

# OLYMPUS®

CYFROWY APARAT  
FOTOGRAFICZNY

# E-M10

## Instrukcja obsługi

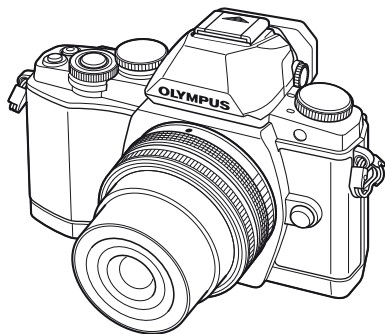

### Spis treści

#### Szybki indeks zadań

1. Przygotowywanie aparatu i wykonywanie operacji
2. Fotografowanie za pomocą celownika
3. Fotografowanie za pomocą funkcji podglądu na żywo
4. Wyświetlanie zdjęć i sekwencji wideo
5. Podstawowe operacje
6. Korzystanie z opcji fotografowania
7. Funkcje menu
8. Podłączanie aparatu do smartfona
9. Podłączanie aparatu do komputera i drukarki
10. Bateria, ładowarka baterii i karta
11. Wymienne obiektywy
12. Korzystanie z akcesoriów sprzedawanych oddzielnie
13. Informacja
14. ZASADY BEZPIECZEŃSTWA

■ Dziękujemy za zakup cyfrowego aparatu fotograficznego firmy Olympus. Aby optymalnie wykorzystać funkcje swojego nowego aparatu i zapewnić jego jak najdłuższe bezbłędne działanie, przed rozpoczęciem używania zapoznaj się dokładnie z instrukcją obsługi. Zachowaj tę instrukcję obsługi w bezpiecznym miejscu jako źródło informacji w przyszłości.

■ Przed przystąpieniem do wykonywania ważnych zdjęć zalecamy wykonanie serii zdjęć próbnych w celu lepszego poznania aparatu i jego funkcji.

■ Ilustracje pokazujące ekran i aparat, zawarte w niniejszej instrukcji obsługi, wykonano na etapie projektowania aparatu i mogą się różnić od aktualnego produktu.

■ Zawartość poniższej instrukcji obsługi jest oparta na oprogramowaniu firmware w wersji 1.0 dla tego aparatu. Jeśli po aktualizacji oprogramowania firmware aparatu zostaną dodane lub zmienione funkcje aparatu, instrukcja również zostanie zmieniona. Aby uzyskać najnowsze informacje, należy odwiedzić witrynę firmy Olympus.

# Spis treści

## Szybki indeks zadań 6

- Rozpakowywanie zawartości opakowania..... 8

## Przygotowywanie aparatu i wykonywanie operacji 10

- Nazwy części ..... 10
- Ładowanie i wkładanie baterii... 12
- Wkładanie i wyjmowanie kart.... 13
- Mocowanie obiektywu w aparacie..... 14
- Włączanie zasilania ..... 15
- Ustawianie daty i godziny..... 16
- Wybieranie trybu fotografowania..... 17
- Wybieranie trybu fotografowania..... 18

## Fotografowanie za pomocą celownika 19

- Fotografowanie..... 19
  - Wykonywanie zdjęć ..... 19
  - Nagrywanie sekwencji wideo.... 21
- Ustawianie funkcji fotografowania..... 23
  - Korzystanie z przycisku wielofunkcyjnego ..... 23
  - Korzystanie z pełnego panelu sterowania ..... 24

## Fotografowanie za pomocą funkcji podglądu na żywo 25

- Fotografowanie..... 25
  - Wykonywanie zdjęć ..... 25
  - Nagrywanie sekwencji wideo.... 26

- Korzystanie z ekranu dotykowego ..... 28
  - Wybieranie metody ustawiania ostrości ..... 28
  - Korzystanie z funkcji bezprzewodowej sieci LAN..... 28

- Ustawianie funkcji fotografowania..... 29
  - Korzystanie z instrukcji na żywo ..... 29

- Korzystanie ze sterowania na żywo ..... 31

## Wyświetlanie zdjęć i sekwencji wideo 32

- Wyświetlanie zdjęć i sekwencji wideo ..... 32
  - Ekran indeksu/ekran kalendarza ..... 32
  - Wyświetlanie zdjęć ..... 33
  - Wyświetlanie sekwencji wideo ..... 33
  - Objętość ..... 33
  - Ochrona obrazów ..... 33
  - Kasowanie zdjęć..... 34
  - Wybieranie zdjęć ..... 34

- Korzystanie z ekranu dotykowego ..... 35
  - Wybieranie i ochrona obrazów ..... 35

## Podstawowe operacje 36

- Wyświetlanie informacji podczas fotografowania..... 36
  - Wyświetlacz celownika podczas fotografowania przy użyciu celownika ..... 36

Wyświetlacz monitora podczas fotografowania przy użyciu podglądu na żywo.....	37
Zmiana wyświetlanych informacji.....	38

### **Korzystanie z trybów fotografowania.....39**

Fotografowanie metodą „wyceluj i zrób zdjęcie” (tryb programu <b>P</b> ).....	39
Wybór wartości przysłony (tryb priorytetu przysłony <b>A</b> ) ....	40
Wybór czasu otwarcia migawki (tryb priorytetu migawki <b>S</b> ) .....	41
Wybór czasu otwarcia migawki i wartości przysłony (tryb ręczny <b>M</b> ).....	42
Korzystanie z trybu sekwencji wideo ( <b>Q</b> ) .....	43
Dodawanie efektów do sekwencji wideo [Movie Effect] .....	43
Korzystanie z PHOTO STORY.....	45
Fotografowanie w trybie programów tematycznych.....	47
Korzystanie z filtrów artystycznych.....	49

### **Często używane opcje fotografowania.....50**

Sterowanie ekspozycją (kompensacja ekspozycji) .....	50
Zmiana jasności obszarów jasnych i ciemnych .....	50
Blokowanie ekspozycji (blokada AE).....	50
Wybór pola ustawienia ostrości (obszaru AF).....	51
Ustawianie pola AF .....	51
Automatyczna regulacja ostrości z priorytetem twarzy/ automatyczna regulacja ostrości z wykrywaniem źrenic.....	52
Ramka powiększenia AF/ zoom AF .....	53

Kontrola koloru (Kreator kolorów).....	54
Ustawianie proporcji obrazu.....	54

### **Wyświetlanie informacji podczas odtwarzania.....55**

Informacje o wyświetlanym zdjęciu .....	55
Zmiana wyświetlanych informacji .....	55
Zmiana sposobu wyświetlania informacji podczas odtwarzania .....	56
Manipulowanie wyświetlanymi zdjęciami.....	57

### **Korzystanie z opcji fotografowania 60**

Redukowanie poruszenia aparatu (stabilizator obrazu).....	60
Opcje przetwarzania (picture mode) .....	62
Regulacja kolorów (balans bieli) .....	63
Fotografowanie sekwencyjne/fotografowanie z samowyzwalaczem.....	65
Dodawanie efektów do sekwencji wideo.....	66
Jakość zdjęcia (tryb zapisu) .....	67
Korzystanie z lampy błyskowej (fotografowanie z lampą błyskową).....	68
Regulacja mocy lampy błyskowej (regulacja natężenia błysku).....	70
Wybór sposobu mierzenia jasności przez aparat (pomiar) .....	71
Wybór trybu ustawiania ostrości (tryb AF) .....	72
Czułość ISO.....	73
Opcje dźwięku sekwencji wideo (nagrywanie dźwięku wraz z sekwencją wideo).....	73

**Funkcje menu** 74**Podstawowe operacje menu** .....74**Korzystanie z menu fotografowania 1/menu fotografowania 2**.....75

Formatowanie karty (Card Setup).....75

Przywracanie ustawień domyślnych (Reset/Myset) .....76

Opcje przetwarzania (Picture Mode).....77

Jakość obrazu ( ).....78

Ustawianie samowyzwalacza ( ).....78

Wykonywanie serii fotografii z różnymi ustawieniami (bracketing).....79

Fotografia HDR.....81

Zapis szeregu ekspozycji w pojedynczym zdjęciu (multiple exposure).....82

Fotografowanie w stałych odstępach czasu (tryb time lapse).....83

Fotografowanie z użyciem lampy błyskowej sterowanej bezprzewodowo.....84

Zoom cyfrowy (Digital Tele-converter).....84

**Korzystanie z menu otwierania**.....85

Wyświetlanie obróconych obrazów ( ).....85

Edycja zdjęć .....85

Anulowanie wszystkich zabezpieczeń.....87

**Korzystanie z menu ustawień**...88

⌚ (ustawienie daty/godziny)....88

☾☀️ (zmiana języka wyświetlacza) .....88

! (regulacja jasności monitora) .....88

Rec View .....88

Wi-Fi Settings .....88

☘️ Menu Display .....88

Firmware.....88

**Korzystanie z menu użytkownika**.....89

AF/MF .....89

Button/Dial .....90

Release/☐ .....90

Disp/☐/PC .....91

Exp/☐/ISO.....92

⚡ Custom .....93

☐/Color/WB .....94

Record/Erase .....95

Movie .....96

Built-In EVF .....96

☐ Utility .....97

AEL/AFL .....97

MF Assist.....98

Button Function .....99

Oglądanie obrazów z aparatu na ekranie telewizora.....101

Wybieranie ekranów panelu sterowania .....103

Dodawanie ekranów informacji .....105

Czas otwarcia migawki w przypadku automatycznego uruchamiania lampy

błyskowej .....106

**Podłączanie aparatu do smartfona** 107**Ustawianie połączenia za pomocą bezprzewodowej sieci LAN (ustawienia sieci Wi-Fi)**.....107**Wybieranie zdjęć do udostępniania (Share Order)**...108**Podłączanie do smartfona**.....109**Obsługa aparatu za pomocą smartfona**.....110

<b>Dodawanie do zdjęć informacji na temat położenia geograficznego .....</b>	<b>110</b>
Synchronizacja ustawienia daty i godziny aparatu z ustawieniami smartfona .....	110
Dodawanie do zdjęć informacji na temat położenia geograficznego uzyskanych ze smartfona.....	110

## **Podłączanie aparatu do komputera i drukarki 111**

<b>Instalowanie aplikacji OLYMPUS Viewer 3 .....</b>	<b>111</b>
<b>Kopiowanie obrazów do komputera bez oprogramowania OLYMPUS Viewer 3 .....</b>	<b>113</b>
<b>Drukowanie bezpośrednio (PictBridge) .....</b>	<b>114</b>
Drukowanie uproszczone .....	114
Drukowanie niestandardowe ..	115
<b>Zaznaczanie zdjęć do wydruku (DPOF) .....</b>	<b>116</b>
Tworzenie zamówienia wydruku .....	116
Usuwanie wszystkich lub wybranych zdjęć z zamówienia wydruku .....	117

## **Bateria, ładowarka baterii i karta 118**

<b>Bateria i ładowarka.....</b>	<b>118</b>
<b>Korzystanie z ładowarki w innych krajach .....</b>	<b>118</b>
<b>Obsługiwane karty pamięci .....</b>	<b>119</b>
<b>Tryb zapisu i rozmiar pliku/ dostępna liczba zdjęć .....</b>	<b>120</b>

## **Wymienne obiektywy 121**

Dane techniczne obiektywu M.ZUIKO DIGITAL.....	121
--	-----

## **Korzystanie z akcesoriów sprzedawanych oddzielnie 125**

<b>Zewnętrzne lampy błyskowe zaprojektowane do używania z aparatem.....</b>	<b>125</b>
Fotografowanie z użyciem lampy błyskowej sterowanej bezprzewodowo ...	125
<b>Inne zewnętrzne lampy błyskowe .....</b>	<b>127</b>
<b>Podstawowe akcesoria.....</b>	<b>128</b>
<b>Schemat systemu.....</b>	<b>130</b>

## **Informacja 132**

<b>Wskazówki i informacje dotyczące fotografowania .....</b>	<b>132</b>
<b>Kody błędów .....</b>	<b>134</b>
<b>Czyszczenie i przechowywanie aparatu .....</b>	<b>136</b>
Czyszczenie aparatu .....	136
Przechowywanie.....	136
Czyszczenie i sprawdzanie przetwornika obrazu .....	136
Mapowanie pikseli — kontrola funkcji przetwarzania obrazów.....	137
<b>Schemat menu.....</b>	<b>138</b>
<b>Parametry techniczne .....</b>	<b>144</b>

## **ZASADY BEZPIECZEŃSTWA 147**

<b>ZASADY BEZPIECZEŃSTWA... 147</b>
-------------------------------------

## **Indeks 157**

# Szybki indeks zadań

## Fotografowanie



Fotografowanie z zastosowaniem ustawień automatycznych	▶ iAUTO ( <b>FAUTO</b> )	17
Fotografowanie uproszczone z efektami specjalnymi	▶ Filtr artystyczny ( <b>ART</b> )	49
Wybór współczynnika proporcji obrazu	▶ Współczynnik proporcji	54
Szybkie dobieranie ustawień do sceny	▶ Tryb programów tematycznych ( <b>SCN</b> )	47
Łatwe fotografowanie na profesjonalnym poziomie	▶ Live Guide	29
Regulacja jasności zdjęcia	▶ Kompensacja ekspozycji	50
Wykonywanie zdjęć z rozmytym tłem	▶ Live Guide	29
	▶ Tryb priorytetu przysłony	40
Wykonywanie zdjęć obiektu w ruchu	▶ Live Guide	29
	▶ Tryb priorytetu migawki	41
Wykonywanie zdjęć w prawidłowym kolorze	▶ Balans bieli	63
	▶ Ustawianie balansu bieli jednym przyciśnięciem	64
Przetwarzanie obrazów w celu dopasowania do obiektu/wykonywanie zdjęć czarno-białych	▶ Picture Mode	62
	▶ Filtr artystyczny ( <b>ART</b> )	49
Gdy nie można ustawić ostrości na obiekcie/ustawianie ostrości na jednym obszarze	▶ Korzystanie z ekranu dotykowego	28
	▶ Obszar AF	51
	▶ Ramka powiększenia AF/zoom AF	53
Ustawianie ostrości na małym punkcie w kadrze/potwierdzenie ustawienia ostrości przed wykonaniem zdjęcia	▶ Ramka powiększenia AF/zoom AF	53
	▶ C-AF+TR (śledzenie AF)	72
Zmiana kompozycji zdjęcia po ustawieniu ostrości	▶ C-AF+TR (śledzenie AF)	72
Wyłączanie sygnału dźwiękowego	▶ ■)) (sygnał dźwiękowy)	92
Fotografowanie bez lampy błyskowej	▶ Tryb ISO/DIS	73/47
Redukowanie poruszenia aparatu	▶ Stabilizator obrazu	60
	▶ Anti-Shock [⬆]	93
	▶ Samowyzwalacz	65
Fotografowanie obiektów pod światło	▶ Kabel zdalnego wyzwalania	128
	▶ Fotografowanie przy użyciu lampy błyskowej	68
	▶ Gradation (Picture Mode)	77
Fotografowanie sztucznych ognii	▶ Fotografowanie przy długiej ekspozycji/czasowe	42
	▶ Fotografowanie z fotomontażem na żywo	42
	▶ Tryb programów tematycznych ( <b>SCN</b> )	47

Redukcja zaszumienia obrazu	▶ Noise Reduct.	92
Wykonywanie zdjęć, w których białe obiekty nie są zbyt jasne, a czarne zbyt ciemne	▶ Gradation (Picture Mode)	77
	▶ Histogram	38/50
	▶ Kompensacja ekspozycji Rozjaśnianie i przyciemnianie	50
Optymalizowanie monitora/ regulacja barw monitora	▶ Regulacja jasności monitora	88
	▶ Live View Boost	91
Sprawdzanie ustawionego efektu przed zrobieniem zdjęcia	▶ Funkcja podglądu Test Picture	99 99
Sprawdzanie orientacji poziomej lub pionowej przed wykonaniem zdjęcia	▶ Wskaźnik poziomym	38
Dokładne komponowanie zdjęć	▶ Displayed Grid	91
Powiększanie zdjęć w celu sprawdzenia ostrości	▶ Auto  (Rec View)	88
Autoportrety	▶ Samowyzwalacz	65
Fotografowanie sekwencyjne	▶ Fotografowanie sekwencyjne	65
Przedłużanie żywotności baterii	▶ Sleep	92
Zwiększanie liczby zdjęć, które można wykonać	▶ Tryb zapisu	67

## Odtwarzanie/retusz





Przeglądanie zdjęć na ekranie telewizora	HDMI/Video Out	91
	▶ Odtwarzanie na ekranie telewizora	101
Wyświetlanie pokazów slajdów z podkładem muzycznym	▶ Pokaz zdjęć	59
Rozjaśnianie ciemnych obszarów	▶ Shadow Adj (JPEG Edit)	86
Korygowanie czerwonych oczu	▶ Redeye Fix (JPEG Edit)	86
Łatwe drukowanie	▶ Drukowanie bezpośrednie	114
Profesjonalne odbitki	▶ Tworzenie zamówienia wydruku	116
Łatwe udostępnianie zdjęć/ Podłączanie do smartfona/ Korzystanie z funkcji bezprzewodowej sieci LAN	▶ Podłączanie aparatu do smartfona	107

## Ustawienia aparatu

Przywracanie domyślnych ustawień	▶ Reset	76
Zapisywanie ustawień	▶ Myset	76
Zmiana wyświetlanego języka menu	▶ 	88

**Oznaczenia stosowane w instrukcji**

W instrukcji obsługi używane są poniższe symbole.

 <b>Przestrogi</b>	Istotne informacje na temat zagadnień lub działań, które mogłyby doprowadzić do niesprawności lub nieprawidłowego działania aparatu. Mogą to być także ostrzeżenia przed wykonywaniem czynności, których należy absolutnie unikać.
 <b>Uwagi</b>	Kwestie, o których należy pamiętać, używając aparatu.
 <b>Wskazówki</b>	Przydatne informacje i wskazówki, które pomogą jak najlepiej wykorzystać możliwości aparatu.
	Odniesienia do stron szczegółowo opisujących dane zagadnienie lub zawierających związane z nim informacje.

**Rozpakowywanie zawartości opakowania**

Do aparatu dołączone są wymienione poniżej akcesoria.

Jeżeli brakuje jakiejś pozycji lub jest ona uszkodzona, skontaktuj się ze sprzedawcą, u którego został zakupiony aparat.



Aparat



Pokrywa bagnetu

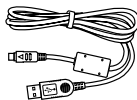

Pasek

Kabel USB  
CB-USB6

- Płyta CD-ROM z oprogramowaniem komputerowym
- Instrukcja obsługi
- Karta gwarancyjna



Bateria litowo-jonowa BLS-50

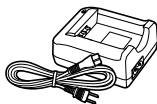

Ładowarka baterii litowo-jonowych BCS-5



## Mocowanie paska

Aby zapobiec upuszczeniu aparatu, zapnij pasek tak, jak to pokazano poniżej.

- 1 Odepnij koniec paska i poluzuj go na klamrze.

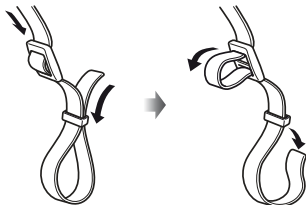

- 2 Przewlec pasek zgodnie z kierunkiem strzałek.

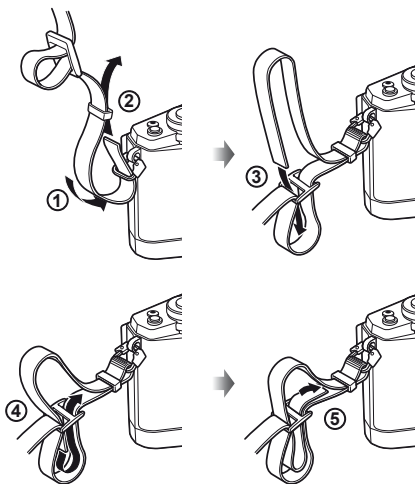

- 3 Następnie pociągnij mocno pasek, aby go dobrze przymocować.

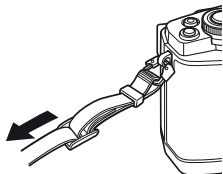

- Przywiąż drugi koniec paska do drugiego otworu w ten sam sposób.

## Nazwy części

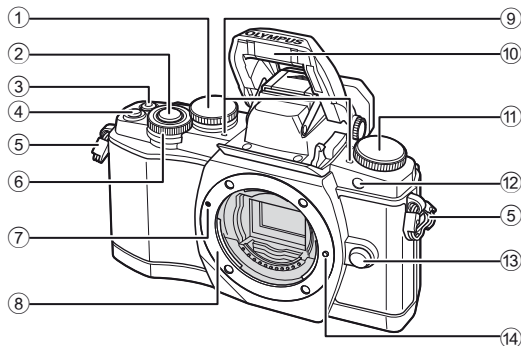

- |  |   |
|--|---|
| ① Tylnie pokrętko* (☺)<br>.....str. 23, 39–42, 54, 63, 105   | ⑧ Bagnet (przed zamontowaniem<br>obiektywu należy zdjąć pokrywę<br>bagnetu) |
| ② Spust migawki.....str. 20                                  | ⑨ Mikrofon<br>stereofoniczny.....str. 58, 73, 87                            |
| ③ Przycisk (Ⓜ) (sekwencja<br>video)✓.....str. 21, 99/str. 34 | ⑩ Wewnętrzna lampa błyskowa .....str. 68                                    |
| ④ Przycisk <b>Fn2</b> .....str. 23, 50                       | ⑪ Pokrętko wyboru trybu.....str. 17   |
| ⑤ Oczko paska do noszenia<br>aparatu.....str. 9              | ⑫ Kontrolka samowyzwalacza/lampka<br>wspomagania AF .....str. 65/str. 90    |
| ⑥ Przednie pokrętko* (☹).....str. 32, 39–42                  | ⑬ Przycisk zwalniający obiektyw.....str. 14                                 |
| ⑦ Symbol mocowania obiektywu.....str. 14                     | ⑭ Kolek blokady obiektywu   |

\* W tej instrukcji obsługi ikony ☹ i ☺ reprezentują czynności wykonywane przy użyciu pokrętkła przedniego i pokrętkła tylnego.

 **Uwagi**

- W tej instrukcji na wszystkich ilustracjach i w opisach opcje menu podawane są w języku angielskim. W aparacie można zmienić język, w jakim są wyświetlane opcje menu i wartości. Więcej informacji na ten temat znajduje się w sekcji „Zmiana języka wyświetlania” (str. 88).

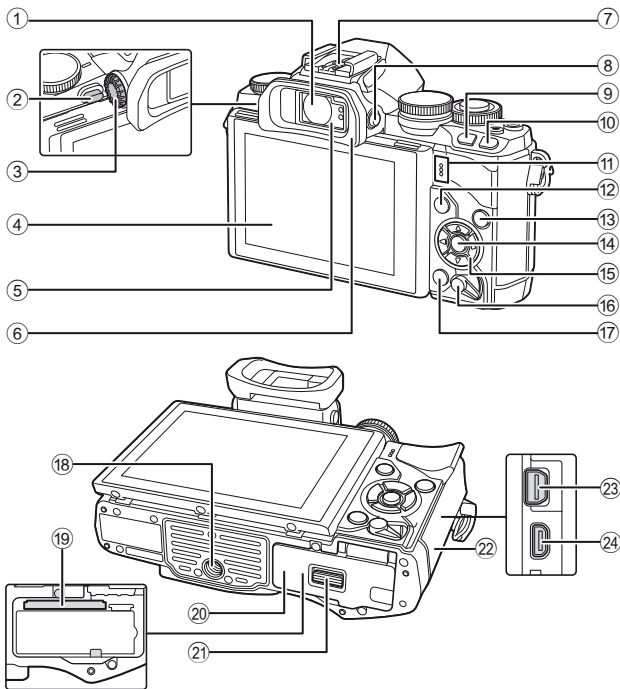

- |   |                         |                                       |                    |
|---|-------------------------|---------------------------------------|--------------------|
| ① Celownik .....                        | str. 18, 19, 36         | ⑬ Przycisk <b>INFO</b> .....          | str. 38, 55        |
| ② Przelącznik lampy błyskowej .....     | str. 68                 | ⑭ Przycisk <b>OK</b> .....            | str. 31, 74        |
| ③ Pokrętko korekcji dioptrycznej .....  | str. 19                 | ⑮ Klawisze strzałek* .....            | str. 32            |
| ④ Monitor (ekran dotykowy) .....        | str. 15, 28, 35, 37, 55 | ⑯ Dźwignia <b>ON/OFF</b> .....        | str. 15            |
| ⑤ Czujnik oka .....                     |                         | ⑰ Przycisk <b>⏏</b> (kasowanie) ..... | str. 34            |
| ⑥ Muszla oczna .....                    | str. 128                | ⑱ Gniazdo statywu .....               |                    |
| ⑦ Stopka .....                          | str. 125                | ⑲ Gniazdo kart .....                  | str. 13            |
| ⑧ Przycisk <b> O  (LV)</b> .....        | str. 18                 | ⑳ Pokrywa komory baterii/karty .....  | str. 12            |
| ⑨ Przycisk <b>Fn1</b> .....             | str. 51                 | ㉑ Blokada komory baterii/karty .....  | str. 12            |
| ⑩ Przycisk <b>▶</b> (odtwarzanie) ..... | str. 32, 56             | ㉒ Pokrywa złącza .....                |                    |
| ⑪ Głośnik .....                         |                         | ㉓ Złącze wielofunkcyjne .....         | str. 101, 111, 114 |
| ⑫ Przycisk <b>MENU</b> .....            | str. 74                 | ㉔ Złącze HDMI (typ D) .....           | str. 101           |

\* W tej instrukcji obsługi ikony **△ ▽ ◀ ▶** reprezentują czynności wykonywane przy użyciu klawiszy strzałek.

## Ładowanie i wkładanie baterii

### 1 Ładowanie baterii.

#### Wskaźnik ładowania

	BCS-5
Trwa ładowanie	Świeci na pomarańczowo
Ładowanie zakończone	Off
Błąd ładowania	Miga na pomarańczowo

(Czas ładowania: do około 3 godzin 30 minut).

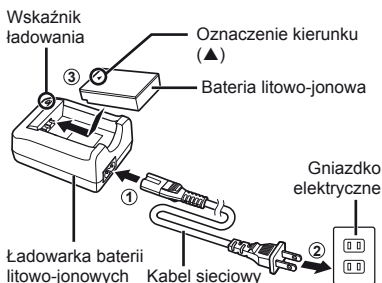

#### ⚠ Przewagi

- Odcłóż ładowarkę po zakończeniu ładowania.

### 2 Wkładanie baterii.

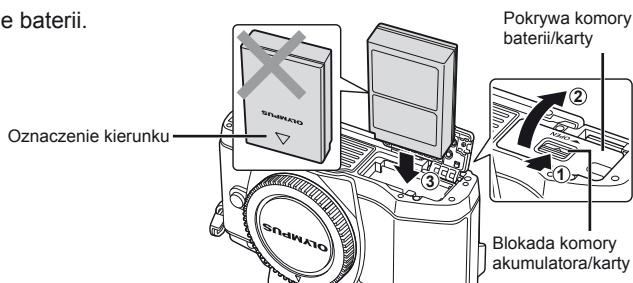

#### Wymywanie baterii

Przed otwarciem lub zamknięciem pokrywy komory baterii/karty należy wyłączyć aparat. Aby wyjąć baterię, należy najpierw nacisnąć rygiel blokady baterii w kierunku wskazywanym przez strzałkę, a następnie wyjąć baterię.

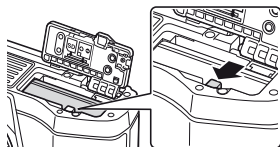

#### ⚠ Przewagi

- Jeżeli wyjęcie baterii jest niemożliwe, należy skontaktować się z autoryzowanym przedstawicielem lub centrum serwisowym. Nie należy stosować siły.

#### 📌 Uwagi

- Zaleca się przygotować zapasową baterię w przypadku dłuższych sesji fotografowania, na wypadek gdyby używana bateria się rozładowała.
- Zapoznaj się również z rozdziałem „Bateria, ładowarka baterii i karta” (str. 118).

## Wkładanie i wyjmowanie kart

### 1 Wkładanie karty.

- Otwórz pokrywę komory baterii/karty.
- Wsuń kartę tak, aby została zablokowana.  
👉 „Obsługiwane karty pamięci” (str. 119)

#### ! **Przestrogi**

- Przed włożeniem lub wyjęciem baterii albo karty należy wyłączyć aparat.

### 2 Zamykanie pokryw komory baterii/karty.

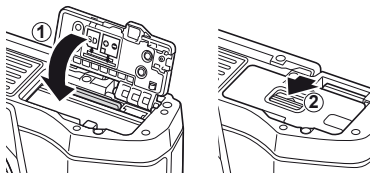
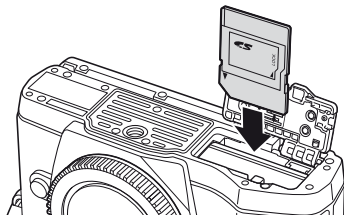

#### ! **Przestrogi**

- Przed rozpoczęciem korzystania z aparatu upewnij się, że pokrywa komory baterii/karty jest zamknięta.

### Wyjmowanie karty

Lekko naciśnij znajdującą się w gnieździe kartę, a zostanie ona wysunięta z gniazda. Wyciągnij kartę.

#### ! **Przestrogi**

- Nie należy wyjmować baterii ani karty, gdy wyświetlany jest wskaźnik zapisu na karcie (str. 37).

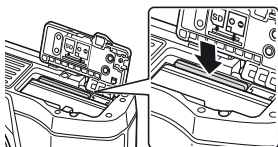

### Karty Eye-Fi

Przed użyciem zapoznaj się z dokumentem „Obsługiwane karty pamięci” (str. 119).

## Mocowanie obiektywu w aparacie

### 1 Zamocuj obiektyw w aparacie.

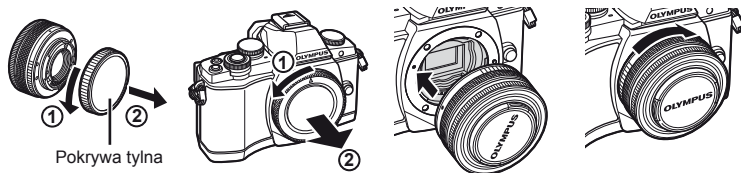

- Ustaw symbol mocowania obiektywu (czerwony) na aparacie zgodnie z symbolem wyrównawczym (czerwonym) na obiektywie, a następnie wsuń obiektyw do aparatu.
- Obróć obiektyw w kierunku wskazanym przez strzałkę, aż usłyszysz kliknięcie.

### ! Przestrogi

- Należy upewnić się, że aparat jest wyłączony.
- Nie należy naciskać przycisku zwalniającego obiektyw.
- Nie należy dotykać elementów wewnętrznych aparatu.

### 2 Zdejmij pokrywę obiektywu.

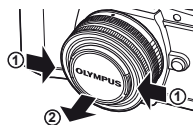

### Korzystanie z obiektywu z przełącznikiem UNLOCK

Ze składanych obiektywów z przełącznikiem UNLOCK nie można korzystać po złożeniu. Przekręć pierścień zmiany ogniskowej w kierunku wskazywanym strzałką (1), aby wysunąć obiektyw (2).

Aby wsunąć obiektyw, przekręć pierścień zmiany ogniskowej w kierunku wskazywanym strzałką (4), przesuwając jednocześnie przełącznik UNLOCK (3).

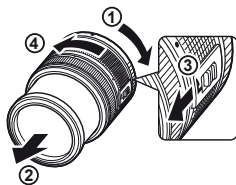

### Zdejmowanie obiektywu z aparatu

Naciskając przycisk zwalniający obiektyw, obracaj obiektywem w kierunku wskazywanym strzałką.

Przycisk zwalniający obiektyw

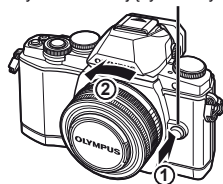

### Wymienne obiektywy

Zapoznaj się z rozdziałem „Wymienne obiektywy” (str. 121).

## Włączanie zasilania

### 1 Przesuń dźwignię **ON/OFF** w położenie ON, aby włączyć aparat.

- Włączenie aparatu powoduje włączenie monitora.
- Aby wyłączyć aparat, przesuń dźwignię w dół.

#### ■ Dźwignia ON/OFF

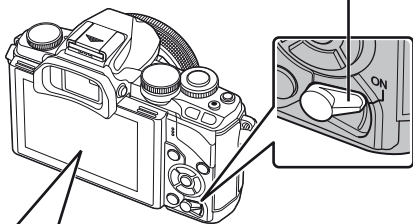

#### ■ Monitor



#### Poziom naładowania baterii

- (zielony): aparat gotowy do fotografowania.
- (zielony): niski poziom naładowania baterii.
- (miga na czerwono): naładuj baterię.

### Korzystanie z monitora

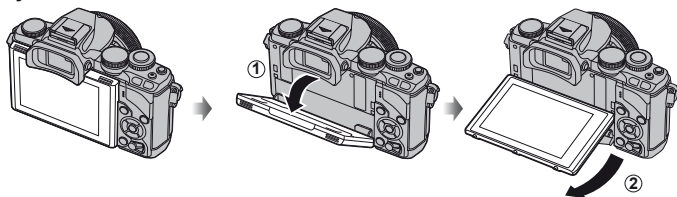

Możesz zmienić kąt monitora.

### Tryb uśpienia aparatu

Jeśli przez minutę nie zostaną wykonane żadne operacje, aparat przełączy się w tryb „uśpienia” (gotowości), wyłączając wyświetlacz i anulując wszystkie czynności. Aparat zostanie ponownie włączony po lekkim naciśnięciu dowolnego przycisku (spustu migawki, przycisku itp.). Aparat wyłączy się automatycznie po 4 godzinach w trybie uśpienia. Aparat należy włączyć ponownie przed użyciem.

## Ustawianie daty i godziny

Data i godzina są zapisywane na karcie razem z obrazami. Do nazwy pliku jest dołączona informacja o dacie i godzinie. Przed rozpoczęciem korzystania z aparatu należy ustawić prawidłową datę i godzinę.

1

Przygotowywanie aparatu i wykonywanie operacji

### 1 Wyświetl menu.

- Naciśnij przycisk **MENU**, aby wyświetlić menu.

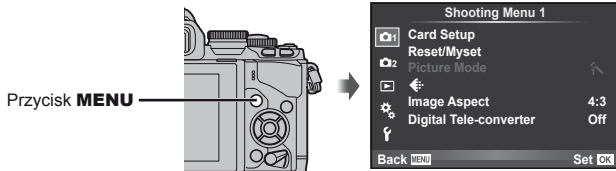

### 2 Wybierz pozycję [f] na karcie [f] (ustawienia).

- Użyj przycisków  $\Delta$   $\nabla$  w bloku przycisków strzałek, aby wybrać opcję [f], a następnie naciśnij przycisk  $\triangleright$ .
- Wybierz pozycję [f] i naciśnij przycisk  $\triangleright$ .



### 3 Ustaw datę i godzinę.

- Użyj przycisków  $\triangleleft$   $\triangleright$ , aby wybrać opcje.
- Użyj przycisków  $\Delta$   $\nabla$ , aby zmienić wybraną opcję.
- Użyj przycisków  $\Delta$   $\nabla$ , aby wybrać format daty.

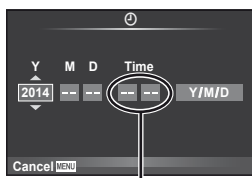

Godzina jest wyświetlana w formacie 24-godzinnym.

### 4 Zapisz ustawienia i zakończ.

- Naciśnij przycisk **OK**, aby ustawić zegar aparatu i wyjść do menu głównego.
- Naciśnij przycisk **MENU**, aby opuścić menu.



## Wybieranie trybu fotografowania

Wybierz tryb fotografowania za pomocą pokrętki wyboru trybu.

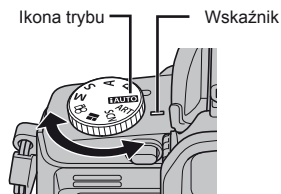

<b>IAUTO</b>	Tryb w pełni automatyczny, w którym aparat automatycznie optymalizuje ustawienia pod kątem bieżącego programu tematycznego. Wszystkie zadania zostaną wykonane przez aparat, co jest wygodne dla początkujących użytkowników.
<b>P</b>	Wartość przysłony i czas otwarcia migawki są automatycznie ustawiane, aby uzyskać najlepsze wyniki.
<b>A</b>	Użytkownik ustawia wartość przysłony. Można wystrzyć lub zmiękczyć szczegóły tła.
<b>S</b>	Użytkownik ustawia czas otwarcia migawki. Dzięki temu można pokazać złudzenie ruchu obiektów lub uchwycić je bez rozmycia.
<b>M</b>	Użytkownik ustawia czas otwarcia migawki i wartość przysłony. Można wykonywać zdjęcia fajerwerków lub innych ciemnych scen z użyciem długich ekspozycji.
<b>W</b>	Można nagrywać sekwencje wideo z użyciem ustawienia czasu otwarcia migawki, efektów przysłony i efektów specjalnych sekwencji wideo.
<b>IS</b>	Można wykonywać zdjęcia do PHOTO STORY. Wykonuj zdjęcia po wybraniu odpowiedniego typu PHOTO STORY.
<b>SCN</b>	Można wybrać program tematyczny dostosowany do tematyki zdjęcia.
<b>ART</b>	Można wybrać filtr artystyczny.

Najpierw spróbuj wykonywać zdjęcia, stosując pełny tryb automatyczny.

- 1 Ustaw pokrętkę wyboru w pozycji **IAUTO**.

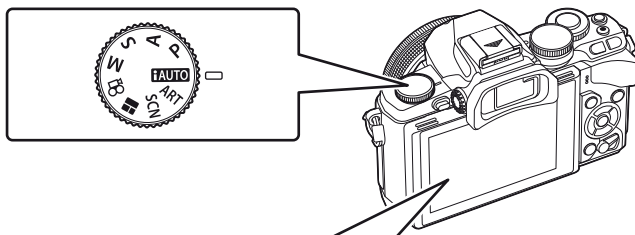

**■ Monitor**

Czulość ISO — ISO AUTO — WB AUTO — A ±0 — G ±0 — i-Finish — ± —  
 S-AF — ± ±0 — NOR —  
 S4S AUTO — N — i — sRG — Off —  
 250 F5.6 — 01:02:38 — 1023

Dostępny czas nagrywania —  
 Liczba zdjęć, które można zapisać —  
 Czas otwarcia migawki — Wartość przysłony

# Wybieranie trybu fotografowania

W tym aparacie można wybrać jedną z dwóch metod fotografowania: fotografowanie za pomocą celownika i fotografowanie za pomocą funkcji podglądu na żywo. Przycisk **|O|** służy do przełączania między metodami fotografowania. Dodatkowo można ustawiać różne funkcje fotografowania za pomocą pełnego panelu sterowania, sterowania na żywo oraz pełnego panelu sterowania LV, w zależności od metody fotografowania.

## Fotografowanie za pomocą celownika

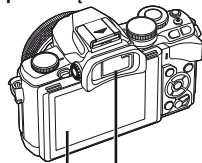

### ■ Monitor

Uruchamia się po odsunięciu oczu od celownika.

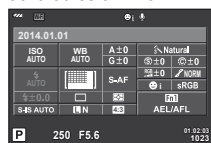

Pełny panel sterowania



### Kursor

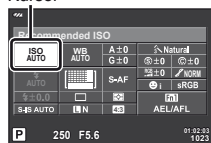

Podczas ustawiania funkcji fotografowania, po naciśnięciu przycisku **OK** w pełnym panelu sterowania zostanie wyświetlony kursor. Dotknij funkcji, którą chcesz ustawić.

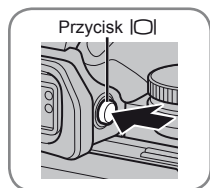
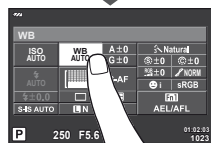

Przycisk **|O|**

### ■ Celownik

Włącza się automatycznie po zbliżeniu do niego oka. Po uruchomieniu celownika monitor wyłącza się automatycznie.



Po naciśnięciu przycisku **OK** przy uruchomionym celowniku zostanie w nim wyświetlona funkcja sterowania na żywo. (W trybie **1/AUTO** wyświetlane są instrukcje na żywo.)

## Fotografowanie za pomocą funkcji podglądu na żywo

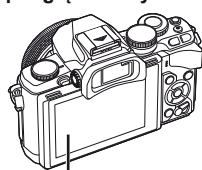

### ■ Monitor



Widok w podglądzie na żywo



Podczas ustawiania funkcji fotografowania, po naciśnięciu przycisku **OK** zostanie wyświetlona funkcja sterowania na żywo i będzie można wybrać funkcję obracając tylne pokrętko.

## 2 Fotografowanie za pomocą celownika

### Fotografowanie

Celownik włącza się automatycznie po zbliżeniu do niego oka.

Po włączeniu celownika monitor wyłącza się automatycznie.

Fotografując przy użyciu wizjera, po odsunięciu od niego oka na monitorze aparatu wyświetli się pełny panel sterowania (str. 24). Naciśnięcie przycisku  pozwala przełączać między podglądem na żywo a pełnym panelem sterowania.

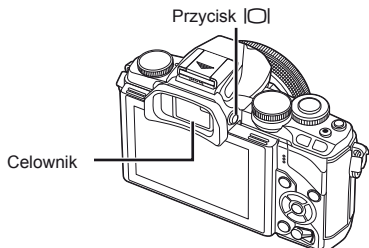

Pełny panel sterowania

#### Jeśli obraz wyświetlany w celowniku jest zamazany

Spoglądaj w celownik i obracaj pokrętkę korekcji dioptrycznej do momentu uzyskania wyraźnej ostrości obrazu.

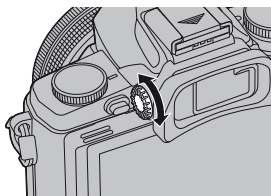

### Wykonywanie zdjęć

#### 1 Ustaw aparat i skomponuj kadr.

- Po przyłożeniu oka do celownika nastąpi automatyczne włączenie celownika i wyłączenie monitora.
- Zwróć uwagę, aby nie zasłonić palcem lub paskiem obiektywu ani lampki wspomaganie AF.

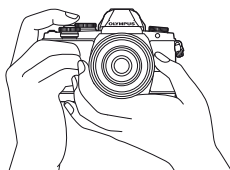

Chwyt poziomy

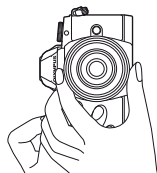

Chwyt pionowy

## 2 Lekko naciśnij spust migawki do pierwszej pozycji. (Naciśnij spust migawki do połowy.)

- Zostanie wyświetlony symbol potwierdzenia ustawienia ostrości (●), a w miejscu ustawienia ostrości będzie widoczna zielona ramka (pole AF).

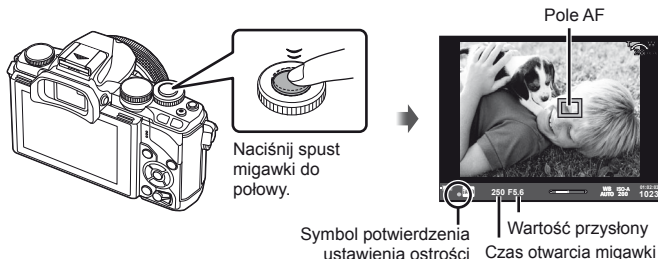

- Wyświetlany jest czas otwarcia migawki, czułość ISO i wartość przysłony ustawione automatycznie przez aparat.
- Jeśli symbol potwierdzenia ustawienia ostrości miga, obiekt nie jest ostry. (str. 132)

## 3 Ponownie naciśnij spust migawki, aby wykonać zdjęcie. (Naciśnij do końca.)

- Będzie słychać dźwięk migawki, a zdjęcie zostanie zapisane.
- Wykonane zdjęcie zostanie wyświetlone na monitorze.

### Naciskanie spustu migawki do połowy i do końca

Spust migawki ma dwa położenia. Lekkie naciśnięcie spustu migawki do pierwszego położenia i przytrzymanie go w nim jest nazywane „naciśnięciem spustu migawki do połowy”, natomiast wciśnięcie go do końcowej, drugiej pozycji to „naciśnięcie spustu migawki do końca”.



### ! Przestrogi

- Można zmieniać styl informacji wyświetlanych w celowniku. W niniejszej instrukcji używany jest [Style 1]. [Built-in EVF Style] (str. 96)
- Po zmianie kąta nachylenia monitora celownik nie zostanie uruchomiony automatycznie.
- Naciśnięcie i przytrzymanie przycisku spowoduje wyświetlenie menu, w którym można zmieniać ustawienia automatycznego uruchamiania celownika. Funkcja [EVF Auto Switch] (str. 96)

## Nagrywanie sekwencji wideo

Sekwencje wideo można nagrywać we wszystkich trybach, oprócz trybu **PHOTO STORY**. Najpierw spróbuj nagrywać w pełnym trybie automatycznym.

**1** Ustaw pokrętkę wyboru trybu w pozycji **FAUTO**.

**2** Naciśnij przycisk **⊙**, aby rozpocząć nagrywanie.

- Nagrywany obraz jest wyświetlany na monitorze.
- Jeśli spojrzysz przez celownik, nagrywany obraz zostanie tam wyświetlony.
- Możesz zmienić lokalizację punktu ostrości, dotykając ekranu podczas nagrywania (str. 28).

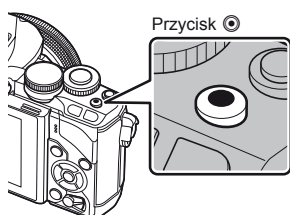

**3** Naciśnij ponownie przycisk **⊙**, aby zakończyć nagrywanie.

- Po zakończeniu nagrywania na monitorze zostanie wyświetlony pełny panel sterowania.





Symbol wyświetlany podczas nagrywania

Czas nagrywania



### ! Prestrogi

- Przy stosowaniu aparatu wyposażonego w przetwornik obrazu CMOS poruszające się obiekty mogą wydawać się zniekształcone w wyniku zjawiska „rolling shutter”. Jest to zjawisko fizyczne, które powoduje zniekształcenie rejestrowanego obrazu podczas fotografowania szybko poruszających się obiektów lub w wyniku drgań aparatu. Zjawisko to jest szczególnie widoczne przy stosowaniu długich ogniskowych.
- Jeżeli aparat jest używany przez dłuższy czas, temperatura matrycy wzrasta, a na zapisanych zdjęciach mogą pojawić się szумы i przebarwienia. Wyłącz aparat na jakiś czas. Na zdjęciach zapisanych przy dużej czułości ISO mogą pojawić się szумы i przebarwienia. Jeśli temperatura będzie nadal wzrastać, aparat wyłączy się automatycznie.
- W przypadku korzystania z obiektywu systemu Four Thirds ustawienie ostrości nie będzie działało podczas nagrywania filmów.
- Przycisku **⊙** nie można używać do nagrywania sekwencji wideo w następujących przypadkach:
  - Wielokrotna ekspozycja (również fotografowanie jest niemożliwe)/spust migawki naciśnięty do połowy/fotografowanie z długą ekspozycją, czasowe lub z fotomontażem na żywo/fotografowanie sekwencyjne/panorama/tryb **SCN** (e-Portrait, Hand-Held Starlight, 3D)/fotografowanie w stałych odstępach czasu

## ■ Fotografowanie podczas nagrywania sekwencji wideo

- Aby wykonać zdjęcie podczas nagrywania sekwencji wideo nie przerywając nagrywania (tryb 1), naciśnij spust migawki. Naciśnij przycisk , aby zakończyć nagrywanie. Na karcie pamięci zostaną zapisane dwa pliki: plik z sekwencją wideo i plik ze zdjęciem. Zdjęcia zostaną zapisane w trybie nagrywania N (16:9).
- Zdjęcie można zapisać również w lepszej jakości (tryb 2). W trybie 2 sekwencja wideo sprzed zdjęcia i sekwencja wideo po zdjęciu są zapisywane w osobnych plikach.  [Movie+Photo Mode] (str. 96)

## ! Prestrogi

- W trybie 2 i w niektórych trybach fotografowania podczas nagrywania można przechwycić jako zdjęcie tylko pojedynczą ramkę. Również niektóre inne funkcje mogą być ograniczone.
- Automatyczne ustawianie ostrości i pomiar w trybie sekwencji wideo różnią się od używanych do fotografowania.
- Jeśli tryb nagrywania sekwencji wideo to Motion JPEG ( lub ), zostanie on zmieniony na tryb 2.

## Ustawianie funkcji fotografowania

### Korzystanie z przycisku wielofunkcyjnego

Podczas kadrowania zdjęć w celowniku można szybko regulować ustawienia przy użyciu przycisku wielofunkcyjnego. W ustawieniach domyślnych rolę przycisku wielofunkcyjnego pełni przycisk **Fn2**.

#### ■ Wybieranie funkcji

- 1 Naciśnij i przytrzymaj przycisk **Fn2**, a następnie obróć pokrętkę.
  - Zostaną wyświetlone menu.  [Multi Function Settings] (str. 92)
- 2 Kontynuuj obracanie pokrętki, aby wybrać żądaną funkcję.
  - Zwolnij przycisk po wybraniu żądanej funkcji.

#### ■ Korzystanie z opcji wielofunkcyjnych

Naciśnij przycisk **Fn2**. Zostanie wyświetlone okno dialogowe wyboru opcji.

#### Operacje i ekrany wyświetlane, gdy funkcja [Q] jest przypisana do przycisku Fn2

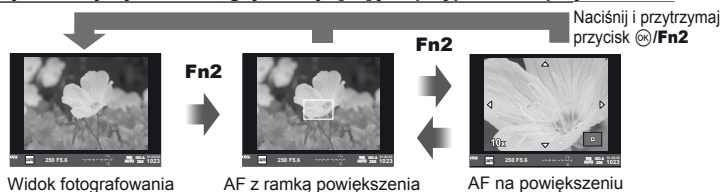

#### Ekranu opcji innych funkcji



Opcje rozjaśniania i przyciemniania









Opcje funkcji Color Creator



Opcje czułości ISO/  
balansu bieli



Opcje współczynnika proporcji obrazu

Funkcja	Przednie pokrętko (☺)	Tylne pokrętko (☹)
 (Rozjaśnianie i przyciemnianie) (str. 50)	Kontrola światła	Kontrola cieni
 (Kreator kolorów) (str. 54)	Kolor	Nasycenie
 (Czułość ISO/balans bieli) (str. 63, 73)	Czułość ISO	Tryb balansu bieli
 (Balans bieli/czułość ISO) (str. 63, 73)	Tryb balansu bieli	Czułość ISO
 (Ramka powiększenia AF/zoom AF) (str. 53)	Ramka powiększenia AF: kompensacja ekspozycji Zoom AF: powiększanie lub pomniejszanie obrazu	
 (Proporcje obrazu) (str. 54)	Wybór opcji	

## Korzystanie z pełnego panelu sterowania

Podczas fotografowania za pomocą celownika na monitorze jest wyświetlany pełny panel sterowania. Za pomocą pełnego panelu sterowania można ustawić główne funkcje fotografowania.

### Wyświetlanie pełnego panelu sterowania

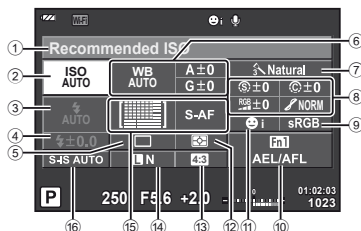

### Ustawienia, które można dostosować za pomocą pełnego panelu sterowania

- |  |  |         |
|--|--|---------|
| ① Aktualnie wybrana opcja/data                         | Gradacja   | str. 77 |
| ② Czulość ISO.....str. 73                              | Filtr cz-b   | str. 77 |
| ③ Tryb fotografowania z lampą błyskową.....str. 68     | Odcień obrazu                                      | str. 78 |
| ④ Sterowanie natężeniem błysku.....str. 70             | ⑨ Przestrzeń kolorów.....str. 94                   |         |
| ⑤ Fotografowanie sekwencyjne/samowyzwalacz.....str. 65 | ⑩ Przypisanie funkcji do przycisku.....str. 90, 99 |         |
| ⑥ Balans bieli.....str. 63                             | ⑪ Priorytet twarzy.....str. 52                     |         |
| Kompensacja balansu bieli                              | ⑫ Tryb pomiaru.....str. 71                         |         |
| ⑦ Tryb obrazu.....str. 62                              | ⑬ Współczynnik proporcji obrazu.....str. 54        |         |
| ⑧ Ostrość  | ⑭ Tryb zapisu.....str. 67                          |         |
| Kontrast   | ⑮ Tryb AF.....str. 72                              |         |
| Nasylenie  | Pole AF.....str. 51                                |         |
|  | ⑯ Stabilizator obrazu.....str. 60                  |         |

### ! Przestrogi

- Ustawienia te nie są wyświetlane w trybach **SCN**, **II** i **☺**.

#### 1 Naciśnij przycisk .

- Zostanie wyświetlony kursor. Możesz również dwukrotnie dotknąć (dotknąć dwa razy w krótkim czasie), aby wyświetlić kursor.

#### 2 Dotknij funkcji, którą chcesz ustawić.

- Nad dotkniętą funkcją zostanie wyświetlony kursor.

#### 3 Obróć przednie pokrętkę i wybierz wartość ustawienia.

Kursor



### Uwagi

- Można wyświetlić menu dla każdej funkcji, wybierając ją i naciskając przycisk .



## Fotografowanie

Naciśnięcie przycisku  pozwala przełączać między podglądem na żywo a pełnym panelem sterowania. Podczas fotografowania za pomocą podglądu na żywo fotografowany obiekt jest wyświetlany na monitorze.

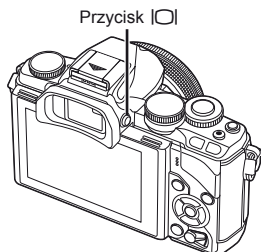

Monitor

## Wykonywanie zdjęć



## 1 Ustaw aparat i skomponuj kadr.

- Należy uważać, aby nie zasłonić obiektywu palcem lub paskiem aparatu.

## 2 Dotknij obszaru obiektu, na którym chcesz ustawić ostrość.

- Aparat ustawia ostrość na dotkniętym obszarze i automatycznie wykonuje zdjęcie.
- Zarejestrowany obraz jest wyświetlany na monitorze.

 Uwagi

- Do wykonania zdjęcia można używać również przycisku migawki, tak jak podczas wykonywania zdjęć za pomocą celownika.
- Można także nacisnąć przycisk migawki, aby zrobić zdjęcie, po zakończeniu ustawiania ostrości na dotkniętym obszarze.  „Korzystanie z ekranu dotykowego” (str. 28)
- Naciśnięcie i przytrzymanie przycisku  spowoduje wyświetlenie menu, w którym można zmieniać ustawienia automatycznego uruchamiania celownika. Funkcja  [EVF Auto Switch] (str. 96)

## Nagrywanie sekwencji wideo

Sekwencje wideo można nagrywać we wszystkich trybach, oprócz trybu **PHOTO STORY**. Najpierw spróbuj nagrywać w pełnym trybie automatycznym.

**1** Ustaw pokrętko wyboru trybu w pozycji **FAUTO**.

**2** Naciśnij przycisk **⊙**, aby rozpocząć nagrywanie.

- Położenie punktu ostrości można zmienić, dotykając ekranu w czasie nagrywania (str. 28).

**3** Naciśnij ponownie przycisk **⊙**, aby zakończyć nagrywanie.

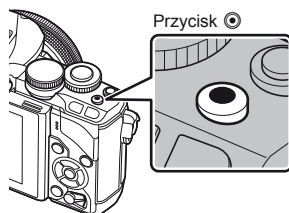

Symbol wyświetlany podczas nagrywania



Czas nagrywania

### ! Przestrogi



- Przy stosowaniu aparatu wyposażonego w przetwornik obrazu CMOS poruszające się obiekty mogą wydawać się zniekształcone w wyniku zjawiska „rolling shutter”. Jest to zjawisko fizyczne, które powoduje zniekształcenie rejestrowanego obrazu podczas fotografowania szybko poruszających się obiektów lub w wyniku drgań aparatu. Zjawisko to jest szczególnie widoczne przy stosowaniu długich ogniskowych.
- Jeżeli aparat jest używany przez dłuższy czas, temperatura matrycy wzrasta, a na zapisanych zdjęciach mogą pojawić się szумы i przebarwienia. Wyłącz aparat na jakiś czas. Na zdjęciach zapisanych przy dużej czułości ISO mogą pojawić się szумы i przebarwienia. Jeśli temperatura będzie nadal wzrastać, aparat wyłączy się automatycznie.
- W przypadku korzystania z obiektywu systemu Four Thirds ustawienie ostrości nie będzie działało podczas nagrywania filmów.
- Przycisku **⊙** nie można używać do nagrywania sekwencji wideo w następujących przypadkach:

Wielokrotna ekspozycja (również fotografowanie jest niemożliwe)/spust migawki naciśnięty do połowy/fotografowanie z długą ekspozycją, czasowe lub z fotomontażem na żywo/fotografowanie sekwencyjne/panorama/tryb **SCN** (e-Portrait, Hand-Held Starlight, 3D)/fotografowanie w stałych odstępach czasu

## ■ Fotografowanie podczas nagrywania sekwencji wideo

- Podczas nagrywania sekwencji wideo można nacisnąć spust migawki i zapisać jedną ramkę sekwencji wideo jako zdjęcie (tryb 1). Naciśnięcie przycisku  spowoduje zakończenie nagrywania. Na karcie pamięci zostaną zapisane dwa pliki: plik z sekwencją wideo i plik ze zdjęciem. Tryb zapisywania zdjęć będzie ustawiony na N (16:9).
- Zdjęcie można zapisać również w lepszej jakości (tryb 2). W trybie 2 sekwencja wideo sprzed zdjęcia i sekwencja wideo po zdjęciu są zapisywane w osobnych plikach.  [Movie+Photo Mode] (str. 96)

### ⚠ **Przestrogi**

- W trybie 2 i w niektórych trybach fotografowania podczas nagrywania można przechwycić jako zdjęcie tylko pojedynczą ramkę. Również niektóre inne funkcje mogą być ograniczone.
- Automatyczne ustawianie ostrości i pomiar w trybie sekwencji wideo różnią się od używanych do fotografowania.
- Jeśli tryb nagrywania sekwencji wideo to Motion JPEG ( lub ), aparat zostanie ustawiony w tryb 2.

## Korzystanie z ekranu dotykowego

Podczas wykonywania zdjęć za pomocą funkcji podglądu na żywo można korzystać z funkcji panelu dotykowego.

### Wybieranie metody ustawiania ostrości

Dotykając monitora, można ustawić ostrość i wykonać zdjęcie.

Dotknij ikony , aby przełączać między ustawieniami ekranu dotykowego.



Dotknij, aby ustawić ostrość obiektu i automatycznie zwolnić migawkę. Ta funkcja jest niedostępna w trybie .



Obsługa ekranu dotykowego jest wyłączona.



Dotknij, aby wyświetlić pole AF i ustawić ostrość na obiekcie w wybranym obszarze. Za pomocą ekranu dotykowego można wybrać pozycję i rozmiar ramki ostrości. Zdjęcia można wykonywać, naciskając spust migawki do połowy.

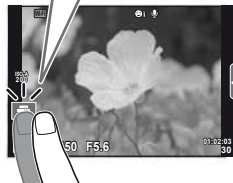

### ■ Wyświetlanie podglądu obiektu ()

#### 1 Dotknij obiektu na ekranie.

- Zostanie wyświetlone pole AF.
- Użyj suwaka, aby wybrać rozmiar ramki.
- Dotknij przycisku , aby wyłączyć wyświetlanie pola AF.



#### 2 Za pomocą suwaka wyreguluj wielkość pola AF, a następnie dotknij przycisku , aby powiększyć fragment kadru.

- Po powiększeniu zdjęcia przewijaj ekran palcem.
- Dotknij przycisku , aby anulować powiększenie.

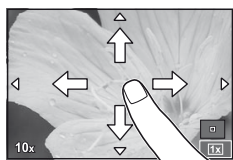

### Korzystanie z funkcji bezprzewodowej sieci LAN

Można połączyć ze smartfonem i sterować aparatem za pomocą połączenia Wi-Fi. Korzystanie z tej funkcji wymaga zainstalowania odpowiedniej aplikacji w smartfonie.

 „Podłączanie aparatu do smartfona” (str. 107)



## Ustawianie funkcji fotografowania

### Corzystanie z instrukcji na żywo

Instrukcje na żywo są dostępne w trybie iAUTO (**iAUTO**). Podczas gdy iAUTO to tryb w pełni automatyczny, instrukcje ułatwiają dostęp do wielu zaawansowanych technik fotografowania.

- 1 Ustaw pokrętlę wyboru trybu w pozycji **iAUTO**.
- 2 Dotknij karty, aby wyświetlić instrukcje na żywo.
  - Wybierz element instrukcji i dotknij go, aby go ustawić.

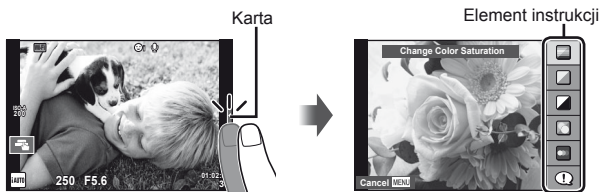

- 3 Ustaw palcem pozycje suwaków.
  - Dotknij ikony **OK**, aby wybrać dane ustawienie.
  - Aby anulować ustawienia instrukcji na żywo, dotknij ikony **MENU** na ekranie.
  - W przypadku wybrania opcji [Shooting Tips] podświetl żądaną pozycję i naciśnij przycisk **OK**, aby wyświetlić opis.
  - Efekt wybranego poziomu będzie widoczny na ekranie. Jeśli wybrano opcję [Blur Background] lub [Express Motions], obraz powróci do normalnego stanu, ale wybrany efekt będzie widoczny na ostatecznym zdjęciu.

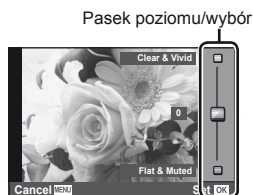

- 4 Wykonaj zdjęcie.
  - Aby usunąć z ekranu instrukcje na żywo, naciśnij przycisk **MENU**.

### Uwagi

- Z instrukcji na żywo można korzystać także podczas fotografowania za pomocą celownika. Podczas fotografowania za pomocą celownika ustawienia można dostosowywać za pomocą pokrętle i przycisków. Naciśnięcie przycisku **OK** spowoduje wyświetlenie instrukcji na żywo. Za pomocą tylnego pokrętle można wybierać pozycje i ustawiać suwaki.

## **Przestrogi**

- Jeśli dla jakości obrazu wybrane jest ustawienie [RAW], jakość obrazu zostanie automatycznie ustawiona na [L+N+RAW].
- Ustawienia instrukcji na żywo nie dotyczą kopii RAW.
- W przypadku niektórych poziomów ustawień instrukcji na żywo zdjęcia mogą mieć ziarnisty wygląd.
- Zmiany poziomów ustawień instrukcji na żywo mogą nie być widoczne na monitorze.
- Wybranie opcji [Blurred Motion] spowoduje obniżenie szybkości klatek.
- W trybie instrukcji na żywo nie można korzystać z lampy błyskowej.
- Zmiany w opcjach instrukcji na żywo anulują poprzednie zmiany.
- Wybór ustawień instrukcji na żywo, które przekraczają ograniczenia pomiarów ekspozycji aparatu, może spowodować wykonanie niedoświetlonych lub prześwietlonych zdjęć.

## Korzystanie ze sterowania na żywo

Podczas wykonywania zdjęć za pomocą funkcji podglądu na żywo można korzystać ze sterowania na żywo, aby ustawić funkcje w trybach **P**, **A**, **S**, **M**, **☞** i **■**. Sterowanie na żywo umożliwia podgląd efektów różnych ustawień na monitorze.



### ■ Dostępne ustawienia

Stabilizator obrazu.....	str. 60	Tryb fotografowania z lampą błyskową.....	str. 68
Tryb obrazu .....	str. 62	Sterowanie natężeniem błysku.....	str. 70
Tryb programów tematycznych .....	str. 47	Tryb pomiaru .....	str. 71
Tryb filtrów artystycznych .....	str. 49	Tryb AF .....	str. 72
Tryb ☞ .....	str. 66	Czułość ISO.....	str. 73
Balans bieli .....	str. 63	Priorytet twarzy.....	str. 52
Fotografowanie sekwencyjne/ samowyzwalacz.....	str. 65	Nagrywanie dźwięku w sekwencjach wideo .....	str. 73
Współczynnik proporcji obrazu.....	str. 54		
Tryb zapisu .....	str. 67		

### 1 Naciśnij przycisk **OK**, aby wyświetlić tryb sterowania na żywo.

- Aby ukryć menu sterowania na żywo, ponownie naciśnij przycisk **OK**.

### 2 Za pomocą tylnego pokręćła wybierz ustawienia. Za pomocą przedniego pokręćła zmień wybrane ustawienie i naciśnij przycisk **OK**.

- Wybrane ustawienie zostanie zastosowane automatycznie, jeżeli użytkownik nie wykona żadnych czynności przez około 8 sekund.

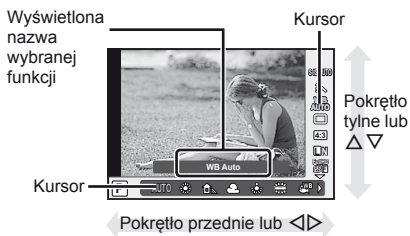

### ! **Przestrogi**

- W niektórych trybach fotografowania pewne opcje są niedostępne.

### 📌 **Uwagi**

- Ze sterowania na żywo można korzystać także podczas fotografowania za pomocą celownika. Po naciśnięciu przycisku **OK** podczas korzystania z wyświetlacza celownika zostanie na nim wyświetlone sterowanie na żywo. Jeśli podczas fotografowania celownik zostanie wyłączony, sterowanie na żywo również zostanie anulowane.

# 4 Wyświetlanie zdjęć i sekwencji wideo

## Wyświetlanie zdjęć i sekwencji wideo

### 1 Naciśnij przycisk .

- Zostanie wyświetlone ostatnie zdjęcie lub ostatnia sekwencja wideo.
- Wybierz żądane zdjęcie lub film za pomocą przedniego pokręta lub klawiszy strzałek.

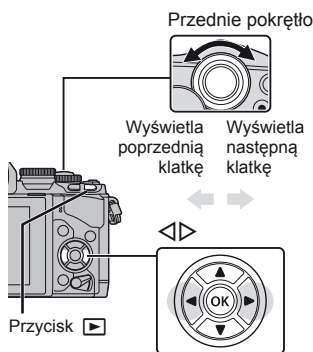



Zdjęcie



Film

### Ekran indeksu/ekran kalendarza

- Aby uruchomić odtwarzanie w widoku indeksu, w trybie odtwarzania pojedynczych zdjęć obróć tylne pokrętko w położenie . Aby uruchomić odtwarzanie w widoku kalendarza, obróć pokrętko poza to położenie.
- Aby powrócić do trybu odtwarzania pojedynczych zdjęć, obróć tylne pokrętko w położenie .





## Wyświetlanie zdjęć

### Odtwarzanie w zbliżeniu

W trybie odtwarzania pojedynczych zdjęć obróć tylne pokrętło w położenie **Q**, aby powiększyć. Aby powrócić do trybu odtwarzania pojedynczych zdjęć, obróć pokrętło w położenie **☐**.

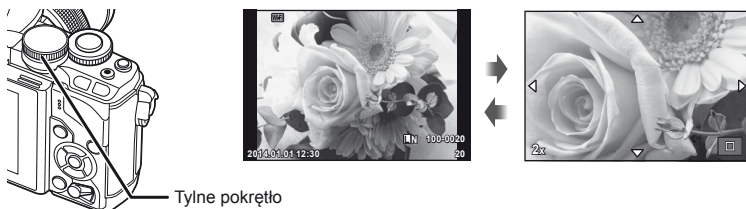

Tylne pokrętło

## Wyświetlanie sekwencji wideo

Wybierz sekwencję wideo i naciśnij przycisk **OK**, aby wyświetlić menu odtwarzania. Wybierz opcję [Movie Play] i naciśnij przycisk **OK**, aby rozpocząć odtwarzanie. Aby przerwać wyświetlanie sekwencji wideo, naciśnij przycisk **MENU**.

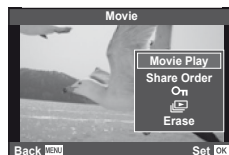

## Objętość

Głośność można regulować przy użyciu przycisków **Δ** i **∇** w trybie odtwarzania pojedynczych zdjęć i sekwencji wideo.



## Ochrona obrazów

Istnieje możliwość zabezpieczenia zdjęć przed przypadkowym usunięciem. Wyświetl obraz, który chcesz zabezpieczyć, i naciśnij przycisk **Fn2**. Na obrazie pojawi się ikona **On** (ochrona). Aby usunąć zabezpieczenie, naciśnij ponownie przycisk **Fn2**.

Można także zabezpieczyć wiele wybranych zdjęć.

**☞** „Wybieranie zdjęć” (str. 34)



Ikona **On** (ochrona)



## ! Prestrogi

- Formatowanie karty usuwa wszystkie obrazy, nawet jeżeli były zabezpieczone.

## Kasowanie zdjęć

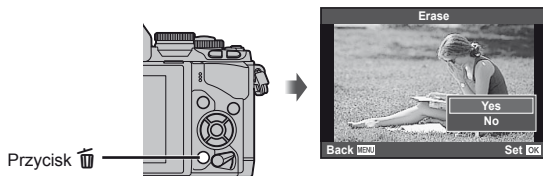

Wyświetl zdjęcie, które chcesz skasować, i naciśnij przycisk . Wybierz opcję [Yes] i naciśnij przycisk .

Aby usuwać zdjęcia bez potwierdzenia, wystarczy zmienić ustawienia przycisku.  [Quick Erase] (str. 95)





## Wybieranie zdjęć

Wybierz zdjęcie. Można także wybrać wiele zdjęć do udostępnienia, zabezpieczenia lub skasowania.

Naciśnij przycisk , aby wybrać zdjęcie; na zdjęciu zostanie wyświetlona ikona .

Naciśnij ponownie przycisk , aby anulować wybór.

Naciśnij przycisk , aby wyświetlić menu, a następnie wybierz zdjęcia z [Share Order Selected], [>] i [Erase Selected].



## Korzystanie z ekranu dotykowego

Panelu dotykowego można używać do zmiany ustawień zdjęć.



### ■ Odtwarzanie pełnoekranowe

#### Wyświetlanie dodatkowych zdjęć

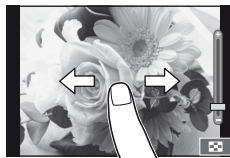
- Przesuń palcem w lewą stronę, aby wyświetlić kolejne zdjęcia, lub w prawą stronę, aby przewinąć poprzednie zdjęcia.





#### Zoom podczas odtwarzania

- Przesuń pasek w górę lub w dół, aby powiększyć lub pomniejszyć obraz.
- Po powiększeniu zdjęcia przewijaj ekran palcem.
- Dotknij opcji , aby odtwarzać w widoku indeksu. Dotknij opcji , aby ponownie odtwarzać w widoku kalendarza.



### ■ Odtwarzanie w widoku indeksu/kalendarza

#### Następna strona/poprzednia strona

- Przesuń palcem w górę, aby wyświetlić następną stronę. Przesuń palcem w dół, aby wyświetlić poprzednią stronę.
- Użyj opcji  lub , aby wybrać liczbę wyświetlanych zdjęć.
- Kilkakrotnie dotknij symbolu , aby powrócić do odtwarzania pojedynczych zdjęć.

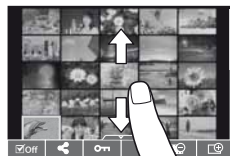





#### Wyświetlanie zdjęć

- Dotknij zdjęcia, aby wyświetlić je w trybie pełnoekranowym.

### Wybieranie i ochrona obrazów

W trybie odtwarzania pojedynczych zdjęć lekko naciśnij ekran, aby wyświetlić menu ekranu dotykowego. Następnie użytkownik może wykonać żądane działanie, naciskając ikony w menu ekranu dotykowego.

	Wybierz zdjęcie. Można zaznaczyć, a następnie usunąć wiele zdjęć jednocześnie.
	Można wybrać zdjęcia, które mają zostać udostępnione za pośrednictwem połączenia Wi-Fi.  [Share Order] (str. 108)
	Służy do zabezpieczania zdjęć.

### ! Przestrogi

- Poniżej przedstawiono sytuacje, w których użycie ekranu dotykowego jest niemożliwe.  
Panorama/3D/e-portret/wielokrotna ekspozycja/fotografowanie z długą ekspozycją, kompozycją na żywo lub fotografowanie czasowe/okno dialogowe ustawiania balansu bieli/podczas używania przycisków lub pokręteł
- Ekranu nie należy dotykać paznokciami ani innymi ostrymi przedmiotami.
- Rękawice lub osłony monitora mogą zakłócać działanie ekranu dotykowego.
- Opcja jest dostępna również w menu **ART**, **SCN** i . Dotknij ikonę, aby ją wybrać.

# 5 Podstawowe operacje

## Wyświetlanie informacji podczas fotografowania

### Wyświetlacz celownika podczas fotografowania przy użyciu celownika

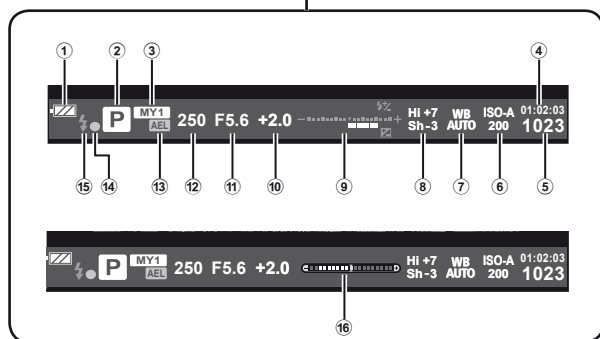

- ① Wskaźnik stanu baterii
  - Świeci się: gotowy do pracy.
  - Świeci się: niski poziom naładowania baterii.
  - Miga (czerwony): wymagane ładowanie.
- ② Tryb fotografowania ..... str. 17, 39–49
- ③ Myseł ..... str. 76
- ④ Dostępny czas nagrywania
- ⑤ Liczba zdjęć, które można zapisać ..... str. 120
- ⑥ Czulość ISO ..... str. 73
- ⑦ Balans bieli ..... str. 63
- ⑧ Rozjaśnianie i przyciemnianie ..... str. 50
- ⑨ Góra: sterowanie natężeniem błysku ..... str. 70  
Dół: wskaźnik kompensacji ekspozycji ..... str. 50
- ⑩ Wartość kompensacji ekspozycji ..... str. 50
- ⑪ Wartość przysłony ..... str. 39–42
- ⑫ Czas otwarcia migawki ..... str. 39–42
- ⑬ Blokada AE ..... str. 50
- ⑭ Symbol potwierdzenia ustawienia ostrości ..... str. 20
- ⑮ Lampa błyskowa ..... str. 68 (miga: trwa ładowanie)
- ⑯ Wskaźnik poziomu (wyświetlany po naciśnięciu spustu migawki do połowy) ..... str. 38

Można zmieniać styl informacji wyświetlanych w celowniku. W niniejszej instrukcji używany jest [Style 1]. [Built-in EVF Style] (str. 96)

## Wyświetlacz monitora podczas fotografowania przy użyciu podglądu na żywo

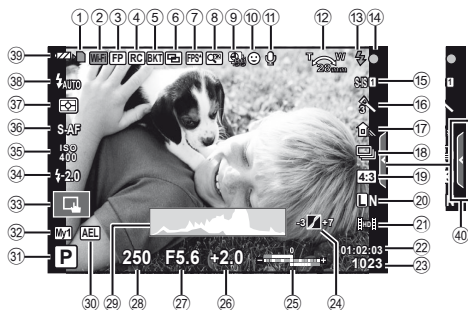

- |   |   |  |    |   |                |
|---|---|--|----|---|----------------|
| ① | Wskaźnik zapisu na karcie .....   | str. 13  | ②4 | Kontrola światła i cieni .....  | str. 10        |
| ② | Bezprzewodowe połączenie LAN.....   | str. 28, 110   | ②5 | Góra: sterowanie natężeniem błysku .....  | str. 70        |
| ③ | Tryb Super FP.....  | str. 125   |    | Dół: wskaźnik kompensacji ekspozycji .....  | str. 50        |
| ④ | Tryb RC .....   | str. 125   | ②6 | Wartość kompensacji ekspozycji .....  | str. 50        |
| ⑤ | Automatyczny bracketing/HDR .....   | str. 79/str. 81  | ②7 | Wartość przysłony .....   | str. 39–42     |
| ⑥ | Ekspozycja wielokrotna .....  | str. 82  | ②8 | Czas otwarcia migawki .....   | str. 39–42     |
| ⑦ | Wysoka liczba klatek na sekundę...str. 91   |  | ②9 | Histogram .....   | str. 38        |
| ⑧ | Telekonwerter cyfrowy .....   | str. 84  | ③0 | Blokada AE .....  | str. 50        |
| ⑨ | Fotografowanie w trybie time lapse .....  | str. 83  | ③1 | Tryb fotografowania .....   | str. 17, 39–49 |
| ⑩ | Priorytet twarzy .....  | str. 52  | ③2 | Ustawienie Myset.....   | str. 76        |
| ⑪ | Dźwięk w sekwencji wideo.....   | str. 73  | ③3 | Fotografowanie za pomocą ekranu dotykowego.....   | str. 28        |
| ⑫ | Kierunek operacji zoom/Ostrzeżenie o ogniskowej/temperaturze wewnętrznej  °C/°F ..... | str. 124/str. 135  | ③4 | Sterowanie natężeniem błysku .....  | str. 70        |
| ⑬ | Lampa błyskowa .....  | str. 68 (miga: trwa ładowanie, świeci: ładowanie zakończone) | ③5 | Czułość ISO .....   | str. 73        |
| ⑭ | Symbol potwierdzenia ustawienia ostrości .....  | str. 20  | ③6 | Tryb AF .....   | str. 72        |
| ⑮ | Stabilizator obrazu .....   | str. 60  | ③7 | Tryb pomiaru.....   | str. 71        |
| ⑯ | Filtr artystyczny.....  | str. 49  | ③8 | Tryb fotografowania z lampą błyskową .....  | str. 68        |
|   | Tryb programów tematycznych.....  | str. 47  | ③9 | Wskaźnik poziomu naładowania baterii  |                |
|   | Tryb obrazu.....  | str. 62  |    | Świeci się (zielony): Gotowy do pracy. (Zapala się po około 10 sekundach od włączenia aparatu.) |                |
| ⑰ | Balans bieli .....  | str. 63  |    | Świeci się (zielony): niski poziom naładowania baterii.   |                |
| ⑱ | Fotografowanie sekwencyjne/samowyzwalacz .....  | str. 65  |    | Miga (czerwony): wymagane ładowanie.  |                |
| ⑲ | Współczynnik proporcji.....   | str. 54  | ④0 | Przywołanie instrukcji na żywo .....  | str. 29        |
| ⑳ | Tryb zapisu (zdjęcia).....  | str. 67  |    |   |                |
| ㉑ | Tryb zapisu (sekwencje wideo).....  | str. 68  |    |   |                |
| ㉒ | Dostępny czas nagrywania  |  |    |   |                |
| ㉓ | Liczba zdjęć, które można zapisać.....  | str. 120   |    |   |                |

## Zmiana wyświetlanych informacji

Za pomocą przycisku **INFO** można przełączać informacje wyświetlane na monitorze podczas fotografowania.

### ■ Fotografowanie za pomocą celownika

#### Wyświetlacz monitora

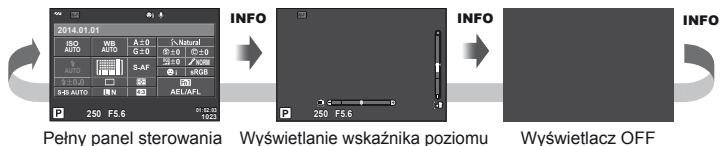

#### Wyświetlacz celownika

Można go przełączyć podczas patrzenia przez celownik.



### ■ Fotografowanie za pomocą funkcji podglądu na żywo



#### Wyświetlanie histogramu

Wyświetlanie histogramu przedstawiającego rozkład jasności na zdjęciu. Oś pozioma pokazuje jasność, a oś pionową przedstawia liczbę pikseli o danej jasności na zdjęciu. Obszary przekraczające górną granicę są wyświetlane na czerwono, a te poniżej dolnej granicy — na niebiesko. Z kolei obszar mierzony przy użyciu pomiaru punktowego jest wyświetlany na zielono.

#### Wyświetlanie wskaźnika poziomu

Wskazuje orientację aparatu. Kierunek pochylenia jest wskazywany na pionowym pasku, a kierunek przechylenia na poziomym pasku. Użyj wskaźników poziomu jako odniesienia.

## Korzystanie z trybów fotografowania

### Fotografowanie metodą „wyceluj i zrób zdjęcie” (tryb programu P)

W trybie **P** aparat automatycznie dostosowuje czas otwarcia migawki i wartość przysłony w zależności od jasności obiektu. Ustaw pokrętko wyboru trybu na **P**.



Fotografowanie za pomocą celownika



Tryb fotografowania

Fotografowanie za pomocą funkcji podglądu na żywo

Czas otwarcia migawki

Wartość przysłony

- Czas otwarcia migawki i wartość przysłony, wybrane przez aparat, są wyświetlane na ekranie.
- Przednie pokrętko służy do wyboru kompensacji ekspozycji.
- Tylnie pokrętko służy do wyboru przesunięcia programu.
- Wyświetlany czas otwarcia migawki i wartość przysłony migają, jeśli w aparacie nie można ustawić optymalnej ekspozycji.

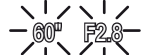
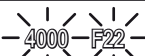
Przykłady wyświetlanych ostrzeżeń (migają)	Stan	Działanie
	Obiekt jest zbyt ciemny.	• Użyj lampy błyskowej.
	Obiekt jest zbyt jasny.	• Zakres pomiaru aparatu został przekroczony. Wymagany jest filtr ND (służący do korygowania ilości światła).

- Wartość przysłony w chwili migania wskaźnika jest różna w zależności od typu obiektywu i ogniskowej obiektywu.
- W przypadku używania stałego ustawienia [ISO] zmień ustawienie.  [ISO] (str. 73)

### Przesunięcie programu (Ps)

W trybach **P** i **ART** można wybrać różne kombinacje wartości przysłony i czasu otwarcia migawki bez zmieniania ekspozycji. Aby ustawić przesunięcie programu, obracaj pokrętko do momentu, gdy obok trybu fotografowania zostanie wyświetlony symbol „s”. Aby anulować przesunięcie programu, obracaj pokrętko do momentu, gdy symbol „s” przestanie być wyświetlany.



Przesunięcie programu

#### **Przestrogi**

- Funkcja przesunięcia programu nie jest dostępna w przypadku stosowania lampy błyskowej.

#### **Wskazówki**

- Można zmienić funkcje przypisane do przedniego i tylnego pokrętkła:  [Dial Function] (str. 90)

## Wybór wartości przysłony (tryb priorytetu przysłony A)

W trybie **A** użytkownik ustawia wartość przysłony, a aparat automatycznie dobiera czas otwarcia migawki w celu uzyskania optymalnej ekspozycji. Ustaw pokrętło trybu na **A**, a następnie użyj tylnego pokrętła, aby wybrać wartość przysłony.

- Przednie pokrętło służy do wyboru kompensacji ekspozycji.
- Większe wartości przysłony (mniejsze liczby przysłony) zmniejszają głębię obrazu (obszar przed lub za punktem ostrości, który jest ostry), rozmywając szczegóły tła. Mniejsze wartości przysłony (większe liczby przysłony) zwiększają głębię obrazu.



Wartość przysłony

Fotografowanie za pomocą funkcji podglądu na żywo

5

Podstawowe operacje

### Zmiana wartości przysłony

Zmniejszanie wartości przysłony ←

→ Zwiększanie wartości przysłony

F2.8 ← F4.0 ← **F5.6** → F8.0 → F11

- Wyświetlany czas otwarcia migawki miga, jeżeli aparat nie może nastawić optymalnej ekspozycji.

Przykładowe wyświetlanie ostrzeżeń (migają)	Stan	Działanie
	Obiekt jest niedoświetlony.	<ul style="list-style-type: none"><li>• Zmniejsz wartość przysłony.</li></ul>
	Obiekt jest prześwietlony.	<ul style="list-style-type: none"><li>• Zwiększ wartość przysłony.</li><li>• Jeśli ostrzeżenie nie znika, zakres pomiaru aparatu został przekroczony. Wymagany jest filtr ND (służący do korygowania ilości światła).</li></ul>

- Wartość przysłony w chwili migania wskaźnika jest różna w zależności od typu obiektywu i ogniskowej obiektywu.
- W przypadku używania stałego ustawienia [ISO] zmień ustawienie. [ISO] (str. 73)



### Wskazówki

- Można zmienić funkcje przypisane do przedniego i tylnego pokrętła:
  - [Dial Function] (str. 90)



## Wybór czasu otwarcia migawki (tryb priorytetu migawki S)

W trybie **S** użytkownik ustawia czas otwarcia migawki, a aparat automatycznie dobiera wartość przysłony w celu uzyskania optymalnej ekspozycji. Należy ustawić pokrętko trybu w pozycji **S**, a następnie za pomocą tylnego pokrętkła wybrać czas otwarcia migawki.

- Przednie pokrętko służy do wyboru kompensacji ekspozycji.
- Krótki czas otwarcia migawki spowoduje uchwycenie szybko poruszającego się obiektu bez rozmycia. Długi czas otwarcia migawki powoduje rozmycie szybko poruszającego się obiektu. Rozmycie to nada zdjęciu wrażenie dynamicznego ruchu.



Czas otwarcia migawki

Fotografowanie za pomocą funkcji podglądu na żywo

### Ustawianie czasu otwarcia migawki

Dłuższy czas otwarcia migawki ← → Krótszy czas otwarcia migawki  
60" ← 15" ← 30 ← **60** → 125 → 250 → 4000

- Wyświetlana wartość przysłony miga, jeżeli aparat nie może nastawić optymalnej ekspozycji.

Przykładowe wyświetlanie ostrzeżeń (migają)	Stan	Działanie
2000 — F2.8 —	Obiekt jest niedoświetlony.	<ul style="list-style-type: none"><li>• Ustaw dłuższy czas otwarcia migawki.</li></ul>
125 — F22 —	Obiekt jest prześwietlony.	<ul style="list-style-type: none"><li>• Ustaw krótszy czas otwarcia migawki.</li><li>• Jeśli ostrzeżenie nie znika, zakres pomiaru aparatu został przekroczony. Wymagany jest filtr ND (służący do korygowania ilości światła).</li></ul>

- Wartość przysłony w chwili migania wskaźnika jest różna w zależności od typu obiektywu i ogniskowej obiektywu.
- W przypadku używania stałego ustawienia [ISO] zmień ustawienie. [ISO] (str. 73)



### Wskazówki

- Można zmienić funkcje przypisane do przedniego i tylnego pokrętkła: [Dial Function] (str. 90)

## Wybór czasu otwarcia migawki i wartości przysłony (tryb ręczny M)

W trybie **M** użytkownik wybiera zarówno wartość przysłony, jak i czas otwarcia migawki. Przy ustawieniu BULB migawka pozostaje otwarta tak długo, jak długo naciśnięty jest spust migawki. Należy obrócić pokrętkę trybu do pozycji **M**, a następnie za pomocą przedniego pokrętki wybrać wartość przysłony a za pomocą tylnego pokrętki czas otwarcia migawki.

- Wartość przysłony i czas otwarcia migawki ustawia się na podstawie optymalnej ekspozycji (ustawionej przez aparat).
- Jeśli różnica między bieżącą a optymalną ekspozycją jest ujemna (niedoświetlenie), należy zmniejszyć wartość przysłony i/lub czas otwarcia migawki.
- Jeśli różnica między bieżącą a optymalną ekspozycją jest dodatnia (prześwietlenie), należy zwiększyć wartość przysłony i/lub czas otwarcia migawki.
- Czas otwarcia migawki można ustawić w zakresie od 1/4000 s do 60 s bądź na wartość [BULB], [LIVE TIME] lub [LIVECOMP].



Różnica między bieżącą a optymalną ekspozycją  
Fotografowanie za pomocą funkcji podglądu na żywo

### ! **Przestrogi**

- Kompensacja ekspozycji nie jest możliwa w trybie **M**.

### 💡 **Wskazówki**

- Sposób zmieniania funkcji przypisanych do pokrętki przedniego i tylnego:  
👉 [Dial Function] (str. 90)

### Wybór zakończenia ekspozycji (długa ekspozycja/fotografowanie czasowe)

Ten tryb przydaje się do fotografowania nocnych krajobrazów i ogni sztucznych. Czasy otwarcia migawki [BULB] i [LIVE TIME] są dostępne w trybie **M**.

**Fotografowanie przy długiej ekspozycji (BULB):** Migawka jest otwarta tak długo, jak długo naciśnięty jest spust migawki. Ekspozycja zostaje zakończona po zwolnieniu spustu migawki.

**Fotografowanie czasowe (TIME):** Ekspozycja rozpoczyna się po naciśnięciu spustu migawki do końca. Aby zakończyć ekspozycję, naciśnij ponownie spust migawki do końca.

- Przy ustawieniu BULB lub TIME jasność ekranu zmienia się automatycznie.
- W przypadku używania funkcji [LIVE TIME] podczas fotografowania na monitorze jest wyświetlany postęp ekspozycji. Informacje na monitorze można odświeżyć, naciskając do połowy spust migawki.
- Opcja [Live BULB] (str. 93) służy do wyświetlania ekspozycji zdjęcia podczas fotografowania przy długiej ekspozycji.

### Wybór zakończenia ekspozycji przy wyświetlaniu zmian w kompozycji w miarę upływu czasu (fotografowanie z kompozycją na żywo)

Służy do tworzenia kompozycji zdjęcia od jasnych części (takich jak ognie sztuczne, gwiazdy itp.) bez zmieniania jasności tła.

- 1** W ustawieniach [Composite Settings] (str. 93) ustaw czas ekspozycji, który będzie stanowił punkt odniesienia.
- 2** W trybie **M** ustaw czas otwarcia migawki na [LIVECOMP].
  - Jeżeli czas otwarcia migawki będzie ustawiony na [LIVECOMP], możesz wyświetlić [Composite Settings], naciskając przycisk **MENU**.
- 3** Naciśnij przycisk migawki, aby zapisać zdjęcie, które później będzie używane podczas redukcji szumów.
  - Po wykonaniu tego zdjęcia możesz zrobić zdjęcie docelowe.

#### 4 Naciśnij przycisk migawki, aby rozpocząć fotografowanie.

- Kompozycja zdjęcia jest oparta na zdjęciach z czasem ekspozycji równym czasowi odniesienia. Po każdej ekspozycji na ekranie aparatu jest wyświetlane nowe zdjęcie kompozycji.
- Podczas fotografowania kompozycji jasność ekranu zmienia się automatycznie.

#### 5 Ponownie naciśnij spust migawki, aby zakończyć fotografowanie.

- Maksymalny czas fotografowania kompozycji to 3 godziny. Jednak rzeczywisty czas zależy od warunków fotografowania i stanu baterii aparatu.

#### **Przestrogi**

- Czulość ISO dla fotografowania przy długiej ekspozycji na żywo, fotografowaniu czasowym na żywo oraz przy kompozycji na żywo można ustawić w ograniczonym zakresie.
- Aby zapobiec rozmazywaniu podczas fotografowania przy użyciu długiej ekspozycji, fotografowania czasowego oraz przy kompozycji na żywo, należy umieścić aparat na statywie i użyć kabla zdalnego wyzwalania (str. 128).
- Podczas fotografowania przy długiej ekspozycji, fotografowania czasowego oraz przy kompozycji na żywo poniższe funkcje można ustawiać w ograniczonym zakresie.  
Fotografowanie sekwencyjne/fotografowanie z samowyzwalaczem/fotografowanie w stałych odstępach czasu/fotografowanie z bracketingiem AE/stabilizator obrazu/bracketing błysku/wielokrotna ekspozycja\* itd.  
\* Jeżeli dla opcji [Live BULB] lub [Live TIME] wybrano ustawienie inne niż [Off] (str. 93).
- Nawet po włączeniu opcji [Noise Reduct.], na zdjęciu wyświetlanym na monitorze mogą wystąpić zauważalne szумы i/lub plamki światła, jeśli zdjęcie zostało wykonane w określonych warunkach środowiskowych (temperatura itd.) oraz z odpowiednimi ustawieniami kamery.

#### **Szумы na zdjęciach**

Podczas fotografowania przy długich czasach otwarcia migawki na ekranie mogą pojawić się szумы. Efekt ten powstaje, gdy w wyniku wzrostu temperatury przetwornika obrazu lub obwodu zasilania przetwornika obrazu w częściach przetwornika obrazu, które nie są normalnie wystawione na światło, generowany jest prąd. Może się tak również stać przy fotografowaniu z wysokim ustawieniem ISO w wysokiej temperaturze. Aby zmniejszyć poziom szumów, aparat automatycznie włącza funkcję redukcji szumów.  [Noise Reduct.] (str. 92)



#### **Korzystanie z trybu sekwencji wideo**

Tryb sekwencji wideo  może być używany do nagrywania sekwencji wideo z efektami specjalnymi.





W trybie sekwencji wideo można nagrywać filmy z wykorzystaniem efektów dostępnych w trybach służących do fotografowania. Ustawienia można wybrać za pomocą trybu sterowania na żywo.  „Dodawanie efektów do sekwencji wideo” (str. 66)

Podczas nagrywania sekwencji wideo można także dodać efekty powidoku lub powiększyć obszar obrazu.

#### **Dodawanie efektów do sekwencji wideo [Movie Effect]**

- 1 Ustaw pokrętkę wyboru trybu na .
- 2 Naciśnij przycisk , aby rozpocząć nagrywanie.
  - Naciśnij ponownie przycisk , aby zakończyć nagrywanie.
- 3 Dotknij wyświetlanej na ekranie ikony efektu, którego chcesz użyć.



	<b>Multi Echo</b>	Umożliwia zastosowanie efektu powidoku. Powidok jest wyświetlany za poruszającymi się obiektami.
	<b>One Shot Echo</b>	Powidok będzie wyświetlany przez krótki czas po naciśnięciu przycisku. Powidok zniknie automatycznie po upływie chwili.
	<b>Art Fade</b>	Filmowanie z wybranym efektem trybu obrazu. Efekt zanikania zostanie zastosowany do przejścia między scenami.
	<b>Movie Tele-converter</b>	Powiększenie obszaru obrazu bez korzystania z funkcji powiększania obiektywu. Powiększanie wybranego fragmentu obrazu nawet, gdy aparat jest nieruchomy.

### **Multi Echo**

Dotknij ikony, aby zastosować efekt. Dotknij ikony ponownie, aby anulować efekt.



### **One Shot Echo**

Każde dotknięcie ikony powoduje zwiększenie efektu.

### **Art Fade**

Dotknij ikony. Wybierz tryb obrazu, którego chcesz użyć. Efekt zostanie zastosowany po odsunięciu palca od ekranu.

### **Movie Tele-converter**

- 1 Dotknij ikony, aby wyświetlić ramkę powiększenia.
  - Można zmienić położenie ramki powiększenia, dotykając ekranu lub za pomocą przycisków  $\Delta$   $\nabla$   $\langle$   $\rangle$ .
  - Naciśnij i przytrzymaj przycisk  $\odot$ , aby ponownie ustawić ramkę powiększenia w położeniu środkowym.
- 2 Dotknij ikony  lub naciśnij przycisk **Fn2**, aby powiększyć obszar w ramce powiększenia.
  - Dotknij ikony  lub naciśnij przycisk **Fn2**, aby powrócić do wyświetlania ramki powiększenia.
- 3 Dotknij ikony  lub naciśnij przycisk  $\odot$ , aby wyłączyć ramkę powiększenia i zakończyć tryb Movie Tele-converter.





### **! Przestrogi**

- Szybkość klatek ulegnie lekkiemu obniżeniu podczas nagrywania.
- Nie można zastosować jednocześnie 2 efektów.
- Należy używać kart pamięci SD zgodnych z klasą szybkości 6 lub wyższą. W przypadku użycia wolniejszej karty nagrywanie sekwencji wideo może zakończyć się nieoczekiwanie.
- Jeśli do fotografowania podczas nagrywania sekwencji wideo został ustawiony tryb 1 (str. 22, 27, 96), nie można wykonywać zdjęć, jeśli są wykorzystywane efekty wideo.
- Funkcji [e-Portrait], [Diorama] i [Color Creator] nie można używać jednocześnie z efektem Art Fade.
- Opcji Movie Tele-converter nie można stosować, gdy dla pozycji [Picture Mode] wybrano ustawienie [ART].
- Można nagrać dźwięk nadawany przy zmianie ustawień za pomocą ekranu dotykowego i przycisków.

## Korzystanie z PHOTO STORY

### 1 Ustaw pokrętkę wyboru trybu na .

- Zostanie wyświetlone menu PHOTO STORY.





	Standard
	Speed
	Zoom In/Out
	Fun Frames



### 2 Za pomocą przycisków wybierz motyw PHOTO STORY.

- Dla każdego motywu można wybrać różne efekty, liczbę klatek oraz współczynnik proporcji obrazu. Można również dostosować współczynnik proporcji obrazu, sposób podziału i efekty ramek dla poszczególnych zdjęć.

### Wybór wariantów

	Oryginalna PHOTO STORY
  	PHOTO STORY, w której zmieniono efekty oraz współczynnik proporcji obrazu w stosunku do oryginalnej PHOTO STORY. Liczbę obrazów oraz rozmieszczenie obszarów obrazów można dostosować dla każdego typu PHOTO STORY.

- Dla każdego wariantu można dostosować kolor ramki i efekt jej obramowania.
- Każdy temat i wariant pozwala uzyskać inną PHOTO STORY.

### 3 Po zakończeniu zamiany ustawień naciśnij przycisk .



- Monitor przełączy się do trybu wyświetlania PHOTO STORY.
- Obiekt aktualnie wyświetlanej ramki widoczny w widoku na żywo.
- Dotknij dowolnej ramki, która nie zawiera obrazu, aby ustawić tę ramkę jako bieżącą.
- Naciśnij przycisk **MENU**, aby zmienić motyw.

### 4 Zrób zdjęcie, które będzie pierwszą ramką.

- Zrobione zdjęcie zostanie wyświetlone w pierwszej ramce.



### 5 Zrób zdjęcie, które będzie kolejną ramką.

- Wyświetl podgląd zdjęcia i zrób zdjęcie obiektu, który będzie widoczny w kolejnej ramce.
- Naciśnij przycisk , aby usunąć zdjęcie w poprzedzającej ramce, a następnie ponownie zrób zdjęcie.
- Dotknij dowolnej ramki, aby usunąć zawarte w niej zdjęcie, a następnie ponownie zrób zdjęcie. Dotknij ramki, a następnie dotknij ikony .



Zrobione zdjęcie

Kolejna ramka (widok w podglądzie na żywo)

## 6 Po zrobieniu zdjęć do wszystkich ramek naciśnij przycisk , aby zapisać obraz.

- Naciśnij przycisk **MENU**, aby wybrać inne motywy.

### Uwagi

- Podczas robienia zdjęć do PHOTO STORY dostępne są poniższe operacje. Ustawienia kompensacji ekspozycji/przesunięcia programu/fotografowania przy użyciu lampy błyskowej (jeśli motyw nie jest ustawiony na [Speed]/trybu sterowania na żywo

### Przestrogi

- Wyłączenie aparatu podczas robienia zdjęć spowoduje usunięcie wszystkich danych dotychczas zrobionych zdjęć, co oznacza, że dane nie zostaną zarejestrowane na karcie pamięci.
- Jeśli dla jakości obrazu wybrane jest ustawienie [RAW], jakość obrazu zostanie automatycznie ustawiona na [L+N+RAW]. Obraz PHOTO STORY zostanie zapisany w formacie JPEG, a zdjęcia w ramkach — w formacie RAW. Zdjęcia w formacie RAW są zapisywane z ustawieniem współczynnika proporcji obrazu [4:3].
- Dla trybu [AF Mode] można wybrać ustawienie [S-AF], [MF] lub [S-AF+MF]. Ponadto pole AF obejmuje pojedynczy, centralny punkt.
- Tryb pomiaru przyjmuje opcję Cyfrowy pomiar ESP.
- Poniższe operacje są niedostępne w trybie PHOTO STORY.  
Wyświetlanie MENU/Film/Fotografowanie sekwencyjne/Samowyzwalacz/Wyświetlanie opcji INFO/Automatyczna regulacja ostrości z priorytetem twarzy/Cyfrowy telekonwerter/Tryb obrazu
- Można wyłączyć poniższe operacje wykonywane przy użyciu przycisku.  
**Fn1/Fn2/INFO** itd.
- Podczas robienia zdjęć do PHOTO STORY aparat nie przełączy się do trybu uśpienia.

## Fotografowanie w trybie programów tematycznych

### 1 Ustaw pokrętkę wyboru trybu na **SCN**.

- Zostanie wyświetlone menu programów tematycznych. Wybierz program tematyczny za pomocą przycisków  $\Delta$   $\nabla$ .
- Na ekranie menu programów tematycznych naciśnij przycisk  $\triangleright$ , aby wyświetlić na monitorze aparatu szczegółowe informacje na temat trybu programów tematycznych.
- Naciśnij przycisk  $\odot$  lub naciśnij do połowy spust migawki, aby wybrać podświetlony element i opuścić menu programów tematycznych.



### ■ Typy trybów programów tematycznych

- |                     |                    |
|---------------------|--------------------|
| Portrait            | Macro              |
| e-Portrait          | Nature Macro       |
| Landscape           | Candle             |
| Landscape+Portrait  | Sunset             |
| Sport               | Documents          |
| Hand-Held Starlight | Panorama (str. 48) |
| Night Scene         | Fireworks          |
| Night+Portrait      | Beach & Snow       |
| Children            | Fisheye Effect     |
| High Key            | Wide-angle         |
| Low Key             | Macro              |
| DIS Mode            | 3D Photo           |

### 2 Wykonaj zdjęcie.

- Aby wybrać inne ustawienie, naciśnij przycisk  $\odot$  w celu wyświetlenia menu programów tematycznych.

### ! **Przestrogi**





- Aby jak najlepiej wykorzystać zalety trybów programów tematycznych, niektóre ustawienia fotografowania są wyłączone.
- W trybie [e-Portrait] rejestrowane są dwa zdjęcia: zdjęcie niezmienione oraz zdjęcie z zastosowanymi efektami [e-Portrait]. Rejestracja może zająć kilka chwil. Dodatkowo, jeśli jakość zdjęcia została ustawiona na [RAW], obraz jest zapisywany w formacie RAW+JPEG.
- Efekty [Wide-angle] i [Macro] są przeznaczone do stosowania z opcjonalnymi konwerterami.
- W trybach [e-Portrait], [Hand-Held Starlight], [Panorama] i [3D Photo] nie można nagrywać sekwencji wideo.
- W trybie [Hand-Held Starlight] za jednym razem wykonywanych jest 8 zdjęć, które następnie są łączone. Jeśli tryb jakości zdjęcia jest ustawiony na [RAW], obraz JPEG jest łączony z pierwszym obrazem RAW i zapisywany w formacie RAW+JPEG.
- Tryb [3D Photo] podlega następującym ograniczeniom.
  - Zdjęcia w trybie [3D Photo] można wykonywać tylko za pomocą obiektywu 3D. Zdjęć 3D nie można wyświetlać na monitorze aparatu. Do wyświetlania należy używać urządzeń obsługujących wyświetlanie obrazów 3D.
  - Ustawienie ostrości jest zablokowane. Ponadto nie można używać lampy błyskowej ani samowyzwalacza.
  - Rozmiar zdjęcia jest ustawiony na 1920 × 1080.
  - Fotografowanie w trybie RAW jest niedostępne.
  - Pokrycie kadru nie wynosi 100%.

## Wykonywanie zdjęć panoramicznych

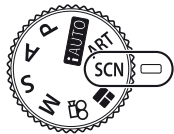
Po zainstalowaniu dostarczonego oprogramowania komputerowego można przy jego użyciu łączyć zdjęcia w panoramy.  „Podłączanie aparatu do komputera i drukarki” (str. 111)

- 1 Ustaw pokrętko wyboru trybu na **SCN**.



- 2 Wybierz opcję [Panorama] i naciśnij przycisk .
- 3 Użyj przycisków   , aby wybrać kierunek panoramy.

- 4 Wykonaj zdjęcia, korzystając z podziałki do kadrowania ujęcia.

- Ostrość, ekspozycja i inne ustawienia są ustawiane podczas pierwszego zdjęcia.

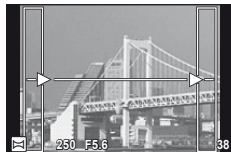

- 5 Wykonaj pozostałe zdjęcia, kadrując ujęcia tak, aby podziałki pokrywały się z poprzednim zdjęciem.

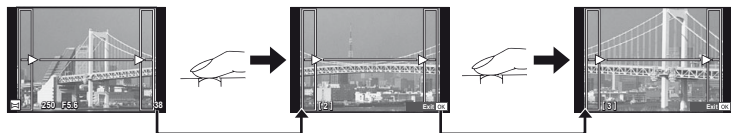



- Panorama może składać się z maksymalnie 10 zdjęć. Po dziesiątym zdjęciu wyświetlany jest wskaźnik ostrzegawczy ()

- 6 Po wykonaniu ostatniego zdjęcia naciśnij przycisk , aby zakończyć serię.

### **Przestrogi**

- Podczas wykonywania zdjęć panoramicznych zdjęcie wykonane wcześniej w celu ustawienia pozycji nie zostanie wyświetlone. Przy pomocy ramek albo innych elementów pomocniczych wyświetlanych na zdjęciach skomponuj zdjęcie tak, aby krawędzie poszczególnych zdjęć zachodziły na siebie w ramkach.

### **Uwagi**

- Naciśnięcie przycisku  przed wykonaniem pierwszego zdjęcia spowoduje przełączenie aparatu na menu wyboru trybu tematycznego. Naciśnięcie przycisku  w trakcie fotografowania zakończy sekwencję zdjęć panoramicznych i umożliwi zapoczątkowanie następnej sekwencji.



## Korzystanie z filtrów artystycznych

### 1 Ustaw pokrętkę wyboru trybu na **ART**.

- Zostanie wyświetlone menu filtrów artystycznych. Wybierz filtr za pomocą przycisków  $\Delta$   $\nabla$ .
- Naciśnij przycisk  $\odot$  lub naciśnij do połowy spust migawki, aby wybrać podświetlony element i wyjść z menu filtrów artystycznych.

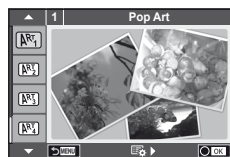

### ■ Typy filtrów artystycznych

- |                  |  |
|------------------|--|
| Pop Art          | Cross Process                              |
| Soft Focus       | Gentle Sepia                               |
| Pale&Light Color | Dramatic Tone                              |
| Light Tone       | Key Line                                   |
| Grainy Film      | Watercolor                                 |
| Pin Hole         | ART BKT (bracketing filtrów artystycznych) |
| Diorama          |  |

### 2 Wykonaj zdjęcie.

- Aby wybrać inne ustawienie, naciśnij przycisk  $\odot$  w celu wyświetlenia menu filtrów artystycznych.

#### Bracketing filtrów artystycznych

Po zrobieniu jednego zdjęcia obrazy są zapisywane dla każdego wybranego filtra artystycznego. Naciśnij przycisk  $\triangleright$ , aby wybrać filtry.

#### Efekty artystyczne

Filtry artystyczne można modyfikować i istnieje możliwość dodawania efektów. Naciśnięcie przycisku  $\triangleright$  w menu filtrów artystycznych powoduje wyświetlenie dodatkowych opcji.

#### Modyfikowanie filtrów

Opcja I to filtr podstawowy, a opcje II i dalsze dodają efekty zmieniające filtr podstawowy.

#### Dodawanie efektów\*

Miękka ostrość, fotografia otworkowa, ramki, białe krawędzie, światło gwiazd, filtr, ton, rozmycie

\* Dostępne efekty różnią się w zależności od wybranego filtru.

### ! **Przestrogi**

- Aby jak najlepiej wykorzystać zalety filtrów artystycznych, niektóre ustawienia fotografowania są wyłączone.
- Jeśli dla jakości obrazu wybrane jest ustawienie [RAW], jakość obrazu zostanie automatycznie ustawiona na [L/N+RAW]. Filtr artystyczny zostanie zastosowany tylko na kopii JPEG.
- W zależności od obiektu zmiany tonów mogą być nierówne, efekt może być mniej widoczny lub obraz może stać się bardziej ziarnisty.
- Niektóre efekty mogą nie być widoczne w widoku na żywo lub podczas nagrywania sekwencji wideo.
- Sposób odtwarzania może się różnić w zależności od zastosowanych filtrów, efektów oraz ustawień jakości sekwencji wideo.

## Często używane opcje fotografowania

### Sterowanie ekspozycją (kompensacja ekspozycji)

Aby wybrać kompensację ekspozycji, obracaj przednim pokrętle. Wybierz wartości dodatnie („+”), aby rozjaśnić zdjęcia, i ujemne („-”), aby je przyciemnić. Ekspozycję można regulować w zakresie  $\pm 5,0$  EV.

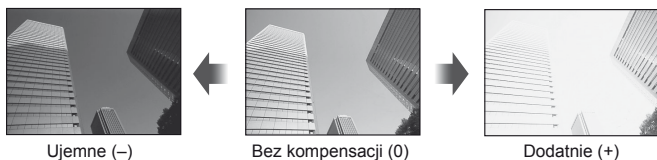

#### ! Przestrogi

- Kompensacja ekspozycji nie jest dostępna w trybach **IAUTO**, **M** i **SCN**.
- Sposób wyświetlania na wyświetlaczu celownika oraz w funkcji podglądu na żywo można zmieniać jedynie w zakresie  $\pm 3,0$ EV. Jeśli wartość ekspozycji przekroczy  $\pm 3,0$ EV, pasek ekspozycji zacznie migać.
- Sekwencje wideo można korygować w zakresie  $\pm 3,0$ EV.

### Zmiana jasności obszarów jasnych i ciemnych

Jeśli dla przycisku wielofunkcyjnego (str. 23) zostanie ustawiona opcja [Highlight&Shadow Control], po naciśnięciu przycisku **Fn2** zostanie wyświetlony ekran ustawień. Ustawienie cieni można dostosować za pomocą tylnego pokręćła, a ustawienie światła za pomocą przedniego pokręćła.

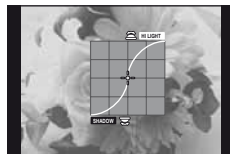

### Blokowanie ekspozycji (blokada AE)

Można zablokować wartość ekspozycji, naciskając przycisk **Fn1**. Z tej opcji można korzystać, aby osobno dostosować ustawienie ostrości i wartość ekspozycji lub aby wykonać wiele obrazów jednocześnie z tą samą wartością ekspozycji.

- Za pomocą opcji [Button Function] (str. 99) można przypisać funkcję AEL/AFL do innych przycisków.
- Po jednokrotnym naciśnięciu przycisku **Fn1** wartość ekspozycji zostaje zablokowana i wyświetlana jest ikona **AEL**.  „AEL/AFL” (str. 97)
- Aby zwolnić blokadę AE, ponownie naciśnij przycisk **Fn1**.

#### ! Przestrogi

- Blokada zostanie zwolniona po użyciu pokręćła wyboru trybu, przycisku **MENU** lub przycisku .

## Wybór pola ustawienia ostrości (obszaru AF)

Wybierz, które z 81 pól automatycznej regulacji ostrości ma być użyte do ustawienia ostrości.

- 1 Naciśnij strzałkę, aby wyświetlić pole AF.
- 2 Obróć pokrętko, aby wybrać położenie pola AF.
  - Przesunięcie kursora poza ekran spowoduje przywrócenie trybu Wszystkie pola.

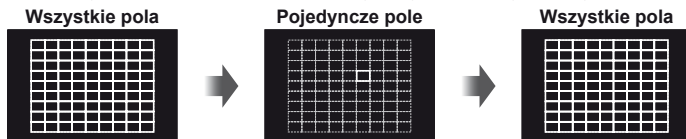

Aparat automatycznie wybierze jedno z pól z pełnego zestawu pól AF.

Umożliwia ręczny wybór pola AF.

### ! Przestrogi





- Podczas korzystania z obiektywu systemu Four Thirds w aparacie zostanie ustawiony tryb pojedynczego pola.

## Ustawianie pola AF

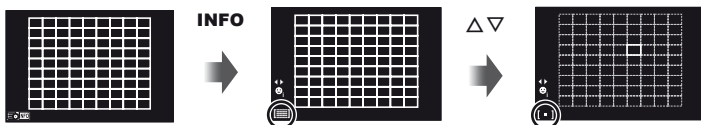
Można zmienić sposób wyboru pola oraz rozmiar pola. Można także wybrać automatyczną regulację ostrości z priorytetem twarzy (str. 52).

- 1 Naciśnij przycisk **INFO** podczas wybierania pola AF i wybierz sposób wyboru pola przy użyciu przycisku  $\Delta \nabla$ .



 (Wszystkie pola)	Aparat automatycznie wybiera je spośród wszystkich pól AF.
 (Pojedyncze pole)	Można wybrać pojedyncze pole AF.
 (Małe pole)	Można zmniejszyć rozmiar pola AF.
 (Pole grupowe)	Aparat automatycznie wybiera jedno z pól AF w wybranej grupie.

### ! Przestrogi

- Podczas nagrywania sekwencji wideo w aparacie zostanie ustawiony tryb pojedynczego pola.
- Podczas korzystania z obiektywu systemu Four Thirds w aparacie zostanie ustawiony tryb pojedynczego pola.

## Automatyczna regulacja ostrości z priorytetem twarzy/ automatyczna regulacja ostrości z wykrywaniem źrenic

Aparat wykrywa twarze i odpowiednio dostosowuje ostrość i cyfrowy pomiar ESP.

- 1 Naciśnij strzałkę, aby wyświetlić pole AF.
- 2 Naciśnij przycisk **INFO**.
  - Można zmienić sposób wyboru pola AF.
- 3 Użyj przycisków  $\triangleleft$   $\trianglerightarrow$ , aby wybrać opcję, a następnie naciśnij przycisk  $\odot$ .

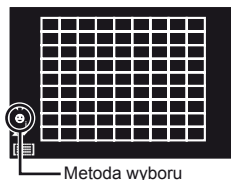

<b>OFF</b>	<b>Face Priority Off</b>	Priorytet twarzy wyłączony.
	<b>Face Priority On</b>	Priorytet twarzy włączony.
	<b>Face &amp; Eye Priority On</b>	System automatycznej regulacji ostrości wybierze źrenicę oka znajdującego się najbliżej aparatu w celu wykonania automatycznej regulacji ostrości z priorytetem twarzy.
	<b>Face &amp; R. Eye Priority On</b>	System automatycznej regulacji ostrości wybierze źrenicę prawego oka w celu wykonania automatycznej regulacji ostrości z priorytetem twarzy.
	<b>Face &amp; L. Eye Priority On</b>	System automatycznej regulacji ostrości wybierze źrenicę lewego oka w celu wykonania automatycznej regulacji ostrości z priorytetem twarzy.

- 4 Skieruj aparat na obiekt.
  - Podczas fotografowania za pomocą celownika należy patrzeć przez celownik.
  - Jeśli zostanie wykryta twarz, będzie zaznaczona białą ramką.
- 5 Naciśnij spust migawki do połowy, aby ustawić ostrość.
  - Gdy aparat ustawi ostrość na twarzy w ramce, kolor ramki zmieni się na zielony.
  - Jeśli aparat jest w stanie wykryć oczy osoby, wyświetli zieloną ramkę nad wybranym okiem (automatyczna regulacja ostrości z wykrywaniem źrenic).
- 6 Naciśnij spust migawki do końca, aby wykonać zdjęcie.



### **Przestrogi**

- W przypadku fotografowania sekwencyjnego priorytet twarzy ma zastosowanie tylko na pierwszym zdjęciu danej sekwencji.
- W zależności od fotografowanego obiektu i ustawienia filtra artystycznego aparat może nie być w stanie prawidłowo wykryć twarzy.
- W przypadku wybrania opcji (Digital ESP metering) pomiar jest wykonywany z uwzględnieniem priorytetu twarzy.

### **Uwagi**

- Priorytet twarzy jest również dostępny w trybie [MF]. Wykryte przez aparat twarze są zaznaczane białymi ramkami.

## Ramka powiększenia AF/zoom AF

Podczas regulacji ostrości można powiększyć fragment kadru. Wybór wysokiego współczynnika powiększenia pozwoli na automatyczne ustawienie ostrości na małym obszarze, normalnie objętego przez pole AF. Można także umieścić pole AF w bardziej precyzyjny sposób.



- 1 Przypisz wcześniej ustawienie [Q] do jednego z przycisków, korzystając z funkcji [Button Function] (str. 99).
  - Przycisk **Q** może działać również jako przycisk wielofunkcyjny.
- 2 Naciśnij przycisk **Q**, aby wyświetlić ramkę powiększenia.
  - Jeśli tuż przed naciśnięciem przycisku została automatycznie ustawiona ostrość, ramka powiększenia zostanie wyświetlona w aktualnej pozycji ostrości.
  - Użyj przycisków  $\Delta \nabla \langle \triangleright$ , aby ustawić położenie ramki.
  - Naciśnij przycisk **INFO** i za pomocą przycisków  $\Delta \nabla$  wybierz stopień powiększenia.

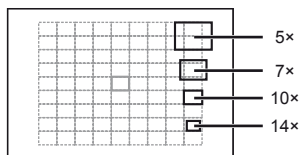

Porównanie ramek AF i ramek powiększenia

- 3 Naciśnij ponownie przycisk **Q**, aby powiększyć ramkę powiększenia.
  - Użyj przycisków  $\Delta \nabla \langle \triangleright$ , aby ustawić położenie ramki.
  - Wybierz współczynnik powiększenia, obracając pokrętkę.
- 4 Naciśnij do połowy spust migawki, aby rozpocząć automatyczne ustawianie ostrości.
  - Aparat ustawi ostrość na obiekcie znajdującym się w ramce w środku ekranu. Aby zmienić pozycję punktu ostrości, przesunąć ramkę, dotykając ekranu.

### Uwagi

- Za pomocą ekranu dotykowego można również wyświetlać ramkę powiększenia i przesuwać ją.

### Przestrogi

- Powiększenie jest widoczne tylko na wyświetlaczu i nie ma wpływu na ostateczne zdjęcie.
- W przypadku korzystania z obiektywu systemu Four Thirds autofocus nie będzie działał przy powiększeniu.

## Kontrola koloru (Kreator kolorów)

Podczas patrzenia przez celownik można dostosować kolor obiektu. Aby korzystać z tej funkcji, należy ją wybrać za pomocą przycisku wielofunkcyjnego.

Wcześniej należy ustawić dla przycisku wielofunkcyjnego opcję  (Kreator kolorów) (str. 23).

### 1 Podczas patrzenia przez celownik naciśnij przycisk **Fn2**.

- W celowniku zostanie wyświetlony ekran opcji.

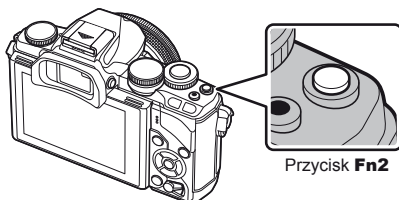

### 2 Ustaw odcień za pomocą przedniego pokrętki oraz nasycenie za pomocą tylnego pokrętki.

- Ustawienia zostaną zachowane w opcji  (Color Creator) w trybie obrazu (str. 62).

### **Przestrogi**

- Balans bieli jest ustawiony na AUTO.
- Jeśli jakość zdjęcia została ustawiona na [RAW], obraz jest zapisywany w formacie RAW+JPEG.

## Ustawianie proporcji obrazu

Podczas fotografowania można zmienić współczynnik proporcji obrazu (stosunek krawędzi poziomej do pionowej). W zależności od preferencji współczynnik proporcji obrazu można ustawić na [4:3] (standardowy), [16:9], [3:2], [1:1] lub [3:4].

Wcześniej należy ustawić przycisk wielofunkcyjny w pozycji  (Aspect ratio) (str. 23).

### 1 Naciśnij przycisk **Fn2**.

- Na ekranie zostanie wyświetlone menu.
- Możesz także nacisnąć przycisk  i wybrać współczynnik proporcji obrazu.

### 2 Wybierz ustawienie za pomocą przedniego pokrętki i naciśnij przycisk .

### **Przestrogi**

- Pliki JPEG zostaną przycięte do wybranych proporcji. W przypadku plików RAW nie są one kadrowane, ale zapisywana jest informacja o wybranych proporcjach obrazu.
- Podczas wyświetlania zdjęć w formacie RAW wybrane proporcje obrazu są wskazywane przez ramkę.

# Wyświetlanie informacji podczas odtwarzania

## Informacje o wyświetlanym zdjęciu

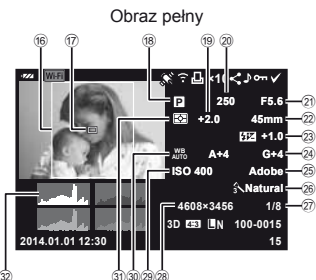

- ① Wskaźnik poziomu naładowania baterii .....str. 15
- ② Bezprzewodowe połączenie LAN.....str. 28, 107
- ③ Dodawanie danych GPS.....str. 110
- ④ Zakończono przesyłanie Eye-Fi.... str. 97
- ⑤ Zaznaczenie do wydruku Liczba odbitek..... str. 116
- ⑥ Kolejność udostępniania.....str. 108
- ⑦ Nagrywanie dźwięku .....str. 58
- ⑧ Ochrona .....str. 58
- ⑨ Wybrany obraz.....str. 34
- ⑩ Numer pliku.....str. 95
- ⑪ Numer klatki
- ⑫ Tryb zapisu .....str. 67
- ⑬ Współczynnik proporcji obrazu .....str. 54
- ⑭ Zdjęcie 3D.....str. 47
- ⑮ Data i godzina .....str. 16

- ⑯ Ramka proporcji obrazu..... str. 54
- ⑰ Pole AF .....str. 51
- ⑱ Tryb fotografowania .....str. 17, 39–49
- ⑲ Kompensacja ekspozycji .....str. 50
- ⑳ Czas otwarcia migawki ..... str. 39–42
- ㉑ Wartość przysłony .....str. 39–42
- ㉒ Ogniskowa .....str. 124
- ㉓ Sterowanie natężeniem błysku.....str. 70
- ㉔ Kompensacja balansu bieli
- ㉕ Przestrzeń kolorów .....str. 94
- ㉖ Tryb obrazu .....str. 62
- ㉗ Stopień kompresji .....str. 67
- ㉘ Liczba pikseli .....str. 67
- ㉙ Czulość ISO.....str. 73
- ㉚ Balans bieli .....str. 63
- ㉛ Tryb pomiaru.....str. 71
- ㉜ Histogram .....str. 38

## Zmiana wyświetlanych informacji

Informacje wyświetlane na monitorze podczas odtwarzania możesz zmieniać za pomocą przycisku **INFO**.

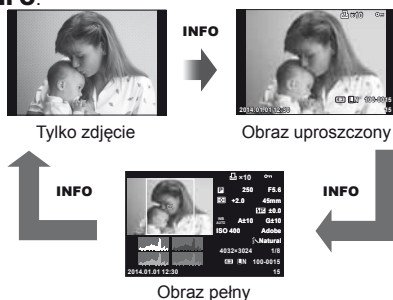

## Zmiana sposobu wyświetlania informacji podczas odtwarzania

Naciśnij przycisk , aby przeglądać zdjęcia w trybie pełnoekranowym. Naciśnij spust migawki do połowy, aby wrócić do trybu fotografowania.

### Ekran indeksu/kalendarza



### Zoom w trybie odtwarzania (odtwarzanie z przybliżeniem)



Tylnie pokrętko (☺)	Powiększenie (☺)/Indeks (☺)
Przednie pokrętko (☹)	Poprzednie (☹)/następne (☹) Ta operacja jest dostępna także podczas odtwarzania w zbliżeniu.
Przyciski strzałek (Δ ▽ ◀ ▶)	Odtwarzanie pojedynczych zdjęć: następne (▶)/poprzednie (◀)/głośność odtwarzania (Δ ▽) Odtwarzanie w powiększeniu: przewijanie zdjęcia Następną klatkę (▶) lub poprzednią klatkę (◀) można wyświetlić podczas odtwarzania w powiększeniu, naciskając przycisk <b>INFO</b> . Ekran indeksu/kalendarza: podświetlenie zdjęcia
<b>Fn1</b>	Wyświetla ramkę powiększenia. Ustaw położenie ramki za pomocą ekranu dotykowego, a następnie naciśnij przycisk <b>Fn1</b> , aby powiększyć. Aby anulować, ponownie naciśnij przycisk <b>Fn1</b> .
<b>INFO</b>	Wyświetlenie informacji o obrazie
<input checked="" type="checkbox"/>	Wybór zdjęcia (str. 34)
<b>Fn2</b>	Zabezpieczenie zdjęcia (str. 33)
	Usuwanie zdjęcia (str. 34)
OK	Wyświetlenie menu (w widoku kalendarza naciśnij ten przycisk, aby powrócić do odtwarzania pojedynczych zdjęć)



## Manipulowanie wyświetlanymi zdjęciami

Podczas odtwarzania naciśnij przycisk **OK**, aby wyświetlić menu prostych opcji używanych w trybie odtwarzania.

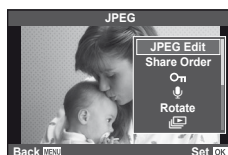

	Zdjęcie	Sekwencja wideo
JPEG Edit, RAW Data Edit  str. 85, 86	✓	—
Image Overlay  str. 87	✓	—
Movie Play	—	✓
Share Order  str. 108	✓	✓*
On (ochrona)	✓	✓
(nagranie dźwiękowe)	✓	—
Obracanie	✓	—
(pokaz zdjęć)	✓	✓
Erase	✓	✓

\* Niedostępne dla sekwencji wideo **HD** i **SD**.

### Operacje wykonywane w przypadku sekwencji wideo (Movie Play)

<b>OK</b>	Wstrzymanie lub wznowienie odtwarzania.	
	• Po wstrzymaniu odtwarzania można wykonać następujące operacje.	
	<b>◀▶</b> lub <b>okrętko</b>	Poprzednia/następna Przytrzymaj przycisk <b>▶</b> , aby kontynuować operację.
	<b>△</b>	Wyświetl pierwszą klatkę.
	<b>▽</b>	Wyświetl ostatnią klatkę.
<b>◀▶</b>	Przewijanie sekwencji wideo do przodu lub tyłu.	
<b>△/▽</b>	Regulacja głośności.	

### **!** Przestrogi

- Do odtwarzania sekwencji wideo na komputerze zaleca się użycie dostarczonego oprogramowania komputerowego. Przed pierwszym uruchomieniem oprogramowania należy podłączyć aparat do komputera.

## Ochrona obrazów

Istnieje możliwość zabezpieczenia zdjęć przed przypadkowym usunięciem. Wyświetl zdjęcie, które chcesz zabezpieczyć, i naciśnij przycisk **OK**, aby wyświetlić menu odtwarzania. Wybierz opcję **[O]** i naciśnij przycisk **OK**, a następnie naciśnij przycisk **Δ**, aby zabezpieczyć zdjęcie. Zabezpieczone zdjęcia są oznaczone ikoną **O** (ochrona). Aby usunąć zabezpieczenie, naciśnij przycisk **∇**. Naciśnij przycisk **OK**, aby zapisać ustawienia i zakończyć. Można także zabezpieczyć wiele wybranych zdjęć.

**!** „Wybieranie zdjęć” (str. 34)

Ikona **O** (ochrona)



## ! Przestrogi

- Formatowanie karty usuwa wszystkie obrazy, nawet jeżeli były zabezpieczone.

## Nagranie dźwiękowe

Do bieżącego zdjęcia można dodać nagranie dźwiękowe (o maks. długości 30 sekund).

- 1 Wybierz zdjęcie, do którego ma zostać dodane nagranie dźwiękowe, a następnie naciśnij przycisk **OK**.
  - Nagranie dźwiękowe nie jest dostępne w przypadku chronionych zdjęć.
  - Nagranie dźwiękowe jest dostępne również w menu odtwarzania.
- 2 Wybierz opcję **[U]** i naciśnij przycisk **OK**.
  - Aby zakończyć bez dodawania nagrania, wybierz opcję **[No]**.
- 3 Wybierz opcję **[U Start]** i naciśnij przycisk **OK**, aby rozpocząć nagrywanie.
  - Aby przerwać nagrywanie w dowolnym momencie, naciśnij przycisk **OK**.
- 4 Naciśnij przycisk **OK**, aby zakończyć nagranie.
  - Zdjęcia z nagraniami dźwiękowymi są oznaczone ikoną **J**.
  - Aby skasować nagranie, w kroku 2 wybierz opcję **[Erase]**.

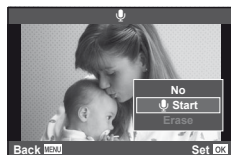
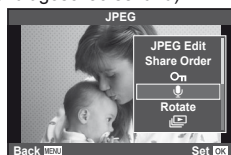

## Obracanie

Wybierz, czy zdjęcia mają być obracane.

- 1 Odtwórz zdjęcie i naciśnij przycisk **OK**.
- 2 Wybierz opcję **[Rotate]** i naciśnij przycisk **OK**.
- 3 Naciśnij przycisk **Δ**, aby obrócić obraz przeciwnie do ruchu wskazówek zegara, lub przycisk **∇**, aby obrócić go zgodnie z ruchem wskazówek zegara. Każde naciśnięcie przycisku powoduje obrócenie obrazu.
  - Naciśnij przycisk **OK**, aby zapisać ustawienia i zakończyć.
  - Obrócone zdjęcie jest zapisywane w aktualnym położeniu.
  - Sekwencji wideo, zdjęć 3D i zdjęć chronionych nie można obrócić.

## Pokaz zdjęć

Funkcja umożliwia wyświetlanie po kolei zdjęć zapisanych na karcie.

- 1 Podczas odtwarzania naciśnij przycisk **OK** i wybierz opcję **[L]**.

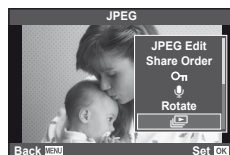

- 2 Wyreguluj ustawienia.

<b>Start</b>	Rozpoczęcie pokazu slajdów. Zdjęcia są wyświetlane po kolei, zaczynając od bieżącego.
<b>BGM</b>	Ustawianie podkładu muzycznego ([Joy]) i wyłączenie go ([Off]).
<b>Slide</b>	Wybór rodzaju pokazu zdjęć.
<b>Slide Interval</b>	Wybór czasu przez jaki wyświetlane są poszczególne zdjęcia (od 2 do 10 sekund).
<b>Movie Interval</b>	Po wybraniu ustawienia [Full] sekwencje wideo w pokazie zdjęć są wyświetlane w pełnej długości, a przy ustawieniu [Short] wyświetlany jest tylko początek sekwencji wideo.

- 3 Wybierz opcję [Start] i naciśnij przycisk **OK**.

- Pokaz slajdów zostanie rozpoczęty.
- Naciśnij przycisk **OK**, aby zakończyć pokaz slajdów.

### Objętość

Przyciski **Δ** **∇** umożliwiają regulację głośności głośnika aparatu podczas wyświetlania pokazu zdjęć. Naciśnij przycisk **<D>**, gdy wyświetlany jest wskaźnik regulacji głośności, aby ustawić balans między dźwiękiem zarejestrowanym z obrazem a podkładem muzycznym.

### Uwagi

- Można zmienić opcję [Joy] na inny podkład muzyczny. Zarejestruj dane pobrane z witryny firmy Olympus na karcie, wybierz opcję [Joy] dostępną w menu [BGM] w kroku 2 i naciśnij przycisk **D**. Dane do pobrania są dostępne w witrynie internetowej.  
<http://support.olympus-imaging.com/bgmdownload/>

# 6 Korzystanie z opcji fotografowania

## Redukowanie poruszenia aparatu (stabilizator obrazu)

Istnieje możliwość zredukowania poruszeń aparatu, które mogą występować podczas fotografowania w słabym oświetleniu lub z dużym powiększeniem. Stabilizacja obrazu włącza się po naciśnięciu spustu migawki do połowy.

- 1 Naciśnij przycisk **OK** i wybierz stabilizator obrazu.

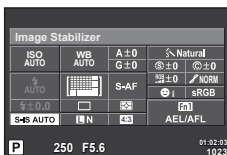

Fotografowanie za pomocą celownika

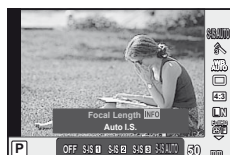

Stabilizator obrazu

Fotografowanie za pomocą funkcji podglądu na żywo

- 2 Wybierz pozycję za pomocą przedniego pokręćła i naciśnij przycisk **OK**.

Zdjęcie	OFF	Still-I.S. Off	Stabilizacja obrazu jest wyłączona.
	S-IS1	All Direction Shake I.S.	Stabilizacja obrazu jest włączona.
	S-IS2	Vertical Shake I.S.	Stabilizacja obrazu dotyczy jedynie poruszenia aparatu w pionie (I).
	S-IS3	Horizontal Shake I.S.	Stabilizacja obrazu dotyczy jedynie poruszenia aparatu w poziomie (II). Z tej opcji należy korzystać podczas panoramowania w pionie, trzymając aparat w orientacji pionowej.
	S-IS AUTO	Auto I.S.	Aparat wykrywa kierunek panoramowania i stosuje odpowiednią stabilizację obrazu.
Film	OFF	Movie-I.S. Off	Stabilizacja obrazu jest wyłączona.
	ON	Movie-I.S. On	Oprócz zastosowania stabilizacji obrazu we wszystkich kierunkach aparat również kompensuje ruch występujący podczas chodzenia.

### Wybór ogniskowej (z wyjątkiem obiektywów typu Micro Four Thirds/Four Thirds)

Informacje o ogniskowej pozwalają zredukować poruszenia aparatu przy fotografowaniu obiektywami systemów innych niż Micro Four Thirds czy Four Thirds.

- Wybierz opcję [Image Stabilizer], naciśnij przycisk **INFO** i za pomocą przycisków **<D>** wybierz ogniskową i naciśnij przycisk **OK**.
- Wybierz długość ogniskowej z przedziału od 8 mm do 1000 mm.
- Wybierz wartość najbardziej zbliżoną do wydrukowanej na obiektywie.

## **Przestrogi**

- System stabilizacji obrazu nie zniweluje nadmiernych drgań aparatu lub drgań występujących podczas długiego czasu otwarcia migawki. W takich sytuacjach należy używać statywu.
- W przypadku korzystania ze statywu ustaw opcję [Image Stabilizer] na [OFF].
- W przypadku korzystania z obiektywu z funkcją stabilizacji obrazu priorytet mają ustawienia obiektywu.
- W przypadku, gdy priorytet mają ustawienia stabilizacji obrazu obiektywu, a w aparacie wybrano opcję [S-IS AUTO], zamiast niej zostanie użyta opcja [S-IS1].
- Po włączeniu stabilizatora obrazu może zostać wyemitowany dźwięk lub wyczuwalna będzie wibracja.

## Opcje przetwarzania (picture mode)

Wybierz tryb obrazu i dostosuj kontrast, ostrość i inne parametry do własnych potrzeb (str. 77). Zmiany dla każdego trybu obrazu są zapisywane osobno.

**1** Naciśnij przycisk **OK** i wybierz tryb obrazu.

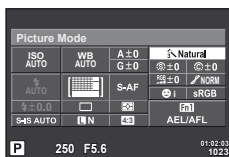

Fotografowanie za pomocą celownika



Fotografowanie za pomocą funkcji podglądu na żywo

**2** Wybierz pozycję za pomocą przedniego pokręćła i naciśnij przycisk **OK**.

	<b>i-Enhance</b>	Tworzenie bardziej atrakcyjnych zdjęć zgodnie z programem tematycznym.
	<b>Vivid</b>	Umożliwia uzyskanie intensywnych kolorów.
	<b>Natural</b>	Umożliwia uzyskanie naturalnych kolorów.
	<b>Muted</b>	Umożliwia uzyskanie standardowych tonów kolorów.
	<b>Portrait</b>	Umożliwia uzyskanie ładnych odcieni skóry.
	<b>Monotone</b>	Umożliwia uzyskanie tonów czarno-białych.
	<b>Custom</b>	Wybierz jeden tryb obrazu, ustaw parametry i zapisz ustawienie.
	<b>e-Portrait</b>	Umożliwia uzyskanie efektu gładkiej skóry. Z tej opcji nie można korzystać jednocześnie z opcją fotografowania z bracketingiem ani w przypadku nagrywania sekwencji wideo.
	<b>Color Creator</b>	Umożliwia uzyskanie zestawu kolorów za pomocą kreatora kolorów (str. 54).
	<b>Pop Art</b>	Wybierz filtr artystyczny i żądany efekt.
	<b>Soft Focus</b>	
	<b>Pale&amp;Light Color</b>	
	<b>Light Tone</b>	
	<b>Grainy Film</b>	
	<b>Pin Hole</b>	
	<b>Diorama</b>	
	<b>Cross Process</b>	
	<b>Gentle Sepia</b>	
	<b>Dramatic Tone</b>	
	<b>Key Line</b>	
	<b>Watercolor</b>	

## Regulacja kolorów (balans bieli)

Balans bieli zapewnia, że obiekty w kolorze białym zachowają biel na zapisanych zdjęciach. W większości przypadków właściwe jest ustawienie [AUTO], ale można wybrać inne wartości w zależności od źródła oświetlenia, gdy ustawienie [AUTO] daje niewłaściwe rezultaty lub aby świadomie wprowadzić do zdjęć przebarwienia.

- 1 Naciśnij przycisk **OK**, aby wybrać balans bieli.

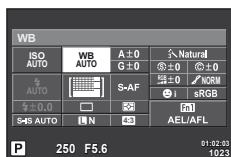

Fotografowanie za pomocą celownika



Fotografowanie za pomocą funkcji podglądu na żywo





- Jeśli klawisz wielofunkcyjny (str. 23) zostanie wcześniej ustawiony w pozycji **WB** (ISO sensitivity/White balance), wystarczy naciśnąć przycisk **Fn2**, aby wyświetlić menu.

- 2 Obróć tylne pokrętkę, aby wybrać pozycję.

Tryb balansu bieli		Temperatura koloru	Warunki oświetlenia
<b>Automatyczny balans bieli</b>	<b>AUTO</b>	—	Dla większości typów oświetlenia (jeżeli w kadrze monitora znajduje się biały fragment). Używaj tego trybu przy zwykłym fotografowaniu.
<b>Wstępne ustawienie balansu bieli</b>		5300 K	Fotografowanie na świeżym powietrzu w pogodny dzień albo ujęcie czerwieni zachodu słońca lub kolorów pokazu sztucznych ogni
		7500 K	Fotografowanie poza pomieszczeniami w cieniu w bezchmurne dni
		6000 K	Fotografowanie na świeżym powietrzu podczas pochmurnego dnia
		3000 K	Fotografowanie przy świetle żarówkowym
		4000 K	Fotografowanie obiektów oświetlonych światłem jarzeniowym
		—	Fotografia podwodna
		5500 K	Fotografowanie z użyciem lampy błyskowej
<b>Ustawianie balansu bieli jednym przyciśnięciem (str. 64)</b>		Temperatura barwowa ustawiona przy pomocy funkcji jednoprzyciskowego ustawiania balansu bieli.	Określ, czy można użyć białego lub szarego obiektu do pomiaru balansu bieli, a obiekt jest oświetlony różnymi rodzajami światła, nieznanym typem lampy błyskowej lub innym źródłem światła.
<b>Niestandardowy balans bieli</b>	<b>CWB</b>	2000 K – 14000 K	Po naciśnięciu przycisku <b>INFO</b> wybierz temperaturę barwową za pomocą przycisków <b>&lt;D&gt;</b> i naciśnij przycisk <b>OK</b> .

## Ustawianie balansu bieli jednym przyciśnięciem

Zmierz balans bieli, kadrując kawałek papieru lub inny biały przedmiot w oświetleniu, które zostanie użyte na finalnej fotografii. Jest to użyteczne przy fotografowaniu obiektu w naturalnym świetle, jak również przy różnych źródłach światła o różnych temperaturach koloru.

- 1 Wybierz opcję [, [, [ lub [ (ustawienie jednym dotknięciem balansu bieli 1, 2, 3 lub 4) i naciśnij przycisk **INFO**.
- 2 Zrób zdjęcie czystej (białej lub szarej) kartki papieru.
  - Skadruj obiekt tak, aby wypełnił cały obraz i nie padał na niego cień.
  - Wyświetli się ekran jedноп przyciskowego ustawiania balansu bieli.
- 3 Wybierz opcję [Yes] i naciśnij przycisk .
- Nowa wartość zostanie zapisana jako opcja ustawienia balansu bieli.
- Nowa wartość będzie przechowywana do kolejnego ustawienia balansu bieli jednym przyciśnięciem. Wyłączenie zasilania nie powoduje usunięcia danych.



### **Wskazówki**

- Jeżeli obiekt jest zbyt jasny, zbyt ciemny lub ma wyraźne przebarwienie, zostanie wyświetlony komunikat [WB NG Retry] i nie zostanie zapisana żadna wartość. Skoryguj problem i powtórz procedurę od kroku 1.



## Fotografowanie sekwencyjne/fotografowanie z samowyzwalaczem

Przytrzymaj spust migawki naciśnięty do końca, aby wykonać serię zdjęć. Możesz także wykonywać zdjęcia przy użyciu samowyzwalacza.

- 1 Naciśnij przycisk **OK**, aby wybrać fotografowanie sekwencyjne/fotografowanie z samowyzwalaczem.



Fotografowanie za pomocą celownika



Fotografowanie za pomocą funkcji podglądu na żywo

Fotografowanie sekwencyjne/  
samowyzwalacz

- Po przypisaniu funkcji [Direct Function] do klawiszy strzałek wystarczy nacisnąć przycisk **▽**, aby wyświetlić opcje. **INFO** [Button Function] (str. 99)

- 2 Za pomocą przedniego pokręćła wybierz tryb fotografowania i naciśnij przycisk **OK**.

	<b>Zdjęcia pojedyncze</b>	Po naciśnięciu spustu migawki wykonywane są pojedyncze zdjęcia (normalny tryb fotografowania, wykonywanie pojedynczych zdjęć).
	<b>Seryjne H</b>	Po naciśnięciu spustu migawki do końca aparat wykonuje zdjęcia z szybkością około 8 ujęć na sekundę. Ostrość, ekspozycja i balans biały są ustawiane podczas pierwszego zdjęcia w każdej serii.
	<b>Seryjne L</b>	Po naciśnięciu spustu migawki do końca aparat wykonuje zdjęcia z szybkością około 3,5 ujęć na sekundę. Ostrość i ekspozycja są ustawiane zgodnie z opcjami wybranymi dla pozycji [AF Mode] (str. 72) i [AEL/AFL] (str. 97).
	<b>Samowyzwalacz 12 s</b>	Naciśnij spust migawki do połowy, aby ustawić ostrość i do końca, aby uruchomić samowyzwalacz. Kontrolka samowyzwalacza zaświeci się na ok. 10 sekund, a następnie będzie migać przez ok. 2 sekundy, po czym zostanie wykonane zdjęcie.
	<b>Samowyzwalacz 2 s</b>	Naciśnij spust migawki do połowy, aby ustawić ostrość i do końca, aby uruchomić samowyzwalacz. Kontrolka samowyzwalacza będzie migać przez ok. 2 sekundy, po czym zostanie wykonane zdjęcie.
	<b>Samowyzwalacz konfigurowalny</b>	Możesz ustawić czas uruchomienia samowyzwalacza, liczbę zdjęć do wykonania oraz odstęp czasu między zdjęciami. Wybierz opcję , naciśnij przycisk <b>INFO</b> i obróć przednie pokręćło. Wybierz opcję za pomocą przedniego pokręćła.

### Uwagi

- Aby wyłączyć uaktywniony samowyzwalacz, naciśnij przycisk **▽**.



### Przestrogi

- W przypadku korzystania z opcji w czasie fotografowania nie jest wyświetlany obraz potwierdzający. Po zakończeniu fotografowania obraz jest wyświetlany ponownie. W przypadku korzystania z opcji wyświetlane jest zdjęcie zrobione wcześniej.
- Szybkość fotografowania jest zmienna: zależy od używanego obiektu i ustawienia ostrości obiektu w zmiennoogniskowego.

- Jeśli poziom naładowania baterii jest niski i wskaźnik stanu baterii miga podczas fotografowania sekwencyjnego, fotografowanie zostanie przerwane, a wykonane zdjęcia zostaną zapisane na karcie. W zależności od stopnia naładowania baterii nie wszystkie zdjęcia mogą zostać zapisane.
- Aby wykonać zdjęcie z samowyzwalaczem, należy ustawić aparat na statywie.
- Jeżeli korzystając z samowyzwalacza naciśniesz spust migawki do połowy, stojąc przed aparatem, zdjęcie może być nieostre.

## Dodawanie efektów do sekwencji wideo

W trybie sekwencji wideo można nagrywać filmy z wykorzystaniem efektów dostępnych w trybach służących do fotografowania. Aby włączyć te ustawienia, należy ustawić pokrętkę wyboru trybu w pozycji .

- 1 Obróć tryb wybierania na , naciśnij przycisk  i za pomocą tylnego pokrętki wybierz pozycję trybu fotografowania.



Tryb fotografowania

- 2 Za pomocą przedniego pokrętki wybierz tryb fotografowania i naciśnij przycisk .

<b>P</b>	Automatycznie ustawiana jest optymalna przysłona na podstawie jasności obiektu.
<b>A</b>	Odwzorowanie tła zmienia się w zależności od ustawionej przysłony. Użyj tylnego pokrętki, aby dobrać wartość przysłony.
<b>S</b>	Czas otwarcia migawki wpływa na wygląd fotografowanego obiektu. Użyj tylnego pokrętki, aby dostosować czas otwarcia migawki. Czas otwarcia migawki można ustawić w zakresie od 1/30 s do 1/4000 s.
<b>M</b>	Użytkownik ustawia czas otwarcia migawki i wartość przysłony. Przednie pokrętko służy do dostosowania wartości przysłony a tylne pokrętko o do wyboru czasu otwarcia migawki z zakresu od 1/30 s do 1/4000 s. Czulość można ustawić ręcznie w zakresie od ISO 200 do 3200. Automatyczne sterowanie czulością ISO nie jest dostępne.

### **Przestrogi**

- Nagrywając sekwencję wideo, nie można zmieniać ustawień kompensacji ekspozycji, wartości przysłony i czasu otwarcia migawki.
- Jeżeli podczas nagrywania sekwencji wideo włączono opcję [Image Stabilizer], nagrywany obraz będzie nieco powiększony.
- Jeżeli aparat podlega znacznym wstrząsoms, stabilizacja obrazu jest niemożliwa.
- Jeśli wewnątrz aparatu rozgrzeje się, nagrywanie zostaje automatycznie przerwane w celu jego ochrony.
- Po zastosowaniu niektórych filtrów artystycznych działanie funkcji [C-AF] jest ograniczone.
- Do nagrywania sekwencji wideo zalecane jest użycie kart SD zgodnych z klasą szybkości 6.

## Jakość zdjęcia (tryb zapisu)

Wybierz jakość obrazu dla zdjęć i sekwencji wideo zgodnie z ich przeznaczeniem, na przykład aby je retuszować na komputerze lub udostępnić w Internecie.

- Naciśnij przycisk **OK** i wybierz jakość obrazu dla zdjęć lub sekwencji wideo.



Tryb zapisu

Fotografowanie za pomocą celownika

Fotografowanie za pomocą funkcji podglądu na żywo

- Wybierz pozycję za pomocą przedniego pokręćła i naciśnij przycisk **OK**.

### Tryby zapisu (zdjęcia)

Wybierz spośród trybów RAW i JPEG (**L**F, **L**N, **M**N oraz **S**N). Wybierz opcję RAW+JPEG, aby zarejestrować obraz w formacie RAW i JPEG dla każdego zrobionego zdjęcia. Tryby JPEG łączą rozmiar zdjęcia (**L**, **M** oraz **S**) i stopień kompresji (SF, F, N i B).

Rozmiar zdjęcia		Stopień kompresji				Zastosowanie
Nazwa	Liczba pikseli	SF (Super Fine)	F (Fine)	N (Normal)	B (Basic)	
<b>L</b> (duży)	4608×3456*	<b>L</b> SF	<b>L</b> F*	<b>L</b> N*	<b>L</b> B	Wybór odpowiednio do formatu wydruku
<b>M</b> (średni)	3200×2400*	<b>M</b> SF	<b>M</b> F	<b>M</b> N*	<b>M</b> B	
	2560×1920					
	1920×1440					
<b>S</b> (mały)	1600×1200	<b>S</b> SF	<b>S</b> F	<b>S</b> N*	<b>S</b> B	Niewielkie wydruki oraz umieszczanie na stronach WWW
	1280×960*					
	1024×768					
	640×480					



\* Wartość domyślna

### Dane zdjęć w formacie RAW

W tym formacie (o rozszerzeniu „.ORF”) zapisywane są nieprzetworzone dane obrazów do późniejszego przetwarzania. Danych obrazów w formacie RAW nie można wyświetlać przy użyciu innych aparatów ani oprogramowania i nie można ich wybierać do druku.

Za pomocą tego aparatu można tworzyć kopie JPEG obrazów RAW. „Edycja zdjęć” (str. 85)

## ■ Tryby zapisu (sekwencje wideo)

Tryb zapisu	Liczba pikseli	Format pliku	Zastosowanie
Full HD Fine	1920×1080	MPEG-4 AVC/ H.264*1	Wyświetlanie na telewizorach i innych urządzeniach
Full HD Normal	1920×1080		
HD Fine	1280×720		
HD Normal	1280×720		
	1280×720	Motion JPEG*2	Odtwarzanie lub edycja na komputerze
	640×480		

• W zależności od typu używanej karty nagrywanie może zostać zakończone przed osiągnięciem maksymalnego czasu nagrywania.

\*1 Poszczególne sekwencje wideo mogą mieć długość do 29 minut.

\*2 Pliki mogą mieć rozmiar do 2 GB.

## Korzystanie z lampy błyskowej (fotografowanie z lampą błyskową)

W razie potrzeby lampę błyskową można ustawić ręcznie. Lampa błyskowa może być wykorzystana do fotografowania w różnych warunkach.

**1** Naciśnij przełącznik lampy błyskowej, aby podnieść lampę błyskową.

Przełącznik lampy błyskowej

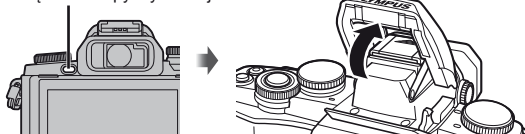

**2** Naciśnij przycisk  i wybierz tryb fotografowania z lampą błyskową.

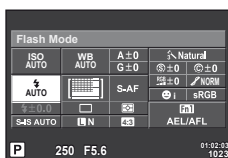



Fotografowanie za pomocą  
celownika



Fotografowanie za pomocą  
funkcji podglądu na żywo

Tryb  
fotografowania  
z lampą  
błyskową









• Po przypisaniu funkcji [Direct Function] do klawiszy strzałek wystarczy nacisnąć przycisk , aby wyświetlić opcje.

 [Button Function] (str. 99)







**3** Wybierz ustawienie za pomocą przedniego pokręćła i naciśnij przycisk .

• Dostępne opcje i kolejność ich wyświetlania zależą od trybu fotografowania.







 „Tryby lampy błyskowej, które można ustawiać za pośrednictwem trybu fotografowania” (str. 69)

<b>AUTO</b>	<b>Błysk automatyczny</b>	Błysk jest wyzwalany automatycznie w warunkach słabego oświetlenia lub oświetlenia od tyłu.
	<b>Błysk dopełniający</b>	Błysk jest wyzwalany zawsze, niezależnie od warunków oświetlenia.
	<b>Lampa błyskowa wyłączona</b>	Błysk nie jest wyzwalany.
	<b>Błysk z redukcją efektu czerwonych oczu</b>	Funkcja ta umożliwia usunięcie efektu czerwonych oczu. W trybach <b>S</b> i <b>M</b> błysk jest zawsze wyzwalany.
	<b>Synchronizacja z długimi czasami migawki (pierwsza kurtyna migawki szczelinowej)</b>	Długi czas otwarcia migawki umożliwia rozjaśnienie słabo oświetlonego tła.
	<b>Synchronizacja z długimi czasami migawki (1. kurtyna migawki szczelinowej)/ błysk z redukcją efektu czerwonych oczu</b>	Połączenie synchronizacji z długimi czasami migawki z redukcją efektu czerwonych oczu.
	<b>Synchronizacja z długimi czasami migawki (druga kurtyna migawki szczelinowej)</b>	Błysk jest wyzwalany tuż przed zamknięciem migawki, co tworzy smugi za ruchomymi źródłami światła. 
	<b>Ręczne</b>	Dla użytkowników, którzy wolą ręczną obsługę. Naciśnięcie przycisku <b>INFO</b> umożliwi użycie pokrętki do ustawienia poziomu błysku.

### ! Prestrogi

- W trybie [//] (Red-eye reduction flash) migawka jest wyzwalana 1 sekundę po błyskach wstępnym. Nie ruszaj aparatem aż do zakończenia wykonywania zdjęcia.
- [//] (Red-eye reduction flash) może nie być skuteczny w pewnych warunkach.
- Gdy wyzwalana jest lampa błyskowa, czas otwarcia migawki jest ustawiony na 1/250 sekundy lub dłużej. Przy fotografowaniu obiektu oświetlonego od tyłu jasnym światłem przy użyciu błysku dopełniającego może dojść do prześwietlenia tła.

### Tryby lampy błyskowej, które można ustawiać za pośrednictwem trybu fotografowania

Tryb fotografowania	Pełny panel sterowania LV	Tryb fotografowania z lampą błyskową	Czas wyzwolenia błysku	Warunki wyzwalania błysku	Limit czasu otwarcia migawki
P/A		Błysk automatyczny	Pierwsza kurtyna	Błysk jest wyzwalany automatycznie w ciemności/gdy obiekt jest oświetlony z tyłu	1/30 s–1/250 s*
		Błysk automatyczny (funkcja redukcji efektu czerwonych oczu)			
		Błysk dopełniający		Błysk jest wyzwalany zawsze	30 s–1/250 s*
		Lampa błyskowa wyłączona	—	—	—
		Synchronizacja z długimi czasami migawki (redukcja efektu czerwonych oczu)	Pierwsza kurtyna	Błysk jest wyzwalany automatycznie w ciemności/ gdy obiekt jest oświetlony z tyłu	60 s–1/250 s*
		Synchronizacja z długimi czasami migawki (pierwsza kurtyna migawki szczelinowej)			
		Synchronizacja z długimi czasami migawki (druga kurtyna migawki szczelinowej)	Druga kurtyna		

Tryb fotografowania	Pełny panel sterowania LV	Tryb fotografowania z lampą błyskową	Czas wyzwolenia błysku	Warunki wyzwolania błysku	Limit czasu otwarcia migawki
S/M		Błysk dopełniający	Pierwsza kurtyna	Błysk jest wyzwolany zawsze	60s–1/250s*
		Błysk dopełniający (redukcja efektu czerwonych oczu)			
		Lampa błyskowa wyłączona	—	—	—
		Błysk wypełniający/ Wolna synchronizacja (druga kurtyna)	Druga kurtyna	Błysk jest wyzwolany zawsze	60s–1/250s*

- Funkcje **AUTO**, można ustawić w trybie **AUTO**.
- \* 1/200 s, 1/180 s (FL-50R), gdy używana jest zewnętrzna lampa błyskowa (sprzedawana osobno)

### Minimalny zakres

Obiektyw może rzucać cień na obiekty znajdujące się blisko aparatu, powodując winietowanie lub nadmierne rozjaśnienie, nawet przy minimalnym natężeniu błysku.

Obiektyw	Odległość, przy której występuje winietowanie
17 mm f1,8	0,25 m
25 mm f1,8	0,5 m
45 mm f1,8	0,5 m
14–42 mm IIR	0,8 m
14–42 mm EZ	0,25 m
40–150 mm	0,9 m

- Aby uniknąć winietowania, można użyć zewnętrznej lampy błyskowej. Aby uniknąć nadmiernej ekspozycji, wybierz tryb **A** lub **M** i wybierz wysoką liczbę f lub zmniejsz czułość ISO.

### Regulacja mocy lampy błyskowej (regulacja natężenia błysku)

Jeżeli fotografowany obiekt jest nadmiernie naświetlony lub niedoświetlony, pomimo że ekspozycja w pozostałych częściach kadru jest prawidłowa, można wyregulować moc lampy błyskowej.

- 1 Naciśnij przycisk i wybierz pozycję sterowania natężeniem błysku.



Fotografowanie za pomocą celownika



Fotografowanie za pomocą funkcji podglądu na żywo

Kompensacja błysku

- 2 Za pomocą przedniego pokrętkła wybierz wartość kompensacji błysku i naciśnij przycisk .

### Przestrogi

- Ustawienie to nie ma zastosowania, gdy tryb sterowania zewnętrzną lampą błyskową jest ustawiony na wartość **MANUAL**.
- Zmiany w natężeniu błysku dokonane przez zewnętrzną lampę błyskową zostają dodane do natężenia błysku aparatu.

## Wybór sposobu mierzenia jasności przez aparat (pomiar)

Wybierz sposób pomiaru jasności obiektu przez aparat.

- 1 Naciśnij przycisk **OK** i wybierz sposób pomiaru.









Fotografowanie za pomocą celownika

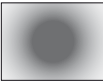

Fotografowanie za pomocą funkcji podglądu na żywo

Pomiar

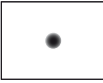
- 2 Wybierz opcję za pomocą przedniego pokrętkła i naciśnij przycisk **OK**.

 <b>Cyfrowy pomiar ESP</b>	Aparat dokonuje pomiaru ekspozycji w 324 obszarach kadru i optymalizuje ekspozycję w odniesieniu do bieżącej sceny lub (gdy dla opcji [Face Priority] wybrano ustawienie inne niż [OFF]) do fotografowanej osoby. Tryb ten jest zalecany do zwykłego fotografowania.	
 <b>Pomiar centralnie ważony</b>	Ten tryb pomiaru światła uzyskuje średnią wartość natężenia światła między obiektem a oświetleniem tła, nadając większe znaczenie obiektowi znajdującemu się w środku obrazu.	
 <b>Pomiar punktowy</b>	Opcja umożliwia dokonanie pomiaru na małym obszarze (około 2% kadru) po wycelowaniu aparatu na mierzony obiekt. Ekspozycja zostanie dostosowana do oświetlenia mierzonego punktu.	
 <b>Pomiar punktowy — jasne obszary</b>	Zwiększa ekspozycję pomiaru punktowego. Zapewnia, że jasne obiekty pozostaną jasne na zdjęciu.	
 <b>Pomiar punktowy — ciemne obszary</b>	Zmniejsza ekspozycję pomiaru punktowego. Zapewnia, że ciemne obiekty pozostaną ciemne na zdjęciu.	

- 3 Naciśnij do połowy spust migawki.

- Zazwyczaj aparat rozpocznie pomiar po naciśnięciu spustu migawki do połowy i zablokuje ekspozycję na tak długo, jak długo spust migawki będzie naciśnięty do połowy.

## Wybór trybu ustawiania ostrości (tryb AF)

Wybierz metodę ustawiania ostrości (tryb ustawiania ostrości).

Dla trybu fotografii i trybu  można wybrać różne metody ustawiania ostrości.

### 1 Naciśnij przycisk i wybierz tryb AF.

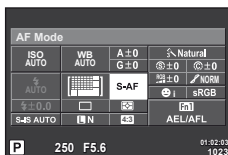

Fotografowanie za pomocą celownika



Fotografowanie za pomocą funkcji podglądu na żywo

### 2 Wybierz opcję za pomocą przedniego pokręćła i naciśnij przycisk .

- Na monitorze zostanie wyświetlony wybrany tryb AF.

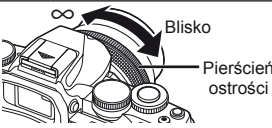
<b>S-AF</b> (jednokrotne ustawianie ostrości)	Ostrość jest ustawiana jeden raz po naciśnięciu spustu migawki do połowy. Gdy ostrość jest zablokowana, rozlega się sygnał dźwiękowy i zaczyna świecić symbol potwierdzenia ustawienia ostrości oraz znacznik celu AF. Ten tryb nadaje się do fotografowania obiektów nieruchomych lub wolno się poruszających.
<b>C-AF</b> (ciągłe ustawianie ostrości)	Ustawianie ostrości jest wykonywane ciągle przy naciśniętym do połowy spuście migawki. Gdy ostrość zostanie ustawiona na obiekt, na monitorze zapali się symbol potwierdzenia ustawienia ostrości i zabrzmi sygnał dźwiękowy po zablokowaniu ostrości pierwszy i drugi raz. Próby ustawiania ostrości są ponawiane, nawet jeżeli obiekt się poruszy albo zostanie zmieniona kompozycja ujęcia. <ul style="list-style-type: none"> <li>• Jeśli jest stosowany obiektyw systemu Four Thirds, to ustawienie zostanie zmienione na [S-AF].</li> </ul>
<b>MF</b> (ręczne ustawianie ostrości)	Funkcja ta umożliwia ręczne ustawienie ostrości na dowolny obiekt poprzez obracanie pierścienia ostrości na obiektywie. 
<b>S-AF+MF</b> (jednoczesne używanie trybów S-AF i MF)	Po naciśnięciu spustu migawki do połowy w celu ustawienia ostrości w trybie [S-AF] można obrócić pierścień ostrości, aby ręcznie dostoić ostrość.
<b>C-AF+TR</b> (śledzenie AF)	Naciśnij spust migawki do połowy, aby ustawić ostrość. Aparat będzie automatycznie śledził obiekt i utrzymywał na nim ustawienie ostrości tak długo, jak spust migawki będzie naciśnięty do połowy. <ul style="list-style-type: none"> <li>• Pole AF jest wyświetlane na czerwono, jeżeli aparat nie może śledzić obiektu. Należy wtedy zwolnić spust migawki, skadować ponownie obiekt, a następnie nacisnąć spust migawki do połowy.</li> <li>• Jeśli jest stosowany obiektyw systemu Four Thirds, to ustawienie zostanie zmienione na [S-AF].</li> </ul>

### **Przestrogi**

- Aparat może nie być w stanie ustawić ostrości, gdy obiekt jest słabo oświetlony, znajduje się we mgle lub dymie bądź charakteryzuje się słabym kontrastem.
- W przypadku korzystania z obiektywu systemu Four Thirds opcja AF będzie niedostępna podczas nagrywania sekwencji wideo.



## Czułość ISO

Zwiększenie czułości ISO zwiększa zaszumienie (ziarnistość), ale umożliwia fotografowanie w słabym oświetleniu. W większości sytuacji zalecane jest ustawienie [AUTO], które rozpoczyna się od czułości ISO 200 — wartości, która równoważy zaszumienie i zakres dynamiki — a następnie dostosowuje czułość ISO do warunków fotografowania.

- 1 Naciśnij przycisk **OK**, aby wybrać czułość ISO.



Fotografowanie za pomocą celownika



Fotografowanie za pomocą funkcji podglądu na żywo

- Jeśli klawisz wielofunkcyjny (str. 23) zostanie wcześniej ustawiony w pozycji **ISO** (ISO sensitivity/White balance), wystarczy nacisnąć przycisk **Fn2**, aby wyświetlić menu.

- 2 Obróć przednie pokrętkę, aby wybrać pozycję.

<b>AUTO</b>	Czułość jest ustawiana automatycznie w zależności od warunków fotografowania.
<b>LOW, 200–25600</b>	Czułość jest ustawiana na wybraną wartość.

## Opcje dźwięku sekwencji wideo (nagrywanie dźwięku wraz z sekwencją wideo)

- 1 Podczas fotografowania za pomocą funkcji podglądu na żywo naciśnij przycisk **OK** i wybierz dźwięk dla sekwencji wideo.

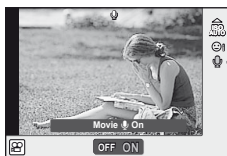

Fotografowanie za pomocą funkcji podglądu na żywo

- 2 Za pomocą przedniego pokrętkę przełącz opcję ON/OFF i naciśnij przycisk **OK**.

### ! **Przestrogi**

- Jeśli nagrywany jest dźwięk sekwencji wideo, mogą zostać zarejestrowane także odgłosy regulacji obiektywu i funkcji aparatu. W razie potrzeby można zmniejszyć ich częstotliwość, wybierając dla trybu [AF Mode] ustawienie [S-AF] lub ograniczając naciskanie przycisków.
- W trybie **DR** (Diorama) dźwięk nie jest nagrywany.

# 7 Funkcje menu

## Podstawowe operacje menu

Menu zawierają opcje umożliwiające wykonywanie zdjęć i odtwarzanie, które nie są wyświetlane w przypadku trybu sterowania na żywo. Umożliwiają one dostosowanie ustawień aparatu w celu ułatwienia jego obsługi.

	Wstępne i podstawowe opcje fotografowania
	Zaawansowane opcje fotografowania
	Opcje odtwarzania i retuszu
	Dostosowywanie ustawień aparatu (str. 89)
	Konfiguracja aparatu (np. data i język)

**1** Naciśnij przycisk **MENU**, aby wyświetlić menu.

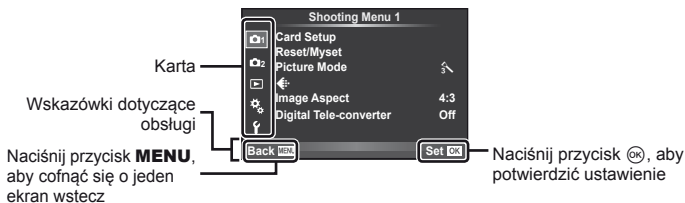

**2** Za pomocą przycisków  $\Delta$   $\nabla$  wybierz kartę i naciśnij przycisk  $\odot$ .

**3** Wybierz pozycję przyciskami  $\Delta$   $\nabla$  i naciśnij przycisk  $\odot$ , aby wyświetlić opcje dla wybranej pozycji.



**4** Za pomocą przycisków  $\Delta$   $\nabla$  podświetl żądaną opcję i naciśnij przycisk  $\odot$ , aby ją wybrać.

- Naciskaj przycisk **MENU**, dopóki menu nie zniknie.

### Uwagi

- Informacje na temat ustawień domyślnych danej opcji można znaleźć w rozdziale „Schemat menu” (str. 138).
- Podpowiedź jest wyświetlana przez ok. 2 sekundy po wybraniu opcji. Naciśnij przycisk **INFO**, aby wyświetlić lub ukryć podpowiedzi.

## Korzystanie z menu fotografowania 1/menu fotografowania 2



- 1 Card Setup (str. 75)
- Reset/Myset (str. 76)
- Picture Mode (str. 77)
- ◀ (str. 78)
- Image Aspect (str. 54)
- Digital Tele-converter (str. 84)
- 2 (Fotografowanie sekwencyjne/samowyzwalacz) (str. 65, 78)
- Image Stabilizer (str. 60)
- Bracketing (str. 79)
- HDR (str. 81)
- Multiple Exposure (str. 82)
- Time Lapse Settings (str. 83)
- RC Mode (str. 84)

### Formatowanie karty (Card Setup)

Karty należy formatować przy użyciu tego aparatu przed pierwszym użyciem bądź po użyciu w innych aparatach lub komputerach.

Podczas formatowania karty kasowane są wszystkie zapisane na niej dane, łącznie z chronionymi obrazami.

Formatując używaną kartę, upewnij się, że nie ma na niej zapisanych obrazów, które chcesz zachować. „Obsługiwane karty pamięci” (str. 119)

- 1 W menu fotografowania 1 wybierz pozycję [Card Setup].
- 2 Wybierz opcję [Format].
- 3 Wybierz opcję [Yes] i naciśnij przycisk .

  - Formatowanie jest zakończone.

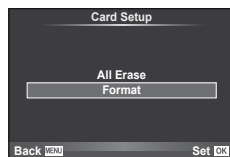







## Przywracanie ustawień domyślnych (Reset/Myset)

Zapisane ustawienia aparatu można łatwo przywrócić.

### Korzystanie z funkcji resetowania ustawień





Przywracanie ustawień domyślnych.

- 1 W menu fotografowania 1  wybierz pozycję [Reset/Myset].
- 2 Wybierz opcję [Reset] i naciśnij przycisk .
  - Podświetl opcję [Reset] i naciśnij przycisk , aby wybrać typ ustawień do zresetowania. Aby zresetować wszystkie ustawienia, z wyjątkiem daty i godziny i kilku innych, wybierz opcję [Full] i naciśnij przycisk .
  -  „Schemat menu” (str. 138)
- 3 Wybierz opcję [Yes] i naciśnij przycisk .





### Zapisywanie zestawu ustawień Myset

Można zapisać bieżące ustawienia aparatu dla wszystkich trybów oprócz trybu fotografowania. Zapisane ustawienia można przywołać w trybie **P**, **A**, **S** i **M**.

- 1 Dostosuj ustawienia, które chcesz zapisać.
- 2 W menu fotografowania 1  wybierz pozycję [Reset/Myset].
- 3 Wybierz żądane miejsce docelowe ([Myset1]–[Myset4]) i naciśnij przycisk .
  - Obok miejsc docelowych ([Myset1]–[Myset4]), w których zostały już zapisane ustawienia, wyświetlany jest napis [Set]. Ponowne wybranie opcji [Set] powoduje zastąpienie zapisanych ustawień.
  - Aby usunąć zapisany zestaw ustawień, wybierz opcję [Reset].
- 4 Wybierz opcję [Set] i naciśnij przycisk .
  - Ustawienia, które można zapisać w opcji Myset  „Schemat menu” (str. 138)

### Korzystanie z zestawu ustawień Myset

Ustawia aparat zgodnie z zestawem ustawień Myset.

- 1 W menu fotografowania 1  wybierz pozycję [Reset/Myset].
- 2 Wybierz żądane ustawienia ([Myset1]–[Myset4]) i naciśnij przycisk .
- 3 Wybierz opcję [Yes] i naciśnij przycisk .





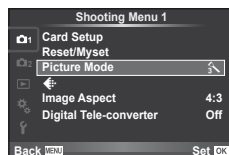

## Opcje przetwarzania (Picture Mode)

Istnieje możliwość indywidualnego dostosowywania kontrastu, ostrości i innych parametrów w ustawieniach [Picture Mode] (str. 62). Zmiany dla każdego trybu obrazu są zapisywane osobno.

- 1 W menu fotografowania 1  wybierz opcję [Picture Mode].



- 2 Wybierz opcję za pomocą przycisków  $\Delta$   $\nabla$  i naciśnij przycisk  $\odot$ .
- 3 Naciśnij przycisk  $\triangleright$ , aby wyświetlić ustawienia dla wybranej opcji.

					
<b>Contrast</b>	Różnica między jasnymi i ciemnymi obszarami	✓	✓	✓	✓
<b>Sharpness</b>	Ostrość obrazu	✓	✓	✓	✓
<b>Saturation</b>	Intensywność koloru	✓	✓	—	✓
<b>Gradation</b>	Regulacja odcienia (gradacji).				
<b>Auto</b>	Podział obrazu na niewielkie obszary i niezależna regulacja jasności w każdym obszarze. Ta opcja jest skuteczna w przypadku obrazów z obszarami o dużym kontraście, w których biel jest zbyt jasna, a czerń zbyt ciemna.	✓	✓	✓	✓
<b>Normal (Normalny)</b>	Tryb [Normal] powinien być używany przy typowych zastosowaniach.				
<b>High Key</b>	Gradacja dla jasnego obiektu.				
<b>Low Key</b>	Gradacja dla ciemnego obiektu.				
<b>Effect (i-Enhance)</b>	Ustawia poziom efektu do zastosowania.	✓	—	—	✓
<b>B&amp;W Filter (Monotone)</b>	Tworzenie obrazu czarno-białego. Kolor filtru jest rozjaśniany, a kolor uzupełniający ściemniany.				
<b>N:Neutral</b>	Tworzenie zwykłego zdjęcia czarno-białego.				
<b>Ye:Yellow</b>	Odwzorowuje wyraźną białą chmurę na naturalnie błękitnym niebie.	—	—	✓	✓
<b>Or:Orange</b>	Lekko uwydatnia kolory niebieskiego nieba i zachodów słońca.				
<b>R:Red</b>	Mocno uwydatnia kolory niebieskiego nieba i jasność szkarłatnego koloru roślinności.				
<b>G:Green</b>	Mocno uwydatnia kolor czerwonych ust i zielonych liści.				

<b>Pict. Tone</b> (Monotone)	Zabarwienie czarno-białego obrazu.				
<b>N:Neutral</b>	Tworzenie zwykłego zdjęcia czarno-białego.				
<b>S:Sepia</b>	Sepia	—	—	✓	✓
<b>B:Blue</b>	Odcień niebieskawy				
<b>P:Purple</b>	Odcień fioletowy				
<b>G:Green</b>	Odcień zielonkawy				

### **Przestrogi**

- Zmiany kontrastu są ignorowane przy ustawieniach innych niż [Normal].

### **Jakość obrazu** ()

Wybierz jakość obrazu. Dla zdjęć i sekwencji wideo można wybrać odmienne jakości obrazu. Opcja ta działa tak samo, jak opcja [] w sterowaniu na żywo.

- Można zmienić rozmiar obrazu JPEG, współczynnik kompresji oraz liczbę pikseli [] i []. [, set], [Pixel Count] „Korzystanie z menu użytkownika” (str. 89)

### **Ustawianie samowyzwalacza** ()

Działanie samowyzwalacza można dostosować.

- 1 Wybierz opcję [, ] w Shooting Menu 2 .



- 2 Wybierz opcję [, C>] (niestandardowe) i naciśnij przycisk .
- 3 Użyj przycisków , , aby wybrać pozycję, a następnie naciśnij przycisk .
  - Za pomocą przycisków , wybierz ustawienie i naciśnij przycisk .

<b>Frame</b>	Ustawia liczbę klatek do wykonania.
<b>Timer</b>	Ustawia czas upływający od naciśnięcia spustu migawki do wykonania zdjęcia.
<b>Interval Time</b>	Ustawia interwał fotografowania dla drugiej i następnych klatek.

## Wykonywanie serii fotografii z różnymi ustawieniami (bracketing)

Określenie „bracketing” oznacza wykonywanie serii fotografii z ustawieniami automatycznie zmienianymi w stosunku do bieżącej wartości.

- 1 W Shooting Menu 2 wybierz opcję [Bracketing] i naciśnij przycisk .



- 2 Po wybraniu ustawienia [On] naciśnij przycisk i wybierz typ fotografowania z bracketingiem.

- Po wybraniu fotografowania z bracketingiem na ekranie pojawi się symbol .

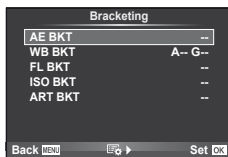

- 3 Naciśnij przycisk , wybierz ustawienia parametrów, takie jak liczba zdjęć, a następnie naciśnij przycisk .
  - Kontynuuj naciśnięcie przycisku aż do powrotu do ekranu opisanego w kroku 1.
  - Po wybraniu ustawienia fotografowania z bracketingiem zostaną zachowane i będzie możliwe normalne fotografowanie.

### **Przestrogi**

- Z tej opcji nie można korzystać podczas fotografowania w trybie HDR.
- Z tej opcji nie można korzystać jednocześnie z wielokrotną ekspozycją oraz fotografowaniem w stałych odstępach czasu.

### **AE BKT (bracketing ekspozycji)**

Ekspozycja jest zmieniana podczas każdego ujęcia. Wartość modyfikacji może być równa 0.3 EV, 0.7 EV lub 1.0 EV. W trybie wykonywania pojedynczych zdjęć za każdym pełnym naciśnięciem spustu migawki wykonywane jest jedno zdjęcie. W trybie fotografowania sekwencyjnego zdjęcia są wykonywane w sposób ciągły, dopóki spust migawki jest naciśnięty do końca: bez modyfikacji, wartość mniejsza, wartość większa. Liczba zdjęć: 2, 3, 5 lub 7

- Podczas bracketingu wskaźnik zmienia kolor na zielony.
- Aparat modyfikuje ekspozycję, zmieniając wartości przysłony i czas otwarcia migawki (tryb **P**), czas otwarcia migawki (tryby **A** i **M**) lub wartość przysłony (tryb **S**).
- Aparat modyfikuje wartość wybraną aktualnie dla kompensacji ekspozycji.
- Przyrost modyfikacji zmienia się w zależności od wartości wybranej dla opcji [EV Step]. „Korzystanie z menu użytkownika” (str. 89)

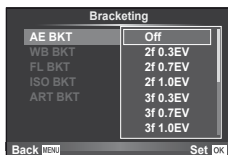

### WB BKT (bracketing balansu bieli)

Na podstawie pojedynczego ujęcia automatycznie wykonywane są trzy zdjęcia z różnymi ustawieniami balansu bieli (dostosowanymi w kierunku określonego koloru), zaczynając od wartości wybranej aktualnie dla balansu bieli. Bracketing balansu bieli jest dostępny w trybach **P**, **A**, **S** i **M**.

- Balans bieli może być modyfikowany w 2, 4 lub 6 krokach na każdej z osi A–B (pomarańczowy — niebieski) i G–M (zielony — purpurowy).
- Aparat modyfikuje wartość wybraną aktualnie dla kompensacji balansu bieli.
- Jeżeli na karcie pamięci brak miejsca dla wybranej liczby zdjęć, podczas bracketingu balansu bieli nie zostaną wykonane żadne fotografie.



### FL BKT (bracketing błysku)

Aparat wykonuje trzy zdjęcia z różnymi natężeniami błysku (pierwsze zdjęcie bez modyfikacji, drugie z mniejszą wartością, trzecie — z większą). W trybie wykonywania pojedynczych zdjęć za każdym naciśnięciem spustu migawki wykonywane jest jedno zdjęcie. W trybie fotografowania sekwencyjnego wszystkie ujęcia są wykonywane po naciśnięciu spustu migawki.

- Podczas bracketingu wskaźnik **[BKT]** zmienia kolor na zielony.
- Przyrost modyfikacji zmienia się w zależności od wartości wybranej dla opcji [EV Step]. „Korzystanie z menu użytkownika” (str. 89)

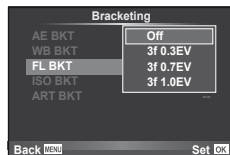

### ISO BKT (bracketing ISO)

Czułość jest zmieniana, a czas otwarcia migawki i przysłona pozostają stałe. Wartość modyfikacji może być równa 0.3 EV, 0.7 EV lub 1.0 EV. Po każdorazowym naciśnięciu spustu migawki aparat wykonuje trzy zdjęcia: z określoną czułością (lub z optymalnym ustawieniem czułości, jeśli wybrana jest opcja automatyczna) podczas pierwszego, z modyfikatorem ujemnym podczas drugiego i z modyfikatorem dodatnim podczas trzeciego.

- Przyrost modyfikacji nie zmienia się w zależności od wartości wybranej dla opcji [ISO Step]. „Korzystanie z menu użytkownika” (str. 89)
- Bracketing jest wykonywany niezależnie od górnego limitu ustawionego w menu [ISO-Auto Set]. „Korzystanie z menu użytkownika” (str. 89)

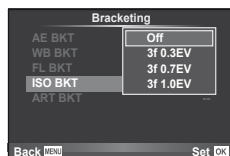

### ART BKT (bracketing filtrów artystycznych)

Po każdym naciśnięciu spustu migawki aparat wykonuje wiele zdjęć, z których każde ma inne ustawienie filtra artystycznego. Bracketing filtrów artystycznych można włączyć lub wyłączyć oddzielnie dla każdego trybu obrazu.

- Rejestracja może zająć kilka chwil.
- Opcji ART BKT nie można połączyć z opcjami WB BKT i ISO BKT.

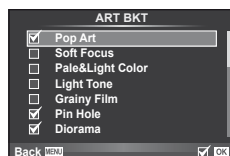



## Fotografia HDR

Aparat wykonuje kilka zdjęć i automatycznie łączy je w jedno zdjęcie HDR. Można również wykonać kilka zdjęć i utworzyć zdjęcie HDR na komputerze (fotografia HDR z bracketingiem).

- 1 W menu fotografowania 2 wybierz opcję [HDR] i naciśnij przycisk .



- 2 Wybierz typ fotografii HDR i naciśnij klawisz .

HDR1	Zostaną wykonane cztery zdjęcia, każde z inną ekspozycją, które następnie zostaną w aparacie połączone w jedno zdjęcie HDR. Zdjęcia HDR2 są bardziej atrakcyjne niż HDR1. Czułość ISO jest stała i równa 200. Najkrótszy czas otwarcia migawki to 1 sekunda, a najdłuższy to 4 sekundy.
HDR2	
3F 2.0EV	Wykonywany jest bracketing HDR. Wybierz liczbę zdjęć i różnicę w ekspozycji. Przetwarzanie HDR zdjęć nie jest wykonywane.
5F 2.0EV	
7F 2.0EV	
3F 3.0EV	
5F 3.0EV	

- 3 Wykonaj zdjęcie.

- Po naciśnięciu migawki aparat automatycznie wykona ustawioną wcześniej liczbę zdjęć.
- Po przypisaniu funkcji HDR do przycisku przy użyciu opcji [Button Function] (str. 99) można naciśnięciem jednego przycisku wyświetlić ekran fotografowania HDR.

### **Przestrogi**

- Po włączeniu funkcji HDR1 lub HDR2 kompensacja ekspozycji jest niedostępna.
- Podczas fotografowania z długim czasem otwarcia migawki może wystąpić zauważalny szum.
- Umocuj aparat na statywie lub innym urządzeniu stabilizującym i wykonaj zdjęcie.
- Zdjęcie wyświetlane na monitorze lub celowniku podczas wykonywania zdjęcia nie będzie takie samo, jak zdjęcie po przetworzeniu HDR.
- Zarówno w przypadku HDR1, jak i HDR2 zdjęcie HDR zostanie zapisane jako plik JPEG. Jeśli jakość zdjęcia została ustawiona na [RAW], obraz jest zapisywany w formacie RAW+JPEG. W trybie RAW zapisywane jest jedynie zdjęcie z odpowiednią ekspozycją.
- Jeśli jest ustawiona opcja HDR1/HDR2, tryb obrazu jest na stałe ustawiony na [Natural], a kolor jest ustawiony na [sRGB]. Opcja [Full-time AF] nie działa.
- Podczas fotografowania HDR nie można używać fotografowania z lampą błyskową, bracketingu, ekspozycji ani fotografowania w stałych odstępach czasu.

## Zapis szeregu ekspozycji w pojedynczym zdjęciu (multiple exposure)

Istnieje możliwość zarejestrowania kilku ekspozycji na jednym obrazie, z zastosowaniem aktualnie wybranej opcji jakości obrazu.

**1** W menu fotografowania 2 wybierz opcję [Multiple Exposure].

**2** Wyreguluj ustawienia.

Frame	Wybierz opcję [2f].
Auto Gain	Po wybraniu ustawienia [On] jasność każdej klatki jest ustawiana na 1/2, a następnie zdjęcia są nakładane. Po wybraniu ustawienia [Off] zdjęcia są nakładane z zachowaniem oryginalnej jasności poszczególnych klatek.
Overlay	Po wybraniu ustawienia [On] na zapisane na karcie zdjęcie RAW może zostać nałożona seria ekspozycji, a całość może zostać zapisana jako osobne zdjęcie. Wykonywane jest jedno zdjęcie.

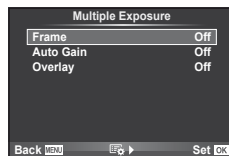

- Gdy działa funkcja wielokrotnej ekspozycji, na wyświetlaczu widoczny jest symbol .

**3** Wykonaj zdjęcie.

- Po rozpoczęciu fotografowania wyświetlany jest zielony symbol .
- Naciśnij przycisk , aby usunąć ostatnie ujęcie.
- Poprzednie ujęcie jest nakładane na widok z obiektywu, aby ułatwić kadrowanie kolejnego ujęcia.



### Wskazówki

- Aby nałożyć na siebie 3 lub więcej klatek: wybierz format RAW dla opcji [] i wykonaj powtarzanie ekspozycji przy użyciu opcji [Overlay].
- Więcej informacji na temat nakładania na siebie zdjęć RAW: [Edit] (str. 85)



### Przestrogi

- Gdy działa funkcja wielokrotnej ekspozycji, aparat nie przełącza się w tryb uśpienia.
- Zdjęcia wykonane przy użyciu innych aparatów nie są uwzględniane w wielokrotnej ekspozycji.
- Po wybraniu dla opcji [Overlay] ustawienia [On] zdjęcia wyświetlane po wybraniu zdjęcia w formacie RAW są przetwarzane z ustawieniami zastosowanymi w chwili robienia zdjęcia.
- Aby ustawić funkcje fotografowania, należy najpierw anulować tryb wielokrotnej ekspozycji. Nie można ustawić niektórych funkcji.
- Wielokrotna ekspozycja jest automatycznie anulowana od pierwszego zdjęcia w poniższych sytuacjach.
  - Aparat został wyłączony/Naciśnięto przycisk /Naciśnięto przycisk **MENU**/Tryb fotografowania ustawiono na inny niż **P**, **A**, **S**, **M**/Bateria się wyczerpała/Do aparatu podłączono dowolny kabel
- Po wybraniu zdjęcia w formacie RAW za pomocą opcji [Overlay] zostanie wyświetlone zdjęcie w formacie JPEG zarejestrowane w trybie JPEG+RAW.
- W przypadku wykonywania wielu ekspozycji za pomocą bracketingu priorytet ma fotografowanie w trybie wielokrotnej ekspozycji. Podczas zapisywania nakładanych zdjęć przywracana jest domyślna wartość fabryczna ustawienia bracketingu.

## Fotografowanie w stałych odstępach czasu (tryb time lapse)

Istnieje możliwość ustawienia aparatu tak, aby automatycznie wykonywał zdjęcia w stałych odstępach czasu (tryb time lapse). Zdjęcia można również połączyć w jedną sekwencję wideo. To ustawienie jest dostępne tylko w trybach **P**, **A**, **S** i **M**.

- 1 Skonfiguruj następujące ustawienia dla opcji [Time Lapse Settings] w menu fotografowania 2 .

<b>Frame</b>	Ustawia liczbę klatek do wykonania.
<b>Start Waiting Time</b>	Ustawia czas oczekiwania przed zrobieniem zdjęcia.
<b>Interval Time</b>	Ustawia przedział czasu pomiędzy zdjęciami po rozpoczęciu fotografowania.
<b>Time Lapse Movie</b>	Ustawia format zapisu sekwencji klatek. [Off]: zapisuje każdą klatkę jako zdjęcie. [On]: zapisuje każdą klatkę jako zdjęcie, generuje jedną sekwencję wideo z sekwencji klatek i zapisuje ją.

- Jakość filmu to [M-JPEG HD] przy 10 kl./s.

### 2 Wykonaj zdjęcie.

- Zdjęcia są wykonywane, nawet jeśli obraz nie jest ostry po użyciu automatycznej nastawy ostrości. Aby ustalić stałą pozycję punktu ostrości, fotografuj w trybie MF.
- Funkcja [Rec View] działa przez 0,5 sekundy.
- Jeżeli dla czasu przed rozpoczęciem fotografowania lub przedziału czasu pomiędzy zdjęciami ustawiono wartość 1 minuta 31 sekund lub większą, monitor i aparat zostaną wyłączone po upływie 1 minuty. 10 sekund przed wykonaniem zdjęcia, aparat zostanie automatycznie włączony. Gdy monitor jest wyłączony, naciśnij spust migawki, aby go włączyć.

### **Przestrogi**

- Jeśli tryb AF ustawiono na [C-AF] lub [C-AF+TR], zostanie on automatycznie zmieniony na [S-AF].
- Podczas wykonywania zdjęć w regularnych odstępach czasu ekran dotykowy jest wyłączony.
- Z tej opcji nie można korzystać podczas fotografowania w trybie HDR.
- Nie można łączyć fotografowania przy długiej ekspozycji, fotografowania czasowego ani fotografowania z kompozycją z bracketingiem i z kompozycją wielokrotną; nie można również łączyć bracketingu z kompozycją wielokrotną.
- Lampa błyskowa nie będzie działała, jeśli czas jej ładowania jest dłuższy niż przedział czasu pomiędzy zdjęciami.
- Jeśli aparat jest automatycznie wyłączany pomiędzy poszczególnymi zdjęciami, zostanie on włączony odpowiednio przed wykonaniem kolejnego zdjęcia.
- Jeśli którekolwiek ze zdjęć nie zostanie wykonane poprawnie, sekwencja wideo time lapse nie zostanie wygenerowana.
- Jeśli na karcie pamięci nie ma wystarczającej ilości miejsca, sekwencja wideo time lapse nie zostanie zarejestrowana.
- Fotografowanie w trybie time lapse zostanie anulowane, jeśli użytkownik użyje następujących elementów sterujących: pokrętko wyboru trybu, przycisk **MENU**, przycisk , przycisk zwalniający obiektyw albo podłączenie kabla USB.
- Wyłączenie aparatu spowoduje wyłączenie fotografowania w trybie time lapse.
- Jeśli poziom naładowania baterii jest niewystarczający, fotografowanie może zostać przerwane przed jego zakończeniem. Przed rozpoczęciem upewnij się, że bateria jest wystarczająco naładowana.

## Fotografowanie z użyciem lampy błyskowej sterowanej bezprzewodowo







Wbudowana lampa błyskowa oraz lampa błyskowa obsługująca tryb RC umożliwiają bezprzewodowe wykonywanie zdjęć z lampą błyskową.  „Fotografowanie z użyciem lampy błyskowej sterowanej bezprzewodowo” (str. 125)

## Zoom cyfrowy (Digital Tele-converter)

Cyfrowy telekonwerter umożliwia uzyskanie powiększenia przekraczającego aktualny współczynnik powiększenia. Aparat zapisuje środek kadru. Powiększenie zostaje zwiększone ok. 2x.

- 1 W menu fotografowania 1  wybierz ustawienie [On] dla opcji [Digital Tele-converter].
- 2 Widok na monitorze zostanie powiększony dwukrotnie.
  - Obiekt zostanie sfotografowany zgodnie z obrazem wyświetlanym na monitorze.

### **Przestrogi**

- Zoom cyfrowy nie jest dostępny w przypadku wielokrotnej ekspozycji, w trybie  lub po wybraniu opcji , ,  lub  w trybie **SCN**.
- Ta funkcja nie jest dostępna, gdy dla opcji [Movie Effect] wybrano ustawienie [On] w trybie .
- Kiedy wyświetlane jest zdjęcie w formacie RAW, obszar widoczny na monitorze jest wskazywany ramką.
- Pole AF obniża się.

## Korzystanie z menu odtwarzania

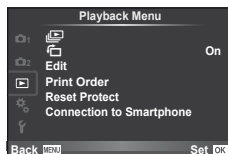

 (str. 59)

 (str. 85)

 Edit (str. 85)

Print Order (str. 116)

Reset Protect (str. 87)









Connection to Smartphone (str. 107)

## Wyświetlanie obróconych obrazów ()

Po wybraniu ustawienia [On] zdjęcia wykonane, gdy aparat jest ustawiony w orientacji pionowej, są automatycznie obracane.

## Edycja zdjęć

Zapisane zdjęcia można edytować i zapisywać jako nowe obrazy.

- 1 Wybierz opcję [Edit] w Playback Menu  i naciśnij przycisk .
- 2 Użyj przycisków  , aby wybrać opcję [Sel. Image] i naciśnij przycisk .
- 3 Za pomocą przycisków   wybierz obraz do edycji i naciśnij przycisk .
  - Jeżeli zdjęcie ma format RAW, wyświetlana jest opcja [RAW Data Edit], a w przypadku formatu JPEG — opcja [JPEG Edit]. Jeśli obraz zarejestrowano w formacie RAW+JPEG, zostaną wyświetlone obydwie opcje: [RAW Data Edit] oraz [JPEG Edit]. Wybierz menu obrazu do edycji.
- 4 Wybierz opcję [RAW Data Edit] lub [JPEG Edit] i naciśnij przycisk .

RAW Data Edit	Tworzy kopię JPEG edytowanego obrazu RAW zgodnie z ustawieniami.	
	[Current]	Kopia JPEG jest przetwarzana z użyciem bieżących ustawień aparatu. Przed wybraniem tej opcji należy dostosować ustawienia aparatu.
	[Custom1]	Edycję można wykonać, zmieniając ustawienia na monitorze. Użyte ustawienia można zapisać.
	[Custom2]	Edycję można wykonać, zmieniając ustawienia na monitorze. Użyte ustawienia można zapisać.
ART BKT	Obraz jest edytowany przy użyciu ustawień dla wybranego filtra artystycznego.	

<p><b>JPEG Edit</b></p>	<p>Wybierz jedną z następujących opcji:          [Shadow Adj]: rozjaśnia ciemny, oświetlony z tyłu obiekt.          [Redeye Fix]: redukcja efektu czerwonych oczu powstałego podczas fotografowania z lampą błyskową.          [⏏]: Wybierz rozmiar kadru przy użyciu pokrętkła, a następnie wybierz położenie kadru za pomocą przycisków <math>\Delta \nabla \triangleleft \triangleright</math>.</p>  <p>[Aspect]: zmienia współczynnik proporcji zdjęć z 4:3 (standardowy) na [3:2], [16:9], [1:1] lub [3:4]. Po zmianie współczynnika proporcji użyj przycisków <math>\Delta \nabla \triangleleft \triangleright</math>, aby określić pozycję przycinanego obszaru.          [Black &amp; White]: tworzy zdjęcia czarno-białe.          [Sepia]: tworzy brązowy odcień starej fotografii.          [Saturation]: regulacja nasycenia kolorów obrazu. Zmień nasycenie kolorów, podglądając obraz na monitorze.          [📐]: zmiana rozmiaru pliku obrazu na 1280 × 960, 640 × 480 lub 320 × 240. Zdjęcia o współczynniku proporcji innym niż 4:3 (standardowy) są przekształcane na najbliższy rozmiar.          [e-Portrait]: powoduje, że skóra wygląda na gładszą i półprzezroczystą. W przypadku niepowodzenia działania funkcji wykrywania twarzy, w zależności od obrazu kompensacja może być niemożliwa.</p>
-------------------------	--

**5** Po zakończeniu określania ustawień naciśnij przycisk  $\odot$ .

- Ustawienia zostaną automatycznie zapisane w obrazie.

**6** Wybierz opcję [Yes] i naciśnij przycisk  $\odot$ .

- Edytowany obraz zostanie zapisany na karcie.











### **!** **Przestrogi**

- Sekwencji wideo i zdjęć 3D nie można edytować.
- Funkcja redukcji efektu czerwonych oczu może nie działać w przypadku niektórych typów zdjęć.
- Edycja obrazu JPEG nie jest możliwa w następujących przypadkach:  
 Jeżeli zdjęcie jest edytowane na komputerze, brakuje miejsca na karcie, zdjęcie było zapisane w innym aparacie.
- Zmieniając wielkość zdjęcia ([📐]), nie można wybrać większej liczby pikseli niż pierwotnie zapisana.
- Trybów [⏏] i [Aspect] można używać tylko do edytowania zdjęć o współczynniku proporcji 4:3 (standardowym).
- Gdy dla trybu [Picture Mode] wybrane jest ustawienie [ART], dla opcji [Color Space] dostępne jest tylko ustawienie [sRGB].





## Nakładanie obrazu

Za pomocą aparatu można nałożyć na siebie i zapisać w postaci osobnego zdjęcia maksymalnie 3 klatki zdjęć w formacie RAW.



Zdjęcie jest zapisywane w trybie zapisu ustawionym podczas zapisywania zdjęcia. (Jeśli wybrany jest format [RAW], kopia zostanie zapisana w formacie [L+N+RAW]).

- 1 Wybierz opcję [Edit] w Playback Menu  i naciśnij przycisk .
- 2 Za pomocą przycisków   wybierz opcję [Image Overlay] i naciśnij przycisk .
- 3 Wybierz liczbę obrazów do nałożenia i naciśnij przycisk .
- 4 Za pomocą przycisków     wybierz zdjęcia w formacie RAW, które mają zostać nałożone.
  - Po wybraniu, określonej w kroku 3 liczby zdjęć, zostanie wyświetlony nałożony obraz.

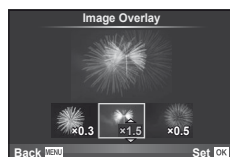

- 5 Ustaw intensywność.
  - Za pomocą przycisków   wybierz zdjęcie i przyciskami   ustaw jego intensywność.
  - Intensywność można regulować w zakresie 0,1–2,0. Sprawdź wyniki na monitorze.



- 6 Naciśnij przycisk . Zostanie wyświetlone okno dialogowe z prośbą o potwierdzenie. Wybierz opcję [Yes] i naciśnij przycisk .

## **Wskazówki**



- Aby nałożyć na siebie 4 lub więcej ujęć, zapisz nałożony obraz jako plik RAW i użyj wielokrotnie funkcji [Image Overlay].

## Nagranie dźwiękowe

Do bieżącego zdjęcia można dodać nagranie dźwiękowe (o maks. długości 30 sekund). Jest to funkcja zgodna z funkcją  podczas odtwarzania. (str. 58)

## Anulowanie wszystkich zabezpieczeń













Funkcja ta pozwala na anulowanie zabezpieczenia wielu obrazów jednocześnie.

- 1 Wybierz opcję [Reset Protect] w Playback Menu .
- 2 Wybierz opcję [Yes] i naciśnij przycisk .

## Korzystanie z menu ustawień

Menu ustawień  służy do konfigurowania podstawowych funkcji aparatu.



















Opcja	Opis	
 (ustawienie daty/godziny)	Ustawianie zegara aparatu.	16
 (zmiana języka wyświetlacza)	Można zmienić język komunikatów ekranowych i komunikatów o błędach na język inny niż angielski.	—
 (regulacja jasności monitora)	Można zmienić jasność i temperaturę barwową monitora. Ustawienie temperatury barwowej będzie miało wpływ jedynie na wyświetlanie na monitorze podczas odtwarzania. Użyj przycisków  i  , aby podświetlić opcję  (temperatura barwowa) lub  (jasność), a następnie użyj przycisków  i  , aby ustawić wartość. Użyj przycisku <b>INFO</b> , aby przełączyć się między ustawieniami kolorów wyświetlanych na monitorze [Natural] i [Vivid].	—
<b>Rec View</b>	Wybierz, czy zdjęcia mają być wyświetlane natychmiast po wykonaniu i przez jaki czas. Jest to przydatne do szybkiego sprawdzenia właśnie zarejestrowanego obrazu. Naciśnięcie do połowy spustu migawki podczas sprawdzania zdjęcia umożliwia natychmiastowy powrót do trybu fotografowania. [0.3sec]–[20sec]: określa czas (w sekundach), przez jaki będzie wyświetlane każde zdjęcie. [Off]: zdjęcie zapisywane na karcie nie jest wyświetlane. [Auto  ]: wyświetla zapisywany obraz, a następnie przełącza się w tryb odtwarzania. Tryb ten nadaje się do kasowania zdjęć po ich sprawdzeniu.	—
<b>Wi-Fi Settings</b>	Te ustawienia umożliwiają bezprzewodowe połączenie LAN aparatu ze smartfonem za pomocą funkcji Wi-Fi aparatu.	107
 <b>Menu Display</b>	Wybierz, czy ma być wyświetlane menu użytkownika.	—
<b>Firmware</b>	Zostanie wyświetlona wersja oprogramowania firmware produktu. Przy pytaniach na temat aparatu lub jego akcesoriów albo przy pobieraniu oprogramowania konieczne będzie podanie posiadanej wersji firmware.	—



## Korzystanie z menu użytkownika

Ustawienia aparatu można dostosować przy użyciu Custom Menu .



### Menu użytkownika

-  AF/MF (str. 89)
-  Button/Dial (str. 90)
-  Release/ (str. 90)
-  Disp//PC (str. 91)
-  Exp//ISO (str. 92)
-   Custom (str. 93)
-  /Color/WB (str. 94)
-  Record/Erase (str. 95)
-  Movie (str. 96)
-  Built-In EVF (str. 96)
-   Utility (str. 97)



### AF/MF

MENU →  → 

Opcja	Opis	
<b>AF Mode</b>	Ustawienie trybu AF. Jest to ustawienie analogiczne do ustawienia trybu sterowania na żywo. Dla trybu fotografii i trybu  można wybrać różne metody ustawiania ostrości.	72
<b>Full-time AF</b>	Po wybraniu ustawienia [On] aparat będzie kontynuował ustawianie ostrości, nawet jeśli spust migawki nie jest naciśnięty do połowy. Z tej opcji nie można korzystać, jeśli jest stosowany obiektyw systemu Four Thirds.	—
<b>AEL/AFL</b>	Dostosowanie blokady AF i AE.	97
<b>Reset Lens</b>	Po wybraniu ustawienia [On] powoduje wyzerowanie ostrości obiektywu (nieskończoność) po każdym wyłączeniu zasilania aparatu. Wyzerowane zostaną również ustawienia ostrości obiektywów power zoom.	—
<b>BULB/TIME Focusing</b>	Normalnie po wybraniu ręcznego ustawiania ostrości (MF) ostrość jest blokowana podczas ekspozycji. Wybierz ustawienie [On], aby umożliwić ustawianie ostrości przy użyciu pierścienia ostrości.	—
<b>Focus Ring</b>	Wybierając kierunek obrotu pierścienia regulacji ostrości, można określić sposób przesuwania punktu ostrości.	—
<b>MF Assist</b>	Po wybraniu ustawienia [On] można automatycznie przełączać się na powiększenie lub wybierać funkcję peakingu w trybie ręcznego ustawiania ostrości, obracając pierścień ostrości.	98
<b>[•••] Set Home</b>	Wybór położenia pola AF, które zostanie zapisane jako położenie początkowe. Podczas wyboru położenia początkowego na ekranie wyboru pola AF wyświetlany jest symbol  .	—

## AF/MF

MENU → ☰ →

Opcja	Opis	
AF Illuminat.	Wybierz ustawienie [Off], aby wyłączyć lampkę wspomaganą AF.	—
☺ Face Priority	Wybierz tryb AF priorytetu twarzy. Jest to ustawienie analogiczne do ustawienia trybu sterowania na żywo.	52
AF Area Pointer	Po wybraniu ustawienia [Off] ramka pola AF nie będzie wyświetlana podczas potwierdzania.	—

## Button/Dial

MENU → ☰ →

Opcja	Opis	
Button Function	Przypisywanie funkcji przyciskom. [Fn1]Function, [Fn2]Function, [☺]Function, [>]Function, [∇]Function, [αβ]Function, [L-Fn]Function	99
Dial Function	Można zmienić funkcje przypisane do tylnego i przedniego pokręta.	—
Dial Direction	Wybór kierunku obracania pokręta w celu regulacji czasu otwarcia migawki lub wartości przysłony. Zmiana kierunku przesunięcia programu.	—
Mode Dial Function	Można dostosować tryb fotografowania określany przez pokręta wyboru trybu, a także zastosować zapisane ustawienia Myset. Jeśli ustawienia zostały zarejestrowane, można wybrać jeden z zestawów z zakresu [Myset1] – [Myset4] (str. 76).	—

## Release/

MENU → ☰ →

Opcja	Opis	
RIs Priority S	Po wybraniu ustawienia [On] migawkę można zwolnić, nawet gdy aparat nie ustawił ostrości. Opcję tę można ustawić osobno dla trybów S-AF (str. 72) i C-AF (str. 72).	—
RIs Priority C		
L fps H fps	Wybór szybkości klatek dla trybów [] i []. Wartości stanowią przybliżone wartości maksymalne.	65
+ IS Off	Po wybraniu ustawienia [Off] podczas fotografowania sekwencyjnego włączy się stabilizator obrazu.	—
Half Way RIs With IS	Po wybraniu ustawienia [On] stabilizacja obrazu włącza się po naciśnięciu do połowy spustu migawki.	—
Lens I.S. Priority	Po wybraniu ustawienia [On] priorytet jest nadawany funkcjom obiektywu podczas używania obiektywu ze stabilizacją obrazu.	—
Release Lag-Time	Jeśli wybrano opcję [Short], opóźnienie między naciśnięciem spustu migawki i zrobieniem zdjęcia można skrócić.*	—

\* Spowoduje to skrócenie żywotności baterii. Należy również upewnić się, że aparat nie będzie ulegał silnym wstrząsoms podczas pracy. Takie wstrząsy mogą spowodować zaprzestanie wyświetlania obiektów na monitorze. Jeśli tak się stanie, wyłącz i ponownie włącz zasilanie.

Opcja	Opis					
<b>HDMI</b>	[HDMI Out]: wybór formatu cyfrowego wyjścia sygnału wideo w przypadku podłączenia aparatu do telewizora za pośrednictwem kabla HDMI. [HDMI Control]: wybierz ustawienie [On], aby możliwe było sterowanie aparatem przy użyciu pilotów telewizorów obsługujących sterowanie HDMI.	101				
<b>Video Out</b>	Wybór standardu wideo ([NTSC] lub [PAL]), używanego w danym kraju lub regionie.	101				
<b> Control Settings</b>	Wybór opcji wyświetlanych w poszczególnych trybach fotografowania.	103				
			<b>Tryb fotografowania</b>			
	<b>Opcje</b>		<b>P/A/S/M</b>	<b>AUTO</b>	<b>ART</b>	<b>SCN</b>
	<b>Live Control (str. 31)</b>		✓	✓	✓	✓
	<b>Live SCP (str. 104)</b>		✓	✓	✓	✓
	<b>Live Guide (str. 29)</b>		–	✓	–	–
<b>Art Menu</b>	–	–	✓	–		
<b>Scene Menu</b>	–	–	–	✓		
<b>/Info Settings</b>	Wybór informacji wyświetlanych po naciśnięciu przycisku <b>INFO</b> . [ Info]: wybór informacji wyświetlanych w trybie odtwarzania pełnoekranowego. [LV-Info]: wybór informacji wyświetlanych w trybie fotografowania. [ Settings]: wybór informacji wyświetlanych w trybie odtwarzania w widoku indeksu i kalendarza.	105, 106				
<b>Displayed Grid</b>	Wybierz opcję [], [], [] lub [], aby wyświetlić siatkę na monitorze.	—				
<b>Picture Mode Settings</b>	Wyświetlenie tylko wybranego trybu obrazu, kiedy wybrany jest tryb obrazu.	—				
<b>Histogram Settings</b>	[Highlight]: wybierz dolną wartość dla wyświetlania jasnych obszarów. [Shadow]: wybierz górną wartość dla wyświetlania ciemnych obszarów.	105				
<b>Mode Guide</b>	Jeżeli wybrane zostanie ustawienie [Off], po ustawieniu pokrętką wyboru trybu na nowe ustawienie pomoc dla nowo wybranego trybu nie zostanie wyświetlona.	17				
<b>Live View Boost</b>	Gdy wybrane jest ustawienie [On], priorytetem jest dobra widzialność zdjęć — kompensacja ekspozycji i inne ustawienia efektów nie są widoczne na wyświetlaczu.	—				
<b>Frame Rate</b>	Wybierz opcję [High], aby zredukować opóźnienie klatki. Jakość obrazu może ulec obniżeniu.	—				
<b>Art LV Mode</b>	[mode1]: efekt filtru jest zawsze wyświetlany. [mode2]: efekty filtrów nie są wyświetlane na ekranie po naciśnięciu spustu migawki do połowy. Wybierz tę opcję, aby zapewnić płynne wyświetlanie.	—				
<b>Flicker reduction</b>	Redukcja efektu migotania występującego w przypadku niektórych typów oświetlenia, takiego jak lampy fluorescencyjne. Jeśli efekt migotania nie jest redukowany za pomocą ustawienia [Auto], wybierz ustawienie [50Hz] lub [60Hz] zgodnie z napięciem sieciowym w kraju, w którym używany jest aparat.	—				





Opcja	Opis	
<b>LV Close Up Mode</b>	[mode1]: naciśnięcie spustu migawki do połowy powoduje anulowanie powiększenia. [mode2]: powiększenie nie zostaje anulowane po naciśnięciu spustu migawki do połowy.	53
<b>Peaking Settings</b>	Można wybrać kolor wzmocnienia krawędzi: biały lub czarny.	—
<b>Backlit LCD</b>	Jeśli przez wybrany czas nie zostanie wykonana żadna operacja, podświetlenie ekranu zostanie przyciemnione w celu oszczędzania baterii. Jeśli wybrane jest ustawienie [Hold], podświetlenie nie zostanie przyciemnione.	—
<b>Sleep</b>	Jeśli przez wybrany czas nie zostanie wykonana żadna operacja, aparat przejdzie w tryb uśpienia (oszczędzania energii). Aby ponownie włączyć aparat, należy nacisnąć spust migawki do połowy.	—
<b>Auto Power Off</b>	Ustawia wyłączenie aparatu po upływie ustawionego czasu.	—
<b>■) (sygnał dźwiękowy)</b>	Po wybraniu ustawienia [Off] sygnał dźwiękowy, emitowany podczas blokady ostrości po naciśnięciu spustu migawki, zostanie wyłączony.	—
<b>USB Mode</b>	Wybór trybu podłączania aparatu do drukarki lub komputera. Wybierz ustawienie [Auto], aby opcje trybu USB były wyświetlane za każdym razem po podłączeniu aparatu.	—
<b>Multi Function Settings</b>	Można wybrać, czy w menu mają być wyświetlane funkcje, które można przypisać do przycisku wielofunkcyjnego. Można wyświetlić pięć funkcji: [Color Creator], [ISO/WB], [WB/ISO], [Magnify] i [Image Aspect]. Funkcja [Highlight&Shadow Control] jest zawsze wyświetlana.	23

Opcja	Opis	
<b>EV Step</b>	Wybór wielkości przyrostu przy ustawianiu czasu otwarcia migawki, wartości przysłony, kompensacji ekspozycji i innych parametrów ekspozycji.	—
<b>Noise Reduct.</b>	Funkcja powoduje redukcję szumów powstających przy długich ekspozycjach. [Auto]: redukcja szumów jest przeprowadzana przy długich czasach otwarcia migawki lub gdy wzrośnie temperatura wewnątrz aparatu. [On]: redukcja szumów jest przeprowadzana przy każdym zdjęciu. [Off]: redukcja szumów jest wyłączona. • Redukcja szumów wymaga ok. dwukrotnie dłuższego czasu na zapisanie zdjęcia. • Redukcja szumów jest automatycznie wyłączana przy fotografowaniu sekwencyjnym. • Ta funkcja nie zawsze jest skuteczna we wszystkich przypadkach.	43
<b>Noise Filter</b>	Wybór stopnia redukcji szumów przy wysokich wartościach czułości ISO.	—
<b>ISO</b>	Ustaw czułość ISO.	73
<b>ISO Step</b>	Wybór wielkości przyrostu przy ustawianiu czułości ISO.	—

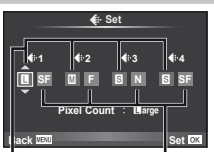
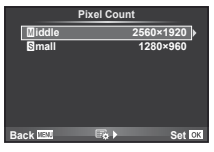
Opcja	Opis	📄
<b>ISO-Auto Set</b>	Wybór górnego limitu i wartości domyślnej czułości ISO używanych po ustawieniu opcji ISO na [Auto]. [High Limit]: wybór górnego limitu dla automatycznego doboru czułości ISO. [Default]: wybór wartości domyślnej dla automatycznego doboru czułości ISO.	—
<b>Auto-ISO</b>	Wybór trybów fotografowania, w których dostępna ma być czułość ISO [Auto]. [P/A/S]: automatyczne ustawianie czułości ISO jest dostępne we wszystkich trybach za wyjątkiem trybu <b>M</b> . W trybie <b>M</b> czułość ISO jest ustawiana na wartość ISO 200. [All]: automatyczne ustawianie czułości ISO jest dostępne we wszystkich trybach.	—
<b>Pomiar</b>	Wybór trybu pomiaru zgodnie z programem tematycznym.	71
<b>AEL Metering</b>	Wybierz metodę pomiaru używaną dla blokady AE (str. 97). [Auto]: używanie aktualnie wybranej metody pomiaru.	—
<b>BULB/TIME Timer</b>	Wybór maksymalnej ekspozycji dla fotografowania z długą ekspozycją lub fotografowania czasowego.	—
<b>BULB/TIME Monitor</b>	Ustawianie jasności monitora po wybraniu opcji [BULB], [TIME] lub [COMP].	—
<b>Live BULB</b>	Wybór interwału wyświetlania podczas fotografowania. Obowiązują pewne ograniczenia. Częstotliwość obniża się przy wysokiej czułości ISO. Wybierz opcję [Off], aby wyłączyć wyświetlanie. Dotknij monitora lub naciśnij do połowy spust migawki, aby odświeżyć ekran.	—
<b>Live TIME</b>		—
<b>Anti-Shock [⬆]</b>	Wybór opóźnienia pomiędzy naciśnięciem spustem migawki a momentem zwolnienia migawki. Zmniejsza to poruszenie aparatu spowodowane przez drgania. Funkcja ta może być użyteczna w fotografii mikroskopowej i astrografii. Jest przydatne również przy fotografowaniu sekwencyjnym (str. 65) i fotografowaniu z samowyzwalaczem (str. 65).	—
<b>Composite Settings</b>	Ustawienie czasu ekspozycji, który będzie stanowił punkt odniesienia (str. 42).	—

Opcja	Opis	📄
<b>⚡ X-Sync.</b>	Wybór czasu otwarcia migawki używanego, gdy wyzwalana jest lampa błyskowa.	106
<b>⚡ Slow Limit</b>	Wybór czasu najdłuższego czasu otwarcia migawki dostępnego, gdy wyzwalana jest lampa błyskowa.	106
<b>☰+📄</b>	Jeśli opcja zostanie ustawiona na [On], będzie dodana do wartości kompensacji ekspozycji i zostanie wykonana regulacja natężenia błysku lampy.	50, 70



Opcja	Opis	
<p>Set</p>	<p>Tryb jakości obrazu JPEG można określić za pomocą kombinacji trzech rozmiarów obrazu i czterech stopni kompresji.</p> <p>1) Za pomocą przycisków &lt;D&gt; wybierz kombinację ([&lt;1&gt;] – [&lt;4&gt;]) i wprowadź zmiany za pomocą przycisków Δ ∇.</p> <p>2) Naciśnij przycisk OK. Rozmiar zdjęcia      Stopień kompresji</p> 	67
Pixel Count	<p>Można wybrać liczbę pikseli dla zdjęć w rozmiarze [M] i [S].</p> <p>1) Wybierz opcję [Middle] lub [Small] i naciśnij przycisk &gt;.</p> <p>2) Wybierz liczbę pikseli i naciśnij przycisk OK.</p> 	67
Shading Comp.	<p>Po ustawieniu na [On] w zależności od typu obiektu korygowane jest oświetlenie peryferyjne.</p> <ul style="list-style-type: none"> <li>• Kompensacja nie jest dostępna dla telekonwerterów lub pierścieni pośrednich.</li> <li>• Na brzegach fotografii wykonanych przy wysokich ustawieniach ISO mogą być widoczne szумы.</li> </ul>	—
WB	<p>Wybór balansu bielei. Jest to ustawienie analogiczne do ustawienia trybu sterowania na żywo. Można również dostosować balans bielei dla każdego trybu. Precyzyjną regulację można również przeprowadzić, korzystając z opcji kompensacji balansu bielei w pełnym panelu sterowania (str. 24).</p>	63
All [WB%]	<p>[All Set]: we wszystkich trybach, za wyjątkiem trybu [CWB], stosowana jest taka sama kompensacja balansu bielei. [All Reset]: kompensacja balansu bielei dla wszystkich trybów, za wyjątkiem trybu [CWB], jest ustawiana na 0.</p>	—
WB AUTO Keep Warm Color	<p>Wybierz ustawienie [Off], aby wyeliminować ciepłe kolory ze zdjęć wykonanych przy świetle żarowym.</p>	—
+WB	<p>Ustawianie balansu bielei w celu użycia z lampą błyskową.</p>	—
Color Space	<p>Dzięki tej funkcji można wybrać sposób odwzorowania kolorów na monitorze lub drukarce.</p>	—

Opcja	Opis	👉
Quick Erase	Po wybraniu ustawienia [On] naciśnięcie przycisku  w trybie odtwarzania spowoduje natychmiastowe usunięcie bieżącego zdjęcia.	—
RAW+JPEG Erase	Wybór działania wykonywanego w przypadku skasowania w trybie odtwarzania pojedynczego zdjęcia zapisanego w formacie RAW+JPEG (str. 34). [JPEG]: kasowana jest tylko kopia w formacie JPEG. [RAW]: kasowana jest tylko kopia w formacie RAW. [RAW+JPEG]: kasowane są obie kopie. • Po skasowaniu wybranych zdjęć lub po wybraniu opcji [All Erase] (str. 75) kasowane są zarówno kopie RAW, jak i JPEG.	67
File Name	[Auto]: Nawet po włożeniu nowej karty zachowywane są numery plików z poprzedniej karty. Numeracja jest kontynuowana od ostatniego użytego numeru lub od najwyższego numeru na karcie. [Reset]: po włożeniu nowej karty foldery będą numerowane, zaczynając od 100, a nazwy plików — od 0001. Po włożeniu karty zawierającej zdjęcia numery plików będą się zaczynać o numeru większego o 1 od największego numeru pliku na karcie.	—
Edit Filename	Wybierz sposób nazywania plików obrazów poprzez edytowanie części nazwy, oznaczonej poniżej kolorem szarym. sRGB: Pmdd0000.jpg _____ Pmdd Adobe RGB: _mdd0000.jpg _____ mdd	—
Priority Set	Wybór domyślnego ustawienia ([Yes] lub [No]) w oknach dialogowych z monitem o potwierdzenie.	—
dpi Settings	Wybierz rozdzielczość druku.	—
Copyright Settings*	Do nowych zdjęć może być dodawane nazwisko fotografa i nazwisko/nazwa właściciela praw autorskich. Nazwiska/nazwy mogą zawierać maks. 63 znaki. [Copyright Info.]: wybierz ustawienie [On], aby nazwisko fotografa i nazwisko/nazwa właściciela praw autorskich były umieszczane w danych Exif nowych zdjęć. [Artist Name]: wprowadź nazwisko fotografa. [Copyright Name]: wprowadź nazwisko/nazwę właściciela praw autorskich.  <div style="border: 1px solid gray; padding: 10px;"> <ol style="list-style-type: none"> <li>1) Podświetl żądany znak ① i naciśnij przycisk , aby dodać ten znak do nazwiska/nazwy ②.</li> <li>2) Powtarzaj krok 1 aż do wprowadzenia całego nazwiska/nazwy, a następnie podświetl opcję [END] i naciśnij przycisk .</li> </ol> <ul style="list-style-type: none"> <li>• Aby usunąć znak, naciśnij przycisk <b>INFO</b> w celu umieszczenia kursora w obszarze nazwiska/nazwy ②, podświetl żądany znak i naciśnij przycisk .</li> </ul> </div> 	—

\* Firma OLYMPUS nie ponosi odpowiedzialności za szkody wynikające ze sporów dotyczących korzystania z opcji [Copyright Settings]. Użytkownik korzysta z niej na własne ryzyko.

**Movie**

MENU → ☰ → 📏







Opcja	Opis	📏
 Mode	Wybór trybu zapisu sekwencji wideo. Opcję tę można wybrać również przy użyciu sterowania na żywo.	66
Movie 	Wybierz ustawienie [Off], aby nagrywać sekwencje wideo bez dźwięku. Opcję tę można wybrać również przy użyciu sterowania na żywo.	73
Movie Effect	Wybierz ustawienie [On], aby włączyć efekty filmowe w trybie  .	43
Wind Noise Reduction	Redukcja szumu wiatru podczas nagrywania.	—
Recording Volume	Dostosowanie czułości wewnętrznego mikrofonu aparatu. Czułość mikrofonu reguluje się tylnym pokrętkiem lub za pomocą przycisków $\Delta$ $\nabla$ na podstawie najgłośniejszego dźwięku zarejestrowanego przez mikrofon w ciągu wcześniejszych kilku sekund.	—
Movie+Photo Mode	Wybór sposobu fotografowania podczas nagrywania sekwencji wideo. [mode1]: fotografowanie podczas nagrywania sekwencji wideo bez zatrzymywania nagrywania. [mode2]: zatrzymanie nagrywania w celu wykonania zdjęć. Po wykonaniu zdjęcia nagrywanie jest wznowiane.	22, 27

7

Funkcje menu (menu użytkownika)

**Built-In EVF**

MENU → ☰ → 📏

Opcja	Opis	📏
Styl wbud. wizjera EVF	Wybór stylu wyświetlacza celownika.	—
 Info Settings*	Histogramy oraz światła i cienie można wyświetlać w celowniku podobnie, jak na monitorze.	—
 Displayed Grid*	Wyświetlenie siatki kadrowania w celowniku. Wybierz opcję  lub  .	—
EVF Auto Switch	Jeśli zostanie wybrane ustawienie [Off], celownik nie włączy się po przyłożeniu do niego oka. Po naciśnięciu przycisku  można wybrać wyświetlacz.	—
EVF Adjust	Regulacja jasności i barw celownika. Gdy opcja [EVF Auto Luminance] jest ustawiona na [On], jasność jest ustawiana automatycznie.	—
 Half Way Level*	Jeśli ta opcja jest ustawiona na [Off], wskaźnik poziomy nie będzie wyświetlany po naciśnięciu spustu migawki do połowy.	—

\* Ma to zastosowanie, gdy opcja [Built-in EVF Style] jest ustawiona na [Style 1] lub [Style 2].



Opcja	Opis	📄
<b>Pixel Mapping</b>	Operacja mapowania pikseli pozwala na sprawdzenie i regulowanie funkcji przetwornika obrazu i przetwarzania obrazu.	137
<b>Exposure Shift</b>	Regulacja optymalnych ustawień ekspozycji osobno dla każdego trybu pomiaru. <ul style="list-style-type: none"> <li>• Zmniejsza to liczbę opcji kompensacji ekspozycji dostępnych dla wybranego kierunku.</li> <li>• Rezultat nie jest widoczny na ekranie. W celu wprowadzenia normalnych ustawień ekspozycji wykonaj kompensację ekspozycji (str. 50).</li> </ul>	—
<b>Warning Level</b>	Wybór poziomu naładowania baterii, przy którym wyświetlane jest ostrzeżenie 📶.	15
<b>Level Adjust</b>	Kąt wskaźnika poziomu można skalibrować. [Reset]: przywracanie domyślnych ustawień dla dostosowywanych wartości. [Adjust]: ustawienie bieżącej pozycji aparatu jako wyjściowej (0).	—
<b>Touch Screen Settings</b>	Aktywacja ekranu dotykowego. Wybierz ustawienie [Off], aby wyłączyć ekran dotykowy.	—
<b>Eye-Fi*</b>	Włączenie lub wyłączenie przesyłania podczas korzystania z karty Eye-Fi. Wartość wyświetlana po włożeniu karty Eye-Fi.	—
<b>Electronic Zoom Speed</b>	Szybkość powiększenia można zmienić, obracając pierścień zmiany ogniskowej (ED 14-42 mm f3,5-5,6 EX), aby wysunąć lub wsunąć obiektyw.	122

\* Należy używać zgodnie z lokalnymi przepisami. Na pokładzie samolotu i w innych miejscach, w których użycie urządzeń bezprzewodowych jest zabronione, należy wyjąć kartę Eye-Fi z aparatu lub wybrać opcję [Off] dla ustawienia [Eye-Fi]. Aparat nie obsługuje „nieskończonego” trybu Eye-Fi.

## AEL/AFL

MENU → ⚙️ → 📷 → [AEL/AFL]

Automatyczne ustawianie ostrości i pomiar można wykonać, naciskając przycisk, do którego przypisano funkcję AEL/AFL. Wybierz tryb dla każdego z trybów ostrości.

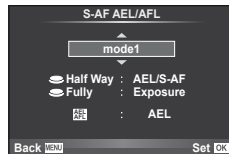



## AEL/AFL

Tryb		Funkcja spustu migawki				Funkcja przycisku	
		Wciśnięcie do połowy		Wciśnięcie do końca		Przy przytrzymaniu przycisku funkcji AEL/AFL	
		Ostrość	Exposure	Ostrość	Exposure	Ostrość	Exposure
S-AF	mode1	S-AF	Zablokowana	—	—	—	Zablokowana
	mode2	S-AF	—	—	Zablokowana	—	Zablokowana
	mode3	—	Zablokowana	—	—	S-AF	—
C-AF	mode1	Rozpoczęcie C-AF	Zablokowana	Zablokowana	—	—	Zablokowana
	mode2	Rozpoczęcie C-AF	—	Zablokowana	Zablokowana	—	Zablokowana
	mode3	—	Zablokowana	Zablokowana	—	Rozpoczęcie C-AF	—
	mode4	—	—	Zablokowana	Zablokowana	Rozpoczęcie C-AF	—
MF	mode1	—	Zablokowana	—	—	—	Zablokowana
	mode2	—	—	—	Zablokowana	—	Zablokowana
	mode3	—	Zablokowana	—	—	S-AF	—

## MF Assist

MENU →  →  → [MF Assist]

Jest to funkcja wspomagania ostrości w trybie MF. Obracanie pierścienia ostrości powoduje wyostrzenie krawędzi obiektu lub powiększenie fragmentu obrazu na ekranie. Zatrzymanie ruchu pierścienia ostrości powoduje przywrócenie oryginalnego obrazu na ekranie.

<b>Magnify</b>	Powiększa fragment obrazu na ekranie. Za pomocą pola AF można uprzednio wybrać fragment obrazu, który ma być powiększony.  [AF Area] (str. 51)
<b>Peaking</b>	Powoduje wyświetlenie wyraźnych i wyostrzonych krawędzi obiektu. Można wybrać kolor wyostrzonych krawędzi.  [Peaking Settings] (str. 92)

### Uwagi

- Opcje [Magnify] i [Peaking] można wyświetlić przy użyciu przycisków. Zawartość ekranu zmienia się po każdym naciśnięciu przycisku. Należy wcześniej przypisać funkcję przełączania do jednego z przycisków za pomocą opcji [Button Function] (str. 99).

### Przestrogi

- Użycie opcji Peaking powoduje wyostrenie krawędzi małych obiektów w większym stopniu. Nie gwarantuje to uzyskania dokładnej ostrości.

## Button Function

MENU → → → [Button Function]

Funkcje, które można przypisać zawiera poniższa tabela. Dostępne opcje różnią się w zależności od przycisku.

### Pozycje funkcji Button Function

[Fn] Function)/([Fn2] Function)/([Fn3] Function)\*1/[▷] Function)/[▽] Function)/[↻] Function)/([Direct Function])\*2/([•••])\*3)/([L.Fn] Function)\*4











\*1 Niedostępne w trybie .







\*2 Funkcje można przypisać do każdego z przycisków .

\*3 Wybór pola AF.

\*4 Przypisywanie funkcji przyciskom na niektórych obiektach.

	Ustawianie kompensacji ekspozycji.
	Ustawianie czułości ISO za pomocą przedniego pokrętkła i balansu bieli za pomocą tylnego pokrętkła.
	Ustawianie balansu bieli za pomocą przedniego pokrętkła i czułości ISO za pomocą tylnego pokrętkła.
AEL/AFL	Blokada AE lub AF. Działanie funkcji zależy od ustawienia [AEL/AFL]. Po wybraniu opcji AEL należy jeden raz nacisnąć przycisk, aby zablokować ekspozycję i wyświetlić symbol  na monitorze. Aby anulować blokadę, należy nacisnąć przycisk ponownie.
REC	Naciśnij przycisk, aby nagrać sekwencję wideo.
(Podgląd)	Po naciśnięciu przycisku przysłona jest zatrzymywana przy wybranej wartości.
(Ustawianie balansu bieli jednym naciśnięciem)	Po naciśnięciu przycisku aparat mierzy balans bieli (str. 64).
[•••] (Pole AF)	Wybór pola AF.
[•••] Home	Naciśnięcie przycisku powoduje wybranie położenia pola AF zapisanego przy użyciu funkcji [[•••] Set Home] (str. 89). Położenie początkowe pola AF jest wskazywane przez ikonę . Naciśnij ponownie przycisk, aby przełączyć na oryginalny tryb AF. Jeżeli aparat zostanie wyłączony, gdy wybrane jest położenie początkowe, zostanie ono zresetowane.
MF	Naciśnij przycisk, aby wybrać tryb ręcznego ustawiania ostrości. Naciśnij ponownie przycisk, aby wrócić do poprzednio wybranego trybu AF.
RAW	Naciśnij przycisk, aby przełączyć tryb zapisu pomiędzy trybem JPEG i RAW+JPEG.
TEST (Zdjęcie testowe)	Zdjęcia zrobione podczas naciskania przycisku są wyświetlane na monitorze, ale nie zostają zapisane na karcie pamięci.
Myset1 – Myset4	Przełączanie między zarejestrowanymi ustawieniami Myset, kiedy przycisk jest naciśnięty. Po ponownym naciśnięciu przycisku następuje powrót.

 <b>Level Disp</b>	Naciśnięcie przycisku powoduje wyświetlenie wskaźnika poziomu, a jego ponownie naciśnięcie wyłącza wskaźnik poziomu. Wskaźnik poziomu jest dostępny, gdy opcja [Style 1] lub [Style 2] jest ustawiona na [Built-in EVF Style].
	Za pomocą przycisku można przełączać między trybami  i  , kiedy zamocowana jest osłona do zdjęć podwodnych. Naciśnięcie i przytrzymanie przycisku spowoduje powrót do poprzedniego trybu. Po przypisaniu tej funkcji do przycisku przełączanie między opcjami  i  podczas korzystania z obiektywu z opcją power zoom powoduje automatyczne przesunięcie obiektywu do pozycji WIDE lub TELE.
<b>Live Guide</b>	Naciśnij przycisk, aby wyświetlić instrukcje na żywo.
 <b>(Telekonwerter cyfrowy)</b>	Naciśnij przycisk, aby włączyć lub wyłączyć zoom cyfrowy.
 <b>(Powiększenie)</b>	Naciśnij przycisk, aby wyświetlić ramkę powiększenia. Ponownie naciśnij, aby powiększyć obraz. Naciśnij i przytrzymaj przycisk, aby wyłączyć ramkę powiększenia.
<b>Peaking</b>	Każde naciśnięcie przycisku powoduje włączenie lub wyłączenie wyświetlania tej funkcji na monitorze. Wyświetlanie funkcji Peaking spowoduje, że histogram ani funkcja wyświetlania jasnych/ciemnych obszarów nie będą dostępne.
<b>AF Stop</b>	Zatrzymanie automatycznego ustawiania ostrości.
	Wybierz opcję fotografowania sekwencyjnego lub samowyzwalacza.
	Wybór trybu lampy błyskowej.
<b>HDR</b>	Przełączanie na tryb fotografowania HDR z zapisanymi ustawieniami.
<b>Bracketing</b>	Włączenie fotografowania w trybie BKT z wykorzystaniem zapisanych ustawień.
<b>Multi Function</b>	Naciśnięcie przycisku powoduje przywołanie wybranej opcji wielofunkcyjnej*. Podczas przełączania przywołanych funkcji przycisk naciska się podczas obracania pokrętki.
 <b>Lock (Blokada panelu dotykowego)</b>	Naciśnięcie przycisku powoduje włączenie lub wyłączenie działania panelu dotykowego.
<b>Electronic Zoom</b>	Podczas korzystania z obiektywu z funkcją power zoom, po naciśnięciu przycisku do powiększania i pomniejszania można używać klawiszy strzałek.

\* Opcje wielofunkcyjne:  (Rozjaśnianie i przyciemnianie),  (Kreator kolorów),  (Czułość ISO/Balans bieli),  (Balans bieli/Czułość ISO),  (Zoom pola AF),  (Proporcje obrazu)

## Oglądanie obrazów z aparatu na ekranie telewizora

MENU → → → [HDMI], [Video Out]

Do odtwarzania nagranych obrazów na ekranie telewizora należy użyć sprzedawanego oddzielnie kabla. Po podłączeniu aparatu do telewizora HD za pomocą kabla HDMI można wyświetlać zdjęcia na ekranie telewizora w wysokiej jakości. Przy podłączaniu urządzeń za pomocą kabla AV najpierw należy skonfigurować aparat: [Video Out] (str. 91).

Kabel AV (opcjonalnie: CB-AVC3)

(Podłącz do telewizora wtyczkę przewodu wideo, żółtą, i wtyczkę przewodu audio, białą.)

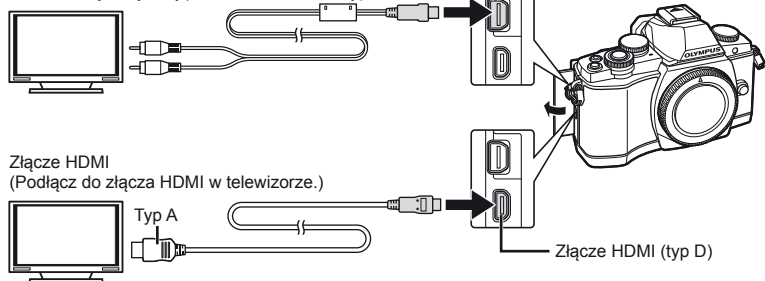

### 1 Połącz telewizor z aparatem i przełącz na wejście telewizyjne.

- Po podłączeniu kabla monitor aparatu wyłącza się automatycznie.
- Podłączając aparat przy użyciu kabla AV, naciśnij przycisk .

### **Przestrogi**

- Szczegółowe informacje na temat zmiany źródła sygnału wejściowego telewizora zawiera jego instrukcja obsługi.
- W zależności od modelu telewizora wyświetlane zdjęcia i informacje mogą zostać przycięte.
- W przypadku podłączenia aparatu za pomocą zarówno kabla AV, jak i kabla HDMI, priorytet ma połączenie HDMI.
- Podłączając aparat za pomocą kabla HDMI, można wybrać format cyfrowego sygnału wideo. Wybierz format odpowiadający formatowi sygnału wejściowego wybranemu w telewizorze.

<b>1080i</b>	Priorytet ma wyjściowy sygnał HDMI 1080i.
<b>720p</b>	Priorytet ma wyjściowy sygnał HDMI 720p.
<b>480p/576p</b>	Wyjściowy sygnał HDMI 480p/576p. Format 576p jest używany, gdy dla opcji [Video Out] wybrane jest ustawienie [PAL] (str. 91).

- Jeśli kabel HDMI jest podłączony, nie można robić zdjęć ani nagrywać sekwencji wideo.
- Nie należy podłączać aparatu do innych urządzeń wysyłających sygnał w formacie HDMI. Może to spowodować uszkodzenie aparatu.
- Połączenie HDMI nie jest nawiązywane, jeżeli aparat jest podłączony do komputera lub drukarki za pomocą złącza USB.

### **Użycie pilota zdalnego sterowania telewizora**

Jeśli aparat jest podłączony do telewizora obsługującego funkcję sterowania HDMI, możliwa jest obsługa aparatu za pomocą pilota zdalnego sterowania telewizora.

 [HDMI] (str. 91)

#### **Uwagi**

- Można sterować aparatem, korzystając ze wskazówek dotyczących obsługi wyświetlanych na ekranie telewizora.
- W trybie odtwarzania pojedynczych zdjęć można wyświetlać lub ukrywać ekran informacji, naciskając czerwony przycisk oraz wyświetlać lub ukrywać ekran indeksu, naciskając zielony przycisk.
- Niektóre telewizory mogą nie obsługiwać wszystkich funkcji.

## Wybieranie ekranów panelu sterowania

MENU → → → [Control Settings]

Ta funkcja służy do określenia, czy podczas fotografowania z użyciem podglądu na żywo panele sterowania mają być wyświetlane w celu wyboru opcji. Jeśli mogą być wyświetlane wszystkie ekrany, można się przełączać między nimi w sposób opisany poniżej.

### Wyświetlanie paneli sterowania

- 1 Naciśnij przycisk i wybierz tryb fotografowania z podglądem na żywo.

Przycisk

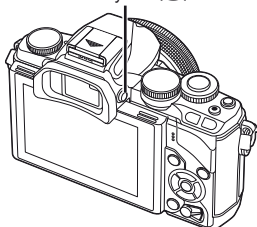

- 2 Naciśnij przycisk w trakcie wyświetlania panelu sterowania, a następnie naciśnij przycisk **INFO**, aby przełączyć ekran.

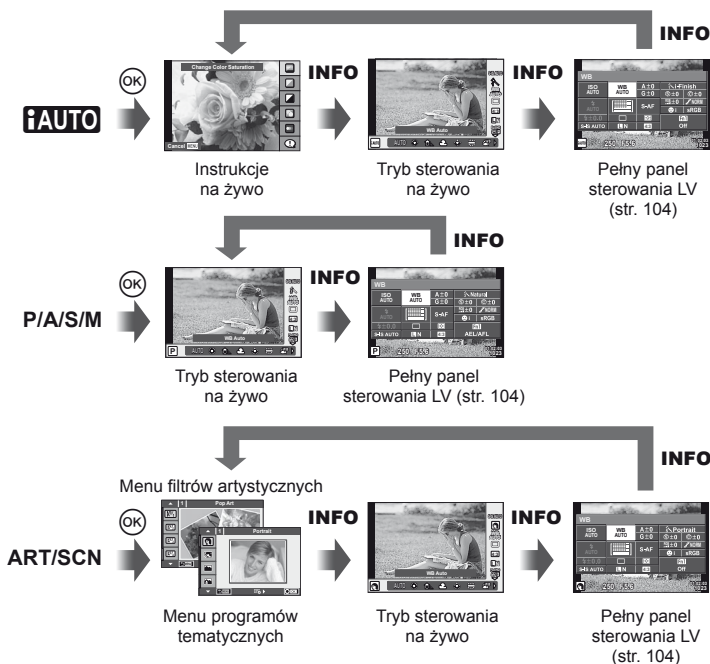

## Pełny panel sterowania LV

To jest pełny panel sterowania, który służy do ustawiania opcji podczas fotografowania za pomocą funkcji podglądu na żywo. Statusy ustawień fotografowania są wyświetlane na liście. Do wyboru ustawień służą przyciski strzałek, a ustawienia zmienia się za pomocą ekranu dotykowego.

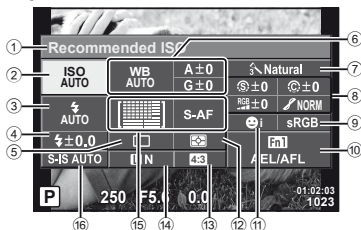

## Ustawienia, które można zmodyfikować przy użyciu pełnego panelu sterowania LV

- |   |  |               |
|---|--|---------------|
| ① Aktualnie wybrana opcja                               | Gradacja                                     | ..... str. 77 |
| ② Czulość ISO..... str. 73                              | Filtr cz-b                                   | ..... str. 77 |
| ③ Tryb fotografowania z lampą błyskową..... str. 68     | Odcień obrazu                                | ..... str. 78 |
| ④ Sterowanie natężeniem błysku..... str. 70             | ⑨ Przestrzeń kolorów..... str. 94            |               |
| ⑤ Fotografowanie sekwencyjne/samowyzwalacz..... str. 65 | ⑩ Przypisanie funkcji przycisku..... str. 99 |               |
| ⑥ Balans bieli..... str. 63                             | ⑪ Priorytet twarzy..... str. 52              |               |
| Kompensacja balansu bieli                               | ⑫ Tryb pomiaru..... str. 71                  |               |
| ⑦ Tryb obrazu..... str. 62                              | ⑬ Współczynnik proporcji obrazu..... str. 54 |               |
| ⑧ Ostrość   | ⑭ Tryb zapisu..... str. 67                   |               |
| Kontrast  | ⑮ Tryb AF..... str. 72                       |               |
| Nasylenie   | Pole AF..... str. 51                         |               |
|   | ⑯ Stabilizator obrazu..... str. 60           |               |

## ! Przestrogi

- Nie są wyświetlane w trybie zapisu sekwencji wideo.

- Naciśnij przycisk podczas fotografowania przy użyciu funkcji podglądu na żywo.
  - Zostanie wyświetlone sterowanie na żywo.
- Naciśnij przycisk **INFO**, aby wyświetlić pełny panel sterowania LV.
  - Każde naciśnięcie przycisku **INFO** powoduje przełączenie wyświetlanych informacji.
- Dotknij funkcji, którą chcesz ustawić.
  - Nad wybraną funkcją wyświetli się kursor.
- Naciśnij przycisk , aby wybrać wartość ustawienia.



## Uwagi

- Również dostępne w menu **ART** lub **SCN**. Dotknij ikony funkcji, którą chcesz wybrać.



## Dodawanie ekranów informacji

MENU → → → [Info Settings]

### LV-Info (ekran informacji o fotografowaniu)

Za pomocą pozycji [LV-Info] można dodać następujące ekrany informacji o fotografowaniu. Dodane ekrany są wyświetlane poprzez naciśnięcie przycisku **INFO** podczas wykonywania zdjęć. Można również wybrać opcję niewyświetlania ekranów pojawiających się w przypadku ustawienia domyślnego.



Wyświetlanie histogramu



Wyświetlanie jasnych i ciemnych obszarów

### Wyświetlanie jasnych i ciemnych obszarów

Obszary przekraczające górną granicę jasności dla danego obrazu są wyświetlane na czerwono, a te poniżej dolnej granicy — na niebiesko. [Histogram Settings] (str. 91)

### Info (ekrany informacji o odtwarzaniu)

Za pomocą pozycji [ Info] można dodać następujące ekrany informacji o odtwarzaniu. Dodane ekrany są wyświetlane poprzez naciśnięcie przycisku **INFO** podczas odtwarzania. Można również wybrać opcję niewyświetlania ekranów pojawiających się w przypadku ustawienia domyślnego.



Wyświetlanie histogramu



Wyświetlanie jasnych i ciemnych obszarów



Wyświetlanie przeglądarki

### Wyświetlanie przeglądarki

Umożliwia porównanie dwóch zdjęć obok siebie. Naciśnij przycisk , aby wybrać zdjęcie wyświetlane po drugiej stronie ekranu.

- Podstawowy obraz jest wyświetlany po prawej stronie ekranu. Użyj przycisków , aby wybrać obraz, i naciśnij przycisk , aby przenieść obraz na lewą stronę. Po prawej stronie można wybrać obraz, który ma zostać porównany z obrazem po lewej stronie. Aby wybrać inny obraz podstawowy, podświetl prawą ramkę i naciśnij przycisk .
- Naciśnij przycisk **Fn1**, aby powiększyć bieżące zdjęcie. Aby zmienić współczynnik powiększenia, obróć tylne pokrętkę. Podczas powiększania możesz wyświetlać poszczególne obszary zdjęcia za pomocą przycisków i wybrać inne zdjęcie za pomocą pokrętki przedniego.



## Settings (ekran indeksu/kalendarza)

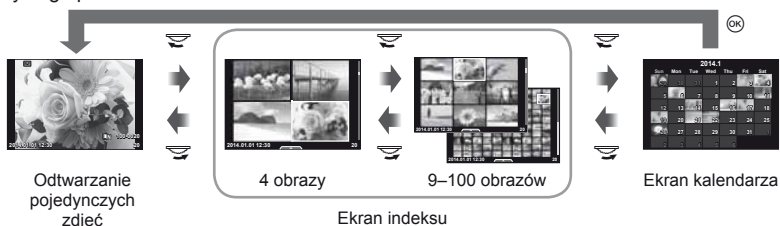

Przy użyciu opcji  Settings] można dodawać ekran indeksu z różną liczbą klatek oraz widok kalendarza. Dodatkowe ekrany są wyświetlane po obróceniu pokrętki tylnego podczas odtwarzania.



## Czas otwarcia migawki w przypadku automatycznego uruchamiania lampy błyskowej

MENU →  →  → [  X-Sync. ] [  Slow Limit ]

Można ustawić czas otwarcia migawki używany podczas wyzwalania lampy błyskowej.

Tryb fotografowania	Czas wyzwolenia lampy błyskowej (równoczesny)	Górna granica	Dolna granica
<b>P</b>	Wolniejsze spośród 1/ (ogniskowa obiektywu × 2) i ustawień [  X-Sync. ]	Ustawienie [  X-Sync. ]*	Ustawienie [  Slow Limit ]
<b>S</b>			Brak dolnej granicy
<b>M</b>	Ustawiony czas otwarcia migawki		

\* 1/250 s przy używaniu wewnętrznej lampy błyskowej, 1/250 s oraz 1/180 s (FL-50R) przy stosowaniu sprzedawanych oddzielnie zewnętrznych lamp błyskowych.

Dostępna w aparacie funkcja bezprzewodowej sieci LAN służy do łączenia się ze smartfonem, który obsługuje sieć Wi-Fi. Następnie można używać smartfona do udostępniania (wyświetlania i wysyłania) zdjęć oraz do obsługi aparatu. Aby można było nawiązać połączenie, należy zainstalować w smartfonie aplikację OI Share (OLYMPUS IMAGE SHARE).

Szczegółowe informacje znajdują się na stronie:

<http://olympuspen.com/OIShare/>

### ! **Przestrogi**

- Przed rozpoczęciem korzystania z funkcji bezprzewodowej sieci LAN zapoznaj się z rozdziałem „Środki ostrożności dotyczące korzystania z funkcji bezprzewodowej sieci LAN” (str. 149).
- W przypadku korzystania z funkcji bezprzewodowej sieci LAN w kraju poza obszarem, w którym zakupiono aparat, istnieje ryzyko, że aparat nie będzie spełniać wymogów zawartych w przepisach dotyczących komunikacji bezprzewodowej, obowiązujących w danym kraju. Firma Olympus nie ponosi odpowiedzialności w przypadku niespełniania wymogów zawartych w tych przepisach.
- Podobnie, jak w przypadku innych systemów komunikacji bezprzewodowej, zawsze istnieje ryzyko przechwycenia danych przez inne osoby.
- Funkcji bezprzewodowej sieci LAN nie można wykorzystać w celu połączenia się z domowym lub publicznym punktem dostępu.

## Ustawianie połączenia za pomocą bezprzewodowej sieci LAN (ustawienia sieci Wi-Fi)

Aby korzystać z funkcji bezprzewodowej sieci LAN w aparacie, należy skonfigurować ustawienia np. w postaci hasła, które będzie wykorzystywane podczas łączenia. Dostępne są ustawienia [Prywatne], które wykorzystują tę samą konfigurację przy każdym łączeniu, oraz [Jednorazowe] czyli ustawienia, które mogą być wykorzystywane przy tylko jednym łączeniu.

### Określanie sposobu ustawiania hasła

- 1 Wybierz opcję [Wi-Fi Settings] w menu ustawień **f** i naciśnij przycisk **OK**.
- 2 Wybierz opcję [Wi-Fi Connect Settings] i naciśnij przycisk **▷**.
- 3 Wybierz sposób połączenia z bezprzewodową siecią LAN i naciśnij przycisk **OK**.
  - [Private]: połącz, używając określonego hasła.
  - [One-Time]: połącz, używając za każdym razem innego hasła.
  - [Select]: wybierz sposób, który ma być stosowany za każdym razem.
  - [Off]: funkcja Wi-Fi jest wyłączona.





### Zmiana hasła połączenia prywatnego

Zmiana hasła dla opcji [Private].

- 1 Wybierz opcję [Wi-Fi Settings] w menu ustawień **f** i naciśnij przycisk **OK**.
- 2 Wybierz opcję [Private Password] i naciśnij przycisk **▷**.
- 3 Postępuj zgodnie z poleceniami na ekranie i naciśnij przycisk **⊙**.
  - Nowe hasło zostanie ustawione.





### **Aby anulować ustawienia udostępniania**

Wyczyść udostępnianie dla wybranych zdjęć.

- 1 Wybierz opcję [Wi-Fi Settings] w menu ustawień  i naciśnij przycisk .
- 2 Wybierz opcję [Reset share Order] i naciśnij przycisk .
- 3 Wybierz opcję [Yes] i naciśnij przycisk .





### **Inicjalizacja ustawień bezprzewodowej sieci LAN**

Inicjalizacja ustawień opcji [Wi-Fi Settings].



- 1 Wybierz opcję [Wi-Fi Settings] w menu ustawień  i naciśnij przycisk .
- 2 Wybierz opcję [Reset Wi-Fi Settings] i naciśnij przycisk .
- 3 Wybierz opcję [Yes] i naciśnij przycisk .

## **Wybieranie zdjęć do udostępniania (Share Order)**

Aby wybrać zdjęcie do udostępniania, zaznacz dla niego opcję [Share Order].

- 1 Dotknij ekranu w trybie odtwarzania.
  - Wyświetli się menu na ekranie dotykowym.
- 2 Wybierz zdjęcie za pomocą ekranu dotykowego lub przycisków , a następnie dotknij ikony  w menu na ekranie dotykowym.
  - Ikona  jest wyświetlana na zdjęciach, które wybrano do udostępniania.
  - Aby anulować wybór, ponownie dotknij ikony .
- 3 Dotknij ekranu, aby wyjść z menu [Share Order].
  - Wybrany obraz zostanie udostępniony po nawiązaniu połączenia Wi-Fi za pomocą opcji [One-Time].



### ****Przestrogi****

- Można określić kolejność udostępniania dla nie więcej niż około 200 obrazów.
- Zestaw do udostępniania nie może zawierać zdjęć w formacie RAW ani sekwencji wideo w formacie Motion JPEG ( lub .

## Podłączanie do smartfona

Jeśli smartfon obsługuje sieci Wi-Fi, można go wykorzystać do oglądania zdjęć z aparatu i do przesyłania zdjęć z aparatu do smartfona.

Aby można było wykorzystywać te funkcje, należy uruchomić w smartfonie aplikację OI.Share.

- 1 Wybierz opcję [Connection to Smartphone] w menu odtwarzania  i naciśnij przycisk .
- 2 Wybierz metodę nawiązywania połączenia i naciśnij przycisk .

### Dla połączenia prywatnego

Postępuj zgodnie ze wskazówkami wyświetlanymi na monitorze.

### Dla połączenia jednorazowego

Postępuj zgodnie z instrukcjami wyświetlanymi na monitorze.

- 3 Naciśnij przycisk **MENU** w aparacie lub dotknij opcji [End Wi-Fi] na ekranie monitora.
  - Można również zakończyć połączenie z aplikacją OI.Share lub przez wyłączenie aparatu.
  - Wykonanie tych czynności spowoduje zakończenie połączenia.

### **Przestrogi**

- Antena służąca do nawiązywania połączenia z bezprzewodową siecią LAN znajduje się w uchwycie aparatu. W miarę możliwości unikaj zakrywania anteny dłonią.
- Aktywne połączenie z bezprzewodową siecią LAN powoduje szybsze rozładowanie baterii. Jeśli poziom naładowania baterii jest niski, połączenie może zostać przerwane w trakcie przesyłania danych.
- Jakość lub prędkość połączenia może być niska, jeśli poblizu znajdują się urządzenia wytwarzające pole magnetyczne, elektryczność statyczną lub fale radiowe, takie jak kuchenka mikrofalowa, czy telefon bezprzewodowy.

## Obsługa aparatu za pomocą smartfona

Można robić zdjęcia, obsługując aparat za pomocą smartfona. Aby można było wykorzystywać te funkcje, należy uruchomić w smartfonie aplikację OI.Share. Ta funkcja jest dostępna tylko dla połączeń typu [Private].

### 1 Wybierz opcję [Connection to Smartphone] w aparacie.

- Połączenie można również nawiązać, dotykając symbolu  na ekranie fotografowania.

### 2 Rób zdjęcia, obsługując aparat za pomocą smartfona.

#### **Przestrogi**

- Zapisywanie informacji na temat położenia geograficznego jest dostępna wyłącznie w przypadku korzystania ze smartfona z funkcją GPS.
- Nie wszystkie funkcje aparatu są dostępne w przypadku połączenia przez bezprzewodową sieć LAN.

## Dodawanie do zdjęć informacji na temat położenia geograficznego

### Synchronizacja ustawienia daty i godziny aparatu z ustawieniami smartfona

Synchronizacja daty i godziny aparatu z ustawieniami smartfona umożliwia dodawanie do zdjęć w aparacie informacji na temat położenia geograficznego. Uruchom funkcję synchronizacji czasu w aplikacji OI.Share.

- Synchronizacja tych ustawień w aparacie może potrwać co najmniej minutę.

### Dodawanie do zdjęć informacji na temat położenia geograficznego uzyskanych ze smartfona

Korzystając z aplikacji OI.Share można wysyłać informacje na temat położenia geograficznego zapisane ze smartfona do aparatu i dodawać je do zdjęć na karcie pamięci.

- Na zdjęciach, do których dodano informacje na temat położenia geograficznego, jest wyświetlany symbol .
- Zapisywanie informacji na temat położenia geograficznego jest dostępna wyłącznie w przypadku korzystania ze smartfona z funkcją GPS.

#### **Przestrogi**

- Informacji na temat położenia geograficznego nie można dodać do sekwencji wideo.

## Instalowanie aplikacji OLYMPUS Viewer 3

Program OLYMPUS Viewer 3 służy do importowania zdjęć i sekwencji wideo z aparatu na komputer oraz do ich przeglądania, edytowania i do zarządzania nimi.

### ■ Windows

#### 1 Włóż dołączoną płytę CD do napędu CD-ROM.

##### Windows XP

- Zostanie wyświetlone okno dialogowe „Setup”.

##### Windows Vista/Windows 7/Windows 8/Windows 8.1

- Zostanie wyświetlone okno dialogowe automatycznego uruchamiania. Kliknij ikonę „Olympus Setup”, aby wyświetlić okno dialogowe „Setup”.

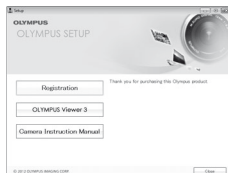

#### ! Przestrogi

- Jeżeli okno dialogowe „Setup” nie zostanie wyświetlone, wybierz z menu Start opcję „My Computer” (Windows XP) lub „Computer” (Windows Vista/Windows 7). Kliknij dwukrotnie ikonę napędu CD-ROM (Olympus Setup), aby otworzyć okno „OLYMPUS Setup”, a następnie kliknij dwukrotnie pozycję „LAUNCHER.EXE”.
- Jeżeli zostanie wyświetlone okno dialogowe „User Account Control”, kliknij przycisk „Yes” lub „Continue”.

#### 2 Podłącz aparat do komputera.

#### ! Przestrogi

- Jeżeli nawet po podłączeniu aparatu do komputera na ekranie aparatu nie są wyświetlane żadne informacje, bateria może być rozładowana. Użyj całkowicie naładowanej baterii.

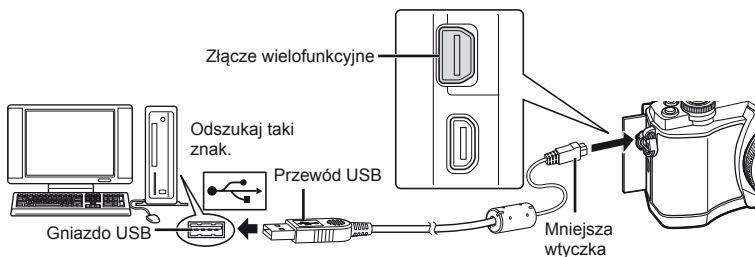

#### ! Przestrogi

- Gdy aparat jest podłączony do innego urządzenia za pomocą kabla USB, zostanie wyświetlony komunikat z prośbą o wybranie typu połączenia. Wybierz opcję [Storage].

- 3 Zarejestruj produkt firmy Olympus.
  - Kliknij przycisk „Registration” i postępuj zgodnie z instrukcjami na ekranie.
- 4 Zainstaluj program OLYMPUS Viewer 3.
  - Przed rozpoczęciem instalacji sprawdź wymagania systemowe.
  - Aby zainstalować oprogramowanie, kliknij przycisk „OLYMPUS Viewer 3” i postępuj zgodnie z instrukcjami na ekranie.

#### Środowisko robocze

<b>System operacyjny</b>	Windows XP SP3/Windows Vista SP2/ Windows 7 SP1/Windows 8/Windows 8.1
<b>Procesor</b>	Pentium 4 1,3 GHz lub szybszy (do sekwencji wideo wymagany jest procesor Core2Duo 2,13 GHz lub szybszy)
<b>Pamięć RAM</b>	1 GB lub więcej (zalecane 2 GB lub więcej)
<b>Wolne miejsce na dysku twardym</b>	3 GB lub więcej
<b>Ustawienia monitora</b>	1 024 × 768 pikseli lub więcej Minimum 65 536 kolorów (zalecane 16 770 000 kolorów)

- Szczegółowe informacje na temat oprogramowania znajdują się w pomocy do programu.

#### ■ Macintosh

### 1 Włóż dołączoną płytę CD do napędu CD-ROM.

- Zawartość płyty powinna zostać automatycznie wyświetlona w przeglądarce Finder. Jeśli tak się nie stanie, kliknij dwukrotnie ikonę płyty na pulpicie.
- Kliknij dwukrotnie ikonę „Setup”, aby wyświetlić okno dialogowe „Setup”.



### 2 Zainstaluj program OLYMPUS Viewer 3.

- Przed rozpoczęciem instalacji sprawdź wymagania systemowe.
- Aby zainstalować oprogramowanie, kliknij przycisk „OLYMPUS Viewer 3” i postępuj zgodnie z instrukcjami na ekranie.



#### Środowisko robocze

<b>System operacyjny</b>	Mac OS X v10.5–v10.8
<b>Procesor</b>	Intel Core Solo/Duo 1,5 GHz lub szybszy (do sekwencji wideo wymagany jest procesor Core2Duo 2 GHz lub szybszy)
<b>Pamięć RAM</b>	1 GB lub więcej (zalecane 2 GB lub więcej)
<b>Wolne miejsce na dysku twardym</b>	3 GB lub więcej
<b>Ustawienia monitora</b>	1024 × 768 pikseli lub więcej Minimum 32 000 kolorów (zalecane 16 770 000 kolorów)

- Aby zmienić język, wybierz żądany język z listy rozwijanej. Szczegółowe informacje na temat oprogramowania znajdują się w pomocy do programu.



## Kopiowanie obrazów do komputera bez oprogramowania OLYMPUS Viewer 3

Aparat obsługuje protokół USB Mass Storage Class. Można przenosić obrazy do komputera, podłączając do niego aparat za pomocą kabla USB dostarczonego w zestawie. Podane niżej systemy operacyjne obsługują protokół USB:

- Windows:** Windows XP SP3/  
Windows Vista SP2/Windows 7 SP1/Windows 8/Windows 8.1
- Macintosh:** Mac OS X 10.5 - v.10.8

- 1 Wyłącz aparat i podłącz go do komputera.
  - Umieszczenie portu USB jest różne w różnych komputerach. Więcej szczegółów na ten temat znajdziesz w instrukcji obsługi komputera.
- 2 Włącz aparat.
  - Wyświetlony zostanie ekran wyboru połączenia USB.
- 3 Za pomocą przycisków  $\Delta$   $\nabla$  wybierz opcję [Storage]. Naciśnij przycisk  $\odot$ .
- 4 Komputer rozpozna aparat jako nowe urządzenie.

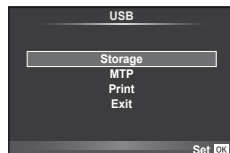

### **!** Przestrogi

- Jeśli używana jest Galeria fotografii w systemie Windows Vista, Windows 7, Windows 8 lub Windows 8.1, w kroku 3 wybierz opcję [MTP].
- W poniższych środowiskach nie można zagwarantować prawidłowego przesylu danych, nawet jeśli komputer jest wyposażony w port USB.
  - Komputery z dodanym (niezainstalowanym fabrycznie) portem USB na karcie rozszerzenia itp.
  - Komputery, w których system operacyjny nie został fabrycznie zainstalowany
  - Komputery składane samodzielnie
- Gdy aparat jest podłączony do komputera, nie można używać żadnych elementów sterujących aparatu.
- Jeśli okno pokazane w kroku 2 nie zostanie wyświetlone po podłączeniu aparatu, wybierz ustawienie [Auto] dla opcji [USB Mode] (str. 92) w menu użytkownika aparatu.

## Drukowanie bezpośrednie (PictBridge)

Po podłączeniu, za pomocą kabla USB, aparatu do drukarki kompatybilnej ze standardem PictBridge można bezpośrednio wydrukować zdjęcia zapisane przez aparat.

- 1 Podłącz aparat do drukarki przy użyciu dostarczonego kabla USB i włącz aparat.

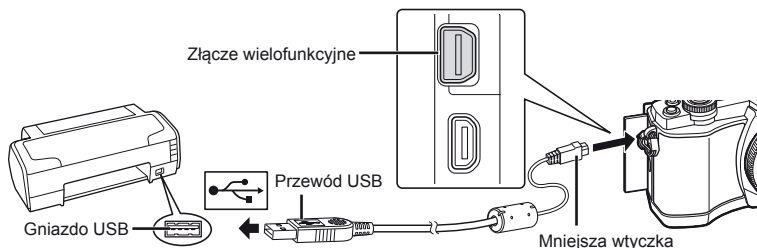

- W przypadku drukowania należy użyć całkowicie naładowanej baterii.
- Po włączeniu aparatu powinno zostać wyświetlone okno z prośbą o wybranie hosta. Jeśli tak się nie stanie, wybierz ustawienie [Auto] dla opcji [USB Mode] (str. 92) w menu użytkownika aparatu.

- 2 Użyj przycisków  $\Delta$   $\nabla$ , aby wybrać opcję [Print].

- Wyświetlony zostanie komunikat [One Moment], a następnie okno wyboru trybu druku.
- Jeżeli po kilku minutach ekran ten nie zostanie wyświetlony, odłącz kabel USB i zacznij ponownie od kroku 1.

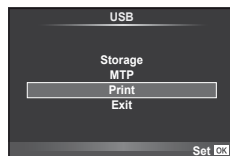

**Przejdź do kroku „Drukowanie niestandardowe” (str. 115).**

### ! **Przestrogi**

- Nie można drukować zdjęć 3D, zdjęć w formacie RAW ani sekwencji wideo.

## Drukowanie uproszczone

Przed podłączeniem drukarki za pomocą kabla USB wyświetli na aparacie zdjęcie, które chcesz wydrukować.

- 1 Użyj przycisków  $\triangleleft$   $\triangleright$ , aby wyświetlić zdjęcia, które mają być wydrukowane.
- 2 Naciśnij przycisk  $\triangleright$ .

- Po zakończeniu druku pojawi się ekran wyboru zdjęć. Aby wydrukować kolejne zdjęcie, wybierz je, naciskając przyciski  $\triangleleft$   $\triangleright$ , a następnie naciśnij przycisk  $\text{OK}$ .
- Aby wyjść z tej funkcji, odłącz kabel USB z aparatu, gdy widoczny jest ekran wyboru zdjęć.

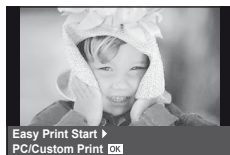

## Drukowanie niestandardowe

- 1 Aby wybrać odpowiednie ustawienia, postępuj zgodnie z poleceniami na ekranie.

### Wybieranie trybu wydruku

Wybierz typ (tryb) wydruku. Dostępne tryby drukowania pokazano poniżej.

<b>Print</b>	Wydruk zaznaczonych zdjęć.
<b>All Print</b>	Wydruk jednej kopii każdego zdjęcia zapisanego na karcie.
<b>Multi Print</b>	Wydruk kilku kopii jednego zdjęcia w osobnych ramkach na jednym arkuszu.
<b>All Index</b>	Wydruk indeksu wszystkich zdjęć zapisanych na karcie.
<b>Print Order</b>	Drukowanie zdjęć zaznaczonych do wydruku. Jeżeli wcześniej nie zaznaczono żadnych zdjęć do wydruku, opcja ta nie jest wyświetlana.

### Ustawienia papieru do drukowania

Ustawienie to jest zależne od typu drukarki. Jeżeli dostępne jest tylko ustawienie STANDARD drukarki, nie można zmienić tego ustawienia.

<b>Size</b>	Wybór obsługiwanego przez drukarkę rozmiaru papieru.
<b>Borderless</b>	Określa, czy zdjęcie będzie drukowane na całej stronie czy wewnątrz białej ramki.
<b>Pics/Sheet</b>	Określa liczbę zdjęć na arkuszu. Opcja jest wyświetlana po wybraniu opcji [Multi Print].

### Wybieranie zdjęć, które mają być wydrukowane



Wybierz zdjęcia, które chcesz wydrukować. Wybrane zdjęcia możesz wydrukować później (zaznaczenie pojedynczych klatek) lub możesz wydrukować wyświetlane zdjęcie od razu.



<b>Print (OK)</b>	Wydruk wyświetlanego w danej chwili zdjęcia. Jeżeli istnieje zdjęcie, dla którego jest już ustawiona opcja zaznaczenia [Single Print], zostanie wydrukowane tylko to zaznaczone zdjęcie.
<b>Single Print (A)</b>	Zaznaczenie do wydruku zdjęcia wyświetlanego w danej chwili. Jeżeli po użyciu opcji [Single Print] chcesz zaznaczyć do wydruku inne zdjęcia, użyj przycisków <D>, aby je wybrać.
<b>More (V)</b>	Ustawia liczbę kopii i inne opcje dla wyświetlanego zdjęcia oraz określa, czy ma ono zostać wydrukowane. Informacje na temat obsługi można znaleźć w punkcie „Ustawianie drukowanych danych” poniżej.

## Ustawianie drukowanych danych

Można wybrać, czy na drukowanym zdjęciu mają się znajdować takie dane, jak data, godzina i nazwa pliku. Po wybraniu trybu drukowania [All Print] i opcji [Option Set] zostaje wyświetlony następujący ekran.

	Określanie liczby wydruków.
Date	Drukowanie zapisanej daty i godziny na zdjęciu.
File Name	Drukuje nazwę pliku na zdjęciu.
	Kadruje zdjęcie do wydrukowania. Wybierz rozmiar kadru przy użyciu pokrętki, a następnie wybierz położenie kadru za pomocą przycisków $\Delta$ $\nabla$ $\triangleleft$ $\triangleright$ .

- 2 Po wybraniu zdjęć i danych na zdjęciach do druku wybierz opcję [Print], a następnie naciśnij przycisk  $\odot$ .

- Aby zatrzymać i anulować drukowanie, naciśnij przycisk  $\odot$ . Aby wznowić drukowanie, wybierz opcję [Continue].

### ■ Anulowanie drukowania

Aby anulować drukowanie, podświetl opcję [Cancel] i naciśnij przycisk  $\odot$ . Należy pamiętać, że wszystkie zmiany w zamówieniu wydruku zostaną utracone. Aby anulować drukowanie i wrócić do poprzedniego kroku, w którym można wprowadzić zmiany w bieżącym zamówieniu wydruku, naciśnij przyciski **MENU**.

## Zaznaczanie zdjęć do wydruku (DPOF)

Na karcie można zapisywać „cyfrowe zamówienia” z listą zdjęć do wydrukowania i liczbą ich odbitek. Następnie użytkownik może wydrukować zdjęcia w punkcie obsługującym format DPOF lub wydrukować je samemu po podłączeniu aparatu do drukarki DPOF. Do utworzenia zamówienia wydruku wymagana jest karta pamięci.

## Tworzenie zamówienia wydruku

- 1 Podczas odtwarzania naciśnij przycisk  $\odot$  i wybierz opcję  $\left[ \begin{smallmatrix} \square \\ \square \end{smallmatrix} \right]$ .
- 2 Wybierz opcję  $\left[ \begin{smallmatrix} \square \\ \square \end{smallmatrix} \right]$  lub  $\left[ \begin{smallmatrix} \square \\ \square \\ \text{ALL} \end{smallmatrix} \right]$  i naciśnij przycisk  $\odot$ .

### Pojedyncze zdjęcie

Naciśnij przyciski  $\triangleleft$   $\triangleright$ , aby wybrać klatkę, która ma zostać zaznaczona do wydruku, a następnie za pomocą przycisków  $\Delta$   $\nabla$  ustaw liczbę odbitek.

- Aby zaznaczyć do wydruku kilka zdjęć, powtórz ten krok. Naciśnij przycisk  $\odot$  po wybraniu wszystkich żądanych zdjęć.

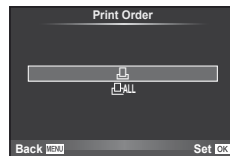

### Wszystkie zdjęcia

Wybierz opcję  $\left[ \begin{smallmatrix} \square \\ \square \\ \text{ALL} \end{smallmatrix} \right]$  i naciśnij przycisk  $\odot$ .

**3** Wybierz format daty i godziny, a następnie naciśnij przycisk **OK**.

<b>No</b>	Zdjęcia będą drukowane bez daty i godziny.
<b>Date</b>	Zdjęcia są drukowane wraz z datą fotografowania.
<b>Time</b>	Zdjęcia są drukowane wraz z godziną fotografowania.



**4** Wybierz opcję [Set] i naciśnij przycisk **OK**.

### **! Prestrogi**

- Aparatu nie można używać do zmiany zamówień wydruku wykonanych przy użyciu innych urządzeń. Utworzenie nowego zamówienia wydruku usuwa wszystkie istniejące zamówienia utworzone przy użyciu innych urządzeń.
- Zamówienia wydruku nie uwzględniają zdjęć 3D, zdjęć w formacie RAW ani sekwencji wideo.

## **Usuwanie wszystkich lub wybranych zdjęć z zamówienia wydruku**

Można wyzerować wszystkie dane zaznaczania do wydruku lub tylko dane dla niektórych zdjęć.

**1** Podczas odtwarzania naciśnij przycisk **OK** i wybierz opcję **[ ]**.

**2** Wybierz opcję **[ ]** i naciśnij przycisk **OK**.

- Aby usunąć wszystkie zdjęcia z zamówienia wydruku, wybierz opcję [Reset] i naciśnij przycisk **OK**. Aby wyjść bez usuwania wszystkich zdjęć, wybierz opcję [Keep] i naciśnij przycisk **OK**.

**3** Przy użyciu przycisków **<|>** wybierz zdjęcia, które chcesz usunąć z zamówienia.

- Użyj przycisku **∇**, aby ustawić liczbę odbitek na 0. Po usunięciu z zamówienia wszystkich żądanych zdjęć naciśnij przycisk **OK**.

**4** Wybierz format daty i godziny, a następnie naciśnij przycisk **OK**.

- Ustawienie zostanie zastosowane do wszystkich zdjęć zaznaczonych do wydruku.

**5** Wybierz opcję [Set] i naciśnij przycisk **OK**.

## Bateria i ładowarka

- W tym aparacie jest używana jedna bateria litowo-jonowa Olympus. Nigdy nie należy używać baterii innych niż oryginalne baterie OLYMPUS.
- Pobór energii aparatu jest zależny od sposobu jego użytkowania i od warunków otoczenia.
- Podane niżej czynności zużywają dużą ilość energii nawet bez wykonywania zdjęć i powodują szybkie wyczerpanie baterii.
  - Wielokrotne automatyczne ustawianie ostrości przez naciskanie spustu migawki do połowy w trybie fotografowania.
  - Wyświetlanie obrazów na monitorze przez dłuższy czas.
  - Gdy opcja [Release Lag-Time] (str. 90) jest ustawiona na [Short].
  - Gdy aparat jest podłączony do komputera lub drukarki.
- Gdy bateria jest wyczerpana, aparat może wyłączyć się bez wyświetlania ostrzeżenia o niskim poziomie naładowania baterii.
- W momencie zakupu aparatu bateria nie jest całkowicie naładowana. Przed użyciem aparatu należy naładować baterię za pomocą ładowarki znajdującej się w zestawie.
- Normalny czas ładowania za pomocą dostarczonej ładowarki wynosi ok. 3 godzin 30 minut (wartość przybliżona).
- Nie należy używać ładowarek nieprzeznaczonych do ładowania dostarczonej baterii ani nie należy stosować baterii nieprzeznaczonych do ładowania w dostarczonej ładowarce.

### ! Uwagi

- Włożenie do aparatu baterii niewłaściwego rodzaju grozi eksplozją.
- Baterię należy zutylizować zgodnie z instrukcjami „Środki ostrożności przy obsłudze baterii” (str. 148).

## Korzystanie z ładowarki w innych krajach

- Z ładowarki można korzystać na całym świecie i podłączać ją do większości domowych źródeł prądu przemiennego z zakresu od 100 V do 240 V (50/60 Hz). Gniazdko sieciowe w pewnych krajach mogą jednak mieć inny kształt, co spowoduje konieczność użycia odpowiedniej przejściówki do wtyczki ładowarki. Szczegółowe informacje na ten temat można uzyskać w miejscowym sklepie z artykułami elektrycznymi lub w biurze podróży.
- Nie należy używać dostępnych w sprzedaży adapterów podróży jako ładowarki, ponieważ mogą one spowodować awarię.

## Obsługiwane karty pamięci

W tej instrukcji obsługi wszystkie nośniki pamięci są nazywane „kartami”. W tym aparacie można używać następujących rodzajów kart pamięci SD (dostępne w sprzedaży): SD, SDHC, SDXC i Eye-Fi. Aby uzyskać najnowsze informacje, należy odwiedzić witrynę firmy Olympus.



### Przełącznik ochrony karty SD przed zapisem

Obudowa karty SD jest wyposażona w przełącznik ochrony przed zapisem. Po ustawieniu przełącznika w pozycji „LOCK” nie jest możliwy zapis, usunięcie danych ani sformatowanie karty. Aby włączyć zapisywanie, należy ustawić przełącznik w położeniu odblokowania.



### ! Przestrogi

- Dane na karcie nie zostaną całkowicie usunięte nawet po sformatowaniu karty lub usunięciu danych. Wyrzucając kartę, należy ją zniszczyć ją w celu ochrony informacji osobistych.
- Z karty Eye-Fi należy korzystać zgodnie z przepisami prawa obowiązującymi w kraju, w którym używany jest aparat. W samolotach i w innych miejscach, w których użycie karty Eye-Fi jest zabronione, należy wyjąć kartę z aparatu lub zablokować jej funkcje.  [Eye-Fi] (str. 97)
- Karta Eye-Fi może się nagrzać wskutek używania.
- Korzystanie z karty Eye-Fi może spowodować szybsze wyczerpanie baterii.
- Podczas korzystania z karty Eye-Fi działanie aparatu może być spowolnione.

## Tryb zapisu i rozmiar pliku/dostępna liczba zdjęć

Podane w tabeli rozmiary plików są przybliżone dla plików o współczynniku proporcji obrazu 4:3.

Tryb zapisu	Liczba pikseli (Pixel Count)	Kompresja	Format pliku	Rozmiar pliku (MB)	Liczba zdjęć, które można zapisać*
RAW		Kompresja bezstratna	ORF	Ok. 17	41
<b>L</b> SF	4608×3456	1/2,7	JPEG	Ok. 11	79
<b>L</b> F		1/4		Ok. 7,5	114
<b>L</b> N		1/8		Ok. 3,5	248
<b>L</b> B		1/12		Ok. 2,4	369
<b>M</b> SF	3200×2400	1/2,7		Ok. 5,6	155
<b>M</b> F		1/4		Ok. 3,4	257
<b>M</b> N		1/8		Ok. 1,7	508
<b>M</b> B		1/12		Ok. 1,2	753
<b>M</b> SF	2560×1920	1/2,7		Ok. 3,2	271
<b>M</b> F		1/4		Ok. 2,2	398
<b>M</b> N		1/8		Ok. 1,1	782
<b>M</b> B		1/12		Ok. 0,8	1151
<b>M</b> SF	1920×1440	1/2,7		Ok. 1,8	476
<b>M</b> F		1/4		Ok. 1,3	701
<b>M</b> N		1/8		Ok. 0,7	1 356
<b>M</b> B		1/12		Ok. 0,5	1 968
<b>M</b> SF	1600×1200	1/2,7		Ok. 1,3	678
<b>M</b> F		1/4		Ok. 0,9	984
<b>M</b> N		1/8		Ok. 0,5	1 906
<b>M</b> B		1/12		Ok. 0,4	2 653
<b>S</b> SF	1280×960	1/2,7	Ok. 0,9	1 034	
<b>S</b> F		1/4	Ok. 0,6	1 488	
<b>S</b> N		1/8	Ok. 0,4	2 773	
<b>S</b> B		1/12	Ok. 0,3	3 813	
<b>S</b> SF	1024×768	1/2,7	Ok. 0,6	1 564	
<b>S</b> F		1/4	Ok. 0,4	2 260	
<b>S</b> N		1/8	Ok. 0,3	4 068	
<b>S</b> B		1/12	Ok. 0,2	5 547	
<b>S</b> SF	640×480	1/2,7	Ok. 0,3	3 589	
<b>S</b> F		1/4	Ok. 0,2	5 085	
<b>S</b> N		1/8	Ok. 0,2	7 627	
<b>S</b> B		1/12	Ok. 0,1	10 170	

\*Przy uwzględnieniu karty SD o pojemności 1 GB.

### ! **Przestrogi**

- Liczba zdjęć, które można zapisać, różni się zależnie od tematu fotografii lub takich czynników, jak między innymi obecność lub brak zaznaczeń do wydruku. W niektórych przypadkach wyświetlana na monitorze liczba zdjęć może nie ulec zmianie nawet po wykonaniu zdjęć lub po skasowaniu zapisanych zdjęć.
- Rzeczywisty rozmiar pliku jest zależny od fotografowanego tematu.
- Maksymalna wyświetlana na monitorze liczba zdjęć, które można wykonać to 9999.
- Informacje dotyczące dostępnego czasu nagrywania sekwencji wideo można znaleźć na stronie internetowej firmy Olympus.



Obiektywy można dobierać w zależności od scenerii i własnej kreatywności. Należy używać obiektywów przeznaczonych wyłącznie do systemów Micro Four Thirds, oznaczonych etykietą M. ZUIKO DIGITAL lub symbolem pokazanym po prawej stronie.

Stosując przejściówkę, można również korzystać z obiektywów systemów Four Thirds i OM.



### ! Przewagi

- Przy zakładaniu i zdejmowaniu pokrywy bagnet obiektywu w aparacie musi być skierowany w dół. Zapobiegnie to dostawaniu się pyłu i innych ciał obcych do wnętrza aparatu.
- Nie zdejmuj pokrywy bagnetu i nie zakładaj obiektywu w zapyłonych miejscach.
- Nie kieruj aparatu z założonym obiektywem bezpośrednio w stronę słońca. Może to spowodować zakłócenie działania aparatu, a nawet jego zapalenie się wskutek skupienia wiązki światła słonecznego przez obiektyw.
- Uważaj, żeby nie zgubić pokrywy bagnetu i pokrywy tylnej.
- Zakładaj pokrywę bagnetu, gdy obiektyw nie jest zamontowany, aby uniemożliwić wnikanie pyłu do wnętrza aparatu.

## Dane techniczne obiektywu M.ZUIKO DIGITAL

### ■ Nazwy części

- 1 Pokrywa przednia
- 2 Gwint montażowy filtra
- 3 Pierścień ostrości
- 4 Pierścień zmiany ogniskowej (tylko obiektywy z funkcją zoomu)
- 5 Wskaźnik montowania
- 6 Pokrywa tylna
- 7 Styki elektryczne
- 8 Przełącznik UNLOCK (tylko obiektywy składane)
- 9 Pierścień dekoracyjny (tylko niektóre obiektywy; należy go usunąć w przypadku montażu osłony przeciwsłonecznej)

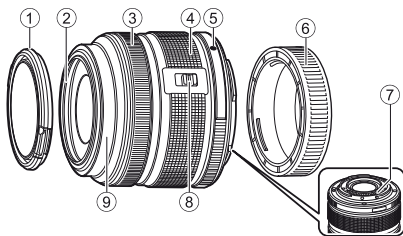

## ■ Stosowanie obiektywu z opcją power zoom (ED 14-42 mm f3,5-5,6 EZ)

Obiektyw z opcją power zoom automatycznie rozkłada się po włączeniu aparatu.

Gdy aparat jest wyłączony

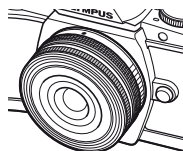

Gdy aparat jest włączony

Pierścień zmiany ogniskowej

Oddalenie

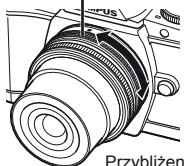

Przybliżenie

Pierścień ostrości

Ogniskowanie na bliskim obiekcie

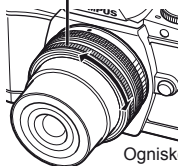

Ogniskowanie na oddalonym obiekcie

- Można użyć menu użytkownika, aby zwiększyć lub zmniejszyć szybkość powiększania pierścienia zmiany ogniskowej. [Electronic Zoom Speed] (str. 97)
- Do obiektywu można dołączyć automatyczną pokrywę (opcjonalnie: CL-37C). Pokrywa otwiera się i zamyka automatycznie po włączeniu lub wyłączeniu aparatu. Nie trzeba jej zdejmować podczas fotografowania. Nie można jej używać razem z filtrem.

### ! Przestrogi

- Przed zamontowaniem lub wymontowaniem obiektywu należy wyłączyć aparat.
- Podczas operowania obiektywem, na przykład podczas jego rozkładania, nie należy używać siły.

## ■ Korzystanie z obiektywów typu power zoom z funkcjami makro (ED12-50mm f3,5-6,3EZ)

Działanie obiektywu jest zależne od pozycji pierścienia zmiany ogniskowej.

Przycisk **MACRO**

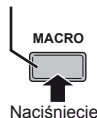

**MACRO**

Pierścień zmiany ogniskowej

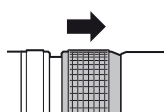
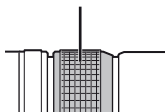
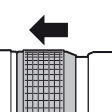

**E-ZOOM**

**M-ZOOM**

<b>E-ZOOM (power zoom)</b>	Obróć pierścień zmiany ogniskowej, aby ustawić funkcję power zoom. Wielkość obrotu decyduje o szybkości powiększania.
<b>M-ZOOM (ręczny zoom)</b>	Obróć pierścień zmiany ogniskowej, aby powiększyć lub pomniejszyć obraz.
<b>MACRO (makrofotografia)</b>	Aby fotografować obiekty znajdujące się w odległości od 0,2 do 0,5 m, naciśnij przycisk <b>MACRO</b> i przesunij pierścień zmiany ogniskowej do przodu. Zoom jest niedostępny.

- Funkcję przycisku **L-Fn** można wybrać w menu użytkownika aparatu.



## ■ Główne dane techniczne obiektywu

Elementy	ED14-42mm f3,5-5,6EZ	14-42mm f3,5-5,6 II R	ED40-150mm f4,0-5,6R
Mocowanie	Bagnet Micro Four Thirds		
Ogniskowa	14 – 42 mm	14 – 42 mm	40 – 150 mm
Maks. przysłona	f/3,5 – 5,6	f/3,5 – 5,6	f/4,0 – 5,6
Kąt widzenia obrazu	75° – 29°	75° – 29°	30,3° – 8,2°
Konfiguracja obiektywu	7 grup, 8 soczewek	7 grup, 8 soczewek	10 grup, 13 soczewek
Sterowanie przysłoną	f/3,5 – 22	f/3,5 – 22	f/4,0 – 22
Zakres nastawiania ostrości (ogniskowa)	0,2 m – ∞ (14 mm) 0,25 m – ∞ (42 mm)	0,25 m – ∞ (14 – 19 mm) 0,3 m – ∞ (20 – 42 mm)	0,9 m – ∞
Regulacja ostrości	Zmiana trybów AF/MF		
Masa (bez pokrywy i osłony)	93 g	113 g	190 g
Wymiary (maks. średnica × długość)	ø60,8×22,5 mm	ø56,5×50 mm	ø63,5×83 mm
Średnica gwintu mocowania filtra	37 mm	37 mm	58 mm
Osłona przeciwsłoneczna	–	LH-40D	LH-61D

Elementy	25 mm f1,8	45 mm f1,8	BCL-0980 Fisheye
Mocowanie	Bagnet Micro Four Thirds		
Ogniskowa	25 mm	45 mm	9 mm
Maks. przysłona	f/1,8	f/1,8	f/8
Kąt widzenia obrazu	49,5°	27°	140°
Konfiguracja obiektywu	7 grup, 9 soczewek	8 grup, 9 soczewek	4 grupy, 5 soczewek
Sterowanie przysłoną	f/1,8 – 22	f/1,8 – 22	Stała f/8
Zakres nastawiania ostrości (ogniskowa)	0,25 m – ∞	0,50 m – ∞	0,20 m – ∞
Regulacja ostrości	Zmiana trybów AF/MF		MF
Masa (bez pokrywy i osłony)	137 g	116 g	28 g
Wymiary (maks. średnica × długość)	ø57,8×42 mm	ø56×46 mm	ø56×12,8 mm
Średnica gwintu mocowania filtra	46 mm	37 mm	–
Osłona przeciwsłoneczna	LH-49B	LH-40B	–

### ! Przewaga

- W przypadku używania więcej niż jednego filtra albo grubego filtra może dojść do winietowania.

## Zewnętrzne lampy błyskowe zaprojektowane do używania z aparatem

Aparat umożliwia korzystanie ze sprzedawanych oddzielnie zewnętrznych lamp błyskowych, które pozwalają uzyskać potrzebne warunki błysku. Zewnętrzne lampy błyskowe komunikują się z aparatem, pozwalając na sterowanie trybami lampy błyskowej aparatu przy pomocy różnych dostępnych trybów lampy błyskowej, takich jak TTL-AUTO i Super FP. Zewnętrzną lampę błyskową, przystosowaną do używania z tym aparatem, można zamontować w stopce aparatu. Lampę błyskową można również zamontować na wsporniku przy użyciu odpowiedniego kabla (opcja). Więcej informacji na ten temat znajduje się w instrukcji obsługi zewnętrznej lampy błyskowej. Górna granica czasu otwarcia migawki w przypadku korzystania z lampy błyskowej\* to 1/200 s.

\* tylko FL-50R: 1/180 s

### Funkcje dostępne w przypadku zewnętrznej lampy błyskowej

Opcjonalna lampa błyskowa	Tryb sterowania lampą błyskową	GN (liczba przewodnia) (ISO100)	Tryb RC
FL-600R	TTL-AUTO, AUTO, MANUAL, FP TTL AUTO, FP MANUAL	GN36 (85mm*) GN20 (24mm*)	✓
FL-300R	TTL-AUTO, MANUAL	GN20 (28mm*)	✓
FL-14	TTL-AUTO, AUTO, MANUAL	GN14 (28mm*)	–
RF-11	TTL-AUTO, MANUAL	GN11	–
TF-22		GN22	–

\*1 Długość ogniskowej obiektywu, którą można pokryć (obliczono na przykładzie aparatu na film 35 mm).

## Fotografowanie z użyciem lampy błyskowej sterowanej bezprzewodowo

Do fotografowania z użyciem lampy błyskowej sterowanej bezprzewodowo można użyć przeznaczonych do współpracy z tym aparatem zewnętrznych lamp błyskowych z trybem zdalnego sterowania. Aparat może niezależnie sterować każdą z trzech grup zdalnych lamp błyskowych oraz wewnętrzną lampą błyskową. Więcej informacji na ten temat znajduje się w instrukcji obsługi zewnętrznej lampy błyskowej.

- Ustaw zdalne lampy błyskowe na tryb RC i umieść je w żądanych miejscach.
  - Włącz zewnętrzne lampy błyskowe, naciśnij przycisk MODE i wybierz tryb RC.
  - Wybierz kanał i grupę dla każdej zewnętrznej lampy błyskowej.
- Wybierz ustawienie [On] dla opcji [⚡ RC Mode] w  menu fotografowania 2 (str. 75).
  - Pełny panel sterowania przełączy się w tryb RC.
  - Aby wyświetlić pełny panel sterowania, naciskaj przycisk **INFO**.
  - Wybierz tryb lampy błyskowej (uwaga: w trybie RC nie jest dostępna redukcja czerwonych oczu).

### 3 Na pełnym panelu sterowania dostosuj ustawienia dla wszystkich grup.

#### Grupa

- Wybierz tryb lampy błyskowej i ustaw natężenie błysku osobno dla każdej grupy. W przypadku trybu MANUAL wybierz natężenie błysku.

Dostosuj ustawienia dostarczonej lampy błyskowej.

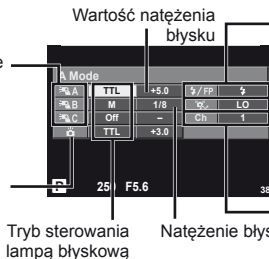

Normalny tryb lampy błyskowej/tryb Super FP

- Przełączaj między normalnym trybem lampy błyskowej a trybem Super FP.

Poziom światła komunikacji

- Ustaw poziom światła komunikacji na [HI], [MID] lub [LO].

Kanał

- Ustaw kanał komunikacji na taki sam jak używany w lampie błyskowej.

### 4 Naciśnij przełącznik lampy błyskowej, aby podnieść wewnętrzną lampę błyskową.

- Po upewnieniu się, że zarówno wbudowana lampa błyskowa, jak i lampy zdalne się naładowały, wykonaj próbne zdjęcie.

#### ■ Zakres sterowania lampą błyskową

Rozmieść bezprzewodowe lampy błyskowe tak, by ich czujniki zdalnego sterowania były skierowane w stronę aparatu. Poniższa ilustracja pokazuje przybliżone odległości, na jakich mogą zostać umieszczone lampy błyskowe. Rzeczywisty zasięg zdalnego sterowania zależy od warunków lokalnych.

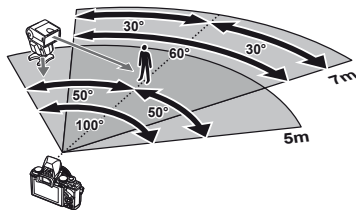

#### ! Przestrogi

- Zalecamy stosowanie jednej grupy złożonej z maksymalnie trzech zdalnych lamp błyskowych.
- Zdalnych lamp błyskowych nie można używać do synchronizacji na drugą kurtynę z długim czasem migawki ani do ekspozycji z absorpcją dźwięku trwającą dłużej niż 4 sekundy.
- Jeśli obiekt znajduje się zbyt blisko aparatu, błyski kontrolne emitowane przez dołączoną lampę błyskową mogą zakłócać ekspozycję (efekt ten można zmniejszyć, zmniejszając moc dostarczonej lampy błyskowej, np. stosując dyfuzor).
- Górna granica czasu otwarcia migawki w przypadku korzystania z lampy błyskowej w trybie zdalnym to 1/160 s w trybie RC.

## Inne zewnętrzne lampy błyskowe

Podczas korzystania z lampy błyskowej innej firmy, która została zamocowana na stopce aparatu, należy przestrzegać następujących zaleceń:

- Użycie przestarzałych lamp błyskowych, które przesyłają na złącze X stopki aparatu napięcie powyżej 24 V spowoduje uszkodzenie aparatu.
- Podłączenie lamp błyskowych ze stykami sygnałowymi, które nie są zgodne ze specyfikacjami firmy Olympus, może spowodować uszkodzenie aparatu.
- Wybierz tryb fotografowania **M**, ustaw czas otwarcia migawki na wartość nieprzekraczającą szybkości synchronicznej lampy błyskowej, a dla czułości ISO wybierz ustawienie inne niż [AUTO].
- Błyskiem można sterować tylko po ręcznym ustawieniu w lampie błyskowej czułości ISO i wartości przysłony wybranych w aparacie. Jasność lampy można dostosować, ustawiając odpowiednią wartość czułości ISO lub przysłony.
- Należy użyć lampy o kącie oświetlenia odpowiednim dla obiektywu. Kąt oświetlenia jest zwykle podawany jako długości ogniskowej dla odpowiednika formatu 35 mm.

## Podstawowe akcesoria

### Prześciółka do obiektywu Four Thirds (MMF-2/MMF-3)

W celu przymocowania obiektywu Four Thirds do aparatu niezbędna jest prześciółka do obiektywu Four Thirds. Niektóre funkcje, np. automatyczna regulacja ostrości, mogą nie działać.

### Kabel zdalnego wyzwalania (RM-UC1)

Należy go używać w sytuacjach, gdy nawet najmniejszy ruch aparatu może skutkować rozmazaniem obrazu, np. w makrofotografii lub podczas fotografowania z długą ekspozycją. Kabel zdalnego sterowania jest podłączany do złącza wielofunkcyjnego aparatu.

### Konwertery do obiektywów

Konwertery do obiektywów można przymocować do obiektywu aparatu w celu szybkiego i łatwego korzystania z trybu rybiego oka lub makrofotografii. Aby uzyskać więcej informacji na temat obiektywów, których można używać, odwiedź stronę internetową firmy OLYMPUS.

- Używaj odpowiedniego konwertera do obiektywu w trybie **SCN** (📷, 📷 lub 📷).

### Muszka oczna (EP-11)

Można ją wymienić na większą.

#### Demontaż

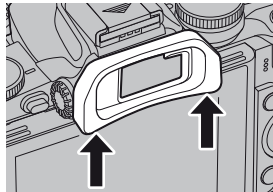



## Uchwyt aparatu (ECG-1)

Uchwyt ułatwia ustabilizowanie aparatu po dołączeniu długiego obiektywu.  
Po dopasowaniu uchwytu można łatwo zmienić baterię lub kartę pamięci.

Dopasowywanie  
uchwytu

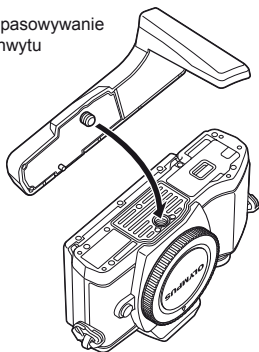

Zdejmowanie dolnej części uchwytu  
(w celu wymiany baterii lub karty  
pamięci)

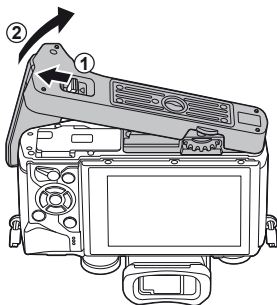

## Schemat systemu

### Zasilanie



**BLS-50**  
Bateria  
litowo-jonowa

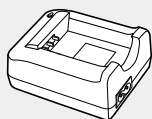

**BCS-5**  
Ładowarka baterii  
litowo-jonowych

### Celownik



**EP-11**  
Muszla oczna

### Zdalne sterowanie

**RM-UC1**  
Kabel zdalnego  
wyzwalania



### Kabel połączeniowy

Kabel USB/  
kabel AV/  
kabel HDMI

### Etui / pasek

Pasek na ramię  
Etui na aparat

### Karta pamięci\*3

SD/SDHC/  
SDXC/Eye-Fi

### Oprogramowanie

**OLYMPUS Viewer**  
Oprogramowanie do zarządzania  
zdjęciami cyfrowymi

# E-M10

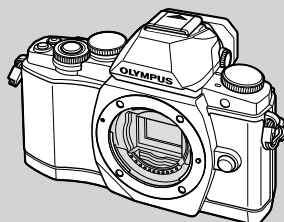

### Rękojeść

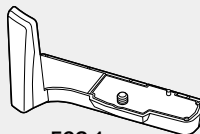

**ECG-1**  
Uchwyt aparatu

\*1 Nie wszystkie obiektywy mogą być używane z adapterem. Więcej szczegółów na ten temat można znaleźć w oficjalnej witrynie firmy Olympus. Należy także pamiętać, że produkcja obiektywów systemu OM została zakończona.

☐ : Produkty zgodne z aparatem E-M10

▨ : Produkty dostępne w sprzedaży

Aby uzyskać najnowsze informacje, należy odwiedzić witrynę firmy Olympus.

## Obiektywy



M.ZUIKO DIGITAL ED 12 mm f2,0  
M.ZUIKO DIGITAL 17 mm f1,8  
M.ZUIKO DIGITAL 17 mm f2,8  
M.ZUIKO DIGITAL 25 mm f2,8  
M.ZUIKO DIGITAL 45 mm f1,8  
M.ZUIKO DIGITAL ED 60 mm f2,8 Macro  
M.ZUIKO DIGITAL ED 75 mm f1,8  
M.ZUIKO DIGITAL ED 9-18 mm f4,0-5,6  
M.ZUIKO DIGITAL ED 12-40 mm f2,8 PRO  
M.ZUIKO DIGITAL ED12-50 mm f3,5-6,3 EZ  
M.ZUIKO DIGITAL ED14-42 mm f3,5-6,3 EZ  
M.ZUIKO DIGITAL 14-42 mm f3,5-5,6 II R  
M.ZUIKO DIGITAL ED 14-150 mm f4,0-5,6  
M.ZUIKO DIGITAL ED 40-150 mm f4,0-5,6 R  
M.ZUIKO DIGITAL 75-300 mm f4,8-6,7 II

## Konwertery do obiektywów\*2

**FCON-P01**  
Rybie oko

**WCON-P01**  
Szerokokątny

**MCON-P01**  
Makro

**MCON-P02**  
Makro



**MMF-2/MMF-3\*1**  
Adapter systemu  
Four Thirds



**Obiektyw  
systemu Four Thirds**



**MF-2\*1**  
Adapter OM 2

**Obiektywy systemu OM**

## Lampa błyskowa

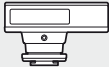

**FL-14**  
Elektroniczna lampa  
błyskowa



**FL-600R**  
Elektroniczna lampa błyskowa



**FL-300R**  
Elektroniczna lampa błyskowa

**SRF-11** Zestaw pierścieniowej  
lampy błyskowej



**RF-11\*2**  
Pierścieniowa  
lampa błyskowa

**STF-22** Zestaw podwójnej lampy  
błyskowej



**TF-22\*2**  
Podwójna lampa  
błyskowa

**FC-1** Sterownik lampy do makrofotografii

12

Korzystanie z akcesoriów  
sprzedawanych oddzielnie

\*2 Informacje na temat zgodnych obiektywów można znaleźć w oficjalnej witrynie firmy Olympus.

\*3 Z karty Eye-Fi należy korzystać zgodnie z przepisami prawa obowiązującymi w kraju, w którym używany jest aparat.

## Wskazówki i informacje dotyczące fotografowania

### Nie można włączyć aparatu, nawet gdy bateria jest naładowana

#### Bateria nie jest całkowicie naładowana

- Naładuj baterię za pomocą ładowarki.

#### Bateria tymczasowo nie działa z powodu niskiej temperatury

- Wydajność baterii obniża się w niskich temperaturach. Wyjmij baterię i ogrzej ją, wkładając ją na pewien czas do kieszeni.

### Mimo naciskania spustu migawki nie są wykonywane zdjęcia

#### Aparat wyłączył się automatycznie

- Jeśli przez ustawiony czas nie zostanie wykonana żadna operacja, aparat przełączy się w tryb uśpienia, aby oszczędzać baterię.  [Sleep] (str. 92)  
Jeżeli użytkownik nie wykona żadnych czynności przez ustawiony czas (4 godziny) po przejściu aparatu w tryb uśpienia, aparat wyłączy się automatycznie.

#### Trwa ładowanie lampy błyskowej

- Kiedy trwa ładowanie, na monitorze miga symbol . Zaczekaj, aż symbol przestanie migać, a następnie naciśnij spust migawki.

#### Nie można ustawić ostrości

- Aparat nie może ustawić ostrości na obiektach znajdujących się zbyt blisko niego lub nieodpowiednich do ustawiania ostrości (na wyświetlaczu miga symbol potwierdzenia ustawienia ostrości). Zwiększ odległość od obiektu lub ustaw ostrość na obiekcie o dużym kontraście znajdującym się w tej samej odległości co główny obiekt, a następnie ustaw kadr i zrób zdjęcie.

#### Obiekty, na których trudno ustawić ostrość

Automatyczne ustawienie ostrości może być utrudnione w następujących sytuacjach.

Miga symbol potwierdzenia ustawienia ostrości (AF). Nie jest ustawiona ostrość na tych obiektach.

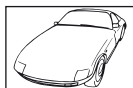

Obiekty o niskim kontraście

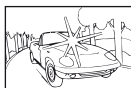

Wyjątkowo jasne światło pośrodku kadru

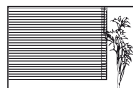

Obiekt nie zawierający pionowych linii

Zapala się symbol AF, ale ostrość nie jest ustawiona na obiekcie.



Obiekty w różnej odległości

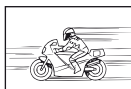

Obiekt znajdujący się w szybkim ruchu



Obiekt nie znajdujący się wewnątrz pola AF

## Włączono redukcję szumów obrazu

- Przy fotografowaniu nocnych scenarii czas otwarcia migawki jest dłuższy, wskutek czego na obrazach powstają szumy. Po wykonaniu zdjęcia z długim czasem otwarcia migawki włączana jest funkcja redukcji szumów. Podczas działania tej funkcji nie można robić następných zdjęć. Funkcję [Noise Reduct.] można wyłączyć, wybierając opcję [Off].  
 [Noise Reduct.] (str. 92)

## Liczba pól AF zostaje zmniejszona.

Liczba i rozmiar pól AF są zależne od współczynnika proporcji obrazu, ustawień pola grupowego i opcji wybranych dla pozycji [Digital Tele-converter] i [Image Aspect].

## Nie została ustawiona data i godzina

### W aparacie używane są ustawienia fabryczne

- W ustawieniach fabrycznych czas i godzina nie są podane. Ustaw datę i godzinę przed rozpoczęciem używania aparatu.  „Ustawianie daty i godziny” (str. 16)

### Bateria została wyjęta z aparatu

- Jeśli aparat zostanie pozostawiony bez baterii przez mniej więcej jeden dzień, ustawienia daty i godziny zostaną wyzerowane do ustawień domyślnych. Ustawienia zostaną skasowane szybciej, jeżeli baterię umieszczono w aparacie na krótko przed jej wyjęciem. Przed wykonaniem ważnych zdjęć sprawdź, czy ustawienie daty i godziny jest poprawne.

## Ustawienia funkcji są przywracane do swoich wartości domyślnych

Po obróceniu pokrętkła wyboru trybu lub po wyłączeniu zasilania w trybie innym niż **P**, **A**, **S** lub **M** zmienione ustawienia funkcji są przywracane do wartości domyślnych.

## Wykonane zdjęcie wygląda niekontrastowo

Ten efekt może wystąpić, jeżeli zostało wykonane zdjęcie obiektu podświetlonego całkowicie lub częściowo od tyłu. Jest on wywoływany przez zjawisko zwane „blikiem” lub „flarą”. Jeżeli jest to możliwe, spróbuj skomponować kadr tak, aby nie obejmował silnych źródeł światła. Efekt flary może się pojawić nawet wtedy, gdy źródło światła nie występuje w kadrze. Użyj osłony przeciwsłonecznej, aby osłonić obiektyw od źródeł niepożądanego światła. Jeżeli użycie osłony przeciwsłonecznej nie pomoże, użyj dłoni, aby osłonić obiektyw od światła.  
 „Wymienne obiektywy” (str. 121)

## Na wykonanym zdjęciu na obiekcie widać białe kropki

Może to być spowodowane zablokowanymi pikselami na przetworniku obrazu. Użyj funkcji [Pixel Mapping].











Jeśli to nie rozwiąże problemu, wykonaj mapowanie pikseli kilka razy.  „Mapowanie pikseli — kontrola funkcji przetwarzania obrazów” (str. 137)









## Funkcje, których nie można wybrać z menu

Niektóre opcje menu mogą być niedostępne, gdy użytkownik korzysta z klawiszy strzałek.

- Opcje niedostępne w aktualnym trybie fotografowania.
- Opcje, których nie można ustawić z powodu wcześniejszego ustawienia innych opcji: Kombinacja opcji [] i [Noise Reduct.] itp.

## Kody błędów

Wskazanie na monitorze	Możliwa przyczyna	Rozwiązanie
 No Card	Karta nie została włożona lub nie może zostać rozpoznana.	Włóż kartę lub wymień na inną.
 Card Error	Wystąpił problem z kartą.	Ponownie włóż kartę. Jeśli to nie rozwiąże problemu, sformatuj kartę. Jeśli karty nie można sformatować, nie nadaje się ona do użytku.
 Write Protect	Na karcie nie można zapisać danych.	Przełącznik zabezpieczenia przed zapisem karty jest ustawiony w pozycji „LOCK”. Przetaw przełącznik. (str. 119)
 Card Full	<ul style="list-style-type: none"> <li>Karta jest pełna. Nie można wykonać więcej zdjęć lub zapisać informacji, takich jak zaznaczenie do wydruku.</li> <li>Na karcie nie ma wolnego miejsca i nie można zapisać danych zaznaczenia do wydruku lub nowych zdjęć.</li> </ul>	Wymień kartę lub skasuj niepotrzebne zdjęcia. Przed skasowaniem przenieś potrzebne zdjęcia do komputera.
	Nie można odczytać karty. Karta może być niesformatowana.	<ul style="list-style-type: none"> <li>Wybierz opcję [Clean Card], naciśnij przycisk  i wyłącz aparat. Wyjmij kartę i wytrzyj obszar styków miękką, suchą ściereczką.</li> <li>Aby sformatować kartę, wybierz polecenia [Format] ▶ [Yes] i naciśnij przycisk . Formatowanie powoduje usunięcie z karty wszystkich danych.</li> </ul>
 No Picture	Na karcie nie ma zdjęć.	Karta nie zawiera żadnych zdjęć. Zapisz zdjęcia, a następnie je odtwórz.
 Picture Error	Wybranego zdjęcia nie można wyświetlić, ponieważ jest ono uszkodzone. Ewentualnie zdjęcie to nie może być wyświetlane w tym aparacie.	Obejrzyj zdjęcie w komputerze, posługując się oprogramowaniem do przetwarzania obrazów. Jeżeli nie można tego zrobić, obraz jest uszkodzony.
 The Image Cannot Be Edited	Zdjęcia wykonane w innym aparacie nie mogą być edytowane.	Użyj oprogramowania do edycji obrazów, aby przeprowadzić edycję tych zdjęć.

Wskazanie na monitorze	Możliwa przyczyna	Rozwiązanie
 °C/°F		Wyłącz aparat i poczekaj na obniżenie temperatury wewnętrznej.
 Internal camera temperature is too high. Please wait for cooling before camera use.	Temperatura wewnętrzna aparatu wzrosła w wyniku ciągłego użycia.	Poczekaj chwilę na automatyczne wyłączenie się aparatu. Poczekaj, aż wewnętrzna temperatura aparatu obniży się przed ponownym użytkowaniem urządzenia.
 Battery Empty	Bateria jest rozładowana.	Naładuj baterię.
 No Connection	Aparat nie jest prawidłowo podłączony do komputera, drukarki, wyświetlacza HDMI lub innego urządzenia.	Podłącz ponownie aparat.
 No Paper	W drukarce nie ma papieru.	Uzupełnij papier w drukarce.
 No Ink	W drukarce wyczerpał się tusz.	Wymień pojemnik z tuszem w drukarce.
 Jammed	W drukarce doszło do zacięcia papieru.	Usuń zablokowane arkusze papieru.
Settings Changed	Zasobnik papieru został wyjęty lub podczas ustawiania aparatu zmieniono ustawienia drukarki.	Nie zmieniaj ustawień drukarki podczas ustawiania aparatu.
 Print Error	Wystąpił problem z drukarką i/lub aparatem.	Wyłącz aparat i drukarkę. Przed ponownym włączeniem drukarki sprawdź jej stan i usuń wszystkie usterki.
 Cannot Print	Zdjęcia zapisane przy użyciu innych aparatów nie mogą być drukowane za pośrednictwem tego aparatu.	Do ich drukowania należy użyć komputera.
The lens is locked. Please extend the lens.	Wysuwany obiektyw nie zostaje wysunięty.	Wysuń obiektyw. (str. 14)
Please check the status of a lens.	Wystąpił nietypowy sygnał między aparatem a obiektywem.	Wyłącz aparat, sprawdź połączenie z obiektywem i włącz ponownie aparat.

## Czyszczenie i przechowywanie aparatu

### Czyszczenie aparatu

Przed rozpoczęciem czyszczenia aparatu wyłącz aparat i wyjmij baterię.

#### Elementy zewnętrzne:

- Przecieraj delikatnie miękką ściereczką. Jeśli aparat jest bardzo zabrudzony, nasącz ściereczkę słabym roztworem wody z mydłem i dobrze wyciśnij. Wytrzyj aparat wilgotną ściereczką i osusz go suchą ściereczką. Po używaniu aparatu na plaży można go przetrzeć wilgotną, dobrze wyciśniętą ściereczką.

#### Monitor:

- Przecierać delikatnie miękką ściereczką.

#### Obiektyw:

- Zdmuchnij pył z soczewki dostępną w sprzedaży gruszką fotograficzną. Obiektyw wytrzyj delikatnie bibułą do czyszczenia obiektywów.

### Przechowywanie

- Jeśli aparat nie będzie używany przez dłuższy czas, wyjmij z niego baterię i kartę. Przechowuj aparat w chłodnym, suchym i dobrze wentylowanym miejscu.
- Co pewien czas należy wkładać baterię do aparatu i sprawdzać jego działanie.
- Przed założeniem pokrywy tylnej i pokrywy bagnetu usuń z nich kurz i wszelkie ciała obce.
- Zakładaj pokrywę bagnetu, gdy obiektyw nie jest zamontowany, aby uniemożliwić wnikanie pyłu do wnętrza aparatu. Przed odłożeniem obiektywu pamiętaj o założeniu jego przedniej i tylnej pokrywy.
- Wyczyść aparat po użyciu.
- Nie przechowuj aparatu w pobliżu preparatów odstraszających owady.

### Czyszczenie i sprawdzanie przetwornika obrazu

Aparat jest wyposażony w funkcję redukcji zapylenia, zapobiegającą dostawianiu się pyłu do przetwornika obrazu i usuwającą pył lub kurz z powierzchni przetwornika obrazu przy pomocy ultradźwiękowych wibracji. Funkcja redukcji zapylenia jest uaktywniana automatycznie po włączeniu aparatu.

Funkcja redukcji zapylenia jest uruchamiana w tym samym czasie, co operacja mapowania pikseli służąca do sprawdzania przetwornika obrazu i układu przetwarzania obrazu. Ze względu na to, że funkcja redukcji zapylenia jest uaktywniana po każdym włączeniu aparatu, należy trzymać aparat poziomo, aby prawidłowo zadziałała.





#### **Przeestrogi**

- Nie stosuj silnych rozpuszczalników takich jak benzen, alkohol ani materiałów nasączonych substancjami chemicznymi.
- Nie przechowuj aparatu w miejscach, w których są przetwarzane produkty chemiczne, ponieważ może to prowadzić do korozji aparatu.
- Jeżeli na obiektywie zostaną zabrudzenia, z czasem na jego powierzchni może się utworzyć trudna do usunięcia warstwa zabrudzeń.
- Jeżeli aparat nie był używany przez dłuższy czas, przed użyciem zawsze należy sprawdzić każdy jego element. Przed wykonaniem ważnego zdjęcia wykonaj zdjęcie próbne i sprawdź, czy aparat działa prawidłowo.



## Mapowanie pikseli — kontrola funkcji przetwarzania obrazów

Operacja mapowania pikseli służy do sprawdzania i regulowania funkcji przetworznika obrazu i przetwarzania obrazu. Po użyciu wyświetlacza lub wykonaniu ciągłej serii zdjęć zaczekaj co najmniej minutę, zanim uaktywnisz funkcję mapowania pikseli. W przeciwnym razie może ona nie działać poprawnie.

- 1 Wybierz opcję [Pixel Mapping] na karcie  w menu użytkownika  (str. 97).
- 2 Naciśnij przycisk , a następnie przycisk .
  - Podczas wykonywania funkcji mapowania pikseli wyświetlany jest pasek [Busy]. Po zakończeniu mapowania pikseli zostanie wyświetlone menu.

### **Przestrogi**

- Jeżeli podczas mapowania pikseli aparat zostanie przypadkowo wyłączony, zacznij ponownie od kroku 1.









## Schemat menu

\*1: Możliwość dodania do zestawu [Myset].

\*2: Możliwość przywrócenia ustawień domyślnych po wybraniu ustawienia [Full] dla opcji [Reset].

\*3: Możliwość przywrócenia ustawień domyślnych po wybraniu ustawienia [Basic] dla opcji [Reset].

### Shooting Menu

Karta	Funkcja	Wartość domyślna	*1	*2	*3						
	Card Setup	—				75					
	Reset/Myset	—		✓		76					
	Picture Mode	 Natural	✓	✓	✓	62					
		Still Picture	 N	✓	✓	✓	67				
		Film	MOV FullHD@30P								
	Image Aspect	4:3	✓	✓	✓	54					
	Digital Tele-converter	Off	✓	✓	✓	84					
			✓	✓	✓	65					
	Image Stabilizer	Still Picture	S-IS AUTO	✓	✓	✓	60				
		Movie	M-IS On	✓	✓	✓					
	Bracketing		Off	✓	✓	✓	79				
		AE BKT	3f 1,0EV								
		WB BKT	A-B				—	✓	✓	✓	80
			G-M								
		FL BKT	—				80				
		ISO BKT	—				80				
	ART BKT	—	80								
	HDR	Off	✓	✓	✓	81					
	Multiple Exposure	Frame	Off	✓	✓	✓	82				
		Auto Gain	Off								
		Overlay	Off								
	Time Lapse Settings		Off	✓	✓	✓	83				
Frame		99									
Start Waiting Time		00:00:01									
Interval Time		00:00:01									
Time Lapse Movie		Off									
 RC Mode		Off	✓	✓	✓	125					

## ▶ Playback Menu

Karta	Funkcja	Wartość domyślna	*1	*2	*3	👉		
▶	📄	Start	—				59	
		BGM	Joy		✓	✓		
		Slide	All		✓	✓		
		Slide Interval	3 s		✓			
		Movie Interval	Short		✓			
	📁		On		✓	✓	85	
	Edit	Sel. Image	RAW Data Edit	—				85
			JPEG Edit	—				86
			🎤	—				87
		Image Overlay	—					87
		Print Order	—					116
	Reset Protect	—					87	
	Connection to Smartphone	—					107	

## Ÿ Setup Menu

Karta	Funkcja	Wartość domyślna	*1	*2	*3	👉		
Ÿ	⌚	—					16	
	📄*	—					88	
	🗨️	📏 ±0, 📏 ±0, Natural		✓			88	
	Rec View	0,5 s		✓	✓		88	
	Wi-Fi Settings	Wi-Fi Connect Settings	Private		✓			107
		Private Password	—					
		Reset share Order	—					
		Reset Wi-Fi Settings	—					
	🔊 Menu Display	On		✓			88	
	Firmware	—					88	

\* Ustawienia różnią się w zależności od kraju zakupu aparatu.

## ⚙️ Custom Menu

Karta	Funkcja	Wartość domyślna	*1	*2	*3		
89	AF/MF						
	AF Mode	Still Picture	S-AF	✓	✓	✓	
		Film	C-AF				
	Full-time AF		Off	✓	✓	✓	
	AEL/AFL	S-AF	mode1	✓	✓	✓	
		C-AF	mode2				
		MF	mode1				
	Reset Lens		On		✓	✓	
	BULB/TIME Focusing		On		✓	✓	
	Focus Ring			✓	✓	✓	
	MF Assist	Magnify	Off	✓	✓		
		Peaking	Off	✓	✓		
	Set Home			✓	✓	✓	
	AF Illuminat.		On	✓	✓	✓	
	Face Priority			✓	✓		
AF Area Pointer		On		✓	✓		
90							
90	Button/Dial						
	Button Function	Function	AEL/AFL				
		Function	Multi Function				
		Function	REC				
		Function	*	✓	✓		
		Function	/  *				
		Function					
		Function	AF Stop				
	Dial Function	P	/				
		A	FNo. /				
		S	Shutter /	✓	✓		
		M	Shutter / FNo.				
		Menu	/				
			Q / Prev/Next				
	Dial Direction	Exposure	Dial1	✓	✓		
Ps		Dial1					
Mode Dial Function		Off		✓			
90							
90	Release/						
	RIs Priority S		Off	✓	✓	✓	
	RIs Priority C		On	✓	✓	✓	
	L fps		3,5 fps	✓	✓	✓	
	H fps		8 fps	✓	✓	✓	
	+ IS Off		On		✓		
	Half Way RIs With IS		On		✓		
	Lens I.S. Priority		Off	✓	✓	✓	
Release Lag-Time		Normal (Normalny)		✓			

\* Gdy opcja Function] jest ustawiona na [Direct Function]

Karta	Funkcja	Wartość domyślna	*1	*2	*3		
	Disp/■)/PC	HDMI Out	1080i		✓		91
		HDMI Control	Off		✓		
	Video Out		—				
	Control Settings	iAUTO	Live Guide		✓		
		P/A/S/M	Live Control		✓		
		ART	Art Menu		✓		
		SCN	Scene Menu		✓		
	/Info Settings	Info	Image Only, Overall	✓	✓	✓	
		LV-Info	Image Only, , Level Gauge	✓	✓		
		Settings	25, Calendar	✓	✓		
	Displayed Grid	Off		✓	✓		
	Picture Mode Settings	All On		✓	✓		
	Histogram Settings	Highlight	255				
		Shadow	0		✓		
	Mode Guide	On			✓		
	Live View Boost	Off		✓	✓	✓	
	Frame Rate	Normal (Normalny)		✓	✓	✓	
	Art LV Mode	mode1			✓		
	Flicker reduction	Auto			✓		
	LV Close Up Mode	mode2			✓		
	Peaking Settings	White		✓	✓		
	Backlit LCD	Hold		✓	✓	✓	
	Sleep	1 min		✓	✓	✓	
	Auto Power Off	4h			✓	✓	
	)	On		✓	✓	✓	
	USB Mode	Auto			✓	✓	
	Multi Function Settings	Color Creator,  ISO/ WB, Magnify, Image Aspect			✓		
						92	

Karta	Funkcja	Wartość domyślna	*1	*2	*3		
	Exp//ISO						
	EV Step	1/3EV	✓	✓	✓	92	
	Noise Reduct.	Auto	✓	✓	✓		
	Noise Filter	Standard	✓	✓	✓		
	ISO	Auto	✓	✓	✓		
	ISO Step	1/3EV	✓	✓	✓		
	ISO-Auto Set	High Limit: 1600 Default: 200	✓	✓	✓	93	
	Auto-ISO	P/A/S	✓	✓			
	Pomiar		✓	✓	✓		
	AEL Metering	Auto	✓	✓	✓		
	BULB/TIME Timer	8 min	✓	✓	✓		
	BULB/TIME Monitor	-7	✓	✓			
	Live BULB	Off	✓	✓			
	Live TIME	0.5 sec	✓	✓			
	Anti-Shock	Off	✓	✓	✓		
	Composite Settings	1 s	✓	✓			
	Custom						
	X-Sync.	1/250	✓	✓	✓	93	
	Slow Limit	1/60	✓	✓	✓		
		Off	✓	✓	✓		
			Off	✓	✓	✓	
		-/Color/WB					
	94	Set	-1 F, -2 N, -3 N, -4 S	✓	✓	✓	94
		Pixel	Middle 3200×2400	✓	✓	✓	
		Count	Small 1280×960	✓	✓	✓	
		Shading Comp.	Off	✓	✓	✓	
		WB	Auto A:0, G:0	✓	✓	✓	
		All	All Set —	✓	✓	✓	
			All Reset —	✓	✓	✓	
		AUTO Keep Warm Color	On	✓	✓	✓	
		+WB	WB AUTO	✓	✓	✓	
		Color Space	sRGB	✓	✓	✓	
	Record/Erase						
95	Quick Erase	Off	✓	✓	✓	95	
	RAW+JPEG Erase	RAW+JPEG	✓	✓	✓		
	File Name	Reset		✓			
	Edit Filename	Off		✓			
	Priority Set	No		✓	✓		
	dpi Settings	350dpi		✓			
	Copyright Settings	Copyright Info.	Off		✓		
		Artist Name	—				
Copyright Name		—					

Karta	Funkcja	Wartość domyślna	*1	*2	*3		
	Film					96	
	Mode	P		✓			
	Movie	On	✓	✓	✓		
	Movie Effect	On		✓			
	Wind Noise Reduction	Off		✓			
	Recording Volume	±0		✓			
	Movie+Photo Mode	mode1		✓			
	Built-In EVF					96	
	Built-in EVF Style	Style 3		✓			
	Info Settings	, Level Gauge, Basic Information		✓			
	Displayed Grid	Off	✓	✓	✓		
	EVF Auto Switch	On		✓			
	EVF Adjust	EVF Auto Luminance	On		✓		
	Half Way Level	On		✓			
	Utility					97	
	Pixel Mapping	—					
	Exposure Shift		±0	✓	✓		
	Warning Level	±0		✓			
	Level Adjust	—		✓			
Touch Screen Settings	On		✓				
Eye-Fi	On		✓				
Electronic Zoom Speed	Still Picture	Normal (Normalny)		✓			
	Movie	Normal (Normalny)					

## Parametry techniczne

### ■ Aparat

<b>Typ produktu</b>	
Typ produktu	Cyfrowy aparat fotograficzny z systemem wymiennych obiektywów Micro Four Thirds Standard
Obiektyw	M.Zuiko Digital, obiektywy systemu Micro Four Thirds
Mocowanie soczewek	Bagnet Micro Four Thirds
Odpowiednik ogniskowej dla aparatu na film 35 mm	W przybliżeniu podwójna ogniskowa obiektywu
<b>Matryca obrazu</b>	
Typ produktu	Czujnik Live MOS 4/3"
Całkowita liczba pikseli	Ok. 17 200 000 pikseli
Efektywna liczba pikseli	Ok. 16 050 000 pikseli
Wymiary ekranu	17,3 mm (wys.) × 13,0 mm (szer.)
Współczynnik proporcji	1,33 (4:3)
<b>Celownik</b>	
Wpisz	Celownik elektroniczny z czujnikiem oka
Liczba pikseli	1 440 000 pikseli
Powiększenie	100%
Punkt oka	Ok. 20,0 mm (-1 m <sup>-1</sup> )
<b>Funkcja podglądu na żywo</b>	
Czujnik	Korzysta z czujnika Live MOS
Pole widzenia	100%
<b>Monitor</b>	
Typ produktu	3,0-calowy, dotykowy, kolorowy ekran LCD TFT z możliwością zmiany kąta ustawienia
Całkowita liczba pikseli	Ok. 1 040 000 pikseli (współczynnik proporcji 3:2)
<b>Migawka</b>	
Typ produktu	Skomputeryzowana migawka w płaszczyźnie ogniskowej
Migawka	1/4000–60 s, fotografowanie przy długiej ekspozycji, fotografowanie czasowe
<b>Autofokus</b>	
Typ produktu	Szybki autofocus obrazowy
Punkty ustawiania ostrości	81 punktów
Wybór punktu ostrości	Automatyczny, opcjonalny
<b>Kontrola ekspozycji</b>	
System pomiaru	System pomiaru TTL (pomiar przetwornika) Cyfrowy pomiar ESP/Pomiar centralnie ważony/Pomiar punktowy
Zakres pomiaru	EV 0 - 20 (równoważnik obiektywu M.ZUIKO DIGITAL 17mm f2,8, ISO100)
Tryby fotografowania	<b>AUTO</b> : iAUTO/ <b>P</b> : Program AE (można zmienić program)/ <b>A</b> : Tryb priorytetu przysłony AE/ <b>S</b> : Tryb priorytetu migawki AE/ <b>M</b> : Ręczny/ <b>II</b> : PHOTO STORY/ <b>ART</b> : Filtr artystyczny/ <b>SCN</b> : Scena/ <b>Q</b> : Sekwencja wideo
Czułość ISO	LOW, 200–25600 (przyrost 1/3, 1 EV)
Kompensacja ekspozycji	±5 EV (przyrost 1/3, 1/2, 1 EV)
<b>Balans bieli</b>	
Typ produktu	Matryca obrazu
Ustawienie trybu	Automatyczne, zaprogramowany balans bieli (7 ustawień), balans bieli użytkownika/balans bieli jednym przyciśnięciem



<b>Nagrywanie</b>	
Pamięć	SD, SDHC, SDXC i Eye-Fi obsługa UHS-I
System zapisu	Zapis cyfrowy, JPEG (zgodnie z systemem Design rule for Camera File (DCF)), format RAW, format MP
Zastosowane standardy	Exif 2,3, Digital Print Order Format (DPOF), PRINT Image Matching III, PictBridge
Dźwięk ze zdjęciami	Format Wave
Film	MPEG-4 AVC/H.264 / Motion JPEG
Dźwięk	Stereo, PCM 48 kHz
<b>Odtwarzanie</b>	
Format wyświetlania	Pojedyncza klatka, odtwarzanie w zbliżeniu, ekran indeksu, ekran kalendarza
<b>Napęd</b>	
Tryb wyzwalania migawki	Pojedyncze zdjęcia, fotografowanie sekwencyjne, samowyzwalacz
Fotografowanie sekwencyjne	Maks. 8 ujęć na sekundę (⏏)
Samowyzwalacz	Czas działania: 12 s/2 s/użytkownika
Funkcja oszczędzania energii	Przełączanie do trybu uśpienia: po 1 minucie, wyłączenie zasilania: po 4 godzinach (ustawienia tej funkcji można dostosować.)
<b>Lampa błyskowa</b>	
Liczba przewodnia	5,8 (ISO100•m) (8,2 (ISO200•m))
Kąt błysku	Obejmuje kąt widzenia dla obiektywu 14 mm (odpowiednik 28 mm w formacie 35 mm)
Tryb sterowania lampą błyskową	TTL-AUTO (przedbłysk TTL)/MANUAL
Czas synchronizacji	1/250 s lub dłużej
<b>Bezprzewodowa sieć LAN</b>	
Zgodność ze standardem	IEEE 802.11b/g/n
<b>Złącze zewnętrzne</b>	
Złącze wielofunkcyjne (złącze USB, złącze AV)/złącze mikro HDMI (typ D)	
<b>Zasilanie</b>	
Bateria	Bateria litowo-jonowa ×1
<b>Wymiary/masa</b>	
Wymiary	119,1 mm (szer.) × 82,3 mm (wys.) × 45,9 mm (gł.) (bez części wystających)
Masa	Ok. 396 g (z baterią i kartą pamięci)
<b>Środowisko robocze</b>	
Temperatura	0–40°C (praca)/–20–60°C (przechowywanie)
Wilgotność	30–90% (praca)/10–90% (przechowywanie)

HDMI, logo HDMI i High-Definition Multimedia Interface to znaki towarowe lub zastrzeżone znaki towarowe organizacji HDMI Licensing LLC.

**HDMI**<sup>™</sup>  
HIGH-DEFINITION MULTIMEDIA INTERFACE

13

Informacja

### ■ Bateria litowo-jonowa

Nr modelu	BLS-50
Typ produktu	Bateria litowo-jonowa wielokrotnego ładowania
Napięcie nominalne	7,2 V (prąd stały)
Pojemność nominalna	1210 mAh
Liczba cykli ładowań i rozładowań	Ok. 500 (zależnie od warunków użytkowania)
Temperatura otoczenia	0–40°C (ładowanie)
Wymiary	Ok. 35,5 mm (szer.) × 12,8 mm (wys.) × 55 mm (gł.)
Masa	Ok. 46 g

### ■ Ładowarka baterii litowo-jonowych

Nr modelu	BCS-5
Znamionowe napięcie wejścia	100–240 V (50/60 Hz) (prąd przemienny)
Znamionowe napięcie wyjścia	8,35 V, 400 mA (prąd stały)
Czas ładowania	Ok. 3 godzin 30 minut (w temperaturze pokojowej)
Temperatura otoczenia	0–40°C (działanie) –20–60°C (przechowywanie)
Wymiary	Ok. 62 mm (szer.) × 38 mm (wys.) × 83 mm (gł.)
Masa (bez kabla zasilającego)	Ok. 70 g

- Kabel zasilający dołączony do tego urządzenia jest przeznaczony wyłącznie do stosowania z tym urządzeniem i nie należy go używać z innymi urządzeniami. Z tym urządzeniem nie należy używać kabli od innych urządzeń.

DANE TECHNICZNE MOGĄ BYĆ ZMIENIANE BEZ UPZIEDZENIA ORAZ BEZ JAKICHKOLWIEK ZOBOWIĄZAŃ ZE STRONY PRODUCENTA.

## ZASADY BEZPIECZEŃSTWA



## UWAGA

RYZYSKO PORAŻENIA  
PRĄDEM  
NIE OTWIERAĆ



UWAGA: ABY ZMNIJSZYĆ RYZYSKO PORAŻENIA PRĄDEM ELEKTRYCZNYM, NIE ZDEJMOWAĆ POKRYW (RÓWNIEŻ TYLNEJ). WEWNĄTRZ APARATU NIE MA ŻADNYCH ELEMENTÓW PRZEZNACZONYCH DO OBSŁUGI LUB NAPRAWY PRZEZ UŻYTKOWNIKA. WSZELKIE CZYNNOŚCI SERWISOWE POWINNY BYĆ ZLECANE DO WYKONANIA ODPOWIEDNIO WYKWALIFIKOWANEMU PERSONELOWI SERWISU.



Wykrytnik w trójkącie informuje o ważnych instrukcjach dotyczących działania i konserwacji, zawartych w załączonej do aparatu dokumentacji.



NIEBEZPIECZEŃSTWO

Jeśli podczas użytkowania produktu nie będą przestrzegane wskazówki oznaczone tym symbolem, może to spowodować poważne obrażenia ciała lub śmierć.



OSTRZEŻENIE

Jeśli podczas użytkowania produktu nie będą przestrzegane wskazówki oznaczone tym symbolem, może to spowodować obrażenia ciała lub śmierć.



UWAGA

Jeśli podczas użytkowania produktu nie będą przestrzegane wskazówki oznaczone tym symbolem, może to spowodować lekkie obrażenia ciała, uszkodzenie sprzętu lub utratę ważnych danych.

## OSTRZEŻENIE!

ABY UNIKNĄĆ NIEBEZPIECZEŃSTWA POŻARU I PORAŻENIA PRĄDEM, NIE WOLNO WYSTAWIAĆ PRODUKTU NA DZIAŁANIE WODY ANI UŻYWAĆ GO PRZY DUŻEJ WILGOTNOŚCI POWIETRZA.

## Ostrzeżenia ogólne

**Przeczytać wszystkie wskazówki** — przed rozpoczęciem korzystania z produktu przeczytaj całą instrukcję obsługi. Zachowaj wszystkie instrukcje i dokumenty na przyszłość.

**Czyszczenie** — przed czyszczeniem zawsze odłączaj produkt od ściennego gniazdka sieci elektrycznej. Do czyszczenia używać tylko lekko wilgotnej szmatki. Do czyszczenia urządzenia nie wolno używać środków czyszczących w płynie lub aerozolu ani żadnych rozpuszczalników organicznych.

**Wypożyczenie dodatkowe** — w celu zachowania bezpieczeństwa oraz w celu uniknięcia uszkodzenia aparatu należy korzystać wyłącznie z akcesoriów zalecanych przez firmę Olympus.

**Woda i wilgoć** — zasady bezpieczeństwa dotyczące produktów o wodoodpornej konstrukcji zamieszczone w rozdziałach dotyczących odporności na wodę.

**Ustawianie aparatu** — aby uniknąć uszkodzenia aparatu, należy zawsze stawiać aparat na stabilnej podstawie, statywie bądź uchwycie.

**Źródło zasilania** — produkt można podłączać tylko do źródła zasilania opisanego na etykiecie produktu.

**Ciała obce** — aby uniknąć obrażeń ciała, nie wolno wkładać metalowych przedmiotów do wnętrza produktu.

**Źródła ciepła** — nie wolno używać ani przechowywać produktu w pobliżu źródeł ciepła, takich jak grzejniki, kaloryfery, piecyki oraz inne urządzenia grzewcze, a także w pobliżu wzmacniaczy stereo.

## Środki ostrożności dotyczące korzystania z aparatu

### ⚠️ OSTRZEŻENIE

- **Nie należy korzystać z aparatu w pobliżu łatwopalnych lub wybuchowych gazów.**
- **Nie należy używać lampy błyskowej i diody LED w niewielkiej odległości od osób (niemowlęta, małe dzieci itp.).**

Zdjęcia należy robić w odległości przynajmniej 1 metra od twarzy fotografowanych osób. Zadziałanie lampy błyskowej zbyt blisko oczu fotografowanej osoby może spowodować chwilową utratę wzroku.

- **Aparat należy trzymać z daleka od małych dzieci, niemowląt oraz zwierząt (np. domowych).**

Aparat należy zawsze używać i przechowywać w miejscach niedostępnych dla małych dzieci i niemowląt, aby uchronić je przed poniższymi niebezpiecznymi sytuacjami, które mogą stać się przyczyną poważnych obrażeń ciała:

- Zapłatanie się w pasek aparatu, co może prowadzić do uduszenia.
- Przypadkowe poknięcie baterii, kart lub innych małych elementów.
- Przypadkowe wyzwolenie błysku lampy skierowanej we własne oczy lub w oczy innego dziecka.
- Przypadkowe zranienie ruchomymi częściami aparatu.
- **Nie należy patrzeć przez aparat na słońce lub inne silne źródło światła.**
- **Nie należy używać ani przechować aparatu w zakurzonych lub wilgotnych miejscach.**
- **Nie należy zasłaniać ręką lampy przy wyzwalaniu błysku.**

### ⚠️ UWAGA

- **Jeśli aparat wydziela dziwny zapach, ogłosy lub dym, należy natychmiast go wyłączyć.**

Nie wolno wyjmować baterii gołymi rękami; grozi to pożarem lub poparzeniem rąk.
- **Nie wolno trzymać ani obsługiwać aparatu mokrymi rękami.**
- **Nie należy pozostawiać aparatu w miejscach, w których może być on narażony na działanie wysokich temperatur.**

Wysokie temperatury mogą spowodować uszkodzenie części aparatu, a w niektórych przypadkach nawet jego zapalenie.

- **Zachować ostrożność przy obsłudze aparatu, aby nie doznać poparzenia niskotemperaturowego.**

Jeśli aparat zawiera metalowe części, ich nagrzanie może spowodować poparzenie niskotemperaturowe. Należy zwrócić uwagę na następujące kwestie:

- Aparat rozgrzewa się wskutek dłuższego używania. Trzymany w rękę gorący aparat może spowodować oparzenie niskotemperaturowe.
- W miejscach o ekstremalnie niskich temperaturach temperatura korpusu aparatu może być niższa od temperatury otoczenia. Jeśli to możliwe, w niskich temperaturach aparat należy obsługiwać w rękawiczkach.
- **Z paskiem do noszenia aparatu należy się obchodzić ostrożnie.**

Podczas noszenia aparatu należy się ostrożnie obchodzić z paskiem. Może on łatwo zaczepić się o wystający przedmiot i spowodować poważne uszkodzenie.

## Środki ostrożności przy obsłudze baterii

Należy postępować zgodnie z przedstawionymi poniżej wskazówkami, aby zapobiec wyciekowi elektrolitu, przegrzewaniu i zapłonowi baterii, wybuchowi, porażeniom prądem i poparzeniom.

### ⚠️ NIEBEZPIECZEŃSTWO

- Aparat zasilany jest baterią litowo-jonową wskazaną przez firmę Olympus. Baterię tę należy ładować za pomocą wskazanej ładowarki. Nie używać żadnych innych ładowarek.
- Nie wolno podgrzewać baterii ani wrzucać ich do ognia.
- Przenosząc lub przechowując baterie należy uważać, by nie stykały się one z żadnymi metalowymi przedmiotami, takimi jak biżuteria, spinki, zszywacz itp.
- Nie wolno przechowywać baterii w miejscach bezpośrednio nasłonecznionych lub w których temperatura jest wysoka, na przykład w nagrzanym samochodzie, w pobliżu źródła ciepła itp.
- Aby zapobiec wyciekowi elektrolitu lub uszkodzeniu styków baterii, należy ich używać zgodnie z przedstawionymi poniżej wskazówkami. W żadnym wypadku nie należy demontować baterii ani ich przerabiać, np. przez lutowanie itp.
- Jeśli elektrolit z baterii dostanie się do oczu, należy natychmiast przemyć oczy czystą, chłodną, bieżącą wodą, a następnie jak najszybciej skorzystać z pomocy lekarskiej.
- Baterie należy zawsze przechowywać w miejscach niedostępnych dla małych dzieci. Jeśli dziecko poknię baterię, należy natychmiast skorzystać z pomocy lekarskiej.

### ⚠️ OSTRZEŻENIE

- Baterie powinny być zawsze suche.
- Aby zapobiec wyciekaniu elektrolitu z baterii, przegrzaniu lub wybuchowi baterii, należy używać wyłącznie baterii zalecanych dla tego produktu.
- Baterie należy zainstalować w aparacie w sposób opisany w instrukcji obsługi.

- Jeśli baterie przeznaczone do wielokrotnego ładowania nie naładują się w określonym przez producenta czasie, należy przerwać ładowanie i nie używać takich baterii.
- Nie należy używać baterii pękniętych lub uszkodzonych.
- Jeśli z baterii wycieknie elektrolit, zmieni on kolor lub kształt albo wykaże inne nietypowe oznaki podczas pracy, należy natychmiast przerwać używanie aparatu.
- Jeśli elektrolit z baterii dostanie się na ubranie lub skórę, należy zdjąć ubranie i natychmiast przemyć zabrudzony obszar czystą, chłodną, bieżącą wodą. Jeżeli elektrolit powoduje poparzenia skóry, należy jak najszybciej skorzystać z pomocy lekarskiej.
- Nie wolno poddawać baterii silnym wstrząsom lub ciągłym wibracjom.

### **⚠ UWAGA**

- Przed włożeniem baterii do aparatu należy zawsze sprawdzić ją pod kątem wycieków, odbarwień, odkształceń lub innych nietypowych oznak.
- Przy dłuższym użyciu bateria może nagrzać się do wysokiej temperatury. Aby uniknąć lekkich poparzeń, nie należy wyjmować baterii od razu po zakończeniu używania aparatu.
- Jeżeli aparat ma być przechowywany przez dłuższy czas, należy z niego wyjąć baterię.
- Ten aparat zasilany jest baterią litowo-jonową wskazaną przez firmę Olympus. Nie należy używać innych typów baterii. W celu zapewnienia bezpiecznego i właściwego korzystania z baterii, należy przed użyciem zapoznać się z instrukcją jej użytkowania.
- Jeżeli styki baterii staną się wilgotne lub zatłuszczone, może to spowodować brak styku z aparatem. Przed użyciem baterię należy dokładnie wytrzeć suchą szmatką.
- Przed pierwszym użyciem lub po dłuższym okresie nieużywania należy zawsze naładować baterię.
- Używając aparatu zasilanego baterią w niskich temperaturach, należy, o ile jest to możliwe, trzymać aparat wraz z zapasowymi bateriami w jak najcieplejszym miejscu. Bateria, która w niskich temperaturach może się wydawać wyczerpana, może odzyskać normalną moc po ogrzaniu do temperatury pokojowej.
- Liczba zdjęć, jaką można wykonać, zależy od warunków fotografowania oraz baterii.
- Przed dłuższą podróżą, w szczególności za granicę, należy się zaopatrzyć w dodatkowe baterie. Zalecany typ baterii może być trudno dostępny podczas podróży.
- Jeśli aparat ma nie być używany przez dłuższy czas, należy go umieścić w chłodnym miejscu.
- Użytkowane baterie należy oddawać do punktów recyklingu, co pomoże chronić naturalne zasoby naszej planety. Wyrzucając zużyte baterie, należy pamiętać o zakryciu ich styków oraz zawsze przestrzegać lokalnych przepisów prawa.

## **Środki ostrożności dotyczące ładowarki**

### **⚠ NIEBEZPIECZEŃSTWO**

- **Nie należy dopuszczać do zawilgocenia ładowarki. Nie należy jej dotykać, gdy dłoń lub całe ciało jest wilgotne.**  
Może to spowodować uszkodzenie ładowarki lub porażenie prądem.
- **Nie należy używać ładowarki, gdy jest czymś przykryta (np. kocem).**  
Powstały w wyniku wzrost temperatury może prowadzić do deformacji futerału, przegrzania lub pożaru.
- **Nie należy rozmontowywać ani modyfikować ładowarki.**  
Może to spowodować porażenie elektryczne lub inne obrażenia.
- **Zasilanie ładowarki musi mieć odpowiednie napięcie.**  
Stosowanie zasilania o napięciu innym niż wymagane może spowodować pożar, uszkodzenie ładowarki, wydzielanie ciepła lub dymu albo porażenie prądem.
- **W przypadku zauważenia, że ładowarka wydziela dym, ciepło lub dziwny zapach bądź emituje nietypowy hałas, należy natychmiast przerwać użycie i odłączyć ładowarkę od gniazda elektrycznego, a następnie skontaktować się z autoryzowanym przedstawicielem lub centrum serwisowym.**

### **⚠ OSTRZEŻENIE**

- **Wyjmując wtyczkę z gniazdka, zawsze należy trzymać kabel za wtyczkę.**  
Niewyjęcie wtyczki może spowodować pożar lub porażenie prądem.

### **⚠ UWAGA**

- **Przed czyszczeniem ładowarki należy bezwzględnie wyjąć przewód z gniazdka.**  
Czyszczenie ładowarki podłączonej do zasilania może spowodować porażenie prądem lub inne obrażenia.

## **Środki ostrożności dotyczące korzystania z funkcji bezprzewodowej sieci LAN**

### **⚠ OSTRZEŻENIE**

- **Aparat należy wyłączać w szpitalach, a także w miejscach, w których znajdują urządzenia medyczne.**  
Fale radiowe generowane przez aparat mogą mieć niekorzystny wpływ na urządzenia medyczne i powodować awarie, w następstwie których może dojść do wypadku.
- **Aparat należy wyłączyć na pokładzie samolotu.**  
Korzystanie z urządzeń bezprzewodowych na pokładzie samolotu może stanowić zagrożenie dla bezpieczeństwa podczas lotu.

## Warunki użytkowania aparatu

- Aby chronić precyzyjne elementy niniejszego produktu, podczas używania lub przechowywania nie wolno pozostawiać aparatu w następujących miejscach:
  - W miejscach o wysokiej, ekstremalnie wysokiej lub ekstremalnie zmiennej temperaturze i/lub wilgotności. W miejscach narażonych na bezpośrednie działanie promieni słonecznych, na płazy, w zamkniętym samochodzie lub w pobliżu źródeł ciepła (grzejników, kaloryferów itp.) lub nawilżaczy powietrza.
  - W miejscach zapiaszczonych lub zakurzonych i zapyłonych.
  - W pobliżu materiałów łatwopalnych i wybuchowych.
  - W miejscach wilgotnych, np. w łazience lub na deszczu. Przy używaniu produktu z obudowami zabezpieczającymi przez czynnikami pogodowymi należy się zapoznać z instrukcjami obsługi tych obudów.
  - W miejscach narażonych na silne wibracje.
- Nie wolno upuszczać aparatu i narażać go na silne wstrząsy lub drgania.
- Kiedy aparat jest umieszczony na statywie, do regulacji jego położenia należy używać głowicy statywu. Nie zginąć aparatu.
- Nie zostawiać aparatu z obiektywem skierowanym bezpośrednio na słońce. Może to spowodować uszkodzenie obiektywu lub kurtny migawki, nieprawidłowe kolory, efekty tzw. „zjawy” na matrycy aparatu lub nawet zapalenie się aparatu.
- Należy dotykać elektrycznych styków aparatu i wymiennych obiektywów. Należy pamiętać o założeniu pokrywy bagnetu po zdemontowaniu obiektywu.
- Jeśli aparat ma być przechowywany przez dłuższy czas, należy z niego wyjąć baterię. Przechowywać aparat w chłodnym, suchym miejscu, aby zapobiec skraplaniu pary wodnej lub powstawaniu pleśni w jego wnętrzu. Po dłuższym okresie przechowywania sprawdzić, czy aparat nadal działa, np. włączając go i naciskając spust migawki.
- Aparat może nie działać prawidłowo, gdy jest używany w miejscach, w których jest narażony na działanie pola magnetycznego/elektromagnetycznego, fal radiowych lub wysokiej napięć, np. w pobliżu telewizora, kuchni mikrofalowej, konsoli do gier wideo, głośników, dużego monitora, wieży telewizyjno-radiowej lub wieży transmisyjnej. W takim przypadku przed dalszym korzystaniem z aparatu należy go wyłączyć i włączyć ponownie.
- Należy zawsze przestrzegać ograniczeń dotyczących warunków pracy opisanych w instrukcji obsługi aparatu.
- Nie należy bezpośrednio dotykać ani wycierać przetwornika obrazu aparatu.
- Nie należy wystawiać wewnętrznych części aparatu na bezpośrednie działanie słońca przez obiektyw. Może to spowodować uszkodzenie lub zniszczenie wizjera elektronicznego.

## Monitor

Wyświetlacz znajdujący się z tyłu aparatu to monitor LCD.

- W mało prawdopodobnym przypadku pęknięcia wyświetlacza nie należy wkładać ciekłych kryształów do ust. Materiał, który przywarł do rąk, stóp lub materiału, należy natychmiast spłukać.
- W górnej/dolnej części monitora może pojawiać się jasny pasek, lecz nie świadczy to o jego nieprawidłowym działaniu.
- Jeśli obiekt oglądany jest przez aparat pod kątem, jego krawędzie na monitorze mogą wydawać się postrzępione. Nie świadczy to o nieprawidłowym działaniu monitora i będzie mniej widoczne w trybie odtwarzania zdjęć.
- W miejscach o niskiej temperaturze włączenie monitora może długo trwać bądź jego kolor może się czasowo zmienić. Przy używaniu aparatu w ekstremalnie zimnych miejscach korzystne jest umieszczenie go od czasu do czasu w cieplejszym miejscu. Monitor gorzej działający w niskich temperaturach powróci do normalnego stanu w normalnej temperaturze.
- Monitor wykonany jest z zastosowaniem precyzyjnej technologii. Na wyświetlaczu mogą się jednak stale pojawiać się ciemne lub jasne punkty. W zależności od charakterystyki lub kąta, pod jakim użytkownik patrzy na monitor, punkty te mogą nie mieć jednolitego koloru i jasności. Nie jest to oznaką nieprawidłowości.

## Obiektyw

- Nie należy go zanurzać w wodzie ani ochlapywać wodą.
- Nie należy go upuszczać lub działać na niego dużą siłą.
- Nie należy chwycić za ruchome części obiektywu.
- Nie należy dotykać powierzchni szklanej obiektywu.
- Nie należy dotykać styków obiektywu.
- Nie należy poddawać go gwałtownym zmianom temperatury.

## Zastrzeżenia prawne

- Firma Olympus nie ponosi odpowiedzialności ani nie udziela gwarancji w związku z uszkodzeniami, utratą spodziewanych zysków (przy zgodnym z prawem korzystaniu z aparatu) ani roszczeniami osób trzecich występującymi wskutek nieprawidłowego użytkowania produktu.
- Firma Olympus nie ponosi odpowiedzialności ani nie udziela gwarancji w związku z uszkodzeniami lub utratą spodziewanych zysków (przy zgodnym z prawem korzystaniu z aparatu), występującymi wskutek skasowania danych dotyczących zdjęć.

## Wykluczenie odpowiedzialności

- Firma Olympus nie ponosi odpowiedzialności ani nie udziela żadnych gwarancji, wyraźnych ani dorozumianych, w związku z treścią niniejszej instrukcji oraz oprogramowania, i nie będzie ponosić żadnej odpowiedzialności prawnej z tytułu dorozumianej gwarancji przydatności produktu do obrotu handlowego bądź jego przydatności do określonego celu ani z tytułu żadnych szkód następczych, losowych lub pośrednich (w tym między innymi utratę zysków, przerwy w prowadzeniu działalności gospodarczej lub utratę danych związanych z działalnością gospodarczą), powstałych w wyniku korzystania lub niemożności skorzystania z tych materiałów pisemnych, oprogramowania lub sprzętu. Systemy prawne niektórych krajów nie dopuszczają ograniczenia lub wykluczenia odpowiedzialności za szkody następcze lub losowe, w związku z czym może się ono nie stosować do niektórych klientów.
- Firma Olympus zastrzega sobie wszelkie prawa do niniejszej instrukcji.

## Ostrzeżenie

Nieautoryzowane fotografowanie bądź korzystanie z materiałów chronionych prawem autorskim może stanowić naruszenie obowiązujących praw autorskich. Firma Olympus nie ponosi odpowiedzialności za nieautoryzowane fotografowanie oraz inne działania naruszające prawa autorskie.

## Informacja o prawach autorskich

Wszelkie prawa zastrzeżone. Żadna część niniejszych materiałów pisemnych ani oprogramowania nie może być powielana bądź wykorzystywana w żadnej formie, elektronicznej ani mechanicznej (włącznie z kserowaniem i nagrywaniem), ani też przy użyciu żadnych innych nośników i baz danych, bez uprzedniej pisemnej zgody firmy Olympus. Firma Olympus nie ponosi odpowiedzialności w związku z korzystaniem z informacji zawartych w niniejszej instrukcji obsługi lub w oprogramowaniu ani za powstałe na skutek korzystania z tych informacji szkody. Firma Olympus zastrzega sobie prawo do zmian funkcji i treści niniejszej publikacji lub oprogramowania bez uprzedzenia.

## Oświadczenie o zgodności z przepisami FCC

To urządzenie zostało przetestowane i spełnia wymagania stawiane urządzeniom cyfrowym klasy B zgodnie z częścią 15 przepisów FCC. Te ograniczenia opracowano, aby zapewnić należytą ochronę przed szkodliwym wpływem zakłóceń w miejscach zamieszkania. Niniejszy sprzęt generuje, wykorzystuje oraz może emitować fale o częstotliwościach radiowych i — jeśli nie jest zainstalowany i użytkowany zgodnie z instrukcją obsługi — może powodować szkodliwe zakłócenia komunikacji radiowej. Nie ma jednak gwarancji, że w określonej instalacji nie wystąpią żadne zakłócenia. Jeśli sprzęt negatywnie wpływa na

odbiór sygnału radiowego lub telewizyjnego (co można określić, włączając i wyłączając sprzęt), użytkownik powinien skorygować zakłócenia, wykonując jedno lub kilka z poniższych działań:

- Zmiana orientacji lub położenia anteny odbiorczej.
- Zwiększenie odległości pomiędzy sprzętem a odbiornikiem.
- Podłączenie urządzenia do obwodu innego niż ten, do którego podłączyony jest odbiornik.
- Skonsultowanie się ze sprzedawcą lub doświadczonym technikiem radio-telewizyjnym w celu uzyskania pomocy.
- Do połączenia aparatu z komputerami osobistymi z obsługą portu USB należy używać tylko kabla USB dostarczonego przez firmę OLYMPUS.

## Ostrzeżenia dotyczące zgodności z przepisami FCC

Zmiany i modyfikacje tego urządzenia, które nie są autoryzowane przez organizację odpowiedzialną za zapewnienie zgodności z przepisami, mogą anulować prawo do używania urządzenia.

Tego nadajnika nie można umieszczać ani używać w pobliżu jakiegokolwiek anteny ani innego nadajnika. To urządzenie spełnia wymagania FCC/IC w zakresie granicznych wartości narażenia na promieniowanie określonych dla środowiska o niekontrolowanym narażeniu i spełnia wytyczne FCC dotyczące narażenia na fale o częstotliwościach radiowych (RF) zawarte w Dodatku C do dokumentu OET65 i RSS-102. To urządzenie emituje bardzo niskie poziomy energii o częstotliwościach radiowych (RF), uznawane za zgodne z normami bez konieczności przeprowadzania pomiarów współczynnika absorpcji swoistej (SAR).

## Używać wyłącznie przeznaczonych dla produktu baterii wielokrotnego ładowania i ładowarek baterii

Stanowczo zaleca się używanie wyłącznie oryginalnych, przeznaczonych dla produktów firmy Olympus baterii wielokrotnego ładowania i ładowarek baterii.

Używanie nieoryginalnej baterii wielokrotnego ładowania i/lub ładowarki baterii może spowodować pożar lub zranienia spowodowane wyciekami elektrolitu, nagrzaniem i zapłonem albo uszkodzeniem baterii. Firma Olympus nie odpowiada za wypadki i szkody, które mogą być spowodowane przez używanie baterii i/lub ładowarek baterii niebędących oryginalnymi akcesoriami firmy Olympus.

## Dla klientów w Ameryce Północnej, Środkowej, Południowej i na Wyspach Karaibskich

### Deklaracja zgodności

Numer modelu : E-M10  
Nazwa handlowa : OLYMPUS  
Podmiot odpowiedzialny : **OLYMPUS IMAGING AMERICA INC.**  
Adres : 3500 Corporate Parkway, P. O. Box 610, Center Valley, PA 18034-0610, USA  
Telefon : 484-896-5000

Na podstawie przeprowadzonych badań urządzenie spełnia normy FCC

DO UŻYTKU DOMOWEGO LUB BIUROWEGO

To urządzenie spełnia normy FCC, część 15 oraz kanadyjskie normy branżowe dotyczące urządzeń RSS zwolnionych z licencji. Działanie zależy od poniższych warunków:

- (1) Urządzenie nie może generować szkodliwych zakłóceń.
- (2) Urządzenie musi przyjmować wszelkie odbierane zakłócenia, włącznie z zakłóceniami mogącymi powodować niepożądane działanie.

To urządzenie cyfrowe klasy B jest zgodne z kanadyjską normą ICES-003.

CAN ICES-3(B)/NMB-3(B)

### AMERYKAŃSKA OGRANICZONA GWARANCJA FIRMY OLYMPUS — PRODUKTY DO OBRAZOWANIA FIRMY OLYMPUS AMERICA INC.

Firma Olympus® gwarantuje, że załączone produkty do obrazowania i powiązane akcesoria firmy Olympus® (nazywane pojedynczo „produktem” i wspólnie „produktami”) będą wolne od wad materiałowych i produkcyjnych w normalnych warunkach użytkowania i obsługi przez okres jednego (1) roku od daty zakupu.

Jeśli jakkolwiek Produkt okaże się wadliwy w okresie jednorocznej gwarancji, klient musi zwrócić wadliwy Produkt do autoryzowanego centrum serwisowego firmy Olympus wskazanego przez firmę Olympus zgodnie z procedurą przedstawioną poniżej (patrz sekcja „CZYNNOŚCI DO WYKONANIA, KIEDY WYMAGANA JEST NAPRAWA”).

Firma Olympus według własnego uznania naprawi, wymieni lub wyreguluje wadliwy Produkt na koszt firmy Olympus, pod warunkiem, że ekspertyza firmy Olympus i kontrola fabryczna potwierdzą, że (a) taka wada powstała podczas normalnego i prawidłowego użytkowania oraz (b) Produkt jest objęty tą ograniczoną gwarancją.

Naprawa, wymiana lub regulacja wadliwych Produktów stanowi jedyne zobowiązanie firmy Olympus oraz jedyny środek naprawczy dla klienta w ramach niniejszej gwarancji. Naprawa lub wymiana Produktu nie będzie skutkowałą przedłużeniem okresu niniejszej gwarancji, chyba że wymagają tego przepisy prawa.

O ile przepisy prawa nie stanowią inaczej, klient jest odpowiedzialny za opłacenie wysyłki Produktów do wskazanego centrum serwisowego firmy Olympus. Firma Olympus nie jest zobowiązana do wykonania konserwacji prewencyjnej, instalacji, dezinstalacji ani konserwacji.

Firma Olympus zastrzega sobie prawo (i) do użycia odnowionych, naprawionych i/lub naprawialnych części używanych (spełniających standardy zapewniania jakości firmy Olympus) dla napraw gwarancyjnych lub dowolnych innych napraw, oraz (ii) do wprowadzania dowolnych zmian wewnętrznej lub zewnętrznej konstrukcji i/lub funkcji w swoich produktach bez żadnej powinności w zakresie wprowadzenia takich zmian do Produktów.

### ELEMENTY NIEOBJĘTE TĄ OGRANICZONĄ GWARANCJĄ

Poniżej przedstawiono elementy wykluczone z tej ograniczonej gwarancji, które nie podlegają żadnej gwarancji firmy Olympus, zarówno wyrażonej, wynikowej, jak i prawnej:

- (a) produkty i akcesoria, które nie zostały wyprodukowane przez firmę Olympus i/ lub nie mają oznaczenia marki „OLYMPUS” (gwarancje na produkty i akcesoria innych producentów, które mogą być dystrybuowane przez firmę Olympus, spoczywają na producentach takich produktów i akcesoriów zgodnie z warunkami i okresem obowiązywania gwarancji tych producentów);
- (b) dowolne produkty, które były demontowane, naprawiane, manipulowane, zmieniane lub modyfikowane przez inne osoby niż personel autoryzowanego serwisu firmy Olympus, chyba że naprawy dokonane przez inne osoby zostały dokonane za pisemną zgodą firmy Olympus;
- (c) usterki lub uszkodzenia Produktów wynikające z zużycia, niewłaściwego użycia, nadużycia, zaniedbania, piasku, cieczy, uderzenia, nieprawidłowego przechowywania, nieprzestrzegania zaplanowanych czynności operatora lub konserwacji, wycieku baterii, użycia akcesoriów, materiałów eksploatacyjnych



lub innych materiałów pod marką inną niż „OLYMPUS”, bądź z użycia Produktów z niekompatybilnymi urządzeniami;

- (d) oprogramowanie;
- (e) materiały i materiały eksploatacyjne (między innymi lampy, tusz, papier, film, odbitki, negatywy, kable i baterie);
- (f) produkty niezawierające poprawnie umieszczonego i zarejestrowanego numeru seryjnego firmy Olympus, chyba że stanowią one model, w przypadku którego firma Olympus nie umieszcza i nie rejestruje numerów seryjnych;
- (g) produkty wysłane, dostarczone, zakupione lub sprzedane przez sprzedawców znajdujących się poza obszarem Ameryki Północnej, Ameryki Środkowej, Ameryki Południowej i Karaibów; i/lub
- (h) produkty, które nie są przeznaczone lub autoryzowane do sprzedaży na obszarze Ameryki Północnej, Ameryki Środkowej, Ameryki Południowej i Karaibów (tj. produkty dostępne na szarym rynku).

WYKLUCZENIE ODPOWIEDZIALNOŚCI; OGRANICZENIE ODPOWIEDZIALNOŚCI ODSZKODOWAWCZEJ; POTWIERDZENIE CAŁEJ UMOWY GWARANCYJNEJ; ZAMIERZONY BENEFICJENT Z WYJĄTKIEM PRZEDSTAWIONEJ POWYŻEJ GWARANCJI FIRMA OLYMPUS NIE OKREŚLA ANI NIE ODRZUCA ŻADNYCH INNYCH OŚWIADCZEŃ, GWARANCJI I WARUNKÓW DOTYCZĄCYCH PRODUKTÓW, ZARÓWNO POŚREDNICH, JAK I BEZPOŚREDNICH, WYRAŻONYCH LUB WYNIKOWYCH BĄDŹ WYNIKAJĄCYCH Z PRZEPISÓW PRAWNYCH I PORZĄDKOWYCH, WYKORZYSTANIA KOMERCYJNEGO I INNYCH, W TYM MIĘDZY INNYMI Z GWARANCJAMI LUB OŚWIADCZENIAMI W ZAKRESIE PRZYDATNOŚCI, NIEZAWODNOŚCI, PROJEKTU, DZIAŁANIA LUB STANU PRODUKTÓW (LUB JAKIEJKOLWIEK ICH CZĘŚCI) BĄDŹ PRZYDATNOŚCI HANDLOWEJ PRODUKTÓW LUB ICH PRZYDATNOŚCI DO OKREŚLONEGO CELU, ALBO ZWIĄZANYCH Z NARUSZENIEM JAKIEGOKOLWIEK PATENTU, PRAW AUTORSKICH LUB INNYCH PRAW WŁASNOŚCIOWYCH WYKORZYSTANYCH LUB WŁĄCZONYCH DO TYCH PRODUKTÓW. JEŚLI MAJĄ ZASTOSOWANIE JAKIEJKOLWIEK GWARANCJE WYNIKAJĄCE Z OBOWIĄZUJĄCYCH PRZEPISÓW, ICH CZAS OBOWIĄZYWANIA JEST OGRANICZONY ZGODNIE Z DŁUGOŚCIĄ TEJ OGRANICZONEJ GWARANCJI.

NIKTÓRE KRAJE MOGĄ NIE UZNAWAĆ ZASTRZEŻENIA LUB OGRANICZENIA GWARANCJI I/LUB OGRANICZENIA ODPOWIEDZIALNOŚCI, PRZEZ CO POWYŻSZE ZASTRZEŻENIA I WYJĄTKI MOGĄ NIE MIEĆ ZASTOSOWANIA.

KLIENT MOŻE MIEĆ TAKŻE INNE I/ LUB DODATKOWE PRAWA I ŚRODKI ZAPOBIEGAWCZE, KTÓRE RÓŻNIĄ SIĘ W ZALEŻNOŚCI OD KRAJU.

KLIENT POTWIERDZA I ZGADZA SIĘ, ŻE FIRMA OLYMPUS NIE BĘDZIE ODPOWIEDZIALNA ZA JAKIEJKOLWIEK STRATY KLIENTA WYNIKAJĄCE Z OPÓŹNIONEJ PRZESYŁKI, AWARII PRODUKTU, PROJEKTU PRODUKTU, WYBORU LUB PRODUKCJI, UTRATY ZDJĘĆ LUB DANYCH BĄDŹ Z JAKIEJKOLWIEK INNEJ PRZYCZYNY, NIEZALEŻNIE OD TEGO, CZY TA ODPOWIEDZIALNOŚĆ ZOSTAŁA WYRAŻONA W UMOWIE, JEST DELIKTOWA (WŁĄCZNIE Z ZANIEDBANIEM I ŚCISŁĄ ODPOWIEDZIALNOŚCIĄ ZA PRODUKT) LUB W INNY SPOŚÓB. W ŻADNYM PRZYPADKU FIRMA OLYMPUS NIE BĘDZIE ODPOWIEDZIALNA ZA JAKIEJKOLWIEK STRATY POŚREDNIE, PRZYPADKOWE, WYNIKOWE LUB SPECJALNE JAKIEGOKOLWIEK RODZAJU (W TYM BEZ ŻADNYCH OGRANICZEŃ ZA UTRATĘ ZYSKÓW LUB MOŻLIWOŚCI UŻYCIA), NIEZALEŻNIE OD TEGO, CZY FIRMA OLYMPUS ZOSTAŁA LUB POWINNA ZOSTAĆ POINFORMOWANA O MOŻLIWOŚCI WYSTĄPIENIA TAKIEJ POTENCJALNEJ UTRATY LUB STRATY.

Oświadczenia i gwarancje dokonane przez jakąkolwiek osobę, w tym między innymi przez sprzedawców, przedstawicieli, przedstawicieli handlowych firmy Olympus, które są niespójne lub niezgodne bądź uzupełniają warunki tej ograniczonej gwarancji, nie będą wiążące dla firmy Olympus, chyba że zostaną przedstawione w formie pisemnej i jednoznacznie zatwierdzone przez autoryzowanego pracownika firmy Olympus.

Niniejsza gwarancja stanowi pełne i wyłączone wyrażenie gwarancji, jaką firma Olympus zgadza się świadczyć w odniesieniu do Produktów, a także zastąpi wszelkie wcześniejsze i obecne, ustne lub pisemne umowy, zrozumienia, oferty i komunikacje odnoszącą się do tej kwestii.

Niniejsza gwarancja jest przeznaczona wyłącznie dla pierwotnego klienta i nie może zostać przeniesiona lub przypisana.

## CZYNNOŚCI DO WYKONANIA, KIEDY WYMAGANA JEST NAPRAWA

Klient powinien się skontaktować z zespołem obsługi klienta firmy Olympus wyznaczonym dla regionu klienta w celu koordynacji przesyłki Produktu do naprawy. Aby się skontaktować z zespołem obsługi klienta firmy Olympus w regionie klienta, należy odwiedzić odpowiednią stronę internetową lub zadzwonić pod odpowiedni numer telefonu:

Kanada:

[www.olympuscanada.com/repair](http://www.olympuscanada.com/repair) / 1-800-622-6372

USA:

[www.olympusamerica.com/repair](http://www.olympusamerica.com/repair) / 1-800-622-6372

Ameryka Łacińska:

[www.olympusamericatina.com](http://www.olympusamericatina.com)

Przed wysłaniem Produktu do firmy Olympus w celu przeprowadzenia naprawy klient jest zobowiązany do skopiowania lub przeniesienia obrazów lub innych danych zapisanych na Produkcie na inny nośnik służący do przechowywania obrazów lub innych danych.

W ŻADNYM PRZYPADKU FIRMA OLYMPUS NIE BĘDZIE ODPOWIEDZIALNA ZA ZAPISANIE, ZACHOWANIE LUB UTRZYMANIE JAKICHKOLWIEK ZDJĘĆ LUB DANYCH ZAPISANYCH NA PRODUKCIE OTRZYMANYM W CELU NAPRAWY BĄDŹ JAKIEGOKOLWIEK FILMU ZNAJDUJĄCEGO SIĘ W PRODUKCIE OTRZYMANYM W CELU NAPRAWY. PONADTO FIRMA OLYMPUS NIE BĘDZIE ODPOWIEDZIALNA ZA JAKIEKOLWIEK STRATY WYNIKAJĄCE Z USZKODZENIA LUB NARUSZENIA ZDJĘĆ LUB DANYCH PODCZAS WYKONYWANIA NAPRAWY (WŁĄCZNIE, BEZ ŻADNYCH OGRANICZEŃ, ZE STRATAMI POŚREDNIMI, PRZYPADKOWYMI, WYNIKOWYMI LUB SPECJALNYMI, UTRATĄ ZYSKÓW LUB MOŻLIWOŚCI UŻYCIA), NIEZALEŻNIE OD TEGO, CZY FIRMA OLYMPUS ZOSTAŁA LUB POWINNA ZOSTAĆ POINFORMOWANA O MOŻLIWOŚCI WYSTĄPIENIA TAKIEJ POTENCJALNEJ UTRATY LUB NARUSZENIA.

Klient powinien dokładnie zapakować Produkt przy użyciu odpowiedniego materiału wypełniającego w celu zapobieżenia uszkodzeniom w transporcie, a następnie przesłać go do firmy Olympus lub do autoryzowanego centrum serwisowego firmy Olympus, zgodnie z instrukcjami przekazanymi przez odpowiedni zespół obsługi klienta firmy Olympus.

Wysyłając Produkty do naprawy, należy umieścić w opakowaniu:

- 1) Paragon zakupu z datą i miejscem zakupu. Ręcznie sporządzony paragon zakupu nie zostanie przyjęty;
- 2) Kopię niniejszej ograniczonej gwarancji z numerem seryjnym Produktu odpowiadającym numerowi seryjnemu na Produkcie (chyba że jest to model, w przypadku którego firma Olympus nie umieszcza i nie rejestruje numerów seryjnych);
- 3) Szczegółowy opis problemu; oraz
- 4) Przykładowe odbitki, negatywy, wydruki cyfrowe (lub pliki na dysku), jeśli są dostępne i mają związek z problemem.

**NALEŻY ZACHOWAĆ KOPIĘ WSZYSTKICH DOKUMENTÓW.** Firma Olympus ani autoryzowane centrum serwisowe firmy Olympus nie ponoszą odpowiedzialności za dokumenty utracone lub zniszczone podczas transportu. Po zakończeniu naprawy Produkt zostanie zwrócony opłaconą przesyłką pocztową.

## POUFNOŚĆ

Wszelkie informacje przekazane przez klienta w celu przetworzenia roszczenia gwarancyjnego są poufne i będą wykorzystane i ujawnione tylko w celu przetworzenia i wykonania naprawy gwarancyjnej.

## Dla klientów w Europie



Symbol „CE” oznacza, że niniejszy produkt spełnia wymogi dyrektywy Rady Europy w zakresie bezpieczeństwa, ochrony zdrowia, środowiska i praw konsumenta. Aparaty oznaczone symbolem „CE” są przeznaczone do sprzedaży w Europie.

Dla klientów w Unii Europejskiej: Niniejszymi firmy Olympus Imaging Corp. i Olympus Europa SE & Co. KG deklaruja, że urządzenie E-M10 spełnia podstawowe wymagania i inne pokrewne warunki dyrektywy 1999/5/WE.

Szczegółowe informacje są dostępne na stronie: <http://www.olympus-europa.com/> Przedstawiony tu symbol [przekreślony wizerunek kosza na kółkach, zgodny z dyrektywą WEEE, aneks IV] informuje o istniejącym w UE obowiązku sortowania i osobnego usuwania lub utylizacji sprzętu elektronicznego. Nie należy wyrzucać tego sprzętu razem ze śmieciami i odpadkami domowymi.

Pozbawiając się tego produktu, należy korzystać z funkcjonujących w poszczególnych krajach systemów zbiórki odpadów i surowców wtórnych.





Ten symbol [przekreślony wizerunek kosza na kółkach, zgodny z dyrektywą 2006/66/EC, aneks II] oznacza, że we wszystkich krajach UE wymagane jest segregowanie zużytych baterii i akumulatorów.

Nie należy wyrzucać baterii razem ze śmieciami i odpadkami domowymi.

Przy pozbywaniu się baterii prosimy o korzystanie z funkcjonujących w poszczególnych krajach systemów i rozwiązań zbierania surowców wtórnych.

## Warunki gwarancji

W przypadku wad produktu występujących mimo jego prawidłowego użycia (zgodnie z pisemną instrukcją obsługi dołączoną do urządzenia) w okresie obowiązywania odpowiedniej gwarancji krajowej w przypadku zakupu u autoryzowanego przedstawiciela firmy Olympus na obszarze handlowym firmy OLYMPUS EUROPA SE & Co. KG, zgodnie z informacjami umieszczonymi w witrynie <http://www.olympus-europa.com>, produkt ten będzie podlegał bezpłatnej naprawie lub, według uznania firmy Olympus, bezpłatnej wymianie. Aby umożliwić firmie Olympus świadczenie usług gwarancyjnych na najwyższym poziomie i w możliwie najkrótszym czasie, należy się zapoznać z poniższymi informacjami i instrukcjami:

1. W celu zgłoszenia roszczeń z tytułu niniejszej gwarancji należy wykonać czynności opisane w witrynie <http://consumer-service.olympus-europa.com> dotyczące rejestracji i śledzenia (ta usługa nie jest dostępna we wszystkich krajach) lub dostarczyć produkt, oryginalną fakturę lub paragon zakupu oraz wypełnioną kartę gwarancyjną do sprzedawcy, u którego produkt został zakupiony, lub do dowolnego innego punktu serwisowego firmy Olympus na obszarze handlowym firmy OLYMPUS EUROPA SE & Co. KG, zgodnie z informacjami umieszczonymi w witrynie <http://www.olympus-europa.com>, przed upływem okresu obowiązywania odpowiedniej gwarancji krajowej.
2. Należy się upewnić, że karta gwarancyjna jest poprawnie wypełniona przez pracownika firmy Olympus, autoryzowanego sprzedawcę lub centrum serwisowe. Karta gwarancyjna powinna zawierać imię i nazwisko klienta, nazwę sprzedawcy, numer seryjny produktu oraz rok, miesiąc i dzień zakupu produktu. Ewentualnie do karty gwarancyjnej można dołączyć oryginalną fakturę lub paragon zakupu (zawierający nazwę sprzedawcy, datę zakupu i typ produktu).
3. Ze względu na brak możliwości ponownego wydania karty gwarancyjnej należy ją przechowywać w bezpiecznym miejscu.

4. Firma Olympus nie ponosi żadnej odpowiedzialności ani żadnych kosztów związanych z przesyłką produktu do sprzedawcy lub autoryzowanego punktu serwisowego firmy Olympus.
5. Niniejsza gwarancja nie obejmuje następujących sytuacji, w przypadku których koszty naprawy poniesie klient, nawet jeśli wystąpiły one w określonym powyżej okresie gwarancyjnym:
  - a. Wszelkich wad powstałych w wyniku niewłaściwego posługiwania się urządzeniem (np. w wyniku czynności, która nie była wymieniona w instrukcji obsługi).
  - b. Wszelkich wad powstałych w wyniku napraw, modyfikacji, czyszczenia itp. przeprowadzanych przez osoby inne niż personel firmy Olympus lub autoryzowany punkt serwisowy firmy Olympus.
  - c. Wszelkich wad lub uszkodzeń powstałych w trakcie transportu oraz w wyniku upadku, uderzenia itp. po nabyciu produktu.
  - d. Wszelkich wad lub uszkodzeń powstałych w wyniku pożaru, trzęsienia ziemi, powodzi, uderzenia pioruna, innych kłesk żywiołowych, zanieczyszczenia środowiska lub niestabilności napięcia.
  - e. Wszelkich wad powstałych w wyniku niestarannego lub nieprawidłowego przechowywania (takiego jak przechowywanie produktu w wysokiej temperaturze i wilgotności, w pobliżu preparatów odstraszcających owady lub toksycznych substancji itp.), niewłaściwej konserwacji itp.
  - f. Wszelkich wad powstałych w wyniku stosowania wyczerpanych baterii itp.
  - g. Wszelkich wad powstałych w wyniku dostania się piasku, błota itp. do wnętrza obudowy produktu.
6. Odpowiedzialność firmy Olympus z tytułu niniejszej gwarancji jest ograniczona wyłącznie do naprawy lub wymiany produktu. Z zakresu gwarancji wyklucza się wszelką odpowiedzialność za jakiegokolwiek szkody pośrednie lub wynikowe poniesione przez klienta z powodu wady produktu, w szczególności za straty lub uszkodzenia obiektów, filmów, innego wyposażenia bądź akcesoriów używanych wraz z produktem lub za jakiegokolwiek straty wynikające ze zwołki w naprawie bądź z utraty danych. Powyższe wykluczenie nie narusza obowiązujących przepisów prawa.

## Dla klientów w Tajlandii

To urządzenie telekomunikacyjne spełnia wymagania normy NTC.

## Dla klientów w Meksyku

Działanie tego urządzenia zależy od dwóch poniższych warunków:

(1) Urządzenie nie może powodować szkodliwych zakłóceń; (2) To urządzenie lub sprzęt musi przyjmować wszelkie odbierane zakłócenia, włącznie z zakłóceniami mogącymi powodować niepożądane działanie.

## Dla klientów w Singapurze

Complies with  
IDA Standards  
DB104634

## Znaki handlowe

- Microsoft i Windows są zarejestrowanymi znakami handlowymi firmy Microsoft Corporation.
- Macintosh jest znakiem handlowym Apple Inc.
- Logo SDXC jest znakiem handlowym SD-3C, LLC.
- Eye-Fi jest znakiem handlowym Eye-Fi, Inc.
- Funkcja korygowania cieni („Shadow Adjustment Technology”) zawiera opatentowane rozwiązania firmy Apical Limited.
- Znaki Micro Four Thirds, Four Thirds, Micro Four Thirds i Four Thirds są znakami towarowymi lub zarejestrowanymi znakami towarowymi firmy OLYMPUS IMAGING Corporation w Japonii, Stanach Zjednoczonych, w krajach Unii Europejskiej i w innych krajach.
- Wi-Fi jest zastrzeżonym znakiem towarowym firmy Wi-Fi Alliance.
- Logo Wi-Fi CERTIFIED jest znakiem certyfikacyjnym firmy Wi-Fi Alliance.
- Aparat wykorzystuje system plików „Design Rule for Camera File System/DCF” (reguła plików dla aparatów cyfrowych), będący standardem utworzonym przez Japan Electronics and Information Technology Industries Association (JEITA) (Japońskie Zrzeszenie Producentów Branży Elektronicznej i Informatycznej).



apical



- Wszystkie inne nazwy produktów wymienione w niniejszej instrukcji są znakami handlowymi i/lub zarejestrowanymi znakami handlowymi ich właścicieli.

THIS PRODUCT IS LICENSED UNDER THE AVC PATENT PORTFOLIO LICENSE FOR THE PERSONAL AND NONCOMMERCIAL USE OF A CONSUMER TO (i) ENCODE VIDEO IN COMPLIANCE WITH THE AVC STANDARD (“AVC VIDEO”) AND/OR (ii) DECODE AVC VIDEO THAT WAS ENCODED BY A CONSUMER ENGAGED IN A PERSONAL AND NON-COMMERCIAL ACTIVITY AND/OR WAS OBTAINED FROM A VIDEO PROVIDER LICENSED TO PROVIDE AVC VIDEO. NO LICENSE IS GRANTED OR SHALL BE IMPLIED FOR ANY OTHER USE. ADDITIONAL INFORMATION MAY BE OBTAINED FROM MPEG LA, L.L.C. SEE [HTTP://WWW.MPEGLA.COM](http://www.MPEGLA.COM)

Oprogramowanie tego aparatu może obejmować programy innych firm. Oprogramowanie innych firm podlega warunkom i zasadom określonym przez właścicieli lub licencjodawców tego oprogramowania, zgodnie z którymi oprogramowanie jest udostępniane użytkownikowi.

Te warunki i inne uwagi dotyczące oprogramowania innych firm, jeśli istnieją, są dostępne w pliku PDF z informacjami o oprogramowaniu zawartym na dostarczonym dysku CD-ROM lub pod adresem <http://www.olympus.co.jp/en/support/img/digicamera/download/notice/notice.cfm>

## Symbole

RC Mode.....	125
(Wybór języka) .....	88
Menu Display .....	88
Set Home .....	89
Face Priority .....	52, 90
H fps.....	90
L fps .....	90
+ IS Off.....	90
/Info Settings .....	91
Control Settings.....	91
Slow Limit.....	93
X-Sync. ....	93
.....	93
+WB .....	94
Warning Level .....	97
/ (Szerokokątne zdjęcia podwodne/zdjęcia podwodne makro).....	100
(Ekran indeksu) .....	32, 56
(Odtwarzanie w zbliżeniu) .....	33, 56
(Tryb nagrywania sekwencji video).....	43
Tryb .....	96
(Kasowanie pojedynczych zdjęć).....	34
(Wybór obrazu).....	34
(Zabezpieczenie) .....	33, 58
(Pole AF).....	51
Keep Warm Color .....	94
(Obrót obrazu).....	85
Set .....	94
(Sygnał dźwiękowy).....	92
(Nagrywanie dźwięku) .....	58
(Regulacja jasności monitora).....	88
(Pokaz zdjęć).....	59

## A

<b>A</b> (Tryb priorytetu przysłony) .....	40
AEL/AFL .....	89, 97
AF Illuminat.....	90
AF Mode.....	72, 89
All  .....	94
Anti-Shock [] .....	93
ART (Tryb filtrów artystycznych).....	49
Art Fade.....	44
Art LV Mode.....	91
Aspect.....	54

## B

Backlit LCD.....	92
Bracketing.....	79
BULB/TIME Focusing.....	89
BULB/TIME Monitor.....	93
BULB/TIME Timer.....	93
BULB .....	42
Button Function .....	90

## C

Card Setup .....	75
Color Space.....	94
Composite Settings .....	93
Copyright Settings .....	95

## D

Dial Direction .....	90
Dial Function.....	90
Digital Tele-converter.....	84, 100
Displayed Grid.....	91
dpi Settings.....	95

## E

Edit Filename .....	95
Electronic Zoom Speed .....	97
Erase Selected .....	34
EV Step .....	92
Exposure Shift .....	97
Eye-Fi .....	97

## F

File Name .....	95
Firmware .....	88
Flicker reduction .....	91
Focus Ring .....	89
Full-time AF .....	89

## H

Half Way RIs With IS .....	90
HDMI .....	91
HDR .....	81
Highlight&Shadow Control .....	50
Histogram Settings .....	91

## I

<b>iAUTO</b> (Tryb iAuto) .....	17, 21, 26
Image Aspect .....	54
Image Overlay .....	87
Image Stabilizer .....	60
ISO-Auto .....	93
ISO-Auto Set .....	93
ISO .....	73, 92
ISO Step .....	92



## J

JPEG Edit .....	86
-----------------	----

## L

Lens I.S. Priority .....	90
Level Adjust .....	97
Live BULB .....	93
Live Control .....	31
Live Guide .....	29, 100
LIVE TIME .....	42
Live TIME .....	93
Live View Boost .....	91

## M

<b>M</b> (Fotografowanie ręczne) .....	42
MF .....	99
MF Assist .....	89, 98
Mode Dial Function .....	90
Mode Guide .....	91
Movie+Photo Mode .....	96
Movie Play .....	57
Movie  .....	73, 96
Movie Tele-converter .....	44
MTP .....	113
Multi Echo .....	44
Multi Function .....	23, 100
Multiple Exposure  .....	82

## N

Noise Filter .....	92
Noise Reduct. .....	92

## O

One Shot Echo .....	44
---------------------	----

## P

<b>P</b> (Fotografowanie zaprogramowane) .....	39
Peaking Settings .....	92
Pełny panel sterowania LV .....	103
Picture Mode .....	62, 77
Picture Mode Settings .....	91
Pixel Count .....	94
Pixel Mapping .....	137
Pomiar .....	71
Pomiar AEL .....	93
Print .....	114
Priority Set .....	95
Przycisk INFO .....	38, 51, 55

## Q

Quick Erase .....	95
-------------------	----

## R

RAW+JPEG Erase .....	95
RAW Data Edit .....	85
Recording Volume .....	96

Rec View .....	88
Release Lag-Time .....	90
Reset/Myset.....	76
Reset Lens .....	89
Reset Protect.....	87
RIs Priority C.....	90
RIs Priority S.....	90
Rotate .....	58

## S

<b>S</b> (Tryb priorytetu migawki) .....	41
Shading Comp.....	94
Sleep .....	15, 92
Sterowanie natężeniem błysku  .....	70
Storage .....	113
Super control panel .....	24

## T

Time Lapse Settings.....	83
--------------------------	----

## U

USB Mode .....	92
Ustawianie daty i godziny  .....	16
Ustawienia ekranu dotykowego.....	97

## V

Video Out.....	91
----------------	----

## W

WB.....	63, 94
Wind Noise Reduction .....	96
Wi-Fi settings.....	107

## Z

Zaznaczanie do wydruku  .....	116
Zoom frame AF .....	53

# OLYMPUS®

<http://www.olympus.com/>

## OLYMPUS EUROPA SE & CO. KG

Biura: Consumer Product Division  
Wendenstrasse 14–18, 20097 Hamburg, Niemcy  
Tel.: +49 40–23 77 3-0/Faks: +49 40–23 07 61  
Dostawy towarów: Modul H, Willi-Bleicher Str. 36, 52353 Düren, Niemcy  
Listy: Postfach 10 49 08, 20034 Hamburg, Niemcy

### Europejskie wsparcie techniczne dla klientów:

Zapraszamy do odwiedzenia naszych stron internetowych

<http://www.olympus-europa.com>

lub do kontaktu telefonicznego z BEZPŁATNYM

NUMEREM\*: **00800 – 67 10 83 00**

dla klientów z Austrii, Belgii, Czech, Danii, Finlandii, Francji, Niemiec, Luksemburga, Holandii, Norwegii, Polska, Portugalii, Rosji, Hiszpanii, Szwecji, Szwajcarii, Wielkiej Brytanii.

\* Prosimy pamiętać, że niektórzy operatorzy (komórkowych) sieci telefonicznych nie zapewniają dostępu do powyższego numeru lub wymagają wprowadzenia dodatkowego prefiksu przed numerami +800.

Klienci pochodzący z krajów nie wymienionych na liście lub nie mogący uzyskać połączenia z powyższym numerem mogą dzwonić pod następujące numery NUMERY PŁATNE: **+49 40 – 237 73 899**.