

# OLYMPUS®

## DIGITALKAMERA

# E-M10

## Bruksanvisning

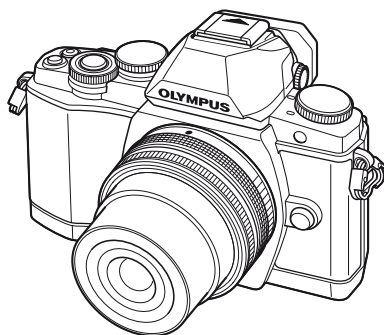

Innehållsförteckning

Snabbregister

1. Förbereda kameran och arbetsflödet
2. Fotografering med sökaren
3. Fotografera med live view
4. Visa fotografier och filmer
5. Introduktion
6. Använda fotograferingsalternativ
7. Menyfunktioner
8. Ansluta kameran till en smartphone
9. Ansluta kameran till en dator och en skrivare
10. Batteri, batteriladdare och kort
11. Utbytbara objektiv
12. Använda separat sålda tillbehör
13. Information
14. SÄKERHETSFÖRESKRIFTER

- Tack för att du har köpt en Olympus digitalkamera. Innan du börjar använda din nya kamera bör du läsa igenom den här bruksanvisningen noga för att få det mesta möjliga ut av din kamera under så lång tid som möjligt. Förvara den här bruksanvisningen på en säker plats för framtida bruk.
- Vi rekommenderar att du tar några provbilder för att lära känna kameran innan du börjar ta viktiga bilder.
- Bilderna på displayen och kameran i den här bruksanvisningen gjordes under utvecklingsstadiet och kan variera något från den färdiga produkten.
- Innehållet i den här bruksanvisningen är baserat på firmware-versionen 1.0 för denna kamera. Om funktioner läggs till eller modifieras p.g.a. uppdatering av firmware avviker detta från denna bruksanvisning. Gå in på Olympus webbplats för ny information.

Registrera din produkt på [www.olympus.eu/register-product](http://www.olympus.eu/register-product) och få extra fördelar från Olympus!

# Innehållsförteckning

## Snabbregister 6

### Packa upp lådans innehåll .....8

## Förbereda kameran och arbetsflödet 10

### Delarnas namn.....10

### Ladda och sätta i batteriet.....12

### Sätta i och ta ur kort.....13

### Montera ett objektiv på kameran .....14

### Ström på.....15

### Ställa in datum/tid .....16

### Välja ett fotograferingsläge .....17

### Välja en fotograferingsmetod....18

## Fotografering med sökaren 19

### Fotografera .....19

Fotografera stillbilder .....19

Spela in videosekvenser.....21

### Ställa in fotograferingsfunktioner .....23

Använda multifunktionsknappen.....23

Använda superkontrollpanelen...24

## Fotografera med live view 25

### Fotografera .....25

Fotografera stillbilder .....25

Spela in videosekvenser.....26

### Använda pekskärmen .....28

Välja en fokuseringsmetod .....28

Använda den trådlösa nätverksfunktionen .....28

### Ställa in fotograferingsfunktioner .....29

Använda live guider .....29

### Använda live control .....31

## Visa fotografier och filmer 32

### Visa fotografier och filmer .....32

Småbildsvisning/  
Kalendervisning .....32

Titta på stillbilder.....33

Titta på videosekvenser.....33

Volym .....33

Skrivskydda bilder .....33

Radera bilder .....34

Markera bilder.....34

### Använda pekskärmen .....35

Välja och skydda bilder.....35

## Introduktion 36

### Informationsdisplayer under fotografering .....36

Sökardisplay vid fotografering med sökaren.....36

Skärmvisning vid fotografering med live view .....37

Ändring av informationsdisplayen.....38

### Använda fotograferingslägena.....39

»Rikta-och-ta«-fotografering (P programläge).....39

Välja bländarvärde (A bländarförval).....40

Välja slutartid (S, slutarprioritet) .....41

Välja bländarvärde och slutartid (M manuellt läge) .....42

Använda videoläge (Ⓜ).....43

Lägga till effekter till en videosekvens [Movie Effect] .....43

Använda PHOTO STORY .....45

Fotografera med motivprogram.....	47
Använda konstfilter .....	49

## Vanliga fotograferingsalternativ ..... 50

Kontrollera exponeringen (exponeringskompensation) .....	50
Ändra ljusstyrkan hos högdagrar och skuggor.....	50
Läsa exponeringen (AE-lås).....	50
Välja ett fokusmål (AF-område) .....	51
Ställa in AF-målet .....	51
Ansiktsprioritet-AF/ pupillidentifierings-AF .....	52
AF-zoomram/AF-zoom .....	53
Styra färg (Color Creator).....	54
Ställa in bildförhållandet .....	54

## Informationsvisning under bildvisning ..... 55

Information om den visade bilden.....	55
Ändring av informationsdisplayen.....	55
Ändra metod för visning av uppspelningsinformation.....	56
Manipulera bildvisning .....	57

## Använda fotograferingsalternativ ..... 60

Reducera kameraskakningar (bildstabilisering).....	60
Behandlingsalternativ (bildläge).....	62
Justera färgerna (vitbalans).....	63
Sekvensfotografering/ använda självutlösare.....	65
Lägga till effekter till en videosekvens.....	66
Bildkvalitet (inspelningsläge) .....	67
Använda en blix (blixtpotografering).....	68

Justera blixteffekten (Inställning av blixstyrkan) .....	70
Välja hur kameran mäter ljusstyrka (mätning) .....	71
Välja ett fokuseringsläge (AF-läge).....	72
ISO-känslighet .....	73
Videoljudsalternativ (inspelning av ljud tillsammans med videosekvenser) .....	73

## Menyfunktioner ..... 74

### Grundläggande menyfunktioner ..... 74

### Använda Shooting Menu 1/ Shooting Menu 2 ..... 75

Formatera kortet (Card Setup).....	75
Återställa standardinställningarna (Reset/Myset) .....	76
Behandlingsalternativ (Picture Mode).....	77
Bildkvalitet (◀▶).....	78
Ställa in självutlösaren (☐/☺).....	78
Variera inställningarna för en serie av bilder (alternativexponering).....	79
HDR-fotografering .....	81
Spela in flera exponeringar på en enda bild (flera exponeringar).....	82
Fotografera automatiskt med ett bestämt intervall (fotografera med fördröjning).....	83
Trådlöst fjärrstyrd blixtpotografering.....	84
Digital zoom (Digital telekonverter).....	84

### Använda bildvisningsmenyn..... 85

Visa bilder roterade (☐).....	85
Redigering av stillbilder .....	85
Upphäva alla skrivskydd.....	87
Byte av språk på displayen.....	88

<b>Använda inställningsmenyn.....88</b>	<b>Ansluta till en smartphone .....109</b>
⌚ (Inställning av datum/tid) .....88	<b>Använda kameran med din smartphone.....110</b>
🗨️ (Byte av språk på displayen).....88	<b>Lägga till platsinformation i bilder.....110</b>
📺 (Justering av skärmens ljusstyrka) .....88	Synkronisera tiden och datumet på din kamera med din smartphone..... 110
Rec View .....88	Lägga till smartphones platsinformation i bilder..... 110
Wi-Fi Settings .....88	
⚙️ Menu Display .....88	
Firmware.....88	
<b>Använda de anpassade menyerna .....89</b>	<b>Ansluta kameran till en dator och en skrivare 111</b>
📷 <sub>A</sub> AF/MF .....89	<b>Installera OLYMPUS Viewer 3... 111</b>
📷 <sub>B</sub> Knapp/Ratt .....90	<b>Kopiera bilder till en dator utan OLYMPUS Viewer 3..... 113</b>
📷 <sub>C</sub> Release/📄 .....90	<b>Direktutskrift (PictBridge)..... 114</b>
📷 <sub>D</sub> Disp/📄)/PC .....91	Enkel utskrift..... 114
📷 <sub>E</sub> Exp/📄)/ISO.....92	Anpassad utskrift ..... 115
📷 <sub>F</sub> ⚡ Custom .....93	<b>Utskriftsreservat (DPOF) .... 116</b>
📷 <sub>G</sub> ⚡/Color/WB .....94	Skapa en utskriftsbeställning... 116
📷 <sub>H</sub> Record/Erase .....95	Ta bort alla eller markerade bilder från utskriftsbeställningen..... 117
📷 <sub>I</sub> Movie .....96	
📷 <sub>J</sub> Built-In EVF.....96	
📷 <sub>K</sub> 📷 Utility.....97	
AEL/AFL .....97	
MF Assist.....98	
Button Function .....99	
Visa kamerabilder på en TV ... 101	
Välja kontrollpaneldisplayer.... 103	
Lägga till informationsdisplayer..... 105	
Slutartider när blixten avfyras automatiskt ..... 106	
	<b>Batteri, batteriladdare och kort 118</b>
<b>Ansluta kameran till en smartphone 107</b>	<b>Batteri och laddare..... 118</b>
<b>Ställa in kameran för trådlös LAN-anslutning (Wi-Fi-inställningar)..... 107</b>	<b>Användning av laddaren utomlands ..... 118</b>
<b>Välj bilder du vill dela (Share Order) ..... 108</b>	<b>Kompatibla kort..... 119</b>
	<b>Bildkvalitet och filstorlek/antal stillbilder som kan lagras .....120</b>
	<b>Utbytbara objektiv 121</b>
	M.ZUIKO DIGITAL-objektiv, tekniska data ..... 121

**Använda separat sålda  
tillbehör 125**

- **Externa blixtenheter som utformats för användning med denna kamera ..... 125**
  - Trådlöst fjärrstyrd blyxtfotografering ..... 125
- **Andra externa blixtenheter..... 127**
- **Huvudsakliga tillbehör..... 128**
- **Systemöversikt..... 130**

**Information 132**

- **Tips om fotografering och information..... 132**
- **Felmeddelanden ..... 134**
- **Rengöra och förvara kameran..... 136**
  - Rengöring av kameran ..... 136
  - Förvaring ..... 136
  - Rengöra och kontrollera bildomvandlaren ..... 136
  - Pixelmappning – Kontroll av bildbehandlingsfunktionerna... 137
- **Menyförteckning..... 138**
- **Tekniska data..... 144**

**SÄKERHETS-  
FÖRESKRIFTER 147**

- **SÄKERHETS-  
FÖRESKRIFTER ..... 147**

**Register 157**

# Snabbregister

## Fotografera



Ta bilder med automatiska inställningar	▶ iAUTO ( <b>IAUTO</b> )	17
Enkel fotografering med specialeffekter	▶ Konstfilter ( <b>ART</b> )	49
Välja höjd/bredd-förhållande	▶ Aspektförhållande	54
Snabbt matcha inställningarna till motivet	▶ Motivprogram ( <b>SCN</b> )	47
Enkel fotografering på professionell nivå	▶ Live Guide	29
Justera ljusstyrkan i ett fotografi	▶ Exponeringskompensation	50
	Live Guide	29
Ta bilder med en suddig bakgrund	▶ Fotografering med bländarprioritet	40
	Live Guide	29
Ta bilder som stoppar ett rörligt motiv eller förmedlar en känsla av rörelse	▶ Fotografering med slutarprioritet	41
	White balance	63
Ta bilder med rätt färg	▶ Vitbalans med en knapptryckning	64
Bearbeta bilder så att det matchar motivet/Ta bilder i svartvitt	▶ Picture Mode	62
	Konstfilter ( <b>ART</b> )	49
När kameran inte fokuserar på ditt motiv/ Fokusera på ett område	▶ Använda pekskärmen	28
	AF Area	51
	AF-zoomram/AF-zoom	53
Ställa in skärpan på en liten punkt i bilden/bekräfta skärpan innan du tar bilden	▶ AF-zoomram/AF-zoom	53
Komponera om bilder efter att du har ställt in skärpan	▶ C-AF+TR (AF-spårning)	72
Stänga av högtalaren för tonsignal	▶ ■)) (Signalljud)	92
Ta bilder utan blix	▶ ISO/DIS Mode	73/47
	Image Stabilizer	60
Reducera skakningsoskärpa	▶ Anti-Shock [ <b>!</b> ]	93
	Självutlösare	65
	Fjärrkontrollkabel	128
Ta bilder av ett motiv i motljus	▶ Blixtfotografering	68
	Gradation (Picture Mode)	77
	B-läge/tidsfotografering	42
Fotografera fyrverkerier	▶ Live sammansatt fotografering	42
	Motivprogram ( <b>SCN</b> )	47
Minska bruset i bilden (marmorering)	▶ Noise Reduct.	92

Ta bilder utan att vita motiv blir för vita eller att svarta motiv blir för svarta	Gradation (Picture Mode)	77
	Histogram/ Exponeringskompensation	38/50
Optimera skärmen/ justera skärmens färgnyans	Kontrollera högdagrar och lågdagrar	50
	Justering av skärmens ljusstyrka	88
Kontrollera inställd effekt innan bilden tas	Live View Boost	91
	Förhandsgransknings- funktion	99
Kontrollera horisontell eller vertikal orientering innan fotografering	Test Picture	99
	Nivåmätare	38
Fotografera med avsiktlig komposition	Displayed Grid	91
Zooma in på bilder för att kontrollera skärpan	Auto  (Snabbgranska)	88
Självporträtt	Självutlösare	65
Sekvensfotografering	Sekvensfotografering	65
Så här förlängs batteriets livslängd	Sleep	92
Hur man ökar antalet bilder som kan tas	Bildkvalitet	67

## Bildvisning/retuschering





Visa bilder på en TV	HDMI/Video ut	91
	Bildvisning på TV	101
Visa bildspel med bakgrundsmusik	Bildspel	59
Göra skuggor ljusare	Shadow Adj (JPEG Edit)	86
Hantera röda ögon	Redeye Fix (JPEG Edit)	86
Enkla utskrifter	Direktutskrifter	114
Kommersiella utskrifter	Skapa en utskriftsbeställning	116
Dela bilder enkelt/ Ansluta till en smartphone/ Använda kamerans trådlösa nätverksfunktion	Ansluta kameran till en smartphone	107

## Kamerainställningar

Återställa standardinställningarna	Återställ	76
Spara inställningarna	Myset	76
Byte av menyspråk på displayen		88

**Indikeringar som används i den här bruksanvisningen**

Följande symboler används i den här bruksanvisningen.

 <b>Risk</b>	Viktig information om faktorer som kan leda till att kameran inte fungerar eller inte fungerar korrekt. Varnar även för användningssätt som absolut bör undvikas.
 <b>Observera</b>	Att observera när man använder kameran.
 <b>Tips</b>	Användbar information och tips som hjälper dig att utnyttja din kamera till fullo.
	Referenssidor med fler detaljer eller relaterad information.

**Packa upp lådans innehåll**

Följande artiklar medföljer kameran.

Kontakta återförsäljaren om något saknas eller är skadat.



Kamera



Kamerahuslock

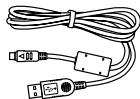

Rem

USB-kabel  
CB-USB6

- Datorprogramvara CD-ROM
- Bruksanvisning
- Garantikort

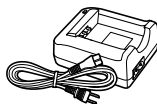
Litiumjonbatteri  
BLS-50Laddare till  
litiumjonbatteri  
BCS-5



## Fästa kameraremmen

För att förhindra att du tappar kameran kan du montera remmen enligt nedanstående bild.

- 1 Ta loss änden av remmen och lossa sedan remmen vid fästet.

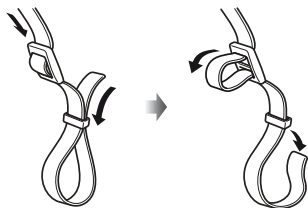

- 2 Trä på kameraremmen i pilarnas riktning.

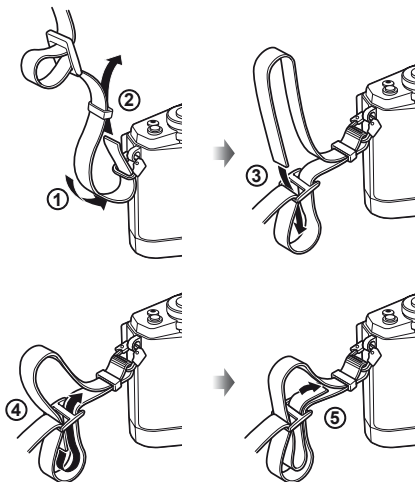

- 3 Dra åt kameraremmen och se till att den sitter fast ordentligt.

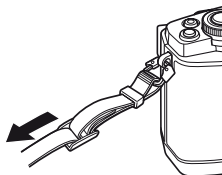

- Fäst den andra änden av remmen i den andra ögla på samma sätt.

## Delarnas namn

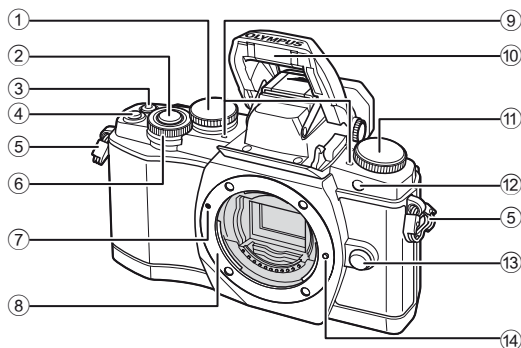

- |  |  |
|--|--|
| ① Bakre ratt* (☺)<br>.....s.23, 39–42, 54, 63, 105 | ⑧ Fattning (Ta bort kamerahuslocket innan du monterar objektivet.) |
| ② Slutarknapp.....s.20                             | ⑨ Stereomikrofon .....s.58, 73, 87                                 |
| ③ - (Video)/-knapp .....s.21, 99/s.34              | ⑩ Intern blixt .....s.68   |
| ④ <b>Fn2</b> -knapp.....s.23, 50                   | ⑪ Lägesratt.....s.17   |
| ⑤ Fäste för kamerarem .....s.9                     | ⑫ Självutlösarlampa/AF-lampa....s.65/s.90                          |
| ⑥ Främre ratt* (☺).....s.32, 39–42                 | ⑬ Knapp för att lossa objektivet.....s.14                          |
| ⑦ Markering för fastsättning av objektiv.....s.14  | ⑭ Lås som håller objektivet på plats                               |

\* I denna manual föreställer ikonerna och åtgärder som utförs med den främre och bakre ratten.

### **Observera**

- Den här handboken visar den engelska menydisplayen i illustrationerna och förklaringarna. Du kan välja menydisplayspråket för den här kameran. För mer information, läs »Byte av språk på displayen» (s.88).

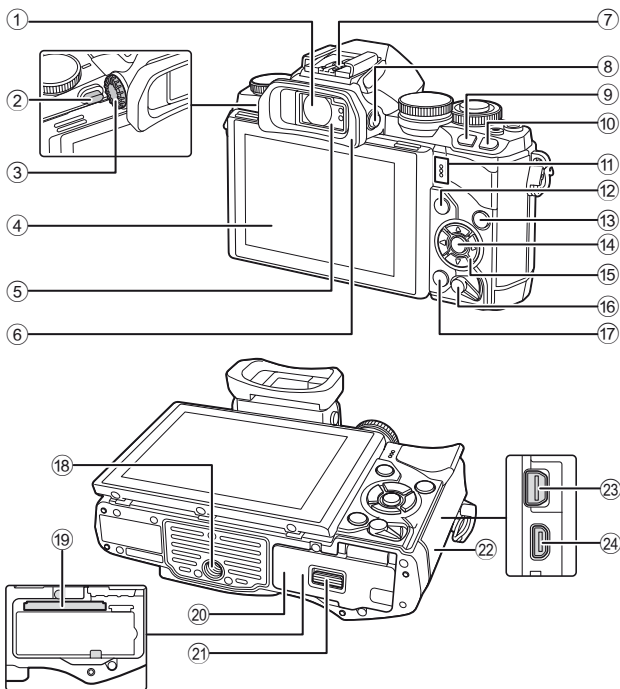

- |  |                      |                                 |                 |
|--|----------------------|---------------------------------|-----------------|
| ① Sökare .....                         | s.18, 19, 36         | ⑬ <b>INFO</b> -knapp .....      | s.38, 55        |
| ② Blixtomkopplare .....                | s.68                 | ⑭ <b>OK</b> -knapp .....        | s.31, 74        |
| ③ Ratt för dioptrijustering.....       | s.19                 | ⑮ Pilknappar* .....             | s.32            |
| ④ Skärm (pekskärm) ...                 | s.15, 28, 35, 37, 55 | ⑯ <b>ON/OFF</b> -spak .....     | s.15            |
| ⑤ Ögonsensor                           |                      | ⑰ <b>U</b> -knapp (Radera)..... | s.34            |
| ⑥ Ögonmussla.....                      | s.128                | ⑱ Stativfäste                   |                 |
| ⑦ Blixtsko .....                       | s.125                | ⑲ Kortfack.....                 | s.13            |
| ⑧ <b> O </b> -knapp ( <b>LV</b> )..... | s.18                 | ⑳ Batteri/kortfackslucka.....   | s.12            |
| ⑨ <b>Fn1</b> -knapp.....               | s.51                 | ㉑ Batteri/kortfackslös .....    | s.12            |
| ⑩ <b>▶</b> (Uppspelning)-knapp .....   | s.32, 56             | ㉒ Kontaktskydd                  |                 |
| ⑪ Högtalare                            |                      | ㉓ Multikontakt.....             | s.101, 111, 114 |
| ⑫ <b>MENU</b> -knapp.....              | s.74                 | ㉔ HDMI-kontakt (typ D).....     | s.101           |

\* I denna bruksanvisning representerar  $\Delta$   $\nabla$   $\triangleleft$   $\triangleright$ -ikonerna funktioner som utförs med hjälp av pilknapparna.

## Ladda och sätta i batteriet

### 1 Ladda batteriet.

#### Laddningslampa

	BCS-5
Laddning pågår	Lyser orange
Laddning klar	Off
Laddningsfel	Blinkar orange

(Laddtid: upp till ca 3 timmar  
30 minuter)

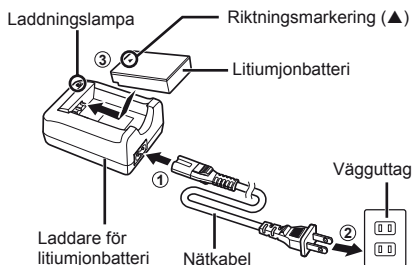

#### ⚠ Risk

- Koppla bort laddaren när laddningen är klar.

### 2 Sätta i batteriet.

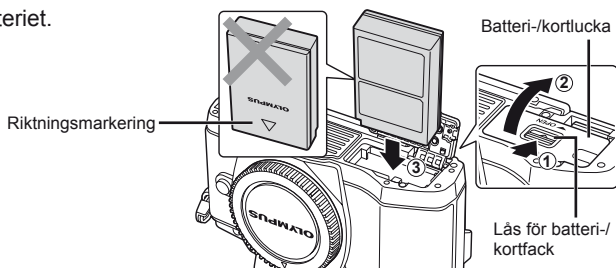

#### Ta ur batteriet

Stäng av kameran innan du öppnar eller stänger batteri-/kortluckan. För att ta bort batteriet, skjuter du först batterilåsknappen i pilens riktning och tar därefter bort det.

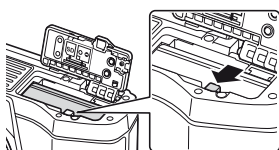

#### ⚠ Risk

- Kontakta en auktoriserad återförsäljare eller servicecenter om du inte kan ta bort batteriet. Använd inte kraft.

#### 📖 Observera

- Det är bra att ha ett reservbatteri om batteriet i kameran tar slut när man fotograferar länge.
- Läs även »Batteri, batteriladdare och kort« (s. 118).

## Sätta i och ta ur kort

### 1 Sätta i kortet.

- Öppna batteri/kortfackets lucka.
- Skjut in kortet tills det låses på plats.  
☞ »Kompatibla kort» (s.119)

#### ! Risk

- Stäng av kameran innan du sätter i eller tar ur batteriet eller kortet.

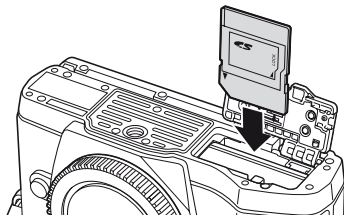

### 2 Stänga batteri-/kortluckan.

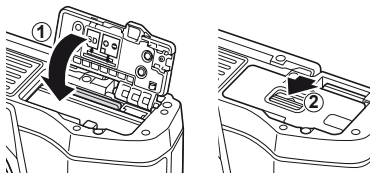

#### ! Risk

- Kontrollera att batteri-/kortluckan är stängd innan du använder kameran.

#### Ta ut kortet

Tryck lite på kortet för att mata ut det. Dra ut kortet.

#### ! Risk

- Ta inte ut batteriet eller kortet medan kortets skrivindikator (s.37) visas.

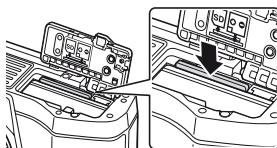

#### Eye-Fi-kort

Läs »Kompatibla kort» (s.119) innan användning.

## Montera ett objektiv på kameran

### 1 Montera ett objektiv på kameran.

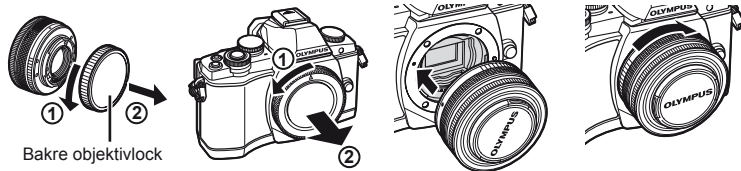

Bakre objektivlock

- Rikta den röda fastsättningsmarkeringen för objektivet som sitter på kameran mot den röda markeringen på objektivet och sätt sedan in objektivet i kameran.
- Vrid objektivet i pilens riktning tills det hörs ett klick.

### ! Risk

- Se till att kameran är avstängd.
- Tryck inte på objektivfrigöringsknappen.
- Vidrör inte några invändiga delar av kameran.

### 2 Ta bort linsskyddet.



### Använda objektiv med en UNLOCK-knapp

Infällbara objektiv med en UNLOCK-knapp kan inte användas medan de är infällda. Vrid zoomringen i pilens riktning (1) för att fälla ut objektivet (2). För förvaring, vrid zoomringen i pilens riktning (4) medan du för UNLOCK-knappen (3).

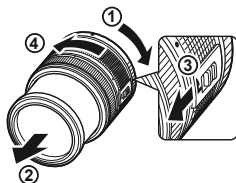

### Ta loss objektivet från kameran

Tryck ner knappen för att lossa objektivet och vrid objektivet i pilens riktning.

Knapp för att lossa objektivet

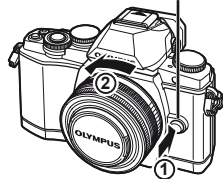

### Utbytbara objektiv

Läs »Utbytbara objektiv» (s.121).

## Ström på

### 1 Flytta **ON/OFF**-spaken till läge ON för att slå på kameran.

- När kameran startas tänds skärmen.
- För att stänga av kameran, skjut ned spaken.

#### ■ ON/OFF-spak

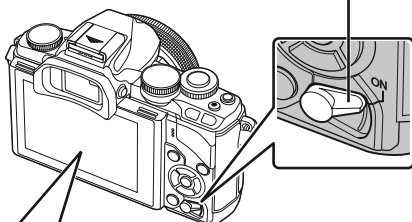

#### ■ Bildskärm

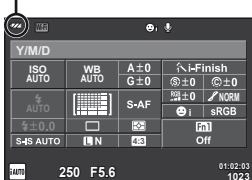

#### Batterinivå

 (grön): Kameran är redo för tagning.

 (grön): Låg batteriladdning

 (blinkar röd): Ladda batteriet.

### Använda bildskärmen

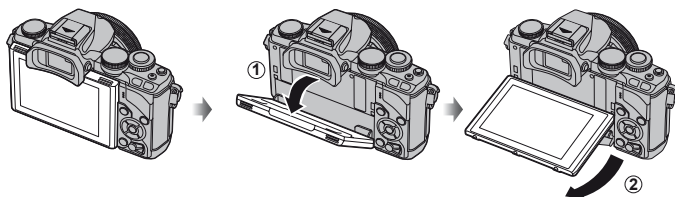

Du kan justera bildskärmens vinkel.

### Kamerans viloläge

Om inga funktioner används under en minut går kameran till »energiparläge» (standby) för att stänga av skärmen och avbryta alla funktioner. Kameran aktiveras igen när du trycker ner en knapp (avtryckaren, ►-knappen etc.). Kameran stängs av automatiskt om du lämnar den i viloläge under 4 timmar. Starta kameran igen före användning.

## Ställa in datum/tid

Information om datum och tid lagras på kortet tillsammans med bilderna. Filnamnet lagras tillsammans med informationen om datum och tid. Se till att ställa in rätt datum och tid innan kameran används.

### 1 Visa menyerna.

- Tryck på **MENU**-knapp för att visa menyerna.

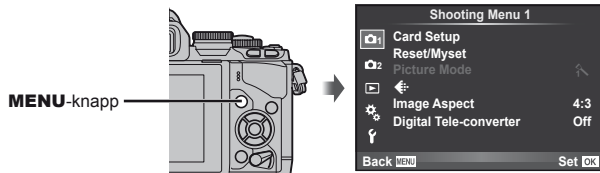

### 2 Välj [f] på fliken [f] (inställning).

- Använd  $\Delta$   $\nabla$  med pilknapparna för att välja [f] och tryck på  $\triangleright$ .
- Välj [f] och tryck därefter på  $\triangleright$ .



### 3 Ställ in datum och tid.

- Använd  $\triangleleft$   $\triangleright$  för att välja alternativ.
- Använd  $\Delta$   $\nabla$  för att ändra det valda alternativet.
- Använd  $\Delta$   $\nabla$  för att välja datumformat.

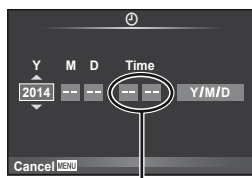

Tiden visas i 24-timmarsformat.

### 4 Spara inställningarna och avsluta.

- Tryck på  $\odot$  för att ställa in kamerans tid och gå tillbaka till huvudmenyn.
- Tryck på **MENU**-knappen för att avsluta menyerna.



## Välja ett fotograferingsläge

Använd lägesratten för att välja fotograferingsläge.

Lägesikon      Indikator

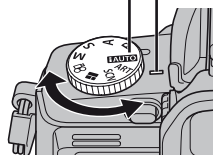

1

Förbereda kameran och arbetsflödet

<b>FAUTO</b>	Ett helautomatiskt läge i vilket kameran automatiskt optimerar inställningarna för det aktuella motivet. Kameran gör allt arbete vilket är praktiskt för nybörjare.
<b>P</b>	Bländaren och slutartiden justeras automatiskt för optimala resultat.
<b>A</b>	Du kan ställa in bländaren. Du kan skärpa eller lätta upp bakgrundsdetaljer.
<b>S</b>	Du kan ställa in slutartiden. Du kan uttrycka rörelse i rörliga motiv eller frysa rörelser utan att de blir suddiga.
<b>M</b>	Du kan ställa in bländaren och slutartiden. Du kan fotografera med långa exponeringstider, t.ex. när du fotograferar fyrverkerier eller andra miljöer i dåligt ljus.
<b>VIDEO</b>	Spela in videosekvenser med hjälp av slutartid- och bländareffekter samt videospecialeffekter.
<b>IS</b>	Du kan fotografera en PHOTO STORY. Fotografera med vald PHOTO STORY-typ.
<b>SCN</b>	Välj en scen utifrån motivet.
<b>ART</b>	Välj ett konstfilter.

Börja med att försöka ta bilder i helautomatiskt läge.

1 Ställ in menyratten på **FAUTO**.

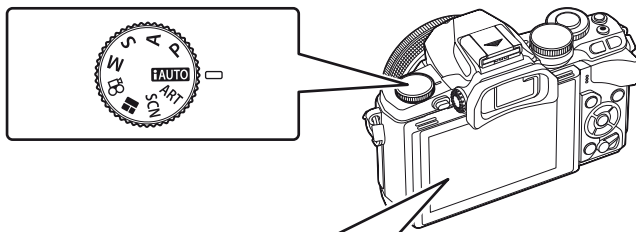

■ Bildskärm

ISO-känslighet

Slutartid

Bländarvärde

Tillgänglig inspelningstid

Antal stillbilder som går att lagra

## Välja en fotograferingsmetod

Med den här kameran kan du välja mellan två fotograferingsmetoder: fotografera med sökaren eller fotografera med live view med skärmen. Tryck på knappen  för att växla mellan lägena.

Dessutom kan du ställa in olika fotograferingsfunktioner med superkontrollpanelen, live control, och LV-superkontrollpanelen, beroende på fotograferingsmetoden.

### Fotografering med sökaren

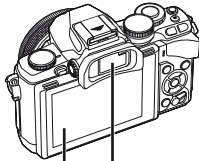

#### ■ Bildskärm

Tänds när du flyttar ögat bort från sökaren.

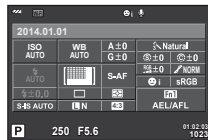

Superkontrollpanel



Markör

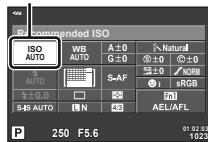

När du ställer in fotograferingsfunktioner, om du trycker på knappen , visas en markör på superkontrollpanelen. Tryck på den funktion du vill ställa in.

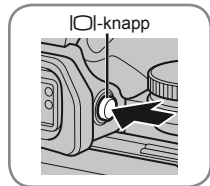

Live View-knapp

### Fotografera med live view

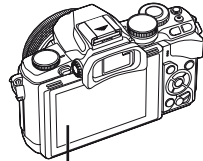

#### ■ Bildskärm



Live view-display



När du ställer in fotograferingsfunktioner, om du trycker på knappen , visas live control och du kan välja en funktion genom att vrida på den bakre ratten.



Om du trycker på knappen  medan sökaren är aktiverad visas live control i sökaren. (I **AUTO**-läge visas en live guide.)

## 2 Fotografering med sökaren

### Fotografera

Sökaren aktiveras automatiskt när du för den till ögat.

När sökaren är aktiverad, stängs skärmen av.

Under fotografering med sökaren visar kameran superkontrollpanelen (s.24) på skärmen när du flyttar bort ögat. Om du trycker på -knappen växlar du mellan live view och att visa superkontrollpanelen.

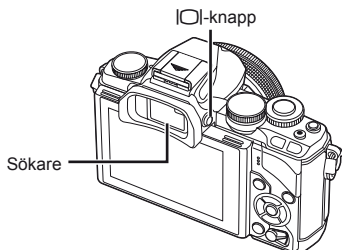

Superkontrollpanel

#### Om displayen i sökaren ser oskarp ut

Titta genom sökaren och vrid diopterjusteringsratten tills bilden visas i skarp fokus.

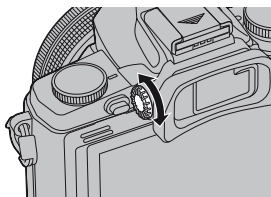

### Fotografera stillbilder

#### 1 Ställ in kameran och fastställ kompositionen.

- Sökaren aktiveras och skärmen stängs av automatiskt när du sätter ditt öga mot sökaren.
- Var noga med att inte hålla fingret eller kameraremmen över objektivet eller AF-lampan.

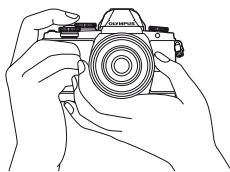

Horisontell fattning

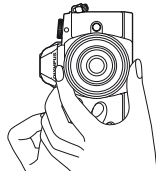

Vertikal fattning

- 2 Tryck med lätt tryck ner avtryckaren till den första positionen för att fokusera. (Tryck ned halvvägs.)
- AF-indikeringen (●) visas och en grön ram (AF-mål) visas på fokuseringsplatsen.

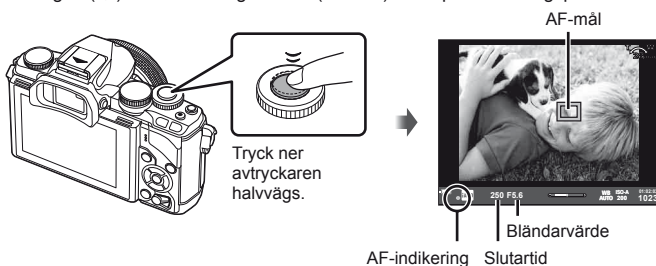



- ISO-känsligheten, slutartiden och bländarvärdet har ställts in automatiskt av kameran och visas.
  - Om AF-indikeringen blinkar är inte motivet i fokus. (s.132)
- 3 Tryck på avtryckaren igen för att ta en bild. (Tryck hela vägen ned.)
- Slutarljudet hörs och bilden tas.
  - Den tagna bilden visas på bildskärmen.

#### Trycka ner avtryckaren halvvägs och därefter hela vägen

Avtryckaren har två lägen. När man trycker ner avtryckaren till det första läget och håller kvar den kallas det att »trycka ner avtryckaren halvvägs» och när man trycker ner den till det andra läget kallas det att »trycka ner avtryckaren hela (resten av) vägen».



#### ! Risk

- Du kan ändra typ av visning i sökaren. I den här manualen används [Style 1].  
 [Built-in EVF Style] (s.96)
- Om skärmens vinkel har ändrats tänds inte sökaren automatiskt.
- Om du håller ned knappen  visas en meny där du kan ändra inställningarna för automatisk tändning av sökaren.  [EVF Auto Switch] (s.96)

## Spela in videosekvenser

Du kan spela in filmer i alla fotograferingslägen utom ■ (PHOTO STORY). Börja med att försöka spela in i helautomatiskt läge.

- 1 Ställ in menyratten på **FAUTO**.
- 2 Tryck på **○**-knappen för påbörja inspelningen.
  - Den bild som tas visas på skärmen.
  - Om du tittar genom sökaren visas den bild som spelas in.
  - Du kan ändra fokuspunkten genom att trycka på skärmen under inspelning (s.28).
- 3 Tryck en gång till på **○**-knappen för att avsluta inspelningen.
  - När inspelningen är klar visas superkontrollpanelen på skärmen.

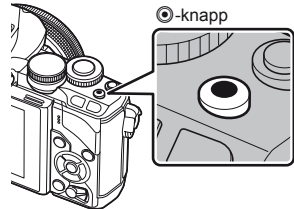



Visas under inspelning

Registreringstid



### ! Risk

- När du använder en kamera med en CMOS-bildsensor kan det hända att rörliga föremål uppträder förvrängda pga. fenomenet med rullande slutare. Detta är ett fysiskt fenomen där distorsion uppstår i bilden när du avbildar snabbvärliga föremål eller pga. kameraskakningar.  
I synnerhet blir detta fenomen mer märkbart när du använder en lång brännvidd.
- Om kameran används under längre tidsperioder stiger temperaturen för bildsensorn och brus och färgad dimma kan synas i bilder. Stäng av kameran en kort stund. Brus och färgad dimma kan synas i bilder som spelats in med hög ISO-känslighet. Om temperaturen stiger ytterligare stängs kameran av automatiskt.
- När du använder ett Four Thirds-objektiv är AF inte tillgängligt under filminspelning.  
○-knappen kan inte användas för att spela in videosekvenser i följande situationer:  
Flera exponeringar (stillbildsfotografering avbryts också.)/avtryckaren trycks ned halvvägs/under fotografering med bulb, time eller sammansatt fotografering/sekventiell fotografering/Panorama/**SCN**-läge (e-Portrait, Hand-Held Starlight, 3D)/time lapse-fotografering

## ■ Ta stillbilder under videoinspelning

- Om du vill ta en stillbild under videoinspelning trycker du på avtryckaren (mode1). Tryck på -knappen för att avsluta inspelningen. Video- och stillbildsfilerna lagras separat på minneskortet. Inspelningsläget för stillbilder blir  (16:9).
- Det går också att spela in en stillbild av högre kvalitet (mode2). I mode2 lagras videobilderna före och efter att stillbilden tas i separata filer.  [Movie+Photo Mode] (s.96)

### ! Risk

- I mode2 och vissa fotograferingslägen går det bara att ta en stillbild under inspelning. Övriga fotograferingsfunktioner kan också vara begränsade.
- Automatisk inställning av skärpa och mätning som används i videosekvensläget kan skilja sig från de som används när man tar stillbilder.
- Om inspelningsläget för video är Motion JPEG ( eller ) ställs det in på mode2.

## Ställa in fotograferingsfunktioner

### Använda multifunktionsknappen

När du komponerar bilder i sökaren kan du justera inställningarna snabbt genom att använda multifunktionsknappen. Med standarinställningarna har **Fn2**-knappen funktionen som multifunktionsknapp.

#### ■ Välja en funktion

- 1 Tryck på och håll **Fn2**-knappen och vrid ratten.
  - Menyerna visas.  [Multi Function Settings] (s.92)
- 2 Fortsätt vrida ratten för att välja önskad funktion.
  - Släpp knappen när den önskade funktionen är vald.

#### ■ Använda multifunktionsalternativ





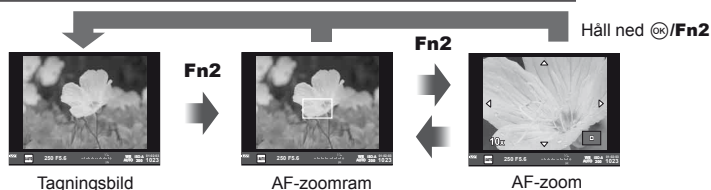

Tryck på **Fn2**-knappen. En dialogruta för val av alternativ visas.

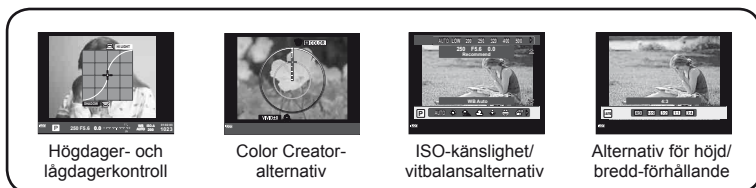
#### Funktioner och skärmar när funktionen [Q] har tilldelats Fn2-knappen



#### Alternativskärmar för andra funktioner



Befattning	Främre ratt (Fn)	Bakre ratt (Fn2)
 (Högdager- och lågdagerkontroll) (s.50)	Högdagerkontroll	Lågdagerkontroll
 (Color Creator) (s.54)	Ton	Saturation
 (ISO-känslighet/vitbalans) (s.63, 73)	ISO-känslighet	Läge för vitbalansering
 (Vitbalans/ISO-känslighet) (s.63, 73)	Läge för vitbalansering	ISO-känslighet
 (AF-zoomram/AF-zoom) (s.53)	AF-zoomram: Exponeringskompensation Zoom-AF: Zooma in eller ut	
 (Bildförhållande) (s.54)	Välj ett alternativ	

## Använda superkontrollpanelen

När du fotograferar med sökaren visas superkontrollpanelen på skärmen. Ställ in de primära fotograferingsfunktionerna med superkontrollpanelen.

### Superkontrollpanelens display

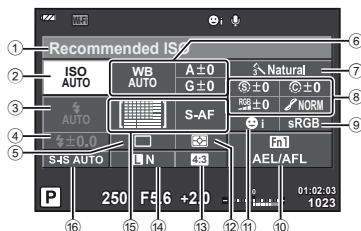

### Inställningar som kan ändras med hjälp av superkontrollpanelen

- |  |                                   |          |
|--|-----------------------------------|----------|
| ① För tillfället valt alternativ/datum         | Toning  .....                     | s.77     |
| ② ISO-känslighet .....                         | Svartvitt-filter  .....           | s.77     |
| ③ Blixtläge .....                              | Bildton  .....                    | s.78     |
| ④ Kontroll av blixtstyrka .....                | ⑨ Färgrymd .....                  | s.94     |
| ⑤ Sekvensfotografering/<br>självutlösare ..... | ⑩ Knappfunktionstilldelning ..... | s.90, 99 |
| ⑥ Vitbalansering .....                         | ⑪ Ansiktsprioritet .....          | s.52     |
| Vitbalanskompensering                          | ⑫ Mätmetod .....                  | s.71     |
| ⑦ Bildläge .....                               | ⑬ Höjd/bredd-förhållande .....    | s.54     |
| ⑧ Skärpa  .....                                | ⑭ Bildkvalitet .....              | s.67     |
| Kontrast  .....                                | ⑮ AF-läge .....                   | s.72     |
| Färgmättnad  .....                             | AF-markering .....                | s.51     |
|  | ⑯ Bildstabilisering .....         | s.60     |

### Risk

- Visas inte i lägena **SCN**, och .

### 1 Tryck på -knappen.

- Markören visas. Du kan också dubbeltrycka (trycka två gånger i snabb följd) för att visa markören.

### 2 Peka på den funktion du vill ställa in.

- Markören visas över den funktionen du tryckte på.

### 3 Vrid på den främre ratten och välj ett inställningsvärde.

### Observera

- Du kan visa menyer för varje funktion genom att välja en funktion och trycka på .

Markör





# 3 Fotografera med live view

## Fotografera

Om du trycker på -knappen växlar du mellan live view och att visa superkontrollpanelen. När du fotograferar med live view, visas motivet på skärmen.

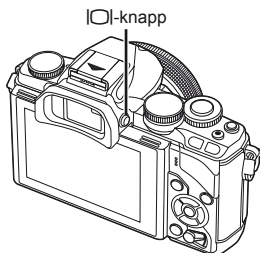



Skärm

## Fotografera stillbilder

- 1 Ställ in kameran och fastställ kompositionen.
  - Var uppmärksam så att inte fingrar eller kameraremmen blockerar objektivet.
- 2 Tryck på den del av motivet du vill fokusera på.
  - Kameran fokuserar på det område du tryckte på och tar automatiskt en bild.
  - Den inspelade bilden visas på skärmen.



### Kommentarer

- Du kan också använda avtryckaren för att ta en bild, precis som när du fotograferar med sökaren.
- Du kan också trycka på avtryckaren efter att kameran har fokuserat på det område du tryckte på för att ta en bild.  »Använda pekskärmen» (s.28)
- Om du håller ned knappen  visas en meny där du kan ändra inställningarna för automatisk tändning av sökaren.  [EVF Auto Switch] (s.96)

## Spela in videosekvenser

Du kan spela in filmer i alla fotograferingslägen utom **■** (PHOTO STORY). Börja med att försöka spela in i helautomatiskt läge.

- 1 Ställ in menyratten på **FAUTO**.
- 2 Tryck på **⊙**-knappen för påbörja inspelningen.
  - Du kan ändra fokuspunkten genom att trycka på skärmen under inspelning (s.28).
- 3 Tryck en gång till på **⊙**-knappen för att avsluta inspelningen.

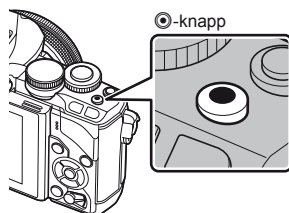



Visas under inspelning

Registreringstid



### ! Risk

- När du använder en kamera med en CMOS-bildsensor kan det hända att rörliga föremål uppträder förvrängda pga. fenomenet med rullande slutare. Detta är ett fysiskt fenomen där distorsion uppstår i bilden när du avbildar snabbrörliga föremål eller pga. kameraskakningar.  
I synnerhet blir detta fenomen mer märkbart när du använder en lång brännvidd.
- Om kameran används under längre tidsperioder stiger temperaturen för bildsensorn och brus och färgad dimma kan synas i bilder. Stäng av kameran en kort stund. Brus och färgad dimma kan synas i bilder som spelats in med hög ISO-känslighet. Om temperaturen stiger ytterligare stängs kameran av automatiskt.
- När du använder ett Four Thirds-objektiv är AF inte tillgängligt under filminspelning.  
**⊙**-knappen kan inte användas för att spela in videosekvenser i följande situationer:  
Flera exponeringar (stillbildsfotografering avbryts också.)/avtryckaren trycks ned halvvägs/under fotografering med bulb, time eller sammansatt fotografering/sekventiell fotografering/Panorama/**SCN**-läge (e-Portrait, Hand-Held Starlight, 3D)/time lapse-fotografering

## ■ Ta stillbilder under videoinspelning

- Tryck ned avtryckaren under videoinspelning för att spela in en av filmens bildrutor som en stillbild (mode1). Om du vill avbryta videoinspelningen trycker du på knappen . Video- och stillbildsfilerna lagras separat på minneskortet. Inspelningsläget för stillbilder blir  N (16:9).
- Det går också att spela in en stillbild av högre kvalitet (mode2). I mode2 spelas videoinnehåller från innan och efter att stillbilden tas som separata filer.  [Movie+Photo Mode] (s.96)

### ⚠ Risk

- I mode2 och vissa fotograferingslägen går det bara att ta en stillbild under inspelning. Övriga fotograferingsfunktioner kan också vara begränsade.
- Automatisk inställning av skärpa och mätning som används i videosekvensläget kan skilja sig från de som används när man tar stillbilder.
- Om inspelningsläget för filmen är Motion JPEG ( eller ) , ställs kameran in på mode2.

## Använda pekskärmen

Vid fotografering med live view kan pekpanelsfunktioner användas.

### Välja en fokuseringsmetod

Det går att ställa in skärpan och ta en bild genom att trycka lätt på skärmen.

Tryck på  för att bläddra genom pekskärmens inställningar.



Tryck lätt på motivet för att ställa in skärpan och automatiskt ta bilden. Den här funktionen är inte tillgänglig i -läge.



Pekskärmsfunktionerna är inaktiverade.



Tryck för att visa en AF-markering och fokusera på motivet i det valda området. Du kan använda pekskärmen för att välja fokusramens position och storlek. Fotografier kan tas genom att trycka på avtryckaren.

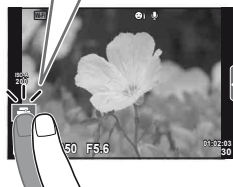

### ■ Förhandsgranska motivet ()

#### 1 Tryck lätt på motivet på skärmen.

- En AF-markering visas.
- Använd reglaget för att välja ramens storlek.
- Tryck på  för att stänga av visningen av AF-mål.

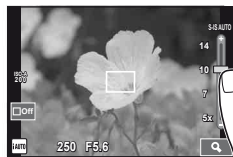

#### 2 Använd skjutreglaget för att justera storleken på målmarkeringen och tryck sedan på för att zooma in motivet i målmarkeringen.

- Använd fingret för att rulla visningen när bilden har zoomats in.
- Tryck på  för att avbryta zoomvisningen.

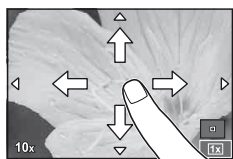

### Använda den trådlösa nätverksfunktionen

Du kan ansluta kameran till en smartphone och styra kameran via Wi-Fi. För att använda denna funktion måste du ha den aktuella appen installerad på smartphone.

 »Ansluta kameran till en smartphone» (s.107)

Wi-Fi



## Ställa in fotograferingsfunktioner

### Använda live guider

Live guider är tillgängliga i iAUTO (FAUTO)-läge. Medan iAUTO är ett helautomatiskt läge gör live guider det enkelt att använda en mängd avancerade fotograferingstekniker.

- 1 Ställ in menyratten på FAUTO.
- 2 Peka på fliken för att visa live guider.
  - Välj ett guidealternativ och tryck på det för att ställa in det.

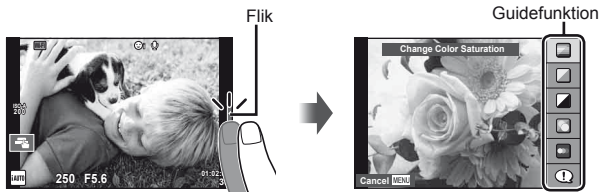

- 3 Använd fingret för att positionera reglaget.

- Tryck på **OK** för att öppna inställningen.
- Om du vill avbryta inställningen av liveguide trycker du på **MENU** på skärmen.
- Om [Shooting Tips] är valt markerar du en funktion och trycker på **OK** för att visa en beskrivning.
- Effekterna av den valda nivån är synliga på skärmen. Om [Blur Background] eller [Express Motions] är valt återgår visningen till normal, men den valda effekten är synlig i den slutliga bilden.

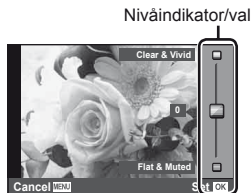

- 4 Ta bilden.
  - Om du vill ta bort live guide från skärmen trycker du på **MENU**-knappen.



### Kommentarer

- Liveguider kan även användas när du fotograferar med sökaren. När du fotograferar med sökaren görs inställningar med ratten och knappar. Om du trycker på knappen **OK** visas liveguiden och den bakre ratten används för att välja alternativ och hantera skjutreglagen.

### Risk

- Om [RAW] för tillfället är inställt som bildkvalitet, ställs bildkvaliteten automatiskt in på [L+N+RAW].
- Inställningar för live guide tillämpas inte på RAW-kopian.
- Bilder kan förefalla korniga vid vissa inställningsnivåer för live guide.
- Ändringar av inställningsnivåer för live guide kanske inte syns på skärmen.
- Bildfrekvenserna blir lägre när [Blurred Motion] är valt.
- Blixten kan inte användas med live guide.
- Ändringar i alternativ för live guide avbryter tidigare ändringar.
- Att välja inställningar för live guide som överskrider gränserna för kamerans exponeringsmätare kan resultera i bilder som är över- eller underexponerade.

## Använda live control

Vid fotografering med live view kan live control användas för att ställa in funktioner i lägena **P**, **A**, **S**, **M**,  och . Genom att använda live control kan du förhandsvisa effekterna av olika inställningar på skärmen.

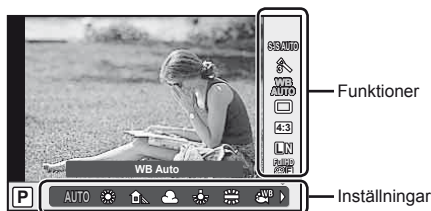

### ■ Tillgängliga inställningar

Bildstabilisering.....	s.60	Inspelningsfunktion.....	s.67
Bildfunktion.....	s.62	Blixtläge.....	s.68
Motivprogram.....	s.47	Inställning av blixtstyrkan.....	s.70
Konstfilterläge.....	s.49	Måtläge.....	s.71
 -läge.....	s.66	AF-läge.....	s.72
Vitbalans.....	s.63	ISO-känslighet.....	s.73
Sekvensfotografering/självtlösare.....	s.65	Ansiktsprioritet.....	s.52
Höjd/bredd-förhållande.....	s.54	Inspelnning av ljud för videosekvens.....	s.73

### 1 Tryck på för att visa live control.

- Tryck på  igen för att dölja live control.

### 2 Använd den bakre ratten för att välja inställningarna och den främre ratten för att ändra den valda inställningen och tryck sedan på .

- De valda inställningarna aktiveras automatiskt om inga funktioner utförs under cirka 8 sekunder.

Visar det valda funktionsnamnet

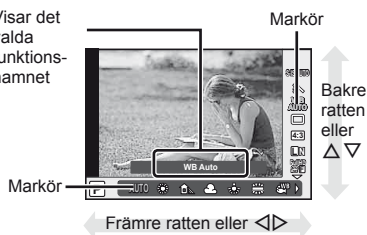

### Risk

- En del funktioner är inte tillgängliga i vissa fotograferingslägen.

### Kommentarer

- Live control kan även användas när du fotograferar med sökaren. Om du trycker på knappen  medan sökaren är aktiverad visas live control i sökaren. Om sökaren stängs av medan fotografering pågår avbryts även live control.

# 4 Visa fotografier och filmer

## Visa fotografier och filmer

### 1 Tryck på -knappen.

- Ditt senaste fotografi eller film visas.
- Välj önskat fotografi eller önskad videosekvens med hjälp av den främre ratten eller piltangenterna.

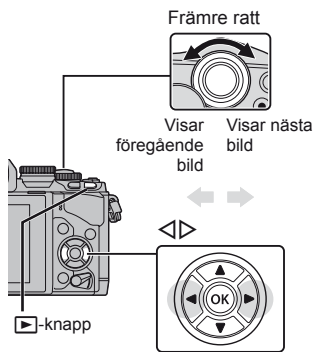



Stillbild



Movie

## Småbildsvisning/Kalendervisning



- För att starta småbildsvisning, vrid den bakre ratten till  under visning med en bild i taget. För att starta kalendervisning, vrid ratten lite längre.
- Vrid den bakre ratten till  för att återgå till enbildsvisning.





## Titta på stillbilder



### Närbildsvisning

Under visning en bild i taget, vrid den bakre ratten till  för att zooma in. Vrid till  för att återgå till enbildauppspelning.





Bakre ratt

## Titta på videosekvenser

Välj en videosekvens och tryck på -knappen för att visa uppspelningsmenyn. Välj [Movie Play] och tryck på -knappen för att starta uppspelningen. Om du vill avbryta videouppspelningen trycker du på **MENU**.



## Volym

Volymen kan justeras genom att man trycker på  eller  under visning av en bild i taget och videouppspelning.



## Skrivskydda bilder

Skydda bilder från att raderas av misstag. Visa en bild som du vill skydda och tryck på **Fn2**-knappen; en  (skydda)-ikon visas på bilden. Tryck på **Fn2**-knappen en gång till för att ta bort skyddet.

Du kan även skydda flera valda bilder.



 »Markera bilder» (s.34)



## Risk

- När kortet formateras raderas alla bilder även om de är skrivskyddade.

## Radera bilder

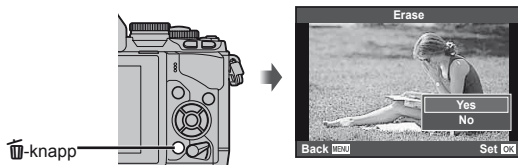

Ta fram en bild som du vill radera och tryck på -knappen. Välj [Yes] och tryck på -knappen.

Du kan radera bilder utan bekräftelsesteget genom att ändra knappinställningarna.  [Quick Erase] (s.95)





## Markera bilder

Markera bilden. Du kan även markera flera bilder att dela, skydda eller radera alla samtidigt.

Tryck på -knappen för att markera en bild. Då visas en -ikon på bilden.

Tryck på -knappen en gång till för att ångra markeringen.

Tryck på  för att visa menyerna och välj sedan från [Share Order Selected], [] och [Erase Selected].



## Använda pekskärmen

Du kan manipulera bilder med hjälp av pekpanelen.

### ■ Visning i helskärmsläge

#### Visa ytterligare bilder

- För ditt finger till vänster för att visa senare bilder och till höger för att rullningsvisa tidigare bilder.



#### Bildvisningszoom

- Flytta skjutreglaget upp eller ned för att zooma in eller ut.
- Använd fingret för att rulla visningen när bilden har zoomats in.
- Tryck lätt på för småbildsvisning.
- Tryck lätt på igen för kalendervisning.



### ■ Småbilds-/Kalendervisning

#### Sida framåt/sida bakåt

- Dra fingret uppåt för att visa nästa bild och nedåt för att visa föregående bild.
- Använd eller för att välja antalet bilder som ska visas.
- Tryck lätt på flera gånger för att återgå till enbildsuppspelning.

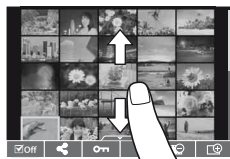

#### Titta på bilder

- Tryck lätt på en bild för att visa den i helskärmsläge.

### Välja och skydda bilder

Under visning en bild i taget, tryck lätt på skärmen för att visa pekmenyn. Du kan utföra önskad åtgärd genom att peka på ikonerna i pekmenyn.

	Markera en bild. Du kan markera flera bilder och ta bort dem tillsammans.
	Du kan ställa in de bilder du vill dela över Wi-Fi-anslutning. [Share Order] (s.108)
	Skyddar en bild.

### ! Risk

- I följande situationer är inte pekskärmfunktionerna tillgängliga.  
Panorama/3D/e-porträtt/flera exponeringar/fotografering i bulb-, tids- eller live sammansatt fotograferingsläge/vitbalans med en knapptryckning/när knappar eller rattar används
- Rör inte skärmen med fingernaglarna eller andra vassa föremål.
- Handskar eller skärmskydd kan påverka pekskärmens funktion.
- Även tillgängligt på menyskärmarna **ART**, **SCN** och . Tryck lätt på en ikon för att markera den.

## Informationsdisplayer under fotografering

### Sökardisplay vid fotografering med sökaren

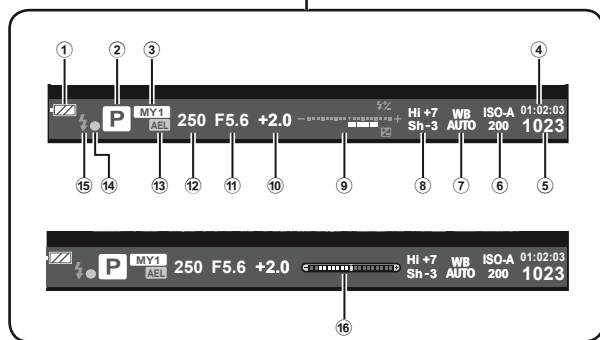

- ① Batterikontroll
  - Tänd: Klar för användning
  - Tänd: Låg batteriladdning
  - Blinkar (röd): Laddning krävs
- ② Fotograferingsläge.....s.17, 39–49
- ③ Myset .....s.76
- ④ Tillgänglig inspelningstid
- ⑤ Antal stillbilder som går att lagra....s.120
- ⑥ ISO-känslighet .....s.73
- ⑦ Vitbalansering .....s.63
- ⑧ Alternativ för högdager- och lågdagerkontroll .....s.50
- ⑨ Överst: Inställning av blyktstyrkan ....s.70  
Nederst: Exponeringskompensationsindikator ....s.50
- ⑩ Värde för exponeringskompensation.....s.50
- ⑪ Bländarvärde .....s.39–42
- ⑫ Slutartid.....s.39–42
- ⑬ AE-låsning **AEL** .....s.50
- ⑭ AF-indikering .....s.20
- ⑮ Blixt.....s.68  
(blinkar: laddning pågår)
- ⑯ Mätarnivå (visas när du trycker ned avtryckaren halvvägs).....s.38

Du kan ändra typ av visning i sökaren. I den här bruksanvisningen används [Style 1].

[Built-in EVF Style] (s.96)

## Skärmvisning vid fotografering med live view

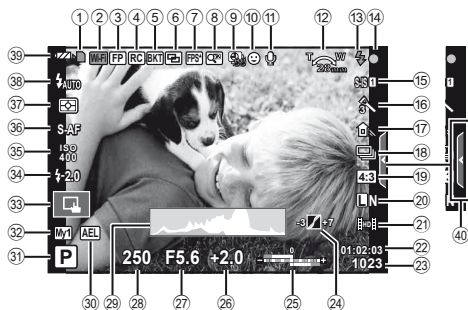

- |   |  |
|---|--|
| ① Indikator för kortskrivning..... s.13   | ②② Tillgänglig inspelningstid  |
| ② Trådlös nätverksanslutning..... s.28, 110   | ②③ Antal stillbilder som går att lagra... s.120  |
| ③ Super FP-blixt..... s.125   | ②④ Högdager- och lågdagerkontroll ..... s.50   |
| ④ RC-läge..... s.125  | ②⑤ Överst: Inställning av blixtstyrkan... s.70   |
| ⑤ Automatisk alternativexponering/<br>HDR..... s.79/s.81                                | Nederst: Exponeringskompensations-<br>indikator..... s.50  |
| ⑥ Multiexponering ..... s.82  | ②⑥ Värde för<br>exponeringskompensation..... s.50  |
| ⑦ Hög bildfrekvens..... s.91  | ②⑦ Bländarvärde ..... s.39–42  |
| ⑧ Digital Telekonverter ..... s.84  | ②⑧ Slutartid..... s.39–42  |
| ⑨ Time lapse-fotografering ..... s.83   | ②⑨ Histogram ..... s.38  |
| ⑩ Ansiktsprioritet ..... s.52   | ③⑩ AE-lås ..... s.50   |
| ⑪ Videoljud ..... s.73  | ③① Fotograferingsläge..... s.17, 39–49   |
| ⑫ Zoomfunktionsriktning/<br>Brännvidd/Intern temperaturvarning<br>°C/F..... s.124/s.135 | ③② Myset ..... s.76  |
| ⑬ Blixt..... s.68<br>(blinker: laddning pågår,<br>tänds: laddning klar)                 | ③③ Fotografering med<br>pekskärmfunktioner ..... s.28  |
| ⑭ AF-indikering..... s.20   | ③④ Inställning av blixtstyrkan..... s.70   |
| ⑮ Bildstabilisering..... s.60   | ③⑤ ISO-känslighet ..... s.73   |
| ⑯ Konstfilter..... s.49   | ③⑥ AF-läge ..... s.72  |
| Motivprogram..... s.47  | ③⑦ Mätmetod..... s.71  |
| Bildfunktion ..... s.62   | ③⑧ Blixtläge ..... s.68  |
| ⑰ Vitbalans ..... s.63  | ③⑨ Batterikontroll   |
| ⑱ Sekvensfotografering/<br>självutlösare..... s.65                                      | Tänd (grön): Klar för användning.<br>(Visas under cirka<br>tio sekunder efter<br>att kameran har<br>satts på.) |
| ⑲ Höjd/bredd-förhållande ..... s.54   | Tänd (grön): Låg batteriladdning.  |
| ⑲ Inspelningsläge (stillbilder) ..... s.67  | Blinkar (röd): Laddning krävs.   |
| ⑲ Inspelningsläge<br>(videosekvenser) ..... s.68  | ④① Ta fram live guide..... s.29  |

## Ändring av informationsdisplayen

Du kan växla den information som visas på skärmen vid fotografering med knappen **INFO**.

### ■ Fotografering med sökaren

#### Bildskärmsdisplay

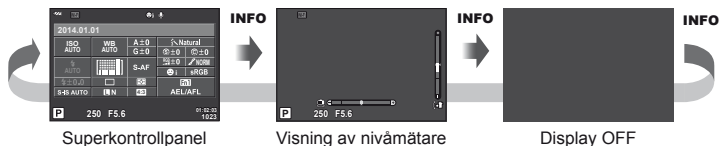

#### Sökardisplay

Kan växlas medan du tittar genom sökaren.



### ■ Vid fotografering med live view

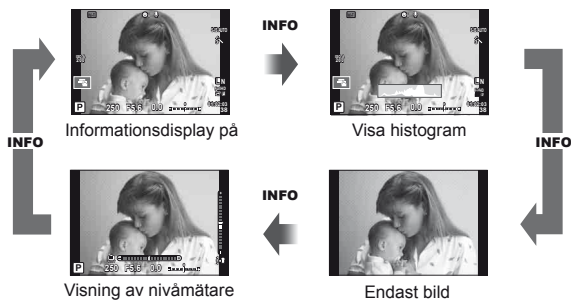

#### Visa histogram

Visa ett histogram som visar distributionen av ljusstyrka i bilden. Den horisontella axeln anger ljusstyrkan och den vertikala axeln anger antalet pixlar för varje ljusstyrka i bilden. Områden ovanför den övre gränsen vid fotografering visas i rött, områden under den undre gränsen i blått och områden som uppmätts med spotmätning i grönt.

#### Visning av nivåmätare

Ange kamerans orientering. »Lutningen» indikeras med den vertikala indikatorn och »horisontell» med den horisontella indikatorn. Använd indikatorerna på nivåmätaren som hjälp.

## Använda fotograferingslägena

### »Rikta-och-ta«-fotografering (P programläge)

I **P**-läget justerar kameran automatiskt slutartiden och bländaren baserat på motivets ljusstyrka. Ställ menyratten på **P**.



Vid fotografering med sökaren



Fotograferingsläge

Vid fotografering med live view

- Slutartiden och bländarvärdet som kameran väljer visas.
- Du kan använda hjälpratten för att välja exponeringskompensationen.
- Du kan använda den bakre ratten för att välja programsift.
- Slutartiden och bländarvärdet blinkar om kameran inte kan åstadkomma optimal exponering.

Exempel på varningsindikering (blinkande)	Status	Åtgärd
	Motivet är för mörkt.	• Använd blixten.
	Motivet är för ljust.	• Kamerans mättningsområde har överskridits. Ett vanligt ND-filter (för att anpassa mängden ljus) måste användas.

- Bländarvärdet som är inställt när indikeringen blinkar varierar beroende på vilken typ av objektiv som används och objektivets brännvidd.
- Om du använder en fast [ISO]-inställning, ändrar du inställningen. [ISO] (s.73)

### Programväxling (Ps)

I **P**- och **ART**-lägena kan du välja olika kombinationer av bländarvärde och sluttid utan att ändra exponeringen. Vrid på den bakre ratten för att växla program så att »s» visas bredvid fotograferingsläget. För att avbryta programväxling, vrid den bakre ratten tills »s» inte längre visas.

#### Risk

- Programväxlingen kan inte användas tillsammans med blixten.



Programväxling

#### Tips

- För att ändra funktionerna som tilldelas till den främre och bakre ratten: [Dial Function] (s.90)

## Välja bländarvärde (A bländarförval)

I **A**-läget väljer du bländarvärdet och låter kameran automatiskt justera slutartiden för optimal exponering. Vrid lägesratten till **A** och använd sedan den bakre ratten till att välja ett bländarvärde.

- Du kan använda hjälpratten för att välja exponeringskompensationen.
- Större bländarvärden (lägre F-tal) minskar skärpedjupet (området framför eller bakom fokuspunkten som förefaller vara i fokus) och mjukar upp bakgrundsdetaljer. Mindre bländarvärden (högre F-tal) ökar skärpedjupet.



Bländarvärde

Vid fotografering med live view

## 5

### Ställa in bländarvärde

Minska bländarvärdet ←

→ Öka bländarvärde

F2.8 ← F4.0 ← **F5.6** → F8.0 → F11

- Slutartiden blinkar om kameran inte kan åstadkomma optimal exponering.

Exempel på varningsindikering (blinkande)	Status	Åtgärd
	Motivet är underexponerat.	<ul style="list-style-type: none"><li>• Minska bländarvärdet.</li></ul>
	Motivet är överexponerat.	<ul style="list-style-type: none"><li>• Öka bländarvärdet.</li><li>• Om varningsdisplayen inte försvinner, har kameran's mättningsområde överskridits. Ett vanligt ND-filter (för att anpassa mängden ljus) måste användas.</li></ul>

- Bländarvärdet som är inställt när indikeringen blinkar varierar beroende på vilken typ av objektiv som används och objektivet's brännvidd.
- Om du använder en fast [ISO]-inställning, ändrar du inställningen. [ISO] (s.73)

### **Tips**

- För att ändra funktionerna som tilldelas till den främre och bakre ratten: [Dial Function] (s.90)



## Välja slutartid (S, slutarprioritet)

I S-läget väljer du slutartiden och låter kameran automatiskt justera bländarvärdet för optimal exponering. Vrid lägesratten till **S** och använd sedan den bakre ratten till att välja en slutartid.

- Du kan använda hjälpratten för att välja exponeringskompensationen.
- En snabb slutartid kan frysa ett motiv som rör sig snabbt utan att bilden blir suddig. En långsam slutartid gör att ett motiv som rör sig snabbt blir suddigt. Suddigheten skapar en känsla av rörelse.



Slutartid



Vid fotografering med live view

### Ställa in slutartid

Långsam slutartid ← → Snabbare slutartid

60" ← 15" ← 30 ← **60** → 125 → 250 → 4000

- Bländarvärdet blinkar om kameran inte kan åstadkomma optimal exponering.

Exempel på varningsindikering (blinkande)	Status	Åtgärd
2000 	Motivet är underexponerat.	• Ställ in en längre slutartid.
125 	Motivet är överexponerat.	• Ställ in en kortare slutartid. • Om varningsdisplayen inte försvinner, har kamerans mättningsområde överskridits. Ett vanligt ND-filter (för att anpassa mängden ljus) måste användas.

- Bländarvärdet som är inställt när indikeringen blinkar varierar beroende på vilken typ av objektiv som används och objektivets brännvidd.
- Om du använder en fast [ISO]-inställning, ändrar du inställningen.  [ISO] (s.73)

### Tips

- För att ändra funktionerna som tilldelas till den främre och bakre ratten:  [Dial Function] (s.90)

## Välja bländarvärde och slutartid (M manuellt läge)

I **M**-läget kan du välja både bländarvärde och slutartid. Med hastigheten på BULB förblir slutaren öppen medan avtryckaren är tryckt. Vrid lägesratten till **M** och använd sedan den bakre ratten till att välja en slutartid.

- Du kan justera bländarvärdet och slutartiden med skillnaden från en optimal exponering (mätt av kameran) som vägledning.
- När skillnaden från den optimala exponeringen är negativ (underexponering) minskar du bländarvärdet eller väljer en längre slutartid.
- När skillnaden från den optimala exponeringen är positiv (överexponering) ökar du bländarvärdet eller väljer en snabbare slutartid.
- Slutartiden kan ställas in på värden mellan 1/4000 och 60 sekunder eller på [BULB] eller [LIVE TIME] eller [LIVECOMP].



Skillnad från optimal exponering  
Vid fotografering med live view

### ⚠ Risk

- Exponeringskompensation kan inte göras i **M**-läget.



### Tips

- För att ändra funktionerna som tilldelas till den främre och bakre ratten:  [Dial Function] (s.90)

## Välja när exponeringen avslutas (B-läge/tidsfotografering)

Använd detta för nattlandskap och fyrverkerier. I **M**-läge ställer du in slutartiden på [BULB] eller [LIVE TIME].

### Fotografering i B-läge (BULB):

Slutaren förblir öppen medan avtryckaren är nedtryckt. Exponeringen avslutas när avtryckaren släpps upp.

### Tidsfotografering (TIME):

Exponeringen startar när avtryckaren trycks ner hela vägen. För att avsluta exponeringen ska du trycka ner avtryckaren hela vägen igen.

- När BULB eller TIME används justeras ljusstyrka automatiskt.
- När du använder [LIVE TIME] visas exponeringens förlopp i bildskärmen under fotografering. Displayen kan också uppdateras genom att man trycker ner avtryckaren halvvägs.
- [Live BULB] (s.93) kan användas för att visa bildexponeringen under fotografering i BULB-läge.

## Välja när fotograferingen avbryts medan du betraktar ändringarna i komposition under tiden (live sammansatt fotografering)

Använd för att skapa en sammansatt bild från ljusa delar av bilden (t.ex. fyrverkerier, stjärnor etc.) utan att ändra bakgrundens ljusstyrka.

- 1 Ställ in en exponeringstid att fungera som referens i [Composite Settings] (s.93).
- 2 I **M**-läge, ställ in slutartiden på [LIVECOMP].
  - När slutartiden ställs in på [LIVECOMP], kan du visa [Composite Settings] genom att trycka på knappen **MENU**.
- 3 Tryck på avtryckaren för att ta en bild som används för brusreducering.
  - När du har tagit den här bilden kan du börja fotografera.

#### 4 Tryck på avtryckaren för att börja fotografera.

- En sammansatt bild byggs upp från bilder tagna med referensexponeringstiden. Efter varje exponering visar kameran den nya sammansatta bilden.
- Under sammansatt fotografering ändras skärmens ljusstyrka automatiskt.

#### 5 Tryck på avtryckaren igen för att stoppa fotograferingen.

- Den maximala längden på sammansatt fotografering är 3 timmar. Däremot kommer den tillgängliga fotograferingstiden att variera beroende på fotograferingsförhållandena och kamerans laddningsstatus.

#### Risk

- I lägena Live Bulb, Live Time och live sammansatt fotografering finns det gränser för vilka ISO-känslighetsinställningar som är tillgängliga.
- För att minska kameraoskärpa vid fotografering i ovanstående lägen bör du montera kameran på ett stadigt stativ eller använda en fjärrkabel (s.128).
- I lägena Live Bulb, Live Time och live sammansatt fotografering finns det gränser för inställningarna av följande funktioner.
  - Sekvensfotografering/fotografering med självutlösare/time lapse-fotografering, fotografering med alternativexponering/bildstabilisering/alternativblyxt/multiexponering\* etc.
  - \* När ett annat alternativ än [Off] väljs för [Live BULB] eller [Live TIME] (s.93).
- Även om du har ställt in [Noise Reduct.], kan brus och/eller ljusa fläckar uppträda på skärmen och tagna bilder under vissa omgivningsförhållanden (temperatur etc.) och kamerainställningar.

#### Brus i bilder

Under fotografering med lång slutartid kan brus uppstå på skärmen. Detta fenomen uppstår när ström genereras i de delar av bildsensorn som normalt inte utsätts för ljus vilket resulterar i att temperaturen stiger i bildomvandlaren eller bildomvandlarens drivkrets. Detta kan även hända när man fotograferar med ISO inställt på ett högt värde i en varm miljö. Funktionen brusreducering kan användas för att minska bruset.  [Noise Reduct.] (s.92)



#### Använda videoläge

Videoläge  kan användas för att spela in videosekvenser med specialeffekter.





Du kan spela in filmer som drar nytta av de effekter som är tillgängliga stillbildsfotograferingsläge. Använd live control för att välja inställningarna.  »Lägga till effekter till en videosekvens» (s.66)

Du kan även använda en efterbildseffekt eller zooma in ett område av bilden när du spelar in en videofilm.

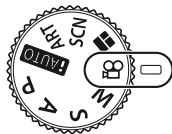
#### Lägga till effekter till en videosekvens [Movie Effect]

- 1 Ställ menyratten på .
- 2 Tryck på -knappen för påbörja inspelningen.
  - Tryck på -knappen igen för att avsluta inspelningen.
- 3 Peka på ikonen på skärmen för den effekt du vill använda.



	<b>Multi Echo</b>	Tillämpa en efterbildseffekt Efterbilder visas bakom rörliga föremål.
	<b>One Shot Echo</b>	En efterbild visas under kort tid efter att du tryckt på knappen. Efterbilden försvinner automatiskt efter en stund.
	<b>Art Fade</b>	Film med den valda bildlägeseffekten. Toningseffekten används på övergången mellan scener.
	<b>Movie Tele-converter</b>	Zooma in på ett område av bilden utan att använda objektivzoomen. Zooma in på den valda platsen i bilden även när kameran hålls fixerad.

### **Multi Echo**

Peka på ikonen för att applicera effekten. Peka igen för att upphäva effekten.



### **One Shot Echo**

Varje gång du pekar på ikonen ökar effekten.

### **Art Fade**

Peka på ikonen. Peka på det bildläge du vill använda. Effekten appliceras när du tar bort fingret.

### **Movie Tele-converter**

- 1 Peka på ikonen för att visa zoomramen.
  - Du kan ändra zoomramens läge genom att peka på skärmen eller använda  $\Delta$   $\nabla$   $\langle$   $\rangle$ .
  - Håll ned  $\odot$  för att flytta zoomramen tillbaka till ett mittläge.
- 2 Tryck på  eller tryck på knappen **Fn2** för att zooma in området i zoomramen.
  - Tryck på  eller tryck på knappen **Fn2** för att återgå till zoomramsdisplayen.
- 3 Peka på  eller tryck på  $\odot$  för att avbryta zoomramen och avsluta läget Film telekonverter.





### **! Risk**

- Bildfrekvensen blir en aning långsammare under inspelning.
- De två effekterna kan inte tillämpas samtidigt.
- Använd ett minneskort med en SD-hastighetsklass på 6 eller bättre. Om du använder ett långsammare kort kan videoinspelning avbrytas oväntat.
- När mode1 har ställts in för att ta bilder under filminspelning (s.22, 27, 96), kan du inte ta bilder samtidigt som du använder filmeffekter.
- [e-Portrait], [Diorama] och [Color Creator] kan inte användas samtidigt som Art Fade.
- Movie Tele-converter kan inte användas när [Picture Mode] är inställt på [ART].
- Ljudet från pekåtgärder och knappåtgärder kan spelas in.

## Använda PHOTO STORY

### 1 Vrid lägesratten till .

- En meny för PHOTO STORY visas.



	Standard
	Hastighet
	Zooma in/ut
	Roliga ramar



### 2 Använd för att välja temat för PHOTO STORY.

- Du kan välja olika effekter, antal ramar och höjd/bredd-förhållande för respektive tema. Du kan även ändra höjd/bredd-förhållande, delningsmönster och rameffekt för enskilda bilder.

### Växla mellan varianter

	Ursprunglig PHOTO STORY
	PHOTO STORY med effekter och höjd/bredd-förhållande ändrade från ursprungliga PHOTO STORY. Antalet bilder och ordningen på bildområdena kan ändras för varje tema i PHOTO STORY.

- Du kan ändra ramfärg och effekten som omger ramen i varje variant.
- Varje tema och variation ger en annan PHOTO STORY.

### 3 När du är klar med inställningarna, tryck på .



- Skärmen växlar till PHOTO STORY-visning.
- Ämnet för den aktuella ramen visas i livebild.
- Tryck på en av bildrutorna som inte innehåller en bild för att ange den bildrutan som aktuell bildruta.
- Tryck på knappen **MENU** för att ändra tema.

### 4 Ta en bild till den första ramen.

- Bilden du har tagit visas i första ramen.



### 5 Ta en bild till nästa ram.

- Visa och fotografera motivet till nästa ram.
- Tryck på  för att avbryta bilden i den närmast föregående ramen och ta om bilden.
- Peka på en ram för att avbryta bilden i den och ta om bilden. Tryck på ramen och peka sedan på .



Tagen bild

Nästa ram (Livebildvisning)

- 6** När du har tagit alla ramarna, tryck på  för att spara bilden.
- Tryck på knappen **MENU** så kan du välja andra teman.



### **Observera**

- När en PHOTO STORY fotograferas finns följande åtgärder tillgängliga. Exponeringskompensation/programväxling/blixtfotografering (utom när temat är [Speed])/inställningar för live control



### **Risk**

- Om kameran stängs av under fotografering upphävs alla data för bilder fram till den tidpunkten och inget registreras på minneskortet.
- Om [RAW] för tillfället är inställt som bildkvalitet, ställs bildkvaliteten automatiskt in på [L/N+RAW]. PHOTO STORY-bilden sparas som JPEG och bilderna i ramarna som RAW. RAW-bilder sparas i [4:3].
- Bland [AF Mode] kan [S-AF], [MF] och [S-AF+MF] ställas in. AF-målet fixeras också på en enda mittpunkt.
- Mätläget fixeras som digital ESP-mätning.
- Följande åtgärder är inte tillgängliga i PHOTO STORY-läge.  
MENU display/Movie/Sequential shooting/Self timer/INFO display/Face priority AF/Digital Tele-converter/Picture mode
- Följande knappåtgärder inaktiveras.  
**Fn1/Fn2/INFO** etc.
- Under fotografering av en PHOTO STORY går inte kameran in i viloläge.

## Fotografera med motivprogram

### 1 Ställ menyratten på **SCN**.

- En meny för motivprogram visas. Välj en motivtyp med hjälp av  $\Delta$ / $\nabla$ .
- På motivmenyskärmen trycker du på  $\triangleright$  för att visa detaljer för motivläget på kameraskärmen.
- Tryck på  $\otimes$  eller tryck ner avtryckaren halvvägs för att välja det markerade alternativet och avsluta menyn för motivprogram.



### ■ Typen av motivprogram

- |                      |                 |
|----------------------|-----------------|
| Portrait             | Makro           |
| e-Portrait           | Nature Macro    |
| Landscape            | Candle          |
| Landscape+Portrait   | Sunset          |
| Sport                | Documents       |
| Handhåll. Stjärnljus | Panorama (s.48) |
| Night Scene          | Fireworks       |
| Night+Portrait       | Beach & Snow    |
| Children             | Fisheye Effect  |
| High Key             | Wide-Angle      |
| Low Key              | Makro           |
| DIS Mode             | 3D Photo        |

### 2 Ta bilden.

- Om du vill välja en annan inställning trycker du på  $\otimes$  för att visa menyn för motivprogram.

### ! Risk

- För att maximera fördelarna med motivlägena har vissa av inställningarna för fotograferingsfunktionerna avaktiverats.
- I [e-Portrait]-läget sparas två bilder, en oförändrad bild och en andra bild som [e-Portrait]-effekterna har använts på. Inspelning kan ta en viss tid. Dessutom när bildläget är inställt på [RAW], registreras bilden i RAW+JPEG.
- [ Fisheye Effect], [ Wide-Angle] och [ Macro] är avsedda för användning med extra konverterobjektiv.
- Filmer kan inte spelas in i läge [e-Portrait], [Hand-Held Starlight], [Panorama] eller [3D Photo].
- I [Hand-Held Starlight], tas 8 bildrutor samtidigt och sätts sedan samman. När bildkvalitetläget är [RAW], kombineras en JPEG-bild med den första RAW-bilden och spelas in i RAW+JPEG.
- [3D Photo] har följande begränsningar.
  - [3D Photo] kan bara användas med ett 3D-objektiv.
  - Kamerans skärm kan inte användas för att visa bilder i 3D. Använd en enhet som stöder 3D-visning.
  - Skärpan läses. Dessutom kan varken blixten eller självutlösaren användas.
  - Bildstorleken är låst på 1920 × 1080.
  - Det går inte att ta bilder i RAW-format.
  - Bildtäckningen är inte 100 %.

## Ta Panorama-bilder

Om du har installerat den medföljande datorprogramvaran kan du använda den för att sammanfoga bilder så att de bildar ett panorama.  »Ansluta kameran till en dator och en skrivare» (s.111)

- 1 Ställ menyratten på **SCN**.

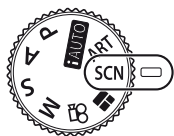

- 2 Välj [Panorama] och tryck på .

- 3 Använd     för att välja en panoreringsriktning.

- 4 Ta en bild och använd guiderna till att komponera bilden.

- Skärpa, exponering och andra inställningar är låsta vid värdena från den första bilden.

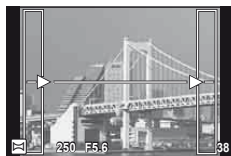

- 5 Ta återstående bilder och komponera varje bild så att guiderna överlappar med den föregående bilden.

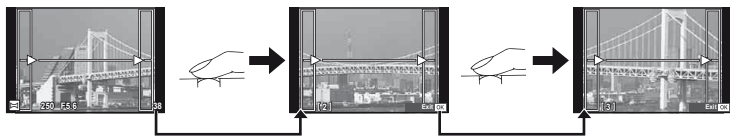



- En panoramabild kan inkludera upp till 10 bilder. En varningsindikator () visas efter den tionde bilden.

- 6 När du har tagit den sista bilden trycker du på  för att avsluta serien.

### Risk

- Den bild som har tagits för positionsmarkering visas inte under panoramafotograferingen. Använd ramarna eller andra markeringar på skärmen som guide och komponera sedan bilderna så att kanterna överlappar inom markeringarna.

### Observera

- När du trycker på  innan den första bilden har tagits kommer du tillbaka till motivprogramsmenyn. När du trycker på  under fotograferingen avslutas just den sekvensen i panoramafotograferingen och du kan fortsätta med nästa.



## Använda konstfilter

### 1 Ställ menyratten på **ART**.

- En meny för konstfilter visas. Välj ett filter med hjälp av  $\Delta$   $\nabla$ .
- Tryck på  $\odot$  eller tryck ner avtryckaren halvvägs för att välja det markerade alternativet och avsluta konstfiltermenyn.

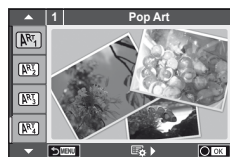

### ■ Typer av konstfilter

- |                  |                                   |
|------------------|-----------------------------------|
| Pop Art          | Cross Process                     |
| Soft Focus       | Gentle Sepia                      |
| Pale&Light Color | Dramatic Tone                     |
| Light Tone       | Key Line                          |
| Grainy Film      | Watercolor                        |
| Pin Hole         | ART BKT (alternativt konstfilter) |
| Diorama          |                                   |

### 2 Ta bilden.

- Om du vill välja en annan inställning trycker du på  $\odot$  för att visa konstfiltermenyn.

#### Alternativt konstfilter

När en bild tas spelas bilder in för varje valt artfilter. Tryck på  $\triangleright$  för att välja filter.

#### Konsteffekter

Konstfilter kan modifieras och effekter kan läggas till. När man trycker på  $\triangleright$  i konstfiltermenyn visas ytterligare alternativ.

#### Modifiera filter

Alternativ I är originalfiltret medan alternativ II och vidare lägger till effekter som modifierar originalfiltret.

#### Lägga till effekter\*

Soft focus, pin-hole, frames, white edges, starlight, filter, tone, blur

\* Vilka effekter som är tillgängliga varierar med det valda filtret.

### ! Risk

- För att maximera fördelarna med artfilter, har vissa av inställningarna för fotograferingsfunktionerna avaktiverats.
- Om [RAW] för tillfället är inställt som bildkvalitet, ställs bildkvaliteten automatiskt in på [L]N+RAW]. Konstfiltret tillämpas endast på JPEG-kopian.
- Beroende på motivet kan tonövergångar bli grova, effekten kan synas mindre eller bilden kan bli mer »kornig».
- Vissa effekter kanske inte syns i livebild eller under videospelning.
- Uppspelningen kan skilja sig beroende på de filter, effekter eller kvalitetsinställningar för filmer som tillämpades.

## Vanliga fotograferingsalternativ

### Kontrollera exponeringen (exponeringskompensation)

Vrid den främre ratten för att välja exponeringskompensation. Välj positiva värden (»+») för att göra bilderna ljusare och negativa värden (»-») för att göra bilderna mörkare. Exponeringen kan justeras med  $\pm 5.0$  EV.



Negativ (-)

Ingen kompensation (0)

Positiv (+)

#### ! Risk

- Exponeringskompensation kan inte göras i lägena **FAUTO**, **M** eller **SCN**.
- Sökaren och live view-displayen kan bara ändras upp till  $\pm 3.0$ EV. Om exponeringen överstiger  $\pm 3.0$ EV, börjar exponeringsstapeln blinka.
- Filmer kan korrigeras i ett intervall upp till  $\pm 3.0$ EV.

### Ändra ljusstyrkan hos högdagrar och skuggor

När multifunktionsknappen (s.23) ställs in på [Highlight&Shadow Control], visas en inställningsskärm när du trycker på **Fn2**. Justera skuggan med den bakre ratten och högdagern med den främre ratten.

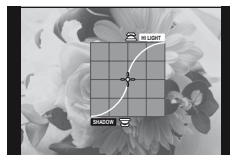

### Låsa exponeringen (AE-lås)

Du kan låsa enbart exponeringen genom att trycka på knappen **Fn1**. Använd den här funktionen när du vill justera fokus och exponering separat eller när du vill ta flera bilder med samma exponering.

- You can assign the AEL/AFL function to other buttons using [Button Function] (s.99).
- Om du trycker en gång på knappen **Fn1** låses exponeringen och **AEL** visas.  
☞ »AEL/AFL» (s.97)
- Tryck på knappen **Fn1** en gång till för att släppa AE-låset.

#### ! Risk

- Låset släpps om du vridet på lägesratten eller trycker på knappen **MENU** eller **OK**.

## Välja ett fokusmål (AF-område)

Välj vilken av de 81 autofokusmarkeringarna som ska användas för automatisk inställning av skärpa.

- Tryck på pilknapparna för att visa AF-målet.
- Vrid ratten för att välja AF-läge.
  - Läget »All Targets» återställs om markören flyttas bort från skärmen.

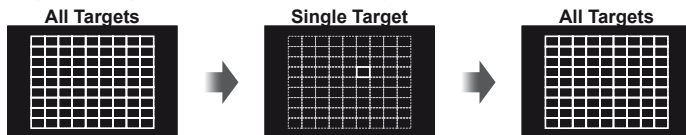

Kameran väljer automatiskt mellan alla fokusmarkeringar.

Välj fokusmarkeringen manuellt.

### ! Risk

- När du använder ett Four Thirds-objektiv växlar kameran automatiskt till enmålsläge.

## Ställa in AF-målet

Du kan ändra metoden för val av mål och målets storlek. Du kan även välja Face priority AF (s.52).

- Tryck på **INFO**-knappen under val av AF-mål och välj en valmetod med hjälp av  $\Delta \nabla$ .

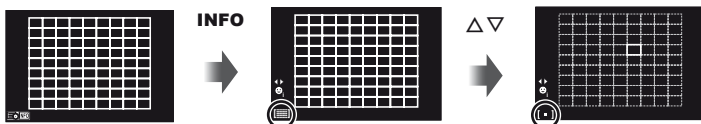

(Alla mål)	Kameran väljer automatiskt mellan alla AF-mål.
(Single Target)	Du kan välja ett enskilt AF-mål.
(Small Target)	AF-målet kan förminsкас.
(Group Target)	Kameran väljer automatiskt mellan markeringarna i den valda gruppen.

### ! Risk

- När du spelar in filmer växlar kameran automatiskt till enmålsläge.
- När du använder ett Four Thirds-objektiv växlar kameran automatiskt till enmålsläge.

## Ansiktsprioritet-AF/pupillidentifierings-AF

Kameran identifierar ansikten och justerar skärpan och digital ESP.

- 1 Tryck på pilknapparna för att visa AF-målet.
- 2 Tryck på **INFO**-knappen.
  - Du kan ändra metoden för val av AF-mål.
- 3 Använd  $\triangleleft$   $\trianglerightarrow$  för att välja ett alternativ och tryck sedan på  $\odot$ .

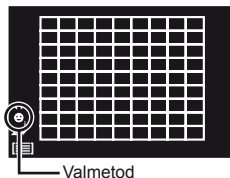

<b>Face Priority Off</b>	Ansiktsprioritet är inaktiverad.
<b>Face Priority On</b>	Ansiktsprioritet är aktiverad.
<b>Face &amp; Eye Priority On</b>	Den automatiska skärpeinställningen väljer pupillen på ögat närmast kameran för ansiktsprioritet-AF.
<b>Face &amp; R. Ögonprioritet på</b>	Den automatiska skärpeinställningen väljer pupillen i motivets högra öga för ansiktsprioritet-AF.
<b>Face &amp; L. Ögonprioritet på</b>	Den automatiska skärpeinställningen väljer pupillen i motivets vänstra öga för ansiktsprioritet-AF.

- 4 Rikta kameran mot motivet.
  - När du fotograferar med sökaren tittar du i sökaren.
  - Om ett ansikte identifieras kommer det att indikeras med en vit ram.
- 5 Tryck ner avtryckaren halvvägs för att ställa in skärpan.
  - När kameran ställer in skärpan på ansiktet i den vita ramen kommer ramen att bli grön.
  - Om kameran kan identifiera motivets ögon visas en grön ram runt det valda ögat. (pupillidentifierings-AF)
- 6 Tryck ner avtryckaren hela vägen för att ta bilden.



### Risk

- Ansiktsprioritet gäller endast den första bilden i varje sekvens som tas under sekvensfotografering.
- Beroende på motiv och konstfilter-inställning kan kameran eventuellt inte identifiera ansiktet ordentligt.
- Om (Digital ESP metering) har valts utförs mätning med prioritet på ansiktet.

### Observera

- Ansiktsprioritet är också tillgänglig i [MF]. Ansiktet som identifierats av kameran indikeras med vita ramar.

## AF-zoomram/AF-zoom

Du kan zooma in på en del av ramen när du justerar skärpan. Genom att välja ett högt zoomförhållande kan du använda automatisk skärpeinställning för att ställa in skärpan på ett mindre område än vad som normalt täcks av AF-markeringen. Det går även att placera fokusmarkeringen mera exakt.

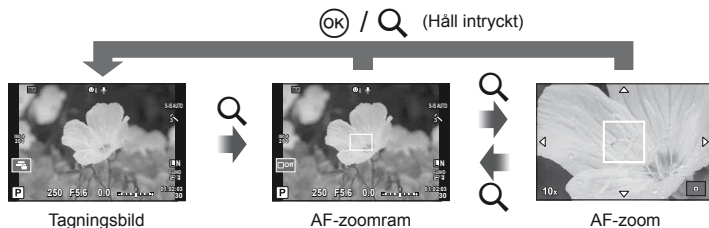

- 1 Tilldela [Q] till en av knapparna på förhand genom att använda [Button Function] (s.99).
  - Q kan också ställas in som en multifunktionsknapp.
- 2 Tryck på Q-knappen för att visa zoomramen.
  - Om kamerans skärpa hade ställs in med hjälp av automatisk skärpeinställning precis innan knappen trycktes kommer zoomramen att visas i den aktuella fokuspositionen.
  - Använd  $\Delta$   $\nabla$   $\langle$   $\triangleright$  för att placera zoomramen.
  - Tryck på **INFO**-knappen och använd  $\Delta$   $\nabla$  till att välja zoomförhållande.

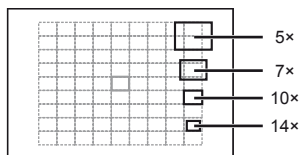

Jämförelse av AF och zoomramar

- 3 Tryck på Q-knappen en gång till för att zooma in på zoomramen.
  - Använd  $\Delta$   $\nabla$   $\langle$   $\triangleright$  för att placera zoomramen.
  - Vrid ratten för att välja zoomförhållandet.
- 4 Tryck ner avtryckaren halvvägs för att initiera automatisk inställning av skärpan.
  - Kameran fokuserar med hjälp av motivet i ramen i mitten på skärmen. Ändra fokuspunkten genom att flytta det genom att peka på skärmen.

### **Observera**

- Du kan också visa och flytta zoomramen med pekskärmfunktioner.

### **Risk**

- Zoomningen är endast synlig på skärmen och har ingen effekt på de resulterade bilderna.
- När du använder ett Four Thirds systemobjektiv kommer AF inte att fungera under zoomvisningen.

## Styra färg (Color Creator)

Du kan justera färgen på motivet medan du tittar genom sökaren. Välj den här funktionen med multifunktionsknappen för att använda den.

Ställ in multifunktionsknappen på ☺ (Color Creator) i förväg (s.23).

- 1 Medan du tittar genom sökaren trycker du på knappen **Fn2**.
  - En alternativskärm visas i sökaren.

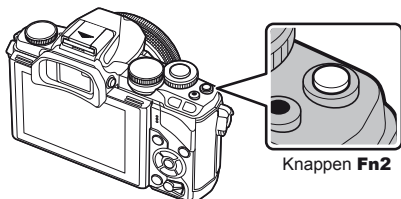

- 2 Ställ in tonen med den främre ratten och mättnaden med den bakre ratten.
  - Inställningarna lagras i ☺ (Color Creator) för bildläget (s.62).

### ! Risk

- Vitbalansen fixeras till AUTO.
- När bildkvalitetsläget är inställt på [RAW] registreras bilden i RAW+JPEG.

## Ställa in bildförhållandet

Du kan ändra höjd-/breddförhållandet (förhållandet horisontellt till vertikalt) när du tar bilder. Beroende på vad du föredrar, kan du ställa in bildförhållandet på [4:3] (standard), [16:9], [3:2], [1:1] eller [3:4].

Ställ in multifunktionsknappen på ☒ (Aspect ratio) i förväg (s.23).

- 1 Tryck på knappen **Fn2**.
  - En meny visas på skärmen.
  - Du kan också trycka på knappen ☒ för att välja bildförhållande.

- 2 Välj en inställning med den främre ratten och tryck på knappen ☒.

### ! Risk

- JPEG-bilder beskärs till det valda höjd/bredd-förhållandet; RAW-bilder beskärs emellertid inte utan sparas i stället med mer information om det valda höjd-/breddförhållandet.
- När RAW-bilder spelas upp, visas det valda höjd-/breddförhållandet med en ram.

# Informationsvisning under bildvisning

## Information om den visade bilden

Förenklad visning

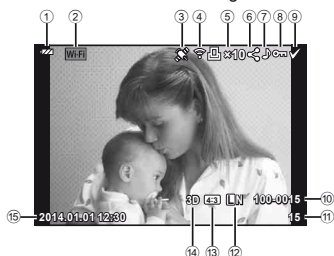

Fullständig visning

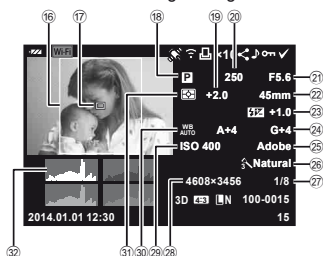

- ① Batterikontroll.....s.15
- ② Trådlös nätverksanslutning.....s.28, 107
- ③ Inkluderar GPS-information .....s.110
- ④ Eye-Fi-överföring slutförd .....s.97
- ⑤ Utskriftsreservation  
Antal utskrifter.....s.116
- ⑥ Delningsorder .....s.108
- ⑦ Ljudinspelning.....s.58
- ⑧ Skydda.....s.58
- ⑨ Vald bild .....s.34
- ⑩ Filnummer.....s.95
- ⑪ Bildnummer
- ⑫ Bildkvalitet.....s.67
- ⑬ Höjd/bredd-förhållande .....s.54
- ⑭ 3D-bild .....s.47
- ⑮ Datum och tid.....s.16
- ⑯ Ram för höjd-/breddförhållande .....s.54

- ⑰ AF-mål .....s.51
- ⑱ Fotograferingsläge.....s.17, 39–49
- ⑲ Exponeringskompensation .....s.50
- ⑳ Slutartid.....s.39–42
- ㉑ Bländarvärde .....s.39–42
- ㉒ Brännvidd.....s.124
- ㉓ Inställning av blyxstyrkan.....s.70
- ㉔ Vitbalanskompensering
- ㉕ Färgrymd .....s.94
- ㉖ Bildfunktion .....s.62
- ㉗ Komprimeringsgrad .....s.67
- ㉘ Antal pixlar .....s.67
- ㉙ ISO-känslighet .....s.73
- ㉚ Vitbalansering.....s.63
- ㉛ Mätläge.....s.71
- ㉜ Histogram .....s.38

## Ändring av informationsdisplayen

Du kan växla den information som visas på skärmen vid bildvisning med knappen **INFO**.

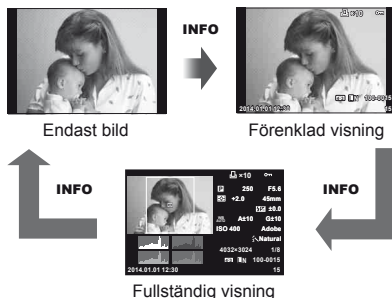

## Ändra metod för visning av uppspelningsinformation

Tryck på -knappen för att visa bilder i helskrämsläget. Tryck ner avtryckaren halvvägs för att komma tillbaka till fotograferingsläget.

### Indexvisning/kalendervisning



### Bildvisningszoom (delförstoring)

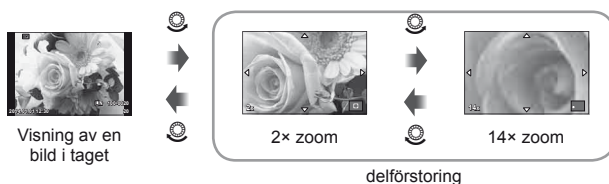

<b>Bakre ratt</b> (⏪)	Zooma in (⏪)/Index (⏪)
<b>Främre ratt</b> (⏩)	Föregående (⏪)/Nästa (⏩) Funktionen är också tillgänglig under delförstoring.
<b>Pilknappar</b> (△ ▽ ◀ ▶)	Visning av en bild i taget: Nästa (▶)/föregående (◀)/ uppspelningsvolym (△ ▽) Närbildsvisning: Rulla bild Du kan visa nästa bild (▶) eller föregående bild (◀) under närbildsvisning genom att trycka på <b>INFO</b> -knappen. Index/kalendervisning: Markera bild
<b>Fn1</b>	Visar en zoomram. Peka för att ställa in läget för bilden och tryck på <b>Fn1</b> för att zooma in. Avbryt genom att trycka på <b>Fn1</b> .
<b>INFO</b>	Visa fotoinfo
<input checked="" type="checkbox"/>	Välj bild (s.34)
<b>Fn2</b>	Skydda bild (s.33)
	Radera bild (s.34)
<b>OK</b>	Visa menyer (vid kalendervisning, tryck på denna knapp för att avsluta visning av en bild i taget)



## Manipulera bildvisning

Tryck på **OK** under bildvisning för att visa en meny med enkla alternativ som kan användas i bildvisningsläge.

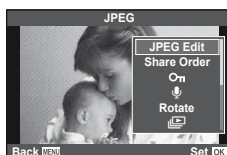

	Stillbildsram	Videobildruta
JPEG Edit, RAW Data Edit  s.85, 86	✓	—
Image Overlay  s.87	✓	—
Movie Play	—	✓
Share Order  s.108	✓	✓*
On (Skydda)	✓	✓
(Ljudinspelning)	✓	—
Rotera	✓	—
(Bildspel)	✓	✓
Erase	✓	✓

\* Ej tillgängligt för - eller -filmer.

### Utföra funktioner på en videobildruta (Movie Play)

<b>OK</b>	Pausa eller återuppta uppspelningen.	
	• Du kan utföra följande funktioner när uppspelningen är pausad.	
	eller ratt	Föregående/Nästa Håll ned  för att fortsätta.
		Visa den första bildrutan.
		Visa den sista bildrutan.
/	Spola en videosekvens framåt eller bakåt.	
/	Justera volymen.	

### Risk

- Vi rekommenderar att du använder den medföljande datorprogramvaran för att visa videosekvenser på en dator. Innan du startar programvaran är första gången ska du ansluta kameran till datorn.

## Skrivskydda bilder

Skydda bilder från att raderas av misstag. Visa en bild som du vill skydda och tryck på **OK** för att visa bildvisningsmenyn. Välj **[On]** och tryck på **OK** och tryck sedan på **Δ** för att skydda bilden. Skyddade bilder visas med en **On** (skydda)-ikon. Tryck på **▽** för att ta bort skyddet. Tryck på **OK** för att spara inställningarna och avsluta.

Du kan även skydda flera valda bilder. **[Markera bilder]** »Markera bilder» (s.34)



## ! Risk

- När kortet formateras raderas alla bilder även om de är skrivskyddade.

## Ljudinspelning

Lägg till en ljudinspelning (upp till 30 sek. lång) till den aktuella bilden.

### 1 Visa bilden som du vill lägga till en ljudinspelning för och tryck på **OK**.

- Det går inte att spela in ljud med skrivskyddade bilder.
- Ljudinspelning kan även väljas i bildvisningsmenyn.

### 2 Välj **[No]** och tryck därefter på **OK**.

- Om du vill avsluta utan att lägga till en inspelning väljer du **[No]**.

### 3 Välj **[No Start]** och tryck på **OK** för att starta inspelningen.

- Tryck på **OK** för att stoppa inspelningen halvvägs.

### 4 Tryck på **OK** för att avsluta inspelningen.

- Bilder med ljudinspelningar indikeras med en **[No]**-ikon.
- Om du vill radera en inspelning väljer du **[Erase]** i steg 2.

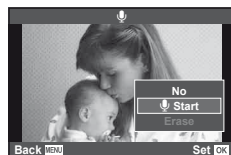
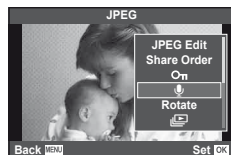

## Rotera

Välj om bilder ska roteras eller inte.

### 1 Visa stillbilden och tryck på **OK**.

### 2 Välj **[Rotate]** och tryck på **OK**.

### 3 Tryck på **Δ** för att rotera bilden moturs, på **▽** för att rotera den medurs; bilden roteras varje gång knappen trycks.

- Tryck på **OK** för att spara inställningarna och avsluta.
- Den roterade bilden sparas med dess aktuella orientering.
- Videosekvenser, 3D-bilder och skyddade bilder kan inte roteras.

## Bildspel

Den här funktionen används för att visa bilder som finns på kortet en efter en.

- 1 Tryck på **OK** under bildvisning och välj **[▶]**.

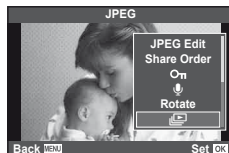

## 2 Justera inställningar.

<b>Start</b>	Starta bildspelet. Bilder visas i ordning med början från den aktuella bilden.
<b>BGM</b>	Ställ in [Joy] eller vrid BGM till [Av].
<b>Slide</b>	Ställ in den typ av bildspel som ska visas.
<b>Slide Interval</b>	Välj tidslängden för hur länge varje bild visas från 2 till 10 sekunder.
<b>Movie Interval</b>	Välj [Full] för att inkludera kompletta videoklipp i bildspelet och välj [Short] för att endast inkludera början av varje videoklipp.

## 3. Välj [Start] och tryck på **OK**.

- Bildspelet startar.
- Tryck på **OK** för att stoppa bildspelet.

### Volym

Tryck på **Δ ▽** under bildspelet för att justera den övergripande volymen för kamerahögtalaren. Tryck på **<|>** medan volymjusteringsindikatorn visas för att justera balansen mellan det ljud som spelats in med bilden eller filmen och bakgrundsmusiken.

### **Observera**

- Du kan ändra [Joy] till en annan BGM. Spela in de data som hämtats från Olympus webbplats på kortet, välj [Joy] från [BGM] i steg 2 och tryck på **>**. Besök följande webbplats för hämtningen.

<http://support.olympus-imaging.com/bgmdownload/>

# 6 Använda fotograferingsalternativ

## Reducera kameraskakningar (bildstabilisering)

Du kan minska mängden skakningsoskärpa som uppstår när du fotograferar på mörka platser eller med hög förstoring. Bildstabiliseringen startar när du trycker halvvägs på slutarknappen.

- 1 Tryck på knappen och välj bildstabiliseringsfunktionen.

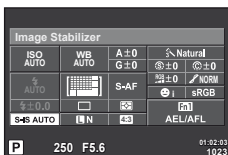

Fotografering med sökaren

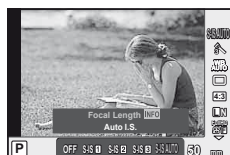

Bildstabilisering

Vid fotografering med live view

- 2 Välj ett alternativ med den främre ratten och tryck på knappen .

Still picture	OFF (Från)	Still-I.S. Off	Bildstabiliseringen är avstängd.
	S-IS1	All Direction Shake I.S.	Bildstabiliseringen är aktiverad.
	S-IS2	Vertical Shake I.S.	Bildstabiliseringen fungerar endast för vertikal () kameraskakning.
	S-IS3	Horizontal Shake I.S.	Bildstabiliseringen fungerar endast för horisontell () kameraskakning. Använd vid panorering lodrätt med kameran när kameran hålls i stående orientering.
	S-IS AUTO	Auto I.S.	Kameran avkänner panoreringsriktningen och tillämpar lämplig bildstabilisering.
Movie	OFF (Från)	Movie-I.S. Off	Bildstabiliseringen är avstängd.
	ON	Movie-I.S. On	Vid sidan av att tillämpa bildstabilisering i alla riktningar kompenserar kameran för kameraskakningar som uppstår när du går.

### Välja brännvidd (förutom objektiv i Micro Four Thirds/Four Thirds-systemet)

Använd information om brännvidd för att minska kameraskakningar vid fotografering med objektiv som inte ingår i Micro Four Thirds- eller Four Thirds-systemen.

- Välj [Image Stabilizer], tryck på **INFO**-knappen, använd för att välja en brännvidd och tryck på .
- Välj en brännvidd mellan 8 mm och 1000 mm.
- Välj det värde som närmast matchar det värde som är tryckt på objektivet.

## Risk

- Bildstabiliseringen kan inte korrigera kraftig skakningsoskärpa eller skakningsoskärpa som inträffar när slutartiden är inställd på den längsta tiden. I sådana fall rekommenderas du att använda ett stativ.
- Om du använder ett stativ ställer du in [Image Stabilizer] på [OFF].
- Om du använder ett objektiv som har en bildstabiliseringsfunktion har objektivsidans inställning prioritet.
- När prioritet ges till linssidans bildstabilisering och kameran sidan är inställd på [S-IS AUTO], används [S-IS1] istället för [S-IS AUTO].
- Du kan observera funktionsljud eller vibration när bildstabiliseringen är aktiverad.

## Behandlingsalternativ (bildläge)

Välj ett bildläge och gör individuella justeringar för kontrast, skärpa och övriga parametrar (s.77). Ändringar för varje bildläge sparas separat.

1 Tryck på knappen **OK** och välj bildläge.

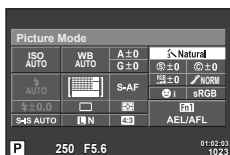

Fotografering med sökaren



Bildfunktioner

Vid fotografering med live view

2 Välj ett alternativ med den främre ratten och tryck på knappen **OK**.

	<b>i-Enhance</b>	Producera bilder som ser mer imponerande ut matchade till motivet.
	<b>Vivid</b>	Producera levande färger.
	<b>Natural</b>	Producera naturliga färger.
	<b>Muted</b>	Producera färgtoner med låg kontrast.
	<b>Portrait</b>	Ger fina hudtoner.
	<b>Monotone</b>	Ger svartvita bilder.
	<b>Anpassad</b>	Välj en bildfunktion, ställ in parametrarna och spara inställningen.
	<b>e-Portrait</b>	Ger mjuka hudtexturer. Kan inte användas med alternativexponering eller vid inspelning av filmer.
	<b>Color Creator</b>	Producera färger inställda med Color Creator (s.54).
	<b>Pop Art</b>	Välj ett konstfilter och välj önskad effekt.
	<b>Soft Focus</b>	
	<b>Pale&amp;Light Color</b>	
	<b>Light Tone</b>	
	<b>Grainy Film</b>	
	<b>Pin Hole</b>	
	<b>Diorama</b>	
	<b>Cross Process</b>	
	<b>Gentle Sepia</b>	
	<b>Dramatic Tone</b>	
	<b>Key Line</b>	
	<b>Watercolor</b>	

## Justera färgerna (vitbalans)

Vitbalans (WB) säkerställer att vita föremål på bilder som tagits med kameran visas vita. [AUTO] är lämpligt under de flesta omständigheter men andra värden kan väljas enligt ljuskällan när [AUTO] inte ger önskat resultat eller om du vill introducera en avsiktlig färgförskjutningen i dina bilder.

1 Tryck på **OK** för att välja vitbalans.

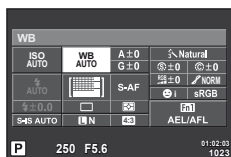

Fotografering med sökaren



Vid fotografering med live view

- Om du ställer in multifunktionsknappen (s.23) på **WB** (ISO-känslighet/vitbalans) i förväg, kan du trycka på knappen **Fn2** för att visa en meny.

2 Vrid den bakre ratten för att välja alternativ.

Läge för vitalansering	Färgtemperatur	Ljushöjdhållanden	
<b>Auto white balance</b>	<b>AUTO</b>	—	Används för de flesta ljushöjdhållanden (när det finns något vitt som är inramat på skärmen). Använd detta läge för normal fotografering.
<b>Preset white balance</b>		5300K	För fotografering utomhus en klar dag eller för att fånga upp de röda färgerna i en solnedgång eller färgerna i ett fyrverkeri
		7500K	För fotografering utomhus i skuggor en klar dag
		6000K	För fotografering utomhus en molnig dag
		3000K	För fotografering i glödlampsljus
		4000K	För motiv som är belysta med lysrörsljus
		—	För undervattensfotografering
	5500K	För blyxtfotografering	
<b>One touch white balance (s.64)</b>		Färgtemperatur inställt för vitbalans med en knapptryckning.	Använd när ett vitt eller grått motiv kan användas för att mäta vitbalansen och motivet har blandad belysning eller är belyst av en okänd typ av blyxt eller annan ljuskälla.
<b>Custom white balance</b>	<b>CWB</b>	2000K – 14000K	När du har tryckt på <b>INFO</b> -knappen använder du <b>&lt;&gt;</b> -knapparna till att välja en färgtemperatur och därefter trycker du på <b>OK</b> .

### Vitbalans med en knapptryckning

Mät vitbalansen genom att rikta kameran mot ett papper eller något annat vitt föremål under belysningen som ska användas i den slutliga bilden. Detta används när man fotograferar ett motiv under naturligt ljus och under olika ljuskällor med olika färgtemperatur.

- 1** Välj [OK], [OK], [OK] eller [OK] (vitbalansering med en knapptryckning 1, 2, 3 eller 4) och tryck på knappen **INFO**.
- 2** Fotografera en bit färglöst (vitt eller grått) papper.
  - Rikta kameran mot motivet så att det fyller skärmen och inga skuggor faller på det.
  - Fönstret för inställning av vitbalans med en knapptryckning visas.
- 3** Välj [Yes] och tryck på **OK**.
  - Det nya värdet sparas som ett alternativ för förinställd vitbalans.
  - Det nya värdet sparas till vitbalansering med en knapptryckning mäts upp igen. Informationen raderas inte när kameran stängs av.



#### **Tips**

- Om motivet är för ljust eller för mörkt eller har en synlig färgton visas meddelandet [WB NG Retry] och inget värde spelas in. Korrigera problemet och upprepa processen från steg 1.



## Sekvensfotografering/använda självutlösare

Håll avtryckaren helt nedtryckt för att ta en serie stillbilder. Alternativt kan du ta bilder med hjälp av självutlösaren.

- Tryck på knappen  för att välja sekvensfotografering/självutlösare.





Fotografering med sökaren









Självutlösare

Vid fotografering med live view

- Om du tilldelar [Direct Function] till piltangenter kan du trycka på  för att visa alternativen.  
 [Button Function] (s.99)



- Välj fotografieringsläget med den främre ratten och tryck på knappen .

	<b>Tagning av enstaka bild</b>	Tar en bild i taget när avtryckaren trycks ner (normalt fotografieringsläge, enbildstagning).
	<b>Sekvens H</b>	Fotografier tas med cirka 8 bilder per sekund (fps) medan avtryckaren trycks ner hela vägen. Fokus, exponering och vitbalans är låsta vid värdena för den första bilden i varje serie.
	<b>Sekvens L</b>	Fotografier tas med cirka 3,5 bilder per sekund (fps) medan avtryckaren trycks ner hela vägen. Fokus och exponering är låsta enligt alternativen som är valda för [AF Mode] (s. 72) och [AEL/AF-L] (s 97).
	<b>Självutlösare 12 SEK</b>	Tryck ner avtryckaren halvvägs för att ställa in skärpan och tryck ner den resten av vägen för att starta timern. Först tänds självutlösarlampen i ca 10 sekunder, därefter blinkar den i ca 2 sekunder och därefter tas bilden.
	<b>Självutlösare 2 SEK</b>	Tryck ner avtryckaren halvvägs för att ställa in skärpan och tryck ner den resten av vägen för att starta timern. Självutlösarlampen blinkar i ca 2 sekunder och därefter tas bilden.
	<b>Anpassad självutlösare</b>	Du kan ställa in självutlösartiden, antalet bilder och intervallet mellan bilderna. Välj  , tryck på knappen <b>INFO</b> och vrid på den bakre ratten. Använd den främre ratten för att välja ett alternativ.

### **Observera**

- Om du vill avbryta den aktiverade självutlösaren trycker du på .



### **Risk**

- När du använder  visas ingen bekräftelsebild under fotografering. Bilden visas igen efter fotograferingen. När du använder  visas den bild som togs precis innan.
- Hastigheten på sekvensfotograferingen varierar beroende på vilken lins du använder och zoomlinsens fokus.

- Om batterisymbolen blinkar p.g.a. att batterinivån är låg under sekvensfotografering slutar kameran att fotografera och sparar bilderna som har tagits på kortet. Kameran kan eventuellt inte spara alla bilderna beroende på hur mycket batteri som finns kvar.
- Montera kameran på ett stativ vid fotografering med självutlösare.
- Om du står framför kameran för att trycka ner avtryckaren halvvägs när du använder självutlösaren, kanske bilden blir oskarp.

## Lägga till effekter till en videosekvens

Du kan spela in filmer som drar nytta av de effekter som är tillgängliga stillbildsfotograferingsläge. Ställ in ratten på  för att aktivera inställningarna.

- 1 Vrid lägesratten till , tryck på knappen  och använd den bakre ratten till att välja ett fotograferingslägesalternativ.

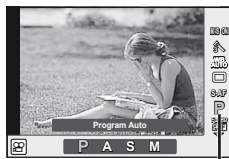

Fotograferingsläge

- 2 Växla fotograferingsläget med den främre ratten och tryck på knappen .

<b>P</b>	Optimalt bländarvärde ställs in automatiskt beroende på motivets ljusstyrka.
<b>A</b>	Avbildningen av bakgrunden ändras genom att ställa in bländaren. Använd den bakre ratten för att justera bländaren.
<b>S</b>	Slutartiden påverkar hur motivet visas. Använd den bakre ratten för att justera slutartiden. Slutartiden kan ställas in på värden mellan 1/30 sek. och 1/4000 sek.
<b>M</b>	Du kan ställa in både bländaren och slutartiden. Använd den främre ratten till att välja bländaren, den bakre ratten till att välja slutartider från värden mellan 1/30 s och 1/4000 s. Känsligheten kan ställas in manuellt på värden mellan ISO 200 och 3200; automatisk ISO-känslighet kan inte användas.

### Risk

- Det går inte att ändra inställningarna för exponeringskompensation, bländarvärde eller slutartid vid videospelning.
- Om [Image Stabilizer] aktiveras under videospelning, förstoras den inspelade bilden en aning.
- Stabilisering är inte möjlig vid kraftiga kameraskakningar.
- När kamerans innanmäte blir varmt avbryts inspelningen automatiskt för att skydda kameran.
- Med vissa konstfilter är [C-AF]-funktioner begränsade.
- Du rekommenderas att använda SD-kort med hastigheten på 6 eller högre för videospelning.

## Bildkvalitet (inspelningsläge)

Välj bildkvalitet för stillbilder och videosekvenser baserat på deras avsedda användning, t.ex. retuschering på en dator eller visning på webben.

- Tryck på knappen **OK** och välj en bildkvalitet för fotografier eller filmer.



Fotografering med sökaren



Bildkvalitet

Vid fotografering med live view

- Välj ett alternativ med den främre ratten och tryck på knappen **OK**.

### ■ Inspekningslägen (stillbilder)

Välj mellan RAW- och JPEG-läge (**L**F, **L**N, **M**N och **S**N). Välj ett RAW+JPEG-alternativ för att spela in både en RAW- och en JPEG-bild vid varje tagning. JPEG-lägen kombinerar bildstorlek (**L**, **M** och **S**) och komprimeringsförhållande (SF, F, N och B).



Bildstorlek		Komprimeringsgrad				Användning
Namn	Antal pixlar	SF (Super Fine)	F (Fine)	N (Normal)	B (Basic)	
<b>L</b> (Stor)	4608×3456*	<b>L</b> SF	<b>L</b> F*	<b>L</b> N*	<b>L</b> B	Möjliga val för utskrift
<b>M</b> (Medel)	3200×2400*	<b>M</b> SF	<b>M</b> F	<b>M</b> N*	<b>M</b> B	
	2560×1920					
	1920×1440					
<b>S</b> (Liten)	1600×1200	<b>S</b> SF	<b>S</b> F	<b>S</b> N*	<b>S</b> B	För små utskrifter och webbpublicering
	1280×960*					
	1024×768					
	640×480					

\* Standard

### RAW-bilddata

Detta format (filnamnstilllägg ».ORF«) sparar obehandlade data för senare behandling. RAW-bilddata kan inte visas med hjälp av andra kameror eller annan programvara och RAW-bilder kan inte väljas för utskrift. JPEG-kopior av RAW-bilder kan skapas med den här kameran. **☞** »Redigering av stillbilder» (s.85)

## ■ Inspelningslägen (videosekvenser)

Bildkvalitet	Antal pixlar	Filformat	Användning
Full HD Fine	1920×1080	MPEG-4 AVC/ H.264*1	Visa på TV-apparater och andra enheter
Full HD Normal	1920×1080		
HD Fine	1280×720		
HD Normal	1280×720		
	1280×720	Motion JPEG*2	För uppspelning eller redigering på en dator
	640×480		

- Beroende på den korttyp som används kan inspelningen avslutas innan den maximala längden har uppnåtts.

- 1 Enskilda videosekvenser kan vara upp till 29 minuter långa.
- 2 Filer kan ha en storlek på upp till 2 GB.

## Använda en blix (blixtfotografering)

Blixten kan ställas in manuellt vid behov. Blixten kan användas för blixtfotografering i ett antal olika fotograferingssituationer.

- 1 Tryck på blixtomkopplaren för att få fram blixtenheten.

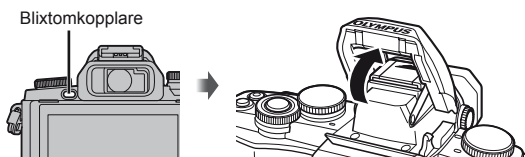

- 2 Tryck på knappen  och välj blixtläge.

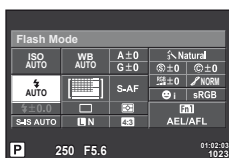



Fotografering med sökaren



Vid fotografering med live view









Blixtläge

- Om du tilldelar [Direct Function] till piltangenterna kan du trycka på  för att visa alternativen.





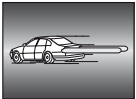

 [Button Function] (s.99)

- 3 Välj en inställning med den främre ratten och tryck på knappen .







- De tillgängliga alternativen och ordningen som de visas i varierar beroende på fotograferingsläget.  »Blixtfunktioner som kan ställas in i fotograferingsläget» (s.69)

<b>AUTO</b>	<b>Automatisk blyxt</b>	Blyxten utlöses automatiskt vid svagt ljus eller motljus.
	<b>Upplättnadsblyxt</b>	Blyxten löses ut oberoende av hur ljusst det är.
	<b>Avstängd blyxt</b>	Blyxten utlöses inte.
	<b>Blyxt för reducering av röda ögon</b>	Med denna funktion kan du reducera fenomenet med röda ögon. I <b>S</b> - och <b>M</b> -lägena avfyras blyxten alltid.
 <b>SLOW</b>	<b>Synkronisering med långa slutartider (1:a ridån)</b>	Långa slutartider används för att göra dåligt belysta bakgrunder ljusare.
 <b>SLOW</b>	<b>Blyxt med synkronisering med långa slutartider (1:a ridån)/blyxt med reducering av röda ögon</b>	Kombinerar synkronisering med långa slutartider med reducering av röda ögon.
 <b>SLOW2/ 2:a ridån</b>	<b>Synkronisering med långa slutartider (2:a ridån)</b>	Blyxten avfyras precis innan slutaren stängs för att skapa spår av ljus bakom rörliga ljuskällor. 
 <b>FULL.</b>  <b>1/4 etc.</b>	<b>Manuell</b>	För användare som föredrar manuell användning. Om du trycker på <b>INFO</b> -knappen kan du använda ratten till att justera blyxtnivån.

### Risk

- I [/   (Red-eye reduction flash)], efter förblyxtarna tar det ungefär 1 sekund innan slutaren utlöses. Flytta inte kameran innan fotografieringen är klar.
- I [/   (Red-eye reduction flash)] kanske inte fungerar effektivt under vissa fotografieringsförhållanden.
- När blyxten löser ut är slutartiden inställd på 1/250 sek. eller långsammare. När man fotograferar ett motiv mot en ljus bakgrund med upplättnadsblyxt kan bakgrunden överexponeras.

### Blyxtfunktioner som kan ställas in i fotografieringsläget

Fotografieringsläge	LV-superkontrollpanel	Blyxtläge	Blyxt-timing	Förhållanden för att blyxten ska lösa ut	Gräns för slutartid
<b>P/A</b>	 <b>AUTO</b>	Automatisk blyxt	1:a ridån	Avfyras automatiskt under mörka förhållanden/i motljus	1/30 sek. – 1/250 sek.*
		Autoblyxt (för reducering av röda ögon)			
		Upplättnadsblyxt		Löser alltid ut	30 sek. – 1/250 sek.*
		Avstängd blyxt	—	—	—
	 <b>SLOW</b>	Synkronisering med långa slutartider (reducering av röda ögon)	1:a ridån	Avfyras automatiskt under mörka förhållanden/i motljus	60 sek. – 1/250 sek.*
	 <b>SLOW</b>	Synkronisering med långa slutartider (1:a ridån)			
	 <b>SLOW2</b>	Synkronisering med långa slutartider (2:a ridån)	2:a ridån		

Fotograferingsläge	LV-superkontrollpanel	Blixtläge	Blixt-timing	Förhållanden för att blixten ska lösa ut	Gräns för slutartid
S/M	⚡	Upplättnadsblixt	1:a ridån	Löser alltid ut	60 sek. – 1/250 sek.*
	⚡👁	Upplättnadsblixt (reducering av röda ögon)			
	Ⓜ	Avstängd blixt	—	—	—
	⚡ 2nd-C	Upplättnadsblixt/synkronisering med långa slutartider (2:a ridån)	2:a ridån	Löser alltid ut	60 sek. – 1/250 sek.*

• ⚡ **AUTO**, Ⓜ kan ställas in i **FAUTO**-läge.

\* 1/200 sek., 1/180 sek. (FL-50R) vid användning av en extern blixt som säljs separat

### Minsta räckvidd

Objektivet kan ge skuggor över motiv som är för nära kameran, orsaka vinjettering eller vara för ljus även med lägsta intensitet.

Lins	Ungefärligt avstånd vid vilket vinjettering inträffar
17 mm f1.8	0,25 m
25 mm f1.8	0,5 m
45 mm f1.8	0,5 m
14–42 mm IIR	0,8 m
14–42 mm EZ	0,25 m
40–150 mm	0,9 m

- Externa blixter kan användas för att förhindra vinjettering. För att förhindra att fotografier överexponeras ska du välja läge **A** eller **M** och välja ett högt f-nummer eller minska ISO-känsligheten.

### Justera blixteffekten (Inställning av blixtstyrkan)

Blixteffekten kan justeras om du upptäcker att motivet verkar överexponerat eller underexponerat även om du upptäcker att exponeringen i resten av bilden är lagom.

- 1 Tryck på knappen **OK** och välj en inställning av blixtstyrka.

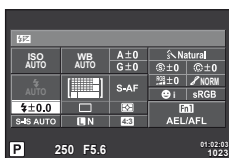

Fotografering med sökaren



Vid fotografering med live view

Blixt-kompensation

- 2 Välj ett blixtkompensationsvärde med den främre ratten och tryck på knappen **OK**.

### ! Risk

- Denna inställning har ingen effekt när blixtkontrollläget för externa blixtenheter är inställt på **MANUAL**.
- Ändringar av blixtintensitet som gjorts med den externa blixtenheten läggs till de som har gjorts med kameran.

## Välja hur kameran mäter ljusstyrka (mätning)

Välja hur kameran mäter motivets ljusstyrka.

- 1 Tryck på knappen  och välj mätning.









Fotografering med sökaren



Vid fotografering med live view

Mätning

- 2 Välj ett alternativ med den främre ratten och tryck på knappen .

 <b>Digital ESP metering</b>	Kameran mäter exponeringen i 324 områden i bilden och optimerar exponeringen för det aktuella motivet eller (om ett annat alternativ än [OFF] är valt för [☺ Face Priority]) porträttmotiv. Använd denna funktion för normal fotografering.
 <b>Center weighted averagin metering</b>	Med den här mätfunktionen mäts skillnaden mellan motivet och bakgrundslyset. Motivets i mitten betonas. 
 <b>Spot metering</b>	Välj detta alternativ för att mäta ett litet område (cirka 2 % av ramen) med kameran riktad mot föremålet som du vill mäta. Exponeringen justeras enligt ljusstyrka vid mätpunkten. 
 <b>Spot metering - highlight</b>	Ökar exponeringen vid spotmätning. Säkerställer att ljusa föremål visas ljusa.
 <b>Spot metering - shadow</b>	Sänker exponeringen vid spotmätning. Säkerställer att mörka föremål visas mörka.

- 3 Tryck ner avtryckaren halvvägs.

- Normalt börjar kameran mäta när avtryckaren trycks ner halvvägs och låser exponeringen medan avtryckaren hålls i detta läge.

## Välja ett fokuseringsläge (AF-läge)

Välj en fokuseringsmetod (fokuseringsläge).

Du kan välja separata fokuseringsmetoder för stillbildsfotograferingsläget och läge .

1 Tryck på knappen  och välj AF-läge.



Fotografering med sökaren



Vid fotografering med live view

2 Välj ett alternativ med den främre ratten och tryck på knappen .

- Det valda AF-läget visas på skärmen.

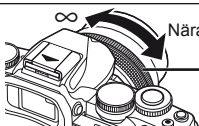
<b>S-AF</b> (enkel-AF)	Skärpan ställs in en gång när avtryckaren trycks ner halvvägs. När skärpan läses hörs en tonsignal och AF-indikeringen och AF-markeringen tänds. Det här läget används för att ta bilder av motiv som inte rör sig eller som bara rör sig något.
<b>C-AF</b> (kontinuerlig AF)	Kameran fortsätter att ställa in skärpan när avtryckaren trycks ner halvvägs. När motivet är i fokus tänds AF-indikeringen på skärmen och tonsignalen avges när fokus läses första och andra gången. Även om motivet rör sig kan man ändra bildens komposition, kameran fortsätter att ställa in skärpan. <ul style="list-style-type: none"> <li>• När du använder ett Four Thirds-objektiv ändras den här inställningen till [S-AF].</li> </ul>
<b>MF</b> (manuell skärpeinställning)	Med den här funktionen kan du fokusera manuellt på valfri position genom att använda objektivet's fokusering. 
<b>S-AF+MF</b> (använda S-AF- och MF-läge samtidigt)	När du har tryckt ner avtryckaren halvvägs för att ställa in skärpan i [S-AF]-läge kan du vrida fokuseringsringen för att finjustera skärpeinställningen manuellt.
<b>C-AF+TR</b> (AF-spårning)	Tryck ner avtryckaren halvvägs för att ställa in skärpan, kameran spårar och upprätthåller skärpeinställningen på det aktuella motivet så länge avtryckaren hålls i detta läge. <ul style="list-style-type: none"> <li>• AF-markeringen visas i rött om kameran inte längre kan spåra motivet. Släpp avtryckaren, rikta kameran mot motivet igen och tryck ner avtryckaren halvvägs.</li> <li>• När du använder ett Four Thirds-objektiv ändras den här inställningen till [S-AF].</li> </ul>

### Risk

- Kameran kanske inte kan ställa in skärpan om motivet är dåligt belyst, skytt av dimma eller rök, eller saknar kontrast.
- När du använder ett Four Thirds-objektiv är AF inte tillgängligt under filminspelning.



## ISO-känslighet

Att öka ISO-känsligheten ökar bruset (kornigheten) men gör att man kan ta bilder när belysningen är dålig. Den inställning som rekommenderas i de flesta situationer är [AUTO], som startar på ISO 200 – ett värde som balanserar brus och det dynamiska området – och justerar därefter ISO-känsligheten enligt fotograferingsförhållandena.

- 1 Tryck på **OK** för att välja ISO-känslighet.

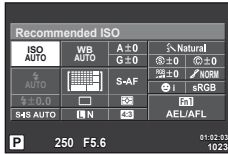

Fotografering med sökaren



Vid fotografering med live view

- Om du ställer in multifunktionsknappen (s.23) på **ISO** (ISO-känslighet/vitbalans) i förväg, kan du trycka på knappen **Fn2** för att visa en meny.

- 2 Vrid den främre ratten för att välja alternativ.

<b>AUTO</b>	Känsligheten ställs in automatiskt efter fotograferingsförhållandena.
<b>LOW, 200–25600</b>	Känsligheten ställs in på det valda värdet.

## Videoljudsalternativ (inspelning av ljud tillsammans med videosekvenser)

- 1 Tryck på knappen **OK** under fotografering med live view och välj ett videoljud.

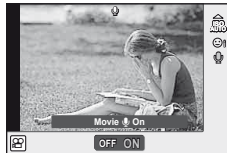

Vid fotografering med live view

- 2 Växla ON/OFF med den främre ratten och tryck på knappen **OK**.





### ! Risk

- När du spelar in ljud för en videosekvens kan funktionsljud från objektivet och kameran spelas in samtidigt. Om du vill kan du minska dessa ljud genom att spela in med [AF Mode] inställt på [S-AF] eller genom att begränsa antalet gånger som du trycker på knapparna.
- Inget ljud spelas in i **Di** (Diorama)-läge.

# 7 Menyfunktioner

## Grundläggande menyfunktioner

Menyerna innehåller alternativ för inspelning och bildvisning som inte visas av live control som du kan använda för att anpassa kamerans inställningar för enklare användning.

	Preliminära och grundläggande fotograferingsalternativ
	Avancerade fotograferingsalternativ
	Bildvisnings- och retuscheringsalternativ
	Anpassa kamerainställningar (s.89)
	Kamerainställning (t.ex. datum och språk)

- 1 Tryck på **MENU**-knappen för att visa menyerna.

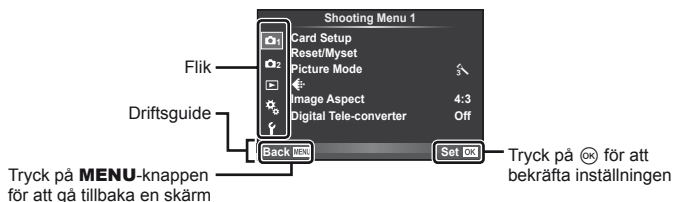

- 2 Använd  $\Delta$   $\nabla$  för att välja en flik och tryck på **OK**.
- 3 Välj en funktion med hjälp av  $\Delta$   $\nabla$  och tryck på **OK** för att visa alternativen för den valda funktionen.



- 4 Använd  $\Delta$   $\nabla$  för att markera ett alternativ och tryck på **OK** för att välja.
  - Tryck på **MENU** flera gånger för att gå ur menyerna.

### **Observera**

- För standardinställningarna för varje alternativ, se »Menyförteckning» (s.138).
- En guide visas i cirka 2 sekunder efter att du valt ett alternativ. Tryck på **INFO**-knappen för att visa eller dölja guider.

## Använda Shooting Menu 1/Shooting Menu 2

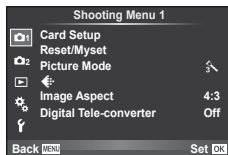

- 1 Card Setup (s.75)
- Reset/Myset (s.76)
- Picture Mode (s.77)
- ◀ (s.78)
- Image Aspect (s.54)
- Digital Tele-converter (s.84)
- 2 (Sekvensfotografering/självtlösare) (s.65, 78)
- Image Stabilizer (s.60)
- Bracketing (s.79)
- HDR (s.81)
- Multiple Exposure (s.82)
- Time Lapse Settings (s.83)
- RC Mode (s.84)

### Formatera kortet (Card Setup)

Kortet måste formateras med den här kameran innan de används första gången eller när de har använts i andra kameror eller datorer.

Allt som finns på kortet, inklusive skrivskyddade bilder, raderas när kortet formateras.

Se till att det inte finns bilder kvar på kortet som du vill spara när du formaterar ett använt kort. »Kompatibla kort» (s.119)

- 1 Välj [Card Setup] i Fotograferingsmeny 1.
- 2 Välj [Format].
- 3 Välj [Yes] och tryck på .

  - Kortet formateras.

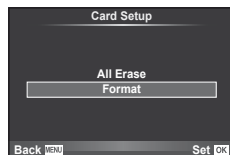





## Återställa standardinställningarna (Reset/Myset)

Kamerainställningarna kan enkelt återställas till registrerade inställningar.

### Använda återställning

Återställa standardinställningar.

- 1 Välj [Reset/Myset] i  Fotograferingsmeny 1.
- 2 Välj [Reset] och tryck på .
  - Markera [Reset] och tryck på  för att välja typ av återställning. Markera [Full] och tryck på  om alla inställningar förutom tid, datum och några andra ska återställas.





 »Menyförteckning» (s.138)

- 3 Välj [Yes] och tryck på .





### Spara Myset

Du kan spara de aktuella kamerainställningarna för andra lägen än fotograferingsläge. Sparade inställningar kan hämtas i lägena **P**, **A**, **S** och **M**.

- 1 Justera inställningar för att spara.
- 2 Välj [Reset/Myset] i  Fotograferingsmeny 1.
- 3 Välj önskad destination ([Myset1]–[Myset4]) och tryck på .
  - [Set] visas intill destinationerna ([Myset1]–[Myset4]) för vilka inställningar redan har sparats. Om [Set] väljs igen skrivs den sparade inställningen över.
  - Välj [Reset] för att ta bort registreringen.
- 4 Välj [Set] och tryck på .
  - Inställningar som kan sparas till Myset  »Menyförteckning» (s.138)

### Använda Myset

Ställer in kameran på de inställningar som valt för Myset.

- 1 Välj [Reset/Myset] i  Fotograferingsmeny 1.
- 2 Välj önskad inställningar ([Myset1]–[Myset4]) och tryck på .
- 3 Välj [Yes] och tryck på .



## Behandlingsalternativ (Picture Mode)

Du kan göra individuella justeringar för kontrast, skärpa och övriga parametrar i [Picture Mode]-inställningarna (s.62). Ändringar för varje bildläge sparas separat.

- 1 Välj [Picture Mode] i Fotograferingsmeny 1.



- 2 Välj ett alternativ med hjälp av  $\Delta$   $\nabla$  och tryck på  $\odot$ .
- 3 Tryck på  $\triangleright$  för att visa inställningarna för det valda alternativet.

				<b>M</b>	<b>C</b>
<b>Kontrast</b>	Skillnad mellan ljust och mörkt	✓	✓	✓	✓
<b>Sharpness</b>	Bildens skärpa	✓	✓	✓	✓
<b>Saturation</b>	Färgmättnad	✓	✓	—	✓
<b>Gradation</b>	Ställ in tonen (toningen).				
<b>Auto</b>	Delar upp bilden i områden och anpassar ljusstyrkan separat för varje område. Detta kan användas för bilder med områden med stor kontrast där de vita områdena blir för ljusa eller de svarta för mörka.	✓	✓	✓	✓
<b>Normalt</b>	Använd läget [Normal] vid normal fotografering.				
<b>High Key</b>	Toning av ett ljust motiv.				
<b>Low Key</b>	Toning av ett mörkt motiv.				
<b>Effect (i-Enhance)</b>	Ställer in i vilken utsträckning effekten kommer att användas.	✓	—	—	✓
<b>B&amp;W Filter (Monotone)</b>	Skapar en svartvit bild. Filterfärgen blir ljusare och den kompletterande färgen blir mörkare.				
<b>N:Neutral</b>	Skapar en normal svartvit bild.				
<b>Ye:Yellow</b>	Återger klart definierade vita moln med en naturligt blå himmel.				
<b>Or:Orange</b>	Betonar färger i blå himmel och solnedgångar något.	—	—	✓	✓
<b>R:Red</b>	Betonar färgerna i blå himmel och ljusstyrkan i röda höstlöv starkt.				
<b>G:Green</b>	Betonar färgerna i röda läppar och gröna löv starkt.				

<b>Bild Ton</b> (Monotone)	Färglägger en svartvit bild.				
<b>N:Neutral</b>	Skapar en normal svartvit bild.				
<b>S:Sepia</b>	Sepia				
<b>B:Blue</b>	Blåa toner	—	—	✓	✓
<b>P:Purple</b>	Lila toner				
<b>G:Green</b>	Gröna toner				

### Risk

- Ändringar av kontrasten har ingen effekt på andra inställningar än [Normal].

## Bildkvalitet ()

Välj en bildkvalitet. Du kan välja en separat bildkvalitet för fotografier och videosekvenser. Det här är detsamma som alternativet [] i Live Control.

- Du kan ändra kombination av JPEG-bildstorlek och kompressionsförhållande och pixelantal för [] och [] [ Set], [Pixel Count] »Använda de anpassade menyerna» (s.89)

## Ställa in självutlösaren ()

Du kan anpassa användningen av självutlösaren.

- 1 Välj [] i Fotograferingsmeny 2.

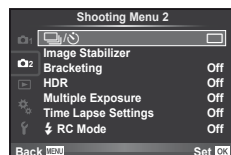

- 2 Välj [] (custom) och tryck på .
- 3 Använd för att välja alternativet och tryck på .
  - Använd för att välja inställningen och tryck på .

<b>Frame</b>	Ställer in antalet bildrutor som ska tas.
<b>Timer</b>	Ställer in hur lång tid efter att avtryckaren trycks ned som bilden tas.
<b>Interval Time</b>	Ställer in fotograferingsintervallet för den andra och efterföljande bildrutor.

## Variera inställningarna för en serie av bilder (alternativexponering)

Med »alternativexponering» varierar kameran automatiskt inställningarna för en uppsättning bilder eller en serie bilder så de får olika exponeringar. Du kan lagra inställningar för alternativexponering och avaktivera alternativexponering.

- 1 Välj [Bracketing] i Fotograferingsmeny 2 och tryck på .



- 2 När du har valt [On] trycker du på och väljer en typ av alternativfotografering.

- När du väljer alternativfotografering visas på skärmen.

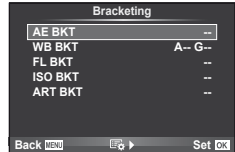

- 3 Tryck på , välj inställningar för parametrar, t.ex. antalet bilder, och tryck sedan på knappen .
  - Fortsätt att trycka på knappen tills du återkommer till skärmen i steg 1.
  - Om du väljer [Off] i steg 2 sparas inställningarna för alternativfotografering och du kan fotografera som vanligt.

### Risk

- Kan inte användas under HDR-fotografering.
- Kan inte användas samtidigt som multiplexponering och time lapse-fotografering.

### AE BKT (alternativexponering)

Kameran varierar exponeringen för varje bild. Ändringsvärdet kan väljas mellan 0.3 EV, 0.7 EV och 1.0 EV. Vid enbilda-fotografering tar kameran en stillbild varje gång avtryckaren trycks ner hela vägen, men vid sekvensfotografering fortsätter kameran ta bilder i följande ordning så länge avtryckaren är nedtryckt hela vägen: ingen modifiering, negativ, positiv.

Antal bilder: 2, 3, 5 eller 7

- -indikatorn blir grön under alternativexponering.
- Kameran modifierar exponeringen genom att variera bländarvärde och slutartid (läge **P**), slutartid (lägena **A** och **M**) eller bländare (läge **S**).
- Kameran alternativexponerar det för tillfället valda värdet för exponeringskompensation.
- Storleken för alternativstegen ändras med värdet som valts för [EV Step]. »Använda de anpassade menyerna» (s.89)

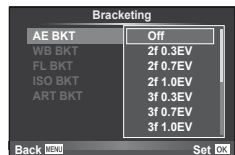

### **WB BKT (alternativ vitbalans)**

Tre bilder med olika vitbalans (justerade i specificerade färgriktningar) skapas automatiskt från en bild, med början med det värde som för tillfället är valt för vitbalans. Alternativ vitbalans är tillgängligt för lägena **P**, **A**, **S** och **M**.

- Vitbalansen kan varieras med 2, 4, eller 6 steg på var och en av axlarna A–B (gul–blå) och G–M (grön–magenta).
- Kameran alternativexponerar det för tillfället valda värdet för vitbalanskompensering.
- Inga bilder tas under alternativ vitbalans om det inte finns tillräckligt med minne på kortet för det valda antalet bilder.



### **FL BKT (alternativ blixt)**

Kameran varierar blixtnivån över tre bilder (ingen modifiering på den första bilden, negativ modifiering på den andra och positiv modifiering på den tredje). Vid tagning av enstaka bild tas en bild varje gång avtryckaren trycks, vid sekvensfotografering tas alla bilder medan avtryckaren trycks ned.

- **BKT**-indikatorn blir grön under alternativexponering.
- Storleken för alternativstegen ändras med värdet som valts för [EV Step]. »Använda de anpassade menyerna» (s.89)

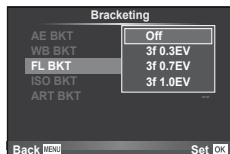

### **ISO BKT (alternativ ISO-känslighet)**

Kameran varierar känsligheten över tre bilder medan den håller slutartiden och bländaren fast. Ändringsvärdet kan väljas mellan 0.3 EV, 0.7 EV och 1.0 EV. Varje gång avtryckaren trycks ned tar kameran tre bilder med den inställda känsligheten (eller om automatisk känslighet har valts, den optimala känslighetsinställningen) för den första bilden, negativ ändring för den andra bilden och positiv ändring för den tredje bilden.

- Storleken för alternativstegen ändras inte med värdet som valts för [ISO Step]. »Använda de anpassade menyerna» (s.89)
- Alternativ exponering utförs oavsett vilken övre gräns som ställs in med [ISO-Auto Set]. »Använda de anpassade menyerna» (s.89)

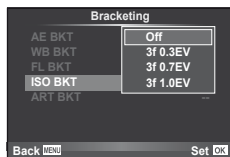

### **ART BKT (alternativt konstfilter)**

Varje gång slutaren utlöses tar kameran flera bilder där ett nytt konstfilter har använts på varje bild. Det går att aktivera eller inaktivera alternativt konstfilter, separat för varje bildläge.

- Inspelning kan ta en viss tid.
- Det går inte att kombinera ART BKT med WB BKT eller ISO BKT.

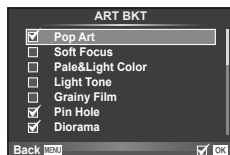



## HDR-fotografering

Kameran tar flera bilder och sammanfogar dem automatiskt till en HDR-bild. Du kan också ta flera bilder och utföra HDR-funktionen på en dator (HDR-alternativfotografering).

- 1 Välj [HDR] i Shooting Menu 2 och tryck på .



- 2 Välj en typ av HDR-fotografering och tryck på knappen .

HDR1	Fyra bilder tas, vardera med olika exponering och bilderna sammanfogas sedan till en HDR-bild i kameran.
HDR2	HDR2 ger en mer imponerande bild än HDR1. ISO-känsligheten fixeras på 200. Dessutom är den kortaste tillgängliga slutartiden 1 sekund och den längsta tillgängliga exponeringen 4 sekunder.
3F 2.0EV	HDR-exponering utförs. Välj antalet bilder och exponeringsskillnaden. HDR-bildbearbetning utförs inte.
5F 2.0EV	
7F 2.0EV	
3F 3.0EV	
5F 3.0EV	

- 3 Ta bilden.
  - När du trycker på avtryckaren tar kameran automatiskt det inställda antalet bilder.
  - Om du tilldelar HDR till en knapp med [Button Function] (s.99), kan du trycka på knappen för att visa HDR-fotograferingsskärmen.

### Risk

- I fallen med HDR1 och HDR2 är exponeringskompensation inte tillgängligt.
- Om du fotograferar med en längre slutartid kan det uppstå mer brus.
- Montera kameran på ett stativ eller annat stabiliserande föremål och ta sedan bilden.
- Bilden som visas på skärmen eller i sökaren när du fotograferar skiljer sig från den HDR-bearbetade bilden.
- Om du använder HDR1 och HDR2 sparas den HDR-bearbetade bilden som en JPEG-fil. När bildkvalitetsläget är inställt på [RAW] registreras bilden i RAW+JPEG. Den enda bilden som sparas i RAW är bilden med lämplig exponering.
- Om du ställt in HDR1/HDR2 fixeras bildläget på [Natural] och färginställningen fixeras på [sRGB]. [Full-time AF] kan inte användas.
- Blixtfotografering, alternativexponering, multiplexponering och time lapse-fotografering kan inte användas samtidigt som HDR-fotografering.

## Spela in flera exponeringar på en enda bild (flera exponeringar)

Spela in flera exponeringar i en enda bild med hjälp av alternativet som tillfället är valt för bildkvalitet.

1 Välj [Multiple Exposure] i Fotograferingsmeny 2.

2 Justera inställningar.

Frame	Välj [2f].
<b>Auto-förstärkning</b>	Vid inställningen [On], ställs ljusstyrkan för varje bild in på 1/2 och bilderna överlappas. Vid inställningen [Off], överlappas bilderna med den ursprungliga ljusstyrkan för varje bild.
<b>Overlay</b>	Vid inställningen [On], kan en RAW-bild som är sparad på ett kort överlappas med flera exponeringar och sparas som en separat bild. Antalet bilder som kan tas är en.

- visas på skärmen när flera exponeringar används.

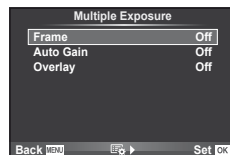

3 Ta bilden.

- visas i grönt när fotograferingen startar.
- Tryck på för att radera den senaste tagningen.
- Den föregående bilden överlagras på bilden genom objektivet som en guide för att komponera nästa bild.



### Tips

- För att överlappa 3 eller flera bildrutor: välj RAW för och använd alternativet [Overlay] för att upprepa fotografering med flera exponeringar.
- För mer information om överlappning av RAW-bilder: [Edit] (s.85)



### Risk

- Kameran ställs inte i viloläge medan flera exponeringar används.
- Stillbilder som har tagits med andra kameror kan inte inkluderas i en bild med flera exponeringar.
- När [Overlay] är inställt på [On], framkallas de bilder som visas när en RAW-bild väljs med inställningarna från tidpunkten för fotografering.
- Om du vill ställa in fotograferingsfunktioner, avbryter du först flera exponeringar. Vissa funktioner kan inte ställas in.
- Flera exponeringar avbryts automatiskt från den första bilden i följande situationer.  
Kameran stängs av/ -knappen trycks ned/**MENU**-knappen trycks ned/  
Fotograferingsläget är inställt på något annat läge än **P**, **A**, **S**, **M**/Batteriladdningen tar slut/En kabel ansluts till kameran
- När en RAW-bild väljs med hjälp av [Overlay], visas JPEG-bilden för bilden som spelats in i JPEG+RAW.
- Vid fotografering av flera exponeringar med hjälp av alternativexponering, ges prioritering till fotografering med flera exponeringar. Medan den överlappade bilden sparas, återställs alternativexponering till fabriksinställningen.

## Fotografera automatiskt med ett bestämt intervall (fotografera med fördröjning)

Du kan ställa in kameran så att fotografering sker med en bestämd fördröjning. De bilder som tas kan även spelas in som en videosekvens. Den här inställningen är endast tillgänglig i lägena **P**, **A**, **S** och **M**.

**1** Ange följande inställningar i [Time Lapse Settings] i  Fotograferingsmeny **2**.

<b>Frame</b>	Ställer in antalet bildrutor som ska tas.
<b>Start Waiting Time</b>	Anger väntetiden innan du börjar fotografera.
<b>Interval Time</b>	Anger intervallet mellan bilder när du har börjat fotografera.
<b>Time Lapse Movie</b>	Anger inspelningsformat för bildrutans sekvens. [Off]: Spelar in varje bildruta som en stillbild. [On]: Spelar in varje bildruta som en stillbild och genererar och spelar in en videosekvens från bildrutans sekvens.

- Videosekvensens bildkvalitet är [M-JPEG HD] och bildhastigheten 10 fps.

### **2** Ta bilden.

- Bilder tas även om bilden inte är i fokus efter autofokus. Om du vill fixera skärpeläget, ta bilder med manuell skärpeinställning.
- [Rec View] aktiveras i 0,5 sekunder.
- Om antingen tiden före tagningen, eller tagningsintervallet, har angetts till 1 minut 31 sek. eller längre stängs skärmen och kameran av efter 1 minut. 10 sekunder innan bilden tas sätts kameran igång igen. När skärmen har stängts av, tryck på slutarknappen för att aktivera den.

### **Risk**

- Om läget AF har angetts till [C-AF] eller [C-AF+TR] ändras det automatiskt till [S-AF].
- Pekfunktioner avaktiveras vid fotografering med fördröjning.
- Kan inte användas med HDR-fotografering.
- Det går inte att kombinera bulb-, time- eller sammansatt fotografering med alternativexponering eller multiplexponering eller kombinera alternativexponering och multiplexponering.
- Blixten fungerar inte om laddningstiden är längre än intervalltiden mellan tagningarna.
- Om kameran automatiskt stängs av mellan tagningar sätts den på igen innan nästa tagning.
- Om några stillbilder inte spelas in korrekt genereras inte fördröjningssekvensen.
- Om det inte finns tillräckligt med ledig plats på kortet spelas inte fördröjningssekvensen in.
- Fotografering med fördröjning avbryts om något av följande används: lägesratt, **MENU**-knapp, -knapp, objektivets knapp för att lossa objektivet, eller om USB-kabeln ansluts.
- Fotografering med fördröjning avbryts om du stänger av kameran.
- Om batteriet har för dålig laddning kan tagningen avbrytas innan det är färdigt. Se till att batteriet är ordentligt laddat innan du börjar.

## Trådlöst fjärrstyrd blyxtfotografering

Du kan ta trådlösa blyxtbilder med den inbyggda blyxten och en speciell blyxt med en fjärrkontrollfunktion.  »Trådlöst fjärrstyrd blyxtfotografering» (s.125)

## Digital zoom (Digital telekonverter)







En digital telekonverter används för att zooma in bortom det aktuella zoomförhållandet. Kameran sparar mittbeskärningen. Zoomen ökas med cirka 2x.

**1** Välj [On] för [Digital Tele-converter] i  Fotograferingsmeny 1.

**2** Bilden på skärmen förstoras med en faktor på två.

- Motivet spelar in som det visas på skärmen.

### Risk

- Digital zoom kan inte användas med flera exponeringar, i -läget eller när , , ,  eller  har valts i **SCN**-läget.
- Den här funktionen är inte tillgänglig när [Movie Effect] är [On] i -läge.
- När en RAW-bild visas, indikerar en ram området som kan visas på skärmen.
- AF-markeringsbortfall.

## Använda bildvisningsmenyn

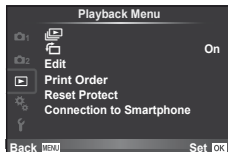

 (s.59)

 (s.85)

Edit (s.85)

Print Order (s.116)

Reset Protect (s.87)









Connection to Smartphone (s.107)

### Visa bilder roterade ()

Med inställningen [On] roteras bilder som tas med kameran i stående läge automatiskt och visas i stående riktning.

### Redigering av stillbilder

Sparade bilder kan redigeras och sparas som nya bilder.

- 1 Välj [Edit] i bildvisningsmenyn  och tryck på .
- 2 Använd   för att välja [Sel. Image] och tryck på .
- 3 Använd   för att välja den bild som ska redigeras och tryck på .
  - [RAW Data Edit] visas om bilden är en RAW-bild och [JPEG Edit] om det är en JPEG-bild. Om bilden spelades in i RAW+JPEG-format, visas både [RAW Data Edit] och [JPEG Edit]. Välj meny för den bild som ska redigeras.
- 4 Välj [RAW Data Edit] eller [JPEG Edit] och tryck på .

RAW Data Edit	Skapa en JPEG-kopia av en RAW-bild redigerad enligt inställningarna.	
	[Current]	JPEG-kopian bearbetas med de aktuella kamerainställningarna. Justera kamerainställningarna innan du väljer detta alternativ.
	[Custom1]	Redigering kan utföras medan du ändrar inställningarna på bildskärmen. Du kan spara de inställningar som används.
	[Custom2]	
	ART BKT	Bilden redigeras med inställningar för det valda artfiltret.

<p><b>JPEG Edit</b></p>	<p>Välj mellan följande alternativ:          [Shadow Adj]: Gör ett mörkt motiv i motljus ljusare.          [Redeye Fix]: Reducerar röda ögon när blixtn används.          [ ]: Använd ratten för att välja beskärningsstorleken och <math>\Delta \nabla \triangleleft \triangleright</math> för att placera beskärningen.</p>  <p>[Aspect]: Ändrar höjd-/breddförhållandet för bilder från 4:3 (standard) till [3:2], [16:9], [1:1] eller [3:4]. Efter att man ändrat höjd-/breddförhållandet, använder man <math>\Delta \nabla \triangleleft \triangleright</math> för att ange beskärningens position.          [Black &amp; White]: Skapar svartvita bilder.          [Sepia]: Skapar sepia-tonade bilder.          [Saturation]: Ställer in färgdjup. Justera färgmättnaden och kontrollera det på skärmen.          [ ]: Konverterar filstorleken till 1280 × 960, 640 × 480 eller 320 × 240. Bilder med ett annat höjd-/breddförhållande än 4:3 (standard) konverteras till närmaste bildfilstorlek.          [e-Portrait]: Gör att hud verkar jämn och slät.          Du kan eventuellt inte kompensera beroende på bilden om ansiktsidentifiering misslyckas.</p>
-------------------------	--

**5** När inställningarna är klara trycker du på  $\text{OK}$ .

- Inställningarna används på bilden.

**6** Välj [Yes] och tryck på  $\text{OK}$ .

- Den redigerade bilden sparas på kortet.











### **!** Risk

- Videosekvenser och 3D-bilder kan inte redigeras.
- Funktionen reducering av röda ögon fungerar eventuellt inte beroende på bilden.
- Redigering av en JPEG-bild är inte möjligt i följande fall:  
 När en bild bearbetas på en dator och det inte finns tillräckligt med plats på kortet, när en bild tagits på en annan kamera
- Vid omskalning ([ ]) går det inte att välja ett större antal pixlar än det som ursprungligen användes.
- [ ] och [Aspect] kan endast användas för att redigera bilder med höjd-/breddförhållandet 4:3 (standard).
- När [Picture Mode] är inställt på [ART], läses [Color Space] till [sRGB].





## Bildöverlagring

Upp till 3 RAW-bilder som tagits med kameran kan överlagras och sparas som en separat bild.

Bilden sparas med den bildkvalitet som är inställd vid tidpunkten då bilden sparas. (Om [RAW] är valt sparas kopian i [L+N+RAW]-format.)

- 1 Välj [Edit] i bildvisningsmenyn  och tryck på .
- 2 Använd   för att välja [Image Overlay] och tryck på .
- 3 Välj antalet bilder i överlappningen och tryck på .
- 4 Använd     för att välja de RAW-bilder som ska användas i överlagringen.
  - När du har valt det antal bilder som specificerats i steg 3 visas överlagringen.



- 5 Justera förstärkningen.
  - Använd   för att välja en bild och använd   för att justera förstärkningen.
  - Förstärkningen kan justeras i intervallet 0,1–2,0. Kontrollera resultaten på skärmen.



- 6 Tryck på . En bekräftelsedialogruta visas, välj [Yes] och tryck på .



### Tips

- Om du vill låta 4 eller fler bilder överlappa varandra sparar du den överlappade bilden som en RAW-fil och använder [Image Overlay] upprepade gånger.



## Ljudinspelning

Lägg till en ljudinspelning (upp till 30 sek. lång) till den aktuella bilden.

Detta är samma funktion som  under bildvisning. (s.58)

## Upphäva alla skrivskydd











Med den här funktionen kan man upphäva skrivskyddet för flera bilder samtidigt.

- 1 Välj [Reset Protect] i  bildvisningsmenyn.
- 2 Välj [Yes] och tryck på .

## Använda inställningsmenyn

Använd inställningsmenyn  för att ställa in kamerans grundfunktioner.



















Option	Beskrivning	
 (Inställning av datum/tid)	Ställer in kameraklockan.	16
 (Byte av språk på displayen)	Man kan ändra språk för texterna på displayen och felmeddelandena från engelska till ett annat språk.	—
 (Justering av skärmens ljusstyrka)	Du kan ställa in bildskärmens ljusstyrka och färgtemperatur. Inställningen av färgtemperatur påverkar bara det som visas på skärmen vid bildvisning. Använd  för att markera  (färgtemperatur) eller  (ljusstyrka) och   för att justera värdet. Tryck på <b>INFO</b> -knappen för att växla mellan [Natural] och [Vivid] för färgvisningen på skärmen.	—
<b>Rec View</b>	Välj huruvida bilder ska visas direkt efter tagning och hur länge de ska visas. Detta används när du vill göra en snabb kontroll av bilden du just har tagit. När du trycker ner avtryckaren halvvägs medan du kontrollerar bilden kan fortsätta att fotografera direkt. [0.3sec]–[20sec]: Väljer antalet sekunder som varje bild visas. [Off]: Bilden som lagras på kortet visas inte. [Auto  ]: Visar bilden som sparas och går sedan över till bildvisningsläget. Denna funktion används när du vill radera en bild efter att ha kontrollerat den.	—
<b>Wi-Fi Settings</b>	Ställ in kameran så att den kan anslutas till en smartphone med trådlösa nätverksfunktioner genom att använda den trådlösa funktionen på kameran.	107
 <b>Menu Display</b>	Välj om den anpassade menyn ska visas.	—
<b>Firmware</b>	Versjonen av produktens fasta programvara visas. När du har frågor om din kamera eller dess tillbehör eller när du vill ladda ner programvara måste du ange vilken version du använder av varje produkt.	—



## Använda de anpassade menyerna

Kamerans inställningar kan anpassas med den anpassade menyn .





### Custom Menu

-  AF/MF (s.89)
-  Button/Dial (s.90)
-  Release/ (s.90)
-  Disp//PC (s.91)
-  Exp//ISO (s.92)
-   Custom (s.93)
-  -/Color/WB (s.94)
-  Record/Erase (s.95)
-  Movie (s.96)
-  Inbyggd EVF (s.96)
-   Utility (s.97)



### AF/MF

MENU →  → 

Option	Beskrivning	
<b>AF Mode</b>	Välj AF-läget Detta är samma sak som live control-inställningen. Du kan ange separata fokuseringsmetoder för stillbildsfotograferingsläget och läge  .	72
<b>Full-time AF</b>	Om [On] har valts fortsätter kameran att ställa in skärpan även när avtryckaren inte trycks ned halvvägs. Kan inte användas tillsammans med ett Four Thirds-objektiv.	—
<b>AEL/AFL</b>	Anpassa AF- och AE-lås.	97
<b>Reset Lens</b>	Vid inställningen [On] återställs objektivetvets skärpa (oändlighet) varje gång kameran stängs av. Även fokusen på motorzoomobjektiv återställs.	—
<b>BULB/TIME Focusing</b>	Normalt låses skärpan under exponeringen när manuell fokus (MF) väljs. Välj [On] för att kunna ställa in skärpan med fokuseringsringen.	—
<b>Focus Ring</b>	Du kan anpassa hur objektivet justeras i förhållande till fokuspunkten genom att välja roteringsriktning för fokuseringsringen.	—
<b>MF Assist</b>	Vid inställningen [On] kan du automatiskt växla till zoom eller peaking i manuellt fokusläge genom att vrida på fokuseringsringen.	98
<b>[] Set Home</b>	Välj den AF-markering som ska sparas som hempositionen.  visas i val av AF-markering.	—

## AF/MF

MENU → ☰ → 📷

Option	Beskrivning	👉
<b>AF Illuminat.</b>	Välj [Off] för att inaktivera AF-lampan.	—
<b>Face Priority</b>	Välj AF-läge för ansiktsprioritet. Detta är samma sak som live control-inställningen.	52
<b>AF Område</b>	Om du valde [Off] visas inte AF-målramen under bekräftelse.	—

## Knapp/Ratt

MENU → ☰ → 📷

Option	Beskrivning	👉
<b>Button Function</b>	Välj funktionen som tilldelas den valda knappen. [Fn]Function, [Fn2]Function, [⊙]Function, [▷]Function, [▽]Function, [⏏]Function, [Lfn]Function	99
<b>Dial Function</b>	Du kan ändra funktionerna som tilldelas till den främre ratten och den bakre ratten.	—
<b>Dial Direction</b>	Välj riktningen som ratten ska roteras i för att justera slutartiden eller bländarvärdet. Ändra programväxlingsriktningen.	—
<b>Mode Dial Function</b>	Anpassa det fotograferingsläge som ställs in av menyrratten. Du kan använda sparade Myset-inställningar. [Myset1] - [Myset4] (s.76) kan väljas när inställningarna har registrerats.	—

## Release/📷

MENU → ☰ → 📷

Option	Beskrivning	👉
<b>RIs Priority S</b>	Om [On] väljs kan slutaren utlösas även när kameran inte har ställt in skärpan. Detta alternativ kan ställas in separat för lägena S-AF (s.72) och C-AF (s.72).	—
<b>RIs Priority C</b>		
<b>L fps</b>	Välj bildfrekvensen för [📷L] och [📷H]. Figurer är ungefärliga maxvärden.	65
<b>H fps</b>		
<b>+ IS Off</b>	Om du väljer [Off] aktiveras bildstabiliseringen för sekventiell fotografering.	—
<b>Half Way RIs With IS</b>	Vid inställningen [On] fungerar bildstabiliseringen när du trycker ned slutarknappen halvvägs.	—
<b>Lens I.S. Prioritet</b>	Om [On] väljs ges prioritet till objektivfunktionen när ett objektiv används med bildstabiliseringsfunktion.	—
<b>Release Lag-Time</b>	Om [Short] väljs kan fördröjningen mellan att helt trycka ned avtryckaren och att bilden tas förkortas.*	—

\* Batteriets livslängd förkortas. Se även till att kameran inte utsätts för hårda stötar när du använder den. Det kan göra att skåmen inte längre kan visa motiv. Om det sker, stäng av kameran och sätt på den igen.

Option	Beskrivning	👉																																		
<b>HDMI</b>	[HDMI Out]: Välj det digitala videosignalformatet för att ansluta till en TV via en HDMI-kabel. [HDMI Control]: Välj [On] för att låta kameran styras med hjälp av fjärrkontroller för TV-apparater som stöder HDMI-styrning.	101																																		
<b>Video Out</b>	Välj videostandarden ([NTSC] eller [PAL]) som används i ditt land eller din region.	101																																		
<b>📷 Control Settings</b>	Välj kontrollerna som visas i varje fotograferingsläge. <table border="1" data-bbox="298 346 833 569"> <thead> <tr> <th rowspan="2">Kontroller</th> <th colspan="4">Fotograferingsläge</th> </tr> <tr> <th>P/A/S/M</th> <th>📷 AUTO</th> <th>ART</th> <th>SCN</th> </tr> </thead> <tbody> <tr> <td>Live Control (s.31)</td> <td>✓</td> <td>✓</td> <td>✓</td> <td>✓</td> </tr> <tr> <td>Live SCP (s.104)</td> <td>✓</td> <td>✓</td> <td>✓</td> <td>✓</td> </tr> <tr> <td>Live Guide (s.29)</td> <td>–</td> <td>✓</td> <td>–</td> <td>–</td> </tr> <tr> <td>Art Menu</td> <td>–</td> <td>–</td> <td>✓</td> <td>–</td> </tr> <tr> <td>Scene Menu</td> <td>–</td> <td>–</td> <td>–</td> <td>✓</td> </tr> </tbody> </table>	Kontroller	Fotograferingsläge				P/A/S/M	📷 AUTO	ART	SCN	Live Control (s.31)	✓	✓	✓	✓	Live SCP (s.104)	✓	✓	✓	✓	Live Guide (s.29)	–	✓	–	–	Art Menu	–	–	✓	–	Scene Menu	–	–	–	✓	103
Kontroller	Fotograferingsläge																																			
	P/A/S/M	📷 AUTO	ART	SCN																																
Live Control (s.31)	✓	✓	✓	✓																																
Live SCP (s.104)	✓	✓	✓	✓																																
Live Guide (s.29)	–	✓	–	–																																
Art Menu	–	–	✓	–																																
Scene Menu	–	–	–	✓																																
<b>📷 /Info Settings</b>	Välj den information som visas när <b>INFO</b> -knappen trycks ned. [▶ Info]: Välj informationen som visas vid bildvisning i helskärmsläge. [LV-Info]: Välj informationen som visas när kameran är i fotograferingsläge. [📷 Settings]: Välj informationen som visas vid småbildsvisning och kalendervisning.	105, 106																																		
<b>Displayed Grid</b>	Välj [📏], [📏], [📏], [📏] eller [📏] för att visa ett rutnät på skärmen.	—																																		
<b>Picture Mode Settings</b>	Visa bara det valda bildläget när ett bildläge väljs.	—																																		
<b>Histogram Settings</b>	[Highlight]: Välj den nedre gränsen för högdagervisningen. [Shadow]: Välj den övre gränsen för lågdagervisningen.	105																																		
<b>Mode Guide</b>	Välj [Off] för att inte visa hjälp för det valda läget när menyrtatten ställs på en ny inställning.	17																																		
<b>Live View Boost</b>	Om [On] väljs ges prioritet till att göra bilderna tydligt synliga, men effekternas exponeringskompensation och övriga inställningar kommer inte att synas på skärmen.	—																																		
<b>Frame Rate</b>	Välj [High] för att minska bildrutefördröjningen. Däremot kan bildkvaliteten försämrans.	—																																		
<b>Art LV Mode</b>	[mode1]: Filtereffekterna visas alltid. [mode2]: Filtereffekter syns inte på skärmen medan avtryckaren är halvvägs nedtryckt. Välj för en jämn visning.	—																																		
<b>Flicker reduction</b>	Sänk effekterna från flimmer under vissa typer av belysning, inklusive lysrör. När flimmer inte minskas med inställningen [Auto] ställer du in [50Hz] eller [60Hz] utifrån elnätsfrekvensen i den region som kameran används.	—																																		

Option	Beskrivning	
<b>LV Close Up Mode</b>	[mode1]: När avtryckaren trycks ner halvvägs avbryts zoomen. [mode2]: Zoomen avbryts inte när avtryckaren trycks ner halvvägs.	53
<b>Peaking Settings</b>	Du kan växla färgen för kantförstärkning mellan vitt och svart.	—
<b>Backlit LCD</b>	Om inga funktioner utförs under den valda tidsperioden blir bakgrundsbelysningen mörkare för att spara batteriström. Bakgrundsbelysningen blir inte mörkare om [Hold] är valt.	—
<b>Sleep</b>	Kameran ställer sig i viloläge (energispärläge) om inga funktioner utförs under den valda tidsperioden. Kameran kan återaktiveras genom att man trycker ner avtryckaren halvvägs.	—
<b>Auto Power Off</b>	Ställer in att kameran stängs av efter en angiven tid.	—
<b>■) (Signalljud)</b>	Vid inställningen [Off] kan du slå av signalljudet som avges när skärpan läses genom att avtryckaren trycks ner.	—
<b>USB Mode</b>	Välj ett läge för att ansluta kameran till en dator eller skrivare. Välj [Auto] för att visa USB-lägesalternativen varje gång kameran ansluts.	—
<b>Multifunktionsinställningar</b>	Välj huruvida du vill visa de funktioner som kan tilldelas multifunktionsknappen i en meny. Fem funktioner kan visas: [Color Creator], [ ISO/ WB], [ WB/ ISO], [Magnify] och [Image Aspect]. [Highlight&Shadow Control] visas alltid.	23

Option	Beskrivning	
<b>EV Step</b>	Välj storleken på stegen som används när du väljer slutarhastighet, bländare, exponeringskompensation och andra exponeringsparametrar.	—
<b>Noise Reduct.</b>	Den här funktionen reducerar bruset som skapas under en lång exponering. [Auto]: Brusreducering utförs vid långsamma slutartider eller när kamerans interna temperatur har ökat. [On]: Brusreducering används vid varje tagning. [Off]: Brusreduceringen är avstängd. <ul style="list-style-type: none"> <li>När brusreducering används krävs dubbelt så lång tid för att spara bilden.</li> <li>Brusreduceringen stängs av automatiskt under sekvensfotografering.</li> <li>Den här funktionen fungerar eventuellt inte optimalt under en del fotograferingsförhållanden och för vissa motiv.</li> </ul>	43
<b>Noise Filter</b>	Välja mängden brusreducering som utförs vid höga ISO-känsligheter.	—
<b>ISO</b>	Ställ in ISO känsligheten.	73
<b>ISO Step</b>	Välja stegen som finns tillgängliga för att välja ISO-känslighet.	—

Option	Beskrivning	
<b>ISO-Auto Set</b>	Välj det övre gränsvärdet och standardvärdet som används för ISO-känslighet när [Auto] väljs för ISO. [High Limit]: Välj det övre gränsvärdet för val av automatisk ISO-känslighet. [Default]: Välj standardvärdet för val av automatisk ISO-känslighet.	—
<b>ISO-Auto</b>	Välj fotograferingslägena i vilka [Auto] ISO-känslighet är tillgänglig. [P/A/S]: Auto ISO-känslighetsinställningen är tillgänglig i alla lägen förutom <b>M</b> . ISO-känsligheten läses på ISO200 i läge <b>M</b> . [All]: Auto ISO-känslighetsinställningen är tillgänglig i alla lägen.	—
<b>Mätning</b>	Välj ett mätläge beroende på motivet.	71
<b>AEL Metering</b>	Välj mätmetoden som används för AE-lås (s.97). [Auto]: Använd den för tillfället valda mätmetoden.	—
<b>BULB/TIME Timer</b>	Välj den maximala exponeringen för fotografering i B-läge och tidsfotografering.	—
<b>BULB/TIME Monitor</b>	Ställ in skärmens ljusstyrka när [BULB], [TIME] eller [COMP] används.	—
<b>Live BULB</b>	Välj visningsintervallet under fotografering. Vissa begränsningar gäller. Frekvensen faller vid höga ISO-känsligheter. Välj [Off] för att inaktivera visningen. Tryck på skärmen eller tryck ner avtryckaren halvvägs för att uppdatera visningen.	—
<b>Live TIME</b>		—
<b>Anti-Shock [♦]</b>	Välj fördröjningen mellan att avtryckaren trycks och att slutaren utlöses. Detta minskar kameraskakningar som orsakas av vibrationer. Denna funktion är användbar i situationer som till exempel vid mikroskopfotografering och astronomifotografering. Den är också användbar vid sekvensfotografering (s.65) och fotografering med självutlösare (s.65).	—
<b>Composite Settings</b>	Ställ in en exponeringstid att fungera som referens för sammansatt fotografering (s.42).	—

Option	Beskrivning	
<b>X-Sync.</b>	Välja slutartiden som används när blixten avfyras.	106
<b>Slow Limit</b>	Välj den långsammaste slutartiden som är tillgänglig när en blyxt används.	106
<b>52+24</b>	Läggs till värdet för exponeringskompensation och blyxtstyrkan ställs in vid inställningen [ON].	50, 70

Option	Beskrivning	
<b>← Set</b>	<p>Du kan välja JPEG-bildkvalitetsläge från kombinationer av tre bildstorlekar och fyra komprimeringsnivåer.</p> <ol style="list-style-type: none"> <li>1) Använd <b>&lt;D&gt;</b> till att välja en kombination (<b>[←-1]</b> – <b>[←-4]</b>) och använd <b>△▽</b> för att ändra.</li> <li>2) Tryck på <b>OK</b>.</li> </ol> <div data-bbox="616 211 844 371" style="border: 1px solid black; padding: 5px;"> <p style="text-align: center;">Bildstorlek    Komprimeringsgrad</p> </div>	67
<b>Pixel Count</b>	<p>Välja antalet pixlar för bilder i storlekarna <b>[M]</b> och <b>[S]</b>.</p> <ol style="list-style-type: none"> <li>1) Välj <b>[M]</b>iddle eller <b>[S]</b>mall) och tryck på <b>▷</b>.</li> <li>2) Välj ett pixelantal och tryck på <b>OK</b>.</li> </ol> <div data-bbox="616 458 844 618" style="border: 1px solid black; padding: 5px;"> </div>	67
<b>Shading Comp.</b>	<p>Välj <b>[On]</b> för att korrigera periferibelysning beroende på typ av objektiv.</p> <ul style="list-style-type: none"> <li>• Kompensation är inte tillgängligt för telekonvertrar eller förlängningsrör.</li> <li>• Det kan förekomma brus vid kanterna på bilder som fotograferats med hög ISO-känslighet.</li> </ul>	—
<b>WB</b>	<p>Ställa in vitbalansen. Detta är samma sak som live control-inställningen. Du kan även finjustera vitbalansen för varje läge. Du kan också finjustera med hjälp av vitbalanskompensationen på superkontrollpanelen (s.24).</p>	63
<b>All</b>	<p><b>[All Set]:</b> Använda samma vitbalanskompensering i alla lägen förutom <b>[CWB]</b>.  <b>[All Reset]:</b> Ställa in vitbalanskompenseringen till 0 för alla lägen förutom <b>[CWB]</b>.</p>	—
<b>Keep Warm Color</b>	<p>Välj <b>[Off]</b> för att ta bort varma »färger» från bilder som tagits i ljus från glödlampor.</p>	—
<b>+WB</b>	<p>Justera vitbalansen för användning med blix.</p>	—
<b>Color Space</b>	<p>Du kan välja hur färger återges på skärmen och skrivaren.</p>	—

Option	Beskrivning	👉
<b>Quick Erase</b>	Om [On] väljs raderas den aktuella bilden direkt om du trycker på -knappen i bildvisningsläge.	—
<b>RAW+JPEG Erase</b>	Välja vad som ska ske när en bild som tagits med en inställning för RAW+JPEG raderas i läget för visning av en bild (s.34). [JPEG]: Endast JPEG-kopian raderas. [RAW]: Endast RAW-kopian raderas. [RAW+JPEG]: Båda kopiorna raderas. • Både RAW- och JPEG-kopior raderas när valda bilder raderas eller när [All Erase] (s.75) väljs.	67
<b>File Name</b>	[Auto]: Även när ett nytt kort sätts i kommer filnumreringen att fortsätta från det förra kortet. Filnumreringen fortsätter från det senast använda numret eller från det högsta numret på kortet. [Reset]: När du sätter i ett nytt kort, startar katalognumreringen vid 100 och filnumreringen börjar vid 0001. Om ett kort som innehåller bilder sätts i, startar filnumren efter det högsta filnummer som redan finns på kortet.	—
<b>Edit Filename</b>	Välj hur bildfiler namnges genom att redigera den del av filnamnet som markeras i grått nedan. sRGB: Pmdd0000.jpg _____ Pmdd Adobe RGB: _mdd0000.jpg _____ mdd	—
<b>Priority Set</b>	Välja det förinställda valet ([Yes] eller [No]) för bekräftelsedialogrutor.	—
<b>dpi Settings</b>	Välj utskriftsupplösning.	—
<b>Copyright Settings*</b>	Lägger till namnet på fotografen och copyrightinnehavaren för nya bilder. Namn kan vara upp till 63 tecken långa. [Copyright Info.]: Välj [On] för att inkludera namnet på fotografen och copyrightinnehavaren i Exif-data för nya fotografier. [Artist Name]: Ange namnet på fotografen. [Copyright Name]: Ange namnet på copyrightinnehavaren.  <ol style="list-style-type: none"> <li>1) Markera ett tecken ① och tryck på  för att lägga till det markerade tecknet till namnet ②.</li> <li>2) Upprepa steg 1 för att skriva färdigt namnet och markera därefter [END] och tryck på .</li> </ol> <ul style="list-style-type: none"> <li>• För att radera ett tecken trycker du på <b>INFO</b>-knappen för att placera markören i namnområdet ②, markera tecknet och tryck på .</li> </ul>	—

- 1) Markera ett tecken ① och tryck på för att lägga till det markerade tecknet till namnet ②.
  - 2) Upprepa steg 1 för att skriva färdigt namnet och markera därefter [END] och tryck på .
- För att radera ett tecken trycker du på **INFO**-knappen för att placera markören i namnområdet ②, markera tecknet och tryck på .

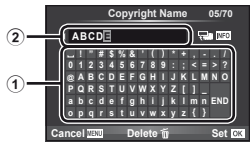

\* OLYMPUS accepterar inte ansvar för skador som uppstår från meningsskilljaktigheter som involverar användning av [Copyright Settings]. Du använder denna funktion på egen risk.

Option	Beskrivning	
<b>Mode</b>	Välja ett inspelningsläge för videosekvenser. Detta alternativ kan även väljas att med hjälp av live control.	66
<b>Movie</b>	Tryck på [Off] för att spela in videosekvenser utan ljud. Detta alternativ kan även väljas att med hjälp av live control.	73
<b>Movie Effect</b>	Välj [On] för att aktivera videofilmseffekter i -läge.	43
<b>Wind Noise Reduction</b>	Minska vindbrus under inspelning.	—
<b>Recording Volume</b>	Välj känsligheten för kamerans interna mikrofon. Justera känsligheten med den bakre ratten eller $\Delta$ $\nabla$ medan du kontrollerar toppljudnivån som tas upp av mikrofonen över de föregående få sekunderna.	—
<b>Film+fotoläge</b>	Välj det sätt som fotografier tas under videoinspelning. [mode1]: Ta stillbilder under videoinspelning utan att stoppa inspelningen. [mode2]: Stoppa inspelning för att ta stillbilder. Inspe­lingen startar igen när bilden har tagits.	22, 27

**Built-In EVF**

Option	Beskrivning	
<b>Inbyggd EVF stil</b>	Välj typ av visning i sökaren.	—
<b>Info Settings*</b>	Precis som skärmen kan sökaren användas för att visa histogram samt högdagrar och lågdagrar.	—
<b>Displayed Grid*</b>	Visa hjälplinjer i sökaren. Välj mellan , , ,  och .	—
<b>EVF Auto Switch</b>	Om [Off] är valt aktiveras inte sökaren när du sätter ditt öga mot sökaren. Använd -knappen för att växla visningen.	—
<b>EVF Adjust</b>	Justera sökarens ljusstyrka och nyans. Ljusstyrkan justeras automatiskt när [EVF Auto Luminance] är inställt på [On].	—
<b>Half Way Level*</b>	Om du ställer in [Off] visas inte nivåmätaren när avtryckaren trycks ned halvvägs.	—

\* Detta fungerar när [Built-in EVF Style] är inställt på [Style 1] eller [Style 2].



Option	Beskrivning	
<b>Pixel Mapping</b>	Med pixelmapping-funktionen kan kameran kontrollera och justera bildomvandlaren och bildbehandlingsfunktionerna.	137
<b>Exposure Shift</b>	Justera optimal exponering separat för varje mätläge. • Detta minskar antalet alternativ för exponeringskompensation som är tillgängliga i den valda riktningen. • Effekterna är inte synliga på skärmen. För att göra normala justeringar av exponeringen, utför du exponeringskompensation (s.50).	—
<b>Warning Level</b>	Välj den batterinivå vid vilken  visas som varning.	15
<b>Level Adjust</b>	Du kan kalibrera vinkeln på nivåmätaren. [Reset]: Återställer justerade värden till fabriksinställningarna. [Adjust]: Ställer in aktuell kamerariktning som nollposition.	—
<b>Touch Screen Settings</b>	Aktivera pekskärmen. Välj [Off] för att inaktivera pekskärmen.	—
<b>Eye-Fi*</b>	Aktivera eller inaktivera överföring när ett Eye-Fi-kort används. Visas när ett Eye-Fi-kort sätts in.	—
<b>Elektronisk zoomfunktion</b>	Du kan ändra zoomhastigheten som används när du använder motorzoomobjektivet (ED 14-42 mm f3.5-5.6 EZ) med zoomringen.	122

\* Använd i enlighet med lokala bestämmelser. Ombord på flygplan och på andra platser där det är förbjudet att använda trådlösa enheter, tar du bort Eye-Fi-kortet från kameran eller väljer [Off] för [Eye-Fi]. Kameran stödjer inte »ändlöst» Eye-Fi-läge.

## AEL/AFL

MENU → → → [AEL/AFL]

Autofokus och mätning kan utföras genom att trycka på knappen som AEL/AFL har tilldelats. Välj ett läge för varje fokusläge.

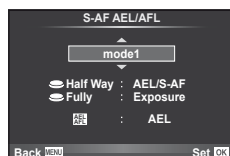



## AEL/AFL

Läge		Avtryckarens funktion				Knappfunktion	
		Halvt nedtryckt		Helt nedtryckt		När AEL/AFL hålls ner	
		Fokusering	Exponer.	Fokusering	Exponer.	Fokusering	Exponer.
S-AF	mode1	S-AF	Låst	—	—	—	Låst
	mode2	S-AF	—	—	Låst	—	Låst
	mode3	—	Låst	—	—	S-AF	—
C-AF	mode1	C-AF start	Låst	Låst	—	—	Låst
	mode2	C-AF start	—	Låst	Låst	—	Låst
	mode3	—	Låst	Låst	—	C-AF start	—
MF	mode1	—	Låst	—	—	—	Låst
	mode2	—	—	—	Låst	—	Låst
	mode3	—	Låst	—	—	S-AF	—

## MF Assist

MENU →  →  → [MF Assist]

Detta är en fokushjälpfunktion för MF. När man vrider på fokuseringen förstärks kanten på motivet eller en del av skärmvisningen förstoras. När du slutar manövrera fokuseringen återgår skärmen till den ursprungliga visningen.

<b>Magnify</b>	Förstorar en del av skärmen. Den del som ska förstoras kan ställas in i förväg med hjälp av AF-mål.  [AF Area] (s.51)
<b>Peaking</b>	Visar tydligt definierade kanter med kantförstärkning. Du kan välja för förstärkningen.  [Peaking Settings] (s.92)

### **Observera**

- [Magnify] och [Peaking] kan visas genom knappåtgärder. Visningen växlar varje gång man trycker på knappen. Tilldela växlingsfunktionen till en av knapparna i förväg med hjälp av [Button Function] (s.99).

### **Risk**

- När peaking används tenderar kanterna på mindre motiv att förstärkas mera. Detta är ingen garanti för noggrann fokusering.

## Button Function

MENU → → → [Button Function]

De funktioner som kan tilldelas anges i tabellen nedan. Tillgängliga alternativ varierar för varje knapp.

### Alternativ för knappfunktion

[Fn] Function / [Fn2] Function / [⊙] Function\*1 / [▷] Function / [▽] Function / [⊞] Function / (Direct Function)\*2 / [•••]\*3 / [L-Fn] Function\*4











\*1 Ej tillgängligt i läge .







\*2 Tilldela funktionen till vardera .

\*3 Välj AF-markeringen.

\*4 Välj funktionen som tilldelas knappen på vissa objektiv.

	Justera exponeringskompensation.
	Justera ISO-känsligheten med den främre ratten och vitbalansen med den bakre ratten.
	Justera vitbalansen med den främre ratten och ISO-känsligheten med den bakre ratten.
<b>AEL/AFL</b>	AE-lås eller AF-lås. Funktionen ändras efter [AEL/AFL]-inställningen. När AEL är valt, tryck en gång på knappen för att låsa exponeringen och visa [AEL] på bildskärmen. Tryck ner knappen igen för att avbryta låset.
<b>REC</b>	Tryck på knappen för att spela in en videosekvens.
<b>(Preview)</b>	Bländaren stegas ned till det valda värdet medan knappen är nedtryckt.
<b>(Vitbalans med en knapptryckning)</b>	Kameran mäter vitbalansen när knappen är nedtryckt (s.64).
<b>(AF-område)</b>	Välj AF-markeringen.
<b>Home</b>	Genom att trycka på knappen väljs den AF-markering som sparas med [•••] Set Home] (s.89). Hempositionen för AF-markeringen indikeras med en [HP]-ikon. Tryck på knappen igen för att återgå till AF-markeringsläget. Om kameran stängs av när hempositionen väljs, återställs hempositionen.
<b>MF</b>	Tryck på knappen för att välja manuell skärpeinställning. Tryck på knappen igen för att gå tillbaka till det tidigare valda AF-läget.
<b>RAW</b>	Tryck på knappen för att växla mellan inspelningslägena JPEG och RAW+JPEG.
<b>TEST (Testbild)</b>	Bilder som tagits med knappen nedtryckt visas på skärmen men sparas inte på minneskortet.
<b>Myset1 – Myset4</b>	Växlar mellan de registrerade Myset-inställningarna när knappen trycks ned. Tryck på knappen igen för att återgå.

 <b>Level Disp</b>	Tryck på knappen för att visa nivåmätaren och tryck på den igen för att avaktivera nivåmätaren. Nivåmätaren är tillgänglig när [Style 1] eller [Style 2] är inställt i [Built-in EVF Style].
	Knappen kan användas för att välja mellan  och  medan undervattenshuset är monterat. Tryck på och håll knappen för att återgå till det föregående läget. Om du tilldelar den här funktionen till en knapp och växlar mellan  och  medan du använder ett objektiv med motorzoom, ställs objektivet automatiskt in på WIDE-änden eller TELE-änden.
<b>Live Guide</b>	Tryck på knappen för att visa live guider.
 <b>(Digital telekonverter)</b>	Tryck på knappen för att slå på eller av digital zoom.
 <b>(Förstora)</b>	Tryck på knappen för att visa zoomramen. Tryck igen för att förstora bilden. Håll ned knappen för att stänga av zoomramen.
<b>Peaking</b>	Varje gång man trycker på knappen växlar skärmen mellan visning/icke visning. När peaking visas är inte visning av histogram och högdager/lågdager tillgänglig.
<b>AF Stop</b>	Avbryter autofokus.
	Välj ett alternativ för sekvensfotografering eller självutlösare
	Välj ett blixtläge
<b>HDR</b>	Växlar till HDR-fotografering med de sparade inställningarna.
<b>BKT</b>	Aktiverar BKT-fotografering med lagrade inställningar.
<b>Multi Funktion</b>	Tryck på knappen på för att återkalla den valda multifunktionen*. När du växlar återkallade funktioner trycker du på knappen medan du vrider på ratten.
 <b>Lock (Pekpanellås)</b>	Håll knappen nedtryckt för att aktivera eller avaktivera pekpanelfunktionen.
<b>Elektronisk zoom</b>	När du använder ett objektiv med motorzoom kan du trycka på knappen och använda pilknapparna för zoomfunktioner.

\* Multifunktion:  (kontroll av högdagar och skuggor),  (Color Creator),  (ISO-känslighet/vitbalans),  (vitbalans/ISO-känslighet),  (AF-zoomram/AF-zoom),  (bildförhållande)

## Visa kamerabilder på en TV

MENU → → → [HDMI], [Video Out]

Använd kabeln som säljs separat med kameran för att visa bilder på en TV. Anslut kameran till en HD TV med en HDMI-kabel för att visa högkvalitetsbilder på TV-skärmen. När du ansluter en TV med en AV-kabel ställer du först in kameran inställningar för [Video Out] (s.91).

AV-kabel (tillval: CB-AVC3)

(Ansluts till TV:ns videoingång (gul) och ljudingång (vit)).



HDMI-kabel

(Ansluts till HDMI-kontakten på TV:n.)

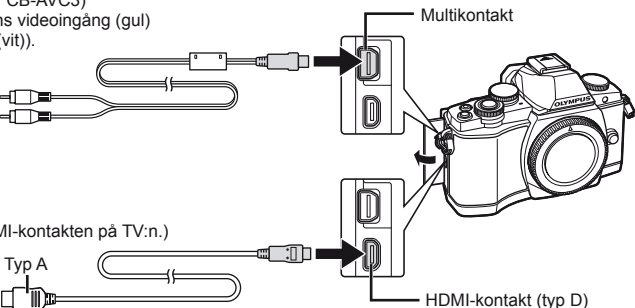

### 1 Anslut TV:n och kameran och växla ingångskällan på TV:n.

- Kameraskärmen stängs av när kabeln ansluts.
- Tryck på -knappen när du ansluter via en AV-kabel.

### Risk

- Mer information om att ändra ingångskällan för TV:n finns i TV:ns bruksanvisning.
- Beroende på TV:ns inställningar kan de visade bilderna och informationen beskäras.
- Om kameran ansluts med både en AV- och HDMI-kabel får HDMI-kabeln prioritet.
- Om kameran ansluts via en HDMI-kabel kan du välja typ av digital videosignal. Välj ett format som matchar ingångsformatet som valts på TV:n.

<b>1080i</b>	Prioritet ges till 1080i HDMI-utmatning.
<b>720p</b>	Prioritet ges till 720p HDMI-utmatning.
<b>480p/576p</b>	480p/576p HDMI-utmatning. 576p används när [PAL] väljs för [Video Out] (s.91).

- Det går inte att ta bilder eller spela in videosekvenser när HDMI-kabeln är ansluten.
- Anslut inte kameran till andra HDMI-utenheter. Om du gör det kan kameran skadas.
- HDMI-utmatning utförs inte medan kameran är ansluten via USB till en dator eller skrivare.

### **Använda TV:ns fjärrkontroll**

Kameran kan styras med en TV-fjärrkontroll när den är ansluten till en TV som stöder HDMI-kontroll.  [HDMI] (s.91)



#### **Observera**

- Du kan styra kameran genom följande anvisningsguiden som visas på TV:n.
- Vid visning av en bild i taget kan du visa eller dölja informationsdisplayen genom att trycka på »Red»-knappen och visa eller dölja småbildsvisningen genom att trycka på »Green»-knappen.
- En del TV-apparater stöder eventuellt inte alla funktioner.

## Välja kontrollpaneldisplayer

MENU → → → [Control Settings]

Ställer in om kontrollpaneler ska visas eller inte för att välja alternativ vid fotografering med live view. När varje skärm visas kan displayerna växlas enligt bilden nedan.

### Hur man visar kontrollpaneler

- 1 Tryck på knappen och välj live view-fotograferingsläge.

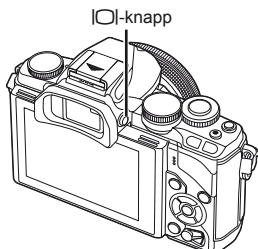

- 2 Tryck på knappen medan kontrollpanelen visas och tryck sedan på knappen **INFO** för att växla displayen.

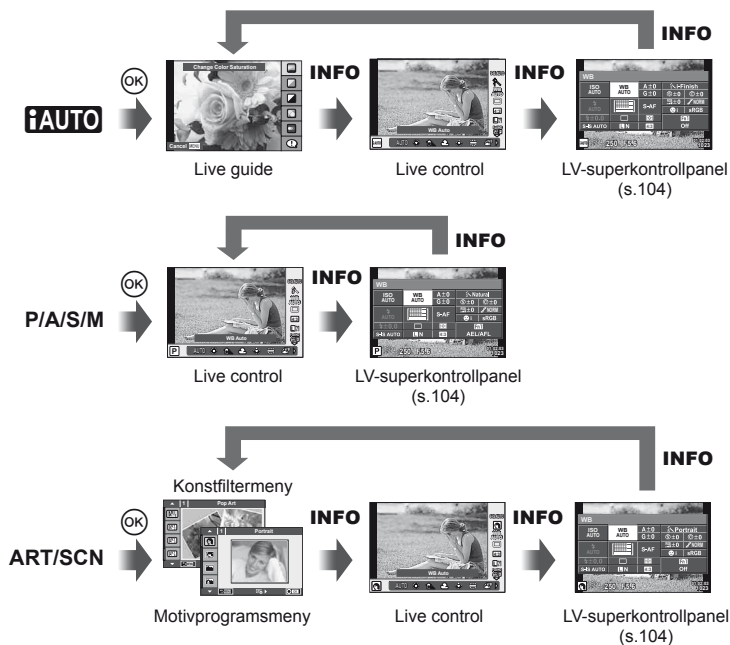

## LV-superkontrollpanel

Detta är den superkontrollpanel som används för alternativinställning vid fotografering med live view. Statusar för fotograferingsinställningar visas i en lista. Markera alternativ med pilknapparna eller pekskärmen för att ändra inställningarna.

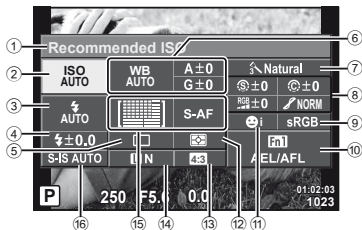

### Inställningar som kan ändras med hjälp av LV-superkontrollpanelen

- |  |                                      |      |
|--|--------------------------------------|------|
| ① För tillfället valt alternativ                   | Toning                               | s.77 |
| ② ISO-känslighet .....s.73                         | Svartvitt-filter                     | s.77 |
| ③ Blixtläge .....s.68                              | Bildton                              | s.78 |
| ④ Kontroll av blixtstyrka.....s.70                 | ⑨ Färgrymd                           | s.94 |
| ⑤ Sekvensfotografering/<br>självutlösare .....s.65 | ⑩ Knappfunktionstilldelning.....s.99 |      |
| ⑥ Vitbalansering.....s.63                          | ⑪ Ansiktsprioritet .....s.52         |      |
| Vitbalanskompensering                              | ⑫ Mätmetod.....s.71                  |      |
| ⑦ Bildläge.....s.62                                | ⑬ Höjd/bredd-förhållande .....s.54   |      |
| ⑧ Skärpa   | ⑭ Bildkvalitet.....s.67              |      |
| Kontrast   | ⑮ AF-läge .....s.72                  |      |
| Färgmättnad  | AF-markering.....s.51                |      |
| ⑯ Bildstabilisering.....s.60                       |                                      |      |

### ❗ Risk

- Visas inte i videoinspelningsläget.

1 Tryck på knappen vid fotografering med live view.

- Live control visas.

2 Tryck på **INFO**-knappen för att visa LV-superkontrollpanelen.

- Varje gång du trycker på **INFO**-knappen växlar displayen.

3 Peka på den funktion du vill ställa in.

- Markören visas över pekfunktionen.

4 Tryck på knappen för att välja ett inställningsvärde.

### Observera

- Kan också väljas på menykärnarna **ART** eller **SCN**. Peka på ikonen för den funktion du vill välja.



Markör

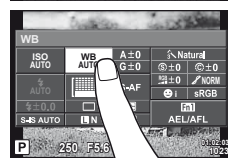



## Lägga till informationsdisplayer

MENU → → → [Info Settings]

### LV-info (Fotograferingsinformationsdisplayer)

Använd [LV-Info] för att lägga till följande fotograferingsinformationsdisplayer. De tillagda displayerna visas genom att du trycker flera gånger på **INFO**-knappen under fotografering. Du kan också välja att inte visa displayer som visas vid standardinställningen.



Visa histogram



Visning av högdagrar och lågdagrar

### Visning av högdagrar och lågdagrar

Områden ovanför ljusstyrkans övre gräns för bilden visas i rött, områden under den undre gränsen i blått. [Histogram Settings] (s.91)

### ▶ Info (Bildvisningsinformationsdisplayer)

Använd [▶ Info] för att lägga till följande bildvisningsinformationsdisplayer. De tillagda displayerna visas genom att du trycker flera gånger på **INFO**-knappen under uppspelning. Du kan också välja att inte visa displayer som visas vid standardinställningen.



Visa histogram



Visning av högdagrar och lågdagrar



Ljusboxvisning

### Ljusboxvisning

Jämföra två bilder sida vid sida. Tryck på knappen för att välja bilden på den motsatta sidan av skärmen.

- Grundbilden visas till höger. Använd för att välja en bild och tryck på knappen för att flytta bilden till vänster. Bilden som ska jämföras med bilden till vänster kan väljas till höger. Om du vill välja en annan grundbild ska du markera den högra ramen och trycka på knappen .
- Tryck på **Fn1** för att zooma in den aktuella bilden. Vrid på den bakre ratten för att ändra zoomförhållandet.

Vid inzoomning kan du använda för att rulla till andra områden på bilden och den främre ratten för att välja mellan bilder.



## Inställningar (Småbildsvisning/Kalendervisning)

Du kan lägga till en småbildsvisning med ett annat antal bildrutor och kalendervisning med hjälp av [Settings]. De övriga skärmarna visas genom att vrida den bakre ratten under bildvisningen.

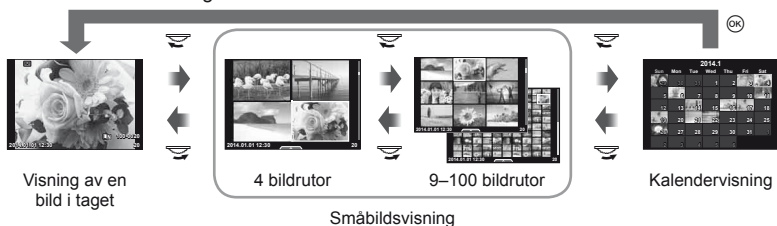

## Slutartider när blixten avfyras automatiskt

MENU → → → [⚡ X-Sync.] [⚡ Slow Limit]

Du kan ställa in villkor för slutartid som används när blixten avfyras.

Fotograferingsläge	Blixttiming (synkront)	Övre gräns	Undre gräns
<b>P</b>	Den långsammare av 1/(objektivets brännvidd×2) och [⚡ X-Sync.]-inställningarna	[⚡ X-Sync.]-inställning*	[⚡ Slow Limit]-inställning
<b>A</b>			Ingen undre gräns
<b>S</b>	Den inställda slutartiden		
<b>M</b>			

\* 1/250-sekund när du använder den interna blixten, 1/200-sekund och 1/180-sekund (FL-50R) när du använder en extern blyxt (säljes separat).

Du kan använda den trådlösa LAN-funktionen på den här kameran för att ansluta till en Wi-Fi-kompatibel smartphone. Du kan sedan använda smartphonen till att dela (visa och skicka bilder) eller använda kameran. För att ansluta måste du installera appen OI Share (OLYMPUS IMAGE SHARE) på din smartphone.

För detaljer, besök:

<http://olympuspen.com/OIShare/>





### Risk

- Innan du använder den trådlösa nätverksfunktionen, läs »Försiktighetsåtgärder vid användning av den trådlösa nätverksfunktionen» (s.149).
- Om du använder den trådlösa nätverksfunktionen i ett land utanför regionen där kameran köptes finns det risk för att kameran inte efterlever det landets bestämmelser för trådlös kommunikation. Olympus påtar sig inget ansvar för underlåtenhet att uppfylla sådana bestämmelser.
- Som med all trådlös kommunikation finns det alltid risk för avlyssning av tredje part.
- Den trådlösa nätverksfunktionen på kameran kan inte användas för att ansluta till en privat eller offentlig åtkomstpunkt.

## Ställa in kameran för trådlös LAN-anslutning (Wi-Fi-inställningar)





Om du vill använda de trådlösa nätverksfunktionerna på kameran måste du göra inställningar som att ange vilket lösenord som ska användas vid anslutning. [Private], som använder samma inställningar varje gång du ansluter och [One-Time], som begränsas till en engångsanslutning är tillgängliga.

### Ställa in metoden för val av lösenord

- 1 Välj [Wi-Fi Settings] i  Inställningsmenyn och tryck på .
- 2 Välj [Wi-Fi Connect Settings] och tryck på .
- 3 Välj metoden för trådlös nätverksanslutning och tryck på .
  - [Private]: Anslut med ett förinställt lösenord.
  - [One-Time]: Anslut med ett annat lösenord varje gång.
  - [Select]: Välj vilken metod som ska användas varje gång.
  - [Off]: Wi-Fi-funktionen stängs av.





### Ändra lösenord för privat anslutning

Ändra lösenord som ska användas till [Private].

- 1 Välj [Wi-Fi Settings] i  Inställningsmenyn och tryck på .
- 2 Välj [Private Password] och tryck på .
- 3 Följ guidefunktionen och tryck på knappen .
  - Ett nytt lösenord ställs in.





### Avbryta delningsval

Rensa delningsordern från de markerade bilderna.

- 1 Välj [Wi-Fi Settings] i  Inställningsmenyn och tryck på .
- 2 Välj [Reset share Order] och tryck på .
- 3 Välj [Yes] och tryck på .





### Initialisera inställningar för trådlöst nätverk

Initialiserar innehållet i [Wi-Fi Settings].



- 1 Välj [Wi-Fi Settings] i  Inställningsmenyn och tryck på .
- 2 Välj [Reset Wi-Fi Settings] och tryck på .
- 3 Välj [Yes] och tryck på .

## Välj bilder du vill dela (Share Order)

Om du vill markera en bild du vill dela ställer du in [Share Order] för bilden.

- 1 På uppspelningsskärmen, peka på skärmen.
  - En pekmeny visas.
- 2 Välj en bild genom att peka eller med  och peka sedan på  i pekmenyn.
  -  visas på bilderna som väljs för delning.
  - Ängra valet genom att peka på  igen.
- 3 Peka på skärmen för att avsluta [Share Order].
  - När en bild har valts för delning delas den valda bilden när en Wi-Fi-anslutning har upprättats med [One-Time].



### Risk

- Du kan ställa in en delningsorder på max cirka 200 bilder.
- Delningsbeställningar kan inte innehålla RAW-bilder eller Motion JPEG-filmer ( eller .

## Ansluta till en smartphone

Om du har en Wi-Fi-kompatibel smartphone kan du använda den till att visa bilder på kameran och överföra bilderna från kameran till din smartphone.

Om du vill använda de funktionerna startar du OI.Share-appen på din smartphone.

- 1 Välj [Connection to Smartphone] i bildvisningsmenyn  och tryck på .
- 2 Välj en anslutningsmetod och tryck på knappen .

### För privat anslutning

Följ guiden som visas på skärmen.

### För engångsanslutning

Följ instruktionerna som visas på skärmen.

- 3 Tryck på **MENU** på kameran eller tryck på [End Wi-Fi] på skärmen.
  - Du kan även avsluta anslutningen med OI.Share eller genom att stänga av kameran.
  - Anslutningen avslutas.

### **Risk**

- Den trådlösa nätverksantennen finns i kamerans grepp. Undvik där möjligt att täcka över antennen med händerna.
- Batteriet laddas ur snabbare vid trådlös nätverksanslutning. Om batteriet börjar laddas ur kan anslutningen brytas under en överföring.
- Anslutningen kan bli svår att upprätta eller långsam i närheten av enheter som alstrar magnetiska fält, statisk elektricitet eller radiovågor, som t.ex. i närheten av mikrovågor eller trådlösa telefoner.

## Använda kameran med din smartphone

Du kan ta bilder med kameran genom att utföra åtgärder på din smartphone. Innan du börjar startar du appen OI.Share på din smartphone. Denna funktion är endast tillgänglig vid anslutning med [Private].

### 1 Starta [Connection to Smartphone] i kameran.

- Du kan även ansluta genom att peka på  på fotograferingsskärmen.

### 2 Ta bilder med din smartphone.

#### Risk

- Loggning av platsinformation är bara tillgänglig när en smartphone med GPS-funktion används.
- Alla kamerafunktioner är inte tillgängliga via den trådlösa nätverksanslutningen.

## Lägga till platsinformation i bilder

### Synkronisera tiden och datumet på din kamera med din smartphone

Synkronisera tiden och datumet på din smartphone och din kamera så att platsinformation kan läggas till i bilder på kameran. Starta tidssynkronisering i OI.Share.

- Det kan ta någon minut för att kamerans tid ska synkroniseras.

### Lägga till smartphones platsinformation i bilder

Med OI.Share kan du skicka platsinformation som registrerats av din smartphone till kameran och lägga till i bilderna på minneskortet.

-  visas på bilder där platsinformation lagts till.
- Loggning av platsinformation är bara tillgänglig när en smartphone med GPS-funktion används.

#### Risk

- Platsinformation kan inte läggas till för videosekvenser.

## Installera OLYMPUS Viewer 3

Med programvaran OLYMPUS Viewer 3 kan du importera fotografier och filmer du tagit med kameran till din dator och sedan visa, redigera och hantera dem.

### ■ Windows

#### 1 Sätt in den medföljande cd-skivan i cd-rom enheten.

##### Windows XP

- En »Setup»-dialogruta visas.

##### Windows Vista/Windows 7/Windows 8/Windows 8.1

- En Autorun-dialogruta visas. Klicka på »OLYMPUS Setup» för att visa »Setup»-dialogrutan.



##### ! Risk

- Om »Setup»-dialogrutan inte visas väljer du »My Computer» (Windows XP) eller »Computer» (Windows Vista/Windows 7) från startmenyn. Dubbelklicka på ikonen för CD-ROM-enheten (OLYMPUS Setup) för att öppna »OLYMPUS Setup»-fönstret och dubbelklicka därefter på »LAUNCHER.EXE».
- Om dialogrutan »User Account Control» visas klickar du på »Yes» eller »Continue».

#### 2 Anslut kameran till datorn.

##### ! Risk

- Om ingenting visas på kameraskärmen när du har anslutit kameran till datorn kanske batteriet är urladdat. Använd ett fulladdat batteri.

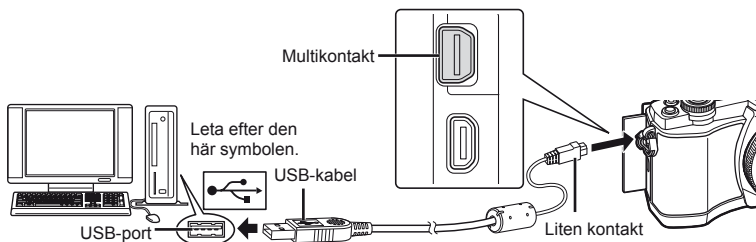

##### ! Risk

- När kameran ansluts till en annan enhet via USB visas ett meddelande som uppmanar dig att välja typ av anslutning. Välj [Storage].

### 3 Registrera din Olympus-produkt.

- Klicka på »Registration»-knappen och följ anvisningarna på skärmen.

### 4 Installera OLYMPUS Viewer 3.

- Kontrollera systemkraven innan du påbörjar installationen.
- Klicka på »OLYMPUS Viewer 3»-knappen och följ anvisningarna på skärmen för att installera programvaran.

#### Datormiljö

<b>Operativsystem</b>	Windows XP SP3/Windows Vista SP2/ Windows 7 SP1/Windows 8/Windows 8.1
<b>Processor</b>	Pentium 4 1,3 GHz eller bättre (Core2Duo 2,13 GHz eller bättre krävs för videosekvenser)
<b>RAM</b>	1 GB eller mer (2 GB eller mer rekommenderas)
<b>Ledigt hårddisksutrymme</b>	3 GB eller mer
<b>Skärminställningar</b>	1024 × 768 pixlar eller mer Minimum 65 536 färger (16 770 000 färger rekommenderas)

- Mer information om hur du använder programvaran finns i programvarans hjälpfunktion.

#### ■ Macintosh

### 1 Sätt in den medföljande cd-skivan i cd-rom enheten.

- Innehållet på skivan ska visas automatiskt i Finder. Om innehållet inte visas dubbelklickar du på CD-ikonen på skrivbordet.
- Dubbelklicka på »Setup»-ikonen för att visa »Setup»-dialogrutan.



### 2 Installera OLYMPUS Viewer 3.

- Kontrollera systemkraven innan du påbörjar installationen.
- Klicka på »OLYMPUS Viewer 3»-knappen och följ anvisningarna på skärmen för att installera programvaran.

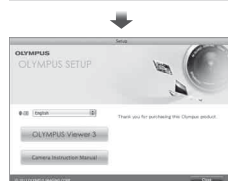

#### Datormiljö

<b>Operativsystem</b>	Mac OS X v10.5–v10.8
<b>Processor</b>	Intel Core Solo/Duo 1,5 GHz eller bättre (Core2Duo 2 GHz eller bättre krävs för videosekvenser)
<b>RAM</b>	1 GB eller mer (2 GB eller mer rekommenderas)
<b>Ledigt hårddisksutrymme</b>	3 GB eller mer
<b>Skärminställningar</b>	1024 × 768 pixlar eller mer Minimum 32 000 färger (16 770 000 färger rekommenderas)

- Om du vill ändra språk väljer du önskat språk i kombinationsrutan för språkval. Mer information om hur du använder programvaran finns i programvarans hjälpfunktion.



## Kopiera bilder till en dator utan OLYMPUS Viewer 3

Din kamera stödjer USB-masslagring. Du kan överföra bilder till en dator genom att ansluta kameran till datorn med den medföljande USB-kabeln. Följande operativsystem är kompatibla med USB-anslutningen:

**Windows:** Windows XP SP3/  
Windows Vista SP2/Windows 7 SP1/Windows 8/Windows 8.1

**Macintosh:** Mac OS X 10.5 - v.10.8

- 1 Stäng av kameran och anslut den till datorn.
  - USB-portens placering varierar beroende på dator. Se datorns bruksanvisning för närmare information.
- 2 Sätt på kameran.
  - Fönstret för val av USB-anslutning visas.
- 3 Tryck på  $\Delta$   $\nabla$  för att välja [Storage].  
Tryck på  $\text{OK}$ .

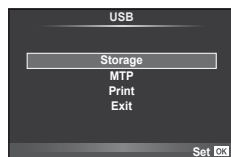

- 4 Datorn identifierar kameran som en ny enhet.

### Risk

- Om du använder Windows Photo Gallery för Windows Vista, Windows 7, Windows 8 eller Windows 8.1 ska du välja [MTP] i steg 3.
- Dataöverföringen kan inte garanteras i följande datormiljöer, även om datorn är försedd med en USB-port.
  - Datorer med en USB-port som är tillagd via utbyggnadskort etc.
  - Datorer som inte har något operativsystem installerat vid leverans samt hemmabygga datorer
- Kamerareglagen kan inte användas när kameran är ansluten till en dator.
- Om dialogrutan som visas i steg 2 inte visas när kameran ansluts till en dator, väljer du [Auto] för [USB Mode] (s.92) i kamerans anpassade menyer.

## Direktutskrift (PictBridge)

Genom att ansluta kameran till en PictBridge-kompatibel skrivare med USB-kabeln, kan du skriva ut lagrade bilder direkt.

- 1 Anslut kameran till skrivaren med den medföljande USB-kabeln och sätt på kameran.

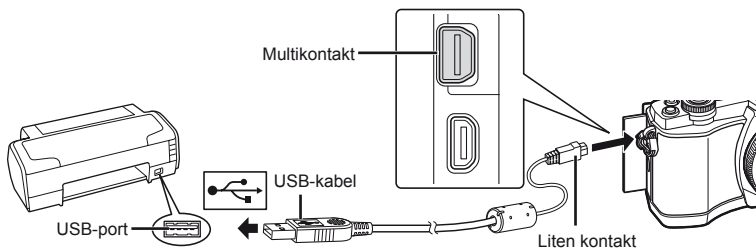

- Använd ett fulladdat batteri för utskrift.
- När kameran sätts på ska en dialogruta visas på skärmen som uppmanar dig att välja en värd. Om den inte visas väljer du [Auto] för [USB Mode] (s.92) i kamerans anpassade menyer.

- 2 Använd  $\Delta$   $\nabla$  för att välja [Print].

- [One Moment] visas följt av en dialogruta för val av utskriftsläge.
- Lossa USB-kabeln och börja om igen från steg 1 om fönstret inte visas efter några minuter.

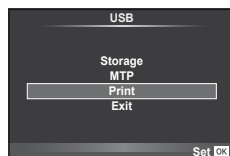

**Fortsätt till »Anpassad utskrift» (s.115).**

### ! Risk

- Det går inte att skriva ut 3D-bilder, RAW-bilder eller videosekvenser.

## Enkel utskrift

Använd kameran till att visa bilden som du vill skriva ut innan du ansluter skrivaren via USB-kabeln.

- 1 Använd  $\triangleleft$   $\triangleright$  för att visa bilderna du vill skriva ut på kameran.

- 2 Tryck på  $\triangleright$ .

- Fönstret för val av bild visas när utskriften är klar. För att skriva ut ytterligare en bild trycker du på  $\triangleleft$   $\triangleright$  för att välja bilden och därefter på  $\text{OK}$ .
- Dra ut USB-kabeln från kameran medan fönstret för val av bild visas för att avsluta.

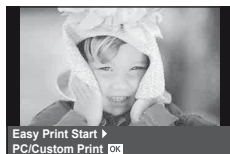

## Anpassad utskrift

### 1 Följ guidefunktionen för att göra de olika utskriftsinställningarna.

#### Val av utskriftsfunktion

Välj typ av utskrift (utskriftsfunktion). Utskriftsfunktionerna beskrivs nedan.

<b>Skriv ut</b>	Skriver ut valda bilder.
<b>All Print</b>	Skriver ut alla bilder som är lagrade på kortet med en utskrift per bild.
<b>Multi Print</b>	Skriver ut flera kopior av en bild i separata ramar på ett enda ark.
<b>All Index</b>	Skriver ut index för alla bilder som lagrats på kortet.
<b>Print Order</b>	Skriver ut enligt dina utskriftsreservationer. Om det inte finns några bilder med utskriftsreservasjon kan funktionen inte användas.

#### Inställning av alternativen för utskriftspapper

Denna inställning varierar beroende på skrivare. Det går inte att ändra inställningen om endast skrivarens STANDARD-inställning finns.

<b>Storlek</b>	Ställer in den pappersstorlek som skrivaren stödjer.
<b>Borderless</b>	Bestämmer om bilden ska skrivas ut på hela sidan eller inuti en tom ram.
<b>Pics/Sheet</b>	Väljer antalet bilder per ark. Visas när du har valt [Multi Print].

#### Val av de bilder som ska skrivas ut





Välj de bilder som ska skrivas ut. De valda bilderna kan skrivas ut senare (reservasjon av enkelbild) eller också kan bilden som visas skrivas ut med en gång.





<b>Print (OK)</b>	Skriver ut den för tillfället visade bilden. Om det finns en bild med reservasjonen [Single Print] kommer endast denna bild att skrivas ut.
<b>Single Print (▲)</b>	Ställer in en utskriftsreservasjon för den för tillfället visade bilden. Om du vill använda reservasjonen för andra bilder när [Single Print] har gjorts, använder du < > för att välja dessa.
<b>More (▼)</b>	Ställer in antalet utskrifter och andra funktioner för den aktuella bilden samt om den ska skrivas ut eller inte. Mer information om funktionerna finns under »Inställning av utskriftsdata» i nästa avsnitt.

### Inställning av utskriftsdata

Välj om utskriftsdata som datum och tid eller filnamn ska skrivas ut på bilden när den skrivs ut. När utskriftsläget är inställt på [All Print] och [Option Set] är valt, visas följande alternativ.

	Ställer in antalet utskrifter.
<b>Datum</b>	Skriver ut datum och tid då bilden togs.
<b>File Name</b>	Skriver ut bildens filnamn.
	Beskär bilden för utskrift. Använd ratten för att välja beskärningsstorleken och    för att placera beskärningen.

**2** När du har valt vilka bilder som ska skrivas ut väljer du [Print] och trycker på .

- För att stoppa och avbryta utskriften trycker du på . Välj [Continue] för att återuppta utskriften.





### ■ Avbryta utskrifter

Markera [Cancel] och tryck på  för att avbryta utskriften. Observera att alla eventuella ändringar i utskriftsbeställningen förloras. Tryck på **MENU** för att avbryta utskriften och återgå till föregående steg där du kan göra ändringar i den aktuella utskriftsbeställningen.



## Utskriftsreservation (DPOF)

Du kan spara digitala »utskriftsbeställningar» till minneskortet med uppgifter om vilka bilder som ska skrivas ut och antalet kopior för varje utskrift. Du kan därefter låta bilderna skrivas ut i en affär som har stöd för DPOF eller skriva ut bilderna själv genom att ansluta kameran direkt till en DPOF-skrivare. Det krävs ett minneskort när man skapar en utskriftsbeställning.

### Skapa en utskriftsbeställning

- 1** Tryck på  under bildvisning och välj [].
- 2** Välj [] eller [] och tryck på .

#### Enstaka bild

Tryck på  för att välja bilden för utskriftsreservation och tryck sedan på   för att ställa in antalet utskrifter.

- Upprepa steget för att göra utskriftsreservationer för flera bilder. Tryck på  när alla önskade bilder har valts.

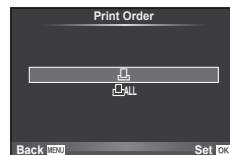

#### Alla bilder

Välj [] och tryck på .

### 3 Välj format för datum och tid och tryck på **OK**.

<b>Nr</b>	Bilderna skrivs ut utan datum och tid.
<b>Datum</b>	Bilderna skrivs ut med fotograferingsdatum.
<b>Tid</b>	Bilderna skrivs ut med fotograferingstiden.



### 4 Välj [Set] och tryck på **OK**.

#### **!** Risk

- Kameran kan inte användas till att ändra utskriftsbeställningar som skapats med andra enheter. Att skapa en ny utskriftsbeställning tar bort eventuella befintliga utskriftsbeställningar som skapats med andra enheter.
- Utskriftsbeställningar kan inte inkludera 3D-bilder, RAW-bilder eller videosekvenser.

## Ta bort alla eller markerade bilder från utskriftsbeställningen

Man kan återställa all utskriftsreservationsdata eller bara informationen för utvalda bilder.

### 1 Tryck på **OK** under bildvisning och välj **[E]**.

### 2 Välj **[E]** och tryck på **OK**.

- För att ta bort alla bilder från utskriftsbeställningen väljer du [Reset] och trycker på **OK**.
- För att avsluta utan att ta bort alla bilder väljer du [Keep] och trycker på **OK**.

### 3 Tryck på **<|>** för att välja bilder som du vill ta bort från utskriftsbeställningen.

- Använd **▽** för att ställa in antalet utskrifter på 0. Tryck på **OK** när du har tagit bort alla önskade bilder från utskriftsbeställningen.

### 4 Välj format för datum och tid och tryck på **OK**.

- Denna inställning gäller all utskriftsreservationsdata.

### 5 Välj [Set] och tryck på **OK**.

## Batteri och laddare

- Kameran använder ett Olympus litium-jonbatteri. Använd aldrig batterier från andra tillverkare än OLYMPUS.
- Kamerans strömförbrukning varierar kraftigt beroende på användning och förhållanden.
- Batteriet laddas snabbt ur när något av nedanstående görs eftersom det går åt mycket ström även om man inte fotograferar.
  - Inställning av skärpan med autofokus upprepade gånger genom att avtryckaren trycks ner halvvägs i fotograferingsläge.
  - När man tittar på bilder på skärmen en längre tid.
  - När [Release Lag-Time] (s.90) är inställt på [Short].
  - När kameran är ansluten till en dator eller skrivare.
- När batteriet nästan är tomt kan det hända att kameran stängs av utan att visa symbolen för batterivarning.
- Batteriet är inte helt laddat när det köps. Ladda batteriet med den medföljande laddaren innan du använder det.
- Normal laddningstid med den medföljande laddaren är ungefär 3 timmar och 30 minuter (uppskattning).
- Försök inte använda laddare som inte är specifikt utformade för användning med det medföljande batteriet, och försök inte heller att använda batterier som inte specifikt utformade för användning med den medföljande laddaren.

### Risk

- Det finns en risk för explosion om batteriet ersätts med fel typ av batteri.
- Förbrukade batterier ska kasseras enligt anvisningarna »Föreskrifter för batteriet» (s.148).

## Användning av laddaren utomlands

- Laddaren kan användas i de flesta eluttag i världen som har en ström på mellan 100 V AC och 240 V AC (50/60 Hz). Väggtutagen kan variera beroende på landet eller området du befinner dig i. Det kan behövas en adapter för att ansluta laddaren till vägguttaget. Kontakta din lokala elhandel eller resebyrå för detaljer.
- Använd inga vanliga reseadapterar eftersom det kan leda till att laddaren inte fungerar.

## Kompatibla kort

I denna bruksanvisning kallas alla lagringsenheter för »kort». Följande typer av SD-minneskort (finns att köpa) kan användas med denna kamera: SD, SDHC, SDXC och Eye-Fi. Gå in på Olympus webbplats för ny information.



### Skrivskyddsknapp på SD-kort

På SD-kortet finns en skrivskyddsknapp. Om du ställer knappen på »LOCK»-sidan kan du inte skriva till kortet, radera data eller formatera det. För tillbaka knappen till upplåst läge så att du kan skriva till kortet.



### ! Risk

- Data på kortet raderas inte helt även när kortet formateras eller när data raderas. Förstör kortet när du kasserar det så att ingen kan få tag i din personliga information.
- Använd Eye-Fi-kortet i enlighet med lagarna och bestämmelserna i det land där kameran används. Ta bort Eye-Fi-kortet ur kameran eller inaktivera kortets funktioner i flygplan och på andra ställen där användningen är förbjuden.  [Eye-Fi] (s.97)
- Eye-Fi-kortet kan bli het under användningen.
- Batteriet kan laddas ur snabbare när ett Eye-Fi-kort används.
- Kameran kan fungera långsammare när ett Eye-Fi-kort används.

## Bildkvalitet och filstorlek/antal stillbilder som kan lagras

Filstorleken i tabellen är ungefärlig för filer med höjd-/breddförhållande 4:3.

Bildkvalitet	Antal pixlar (Pixel Count)	Komprim.	Filformat	Filstorlek (MB)	Antal stillbilder som går att lagra*
RAW	4608×3456	Förlustfri komprimering	ORF	Cirka 17	41
<b>L</b> SF		1/2,7		Cirka 11	79
<b>L</b> F		1/4		Cirka 7,5	114
<b>L</b> N		1/8		Cirka 3,5	248
<b>L</b> B		1/12		Cirka 2,4	369
<b>M</b> SF	3200×2400	1/2,7	JPEG	Cirka 5,6	155
<b>M</b> F		1/4		Cirka 3,4	257
<b>M</b> N		1/8		Cirka 1,7	508
<b>M</b> B		1/12		Cirka 1,2	753
<b>M</b> SF	2560×1920	1/2,7		Cirka 3,2	271
<b>M</b> F		1/4		Cirka 2,2	398
<b>M</b> N		1/8		Cirka 1,1	782
<b>M</b> B		1/12		Cirka 0,8	1 151
<b>M</b> SF	1920×1440	1/2,7		Cirka 1,8	476
<b>M</b> F		1/4		Cirka 1,3	701
<b>M</b> N		1/8		Cirka 0,7	1 356
<b>M</b> B		1/12		Cirka 0,5	1 968
<b>M</b> SF	1600×1200	1/2,7		Cirka 1,3	678
<b>M</b> F		1/4		Cirka 0,9	984
<b>M</b> N		1/8		Cirka 0,5	1 906
<b>M</b> B		1/12		Cirka 0,4	2 653
<b>S</b> SF	1280×960	1/2,7		Cirka 0,9	1 034
<b>S</b> F		1/4		Cirka 0,6	1 488
<b>S</b> N		1/8		Cirka 0,4	2 773
<b>S</b> B		1/12		Cirka 0,3	3 813
<b>S</b> SF	1024×768	1/2,7	Cirka 0,6	1 564	
<b>S</b> F		1/4	Cirka 0,4	2 260	
<b>S</b> N		1/8	Cirka 0,3	4 068	
<b>S</b> B		1/12	Cirka 0,2	5 547	
<b>S</b> SF	640×480	1/2,7	Cirka 0,3	3 589	
<b>S</b> F		1/4	Cirka 0,2	5 085	
<b>S</b> N		1/8	Cirka 0,2	7 627	
<b>S</b> B		1/12	Cirka 0,1	10 170	

\*Förutsätter ett 1 GB SD-kort.

### Risk

- Antalet bilder som går att lagra kan variera beroende på motivet, om utskriftsreservation har gjorts och andra faktorer. I vissa fall ändras inte antalet bilder som kan lagras som indikeras på skärmen även om man tar bilder eller raderar bilder som finns lagrade.
- Den faktiska filstorleken varierar beroende på motivet.
- Det maximala antal bilder som kan lagras och som visas på skärmen är 9999.
- Beträffande tillgänglig inspelningstid för filmer, se Olympus webbplats.



Välj ett objektiv baserat på motivet och din avsikt med bilden. Använd objektiv som är utformade exklusivt för Micro Four Thirds-systemet och som har en M. ZUIKO DIGITAL-etikett eller den symbol som visas till höger.

Med en adapter kan du även använda objektiv för Four Thirds-system och OM-system.



### ! Risk

- Håll alltid fästet för objektivet nedåt när du sätter på eller tar av kamerahuslocket och objektivet. På så vis undviker man att damm eller främmande föremål kommer in i kameran.
- Ta inte av skyddet eller sätt inte på objektivet på dammiga platser.
- Peka inte med objektivet på kameran mot solen. Det kan leda till att kameran inte fungerar eller till att den t.o.m. antänds p.g.a. den ökade effekten av solljus genom objektivet.
- Tappa inte bort kamerahuslocket och det bakre objektivlocket.
- Sätt på kamerahuslocket för att förhindra att damm kommer in i kameran när inget objektiv är monterat.

## M.ZUIKO DIGITAL-objektiv, tekniska data

### ■ Namn på delar

- 1 Främre objektivskydd
- 2 Filterfattning
- 3 Fokuseringsring
- 4 Zoomring (endast zoomobjektiv)
- 5 Fattningsmarkering
- 6 Bakre objektivlock
- 7 Elektriska kontakter
- 8 UNLOCK-omkopplare (endast infällbara objektiv)
- 9 Dekorationsring (endast vissa objektiv, ta bort vid montering av en objektivhuv)

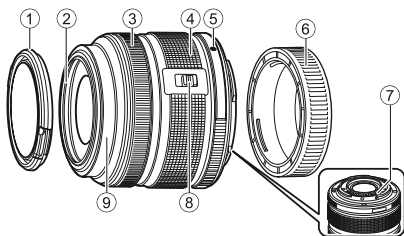

## ■ Använda motorzoomobjektivet (ED14-42 mm f3.5-5.6EZ)

Motorzoomobjektivet skjuts automatiskt ut när du slår på kameran.

När kameran stängs av

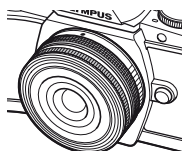

När kameran startas

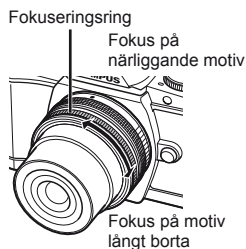
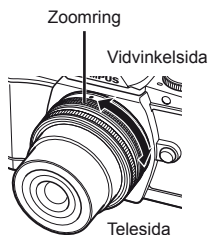

- Du kan använda kamerans anpassade meny till att öka eller sänka zoomhastigheten för zoomringsåtgärder. [Electronic Zoom Speed] (s.97)
- Det automatiska linsskyddet (tillval: CL-37C) kan monteras på objektivet. När du monterar det på objektivet öppnas och stängs skyddet automatiskt utifrån kameran är på eller av. Du behöver inte ta bort skyddet varje gång du ska ta en bild. Kan inte användas tillsammans med ett filter.

### ! Risk

- Stäng av kameran innan du monterar eller tar bort objektivet.
- Tryck inte på objektivet medan det används, t.ex. när det skjuts ut.

## ■ Använda motorzoomobjektiv med makrofunktioner (ED12-50 mm f3.5-6.3EZ)

Objektivets funktion fastställs av zoomringens position.

MACRO-knapp

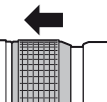
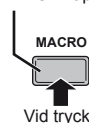

Zoomring

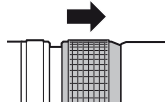
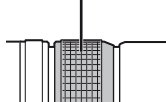

MACRO

E-ZOOM

M-ZOOM

<b>E-ZOOM (Motorzoom)</b>	Vrid zoomringen för motorzoom. Zoomhastigheten fastställs av mängden rotation.
<b>M-ZOOM (Manuell zoom)</b>	Vrid zoomringen för att zooma in och ut.
<b>MACRO (Makrofotografering)</b>	För att fotografera motiv i intervallet 0,2 to 0,5 m ska du trycka på <b>MACRO</b> -knappen och skjuta zoomringen framåt. Zoom kan inte användas.

- L-Fn-knappens funktion kan väljas i kamerans anpassade meny.

## ■ Reglaget MF (manuellt fokus) (17 mm f 1.8, ED 12 mm f 2.0 (snapshotfokus), ED 12-40 mm f 2.8 PRO)

Om du vill ställa in fokus för du fokuseringsringen i pilens riktning.

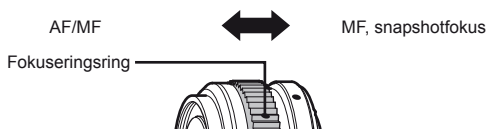

Med snapshotfokus anges ett avstånd med hjälp av fokuseringsringen baserat på fotograferingsavståndet. Kameran fokuserar över ett skärpedjup som motsvarar det inställda bländarvärdet.

- Vi rekommenderar att du ställer in bländaren på F5.6 eller högre med ett 17 mm f1.8 eller ett ED 12mm f2.0.
- Du kan fotografera på det valda avståndet oavsett AF-läge på kameran.
- Använd bara avståndsskalan som en guide.

## ■ Linskyddsreglage (BCL-0980 Fisheye, BCL-1580)

Använd MF-reglaget för att öppna och stänga objektivskyddet och justera fokus mellan oändligt och närbild.

- Det finns ingen datakommunikation mellan kameran och objektivet.
- Vissa funktioner i kameran kan inte användas.
- Ange brännvidden för bildstabiliseringsfunktionen (s.60) till 9 mm för BCL-0980 Fisheye och 15 mm för BCL-1580.

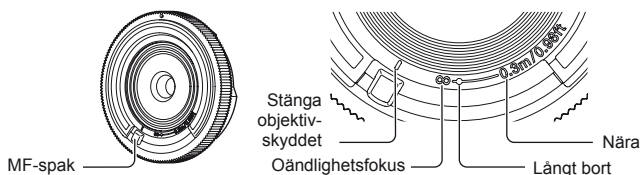

## ■ Kombinationer av objektiv och kamera

Lins	Kamera	Fästianordning	AF	Mätning
Objektiv anpassad till Micro Four Thirds-systemet	Micro Four Thirds-systemkamera	Ja	Ja	Ja
Objektiv anpassat till Four Thirds-systemet		Fastsättning med en adapter är möjlig	Ja*1	Ja
Objektiv anpassade till OM-systemet			Nr	Ja*2
Objektiv anpassad till Micro Four Thirds-systemet	Four Thirds-systemkamera	Nr	Nr	Nr

\*1 AF fungerar inte när du spelar in filmer.

\*2 Korrekt mätning är inte möjlig.

## ■ Tekniska data för huvudobjektiv

Punkter	ED14-42 mm f3.5-5.6 EZ	14-42 mm f3.5-5.6 II R	ED40-150 mm f4.0-5.6R
Fattning	Micro Four Thirds-fattning		
Brännvidd	14 – 42 mm	14 – 42 mm	40 – 150 mm
Max. bländare	f/3.5 – 5.6	f/3.5 – 5.6	f/4.0 – 5.6
Bildvinkel	75° – 29°	75° – 29°	30,3° – 8,2°
Objektivkonfigurering	7 grupper, 8 objektiv	7 grupper, 8 objektiv	10 grupper, 13 objektiv
Iris-reglage	f/3.5 – 22	f/3.5 – 22	f/4.0 – 22
Fotograferingsavstånd (Brännvidd)	0,2 m – ∞ (14 mm) 0,25 m – ∞ (42 mm)	0,25 m – ∞ (14 – 19 mm) 0,3 m – ∞ (20 – 42 mm)	0,9 m – ∞
Skärpejustering	Växling mellan AF/MF		
Vikt (utan motjusskydd och objektivskydd)	93 g	113 g	190 g
Mått (Max. diameter × total längd)	ø60,8×22,5 mm	ø56,5×50 mm	ø63,5×83 mm
Filterfattningsdiameter	37 mm	37 mm	58 mm
Motjusskydd	–	LH-40D	LH-61D

Punkter	25 mm f1.8	45 mm f1.8	BCL-0980 Fisheye
Fattning	Micro Four Thirds-fattning		
Brännvidd	25 mm	45 mm	9 mm
Max. bländare	f/1.8	f/1.8	f/8
Bildvinkel	49,5°	27°	140°
Objektivkonfigurering	7 grupper, 9 objektiv	8 grupper, 9 objektiv	4 grupper, 5 objektiv
Iris-reglage	f/1.8 – 22	f/1.8 – 22	Fast på f/8
Fotograferingsavstånd (Brännvidd)	0,25 m – ∞	0,50 m – ∞	0,20 m – ∞
Skärpejustering	Växling mellan AF/MF		MF
Vikt (utan motjusskydd och objektivskydd)	137 g	116 g	28 g
Mått (Max. diameter × total längd)	ø57,8×42 mm	ø56×46 mm	ø56×12,8 mm
Filterfattningsdiameter	46 mm	37 mm	–
Motjusskydd	LH-49B	LH-40B	–

### ! Risk

- Om mer än ett filter används eller om filtret är tjockt kan det hända att bildens kanter beskärs.

## Externa blixtenheter som utformats för användning med denna kamera

Med denna kamera kan du använda någon av de externa blixhtar som säljs separat för att få den typ av blyxt du behöver. De externa blixterna kommunicerar med kameran vilket gör det möjligt att styra kamerans blyxtfunktioner med olika blyxtlägen som t.ex. TTL-AUTO och Super FP. En extern blyxt som är avsedd för användning med just denna kamera kan monteras i blyxtskön på kameran. Du kan även fästa blyxten på blyxtstativet på kameran med stativkabeln (extrautrustning). Se även dokumentationen som medföljer den externa blyxten för mer information.

Den övre gränsen för slutartiden är 1/200 sek. vid användning av en blyxt\*.

\* Endast FL-50R: 1/180 sek.

### Funktioner med extern blyxt

Separat blyxt	Blyxtlägen	GN (ledtal) (ISO100)	RC-läge
<b>FL-600R</b>	TTL-AUTO, AUTO, MANUAL, FP TTL AUTO, FP MANUAL	GN36 (85 mm*) GN20 (24 mm*)	✓
<b>FL-300R</b>	TTL-AUTO, MANUAL	GN20 (28 mm*)	✓
<b>FL-14</b>	TTL-AUTO, AUTO, MANUAL	GN14 (28 mm*)	–
<b>RF-11</b>	TTL-AUTO, MANUAL	GN11	–
<b>TF-22</b>		GN22	–

\*1 Möjlig brännvidd (beräknad på en 35-mm kamera).

## Trådlöst fjärrstyrd blyxtfotografering

Externa blyxtenheter som har konstruerats för användning med den här kameran och som har ett fjärrkontrolläge kan användas för fotografering med trådlös blyxt. Kameran kan separat styra var och en av tre grupper med fjärrblyxtenheter och den interna blyxten. Se de instruktionsböcker som medföljer den externa blyxten för mer information.

- Ställ in fjärrblyxtenheterna på RC-läge och placera dem så som önskas.
  - Slå på externa blyxtenheter och tryck på MODE-knappen och välj RC-läge.
  - Välja en kanal och grupp för varje extern blyxtenhet.
- Välj [On] för [RC Mode] i Fotograferingsmeny 2 (s.75).
  - Superkontrollpanelen byter till RC-läge.
  - Du kan välja en visning av superkontrollpanelen genom att upprepade gånger trycka på **INFO**-knappen.
  - Välj ett blyxtläge (observera att reduktion av röda ögon inte är tillgängligt i RC-läge).

### 3 Justera inställningarna för varje grupp i superkontrollpanelen.

Grupp

- Välj blyxtfunktion och justera blyxtstyrkan individuellt för varje grupp. Välj blyxtstyrka för MANUAL-läge.

Justera inställningarna för den kamerans blyxtenhet.

Värde för blyxtstyrka

Normal blyxt/Super FP-blyxt

- Byt mellan normal blyxt och Super FP-blyxt.

Kommunikationsljusnivå

- Ställ in kommunikationsljusnivån på [HI], [MID] eller [LO].

Kanal

- Ställ in kommunikationskanalen på samma kanal som används på blyxten.

Blyxtlägen Blyxtintensitet

### 4 Tryck på blyxtomkopplaren för att få fram den interna blyxten.

- När du har kontrollerat att den inbyggda blyxten och fjärrblyxtenheter har laddats tar du en provbild.

#### ■ Räckvidd för trådlös blyxtstyrning

Placera de trådlösa blyxtenheter med deras fjärrsensorer riktade mot kameran. Följande bild visar de ungefärliga avstånd som blyxtenheten kan placeras på. Den faktiska räckvidden varierar med de lokala förhållandena.

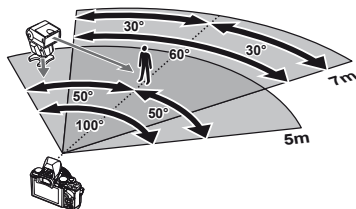

#### ! Risk

- Vi rekommenderar att du använder en enda grupp med upp till tre fjärrblyxtenheter.
- Fjärrblyxtenheter kan inte användas för andrarridåsynkronisering med långa slutartider eller anti-skakexponeringar som är längre än 4 sekunder.
- Om motivet befinner sig för nära kameran kan kontrollblyxtar från blyxten påverka exponeringen (denna effekt kan minskas genom att minska intensiteten för blyxten, t.ex. med hjälp av en diffuser).
- Den övre gränsen för blyxtsynkroniseringstiming är 1/160 sek. när du använder blyxten i RC-läge.

## Andra externa blixtenheter

Observera följande när du använder en tredjepartsblyxt monterad på kamerans blyxtsko:

- Att använda föråldrade blixtenheter med spänningar på mer än 24 V på X-kontakten på kamerans blyxtsko skadar kameran.
- Att ansluta blixtenheter med signalkontakter som inte stödjer Olympus-specifikationerna kan skada kameran.
- Ställ in fotograferingsläget till **M**, ställ in slutartid till ett värde på max blyxtsynkronhastighet och ställ in ISO-känslighet till en annan inställning än [AUTO].
- Blyxtinställningen kan endast göras genom att manuellt ställa in blyxten på de värden för ISO-känslighet och bländarvärden som valdes med kameran. Blyxtens ljusstyrka kan justeras genom att justera antingen ISO-känsligheten eller bländaren.
- Använd en blyxt med en belysningsvinkel som är lämplig för objektivet. Belysningsvinkeln uttrycks vanligtvis med hjälp av brännvidder motsvarande 35-millimetersformat.

## Huvudsakliga tillbehör

### Four Thirds-objektivadapter (MMF-2/MMF-3)

Kameran kräver en Four Thirds-objektivadapter för att montera Four Thirds-objektiv. Vissa funktioner, som till exempel automatisk skärpeinställning, kanske inte kan användas.

### Fjärrkontrollkabel (RM-UC1)

Använd denna kabel när även mycket små kamerarörelser kan leda till suddiga bilder, till exempel vid fotografering i makro- och B-läge. Fjärrstyrningskabeln ansluts via kamerans multi-kontakt.

### Konverterobjektiv

Konverterobjektiv fästes på kameraobjektiven för snabb och enkel fisheye-fotografering eller makro-fotografering. På OLYMPUS webbplats finns information om de objektiv som kan användas.

- Använd lämplig objektivtillsats för **SCN**-läget (☐, ☐ eller ☐).

### Ögonmussla (EP-11)

Du kan byta ut denna för en större ögonmussla.

Ta bort

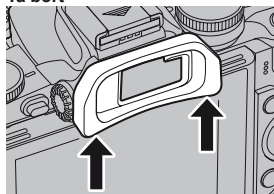



## Kameragrepp (ECG-1)

Greppet gör det lättare att hålla kameran stadigt när ett stort objektiv är monterat. Med greppet monterat kan du fortfarande lätt byta batteri eller minneskort.

Montera greppet

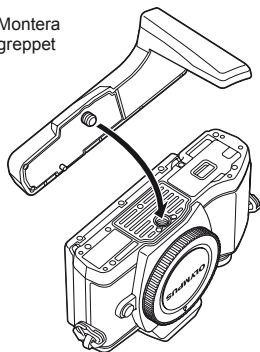

Ta bort greppets undersida (vid byte av batteri eller minneskort)

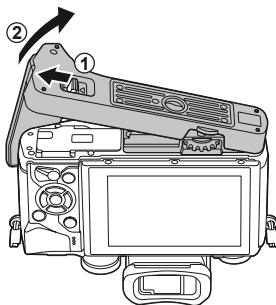

## Systemöversikt

### Strömförsörjning



**BLS-50**  
Litiumjonbatteri

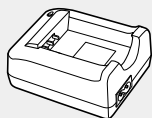

**BCS-5**  
Laddare för  
litiumjonbatteri

### Sökare



**EP-11**  
Ögonmussla

### Fjärrstyrning

**RM-UC1**  
Fjärrkontrollkabel



### Anslutningskabel

USB-kabel/  
AV-kabel/  
HDMI-kabel

### Väska / Rem

Axelrem  
Kameraväska

### Minneskort\*3

SD/SDHC/  
SDXC/Eye-Fi

### Programvara

**OLYMPUS Viewer**  
Programvara för hantering av digitala  
bilder

### Grepp

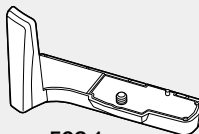

**ECG-1**  
Kameragrepp

# E-M10

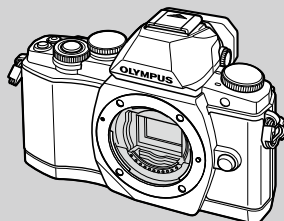

12

Använda separat sålda tillbehör

\*1 Det går inte att använda alla objektiv med adapter. Mer information finns på Olympus officiella webbplats. Observera även att tillverkning av objektiv anpassade till OM-systemet har upphört.

\*2 Information om kompatibla objektiv finns på Olympus officiella webbplats.

 : E-M10-kompatibla produkter

 : Produkter som finns att köpa

Gå in på Olympus webbplats för ny information.

## Lins



M.ZUIKO DIGITAL ED 12 mm f2.0  
M.ZUIKO DIGITAL 17 mm f1.8  
M.ZUIKO DIGITAL 17 mm f2.8  
M.ZUIKO DIGITAL 25 mm f2.8  
M.ZUIKO DIGITAL 45 mm f1.8  
M.ZUIKO DIGITAL ED 60 mm f2.8 Macro  
M.ZUIKO DIGITAL ED 75 mm f1.8  
M.ZUIKO DIGITAL ED 9-18 mm f4.0-5.6  
M.ZUIKO DIGITAL ED 12-40 mm f2.8 PRO  
M.ZUIKO DIGITAL ED 12-50 mm f3.5-6.3 EZ  
M.ZUIKO DIGITAL ED 14-42 mm f3.5-6.3 EZ  
M.ZUIKO DIGITAL 14-42 mm f3.5-5.6 II R  
M.ZUIKO DIGITAL ED 14-150 mm f4.0-5.6  
M.ZUIKO DIGITAL ED 40-150 mm f4.0-5.6 R  
M.ZUIKO DIGITAL 75-300 mm f4.8-6.7 II

## Konverterlins\*2

**FCON-P01**  
Fisheye

**WCON-P01**  
Vidvinkel

**MCON-P01**  
Makro

**MCON-P02**  
Makro



**MMF-2/MMF-3\*1**  
Four Thirds-adaptör



**Objektiv anpassat  
till Four Thirds-systemet**



**MF-2\*1**  
OM-adaptör 2

**Objektiv anpassade  
till OM-systemet**

## Blixt



**FL-14**  
Elektronisk blixt



**FL-600R**  
Elektronisk blixt



**FL-300R**  
Elektronisk blixt

**SRF-11** Ringblixt



**RF-11\*2**  
Ringblixt

**STF-22** Tvillingblixt



**TF-22\*2**  
Tvillingblixt

**FC-1** Makroblixtenhet

12

Använda separat sålda tillbehör

\*3 Använd Eye-Fi-kortet i enlighet med lagarna och bestämmelserna i det land där kameran används.

## Tips om fotografering och information

### Kameran sätts inte på även om batteriet är laddat

#### Batteriet är inte helt laddat

- Ladda batteriet med laddaren.

#### Batteriet fungerar inte för tillfället p.g.a. kyla

- Batteriprestandan sjunker vid låga temperaturer. Ta ut batteriet och värm batteriet genom att lägga det i fickan en stund.

### Det tas ingen bild när avtryckaren trycks ner

#### Kameran stängdes av automatiskt

- Kameran ställer sig automatiskt i viloläge för att minska batteriurladdningen om inga funktioner används under en inställd tidsperiod.  [Sleep] (s.92)  
Om inga funktioner används under en viss tid (4 timmar) efter att kameran har ställt sig i viloläge stängs kameran av automatiskt.

#### Blixten laddas

- På skärmen blinkar -indikeringen när laddningen pågår. Vänta tills symbolen slutar blinka, tryck sedan ner avtryckaren.

#### Det går inte att ställa in skärpan

- Kameran kan inte ställa in skärpan på motiv som befinner sig för nära kameran eller som inte är lämpade för automatisk skärpeinställning (AF-indikeringen blinkar på skärmen). Öka avståndet till motivet eller ställ in skärpan på ett motiv med hög kontrast som befinner sig på samma avstånd från kameran som huvudmotiv, komponera bilden och ta bilden.

#### Motiv som det är svårt att ställa in skärpan på

Det kan vara svårt att ställa in skärpan med autofokus i följande situationer.

AF-indikeringen blinkar.  
Det går inte att ställa in skärpan på följande motiv med autofokus.

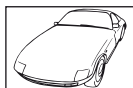

Motiv med låg kontrast



Mycket starkt ljus i mitten av bilden

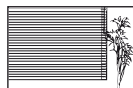

Motivet har inga vertikala linjer

AF-indikeringen tänds med skärpan ställs inte in på motivet.



Motiv på olika avstånd

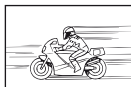

Snabbrörliga motiv



Motiv som inte befinner sig inom AF-markeringen

## Brusreduceringen är aktiv

- När nattmotiv fotograferas är slutartiden långsammare och brus kan synas på bilderna. Kameran aktiverar brusreduceringen när man har tagit bilder med långa slutartider. Under brusreduceringen kan inga bilder tas. Du kan ställa in [Noise Reduct.] på [Off].  [Noise Reduct.]. (s.92)

## Antalet AF-markeringar reduceras

Antalet och storleken för AF-markeringar varierar med inställningarna för gruppmarkeringar och alternativet som är valt för [Digital Tele-converter] och [Image Aspect].

## Datomet och tiden har inte ställts in

### Kameran används med de inställningar som fanns vid köpet

- Datomet och tiden är inte inställda när kameran köps. Ställ in datum och tid innan du använder kameran.  »Ställa in datum/tid» (s.16)

### Batteriet har tagits ur kameran

- Inställningarna av datum och tid återgår till fabriksinställningen om kameran lämnas utan batteri i ungefär 1 dygn. Inställningarna försvinner snabbare om batteriet bara har laddats i kameran en kort tid innan det tas ur. Se till att datum och tid är korrekt inställda innan du tar viktiga bilder.

## Inställda funktioner återställs till sina fabriksinställningar

När du vrider på menyrratten eller stänger av kameran i ett annat fotograferingsläge än **P**, **A**, **S** eller **M** ändras de funktioner som har ändrats tillbaka till standardinställningarna.

## Bilden blir för vit

Detta kan hända när bilden tas i motljus eller delvis i motljus. Detta beror på något som kallas ljusfenomen eller spöke. Komponera bilden så att det inte finns någon stark ljuskälla med om det går. Bilden kan bli för vit även om det inte finns någon ljuskälla med på bilden. Använd ett motljusskydd för att skugga objektivet från ljuskällan. Om det inte hjälper med motljusskydd kan du använda handen för att skugga objektivet från ljuskällan.  »Utbytbara objektiva» (s.121)

## Ljusa prickar syns på motivet

Detta kan bero på att pixlar har fastnat på CCD:n. Utför [Pixel Mapping].

Om problemet kvarstår kan du upprepa pixelmappningen några gånger.











 »Pixelmappning – Kontroll av bildbehandlingsfunktionerna» (s.137)

## Funktioner som inte kan ställas in från menyer

En del funktioner kan eventuellt inte väljas från menyerna med pilknapparna.

- Funktioner som inte kan ställas in med det aktuella fotograferingsläget.
- Funktioner som inte kan ställas in på grund av en funktion som redan har ställts in: Kombinationen [] och [Noise Reduct.] etc.

## Felmeddelanden

Skärmindikering	Möjlig orsak	Åtgärd
 No Card	Kortet är inte isatt eller känns inte igen.	Sätt i ett kort (eller ett annat kort om det inte känns igen).
 Card Error	Det är något problem med kortet.	Sätt i kortet igen. Om problemet kvarstår bör du formatera kortet. Om kortet inte kan formateras kan det inte användas.
 Write Protect	Det går inte att skriva på kortet.	Kortets skrivskyddsknapp står på »LOCK«-sidan. Lås upp kortet. (s.119)
 Card Full	<ul style="list-style-type: none"> <li>Kortet är fullt. Inga fler bilder kan tas, alternativt ingen mer information om t.ex. utskriftsreservation kan lagras.</li> <li>Kortet är fullt och utskriftsreservation eller nya bilder kan inte sparas.</li> </ul>	Byt ut kortet eller radera bilder som inte behöver sparas. Ladda ner viktiga bilder till en dator innan du raderar dem.
	Kortet kan inte läsas. Korten kanske inte har formaterats.	<ul style="list-style-type: none"> <li>Välj [Clean Card], tryck på  och stäng av kameran. Ta bort kortet och torka av metallytan med en mjuk och torr trasa.</li> <li>Välj [Format] ► [Yes] och tryck därefter på  för att formatera kortet. All data på kortet raderas vid en formatering.</li> </ul>
 No Picture	Det finns inga bilder på kortet.	Kortet innehåller inga bilder. Ta bilder och visa dem sedan.
 Picture Error	Den utvalda bilden kan inte visas p.g.a. ett problem med denna bild. Eller bilden kan inte användas för bildvisning på denna kamera.	Använd ett bildbehandlingsprogram på PC:n för att titta på bilden. Om detta inte går är bildfilen skadad.
 The Image Cannot Be Edited	Bilder som har tagits med en annan kamera kan inte redigeras i den här kameran.	Använd ett bildbehandlingsprogram för redigera bilderna.

Skärmindikering	Möjlig orsak	Åtgärd
 °C/°F		Stäng av kameran och vänta på att den invändiga temperaturen sjunker.
 Internal camera temperature is too high. Please wait for cooling before camera use.	Temperaturen inuti kameran har ökat på grund av sekvensfotografering.	Vänta en stund och kameran stänger av sig automatiskt. Låt kamerans inre temperatur svalna innan ytterligare åtgärder utförs.
 Battery Empty	Batteriet är urladdat.	Ladda batteriet.
 No Connection	Kameran är inte korrekt ansluten till en dator, skrivare, HDMI-visning, eller annan enhet.	Återanslut kameran.
 No Paper	Det finns inget papper i skrivaren.	Lägg i papper i skrivaren.
 No Ink	Skrivaren har slut på bläck.	Byt ut bläckpatronen i skrivaren.
 Jammed	Pappret har fastnat.	Ta bort pappret som har fastnat.
Settings Changed	Skrivarens papperskassett har tagits bort eller så har skrivaren hanterats medan inställningarna på kameran ändrades.	Hantera inte skrivaren medan inställningar görs på kameran.
 Print Error	Något är fel med skrivaren och/eller kameran.	Stäng av kamera och skrivare. Kontrollera om något är fel med skrivaren och åtgärda i så fall detta innan du sätter på den igen.
 Cannot Print	Bilder som har lagrats med en annan kamera kan eventuellt inte skrivas ut med den här kameran.	Använd en persondator för att skriva ut.
The lens is locked. Please extend the lens.	Linsen på det infällbara objektivet förblir infälld.	Fäll ut objektivet. (s.14)
Please check the status of a lens.	Någoting onormalt har inträffat mellan kameran och objektivet.	Stäng av kameran, kontrollera objektivets anslutning och sätt på kameran igen.

## Rengöra och förvara kameran

### Rengöring av kameran

Stäng av kameran och ta ur batteriet innan rengöring.

#### Utsidan:

- Torka försiktigt med en mjuk trasa. Om kameran är mycket smutsig, fukta trasan i en mild tvällösning och vrid ur den ordentligt. Rengör kameran med den fuktiga trasan och torka den sedan med en torr trasa. Om du har använt kameran på stranden ska du använda en trasa som är doppad i rent vatten och ordentligt urvriden.

#### Skärm:

- Torka försiktigt med en mjuk trasa.

#### Objektiv:

- Blås bort damm på objektivet med en blåsborste som finns i handeln. Torka objektivet försiktigt med en linsduk.

### Förvaring

- Ta ur batteriet och kortet när du inte ska använda kameran under en längre period. Förvara kameran på ett svalt och torrt ställe som är väl ventilerat.
- Sätt i batteriet med jämna mellanrum och testa kamerans funktioner.
- Ta bort damm och främmande material från kamerahuslocket och det bakre objektivlocket innan du monterar dem.
- Sätt på kamerahuslocket för att förhindra att damm kommer in i kameran när inget objektiv är monterat. Var noga med att sätta tillbaka de främre och bakre objektivlocken innan du lägger undan objektivet.
- Rengör kameran efter användning.
- Förvara inte tillsammans med insektsmedel.

### Rengöra och kontrollera bildomvandlaren

Denna kamera har en dammreduceringsfunktion för att hindra att damm hamnar på bildomvandlaren och för att ta bort damm eller smuts från ytan på bildomvandlaren med ultraljud. Funktionen för dammreducering arbetar när kameran sätts på.

Funktionerna dammreducering och pixelmapping fungerar samtidigt och kontrollerar bildomvandlaren och bildbehandlingsfunktionernas elektronik. Eftersom dammreduceringen aktiveras varje gång kameran sätts på ska kameran hållas upprätt för att dammreduceringen ska vara effektiv.





#### Risk

- Använd inte starka lösningsmedel, som exempelvis bensen eller alkohol, eller kemiskt behandlade trasor.
- Förvara inte kameran på platser där kemikalier behandlas för att skydda kameran mot frätskador.
- Det kan bildas mögel på objektivets yta om objektivet är smutsigt.
- Kontrollera varje del av kameran innan den används om den inte har använts under lång tid. Ta en provbild och kontrollera att kameran fungerar korrekt innan du tar viktiga bilder.



## Pixelmappning – Kontroll av bildbehandlingsfunktionerna

Med pixelmapping-funktionen kan kameran kontrollera och justera bildomvandlaren och bildbehandlingsfunktionerna. Vänta minst en minut efter det att du har använt skärmen eller har tagit kontinuerliga bilder innan pixelmapping-funktionen används så att den fungerar korrekt.

- 1 Välj [Pixel Mapping] på den  anpassade menyn (s.97) flik .
  - 2 Tryck på  och tryck därefter på .
- Indikatorn [Busy] visas medan pixelmappning pågår. När kontrollen är klar återställs menyn.

### **Risk**

- Om du av misstag stänger av kameran under pixelmappning ska den startas om igen från steg 1.









## Menyförteckning

\*1: Kan läggas till [Myset].

\*2: Standard kan återställas genom att välja [Full] för [Reset].

\*3: Standard kan återställas genom att välja [Basic] för [Reset].

### Shooting Menu

Flik	Befattning	Standard	*1	*2	*3		
	Card Setup	—				75	
	Reset/Myset	—		✓		76	
	Picture Mode	 Natural	✓	✓	✓	62	
		Still Picture	 N	✓	✓	✓	67
		Movie	MOV FullHD 				
	Bildförhållande	4:3	✓	✓	✓	54	
	Digital Tele-converter	Off	✓	✓	✓	84	
		<input type="checkbox"/>	✓	✓	✓	65	
	Image Stabilizer	Still Picture	S-IS AUTO	✓	✓	✓	60
		Movie	M-IS On	✓	✓	✓	
	Bracketing		Off	✓	✓	✓	79
		AE BKT	3f 1.0EV				80
		WB BKT	A-B G-M				
		FL BKT	—				80
		ISO BKT	—				80
		ART BKT	—				80
	HDR	Off	✓	✓	✓	81	
	Multiple Exposure	Frame	Off	✓	✓	82	
		Autoförstärkning	Off				
		Overlay	Off				
	Time Lapse Settings		Off	✓	✓	83	
		Frame	99				
Start Waiting Time		00:00:01					
Interval Time		00:00:01					
Time Lapse Movie		Off					
 RC Mode	Off	✓	✓	✓	125		

## ▶ Playback Menu

Flik	Befattning		Standard	*1	*2	*3	
▶		Start	—				59
		BGM	Joy		✓	✓	
		Slide	All		✓	✓	
		Slide Interval	3 sec		✓		
		Movie Interval	Short		✓		
		On		✓	✓	85	
Edit	Sel. Bild	RAW Data Edit	—				85
		JPEG Edit	—				86
			—				87
		Image Overlay	—				87
	Print Order	—				116	
	Reset Protect	—				87	
	Connection to Smartphone	—				107	

## Ÿ Setup Menu

Flik	Befattning		Standard	*1	*2	*3		
Ÿ			—				16	
			—				88	
			±0,  ±0, Natural			✓		88
		Rec View	0,5 sec		✓	✓		88
		Wi-Fi Settings	Wi-Fi Connect Settings	Private			✓	107
			Private Password	—				
			Reset share Order	—				
			Reset Wi-Fi Settings	—				
			Menu Display	On			✓	88
			Firmware	—				88

\* Inställningarna varierar beroende på var kameran har köpts.

## ⚙️ Custom Menu

Flik	Befattning	Standard	*1	*2	*3			
⚙️	AF/MF						89	
	AF Mode	Still Picture	S-AF	✓	✓	✓		
		Movie	C-AF					
	Full-time AF		Off	✓	✓	✓		
	AEL/AFL		S-AF	✓	✓	✓		
			mode1					
			mode2					
			MF	mode1				
	Reset Lens		On		✓	✓		
	BULB/TIME Focusing		On		✓	✓		
	Focus Ring		⌚	✓	✓	✓		
	MF Assist	Magnify	Off	✓	✓			
		Peaking	Off	✓	✓			
	[•••] Set Home			✓	✓	✓		
	AF Illuminat.		On	✓	✓	✓		
	☉ Face Priority			✓	✓			
	AF Område		On		✓	✓		
⚙️	Knapp/Ratt						90	
	Button Function	Function	AEL/AFL	✓	✓			
		Function	Multi Funktion					
		Function	⊙REC					
		Function	⚡*					
		Function	/☉*					
		Function	[•••]					
		Function	AF Stop					
	Dial Function	P	<b>Ps</b> /	✓	✓			
		A	FNo./					
		S	Shutter/					
		M	Shutter/FNo.					
		Meny	△ ▽ / ◀ ▶					
			Q / Föregående/Nästa					
	Dial Direction	Exponer.	Dial1	✓	✓			
		Ps	Dial1					
	Mode Dial Function		Off		✓			
⚙️	Release/						90	
	Rls Priority S		Off	✓	✓	✓		
	Rls Priority C		On	✓	✓	✓		
	L fps		3,5 fps	✓	✓	✓		
	H fps		8 fps	✓	✓	✓		
	+ IS Off		On		✓			
	Half Way Rls With IS		On		✓			
	Lens I.S. Prioritet		Off	✓	✓	✓		
Release Lag-Time		Normalt		✓				

\* När Function är inställt på [Direct Function]

Flik	Befattning	Standard	*1	*2	*3		
	Disp/					91	
	HDMI	HDMI Out	1080i		✓		
		HDMI Control	Off		✓		
	Video Out		—				
		iAUTO	Live Guide		✓		
	Control Settings	P/A/S/M	Live Control		✓		
		ART	Art Menu		✓		
		SCN	Scene Menu		✓		
	/Info Settings	Info	Image Only, Overall	✓	✓		✓
		LV-Info	Image Only, , Level Gauge	✓	✓		
		Settings	25, Calendar	✓	✓		
	Displayed Grid	Off		✓	✓		
	Picture Mode Settings	All On		✓	✓		
	Histogram Settings	Highlight	255				
		Shadow	0		✓		
	Mode Guide	On			✓		
	Live View Boost	Off		✓	✓		✓
	Frame Rate	Normalt		✓	✓		✓
	Art LV Mode	mode1			✓		
	Flicker reduction	Auto			✓		
	LV Close Up Mode	mode2					
	Peaking Settings	Vit		✓	✓		
	Backlit LCD	Hold		✓	✓		✓
	Sleep	1 min		✓	✓		✓
	Auto Power Off	4h			✓		✓
		On		✓	✓		✓
	USB Mode	Auto			✓		✓
Multi Funktion-inställningar	Color Creator,  ISO/ WB, Magnify, Image Aspect			✓			
						92	

Flik	Befattning	Standard	*1	*2	*3	
	Exp//ISO					
	EV Step	1/3EV	✓	✓	✓	92
	Noise Reduct.	Auto	✓	✓	✓	
	Noise Filter	Standard	✓	✓	✓	
	ISO	Auto	✓	✓	✓	
	ISO Step	1/3EV	✓	✓	✓	
	ISO-Auto Set	High Limit: 1600 Default: 200	✓	✓	✓	93
	ISO-Auto	P/A/S	✓	✓		
	Mätning		✓	✓	✓	
	AEL Metering	Auto	✓	✓	✓	
	BULB/TIME Timer	8 min	✓	✓	✓	
	BULB/TIME Monitor	-7	✓	✓		
	Live BULB	Off	✓	✓		
	Live TIME	0.5 sec	✓	✓		
	Anti-Shock [	Off	✓	✓	✓	
Composite Settings	1 sek	✓	✓			
Custom						
X-Sync.	1/250	✓	✓	✓	93	
Slow Limit	1/60	✓	✓	✓		
+	Off	✓	✓	✓		
-/Color/WB						
- Set	-1 F, -2 N, -3 M,N, -4 S,N	✓	✓	✓	94	
Pixel	Middle 3200×2400	✓	✓	✓		
Count	Small 1280×960	✓	✓	✓		
Shading Comp.	Off	✓	✓	✓		
WB	Auto   A:0, G:0	✓	✓	✓		
All	All Set   —	✓	✓	✓		
	All Reset   —	✓	✓	✓		
Keep Warm Color	On	✓	✓	✓		
+WB	WB AUTO	✓	✓	✓		
Color Space	sRGB	✓	✓	✓		
Record/Erase						
Quick Erase	Off	✓	✓	✓	95	
RAW+JPEG Erase	RAW+JPEG	✓	✓	✓		
File Name	Återställ		✓			
Edit Filename	Off		✓			
Priority Set	Nr		✓	✓		
dpi Settings	350dpi		✓			
Copyright Settings	Copyright Info.	Off		✓		
	Artist Name	—				
	Copyright Name	—				

Flik	Befattning	Standard	*1	*2	*3		
	Movie					96	
	Mode	P		✓			
	Movie	On	✓	✓	✓		
	Movie Effect	On		✓			
	Wind Noise Reduction	Off		✓			
	Recording Volume	±0		✓			
	Film+fotoläge	mode1		✓			
	Inbyggd EVF						96
	Inbyggd EVF stil	Style 3		✓			
	Info Settings	Level Gauge, Basic Information		✓			
	Displayed Grid	Off	✓	✓	✓		
	EVF Auto Switch	On		✓			
	EVF Adjust	EVF Auto Luminance	On		✓		
	Half Way Level	On		✓			
	Utility						97
Pixel Mapping	—						
Exposure Shift		±0	✓	✓			
Warning Level	±0		✓				
Level Adjust	—		✓				
Touch Screen Settings	On		✓				
Eye-Fi	On		✓				
Elektronisk zoomfunktion	Still Picture	Normalt		✓			
	Movie	Normalt					

## Tekniska data

### ■ Kamera

Produkttyp	
Produkttyp	Digitalkamera med utbytbara Micro Four Thirds Standard-objektiv
Lins	M.Zuiko Digital, objektiv baserat på standarden Micro Four Thirds.
Objektivfäste	Micro Four Thirds-fatning
Motsvarande brännvidd på en kamera för 35-mm film	Cirka två gånger objektivets brännvidd
Bildomvandlare	
Produkttyp	4/3-tums Live MOS-sensor
Totalt antal pixlar	Ungefär 17 200 000 pixlar
Antal effektiva pixlar	Ungefär 16 050 000 pixlar
Skärmstorlek	17,3 mm (H) × 13,0 mm (V)
Aspektförhållande	1,33 (4:3)
Sökare	
Typ	Elektronisk sökare med ögonsensor
Antal pixlar	1 440 000 punkter
Förstoring	100%
Ögonpunkt	Ca. 20,0 mm (-1 m <sup>-1</sup> )
Livebild	
Sensor	Använder Live MOS-sensor
Synfält	100%
Skärm	
Produkttyp	3,0-tums TFT-färg-LCD, Vari-angle, pekskärm
Totalt antal pixlar	Ca 1 040 000 punkter (bildförhållande 3:2)
Slutare	
Produkttyp	Datoriserad fokalplanslutare
Slutare	1/4000 – 60 sek. fotografering i B-läge, tidsfotografering
Autofokus	
Produkttyp	Hi-Speed Imager AF
Fokuseringspunkter	81 punkter
Val av fokuseringspunkt	Autofokus, tillval
Exponeringskontroll	
Mätssystem	TTL-mätssystem (bildsensormätning) Digital ESP-mätning/Centrumvägd medelvärdesmätning/Spotmätning
Mätområde	EV 0 - 20 (motsvarande M.ZUIKO DIGITAL 17 mm f2.8, ISO100)
Fotograferingslägen	<b>i</b> AUTO: iAUTO/ <b>P</b> : Program AE (Programväxning kan göras)/ <b>A</b> : Bländarförval AE/ <b>S</b> : Slutarförval AE/ <b>M</b> : Manuell/ <b>■</b> : PHOTO STORY/ <b>ART</b> : Konstfilter/ <b>SCN</b> : Motiv/ <b>☞</b> : Videosekvens
ISO-känslighet	LOW (låg), 200 - 25600 (1/3, 1 EV-steg)
Exponeringskompensation	±5EV (1/3, 1/2, 1 EV-steg)
White balance	
Produkttyp	Bildomvandlare
Lägesinställning	Automatisk vitbalans/förinställd vitbalans (7 inställningar)/anpassad vitbalans/vitbalans med en knapptryckning



<b>Recording</b>	
Memory	SD, SDHC, SDXC och Eye-Fi UHS-I compatible
Inspelningssystem	Digital inspelning, JPEG (i enlighet med Design rule for Camera File system (DCF)), RAW-data, MP-format
Tillåmpliga standarder	Exif 2.3, Digital Print Order Format (DPOF), PRINT Image Matching III, PictBridge
Ljud med stillbilder	Wave-format
Movie	MPEG-4 AVC/H.264 / Motion JPEG
Ljud	Stereo, PCM 48 kHz
<b>Spela upp</b>	
Visningsformat	Visning av en bild i taget, närbildsvisning, småbildsvisning, kalendervisning
<b>Drive</b>	
Bildtagningssläge	Tagning av enstaka bild, sekvensfotografering, självutlösare
Sekvensfotografering	Upp till 8 fps (☐H)
Självutlösare	Verkningstid: 12 sek., 2 sek./anpassad
Energisparfunktion	Växla till viloläge: 1 minut, Ström AV: 4 timmar (Denna funktion kan anpassas.)
<b>Blixt</b>	
Ledtal	5,8 (ISO100•m) (8,2 (ISO200•m))
Avfyringsvinkel	Täcker bildvinkeln för ett 14 mm objektiv (motsvarande 28 mm i 35-mm format)
Blixtlägen	TTL-AUTO (TTL-förblixtsfunktion), MANUAL
Synk hastighet	1/250 sek. eller långsammare
<b>Trådlöst nätverk</b>	
Kompatibel standard	IEEE 802.11b/g/n
<b>Extern anslutning</b>	
Multikontakt (USB-kontakt, AV-kontakt)/HDMI-mikrokontakt (typ D)	
<b>Strömförsörjning</b>	
Batteri-	Litiumjonbatteri ×1
<b>Storlek/vikt</b>	
Mått	119,1 mm (B) × 82,3 mm (H) × 45,9 mm (D) (förutom utskjutande delar)
Vikt	Ca. 396 g (0,9 lb.) (inklusive batteri och minneskort)
<b>Användningsmiljö</b>	
Temperatur	0 °C – 40 °C (användning)/–20 °C – 60 °C (förvaring)
Fuktighet	30 % - 90 % (användning)/10 % - 90 % (förvaring)

HDMI, HDMI-logotypen och High-Definition Multimedia Interface är varumärken eller registrerade varumärken som tillhör HDMI Licensing LLC.

**HDMI**<sup>TM</sup>  
HIGH-DEFINITION MULTIMEDIA INTERFACE

## ■ Litiumjonbatteri

MODELLNR.	BLS-50
Produkttyp	Laddningsbart litium-jonbatteri
Nominell spänning	DC 7,2 V
Nominell kapacitet	1210 mAh
Antal laddningar och urladdningstider	Cirka 500 gånger (varierar beroende på användningsförhållandena)
Omgivningstemperatur	0 °C - 40 °C (laddning)
Mått	Ca. 35,5 mm (B) × 12,8 mm (H) × 55 mm (D)
Vikt	Ca. 46 g

## ■ Laddare för litiumjonbatteri

MODELLNR.	BCS-5
Märkspänning	Växelström 100 V - 240 V (50/60Hz)
Märkutspänning	Likström 8,35 V, 400 mA
Laddningstid	Cirka 3 timmar 30 minuter (rumstemperatur)
Omgivningstemperatur	0 °C - 40 °C (drift)/ -20 °C - 60 °C (förvaring)
Mått	Ca. 62 mm (B) × 38 mm (H) × 83 mm (D)
Vikt (utan nätkabel)	Ca. 70 g

- Nätkabeln som medföljer denna enhet är endast för användning med denna enhet och får inte användas med några andra enheter. Använd inte kablar som är avsedda för andra enheter med denna enhet.

TEKNISKA DATA KAN ÄNDRAS UTAN FÖREGÅENDE MEDDELANDE OCH UTAN SKYLDIGHETER FRÅN TILLVERKARENS SIDA.

## SÄKERHETSFÖRESKRIFTER



## FÖRSIKTIGHET

RISK FÖR ELEKTRISK STÖT  
ÖPPNA EJI!

RISK! FÖR ATT MINSKA RISKEN FÖR ELEKTRISKA STÖTAR: TA INTE BORT LUCKAN (ELLER BAKSIDAN). DET FINNS INGA DELAR INUTI SOM DU SKA UTFÖRA UNDERHÅLL PÅ SJÄLV. EVENTUELLA REPARATIONER SKA UTFÖRAS AV BEHÖRIG SERVICEPERSONAL FRÅN OLYMPUS.



Et utropstecken i en triangel gör dig uppmärksam på viktiga användnings- eller underhållsinstruktioner i dokumentationen som följer med produkten.



FARA

Om produkten används utan att hänsyn tas till informationen som ges under denna symbol kan det leda till allvarliga personskador eller dödsfall.



VARNING

Om produkten används utan att hänsyn tas till informationen som ges under denna symbol kan det leda till personskador eller dödsfall.



FÖRSIKTIGHET

Om produkten används utan att hänsyn tas till informationen som ges under denna symbol kan det leda till personskador, skador på utrustning och förlust av värdefulla data.

## VARNING!

FÖR ATT UNDVIKA RISK FÖR BRAND ELLER ELEKTRISKA STÖTAR: TA INTE ISÅR PRODUKTEN, UTSÅTT DEN ALDRIG FÖR VATTEN OCH ANVÄND DEN INTE I FUKTIGA MILJÖER.

## Allmänna föreskrifter

**Läs igenom alla instruktioner** — Läs igenom alla instruktioner innan du använder produkten. Spara alla bruksanvisningar och dokumentation för framtida bruk.

**Rengöring** — Dra alltid ur stickproppen ur vägguttaget innan du rengör produkten. Använd endast en fuktig trasa för rengöring. Använd aldrig rengöringsvätskor, sprayer eller någon form av organiska lösningsmedel för att rengöra produkten.

**Tillbehör** — För din egen säkerhet och för att undvika skador på produkten: Använd endast tillbehör som rekommenderas av Olympus.

**Vatten och fukt** — Säkerhetsföreskrifter för produkter med väderskyddad konstruktion hittar du i avsnittet om väderskydd.

**Placering** — För att undvika skador på produkten får den monteras endast på stabila stativ, ställningar eller hållare.

**Elslutning** — Anslut produkten endast till vägguttag med den spänning och den frekvens som anges på produktetiketten.

**Främmande föremål** — För att undvika personskador får inga metallföremål föras in i produkten.

**Värme** — Använd eller förvara inte produkten nära en värmekälla som t.ex. element, värmeregister, ugn/spis eller andra typer av utrustning eller anordningar som genererar värme, inklusive stereoförstärkare.

## Föreskrifter för produkten

## ⚠ VARNING

- Använd inte kameran i närheten av antändliga eller explosiva gaser.
- Använd inte blixten eller LED:en alltför nära ansiktet på andra människor (i synnerhet småbarn).

Avståndet till ansiktet på den du fotograferar måste vara minst 1 m. Om du använder blixten på för nära håll kan personen du fotograferar bli bländad.

- **Se till att småbarn och husdjur inte kommer åt kameran.**

Använd och förvara alltid kameran utom räckhåll för småbarn för att förhindra följande farliga situationer som kan ge upphov till allvarliga skador:

- De kan fastna i kameraremmen vilket innebär risk för strypning.
  - De kan av misstag svälja batteriet, minneskort eller andra små delar.
  - De kan råka utlösa blixten nära sina egna eller andra barns ögon.
  - De kan råka skada sig på kamerans rörliga delar.
- **Titta inte på solen eller starka ljuskällor genom kameran.**
  - **Använd eller förvara inte kameran på dammiga eller fuktiga platser.**
  - **Täck inte blixten med handen när du fotograferar.**

### **⚠ RISK**

- **Sluta omedelbart använda kameran om du känner någon ovanlig lukt, hör något ovanligt ljud eller ser rök komma ut ur kameran.**

Ta aldrig bort batterierna med dina bara händer eftersom det kan leda till eldsvåda eller brännskador på dina händer.

- **Håll aldrig i eller använd aldrig kameran med våta händer.**
- **Lämna inte kameran på platser där den kan utsättas för extremt höga temperaturer.**

Om du gör det kan materialet i somliga delar brytas ner, vilket under vissa förhållanden kan leda till att kameran börjar brinna.
- **Hantera kameran försiktigt för att undvika brännskador.**

Om kameran innehåller metalldelar kan överhettning leda till lindriga brännskador. Tänk på följande:

- När kameran används under lång tid blir den varm. Om du håller i kameran kan du få lindriga brännskador.
  - På extremt kalla platser kan temperaturen på kamerans hölje vara lägre än omgivningens temperatur. Använd om möjligt handskar när du använder kameran vid låga temperaturer.
- **Var försiktig med kameraremmen.**

Var försiktig med kameraremmen när du bär kameran. Den kan lätt fastna i lösa föremål och orsaka allvarliga skador.

## **Föreskrifter för batteriet**

Följ dessa viktiga föreskrifter för batterierna för att undvika läckage, överhettning, brand, explosion, elektriska stötar och brännskador.

### **⚠ FARA**

- Ett litiumjonbatteri från Olympus används i den här kameran. Ladda batteriet med laddaren som anges i den här instruktionen. Använd inga andra laddare.
- Man får aldrig hetta upp eller bränna batterier.
- Var försiktig när du bär eller förvarar batterierna, så att de inte kommer i kontakt med metallföremål, t.ex. smycken, nålar, spännen etc.
- Förvara aldrig batterier där de kan utsättas för direkt solljus eller höga temperaturer, t.ex. i ett varmt fordon, nära en värmekälla mm.
- Följ noga alla anvisningar beträffande användning av batterierna för att förhindra att batteriläckage uppstår eller att kontakterna skadas. Försök aldrig ta isär ett batteri eller modifiera det på något sätt, t.ex. genom lödning etc.
- Om du får batterivätska i ögonen måste du skölja dem omedelbart med rent, kallt rinnande vatten och genast kontakta en läkare.
- Förvara alltid batterierna utom räckhåll för småbarn. Om ett barn av misstag sväljer ett batteri måste en läkare genast kontaktas.

### **⚠ VARNING**

- Förvara alltid batterierna torrt.
- För att förhindra batteriläckage, överhettning, brand och explosion, får endast de batterier som rekommenderas för den här produkten användas.
- Sätt i batterierna försiktigt på det sätt som beskrivs i instruktionerna.
- Om uppladdningsbara batterier inte har blivit uppladdade efter den angivna laddningstiden ska du sluta ladda dem och inte använda dem mer.
- Använd inte ett batteri om det har sprickor eller är trasigt.
- Om ett batteri läcker, blir missfärgat eller deformerat eller verkar konstigt på något sätt under användning måste du omedelbart sluta använda kameran.
- Om ett batteri läcker och du får vätska på dina kläder eller huden ska du ta av kläderna och spola det berörda området med rent, rinnande, kallt vatten. Sök omedelbart upp läkarvård om vätskan bränner din hud.
- Utsätt aldrig batterier för starka stötar eller kontinuerliga vibrationer.

## **⚠ RISK**

- Undersök batteriet noga för att se om det läcker, är missfärgat, missformat eller på något annat sätt onormalt innan du laddar det.
- Batteriet kan bli hett vid långvarig användning. Ta inte ut det direkt när det har använts, då kan du bränna dig.
- Ta alltid ut batterierna ur kameran om kameran inte ska användas under en längre tid.
- Ett litiumjonbatteri från Olympus används i den här kameran. Använd inga andra typer av batterier. Läs bruksanvisningen till batteriet noggrant innan du använder det, för säker och korrekt användning.
- Om batteripolerna blir blöta eller smutsiga kan det leda till att anslutningen till kameran inte fungerar. Torka batteriet noga med en torr trasa innan du använder det.
- Ladda alltid batteriet när du använder det för första gången eller om det inte har använts på ett tag.
- Om du använder kameran med batteridrift vid låga temperaturer ska du försöka hålla kameran och reservbatteriet så varma som möjligt. Ett batteri som sluter fungerar vid låga temperaturer kan börja fungera igen när det återfår rumstemperatur.
- Antalet bilder du kan ta varierar beroende på fotograferingsförhållandena och vilket batteri som används.
- Innan du åker på en lång resa, och speciellt innan du reser utomlands, köp extra batterier. Det kan vara svårt att få tag i rekommenderade batterier när man reser.
- När kameran inte ska användas under en längre tidsperiod ska du förvara den på en sval plats.
- Lämna in batterierna för återvinning för att hjälpa till att bevara planetens resurser. När du kasserar uttjänta batterier ska du täcka över deras kontakter och alltid följa lokala lagar och föreskrifter.

## **Förebyggande åtgärder för laddare**

### **⚠ FARA**

- **Låt inte laddaren bli blöt och vidrör inte laddaren när du är blöt eller har blöta händer.**  
Det kan skada laddaren eller leda till en elektrisk stöt.
- **Använd inte laddaren om det ligger någonting ovanpå den, t.ex. en filt.**  
Den resulterande uppbyggnaden av värme kan leda till deformation, överhettning eller brand.
- **Försök inte demontera eller modifiera laddaren.**  
Det kan leda till elektriska stötar eller andra skador.

- **Se till att använda laddaren med angiven spänning.**

Om du använder laddaren med en strömkälla med en annan spänning än den angivna kan brand uppstå, egendom skadas, värme eller rök genereras och leda till elektriska stötar och brännskador.

- **Om du upptäcker att laddaren avger rök, värme, ovanligt ljud eller ovanlig doft, ska du omedelbart sluta använda den och koppla bort laddaren från eluttaget och därefter kontakta en auktoriserad distributör eller ett servicecenter.**

### **⚠ VARNING**

- **Håll alltid i kontakten när du tar bort kontakten från eluttaget.**

I annat fall kan brand eller elektriska stötar uppstå.

### **⚠ RISK**

- **Vid rengöring av laddaren måste den alltid kopplas från eluttaget.**

Om du rengör laddaren utan att koppla från den kan det leda till elektriska stötar eller andra skador.

## **Försiktighetsåtgärder vid användning av den trådlösa nätverksfunktionen**

### **⚠ VARNING**

- **Stäng av kameran inom sjukhus och på andra platser där det finns medicinsk utrustning.**  
Radiovägarna från kameran kan påverka medicinsk utrustning negativt och ge upphov till funktionsfel som resulterar i olycka.
- **Stäng av kameran ombord flygplan.**  
Användning av trådlösa enheter ombord kan hindra flygplanets säkra drift.

## **Att observera beträffande användningsmiljön**

- För att skydda högprecisionstekniken i kameran får du aldrig lämna den på de platser som är uppräknade nedan, oavsett om det gäller användning eller förvaring:
  - Platser där temperaturer och/eller luftfuktigheten är höga eller varierar extremt mycket. I direkt solljus, på stränder, inlåsta i bilar eller nära andra värmekällor (spisar, element m.m) eller luftfuktare.
  - I omgivningar med mycket sand eller damm.
  - Nära lättantändliga föremål eller explosiva varor.
  - På fuktiga platser, till exempel badrum eller i regn. Om du använder produkter som är väderbeständiga ska du även läsa deras bruksanvisningar.
  - På platser där kraftiga vibrationer kan uppstå.

- Tappa aldrig kameran och utsätt den aldrig för kraftiga slag eller vibrationer.
  - När kameran är monterad på ett stativ ska positionen justeras med stativhuvudet. Vrid inte på själva kameran.
  - Lägg inte kameran så att den pekar direkt mot solen. Om du gör det finns det risk att objektivet eller slutaren skadas, att färgerna förvrängs, att det uppträder skuggkonturer på bildsensorn eller att kameran börjar brinna.
  - Rör inte kamerans elektriska anslutningar och utbytbara objektiv. Glöm inte att sätta på kamerahuslocket när du tar av objektivet.
  - Om du ska förvara kameran under en längre tidsperiod måste du först ta ur batteriet. Välj en sval torr plats att förvara kameran på för att förhindra att kondens eller mögel uppstår inuti kameran. När du ska använda kameran igen efter förvaringen bör du testa den genom att sätta på den och trycka på avtryckaren för att kontrollera att den fungerar som den ska.
  - Kameran kanske inte fungerar som den ska om den används på en plats där den utsätts för magnetiska/elektromagnetiska fält, radiovågor eller högspänning, t.ex. nära TV-apparater, mikro vågsugnar, videospel, högtalare, stora bildskärmsenheter, TV-/radiomaster eller sändarmaster. I så fall ska du stänga av och slå på kameran innan du använder den igen.
  - Iakttäck alltid restriktionerna gällande användningsmiljön som beskrivs i kamerans bruksanvisning.
  - Vidrör inte eller torka av kamerans bildomvandlare.
  - Utsätt inte kamerans inre delar för direkt solljus via ögonmuslan. Detta kan försämra eller skada den elektroniska sökaren.
- På kalla platser kan det ta lång tid för skärmen att aktiveras och färgerna kan tillfälligt bli förvrängda.
  - Om du använder kameran på extremt kalla platser är det bra att då och då värma upp den. En skärm som fungerar dåligt på grund av låg temperatur börjar fungera som den ska igen när den återfår normal temperatur.
  - Skärmen är tillverkad med högprecisionsteknik. Trots det kan det hända att det syns svarta punkter eller lysande punkter kontinuerligt på skärmen. Punkterna kan variera i färg och ljusstyrka beroende på dess egenskaper och vinkeln du betraktar dem ur. Det innebär inte något funktionsfel.

## Lins

- Sänk inte ner eller spruta vatten på det.
- Tappa det inte och använd inte våld.
- Håll inte i den rörliga delen av objektivet.
- Ta inte på linsens yta.
- Rör inte vid kontaktytorna.
- Utsätt det inte för plötsliga temperaturskillnader.

## Juridisk information och övriga meddelanden

- Olympus tar inget ansvar och ger inga garantier för eventuella skador, eller uteblivna fördelar som förväntas vid användning av denna enhet på ett lagligt sätt, eller krav från tredje person, som är orsakade av felaktig användning av produkten.
- Olympus tar inget ansvar och ger inga garantier för eventuella skador, eller uteblivna fördelar som förväntas vid användning av denna enhet på ett lagligt sätt, som orsakas av radering av bilddata.

## Friskrivningsklausul

- Olympus tar inget ansvar och ger inga garantier, vare sig uttryckligen eller underförstått, för eller rörande något innehåll i detta skriftliga material eller programvaran, och ska under inga förhållanden vara ansvarsskyldigt för några underförstådda säljbarhetsgarantier eller garantier för lämplighet för ett visst syfte eller för eventuella följdskador eller indirekta skador (inklusive men inte begränsat till skador rörande förlust av affärsvinster, avbruten affärsverksamhet och förlust av affärsinformation) som uppstår genom användningen eller oförmågan att använda detta skriftliga material eller programvaran eller utrustningen. I vissa länder är det inte tillåtet att utesluta eller begränsa ansvarsskyldigheten för följdskador eller indirekta skador eller den underförstådda garantin, så det är möjligt att ovanstående begränsningar inte gäller för dig.
- Olympus förbehåller sig alla rättigheter för denna bruksanvisning.

## Skärm

Displayen på kamerans baksida är en LCD-skärm.

- Om skärmen mot förmodan skulle gå sönder måste du se till att inte få flytande kristaller i munnen. Allt material som fastnar på händer, fötter eller kläder ska omedelbart sköljas bort.
- Ett ljus band kan synas längst upp eller längst ner på skärmen, men det betyder inte att något är fel.
- När man tittar på ett motiv diagonalt i kameran kan kanterna se trappstegsformade ut. Detta betyder inte att något är fel; det kommer inte att märkas lika tydligt i bildvisningsläge.

## Varning

Otillåten fotografering eller användning av upphovsrättsskyddat material kan kränka tillämpliga upphovsrättslagar. Olympus tar inget ansvar för otillåten fotografering, användning eller andra åtgärder som kan kränka rättigheterna för upphovsrättsägare.

## Meddelande om upphovsrätt

Alla rättigheter förbehållna. Ingen del av detta skriftliga material eller denna programvara får reproduceras eller användas i någon form eller på något sätt, elektroniskt eller mekaniskt, inklusive fotokopiering, inspelning eller användning av någon typ av informationslagring eller informationsinhämtningssystem, utan föregående skriftligt godkännande från Olympus. Ingen ansvarsskyldighet accepteras vad gäller användningen av informationen som finns i detta skriftliga material eller programvaran, eller för skador som uppstår genom användningen av informationen som finns här. Olympus förbehåller sig rätten att ändra funktionerna och innehållet i detta dokument eller programvaran efter eget godtycke och utan föregående meddelande.

## FCC-meddelande

Denna utrustning har testats och funnits följa gränserna för en Klass B-digitalenhet, enligt del 15 i FCC-reglerna. Dessa gränsvärden har fastställts för att ge ett rimligt skydd mot skadlig störning vid användning i bostäder. Denna utrustning genererar, använder och kan sända ut radiofrekvensenergi och kan, om den inte installeras och används enligt instruktionerna, orsaka störningar på radiokommunikationer. Det finns dock ingen garanti att störning inte kan uppstå i en viss installation. Om denna enhet ger upphov till skadlig störning på radio- eller TV-mottagning, vilket kan avgöras genom att stänga av och slå på utrustningen, ska störningen korrigeras med hjälp av någon av följande åtgärder:

- Rikta om eller flytta mottagarantennen.
- Öka avståndet mellan utrustningen och mottagaren.
- Anslut utrustningen till ett vägguttag som är på en annan strömkrets än den som mottagaren använder.
- Kontakta återförsäljaren eller en radio/TV-tekniker för att få hjälp.
- Enbart den USB-kabel som följer med från OLYMPUS ska användas för att ansluta kameran till persondatorer med USB-port.

## FCC-varning

Ändringar eller modifieringar som inte uttryckligen godkänns av den part som ansvarar för efterlevnad kan upphäva användarens rätt att använda utrustningen.

Denna sändare får inte placeras eller användas tillsammans med någon annan antenn eller sändare.

Denna utrustning överensstämmer med FCC/IC:s gränsvärden för strålningsexponering som angetts för en okontrollerad miljö och uppfyller FCC:s riktlinjer för exponering mot radiofrekvent (RF) strålning i bilaga C till OET65 och RSS-102 i exponeringsregler mot radiofrekvens (RF) från IC. Denna utrustning har mycket låga nivåer av RF-energi som anses efterleva utan testning av specifik absorptionshastighet (SAR).

## Använd endast godkända uppladdningsbara batterier och batteriladdare

Vi rekommenderar att du endast använder det godkända uppladdningsbara batteriet och batteriladdaren från Olympus till den här kameran.

Om du använder ett uppladdningsbart batteri och/eller en batteriladdare som inte är tillverkad av Olympus kan det leda till brand eller personskador p.g.a. att batteriet läcker, blir för varmt, antänds eller skadas. Olympus tar inget ansvar för skador eller olyckor som uppstår när man använder batteri och/eller batteriladdare som inte ingår i Olympus tillbehörsserie.

## För kunder i Nordamerika, Centralamerika, Sydamerika och Stilla havet

Försäkran om överensstämmelse

Modellnummer : E-M10

Varumärke : OLYMPUS

Ansvarig instans : **OLYMPUS IMAGING AMERICA INC.**

Adress : 3500 Corporate Parkway, P. O. Box 610, Center Valley, PA 18034-0610, USA

Telefonnummer : 484-896-5000

Produkten har testats och motsvarar FCC-standard

FÖR ANVÄNDNING HEMMA ELLER PÅ FIRMAN

Produkten uppfyller kraven i del 15 av FCC-reglerna och Industry Canadas licensbefriade

RSS-standard(er). Produkten får användas under följande två förutsättningar:

- (1) Den här produkten får inte orsaka störningar på annan utrustning.
- (2) Den här produkten måste tåla störningar från annan utrustning även om det leder till oönskad användning.

Denna digitala apparat av Klass B följer kanadensiska ICES-003. CAN ICES-3(B)/NMB-3(B)

### OLYMPUS VÄRLDSOMSPÄNNANDE BEGRÄNSADE GARANTI - OLYMPUS IMAGING AMERICA INC. PRODUCTS

Olympus garanterar att de medföljande Olympus®-bildbehandlingsprodukterna och tillhörande Olympus®-tillbehör (individuellt en »Produkt« och kollektivt »Produkter«) kommer att vara fria från fel i material och utförande under normal användning och service under en period av ett (1) år från inköpsdatum.

Om någon produkt visar sig vara defekt inom den ettåriga garantitiden skall kunden returnera den defekta produkten till något av Olympus reparationsservicecenter, enligt det förfarande som anges nedan (se »VAD GÖR MAN OM SERVICE BEHÖVS«).

Olympus kommer att efter eget godtycke, reparera, ersätta eller justera den defekta produkten, förutsatt att Olympus utredning och fabriksinspektion visar att (a) sådan defekt uppstått under normal och korrekt användning och (b) att produkten täcks av denna begränsade garanti.

Reparation, utbyte eller justering av defekta produkter skall vara Olympus enda skyldighet och kundens enda kompensation enligt detta avtal. Reparation eller byte av en produkt ska inte förlänga garantitiden som anges här, om inte detta krävs enligt gällande lag.

Kunden är ansvarig och ska betala för leverans av produkterna till Olympus reparationsservicecenter. Olympus skall inte vara skyldiga att utföra förebyggande underhåll, installation, avinstallation eller underhåll.

Olympus förbehåller sig rätten att (i) använda rekonditionerade och/eller renoverade begagnade delar (som uppfyller Olympus kvalitetsstandarder) för garantireparationer eller eventuella andra reparationer och (ii) göra alla interna eller

externa design- och/eller funktionsförändringar på eller i sina produkter utan ansvar att införliva sådana förändringar på eller i produkterna.

### VAD SOM INTE TÄCKS AV DENNA BEGRÄNSADE GARANTI

Undantaget från denna begränsade garanti och som inte garanteras av Olympus på något sätt, varken uttryckligen, underförstått eller enligt lag, är:

- (a) produkter och tillbehör som inte tillverkats av Olympus och/eller som inte är märkta med varumärket "OLYMPUS" (garantins omfattning för produkter och tillbehör från andra tillverkare, som kan distribueras av Olympus, ansvarar tillverkarna av sådana produkter och tillbehör för i enlighet med sådana tillverkargarantiers villkor och varaktighet);
- (b) varje produkt som har tagits isär, reparerats, manipulerats, ändrats, byggts om eller modifierats av andra personer än Olympus egen auktoriserade personal, om inte reparationer som utförts av andra har gjorts enligt skriftligt medgivande från Olympus;
- (c) fel eller skador på produkter som härrör från slitage, felaktig användning, missbruk, värdeslöshet, sand, vätskor, stötar, felaktig förvaring, underlåtenhet att utföra planlagda åtgärder och planlagt underhåll, batteriläckage, användning av tillbehör, förbrukningsmaterial eller delar som inte har »OLYMPUS«-märket, eller användning av Produkterna i kombination med icke-kompatibla enheter;
- (d) programvara;
- (e) delar och förbrukningsmaterial (inklusive men inte begränsat till lampor, bläck, papper, film, utskrifter, negativ, kablar och batterier);



- (f) produkter som inte har ett Olympus serienummer som är placerat och registrerat på rätt sätt, om de inte är av en modell för vilken Olympus inte placerar och registrerar serienummer;
- (g) produkter som transporterats, levererats, köpts och sålts från/till återförsäljare utanför Nordamerika, Centralamerika, Sydamerika och Stilla havet; och/eller
- (h) produkter som inte avses eller har behörighet för att säljas i Nordamerika, Sydamerika, Centralamerika och Stilla havet; (dvs. produkter från den grå marknaden).

#### GARANTIFRISKRIVNING;

SKADEBEGRÄNSNINGAR; INTYG FÖR HELA GARANTIAVTALET; AVSEDDA FÖRMANSTAGARE

MED UNDANTAG FÖR DEN BEGRÄNSADE GARANTI SOM BESKRIVS OVAN GÖR OLYMPUS INGA, OCH FRANSÄGER SIG ALLA ANDRA FRAMSTÄLLNINGAR, GARANTIER OCH VILLKOR AVSEENDE PRODUKTERNA, DIREKTA ELLER INDIREKTA, UTTRYCKLIGA ELLER UNDERFÖRSTÅDDA, SOM UPPSTÅR I ENLIGHET MED NÅGON LAG, FÖRORDNING, KOMMERSIELL ANVÄNDNING ELLER ANNAT, INKLUSIVE MEN INTE BEGRÄNSAT TILL NÅGON GARANTI ELLER FRAMSTÄLLNING ANGÅENDE LÄMPLIGHET, HÅLLBARHET, KONSTRUKTION, DRIFT, ELLER SKICK FÖR PRODUKTERNA (ELLER NÅGON DEL DÄRAV) ELLER PRODUKTERNAS SÄLJBARHET ELLER LÄMPLIGHET FÖR ETT VISST ÄNDAMÅL ELLER AVSEENDE ÅSIDOSÄTTANDE AV EVENTUELLA PATENTRÄTTIGHETER, UPPHOVSRÄTT ELLER ANNAN ÄGANDERÄTT SOM ANVÄNDS ELLER INGÅR I DENNA.

OM NÅGRA UNDERFÖRSTÅDDA GARANTIER GÄLLER PÅ GRUND AV LAG ÄR DERAS VARAKTIGHET BEGRÄNSAD TILL LÅNGDEN AV DENNA BEGRÄNSADE GARANTI.

VISSA STATER KANSKE INTE ERKÄNNER FRISKRIVNING ELLER BEGRÄNSNING AV GARANTIER OCH/ELLER BEGRÄNSNING AV ANSVAR SÅ OVANSTÄENDE FRISKRIVNINGAR OCH UNDANTAG KANSKE INTE GÄLLER.

KUNDEN KAN OCKSÅ HA ANDRA OCH/ ELLER YTTERLIGARE RÄTTIGHETER OCH UTVÄGAR SOM VARIERAR FRÅN STAT TILL STAT.

KUNDEN ERKÄNNER OCH ACCEPTERAR ATT OLYMPUS INTE ANSVARAR FÖR EVENTUELLA SKADOR SOM KUNDEN KAN LIDA BEROENDE PÅ FÖRDRÖJD LEVERANS, PRODUKTFEL, PRODUKTKONSTRUKTION, VAL, ELLER PRODUKTION, BILD- ELLER

DATAFÖRLUST ELLER FÖRSÄMRING ELLER AV NÅGON ANNAN ORSAK, OAVSETT OM GARANTIN HÄVDAS I KONTRAKT, KRÄNKNING (INKLUSIVE FÖRSUMLIGHET OCH STRIKT PRODUKTANSVAR) ELLER PÅ ANNAT SÄTT. UNDER INGA OMSTÄNDIGHETER SKA OLYMPUS ANSVARA FÖR INDIREKTA SKADOR, TILLFÄLLIGA SKADOR, FÖLJDSKADOR ELLER SÄRSKILDA SKADOR AV NÅGOT SLAG (INKLUSIVE UTAN BEGRÄNSNING, FÖRLUST AV VINST ELLER FÖRLUST AV ANVÄNDNING), OAVSETT OM OLYMPUS ÄR ELLER BORDE VARA MEDVETNA OM SÅDAN POTENTIELL FÖRLUST ELLER SKADA.

Utfästelser och garantier som gjorts av någon person, inklusive men inte begränsat till återförsäljare, representanter, försäljare eller agenter för Olympus, som inte följer eller är i strid med eller utöver villkoren i denna begränsade garanti skall inte vara bindande för Olympus, om de inte skrivits ner och godkänts av en uttryckligen behörig tjänsteman hos Olympus. Denna begränsade garanti är den fullständiga och exklusiva redogörelsen av garanti som Olympus åtar sig att ge med hänsyn till Produkterna och den skall ersätta alla tidigare eller samtida muntliga eller skriftliga avtal, överenskommelser, förslag och meddelanden som avser ämnet här.

Denna begränsade garanti är uteslutande till förmån för den ursprungliga användaren och kan inte överföras eller överlåtas.

#### VAD GÖR MAN OM SERVICE BEHÖVS

Kunden måste kontakta Olympus kundsupportteam för din region för att samordna sändningen av din produkt för reparationstjänst. För att kontakta Olympus kundsupportteam i din region, besök eller ring till någon av följande:

##### Kanada:

[www.olympuscanada.com/repair](http://www.olympuscanada.com/repair) / 1-800-622-6372

##### USA:

[www.olympusamerica.com/repair](http://www.olympusamerica.com/repair) / 1-800-622-6372

##### Latinamerika:

[www.olympusamericatina.com](http://www.olympusamericatina.com)

Kunden måste överföra alla bilder eller andra data som sparats på en produkt till ett annat bild- eller datalagringmedium och/eller ta bort eventuell film från produkten innan han skickar produkten till Olympus för reparationservice.

UNDER INGA OMSTÄNDIGHETER ANSVARAR OLYMPUS FÖR ATT SPARA, BEHÅLLA ELLER UNDERHÅLLA NÅGON BILD ELLER DATA SOM SPARATS PÅ EN PRODUKT SOM TAGITS EMOT FÖR SERVICE ELLER NÅGON FILM I EN PRODUKT SOM MOTTAGITS FÖR SERVICE, INTE HELLER SKA OLYMPUS ANSVARA FÖR SKADOR PÅ NÅGON BILD ELLER DATA SOM GÅR FÖRLORADE ELLER SKADAS MEDAN SERVICE UTFÖRS (INKLUSIVE, UTAN BEGRÄNSNING, DIREKTA ELLER INDIREKTA, OAVSIKTLIGA, ELLER SÅRSKILDA SKADOR, FÖRLUST AV VINST ELLER FÖRLUST AV ANVÄNDNING), OAVSETT OM OLYMPUS SKA ELLER BORDE VARA MEDVETNA OM RISKEN AV EN SÅDAN POTENTIELL FÖRLUST ELLER FÖRSÄMRING.

Kunden ska paketera produkten noggrant med fyllnadsmaterial för att förhindra skada vid transporten. När produkten förpackats ordentligt skickar du paketet till Olympus eller ett auktoriserat reparationsservicecenter för Olympus enligt beskrivningarna från respektive kundsupportteam för Olympus.

När du returnerar produkter för service ska paketet innehålla följande:

- 1) Försäljningskvitto med datum och plats för köpet. Handskrivna kvittan godkänns inte;
- 2) Kopia på denna begränsade garanti med produktens serienummer angivet som motsvarar serienumret på produkten (såvida det inte är en modell på/för vilken Olympus inte anger eller registrerar serienummer).
- 3) En detaljerad beskrivning av problemet; och
- 4) Provutskrift, negativ, digitala utskrift (eller filer på en skiva) om sådana finns och gäller problemet.

#### SPARA KOPIOR PÅ ALLA DOKUMENT.

Varken Olympus eller ett auktoriserat reparationservicecenter för Olympus ansvarar för dokument som försvinner eller förstörs under transport.

När servicen är klar returneras produkten till dig med portot betalt.

#### SEKRETESS

All information som lämnas av dig för att bearbeta garantikravet ska hållas konfidentiell och får bara användas och lämnas ut för bearbetning och utförande av garantireparationstjänster.

## För kunder i Europa



»CE»-märket visar att denna produkt följer de europeiska kraven för säkerhet samt skydd av hälsa, miljö och kunder. Kameror med »CE»-märke är avsedda för försäljning i Europa.

Olympus Imaging Corp och Olympus Europa SE & Co. KG deklarerar härmed att denna E-M10 står i överensstämmelse med de grundläggande kraven och andra relevanta bestämmelser i direktiv 1999/5/EG.

Mer information finns på:  
<http://www.olympus-europa.com/>

Denna symbol (överkorsad soptunna med hjul enligt WEEE, bilaga IV) betyder att elektriska och elektroniska produkter ska avfallssorteras i EU-länderna.

Släng inte produkten i hushållsavfallet.

Lämna produkten till återvinning när den ska kasseras.

Denna symbol (överkorsad soptunna med hjul enligt Direktiv 2006/66/EC, bilaga II) betyder att batterier ska avfallssorteras i EU-länderna.

Släng inte batterierna i hushållsavfallet.

Lämna batterierna till återvinning när de ska kasseras.



## Garantivillkor

I den osannolika händelsen att din produkt visar sig vara felaktig, trots att den har använts på rätt sätt (i enlighet med den bruksanvisning som medföljer den), under den tillämpliga nationella garantiperioden och har köpts av en auktoriserad återförsäljare för Olympus inom affärsområdet OLYMPUS EUROPA SE & Co. KG så som anges på webbplatsen: <http://www.olympus-europa.com>, repareras den, eller byts om Olympus anser det bättre, helt gratis. För att göra det möjligt för Olympus att tillhandahålla de begärda garantitjänsterna i full utsträckning och så snabbt som möjligt, ska du observera informationen och instruktionerna nedan:

1. För att göra anspråk enligt den här garantin ska du följa instruktionerna på länken <http://consumer-service.olympus-europa.com> för registrering och sökning (den här tjänsten är inte tillgänglig i alla länder) eller ta med dig produkten, överensstämmande originalfaktura eller inköpskvitto och det ifyllda garanticertifikatet till återförsäljaren där den köptes, eller ett annat serviceställe för Olympus inom affärsområdet för OLYMPUS EUROPA SE & Co. KG enligt vad som anges på webbplatsen: <http://www.olympus-europa.com>, före slutet av den tillämpliga nationella garantiperioden.
2. Se till att garanticertifikatet har fyllts i av Olympus eller en auktoriserad återförsäljare eller ett servicecenter. Därför ska du se till att ditt namn, återförsäljarens namn, serienummer och år, månad och inköpsdatum fylls i eller att originalfakturan eller försäljningskvittot (indikerar återförsäljarens namn, inköpsdatum och produkttyp) bifogas till garanticertifikatet.
3. Förvara garantibeviset på ett säkert ställe, eftersom det inte kan utfärdas på nytt.
4. Observera att Olympus inte tar några risker eller kostnader som ådras vid transport av produkten till återförsäljaren eller auktoriserad service för Olympus.
5. Denna garanti gäller inte under följande omständigheter och kunden kommer att få betala för reparationerna, även för defekter som uppstår inom ovan beskrivna garantiperiod.
  - a. Defekter som uppstår p.g.a. felaktig användning (t.ex. om produkten används på ett sätt som inte beskrivs i bruksanvisningen etc).
  - b. Defekter som uppstår p.g.a. reparation, ändringar, rengöring etc. som utförs av någon annan än Olympus eller en auktoriserad Olympus-servicestation.
  - c. Defekter som uppstår p.g.a. transport, att produkten ramlar ner, stötar etc. när produkten har köpts.

- d. Defekter eller skador som uppstår p.g.a. brand, jordskalv, översvämning, oväder, andra naturkatastrofer, föroreningar av miljön och ojämn strömtillförsel.
  - e. Defekter som uppstår p.g.a. att produkten förvaras felaktigt (hög temperatur, hög luftfuktighet, nära insektsmedel som t.ex. naftalin eller skadliga ämnen (läkemedel, droger)), sköts felaktigt etc.
  - f. Defekter som uppstår p.g.a. urladdade batterier etc.
  - g. Defekter som uppstår p.g.a. att sand, jord etc. tränger in i produkten.
6. Olympus ansvar enligt den här garantin skall begränsas till reparation eller byte av produkten. Olympus ansvarar inte under garantin för indirekta skador eller följdskador av något slag som drabbar kunden p.g.a. att produkten är defekt. Detta gäller särskilt om objektiva filmer, annan utrustning eller tillbehör som används med produkten förloras eller skadas eller skador som uppstår p.g.a. att reparationer fördröjs eller dataförlust. Gällande regler och lagar berörs inte av detta. Tvingande lagstiftning förblir opåverkad enligt detta.

## För kunder i Thailand

Denna telekommunikationsutrustning följer NTC:s tekniska krav.

## För kunder i Mexiko

Användningen av denna utrustning är underkastad följande två villkor:

- (1) Det är möjligt att denna utrustning eller enhet inte ger upphov till skadliga störningar och (2) denna utrustning eller enhet måste ta emot alla störningar, även störningar som kan orsaka oönskade funktionsavvikelser.

## För kund i Singapore

Complies with  
IDA Standards  
DB104634

## Varumärken

- Microsoft och Windows är registrerade varumärken som tillhör Microsoft Corporation.
- Macintosh är ett varumärke som tillhör Apple Inc.
- SDXC-logotypen är ett varumärke som tillhör SD-3C, LLC.
- Eye-Fi är ett varumärke som tillhör Eye-Fi, Inc.
- »Shadow Adjustment Technology»-funktionen innehåller patenterad teknik som tillhör Apical Limited.
- Micro Four Thirds, Four Thirds och Micro Four Thirds- och Four Thirds-logotyperna är varumärken eller registrerade varumärken som tillhör OLYMPUS IMAGING Corporation i Japan, USA, EU-länderna och andra länder.
- Wi-Fi är ett registrerat varumärke som tillhör Wi-Fi Alliance.
- Logotypen Wi-Fi CERTIFIED är ett certifieringsmärke som tillhör Wi-Fi Alliance.
- Standarden för kamerafilssystem som det hänvisas till i denna bruksanvisning är »Design Rule for Camera File System/DCF» som fastställts av JEITA (Japan Electronics and Information Technology Industries Association).
- Alla andra företags- och produktnamn är registrerade varumärken och/eller varumärken som tillhör sina respektive ägare.



Programvaran i denna kamera inkluderar programvara från tredje part. All tredjepartsprogramvara är föremål för villkoren som ställts upp av ägarna eller licensgivarna för den programvaran, och under vilka programvaran licensieras till dig.





























Dessa villkor och meddelanden om tredjepartsprogramvara, om det finns några, kan hittas i PDF-filen för programvarummeddelanden som finns på den medföljande CD-ROM-skivan eller på

<http://www.olympus.co.jp/en/support/imgs/digicamera/download/notice/notice.cfm>



THIS PRODUCT IS LICENSED UNDER THE AVC PATENT PORTFOLIO LICENSE FOR THE PERSONAL AND NONCOMMERCIAL USE OF A CONSUMER TO (i) ENCODE VIDEO IN COMPLIANCE WITH THE AVC STANDARD («AVC VIDEO») AND/OR (ii) DECODE AVC VIDEO THAT WAS ENCODED BY A CONSUMER ENGAGED IN A PERSONAL AND NON-COMMERCIAL ACTIVITY AND/OR WAS OBTAINED FROM A VIDEO PROVIDER LICENSED TO PROVIDE AVC VIDEO. NO LICENSE IS GRANTED OR SHALL BE IMPLIED FOR ANY OTHER USE. ADDITIONAL INFORMATION MAY BE OBTAINED FROM MPEG LA, L.L.C. SEE [HTTP://WWW.MPEGLA.COM](http://www.mpegla.com)

# Register

## Symboler

 RC Mode.....	125
 (Val av språk) .....	88
 Menu Display .....	88
 Set Home .....	89
 Face Priority .....	52, 90
 H fps.....	90
 L fps .....	90
 + IS Off.....	90
 /Info Settings .....	91
 Control Settings.....	91
 Slow Limit.....	93
 X-Sync .....	93
 +  .....	93
 +WB .....	94
 Warning Level .....	97
 /  (Undervatten vidvinkel/ undervatten makro) .....	100
 (Småbildsvisning) .....	32, 56
 (Närbildsuppspelning) .....	33, 56
 (Filmläge).....	43
 -läge .....	96
 (Radering av enstaka bild).....	34
 (Bildval).....	34
 (Skydda).....	33, 58
 (AF-område).....	51
 Auto Keep Warm Color .....	94
 (Bildrotation).....	85
 Set .....	94
 (Signalljud).....	92
 (Ljudinspelning) .....	58
 (Justering av skärmens ljusstyrka) .....	88
 (Bildspel).....	59

## A

<b>A</b> (Bländarförval) .....	40
AEL/AFL .....	89, 97
AEL Metering.....	93
AF-läge.....	72, 89
AF-zoomram.....	53
AF Illuminat.....	90
All  .....	94
Anti-Shock [  ] .....	93
ART (Konstfilterläge) .....	49
Art Fade.....	44
Art LV Mode.....	91

## B

Backlit LCD.....	92
Bildfunktion .....	62, 77
Bildförhållande.....	54
Bildstabilisering.....	60
Blixtens styrka, inställning  .....	70
Bracketing.....	79
BULB/TIME Focusing.....	89
BULB/TIME Monitor.....	93
BULB/TIME Timer.....	93
BULB .....	42
Button Function .....	90

## C

Card Setup .....	75
Color Space .....	94
Composite Settings .....	93
Copyright Settings .....	95

## D

Dial Direction .....	90
Dial Function.....	90
Digital Tele-converter.....	84, 100
Displayed Grid.....	91
dpi Settings.....	95

## E

Edit Filename .....	95
Elektronisk zoomfunktion .....	97
EV Step .....	92
Exposure Shift .....	97
Eye-Fi .....	97

## F

File Name .....	95
Film+fotoläge .....	96
Firmware .....	88
Flicker reduction .....	91
Focus Ring .....	89
Full-time AF .....	89
Förhållande .....	54
Förvaring .....	113

## H

Half Way RIs With IS .....	90
HDMI .....	91
HDR .....	81
Histogram Settings .....	91

## I

<b>i</b> AUTO (iAuto-läge) .....	17, 21, 26
Image Overlay .....	87
INFO-knapp .....	38, 51, 55
Inställning av datum/tid  .....	16
ISO-Auto .....	93
ISO-Auto Set .....	93
ISO .....	73, 92
ISO Step .....	92

## J

JPEG Edit .....	86
-----------------	----



## K

Kontrollera högdagrar och lågdagrar ...	50
---	----

## L

Lens I.S. Priority .....	90
Level Adjust .....	97
Live BULB .....	93
Live Control .....	31
Live Guide .....	29, 100
LIVE TIME .....	42
Live TIME .....	93
Live View Boost .....	91
LV-superkontrollpanel .....	103

## M

<b>M</b> (Manuell fotografering) .....	42
MF .....	99
MF Assist .....	89, 98
Mode Dial Function .....	90
Mode Guide .....	91
Movie Play .....	57
Movie  .....	73, 96
Movie Tele-converter .....	44
MTP .....	113
Multi Echo .....	44
Multi Funktion .....	23, 100
Multiple Exposure  .....	82
Mätning .....	71

## N

Noise Filter .....	92
Noise Reduct. .....	92

## O

One Shot Echo .....	44
---------------------	----

<b>P</b>	
<b>P</b> (Manuell fotografering) .....	39
Peaking Settings.....	92
Picture Mode Settings .....	91
Pixel Count .....	94
Pixel Mapping .....	137
Priority Set.....	95
<b>Q</b>	
Quick Erase .....	95
<b>R</b>	
Radera Vald .....	34
RAW+JPEG Erase .....	95
RAW Data Edit .....	85
Recording Volume .....	96
Rec View .....	88
Release Lag-Time .....	90
Reset/Myset.....	76
Reset Lens .....	89
Reset Protect.....	87
RIs Priority C.....	90
RIs Priority S.....	90
Rotera.....	58
<b>S</b>	
<b>S</b> (Fotografering med tidsförval) .....	41
Shading Comp.....	94
Skriv ut.....	114
Sleep .....	15, 92
Superkontrollpanel.....	24
<b>T</b>	
Time Lapse Settings.....	83
Touch Screen Settings.....	97

<b>U</b>	
USB Mode .....	92
Utskriftsreservation  .....	116
<b>V</b>	
Video Out.....	91
<b>W</b>	
WB.....	63, 94
Wind Noise Reduction.....	96
Wi-Fi settings.....	107

# OLYMPUS®

<http://www.olympus.com/>

## OLYMPUS EUROPA SE & CO. KG

Besöksadress: Consumer Product Division  
Wendenstrasse 14–18, 20097 Hamburg, Tyskland  
Tfn: +49 40 – 23 77 3-0/Fax: +49 40 – 23 07 61  
Godsleverans: Modul H, Willi-Bleicher Str. 36, 52353 Düren, Tyskland  
Brev: Postfach 10 49 08, 20034 Hamburg, Tyskland

### **Teknisk kundsupport i Europa:**

Besök vår hemsida <http://www.olympus-europa.com>  
eller ring vårt AVGIFTSFRIA NUMMER\*: **00800 – 671 083 00**

i Österrike, Belgien, Tjeckiska Republiken, Danmark, Finland,  
Frankrike, Tyskland, Luxemburg, Nederländerna, Norge, Polen,  
Portugal, Ryssland, Spanien, Sverige, Schweiz, Storbritannien.

\* Observera att vissa (mobila) telefon tjänster/leverantörer inte låter dig ringa +800-nummer eller kräver ytterligare prefix.

För europeiska länder som inte finns med här ovan, eller om du inte anslutill numret ovan, använd följande  
BETALNUMMER: **+49 40 – 237 73 899**.