

OLYMPUS®

กล้องดิจิทัล

E-M10

คู่มือแนะนำการใช้งาน

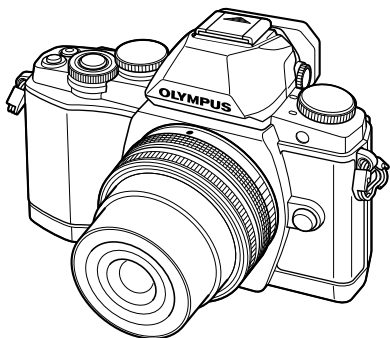

สารบัญ

ดัชนีการใช้งานด่วน

1. การเตรียมกล้องและขั้นตอนการทำงาน
2. การถ่ายภาพโดยใช้ช่องมองภาพ
3. การถ่ายภาพโดยใช้ Live View
4. การดูภาพถ่ายและภาพเคลื่อนไหว
5. การใช้งานขั้นพื้นฐาน
6. การใช้งานตัวเลือกต่างๆ ในการถ่ายภาพ
7. ฟังก์ชันเมนู
8. การเชื่อมต่อกล้องเข้ากับสมาร์ทโฟน
9. การเชื่อมต่อกล้องกับเครื่องคอมพิวเตอร์และเครื่องพิมพ์
10. แบตเตอรี่ เครื่องชาร์จแบตเตอรี่ และการดูแลรักษา
11. เลนส์ที่สามารถถอดเปลี่ยนได้
12. การใช้อุปกรณ์เสริมที่แยกจำหน่าย
13. ข้อมูล
14. ข้อควรระวังเพื่อความปลอดภัย

■ ขอขอบคุณที่ซื้อกล้องดิจิทัล Olympus ก่อนเริ่มใช้กล้อง โปรดอ่านคำแนะนำเหล่านี้โดยละเอียด เพื่อให้สามารถเพลิดเพลินไปกับประสิทธิภาพการทำงานที่ดีที่สุดและเพื่ออายุการใช้งานที่ยาวนานยิ่งขึ้น เก็บคู่มือนี้ไว้ในที่ปลอดภัยเพื่อใช้อ้างอิงในอนาคต

■ เราขอแนะนำให้ท่านทดลองถ่ายภาพเพื่อให้คุ้นเคยกับกล้องก่อนที่จะถ่ายภาพสำคัญ

■ ภาพประกอบสำหรับหน้าจอลดและกล้องที่ปรากฏในคู่มือนี้ จัดทำขึ้นในระหว่างการพัฒนาและอาจแตกต่างจากผลิตภัณฑ์จริง

■ เนื้อหาในคู่มือนี้อ้างอิงจากเฟิร์มแวร์เวอร์ชัน 1.0 สำหรับกล้องนี้ หากมีการเพิ่มเติมและ/หรือปรับเปลี่ยนฟังก์ชันเนื่องจากการปรับปรุงเฟิร์มแวร์สำหรับกล้อง เนื้อหาจะแตกต่างกัน สามารถดูข้อมูลล่าสุดได้จากเว็บไซต์ Olympus

ดัชนีการใช้งานด่วน	6
■ แและสิ่งทีบรจอยู่ในกล่อง	8

การเตรียมกล้องและขั้นตอนการทำงาน	10
---	-----------

■ ชื่อชิ้นส่วนต่างๆ	10
■ การชาร์จและใส่แบตเตอรี่	12
■ การใส่และถอดการ์ด	13
■ การติดเลนส์เข้ากับตัวกล้อง	14
■ การเปิดกล้อง	15
■ การตั้งวันที่/เวลา	16
■ การเลือกโหมดถ่ายภาพ	17
■ การเลือกวิธีถ่ายภาพ	18

การถ่ายภาพโดยใช้ช่องมองภาพ	19
-----------------------------------	-----------

■ การถ่ายภาพ	19
การถ่ายภาพนิ่ง	19
การบันทึกภาพเคลื่อนไหว	21
■ การตั้งค่าฟังก์ชันถ่ายภาพ	23
การใช้ปุ่มมัลติฟังก์ชัน	23
การใช้งานแผงควบคุมพิเศษ	24

การถ่ายภาพโดยใช้ Live View	25
-----------------------------------	-----------

■ การถ่ายภาพ	25
การถ่ายภาพนิ่ง	25
การบันทึกภาพเคลื่อนไหว	26
■ การใช้งานทัชสกรีน	28
การเลือกวิธีการโฟกัส	28
การใช้งานฟังก์ชัน LAN ไร้สาย	28
■ การตั้งค่าฟังก์ชันถ่ายภาพ	29
การใช้งาน Live Guide	29
■ การใช้งาน Live Control	31

การถ่ายภาพและภาพเคลื่อนไหว	32
-----------------------------------	-----------

■ การถ่ายภาพและภาพเคลื่อนไหว	32
---	-----------

การแสดงดัชนีภาพ/การแสดงภาพบนปฏิทิน	32
การดูภาพนิ่ง	33
การดูภาพเคลื่อนไหว	33
ปรับเสียง	33
การป้องกันภาพ	33
การลบภาพ	34
การเลือกภาพ	34

■ การใช้งานทัชสกรีน	35
การเลือกภาพและการป้องกันภาพ	35

การใช้งานขั้นพื้นฐาน	36
-----------------------------	-----------

■ ข้อมูลที่แสดงในขณะที่ถ่ายภาพ	36
---	-----------

หน้าจอของช่องมองภาพ เมื่อถ่ายภาพโดยใช้ช่องมองภาพ	36
หน้าจอของจอภาพ เมื่อถ่ายภาพโดยใช้ Live View	37
การเปลี่ยนหน้าจอแสดงข้อมูล	38

■ การใช้โหมดถ่ายภาพ	39
----------------------------------	-----------

การถ่ายภาพแบบ "เส็งแล้วถ่าย" (โหมดโปรแกรม P).....	39
การเลือกค่าเปิดหน้ากล้อง (A โหมดกำหนดค่าเปิดหน้ากล้อง)	40
การเลือกความเร็วชัตเตอร์ (โหมด S กำหนดชัตเตอร์)	41
การเลือกค่าเปิดหน้ากล้องและความเร็วชัตเตอร์ (โหมด M ปรับเอง)	42
การใช้งานโหมดภาพเคลื่อนไหว (☺)	43
การเพิ่มเอฟเฟกต์ในภาพเคลื่อนไหว [เอฟเฟกต์ภาพเคลื่อนไหว]	43
การใช้งาน PHOTO STORY	45

การถ่ายภาพในโหมดบรรยากาศ ...	47
การใช้อาร์ทฟิลเตอร์	49
ตัวเลือกการถ่ายภาพที่ใช้น้อย.....	50
การควบคุมระดับแสง (ชดเชยแสง).....	50
การเปลี่ยนความสว่างของภาพที่สว่างจาหรือมีเงามืด	50
การลือครระดับแสง (ลือค AE).....	50
การเลือกเป้าโฟกัส (AF พื้นที่)	51
การกำหนดเป้า AF.....	51
AF โฟกัสเน้นใบหน้า/AF ค้นหาภาพลูกตาตา.....	52
AF กรอบการชুম/AF การชুম	53
การควบคุมสี (สร้างสี)	54
การตั้งค่าสัดส่วนภาพ	54
การแสดงผลข้อมูลระหว่างการดูภาพ	55
ข้อมูลภาพที่แสดง	55
การเปลี่ยนหน้าจอแสดงข้อมูล.....	55
การเปลี่ยนวิธีแสดงผลข้อมูลการดูภาพ	56
การจัดการภาพที่แสดง	57
การใช้งานตัวเลือกต่างๆในการถ่ายภาพ	60
การลดอาการกล้องสั่น (ป้องกันภาพสั่น).....	60
ตัวเลือกการประมวลผล (โหมดภาพ).....	62
การปรับสี (สมดุลแสงขาว).....	63
ถ่ายภาพต่อเนื่อง/การใช้งานระบบตั้งเวลา	65
การเพิ่มเอฟเฟกต์ในภาพเคลื่อนไหว	66
คุณภาพของภาพ (โหมดบันทึก)... ..	67
การใช้งานแฟลช (การถ่ายภาพโดยใช้แฟลช)	68
การปรับปริมาณแสงแฟลช (ควบคุมความเข้มแสงแฟลช).....	70
การเลือกวิธีที่กล้องวัดความสว่าง (การวัดแสง)	71

การเลือกโหมดโฟกัส (AF โหมด).....	72
ความไวแสง ISO.....	73
ตัวเลือกเสียงภาพเคลื่อนไหว (บันทึกเสียงกับภาพเคลื่อนไหว)... ..	73

ฟังก์ชันเมนู 74

การใช้งานเมนูขั้นพื้นฐาน	74
การใช้เมนูถ่ายภาพ 1/เมนูถ่ายภาพ 2.....	75
การฟอร์แมทการ์ด (ตั้งค่าการ์ด) ...	75
การกลับสู่การตั้งค่าเริ่มต้น (รีเซ็ต/Myset).....	76
ตัวเลือกการประมวลผล (โหมดถ่ายภาพ)	77
คุณภาพของภาพ (◀;-).....	78
การตั้งค่าระบบตั้งเวลา (☑/☺).....	78
การเปลี่ยนแปลงการตั้งค่าในการถ่ายภาพต่อเนื่องเป็นชุด (ถ่ายक्रम).....	79
การถ่ายภาพ HDR.....	81
การบันทึกภาพซ้อนในภาพเดียว (ถ่ายภาพซ้อน).....	82
การถ่ายภาพอัดโน้มนัดด้วยช่วงเวลาคงที่ (การถ่ายภาพแบบ Time Lapse)	83
การถ่ายภาพโดยใช้แฟลชควบคุมจากระยะไกลไร้สาย	84
ดิจิทัลซูม (ดิจิทัลซูมเทเลคอนเวอร์เตอร์).....	84
การใช้เมนูแสดงภาพ	85
การหมุนภาพที่แสดงบนจอ (☑).....	85
การแก้ไขภาพนิ่ง.....	85
การยกเลิกการป้องกันภาพทั้งหมด.....	87

การใช้เมนูตั้งค่า.....	88
⌚ (ตั้งค่าวันที่/เวลา).....	88
🌐 (เปลี่ยนภาษาที่แสดง).....	88
! (ปรับความสว่างหน้าจอ).....	88
รูปภาพบันทึก.....	88
การตั้งค่า Wi-Fi.....	88
☰ เมนู แสดงภาพ.....	88
เฟรมแฉกร.....	88
การใช้งานเมนูกำหนดเอง.....	89
📷 AF/MF.....	89
📷 ปุ่ม/หมุน.....	90
📷 กดถ่าย/📷.....	90
📷 Disp/📷)/PC.....	91
📷 Exp/📷/ISO.....	92
📷 ⚡ ตั้งค่าเอง.....	93
📷 ⬅️/สี/WB.....	94
📷 บันทึก/ลบ.....	95
📷 ภาพเคลื่อนไหว.....	96
📷 EVF ในตัว.....	96
📷 📷 ยุติลิสต์.....	97
AEL/AFL.....	97
MF ช่วยปรับ.....	98
ฟังก์ชันปุ่ม.....	99
การดูภาพจากกล้องบนทีวี.....	101
การเลือกหน้าจอแสดงแผงควบคุม.....	103
การเพิ่มหน้าจอแสดงข้อมูล.....	105
ความเร็วชัตเตอร์เมื่อแฟลชทำงานอัตโนมัติ.....	106

**การเชื่อมต่อกล้องเข้ากับ
สมาร์ทโฟน 107**

การตั้งค่ากล้องสำหรับการเชื่อมต่อ LAN ไร้สาย (การตั้งค่า Wi-Fi).....	107
การเลือกภาพที่ต้องการแชร์ (คำสั่งแบ่งปัน).....	108
การเชื่อมต่อกับสมาร์ทโฟน.....	109

การใช้งานกล้องกับ สมาร์ทโฟน.....	110
การเพิ่มข้อมูลตำแหน่งลงไป ในภาพ.....	110
การชิงครันที่และเวลาของกล้องกับ สมาร์ทโฟน.....	110
การเพิ่มข้อมูลตำแหน่งสมาร์ทโฟน ลงไปในการภาพ.....	110

**การเชื่อมต่อกล้องกับ
เครื่องคอมพิวเตอร์และ
เครื่องพิมพ์ 111**

การติดตั้ง OLYMPUS Viewer 3.....	111
การคัดลอกภาพไปยังเครื่อง คอมพิวเตอร์โดยไม่ใช่ OLYMPUS Viewer 3.....	113
พิมพ์โดยตรง (PictBridge).....	114
พิมพ์ภาพอย่างง่าย.....	114
พิมพ์ภาพแบบกำหนดเอง.....	115
สั่งพิมพ์ (DPOF).....	116
การสร้างคำสั่งพิมพ์.....	116
ยกเลิกการสั่งพิมพ์ภาพที่เลือกหรือ ภาพทั้งหมด.....	117

**แบตเตอรี่ เครื่องชาร์จแบตเตอรี่
และการ์ด 118**

แบตเตอรี่และอุปกรณ์ชาร์จ.....	118
การใช้งานอุปกรณ์ชาร์จของท่าน ในต่างประเทศ.....	118
การ์ดที่ใช้กันได้.....	119
โหมดบันทึกและขนาดไฟล์/ จำนวนภาพหนึ่งที่บันทึกได้.....	120

**เลนส์ที่สามารถถอดเปลี่ยนได้
121**

ข้อมูลจำเพาะเลนส์ M.ZUIKO DIGITAL.....	121
---	-----

**การใช้อุปกรณ์เสริมที่
แยกจำหน่าย 125**

- ชุดแฟลชภายนอกที่กำหนดให้
สามารถใช้งานกับกล้องนี้ได้ 125
 การถ่ายภาพโดยใช้แฟลชควบคุม
 จากระยะไกลไร้สาย 125
- ชุดแฟลชภายนอกอื่นๆ..... 127
- อุปกรณ์เสริมหลัก 128
- แผ่นฝังแสดงระบบ..... 130

ข้อมูล 132

- เคล็ดลับถ่ายภาพและข้อมูลเพิ่มเติม
..... 132
- รหัสข้อผิดพลาด 134
- การทำความสะอาดและจัดเก็บ
กล้อง..... 136
 การทำความสะอาดกล้อง 136
 เก็บข้อมูล 136
 ทำความสะอาดและตรวจสอบ
 อุปกรณ์รับภาพ 136
 พิกเซลแมมบี้ - ตรวจสอบฟังก์ชัน
 ประมวลผลภาพ 137
- รายการเมนู 138
- ข้อมูลจำเพาะ..... 144

**ข้อควรระวังเพื่อความปลอดภัย
147**

- ข้อควรระวังเพื่อความปลอดภัย
..... 147

ดัชนี 152

ดัชนีการใช้งานด่วน

การถ่ายภาพ



การถ่ายภาพด้วยการตั้งค่าอัตโนมัติ	▶ iAUTO (iAUTO)	17
การถ่ายภาพอย่างง่ายด้วยเอฟเฟกต์พิเศษ	▶ อาร์ทฟิลเตอร์ (ART)	49
การเลือกสัดส่วนภาพ	▶ สัดส่วนภาพ	54
การจับคู่การตั้งค่ากับฉากอย่างรวดเร็ว	▶ โหมด Scene (SCN)	47
การถ่ายภาพระดับมือโปรแบบง่าย ๆ	▶ Live Guide	29
การปรับความสว่างของภาพถ่าย	▶ การชดเชยแสง	50
	▶ Live Guide	29
การถ่ายภาพด้วยการปรับเบลอลากหลัง	▶ การถ่ายภาพโดยกำหนดค่าเปิดหน้ากล้อง	40
	▶ Live Guide	29
การถ่ายภาพที่หยุดวัตถุที่กำลังเคลื่อนไหวหรือให้ความรู้สึกของการเคลื่อนไหว	▶ การถ่ายภาพโดยกำหนดชัตเตอร์	41
	▶ สมดุลแสงขาว	63
การถ่ายภาพให้ได้อัตโนมัติ	▶ สมดุลแสงขาว One-touch	64
	▶ โหมดถ่ายภาพ	62
การประมวลผลภาพเพื่อให้เข้ากับวัตถุ/การถ่ายภาพขาวดำ	▶ อาร์ทฟิลเตอร์ (ART)	49
	▶ การใช้ทัชสกรีน	28
เมื่อกล้องไม่โฟกัสที่วัตถุ/โฟกัสไปที่บริเวณเดียว	▶ AF พื้นที่	51
	▶ AF กรอบการชม/AF การชม	53
การโฟกัสไปที่จุดเล็กๆ ในกรอบ/ยืนยันโฟกัสก่อนถ่ายภาพ	▶ AF กรอบการชม/AF การชม	53
การจัดองค์ประกอบภาพใหม่หลังการโฟกัส	▶ C-AF+TR (การค้นหา AF)	72
การปิดลำโพงเสียงเตือน	▶ ■)) (เสียงเตือน)	92
การถ่ายภาพโดยไม่ใช่แฟลช	▶ ISO/โหมดจอภาพ	73/47
การลดอาการกล้องสั่น	▶ ป้องกันภาพสั่น	60
	▶ ป้องกันการสั่น[*]	93
	▶ ตั้งเวลา	65
	▶ สายรีโมท	128
การถ่ายภาพวัตถุย้อนแสง	▶ การถ่ายภาพโดยใช่แฟลช	68
	▶ เปลี่ยนแปลง (โหมดถ่ายภาพ)	77
การถ่ายภาพดอกไม้ไฟ	▶ การถ่ายภาพโดยเปิดหน้ากล้องนาน/กำหนดเวลา	42
	▶ การถ่ายภาพ Live Composite	42
	▶ โหมด Scene (SCN)	47
การลดรอยสั่นบนภาพถ่าย (จุดรวมกวน)	▶ ลดรอยสั่น	92
	▶ เปลี่ยนแปลง (โหมดถ่ายภาพ)	77
การถ่ายภาพโดยไม่ให้วัตถุสีขาออกมาขาวเกินไปหรือไม่ให้วัตถุสีดำออกมามืดเกินไป	▶ ฮิสโตแกรม/ชดเชยแสง	38/50
	▶ ความคมแสงจ้าและเงามืด	50

การปรับจอบภาพให้เหมาะสม/ ปรับสีจอบภาพ	▶ การปรับความสว่างจอบภาพ Live View Boost	88 91
การตรวจสอบเอฟเฟกต์ที่ตั้งไว้ก่อนถ่ายภาพ	▶ ฟังก์ชันพรีวิว ภาพทดสอบ	99 99
การตรวจสอบการวางภาพแนวตั้งหรือแนวนอน ก่อนถ่ายภาพ	▶ แถบวัดระดับ	38
การถ่ายภาพด้วยการจัดวางองค์ประกอบที่ รอบคอบ	▶ แสดงเส้นตาราง	91
การชมไปที่ภาพเพื่อตรวจสอบโฟกัส	▶ Auto (ดูภาพบันทึก)	88
ถ่ายภาพตัวเอง	▶ ตั้งเวลา	65
ถ่ายภาพต่อเนื่อง	▶ ถ่ายภาพต่อเนื่อง	65
การยืดอายุการใช้งานของแบตเตอรี่	▶ Sleep	92
การเพิ่มจำนวนภาพที่สามารถถ่ายได้	▶ โหมดบันทึก	67

การดูภาพ/ปรับแต่งภาพ



การดูภาพบนโทรทัศน์	▶ HDMI/วีดีโอเอาท์ แสดงภาพบนโทรทัศน์	91 101
การเปิดดูสไลด์โชว์ที่มีเสียงเพลงประกอบ	▶ สไลด์โชว์	59
การทำให้เงาสว่างขึ้น	▶ ปรับเงาสว่าง (แก้ไข JPEG)	86
การแก้ปัญหาตาแดง	▶ แก้ตาแดง (แก้ไข JPEG)	86
การพิมพ์ภาพอย่างง่าย	▶ การพิมพ์โดยตรง	114
งานพิมพ์เชิงพาณิชย์	▶ การสร้างคำสั่งพิมพ์	116
การแชร์ภาพต่างๆ/ การเชื่อมต่อกับสมาร์ทโฟน/ การใช้งานฟังก์ชัน LAN ไร้สาย	▶ การเชื่อมต่อกล้องเข้ากับ สมาร์ทโฟน	107





การตั้งค่ากล้อง



การกลับสู่การตั้งค่าเริ่มต้น	▶ รีเซ็ต	76
การจัดเก็บการตั้งค่า	▶ Myset	76
การเปลี่ยนภาษาแสดงเมนู	▶	88

สัญลักษณ์ที่ใช้ในคู่มือนี้

สัญลักษณ์ต่อไปนี้จะนำมาใช้ตลอดทั้งคู่มือนี้

	ข้อควรระวัง	ข้อมูลสำคัญเกี่ยวกับปัจจัยที่อาจนำไปสู่การทำงานผิดปกติหรือปัญหาการทำงาน นอกจากนี้ยังเป็นการเตือนถึงการใช้งานที่ควรหลีกเลี่ยงเป็นอย่างยิ่ง
	หมายเหตุ	ประเด็นที่ควรทราบขณะใช้งานกล้อง
	เคล็ดลับ	ข้อมูลและคำแนะนำที่เป็นประโยชน์ที่จะช่วยให้ท่านได้รับประโยชน์สูงสุดจากกล้องของท่าน
		หน้าข้อมูลอ้างอิงที่อธิบายรายละเอียดหรือข้อมูลที่เกี่ยวข้อง

แกะสิ่งที่บรรจุอยู่ในกล่อง

รายการต่อไปนี้ให้มาพร้อมกับกล้อง

หากมีสิ่งใดขาดหายไปหรือเสียหาย ให้ติดต่อผู้แทนจำหน่ายที่ท่านซื้อกล้องนี้มา



กล้อง



ฝาปิดตัวกล้อง



สายคล้อง

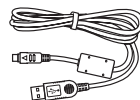

สาย USB
CB-USB6

- ซีดีรอมซอฟต์แวร์คอมพิวเตอร์
- คู่มือแนะนำการใช้งาน
- ใบรับประกัน



แบตเตอรี่

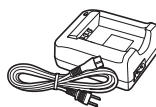

เครื่องชาร์จแบตเตอรี่

ลิเทียมไอออน BLS-50

ลิเทียมไอออน BCS-5

ติดสายคล้อง

เพื่อป้องกันไม่ให้คล้องหล่น ติดสายคล้องดังแสดงข้างล่างนี้

1 ปลดปลายสายคล้องแล้วคลายสายที่ห้วง

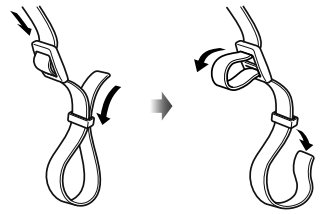

2 ร้อยสายคล้องตามทิศทางของลูกศร

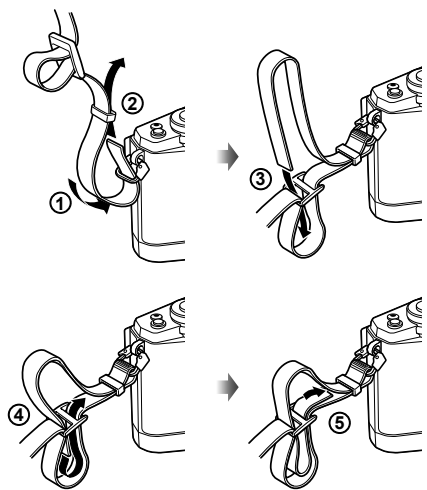

3 สดท้าย ดึงสายคล้องให้ตึงเพื่อให้แน่ใจว่าสายคล้องยึดแน่นดีแล้ว

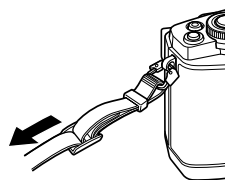

- ร้อยปลายสายคล้องอีกด้านเข้ากับหูยึดในลักษณะเดียวกัน

ชื่อชิ้นส่วนต่างๆ

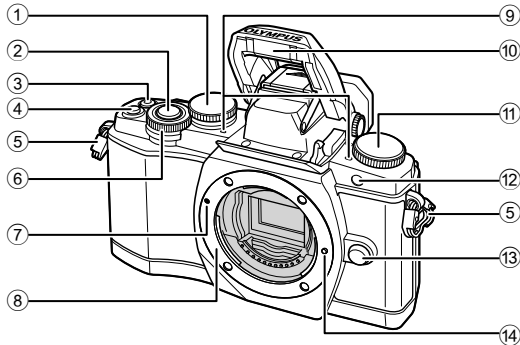

- | | |
|--|---|
| ① ปุ่มหมุนด้านหลัง* (⊖) | ⑧ ฐานเสียบ (ถอดฝาครอบตัวกล่องออกก่อนติดตั้งเลนส์) |
| หน้า 23, 39-42, 54, 63, 105 | ⑨ ไมโครโฟนสแตโรโอ หน้า 58, 73, 87 |
| ② ปุ่มชัตเตอร์..... หน้า 20 | ⑩ แฟลชในตัวกล้อง หน้า 68 |
| ③ ปุ่ม (ภาพเคลื่อนไหว)/ | ⑪ ปุ่มหมุนปรับโหมด หน้า 17 |
| หน้า 21, 99/หน้า 34 | ⑫ ไฟแสดงสถานะการตั้งเวลาถ่ายอัตโนมัติ/แสงไฟ AF..... หน้า 65/หน้า 90 |
| ④ ปุ่ม Fn2 หน้า 23, 50 | ⑬ ปุ่มปลดเลนส์..... หน้า 14 |
| ⑤ หูยึดสายคล้อง..... หน้า 9 | ⑭ หมุดล็อกเลนส์ |
| ⑥ ปุ่มหมุนด้านหน้า* ()..... หน้า 32, 39-42 | |
| ⑦ เครื่องหมายติดเลนส์..... หน้า 14 | |

* ในคู่มือนี้ ไอคอน และ หมายถึง การทำงานโดยใช้ปุ่มหมุนด้านหน้าและปุ่มหมุนด้านหลัง

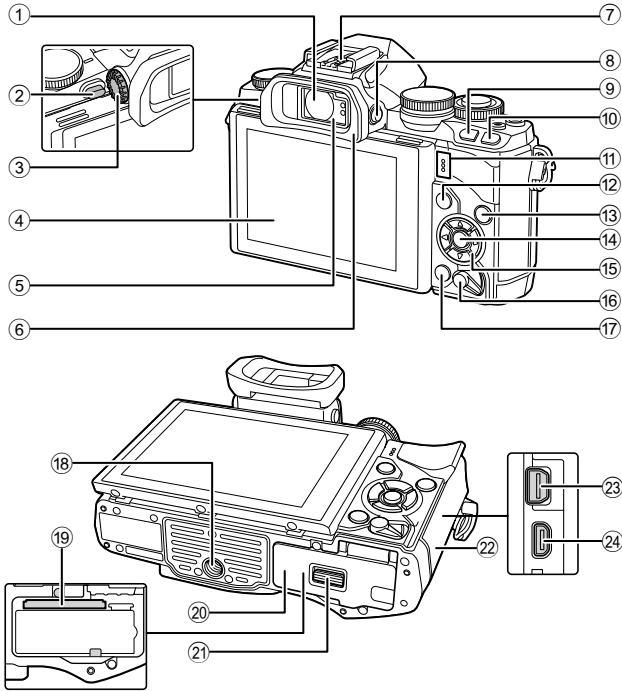

- | | | | | | |
|---|----------------------------|-------------------------|---|------------------------------------|--------------------|
| ① | ช่องมองภาพ | หน้า 18, 19, 36 | ⑬ | ปุ่ม INFO | หน้า 38, 55 |
| ② | สวิตช์แฟลช | หน้า 68 | ⑭ | ปุ่ม OK | หน้า 31, 74 |
| ③ | ปุ่มปรับไดอะปเตอร์ | หน้า 19 | ⑮ | แป้นลูกศร*..... | หน้า 32 |
| ④ | จอภาพ (ทัชสกรีน)
..... | หน้า 15, 28, 35, 37, 55 | ⑯ | ก้านปรับ ON/OFF | หน้า 15 |
| ⑤ | เซ็นเซอร์ตา | | ⑰ | ปุ่ม ⏏ (ลบ)..... | หน้า 34 |
| ⑥ | ยางรองตา | หน้า 128 | ⑱ | รูใส่ขาตั้งกล้อง | |
| ⑦ | ฐานเสียบแฟลช | หน้า 125 | ⑲ | ช่องใส่การ์ด | หน้า 13 |
| ⑧ | ปุ่ม O (LV) | หน้า 18 | ⑳ | ฝาปิดช่องใส่แบตเตอรี่/การ์ด | หน้า 12 |
| ⑨ | ปุ่ม Fn1 | หน้า 51 | ㉑ | ที่ล็อคช่องใส่แบตเตอรี่/การ์ด..... | หน้า 12 |
| ⑩ | ปุ่ม ▶ (ดูภาพ)..... | หน้า 32, 56 | ㉒ | ฝาปิดขั้วต่อ | |
| ⑪ | ลำโพง | | ㉓ | ขั้วต่อมัลติคอนเนคเตอร์
..... | หน้า 101, 111, 114 |
| ⑫ | ปุ่ม MENU | หน้า 74 | ㉔ | ขั้วต่อ HDMI (ชนิด D)..... | หน้า 101 |

* ในคู่มือนี้ ไอคอน $\triangle \nabla \triangleleft \triangleright$ หมายถึง การทำงานโดยใช้แป้นลูกศร

การชาร์จและใส่แบตเตอรี่

1 การชาร์จแบตเตอรี่

ไฟแสดงสถานะการชาร์จ

	BCS-5
กำลังชาร์จ	ติดสว่างเป็นสีส้ม
การชาร์จเสร็จสิ้น	ดับ
การชาร์จผิดพลาด	กะพริบเป็นสีส้ม

(ระยะเวลาชาร์จ: สูงสุดประมาณ 3 ชั่วโมง 30 นาที)

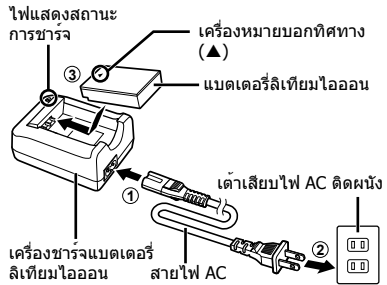

⚠ ข้อควรระวัง

- ถอดปลั๊กเครื่องชาร์จเมื่อการชาร์จเสร็จสิ้นแล้ว

2 การใส่แบตเตอรี่

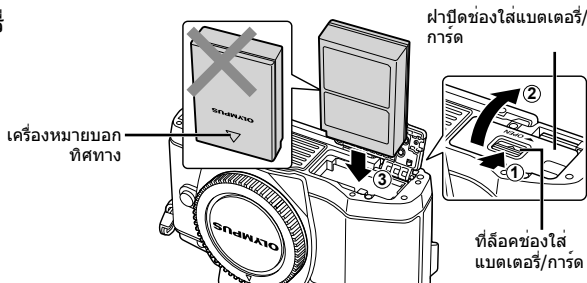

การถอดแบตเตอรี่

ปิดสวิตช์กล้องก่อนเปิดหรือปิดฝาปิดช่องใส่แบตเตอรี่/การ์ด หากต้องการถอดแบตเตอรี่ อันดับแรกให้ดันปุ่มล็อคแบตเตอรี่ไปตามทิศทางของลูกศร จากนั้นถอดแบตเตอรี่ออก

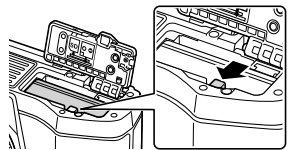

⚠ ข้อควรระวัง

- ติดต่อผู้แทนจำหน่ายหรือศูนย์บริการที่ได้รับอนุญาตหากไม่สามารถถอดแบตเตอรี่ออกได้ อย่าใช้กำลัง

🚫 หมายเหตุ

- ขอแนะนำให้เผื่อแบตเตอรี่สำรองไว้สำหรับการถ่ายภาพเป็นเวลานานๆ ในกรณีที่แบตเตอรี่ที่ใช้งานอยู่หมดประจุ
- อ่าน "แบตเตอรี่ เครื่องชาร์จแบตเตอรี่ และการ์ด" (หน้า 118) ประกอบด้วย

การใส่และถอดการ์ด

1 ใส่การ์ด

- เปิดฝาปิดช่องใส่แบตเตอรี่/การ์ด
- เลือกการ์ดเข้าไปจนกระทั่งล็อกเข้าที่สนิท  "การ์ดที่ใช้งานได้" (หน้า 119)

⚠ ข้อควรระวัง

- ปิดสวิตช์กล้องก่อนที่จะใส่หรือถอดแบตเตอรี่หรือการ์ด

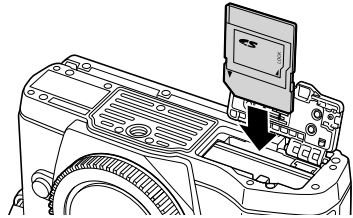

2 ปิดฝาปิดช่องใส่แบตเตอรี่/การ์ด

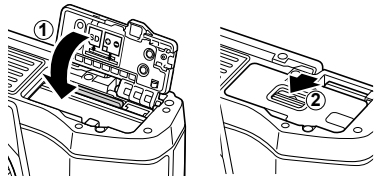

⚠ ข้อควรระวัง

- ตรวจสอบว่าฝาปิดช่องใส่แบตเตอรี่/การ์ดปิดดีแล้วก่อนใช้งานกล้อง

การถอดการ์ด

กดการ์ดที่ใส่อยู่เบาๆ แล้วการ์ดจะดีดตัวขึ้น ดึงการ์ดออกมา

⚠ ข้อควรระวัง

- อย่าถอดแบตเตอรี่หรือการ์ดขณะที่ตัวแสดงการเขียนการ์ด (หน้า 37) แสดงอยู่

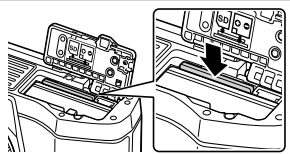

การ์ด Eye-Fi

อ่าน "การ์ดที่ใช้งานได้" (หน้า 119) ก่อนใช้งาน

การติดตั้งเข้ากับตัวกล้อง

1 ติดเลนส์เข้ากับตัวกล้อง

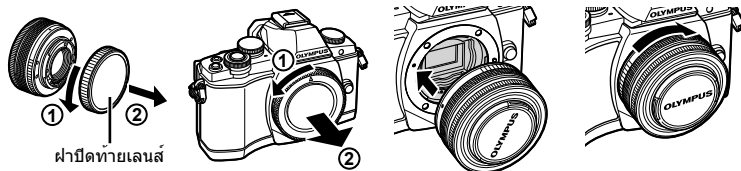

- จัดให้เครื่องหมายติดเลนส์ (สีแดง) ที่อยู่บนกล้องตรงกับเครื่องหมายติดเลนส์ (สีแดง) ที่อยู่บนเลนส์ จากนั้นใส่เลนส์เข้ากับตัวกล้อง
- หมุนเลนส์ตามทิศทางของลูกศรจนกระทั่งได้ยินเสียงคลิก

! ข้อควรระวัง

- ตรวจสอบว่าได้ปิดสวิตช์กล้องแล้ว
- อย่ากดปุ่มปลดเลนส์
- อย่าสัมผัสชิ้นส่วนภายในของกล้อง

2 ถอดฝาปิดเลนส์



การใช้เลนส์ที่มีสวิตช์ UNLOCK

เลนส์ยึดติดได้ที่มีสวิตช์ UNLOCK ไม่สามารถใช้ได้ขณะหกดกลับ หมุนแหวนซูมตามทิศทางของลูกศร (1) เพื่อยึดเลนส์ออก (2)

หากต้องการจัดเก็บ หมุนแหวนซูมตามทิศทางของลูกศร (4) ขณะที่เลื่อนสวิตช์ UNLOCK (3)

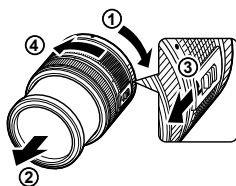

การถอดเลนส์ออกจากตัวกล้อง

หมุนเลนส์ตามทิศทางของลูกศรขณะที่กดปุ่มปลดเลนส์ไว้



เลนส์ที่สามารถถอดเปลี่ยนได้

อ่าน "เลนส์ที่สามารถถอดเปลี่ยนได้" (หน้า 121)

การเปิดกล้อง

1 เลื่อนก้านปรับ ON/OFF ไปที่ตำแหน่ง ON เพื่อเปิดกล้อง

- เมื่อเปิดสวิตช์กล้อง จอภาพจะติด
- หากต้องการปิดกล้อง ให้เลื่อนก้านปรับลง

■ ก้านปรับ ON/OFF

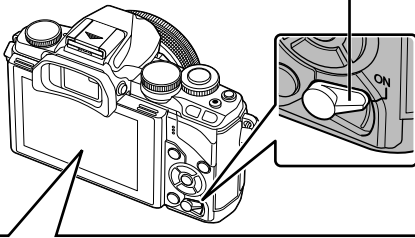

■ จอภาพ

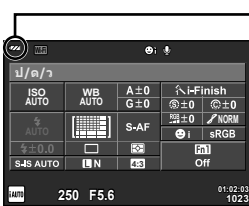

ระดับแบตเตอรี่

- (เขียว): กล้องพร้อมสำหรับการถ่ายภาพ
- (เขียว): แบตเตอรี่ต่ำ
- (กะพริบเป็นสีแดง): ต้องชาร์จแบตเตอรี่

การใช้งานจอภาพ

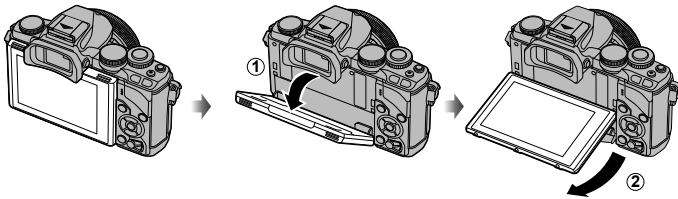

ท่านสามารถปรับมุมของจอภาพได้

การทำงานของโหมดหลับ

หากไม่มีการใช้งานกล้องเป็นเวลาหนึ่งนาที กล้องจะเข้าสู่โหมด "หลับ" (สแตนด์บาย) เพื่อปิดจอภาพ และยกเลิกการดำเนินการทั้งหมด กล้องจะทำงานอีกครั้งเมื่อท่านสัมผัสปุ่มใดๆ (ปุ่มชัตเตอร์ ปุ่ม เป็นต้น) กล้องจะปิดสวิตช์ตัวเองอัตโนมัติหากอยู่ในโหมดหลับนาน 4 ชั่วโมง เปิดสวิตช์กล้องอีกครั้งก่อนใช้งาน

การตั้งวันที่/เวลา

ข้อมูลวันที่และเวลาจะบันทึกไว้บนการ์ดร่วมกับภาพถ่าย นอกจากนี้ยังมีชื่อไฟล์พร้อมข้อมูลวันที่และเวลากำกับไว้ ตรวจสอบว่าได้ตั้งค่าวันที่และเวลาถูกต้องแล้วก่อนใช้งานกล้อง

1

1 แสดงเมนู

- กดปุ่ม **MENU** เพื่อแสดงเมนู

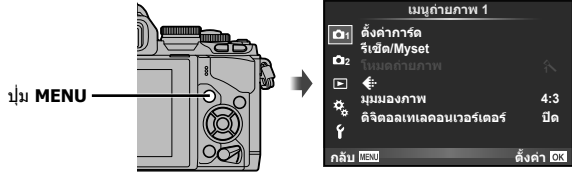

2 เลือก [P] ในแถบ [f] (ตั้งค่า)

- ใช้ Δ ∇ บนแป้นลูกศรเพื่อเลือก [f] แล้วกด \triangleright
- เลือก [P] แล้วกด \triangleright

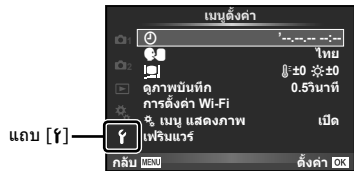

3 ตั้งค่าวันที่และเวลา

- ใช้ \triangleleft \triangleright เพื่อเลือกรายการ
- ใช้ Δ ∇ เพื่อเปลี่ยนรายการที่เลือกไว้
- ใช้ Δ ∇ เพื่อเลือกรูปแบบวันที่

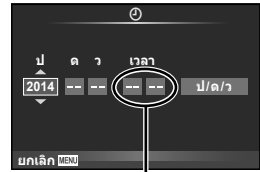

เวลาแสดงเป็นรูปแบบ 24 ชั่วโมง

4 จัดเก็บการตั้งค่าและออกจากเมนู

- กด \odot เพื่อตั้งนาฬิกาของกล้องและออกจากเมนูหลัก
- กดปุ่ม **MENU** เพื่อออกจากเมนู

การเลือกโหมดถ่ายภาพ

ใช้ปุ่มหมุนปรับโหมดในการเลือกโหมดถ่ายภาพ

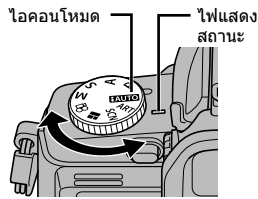

1

แนวเส้นขอบเขตที่ระบุของขบขบขบขบขบ

Auto	โหมด Auto ทั้งหมดซึ่งกล้องจะปรับการตั้งค่าสำหรับฉากปัจจุบันให้ดีที่สุดโดยอัตโนมัติ กล้องจะทำทุกอย่างให้ ซึ่งสะดวกสำหรับผู้เริ่มหัดถ่ายภาพ
P	ค่าเปิดหน้ากล้องและความเร็วชัตเตอร์จะถูกปรับอัตโนมัติเพื่อให้ได้ผลลัพธ์ที่ดีที่สุด
A	ท่านคือผู้ควบคุมค่าเปิดหน้ากล้อง โดยสามารถปรับรายละเอียดฉากหลังให้คมชัดขึ้นหรือนุ่มนวลลง
S	ท่านคือผู้ควบคุมความเร็วชัตเตอร์ โดยสามารถแสดงการเคลื่อนไหวของวัตถุที่กำลังเคลื่อนไหว หรือหยุดการเคลื่อนไหวโดยที่ภาพไม่เบลอ
M	ท่านคือผู้ควบคุมค่าเปิดหน้ากล้องและความเร็วชัตเตอร์ โดยสามารถถ่ายโดยเปิดหน้ากล้องนานๆ สำหรับดอกไม้ไฟหรือฉากที่มีแสงน้อยอื่นๆ
B	ถ่ายภาพเคลื่อนไหวโดยใช้เอฟเฟกต์สำหรับความเร็วชัตเตอร์และค่าเปิดหน้ากล้อง และเอฟเฟกต์พิเศษสำหรับภาพเคลื่อนไหว
ii	ท่านสามารถถ่ายภาพด้วย PHOTO STORY ถ่ายภาพด้วยประเภทของ PHOTO STORY ที่เลือกไว้ได้
SCN	เลือกจากตามวัตถุ
ART	เลือกอาร์ทฟิลเตอร์

อันดับแรก ลองถ่ายภาพในโหมด Auto ทั้งหมด

1 เลื่อนปุ่มหมุนปรับโหมดไปที่ **Auto**

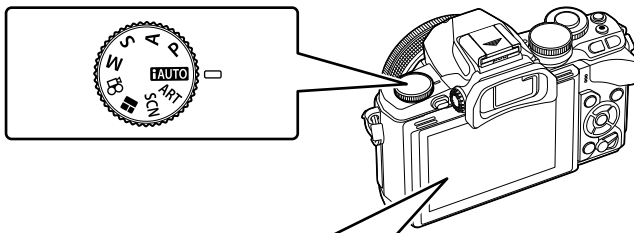

การเลือกวิธีถ่ายภาพ

1

แนวแปลนของชุดกล้องของแบรนด์

ท่านสามารถเลือกวิธีถ่ายภาพได้สองวิธีด้วยกล้องนี้ ได้แก่ การถ่ายภาพโดยใช้ช่องมองภาพ และการถ่ายภาพโดยใช้ Live View จากจอภาพ กดปุ่ม  เพื่อสลับระหว่างวิธีถ่ายภาพทั้งสอง นอกจากนี้ ท่านยังสามารถตั้งค่าฟังก์ชันถ่ายภาพต่างๆ ได้โดยใช้แผงควบคุมพิเศษ, Live Control และแผงควบคุมพิเศษ LV ทั้งนี้ขึ้นอยู่กับวิธีถ่ายภาพ

การถ่ายภาพโดยใช้ช่องมองภาพ

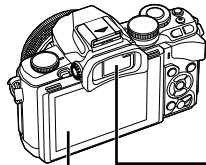

■ จอภาพ
จะติดสว่างเมื่อท่านขยับตาออกจากช่องมองภาพ

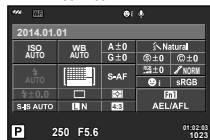

แผงควบคุมพิเศษ



เคอร์เซอร์



ในระหว่างตั้งค่าฟังก์ชันการถ่ายภาพ ถ้าท่านกดปุ่ม  เคอร์เซอร์จะปรากฏขึ้นบนแผงควบคุมพิเศษ สัมผัสฟังก์ชันที่ท่านต้องการตั้งค่า

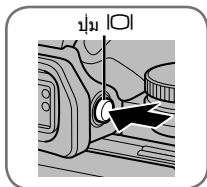

■ ช่องมองภาพ
เปิดทำงานโดยอัตโนมัติเมื่อยกขึ้นมาอยู่ที่ระดับสายตา เมื่อช่องมองภาพติดสว่าง จอภาพก็จะดับลง



ถ้าท่านกดปุ่ม  ในขณะที่ช่องมองภาพติดสว่าง Live Control จะปรากฏอยู่ในช่องมองภาพ (ในขณะที่ใช้งานโหมด **PAUTO** Live Guide จะปรากฏขึ้น)

การถ่ายภาพโดยใช้ Live View

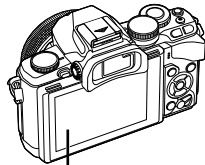

■ จอภาพ



แสดง Live View



ในระหว่างตั้งค่าฟังก์ชันถ่ายภาพ ถ้าท่านกดปุ่ม  Live Control จะปรากฏขึ้น และท่านสามารถเลือกฟังก์ชันใดโดยหมุนปุ่มหมุนด้านหลัง

การถ่ายภาพ

ช่องมองภาพจะเปิดทำงานโดยอัตโนมัติเมื่อยกขึ้นมาอยู่ที่ระดับสายตา ระหว่างที่เปิดใช้งานช่องมองภาพ จอภาพจะดับลง ระหว่างการถ่ายภาพด้วยช่องมองภาพ กล้องจะแสดงแผงควบคุมพิเศษ (หน้า 24) บนจอภาพเมื่อท่านขยับตาออก การกดปุ่ม  จะเป็นการสลับระหว่างการแสดง Live View และแผงควบคุมพิเศษ

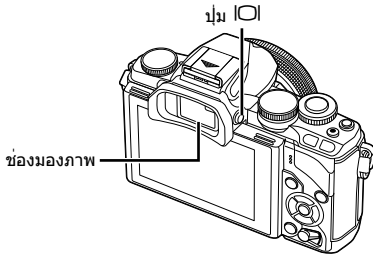

แผงควบคุมพิเศษ

ถ้าหน้าจอบนช่องมองภาพไม่คมชัด

มองผ่านช่องมองภาพ แล้วหมุนปุ่มปรับไดออพเตอร์ จนกว่าภาพที่แสดงจะคมชัด

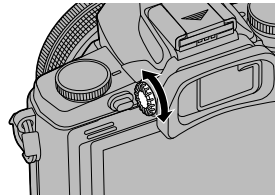

การถ่ายภาพนิ่ง

1 ตั้งค่ากล้อง แล้วเลือกกำหนดองค์ประกอบภาพ

- ช่องมองภาพจะเปิดและจอภาพจะปิดโดยอัตโนมัติ เมื่อท่านมองผ่านช่องมองภาพ
- ใช้ความระมัดระวังเพื่อให้แน่ใจว่านิ้วหรือสายคล้องกล้องไม่ได้บังเลนส์หรือแสง AF

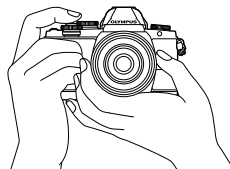

ถือกล้องในแนวนอน

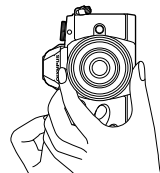

ถือกล้องในแนวตั้ง

2 กดปุ่มชัตเตอร์เบาๆ ไปที่ตำแหน่งแรกเพื่อโฟกัส (กดลงครึ่งหนึ่ง)

- เครื่องหมายยืนยัน AF (●) จะแสดงขึ้น และกรอบสีเขียว (เป้า AF) จะแสดงขึ้นที่ตำแหน่งโฟกัส



เครื่องหมายยืนยัน AF ความเร็วชัตเตอร์

- ความไวแสง ISO ความเร็วชัตเตอร์ และค่าเปิดหน้ากล้องที่ตั้งค่าไว้อัตโนมัติโดยกล้องจะแสดงขึ้น
- หากเครื่องหมายยืนยัน AF กะพริบ แสดงว่าวัตถุไม่อยู่ในโฟกัส (หน้า 132)

3 กดปุ่มชัตเตอร์อีกครั้งเพื่อถ่ายภาพ (กดปุ่มลงจนสุด)

- เสียงชัตเตอร์จะดังขึ้นและกล้องจะทำการถ่ายภาพ
- ภาพที่ถ่ายจะแสดงขึ้นบนจอภาพ

การกดปุ่มชัตเตอร์ลงครึ่งหนึ่งและกดจนสุด

ปุ่มชัตเตอร์มีสองขั้น การกดปุ่มชัตเตอร์เบาๆ ไปที่ตำแหน่งแรกและกดค้างไว้เรียกว่า "การกดปุ่มชัตเตอร์ลงครึ่งหนึ่ง" และการกดปุ่มชัตเตอร์ลงจนสุดไปที่ตำแหน่งที่สองเรียกว่า "การกดปุ่มชัตเตอร์ (หรือกดส่วนที่เหลือ) ลงจนสุด"



❗ ข้อควรระวัง

- ท่านสามารถเปลี่ยนรูปแบบการแสดงผลช่องมองภาพได้ ในคู่มือนี้ จะใช้ [รูปแบบ 1] [รูปแบบ EVF ในตัว] (หน้า 96)
- ถ้ามีการเปลี่ยนมุมมองภาพ ช่องมองภาพจะมืดโดยอัตโนมัติ
- ถ้าท่านกดปุ่ม ค้างไว้ จะปรากฏเมนูให้ท่านเปลี่ยนการตั้งค่าเพื่อให้ช่องมองภาพมืดโดยอัตโนมัติ [เปลี่ยนเป็น EVF อัตโนมัติ] (หน้า 96)

การบันทึกภาพเคลื่อนไหว

ท่านสามารถบันทึกภาพเคลื่อนไหวได้ในทุกโหมดถ่ายภาพ ยกเว้น ■ (PHOTO STORY)
อันดับแรก ลองบันทึกภาพในโหมด Auto ทั้งหมด

1 เลื่อนปุ่มหมุนปรับโหมดไปที่ **FAUTO**

2 กดปุ่ม **⊙** เพื่อเริ่มการบันทึก

- ภาพที่กำลังถ่ายจะแสดงขึ้นบนจอภาพ
- ถ้าท่านมองผ่านช่องมองภาพ ภาพที่กำลังบันทึกก็
จะปรากฏขึ้น
- ท่านสามารถเปลี่ยนตำแหน่งโฟกัสได้โดยสัมผัส
หน้าจอในขณะที่ถ่ายภาพ (หน้า 28)

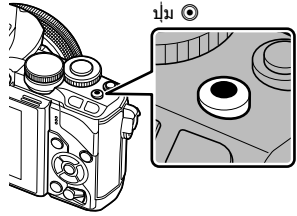

3 กดปุ่ม **⊙** อีกครั้งเพื่อสิ้นสุดการบันทึก

- เมื่อการบันทึกเสร็จสิ้น แถบควบคุมพิเศษจะแสดง
ขึ้นในจอภาพ





แสดงขึ้นระหว่าง
การบันทึก

ระยะเวลา
บันทึก



! ข้อควรระวัง

- เมื่อใช้กล้องโดยเซ็นเซอร์ภาพ CMOS ถ่ายภาพวัตถุเคลื่อนไหว วัตถุเหล่านั้นอาจมีรูปร่างบิดเบี้ยว อันมีสาเหตุเนื่องมาจากอาการชัตเตอร์หนูน ลักษณะเช่นนี้เป็นปรากฏการณ์ทางกายภาพซึ่งจะเกิดลักษณะบิดเบี้ยวขึ้นในภาพบนฟิล์มเมื่อถ่ายวัตถุที่เคลื่อนด้วยความเร็วสูง หรือ เกิดจากการที่กล้องสั่น โดยเฉพาะอย่างยิ่ง เมื่อปรับความยาวโฟกัสให้ยาว ลักษณะอาการนี้จะปรากฏเด่นชัดยิ่งขึ้น
- หากใช้กล้องเป็นเวลานานๆ อุณหภูมิของอุปกรณ์รับภาพจะสูงขึ้นและอาจมีจุดรวมกวนรวมทั้งฝ้าสี ปรากฏบนภาพ บิดสวิชต์กล้องเป็นเวลาสั้นๆ จุดรวมกวนและฝ้าสีอาจปรากฏบนภาพที่บันทึกได้เช่นกัน เมื่อตั้งค่าความไวแสง ISO ไวสูง หากอุณหภูมิยังคงสูงขึ้นเรื่อยๆ กล้องจะปิดสวิชต์ตัวเองอัตโนมัติ
- เมื่อมีการใช้เลนส์ระบบ Four Thirds ระบบ AF จะไม่ทำงานในขณะที่ถ่ายภาพเคลื่อนไหว
- ไม่สามารถใช้ปุ่ม **⊙** บันทึกภาพเคลื่อนไหวในกรณีต่อไปนี้:
ถ่ายภาพซ้อน (การถ่ายภาพนิ่งจะสิ้นสุดลงด้วย)/กดปุ่มชัตเตอร์ลงครึ่งหนึ่ง/ระหว่างการถ่ายภาพ โดยเปิดหน้ากล้องนาน กำหนดเวลา หรือคอมโพสิต/ถ่ายภาพต่อเนื่องพาโนรามา/โหมด SCN (ฉีพรเทรท, แสงดาวถือด้วยมือ, 3D)/การถ่ายภาพแบบ Time Lapse

■ การถ่ายภาพขณะบันทึกภาพเคลื่อนไหว

- กดปุ่มชัตเตอร์ขณะบันทึกภาพเคลื่อนไหวเพื่อถ่ายภาพพร้อมกับบันทึกต่อไป (mode1) กดปุ่ม  เพื่อสิ้นสุดการบันทึก ไฟล์ภาพเคลื่อนไหวและภาพถ่ายจะถูกบันทึกลงการ์ดหน่วยความจำแยกกัน โหมดการบันทึกภาพถ่ายคือ  (16:9)
- นอกจากนี้ ยังมีวิธีการบันทึกภาพถ่ายใหม่คุณภาพสูงขึ้น (mode2) ใน mode2 ภาพเคลื่อนไหวที่บันทึกก่อนและหลังภาพถ่ายจะถูกบันทึกในไฟล์แยกกัน  [โหมดภาพเคลื่อนไหว+ภาพนิ่ง] (หน้า 96)

! ข้อควรระวัง

- ใน mode2 และโหมดถ่ายภาพบางโหมด สามารถถ่ายภาพแบบเฟรมเดียวเป็นรูปภาพระหว่างการบันทึกได้เท่านั้น ฟังก์ชันถ่ายภาพอื่นๆ อาจใช้งานไม่ได้จำกัดเช่นกัน
- โฟกัสอัตโนมัติและการวัดแสงที่ใช้ในโหมดภาพเคลื่อนไหวอาจแตกต่างจากที่ใช้ในการถ่ายภาพ
- หากโหมดบันทึกสำหรับภาพเคลื่อนไหวคือ Motion JPEG ( หรือ ) จะถูกตั้งค่าเป็น mode2

การตั้งค่าฟังก์ชันถ่ายภาพ

การใช้ปุ่มมัลติฟังก์ชัน

ในขณะที่กำลังจัดกรอบภาพในช่องมองภาพ ท่านสามารถปรับการตั้งค่าได้อย่างรวดเร็วโดยใช้ปุ่มมัลติฟังก์ชัน ในการตั้งค่าเริ่มต้น จะกำหนดให้ปุ่ม **Fn2** ทำหน้าที่เป็นปุ่มมัลติฟังก์ชัน

■ การเลือกฟังก์ชัน

- กดปุ่ม **Fn2** ค้างไว้ แล้วหมุนปุ่มหมุน
 - เมนูต่างๆ จะปรากฏขึ้น  [การตั้งค่ามัลติฟังก์ชัน] (หน้า 92)
- หมุนปุ่มหมุนต่อไปเรื่อยๆ เพื่อเลือกฟังก์ชันที่ต้องการ
 - ปล่อยปุ่มดังกล่าว เมื่อเลือกฟังก์ชันที่ต้องการได้แล้ว

■ การใช้ตัวเลือกมัลติฟังก์ชัน

กดปุ่ม **Fn2** กล้องได้ตอบการเลือกตัวเลือกจะปรากฏขึ้น

การทำงานและหน้าจอเมื่อกำหนดฟังก์ชัน [Q] ให้กับปุ่ม Fn2



หน้าจอตัวเลือกสำหรับฟังก์ชันอื่นๆ

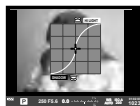

ตัวเลือกควบคุมแสงสว่างจ้าและเงามืด



ตัวเลือกสร้างสี



ตัวเลือกความไวแสง ISO/สมดุลแสงขาว



ตัวเลือกสัดส่วนภาพ

ฟังก์ชัน	ปุ่มหมุนด้านหน้า (☺)	ปุ่มหมุนด้านหลัง (☹)
 (ควบคุมแสงสว่างจ้าและเงามืด) (หน้า 50)	ควบคุมแสงสว่างจ้า	ควบคุมเงามืด
 (สร้างสี) (หน้า 54)	โทนสี	ความอิ่มสี
 (ความไวแสง ISO/สมดุลแสงขาว) (หน้า 63, 73)	ความไวแสง ISO	โหมด WB
 (สมดุลแสงขาว/ความไวแสง ISO) (หน้า 63, 73)	โหมด WB	ความไวแสง ISO
Q (AF ครอบคลุม/AF การซูม) (หน้า 53)	AF ครอบคลุม: การชดเชยแสง AF การซูม: ซูมเข้าหรือซูมออก	
 (มุมมองภาพ) (หน้า 54)	เลือกตัวเลือก	

การใช้งานแผงควบคุมพิเศษ

เมื่อถ่ายภาพโดยใช้ช่องมองภาพ แผงควบคุมพิเศษจะแสดงขึ้นในจอภาพ ตั้งค่าฟังก์ชันถ่ายภาพหลักของท่านโดยใช้แผงควบคุมพิเศษ

หน้าจอแสดงแผงควบคุมพิเศษ

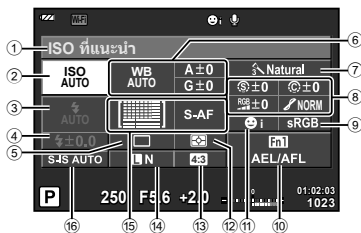

การตั้งค่าที่สามารถปรับเปลี่ยนได้โดยใช้แผงควบคุมพิเศษ

- | | |
|--|---|
| ① ตัวเลือก/วันที่ที่เลือกในปัจจุบัน | ⑨ ขอบเขตสี..... หน้า 94 |
| ② ความไวแสง ISO..... หน้า 73 | ⑩ การกำหนดปุ่มฟังก์ชัน..... หน้า 90, 99 |
| ③ โหมดแฟลช..... หน้า 68 | ⑪ กำหนดภาพในหน้า..... หน้า 52 |
| ④ ความคมความเข้มของแสงแฟลช..... หน้า 70 | ⑫ โหมดวัดแสง..... หน้า 71 |
| ⑤ ถ่ายภาพต่อเนื่อง/ตั้งเวลา..... หน้า 65 | ⑬ สัดส่วนภาพ..... หน้า 54 |
| ⑥ สมดุลแสงขาว..... หน้า 63 | ⑭ โหมดบันทึก..... หน้า 67 |
| ชดเชยสมดุลแสงขาว | ⑮ AF โหมด..... หน้า 72 |
| ⑦ โหมดภาพ..... หน้า 62 | เม้า AF..... หน้า 51 |
| ⑧ ความคมชัด S หน้า 77 | ⑯ บล็อกภาพสัน..... หน้า 60 |
| คอนทราสต์ C หน้า 77 | |
| ความอึมสี sRGB หน้า 77 | |
| การไล่แสงเงา..... หน้า 77 | |
| ฟิลเตอร์ B&W F หน้า 77 | |
| โทนภาพ T หน้า 78 | |

❗ ข้อควรระวัง

- ไม่แสดงในโหมด **SCN**, **II** หรือ **☺**

1 กดปุ่ม **OK**

- เคอร์เซอร์จะปรากฏขึ้น ท่านยังสามารถแตะสองครั้ง (สัมผัสอย่างรวดเร็วต่อเนื่องกันสองครั้ง) เพื่อแสดงเคอร์เซอร์

2 สัมผัสฟังก์ชันที่ท่านต้องการตั้งค่า

- เคอร์เซอร์จะปรากฏขึ้นบนฟังก์ชันที่ท่านสัมผัส

3 หมุนปุ่มหมุนด้านหน้า แล้วเลือกค่าที่จะตั้ง

📌 หมายเหตุ

- ท่านสามารถแสดงเมนูสำหรับแต่ละฟังก์ชันได้โดยเลือกฟังก์ชัน แล้วกด **OK**

เคอร์เซอร์



3 การถ่ายภาพโดยใช้ Live View

การถ่ายภาพ

การกดปุ่ม  จะเป็นการสลับระหว่างการแสดง Live View และแผงควบคุมพิเศษ เมื่อถ่ายภาพโดยใช้ Live View วัตถุจะปรากฏอยู่บนจอภาพ

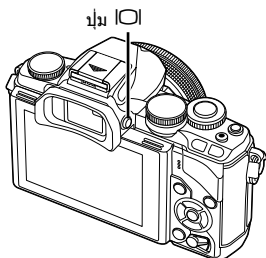

จอภาพ

การถ่ายภาพนิ่ง

1 ตั้งค่ากล้อง แล้วกำหนดเลือกองค์ประกอบภาพ



- ระวังอย่าให้นิ้วหรือสายคล้องกล้องบังหน้าเลนส์

2 สัมผัสพื้นที่ของวัตถุที่ท่านต้องการโฟกัส

- กล้องจะโฟกัสบริเวณพื้นที่ซึ่งท่านได้สัมผัสไว้ แล้วจะถ่ายภาพโดยอัตโนมัติ
- ภาพที่บันทึกได้จะแสดงขึ้นบนจอภาพ



หมายเหตุ

- ท่านยังสามารถไข่มุมชัตเตอร์เพื่อถ่ายภาพได้ในลักษณะเดียวกันกับเมื่อถ่ายภาพโดยใช้ช่องมองภาพ
- ท่านยังสามารถกดปุ่มชัตเตอร์หลังจากกล้องทำการโฟกัสพื้นที่ซึ่งท่านต้องการถ่ายภาพได้อีกด้วย  "การใช้งานที่ขลุ่ยกรีน" (หน้า 28)
- ถ้าท่านกดปุ่ม  ค้างไว้ จะปรากฏเมนูให้ท่านเปลี่ยนการตั้งค่าเพื่อให้ช่องมองภาพติดสว่างโดยอัตโนมัติ  [เปลี่ยนเป็น EVF อัตโนมัติ] (หน้า 96)

การบันทึกภาพเคลื่อนไหว

ท่านสามารถบันทึกภาพเคลื่อนไหวได้ในทุกโหมดถ่ายภาพ ยกเว้น ■ (PHOTO STORY)
อันดับแรก ลองบันทึกภาพในโหมด Auto ทั้งหมด

1 เลื่อนปุ่มหมุนปรับโหมดไปที่ **FAUTO**

2 กดปุ่ม **⊙** เพื่อเริ่มการบันทึก

- ท่านสามารถเปลี่ยนตำแหน่งโฟกัสได้โดยสัมผัสหน้าจอในขณะที่บันทึกภาพ (หน้า 28)

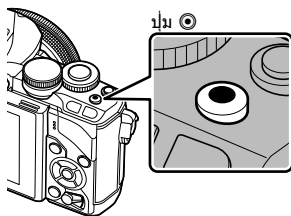

3 กดปุ่ม **⊙** อีกครั้งเพื่อสิ้นสุดการบันทึก





แสดงขึ้นระหว่าง
การบันทึก

ระยะเวลา
บันทึก

! ข้อควรระวัง

- เมื่อใช้กล้องโดยเซ็นเซอร์ภาพ CMOS ถ่ายภาพวัตถุเคลื่อนไหว วัตถุเหล่านั้นอาจมีรูปร่างบิดเบี้ยว อันมีสาเหตุเนื่องมาจากอาการชัตเตอร์หมุน ลักษณะเช่นนี้เป็นปรากฏการณ์ทางกายภาพซึ่งจะเกิดลักษณะบิดเบี้ยวขึ้นในภาพบนฟิล์มเมื่อถ่ายวัตถุที่เคลื่อนด้วยความเร็วสูง หรือ เกิดจากการที่กล้องสั่น โดยเฉพาะอย่างยิ่ง เมื่อปรับความยาวโฟกัสให้ยาว ลักษณะอาการนี้จะปรากฏเด่นชัดยิ่งขึ้น
- หากใช้กล้องเป็นเวลานานๆ อุณหภูมิของอุปกรณ์รับภาพจะสูงขึ้นและอาจมีจุดรบกวนรวมทั้งฝ้าสีปรากฏบนภาพ บัดสวิตซ์กล้องเป็นเวลาสั้นๆ จุดรบกวนและฝ้าสีอาจปรากฏบนภาพที่บันทึกได้เช่นกัน เมื่อตั้งค่าความไวแสง ISO ไวสูง หากอุณหภูมิยังคงสูงขึ้นเรื่อยๆ กล้องจะปิดสวิตซ์ตัวเองอัตโนมัติ
- เมื่อมีการใช้เลนส์ระบบ Four Thirds ระบบ AF จะไม่ทำงานในขณะที่บันทึกภาพเคลื่อนไหว
- ไม่สามารถใช้ปุ่ม **⊙** บันทึกภาพเคลื่อนไหวในกรณีต่อไปนี้:
ถ่ายภาพซ้อน (การถ่ายภาพนิ่งจะสิ้นสุดลงด้วย)/กดปุ่มชัตเตอร์ลงครึ่งหนึ่ง/ระหว่างการถ่ายภาพ โดยเปิดหน้ากล้องนาน กำหนดเวลา หรือคอมโพสิต/ถ่ายภาพต่อเนื่อง/พาโนรามา/โหมด **SCN** (อีพอร์เทรท, แสงดาวถือด้วยมือ, 3D)/การถ่ายภาพแบบ Time Lapse

■ การถ่ายภาพขณะบันทึกภาพเคลื่อนไหว

- กดปุ่มชัตเตอร์ขณะบันทึกภาพเคลื่อนไหวเพื่อบันทึกภาพเคลื่อนไหวเฟรมใดเฟรมหนึ่งเป็นภาพถ่าย (mode1) หากต้องการสิ้นสุดการบันทึกภาพเคลื่อนไหว ให้กดปุ่ม  ไฟล์ภาพถ่ายและภาพเคลื่อนไหวจะถูกบันทึกลงการ์ดหน่วยความจำแยกกัน โหมดการบันทึกภาพถ่ายคือ MN (16:9)
- นอกจากนี้ ยังมีวิธีการบันทึกภาพถ่ายให้มีคุณภาพสูงขึ้น (mode2) ใน mode2 ภาพเคลื่อนไหวที่บันทึกก่อนและหลังภาพถ่ายจะถูกบันทึกในไฟล์แยกกัน  [โหมดภาพเคลื่อนไหว+ภาพนิ่ง] (หน้า 96)

! ข้อควรระวัง

- ใน mode2 และโหมดถ่ายภาพบางโหมด สามารถถ่ายภาพแบบเฟรมเดียวเป็นรูปภาพระหว่างการบันทึกได้เท่านั้น ฟังก์ชันถ่ายภาพอื่นๆ อาจใช้งานไม่ได้จำกัดเช่นกัน
- โฟกัสอัตโนมัติและการวัดแสงที่ใช้ในโหมดภาพเคลื่อนไหวอาจแตกต่างจากที่ใช้ในการถ่ายภาพ
- หากโหมดบันทึกสำหรับภาพเคลื่อนไหวคือ Motion JPEG (Ⓜ) หรือ (Ⓢ) กล้องจะถูกตั้งค่าเป็น mode2

การใช้งานทัชสกรีน

เมื่อถ่ายภาพโดยใช้ Live View จะสามารถใช้ฟังก์ชันแผงควบคุมแบบทัชสกรีนได้

การเลือกวิธีการโฟกัส

ท่านสามารถโฟกัสและถ่ายภาพโดยแตะที่จอภาพได้ และ  เพื่อปลดการตั้งค่าทัชสกรีน



แตะที่วัตถุเพื่อโฟกัสและลั่นชัตเตอร์อัตโนมัติ ฟังก์ชันนี้ใช้งานไม่ได้ในโหมด 



การทำงานของทัชสกรีนถูกปิดใช้งาน



แตะเพื่อแสดงเป้า AF และโฟกัสที่วัตถุในบริเวณที่เลือก ท่านสามารถใช้ทัชสกรีนเพื่อเลือกตำแหน่งและขนาดของกรอบการโฟกัส สามารถถ่ายภาพได้โดยกดปุ่มชัตเตอร์

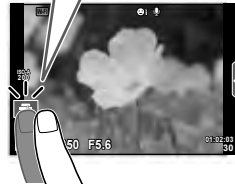

■ การปรับวัตถุที่ท่านต้องการถ่าย ()

1 แตะที่วัตถุในจอภาพ

- เป้า AF จะปรากฏขึ้น
- ใช้แถบเลื่อนเลือกขนาดของเฟรม
- สัมผัส  เพื่อปิดการแสดงเป้า AF

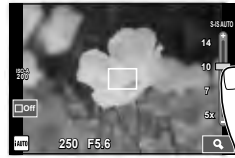

2 ใช้แถบเลื่อนเพื่อปรับขนาดของเป้า AF จากนั้นแตะ

 เพื่อซูมเข้าไปที่ตำแหน่งของกรอบภาพ

- ใช้นิ้วเลื่อนหน้าจอลงขณะซูมภาพเข้า
- และ  เพื่อยกเลิกการแสดงผลการซูม

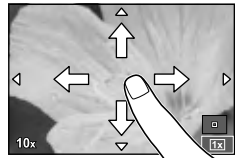

การใช้งานฟังก์ชัน LAN ไร้สาย

ท่านสามารถเชื่อมต่อกล้องกับสมาร์ตโฟน และควบคุมกล้องผ่าน Wi-Fi ได้ หากต้องการใช้ฟังก์ชันนี้ ท่านต้องติดตั้งแอปที่เกี่ยวข้องของลงบนสมาร์ตโฟน  "การเชื่อมต่อกล้องเข้ากับสมาร์ตโฟน" (หน้า 107)



การตั้งค่าฟังก์ชันถ่ายภาพ

การใช้งาน Live Guide

Live Guide ใช้งานได้จากโหมด iAUTO (FAUTO) ขณะที่ iAUTO อยู่ในโหมด Auto ทั้งหมด Live Guide จะช่วยให้ง่ายต่อการเข้าใช้งานเทคนิคการถ่ายภาพขั้นสูงต่างๆ

1 เลื่อนปุ่มหมุนปรับโหมดไปที่ **FAUTO**

2 แตะที่แถบเพื่อแสดง Live Guide

- เลือกรายการ Guide แล้วสัมผัสรายการนั้นเพื่อตั้งค่า

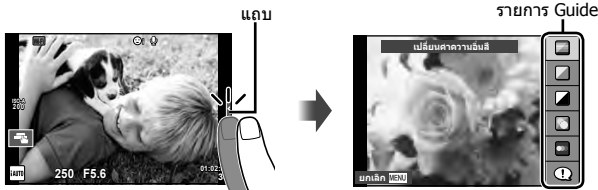

3 ใช้นิ้วกำหนดตำแหน่งแถบเลื่อน

- แตะ **OK** เพื่อป้อนการตั้งค่า
- หากต้องการยกเลิกการตั้งค่า Live Guide และ **MENU** บนหน้าจอ
- หากเลือก [คำแนะนำในการถ่ายภาพ] ไว้ ให้เน้นสิ่งที่รายการแล้วกด **OK** เพื่อดูคำอธิบาย
- เอฟเฟกต์ของระดับที่เลือกจะปรากฏขึ้นในจอแสดงผล หากเลือก [จากหลังเบลอ] หรือ [วัตถุเคลื่อนที่เร็ว] ไว้ จอแสดงผลจะกลับคืนสู่ปกติ แต่เอฟเฟกต์ที่เลือกจะปรากฏในภาพถ่ายสุดท้าย



4 ถ่ายภาพ

- หากต้องการล้าง Live Guide ออกจากจอแสดงผล กดปุ่ม **MENU**



หมายเหตุ

- ท่านสามารถใช้ Live Guide ในการถ่ายภาพโดยใช้ช่องมองภาพได้อีกด้วย เมื่อถ่ายภาพโดยใช้ช่องมองภาพ ท่านสามารถทำการตั้งค่าได้โดยใช้ปุ่มหมุนและปุ่มต่างๆ ถ้าท่านกดปุ่ม **OK** Live Guide จะปรากฏขึ้น ใช้ปุ่มหมุนด้านหลังเพื่อเลือกรายการและใช้งานแถบเลื่อน

❗ ข้อควรระวัง

- หากได้เลือก [RAW] ไว้สำหรับคุณภาพของภาพ คุณภาพของภาพจะถูกตั้งค่าไปที่ [N+RAW] โดยอัตโนมัติ
- การตั้งค่า Live Guide ใช้ไม่ได้กับสำเนาแบบ RAW
- ภาพอาจมีเม็ดหยาบๆ ที่ระดับการตั้งค่า Live Guide บางระดับ
- การเปลี่ยนแปลงระดับการตั้งค่า Live Guide อาจมองไม่เห็นในจอภาพ
- อัตราเฟรมจะลดลงเมื่อเลือก [วัตถุเคลื่อน] ไว้
- ไม่สามารถใช้แฟลชกับ Live Guide
- การเปลี่ยนแปลงตัวเลือก Live Guide จะยกเลิกการเปลี่ยนแปลงก่อนหน้านี้
- การเลือกการตั้งค่า Live Guide ที่เกินขีดจำกัดของมาตรวัดระดับแสงของกล้องอาจส่งผลให้ภาพได้รับแสงมากหรือน้อยเกินไป

การใช้งาน Live Control

เมื่อถ่ายภาพโดยใช้ Live View จะสามารถใช้ Live Control เพื่อตั้งค่าฟังก์ชันต่างๆ ในโหมด P, A, S, M,  และ  การใช้ Live Control ช่วยให้คุณตรวจสอบผลของการตั้งค่าต่างๆ ในจอภาพได้



■ การตั้งค่าที่ใช้งานได้

ป้องกันภาพสั่น	หน้า 60
โหมดภาพ	หน้า 62
โหมดบรรยากาศ	หน้า 47
โหมดอาร์ทฟิลเตอร์	หน้า 49
โหมด 	หน้า 66
สมดุลแสงขาว	หน้า 63
ถ่ายภาพต่อเนื่อง/ตั้งเวลา	หน้า 65
สัดส่วนภาพ	หน้า 54

โหมดบันทึก	หน้า 67
โหมดแฟลช	หน้า 68
ควบคุมความเข้มของแสงแฟลช	หน้า 70
โหมดวัดแสง	หน้า 71
AF โหมด	หน้า 72
ความไวแสง ISO	หน้า 73
กำหนดภาพใบหน้า	หน้า 52
บันทึกเสียงภาพเคลื่อนไหว	หน้า 73

1 กด เพื่อแสดง Live Control

- หากต้องการซ่อน Live Control กด  อีกครั้ง

2 ใช้ปุ่มหมุนด้านหลังเพื่อเลือกการตั้งค่า ใช้ปุ่มหมุนด้านหน้าเพื่อเปลี่ยนแปลงการตั้งค่าที่เลือกไว้แล้ว กด

- การตั้งค่าที่เลือกจะมีผลโดยอัตโนมัติ หากไม่มีการดำเนินการใดๆ เป็นเวลา 8 วินาที



ข้อควรระวัง

- บางรายการจะใช้งานไม่ได้ในโหมดถ่ายภาพบางโหมด

หมายเหตุ

- ท่านสามารถใช้ Live Control ในการถ่ายภาพโดยใช้ช่องมองภาพได้ก็ด้วย ถ้าท่านกดปุ่ม  ในขณะที่มีการแสดงผลในช่องมองภาพ Live Control จะปรากฏอยู่ในช่องมองภาพถ้ามีการปิดช่องมองภาพขณะที่กำลังถ่ายภาพ Live Control ก็จะถูกยกเลิกไปด้วย

การถ่ายภาพและภาพเคลื่อนไหว

1 กดปุ่ม 

- ภาพถ่ายหรือภาพเคลื่อนไหวที่ถ่ายล่าสุดจะปรากฏขึ้น
- เลือกภาพถ่ายหรือภาพเคลื่อนไหวที่ต้องการ โดยใช้ปุ่มหมุนด้านหน้าหรือแป้นลูกศร

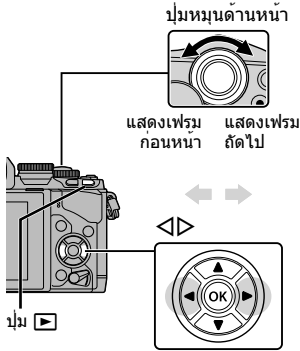



ภาพนิ่ง



ภาพเคลื่อนไหว

การแสดงดัชนีภาพ/การแสดงผลภาพบนปฏิทิน

- หากต้องการเริ่มดูภาพแบบดัชนี ให้หมุนปุ่มหมุนด้านหน้าไปที่  ในขณะที่ดูภาพแบบเฟรมเดียว หากต้องการเริ่มดูภาพบนปฏิทิน หมุนปุ่มหมุนหลักไปอีกเล็กน้อย
- หมุนปุ่มหมุนด้านหลังไปที่  เพื่อกลับสู่การดูภาพแบบเฟรมเดียว



การดูภาพนิ่ง

การดูภาพระยะใกล้

ในการดูภาพแบบเฟรมเดียว ให้หมุนปุ่มหมุนด้านหลังไปที่ **Q** เพื่อซูมเข้า หมุนไปที่ **☒** เพื่อกลับสู่การดูภาพแบบเฟรมเดียว

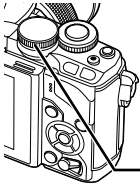

ปุ่มหมุนด้านหลัง



4

การดูภาพเคลื่อนไหว

เลือกภาพเคลื่อนไหวแล้วกดปุ่ม **OK** เพื่อแสดงเมนูดูภาพ เลือก [ดูภาพเคลื่อนไหว] แล้วกดปุ่ม **OK** เพื่อเริ่มการดูภาพ หากต้องการขัดจังหวะการดูภาพเคลื่อนไหว กด **MENU**



ปรับเสียง

สามารถปรับเสียงได้โดยกด **Δ** หรือ **▽** ระหว่างการดูภาพแบบเฟรมเดียวและภาพเคลื่อนไหว



การป้องกันภาพ

ป้องกันภาพจากการลบโดยไม่ได้ตั้งใจ แสดงภาพที่ต้องการป้องกันแล้วกดปุ่ม **Fn2** ไอคอน **On** (ป้องกัน) จะปรากฏขึ้นบนภาพ กดปุ่ม **Fn2** อีกครั้งเพื่อลบการป้องกันออก ท่านยังสามารถป้องกันภาพที่เลือกไว้หลายภาพได้ด้วย **☒** "การเลือกภาพ" (หน้า 34)

ไอคอน **On** (ป้องกัน)



! ข้อควรระวัง

- การฟอร์แมตการ์ดจะลบทุกภาพออกแม้ว่าภาพจะถูกป้องกันเอาไว้ก็ตาม

การลบภาพ

แสดงภาพที่ต้องการจะลบแล้วกดปุ่ม **ลบ** เลือก [ใช่] แล้วกดปุ่ม **OK**

ท่านสามารถลบภาพได้โดยไม่ต้องมีขั้นตอนการยืนยัน โดยเปลี่ยนการตั้งค่าปุ่ม **ลบ** [ลบเร็ว] (หน้า 95)

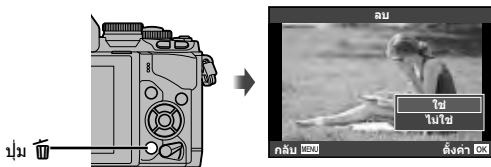

การเลือกภาพ

เลือกภาพ ท่านยังสามารถเลือกหลายภาพเพื่อแชร์ ป้องกัน หรือลบ ข้อมูลทั้งหมดภายในครั้งเดียวได้ด้วย

กดปุ่ม **เลือก** เพื่อเลือกภาพ ไอคอน **✓** จะปรากฏขึ้นบนภาพ

กดปุ่ม **เลือก** อีกครั้งเพื่อยกเลิกภาพที่เลือกไว้

กด **OK** เพื่อแสดงเมนู จากนั้นเลือกจาก [เลือกคำสั่งแบ่งปัน], [OK] และ [ลบภาพที่เลือก]



การใช้งานทัชสกรีน

ท่านสามารถใช้แผงควบคุมแบบทัชสกรีนเพื่อจัดการภาพถ่ายได้

■ ดูภาพเต็มเฟรม

การดูภาพเพิ่มเติม

- เลื่อนนิ้วไปทางซ้ายเพื่อดูเฟรมต่อไป เลื่อนไปทางขวาเพื่อดูเฟรมก่อนหน้า

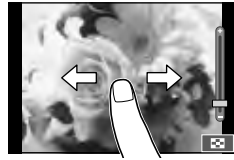

แสดงภาพซูม

- เลื่อนแถบเลื่อนขึ้นหรือลงเพื่อซูมเข้าหรือซูมออก
- ใช้นิ้วเลื่อนหน้าจอขณะซูมภาพเข้า
- และ เพื่อแสดงภาพแบบดัชนี และ อีกครั้งเพื่อดูภาพบนปฏิทิน



■ การดูภาพแบบดัชนี/บนปฏิทิน

ไปหน้าถัดไป/หน้าก่อนหน้า

- เลื่อนนิ้วขึ้นเพื่อดูหน้าถัดไป เลื่อนนิ้วลงเพื่อดูหน้าก่อนหน้า
- ใช้ หรือ เพื่อเลือกจำนวนภาพที่แสดง
- และ หลายๆ ครั้งเพื่อกลับสู่การดูภาพแบบเฟรมเดียว

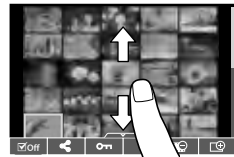

การดูภาพ

- และที่ภาพเพื่อดูแบบเต็มเฟรม

การเลือกภาพและการป้องกันภาพ

ในการดูภาพแบบเฟรมเดียว สัมผัสบนหน้าจอเบาๆ เพื่อแสดงเมนูสัมผัส จากนั้นท่านสามารถใช้งานกลองตามที่ต้องการโดยสัมผัสที่ไอคอนในเมนูสัมผัส

	เลือกภาพ ท่านสามารถเลือกหลายภาพและลบภาพเป็นกลุ่มได้
	ท่านสามารถเลือกภาพที่ต้องการแชร์ผ่านการเชื่อมต่อ Wi-Fi ได้ [คำสั่งแบ่งปัน] (หน้า 108)
	ป้องกันภาพถ่าย

! ข้อควรระวัง

- สถานการณ์ที่ไม่สามารถใช้งานทัชสกรีนได้มีดังต่อไปนี้
 - พาโนรามา/3D/อีพอร์เทรท/ถ่ายภาพซ้อน/ระหว่างการถ่ายภาพโดยเปิดหน้ากล้องนาน กำหนดเวลา หรือ Live Composite/กลองโต้ตอบสมดุลงแสงขาว One-touch/เมื่อใช้งานปุ่มต่างๆ หรือปุ่มหมุน
- อย่าแตะหน้าจอด้วยเล็บหรือวัตถุปลายแหลมอื่นๆ
- ถุงมือหรือแผ่นยึดจอภาพอาจแทรกขงการทำงานของทัชสกรีน
- ใช้งานในหน้าจอเมนู **ART**, **SCN** หรือ ได้เช่นกัน โดยแตะที่ไอคอนเพื่อเลือก

5 การใช้งานขั้นพื้นฐาน

ข้อมูลที่แสดงในขณะที่ถ่ายภาพ

หน้าจอของช่องมองภาพ เมื่อถ่ายภาพโดยใช้ช่องมองภาพ

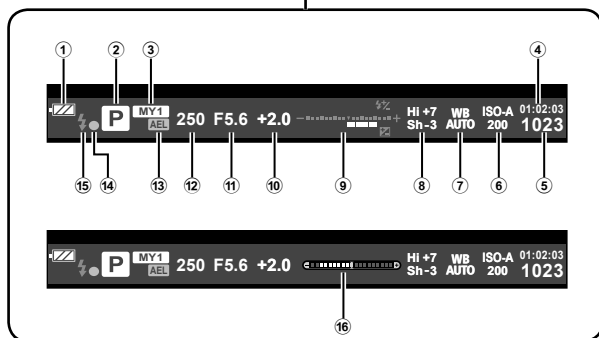

- | | |
|--|---|
| <p>① สถานะแบตเตอรี่
 ติดสว่าง: พร้อมใช้งาน
 ติดสว่าง: แบตเตอรี่ใกล้หมด
 กระพริบ (สีแดง) : ต้องทำการชาร์จ</p> <p>② โหมดถ่ายภาพ หน้า 17, 39–49</p> <p>③ Myset..... หน้า 76</p> <p>④ ระยะเวลาที่บันทึกได้</p> <p>⑤ จำนวนภาพหนึ่งที่บันทึกได้ หน้า 120</p> <p>⑥ ความไวแสง ISO..... หน้า 73</p> <p>⑦ สมดุลแสงขาว หน้า 63</p> <p>⑧ ความคมแสงสว่างจ้าและเงามืด หน้า 50</p> | <p>⑨ บน: ความคมความเข้มของแสงแฟลช
 หน้า 70</p> <p> ล่าง: ตัวแสดงชดเชยแสง..... หน้า 50</p> <p>⑩ ค่าชดเชยแสง..... หน้า 50</p> <p>⑪ ค่าเปิดหน้ากล้อง..... หน้า 39 – 42</p> <p>⑫ ความเร็วชัตเตอร์ หน้า 39–42</p> <p>⑬ ล็อค AE หน้า 50</p> <p>⑭ เครื่องหมายยืนยัน AF..... หน้า 20</p> <p>⑮ แฟลช..... หน้า 68
 (กะพริบ: กำลังชาร์จ)</p> <p>⑯ แถบวัดระดับ (จะปรากฏขึ้นโดยการกดปุ่มชัตเตอร์ลงครึ่งหนึ่ง)..... หน้า 38</p> |
|--|---|

ท่านสามารถเปลี่ยนรูปแบบการแสดงผลช่องมองภาพได้ ในคู่มือนี้ จะใช้ [รูปแบบ 1]
 [รูปแบบ EVF ในตัว] (หน้า 96)

หน้าจอของจอภาพ เมื่อถ่ายภาพโดยใช้ Live View



- | | |
|--|---|
| <p>① เครื่องหมายแสดงการเขียนการ์ด..... หน้า 13</p> <p>② การเชื่อมต่อ LAN ไร้สาย..... หน้า 28, 110</p> <p>③ แฟลชซปเปอร์ FP หน้า 125</p> <p>④ โหมด RC หน้า 125</p> <p>⑤ ถ่ายพร้อมอัดโน้ต/HDR.....หน้า 79/หน้า 81</p> <p>⑥ ถ่ายภาพซ้อน หน้า 82</p> <p>⑦ อัตราเฟรมสูง หน้า 91</p> <p>⑧ ดิจิตอลเทลคอนเวอร์เตอร์ หน้า 84</p> <p>⑨ การถ่ายภาพแบบ Time Lapse..... หน้า 83</p> <p>⑩ กำหนดภาพใบหน้า หน้า 52</p> <p>⑪ เสียงภาพเคลื่อนไหว หน้า 73</p> <p>⑫ ทิศทางการหมุน/ความยาวโฟกัส/เดือนอุณหภูมิภายในกล้อง หน้า 124/หน้า 135</p> <p>⑬ แฟลช หน้า 68
(กะพริบ: กำลังชาร์จ ติดสว่าง: การชาร์จเสร็จสิ้น)</p> <p>⑭ เครื่องหมายยืนยัน AF..... หน้า 20</p> <p>⑮ ป้องกันภาพสั่น..... หน้า 60</p> <p>⑯ อาร์ทฟิลเตอร์ หน้า 49</p> <p>⑰ โหมดบรรยายภาค หน้า 47</p> <p>⑱ โหมดภาพ หน้า 62</p> <p>⑲ สมดุลแสงขาว หน้า 63</p> <p>⑳ ถ่ายภาพต่อเนื่อง/ตั้งเวลา..... หน้า 65</p> <p>㉑ สัดส่วนภาพ..... หน้า 54</p> <p>㉒ โหมดบันทึก (ภาพนิ่ง)..... หน้า 67</p> <p>㉓ โหมดบันทึก (ภาพเคลื่อนไหว)..... หน้า 68</p> | <p>㉔ ระยะเวลาที่บันทึกได้</p> <p>㉕ จำนวนภาพนิ่งที่บันทึกได้ หน้า 120</p> <p>㉖ ความคมแสงสว่างจ้าและเงามืด..... หน้า 50</p> <p>㉗ บน: ความคมความเข้มของแสงแฟลช</p> <p> ล่าง: ตัวแสดงชดเชยแสง..... หน้า 50</p> <p>㉘ ค่าชดเชยแสง..... หน้า 50</p> <p>㉙ ค่าเปิดหน้ากล้อง..... หน้า 39 – 42</p> <p>㉚ ความเร็วชัตเตอร์ หน้า 39–42</p> <p>㉛ อีสโตแกรม หน้า 38</p> <p>㉜ ล็อค AE หน้า 50</p> <p>㉝ โหมดถ่ายภาพ หน้า 17, 39–49</p> <p>㉞ Myset..... หน้า 76</p> <p>㉟ การถ่ายภาพโดยใช้การทำงานแบบทัชสกรีน หน้า 28</p> <p>㊱ ความคมความเข้มของแสงแฟลช..... หน้า 70</p> <p>㊲ ความไวแสง ISO..... หน้า 73</p> <p>㊳ AF โหมด..... หน้า 72</p> <p>㊴ โหมดวัดแสง หน้า 71</p> <p>㊵ โหมดแฟลช หน้า 68</p> <p>㊶ สถานะแบตเตอรี่</p> <p> ติดสว่าง (สีเขียว): พร้อมใช้งาน (แสดงขึ้นประมาณ 10 วินาทีหลังเปิดสวิตช์กล้อง)</p> <p> ติดสว่าง (สีเขียว): แบตเตอรี่ใกล้หมด</p> <p> กะพริบ (สีแดง): ต้องทำการชาร์จ</p> <p>㊷ เรียกใช้ Live guide หน้า 29</p> |
|--|---|

การเปลี่ยนหน้าจอแสดงข้อมูล

ท่านสามารถเปลี่ยนข้อมูลที่แสดงบนจอภาพระหว่างการถ่ายภาพได้โดยใช้ปุ่ม **INFO**

■ เมื่อถ่ายภาพโดยใช้ช่องมองภาพ

หน้าจอของจอภาพ



หน้าจอของช่องมองภาพ

สามารถสลับในขณะมองผ่านช่องมองภาพได้



■ เมื่อถ่ายภาพโดยใช้ Live View



การแสดงผลฮิสโตแกรม

แสดงฮิสโตแกรมที่บ่งบอกการกระจายความสว่างในภาพ แกนแนวนอนบ่งบอกถึงความสว่าง แกนแนวตั้งบ่งบอกถึงจำนวนพิกเซลของความสว่างแต่ละระดับในภาพ พื้นที่ซึ่งเกินขีดจำกัดบนขณะถ่ายภาพจะแสดงเป็นสีแดง พื้นที่ซึ่งต่ำกว่าขีดจำกัดล่างจะแสดงเป็นสีฟ้า และพื้นที่ที่วัดแสงด้วยการวัดแสงแบบจุดจะแสดงเป็นสีเขียว

หน้าจอแสดงแถบวัดระดับ

บ่งบอกทิศทางการวางแนวภาพของกล้อง แนว "เอียง" จะบ่งบอกอยู่บนแถบแนวตั้ง และแนว "นอน" จะบ่งบอกอยู่บนแถบแนวนอน โปรดใช้ตัวแสดงบนแถบวัดระดับเป็นแนวทาง

การใช้โหมดถ่ายภาพ

การถ่ายภาพแบบ "เส็งแล้วถ่าย" (โหมดโปรแกรม P)

ในโหมด **P** กล้องจะปรับความเร็วชัตเตอร์และค่าเปิดหน้ากล้องโดยอัตโนมัติเพื่อตอบสนองต่อความสว่างของวัตถุ เลื่อนปุ่มหมุนปรับโหมดไปที่ **P**



เมื่อถ่ายภาพโดยใช้ช่องมองภาพ



โหมดถ่ายภาพ

เมื่อถ่ายภาพโดยใช้ Live View

ความเร็วชัตเตอร์
ค่าเปิดหน้ากล้อง

- ความเร็วชัตเตอร์และค่าเปิดหน้ากล้องที่กล้องเลือกจะแสดงขึ้น
- ท่านสามารถใช้ปุ่มหมุนด้านหน้าเพื่อเลือกการชดเชยแสงได้
- ท่านสามารถใช้ปุ่มหมุนด้านหลังเพื่อเลือกการเปลี่ยนโปรแกรมได้
- การแสดงความเร็วชัตเตอร์และค่าเปิดหน้ากล้องจะกะพริบถ้ากล้องไม่ได้รับระดับแสงที่ดีที่สุด

ตัวอย่างการแสดงผลการเตือน (กะพริบ)	สถานะ	การดำเนินการ
	วัตถุมืดเกินไป	<ul style="list-style-type: none"> • ใช้แฟลช
	วัตถุสว่างเกินไป	<ul style="list-style-type: none"> • เกินช่วงที่กล้องวัดแสงได้ ต้องใช้ฟิลเตอร์ ND ที่มีจำหน่ายทั่วไป (สำหรับปรับปริมาณแสง)

- ค่าเปิดหน้ากล้องในขณะที่ตัวแสดงค่านี้กะพริบแตกต่างกันไปตามชนิดเลนส์และความยาวโฟกัสของเลนส์
- เมื่อใช้การตั้งค่า [ISO] คงที่ ให้เปลี่ยนการตั้งค่า [ISO] (หน้า 73)

การเปลี่ยนโปรแกรม (Ps)

ในโหมด **P** และ **ART** ท่านสามารถเลือกการผสมผสานค่าเปิดหน้ากล้องและความเร็วชัตเตอร์ต่างๆ โดยไม่เปลี่ยนระดับแสงหมุนปุ่มหมุนด้านหลังไปที่การเปลี่ยนโปรแกรม เพื่อให้ "s" ปรากฏขึ้นถัดจากโหมดถ่ายภาพ หากต้องการยกเลิกการเปลี่ยนโปรแกรมให้หมุนปุ่มหมุนด้านหลังจนกระทั่ง "s" ไม่ปรากฏบนหน้าจออีกต่อไป

ข้อควรระวัง

- ท่านจะไม่สามารถเปลี่ยนโปรแกรมได้ขณะที่กำลังใช้งานแฟลชอยู่



การเปลี่ยนโปรแกรม

เคล็ดลับ

- หากต้องการเปลี่ยนฟังก์ชันที่กำหนดให้กับปุ่มหมุนด้านหน้าและด้านหลัง: [ปรับฟังก์ชัน] (หน้า 90)

การเลือกค่าเปิดหน้ากล้อง (A โหมดกำหนดค่าเปิดหน้ากล้อง)

ในโหมด **A** ท่านสามารถเลือกค่าเปิดหน้ากล้องและให้กล้องปรับความเร็วชัตเตอร์อัตโนมัติเพื่อให้ได้ระดับแสงที่ดีที่สุด หมุนปุ่มหมุนปรับโหมดไปที่ **A** จากนั้นใช้ปุ่มหมุนด้านหลังเพื่อเลือกค่าเปิดหน้ากล้อง

- ท่านสามารถใช้ปุ่มหมุนด้านหน้าเพื่อเลือกการชดเชยแสงได้
- ค่าเปิดหน้ากล้องกว้าง (ตัวเลข F ต่ำ) จะลดระยะชัดลึก (พื้นที่ด้านหน้าหรือด้านหลังจุดโฟกัสที่จะปรากฏในโฟกัส) ทำให้รายละเอียดจากหลังดูนุ่มนวลขึ้น ค่าเปิดหน้ากล้องแคบ (ตัวเลข F สูง) จะเพิ่มระยะชัดลึก



ค่าเปิดหน้ากล้อง
เมื่อถ่ายภาพโดยใช้ Live View

การตั้งค่าเปิดหน้ากล้อง

ลดค่าเปิดหน้ากล้อง ←

→ เพิ่มค่าเปิดหน้ากล้อง

F2.8 ← F4.0 ← **F5.6** → F8.0 → F11

- การแสดงความเร็วชัตเตอร์จะกะพริบหากกล้องไม่ได้รับระดับแสงที่ดีที่สุด

ตัวอย่างการแสดงผลการเตือน (กะพริบ)	สถานะ	การดำเนินการ
	วัตถุได้รับแสงน้อยเกินไป	• ลดค่าเปิดหน้ากล้อง
	วัตถุได้รับแสงมากเกินไป	<ul style="list-style-type: none"> • เพิ่มค่าเปิดหน้ากล้อง • หากการแสดงผลการเตือนไม่หายไป แสดงว่าเกินช่วงที่กล้องวัดแสงได้ ลองใช้ฟิลเตอร์ ND ที่มีจำหน่ายทั่วไป (สำหรับปรับปริมาณแสง)

- ค่าเปิดหน้ากล้องในขณะที่ตัวแสดงค่านี้กะพริบแตกต่างกันไปตามชนิดเลนส์และความยาวโฟกัสของเลนส์
- เมื่อใช้การตั้งค่า [ISO] คงที่ ให้เปลี่ยนการตั้งค่า [ISO] (หน้า 73)

เคล็ดลับ

- หากต้องการเปลี่ยนฟังก์ชันที่กำหนดให้กับปุ่มหมุนด้านหน้าและด้านหลัง: [ปรับฟังก์ชัน] (หน้า 90)

การเลือกความเร็วชัตเตอร์ (โหมด S กำหนดชัตเตอร์)

ในโหมด S ท่านสามารถเลือกความเร็วชัตเตอร์และให้กล้องปรับค่าเปิดหน้ากล้องอัตโนมัติเพื่อให้ได้ระดับแสงที่ดีที่สุด หมุนปุ่มหมุนปรับโหมดไปที่ S จากนั้นใช้ปุ่มหมุนด้านหลังเพื่อเลือกความเร็วชัตเตอร์

- ท่านสามารถใช้ปุ่มหมุนด้านหน้าเพื่อเลือกการชดเชยแสงได้
- ความเร็วชัตเตอร์ที่เร็วสามารถทำให้จากการเคลื่อนไหวเร็วหยุดนิ่ง โดยไม่ทำให้ภาพเบลอ ความเร็วชัตเตอร์ที่ช้าจะทำให้จากการเคลื่อนไหวเร็วเบลอ การเบลอนี้จะให้ความรู้สึกเหมือนวัตถุในภาพกำลังเคลื่อนไหว





ความเร็วชัตเตอร์
เมื่อถ่ายภาพโดยใช้ Live View

การตั้งความเร็วชัตเตอร์

ความเร็วชัตเตอร์ช้า ← → ความเร็วชัตเตอร์เร็ว

60" ← 15" ← 30 ← 60 → 125 → 250 → 4000

- การแสดงค่าเปิดหน้ากล้องจะกะพริบหากกล้องไม่ได้รับระดับแสงที่ดีที่สุด

ตัวอย่างการแสดงผลการเตือน (กะพริบ)	สถานะ	การดำเนินการ
2000  F2.8	วัตถุได้รับแสงน้อยเกินไป	• ตั้งความเร็วชัตเตอร์ให้ช้าลง
125  F22	วัตถุได้รับแสงมากเกินไป	• ตั้งความเร็วชัตเตอร์ให้เร็วขึ้น • หากการแสดงผลการเตือนไม่หายไป แสดงว่าเกินช่วงที่กล้องวัดแสงได้ ต้องใช้ฟิลเตอร์ ND ที่มีจำหน่ายทั่วไป (สำหรับปรับปริมาณแสง)

- ค่าเปิดหน้ากล้องในขณะที่ตัวแสดงค่านี้กะพริบแตกต่างกันไปตามชนิดเลนส์และความยาวโฟกัสของเลนส์
- เมื่อใช้การตั้งค่า [ISO] คงที่ ให้เปลี่ยนการตั้งค่า  [ISO] (หน้า 73)

เคล็ดลับ

- หากต้องการเปลี่ยนฟังก์ชันที่กำหนดให้กับปุ่มหมุนด้านหน้าและด้านหลัง:  [ปรับฟังก์ชัน] (หน้า 90)

การเลือกค่าเปิดหน้ากล้องและความเร็วชัตเตอร์ (โหมด M ปรึบเอง)

ในโหมด **M** ท่านสามารถเลือกได้ทั้งค่าเปิดหน้ากล้องและความเร็วชัตเตอร์ ที่ความเร็วของ BULB ชัตเตอร์ยังคงเปิดอยู่ขณะที่กดปุ่มชัตเตอร์ หมุนปุ่มหมุนปรับโหมดไปที่ **M** จากนั้นใช้ปุ่มหมุนด้านหน้า เพื่อเลือกค่าเปิดหน้ากล้อง และปุ่มหมุนด้านหลังเพื่อเลือกความเร็วชัตเตอร์

- ท่านสามารถปรับค่าเปิดหน้ากล้องและความเร็วชัตเตอร์ ได้ โดยใช้ค่าต่างจากระดับแสงที่ดีที่สุด (วัดโดยกล้อง) เป็นตัวชี้แนะ
- เมื่อค่าต่างจากระดับแสงที่ดีที่สุดมีค่าเป็นลบ (รับแสงน้อยเกินไป) ลดค่าเปิดหน้ากล้องหรือทำให้ความเร็วชัตเตอร์ช้าลง
- เมื่อค่าต่างจากระดับแสงที่ดีที่สุดมีค่าเป็นบวก (รับแสงมากเกินไป) เพิ่มค่าเปิดหน้ากล้องหรือทำให้ความเร็วชัตเตอร์เร็วขึ้น
- สามารถตั้งค่าความเร็วชัตเตอร์ระหว่าง 1/4000 และ 60 วินาที หรือตั้งเป็น [BULB] หรือ [LIVE TIME] หรือ [LIVECOMP]



ค่าต่างจากระดับแสงที่ดีที่สุด
เมื่อถ่ายภาพโดยใช้ Live View

❗ ข้อควรระวัง

- การชดเชยแสงไม่สามารถใช้ได้ ในโหมด **M**

🔍 เบลูดีลัม

- หากต้องการเปลี่ยนฟังก์ชันที่กำหนดให้กับปุ่มหมุนด้านหน้าและด้านหลัง: [ปรับฟังก์ชัน] (หน้า 90)

การตั้งค่าเพื่อการรับแสงสิ้นสุดลง (ถ่ายภาพโดยเปิดหน้ากล้องนาน/ กำหนดเวลา)

ใช้สำหรับที่วัดศูนย์กลางคืนและดอกไม้ไฟ ในโหมด **M** ให้ตั้งความเร็วชัตเตอร์เป็น [BULB] หรือ [LIVE TIME]

ถ่ายภาพโดยเปิดหน้ากล้องนาน (BULB):

ชัตเตอร์ยังคงเปิดอยู่ขณะที่กดปุ่มชัตเตอร์ การรับแสงสิ้นสุดลงเมื่อปล่อยปุ่มชัตเตอร์

ถ่ายภาพโดยกำหนดเวลา (TIME):

การรับแสงเริ่มต้นเมื่อกดปุ่มชัตเตอร์ลงจนสุด กดปุ่มชัตเตอร์ลงจนสุดอีกครั้งเพื่อสิ้นสุดการรับแสง

- ขณะถ่ายภาพโดยเปิดหน้ากล้องนานหรือกำหนดเวลา ความสว่างของหน้าจอยังจะเปลี่ยนโดยอัตโนมัติ
- เมื่อใช้ [LIVE TIME] ความคืบหน้าของการรับแสงจะแสดงในภาพระหว่างการถ่ายภาพ สามารถเปลี่ยนไทลกล้องแสดงค่าใหม่ด้วยการกดปุ่มชัตเตอร์ลงครึ่งหนึ่ง
- [Live BULB] (หน้า 93) นอกจากนี้ยังสามารถใช้เพื่อแสดงระดับแสงของภาพระหว่างการถ่ายภาพโดยเปิดหน้ากล้องนาน

การเลือกเมื่อถ่ายภาพเสร็จแล้ว ขณะดูการเปลี่ยนแปลงองค์ประกอบภาพเมื่อเวลาผ่านไป (การถ่ายภาพ Live Composite)

ใช้สำหรับสร้างภาพคอมโพสิตจากส่วนที่สว่างมากในภาพ (เช่น ดอกไม้ไฟ ดาว ฯลฯ) โดยไม่เปลี่ยนความสว่างของพื้นหลัง

- 1** ตั้งค่าเวลาการเปิดรับแสงเพื่อใช้อ้างอิงใน [การตั้งค่าคอมโพสิต] (หน้า 93)
- 2** ในโหมด **M** ตั้งความเร็วชัตเตอร์เป็น [LIVECOMP]
 - เมื่อตั้งความเร็วชัตเตอร์เป็น [LIVECOMP] ท่านสามารถแสดง [การตั้งค่าคอมโพสิต] ได้ โดยกดปุ่ม **MENU**
- 3** กดปุ่มชัตเตอร์เพื่อถ่ายภาพที่จะนำมาใช้ลดจุดรบกวน
 - หลังจากถ่ายภาพนี้ ท่านสามารถถ่ายภาพต่อได้

4 กดปุ่มชัตเตอร์เพื่อเริ่มถ่ายภาพ

- ภาพคอมโพสิตสร้างจากภาพที่ถ่ายด้วยเวลาเปิดรับแสงอ้างอิง หลังเปิดรับแสงแต่ละครั้ง กล้องจะแสดงภาพคอมโพสิตภาพใหม่
- ระหว่างการถ่ายภาพคอมโพสิต ความสว่างของหน้าจอก็จะเปลี่ยนโดยอัตโนมัติ

5 กดปุ่มชัตเตอร์อีกครั้งเพื่อสิ้นสุดการบันทึก

- ระยะเวลาสูงสุดสำหรับการถ่ายภาพคอมโพสิตคือ 3 ชั่วโมง อย่างไรก็ตาม ระยะเวลาที่สามารถถ่ายภาพได้จะแตกต่างกันออกไป ขึ้นอยู่กับเงื่อนไขการถ่ายภาพ และสถานะการชาร์จของกล้อง

❗ ข้อควรระวัง

- ในการถ่ายภาพ Live bulb, Live time และ Live Composite มีข้อจำกัดในการตั้งค่าความไวแสง ISO
- หากต้องการลดความเบลอของกล้องเมื่อถ่ายภาพโดยเปิดหน้ากล้องนาน กำหนดเวลา หรือคอมโพสิต ให้ตั้งกล้องไวบนขาตั้งกล้องที่มีมั่นคงและใช้สายรีโมท (หน้า 128)
- ระหว่างการถ่ายภาพโดยเปิดหน้ากล้องนาน กำหนดเวลา หรือคอมโพสิต มีข้อจำกัดในการตั้งค่าฟังก์ชันต่อไปนี้
ถ่ายภาพต่อเนื่อง/ถ่ายภาพด้วยระบบตั้งเวลา/ถ่ายภาพแบบ Time Lapse/ถ่ายภาพพร้อม AE/ป้องกันภาพสั่น/ถ่ายภาพพร้อมแสง/ถ่ายภาพซ้อน* ฯลฯ
* เมื่อเลือกตัวเลือกอื่นนอกเหนือจาก [ปิด] สำหรับ [Live BULB] หรือ [Live TIME] (หน้า 93)
- แม้ว่าท่านตั้ง [ลดนอยส์] ไว้ อาจยังมองเห็นจุดรบกวนและ/หรือจุดแสงสว่างในภาพที่แสดงบนจอภาพ และภาพที่ถ่ายภายใต้สภาพแวดล้อมบางอย่าง (อุณหภูมิ ฯลฯ) และการตั้งค่ากล้อง

จุดรบกวนในภาพ

เมื่อถ่ายภาพด้วยความเร็วชัตเตอร์ช้า จุดรบกวนอาจปรากฏบนหน้าจอ อากาศนี้เกิดขึ้นเมื่ออุณหภูมิอุปกรณ์รับภาพหรือวงจรขับเคลื่อนภายในของอุปกรณ์รับภาพเพิ่มสูงขึ้น ส่งผลให้เกิดกระแสไฟฟ้าในส่วนของอุปกรณ์รับภาพที่โดยปกติไม่สัมผัสถูกแสง อากาศนี้อาจเกิดขึ้นได้เช่นกันเมื่อถ่ายภาพโดยตั้งค่า ISO ไวสูงในสภาพแวดล้อมที่อุณหภูมิสูง เพื่อลดจุดรบกวนนี้ กล้องจะเปิดใช้งานฟังก์ชันลดจุดรบกวน  [ลดนอยส์] (หน้า 92)

การใช้งานโหมดภาพเคลื่อนไหว (📹)

โหมดภาพเคลื่อนไหว (📹) สามารถใช้เพื่อถ่ายภาพเคลื่อนไหวที่มีเอฟเฟกต์พิเศษได้ ท่านสามารถสร้างภาพเคลื่อนไหวที่ใช้ประโยชน์จากเอฟเฟกต์ที่มีอยู่ในโหมดถ่ายภาพนิ่ง ใช้ Live control เพื่อเลือกการตั้งค่า  "การเพิ่มเอฟเฟกต์ในภาพเคลื่อนไหว" (หน้า 66) ท่านยังสามารถประยุกต์ใช้เอฟเฟกต์ภาพตามติด (After-image) หรือซูมเข้าในบริเวณของภาพระหว่างการบันทึกภาพเคลื่อนไหว

การเพิ่มเอฟเฟกต์ในภาพเคลื่อนไหว [เอฟเฟกต์ภาพเคลื่อนไหว]





1 หมุนปุ่มหมุนปรับโหมดไปที่ 

2 กดปุ่ม  เพื่อเริ่มการบันทึก

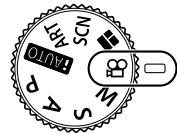
- กดปุ่ม  อีกครั้งเพื่อสิ้นสุดการบันทึก

3 สัมผัสไอคอนเอฟเฟกต์บนหน้าจอที่ท่านต้องการใช้



	เอคโคหลายครั้ง	นำเอฟเฟกต์ภาพตามติดไปใช้ ภาพตามติดจะปรากฏหลังวัตถุที่เคลื่อนไหว
	เอคโคครั้งเดียว	ภาพตามติดจะปรากฏเป็นเวลาสั้นๆ หลังจากกดปุ่ม ภาพตามติดจะหายไปโดยอัตโนมัติหลังจากครู่หนึ่ง
	อาร์ตเฟด	ถ่ายภาพเคลื่อนไหวด้วยเอฟเฟกต์โหมดภาพที่เลือก เอฟเฟกต์จางจะถูกนำไปใช้ระหว่างการเปลี่ยนฉาก
	เทเลคอนเวอร์เตอร์ภาพเคลื่อนไหว	ซูมเข้าไปยังบริเวณของภาพโดยไม่ใช้การซูมของเลนส์ ซูมเข้าไปยังตำแหน่งภาพที่เลือกขณะที่ยกกล้องอยู่กับที่

เอคโคหลายครั้ง

สัมผัสไอคอนเพื่อใส่เอฟเฟกต์ สัมผัสอีกครั้งเพื่อยกเลิกเอฟเฟกต์



เอคโคครั้งเดียว

สัมผัสไอคอนแต่ละอันเพื่อเพิ่มเอฟเฟกต์

อาร์ตเฟด

สัมผัสไอคอน สัมผัสโหมดภาพหนึ่งที่ท่านต้องการใช้ เอฟเฟกต์จะถูกใส่ลงในภาพเมื่อท่านปล่อยนิ้ว

เทเลคอนเวอร์เตอร์ภาพเคลื่อนไหว

- สัมผัสที่ไอคอนเพื่อแสดงกรอบการซูม
 - ท่านสามารถเปลี่ยนตำแหน่งของกรอบการซูมได้โดยสัมผัสที่หน้าจหรือใช้ $\Delta \nabla \triangleleft \triangleright$
 - กด \odot ค้างไว้เพื่อย้ายกรอบการซูมกลับไปตำแหน่งกึ่งกลางจอภาพ
- สัมผัส  หรือกดปุ่ม **Fn2** เพื่อซูมเข้าไปยังพื้นที่ในกรอบการซูม
 - สัมผัส  หรือกดปุ่ม **Fn2** เพื่อยกเลิกซูม
- สัมผัส  หรือกด \odot เพื่อยกเลิกกรอบการซูมและออกจากโหมดเทเลคอนเวอร์เตอร์ภาพเคลื่อนไหว

⚠ ข้อควรระวัง

- อัตราเฟรมจะลดลงเล็กน้อยระหว่างการบันทึกภาพ
- ไม่สามารถนำ 2 เอฟเฟกต์มาใช้ในเวลาเดียวกัน
- ใช้การลดทอนความจำที่มีคลาสดความเร็ว SD ที่ 6 หรือสูงกว่า การบันทึกภาพเคลื่อนไหวอาจหยุดลงกะทันหันหากใช้การดที่ช้ากว่านี้
- เมื่อตั้ง mode1 ไว้สำหรับกรถ่ายภาพขณะบันทึกภาพเคลื่อนไหว (หน้า 22, 27, 96) ท่านจะไม่สามารถถ่ายภาพขณะที่ใช้เอฟเฟกต์ภาพเคลื่อนไหวได้
- ไม่สามารถใช้ [ภาพบุคคล HDTV], [ไดโอรามา] และ [สร้างสี] ในเวลาเดียวกันกับอาร์ตเฟด
- ไม่สามารถใช้เทเลคอนเวอร์เตอร์ภาพเคลื่อนไหวเมื่อตั้ง [โหมดถ่ายภาพ] ไว้ที่ [ART]
- เสียงของระบบสัมผัสและการทำงานของปุ่มอาจถูกบันทึกไว้

การใช้งาน PHOTO STORY

1 หมุนปุ่มหมุนปรับโหมดไปที่ **II**

- เมนู PHOTO STORY จะปรากฏขึ้น

II ₁	มาตรฐาน
II ₂	ความเร็ว
II ₃	ซูมเข้า/ออก
II ₄	กรอบ



2 ใช้ **Δ** **▽** เพื่อเลือกรูปแบบของ PHOTO STORY

- ท่านสามารถเลือกเอฟเฟกต์ จำนวนเฟรม และสัดส่วนภาพที่แตกต่างกันสำหรับแต่ละรูปแบบได้ ท่านยังสามารถเปลี่ยนสัดส่วนภาพ รูปแบบการแบ่ง และเอฟเฟกต์กรอบของแต่ละภาพได้อีกด้วย

การเปลี่ยนแปลงระหว่างตัวเลือกรูปแบบต่างๆ

I	PHOTO STORY เริ่มแรก
II III IV	PHOTO STORY ที่เอฟเฟกต์และสัดส่วนภาพเปลี่ยนไปจาก PHOTO STORY เริ่มแรก จำนวนภาพและการจัดเรียงพื้นที่ภาพ สามารถเปลี่ยนแปลงได้ใน PHOTO STORY แต่ละรูปแบบ

- ท่านสามารถเปลี่ยนสีกรอบภาพและกรอบภาพรอบๆ เอฟเฟกต์ในตัวเลือกรูปแบบแต่ละอัน
- ทุกรูปแบบและทุกการปรับเปลี่ยนให้ PHOTO STORY ที่แตกต่างกัน

3 เมื่อตั้งค่าเสร็จแล้ว กด **OK**

- จอภาพจะเปลี่ยนกลับไปเป็นการแสดง PHOTO STORY
- วัตถุในกรอบภาพขณะนั้นจะแสดงใน Live View
- สัมผัสกรอบภาพใดก็ได้ที่ไม่มีภาพถ่าย เพื่อตั้งให้กรอบภาพนั้นเป็นกรอบภาพปัจจุบัน
- กดปุ่ม **MENU** เพื่อเปลี่ยนรูปแบบ

4 ถ่ายภาพสำหรับเฟรมแรก

- ภาพที่ท่านถ่ายไว้จะแสดงในเฟรมแรก



5 ถ่ายภาพสำหรับเฟรมถัดไป

- ดูและถ่ายภาพวัตถุสำหรับเฟรมถัดไป
- กด **II** เพื่อยกเลิกภาพในเฟรมที่อยู่ก่อนหน้าโดยตรงและถ่ายภาพใหม่อีกครั้ง
- สัมผัสเฟรมใดก็ได้เพื่อยกเลิกภาพในนั้น และถ่ายภาพใหม่อีกครั้ง สัมผัสกรอบภาพ จากนั้นสัมผัส **II**



ภาพที่ถ่าย

เฟรมถัดไป (แสดง Live View)

การถ่ายภาพในโหมดบรรยากาศ

1 หมุนปุ่มหมุนปรับโหมดไปที่ SCN

- เมนูของเมนูบรรยากาศจะแสดงขึ้น เลือกระบรยากาศโดยขึ้น $\Delta \nabla$
- บนหน้าจอเมนูบรรยากาศ กด \triangleright เพื่อแสดงรายละเอียดของโหมดบรรยากาศบนจอภาพของกล้อง
- กด \odot หรือกดปุ่มชัตเตอร์ลงครึ่งหนึ่งเพื่อเลือกรายการที่เน้นสีและออกจากเมนูบรรยากาศ

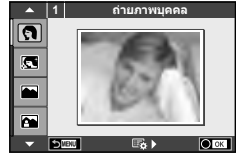

■ ประเภทของโหมดบรรยากาศ

- | | |
|---------------------|--------------------|
| ถ่ายภาพบุคคล | ถ่ายภาพพระยะใกล้ |
| ภาพบุคคล HDTV | มาโครธรรมชาติ |
| ทิวทัศน์ | โดแสงเทียน |
| ภาพคนกับทิวทัศน์ | อาทิตย์ตก |
| กีฬา | ถ่ายภาพเอกสาร |
| โหมดประกายดาว | พาโนรามา (หน้า 48) |
| ภาพกลางคืน | พลุ |
| ภาพบุคคลเวลากลางคืน | ชายทะเลและหิมะ |
| เด็ก | เอฟเฟกต์ตาปลา |
| High Key | มุมกว้าง |
| Low Key | มาโคร |
| โหมดจอกภาพ | ภาพนิ่ง 3 มิติ |

2 ถ่ายภาพ

- หากต้องการเลือกการตั้งค่าอื่น กด \odot เพื่อแสดงเมนูบรรยากาศ

! ข้อควรระวัง

- เพื่อให้ได้รับประโยชน์สูงสุดจากโหมดบรรยากาศ การตั้งค่าฟังก์ชันถ่ายภาพบางรายการจะถูกปิดใช้งาน
- ในโหมด [ภาพบุคคล HDTV] ภาพสองภาพจะถูกบันทึก คือ ภาพที่ไม่ได้แก้ไขและภาพที่ส่องซึ่งนำเอฟเฟกต์ [ภาพบุคคล HDTV] มาใช้ การบันทึกอาจใช้เวลาครู่หนึ่ง นอกจากนี้ เมื่อโหมดคุณภาพของภาพอยู่ที่ [RAW] ภาพจะถูกบันทึกเป็นรูปแบบ RAW+JPEG
- [เอฟเฟกต์ตาปลา], [มุมกว้าง] และ [มาโคร] มีไว้เพื่อใช้กับเลนส์คอนเวอร์เตอร์ที่เป็นอุปกรณ์เสริม
- ไม่สามารถบันทึกภาพเคลื่อนไหวในโหมด[ภาพบุคคล HDTV], [โหมดประกายดาว], [พาโนรามา] หรือ [ภาพนิ่ง 3 มิติ]
- ใน [โหมดประกายดาว] จะมีการถ่ายภาพ 8 เฟรมพร้อมกัน แล้วนำมารวมกัน เมื่อโหมดคุณภาพของภาพอยู่ที่ [RAW] จะนำภาพแบบ JPEG มารวมกับภาพแบบ RAW ภาพแรก แล้วบันทึกเป็นรูปแบบ RAW+JPEG
- [ภาพนิ่ง 3 มิติ] ขึ้นอยู่กับข้อจำกัดด้านล่าง
[ภาพนิ่ง 3 มิติ] สามารถใช้กับเลนส์ 3D เท่านั้น
จอภาพของกล้องไม่สามารถใช้ดูภาพ 3D ให้ใช้อุปกรณ์ที่รองรับการแสดงผลภาพ 3D โฟกัสทุกสไลด์ นอกจากนี้ยังไม่สามารถใช้แฟลชและระบบตั้งเวลาด้วยเช่นกัน
ขนาดของภาพจะถูกกำหนดเอาไว้ด้วยตัวที่ 1920 x 1080
ไม่สามารถถ่ายภาพรูปแบบ RAW
ไม่ครอบคลุมเฟรมภาพ 100%

การถ่ายภาพพาโนรามา

หากท่านได้ติดตั้งซอฟต์แวร์คอมพิวเตอร์ที่ใหม่มาด้วย ท่านสามารถใช้ซอฟต์แวร์นี้ต่อภาพเข้าด้วยกันเพื่อสร้างเป็นภาพพาโนรามา  "การเชื่อมต่อกล้องกับเครื่องคอมพิวเตอร์และเครื่องพิมพ์" (หน้า 111)

1 หมุนปุ่มหมุนปรับโหมดไปที่ SCN

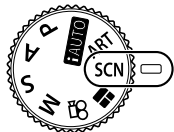

2 เลือก [พาโนรามา] แล้วกด

3 ใช้ เพื่อเลือกทิศทางการหันกล้อง

4 ถ่ายภาพ ใช้กรอบขึ้นาเพื่อวางกรอบภาพ

- โฟกัส ระดับแสง และการตั้งค่าอื่นๆ จะถูกกำหนดเมื่อถ่ายภาพแรก

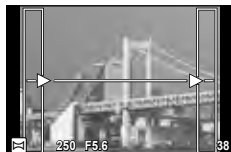

5 ถ่ายภาพที่เหลือ จัดกรอบภาพแต่ละภาพเพื่อให้กรอบขึ้นาซ้อนทับกับภาพก่อนหน้า

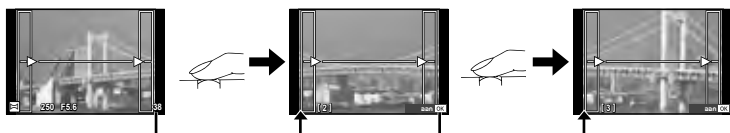



- ภาพพาโนรามาหนึ่งภาพสามารถรวมภาพได้ 10 ภาพ ไฟเดือน (M) จะแสดงขึ้นหลังถ่ายภาพที่สิบ

6 หลังถ่ายภาพสุดท้ายแล้ว กด เพื่อสิ้นสุดการถ่ายภาพชุดนี้

ข้อควรระวัง

- ในระหว่างการถ่ายภาพพาโนรามา ภาพที่ถ่ายก่อนหน้าเพื่อกำหนดตำแหน่งการวางแนวจะไม่ปรากฏขึ้น กำหนดองค์ประกอบภาพโดยใช้กรอบหรือเครื่องหมายอื่นๆ สำหรับแสดงในภาพเป็นกรอบขึ้นาเพื่อให้ขอบของภาพซ้อน ซ้อนกันภายในกรอบ

หมายเหตุ

- การกด  ก่อนถ่ายเฟรมแรก กล้องจะกลับสู่เมนูเลือกโหมดบรรยากาศ การกด  ระหว่างการถ่ายภาพจะทำให้กล้องหยุดถ่ายภาพพาโนรามา และให้ท่านถ่ายภาพถัดไปได้

การใช้อาร์ทฟิลเตอร์

1 หมุนปุ่มหมุนปรับโหมดไปที่ ART

- เมนูอาร์ทฟิลเตอร์จะแสดงขึ้น เลือกฟิลเตอร์โดยใช้ $\Delta \nabla$
- กด \odot หรือกดปุ่มชัตเตอร์ลงครึ่งหนึ่งเพื่อเลือกรายการที่ เน้นสี และออกจากเมนูอาร์ทฟิลเตอร์



■ ประเภทของอาร์ทฟิลเตอร์

- | | |
|--------------------------|---|
| RAW บี้อปอาร์ต | RAW ครอสโปรเซส |
| RAW ภาพนุ่ม | RAW ซีเปียนุ่ม |
| RAW สีชัดจาง | RAW โทนสีเกินจริง |
| RAW โทนแสงอ่อน | RAW คีย์ไลน์ |
| RAW ภาพเกรนแตก | RAW สีน้ำ |
| RAW กล้องรูเข็ม | RAW ART BKT (ถ่ายภาพพร้อม ART) |
| RAW ไดโอรามา | |

2 ถ่ายภาพ

- หากต้องการเลือกการตั้งค่าอื่น กด \odot เพื่อแสดงเมนูอาร์ทฟิลเตอร์

ถ่ายภาพพร้อม ART

เมื่อกล้องถ่ายภาพหนึ่งภาพ จะมีการบันทึกภาพสำหรับแต่ละฟิลเตอร์ศิลปะที่เลือกไว้ กด \triangleright เพื่อเลือกฟิลเตอร์

อาร์ทฟิลเตอร์

อาร์ทฟิลเตอร์สามารถปรับเปลี่ยนได้และสามารถเพิ่มเอฟเฟกต์ได้ เมื่อกด \triangleright ในเมนูอาร์ทฟิลเตอร์ ตัวเลือกเพิ่มเติมจะแสดงขึ้น

การปรับเปลี่ยนฟิลเตอร์

ตัวเลือก I คือฟิลเตอร์ดั้งเดิม ขณะที่ตัวเลือก II คือเอฟเฟกต์เสริมที่ปรับเปลี่ยนฟิลเตอร์ดั้งเดิม

การเพิ่มเอฟเฟกต์*

ภาพนุ่ม กล้องรูเข็ม ใส่กรอบ ขอบสีขาว แสงดาว ฟิลเตอร์ โทนสี อាកอร์เบล

* เอฟเฟกต์ที่ใช้งานได้แตกต่างกันตามฟิลเตอร์ที่เลือก

! ข้อควรระวัง

- เพื่อให้ได้รับประโยชน์สูงสุดจากอาร์ทฟิลเตอร์ การตั้งค่าฟังก์ชันถ่ายภาพบางรายการจะถูกปิดใช้งาน
- หากได้เลือก [RAW] ไว้สำหรับคุณภาพของภาพ คุณภาพของภาพจะถูกตั้งค่าไปที่ [L+N+RAW] โดยอัตโนมัติ อาร์ทฟิลเตอร์จะถูกนำมาใช้กับสำเนาภาพ JPEG เท่านั้น
- การเปลี่ยนโทนสีอาจไม่ราบรื่น เอฟเฟกต์อาจเห็นได้ไม่ชัดเจน หรือภาพอาจ "เป็นเม็ดหยาบ" มากขึ้น ทั้งนี้ขึ้นอยู่กับวัตถุที่ถ่าย
- เอฟเฟกต์บางชนิดอาจมองไม่เห็นใน Live View หรือระหว่างการบันทึกภาพเคลื่อนไหว
- ภาพที่แสดงอาจแตกต่างกันไปตามฟิลเตอร์ เอฟเฟกต์ หรือการตั้งค่าคุณภาพของภาพเคลื่อนไหวที่นำมาใช้

ตัวเลือกการถ่ายภาพที่ใช้อยู่

การควบคุมระดับแสง (ชดเชยแสง)

หมุนปุ่มหมุนด้านหน้าเพื่อเลือกการชดเชยแสง เลือกค่าบวก ("+") เพื่อทำให้ภาพสว่างขึ้น เลือกค่าลบ ("-") เพื่อทำให้ภาพมืดลง สามารถปรับระดับแสงที่ละ $\pm 5.0\text{EV}$

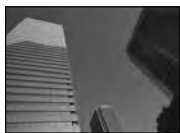

ลบ (-)



ไม่ชดเชยแสง (0)



บวก (+)

❗ ข้อควรระวัง

- การชดเชยแสงไม่สามารถใช้ได้โหมด **AUTO**, **M** หรือ **SCN**
- หน้าจอของช่องมองภาพและ Live View สามารถเปลี่ยนแปลงได้สูงสุดเพียง $\pm 3.0\text{EV}$ ถ้ามีระดับแสงเกินกว่า $\pm 3.0\text{EV}$ แถบปรับระดับแสงจะเริ่มกะพริบ
- สามารถแก้ไขภาพเคลื่อนไหวในช่วงสูงสุดได้ไม่เกิน $\pm 3.0\text{EV}$

การเปลี่ยนความสว่างของภาพที่สว่างจ้าหรือมืดเกินไป

ในกรณีที่ได้อัตโนมัติค่าปุ่มมัลติฟังก์ชัน (หน้า 23) ไว้ที่ [ควบคุมแสงจ้าและเงามืด] หน้าจอตั้งครีจะปรากฏขึ้น เมื่อท่านกดปุ่ม **Fn2** ปรับเงามืดโดยใช้ปุ่มหมุนด้านหลัง และปรับแสงสว่างจ้าโดยใช้ปุ่มหมุนด้านหน้า



การลือกระดับแสง (ลือค AE)

ท่านสามารถลือคเฉพาะระดับแสงได้โดยกดปุ่ม **Fn1** ใช้วิธีการนี้ เมื่อท่านต้องการปรับโฟกัสและระดับแสงแยกกัน หรือเมื่อท่านต้องการถ่ายภาพหลายภาพด้วยระดับแสงเดียวกัน

- ท่านสามารถกำหนดฟังก์ชัน AEL/AFL ให้กับปุ่มอื่นได้โดยใช้ [ฟังก์ชันปุ่ม] (หน้า 99)
- ถ้าท่านกดปุ่ม **Fn1** หนึ่งครั้ง ระดับแสงจะถูกลือคและ **AEL** จะปรากฏขึ้น **AEL/AFL** (หน้า 97)
- กดปุ่ม **Fn1** อีกครั้ง เพื่อปลดลือค AE

❗ ข้อควรระวัง

- ลือคจะถูกปลดออก ถ้าท่านใช้ปุ่มหมุนปรับโหมด ปุ่ม **MENU** หรือปุ่ม **OK**

การเลือกเป้าโฟกัส (AF พื้นที่)

เลือกว่าจะใช้เป้าโฟกัสอัตโนมัติใดจาก 81 เป้าสำหรับการโฟกัสอัตโนมัติ

1 กดปุ่มลูกศรเพื่อแสดงเป้า AF

2 หมุนปุ่มหมุนเพื่อเลือกตำแหน่ง AF

- โหมด "เป้าทั้งหมด" จะถูกคืนค่าหากท่านเลื่อนเคอร์เซอร์ออกจากหน้าจอ

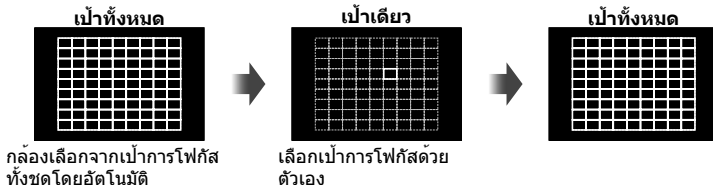

⚠ ข้อควรระวัง





- เมื่อใช้เลนส์ระบบ Four Thirds กล้องจะเปลี่ยนเป็นโหมดเป้าเดียวโดยอัตโนมัติ

การกำหนดเป้า AF

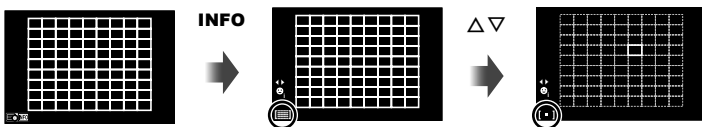
ท่านสามารถเปลี่ยนวิธีการเลือกเป้าและขนาดเป้า และยังสามารถเลือก AF กำหนดภาพในหน้า (หน้า 52) ได้ด้วย

1 กดปุ่ม **INFO** ระหว่างการเลือกเป้า AF และเลือกวิธีการเลือกเป้าโดยใช้ $\Delta \nabla$



 (เป้าทั้งหมด)	กล้องจะเลือกโดยอัตโนมัติจากเป้า AF ทั้งหมด
 (เป้าเดียว)	ท่านเลือกเป้า AF เดียว
 (เป้าเล็ก)	เป้า AF สามารถลดขนาดได้
 (เป้ากลุ่ม)	กล้องเลือกจากเป้าในกลุ่มที่เลือกไว้โดยอัตโนมัติ

⚠ ข้อควรระวัง

- เมื่อถ่ายภาพเคลื่อนไหว กล้องจะเปลี่ยนเป็นโหมดเป้าเดียวโดยอัตโนมัติ
- เมื่อใช้เลนส์ระบบ Four Thirds กล้องจะเปลี่ยนเป็นโหมดเป้าเดียวโดยอัตโนมัติ

AF โฟกัสเน้นใบหน้า/AF ค้นหภาพลูกตาดำ

กล้องจะค้นหาใบหน้าและปรับโฟกัสและ ESP ดิจิตอล

- 1 กดปุ่มลูกศรเพื่อแสดงเป้า AF
- 2 กดปุ่ม **INFO**
 - ท่านสามารถเปลี่ยนวิธีการเลือกเป้า AF
- 3 ใช้ **<>** เพื่อเลือกตัวเลือกแล้วกด **OK**

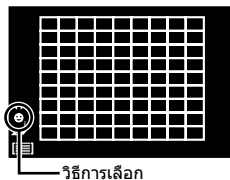

OFF	ปิดโฟกัสใบหน้า	กำหนดภาพใบหน้าปิด
☺	เปิดโฟกัสใบหน้า	กำหนดภาพใบหน้าเปิด
☺	เปิดโฟกัสเน้นใบหน้าและดวงตา	ระบบโฟกัสอัตโนมัติเลือกภาพลูกตาดำที่อยู่ใกล้กับกล้องมากที่สุดสำหรับ AF โฟกัสเน้นใบหน้า
☺	เปิดโฟกัสเน้นใบหน้าและตาขวา	ระบบโฟกัสอัตโนมัติเลือกภาพลูกตาดำที่อยู่ทางด้านขวาสำหรับ AF โฟกัสเน้นใบหน้า
☺	เปิดโฟกัสเน้นใบหน้าและตาซ้าย	ระบบโฟกัสอัตโนมัติเลือกภาพลูกตาดำที่อยู่ทางด้านซ้ายสำหรับ AF โฟกัสเน้นใบหน้า

- 4 หันกล้องไปยังผู้ที่ท่านต้องการถ่าย
 - ในขณะที่ถ่ายภาพโดยใช้ช่องมองภาพ โหมดผ่านช่องมองภาพ
 - เมื่อกล้องตรวจพบภาพใบหน้า กรอบสีขาวจะแสดงขึ้นที่ภาพใบหน้า
- 5 กดปุ่มชัตเตอร์ลงครึ่งหนึ่งเพื่อโฟกัส
 - เมื่อกล้องโฟกัสไปที่ใบหน้าในกรอบสีขาว กรอบจะเปลี่ยนเป็นสีเขียว
 - หากกล้องสามารถตรวจพบดวงตา กรอบสีเขียวจะแสดงขึ้นตรงดวงตาที่เลือก (AF ค้นหภาพลูกตาดำ)
- 6 กดปุ่มชัตเตอร์ลงจนสุดเพื่อถ่ายภาพ



⚠ ข้อควรระวัง

- โฟกัสเน้นใบหน้าใช้ได้กับภาพแรกในแต่ละชุดที่ถ่ายระหว่างการถ่ายภาพต่อเนื่องเท่านั้น
- กล้องอาจไม่สามารถค้นหาภาพใบหน้าได้ถูกต้อง ทั้งนี้ขึ้นอยู่กับวัตถุและการตั้งค่าอาร์ทฟิลเตอร์
- เมื่อตั้งค่ากล้องไว้ที่ **[ESP]** (วัดแสง ESP ดิจิตอล) กล้องจะทำการวัดแสงโดยให้ความสำคัญกับภาพใบหน้า

📌 หมายเหตุ

- กำหนดภาพใบหน้าสามารถใช้งานใน **[MF]** ได้ด้วย ใบหน้าที่กล้องตรวจพบจะระบุเป็นกรอบสีขาว

AF กรอบการซูม/AF การซูม

ท่านสามารถซูมเข้ามายังบางส่วนของเฟรมภาพขณะปรับโฟกัส การเลือกอัตราซูมสูงช่วยให้ท่านใช้โฟกัสอัตโนมัติเพื่อโฟกัสบริเวณที่เล็กกว่าซึ่งเป้า AF มักจะครอบคลุมไม่ถึง ท่านยังสามารถกำหนดตำแหน่งเป้าการโฟกัสได้แม่นยำยิ่งขึ้นด้วย



- 1 กำหนด [Q] ให้ปุ่มใดปุ่มหนึ่งล่วงหน้าโดยใช้ [ฟังก์ชันปุ่ม] (หน้า 99)
 - ยังสามารถกำหนดให้ Q เป็นปุ่มมัลติฟังก์ชันได้อีกด้วย
- 2 กดปุ่ม Q เพื่อแสดงกรอบการซูม
 - หากกล้องโฟกัสด้วยโฟกัสอัตโนมัติก่อนที่จะกดปุ่ม กรอบการซูมจะแสดงขึ้นที่ตำแหน่งโฟกัสปัจจุบัน
 - ใช้ $\Delta \nabla \langle \rangle$ เพื่อกำหนดตำแหน่งกรอบการซูม
 - กดปุ่ม INFO แล้วใช้ $\Delta \nabla$ เพื่อเลือกอัตราซูม

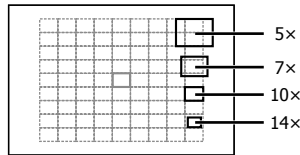

การเปรียบเทียบ AF และกรอบการซูม

- 3 กดปุ่ม Q อีกครั้งเพื่อซูมเข้ามาที่กรอบการซูม
 - ใช้ $\Delta \nabla \langle \rangle$ เพื่อกำหนดตำแหน่งกรอบการซูม
 - หมุนปุ่มหมุนเพื่อเลือกอัตราซูม
- 4 กดปุ่มชัตเตอร์ลงครึ่งหนึ่งเพื่อเริ่มโฟกัสอัตโนมัติ
 - กล้องจะโฟกัสโดยอัตโนมัติในเฟรมตรงกึ่งกลางหน้าจอ หากต้องการเปลี่ยนตำแหน่งโฟกัสให้ย้ายตำแหน่งโดยสัมผัสที่หน้าจอ

หมายเหตุ

- ท่านสามารถแสดงและย้ายกรอบการซูมโดยใช้การทำงานแบบทัชสกรีนได้ด้วย

ข้อควรระวัง

- การซูมจะมองเห็นในจอภาพเท่านั้นและไม่มีผลต่อภาพที่ถ่ายได้
- เมื่อใช้เลนส์ระบบ Four Thirds โฟกัสอัตโนมัติจะไม่ทำงานระหว่างการซูม

การแสดงผลข้อมูลระหว่างการดูภาพ

ข้อมูลภาพที่แสดง

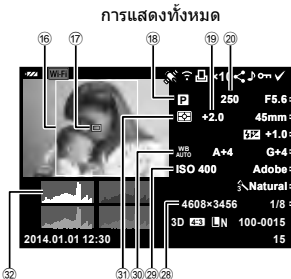

- ① ระดับคงเหลือแบตเตอรี่..... หน้า 15
- ② การเชื่อมต่อ LAN ไร้สาย..... หน้า 28, 107
- ③ การใส่ข้อมูล GPS..... หน้า 110
- ④ อัปเดต Eye-Fi เสริม..... หน้า 97
- ⑤ สิ่งพิมพ์
จำนวนภาพพิมพ์ หน้า 116
- ⑥ ล่าดับการแชร์ หน้า 108
- ⑦ บันทึกเสียง หน้า 58
- ⑧ ป้องกัน..... หน้า 58
- ⑨ ภาพที่เลือก..... หน้า 34
- ⑩ หมายเลขไฟล์ หน้า 95
- ⑪ หมายเลขเฟรม
- ⑫ โหมดบันทึก หน้า 67
- ⑬ สัดส่วนภาพ..... หน้า 54
- ⑭ ภาพ 3D หน้า 47
- ⑮ วันที่และเวลา หน้า 16
- ⑯ กรอบอัตราส่วน หน้า 54

- ⑰ เม้า AF..... หน้า 51
- ⑱ โหมดถ่ายภาพ หน้า 17, 39–49
- ⑲ ขดเขยแสง หน้า 50
- ⑳ ความเร็วชัตเตอร์ หน้า 39–42
- ㉑ ค่าเบ็ดหน้ากล้อง หน้า 39–42
- ㉒ ความยาวโฟกัส หน้า 124
- ㉓ ควบคุมความเข้มของแสงแฟลช..... หน้า 70
- ㉔ ขดเขยสมดุลงแสงขาว
- ㉕ ขอบเขตสี หน้า 94
- ㉖ โหมดภาพ หน้า 62
- ㉗ อัตราการบีบอัด หน้า 67
- ㉘ จำนวนฟิกเซล หน้า 67
- ㉙ ความไวแสง ISO..... หน้า 73
- ㉚ สมดุลงแสงขาว หน้า 63
- ㉛ โหมดวัดแสง หน้า 71
- ㉜ ฮิลโตแกรม หน้า 38

การเปลี่ยนหน้าจอแสดงผลข้อมูล

ท่านสามารถเปลี่ยนข้อมูลที่แสดงบนจอภาพระหว่างการแสดงภาพได้โดยใช้ปุ่ม **INFO**

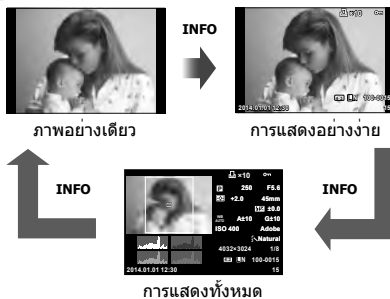

การเปลี่ยนวิธีแสดงข้อมูลการดูภาพ

กดปุ่ม เพื่อดูภาพเต็มเฟรม กดปุ่มชุดเดือรลงครั้งหนึ่งเพื่อกลับสู่โหมดถ่ายภาพ

การแสดงดัชนีภาพ/การแสดงผลภาพบนปฏิทิน



5

ชมภาพที่แสดง (ดูภาพระยะใกล้)



ทริคที่ผู้ใช้กล้องใช้บ่อย

ปุ่มหมุนด้านหลัง (⊖)	ขุมเข้า (⊖)/ดัชนี (⊖)
ปุ่มหมุนด้านหน้า (⊕)	ก่อนหน้า (⊙)/ถัดไป (⊙) ฟังก์ชันนี้ยังใช้งานได้ระหว่างการดูภาพระยะใกล้
แป้นลูกศร (Δ ▽ < ▷)	ดูภาพแบบเฟรมเดียว: ถัดไป (▷)/ก่อนหน้า (◁)/ระดับเสียงภาพที่แสดง (Δ ▽) ดูภาพระยะใกล้: เลื่อนภาพ ท่านสามารถแสดงเฟรมถัดไป (▷) หรือเฟรมก่อนหน้า (◁) ระหว่างการดูภาพระยะใกล้ได้ โดยกดปุ่ม INFO การดูภาพแบบดัชนี/บนปฏิทิน: เน้นสีที่ภาพ
Fn1	แสดงกรอบการขุม ใช้ระบบสัมผัสเพื่อเลือกตำแหน่งของกรอบภาพแล้วกด Fn1 เพื่อขุมเข้า หากต้องการยกเลิก กด Fn1
INFO	ดูข้อมูลภาพ
☑	เลือกภาพ (หน้า 34)
Fn2	ป้องกันภาพ (หน้า 33)
🗑️	ลบภาพ (หน้า 34)
⊙	ดูเมนู (ในการดูภาพบนปฏิทิน กดปุ่มนี้เพื่อออกจากการดูภาพแบบเฟรมเดียว)

การจัดการภาพที่แสดง

กด **OK** ระหว่างดูภาพเพื่อแสดงเมนูตัวเลือกอย่างง่ายที่สามารถใช้ในโหมดดูภาพ



	เฟรมภาพนิ่ง	เฟรมภาพเคลื่อนไหว
แก้ไข JPEG, แก้ไขภาพ RAW หน้า 85, 86	✓	—
ภาพซ้อน หน้า 87	✓	—
ดูภาพเคลื่อนไหว	—	✓
คำสั่งแบ่งปัน หน้า 108	✓	✓*
On (ป้องกัน)	✓	✓
(บันทึกเสียง)	✓	—
หมุน	✓	—
(สไลด์โชว์)	✓	✓
ลบ	✓	✓

* ใช้งานไม่ได้กับภาพเคลื่อนไหว หรือ

การดำเนินการต่างๆ บนเฟรมภาพเคลื่อนไหว (ดูภาพเคลื่อนไหว)

OK	หยุดภาพชั่วคราวหรือดูภาพต่อ	
	• ท่านสามารถดำเนินการต่อไปนี้ขณะหยุดการดูภาพชั่วคราว	
	หรือปุ่มหมุน	ก่อนหน้า/ถัดไป กด ค้างไว้เพื่อดำเนินการต่อ
		แสดงเฟรมแรก
		แสดงเฟรมสุดท้าย
	กรอภาพเคลื่อนไหวไปข้างหน้าหรือถอยหลัง	
	ปรับระดับเสียง	

! ข้อควรระวัง

- ขอแนะนำให้ใช้ซอฟต์แวร์คอมพิวเตอร์ที่ใหม่ล่าสุดเพื่อเปิดดูภาพเคลื่อนไหวบนคอมพิวเตอร์ ก่อนจะเปิดซอฟต์แวร์เป็นครั้งแรก ให้เชื่อมต่อกล้องกับคอมพิวเตอร์เสียก่อน

การป้องกันภาพ

ป้องกันภาพจากการลบโดยไม่ตั้งใจ แสดงภาพที่ต้องการป้องกันแล้ว กด **OK** เพื่อแสดงเมนูรูปภาพ เลือก **[Off]** แล้วกด **OK** จากนั้นกด **△** เพื่อป้องกันภาพ ภาพที่ป้องกันไว้จะแสดงด้วยไอคอน **Off** (ป้องกัน) กด **▽** เพื่อลบการป้องกันออก กด **OK** เพื่อจัดเก็บการตั้งค่าและออก ท่านยังสามารถป้องกันภาพที่เลือกไว้หลายภาพได้ด้วย **☰** "การเลือกภาพ" (หน้า 34)

ไอคอน **Off** (ป้องกัน)



! ข้อควรระวัง

- การฟอร์แมตการ์ดจะลบทุกภาพออกแม้ว่าภาพจะถูกป้องกันเอาไว้ก็ตาม

การบันทึกเสียง

เพิ่มการบันทึกเสียง (นานสูงสุด 30 วินาที) ให้กับภาพถ่ายปัจจุบัน

- 1 แสดงภาพที่ต้องการจะเพิ่มการบันทึกเสียงแล้วกด **OK**
 - การบันทึกเสียงใช้งานไม่ได้กับภาพที่ป้องกันไว้
 - การบันทึกเสียงใช้กับเมนูรูปภาพได้ด้วย
- 2 เลือก **[On]** แล้วกด **OK**
 - หากต้องการออกโดยไม่บันทึกเสียง เลือก **[ไม่ใช่]**
- 3 เลือก **[On] เริ่ม** แล้วกด **OK** เพื่อเริ่มบันทึก
 - หากต้องการหยุดการบันทึกเสียงกลางคัน กด **OK**
- 4 กด **OK** เพื่อสิ้นสุดการบันทึก
 - ภาพที่มีการบันทึกเสียงจะมีไอคอน **♪** กำกับไว้
 - หากต้องการลบการบันทึกเสียง เลือก **[ลบ]** ในขั้นตอน 2



หมุน

เลือกว่าจะหมุนภาพถ่ายหรือไม่

- 1 เบ็ดดูภาพถ่ายแล้วกด **OK**
- 2 เลือก **[หมุน]** แล้วกด **OK**
- 3 กด **△** เพื่อหมุนภาพทวนเข็มนาฬิกา **▽** เพื่อหมุนภาพตามเข็มนาฬิกา ภาพจะหมุนทุกครั้งที่เกิดปุ่ม
 - กด **OK** เพื่อจัดเก็บการตั้งค่าและออก
 - ภาพที่หมุนจะถูกจัดเก็บตามการวางแนวภาพปัจจุบัน
 - ภาพเคลื่อนไหว ภาพ 3D และภาพที่ป้องกันไว้ ไม่สามารถหมุนได้

สไลด์โชว์

ฟังก์ชันนี้แสดงภาพที่เก็บไว้ในการ์ดที่ระบุอย่างต่อเนื่อง

1 กด **OK** ระหว่างการดูภาพแล้วเลือก **[▶]**



2 ปรับการตั้งค่า

เริ่ม	เริ่มสไลด์โชว์ ภาพจะแสดงตามลำดับ โดยเริ่มจากภาพปัจจุบันก่อน
BGM	ตั้งค่า [Joy] หรือหมุน BGM [ปิด]
สไลด์	กำหนดประเภทสไลด์โชว์ที่จะดำเนินการ
ช่วงแสดงภาพนิ่ง	เลือกระยะเวลาที่จะแสดงแต่ละสไลด์ตั้งแต่ 2 ถึง 10 วินาที
ช่วงแสดงภาพ	เลือก [ยาว] เพื่อรวมคลิปภาพเคลื่อนไหวแบบเต็มคลิปในสไลด์โชว์ [สั้น] เพื่อรวมเฉพาะส่วนเริ่มต้นของแต่ละคลิป

3 เลือก [เริ่ม] แล้วกด **OK**

- สไลด์โชว์จะเริ่มขึ้น
- กด **OK** เพื่อหยุดสไลด์โชว์

ปรับเสียง

กด **△ ▽** ระหว่างการแสดงสไลด์โชว์เพื่อปรับระดับเสียงโดยรวมของลำโพงกล่อง กด **<|>** ระหว่างที่ตัวแสดงการปรับเสียงแสดงอยู่ เพื่อปรับสมดุลระหว่างเสียงที่บันทึกพร้อมภาพถ่ายหรือภาพเคลื่อนไหวและเสียงเพลงประกอบ

หมายเหตุ

- ท่านสามารถเปลี่ยน [Joy] ให้เป็น BGM ที่ต่างกันได้ บันทึกข้อมูลที่ดาวน์โหลดจากเว็บไซต์ Olympus ลงบนการ์ด เลือก [Joy] จาก [BGM] ในขั้นตอน 2 แล้วกด **▶** เข้าไปตามนโหลดที่เว็บไซต์ต่อไปนี้
<http://support.olympus-imaging.com/bgmdownload/>

❗ ข้อควรระวัง

- ระบบป้องกันภาพสั่นไม่สามารถแก้ไขอาการกล้องสั่นที่มากเกินไป หรืออาการกล้องสั่นที่เกิดขึ้นขณะตั้งความเร็วชัตเตอร์ไว้ที่ความเร็วต่ำสุด ในกรณีนี้ แนะนำให้ใช้ขาตั้งกล้อง
- เมื่อใช้ขาตั้งกล้อง ตั้ง [ป้องกันภาพสั่น] ไปที่ [OFF]
- เมื่อใช้เลนส์ที่มีสวิตช์ฟังก์ชันป้องกันภาพสั่น กล้องจะให้ความสำคัญกับการตั้งค่าด้านเลนส์
- เมื่อกำลังให้ความสำคัญกับระบบป้องกันภาพสั่นด้านเลนส์ และด้านกล้องถูกตั้งค่าไว้ที่ [S-IS AUTO] แล้ว [S-IS1] จะถูกใช้แทน [S-IS AUTO]
- ท่านอาจได้ยินเสียงการทำงานหรือการสั่นเมื่อเปิดใช้งานระบบป้องกันภาพสั่น

ตัวเลือกการประมวลผล (โหมดภาพ)

เลือกโหมดภาพและทำการปรับแยกสำหรับคอนทราสต์ ความคมชัด และตัวแปรอื่นๆ (หน้า 77) ความเปลี่ยนแปลงในแต่ละโหมดภาพหนึ่งจะถูกจัดเก็บ

1 กดปุ่ม **OK** แล้วเลือก โหมดภาพ



เมื่อถ่ายภาพโดยใช้ช่องมองภาพ



เมื่อถ่ายภาพโดยใช้ Live View

โหมดภาพ

2 เลือกรายการโดยใช้ปุ่มหมุนด้านหน้า แล้วกดปุ่ม **OK**

	i-Enhance	ให้ผลลัพธ์ที่ดูน่าประทับใจมากกว่าและเหมาะสมกับสถานการณ์
	Vivid	ให้สีสันสดใส
	Natural	ให้สีเป็นธรรมชาติ
	Muted	ให้โทนสีราบเรียบ
	Portrait	ให้โทนสีผิวสวยงาม
	โมนอโทน	ให้โทนสีขาวดำ
	ตั้งค่าเอง	เลือกโหมดภาพหนึ่ง ตั้งค่าตัวแปร และบันทึกการตั้งค่า
	ภาพบุคคล HDTV	ทำให้วิดีโอเรียบเนียน ไม่สามารถใช้ในการถ่ายภาพคร่อม หรือในขณะที่ถ่ายภาพเคลื่อนไหว
	สร้างสี	สร้างชุดสีโดยใช้ สร้างสี (หน้า 54)
	ปรีเซ็ต	เลือกอาร์ทฟิลเตอร์และเลือกเอฟเฟกต์ที่ต้องการ
	ภาพนูน	
	สีซีดจาง	
	โทนแสงอ่อน	
	ภาพเกรนแตก	
	กลองรูเข็ม	
	ไดโอรามา	
	ครอสโปรเซส	
	ซีเปียนูน	
	โทนสีเกินจริง	
	คีย์ไลน์	
	สีน้ำ	

การปรับสี (สมดุลแสงขาว)

สมดุลแสงขาว (WB) สร้างความมั่นใจว่าวัตถุสีขาวในภาพที่บันทึกด้วยกล้องจะออกมาเป็นสีขาว [AUTO] เหมาะสมกับสถานการณ์ส่วนใหญ่ แต่ค่าอื่นๆ ก็สามารถเลือกได้ตามแหล่งแสงเมื่อ [AUTO] ไม่สามารถให้ผลลัพธ์ที่ต้องการ หรือเมื่อท่านตั้งใจทำให้สีในภาพเพี้ยน

1 กด **OK** เพื่อเลือกสมดุลแสงขาว



เมื่อถ่ายภาพโดยใช้ช่องมองภาพ



เมื่อถ่ายภาพโดยใช้ Live View

- ถ้าท่านตั้งค่าปุ่มมัลติฟังก์ชัน (หน้า 23) ไว้ที่ **WB** (ความไวแสง ISO/สมดุลแสงขาว) ล่วงหน้า ท่านสามารถกดปุ่ม **Fn2** เพื่อแสดงเมนู

2 หมุนปุ่มหมุนด้านหลังเพื่อเลือกรายการ

โหมด WB	ลูกหมอนี้	สภาพแสง	
สมดุลแสงขาวอัตโนมัติ	AUTO	—	ใช้กับสภาพแสงส่วนใหญ่ (เมื่อมีสีขาวที่ถูกต้องครบในจอภาพ) ใช้โหมดนี้สำหรับการใช้งานทั่วไป
ตั้งค่าสมดุลแสงขาวล่วงหน้า		5300K	สำหรับถ่ายภาพกลางแจ้งในวันที่อากาศแจ่มใส หรือเก็บภาพสีแดงของดวงอาทิตย์ตก หรือสีในการแสดงดอกไม้ไฟ
		7500K	สำหรับถ่ายภาพกลางแจ้งในร่มเงาในวันที่อากาศแจ่มใส
		6000K	สำหรับถ่ายภาพกลางแจ้งในวันที่เมฆมาก
		3000K	สำหรับถ่ายภาพใต้แสงหลอดไฟ
		4000K	สำหรับวัตถุที่ได้รับแสงสว่างจากแสงฟลูออเรสเซนต์
		—	สำหรับการถ่ายภาพได้น้ำ
		5500K	สำหรับถ่ายภาพโดยใช้แฟลช
สมดุลแสงขาว One-touch (หน้า 64)		ลูกหมอนี้ที่ตั้งค่าโดยสมดุลแสงขาว One-touch	เลือกเมื่อสามารถใช้สีขาวหรือสีเทาวัดสมดุลแสงขาว และวัตถุอยู่ใต้แสงหลายประเภทหรือได้รับแสงสว่างจากแฟลชชนิดที่ไม่รู้จักหรือแหล่งแสงอื่น ๆ
สมดุลแสงสีขาวกำหนดเอง	CWB	2000K – 14000K	หลังกดปุ่ม INFO ใช้ปุ่ม <> เพื่อเลือกลูกหมอนี้จากนั้นกด OK

สมดุลแสงขาว One-touch

วัดสมดุลแสงขาวโดยตีกรอบกระดาสหรือวัตถุสีขาวอื่นๆ ได้แสงที่จะใช้ในภาพถ่ายสุดท้าย ซึ่งจะเป็นประโยชน์ขณะถ่ายภาพวัตถุได้แสงธรรมชาติ รวมทั้งแหล่งแสงต่างๆ ที่มีอุณหภูมิสีต่างกัน

- 1 เลือก [☞], [☞], [☞] หรือ [☞] (สมดุลแสงขาว One-touch 1, 2, 3 หรือ 4) แล้วกดปุ่ม **INFO**
- 2 ถ่ายภาพกระดาสไร่สี (สีขาวหรือสีเทา)
 - จัดกรอบวัตถุเพื่อให้กรอบเต็มจอภาพและไม่มีเงาบัง
 - หน้าจอสมดุลแสงขาว One-touch จะปรากฏขึ้น
- 3 เลือก [ใช้] แล้วกด **OK**
 - ค่าใหม่จะถูกจัดเก็บไว้เป็นตัวเลือกสมดุลแสงขาวที่ตั้งค่าล่วงหน้า
 - ค่าใหม่จะถูกจัดเก็บไว้จนกว่าจะมีการวัดสมดุลแสงขาว One-touch อีกครั้ง การปิดสวิตช์กล้องจะไม่ทำให้ข้อมูลถูกลบ



เคล็ดลับ

- หากวัตถุสว่างเกินไปหรือมืดเกินไปหรือมีสีจางอย่างชัดเจน ข้อความ [WB ไม่ดีลองใหม่] จะแสดงขึ้น และจะไม่มีการบันทึกค่า แก้ไขปัญหาและทำซ้ำตั้งแต่ขั้นตอน 1

ถ่ายภาพต่อเนื่อง/การใช้งานระบบตั้งเวลา

กดปุ่มชัตเตอร์ค้างไว้จนสุดเพื่อถ่ายภาพหลายๆ ภาพติดต่อกัน หรืออีกวิธีหนึ่ง ท่านสามารถถ่ายภาพด้วยระบบตั้งเวลา

1 กดปุ่ม **OK** เพื่อเลือกการถ่ายภาพต่อเนื่อง/ตั้งเวลา



เมื่อถ่ายภาพโดยใช้ช่องมองภาพ



เมื่อถ่ายภาพโดยใช้ Live View

ถ่ายภาพต่อเนื่อง/
ตั้งเวลา

- หากท่านกำหนด [ฟังก์ชันโดยตรง] ให้กับแป้นลูกศร ท่านสามารถกด **▽** เพื่อแสดงตัวเลือก **☞** [ฟังก์ชันปุ่ม] (หน้า 99)

2 เลือกโหมดถ่ายภาพโดยใช้ปุ่มหมุนด้านหน้า แล้วกดปุ่ม **OK**

	การถ่ายภาพแบบเฟรมเดียว	ถ่ายครั้งละ 1 เฟรมเมื่อกดปุ่มชัตเตอร์ (การถ่ายภาพแบบเฟรมเดียว โหมดถ่ายภาพปกติ)
	ถ่ายต่อเนื่องเร็ว	ถ่ายภาพที่ประมาณ 8 เฟรมต่อวินาที (fps) ขณะกดปุ่มชัตเตอร์ลงจนสุด โฟกัส ระดับแสง และสมดุลแสงขาวจะถูกกำหนดเมื่อถ่ายภาพแรกในการถ่ายภาพแต่ละชุด
	ถ่ายต่อเนื่องช้า	ถ่ายภาพที่ประมาณ 3.5 เฟรมต่อวินาที (fps) ขณะกดปุ่มชัตเตอร์ลงจนสุด โฟกัสและระดับแสงจะกำหนดตามตัวเลือกที่เลือกไว้สำหรับ [AF โหมด] (หน้า 72) และ [AEL/AFL] (หน้า 97)
	ตั้งเวลา 12 วินาที	กดปุ่มชัตเตอร์ลงครั้งหนึ่งเพื่อโฟกัส กดส่วนที่เหลือลงจนสุดเพื่อเริ่มระบบตั้งเวลา อันติบแรก ไฟแสดงสถานะการตั้งเวลาถ่ายอัตโนมัติจะสว่างขึ้นประมาณ 10 วินาที จากนั้นจะกะพริบประมาณ 2 วินาที แล้วจึงถ่ายภาพ
	ตั้งเวลา 2 วินาที	กดปุ่มชัตเตอร์ลงครั้งหนึ่งเพื่อโฟกัส กดส่วนที่เหลือลงจนสุดเพื่อเริ่มระบบตั้งเวลา ไฟแสดงสถานะการตั้งเวลาถ่ายอัตโนมัติกะพริบประมาณ 2 วินาที แล้วจึงถ่ายภาพ
	ตั้งเวลาถ่ายภาพแบบกำหนดเอง	ท่านสามารถตั้งเวลาถ่ายภาพ จำนวนภาพถ่าย และช่วงเวลาระหว่างการถ่ายภาพแต่ละภาพได้ เลือก ☺ กดปุ่ม INFO แล้วหมุนปุ่มหมุนด้านหน้าหลังหมุนปุ่มหมุนด้านหน้าเพื่อเลือกตัวเลือก

หมายเหตุ



- หากต้องการยกเลิกการใช้งานระบบตั้งเวลา กดปุ่ม **▽**

ข้อควรระวัง

- เมื่อใช้ กล้องจะไม่แสดงภาพยืนยันขณะถ่ายภาพ แต่จะแสดงภาพอีกครั้งหลังถ่ายเสร็จแล้ว เมื่อใช้ กล้องจะถ่ายภาพทันทีก่อนแสดงภาพ
- ความเร็วของการถ่ายภาพต่อเนื่องแตกต่างกันไปตามเลนส์ที่ใช้งานและโฟกัสของเลนส์ขุม
- ในระหว่างการถ่ายภาพต่อเนื่อง หากระดับคงเหลือแบตเตอรี่กะพริบเนื่องจากแบตเตอรี่ต่ำ กล้องจะหยุดถ่ายภาพและเริ่มจัดเก็บภาพที่ถ่ายไว้ลงในการ์ด กล้องอาจไม่ได้อัดเก็บภาพทั้งหมด ทั้งนี้ขึ้นอยู่กับระดับแบตเตอรี่ที่เหลืออยู่
- วางกล้องให้มั่นคงบนขาตั้งกล้องในการถ่ายภาพด้วยระบบตั้งเวลา
- หากท่านยืนอยู่หน้ากล้องแล้วกดปุ่มชัตเตอร์ลงครั้งหนึ่งเมื่อใช้งานระบบตั้งเวลา ภาพอาจหลุดโฟกัส

การเพิ่มเอฟเฟกต์ในภาพเคลื่อนไหว

ท่านสามารถสร้างภาพเคลื่อนไหวที่ใช้ประโยชน์จากเอฟเฟกต์ที่มีอยู่ในโหมดถ่ายภาพนิ่ง เลื่อนปุ่มหมุนไปที่  เพื่อเปิดใช้งานการตั้งค่า

- 1 หมุนปุ่มหมุนปรับโหมดไปที่  กดปุ่ม  แล้วใช้ปุ่มหมุนด้านหลังเพื่อเลือกรายการในโหมดถ่ายภาพ



โหมดถ่ายภาพ

- 2 สลับโหมดถ่ายภาพโดยใช้ปุ่มหมุนด้านหน้า แล้วกดปุ่ม 

P	กล้องจะตั้งค่าเปิดหน้ากล้องที่ดีที่สุดอัตโนมัติตามความสว่างของวัตถุ
A	การแสดงผลจากหลังจะเปลี่ยนโดยการตั้งค่าเปิดหน้ากล้อง ใช้ปุ่มหมุนด้านหลังเพื่อปรับค่าเปิดหน้ากล้อง
S	ความเร็วชัตเตอร์จะส่งผลต่อวิธีที่วัตถุปรากฏขึ้น ใช้ปุ่มหมุนด้านหลังเพื่อปรับความเร็วชัตเตอร์ สามารถตั้งค่าความเร็วชัตเตอร์ระหว่าง 1/30 วินาที และ 1/4000 วินาที
M	ท่านคือผู้ควบคุมทั้งค่าเปิดหน้ากล้องและความเร็วชัตเตอร์ ใช้ปุ่มหมุนด้านหน้าเพื่อเลือกค่าเปิดหน้ากล้อง ปุ่มหมุนด้านหลังเพื่อเลือกความเร็วชัตเตอร์จากค่าระหว่าง 1/30 วินาที และ 1/4000 วินาที สามารถตั้งค่าความไวแสงด้วยตัวเองเป็นค่าระหว่าง ISO 200 และ 3200 การควบคุมความไวแสง ISO อัตโนมัติไม่สามารถใช้งานได้

ข้อควรระวัง

- ขณะบันทึกภาพเคลื่อนไหว ท่านไม่สามารถเปลี่ยนการตั้งค่าชดเชยแสง ค่าเปิดหน้ากล้อง และความเร็วชัตเตอร์
- หากเปิดใช้งาน [ป้องกันภาพสั่น] ขณะบันทึกภาพเคลื่อนไหว ภาพที่บันทึกจะขยายใหญ่ขึ้นเล็กน้อย
- ระบบป้องกันภาพสั่นไม่สามารถทำงานได้หากกล้องสั่นมากเกินไป
- เมื่อดูในกล้องร่อน การถ่ายภาพจะหยุดอัตโนมัติเพื่อถนอมกล้อง
- เมื่อใช้อาร์ทีไฟเตอร์บางตัว การทำงานของ [C-AF] จะมีจำกัด
- แนะนำให้ใช้การ์ดที่มีคลาสความเร็ว SD ที่ 6 หรือสูงกว่าสำหรับการบันทึกภาพเคลื่อนไหว

คุณภาพของภาพ (โหมดบันทึก)

เลือกคุณภาพของภาพสำหรับภาพถ่ายและภาพเคลื่อนไหวตามจุดประสงค์การใช้งาน เช่น ปรับแต่งบนคอมพิวเตอร์หรือแสดงบนเว็บ

1 กดปุ่ม **OK** แล้วเลือกคุณภาพของภาพสำหรับภาพถ่ายหรือภาพเคลื่อนไหว



เมื่อถ่ายภาพโดยใช้ช่องมองภาพ



เมื่อถ่ายภาพโดยใช้ Live View

โหมดบันทึก

2 เลือกรายการโดยใช้ปุ่มหมุนด้านหน้า แล้วกดปุ่ม **OK**

■ โหมดบันทึก (ภาพนิ่ง)

เลือกจากโหมด RAW และ JPEG (**L**, **M**, **N** และ **S**) เลือกตัวเลือก RAW+JPEG เพื่อบันทึกทั้งภาพ RAW และ JPEG ในการถ่ายแต่ละครั้ง โหมด JPEG รวมขนาดภาพ (**L**, **M** และ **S**) และอัตราส่วนการบีบอัด (SF, F, N, และ B) เข้าด้วยกัน

ขนาดภาพ		อัตราการบีบอัด				การใช้งาน
ชื่อ	จำนวนพิกเซล	SF (ละเอียดพิเศษ)	F (ละเอียด)	N (ปกติ)	B (พื้นฐาน)	
L (ใหญ่)	4608×3456*	L SF	L F*	L N*	L B	เลือกสำหรับขนาดที่จะพิมพ์
M (กลาง)	3200×2400*	M SF	M F	M N*	M B	
	2560×1920					
	1920×1440					
	1600×1200					
S (เล็ก)	1280×960*	S SF	S F	S N*	S B	สำหรับภาพพิมพ์ขนาดเล็กและใช้บนเว็บไซต์
	1024×768					
	640×480					

* ค่าเริ่มต้น

ข้อมูลภาพ RAW

รูปแบบนี้ (นามสกุล ".ORF") จัดเก็บข้อมูลภาพที่ไม่ได้ประมวลผลไว้สำหรับการประมวลผลภายหลัง ข้อมูลภาพ RAW ไม่สามารถเปิดดูได้ด้วยกล้องอื่นหรือซอฟต์แวร์ และไม่สามารถเลือกภาพ RAW สำหรับทำการพิมพ์ได้ สามารถสร้างสำเนา JPEG ของภาพ RAW ด้วยกล้องนี้ได้ **OK** "การแก้ไขภาพนิ่ง" (หน้า 85)

■ โหมดบันทึก (ภาพเคลื่อนไหว)

โหมดบันทึก	จำนวนพิกเซล	รูปแบบไฟล์	การใช้งาน
Full HD Fine	1920×1080	MPEG-4 AVC/ H.264*1	แสดงบนทีวีและอุปกรณ์อื่นๆ
Full HD Normal	1920×1080		
HD Fine	1280×720		
HD Normal	1280×720	Motion JPEG*2	สำหรับรูปภาพในคอมพิวเตอร์ หรือแก้ไข
HD	1280×720		
SD	640×480		

• การบันทึกอาจสิ้นสุดลงก่อนครบระยะเวลาบันทึกสูงสุด ทั้งนี้ขึ้นอยู่กับประเภทการ์ดที่ใช่

*1 ภาพเคลื่อนไหวแต่ละรายการอาจมีความยาวได้ถึง 29 นาที

*2 ไฟล์อาจมีขนาดสูงสุด 2GB

การใช้งานแฟลช (การถ่ายภาพโดยใช้แฟลช)

ท่านสามารถปรับตั้งค่าแฟลชเองตามต้องการ สามารถใช้แฟลชเพื่อถ่ายภาพในสภาวะการถ่ายภาพที่หลากหลาย

1 กดสวิตช์แฟลชเพื่อเปิดแฟลชในตัวกล้องขึ้นมา

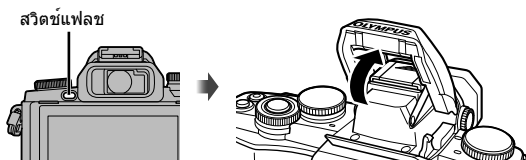

2 กดปุ่ม **OK** เพื่อเลือกโหมดแฟลช



เมื่อถ่ายภาพโดยใช้ช่องมองภาพ









เมื่อถ่ายภาพโดยใช้ Live View

- หากท่านกำหนด [ฟังก์ชันโดยตรง] ให้กับปุ่มลูกศร ท่านสามารถกด **▷** เพื่อแสดงตัวเลือก **☰** [ฟังก์ชันปุ่ม] (หน้า 99)





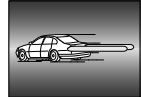

3 เลือกการตั้งค่าโดยใช้ปุ่มหมุน ด้านหน้า แล้วกดปุ่ม **OK**

- ตัวเลือกที่ใช้งานได้และลำดับที่แสดงจะแตกต่างกันไปตามโหมดถ่ายภาพ **☰** "โหมดแฟลชที่สามารถตั้งค่าได้ตามโหมดถ่ายภาพ" (หน้า 69)

AUTO	แฟลชอัตโนมัติ	แฟลชทำงานอัตโนมัติในสภาพแสงน้อยหรือย้อนแสง
	ฟิลลอินแฟลช	แฟลชทำงานเสมอไม่ว่าสภาพแสงเป็นเช่นไร
	ปิดแฟลช	แฟลชไม่ทำงาน
	แฟลชลดตาแดง	ฟังก์ชันนี้ช่วยให้ท่านลดการเกิดตาแดง ในโหมด S และ M แฟลชจะทำงานเสมอ
	การถ่ายภาพด้วยชัตเตอร์ช้า (มานชัตเตอร์ที่ 1)	ความเร็วชัตเตอร์ช้าใช้เพื่อทำให้ฉากหลังที่มีแสงสลัวสว่างขึ้น
	การถ่ายภาพด้วยชัตเตอร์ช้า (มานชัตเตอร์ที่ 1)/ แฟลชลดตาแดง	รวมการถ่ายภาพด้วยชัตเตอร์ช้าเข้ากับการลดตาแดง
	การถ่ายภาพด้วยชัตเตอร์ช้า (มานชัตเตอร์ที่ 2)	แฟลชทำงานก่อนที่ชัตเตอร์จะปิด เพื่อสร้างการเคลื่อนไหวของแสงไฟตามหลังแหล่งแสงที่เคลื่อนที่
	ปรับเอง	สำหรับผู้ใช้ที่ต้องการปรับการทำงานด้วยตัวเอง หากท่านกดปุ่ม INFO ท่านสามารถไขปุ่มหมุนเพื่อปรับระดับแสงแฟลช



⚠ ข้อควรระวัง

- ใน [// (แฟลชลดตาแดง)] หลังการปรับแฟลช กล้องจะใช้เวลาประมาณ 1 วินาทีก่อนจะลั่นชัตเตอร์ อย่ายกกล้องจนกว่าการถ่ายภาพจะเสร็จสิ้น
- [// (แฟลชลดตาแดง)] อาจใช้ไม่ได้ผลในบางสภาวะการถ่ายภาพ
- เมื่อแฟลชทำงาน ความเร็วชัตเตอร์จะถูกตั้งไว้ที่ 1/250 วินาที หรือช้ากว่า เมื่อถ่ายภาพวัตถุย้อนแสงด้วยฟิลลอินแฟลช จากหลังอาจมีแสงจ้าเกินไป

โหมดแฟลชที่สามารถตั้งค่าได้ตามโหมดถ่ายภาพ

โหมดถ่ายภาพ	แผงควบคุมพิเศษ LV	โหมดแฟลช	จังหวะยิงแฟลช	เงื่อนไขสำหรับการยิงแฟลช	ขีดจำกัดความเร็วชัตเตอร์
P/A		แฟลชอัตโนมัติ	มานชัตเตอร์ที่ 1	ยิงแฟลชอัตโนมัติในสภาวะที่มีด/ย้อนแสง	1/30วินาที 1/250วินาที*
		แฟลชอัตโนมัติ (ลดตาแดง)			
		ฟิลลอินแฟลช		ยิงเสมอ	30วินาที 1/250วินาที*
		ปิดแฟลช	—	—	—
		การถ่ายภาพด้วยชัตเตอร์ช้า (ลดตาแดง)	มานชัตเตอร์ที่ 1	ยิงแฟลชอัตโนมัติในสภาวะที่มีด/ย้อนแสง	60วินาที 1/250วินาที*
		การถ่ายภาพด้วยชัตเตอร์ช้า (มานชัตเตอร์ที่ 1)			
		การถ่ายภาพด้วยชัตเตอร์ช้า (มานชัตเตอร์ที่ 2)	มานชัตเตอร์ที่ 2		

โหมดถ่ายภาพ	แผงควบคุมพิเศษ LV	โหมดแฟลช	จังหวะยิงแฟลช	เงื่อนไขสำหรับการยิงแฟลช	ขีดจำกัดความเร็วชัตเตอร์
S/M		ฟิลอินแฟลช	ม่านชัตเตอร์ที่ 1	ยิงเสมอ	60 วินาที 1/250 วินาที*
		ฟิลอินแฟลช (ลดตาแดง)			
		ปิดแฟลช	—	—	—
		ฟิลอินแฟลช/ การถ่ายภาพด้วย ชัตเตอร์ซ้ำ (ม่านชัตเตอร์ที่ 2)	ม่านชัตเตอร์ที่ 2	ยิงเสมอ	60 วินาที 1/250 วินาที*

• AUTO, สามารถตั้งค่าได้ในโหมด **TAUTO**

* 1/200 วินาที หรือ 1/180 วินาที (เฉพาะ FL-50R เท่านั้น) เมื่อใช้แฟลชภายนอกที่แยกจำหน่าย

ช่วงต่ำสุด

เลนส์อาจทำให้เกิดเงาเหนือวัตถุที่อยู่ใกล้กับกล้อง ทำให้ขอบภาพมีเงามืด หรือสว่างเกินไปแม้เมื่อใช้แฟลชน้อยสุด

เลนส์	ระยะห่างโดยประมาณที่จะเกิดเงามืดที่ขอบภาพ
17mm f1.8	0.25 ม.
25mm f1.8	0.5 ม.
45mm f1.8	0.5 ม.
14–42mm IIR	0.8 ม.
14–42mm EZ	0.25 ม.
40–150mm	0.9 ม.

- สามารถใช้หน่วยแฟลชภายนอกเพื่อป้องกันไม่ให้เกิดเงามืดที่ขอบภาพ เพื่อป้องกันไม่ให้อาการถ่ายภาพสว่างเกินไป เลือกโหมด **A** หรือ **M** แล้วเลือกตัวเลข F ที่สูง ทดลดความไวแสง ISO

การปรับปริมาณแสงแฟลช (ควบคุมความเข้มแสงแฟลช)

สามารถปรับปริมาณแสงแฟลชได้หากท่านคิดว่าวัตถุได้รับแสงมากเกินไปหรือน้อยเกินไป แม้ว่าจะระดับแสงในส่วนที่เหลือของเฟรมจะพอดีแล้วก็ตาม

1 กดปุ่ม แล้วเลือกรายการควบคุมความเข้มแสงแฟลช



เมื่อถ่ายภาพโดยใช้ช่องมองภาพ



เมื่อถ่ายภาพโดยใช้ Live View

ชดเชยแฟลช

2 เลือกค่าชดเชยแฟลชโดยใช้ปุ่มหมุนด้านหน้า แล้วกดปุ่ม

! ข้อควรระวัง

- การตั้งค่านี้ไม่มีผลเมื่อตั้งค่าโหมดควบคุมแฟลชสำหรับหน่วยแฟลชภายนอกเป็น **MANUAL**
- การเปลี่ยนแปลงความเข้มแสงแฟลชที่ทำกับแฟลชภายนอกจะถูกเพิ่มไปยังการเปลี่ยนแปลงที่ทำกับกล้อง

การเลือกวิธีที่กล้องวัดความสว่าง (การวัดแสง)

เลือกว่าจะให้กล้องวัดความสว่างของวัตถุอย่างไร

1 กดปุ่ม **OK** แล้วเลือกการวัดแสง



เมื่อถ่ายภาพโดยใช้ช่องมองภาพ



เมื่อถ่ายภาพโดยใช้ Live View

2 เลือกตัวเลือกโดยใช้ปุ่มหมุนด้านหน้า แล้วกดปุ่ม **OK**

วัดแสง ESP ดีจิดอล	กล้องจะวัดระดับแสงใน 324 พื้นที่ของเฟรมและปรับระดับแสงให้ดีที่สุดสำหรับฉากปัจจุบันหรือ (หากเลือกตัวเลือกอื่นนอกเหนือจาก [OFF] ไว้สำหรับ [☺ โฟกัสใบหน้า]) วัตถุที่เป็นบุคคล แนะนำให้ใช้โหมดนี้สำหรับการใช้งานทั่วไป
วัดแสงแบบเฉลี่ย กลางภาพ	โหมดวัดแสงนี้ให้ค่าวัดแสงโดยเฉลี่ยระหว่างวัตถุและแสงพื้นหลัง โดยให้น้ำหนักที่วัตถุตรงกลางภาพมากกว่า
วัดแสงเฉพาะจุด	เลือกตัวเลือกนี้เพื่อวัดแสงพื้นที่เล็กๆ (ประมาณ 2% ของเฟรม) โดยหันกล้องไปทางวัตถุที่ท่านต้องการวัดแสง ระดับแสงจะถูกปรับตามความสว่างของจุดที่วัดแสง
วัดแสงเฉพาะจุด - แสงสว่างจ้า	เพิ่มระดับแสงของการวัดแสงเฉพาะจุด เพื่อให้แน่ใจว่า เมื่อถ่ายวัตถุสว่างแล้วภาพจะออกมาสว่าง
วัดแสงเฉพาะจุด - เงามืด	ลดระดับแสงของการวัดแสงเฉพาะจุด เพื่อให้แน่ใจว่า เมื่อถ่ายวัตถุมืดแล้วภาพจะออกมามืด

3 กดปุ่มชัตเตอร์ลงครึ่งหนึ่ง

- โดยปกติกล้องจะเริ่มวัดแสงเมื่อกดปุ่มชัตเตอร์ลงครึ่งหนึ่งและลือระดับแสงขณะยังคงกดชัตเตอร์ค้างไว้ในตำแหน่งนี้

การเลือกโหมดโฟกัส (AF โหมด)

เลือกวิธีการโฟกัส (โหมดโฟกัส)

ท่านสามารถเลือกวิธีการโฟกัสแยกกันสำหรับโหมดภาพนิ่งและโหมด 

1 กดปุ่ม แล้วเลือก AF โหมด



เมื่อถ่ายภาพโดยใช้ช่องมองภาพ



เมื่อถ่ายภาพโดยใช้ Live View

AF โหมด

2 เลือกตัวเลือกโดยใช้ปุ่มหมุนด้านหน้า แล้วกดปุ่ม

- AF โหมดที่เลือกจะแสดงบนจอภาพ

S-AF (AF ครั้งเดียว)	กล้องจะโฟกัสครั้งหนึ่งเมื่อกดปุ่มชัตเตอร์ลงครึ่งหนึ่ง เมื่อล็อกโฟกัสไว้แล้วเสียงบีบจะดังขึ้น และเครื่องหมายยืนยัน AF และกรอบเป้า AF จะติดสว่าง โหมดนี้เหมาะสำหรับถ่ายภาพวัตถุที่อยู่กับที่หรือวัตถุที่มีการเคลื่อนไหวจำกัด
C-AF (AF ต่อเนื่อง)	กล้องจะโฟกัสซ้ำเมื่อยังคงกดปุ่มชัตเตอร์ลงครึ่งหนึ่งค้างเอาไว้ เมื่อวัตถุอยู่ในโฟกัส เครื่องหมายยืนยัน AF จะสว่างขึ้นบนจอภาพและเสียงบีบจะดังขึ้น เมื่อล็อกโฟกัสในครั้งแรกและครั้งที่สอง เมื่อวัตถุเคลื่อนไหวหรือท่านเปลี่ยนองค์ประกอบของภาพ กล้องจะยังคงพยายามโฟกัสต่อไป <ul style="list-style-type: none"> • เมื่อใช้เลนส์ระบบ Four Thirds การตั้งค่านี้จะเปลี่ยนเป็น [S-AF]
MF (โฟกัสด้วยตัวเอง)	ฟังก์ชันนี้จะทำให้ท่านสามารถโฟกัสตำแหน่งใดก็ได้ด้วยตัวเอง โดยใช้วงแหวนปรับโฟกัสบนเลนส์ 
S-AF+MF (ใช้โหมด S-AF และโหมด MF พร้อมกัน)	หลังกดปุ่มชัตเตอร์ลงครึ่งหนึ่งเพื่อโฟกัสในโหมด [S-AF] ท่านสามารถหมุนวงแหวนปรับโฟกัสเพื่อปรับละเอียดโฟกัสด้วยตัวเอง
C-AF+TR (การค้นหา AF)	กดปุ่มชัตเตอร์ลงครึ่งหนึ่งเพื่อโฟกัส จากนั้นกล้องจะติดตามและรักษาโฟกัสไว้ที่วัตถุปัจจุบันขณะที่ยังคงปุ่มชัตเตอร์ไว้ในตำแหน่งนี้ <ul style="list-style-type: none"> • เป้า AF จะแสดงเป็นสีแดงหากกล้องไม่สามารถติดตามวัตถุได้อีกต่อไป • กดปุ่มชัตเตอร์จากนั้นกำหนดกรอบวัตถุอีกครั้งแล้วกดปุ่มชัตเตอร์ลงครึ่งหนึ่ง • เมื่อใช้เลนส์ระบบ Four Thirds การตั้งค่านี้จะเปลี่ยนเป็น [S-AF]

ข้อควรระวัง

- กล้องอาจไม่สามารถโฟกัสได้หากวัตถุมีแสงน้อย ถูกหมอกหรือควันบัง หรือไม่มีคอนทราสต์
- เมื่อใช้เลนส์ระบบ Four Thirds โฟกัสอัตโนมัติจะไม่ทำงานระหว่างการบันทึกภาพเคลื่อนไหว

ความไวแสง ISO

การเพิ่มความไวแสง ISO จะเพิ่มจุดรบกวน (เม็ดหยาบ) แต่จะช่วยให้สามารถถ่ายภาพขณะที่มีแสงได้ การตั้งค่าที่แนะนำสำหรับสถานการณ์ส่วนใหญ่คือ [AUTO] ซึ่งเริ่มต้นที่ ISO 200 — เป็นค่าที่ทำให้จุดรบกวนและช่วงไดนามิกสมดุลกัน — จากนั้นจะปรับความไวแสง ISO ตามสภาวะการถ่ายภาพเองโดยอัตโนมัติ

1 กด **OK** เพื่อเลือกความไวแสง ISO



เมื่อถ่ายภาพโดยใช้ช่องมองภาพ



ความไวแสง ISO

เมื่อถ่ายภาพโดยใช้ Live View

- ถ้าท่านตั้งค่าปุ่มมัลติฟังก์ชัน (หน้า 23) ไว้ที่ **ISO** (ความไวแสง ISO/สมดุลแสงขาว) ล่วงหน้า ท่านสามารถกดปุ่ม **Fn2** เพื่อแสดงเมนูได้

2 หมุนปุ่มหมุนด้านหน้าเพื่อเลือกรายการ

AUTO	ตั้งค่าความไวแสงอัตโนมัติตามสภาวะการถ่ายภาพ
LOW, 200 – 25600	ตั้งค่าความไวแสงตามค่าที่เลือก

ตัวเลือกเสียงภาพเคลื่อนไหว (บันทึกเสียงกับภาพเคลื่อนไหว)

1 กดปุ่ม **OK** ในขณะที่ถ่ายภาพด้วย Live View แล้วเลือกเสียงภาพเคลื่อนไหว

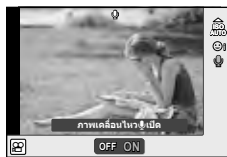

เสียงภาพเคลื่อนไหว

เมื่อถ่ายภาพโดยใช้ Live View

2 สลับ ON/OFF โดยใช้ปุ่มหมุนด้านหน้า แล้วกดปุ่ม **OK**

⚠ ข้อควรระวัง

- เมื่อบันทึกเสียงในภาพเคลื่อนไหว เสียงที่เกิดจากการทำงานของเลนส์และกลังออาจถูกบันทึกด้วย หากต้องการ ท่านสามารถลดเสียงเหล่านี้ซึ่งเกิดจากการถ่ายภาพได้โดยตั้งค่า [AF โหมด] ไปที่ [S-AF] หรือโดยจำกัดจำนวนครั้งที่ท่านกดปุ่ม
- จะไม่มีกรบันทึกเสียงในโหมด **AV** (ไดโอรามา)

การใช้งานเมนูขั้นพื้นฐาน

เมนูประกอบด้วยตัวเลือกการถ่ายภาพและดูภาพที่ไม่ได้แสดงด้วย Live Control และช่วยให้ท่านกำหนดการตั้งค่าของกล้องเพื่อการใช้งานที่ง่ายขึ้น

๑	ข้อกำหนดเบื้องต้นและตัวเลือกการถ่ายภาพขั้นพื้นฐาน
๒	ตัวเลือกการถ่ายภาพขั้นสูง
▶	ตัวเลือกการดูภาพและปรับแต่งภาพ
๘	กำหนดค่าการตั้งค่ากล้อง (หน้า 89)
๙	การตั้งค่ากล้อง (เช่น วันที่และภาษา)

1 กดปุ่ม MENU เพื่อแสดงเมนู

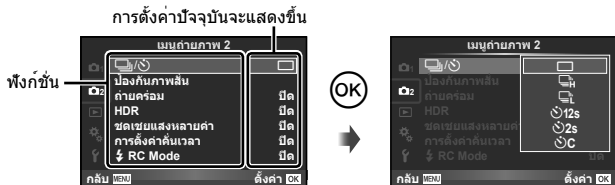
2 ใช้ Δ ∇ เพื่อเลือกแท็บแล้วกด OK3 เลือกรายการโดยใช้ Δ ∇ แล้วกด OK เพื่อแสดงตัวเลือกสำหรับรายการที่เลือก4 ใช้ Δ ∇ เพื่อเลื่อนแถบสีไปที่ตัวเลือกแล้วกด OK เพื่อเลือก

- กดปุ่ม MENU หลายๆ ครั้งเพื่อออกจากเมนู

หมายเหตุ

- สำหรับการตั้งค่าเริ่มต้นของแต่ละตัวเลือก โปรดดูที่ "รายการเมนู" (หน้า 138)
- ค่าแนะนำจะแสดงขึ้นประมาณ 2 วินาทีหลังจากที่เลือกตัวเลือก กดปุ่ม INFO เพื่อดูหรือซ่อนค่าแนะนำ

การใช้เมนูถ่ายภาพ 1/เมนูถ่ายภาพ 2

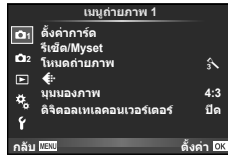

- ❏ ตั้งค่าการ์ด (หน้า 75)
รีเซ็ต/Myset (หน้า 76)
โหมดถ่ายภาพ (หน้า 77)
◀ (หน้า 78)
มุมมองภาพ (หน้า 54)
ดิจิทัลเลเวลคอนเวอร์เตอร์ (หน้า 84)
- ❏ /☺ (ถ่ายภาพต่อเนื่อง/ตั้งเวลา) (หน้า 65, 78)
ป้องกันภาพสั่น (หน้า 60)
ถายครอม (หน้า 79)
HDR (หน้า 81)
ชดเชยแสงหลายค่า (หน้า 82)
การตั้งค่าคืนเวลา (หน้า 83)
⚡ RC Mode (หน้า 84)

การฟอร์แมตการ์ด (ตั้งค่าการ์ด)

ต้องฟอร์แมตการ์ดกับกล้องนี้ก่อนใช้งานครั้งแรกหรือหลังใช้งานกับกล้องหรือคอมพิวเตอร์เครื่องอื่น

ข้อมูลทั้งหมดที่เก็บไว้ในการ์ด รวมทั้งภาพที่ป้องกันไว้ จะถูกลบออกขณะที่ฟอร์แมตการ์ด เมื่อจะฟอร์แมตการ์ดที่ใช้แล้ว โปรดตรวจสอบให้แน่ใจว่าไม่มีภาพที่ท่านต้องการเก็บไว้ในการ์ดแล้ว "การ์ดที่ใช้งานได้" (หน้า 119)

- 1 เลือก [ตั้งค่าการ์ด] ใน ❏ เมนูถ่ายภาพ 1
- 2 เลือก [ฟอร์แมท]



- 3 เลือก [ใช่] แล้วกด
 - การฟอร์แมตทุกดำเนินการ

การกลับสู่การตั้งค่าเริ่มต้น (รีเซ็ต/Myset)

สามารถคืนค่าต่างๆ ของกล่องกลับสู่การตั้งค่าที่บันทึกไว้ได้ง่าย

การใช้การตั้งค่าใหม่

กลับสู่การตั้งค่าเริ่มต้น

- 1 เลือก [รีเซ็ต/Myset] ใน เมนูถ่ายภาพ 1
- 2 เลือก [รีเซ็ต] แล้วกด **OK**
 - เลื่อนแถบสีไปที่ [รีเซ็ต] แล้วกด **▷** เพื่อเลือกประเภทการตั้งค่าใหม่ หากต้องการตั้งค่าทุกอย่างใหม่ทั้งหมดยกเว้นเวลาวันที่ และอื่นๆ ให้เน้นสีที่ [ทั้งหมด] แล้วกด **OK**
 - "รายการเมนู" (หน้า 138)



- 3 เลือก [ใช่] แล้วกด **OK**

การจัดเก็บ Myset

ท่านสามารถบันทึกการตั้งค่าปัจจุบันของกล่องสำหรับโหมดอื่นๆนอกเหนือไปจากโหมดถ่ายภาพได้ การตั้งค่าที่บันทึกไว้สามารถเรียกใช้งานได้ในโหมด **P**, **A**, **S** และ **M**

- 1 ปรับการตั้งค่าเพื่อจัดเก็บ
- 2 เลือก [รีเซ็ต/Myset] ใน เมนูถ่ายภาพ 1
- 3 เลือกปลายทางที่ต้องการ ([Myset1]–[Myset4]) แล้วกด **▷**
 - [ตั้งค่า] จะปรากฏถัดจากปลายทาง ([Myset1]–[Myset4]) ซึ่งได้มีการจัดเก็บการตั้งค่าแล้ว
 - การเลือก [ตั้งค่า] อีกครั้งจะเขียนทับการตั้งค่าที่บันทึกไว้
 - หากต้องการยกเลิกการบันทึก ให้เลือก [ตั้งค่าใหม่]
- 4 เลือก [ตั้งค่า] แล้วกด **OK**
 - การตั้งค่าที่สามารถจัดเก็บลงใน Myset "รายการเมนู" (หน้า 138)

การใช้งาน Myset

ปรับการตั้งค่ากล่องให้เป็นการตั้งค่าที่ได้เลือกตั้งเอาไว้ใน Myset

- 1 เลือก [รีเซ็ต/Myset] ใน เมนูถ่ายภาพ 1
- 2 เลือกการตั้งค่าที่ต้องการ ([Myset1]–[Myset4]) แล้วกด **OK**
- 3 เลือก [ใช่] แล้วกด **OK**



ตัวเลือกการประมวลผล (โหมดถ่ายภาพ)

ท่านสามารถทำการปรับแยกสำหรับคอนทราสต์ ความคมชัด และตัวแปรอื่นๆ ในการตั้งค่า [โหมดถ่ายภาพ] (หน้า 62) ความเปลี่ยนแปลงในแต่ละโหมดภาพนิ่งจะถูกจัดเก็บ

1 เลือก [โหมดถ่ายภาพ] ใน เมนูถ่ายภาพ 1

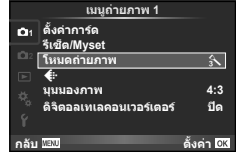

2 เลือกตัวเลือกด้วย แล้วกด

3 กด เพื่อแสดงการตั้งค่าสำหรับตัวเลือกที่เลือก

				M	C
ความต่างสี	ความแตกต่างระหว่างความมืดและความสว่าง	✓	✓	✓	✓
ความคมภาพ	ความคมชัดของภาพ	✓	✓	✓	✓
ความอันสี	ความสดใสของสี	✓	✓	—	✓
เปลี่ยนแปลง	ปรับโทนสี (ไล่แสงเงา)				
อัตโนมัติ	แบ่งภาพออกเป็นบริเวณต่างๆ อย่างละเอียด และปรับความสว่างแยกกันสำหรับแต่ละบริเวณ ใช้ได้ผลดีกับภาพซึ่งมีพื้นที่ที่มีคอนทราสต์มากทำให้สีขาวดูสว่างเกินไป หรือสีดำดูมืดเกินไป	✓	✓	✓	✓
ค่าปกติ	ใช้โหมด [ค่าปกติ] สำหรับการใช้งานทั่วไป				
สว่างสุด	ไล่แสงสำหรับวัตถุที่สว่าง				
ทึบแสง	ไล่แสงสำหรับวัตถุที่มืด				
เอฟเฟกต์ (i-Enhance)	กำหนดขอบเขตที่จะนำเอฟเฟกต์ไปใช้	✓	—	—	✓
ฟิลเตอร์ขาว-ดำ (โทนขาวดำ)	ให้ภาพสีขาวดำ สีฟิลเตอร์จะสว่างขึ้นและสีตรงข้ามจะมืดลง				
N:ธรรมชาติ	ให้ภาพสีขาวดำปกติ				
Ye:เหลือง	สร้างก้อนเมฆสีขาวที่กำหนดอย่างชัดเจน ด้วยท้องฟ้าสีครามตามธรรมชาติ			✓	✓
Or:ส้ม	เน้นสีในท้องฟ้าสีครามและดวงอาทิตย์ดกเล็กน้อย				
R:แดง	เน้นสีในท้องฟ้าสีครามและความสว่างของไม้ดอกสีแดงเข้ม				
G:เขียว	เน้นริมฝีปากสีแดงและใบไม้สีเขียว				

				M	C
โทนภาพ (โทนขาวดำ)	เติมสีให้ภาพขาวดำ				
N:ธรรมชาติ	ให้ภาพสีขาวดำปกติ				
S:ซีเปีย	ซีเปีย	—	—	✓	✓
B:น้ำเงิน	สีออกฟ้า				
P:ม่วง	สีออกม่วง				
G:เขียว	สีออกเขียว				

⚠ ข้อควรระวัง

- การเปลี่ยนแปลงคอนทราสต์ไม่มีผลกับการตั้งค่าอื่นนอกเหนือจาก [ปกติ]

คุณภาพของภาพ (◀▶)

เลือกคุณภาพของภาพ ท่านสามารถเลือกคุณภาพของภาพแยกกันสำหรับภาพถ่ายและภาพเคลื่อนไหว ซึ่งเหมือนกับรายการ [▶▶▶] ใน Live Control

- ท่านสามารถเปลี่ยนขนาดภาพ JPEG และอัตราส่วนการบีบอัดรวมกัน และ [M] และ [S] จำนวนพิกเซล [▶▶▶ ตั้งค่า], [นับพิกเซล] "การใช้งานเมนูกำหนดเอง" (หน้า 89)

การตั้งค่าระบบตั้งเวลา (🕒/🕒)

ท่านสามารถปรับแต่งการทำงานของระบบตั้งเวลาถ่ายภาพได้

1 เลือก [🕒/🕒] ใน **2** เมนูถ่ายภาพ 2



2 เลือก [🕒C] (กำหนดเอง) แล้วกด ▶

3 ใช้ ▲ ▼ เพื่อเลือกรายการแล้วกด ▶

- ใช้ ▲ ▼ เพื่อเลือกการตั้งค่าแล้วกด

เฟรม	กำหนดจำนวนเฟรมที่จะถ่าย
🕒 ตั้งเวลาถ่าย	กำหนดระยะเวลาหลังกดปุ่มชัตเตอร์จนกระทั่งถ่ายภาพ
ช่วงเวลา	กำหนดช่วงเวลาถ่ายภาพของเฟรมที่สองและเฟรมต่อๆ มา

การเปลี่ยนแปลงการตั้งค่าในการถ่ายภาพต่อเนื่องเป็นชุด (ถ่ายคร่อม)

"ถ่ายคร่อม" หมายถึง การเปลี่ยนแปลงการตั้งค่าอัตโนมัติในระหว่างการถ่ายภาพต่อเนื่องเป็นชุด หรือลำดับภาพต่อเนื่องเพื่อ "คร่อม" ค่าปัจจุบัน ท่านสามารถจัดเก็บการตั้งค่าถ่ายคร่อมและปิดการถ่ายคร่อม

1 เลือก [ถ่ายคร่อม] ใน เมนูถ่ายภาพ 2 แล้วกด OK



2 หลังเลือก [เปิด] กด แล้วเลือกประเภทการถ่ายคร่อม

- ในขณะที่เลือกการถ่ายคร่อม จะแสดงขึ้นในจอภาพ

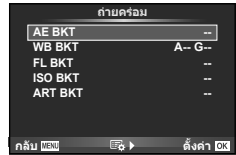

3 กด เลือกการตั้งค่าสำหรับตัวแปรอย่างเช่น จำนวนภาพที่ถ่าย แล้วกดปุ่ม OK

- กดปุ่ม ค้างไว้จนกระทั่งท่านกลับมาที่จอภาพในขั้นตอนที่ 1
- หากท่านเลือก [เปิด] ในขั้นตอนที่ 2 การตั้งค่าถ่ายคร่อมจะถูกบันทึกไว้และท่านสามารถถ่ายภาพได้ตามปกติ

! ข้อควรระวัง

- ใช้งานไม่ได้ในขณะที่ถ่ายภาพ HDR
- ใช้งานไม่ได้ขณะถ่ายภาพซ้อนและถ่ายภาพแบบ Time Lapse

AE BKT (ถ่ายคร่อม AE)

กล้องจะเปลี่ยนแปลงระดับแสงของแต่ละภาพที่ถ่าย สามารถเลือกจำนวนการปรับเปลี่ยนได้จาก 0.3 EV, 0.7 EV หรือ 1.0 EV ในโหมดถ่ายภาพแบบเฟรมเดียว กล้องจะถ่ายหนึ่งภาพทุกครั้งทีกดปุ่มชัตเตอร์ลงจนสุด ขณะที่ในโหมดถ่ายภาพต่อเนื่อง กล้องจะถ่ายภาพต่อไปเรื่อยๆ ตามลำดับขณะที่กดปุ่มชัตเตอร์ลงจนสุด: ไม่มีการเปลี่ยน ลบ บวก จำนวนภาพที่ถ่าย: 2, 3, 5, หรือ 7

- ไฟแสดงสถานะ จะเปลี่ยนเป็นสีเขียวระหว่างการถ่ายคร่อม
- กล้องปรับเปลี่ยนระดับแสงโดยเปลี่ยนค่าเปิดหน้ากล้องและความเร็วชัตเตอร์ (โหมด **P**) ความเร็วชัตเตอร์ (โหมด **A** และ **M**) หรือค่าเปิดหน้ากล้อง (โหมด **S**)
- กล้องถ่ายคร่อมค่าที่เลือกไว้ในปัจจุบันสำหรับการชดเชยแสง
- ขนาดการเพิ่มขึ้นของการถ่ายคร่อมจะเปลี่ยนแปลงตามค่าที่เลือกไว้สำหรับ [ระดับค่า EV] "การใช้งานเมนูกำหนดเอง" (หน้า 89)



WB BKT (ถ่ายคร่อม WB)

กล้องจะสร้างภาพสามภาพที่มีสมดุลแสงขาวต่างกันโดยอัตโนมัติ (ปรับตามทิศทางสีที่ระบุ) จากภาพที่ถ่ายครั้งเดียว โดยเริ่มจากสมดุลแสงขาวที่เลือกไว้ในปัจจุบัน ถ่ายคร่อม WB ใช้งานได้ในโหมด P, A, S และ M

- สมดุลแสงขาวอาจแตกต่างกัน 2, 4 หรือ 6 สเต็ปในแต่ละแกน A-B (สีเหลืองอำพัน-สีฟ้า) และ G-M (สีเขียว-สีม่วงแดง)
- กล้องถ่ายคร่อมค่าที่เลือกไว้ในปัจจุบันสำหรับการชดเชยสมดุลแสงขาว
- จะไม่มีการถ่ายภาพระหว่างการถ่ายคร่อม WB หากมีหน่วยความจำในการดโมเพียงพอสำหรับจำนวนเฟรมที่เลือก



FL BKT (ถ่ายคร่อม FL)



กล้องจะเปลี่ยนแปลงระดับแสงแฟลชในภาพสามภาพที่ถ่าย (ไม่มีการเปลี่ยนในภาพแรก เป็นลบในภาพที่สอง และเป็นบวกในภาพที่สาม) ในการถ่ายภาพแบบเฟรมเดียว กล้องจะถ่ายหนึ่งภาพทุกครั้งทีกดปุ่มชัตเตอร์ ในการถ่ายภาพต่อเนื่อง กล้องจะถ่ายทุกภาพขณะที่กดปุ่มชัตเตอร์

- ไฟแสดงสถานะ **BKT** จะเปลี่ยนเป็นสีเขียวระหว่างการถ่ายคร่อม
- ขนาดการเพิ่มขึ้นของการถ่ายคร่อมจะเปลี่ยนแปลงตามค่าที่เลือกไว้สำหรับ [ระดับค่า EV]  "การใช้งานเมนูกำหนดเอง" (หน้า 89)



ISO BKT (ถ่ายคร่อม ISO)

กล้องจะเปลี่ยนแปลงความไวแสงในภาพสามภาพที่ถ่ายขณะกำหนดความเร็วชัตเตอร์และค่าเปิดหน้ากล้องคงที่ สามารถเลือกจำนวนการปรับเปลี่ยนได้จาก 0.3 EV, 0.7 EV หรือ 1.0 EV แต่ละครั้งที่กดปุ่มชัตเตอร์ กล้องจะถ่ายสามภาพด้วยความไวแสงที่ตั้งค่าไว้ (หรือใช้การตั้งค่าความไวแสงที่ดีที่สุดหากเลือกความไวแสงอัตโนมัติ) เมื่อถ่ายภาพแรก การเปลี่ยนแปลงเป็นลบในภาพที่สอง และการเปลี่ยนแปลงเป็นบวกในภาพที่สาม

- ขนาดการเพิ่มขึ้นของการถ่ายคร่อมจะไม่เปลี่ยนแปลงตามค่าที่เลือกไว้สำหรับ [ระดับ ISO]  "การใช้งานเมนูกำหนดเอง" (หน้า 89)
- กล้องจะถ่ายคร่อมโดยไม่คำนึงถึงขีดจำกัดบนที่ตั้งค่าไว้ด้วย [ขีด ISO อัตโนมัติ]  "การใช้งานเมนูกำหนดเอง" (หน้า 89)



ART BKT (ถ่ายคร่อม ART)

แต่ละครั้งที่สิ้นชัตเตอร์ กล้องจะบันทึกภาพหลายภาพ โดยแต่ละภาพจะมีการตั้งค่าอาร์ทฟิลเตอร์ต่างกัน ท่านสามารถเปิดหรือปิดถ่ายคร่อมอาร์ทฟิลเตอร์แยกกันสำหรับโหมดภาพแต่ละโหมด

- การบันทึกอาจใช้เวลาครู่หนึ่ง
- ART BKT ไม่สามารถใช้ร่วมกับ WB BKT หรือ ISO BKT



การถ่ายภาพ HDR

กล้องจะถ่ายภาพหลายภาพ และนำภาพเหล่านั้นมารวมกันโดยอัตโนมัติให้เป็นภาพ HDR นอกจากนี้ ท่านยังสามารถถ่ายภาพหลายภาพ และใช้การถ่ายภาพ HDR บนคอมพิวเตอร์ได้ (การถ่ายภาพพร้อม HDR)

1 เลือก [HDR] ใน เมนูถ่ายภาพ 2 แล้วกด



2 เลือกชนิดการถ่ายภาพ HDR แล้วกดปุ่ม

HDR1	กล้องจะถ่ายสี่ภาพ แต่ละภาพมีระดับแสงแตกต่างกัน และภาพถ่ายเหล่านี้จะถูกนำมารวมกันเป็นภาพ HDR ภาพเดียวในกล้อง
HDR2	HDR2 จะถ่ายภาพที่น่าประทับใจกว่า HDR1 ความไวแสง ISO กำหนดไว้ที่ 200 นอกจากนี้ ความเร็วชัตเตอร์ช้าสุดที่ใช้ได้คือ 1 วินาที และเปิดรับแสงได้นานสุดคือ 4 วินาที
3F 2.0EV	กล้องจะทำการถ่ายภาพพร้อม HDR เลือกจำนวนภาพและความแตกต่างของระดับแสง ไม่มีการประมวลผลภาพถ่าย HDR
5F 2.0EV	
7F 2.0EV	
3F 3.0EV	
5F 3.0EV	

3 ถ่ายภาพ

- เมื่อท่านกดปุ่มชัตเตอร์ กล้องจะถ่ายภาพตามจำนวนภาพที่กำหนดไว้โดยอัตโนมัติ
- ถ้ากำหนด HDR ให้กับปุ่มโดยใช้ [ฟังก์ชันปุ่ม] (หน้า 99) ท่านสามารถกดปุ่มนั้นเพื่อเรียกใช้งานหน้าจอการถ่ายภาพ HDR ได้

ข้อควรระวัง

- ไม่สามารถทำการชดเชยแสงได้ในกรณีของ HDR1 และ HDR2
- ถ้าท่านถ่ายภาพด้วยความเร็วชัตเตอร์ที่ช้าลง อาจมีจุดรบกวนที่สามารถสังเกตเห็นได้มากขึ้น
- ยึดกล้องกับขาตั้งกล้องหรือวัตถุอื่นที่มีความมั่นคง แล้วถ่ายภาพ
- ภาพถ่ายที่แสดงในจอภาพหรือในช่องมองภาพในขณะที่ถ่ายภาพจะแตกต่างจากภาพถ่ายที่ผ่านการประมวลผลเป็นแบบ HDR
- ในกรณีของ HDR1 และ HDR2 ภาพถ่ายที่ผ่านการประมวลผลเป็นแบบ HDR จะได้รับการบันทึกเป็นไฟล์ JPEG เมื่อตั้งค่าโหมดคุณภาพของภาพไว้ที่ [RAW] ภาพจะถูกบันทึกเป็นรูปแบบ RAW+JPEG ภาพถ่ายเพียงภาพเดียวที่บันทึกเป็น RAW คือภาพที่มีระดับแสงเหมาะสม
- ถ้าตั้งค่าไว้ที่ HDR1/HDR2 โหมดภาพจะถูกกำหนดไว้ที่ [Natural] และการตั้งค่าสีจะถูกกำหนดไว้ที่ [sRGB] [AF ตลอดเวลา] จะไม่ทำงาน
- ไม่สามารถใช้การถ่ายภาพโดยใช้แฟลช การถ่ายภาพพร้อม การถ่ายภาพซ้อนและการถ่ายภาพแบบ Time Lapse พร้อมกันกับการถ่ายภาพ HDR ได้

การบันทึกภาพซ้อนในภาพเดี่ยว (ถ่ายภาพซ้อน)

บันทึกภาพซ้อนในภาพเดี่ยว โดยใช้ตัวเลือกปัจจุบันที่เลือกสำหรับคุณภาพของภาพ

1 เลือก [ชดเชยแสงหลายค่า] ใน เมนูถ่ายภาพ 2

2 ปรับการตั้งค่า

เฟรม	เลือก [2 เฟรม]
ค่าอัตโนมัติ	เมื่อตั้งไว้ที่ [เปิด] ความสว่างของแต่ละเฟรมจะถูกตั้งไว้ที่ 1/2 และภาพจะถูกซ้อน เมื่อตั้งไว้ที่ [ปิด] ภาพจะถูกซ้อนด้วยความสว่างดั้งเดิมของแต่ละเฟรม
ภาพซ้อน	เมื่อตั้งไว้ที่ [เปิด] จะสามารถซ้อนภาพ RAW ที่บันทึกในการดดยการถ่ายภาพซ้อนและจัดเก็บเป็นภาพแยกต่างหาก จำนวนภาพที่ถ่ายคือ หนึ่งภาพ

- จะแสดงขึ้นในจอภาพขณะที่ถ่ายภาพซ้อนยังมีผลอยู่

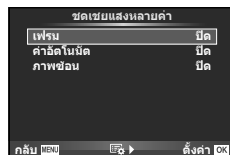

3 ถ่ายภาพ

- แสดงขึ้นเป็นสีเขียวขณะที่การถ่ายภาพเริ่มขึ้น
- กด เพื่อลบภาพสุดท้ายที่ถ่าย
- ภาพก่อนหน้าจะถูกวางซ้อนบนมุมมองผ่านเลนส์เพื่อเป็นตัวชี้สำหรับการวางเฟรมภาพถ่ายต่อไป

เคล็ดลับ

- หากต้องการซ้อนภาพตั้งแต่ 3 เฟรมขึ้นไป เลือก RAW สำหรับ [] และใช้ตัวเลือก [ภาพซ้อน] เพื่อทำการถ่ายภาพซ้อนซ้ำๆ กัน
- สำหรับข้อมูลเพิ่มเติมเกี่ยวกับการซ้อนภาพ RAW: [แก้ไข] (หน้า 85)

ข้อควรระวัง

- กล้องจะไม่เข้าสู่โหมดหลับขณะที่ถ่ายภาพซ้อนยังคงมีผลอยู่
- ภาพที่ถ่ายด้วยกล้องอื่นไม่สามารถรวมอยู่ในถ่ายภาพซ้อนได้
- เมื่อตั้ง [ภาพซ้อน] ไว้ที่ [เปิด] ภาพที่แสดงขึ้นเมื่อภาพ RAW ถูกเลือกจะถูกสร้างขึ้นด้วยการตั้งค่าขณะถ่ายภาพ
- หากต้องการตั้งค่าฟังก์ชันถ่ายภาพ ให้ยกเลิกการถ่ายภาพซ้อนก่อน ฟังก์ชันบางอย่างไม่สามารถตั้งค่าได้
- การถ่ายภาพซ้อนจะถูกยกเลิกจากภาพแรกโดยอัตโนมัติในสถานการณ์ต่อไปนี้
เมื่อปิดสวิตช์กล้อง/เมื่อกดปุ่ม /เมื่อกดปุ่ม **MENU**/เมื่อดังโหมดถ่ายภาพไว้ที่โหมดอื่นนอกเหนือจาก **P, A, S, M**/แบตเตอรี่หมด/เมื่อเชื่อมต่อสายใดๆ กับกล้อง
- เมื่อเลือกภาพ RAW ด้วย [ภาพซ้อน] ภาพ JPEG สำหรับภาพที่บันทึกเป็น RAW+JPEG จะแสดงขึ้น
- เมื่อถ่ายภาพซ้อนโดยใช้ถ่ายภาพพร้อม กล้องจะให้ความสำคัญกับการถ่ายภาพซ้อน ขณะที่กำลังจัดเก็บภาพซ้อน การถ่ายภาพซ้อนจะถูกตั้งค่าใหม่เป็นค่าเริ่มต้นจากโรงงาน

การถ่ายภาพอัตโนมัติด้วยช่วงเวลาคงที่ (การถ่ายภาพแบบ Time Lapse)

ท่านสามารถตั้งค่าให้กล้องถ่ายภาพโดยอัตโนมัติตามเวลาที่กำหนดไว้ นอกจากนี้ ยังสามารถบันทึกเฟรมที่ถ่ายหลายๆ เฟรมเป็นภาพเคลื่อนไหวชุดเดียวได้ด้วย การตั้งค่านี้ใช้งานได้ในโหมด **P**, **A**, **S** และ **M** เท่านั้น

1 ทำการตั้งค่าต่อไปนี้ภายใต้ [การตั้งค่าคั่นเวลา] ใน เมนูถ่ายภาพ 2

เฟรม	กำหนดจำนวนเฟรมที่จะถ่าย
เวลารอเริ่มต้น	กำหนดระยะเวลาเวลารอก่อนที่จะเริ่มถ่ายภาพ
ช่วงเวลา	กำหนดช่วงเวลาระหว่างการถ่ายแต่ละภาพก่อนเริ่มถ่ายภาพ
ภาพเคลื่อนไหวแบบคั่นเวลา	กำหนดรูปแบบการบันทึกของลำดับเฟรม [ปิด]: บันทึกแต่ละเฟรมเป็นภาพนิ่ง [เปิด]: บันทึกแต่ละเฟรมเป็นภาพนิ่งพร้อมทั้งสร้างและบันทึกภาพเคลื่อนไหวชุดเดียวจากลำดับเฟรม

- คุณภาพของภาพเคลื่อนไหวคือ [M-JPEG HD] และอัตราเฟรมคือ 10fps

2 ถ่ายภาพ

- กล้องจะถ่ายภาพแม้เมื่อภาพไม่อยู่ในโฟกัสหลังการโฟกัสอัตโนมัติ หากท่านต้องการแก้ไขตำแหน่งโฟกัส ให้ถ่ายภาพในโหมด MF
- [ดูภาพบันทึก] ทำงานเป็นเวลา 0.5 วินาที
- หากระยะเวลาก่อนถ่ายภาพหรือช่วงเวลาถ่ายภาพ อย่างใดอย่างหนึ่ง ถูกตั้งไว้ที่ 1 นาที 31 วินาทีขึ้นไป จอภาพและตัวกล้องจะปิดสวิตซ์การทำงานหลังจากผ่านไป 1 นาที กล้องจะเปิดสวิตซ์การทำงานโดยอัตโนมัติอีกครั้ง 10 วินาทีก่อนถ่ายภาพ หากจอภาพดับลง ให้กดปุ่มชัตเตอร์ เพื่อเปิดจอภาพอีกครั้ง

! ข้อควรระวัง

- หากตั้งโหมด AF อยู่ [C-AF] หรือ [C-AF+TR] การโฟกัสจะเปลี่ยนเป็น [S-AF] โดยอัตโนมัติ
- ระบบสัมผัสถูกปิดใช้งานระหว่างการถ่ายภาพแบบ Time Lapse
- ใช้งานไม่ได้กับการถ่ายภาพ HDR
- ไม่สามารถรวมการถ่ายภาพแบบ Time Lapse เข้ากับการถ่ายคร่อม, การถ่ายภาพซ้อน และการถ่ายภาพโดยเปิดหน้ากลองนาน, กำหนดเวลา หรือคอมโพสิตได้
- แฟลชจะไม่ทำงานหากระยะเวลาชารจ์แฟลชนานกว่าช่วงเวลาระหว่างการถ่ายภาพแต่ละภาพ
- หากกล้องมีสวิตซ์การทำงานอัตโนมัติในช่วงเวลาระหว่างการถ่ายภาพแต่ละภาพ กล้องจะเปิดสวิตซ์ตัวเองก่อนที่จะถ่ายภาพต่อไป
- หากภาพนิ่งภาพใดไม่ได้รับการบันทึกอย่างถูกต้อง จะไม่มีการสร้างภาพเคลื่อนไหว Time Lapse ขึ้น
- หากพื้นที่ในการดมิไม่เพียงพอ ภาพเคลื่อนไหว Time Lapse จะไม่ได้รับการบันทึกไว้
- การถ่ายภาพแบบ Time Lapse จะถูกยกเลิกหากมีการใช้งานปุ่มใดปุ่มหนึ่งดังต่อไปนี้ ปุ่มหมุนปรับโหมด ปุ่ม **MENU** ปุ่ม  ปุ่มปลดเลนส์ หรือเชื่อมต่อสาย USB
- หากท่านปิดสวิตซ์กล้อง การถ่ายภาพแบบ Time Lapse จะถูกยกเลิก
- หากแบตเตอรี่มีประจุเหลืออยู่ไม่เพียงพอ การถ่ายภาพอาจยุติลงกลางคัน ตรวจสอบว่าแบตเตอรี่ได้รับการชาร์จมาเป็นอย่างดีแล้วก่อนเริ่มถ่ายภาพ

การถ่ายภาพโดยใช้แฟลชควบคุมจากระยะไกลไร้สาย

ท่านสามารถถ่ายภาพโดยใช้แฟลชไร้สาย โดยใช้แฟลชในตัวกล้องและแฟลชพิเศษด้วยฟังก์ชันรีโมทคอนโทรล  "การถ่ายภาพโดยใช้แฟลชควบคุมจากระยะไกลไร้สาย" (หน้า 125)

ดีจิตอล ชุม (ดีจิตอลเทเลคอนเวอร์เตอร์)







เทเลคอนเวอร์เตอร์ดีจิตอลใช้สำหรับการซูมไกลกว่าอัตราซูมปัจจุบัน กล้องจะบันทึกการครอบตัดตรงกึ่งกลาง การซูมเพิ่มขึ้นประมาณ 2x

1 เลือก [เปิด] สำหรับ [ดีจิตอลเทเลคอนเวอร์เตอร์] ใน  เมนูถ่ายภาพ 1

2 ภาพในจอภาพจะขยายใหญ่ขึ้นสองเท่า

- วัตถุจะถูกบันทึกตามที่ปรากฏในจอภาพ

ข้อควรระวัง

- ดีจิตอล ชุมใช้งานไม่ได้กับถ่ายภาพซ้อน, ในโหมด  หรือเมื่อเลือก , ,  หรือ  ในโหมด SCN
- ฟังก์ชันนี้ใช้งานไม่ได้เมื่อ [เอฟเฟคภาพเคลื่อนไหว] อยู่ที่ [เปิด] ในโหมด 
- เมื่อแสดงภาพ RAW บริเวณที่มองเห็นได้ในจอภาพจะระบุด้วยกรอบ
- เบ้า AF จะลดลง

การใช้เมนูแสดงภาพ

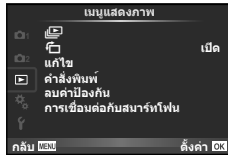

🖨️ (หน้า 59)
🗑️ (หน้า 85)
🔧 (หน้า 85)

คำสั่งพิมพ์ (หน้า 116)
ลบคำป้องกัน (หน้า 87)
การเชื่อมต่อกับสมาร์ตโฟน (หน้า 107)

การหมุนภาพที่แสดงบนจอ (🖼️)

เมื่อตั้งค่าไว้ที่ [เปิด] ภาพที่ถ่ายในแนวตั้งจะหมุนมาแสดงในแนวตั้งเองโดยอัตโนมัติ

การแก้ไขภาพหนึ่ง

สามารถแก้ไขภาพที่บันทึกไว้และจัดเก็บเป็นภาพใหม่

- 1 เลือก [แก้ไข] ใน 🎞️ เมนูแสดงภาพ แล้วกด **OK**
- 2 ใช้ Δ ∇ เพื่อเลือก [เลือกภาพ] แล้วกด **OK**
- 3 ใช้ \triangleleft \triangleright เพื่อเลือกภาพที่จะแก้ไขแล้วกด **OK**
 - [แก้ไขภาพ RAW] จะแสดงขึ้นหากภาพเป็นภาพ RAW และ [แก้ไข JPEG] หากเป็นภาพ JPEG หากภาพบันทึกด้วยรูปแบบ RAW+JPEG ทั้ง [แก้ไขภาพ RAW] และ [แก้ไข JPEG] จะแสดงขึ้น เลือกเมนูสำหรับภาพที่จะแก้ไข
- 4 เลือก [แก้ไขภาพ RAW] หรือ [แก้ไข JPEG] แล้วกด **OK**

แก้ไขภาพ RAW	สร้างสำเนา JPEG ของภาพ RAW ที่แก้ไขตามการตั้งค่า	
	[ปัจจุบัน]	สำเนา JPEG ถูกประมวลผลโดยใช้การตั้งค่าปัจจุบันของกล่องปรับการตั้งค่ากล้องก่อนเลือกตัวเลือกนี้
	[กำหนดเอง1]	สามารถทำการแก้ไขขณะเปลี่ยนการตั้งค่าบนจอภาพ ท่านสามารถจัดเก็บการตั้งค่าที่ใช้
	ART BKT	ภาพจะถูกแก้ไขโดยใช้การตั้งค่าสำหรับฟิลเตอร์ศิลปะที่เลือก

แก้ไข JPEG	<p>เลือกจากตัวเลือกต่อไปนี้</p> <p>[ปรับเงาแสง]: เพิ่มแสงวัตถุอ่อนแสงที่มี</p> <p>[แก้ตาแดง]: ลดการเกิดตาแดงในขณะถ่ายภาพโดยใช้แฟลช</p> <p>[+]: ไข่มุมหมุนเพื่อเลือกขนาดการตัดขอบภาพ และใช้ $\Delta \nabla < \triangleright$ เพื่อกำหนดตำแหน่งการตัดขอบ</p>  <p>[มุมมอง]: เปลี่ยนสัดส่วนภาพจาก 4:3 (มาตรฐาน) เป็น [3:2], [16:9], [1:1] หรือ [3:4] หลังเปลี่ยนสัดส่วนภาพ ใช้ $\Delta \nabla < \triangleright$ เพื่อระบุตำแหน่งการตัดขอบภาพ</p> <p>[ถ่ายภาพขาวดำ]: สร้างภาพสีขาวดำ</p> <p>[ซีเปีย]: สร้างภาพโทนสีซีเปีย</p> <p>[ความอิ่มสี]: ตั้งค่าความลึกของสี ปรับความอิ่มสีโดยตรงสอบภาพบนหน้าจอ</p> <p>[S]: แปลงขนาดไฟล์ภาพเป็น 1280 × 960, 640 × 480 หรือ 320 × 240 ภาพที่มีสัดส่วนภาพนอกเหนือจาก 4:3 (มาตรฐาน) จะถูกแปลงเป็นขนาดไฟล์ภาพที่ใกล้เคียงที่สุด</p> <p>[ภาพบุคคล HDTV]: ทำให้วิดีโอเรียบเนียนและโปร่งแสง ท่านอาจไม่สามารถชดเชยแสงให้กับบางภาพได้ หากการค้นหาใบหน้าในภาพล้มเหลว</p>
-------------------	--

5 เมื่อเสร็จสิ้นการตั้งค่า กด **OK**

- การตั้งค่าจะถูกนำไปใช้กับภาพ

6 เลือก **[ใช้]** แล้วกด **OK**











- ภาพที่แก้ไขจะถูกจัดเก็บไว้ในการ์ด

! **ข้อควรระวัง**



- ภาพเคลื่อนไหวและภาพ 3D ไม่สามารถแก้ไขได้
- การแก้ไขตาแดงอาจไม่ได้ผลกับบางภาพ
- การแก้ไขภาพ JPEG ไม่สามารถทำได้ในกรณีต่อไปนี้
 - เมื่อประมวลผลภาพบนเครื่องคอมพิวเตอร์ เมื่อมีที่ว่างในการ์ดหน่วยความจำไม่เพียงพอ เมื่อบันทึกภาพด้วยกล้องอื่น
- ขณะทำการเปลี่ยนขนาด (**[S]**) ภาพ ท่านไม่สามารถเลือกจำนวนพิกเซลสูงกว่าจำนวนพิกเซลเมื่อบันทึกภาพไว้แต่แรก
- **[+]** และ [มุมมอง] สามารถใช้เพื่อแก้ไขภาพที่มีสัดส่วน 4:3 (มาตรฐาน) เท่านั้น
- เมื่อดัง [โหมดถ่ายภาพ] ไว้ที่ [ART], [สีซีเปีย] จะถูกล็อคที่ [sRGB]

การช้อนภาพ



ภาพ RAW ถ่ายด้วยกล้องสามารถช้อนได้สูงสุด 3 เฟรมและจัดเก็บเป็นภาพแยกต่างหาก ภาพจะถูกจัดเก็บไว้โดยมีการตั้งโหมดบันทึกไว้ขณะที่ยังจัดเก็บภาพ (หากเลือก [RAW] ไว้สำหรับภาพจะถูกจัดเก็บในรูปแบบ [L+N+RAW])

- 1 เลือก [แก้ไข] ใน  เมนูแสดงภาพ แล้วกด 
- 2 ใช้   เพื่อเลือก [ภาพช้อน] แล้วกด 
- 3 เลือกจำนวนภาพในการช้อนแล้วกด 
- 4 ใช้     เพื่อเลือกภาพ RAW ที่จะใช้ในการช้อนภาพ
 - เมื่อเลือกภาพตามจำนวนที่ระบุในขั้นตอน 3 ภาพช้อนจะแสดงขึ้น



- 5 ปรับอัตราขยาย
 - ใช้  เพื่อเลือกภาพและใช้   เพื่อปรับอัตราขยาย
 - สามารถปรับอัตราขยายในช่วงตั้งแต่ 0.1–2.0 ตรวจสอบผลลัพธ์บนจอภาพ



- 6 กด  กล้องได้ตอบการยืนยันจะปรากฏขึ้น เลือก [ใช่] แล้วกด 

เคล็ดลับ



- หากต้องการช้อนภาพ 4 เฟรมขึ้นไป ให้จัดเก็บภาพช้อนเป็นไฟล์ RAW แลใช้ [ภาพช้อน] ซ้ำๆ กัน

การบันทึกเสียง

เพิ่มการบันทึกเสียง (นานสูงสุด 30 วินาที) ให้กับภาพถ่ายปัจจุบันที่เป็นฟังก์ชันเดียวกันกับ  ในระหว่างการดูภาพ (หน้า 58)

การยกเลิกการป้องกันภาพทั้งหมด

ฟังก์ชันนี้ช่วยให้ท่านยกเลิกการป้องกันหลายๆ ภาพในคราวเดียวกัน

- 1 เลือก [ลบค่าป้องกัน] ใน  เมนูแสดงภาพ
- 2 เลือก [ใช่] แล้วกด 

การใช้เมนูตั้งค่า

ใช้ ๙ เมนูตั้งค่า เพื่อตั้งค่าฟังก์ชันพื้นฐานของกล่อง

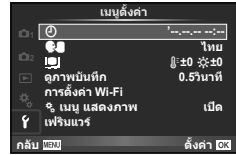

ตัวเลือก	คำอธิบาย	ไอคอน
🕒 (ตั้งค่าวันที่/เวลา)	ตั้งค่าพิก้าของกล่อง	16
🌐 (เปลี่ยนภาษาที่แสดง)	ท่านสามารถเปลี่ยนภาษาที่ใช้สำหรับการแสดงผลบนหน้าจอและข้อความผิดพลาดจากภาษาอังกฤษเป็นภาษาอื่น	—
📺 (ปรับความสว่างหน้าจอ)	ท่านสามารถปรับความสว่างและลดหมกมึนสีของจอภาพ การปรับลดหมกมึนสีจะมีผลต่อการแสดงจอภาพขณะเปิดดูภาพเท่านั้น ใช้ \triangleleft \triangleleft เพื่อเลื่อนแถบสีไปที่ 📺 (ลดหมกมึนสี) หรือ ✨ (ความสว่าง) และ \triangleup \triangleup เพื่อปรับค่า กดปุ่ม INFO เพื่อสลับการแสดงผลบนจอภาพระหว่าง [Natural] และ [Vivid]	
📺 ภาพบันทึก	เลือกว่าจะแสดงภาพทันทีหลังถ่ายภาพหรือไม่และแสดงนานเท่าใด ตัวเลือกนี้มีประโยชน์สำหรับการตรวจสอบภาพที่เพิ่งถ่ายไปอย่างรวดเร็ว เมื่อกดปุ่มรีโมทเครื่องครั้งหนึ่งขณะตรวจสอบภาพ ท่านจะสามารถสลับการถ่ายภาพได้ทันที [0.3วินาที]–[20วินาที]: เลือกจำนวนวินาทีที่จะแสดงแต่ละภาพ [ปิด]: ภาพที่บันทึกไปยังการจะไม่แสดงบนหน้าจอ [Auto▶]: แสดงภาพที่กำลังบันทึก แล้วสลับเป็นโหมดดูภาพ ตัวเลือกนี้มีประโยชน์สำหรับการลบภาพหลังจากที่ตรวจสอบแล้ว	—
การตั้งค่า Wi-Fi	ตั้งค่ากล่องให้เชื่อมต่อกับสมาร์ตโฟนด้วยการเชื่อมต่อ LAN ไร้สาย โดยใช้ฟังก์ชันไร้สายในกล่อง	107
📺 เมนูแสดงภาพ	เลือกว่าจะแสดงเมนูกำหนดเองหรือไม่	—
🔒 เพรินแวร์	เวอร์ชันเพรินแวร์ผลิตภัณฑ์ของท่านจะแสดงบนหน้าจอ เมื่อท่านสอบถามข้อมูลเกี่ยวกับกล่องของท่านหรืออุปกรณ์เสริม หรือเมื่อท่านต้องการดาวน์โหลดซอฟต์แวร์ ท่านจะต้องระบุเวอร์ชันของผลิตภัณฑ์ที่กำลังใช้อยู่	—

7 (แสดงผู้ปกครอง) ฟังก์ชันผู้ปกครอง

การใช้งานเมนูกำหนดเอง

สามารถกำหนดการตั้งค่ากล้องได้โดยใช้ เมนูกำหนดเอง

เมนูกำหนดเอง

- AF/MF (หน้า 89)
- ปุ่ม/หมุน (หน้า 90)
- กดถ่าย/ (หน้า 90)
- Disp//PC (หน้า 91)
- Exp//ISO (หน้า 92)
- ตั้งค่าเอง (หน้า 93)
- /ส/WB (หน้า 94)
- บันทึก/ลบ (หน้า 95)
- ภาพเคลื่อนไหว (หน้า 96)
- EVF ในตัว (หน้า 96)
- ยูดิลิตี้ (หน้า 97)



AF/MF

MENU → →

ตัวเลือก	คำอธิบาย	
AF โหมด	เลือก AF โหมด ซึ่งเหมือนกับการตั้งค่า Live Control ท่านสามารถตั้งวิธีการโฟกัสแยกกันสำหรับโหมดภาพนิ่งและโหมด	72
AF ตลอดเวลา	หากเลือก [เปิด] ไว้ กล้องจะโฟกัสอย่างต่อเนื่องแม้เมื่อไม่ได้กดปุ่มชัตเตอร์ลงครึ่งหนึ่ง ใช้งานไม่ได้เมื่อใช้เลนส์ระบบ Four Thirds	—
AEL/AFL	กำหนดค่าลือค AF และ AE	97
รีเซ็ตเลนส์	เมื่อตั้งไว้ที่ [เปิด] โฟกัสของเลนส์ (ระยะอนันต์) จะถูกตั้งค่าใหม่ทุกครั้งทีปิดสวิตช์กล้อง โฟกัสของเลนส์เพาเวอร์ซูมจะถูกตั้งค่าใหม่ด้วยเช่นกัน	—
โฟกัส BULB/TIME	โดยปกติ โฟกัสจะลือคระหว่างการเปิดรับแสงเมื่อเลือก ปรับโฟกัสเอง (MF) ไว้ เลือก [เปิด] เพื่อให้สามารถทำการโฟกัสด้วยวงแหวนปรับโฟกัส	—
วงแหวนโฟกัส	ท่านสามารถกำหนดว่าจะให้เลนส์ปรับตามจุดโฟกัสอย่างไร โดยเลือกทิศทางการหมุนของวงแหวนปรับโฟกัส	—
MF ช่วยปรับ	เมื่อตั้งค่าไปที่ [เปิด] ท่านสามารถสลับเป็นซูมภาพหรือที่คักในโหมดปรับโฟกัสเองโดยอัตโนมัติโดยหมุนวงแหวนปรับโฟกัส	98
[]ตั้งค่าปกติ	เลือกตำแหน่งเป้า AF ที่จะจัดเก็บเป็นตำแหน่งหลัก [HP] จะปรากฏขึ้นในหน้าจอแสดงการเลือกเป้า AF ขณะที่ท่านเลือกตำแหน่งหลัก	—

7

คู่มือฉบับพกพา (เฉพาะหน้าเมนูกำหนดเอง)

ตัวเลือก	คำอธิบาย																																			
HDMI	[HDMI Out]: การเลือกรูปแบบสัญญาณวิดีโอดิจิตอลสำหรับเชื่อมต่อกับทีวีด้วยสาย HDMI [ควบคุมHDMI]: เลือก [เปิด] เพื่อให้สามารถส่งงานกล้องด้วยรีโมทสำหรับทีวีที่รองรับการควบคุม HDMI	101																																		
วิดีโอเอาท์	เลือกมาตรฐานวิดีโอ ([NTSC] หรือ [PAL]) ที่ใช้ในประเทศหรือภูมิภาคของท่าน	101																																		
/ตั้งค่าความคม	เลือกการควบคุมที่แสดงในโหมดถ่ายภาพแต่ละโหมด <table border="1" style="margin-left: 20px;"> <thead> <tr> <th rowspan="2">การควบคุม</th> <th colspan="4">โหมดถ่ายภาพ</th> </tr> <tr> <th>P/A/S/M</th> <th>AUTO</th> <th>ART</th> <th>SCN</th> </tr> </thead> <tbody> <tr> <td>Live Control (หน้า 31)</td> <td>✓</td> <td>✓</td> <td>✓</td> <td>✓</td> </tr> <tr> <td>Live SCP (หน้า 104)</td> <td>✓</td> <td>✓</td> <td>✓</td> <td>✓</td> </tr> <tr> <td>Live Guide (หน้า 29)</td> <td>-</td> <td>✓</td> <td>-</td> <td>-</td> </tr> <tr> <td>เมนูภาพพิเศษ</td> <td>-</td> <td>-</td> <td>✓</td> <td>-</td> </tr> <tr> <td>เมนู Scene</td> <td>-</td> <td>-</td> <td>-</td> <td>✓</td> </tr> </tbody> </table>	การควบคุม	โหมดถ่ายภาพ				P/A/S/M	AUTO	ART	SCN	Live Control (หน้า 31)	✓	✓	✓	✓	Live SCP (หน้า 104)	✓	✓	✓	✓	Live Guide (หน้า 29)	-	✓	-	-	เมนูภาพพิเศษ	-	-	✓	-	เมนู Scene	-	-	-	✓	103
การควบคุม	โหมดถ่ายภาพ																																			
	P/A/S/M	AUTO	ART	SCN																																
Live Control (หน้า 31)	✓	✓	✓	✓																																
Live SCP (หน้า 104)	✓	✓	✓	✓																																
Live Guide (หน้า 29)	-	✓	-	-																																
เมนูภาพพิเศษ	-	-	✓	-																																
เมนู Scene	-	-	-	✓																																
/ตั้งค่าคำแนะนำ	เลือกข้อมูลที่จะแสดงเมื่อกดปุ่ม INFO [▶] คำแนะนำ: เลือกข้อมูลที่จะแสดงในการดูภาพเต็มเฟรม [LV-Info]: เลือกข้อมูลจะแสดงเมื่อกล้องอยู่ในโหมดถ่ายภาพ [☒] การตั้งค่า: เลือกข้อมูลที่จะแสดงในการดูภาพแบบดัชนี/บนปฏิทิน	105, 106																																		
แสดงเส้นตาราง	เลือก [☒], [☒], [☒], [☒] หรือ [☒] เพื่อแสดงเส้นตารางบนจอภาพ	—																																		
ตั้งค่าโหมดภาพ	แสดงเฉพาะโหมดภาพหนึ่งที่เลือกเท่านั้นเมื่อเลือกโหมดภาพหนึ่งไว้	—																																		
การตั้งค่าฮิสโตแกรม	[ไฮไลต์]: เลือกขอบเขตด้านล่างสำหรับการแสดงแสงจ้า [เงา]: เลือกขอบเขตด้านบนสำหรับการแสดงเงามืด	105																																		
คำแนะนำโหมด	เลือก [ปิด] เพื่อไม่ให้แสดงวิธีใช้สำหรับโหมดที่เลือกเมื่อเลื่อนปุ่มหมุนปรับโหมดไปที่การตั้งค่าใหม่	17																																		
Live View Boost	หากเลือก [เปิด] ไว้ กล้องจะให้ความสำคัญกับการทำให้ภาพมองเห็นชัดเจน แต่จะมองไม่เห็นการชดเชยแสงของเอฟเฟกต์และการตั้งค่าอื่นๆ ในจอภาพ	—																																		
จำนวนเฟรม	เลือก [สูง] เพื่อลดระยะเวลาการรอของเฟรม อย่างไรก็ตาม คุณภาพของภาพอาจลดลง	—																																		
โหมดภาพพิเศษ LV	[mode1]: ฟิลเตอร์เอฟเฟกต์แสดงขึ้นตลอดเวลา [mode2]: ฟิลเตอร์เอฟเฟกต์ไม่ปรากฏขึ้นบนจอภาพขณะกดปุ่มชัตเตอร์ลงครึ่งหนึ่ง เลือกหากต้องการการแสดงผลที่ราบรื่น	—																																		
ลดภาพกะพริบ	ลดผลของแสงรบกวนภายใต้แสงสว่างบางชนิด รวมทั้งหลอดฟลูออโรสเซนซ์ เมื่อแสงรบกวนไม่ลดลงด้วยการตั้งค่า [ชัตโน้มนัด] ให้ตั้งค่าไปที่ [50Hz] หรือ [60Hz] ตามความถี่กระแสไฟฟ้าในภูมิภาคที่มีการใช้งานกล้อง	—																																		

Disp/●)/PC

MENU → % →

ตัวเลือก	คำอธิบาย	
โหมดขมายภาพ LV	[mode1]: การซูมถูกยกเลิกเมื่อกดปุ่มชัตเตอร์ลงครึ่งหนึ่ง [mode2]: การซูมไม่ถูกยกเลิกเมื่อกดปุ่มชัตเตอร์ลงครึ่งหนึ่ง	53
การตั้งค่าพีดกั๊ก	ท่านสามารถสลับการเน้นสีขอบภาพระหว่างขาวกับดำ	—
ไฟจอ LCD	หากไม่มีการดำเนินการใดๆ ในระยะเวลาที่กำหนด แสงพื้นหลังจะหรือดับเพื่อประหยัดพลังงานแบตเตอรี่ แสงพื้นหลังจะไม่หรือดับหากเลือก [Hold] ไว้	—
Sleep	กล้องจะเข้าสู่โหมดหลับ (ประหยัดพลังงาน) หากไม่มีการดำเนินการใดๆ ในระยะเวลาที่กำหนด สามารถเปิดใช้งานกล้องอีกครั้งด้วยการกดปุ่มชัตเตอร์ลงครึ่งหนึ่ง	—
ปิดกล้องอัตโนมัติ	ตั้งให้กล้องปิดสวิตช์การทำงานหลังระยะเวลาที่กำหนดไว้	—
●) (เสียงบีบ)	เมื่อตั้งค่าไปที่ [ปิด] ท่านสามารถปิดเสียงบีบที่ตั้งขึ้นขณะลือคไฟกัสด้วยการกดปุ่มชัตเตอร์	—
โหมด USB	เลือกโหมดสำหรับเชื่อมต่อกล้องกับคอมพิวเตอร์หรือเครื่องพิมพ์เลือก [อัตโนมัติ] เพื่อแสดงตัวเลือกโหมด USB ทุกครั้งลือคเชื่อมต่อ	—
การตั้งค่ามัลติฟังก์ชัน	เลือกว่าจะแสดงฟังก์ชันที่สามารถกำหนดให้กับปุ่มมัลติฟังก์ชันในเมนูหรือไม่ฟังก์ชันหารายการที่สามารถแสดงได้ คือ [สร้างสี], [ISO/WB], [WB/ISO], [ขยาย] และ [มุมมองภาพ] [ควบคุมแสงจาละเงามืด] จะแสดงขึ้นตลอดเวลา	23

Exp/ISO

MENU → % →

ตัวเลือก	คำอธิบาย	
ระดับค่า EV	เลือกขนาดการเพิ่มขึ้นที่จะใช้เมื่อเลือกความเร็วชัตเตอร์ ค่าเปิดหน้ากล้อง ชดเชยแสง และตัวแปรแสงอื่นๆ	—
ลดนอยส์	ฟังก์ชันนี้ลดจุดรบกวนที่เกิดขึ้นขณะเปิดหน้ากล้องนานๆ [อัตโนมัติ]: กล้องจะทำการลดจุดรบกวนที่ความเร็วชัตเตอร์ช้า หรือเมื่ออุณหภูมิภายในกล้องเพิ่มสูงขึ้น [เปิด]: ลดจุดรบกวนทุกภาพที่ถ่าย [ปิด]: ปิดการลดจุดรบกวน • การลดจุดรบกวนต้องใช้เวลาเป็นสองเท่าสำหรับการบันทึกภาพ • การลดจุดรบกวนถูกปิดอัตโนมัติระหว่างการถ่ายภาพต่อเนื่อง • ฟังก์ชันนี้อาจไม่ทำงานอย่างมีประสิทธิภาพในบางสภาวะการถ่ายภาพหรือกับวัตถุบางชนิด	43
พิวเตอร์นอยส์	เลือกจำนวนการลดจุดรบกวนเมื่อตั้งความไวแสง ISO ไว้ที่สูง	—
ISO	ตั้งค่าความไวแสง ISO	73
ระดับ ISO	เลือกการเพิ่มขึ้นที่มีสำหรับการเลือกความไวแสง ISO	—

ตัวเลือก	คำอธิบาย	
เซ็ท ISO อัตโนมัติ	เลือกขีดจำกัดบนและค่าเริ่มต้นที่จะใช้สำหรับความไวแสง ISO เมื่อเลือก [อัตโนมัติ] ไวสำหรับ ISO [ค่าสูงสุด]: เลือกขีดจำกัดบนสำหรับการเลือกความไวแสง ISO อัตโนมัติ [ค่าตั้งต้น]: เลือกค่าเริ่มต้นสำหรับการเลือกความไวแสง ISO อัตโนมัติ	—
ISO อัตโนมัติ	เลือกโหมดถ่ายภาพซึ่งมีความไวแสง ISO [อัตโนมัติ] [P/A/S]: การเลือกความไวแสง ISO อัตโนมัติมีอยู่ในทุกโหมด ยกเว้น M ความไวแสง ISO กำหนดไว้ที่ ISO200 ในโหมด M [ทั้งหมด]: การเลือกความไวแสง ISO อัตโนมัติมีอยู่ในทุกโหมด	—
วัดค่า	เลือกโหมดวัดแสงตามฉาก	71
AEL วัดค่า	เลือกวิธีการวัดแสงที่จะใช้สำหรับล็ค AE (หน้า 97) [อัตโนมัติ]: ใช้วิธีการวัดแสงที่เลือกอยู่ในปัจจุบัน	—
ตั้งเวลาถ่าย BULB/ TIME	เลือกระดับแสงสูงสุดสำหรับการถ่ายภาพโดยเปิดหน้ากล้องนาน และกำหนดเวลา	—
จอภาพ BULB/ TIME	ตั้งค่าความสว่างของจอภาพเมื่อมีการใช้งาน [BULB] [TIME] หรือ [COMP]	—
Live BULB	เลือกช่วงเวลาแสดงภาพระหว่างการถ่ายภาพ มีข้อจำกัดบางประการ ความถี่จะลดลงที่ความไวแสง ISO สูง เลือก [ปิด] เพื่อปิดใช้งานการแสดงผล และที่จอภาพหรือกดปุ่มชัตเตอร์ลงครึ่งหนึ่งเพื่อรีเฟรชการแสดงผล	—
Live TIME		—
ป้องกันการสั่น[*]	เลือกการหน่วงเวลาระหว่างการกดปุ่มชัตเตอร์และการสั่นชัตเตอร์ ซึ่งจะช่วยลดอาการกลองสั่นที่เกิดจากการสั่นสะเทือน คุณสมบัตินี้มีประโยชน์ในสถานการณ์ต่างๆ เช่น การถ่ายภาพด้วยกล้องจุลทรรศน์และการถ่ายภาพดวงดาวและวัตถุในอากาศ และยังมีประโยชน์สำหรับการถ่ายภาพต่อเนื่อง (หน้า 65) และถ่ายภาพด้วยระบบตั้งเวลา (หน้า 65)	—
การตั้งค่าคอมโพสิต	ตั้งค่าเวลาการเปิดรับแสงเพื่อใช้อ้างอิงในการถ่ายภาพคอมโพสิต (หน้า 42)	—

ตั้งค่าเอง

ตัวเลือก	คำอธิบาย	
X-Sync.	เลือกความเร็วชัตเตอร์ที่จะใช้เมื่อยิงแฟลช	106
ค่าช้าสุด	เลือกความเร็วชัตเตอร์ที่ช้าที่สุดที่มีเมื่อใช้แฟลช	106
[52]+[52]	เมื่อตั้งไว้ที่ [เปิด] ตัวเลือกนี้จะเพิ่มไปยังค่าชดเชยแสง และกล้องจะทำการควบคุมความเข้มแสงแฟลช	50, 70

ตัวเลือก	คำอธิบาย		
ตั้งค่า 	ท่านสามารถเลือกโหมดคุณภาพของภาพ JPEG จากการผสมผสานขนาดภาพสามขนาดและอัตราการบีบอัดสี่ขนาด 1) ใช้ เพื่อเลือก ([:1] - [:4]) รวมกัน และใช้ เพื่อเปลี่ยน 2) กด	 ขนาดภาพ อัตราการบีบอัด	67
นับพิกเซล	เลือกจำนวนพิกเซลสำหรับ []- และ []-ขนาดภาพ 1) เลือก [] หรือ [] แล้วกด 2) เลือกจำนวนพิกเซลแล้วกด		67
ชดเชยเงาแสง	เลือก [] เพื่อแก้ไขขอบดำของภาพตามประเภทเลนส์ <ul style="list-style-type: none"> ชดเชยแสงใช้งานไม่ได้กับเลนส์เทเลคอนเวอร์เตอร์หรือทอมาโคร อาจปรากฏจุดรบกวนที่ขอบภาพถ่ายด้วยความไวแสง ISO สูง 	—	—
WB	ตั้งค่าสมดุลแสงขาว ซึ่งเหมือนกับการตั้งค่า Live Control ท่านยังสามารถปรับละเอียดสมดุลแสงขาวสำหรับแต่ละโหมดได้ด้วย ท่านยังสามารถทำการปรับละเอียดได้โดยใช้การชดเชยสมดุลแสงขาวในแผงควบคุมพิเศษ (หน้า 24)	—	63
ทั้งหมด	[ตั้งทั้งหมด]: ใช้การชดเชยสมดุลแสงขาวเดียวกันสำหรับทุกโหมด ยกเว้น [CWB] [ลบค่าทั้งหมด]: ตั้งค่าสมดุลแสงขาวสำหรับทุกโหมดเป็น 0 ยกเว้น [CWB]	—	—
WB AUTO ใช้แสงสีอุ่น	เลือก [] เพื่อจัดสี "อบอุ่น" ออกจากภาพที่ถ่ายได้แสงหลอดไฟฟ้า	—	—
+WB	ปรับสมดุลแสงขาวสำหรับใช้ร่วมกับแฟลช	—	—
สีซีเปีย	ท่านสามารถเลือกได้ว่าจะสร้างสีอย่างโรบนจภาพหรือเครื่องพิมพ์	—	—

ตัวเลือก	คำอธิบาย	👉
ลบเร็ว	หากเลือก [เปิด] ไว้ เมื่อกดปุ่ม 📄 ในระหว่างการแสดงภาพที่ถ่าย ภาพปัจจุบันจะถูกลบทันที	—
ลบภาพ RAW+JPEG	เลือกการดำเนินการเมื่อภาพถ่ายที่บันทึกด้วยการตั้งค่า RAW+JPEG ถูกลบในการดูภาพแบบเฟรมเดียว (หน้า 34) [JPEG]: ลบสำเนาภาพ JPEG เท่านั้น [RAW]: ลบสำเนาภาพ RAW เท่านั้น [RAW+JPEG]: ลบสำเนาภาพทั้งสองแบบ • ทั้งสำเนาภาพ RAW และ JPEG จะถูกลบเมื่อภาพที่เลือกถูกลบ หรือเมื่อเลือก [ลบทั้งหมด] (หน้า 75) ไว้	67
ชื่อไฟล์	[อัตโนมัติ]: แม้เมื่อใส่การ์ดอันใหม่ หมายเลขไฟล์จะยังคงอยู่จากการดอันก่อนหน้า หมายเลขไฟล์จะเรียงต่อจากหมายเลขสุดท้ายที่ใช้ หรือจากหมายเลขสูงสุดที่มีอยู่ในการด [รีเซ็ต]: เมื่อทานใส่การ์ดอันใหม่ หมายเลขไฟล์เดือร์จะเริ่มที่ 100 และชื่อไฟล์จะเริ่มที่ 0001 ถ้าใส่การ์ดที่มีภาพอยู่ด้วย หมายเลขไฟล์จะเริ่มที่หมายเลขถัดจากหมายเลขไฟล์สูงสุดในการด	—
แก้ไขชื่อไฟล์	เลือกว่าจะตั้งชื่อไฟล์อย่างไรโดยแก้ไขส่วนของชื่อไฟล์ที่เน้นเป็นสีเทาด้านล่าง sRGB: Pmdd0000.jpg _____ Pmdd Adobe RGB: _mdd0000.jpg _____ mdd	—
ตั้งลำดับ	เลือกการเลือกเริ่มต้น ([ใช่] หรือ [ไม่]) สำหรับกล่องโต้ตอบการยืนยัน	—
การตั้ง dpi	เลือกความละเอียดการพิมพ์	—
ตั้งคำลิขสิทธิ์*	ใส่ชื่อผู้ถ่ายและผู้ถือลิขสิทธิ์ลงบนภาพถ่ายใหม่ ชื่อสามารถมีความยาวได้สูงสุด 63 ตัวอักษร [ข้อมูลลิขสิทธิ์]: เลือก [เปิด] เพื่อใส่ชื่อผู้ถ่ายและผู้ถือลิขสิทธิ์ในข้อมูล Exif สำหรับภาพถ่ายใหม่ [ชื่อศิลปิน]: ใส่ชื่อของผู้ถ่าย [ชื่อลิขสิทธิ์]: ใส่ชื่อของผู้ถือลิขสิทธิ์ <div style="border: 1px solid gray; padding: 10px;"> <p>1) เลือกตัวอักษร ① แล้วกด ☑ เพื่อเพิ่มตัวอักษรที่เลือกไปยังชื่อ ②</p> <p>2) ทำซ้ำขั้นตอน 1 เพื่อใส่ชื่อให้เสร็จ จากนั้นเลือก [END] แล้วกด ☑</p> <ul style="list-style-type: none"> หากต้องการลบตัวอักษร กดปุ่ม INFO เพื่อวางเคอร์เซอร์ในบริเวณชื่อ ② เลือกตัวอักษร แล้วกด 📄 </div> 	—

* OLYMPUS ไม่รับผิดชอบต่อความเสียหายที่เกิดจากข้อผิดพลาดเกี่ยวกับการใช้งาน [ตั้งคำลิขสิทธิ์] ใช้งานด้วยความเสี่ยงของท่านเอง

ภาพเคลื่อนไหว

MENU → ☰ → 📷

ตัวเลือก	คำอธิบาย	📄
โหมด	เลือกโหมดบันทึกภาพเคลื่อนไหว สามารถเลือกตัวเลือกนี้ได้โดยใช้ Live Control	66
ภาพเคลื่อนไหว	เลือก [ปิด] เพื่อบันทึกภาพเคลื่อนไหวแบบไร้เสียง สามารถเลือกตัวเลือกนี้ได้โดยใช้ Live Control	73
เอฟเฟกต์ภาพเคลื่อนไหว	เลือก [เปิด] เพื่อเปิดใช้งานเอฟเฟกต์ภาพเคลื่อนไหวในโหมด	43
ลดเสียงลม	ลดเสียงลมรบกวนระหว่างการบันทึก	—
ระดับเสียงบันทึก	เลือกความไวของไมโครโฟนภายในกล้อง ปรับความไวโดยใช้ปุ่มหมุนด้านหลังหรือ ▲ ▼ ขณะตรวจสอบระดับเสียงสูงสุดที่ไมโครโฟนเลือกในช่วงสองสามวินาทีที่ผ่านมา	—
โหมดภาพเคลื่อนไหว+ภาพนิ่ง	เลือกวิธีถ่ายภาพระหว่างการบันทึกภาพเคลื่อนไหว [mode1]: ถ่ายภาพระหว่างบันทึกภาพเคลื่อนไหวโดยไม่หยุดบันทึก [mode2]: หยุดบันทึกเพื่อถ่ายภาพนิ่ง การบันทึกภาพเคลื่อนไหวจะเริ่มขึ้นหลังถ่ายภาพแล้ว	22, 27

7

EVF ในตัว

MENU → ☰ → 📷

ตัวเลือก	คำอธิบาย	📄
รูปแบบ EVF ในตัว	เลือกรูปแบบการแสดงผลช่องมองภาพ	—
ตั้งค่าคำแนะนำ*	สามารถใช้ช่องมองภาพแสดงฮิสโตแกรมรวมทั้งแสงสว่างจ้าและเงามืด ได้เช่นเดียวกับจอภาพ	—
แสดงเส้นตาราง*	แสดงเส้นกรอบในช่องมองภาพ เลือกจาก [], [], [], [] และ []	—
เปลี่ยนเป็น EVF อัตโนมัติ	ถ้าเลือก [ปิด] วิว ช่องมองภาพจะไม่เปิดเมื่อท่านมองเข้าไปยังช่องมองภาพ ไข่มุม O เพื่อสลับการแสดงผล	—
ปรับ EVF	ปรับความสว่างและโทนสีของช่องมองภาพ ความสว่างจะปรับโดยอัตโนมัติเมื่อตั้ง [ความสว่าง EVF อัตโนมัติ] ไว้ที่ [เปิด]	—
กดชัตเตอร์ครึ่งหนึ่ง*	ถ้าตั้งไว้ที่ [ปิด] แถบวัดระดับจะไม่แสดงขึ้นเมื่อกดปุ่มชัตเตอร์ลงครึ่งหนึ่ง	—

* จะมีผลเมื่อตั้ง [รูปแบบ EVF ในตัว] ไว้ที่ [รูปแบบ 1] หรือ [รูปแบบ 2]

ตัวเลือก	คำอธิบาย	📷
พิกเซลแมมบิ่ง	ระบบพิกเซลแมมบิ่ง ช่วยให้กล้องสามารถตรวจสอบและปรับอุปกรณ์รับภาพและฟังก์ชันประมวลผลภาพ	137
ปรับค่ารับแสง	ปรับระดับแสงที่ดีที่สุดแยกกันสำหรับโหมดวัดแสงแต่ละโหมด • การทำเช่นนี้จะลดจำนวนตัวเลือกการชดเชยแสงที่ใช้งานได้ในทิศทางที่เลือก • จมอมไม่เห็นผลลัพธ์ในจอภาพ หากต้องการปรับระดับแสงแบบธรรมดา ให้ทำการชดเชยแสง (หน้า 50)	—
📷 ระดับการเตือน	เลือกระดับเบตเตอร์ที่จะให้เครื่องหมายเตือน 📷 แสดงบนหน้าจอ	15
ฟังก์ชันการปรับ	ท่านสามารถปรับมุมของแถบวัดระดับ [รีเซ็ต]: รีเซ็ตค่าที่ปรับให้กลับคืนสู่ค่าเริ่มต้น [ปรับ]: ตั้งค่าการวางแนวกล้องปัจจุบันเป็นตำแหน่ง 0	—
ตั้งค่าหน้าจอสั่นผึ่ส	เปิดใช้งานทัชสกรีน เลือก [ปิด] ปิดใช้งานทัชสกรีน	—
Eye-Fi*	เปิดหรือปิดใช้งานการอัปโหลดเมื่อใช้การ์ด Eye-Fi แสดงขึ้นเมื่อเสียบการ์ด Eye-Fi	—
ความเร็วซุมอิเล็กทรอนิกส์	ท่านสามารถเปลี่ยนความเร็วในการซุมที่ใช้ได้เมื่อใช้งานเลนส์เพาเวอร์ซุม (ED 14-42mm f3.5-5.6 EZ) พร้อมกับแหวนปรับซุม	122

* โปรดใช้งานภายใต้กฎข้อบังคับในแต่ละท้องถิ่น เมื่อโดยสารเครื่องบินหรืออยู่ในสถานที่อื่น ๆ ซึ่งห้ามการใช้อุปกรณ์ไร้สาย ให้ออกจากรถ Eye-Fi ออกจากกล้อง หรือเลือก [ปิด] สำหรับ [Eye-Fi] กล้องรุ่นนี้ไม่รองรับโหมด Eye-Fi "ที่ไม่จำกัดหน่วยความจำ"

AEL/AFL

MENU → 📷 → 📷 → [AEL/AFL]

สามารถปรับโฟกัสอัตโนมัติและวัดแสงได้โดยกดปุ่มซึ่งกำหนด AEL/AFL ไว้ เลือกโหมดสำหรับโหมดโฟกัสแต่ละโหมด



AEL/AFL



โหมด		ฟังก์ชันปุ่มชัตเตอร์				ปุ่มฟังก์ชัน	
		กดครึ่งหนึ่ง		กดจนสุด		เมื่อกด AEL/AFL ดังไว้	
		โฟกัส	ระดับแสง	โฟกัส	ระดับแสง	โฟกัส	ระดับแสง
S-AF	mode1	S-AF	ถูกล็อค	—	—	—	ถูกล็อค
	mode2	S-AF	—	—	ถูกล็อค	—	ถูกล็อค
	mode3	—	ถูกล็อค	—	—	S-AF	—
C-AF	mode1	C-AF เริ่มต้น	ถูกล็อค	ถูกล็อค	—	—	ถูกล็อค
	mode2	C-AF เริ่มต้น	—	ถูกล็อค	ถูกล็อค	—	ถูกล็อค
	mode3	—	ถูกล็อค	ถูกล็อค	—	C-AF เริ่มต้น	—
	mode4	—	—	ถูกล็อค	ถูกล็อค	C-AF เริ่มต้น	—
MF	mode1	—	ถูกล็อค	—	—	—	ถูกล็อค
	mode2	—	—	—	ถูกล็อค	—	ถูกล็อค
	mode3	—	ถูกล็อค	—	—	S-AF	—

7 (แสดงบนหน้าจอ) ฟังก์ชันปุ่มชัตเตอร์

MF ช่วยปรับ

MENU →  →  → [MF ช่วยปรับ]

นี่คือฟังก์ชันช่วยโฟกัสสำหรับ MF เมื่อหมุนวงแหวนปรับโฟกัส ขอบของวัตถุจะมีการปรับให้ชัดขึ้นหรือบางส่วนของหน้าจอแสดงผลจะขยายใหญ่ขึ้น เมื่อท่านหยุดใช้งานวงแหวนปรับโฟกัส หน้าจอจะกลับสู่หน้าจอเริ่มแรก

ขยาย	ขยายส่วนของหน้าจอ สามารถตั้งค่าส่วนที่จะขยายไว้ล่วงหน้าโดยใช้เป้า AF  [AF พื้นที่] (หน้า 51)
พืดกึ่ง	แสดงเส้นขอบที่กำหนดไว้ชัดเจนด้วยการปรับเน้นขอบภาพ ท่านสามารถเลือกสีสำหรับการปรับเน้น  [การตั้งค่าพืดกึ่ง] (หน้า 92)

หมายเหตุ

- สามารถแสดง [ขยาย] และ [พืดกึ่ง] โดยใช้ปุ่ม จอแสดงผลจะเปลี่ยนไปทุกครั้งทีกดปุ่ม กำหนดฟังก์ชันการเปลี่ยนให้กับปุ่มใดปุ่มหนึ่งล่วงหน้าโดยใช้ [ฟังก์ชันปุ่ม] (หน้า 99)

ข้อควรระวัง

- เมื่อกำลังใช้งานพืดกึ่ง ขอบของวัตถุขนาดเล็กจะมีแนวโน้มถูกปรับให้ชัดขึ้นมาก ไม่มีการรับรองความแม่นยำในการโฟกัส





ฟังก์ชันปุ่ม

MENU →  →  → [ฟังก์ชันปุ่ม]

ดูตารางด้านล่างสำหรับฟังก์ชันที่สามารถกำหนดได้ ตัวเลือกที่ใช้งานได้แตกต่างกันไปในแต่ละปุ่ม



ฟังก์ชันของปุ่ม

[Fn] ฟังก์ชัน / [Fn2] ฟังก์ชัน / [Fn] ฟังก์ชัน*1 / [D] ฟังก์ชัน / [V] ฟังก์ชัน / [C] ฟังก์ชัน / ([ฟังก์ชันโดยตรง]*2 / [F*])*(3) / [L-Fn] ฟังก์ชัน)*4

*1 ใช้งานไม่ได้ในโหมด *2 กำหนดฟังก์ชันในแต่ละ   

*3 เลือกเข้า AF

*4 เลือกฟังก์ชันที่กำหนดให้กับปุ่มบนเลนส์บางตัว

	ปรับขนาดเขยแส
	ปรับความไวแสง ISO โดยใช้ปุ่มหมุนด้านหน้า และสมดุลแสงขาวโดยใช้ปุ่มหมุนด้านหลัง
	ปรับสมดุลแสงขาวโดยใช้ปุ่มหมุนด้านหน้า และความไวแสง ISO โดยใช้ปุ่มหมุนด้านหลัง
AEL/AFL	ลือค AE หรือลือค AF ฟังก์ชันจะเปลี่ยนตามการตั้งค้ำ [AEL/AFL] เมือเลือก AEL กดปุ่มหนึ่งครั้งเพื่อลือคระดับแสงและแสดง [AEL] บนจอลภาพ กดปุ่มอีกครั้งเพือยกเลือการลือค
 REC	กดปุ่มเพือบันทึกภาพเคลือนไหว
 (ตรวจสอบภาพ)	ค้ำเบือคหน้ากอลังจะถูกปรับเป็นค้ำที่เลือกไว้เมือกดปุ่ม
 (สมดุลแสงขาว One-touch)	กอลังวัดสมดุลแสงขาวเมือกดปุ่ม (หน้า 64)
[F*] (บริเวณ AF)	เลือกเข้า AF
[F*] ค้ำแห่งปกคิ	การกดปุ่มจะเป็นการเลือกค้ำแห่งเข้า AF ที่จับเก็บด้วย [F*]ตั้งค้ำปกติ (หน้า 89) ค้ำแห่งเข้า AF หลัคจะบงบอกด้วยไอคอง [HP] กดปุ่มอีกครั้งเพือกลับสู่โหมดเข้า AF หากปิดสวิตชกอลังขงและเลือกค้ำแห่งหลักไว้ ค้ำแห่งหลักจะถูกตั้งค้ำใหม่
MF	กดปุ่มเพือเลือกโหมดปรับโฟกัสเอง กดปุ่มอีกครั้งเพือเรียกคินโหมด AF ที่เลือกไว้ก่อนหน้า
RAW 	กดปุ่มเพือสลับระหว้างโหมดบันทึก JPEG และ RAW+JPEG
 TEST (ทดสอบภาพโดยโมบ้นทิก)	ภาพที่ถ้ำยขงกดปุ่มจะแสดงบนจอลภาพแต่ไม่ได้บันทึกกอลังการหน่วยความจำ
Myset1 – Myset4	สลับระหว้างการตั้งค้ำ Mysets ที่บันทึกไว้ขงกดปุ่ม กดปุ่มอีกครั้งเพือย้อนกลับ

การดูภาพจากกล้องบนทีวี

MENU → → → [HDMI], [รีดโอเอาท์]

ใช้สายที่แยกจำหน่ายกับกล้องเพื่อดูภาพที่บันทึกไว้บนทีวีของท่าน เชื่อมต่อกล้องกับทีวี HD ด้วยสาย HDMI เพื่อดูภาพคุณภาพสูงบนจอทีวี เมื่อเชื่อมต่อทีวีโดยใช้สาย AV อันดับแรกให้ตั้งค่า [รีดโอเอาท์] ของกล้อง (หน้า 91)

สาย AV (อุปกรณ์เสริม: CB-AVC3)
(ต่อไปยังช่องต่อสัญญาณวิดีโอเอาต์
(สีเหลือง) และช่องต่อสัญญาณเสียงเข้า
(สีขาว) ของทีวี)



สาย HDMI
(เชื่อมต่อกับขั้วต่อ HDMI บนทีวี)

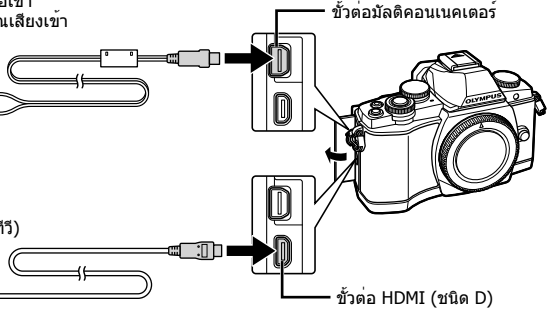

1 เชื่อมต่อทีวีและกล้อง แล้วสลับสัญญาณเข้าของทีวี

- จอภาพของกล้องจะดับลงเมื่อเชื่อมต่อสายเคเบิล
- กดปุ่ม เมื่อเชื่อมต่อด้วยสาย AV

ข้อควรระวัง

- สำหรับรายละเอียดเกี่ยวกับการเปลี่ยนแปลงแหล่งสัญญาณเข้าของทีวี โปรดดูคู่มือการใช้งานของทีวี
- ภาพและข้อมูลที่แสดงอาจถูกตัดขอบ ทั้งนี้ขึ้นอยู่กับวิธีการตั้งค่าทีวี
- หากเชื่อมต่อกล้องโดยใช้ทั้งสาย AV และ HDMI กล้องจะกำหนดความสำคัญให้กับสาย HDMI
- หากเชื่อมต่อกล้องด้วยสาย HDMI ท่านจะสามารถเลือกประเภทสัญญาณวิดีโอดิจิทัล เลือกรูปแบบที่ตรงกับรูปแบบสัญญาณเข้าที่เลือกด้วยทีวี

1080i	ให้ความสำคัญกับสัญญาณออก 1080i HDMI
720p	ให้ความสำคัญกับสัญญาณออก 720p HDMI
480p/576p	สัญญาณออก 480p/576p HDMI 576p ใช้เมื่อเลือก [PAL] ไว้สำหรับ [รีดโอเอาท์] (หน้า 91)

- ท่านไม่สามารถถ่ายภาพนิ่งหรือภาพเคลื่อนไหวขณะที่เชื่อมต่อสาย HDMI อยู่
- อย่าเชื่อมต่อกล้องกับอุปกรณ์ HDMI อื่นๆ เพราะอาจทำให้กล้องเสียหายได้
- ไม่มีการส่งสัญญาณออกของ HDMI ขณะเชื่อมต่อผ่าน USB เข้ากับคอมพิวเตอร์หรือเครื่องพิมพ์

การใช้รีโมทคอนโทรลของทีวี

สามารถส่งงานกล้องด้วยรีโมทคอนโทรลของทีวีเมื่อเชื่อมต่อกับทีวีที่รองรับการควบคุม HDMI

 [HDMI] (หน้า 91)

หมายเหตุ

- ท่านสามารถส่งงานกล้องโดยทำตามคำแนะนำในการใช้งานที่แสดงบนทีวี
- ในระหว่างการดูภาพแบบเฟรมเดียว ท่านสามารถแสดงหรือซ่อนข้อมูลที่แสดงโดยกดปุ่ม "สีแดง" และแสดงหรือซ่อนการแสดงดัชนีภาพโดยกดปุ่ม "สีเขียว"
- ทีวีที่สนับสนุนเครื่องอาจไม่รองรับคุณสมบัติทั้งหมด

การเลือกหน้าจอสถ้างแวงคววม

MENU → → → [/ตั้งค่าคววม]

ตั้งค่าให้แสดงหรือไม่แสดงแวงคววมสำหรับการเลือกตัวเลือกขณะถ่ายภาพโดยใช้ Live View เมื่อแต่ละหน้าจอสถ้างแวงคววม จะสามารถสลับการแสดงผลได้ตามด้านล่าง

วิธีการแสดงแวงคววม

1 กดปุ่ม แล้วเลือกโหมดถ่ายภาพ Live View

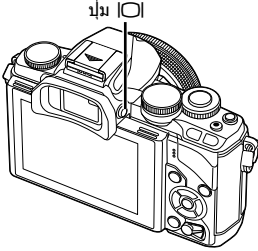

2 กดปุ่ม ในขณะที่แวงคววมปรากฏขึ้น จากนั้นกดปุ่ม **INFO** เพื่อสลับการแสดงผล

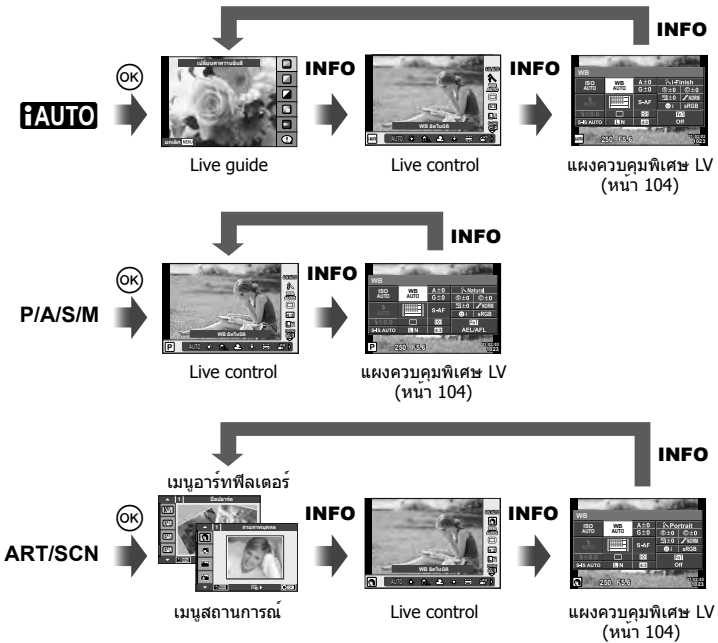

7 (แสดงหน้าเมนูพิเศษ) ใช้แทนปุ่มฟังก์ชัน

แผงควบคุมพิเศษ LV

นี่คือแผงควบคุมพิเศษที่ใช้กับการตั้งค่าตัวเลือกเมื่อถ่ายภาพโดยใช้ Live View สถานะการตั้งค่าถ่ายภาพจะปรากฏขึ้นในรายการ เลือกตัวเลือกโดยใช้แป้นลูกศรหรือระบบสัมผัสเพื่อเปลี่ยนการตั้งค่า

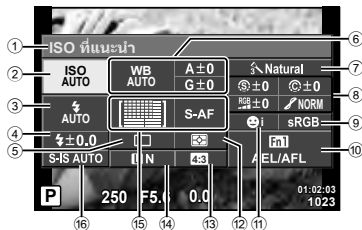

การตั้งค่าที่สามารถปรับเปลี่ยนได้โดยใช้แผงควบคุมพิเศษ LV

- | | | | |
|---|--|-----------------------------|---------------|
| ① | ตัวเลือกที่เลือกในปัจจุบัน | การไล่แสงเงา | หน้า 77 |
| ② | ความไวแสง ISO..... หน้า 73 | ฟิลเตอร์ B&W | หน้า 77 |
| ③ | โหมดแฟลช..... หน้า 68 | โทนภาพ | หน้า 78 |
| ④ | ควบคุมความเข้มของแสงแฟลช..... หน้า 70 | ขอบเขตสี | หน้า 94 |
| ⑤ | ถ่ายภาพต่อเนื่อง/ตั้งเวลา..... หน้า 65 | โฟกัสแบบใบหน้า..... หน้า 99 | |
| ⑥ | สมดุลแสงขาว..... หน้า 63 | กำหนดภาพใบหน้า..... หน้า 52 | |
| | ชดเชยสมดุลแสงขาว | โหมดวัดแสง..... หน้า 71 | |
| ⑦ | โหมดภาพ..... หน้า 62 | สัดส่วนภาพ..... หน้า 54 | |
| ⑧ | ความคมชัด | หน้า 67 | |
| | คอนทราสต์ | หน้า 72 | |
| | ความอิ่มสี | หน้า 51 | |
| ⑨ | หน้า 77 | หน้า 51 | |
| ⑩ | หน้า 77 | หน้า 51 | |
| ⑪ | หน้า 77 | หน้า 51 | |
| ⑫ | หน้า 77 | หน้า 51 | |
| ⑬ | หน้า 77 | หน้า 51 | |
| ⑭ | หน้า 77 | หน้า 51 | |
| ⑮ | หน้า 77 | หน้า 51 | |
| ⑯ | หน้า 77 | หน้า 51 | |
| ⑰ | หน้า 77 | หน้า 51 | |

❗ ข้อควรระวัง

- ไม่แสดงในโหมดบันทึกภาพเคลื่อนไหว
- กดปุ่ม **OK** เมื่อถ่ายภาพโดยใช้ Live View
 - Live Control จะปรากฏขึ้น
 - กดปุ่ม **INFO** เพื่อแสดงแผงควบคุมพิเศษ LV
 - ทุกครั้งที่กดปุ่ม **INFO** กล้องจะสลับการแสดงผลบนหน้าจอล
 - สัมผัสฟังก์ชันที่ท่านต้องการตั้งค่า
 - เคอร์เซอร์จะปรากฏขึ้นบนฟังก์ชันสัมผัส
 - กดปุ่ม **OK** เพื่อเลือกค่าที่จะตั้ง

👉 หมายเหตุ

- ใช้งานได้เช่นกันในหน้าจอเมนู **ART** หรือ **SCN** สัมผัสไอคอนของฟังก์ชันที่ท่านต้องการเลือก



การเพิ่มหน้าจอแสดงข้อมูล

MENU → → → [/ตั้งค่าคำแนะนำ]

LV-Info (หน้าจอแสดงข้อมูลถ่ายภาพ)

ใช้ [LV-Info] เพื่อเพิ่มหน้าจอแสดงข้อมูลถ่ายภาพต่อไปนี้ หน้าจอที่เพิ่มเข้ามาจะแสดงขึ้นโดยกดปุ่ม INFO หลายๆ ครั้งระหว่างการถ่ายภาพ ท่านสามารถเลือกไม่แสดงหน้าจอแสดงผลที่ปรากฏในการตั้งค่าเริ่มต้นได้เช่นกัน



การแสดงฮิสโตแกรม



แสดงแสงสว่างจำและเงามืด

แสดงแสงสว่างจำและเงามืด

พื้นที่ซึ่งเกินขีดจำกัดบนของความสว่างสำหรับภาพจะแสดงเป็นสีแดง และพื้นที่ซึ่งต่ำกว่าขีดจำกัดล่างจะแสดงเป็นสีฟ้า [การตั้งค่าฮิสโตแกรม] (หน้า 91)

คำแนะนำ (หน้าจอแสดงข้อมูลถ่ายภาพ)

ใช้ [คำแนะนำ] เพื่อเพิ่มหน้าจอแสดงข้อมูลถ่ายภาพต่อไปนี้ หน้าจอที่เพิ่มเข้ามาจะแสดงขึ้นโดยกดปุ่ม INFO หลายๆ ครั้งระหว่างการดูภาพ ท่านสามารถเลือกไม่แสดงหน้าจอแสดงผลที่ปรากฏในการตั้งค่าเริ่มต้นได้เช่นกัน

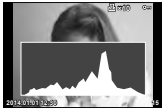

การแสดงฮิสโตแกรม



แสดงแสงสว่างจำและเงามืด



หน้าจอแสดงกล้องแสง

หน้าจอแสดงกล้องแสง

เปรียบเทียบสองภาพเคียงข้างกัน กดปุ่ม เพื่อเลือกภาพที่ด้านตรงกันข้ามของหน้าจอ

- ภาพพื้นฐานจะแสดงทางด้านขวา ใช้ เพื่อเลือกภาพแล้วกดปุ่ม เพื่อย้ายภาพไปทางด้านซ้าย สามารถเลือกภาพที่จะเปรียบเทียบกับภาพทางด้านซ้ายได้จากทางด้านขวา หากต้องการเลือกภาพพื้นฐานอื่น เลือกที่กรอบขวาแล้วกดปุ่ม
- กดปุ่ม **Fn1** เพื่อซูมเข้าไปที่ภาพปัจจุบัน หากต้องการเปลี่ยนอัตราซูมให้หมุนปุ่มหมุนด้านหลัง ขณะซูมเข้า ท่านสามารถใช้ เพื่อเลื่อนไปยังบริเวณอื่นของภาพ และใช้ปุ่มหมุนด้านหน้าเพื่อเลือกดูแต่ละภาพ



การตั้งค่า (การแสดงผลภาพแบบดัชนี/บนปฏิทิน)

ท่านสามารถเพิ่มการแสดงดัชนีภาพที่มีจำนวนเฟรมต่างกันและการแสดงผลภาพบนปฏิทินได้โดยใช้ [การตั้งค่า] สามารถแสดงหน้าจอเพิ่มเติมโดยหมุนปุ่มหมุนหลักระหว่างการดูภาพ

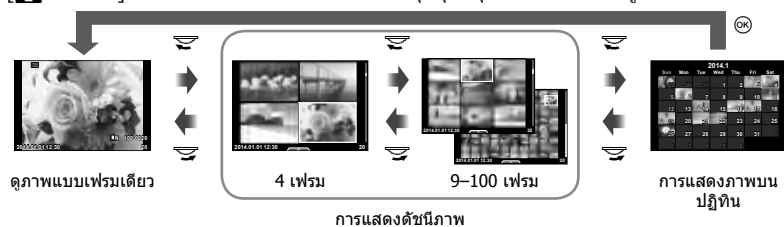

ความเร็วชัตเตอร์เมื่อแฟลชทำงานอัตโนมัติ

MENU → → → [X-Sync.] [ค่าสูงสุด]

ท่านสามารถกำหนดเงื่อนไขความเร็วชัตเตอร์สำหรับกรณีเมื่อแฟลชทำงาน

โหมดถ่ายภาพ	จังหวะยิงแฟลช (ถ่ายภาพด้วยชัตเตอร์)	ขีดจำกัดบน	ขีดจำกัดล่าง
P	ค่าที่ช้ากว่า 1/(ความยาวโฟกัสของเลนส์×2) และการตั้งค่า [X-Sync.]	การตั้งค่า [X-Sync.]*	การตั้งค่า [ค่าสูงสุด]
A			
S	ความเร็วชัตเตอร์ที่ตั้งค่าไว้		ไม่มีขีดจำกัดขั้นต่ำ
M			

* 1/250 วินาที เมื่อใช้แฟลชในตัวกล้อง และ 1/200 วินาที หรือ 1/180 วินาที (เฉพาะ FL-50R เท่านั้น) เมื่อใช้แฟลชภายนอกที่แยกจำหน่าย

ท่านสามารถใช้ฟังก์ชัน LAN ไร้สายบนกล้องนี้เพื่อเชื่อมต่อกับสมาร์ตโฟนที่ใช้งานร่วมกับ Wi-Fi ได้ จากนั้นท่านสามารถใช้สมาร์ตโฟนเพื่อแชร์ (ดูและส่งภาพ) หรือใช้งานกล้องได้ หากต้องการเชื่อมต่อ ท่านต้องติดตั้งแอป OI.Share (OLYMPUS IMAGE SHARE) บนสมาร์ตโฟน

ดูรายละเอียดที่

<http://olympuspen.com/OIShare/>

❗ ข้อควรระวัง

- ก่อนใช้งานฟังก์ชัน LAN ไร้สาย ให้อ่าน "ข้อควรระวังในขณะที่ใช้งานฟังก์ชัน LAN ไร้สาย" (หน้า 149)
- หากมีการใช้งานฟังก์ชัน LAN ไร้สายในประเทศนอกภูมิภาคที่ท่านซื้อกล้องมา อาจมีความเสี่ยงที่กล้องจะไม่ตรงตามระเบียบข้อบังคับการสื่อสารแบบไร้สายของประเทศนั้น Olympus จะไม่รับผิดชอบต่อการทำผิดระเบียบข้อบังคับดังกล่าว
- เช่นเดียวกับการสื่อสารแบบไร้สายใดๆ อาจมีความเสี่ยงจากการถูกสกัดกั้นโดยบุคคลที่ 3 เสมอ
- ฟังก์ชัน LAN ไร้สายในกล้องไม่สามารถใช้เชื่อมต่อกับจุดเชื่อมต่อในบ้านหรือในที่สาธารณะ

การตั้งค่ากล้องสำหรับการเชื่อมต่อ LAN ไร้สาย (การตั้งค่า Wi-Fi)

หากต้องการใช้ฟังก์ชัน LAN ไร้สายบนกล้อง ท่านจำเป็นต้องทำการตั้งค่า เช่น รหัสผ่านที่จะใช้เมื่อทำการเชื่อมต่อ [ส่วนบุคคล] ซึ่งใช้การตั้งค่าเดียวกันทุกครั้งที่ท่านเชื่อมต่อ และ [ครั้งหนึ่ง] ซึ่งจำกัดการเชื่อมต่อไว้ที่ครั้งหนึ่ง

การตั้งค่าวิธีการเลือกรหัสผ่าน

- 1 เลือก [การตั้งค่า Wi-Fi] ใน ๙ เมนูตั้งค่า แล้วกด **OK**
- 2 เลือก [การตั้งค่าเชื่อมต่อ Wi-Fi] แล้วกด **▷**
- 3 เลือกวิธีการเชื่อมต่อ LAN ไร้สาย แล้วกด **OK**
 - [ส่วนบุคคล]: เชื่อมต่อโดยใช้รหัสผ่านที่ตั้งไว้
 - [ครั้งหนึ่ง]: เชื่อมต่อโดยใช้รหัสผ่านที่ต่างกันในแต่ละครั้ง
 - [เลือก]: เลือกวิธีการที่จะใช้ในแต่ละครั้ง
 - [ปิด]: ฟังก์ชัน Wi-Fi ถูกปิด

การเปลี่ยนรหัสผ่านการเชื่อมต่อส่วนตัว

เปลี่ยนรหัสผ่านที่ใช้สำหรับ [ส่วนบุคคล]

- 1 เลือก [การตั้งค่า Wi-Fi] ใน ๙ เมนูตั้งค่า แล้วกด **OK**
- 2 เลือก [รหัสผ่านส่วนตัว] แล้วกด **▷**
- 3 ปฏิบัติตามคำแนะนำในการใช้งานแล้วกดปุ่ม **◎**
 - รหัสผ่านชุดใหม่จะถูกตั้งขึ้น

การยกเลิกการแชร์สิ่งที่เลือก

ล้างลำดับการแชร์ออกจากภาพที่เลือก

- 1 เลือก [การตั้งค่า Wi-Fi] ใน ๙ เมนูตั้งค่า แล้วกด **OK**
- 2 เลือก [รีเซ็ตคำสั่งแบ่งปัน] แล้วกด **▷**
- 3 เลือก [ใช่] แล้วกด **OK**

การเริ่มการตั้งค่า LAN ไร้สาย

เริ่มเนื้อหาของ [การตั้งค่า Wi-Fi]

- 1 เลือก [การตั้งค่า Wi-Fi] ใน ๙ เมนูตั้งค่า แล้วกด **OK**
- 2 เลือก [รีเซ็ตการตั้งค่า Wi-Fi] แล้วกด **▷**
- 3 เลือก [ใช่] แล้วกด **OK**

การเลือกภาพที่ต้องการแชร์ (คำสั่งแบ่งปัน)

หากต้องการเลือกภาพที่ต้องการแชร์ ตั้งค่า [คำสั่งแบ่งปัน] บนภาพ

- 1 บนหน้าจอภาพ สัมผัสที่หน้าจอ
 - เมนูสัมผัสจะปรากฏขึ้น
- 2 เลือกภาพด้วยระบบสัมผัส หรือ **<▷** แล้วสัมผัส **◀** บนเมนูสัมผัส
 - **◀** จะแสดงบนภาพที่เลือกไว้เพื่อแชร์
 - ยกเลิกการเลือกได้โดยสัมผัส **◀** อีกครั้ง
- 3 สัมผัสบนหน้าจอเพื่อออกจาก [คำสั่งแบ่งปัน]
 - เมื่อเลือกภาพที่ต้องการแชร์แล้ว ภาพที่เลือกไว้จะถูกแชร์เมื่อทำการเชื่อมต่อ Wi-Fi แล้ว โดยใช่ [ครั้งหนึ่ง]



! ข้อควรระวัง

- ท่านสามารถตั้งลำดับการแชร์ สูงสุดประมาณ 200 เฟรม
- ลำดับการแชร์ไม่สามารถมีภาพ RAW หรือภาพเคลื่อนไหว Motion JPEG (Ⓜ หรือ Ⓜ) รวมอยู่ได้

การเชื่อมต่อกับสมาร์ตโฟน

หากมีสมาร์ตโฟนที่สามารถใช้งาน Wi-Fi ได้ ท่านสามารถใช้ดูภาพบนกล้องและถ่ายโอนภาพจากกล้องไปยังสมาร์ตโฟนได้

หากต้องการใช้งานคุณสมบัติเหล่านี้ เปิดแอป OI.Share บนสมาร์ตโฟนของท่าน

1 เลือก [การเชื่อมต่อกับสมาร์ตโฟน] ใน  เมนูแสดงภาพ แล้วกด 

2 เลือกวิธีการเชื่อมต่อ แล้วกดปุ่ม 

สำหรับการเชื่อมต่อส่วนตัว

ปฏิบัติตามคำแนะนำที่แสดงบนจอภาพ

การเชื่อมต่อครั้งเดียว

ปฏิบัติตามคำแนะนำที่แสดงบนจอภาพ

3 กด **MENU** บนกล้องหรือสัมผัส [ยกเลิก Wi-Fi] บนหน้าจอภาพ

- ท่านยังสามารถยุติการเชื่อมต่อกับ OI.Share หรือโดยการปิดสวิตช์กล้อง
- การเชื่อมต่อจะยุติลง

ข้อควรระวัง

- สายอากาศรับสัญญาณ LAN ไร้สายบรรจุอยู่ในกริปกล้อง หากเป็นไปได้ หลีกเลี่ยงการบังสายอากาศด้วยมือของท่าน
- ระหว่างการเชื่อมต่อ LAN ไร้สาย แบตเตอรี่จะลดลงเร็วขึ้น หากแบตเตอรี่ลดลงต่ำ การเชื่อมต่ออาจขาดหายระหว่างการถ่ายโอนข้อมูล
- การเชื่อมต่ออาจเป็นไปได้อีกหรือช้าลงหากอยู่ใกล้กับอุปกรณ์ที่สร้างสนามแม่เหล็ก ไฟฟ้าสถิต หรือคลื่นวิทยุ เช่น ใกล้กับไมโครเวฟ โทรศัพท์ไร้สาย

การใช้งานกล้องกับสมาร์ทโฟน

ท่านสามารถส่งงานกล้องให้ถ่ายภาพด้วยสมาร์ทโฟนของท่าน ก่อนเริ่มต้น เปิดแอปสมาร์ทโฟน OI.Share บนสมาร์ทโฟนของท่าน ฟังก์ชันนี้ใช้งานได้เมื่อมีการเชื่อมต่อกับ [ส่วนบุคคล] เท่านั้น

1 เริ่ม [การเชื่อมต่อกับสมาร์ทโฟน] ในกล้องของท่าน

- ท่านยังสามารถเชื่อมต่อโดยสัมผัส **WiFi** บนหน้าจอลำดับภาพ

2 ถ่ายภาพโดยใช้สมาร์ทโฟนของท่าน

❗ ข้อควรระวัง

- บันทึกรหัสข้อมูลตำแหน่ง ใช้งานได้เมื่อมีการใช้งานสมาร์ทโฟนที่มีฟังก์ชัน GPS เท่านั้น
- บางฟังก์ชันของกล้องอาจใช้งานไม่ได้กับการเชื่อมต่อ LAN ไร้สาย

การเพิ่มข้อมูลตำแหน่งลงไปรูปภาพ

การชิงคั่นที่และเวลาของกล้องกับสมาร์ทโฟน

ชิงคั่นที่และเวลาของกล้องกับสมาร์ทโฟนเพื่ออนุญาตให้สามารถใส่ข้อมูลตำแหน่งลงไปรูปภาพบนกล้องของท่าน เริ่มการชิงคั่นเวลาใน OI.Share

- กล้องอาจต้องใช้เวลาประมาณหนึ่งนาทีหรือมากกว่านั้นเพื่อทำการชิงคั่น

การเพิ่มข้อมูลตำแหน่งสมาร์ทโฟนลงไปรูปภาพ

การใช้ OI.Share จะทำให้ท่านสามารถส่งข้อมูลตำแหน่งที่บันทึกโดยสมาร์ทโฟนของท่านไปยังกล้อง แล้วเพิ่มลงในภาพบนการตรวจความจำได้

- 📷 จะปรากฏบนภาพเมื่อมีการเพิ่มข้อมูลตำแหน่งเข้าไปแล้ว
- บันทึกรหัสข้อมูลตำแหน่ง ใช้งานได้เมื่อมีการใช้งานสมาร์ทโฟนที่มีฟังก์ชัน GPS เท่านั้น

❗ ข้อควรระวัง

- ภาพเคลื่อนไหวไม่สามารถใส่ข้อมูลตำแหน่งได้

การติดตั้ง OLYMPUS Viewer 3

OLYMPUS Viewer 3 เป็นซอฟต์แวร์สำหรับนำเข้าข้อมูลไปยังคอมพิวเตอร์ เพื่อดู แก้ไข และจัดการภาพถ่ายและภาพเคลื่อนไหวที่ท่านถ่ายด้วยกล้อง

■ Windows

1 ใส่แผ่น CD ที่ให้มาด้วยลงในไดรฟ์ CD-ROM

Windows XP

- หน้าจอ "Setup" จะปรากฏ

Windows Vista/Windows 7/Windows 8/Windows 8.1

- หน้าจอ Autorun จะปรากฏ คลิก "OLYMPUS Setup" เพื่อแสดงหน้าจอ "Setup"



! ข้อควรระวัง

- ถ้าหากหน้าจอ "Setup" ไม่ปรากฏขึ้นมา ให้เลือก "My Computer" (Windows XP) หรือ "Computer" (Windows Vista/Windows 7) จากเมนูเริ่ม (Start) ดับเบิลคลิกที่ไดรฟ์ CD-ROM (OLYMPUS Setup) เพื่อเปิดหน้าต่าง "OLYMPUS Setup" แล้วดับเบิลคลิกที่ "LAUNCHER.EXE"
- ถ้าหากหน้าจอ "User Account Control" ปรากฏขึ้น ให้คลิก "Yes" หรือ "Continue"

2 เชื่อมต่อกล้องเข้ากับเครื่องคอมพิวเตอร์

! ข้อควรระวัง

- หากไม่มีอะไรปรากฏขึ้นบนหน้าจอกล้อง แม้ทำการเชื่อมต่อกล้องเข้ากับเครื่องคอมพิวเตอร์แล้ว แบตเตอรี่อาจจะหมด ใช้แบตเตอรี่ที่ชาร์จเต็ม

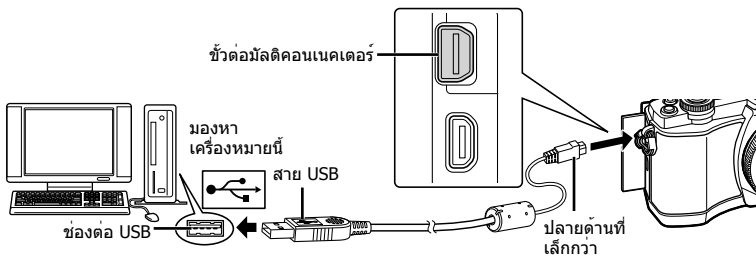

! ข้อควรระวัง

- เมื่อกล้องเชื่อมต่ออยู่กับอุปกรณ์อื่นผ่าน USB ข้อความจะปรากฏขึ้นมาให้ท่านเลือกชนิดของการเชื่อมต่อ เลือก [เก็บข้อมูล]

3 ลงทะเบียนผลิตภัณฑ์ Olympus ของท่าน

- คลิกปุ่ม "Registration" แล้วปฏิบัติตามคำแนะนำบนหน้าจอ

4 ติดตั้ง OLYMPUS Viewer 3

- ตรวจสอบความต้องการของระบบ ก่อนเริ่มทำการติดตั้ง
- คลิกปุ่ม "OLYMPUS Viewer 3" แล้วปฏิบัติตามคำแนะนำบนหน้าจอเพื่อติดตั้งซอฟต์แวร์

สภาพแวดล้อมใช้งาน

ระบบปฏิบัติการ	Windows XP SP3/Windows Vista SP2/ Windows 7 SP1/Windows 8/Windows 8.1
หน่วยประมวลผล	Pentium 4 1,3 GHz หรือดีกว่า (จำเป็นต้องใช้ Core2Duo 2.13 GHz หรือดีกว่าสำหรับภาพเคลื่อนไหว)
หน่วยความจำหลัก	1 GB หรือมากกว่า (แนะนำ 2 GB หรือมากกว่า)
เนื้อที่เหลือบนฮาร์ดไดรฟ์	3 GB หรือมากกว่า
การตั้งค่าหน้าจอ	1024 × 768 พิกเซลหรือมากกว่า อย่างน้อย 65,536 สี (แนะนำ 16,770,000 สี)

- สำหรับรายละเอียดเกี่ยวกับวิธีการใช้ซอฟต์แวร์ โปรดดูฟังก์ชันวิธีใช้ในซอฟต์แวร์

■ Macintosh

1 ใส่แผ่น CD ที่ใหม่ด้วยลงในไดรฟ์ CD-ROM

- เนื้อหาของแผ่นดิสก์จะปรากฏขึ้นมาโดยอัตโนมัติบนหน้าจอ Finder หากไม่ปรากฏขึ้นมา ให้ดับเบิลคลิกบนไอคอนของ CD บนหน้าจอ
- ดับเบิลคลิกไอคอน "Setup" เพื่อแสดงหน้าจอ "Setup"



2 ติดตั้ง OLYMPUS Viewer 3

- ตรวจสอบความต้องการของระบบ ก่อนเริ่มทำการติดตั้ง
- คลิกปุ่ม "OLYMPUS Viewer 3" แล้วปฏิบัติตามคำแนะนำบนหน้าจอเพื่อติดตั้งซอฟต์แวร์



สภาพแวดล้อมใช้งาน

ระบบปฏิบัติการ	Mac OS X v10.5–v10.8
หน่วยประมวลผล	Intel Core Solo/Duo 1.5 GHz หรือดีกว่า (จำเป็นต้องใช้ Core2Duo 2 GHz หรือดีกว่าสำหรับภาพเคลื่อนไหว)
หน่วยความจำหลัก	1 GB หรือมากกว่า (แนะนำ 2 GB หรือมากกว่า)
เนื้อที่เหลือบนฮาร์ดไดรฟ์	3 GB หรือมากกว่า
การตั้งค่าหน้าจอ	1024 × 768 พิกเซลหรือมากกว่า อย่างน้อย 32,000 สี (แนะนำ 16,770,000 สี)

- หากต้องการเปลี่ยนภาษา เลือกภาษาที่ต้องการใช้จากกล่องคำสั่งผสม สำหรับรายละเอียดเกี่ยวกับวิธีการใช้ซอฟต์แวร์ โปรดดูฟังก์ชันวิธีใช้ในซอฟต์แวร์

การตัดลอกภาพไปยังเครื่องคอมพิวเตอร์โดยไม่ใช้ OLYMPUS Viewer 3

กล่องของท่านสนับสนุนการเชื่อมต่อ USB แบบ Mass Storage ท่านสามารถถ่ายโอนภาพไปยังเครื่องคอมพิวเตอร์โดยทำการเชื่อมต่อกล่องเข้ากับเครื่องคอมพิวเตอร์ด้วยสาย USB ที่ให้มาด้วยระบบปฏิบัติการต่อไปนี้ รองรับการเชื่อมต่อ USB:

**Windows: Windows XP SP3/
Windows Vista SP2/Windows 7 SP1/Windows 8/Windows 8.1**
Macintosh: Mac OS X 10.5 - v.10.8

- 1 ปิดสวิตช์กล่อง แล้วเชื่อมต่อเข้ากับเครื่องคอมพิวเตอร์
 - ตำแหน่งของช่องต่อ USB แตกต่างกันไปตามเครื่องคอมพิวเตอร์ ดูรายละเอียดในคู่มือการใช้งานเครื่องคอมพิวเตอร์ของท่าน
- 2 เปิดสวิตช์กล่อง
 - หน้าจอเลือกการเชื่อมต่อ USB จะปรากฏ
- 3 กด Δ ∇ เพื่อเลือก [เก็บข้อมูล] กด \odot



4 เครื่องคอมพิวเตอร์พบกล่องเป็นอุปกรณ์ใหม่

! ข้อควรระวัง

- หากท่านกำลังใช้ Windows Photo Gallery สำหรับ Windows Vista, Windows 7, Windows 8 หรือ Windows 8.1 เลือก [MTP] ในขั้นตอน 3
- ไม่รับประกันการถ่ายโอนข้อมูลในสภาพแวดล้อมต่อไปนี้ ถึงแม้ว่าเครื่องคอมพิวเตอร์ของท่านจะมีช่องต่อ USB
 - คอมพิวเตอร์ที่มีการเพิ่มช่องต่อ USB ด้วยการ์ดเสริม ฯลฯ
 - คอมพิวเตอร์ที่ไม่ได้มี OS ติดตั้งมาจากโรงงาน
 - คอมพิวเตอร์ประกอบเอง
- ปุ่มควบคุมบนกล่องจะใช้งานไม่ได้ขณะเชื่อมต่ออยู่กับเครื่องคอมพิวเตอร์
- หากหน้าจอในขั้นตอนที่ 2 ไม่ปรากฏเมื่อกำลังเชื่อมต่อกับเครื่องคอมพิวเตอร์ ให้ตั้งค่า [โหมด USB] (หน้า 92) ในเมนูกำหนดเองของกล่อง เป็น [อัตโนมัติ]

พิมพ์โดยตรง (PictBridge)

ท่านสามารถพิมพ์ภาพที่บันทึกไว้โดยตรง โดยเชื่อมต่อกล้องเข้ากับเครื่องพิมพ์ที่สนับสนุน PictBridge ด้วยสาย USB

1 เชื่อมต่อกล้องเข้ากับเครื่องพิมพ์ด้วยสาย USB ที่ให้มาด้วย แล้วเปิดสวิตช์กล้อง

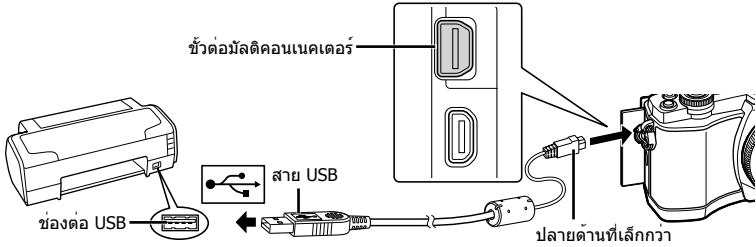

- โปรดใช้แบตเตอรี่ที่ชาร์จเต็มในการพิมพ์
- เมื่อเปิดสวิตช์กล้อง กรอบตัวเลือกไฮสตัดจะปรากฏขึ้นมาบนหน้าจอให้ท่านเลือก หากไม่ปรากฏขึ้นมา ให้ตั้ง [โหมด USB] (หน้า 92) ในเมนูกำหนดเองของกล้อง เป็น [อัตโนมัติ]

2 ใช้ Δ ∇ เพื่อเลือก [พรีนท์]

- [ข้อความ กรุณารอ] จะปรากฏ ตามด้วยหน้าจอเลือกโหมดพิมพ์
- ถ้าหากหน้าจอไม่ปรากฏหลังจากผ่านไปสองสามนาที ให้ถอดสาย USB ออกแล้วเริ่มทำใหม่ตั้งแต่ขั้นตอนที่ 1



เข้าสู่ "พิมพ์ภาพแบบกำหนดเอง" (หน้า 115)

⚠ ข้อควรระวัง

- ไม่สามารถพิมพ์ ภาพ 3D, ภาพ RAW และภาพเคลื่อนไหวได้

พิมพ์ภาพอย่างง่าย

ใช้กล้องเปิดแสดงภาพที่ท่านต้องการพิมพ์ ก่อนเชื่อมต่อเข้ากับเครื่องพิมพ์ด้วยสาย USB

1 ใช้ \triangleleft \triangleright เพื่อแสดงภาพที่ท่านต้องการพิมพ์บนกล้อง

2 กด \triangleright

- หน้าจอเลือกภาพจะปรากฏเมื่อพิมพ์ภาพเสร็จ พิมพ์ภาพอื่นอีกได้โดยใช้ \triangleleft \triangleright เพื่อเลือกภาพ แล้วกด \odot
- ยุติการพิมพ์โดย ถอดสาย USB ออกจากกล้องขณะกำลังแสดงหน้าจอเลือกภาพ

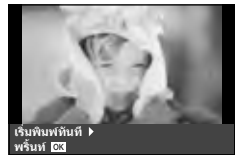

พิมพ์ภาพแบบกำหนดเอง

1 ปฏิบัติตามคำแนะนำในการใช้งานเพื่อตั้งค่าตัวเลือกการพิมพ์

เลือกโหมดพิมพ์

เลือกชนิดของการพิมพ์ (โหมดพิมพ์) โหมดพิมพ์ที่ใช้งานได้มีดังแสดงข้างล่างนี้

พรินท์	พิมพ์ภาพที่เลือก
พิมพ์ทั้งหมด	พิมพ์ทุกภาพที่บันทึกอยู่ในการ์ด ภาพละ 1 แผ่น
พิมพ์หลายภาพ	พิมพ์ภาพเดียวกัน ในหลายกรอบ บนกระดาษแผ่นเดียว
ดัชนีทั้งหมด	พิมพ์รายการดัชนีของภาพทุกภาพที่บันทึกอยู่ในการ์ด
คำสั่งพิมพ์	พิมพ์ตามรายการสั่งพิมพ์ภาพที่ท่านสร้างไว้ หากไม่มีภาพใดถูกสั่งพิมพ์ ตัวเลือกนี้จะใช้งานไม่ได้

การตั้งค่าต่างๆเกี่ยวกับกระดาษพิมพ์

รายการตั้งค่าแตกต่างกันไปตามชนิดของเครื่องพิมพ์ หากเครื่องพิมพ์มีเพียงเฉพาะการตั้งค่าแบบมาตรฐานเท่านั้น ท่านจะไม่สามารถเปลี่ยนการตั้งค่าใดๆได้

ขนาด	ตั้งค่าขนาดกระดาษที่เครื่องพิมพ์รองรับ
เส้นขอบ	เลือกว่าต้องการพิมพ์ภาพเต็มขนาดกระดาษหรือพิมพ์แบบมีขอบขาว
ภาพ/ขีด	เลือกจำนวนภาพต่อแผ่นกระดาษ จะปรากฏในกรณีที่ท่านเลือก [พิมพ์หลายภาพ] เอาไว้

การเลือกภาพที่ท่านต้องการพิมพ์



เลือกภาพที่ท่านต้องการพิมพ์ สามารถพิมพ์ภาพที่เลือกในภายหลัง (สั่งพิมพ์ภาพเดียว) หรือพิมพ์ภาพที่กำลังแสดงทันที





พรินท์ (OK)	พิมพ์ภาพที่กำลังแสดง หากมีภาพที่ได้สั่งพิมพ์ [พรินท์ภาพเดียว] เอาไว้ จะมีการพิมพ์เฉพาะภาพนั้น
พรินท์ภาพเดียว (A)	ทำการสั่งพิมพ์ภาพที่กำลังแสดง ถ้าหากท่านต้องการสั่งพิมพ์ภาพอื่นจากหลังจกสั่ง [พรินท์ภาพเดียว] ให้ใช้ <D> เพื่อเลือกภาพเหล่านั้น
มีอีก (V)	ตั้งค่าจำนวนพิมพ์และตัวเลือกอื่นๆสำหรับภาพที่แสดงอยู่ และตั้งค่าว่าจะสั่งพิมพ์หรือไม่ ดูการใช้งานในหัวข้อถัดไป "ตั้งค่าข้อมูลการพิมพ์"

ตั้งค่าข้อมูลการพิมพ์

เลือกว่าต้องการพิมพ์ข้อมูลการพิมพ์ เช่น วันที่และเวลา หรือชื่อไฟล์ เมื่อทำการพิมพ์ภาพหรือไม่ เมื่อตั้งโหมดพิมพ์เป็น [พิมพ์ทั้งหมด] และเลือก [เลือกตั้งค่า] เอาไว้ ตัวเลือกต่อไปนี้จะปรากฏ

	ตั้งจำนวนพิมพ์
วันที่	พิมพ์วันที่และเวลาที่บันทึกลงบนภาพ
ชื่อไฟล์	พิมพ์ชื่อไฟล์ที่บันทึกลงบนภาพ
	ตัดขอบภาพเพื่อพิมพ์ ใช้ปุ่มหมุนเพื่อเลือกขนาดตัดขอบ และ $\Delta \nabla \langle \rangle$ เพื่อกำหนดบริเวณตัด

2 เมื่อท่านได้ตั้งค่าภาพที่จะพิมพ์และข้อมูลการพิมพ์แล้ว ให้เลือก [พริ้นท์] จากนั้นกด 

- หยุดและยกเลิกการพิมพ์ได้โดยกด  ทำการพิมพ์ต่อไปโดยเลือก [ทำต่อ]



ยกเลิกการพิมพ์



ยกเลิกการพิมพ์ได้โดยเลือก [ยกเลิก] แล้วกด  ฟังก์ชันนี้จะหยุดการแก้ไขสิ่งพิมพ์ต่างๆ กด **MENU** เพื่อยกเลิกการพิมพ์และกลับไปยังขั้นตอนก่อนหน้า ซึ่งท่านสามารถแก้ไขการสั่งพิมพ์ปัจจุบัน

สิ่งพิมพ์ (DPOF)

ท่านสามารถบันทึกข้อมูล "สิ่งพิมพ์" ลงในการดหน่วยความจำ เพื่อกำหนดรายการภาพที่ต้องการพิมพ์ และจำนวนพิมพ์ของแต่ละภาพ จากนั้นท่านสามารถพิมพ์ภาพที่ร้านพิมพ์ภาพซึ่งสนับสนุน DPOF หรือพิมพ์ด้วยตนเองโดยเชื่อมต่อกล้องเข้ากับเครื่องพิมพ์ DPOF โดยตรง จำเป็นต้องใช้การดหน่วยความจำในการสั่งพิมพ์

การสร้างคำสั่งพิมพ์

1 กด  ระหว่างการดูภาพแล้วเลือก 

2 เลือก  หรือ  แล้วกด 



ภาพเดี่ยว

กด $\langle \rangle$ เพื่อเลือกภาพที่ท่านต้องการสั่งพิมพ์ แล้วกด $\Delta \nabla$ เพื่อกำหนดจำนวนพิมพ์

- ทำซ้ำขั้นตอนนี้ เพื่อทำการสั่งพิมพ์หลายๆภาพ กด  เมื่อได้เลือกภาพที่ต้องการทั้งหมดแล้ว



ทุกภาพ

เลือก  แล้วกด 

การ์ดที่ใช้งานได้

คู่มือเล่มนี้เรียกอุปกรณ์บันทึกข้อมูลต่างๆรวมกันว่า "การ์ด" การ์ดเมโมรี่ SD ชนิดต่อไปนี้ (มีจำหน่ายทั่วไป) สามารถใช้งานได้กับกล้องนี้: SD, SDHC, SDXC และ Eye-Fi สามารถดูข้อมูลล่าสุดได้จากเว็บไซต์ Olympus



สวิตช์ป้องกันการเขียนการ์ด SD

ตัวการ์ด SD มีสวิตช์ป้องกันการเขียน ถ้าหากท่านตั้งสวิตช์ไปทางด้าน "LOCK" ท่านจะไม่สามารถเขียนข้อมูลลงในการ์ด ลบข้อมูล หรือทำการฟอร์แมต เลื่อนสวิตช์กลับไปตำแหน่งปลดล๊อคเพื่อทำการเขียน



! ข้อควรระวัง

- ข้อมูลในการถ่ายจะไม่ถูกลบอย่างหมดจด ถึงแม้จะทำการฟอร์แมตการ์ดหรือลบข้อมูลออกแล้ว เมื่อทิ้งการ์ด ให้ทำลายการ์ดเสีย เพื่อป้องกันข้อมูลส่วนบุคคลรั่วไหล
- ใช้การ์ด Eye-Fi ให้ตรงตามกฎหมายและข้อบังคับของประเทศที่ท่านกำลังไปใช้งาน ถอดการ์ด Eye-Fi ออกจากกล้องหรือปิดใช้งานฟังก์ชันของการ์ดขณะอยู่บนเครื่องบินหรือในสถานที่อื่นๆ ซึ่งห้ามการใช้งานฟังก์ชันนี้ [Eye-Fi] (หน้า 97)
- การ์ด Eye-Fi อาจร้อนขึ้นขณะใช้งาน
- แบตเตอรี่อาจหมดเร็วขึ้นขณะใช้การ์ด Eye-Fi
- กล้องอาจทำงานช้าลงขณะใช้การ์ด Eye-Fi

โหมดบันทึกและขนาดไฟล์/จำนวนภาพนิ่งที่บันทึกได้

ค่าขนาดไฟล์ในตาราง เป็นค่าโดยประมาณสำหรับไฟล์ที่มีสัดส่วนภาพ 4:3

โหมดบันทึก	จำนวนพิกเซล (บันทึกเซล)	บีบอัด	รูปแบบไฟล์	ขนาดไฟล์ (MB)	จำนวนภาพนิ่งที่บันทึกได้*
RAW	4608×3456	บีบอัดแบบไม่สูญเสีย	ORF	ประมาณ 17	41
L SF		1/2.7		ประมาณ 11	79
L F		1/4		ประมาณ 7.5	114
L N		1/8		ประมาณ 3.5	248
L B		1/12		ประมาณ 2.4	369
M SF	3200×2400	1/2.7	JPEG	ประมาณ 5.6	155
M F		1/4		ประมาณ 3.4	257
M N		1/8		ประมาณ 1.7	508
M B		1/12		ประมาณ 1.2	753
M SF	2560×1920	1/2.7	JPEG	ประมาณ 3.2	271
M F		1/4		ประมาณ 2.2	398
M N		1/8		ประมาณ 1.1	782
M B		1/12		ประมาณ 0.8	1151
M SF	1920×1440	1/2.7	JPEG	ประมาณ 1.8	476
M F		1/4		ประมาณ 1.3	701
M N		1/8		ประมาณ 0.7	1356
M B		1/12		ประมาณ 0.5	1968
M SF	1600×1200	1/2.7	JPEG	ประมาณ 1.3	678
M F		1/4		ประมาณ 0.9	984
M N		1/8		ประมาณ 0.5	1906
M B		1/12		ประมาณ 0.4	2653
S SF	1280×960	1/2.7	JPEG	ประมาณ 0.9	1034
S F		1/4		ประมาณ 0.6	1488
S N		1/8		ประมาณ 0.4	2773
S B		1/12		ประมาณ 0.3	3813
S SF	1024×768	1/2.7	JPEG	ประมาณ 0.6	1564
S F		1/4		ประมาณ 0.4	2260
S N		1/8		ประมาณ 0.3	4068
S B		1/12		ประมาณ 0.2	5547
S SF	640×480	1/2.7	JPEG	ประมาณ 0.3	3589
S F		1/4		ประมาณ 0.2	5085
S N		1/8		ประมาณ 0.2	7627
S B		1/12		ประมาณ 0.1	10170

*สำหรับการ์ด SD 1GB

⚠ ข้อควรระวัง

- จำนวนภาพนิ่งที่บันทึกได้ อาจเปลี่ยนแปลงตามวัตถุ การสังพิมพ์ และองค์ประกอบอื่นๆ ในบางกรณี จำนวนภาพนิ่งที่บันทึกได้ที่ปรากฏบนหน้าจอ อาจจะไม่เปลี่ยนแปลงถึงแม้ท่านจะถ่ายภาพ หรือลบภาพที่บันทึกไว้
- ขนาดไฟล์ภาพจริง แตกต่างกันไปโดยขึ้นกับวัตถุ
- ตัวเลขจำนวนภาพนิ่งที่บันทึกได้สูงสุด ที่แสดงบนหน้าจอคือ 9999
- ระยะเวลาบันทึกได้สำหรับภาพเคลื่อนไหวโดยบนเว็บไซต์ของ Olympus

เลือกเลนส์ตามบรรยากาศ และความต้องการสร้างสรรค์ของท่าน ใช้เลนส์ที่ออกแบบมาเฉพาะสำหรับระบบ Micro Four Thirds และมีฉลาก M.ZUIKO DIGITAL หรือเครื่องหมายที่แสดงทางด้านขวา หากใช้ตัวแปลงช่วย ท่านสามารถใช้เลนส์ของระบบ Four Thirds และระบบ OM ได้อีกด้วย



! ข้อควรระวัง

- เมื่อท่านติดหรือถอด ฝาปิดตัวกล้อง และเลนส์ ออกจากกล้อง ให้หันช่องติดเลนส์ของกล้องลงพื้น เพื่อช่วยป้องกันไม่ให้ฝุ่นและวัตถุแปลกปลอมอื่นเข้าไปในตัวกล้องได้
- อย่าถอดฝาปิดตัวกล้อง หรือติดเลนส์ในสถานที่ที่มีฝุ่นละอองมาก
- อย่าหันหน้าเลนส์ที่ติดอยู่กับกล้อง ชี้ไปที่ดวงอาทิตย์ อาจจะทำให้กล้องเสียหาย หรือติดไฟได้ เนื่องจากแสงอาทิตย์ถูกขยายผ่านการใช้โฟกัสของเลนส์
- ระวังอย่าทำฝาปิดกล้องและฝาปิดท้ายเลนส์หาย
- ติดฝาปิดกล้องเพื่อป้องกันฝุ่นเข้าไปภายในเมื่อไม่ได้ติดเลนส์ไว้กับกล้อง

ข้อมูลจำเพาะเลนส์ M.ZUIKO DIGITAL

■ ชื่อชิ้นส่วนต่างๆ

- 1 ฝาปิดหน้า
- 2 เกลียวยึดฟิลเตอร์
- 3 วงแหวนปรับโฟกัส
- 4 แหวนปรับชুম (สำหรับเลนส์ซูมเท่านั้น)
- 5 เครื่องหมายตำแหน่งเมท
- 6 ฝาปิดหลัง
- 7 ขั้วสัมผัสไฟฟ้า
- 8 สวิตช์ UNLOCK (สำหรับเลนส์หดได้เท่านั้น)
- 9 แหวนประดับ (เฉพาะบางเลนส์ ให้ถอดออกเมื่อติดตั้งชุดเลนส์)

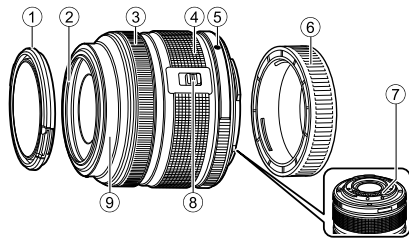

■ การใช้เลนส์เพาเวอร์ซูม (ED14-42mm f3.5-5.6EZ)

เลนส์เพาเวอร์ซูมจะยื่นออกมาโดยอัตโนมัติเมื่อเปิดกล้อง

เมื่อเปิดสวิตช์กล้อง

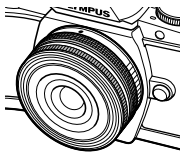

เมื่อเปิดสวิตช์กล้อง

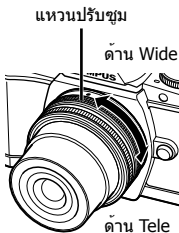

วงแหวนปรับโฟกัส

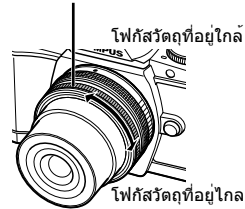

- ท่านสามารถใช้เมนูกำหนดเองของกล้องเพื่อเพิ่มหรือลดความเร็วในการซูมของแหวนปรับซูมได้ [ความเร็วซูมอิเล็กทรอนิกส์] (หน้า 97)
- ฝาปิดเลนส์อัตโนมัติ (อุปกรณ์เสริม: CL-37C) สามารถต่อกับเลนส์ได้ เมื่อต่อกับเลนส์ ฝาปิดจะเปิดหรือปิดโดยอัตโนมัติขึ้นอยู่กับวงแหวนเปิด/ปิดอยู่ ไม่จำเป็นต้องถอดฝาปิดทุกครั้งที่ถ่ายภาพ ใช้งานกับฟิลเตอร์ไม่ได้

! ข้อควรระวัง

- ปิดสวิตช์กล้องก่อนที่จะใส่หรือถอดเลนส์
- ห้ามกดเลนส์ระหว่างที่ใช้งานเลนส์ เช่น เมื่อยื่นเลนส์ออก

■ การใช้เลนส์เพาเวอร์ซูมที่มีฟังก์ชันมาโคร (ED12-50mm f3.5-6.3EZ)

การทำงานของเลนส์ถูกกำหนดโดยตำแหน่งของแหวนซูม

ปุ่ม **MACRO**

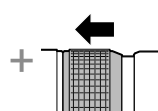
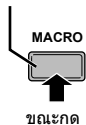

MACRO

แหวนปรับซูม

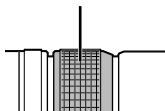

E-ZOOM

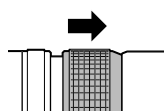

M-ZOOM

E-ZOOM (เพาเวอร์ซูม)	หมุนแหวนปรับซูมสำหรับเพาเวอร์ซูม ความเร็วในการซูมถูกกำหนดโดยปริมาณการหมุน
M-ZOOM (ซูมด้วยมือ)	หมุนแหวนปรับซูมเพื่อซูมเข้าและออก
MACRO (ถ่ายภาพมาโคร)	ในการถ่ายภาพวัตถุในระยะ 0.2 ถึง 0.5 ม. กดปุ่ม MACRO และเลื่อนแหวนปรับซูมไปทางด้านหน้า ใช้งานซูมไม่ได้

- สามารถเลือกหน้าที่ของปุ่ม **L-Fn** ได้ในเมนูกำหนดเองของกล้อง

■ การควบคุม MF (โฟกัสด้วยตัวเอง)
(17mm f1.8, ED12mm f2.0 (โฟกัสแบบสแนปช็อต), ED12-40mm f2.8PRO)
เลื่อนวงแหวนปรับโฟกัสไปตามทิศทางของลูกศรเพื่อเปลี่ยนวิธีการโฟกัส

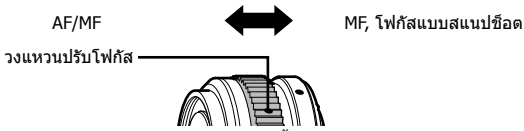

ในโฟกัสแบบสแนปช็อต สามารถกำหนดระยะทางด้วยวงแหวนปรับโฟกัสโดยอิงตามระยะถ่าย
ภาพ กล้องจะโฟกัสไปที่ระยะชัดลึกที่สุดที่สอดคล้องกับค่าเปิดหน้ากล้องที่ตั้งไว้

- แนะนำให้ตั้งค่าเปิดหน้ากล้องไปที่ F5.6 หรือสูงกว่ากับเลนส์ 17 มม. f1.8 หรือ ED12 มม. f2.0
- ท่านสามารถถ่ายภาพในระยะที่เลือกไว้ โดยไม่ต้องคำนึงถึงโหมด AF บนกล้อง
- ใช้ระยะโฟกัสเป็นแนวทางในการทำงานเท่านั้น

■ การควบคุมเลนส์ที่มีฝาปิด (เลนส์ตาปลา BCL-0980, BCL-1580)

ใช้ก้านปรับ MF เพื่อเปิดและปิดที่ครอบเลนส์ และปรับโฟกัสระหว่างระยะอนันต์และระยะใกล้

- ไม่มีการสื่อสารข้อมูลระหว่างกล้องกับเลนส์
- ไม่สามารถใช้งานบางฟังก์ชันของกล้อง
- ตั้งระยะโฟกัสสำหรับฟังก์ชันป้องกันภาพสั่น (หน้า 60) ไว้ที่ 9 มม. สำหรับเลนส์ BCL-0980 Fisheye และ 15 มม. สำหรับ BCL-1580

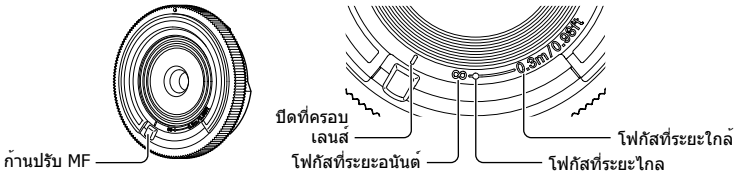

■ คุณสมบัติระหว่างเลนส์กับกล้อง

เลนส์	กล้อง	ติดใช้งาน	AF (โฟกัสอัตโนมัติ)	วัดค่า
เลนส์ระบบ Micro Four Thirds	กล้องระบบ Micro Four Thirds	ได้	ได้	ได้
เลนส์ระบบ Four Thirds		ติดได้ผ่านตัวแปลงเมานท์	ได้*1	ได้
เลนส์ระบบ OM			ไม่ได้	ได้*2
เลนส์ระบบ Micro Four Thirds	กล้องระบบ Four Thirds	ไม่ได้	ไม่ได้	ไม่ได้

*1 โฟกัสอัตโนมัติจะไม่ทำงานขณะบันทึกภาพเคลื่อนไหว

*2 การวัดแสงให้แม่นยำไม่สามารถทำได้

■ ข้อมูลจำเพาะของเลนส์หลัก

เรื่อง	ED14-42mm f3.5-5.6 EZ	14-42mm f3.5-5.6 II R	ED40-150mm f4.0-5.6R
แมนท์	แมนท์ Micro Four Thirds		
ความยาวโฟกัส	14 – 42 มม.	14 – 42 มม.	40 – 150 มม.
รูรับแสงสูงสุด	f/3.5 – 5.6	f/3.5 – 5.6	f/4.0 – 5.6
มุมภาพ	75° – 29°	75° – 29°	30.3° – 8.2°
โครงสร้างเลนส์	7 กลุ่ม เลนส์ 8 ชิ้น	7 กลุ่ม เลนส์ 8 ชิ้น	10 กลุ่ม เลนส์ 13 ชิ้น
การควบคุมม่านรับแสง	f/3.5 – 22	f/3.5 – 22	f/4.0 – 22
ระยะถ่ายภาพ (ความยาวโฟกัส)	0.2 ม. – ∞ (14 มม.) 0.25 ม. – ∞ (42 มม.)	0.25 ม. – ∞ (14 – 19 มม.) 0.3 ม. – ∞ (20 – 42 มม.)	0.9 ม. – ∞
ปรับโฟกัส	สวิตช์สลับ AF/MF		
น้ำหนัก (ไม่รวมชุดและฝาปิด)	93 กรัม	113 กรัม	190 กรัม
พิกัดขนาด (เส้นผ่านศูนย์กลาง × ความยาว สูงสุด)	ø60.8×22.5 มม.	ø56.5×50 มม.	ø63.5×83 มม.
เส้นผ่านศูนย์กลางเกลียวยึดฟิลเตอร์	37 มม.	37 มม.	58 มม.
เลนส์ชุด	–	LH-40D	LH-61D

เรื่อง	25mm f1.8	45mm f1.8	BCL-0980 Fisheye
แมนท์	แมนท์ Micro Four Thirds		
ความยาวโฟกัส	25 มม.	45 มม.	9 มม.
รูรับแสงสูงสุด	f/1.8	f/1.8	f/8
มุมภาพ	49.5°	27°	140°
โครงสร้างเลนส์	7 กลุ่ม เลนส์ 9 ชิ้น	8 กลุ่ม เลนส์ 9 ชิ้น	4 กลุ่ม เลนส์ 5 ชิ้น
การควบคุมม่านรับแสง	f/1.8 – 22	f/1.8 – 22	กำหนดไว้ที่ f/8
ระยะถ่ายภาพ (ความยาวโฟกัส)	0.25 ม. – ∞	0.5 ม. – ∞	0.2 ม. – ∞
ปรับโฟกัส	สวิตช์สลับ AF/MF		MF
น้ำหนัก (ไม่รวมชุดและฝาปิด)	137 กรัม	116 กรัม	28 กรัม
พิกัดขนาด (เส้นผ่านศูนย์กลาง × ความยาว สูงสุด)	ø57.8×42 มม.	ø56×46 มม.	ø56×12.8 มม.
เส้นผ่านศูนย์กลางเกลียวยึดฟิลเตอร์	46 มม.	37 มม.	–
เลนส์ชุด	LH-49B	LH-40B	–

❗ ข้อควรระวัง

- ขอบของภาพอาจถูกตัดออกหากใช้ฟิลเตอร์มากกว่าหนึ่งชิ้น หรือใช้งานฟิลเตอร์ที่หนา

ชุดแฟลชภายนอกที่กำหนดให้สามารถใช้งานกับกล้องนี้ได้

ท่านสามารถใช้แฟลชภายนอกที่มีจำหน่ายต่างหากกับกล้องนี้ เพื่อให้ได้ภาพแฟลชที่ตรงตามความต้องการของท่าน แฟลชภายนอกสามารถสื่อสารกับกล้องได้ ท่านจึงสามารถควบคุมโหมดการทำงานของแฟลช จากหลากหลายโหมดควบคุมแฟลชที่มีอยู่ เช่น TTL-AUTO และแฟลช Super FP ได้ แฟลชภายนอกที่ระบุว่าใช้งานกับกล้องรุ่นนี้ได้เหล่านี้สามารถต่อเข้ากับกล้องได้พื้นฐานติดแฟลชบนตัวกล้อง ท่านยังสามารถติดแฟลชเข้ากับจากยึดแฟลชที่ติดกับกล้องด้วยสายสำหรับจากยึดแฟลช (อุปกรณ์เสริม) ศึกษาเอกสารที่ใหม่กับชุดแฟลชภายนอกประกอบด้วยความเร็วชัตเตอร์สูงสุดเมื่อใช้แฟลช คือ 1/200 วินาที*

* FL-50R เท่านั้น: 1/180 วินาที

ฟังก์ชันที่ใช้งานกับชุดแฟลชภายนอก

แฟลชเสริม	โหมดควบคุมแฟลช	GN (หมายเลขโค้ด) (ISO100)	โหมด RC
FL-600R	TTL-AUTO, AUTO, MANUAL, FP TTL AUTO, FP MANUAL	GN36 (85 มม.* ¹) GN20 (24 มม.* ¹)	✓
FL-300R	TTL-AUTO, MANUAL	GN20 (28 มม.* ¹)	✓
FL-14	TTL-AUTO, AUTO, MANUAL	GN14 (28 มม.* ¹)	–
RF-11	TTL-AUTO, MANUAL	GN11	–
TF-22		GN22	–

*1 ความยาวโฟกัสของเลนส์ที่ใช้งานได้ (คำนวณตามกล้องฟิล์ม 35 มม.)

การถ่ายภาพโดยใช้แฟลชควบคุมจากระยะไกลไร้สาย

สามารถนำแฟลชภายนอกที่ระบุว่าใช้งานกับกล้องรุ่นนี้ได้และมีโหมดควบคุมจากระยะไกล มาใช้เพื่อถ่ายภาพแบบแฟลชไร้สายได้ กล้องสามารถแยกควบคุมแฟลชระยะไกลได้ทั้งสามกลุ่ม และแฟลชในตัวกล้อง ศึกษารายละเอียดจากคู่มือการใช้งานที่ใหม่กับชุดแฟลชภายนอก

- ตั้งค่าแฟลชระยะไกลไว้ที่โหมด RC แล้วจัดวางในตำแหน่งที่ต้องการ
 - เปิดสวิตช์แฟลชภายนอก กดปุ่ม MODE แล้วเลือกโหมด RC
 - เลือกช่องสัญญาณและกลุ่มของแฟลชภายนอกแต่ละตัว
- เลือก [เปิด] สำหรับ [↕ RC Mode] ใน  เมนูกำหนดภาพ 2 (หน้า 75)
 - แฟงควบคุมพิเศษเปลี่ยนเป็นโหมด RC
 - ท่านสามารถเลือกหน้าจอบนแฟลชควบคุมพิเศษได้โดยกดปุ่ม **INFO** หลายๆ ครั้ง
 - เลือกโหมดแฟลช (โปรดสังเกตว่าระบบลดตาแดงใช้งานไม่ได้ในโหมด RC)

3 ปรับการตั้งค่าสำหรับแต่ละกลุ่มในแผงควบคุมพิเศษ

กลุ่ม

- เลือกโหมดควบคุมแฟลช และปรับความเข้มแสงแฟลชแยกสำหรับแต่ละกลุ่ม สำหรับ MANUAL ให้เลือกความเข้มแสงแฟลช

ปรับการตั้งค่าสำหรับชุดแฟลชของกล้อง

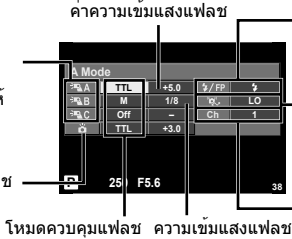

แฟลชปกติ/แฟลช Super FP

- เลือกสลับระหว่างแฟลชปกติและแฟลช Super FP

ระดับแสงสื่อสาร

- ตั้งค่าระดับแสงสื่อสาร เป็น [HI], [MID], หรือ [LO]

ช่องสัญญาณ

- ตั้งค่าของสัญญาณสื่อสารให้เป็นช่องเดียวกับที่ใช้บนแฟลช

4 กดสวิตช์แฟลชเพื่อเปิดแฟลชในตัวกล้องขึ้นมา

- หลังยืนยันว่าชุดแฟลชภายใน และแฟลชระยะไกล ได้ชาร์จพร้อมแล้ว ให้ทำการถ่ายภาพทดสอบ

■ ระยะเวลาควบคุมแฟลชไร้สาย

จัดตำแหน่งของแฟลชไร้สาย โดยให้เซนเซอร์ควบคุมระยะไกลหันเข้าหากล้อง ภาพต่อไปนี้แสดงถึงระยะโดยประมาณ ที่สามารถจัดวางแฟลชได้ ระยะเวลาควบคุมจริงแตกต่างกันไปตามเงื่อนไขสภาพแวดล้อม

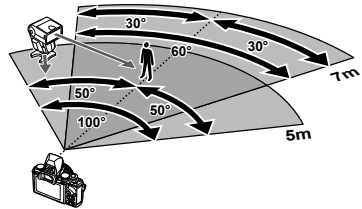

⚠ ข้อควรระวัง

- ขอแนะนำให้ท่านใช้งาน 1 กลุ่มแฟลชที่มีแฟลชระยะไกลไม่เกิน 3 ตัว
- ชุดแฟลชระยะไกลไม่สามารถใช้งานกับระบบซิงค์ขั้วขานชนิดเตอร์ที่สอง หรือการถ่ายภาพลดความสั่นสะเทือนที่นานกว่า 4 วินาที
- หากวัตถุอยู่ใกล้กล้องมากเกินไป แฟลชควบคุมที่เปล่งแสงออกมาจากแฟลชในตัวกล้อง อาจส่งผลต่อระดับแสง (สามารถลดผลกระทบนี้ได้โดยลดปริมาณการปล่อยแสงของแฟลชในตัวกล้อง ตัวอย่างเช่น ใช้ตัวกระจายแสง)
- ความเร็วชัตเตอร์สูงสุดในการซิงค์แฟลช คือ 1/160 วินาที เมื่อใช้แฟลชในโหมด RC

ชุดแฟลชภายนอกอื่นๆ

พึงระลึกในประเด็นต่อไปนี้ เมื่อใช้ชุดแฟลชของผู้ผลิตอื่นกับฐานเสียบแฟลชของกล้อง:

- การใช้แฟลชลาสมียที่ส่งกระแสไฟมากกว่า 24 โวลต์ไปยังจุดสัมผัส X จะทำให้กล้องได้รับความเสียหาย
- การติดตั้งแฟลชซึ่งขั้วสัมผัสสัญญาณ ไม่ตรงตามข้อกำหนดของ Olympus อาจจะทำให้กล้องเสียหายได้
- ตั้งโหมดถ่ายภาพไปที่ **M** ตั้งความเร็วชัตเตอร์ไปที่ค่าต่ำกว่าความเร็วแฟลช และตั้งความไวแสง ISO ไปที่ค่าใดๆ ที่ไม่ใช่ [AUTO]
- การควบคุมแฟลชสามารถทำได้เพียงการตั้งค่าแฟลชใหม่ ความไวแสง ISO และค่ารับแสงตรงกับค่าที่เลือกไว้บนกล้องเท่านั้น สามารถปรับความสว่างของแฟลชโดยปรับความไวแสง ISO หรือค่ารับแสง
- ใช้แฟลชที่มีมุมส่องสว่างเหมาะสมกับเลนส์ โดยปกติแล้วมุมส่องสว่างจะถูกระบุเป็นค่าเมื่อเทียบกับความยาวโฟกัสของรูปแบบ 35 มม.

อุปกรณ์เสริมหลัก

ตัวแปลงเลนส์ Four Thirds (MMF-2/MMF-3)

กล้องนี้จำเป็นต้องใช้ตัวแปลงเลนส์ Four Thirds หากต้องการติดเลนส์ Four Thirds คุณสมบัตินบางอย่าง เช่น ไฟกะลัดโนมิตี อาจใช้งานไม่ได้

สายรีโมท (RM-UC1)

ใช้ในกรณีที่ต้องการสั่งไหวของกล้องแม้เพียงเล็กน้อยจะทำให้ภาพเบลอ เช่น ในการถ่ายภาพมาโครหรือถ่ายภาพ bulb สายรีโมทนี้เชื่อมต่อผ่านทางขั้วต่อมัลติคอนเนคเตอร์ของกล้อง

เลนส์เสริม

ติดเลนส์เสริมเข้ากับกล้อง เพื่อถ่ายภาพเลนส์ตาปลาหรือภาพมาโคร อย่างง่ายและรวดเร็ว ดูข้อมูลเกี่ยวกับเลนส์ที่ใช้งานได้บนเว็บไซต์ของ OLYMPUS

- ใช้ชุดเลนส์เสริมที่เหมาะสมสำหรับโหมด SCN (☞, ☞ หรือ ☞)

ยางรองตา (EP-11)

ท่านสามารถเปลี่ยนเป็นยางรองตาขนาดใหญ่กว่า

การถอด

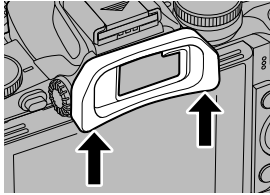

กริปกล่อง (ECG-1)

กริปทำให้สามารถถือกล่องได้อย่างมั่นคงเมื่อเทียบกับเลนส์ขนาดใหญ่ เมื่อติดตั้งกริป ท่านยังสามารถเปลี่ยนแบตเตอรี่หรือการตั้งค่าหน่วยความจำได้ง่ายๆ

การติดตั้งกริป

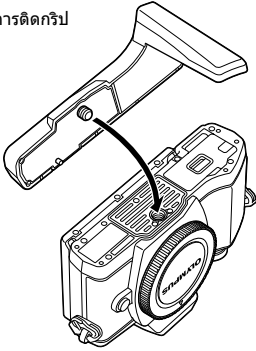

ปลดด้านล่างกริปออก (เมื่อชาร์จแบตเตอรี่หรือการตั้งค่าหน่วยความจำ)

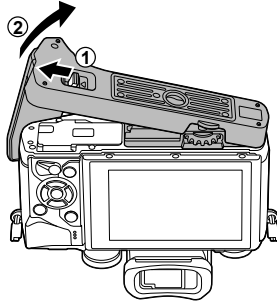

แผนผังแสดงระบบ

แหล่งจ่ายไฟ



BLS-50
แบตเตอรี่
ลิเทียมไอออน

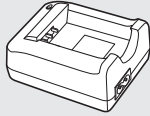

BCS-5
อุปกรณ์ชาร์จแบตเตอรี่
ลิเทียมไอออน

ช่องมองภาพ



EP-11
ยางรองตา

การใช้งานรีโมท

RM-UC1
สายรีโมท

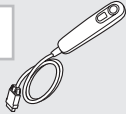

สายเชื่อมต่อ

สาย USB/
สาย AV/
สาย HDMI

กล่อง / สายร้อย

สายคล้องบ่า
กล่องใส่กล่อง

การ์ดหน่วยความจำ*3

SD/SDHC/
SDXC/Eye-Fi

ซอฟต์แวร์

OLYMPUS Viewer
ซอฟต์แวร์จัดการภาพดิจิทัล

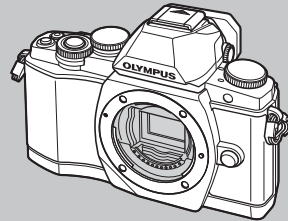

E-M10

กริป

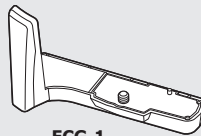

ECG-1
ที่จับกล่อง

*1 เลนส์บางตัวอาจใช้กับตัวแปลงไม่ได้ ดูรายละเอียดที่เว็บไซต์อย่างเป็นทางการของ Olympus นอกจากนี้ ฟังก์ชันการผลิตรูประบบ OM ได้สิ้นสุดลงแล้ว

*2 ดูรายละเอียดเลนส์ที่ใช้ร่วมกันได้ที่เว็บไซต์อย่างเป็นทางการของ Olympus

□ : ผลิตภัณฑ์ที่ใช้งานได้กับ E-M10
 ■ : ผลิตภัณฑ์ที่มีจำหน่ายทั่วไป
 สามารถดูข้อมูลล่าสุดได้จากเว็บไซต์ Olympus

เลนส์



- M.ZUIKO DIGITAL ED 12mm f2.0
- M.ZUIKO DIGITAL 17mm f1.8
- M.ZUIKO DIGITAL 17mm f2.8
- M.ZUIKO DIGITAL 25mm f2.8
- M.ZUIKO DIGITAL 45mm f1.8
- M.ZUIKO DIGITAL ED 60mm f2.8 Macro
- M.ZUIKO DIGITAL ED 75mm f1.8
- M.ZUIKO DIGITAL ED 9-18mm f4.0-5.6
- M.ZUIKO DIGITAL ED 12-40mm f2.8 PRO
- M.ZUIKO DIGITAL ED 12-50mm f3.5-6.3 EZ
- M.ZUIKO DIGITAL ED 14-42mm f3.5-6.3 EZ
- M.ZUIKO DIGITAL 14-42mm f3.5-5.6 II R
- M.ZUIKO DIGITAL ED 14-150mm f4.0-5.6
- M.ZUIKO DIGITAL ED 40-150mm f4.0-5.6 R
- M.ZUIKO DIGITAL 75-300mm f4.8-6.7 II

เลนส์เสริม*2

FCON-P01
เลนส์ตาปลา

WCON-P01
เลนส์มุมกว้าง

MCON-P01
เลนส์มาโคร

MCON-P02
เลนส์มาโคร



MMF-2/MMF-3*1
ตัวแปลง Four Thirds



เลนส์ระบบ Four Thirds



MF-2*1
ตัวแปลง OM 2

เลนส์ระบบ OM

แฟลช

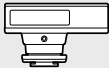

FL-14
แฟลชอิเล็กทรอนิกส์



FL-600R
แฟลชอิเล็กทรอนิกส์



FL-300R
แฟลชอิเล็กทรอนิกส์

SRF-11 ชุดแฟลชวงแหวน



RF-11*2
แฟลชวงแหวน

STF-22 ชุดแฟลชคู่



TF-22*2
แฟลชคู่

FC-1 อุปกรณ์ควบคุมแฟลชมาโคร

12

ศูนย์บริการลูกค้าระบบเทคโนโลยี

*3 ใช้การ์ด Eye-Fi ตามกฎหมายและข้อกำหนดของประเทศที่นำกลับไปใช้

เคล็ดลับถ่ายภาพและข้อมูลเพิ่มเติม

กล้องไม่เปิดทำงาน ถึงแม้จะใส่แบตเตอรี่แล้ว

แบตเตอรี่ไม่ได้ชาร์จจนเต็ม

- ชาร์จแบตเตอรี่ด้วยอุปกรณ์ชาร์จ

แบตเตอรี่ใช้งานไม่ได้ชั่วคราวเนื่องจากความเย็น

- ประสิทธิภาพของแบตเตอรี่จะตกลงที่อุณหภูมิต่ำ ถอดแบตเตอรี่ออก ทำให้อุ่นโดยใส่ไว้ในกระเป๋าของท่านสักพัก

กล้องไม่ถ่ายภาพแม้มกดปุ่มชัตเตอร์แล้ว

กล้องปิดสวิตซ์ตัวเองโดยอัตโนมัติไปแล้ว

- กล้องจะเข้าสู่โหมดหลับโดยอัตโนมัติเพื่อลดการใช้แบตเตอรี่ลง หากไม่มีการใช้งานกล้องในระยะเวลาที่กำหนดไว้  [Sleep] (หน้า 92) หากไม่มีการใช้งานกล้องในระยะเวลาที่กำหนดไว้ (4 ชั่วโมง) หลังจากกล้องเข้าสู่โหมดหลับแล้ว กล้องจะปิดสวิตซ์การทำงานอัตโนมัติ

กำลังชาร์จแฟลช

- เครื่องหมาย  จะกะพริบบนหน้าจอขณะกำลังชาร์จ รอจนกระทั่งหยุดกะพริบ แล้วจึงกดปุ่มชัตเตอร์

ปรับโฟกัสไม่ได้

- กล้องไม่สามารถโฟกัสบนวัตถุที่อยู่ใกล้กับกล้องมากเกินไป หรือไม่เหมาะกับการโฟกัสอัตโนมัติ (เครื่องหมายยืนยัน AF จะกะพริบบนหน้าจอ) เพิ่มระยะห่างจากวัตถุ หรือโฟกัสบนวัตถุที่มีคอนทราสต์สูงที่มีระยะห่างจากกล้องเท่ากับวัตถุหลัก จัดองค์ประกอบภาพ แล้วถ่ายภาพ

วัตถุที่ปรับโฟกัสยาก

อาจจะทำการปรับโฟกัสด้วยระบบโฟกัสอัตโนมัติได้ยากในกรณีต่อไปนี้

เครื่องหมายยืนยัน AF จะกะพริบ วัตถุเหล่านี้ไม่อยู่ในโฟกัส



วัตถุที่มีคอนทราสต์ต่ำ



แสงสว่างมาตรงกลางภาพ

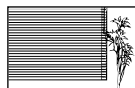

วัตถุที่ไม่มีเส้นแนวตั้ง

เครื่องหมายยืนยัน AF ติด แต่วัตถุหลุดโฟกัส



วัตถุที่มีระยะห่างแตกต่างกัน

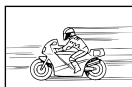

วัตถุเคลื่อนไหวเร็ว



วัตถุที่อยู่นอกบริเวณ AF

ระบบลดจตุรกรวนกำลังทำงาน

- เมื่อถ่ายภาพกลางคืน ความเร็วชัตเตอร์จะช้าลงและมีแนวโน้มว่าจะเกิดจตุรกรวนบนภาพ กล้องจะเริ่มกระบวนการลดจตุรกรวนหลังถ่ายภาพด้วยความเร็วชัตเตอร์ช้า ในระหว่างนี้ จะถ่ายภาพไม่ได้
ท่านสามารถตั้ง [ลดนอยส์] ไปที่ [ปิด]
☞ [ลดนอยส์] (หน้า 92)

จำนวนเบ้า AF ลดลง

จำนวนและขนาดของเบ้า AF เปลี่ยนไปตามการตั้งค่ากลุ่มเบ้าและตัวเลือกของ [ดีจิิตอลเทเลคอนเวอร์เตอร์] และ [มุมมองภาพ]

ยังไม่ได้ตั้งวันที่และเวลา

นำกล้องมาใช้งานโดยใช้การตั้งค่าต่างๆ ณ เวลาซื้อ

- วันที่และเวลาของกล้องยังไม่ได้ถูกตั้งค่าเมื่อซื้อ ให้ทำการตั้งค่าวันที่และเวลาก่อนใช้งานกล้อง
☞ "การตั้งค่าวันที่/เวลา" (หน้า 16)

แบตเตอรี่ถูกถอดออกจากกล้อง

- วันที่และเวลาจะกลับคืนสู่ค่าเริ่มต้นจากโรงงานถ้าหากแบตเตอรี่ถูกเอาออกจากกล้องเป็นระยะเวลาประมาณ 1 วัน การตั้งค่าจะถูกลบเร็วขึ้นถ้าหากใส่แบตเตอรี่ไว้เป็นระยะเวลาสั้นๆก่อนถอดออกจากกล้อง ก่อนทำการถ่ายภาพสำคัญ โปรดตรวจสอบว่าได้ตั้งวันที่และเวลาอย่างถูกต้องแล้ว

การตั้งค่าฟังก์ชันต่างๆถูกลบกลับคืนสู่ค่าเริ่มต้นจากโรงงาน

เมื่อท่านหมุนปุ่มหมุนเลือกโหมด หรือบิดสวิตช์กล้องในโหมดถ่ายภาพอื่นนอกเหนือจาก P, A, S, หรือ M ฟังก์ชันต่างๆที่การตั้งค่าถูกปรับ จะถูกตั้งค่ากลับคืนสู่ค่าเริ่มต้นจากโรงงาน

ภาพที่ถ่ายได้มีสีขาวโพลน

อาจเกิดได้เมื่อถ่ายภาพย้อนแสง หรือกึ่งย้อนแสง ซึ่งเกิดจากปรากฏการณ์ที่เรียกว่า flare หรือ ghosting โปรดพยายามจัดองค์ประกอบภาพให้แหล่งกำเนิดแสงที่สว่างมาก ไม่ปรากฏในภาพ อาจเกิด Flare ได้ถึงแม้แหล่งกำเนิดแสงไม่อยู่ในภาพ ใช้ชุดเลนส์เพื่อบังแสงไม่ให้ส่องเข้าหาเลนส์ หากชุดเลนส์ใช้ไม่ได้ผล ใช้มือของท่านบังแสงแทน
☞ "เลนส์ที่สามารถถอดเปลี่ยนได้" (หน้า 121)

มีจุดสว่างแปลกปลอมปรากฏบนภาพที่ถ่ายได้







อาจเกิดจากจุดพิทเซลเสียหายบนอุปกรณ์รับภาพ โปรดทำการกระบวนการ [พิทเซลแมมบ์นึ่ง] หากปัญหายังแก้ไม่หาย ให้ทำพิทเซลแมมบ์นึ่งซ้ำสองสามครั้ง ☞ "พิทเซลแมมบ์นึ่ง - ตรวจสอบฟังก์ชันประมวลผลภาพ" (หน้า 137)

ฟังก์ชันที่เลือกจากเมนูไม่ได้

อาจจะเลือกบางรายการจากเมนูด้วยปุ่มลูกศร ไม่ได้

- รายการที่ไม่สามารถใช้งานได้กับโหมดถ่ายภาพปัจจุบัน
- รายการที่ใช้งานไม่ได้ เนื่องจากมีการเลือกบางรายการอื่นไว้: การใช้งาน [☐] พร้อมกับ [ลดนอยส์] ฯลฯ

รหัสข้อผิดพลาด

ตัวแสดงบนหน้าจอ	สาเหตุที่เป็นไปได้	วิธีการแก้ไข
 ไม่มีการ์ด	ไม่ได้เสียบการ์ดไว้ หรือไม่รู้จักการ์ด	เสียบการ์ด หรือเสียบการ์ดอื่น
 การ์ดขัดข้อง	มีปัญหาเกี่ยวกับการ์ด	เสียบการ์ดใหม่อีกครั้ง หากปัญหายังคงอยู่ ให้ฟอร์แมตการ์ด หากฟอร์แมตการ์ดไม่ได้ แสดงว่าใช้งานการ์ดนี้ไม่ได้
 ป้องกันการบันทึก	ห้ามเขียนข้อมูลลงบนการ์ด	สวิตช์ป้องกันการเขียนของการ์ดถูกตั้งไว้ตาม "LOCK" ปลดสวิตช์ (หน้า 119)
 การ์ดเต็ม	<ul style="list-style-type: none"> การ์ดเต็ม ถ่ายภาพเพิ่มอีกไม่ได้หรือบันทึกข้อมูลเช่น สิ่งพิมพ์เพิ่มอีกไม่ได้ ไม่มีเนื้อที่เหลือบนการ์ด ทำให้บันทึกข้อมูลสิ่งพิมพ์หรือภาพใหม่เพิ่มอีกไม่ได้ 	เปลี่ยนการ์ดหรือลบภาพที่ไม่ต้องการก่อนลบ ให้ดาวน์โหลดภาพสำคัญไปเก็บไว้ใน PC
	อ่านการ์ดไม่ได้ อาจจะไม่ได้อ่านการ์ด	<ul style="list-style-type: none"> เลือก [ทำความสะอาดการ์ด] กด OK แล้วบิดสวิตช์กล้อง ถอดการ์ดออกแล้วเช็ดแห้งผิวโลหะให้สะอาด ด้วยผ้านุ่มแห้ง เลือก [ฟอร์แมต] ▶ [ใช่] แล้วกด OK เพื่อฟอร์แมตการ์ด การฟอร์แมตจะลบข้อมูลทั้งหมดบนการ์ด
 ไม่มีภาพ	ไม่มีภาพในการ์ด	การ์ดไม่มีภาพบรรจุอยู่ ถ่ายภาพแล้วเปิดดู
 ไฟล์ภาพเสีย	ภาพที่เลือกไม่สามารถเปิดดูได้เนื่องจากมีปัญหาเกี่ยวกับภาพนั้นๆ หรือไม่สามารถเปิดดูภาพด้วยกล้องนี้	ใช้ซอฟต์แวร์ประมวลผลภาพ เปิดดูภาพบนเครื่อง PC หากยังเปิดดูไม่ได้ แสดงว่าไฟล์ภาพเสียหาย
 ภาพนี้ไม่สามารถแก้ไขได้	กล้องนี้ไม่สามารถแก้ไขภาพที่ถ่ายด้วยกล้องอื่น	ใช้ซอฟต์แวร์ประมวลผลภาพทำการแก้ไขภาพ

ตัวแสดงบนหน้าจอ	สาเหตุที่เป็นไปได้	วิธีการแก้ไข
 °C/°F		ปิดสวิตช์กล้อง รอให้อุณหภูมิภายในเย็นลง
 ความร้อนในตัวกล้องสูงมาก กรุณารอให้เย็นลงก่อนใช้งาน	อุณหภูมิภายในของกล้องสูงขึ้น เนื่องจากการถ่ายภาพอย่างต่อเนื่อง	รอสักครู่เพื่อให้กล้องปิดสวิตช์ตัวเองโดยอัตโนมัติ ปล่อยให้อุณหภูมิภายในของกล้องเย็นลงก่อนใช้งานต่อ
 แบตเตอรี่หมด	แบตเตอรี่หมดประจู่	ต้องชาร์จแบตเตอรี่
 ไม่มีการเชื่อมต่อ	กล้องไม่ได้เชื่อมต่ออยู่กับคอมพิวเตอร์ เครื่องพิมพ์ จอ HDMI หรืออุปกรณ์อื่น อย่างไม่ถูกต้อง	ทำการเชื่อมต่อกล้องใหม่
 ไม่มีกระดาษ	เครื่องพิมพ์ไม่มีกระดาษ	ป้อนกระดาษให้กับเครื่องพิมพ์
 ไม่มีหมึก	เครื่องพิมพ์หมึกหมด	เปลี่ยนตลับหมึกของเครื่องพิมพ์
 กระดาษติด	กระดาษติด	เอากระดาษที่ติดออก
เปลี่ยนค่าเซตตั้ง	ตลับกระดาษของเครื่องพิมพ์ถูกถอดออก หรือมีการส่งงานใดๆกับเครื่องพิมพ์ ขณะกำลังตั้งค่านบนกล้อง	อย่าใช้งานเครื่องพิมพ์ขณะกำลังตั้งค่านบนกล้อง
 พริ้นท์ขัดข้อง	มีปัญหากับเครื่องพิมพ์ และ/หรือกล้อง	ปิดสวิตช์กล้องและเครื่องพิมพ์ ตรวจสอบเครื่องพิมพ์และแก้ไขปัญหาต่างๆก่อนเปิดสวิตช์อีกครั้งหนึ่ง
 ไม่สามารถพริ้นท์ได้	กล้องนี้อาจจะไม่สามารถพิมพ์ภาพที่ถ่ายด้วยกล้องอื่น	ให้ทำการพิมพ์ด้วยเครื่องคอมพิวเตอร์ส่วนบุคคล
เลนส์ลึบคอคอยู่ โปรดเปิดใช้เลนส์	เลนส์หดเก็บได้ ยังถูกเก็บอยู่	เปิดเลนส์ออกมา (หน้า 14)
เลนส์ลึบคอคอยู่ โปรดตั้งค่าเลนส์	เกิดความผิดปกติระหว่างกล้องกับเลนส์	ปิดสวิตช์กล้อง ตรวจสอบการติดตั้งเลนส์แล้วเปิดสวิตช์ใหม่อีกครั้ง

การทำความสะอาดและจัดเก็บกล้อง

การทำความสะอาดกล้อง

ปิดสวิตช์กล้องแล้วถอดแบตเตอรี่ออกก่อนทำความสะอาดกล้อง

ผิวหนังนอก:

- เช็ดเบาๆด้วยผ้านุ่ม ถ้าหากกล้องสกปรกมาก ให้แช่ผ้าในน้ำสบู่อ่อนๆแล้วบิดให้แห้ง เช็ดกล้องด้วยผ้าชิ้น และเช็ดแห้งด้วยผ้าแห้ง ถ้าหากทานใช้งานกล้องบริเวณหาดทราย ใช้ผ้าชุบน้ำสะอาดบิดให้แห้ง

จอภาพ:

- เช็ดเบาๆด้วยผ้านุ่ม

เลนส์:

- เป่าฝุ่นละอองออกจากเลนส์ด้วยอุปกรณ์เป่าลมที่มีจำหน่ายทั่วไป สำหรับตัวเลนส์ ให้เช็ดเบาๆด้วยกระดาษเช็ดเลนส์

เก็บข้อมูล

- เมื่อไม่ใช้งานกล้องเป็นระยะเวลาาน ให้ถอดแบตเตอรี่และการ์ดออก เก็บกล้องในที่เย็น แห้ง อากาศถ่ายเทได้ดี
- ใส่ก้อนแบตเตอรี่เป็นครั้งคราว เพื่อทดสอบการทำงานของกล้อง
- เช็ดฝุ่นและสิ่งแปลกปลอมต่างๆออกจากตัวกล้องและฝาหลัง ก่อนปิดฝา
- ติดฝาปิดกล้องเพื่อป้องกันฝุ่นเข้าไปภายในเมื่อไม่ได้ติดเลนส์ไว้กับกล้อง อย่าลืมปิดฝาด้านหลังของเลนส์ก่อนเอาไปเก็บ
- ทำความสะอาดกล้องหลังการใช้งาน
- อย่าเก็บไว้ใกล้กับสารไวไฟ

ทำความสะอาดและตรวจสอบอุปกรณ์รับภาพ

กล้องนี้มีฟังก์ชันลดฝุ่นละอองเพื่อป้องกันไม่ให้ฝุ่นไปติดบนอุปกรณ์รับภาพ และเพื่อปิดฝุ่นหรือคราบสกปรกออกจากผิวของอุปกรณ์รับภาพด้วยการสันสะเทือนคลื่นความถี่สูง ฟังก์ชันลดฝุ่นละอองทำงานเมื่อเปิดสวิตช์กล้อง



ฟังก์ชันลดฝุ่นละอองทำงานพร้อมกับฟังก์ชันพิทเชลแมมบิ่ง ซึ่งตรวจสอบอุปกรณ์รับภาพและวงจรประมวลผลภาพ เนื่องจากระบบลดฝุ่นละอองทำงานทุกครั้งที่เปิดสวิตช์กล้อง ควรถือกล้องในแนวตั้งเพื่อให้ฟังก์ชันลดฝุ่นละอองทำงานได้อย่างเต็มประสิทธิภาพ



⚠️ ข้อควรระวัง

- อย่าใช้สารละลายเข้มข้น เช่น เบนซินหรือแอลกอฮอล์ หรือผ้าที่ผ่านกระบวนการทางเคมี
- หลีกเลี่ยงการเก็บกล้องในสถานที่ซึ่งมีการใช้สารเคมี เพื่อป้องกันการสึกกร่อนของกล้อง
- เราอาจจะถอดตัวบนผิวเลนส์ ถ้าหากปล่อยให้เลนส์สกปรก
- ตรวจสอบแต่ละชิ้นส่วนของกล้องก่อนใช้งาน หากไม่ได้ใช้งานมาเป็นเวลานาน ก่อนถ่ายภาพสำคัญ อย่าลืมทำการถ่ายภาพทดสอบและตรวจสอบว่ากล้องทำงานได้อย่างถูกต้อง

พิกเซลแมมบิ่ง - ตรวจสอบฟังก์ชันประมวลผลภาพ

ระบบพิกเซลแมมบิ่ง ช่วยให้กล้องสามารถตรวจสอบและปรับอุปกรณ์รับภาพและฟังก์ชันประมวลผลภาพ หลังจากถ่ายภาพต่อเนื่องด้วยหน้าจอรอยางนอยหนึ่งนาทีก่อนใช้งานระบบพิกเซลแมมบิ่ง เพื่อให้ได้ผลที่ถูกต้อง

1 เลือก [พิกเซลแมมบิ่ง] ในแถบ  เมนูกำหนดเอง (หน้า 97) 

2 กด  แล้วเลือก 

- แถบ [รอสักครู่] จะปรากฏขณะระบบพิกเซลแมมบิ่งกำลังทำงาน เมื่อระบบพิกเซลแมมบิ่งทำงานเสร็จ เมนูจะกลับมา

ข้อควรระวัง

- ถ้าหากท่านปิดสวิตซ์กล้องโดยบังเอิญขณะที่ระบบพิกเซลแมมบิ่งกำลังทำงาน ให้เริ่มต้นใหม่ตั้งแต่มุมตอนที่ 1





รายการเมนู

*1: สามารถเพิ่มลงใน [Myset]

*2: สามารถกลับคืนสู่ค่าเริ่มต้นได้โดยเลือก [ทั้งหมด] ใน [รีเซ็ต]

*3: สามารถกลับคืนสู่ค่าเริ่มต้นได้โดยเลือก [พื้นฐาน] ใน [รีเซ็ต]

เมนูถ่ายภาพ

แถบ	ฟังก์ชัน	ค่าเริ่มต้น	*1	*2	*3			
๑	ตั้งค่าการ์ด	—				75		
	รีเซ็ต/Myset	—		✓		76		
	โหมดถ่ายภาพ	ภาพนิ่ง	 Natural	✓	✓	✓	62	
		ภาพเคลื่อนไหว	 N	✓	✓	✓	67	
	มุมมองภาพ	4:3	✓	✓	✓	54		
	ดิจิทัลเทเลคอนเวอร์เตอร์	ปิด	✓	✓	✓	84		
๒		<input type="checkbox"/>	✓	✓	✓	65		
	ป้องกันภาพสั่น	ภาพนิ่ง	S-IS AUTO	✓	✓	✓	60	
		ภาพเคลื่อนไหว	M-IS On	✓	✓	✓		
	ถ่ายคร่อม	ปิด		✓	✓	✓	79	
		AE BKT	3f 1.0EV				80	
		WB BKT	A-B					—
			G-M					—
		FL BKT	—				80	
		ISO BKT	—				80	
	ART BKT	—	80					
	HDR	ปิด		✓	✓	✓	81	
	ชดเชยแสงหลายค่า	เฟรม	ปิด		✓	✓	82	
		ค่าอัตโนมัติ	ปิด					
		ภาพซ้อน	ปิด					
การตั้งค่าคันเวลา	ปิด			✓	✓	83		
	เฟรม	99						
	เวลารอเริ่มต้น	00:00:01						
	ช่วงเวลา	00:00:01						
	ภาพเคลื่อนไหวแบบ คันเวลา	ปิด						
 RC Mode	ปิด		✓	✓	✓	125		

▶ เมนูแสดงภาพ

แถบ	ฟังก์ชัน		ค่าเริ่มต้น	*1	*2	*3	👉
▶	🖼️	เริ่ม	—				59
		BGM	Joy		✓	✓	
		สไลด์	ทั้งหมด		✓	✓	
		ช่วงแสดงภาพนิ่ง	3 วินาที		✓		
		ช่วงแสดงภาพ	สั้น		✓		
📷			เปิด		✓	✓	85
แก้ไข	เลือกภาพ	แก้ไขภาพ RAW	—				85
		แก้ไข JPEG	—				86
		🔊	—				87
		ภาพซ้อน	—				87
คำสั่งพิมพ์			—				116
ลบคำปองกัน			—				87
การเชื่อมต่อกับสมาร์ทโฟน			—				107

📄 เมนูตั้งค่า

แถบ	ฟังก์ชัน		ค่าเริ่มต้น	*1	*2	*3	👉	
📄	🕒		—				16	
	📷*		—				88	
	📷		☺ ±0, ☹ ±0, Natural		✓		88	
	คุณภาพบันทึก			0.5 วินาที	✓	✓		88
	การตั้งค่า Wi-Fi	การตั้งค่าเชื่อมต่อ Wi-Fi		ส่วนบุคคล		✓		107
		รหัสผ่านส่วนตัว		—				
		รีเซ็ตค่าส่งแม่ข่าย		—				
		รีเซ็ตการตั้งค่า Wi-Fi		—				
🔊 เมนู แสดงภาพ			เปิด		✓		88	
เฟิร์มแวร์			—				88	

* การตั้งค่าแตกต่างกันไปตามท้องถิ่นที่ซื้อกล้อง









☛ เมนูกำหนดเอง

แถบ	ฟังก์ชัน	ค่าเริ่มต้น	*1	*2	*3	🔍	
☛	AF/MF						
	AF โหมด	ภาพนิ่ง	S-AF	✓	✓	✓	89
		ภาพเคลื่อนไหว	C-AF				
	AF ตลอดเวลา		ปิด	✓	✓	✓	
	AEL/AFL		S-AF	✓	✓	✓	
			mode1				
			mode2				
		MF	mode1				
	รีเซ็ตเลนส์		เปิด		✓	✓	
	โฟกัส BULB/TIME		เปิด		✓	✓	
	วงแหวนโฟกัส		⌚	✓	✓	✓	
	MF ช่วยปรับ	ขยาย	ปิด	✓	✓		
		ฟีดกลับ	ปิด	✓	✓		
	[•••]ตั้งค่าปกติ		📄		✓	✓	
	AF แสงไฟ		เปิด	✓	✓	✓	
☹ โฟกัสใบหน้า		☹	✓	✓			
พื้นที่AF โฟกัส		เปิด		✓	✓		
☛	ปุ่ม/หมุน						
	ฟังก์ชันปุ่ม	Fn1 ฟังก์ชัน	AEL/AFL	✓	✓		90
		Fn2 ฟังก์ชัน	หลายฟังก์ชัน				
		☹ ฟังก์ชัน	☹REC				
		▷ ฟังก์ชัน	⚡*				
		▽ ฟังก์ชัน	🖨/☹*				
		☞ ฟังก์ชัน	[•••]				
		L-Fn ฟังก์ชัน	หยุด AF				
	ปรับฟังก์ชัน	P	Ps / 📄	✓	✓		
		A	FNo./ 📄				
		S	ชัตเตอร์/ 📄				
		M	ชัตเตอร์/FNo.				
		Menu	△ ▽ / < ▷				
		▶	📄 Q/ก่อน/ถัดไป				
	ขีดจำกัดปรับ	ค่ารับแสง	หมุน1	✓	✓		
Ps			หมุน1				
ฟังก์ชันแบนเลือกโหมด		ปิด		✓			

* เมื่อดังค่า [☞ ฟังก์ชัน] ไว้ที่ [ฟังก์ชันโดยตรง]

แถบ	ฟังก์ชัน	ค่าเริ่มต้น	*1	*2	*3	👉	
☼	📷	กดถ่าย/					
		RIs ลำดับ S	ปิด	✓	✓	✓	
		RIs ลำดับ C	เปิด	✓	✓	✓	
		L fps	3.5 fps	✓	✓	✓	
		H fps	8 fps	✓	✓	✓	
		+ ปิด IS	เปิด		✓		
		กดชัตเตอร์ครึ่งหนึ่งเปิด IS	เปิด		✓		
		ป้องกันภาพสั่นที่เลนส์	ปิด	✓	✓	✓	
	หน่วงเวลาสั้นชัตเตอร์	ค่าปกติ		✓			
					90		
📷	Disp/	HDMI	HDMI Out	1080i		✓	
			ควบคุม HDMI	ปิด		✓	
		วีดีโอเอ๊าท์	—				
	/ตั้งค่าควบคุม	iAUTO	Live Guide		✓		
		P/A/S/M	Live Control		✓		
		ART	เมนูภาพพิเศษ		✓		
		SCN	เมนู Scene		✓		
	/ตั้งค่าคำแนะนำ	คำแนะนำ	ภาพเท่านั้น, ทั้งหมด	✓	✓	✓	
		LV-Info	ภาพเท่านั้น, , ระดับการปรับ	✓	✓		
		การตั้งค่า	, ปฏิทิน	✓	✓		
		แสดงเส้นตาราง	ปิด	✓	✓		
		ตั้งค่าโหมดภาพ	เปิดทั้งหมด	✓	✓		
	การตั้งค่าฮิสโตแกรม	ไฮไลต์	255		✓		
		เงา	0				
		คำแนะนำโหมด	เปิด		✓		
		Live View Boost	ปิด	✓	✓	✓	
		จำนวนเฟรม	ค่าปกติ	✓	✓	✓	
		โหมดภาพพิเศษ LV	mode1		✓		
		ลดภาพกะพริบ	อัตโนมัติ		✓		
		โหมดขยายภาพ LV	mode2		✓		
	การตั้งค่าพิกัด	สีขาว	✓	✓			
	ไฟจอ LCD	Hold	✓	✓	✓		
	Sleep	1 min	✓	✓	✓		
	ปิดกล่องอัตโนมัติ	4 ชม.		✓	✓		
		เปิด	✓	✓	✓		
	โหมด USB	อัตโนมัติ		✓	✓		
	การตั้งค่ามัลติฟังก์ชัน	สร้างสี, , , ขยาย, มุมมองภาพ		✓			
					92		

แถบ	ฟังก์ชัน	ค่าเริ่มต้น	*1	*2	*3	🔍
☼	📷 Exp/[📷]/ISO					
	ระดับค่า EV	1/3EV	✓	✓	✓	92
	ลดนอยส์	อัตโนมัติ	✓	✓	✓	
	ฟิล์เตอร์นอยส์	มาตรฐาน	✓	✓	✓	
	ISO	อัตโนมัติ	✓	✓	✓	
	ระดับ ISO	1/3EV	✓	✓	✓	
	เช็ท ISO อัตโนมัติ	ค่าสูงสุด: 1600 ค่าตั้งคน: 200	✓	✓	✓	93
	ISO อัตโนมัติ	P/A/S	✓	✓		
	วัดค่า	📷	✓	✓	✓	
	AEL วัดค่า	อัตโนมัติ	✓	✓	✓	
	ตั้งเวลาถ่าย BULB/TIME	8 min	✓	✓	✓	
	จอภาพ BULB/TIME	-7	✓	✓		
	Live BULB	เปิด	✓	✓		
	Live TIME	0.5 วินาที	✓	✓		
	ป้องกันการสั่น[📷]	เปิด	✓	✓	✓	
การตั้งค่าคอมโพสิต	1 วินาที	✓	✓			
📷 ⚡ ตั้งค่าเอง						
⚡ X-Sync.	1/250	✓	✓	✓	93	
⚡ ค่าช้าสุด	1/60	✓	✓	✓		
📷+📷	ปิด	✓	✓	✓		
📷 ⚡- /สี/WB						
⚡- ตั้งค่า	⚡-1 📷F, ⚡-2 📷N, ⚡-3 📷N, ⚡-4 📷N	✓	✓	✓	94	
นับพิกเซล	Middle	3200×2400	✓	✓		✓
	Small	1280×960				
ชดเชยเงาแสง	เปิด	✓	✓	✓		
WB	อัตโนมัติ	A : 0, G : 0	✓	✓		✓
ทั้งหมด	ตั้งทั้งหมด	—	✓	✓		
	WB📷	—		✓		
WB AUTO ใช้แสงสีอุณหภูมิ	เปิด	✓	✓	✓		
⚡+WB	WB AUTO	✓	✓			
สีซีเปีย	sRGB	✓	✓	✓		
📷 🏠 บันทึก/ลบ						
ลบเร็ว	ปิด	✓	✓	✓	95	
ลบภาพ RAW+JPEG	RAW+JPEG	✓	✓	✓		
ชื่อไฟล์	รีเซ็ต	✓				
แก้ไขชื่อไฟล์	ดับ	✓				
ตั้งลำดับ	ไม่	✓	✓			
การตั้ง dpi	350dpi	✓				
ตั้งค่าลิขสิทธิ์	ข้อมูลลิขสิทธิ์	เปิด	✓			
	ชื่อศิลปิน	—				
	ชื่อลิขสิทธิ์	—				

แถบ	ฟังก์ชัน	ค่าเริ่มต้น	*1	*2	*3	👉
☛	📷 ภาพเคลื่อนไหว					
	 โหมด	P		✓		96
	ภาพเคลื่อนไหว	เปิด	✓		✓	
	เอฟเฟคภาพเคลื่อนไหว	เปิด		✓		
	ลดเสียงลม	ปิด		✓		
	ระดับเสียงบันทึก	±0		✓		
	โหมดภาพเคลื่อนไหว+ภาพนิ่ง	mode1		✓		
	📷 EVF ในตัว					
	รูปแบบ EVF ในตัว	รูปแบบ 3			✓	96
	 ตั้งค่าคำแนะนำ	 , ระดับการปรับ, ข้อมูลพื้นฐาน			✓	
	 แสดงเส้นตาราง	เปิด		✓	✓	
	เปลี่ยนเป็น EVF อัตโนมัติ	เปิด			✓	
	ปรับ EVF	ความสว่าง EVF อัตโนมัติ	เปิด		✓	
	 กดชัตเตอร์ครึ่งหนึ่ง	เปิด			✓	
	📷 ยูติลิตี้					
	พิกเซลแมมบิง	—				97
	ปรับค่ารับแสง		±0	✓	✓	
						
						
	 ระดับการเตือน	±0			✓	
	ฟังก์ชันการปรับ	—			✓	
ตั้งค่านาจอสมผัส	เปิด			✓		
Eye-Fi	เปิด			✓		
ความเร็วซุม อิเล็กทรอนิกส์	ภาพนิ่ง	ค่าปกติ		✓		
	ภาพเคลื่อนไหว	ค่าปกติ				

ข้อมูลจำเพาะ

■ กล้อง

ชนิดของผลิตภัณฑ์	
ชนิดของผลิตภัณฑ์	กล้องดิจิทัลเปลี่ยนเลนส์ได้ระบบ Micro Four Thirds
เลนส์	เลนส์ M.Zuiko Digital ระบบ Micro Four Thirds
เมาท์เลนส์	เมาท์ Micro Four Thirds
ความยาวโฟกัสเทียบเท่ากล้องฟิล์ม 35 มม.	ประมาณสองเท่าของความยาวโฟกัสของเลนส์
อุปกรณ์รับภาพ	
ชนิดของผลิตภัณฑ์	เซนเซอร์ Live MOS 4/3"
จำนวนพิกเซลทั้งหมด	ประมาณ 17,200,000 พิกเซล
จำนวนพิกเซลใช้งานจริง	ประมาณ 16,050,000 พิกเซล
ขนาดหน้าจอบ	17.3 มม. (กว้าง) × 13.0 มม. (สูง)
สัดส่วนภาพ	1.33 (4:3)
ช่องมองภาพ	
ชนิด	ช่องมองภาพอิเล็กทรอนิกส์ที่มีเซ็นเซอร์ตา
จำนวนพิกเซล	1,440,000 จุด
กำลังขยาย	100%
ระยะมองภาพ	ประมาณ 20.0 มม. (-1 ม. ⁻¹)
คุณภาพสด	
เซนเซอร์	ใช้เซนเซอร์ Live MOS
สนามภาพ	100%
จอภาพ	
ชนิดของผลิตภัณฑ์	จอสัมผัส LCD สี TFT ขนาด 3.0" ปรับมุม
จำนวนพิกเซลรวม	ประมาณ 1,040,000 จุด (สัดส่วนภาพ 3:2)
ชัตเตอร์	
ชนิดของผลิตภัณฑ์	ชัตเตอร์ร่นานโฟกัสควบคุมด้วยคอมพิวเตอร์
ชัตเตอร์	1/4000 - 60 วินาที, ถ่ายภาพโดยเปิดหน้ากล้องนาน, ถ่ายภาพกำหนดเวลา
โฟกัสอัตโนมัติ	
ชนิดของผลิตภัณฑ์	Hi-Speed Imager AF
จุดโฟกัส	81 จุด
การเลือกจุดโฟกัส	อัตโนมัติ, เลือกเอง
ความคุมระดับแสง	
ระบบวัดแสง	ระบบวัดแสง TTL (วัดแสงที่ตัวรับภาพ) วัดแสง ESP ดิจิตอล/วัดแสงเฉลี่ยให้น่าหนักกลางภาพ/วัดแสงแบบจุด
ขอบเขตวัดแสง	EV 0 - 20 (เทียบเท่ากับ M.ZUIKO DIGITAL 17mm f2.8, ISO100)
โหมดถ่ายภาพ	AUTO: iAUTO/ P: โปรแกรม AE (เลือกโปรแกรมได้)/ A: เลือกปรับแสง AE/ S: เลือกความเร็วชัตเตอร์ AE/M: ปรับเอง/ ■: PHOTO STORY/ ART: ฟิลเตอร์ศิลปะ/ SCN: บรรยากาศ/ □: ภาพเคลื่อนไหว
ความไวแสง ISO	LOW, 200 - 25600 (ระดับขั้น 1/3, 1 EV)
การชดเชยแสง	±5EV (ระดับขั้น 1/3, 1/2, 1 EV)
สมดุลแสงขาว	
ชนิดของผลิตภัณฑ์	อุปกรณ์รับภาพ
ตั้งค่าโหมด	อัตโนมัติ/WB กำหนดล่วงหน้า (7 ชนิด)/WB กำหนดเอง/WB สร้างขึ้นเอง

บันทึก	
หน่วยความจำ	SD, SDHC, SDXC และ Eye-Fi ใช้งานได้กับ UHS-I
ระบบบันทึก	บันทึกแบบดิจิทัล, JPEG (ตามมาตรฐาน Design rule for Camera File system (DCF)), ข้อมูลดิบ RAW, รูปแบบ MP
มาตรฐานที่สอดคล้อง	Exif 2.3, Digital Print Order Format (DPOF), PRINT Image Matching III, PictBridge
เสียงประกอบภาพนิ่ง	รูปแบบ Wave
ภาพเคลื่อนไหว	MPEG-4 AVC/H.264 / Motion JPEG
เสียง	สเตอริโอ PCM 48kHz
คุณภาพ	
รูปแบบแสดง	ดูภาพเดี่ยว/ดูภาพระยะใกล้/ดูดัชนีภาพ/ดูภาพบนปฏิทิน
ขับเคลื่อน	
โหมดขับเคลื่อน	ถ่ายภาพเดี่ยว/ถ่ายภาพต่อเนื่อง/ตั้งเวลา
ถ่ายภาพต่อเนื่อง	สูงสุด 8 fps (L _{HI})
ตั้งเวลา	ระยะเวลา: 12 วินาที/2 วินาที/กำหนดเอง
ฟังก์ชันประหยัดพลังงาน	เปลี่ยนเข้าสู่โหมดหลับ: 1 นาที ปิดสวิตซ์การทำงาน: 4 ชั่วโมง (ฟังก์ชันนี้สามารถปรับการตั้งค่าเองได้)
แฟลช	
กำลังส่องสว่าง	5.8 (ISO100 ม.) (8.2 (ISO200 ม.))
มุมกึ่งยิงแฟลช	ครอบคลุมมุมมองของเลนส์ 14 มม. (28 มม. ในรูปแบบ 35 มม.)
โหมดควบคุมแฟลช	TTL-AUTO (โหมดแฟลช TTL)/MANUAL
ความเร็วชัตเตอร์	1/250 วินาทีหรือช้ากว่า
LAN ไร้สาย	
มาตรฐานที่เข้ากันได้	IEEE 802.11b/g/n
ช่องต่อภายนอก	
ขั้วต่อมัลติคอนเนคเตอร์ (ขั้วต่อ USB, ขั้วต่อ AV)/ขั้วต่อ HDMI แบบไมโคร (ชนิด D)	
แหล่งจ่ายไฟ	
แบตเตอรี่	แบตเตอรี่ลิเทียมไอออน ×1
พิกัดขนาด/น้ำหนัก	
ขนาด	119.1 มม. (กว้าง) × 82.3 มม. (สูง) × 45.9 มม. (ลึก) (ไม่รวมส่วนยื่นออกมา)
น้ำหนัก	ประมาณ 396 กรัม (รวมแบตเตอรี่และการ์ดหน่วยความจำ)
สภาพแวดล้อมใช้งาน	
อุณหภูมิ	0 °C - 40 °C (ใช้งาน)/-20 °C - 60 °C (จัดเก็บ)
ความชื้น	30% - 90% (ใช้งาน)/10% - 90% (จัดเก็บ)

HDMI, โลโก้ HDMI และ High-Definition Multimedia Interface เป็นเครื่องหมายการค้าหรือเครื่องหมายการค้าจดทะเบียนของ HDMI Licensing LLC

HDMITM
HIGH-DEFINITION MULTIMEDIA INTERFACE

■ แบตเตอรี่ลิเทียมไอออน

หมายเลขรุ่น	BLS-50
ชนิดของผลิตภัณฑ์	แบตเตอรี่ลิเทียมไอออนชาร์จใหม่ได้
แรงดันปกติ	DC 7.2 V
ความจุปกติ	1210 mAh
จำนวนครั้งของการชาร์จและคลายประจุ	ประมาณ 500 ครั้ง (ขึ้นกับเงื่อนไขการใช้งาน)
อุณหภูมิโดยรอบ	0 °C - 40 °C (ขณะชาร์จ)
ขนาด	ประมาณ 35.5 มม. (กว้าง) × 12.8 มม. (สูง) × 55 มม. (ลึก)
น้ำหนัก	ประมาณ 46 กรัม

■ เครื่องชาร์จแบตเตอรี่ลิเทียมไอออน

หมายเลขรุ่น	BCS-5
พิกัดขาเข้า	AC 100V - 240V (50/60 Hz)
พิกัดขาออก	DC 8.35V, 400 mA
ระยะเวลาชาร์จ	ประมาณ 3 ชั่วโมง 30 นาที (ที่อุณหภูมิห้อง)
อุณหภูมิโดยรอบ	0 °C - 40 °C (ใช้งาน)/ -20 °C - 60 °C (จัดเก็บ)
ขนาด	ประมาณ 62 มม. (กว้าง) × 38 มม. (สูง) × 83 มม. (ลึก)
น้ำหนัก (ไม่รวมสายไฟ AC)	ประมาณ 70 กรัม

- สายไฟ AC ที่ใหม่กับอุปกรณ์นี้ สำหรับใช้งานกับอุปกรณ์นี้เท่านั้น ไม่ควรนำไปใช้งานกับอุปกรณ์อื่น อย่าวางสายไฟของอุปกรณ์อื่น กับอุปกรณ์นี้

ข้อมูลจำเพาะอาจเปลี่ยนแปลงได้โดยไม่มีการแจ้งให้ทราบ ไม่ถือว่าเป็นข้อผูกมัดใดๆในส่วนของผู้ผลิต

- เก็บกล่องให้ห่างจากเด็กเล็ก เด็กทารก และสัตว์เลี้ยง
ใช้และเก็บกล่องให้พ้นจากมือเด็กเล็กและทารกเสมอ เพื่อป้องกัน เหตุอันตรายต่อไปนี้ ซึ่งอาจทำให้ได้รับบาดเจ็บรุนแรง:
 - ระวังสายคล้องกล่องพันคอ อาจทำให้รัดคอและหายใจไม่ออกได้
 - กลืนแบตเตอรี่ การ์ด หรือชิ้นส่วนเล็กอื่น ๆ โดยไม่ได้ตั้งใจ
 - ยิงแฟลชไปที่ดวงตาของเด็กเองหรือตาเด็กคนอื่น ๆ โดยไม่ได้ตั้งใจ
 - ได้รับความเจ็บจากชิ้นส่วนที่เคลื่อนที่ของกล่อง โดยไม่ได้ตั้งใจ
- ห้ามใช้กล่องมองแสงอาทิตย์หรือแสงจ้าอื่น ๆ
- ห้ามใช้หรือเก็บกล่องในสถานที่ที่มีฝุ่นละอองหรือมีควันขึ้น
- ห้ามใช้นิ้วมือยิงแฟลช ขณะยิงแฟลช

⚠️ ข้อควรระวัง

- **หยุดใช้กล่องทันที ถ้าสังเกตเห็นกลิ่น เสียวหรือคันรอบ ๆ ที่ผิดปกติ**
ห้ามถอดแบตเตอรี่ออกโดยใช้นิ้วเปล่า เนื่องจากอาจทำให้เกิดไฟลวกมือได้
- **อย่าถือหรือใช้งานกล่องด้วยมือเปียก**
- **ห้ามทิ้งกล่องไว้ในสถานที่ซึ่งอาจเกิดอุณหภูมิสูงมากได้**
การกระทำดังกล่าวอาจทำให้ชิ้นส่วนสึกหรอ และในบางสถานการณ์ อาจทำให้กล่องติดไฟได้
- **ถือกล่องด้วยความระมัดระวัง เพื่อหลีกเลี่ยงการไหม้ที่ อุณหภูมิต่ำ**
กล่องประกอบไปด้วยชิ้นส่วนที่เป็นโลหะ หากมีความร้อนสูงเกินไป อาจทำให้เกิดการไหม้ที่อุณหภูมิต่ำได้ ให้เอาใจใส่กับสิ่งต่อไปนี้:
 - เมื่อใช้งานเป็นระยะเวลาานกล่องจะร้อน ถ้าถือกล่องในช่วงนี้ อาจทำให้เกิดการไหม้ที่อุณหภูมิต่ำได้
 - ในสถานที่ซึ่งมีอุณหภูมิเย็นมาก อุณหภูมิของตัวกล่องอาจลดลงกว่าอุณหภูมิแวดล้อม ถ้าเป็นไปได้ให้สวมถุงมือ เมื่อถือกล่องในที่ที่มีอุณหภูมิเย็น
- **ระมัดระวังสายคล้อง**
ระมัดระวังสายคล้องเมื่อถือกล่อง สายคล้องอาจเกี่ยวกับวัตถุที่ยื่นออกมาได้ง่าย และอาจทำให้เกิดความเสียหายรุนแรง

ข้อควรระวังในการใช้งานแบตเตอรี่

ปฏิบัติตามคำแนะนำที่สำคัญเหล่านี้เพื่อป้องกัน ไม่ให้แบตเตอรี่รีชาร์จ ร้อนเกินไป โหม้ ระเบิด หรือเกิดไฟฟ้าช็อตหรือไฟไหม้ได้

⚠️ อันตราย

- กล่องนี้ใช้แบตเตอรี่ลิเทียมไอออนที่ออกแบบมาเฉพาะสำหรับ Olympus ชาร์จแบตเตอรี่ด้วยอุปกรณ์ชาร์จที่ระบุ อย่าใช้อุปกรณ์ชาร์จอื่น ๆ
- อย่าเผาหรือทำแบตเตอรี่ให้ร้อน
- ใช้ความระวังเมื่อพกพาหรือเก็บแบตเตอรี่ เพื่อป้องกันไม่ให้อสัมผัสกับวัตถุโลหะใดๆ เช่น เครื่องประดับ เข็มหมุด เข็ม ฯลฯ
- ห้ามเก็บแบตเตอรี่ไว้ในที่แสงแดดส่องถึงโดยตรง หรือมีอุณหภูมิสูง เช่น ในรถยนต์ที่ร้อน อยู่ใกล้กับแหล่งกำเนิดความร้อน ฯลฯ
- เพื่อป้องกันไม่ไห้แบตเตอรี่รีชาร์จ หรือขั้วแบตเตอรี่เสียหาย ให้ปฏิบัติตามคำแนะนำทั้งหมดในวิธีการใช้งานแบตเตอรี่อย่างระมัดระวัง อย่าพยายามแยกชิ้นส่วนแบตเตอรี่หรือแกะไขแบตเตอรี่ ไม่ว่าในลักษณะใดโดยการบิดรี หรือวิธีอื่นๆ
- ถ้าของเหลวจากแบตเตอรี่สัมผัสโดนดวงตา ให้ล้างตาด้วยน้ำเย็นที่สะอาดทันที และให้ไปพบแพทย์ทันที
- เก็บแบตเตอรี่ให้พ้นจากมือเด็กเล็กเสมอ ถ้าเด็กกลืนแบตเตอรี่โดยไม่ตั้งใจ ให้ไปพบแพทย์ทันที

⚠️ คำเตือน

- เก็บแบตเตอรี่ให้แห้งตลอดเวลา
- เพื่อป้องกันไม่ไห้แบตเตอรี่รีชาร์จ ร้อนเกินไป หรือเกิดไฟไหม้หรือระเบิด ให้ใช้เฉพาะแบตเตอรี่ที่แนะนำให้ใช้กับผลิตภัณฑ์เท่านั้น
- ไม่แบตเตอรี่อย่างระมัดระวังตามที่อธิบายในคำแนะนำการใช้งาน
- ถ้าชาร์จแบตเตอรี่ไม่เต็มภายในระยะเวลาที่ระบุไว้ ให้หยุดชาร์จ และห้ามใช้แบตเตอรี่ดังกล่าว
- ห้ามใช้แบตเตอรี่ ถ้าแบตเตอรี่มีรอยร้าวหรือแตกหัก
- ถ้าหากแบตเตอรี่รีชาร์จ เปลี่ยนสี หรือเปลี่ยนรูป หรือผิดปกติในรูปแบบใดๆระหว่างการใช้งาน ให้หยุดใช้งานกล่องทันที
- ถ้าของเหลวจากแบตเตอรี่รีชาร์จมาโดนเสื้อผ้าหรือผิวหนังให้ถอดเสื้อผ้า และล้างบริเวณนั้นด้วยน้ำเย็นสะอาดทันที ถ้าของเหลวทำให้ผิวหนังไหม้ ให้ไปพบแพทย์ทันที
- อย่าให้แบตเตอรี่ถูกกระแทกอย่างรุนแรง หรือสัมผัสเขื่อนติดต่อกันเป็นเวลานาน

⚠️ ข้อควรระวัง

- ก่อนใส่แบตเตอรี่ ให้ตรวจสอบแบตเตอรี่ด้วยความระมัดระวังเสมอว่ามีรอยร้าว เปลี่ยนสี บิดงอ หรือความผิดปกติใด ๆ หรือไม่
- แบตเตอรี่อาจร้อนในระหว่างการใช้งานเป็นระยะเวลานาน เพื่อหลีกเลี่ยง ไม่ให้เกิดการไหม้ ห้ามถอดแบตเตอรี่ทันทีหลังจากใช้กล้อง
- ถอดแบตเตอรี่ออกจากกล้องเสมอ ก่อนเก็บกล้องโดยไม่ได้ใช้งานเป็นระยะเวลานาน
- กล้องนี้ใช้แบตเตอรี่ลิเทียมไอออนที่ระบุโดย Olympus อย่างชัดเจนหรือมีชนิดอื่นๆ เพื่อความปลอดภัยและการใช้งานอย่างถูกต้อง อ่านคู่มือการใช้งานแบตเตอรี่อย่างละเอียดก่อนใช้งาน
- ถ้าวางตัวของแบตเตอรี่เปียกหรือมีคราบน้ำมัน อาจทำให้ไม่สามารถจ่ายไฟให้กับกล้องได้ ให้เช็ดแบตเตอรี่ด้วยผ้าแห้งให้ดีก่อนใช้งาน
- ชาร์จแบตเตอรี่ก่อนเสมอเมื่อใช้งานเป็นครั้งแรกหรือเมื่อไม่มีการใช้งานเป็นระยะเวลานาน
- เมื่อใช้กล้องด้วยแบตเตอรี่อ่อนที่อุณหภูมิต่ำ พยายามเก็บกล้องและ แบตเตอรี่สำรองให้อุ่นที่สุดเท่าที่เป็นไปได้ แบตเตอรี่ทั้งหมดเมื่อใช้ที่อุณหภูมิ ต่ำอาจใช้งานต่อได้อีก หลังจากที่ทำให้แบตเตอรี่ อุ่นที่อุณหภูมิห้อง
- จำนวนภาพที่ท่านถ่ายได้ อาจเปลี่ยนแปลงตามเงื่อนไขการถ่ายภาพหรือแบตเตอรี่
- ก่อนเดินทางไกลและโดยเฉพาะก่อนเดินทาง ไปต่างประเทศ ให้ซื้อ แบตเตอรี่เพิ่มเติม แบตเตอรี่ที่แนะนำอาจหาซื้อได้ยากในระหว่างเดินทาง
- เมื่อไม่ได้ใช้งานกล้องเป็นระยะเวลานาน ให้เก็บไว้ในสถานที่เย็น
- โปรดนำแบตเตอรี่กลับมาใช้ใหม่เพื่อช่วยรักษาแหล่งพลังงานของโลก เมื่อต้องทิ้งแบตเตอรี่ที่เสีย ให้แน่ใจว่าได้ครอบปิดขั้วของแบตเตอรี่แล้วและให้ปฏิบัติตามกฎหมายและข้อกำหนดของท้องถิ่นเสมอ

ข้อควรระวังสำหรับอุปกรณ์ชาร์จ

⚠️ อันตราย

- **อย่าให้อุปกรณ์ชาร์จเปียกน้ำ และอย่าสัมผัสกับอุปกรณ์ชาร์จขณะที่ตัวหรือมือเปียกน้ำ**
การที่เปียกชื้นอาจทำให้อุปกรณ์ชาร์จชำรุดเสียหายหรือถูกไฟดูดได้
- **อย่าใช้อุปกรณ์ชาร์จขณะที่อุปกรณ์ชาร์จถูกปลุกคลุมด้วยผ้า หรืออื่นๆ**
ความร้อนที่สะสมตัวขึ้นอาจทำให้ตัวเคส บิดเบี้ยว ส่งผลทำให้ความร้อนสูงเกิน หรืออาจเกิดไฟไหม้ได้
- **อย่าพยายามถอดหรือดัดแปลงชิ้นส่วนของอุปกรณ์ชาร์จ**
การทำเช่นนี้อาจทำให้อุปกรณ์ชาร์จชำรุดหรือได้รับบาดเจ็บได้
- **ใช้อุปกรณ์ชาร์จที่แรงดันไฟตามที่ระบุเท่านั้น**
การใช้อุปกรณ์ชาร์จกับแหล่งจ่ายไฟซึ่งแรงดันไฟไม่อยู่ในช่วงที่ระบุอาจทำให้เกิดไฟไหม้ หรือขีปนาวุธเสียหาย ก่อให้เกิดความร้อนหรือควัน หรือส่งผลให้เกิดไฟฟ้ายลัดหรือการเผาไหม้ได้

- หากท่านสังเกตเห็นว่าอุปกรณ์ชาร์จมีควันออกมาร้อน หรือมีเสียงรบกวนหรือกลิ่นผิดปกติ ให้นำหยุดใช้งานทันที ถอดปลั๊กอุปกรณ์ชาร์จออกจากเต้ารับ แล้วตัดคัตเอาท์จำหน่ายหรือศูนย์บริการที่ได้รับอนุญาต

⚠️ คำเตือน

- **จับที่ตัวปลั๊กเสมอขณะดึงปลั๊กออกจากเต้ารับ**
หากไม่จับที่ตัวปลั๊ก อาจทำให้เกิดไฟไหม้หรือไฟฟ้ายลัดได้

⚠️ ข้อควรระวัง

- **ขณะทำการทำความสะอาดอุปกรณ์ชาร์จ ให้ถอดปลั๊กอุปกรณ์ชาร์จออกจากเต้ารับทุกครั้ง**
การทำความสะอาดอุปกรณ์ชาร์จโดยไม่ถอดปลั๊กออก อาจส่งผลให้เกิดไฟฟ้ายลัดหรือได้รับบาดเจ็บได้

ข้อควรระวังในขณะใช้งานฟังก์ชัน LAN ไร้สาย

⚠️ คำเตือน

- **ปิดสวิทช์กล้องเมื่ออยู่ในโรงพยาบาลและสถานที่ที่มีอุปกรณ์การแพทย์**
การปล่อยรังสีจากกล้องอาจส่งผลให้อุปกรณ์การแพทย์ทำงานผิดปกติจนเกิดอุบัติเหตุได้
- **ปิดสวิทช์กล้องเมื่อโดยสารเครื่องบิน**
การใช้อุปกรณ์ไร้สายขณะโดยสารเครื่องบินอาจเป็นอุปสรรคต่อความปลอดภัยของเครื่องบินได้

ข้อควรระวังสำหรับสภาพแวดล้อมใช้งาน

- ผลึกถ่านหินผลิตขึ้นด้วยเทคโนโลยีที่มีความแม่นยำสูง และเพื่อเป็นการรักษาประสิทธิภาพห้ามทิ้งกล้องไว้ในสถานที่ที่ระบุไว้ด้านล่าง ไม่ว่าจะในระหว่างการใช้งานหรือวางเก็บรักษาก็ตาม:
 - สถานที่ซึ่งมีอุณหภูมิและ/หรือความชื้นสูงหรือมีการเปลี่ยนแปลง อย่างรวดเร็ว แสงแดดส่องโดยตรง ทรายหาด รุตที่ลื่นลื่นๆ หรือใกล้กับแหล่งพลังงานความร้อนอื่น ๆ (เตาไฟ หม้อน้ำ ฯลฯ) หรือเครื่องทำ ความชื้น
 - ในสภาพแวดล้อมที่มีทรายหรือฝุ่นละออง
 - ใกล้กับสิ่งที่มีแรงดูดไวไฟหรือวัตถุที่ทำให้เกิดการระเบิด
 - ในสถานที่ที่เปียก เช่น ห้องน้ำหรือกลางแจ้งฝ่น เมื่อใช้งานผลิตภัณฑ์ ที่ได้รับการออกแบบให้ใช้งานได้ในทุกสภาพอากาศ ให้เอาคู่มือของผลิตภัณฑ์นั้นด้วย
 - ในสถานที่ซึ่งมีโอกาสดเกิดการสั้นสะท้อนที่รุนแรง
- ห้ามทำกล้องหล่นหรือกระทบกระแทก หรือสั้นสะท้อนอย่างรุนแรง
- เมื่อติดไว้กับขาตั้ง ปรับตำแหน่งของกล้องที่หัวขาตั้ง อย่างนิ่มนวลที่ตัวกล้อง
- ห้ามทิ้งกล้องโดยทิ้งไปที่ดวงอาทิตย์โดยตรง นี้ อาจทำให้เลนส์หรือ ม่านชัตเตอร์เสียหาย ความผิดปกติของสี ภาพหลอกบนอุปกรณ์รับภาพ หรือจากทำให้เกิดไฟลุกไหม้ได้

เครื่องหมายการค้า

- Microsoft และ Windows เป็นเครื่องหมายการค้าจดทะเบียนของ Microsoft Corporation
- Macintosh เป็นเครื่องหมายการค้าของ Apple Inc.
- โลโก้ SDXC เป็นเครื่องหมายการค้าของ SD-3C, LLC
- Eye-Fi เป็นเครื่องหมายการค้าของ Eye-Fi, Inc.
- ฟังก์ชัน "เทคโนโลยีการปรับเงาแสง" มีการใช้งานเทคโนโลยีที่มีสิทธิบัตรของ Apical Limited
- Micro Four Thirds, Four Thirds และโลโก้ Micro Four Thirds และ Four Thirds เป็นเครื่องหมายการค้าหรือเครื่องหมายการค้าจดทะเบียนของบริษัท OLYMPUS IMAGING Corporation ในประเทศญี่ปุ่น สหรัฐอเมริกา และกลุ่มประเทศในสหภาพยุโรป และประเทศอื่นๆ
- Wi-Fi เป็นเครื่องหมายการค้าจดทะเบียนของ Wi-Fi Alliance
- โลโก้ The Wi-Fi CERTIFIED เป็นเครื่องหมายรับรองของ Wi-Fi Alliance
- มาตรฐานสำหรับระบบชื่อไฟล์ของกล้องที่อ้างอิงในคู่มือนี้เป็นมาตรฐาน "Design Rule for Camera File System/DCF" ที่กำหนดโดย Japan Electronics and Information Technology Industries Association (JEITA)
- บริษัทและชื่อผลิตภัณฑ์อื่น ๆ ทั้งหมดเป็นเครื่องหมายการค้าจดทะเบียนและ/หรือเครื่องหมายการค้าของเจ้าของนั้น



THIS PRODUCT IS LICENSED UNDER THE AVC PATENT PORTFOLIO LICENSE FOR THE PERSONAL AND NONCOMMERCIAL USE OF A CONSUMER TO (i) ENCODE VIDEO IN COMPLIANCE WITH THE AVC STANDARD ("AVC VIDEO") AND/OR (ii) DECODE AVC VIDEO THAT WAS ENCODED BY A CONSUMER ENGAGED IN A PERSONAL AND NON-COMMERCIAL ACTIVITY AND/OR WAS OBTAINED FROM A VIDEO PROVIDER LICENSED TO PROVIDE AVC VIDEO. NO LICENSE IS GRANTED OR SHALL BE IMPLIED FOR ANY OTHER USE. ADDITIONAL INFORMATION MAY BE OBTAINED FROM MPEG LA, L.L.C. SEE HTTP://WWW.MPEGLA.COM

ซอฟต์แวร์ในกล่องรุ่นนี้อาจมีอยู่ในซอฟต์แวร์จากผู้ผลิตรายอื่น ซอฟต์แวร์จากผู้ผลิตรายอื่นอาจมีเงื่อนไขและข้อตกลงที่กำหนดขึ้น โดยเจ้าของหรือผู้ออกใบอนุญาตของซอฟต์แวร์ดังกล่าวที่มีมาใน

ข้อตกลงและประกาศซอฟต์แวร์จากผู้ผลิตรายอื่นอาจมีอยู่ในไฟล์ PDF ประกาศซอฟต์แวร์ที่บันทึกอยู่ในแผ่นซีดีรวมที่ใหม่หรือที่

<http://www.olympus.co.jp/en/support/imsd/digicamera/download/notice/notice.cfm>

สัญลักษณ์

RC Mode	125
(เลือกภาษา).....	88
เมนู แสดงภาพ.....	88
ตั้งค่าปกติ	89
โฟกัสใบหน้า.....	52, 90
H fps.....	90
L fps	90
+ ปิด IS.....	90
/ตั้งค่าคำแนะนำ.....	91
/ตั้งค่าควบคุม	91
ค่าช้าสุด	93
X-Sync.	93
+ 	93
+WB.....	94
ระดับการเตือน	97
/ (มุมมองได้นำ/มาโครได้นำ)....	100
(แสดงดัชนี).....	32, 56
(ดูภาพระยะใกล้)	33, 56
(โหมดภาพเคลื่อนไหว)	43
โหมด.....	96
(ลบภาพเดียว).....	34
(เลือกภาพ)	34
(ป้องกันข้อมูลภาพ)	33, 58
(AF พื้นที่)	51
WB AUTO ไซแสงสีอุ่น	94
(หมุนภาพ).....	85
ตั้งค่า	94
(เสียงบีบ).....	92
(บันทึกเสียง)	58
(ปรับความสว่างหน้าจอ).....	88
(สไลด์โชว์).....	59

A

A (โหมดกำหนดรูรับแสง).....	40
AEL/AFL	89, 97
AEL วัดค่า.....	93
AF การอบการซูม	53
AF ตลอดเวลา	89
AF แสงไฟ	90

AF โหมด	72, 89
ART (โหมดอาร์ทฟิลเตอร์).....	49

B

BULB.....	42
-----------	----

E

Eye-Fi.....	97
-------------	----

H

HDMI	91
HDR	81

I

iAUTO (โหมด iAuto)	17, 21, 26
ISO	73, 92
ISO อัตโนมัติ	93

L

Live BULB	93
Live Control	31
Live Guide	29, 100
Live TIME	93
LIVE TIME	42
Live View Boost.....	91

M

M (ถ่ายภาพกำหนดเอง).....	42
MF	99
MF ช่วยปรับ	89, 98
MTP	113

P

P (ถ่ายภาพตามโปรแกรม).....	39
-----------------------------------	----

R

RIs ลำดับ C	90
RIs ลำดับ S.....	90

S

S (ถ่ายภาพกำหนดความเร็วชัตเตอร์).....	41
Sleep.....	15, 92

W

WB..... 63, 94

ก

กดชัตเตอร์ครึ่งหนึ่งเปิด IS..... 90

การตั้ง dpi 95

การตั้งค่า Wi-Fi 107

การตั้งค่าคอมโพสิต 93

การตั้งค่าคั่นเวลา 83

การตั้งค่าพิกคิง 92

การตั้งค่าฮิสโตแกรม 91

เก็บข้อมูล 113

แก้ไข JPEG..... 86

แก้ไขชื่อไฟล์..... 95

แก้ไขภาพ RAW 85

ค

ควบคุมความเข้มแสงแฟลช  70

ควบคุมแสงจ้าและเงามืด 50

ความเร็วชัตเตอร์อิเล็กทรอนิกส์ 97

คำแนะนำใหม่ 91

จ

จอภาพ BULB/TIME 93

ช

ชดเชยเงาแสง 94

ชดเชยแสงหลายค่า  82

ชี้ค่าที่ปรับ 90

ชื่อไฟล์ 95

ซ

เซ็ท ISO อัตโนมัติ 93

ด

ดิจิทัลเทเลคอนเวอร์เตอร์ 84, 100

ดูภาพเคลื่อนไหว 57

ดูภาพบันทึก 88

ด

ตั้งค่าการ์ด 75

ตั้งค่าลิขสิทธิ์ 95

ตั้งคาร์วันที่/เวลา  16

ตั้งค่านำจอสัมผัส 97

ตั้งค่าโหมดภาพ 91

ตั้งลำดับ 95

ตั้งเวลาถ่าย BULB/TIME..... 93

ถ

ถ่ายคร่อม 79

ท

ทั้งหมด  94

เทเลคอนเวอร์เตอร์ภาพเคลื่อนไหว 44

น

นับพิกเซล 94

ป

ปรับค่ารับแสง 97

ปรับฟังก์ชัน 90

ป้องกันการสั่น [] 93

ป้องกันการสั่น 60

ป้องกันการสั่นที่เลนส์ 90

ปุ่ม INFO 38, 51, 55

ผ

แผงควบคุมพิเศษ 24

แผงควบคุมพิเศษ LV..... 103

พ

พรีนัท 114

พิกเซลแมบนิ่ง 137

ฟ

ฟังก์ชันปุ่ม 90

ฟังก์ชันแป้นเลือกโหมด 90

ฟิวส์ไดรอนอยส์ 92

เฟรมแวล 88

โฟกัส BULB/TIME 89

ไฟจอ LCD 92

ภ

ภาพเคลื่อนไหว  73, 96

ภาพซ้อน 87

ม

มุมมองภาพ 54

ร

ระดับ ISO	92
ระดับการปรับ	97
ระดับค่า EV	92
ระดับเสียงบันทึก	96
รีเซ็ต/Myset	76
รีเซ็ตเลนส์.....	89

ล

ลดรอยสี.....	92
ลดภาพกะพริบ	91
ลดเสียงลม	96
ลบค่าป้องกัน	87
ลบภาพ RAW+JPEG.....	95
ลบภาพที่เลือก	34
ลบเร็ว	95

ว

วงแหวนโฟกัส.....	89
วัดค่า	71
วีดีโอเอาท์	91

ส

สั่งพิมพ์ภาพ 	116
สัดส่วนภาพ	54
สีซีเปีย	94
แสดงเส้นตาราง.....	91

น

หน่วยเวลาสั้นชัตเตอร์	90
หมุน	58
หลายฟังก์ชัน.....	23, 100
โหมด USB.....	92
โหมดถ่ายภาพ	62, 77
โหมดภาพเคลื่อนไหว+ภาพนิ่ง	96
โหมดภาพพิเศษ LV	91

อ

อาร์ตเฟด	44
เอคโคครั้งเดียว	44
เอคโคหลายครั้ง	44

OLYMPUS

<http://www.olympus.com/>