

# OLYMPUS

กล้องดิจิทัล

## E-M1 Mark II

คู่มือแนะนำการใช้งาน

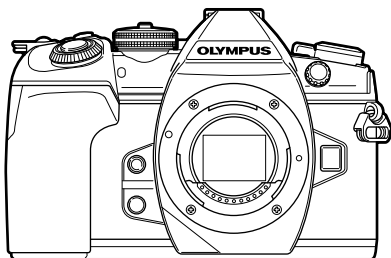

สารบัญ

ดัชนีการใช้งานด่วน

1. การเตรียมกล้อง
2. ถ่ายภาพ
3. ดูภาพ
4. ฟังก์ชันเมนู
5. การเชื่อมต่อกล้องกับสมาร์ทโฟน
6. การเชื่อมต่อกล้องกับเครื่องคอมพิวเตอร์และเครื่องพิมพ์
7. ข้อควรระวัง
8. ข้อมูล
9. ข้อควรระวังเพื่อความปลอดภัย
10. การเพิ่มเติม/การแก้ไขจาก  
การอัปเดตเฟิร์มแวร์

Model No. : IM002

- ขอขอบคุณที่ซื้อกล้องดิจิทัล Olympus ก่อนเริ่มใช้กล้อง โปรดอ่านคำแนะนำเหล่านี้โดยละเอียด เพื่อให้สามารถผลิตพลังงานไปกับประสิทธิภาพการทำงานที่ดีที่สุดและเพื่ออายุการใช้งานที่ยาวนานยิ่งขึ้น เก็บคู่มือนี้ไว้ในที่ปลอดภัยเพื่อใช้อ้างอิงในอนาคต
- เราขอแนะนำให้ท่านทดลองถ่ายภาพเพื่อให้คุ้นเคยกับกล้องก่อนที่จะถ่ายภาพสำคัญ
- ภาพประกอบสำหรับหน้าจอและกล้องที่ปรากฏในคู่มือนี้ จัดทำขึ้นในระยะเวลาพัฒนาและอาจแตกต่างจากผลิตภัณฑ์จริง
- หากมีการเพิ่มเติมและ/หรือปรับเปลี่ยนฟังก์ชันเนื่องจากการปรับปรุงเฟิร์มแวร์สำหรับกล้อง เนื้อหาจะแตกต่างกัน สามารถดูข้อมูลล่าสุดได้จากเว็บไซต์ Olympus

- คำประกาศนี้เกี่ยวข้องกับหน่วยแฟลชที่ให้มาด้วย และเป็นคำประกาศสำหรับผู้ใช้ในอเมริกาเหนือเป็นหลัก

## Information for Your Safety

# IMPORTANT SAFETY INSTRUCTIONS



When using your photographic equipment, basic safety precautions should always be followed, including the following:

- Read and understand all instructions before using.
- Close supervision is necessary when any flash is used by or near children. Do not leave flash unattended while in use.
- Care must be taken as burns can occur from touching hot parts.
- Do not operate if the flash has been dropped or damaged - until it has been examined by qualified service personnel.
- Let flash cool completely before putting away.
- To reduce the risk of electric shock, do not immerse this flash in water or other liquids.
- To reduce the risk of electric shock, do not disassemble this flash, but take it to qualified service personnel when service or repair work is required. Incorrect reassembly can cause electric shock when the flash is used subsequently.
- The use of an accessory attachment not recommended by the manufacturer may cause a risk of fire, electric shock, or injury to persons.





# SAVE THESE INSTRUCTIONS

### สัญลักษณ์ที่ใช้ในคู่มือนี้

สัญลักษณ์ต่อไปนี้จะนำมาใช้ตลอดทั้งคู่มือนี้

 <b>เคล็ดลับ</b>	ข้อมูลและคำแนะนำที่เป็นประโยชน์ที่จะช่วยให้ท่านได้รับประโยชน์สูงสุดจากกล้องของท่าน
	หน้าข้อมูลอ้างอิงที่อธิบายรายละเอียดหรือข้อมูลที่เกี่ยวข้อง

<b>ดัชนีการใช้งานด่วน</b>	<b>8</b>	โหมดกำหนดเอง (C1, C2, C3).... 35
<b>ชื่อชิ้นส่วน</b>	<b>10</b>	การถ่ายภาพด้วยการใช้งาน ทัชสกรีน ..... 35
<b>การเตรียมกล้อง</b>	<b>12</b>	<b>■ การบันทึกภาพเคลื่อนไหว..... 36</b>
<b>■ แคะสิ่งทีบรจจอยู่ในกลอง</b> .....	<b>12</b>	การใช้งานโหมดภาพ เคลื่อนไหว (☺)..... 37
<b>■ การชาร์จและใส่แบตเตอรี่</b> .....	<b>13</b>	การใช้ฟังก์ชันจับเวลาขณะถ่ายภาพ เคลื่อนไหว ..... 38
<b>■ การใส่การ์ด</b> .....	<b>15</b>	<b>■ การใช้การตั้งค่าต่างๆ ..... 39</b>
<b>■ การติดเลนส์กับตัวกล้อง</b> .....	<b>16</b>	การควบคุมการรับแสง (ค่าแสง <input checked="" type="checkbox"/> )..... 39
<b>■ การใช้งานจอภาพ</b> .....	<b>17</b>	การเลือกโหมดเป้า AF (การกำหนด เป้า AF) ..... 39
<b>■ การเปิดสวิตช์กล้อง</b> .....	<b>18</b>	การกำหนดเป้า AF..... 40
<b>■ ตั้งวันที่/เวลา</b> .....	<b>19</b>	AF โฟกัสใบหน้า/ AF โฟกัสดวงตา..... 40
<b>ถ่ายภาพ</b>	<b>20</b>	ซูมรอบ AF/ ซูม AF (AF เฉพาะจุดพิเศษ) ..... 41
<b>■ ข้อมูลที่แสดงในขณะที่ถ่ายภาพ</b> ....	<b>20</b>	การเปลี่ยนความไวแสง ISO (ISO) ..... 42
<b>■ การสลับการแสดงผลแบบต่างๆ ...</b>	<b>22</b>	การปรับสี (WB (สมดุลแสงขาว)) ..... 42
การสลับหน้าจอแสดงผลข้อมูล.....	23	การเลือกโหมดโฟกัส (โหมด AF) ..... 43
<b>■ การถ่ายภาพนิ่ง.....</b>	<b>24</b>	การเลือกวิธีที่กล้องวัดความสว่าง (โหมดวัดแสง)..... 45
การให้กล้องเลือกรับแสงและ ความเร็วชัตเตอร์เอง (โหมดโปรแกรม) .....	26	การล็อคค่ารับแสง (ล็อค AE)..... 45
การเลือกรับแสง (โหมดเลือกรับ แสง) .....	27	การถ่ายภาพต่อเนื่อง/ตั้งเวลา..... 46
การเลือกความเร็วชัตเตอร์ (โหมด เลือกชัตเตอร์) .....	28	การถ่ายภาพโดยไม่มีก้านสนะเทือน ที่เกิดจากการทำงานของปุ่มชัตเตอร์ (Anti-Shock [♦])..... 47
การเลือกรับแสงและความเร็วชัตเตอร์ (โหมดปรับเอง) .....	29	การถ่ายภาพโดยไม่มีเสียงชัตเตอร์ (เงียบ [♥]) ..... 47
การถ่ายภาพแบบ Long Exposure (BULB/LIVE TIME) .....	30	การถ่ายภาพโดยปราศจาก Time lag (การถ่ายด้วยโหมด Pro Capture) ..... 48
ถ่ายภาพ Live Composite (ภาพที่ประกอบขึ้นจากแสงมืดและ แสงสว่าง) .....	30	ถ่ายภาพด้วยความละเอียดสูงพิเศษ (ถ่ายภาพความละเอียดสูง)..... 48
การให้กล้องเลือกการตั้งค่าเอง (โหมด iAUTO).....	31	การถ่ายภาพ HDR (ช่วงไดนามิกสูง) ..... 49
การใช้อาร์ทฟิลเตอร์ .....	33	

การตั้งค่าในแผงควบคุมพิเศษ .....	50
การปรับสมดุลแสงขาวแบบละเอียด (การชดเชยสมดุลแสงขาว).....	52
การลดอาการกล้องสั่น (ป้องกันภาพ สั่น).....	53
การตั้งค่าสัดส่วนภาพ .....	54
การตั้งค่าวิธีการบันทึกสำหรับข้อมูล การถ่ายภาพ (  การตั้งค่าบันทึก).....	54
การเลือกคุณภาพของภาพ (   ).....	55
การเลือกคุณภาพของภาพ (   ).....	56
การใช้งานแฟลช (การถ่ายภาพโดยใช้แฟลช).....	57
การปรับปริมาณแสงแฟลช (ควบคุม ความเข้มของแสงแฟลช).....	60
ตัวเลือกการประมวลผล (โหมดภาพ).....	61
การปรับความคมชัดแบบละเอียด (ความคมภาพ) .....	62
การปรับความต่างสีแบบละเอียด (ความต่างสี) .....	62
การปรับความอิ่มสีแบบละเอียด (ความอิ่มสี) .....	63
การปรับโทนมืดสว่างหรือไล่แสงเงา แบบละเอียด (การไล่โทน) .....	63
การใช้ฟิลเตอร์เอฟเฟกต์กับภาพ โมโนโครม (ฟิลเตอร์สี) .....	64
การปรับโทนสีของภาพโมโนโครม (สีโมโนโครม) .....	64
การปรับเอฟเฟกต์ i-Enhance (เอฟเฟกต์).....	65
การตั้งค่ารูปแบบการทำสำเนาสี (พื้นที่สี).....	65
การเปลี่ยนความสว่างของภาพที่มีแสง จ้าและเงามืด (ส่วนมืด และส่วนสว่าง).....	66
การกำหนดฟังก์ชันให้กับปุ่มต่าง ๆ (ฟังก์ชันปุ่ม).....	66
การปรับสีทั้งหมด (สร้างสี).....	71

■ การถ่ายภาพ “My Clips” .....	72
การแก้ไข “My Clips”.....	73
การถ่ายภาพเคลื่อนไหวช้า/เร็ว .....	75

## ดูภาพ 76

■ การแสดงข้อมูลระหว่าง การดูภาพ .....	76
ข้อมูลภาพที่แสดง .....	76
การสลับหน้าจอแสดงข้อมูล.....	77

■ การดูภาพถ่ายและ ภาพเคลื่อนไหว .....	78
การแสดงผลแบบดัชนี/การแสดงผล ภาพบนปฏิทิน .....	79
การดูภาพนิ่ง .....	79
ระดับเสียง .....	80
การดูภาพเคลื่อนไหว .....	81
การป้องกันภาพ .....	81
การตัดลอกภาพ (ตัดลอก).....	81
การลบภาพ .....	82
การเลือกภาพ (  , เลือกตัดลอก, ลบภาพที่เลือก, เลือกคำสั่งแบ่งปัน).....	82
การตั้งค่าลำดับการโอนภาพ (คำสั่งแบ่งปัน).....	82
บันทึกเสียง .....	83
การเพิ่มภาพนิ่งไปยัง My Clips (เพิ่มใน My Clips).....	83
■ การใช้งานทัชสกรีน .....	84
การเลือกและการป้องกันภาพ .....	84

## ฟังก์ชันเมนู 85

■ การใช้งานเมนูขั้นพื้นฐาน .....	85
■ การใช้เมนูถ่ายภาพ 1/ เมนูถ่ายภาพ 2.....	86
การกลับสู่การตั้งค่าเริ่มต้น (รีเซ็ต).....	86
การบันทึกการตั้งค่าที่ใช้งานเป็นประจำ (ตั้งค่าไปที่โหมดกำหนดเอง (Custom mode)).....	87

ตัวเลือกการประมวลผล (โหมดภาพ).....	88	<b>■ การใช้เมนูตั้งค่า .....</b>	<b>109</b>
คุณภาพของภาพ (  ).....	88	การฟอร์แมตการ์ด (ตั้งค่าการ์ด).....	110
ดีจिटอลซูม (ดีจिटอลเทเลคอน).....	88	การลบภาพทั้งหมด (ตั้งค่าการ์ด).....	110
การตั้งค่าตั้งเวลาถ่ายแบบกำหนดเอง (/☺).....	89	<b>■ การใช้งานเมนูกำหนดเอง.....</b>	<b>111</b>
การถ่ายภาพโดยอัตโนมัติด้วยช่วง เวลาคงที่ (  ) การถ่ายภาพแบบ Time Lapse).....	90	<b>A1</b> AF/MF.....	111
การถ่ายภาพต่อเนื่องเป็นชุดด้วยการ ตั้งค่าที่ต่างกัน (ถ่ายक्रम).....	91	<b>A2</b> AF/MF.....	112
ถ่ายภาพโดยเปิดรับแสงหลายครั้งใน หนึ่งภาพ (ถ่ายภาพซ้อน).....	95	<b>A3</b> AF/MF.....	112
ปรับรูปทรงสี่เหลี่ยมคางหมูหรือ ควบคุมทิศทางมิติของภาพ (ฟังก์ชัน Keystone Comp.).....	97	<b>B</b> ปุ่ม/แป้นหมุน/คันปรับ.....	113
ตั้งค่าการถ่ายภาพด้วยโหมด Anti-Shock/เจียบ (Anti-Shock [♦]/เจียบ [♥]).....	98	<b>C1</b> กดถ่าย// ป้องกันภาพสั่น.....	114
การตั้งค่าการถ่ายภาพความละเอียดสูง (ถ่ายภาพความละเอียดสูง).....	99	<b>C2</b> กดถ่าย// ป้องกันภาพสั่น.....	114
การถ่ายภาพด้วยแฟลชควบคุมจาก ระยะไกลไร้สาย.....	99	<b>D1</b> Disp(●)/PC.....	115
<b>■ การใช้เมนูวิดีโอ .....</b>	<b>100</b>	<b>D2</b> Disp(●)/PC.....	115
การเพิ่มเอฟเฟคใน ภาพเคลื่อนไหว.....	102	<b>D3</b> Disp(●)/PC.....	116
การตั้งค่าโหมดบันทึก ( ).....	102	<b>D4</b> Disp(●)/PC.....	117
การตั้งค่าการบันทึกเสียงสำหรับ ภาพเคลื่อนไหว (ภาพเคลื่อนไหว ).....	103	<b>E1</b> Exp/ISO/BULB/.....	117
การบันทึกเสียงของภาพเคลื่อนไหว ด้วยเครื่องบันทึก IC.....	104	<b>E2</b> Exp/ISO/BULB/.....	118
<b>■ การใช้เมนูแสดงภาพ .....</b>	<b>105</b>	<b>E3</b> Exp/ISO/BULB/.....	118
การหมุนภาพที่แสดงบนจอ ().....	105	<b>F</b> ตั้งค่าเอง.....	118
การแก้ไขภาพนิ่ง.....	105	<b>G</b> /WB/สี.....	119
การบันทึกภาพนิ่งจากภาพเคลื่อนไหว (บันทึกภาพนิ่งจากไฟล์วิดีโอ)....	107	<b>H1</b> บันทึก/ลบ.....	120
การตัดภาพเคลื่อนไหว (แก้ไขภาพ เคลื่อนไหว).....	108	<b>H2</b> บันทึก/ลบ.....	121
การยกเลิกการป้องกันภาพ ทั้งหมด.....	108	<b>I</b> EVF.....	121
ตัดลอกทั้งหมด.....	108	<b>J1</b> ยุติลิตี.....	122
		<b>J2</b> ยุติลิตี.....	122
		AEL/AFL.....	123
		ตัวช่วยปรับโฟกัส MF.....	124
		ฟังก์ชันคันปรับ Fn.....	124
		การเลือกหน้าจอแสดงแผงควบคุม (/ตั้งค่าควบคุม).....	125
		การเพิ่มหน้าจอแสดงข้อมูล.....	127
		การถ่ายภาพตัวเองโดยใช้เมนูช่วยถ่าย เซลฟี.....	129
		ดูภาพจากกล้องบนทีวี.....	130
		ความเร็วชัตเตอร์เมื่อแฟลช ทำงาน.....	131
		การตั้งค่าการบีบอัด และขนาดของ ภาพ JPEG.....	131

การตั้งค่าการ์ดสำหรับบันทึก ..... 132  
 การบันทึกข้อมูลเลนส์ ..... 132  
 เลือกรูปแบบการแสดงผลของช่องมองภาพ ..... 133

**การเชื่อมต่อกล้องกับ  
 สมาร์ทโฟน 134**

การเชื่อมต่อกับสมาร์ทโฟน ..... 135  
 การถ่ายโอนภาพไปยัง  
 สมาร์ทโฟน ..... 136  
 การถ่ายภาพระยะไกลด้วยสมาร์  
 ท์โฟน ..... 136  
 การเพิ่มข้อมูลตำแหน่งลงใน  
 ภาพ ..... 137  
 การเปลี่ยนวิธีการเชื่อมต่อ ..... 137  
 การเปลี่ยนรหัสผ่าน ..... 138  
 การยกเลิกคำสั่งแบ่งปัน ..... 138  
 การเริ่มการตั้งค่า LAN ไร้สาย ... 138

**การเชื่อมต่อกล้องกับเครื่อง  
 คอมพิวเตอร์และ  
 เครื่องพิมพ์ 139**

การเชื่อมต่อกับเครื่อง  
 คอมพิวเตอร์ ..... 139  
 การคัดลอกภาพไปยังเครื่อง  
 คอมพิวเตอร์ ..... 140  
 การติดตั้งซอฟต์แวร์  
 คอมพิวเตอร์ ..... 141  
 การติดตั้ง OLYMPUS Digital  
 Camera Updater ..... 141  
 การลงทะเบียนผู้ใช้ ..... 141  
 การพิมพ์โดยตรง  
 (PictBridge) ..... 142  
 การพิมพ์ภาพอย่างง่าย ..... 142  
 การพิมพ์ภาพแบบกำหนดเอง ..... 143  
 คำสั่งพิมพ์ (DPOF) ..... 144  
 การสร้างคำสั่งพิมพ์ ..... 144  
 การยกเลิกคำสั่งพิมพ์ภาพที่เลือกหรือ  
 ภาพทั้งหมด ..... 145

**ข้อควรระวัง 146**

แบตเตอรี่และเครื่องชาร์จ ..... 146  
 การใช้ตัวแปลงไฟ AC ซึ่งเป็น  
 อุปกรณ์เสริม ..... 146  
 การใช้งานเครื่องชาร์จใน  
 ต่างประเทศ ..... 147  
 การ์ดที่ใช้งานได้ ..... 147  
 โหมดบันทึกและขนาดไฟล์/  
 จำนวนภาพหนึ่งที่บันทึกได้ ..... 148  
 เลนส์ที่สามารถถอดเปลี่ยนได้ ... 149  
 กริปแบตเตอรี่ HLD-9 ..... 150  
 แฟลชภายนอกที่สามารถใช้งานรวม  
 กับกล้องรุ่นนี้ได้ ..... 152  
 การถ่ายภาพโดยใช้แฟลชควบคุมจาก  
 ระยะไกลไร้สาย ..... 153  
 ชุดแฟลชภายนอกอื่นๆ ..... 154  
 อุปกรณ์เสริมหลัก ..... 155  
 แผนผังแสดงระบบ ..... 156  
 การทำความสะอาดและ  
 จัดเก็บกล้อง ..... 158  
 การทำความสะอาดกล้อง ..... 158  
 การจัดเก็บ ..... 158  
 การทำความสะอาดและตรวจสอบ  
 อุปกรณ์รับภาพ ..... 158  
 พิกเซลแมบนิ่ง - การตรวจสอบ  
 ฟังก์ชันประมวลผลภาพ ..... 159  
 บริการหลังการขาย ..... 159

**ข้อมูล 160**

เคล็ดลับสำหรับการถ่ายภาพ และ  
 ข้อมูลที่ควรทราบ ..... 160  
 รหัสข้อผิดพลาด ..... 162  
 รายการเมนู ..... 165  
 ตัวเลือกโหมดกำหนดเอง  
 เริ่มต้น ..... 175  
 ข้อมูลจำเพาะ ..... 177

ข้อควรระวังเพื่อความ ปลอดภัย	180
■ ข้อควรระวังเพื่อ ความปลอดภัย .....	180
การเพิ่มเติม/การแก้ไขจาก การอัปเดตเฟิร์มแวร์	185
ดัชนี	208

# ดัชนีการใช้งานด่วน

ถ่ายภาพ		
การเปลี่ยนขนาดและตำแหน่ง กรอบพื้นที่ AF	▶ กรอบพื้นที่ AF	40
การจำกัดพื้นที่โฟกัสอัตโนมัติเพื่อให้ โฟกัสเร็วขึ้น	▶ AF Limiter	111
การปรับประสิทธิภาพ AF ติดตามให้ตรง กับการเปลี่ยนระยะห่างของวัตถุ	▶ ล็อค C-AF	111
การเปลี่ยนตำแหน่งโฟกัสโดยการสัมผัส บนจอภาพขณะที่ใช้ช่องมองภาพ	▶ แผ่นกำหนดเป้า AF	112
การใช้ ทัช AF	▶ การใช้งานทัชสกรีน	35
การใช้ AF บนจุดเล็กๆ	▶ ชุมกรอบ AF/ ชุม AF	41
การเปลี่ยนจำนวนเฟรมในช่องมองภาพ	▶ เฟรมเรต (สูง)	115
การใช้ช่วงไดนามิกเหมือนกับช่วง ไดนามิกของช่องมองภาพแบบออฟดีคอลล	▶ S-OVF (การจำลองช่องมองภาพ แบบออฟดีคอลล)	121
การถ่ายภาพโดยไม่มีเสียงชัตเตอร์	▶ เงียบ [๗]	47
การลดภาพเบลออกจากชัตเตอร์	▶ Anti-Shock [๘]/เงียบ[๗]	47
การถ่ายภาพโดยไมหน่วงเวลา	▶ การถ่ายด้วยโหมด Pro Capture	48
การถ่ายภาพเทียบเท่ากับ 50 ล้านพิกเซล	▶ ถ่ายภาพความละเอียดสูง	48
ปรับแก้ Perspective หรือที่คั่นมิติเมื่อถ่ายภาพ	▶ ฟังก์ชัน Keystone Comp.	97
ถ่ายภาพโดยให้ทั้งฉากหน้าและฉากหลัง อยู่ในโฟกัส	▶ โฟกัสซ้อน	94
การเลื่อนตำแหน่งโฟกัสโดยอัตโนมัติเมื่อ ถ่ายภาพ	▶ การถ่ายคร่อมโฟกัส	94
การใช้ภาพที่ประกอบขึ้นจากแสงมืดและ แสงสว่างเมื่อถ่ายภาพ	▶ Live Composite	30
การตรวจสอบภาพถ่ายในขณะที่เปิดรับ แสง เมื่อถ่ายภาพแบบ Long Exposure	▶ การถ่ายภาพแบบ BULB/TIME	30
การลดอาการกลิ้งสี	▶ ป้องกันภาพสั่น	53
ลดการเกิดสัญญาณรบกวนในรูปแบบคงที่ เมื่อถ่ายภาพแบบ Long Exposure	▶ ลดนอยส์	118
การตรวจสอบวัตถุในช่องมองภาพเมื่อถ่าย ภาพในสภาพแสงน้อย	▶ Live View Boost	115
การใช้ช่องเสียบการ์ด SD สองช่องพร้อม กัน	▶ ดับเบิลสล็อต	15, 54, 132
การตรวจสอบแนวระนาบของภาพ ในแนว ตั้งและแนวนอนก่อนถ่ายภาพ	▶ มาตรวัดระดับ (Level Gauge)	23
การถ่ายภาพด้วยการจัดวางองค์ประกอบ อย่างละเอียด	▶ แสดงเส้นตาราง (การตั้งค่าเส้น ตาราง)	116



ถ่ายภาพในโหมดที่เหมาะสมสำหรับการตัดต่อ	▶  โหมดภาพ (การตั้งค่าข้อมูลจำเพาะ)	100
การบันทึกเสียงโดยใช้เครื่องบันทึกภายนอก	▶ การเชื่อมโยงกับอุปกรณ์ภายนอก	104
การชมไปที่ภาพเพื่อตรวจสอบโฟกัส	▶  อัปเดต (ดูภาพบันทึก)	109
การยืดอายุการใช้งานของแบตเตอรี่	▶ โหมดพักด่วน	122
การตรวจสอบการใช้และสถานะแบตเตอรี่	▶ สถานะแบตเตอรี่	122

## การดูภาพ/ปรับแต่งภาพ

การถ่ายภาพโดยแสดงภาพไปยังจอภาพภายนอก	▶ HDMI	117
การทำให้เงาสว่างขึ้น	▶ ปรับเงาแสง (แก้ไข JPEG)	106
การแก้ปัญหาตาแดง	▶ แก้ตาแดง (แก้ไข JPEG)	106
การดึงภาพนิ่งจากภาพเคลื่อนไหว 4K	▶ บันทึกภาพนิ่งจากไฟล์วิดีโอ	107
การตัดภาพเคลื่อนไหวส่วนที่ไม่ต้องการออก	▶ แก้ไขภาพเคลื่อนไหว	108
การถ่ายโอนภาพไปยังสมาร์ทโฟน	▶ การถ่ายโอนภาพไปยังสมาร์ทโฟน	136
การเพิ่มข้อมูลตำแหน่งลงในภาพ	▶ การเพิ่มข้อมูลตำแหน่งลงในภาพ	137

## อื่นๆ

การบันทึกการตั้งค่า	▶ ตั้งค่าไปที่โหมดกำหนดเอง (Custom mode)	87
การเปลี่ยนภาษาแสดงเมนู	▶ การเปลี่ยนภาษาที่แสดง	109
การปิดเสียงโฟกัสอัตโนมัติ	▶ เสียงบีบ	117

## อื่นๆ - การถ่ายภาพขั้นพื้นฐาน

การถ่ายภาพให้ได้ภาพที่ดีที่สุด/การถ่ายภาพขาวดำ	▶ โหมดภาพ อาร์ทฟิลเตอร์ (ART)	61, 88 33
--	-------------------------------	--------------

# ชื่อชิ้นส่วน

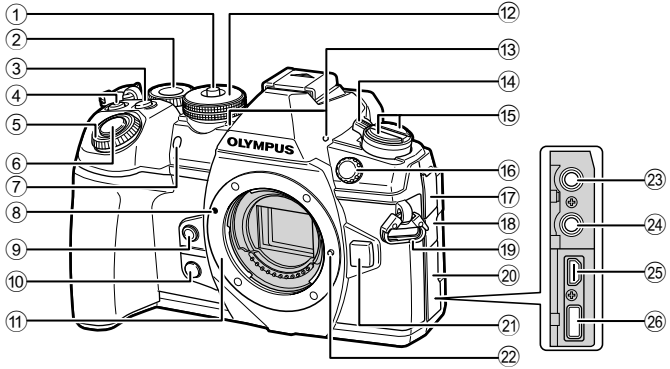

- ① ที่ล็อกปุ่มหมุนปรับโหมด ..... หน้า 24
- ② ปุ่มหมุนด้านหลัง\* (L) ..... หน้า 26 – 29, 42, 70, 78, 128
- ③ ปุ่ม **Fn2** ..... หน้า 70
- ④ **☉** (ภาพเคลื่อนไหว)/ปุ่ม **☑** ..... หน้า 36/หน้า 82
- ⑤ ปุ่มหมุนด้านหน้า\* (F) ..... หน้า 26 – 29, 39, 42, 70, 78
- ⑥ ปุ่มชัตเตอร์..... หน้า 25
- ⑦ ไฟแสดงสถานะการตั้งเวลาถ่ายอัตโนมัติ/AF แสงไฟ..... หน้า 46, 54/หน้า 112
- ⑧ เครื่องหมายติดเลนส์ ..... หน้า 16
- ⑨ ปุ่ม **☒** (สมดุลงแสงขาว One-touch) ..... หน้า 67
- ⑩ ปุ่ม **☒** (ตรวจสอบภาพ) ..... หน้า 67
- ⑪ เม้าท์เลนส์ (ถอดฝาปิดตัวกล้องออกก่อนติดเลนส์)
- ⑫ ปุ่มหมุนปรับโหมด ..... หน้า 24
- ⑬ ไมโครโฟนสเตอริโอ ..... หน้า 83, 103, 107
- ⑭ สวิตช์ Lever **ON/OFF** ..... หน้า 18
- ⑮ ปุ่ม **☉** /ปุ่ม **AF** (โหมด AF/วัดแสง) ..... หน้า 43, 45
- ⑯ ปุ่ม **☒** **HDR** (ถ่ายภาพต่อเนื่อง/ตั้งเวลา/HDR) ..... หน้า 46, 49, 91
- ⑰ ขั้วแฟลชภายนอก..... หน้า 154
- ⑱ ฝาปิดแจ็คไมโครโฟน
- ⑲ ฝักัดสายคล้อง ..... หน้า 12
- ⑳ ฝาปิดขั้วต่อ
- ㉑ ปุ่มปลดเลนส์ ..... หน้า 17
- ㉒ หมุดล็อกเลนส์
- ㉓ แจ็คไมโครโฟน (สามารถเชื่อมต่อไมโครโฟนที่มีจำหน่ายทั่วไป ปลั๊กสเตอริโอมีนิ ๓.5) ..... หน้า 104
- ㉔ แจ็คหูฟัง (สามารถเชื่อมต่อหูฟังที่มีจำหน่ายทั่วไป แจ็คสเตอริโอ ๓.5)
- ㉕ ขั้วต่อ HDMI (ชนิด D) ..... หน้า 130
- ㉖ ขั้วต่อ USB (ชนิด C) ..... หน้า 104, 139, 142

\* ในคู่มือนี้ ไอคอน **☉** และ **☒** หมายถึง การทำงานโดยใช้ปุ่มหมุนด้านหน้าและปุ่มหมุนด้านหลัง

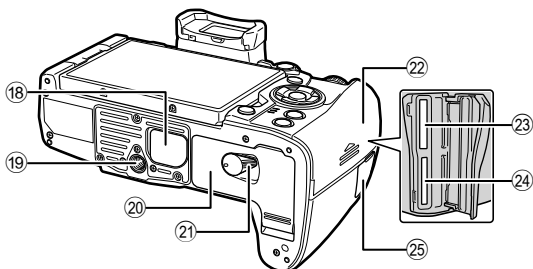
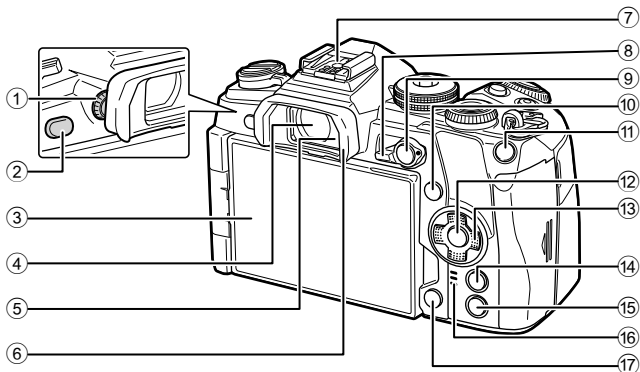

- |                              |                             |   |          |
|------------------------------|-----------------------------|---|----------|
| ① ปุ่มปรับระดับสายตา .....   | หน้า 22                     | ⑭ ปุ่ม <b>MENU</b> .....                          | หน้า 85  |
| ② ปุ่ม  O  (LV) .....        | หน้า 22, 68                 | ⑮ ปุ่ม ▶ (ดูภาพ) .....                            | หน้า 78  |
| ③ จอภาพ (ทัชสกรีน)<br>.....  | หน้า 20, 22, 35, 50, 76, 84 | ⑯ ลำโพง   |          |
| ④ ช่องมองภาพ .....           | หน้า 20, 22, 133            | ⑰ ปุ่ม 冫 (ลบ) .....                               | หน้า 82  |
| ⑤ เซ็นเซอร์ตรวจจับดวงตา      |                             | ⑱ ฝาปิด PBH .....                                 | หน้า 150 |
| ⑥ ยางรองตา .....             | หน้า 155                    | ⑲ รูใส่ขาตั้งกล้อง                                |          |
| ⑦ ฐานเสียบแฟลช .....         | หน้า 57, 152                | ⑳ ฝาปิดช่องใส่แบตเตอรี่.....                      | หน้า 13  |
| ⑧ ปุ่ม Lever <b>Fn</b> ..... | หน้า 26 – 29, 124           | ㉑ ที่ล็อคช่องใส่แบตเตอรี่ .....                   | หน้า 13  |
| ⑨ ปุ่ม <b>AEL/AFL</b> .....  | หน้า 45, 81, 123            | ㉒ ฝาปิดช่องใส่การ์ด .....                         | หน้า 15  |
| ⑩ ปุ่ม <b>INFO</b> .....     | หน้า 23, 77                 | ㉓ ช่องเสียบการ์ด 1<br>(ใช้งานได้กับ UHS-II) ..... | หน้า 15  |
| ⑪ ปุ่ม <b>Fn1</b> .....      | หน้า 40, 78                 | ㉔ ช่องเสียบการ์ด 2<br>(ใช้งานได้กับ UHS-I) .....  | หน้า 15  |
| ⑫ ปุ่ม OK .....              | หน้า 50, 78, 85             | ㉕ ฝาปิดขั้วสายรีโมท (ขั้วสายรีโมท)<br>.....       | หน้า 155 |
| ⑬ แป้นลูกศร* .....           | หน้า 78                     |   |          |

\* ในคู่มือนี้ ไอคอน  $\Delta$   $\nabla$   $\triangleleft$   $\triangleright$  หมายถึง การทำงานโดยใช้แป้นลูกศร

## แกะสิ่งที่บรรจุอยู่ในกล่อง

รายการต่อไปนี้ให้มาพร้อมกับกล้อง หากมีสิ่งใดขาดหายไปหรือเสียหาย ให้ติดต่อผู้แทนจำหน่ายที่ซื้อกล้อง



กล้อง



ฝาปิดตัวกล้อง

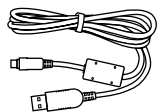
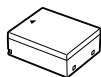
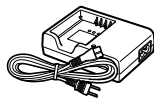

สายคล้อง

สาย USB  
CB-USB11แฟลช  
FL-LM3แบตเตอรี่ลิเทียมไอออน  
BLH-1เครื่องชาร์จแบตเตอรี่  
ลิเทียมไอออน BCH-1คลิปรัดสาย  
CC-1

## การติดสายคล้อง

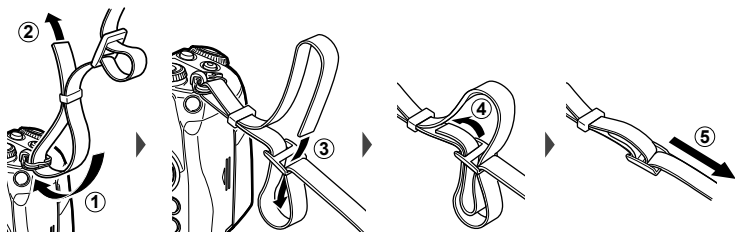

- ร้อยสายคล้องแต่ละด้านในลักษณะเดียวกัน
- สุดท้าย ดึงสายคล้องให้ตึงเพื่อให้แน่ใจว่าสายคล้องยึดแน่นดีแล้ว

## การติดคลิปปรับสาย

ใช้คลิปปรับสายเพื่อรัดสายให้แน่น แล้วยึดกับสายคล้อง นอกจากนี้ ยังสามารถยึดคลิปปรับสายกับหูยัดสายคล้อง

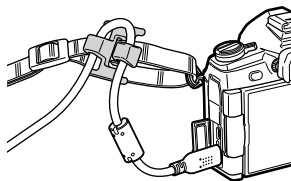

## การชาร์จและใส่แบตเตอรี่

### 1 ชาร์จแบตเตอรี่

#### ไฟแสดงสถานะการชาร์จ

กำลังชาร์จ	น้อยกว่า 50%	กะพริบเป็นสีส้ม 1 ครั้ง/วินาที
	50% หรือมากกว่า น้อยกว่า 80%	กะพริบเป็นสีส้ม 2 ครั้ง/วินาที
	80% หรือมากกว่า น้อยกว่า 100%	กะพริบเป็นสีส้ม 3 ครั้ง/วินาที
การชาร์จเสร็จสิ้น		สว่างขึ้นเป็นสีเขียว
การชาร์จผิดพลาด		กะพริบเป็นสีเขียว 5 ครั้ง/วินาที

(ระยะเวลาชาร์จ: ประมาณ 2 ชั่วโมง)

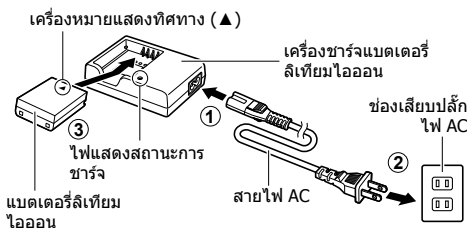

- ถอดปลั๊กเครื่องชาร์จเมื่อการชาร์จเสร็จสิ้นแล้ว

### 2 เปิดฝาปิดช่องใส่แบตเตอรี่

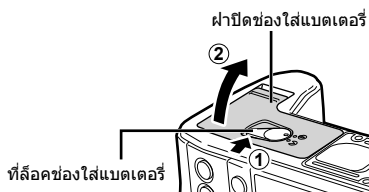

### 3 การใส่แบตเตอรี่

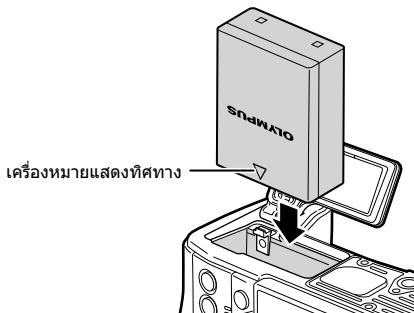

#### การถอดแบตเตอรี่

ปิดสวิตช์กล้องก่อนเปิดหรือปิดฝาปิดช่องใส่แบตเตอรี่ หากต้องการถอดแบตเตอรี่ อันดับแรกให้ดันปุ่มล๊อคแบตเตอรี่ไปตามทิศทางของลูกศร จากนั้นถอดแบตเตอรี่ออก

- ติดต่อตัวแทนจำหน่ายหรือศูนย์บริการที่ได้รับอนุญาต หากไม่สามารถถอดแบตเตอรี่ออกได้ อย่าใช้กำลัง

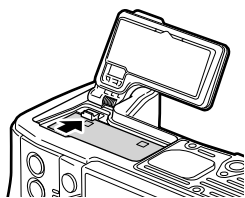

- ขอแนะนำให้ใส่แบตเตอรี่สำรองไว้สำหรับการถ่ายภาพเป็นเวลานานๆ ในกรณีที่แบตเตอรี่ที่ใช้งานอยู่หมดประจุ
- อ่าน "แบตเตอรี่และเครื่องชาร์จ" (หน้า 146) ประกอบด้วย

## การใส่การ์ด

การ์ดหน่วยความจำ SD ชนิดต่อไปนี้ (มีจำหน่ายทั่วไป) สามารถใช้งานได้กับกล้องนี้: SD, SDHC, SDXC และ Eye-Fi

### การ์ด Eye-Fi

โปรดอ่าน "การ์ดที่ใช้งานได้" (หน้า 147) ก่อนใช้งาน

#### 1 เปิดฝาปิดช่องใส่การ์ด

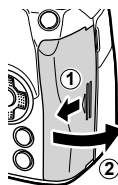

#### 2 เสียบการ์ดเข้าไปจนกระทั่งล็อกเข้าที่

- กล้องจะบันทึกข้อมูลการถ่ายภาพตามตัวเลือกที่เลือกสำหรับ [ การตั้งค่าบันทึก ] (หน้า 54)
- "การ์ดที่ใช้งานได้" (หน้า 147)
- ปิดสวิตช์กล้องก่อนใส่หรือถอดการ์ด
- อย่าฝืนใส่การ์ดที่เสียหายหรือบิดเบี้ยว การกระทำดังกล่าวอาจทำให้ช่องเสียบการ์ดเสียหายได้

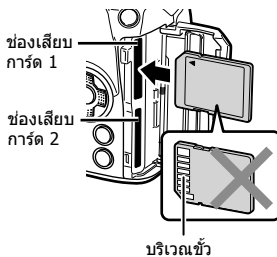

#### 3 ปิดฝาปิดช่องใส่การ์ด

- ปิดให้แน่นจนกระทั่งได้ยินเสียงคลิก
- ให้แน่ใจว่าฝาปิดช่องใส่การ์ดปิดดีแล้วก่อนใช้งานกล้อง

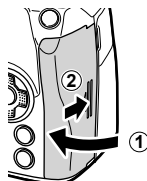

- ต้องฟอร์แมตการ์ดกับกล้องนี้ก่อนใช้งานครั้งแรก (หน้า 110)
- หากเสียบการ์ด UHS-II ลงในช่อง 2 (ใช้งานได้กับ UHS-I) การ์ดจะทำงานเป็น UHS-I
- ไม่สามารถใช้การ์ด Eye-Fi หลายอันในเวลาเดียวกัน

#### ■ การถอดการ์ด

กดการ์ดเข้าเพื่อให้ดีดออกมา ดึงการ์ดออกมา

- อย่าถอดแบตเตอรี่หรือการ์ดขณะที่เครื่องหมายแสดงการเขียนการ์ด (หน้า 21) แสดงอยู่

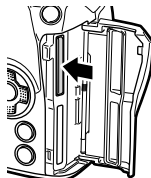

## การติดเลนส์กับตัวกล้อง

1

เลขที่ประเภทวีดีโอ

- 1 ถอดฝาปิดท้ายเลนส์และฝาปิดตัวกล้อง



- 2 จัดให้เครื่องหมายติดเลนส์ (สีแดง) ที่อยู่บนกล้องตรงกับเครื่องหมายจัดแนว (สีแดง) ที่อยู่บนเลนส์ จากนั้นใส่เลนส์เข้าไปในตัวกล้อง



- 3 หมุนเลนส์ตามเข็มนาฬิกาจนกระทั่งได้ยินเสียงคลิก (ตามทิศทางของลูกศร ③)

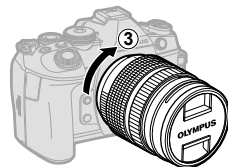

- ตรวจสอบว่าได้ปิดสวิตช์กล้องเมื่อติดหรือถอดเลนส์
- อย่ากดปุ่มปลดเลนส์
- อย่าสัมผัสชิ้นส่วนภายในของกล้อง

### ■ การถอดฝาปิดเลนส์

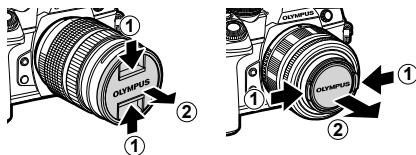



## ■ การถอดเลนส์ออกจากกล้อง

ตรวจสอบว่าได้ปิดสวิตช์กล้องเมื่อถอดเลนส์ ขณะที่กดปุ่มปลดเลนส์ ให้หมุนเลนส์ตามทิศทางของลูกศร

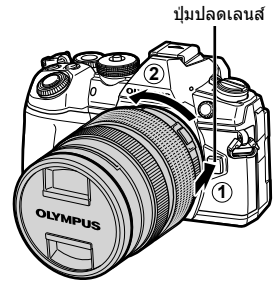

## เลนส์ที่สามารถถอดเปลี่ยนได้

โปรดอ่าน "เลนส์ที่สามารถถอดเปลี่ยนได้" (หน้า 149)

## การใช้งานจอภาพ

คุณสามารถเปลี่ยนการวางแนวและมุมของจอภาพได้

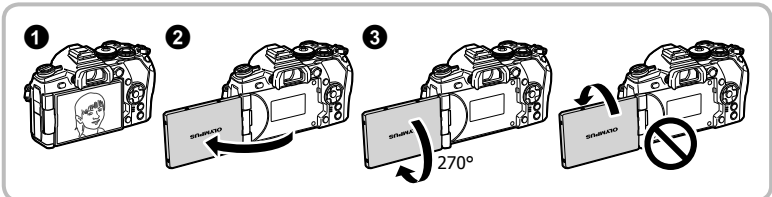
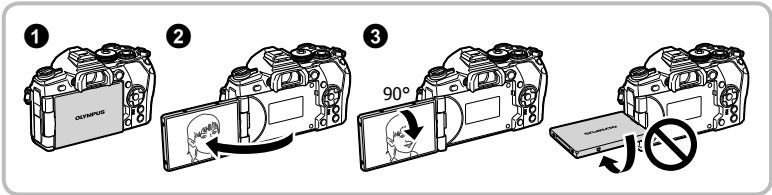

- ค่อยๆ หมุนจอภาพภายในขีดจำกัดที่แสดง ห้ามใช้กำลัง หากไม่ปฏิบัติตามข้อควรระวังนี้อาจทำให้ข้อต่อเสียหายได้
- หากใช้เลนส์เฟาเวอร์ซูม เลนส์จะเลื่อนไปยังฝั่งมุมกว้างโดยอัตโนมัติ เมื่อจอภาพถูกกำหนดให้อยู่ในตำแหน่งเซลฟี
- เมื่อจอภาพอยู่ในตำแหน่งเซลฟี คุณสามารถสลับหน้าจอเพื่อถ่ายภาพตนเองได้ "การถ่ายภาพตัวเองโดยใช้เมนูช่วยถ่ายเซลฟี" (หน้า 129)

## การเปิดสวิตช์กล้อง

1

เลขของกระดาน

### 1 เลื่อนสวิตช์ Lever ON/OFF ไปที่ตำแหน่ง ON

- เมื่อเปิดสวิตช์กล้อง จอภาพจะเริ่มทำงาน
- หากต้องการปิดสวิตช์กล้อง ให้เลื่อน Lever ไปที่ OFF

#### ■ สวิตช์ Lever ON/OFF

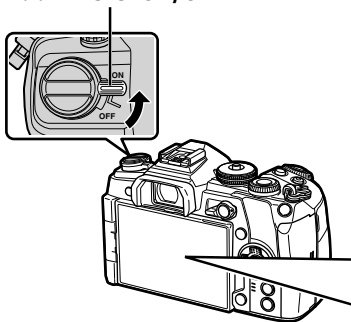

#### ■ จอภาพ

##### ระดับแบตเตอรี่

ไอคอนแบตเตอรี่และระดับแบตเตอรี่ (%) จะปรากฏขึ้น

- (สี่เหลี่ยม): กล้องพร้อมถ่ายภาพ
- (สี่เหลี่ยม): แบตเตอรี่ไม่เต็ม
- (สี่เหลี่ยม): แบตเตอรี่เหลือน้อย
- (กะพริบเป็นสีแดง): ชาร์จแบตเตอรี่



#### การทำงานของโหมดพักกล้อง (Sleep)

หากไม่มีการใช้งานกล้องเป็นเวลาหนึ่งนาที กล้องจะเข้าสู่โหมด "พักกล้อง" (สแตนด์บาย) เพื่อปิดจอภาพและยกเลิกการดำเนินการทั้งหมด กล้องจะทำงานอีกครั้งเมื่อกดปุ่มใดๆ (ปุ่มชัตเตอร์, ปุ่ม ▶ ฯลฯ) กล้องจะปิดสวิตช์โดยอัตโนมัติ หากอยู่ในโหมดพักกล้องนาน 4 ชั่วโมง เปิดสวิตช์กล้องอีกครั้งก่อนใช้งาน

## ตั้งวันที่/เวลา

ข้อมูลวันที่และเวลาจะบันทึกไว้บนการ์ดร่วมกับภาพถ่าย นอกจากนี้ ยังมีชื่อไฟล์พร้อมข้อมูลวันที่และเวลากำกับไว้ ให้แน่ใจว่าได้ตั้งค่าวันที่และเวลาถูกต้องแล้วก่อนใช้งานกล้อง บางฟังก์ชันไม่สามารถใช้ได้ หากไม่ได้ตั้งค่าวันที่และเวลาไว้

### 1 แสดงเมนู

- กดปุ่ม **MENU** เพื่อแสดงเมนู

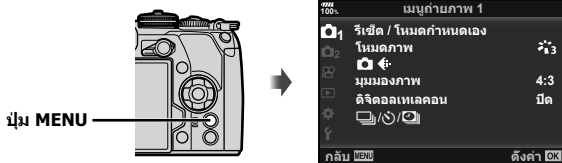

### 2 เลือก [⊕] ในแถบ [f] (ตั้งค่า)

- ใช้  $\Delta$   $\nabla$  บนแป้นลูกศรเพื่อเลือก [f] และกด  $\triangleright$
- เลือก [⊕] และกด  $\triangleright$

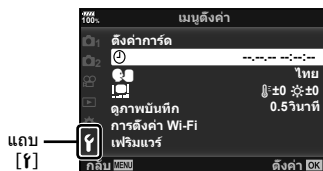

### 3 ตั้งรูปแบบวันที่และเวลา

- ใช้  $\triangleleft$   $\triangleright$  เพื่อเลือกรายการ
- ใช้  $\Delta$   $\nabla$  เพื่อเปลี่ยนรายการที่เลือกไว้

### 4 เลือก [●●] (เปลี่ยนภาษาที่แสดง)

ในแถบ [f] (ตั้งค่า)

- ท่านสามารถเปลี่ยนภาษาที่ใช้สำหรับการแสดงผลบนหน้าจอและข้อความผิดพลาดจากภาษาอังกฤษเป็นภาษาอื่น

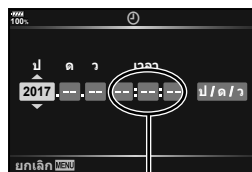

เวลาจะปรากฏขึ้นโดยใช้นาฬิกาแบบ 24 ชั่วโมง

### 5 บันทึกการตั้งค่าและออกจากเมนู

- กดปุ่ม **OK** เพื่อตั้งนาฬิกาของกล้อง และออกไปยังเมนู
- กดปุ่ม **MENU** เพื่อออกจากเมนู
- หากถอดแบตเตอรี่ออกจากกล้องและวางกล้องทิ้งไว้ครู่หนึ่ง กล้องอาจรีเซ็ตวันที่และเวลาตามค่าเริ่มต้นจากโรงงาน

# 2 ถ่ายภาพ

## ข้อมูลที่แสดงในขณะที่ถ่ายภาพ

### การแสดงผลของหน้าจอขณะถ่ายภาพนิ่ง

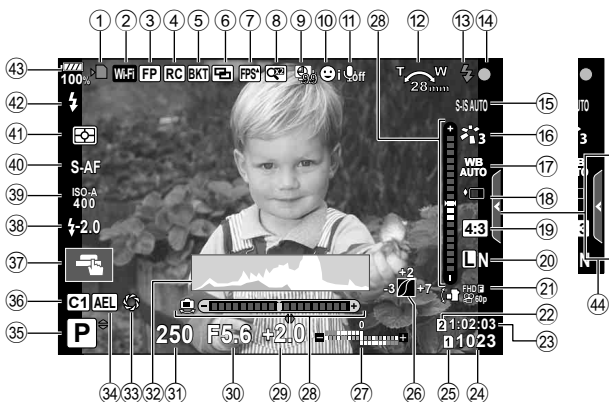

### การแสดงผลของหน้าจอในโหมดภาพเคลื่อนไหว



- ① เครื่องหมายแสดงการเขียนการ์ด..... หน้า 15
- ② การเชื่อมต่อ LAN ไร้สาย..... หน้า 134–138
- ③ แฟลช Super FP..... หน้า 152
- ④ โหมด RC ..... หน้า 153
- ⑤ ถ่ายพร้อมอัดโน้มนัด/HDR..... หน้า 91/หน้า 49
- ⑥ ถ่ายภาพซ้อน ..... หน้า 95
- ☒ การชดเชยคีย์สโตน..... หน้า 97
- ⑦ เฟรมเรตสูง ..... หน้า 115
- ☒ S-OVF\* ..... หน้า 121
- ⑧ ดิจิตอลเทลคอน..... หน้า 88
- ⑨ การถ่ายภาพแบบ Time Lapse..... หน้า 90
- ⑩ โฟกัสในหน้า/ดวงตา..... หน้า 40
- ⑪ เสียงภาพเคลื่อนไหว..... หน้า 103
- ⑫ ทิศทางการหมุน/ความยาวโฟกัส/  
เดือนอุณหภูมิภายในกล้อง  °C/°F  
..... หน้า 164
- ⑬ แฟลช..... หน้า 57  
(กะพริบ: กำลังชาร์จ, สว่างขึ้น: การชาร์จ  
เสร็จสิ้น)
- ⑭ เครื่องหมายยืนยัน AF..... หน้า 25
- ⑮ ป้องกันภาพสั่น..... หน้า 53
- ⑯ โหมดภาพ ..... หน้า 61, 88
- ⑰ สมดุลแสงขาว ..... หน้า 42, 52
- ⑱ การถ่ายภาพต่อเนื่อง/ตั้งเวลา/Anti-Shock/  
การถ่ายภาพแบบเจียบ/  
การถ่ายภาพแบบจับภาพโปร/  
การถ่ายภาพความละเอียดสูง  
..... หน้า 46–48, 54
- \* ปรากฏในช่องมองภาพเท่านั้น
- ④5 ระดับการบันทึกเสียง ..... หน้า 103
- ④6 แถบถ่ายภาพแบบเจียบ ..... หน้า 38
- ④7 โหมดภาพเคลื่อนไหว (ค่ารับแสง)  
..... หน้า 102
- ④8 เอฟเฟคภาพเคลื่อนไหว..... หน้า 37
- ④9 Time Code..... หน้า 101
- ④9 สัดส่วนภาพ..... หน้า 54
- ⑤0 คุณภาพของภาพ (ภาพนิ่ง)..... หน้า 55, 88
- ⑤1 โหมดบันทึก (ภาพเคลื่อนไหว)..... หน้า 56
- ⑤2 ☒ ช่องเสียบการ์ดบันทึก..... หน้า 132
- ⑤3 ระยะเวลาที่บันทึกได้..... หน้า 148
- ⑤4 จำนวนภาพนิ่งที่บันทึกได้..... หน้า 148
- ⑤5 📷 การตั้งค่าบันทึก..... หน้า 54
- ⑤6 ควบคุมแสงจ้าและเงามืด..... หน้า 66
- ⑤7 บน: ควบคุมความเข้มของแสงแฟลช  
..... หน้า 60  
ล่าง: การชดเชยแสง ..... หน้า 39
- ⑤8 มาตราวัดระดับ..... หน้า 23
- ⑤9 ค่าชดเชยแสง..... หน้า 39
- ⑥0 ค่ารับแสง ..... หน้า 26–29
- ⑥1 ความเร็วชัตเตอร์ ..... หน้า 26–29
- ⑥2 สีสโตนแกรม ..... หน้า 23
- ⑥3 ตรวจสอบภาพ ..... หน้า 67
- ⑥4 ล็อค AE ..... หน้า 45, 123
- ⑥5 โหมดถ่ายภาพ..... หน้า 24–37
- ⑥6 โหมดกำหนดเอง..... หน้า 35, 87
- ⑥7 ระบบสัมผัส ..... หน้า 35
- ⑥8 ควบคุมความเข้มของแสงแฟลช..... หน้า 60
- ⑥9 ความไวแสง ISO..... หน้า 42, 51
- ⑦0 AF โหมด..... หน้า 43, 51
- ⑦1 โหมดวัดแสง ..... หน้า 45, 51
- ⑦2 โหมดแฟลช..... หน้า 57
- ⑦3 ระดับแบตเตอรี่..... หน้า 18
- ⑦4 เรียกดู Live Guide..... หน้า 31

## การสลับการแสดงผลแบบต่างๆ

กล้องนี้ติดตั้งเซ็นเซอร์ตรวจจับดวงตา ซึ่งจะเปิดใช้งานช่องมองภาพเมื่อดวงตาของคุณเงื้องไปที่ช่องมองภาพ เมื่อขยับดวงตาออก เซ็นเซอร์จะปิดช่องมองภาพ และเปิดจอภาพแทน

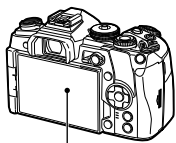

จอภาพ



ให้ดวงตาจ้องไปที่ช่องมองภาพ

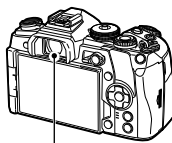

ช่องมองภาพ





Live View จะปรากฏบนจอภาพ

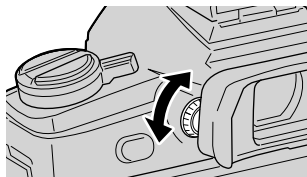

ช่องมองภาพจะเปิดทำงานโดยอัตโนมัติเมื่อยกขึ้นมาอยู่ที่ระดับสายตา เมื่อช่องมองภาพสว่างขึ้น จอภาพก็จะดับลง

- ช่องมองภาพจะไม่ทำงานเมื่อพลิกเอียงหน้าจอ
- หากช่องมองภาพไม่อยู่ในโฟกัส ให้ดวงตาจ้องไปที่ช่องมองภาพ และปรับโฟกัสของหน้าจอด้วยการหมุนปุ่มปรับระดับสายตา (Diopter)



- กดปุ่ม **|O|** เพื่อสลับระหว่างการถ่ายภาพโดยใช้ Live View และช่องมองภาพ (การแสดงผล Live View และแผงควบคุมพิเศษ) หากแผงควบคุมพิเศษ (หน้า 50) ปรากฏขึ้นบนจอภาพ ช่องมองภาพจะเปิดขึ้นเมื่อดวงตาจ้องไปที่ช่องมองภาพ
- คุณสามารถแสดงเมนูการตั้งค่าเปลี่ยน EVF อัตโนมัติ หากกดปุ่ม **|O|** ค้างไว้  [เปลี่ยน EVF อัตโนมัติ] (หน้า 121)

## การสลับหน้าจอแสดงข้อมูล

คุณสามารถเปลี่ยนข้อมูลที่แสดงบนจอภาพระหว่างการถ่ายภาพได้โดยใช้ปุ่ม **INFO**

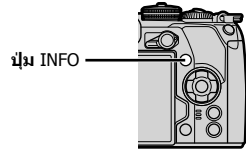

- คุณสามารถเปลี่ยนการตั้งค่ากำหนดเอง1 และกำหนดเอง2 [INFO] [INFO/ตั้งค่าแนะนำ] > [LV-Info] (หน้า 115), [INFO] [ตั้งค่าแนะนำ] (หน้า 121)
- ข้อมูลที่แสดงในโหมดภาพเคลื่อนไหว (MOVIE) อาจแตกต่างจากข้อมูลที่แสดงในโหมดถ่ายภาพนิ่ง [INFO] เมนูวิดีโอ > [INFO] การตั้งค่าการแสดงผล (หน้า 101)
- สามารถสลับหน้าจอแสดงข้อมูลในทิศทางใดทิศทางหนึ่ง โดยหมุนแป้นหมุนขณะที่กดปุ่ม **INFO**

### การแสดงฮิสโตแกรม

ฮิสโตแกรมแสดงการกระจายตัวของแสงในภาพ แกนแนวนอนแสดงระดับความสว่าง แกนแนวตั้งแสดงปริมาณพิกเซลของแต่ละระดับความสว่างในภาพ บริเวณที่สว่างเกินไปจะแสดงเป็นสีแดง ส่วนบริเวณที่มีจุดจนเกินไป จะแสดงเป็นสีฟ้า และสีเขียวคือบริเวณที่อยู่ในช่วงหรือพื้นที่วัดแสงเฉพาะจุด

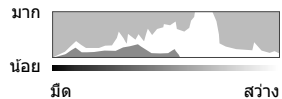

### แสดงมาตรวัดระดับ

แสดงทิศทางการวางแนวภาพของกล้อง แนว "เอียงหน้าหลัง" แสดงที่แถบแนวตั้ง และแนว "เอียงซ้ายขวา" แสดงที่แถบแนวนอน ใช้มาตรวัดระดับเพื่อเป็นแนวทางการถ่ายภาพ เมื่อต้องการให้มีแนวระนาบที่สมจริง

## การถ่ายภาพนิ่ง

ใช้ปุ่มหมุนปรับโหมดเพื่อเลือกโหมดถ่ายภาพ จากนั้นจึงถ่ายภาพ

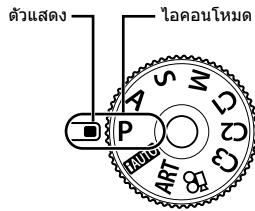

2

เมนูช่าง

### ■ ประเภทของโหมดถ่ายภาพ

สำหรับวิธีการใช้งานโหมดถ่ายภาพต่างๆ โปรดดูที่ด้านล่าง

P.....	หน้า 26	FAUTO.....	หน้า 31
A.....	หน้า 27	ART.....	หน้า 33
S.....	หน้า 28	☺.....	หน้า 37
M.....	หน้า 29	C1/C2/C3.....	หน้า 35

### 1 กดที่ล้อคปุ่มหมุนปรับโหมดเพื่อปลดล็อก แล้วหมุนเพื่อตั้งโหมดที่ต้องการใช้

- เมื่อกดที่ล้อคปุ่มหมุนปรับโหมดลง ปุ่มหมุนปรับโหมดจะถูกปลดล็อก ปุ่มล้อคจะสลับระหว่างล็อก/ปลดล็อก ทุกครั้งที่กดที่ล้อคปุ่มหมุนปรับโหมด

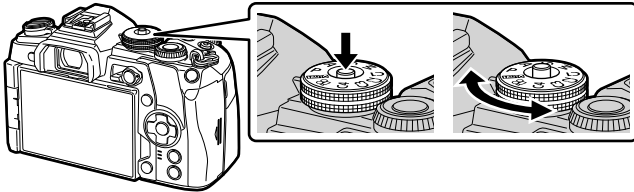

### 2 วางกรอบภาพ

- ระวังอย่าให้นิ้วหรือสายคล้องกล้องบังเลนส์หรือไฟฉายไฟกัส

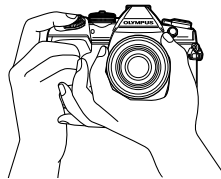

ตำแหน่งแนวนอน

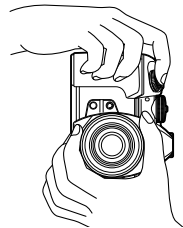

ตำแหน่งแนวตั้ง



### 3 ปรับโฟกัส

- แสดงวัตถุที่กึ่งกลางจอภาพ และกดปุ่มชัตเตอร์ลงเบาๆ ไปที่ตำแหน่งแรก (กดปุ่มชัตเตอร์ลงครึ่งหนึ่ง)  
เครื่องหมายยืนยัน AF (●) จะแสดงขึ้น และกรอบสีเขียว (เป้า AF) จะแสดงขึ้นที่ตำแหน่งโฟกัส



- หากเครื่องหมายยืนยัน AF กะพริบ แสดงว่าวัตถุไม่อยู่ในโฟกัส (หน้า 160)

### 4 ลั่นชัตเตอร์

- กดปุ่มชัตเตอร์ลงจนสุด
- กล้องจะลั่นชัตเตอร์และถ่ายภาพ
- ภาพที่ถ่ายจะแสดงขึ้นบนจอภาพ
- คุณสามารถโฟกัสและถ่ายภาพได้โดยใช้การควบคุมแบบสัมผัส  "การถ่ายภาพด้วยการใช้งานทัชสกรีน" (หน้า 35)

#### การกดปุ่มชัตเตอร์ลงครึ่งหนึ่ง และกดจนสุด

ปุ่มชัตเตอร์มีสองขั้น การกดปุ่มชัตเตอร์เบาๆ ไปที่ตำแหน่งแรก และกดค้างไว้เรียกว่า "การกดปุ่มชัตเตอร์ลงครึ่งหนึ่ง" และการกดปุ่มชัตเตอร์ลงจนสุดไปที่ตำแหน่งที่สองเรียกว่า "การกดปุ่มชัตเตอร์ (หรือกดส่วนที่เหลือ) ลงจนสุด"



## การให้กล้องเลือกรับแสงและความเร็วชัตเตอร์เอง (โหมดโปรแกรม)

โหมด **P** คือโหมดถ่ายภาพที่กล้องจะตั้งค่ารับแสงและความเร็วชัตเตอร์ที่ดีที่สุดโดยอัตโนมัติตามความสว่างของวัตถุ ตั้งปุ่มหมุนปรับโหมดไปที่ **P**

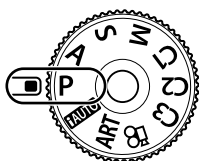

โหมดถ่ายภาพ  
ความเร็วชัตเตอร์  
ค่ารับแสง

- ความเร็วชัตเตอร์และค่ารับแสงที่กล้องเลือกจะแสดงขึ้น
- ฟังก์ชันที่สามารถตั้งค่าโดยใช้ปุ่มหมุนจะแตกต่างกัน ทั้งนี้ขึ้นอยู่กับตำแหน่งคันปรับ Fn

ปุ่มหมุน	ตำแหน่งคันปรับ Fn	
	1	2
	การชดเชยแสง	ISO
	การเปลี่ยนโปรแกรม	สมดุลแสงขาว

- การแสดงความเร็วชัตเตอร์และค่ารับแสงจะกะพริบ หากกล้องไม่ได้รับค่ารับแสงที่ถูกต้อง

ตัวอย่างการแสดงผลการเตือน (กะพริบ)	สถานะ	การดำเนินการ
	วัตถุมืดเกินไป	• ใช้แฟลช
	วัตถุสว่างเกินไป	• เกินช่วงที่กล้องวัดแสงได้ ต้องใช้ฟิลเตอร์ ND ที่มีจำหน่ายทั่วไป (สำหรับปรับปริมาณแสง)

- ค่ารับแสงในขณะที่ตัวแสดงค่านี้กะพริบแตกต่างกันไปตามชนิดเลนส์และความยาวโฟกัสของเลนส์
- เมื่อใช้การตั้งค่า [ISO] คงที่ ให้เปลี่ยนการตั้งค่า "การเปลี่ยนความไวแสง ISO (ISO)" (หน้า 42, 51)

### การเปลี่ยนโปรแกรม (Ps)

ในโหมด **P** คุณสามารถเลือกค่าผสมที่แตกต่างกันของค่ารับแสงและความเร็วชัตเตอร์โดยไม่ต้องเปลี่ยนค่ารับแสง "S" จะปรากฏข้างๆ โหมดถ่ายภาพ เมื่อช่วงงานการเปลี่ยนโปรแกรม หากต้องการยกเลิกการเปลี่ยนโปรแกรม ให้หมุนปุ่มหมุนจนกระทั่ง "S" หายไป



การเปลี่ยนโปรแกรม

## การเลือกรับแสง (โหมดเลือกรับแสง)

โหมด **A** คือ โหมดถ่ายภาพที่คุณสามารถเลือกรับแสง และให้กล้องปรับความเร็วชัตเตอร์ที่เหมาะสมโดยอัตโนมัติ ตั้งปุ่มหมุนปรับโหมดไปที่ **A** เพื่อตั้งค่ารับแสง ค่ารับแสงกว้าง (ตัวเลข F น้อย) จะลดระยะชัดลึก (พื้นที่ด้านหน้าหรือด้านหลังจุดโฟกัสที่จะปรากฏในโฟกัส) ทำให้รายละเอียดฉากหลังดูนุ่มนวลขึ้น ค่ารับแสงแคบ (ตัวเลข F มาก) จะเพิ่มระยะชัดลึก

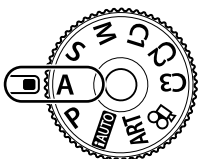

ค่ารับแสง

- ฟังก์ชันที่สามารถตั้งค่าโดยใช้ปุ่มหมุนจะแตกต่างกัน ทั้งนี้ขึ้นอยู่กับตำแหน่งคั่นปรับ Fn

ปุ่มหมุน	ตำแหน่งคั่นปรับ Fn	
	1	2
	การชดเชยแสง	ISO
	ค่ารับแสง	สมดุลแสงขาว

### การตั้งค่ารับแสง

การลดค่ารับแสง ← → การเพิ่มค่ารับแสง  
 F2.8 ← F4.0 ← **F5.6** → F8.0 → F11

- การแสดงความเร็วชัตเตอร์จะกะพริบ หากกล้องไม่ได้รับค่ารับแสงที่ถูกต้อง

ตัวอย่างการแสดงผลการเตือน (กะพริบ)	สถานะ	การดำเนินการ
	วัตถุได้รับแสงน้อยเกินไป	• ลดค่ารับแสง
	วัตถุได้รับแสงมากเกินไป	• เพิ่มค่ารับแสง • หากการแสดงผลการเตือนไม่หายไป แสดงว่าเกินช่วงที่กล้องวัดแสงได้ ต้องใช้ฟิลเตอร์ ND ที่มีจำหน่ายทั่วไป (สำหรับปรับปริมาณแสง)

- ค่ารับแสงในขณะที่ตัวแสดงค่านี้กะพริบแตกต่างกันไปตามชนิดเลนส์และความยาวโฟกัสของเลนส์
- เมื่อใช้การตั้งค่า [ISO] คงที่ ให้เปลี่ยนการตั้งค่า "การเปลี่ยนความไวแสง ISO (ISO)" (หน้า 42, 51)

## การเลือกความเร็วชัตเตอร์ (โหมดเลือกชัตเตอร์)

โหมด **S** คือ โหมดถ่ายภาพที่คุณสามารถเลือกความเร็วชัตเตอร์ และให้กล้องปรับค่ารับแสงที่เหมาะสมโดยอัตโนมัติ ตั้งปุ่มหมุนปรับโหมดไปที่ **S** เพื่อตั้งความเร็วชัตเตอร์ ความเร็วชัตเตอร์ที่เร็วสามารถจับภาพการเคลื่อนไหวให้หยุดนิ่งโดยไม่เบลอ ความเร็วชัตเตอร์ที่ช้าจะเบลอภาพการเคลื่อนไหว การเบลอนี้จะให้ความรู้สึกเหมือนวัตถุในภาพกำลังเคลื่อนที่

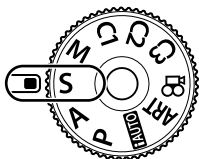

ความเร็วชัตเตอร์

- ฟังก์ชันที่สามารถตั้งค่าโดยใช้ปุ่มหมุนจะแตกต่างกัน ทั้งนี้ขึ้นอยู่กับตำแหน่งคั่นปรับ Fn

ปุ่มหมุน	ตำแหน่งคั่นปรับ Fn	
	1	2
	การชดเชยแสง	ISO
	ความเร็วชัตเตอร์	สมดุลแสงขาว

### การตั้งความเร็วชัตเตอร์

ความเร็วชัตเตอร์ช้า ← → ความเร็วชัตเตอร์เร็ว  
60" ← 15 ← 30 ← **60** → 125 → 250 → 8000

- การแสดงผลค่ารับแสงจะกะพริบ หากกล้องไม่ได้รับค่ารับแสงที่ถูกต้อง

ตัวอย่างการแสดงผลการเตือน (กะพริบ)	สถานะ	การดำเนินการ
2000  F2.8	วัตถุได้รับแสงน้อยเกินไป	• ตั้งความเร็วชัตเตอร์ให้ช้าลง
125  F22	วัตถุได้รับแสงมากเกินไป	• ตั้งความเร็วชัตเตอร์ให้เร็วขึ้น • หากการแสดงผลการเตือนไม่หายไป แสดงว่าเกินช่วงที่กล้องวัดแสงได้ ต้องใช้ฟิลเตอร์ ND ที่มีจำหน่ายทั่วไป (สำหรับปรับปริมาณแสง)

- ค่ารับแสงในขณะที่ตัวแสดงค่านี้กะพริบแตกต่างกันไปตามชนิดเลนส์และความยาวโฟกัสของเลนส์
- เมื่อใช้การตั้งค่า [ISO] คงที่ ให้เปลี่ยนการตั้งค่า "การเปลี่ยนความไวแสง ISO (ISO)" (หน้า 42, 51)

## การเลือกรับแสงและความเร็วชัตเตอร์ (โหมดปรับเอง)

โหมด **M** คือโหมดถ่ายภาพที่คุณสามารถปรับความเร็วชัตเตอร์ และรับแสงได้อย่างอิสระ ตลอดจนสามารถถ่ายภาพแบบ Long Exposure อาทิเช่น Blub, Time และ Live Composite ด้วย ให้หมุนแป้นปรับโหมดไปที่ **M** เพื่อปรับค่ารับแสงและความเร็วชัตเตอร์เอง

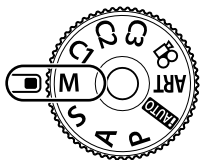

ผลต่างจากการรับแสงที่ถูกต้อง

- ฟังก์ชันที่สามารถปรับได้ของปุ่มหมุน จะต่างกันทั้งนี้ขึ้นอยู่กับตำแหน่งของ Lever Fn

ปุ่มหมุน	ตำแหน่งของ Lever Fn	
	1	2
	ค่ารับแสง	การชดเชยแสง*
	ความเร็วชัตเตอร์	ISO

\* เมื่อเลือก [AUTO] สำหรับ [ISO] จะสามารถปรับการชดเชยแสงได้



การชดเชยแสง

ผลต่างระหว่างการตั้งค่ารับแสงและค่ารับแสงที่มีการชดเชยแสง

- ค่ารับแสงที่กำหนดโดยค่ารับแสงและความเร็วชัตเตอร์ที่คุณตั้งไว้ และผลต่างจากการรับแสงที่เหมาะสมซึ่งวัดโดยกล้องจะแสดงบนจอภาพ
- สามารถตั้งค่าความเร็วชัตเตอร์ตั้งแต่ 1/8000 ถึง 60 วินาที หรือตั้งเป็น [BULB], [LIVE TIME] หรือ [LIVECOMP]
- หากเปลี่ยนค่ารับแสงและความเร็วชัตเตอร์ ความสว่างของการแสดงผลบนจอภาพ (หรือช่องมองภาพ) จะไม่เปลี่ยน หากต้องการแสดงภาพให้เหมือนกับที่ถ่ายจริง ให้ตั้งค่า [Live View Boost] (หน้า 115) ในเมนูกำหนดเอง
- แม้ว่าคุณตั้ง [ลดนอยส์] ไว้ อาจยังมองเห็นจุดรบกวนและ/หรือจุดแสงสว่างในภาพที่แสดงบนจอภาพ และภาพที่ถ่ายภายใต้สภาพแวดล้อมบางอย่าง (อุณหภูมิต่ำ ฯลฯ) และการตั้งค่ากล้อง

### จุดรวมกันในภาพ

เมื่อถ่ายภาพที่ความเร็วชัตเตอร์ช้า จุดรวมกันอาจปรากฏบนหน้าจอ อาการนี้เกิดขึ้นเมื่ออุณหภูมิในอุปกรณ์รับภาพหรือวงจรขับเคลื่อนภายในของอุปกรณ์รับภาพเพิ่มสูงขึ้น ส่งผลให้เกิดกระแสไฟฟ้าในส่วนของอุปกรณ์รับภาพที่โดยปกติไม่สัมผัสถูกแสง อาการนี้อาจเกิดขึ้นได้เช่นกันเมื่อถ่ายภาพโดยตั้งค่า ISO ไวสูงในสภาพแวดล้อมที่มีอุณหภูมิสูง เพื่อลดจุดรวมกันนี้ กล้องจะเปิดใช้งานฟังก์ชันลดจุดรวมกัน  [ลดนอยส์] (หน้า 118)

## การถ่ายภาพแบบ Long Exposure (BULB/LIVE TIME)

คุณสามารถใช้ฟังก์ชัน BULB/LIVE TIME สำหรับการถ่ายภาพจากที่ต้องการเปิดรับแสงนาน เช่น ทิวทัศน์กลางคืนและดอกไม้ไฟ ในโหมด **M** ให้ตั้งค่าความเร็วชัตเตอร์เป็น [BULB] หรือ [LIVE TIME]

- |   |  |
|---|--|
| <b>ถ่ายภาพโดยเปิดหน้ากล้องนาน (BULB):</b> | ชัตเตอร์ยังคงเปิดอยู่ขณะที่กดปุ่มชัตเตอร์ การรับแสงสิ้นสุดลงเมื่อปล่อยปุ่มชัตเตอร์                     |
| <b>ถ่ายภาพโดยกำหนดเวลา (LIVE TIME):</b>   | การรับแสงเริ่มต้นเมื่อกดปุ่มชัตเตอร์ลงจนสุด หากต้องการสิ้นสุดการรับแสงให้กดปุ่มชัตเตอร์ลงจนสุดอีกครั้ง |

- ขณะถ่ายภาพโดยเปิดหน้ากล้องนานหรือกำหนดเวลา ความสว่างของหน้าจอก็จะเปลี่ยนโดยอัตโนมัติ  [จอภาพ BULB/TIME] (หน้า 118)
- เมื่อใช้ [LIVE TIME] ความคืบหน้าของการรับแสงจะแสดงในจอภาพระหว่างการถ่ายภาพ นอกจากนี้ยังสามารถรีเฟรชการแสดงผลด้วยการกดปุ่มชัตเตอร์ลงครึ่งหนึ่ง
- สามารถใช้ [Live BULB] (หน้า 118) เพื่อแสดงค่ารับแสงของภาพระหว่างการถ่ายภาพโดยเปิดหน้ากล้องนาน
- ไม่สามารถใช้งาน [BULB] และ [LIVE TIME] ในการตั้งค่าความไวแสง ISO บางค่า
- เพื่อป้องกันไม่ให้กล้องสั่น ให้ตั้งกล้องไว้บนขาตั้งกล้องที่มั่นคงและใช้สายรีโมท (หน้า 155)
- ระหว่างการถ่ายภาพ มีข้อจำกัดในการตั้งค่าฟังก์ชันต่อไปนี้  
การถ่ายภาพต่อเนื่อง, การตั้งเวลาถ่ายภาพ, การถ่ายภาพแบบ Time Lapse, การถ่ายภาพพร้อม AE, ป้องกันภาพสั่น, การถ่ายภาพพร้อมแสงแฟลช, การถ่ายภาพซ้อน\* ฯลฯ  
\* เมื่อเลือกตัวเลือกอื่นนอกเหนือจาก [ปิด] สำหรับ [Live BULB] หรือ [Live TIME] (หน้า 118)
- [ป้องกันภาพสั่น] (หน้า 53) จะปิดโดยอัตโนมัติ

## ถ่ายภาพ Live Composite (ภาพที่ประกอบขึ้นจากแสงมืดและแสงสว่าง)

คุณสามารถบันทึกภาพคอมโพสิตที่ประกอบขึ้นจากภาพถ่ายหลายๆ ภาพขณะสังเกตการเปลี่ยนแปลงของแสงที่สว่างวาบ เช่น ดอกไม้ไฟและดาว โดยไม่เปลี่ยนความสว่างของพื้นหลัง

- 1** ตั้งค่าเวลาเปิดรับแสงเพื่อใช้อ้างอิงใน [การตั้งค่าคอมโพสิต] (หน้า 118)
- 2** ในโหมด **M** ให้ตั้งค่าความเร็วชัตเตอร์เป็น [LIVECOMP]
  - เมื่อตั้งค่าความเร็วชัตเตอร์เป็น [LIVECOMP] คุณสามารถแสดง [การตั้งค่าคอมโพสิต] ได้โดยกดปุ่ม **MENU**
- 3** กดปุ่มชัตเตอร์หนึ่งครั้งเพื่อเตรียมการถ่ายภาพ
  - คุณสามารถถ่ายภาพได้เมื่อข้อความบนจอภาพระบุว่าพร้อมเสร็จสิ้นแล้ว
- 4** กดปุ่มชัตเตอร์
  - การถ่ายภาพ Live Composite จะเริ่มต้น ภาพคอมโพสิตจะปรากฏขึ้นหลังเวลาเปิดรับแสงอ้างอิงแต่ละเวลา เพื่อให้คุณสามารถสังเกตการเปลี่ยนแปลงของแสง
  - ระหว่างการถ่ายภาพคอมโพสิต ความสว่างของหน้าจอก็จะเปลี่ยนโดยอัตโนมัติ  [จอภาพ BULB/TIME] (หน้า 118)

## 5 กดปุ่มชัตเตอร์เพื่อสิ้นสุดการถ่ายภาพ

- ระยะเวลาสูงสุดสำหรับการถ่ายภาพคอมโพสิตคือ 3 ชั่วโมง อย่างไรก็ตาม ระยะเวลาที่สามารถถ่ายภาพได้จะแตกต่างกันออกไป ทั้งนี้ขึ้นอยู่กับสภาวะการถ่ายภาพ และสถานะการชาร์จของกล้อง
- มีข้อจำกัดในการตั้งค่าความไวแสง ISO
- เพื่อป้องกันไม่ให้เกิดกล้องสั่น ให้ตั้งกล้องไว้บนขาตั้งกล้องที่มั่นคงและใช้สายรีโมท (หน้า 155)
- ระหว่างการถ่ายภาพ มีข้อจำกัดในการตั้งค่าฟังก์ชันต่อไปนี้  
การถ่ายภาพต่อเนื่อง, การตั้งเวลาถ่ายภาพ, การถ่ายภาพแบบ Time Lapse, การถ่ายภาพคร่อม AE, ป้องกันภาพสั่น, การถ่ายภาพคร่อมแสง ฯลฯ
- [ป้องกันภาพสั่น] (หน้า 53) จะปิดโดยอัตโนมัติ

## การให้กล้องเลือกการตั้งค่าเอง (โหมด iAUTO)

กล้องจะปรับการตั้งค่าเองเพื่อให้เข้ากับฉาก คุณแค่เพียงกดปุ่มชัตเตอร์เท่านั้น ใช้ Live Guide เพื่อปรับพารามิเตอร์ได้อย่างง่ายดาย เช่น สี ความสว่าง และความเบลอของพื้นหลัง

### 1 ตั้งปุ่มหมุนปรับโหมดไปที่ iAUTO

### 2 แตะแถบเพื่อแสดง Live Guide

- แตะรายการ Guide เพื่อแสดงแถบเลื่อนของแถบระดับ

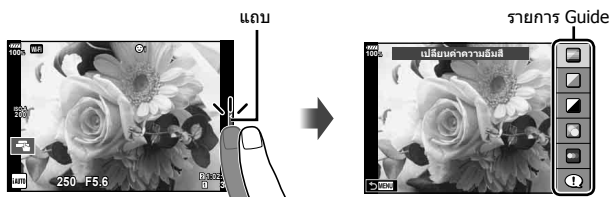

### 3 ใช้นิ้วกำหนดตำแหน่งแถบเลื่อน

- แตะ **OK** เพื่อเข้าสู่การตั้งค่า
- หากต้องการยกเลิกการตั้งค่า Live Guide ให้แตะ **MENU** บนหน้าจอ
- เมื่อเลือก [คำแนะนำในการถ่ายภาพ] ไว้ ให้เลือกรายการและแตะ **OK** เพื่อแสดงค่าอธิบาย
- เอฟเฟคของระดับที่เลือกจะปรากฏขึ้นในจอแสดงผล หากเลือก [ฉากหลังเบลอ] หรือ [วัตถุเคลื่อนที่เร็ว] ไว้ จอแสดงผลจะกลับคืนสู่ปกติ แต่เอฟเฟคที่เลือกจะปรากฏในภาพถ่ายสุดท้าย



#### 4 หากต้องการตั้งค่าหลาย Live Guide ให้ทำซ้ำขั้นตอนที่ 2 และ 3

- เครื่องหมายถูกจะปรากฏที่หลังรายการ Guide สำหรับ Live Guide ที่ได้รับการตั้งค่าแล้ว



#### 5 ถ่ายภาพ

- หากต้องการล้าง Live Guide ออกจากจอแสดงผล ให้กดปุ่ม **MENU**
- ไม่สามารถตั้งค่า [จากหลังเบลอ] และ [วัตถุเคลื่อนที่เร็ว] ในเวลาเดียวกันได้
- หากเลือก [RAW] ไว้สำหรับคุณภาพของภาพ คุณภาพของภาพจะถูกตั้งค่าไปที่ [L+N+RAW] โดยอัตโนมัติ
- การตั้งค่า Live Guide ใช้อย่างไรก็ได้กับสำเนาภาพ RAW
- ภาพอาจมีเม็ดหยาบๆ ที่ระดับการตั้งค่า Live Guide บางระดับ
- การเปลี่ยนแปลงระดับการตั้งค่า Live Guide อาจมองไม่เห็นในจอภาพ
- จำนวนเฟรมจะลดลงเมื่อเลือก [วัตถุเบลอ] ไว้
- ไม่สามารถใช้แฟลชเมื่อตั้ง Live Guide ไว้
- การเลือกการตั้งค่า Live Guide ที่เกินขีดจำกัดของมาตรวัดคาร์บแสงของกล้องอาจส่งผลให้ภาพได้รับแสงมากหรือน้อยเกินไป



## การใช้อาร์ทีพีแอลเดอร์

การใช้อาร์ทีพีแอลเดอร์จะช่วยให้คุณสนุกกับการใช้เอฟเฟคศิลปะได้ง่ายๆ

### ■ ประเภทของอาร์ทีพีแอลเดอร์

ป๊อปอาร์ต I/II *	สร้างภาพที่เน้นความงดงามของสี
ภาพนุ่ม	สร้างภาพที่แสดงบรรยากาศโทนสีนุ่มนวล
สีซีดจาง I/II *	สร้างภาพที่แสดงแสงอบอุ่นโดยกระจายแสงทั้งหมดและทำให้ภาพมีแสงจางขึ้นเล็กน้อย
โทนแสงอ่อน	สร้างภาพคุณภาพสูงโดยทำให้แสงเงาและแสงจางนุ่มนวลขึ้น
ภาพเกรนแตก I/II *	สร้างภาพที่แสดงความหยาบของภาพขาวดำ
กล่องรูเข็ม I/II/III *	สร้างภาพที่ดูเหมือนถ่ายด้วยกล้องเก่าหรือกล้องเด็กเล่นโดยทำให้บริเวณขอบภาพมีสีม่วง
ไดโอรามา I/II *	สร้างภาพย่อยส่วนโดยเน้นความอึมครึมและความตาสี และเบลอสวนที่อยู่นอกโฟกัส
ครอสโปรเซส I/II *	สร้างภาพที่แสดงบรรยากาศเกินจริง ครอสโปรเซส II สร้างภาพที่เน้นสีม่วงแดง
ซีเปียนุ่ม	สร้างภาพคุณภาพสูงโดยทำให้แสงเงาเด่นชัดขึ้นและทำให้ภาพทั้งหมดนุ่มนวลขึ้น
โทนสีเกินจริง I/II *	สร้างภาพที่เน้นความแตกต่างระหว่างความมืดและความสว่างโดยเพิ่มความตาสีเป็นบางส่วน
คีย์ไลน์ I/II *	สร้างภาพที่เน้นขอบภาพและเพิ่มสโตร์ที่ชัดเจน
สีน้ำ I/II *	สร้างภาพที่สดใสนุ่มนวลโดยลบส่วนที่มีดอออก ผสมสีอ่อนบนผ้าใบสีขาว และปรับค่าโครงให้นุ่มนวลยิ่งขึ้น
ย้อนยุค I/II/III *	แสดงภาพถ่ายประจำวันในโทนสีเก่า โบราณ โดยใช้สีแผ่นฟิล์มที่เปลี่ยนและซีดจาง
โหมดเลือกสีเฉพาะ I/II/III *	แสดงภาพวัตถุที่น่าประทับใจโดยการให้สีส่วนที่ต้องการเน้นและทำให้ส่วนอื่นๆ เป็นโมโนโทน
<b>ART BKT (ถ่ายคร่อม ART)</b>	บันทึกภาพโดยใช้ตัวเลือกอาร์ทีพีแอลเดอร์ทั้งหมดกับภาพถ่ายหนึ่งภาพ กดปุ่ม <b>INFO</b> บนหน้าจอเลือกเพื่อเลือกฟิลเตอร์ที่ต้องการบันทึก

\* เวอร์ชัน II และ III ปรับปรุงมาจากต้นฉบับ (I)

## 1 หมุนปุ่มหมุนปรับโหมดไปที่ ART

- เมนูอาร์ทฟิลเตอร์จะปรากฏขึ้น เลือกฟิลเตอร์โดยใช้ปุ่มหมุนด้านหลัง
- ใช้  $\triangle \nabla$  เพื่อเลือกเอฟเฟค เอฟเฟคที่ใช้งานได้จะแตกต่างกันตามฟิลเตอร์ที่เลือก (เอฟเฟคภาพนุ่ม เอฟเฟคกล้องรูเข็ม เอฟเฟคกรอบ เอฟเฟคขอบสีขาว เอฟเฟคแสงดาว ฟิลเตอร์สีโมโนโครม เอฟเฟคเบลอ หรือเอฟเฟคเงาแสง)
- กดปุ่ม  $\odot$  หรือกดปุ่มชัตเตอร์ลงครึ่งหนึ่งเพื่อเลือกรายการที่ไฮไลต์ และออกจากเมนูอาร์ทฟิลเตอร์



## 2 ถ่ายภาพ

- หากต้องการเลือกการตั้งค่าอื่น ให้กดปุ่ม  $\odot$  เพื่อแสดงเมนูอาร์ทฟิลเตอร์
- เพื่อให้ได้รับประโยชน์สูงสุดจากอาร์ทฟิลเตอร์ การตั้งค่าฟังก์ชันถ่ายภาพบางรายการจะถูกปิดใช้งาน
- หากเลือก [RAW] ไว้สำหรับคุณภาพของภาพ (หน้า 55, 88), คุณภาพของภาพจะถูกตั้งค่าไปที่ [L+RAW] โดยอัตโนมัติ อาร์ทฟิลเตอร์จะใช้ได้กับสำเนาภาพ JPEG เท่านั้น
- การเปลี่ยนโทนสีอาจไม่ราบรื่น เอฟเฟคอาจเห็นได้ไม่ชัดเจน หรือภาพอาจ "เป็นเม็ดหยาบ" มากขึ้น ทั้งนี้ขึ้นอยู่กับวัตถุที่ถ่าย
- เอฟเฟคบางชนิดอาจมองไม่เห็นใน Live View หรือระหว่างการบันทึกภาพเคลื่อนไหว
- ภาพที่แสดงอาจแตกต่างไปตามฟิลเตอร์ เอฟเฟค หรือการตั้งค่าคุณภาพของภาพเคลื่อนไหวที่นำมาใช้

### ■ การใช้ [โหมดเลือกสีเฉพาะ]

บันทึกเฉพาะโทนที่เลือกเท่านั้น

## 1 หมุนปุ่มหมุนปรับโหมดไปที่ ART

## 2 เลือก [โหมดเลือกสีเฉพาะ]

## 3 ไฮไลต์ชนิดหรือเอฟเฟค และกดปุ่ม $\odot$

- วงแหวนสีจะปรากฏในจอแสดงผล

## 4 หมุนแป้นหมุนด้านหน้าหรือแป้นหมุนด้านหลังเพื่อเลือกสี

- เอฟเฟคจะปรากฏในจอแสดงผล

## 5 ถ่ายภาพ



## โหมดกำหนดเอง (C1, C2, C3)

บันทึกการตั้งค่าเป็นโหมดกำหนดเองสามโหมดเพื่อการเรียกใช้แบบเร่งด่วน

- สามารถบันทึกการตั้งค่าที่ต่างกันเป็น **C1**, **C2**, และ **C3** โดยใช้ [รีเซ็ต / โหมดกำหนดเอง] (หน้า 87) ใน **☰** เมนูถ่ายภาพ 1
- เมื่อหมุนปุ่มหมุนปรับโหมดไปที่ **C1**, **C2** หรือ **C3** จะเรียกใช้การตั้งค่าสำหรับโหมดกำหนดเองที่เลือก

## การถ่ายภาพด้วยการใช้งานทัชสกรีน

และ **☰** เพื่อเลือกดูการตั้งค่าทัชสกรีน

- ☰** และวัตถุเพื่อโฟกัสและลั่นชัตเตอร์โดยอัตโนมัติ ฟังก์ชันนี้ไม่สามารถใช้ได้โหมดภาพเคลื่อนไหว
- ☰** การทำงานของทัชสกรีนถูกปิดใช้งาน
- ☰** และเพื่อแสดงเป้า AF และโฟกัสที่วัตถุในบริเวณที่เลือก คุณสามารถใช้ทัชสกรีนเพื่อเลือกตำแหน่งและขนาดของกรอบการโฟกัส สามารถถ่ายภาพได้โดยกดปุ่มชัตเตอร์

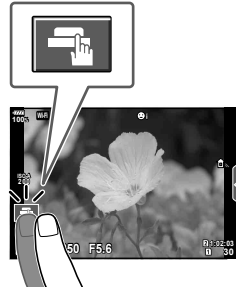

### ■ การแสดงตัวอย่างวัตถุ (**☰**)

#### 1 แสดงวัตถุในจอภาพ

- เป้า AF จะปรากฏขึ้น
- ใช้แถบเลื่อนเลือกขนาดของเฟรม
- และ **☰** เพื่อปิดการแสดงเป้า AF

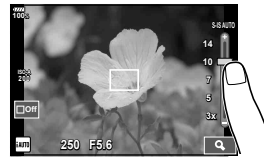

#### 2 ใช้แถบเลื่อนเพื่อปรับขนาดของเป้า AF จากนั้นแตะ

- ☰** เพื่อซูมเข้าไปที่ตำแหน่งของกรอบภาพ
- ใช้นิ้วเพื่อเลื่อนหน้าจอลงและซูมภาพเข้า
- และ **☰** เพื่อยกเลิกการแสดงการซูม

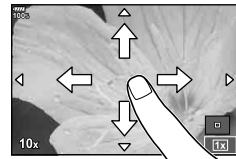

- สถานการณ์ที่ไม่สามารถใช้งานทัชสกรีนได้มีดังต่อไปนี้  
ในระหว่างถ่ายภาพซ้อน, ในหน้าจอลับตั้งไว้นานกว่าหนึ่งวินาที, เมื่อปุ่มหรือปุ่มหมุนถูกใช้งานอยู่
- อย่านำหน้าจอลงด้วยเล็บหรือวัตถุปลายแหลมอื่นๆ
- งดมือหรือแผ่นปิดจอภาพอาจรบกวนการใช้งานทัชสกรีน
- คุณสามารถปิดใช้งานทัชสกรีนได้ **☰** [ตั้งค่าหน้าจอลับสัมผัส] (หน้า 122)

## การบันทึกภาพเคลื่อนไหว

ใช้ปุ่ม **⊙** ในการบันทึกภาพเคลื่อนไหว

### 1 กดปุ่ม **⊙** เพื่อเริ่มการบันทึก

- ภาพเคลื่อนไหวที่กำลังบันทึกจะแสดงขึ้นบนจอภาพ
- เมื่อแนบสายตาไปที่ช่องมองภาพ วิดีโอที่กำลังบันทึกจะสลับไปแสดงที่ช่องมองภาพ
- คุณสามารถเปลี่ยนตำแหน่งโฟกัสได้โดยแตะหน้าจอสัมผัสในขณะที่บันทึกภาพ

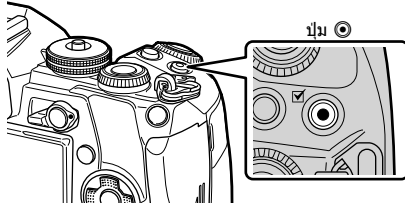

### 2 กดปุ่ม **⊙** อีกครั้งเพื่อสิ้นสุดการบันทึก

- เมื่อใช้กล้องที่มีเซ็นเซอร์ภาพ CMOS วัตถุเคลื่อนไหวอาจมีรูปร่างบิดเบี้ยวอันมีสาเหตุเนื่องมาจากอาการชัตเตอร์หมุน ลักษณะเช่นนี้เป็นปรากฏการณ์ทางกายภาพ ซึ่งจะเกิดลักษณะบิดเบี้ยวขึ้นในภาพบนฟิล์มเมื่อถ่ายวัตถุที่เคลื่อนด้วยความเร็วสูง หรือเกิดจากการที่กล้องสั่น โดยเฉพาะอย่างยิ่ง เมื่อใช้ความยาวโฟกัสที่ยาว ลักษณะอาการนี้จะปรากฏเด่นชัดยิ่งขึ้น
- หากขนาดของไฟล์ภาพเคลื่อนไหวที่กำลังบันทึกเกิน 4 GB ไฟล์จะถูกแยกโดยอัตโนมัติ (ขึ้นอยู่กับสถานะการถ่ายภาพ ภาพเคลื่อนไหวที่มีขนาดน้อยกว่า 4 GB อาจถูกแบ่งเป็นหลายไฟล์)
- ขณะบันทึกภาพเคลื่อนไหว ให้ใช้การ์ด SD ที่รองรับความเร็ว SD คลาส 10 หรือสูงกว่า
- ต้องมีการ์ด UHS-II หรือ UHS-I ที่มีความเร็ว UHS คลาส 3 หรือสูงกว่าเมื่อเลือกถ่ายละเอียดของภาพเคลื่อนไหว [4K] หรือ [C4K] หรืออัตราบิต [A-I] (All-Intra) ในเมนู [⊙] [⊙]
- เลือกตัวเลือกอื่นที่ไม่ใช่ **☐** (เอคโคหลายครั้ง) สำหรับ [เอฟเฟคภาพเคลื่อนไหว] (หน้า 37) เมื่อบันทึกที่รายละเอียดภาพเคลื่อนไหว [4K] หรือ [C4K]
- หากใช้กล้องเป็นเวลานานๆ อุณหภูมิของอุปกรณ์รับภาพจะสูงขึ้นและอาจมีจุดรวมรวมทั้งไฟล์สปรากฎบนภาพ บิดสวิตช์กล้องสักครู่ จุดรวมรวมและไฟล์อาจปรากฏบนภาพที่บันทึกได้เช่นกัน

เมื่อตั้งค่าความไวแสง ISO สูง หากอุณหภูมิยังคงสูงขึ้นเรื่อยๆ กล้องจะปิดสวิตช์โดยอัตโนมัติ



- เมื่อใช้เลนส์ระบบ Four Thirds ระบบ AF จะไม่ทำงานในขณะที่บันทึกภาพเคลื่อนไหว
- ไม่สามารถใช้ปุ่ม **⊙** เพื่อบันทึกภาพเคลื่อนไหวในกรณีต่อไปนี้:
  - ระหว่างชดเชยแสงหลายค่า (การถ่ายภาพนิ่งจะสิ้นสุดลงด้วย) ขณะที่กดปุ่มชัตเตอร์ลงครึ่งหนึ่งระหว่างการถ่ายภาพโดยเปิดหน้ากล้องนาน/กำหนดเวลา/คอมโพสิต ระหว่างการถ่ายภาพต่อเนื่องระหว่างการถ่ายภาพแบบ Time Lapse

## การใช้งานโหมดภาพเคลื่อนไหว (📹)





ในโหมดภาพเคลื่อนไหว (📹) คุณสามารถสร้างภาพเคลื่อนไหวที่ใช้ประโยชน์จากเอฟเฟกต์ที่มีอยู่ในโหมดถ่ายภาพนิ่ง คุณยังสามารถประยุกต์ใช้เอฟเฟกต์ภาพตามติด (After-image) หรือซูมเข้าในบริเวณของภาพระหว่างการบันทึกภาพเคลื่อนไหว

### ■ การเพิ่มเอฟเฟกต์ในภาพเคลื่อนไหว [เอฟเฟกต์ภาพเคลื่อนไหว]

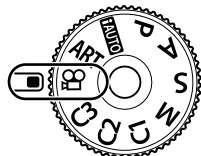
คุณต้องเลือก [เอฟเฟกต์ภาพเคลื่อนไหว] บนหน้าจอที่แสดงเสียก่อน โดยเลือกเมนูวิดีโอ > [📹 การตั้งค่าการแสดงผล] > [📹 การตั้งค่าข้อมูล] > [กำหนดเอง1] และกด ▷ (หน้า 101)

- 1 หมุนเป็นหมุนปรับโหมดไปที่ 📹
- 2 กดปุ่ม  เพื่อเริ่มถ่ายภาพ
  - กดปุ่ม  อีกครั้งเพื่อสิ้นสุดการถ่ายภาพ
- 3 แตะไอคอนเอฟเฟกต์บนหน้าจอที่ต้องการใช้



	<b>อาร์ตเฟด</b>	ถ่ายภาพด้วยเอฟเฟกต์โหมดถ่ายภาพที่เลือก การเปลี่ยนระหว่างฉากจะใช้เอฟเฟกต์ฉาก
	<b>ฟิล์มเก่า</b>	ทำให้ภาพเสียเป็นบางจุดและมีจุดรบกวนเหมือนฝุ่นคล้ายกับภาพเคลื่อนไหวเก่า
	<b>เอคโคหลายครั้ง</b>	ใช้เอฟเฟกต์ภาพตามติด ภาพตามติดจะปรากฏด้านหลังวัตถุเคลื่อนไหว
	<b>เอคโคครั้งเดียว</b>	ใช้ภาพตามติดเป็นเวลาสั้นๆ หลังจากแตะไอคอน ภาพตามติดจะหายไปโดยอัตโนมัติหลังจากผ่านไปชั่วขณะ
	<b>เทเลคอนเวอร์เตอร์ภาพเคลื่อนไหว</b>	ซูมเข้าในบริเวณของภาพโดยไม่ใช้เลนส์ซูม สามารถซูมเข้าตำแหน่งที่เลือกของภาพได้แม้ว่ากล้องอยู่กับที่

### อาร์ตเฟด

แตะไอคอน เอฟเฟกต์จะถูกใส่ลงในภาพทีละน้อยเมื่อแตะไอคอนโหมดถ่ายภาพ

### ฟิล์มเก่า

แตะไอคอนเพื่อใช้เอฟเฟกต์ แตะอีกครั้งเพื่อยกเลิกเอฟเฟกต์

### เอคโคหลายครั้ง

แตะไอคอนเพื่อใช้เอฟเฟกต์ แตะอีกครั้งเพื่อยกเลิกเอฟเฟกต์

### เอคโคครั้งเดียว

การแตะไอคอนแต่ละครั้งจะเพิ่มเอฟเฟกต์

- การใช้นปุ่ม **INFO** เพื่อเปลี่ยนข้อมูลที่แสดงบนจอภาพขณะที่กำลังบันทึกข้อมูล จะยกเลิก [เอฟเฟกต์ภาพเคลื่อนไหว] ที่เลือก

## ทะเลคอนเวอร์เตอร์ภาพเคลื่อนไหว

### 1 แตะไอคอนเพื่อแสดงกรอบการซูม

- คุณสามารถเปลี่ยนตำแหน่งของกรอบการซูมได้โดยแตะหน้าจอหรือใช้  $\triangle \nabla \triangleleft \triangleright$
- กดปุ่ม  $\otimes$  ค้างไว้เพื่อย้ายกรอบการซูมกลับไปตำแหน่งกึ่งกลางจอภาพ

### 2 แตะ เพื่อซูมเข้าไปยังพื้นที่ในกรอบการซูม

- แตะ  เพื่อกลับสู่การแสดงผลกรอบการซูม

### 3 แตะ หรือกดปุ่ม $\otimes$ เพื่อยกเลิกกรอบการซูม และออกจากโหมดทะเลคอนเวอร์เตอร์ภาพเคลื่อนไหว

- ไม่สามารถนำ 2 เอฟเฟคมาใช้ในเวลาเดียวกัน
- เอฟเฟคบางชนิดอาจใช้ไม่ได้ทั้งนี้ขึ้นอยู่กับโหมดถ่ายภาพ
- เสียงของระบบสัมผัสและการทำงานของปุ่มอาจถูกบันทึกไว้
- ไม่สามารถใช้อาร์ตเฟดในขณะที่ถ่ายคลิบ
- เมื่อถ่ายภาพเคลื่อนไหวช้า/เร็ว คุณไม่สามารถใช้เอฟเฟคภาพเคลื่อนไหวอื่นนอกจากทะเลคอนเวอร์เตอร์ภาพเคลื่อนไหว
- โหมดเลื่อนภาพที่แสดงในโหมดภาพเคลื่อนไหวคือ การตั้งค่าสำหรับการถ่ายภาพนิ่ง การถ่ายภาพนิ่งไม่สามารถใช้ได้โหมดภาพเคลื่อนไหว
- จำนวนเฟรมอาจลดลงหากใช้เอฟเฟคอาร์ตฟิลเตอร์หรือเอฟเฟคภาพเคลื่อนไหวเมื่อตั้งค่าขนาดภาพใหญ่เป็น [4K] หรือ [C4K]
- อาร์ตฟิลเตอร์ไม่สามารถใช้ได้สำหรับภาพเคลื่อนไหวช้า/เร็ว
- เอฟเฟคภาพเคลื่อนไหวไม่สามารถใช้ได้สำหรับโหมดถ่ายภาพของภาพเคลื่อนไหว และสำหรับภาพเคลื่อนไหวช้า/เร็ว
- ทะเลคอนเวอร์เตอร์ภาพเคลื่อนไหวไม่สามารถใช้ได้เมื่อตั้งค่าขนาดภาพ [C4K] หรือ [4K]

## การใช้ฟังก์ชันเงียบขณะถ่ายภาพเคลื่อนไหว

คุณสามารถป้องกันไม่ให้กล้องบันทึกเสียงการทำงานที่เกิดขึ้นจากการทำงานของกล้องในขณะที่ถ่ายภาพ

ฟังก์ชันต่อไปนี้จะสามารถใช้ได้กับการทำงานแบบสัมผัส

- ชุมไฟฟ้า\*<sup>1</sup>, ระดับเสียงบันทึก, คำรรับแสง, ความเร็วชัตเตอร์, การชดเชยแสง, ความไวแสง ISO, ความดังเสียงหูฟัง\*<sup>2</sup>
- \*1 ใช้งานได้กับเลนส์เพาเวอร์ซูมเท่านั้น
- \*2 ใช้งานได้เมื่อใช้หูฟังเท่านั้น

แตะแถบถ่ายภาพแบบเงียบเพื่อแสดงรายการฟังก์ชัน หลังแสดงรายการแล้ว ให้แตะลูกศรที่ปรากฏเพื่อเลือกการตั้งค่า

- ตัวเลือกที่สามารถใช้ได้จะแตกต่างกันไปตามโหมดถ่ายภาพ

แถบถ่ายภาพแบบเงียบ



## การใช้การตั้งค่าต่างๆ

### การควบคุมการรับแสง (ค่าแสง )

หมุนปุ่มหมุนด้านหน้าเพื่อเลือกการชดเชยแสง เลือกค่าบวก ("+") เพื่อทำให้ภาพสว่างขึ้น เลือกค่าลบ ("-") เพื่อทำให้ภาพมืดลง สามารถปรับค่ารับแสงได้  $\pm 5.0$  EV



ค่าลบ (-)

ไม่มีการชดเชยแสง (0)

ค่าบวก (+)

- การชดเชยแสงจะไม่สามารถใช้ได้ใน **FAUTO**
- หน้าจอของช่องมองภาพและ Live View สามารถเปลี่ยนแปลงได้สูงสุดเพียง  $\pm 3.0$  EV หากมีค่ารับแสงเกินกว่า  $\pm 3.0$  EV แถบปรับค่ารับแสงจะเริ่มกะพริบ
- สามารถแก้ไขภาพเคลื่อนไหวในช่วงสูงสุดได้ไม่เกิน  $\pm 3.0$  EV

### การเลือกโหมดเป้า AF (การกำหนดเป้า AF)





คุณสามารถเปลี่ยนวิธีการเลือกเป้าและขนาดเป้า และยังสามารถเลือก AF โฟกัสใบหน้า (หน้า 40) ได้ด้วย

#### 1 กดปุ่ม **Fn1** เพื่อแสดงเป้า AF

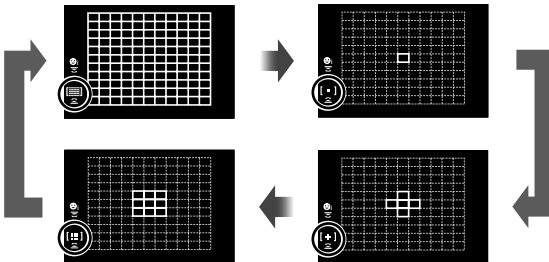
- นอกจากนี้ยังสามารถแสดงเป้า AF ได้โดยการกดแป้นลูกศร

#### 2 ใช้ปุ่มหมุนด้านหน้าระหว่างการเลือกเป้า AF เพื่อเลือกวิธีการเลือก



 (เป้าทั้งหมด)	กล้องจะเลือกเป้าโฟกัสทั้งหมดโดยอัตโนมัติ
 (เป้าเดียว)	คุณสามารถเลือกเป้า AF เดียว
 (แบบกลุ่ม 5 กรอบโฟกัส)	กล้องจะเลือกจุดโฟกัสจาก กรอบเป้าโฟกัส 5 กรอบในกลุ่ม ที่เลือกไว้โดยอัตโนมัติ
 (แบบกลุ่ม 9 กรอบโฟกัส)	กล้องจะเลือกจุดโฟกัสจาก กรอบเป้าโฟกัส 9 กรอบในกลุ่ม ที่เลือกไว้โดยอัตโนมัติ

- กล้องจะใช้โหมดเป้าเดียวในการถ่ายภาพเคลื่อนไหวโดยอัตโนมัติ หากมีการตั้งค่าโหมดเป้ากลุ่ม

## การกำหนดเมา AF

เลือกตำแหน่งเมาเดี่ยวหรือเมากลุ่ม

### 1 กดปุ่ม Fn1 เพื่อแสดงเมา AF

- นอกจากนี้ยังสามารถแสดงเมา AF ได้โดยการกดแป้นลูกศร

### 2 ใช้แป้นลูกศรเพื่อกำหนดตำแหน่งเมา AF ระหว่างการเลือกเมา AF

- ขนาดและจำนวนของเมา AF จะเปลี่ยนไป ทั้งนี้ขึ้นอยู่กับที่ตั้งค่า [ดิจิทัลเทเลคอน] (หน้า 88), [มุมมองภาพ] (หน้า 54) และเมากลุ่ม (หน้า 39)
- ใช้ [[:;]] การตั้งค่าแบบกำหนดเอง (หน้า 112) ในเมนูกำหนดเองเพื่อเลือกหน้าที่การใช้งานของปุ่มหมุนและ  $\Delta \nabla \triangleleft \triangleright$  ระหว่างการเลือกเมา AF

## AF โฟกัสใบหน้า/AF โฟกัสดวงตา

กล้องจะตรวจจับใบหน้าและปรับโฟกัสและ ESP ดิจิตอล

### 1 กดปุ่ม Fn1 เพื่อแสดงเมา AF

- นอกจากนี้ยังสามารถแสดงเมา AF ได้โดยการกดแป้นลูกศร

### 2 ใช้ปุ่มหมุนด้านหลังเพื่อเลือกตัวเลือกระหว่างการเลือกเมา AF

ตัวเลือกที่เลือก

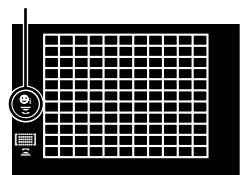

	เปิดโฟกัสใบหน้า	เปิดโฟกัสใบหน้า
	ปิดโฟกัสใบหน้า	ปิดโฟกัสใบหน้า
	เปิดโฟกัสใบหน้าและดวงตา	ระบบโฟกัสอัตโนมัติจะเลือกดวงตาที่ใกล้กับกล้องมากที่สุดสำหรับ AF โฟกัสใบหน้า
	เปิดโฟกัสใบหน้าและตาขาว	ระบบโฟกัสอัตโนมัติจะเลือกดวงตาขาวสำหรับ AF โฟกัสใบหน้า
	เปิดโฟกัสใบหน้าและตาข่าย	ระบบโฟกัสอัตโนมัติจะเลือกดวงตาข่ายสำหรับ AF โฟกัสใบหน้า

### 4 หันกล้องไปยังผู้ที่ต้องการถ่าย

- เมื่อกำลังตรวจพบภาพใบหน้า กรอบสีขาวจะแสดงขึ้นที่ภาพใบหน้า

### 5 กดปุ่มชัตเตอร์ลงครึ่งหนึ่งเพื่อโฟกัส

- เมื่อกำลังโฟกัสไปที่ใบหน้าในกรอบสีขาว กรอบจะเปลี่ยนเป็นสีเขียว
- หากกล้องสามารถตรวจพบดวงตา กรอบสีเขียวจะแสดงขึ้นตรงดวงตาที่เลือก (AF โฟกัสดวงตา)

### 6 กดปุ่มชัตเตอร์ลงจนสุดเพื่อถ่ายภาพ

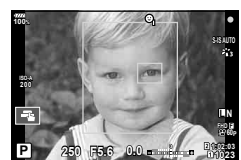
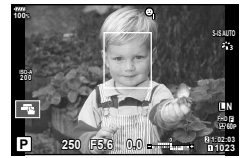

- กล้องอาจไม่สามารถตรวจจับภาพใบหน้าได้ถูกต้อง ทั้งนี้ขึ้นอยู่กับวัตถุและการตั้งค่าอาร์ทฟิลเตอร์



- เมื่อดังค่าไปที่ [ESP] (วัดแสง ESP ดิจิตอล)] (หน้า 45, 51) กล้องจะทำการวัดแสงโดยให้ความสำคัญกับภาพใบหน้า
- โฟกัสใบหน้าสามารถใช้ได้ใน [MF] (หน้า 43, 51) อีกด้วย ใบหน้าที่กล้องตรวจพบจะระบุเป็นกรอบสีขาว

### ซูมกรอบ AF/ ซูม AF (AF เฉพาะจุดพิเศษ)

คุณสามารถซูมเข้ามายังบางส่วนของเฟรมภาพขณะปรับโฟกัส การเลือกอัตราซูมสูงช่วยให้สามารถใช้โฟกัสอัตโนมัติเพื่อโฟกัสบริเวณที่เล็กกว่า ซึ่งโดยปกติแล้วเป้า AF มักจะครอบคลุมถึง คุณยังสามารถกำหนดตำแหน่งเป้าโฟกัสได้แม่นยำยิ่งขึ้นด้วย

- หากต้องการใช้ AF เฉพาะจุดพิเศษ คุณต้องกำหนด [Q] ให้กับปุ่มที่มี ฟังก์ชันปุ่ม (หน้า 66) ก่อน



- 1 กดและปล่อยปุ่ม Q เพื่อแสดงกรอบการซูม**
    - หากมีการโฟกัสวัตถุโดยใช้โฟกัสอัตโนมัติทันทีที่ก่อนที่จะกดปุ่ม กรอบการซูมจะแสดงขึ้นที่ตำแหน่งโฟกัสปัจจุบัน
    - ใช้  $\Delta \nabla < \triangleright$  เพื่อกำหนดตำแหน่งกรอบการซูม
    - กดปุ่ม **INFO** แล้วใช้  $\Delta \nabla$  เพื่อเลือกอัตราซูม (x3, x5, x7, x10, x14)
  - 2 กดและปล่อยปุ่ม Q อีกครั้งเพื่อซูมเข้าไปในกรอบการซูม**
    - ใช้  $\Delta \nabla < \triangleright$  เพื่อกำหนดตำแหน่งกรอบการซูม
    - คุณสามารถเปลี่ยนอัตราซูมได้โดยหมุนแป้นหมุนด้านหน้า (⊙) หรือแป้นหมุนด้านหลัง (⊙)
  - 3 กดปุ่มชัตเตอร์ลงครึ่งหนึ่งเพื่อเริ่มโฟกัสอัตโนมัติ**
    - กล้องจะโฟกัสโดยใช้วัตถุในเฟรมตรงกึ่งกลางหน้าจออก ใช้  $\Delta \nabla < \triangleright$  เพื่อเลือกตำแหน่งโฟกัสที่หลากหลาย
- การซูมจะมองเห็นในจอภาพเท่านั้น และไม่มีผลต่อภาพที่ถ่ายได้
  - ขณะซูมเข้า จะมีเสียงดังจากระบบ IS (ป้องกันภาพสั่น)

## การเปลี่ยนความไวแสง ISO (ISO)

การเพิ่มความไวแสง ISO จะเพิ่มจุดรบกวน (เม็ดหยาบ) แต่จะช่วยให้สามารถถ่ายภาพขณะที่มีแสงสว่างน้อยได้ การตั้งค่าที่แนะนำสำหรับสถานการณ์ส่วนใหญ่คือ [AUTO] ซึ่งเริ่มต้นที่ ISO 200 — เป็นค่าที่ทำให้จุดรบกวนและช่วงไดนามิกสมดุลกัน — จากนั้นจะปรับความไวแสง ISO ตามสภาวะการถ่ายภาพ

### 1 ตั้งคัมปรับ Fn ไปที่ตำแหน่ง 2 และหมุนปุ่มหมุนด้านหน้าเพื่อเลือกค่า

- สามารถปรับการชดเชยแสงโดยหมุนแป้นหมุนด้านหน้าในโหมด **M**







<b>AUTO</b>	ตั้งค่าความไวแสงโดยอัตโนมัติตามสภาวะการถ่ายภาพ สามารถตั้งค่าขีดจำกัดบนของความไวแสง ISO และความเร็วชัตเตอร์เพื่อเริ่มการเพิ่มความไวแสงด้วย [เช็ท ISO อัตโนมัติ] ในเมนูกำหนดเอง (หน้า 117)
<b>LOW, 200–25600</b>	ตั้งค่าความไวแสงเป็นค่าที่เลือก

## การปรับสี (WB (สมดุลแสงขาว))

สมดุลแสงขาว (WB) สร้างความมั่นใจว่าวัตถุสีขาวในภาพที่บันทึกด้วยกล้องจะออกมาเป็นสีขาว [AUTO] เหมาะสมกับสถานการณ์ส่วนใหญ่ แต่สามารถเลือกค่าอื่นๆ ได้ตามแหล่งกำเนิดแสง เมื่อ [AUTO] ไม่สามารถให้ผลลัพธ์ที่ต้องการ หรือเมื่อต้องการให้สีในภาพแปลกไป

### 1 ตั้งคัมปรับ Fn ไปที่ตำแหน่ง 2 และหมุนปุ่มหมุนด้านหลังเพื่อเลือกค่า

- สามารถปรับความไวแสง ISO โดยหมุนแป้นหมุนด้านหลังในโหมด **M**

โหมด WB		อุณหภูมิสี	สภาพแสง
สมดุลแสงขาวอัตโนมัติ	<b>AUTO</b>	—	สำหรับสภาพแสงส่วนใหญ่ (เมื่อมีส่วนสีขาวที่ถูกครอบในจอภาพ) ใช้โหมดนี้สำหรับการใช้งานทั่วไป
พรีเซตสมดุลแสงขาว		5300 K	สำหรับถ่ายภาพกลางแจ้งในวันที่อากาศแจ่มใสหรือเก็บภาพสีแดงของดวงอาทิตย์ตก หรือสีในการแสดงดอกไม้ไฟ
		7500 K	สำหรับถ่ายภาพกลางแจ้งในร่มเงาในวันที่อากาศแจ่มใส
		6000 K	สำหรับถ่ายภาพกลางแจ้งในวันที่เมฆมาก
		3000 K	สำหรับถ่ายภาพใต้แสงหลอดไฟ
		4000 K	สำหรับถ่ายภาพใต้แสงไฟฟลูออเรสเซนต์
		—	สำหรับการถ่ายภาพใต้น้ำ
		5500 K	สำหรับถ่ายภาพโดยใช้แฟลช
สมดุลแสงขาว One-touch	   	อุณหภูมิสีที่ตั้งค่าโดยสมดุลแสงขาว One-touch	กดปุ่ม <b>INFO</b> เพื่อวัดสมดุลแสงขาวโดยใช้เป้าสีขาวหรือสีเทาเมื่อใช้แฟลชหรือแหล่งกำเนิดแสงอื่นๆ ที่ไม่ทราบประเภท หรือเมื่อถ่ายภาพภายใต้แสงสว่างที่ผสมกัน  "สมดุลแสงขาว One-touch" (หน้า 43)
สมดุลแสงขาวกำหนดเอง	<b>CWB</b>	2000 K – 14000 K	หลังกดปุ่ม <b>INFO</b> ใช้   เพื่อเลือกอุณหภูมิสี แล้วกดปุ่ม 

## สมดุลแสงขาว One-touch

วัดสมดุลแสงขาวโดยตีกรอบกระดาดหรือวัตถุสีขาวอื่นๆ ใต้แสงที่จะใช้ในภาพถ่ายสุดท้าย ซึ่งเป็นประโยชน์ขณะถ่ายภาพวัตถุได้แสงธรรมชาติ รวมทั้งแหล่งกำเนิดแสงต่างๆ ที่มีอุณหภูมิสีต่างกัน

- เลือก [☞], [☞], [☞] หรือ [☞] (สมดุลแสงขาว One-touch 1, 2, 3 หรือ 4) และกดปุ่ม **INFO**
- ถ่ายภาพกระดาดไรรี่ (สีเขียวหรือสีเทา)
  - จัดกรอบกระดาดเพื่อให้ครอบคลุมจอภาพและไม่มีเงาบัง
  - หน้าจอสถิติแสงขาว One-touch จะปรากฏขึ้น
- เลือก [ไซ] และกดปุ่ม **OK**
  - ค่าใหม่จะถูกบันทึกไว้เป็นตัวเลือกสมดุลแสงขาวที่ตั้งไว้ล่วงหน้า
  - ค่าใหม่จะถูกจัดเก็บไว้จนกว่าจะมีการวัดสมดุลแสงขาว One-touch อีกครั้ง การปิดสวิตช์กล้องจะไม่ทำให้ข้อมูลถูกลบ

## การเลือกโหมดโฟกัส (โหมด AF)

คุณสามารถเลือกวิธีการโฟกัส (โหมดโฟกัส) คุณสามารถเลือกวิธีการโฟกัสแยกกันสำหรับโหมดภาพนิ่งและโหมดภาพเคลื่อนไหว

- กดปุ่ม **AF** (☞)
- หมุนปุ่มหมุนด้านหลังเพื่อเลือกค่า



<b>S-AF</b> (AF ฟิล์มภาพ)	กล้องจะโฟกัสหนึ่งครั้งเมื่อกดปุ่มชัตเตอร์ลงครึ่งหนึ่ง เมื่อล็อกโฟกัสไว้แล้ว เสียงบีบจะดังขึ้น และเครื่องหมายยืนยัน AF และกรอบเป้า AF จะสว่างขึ้น โหมดนี้เหมาะสำหรับถ่ายภาพวัตถุที่อยู่นิ่งกับที่หรือวัตถุที่มีการเคลื่อนไหวจำกัด	
<b>C-AF</b> (AF ต่อเนื่อง)	กล้องจะโฟกัสซ้ำเมื่อยังคงกดปุ่มชัตเตอร์ลงครึ่งหนึ่งค้างไว้ เมื่อวัตถุอยู่ในโฟกัส เครื่องหมายยืนยัน AF จะสว่างขึ้นบนจอภาพ และเสียงบีบจะดังขึ้นเมื่อล็อกโฟกัสในครั้งแรก แม้ว่าวัตถุเคลื่อนไหวหรือคุณเปลี่ยนองค์ประกอบของภาพ กล้องจะยังคงพยายามโฟกัสต่อไป	
<b>MF</b> (โฟกัสด้วยตัวเอง)	ฟังก์ชันนี้จะทำให้คุณสามารถโฟกัสตำแหน่งใดก็ได้ด้วยตัวเองโดยใช้งานวงแหวนโฟกัสบนเลนส์	
<b>S-AF+MF</b> (ใช้โหมด S-AF และโหมด MF พร้อมกัน)	หลังกดปุ่มชัตเตอร์ลงครึ่งหนึ่งเพื่อโฟกัสในโหมด [S-AF] คุณสามารถหมุนวงแหวนโฟกัสเพื่อปรับละเอียดโฟกัสด้วยตัวเอง	

<b>C-AF+TR</b> (AF ติดตาม)	กดปุ่มชัตเตอร์ลงครึ่งหนึ่งเพื่อโฟกัส จากนั้นกล้องจะติดตามและรักษาโฟกัสไว้ที่วัตถุปัจจุบันขณะยังคงกดชัตเตอร์ค้างไว้ในตำแหน่งนี้ <ul style="list-style-type: none"> <li>• เป้า AF จะแสดงเป็นสีแดงหากกล้องไม่สามารถติดตามวัตถุได้อีกต่อไป ปลอยปุ่มชัตเตอร์ จากนั้นกำหนดกรอบวัตถุอีกครั้ง และกดปุ่มชัตเตอร์ลงครึ่งหนึ่ง</li> <li>• ช่วงการติดตามจะแคบเมื่อใช้เลนส์ระบบ Four Thirds โฟกัสอัตโนมัติจะไม่ทำงานขณะที่เป้า AF แสดงเป็นสีแดง แม้ว่ากล้องกำลังติดตามวัตถุอยู่ก็ตาม</li> </ul>
<b>PreMF</b> (พรีเซต MF)	กล้องจะโฟกัสบนจุดโฟกัสที่ตั้งไว้ล่วงหน้าโดยอัตโนมัติเมื่อถ่ายภาพ

- กล้องอาจไม่สามารถโฟกัสได้หากวัตถุมีแสงน้อย ถูกหมอกหรือครุ่นมัว หรือไม่มีความต่างสี
- เมื่อใช้เลนส์ระบบ Four Thirds โฟกัสอัตโนมัติจะไม่สามารถใช้ได้ระหว่างการบันทึกภาพเคลื่อนไหว
- การเลือกโหมด AF จะไม่สามารถใช้ได้หากตั้งค่าเลนส์ MF Clutch ไปที่ตำแหน่ง MF และเลือก [เปิดใช้งาน] สำหรับ [MF Clutch] (หน้า 112) ในเมนูกำหนดเอง

#### การตั้งค่าตำแหน่งโฟกัสสำหรับ PreMF

**1** เลือก [MF ล่วงหน้า] สำหรับโหมด AF

**2** กดปุ่ม **INFO**

**3** กดปุ่มชัตเตอร์ลงครึ่งหนึ่งเพื่อโฟกัส

- ปรับโฟกัสได้โดยการหมุนวงแหวนโฟกัส

**4** กดปุ่ม **OK**







- สามารถเรียกดูฟังก์ชัน PreMF โดยกดปุ่มซึ่งมีการกำหนด [MF ล่วงหน้า] ไว้ใน [📷 ฟังก์ชันปุ่ม] กดปุ่มอีกครั้งเพื่อกลับสู่ AF เดิม
- สามารถตั้งค่าระยะสำหรับจุดโฟกัสที่ตั้งไว้ล่วงหน้าด้วย [ระยะ MF ล่วงหน้า] ในเมนูกำหนดเอง (หน้า 112)

## การเลือกวิธีที่กล้องวัดความสว่าง (โหมดวัดแสง)

คุณสามารถเลือกที่จะให้กล้องวัดความสว่างของวัตถุอย่างไร

- 1 กดปุ่ม **AF** (📷)
- 2 หมุนปุ่มหมุนด้านหน้าเพื่อเลือกค่า





	<b>วัดแสง ESP ดิจิตอล</b>	วัดค่ารับแสงใน 324 พื้นที่ของเฟรมและปรับค่ารับแสงให้ดีที่สุดสำหรับฉากปัจจุบันหรือวัตถุที่เป็นบุคคล (หากเลือกตัวเลือกอื่นนอกเหนือจาก [ปิด] ไว้สำหรับ [☺ โฟกัสใบหน้า]) และแนะนำให้ใช้โหมดนี้สำหรับการใช้งานทั่วไป
	<b>วัดแสงแบบเฉลี่ยกลางภาพ</b>	ให้ค่าวัดแสงโดยเฉลี่ยระหว่างวัตถุและแสงพื้นหลัง โดยให้น้ำหนักที่วัตถุตรงกลางภาพมากกว่า 
	<b>วัดแสงเฉพาะจุด</b>	วัดแสงพื้นที่เล็กๆ (ประมาณ 2% ของเฟรม) โดยหันกล้องไปทางวัตถุที่ต้องการวัดแสง ค่ารับแสงจะถูกปรับตามความสว่างของจุดที่วัดแสง 
	<b>วัดแสงเฉพาะจุด (แสงสว่างจ้า)</b>	เพิ่มค่ารับแสงของการวัดแสงเฉพาะจุด เพื่อให้แน่ใจว่าเมื่อถ่ายภาพวัดสว่างแล้วภาพจะออกมาสว่าง
	<b>วัดแสงเฉพาะจุด (เงามืด)</b>	ลดค่ารับแสงของการวัดแสงเฉพาะจุด เพื่อให้แน่ใจว่าเมื่อถ่ายภาพมืดแล้วภาพจะออกมามืด

- สามารถตั้งค่าตำแหน่งการวัดแสงเฉพาะจุดไปที่เป้า AF ที่เลือก (หน้า 118)

## การลือดค่ารับแสง (ลือด AE)

คุณสามารถลือดค่ารับแสงได้โดยกดปุ่ม **AEL/AFL** ใวิธีการนี้ เมื่อต้องการปรับโฟกัสและค่ารับแสงแยกกัน หรือเมื่อต้องการถ่ายภาพหลายภาพด้วยค่ารับแสงเดียวกัน

- หากกดปุ่ม **AEL/AFL** หนึ่งครั้ง ค่ารับแสงจะถูกลือดและ **AEL** จะปรากฏขึ้น  "AEL/AFL" (หน้า 123)
- กดปุ่ม **AEL/AFL** อีกหนึ่งครั้งเพื่อปลดลือด AE
- กล้องจะปลดลือดหากใช้ปุ่มหมุนปรับโหมด, ปุ่ม **MENU** หรือปุ่ม 

## การถ่ายภาพต่อเนื่อง/ตั้งเวลา

คุณสามารถถ่ายภาพชุดโดยกดปุ่มชัตเตอร์ค้างไว้จนสุด หรืออีกวิธีหนึ่ง คุณสามารถถ่ายภาพโดยใช้ระบบตั้งเวลา

### 1 กดปุ่ม HDR

### 2 หมุนปุ่มหมุนด้านหลังเพื่อเลือกค่า

 <b>ครั้งเดียว</b>	ถ่ายภาพครั้งละ 1 เฟรมเมื่อกดปุ่มชัตเตอร์ (โหมดถ่ายภาพปกติ การถ่ายภาพแบบเฟรมเดียว)
 <b>ถ่ายต่อเนื่องเร็ว</b>	กล้องจะถ่ายภาพสูงสุดที่ประมาณ 15 เฟรมต่อวินาที (fps) ขณะที่กดปุ่มชัตเตอร์ลงจนสุด โฟกัส คำรับแสง และสมดุลแสงขาวจะถูกกำหนดค่าเมื่อถ่ายภาพแรกในการถ่ายภาพแต่ละชุด
 <b>ถ่ายต่อเนื่องช้า</b>	กล้องจะถ่ายภาพสูงสุดที่ประมาณ 10 เฟรมต่อวินาที (fps) ขณะที่กดปุ่มชัตเตอร์ลงจนสุด โฟกัส คำรับแสง และสมดุลแสงขาวจะถูกเลือกที่เลือกไว้สำหรับ [AF โหมด] (หน้า 43, 51) และ [AEL/AFL] (หน้า 123)
 12 วินาที	 <b>12 วินาที</b>
 2s	 <b>2 วินาที</b>
 <b>ตั้งเวลาถ่ายแบบกำหนดเอง</b>	กดปุ่ม <b>INFO</b> เพื่อตั้งค่า [  ตั้งเวลาถ่าย], [เฟรม], [ช่วงเวลา] และ [อโต้โฟกัสทุกเฟรม] เลือกการตั้งค่าโดยใช้ < > และปรับการตั้งค่าโดยใช้ปุ่มหมุนด้านหลัง (  ) หากตั้งค่า [อโต้โฟกัสทุกเฟรม] ไปที่ [เปิด] แต่ละเฟรมจะอยู่ในโฟกัสโดยอัตโนมัติก่อนถ่ายภาพ
 <b>Anti-Shock</b>	อาการสั่นของกล้องเล็กน้อยที่เกิดจากการเคลื่อนไหวของชัตเตอร์สามารถลดลงระหว่างการถ่ายภาพต่อเนื่องและการตั้งเวลาถ่ายภาพ (หน้า 47)
 <b>เงียบ</b>	สามารถปิดเสียงของชัตเตอร์ระหว่างการถ่ายภาพต่อเนื่องและตั้งเวลาถ่ายภาพ (หน้า 47)
 <b>จับภาพโปร H</b>	การถ่ายภาพต่อเนื่องเริ่มทำงานเมื่อกดปุ่มชัตเตอร์ลงครึ่งหนึ่ง กดปุ่มชัตเตอร์ลงจนสุดเพื่อเริ่มการบันทึกภาพลงในการ์ด โดยรวมภาพที่เกิดจากการกดชัตเตอร์ลงครึ่งหนึ่ง (หน้า 48) โฟกัส คำรับแสง และสมดุลแสงขาวจะถูกกำหนดค่าเมื่อถ่ายภาพแรกในการถ่ายภาพแต่ละชุด
 <b>จับภาพโปร L</b>	การถ่ายภาพต่อเนื่องเริ่มทำงานเมื่อกดปุ่มชัตเตอร์ลงครึ่งหนึ่ง กดปุ่มชัตเตอร์ลงจนสุดเพื่อเริ่มการบันทึกภาพลงในการ์ด โดยรวมภาพที่เกิดจากการกดชัตเตอร์ลงครึ่งหนึ่ง (หน้า 48) โฟกัสและคำรับแสงจะกำหนดตามตัวเลือกที่เลือกไว้สำหรับ [AF โหมด] (หน้า 43, 51) และ [AEL/AFL] (หน้า 123)
 <b>ถ่ายภาพความละเอียดสูง</b>	สามารถถ่ายภาพหนึ่งให้มีความละเอียดสูงขึ้น (หน้า 48)

- หากต้องการยกเลิกการใช้งานระบบตั้งเวลา ให้กด  $\nabla$
- วางกล้องให้มั่นคงบนขาตั้งกล้องสำหรับการตั้งเวลาถ่ายภาพ
- หากคุณยืนอยู่หน้ากล้องแล้วกดปุ่มชัตเตอร์เมื่อใช้งานระบบตั้งเวลา ภาพอาจหลุดโฟกัส
- เมื่อใช้  $\square$  หรือ  $\square$  Live View จะปรากฏขึ้น เมื่อใช้  $\square$  หรือ  $\square$  กล้องจะถ่ายภาพทันทีก่อนแสดงภาพ
- ความเร็วของการถ่ายภาพต่อเนื่องแตกต่างกันไปตามเลนส์ที่ใช้งานและโฟกัสของเลนส์ซูม
- ในระหว่างการถ่ายภาพต่อเนื่อง หากไอคอนแสดงระดับแบตเตอรี่กะพริบเนื่องจากแบตเตอรี่ต่ำ กล้องจะหยุดถ่ายภาพและเริ่มบันทึกภาพที่ถ่ายไว้ลงในการ์ด กล้องอาจไม่บันทึกภาพทั้งหมด ทั้งนี้ขึ้นอยู่กับระดับแบตเตอรี่ที่เหลืออยู่
- คุณสามารถตั้งค่าฟังก์ชันที่ไม่ได้ใช้งานเพื่อไม่ให้แสดงในตัวเลือก  $\square$  [  $\square$  /  $\square$  ] การตั้งค่า (หน้า 115)
- อัตราเฟรมขั้นสูงสำหรับการถ่ายภาพต่อเนื่องจะลดลงเมื่อตั้งค่า [ISO] เป็น 8000 หรือสูงกว่า อัตราเฟรมขั้นสูงสูงสุดในโหมดไร้เสียงและจับภาพโปรคือ 30 fps
- ภาพที่ถ่ายในโหมดเงียบและจับภาพโปรอาจผิดเพี้ยนหากวัตถุหรือกล้องเคลื่อนไหวอย่างรวดเร็วในระหว่างการถ่ายภาพ

## การถ่ายภาพโดยไม่มีอาการสั่นสะเทือนที่เกิดจากการทำงานของปุ่มชัตเตอร์ (Anti-Shock [♦])

หากต้องการป้องกันอาการกล้องสั่นที่เกิดจากการสั่นสะเทือนเล็กน้อยในระหว่างการทำงานของชัตเตอร์ กล้องจะทำการถ่ายภาพโดยใช้ม่านชัตเตอร์ชุดหน้าแบบอิเล็กทรอนิกส์ ซึ่งจะใช้วิธีนี้เมื่อถ่ายภาพด้วยกล้องจุลทรรศน์หรือเลนส์ซูเปอร์เทเลโฟโต้ คุณต้องตั้งค่า [Anti-Shock [♦)] ใน  $\square$  เมนูถ่ายภาพ 2 เป็นการตั้งค่าอื่นนอกเหนือจาก [ปิด] เสียก่อน (หน้า 98)

1 กดปุ่ม  $\square$   $\square$  HDR

2 เลือกรายการใดรายการหนึ่งที่มีเครื่องหมาย ♦ โดยใช้ปุ่มหมุนด้านหลังและกดปุ่ม  $\square$

3 ถ่ายภาพ

- เมื่อถึงระยะเวลาที่กำหนด กล้องจะสั่นชัตเตอร์และถ่ายภาพ

## การถ่ายภาพโดยไม่มีเสียงชัตเตอร์ (เงียบ [♥])

ในสถานการณ์ที่เสียงชัตเตอร์เป็นปัญหา คุณสามารถถ่ายภาพโดยไม่มีเสียงได้ กล้องจะถ่ายภาพโดยใช้ชัตเตอร์อิเล็กทรอนิกส์สำหรับม่านชัตเตอร์ชุดหน้าและชุดหลัง เพื่อที่จะสามารถลดอาการสั่นเล็กน้อยของกล้องที่เกิดจากการเคลื่อนไหวของชัตเตอร์ เช่น ในการถ่ายภาพแบบป้องกันการสั่น

คุณสามารถเปลี่ยนเวลาระหว่างการกดปุ่มชัตเตอร์ลงจนสุด และการสั่นชัตเตอร์ใน [เงียบ [♥)] ใน  $\square$  เมนูถ่ายภาพ 2 ตั้งค่าเป็น [ปิด] เพื่อซ่อนรายการตั้งค่านี้ (หน้า 98)

คุณต้องตั้งค่า [Anti-Shock [♦)] ใน  $\square$  เมนูถ่ายภาพ 2 เป็นการตั้งค่าอื่นนอกเหนือจาก [ปิด] เสียก่อน (หน้า 98)

1 กดปุ่ม  $\square$   $\square$  HDR

2 เลือกรายการใดรายการหนึ่งที่มีเครื่องหมาย ♥ โดยใช้ปุ่มหมุนด้านหลังและกดปุ่ม  $\square$

3 ถ่ายภาพ

- เมื่อสั่นชัตเตอร์แล้ว หน้าจอภาพจะดับลงครู่หนึ่ง เสียงชัตเตอร์จะไม่ดังออกมา
- อาจไม่ได้รับผลลัพธ์ที่ต้องการภายใต้แหล่งกำเนิดแสงที่สั่น เช่น หลอดไฟฟลูออโรสเซสเซนหรือหลอดไฟ LED หรือวัตถุต้นแบบเคลื่อนที่อย่างฉับพลันระหว่างการถ่ายภาพ

## การถ่ายภาพโดยปราศจาก Time lag (การถ่ายด้วยโหมด Pro Capture)

หากต้องการแก้ไขปัญหาการหน่วงเวลาเมื่อกดปุ่มชัตเตอร์ลงจนสุดจนกระทั่งการบันทึกภาพเริ่มต้น การถ่ายภาพต่อเนื่องโดยใช้ชัตเตอร์อิเล็กทรอนิกส์จะเริ่มต้นเมื่อกดปุ่มชัตเตอร์ลงครึ่งหนึ่ง และการบันทึกภาพโดยรวมภาพที่เกิดจากการกดชัตเตอร์ลงครึ่งหนึ่งลงในการ์ดจะเริ่มต้นเมื่อกดปุ่มชัตเตอร์ลงจนสุด

$\text{C}$  เหมาะสำหรับวัตถุที่มีระยะห่างการถ่ายภาพเปลี่ยนแปลงเล็กน้อย และ  $\text{C}$  เหมาะสำหรับวัตถุที่มีระยะห่างการถ่ายภาพเปลี่ยนแปลงมาก

### 1 กดปุ่ม HDR

### 2 เลือก $\text{C}$ หรือ $\text{C}$ โดยใช้ปุ่มหมุนด้านหลัง และกดปุ่ม $\text{OK}$

### 3 กดปุ่มชัตเตอร์ลงครึ่งหนึ่งเพื่อเริ่มการถ่ายภาพ

### 4 กดปุ่มชัตเตอร์ลงจนสุดเพื่อเริ่มการบันทึกลงในการ์ด

- การเลือก  $\text{C}$  จำกัดรูรับแสงเป็นค่าระหว่างค่ารับแสงสูงสุด และ f8.0
- Pro Capture ไม่สามารถใช้งานได้เมื่อเชื่อมต่อ Wi-Fi
- Pro Capture สามารถใช้ได้เฉพาะกับเลนส์ Micro Four Thirds ของ OLYMPUS เท่านั้น
- กล้องจะถ่ายภาพต่อไปจนสูงสุดถึงหนึ่งนาที่ในขณะที่กดปุ่มชัตเตอร์ลงครึ่งหนึ่ง การดำเนินการถ่ายภาพต่อไปให้กดปุ่มลงครึ่งหนึ่งอีกครั้ง
- การสั่นที่เกิดขึ้นจากแสงไฟฟลูออเรสเซนต์หรือการเคลื่อนไหวขนาดใหญ่ของวัตถุ ฯลฯ อาจทำให้เกิดภาพบิดเบี้ยว
- จอภาพจะไม่ดับมืดและเสียงชัตเตอร์จะไม่ดังออกมาในขณะที่ถ่ายภาพ
- มีการจำกัดความเร็วชัตเตอร์ช้าสุด
- สามารถตั้งค่าความเร็วในการถ่ายภาพต่อเนื่อง จำนวนภาพถ่ายจากการบันทึกภาพก่อนกดชัตเตอร์ และข้อจำกัดการถ่ายภาพได้ใน [ $\text{C}$ ] ของ [ $\text{C}$ ] การตั้งค่า) หรือ [ $\text{C}$ ] การตั้งค่า) (หน้า 114) ในเมนูกำหนดเอง
- จำนวนรีเฟรชของแสดงผลอาจลดลงต่ำกว่าค่าที่เลือกสำหรับ [จำนวนเฟรม] (หน้า 115) ในเมนูกำหนดเอง ทั้งนี้ขึ้นอยู่กับความสว่างของวัตถุและตัวเลือกที่เลือกสำหรับความไวแสง ISO และการชัตเตอร์แสง
- การเลือก  $\text{C}$  เมื่อเลือก [C-AF] หรือ [C-AF+TR] จะเปลี่ยนโหมดโฟกัสอัตโนมัติ (หน้า 43, 51) เป็น [S-AF]

## ถ่ายภาพด้วยความละเอียดสูงพิเศษ (ถ่ายภาพความละเอียดสูง)

เมื่อถ่ายภาพวัตถุที่ไม่เคลื่อนไหว คุณสามารถถ่ายภาพให้มีความละเอียดสูงขึ้นได้ ภาพความละเอียดสูงจะบันทึกโดยการถ่ายภาพหลายครั้งขณะเลื่อนเซ็นเซอร์ภาพ ยึดกล้องกับขาตั้งกล้องหรือวัตถุอื่นที่มีความมั่นคง แล้วถ่ายภาพ



คุณสามารถเปลี่ยนเวลาระหว่างการกดปุ่มชัตเตอร์ลงจนสุดและการเลื่อนเซ็นเซอร์ใน [ถ่ายภาพความละเอียดสูง] ใน  $\text{C}$  เมนูถ่ายภาพ 2 ตั้งไปที่ [ปิด] เพื่อซ่อนรายการตั้งค่านี้ (หน้า 99)

หลังจากตั้งค่าการถ่ายภาพความละเอียดสูง คุณสามารถเลือกคุณภาพของภาพถ่ายความละเอียดสูงได้โดยใช้โหมดคุณภาพของภาพ (หน้า 55, 88)

### 1 กดปุ่ม HDR

### 2 เลือก โดยใช้ปุ่มหมุนด้านหลัง และกดปุ่ม $\text{OK}$

### 3 ถ่ายภาพ

- หากกล้องอยู่ไม่นิ่ง  จะกะพริบ รอนกว่าจะหยุดกะพริบก่อนถ่ายภาพ
- การถ่ายภาพเสร็จสิ้นเมื่อคอนสลิเซีย  (ความละเอียดสูง) หายไปจากการแสดงผล



- เลือกจากโหมด JPEG (50M F หรือ 25M F) และ JPEG+RAW เมื่อตั้งค่าคุณภาพของภาพไว้ที่ RAW+JPEG กล้องจะบันทึกภาพ RAW ภาพเดียวก่อนรวมเข้าเป็นภาพความละเอียดสูง (นามสกุล ".ORI") สามารถเปิดดูภาพ RAW ก่อนการรวมภาพ โดยใช้ OLYMPUS Viewer 3 เวอร์ชันล่าสุด
- คุณภาพของภาพอาจลดลงภายใต้แหล่งกำเนิดที่ไม่คงที่ เช่นแสงของหลอดไฟฟลูออเรสเซนต์ หรือ LED
- ตั้ง [ป้องกันภาพสั่น] (หน้า 53) ไปที่ปิด [ปิด]

## การถ่ายภาพ HDR (ช่วงไดนามิกสูง)

กล้องจะถ่ายภาพหลายภาพและนำภาพเหล่านั้นมารวมกันให้เป็นภาพ HDR โดยอัตโนมัติ นอกจากนี้ คุณยังสามารถถ่ายภาพหลายภาพ และใช้การถ่ายภาพ HDR บนคอมพิวเตอร์ได้ (การถ่ายภาพคร่อม HDR)

การชดเชยแสงสามารถเลือกได้ระหว่าง [HDR1] และ [HDR2] ในโหมด **P**, **A** และ **S** ในโหมด **M** สามารถปรับค่ารับแสงสำหรับการถ่ายภาพ HDR ได้ตามต้องการ

### 1 กดปุ่ม HDR

### 2 หมุนปุ่มหมุนด้านหน้าเพื่อเลือกการตั้งค่า

<b>HDR1</b>	กล้องจะถ่ายสี่ภาพ แต่ละภาพมีค่ารับแสงแตกต่างกัน และภาพถ่ายเหล่านี้จะถูกรวมกันเป็นภาพ HDR ภาพเดียวในกล้อง HDR2 จะให้ภาพที่นำประทับใจกว่า HDR1 ความไวแสง ISO กำหนดไว้ที่ 200 นอกจากนี้ ความเร็วชัตเตอร์ช้าสุดที่ใช้สามารถได้คือ 4 วินาที และเปิดรับแสงได้นานสุดคือ 15 วินาที
<b>HDR2</b>	
<b>3F 2.0EV</b>	กล้องจะทำการถ่ายภาพคร่อม HDR เลือกจำนวนภาพและความแตกต่างของค่ารับแสง ไม่มีการประมวลผลการถ่ายภาพ HDR
<b>5F 2.0EV</b>	
<b>7F 2.0EV</b>	
<b>3F 3.0EV</b>	
<b>5F 3.0EV</b>	

### 3 ถ่ายภาพ

- เมื่อกดปุ่มชัตเตอร์ กล้องจะถ่ายภาพตามจำนวนภาพที่กำหนดไว้โดยอัตโนมัติ
- หากถ่ายภาพด้วยความเร็วชัตเตอร์ที่ช้าลง อาจมีจุดรบกวนที่สามารถสังเกตเห็นได้มากขึ้น
- ยึดกล้องกับขาตั้งกล้องหรือวัตถุอื่นที่มีความมั่นคง แล้วถ่ายภาพ
- ภาพถ่ายที่แสดงในจอภาพหรือในช่องมองภาพในขณะถ่ายภาพจะแตกต่างจากภาพถ่ายที่ผ่านการประมวลผลเป็นแบบ HDR
- ในกรณีของ [HDR1] หรือ [HDR2] ภาพถ่ายที่ผ่านการประมวลผลเป็นแบบ HDR จะได้รับการบันทึกเป็นไฟล์ JPEG เมื่อตั้งค่าโหมดคุณภาพของภาพไปที่ [RAW] ภาพจะถูกบันทึกเป็นรูปแบบ RAW+JPEG
- ในกรณีของ [HDR1] หรือ [HDR2] โหมดถ่ายภาพจะถูกกำหนดไว้ที่ [Natural] และการตั้งค่าสีจะถูกกำหนดไว้ที่ [sRGB]
- ไม่สามารถใช้การถ่ายภาพโดยใช้แฟลช การถ่ายภาพคร่อม ชดเชยแสงหลายค่า และการถ่ายภาพแบบ Time Lapse พร้อมกันกับการถ่ายภาพ HDR ได้

## การตั้งค่าในแผงควบคุมพิเศษ

สามารถตั้งค่าฟังก์ชันถ่ายภาพหลักอื่นๆ ในแผงควบคุมพิเศษ LV กดปุ่ม **OK** เพื่อแสดงแผงควบคุมพิเศษ LV เปลี่ยนการตั้งค่าโดยใช้ **△ ▽ < >** หรือการทำงานแบบสัมผัส

### แผงควบคุมพิเศษ LV

### แผงควบคุมพิเศษ

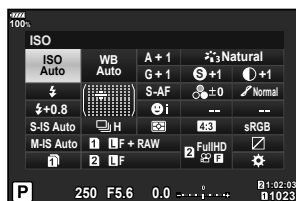
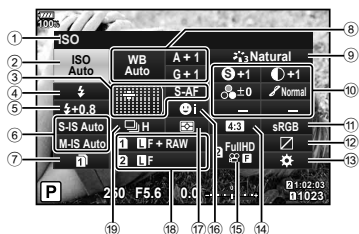

### การตั้งค่าที่สามารถปรับเปลี่ยนได้โดยใช้แผงควบคุมพิเศษ LV

- |   |  |
|---|--|
| ① ตัวเลือกที่เลือกในปัจจุบัน              | ⑪ พื้นที่สี..... หน้า 65                 |
| ② ความไวแสง ISO..... หน้า 51              | ⑫ ความคมชัดแสงจ้าและเงามืด..... หน้า 66  |
| ③ <b>AF</b> โหมด..... หน้า 51             | ⑬ การกำหนดฟังก์ชันปุ่ม..... หน้า 66      |
| เข้า AF..... หน้า 40                      | ⑭ สีสันภาพ..... หน้า 54                  |
| ④ โหมดแฟลช..... หน้า 57                   | ⑮ <b>AF</b> ..... หน้า 56                |
| ⑤ ความคมความเข้มของแสงแฟลช..... หน้า 60   | ⑯ ไฟกะลโบหน้า..... หน้า 40               |
| ⑥ ป้องกันภาพสั่น..... หน้า 53             | ⑰ โหมดวัดแสง..... หน้า 51                |
| ⑦ <b>AF</b> การตั้งค่าบันทึก..... หน้า 54 | ⑱ <b>AF</b> ..... หน้า 55                |
| ⑧ สมดุลแสงขาว..... หน้า 52                | ⑲ ถ่ายภาพต่อเนื่อง/ตั้งเวลา..... หน้า 54 |
| การชดเชยสมดุลแสงขาว..... หน้า 52          |  |
| ⑨ โหมดภาพ..... หน้า 61                    |  |
| ⑩ ความคมภาพ <b>S</b> ..... หน้า 62        |  |
| ความต่างสี <b>L</b> ..... หน้า 62         |  |
| ความอึมสี <b>o</b> ..... หน้า 63          |  |
| การไลโทน <b>l</b> ..... หน้า 63           |  |
| ฟิลเตอร์สี <b>E</b> ..... หน้า 64         |  |
| สีโมโนโครม <b>T</b> ..... หน้า 64         |  |
| เอฟเฟค..... หน้า 65                       |  |
| สี*1..... หน้า 34                         |  |
| Color/Vivid*2..... หน้า 71                |  |

\*1 ปรากฏขึ้นเมื่อตั้งค่าสีพาสเทล

\*2 ปรากฏขึ้นเมื่อตั้งค่าสร้างสี

## การเปลี่ยนความไวแสง ISO (ISO)

คุณสามารถตั้งความไวแสง ISO

☞ "การเปลี่ยนความไวแสง ISO (ISO)" (หน้า 42)

- 1 กดปุ่ม **OK** เพื่อแสดงแผงควบคุมพิเศษ LV
- 2 ใช้ **Δ ∇ < >** เพื่อเลือก [ISO]
- 3 ใช้ปุ่มหมุนด้านหน้าเพื่อเลือกตัวเลือก

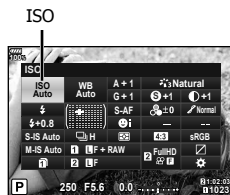

## การเลือกโหมดโฟกัส (โหมด AF)

คุณสามารถเลือกวิธีการโฟกัส (โหมดโฟกัส)

☞ "การเลือกโหมดโฟกัส (โหมด AF)" (หน้า 43)

- 1 กดปุ่ม **OK** เพื่อแสดงแผงควบคุมพิเศษ LV
- 2 ใช้ **Δ ∇ < >** เพื่อเลือก [AF โหมด]
- 3 ใช้ปุ่มหมุนด้านหน้าเพื่อเลือกตัวเลือก



## การเลือกวิธีที่กล้องวัดความสว่าง (โหมดวัดแสง)

คุณสามารถเลือกว่าจะให้กล้องวัดความสว่างของวัตถุอย่างไร

☞ "การเลือกวิธีที่กล้องวัดความสว่าง (โหมดวัดแสง)" (หน้า 45)

- 1 กดปุ่ม **OK** เพื่อแสดงแผงควบคุมพิเศษ LV
- 2 ใช้ **Δ ∇ < >** เพื่อเลือก [โหมดวัดแสง]
- 3 ใช้ปุ่มหมุนด้านหน้าเพื่อเลือกตัวเลือก

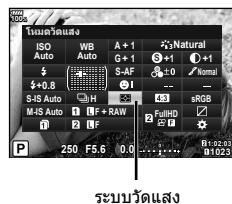

## การปรับสี (WB (สมดุลแสงขาว))

คุณสามารถตั้งค่าสมดุลแสงขาว

☞ "การปรับสี (WB (สมดุลแสงขาว))" (หน้า 42)

- 1 กดปุ่ม **OK** เพื่อแสดงแผงควบคุมพิเศษ LV
- 2 ใช้ **△ ▽ < >** เพื่อเลือก [WB]
- 3 ใช้ปุ่มหมุนด้านหน้าเพื่อเลือกตัวเลือก

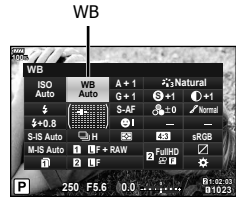

## การปรับสมดุลแสงขาวแบบละเอียด (การชดเชยสมดุลแสงขาว)

คุณสามารถตั้งค่าและปรับค่าชดเชยโดยละเอียดสำหรับทั้งสมดุลแสงขาวอัตโนมัติและสมดุลแสงขาวที่ตั้งไว้ล่วงหน้า

- 1 กดปุ่ม **OK** เพื่อแสดงแผงควบคุมพิเศษ LV
- 2 ใช้ **△ ▽ < >** เพื่อเลือก [WB]
- 3 ใช้ปุ่มหมุนด้านหน้าเพื่อเลือกตัวเลือก
- 4 ใช้ **△ ▽ < >** เพื่อเลือกการชดเชยสมดุลแสงขาว
- 5 เปลี่ยนค่าชดเชยแสงแฟลชโดยใช้ปุ่มหมุนด้านหน้า

การชดเชยสมดุลแสงขาว

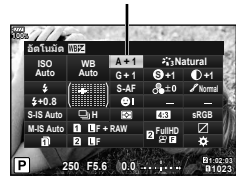

สำหรับการชดเชยบนแกน **A (สีแดง-สีฟ้า)**

เลื่อนแถบไปตามทิศทาง + เพื่อเน้นโทนสีแดง และเลื่อนไปตามทิศทาง - เพื่อเน้นโทนสีฟ้า

สำหรับการชดเชยบนแกน **G (สีเขียว-สีม่วงแดง)**

เลื่อนแถบไปตามทิศทาง + เพื่อเน้นโทนสีเขียว และเลื่อนไปตามทิศทาง - เพื่อเน้นโทนสีม่วงแดง

- หากต้องการตั้งค่าสมดุลแสงขาวเดียวกันในโหมดสมดุลแสงขาวทุกโหมด ให้ใช้ [ทั้งหมด **WBZ**] (หน้า 119)

## การลดอาการกลองสั้น (ป้องกันภาพสั่น)

คุณสามารถลดอาการกลองสั้นที่เกิดขึ้นขณะถ่ายภาพในสภาพแสงน้อยหรือถ่ายด้วยกำลังขยายสูง ระบบป้องกันภาพสั่นเริ่มทำงานเมื่อกดปุ่มชัตเตอร์ลงครึ่งหนึ่ง

- 1 กดปุ่ม **OK** เพื่อแสดงแผงควบคุมพิเศษ LV
- 2 ใช้ **△ ▽ ◀ ▶** เพื่อเลือกป้องกันภาพสั่น
- 3 ใช้ปุ่มหมุนด้านหน้าเพื่อเลือกตัวเลือก



ภาพนิ่ง (S-IS)	OFF	ป้องกันภาพสั่น-ภาพนิ่ง ปิด	ระบบป้องกันภาพสั่นปิด
	S-IS AUTO	IS อัตโนมัติ	กล้องตรวจหาทิศทางการแพนกล้อง และนำระบบป้องกันภาพสั่นที่เหมาะสมมาใช้
	S-IS1	IS ป้องกันภาพสั่นทุกทิศทาง	ระบบป้องกันภาพสั่นเปิด
	S-IS2	IS แนวตั้ง	ระบบป้องกันภาพสั่นใช้ได้กับอาการกลองสั้น (IS) ในแนวตั้งเท่านั้น
	S-IS3	IS แนวนอน	ระบบป้องกันภาพสั่นใช้ได้กับอาการกลองสั้น (IS) ในแนวนอนเท่านั้น ใช้เมื่อหันกล้องในแนวนอนโดยถือกล้องในแนวตั้ง
ภาพเคลื่อนไหว (M-IS)	OFF	ป้องกันภาพสั่น-ภาพเคลื่อนไหว ปิด	ระบบป้องกันภาพสั่นปิด
	M-IS1	IS ป้องกันภาพสั่นทุกทิศทาง	กล้องจะใช้ทั้งการแก้ไขด้วยการเลื่อนเซ็นเซอร์ (VCM) และการแก้ไขแบบอิเล็กทรอนิกส์
	M-IS2	IS ป้องกันภาพสั่นทุกทิศทาง	กล้องจะใช้การแก้ไขด้วยการเลื่อนเซ็นเซอร์ (VCM) เท่านั้น ไม่ใช้การแก้ไขแบบอิเล็กทรอนิกส์

### การใช้เลนส์อื่นนอกเหนือจากเลนส์ระบบ Micro Four Thirds/Four Thirds

คุณสามารถใช้ข้อมูลความยาวโฟกัสเพื่อลดกลองสั้นขณะถ่ายภาพด้วยเลนส์ที่ไม่ใช่เลนส์ระบบ Micro Four Thirds หรือ Four Thirds

- ตั้งค่า [ป้องกันภาพสั่น] กดปุ่ม **OK** กดปุ่ม **INFO** จากนั้น ใช้ **△ ▽ ◀ ▶** เพื่อเลือกความยาวโฟกัสและกดปุ่ม **OK**
- เลือกความยาวโฟกัสระหว่าง 0.1 มม. และ 1000.0 มม.
- เลือกค่าที่ตรงกับค่าที่พิมพ์ไว้บนเลนส์
- ระบบป้องกันภาพสั่นไม่สามารถแก้ไขอาการกลองสั้นที่มากเกินไป หรืออาการกลองสั้นที่เกิดขึ้นขณะตั้งความเร็วชัตเตอร์ไว้ที่ความเร็วต่ำสุด ในกรณีนี้ แนะนำให้ใช้ขาตั้งกล้อง
- เมื่อใช้ขาตั้งกล้อง ให้ตั้ง [ป้องกันภาพสั่น] ไปที่ [OFF]
- เมื่อใช้เลนส์ที่มีสวิตช์ฟังก์ชันป้องกันภาพสั่น กล้องจะให้ความสำคัญกับการตั้งค่าด้านเลนส์
- เมื่อกำลังให้ความสำคัญกับระบบป้องกันภาพสั่นด้านเลนส์ แล้ว [S-IS1] จะถูกใช้แทน [S-IS AUTO]
- คุณอาจได้ยินเสียงการทำงานหรือการสั่นเมื่อเปิดใช้งานระบบป้องกันภาพสั่น

## การถ่ายภาพต่อเนื่อง/ตั้งเวลา

คุณสามารถถ่ายภาพชุดโดยกดปุ่มชัตเตอร์ค้างไว้จนสุด หรืออีกวิธีหนึ่ง คุณสามารถถ่ายภาพโดยใช้ระบบตั้งเวลา

☞ “การถ่ายภาพต่อเนื่อง/ตั้งเวลา” (หน้า 46 – 48)

- 1 กดปุ่ม **OK** เพื่อแสดงแผงควบคุมพิเศษ LV
- 2 ใช้ **△ ▽ < >** เพื่อเลือกถ่ายภาพต่อเนื่อง/ตั้งเวลา
- 3 ใช้ปุ่มหมุนด้านหน้าเพื่อเลือกตัวเลือก



ถ่ายภาพต่อเนื่อง/ตั้งเวลา

## การตั้งค่าสัดส่วนภาพ

คุณสามารถเปลี่ยนสัดส่วนภาพ (อัตราส่วนแนวนอนต่อแนวตั้ง) ขณะถ่ายภาพ คุณสามารถตั้งค่าสัดส่วนภาพเป็น [4:3] (มาตรฐาน), [16:9], [3:2], [1:1] หรือ [3:4] ทั้งนี้ขึ้นอยู่กับความต้องการ

- 1 กดปุ่ม **OK** เพื่อแสดงแผงควบคุมพิเศษ LV
- 2 ใช้ **△ ▽ < >** เพื่อเลือก [มุมมองภาพ]
- 3 ใช้ปุ่มหมุนด้านหน้าเพื่อเลือกตัวเลือก



มุมมองภาพ

- สามารถตั้งค่ามุมมองภาพสำหรับภาพนิ่งเท่านั้น
- กล้องจะบันทึกภาพ JPEG ที่ถูกตัดขอบตามสัดส่วนภาพที่เลือกไว้ กล้องจะไม่ตัดขอบภาพ RAW แต่จะบันทึกพร้อมข้อมูลเกี่ยวกับสัดส่วนภาพที่เลือก
- เมื่อเปิดดูภาพ RAW สัดส่วนภาพที่เลือกจะแสดงตามเฟรม

## การตั้งค่าวิธีการบันทึกสำหรับข้อมูลการถ่ายภาพ (☑ การตั้งค่าบันทึก)











คุณสามารถตั้งค่าวิธีการบันทึกข้อมูลการถ่ายภาพลงในการ์ด



- 1 กดปุ่ม **OK** เพื่อแสดงแผงควบคุมพิเศษ LV
- 2 ใช้ **△ ▽ < >** เพื่อเลือก [☑ การตั้งค่าบันทึก]
- 3 เลือกรายการโดยใช้ปุ่มหมุนด้านหน้า



☑ การตั้งค่าบันทึก

<input type="checkbox"/> (มาตรฐาน)	กล้องจะใช้การตั้งค่านี้หากมีการ์ดเพียงอันเดียวที่มีพื้นที่เหลืออยู่ในกล้อง หากมีการ์ดสองอันที่มีพื้นที่เหลืออยู่ในกล้อง กล้องจะบันทึกภาพลงในการ์ดที่ระบุไว้ใน [☑ ช่องเสียบการ์ดบันทึก] (หน้า 132)
<input checked="" type="checkbox"/> (สลับอัตโนมัติ)	เมื่อการดีเทรนบูทใน [☑ ช่องเสียบการ์ดบันทึก] เติม การบันทึกจะเปลี่ยนไปยังการ์ดอื่นๆ (หน้า 132)





 (สองการกดไม่เหมือน  )	กล้องจะบันทึกภาพในโหมดคุณภาพของภาพที่ระบุสำหรับการกดแต่ละอันในช่วง 1 และ 2 (หน้า 55, 88) กล้องจะไม่สามารถถ่ายภาพได้อีกต่อไปเมื่อการกดอันใดอันหนึ่งเต็ม โปรดทราบว่าโหมดคุณภาพของภาพจะเปลี่ยนเมื่อเลือก [สองการกดไม่เหมือน  ] เลือกโหมดที่ต้องการก่อนดำเนินการ
 (สองการกดไม่เหมือน  )	กล้องจะบันทึกภาพในโหมดคุณภาพของภาพที่ระบุสำหรับการกดแต่ละอันในช่วง 1 และ 2 (หน้า 55, 88) เมื่อการกดอันใดอันหนึ่งเต็ม การบันทึกจะเปลี่ยนไปยังการกดที่มีพื้นที่เหลือ โปรดทราบว่าโหมดคุณภาพของภาพจะเปลี่ยนเมื่อเลือก [สองการกดไม่เหมือน  ] เลือกโหมดที่ต้องการก่อนดำเนินการ
 (สองการกดเหมือนกัน  )	กล้องจะบันทึกภาพในโหมดคุณภาพของภาพเดียวกันสำหรับการกดทั้งสองอัน กล้องจะไม่สามารถถ่ายภาพได้อีกต่อไปเมื่อการกดอันใดอันหนึ่งเต็ม
 (สองการกดเหมือนกัน  )	กล้องจะบันทึกภาพในโหมดคุณภาพของภาพเดียวกันสำหรับการกดทั้งสองอัน เมื่อการกดอันใดอันหนึ่งเต็ม การบันทึกจะเปลี่ยนไปยังการกดที่มีพื้นที่เหลือ



- หากกดปุ่ม  คุณจะสามารถการกดที่ต้องการบันทึกข้อมูลการถ่ายภาพด้วย [การตั้งค่าของเสียการกด] ของเมนูกำหนดเอง (หน้า 132)
- โหมดคุณภาพของภาพอาจเปลี่ยนแปลงหากคุณเปลี่ยนตัวเลือกที่เลือกไว้สำหรับ [ การตั้งค่าบันทึก] หรือเปลี่ยนการกดหน่วยความจำเป็นการกดที่สามารถเก็บภาพเพิ่มเติมในจำนวนที่ต่างกัน ตรวจสอบโหมดคุณภาพของภาพก่อนถ่ายภาพ

## การเลือกคุณภาพของภาพ ()

คุณสามารถตั้งค่าโหมดคุณภาพของภาพสำหรับภาพหนึ่ง เลือกคุณภาพที่เหมาะสมสำหรับการใช้งาน (เช่น สำหรับการประมวลผลบนคอมพิวเตอร์ การใช้งานบนเว็บไซต์ ฯลฯ) สามารถตั้งค่าได้สำหรับการกดแต่ละอัน

















1 กดปุ่ม  เพื่อแสดงแผงควบคุมพิเศษ LV

2 ใช้     เพื่อเลือก [)

- สามารถตั้งค่าโหมดคุณภาพของภาพสำหรับช่องเสียบการกดแต่ละช่องได้ หากตั้งค่า [ การตั้งค่าบันทึก] เป็น [สองการกดไม่เหมือน ] หรือ [สองการกดไม่เหมือน ] จะสามารถตั้งค่าโหมดคุณภาพของภาพแยกกันได้ (หน้า 54)



3 ใช้ปุ่มหมุนด้านหน้าเพื่อเลือกตัวเลือก



- เลือกจากโหมด JPEG (, ,  และ ) และ RAW เลือกตัวเลือก JPEG+RAW เพื่อบันทึกทั้งภาพ JPEG และ RAW ในการถ่ายแต่ละครั้ง โหมด JPEG รวมขนาดภาพ (, , และ ) และอัตราส่วนการบีบอัด (SF, F, N, และ B) เข้าด้วยกัน
- เมื่อต้องการเลือกโหมดอื่นรวมกันนอกเหนือจาก , ,  และ  ให้เปลี่ยนการตั้งค่า [ ตั้งค่า] (หน้า 119) ในเมนูกำหนดเอง
- ระหว่างการถ่ายภาพความละเอียดสูง (หน้า 48) คุณสามารถเลือกระหว่าง **50M F**, **25M F**, **50M F+RAW** และ **25M F+RAW**
- การเลือก [สองการกดไม่เหมือน ] หรือ [สองการกดไม่เหมือน ] สำหรับ [ การตั้งค่าบันทึก] จะเปลี่ยนโหมดคุณภาพของภาพ ให้เลือกโหมดที่ต้องการก่อนดำเนินการ
- โหมดคุณภาพของภาพอาจเปลี่ยนแปลงหากคุณเปลี่ยนตัวเลือกที่เลือกไว้สำหรับ [ การตั้งค่าบันทึก] หรือเปลี่ยนการกดหน่วยความจำเป็นการกดที่สามารถเก็บภาพเพิ่มเติมในจำนวนที่ต่างกัน ตรวจสอบโหมดคุณภาพของภาพก่อนถ่ายภาพ

### ข้อมูลภาพ RAW

รูปแบบนี้ (นามสกุล ".ORF") จัดเก็บข้อมูลภาพที่ไม่ได้ประมวลผลไว้สำหรับการประมวลผลภายหลัง ข้อมูลภาพ RAW ไม่สามารถเปิดดูได้โดยใช้กล้องอื่นหรือซอฟต์แวร์ และไม่สามารถเลือกภาพ RAW สำหรับทำการพิมพ์ได้ สามารถสร้างสำเนา JPEG ของภาพ RAW โดยใช้กล้องนี้ได้  "การแก้ไขภาพนิ่ง" (หน้า 105)

### การเลือกคุณภาพของภาพ





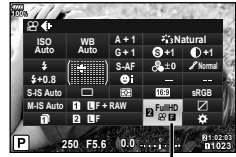

คุณสามารถตั้งค่าโหมดบันทึกภาพเคลื่อนไหวที่เหมาะสมสำหรับการใช้งานได้ตามต้องการ ตั้งค่าโหมดคุณภาพของภาพสำหรับการบันทึกในการดสำหรับการ์ดที่ตั้งค่าไว้เป็นปลายทางการบันทึกภาพเคลื่อนไหวใน [การตั้งค่าของเสียบการ์ด]  "การตั้งค่าการ์ดสำหรับบันทึก" (หน้า 132)

- กดปุ่ม  เพื่อแสดงแผงควบคุมพิเศษ LV
- ใช้  เพื่อเลือก 



### 3 ใช้ปุ่มหมุนด้านหน้าเพื่อเลือกตัวเลือก

- การเปลี่ยนการตั้งค่าโหมดบันทึกภาพเคลื่อนไหว ให้กด  ตามด้วยปุ่ม **INFO** แล้วหมุนปุ่มหมุนด้านหน้า

โหมดบันทึก	การใช้งาน	การตั้งค่าที่สามารถเปลี่ยนแปลงได้
 (Full HD Fine 30p)*1	การถ่ายคลิบ (หน้า 72)	รายละเอียดภาพเคลื่อนไหว อัตราบิต จำนวนเฟรม เวลาบันทึก*4
 (4K 30p)*1	การตั้งค่า 1	รายละเอียดภาพเคลื่อนไหว อัตราบิต จำนวนเฟรม*4
 (Full HD Super Fine 60p)*1*2	การตั้งค่า 2	รายละเอียดภาพเคลื่อนไหว อัตราบิต จำนวนเฟรม*4
 (Full HD Fine 60p)*1*2	การตั้งค่า 3	รายละเอียดภาพเคลื่อนไหว อัตราบิต จำนวนเฟรม*4
 (Full HD Normal 60p)*1*2	การตั้งค่า 4	รายละเอียดภาพเคลื่อนไหว อัตราบิต จำนวนเฟรม*4
 (C4K 24p)*1	ตั้งค่าเอง	รายละเอียดภาพเคลื่อนไหว อัตราบิต จำนวนเฟรม เวลาบันทึกคลิบสูงสุด การถ่ายภาพเคลื่อนไหวช้า/เร็ว*4
 (1280×720, Motion JPEG)*3	ดูหรือแก้ไขภาพในคอมพิวเตอร์	—

\*1 รูปแบบไฟล์: MPEG-4 AVC/H.264 จำกัดขนาดสูงสุดของแต่ละไฟล์ไว้ที่ 4 GB จำกัดเวลาบันทึกสูงสุดของภาพเคลื่อนไหวแต่ละชุดไว้ที่ 29 นาที

\*2 All-Intra หมายถึง ภาพเคลื่อนไหวที่บันทึกโดยไม่มีกรบีบอัดแบบ Inter-Frame ภาพเคลื่อนไหวในรูปแบบนี้เหมาะสำหรับการแก้ไข แต่มีขนาดข้อมูลใหญ่กว่าตามไปด้วย

\*3 จำกัดขนาดสูงสุดของแต่ละไฟล์ไว้ที่ 2 GB



\*4 สามารถตั้งค่าโหมดบันทึก

☞ [การตั้งค่าข้อมูลจำเพาะ] (หน้า 100)

- การบันทึกอาจสิ้นสุดลงก่อนครบระยะเวลาบันทึกสูงสุด ทั้งนี้ขึ้นอยู่กับประเภทการ์ดที่ใช้
- การเลือกอัตราบิดอาจใช้ไม่ได้ในการตั้งค่าบางอย่าง

## การใช้งานแฟลช (การถ่ายภาพโดยใช้แฟลช)

### 1 ถอดฝาครอบฐานเสียบแฟลชออกและติดตั้งแฟลชเข้ากับตัวกล้อง

- เสียบแฟลชเข้าไปจนสุดจนกระทั่งสัมผัสกับด้านหลังของฐานเสียบและติดแน่นกับที่

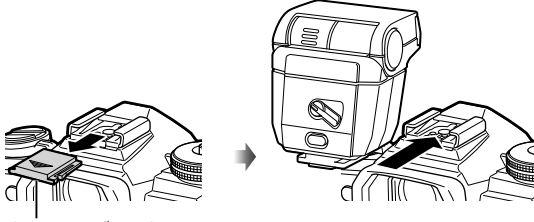

ฝาครอบฐานเสียบแฟลช

### การเปลี่ยนการวางแนวแฟลช

คุณสามารถเปลี่ยนการวางแนวชุดแฟลชในแนวตั้งและแนวนอน และยังสามารถถ่ายภาพแบบสะท้อนแสงได้เช่นกัน

- โปรดทราบ เมื่อใช้แฟลชสะท้อน (Bounce) แสงของแฟลชอาจไม่ครอบคลุมวัตถุหรือแบบได้ทั้งหมด

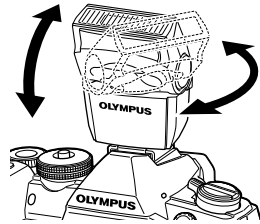

### การถอดชุดแฟลช

ถอดชุดแฟลชออกขณะที่กดสวิตช์ UNLOCK

สวิตช์ UNLOCK

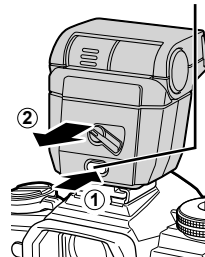

## 2 สวิตช์ ON/OFF ของแฟลชไปที่ตำแหน่ง ON และเปิดสวิตช์กล้อง

- เมื่อไม่ใช่แฟลช ให้หมุนคันปรับกลับไปตำแหน่ง OFF

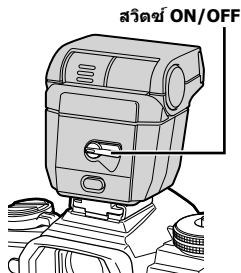

## 3 กดปุ่ม **OK** เพื่อแสดงแผงควบคุมพิเศษ LV

## 4 ใช้ **△ ▽ ◀ ▶** เพื่อเลือก [โหมดแฟลช]



โหมดแฟลช

## 5 ใช้ปุ่มหมุนด้านหน้าเพื่อเลือกตัวเลือก

- ตัวเลือกที่สามารถใช้ได้และลำดับที่แสดงจะแตกต่างกันไป ทั้งนี้ขึ้นอยู่กับโหมดถ่ายภาพ และ "โหมดแฟลชที่สามารถตั้งค่าได้ตามโหมดถ่ายภาพ" (หน้า 59)

	แฟลช	แฟลชทำงานเสมอไม่ว่าสภาพแสงเป็นเช่นไร
	ปิดแฟลช	แฟลชไม่ทำงาน
	แฟลชลดตาแดง	แฟลชทำงานเพื่อลดการเกิดตาแดง
	การถ่ายภาพด้วยชัตเตอร์ช้า (मानชัตเตอร์ที่ 1)	แฟลชทำงานโดยมีความเร็วชัตเตอร์ช้าเพื่อทำให้พื้นหลังที่มีแสงสลัวสว่างขึ้น
	การถ่ายภาพด้วยชัตเตอร์ช้า (मानชัตเตอร์ที่ 1)/ แฟลชลดตาแดง	การถ่ายภาพด้วยชัตเตอร์ช้าใช้ร่วมกับแฟลชลดตาแดง
	การถ่ายภาพด้วยชัตเตอร์ช้า (मानชัตเตอร์ที่ 2)	แฟลชทำงานทันทีก่อนที่ชัตเตอร์จะปิดเพื่อสร้างการเคลื่อนไหวของแสงไฟตามหลังหลังกำเนิดแสงที่เคลื่อนที่
	แฟลชแบบปรับเอง	สำหรับผู้ที่ใช้ต้องการปรับการทำงานด้วยตัวเอง หากกดปุ่ม <b>OK</b> ตามด้วยปุ่ม <b>INFO</b> คุณสามารถใช้ปุ่มหมุนเพื่อปรับระดับแฟลชได้

- ใน ใน (แฟลชลดตาแดง)]] หลังการปรับแฟลช กล้องจะใช้เวลาประมาณ 1 วินาทีก่อนจะลั่นชัตเตอร์ อย่างช้ากว่าการถ่ายภาพจะเสร็จสิ้น
- (แฟลชลดตาแดง)]] อาจใช้ไม่ได้ผลในบางสภาวะการถ่ายภาพ
- เมื่อแฟลชทำงาน ความเร็วชัตเตอร์จะตั้งค่าไปที่ 1/250 วินาทีหรือช้ากว่า เมื่อถ่ายภาพวัตถุขยับแสง โดยใช้แฟลช พื้นหลังอาจมีแสงมากเกินไป
- ความเร็วซิงค์ของโหมดเงียบและการถ่ายคร่อมโฟกัส (หน้า 94) คือ 1/50 วินาที ความเร็วซิงค์ที่ความไวแสง ISO เท่ากันและสูงกว่า 8000 และระหว่างถ่ายคร่อม ISO (หน้า 94) คือ 1/20 วินาที

**โหมดแฟลชที่สามารถตั้งค่าได้ตามโหมดถ่ายภาพ**

โหมดถ่ายภาพ	แผงควบคุมพิเศษ LV	โหมดแฟลช	จังหวะยิงแฟลช	เงื่อนไขสำหรับการยิงแฟลช	ขีดจำกัดความเร็วชัตเตอร์
P/A		แฟลช	มานชัตเตอร์ที่ 1	ยิงเสมอ	30 วินาที – 1/250 วินาที*
		การลดตาแดง			1/30 วินาที – 1/250 วินาที*
		ปิดแฟลช	—	—	—
		การถ่ายภาพด้วยชัตเตอร์ช้า (แฟลชลดตาแดง)	มานชัตเตอร์ที่ 1	ยิงเสมอ	60 วินาที – 1/250 วินาที*
		ถ่ายภาพด้วยชัตเตอร์ช้า (มานชัตเตอร์ที่ 1)			
		การถ่ายภาพด้วยชัตเตอร์ช้า (มานชัตเตอร์ที่ 2)	มานชัตเตอร์ที่ 2	ยิงเสมอ	60 วินาที – 1/250 วินาที*
S/M		แฟลช	มานชัตเตอร์ที่ 1	ยิงเสมอ	60 วินาที – 1/250 วินาที*
		แฟลชลดตาแดง			
		ปิดแฟลช	—	—	—
		การถ่ายภาพด้วยชัตเตอร์ช้า (มานชัตเตอร์ที่ 2)	มานชัตเตอร์ที่ 2	ยิงเสมอ	60 วินาที – 1/250 วินาที*

- สามารถตั้งค่าเฉพาะ และ ได้ในโหมด **AUTO** เท่านั้น
- \* ความเร็วชัตเตอร์คือ 1/250 วินาทีเมื่อใช้แฟลชภายนอกที่แยกจำหน่าย

**ช่วงต่ำสุด**

เลนส์อาจทำให้เกิดเงาเหนือวัตถุที่อยู่ใกล้กับกล้อง ทำให้ขอบภาพมีเงามืดหรือแฟลชอาจสว่างเกินไปถึงแม้จะใช้แสงแฟลชน้อยสุด

เลนส์	ระยะห่างโดยประมาณที่จะเกิดเงามืดที่ขอบภาพ
ED 12-40mm f2.8 PRO	0.6 ม.
ED 40-150mm f2.8 PRO	0.6 ม.

- สามารถใช้ชุดแฟลชภายนอกเพื่อป้องกันไม่ให้เกิดเงามืดที่ขอบภาพ เพื่อป้องกันไม่ให้ภาพถ่ายสว่างเกินไป เลือกโหมด **A** หรือ **M** และเลือกค่ารับแสงสูง หรือลดความไวแสง ISO

## การปรับปริมาณแสงแฟลช (ควบคุมความเข้มของแสงแฟลช)

สามารถปรับปริมาณแสงแฟลชได้หากพบว่าวัตถุได้รับแสงมากเกินไปหรือน้อยเกินไป แม้ว่าค่ารับแสงในส่วนที่เหลือของเฟรมจะพอดีแล้วก็ตาม

- 1 กดปุ่ม **OK** เพื่อแสดงแผงควบคุมพิเศษ LV
- 2 ใช้ **Δ ▽ < >** เพื่อเลือก **[FV]**
- 3 ใช้ปุ่มหมุนด้านหน้าเพื่อเลือกตัวเลือก

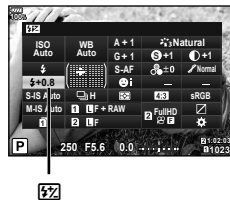











- การตั้งค่านี้ไม่มีผลเมื่อตั้งค่าโหมดควบคุมแฟลชสำหรับชุดแฟลชภายนอกเป็น MANUAL
- การเปลี่ยนแปลงความเข้มแสงแฟลชที่ทำกับชุดแฟลชภายนอกจะถูกเพิ่มไปยังการเปลี่ยนแปลงที่ทำกับกล้อง

## ตัวเลือกการประมวลผล (โหมดภาพ)

คุณสามารถเลือกโหมดภาพ และสร้างการปรับค่าเฉพาะให้กับ คอนทราสต์, ความคมชัด และ พารามิเตอร์อื่น ๆ (หน้า 62) เปลี่ยนเป็นแต่ละโหมดภาพที่บันทึกไว้อย่างอิสระจากกัน

### ■ ตัวเลือกของโหมดถ่ายภาพ

 <b>i-Enhance</b>	ให้ภาพถ่ายที่ดูน่าประทับใจมากขึ้น เหมาะสำหรับการถ่ายภาพวิวทิวทัศน์
 <b>Vivid</b>	ให้สีสันสดใส
 <b>Natural</b>	ให้สีเป็นธรรมชาติ
 <b>Muted</b>	ให้โทนสีราบเรียบ
 <b>Portrait</b>	ให้โทนสีผิวสวยงาม
<b>M</b> โมโนโทน	ให้โทนสีขาวดำ
<b>C</b> ตั้งค่าเอง	ใช้เพื่อเลือกหนึ่งโหมดถ่ายภาพ ตั้งค่าตัวแปร และลงทะเบียนการตั้งค่า
 <b>อี-พอร์ตเรต</b>	ทำให้ผิวดูเรียบเนียน ไม่สามารถใช้โหมดนี้กับการถ่ายภาพคร่อม หรือในขณะถ่ายภาพเคลื่อนไหว
 <b>ใต้น้ำ</b>	ให้ภาพถ่ายใต้น้ำมีสีสันสดใสออกมาสมบูรณ์แบบ • เมื่อตั้งค่า [  Underwater] ขอนแนะนำให้ตั้งค่า [  + WB] ไปที่ [ปิด] (หน้า 119)
 <b>สร้างสี</b>	ให้สีตามที่ตั้งค่าไว้ในสร้างสี (หน้า 71)
<b>ART 1</b> ป๊อปอาร์ต	ใช้การตั้งค่าอาร์ตฟิลเตอร์ นอกจากนี้ ยังสามารถใช้อาร์ทเอฟเฟค
<b>ART 2</b> ภาพนุ่ม	
<b>ART 3</b> สีชัดจาง	
<b>ART 4</b> โทนแสงอ่อน	
<b>ART 5</b> ภาพเกรนแตก	
<b>ART 6</b> กล้องรูเข็ม	
<b>ART 7</b> ไดโอรามา	
<b>ART 8</b> ครอสโปรเซส	
<b>ART 9</b> ซึ่เปียนุ่ม	
<b>ART 10</b> โทนสีเกินจริง	
<b>ART 11</b> คีย์ไลน์	
<b>ART 12</b> สีน้ำ	
<b>ART 13</b> ย้อนยุค	
<b>ART 14</b> โหมดเลือกสีเฉพาะ	

- 1 กดปุ่ม **OK** เพื่อแสดงแผงควบคุมพิเศษ LV
- 2 ใช้ **△ ▽ < >** เพื่อเลือก [โหมดภาพ]
- 3 ใช้ปุ่มหมุนด้านหน้าเพื่อเลือกตัวเลือก
  - รายการที่สามารถใช้ได้สำหรับโหมดถ่ายภาพอาจแตกต่างกันทั้งนี้ขึ้นอยู่กับโหมดถ่ายภาพ (หน้า 24)
  - คุณสามารถตั้งค่าโหมดถ่ายภาพที่ไม่ได้ใช้งานเพื่อไม่ให้แสดงในตัวเลือก **DISC** [ตั้งค่าโหมดภาพ] (หน้า 115) ไม่สามารถซ่อนโหมดถ่ายภาพบางโหมด

โหมดภาพ



## การปรับความคมชัดแบบละเอียด (ความคมภาพ)

ในการตั้งค่าโหมดภาพ (หน้า 61) คุณสามารถปรับความคมชัดแบบละเอียดและจัดเก็บการเปลี่ยนแปลง

- การปรับอาจไม่สามารถใช้ได้ ทั้งนี้ขึ้นอยู่กับโหมดถ่ายภาพ (หน้า 24)

- 1 กดปุ่ม **OK** เพื่อแสดงแผงควบคุมพิเศษ LV
- 2 ใช้ **△ ▽ < >** เพื่อเลือก [ความคมภาพ]
- 3 ใช้ปุ่มหมุนด้านหน้าเพื่อเลือกตัวเลือก

ความคมภาพ



## การปรับความต่างสีแบบละเอียด (ความต่างสี)

ในการตั้งค่าโหมดภาพ (หน้า 61) คุณสามารถปรับความต่างสีแบบละเอียดและจัดเก็บการเปลี่ยนแปลง

- การปรับอาจไม่สามารถใช้ได้ ทั้งนี้ขึ้นอยู่กับโหมดถ่ายภาพ (หน้า 24)

- 1 กดปุ่ม **OK** เพื่อแสดงแผงควบคุมพิเศษ LV
- 2 ใช้ **△ ▽ < >** เพื่อเลือก [ความต่างสี]
- 3 ใช้ปุ่มหมุนด้านหน้าเพื่อเลือกตัวเลือก

ความต่างสี



## การปรับความอึมสีแบบละเอียด (ความอึมสี)

ในการตั้งค่าโหมดภาพ (หน้า 61) คุณสามารถปรับความอึมสีแบบละเอียดและจัดเก็บการเปลี่ยนแปลง

- การปรับอาจไม่สามารถใช้ได้ ทั้งนี้ขึ้นอยู่กับโหมดถ่ายภาพ (หน้า 24)

- 1 กดปุ่ม **OK** เพื่อแสดงแผงควบคุมพิเศษ LV
- 2 ใช้ **△▽◀▶** เพื่อเลือก [ความอึมสี]
- 3 ใช้ปุ่มหมุนด้านหน้าเพื่อเลือกตัวเลือก



## การปรับโทนมืดสว่างหรือไล่แสงเงาแบบละเอียด (การไลโทน)

ในการตั้งค่าโหมดภาพ (หน้า 61) คุณสามารถปรับโทนมืดสว่างหรือไล่แสงเงาแบบละเอียดและจัดเก็บการเปลี่ยนแปลง

- การปรับอาจไม่สามารถใช้ได้ ทั้งนี้ขึ้นอยู่กับโหมดถ่ายภาพ (หน้า 24)

- 1 กดปุ่ม **OK** เพื่อแสดงแผงควบคุมพิเศษ LV
- 2 ใช้ **△▽◀▶** เพื่อเลือก [เปลี่ยนแปลง]
- 3 ใช้ปุ่มหมุนด้านหน้าเพื่อเลือกตัวเลือก



<b>AUTO: อัตโนมัตติ</b>	แบ่งภาพออกเป็นบริเวณต่างๆ อย่างละเอียดและปรับความสว่างแยกกันสำหรับแต่ละบริเวณ ใช้ได้ผลดีกับภาพที่มีพื้นที่ที่มีความต่างสีมากทำให้สีขาวดูสว่างเกินไปหรือสีดำดูมืดเกินไป
<b>NORM: ปกติ</b>	ใช้โหมดปกติสำหรับการใช้งานทั่วไป
<b>HIGH: สว่างสุด</b>	ใช้โทนที่เหมาะสมสำหรับวัตถุที่สว่าง
<b>LOW: ทึบแสง</b>	ใช้โทนที่เหมาะสมสำหรับวัตถุที่มืด

## การใช้ฟิลเตอร์เอฟเฟกต์กับภาพโมโนโครม (ฟิลเตอร์สี)

ในการตั้งค่าโมโนโครมของการตั้งค่าโหมดภาพ (หน้า 61) คุณสามารถเพิ่มและจัดเก็บฟิลเตอร์เอฟเฟกต์ล่วงหน้าได้ วิธีนี้จะสร้างภาพโมโนโครมซึ่งสีที่ตรงกับสีฟิลเตอร์จะสว่างขึ้นและสีตรงข้ามจะมืดลง

- 1 กดปุ่ม **OK** เพื่อแสดงแผงควบคุมพิเศษ LV
- 2 ใช้ **△ ▽ < ▷** เพื่อเลือก [โหมดภาพ]
- 3 เลือก [โมโนโทน] โดยใช้ปุ่มหมุนด้านหน้า
- 4 ใช้ **△ ▽ < ▷** เพื่อเลือก [ฟิลเตอร์สี]

ฟิลเตอร์สี

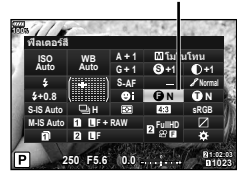

- 5 เลือกรายการโดยใช้ปุ่มหมุนด้านหน้า

<b>N:ไม่มี</b>	ให้ภาพสีขาวดำปกติ
<b>Ye:เหลือง</b>	สร้างก้อนเมฆสีขาวที่กำหนดอย่างชัดเจนด้วยท้องฟ้าสีครามตามธรรมชาติ
<b>Or:ส้ม</b>	เน้นสีในท้องฟ้าสีครามและดวงอาทิตย์ตกเล็กน้อย
<b>R:แดง</b>	เน้นสีในท้องฟ้าสีครามและความสว่างของไม้ดอกสีแดงเข้ม
<b>G:เขียว</b>	เน้นริมฝีปากสีแดงและใบไม้สีเขียว

## การปรับโทนสีของภาพโมโนโครม (สีโมโนโครม)

ในการตั้งค่าโมโนโครมของการตั้งค่าโหมดภาพ (หน้า 61) คุณสามารถเพิ่มและจัดเก็บระดับสีอ่อนล่วงหน้าได้

- 1 กดปุ่ม **OK** เพื่อแสดงแผงควบคุมพิเศษ LV
- 2 ใช้ **△ ▽ < ▷** เพื่อเลือก [โหมดภาพ]
- 3 เลือก [โมโนโทน] โดยใช้ปุ่มหมุนด้านหน้า
- 4 ใช้ **△ ▽ < ▷** เพื่อเลือก [สีโมโนโครม]

สีโมโนโครม



- 5 ใช้ปุ่มหมุนด้านหน้าเพื่อเลือกตัวเลือก

<b>N:ไม่มี</b>	ให้ภาพสีขาวดำปกติ
<b>S:ซีเปีย</b>	สร้างภาพซีเปีย
<b>B:น้ำเงิน</b>	สร้างภาพสีออกฟ้า
<b>P:ม่วง</b>	สร้างภาพสีออกม่วง
<b>G:เขียว</b>	สร้างภาพสีออกเขียว



## การปรับเอฟเฟค i-Enhance (เอฟเฟค)

คุณสามารถปรับระดับของเอฟเฟค i-Enhance ในโหมดภาพ (หน้า 61)

- 1 กดปุ่ม **OK** เพื่อแสดงแผงควบคุมพิเศษ LV
- 2 ใช้ **Δ ∇ < ▷** เพื่อเลือก [เอฟเฟค]
- 3 ใช้ปุ่มหมุนด้านหน้าเพื่อเลือกตัวเลือก

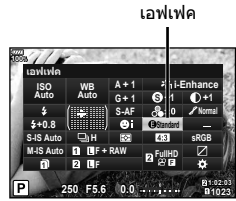

Effect LOW (เอฟเฟค: ต่ำ)	เพิ่มเอฟเฟค i-Enhance ต่ำบนภาพ
Effect STD (เอฟเฟค: มาตรฐาน)	เพิ่มเอฟเฟค i-Enhance ระหว่าง "ต่ำ" และ "สูง" บนภาพ
Effect HIGH (เอฟเฟค: สูง)	เพิ่มเอฟเฟค i-Enhance สูงบนภาพ

## การตั้งค่ารูปแบบการทำสำเนาสี (พื้นที่สี)

คุณสามารถเลือกรูปแบบเพื่อให้แน่ใจว่าจะแสดงสีต่างๆ อย่างถูกต้อง เมื่อสร้างภาพที่ถ่ายบนจอภาพหรือโดยการใช้เครื่องพิมพ์ ตัวเลือกนี้เทียบเท่ากับ [พื้นที่สี] (หน้า 119) ในเมนูกำหนดเอง

- 1 กดปุ่ม **OK** เพื่อแสดงแผงควบคุมพิเศษ LV
- 2 ใช้ **Δ ∇ < ▷** เพื่อเลือก [พื้นที่สี]
- 3 ใช้ปุ่มหมุนด้านหน้าเพื่อเลือกตัวเลือก



sRGB	นี่เป็นมาตรฐานพื้นที่สี RGB ที่กำหนดโดยคณะกรรมการระหว่างประเทศว่าด้วยมาตรฐานสาขาอิเล็กทรอนิกส์ (IEC) โดยปกติ ให้ใช้ [sRGB] เป็นการตั้งค่ามาตรฐาน
AdobeRGB	นี่เป็นมาตรฐานจาก Adobe Systems ซอฟต์แวร์และฮาร์ดแวร์ที่ไว้ร่วมกันได้ เช่น จอแสดงผล เครื่องพิมพ์ ฯลฯ จำเป็นสำหรับการแสดงผลภาพอย่างถูกต้อง

- [AdobeRGB] ใช้ไม่ได้ในโหมดภาพเคลื่อนไหว หรือกับ **ART** (หน้า 33) หรือ HDR

## การเปลี่ยนความสว่างของภาพที่มีแสงจ้าและเงามืด (ส่วนมืด และส่วนสว่าง)

ใช้ [ไฮไลต์&เงา] เพื่อปรับความสว่างของภาพที่มีแสงจ้าและเงามืด

1 กดปุ่ม **OK** เพื่อแสดงแผงควบคุมพิเศษ LV



ไฮไลต์&เงา

2 ใช้  $\Delta$   $\nabla$   $\triangleleft$   $\triangleright$  เพื่อเลือก [ไฮไลต์&เงา] แล้วกดปุ่ม **OK**

3 ใช้ปุ่มหมุนด้านหลังเพื่อปรับเงามืด และปุ่มหมุนด้านหน้าเพื่อปรับแสงจ้า

- สามารถรีเซ็ตการตั้งค่าโดยกดปุ่ม **☉** ค้างไว้ กดปุ่ม **INFO** เพื่อดูการแสดงผลการปรับ

โทนกลาง



- สามารถเข้าใช้งาน [ไฮไลต์&เงา] ผ่านปุ่มที่มีการกำหนด [ควบคุมแสงจ้าและเงามืด] โดยใช้ตัวเลือก [หลายฟังก์ชัน] (หน้า 68)

## การกำหนดฟังก์ชันให้กับปุ่มต่างๆ (ฟังก์ชันปุ่ม)

ในการตั้งค่าเริ่มต้น กล้องจะกำหนดฟังก์ชันต่อไปนี้ให้กับปุ่มต่างๆ:

ปุ่ม	ค่าเริ่มต้น
<b>[Fn1]</b> ฟังก์ชัน	เลือกพื้นที่ AF
<b>[Fn2]</b> ฟังก์ชัน	มัลติฟังก์ชัน
<b>☉</b> ฟังก์ชัน	REC
<b>[AF-ON]</b> ฟังก์ชัน	AEL/AFL
<b>[AF-ON]</b> ฟังก์ชัน	$\square$ (ภาพนิ่ง), $\square$ (ภาพเคลื่อนไหว)
<b>[Q]</b> ฟังก์ชัน	$\square$ (ภาพนิ่ง), $\square$ (ภาพเคลื่อนไหว)
<b>[O.I.]</b> ฟังก์ชัน	[O.I.]
<b>[AF-ON]</b> ฟังก์ชัน	เลือกพื้นที่ AF (ภาพนิ่ง), ฟังก์ชันโดยตรง (ภาพเคลื่อนไหว)

ปุ่ม	ค่าเริ่มต้น
<b>[P]</b> ฟังก์ชัน	$\square$ (ภาพนิ่ง), ชุมไฟฟ้า* (ภาพเคลื่อนไหว)
<b>[Z]</b> ฟังก์ชัน	$\square$ / $\square$ (ภาพนิ่ง), $\square$ ISO/ $\square$ WB (ภาพเคลื่อนไหว)
<b>[Fn1]</b> ฟังก์ชัน	เลือกพื้นที่ AF
<b>[Fn2]</b> ฟังก์ชัน	AEL/AFL
<b>[Fn3]</b> ฟังก์ชัน	เลือกพื้นที่ AF (ภาพนิ่ง), ฟังก์ชันโดยตรง (ภาพเคลื่อนไหว)
<b>[Fn4]</b> ฟังก์ชัน	$\square$ (ภาพนิ่ง), ชุมไฟฟ้า* (ภาพเคลื่อนไหว)
<b>[Fn5]</b> ฟังก์ชัน	$\square$ / $\square$ (ภาพนิ่ง) ISO/WB (ภาพเคลื่อนไหว)
<b>[Fn6]</b> ฟังก์ชัน	หยุด AF

\* สามารถใช้ได้กับเลนส์เฟาเวอร์ซูมเท่านั้น

หากต้องการเปลี่ยนฟังก์ชันที่กำหนดให้กับปุ่ม ให้ทำตามขั้นตอนต่อไปนี้





- 1 กดปุ่ม **OK** เพื่อแสดงแผงควบคุมพิเศษ LV
- 2 ใช้ **△ ▽ < >** เพื่อเลือก [**📷** ฟังก์ชันปุ่ม] หรือ [**📷** ฟังก์ชันปุ่ม] แล้วกดปุ่ม **OK**
  - [**📷** ฟังก์ชันปุ่ม] ของเมนูกำหนดเอง (หน้า 113) จะแสดงในโหมดถ่ายภาพนิ่ง และ [**📷** ฟังก์ชันปุ่ม] ของ [**📷** ปุ่ม/แป้นหมุน/คันปรั้ม] (หน้า 100) จะแสดงในโหมดภาพเคลื่อนไหว
- 3 ใช้ปุ่มหมุนด้านหลังเพื่อเลือกปุ่ม
- 4 หมุนปุ่มหมุนด้านหน้าเพื่อสลับหน้าจอการตั้งค่า แล้วใช้ปุ่มหมุนด้านหลังเพื่อเลือกตัวเลือก และกดปุ่ม **OK**
  - ตัวเลือกที่สามารถใช้ได้แตกต่างกันไปในแต่ละปุ่ม























ฟังก์ชันปุ่ม

หยุด AF	กดปุ่มเพื่อหยุดโฟกัสอัตโนมัติ
<b>AE/AF</b> (AEL/AFL)	กดปุ่มเพื่อใช้ลีด AE หรือลีด AF ฟังก์ชันจะเปลี่ยนตามการตั้งค่า [AEL/AFL] (หน้า 123) เมื่อเลือก AEL ให้กดปุ่มหนึ่งครั้งเพื่อลีดค่ารับแสง และแสดง [AE] บนจอภาพ กดปุ่มอีกครั้งเพื่อยกเลิกการลีด
<b>REC</b>	กดปุ่มเพื่อบันทึกภาพเคลื่อนไหว
<b>(แสดง)</b>	ค่ารับแสงจะหยุดอยู่ที่ค่าที่เลือกไว้ขณะที่กดปุ่ม หากเลือก [เปิด] ไว้สำหรับ [ลีด] ใน [การตั้งค่า] ของเมนูกำหนดเอง (หน้า 116) ค่ารับแสงจะอยู่ที่ค่าที่เลือกไว้แม้ว่าป้อนปุ่มดังกล่าวแล้วก็ตาม
<b>(สมดุลงแสงขาว One-touch)</b>	กดปุ่มชัตเตอร์ขณะที่กดปุ่มเพื่อให้ได้ค่าสมดุลงแสงขาว (หน้า 43)
[:::] (เลือกพื้นที่ AF)	กดปุ่มเพื่อเลือกเป้า AF (หน้า 39, 40)
[:::] <b>HP</b> ([:::] ตำแหน่งปกติ)	กดปุ่มเพื่อเลือกตำแหน่งหลัก AF ที่บันทึกด้วย [:::] ตั้งค่าปกติ (หน้า 112) กดปุ่มอีกครั้งเพื่อกลับสู่ตำแหน่งเดิม หากปิดสวิตช์กล้องขณะเลือกตำแหน่งหลักไว้ ตำแหน่งเป้า AF ที่ตั้งค่าไว้ก่อนเลือกตำแหน่งหลักจะถูกรีเซ็ต
<b>MF</b>	กดปุ่มเพื่อเลือกโหมด [MF] กดปุ่มอีกครั้งเพื่อเรียกคืนโหมด AF ที่เลือกไว้ก่อนหน้านี้ คุณสามารถสลับโหมดโฟกัสได้โดยหมุนปุ่มหมุนขณะที่กดปุ่ม
<b>RAW</b> <-	กดปุ่มเพื่อสลับระหว่างโหมดคุณภาพของภาพ JPEG และ RAW+JPEG คุณสามารถสลับโหมดคุณภาพของภาพได้โดยหมุนปุ่มหมุนขณะที่กดปุ่ม
<b>TEST</b> (ทดสอบภาพ)	กดปุ่มชัตเตอร์ขณะที่กดปุ่มเพื่อแสดงภาพที่ถ่ายโดยไมได้บันทึกผลการวัดหน่วยความจำ

/  (ภาพกว้างได้น้ำ/มาโครได้น้ำ)	เมื่อใช้ตัวป้องกันน้ำเข้า ให้กดปุ่มเพื่อสลับระหว่าง  และ  กดปุ่มค้างไว้เพื่อกลับสู่โหมดถ่ายภาพเริ่มแรก เมื่อใช้เลนส์ที่มีขุมไฟฟ้า การสลับระหว่าง  และ  จะถูกตั้งค่าไว้ที่การตั้งค่ามุมกว้างและการตั้งค่าเทเลโฟโตโดยอัตโนมัติ
(การชดเชยแสง)	กดปุ่มเพื่อปรับชดเชยแสง หากกดปุ่มชั่วขณะในโหมด <b>P</b> , <b>A</b> หรือ <b>S</b> คุณสามารถปรับชดเชยแสงด้วยปุ่มหมุนหรือ $\triangleleft \triangleright$ หากกดปุ่มชั่วขณะในโหมด <b>M</b> คุณสามารถเปลี่ยนความเร็วชัตเตอร์และค่ารับแสงด้วยปุ่มหมุนหรือ $\triangle \nabla \triangleleft \triangleright$
(ดีจิตอลเทลคอน)	กดปุ่มเพื่อ [เปิด] หรือ [ปิด] ดีจิตอลซุม
(Keystone Comp.)	กดปุ่มหนึ่งครั้งเพื่อแสดงตัวเลือกสำหรับการชดเชยคีย์สโตน และกดอีกครั้งเพื่อบันทึกการเปลี่ยนแปลงและออก หากต้องการถ่ายภาพต่อตามปกติ ให้กดปุ่มค้างไว้
(ขยาย)	กดปุ่มเพื่อแสดงเฟรมขยาย และกดอีกครั้งเพื่อขยายภาพ กดปุ่มค้างไว้เพื่อยกเลิกการแสดงที่ขยาย
<b>HDR</b>	กดปุ่มเพื่อสลับการถ่ายภาพ HDR ด้วยการตั้งค่าที่บันทึก กดปุ่มอีกครั้งเพื่อยกเลิกการถ่ายภาพ HDR คุณสามารถสลับโหมด HDR ได้โดยหมุนปุ่มหมุนขณะที่กดปุ่ม
<b>BKT</b>	กดปุ่มเพื่อสลับการถ่ายภาพ BKT ด้วยการตั้งค่าที่บันทึก กดปุ่มอีกครั้งเพื่อยกเลิกการถ่ายภาพ BKT คุณสามารถสลับโหมด BKT ได้โดยหมุนปุ่มหมุนขณะที่กดปุ่ม
/ <b>ISO/WB</b>	กดปุ่มเพื่อปรับความไวแสง ISO โดยใช้ปุ่มหมุนด้านหน้า และสมดุลแสงขาวโดยใช้ปุ่มหมุนด้านหลัง
/ <b>WB/ISO</b>	กดปุ่มเพื่อปรับสมดุลแสงขาวโดยใช้ปุ่มหมุนด้านหน้า และความไวแสง ISO โดยใช้ปุ่มหมุนด้านหลัง
หลายฟังก์ชัน	หากต้องการเรียกใช้งานหลายฟังก์ชันที่เลือกไว้ ให้กดปุ่ม [หลายฟังก์ชัน] ที่ได้กำหนดไว้  "ใช้ตัวเลือกที่หลากหลายของมัลติฟังก์ชัน (มัลติฟังก์ชัน" (หน้า 70)
พีดกึ่ง	กดปุ่มเพื่อเปิดและปิดการแสดงพีดกึ่ง เมื่อพีดกึ่งแสดงขึ้น การแสดงฮิสโตแกรมและแสงจ้า/เงามืดจะไม่สามารถใช้ได้ เมื่อใช้งานพีดกึ่ง คุณสามารถเปลี่ยนสีและการเน้นได้โดยกดปุ่ม <b>INFO</b>
แสดงระดับ	กดปุ่มเพื่อแสดงระดับการปรับในช่องมองภาพ และกดอีกครั้งเพื่อปิดระดับการปรับ ระดับการปรับจะสามารถใช้ได้ เมื่อตั้งค่า [รูปแบบ 1] หรือ [รูปแบบ 2] ใน [รูปแบบ EVF] (หน้า 133)
(  เลือกจอภาพ)	กดปุ่มนี้เพื่อเปิดและปิด Live View หากปิดใช้งานเซ็นเซอร์ตรวจจับดวงตา กล้องจะสลับระหว่างการแสดงจอภาพกับการแสดง EVF
(S-OVF)	กดปุ่มเพื่อแสดงภาพในช่องมองภาพเช่นเดียวกับภาพในช่องภาพแบบออฟดีคัล  จะแสดงในช่องมองภาพ กดปุ่มเพื่อสิ้นสุด [S-OVF]

<b>AF Limiter</b>	กดปุ่มเพื่อเปิดและปิด AF Limiter คุณสามารถสลับโหมด AF Limiter ได้โดยหมุนปุ่มหมุนขณะที่กดปุ่ม
<b>MF ล่วงหน้า</b>	กดปุ่มเพื่อสลับไปที่ MF ล่วงหน้า กดปุ่มอีกครั้งเพื่อกลับสู่การตั้งค่า AF เดิม คุณสามารถสลับโหมดโฟกัสได้โดยหมุนปุ่มหมุนขณะที่กดปุ่ม
<b>Exif เลนส์ (การตั้งค่าข้อมูลเลนส์)</b>	กดปุ่มเพื่อแสดงเมนูการตั้งค่าข้อมูลเลนส์ (หน้า 132)
<b>โหมด IS</b>	กดปุ่มเพื่อเปิดและปิดป้องกันภาพสั่น คุณสามารถสลับโหมดป้องกันภาพสั่นได้โดยหมุนปุ่มหมุนขณะที่กดปุ่ม
<b>⚡ (โหมดแฟลช)</b>	กดปุ่มเพื่อเลือกโหมดแฟลช คุณต้องตั้งค่า [  ฟังก์ชัน ] ไปที่ [ ฟังก์ชันโดยตรง ] เสียก่อน
	กดปุ่มเพื่อเลือกตัวเลือกถ่ายภาพอย่างต่อเนื่องหรือตั้งเวลา คุณต้องตั้งค่า [  ฟังก์ชัน ] ไปที่ [ ฟังก์ชันโดยตรง ] เสียก่อน
<b>⏻ (สลับลือค ⏻)</b>	กดปุ่มค้างไว้เพื่อเปิดใช้งานและปิดใช้งานแผงควบคุมแบบทัชสกรีน คุณต้องตั้งค่า [  ฟังก์ชัน ] ไปที่ [ ฟังก์ชันโดยตรง ] เสียก่อน
<b>ซูมไฟฟ้า</b>	เมื่อใช้เลนส์ที่มีฟังก์ชันเพาเวอร์ซูม หลังกดปุ่ม ให้ใช้แป้นลูกศรเพื่อทำการซูม คุณต้องตั้งค่า [  ฟังก์ชัน ] ไปที่ [ ฟังก์ชันโดยตรง ] เสียก่อน

- หากต้องการใช้ตัวเลือก [  ฟังก์ชัน ] และ [  ฟังก์ชัน ] อันดับแรก คุณต้องเลือก [ ฟังก์ชันโดยตรง ] สำหรับ [  ฟังก์ชัน ] ก่อน
- หากต้องการใช้ตัวเลือก [  ฟังก์ชัน ] และ [  ฟังก์ชัน ] อันดับแรก คุณต้องเลือก [ ฟังก์ชันโดยตรง ] สำหรับ [  ฟังก์ชัน ] ก่อน
- ตัวเลือก [ ฟังก์ชันโดยตรง ] สำหรับปุ่ม  ใช้ได้กับแต่ละตัวของ   
- กำหนด [ :::] ไปที่ปุ่ม  เพื่อใช้กับการเลือกเป้า AF
- สามารถใช้ปุ่ม  สำหรับฟังก์ชันที่สามารถใช้ได้กับเลนส์บางชนิด
- สามารถกำหนดปุ่มใช้งานหลายฟังก์ชันสำหรับหน้าที่การใช้งานดังต่อไปนี้:  
 (ควบคุมแสงจ้าและเงามืด),  (สร้างสี),  (ISO/WB),  (WB/ISO),  (ขยาย),  (มุมมองภาพ),  (S-OVF),  (พีคกิ้ง)

■ ใช้ตัวเลือกที่หลากหลายของมัลติฟังก์ชัน (มัลติฟังก์ชัน)

สามารถกำหนดหลายฟังก์ชันให้กับปุ่มโดยตั้งค่า [หลายฟังก์ชัน] ให้กับปุ่มใน [📷 ฟังก์ชันปุ่ม] หรือ [📷 ฟังก์ชันปุ่ม] ในการตั้งค่าเริ่มต้น มีการกำหนดหลายฟังก์ชันให้กับปุ่ม **Fn2**

การเลือกฟังก์ชัน

- 1 กดปุ่ม **Fn2** ค้างไว้และหมุนปุ่มหมุนด้านหน้าหรือด้านหลัง
  - เมนูต่างๆ จะปรากฏขึ้น
- 2 หมุนปุ่มหมุนต่อไปเรื่อยๆ เพื่อเลือกฟังก์ชัน
  - ปลดปล่อยปุ่มดังกล่าวเมื่อเลือกฟังก์ชันที่ต้องการได้แล้ว



การใช้งานฟังก์ชันที่เลือกไว้

กดปุ่ม **Fn2** หน้าจอการตั้งค่าฟังก์ชันจะปรากฏขึ้น

เมื่อกำหนด [Q] ให้กับปุ่ม **Fn2**

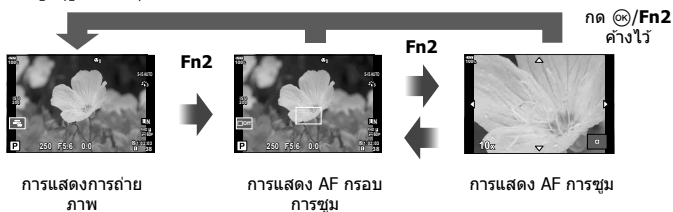

เมื่อกำหนดตัวเลือกอื่นๆ ให้กับปุ่ม **Fn2**

หน้าจอบrightness และเงามืด

หน้าจอสว่างสี

หน้าจอรatioตั้งค่าสัดส่วนภาพ

ฟังก์ชัน	ปุ่มหมุนด้านหน้า (☺)	ปุ่มหมุนด้านหลัง (☹)
☒ (ควบคุมแสงจ้าและเงามืด) (หน้า 66)	ควบคุมแสงจ้า	ควบคุมเงามืด
☺ (สร้างสี) (หน้า 71)	โทนสี	ความอึมสี
ISO WB (ISO/WB) (หน้า 42, 51/หน้า 42, 52)	ความไวแสง ISO	โหมด WB
WB ISO (WB/ISO)* (หน้า 42, 52/หน้า 42, 51)	โหมด WB	ความไวแสง ISO
Q (ขยาย) (หน้า 41)	AF การซูม: ชุมเข้าหรือซูมออก	
☒ (มุมมองภาพ) (หน้า 54)	สัดส่วนภาพ	
S-OVF (S-OVF) (หน้า 121)	—	
PEAK (พีคกิ้ง) (หน้า 124)	—	

\* ฟังก์ชันจะปรากฏขึ้นเมื่อเลือกไว้ใน [การตั้งค่าเมล็ดฟังก์ชัน] (หน้า 115)

## การปรับสีทั้งหมด (สร้างสี)

สามารถปรับโทนสีได้ทั้งหมด 30 โทนสี และความอึมสี 8 ระดับ  
คุณต้องตั้งค่าสร้างสีไปที่ปุ่ม **Fn2** (หน้า 70) เสียก่อน

### 1 กดปุ่ม **Fn2**

- หน้าจอการตั้งค่าจะปรากฏขึ้น



### 2 ตั้งโทนสีโดยใช้ปุ่มหมุนด้านหน้า และความอึมสีโดยใช้ปุ่มหมุนด้านหลัง

- สามารถรีเซ็ตการตั้งค่าโดยกดปุ่ม **OK** ค้างไว้
- หากต้องการออกโดยไม่ตั้งค่าสร้างสี ให้กดปุ่ม **MENU**

### 3 กดปุ่ม **OK**

- หากต้องการกลับสู่หน้าจอการตั้งค่าสร้างสี ให้กดปุ่ม **Fn2**
- ภาพจะบันทึกเป็นรูปแบบ RAW + JPEG เมื่อเลือก [RAW] สำหรับคุณภาพของภาพ (หน้า 55, 88)
- ภาพที่ถ่ายโดยใช้ [HDR] (หน้า 49, 95) หรือ [การถ่ายภาพซ้อน] (หน้า 95) จะถูกบันทึกไว้ที่การตั้งค่า [Natural]

## การถ่ายภาพ "My Clips"

คุณสามารถสร้างไฟล์ภาพเคลื่อนไหว My Clips หนึ่งไฟล์รวมทั้งภาพเคลื่อนไหวสั้นหลายๆ ชุด (คลิป) นอกจากนี้ คุณยังสามารถเพิ่มภาพนิ่งไปยังภาพเคลื่อนไหว My Clips

### ■ ถ่ายภาพ

- 1 ดึงปุ่มหมุนปรับโหมดไปที่
- 2 กดปุ่ม เพื่อแสดงแผงควบคุมพิเศษ LV
- 3 ใช้ เพื่อเลือก



- 4 เลือก โดยใช้ปุ่มหมุนด้านหน้า และกดปุ่ม
  - กดปุ่ม **INFO** เพื่อเปลี่ยน [ขนาดภาพเคลื่อนไหว] [อัตราบิต] [จำนวนเฟรม] และ [เวลาบันทึกคลิป] ไฮไลต์ [ขนาดภาพเคลื่อนไหว] [อัตราบิต] [จำนวนเฟรม] หรือ [เวลาบันทึกคลิป] โดยใช้ และใช้ เพื่อเปลี่ยน
- 5 กดปุ่ม เพื่อเริ่มถ่ายภาพ
  - การบันทึกจะสิ้นสุดลงโดยอัตโนมัติเมื่อถึงเวลาถ่ายภาพที่กำหนดไว้ล่วงหน้า และหน้าจอสำหรับตรวจสอบภาพเคลื่อนไหวที่บันทึกไว้จะแสดงขึ้น กดปุ่ม เพื่อเริ่มถ่ายภาพถัดไป
  - หากกดปุ่ม อีกครั้งระหว่างการถ่ายภาพ การถ่ายภาพจะดำเนินต่อไปในขณะที่กดปุ่มค้างไว้ (สูงสุดไม่เกิน 16 วินาที)
- 6 กดปุ่ม เพื่อเริ่มถ่ายคลิปถัดไป
  - หน้าจอยืนยันจะหายไป และกล้องจะเริ่มถ่ายคลิปถัดไป
  - หากต้องการลบคลิปที่ถ่ายไว้หรือบันทึกไว้ใน My Clips อื่น ให้ทำตามขั้นตอนบนหน้าจอยืนยัน

	เปิดเล่น My Clips โดยเริ่มตั้งแต่ต้น
	เปลี่ยน My Clips ที่ต้องการบันทึกคลิป และตำแหน่งที่ต้องการเพิ่มคลิป ใช้  เพื่อเปลี่ยนตำแหน่งที่ต้องการเพิ่มคลิปใน My Clips
	ลบคลิปที่ถ่าย

- สามารถเริ่มถ่ายคลิปถัดไปได้โดยกดปุ่มชัตเตอร์ลงครึ่งหนึ่ง คลิปจะถูกบันทึกไว้ใน My Clips เดียวกันกับคลิปก่อนหน้า
- คลิปที่มีการตั้งค่า [ขนาดภาพเคลื่อนไหว] อัตราบิต และ [จำนวนเฟรม] แตกต่างกันจะถูกบันทึกเป็น My Clips แยกกัน



## การสร้าง My Clips ใหม่

ย้ายคลิปไปยัง โดยใช้  $\Delta$   $\nabla$  และกดปุ่ม  $\odot$



## การลบคลิปออกจาก My Clips

ย้ายคลิปไปยัง โดยใช้  $\Delta$   $\nabla$   $\triangleleft$   $\triangleright$  และกดปุ่ม  $\odot$

- คลิปที่ลบออกจาก My Clips จะเป็นไฟล์ภาพเคลื่อนไหวปกติ

### ■ รูปภาพ

คุณสามารถเปิดดูไฟล์ใน My Clips ติดต่อกันได้

- 1 กดปุ่ม  $\triangleright$  และเลือกภาพที่มีเครื่องหมาย
- 2 กดปุ่ม  $\odot$  และเลือก [เล่น My Clips] โดยใช้  $\Delta$   $\nabla$  แล้วกดปุ่ม  $\odot$  อีกครั้ง
  - ไฟล์ใน My Clips จะเล่นติดต่อกัน
  - กดปุ่ม  $\odot$  เพื่อสิ้นสุดการเล่นติดต่อกัน

## การแก้ไข "My Clips"

คุณสามารถสร้างไฟล์ภาพเคลื่อนไหวหนึ่งไฟล์จาก My Clips คลิปสั้นๆ จะถูกจัดเก็บไว้ใน My Clips คุณสามารถเพิ่มคลิปภาพเคลื่อนไหวและภาพนิ่งไปยัง My Clips นอกจากนี้ คุณยังสามารถเพิ่มเอฟเฟคเปลี่ยนภาพหน้าจอและเอฟเฟคอาร์ทฟิลเตอร์

- 1 กดปุ่ม  $\triangleright$  แล้วหมุนปุ่มด้านหลังเพื่อดูภาพ My Clips



ดูภาพแบบเฟรมเดียว

แสดงภาพแบบดัชนี

การดูภาพ My Clips

แสดงภาพบนปฏิทิน

- สามารถดูภาพที่มาร์คด้วย ในหน้าจอการดูภาพ My Clips ด้วยการกดปุ่ม  $\triangleright$  เลือกคลิปโดยการใช้ไฮไลท์ที่ภาพแล้วกดปุ่ม  $\odot$

- 2 ใช้  $\Delta$   $\nabla$  เพื่อเลือก My Clips และ  $\triangleleft$   $\triangleright$  เพื่อเลือกคลิป และกดปุ่ม  $\odot$

### 3 เลือกรายการโดยใช้ $\Delta$ $\nabla$ และกดปุ่ม $\odot$

เล่น My Clips	เปิดเล่นไฟล์ใน My Clips ตามลำดับโดยเริ่มตั้งแต่ต้น
ช่วงแสดงภาพ	เปิดเล่นคลิปที่เลือกเป็นภาพเคลื่อนไหว
จัดเรียงลำดับใหม่	ย้ายหรือเพิ่มไฟล์ใน My Clips
จุดหมายที่กำหนดล่วงหน้า	ครั้งถัดไปที่ถ่ายภาพ ภาพเคลื่อนไหวที่ถ่ายในการตั้งค่าเดียวกันจะถูกเพิ่มลงใน $\odot$ My Clips นี้
ลบ My Clips	ลบไฟล์ที่ไม่ได้ป้องกันทั้งหมดจาก My Clips
ลบ	เลือก [ใช่] และกดปุ่ม $\odot$ เพื่อลบ

### 4 แสดง My Clips ที่ต้องการสร้างภาพเคลื่อนไหว เลือก [ส่งออก My Clips] และกดปุ่ม $\odot$

### 5 เลือกรายการโดยใช้ $\Delta$ $\nabla$ และกดปุ่ม $\odot$

เอฟเฟคคลิป	คุณสามารถนำเอฟเฟคมาใช้ได้ 6 แบบ
เอฟเฟคเปลี่ยนภาพ	คุณสามารถนำเอฟเฟคจางมาใช้
BGM	คุณสามารถตั้ง [Party Time] หรือ [ปิด]
ความดังเสียงคลิปบันทึก	เมื่อตั้งค่า [BGM] ไปที่ [Party Time] คุณสามารถตั้งระดับเสียงที่บันทึกในภาพเคลื่อนไหว
เสียงคลิปที่บันทึก	การตั้งค่า [เปิด] ทำให้คุณสามารถสร้างภาพเคลื่อนไหวพร้อมเสียงที่บันทึก การตั้งค่านี้สามารถใช้ได้เมื่อตั้งค่า BGM เป็น [ปิด] เท่านั้น
แสดง	คุณสามารถตรวจสอบไฟล์ของ My Clips ที่แก้ไขแล้วตามลำดับ โดยเริ่มตั้งแต่ไฟล์แรก

### 6 เมื่อทำการแก้ไขเสร็จแล้ว ให้เลือก [เริ่มส่งออก] และกดปุ่ม $\odot$

- อัลบั้มรวมภาพจะถูกบันทึกเป็นภาพเคลื่อนไหวชุดเดียว
  - การส่งออกภาพเคลื่อนไหวอาจใช้เวลาครู่หนึ่ง
  - ความยาวสูงสุดของ My Clips คือ 15 นาทีและขนาดไฟล์สูงสุดคือ 4 GB
  - กล้องอาจใช้เวลาครู่หนึ่งในการแสดง My Clips หลังจากถอด ใส่ ลบข้อมูล หรือป้องกันการรด
  - คุณสามารถบันทึก My Clips ได้สูงสุด 99 คลิป และการตัดต่อ 99 ครั้งต่อคลิป ค่าสูงสุดอาจแตกต่างกันไป ทั้งนี้ขึ้นอยู่กับขนาดไฟล์และความยาวของ My Clips
  - คุณไม่สามารถเพิ่มภาพเคลื่อนไหวอื่นนอกจากคลิปไปยัง My Clips
- คุณสามารถเปลี่ยน [Party Time] ให้เป็น BGM ที่ต่างกันได้ในบันทึกข้อมูลที่ดาวน์โหลดจากเว็บไซต์ของ Olympus ลงบนการ์ด เลือก [Party Time] จาก [BGM] ในขั้นตอน 5 และกด  $\triangleright$  เข้าไปดูที่เว็บไซต์ต่อไปนี้  
<http://support.olympus-imaging.com/bgmdownload/>

## การถ่ายภาพเคลื่อนไหวช้า/เร็ว

คุณสามารถสร้างภาพเคลื่อนไหวช้าหรือภาพเคลื่อนไหวเร็วได้ คุณสามารถตั้งค่าความเร็วการบันทึกโดยใช้ **ISOc** ในโหมดบันทึก

- 1 กดปุ่ม **OK** เพื่อแสดงแผงควบคุมพิเศษ LV
- 2 ใช้ **△ ▽ < >** เพื่อเลือก [**ISOc** ← :-]
- 3 ใช้ปุ่มหมุนด้านหน้าเพื่อเลือก **C4K** (โหมดบันทึกแบบกำหนดเอง) (หน้า 56) แล้วกดปุ่ม **OK**
  - สามารถเปลี่ยนตัวเลือกที่เลือกสำหรับ [เคลื่อนไหวช้าหรือเร็ว] โดยการกดปุ่ม **INFO** ใน **< >** ให้เลือก [เคลื่อนไหวช้าหรือเร็ว] แล้วกด **△ ▽** เพื่อเลือกตัวคูณกำลังขยาย และกดปุ่ม **OK** เพิ่มตัวประกอบพหุคูณเพื่อถ่ายภาพเคลื่อนไหวเร็ว ลดตัวประกอบพหุคูณเพื่อถ่ายภาพเคลื่อนไหวช้า จำนวนเฟรมจะเปลี่ยนแปลงด้วยเช่นกัน
- 4 กดปุ่ม **◎** เพื่อเริ่มถ่ายภาพ
  - กดปุ่ม **◎** อีกครั้งเพื่อสิ้นสุดการถ่ายภาพ
  - ภาพเคลื่อนไหวจะเล่นต่อไปที่ความเร็วคงที่ เพื่อให้ปรากฏเป็นภาพเคลื่อนไหวช้าหรือภาพเคลื่อนไหวเร็ว



- เสียงจะไม่ถูกบันทึก
- อาร์ทฟิลเตอร์ของโหมดถ่ายภาพใดๆ จะถูกยกเลิก
- ไม่สามารถตั้งค่าภาพเคลื่อนไหวช้าและภาพเคลื่อนไหวเร็วอย่างใดอย่างหนึ่งหรือทั้งสองอย่างสำหรับตัวเลือกบางชนิด ของ [**ISOc** ← :-]
- ความเร็วชัตเตอร์จะจำกัดไว้ที่ค่าที่เร็วกว่า 1/24 วินาทีเมื่อใช้โฟกัสอัตโนมัติ การจำกัดนี้จะไม่ถูกนำไปใช้เมื่อใช้โฟกัสด้วยตัวเอง
- ความเร็วชัตเตอร์จะจำกัดไว้ที่ค่าที่เร็วกว่า 1/24 วินาทีเมื่อใช้โหมด **P**, **A** หรือ **S** ในการถ่ายภาพเคลื่อนไหว
- เมื่อใช้โหมด **M** ในการถ่ายภาพเคลื่อนไหว ความเร็วชัตเตอร์จะจำกัดตามโฟกัสอัตโนมัติหรือโฟกัสด้วยตัวเอง ไม่สามารถสลับโหมดโฟกัสจากโฟกัสด้วยตัวเองเป็นโฟกัสอัตโนมัติ

# 3 ภาพ

## การแสดงผลระหว่างการถ่ายภาพ

### ข้อมูลภาพที่แสดง

#### การแสดงผลแบบง่าย



#### การแสดงผลโดยรวม

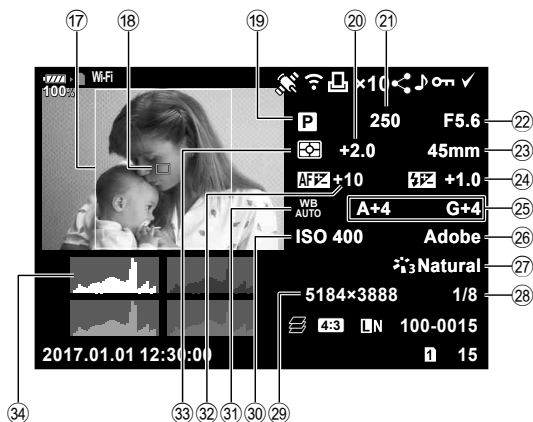

- ① ระดับแบตเตอรี่..... หน้า 18  
 ② การเชื่อมต่อ LAN ไร้สาย..... หน้า 134-138  
 ③ การใส่ข้อมูล GPS..... หน้า 137  
 ④ อัปเดต Eye-Fi เสริม..... หน้า 122  
 ⑤ คำสั่งพิมพ์  
 จำนวนพิมพ์ภาพ ..... หน้า 144  
 คำสั่งแบ่งปัน ..... หน้า 82  
 ⑦ บันทึกเสียง ..... หน้า 83, 107  
 ⑧ ป้องกัน..... หน้า 81  
 ⑨ ภาพที่เลือก..... หน้า 82  
 ⑩ หมายเลขไฟล์ ..... หน้า 120  
 ⑪ หมายเลขเฟรม  
 การ์ดที่เลือกสำหรับการดูภาพ ..... หน้า 78  
 ⑬ คุณภาพของภาพ.....หน้า 55, 88  
 ⑭ สัดส่วนภาพ..... หน้า 54  
 ⑮ โฟกัสซ้อน/  
 HDR1 HDR2 ภาพ HDR .....หน้า 49, 95  
 ⑯ วันที่และเวลา ..... หน้า 19  
 ⑰ กรอบสัดส่วนภาพ ..... หน้า 54  
 ⑱ พื้นที่AF โฟกัส..... หน้า 40  
 ⑲ โหมดถ่ายภาพ ..... หน้า 24-37  
 ⑳ ขดเขยแสง ..... หน้า 39  
 ㉑ ความเร็วชัตเตอร์ ..... หน้า 26-29  
 ㉒ คำรับแสง ..... หน้า 26-29  
 ㉓ ความยาวโฟกัส  
 ㉔ ควบคุมความเข้มของแสงแฟลช..... หน้า 60  
 ㉕ ขดเขยสมดุลแสงขาว ..... หน้า 52  
 ㉖ พื้นที่สี ..... หน้า 65  
 ㉗ โหมดภาพ ..... หน้า 61, 88  
 ㉘ อัตราการบีบอัด ..... หน้า 131  
 ㉙ จำนวนพิกเซล ..... หน้า 131  
 ㉚ ความไวแสง ISO.....หน้า 42, 51  
 ㉛ สมดุลแสงขาว ..... หน้า 42, 52  
 ㉜ การปรับโฟกัส..... หน้า 112  
 ㉝ โหมดวีดีโอ.....หน้า 45, 51  
 ㉞ ฮิสโตแกรม ..... หน้า 23

## การสลับหน้าจอแสดงข้อมูล

คุณสามารถเปลี่ยนข้อมูลที่แสดงระหว่างการดูภาพได้โดยกดปุ่ม **INFO**

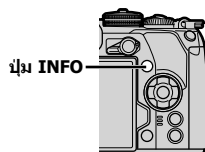

- คุณสามารถเพิ่มฮิสโตแกรม แสงจำและจามีต และกล่องแสงลงในข้อมูลที่แสดงระหว่างการดูภาพ [▶ คำแนะนำ] (หน้า 127)

# การถ่ายภาพและภาพเคลื่อนไหว

## 1 กดปุ่ม ▶



- ภาพถ่ายหรือภาพเคลื่อนไหวที่ถ่ายล่าสุดจะปรากฏขึ้น
- เลือกภาพถ่ายหรือภาพเคลื่อนไหวที่ต้องการ โดยใช้แป้นหมุนด้านหน้า (⊙) หรือแป้นลูกศร
- กดปุ่มชัตเตอร์ลงครึ่งหนึ่งเพื่อกลับสู่โหมดถ่ายภาพ

### เคล็ดลับ

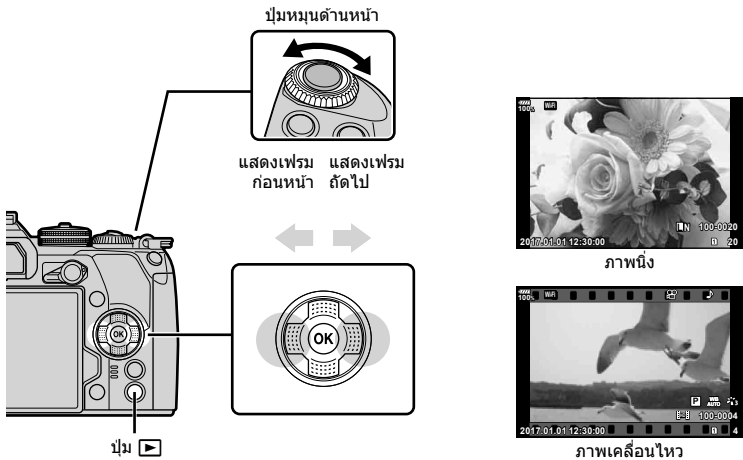

- หากต้องการเปลี่ยนการ์ดที่แสดงผลขณะที่ยกปุ่ม ▶ ให้หมุนปุ่มหมุนเพื่อเลือกช่อง แล้วปล่อยปุ่ม ▶ การตั้งค่าการ์ดที่แสดงผลจะกลับสู่การตั้งค่าเดิม เมื่อกดปุ่มออกจากโหมดดูภาพ การเปลี่ยนการ์ดที่แสดงผลด้วยการดำเนินการนี้จะไม่ส่งผลต่อการตั้งค่า [▶] ช่องเสียบการ์ด] ของ [การตั้งค่าช่องเสียบการ์ด] (หน้า 132)



ปุ่มหมุนด้านหลัง (⊙)	ซูมเข้า (⊙)/ดัชนี (⊙)
ปุ่มหมุนด้านหน้า (⊙)	ก่อนหน้า (⊙)/ถัดไป (⊙) สามารถใช้งานได้ระหว่างการดูภาพระยะใกล้
แป้นลูกศร (△▽◀▶)	ดูภาพแบบเฟรมเดียว: ถัดไป (▶)/ก่อนหน้า (◀)/ระดับเสียงภาพที่แสดง (△▽) ดูภาพระยะใกล้: การเปลี่ยนตำแหน่งภาพระยะใกล้ คุณสามารถแสดงเฟรมถัดไป (▶) หรือเฟรมก่อนหน้า (◀) ระหว่างการดูภาพระยะใกล้โดยกดปุ่ม <b>INFO</b> กดปุ่ม <b>INFO</b> อีกครั้งเพื่อแสดงขยายเฟรม และใช้ △▽◀▶ เพื่อเปลี่ยนตำแหน่ง การดูภาพแบบดัชนี/My Clips/บนปฏิทิน: ไฮไลทภาพ
<b>INFO</b>	ดูข้อมูลภาพ
☑	เลือกภาพ (หน้า 82)
ปุ่ม AEL/AFL	ป้องกันภาพ (หน้า 81)

	ลบภาพ (หน้า 82)
	ดูเมนู (ในการดูภาพบนปฏิทิน กดปุ่มนี้เพื่อออกจากการดูภาพแบบเฟรมเดียว)

## การแสดงผลภาพแบบดัชนี/การแสดงผลภาพบนปฏิทิน

- จากการดูภาพแบบเฟรมเดียว ให้หมุนปุ่มหมุนด้านหลังไปที่  เพื่อดูภาพแบบดัชนี หมุนไปเรื่อยๆ เพื่อดูภาพ My Clips และดูภาพบนปฏิทิน
- หมุนปุ่มหมุนด้านหลังไปที่  เพื่อกลับสู่การดูภาพแบบเฟรมเดียว





\*1 หากมีการสร้าง My Clips ไว้ตั้งแต่หนึ่งชุดขึ้นไป คลิปนั้นจะแสดงที่นี้ (หน้า 72)

- คุณสามารถเปลี่ยนจำนวนเฟรมสำหรับการแสดงผลภาพแบบดัชนี  [การตั้งค่า] (หน้า 128)

## การดูภาพนิ่ง

### การดูภาพระยะใกล้

ในการดูภาพแบบเฟรมเดียว ให้หมุนปุ่มหมุนด้านหลังไปที่  เพื่อซูมเข้า หมุนไปที่  เพื่อกลับสู่การดูภาพแบบเฟรมเดียว





### หมุน

เลือกว่าจะหมุนภาพถ่ายหรือไม่

1 เปิดดูภาพถ่าย และกดปุ่ม 

2 เลือกลง [หมุน] และกดปุ่ม 

3 กด  เพื่อหมุนภาพทวนเข็มนาฬิกา  เพื่อหมุนภาพตามเข็มนาฬิกา ภาพจะหมุนทุกครั้งทีกดปุ่ม

- กดปุ่ม  เพื่อบันทึกการตั้งค่าและออก
- ภาพที่หมุนจะถูกบันทึกตามการวางแนวภาพปัจจุบัน
- ไม่สามารถหมุนภาพเคลื่อนไหวและภาพที่ป้องกันไว้

## สไลด์โชว์

ฟังก์ชันนี้แสดงภาพที่เก็บไว้ในการ์ดที่ละรูปอย่างต่อเนื่อง

### 1 กดปุ่ม **OK** ระหว่างการดูภาพและเลือก **[]**



### 2 ปรับการตั้งค่า

<b>เริ่ม</b>	เริ่มสไลด์โชว์ ภาพจะแสดงตามลำดับโดยเริ่มจากภาพปัจจุบันก่อน
<b>BGM</b>	ตั้งค่า [Party Time] หรือ [ปิด]
<b>สไลด์</b>	ตั้งค่าชนิดของข้อมูลที่จะดู
<b>ช่วงแสดงภาพนิ่ง</b>	เลือกระยะเวลาที่จะแสดงแต่ละสไลด์ตั้งแต่ 2 ถึง 10 วินาที
<b>ช่วงแสดงภาพ</b>	เลือก [ยาว] เพื่อดูคลิปภาพเคลื่อนไหวแต่ละคลิปแบบเต็มคลิปในสไลด์โชว์ [สั้น] เพื่อดูเฉพาะส่วนเริ่มต้นของแต่ละคลิป

### 3 เลือก [เริ่ม] และกดปุ่ม **OK**

- สไลด์โชว์จะเริ่มขึ้น
- กดปุ่ม **OK** เพื่อหยุดสไลด์โชว์

## ระดับเสียง

สามารถปรับระดับเสียงได้โดยกด **△** หรือ **▽** ระหว่างการดูภาพแบบเฟรมเดียวและภาพเคลื่อนไหว



### ระดับเสียงของสไลด์โชว์

กด **△** **▽** ระหว่างการแสดงสไลด์โชว์เพื่อปรับระดับเสียงโดยรวมของลำโพงกล้อง กด **<>** ขณะที่ตัวแสดงการปรับระดับเสียงแสดงอยู่ เพื่อปรับสมดุลระหว่างเสียงที่บันทึกพร้อมภาพถ่ายหรือภาพเคลื่อนไหวและเสียงเพลงประกอบ





## การลบบภาพ

แสดงภาพที่ต้องการลบ และกดปุ่ม **เลือก [ไข]**  
และกดปุ่ม **OK**

คุณสามารถลบบภาพได้โดยไม่ต้องมีขั้นตอนการยืนยัน  
โดยเปลี่ยนการตั้งค่าปุ่ม **เลือก [ไข]** [ลบเร็ว] (หน้า 121)

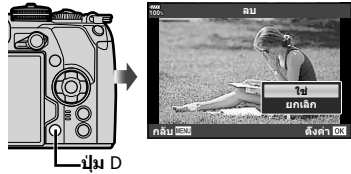

## การเลือกภาพ (เลือกตัดลอก, ลบบภาพที่เลือก, เลือกคำสั่งแบ่งปัน)

คุณสามารถเลือกหลายภาพสำหรับ [เลือก], [เลือกตัดลอก], [ลบบภาพที่เลือก] หรือ [เลือกคำสั่งแบ่งปัน]

กดปุ่ม **เลือก [ไข]** ในหน้าจอแสดงภาพแบบดซ์ซี (หน้า 79) เพื่อเลือกภาพ  
ไอคอน **เลือก [ไข]** จะปรากฏขึ้นบนภาพ กดปุ่ม **เลือก [ไข]** อีกครั้งเพื่อยกเลิกการ  
เลือก

กดปุ่ม **OK** เพื่อแสดงเมนู แล้วเลือกจาก [เลือก], [เลือกตัดลอก],  
[ลบบภาพที่เลือก] หรือ [เลือกคำสั่งแบ่งปัน]



## การตั้งค่าลำดับการโอนภาพ (คำสั่งแบ่งปัน)

คุณสามารถเลือกภาพที่ต้องการถ่ายโอนไปยังสมาร์ทโฟนล่วงหน้าได้ คุณยังสามารถเรียกดูภาพที่  
รวมอยู่ในคำสั่งแบ่งปัน ขณะเปิดดูภาพที่ต้องการถ่ายโอน ให้กดปุ่ม **OK** เพื่อแสดงเมนูแสดงภาพ  
หลังจากเลือก [คำสั่งแบ่งปัน] และกดปุ่ม **OK** ให้กด **เลือก [ไข]** หรือ **เลือก [ไข]** เพื่อตั้งค่าคำสั่งแบ่งปันภาพและ  
แสดง **เลือก [ไข]** หากต้องการยกเลิกคำสั่งแบ่งปัน ให้กด **เลือก [ไข]** หรือ **เลือก [ไข]**  
คุณสามารถเลือกภาพที่ต้องการถ่ายโอนล่วงหน้าได้ และตั้งค่าคำสั่งแบ่งปันได้ในครั้งเดียว  
"การเลือกภาพ (เลือกตัดลอก, ลบบภาพที่เลือก, เลือกคำสั่งแบ่งปัน)" (หน้า 82), "การ  
ถ่ายโอนภาพไปยังสมาร์ทโฟน" (หน้า 136)

- คุณสามารถตั้งค่าคำสั่งแบ่งปันได้ 200 เฟรม
- คำสั่งแบ่งปันไม่สามารถมีภาพ RAW หรือภาพเคลื่อนไหว Motion JPEG (MOV) รวมอยู่ได้

## บันทึกเสียง

สามารถเพิ่มเสียงลงในภาพนิ่ง (นานสูงสุด 30 วินาที)

- 1 แสดงภาพที่ต้องการเพิ่มเสียง และกดปุ่ม **OK**
  - การบันทึกเสียงไม่สามารถใช้ได้กับภาพที่ป้องกันไว้
  - การบันทึกเสียงยังสามารถใช้ได้ในเมนูแสดงภาพอีกด้วย
- 2 เลือก [**U**] และกดปุ่ม **OK**
  - หากต้องการออกโดยไม่เพิ่มเสียง ให้เลือก [ยกเลิก]
- 3 เลือก [**U** เริ่ม] และกดปุ่ม **OK** เพื่อเริ่มบันทึก
- 4 กดปุ่ม **OK** เพื่อสิ้นสุดการบันทึก
  - ภาพที่มีเสียงจะมีไอคอน **U** กำกับไว้
  - หากต้องการลบเสียงที่บันทึก ให้เลือก [ลบ] ในขั้นตอนที่ 3



## การเพิ่มภาพนิ่งไปยัง My Clips (เพิ่มใน My Clips)

นอกจากนี้ คุณยังสามารถเลือกภาพนิ่ง และเพิ่มไปยัง My Clips

แสดงภาพนิ่งที่ต้องการเพิ่ม และกดปุ่ม **OK** เพื่อแสดงเมนู เลือก [เพิ่มใน My Clips] และกดปุ่ม **OK**

- การใช้ **U** **V** **◀** **▶** ให้เลือก My Clips และลำดับที่ต้องการเพิ่มภาพ แล้วกดปุ่ม **OK**
  - สำหรับภาพ RAW หรือภาพถ่ายความละเอียดสูง กล้องจะเพิ่มภาพความละเอียดต่ำที่ใช้สำหรับการแสดง

## การใช้งานทัชสกรีน

คุณสามารถใช้ทัชสกรีนเพื่อจัดการภาพถ่ายได้

### ■ การดูภาพเต็มเฟรม

#### การแสดงภาพก่อนหน้าหรือภาพถัดไป

- เลื่อนนิ้วไปทางซ้ายเพื่อดูภาพถัดไป และไปทางขวาเพื่อดูภาพก่อนหน้า

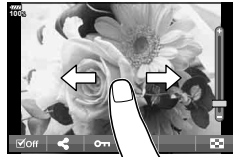

#### ขยาย

- แตะหน้าจอเบาๆ เพื่อแสดงแถบเลื่อนและ
- เลื่อนแถบขึ้นหรือลงเพื่อซูมเข้าหรือซูมออก
- เลื่อนนิ้วเพื่อเลื่อนหน้าจอขณะซูมภาพเข้า
- แตะ เพื่อดูภาพแบบดัดชนี
- แตะ เพื่อดูภาพบนปฏิทินและดูภาพ My Clips



### ■ การดูภาพแบบดัดชนี/My Clips/บนปฏิทิน

#### การแสดงผลหน้าก่อนหน้าหรือหน้าถัดไป

- เลื่อนนิ้วขึ้นเพื่อดูหน้าถัดไป เลื่อนนิ้วลงเพื่อดูหน้าก่อนหน้า
- ใช้ หรือ เพื่อเลือกจำนวนภาพที่แสดง [การตั้งค่า] (หน้า 115)
- แตะ หลายๆ ครั้งเพื่อกลับสู่การดูภาพแบบเฟรมเดียว

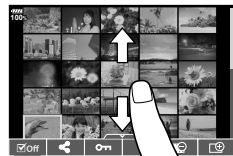

#### การดูภาพ

- แตะภาพเพื่อดูแบบเต็มเฟรม

### การเลือกและการป้องกันภาพ

ในการดูภาพแบบเฟรมเดียว ให้แตะบนหน้าจอเบาๆ เพื่อแสดงเมนูสัมผัส จากนั้น คุณสามารถใช้งานกลิ้งตามที่ต้องการโดยแตะไอคอนในเมนูสัมผัส

	เลือกภาพ คุณสามารถเลือกหลายภาพและลบภาพเป็นกลุ่มได้
	สามารถตั้งค่าภาพที่ต้องการแบ่งปันด้วยสมาร์ตโฟนได้  "การตั้งค่าลำดับการโอนภาพ (คำสั่งแบ่งปัน)" (หน้า 82)
	ป้องกันภาพถ่าย

- อย่าแตะหน้าจอด้วยเล็บหรือวัตถุปลายแหลมอื่นๆ
- งดมือหรือแผ่นปิดจอภาพอาจรบกวนการใช้งานทัชสกรีน

## การใช้งานเมนูขั้นพื้นฐาน

เมนูประกอบด้วยตัวเลือกการถ่ายภาพและคุณภาพที่ไม่ได้แสดงด้วยแผงควบคุมพิเศษ LV ฯลฯ และช่วยให้คุณกำหนดการตั้งค่าของกล้องเพื่อการใช้งานที่ง่ายขึ้น

	ข้อกำหนดเบื้องต้นและตัวเลือกการถ่ายภาพขั้นพื้นฐาน (หน้า 86)
	ตัวเลือกการถ่ายภาพขั้นสูง (หน้า 86)
	การตั้งค่าโหมดภาพเคลื่อนไหว (หน้า 100)
	ตัวเลือกการดูภาพและปรับแต่งภาพ (หน้า 105)
	การกำหนดค่าการตั้งค่ากล้อง (หน้า 111)
	การตั้งค่ากล้อง (เช่น วันที่และภาษา) (หน้า 109)

## 1 กดปุ่ม MENU เพื่อแสดงเมนู



- ค่าแนะนำจะแสดงขึ้น 2 วินาทีหลังจากที่เลือกตัวเลือก
- กดปุ่ม **INFO** เพื่อดูหรือซ่อนค่าแนะนำ

2 ใช้  $\Delta$ / $\nabla$  เพื่อเลือกแถบ และกดปุ่ม **OK**

- แถบกลุ่มเมนูจะปรากฏขึ้นเมื่อเลือก **\*** เมนูกำหนดเอง ใช้  $\Delta$ / $\nabla$  เพื่อเลือกกลุ่มเมนู และกดปุ่ม **OK**



กลุ่มเมนู

### 3 เลือกรายการโดยใช้ $\Delta$ $\nabla$ และกดปุ่ม $\text{OK}$ เพื่อแสดงตัวเลือกสำหรับรายการที่เลือก



### 4

### 4 ใช้ $\Delta$ $\nabla$ เพื่อไฮไลท์ตัวเลือก และกดปุ่ม $\text{OK}$ เพื่อเลือก

- กดปุ่ม **MENU** หลายๆ ครั้งเพื่อออกจากเมนู
- สำหรับการตั้งค่าเริ่มต้นของแต่ละตัวเลือก โปรดดูที่ "รายการเมนู" (หน้า 165)

## การใช้เมนูถ่ายภาพ 1/เมนูถ่ายภาพ 2

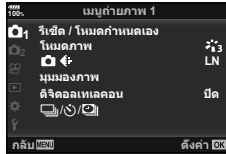

#### เมนูถ่ายภาพ 1

- ❶ รีเซ็ต / โหมดกำหนดเอง (หน้า 86)  
โหมดภาพ (หน้า 61, 88)  
 $\text{Camera icon} \leftarrow$  (หน้า 55, 88)  
มุมมองภาพ (หน้า 54)  
ดีจิตอลเทลคอน (หน้า 88)  
 $\text{Camera icon} / \text{Clock icon} / \text{Photo icon}$  (ถ่ายภาพต่อเนื่อง/ตั้งเวลา/  
การถ่ายภาพแบบ Time Lapse)  
(หน้า 46, 54, 89, 90)

#### เมนูถ่ายภาพ 2

- ❷ ถ่ายรวม (หน้า 91)  
HDR (หน้า 49, 95)  
การถ่ายภาพซ้อน (หน้า 95)  
Keystone Comp. (หน้า 97)  
Anti-Shock [ $\blacklozenge$ ]/เจียม [ $\blackheartsuit$ ] (หน้า 98)  
ถ่ายภาพความละเอียดสูง (หน้า 99)  
 $\text{Lightning bolt icon}$  RC Mode (หน้า 99, 153)

## การกลับสู่การตั้งค่าเริ่มต้น (รีเซ็ต)

สามารถคืนค่าต่างๆ ของกล้องกลับสู่การตั้งค่าเริ่มต้นได้โดยง่าย

- 1 เลือก [รีเซ็ต / โหมดกำหนดเอง] ใน ❶ เมนูถ่ายภาพ 1 และกดปุ่ม  $\text{OK}$
- 2 เลือก [รีเซ็ต] และกดปุ่ม  $\text{OK}$ 
  - ไฮไลท์ [รีเซ็ต] และกด  $\blacktriangleright$  เพื่อเลือกประเภทการรีเซ็ต หากต้องการรีเซ็ตการตั้งค่าทั้งหมด ยกเว้นเวลา วันที่ และอื่นๆ ให้ไฮไลท์ [ทั้งหมด] และกดปุ่ม  $\text{OK}$   $\text{Camera icon}$  "รายการเมนู" (หน้า 165)
- 3 เลือก [ใช่] และกดปุ่ม  $\text{OK}$

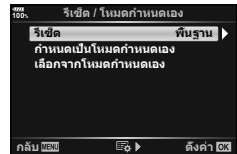

## การบันทึกการตั้งค่าที่ใช้งานเป็นประจำ (ตั้งค่าไปที่โหมดกำหนดเอง (Custom mode))

### การแก้ไขการตั้งค่าแบบกำหนดเอง

สามารถบันทึกการตั้งค่ากล้องปัจจุบันไปที่โหมดกำหนดเองสามโหมด (C1 ถึง C3) สามารถเรียกใช้การตั้งค่าที่บันทึกไว้โดยการหมุนปุ่มหมุนปรับโหมดไปที่ **C1**, **C2** หรือ **C3** หรือใช้ [เลือกจากโหมดกำหนดเอง]

#### 1 ปรับการตั้งค่าเพื่อบันทึก

- ตั้งปุ่มหมุนปรับโหมดไปที่ตำแหน่งอื่นนอกเหนือจากโหมด iAUTO (**iAUTO**), **ART** หรือภาพเคลื่อนไหว (**MOV**)

#### 2 เลือก [รีเซ็ต / โหมดกำหนดเอง] ใน **OK** เมนูถ่ายภาพ 1 และกดปุ่ม **OK**

#### 3 เลือก [กำหนดเป็นโหมดกำหนดเอง] และกด **▷**

#### 4 เลือกปลายทางที่ต้องการ ([โหมดกำหนดเอง C1]–[โหมดกำหนดเอง C3]) และกดปุ่ม **OK**

#### 5 เลือก [ตั้งค่า] และกดปุ่ม **OK**

- เลือก [ตั้งค่า] เพื่อบันทึกการตั้งค่าปัจจุบัน เขียนทับข้อมูลการตั้งค่าที่ลงทะเบียนไว้
- หากต้องการยกเลิกการบันทึก ให้เลือก [รีเซ็ต]

- สามารถบันทึกการตั้งค่าเป็นโหมดกำหนดเอง **☑** "รายการเมนู" (หน้า 165)
- มีการตั้งค่าไว้ล่วงหน้าในโหมดกำหนดเองแต่ละโหมด การเลือก [ตั้งค่าใหม่] > [ทั้งหมด] เมื่อรีเซ็ตการตั้งค่ากล้องจะกลับสู่การตั้งค่าล่วงหน้าสำหรับโหมดกำหนดเองแต่ละโหมด โปรดดู "ตัวเลือกโหมดกำหนดเองเริ่มต้น" สำหรับการตั้งค่าเริ่มต้น (หน้า 175)

### การเรียกดูการตั้งค่าแบบกำหนดเอง

สามารถเรียกดูการตั้งค่าที่บันทึกไปยังปุ่มหมุนปรับโหมด **C1**, **C2** หรือ **C3**

#### 1 เลือก [รีเซ็ต / โหมดกำหนดเอง] ใน **OK** เมนูถ่ายภาพ 1 และกดปุ่ม **OK**

#### 2 เลือก [เลือกจากโหมดกำหนดเอง] และกด **▷**

#### 3 เลือก [โหมดกำหนดเอง C1]–[โหมดกำหนดเอง C3] และกดปุ่ม **OK**

#### 4 เลือก [ใช่] และกดปุ่ม **OK**

- โหมดถ่ายภาพจะไม่นำไปใช้หากตั้งค่าปุ่มหมุนปรับโหมดไปที่ **P**, **A**, **S** หรือ **M**

## ตัวเลือกการประมวลผล (โหมดภาพ)

คุณสามารถเลือกการปรับค่าเฉพาะอย่างให้กับ คอนทราสต์ ความคม และค่าอื่น ๆ ในการตั้งค่า [โหมดภาพ] (หน้า 61) เปลี่ยนพารามิเตอร์ต่างๆ ซึ่งเก็บไว้ในแต่ละโหมดภาพ

### 1 เลือก [โหมดภาพ] ใน เมนูถ่ายภาพ 1 และกดปุ่ม

- กล้องจะแสดงโหมดถ่ายภาพที่สามารถใช้ได้โหมดถ่ายภาพปัจจุบัน



### 2 เลือกตัวเลือกโดยใช้ และกดปุ่ม

- กด เพื่อตั้งค่าตัวเลือกโดยละเอียดสำหรับโหมดถ่ายภาพที่เลือกไว้ ตัวเลือกโดยละเอียดจะไม่มีในบางโหมดถ่ายภาพ
- การเปลี่ยนแปลงความต่างสีไม่มีผลที่การตั้งค่าอื่นนอกเหนือจาก [ปกติ]

#### เคล็ดลับ

- คุณสามารถลดจำนวนตัวเลือกโหมดถ่ายภาพที่แสดงในเมนูได้ [ตั้งค่าโหมดภาพ] (หน้า 115)

## คุณภาพของภาพ ( )

"การเลือกคุณภาพของภาพ ( )" (หน้า 55)

- คุณสามารถเปลี่ยนขนาดภาพ JPEG และอัตราส่วนการบีบอัดรวมกัน และจำนวนพิกเซล [M] และ [S] [ ตั้งค่า], [จำนวนพิกเซล] "การตั้งค่าการบีบอัด และขนาดของภาพ JPEG" (หน้า 131)

## ดิจิทัลซูม (ดิจิทัลเลคอน)

ดิจิทัลเลคอนเวอร์เตอร์ใช้สำหรับการซูมไกลกว่าอัตราซูมปัจจุบัน กล้องจะบันทึกการครอบตัดตรงกึ่งกลาง วัตถุมีขนาดใหญ่เกือบสองเท่า

### 1 เลือก [เปิด] สำหรับ [ดิจิทัลเลคอน] ใน เมนูถ่ายภาพ 1

### 2 ภาพในจอภาพจะขยายใหญ่ขึ้นสองเท่า

- วัตถุจะถูกบันทึกตามที่ปรากฏในจอภาพ
- ไม่สามารถใช้ฟังก์ชันนี้ในการถ่ายภาพชดเชยแสงหลายค่า
- ฟังก์ชันนี้ไม่สามารถใช้ได้เมื่อข้อมูลของ [เอฟเฟคภาพเคลื่อนไหว] แสดงบนหน้าจอในโหมดภาพเคลื่อนไหว
- ฟังก์ชันนี้ใช้ไม่ได้เมื่อกำหนด [ภาพยนตร์ ] ไปยังปุ่มที่มี [ ฟังก์ชันปุ่ม]
- เมื่อแสดงภาพ RAW บริเวณที่มองเห็นได้ในจอภาพจะระบุด้วยกรอบ
- เป้า AF จะลดลง
- จะปรากฏบนจอภาพ



## การตั้งค่าตั้งเวลาถ่ายแบบกำหนดเอง (☰/☺)

คุณสามารถปรับแต่งการทำงานของระบบตั้งเวลาถ่ายภาพได้

1 เลือก [☰/☺/☺] ใน **☑** เมนูถ่ายภาพ 1 และกดปุ่ม **OK**

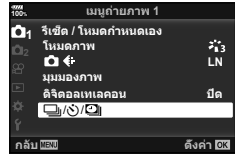

2 เลือก [☰/☺] และกด **▷**

3 เลือก [☺C] (กำหนดเอง) และกด **▷**

4 ใช้ **△ ▽** เพื่อเลือกรายการ และกด **▷**

- ใช้ **△ ▽** เพื่อเลือกการตั้งค่า และกดปุ่ม **OK**

เฟรม	กำหนดจำนวนเฟรมที่จะถ่าย
☺ ตั้งเวลาถ่าย	กำหนดระยะเวลาหลังกดปุ่มชัตเตอร์จนกระทั่งถ่ายภาพ
ช่วงเวลา	กำหนดช่วงเวลาถ่ายภาพของเฟรมที่สองและเฟรมต่อมา
อัตโนมัติทุกเฟรม	กำหนดว่าจะโฟกัสอัตโนมัติก่อนถ่ายภาพด้วยระบบตั้งเวลาหรือไม่

## การถ่ายภาพโดยอัตโนมัติด้วยช่วงเวลาคงที่ (📷) การถ่ายภาพแบบ Time Lapse

คุณสามารถตั้งค่าให้กล้องถ่ายภาพโดยอัตโนมัติตามเวลาที่กำหนดไว้ นอกจากนี้ ยังสามารถบันทึกเฟรมที่ถ่ายเป็นภาพเคลื่อนไหวชุดเดียว การตั้งค่านี้สามารถใช้ได้ในโหมด P/A/S/M เท่านั้น

1 เลือก [📷/📷/📷] ใน 📷 เมนูถ่ายภาพ 1 และกดปุ่ม Ⓞ

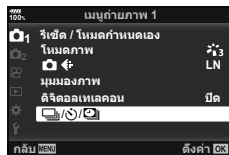

2 เลือก [ระยะเวลาต่อภาพ/Time Lapse] และกด ▷

3 เลือก [เปิด] และกดปุ่ม ▷

4 ปรับการตั้งค่าต่อไปนี้แล้วกดปุ่ม Ⓞ

เฟรม	กำหนดจำนวนเฟรมที่จะถ่าย
เวลารอเริ่มต้น	กำหนดระยะเวลารอก่อนที่จะเริ่มถ่ายภาพ
ช่วงเวลา	กำหนดช่วงเวลาระหว่างการถ่ายแต่ละภาพก่อนเริ่มถ่ายภาพ
ภาพยนตร์ Time Lapse	กำหนดรูปแบบการบันทึกของลำดับเฟรม [ปิด]: บันทึกแต่ละเฟรมเป็นภาพนิ่ง [เปิด]: บันทึกแต่ละเฟรมเป็นภาพนิ่ง และสร้างภาพเคลื่อนไหวชุดเดียวจากลำดับเฟรม
ตั้งค่าภาพยนตร์	[ขนาดภาพเคลื่อนไหว]: เลือกขนาดสำหรับภาพเคลื่อนไหวคั่นเวลา [จำนวนเฟรม]: เลือกจำนวนเฟรมสำหรับภาพเคลื่อนไหวคั่นเวลา

## 5 ถ่ายภาพ

- กล้องจะถ่ายภาพแม้ว่าภาพไม่อยู่ในโฟกัสหลังการโฟกัสอัตโนมัติ หากต้องการแก้ไขตำแหน่งโฟกัส ให้ถ่ายภาพในโหมด MF
- [ดูภาพบันทึก] (หน้า 109) ทำงานเป็นเวลา 0.5 วินาที
- หากระยะเวลาก่อนถ่ายภาพหรือช่วงเวลาถ่ายภาพ อย่างไม่อย่างหนึ่ง ถูกตั้งค่าไปที่ 1 นาที 31 วินาทีขึ้นไป จอภาพและตัวกล้องจะปิดสวิตช์หลังจากผ่านไป 1 นาที กล้องจะเปิดสวิตช์โดยอัตโนมัติอีกครั้ง 10 วินาทีก่อนถ่ายภาพ เมื่อจอภาพดับลง ให้กดปุ่มชัตเตอร์เพื่อเปิดจอภาพอีกครั้ง
- หากตั้ง AF โหมด (หน้า 43, 51) ไปที่ [C-AF] หรือ [C-AF+TR] การโฟกัสจะเปลี่ยนเป็น [S-AF] โดยอัตโนมัติ
- ระบบสัมผัสถูกปิดใช้งานระหว่างการถ่ายภาพแบบ Time Lapse
- ไม่สามารถใช้ฟังก์ชันนี้กับการถ่ายภาพ HDR
- ไม่สามารถรวมการถ่ายภาพแบบ Time Lapse เข้ากับการถ่ายคร่อม ขดเขยแสงหลายค่า และการถ่ายภาพโดยเปิดหน้ากล้องนาน กำหนดเวลา หรือคอมโพสิตได้
- แฟลชจะไม่ทำงานหากระยะเวลาชาร์จแฟลชนานกว่าช่วงเวลาระหว่างการถ่ายภาพแต่ละภาพ
- หากกล้องปิดสวิตช์โดยอัตโนมัติในช่วงเวลาระหว่างการถ่ายภาพแต่ละภาพ กล้องจะเปิดสวิตช์ก่อนที่จะถ่ายภาพต่อไป
- หากภาพนิ่งภาพใดภาพหนึ่งไม่ได้รับการบันทึกอย่างถูกต้อง จะไม่มีการสร้างภาพเคลื่อนไหวคั่นเวลา
- หากพื้นที่ในการดมิไม่เพียงพอ กล้องจะไม่บันทึกภาพเคลื่อนไหวคั่นเวลา
- การถ่ายภาพแบบ Time Lapse จะถูกยกเลิกหากมีการใช้งานอย่างไม่อย่างหนึ่งดังต่อไปนี้:
  - ▶ ปุ่มหมุนปรับโหมด, ปุ่ม MENU, ปุ่ม [▶], ปุ่มปลดเลนส์ หรือเชื่อมต่อสาย USB
- หากปิดสวิตช์กล้อง การถ่ายภาพแบบ Time Lapse จะถูกยกเลิก

- หากแบตเตอรี่มีประจุเหลืออยู่ไม่เพียงพอ การถ่ายภาพอาจยุติลงกลางคัน ตรวจสอบว่าชาร์จแบตเตอรี่มาเพียงพอแล้วก่อนเริ่มถ่ายภาพ
- คุณอาจไม่สามารถดูภาพเคลื่อนไหว [4K] บนคอมพิวเตอร์ได้ ทั้งนี้ขึ้นอยู่กับสภาพแวดล้อมของระบบคอมพิวเตอร์ของคุณ สำหรับข้อมูลเพิ่มเติมสามารถดูได้ที่เว็บไซต์ของ OLYMPUS

## การถ่ายภาพต่อเนื่องเป็นชุดด้วยการตั้งค่าที่ต่างกัน (ถ่ายคร่อม)

“ถ่ายคร่อม” หมายถึง การเปลี่ยนแปลงการตั้งค่าโดยอัตโนมัติในระหว่างการถ่ายภาพต่อเนื่องเป็นชุด หรือลำดับภาพต่อเนื่องเพื่อ “คร่อม” ค่าปัจจุบัน คุณสามารถจัดเก็บการตั้งค่าถ่ายคร่อมและปิดการถ่ายคร่อม

### 1 เลือก [ถ่ายคร่อม] ใน เมนูถ่ายภาพ 2 และกดปุ่ม



### 2 หลังเลือก [เปิด] ให้กด และเลือกประเภทการถ่ายภาพคร่อม

- เมื่อเลือกการถ่ายคร่อม จะปรากฏขึ้นบนหน้าจอ

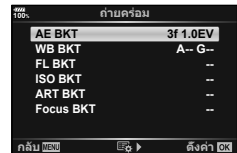

### 3 กด เลือกการตั้งค่าสำหรับตัวแปรต่างๆ เช่น จำนวนภาพที่ถ่าย แล้วกดปุ่ม

- กดปุ่ม ซ้ำๆ จนกระทั่งกลับมาที่หน้าจอในขั้นตอนที่ 1
- หากเลือก [ปิด] ในขั้นตอนที่ 2 การตั้งค่าถ่ายคร่อมจะถูกบันทึกไว้ และคุณสามารถถ่ายภาพได้ตามปกติ
- ไม่สามารถรวมการถ่ายภาพคร่อมกับ HDR, การถ่ายภาพตั้งเวลาแบบช่วงเวลา, การปรับดีจิตอล, การถ่ายภาพชดเชยแสงหลายค่า หรือถ่ายภาพความละเอียดสูง
- ไม่สามารถถ่ายคร่อมได้ หากมีเนื้อที่ว่างในการจัดหน่วยความจำของกล้องไม่เพียงพอสำหรับจำนวนเฟรมที่เลือก

### เคล็ดลับ

- หากเปลี่ยนเมนูกำหนดเอง [เปลี่ยน ฟังก์ชัน] (หน้า 113) เป็น [เปิด] การตั้งค่าถ่ายคร่อมจะสามารถใช้ได้ด้วยการทำงานของปุ่ม ตั้งค่านปรับ **Fn** ไปที่ตำแหน่ง 2 และหมุนปุ่มหมุนขณะที่ยกปุ่ม **HDR** คุณสามารถเลือกประเภทการถ่ายคร่อมด้วยปุ่มหมุนด้านหน้า และจำนวนภาพที่ถ่ายด้วยปุ่มหมุนด้านหลัง หลังจากเสร็จสิ้นการตั้งค่า คุณสามารถสลับระหว่างการถ่ายคร่อมและการถ่ายภาพปกติโดยกดปุ่ม **HDR**

### AE BKT (ถ่ายพร้อม AE)

กล้องจะเปลี่ยนค่ารับแสงของแต่ละภาพที่ถ่าย คุณสามารถเลือกการเพิ่มขึ้นของการถ่ายพร้อมจาก 0.3 EV, 0.7 EV และ 1.0 EV ในโหมดถ่ายภาพแบบเฟรมเดียว กล้องจะถ่ายหนึ่งภาพทุกครั้งที่เกิดปุ่มชัตเตอร์ลงจนสุด ขณะที่ในโหมดถ่ายภาพต่อเนื่อง กล้องจะถ่ายภาพต่อไปเรื่อยๆ ตามลำดับต่อไปนี้ ขณะที่กดปุ่มชัตเตอร์ลงจนสุด: ไม่มีการเปลี่ยน ลม บวก จำนวนภาพที่ถ่าย: 2, 3, 5, หรือ 7

- ไฟแสดงสถานะ **BKT** จะเปลี่ยนเป็นสีเขียวระหว่างการถ่ายพร้อม
- กล้องจะปรับค่ารับแสงโดยเปลี่ยนรับแสงและความเร็วชัตเตอร์ (โหมด **P**) ความเร็วชัตเตอร์ (โหมด **A** และ **M**) หรือรับแสง (โหมด **S**) หากเลือก [ทั้งหมด] สำหรับ [ISO อัตโนมัติ] (หน้า 117) ในโหมด **M** และเลือก [AUTO] สำหรับ [ISO] (หน้า 42, 51) กล้องจะปรับค่ารับแสงตามความไวแสง ISO
- กล้องถ่ายพร้อมค่าที่เลือกไว้ในปัจจุบันสำหรับการชดเชยแสง
- ขนาดการเพิ่มขึ้นของการถ่ายพร้อมจะเปลี่ยนแปลงตามค่าที่เลือกไว้สำหรับ [ระดับค่า EV]  [ระดับค่า EV] (หน้า 117)



### WB BKT (ถ่ายพร้อม WB)

กล้องจะสร้างภาพสามภาพที่มีสมดุลแสงขาวต่างกันโดยอัตโนมัติ (ปรับตามทิศทางสีที่ระบุ) จากภาพที่ถ่ายครั้งเดียว โดยเริ่มจากค่าสมดุลแสงขาวที่เลือกไว้ในปัจจุบัน ถ่ายพร้อม WB สามารถใช้ได้ในโหมด **P**, **A**, **S** และ **M**

- สมดุลแสงขาวอาจแตกต่างกัน 2, 4 หรือ 6 สเต็ปในแต่ละแกน A-B (สีแดง-สีฟ้า) และ G-M (สีเขียว-สีม่วงแดง)
- กล้องถ่ายพร้อมค่าที่เลือกไว้ในปัจจุบันสำหรับการชดเชยสมดุลแสงขาว



### FL BKT (ถ่ายพร้อม FL)



กล้องจะเปลี่ยนแปลงระดับแสงแฟลชในภาพสามภาพที่ถ่าย (ไม่มีเปลี่ยนแปลงในภาพแรก เป็นลมในภาพที่สอง และเป็นบวกในภาพที่สาม) ในการถ่ายภาพแบบเฟรมเดียว กล้องจะถ่ายหนึ่งภาพทุกครั้งที่เกิดปุ่มชัตเตอร์ ในการถ่ายภาพต่อเนื่อง กล้องจะถ่ายทุกภาพขณะที่กดปุ่มชัตเตอร์

- ไฟแสดงสถานะ **BKT** จะเปลี่ยนเป็นสีเขียวระหว่างการถ่ายพร้อม
- ขนาดการเพิ่มขึ้นของการถ่ายพร้อมจะเปลี่ยนแปลงตามค่าที่เลือกไว้สำหรับ [ระดับค่า EV]  [ระดับค่า EV] (หน้า 117)



## ISO BKT (ถ่ายคร่อม ISO)

กล้องจะเปลี่ยนแปลงความไวแสงในภาพสามภาพที่ถ่ายขณะกำหนดความเร็วชัตเตอร์และค่ารูรับแสงคงที่คุณสามารถเลือกการเพิ่มขึ้นของการถ่ายคร่อมจาก 0.3 EV, 0.7 EV และ 1.0 EV ทุกครั้งที่กดปุ่มชัตเตอร์ กล้องจะถ่ายสามเฟรมด้วยความไวแสงที่ตั้งค่าไว้ (หรือใช้การตั้งค่าความไวแสงที่ดีที่สุดหากเลือกความไวแสงอัตโนมัติ) เมื่อถ่ายภาพแรก การเปลี่ยนแปลงเป็นลบในภาพที่สอง และการเปลี่ยนแปลงเป็นบวกในภาพที่สาม

- ขนาดการเพิ่มขึ้นของการถ่ายคร่อมจะไม่เปลี่ยนแปลงตามค่าที่เลือกไว้สำหรับ [ระดับ ISO]  [ระดับ ISO] (หน้า 117)
- กล้องจะถ่ายคร่อมโดยไม่คำนึงถึงขีดจำกัดบนที่ตั้งค่าไว้ด้วย [ขีด ISO อัตโนมัติ]  [ขีด ISO อัตโนมัติ] (หน้า 117)



## ART BKT (ถ่ายคร่อม ART)

ทุกครั้งที่ลั่นชัตเตอร์ กล้องจะบันทึกภาพหลายภาพ โดยแต่ละภาพจะมีการตั้งค่าอาร์ทฟิลเตอร์ต่างกัน คุณสามารถเปิดหรือปิดถ่ายคร่อมอาร์ทฟิลเตอร์แยกกันสำหรับโหมดถ่ายภาพแต่ละโหมด

- การบันทึกอาจใช้เวลาครู่หนึ่ง
- ART BKT ไม่สามารถใช้ร่วมกับ WB BKT หรือ ISO BKT



## Focus BKT (การถ่ายคร่อมโฟกัส)

ถ่ายภาพชุดด้วยตำแหน่งโฟกัสที่ต่างกัน โฟกัสเคลื่อนย้ายไปไกลขึ้นอย่างต่อเนื่องจากตำแหน่งโฟกัสเริ่มต้น เลือกจำนวนของภาพถ่ายโดยใช้ [กำหนดจำนวนภาพ] และเปลี่ยนระยะโฟกัสโดยใช้ [กำหนดส่วนต่างโฟกัส] เลือกค่าที่น้อยกว่าสำหรับ [กำหนดส่วนต่างโฟกัส] เพื่อเปลี่ยนระยะโฟกัสให้แคบลง เมื่อค่าเยอะขึ้นจะทำให้กว้างขึ้นเช่นกัน หากกำลังใช้แฟลชอื่นที่ไม่ใช่ชุดแฟลชเฉพาะ คุณสามารถระบุเวลาที่ใช้ในการชาร์จโดยการใช้ตัวเลือก [↕ เวลาชาร์จ]

กดปุ่มชัตเตอร์ลงจนสุดและปล่อยทันที การถ่ายภาพจะดำเนินต่อไปจนกระทั่งถ่ายภาพครบตามจำนวนที่เลือกไว้แล้ว หรือจนกว่าจะกดปุ่มชัตเตอร์ลงจนสุดอีกครั้ง

- การถ่ายคร่อมโฟกัสจะไม่สามารถใช้ได้กับเลนส์มาตรฐาน Four-Thirds
- การถ่ายคร่อมโฟกัสสิ้นสุดลง หากมีการปรับซูมหรือโฟกัสระหว่างการถ่ายภาพ
- การถ่ายภาพสิ้นสุดลงเมื่อโฟกัสไปถึงจุดอนันต์
- กล้องจะถ่ายภาพโดยใช้การถ่ายคร่อมโฟกัสในโหมดเงียบ
- สำหรับการใช้แฟลช ให้เลือก [อนุญาต] สำหรับ [การตั้งค่าโหมดไม่มีเสียง[♥]] > [โหมดแฟลช] [♥] [การตั้งค่าโหมดไม่มีเสียง[♥]] (หน้า 98)
- ไม่สามารถรวมการถ่ายคร่อมโฟกัสกับการถ่ายภาพคร่อมรูปแบบอื่นๆ



## Focus BKT (โฟกัสซ้อน)

ตำแหน่งโฟกัสจะเปลี่ยนโดยอัตโนมัติเพื่อถ่ายภาพ 8 ภาพ ซึ่งประกอบเป็นภาพ JPEG เดียวที่อยู่ในโฟกัสตลอดเวลามากกว่าหนึ่งไปยังพื้นหลัง

- ตำแหน่งโฟกัสจะเปลี่ยนโดยอัตโนมัติตามจุดกึ่งกลางของตำแหน่งโฟกัส และมีการถ่ายภาพ 8 เฟรมในการถ่ายภาพครั้งเดียว
- หากการประกอบภาพล้มเหลว จะไม่มีการบันทึกภาพ
- โฟกัสสิ้นสุดสิ้นสุดลง หากมีการปรับซูมหรือโฟกัสระหว่างการถ่ายภาพ
- มุมภาพที่ประกอบแคบกว่าภาพต้นฉบับ

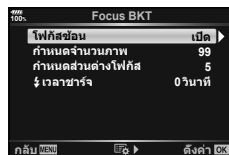

- โปรดดูข้อมูลเกี่ยวกับเลนส์ที่สามารถใช้กับ [โฟกัสซ้อน] ได้บนเว็บไซต์ของ OLYMPUS
- ไม่สามารถรวมโฟกัสซ้อนกับการถ่ายภาพคร่อมรูปแบบอื่นๆ

## การถ่ายภาพ HDR (ช่วงไดนามิกสูง)

คุณสามารถถ่ายภาพ HDR (ช่วงไดนามิกสูง)

📷 "การถ่ายภาพ HDR (ช่วงไดนามิกสูง)" (หน้า 49)

1 เลือก [HDR] ใน เมนูถ่ายภาพ 2 และกดปุ่ม



2 เลือกชนิดการถ่ายภาพ HDR และกดปุ่ม

3 ถ่ายภาพ

- เมื่อกดปุ่มชัตเตอร์ กล้องจะถ่ายภาพตามจำนวนภาพที่กำหนดไว้โดยอัตโนมัติ

## ถ่ายภาพโดยเปิดรับแสงหลายครั้งในหนึ่งภาพ (ถ่ายภาพซ้อน)

บันทึกชดเชยแสงหลายค่าในภาพเดียวโดยใช้ตัวเลือกที่เลือกไว้ในปัจจุบันสำหรับคุณภาพของภาพ

1 เลือก [การถ่ายภาพซ้อน] ใน เมนูถ่ายภาพ 2 และกดปุ่ม

2 ใช้ เพื่อเลือกรายการ และกด

- ใช้ เพื่อเลือกการตั้งค่า และกดปุ่ม

เฟรม	เลือก [2f]
ค่าอัตโนมัติ	เมื่อตั้งค่าไปที่ [เปิด] ความสว่างของแต่ละเฟรมจะถูกตั้งค่าไว้ที่ 1/2 และจะมีการซ้อนภาพ เมื่อตั้งค่าไปที่ [ปิด] จะมีการซ้อนภาพด้วยความสว่างเต็มของแต่ละเฟรม
ภาพซ้อน	เมื่อตั้งค่าไปที่ [เปิด] สามารถซ้อนภาพ RAW ที่บันทึกบนการ์ดด้วยชดเชยแสงหลายค่า จำนวนภาพที่ถ่ายคือหนึ่งภาพ บันทึกภาพเป็นภาพแยกต่างหาก

- จะแสดงชั้นบนจอภาพขณะที่ใช้การชดเชยแสงหลายค่า

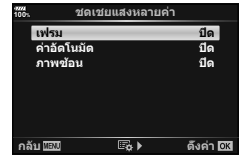



3 ถ่ายภาพ

- จะแสดงขึ้นเป็นสีเขียวขณะที่การถ่ายภาพเริ่มขึ้น
- กด เพื่อลบภาพสุดท้ายที่ถ่าย
- ภาพก่อนหน้าจะถูกวางซ้อนบนจอภาพเป็นตัวขึ้นนำสำหรับการวางเฟรมภาพถ่ายต่อไป

- กล้องจะไม่เข้าสู่โหมดพักกล้อง ขณะที่ใช้การชดเชยแสงหลายค่า
- ภาพที่ถ่ายด้วยกล้องอื่นไม่สามารถรวมอยู่ในชดเชยแสงหลายค่า
- เมื่อตั้งค่า [ภาพซ้อน] ไปที่ [เปิด] ภาพที่แสดงขึ้นเมื่อเลือกภาพ RAW จะถูกสร้างขึ้นด้วยการตั้งค่าขณะถ่ายภาพ
- หากต้องการตั้งค่าฟังก์ชันถ่ายภาพ ให้ยกเลิกการถ่ายภาพชดเชยแสงหลายค่าก่อน ฟังก์ชันบางอย่างไม่สามารถตั้งค่าได้
- การดำเนินการใด ๆ ต่อไปนี้หลังจากทำการถ่ายภาพครั้งแรกจะทำให้การถ่ายภาพซ้อนสิ้นสุดลง:  
ปิดกล้อง กดปุ่ม  หรือ **MENU** เลือกโหมดถ่ายภาพอื่น หรือเชื่อมต่อสายเคเบิลชนิดใดก็ได้ นอกจากนี้การถ่ายภาพซ้อนจะถูกยกเลิกเมื่อแบตเตอรี่หมดหรือหมดอีกด้วย
- เมื่อเลือกภาพ RAW โดยใช้ [ภาพซ้อน] ภาพ JPEG สำหรับภาพที่บันทึกเป็น RAW+JPEG จะแสดงขึ้น
- การถ่ายภาพซ้อนไม่สามารถใช้งานร่วมกับบางฟังก์ชัน เช่น การถ่ายคร่อม



#### เคล็ดลับ

- หากต้องการซ้อนภาพตั้งแต่ 3 เฟรมขึ้นไป: เลือก RAW สำหรับ [] และใช้ตัวเลือก [ภาพซ้อน] เพื่อทำการชดเชยแสงหลายค่าซ้ำ ๆ กัน
- สำหรับข้อมูลเพิ่มเติมเกี่ยวกับการซ้อนภาพ RAW:  "ภาพซ้อน" (หน้า 107)



## ปรับรูปทรงสี่เหลี่ยมคางหมูหรือความคมที่สนใจของภาพ (ฟังก์ชัน Keystone Comp.)

ใช้การแก้ไขคีย์สโตนสำหรับภาพที่ถ่ายจากด้านล่างของตึกสูง หรือแก้ไขผลของทัศนมิติ (Perspective) การตั้งค่านี้อาจใช้ได้โหมด **P/A/S/M** เท่านั้น

- 1 เลือก [เปิด] สำหรับ [Keystone Comp.] ใน **☑** เมนูถ่ายภาพ 2



- 2 ปรับเอฟเฟกต์ในการแสดงผลและใส่กรอบภาพ

- ใช้เป็นหมุดด้านหน้าและด้านหลังสำหรับการแก้ไขคีย์สโตน
- ใช้  $\triangle \nabla \langle \rangle$  เพื่อเลือกพื้นที่ที่จะบันทึก ไม่สามารถเปลี่ยนพื้นที่ ทั้งนี้ขึ้นอยู่กับจำนวนของการแก้ไข
- กดปุ่ม **OK** ค้างไว้เพื่อยกเลิกการเปลี่ยนแปลง
- หากต้องการปรับการรับแสง ความเร็วชัตเตอร์ และตัวเลือกการถ่ายภาพอื่นๆ ขณะที่การชดเชยคีย์สโตนกำลังแสดงผลอยู่ ให้กดปุ่ม **INFO** เพื่อดูการแสดงผลอื่นนอกเหนือจากการปรับชดเชยคีย์สโตน หากต้องการกลับสู่ชดเชยคีย์สโตน ให้กดปุ่ม **INFO** กระทั่งการปรับชดเชยคีย์สโตนปรากฏขึ้น
- เมื่อทำการแก้ไขหลายครั้ง อาจเกิดสิ่งต่อไปนี้
  - ภาพจะดูหยาบ
  - อัตราส่วนการขยายสำหรับการตัดขอบภาพจะใหญ่ขึ้น
  - ตำแหน่งที่ตัดจะไม่สามารถเลื่อนได้

- 3 ถ่ายภาพ

- หากต้องการยุติการปรับทัศนมิติของภาพ ให้เลือก [ปิด] สำหรับ [Keystone Comp.] ใน **☑** เมนูถ่ายภาพ 2

- เมื่อกำหนด [☒ (Keystone Comp.)] (หน้า 68) ให้กับปุ่มโดยใช้ ฟังก์ชันปุ่ม ให้กดปุ่มที่เลือกค้างไว้เพื่อสิ้นสุดการแก้ไขคีย์สโตน
- ภาพจะบันทึกเป็นรูปแบบ RAW + JPEG เมื่อเลือก [RAW] สำหรับคุณภาพของภาพ
- อาจไม่ได้ผลลัพธ์ตามที่ต้องการกับเลนส์ Converter
- เป้า AF บางตำแหน่ง อาจอยู่นอกพื้นที่การแสดงผล ทั้งนี้ขึ้นอยู่กับจำนวนของการแก้ไข ไอคอน (☑, ☒, ☓ หรือ ☙) จะแสดงเมื่อกำลังโฟกัสไปที่เป้า AF นอกพื้นที่การแสดงผล
- ขณะใช้การชดเชยคีย์สโตนจะไม่สามารถดำเนินการต่อไปนี้:
  - การถ่ายภาพ Live BULB/Live TIME/คอมโพสิต, ถ่ายภาพต่อเนื่อง, ถ่ายคร่อม, HDR, การถ่ายภาพซ้อน, ดิจิตอลเทลคอป, ภาพเคลื่อนไหว, โหมดโฟกัสอัตโนมัติ [C-AF] และ [C-AF+TR], [อี-พรีเฟรต] และโหมดถ่ายภาพ **ART**, ตั้งเวลาถ่ายแบบกำหนดเอง, ถ่ายภาพความละเอียดสูง
- หากเลือกโหมดโฟกัสสำหรับ [ป้องกันภาพสั่น] หรือกำลังใช้เลนส์ที่มีขมวดเลนส์พร้อม จะมีการปรับแต่งแก้ไขทันที เว้นแต่เมื่อใช้เลนส์ของระบบ Micro Four Thirds หรือ Four Thirds ให้เลือกความยาวโฟกัสโดยใช้ตัวเลือก [ป้องกันภาพสั่น] (หน้า 53)

## ตั้งค่าการถ่ายภาพด้วยโหมด Anti-Shock/เจียบ (Anti-Shock [♦]/เจียบ [♥])



การตั้งค่าการถ่ายภาพแบบป้องกันการสั่น/เจียบ ช่วยให้สามารถเลือกการถ่ายภาพแบบป้องกันการสั่นหรือแบบเจียบเมื่อใช้การถ่ายภาพต่อเนื่องหรือตั้งเวลา (หน้า 46)

- เลือก [Anti-Shock [♦]/เจียบ [♥]] ใน เมนูถ่ายภาพ 2 และกดปุ่ม
- ใช้ เพื่อเลือกรายการ และกด
  - ใช้ เพื่อเลือกการตั้งค่า และกดปุ่ม



<b>Anti-Shock [♦]</b>	กำหนดช่วงเวลาระหว่างการกดปุ่มชัตเตอร์ลงจนสุดและการสั่นชัตเตอร์เมื่อถ่ายภาพในโหมดป้องกันการสั่น หากกำหนดช่วงเวลา รายการที่มีเครื่องหมาย [♦] จะแสดงขึ้นเป็นตัวเลือกสำหรับโหมดถ่ายภาพต่อเนื่อง/ตั้งเวลา เมื่อไม่ใช้การถ่ายภาพแบบป้องกันการสั่น ให้ตั้งค่าไปที่ [ปิด] ใช้โหมดนี้เพื่อยับยั้งการสั่นเล็กน้อยที่เกิดจากการทำงานของชัตเตอร์ โหมดป้องกันการสั่นสามารถใช้ได้ทั้งในโหมดถ่ายภาพต่อเนื่องและตั้งเวลา (หน้า 46)
<b>เจียบ [♥]</b>	กำหนดช่วงเวลาระหว่างการกดปุ่มชัตเตอร์ลงจนสุดและการสั่นชัตเตอร์เมื่อถ่ายภาพในโหมดเจียบ หากกำหนดช่วงเวลา รายการที่มี ♥ จะแสดงขึ้นเป็นตัวเลือกสำหรับโหมดถ่ายภาพต่อเนื่อง/ตั้งเวลา เมื่อไม่ใช้การถ่ายภาพแบบเจียบ ให้ตั้งค่าไปที่ [ปิด]
<b>ลดเสียง [♥]</b>	ตั้งไปที่ [อัตโนมัติ] เพื่อลดจุดรบกวนในการถ่ายภาพโดยเปิดรับแสงนานเมื่อใช้โหมดถ่ายภาพแบบเจียบ ในระหว่างการลดจุดรบกวนอาจได้ยินเสียงการทำงานของชัตเตอร์
<b>การตั้งค่าโหมดไม่มีเสียง [♥]</b>	เลือก [อนุญาต] หรือ [ไม่อนุญาต] สำหรับแต่ละ [■]), [ไฟช่วย AF] และ [โหมดแฟลช]



## การตั้งค่าการถ่ายภาพความละเอียดสูง (ถ่ายภาพความละเอียดสูง)

หากระบุการตั้งค่าสำหรับ [ถ่ายภาพความละเอียดสูง] จะสามารถเปิดใช้งานการถ่ายภาพความละเอียดสูงได้โดยเลือก  จากตัวเลือกสำหรับโหมดถ่ายภาพต่อเนื่อง/ตั้งเวลา (หน้า 46)

1 เลือก [ถ่ายภาพความละเอียดสูง] ใน  เมนูถ่ายภาพ 2 และกดปุ่ม 

2 ใช้   เพื่อเลือกรายการ และกด 

- ใช้   เพื่อเลือกการตั้งค่า และกดปุ่ม 

ถ่ายภาพความละเอียดสูง	กำหนดช่วงเวลาระหว่างการกดปุ่มชัตเตอร์ลงจนสุดและการลั่นชัตเตอร์เมื่อถ่ายภาพในโหมดถ่ายภาพความละเอียดสูง หากกำหนดช่วงเวลา  จะแสดงขึ้นเป็นตัวเลือกสำหรับโหมดถ่ายภาพต่อเนื่อง/ตั้งเวลา เมื่อไม่ใช้การถ่ายภาพความละเอียดสูง ให้ตั้งค่าไปที่ [ปิด]
 เวลาชาร์จ	กำหนดเวลาชาร์จสำหรับแฟลชอื่นที่ไม่ใช่แฟลชเฉพาะ

- กล้องจะถ่ายภาพความละเอียดสูงด้วยชัตเตอร์อิเล็กทรอนิกส์
-  "การใช้งานแฟลช (การถ่ายภาพโดยใช้แฟลช)" (หน้า 57)

## การถ่ายภาพด้วยแฟลชควบคุมจากระยะไกลไร้สาย

การถ่ายภาพด้วยแฟลชไร้สายสามารถทำได้โดยใช้ชุดแฟลชควบคุมจากระยะไกลไร้สายที่ให้มาด้วย  "การถ่ายภาพโดยใช้แฟลชควบคุมจากระยะไกลไร้สาย" (หน้า 153)

## การใช้เมนูวิดีโอ

ฟังก์ชันการบันทึกภาพเคลื่อนไหวมีการตั้งค่าในเมนูวิดีโอ



ตัวเลือก	คำอธิบาย	👉
โหมด	เลือกโหมดบันทึกภาพเคลื่อนไหว	102
การตั้งค่าข้อมูลจำเพาะ	ตั้งค่าคุณภาพของภาพสำหรับการบันทึกภาพเคลื่อนไหว : ตั้งค่าการรวมกันระหว่างขนาดคุณภาพของภาพและอัตราบิต ฟิวเจอร์รอยส์: เลือกระดับการลดจตุรกรวนสำหรับการบันทึกภาพเคลื่อนไหวที่มีความไวแสงสูง โหมดภาพ: บันทึกในโหมดถ่ายภาพที่เหมาะสมสำหรับการแก้ไขเมื่อตั้งค่าไปที่ [เปิด]	102
การตั้งค่า AF/IS	AF โหมด: เลือก AF โหมดสำหรับการบันทึกภาพเคลื่อนไหว ป้องกันภาพสั่น: ตั้งค่าป้องกันภาพสั่นสำหรับการบันทึกภาพเคลื่อนไหว	43, 51, 53
ปุ่ม/แป้นหมุน/คันปรับ	ตั้งค่าฟังก์ชันของปุ่ม ปุ่มหมุน และคันปรับสำหรับโหมดภาพเคลื่อนไหว ฟังก์ชันปุ่ม: ตั้งค่าฟังก์ชันของปุ่มสำหรับโหมดภาพเคลื่อนไหว ปรับฟังก์ชัน: ตั้งค่าฟังก์ชันของปุ่มหมุนด้านหน้าและปุ่มหมุนด้านหลังสำหรับโหมดภาพเคลื่อนไหว หากกำหนด [ค่าแสง] ให้กับปุ่มหมุนด้านหน้าหรือด้านหลัง สามารถปรับการชดเชยแสงได้ถึง ±3 EV (เลือกระดับชั้น 1/2 และ 1 EV ได้) ฟังก์ชันคันปรับ Fn: ตั้งค่าฟังก์ชันที่จะสลับด้วยคันปรับ Fn ในโหมดภาพเคลื่อนไหว คันปรับ Fn จะสลับเป็นฟังก์ชันที่ตั้งค่าด้วย  ปรับฟังก์ชัน เมื่อตั้งค่าเป็น [mode1] หากเลือก [mode2] และกด > คุณสามารถเลือกฟังก์ชันที่จะสลับด้วยคันปรับ Fn จาก AF โหมด, [mode1]/+/# (การตั้งค่าเป้า AF) และ -> (AF พื้นที่) การตั้งค่านี้ไม่มีผลเมื่อเลือก [mode3] สำหรับ  ฟังก์ชันคันปรับ Fn (หน้า 113) หรือเมื่อเลือก [เปิด/ปิด 1] หรือ [เปิด/ปิด 2] สำหรับ [คันปรับ Fn/สวิตช์เปิด/ปิด] (หน้า 113) ฟังก์ชันชัตเตอร์: ตั้งค่าฟังก์ชันปุ่มชัตเตอร์สำหรับโหมดภาพเคลื่อนไหว เมื่อตั้งค่าไปที่  การกดปุ่มชัตเตอร์จะเริ่มโฟกัสอัตโนมัติ ไม่สามารถถ่ายภาพนิ่ง เมื่อตั้งค่าไปที่  REC สามารถเริ่มหรือหยุดการบันทึกภาพเคลื่อนไหวโดยกดปุ่มชัตเตอร์ลงจนสุด ปุ่ม  ไม่สามารถใช้สำหรับการเริ่มและหยุดการบันทึกภาพเคลื่อนไหวด้วยการตั้งค่านี้ ความเร็วชุม อิลีกทรอนิกส์: ตั้งค่าความเร็วในการชุมสำหรับการใช้งานเลนส์เฟาเวอร์ชัมด้วยแหวนปรับชุม	—

ตัวเลือก	คำอธิบาย	☞
<b>☞ การตั้งค่าการแสดงผล</b>	<p>[☞ /ตั้งค่าควบคุม]: ตั้งค่าว่าจะแสดง Live Control (หน้า 126) และ Live SCP (หน้า 50) หรือไม่ในโหมดภาพเคลื่อนไหว สำหรับการตั้งค่าเพื่อไม่ให้แสดง ให้เลือกรายการ และกดปุ่ม ☹ เพื่อล้างเครื่องหมายออก</p> <p>[☞ การตั้งค่าข้อมูล]: กำหนดข้อมูลที่จะแสดงบนหน้าจอบันทึกภาพเคลื่อนไหว สำหรับการตั้งค่าเพื่อไม่ให้แสดง ให้เลือกรายการ และกดปุ่ม ☹ เพื่อล้างเครื่องหมายออก</p> <p>[การตั้งค่ารหัสเวลา]: ตั้งรหัสเวลาที่จะบันทึกสำหรับโหมดภาพเคลื่อนไหว</p> <p>ตั้ง [โหมดรหัสเวลา] ไปที่ [ลวดเฟรม] เพื่อบันทึกรหัสเวลาที่แก้ไขข้อผิดพลาดเกี่ยวกับเวลานับทีก และไปที่ [ไมลด์เฟรม] (ไม่ใช่ดรอปรเฟรม) เพื่อบันทึกรหัสเวลาที่ไม่ได้แก้ไข</p> <p>ตั้ง [นับ] ไปที่ [นับเมื่อบันทึก] เพื่อใช้รหัสเวลาระหว่างการบันทึกเท่านั้น และไปที่ [นับตลอด] เพื่อใช้รหัสเวลาตลอดรวมทั้งเมื่อหยุดการบันทึกและเมื่อปิดสวิตช์กล้อง</p> <p>ใน [เวลาเริ่ม] ให้ตั้งเวลาเริ่มของรหัสเวลา ตั้ง [เวลาปัจจุบัน] เพื่อกำหนดรหัสเวลาสำหรับเฟรมปัจจุบันเป็น 00 หากต้องการตั้งเป็น 00:00:00:00 ให้เลือก [รีเซ็ต] คุณสามารถตั้งรหัสเวลาโดยใช้ [ป้อนเอง] ได้ด้วย ไม่สามารถบันทึกรหัสเวลาใน Motion JPEG (MJPEG)</p> <p>[☞ รูปแบบการแสดงผล]: ตั้งค่าการแสดงผลระดับแบบเดอริ ("%" หรือ "นาท") ในโหมดภาพเคลื่อนไหวและระหว่างการบันทึกภาพเคลื่อนไหว</p>	—
<b>ภาพเคลื่อนไหว ☹</b>	<p>เสียงจะไม่มีการบันทึกในภาพเคลื่อนไหวเมื่อตั้งค่าไปที่ [ปิด]</p>	103
<b>☞ สัญญาณออก HDMI</b>	<p>ตั้งค่าสัญญาณออกสำหรับการบันทึกภาพเคลื่อนไหวด้วยกล่องที่เชื่อมต่อกับอุปกรณ์ภายนอกผ่าน HDMI</p> <p>[โหมดสัญญาณออก]: ตั้งค่าโหมดสัญญาณออกวิดีโอ เมื่อตั้งค่าไปที่ [โหมดแสดงผล] กล่องจะส่งสัญญาณภาพและข้อมูลกล่องออกไป ข้อมูลกล่องจะไม่แสดงบนหน้าจอกล่อง</p> <p>เมื่อตั้งค่าไปที่ [โหมดบันทึก] กล่องจะส่งสัญญาณภาพเท่านั้น ข้อมูลกล่องจะแสดงบนหน้าจอกล่อง</p> <p>[REC Bit]: หากตั้งค่าไปที่ [เปิด] กล่องจะส่ง REC trigger ไปยังอุปกรณ์ภายนอกที่เชื่อมต่อ</p> <p>[รหัสเวลา]: หากตั้งค่าไปที่ [เปิด] กล่องจะส่งรหัสเวลาไปยังอุปกรณ์ภายนอกที่เชื่อมต่อ</p> <ul style="list-style-type: none"> <li>• อุปกรณ์ภายนอกที่ใช้รหัสเวลาเป็น REC trigger อาจหยุดการบันทึกในกรณีต่อไปนี้ <ul style="list-style-type: none"> <li>- เมื่อบันทึกภาพเคลื่อนไหว ART ฯลฯ ขณะที่กล่องกำลังประมวลผลข้อมูลจำนวนมาก</li> <li>- เมื่อสลับการแสดงผลระหว่างจอภาพและช่องมองภาพ</li> </ul> </li> </ul>	—

## การเพิ่มเอฟเฟกต์ในภาพเคลื่อนไหว

คุณสามารถสร้างภาพเคลื่อนไหวที่ใช้ประโยชน์จากเอฟเฟกต์ที่มีอยู่ในโหมดถ่ายภาพนี้

1 เลือก [☒ โหมด] ใน ☒ เมนูวิดีโอ และกดปุ่ม OK

2 ใช้ △▽ เพื่อเลือกตัวเลือก และกดปุ่ม OK

<b>P</b>	กล้องจะตั้งค่ารับแสงที่ดีที่สุดโดยอัตโนมัติตามความสว่างของวัตถุ ใช้ปุ่มหมุนด้านหน้า (⊕) หรือปุ่มหมุนด้านหลัง (⊖) เพื่อปรับชดเชยแสง
<b>A</b>	การแสดงจากหลังจะเปลี่ยนโดยการตั้งค่ารับแสง ใช้ปุ่มหมุนด้านหน้า (⊕) เพื่อปรับชดเชยแสง และปุ่มหมุนด้านหลัง (⊖) เพื่อปรับค่ารับแสง
<b>S</b>	ความเร็วชัตเตอร์จะส่งผลต่อวิธีที่วัตถุปรากฏขึ้น ใช้ปุ่มหมุนด้านหน้า (⊕) เพื่อปรับชดเชยแสง และปุ่มหมุนด้านหลัง (⊖) เพื่อปรับความเร็วชัตเตอร์ สามารถตั้งค่าความเร็วชัตเตอร์ตั้งแต่ 1/24 วินาทีถึง 1/8000 วินาที
<b>M</b>	คุณสามารถตั้งค่ารับแสงและความเร็วชัตเตอร์ด้วยตัวเอง ใช้ปุ่มหมุนด้านหน้า (⊕) เพื่อเลือกค่ารับแสง และปุ่มหมุนด้านหลัง (⊖) เพื่อเลือกความเร็วชัตเตอร์ สามารถตั้งค่าความเร็วชัตเตอร์ตั้งแต่ 1/3 วินาทีถึง 1/8000 วินาที คุณสามารถตั้งค่าความไวแสงด้วยตัวเองเป็นค่าตั้งแต่ ISO 200 ถึง 6400

- สามารถลดเฟรมเบลอที่เกิดจากปัจจัยต่างๆ เช่น วัตถุเคลื่อนไหวในขณะที่เปิดชัตเตอร์ได้ โดยการเลือกความเร็วชัตเตอร์ที่ใช้ได้เร็วที่สุด
- ความเร็วชัตเตอร์ขึ้นค่าจะเปลี่ยนแปลงตามจำนวนเฟรมของโหมดบันทึกภาพเคลื่อนไหว
- กล้องที่สั้นมากเกินไปอาจไม่สามารถชดเชยได้เพียงพอ
- เมื่ออุณหภูมิภายในกล้องร้อน กล้องจะหยุดถ่ายภาพโดยอัตโนมัติเพื่อป้องกันกล้อง
- เมื่อใช้อาร์ทไฟลเตอร์บางตัว การทำงานของ [C-AF] จะถูกจำกัด

## การตั้งค่าโหมดบันทึก (☒☒☒)

คุณสามารถตั้งค่าการรวมกันระหว่างขนาดภาพเคลื่อนไหวและอัตราบิด การตั้งค่าสามารถเลือกได้จากตัวเลือกของโหมดบันทึกภาพเคลื่อนไหว (หน้า 56)

1 เลือก [☒ การตั้งค่าข้อมูลจำเพาะ] ใน ☒ เมนูวิดีโอ และกดปุ่ม OK

2 เลือก [☒☒☒] และกด ▷

3 ใช้ △▽ เพื่อเลือกรายการ และกด ▷

- ใช้ △▽ เพื่อเลือกการตั้งค่า และกดปุ่ม OK

<b>ขนาดภาพ</b>	ตั้งค่าขนาดภาพไปที่ [C4K] (ตั้งค่าเองเท่านั้น), [4K], [FHD] (Full HD) หรือ [HD]
<b>อัตราบิด</b>	ตั้งค่าอัตราบิดไปที่ [A-I] (All-Intra), [SF] (Super Fine), [F] (Fine) หรือ [N] (Normal) <ul style="list-style-type: none"> <li>• [A-I] (All-Intra) ไม่สามารถใช้กับคลิปได้</li> <li>• เมื่อตั้งค่าขนาดภาพไปที่ [4K] หรือ [C4K] คุณไม่สามารถเลือกอัตราบิด</li> </ul>

จำนวนเฟรม	<p>ตั้งค่าจำนวนเฟรมไปที่ [60p], [50p], [30p], [25p] หรือ [24p]</p> <ul style="list-style-type: none"> <li>[60p] และ [50p] จะไม่สามารถใช้ได้ในการถ่ายวิดีโอ</li> <li>เมื่อตั้งค่าขนาดภาพไปที่ [FHD] (Full HD) และตั้งค่าอัตราบิตไปที่ [A-I] (All Intra)</li> <li>เมื่อตั้งค่าขนาดภาพไปที่ [C4K] หรือ [4K]</li> </ul> <p>• หากตั้งค่าขนาดภาพไปที่ [C4K] จำนวนเฟรมจะถูกบล็อกไว้ที่ 24p</p>
เวลาในการถ่ายภาพ	<p>ตั้งเวลาถ่ายภาพไปที่ [8 วินาที], [4 วินาที], [2 วินาที], [1 วินาที] หรือ [ปิด] (ตั้งค่าเองเท่านั้น)</p> <p>สามารถตั้งเวลาถ่ายภาพสำหรับคลิปและการตั้งค่าแบบกำหนดเองเท่านั้น</p> <p>• เมื่อตั้ง [C4K] สำหรับขนาดภาพ เวลาถ่ายภาพจะถูกบล็อกไว้ที่ [ปิด]</p>
เคลื่อนไหวช้าหรือเร็ว	<p>ตั้งค่าการเคลื่อนไหวช้าหรือเร็ว</p> <p>การตั้งค่าที่สามารถใช้ได้จะแตกต่างกัน ทั้งนี้ขึ้นอยู่กับจำนวนเฟรมที่กำหนด</p> <ul style="list-style-type: none"> <li>ไม่สามารถใช้การเคลื่อนไหวช้าและเร็วในโหมดคุณภาพของภาพบางโหมด</li> </ul>

## การตั้งค่าการบันทึกเสียงสำหรับภาพเคลื่อนไหว (ภาพเคลื่อนไหว ๑)

กำหนดการตั้งค่าการบันทึกเสียงสำหรับการบันทึกภาพเคลื่อนไหว

- เลือก [ภาพเคลื่อนไหว ๑] ใน ๘ เมนูวิดีโอ และกดปุ่ม OK
- เลือก [เปิด] และกด ▷
- ใช้ △▽ เพื่อเลือกรายการ และกด ▷
  - ใช้ △▽ เพื่อเลือกการตั้งค่า และกดปุ่ม OK

ระดับเสียงบันทึก	<p>ปรับความไวต่อเสียงของไมโครโฟนสำหรับไมโครโฟนภายในกล้อง และสำหรับไมโครโฟนภายนอก</p> <p>ปรับความไวโดยใช้ △▽ ขณะตรวจสอบระดับเสียงสูงสุดที่ไมโครโฟนเลือกในช่วงสองสามวินาทีที่ผ่านมา</p>
๑ จำกัดระดับเสียง	<p>หากตั้งค่าไปที่ [เปิด] ระดับเสียงจะถูกควบคุมโดยอัตโนมัติเมื่อระดับเสียงที่ไมโครโฟนเลือกสูงกว่าปกติ</p>
ลดเสียงลม	<p>ลดเสียงลมรบกวนระหว่างการบันทึก</p>
๑ ไฟเลี้ยง	<p>ตั้งค่าไปที่ [เปิด] เพื่อส่งไฟเลี้ยงไปยังไมโครโฟน และ [ปิด] เมื่อใช้ไมโครโฟนมีอาซีพ ฯลฯ ที่ไม่ต้องการไฟเลี้ยงจากกล้อง</p>
ลิงก์เครื่องบันทึก PCM ๑	<p>ตั้งค่าไปที่ [เปิด] สำหรับการใช้เครื่องบันทึก IC ที่เชื่อมต่อกับแจ็คไมโครโฟนเป็นไมโครโฟน ๘ " การบันทึกเสียงของภาพเคลื่อนไหวด้วยเครื่องบันทึก IC" (หน้า 104)</p>
ความดังเสียงหูฟัง	<p>ตั้งค่าระดับเสียงสำหรับหูฟังที่เชื่อมต่อ</p>

- เสียงการทำงานของเลนส์และกล้องอาจถูกบันทึกไว้ในภาพเคลื่อนไหว เพื่อป้องกันไม่ไห้กล้องบันทึกเสียงดังกล่าว ให้ลดเสียงการทำงานโดยตั้งค่า [AF โหมด] ไปที่ [S-AF] หรือ [MF] หรือโดยลดการใช้งานปุ่มของกล้อง
- ไม่สามารถบันทึกเสียงในโหมด AGT (ไดโอรามา)
- เมื่อตั้งค่า [ภาพเคลื่อนไหว ๑] ไปที่ [ปิด] ๑ จะปรากฏขึ้น

## การบันทึกเสียงของภาพเคลื่อนไหวด้วยเครื่องบันทึก IC

คุณสามารถใช้เครื่องบันทึก IC เพื่อบันทึกเสียงในภาพเคลื่อนไหว เชื่อมต่อเครื่องบันทึก IC กับแจ็คไมโครโฟนของกล่องสำหรับการบันทึกเสียง ใช้สายที่ไม่มีความต้านทานสำหรับการเชื่อมต่อ

- 1 เลือก [ภาพเคลื่อนไหว ] ใน เมนูวิดีโอ และกดปุ่ม
- 2 เลือก [เปิด] และกด
- 3 ใช้ เพื่อเลือก [ลิงก์เครื่องบันทึก PCM ] และกด
- 4 ใช้ เพื่อเลือกการรายการ และกด
  - ใช้ เพื่อเลือกการตั้งค่า และกดปุ่ม

ระดับเสียงบันทึก ที่ กล้อง	หากตั้งค่าไปที่ [ปิดการใช้งาน] การตั้งค่าการบันทึกเสียงในกล่องจะถูกปิดใช้งาน และกล่องจะใช้การตั้งค่าในเครื่องบันทึก IC
สเลทโทน	หากตั้งค่าไปที่ [เปิด] จะมีการเล่นสเลทโทน
ซิงค์  บันทึก	หากตั้งค่าไปที่ [เปิด] เครื่องบันทึก IC จะเริ่ม/หยุดการบันทึกเสียงโดยอัตโนมัติพร้อมกับการเริ่ม/หยุดการบันทึกภาพเคลื่อนไหวในกล่อง

## การบันทึกเสียงของภาพเคลื่อนไหวด้วยเครื่องบันทึก Olympus IC รุ่น LS-100

เมื่อใช้เครื่องบันทึก Olympus IC รุ่น LS-100 IC เพื่อบันทึกเสียงในภาพเคลื่อนไหว คุณสามารถเพิ่มสเลทโทน เริ่มและหยุดการบันทึกโดยใช้การควบคุมของกล่อง ใน [ภาพเคลื่อนไหว ] > [ลิงก์เครื่องบันทึก PCM ] ให้ตั้ง [สเลทโทน] และ [ซิงค์ บันทึก] ไปที่ [เปิด]

ตรวจสอบว่าเฟิร์มแวร์ LS-100 เป็นเวอร์ชันล่าสุดก่อนบันทึก

- 1 เชื่อมต่อ LS-100 กับขั้วต่อ USB และไมโครโฟน
    - เมื่อ LS-100 เชื่อมต่อกับขั้วต่อ USB ข้อความจะปรากฏขึ้นมาให้คุณเลือกชนิดของการเชื่อมต่อ เลือก [เครื่องบันทึก PCM] หากข้อความไม่ปรากฏขึ้น ให้เลือก [อัตโนมัติ] สำหรับ [โหมด USB] (หน้า 117) ในเมนูกำหนดเอง
  - 2 เริ่มการบันทึกภาพเคลื่อนไหว
    - การบันทึกเสียงบน LS-100 จะเริ่มพร้อมกัน
    - หากกดปุ่ม ค้างไว้ คุณสามารถบันทึกสเลทโทน
  - 3 สิ้นสุดการบันทึกภาพเคลื่อนไหว
    - การบันทึกเสียงบน LS-100 จะสิ้นสุดพร้อมกัน
- โปรดดูเอกสารที่ใหม่กับ LS-100 ด้วยเช่นกัน



## การใช้เมนูแสดงภาพ

### เมนูรูปภาพ

- 🖼️ (หน้า 80)
- 🖼️ (หน้า 105)
- แก้ไข (หน้า 105)
- คำสั่งพิมพ์ (หน้า 144)
- ลบคำป้องกัน (หน้า 108)
- คัดลอกทั้งหมด (หน้า 108)
- การเชื่อมต่อกับสมาร์ตโฟน (หน้า 135)

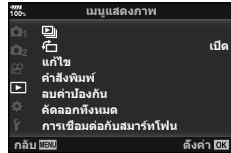

### การหมุนภาพที่แสดงบนจอ (🖼️)

เมื่อตั้งค่าไปที [เปิด] ภาพที่ถ่ายในแนวตั้งจะหมุนเพื่อแสดงตามการวางแนวภาพที่ถูกต้องบนหน้าจอลดจอภาพโดยอัตโนมัติ

### การแก้ไขภาพนี้

สามารถแก้ไขภาพที่บันทึกไว้และบันทึกเป็นภาพแยกต่างหาก

- สามารถเลือกภาพที่จะแก้ไขได้จากภาพในการ์ดที่เลือกล่าสุดสำหรับการดูภาพ  
📄 "การตั้งค่าการ์ดสำหรับบันทึก" (หน้า 132)

- 1 เลือก [แก้ไข] ใน 🖼️ เมนูแสดงภาพ และกดปุ่ม ⏹
- 2 ใช้ ▲▼ เพื่อเลือก [เลือก ภาพ] และกดปุ่ม ⏹
- 3 ใช้ ◀▶ เพื่อเลือกภาพที่จะแก้ไข และกดปุ่ม ⏹
  - [แก้ไขภาพ RAW] จะแสดงขึ้น หากเลือกภาพ RAW และ [แก้ไข JPEG] หากเลือกภาพ JPEG สำหรับภาพที่บันทึกในรูปแบบ RAW+JPEG ทั้ง [แก้ไขภาพ RAW] และ [แก้ไข JPEG] จะแสดงขึ้น เลือกตัวเลือกที่ต้องการ
- 4 เลือก [แก้ไขภาพ RAW] หรือ [แก้ไข JPEG] และกดปุ่ม ⏹

แก้ไขภาพ RAW	สร้างสำเนา JPEG ของภาพ RAW ตามการตั้งค่าที่เลือก	
	ปัจจุบัน	สำเนาภาพ JPEG จะได้รับการประมวลผลโดยใช้การตั้งค่ากล้องปัจจุบัน ปรับการตั้งค่ากล้องก่อนเลือกตัวเลือกนี้ การตั้งค่าบางอย่าง เช่น ขดเขยแสง จะใช้ไม่ได้
	กำหนดเอง1	แก้ไขโดยเปลี่ยนการตั้งค่าบนหน้าจอลดจอ การตั้งค่าที่ใช้จะถูกบันทึกไว้
	กำหนดเอง2	
ART BKT	ภาพจะมีการแก้ไขโดยใช้การตั้งค่าสำหรับอาร์ตฟิลเตอร์ที่เลือก	

<p><b>แก้ไข JPEG</b></p>	<p>เลือกจากตัวเลือกต่อไปนี้:</p> <p>[ปรับเงาแสง]: เพิ่มแสงหรือลดแสงที่มี</p> <p>[แก้ตาแดง]: ลดการเกิดตาแดงเนื่องจากถ่ายภาพโดยใช้แฟลช</p> <p>[+]: ตัดขอบภาพ ใช้ปุ่มหมุนด้านหน้า (⊕) หรือปุ่มหมุนด้านหลัง (⊖) เพื่อเลือกขนาดการตัดขอบ และใช้ <math>\triangle \nabla \triangleleft \triangleright</math> เพื่อระบุตำแหน่งการตัดขอบ</p>  <p>[มุมมอง]: เปลี่ยนสัดส่วนภาพจาก 4:3 (มาตรฐาน) เป็น [3:2], [16:9], [1:1] หรือ [3:4] หลังจากเปลี่ยนสัดส่วนภาพ ให้ใช้ <math>\triangle \nabla \triangleleft \triangleright</math> เพื่อระบุตำแหน่งการตัดขอบ</p> <p>[ถ่ายภาพขาวดำ]: สร้างภาพสีขาวดำ</p> <p>[ซีเปีย]: สร้างภาพโทนซีเปีย</p> <p>[ความอิมลี]: เพิ่มสีสันของภาพ ปรับความอิมลีโดยตรวจสอบภาพบนหน้าจอ</p> <p>[ขนาด]: แปลงขนาดภาพเป็น 1280 × 960, 640 × 480 หรือ 320 × 240 ภาพที่มีสัดส่วนภาพนอกเหนือจาก 4:3 (มาตรฐาน) จะถูกแปลงเป็นขนาดภาพที่ใกล้เคียงที่สุด</p> <p>[อี-พอร์ดเทรต]: ปรับขนาดเขยื้อนให้ดูนุ่มนวล ไม่สามารถเขยื้อนได้ในกรณีนี้ตรวจสอบเมนู</p>
--------------------------	---

**5** เมื่อเสร็จสิ้นการตั้งค่า ให้กดปุ่ม **OK**

- การตั้งค่าจะถูกนำไปใช้กับภาพ

**6** เลือก [**ใช่**] และกดปุ่ม **OK**

- ภาพที่แก้ไขจะถูกจัดเก็บไว้ในการ์ด
- การแก้ไขตาแดงอาจไม่ได้ผลกับบางภาพ
- การแก้ไขภาพ JPEG ไม่สามารถทำได้ในกรณีต่อไปนี้:
  - เมื่อประมวลผลภาพบนเครื่องคอมพิวเตอร์ เมื่อมีเนื้อที่ว่างในการ์ดหน่วยความจำไม่เพียงพอ หรือเมื่อบันทึกภาพด้วยกล้องอื่น
- ภาพนี้ไม่สามารถเปลี่ยนขนาด (**ขนาด**) ให้ใหญ่กว่าขนาดต้นฉบับ
- [**ตัด**] (ตัด) และ [มุมมอง] สามารถใช้เพื่อแก้ไขภาพที่มีสัดส่วนภาพ 4:3 (มาตรฐาน) เท่านั้น
- เมื่อเลือก [ART] สำหรับโหมดถ่ายภาพ [พื้นที่สี] (หน้า 65) จะถูกล็อคไว้ที่ [sRGB]

## ภาพซ้อน

ภาพ RAW ที่ถ่ายด้วยกล้องสามารถซ้อนได้สูงสุด 3 เฟรมและบันทึกเป็นภาพแยกต่างหาก ภาพจะถูกรับบันทึกไว้โดยมีการตั้งโหมดบันทึกไว้ขณะที่บันทึกภาพ (หากเลือก [RAW] ไว้ สำเนาภาพจะถูกรับบันทึกในรูปแบบ [LN+RAW])

- 1 เลือก [แก้ไข] ใน เมนูแสดงภาพ และกดปุ่ม
- 2 ใช้ เพื่อเลือก [ภาพซ้อน] และกดปุ่ม
- 3 เลือกจำนวนภาพที่จะซ้อน และกดปุ่ม
- 4 ใช้ เพื่อเลือกภาพ RAW ที่จะซ้อน
  - ภาพซ้อนจะแสดงขึ้น หากเลือกจำนวนที่ระบุในขั้นตอนที่ 3
- 5 ปรับอัตราการขยายสำหรับแต่ละภาพที่จะซ้อน
  - ใช้ เพื่อเลือกภาพ และ เพื่อปรับอัตราการขยาย
  - สามารถปรับอัตราการขยายในช่วงตั้งแต่ 0.1–2.0 ตรวจสอบผลลัพธ์บนจอภาพ
- 6 กดปุ่ม เพื่อแสดงกล้องโต้ตอบการยืนยัน เลือก [ใช่] และกดปุ่ม

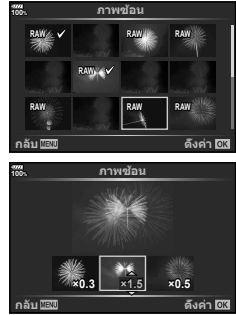

## เคล็ดลับ

- หากต้องการซ้อนภาพ 4 เฟรมขึ้นไป ให้บันทึกภาพซ้อนเป็นไฟล์ RAW และใช้ [ภาพซ้อน] ซ้ำๆ กัน

## การบันทึกเสียง













สามารถเพิ่มเสียงลงในภาพหนึ่ง (นานสูงสุด 30 วินาที) นี้เป็นฟังก์ชันเดียวกับ ในระหว่างการดูภาพ (หน้า 83)

## การบันทึกภาพนิ่งจากภาพเคลื่อนไหว (บันทึกภาพนิ่งจากไฟล์วิดีโอ)

คุณสามารถเลือกเฟรมจากภาพเคลื่อนไหวที่ต้องการบันทึกเป็นภาพนิ่ง



- 1 เลือก [แก้ไข] ใน เมนูแสดงภาพ และกดปุ่ม
- 2 ใช้ เพื่อเลือก [เลือก ภาพ] และกดปุ่ม
- 3 ใช้ เพื่อเลือกภาพเคลื่อนไหว และกดปุ่ม
- 4 เลือก [แก้ไขภาพเคลื่อนไหว] และกดปุ่ม
- 5 ใช้ เพื่อเลือก [จับภาพเคลื่อนไหว] และกดปุ่ม
- 6 ใช้ เพื่อเลือกภาพที่จะบันทึกเป็นภาพนิ่ง และกดปุ่ม
  - ภาพเคลื่อนไหวที่บันทึกด้วยกล้องนี้โดยดัดแปลงส่วนภาพไปที่ [16:9] และตั้งโหมดคุณภาพของภาพไปที่ขนาด 4K ใน MOV จะสามารถแก้ไขได้

## การตัดภาพเคลื่อนไหว (แก้ไขภาพเคลื่อนไหว)

- 1 เลือก [แก้ไข] ใน  เมนูแสดงภาพ และกดปุ่ม 
- 2 ใช้  เพื่อเลือก [เลือก ภาพ] และกดปุ่ม 
- 3 ใช้   เพื่อเลือกภาพเคลื่อนไหว และกดปุ่ม 
- 4 เลือก [แก้ไขภาพเคลื่อนไหว] และกดปุ่ม 
- 5 ใช้  เพื่อเลือก [แก้ไขภาพเคลื่อนไหว] และกดปุ่ม 
- 6 เลือก [เขียนทับ] หรือ [ไฟล์ใหม่] และกดปุ่ม 
  - หากภาพได้รับการป้องกัน คุณไม่สามารถเลือก [เขียนทับ]
- 7 ระบุพื้นที่ที่ต้องการตัด
  - ช่วงระหว่างเฟรมแรกหรือเฟรมสุดท้ายและเฟรมที่เลือกจะถูกลบทิ้ง
- 8 เลือก [ใช่] และกดปุ่ม 
  - ใช้การแก้ไขกับภาพเคลื่อนไหวที่บันทึกโดยใช้กล้องนี้ได้



## การยกเลิกการป้องกันภาพทั้งหมด



การป้องกันหลายภาพสามารถยกเลิกได้ในครั้งเดียว

- 1 เลือก [ลบค่าป้องกัน] ใน  เมนูแสดงภาพและกดปุ่ม 
- 2 เลือก [ใช่] และกดปุ่ม 
  - การป้องกันภาพทั้งหมดที่บันทึกไว้ในการ์ดที่กำลังใช้เพื่อแสดงภาพจะถูกยกเลิก

## ตัดลอกทั้งหมด

ภาพทั้งหมดสามารถตัดลอกระหว่างการดที่เสียบในกล้อง (ช่องเสียบการ์ด 1 และ 2)

- 1 เลือก [ตัดลอกทั้งหมด] ใน  เมนูแสดงภาพ และกดปุ่ม 
- 2 เลือกตัวเลือก และกดปุ่ม 

	ภาพทั้งหมดจะถูกตัดลอกจากการ์ดในช่องเสียบการ์ด 1 ไปยังการ์ดในช่องเสียบการ์ด 2
	ภาพทั้งหมดจะถูกตัดลอกจากการ์ดในช่องเสียบการ์ด 2 ไปยังการ์ดในช่องเสียบการ์ด 1

- 3 เลือก [ใช่] และกดปุ่ม 
  - การตัดลอกจะสิ้นสุดเมื่อการปลายทางเต็ม

## การใช้เมนูตั้งค่า

ใช้ ๙ เมนูตั้งค่าเพื่อตั้งค่าฟังก์ชันพื้นฐานของกล้อง





ตัวเลือก	คำอธิบาย	👉
<b>ตั้งค่าการ์ด</b>	ฟอร์แมตการ์ดและลบภาพทั้งหมด	110
⌚ (ตั้งค่าวันที่/เวลา)	ตั้งนาฬิกาของกล้อง	19
🗨️ (การเปลี่ยนภาษาที่แสดง)	คุณสามารถเปลี่ยนภาษาที่ใช้สำหรับการแสดงผลบนหน้าจอและข้อความผิดพลาด	—
🔊 (การปรับความสว่างจอภาพ)	<p>คุณสามารถปรับความสว่างและอุณหภูมิสีของจอภาพ การปรับอุณหภูมิสีจะมีผลต่อการแสดงจอภาพขณะเปิดดูภาพเท่านั้น ใช้ &lt;◀&gt; เพื่อไฮไลต์ ☺ (อุณหภูมิสี) หรือ ☹ (ความสว่าง) และ △ ▽ เพื่อปรับค่า</p> <p>กดปุ่ม <b>INFO</b> เพื่อสลับความถี่ของจอภาพระหว่างการตั้งค่า [Natural] และ [Vivid]</p>	—
<b>ดูภาพบันทึก</b>	<p>ตั้งค่าว่าจะแสดงภาพที่ถ่ายบนจอภาพหลังจากถ่ายภาพหรือไม่ รวมทั้งระยะเวลาที่จะแสดง ตัวเลือกนี้มีประโยชน์สำหรับการตรวจสอบภาพที่เพิ่งถ่ายไปอย่างคร่าวๆ คุณสามารถถ่ายภาพถัดไปโดยกดปุ่มชัตเตอร์ลงครึ่งหนึ่ง แม้ว่าจอภาพกำลังแสดงภาพที่ถ่ายก็ตาม</p> <p>[0.3 วินาที]–[20 วินาที]: ตั้งระยะเวลา (วินาที) ที่จะแสดงภาพที่ถ่ายบนจอภาพ</p> <p>[ปิด]: ภาพที่ถ่ายจะไม่แสดงบนจอภาพ</p> <p>[AUTO▶]: แสดงภาพที่ถ่าย แล้วสลับเป็นโหมดดูภาพ ตัวเลือกนี้มีประโยชน์สำหรับการลบภาพหลังจากที่ตรวจสอบแล้ว</p>	—
<b>การตั้งค่า Wi-Fi</b>	กำหนดวิธีการเชื่อมต่อไร้สายสำหรับกล้องเพื่อเชื่อมต่อกับสมาร์ตโฟนที่รองรับการเชื่อมต่อ LAN ไร้สาย	137
<b>เฟิร์มแวร์</b>	แสดงเวอร์ชันเฟิร์มแวร์ของกล้องและอัปเดตเฟิร์มแวร์ที่เชื่อมต่อ ตรวจสอบเวอร์ชันเมื่อคุณสอบถามเกี่ยวกับกล้องหรืออุปกรณ์เสริม หรือเมื่อดาวน์โหลดซอฟต์แวร์	—

## การฟอร์แมตการ์ด (ตั้งค่าการ์ด)

ต้องฟอร์แมตการ์ดกับกล้องนี้ก่อนใช้งานครั้งแรก หรือหลังใช้งานกับกล้องหรือคอมพิวเตอร์เครื่องอื่น

ข้อมูลทั้งหมดที่เก็บไว้ในการ์ด รวมทั้งภาพที่ป้องกันไว้ จะถูกลบออกขณะที่ฟอร์แมตการ์ด เมื่อฟอร์แมตการ์ดที่ใช่แล้ว ให้ยืนยันว่าไม่มีภาพที่ต้องการเก็บไว้ในการ์ดแล้ว  "การ์ดที่ใช้งานได้" (หน้า 147)



- เลือก [ตั้งค่าการ์ด] ใน ๙ เมนูตั้งค่า และกดปุ่ม 
  - เมื่อมีการตั้งอยู่ในช่อง 1 และ 2 การเลือกช่องเสียบการ์ดจะปรากฏขึ้น เลือกช่องเสียบการ์ด และกดปุ่ม 
  - หากมีข้อมูลบนการ์ด รายการเมนูจะปรากฏขึ้น เลือก [ฟอร์แมท] และกดปุ่ม 



- เลือก [ใช่] และกดปุ่ม 
  - กล้องจะทำการฟอร์แมท

## การลบภาพทั้งหมด (ตั้งค่าการ์ด)

ภาพทั้งหมดบนการ์ดสามารถลบออกได้ในครั้งเดียว ภาพที่ป้องกันจะไม่ถูกลบทิ้ง

- เลือก [ตั้งค่าการ์ด] ใน ๙ เมนูตั้งค่า และกดปุ่ม 
  - เมื่อมีการตั้งอยู่ในช่อง 1 และ 2 การเลือกช่องเสียบการ์ดจะปรากฏขึ้น เลือกช่องเสียบการ์ด และกดปุ่ม 
- เลือก [ลบทั้งหมด] และกดปุ่ม 



- เลือก [ใช่] และกดปุ่ม 
  - ภาพทั้งหมดจะถูกลบทิ้ง

## การใช้งานเมนูกำหนดเอง

สามารถกำหนดการตั้งค่ากล้องได้โดยใช้ **☼** เมนูกำหนดเอง

### เมนูกำหนดเอง







- A1/A2/A3** AF/MF (หน้า 111)
- B** ปุ่ม/ปุ่มหมุน/คันปรับ (หน้า 113)
- C1/C2** กดย้าย//ป้องกันภาพสั่น (หน้า 114)
- D1/D2/D3/D4** Disp//PC (หน้า 115)
- E1/E2/E3** Exp/ISO/BULB/ (หน้า 117)
- F** ตั้งค่าเอง (หน้า 118)
- G** -/WB/สี (หน้า 119)
- H1/H2** บันทึก/ลบ (หน้า 120)
- I** EVF (หน้า 121)
- J1/J2** ยุติลีสต์ (หน้า 122)



### A1 AF/MF

MENU → ☼ → A1

ตัวเลือก	คำอธิบาย	
<b>AF โหมด</b>	เลือก AF โหมดสำหรับการถ่ายภาพนิ่ง	43, 51
<b>AEL/AFL</b>	กำหนดค่าลือค AF และ AE	123
<b>ตัวค้นหา AF</b>	ตั้งค่าฟังก์ชันค้นหา AF* เมื่อกล้องไม่สามารถโฟกัสที่วัตถุหรือความต่างสีไม่ชัดเจน * สแกนช่วงทั้งหมดตั้งแต่ช่วงต่ำสุดจนถึงจุดอนันต์เพื่อหาจุดโฟกัส เมื่อกล้องไม่สามารถโฟกัสที่วัตถุหรือความต่างสีไม่ชัดเจน [mode1]: ตัวค้นหา AF ไม่ได้เปิดใช้งาน [mode2]: ตัวค้นหา AF เปิดใช้งานครั้งเดียวเท่านั้น [mode3]: ตัวค้นหา AF เปิดใช้งาน	—
<b>ลือค C-AF</b>	ตั้งค่าความไวในการติดตามสำหรับ C-AF	—
<b>AF Limiter</b>	จำกัด AF พื้นที่เมื่อ [เปิด] [การตั้งค่าระยะ]: คุณสามารถลงทะเบียนพื้นที่ AF Limiter คุณสามารถลงทะเบียนพื้นที่ระยะได้สูงสุด 3 พื้นที่ สามารถตั้งค่าตัวเลขและหน่วย (เมตร ฟุต) ระยะเป็นค่าโดยประมาณและไม่แน่นอน [RLs ลำดับ]: หากเลือก [เปิด] ไร่ สามารถล้นขีดเดอริได้ขณะที่ AF Limiter กำลังทำงานแม้ว่ากล้องไม่อยู่ในโฟกัส • AF Limiter จะไม่สามารถใช้ได้ในกรณีต่อไปนี้ - เมื่อเปิดใช้งานตัวจำกัดโฟกัสที่เลนส์ - เมื่อใช้การถ่ายคร่อมโฟกัส - ขณะอยู่ในโหมดภาพเคลื่อนไหวหรือบันทึกภาพเคลื่อนไหว	—
/./+./# / ตั้งค่า คำแนะนำ	ตั้งค่าฟังก์ชันที่ปรากฏในการตั้งค่าเป้า AF หากต้องการขออนุญาตการให้เลือกรายการ และกดปุ่ม  เพื่อล้างเครื่องหมายออก	39
<b>พื้นที่ AF โฟกัส</b>	[On1]: แสดงกรอบเป้า AF เป็นสีเขียว [On2]: แสดงกรอบเป้า AF เป็นสีเขียวขณะที่กดปุ่มขีดเดอริลงครึ่งหนึ่ง หากเลือก [ปิด] ไร่ กรอบเป้า AF จะไม่แสดงขึ้นในระหว่างการยืนยัน	—

ตัวเลือก	คำอธิบาย	
แผ่นกำหนดเป้า AF	หากเลือก [เปิด] ไร้ สามารถกำหนดตำแหน่งเป้า AF ได้โดยและ จอภาพในระหว่างการถ่ายภาพด้วยช่องมองภาพ และจอภาพและ เลื่อนนิ้วเพื่อกำหนดตำแหน่งเป้า AF • เมื่อตั้งค่าไปที่ [เปิด] สามารถปิดใช้งานหรือเปิดใช้งานการลาก โดยแตะสองครั้งที่จอภาพ • [แผ่นกำหนดเป้า AF] ยังสามารถใช้กับ AF ครอบการชুম (หน้า 41)	—
[:::] ตั้งค่าปกติ	ตั้งค่าโหมดเป้า AF, ตำแหน่งเป้า AF, และ AF โหมดที่ใช้เป็น ตำแหน่งหลัก กดปุ่ม  เพื่อเลือกตัวเลือกที่ต้องการในจอแสดงผล [:::] ตั้งค่าปกติ [HP] จะปรากฏขึ้นในหน้าจอแสดงการเลือกเป้า AF ขณะที่เลือกตำแหน่งหลัก	—
[:::] การตั้งค่าแบบ กำหนดเอง	คุณสามารถเปลี่ยนฟังก์ชันปุ่มของปุ่มหมุนและ    สำหรับ หน้าจอ AF พื้นที่ • การใช้การตั้งค่าที่จัดเก็บไว้ใน [ตั้งค่า 2] ให้ไฮไลต์ [ตั้งค่า 2] ใน เมนู [:::] การตั้งค่าแบบกำหนดเอง แล้วกดปุ่ม  • คุณสามารถสลับเป็น [ตั้งค่า 2] โดยการกดปุ่ม <b>INFO</b> ในหน้า จอแสดงการเลือกเป้า AF	—
ไฟช่วย AF	เลือก [ปิด] เพื่อปิดใช้งานไฟช่วยโฟกัส	—
 โฟกัสใบหน้า	คุณสามารถเลือกว่าจะให้ความสำคัญที่ใบหน้าหรือที่ดวงตาใน โหมด AF	40
ปรับโฟกัส AF	การปรับตำแหน่งโฟกัสสำหรับโฟกัสอัตโนมัติความต่างเฟสสามารถ ปรับละเอียดภายในช่วง ±20 สตอป	—

ตัวเลือก	คำอธิบาย	
ระยะ MF ล่วงหน้า	กำหนดตำแหน่งโฟกัส MF ล่วงหน้า สามารถตั้งค่าตัวเลขและหน่วย (เมตร ฟุต) ระยะเป็นค่าโดยประมาณและไม่แน่นอน	—
ตัวช่วยปรับโฟกัส MF	เมื่อตั้งค่าไปที่ [เปิด] คุณสามารถสลับเป็นชุมภาพหรือพิกัดใน โหมดโฟกัสด้วยตัวเองโดยอัตโนมัติโดยหมุนวงแหวนโฟกัส	124
MF Clutch	การเลือก [ปิดการใช้งาน] จะป้องกันเลนส์ MF Clutch และโฟกัส การถ่ายภาพที่ก้าลังไขโฟกัสด้วยตัวเอง หากต้องการโฟกัสด้วยตัว เอง ให้เลื่อนวงแหวนโฟกัสไปด้านหลัง	—
วงแหวนโฟกัส	คุณสามารถกำหนดว่าจะให้เลนส์ปรับตามจุดโฟกัสอย่างไร โดยการ เลือกทิศทางหมุนของวงแหวนโฟกัส	—
โฟกัส BULB/TIME	คุณสามารถเปลี่ยนตำแหน่งโฟกัสขณะรับแสงโตโดยใช้โฟกัสด้วย ตัวเอง (MF) เมื่อตั้งค่าไปที่ [ปิด] การหมุนของวงแหวนโฟกัสจะ ปิดใช้งาน	—
รีเซ็ตเลนส์	เมื่อตั้งค่าไปที่ [ปิด] ตำแหน่งโฟกัสของเลนส์จะไม่ถูกรีเซ็ตแม้ว่าจะ ปิดสวิตช์กล้อง เมื่อตั้งค่าไปที่ [เปิด] โฟกัสของเลนส์เพาเวอร์ชุม จะถูกรีเซ็ตด้วยเช่นกัน	—



ตัวเลือก	คำอธิบาย	📖
ฟังก์ชันปุ่ม	เลือกฟังก์ชันที่กำหนดให้กับปุ่มที่เลือก	66
ล็อค	หากเลือก [เปิด] ไว้ การทำงานของปุ่ม     และ  สำหรับ PBH (กริปแบดเดอรี) จะปิดใช้งาน	—
ปรับฟังก์ชัน	คุณสามารถเปลี่ยนฟังก์ชันของปุ่มหมุนด้านหน้าและปุ่มหมุนด้านหลัง	—
รีเซ็ตที่ปรับ	เลือกทิศทางการหมุนของปุ่มหมุนเพื่อปรับความเร็วชัตเตอร์หรือคาร์รูรับแสง เปลี่ยนทิศทางการเปลี่ยนโปรแกรมสำหรับการหมุนปุ่มหมุน	—
การตั้งค่าคันปรับ Fn	[ ฟังก์ชันคันปรับ Fn]: คุณสามารถสลับปุ่มหมุนและฟังก์ชันปุ่ม ทั้งนี้ขึ้นอยู่กับตำแหน่งของคันปรับ Fn [เปลี่ยน  ฟังก์ชัน]: เมื่อ [เปิด] คุณสามารถสลับฟังก์ชันปุ่ม  ทั้งนี้ขึ้นอยู่กับตำแหน่งของคันปรับ Fn เมื่อเลือก [เปิด] ไว้ และตั้งคันปรับ Fn ไปที่ตำแหน่ง 2 ปุ่ม AF  จะเปิดใช้งานแฟลช และปุ่ม   จะสลับการตั้งค่าเป็นการตั้งค่าถ่ายคร่อม	124
คันปรับ Fn/สวิตช์เปิด/ปิด	[Fn]: ทำตามการตั้งค่าสำหรับฟังก์ชันคันปรับ Fn [เปิด/ปิด 1]: กล้องจะเปิดสวิตช์เมื่อคันปรับ Fn อยู่ในตำแหน่ง 1 และปิดสวิตช์เมื่ออยู่ในตำแหน่ง 2 [เปิด/ปิด 2]: กล้องจะเปิดสวิตช์เมื่อคันปรับ Fn อยู่ในตำแหน่ง 2 และปิดสวิตช์เมื่ออยู่ในตำแหน่ง 1 เมื่อตั้งค่า [เปิด/ปิด 1] หรือ [เปิด/ปิด 2] คันปรับ ON/OFF (สวิตช์เปิด/ปิด), [ การตั้งค่าคันปรับ Fn] และ [ ฟังก์ชันคันปรับ Fn] จะปิดใช้งาน	—
ความเร็ว ชุมไฟฟ้า	คุณสามารถเปลี่ยนความเร็วในการชุมที่ใช้ได้เมื่อใช้งานเลนส์เพาเวอร์ซูมที่มีแหวนปรับซูมระหว่างการถ่ายภาพนิ่ง	—

## ๑1 กดถ่าย/📷/ป้องกันภาพสั่น

MENU → \* → ๑1

ตัวเลือก	คำอธิบาย	👉
<b>RIs ลำดับ S</b>	หากเลือก [เปิด] ไว้ สามารถลั่นชัตเตอร์ได้แม้ว่ากล้องไม่อยู่ในโฟกัส สามารถตั้งค่าตัวเลือกนี้แยกกันสำหรับโหมด S-AF และ C-AF (หน้า 43, 51)	—
<b>RIs ลำดับ C</b>		
📷L การตั้งค่า	คุณสามารถเลือกจาก [📷], [+📷], [+📷] และ [⏏] สำหรับความเร็วในการถ่ายภาพต่อเนื่องและข้อจำกัดการถ่ายภาพ คุณสามารถตั้งเฟรมก่อนกดชัตเตอร์สำหรับ [⏏] ตัวเลขสำหรับความเร็วในการถ่ายภาพต่อเนื่องคือตัวเลขสูงสุดโดยประมาณ	48
📷H การตั้งค่า		

## ๑2 กดถ่าย/📷/ป้องกันภาพสั่น

MENU → \* → ๑2

ตัวเลือก	คำอธิบาย	👉
📷 ป้องกันภาพสั่น	ตั้งค่าป้องกันภาพสั่นสำหรับการถ่ายภาพนิ่ง	53
📷 ป้องกันภาพสั่น	ตั้งค่าฟังก์ชันเลือกระหว่างการถ่ายภาพต่อเนื่อง [เลือก fps]: เลือกความเร็วในการถ่ายภาพก่อนป้องกันภาพสั่นไหว กล้องจะไม่รีเซ็ตเซ็นเซอร์ไปที่กึ่งกลางระหว่างการถ่ายภาพต่อเนื่อง [เลือก IS]: เลือกป้องกันภาพสั่นไหวก่อนความเร็วในการถ่ายภาพ กล้องจะรีเซ็ตเซ็นเซอร์ไปที่กึ่งกลางสำหรับแต่ละเฟรมของการถ่ายภาพต่อเนื่อง ความเร็วในการถ่ายภาพจะค่อยๆ ลดลง	—
กดชัตเตอร์ครึ่งเปิด IS	เมื่อตั้งค่าไปที่ [ปิด] ฟังก์ชัน IS (ป้องกันภาพสั่น) จะไม่ทำงานขณะที่กดปุ่มชัตเตอร์ลงครึ่งหนึ่ง	—
ป้องกันภาพสั่น ที่เลนส์	หากเลือก [เปิด] ไว้ กล้องจะให้ความสำคัญกับการทำงานฟังก์ชันของเลนส์เมื่อใช้เลนส์มีฟังก์ชันป้องกันภาพสั่น <ul style="list-style-type: none"> <li>• ตัวเลือกนี้ไม่ส่งผลใดๆ ต่อเลนส์ที่มาพร้อมกับสวิตช์ป้องกันการสั่น</li> </ul>	—

ตัวเลือก	คำอธิบาย	👉																							
📷 / ตั้งค่าควบคุม	เลือกการควบคุมที่แสดงในโหมดถ่ายภาพแต่ละโหมด	125																							
	<table border="1"> <thead> <tr> <th rowspan="2">การควบคุม</th> <th colspan="3">โหมดถ่ายภาพ</th> </tr> <tr> <th>IAUTO</th> <th>P/A/S/M</th> <th>ART</th> </tr> </thead> <tbody> <tr> <td>Live Control (หน้า 126)</td> <td>✓</td> <td>✓</td> <td>✓</td> </tr> <tr> <td>Live SCP (หน้า 50)</td> <td>✓</td> <td>✓</td> <td>✓</td> </tr> <tr> <td>Live Guide (หน้า 31)</td> <td>✓</td> <td>-</td> <td>-</td> </tr> <tr> <td>เมนูภาพพิเศษ (หน้า 33)</td> <td>-</td> <td>-</td> <td>✓</td> </tr> </tbody> </table>		การควบคุม	โหมดถ่ายภาพ			IAUTO	P/A/S/M	ART	Live Control (หน้า 126)	✓	✓	✓	Live SCP (หน้า 50)	✓	✓	✓	Live Guide (หน้า 31)	✓	-	-	เมนูภาพพิเศษ (หน้า 33)	-	-	✓
	การควบคุม			โหมดถ่ายภาพ																					
			IAUTO	P/A/S/M	ART																				
	Live Control (หน้า 126)		✓	✓	✓																				
	Live SCP (หน้า 50)		✓	✓	✓																				
Live Guide (หน้า 31)	✓	-	-																						
เมนูภาพพิเศษ (หน้า 33)	-	-	✓																						
กดปุ่ม <b>INFO</b> เพื่อสลับเนื้อหาบนหน้าจอ																									
📄 / ตั้งค่าคำแนะนำ	เลือกข้อมูลที่จะแสดงเมื่อกดปุ่ม <b>INFO</b>	127, 128																							
	<p>▶ คำแนะนำ: เลือกข้อมูลที่จะแสดงในการดูภาพเต็มเฟรม</p> <p>▶ Q ข้อมูล: เลือกข้อมูลที่จะแสดงในการดูภาพที่ขยาย</p> <p>[LV-Info]: เลือกข้อมูลจะแสดงเมื่อกำลังอยู่ในโหมดถ่ายภาพ</p> <p>📄 การตั้งค่า: เลือกข้อมูลที่จะแสดงในการดูภาพแบบดัชนี, "My Clips" และบนปฏิทิน</p>																								
ตั้งค่าโหมดภาพ	เลือกฟังก์ชันเพื่อแสดงในหน้าจอเลือกชนิดโหมดถ่ายภาพ (หน้า 61) หากต้องการซ่อนรายการ ให้เลือกรายการ และกดปุ่ม <b>OK</b> เพื่อล้างเครื่องหมายออก	—																							
📄 / ☺ การตั้งค่า	เลือกฟังก์ชันเพื่อแสดงในหน้าจอเลือกฟังก์ชันถ่ายภาพต่อเนื่อง/ตั้งเวลา (หน้า 46) หากต้องการซ่อนรายการ ให้เลือกรายการ และกดปุ่ม <b>OK</b> เพื่อล้างเครื่องหมายออก	—																							
การตั้งค่ามัลติฟังก์ชัน	เลือกตัวเลือกหลายฟังก์ชัน (หน้า 70) เมื่อไม่ใช้ตัวเลือกนี้ ให้เลือกรายการ และกดปุ่ม <b>OK</b> เพื่อล้างเครื่องหมายออก	—																							

ตัวเลือก	คำอธิบาย	👉
Live View Boost	ถ่ายภาพในขณะที่ตรวจสอบวัตถุหรือจัดองค์ประกอบภาพ ในกรณีใช้งานในสภาพแสงน้อย ในโหมด <b>M</b> คุณสามารถใช้การตั้งค่านี้เมื่อถ่ายภาพแบบ BULB/TIME และ Live Composite [On1]: ให้ความสำคัญกับความราบรื่นของการแสดงผล [On2]: ให้ความสำคัญกับการมองเห็นภาพในสภาพแสงมืด	—
โหมดภาพพิเศษ LV	[mode1]: ฟิลเตอร์เอฟเฟคแสดงขึ้นตลอดเวลา [mode2]: การแสดงผลที่ราบรื่นจะส่งผลขณะที่เกิดปุ่มชัตเตอร์ลงครึ่งหนึ่ง อาจส่งผลต่อการดูตัวอย่างคุณภาพของเอฟเฟคอาร์ทฟิลเตอร์	—
จำนวนเฟรม	หากตั้งค่าไปที่ [สูง] สามารถติดตามวัตถุเคลื่อนไหวได้ราบรื่นมากขึ้น อย่างไรก็ตาม จำนวนเฟรมที่ถ่ายได้จะลดลงเล็กน้อย การตั้งค่านี้จะตั้งค่าไปที่ [มาตรฐาน] โดยอัตโนมัติหากกล้องร้อน	—

ตัวเลือก	คำอธิบาย	
การตั้งค่าขยายภาพ LV	[โหมดขยายภาพ LV]: เมื่อตั้งค่าไปที่ [mode1] การกดปุ่มลงครึ่งหนึ่งใน Live View ที่ขยายจะกลับสู่การแสดงผลเฟรมที่ขยาย เมื่อตั้งค่าไปที่ [mode2] การกดปุ่มลงครึ่งหนึ่งใน Live View ที่ขยายจะสลับไปยังการแสดงผล AF การซูม [Live View Boost]: เมื่อตั้งค่าไปที่ [เปิด] บริเวณที่ขยายจะปรับค่ารับแสงให้เหมาะสม มีประโยชน์ในการตรวจสอบโฟกัสเมื่อถ่ายภาพในสถานที่มืด เมื่อตั้งค่าไปที่ [ปิด] บริเวณที่ขยายจะแสดงผลด้วยความสว่างของ Live View ก่อนการขยาย มีประโยชน์ในการตรวจสอบโฟกัสเมื่อถ่ายภาพในสถานที่ย้อนแสง	—
การตั้งค่า	[ ล็อค]: เลือก [เปิด] เพื่อรักษาการรับแสงไว้ที่ค่าที่เลือกแม้ว่าจะเปลี่ยนปุ่มแล้วก็ตาม [Live View Boost]: เลือก [เปิด] เพื่อถ่ายภาพในขณะที่ตรวจสอบวัตถุหรือจัดองค์ประกอบภาพ ในกรณีใช้งานในสภาพแสงน้อย	—
ลดภาพกะพริบ	ลดผลของแสงวูบวาบภายใต้แสงสว่างบางชนิด รวมทั้งหลอดไฟฟลูออเรสเซนต์ เมื่อแสงวูบวาบไม่ลดลงด้วยการตั้งค่า [ตัดโนมีดี] ให้ตั้งค่าไปที่ [50Hz] หรือ [60Hz] ตามความถี่กระแสไฟฟ้าในภูมิภาคที่มีการใช้งานกล้อง	—

## D3 Disp/Ⓜ/PC

ตัวเลือก	คำอธิบาย	
การตั้งค่าเส้นตาราง	ตั้งค่าการแสดงผลเส้นแนวทางที่ปรากฏขณะถ่ายภาพ [สีการแสดงผล]: กำหนดสีและความทึบของเส้นแนวทาง สามารถตั้งเป็น [พริเช็ต 1] และ [พริเช็ต 2] [แสดงเส้นตาราง]: เลือก [Ⓜ], [Ⓜ], [Ⓜ], [Ⓜ], [Ⓜ] หรือ [Ⓜ] เพื่อแสดงเส้นตารางบนจอภาพ [ใช้การตั้งค่ากับ EVF]: หากเลือก [เปิด] แล้ว ค่าแนะนำที่แสดงในจอภาพจะแสดงในช่องมองภาพด้วย เมื่อเลือก [รูปแบบ 1] หรือ [รูปแบบ 2] สำหรับ [รูปแบบ EVF] การตั้งค่าที่เลือกใน [การตั้งค่าเส้นตาราง EVF] จะไม่ถูกต้อง	—
การตั้งค่าพีดกึ่ง	คุณสามารถเปลี่ยนสีและความเข้มของการปรับเน้นขอบภาพ สามารถตั้งค่าสี (สีแดง สีเหลือง สีขาว สีดำ) และความเข้ม (มาตรฐาน ต่ำ สูง) ของการปรับเน้นขอบภาพ และความสว่างของพื้นหลังพีดกึ่ง (เปิด ปิด) • หากตั้งค่า [ปรับความสว่างภาพ] ไปที่ [เปิด] จะมีการปรับความสว่างของ Live View เพื่อเพิ่มการปรับเน้นสี	124
การตั้งค่าฮิสโตแกรม	[ไฮไลท์]: เลือกขอบเขตด้านล่างสำหรับการแสดงผลแสงจ้า [เงา]: เลือกขอบเขตด้านบนสำหรับการแสดงผลเงามืด	127
คำแนะนำโหมด	เลือก [เปิด] เพื่อแสดงความช่วยเหลือสำหรับโหมดที่เลือก เมื่อหมุนปุ่มหมุนปรับโหมดไปยังการตั้งค่าใหม่	24
ช่วยถ่ายเซลฟี	เลือก [เปิด] เพื่อปรับการแสดงผลให้เหมาะสมสำหรับการถ่ายภาพตนเอง เมื่อจอภาพอยู่ในตำแหน่งการถ่ายภาพตนเอง	129

ตัวเลือก	คำอธิบาย	👉
⏏) (เสียงบีบ)	เมื่อตั้งค่าไปที่ [ปิด] คุณสามารถปิดเสียงบีบที่ตั้งขึ้นขณะลือคไฟกส์ด้วยการกดปุ่มชัตเตอร์	—
HDMI	[ขนาดสัญญาณออก]: การเลือกรูปแบบสัญญาณวิดีโอดิจิทัลสำหรับเชื่อมต่อกับทีวีผ่านสาย HDMI [ควบคุมHDMI]: เลือก [เปิด] เพื่อให้สามารถส่งงานกล้องโดยใช้รีโมทสำหรับทีวีที่รองรับการควบคุม HDMI ตัวเลือกนี้จะมีผลเมื่อแสดงภาพบนทีวี [อัตราเฟรมสัญญาณออก]: เลือกอัตราเฟรมสัญญาณออกจาก [เลือก 50p] หรือ [เลือก 60p] สำหรับการชาร์จกล้องที่เชื่อมต่อกับทีวีผ่านสาย HDMI	130
โหมด USB	เลือกโหมดสำหรับการเชื่อมต่อกล้องไปยังคอมพิวเตอร์หรือเครื่องพิมพ์ เลือก [อัตโนมัติ] เพื่อแสดงตัวเลือกโหมด USB ทุกครั้งที่เชื่อมต่อกล้อง เมื่อเลือก [📷] คุณสามารถใช้ซอฟต์แวร์เฉพาะเพื่อควบคุมกล้องจากคอมพิวเตอร์ และถ่ายโอนภาพจากกล้องไปยังคอมพิวเตอร์ เข้าใช้ URL ต่อไปนี้เพื่อดาวน์โหลดและติดตั้งซอฟต์แวร์เฉพาะ หากต้องการใช้ [📷] คุณต้องตั้งปุ่มหมุนปรับโหมดไปที่โหมด <b>P</b> , <b>A</b> , <b>S</b> หรือ <b>M</b> เสียก่อน <a href="http://support.olympus-imaging.com/oc1download/index/">http://support.olympus-imaging.com/oc1download/index/</a>	—

ตัวเลือก	คำอธิบาย	👉
ปรับค่ารับแสง	ปรับค่ารับแสงที่ต้องแยกกันสำหรับโหมดวัดแสงแต่ละโหมด <ul style="list-style-type: none"> <li>• การทำเช่นนี้จะลดจำนวนตัวเลือกการชดเชยแสงที่สามารถใช้ได้ ในทิศทางที่เลือก</li> <li>• จะมองไม่เห็นผลลัพธ์ในจอภาพ หากต้องการปรับค่ารับแสงแบบธรรมดา ให้ทำการชดเชยแสง (หน้า 39)</li> </ul>	—
ระดับค่า EV	เลือกขนาดการเพิ่มขึ้นที่ใช้เมื่อเลือกความเร็วชัตเตอร์ ค่ารับแสงชดเชยแสง และตัวแปรแสงอื่นๆ	—
ระดับ ISO	เลือกการเพิ่มขึ้นที่มีสำหรับการเลือกความไวแสง ISO	—
เซ็ท ISO อัตโนมัติ	[ค่าสูงสุด / ค่าตั้งต้น]: เลือกขีดจำกัดบนและค่าเริ่มต้นที่ใช้สำหรับความไวแสง ISO เมื่อเลือก [อัตโนมัติ] ไว้สำหรับ ISO [ค่าสูงสุด]: เลือกขีดจำกัดบนสำหรับการเลือกความไวแสง ISO อัตโนมัติ [ค่าตั้งต้น]: เลือกค่าเริ่มต้นสำหรับการเลือกความไวแสง ISO อัตโนมัติ สูงสุดเท่ากับ 6400 [การตั้งค่าชัตเตอร์ต่ำสุด]: ตั้งความเร็วชัตเตอร์โดยอัตโนมัติเมื่อเพิ่มความไวแสง ISO ในโหมด <b>P</b> และ <b>A</b> หากตั้งค่าไปที่ [อัตโนมัติ] กล้องจะตั้งค่าความเร็วชัตเตอร์โดยอัตโนมัติ	—
ISO อัตโนมัติ	เลือกโหมดถ่ายภาพซึ่งมีความไวแสง ISO [อัตโนมัติ] [P/A/S]: การเลือกความไวแสง ISO อัตโนมัติมีอยู่ในทุกโหมด ยกเว้น <b>M</b> [ทั้งหมด]: การเลือกความไวแสง ISO อัตโนมัติมีอยู่ในทุกโหมด	—

### E1 Exp/ISO/BULB/☒

MENU → \* → E1

ตัวเลือก	คำอธิบาย	☒
<b>ฟิลเตอร์รอยส์</b>	เลือกจำนวนการลดจุดรบกวนเมื่อตั้งความไวแสง ISO ไวที่สูง	—
<b>ลดรอยส์</b>	ฟังก์ชันนี้จะลดจุดรบกวนที่เกิดขึ้นเมื่อถ่ายภาพโดยเปิดรับแสงนาน [อัตโนมัติ]: กล้องจะทำการลดจุดรบกวนที่ความเร็วชัตเตอร์ช้า หรือเมื่อออกหมึกภายในกล้องเพิ่มสูงขึ้น [เปิด]: ลดจุดรบกวนทุกภาพที่ถ่าย [ปิด]: ปิดการลดจุดรบกวน • เวลาที่จำเป็นในการลดจุดรบกวนจะปรากฏบนหน้าจอ • [ปิด] จะถูกเลือกโดยอัตโนมัติระหว่างการถ่ายภาพต่อเนื่อง • ฟังก์ชันนี้อาจไม่ทำงานได้อย่างมีประสิทธิภาพในบางสภาวะการถ่ายภาพหรือกับวัตถุบางชนิด	29

### E2 Exp/ISO/BULB/☒

MENU → \* → E2

ตัวเลือก	คำอธิบาย	☒
<b>ตั้งเวลาถ่าย BULB/TIME</b>	เลือกค่ารับแสงสูงสุดสำหรับการถ่ายภาพโดยเปิดหน้ากล้องนาน และกำหนดเวลา	—
<b>จอภาพ BULB/TIME</b>	ตั้งค่าความสว่างของจอภาพเมื่อมีการใช้งาน [BULB], [TIME] หรือ [Live Composite]	—
<b>Live BULB</b>	เลือกช่วงเวลาแสดงภาพระหว่างการถ่ายภาพ จำนวนครั้งของการอัปเดตจะถูกจำกัด ความถี่จะลดลงที่ความไวแสง ISO สูง เลือก [ปิด] เพื่อปิดใช้งานการแสดงผล และจอภาพหรือกดปุ่มชัตเตอร์ลงครึ่งหนึ่งเพื่อเฟรชการแสดงผล	—
<b>Live TIME</b>		—
<b>การตั้งค่าคอมโพสิต</b>	ตั้งค่าเวลาการเปิดรับแสงเพื่อใช้อ้างอิงในการถ่ายภาพคอมโพสิต	30

### E3 Exp/ISO/BULB/☒

MENU → \* → E3



ตัวเลือก	คำอธิบาย	☒
<b>โหมดวัดแสง</b>	เลือกโหมดวัดแสงตามฉาก	45, 51
<b>โหมดวัดแสง AEL</b>	เลือกวิธีการวัดแสงที่ใช้สำหรับลอค AE (หน้า 45) [อัตโนมัติ]: ใช้วิธีการวัดแสงที่เลือกอยู่ในปัจจุบัน	—
<b>[:::] วัดแสงเฉพาะจุด</b>	เลือกตัวเลือกรวัดแสงเฉพาะจุดแบบใดระหว่าง [เฉพาะจุด], [เฉพาะจุดไฮไลท์] และ [เฉพาะจุดเงาแสง] สามารถวัดแสงเป็น AF ที่เลือก	—

### F ตั้งค่าเอง

MENU → \* → F

ตัวเลือก	คำอธิบาย	☒
<b>X-Sync.</b>	เลือกความเร็วชัตเตอร์ที่ใช้เมื่อยิงแฟลช	131
<b>ค่าช้าสุด</b>	เลือกความเร็วชัตเตอร์ที่ช้าที่สุดที่มีเมื่อใช้แฟลช	131

ตัวเลือก	คำอธิบาย	🔍
<b>[F2] + [F4]</b>	เมื่อตั้งค่าไปที่ [เปิด] ค่าชดเชยแสงจะถูกเพิ่มไปยังค่าชดเชยแฟลช	39, 60
<b>⚡ + WB</b>	ปรับสมดุลแสงขาวสำหรับใช้ร่วมกับแฟลช	—

ตัวเลือก	คำอธิบาย	🔍
<b>⏪ ตั้งค่า</b>	<p>คุณสามารถเลือกโหมดคุณภาพของภาพ JPEG จากการผสมผสานขนาดภาพสามขนาดและอัตราการบีบอัดสี่อัตรา</p> <ol style="list-style-type: none"> <li>ใช้ &lt;&gt; เพื่อเลือก ([⏪-1] - [⏪-4]) รวมกัน และใช้ Δ ▽ เพื่อเปลี่ยน</li> <li>กดปุ่ม OK</li> </ol>  <p>ขนาดภาพ      อัตราการบีบอัด</p>	55, 87, 131
<b>จำนวนพิกเซล</b>	<p>เลือกจำนวนพิกเซลสำหรับขนาดภาพ [M] และ [S]</p> <ol style="list-style-type: none"> <li>เลือก [Middle] หรือ [Small] และกด &gt;</li> <li>เลือกจำนวนพิกเซล และกดปุ่ม OK</li> </ol> 	55, 87, 131
<b>ชดเชยเงาแสง</b>	<p>เลือก [เปิด] เพื่อแก้ไขขอบภาพมืดตามชนิดของเลนส์</p> <ul style="list-style-type: none"> <li>ชดเชยแสงไม่สามารถใช้ได้กับเลนส์เทเลคอนเวอร์เตอร์หรือทอมาโคร</li> <li>อาจปรากฏจุดรบกวนที่ขอบของภาพถ่ายด้วยความไวแสง ISO สูง</li> </ul>	—
<b>WB</b>	ตั้งค่าสมดุลแสงขาว คุณสามารถปรับละเอียดสมดุลแสงขาวในแต่ละโหมดได้เช่นกัน	42, 52
<b>ทั้งหมด WB</b>	<p>[ตั้งทั้งหมด]: ใช้การชดเชยสมดุลแสงขาวเดียวกันสำหรับทุกโหมด</p> <p>ยกเว้น [CWB]</p> <p>[ลบค่าทั้งหมด]: ตั้งค่าการชดเชยสมดุลแสงขาวสำหรับทุกโหมดเป็น 0 ยกเว้น [CWB]</p>	—
<b>WB AUTO ไขแสงสีอุ่น</b>	เลือก [เปิด] เพื่อรักษาสี "อุ่น" ในรูปภาพที่ถ่ายภายใต้แสงหลอดไส้	—
<b>พื้นที่สี</b>	คุณสามารถเลือกรูปแบบเพื่อให้แน่ใจว่าจะแสดงสีต่างๆ อย่างถูกต้อง เมื่อสร้างภาพที่ถ่ายบนจอภาพหรือโดยการใช้เครื่องพิมพ์	65

ตัวเลือก	คำอธิบาย	📄
การตั้งค่าของเสียการการ์ด	ตั้งค่าการสำหรับการบันทึกภาพนิ่งหรือภาพเคลื่อนไหว	132
ชื่อไฟล์	[อัตโนมัติ]: แม้ว่าใส่การ์ดอันใหม่ หมายเลขไฟล์จะยังคงอยู่จากการ์ดอันก่อนหน้า หมายเลขไฟล์จะเรียงต่อจากหมายเลขสุดท้ายที่ใช้ หรือจากหมายเลขสูงสุดที่มีอยู่ในการ์ด [รีเซ็ต]: เมื่อใส่การ์ดอันใหม่ หมายเลขไฟล์เดออร์จะเริ่มที่ 100 และชื่อไฟล์จะเริ่มที่ 0001 หากใส่การ์ดที่มีภาพอยู่ด้วย หมายเลขไฟล์จะเริ่มที่หมายเลขถัดจากหมายเลขไฟล์สูงสุดในการ์ด เมื่อบันทึกข้อมูลลงในการ์ดสองอันในเวลาเดียวกัน จะมีการกำหนดหมายเลขไฟล์ภายใต้กฎเช่นเดียวกับการ์ดเดียวตามหมายเลขไฟล์และหมายเลขไฟล์เดออร์ของการ์ดทั้งสองอัน	—
แก้ไขชื่อไฟล์	เลือกว่าจะตั้งชื่อไฟล์ภาพอย่างไรโดยแก้ไขส่วนของชื่อไฟล์ที่ไฮไลต์เป็นสีเทาด้านล่าง sRGB: Pmdd0000.jpg _____ Pmdd Adobe RGB: _mdd0000.jpg _____ mdd	—
การตั้ง dpi	เลือกความละเอียดในการพิมพ์	—
ตั้งคำลีสลิตซ์*	เพิ่มชื่อผู้ถ่ายภาพและผู้ถือลีสลิตซ์ลงในภาพใหม่ ชื่อสามารถมีความยาวได้สูงสุด 63 ตัวอักษร [ข้อมูลลีสลิตซ์]: เลือก [เปิด] เพื่อใส่ชื่อผู้ถ่ายภาพและผู้ถือลีสลิตซ์ในข้อมูล Exif สำหรับภาพถ่ายใหม่ [ชื่อศิลปิน]: ป้อนชื่อของผู้ถ่ายภาพ [ชื่อลีสลิตซ์]: ป้อนชื่อของผู้ถือลีสลิตซ์  <div style="border: 1px solid black; padding: 5px;"> <p>1) เลือกตัวอักษรจาก ① และกดปุ่ม <b>OK</b> ตัวอักษรที่เลือกจะปรากฏใน ②</p> <p>2) ทำซ้ำขั้นตอนที่ 1 เพื่อป้อนชื่อให้เสร็จ แล้วไฮไลต์ [END] และกดปุ่ม <b>OK</b></p> <ul style="list-style-type: none"> <li>• หากต้องการลบตัวอักษร ให้กดปุ่ม <b>INFO</b> เพื่อวางเคอร์เซอร์ในบริเวณชื่อ ② ไฮไลต์ตัวอักษร และกด <b>⏏</b></li> </ul>  </div> <p>* OLYMPUS ไม่รับผิดชอบความเสียหายที่เกิดจากข้อผิดพลาดเกี่ยวกับการใช้งาน [ตั้งคำลีสลิตซ์] ใช้งานด้วยความเสี่ยงของคุณเอง</p>	—
การตั้งค่าข้อมูลเลนส์	บันทึกข้อมูลเลนส์ได้ถึง 10 เลนส์ ซึ่งไม่ได้ให้ข้อมูลกับกล้องโดยอัตโนมัติ	132



ตัวเลือก	คำอธิบาย	
ลบเร็ว	หากเลือก [เปิด] วั การกดปุ่ม  ในระหว่างการแสดงภาพที่ถ่าย ภาพปัจจุบันจะถูกลบทันที	—
ลบภาพ RAW+JPEG	เลือกการดำเนินการเมื่อภาพถ่ายที่บันทึกด้วยการตั้งค่า RAW+JPEG ถูกลบในการดูภาพแบบเฟรมเดียว [JPEG]: ลบสำเนาภาพ JPEG เท่านั้น [RAW]: ลบสำเนาภาพ RAW เท่านั้น [RAW+JPEG]: ลบสำเนาภาพทั้งสองแบบ • ทั้งสำเนาภาพ RAW และ JPEG จะถูกลบ เมื่อมีการลบภาพที่เลือกหรือเมื่อเลือก [ลบทั้งหมด] (หน้า 110) วั	55, 82, 88
ตั้งลำดับ	เลือกการเลือกเริ่มต้น ([ใช่] หรือ [ไม่]) สำหรับกล่องโต้ตอบการยืนยัน	—

## EVF

ตัวเลือก	คำอธิบาย	
เปลี่ยน EVF อัตโนมัติ	หากเลือก [ปิด] วั ช่องมองภาพจะไม่เปิด เมื่อดวงตาจ้องไปที่ช่องมองภาพ ใช้ปุ่ม  เพื่อเลือกการแสดงผล	—
ปรับ EVF	ปรับความสว่างและโทนสีของช่องมองภาพ ความสว่างจะปรับโดยอัตโนมัติเมื่อตั้งค่า [ความสว่าง EVF อัตโนมัติ] ไปที่ [เปิด] ความต่างสีของหน้าจอแสดงผลจะปรับโดยอัตโนมัติ	—
รูปแบบ EVF	เลือกรูปแบบการแสดงผลช่องมองภาพ	133
ตั้งค่าคำแนะนำ	สามารถใช้ช่องมองภาพเพื่อแสดงฮิสโตแกรม แสงจ้าและเงามืด และระดับการปรับได้เช่นเดียวกับจอภาพ ระดับการปรับจะสามารถใช้ได้เมื่อตั้งค่า [รูปแบบ 1] หรือ [รูปแบบ 2] ใน [รูปแบบ EVF]	—
การตั้งค่าเส้นตาราง EVF	เลือกชนิดและสีของเส้นกรอบที่แสดงในช่องมองภาพ เมื่อเลือก [ปิด] สำหรับ [ใช้การตั้งค่ากับ EVF] และเลือก [รูปแบบ 1] หรือ [รูปแบบ 2] สำหรับ [รูปแบบ EVF] เลือกเส้นกรอบจาก  ,  ,  ,  หรือ	—
กดชัตเตอร์ครึ่งหนึ่ง	หากตั้งค่าไปที่ [ปิด] ระดับการปรับจะไม่แสดงขึ้นเมื่อกดปุ่มชัตเตอร์ลงครึ่งหนึ่ง ระดับการปรับจะสามารถใช้ได้เมื่อตั้งค่า [รูปแบบ 1] หรือ [รูปแบบ 2] ใน [รูปแบบ EVF]	—
S-OVF	เลือก [เปิด] เพื่อให้การแสดงผลช่องมองภาพเหมือนกับช่องมองภาพแบบออฟดีคอล การเลือก [S-OVF] ทำให้เห็นรายละเอียดของเงามืดได้ง่ายขึ้น •  จะแสดงในช่องมองภาพเมื่อ [S-OVF] เริ่มทำงาน • ไม่สามารถปรับการตั้งค่าของหน้าจอในบางส่วนได้ เช่น สมดุลแสงขาว ขดเขยแสง และโหมดถ่ายภาพ	—

ตัวเลือก	คำอธิบาย	
ฟิกเซลแมมบิ่ง	คุณสมบัตินี้ฟิกเซลแมมบิ่งช่วยให้กล้องสามารถตรวจสอบและปรับอุปกรณ์รับภาพและฟังก์ชันประมวลผลภาพ	159
เวลากดค้าง	ตั้งเวลากดค้างจนกระทั่งฟังก์ชันที่กำหนดให้กับปุ่มทำงานตั้งแต่ [0.5 วินาที] ถึง [3.0 วินาที]	—
ฟังก์ชันการปรับ	คุณสามารถปรับมุมมองของระดับการปรับ [รีเซ็ต]: รีเซ็ตค่าที่ปรับให้กลับคืนสู่ค่าเริ่มต้น [ปรับ]: ตั้งค่าการวางแนวกล้องปัจจุบันเป็นตำแหน่ง 0	—
ตั้งค่านำจอสัมผัส	เปิดใช้งานทัชสกรีน เลือก [ปิด] เพื่อปิดใช้งานทัชสกรีน	—
เรียกดูเมนู	ตั้งค่า [เรียกดู] เพื่อแสดงเคอร์เซอร์ที่ตำแหน่งสุดท้ายของการทำงานเมื่อแสดงเมนู ตำแหน่งเคอร์เซอร์จะถูกเก็บไว้แม้ว่าจะปิดสวิตช์กล้อง	—

ตัวเลือก	คำอธิบาย	
การตั้งค่าแบตเตอรี่	[ลำดับการใช้แบตเตอรี่]: ตั้งค่าแบตเตอรี่ที่ต้องการใช้ เมื่อเลือก [แบตเตอรี่กล้อง] กล้องจะให้ความสำคัญกับแบตเตอรี่ในกล้อง เมื่อเลือก [แบตเตอรี่ PBH] กล้องจะให้ความสำคัญกับแบตเตอรี่ใน PBH (กริปแบตเตอรี่) [สถานะแบตเตอรี่]: แสดงสถานะของแบตเตอรี่ที่ใหม่	—
ไฟจอ LCD	หากไม่มีการดำเนินการใดๆ ในระยะเวลาที่กำหนด แสงพื้นหลังจะหรี่ลงเพื่อประหยัดพลังงานแบตเตอรี่ แสงพื้นหลังจะไม่หรี่ลงหากเลือก [Hold] ไว้	—
Sleep	กล้องจะเข้าสู่โหมด Sleep (ประหยัดพลังงาน) หากไม่มีการดำเนินการใดๆ ในระยะเวลาที่กำหนด สามารถเปิดใช้งานกล้องอีกครั้งด้วยการกดปุ่มชัตเตอร์ลงครึ่งหนึ่ง	—
ปิดกล้องอัตโนมัติ	เมื่ออยู่ในโหมด Sleep กล้องจะปิดสวิตช์โดยอัตโนมัติหลังจากถึงเวลาที่กำหนดไว้	—
โหมดพักตัว	เมื่อตั้งค่าไปที่ [เปิด] กล้องจะเข้าสู่โหมดประหยัดพลังงานระหว่างการถ่ายภาพโดยไม่ใช้ Live View เพื่ออนุญาตให้กล้องถ่ายภาพโดยใช้พลังงานน้อยลง สามารถตั้งค่าเวลาแสงพื้นหลังและเวลา Sleep กดปุ่มชัตเตอร์เพื่อออกจากโหมดประหยัดพลังงาน กล้องจะไม่เข้าสู่โหมดประหยัดพลังงาน ขณะที่ Live View แสดงขึ้นหรือมีการใช้งานช่องมองภาพ ไอคอน ECO จะแสดงบนแผงควบคุมพิเศษเมื่อตั้งค่าไปที่ [เปิด]	—
Eye-Fi	เปิดหรือปิดใช้งานการอัปโหลดเมื่อใช้การ์ด Eye-Fi สามารถเปลี่ยนการตั้งค่าเมื่อเสียบการ์ด Eye-Fi	—
การรับรอง	แสดงผลไอคอนการรับรอง	—

\* ใช้การ์ด Eye-Fi ให้ตรงตามกฎหมายและข้อบังคับของประเทศที่นำกล้องไปใช้งาน เมื่อโดยสารเครื่องบินและในสถานที่อื่นๆ ซึ่งห้ามการใช้อุปกรณ์ไร้สาย ให้ถอดการ์ด Eye-Fi ออกจากกล้องหรือเลือก [ปิด] สำหรับ [Eye-Fi] กล้องรุ่นนี้ไม่รองรับโหมด Eye-Fi "ที่ไม่จำกัดหน่วยความจำ"

## AEL/AFL

MENU → \* → [A1] → [AEL/AFL]

สามารถปรับโฟกัสอัตโนมัติและวัดแสงได้โดยกดปุ่มซึ่งกำหนด AEL/AFL ไว้ เลือกโหมดสำหรับโหมดโฟกัสแต่ละโหมด





### การกำหนดฟังก์ชัน AEL/AFL

โหมด		ฟังก์ชันปุ่มชัตเตอร์				ฟังก์ชันปุ่ม AEL/AFL	
		กดครึ่งหนึ่ง		กดจนสุด		เมื่อกด AEL/AFL ค้างไว้	
		โฟกัส	ค่ารับแสง	โฟกัส	ค่ารับแสง	โฟกัส	ค่ารับแสง
S-AF	mode1	S-AF	ถูกล็อค	-	-	-	ถูกล็อค
	mode2	S-AF	-	-	ถูกล็อค	-	ถูกล็อค
	mode3	-	ถูกล็อค	-	-	S-AF	-
C-AF	mode1	C-AF เริ่ม ต้น	ถูกล็อค	ถูกล็อค	-	-	ถูกล็อค
	mode2	C-AF เริ่ม ต้น	-	ถูกล็อค	ถูกล็อค	-	ถูกล็อค
	mode3	-	ถูกล็อค	ถูกล็อค	-	C-AF เริ่ม ต้น	-
	mode4	-	-	ถูกล็อค	ถูกล็อค	C-AF เริ่ม ต้น	-
MF	mode1	-	ถูกล็อค	-	-	-	ถูกล็อค
	mode2	-	-	-	ถูกล็อค	-	ถูกล็อค
	mode3	-	ถูกล็อค	-	-	S-AF	-

## ตัวช่วยปรับโฟกัส MF

**MENU** → **\*** → **AF** → [ตัวช่วยปรับโฟกัส MF]

นี่คือฟังก์ชันช่วยปรับโฟกัสสำหรับ MF เมื่อหมุนวงแหวนโฟกัส ขอบของวัตถุจะมีการปรับให้ชัดขึ้น หรือบางส่วนของหน้าจอแสดงผลจะขยายใหญ่ขึ้น เมื่อหยุดใช้งานวงแหวนโฟกัส หน้าจอจะกลับสู่หน้าจอเริ่มแรก

<b>ขยาย</b>	ขยายส่วนของหน้าจอ สามารถตั้งค่าส่วนที่จะขยายไว้ล่วงหน้าโดยใช้เป้า AF  "การกำหนดเป้า AF" (หน้า 40)
<b>ชัดกึ่ง</b>	แสดงเส้นขอบที่กำหนดไว้ชัดเจนด้วยการปรับเน้นขอบภาพ คุณสามารถเลือกสีและความเข้มสำหรับการปรับเน้น  [การตั้งค่าชัดกึ่ง] (หน้า 116)



- สามารถแสดง [ชัดกึ่ง] ได้โดยใช้ปุ่ม จอแสดงผลจะเปลี่ยนไปทุกครั้งทีกดปุ่ม กำหนดฟังก์ชันการเปลี่ยนให้กับปุ่มใดปุ่มหนึ่งล่วงหน้าโดยใช้ ฟังก์ชันปุ่ม (หน้า 66)
- กดปุ่ม **INFO** เพื่อเปลี่ยนสีและความเข้มเมื่อชัดกึ่งแสดงขึ้น
- เมื่อกำลังใช้งานชัดกึ่ง ขอบของวัตถุขนาดเล็กจะมีแนวโน้มถูกปรับให้ชัดขึ้นมาก ไม่มีการรับรองความแม่นยำในการโฟกัส

## ฟังก์ชันค้นปรับ Fn

**MENU** → **\*** → **Fn** → [ การตั้งค่าค้นปรับ Fn] → [ ฟังก์ชันค้นปรับ Fn]

คุณสามารถสลับปุ่มหมุนและฟังก์ชันปุ่ม ทั้งนี้ขึ้นอยู่กับตำแหน่งของค้นปรับ **Fn**

ตำแหน่งค้นปรับ **Fn** และรายชื่อปุ่มหมุน/ฟังก์ชันปุ่ม

โหมด	ตำแหน่งของปุ่ม Lever Fn 1	ตำแหน่งของปุ่ม Lever Fn 2
<b>ปิด</b>	ปิดการทำงานของปุ่ม Lever <b>Fn</b>	
<b>mode1</b>	ฟังก์ชันแป้นหมุนทำงานตามการตั้งค่าใน [  ปรับฟังก์ชัน] (หน้า 113).	
<b>mode2</b>	ตั้งค่าฟังก์ชันที่จะสลับด้วยค้นปรับ <b>Fn</b> จาก AF โหมด, [  / * / #] (การกำหนดเป้า AF) และ  (AF พื้นที่)	
<b>mode3</b>	ตั้งค่าโหมดถ่ายภาพที่เลือกด้วยแป้นหมุนปรับโหมด	สลับไปยังโหมดภาพเคลื่อนไหว

## การเลือกหน้าจอแสดงแผงควบคุม (📷/ตั้งค่าควบคุม)

**MENU** → \* → **D1** → [📷/ตั้งค่าควบคุม]

ตั้งค่าว่าจะแสดงแผงควบคุมหรือไม่สำหรับการเลือกตัวเลือกในโหมดถ่ายภาพแต่ละโหมด ในโหมดถ่ายภาพแต่ละโหมด ให้กดปุ่ม **INFO** เพื่อใส่เครื่องหมายถูกในแผงควบคุมที่ต้องการแสดง

### วิธีการแสดงแผงควบคุม

- กดปุ่ม **INFO** ในขณะที่แผงควบคุมปรากฏขึ้น แล้วกดปุ่ม **INFO** เพื่อสลับการแสดงผล
- กล้องจะแสดงเฉพาะแผงควบคุมที่เลือกไว้ในเมนู [📷/ตั้งค่าควบคุม] เท่านั้น

**iAUTO**



**P/A/S/M**

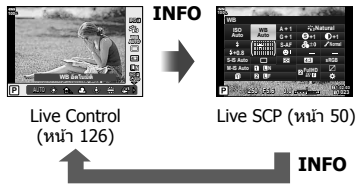

**ART**



- สำหรับโหมดภาพเคลื่อนไหว ให้ตั้งค่าด้วย [📷/ตั้งค่าควบคุม] ของ [📷 การตั้งค่าการแสดงผล] (หน้า 101)

## Live Control



### การตั้งค่าที่สามารถใช้ได้

ป้องกันภาพสั่น* ..... หน้า 53	ควบคุมความเข้มของแสงแฟลช ..... หน้า 60
โหมดภาพ* ..... หน้า 61, 88	โหมดวัดแสง ..... หน้า 45, 51
สมดุลแสงขาว* ..... หน้า 42, 52	AF โหมด* ..... หน้า 43, 51
ถ่ายภาพต่อเนื่อง/ตั้งเวลา ..... หน้า 46, 54	ความไวแสง ISO* ..... หน้า 42, 51
สัดส่วนภาพ ..... หน้า 54	โฟกัสใบหน้า* ..... หน้า 40
📷 ← (คุณภาพของภาพ)* .... หน้า 55, 56, 87	บันทึกเสียงภาพเคลื่อนไหว* ..... หน้า 103
โหมด [ ]* ..... หน้า 102	
โหมดแฟลช ..... หน้า 57	

\* สามารถใช้ได้โหมดภาพเคลื่อนไหว

- ในโหมดภาพเคลื่อนไหวและโหมด PHOTO STORY คุณสามารถใช้ Live Control เพื่อเลือกฟังก์ชันถ่ายภาพในขณะที่ตรวจสอบผลลัพธ์บนหน้าจอ
- เมื่อดังค่าการควบคุมใน [📷/ตั้งค่าควบคุม] ไปที่ [Live Control] คุณสามารถใช้ Live Control ได้แม้ว่าจะอยู่ในโหมด **AUTO, P, A, S, M, ART** (หน้า 115)

- 1 กดปุ่ม **[OK]** เพื่อแสดง Live Control
  - กดปุ่ม **[OK]** อีกครั้งเพื่อซ่อน Live Control
- 2 ใช้ **[Δ/▽]** เพื่อเลื่อนเคอร์เซอร์ไปยังฟังก์ชันที่ต้องการ แล้วใช้ **[</>]** เพื่อเลือก และกดปุ่ม **[OK]**
  - การตั้งค่าจะได้รับการยืนยันหากทิ้งกล้องไว้ 8 วินาที

## การเพิ่มหน้าจอแสดงข้อมูล

MENU → \* → [DI] → [ ] / ตั้งค่าคำแนะนำ

### [ ] คำแนะนำ (หน้าจอแสดงข้อมูลถ่ายภาพ)

ใช้ [ ] คำแนะนำ เพื่อเพิ่มหน้าจอแสดงข้อมูลถ่ายภาพต่อไปที่ หน้าจอที่เพิ่มเข้ามาจะแสดงขึ้นโดยกดปุ่ม INFO หลายๆ ครั้งระหว่างการดูภาพ คุณสามารถเลือกไม่แสดงหน้าจอแสดงผลที่ปรากฏในการตั้งค่าเริ่มต้นได้เช่นกัน

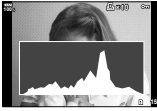

การแสดงฮิสโตแกรม



การแสดงผลจ่าและเงามืด



การแสดงผลกล่องแสง

### การแสดงผลจ่าและเงามืด

บริเวณที่เลยขีดจำกัดบนของความสว่างสำหรับภาพจะปรากฏเป็นสีแดง และในบริเวณที่ต่ำกว่าขีดจำกัดล่างจะปรากฏเป็นสีฟ้า [ ] [การตั้งค่าฮิสโตแกรม] (หน้า 116)

### การแสดง Light box

เปรียบเทียบสองภาพแบบ side by side กดปุ่ม [ ] เพื่อเลือกภาพอีกฝั่งของหน้าจอ

- ภาพพื้นฐานจะแสดงทางด้านขวา ใช้เป็นหมุดด้านหน้าเพื่อเลือกภาพ และกด [ ] เพื่อย้ายภาพไปทางซ้าย สามารถเลือกภาพที่จะเปรียบเทียบกับภาพทางด้านซ้ายได้จากทางด้านขวา หากต้องการเลือกภาพพื้นฐานอื่น ให้ไฮไลต์ที่กรอบขวา และกด [ ]
- หากต้องการเปลี่ยนอัตราซูม ให้หมุนแป้นหมุนด้านหลัง กดปุ่ม Fn1 จากนั้น Δ ∇ < > เพื่อเลื่อนบริเวณที่ซูมเข้า และหมุนแป้นหมุนด้านหน้าเพื่อเลือกดูแต่ละภาพ



### [ ] Q ข้อมูล (หน้าจอแสดงข้อมูลในการดูภาพที่ขยาย)

สามารถตั้งค่าหน้าจอแสดงข้อมูลในการดูภาพที่ขยายด้วย [ ] Q ข้อมูล หากกำหนด [Q] (ขยาย) ให้กับปุ่มที่มีฟังก์ชันปุ่ม (หน้า 66) ล่างหน้า สามารถสลับการแสดงผลที่ตั้งไว้โดยกดปุ่ม Q หลายๆ ครั้งระหว่างการดูภาพ คุณสามารถเลือกไม่แสดงหน้าจอแสดงผลที่ปรากฏในการตั้งค่าเริ่มต้นได้เช่นกัน



### LV-Info (หน้าจอแสดงข้อมูลถ่ายภาพ)

คุณสามารถเพิ่มหน้าจอแสดงแสงจ้าและเงามืดให้กับ [LV-Info] หน้าจอที่เพิ่มเข้ามาจะแสดงขึ้นโดยกดปุ่ม **INFO** หลายๆ ครั้งระหว่างการถ่ายภาพ คุณสามารถเลือกไม่แสดงหน้าจอแสดงผลที่ปรากฏในการตั้งค่าเริ่มต้นได้เช่นกัน

### การตั้งค่า (การแสดงผลแบบดัดขึ้น/บนปฏิทิน)

คุณสามารถเปลี่ยนจำนวนเฟรมที่จะแสดงบนการแสดงผลแบบดัดขึ้น และตั้งค่าไม่ให้แสดงหน้าจอที่มีการตั้งค่าให้แสดงตามค่าเริ่มต้นด้วย [การตั้งค่า] สามารถเลือกหน้าจอด้วยเครื่องหมายถูกบนหน้าจอดูภาพโดยใช้แป้นหมุนด้านหลัง

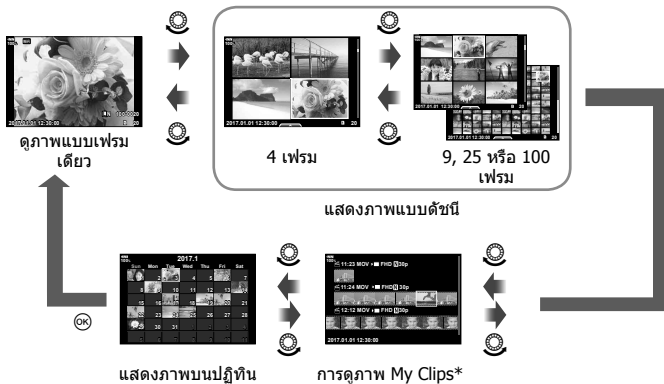

\* หากสร้าง My Clips ไว้ตั้งแต่หนึ่งชุดขึ้นไป คลิปนั้นจะแสดงที่นี้ (หน้า 72)



## การถ่ายภาพตัวเองโดยใช้เมนูช่วยถ่ายเซลฟี่

**MENU** → **☼** → **DIS** → [ช่วยถ่ายเซลฟี่]

เมื่อจอภาพอยู่ในตำแหน่งเซลฟี่ คุณสามารถแสดงเมนูสัมผัสที่ใช้งานสะดวก

- 1 เลือก [เปิด] สำหรับ [ช่วยถ่ายเซลฟี่] ในเมนูกำหนดเอง **DIS**
- 2 หันกล้องเข้าหาตัว

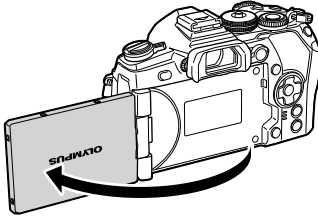

เมนูถ่ายภาพตัวเอง

- เมนูถ่ายภาพตัวเองจะแสดงบนจอภาพ

	<b>One Touch</b> อี-พอร์ตเทรต	การเปิดฟังก์ชันนี้ทำให้ividเตรียมเนียนและโปร่งแสงใช้ได้ในระหว่างโหมด iAUTO (iAUTO) เท่านั้น
	<b>ทัชชัตเตอร์</b>	เมื่อแตะไอคอนนี้ กล้องจะลั่นชัตเตอร์ประมาณ 1 วินาทีหลังจากนั้น
	<b>ตั้งเวลาถ่ายแบบกำหนดเอง One Touch</b>	ถ่าย 3 เฟรมโดยใช้ระบบตั้งเวลา คุณสามารถกำหนดจำนวนครั้งที่กล้องลั่นชัตเตอร์และเวลาระหว่างการลั่นชัตเตอร์แต่ละครั้งได้โดยใช้ [ตั้งเวลาถ่ายแบบกำหนดเอง] (หน้า 46, 54)

- 3 วางกรอบภาพ
  - ระวังอย่าให้นิ้วหรือสายคล้องกล้องบังเลนส์

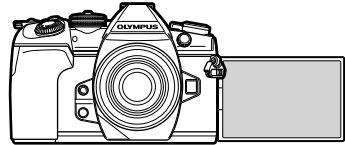

- 4 แตะ และถ่ายภาพ
  - ภาพที่ถ่ายจะแสดงขึ้นบนจอภาพ
  - คุณยังสามารถถ่ายภาพด้วยการแตะวัตถุที่แสดงบนจอภาพ หรือกดปุ่มชัตเตอร์

## ดูภาพจากกล้องบนทีวี

### MENU → \* → [D4] → [HDMI]

ใช้สายที่แยกจำหน่ายกับกล้องเพื่อดูภาพที่บันทึกไว้บนทีวี ฟังก์ชันนี้สามารถใช้ได้ขณะถ่ายภาพเชื่อมต่อกับทีวี HD โดยใช้สาย HDMI เพื่อดูภาพคุณภาพสูงบนจอทีวี

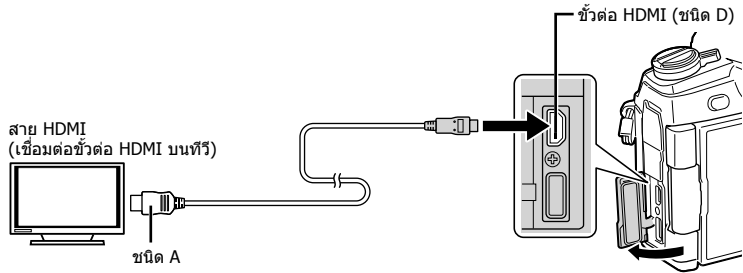

เชื่อมต่อทีวีและกล้อง แล้วสลับสัญญาณเข้าของทีวี

- เมื่อเชื่อมต่อสาย HDMI ภาพจะปรากฏทั้งบนจอทีวีและจอกamera ข้อมูลจะแสดงบนจอทีวีเท่านั้น
- สำหรับรายละเอียดเกี่ยวกับการเปลี่ยนแปลงแหล่งสัญญาณเข้าของทีวี โปรดดูคู่มือการใช้งานของทีวี
- ภาพและข้อมูลที่แสดงอาจถูกตัดขอบ ทั้งนี้ขึ้นอยู่กับารตั้งค่าทีวี
- หากเชื่อมต่อกล้องผ่านสาย HDMI คุณจะเลือกประเภทสัญญาณวิดีโอดีคอดเลือกรูปแบบที่ตรงกับรูปแบบสัญญาณเข้าที่เลือกด้วยทีวี

<b>C4K</b>	C4K ผ่านสัญญาณออก HDMI
<b>4K</b>	ให้ความสำคัญกับสัญญาณออก 4K HDMI
<b>1080p</b>	ให้ความสำคัญกับสัญญาณออก 1080p HDMI
<b>720p</b>	ให้ความสำคัญกับสัญญาณออก 720p HDMI
<b>480p/576p</b>	สัญญาณออก 480p/576p HDMI

- อย่าเชื่อมต่อกล้องกับอุปกรณ์ HDMI อื่นๆ การกระทำดังกล่าวอาจทำให้กล้องเสียหายได้
- ไม่มีการส่งสัญญาณออก HDMI ขณะเชื่อมต่อกับคอมพิวเตอร์หรือเครื่องพิมพ์ผ่าน USB
- เมื่อตั้งค่า [โหมดสัญญาณออก] ไปที่ [โหมดบันทึก] (หน้า 103) กล้องจะส่งสัญญาณภาพเคลื่อนไหวในโหมดบันทึกที่กำหนดไว้สำหรับภาพเคลื่อนไหว ไม่สามารถแสดงภาพบนโทรทัศน์ที่เชื่อมต่อหากโทรทัศน์ไม่รองรับโหมดบันทึก
- สัญญาณออก 1080p จะใช้แทน [4K] หรือ [C4K] ในขณะที่ใช้กล้องถ่ายภาพ

### การใช้รีโมทคอนโทรลของทีวี

สามารถสั่งงานกล้องด้วยรีโมทคอนโทรลของทีวีเมื่อเชื่อมต่อกับทีวีที่รองรับการควบคุม HDMI

ดูภาพของกล้องจะดับ

- คุณสามารถสั่งงานกล้องโดยทำตามคำแนะนำในการใช้งานที่แสดงบนทีวี
- ในระหว่างการดูภาพแบบเฟรมเดียว คุณสามารถแสดงหรือซ่อนการแสดงผลข้อมูลโดยกดปุ่ม "สีแดง" และแสดงหรือซ่อนการแสดงผลภาพแบบดัชนีโดยกดปุ่ม "สีเขียว"
- โทรทัศน์บางเครื่องอาจไม่รองรับคุณสมบัติทั้งหมด

## ความเร็วชัตเตอร์เมื่อแฟลชทำงาน

**MENU** → \* → **[G]** → [**⚡** X-Sync.]/[**⚡** ค่าสูงสุด]

คุณสามารถกำหนดเงื่อนไขความเร็วชัตเตอร์เมื่อแฟลชทำงาน

โหมดถ่ายภาพ	ความเร็วชัตเตอร์สำหรับการยิงแฟลช	สูงสุด	ต่ำสุด
<b>P</b>	กล้องจะตั้งความเร็วชัตเตอร์โดยอัตโนมัติ	การตั้งค่า [ <b>⚡</b> X-Sync.]	การตั้งค่า [ <b>⚡</b> ค่าสูงสุด] *
<b>A</b>			
<b>S</b>			ไม่มีขีดจำกัดขั้นต่ำ
<b>M</b>	ความเร็วชัตเตอร์ที่ตั้งค่าไว้		

\* เพิ่มได้สูงสุด 60 วินาทีเมื่อตั้งค่าการถ่ายภาพด้วยชัตเตอร์ช้า

## การตั้งค่าการบีบอัด และขนาดของภาพ JPEG

**MENU** → \* → **[G]** → [**⏪** ตั้งค่า]

คุณสามารถตั้งค่าคุณภาพของภาพ JPEG ได้โดยรวมขนาดภาพและอัตราการบีบอัดเข้าด้วยกัน

ขนาดภาพ		อัตราการบีบอัด				การใช้งาน
ชื่อ	จำนวนพิกเซล	SF (ละเอียดพิเศษ)	F (ละเอียด)	N (ปกติ)	B (พื้นฐาน)	
<b>L</b> (ใหญ่)	5184×3888*	<b>L</b> SF	<b>L</b> F*	<b>L</b> N*	<b>L</b> B	เลือกขนาดที่จะพิมพ์
<b>M</b> (กลาง)	3200×2400*	<b>M</b> SF	<b>M</b> F	<b>M</b> N*	<b>M</b> B	
	2560×1920					
	1920×1440					
	1600×1200					
<b>S</b> (เล็ก)	1280×960*	<b>S</b> SF	<b>S</b> F	<b>S</b> N*	<b>S</b> B	สำหรับภาพพิมพ์ขนาดเล็กและใช้บนเว็บไซต์
	1024×768					

\* ค่าเริ่มต้น

## การตั้งค่าการ์ดสำหรับบันทึก

**MENU** → \* → **Fn** → [การตั้งค่าของเสียบการ์ด]

เมื่อมีการต่ออยู่ในช่อง 1 และ 2 คุณสามารถเลือกการ์ดที่ต้องการบันทึกภาพนิ่งและภาพเคลื่อนไหว

- 1 เลือก [การตั้งค่าของเสียบการ์ด] ในเมนูกำหนดเอง **Fn** และกดปุ่ม **OK**
- 2 ใช้ **△▽** เพื่อเลือกรายการ และกด **▷**
  - ใช้ **△▽** เพื่อเลือกการตั้งค่า และกดปุ่ม **OK**

การตั้งค่าบันทึก	ตั้งค่าวิธีการบันทึกสำหรับภาพนิ่ง  "การตั้งค่าวิธีการบันทึกสำหรับข้อมูลการถ่ายภาพ ( การตั้งค่าบันทึก)" (หน้า 54)
ช่องเสียบการ์ดบันทึก	ตั้งค่าการ์ดสำหรับการบันทึกภาพนิ่ง เปิดใช้งานเมื่อตั้งค่า [ การตั้งค่าบันทึก] ไปที่ [มาตรฐาน] หรือ [สลับอัตโนมัติ]
ช่องเสียบการ์ดบันทึก	ตั้งค่าปลายทางสำหรับการบันทึกภาพเคลื่อนไหว
ช่องเสียบการ์ด	เลือกการ์ดสำหรับดูภาพนิ่งเมื่อตั้งค่า [ การตั้งค่าบันทึก] ไปที่ [สองการ์ดไม่เหมือน ], [สองการ์ดไม่เหมือน ], [สองการ์ดเหมือนกัน ] หรือ [สองการ์ดเหมือนกัน ]
กำหนดโฟลเดอร์บันทึก	ตั้งค่าโฟลเดอร์ปลายทางการบันทึกการ์ด

### กำหนดโฟลเดอร์บันทึก

- 1 เลือก [กำหนดโฟลเดอร์บันทึก] และกด **▷**
- 2 เลือก [กำหนด] และกด **▷**
- 3 เลือกโฟลเดอร์ และกดปุ่ม **OK**
  - หากเลือก [โฟลเดอร์ใหม่] ให้ระบุหมายเลขโฟลเดอร์ 3 หลัก และกดปุ่ม **OK**
  - หากเลือก [โฟลเดอร์ที่มีอยู่] ให้ใช้ **△▽** เพื่อเลือกโฟลเดอร์ที่มีอยู่ และกดปุ่ม **OK**
    - 2 เฟรมแรกและเฟรมสุดท้ายในโฟลเดอร์ที่เลือกจะแสดงขึ้น

โฟลเดอร์ที่มีอยู่	โฟลเดอร์ที่มีอยู่
1000LYMP	5671
1010LYMP	30
2000LYMP	49
2020LYMP	125
3050LYMP	3250
4200LYMP	108
5000LYMP	427

กลับ **Fn**      ตั้งค่า **OK**

### การบันทึกข้อมูลเลนส์

**MENU** → \* → **Fn** → [การตั้งค่าข้อมูลเลนส์]

จัดเก็บข้อมูลเลนส์ได้ถึง 10 เลนส์ ซึ่งไม่ได้ให้ข้อมูลกับกล้องโดยอัตโนมัติ

- 1 เลือก [สร้างข้อมูลเลนส์] สำหรับ [การตั้งค่าข้อมูลเลนส์] ในเมนูกำหนดเอง **Fn**
- 2 เลือก [ชื่อเลนส์] และป้อนชื่อเลนส์ หลังจากป้อนชื่อ ให้ไฮไลต์ [END] และกดปุ่ม **OK**
- 3 ใช้ **△▽<▷** เพื่อเลือก [ความยาวโฟกัส]
- 4 ใช้ **△▽<▷** เพื่อเลือก [ค่ารับแสง]
- 5 เลือก [ตั้งค่า] และกดปุ่ม **OK**
  - จะเพิ่มเลนส์ไปยังเมนูข้อมูลเลนส์
  - เมื่อตัดเลนส์ที่ไม่ใช่ข้อมูลเลนส์กับกล้องโดยอัตโนมัติ จะแจ้งข้อมูลที่ใช่ด้วย ✓ ไฮไลต์เลนส์ที่มีไอคอน ✓ และกดปุ่ม **OK**

## เลือกรูปแบบการแสดงผลของช่องมองภาพ

MENU → \* → [ ] → [รูปแบบ EVF]

รูปแบบ 1/2: แสดงเฉพาะรายการหลัก เช่น ความเร็วชัตเตอร์และค่ารับแสง  
รูปแบบ 3: แสดงเหมือนกับในจอภาพ



รูปแบบ 1/ รูปแบบ 2



รูปแบบ 3

### ■ การแสดงผลช่องมองภาพเมื่อกำหนดค่าโดยใช้ช่องมองภาพ (รูปแบบ 1/รูปแบบ 2)

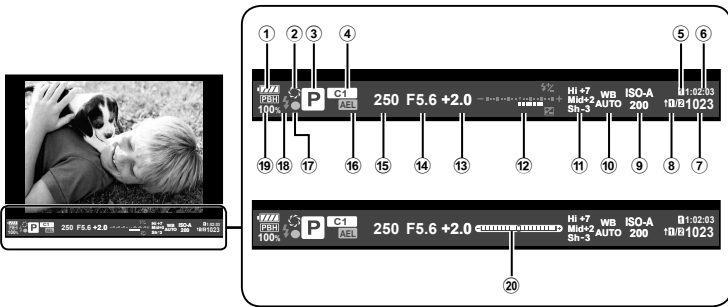

- |   |   |
|---|---|
| <p>① ตรวจสอบแบตเตอรี่<br/> : พร้อมใช้งาน<br/> : แบตเตอรี่ต่ำ<br/> : แบตเตอรี่ใกล้หมด<br/> : ต้องทำการชาร์จ</p> <p>②  ..... หน้า 67</p> <p>③ โหมดถ่ายภาพ ..... หน้า 24–37</p> <p>④ กำหนดเป็นโหมดกำหนดเอง ..... หน้า 35, 87</p> <p>⑤  ช่องเสียบการ์ดบันทึก ..... หน้า 132</p> <p>⑥ ระยะเวลาที่บันทึกได้ ..... หน้า 148</p> <p>⑦ จำนวนภาพหนึ่งที่บันทึกได้ ..... หน้า 148</p> <p>⑧  การตั้งค่าบันทึก ..... หน้า 54</p> <p>⑨ ความไวแสง ISO ..... หน้า 42, 51</p> <p>⑩ สมดุลแสงขาว ..... หน้า 42, 52</p> | <p>⑪ ความคมแสงจ้าและเงามืด ..... หน้า 66</p> <p>⑫ บน: ความคมความเข้มของแสงแฟลช ..... หน้า 60<br/>         ล่าง: ตัวแสดงชดเชยแสง ..... หน้า 39</p> <p>⑬ ค่าชดเชยแสง ..... หน้า 39</p> <p>⑭ ค่ารับแสง ..... หน้า 26–29</p> <p>⑮ ความเร็วชัตเตอร์ ..... หน้า 26–29</p> <p>⑯ ล็อค AE  ..... หน้า 45, 123</p> <p>⑰ เครื่องหมายยืนยัน AF ..... หน้า 25</p> <p>⑱ แฟลช (กะพริบ: กำลังชาร์จ) ..... หน้า 57</p> <p>⑲ PBH (ปรากฏขึ้นเมื่อใช้ไฟจากรีโมทคอนโทรล) ..... หน้า 150</p> <p>⑳ มาตราวัดระดับ (ปรากฏขึ้นโดยการกดปุ่มชัตเตอร์ลงครึ่งหนึ่ง)</p> |
|---|---|

คุณสามารถเปลี่ยนรูปแบบการแสดงผลช่องมองภาพ [รูปแบบ EVF] (หน้า 121)

เมื่อเชื่อมต่อกล้องกับสมาร์ตโฟนผ่านฟังก์ชัน LAN ไร้สายของกล้องนี้และใช้แอปที่ระบุ คุณสามารถใช้คุณสมบัติอื่นๆ ได้มากยิ่งขึ้นระหว่างและหลังการถ่ายภาพ

### รายการที่สามารถใช้งานได้จากแอปพลิเคชันพิเศษ OLYMPUS Image Share (OI Share)

- ถ่ายโอนภาพในกล้องไปยังสมาร์ตโฟน
- คุณสามารถโหลดภาพในกล้องไปยังสมาร์ตโฟน
- ถ่ายภาพระยะไกลจากสมาร์ตโฟน
- คุณสามารถส่งงานกล้องจากระยะไกลและถ่ายภาพโดยใช้สมาร์ตโฟน
- ประมวลผลภาพสวยงาม
- คุณสามารถใช้อาร์ทฟิลเตอร์และเพิ่มตราประทับลงบนภาพที่โหลดไปยังสมาร์ตโฟน
- เพิ่มแท็ก GPS ลงบนภาพในกล้อง
- คุณสามารถเพิ่มแท็ก GPS ลงบนภาพได้ง่ายๆ เพียงถ่ายโอนแฟ้มบันทึก GPS ที่บันทึกไว้ในสมาร์ตโฟนไปยังกล้อง

โปรดดูรายละเอียดได้จากที่อยู่ด้านล่าง:

<http://app.olympus-imaging.com/oishare/>

- ก่อนใช้งานฟังก์ชัน LAN ไร้สาย ให้อ่าน "การใช้งานฟังก์ชัน LAN ไร้สาย" (หน้า 183)
- หากใช้งานฟังก์ชัน LAN ไร้สายในประเทศนอกภูมิภาคที่ซื้อกล้องมา อาจมีความเสี่ยงที่กล้องจะไม่ตรงตามระเบียบข้อบังคับการสื่อสารแบบไร้สายของประเทศนั้น Olympus จะไม่รับผิดชอบต่อการทำผิดระเบียบข้อบังคับดังกล่าว
- เช่นเดียวกับการสื่อสารแบบไร้สายใดๆ อาจมีความเสี่ยงจากการถูกสกัดกั้นโดยบุคคลที่ 3 เสมอ
- ฟังก์ชัน LAN ไร้สายในกล้องไม่สามารถใช้เชื่อมต่อกับจุดเชื่อมต่อในบ้านหรือในที่สาธารณะ
- เสาส่งสัญญาณอยู่ภายในกริป เก็บเสาสื่ออากาศให้ห่างจากวัตถุโลหะเมื่อใดก็ตามที่ท่านได้
- ระหว่างการเชื่อมต่อ LAN ไร้สาย แบตเตอรี่จะลดลงเร็วขึ้น หากแบตเตอรี่ใกล้หมด การเชื่อมต่ออาจขาดหายระหว่างการถ่ายโอนข้อมูล
- การเชื่อมต่ออาจเป็นไปได้ยากหรือช้าลงหากอยู่ใกล้กับอุปกรณ์ที่สร้างสนามแม่เหล็ก ไฟฟ้าสถิต หรือคลื่นวิทยุ เช่น ใกล้กับไมโครเวฟ โทรศัพท์ไร้สาย
- ในขณะที่เชื่อมต่อกับสมาร์ตโฟนที่ใช้ OI.Share กล้องจะทำงาน หากเลือก [มาตรฐาน] สำหรับ [การตั้งค่าของเสียบการ์ด] > [📷 ช่องเสียบการ์ดบันทึก] (หน้า 132) และ OI.Share จะเข้าถึงได้เฉพาะการ์ดในช่องเสียบการ์ดที่เลือกล่าสุดสำหรับ [📷 ช่องเสียบการ์ดบันทึก] ไม่สามารถเปลี่ยนช่องเสียบการ์ดโดยใช้ OI.Share
- หากเสียบการ์ดเพียงหนึ่งแผ่น OI.Share จะเข้าถึงการ์ดนั้นโดยอัตโนมัติ
- ภาพเคลื่อนไหวจะถูกบันทึกไปยังการ์ดที่ใช้สำหรับถ่ายภาพ โดยไม่คำนึงว่าจะเลือกตัวเลือกใดสำหรับ [📷 ช่องเสียบการ์ดบันทึก]

### Wi-Fi

- หากดูเหมือนว่า Wi-Fi จะเฉื่อยลง ให้ลองใช้ Wi-Fi โดยปิดการใช้ Bluetooth ในสมาร์ตโฟน

## การเชื่อมต่อกับสมาร์ตโฟน

เชื่อมต่อกับสมาร์ตโฟน เริ่มต้นแอป OI.Share ที่ติดตั้งอยู่ในสมาร์ตโฟน

- 1 เลือก [การเชื่อมต่อกับสมาร์ตโฟน] ใน ▶ เมนูแสดงภาพ และกดปุ่ม OK
  - คุณยังสามารถเชื่อมต่อโดยแตะ **Wi-Fi** บนจอภาพ
- 2 ทำการตั้งค่า Wi-Fi โดยปฏิบัติตามคำแนะนำที่ปรากฏขึ้นบนจอภาพ
  - SSID, รหัสผ่าน และรหัส QR จะปรากฏบนจอภาพ



- 3 เริ่มต้น OI.Share บนสมาร์ตโฟน และอ่านรหัส QR ที่ปรากฏบนจอภาพของกล้อง
  - การเชื่อมต่อจะเริ่มดำเนินการโดยอัตโนมัติ
  - สมาร์ตโฟนบางเครื่องจำเป็นต้องกำหนดค่าด้วยตัวเองหลังจากที่อ่าน QR โค้ดแล้ว
  - หากไม่สามารถอ่านรหัส QR ให้มีอน SSID และรหัสผ่านในการตั้งค่า Wi-Fi ของสมาร์ตโฟนเพื่อเชื่อมต่อ สำหรับวิธีการเข้าใช้งานการตั้งค่า Wi-Fi ในสมาร์ตโฟน โปรดดูคำแนะนำการใช้งานสมาร์ตโฟน
- 4 หากต้องการสิ้นสุดการเชื่อมต่อ ให้กด**MENU** บนกล้อง หรือแตะ [ยกเลิก Wi-Fi] บนหน้าจอ
  - คุณยังสามารถสิ้นสุดการเชื่อมต่อกับ OI.Share หรือโดยการปิดสวิตช์กล้อง
  - การเชื่อมต่อจะสิ้นสุดลง

## การถ่ายโอนภาพไปยังสมาร์ทโฟน

คุณสามารถเลือกภาพในกล้องและโหลดไปยังสมาร์ทโฟน นอกจากนี้ คุณยังสามารถใช้กล้องเพื่อเลือกภาพที่ต้องการแบ่งปันล่วงหน้าได้ด้วย  "การตั้งค่าลำดับการโอนภาพ (คำสั่งแบ่งปัน)" (หน้า 82)

- 1 เชื่อมต่อกล้องกับสมาร์ทโฟน (หน้า 135)
  - คุณยังสามารถเชื่อมต่อโดยแตะ **WiFi** บนจอภาพ

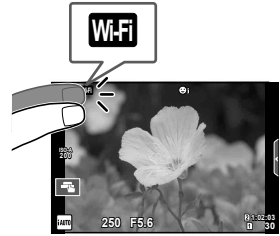

- 2 เปิด OI.Share และแตะปุ่มถ่ายโอนภาพ
  - ภาพในกล้องจะปรากฏขึ้นในรายการ
- 3 เลือกภาพที่ต้องการถ่ายโอนและแตะปุ่มบันทึก
  - เมื่อการบันทึกเสร็จสิ้น คุณสามารถปิดสวิตช์กล้องจากสมาร์ทโฟน

## การถ่ายภาพระยะใกล้ด้วยสมาร์ทโฟน

คุณสามารถถ่ายภาพจากระยะใกล้ได้โดยใช้สมาร์ทโฟนสั่งงานกล้องสามารถใช้งานได้ใน [ส่วนบุคคล] เท่านั้น

- 1 เริ่ม [การเชื่อมต่อกับสมาร์ทโฟน] ในกล้อง
  - คุณยังสามารถเชื่อมต่อโดยแตะ **WiFi** บนจอภาพ
- 2 เปิด OI.Share และแตะปุ่มระยะใกล้
- 3 แตะปุ่มชัตเตอร์เพื่อถ่ายภาพ
  - ภาพที่ถ่ายจะถูกบันทึกไว้ในการดหน่วยความจำของกล้อง
- ตัวเลือกการถ่ายภาพที่สามารถใช้ได้ถูกจำกัดบางส่วน



## การเพิ่มข้อมูลตำแหน่งลงในภาพ

คุณสามารถเพิ่มแท็ก GPS ลงในภาพที่ถ่ายขณะกำลังบันทึกแฟ้มบันทึก GPS ด้วยการถ่ายโอนแฟ้มบันทึก GPS ที่บันทึกในสมาร์ตโฟนไปยังกล้องที่สามารถใช้งานได้ใน [ส่วนบุคคล] เท่านั้น

- 1 ก่อนเริ่มถ่ายภาพ ให้เปิด OI.Share และเปิดสวิตช์บนปุ่มเพิ่มข้อมูลตำแหน่งเพื่อเริ่มการบันทึกแฟ้มบันทึก GPS
    - ก่อนเริ่มบันทึกแฟ้มบันทึก GPS ต้องเชื่อมต่อกล้องกับ OI.Share หนึ่งครั้งเพื่อซิงค์เวลา
    - คุณสามารถใช้โทรศัพท์หรือแอปอื่นๆ ขณะที่กำลังบันทึกแฟ้มบันทึก GPS อยู่ปิด OI.Share
  - 2 เมื่อการถ่ายภาพเสร็จสิ้น ให้เปิดสวิตช์บนปุ่มเพิ่มข้อมูลตำแหน่ง การบันทึกแฟ้มบันทึก GPS เสร็จสมบูรณ์
  - 3 เริ่ม [การเชื่อมต่อกับสมาร์ตโฟน] ในกล้อง
    - คุณยังสามารถเชื่อมต่อโดยแตะ **Wi-Fi** บนจอภาพ
  - 4 ถ่ายโอนแฟ้มบันทึก GPS ที่บันทึกไว้ไปยังกล้องโดยใช้ OI.Share
    - แท็ก GPS ถูกเพิ่มลงในภาพในการลดหน่วยความจำตามแฟ้มบันทึก GPS ที่ถ่ายโอนมา
    -  จะปรากฏบนภาพเมื่อมีการเพิ่มข้อมูลตำแหน่งเข้าไปแล้ว
- การเพิ่มข้อมูลตำแหน่งสามารถใช้งานได้กับสมาร์ตโฟนที่มีฟังก์ชัน GPS เท่านั้น
  - ไม่สามารถเพิ่มข้อมูลตำแหน่งลงในภาพเคลื่อนไหวได้



## การเปลี่ยนวิธีการเชื่อมต่อ

มีสองวิธีในการเชื่อมต่อกับสมาร์ตโฟน เมื่อเลือก [ส่วนบุคคล] จะใช้การตั้งค่าเดียวกันในการเชื่อมต่อทุกครั้ง เมื่อเลือก [ครั้งหนึ่ง] จะใช้การตั้งค่าต่างกันในแต่ละครั้ง คุณอาจพบว่าการใช้ [ส่วนบุคคล] อาจช่วยให้สะดวกขณะเชื่อมต่อกับสมาร์ตโฟนของคุณเอง และการใช้ [ครั้งหนึ่ง] ช่วยให้สะดวกขณะถ่ายโอนภาพไปยังสมาร์ตโฟนของเพื่อน ฯลฯ การตั้งค่าเริ่มต้นคือ [ส่วนบุคคล]

- 1 เลือก [การตั้งค่า Wi-Fi] ใน ๙ เมนูตั้งค่า และกดปุ่ม **OK**
- 2 เลือก [การตั้งค่าเชื่อมต่อ Wi-Fi] และกด **▷**
- 3 เลือกวิธีการเชื่อมต่อ LAN ไร้สาย และกดปุ่ม **OK**
  - [ส่วนบุคคล]: เชื่อมต่อกับสมาร์ตโฟนหนึ่งเครื่อง (เชื่อมต่อโดยอัตโนมัติโดยใช้การตั้งค่าหลังการเชื่อมต่อครั้งแรก) ฟังก์ชัน OI.Share ทั้งหมดสามารถใช้งานได้
  - [ครั้งหนึ่ง]: เชื่อมต่อกับสมาร์ตโฟนหลายเครื่อง (เชื่อมต่อโดยใช้การตั้งค่าการเชื่อมต่อแตกต่างกันในแต่ละครั้ง) ใช้งานได้เฉพาะฟังก์ชันถ่ายโอนภาพของ OI.Share เท่านั้น คุณสามารถดูได้เฉพาะภาพที่ตั้งค่าไว้สำหรับคำสั่งแบ่งปันโดยใช้กล้องเท่านั้น
  - [เลือก]: เลือกวิธีการที่จะใช้ในแต่ละครั้ง
  - [ปิด]: ฟังก์ชัน Wi-Fi ถูกปิด



## การเปลี่ยนรหัสผ่าน

เปลี่ยนรหัสผ่านที่ใช้สำหรับ [ส่วนบุคคล]

- 1 เลือก [การตั้งค่า Wi-Fi] ใน ๙ เมนูตั้งค่า และกดปุ่ม 
- 2 เลือก [รหัสผ่านส่วนตัว] และกด 
- 3 ปฏิบัติตามคำแนะนำในการใช้งาน และกดปุ่ม 
  - รหัสผ่านชุดใหม่จะถูกตั้งขึ้น



## การยกเลิกคำสั่งแบ่งปัน

ยกเลิกคำสั่งแบ่งปันที่ตั้งค่าไว้กับภาพ

- 1 เลือก [การตั้งค่า Wi-Fi] ใน ๙ เมนูตั้งค่า และกดปุ่ม 
- 2 เลือก [รีเซ็ตคำสั่งแบ่งปัน] และกด 
- 3 เลือก [ใช่] และกดปุ่ม 
  - คำสั่งแบ่งปันสำหรับภาพที่บันทึกไว้บนการ์ดที่กำลังใช้เพื่อแสดงภาพจะถูกยกเลิก

## การเริ่มการตั้งค่า LAN ไร้สาย

เริ่มเนื้อหาของ [การตั้งค่าเชื่อมต่อ Wi-Fi]

- 1 เลือก [การตั้งค่า Wi-Fi] ใน ๙ เมนูตั้งค่า และกดปุ่ม 
- 2 เลือก [รีเซ็ตการตั้งค่า Wi-Fi] และกด 
- 3 เลือก [ใช่] และกดปุ่ม 

## การเชื่อมต่อกล้องกับเครื่องคอมพิวเตอร์

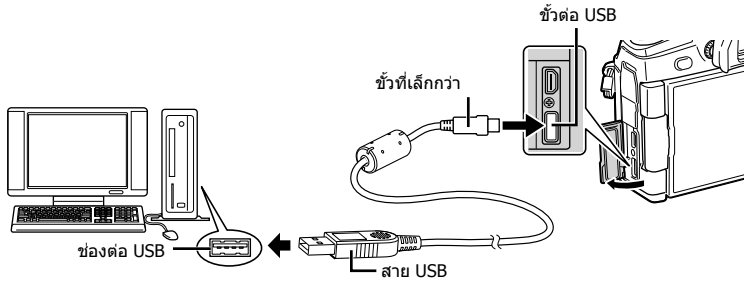

- หากไม่มีอะไรปรากฏขึ้นมาบนหน้าจอกล้อง แม้ทำการเชื่อมต่อกล้องกับเครื่องคอมพิวเตอร์แล้ว แบตเตอรี่อาจจะหมด ใช้แบตเตอรี่ที่ชาร์จเต็ม
- เมื่อเปิดสวิตช์กล้อง กล้องโต้ตอบจะปรากฏขึ้นมาบนจอภาพให้คุณเลือกโฮสต์ หากไม่ปรากฏขึ้นมา ให้เลือก [อัตโนมัติ] สำหรับ [โหมด USB] (หน้า 117) ในเมนูกำหนดเองของกล้อง

## การตัดลอกภาพไปยังเครื่องคอมพิวเตอร์

ระบบปฏิบัติการต่อไปนี้สามารถใช้ร่วมกับการเชื่อมต่อ USB:

**Windows: Windows Vista SP2/Windows 7 SP1/Windows 8 / Windows 8.1/Windows 10**

**Macintosh: Mac OS X v10.8 - v10.11**

### 1 ปิดสวิตช์กล้องและเชื่อมต่อกับเครื่องคอมพิวเตอร์

- ตำแหน่งของช่องต่อ USB แตกต่างกันไปตามเครื่องคอมพิวเตอร์ โปรดดูรายละเอียดในคู่มือของเครื่องคอมพิวเตอร์

### 2 เปิดสวิตช์กล้อง

- หน้าจอเลือกการเชื่อมต่อ USB จะปรากฏ

### 3 กด $\Delta$ $\nabla$ เพื่อเลือก [เก็บข้อมูล] กดปุ่ม $\odot$



### 4 เครื่องคอมพิวเตอร์พบกล้องเป็นอุปกรณ์ใหม่

- หากกำลังใช้ Windows Photo Gallery ให้เลือก [MTP] ในขั้นตอนที่ 3
- ไม่รับประกันการถ่ายโอนข้อมูลในสภาพแวดล้อมต่อไปนี้ ถึงแม้ว่าเครื่องคอมพิวเตอร์จะมีช่องต่อ USB คอมพิวเตอร์ที่มีการเพิ่มช่องต่อ USB ด้วยการ์ดเสริม ฯลฯ คอมพิวเตอร์ที่ไม่มี OS ติดตั้งมาจากโรงงาน หรือคอมพิวเตอร์ประกอบเอง
- ไม่สามารถใช้ปุ่มควบคุมบนกล้องขณะเชื่อมต่อกล้องกับเครื่องคอมพิวเตอร์
- เมื่อเลือก  $\left[ \text{camera icon} \right]$  ไม่สามารถใช้ปุ่มควบคุมบนกล้องแม้ว่ามีการเชื่อมต่อกล้องกับเครื่องคอมพิวเตอร์
- หากกล้องโด้ตอมที่แสดงในขั้นตอนที่ 2 ไม่ปรากฏเมื่อกล้องเชื่อมต่อเครื่องคอมพิวเตอร์ ให้เลือก [อัตโนมัติ] สำหรับ [โหมด USB] (หน้า 117) ในเมนูกำหนดเองของกล้อง

## การติดตั้งซอฟต์แวร์คอมพิวเตอร์

ส่งภาพถ่ายและภาพเคลื่อนไหวที่คุณถ่ายด้วยกล้องของคุณไปยังคอมพิวเตอร์และดู แก้ไข และจัดระเบียบโดยใช้ OLYMPUS Viewer 3 ที่จัดมาให้โดย OLYMPUS ได้

- การติดตั้ง OLYMPUS Viewer 3 ให้ดาวน์โหลดจาก <http://support.olympus-imaging.com/ov3download/> และทำตามคำชี้แจงบนหน้าจอ
- เยี่ยมชมเว็บไซต์ข้างต้นเพื่อดูเงื่อนไขระบบและคำชี้แจงการติดตั้ง
- ระบบจะขอให้คุณป้อนหมายเลขซีเรียลของผลิตภัณฑ์ก่อนดาวน์โหลด

## การติดตั้ง OLYMPUS Digital Camera Updater

ดำเนินการอัปเดตเฟิร์มแวร์กล้องได้โดยใช้ OLYMPUS Digital Camera Updater เท่านั้น  
ดาวน์โหลดโปรแกรมอัปเดตจากเว็บไซต์ด้านล่างและติดตั้งตามคำชี้แจงบนหน้าจอ  
<http://oup.olympus-imaging.com/ou1download/index/>

## การลงทะเบียนผู้ใช้

เยี่ยมชมเว็บไซต์ OLYMPUS สำหรับข้อมูลเกี่ยวกับการลงทะเบียนผลิตภัณฑ์ OLYMPUS ของคุณ

## การพิมพ์โดยตรง (PictBridge)

คุณสามารถพิมพ์ภาพที่บันทึกไว้โดยตรง โดยเชื่อมต่อกล้องกับเครื่องพิมพ์ที่สามารถใช้ร่วมกับ PictBridge โดยใช้สาย USB

- 1 เชื่อมต่อกล้องกับเครื่องพิมพ์โดยใช้สาย USB ที่ให้มาด้วย และเปิดสวิตช์กล่อง

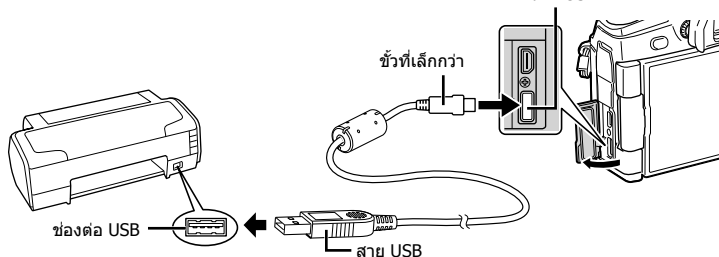

- โปรดใช้แบตเตอรี่ที่ชาร์จเต็มในการพิมพ์
- เมื่อเปิดสวิตช์กล่อง กล้องโต้ตอบจะปรากฏขึ้นมาบนจอภาพให้คุณเลือกโฮสต์ หากไม่ปรากฏขึ้นมา ให้เลือก [อัตโนมัติ] สำหรับ [โหมด USB] (หน้า 117) ในเมนูกำหนดเองของกล้อง

- 2 ใช้  $\Delta$   $\nabla$  เพื่อเลือก [พรีนท]

- [กรรณาอ] จะปรากฏขึ้น ตามด้วยกล่องโต้ตอบเลือกโหมดพิมพ์
- หากหน้าจอไม่ปรากฏหลังจากเวลาผ่านไปสองสามนาที ให้ถอดสาย USB ออกแล้วเริ่มอีกครั้งตั้งแต่ขั้นตอนที่ 1



ไปต่อที่ "การพิมพ์ภาพแบบกำหนดเอง" (หน้า 143)

- ไม่สามารถพิมพ์ภาพ RAW และภาพเคลื่อนไหวได้

## การพิมพ์ภาพอย่างง่าย

ใช้กล้องเพื่อแสดงภาพที่ต้องการพิมพ์ก่อนเชื่อมต่อเครื่องพิมพ์ผ่านสาย USB

- 1 ใช้  $\triangleleft$  เพื่อแสดงภาพที่ต้องการพิมพ์บนกล้อง

- 2 กด  $\triangleright$

- หน้าจอเลือกภาพจะปรากฏเมื่อพิมพ์ภาพเสร็จ หากต้องการพิมพ์ภาพอื่นอีก ให้ใช้  $\triangleleft$  เพื่อเลือกภาพ และกดปุ่ม  $\odot$



- หากต้องการออก ให้ถอดสาย USB ออกจากกล่องขณะที่หน้าจอเลือกภาพปรากฏขึ้น

## การพิมพ์ภาพแบบกำหนดเอง

- 1 เชื่อมต่อกล่องกับเครื่องพิมพ์โดยใช้สาย USB ที่ใหม่ด้วย และเปิดสวิตช์กล่อง
  - เมื่อเปิดสวิตช์กล่อง กล่องโตคอมจะปรากฏขึ้นบนจอภาพให้คุณเลือกโฮสต์ หากไม่ปรากฏขึ้น มา ให้เลือก [อัตโนมัติ] สำหรับ [โหมด USB] (หน้า 117) ในเมนูกำหนดเองของกล่อง
- 2 ปฏิบัติตามคำแนะนำในการใช้งานเพื่อตั้งค่าตัวเลือกการพิมพ์

### การเลือกโหมดพิมพ์

เลือกชนิดของการพิมพ์ (โหมดพิมพ์) โหมดพิมพ์ที่สามารถใช้ได้จะแสดงข้างล่างนี้

พิมพ์	พิมพ์ภาพที่เลือก
พิมพ์ทั้งหมด	พิมพ์ทุกภาพที่จัดเก็บอยู่ในการ์ด โดยพิมพ์ภาพละหนึ่งแผ่น
พิมพ์หลายภาพ	พิมพ์ภาพเดียวกันในหลายกรอบแยกกันบนกระดาษแผ่นเดียว
ดัชนีทั้งหมด	พิมพ์รายการดัชนีของภาพทั้งหมดที่จัดเก็บอยู่ในการ์ด
คำสั่งพิมพ์	พิมพ์ตามการสั่งพิมพ์ภาพที่สร้างไว้ หากไม่มีภาพใดถูกสั่งพิมพ์ ตัวเลือกนี้จะไม่สามารถใช้ได้

### การตั้งค่าต่างๆ เกี่ยวกับกระดาษพิมพ์

การตั้งค่านี้จะแตกต่างกันไปตามชนิดของเครื่องพิมพ์ หากเครื่องพิมพ์มีเฉพาะการตั้งค่าแบบมาตรฐานเท่านั้น คุณไม่สามารถเปลี่ยนการตั้งค่าได้

ขนาด	ตั้งค่าขนาดกระดาษที่เครื่องพิมพ์รองรับ
เส้นขอบ	เลือกว่าต้องการพิมพ์ภาพเต็มขนาดกระดาษหรือพิมพ์แบบมีขอบขาว
ภาพ/ขีด	เลือกจำนวนภาพต่อแผ่นกระดาษ ปรากฏเมื่อเลือก [พิมพ์หลายภาพ]

### การเลือกภาพที่ต้องการพิมพ์

เลือกภาพที่ต้องการพิมพ์ สามารถพิมพ์ภาพที่เลือกในภายหลัง (สั่งพิมพ์ภาพเฟรมเดียว) หรือพิมพ์ภาพที่กำลังแสดงทันที



พรินท์ <b>OK</b>	พิมพ์ภาพที่กำลังแสดง หากมีภาพที่ใส่สั่งพิมพ์ [พรินท์ภาพเดียว ▲] ไว้แล้ว จะมีการพิมพ์เฉพาะภาพนั้น
พรินท์ภาพเดียว ▲	ทำการสั่งพิมพ์ภาพที่กำลังแสดง หากต้องการสั่งพิมพ์ภาพอื่นๆ หลังจากสั่ง [พรินท์ภาพเดียว ▲] ให้ใช้ < > เพื่อเลือกภาพเหล่านั้น
มีลิก ▼	ตั้งค่าจำนวนพิมพ์และรายการอื่นๆ สำหรับภาพที่กำลังแสดง และตั้งค่าว่าจะสั่งพิมพ์หรือไม่ โปรดดูการใช้งาน "การตั้งค่าข้อมูลการพิมพ์" ในหัวข้อถัดไป

### การตั้งค่าข้อมูลการพิมพ์

เลือกว่าต้องการพิมพ์ข้อมูลการพิมพ์ เช่น วันที่และเวลา หรือชื่อไฟล์ เมื่อทำการพิมพ์ภาพหรือไม่ เมื่อตั้งโหมดพิมพ์ไปที่ [พิมพ์ทั้งหมด] ให้เลือก [เลือกตั้งค่า]

	ตั้งจำนวนพิมพ์
วันที่	พิมพ์วันที่และเวลาที่บันทึกลงบนภาพ
ชื่อไฟล์	พิมพ์ชื่อไฟล์ที่บันทึกลงบนภาพ
	ตัดขอบภาพเพื่อพิมพ์ ใช้ปุ่มหมุนด้านหน้า (⊖) เพื่อเลือกขนาดตัดขอบ และ   เพื่อระบุตำแหน่งที่ตัด

### 3 เมื่อตั้งค่าภาพเพื่อพิมพ์และข้อมูลการพิมพ์แล้ว ให้เลือก [พริ้นท์] แล้วกดปุ่ม

- การตั้งค่าจะถูกนำไปใช้กับภาพที่บันทึกบนการ์ดที่กำลังใช้เพื่อแสดงภาพ
- หากต้องการหยุดและยกเลิกการพิมพ์ ให้กดปุ่ม หากต้องการพิมพ์ต่อ ให้เลือก [ทำต่อ]

### ■ การยกเลิกการพิมพ์

หากต้องการยกเลิกการพิมพ์ ให้ใช้ไลต์ [ยกเลิก] และกดปุ่ม โปรดทราบว่าสูญเสียการเปลี่ยนแปลงคำสั่งพิมพ์ ปัจจุบัน ให้กด **MENU**

## คำสั่งพิมพ์ (DPOF)

คุณสามารถบันทึก "คำสั่งพิมพ์" ดิจิตอลลงในการ์ดหน่วยความจำที่แสดงรายการภาพที่ต้องการพิมพ์ และจำนวนพิมพ์ของแต่ละภาพ จากนั้น คุณสามารถพิมพ์ภาพที่ร้านพิมพ์ภาพซึ่งรองรับ DPOF หรือพิมพ์ภาพด้วยตนเองโดยเชื่อมต่อกล่องกับเครื่องพิมพ์ DPOF โดยตรง จำเป็นต้องใช้การ์ดหน่วยความจำเมื่อสร้างคำสั่งพิมพ์

### การสร้างคำสั่งพิมพ์

1 กดปุ่ม ระหว่างการดูภาพและเลือก [คำสั่งพิมพ์]

2 เลือก หรือ ทั้งหมด] และกดปุ่ม

#### ภาพเดี่ยว

กด เพื่อเลือกเฟรมที่ต้องการสั่งพิมพ์ แล้วกด เพื่อกำหนดจำนวนพิมพ์

- ทำซ้ำขั้นตอนนี้เพื่อทำการสั่งพิมพ์หลายภาพ กดปุ่ม เมื่อได้เลือกภาพที่ต้องการทั้งหมดแล้ว

#### ทุกภาพ

เลือก ทั้งหมด] และกดปุ่ม

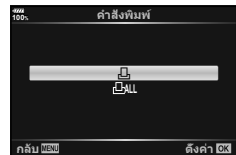



### 3 เลือกรูปแบบวันที่และเวลา และกดปุ่ม **OK**

ไม่	ภาพจะถูกพิมพ์โดยไม่มีวันที่และเวลา
วันที่	ภาพจะถูกพิมพ์โดยมีวันที่ถ่ายภาพ
เวลา	ภาพจะถูกพิมพ์โดยมีเวลาถ่ายภาพ



- ในขณะที่พิมพ์ภาพ จะไม่สามารถเปลี่ยนการตั้งค่าสำหรับแต่ละภาพได้

### 4 เลือก [ตั้งค่า] และกดปุ่ม **OK**

- การตั้งค่าจะถูกนำไปใช้กับภาพที่บันทึกบนการ์ดที่กำลังใช้เพื่อแสดงภาพ
- ไม่สามารถไขก๊อกลงเพื่อแก้ไขคำสั่งพิมพ์ที่สร้างด้วยอุปกรณ์อื่น การสร้างคำสั่งพิมพ์ใหม่จะลบคำสั่งพิมพ์ที่มีอยู่ที่สร้างด้วยอุปกรณ์อื่น
- ไม่สามารถสั่งพิมพ์ภาพ RAW หรือภาพเคลื่อนไหว

## การยกเลิกคำสั่งพิมพ์ภาพที่เลือกหรือภาพทั้งหมด

คุณสามารถรีเซ็ตข้อมูลสั่งพิมพ์ภาพทั้งหมด หรือเฉพาะข้อมูลของภาพที่เลือก

### 1 กดปุ่ม **OK** ระหว่างการดูภาพและเลือก [คำสั่งพิมพ์]

### 2 เลือก [**ลบ**] และกดปุ่ม **OK**

- หากต้องการยกเลิกคำสั่งพิมพ์ภาพทั้งหมด ให้เลือก [รีเซ็ต] และกดปุ่ม **OK** หากต้องการออกโดยไม่ยกเลิกภาพทั้งหมด ให้เลือก [เก็บ] และกดปุ่ม **OK**

### 3 กด **<>** เพื่อเลือกภาพที่ต้องการยกเลิกคำสั่งพิมพ์

- ใช้ **▽** เพื่อตั้งจำนวนพิมพ์ภาพเป็น 0 กดปุ่ม **OK** เมื่อยกเลิกคำสั่งพิมพ์ภาพที่ต้องการทั้งหมด

### 4 เลือกรูปแบบวันที่และเวลา และกดปุ่ม **OK**

- การตั้งค่านี้มีผลต่อทุกเฟรมที่มีข้อมูลสั่งพิมพ์
- การตั้งค่าจะถูกนำไปใช้กับภาพที่บันทึกบนการ์ดที่กำลังใช้เพื่อแสดงภาพ

### 5 เลือก [ตั้งค่า] และกดปุ่ม **OK**

### แบตเตอรี่และเครื่องชาร์จ

- กล้องใช้แบตเตอรี่ลิเทียมไอออนของ Olympus ก่อนเดียว ห้ามใช้แบตเตอรี่อื่นนอกเหนือจากแบตเตอรี่ของแท้จาก OLYMPUS
- อัตราการใช้พลังงานของกล้องขึ้นอยู่กับลักษณะการใช้งานและเงื่อนไขอื่น ๆ
- เนื่องจากการทำงานต่างๆ ต่อไปนี้ใช้พลังงานอย่างมาก ถึงแม้จะไม่มีการถ่ายภาพ แบตเตอรี่ก็จะหมดเร็ว
  - ทำการปรับโฟกัสอัตโนมัติซ้ำๆ โดยกดปุ่มชัตเตอร์ลงครึ่งหนึ่งในโหมดถ่ายภาพ
  - แสดงภาพบนจอภาพเป็นระยะเวลานาน
  - เมื่อเชื่อมต่อคอมพิวเตอร์หรือเครื่องพิมพ์
- ในกรณีที่ใช้แบตเตอรี่ที่มีประจุไม่เต็ม กล้องอาจปิดสวิตช์โดยไม่ได้แสดงค่าเตือนแบตเตอรี่เหลือน้อย
- ณ เวลาที่ซื้อ แบตเตอรี่ไม่ได้ถูกชาร์จมาเต็ม ให้ทำการชาร์จแบตเตอรี่ด้วยเครื่องชาร์จที่ใหม่มาด้วยก่อนใช้งาน
- เมื่อไม่ใช้งานกล้องเป็นระยะเวลานาน (หนึ่งเดือนหรือมากกว่า) ให้นำแบตเตอรี่ออกจากกล่องตรวจสอบให้แน่ใจว่าไม่ได้ทิ้งแบตเตอรี่ไว้ในกล่องเป็นเวลานาน มีเขตนับ อายุการใช้งานแบตเตอรี่อาจสั้นลงหรือแบตเตอรี่อาจใช้การไม่ได้
- เวลาการชาร์จปกติของเครื่องชาร์จที่ใหม่มาพร้อมกับกล้องอยู่ที่ 2 ชั่วโมง (โดยประมาณ)
- อย่าพยายามใช้เครื่องชาร์จที่ไม่ได้ถูกออกแบบมาให้ใช้งานกับแบตเตอรี่ที่ใหม่มาด้วย หรือใช้แบตเตอรี่ที่ไม่ได้ถูกออกแบบมาให้ใช้กับเครื่องชาร์จที่ใหม่มาด้วย
- การใช้แบตเตอรี่ผิดชนิดอาจเสี่ยงต่อการระเบิดได้
- ก่าจัดแบตเตอรี่ที่ใช้แล้วโดยปฏิบัติตามคำแนะนำ "ข้อควรระวัง" (หน้า 182) ในคู่มือการใช้งาน

### การใช้ตัวแปลงไฟ AC ซึ่งเป็นอุปกรณ์เสริม

ตัวแปลงไฟ AC (AC-5) ซึ่งเป็นอุปกรณ์เสริมสามารถใช้กับรีบบัตเตอรี่ (HLD-9) (หน้า 150) ใช้เฉพาะตัวแปลงไฟ AC ที่เหมาะสมเท่านั้น ห้ามใช้สายไฟที่ใหม่มาพร้อมกับตัวแปลงไฟ AC กับผลิตภัณฑ์อื่นๆ

## การใช้งานเครื่องชาร์จในต่างประเทศ

- เครื่องชาร์จสามารถใช้งานได้กับแหล่งจ่ายไฟฟ้าตามบ้านทั่วไปเกือบทั้งหมดที่มีแรงดันไฟฟ้า 100 V ถึง 240 V AC (50/60 Hz) ทั่วโลก อย่างไรก็ตาม ช่องเสียบปลั๊กไฟ AC อาจจะมีรูปร่างแตกต่างกันไป ทั้งนี้ขึ้นอยู่กับประเทศหรือท้องที่ที่คุณอยู่ และอาจต้องใช้ตัวแปลงหัวเสียบเพื่อให้เครื่องชาร์จใช้งานได้กับช่องเสียบปลั๊กไฟ
- อย่าใช้ตัวแปลงไฟสำหรับเดินทางที่มีจำหน่ายทั่วไป เนื่องจากเครื่องชาร์จอาจจะทำงานผิดพลาดได้

## การ์ดที่ใช้งานได้

คู่มือเล่มนี้เรียกอุปกรณ์บันทึกข้อมูลทั้งหมดว่า "การ์ด" การ์ดหน่วยความจำ SD ชนิดต่อไปนี้ (มีจำหน่ายทั่วไป) สามารถใช้งานได้กับกล้องนี้: SD, SDHC, SDXC และ Eye-Fi สามารถดูข้อมูลล่าสุดได้จากเว็บไซต์ของ Olympus



### สวิตช์ป้องกันการเขียนการ์ด SD

ตัวการ์ด SD มีสวิตช์ป้องกันการเขียน การตั้งค่าสวิตช์เป็น "LOCK" จะป้องกันข้อมูลที่เขียนไว้ในการ์ด หรือฟอร์แมต เสือนสวิตช์กลับไปตำแหน่งปลดล๊อค เพื่อให้สามารถเขียนได้

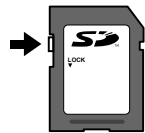

- ข้อมูลในการ์ดจะไม่ถูกลบอย่างหมดจด ถึงแม้จะทำการฟอร์แมตการ์ดหรือลบข้อมูลออกแล้ว เมื่อทิ้งการ์ด ให้ทำลายการ์ดเสียเพื่อป้องกันข้อมูลส่วนบุคคลรั่วไหล
- ใช้การ์ด Eye-Fi ให้ตรงตามกฎหมายและข้อบังคับของประเทศที่นำกล้องไปใช้งาน ถอดการ์ด Eye-Fi ออกจากกล้องหรือปิดใช้งานฟังก์ชันของการ์ด ขณะอยู่บนเครื่องหรือในสถานที่อื่นๆ ซึ่งห้ามการใช้งานฟังก์ชันนี้  [Eye-Fi] (หน้า 122)
- การ์ด Eye-Fi อาจร้อนขึ้นขณะใช้งาน
- แบตเตอรี่อาจหมดเร็วขึ้นขณะใช้การ์ด Eye-Fi
- กล้องอาจทำงานช้าลงขณะใช้การ์ด Eye-Fi
- อาจเกิดข้อผิดพลาดระหว่างการถ่ายภาพ My Clips โปรดปิดฟังก์ชันของการ์ดในกรณีนี้
- การตั้งค่าสวิตช์ป้องกันการเขียนไปที่ "LOCK" อาจจำกัดฟังก์ชันการทำงานบางอย่าง เช่น การเล่นและการถ่ายคลิบ

## โหมดบันทึกและขนาดไฟล์/จำนวนภาพนิ่งที่บันทึกได้

ค่าขนาดไฟล์ในตารางเป็นค่าโดยประมาณสำหรับไฟล์ที่มีสัดส่วนภาพ 4:3

โหมดบันทึก	ขนาดภาพ (จำนวนพิกเซล)	การบีบอัด	รูปแบบ ไฟล์	ขนาดไฟล์ (MB)	จำนวนภาพ นิ่งที่บันทึก ได้*
50M F+RAW	10368×7776	ไม่บีบอัด	ORF	181.5	42
	8160×6120	1/4	JPEG		
	5184×3888	ไม่บีบอัด	ORI		
25M F+RAW	10368×7776	ไม่บีบอัด	ORF	169.5	44
	5760×4320	1/4	JPEG		
	5184×3888	ไม่บีบอัด	ORI		
50M F	8160×6120	1/4	JPEG	ประมาณ 21.7	317
25M F	5760×4320	1/4	JPEG	ประมาณ 10.9	630
RAW	5184×3888	บีบอัดแบบไม่ สูญเสีย	ORF	ประมาณ 21.5	341
L SF		1/2.7	JPEG	ประมาณ 13.1	527
L F		1/4		ประมาณ 8.9	774
L N		1/8		ประมาณ 4.6	1506
L B		1/12		ประมาณ 3.1	2219
M SF	1/2.7	ประมาณ 5.1		1348	
M F	1/4	ประมาณ 3.6		1952	
M N	1/8	ประมาณ 1.9		3698	
M B	1/12	ประมาณ 1.4		5194	
S SF	1/2.7	ประมาณ 3.4		2051	
S F	1/4	ประมาณ 2.4		2941	
S N	1/8	ประมาณ 1.3		5424	
S B	1/12	ประมาณ 1.0		7397	
M SF	1920×1440	1/2.7		ประมาณ 2.0	3487
M F		1/4		ประมาณ 1.4	4882
M N		1/8		ประมาณ 0.9	8418
M B		1/12	ประมาณ 0.7	11096	
S SF		1/2.7	ประมาณ 1.5	4786	
S F	1600×1200	1/4	ประมาณ 1.1	6597	
S N		1/8	ประมาณ 0.7	11096	
S B		1/12	ประมาณ 0.5	13562	
S SF		1/2.7	ประมาณ 1.0	6781	
S F		1/4	ประมาณ 0.8	9041	
S N	1280×960	1/8	ประมาณ 0.5	14360	
S B		1/12	ประมาณ 0.4	17437	
S SF		1/2.7	ประมาณ 0.8	9389	
S F		1/4	ประมาณ 0.6	12206	
S N		1/8	ประมาณ 0.3	30515	
S B	1/12	ประมาณ 0.2	40687		

\* สำหรับการ์ด SD 8GB

- จำนวนภาพนิ่งที่บันทึกได้อาจจะเปลี่ยนตามวัตถุ การสังกะสี และองค์ประกอบอื่นๆ ในบางกรณี จำนวนภาพนิ่งที่บันทึกได้ที่ปรากฏบนจอภาพจะไม่เปลี่ยนแปลง แม้ว่าจะถ่ายภาพหรือลบบภาพที่จัดเก็บไว้
- ขนาดไฟล์ภาพจริงแตกต่างกันไปตามวัตถุ
- ตัวเลขจำนวนภาพนิ่งที่บันทึกได้สูงสุดที่แสดงบนหน้าจอก็คือ 9999
- โปรดดูระยะเวลาที่บันทึกได้สำหรับภาพเคลื่อนไหวบนเว็บไซต์ของ Olympus

## เลนส์ที่สามารถถอดเปลี่ยนได้

เลือกเลนส์ตามจากและความคิดสร้างสรรค์ของคุณ ใช้เลนส์ที่ออกแบบมาเฉพาะสำหรับระบบ Micro Four Thirds และมีฉลาก M.ZUIKO DIGITAL หรือเครื่องหมายที่แสดงทางด้านขวา หากใช้ตัวแปลงช่วย คุณสามารถใช้เลนส์ของระบบ Four Thirds และระบบ OM ได้อีกด้วย จำเป็นต้องใช้ตัวแปลงซึ่งเป็นอุปกรณ์เสริม



- เมื่อติดหรือถอดฝาปิดตัวกล้องและเลนส์ออกจากกล้อง ให้หันเมาท์เลนส์ของกล้องลงพื้น เพื่อช่วยป้องกันไม่ให้ฝุ่นและวัตถุแปลกปลอมอื่นเข้าไปในตัวกล้องได้
- อย่าถอดฝาปิดตัวกล้อง หรือติดเลนส์ในสถานที่ที่มีฝุ่นละอองมาก
- อย่าหันหน้าเลนส์ที่ติดอยู่กับกล้องขึ้นไปตรงอาทิตย์ อาจจะทำให้กล้องเสียหายหรือติดไฟได้ เนื่องจากแสงอาทิตย์ถูกขยายผ่านการโฟกัสของเลนส์
- ระวังอย่าทำฝาปิดกล้องและฝาปิดท้ายเลนส์หาย
- ติดฝาปิดกล้องเพื่อป้องกันฝุ่นเข้าไปภายในเมื่อไม่ได้ติดเลนส์ไว้กับกล้อง

### ■ คุณสมบัติระหว่างเลนส์กับกล้อง

เลนส์	กล้อง	ติดใช้งาน	AF (โฟกัสอัตโนมัติ)	วัดแสง
เลนส์ระบบ Micro Four Thirds	กล้องระบบ Micro Four Thirds	ได้	ได้	ได้
เลนส์ระบบ Four Thirds		ติดได้ผ่านตัวแปลงเมาท์	ได้*1	ได้
เลนส์ระบบ OM			ไม่	ได้*2
เลนส์ระบบ Micro Four Thirds	กล้องระบบ Four Thirds	ไม่	ไม่	ไม่

\*1 โฟกัสอัตโนมัติจะไม่ทำงานขณะบันทึกภาพเคลื่อนไหว

\*2 ไม่สามารถทำการวัดแสงที่แม่นยำได้

## กริปแบตเตอรี่ HLD-9

สามารถใช้ควบคุมกับแบตเตอรี่ในตัวกล้องเพื่อยืดเวลาใช้งานของกล้อง คุณสามารถกำหนดฟังก์ชันให้กับปุ่มบนหมอนและปุ่ม **B-Fn** ในเมนูกำหนดเอง ตัวแปลงไฟ AC ซึ่งเป็นอุปกรณ์เสริมสามารถใช้กับ HLD-9

ตรวจสอบว่าปิดสวิตช์กล้องเมื่อติดและถอดกริป

### ■ ชื่อชิ้นส่วน

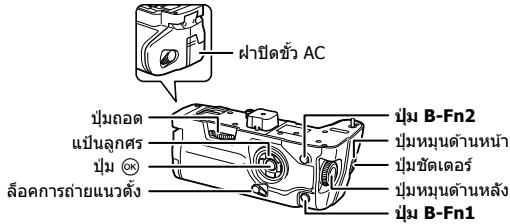

### ■ การติดกริป

ถอดฝาปิด PBH (a) ที่ด้านล่างของกล้องก่อนติด HLD-9 เมื่อติดแล้ว ให้ตรวจสอบว่ายึดปุ่มถอด HLD-9 จนแน่น ตรวจสอบว่าติดฝาปิด PBH กับกล้องเมื่อไม่ใช้งาน HLD-9

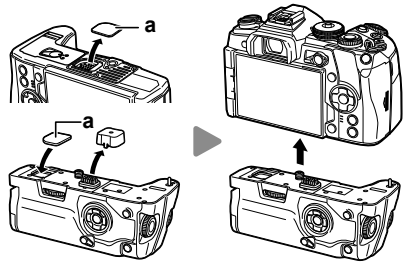

### ■ การใส่แบตเตอรี่

ใช้แบตเตอรี่ BLH-1 เมื่อใส่แบตเตอรี่ ตรวจสอบว่าได้ล็อกฝาปิดแบตเตอรี่

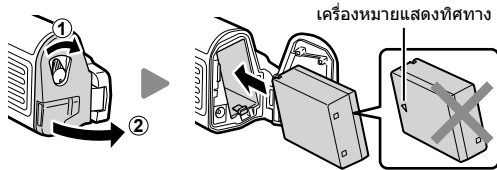

## ■ การใช้ตัวแปลงไฟ AC

เปิดฝาปิดขั้ว AC และเสียบตัวแปลงไฟ AC เข้ากับขั้ว AC

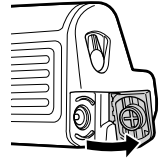

## ■ การใช้ปั๊มหมุนและปั๊มต่างๆ

คุณสามารถตั้งฟังก์ชันเป็นหมุน HLD-9 และปั๊ม B-Fn ใน [📷 ฟังก์ชันปั๊ม] และ [📷 ฟังก์ชันปั๊ม] ของเมนูกำหนดเอง "การกำหนดฟังก์ชันให้กับปั๊มต่างๆ (ฟังก์ชันปั๊ม)" (หน้า 66), [📷 ฟังก์ชันปั๊ม] (หน้า 113), [📷 ฟังก์ชันปั๊ม] (หน้า 100)

## ■ ข้อมูลจำเพาะหลัก (HLD-9)

แหล่งจ่ายไฟ	แบตเตอรี่: แบตเตอรี่ลิเทียมไอออน BLH-1 x 1 แหล่งจ่ายไฟ AC: ตัวแปลงไฟ AC (AC-5)
ขนาด	ประมาณ 132.7 มม. (กว้าง) × 55.8 มม. (สูง) × 66.0 มม. (ลึก)
น้ำหนัก	ประมาณ 255 กรัม (ไม่รวมฝาปิดขั้วและแบตเตอรี่)
ระดับการป้องกันละอองน้ำ (เมื่อติดกับกล้อง)	ชนิด เทียบเท่ากับ IEC Standard publication 60529 IPX1 (ภายใต้สภาวะการทดสอบของ OLYMPUS)

## ⚠️ หมายเหตุ

- ใช้เฉพาะแบตเตอรี่และตัวแปลงไฟ AC ที่กำหนดเท่านั้น หากไม่ปฏิบัติตามอาจทำให้ได้รับบาดเจ็บผลิตภัณฑ์เสียหาย และไฟไหม้
- ห้ามใช้เส้นหมุนปั๊มถอด การกระทำดังกล่าวอาจทำให้ได้รับบาดเจ็บ
- ใช้กล้องภายในช่วงอุณหภูมิใช้งานที่รับประกันเท่านั้น
- ห้ามใช้หรือเก็บผลิตภัณฑ์ในสถานที่ที่มีฝุ่นละอองหรือมีความชื้น
- ห้ามใช้มีดจับหน้าสัมผัสไฟฟ้า
- ใช้ผ้านุ่มและแห้งเพื่อทำความสะอาดขั้ว ห้ามทำความสะอาดผลิตภัณฑ์ด้วยผ้าขี้ผึ้ง ทินเนอร์ เบนซิน หรือสารทำลายอินทรีย์อื่นๆ

## แฟลชภายนอกที่สามารถใช้งานร่วมกับกล้องรุ่นนี้ได้

คุณสามารถใช้ชุดแฟลชภายนอกที่แยกจำหน่ายกับกล้องนี้ เพื่อให้ได้แสงแฟลชที่ตรงตามความต้องการของคุณ แฟลชภายนอกสามารถสื่อสารกับกล้องได้ คุณจึงสามารถควบคุมโหมดแฟลชของกล้องด้วยหลากหลายโหมดควบคุมแฟลชที่มีอยู่ เช่น TTL-AUTO และแฟลช Super FP ได้ ชุดแฟลชภายนอกที่ระบุว่าใช้งานกับกล้องรุ่นนี้ได้สามารถต่อเข้ากับกล้องได้โดยติดตั้งสายเสียบแฟลชบนตัวกล้อง คุณยังสามารถติดแฟลชกับขายึดแฟลชบนกล้องโดยใช้สายซิงค์ (อุปกรณ์เสริม) โปรดดูเอกสารที่ใหม่กับชุดแฟลชภายนอกด้วยเช่นกัน

ความเร็วชัตเตอร์สูงสุดเมื่อใช้แฟลช คือ 1/250 วินาที

\* ความเร็วซิงค์ของโหมดเจียบและการถ่ายคร่อมโฟกัส (หน้า 94) คือ 1/50 วินาที ความเร็วซิงค์ที่ความไวแสง ISO เท่ากันและสูงกว่า 8000 และระหว่างถ่ายคร่อม ISO (หน้า 94) คือ 1/20 วินาที

### ฟังก์ชันที่สามารถใช้ได้กับชุดแฟลชภายนอก

แฟลชเสริม	โหมดควบคุมแฟลช	GN (หมายเลขโกด) (ISO100)	โหมด RC
<b>FL-900R</b>	TTL-AUTO, AUTO, MANUAL, FP TTL AUTO, FP MANUAL, MULTI, RC, SL AUTO, SL MANUAL	GN58 (200 mm*1)	✓
<b>FL-600R</b>	TTL-AUTO, AUTO, MANUAL, FP TTL AUTO, FP MANUAL	GN36 (85 mm*1) GN20 (24 mm*1)	✓
<b>FL-300R</b>	TTL-AUTO, MANUAL	GN20 (28 mm*1)	✓
<b>FL-14</b>	TTL-AUTO, AUTO, MANUAL	GN14 (28 mm*1)	-
<b>STF-8</b>	TTL-AUTO, MANUAL	GN8.5	✓

\*1 ความยาวโฟกัสของเลนส์ที่สามารถใช้ได้ (คำนวณตามกล้องฟิล์ม 35 มม.)



## การถ่ายภาพโดยใช้แฟลชควบคุมจากระยะไกลไร้สาย

สามารถนำชุดแฟลชภายนอกที่กำหนดให้สามารถใช้งานกับกล้องรุ่นนี้ได้และมีโหมดควบคุมจากระยะไกลมาใช้เพื่อถ่ายภาพโดยใช้แฟลชไร้สายได้ กล้องสามารถแยกควบคุมชุดแฟลชระยะไกลได้ทั้งสามกลุ่ม และแฟลชในตัวกล้อง โปรดดูรายละเอียดจากคู่มือการใช้งานที่แนบมาชุดแฟลชภายนอก

- ตั้งค่าชุดแฟลชระยะไกลไว้ที่โหมด RC และจัดวางในตำแหน่งที่ต้องการ
  - เปิดสวิตช์ชุดแฟลชภายนอก กดปุ่ม MODE และเลือกโหมด RC
  - เลือกช่องสัญญาณและกลุ่มของชุดแฟลชภายนอกแต่ละตัว
- เลือก [เปิด] สำหรับ [⚡ RC Mode] ใน เมนูถ่ายภาพ 2 (หน้า 86)
  - แผงควบคุมพิเศษ LV เปลี่ยนเป็นโหมด RC
  - คุณสามารถเลือกหน้าจอแสดงแผงควบคุมพิเศษ LV ได้โดยกดปุ่ม **INFO** หลายๆ ครั้ง
  - เลือกโหมดแฟลช (โปรดสังเกตว่าระบบลดตาแดงไม่สามารถใช้ได้ในโหมด RC)
- ปรับการตั้งค่าสำหรับแต่ละกลุ่มในแผงควบคุมพิเศษ LV

ค่าความเข้มของแสงแฟลช

กลุ่ม

- เลือกโหมดควบคุมแฟลชและปรับความเข้มของแสงแฟลชแยกกันสำหรับแต่ละกลุ่มสำหรับ MANUAL ให้เลือกความเข้มของแสงแฟลช

ปรับการตั้งค่าสำหรับชุดแฟลชของกล้อง

แฟลชปกติ/แฟลช Super FP

- สลับระหว่างแฟลชปกติและแฟลช Super FP

ระดับแสงสื่อสาร

- ตั้งค่าระดับแสงสื่อสารเป็น [HI], [MID], หรือ [LO]

ช่องสัญญาณ

- ตั้งค่าช่องสัญญาณสื่อสารให้เป็นช่องเดียวกับที่ใช้บนแฟลช

โหมดควบคุมแฟลช

ความเข้มของแสงแฟลช

### 4 ดัดชุดแฟลชให้มาด้วยและเปิดสวิตช์กล้อง

- หลังจากที่ยืนยันว่าชุดแฟลชในตัวและชุดแฟลชระยะไกลได้ชาร์จไว้พร้อมแล้ว ให้ทำการถ่ายภาพทดสอบ

### ■ ระวังควบคุมแฟลชไร้สาย

จัดตำแหน่งของชุดแฟลชไร้สายโดยให้เซ็นเซอร์ควบคุมระยะไกลหันเข้าหากกล้อง ภาพต่อไปนี้จะแสดงถึงระยะโดยประมาณที่สามารถจัดวางชุดแฟลชได้ ระยะควบคุมจริงแตกต่างกันไปตามเงื่อนไขสภาพแวดล้อม

- ขอแนะนำให้ใช้งานหนึ่งกลุ่มแฟลชที่มีชุดแฟลชระยะไกลไม่เกินสามตัว
- ชุดแฟลชระยะไกลไม่สามารถใช้งานกับระบบซิงค์ข้ามรุ่นชุดเดือร์ที่สอง หรือการถ่ายภาพแบบป้องกันการสั่นที่นานกว่า 4 วินาที
- หากวัตถุอยู่ใกล้กล้องมากเกินไป แฟลชควบคุมที่เปล่งแสงออกจากแฟลชในตัวกล้องอาจส่งผลกระทบต่อรับแสง (สามารถลดผลกระทบนี้ได้โดยลดปริมาณการปล่อยแสงของแฟลชในตัวกล้อง ตัวอย่างเช่น ใช้ตัวกระจายแสง)
- เวลาสูงสุดในการซิงค์แฟลช คือ 1/250 วินาที เมื่อใช้แฟลชในโหมด RC

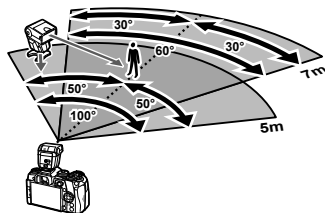

## ชุดแฟลชภายนอกอื่นๆ

เชื่อมต่อสายซิงค์กับฐานเสียบแฟลชหรือขั้วแฟลชภายนอก เมื่อไม่ใช้งานขั้วแฟลชภายนอก ตรวจสอบว่าได้ติดตั้งฝาปิด

พึงระวังในประเด็นต่อไปนี้ เมื่อใช้ชุดแฟลชของผู้ผลิตอื่นกับฐานเสียบแฟลชของกล้อง:

- การใช้ชุดแฟลชล้าสมัยที่ส่งกระแสไฟมากกว่า 250 V ไปยังจุดสัมผัส X จะทำให้กล้องได้รับความเสียหาย
- การเชื่อมต่อชุดแฟลชซึ่งขั้วสัมผัสสัญญาณไม่ตรงตามข้อมูลจำเพาะของ Olympus อาจทำให้กล้องเสียหายได้
- ตั้งโหมดถ่ายภาพไปที่ **M** ตั้งความเร็วชัตเตอร์ไปที่ค่าต่ำกว่าความเร็วซิงค์ของแฟลช และตั้งความไวแสง ISO ไปที่การตั้งค่าอื่นๆ ที่ไม่ใช่ [AUTO]
- การควบคุมแฟลชสามารถทำได้เพียงการตั้งค่าแฟลชให้มีความไวแสง ISO และค่ารับแสงตรงกับค่าที่เลือกไวบนกล้องเท่านั้น สามารถปรับความสว่างของแฟลชโดยปรับความไวแสง ISO หรือค่ารับแสง
- ใช้แฟลชที่มีมุมส่องสว่างเหมาะสมกับเลนส์ โดยปกติแล้วมุมส่องสว่างจะถูกระบุเป็นค่าโดยใช้ความยาวโฟกัสเทียบเท่าของรูปแบบ 35 มม.

## อุปกรณ์เสริมหลัก

### สายรีโมท (RM-CB2)

ใช้ในกรณีที่ต้องการสั่งไหวของกล้องแม่เพียงเล็กน้อยจะทำให้ภาพเบลอ ตัวอย่างเช่น ในการถ่ายภาพมาโครหรือถ่ายภาพโดยเปิดหน้ากล้องนาน เชื่อมต่อสายกับขั้วต่อสายรีโมทของกล้อง (หน้า 11)

### เลนส์ Converter

ติดเลนส์ Converter กับเลนส์ของกล้องเพื่อให้การถ่ายภาพมาโครหรือพืชถ่ายทำได้ง่ายและรวดเร็ว โปรดดูข้อมูลเกี่ยวกับเลนส์ที่สามารถใช้ได้บนเว็บไซต์ของ OLYMPUS

### ยางรองดา (EP-13)

คุณสามารถสลับไปที่ยางรองดาขนาดใหญ่

การถอด

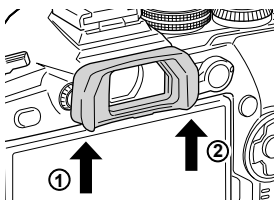

## แผนผังแสดงระบบ

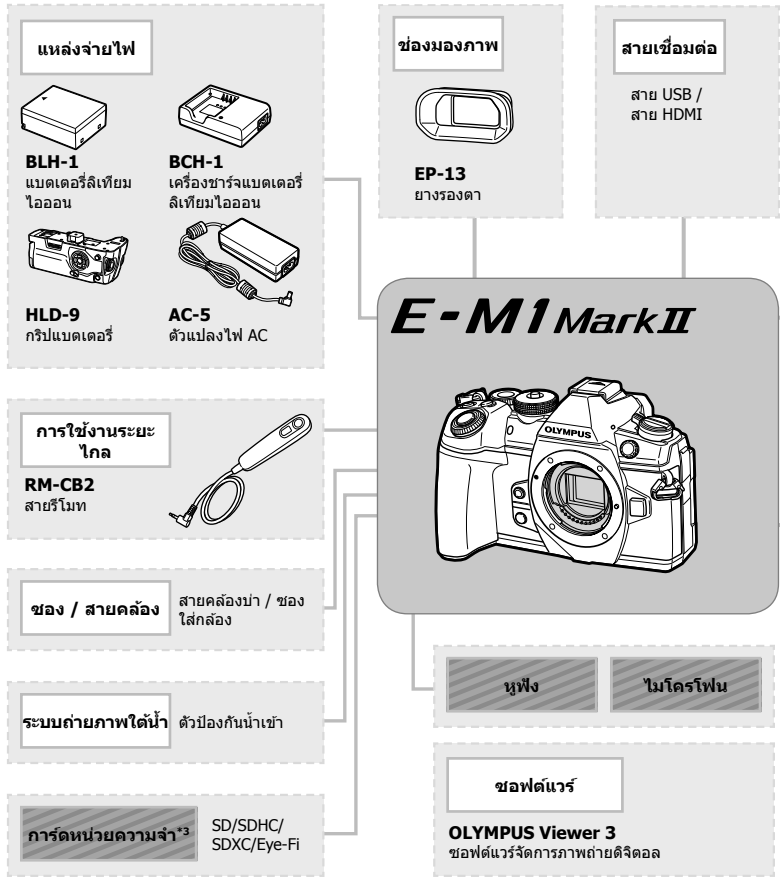

□ : ผลิตภัณฑ์ที่สามารถใช้งานร่วมกับ E-M1 Mark II

■ : ผลิตภัณฑ์ที่มีจำหน่ายทั่วไป

สามารถดูข้อมูลล่าสุดได้จากเว็บไซต์ของ Olympus

\*1 เลนส์บางชนิดไม่สามารถใช้กับตัวแปลง โปรดดูรายละเอียดจากเว็บไซต์อย่างเป็นทางการของ Olympus นอกจากนี้โปรดทราบว่าเลนส์ระบบ OM ถูกยกเลิกการผลิตไปแล้ว

\*2 โปรดดูเลนส์ที่สามารถใช้ร่วมกันได้จากเว็บไซต์อย่างเป็นทางการของ Olympus

\*3 ใช้การ์ด Eye-Fi ให้ตรงตามกฎหมายและข้อบังคับของประเทศที่นำกล้องไปใช้งาน

\*4 สามารถใช้ได้เฉพาะ ED 40-150mm f2.8 PRO และ ED 300mm f4.0 IS PRO เท่านั้น

**เลนส์**



- M.ZUIKO DIGITAL ED 8mm f1.8 Fisheye PRO
- M.ZUIKO DIGITAL ED 12mm f2.0
- M.ZUIKO DIGITAL 17mm f1.8
- M.ZUIKO DIGITAL 17mm f2.8
- M.ZUIKO DIGITAL 25mm f1.8
- M.ZUIKO DIGITAL 45mm f1.8
- M.ZUIKO DIGITAL ED 25mm f1.2 PRO
- M.ZUIKO DIGITAL ED 30mm f3.5 Macro
- M.ZUIKO DIGITAL ED 60mm f2.8 Macro
- M.ZUIKO DIGITAL ED 75mm f1.8
- M.ZUIKO DIGITAL ED 7-14mm f2.8 PRO
- M.ZUIKO DIGITAL ED 9-18mm f4.0-5.6
- M.ZUIKO DIGITAL ED 12-40mm f2.8 PRO
- M.ZUIKO DIGITAL ED 12-50mm f3.5-6.3 EZ
- M.ZUIKO DIGITAL ED 12-100mm f4.0
- M.ZUIKO DIGITAL ED 14-42mm f3.5-5.6 EZ
- M.ZUIKO DIGITAL ED 14-42mm f3.5-5.6 II R
- M.ZUIKO DIGITAL ED 14-150mm f4.0-5.6
- M.ZUIKO DIGITAL ED 40-150mm f4.0-5.6 R
- M.ZUIKO DIGITAL ED 40-150mm f2.8 PRO
- M.ZUIKO DIGITAL ED 75-300mm f4.8-6.7 II
- M.ZUIKO DIGITAL ED 300mm f4.0 IS PRO

เทเลคอนเวอร์เตอร์ MC-14<sup>1</sup>



**MMF-2/MMF-3<sup>\*1</sup>**  
ตัวแปลง Four Thirds



**MF-2<sup>\*1</sup>**  
ตัวแปลง OM 2



**เลนส์ระบบ Four Thirds**

**เลนส์ระบบ OM**

**เลนส์ Converter\*2**

**FCON-P01**  
เลนส์ตาปลา

**WCON-P01**  
เลนส์มุมกว้าง

**MCON-P01**  
เลนส์มาโคร

**MCON-P02**  
เลนส์มาโคร

**แฟลช**

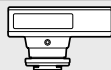

**FL-14**  
แฟลชอิเล็กทรอนิกส์



**FL-900R**  
แฟลชอิเล็กทรอนิกส์



**FL-300R**  
แฟลชอิเล็กทรอนิกส์



**FL-600R**  
แฟลชอิเล็กทรอนิกส์

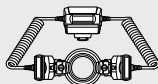

**STF-8**  
แฟลชคู่ขนาดเล็ก

## การทำความสะอาดและจัดเก็บกล้อง

### การทำความสะอาดกล้อง

ปิดสวิตช์กล้องและถอดแบตเตอรี่ออกก่อนทำความสะอาดกล้อง

- ห้ามใช้สารทำลายไขมัน เช่น เบนซินหรือแอลกอฮอล์ หรือผ้าที่มีสารเคมี

#### ภายนอก:

- ค่อยๆ เช็ดด้วยผ้านุ่ม หากกล้องสกปรกมาก ให้จุ่มผ้าในน้ำสบู่อ่อนๆ และบีบให้แห้ง เช็ดกล้องด้วยผ้าขึ้น แล้วเช็ดให้แห้งด้วยผ้าแห้ง หากใช้งานกล้องในชายหาด ให้ใช้ผ้าจุ่มน้ำสะอาดและบีบให้แห้ง

#### จอภาพ:

- ค่อยๆ เช็ดด้วยผ้านุ่ม

#### เลนส์:

- ใช้เครื่องมือที่มีจำหน่ายทั่วไปเพื่อเป่าฝุ่นออกจากเลนส์ สำหรับเลนส์ คอยๆ เช็ดเลนส์ด้วยกระดาษสะอาด

### การจัดเก็บ

- เมื่อไม่ใช้งานกล้องเป็นเวลานาน ให้ถอดแบตเตอรี่และการดอกร์ เก็บกล้องไว้ในที่สถานที่เย็นและแห้งที่มีการระบายอากาศดี
- ใส่แบตเตอรี่และทดสอบฟังก์ชันของกล้องเป็นระยะ
- กำจัดฝุ่นและสิ่งแปลกปลอมอื่นๆ ออกจากตัวกล้องและฝาปิดด้านหลังก่อนติดกลับเข้าไป
- ติดฝาปิดกล้องเพื่อป้องกันฝุ่นเข้าไปภายในเมื่อไม่ได้ติดเลนส์ไว้กับกล้อง ให้แน่ใจว่าติดฝาปิดเลนส์ด้านหลังและด้านหลังกลับเข้าที่เดิมก่อนเก็บเลนส์เข้าที่
- ทำความสะอาดกล้องหลังการใช้งาน
- ห้ามเก็บไว้กับสารป้องกันแมลง
- หลีกเลี่ยงการเก็บกล้องไว้ในสถานที่ที่มีสารเคมีเพื่อป้องกันการกัดกร่อน
- ราวจากถอดบนพื้นผิวเลนส์หากปล่อยให้เลนส์สกปรก
- ตรวจสอบชิ้นส่วนกล้องแต่ละชิ้นก่อนใช้งาน หากไม่ได้ใช้งานเป็นเวลานาน ก่อนถ่ายภาพสำคัญ ให้แน่ใจว่าทำการทดสอบถ่ายภาพและตรวจสอบว่ากล้องทำงานตามปกติ

### การทำความสะอาดและตรวจสอบอุปกรณ์รับภาพ

กล้องนี้มีฟังก์ชันลดฝุ่นเพื่อป้องกันฝุ่นจากอุปกรณ์รับภาพ และเพื่อกำจัดสิ่งสกปรกหรือฝุ่นออกจากพื้นผิวของอุปกรณ์รับภาพโดยใช้ระบบสันแบบอัลตราโซนิค ฟังก์ชันลดฝุ่นทำงานเมื่อเปิดสวิตช์กล้อง

ฟังก์ชันลดฝุ่นทำงานพร้อมกับฟิกเชลแมบบิ่ง ซึ่งจะตรวจสอบอุปกรณ์รับภาพและวงจรประมวลผลภาพ เนื่องจากฟังก์ชันลดฝุ่นทำงานทุกครั้งที่เปิดสวิตช์กล้อง ควรตั้งกล้องให้ตรงเพื่อให้ฟังก์ชันลดฝุ่นทำงานได้อย่างมีประสิทธิภาพ

## ฟิกเซลแมบบิ่ง - การตรวจสอบฟังก์ชันประมวลผลภาพ

คุณสมบัติฟิกเซลแมบบิ่งช่วยให้กล้องสามารถตรวจสอบและปรับปรุงกรับภาพและฟังก์ชันประมวลผลภาพ หลังจากใช้จอภาพหรือถ่ายภาพต่อเนื่อง ให้รออย่างน้อยหนึ่งนาทีก่อนใช้ฟังก์ชันฟิกเซลแมบบิ่งเพื่อให้แน่ใจว่าทำงานได้อย่างถูกต้อง

**1** ในเมนูกำหนดเอง **Fn** ให้เลือก [ฟิกเซลแมบบิ่ง] (หน้า 122)

**2** กด **▷** แล้วกดปุ่ม **OK**

- แถบ [รอสักครู่] จะปรากฏขึ้นเมื่อกำลังใช้ฟิกเซลแมบบิ่ง เมื่อใช้ฟิกเซลแมบบิ่งเสร็จแล้ว เมนูจะกลับมา
- หากปิดสวิตช์กล้องโดยไม่ได้ตั้งใจระหว่างใช้ฟิกเซลแมบบิ่ง ให้เริ่มต้นจากขั้นตอนที่ 1 อีกครั้ง

## บริการหลังการขาย

- มีการรับประกันจากผู้แทนจำหน่ายที่คุณซื้อกล้อง ตรวจสอบว่ามีการระบุชื่อร้านค้าและวันที่ซื้อ หากรายการใดรายการหนึ่งหรือทั้งสองรายการขาดหายไป ให้แน่ใจว่าได้ติดต่อผู้แทนจำหน่ายทันที โปรดอ่านข้อมูลการรับประกันโดยละเอียดถี่ถ้วน และเก็บไว้ในที่ปลอดภัย
- ติดต่อผู้แทนจำหน่ายที่คุณซื้อกล้องหรือศูนย์บริการ Olympus สำหรับบริการหลังการขาย หรือในกรณีที่ผลิตภัณฑ์ทำงานผิดปกติ หากผลิตภัณฑ์ทำงานผิดปกติภายในหนึ่งปีนับจากวันที่ซื้อ แม้ว่าใช้งานตามคู่มือการใช้งานแล้วก็ตาม Olympus จะซ่อมแซมให้โดยไม่คิดค่าบริการตามการรับประกัน
- การซ่อมแซมหลังจากหมดระยะเวลาประกันจะมีค่าใช้จ่ายตามกฎ
- หลังจากผลิตภัณฑ์ถูกยกเลิกการผลิต บริการหลังการขายจะยังคงมีต่ออีก 7 ปี อย่างไรก็ตาม การซ่อมแซมหลังการขายหรือการเปลี่ยนผลิตภัณฑ์ด้วยรายการที่เทียบเท่ากัน (การเปลี่ยนผลิตภัณฑ์) ดุลยพินิจของ Olympus จะยึดตามประเภทการทำงานผิดปกติ มีชิ้นส่วนอะไหล่หรือไม่ และระยะเวลาของการเก็บรักษาชิ้นส่วน (โดยทั่วไปจะมีการเก็บชิ้นส่วนอะไหล่ตลอด 7 ปีหลังจากผลิตภัณฑ์ถูกยกเลิกการผลิต)
- Olympus จะไม่รับผิดชอบต่อความเสียหายโดยไม่ได้ตั้งใจที่มีสาเหตุจากการทำงานผิดปกติของผลิตภัณฑ์ (ค่าใช้จ่ายที่เกิดขึ้นระหว่างการถ่ายภาพ หรือการสูญเสียผลกำไรจากการถ่ายภาพ) ลูกค้ำเป็นผู้รับผิดชอบค่าใช้จ่ายในการขนส่งและการจัดการทั้งหมด
- เมื่อส่งผลิตภัณฑ์ไปซ่อมแซม ตรวจสอบว่ามีการบรรจุหีบห่ออย่างดี และมีการแจ้งรายละเอียดเป็นลายลักษณ์อักษรเกี่ยวกับสิ่งที่ต้องการซ่อมแซม ตรวจสอบว่าได้ใช้บริการจัดส่งบรรจุภัณฑ์หรือบริษัทจัดส่งพัสดุที่มีการลงทะเบียน และขอรับใบเสร็จ

## เคล็ดลับสำหรับการถ่ายภาพ และข้อมูลที่ควรทราบ

### กล้องไม่ทำงาน แม้จะเปิดกล้องและใส่แบตเตอรี่แล้ว

#### ชาร์จแบตเตอรี่ไม่เต็ม



- ชาร์จแบตเตอรี่ด้วยเครื่องชาร์จ

#### แบตเตอรี่ไม่สามารถใช้งานได้ชั่วคราวเนื่องจากความเย็น

- ประสิทธิภาพของแบตเตอรี่จะลดลงที่อุณหภูมิต่ำ ถอดแบตเตอรี่ออกและทำให้อุ่นโดยใส่ไว้ในกระเป๋าสักครู่หนึ่ง

### กล้องไม่ถ่ายภาพแม้กดปุ่มชัตเตอร์แล้ว

#### กล้องปิดสวิตช์โดยอัตโนมัติ

- หากโหมดประหยัดพลังงานมีการเปิดใช้งานอยู่ กล้องจะเข้าสู่โหมด Sleep หากไม่มีการใช้งานในระยะเวลาที่กำหนด กดปุ่มชัตเตอร์ลงครึ่งหนึ่งเพื่อออกจากโหมด Sleep
- กล้องจะเข้าสู่โหมด Sleep โดยอัตโนมัติเพื่อลดการใช้แบตเตอรี่ลง หากไม่มีการใช้งานกล้องในระยะเวลาที่กำหนดไว้  [Sleep] (หน้า 122) หากไม่มีการใช้งานกล้องในระยะเวลาที่กำหนดไว้ หลังจากกล้องเข้าสู่โหมด Sleep แล้ว กล้องจะปิดสวิตช์โดยอัตโนมัติ  [ปิดกล้องอัตโนมัติ] (หน้า 122)

#### กำลังชาร์จแฟลช

- เครื่องหมาย  จะกะพริบบนหน้าจอขณะกำลังชาร์จ รอจนกระทั่งหยุดกะพริบ แล้วจึงกดปุ่มชัตเตอร์

#### ไม่สามารถปรับโฟกัสได้

- กล้องไม่สามารถปรับโฟกัสบนวัตถุที่อยู่ใกล้กับกล้องเกินไป หรือที่ไม่เหมาะกับโฟกัสอัตโนมัติ (เครื่องหมายยืนยัน AF จะกะพริบนจอภาพ) เพิ่มระยะห่างระหว่างวัตถุหรือโฟกัสบนวัตถุที่มีความต่างสีสูงที่ระยะห่างเดียวกันจากกล้องกับวัตถุหลัก จัดองค์ประกอบภาพถ่าย และถ่ายภาพ

#### วัตถุที่ปรับโฟกัสยาก

อาจทำการปรับโฟกัสด้วยระบบโฟกัสอัตโนมัติได้ยากในสถานการณ์ต่อไปนี้

เครื่องหมายยืนยัน AF ก่าสังกะพริบ วัตถุเหล่านี้ไม่อยู่ในโฟกัส



วัตถุที่มีความต่างสีต่ำ



แสงสว่างมาตรงกลางเฟรม

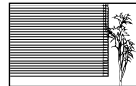

วัตถุที่ไม่มีเส้นแนวตั้ง

เครื่องหมายยืนยัน AF สว่างขึ้น แต่วัตถุหลุดโฟกัส



วัตถุที่มีระยะห่างแตกต่างกัน

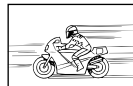

วัตถุที่เคลื่อนด้วยความเร็วสูง



วัตถุที่อยู่นอกพื้นที่ AF



## ระบบลดจลรบกวนกำลังทำงาน

- เมื่อถ่ายภาพกลางคืน ความเร็วชัตเตอร์จะช้าลงและมีแนวโน้มว่าจะเกิดจลรบกวนบนภาพ กล้องจะเริ่มกระบวนการลดจลรบกวนหลังถ่ายภาพด้วยความเร็วชัตเตอร์ช้า ในระหว่างนี้ ไม่สามารถถ่ายภาพได้ คุณสามารถตั้ง [ลดนอยส์] ไปที่ [ปิด]  
☞ [ลดนอยส์] (หน้า 118)

## จำนวนเฟรม AF ลดลง

ขนาดและจำนวนของเฟรม AF จะเปลี่ยนไป ทั้งนี้ขึ้นอยู่กับการตั้งค่า [ดิจิทัลอิลเทคอน] (หน้า 88), [มุมมองภาพ] (หน้า 54) และเฟรมกลุ่ม (หน้า 39)

## ยังไม่ได้ตั้งวันที่และเวลา

### นำกล้องมาใช้งานโดยใช้การตั้งค่าต่างๆ ณ เวลาซื้อ

- วันที่และเวลาของกล้องยังไม่ถูกตั้งค่าเมื่อซื้อ ตั้งวันที่และเวลาก่อนใช้งานกล้อง ☞ “ตั้งวันที่/เวลา” (หน้า 19)

### แบตเตอรี่ถูกถอดออกจากกล้อง

- การตั้งค่าวันที่และเวลาจะกลับคืนสู่ค่าเริ่มต้นจากโรงงาน หากแบตเตอรี่ถูกถอดออกจากกล้องเป็นระยะเวลาประมาณ 1 วัน การตั้งค่าจะถูกยกเลิกเร็วขึ้นหากใส่แบตเตอรี่ไว้ในกล้องเป็นระยะเวลาสั้นๆ ก่อนถอดออกจากกล้อง ก่อนถ่ายภาพสำคัญ ให้ตรวจสอบว่าการตั้งค่าวันที่และเวลาถูกต้อง

## ฟังก์ชันต่างๆ ที่ตั้งไว้ถูกกลับคืนสู่ค่าเริ่มต้นจากโรงงาน

เมื่อหมุนปุ่มหมุนปรับโหมดหรือปิดสวิตช์กล้องในโหมดถ่ายภาพอื่นๆ นอกเหนือจาก P, A, S หรือ M ฟังก์ชันต่างๆ ที่มีการเปลี่ยนแปลงการตั้งค่าจะถูกกลับคืนสู่ค่าเริ่มต้นจากโรงงาน

## ภาพที่ถ่ายได้มีสีขาวโพลน

อาจเกิดขึ้นได้เมื่อถ่ายภาพย้อนแสงหรือกึ่งย้อนแสง เนื่องจากปรากฏการณ์ที่เรียกว่าแฟร์หรือภาพหลอกโปรตอนที่ยามจัดองค์ประกอบภาพให้แหล่งกำเนิดแสงที่สว่างมากไม่ปรากฏในภาพ อาจเกิดแฟร์ได้ถึงแม้แหล่งกำเนิดแสงไม่อยู่ในภาพ ใช้ชุดเลนส์เพื่อบังแสงไม่ให้ส่องเข้าหาเลนส์ หากชุดเลนส์ใช้ไม่ได้ผล ใช้มือบังแสงที่ส่องเข้าหาเลนส์แทน ☞ “เลนส์ที่สามารถถอดเปลี่ยนได้” (หน้า 149)

## มีจุดสว่างแปลกปลอมปรากฏบนวัตถุในภาพที่ถ่ายได้

อาจเกิดจากจุดทึบเคลือบเลนส์ของอุปกรณ์รับภาพ ทำ [ทึบเคลือบเมมบ์ริง]  
หากปัญหายังคงอยู่ ให้ทำทึบเคลือบเมมบ์ริงซ้ำสองสามครั้ง ☞ “ทึบเคลือบเมมบ์ริง - การตรวจสอบฟังก์ชันประมวลผลภาพ” (หน้า 159)

## ฟังก์ชันที่ไม่สามารถเลือกจากเมนูได้

อาจไม่สามารถเลือกบางรายการจากเมนูเมื่อใช้เป็นลูกศร

- รายการที่ไม่สามารถตั้งค่าได้กับโหมดถ่ายภาพปัจจุบัน
- รายการที่ไม่สามารถตั้งค่าได้ เนื่องจากมีการตั้งค่ารายการไว้แล้ว:  
การรวมกันของ [☐] (หน้า 46, 54) และ [ลดนอยส์] (หน้า 118) ฯลฯ

## วัตถุบิดเบี้ยว

ฟังก์ชันต่อไปนี้ใช้ชัตเตอร์อิเล็กทรอนิกส์:

การบันทึกภาพเคลื่อนไหว (หน้า 36) โหมดเงียบ (หน้า 47) การถ่ายภาพแบบจับภาพโปร (หน้า 48) ถ่ายภาพความละเอียดสูง (หน้า 48) การถ่ายคร่อมโฟกัส (หน้า 94)  
การดำเนินการนี้อาจก่อให้เกิดความบิดเบี้ยว หากวัตถุเคลื่อนไหวอย่างรวดเร็วหรือกล้องเคลื่อนที่ทันที  
หลีกเลี่ยงการเลือกกล้องโดยทันทีในระหว่างการถ่ายภาพหรือใช้การถ่ายภาพต่อเนื่องมาตรฐาน











## มีเส้นปรากฏในรูปภาพ

ฟังก์ชันต่อไปนีใช้ชุดเดอริสเล็ททอนิกส์ ซึ่งอาจส่งผลให้เกิดเส้นเนื่องจากการสั้นไหวและปรากฏการรบกวนๆ ที่เกี่ยวข้องกับแสงไฟฟลูออเรสเซนต์และแสงไฟ LED บางครั้งสามารถลดเอฟเฟคต์โดยการเลือกความเร็วชุดเดอริที่ช้าลง:

การบันทึกภาพเคลื่อนไหว (หน้า 36) โหมดเจียบ (หน้า 47) การถ่ายภาพแบบจับภาพโปร (หน้า 48) ถ่ายภาพความละเอียดสูง (หน้า 48) การถ่ายคร่อมโฟกัส (หน้า 94)

## รหัสข้อผิดพลาด

ตัวแสดงบนจอภาพ	สาเหตุที่เป็นไปได้	วิธีการแก้ไข
 ไม่มีการ์ด	ไม่ได้เสียบการ์ดไว้ หรือไม่รู้จำการ์ด	เสียบการ์ด หรือเสียบการ์ดใหม่ให้ถูกต้อง
 ① การ์ดขัดข้อง	มีปัญหาเกี่ยวกับการ์ดในช่อง 1	เสียบการ์ดอีกครั้ง หากปัญหายังคงอยู่ให้ฟอร์แมตการ์ด หากไม่สามารถฟอร์แมตการ์ดได้ แสดงว่าไม่สามารถใช้งานการ์ดนี้ได้
 ② การ์ดขัดข้อง	มีปัญหาเกี่ยวกับการ์ดในช่อง 2	
 ① ป้องกันการบันทึก	ห้ามเขียนข้อมูลลงบนการ์ดในช่อง 1	สวิตช์ป้องกันการเขียนของการ์ด ถูกตั้งไว้ด้าน "LOCK" ปลดสวิตช์ (หน้า 147)
 ② ป้องกันการบันทึก	ห้ามเขียนข้อมูลลงบนการ์ดในช่อง 2	
 ① การ์ดเต็ม	การ์ดเต็ม ไม่สามารถถ่ายภาพเพิ่มเติมได้ หรือไม่สามารถบันทึกข้อมูลเพิ่มเติม เช่น การสั่งพิมพ์	เปลี่ยนการ์ดหรือลบภาพที่ไม่ต้องการก่อนลบ ให้ดาวน์โหลดภาพสำคัญไปเก็บไว้ในคอมพิวเตอร์
	ไม่มีเนื้อที่เหลือบนการ์ด และไม่สามารถบันทึกข้อมูลสั่งพิมพ์หรือภาพใหม่	
 ② การ์ดเต็ม	การ์ดเต็ม ไม่สามารถถ่ายภาพเพิ่มเติมได้ หรือไม่สามารถบันทึกข้อมูลเพิ่มเติม เช่น การสั่งพิมพ์	
	ไม่มีเนื้อที่เหลือบนการ์ด และไม่สามารถบันทึกข้อมูลสั่งพิมพ์หรือภาพใหม่	

ตัวแสดงบนจอภาพ	สาเหตุที่เป็นไปได้	วิธีการแก้ไข
	ไม่สามารถอ่านการ์ดได้ อาจยังไม่ได้อ่านการ์ด	<ul style="list-style-type: none"> <li>เลือก [ทำความสะอาดการ์ด] กด  และปิดสวิตช์กล้อง ถอดการ์ดออกและเช็ดผิวโลหะให้สะอาดด้วยผ้านุ่มและแห้ง</li> <li>เลือก [ฟอร์แมต] &gt; [ใช่] แล้วกด  เพื่อฟอร์แมตการ์ด การฟอร์แมตการ์ดจะลบข้อมูลทั้งหมดบนการ์ด</li> </ul>
 <p>1 ไม่มีภาพ</p>	ไม่มีภาพบนการ์ดในช่อง 1	การ์ดในช่อง 1 ไม่มีภาพบันทึกภาพและเปิดดู
 <p>2 ไม่มีภาพ</p>	ไม่มีภาพบนการ์ดในช่อง 2	การ์ดในช่อง 2 ไม่มีภาพบันทึกภาพและเปิดดู
 <p>1 ไฟล์ภาพเสีย</p>	ไม่สามารถดูภาพที่เลือกได้ เนื่องจากมีปัญหาเกี่ยวกับภาพนี้ หรือไม่สามารถดูภาพด้วยกล้องนี้	ใช้ซอฟต์แวร์ประมวลผลภาพเพื่อดูภาพบนคอมพิวเตอร์ หากยังไม่สามารถดูได้ แสดงว่าไฟล์ภาพเสียหาย
 <p>2 ไฟล์ภาพเสีย</p>		
 <p>1 ภาพนี้ไม่สามารถแก้ไขได้</p>	กล้องนี้ไม่สามารถแก้ไขภาพที่ถ่ายด้วยกล้องอื่น	ใช้ซอฟต์แวร์ประมวลผลภาพเพื่อแก้ไขภาพ
 <p>2 ภาพนี้ไม่สามารถแก้ไขได้</p>		
 <p>1 ไม่สามารถพริบได้</p>	กล้องนี้ไม่สามารถพิมพ์ภาพที่ถ่ายด้วยกล้องอื่น	ใช้ซอฟต์แวร์ประมวลผลภาพเพื่อพิมพ์ภาพ
 <p>2 ไม่สามารถพริบได้</p>		

ตัวแสดงบนจอภาพ	สาเหตุที่เป็นไปได้	วิธีการแก้ไข
 °C/°F		ปิดสวิตช์กล้อง และรอให้อุณหภูมิภายในเย็นลง
 อุณหภูมิภายในของกล้องสูงเกินไป โปรดรอให้เย็นลงก่อนใช้งานกล้อง	อุณหภูมิภายในของกล้องสูงขึ้นเนื่องจากการถ่ายภาพต่อเนื่อง	รอสักครู่เพื่อให้กล้องปิดสวิตช์โดยอัตโนมัติ ปล่อยให้อุณหภูมิภายในของกล้องเย็นลงก่อนใช้งานต่อ
 แบตเตอรี่หมด	แบตเตอรี่หมดประจุ	ชาร์จแบตเตอรี่
 ไม่มีการเชื่อมต่อ	กล้องไม่ได้เชื่อมต่ออยู่กับคอมพิวเตอร์, เครื่องพิมพ์, จอ HDMI หรืออุปกรณ์อื่นๆ อย่างถูกต้อง	ทำการเชื่อมต่อกล้องใหม่
 ไม่มีกระดาษ	ไม่มีกระดาษในเครื่องพิมพ์	ใส่กระดาษในเครื่องพิมพ์
 ไม่มีหมึก	เครื่องพิมพ์หมึกหมด	เปลี่ยนตลับหมึกในเครื่องพิมพ์
 กระดาษติด	กระดาษติด	เอากระดาษที่ติดออก
เปลี่ยนค่าเซตตั้ง	ตลับกระดาษของเครื่องพิมพ์ถูกถอดออก หรือมีการสั่งงานใดๆ กับเครื่องพิมพ์ขณะกำลังตั้งค่านบนกล้อง	อย่าใช้งานเครื่องพิมพ์ขณะกำลังตั้งค่านบนกล้อง
 พรีนทซ์ติดข้อง	มีปัญหาเกี่ยวกับเครื่องพิมพ์และ/หรือกล้อง	ปิดสวิตช์กล้องและเครื่องพิมพ์ ตรวจสอบเครื่องพิมพ์และแก้ไขปัญหาต่างๆ ก่อนเปิดสวิตช์อีกครั้ง
 ไม่สามารถพรีนทซ์ได้	กล้องนี้อาจไม่สามารถพิมพ์ภาพที่ถ่ายด้วยกล้องอื่น	ใช้เครื่องคอมพิวเตอร์ส่วนบุคคลเพื่อพิมพ์
เลนส์ลึบออกอยู่ โปรดปลดลึบเลนส์	เลนส์หลุดเก็บไว้ยังถูกเก็บอยู่	เปิดเลนส์ออกมา
โปรดตรวจสอบสถานะของเลนส์	เกิดความผิดปกติระหว่างกล้องกับเลนส์	ปิดสวิตช์กล้อง ตรวจสอบผลการติดตั้งเลนส์และเปิดสวิตช์อีกครั้ง

## รายการเมนู

\*1: สามารถเพิ่มลงใน [กำหนดเป็นโหมดกำหนดเอง]

\*2: สามารถกลับคืนสู่ค่าเริ่มต้นได้โดยเลือก [ทั้งหมด] สำหรับ [รีเซ็ต]

\*3: สามารถกลับคืนสู่ค่าเริ่มต้นได้โดยเลือก [พื้นฐาน] สำหรับ [รีเซ็ต]

### 📷 เมนูถ่ายภาพ

แถบ	ฟังก์ชัน	ค่าเริ่มต้น	*1	*2	*3	🔍	
📷	รีเซ็ต / โหมดกำหนดเอง	—		✓		86	
	โหมดภาพ	📷 Natural	✓	✓	✓	61, 88	
	📷 ←	📷 N	✓	✓	✓	55, 88	
	มุมมองภาพ	4:3	✓	✓	✓	54	
	ดีจิตอลเทเลคอน	ปิด	✓	✓	✓	88	
	📷/📷/📷	📷/📷/📷	—	✓	✓	✓	46, 54, 89
		📷/📷	☐	✓	✓	✓	
		ระยะเวลาตัดภาพ/Time Lapse	ปิด				
		เฟรม	99				
		เวลารอเริ่มต้น	00:00:01				
		ช่วงเวลา	00:00:01		✓	✓	90
		ภาพยนตร์ Time Lapse	ปิด				
ตั้งค่า ภาพยนตร์	ขนาดภาพ เคลื่อนไหว จำนวนเฟรม	FullHD  10fps					
📷 <sub>2</sub>	ถ่ายคร่อม	ปิด				91	
	AE BKT	3f 1.0EV					
	WB BKT	A-B	ปิด	✓	✓	✓	92
		G-M					
	FL BKT	ปิด					
	ISO BKT	ปิด					
	ART BKT	ปิด				93	
	Focus BKT	ปิด					
	โฟกัสซ้อน	โฟกัสซ้อน	ปิด				94
		กำหนดจำนวนภาพ	99	✓	✓	✓	
		กำหนดส่วนต่างโฟกัส	5				94
		⚡ เวลาชาร์จ	0 วินาที	✓	✓		
	HDR	ปิด	✓	✓	✓	49, 95	
	การถ่ายภาพซ้อน	เฟรม	ปิด				
		ค่าฮีดโนมิติ	ปิด		✓	✓	95
		ภาพซ้อน	ปิด				
	Keystone Comp.	ปิด	✓	✓	✓	97	
Anti-Shock [📷]/ เจียบ[📷]	Anti-Shock [📷]	[📷] 0 วินาที					
	เจียบ [📷]	[📷] 0 วินาที	✓	✓			
	ลดเสียง [📷]	ปิด					
	การตั้งค่าโหมดไม่มีเสียง [📷]	—				98	
	📷))	ไม่อนุญาต					
	📷)📷 AF	ไม่อนุญาต	✓	✓			
โหมดแฟลช	ไม่อนุญาต						

แถบ	ฟังก์ชัน		ค่าเริ่มต้น	*1	*2	*3	🔍
2	ถ่ายภาพความละเอียดสูง	ถ่ายภาพความละเอียดสูง	0 วินาที	✓	✓		99
		⚡ เวลาชารจ์	0 วินาที				
	⚡ RC Mode		ปิด	✓	✓	✓	99, 153

## 📁 เมนูวิดีโอ

แถบ	ฟังก์ชัน		ค่าเริ่มต้น	*1	*2	*3	🔍	
📁	📁 โหมด		P		✓		102	
		📁 การตั้งค่าข้อมูลจำเพาะ	📁 ⏪	MOV📁4K 30p	✓	✓		✓
			📁 📺	ปกติ	✓	✓		✓
			📁 📷	ปิด	✓	✓		✓
	📁 การตั้งค่า AF/IS	📁 AF โหมด	C-AF	✓	✓	✓	43, 51, 53, 102	
		📁 📷	M-IS1	✓	✓	✓		
	📁 ปุ่ม/แป้นหมุน/คันปรับ							
	📁 ฟังก์ชันปุ่ม	📁 ฟังก์ชันปุ่ม	<b>Fn1</b> ฟังก์ชัน	เลือกพื้นที่ AF		✓		100
			<b>Fn2</b> ฟังก์ชัน	หลายฟังก์ชัน		✓		
			📁 ฟังก์ชัน	📁 REC		✓		
			<b>AEL</b> ฟังก์ชัน	AEL/AFL		✓		
			📁 ฟังก์ชัน	พีดกึ่ง		✓		
			📁 ฟังก์ชัน	Q		✓		
			📁 ฟังก์ชัน	📁		✓		
			📁 ฟังก์ชัน	ฟังก์ชันโดยตรง		✓		
			<b>P</b> ฟังก์ชัน	ซุมไฟฟ้า		✓		
			📁 ฟังก์ชัน	📁 ISO/📁 WB		✓		
<b>B-Fn1</b> ฟังก์ชัน			เลือกพื้นที่ AF		✓			
<b>B-Fn2</b> ฟังก์ชัน			AEL/AFL		✓			
<b>PBH</b> 📁 ฟังก์ชัน			ฟังก์ชันโดยตรง		✓			
<b>PBH</b> ▶ ฟังก์ชัน			ซุมไฟฟ้า		✓			
<b>PBH</b> ▼ ฟังก์ชัน	📁 ISO/📁 WB		✓					
<b>L-Fn</b> ฟังก์ชัน	หยุด AF		✓					
📁 ปรับฟังก์ชัน	📁 ปรับฟังก์ชัน	<b>P</b>	ค่าแสง 📁/ค่าแสง 📁		✓			
		<b>A</b>	ค่าแสง 📁/FNo.		✓			
		<b>S</b>	ค่าแสง 📁/ชัตเตอร์		✓			
		<b>M</b>	FNo./ชัตเตอร์		✓			

แถบ	ฟังก์ชัน		ค่าเริ่มต้น	*1	*2	*3	👉	
🔊	🔊 ฟังก์ชันค้นปรับ Fn		mode1		✓		100	
	🔊 ฟังก์ชันขัดเตอร์		🔊		✓			
	🔊 ความเร็ว ชุมไฟฟ้า		ปกติ		✓			
	🔊 การตั้งค่าการแสดงผล							
	🔊 /ตั้งค่าควบคุม		Live Control, Live SCP		✓		101	
	🔊 การตั้งค่าข้อมูล		กำหนดเอง1/ กำหนดเอง2 (เปิดทั้งหมด ยกเว้น เอฟเฟคภาพ เคลื่อนไหว)			✓		
	การตั้งค่ารหัส เวลา	โหมดรหัสเวลา	ลดเฟรม		✓			
		นับ	นับเมื่อบันทึก		✓			
		เวลาเริ่ม	0:00:00		✓			
	🔊 รูปแบบการแสดงผล		min		✓	✓		
	ภาพเคลื่อนไหว 📺		เปิด		✓	✓	✓	103
	ระดับเสียง บันทึก	🔊 ในตัว	±0			✓		
		MIC 📻	±0			✓		
	🔊 จำกัดระดับเสียง		เปิด			✓		
	ลดเสียงลม		ปิด			✓		
🔊 ไฟเสียง		ปิด			✓			
ฟังก์ชันเครื่อง บันทึก PCM 📻	ระดับเสียงบันทึก ที่กล่อง	เปิดใช้งาน			✓			
	สเลทโทน	ปิด		✓	✓			
		ซิงค์ 📺 บันทึก	ปิด		✓	✓		
ความดังเสียงหูฟัง		8		✓	✓			
🔊 สัญญาณออก HDMI	โหมดสัญญาณออก		โหมดแสดงผล		✓		101	
	REC Bit		ปิด		✓	✓		
	รหัสเวลา		เปิด		✓	✓		

## ▶ เมนูแสดงภาพ

แถบ	ฟังก์ชัน		ค่าเริ่มต้น	*1	*2	*3	🔍	
▶	📷	เริ่ม	—				80	
		BGM	Party Time		✓	✓		
		สไลด์	ทั้งหมด		✓	✓		
		ช่วงแสดงภาพนิ่ง	3 วินาที		✓	✓		
		ช่วงแสดงภาพ	สั้น		✓	✓		
	🔍		เปิด		✓	✓	✓	105
	📷	เลือก ภาพ	แก้ไขภาพ RAW	—				105
			แก้ไข JPEG	—				106
			แก้ไขภาพ เคลื่อนไหว	—				107
			🔊	—				83, 107
ภาพซ้อน		—					107	
คำสั่งพิมพ์		—					144	
ลบคำบ้องกัน		—					108	
ตัดลอกทั้งหมด		—					108	
การเชื่อมต่อกับสมาร์ตโฟน		—					135	

## 📄 เมนูตั้งค่า

































แถบ	ฟังก์ชัน		ค่าเริ่มต้น	*1	*2	*3	🔍	
📄	ตั้งค่าการ์ด		—				110	
	🕒		—		✓		19	
	🌐*		ภาษาอังกฤษ				109	
	📏		📏 ±0, 📏 ±0, Natural		✓	✓	109	
	ดูภาพบันทึก		0.5 วินาที		✓	✓	109	
	การตั้งค่า Wi-Fi	การตั้งค่าเชื่อมต่อ Wi-Fi	ส่วนบุคคล			✓		137
		รหัสผ่านส่วนตัว	—					
		รีเซ็ตค่าส่งแม่ข่าย	—					
		รีเซ็ตการตั้งค่า Wi-Fi	—					138
	เฟิร์มแวร์		—					109

\* การตั้งค่าจะแตกต่างกัน ทั้งนี้ขึ้นอยู่กับภูมิภาคที่ซื้อกล่องมา



## ☛ เมนูกำหนดเอง

แถบ	ฟังก์ชัน	ค่าเริ่มต้น	*1	*2	*3	👉		
☛	AF/MF							
	<b>A1</b>	AF โหมด	S-AF	✓	✓	✓	43, 51, 111	
		AEL/AFL	S-AF	mode1	✓	✓	111, 123	
			C-AF					
			MF					
		ตัวค้นหา AF	mode2	✓	✓	✓	111	
		ลีด C-AF	±0	✓	✓	✓		
		AF Limiter	ปิด	✓	✓	✓		
			การตั้งค่าระยะ	การตั้งค่า 1	✓	✓		✓
			RIs ล่าดับ	เปิด	✓	✓		✓
		/ * / + / # ] / ตั้งค่าค่าแนะนำ	เปิดทั้งหมด	✓	✓	✓		
		พื้นที่AF โฟกัส	เปิด1	✓	✓	✓		
	<b>A2</b>	แผ่นกำหนดเป้า AF		ปิด	✓	✓	✓	112
		ตั้งค่าปกติ	/ * / + / # ] ,		✓	✓		
		การตั้งค่าแบบกำหนดเอง	ตั้งค่า 1	✓	✓	✓		
				/ * / + / # ]	✓	✓	✓	
					✓	✓	✓	
					✓	✓	✓	
					✓	✓	✓	
		ไฟช่วย AF	เปิด	✓	✓	✓		
		โฟกัสใบหน้า		✓	✓		40, 112	
		ปรับโฟกัส AF	ปิด	✓	✓	✓	112	
	<b>A3</b>	ระยะ MF ล่วงหน้า		999.9 เมตร	✓	✓	✓	112
		ตัวช่วยปรับโฟกัส MF	ขยาย	ปิด	✓	✓		112, 124
			พืดกึ่ง	ปิด	✓	✓		
		MF Clutch		เปิดใช้งาน	✓	✓	✓	112
		วงแหวนโฟกัส			✓	✓	✓	
	โฟกัส BULB/TIME		เปิด	✓	✓	✓		
	รีเซ็ตเลนส์		เปิด	✓	✓	✓		

แถบ	ฟังก์ชัน	ค่าเริ่มต้น	*1	*2	*3	🔍	
	ปุ่ม/แป้นหมุน/คันปรับ						
	<b>B</b>   ฟังก์ชันปุ่ม	<b>Fn1</b> ฟังก์ชัน	เลือกพื้นที่ AF				66, 113
		<b>Fn2</b> ฟังก์ชัน	หลายฟังก์ชัน				
		 ฟังก์ชัน	REC				
		<b>AEL</b> ฟังก์ชัน	AEL/AFL				
		 ฟังก์ชัน					
		 ฟังก์ชัน					
		 ฟังก์ชัน					
		 ฟังก์ชัน	[:::]				
		 ฟังก์ชัน			✓	✓	
		 ฟังก์ชัน					
		<b>B.Fn1</b> ฟังก์ชัน	เลือกพื้นที่ AF				
		<b>B.Fn2</b> ฟังก์ชัน	AEL/AFL				
		<b>Fn</b>  ฟังก์ชัน	[:::]				
		<b>Fn</b>  ฟังก์ชัน					
	<b>Fn</b>  ฟังก์ชัน						
	<b>L.Fn</b> ฟังก์ชัน	หยุด AF					
	<b>Fn</b>  ล็อค	ปิด		✓	✓	113	
	 ปรับฟังก์ชัน	P	ค่าแสง  , Ps				
		A	ค่าแสง  , FNo.				
		S	ค่าแสง  , ชัตเตอร์				
		M	FNo., ชัตเตอร์	✓	✓		
		เมนู	  /ค่า				
		 Q, ก่อน/ถัดไป					
	รีเซ็ตที่ปรับ	ค่ารับแสง	หมุน1				
		Ps	หมุน1	✓	✓		
	 การตั้งค่าคันปรับ Fn	 ฟังก์ชันคันปรับ Fn	mode1		✓		113, 124
เปลี่ยน  ฟังก์ชัน		ปิด		✓			
คันปรับ Fn/สวิตช์เปิด/ปิด	Fn			✓	113		
 ความเร็วชม ซูมไฟฟ้า	ปกติ		✓	✓			

แถบ	ฟังก์ชัน	ค่าเริ่มต้น	*1	*2	*3	☑		
☑	กดถ่าย/📷/ป้องกันภาพสั่น							
	1	Rls ลำดับ S	ปิด	✓	✓	✓	114	
		Rls ลำดับ C	เปิด	✓	✓	✓		
		📷L การตั้งค่า						
		📷/📷	fps สูงสุด	10fps	✓	✓	✓	114
			ตัวจำกัดจำนวนเฟรม	ปิด	✓	✓	✓	
		♥📷	fps สูงสุด	18fps	✓	✓	✓	
			ตัวจำกัดจำนวนเฟรม	ปิด	✓	✓	✓	
		Pro Cap	fps สูงสุด	18fps	✓	✓	✓	
			เฟรมก่อนกดชัตเตอร์	8 ภาพ	✓	✓	✓	
			ตัวจำกัดจำนวนเฟรม	เปิด, 25 ภาพ	✓	✓	✓	
		📷H การตั้งค่า						
		📷/📷	fps สูงสุด	15fps	✓	✓	✓	114
			ตัวจำกัดจำนวนเฟรม	ปิด	✓	✓	✓	
		♥📷	fps สูงสุด	60fps	✓	✓	✓	
			ตัวจำกัดจำนวนเฟรม	ปิด	✓	✓	✓	
		Pro Cap	fps สูงสุด	60fps	✓	✓	✓	
			เฟรมก่อนกดชัตเตอร์	14 ภาพ	✓	✓	✓	
			ตัวจำกัดจำนวนเฟรม	เปิด, 25 ภาพ	✓	✓	✓	
		2						
		📷 ป้องกันภาพสั่น	S-IS AUTO	✓	✓	✓	53, 114	
	📷 ป้องกันภาพสั่น	เลือก fps	✓	✓		114		
	กดชัตเตอร์ครึ่ง เปิด IS	เปิด		✓				
	ป้องกันภาพสั่น ที่เลนส์	ปิด	✓	✓	✓			
	Disp/📷/PC							
	01							
	📷/ตั้งค่า ควบคุม	iAUTO	Live Guide	✓	✓		115, 125	
		P/A/S/M	Live SCP	✓	✓			
		ART	เมนูภาพพิเศษ	✓	✓			
	📷/ตั้งค่า แนะนำ	▶ ค่าแนะนำ	ภาพเท่านั้น, ทั้งหมด	✓	✓	✓	115, 127	
		▶ Q ข้อมูล	เปิดทั้งหมด		✓			
		LV-Info	ภาพเท่านั้น, กำหนดเอง1 (📷), กำหนดเอง2 (ระดับการปรับ)	✓	✓			
		☑ การตั้งค่า	25, My Clips, ปฏิทิน	✓	✓			
	ตั้งค่าโหมดภาพ	เปิดทั้งหมด	✓	✓		115		
	📷/📷 การตั้งค่า	♥📷, 📷L, 📷H, ♥📷L, ♥📷H, Pro Cap, Pro CL, 📷, 📷C, 📷12s	✓	✓	✓			
	การตั้งค่ามัลติฟังก์ชัน	เปิดสำหรับการตั้งค่าภาพยนตร์ 📷	✓	✓				

แถบ	ฟังก์ชัน		ค่าเริ่มต้น	*1	*2	*3		
	D2	เลือกค่าแสงเอง	เปิด1				115	
			BULB/TIME	เปิด2				
			LIVE Composite	ปิด	✓	✓		✓
			อื่นๆ	ปิด				
		โหมดภาพพิเศษ LV	mode1	✓	✓			
	จำนวนเฟรม		ปกติ	✓	✓	✓		
	การตั้งค่าขยายภาพ LV	โหมดขยายภาพ LV	mode2	✓	✓		116	
			Live View Boost	ปิด	✓	✓		
		การตั้งค่า	ล็อค	ปิด	✓	✓		
	Live View Boost		ปิด	✓	✓			
	ลดภาพกะพริบ		อัตโนมัติ	✓	✓			
	D3	การตั้งค่าเส้นตาราง	สีการแสดงผล	ทรีเช็ต 1	✓	✓		116
			แสดงเส้นตาราง	ปิด	✓	✓		
			ใช้การตั้งค่ากับ EVF	เปิด	✓	✓		
การตั้งค่าพิกัด		สีพิกัด	แดง					
		ความเข้มสี	ปกติ	✓	✓			
		ปรับความสว่างภาพ	ปิด					
การตั้งค่าฮิสโตแกรม		ไฮไลต์	255	✓	✓			
ค่าแนะนำโหมด		ปิด	✓	✓				
ช่วยถ่ายเซลฟี		เปิด		✓		116, 129		
D4		ขนาดสัญญาณออก	เปิด	✓	✓	✓	117	
			1080p		✓			
			ความคมชัด HDMI	ปิด		✓		117, 130
		อัตราเฟรมสัญญาณออก	เลือก 60p					
		โหมด USB		อัตโนมัติ		✓	✓	117
Exp/ISO/BULB/								
E1	ปรับค่ารับแสง		±0	✓	✓		117	
	ระดับค่า EV	1/3EV	✓	✓	✓			
	ระดับ ISO	1/3EV	✓	✓	✓			
	เช็ท ISO อัตโนมัติ	ค่าสูงสุด / ค่าตั้งต้น	ค่าสูงสุด: 6400 ค่าตั้งต้น: 200	✓	✓	✓		
		การตั้งค่าขีดเดอร์ต่ำสุด	อัตโนมัติ	✓	✓	✓		
ISO อัตโนมัติ		ทั้งหมด	✓	✓				
ฟิลเตอร์นอยส์		มาตรฐาน	✓	✓	✓	118		
ลดนอยส์		อัตโนมัติ	✓	✓	✓			

แถบ	ฟังก์ชัน		ค่าเริ่มต้น	*1	*2	*3	☑	
☀	E2	ตั้งเวลาถ่าย BULB/TIME	8 นาที	✓	✓	✓	118	
		จอกภาพ BULB/TIME	-7	✓	✓			
		Live BULB	ปิด	✓	✓			
		Live TIME	0.5 วินาที	✓	✓			
		การตั้งค่าคอมโพสิต	1 วินาที	✓	✓		30, 118	
E3	โหมดวัดแสง		☀	✓	✓	✓	45, 51, 118	
	โหมดวัดแสง AEL		อัตโนมัติ	✓	✓	✓	118	
	[;-] วัดแสงเฉพาะจุด	เฉพาะจุด	เปิด	✓	✓	✓		
		เฉพาะจุดไฮไลท์	เปิด	✓	✓	✓		
เฉพาะจุดเงาแสง		เปิด	✓	✓	✓			
⚡ ตั้งค่าเอง								
F	X-Sync.		1/250	✓	✓	✓	118, 131	
	ค่าชัตเตอร์		1/60	✓	✓	✓	39, 60, 118	
	☑+☑		ปิด	✓	✓	✓		
	+WB		WB AUTO	✓	✓		119	
◀;-/WB/สี								
G	◀;- ตั้งค่า		◀;-1 [F], ◀;-2 [N], ◀;-3 [N], ◀;-4 [SN]	✓	✓	✓	119, 131	
	จำนวนพิกเซล	Middle	3200×2400	✓	✓	✓		
		Small	1280×960	✓	✓	✓		
	ชดเชยเงาแสง		ปิด	✓	✓	✓	119	
	WB		อัตโนมัติ	A±0, G±0	✓	✓	✓	42, 52, 119
	ทั้งหมด WB☑	ตั้งทั้งหมด	—	✓	✓		119	
		ลบค่าทั้งหมด	—	✓	✓			
WB☑ ใช้แสงสีฉุน		ปิด	✓	✓	✓	119		
พื้นที่สี		sRGB	✓	✓	✓	65, 119		
บันทึก/ลบ								
H1	การตั้งค่าช่องเสียบการ์ด	☑ การตั้งค่าบันทึก	มาตรฐาน	✓	✓		120, 132	
		☑ ช่องเสียบการ์ดบันทึก	①	✓	✓			
		☑ ช่องเสียบการ์ดบันทึก	①	✓	✓			
		▶ ช่องเสียบการ์ด	①	✓	✓			
		กำหนดโฟลเดอร์บันทึก	ไม่กำหนด	✓	✓			
	ชื่อไฟล์		รีเซ็ต	✓	✓		120	
	แก้ไขชื่อไฟล์		—	✓	✓			
	การตั้ง dpi		350dpi	✓	✓			
	ตั้งค่าลิขสิทธิ์	ข้อมูลลิขสิทธิ์	ปิด	✓	✓		122	
		ชื่อศิลปิน	—					
ชื่อลิขสิทธิ์		—						
การตั้งค่าข้อมูลเลนส์*		ปิด		✓		120, 132		

\* [รีเซ็ต] (ทั้งหมด) และ [รีเซ็ต] (พื้นฐาน) จะไม่รีเซ็ตข้อมูลสำหรับเลนส์แต่ละตัว

แถบ	ฟังก์ชัน		ค่าเริ่มต้น	*1	*2	*3	
		ลบเร็ว	ปิด	✓	✓	✓	121
		ลบภาพ RAW+JPEG	RAW+JPEG	✓	✓	✓	
		ตั้งลำดับ	ไม่	✓	✓	✓	
EVF							
	เปลี่ยน EVF อัตโนมัติ		เปิด		✓		121
	ปรับ EVF	ความสว่าง EVF	เปิด	✓	✓		
		ปรับ EVF	$\pm 0$ , $\pm 0$				
	รูปแบบ EVF		รูปแบบ 3		✓		121, 133
	ตั้งค่าคำแนะนำ		ข้อมูลพื้นฐาน, กำหนดเอง1 (), กำหนดเอง2 (ระดับการปรับ)		✓	✓	121
	การตั้งค่าเส้นตาราง EVF	สีการแสดงผล	พริเช็ต 1		✓	✓	
		แสดงเส้นตาราง	ปิด		✓	✓	
กดชัตเตอร์ครึ่งหนึ่ง		เปิด		✓	✓		
S-OVF		ปิด		✓	✓	✓	
	ยุติลิตี้						
	ฟังก์ชันแบบปิ้ง		—				124, 159
	เวลากดค้าง	ปิด LV Q	0.7 วินาที		✓	✓	122
		รีเซ็ตเฟรม LV Q	0.7 วินาที		✓	✓	
		ปิด	0.7 วินาที		✓	✓	
		รีเซ็ตเฟรม	0.7 วินาที		✓	✓	
		รีเซ็ต	0.7 วินาที		✓	✓	
		รีเซ็ต	0.7 วินาที		✓	✓	
		รีเซ็ต	0.7 วินาที		✓	✓	
		รีเซ็ต [:-:]	0.7 วินาที		✓	✓	
		เปิดเปลี่ยน EVF อัตโนมัติ	0.7 วินาที		✓	✓	
		ปิด  Q	0.7 วินาที		✓	✓	
		สลับ /	0.7 วินาที		✓	✓	
		ใส่สเลทไทย	0.7 วินาที		✓	✓	
		ปิด	0.7 วินาที		✓	✓	
		รีเซ็ต	0.7 วินาที		✓	✓	
		สลับลอค	0.7 วินาที		✓	✓	
		เปิดการตั้งค่า BKT	0.7 วินาที		✓	✓	
	ฟังก์ชันการปรับ		—		✓		
	ตั้งค่านำจลัมผัส		เปิด			✓	
	เรียกดูเมนู		เรียกดู		✓	✓	

แถบ	ฟังก์ชัน		ค่าเริ่มต้น	*1	*2	*3	
	<b>D2</b> การตั้งค่า แบตเตอรี่	ลำดับการใช้ แบตเตอรี่	แบตเตอรี่ PBH	✓	✓		122
		สถานะแบตเตอรี่	—	✓	✓		
	ไฟจอ LCD	Hold	✓	✓	✓		
	Sleep	1 นาที	✓	✓	✓		
	ปิดกล้องอัตโนมัติ	4 ชั่วโมง	✓	✓	✓		
	โหมดพักด่วน	ปิด					
		ไฟจอ LCD	8 วินาที	✓	✓		
			Sleep	10 วินาที			
	Eye-Fi	เปิด		✓			
	การรับรอง	—					

## ตัวเลือกโหมดกำหนดเองเริ่มต้น

บางฟังก์ชันในโหมดกำหนดเองมีการตั้งค่าไวล่วงหน้าเป็นการตั้งค่าที่แตกต่างจากการตั้งค่าเริ่มต้น

- สามารถรีเซ็ตการตั้งค่าเป็นการตั้งค่าต่อไปนี้ได้โดยเลือก [ทั้งหมด] สำหรับ [รีเซ็ต] (หน้า 86) ใน เมนูถ่ายภาพ 1

## โหมดกำหนดเอง C1

ฟังก์ชัน		ตัวเลือกโหมดกำหนดเอง C1		
โหมดเป้า AF		เป้าทั้งหมด	39	
	/		90	
		N+RAW	55	
AF/MF				
<b>A1</b>	AF โหมด	C-AF	111	
	พื้นที่AF โฟกัส	เปิด2	111	
<b>A2</b>	แผ่นกำหนดเป้า AF	เปิด	112	
Disp/ /PC				
<b>D2</b>	Live View Boost	เลือกค่าแสงเอง	เปิด1	115
		BULB/TIME	เปิด2	
		LIVE Composite	ปิด	
		อื่นๆ	เปิด1	
	จำนวนเฟรม	สูง	115	
<b>D3</b>	การตั้งค่าเส้นตาราง	สีการแสดงผล	Preset1	116
		แสดงเส้นตาราง		

## โหมดกำหนดเอง C2

ฟังก์ชัน		ตัวเลือกโหมดกำหนดเอง C2	
โหมดเป้า AF		กลุ่มเป้า 5	39
ตำแหน่งเป้า AF		กลาง	40
		Pro CapH (จับภาพโปร H)	90
		N+RAW	55
	AF/MF		
A1	AF โหมด	S-AF	111
	พื้นที่AF โฟกัส	เปิด1	111
A2	แผนกำหนดเป้า AF	เปิด	112
Disp/  )/PC			
D2	Live View Boost	เลือกค่าแสงเอง	เปิด1
		BULB/TIME	เปิด2
		LIVE Composite	ปิด
		อื่นๆ	เปิด1
จำนวนเฟรม		สูง	115
D3	การตั้งค่าเส้นตาราง	สีการแสดงผล	Preset1
		แสดงเส้นตาราง	
			116

## 8

## โหมดกำหนดเอง C3

ฟังก์ชัน		ตัวเลือกโหมดกำหนดเอง C3	
โหมดเป้า AF		[ * ] (เป้าเดียว)	39
ตำแหน่งเป้า AF		กลาง	40
		H	90
		N+RAW	55
	AF/MF		
A1	AF โหมด	S-AF	111
	พื้นที่AF โฟกัส	เปิด1	111
A2	แผนกำหนดเป้า AF	เปิด	112
Disp/  )/PC			
D2	Live View Boost	เลือกค่าแสงเอง	เปิด1
		BULB/TIME	เปิด2
		LIVE Composite	ปิด
		อื่นๆ	เปิด2
จำนวนเฟรม		มาตรฐาน	115
D3	การตั้งค่าเส้นตาราง	สีการแสดงผล	Preset1
		แสดงเส้นตาราง	
			116
J2	โหมดพักควม	เปิด	122



## ข้อมูลจำเพาะ

### ■ กล้อง

<b>ชนิดของผลิตภัณฑ์</b>	
ชนิดของผลิตภัณฑ์	กล้องดิจิทัลที่มีเลนส์ระบบมาตรฐานที่สามารถถอดเปลี่ยนได้ Micro Four Thirds
เลนส์	เลนส์ M.Zuiko Digital ระบบ Micro Four Thirds
เมาท์เลนส์	เมาท์ Micro Four Thirds
ความยาวโฟกัสเทียบเท่ากล้องฟิล์ม 35 มม.	ประมาณสองเท่าของความยาวโฟกัสของเลนส์
<b>อุปกรณ์รับภาพ</b>	
ชนิดของผลิตภัณฑ์	เซ็นเซอร์ Live MOS 4/3"
จำนวนพิกเซลรวม	ประมาณ 21.77 ล้านพิกเซล
จำนวนพิกเซลที่ใช้	ประมาณ 20.37 ล้านพิกเซล
ขนาดหน้าจอล	17.3 มม. (กว้าง) × 13.0 มม. (สูง)
สัดส่วนภาพ	1.33 (4:3)
<b>ช่องมองภาพ</b>	
ชนิด	ช่องมองภาพอิเล็กทรอนิกส์พร้อมเซ็นเซอร์ตรวจจับดวงตา
จำนวนพิกเซล	ประมาณ 2,360,000 จุด
กำลังขยาย	100%
ระยะมองภาพ	ประมาณ 21 มม. (-1 ม. <sup>-1</sup> )
<b>Live View</b>	
เซ็นเซอร์	ใช้เซ็นเซอร์ Live MOS
กำลังขยาย	100%
<b>จอภาพ</b>	
ชนิดของผลิตภัณฑ์	ทัชสกรีน LCD สี TFT ขนาด 3.0" ปรับมุม
จำนวนพิกเซลรวม	ประมาณ 1,040,000 จุด (สัดส่วนภาพ 3: 2)
<b>ชัตเตอร์</b>	
ชนิดของผลิตภัณฑ์	ชัตเตอร์บานพับโฟกัสควบคุมด้วยคอมพิวเตอร์
ความเร็วชัตเตอร์	1/8000 - 60 วินาที, ถ่ายภาพโดยเปิดหน้ากล้องนาน, ถ่ายภาพโดยกำหนดเวลา
<b>โฟกัสอัตโนมัติ</b>	
ชนิดของผลิตภัณฑ์	Hi-Speed Imager AF
จุดโฟกัส	121 จุด
การเลือกจุดโฟกัส	อัตโนมัติ, เลือกเอง
<b>ควบคุมระดับแสง</b>	
ระบบวัดแสง	ระบบวัดแสง TTL (วัดแสงที่ตัวรับภาพ) วัดแสง ESP ดิจิตอล/วัดแสงแบบเฉลี่ยกลางภาพ/วัดแสงเฉพาะจุด
ขอบเขตวัดแสง	EV -2 - 20 (เทียบเท่ากับ M.ZUIKO DIGITAL 17mm f2.8, ISO100)
โหมดถ่ายภาพ	<b>i</b> AUTO: iAUTO/ <b>P</b> : โปรแกรม AE (สามารถเปลี่ยนโปรแกรมได้)/ <b>A</b> : เลือกปรับแสง AE/ <b>S</b> : เลือกชัตเตอร์ AE/ <b>M</b> : ปรับเอง/ <b>C1</b> : โหมดกำหนดเอง C1/ <b>C2</b> : โหมดกำหนดเอง C2/ <b>C3</b> : โหมดกำหนดเอง C3/ <b>OFF</b> : ภาพเคลื่อนไหว/ <b>ART</b> : อาร์ทฟิลเตอร์
ความไวแสง ISO	LOW, 200 - 25600 (ระดับขั้น 1/3, 1 EV)
การชดเชยแสง	±5.0EV (ระดับขั้น 1/3, 1/2, 1EV)
<b>สมดุลแสงขาว</b>	
ชนิดของผลิตภัณฑ์	อุปกรณ์รับภาพ
การตั้งค่าโหมด	อัตโนมัติ/ฟรีเซต WB (7 การตั้งค่า)/WB กำหนดเอง/ One Touch WB (กล้องสามารถจัดเก็บได้ถึง 4 การตั้งค่า)

<b>การบันทึก</b>	
หน่วยความจำ	SD, SDHC, SDXC และ Eye-Fi ใช้งานได้กับ UHS-II (ช่อง 1)/ใช้งานได้กับ UHS-I (ช่อง 2)
ระบบบันทึก	บันทึกแบบดิจิทัล, JPEG (DCF2.0), ข้อมูล RAW
มาตรฐานที่รองรับ	Exif 2.3, Digital Print Order Format (DPOF), PictBridge
เสียงประกอบภาพนิ่ง	รูปแบบ Wave
ภาพเคลื่อนไหว	MPEG-4 AVC/H.264 / Motion JPEG
เสียง	สเตอริโอ, PCM 48kHz
<b>คุณภาพ</b>	
รูปแบบการแสดงผล	การดูภาพแบบเฟรมเดียว/การดูภาพระยะใกล้/การแสดงภาพแบบดัชนี/การแสดงภาพบนปฏิทิน
<b>เลือกภาพ</b>	
โหมดเลือกภาพ	ถ่ายภาพแบบเฟรมเดียว/ถ่ายภาพต่อเนื่อง/ตั้งเวลา
ถ่ายภาพต่อเนื่อง	สูงสุด 15 fps (📷) สูงสุด 60 fps (📷/Pro Cap)
ตั้งเวลา	ระยะเวลาทำงาน: 12 วินาที/2 วินาที/กำหนดเอง
ฟังก์ชันประหยัดพลังงาน	เปลี่ยนเข้าสู่โหมด Sleep: 1 นาที, ปิดสวิตช์: 4 ชั่วโมง (ฟังก์ชันนี้สามารถกำหนดเองได้)
<b>แฟลช</b>	
โหมดควบคุมแฟลช	TTL-AUTO (โหมดแฟลช TTL)/MANUAL
X-Sync.	1/250 วินาทีหรือช้ากว่า
<b>LAN ไร้สาย</b>	
มาตรฐานที่เข้ากันได้	IEEE 802.11b/g/n
<b>ขั้วต่อภายนอก</b>	
ขั้วต่อ USB (ชนิด C)/ขั้วต่อขนาดเล็ก HDMI (ชนิด D)	
<b>แหล่งจ่ายไฟ</b>	
แบตเตอรี่	แบตเตอรี่ลิเทียมไอออน x1
<b>ขนาด/น้ำหนัก</b>	
ขนาด	134.1 มม. (กว้าง) × 90.9 มม. (สูง) × 68.9 มม. (ลึก) (ไม่รวมส่วนยื่นออกมา)
น้ำหนัก	ประมาณ 574 กรัม (รวมแบตเตอรี่และการดหน่วยความจำ)
<b>สภาพแวดล้อมใช้งาน</b>	
อุณหภูมิ	-10 °C - 40 °C (ใช้งาน)/ -20 °C - 60 °C (จัดเก็บ)
ความชื้น	30% - 90% (ใช้งาน)/10% - 90% (จัดเก็บ)
ระดับการป้องกันละอองน้ำ	ชนิด เทียบเท่ากับ IEC Standard publication 60529 IPX1 (ภายใต้สภาวะการทดสอบของ OLYMPUS)

HDMI, โลโก้ HDMI และ High-Definition Multimedia Interface เป็นเครื่องหมายการค้าหรือเครื่องหมายการค้าจดทะเบียนของ HDMI Licensing LLC

**HDMI**™  
HIGH-DEFINITION MULTIMEDIA INTERFACE

## ■ แฟลช

หมายเลขรุ่น	FL-LM3
หมายเลขโค้ด	9.1 (ISO100•m) 12.7 (ISO200•m)
มุมการยิงแฟลช	ครอบคลุมมุมมองภาพของเลนส์ 12 มม. (เทียบเท่า 24 มม. ของรูปแบบ 35 มม.)
ขนาด	ประมาณ 43.6 มม. (กว้าง) × 49.4 มม. (สูง) × 39 มม. (ลึก)
น้ำหนัก	ประมาณ 51 กรัม
ระดับการป้องกันละอองน้ำ	ชนิด เทียบเท่ากับ IEC Standard publication 60529 IPX1 (ภายใต้สภาวะการทดสอบของ OLYMPUS)

## ■ แบตเตอรี่ลิเทียมไอออน

หมายเลขรุ่น	BLH-1
ชนิด	แบตเตอรี่ลิเทียมไอออนแบบชาร์จซ้ำ
แรงดันไฟฟ้าปกติ	DC 7.4 V
ความจุไฟฟ้าปกติ	1720 mAh
จำนวนครั้งของการชาร์จและ คลายประจุ	ประมาณ 500 ครั้ง (แตกต่างกันตามเงื่อนไขการใช้งาน)
อุณหภูมิโดยรอบ	0 °C - 40 °C (ขณะชาร์จ)
ขนาด	ประมาณ 45 มม. (กว้าง) × 20 มม. (สูง) × 53 มม. (ลึก)
น้ำหนัก	ประมาณ 74 กรัม

## ■ เครื่องชาร์จแบตเตอรี่ลิเทียมไอออน

หมายเลขรุ่น	BCH-1
กำลังไฟฟ้าขาเข้า	AC 100 V - 240 V (50/60 Hz)
กำลังไฟฟ้าขาออก	DC 8.4 V, 1100 mA
ระยะเวลาชาร์จ	ประมาณ 2 ชั่วโมง (อุณหภูมิห้อง)
อุณหภูมิโดยรอบ	0 °C - 40 °C (ใช้งาน)/ -20 °C - 60 °C (จัดเก็บ)
ขนาด	ประมาณ 71 มม. (กว้าง) × 29 มม. (สูง) × 96 มม. (ลึก)
น้ำหนัก (ไม่รวมสายไฟ AC)	ประมาณ 85 กรัม

- สายไฟ AC ที่ใหม่กับอุปกรณ์นี้ สำหรับใช้งานกับอุปกรณ์นี้เท่านั้น ไม่ควรนำไปใช้งานกับอุปกรณ์อื่น อย่ายึดสายไฟของอุปกรณ์อื่น กับอุปกรณ์นี้

- ข้อมูลจำเพาะอาจเปลี่ยนแปลงได้โดยไม่มีแจ้งให้ทราบ หรือไม่ถือว่าเป็นข้อผูกมัดใดๆ ในส่วนของผู้ผลิต
- โปรดเยี่ยมชมเว็บไซต์ของเราสำหรับข้อมูลจำเพาะล่าสุด

## ข้อควรระวังเพื่อความปลอดภัย



## ข้อควรระวัง

เสี่ยงต่อการเกิดไฟฟ้าช็อต  
ห้ามเปิด



ข้อควรระวัง: เพื่อลดความเสี่ยงต่อการเกิดไฟฟ้าช็อต ห้ามถอดฝาด้านหลัง (หรือด้านหลัง) ออก ไม่มีชิ้นส่วนที่ผู้ใช้สามารถซ่อมแซมเองได้อยู่ภายใน ให้อ่านของ OLYMPUS ที่ได้รับการรับรองเป็นผู้ให้บริการ



เครื่องหมายอัปเดตเฟิร์มแวร์ในกรอบสามเหลี่ยมจะเตือนให้ทราบถึงคำแนะนำในการใช้งาน และการดูแลรักษาที่สำคัญในเอกสารที่ใหม่พร้อมไปกับผลิตภัณฑ์



## คำเตือน

ถ้าใช้ผลิตภัณฑ์โดยไม่ได้อ่านข้อมูลที่ให้ไว้ข้างใต้สัญลักษณ์นี้ อาจทำให้ได้รับบาดเจ็บรุนแรงหรือถึงเสียชีวิต



## ข้อควรระวัง

ถ้าใช้ผลิตภัณฑ์โดยไม่ได้อ่านข้อมูลที่ให้ไว้ข้างใต้สัญลักษณ์นี้ อาจทำให้ได้รับบาดเจ็บ



## ข้อสังเกต

ถ้าใช้ผลิตภัณฑ์โดยไม่ได้อ่านข้อมูลที่ให้ไว้ข้างใต้สัญลักษณ์นี้ อาจทำให้อุปกรณ์ได้รับความเสียหาย

## คำเตือน!

เพื่อหลีกเลี่ยงความเสี่ยงต่อการเกิดไฟไหม้หรือไฟฟ้าช็อต ห้ามถอดแยกชิ้นส่วน ห้ามไม่ให้โดนน้ำ และห้ามใช้งานในสภาพแวดล้อมที่มีความชื้นสูง

## ข้อควรระวังทั่วไป

**อ่านคำแนะนำทั้งหมด** — ก่อนใช้งานผลิตภัณฑ์ ให้อ่านคำแนะนำในการใช้งานทั้งหมด เก็บคู่มือการใช้งาน และเอกสารทั้งหมดเพื่อใช้อ้างอิงในอนาคต

**แหล่งพลังงาน** — เชื่อมต่อผลิตภัณฑ์เข้ากับแหล่งพลังงานที่ระบุไว้บนฉลากของผลิตภัณฑ์เท่านั้น

**วัตถุแปลกปลอม** — เพื่อหลีกเลี่ยงไม่ให้ได้รับบาดเจ็บ ห้ามใส่วัตถุที่เป็นโลหะลงในผลิตภัณฑ์

**การทำความสะอาด** — ถอดปลั๊กผลิตภัณฑ์นี้ออกจากช่องเสียบปลั๊กไฟ ก่อนทำความสะอาดเสมอ ใช้เฉพาะผ้าขนในการทำความสะอาดเท่านั้น ห้ามใช้น้ำยาทำความสะอาดที่เป็นของเหลวหรือสเปรย์ทุกชนิด รวมทั้งสารละลายอินทรีย์ทุกชนิดเพื่อทำความสะอาดผลิตภัณฑ์นี้

**ความร้อน** — ห้ามใช้หรือเก็บผลิตภัณฑ์นี้ไว้ใกล้กับแหล่งพลังงานความร้อนใดๆ เช่น หม้อน้ำ เครื่องทำความร้อน เตาไฟ หรือ อุปกรณ์หรือเครื่องใช้ไฟฟ้าใดๆ ที่ก่อให้เกิดความร้อน รวมถึงสเตอริโอแอมป์ลิฟเฟอร์

**อุปกรณ์เสริม** — หลีกเลี่ยงความเสียหายที่อาจเกิดกับผลิตภัณฑ์ ให้ใช้เฉพาะอุปกรณ์เสริมที่แนะนำโดย Olympus เท่านั้น

**สถานที่ตั้ง** — เพื่อหลีกเลี่ยงความเสียหายที่อาจเกิดกับผลิตภัณฑ์ ให้ยึดผลิตภัณฑ์อย่างปลอดภัยด้วยขาตั้ง กล้อง แท่นยึด หรือโครงยึดที่มั่นคง

## ⚠ คำเตือน

- ห้ามใช้กล้องใกล้กับบริเวณที่มีแก๊สซึ่งติดไฟหรือระเบิดได้ง่าย
- פקควดตาของคุณเป็นระยะขณะที่ใช้งานช่องมองภาพ

การไม่ปฏิบัติตามข้อควรระวังอาจทำให้มีอาการตา ล้า iringเวียน หรือคลื่นไส้อาเจียนได้ ระยะเวลาและความถี่ในการพักรวดตามขึ้นขึ้นอยู่กับแต่ละบุคคล โปรดใช้วิจารณญาณของคุณเอง หากคุณรู้สึกอ่อนเพลียหรือไม่สบาย โปรดหลีกเลี่ยงการใช้ช่องมองภาพ และหากจำเป็นควรปรึกษาแพทย์

- ห้ามยิงแฟลชและไฟ LED (รวมทั้งแสงไฟช่วงไฟฟล) เข้าหาคาน (ทารก เด็กเล็ก ฯลฯ) ในระยะใกล้

- กล้องต้องอยู่ห่างจากผิวหนังของวัตถุตัวแบบอย่างน้อย 1 เมตร การยิงแฟลชในระยะใกล้กับดวงตาคนมักเกินไป อาจทำให้มองไม่เห็นชั่วคราว

- ห้ามใช้กล้องมองแสงอาทิตย์หรือแสงจ้าอื่นๆ

- **ให้เด็กเล็ก, ทารกอยู่ห่างจากกล่อง**
  - ใช้และเก็บกล่องให้พ้นจากมือเด็กเล็กและทารกเสมอ เพื่อป้องกันเหตุอันตรายต่อไปนี้ ซึ่งอาจทำให้ได้รับบาดเจ็บรุนแรง:
    - ติดพันกับสายคล้องกล่อง ทำให้สายรัดคอได้
    - กลืนแบตเตอรี่ การ์ด หรือชิ้นส่วนเล็กอื่นๆ โดยไม่ได้ตั้งใจ
    - ยิ่งพลซิปไปที่ดวงตาของเด็กเองหรือตาเด็กคนอื่นๆ โดยไม่ได้ตั้งใจ
    - ได้รับบาดเจ็บจากชิ้นส่วนที่เคลื่อนที่ของกล่อง โดยไม่ได้ตั้งใจ
- **หากท่านสังเกตเห็นว่าอุปกรณ์ชาร์จมีควันออกมา ร้อน หรือมีเสียงรบกวนหรือกลิ่นผิดปกติให้หยุดใช้งานทันที ถอดปลั๊กอุปกรณ์ชาร์จออกจากตัวรับ แล้วติดต่อผู้แทนจำหน่ายหรือ ศูนย์บริการที่ได้รับอนุญาต**
- **หยุดใช้กล่องทันที ถ้าสังเกตเห็นกลิ่น เสียงหรือควันรบกวน ที่ผิดปกติ**
  - ห้ามถอดแบตเตอรี่ออกโดยไข่มือเปล่า เนื่องจากอาจทำให้เกิดไฟลวกมือได้
- **อย่าถือหรือใช้งานกล่องด้วยมือเปียก** อาจจะทำให้เกิดความร้อนสูง ระเบิด ใหม่ ไฟฟ้าช็อต หรือการทำงานผิดปกติได้
- **ห้ามทิ้งกล่องไว้ในสถานที่ซึ่งอาจเกิดอุทกภัยสูงมากได้**
  - การกระทำดังกล่าวอาจทำให้ชิ้นส่วนสึกหรอและในบางสถานการณ์อาจทำให้กล่องติดไฟได้ อย่าใช้อุปกรณ์ชาร์จหากถูกติดคลุมอยู่ (เช่น ผ้าห่ม) เนื่องจากอาจทำให้ความร้อนจัดและเกิดไฟไหม้ได้
- **ถือกล่องด้วยความระมัดระวัง เพื่อหลีกเลี่ยงการใหม่ที่ถูกหมุดตำ**
  - กล่องประกอบไปด้วยชิ้นส่วนที่เป็นโลหะ หากมีความร้อนสูงเกินไป อาจทำให้เกิดการใหม่ที่ถูกหมุดตำได้ ให้เอาใจใส่กับสิ่งต่อไปนี้:
    - เมื่อใช้งานเป็นระยะเวลาานกล่องจะร้อน ถ้าถือกล่องในช่วงนี้ อาจทำให้เกิดการใหม่ที่ถูกหมุดตำได้
    - ในสถานที่ซึ่งมีอุณหภูมิเย็นมาก อุณหภูมิของตัวกล่องอาจลดต่ำกว่าอุณหภูมิแวดล้อม ถ้าเป็นไปได้ให้สวมถุงมือ เมื่อถือกล่องในที่ที่มีอุณหภูมิเย็น
- **ผลิตภัณฑ์นี้ผลิตขึ้นด้วยเทคโนโลยีที่มีความแม่นยำสูง และเพื่อเป็นการรักษาประสิทธิภาพ ห้ามทิ้งกล่องไว้ในสถานที่ที่ระบุไว้ด้านล่าง ไม่ว่าจะในระหว่างการใช้งานหรือวางเก็บรักษาก็ตาม:**
  - สถานที่ซึ่งมีอุณหภูมิและ/หรือมีความชื้นสูง หรือมีการเปลี่ยนแปลงอย่างรวดเร็ว แสงแดดส่องโดยตรง ทรายหยาบ รถที่ลื่นคอกอยู่ หรือใกล้กับแหล่งพลังงานความร้อนอื่นๆ (เตาไฟ หม้อน้ำ ฯลฯ) หรือเครื่องทำความชื้น

- ในสภาพแวดล้อมที่มีทรายหรือฝุ่นละออง
- ใกล้กับสิ่งที่เป็วัตถุไวไฟหรือวัตถุที่ทำให้เกิดการระเบิด
- ในสถานที่เปียก เช่น หนองน้ำหรือกลางสายฝน
- ในสถานที่ซึ่งมีโอกาเกิดการสั้นสะท้อนที่รุนแรง
- กล้องนี้ใช้แบตเตอรี่ลิเทียมไอออนที่ออกแบบมาเฉพาะสำหรับ Olympus ชาร์จแบตเตอรี่ด้วยอุปกรณ์ชาร์จที่ระบุ อย่าใช้อุปกรณ์ชาร์จอื่นๆ
- อย่าเผา หรือทำแบตเตอรี่ให้ร้อน ด้วยเตาไมโครเวฟ เต้าไฟฟ้า หรือในภาชนะความดัน ฯลฯ
- อย่าวางกล่องไว้บนหรือใกล้อุปกรณ์ที่ปล่อยคลื่นแม่เหล็กไฟฟ้า อาจจะทำให้เกิดความร้อนสูง ใหม่ หรือระเบิดได้
- อย่าต่อขั้วสัมผัสเข้าด้วยกัน ด้วยวัตถุโลหะใดๆ
- ใช้ความระวังเมื่อพกพาทหรือเก็บแบตเตอรี่ เพื่อป้องกันไม่ให้สัมผัสกับวัตถุโลหะใดๆ เช่น เครื่องประดับ เข็มหมุด ชิป ญาญ ฯลฯ
- การลัดวงจรอาจจะทำให้เกิดความร้อนสูง ระเบิด หรือไหม้ ซึ่งทำให้เกิดแผลไหม้หรือได้รับบาดเจ็บได้
- เพื่อป้องกันไม่ให้แบตเตอรี่รั่วซึม หรือขั้วแบตเตอรี่เสียหาย ให้ปฏิบัติตามคำแนะนำทั้งหมดในวิธีการใช้งานแบตเตอรี่อย่างระมัดระวัง ห้ามพยายามถอดประกอบแบตเตอรี่ หรือทำการดัดแปลงใดๆ เช่น บัดกรี ฯลฯ
- ถ้าของเหลวจากแบตเตอรี่สัมผัสตดวงตา ให้ล้างตาด้วยน้ำเย็นที่สะอาดทันที และให้ไปพบแพทย์ทันที
- หากคุณไม่สามารถถอดแบตเตอรี่ออกจากกล่องได้ ให้ติดต่อตัวแทนที่ได้รับการแต่งตั้งหรือศูนย์บริการ ห้ามถอดแบตเตอรี่โดยใช้แรง ความเสียหายที่เกิดขึ้นภายนอกกับแบตเตอรี่ (รอยขีดข่วน ฯลฯ) อาจทำให้เกิดความร้อน หรือการระเบิดได้
- เก็บแบตเตอรี่ให้พ้นจากมือเด็กเล็กและสัตว์เลี้ยงเสมอ ถ้าเด็กกลืนแบตเตอรี่โดยไม่ตั้งใจ ให้ไปพบแพทย์ทันที
- เพื่อป้องกันไม่ให้แบตเตอรี่รั่วซึม ร้อนเกินไป หรือเกิดไฟไหม้หรือระเบิด ให้ใช้เฉพาะแบตเตอรี่ที่แนะนำให้ใช้กับผลิตภัณฑ์เท่านั้น
- ถ้าชาร์จแบตเตอรี่ไม่เต็มภายในระยะเวลาที่ระบุไว้ให้หยุดชาร์จและห้ามใช้แบตเตอรี่ดังกล่าว
- อย่าใช้แบตเตอรี่ที่มีรอยขีดข่วนหรือเคสด้านนอกเสียหาย และอย่าชูดัชนีแบตเตอรี่
- อย่าให้แบตเตอรี่ถูกกระทบอย่างรุนแรง หรือ สั่น สะเทือนติดต่อกันเป็นเวลานานจากการตกหล่นหรือถูกทุบตี
- เพราะอาจทำให้แบตเตอรี่ระเบิด ร้อนจัด หรือไหม้ได้
- ถ้าหากแบตเตอรี่รั่ว มีกลิ่นแปลก เปลี่ยนสีหรือเปลี่ยนรูป หรือมีลักษณะผิดปกติใดๆ ขณะใช้งานให้หยุดใช้งานกล่อง และวางให้ห่างจากเปลวไฟทันที

- ถ้ำของเหลวจากแบตเตอรี่รีชาร์จมาโดนเสื้อผ้าหรือผิวหนัง ให้ถอดเสื้อผ้า และล้างบริเวณนั้นด้วยน้ำเย็นสะอาดทันที ถ้ำของเหลวทำให้ผิวหนังไหม้ ให้ไปพบแพทย์ทันที
- แบตเตอรี่ลิเทียมไอออนของ Olympus ถูกออกแบบมาให้ใช้เฉพาะสำหรับกล้องดิจิทัล Olympus อย่าใช้แบตเตอรี่กับอุปกรณ์อื่นๆ
- อย่าปล่อยให้เด็กหรือสัตว์/สัตว์เลี้ยงเล่นหรือถือแบตเตอรี่ (ป้องกันพฤติกรรมที่เป็นอันตราย เช่น เลีย หยิบใส่ปาก หรือเคี้ยว)

## ใช้เฉพาะแบตเตอรี่แบบชาร์จซ้ำ และเครื่องชาร์จแบตเตอรี่ที่กำหนด

เราขอแนะนำให้ท่านใช้แบตเตอรี่แบบชาร์จซ้ำโดยเฉพาะที่ออกแบบมาสำหรับ Olympus กับกล้องตัวนี้เท่านั้น

การใช้แบตเตอรี่แบบชาร์จซ้ำ และ/หรือเครื่องชาร์จแบตเตอรี่ ที่ไม่ใช่ของแท้ อาจยังผลให้เกิดการบาดเจ็บกับบุคคล เนื่องด้วยการรั่ว ความร้อน การเกิดไฟไหม้ หรือความเสียหายกับแบตเตอรี่ Olympus จะไม่รับผิดชอบสำหรับอุบัติเหตุหรือความเสียหายใดๆ ที่เกิดจากการใช้แบตเตอรี่ และ/หรือเครื่องชาร์จแบตเตอรี่ ที่ไม่ได้เป็นอุปกรณ์เสริมของแท้ของ Olympus

### ⚠ ข้อควรระวัง

- ห้ามใช้มีดมีง่ามแทช ขณะยิงแฟลช
- ห้ามเก็บแบตเตอรี่ไว้ในที่แสงแดดส่องถึงโดยตรง หรือมีอุณหภูมิสูง เช่น ในรถยนต์ที่ร้อน อยู่ใกล้กับแหล่งกำเนิดความร้อน ฯลฯ
- เก็บแบตเตอรี่ไว้ในที่แห้งตลอดเวลา
- แบตเตอรี่อาจร้อนในระหว่างการใช้งานเป็นระยะเวลานาน เพื่อหลีกเลี่ยงไม่ให้เกิดการไหม้ ห้ามถอดแบตเตอรี่ทันทีหลังจากใช้กล้อง
- กล้องที่ใช้แบตเตอรี่ลิเทียมไอออน Olympus หนึ่งก้อน ใช้แบตเตอรี่ของแท้ตามที่ระบุ การใช้แบตเตอรี่ผิดชนิด อาจเสี่ยงต่อการระเบิดได้
- โปรดนำแบตเตอรี่กลับมาใช้ใหม่เพื่อช่วยรักษาแหล่งพลังงานของโลก เมื่อต้องทิ้งแบตเตอรี่ที่เสีย ให้แน่ใจว่าได้ครอบปิดขั้วของแบตเตอรี่แล้ว และให้ปฏิบัติตามกฎหมายและข้อกำหนดของท้องถิ่นเสมอ

### ⚠ ข้อสังเกต

- ห้ามใช้หรือเก็บกล้องในสถานที่ที่มีฝุ่นละอองหรือมีความชื้น
  - ใช้การ์ดหน่วยความจำ SD/SDHC/SDXC หรือการ์ด Eye-Fi เท่านั้น ห้ามใช้การ์ดประเภทอื่น
- ถ้าหากท่านมีอาการชดชืดอื่นลงในกล้องโดยบังเอิญ ให้ติดต่อตัวแทนจำหน่ายหรือศูนย์บริการที่ได้รับอนุญาต อย่าพยายามออกแรงดึงการ์ดออก

- ทำสำรองข้อมูลที่สำคัญไว้ในคอมพิวเตอร์หรืออุปกรณ์เก็บข้อมูลอื่นๆ เพื่อป้องกันข้อมูลสูญหายโดยไม่ตั้งใจ
- OLYMPUS จะไม่รับผิดชอบใดๆ ต่อการสูญหายของข้อมูลที่เกี่ยวข้องกับอุปกรณ์นี้
- ระวังรังสีสายคล้องเมื่อถือกล้อง สายคล้องอาจเกี่ยววัตถุที่ยื่นออกมาได้ง่าย และอาจทำให้เกิดความเสียหายรุนแรง
- ขณะสะพายกล้อง ให้ถอดอุปกรณ์เสริมที่ไม่ใช่ของ Olympus ของแท้่ออกให้หมด เช่น ขาตั้งกล้อง (แยกจำหน่าย)
- ห้ามทำกล้องหล่นหรือกระทบกระแทก หรือสั่นสะเทือนอย่างรุนแรง
- เมื่อยึดหรือถอดกล้องออกจากขาตั้ง ให้ปรับตำแหน่งของกล้องโดยจับที่หัวยึดขาตั้งกล้อง ห้ามบิดกล้อง
- ห้ามใช้มีดง่ามพับสัมผัสไฟฟ้าของกล้อง
- ห้ามทิ้งกล้องโดยลงไปที่ดวงอาทิตย์โดยตรง นี้ อาจทำให้เลนส์หรือ ม่านชัตเตอร์เสียหาย ความผิดปกติของสี ภาพหลอกบนอุปกรณ์รับภาพ หรืออาจทำให้เกิดไฟลุกไหม้ได้
- อย่าปล่อยให้ช่องมองภาพสัมผัสกับแหล่งกำเนิดแสงจ้าหรือแสงแดดโดยตรง ความร้อนอาจทำให้ช่องมองภาพเสียหายได้
- ห้ามดันหรือดึงเลนส์อย่างรุนแรง
- ตรวจสอบให้แน่ใจว่าเช็ดหยดน้ำและความชื้นอื่นๆ ออกจากผลิตภัณฑ์ก่อนเปลี่ยนแบตเตอรี่หรือเปิดหรือปิดฝาครอบ
- ให้ถอดแบตเตอรี่ออกก่อนเก็บกล้องโดยไม่ใช้งาน เป็นระยะเวลานาน เลือกสถานที่เก็บที่เย็นและแห้ง เพื่อป้องกันการเกิดการควบแน่นหรือ เชื้อราที่ก่อตัวขึ้นภายในกล้อง หลังจากการเก็บให้ทดสอบกล้องโดยเปิดกล้องและกดปุ่มชัตเตอร์ เพื่อให้เห็นใจว่ากล้องทำงานเป็นปกติ
- กล้องอาจจะทำงานผิดพลาดหากใช้งานในสถานที่ ซึ่งมีสนามแม่เหล็ก/ สนามแม่เหล็กไฟฟ้า คลื่นวิทยุ หรือไฟฟ้าแรงสูง เช่น โกลด์เครื่องทรี ไมโครเวฟ วิทยุไอแกมส์ ลำโพงกำลังสูง จอมอนิเตอร์ขนาดใหญ่ เสาสัญญาณโทรทัศน์/วิทยุ หรือเสาไฟฟ้าแรงสูง ในกรณีเหล่านี้ ให้ปิดและเปิดสวิตช์กล้องอีกครั้งก่อนใช้งานต่อ
- ปฏิบัติตามข้อจำกัดสภาพแวดล้อมในการทำงานที่อธิบายในคู่มือการใช้งานของกล้องเสมอ
- ใส่แบตเตอรี่อย่างระมัดระวังตามที่อธิบายในคำแนะนำการใช้งาน
- ก่อนใส่แบตเตอรี่ ให้ตรวจสอบแบตเตอรี่ด้วยความระมัดระวังเสมอว่ามีรอยร้าว เปลี่ยนสี บิดงอ หรือความผิดปกติใดๆ หรือไม่
- ถอดแบตเตอรี่ออกจากกล้องเสมอก่อนเก็บกล้องโดยไม่ใช้ทำงานเป็นระยะเวลานาน
- เมื่อเก็บแบตเตอรี่ไว้เป็นเวลานานๆ เลือกที่ที่อุณหภูมิต่ำเพื่อเก็บ

- อัตราการไหลพลังงานของกล่องจะต่างกันขึ้นอยู่กับรุ่นของกล่องใช้ฟังก์ชันใด
- ในสถานะต่างๆ ดังที่อธิบายด้านล่างนี้ จะมีการใช้พลังงานอย่างต่อเนื่อง และแบตเตอรี่จะหมดลงอย่างรวดเร็ว
  - ใช้ชুমบ่อยๆ
  - กดปุ่มกดชัตเตอร์ลงครึ่งหนึ่งบ่อยๆ ในโหมดถ่ายภาพ ซึ่งทำให้โฟกัสอัตโนมัติทำงาน
  - แสดงภาพบนจอภาพเป็นระยะเวลาติดต่อกันนานๆ
  - เชื่อมต่อกล่องเข้ากับเครื่องพิมพ์
- การใช้แบตเตอรี่ที่หมดแล้วอาจทำให้กล่องปิดการทำงานโดยไม่มีการแสดงการเตือนระดับแบตเตอรี่ต่ำ
- ถ้าใช้ของแบตเตอรี่เปียกหรือมีคราบน้ำมัน อาจทำให้ไม่สามารถจ่ายไฟให้กับกล่องได้ ให้เช็ดแบตเตอรี่ด้วยผ้าแห้งให้ດัดก่อนใช้งาน
- ชาร์จแบตเตอรี่ก่อนเสมอเมื่อใช้งานเป็นครั้งแรก หรือเมื่อไม่มีการใช้งานเป็นระยะเวลานาน
- เมื่อใช้กล่องด้วยแบตเตอรี่อ่อนที่อุณหภูมิต่ำ พยายามเก็บกล่องและแบตเตอรี่สำรองให้อุ่นที่สุดเท่าที่เป็นไปได้ แบตเตอรี่ที่หมดเมื่อใช้ที่อุณหภูมิต่ำอาจใช้งานต่อไปได้อีก หลังจากที่ทำให้แบตเตอรี่อุ่นที่อุณหภูมิห้อง
- ก่อนเดินทางไกลและโดยเฉพาะก่อนเดินทางไปต่างประเทศ ให้ซื้อแบตเตอรี่เพิ่มเติม แบตเตอรี่ที่แนะนำอาจหาซื้อได้ยากในระหว่างเดินทาง

## การใช้งานฟังก์ชัน LAN ไร้สาย

- **ปิดสวิตช์กล่องเมื่ออยู่ในโรงพยาบาลและสถานที่ที่มีอุปกรณ์การแพทย์**  
การปล่อยรังสีจากกล่องอาจส่งผลให้อุปกรณ์การแพทย์ทำงานผิดปกติจนเกิดอุบัติเหตุได้
- **ปิดสวิตช์กล่องเมื่อโดยสารเครื่องบิน**  
การใช้อุปกรณ์ไร้สายขณะโดยสารเครื่องบินอาจเป็นอุปสรรคต่อความปลอดภัยของเครื่องบินได้

## จอภาพ

- ห้ามกดจอภาพแรงๆ มิฉะนั้นภาพอาจจะไม่ชัด ทำให้ไม่สามารถดูภาพหรือทำให้จอภาพเสียหายได้
- อาจปรากฏแถบแสงที่ด้านบนหรือล่างของจอภาพซึ่งไม่ใช่สิ่งผิดปกติ
- เมื่อใช้กล่องสิ่งวัตถุตัวแบบในแนวทแยง ขอบภาพอาจปรากฏเป็นรูปซิกแซกบนจอภาพ ซึ่งไม่ใช่สิ่งผิดปกติ และจะปรากฏบ่อยลงในโหมดดูภาพ
- ในสถานที่ซึ่งมีอุณหภูมิต่ำ หน้าจออาจจะใช้เวลา นานกว่าจะติด หรือสีอาจจะเปลี่ยนไปชั่วคราวเมื่อใช้งานกล่องในสถานที่ที่เย็นมาก ขอแนะนำให้อุ่นกล่องในสถานที่อุ่นเป็นระยะๆ จอภาพที่แสดงภาพไม่ชัดเจนอันเนื่องมาจากอุณหภูมิต่ำ จะกลับมาแสดงภาพชัดเจนอีกครั้งเมื่ออุณหภูมิปกติ

- จอภาพของผลิตภัณฑ์นี้ถูกผลิตขึ้นด้วยความแม่นยำสูง อย่างไรก็ตาม อาจมีข้อผิดพลาดหรือแตกหักขรุขระบนจอภาพนี้ พิกเซลเหล่านี้ไม่ได้มีผลกับภาพที่ถ่ายไว้ เนื่องด้วยคุณลักษณะของจุดสีและความสว่างของสี ในบางมุมมองอาจมีความคลาดเคลื่อน เมื่อมองจากมุมที่แตกต่างกัน แต่ไม่ได้เป็นข้อผิดพลาดในการทำงานของผลิตภัณฑ์นี้

## กฎหมายและประกาศอื่นๆ

- Olympus จะไม่รับผิดชอบหรือรับประกันความเสียหายหรือผลประโยชน์ใดๆ ที่คาดหวังจากการใช้ผลิตภัณฑ์นี้โดยชอบด้วยกฎหมายหรือ การเรียกร้องใดๆ จากบุคคลอื่นอันเนื่องมาจากการใช้งานผลิตภัณฑ์นี้อย่างไม่เหมาะสม
- Olympus จะไม่รับผิดชอบหรือรับประกันความเสียหายหรือผลประโยชน์ใดๆ ที่คาดหวังจากการใช้ผลิตภัณฑ์นี้โดยชอบด้วยกฎหมาย อันเนื่องมาจากการลบข้อมูลภาพ

## การปฏิเสธการรับประกัน

- Olympus จะไม่รับผิดชอบหรือรับประกัน ไม่ว่าโดยแจ้งหรือโดยมิใช่ ต่อข้อที่เกี่ยวกับข้อบกพร่องใดๆ ของวัสดุหรือซอฟต์แวร์ที่เขียนขึ้นเหล่านี้ และไม่ว่าในกรณีใดๆ จะไม่รับผิดชอบในการรับประกันโดยนัยต่อความเป็นสินค้าหรือความเหมาะสมกับจุดประสงค์เฉพาะใดๆ หรือความเสียหายต่อเนื่อง โดยไม่ได้ตั้งใจหรือโดยอ้อม (ซึ่งรวมถึงแต่ไม่จำกัดเพียงความเสียหายจากวัสดุเสียหาย การไร้วางธุรกิจ การหยุดชะงักทางธุรกิจ และการสูญเสียข้อมูลทางธุรกิจ) ที่เกิดขึ้นจากการใช้งานหรือความสามารถใช้งานของวัสดุหรือซอฟต์แวร์หรืออุปกรณ์ที่เขียนขึ้นเหล่านี้ ในบางประเทศจะไม่อนุญาตให้มีข้อเว้นหรือข้อจำกัดของการรับประกันโดย Olympus สำหรับความเสียหายต่อเนื่องโดยไม่ได้ตั้งใจ ดังนั้น ข้อจำกัดข้างต้นอาจไม่สามารถใช้กับท่านได้
- Olympus ขอสงวนสิทธิ์ทั้งหมดในคู่มือนี้

## คำเตือน

การถ่ายภาพโดยไม่ได้รับอนุญาตหรือการใช้วัสดุที่มีลิขสิทธิ์อาจเป็นการละเมิดกฎหมายลิขสิทธิ์ที่เกี่ยวข้อง Olympus จะไม่รับผิดชอบต่อการถ่ายภาพที่ไม่ได้รับอนุญาต หรือการใช้งานหรือการปฏิบัติอื่น ๆ ที่จะเมิดสิทธิของเจ้าของลิขสิทธิ์

## การประกาศลิขสิทธิ์

สงวนสิทธิ์ทั้งหมด ห้ามนำส่วนใดๆ ของวัสดุที่เขียนขึ้นหรือซอฟต์แวร์นี้ไปทำซ้ำ หรือใช้ในรูปแบบใดๆ หรือโดยจุดประสงค์ใดๆ ทางอิเล็กทรอนิกส์หรือทางกลไก ซึ่งรวมถึงการถ่ายสำเนาและการบันทึก หรือการใช้ระบบการจัดเก็บและเรียกดูข้อมูลชนิดใดๆ ก็ตาม โดยไม่ได้รับอนุญาตเป็นลายลักษณ์อักษรจาก Olympus ก่อน จะไม่รับผิดชอบอันเนื่องมาจากการใช้ข้อมูลที่อยู่ในวัสดุหรือซอฟต์แวร์ที่เขียนเหล่านี้ หรือสำหรับความเสียหายใดๆ ที่เกิดจากการใช้ข้อมูลที่อยู่ ณ ที่นี้ Olympus ขอสงวนสิทธิ์ในการเปลี่ยนแปลงคุณลักษณะและเนื้อหาของเอกสารหรือซอฟต์แวร์นี้ โดยไม่ต้องรับผิดชอบหรือแจ้งเตือนล่วงหน้า

## สำหรับลูกค้าในประเทศไทย

เครื่อง โพรคมนามคมและอุปกรณ์นี้ มีความสอดคล้องตามข้อกำหนดของ กทท.

### เครื่องหมายการค้า

- Microsoft และ Windows เป็นเครื่องหมายการค้าจดทะเบียนของ Microsoft Corporation
- Macintosh เป็นเครื่องหมายการค้าของ Apple Inc.
- โลโก้ SDXC เป็นเครื่องหมายการค้าของ SD-3C, LLC.
- Eye-Fi เป็นเครื่องหมายการค้าของ Eye-Fi, Inc.
- ฟังก์ชัน "เทคโนโลยีการปรับเงาแสง" มีการใช้งานเทคโนโลยีที่มีสิทธิบัตรของ Apical Limited
- Micro Four Thirds, Four Thirds และโลโก้ Micro Four Thirds และ Four Thirds เป็นเครื่องหมายการค้าหรือเครื่องหมายการค้าจดทะเบียนของบริษัท OLYMPUS CORPORATION ในประเทศญี่ปุ่น สหรัฐอเมริกา และ ภูมิภาคประเทศในสหภาพยุโรป และประเทศอื่นๆ
- Wi-Fi เป็นเครื่องหมายการค้าจดทะเบียนของ Wi-Fi Alliance
- โลโก้ Wi-Fi CERTIFIED เป็นเครื่องหมายรับรองของ Wi-Fi Alliance
- มาตรฐานสำหรับระบบชื่อไฟล์ของกล้องที่อ้างอิงในคู่มือนี้เป็นมาตรฐาน "Design Rule for Camera File System/DCF" ที่กำหนดโดย Japan Electronics and Information Technology Industries Association (JEITA)
- บริษัทและชื่อผลิตภัณฑ์อื่นๆ ทั้งหมดเป็นเครื่องหมายการค้าจดทะเบียนและ/หรือเครื่องหมายการค้าของเจ้าของนั้น



THIS PRODUCT IS LICENSED UNDER THE AVC PATENT PORTFOLIO LICENSE FOR THE PERSONAL AND NONCOMMERCIAL USE OF A CONSUMER TO (i) ENCODE VIDEO IN COMPLIANCE WITH THE AVC STANDARD ("AVC VIDEO") AND/OR (ii) DECODE AVC VIDEO THAT WAS ENCODED BY A CONSUMER ENGAGED IN A PERSONAL AND NON-COMMERCIAL ACTIVITY AND/OR WAS OBTAINED FROM A VIDEO PROVIDER LICENSED TO PROVIDE AVC VIDEO. NO LICENSE IS GRANTED OR SHALL BE IMPLIED FOR ANY OTHER USE. ADDITIONAL INFORMATION MAY BE OBTAINED FROM MPEG LA, L.L.C. SEE [HTTP://WWW.MPEGLA.COM](http://www.mpegla.com)

ซอฟต์แวร์ในกล่องรุ่นนี้อาจมีอยู่ในซอฟต์แวร์จากผู้ผลิตรายอื่น ซอฟต์แวร์จากผู้ผลิตรายอื่นอาจมีเงื่อนไขและข้อตกลงที่กำหนดขึ้น โดยเจ้าของหรือผู้ออกใบอนุญาตของซอฟต์แวร์ดังกล่าวที่มีมาให้ ข้อตกลงและประกาศซอฟต์แวร์จากผู้ผลิตรายอื่นอาจมีอยู่ในไฟล์ PDF ประกาศซอฟต์แวร์ที่บันทึกอยู่ที่ <http://www.olympus.co.jp/en/support/imsg/digicamera/download/notice/notice.cfm>











ฟังก์ชันต่อไปนี้ได้รับการเพิ่ม/แก้ไขจากการอัปเดตเฟิร์มแวร์

## การเพิ่มเติม/การแก้ไขจากการอัปเดตเฟิร์มแวร์เวอร์ชัน 2.0

การแสดงผลข้อมูลขณะถ่ายภาพ	187
การถ่ายภาพแบบ Pro Capture (เพิ่มความจุบัฟเฟอร์)	187
การถ่ายภาพแบบ Pro Capture (เพิ่มเลนส์ที่รองรับ)	187
ประเภทของอาร์ตฟิลเตอร์ (เพิ่ม [บลีซบายพาส])	188
โหมดเมา AF (เพิ่ม [เมาเล็ก])	188
ตั้งค่าเริ่มต้น 	188
สแกนการกะพริบ	189
ปรับแก้มมองพืชอายุ	189
ฟังก์ชันปุ่ม เพิ่มตัวเลือก [สแกนการกะพริบ], [ปรับแก้มมองพืชอายุ]	190
การตั้งค่าเริ่มต้น	190
ยกเลิกฟังก์ชัน ตั้งค่าจำกัดการทำงานของแฟลชในการใช้ Focus Bracketing (หน้า 94)	—

## การเพิ่มเติม/การแก้ไขจากการอัปเดตเฟิร์มแวร์เวอร์ชัน 3.0

ช่องมองภาพและจอแสดงผล	191
ประเภทของอาร์ตฟิลเตอร์ (เพิ่ม [บลีซบายพาส])	191
โหมดเมา AF (เพิ่ม [เมาเล็ก])	191
การชดเชยแสงในโหมดปรับเอง	191
การเปลี่ยนโปรแกรมสำหรับการถ่ายภาพไดน้ำ	192
ISO	192
การชดเชยสมดุลแสงขาว	192
WB AUTO ใช้แสงสีอ่อน	192
 โหมดภาพ	192
การเลือกภาพหลายภาพ	193
โฟกัสซ้อน	193
 การตั้งค่าการแสดงผล ([  View Assist] ที่เพิ่มเข้ามา)	193
 AF+MF	194
 โหมด AF ([C-AF MF] และ [C-AF+TR MF] ที่เพิ่มเข้ามา)	194
การกำหนดเมา AF แบบกลุ่ม	194
 เริ่ม C-AF Center	195
 C-AF Center ไพโรอริตี้	195
ถ่ายภาพ Anti-Flicker	196
Live View Boost	196
 ประมวลผล ISO Low	197
แสดงภาพนิ่งที่ละเอียด	197

### การเพิ่มเติม/การแก้ไขจากการอัปเดตเฟิร์มแวร์เวอร์ชัน 3.0

การใช้งานขณะเขียนข้อมูลบนการ์ด	197
การใช้งานขณะแก้ไขข้อมูลภาพ RAW ใน Olympus Workspace	197
รายการเมนู (☞ เมบูริดีโอ และ * เมนูกำหนดเองที่มีการปรับเปลี่ยน)	198

### การเพิ่มเติม/การแก้ไขจากการอัปเดตเฟิร์มแวร์เวอร์ชัน 3.2

เปลี่ยน EVF อัตโนมัติ	207
-----------------------	-----

## การเพิ่มเติม/การแก้ไขจากการอัปเดตเฟิร์มแวร์เวอร์ชัน 2.0

### การแสดงผลข้อมูลขณะถ่ายภาพ

#### การแสดงผลข้อมูลของหน้าจอขณะถ่ายภาพ

ปรับปรุงแก้ไขไอคอนแสดงระดับแบตเตอรี่

เพิ่มการแสดงผลไอคอน สำหรับ การถ่าย Pro Capture, การสแกนการกระพริบ (Flicker) และการปรับมุมพิกซาย

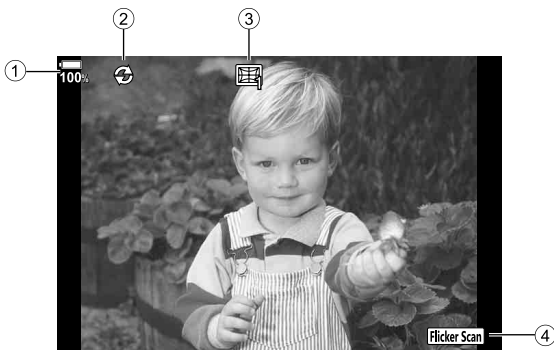

- ① การแสดงระดับแบตเตอรี่
- ② การถ่ายภาพแบบ Pro Capture .... หน้า 187
- ③ การถ่ายภาพแบบปรับแก้มุมมองพิกซาย ..... หน้า 189
- ④ สแกนการกระพริบ ..... หน้า 189

### การถ่ายภาพแบบ Pro Capture (เพิ่มความจุฟเฟลอร์)

[เฟรมก่อนกดชัตเตอร์] ในการถ่ายภาพแบบ Pro Capture (หน้า 48) เพิ่มจำนวนขึ้นสูงสุด 35 เฟรม

[เฟรมก่อนกดชัตเตอร์] สามารถตั้งค่าได้ใน [C] ของ [L] การตั้งค่า หรือ [H] การตั้งค่า (หน้า 114) ในเมนูกำหนดเอง

### การถ่ายภาพแบบ Pro Capture (เพิ่มเลนส์ที่รองรับ)

เลนส์ที่รองรับการถ่ายภาพแบบ Pro Capture (หน้า 48) ถูกเพิ่มแล้ว

ดูข้อมูลเกี่ยวกับเลนส์ที่ใช้งานได้กับการถ่ายภาพแบบ Pro Capture บนเว็บไซต์ของ OLYMPUS

## ประเภทของอาร์ตฟิลเตอร์ (เพิ่ม [บลีชบายพาส])

เพิ่ม [บลีชบายพาส] ไปในอาร์ตฟิลเตอร์ (หน้า 33)

<b>บลีชบายพาสI/II</b>	เอฟเฟกต์ "บลีชบายพาส" คุณอาจจะเคยเห็นได้ในภาพ Motion ต่างๆ และอื่นๆ ที่คล้ายกัน สามารถนำมาใช้กับการถ่ายภาพแนวสตรีท หรือภาพที่มีแบบซึ่งเป็นโลหะอยู่ในเฟรม ซึ่งจะให้อะฟเฟกต์ที่น่าประทับใจ
-----------------------	--

"II" เป็นอีกเวอร์ชันของ "I"

## โหมดเป้า AF (เพิ่ม [เป้าเล็ก])

[เป้าเล็ก] ถูกเพิ่มไปในโหมดเป้า AF (หน้า 39)

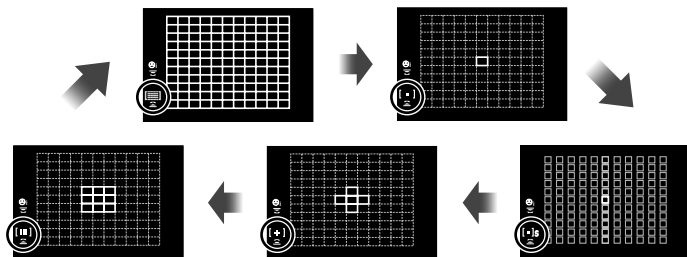

[ ] (เป้าทั้งหมด)	กล้องเลือกจากเป้าการโฟกัสทั้งหมดโดยอัตโนมัติ
[ • ] (เป้าเดี่ยว)	ท่านสามารถเลือกเป้า AF เดียว
[ • ]s (เป้าเล็ก)	เป้า AF สามารถลดขนาดได้
[ + ] (แบบกลุ่ม 5 กรอบโฟกัส)	กล้องเลือกจากเป้าในกลุ่มห้าเป้าที่เลือกไว้โดยอัตโนมัติ
[ :: ] (แบบกลุ่ม 9 กรอบโฟกัส)	กล้องเลือกจากเป้าในกลุ่มเก้าเป้าที่เลือกไว้โดยอัตโนมัติ

## ตั้งค่าเริ่มต้น

เพิ่มการตั้งค่าอัตราชมสำหรับการดูภาพระยะใกล้ (หน้า 79) แล้ว  
 ตัวเลือกต่อไปนี้ถูกเพิ่มไปในเมนูกำหนดเอง (MENU → \* → D2) (หน้า 115)

ตัวเลือก	คำอธิบาย
ตั้งค่าเริ่มต้น	เลือกอัตราชมจาก [ล่าสุด] [ขนาดเต็ม] [2 เท่า] [3 เท่า] [5 เท่า] [7 เท่า] [10 เท่า] หรือ [14 เท่า] เมื่อเลือก [ขนาดเต็ม] <b>1:1</b> จะแสดงบนจอภาพ

## สแกนการกะพริบ

ฟังก์ชันนี้ช่วยให้คุณถ่ายภาพที่มีการกะพริบน้อยลงจากหลอด LED ภายในอาคาร โดยเปลี่ยนความเร็วชัตเตอร์ที่ละขั้นตอนที่คุณตรวจสอบระดับของการกะพริบบนหน้าจอแบบ Live-view แม้ว่าเราจะเปิดใช้งานสแกนการกะพริบ หากท่านต้องการใช้ฟังก์ชันการถ่ายภาพ เช่น การปรับค่าเปิดหน้ากล้องหรือชดเชยแสง ให้กดปุ่ม **INFO** เพื่อสลับไปใช้หน้าจอตั้งค่าอื่น หากต้องการกลับไปใช้หน้าจอสแกนการกะพริบ ให้กดปุ่ม **INFO** ซ้ำกันหลายๆ ครั้งจนกระทั่งสลับหน้าจอไป

- การใช้หน้าจอ AF การชม (หน้า 41) ทำให้ประมวลผลระดับของการกะพริบได้ง่ายขึ้น
- ช่วงความเร็วชัตเตอร์ที่ตั้งค่าได้จะเล็กลงเมื่อเปิดใช้งานสแกนการกะพริบ

### ระหว่างถ่ายภาพนิ่ง

ตัวเลือกต่อไปนี้ถูกเพิ่มไปในเมนูกำหนดเอง (**MENU** → **☼** → **☒**) (หน้า 118) สแกนการกะพริบสามารถใช้ได้ในระหว่างถ่ายภาพ [♥] แบบไร้เสียง การถ่ายภาพแบบ Pro Capture หรือถ่ายภาพความละเอียดสูง เมื่อตั้งปุ่มหมุนปรับโหมดเป็น **S** หรือ **M**

ตัวเลือก	คำอธิบาย
<b>สแกนการกะพริบ</b> 	ตั้งค่าตัวเลือกไว้ที่ [เปิด] และใช้ปุ่มหมุนด้านหน้า (☉)/ปุ่มหมุนด้านหลัง (☺) หรือ △▽ บนแป้นลูกศรเพื่อปรับความเร็วชัตเตอร์จนกระทั่งแสงวูบวาบจะลดลง

### ระหว่างบันทึกภาพเคลื่อนไหว



ตัวเลือกต่อไปนี้ถูกเพิ่มไปในเมนูวิดีโอ (**MENU** →  → ตั้งค่าโหมด ) (หน้า 100) สแกนการกะพริบใช้งานได้เมื่อตั้งปุ่มหมุนปรับโหมดเป็น  และตั้งโหมด  เป็น **S** หรือ **M**

ตัวเลือก	คำอธิบาย
<b>สแกนการกะพริบ</b> 	ตั้งค่าตัวเลือกไว้ที่ [เปิด] และใช้ปุ่มหมุนด้านหน้า (☉)/ปุ่มหมุนด้านหลัง (☺) หรือ △▽ บนแป้นลูกศรเพื่อปรับความเร็วชัตเตอร์จนกระทั่งแสงวูบวาบจะลดลง

## ปรับแก้มุมมองฟิชอาย

ฟังก์ชันนี้จะปรับแก้ลักษณะบิดเบี้ยวจากเลนส์ฟิชอาย ท่านจึงสามารถถ่ายภาพที่คล้ายกับเลนส์มุมกว้างพิเศษได้

ฟังก์ชันนี้สามารถตั้งค่าได้เมื่อท่านติดเลนส์ฟิชอายที่รองรับ\*1 เท่านั้น  
ตัวเลือกต่อไปนี้ถูกเพิ่มไปในเมนูกำหนดเอง (**MENU** → **☼** → **☒**) (หน้า 122)

ตัวเลือก	คำอธิบาย
<b>ปรับแก้มุมมองฟิชอาย</b>	ตั้งค่าตัวเลือกไว้ที่ [เปิด] และกด > บนแป้นลูกศรเพื่อตั้งค่าตัวเลือกแบบละเอียด สามารถตั้งค่าการแก้ไขมุม (1 ถึง 3) และ [เปิด]/[ปิด] สำหรับ   ได้

\*1 M.ZUIKO DIGITAL ED 8mm f1.8 Fisheye PRO รองรับฟังก์ชันนี้ (ณ สิ้นเดือนกุมภาพันธ์ 2018)

## ฟังก์ชันปุ่ม

### ระหว่างถ่ายภาพนิ่ง

ตัวเลือกต่อไปนี้ถูกเพิ่มไปในเมนูกำหนดเอง (MENU → \* → B → ฟังก์ชันปุ่ม) (หน้า 66)

ตัวเลือก	คำอธิบาย
สแกนการกะพริบ	กดปุ่มเพื่อเปิดใช้งานสแกนการกะพริบ หากต้องการปิดใช้งานฟังก์ชัน ให้กดปุ่มค้างไว้ ใช้ปุ่มหมุนด้านหน้า (⊙)/ปุ่มหมุนด้านหลัง (⊖) หรือ Δ ∇ บนแป้นลูกศร เพื่อปรับความเร็วชัตเตอร์ เมื่อเลือก [เปิด] ให้กดปุ่มอีกครั้งเพื่อสลับหน้าจอแสดงข้อมูล • สแกนการกะพริบสามารถใช้ได้ในระหว่างถ่ายภาพ [♥] แบบไร้เสียง การถ่ายภาพแบบ Pro Capture หรือถ่ายภาพความละเอียดสูง เมื่อดังปุ่มหมุนปรับโหมดเป็น <b>S</b> หรือ <b>M</b>
ปรับแก้มุมมองฟิชอาย	กดปุ่มเพื่อเปิดใช้งานปรับแก้มุมมองฟิชอาย กดปุ่มอีกครั้งเพื่อยกเลิกปรับแก้มุมมองฟิชอาย ใช้ปุ่มหมุนด้านหน้า (⊙) หรือปุ่มหมุนด้านหลัง (⊖) พร้อมทั้งกดปุ่มค้างไว้ เพื่อเลือกกระดับการปรับแก้

### ระหว่างบันทึกภาพเคลื่อนไหว

ตัวเลือกต่อไปนี้ถูกเพิ่มไปในเมนูวิดีโอ (MENU → ☞ → ☞ ปุ่ม/ปุ่มหมุน/ค้นปรับ → ☞ ฟังก์ชันปุ่ม) (หน้า 100)

ตัวเลือก	คำอธิบาย
สแกนการกะพริบ	กดปุ่มเพื่อเปิดใช้งานสแกนการกะพริบ หากต้องการปิดใช้งานฟังก์ชัน ให้กดปุ่มค้างไว้ ใช้ปุ่มหมุนด้านหน้า (⊙)/ปุ่มหมุนด้านหลัง (⊖) หรือ Δ ∇ บนแป้นลูกศร เพื่อปรับความเร็วชัตเตอร์ เมื่อเลือก [เปิด] ให้กดปุ่มอีกครั้งเพื่อสลับหน้าจอแสดงข้อมูล • สแกนการกะพริบใช้งานได้เมื่อดังปุ่มหมุนปรับโหมดเป็น ☞ และตั้งโหมด ☞ เป็น <b>S</b> หรือ <b>M</b>

## การตั้งค่าเริ่มต้น

การตั้งค่าเริ่มต้นสำหรับฟังก์ชันใหม่และการตั้งค่าเริ่มต้นที่ปรับเปลี่ยนเป็นดังนี้

\*1: สามารถเพิ่มลงใน [กำหนดเป็นโหมดกำหนดเอง]

\*2: สามารถกลับคืนสู่ค่าเริ่มต้นได้โดยเลือก [ทั้งหมด] สำหรับ [รีเซ็ต]

\*3: สามารถกลับคืนสู่ค่าเริ่มต้นได้โดยเลือก [พื้นฐาน] สำหรับ [รีเซ็ต]

### ☞ เมนูวิดีโอ

แถบ	ฟังก์ชัน	ค่าเริ่มต้น	*1	*2	*3	☞
☞	ตั้งค่าโหมด ☞	โหมด	P		✓	102
	สแกนการกะพริบ ☞	ปิด		✓	✓	189

### \* เมนูกำหนดเอง

แถบ	ฟังก์ชัน	ค่าเริ่มต้น	*1	*2	*3	☞
*	D2	ตั้งค่าเริ่มต้น ▶ 🔍	ล่าสุด	✓	✓	188
	E2	สแกนการกะพริบ 📷	ปิด	✓	✓	189

## การเพิ่มเติม/การแก้ไขจากการอัปเดตเฟิร์มแวร์เวอร์ชัน 3.0

### ช่องมองภาพและจอแสดงผล

แม้ในขณะที่จอภาพอยู่ในตำแหน่งเปิด กล้องจะใช้เซ็นเซอร์ตาเพื่อสลับระหว่างจอภาพและช่องมองภาพโดยอัตโนมัติ

### ประเภทของอาร์ตฟิลเตอร์ (เพิ่ม [ฟิล์มอินสแตนท์])

เพิ่ม [ฟิล์มอินสแตนท์] ไปในอาร์ตฟิลเตอร์ (หน้า 33)

ฟิล์มอินสแตนท์	ถ่ายภาพร่วมสมัยบนเงาและโทนสีที่เป็นเอกลักษณ์ของภาพยนตร์
----------------	---

[ฟิล์มอินสแตนท์] ยังได้รับการเพิ่มไว้ในโหมดภาพ (หน้า 61) และ ART BKT (หน้า 93)

### โหมดเป้า AF (เพิ่ม [แบบกลุ่ม 25 กรอบโฟกัส])

[แบบกลุ่ม 25 กรอบโฟกัส] ถูกเพิ่มไปในโหมดเป้า AF (หน้า 39)

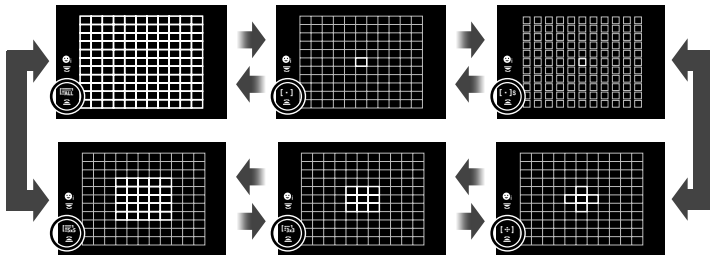

[ALL] (เป้าทั้งหมด)	กล้องเลือกจากเป้าการโฟกัสทั้งหมดโดยอัตโนมัติ
[•] (เป้าเดี่ยว)	ท่านสามารถเลือกเป้า AF เดียว
[•]s (เป้าเล็ก)	เป้า AF สามารถลดขนาดได้
[•+] (แบบกลุ่ม 5 กรอบโฟกัส)	กล้องเลือกจากเป้าในกลุ่มห้าเป้าที่เลือกไว้โดยอัตโนมัติ
[•••] (แบบกลุ่ม 9 กรอบโฟกัส)	กล้องเลือกจากเป้าในกลุ่มเก้าเป้าที่เลือกไว้โดยอัตโนมัติ
[••••] (แบบกลุ่ม 25 กรอบโฟกัส)	กล้องเลือกจากเป้าในกลุ่มยี่สิบห้าเป้าที่เลือกไว้โดยอัตโนมัติ

### การชดเชยแสงในโหมดปรับเอง

เปิดใช้งานการปรับการชดเชยแสงโดยใช้ปุ่ม (☑) ระดับแสงในโหมดปรับเองแล้ว

หากต้องการปรับการชดเชยแสงโดยใช้ปุ่ม (☑) ระดับแสง คุณต้องกำหนด [☑] ให้กับปุ่มก่อนโดยใช้ฟังก์ชันปุ่ม (หน้า 66)

หากต้องการปรับการชดเชยแสงด้วยปุ่มนี้ ให้เลือก [ทั้งหมด] สำหรับ [ISO อัตโนมัติ] (หน้า 117) และ [AUTO] สำหรับ [ISO] (หน้า 42, 51)

ใช้ปุ่มหมุนด้านหน้า (☺) หรือปุ่มหมุนด้านหลัง (☹) ขณะที่กดปุ่มค้างไว้เพื่อเลือกค่าชดเชยแสง

## การเปลี่ยนโปรแกรมสำหรับการถ่ายภาพได้นำ

เปิดใช้งานการตั้งค่าการเปลี่ยนโปรแกรมโดยใช้ปุ่ม / (ภาพกว้างได้นำ/มาโครได้นำ) แล้วหากต้องการใช้ปุ่ม / (ภาพกว้างได้นำ/มาโครได้นำ) คุณต้องกำหนด [/] (ภาพกว้างได้นำ/มาโครได้นำ) ให้กับปุ่มก่อนโดยใช้ฟังก์ชันปุ่ม (หน้า 66) ใช้ปุ่มหมุนด้านหลัง (🌀) ขณะที่ถ่ายภาพได้นำ "S" จะปรากฏอยู่ถัดจาก / บนหน้าจอ หากต้องการยกเลิกการเปลี่ยนโปรแกรม หมุนปุ่มหมุนจนกระทั่ง "S" ไม่ปรากฏบนหน้าจออีกต่อไป

## ISO

สำหรับความไวแสง ISO สำหรับภาพนิ่ง (หน้า 42, 51) ได้มีการเพิ่ม [L100] และ [L64] ให้เป็นตัวเลือกค่า

<b>L64, L100, 200–25600</b>	<p>เลือกค่าสำหรับความไวแสง ISO ISO 200 จะให้สมดุลที่ตรงกับสัญญาณรบกวนกับฟิล์มไดนามิก ให้เลือก [L100] หรือ [L64] สำหรับรูรับแสงที่มีขนาดใหญ่ขึ้น (ตัวเลข f ที่สูงขึ้น) หรือลดความเร็วชัตเตอร์ให้ช้าลง [L64] มีค่าเท่ากับ ISO 64 [L100] ถึง ISO 100</p> <ul style="list-style-type: none"> <li>• [L64] และ [L100] จะสามารถใช้งานได้ทุกค่า Step ของการเปิดรับแสง</li> <li>• [L64] และ [L100] จะลดช่วงไดนามิก</li> </ul>
-----------------------------	--

## การชดเชยสมดุลแสงขาว

เมื่อเลือก [CWB] (สมดุลแสงสีขาวกำหนดเอง) สำหรับ WB (หน้า 42, 52) จะมีการเปิดใช้งานการชดเชย WB (หน้า 52)

### WB AUTO ใช้แสงสีอุ่น

การตั้งค่า WB AUTO ใช้แสงสีอุ่นโดยใช้ปุ่ม **INFO** จะเปิดใช้งานเมื่อตั้งค่า WB ไว้ที่ [AUTO] เช่นเดียวกับในเมนูกำหนดเอง (**MENU** → → → ใช้แสงอุ่น)



ตัวเลือก [WB]

## โหมดภาพ

มีการเพิ่ม [ OM-Log400] ไว้ในโหมดภาพสำหรับการบินที่ภาพเคลื่อนไหวโดยเฉพาะ ลำดับจะได้รับการจัดให้แก่วงไดนามิกสำหรับโทนเคิร์ฟที่เหมาะสมกับการปรับสีและการดำเนินการอื่นๆ หลังการผลิต ตัวเลือกต่างๆ เหล่านี้สามารถใช้งานได้สำหรับ [โหมดภาพ] (หน้า 61) เมื่อ [เปิด] ได้รับการเลือกสำหรับ [ โหมดภาพ] (หน้า 100)

ค่าสีกลางคอนทราสต์ต่ำ	ภาพเคลื่อนไหวจะได้รับการบันทึกโดยใช้โทนเคิร์ฟที่ได้รับการปรับสำหรับการปรับสี
OM-Log400	ภาพเคลื่อนไหวจะได้รับการบันทึกโดยใช้เลือกโทนเคิร์ฟเพื่อให้มีอิสระมากขึ้นในระหว่างที่ทำการปรับสี

- ตัวเลือก [ความคมชัด], [ความต่างสี], [ความอึมสี] และ [การไล่โทน] จะไม่สามารถใช้งานได้
- [ ISO] จะได้รับการจำกัดให้อยู่ที่ค่า ISO 400 หรือสูงกว่า
- ไฟล์ LUT จะสามารถใช้ในการแก้ไขภาพเคลื่อนไหวซึ่งได้รับการบันทึกโดยใช้โหมดถ่ายภาพเคลื่อนไหวเท่านั้น เข็มหม็บเว็บไซต์ของ OLYMPUS เพื่อดูรายละเอียดต่างๆ



## การเลือกภาพหลายภาพ

เปิดใช้งานการเลือกหลายภาพเพื่อป้องกันแล้ว

- เมื่อภาพที่ไม่ได้รับการทำเครื่องหมายได้รับการแสดง คุณจะสามารถกดปุ่ม **⊙** (ปุ่ม **✓**) ค้างเอาไว้และหมุนเป็นหมุนด้านหน้าหรือเป็นหมุนด้านหลังเพื่อยกเลิกการเลือกภาพทั้งหมดที่แสดงในขณะที่มีการหมุนเป็นหมุนได้ ภาพที่ได้รับการทำเครื่องหมายเอาไว้ก่อนหน้าที่แสดงในขณะที่มีการหมุนเป็นหมุนจะไม่ได้รับผลกระทบแต่อย่างใด
- เมื่อภาพที่ได้รับการทำเครื่องหมายได้รับการแสดง คุณจะสามารถกดปุ่ม **⊙** (ปุ่ม **✓**) ค้างเอาไว้และหมุนเป็นหมุนด้านหน้าหรือเป็นหมุนด้านหลังเพื่อยกเลิกการเลือกภาพทั้งหมดที่แสดงในขณะที่มีการหมุนเป็นหมุนได้ ภาพที่ไม่ได้รับการทำเครื่องหมายเอาไว้ก่อนหน้าที่แสดงในขณะที่มีการหมุนเป็นหมุนจะไม่ได้รับผลกระทบแต่อย่างใด
- ดำเนินการเช่นเดิมโดยใช้ปุ่ม **AEL/AFL** (ปุ่ม **On**) เพื่อป้องกันภาพ
- การทำงานในลักษณะเดียวกันจะสามารถทำได้ในขณะที่ทำกรซูมดูภาพหรือเมื่อภาพได้รับการเลือกในการแสดงดัชนี

## โฟกัสซ้อน

มีการเพิ่มการตั้งค่าที่จะช่วยให้คุณเลือกได้ตั้งแต่ 3 ถึง 15 ภาพสำหรับการโฟกัสซ้อน (หน้า 94) เฟรมที่แสดงการตัดขอบภาพสุดท้ายจะปรากฏบนหน้าจอ จัดองค์ประกอบภาพโดยให้วัตถุอยู่ภายในเฟรม



## ☒ การตั้งค่าการแสดงผล ([**☒**] View Assist] ที่เพิ่มเข้ามา)

[**☒**] View Assist] ได้รับการเพิ่มไว้ในเมนูวิดีโอ (**MENU** → **☒** → **☒** การตั้งค่าการแสดงผล)

การแสดงผลสามารถปรับให้ง่ายต่อการดูได้เมื่อตัวเลือกโหมดภาพเคลื่อนไหว ([**☒**] ค่าสีกลางคอนทราสต์ต่ำ) หรือ [**☒**] OM-Log400]) ได้รับการเลือก

ตัวเลือก	คำอธิบาย
<b>☒</b> View Assist	[เปิด]: ปรับภาพเพื่อให้ง่ายต่อการดู ตัวบ่งชี้ต่างๆ ในการแสดงผลอาจจะเปลี่ยนสีได้ [ปิด]: ห้ามปรับภาพเพื่อให้ดูง่ายขึ้น

- ตัวเลือกนี้จะใช้กับการแสดงผลเท่านั้นแต่จะไม่ใช้กับไฟล์ภาพเคลื่อนไหวจริง
- ตัวเลือกนี้จะไม่ได้รับการนำมาใช้งานเมื่อภาพเคลื่อนไหวซึ่งได้รับการบันทึกโดยใช้ [**☒**] ค่าสีกลางคอนทราสต์ต่ำ) หรือ [**☒**] OM-Log400] ได้รับการดูในกล้องถ่ายรูป ตัวเลือกนี้จะไม่ได้รับการนำมาใช้งานเมื่อภาพเคลื่อนไหวได้รับการดูในโทรทัศน์เช่นกัน

## 📷 AF+MF

[📷 AF+MF] ได้รับการเพิ่มไว้ในเมนูกำหนดเอง (MENU → ⚙️ → A1)

กำหนดว่าจะเปิดใช้งานหรือปิดใช้งานการโฟกัสด้วยตัวเองในโหมดโฟกัสอัตโนมัติ เมื่อเลือก [เปิด] คุณสามารถสลับจากการโฟกัสอัตโนมัติเป็นการโฟกัสตามต้องการ หรือปรับการโฟกัสด้วยตัวเองโดยใช้วงแหวนปรับโฟกัสบนเลนส์หลังการโฟกัสอัตโนมัติได้

ตัวเลือก	คำอธิบาย
📷 AF+MF	[เปิด]: เปิดใช้งานการปรับโฟกัสแบบแมนนวลในโหมดออโตโฟกัส MF จะปรากฏถัดจาก [S-AF], [C-AF], หรือ [C-AF+TR] [ปิด]: การปรับโฟกัสแบบกำหนดเองที่ไม่สามารถใช้งานได้ในระหว่างการใช้โฟกัสอัตโนมัติ

- การตั้งค่าเริ่มต้นคือ [ปิด] หากต้องการแสดง [S-AF MF], [C-AF MF] หรือ [C-AF+TR MF] ให้เลือก [เปิด]
- โฟกัสอัตโนมัติพร้อมโฟกัสแบบแมนนวลจะใช้งานได้เมื่อมีการกำหนดค่าโฟกัสอัตโนมัติให้กับตัวควบคุมกล้องอื่น ๆ  [AEL/AFL] (หน้า 123)
- เมื่อเลือก [BULB], [LIVE TIME] หรือ [LIVECOMP] การโฟกัสด้วยตัวเองขณะที่เปิดรับแสงจะทำงานตามการตั้งค่า [โฟกัส BULB/TIME]
- สามารถใช้วงแหวนปรับโฟกัสบนเลนส์เพื่อหยุดการโฟกัสอัตโนมัติเมื่อใช้เลนส์ M.ZUIKO PRO (ระบบ Micro Four Thirds PRO) หรือ M.ZUIKO DIGITAL ED 12-200mm F3.5-6.3 เท่านั้น สำหรับข้อมูลเพิ่มเติมเกี่ยวกับเลนส์อื่นๆ โปรดเข้าไปที่เว็บไซต์ OLYMPUS

## 📷 โหมด AF ([C-AF MF] และ [C-AF+TR MF] ที่เพิ่มเข้ามา)

[C-AF MF] และ [C-AF+TR MF] ได้รับการเพิ่มไว้ใน [📷 โหมด AF] (หน้า 43) เปิดใช้งานการปรับโฟกัสด้วยตัวเองแล้ว สามารถโฟกัสด้วยตัวเองได้เมื่อเลือก [เปิด] สำหรับ [📷 AF+MF] ใน ⚙️ เมนูกำหนดเอง A1 (หน้า 194)

C-AF MF/C-AF+TR MF (ใช้โหมด C-AF และโหมด MF พร้อมกัน)	คุณสามารถสลับไปใช้การโฟกัสแบบแมนนวลขณะที่กล้องโฟกัสด้วยโหมด AF แบบต่อเนื่องและโหมด AF แบบติดตาม กดปุ่มชัตเตอร์ลงครึ่งหนึ่งเพื่อปรับโฟกัสอีกครั้งโดยโฟกัสอัตโนมัติ คุณจะสลับปรับโฟกัสแบบปรับค่าเองได้เมื่อชัตเตอร์เปิดอยู่ในขณะที่มีการถ่ายภาพแบบต่อเนื่องใน [ถ่ายต่อเนื่องซ้ำ]
---	--

## การกำหนดเป้า AF แบบกลุ่ม

การกำหนดเป้า AF แบบกลุ่มจะเปิดใช้งานเมื่อเลือก [S-AF] สำหรับ [📷 โหมด AF]

หากต้องการเปิดใช้งานเป้าโฟกัสแบบหลายกรอบเมื่อเลือก  (เป้าทั้งหมด) และเลือก [S-AF], [S-AF MF], [C-AF], หรือ [C-AF MF] สำหรับ [📷 โหมด AF] (หน้า 43) เลือก [เปิด2] สำหรับ [ตัวชี้กรอบ AF] (หน้า 111) กล้องจะแสดงเป้าโฟกัสสำหรับพื้นที่ทั้งหมดที่อยู่ในโฟกัส



## เริ่ม C-AF Center

[ เริ่ม C-AF Center] ได้รับการเพิ่มไว้ในเมนูกำหนดเอง (MENU → \* → A1)

ตัวเลือก	คำอธิบาย
 เริ่ม C-AF Center	เมื่อใช้ร่วมกับโหมดเป้า AF ที่ไม่ใช่เป้าเดียว [C-AF], [C-AF+TR], [C-AF MF] กับ [C-AF+TR MF] จะโฟกัสไปที่ตรงกลางของกลุ่มที่เลือก เฉพาะเมื่อเริ่มต้นทำการค้นหาเท่านั้น สำหรับการสแกนในภายหลัง กล้องจะโฟกัสโดยใช่เป้าหมายโดยรอบ การใช้ตัวเลือกนี้ร่วมกับโหมด เป้าโฟกัสที่ครอบคลุมพื้นที่กว้าง ทำให้ง่ายต่อการโฟกัสไปยังวัตถุที่เคลื่อนไหวไม่สม่ำเสมอ

- เปิดใช้งาน Center start ในโหมดที่ระบุโดย ✓
- Center start จะไม่มีผลเมื่อเลือก [ C-AF Center ไพรออริตี้] (หน้า 195)

## C-AF Center ไพรออริตี้

[ C-AF Center ไพรออริตี้] ได้รับการเพิ่มไว้ในเมนูกำหนดเอง (MENU → \* → A1)

ตัวเลือก	คำอธิบาย
 C-AF Center ไพรออริตี้	เมื่อโฟกัสด้วยโฟกัสอัตโนมัติแบบเป้ากลุ่มในโหมด [C-AF] และ [C-AF MF] กล้องจะกำหนดลำดับความสำคัญไปยังจุดศูนย์กลางในกลุ่มที่เลือกไว้สำหรับชุดการโฟกัสซ้ำเสมอ เฉพาะในกรณีที่กล้องไม่สามารถโฟกัสโดยใช่เป้ากลาง กล้องจะโฟกัสโดยใช่เป้าหมายโดยรอบในกลุ่มโฟกัสที่เลือก วิธีนี้ช่วยให้คุณสามารถติดตามวัตถุที่กำลังเคลื่อนที่อย่างรวดเร็วแต่ค่อนข้างคาดการณ์ได้ความสัมพันธ์ในการเคลื่อนที่ได้ แนะนำให้ใช้โหมดให้ความสำคัญเป้ากลางในสถานการณ์ส่วนใหญ่

- เปิดใช้งาน Center priority ในโหมดที่ระบุโดย ✓

## ถ่ายภาพ Anti-Flicker

[ถ่ายภาพ Anti-Flicker] ในเมนูกำหนดเองถูกย้ายจาก **D2** ไปที่ **C1** (MENU → \* → C1) ตัวเลือกต่อไปนี้ได้รับการปรับเปลี่ยนหรือเพิ่มเติม

ตัวเลือก	คำอธิบาย
<b>ลดภาพกะพริบ</b>	<p>[Anti-Flicker LV]: ลดการกะพริบภายใต้แสงจากหลอดฟลูออเรสเซนต์และอื่น ๆ เลือกตัวเลือกนี้หากการกะพริบทำให้คุณมองจอแสดงผลลำบาก</p> <p>[ถ่ายภาพ Anti-Flicker]: คุณอาจจะสังเกตเห็นถึงการเปิดรับแสงที่ไม่เท่ากันในภาพซึ่งได้รับการถ่ายภายในที่ซึ่งแสงกะพริบ เมื่อเปิดใช้งานตัวเลือกนี้แล้ว กล้องถ่ายรูปจะตรวจจับความถี่ของการกะพริบและปรับความเหมาะสมของการลั่นชัตเตอร์ตามความถี่ของการกะพริบนั้น โดยคุณลักษณะนี้สามารถปรับใช้กับภาพถ่ายที่ถ่ายด้วยชัตเตอร์แบบเชิงกล</p> <ul style="list-style-type: none"> <li>ไอคอน <b>[FK]</b> ปรากฏขึ้นบนหน้าจอเมื่อเลือก <b>[เปิด]</b></li> </ul>  <ul style="list-style-type: none"> <li>ตัวเลือกนี้จะไม่ผลแต่อย่างไรในโหมดที่ใช้ชัตเตอร์อิเล็กทรอนิกส์ซึ่งรวมถึงโหมดเงียบ ช็อตความละเอียดสูงและโหมด Pro Capture</li> <li>กล้องถ่ายรูปอาจจะไม่สามารถตรวจจับการกะพริบที่บางการตั้งค่าได้ กล้องถ่ายรูปจะใช้เวลานับชัตเตอร์ตามปกติหากไม่ตรวจพบการกะพริบ</li> <li>อัตราการลั่นชัตเตอร์ตามปกติจะใช้ที่ความเร็วชัตเตอร์ต่ำ</li> <li>การเปิดใช้งานการลดการกะพริบอาจจะก่อให้เกิด Release Lag ซึ่งทำให้เฟรมแรกล่วงหน้าช้าลงในขณะที่ทำการถ่ายภาพแบบต่อเนื่องได้</li> </ul>

## Live View Boost

เมื่อตั้งค่า [Live View Boost] ในเมนูกำหนดเอง (MENU → \* → D2) ไว้ที่ [เปิด2] คุณสามารถเลือก [เลือกเฟรมเรต] หรือ [เลือกคุณภาพ] ได้

<b>เลือกเฟรมเรต</b>	ให้ความสำคัญกับอัตราเฟรม สีอาจผิดเพี้ยนไปเล็กน้อยหรือภาพมีคุณภาพลดลง
<b>เลือกคุณภาพ</b>	ให้ความสำคัญกับคุณภาพของภาพ อัตราเฟรมที่แสดงจะลดลงเมื่อมีแสงน้อย

## 📷 ประมวลผล ISO Low

[📷ประมวลผล ISO Low] ได้รับการเพิ่มไว้ในเมนูกำหนดเอง (MENU → ⚙️ → 51)  
เลือกประเภทของการประมวลผลที่ใช้กับภาพที่ถ่ายด้วยความไวแสง ISO ต่ำ

ตัวเลือก	คำอธิบาย
📷ประมวลผล ISO Low	[เลือกจำนวนเฟรม]: การประมวลผลภาพถูกปรับเพื่อไม่ให้ลดจำนวนภาพที่สามารถถ่ายที่ถ่ายในโหมด single burst [เลือกรายละเอียด]: การประมวลผลภาพจะให้ความสำคัญกับคุณภาพของภาพถ่ายก่อน

## แสดงภาพนิ่งทีละเฟรม

เมื่อตั้งค่า [📷 การตั้งค่าบันทึก] (หน้า 54) ไว้ที่ [สลับอัตโนมัติ] กล้องจะสลับระหว่างภาพสุดท้ายบนการ์ดหน่วยความจำแรกและภาพแรกบนการ์ดที่สอง

## การใช้งานขณะเขียนข้อมูลบนการ์ด

เปิดใช้งานการเปลี่ยนแปลงการดูภาพและการตั้งค่าขณะเขียนข้อมูลบนการ์ดแล้ว

## การใช้งานขณะแก้ไขข้อมูลภาพ RAW ใน Olympus Workspace

เมื่อแก้ไขข้อมูลภาพ RAW ใน Olympus Workspace (เวอร์ชัน 1.1 หรือใหม่กว่า) จะมีการเปิดใช้งานการประมวลผลความเร็วสูงโดยใช้ระบบประมวลผลของกล้อง  
เมื่อเชื่อมต่อสาย USB เข้ากับกล้อง ให้เลือก [📷PC RAW] บนหน้าจอการเลือกปลายทาง

## รายการเมนู

\*1: สามารถเพิ่มลงใน [กำหนดเป็นโหมดกำหนดเอง]

\*2: สามารถกลับคืนสู่ค่าเริ่มต้นได้โดยเลือก [ทั้งหมด] สำหรับ [รีเซ็ต]

\*3: สามารถกลับคืนสู่ค่าเริ่มต้นได้โดยเลือก [พื้นฐาน] สำหรับ [รีเซ็ต]











มีการเปลี่ยนแปลงรายการเมนูจากฟังก์ชันเพิ่มเติมดังนี้

### เมนูวิดีโอ

แถบ	ฟังก์ชัน		ค่าเริ่มต้น	*1	*2	*3	👉	
📹	ตั้งค่าโหมด 📹	📹 โหมด	P		✓		102	
		📹 สแกนการกะพริบ 📹	ปิด	✓	✓	✓	189	
	📹 การตั้งค่าข้อมูลจำเพาะ	📹 ⏪	MOV📹4K 30p		✓	✓	✓	102
		📹 📷	ฟิลเตอร์นอยส์	ปกติ	✓	✓	✓	
		📹 📺	โหมดภาพ	ปิด	✓	✓		
	📹 การตั้งค่า AF/IS	📹 AF โหมด	C-AF	✓	✓	✓	43, 51, 53, 102	
		📹 ป้องกันภาพสั่น	M-IS1	✓	✓	✓		
	📹 ปุ่ม/แป้นหมุน/คันปรับ							
	📹 ฟังก์ชันปุ่ม	Fn1	ฟังก์ชัน	เลือกพื้นที่ AF		✓		100
		Fn2	ฟังก์ชัน	หลายฟังก์ชัน		✓		
🕒		ฟังก์ชัน	🕒 REC		✓			
AEL		ฟังก์ชัน	AEL/AFL		✓			
📷		ฟังก์ชัน	พีคกิง		✓			
Q		ฟังก์ชัน	Q		✓			
O		ฟังก์ชัน	O		✓			
↔️		ฟังก์ชัน	ฟังก์ชันโดยตรง		✓			
▶		ฟังก์ชัน	ซูมไฟฟ้า		✓			
📷		ฟังก์ชัน	ISO/WB		✓			
B:Fn1		ฟังก์ชัน	เลือกพื้นที่ AF		✓			
B:Fn2		ฟังก์ชัน	AEL/AFL		✓			
▶️		ฟังก์ชัน	ฟังก์ชันโดยตรง		✓			
▶️		ฟังก์ชัน	ซูมไฟฟ้า		✓			
▶️		ฟังก์ชัน	ISO/WB		✓			
L:Fn		ฟังก์ชัน	หยุด AF		✓			

แถบ	ฟังก์ชัน		ค่าเริ่มต้น	*1	*2	*3	👉
🔊	🔊 ปรับ ฟังก์ชัน	P	ค่าแสง <input checked="" type="checkbox"/> / ค่าแสง <input checked="" type="checkbox"/>		✓		100
		A	ค่าแสง <input checked="" type="checkbox"/> / FNo.		✓		
		S	ค่าแสง <input checked="" type="checkbox"/> / ชัตเตอร์		✓		
		M	FNo./ ชัตเตอร์		✓		
	🔊 ฟังก์ชันค้นปรับ Fn		mode1		✓		
	🔊 ฟังก์ชันชัตเตอร์				✓		
	🔊 ความเร็ว ชุมไฟฟ้า		ปกติ		✓		
🔊 การตั้งค่าการแสดงผล							
🔊	🔊 /ตั้งค่าควบคุม		Live Control, Live SCP		✓		101
	🔊 การตั้งค่าข้อมูล		กำหนดเอง1/ กำหนดเอง2 (เปิดทั้งหมด ยกเว้น เอฟเฟกต์ ภาพ เคลื่อนไหว)		✓		
	การตั้งค่ารหัส เวลา	โหมดรหัสเวลา	ลดเฟรม		✓		
		นับ	นับเมื่อบันทึก		✓		
		เวลาเริ่ม	0:00:00		✓		
รูปแบบการแสดงผล		min	✓	✓			
🔊 View Assist		ปิด		✓		193	
ภาพเคลื่อนไหว 📺							
🔊	ระดับเสียง บันทึก	🔊 ในตัว	±0		✓		103
		MIC 📺	±0		✓		
	🔊 จำกัดระดับเสียง		เปิด		✓		
	ลดเสียงลม		ปิด		✓		
	🔊 ไฟเสียง		ปิด		✓		
	สิ่งก่เครื่อง บันทึก PCM 📺	ระดับเสียงบันทึก ที่กล่อง	เปิดใช้งาน		✓		
		สเลทโทน	ปิด	✓	✓		
		ซิงค์  บันทึก	ปิด	✓	✓		
ความดังเสียงหูฟัง		8		✓	✓		
🔊 สัญญาณออก HDMI	โหมดสัญญาณออก		โหมดแสดงผล		✓		101
	REC Bit		ปิด	✓	✓		
	รหัสเวลา		เปิด	✓	✓		

☛ เมนูกำหนดเอง

แถบ	ฟังก์ชัน	ค่าเริ่มต้น	*1	*2	*3	📄	
☛	AF/MF						
	<b>A1</b>						
	 โหมด AF	S-AF	✓	✓	✓	43, 51, 111, 194	
	 AF+MF	ปิด	✓	✓	✓	194	
	AEL/AFL	S-AF	mode1	✓	✓	✓	111, 123
		C-AF	mode2				
		MF	mode1				
	ตัวค้นหา AF	mode2	✓	✓	✓	111	
	ลือค C-AF	±0	✓	✓	✓		
	 เริ่ม C-AF Center	เปิด (เข้าทั้งหมด)	✓	✓	✓	195	
	 C-AF Center ไพโรอริตี้	เป้า 5, 9, หรือ 25 เป้า	✓	✓	✓		
	<b>A2</b>						
	[:::] Mode การตั้งค่า*	เปิดทั้งหมด	✓	✓	✓	111	
	พื้นที่AF โฟกัส	เปิด1	✓	✓	✓		
	แผ่นกำหนดเป้า AF	ปิด	✓	✓	✓	112	
	[:::] ตั้งค่าปกติ	โหมดเป้า AF, ตำแหน่งเป้า AF		✓	✓		
	[:::] การตั้งค่าแบบกำหนดเอง	ตั้งค่า 1	✓	✓	✓		
		[:::]Mode	✓	✓	✓		
		☺	✓	✓	✓		
		⊕-Pos	✓	✓	✓		
		⊕-Pos	✓	✓	✓		
	<b>A3</b>						
	AF Limiter	ปิด	✓	✓	✓	111	
	การตั้งค่าระยะ RIs ลำดับ	การตั้งค่าระยะ	การตั้งค่า 1	✓	✓		✓
		RIs ลำดับ	เปิด	✓	✓		✓
	โฟกัส AF	เปิด	✓	✓	✓	112	
	☺ โฟกัสใบหน้า		✓	✓		40, 112	
ปรับโฟกัส AF	ปิด	✓	✓	✓	112		
<b>A4</b>							
ระยะ MF ล่วงหน้า	999.9 เมตร	✓	✓	✓	112		
ตัวช่วยปรับโฟกัส MF	ขยาย	ปิด	✓	✓	112, 124		
	พิคกิง	ปิด	✓	✓			
MF Clutch	เปิดใช้งาน	✓	✓	✓	112		
วงแหวนโฟกัส		✓	✓	✓			
โฟกัส BULB/TIME	เปิด	✓	✓	✓			
รีเซ็ตเลนส์	เปิด	✓	✓	✓			

\* ชื่อฟังก์ชัน "[:::] / 0 / + / #] / ตั้งค่าคำแนะนำ" ถูกเปลี่ยนเป็น "[:::] ตั้งค่าปกติ"



แถบ	ฟังก์ชัน	ค่าเริ่มต้น	*1	*2	*3	👉	
⚙️	ปุ่ม/แป้นหมุน/คันปรับ						
	B	ฟังก์ชัน	เลือกพื้นที่ AF				
		ฟังก์ชัน	หลายฟังก์ชัน				
		ฟังก์ชัน	REC				
		ฟังก์ชัน	AEL/AFL				
		ฟังก์ชัน					
		ฟังก์ชัน					
		ฟังก์ชัน	[::-:]				
		ฟังก์ชัน	⚡	✓	✓		66, 113
		ฟังก์ชัน	/🔋				
		ฟังก์ชัน	เลือกพื้นที่ AF				
		ฟังก์ชัน	AEL/AFL				
		ฟังก์ชัน	[::-:]				
		ฟังก์ชัน	⚡				
		ฟังก์ชัน	/🔋				
		ฟังก์ชัน	หยุด AF				
	ล็อค	ปิด	✓	✓			
	ปรับฟังก์ชัน	P	ค่าแสง , Ps				
		A	ค่าแสง , FNo.				
		S	ค่าแสง , ชัตเตอร์				
		M	FNo., ชัตเตอร์	✓	✓		113
		เมนู	<D>, Δ ▽/ค่า				
		Q, ก่อน/ถัดไป					
	ชี้ค่าที่ปรับ	ค่ารับแสง	หมุน1	✓	✓		
		Ps	หมุน1				
	การตั้งค่าคันปรับ Fn	ฟังก์ชันคันปรับ Fn	mode1		✓		113, 124
		เปลี่ยน  ฟังก์ชัน	ปิด		✓		
คันปรับ Fn/สวิตช์เปิด/ปิด		Fn		✓			
ความเร็วชม	ชมไฟฟ้า	ปกติ	✓	✓		113	















แถบ	ฟังก์ชัน	ค่าเริ่มต้น	*1	*2	*3		
☀	กดถ่าย/📷/ป้องกันภาพสั่น						
	☑️	RIs ลำดับ S	ปิด	✓	✓	✓	114
		RIs ลำดับ C	เปิด	✓	✓	✓	
	📷L การตั้งค่า						
	📷/📷	fps สูงสุด	10fps	✓	✓	✓	114
		ตัวจำกัดจำนวนเฟรม	ปิด	✓	✓	✓	
	♥📷	fps สูงสุด	18fps	✓	✓	✓	
		ตัวจำกัดจำนวนเฟรม	ปิด	✓	✓	✓	
	Pro Cap	fps สูงสุด	18fps	✓	✓	✓	
		เฟรมก่อนกดชัตเตอร์	8 ภาพ	✓	✓	✓	
		ตัวจำกัดจำนวนเฟรม	เปิด, 25 ภาพ	✓	✓	✓	
	📷H การตั้งค่า						
	📷	fps สูงสุด	15fps	✓	✓	✓	114
		ตัวจำกัดจำนวนเฟรม	ปิด	✓	✓	✓	
	♥📷	fps สูงสุด	60fps	✓	✓	✓	
		ตัวจำกัดจำนวนเฟรม	ปิด	✓	✓	✓	
	Pro Cap	fps สูงสุด	60fps	✓	✓	✓	
		เฟรมก่อนกดชัตเตอร์	14 ภาพ	✓	✓	✓	
		ตัวจำกัดจำนวนเฟรม	เปิด, 25 ภาพ	✓	✓	✓	
	ลดภาพกะพริบ	Anti-Flicker LV	อัตโนมัติ	✓	✓		196
ถ่ายภาพ Anti-Flicker		ปิด	✓	✓			
☑️	📷 ป้องกันภาพสั่น	S-IS AUTO	✓	✓	✓	53, 114	
	📷 ป้องกันภาพสั่น	เลือก fps	✓	✓		114	
	กดชัตเตอร์ครั้ง	เปิด IS		✓			
	ป้องกันภาพสั่น ที่เลนส์	ปิด	✓	✓	✓		
Disp/📷/📷/PC							
☑️	📷 /ตั้งค่า ควบคุม	iAUTO	Live Guide	✓	✓	115, 125	
		P/A/S/M	Live SCP	✓	✓		
		ART	เมนูภาพพิเศษ	✓	✓		
	📷/ตั้งค่า คำแนะนำ	▶️ คำแนะนำ	ภาพเท่านั้น, ทั้งหมด	✓	✓	✓	115, 127
		🔍 ข้อมูล	เปิดทั้งหมด		✓		
		LV-Info	ภาพเท่านั้น, กำหนดเอง1 (📷), กำหนดเอง2 (ระดับการปรับ)	✓	✓		
	📷 การตั้งค่า	25, My Clips, ปฏิทิน	✓	✓			
	ตั้งค่าโหมดภาพ		เปิดทั้งหมด	✓	✓		115
	📷/📷 การตั้งค่า		♥📷, 📷L, 📷H, ♥📷L, ♥📷H, Pro Cap, Cap L, 📷, 📷C, 📷12s	✓	✓		
	การตั้งค่ามัลติฟังก์ชัน		เปิดสำหรับการตั้งค่ากเว้น 📷	✓	✓		

แถบ	ฟังก์ชัน		ค่าเริ่มต้น	*1	*2	*3	👉	
☀️	D2	เลือกค่าแสง เอง Live View Boost	เลือกค่าแสง เอง	เปิด1				115, 196
			BULB/TIME	เปิด2	✓	✓	✓	
			LIVE Composite	ปิด				
			อื่นๆ	ปิด				
	โหมดภาพพิเศษ LV		mode1	✓	✓			
	จำนวนเฟรม		ปกติ	✓	✓	✓		
	การตั้งค่าขยาย ภาพ LV	โหมดขยาย ภาพ LV	mode2	✓	✓		116	
		Live View Boost	ปิด	✓	✓			
	ตั้งค่าเริ่มต้น ▶️ Q		ล่าสุด	✓	✓		188	
	🔍 การตั้งค่า	🔍 ล็อค	ปิด	✓	✓		116	
Live View Boost		ปิด	✓	✓				
D3	การตั้งค่าเส้น ตาราง	สีการแสดงผล	พรีเซต 1	✓	✓		116	
		แสดงเส้นตาราง	ปิด	✓	✓			
		ใช้การตั้งค่ากับ EVF	เปิด	✓	✓			
	การตั้งค่า พิกคิง	สีพิกคิง	แดง					116
		ความเข้มสี	ปกติ	✓	✓			
		ปรับความสว่าง ภาพ	ปิด					
	การตั้งค่า ฮิสโตแกรม	ไฮไลท์	255					116, 129
คำแนะนำโหมด	เงา	0	✓	✓				
ช่วยถ่ายเซลฟี	เปิด		✓	✓				
D4	📷))		เปิด	✓	✓	✓	117	
HDMI	ขนาดสัญญาณ ออก	1080p			✓		117, 130	
	ควบคุมHDMI	ปิด			✓			
	อัตราเฟรม สัญญาณออก	เลือก 60p						
โหมด USB		อัตโนมัติ		✓	✓		117	
Exp/ISO/BULB/📷								
E1	ระดับค่า EV		1/3EV	✓	✓	✓	117	
	ระดับ ISO		1/3EV	✓	✓	✓		
	เซ็ท ISO อัตโนมัติ	ค่าสูงสุด / ค่าตั้งต้น	ค่าสูงสุด: 6400 ค่าตั้งต้น: 200	✓	✓	✓		
		การตั้งค่า ชัตเตอร์ต่ำสุด	อัตโนมัติ	✓	✓	✓		
	ISO อัตโนมัติ		ทั้งหมด	✓	✓			
	📷 ฟิลเตอร์นอยส์		มาตรฐาน	✓	✓	✓		118
	📷 ประมวลผล ISO Low ลดนอยส์		เลือกจำนวนเฟรม	✓	✓	✓		197
		อัตโนมัติ				118		

แถบ	ฟังก์ชัน	ค่าเริ่มต้น	*1	*2	*3			
☀	Ⓜ	ตั้งเวลาถ่าย BULB/TIME	8 นาที	✓	✓	✓	118	
		จอภาพ BULB/TIME	-7	✓	✓			
		Live BULB	ปิด	✓	✓			
		Live TIME	0.5 วินาที	✓	✓			
		การตั้งค่าคอมโพสิต	1 วินาที	✓	✓			
		สแกนการกระพริบ 📷	ปิด	✓	✓	✓		
	Ⓜ	โหมดวัดแสง	☀	✓	✓	✓	45, 51, 118	
		โหมดวัดแสง AEL	อัตโนมัติ	✓	✓	✓	118	
		[::] วัดแสง เฉพาะจุด	เฉพาะจุด	เปิด	✓	✓		✓
			เฉพาะจุดไฮไลต์	เปิด	✓	✓		✓
เฉพาะจุดเงาแสง			เปิด	✓	✓	✓		
ปรับค่ารับแสง	☀	±0	✓	✓		117		
	Ⓜ							
	📷							
⚡ ตั้งค่าเอง								
Ⓜ	⚡ X-Sync.	1/250	✓	✓	✓	118, 131		
	⚡ ค่าช้าสุด	1/60	✓	✓	✓			
	📷+📷	ปิด	✓	✓	✓			
	⚡ +WB	WB AUTO	✓	✓				
⏪-/WB/สี								
Ⓜ	⏪- ตั้งค่า	⏪-1 LF, ⏪-2 LN, ⏪-3 MN, ⏪-4 SN	✓	✓	✓	119, 131		
	จำนวนพิกเซล	Middle	3200×2400		✓		✓	✓
		Small	1280×960		✓		✓	✓
	ชดเชยเงาแสง		ปิด	✓	✓	✓	119	
	WB	อัตโนมัติ	A±0, G±0	✓	✓	✓	42, 52, 119	
	ทั้งหมด WB📷	ตั้งทั้งหมด	—		✓	✓	119	
		ลบค่าทั้งหมด	—					
	WB AUTO ไซแสงสีฉุน		ปิด	✓	✓	✓	119, 192	
พื้นที่สี		sRGB	✓	✓	✓	65, 119		

แถบ	ฟังก์ชัน		ค่าเริ่มต้น	*1	*2	*3	👉	
	บันทึก/ลบ							
	H1	การตั้งค่าของ เลือกการ์ด	การตั้งค่า บันทึก	มาตรฐาน	✓	✓		120, 132
			ช่องเลือก การ์ดบันทึก	1	✓	✓		
			ช่องเลือก การ์ดบันทึก	1	✓	✓		
			ช่องเลือก การ์ด	1	✓	✓		
			กำหนด ไฟล์เดอ์บันทึก	ไม่กำหนด	✓	✓		
	ชื่อไฟล์		รีเซ็ต	✓	✓		120	
	แก้ไขชื่อไฟล์		—	✓	✓			
	การตั้ง dpi		350dpi	✓	✓			
	ตั้งค่าลิขสิทธิ์	ข้อมูลลิขสิทธิ์	ปิด	✓	✓		122	
		ชื่อศิลปิน	—					
		ชื่อลิขสิทธิ์	—					
	การตั้งค่าข้อมูลเลนส์*		ปิด		✓		120, 132	
	H2	ลบเร็ว		ปิด	✓	✓	✓	121
		ลบภาพ RAW+JPEG		RAW+JPEG	✓	✓	✓	
		ตั้งลำดับ		ไม่	✓	✓	✓	
	EVF							
	I	เปลี่ยน EVF อัตโนมัติ		เปิด		✓		121
		ปรับ EVF	ความสว่าง EVF อัตโนมัติ	เปิด	✓	✓		
			ปรับ EVF	☺ ±0, ☹ ±0				
รูปแบบ EVF		รูปแบบ 3		✓		121, 133		
ตั้งค่าแนะนำ		ข้อมูลพื้นฐาน, กำหนดเอง1 (☺☺), กำหนดเอง2 (ระดับ การปรับ)	✓	✓		121		
การตั้งค่าเส้น ตาราง EVF		สีการแสดงผล	พริ้เซ็ต 1	✓	✓			
		แสดงเส้นตาราง	ปิด	✓	✓			
กดชัตเตอร์ครึ่งหนึ่ง		เปิด	✓	✓				
S-OVF		ปิด	✓	✓	✓			

\* [รีเซ็ต] (ทั้งหมด) และ [รีเซ็ต] (พื้นฐาน) จะไม่รีเซ็ตข้อมูลสำหรับเลนส์แต่ละตัว

แถบ	ฟังก์ชัน	ค่าเริ่มต้น	*1	*2	*3		
  <b>11</b>	ยุดิลิตี้						
	ฟังก์ชันการปรับ	—				124, 159	
	เวลา கட்சா	ปิด LV 	0.7 วินาที	✓	✓		122
		รีเซ็ตเฟรม LV 	0.7 วินาที	✓	✓		
		ปิด 	0.7 วินาที	✓	✓		
		รีเซ็ตเฟรม 	0.7 วินาที	✓	✓		
		รีเซ็ต 	0.7 วินาที	✓	✓		
		รีเซ็ต 	0.7 วินาที	✓	✓		
		รีเซ็ต 	0.7 วินาที	✓	✓		
		รีเซ็ต 	0.7 วินาที	✓	✓		
		เปิดเปลี่ยน EVF อัตโนมัติ	0.7 วินาที	✓	✓		
		ปิด 	0.7 วินาที	✓	✓		
		สลับ 	0.7 วินาที	✓	✓		
		ใส่สเลทโทน	0.7 วินาที	✓	✓		
		ปิด 	0.7 วินาที	✓	✓		
		รีเซ็ต 	0.7 วินาที	✓	✓		
		สลับลีด 	0.7 วินาที	✓	✓		
	เปิดการตั้งค่า BKT	0.7 วินาที	✓	✓			
	<b>Flicker Scan</b> เสร็จสิ้น	0.7 วินาที	✓	✓			
	ตั้งค่าหน้าจอสัมผัส	เปิด					
	เรียกดูเมนู	เรียกดู					
	ปรับแก้มมองที่ขอยาย	ปิด					
	<b>12</b>	การตั้งค่าแบตเตอรี่	ลำดับการใช้แบตเตอรี่	แบตเตอรี่ PBH	✓	✓	
			สถานะแบตเตอรี่	—	✓	✓	
		ไฟจอ LCD	Hold	✓	✓	✓	
		Sleep	1 นาที	✓	✓	✓	
		ปิดกล้องอัตโนมัติ	4 ชั่วโมง	✓	✓	✓	
โหมดพักด่วน		ปิด					
		ไฟจอ LCD	8 วินาที	✓	✓		
		Sleep	10 วินาที				
Eye-Fi		เปิด			✓		
การรับรอง		—					

## การเพิ่มเติม/การแก้ไขจากการอัปเดตเฟิร์มแวร์เวอร์ชัน 3.2

### เปลี่ยน EVF อัตโนมัติ

ขณะนี้เมนูกำหนดเอง (MENU → \* → **1** → [เปลี่ยน EVF อัตโนมัติ]) มีตัวเลือก [เปิด1] และ [เปิด2]

ตัวเลือก	คำอธิบาย
เปลี่ยน EVF อัตโนมัติ	[ปิด]: การแสดงผลของมองภาพจะไม่สว่างโดยอัตโนมัติเมื่อคุณแนบตาไปที่ช่องมองภาพ กดปุ่ม <input type="checkbox"/> เพื่อสลับระหว่างการแสดงช่องมองภาพและจอภาพ [เปิด1]: การแสดงผลของมองภาพจะสว่างโดยอัตโนมัติเมื่อคุณแนบตาไปที่ช่องมองภาพ การกดปุ่ม <input type="checkbox"/> จะแสดงตัวเลือก [เปลี่ยน EVF อัตโนมัติ] [เปิด2]: การแนบตาไปที่ช่องมองภาพจะเป็นการเปิดช่องมองภาพเฉพาะเมื่อตอนจอภาพปิดอยู่ การกดปุ่ม <input type="checkbox"/> จะแสดงตัวเลือก [เปลี่ยน EVF อัตโนมัติ]

### การตั้งค่าเริ่มต้น

การตั้งค่าเริ่มต้นสำหรับฟังก์ชันใหม่และการตั้งค่าเริ่มต้นที่ปรับเปลี่ยนเป็นดังนี้

\*1: สามารถเพิ่มลงใน [กำหนดเป็นโหมดกำหนดเอง]

\*2: สามารถกลับคืนสู่ค่าเริ่มต้นได้โดยเลือก [ทั้งหมด] สำหรับ [รีเซ็ต]

\*3: สามารถกลับคืนสู่ค่าเริ่มต้นได้โดยเลือก [พื้นฐาน] สำหรับ [รีเซ็ต]

#### \* เมนูกำหนดเอง

แถบ	ฟังก์ชัน	ค่าเริ่มต้น	*1	*2	*3	
* <b>1</b>	เปลี่ยน EVF อัตโนมัติ	เปิด1		✓		121

## สัญลักษณ์

ⓘ) (เสียงบีบ).....	117
⊞ (ป้องกัน).....	81
⊞ โหมด (โหมดภาพเคลื่อนไหว).....	102
⚡ RC Mode.....	153
⚡ ค่าต่ำสุด.....	131
⚡+WB.....	119
⚡ X-Sync.....	131
Q (การดูภาพระยะใกล้).....	79
! (ปรับความสว่างจอภาพ).....	109
⊞ (การแสดงผลภาพแบบดัชนี).....	79
⊞/ตั้งค่าคำแนะนำ.....	127
⊞+⊞.....	119
⊞ ป้องกันภาพสั่น.....	114
⊞/⊞ การตั้งค่า.....	115
⊞L การตั้งค่า.....	114
⊞H การตั้งค่า.....	114
📷 ฟิลเตอร์รอยสั.....	117
📷 การตั้งค่าบันทึก.....	54
📷/📷 (ภาพกว้างไถ้หน้า/มาโครไถ้หน้า).....	68
📷 (ลบเฟรมเดียว).....	82
[::] การตั้งค่าแบบกำหนดเอง.....	112
[::] ตั้งค่าปกติ.....	112
[::] วัตแสงเฉพาะจุด.....	118
📷/📷 (ควบคุมกล้อง).....	117
📷 (ภาษา).....	109
📷 (สมดุลแสงขาว One-touch).....	67
✔ (การเลือกภาพ).....	82
[⊞]/+/-/⊞) การตั้งค่า (การตั้งค่าเป้า AF).....	111
☉ (AF โฟกัสใบหน้า).....	40
📷 (หมุนภาพ).....	105
📷 การตั้งค่าข้อมูล.....	121
WB Auto ไซแสงสีอุ่น.....	119
📷 (แสดง).....	67
📷 การตั้งค่า.....	116

## A

A (โหมดเลือกกรับแสง).....	27
Adobe RGB.....	65
AEL/AFL.....	123

AF Limiter.....	111
AF เฉพาะจุดพิเศษ (ซูมกรอบ AF).....	41
AF ต่อเนื่อง.....	43
AF ติดตาม.....	44
AF ทึลภาพ.....	43
AF ทึลภาพและโฟกัสด้วยตัวเอง.....	43
AF พื้นที่.....	40
AF โฟกัสดวงตา.....	40
AF โฟกัสใบหน้า.....	40
AF โหมด.....	43, 51
Anti-Shock.....	47, 98
<b>ART</b> (อาร์ทฟิลเตอร์).....	33

## B

BULB.....	30
-----------	----

## C

C-AF (AF ต่อเนื่อง).....	43
C-AF+TR (AF ติดตาม).....	44

## D

DPOF.....	144
-----------	-----

## E

Eye-Fi.....	122
-------------	-----

## H

HDMI.....	117, 130
HDR (ช่วงไดนามิกสูง).....	49, 95

## I

<b>INFO</b> ปุ่ม.....	23, 77, 125
ISO อัตโนมัติ.....	117

## K

Keystone Comp.....	97
--------------------	----

## L

Live BULB.....	118
Live Control.....	126
Live Guide.....	31
LIVE TIME.....	30



Live View Boost.....	115
LV-Info .....	128
LV ของโหมด ART.....	115

## M

M (โหมดปรับเบง).....	29
MF .....	67
MF (โฟกัสด้วยตัวเอง).....	43
MF ล่วงหน้า .....	112
My Clips.....	72

## O

OI.Share.....	134
OLYMPUS Viewer 3.....	141

## P

P (โหมดโปรแกรม).....	26
PictBridge .....	142
PreMF (MF ล่วงหน้า).....	44

## R

Rls ลำดับ .....	114
-----------------	-----



## S

S (โหมดเลือกชัตเตอร์).....	28
S-AF (AF ที่ละภาพ).....	43
S-AF+MF (AF ที่ละภาพและโฟกัสด้วยตัว เอง).....	43
Sleep.....	18, 122
S-OVF .....	121
sRGB.....	65

## ก

กดชัตเตอร์ครึ่ง เบ็ด IS.....	114
กริปแบตเตอรี่ .....	150
การกำหนดเป้า AF .....	39
การจัดเก็บ.....	140
การชดเชยสมดุลแสงขาว.....	52
การชดเชยแสง .....	39
การใช้งานทัชสกรีน .....	35, 84
การ์ด.....	15
การ์ด SD .....	147
การตั้ง dpi .....	120
การตั้งค่า Wi-Fi.....	137
การตั้งค่าข้อมูลเลนส์ .....	120, 132

การตั้งค่าคอมโพสิต .....	118
การตั้งค่าคุณภาพของภาพ.....	131, 148
การตั้งค่าของเสียบการ์ด .....	132

การตั้งค่าเป้า AF (  /  /  /  ] การตั้งค่า).....	111
การตั้งค่ามัลติฟังก์ชัน .....	115
การตั้งค่าการหีสเวลา .....	101
การตั้งค่าเส้นตาราง.....	116
การตั้งค่าเส้นตาราง EVF .....	121
การตั้งค่าฮิสโตแกรม .....	116
การถ่ายภาพเคลื่อนไหว .....	36
การเปลี่ยนโปรแกรม (Ps).....	26
การลงทะเบียนผู้ใช้ .....	141
การเลือกภาพ.....	82
การแสดงกล้องแสง.....	127
การแสดงฮิสโตแกรม .....	23
กำหนดเป็นโหมดกำหนดเอง .....	87
กำหนดโฟลเดอร์บันทึก.....	132
แก้ไข JPEG.....	106
แก้ไขชื่อไฟล์.....	120
แก้ไขภาพ RAW.....	105

## ข

ขนาดไฟล์.....	148
ขนาดภาพ.....	148
ข้อมูลตำแหน่ง .....	137

## ค

คลิปรัดสาย .....	13
ควบคุมความเข้มของแสงแฟลช (  ).....	60
ควบคุมภาพ .....	62
ความต่างสี.....	62
ความไวแสง ISO .....	42, 51
ความอึมสี .....	63
ตัดลอก	
เฟรมเดียว.....	81
ภาพทั้งหมด .....	108
คำแนะนำโหมด.....	116
คำสั่งแมงป่อง.....	82
คุณภาพของภาพ	
ภาพเคลื่อนไหว (   ).....	56
ภาพนิ่ง (   ).....	55

<b>จ</b>	
จอภาพ BULB/TIME .....	118
จับภาพเคลื่อนไหว .....	107
จำนวนพิกเซล .....	119, 131, 148
จำนวนเฟรม .....	103, 115
จำนวนภาพนิ่งที่บันทึกได้ .....	148

## **ข**

ชดเชยเงาแสง .....	119
ชดเชยแสงหลายค่า .....	95
ช่วยถ่ายเซลฟี่ .....	129
ช่อง (ดูภาพ) .....	132
ช่องเสียบการ์ดบันทึก .....	132
ซาร์จแบตเตอรี่ .....	13
ซึ่ค่าที่ปรับ .....	113
ชื่อไฟล์ .....	120
ชุดแฟลชภายนอก .....	152
เชื่อมต่อ	
คอมพิวเตอร์ .....	139
เครื่องพิมพ์ .....	142
สมาร์ตโฟน .....	134

## **ข**

ซอฟต์แวร์คอมพิวเตอร์ .....	141
ชুমกรอบ AF .....	41
ชุนไฟฟ้า .....	69
เซ็ท ISO อัตโนมัติ .....	117

## **ค**

คัจฉดอลเทลคอน .....	88
ดูภาพ	
ภาพเคลื่อนไหว .....	81
ดูภาพบันทึก .....	109
ดูภาพระยะไกล .....	79

## **ค**

ตั้งค่าการ์ด .....	110
ตั้งค่าบันทึก .....	132
ตั้งค่าภาษา (🌐) .....	109
ตั้งค่าลิขสิทธิ์ .....	120
ตั้งค่าวันที่/เวลา (🕒) .....	19
ตั้งค่าหน้าจอสัมผัส .....	122
ตั้งค่าโหมดภาพ .....	115
ตั้งลำดับ .....	121

ตั้งเวลา .....	46, 54, 89
ตั้งเวลาถ่าย BULB/TIME .....	118
ตัด	

ภาพ JPEG .....	106
ภาพเคลื่อนไหว .....	108
ตัวค้นหา AF .....	111
ตัวช่วยปรับโฟกัส MF .....	124
ตัวแปลงไฟ AC .....	151
ติดตั้ง .....	141

## **ก**

ถ่ายคร่อม .....	91
ถ่ายภาพ Live Composite .....	30
ถ่ายภาพความละเอียดสูง	
(การถ่ายภาพความละเอียดสูง) .....	48, 99
ถ่ายภาพโดยกำหนดเวลา .....	30
ถ่ายภาพต่อเนื่อง .....	46, 54
ถ่ายภาพแบบ Long Exposure .....	30
ถ่ายภาพแบบ Time Lapse	
.....	90
ถ่ายภาพแบบเงียบ .....	47, 98
ถ่ายภาพแบบจับภาพโปร .....	48
ถ่ายภาพระยะไกล .....	136
ถ่ายโอนภาพไปยังสมาร์ตโฟน .....	136

## **ท**

ทดสอบภาพ (📷 ทดสอบ) .....	67
ทั้งหมด WBZ .....	119
ทัช AF .....	35
ที่กล้อง .....	80
ทีวี .....	130
เทลคอนเวอร์เตอร์ภาพเคลื่อนไหว .....	37

## **บ**

บันทึกเสียง	
ภาพเคลื่อนไหว .....	103, 104
ภาพนิ่ง .....	83

## **ป**

ปรับ EVF .....	121
ปรับความสว่างจอภาพ .....	109
ปรับค่ารับแสง .....	117
ปรับโฟกัส AF .....	112
ป้องกัน .....	81
ป้องกันภาพสัน .....	53

ป้องกันภาพสั่น ที่เลนส์ .....	114
ปิดกล้องอัตโนมัติ .....	122
เปลี่ยน EVF อัตโนมัติ .....	121
เปลี่ยนแปลง .....	63

## ผ

แผงควบคุมพิเศษ .....	50
แผงควบคุมพิเศษ LV .....	50
แผ่นกำหนดเป้า AF .....	112

## พ

พิกเซลแมบนิ่ง .....	159
พิมพ์ .....	142
พิกกิ้ง .....	68, 124
พื้นที่ AF โฟกัส .....	111
พื้นที่สี .....	65, 119

## ฟ

ฟอร์แมท .....	110
ฟังก์ชันการปรับ .....	122
ฟังก์ชันค้นปรับ .....	124
ฟังก์ชันปุ่ม .....	66
ฟิลเตอร์สี .....	64
ฟิล์มเก่า .....	37
เฟิร์มแวร์ .....	109
แฟ้มบันทึก GPS .....	137
แฟลช .....	57
แฟลชควบคุมจากระยะไกลไร้สาย .....	153
โฟกัส BULB/TIME .....	112
โฟกัสด้วยตัวเอง .....	43
ไฟจ่อ LCD .....	122
ไฟช่วย AF .....	112

## ภ

ภาพ RAW .....	56
ภาพกว้างไดน้ำ/มาโครไดน้ำ (📷/📷) .....	68
ภาพเคลื่อนไหว 📷 .....	103
ภาพเคลื่อนไหวคั่นเวลา .....	90
ภาพเคลื่อนไหวช้า .....	75
ภาพเคลื่อนไหวเร็ว .....	75
ภาพซ้อน .....	107

## ม

มุมมองภาพ .....	54
เมนู .....	85, 165
เมนูกำหนดเอง .....	111, 169
เมนูดูภาพ .....	105, 168
เมนูตั้งค่า .....	109, 168
เมนูถ่ายภาพ .....	86, 165
เมนูวิดีโอ .....	100, 166

## ร

ระดับ ISO .....	117
ระดับการปรับ .....	23
ระดับค่า EV .....	117
ระดับแบดเดอรี .....	18
รีเซ็ต .....	86
รีเซ็ตเลนส์ .....	112
รูปแบบ EVF .....	133
รูปแบบไฟล์ .....	148
เรียกดูเมนู .....	122

## ล

ลดนอยส์ .....	118
ลดภาพกะพริบ .....	116
ลบ	
เฟรมเดียว .....	82
ภาพทั้งหมด .....	110
ลบค่าป้องกัน .....	108
ลบภาพ RAW+JPEG .....	121
ลบเร็ว .....	121
ล๊อค AE .....	45, 67, 123
ล๊อค C-AF .....	111
เลนส์ที่สามารถถอดเปลี่ยนได้ .....	149

## ว

วงแหวนโฟกัส .....	112
วิธีการเชื่อมต่อ Wi-Fi .....	137
เวลากดค้าง .....	122
เวลาเปิดรับแสงนาน (BULB/LIVE TIME) .....	30

## ส

สมดุลแสงขาว .....	42, 52
สมดุลแสงขาว One-touch (📷) .....	67
สร้างสี .....	71

สไลด์โชว์ .....	80
สัญญาณออก HDMI .....	101
สัดส่วนภาพ .....	54
สีโมโนโครม .....	64
เสียงบีบ .....	117
แสดง (⊙).....	67
แสดงข้อมูล .....	20
แสดงภาพบนปฏิทิน .....	79, 128
แสดงภาพแบบดัชนี.....	79, 128

## ห

หมุน .....	79, 105
หลายฟังก์ชัน.....	68, 70
โหมด iAUTO (iAUTO).....	31
โหมด USB.....	117
โหมดควบคุมจากระยะไกล (⚡ RC Mode).....	153
โหมดพักด่วน.....	122
โหมดโฟกัส.....	43
โหมดภาพ.....	24, 61, 88
โหมดวัดแสง .....	45, 51
โหมดวัดแสง AEL.....	118

## อ

อัตราการบีบอัด .....	131
อัตราบิด .....	102
อาร์ตเฟด .....	37
อุปกรณ์เสริม.....	155
เอคโคครั้งเดียว .....	37
เอคโคหลายครั้ง .....	37
เอฟเฟด (i-Enhance).....	65
เอฟเฟดภาพเคลื่อนไหว .....	37
ไฮไลท์&เงา .....	66

**OLYMPUS (Thailand) CO., LTD.**

บริษัท โอลิมปัส (ประเทศไทย) จำกัด  
23/112 อาคารสรชัย ชั้น 27 ซอยสุขุมวิท 63 (เอกมัย)  
ถนนสุขุมวิท แขวงคลองตันเหนือ เขตวัฒนา  
กรุงเทพมหานคร 10110 ประเทศไทย  
โทรศัพท์: (66) 2-000-7700  
E-mail: [imaging.oth@olympus-ap.com](mailto:imaging.oth@olympus-ap.com)