

# OLYMPUS

## 数码照相机

# E-M5 Mark III

## 使用说明书

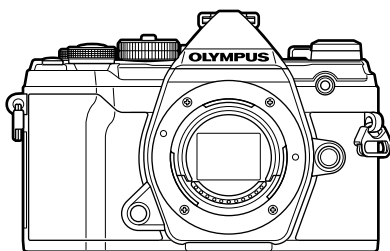

目录

功能索引

1. 使用前的准备工作
2. 拍摄
3. 播放
4. 菜单功能
5. 将照相机连接至智能手机
6. 将照相机连接到电脑
7. 注意
8. 信息
9. 安全事项
10. 固件更新后的新增/修改

型号：IM016

- 感谢您购买Olympus数码照相机。在使用新照相机之前，请仔细阅读本说明书，充分了解其性能以便延长照相机的使用寿命。
- 使用本产品前，请务必阅读并理解“9.安全事项”的内容。请妥善保存本说明书以供将来参考。
- 我们建议您在拍摄重要图像之前，先试拍几张不重要的图像，确保您能正确无误地操作本照相机。
- 本说明书中的画面及照相机图示说明是产品研发过程中的，有可能与实际产品不符。
- 如果通过照相机固件的升级对某些功能进行了增补及/或修改，说明书的内容会与实际功能有所差异。关于最新信息，请访问Olympus网站。

# 产品使用说明书

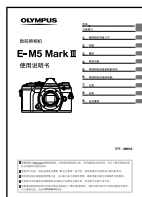





## 使用说明书(该pdf)

照相机的操作指南及其功能。该使用说明书可以从OLYMPUS网站下载，或直接使用智能手机应用程序“OLYMPUS Image Share”（Ol.Share）。

## 本说明书中的常用指示符号

本说明书中使用了下列符号。

	备注和其他补充信息。
	使用照相机的提示和其他有用信息。
	参考本说明书中的其他页面。

产品使用说明书	2	拍摄静止图像	34
使用之前	9	操作触摸屏来拍摄	36
功能索引	10	由照相机选择光圈和快门速度 ( <b>P</b> : 程序AE)	37
各部位名称	14	选择光圈( <b>A</b> : 光圈优先AE)	39
1. 使用前的准备工作	16	选择快门速度( <b>S</b> : 快门优先 AE)	41
查验包装内的物品	16	选择光圈和快门速度 ( <b>M</b> : 手动曝光)	43
安装背带	17	长时间曝光( <b>B</b> : B门/T门拍摄)	45
电池充电和插入电池	18	光迹合成( <b>B</b> : 实时合成拍摄)	47
插入存储卡	21	由照相机选择设定 ( <b>AUTO</b> 模式)	49
安装照相机镜头	23	在场景模式中进行拍摄 ( <b>SCN</b> 模式)	50
取下镜头	24	场景模式类型	51
使用显示屏	25	使用创意拍摄( <b>ART</b> 模式)	55
开启照相机电源	26	自定义模式( <b>C</b> 模式)	57
待机模式	26	2. 拍摄	30
初始设定	27	拍摄时的信息显示	30
如果您无法阅读显示该怎么办	29	在不同显示间切换	32
		切换信息显示	33
		录制视频	58
		在照片拍摄模式下记录动画	58
		在视频模式下录制视频(  )	59
		拍摄视频时保持照相机静音	61

<b>拍摄设定</b> .....	<b>62</b>	调整色彩(WB (白平衡)).....	<b>83</b>
直接按钮.....	63	微调白平衡(白平衡补偿).....	85
控制曝光(曝光补偿).....	64	减轻照相机晃动(影像防抖).....	86
选择AF目标模式 (AF目标模式).....	65	进行连拍/自拍.....	87
选择对焦目标(AF目标点).....	66	设定照片比例设定.....	87
人脸优先AF/眼部优先AF.....	67	照片文件和图像尺寸选项 (📷📏).....	88
缩放框AF/缩放AF (超级点AF).....	68	帧尺寸, 速率, 以及压缩 (📏📷).....	89
改变ISO感光度(ISO).....	70	拍摄慢动作或快动作视频 (慢速和快速动作的视频).....	92
锁定曝光(AE锁定).....	70	使用闪光灯(闪光摄影).....	93
进行连拍/自拍.....	71	选择闪光模式(闪光选择).....	94
自拍选项(📷自定义自拍).....	73	调整闪光输出(闪光校正).....	97
拍摄时快门按钮操作不造成 振动影响(快门减震[📷]).....	73	处理选项(影像风格).....	98
拍摄时不发出快门声音 (静音[📷]).....	74	调整整体色彩(色彩创造).....	100
以无释放延时拍摄 (专业抓拍).....	74	微调清晰度(清晰度).....	101
拍摄更高分辨率的静止图像 (高分辨率拍摄).....	76	微调对比度(对比度).....	101
超级控制面板/LV超级控制面板... ..	77	微调饱和度(彩度).....	101
改变ISO感光度(ISO).....	80	微调色调(灰阶).....	102
选择对焦模式(AF模式).....	80	对黑白图像应用创意拍摄效果 (彩色滤光镜).....	103
选择照相机测量亮度的方法 (测光).....	82		

调整黑白图像的色调 (黑白色) .....	104
调整i-Enhance效果(效果)...	104
设定颜色再现格式 (色彩空间) .....	105
更改高光显示和阴影显示的亮度 (高光&阴影 控制) .....	106
指定按钮功能(按钮功能) .....	107

### 3. 播放 114

■ 播放期间的信息显示 .....	114
播放图像信息 .....	114
切换信息显示 .....	115
■ 查看照片和视频 .....	116
快速查找图像 (索引和日历播放) .....	117
放大(缩放播放) .....	117
旋转图像(旋转) .....	117
观看视频 .....	118
保护图像(🔒) .....	118
删除图像(删除1张) .....	119
选择要分享的图像(预约分享)...	119
选择多张图像(🔒、删除所选张、 预约分享选定) .....	119
打印预约(DPOF) .....	120
为图像添加音频(🎤) .....	122
■ 使用触控进行播放 .....	123
选择和保护图像 .....	124

### 4. 菜单功能 125

■ 基本菜单操作 .....	125
■ 使用拍摄菜单1/拍摄菜单2 .....	127
恢复默认设定(重设) .....	127
保存设定(指定至自定义模式)...	128
处理选项(影像风格) .....	129
照片文件和图像尺寸选项 (📷🔍) .....	129
数码变焦(数码增距功能) .....	130
以固定间隔自动拍摄 (间隔拍摄) .....	131
更改一系列照片的设定 (包围拍摄) .....	132
拍摄HDR(高动态范围)图像 (HDR) .....	137
将多次曝光记录为单张图像 (多重曝光) .....	139
梯形失真校正和透视控制 (梯形失真补偿) .....	141
设定快门减震/静音拍摄 (快门减震[📷]/静音[🔇]) .....	142
设定高分辨率拍摄 (高分辨率拍摄) .....	143
使用遥控无线闪光拍摄 (📶RC模式) .....	143

■ 使用视频菜单 .....	144	■ 使用自定义菜单 .....	161
选择曝光模式 (☉模式(视频曝光模式)) .....	147	<b>A1</b> AF/MF .....	161
减少LED照明下的闪烁 (☉闪烁扫描) .....	148	<b>A2</b> AF/MF .....	162
帧尺寸, 速率, 以及压缩 (☉◀▶) .....	149	<b>A3</b> AF/MF .....	163
录音选项(视频) .....	150	<b>A4</b> AF/MF .....	163
使用Olympus LS-100 IC录制笔 .....	151	<b>B</b> 按钮/拨盘/控制杆 .....	164
■ 使用播放菜单 .....	153	<b>C1</b> 快门释放/连拍/影像防抖 .....	165
自动旋转竖拍图像进行播放 (📷) .....	153	<b>C2</b> 快门释放/连拍/影像防抖 .....	165
润饰图像(编辑) .....	153	<b>D1</b> 显示/提示音/PC .....	166
合成图像(图像合成) .....	155	<b>D2</b> 显示/提示音/PC .....	167
创建视频截图 (拍摄影片中的照片) .....	156	<b>D3</b> 显示/提示音/PC .....	168
裁剪视频(影片剪裁) .....	157	<b>D4</b> 显示/提示音/PC .....	168
解除所有图像的保护 (重置保护) .....	158	<b>E1</b> 曝光/ISO/BULB/☒ .....	169
取消预约分享(重置预约分享) ..	158	<b>E2</b> 曝光/ISO/BULB/☒ .....	170
■ 使用设定菜单 .....	159	<b>E3</b> 曝光/ISO/BULB/☒ .....	170
格式化存储卡(设定存储卡) .....	160	<b>F</b> 闪光灯设定 .....	170
删除所有图像(设定存储卡) .....	160	<b>G</b> 画质/WB/色彩 .....	171
无线网络选项 (Wi-Fi/蓝牙设定) .....	160	<b>H1</b> 记录/删除 .....	172
		<b>H2</b> 记录/删除 .....	173
		<b>I</b> EVF .....	173
		<b>J1</b> 相机设定 .....	174
		<b>J2</b> 相机设定 .....	174
		使用AEL/AFL按钮设定对焦和曝光 (📷AEL/AFL) .....	175
		C-AF动体追踪灵敏度 (📷C-AF灵敏度) .....	176
		C-AF开始对焦于被摄体 (📷C-AF中心启动) .....	177
		C-AF中心对焦优先 (📷C-AF中心优先) .....	178
		选择AF原位([:])原始设定) .....	179

辅助手动对焦(手动辅助对焦)...	180
在曝光过程中调节焦点 (B门/T门 手动对焦).....	180
自定义Fn拨杆 (  Fn拨杆功能).....	181
连拍选项(  L连拍设定/  H连拍设定).....	182
减少闪烁(减少闪烁).....	184
选择控制面板显示 (  相机操控设定).....	186
添加信息显示 (  信息显示设定).....	188
选择缩放播放率 (  默认设定).....	189
自拍辅助(自拍辅助).....	190
在电视机上查看照相机图像 (HDMI).....	191
B门实时显示更新频率 (B门实时显示).....	192
T门实时显示更新频率 (T门实时显示).....	192
选择快门速度(合成设定).....	193
减少LED灯光下的闪烁 (  闪烁扫描).....	194
闪光时的快门速度 (闪灯同步速度/慢同步限制).....	195
组合使用JPEG图像尺寸和压缩率 (画质设定).....	196
保存镜头信息(镜头信息设置)...	196
选择取景器的显示样式 (EVF类型).....	197
校正鱼眼失真(鱼眼补偿).....	198

## 5. 将照相机连接至智能手机 200

■ 调整设定以连接至智能手机.....	201
■ 照相机处于关闭状态时的 无线设定.....	202
■ 将图像传送到智能手机.....	203
■ 照相机处于关闭状态时 自动上传图像.....	204
■ 使用智能手机遥控拍摄.....	204
■ 添加位置信息到图像.....	205
■ 重置Wi-Fi/Bluetooth®设置... ..	206
■ 更改密码.....	206
■ 禁用Wi-Fi/Bluetooth®.....	207

## 6. 将照相机连接到电脑 208

■ 将照相机连接到电脑.....	208
■ 将照片复制到电脑.....	208
■ 安装电脑软件.....	209

**7. 注意 210**

- 电池与充电器 ..... 210
- 在国外使用充电器 ..... 211
- 支持的存储卡 ..... 211
- 可更换镜头 ..... 212
- MF离合器镜头 ..... 213
- 选购的配件 ..... 214
  - 手柄(ECG-5) ..... 214
  - 指定外接闪光灯 ..... 215
  - 无线遥控闪光摄影 ..... 216
  - 其它外接闪光灯 ..... 218
- 系统图 ..... 220

**8. 信息 222**

- 清洁和存放照相机 ..... 222
  - 清洁照相机 ..... 222
  - 存储 ..... 222
  - 清洁和检查摄像设备 ..... 223
  - 像素映射-检查图像处理功能 ..... 223
- 拍摄小提示与信息 ..... 224
- 错误代码 ..... 227
- 默认设定 ..... 229
- 记录模式和图像尺寸/  
可存储静止图像数 ..... 241
- 规格 ..... 243

**9. 安全事项 246**

- 安全事项 ..... 246

**10. 固件更新后的新增/  
修改 251**

**索引 252**



## 请阅读并遵守安全使用注意事项

为防止误操作导致火灾或其他财产损失或对您自己或他人造成伤害，请在使用照相机前完整阅读“9.安全事项”（第246页）。

使用照相机时，请参阅本手册以确保安全和正确的操作。阅读完毕后，请务必将手册放在安全的地方。

对于因在购买国家或地区以外使用本产品而导致的违反当地法规的行为，Olympus不承担任何责任。

- 在购买国或购买地区之外使用这些功能可能会违反当地的无线法规；因此在使用前务必咨询当地的有关部门。对于用户未遵守当地法规而造成的一切后果，恕Olympus不予承担任何责任。

## 无线网络和Bluetooth®



















该照相机内置无线网络和Bluetooth®功能。在购买国家或地区以外使用这些功能可能违反当地的无线法规；务必在使用前咨询当地有关部门。对于用户未遵守当地法规的行为，Olympus不承担任何责任。

在禁止使用的区域请禁用无线网络和Bluetooth®功能。 “禁用Wi-Fi/Bluetooth®”（第207页）











## ■ 用户注册

有关注册OLYMPUS产品的信息，请访问OLYMPUS网站。

# 功能索引

功能	
拍摄模式	34
自定义模式	57
显示器显示	33、115
取景器显示	197
直接按钮功能	63
Live实时控制	187
LV超级控制面板	77、79
 拍摄菜单1	
重设/自定义模式	127
影像风格	98、129
 	88、129
照片比例设定	87
数码增距功能	130
 /  /  (驱动模式)	71、73、131
 拍摄菜单2	
包围拍摄	132
HDR	137
多重曝光	139
梯形失真补偿	141
快门减震[  ]/静音[  ]	142
高分辨率拍摄	76、143
 RC模式	216
 视频菜单	
 模式设定	
 模式	147
 闪烁扫描	148
 规格设定	
 	149
 高感光度降噪	144
 影像风格	144



功能	
 AF/影像防抖设定	
 AF模式	80
 影像防抖	86
 按钮/拨盘/控制杆	
 按钮功能	107
 拨盘功能	145
 Fn拨杆功能	145
 快门功能	145
 电动变焦速度	145
 显示设定	
 相机操控设定	146
 信息设定	146
时间码设置	146
视频 	150
 HDMI输出	146
 播放菜单	
 	153
编辑	153
打印预约	120
重置保护	158
重置预约分享	158
设备连接	201

功能	
<b>* 自定义菜单</b>	
<b>A1 AF/MF</b>	
 AF模式	80
 AEL/AFL	175
AF扫描器	161
 C-AF灵敏度	176
 C-AF中心启动	177
 C-AF中心优先	178
<b>A2 AF/MF</b>	
 Mode设定	162
自动对焦区域提示	162
AF定位板	162
 原始设定	179
 自定义设定	162
<b>A3 AF/MF</b>	
AF限制器	163
AF补偿发光	163
 人脸优先	67
AF调整	163
<b>A4 AF/MF</b>	
预设MF距离	163
手动辅助对焦	180
MF离合器	163
对焦环	163
B门/T门 手动对焦	180
镜头缩回	163

功能	
<b>B 按钮/拨盘/控制杆</b>	
 按钮功能	107
 功能	164
 拨盘功能	164
拨盘方向	164
 Fn拨杆功能	181
Fn拨杆/电源拨杆	164
 电动变焦速度	164
<b>C1 快门释放/连拍/影像防抖</b>	
快门优先S	165
快门优先C	
 L连拍设定	182
 H连拍设定	
减少闪烁	184
<b>C2 快门释放/连拍/影像防抖</b>	
 影像防抖	86
 影像防抖	165
半按快门时防抖	165
镜头防抖优先	165

功能	
<b>D1 显示/提示音/PC</b>	
 相机操控设定	186
 信息显示设定	188、189
影像风格设定	166
 /  设定	166
多功能设定	166
<b>D2 显示/提示音/PC</b>	
实时取景曝光预览	167
艺术滤镜LV模式	167
实时取景放大设定	167
 默认设定	189
 设定	167
<b>D3 显示/提示音/PC</b>	
网格设定	168
峰值设置	168
直方图警告设定	188
模式指南	168
自拍辅助	190
<b>D4 显示/提示音/PC</b>	
 ))	168
HDMI	191
USB模式	168
<b>E1 曝光/ISO/BULB/</b> 	
曝光调整	169
曝光级	169
ISO级	169
ISO自动设定	169
ISO自动	169
 高感光度降噪	169
长时间曝光降噪	169

功能	
<b>E2 曝光/ISO/BULB/</b> 	
B门/T门定时器	170
B门/T门亮度设置	170
B门实时显示	192
T门实时显示	192
合成设定	193
 闪烁扫描	194
<b>E3 曝光/ISO/BULB/</b> 	
测光	82
AEL测光模式	170
[::]对焦点联动测光	170
<b>F 闪光灯设定</b>	
闪光灯同步速度	195
慢同步限制	195
 + 	170
 + 白平衡	170
<b>G 画质/WB/色彩</b>	
画质设定	88、129、196
像素数	88、129、196
镜头暗角补偿	171
白平衡	83
所有影像WB补偿	171
<b>WB AUTO</b> 保持暖色调	84
色彩空间	105

功能	
<b>11</b> 记录/删除	
文件名	172
编辑文件名	172
dpi设定	172
版权设定	172
镜头信息设置	196
<b>12</b> 记录/删除	
快速删除	173
RAW+JPEG删除	173
初始设置	173
<b>1</b> EVF	
EVF自动切换	173
EVF调整	173
EVF类型	197
 信息显示设定	173
EVF网格设定	173
 半按显示水平尺	173
模拟光学取景器	173
<b>11</b> 相机设定	
像素映射	223
按下保持时间	174
水平尺校正	174
触摸屏设定	174
菜单调用	174
鱼眼补偿	198

功能	
<b>12</b> 相机设定	
背光时间设置	174
待机时间	174
定时关机	174
快速睡眠模式	174
认证	174
<b>1</b> 设定菜单	
设定存储卡	160
	27
	29
	159
照片自动回放	159
Wi-Fi/蓝牙设定	160
固件	159

# 各部位名称

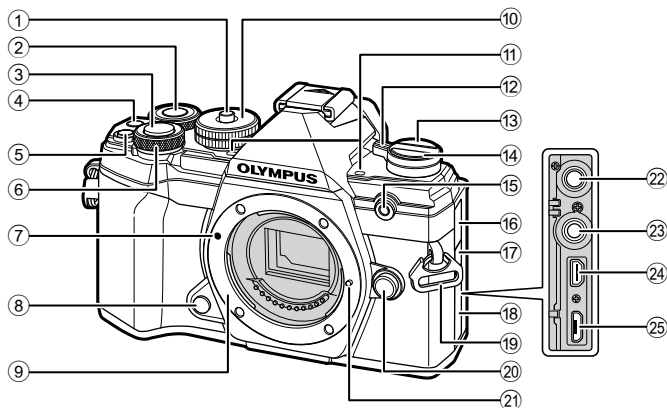

- |   |   |
|---|---|
| ① 模式拨盘锁 ..... 第34页                                | ⑬ $\square$ (LV)按钮 ..... 第32页                               |
| ② 后拨盘* ( $\odot$ )<br>..... 第38-43、113、116、189页   | ⑭ $\square$ (连拍/自拍定时器/<br>HDR)按钮 ..... 第71页                 |
| ③ 快门按钮 ..... 第35页                                 | ⑮ 自拍指示灯/AF补偿发光<br>..... 第71页/第163页                          |
| ④ $\odot$ (视频) / $\checkmark$ 按钮 ..... 第58页/第119页 | ⑯ 麦克风插孔盖  |
| ⑤ $\square$ (曝光补偿)按钮<br>..... 第38、40、42、44、64页    | ⑰ 快门线端子盖 ..... 第219页  |
| ⑥ 前拨盘* ( $\odot$ )<br>..... 第38-43、70、113、116页    | ⑱ 接口盖   |
| ⑦ 镜头连接标志 ..... 第23页                               | ⑲ 背带安装环 ..... 第17页  |
| ⑧ 预览按钮 ..... 第108页                                | ⑳ 镜头解锁按钮 ..... 第24页   |
| ⑨ 镜头卡口(请在安装镜头前取下防尘护盖。)                            | ㉑ 镜头固定插销  |
| ⑩ 模式拨盘 ..... 第34页                                 | ㉒ 麦克风插孔(可连接市售麦克风的<br>$\varnothing 3.5$ 立体声迷你插头) ..... 第151页 |
| ⑪ 立体声麦克风 ..... 第122、150页                          | ㉓ 快门线端子 ..... 第219页   |
| ⑫ <b>ON/OFF</b> 控制杆 ..... 第26页                    | ㉔ HDMI接口(D型) ..... 第191页                                    |
|   | ㉕ 微型USB接口 ..... 第151、208页                                   |

\* 在本说明书中， $\odot$ 和 $\odot$ 图标表示使用前拨盘和后拨盘进行的操作。

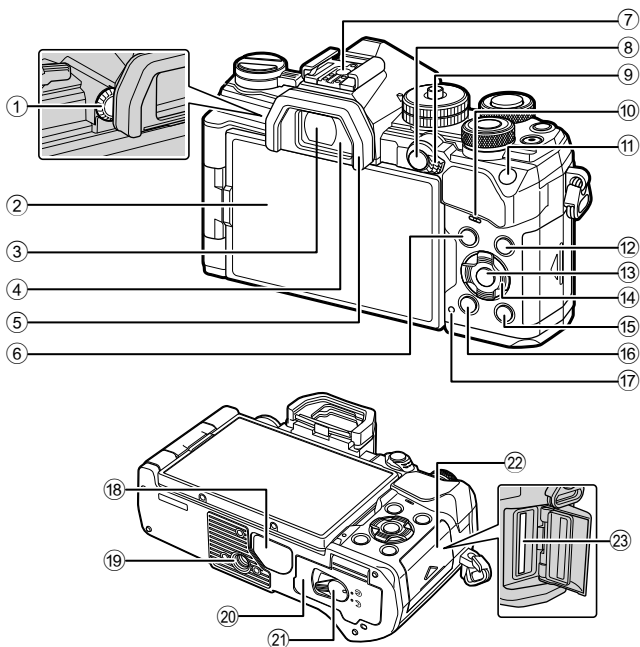

- |   |                                   |
|---|-----------------------------------|
| ① 屈光度调节拨盘.....第32页                                  | ⑫ <b>INFO</b> 按钮.....第33、115页     |
| ② 显示屏(触摸屏)<br>.....第30、32、36、77、114、123页            | ⑬ 按钮.....第77、116、125页             |
| ③ 取景器.....第32、197页                                  | ⑭ 箭头按钮*.....第116页                 |
| ④ 眼睛传感器   | ⑮  (播放)按钮.....第116页               |
| ⑤ 眼罩.....第219页                                      | ⑯  (删除)按钮.....第119页               |
| ⑥ <b>MENU</b> 按钮.....第125页                          | ⑰ <b>CHARGE</b> (电池充电)指示灯....第20页 |
| ⑦ 热靴.....第93、215页                                   | ⑱ 接口盖.....第214页                   |
| ⑧ <b>AEL/AFL / On</b> (保护)按钮<br>.....第70、175页/第118页 | ⑲ 三脚架固定螺孔                         |
| ⑨ <b>Fn</b> 拨杆.....第37-43、181页                      | ⑳ 电池舱盖.....第18页                   |
| ⑩ 扬声器   | ㉑ 电池舱锁.....第18页                   |
| ⑪ <b>ISO</b> 按钮.....第70、188页                        | ㉒ 存储卡舱盖.....第21页                  |
|   | ㉓ 卡槽.....第21页                     |

\* 在本说明书中, 图标表示使用箭头按钮进行的操作。

# 1 使用前的准备工作

1

使用前的准备工作

## 查验包装内的物品

购买时，包装中包含照相机和以下附件。  
若发现有缺少或受损，请与您购买照相机的经销商联系。



照相机



防尘护盖\*



EP-15 眼罩\*



热靴盖\*



背带

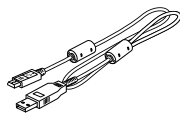

USB电缆  
CB-USB12



闪光灯  
FL-LM3



锂离子电池  
BLS-50

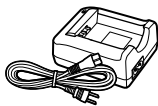

锂离子电池充电器  
BCS-5

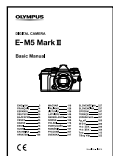

使用说明书  
(Basic Manual)

• 保修卡

\* 安装或者插入照相机上的防尘护盖、眼罩和热靴盖板。



## 安装背带

- 1 在安装背带之前，如图所示从固定环中抽出背带的末端，并将背带放松。

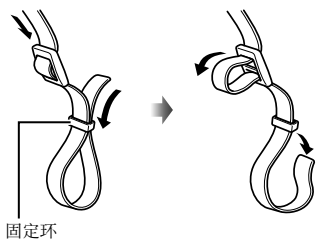

- 2 将背带的末端穿过照相机的背带安装环，然后折回来插入到固定环。

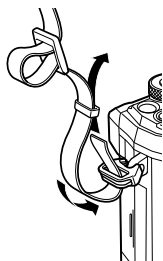

- 3 如图所示将背带的末端穿过背带扣并锁紧。

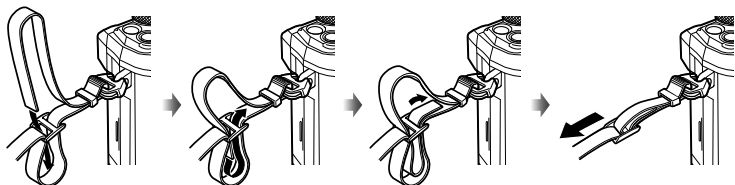

- 用同样的方式，将背带的另一端固定在照相机的另一个背带安装环上。
- 安装背带后，将其拉紧，确保其不会松动。

## 电池充电和插入电池

### 1 电池充电。

#### 充电指示灯

充电中	点亮橙色
充电完成	关
充电出错	闪烁橙色

(充电时间：大约3小时30分钟)

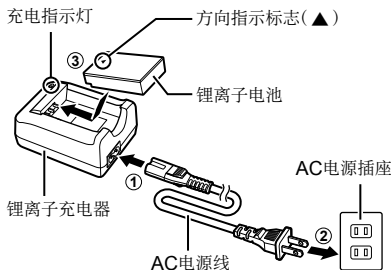

- 充电结束时请断开充电器电源。
- 当照相机连接至选购的USB-AC适配器时，插入照相机内的电池开始充电。☞“充电时请使用选购的USB-AC适配器(F-5AC)”(第19页)

### 2 确认ON/OFF控制杆在OFF位置。

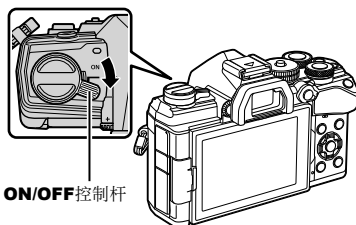

### 3 打开电池舱盖。

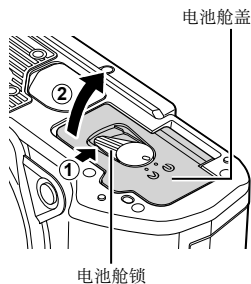

#### 4 安装电池。

- 仅可使用BLS-50电池（第16、245页）。

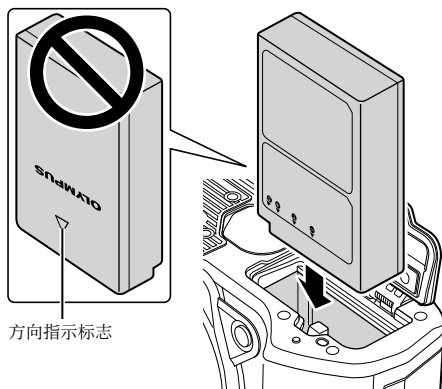

方向指示标志

#### 5 关闭电池舱盖。



- 建议准备好备用电池，以便在使用中的电池没电时仍可长时间拍摄。
- 另请阅读“电池与充电器”（第210页）。

#### ■ 取出电池

请在打开或关闭电池舱盖前关闭照相机。若要取出电池，请先按箭头方向按压电池锁，然后将其取出。

- 若您无法取出电池，请联系授权的经销商或维修中心。切勿用力过度。
- 存储介质访问指示灯（第31页）显示时，切勿取出电池或存储介质。

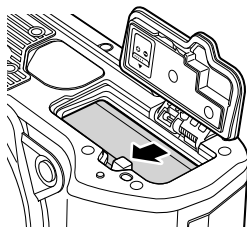

#### ■ 充电时请使用选购的USB-AC适配器(F-5AC)

- 在使用之前请阅读F-5AC附带的文本。

#### 1 确认ON/OFF控制杆在OFF位置。

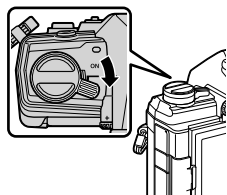

## 2 确认电池已插入照相机内。

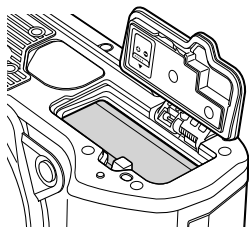

## 3 通过USB连接照相机和USB-AC适配器。

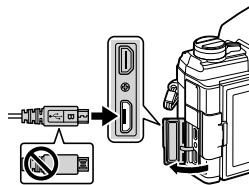

- **CHARGE**指示灯在充电时点亮。充电大约需要4小时。当电池完全充满电后，指示灯熄灭。

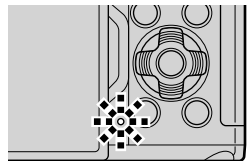

## 4 照相机开机时充电停止。

- 照相机开机时USB-AC适配器无法为电池充电。
- 如果发生充电错误，**CHARGE**指示灯将闪烁。断开并重新连接USB电缆。
- 当电池温度在0到40°C之间时，可通过USB充电。



- 如果照片正在通过Wi-Fi上传到智能手机(后台自动上传)，即使照相机处于关机状态电池也不会充电。☞“照相机处于关闭状态时自动上传图像”(第204页)



### USB-AC适配器

- 清洁时请务必将USB-AC适配器拔下。清洁时保持USB-AC适配器连接状态可能导致受伤或触电。

## 插入存储卡

本照相机可使用符合SD (Secure Digital) 标准的其他厂家生产的SD, SDHC或SDXC存储卡。使用前请阅读“支持的存储卡”(第211页)。

**1** 确认**ON/OFF**控制杆在**OFF**位置。

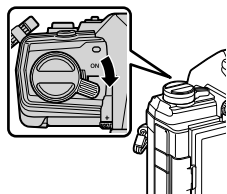

**2** 打开存储卡舱盖。

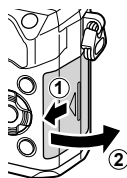

**3** 将卡插入，直至其锁定到位。

- 请在安装或取出存储卡前关闭照相机。
- 请勿将损坏或变形的存储卡用力插入卡槽。否则可能损坏卡槽。

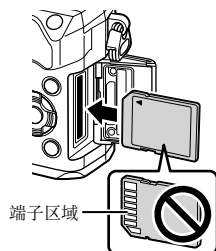

**4** 关闭存储卡舱盖。

- 将其切实关闭，直至听到喀哒声。
- 使用照相机前请确保存储卡舱盖已合上。

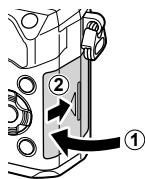

- 初次使用前必须使用本照相机对存储卡进行格式化(第160页)。

### ■ 取出存储卡

按下存储卡以将其弹出。拔出存储卡。

- 存储介质访问指示灯(第31页)显示时,切勿取出电池或存储介质。

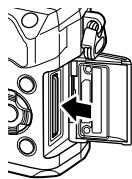

## 安装照相机镜头

1

使用前的准备工作

- 1 确认**ON/OFF**控制杆在**OFF**位置。

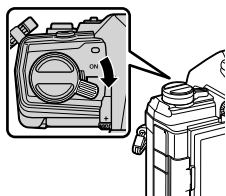

- 2 取下镜头后盖和照相机防尘护盖。

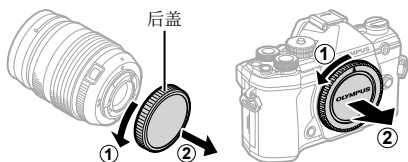

- 3 将照相机上的镜头连接标志(红色)与镜头上的对准标志(红色)对齐, 然后将镜头插入照相机。



- 4 顺时针转动镜头, 直至听到喀哒声(按箭头③所指方向转动)。

- 请勿按镜头解锁按钮。
- 请勿触碰照相机的内部。



## 5 取下前镜头盖。

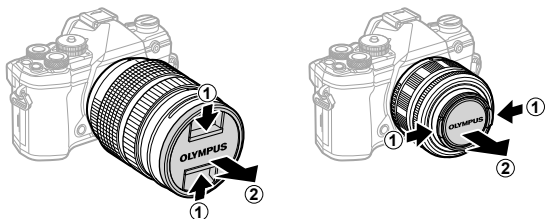

- 在连接或移除镜头前，请确认照相机的**ON/OFF**控制杆在**OFF**位置。

## 取下镜头

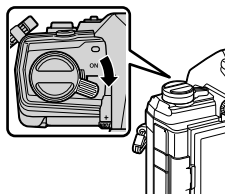
1 确认**ON/OFF**控制杆在**OFF**位置。

## 2 按住镜头解锁按钮并如图所示旋转镜头。



## 可更换镜头

阅读“可更换镜头”（第212页）。



## 使用显示屏

旋转显示器以便于查看。可以根据拍摄时的条件调整显示器的角度。

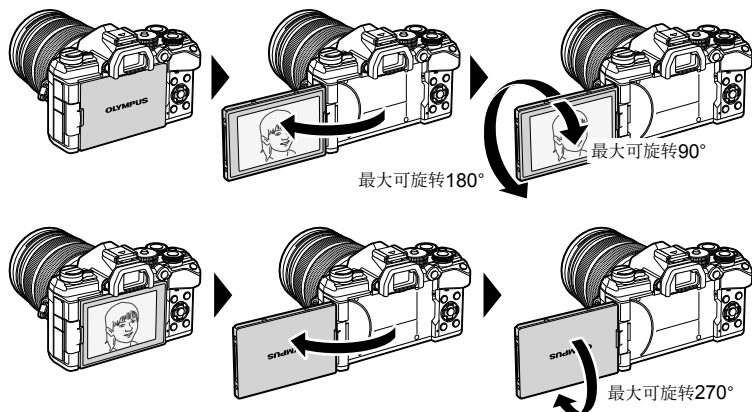

1

使用前的准备工作

- 在显示器的可动范围内轻轻旋转显示器。试图旋转显示器超出下示限制可能会损坏连接部。

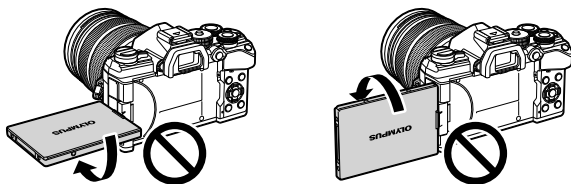

- 本照相机可设定成通过镜头来显示景观的镜像，或者当显示器旋转进行自拍时自动缩放电动缩放镜头。☞“自拍辅助(自拍辅助)”(第190页)

## 开启照相机电源

### 1 将ON/OFF控制杆拨到ON位置。

- 照相机打开时，显示器将开启。
- 若要关闭照相机，请将开关拨至OFF位置。

ON/OFF控制杆

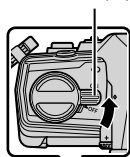

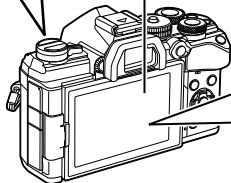

显示屏





### 电池电量

显示电池图标和电池电量。

 (绿色)：可以使用照相机拍摄。

 (绿色)：电池未充满电。





 (绿色)：电池电量低。

 (闪烁红色)：请将电池充电。



## 待机模式

如果在设定的时间内没有任何操作，照相机将自动进入暂停模式以减少电池消耗。这被称为“待机模式”。

- 当照相机进入待机模式时，显示屏将关闭，操作将暂停。按快门或  按钮可重新激活照相机。
- 照相机进入待机模式后若一段时间内未进行任何操作，照相机将会自动关机。可以通过再次启动来重新激活照相机。
- 当[Wi-Fi/蓝牙设定] > [关闭主电源并待机]选择为[开]（启用）时，照相机从睡眠模式恢复过来可能需要更多的时间。 “照相机处于关闭状态时的无线设定”（第202页）
- 可以在  自定义菜单中选择照相机进入待机状态或自动关机之前的延迟。在默认设定下，照相机将在一分钟后进入睡眠状态，并在四小时后自动关机。 [待机时间]（第174页），[定时关机]（第174页）

## 初始设定

初次开启照相机后，请通过选择一种语言并设定照相机时钟执行初始设定。

- 日期和时间信息与图像一起记录在存储卡上。
- 文件名也会包括日期和时间信息。使用照相机之前，请务必设定正确的日期和时间。如果没有设置日期或时间，某些功能不能使用。

1 当显示初始设定对话框提示您选择语言时按 **OK** 按钮。

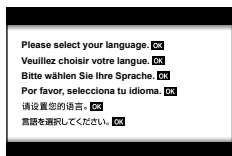

2 使用前或后拨盘或箭头钮上的 **△ ▽ ◀ ▶** 按钮高光显示所需语言。

- 语言选择对话框有两页选项。使用前或后拨盘或箭头钮上的 **△ ▽ ◀ ▶** 按钮可在页面之间移动光标。



3 高光显示所需语言时按 **OK** 按钮。

- 若您在按 **OK** 按钮之前按快门按钮，照相机将退回拍摄模式且不会选定任何语言。您可通过关闭照相机后将其重新开启显示初始设定对话框并从步骤1开始重新操作来执行初始设定。
- 语言可随时从 **f** 设定菜单进行更改。🔍 “如果您无法阅读显示该怎么办”（第29页）



**4** 设定日期、时间和日期格式。

- 使用箭头按钮上的<|>按钮可高光显示项目。
- 使用箭头按钮上的△▽按钮可更改高光显示的项目。
- 时钟可随时从↑设定菜单进行调整。📷 [🕒] (第159页)

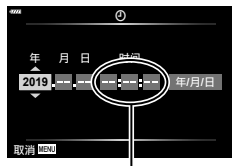

照相机使用24小时制显示时间。

**5** 完成初始设定。

- 按🔍按钮可设定时钟。
- 如果从照相机取出电池不放回，一段时间后，日期和时间设定将恢复到出厂设置。
- 拍摄视频之前，您可能还需要调整流畅度。📷 [📶] (第149页)

## 如果您无法阅读显示该怎么办

如果看到一些不熟悉的其他语言字符或单词，可能您未选择想要的语言。请按照以下步骤选择另一种语言。

- 1 按**MENU**按钮以查看菜单。

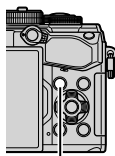

MENU按钮

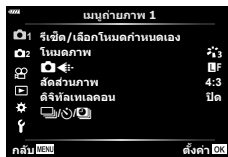

- 2 使用箭头按钮上的△▽高亮显示 **f** (设定)选项，然后按**OK**按钮。

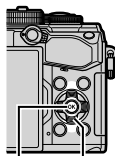

箭头按钮

OK按钮



- 3 使用△▽按钮高亮显示[**🇹🇭**]，然后按**OK**按钮。



- 4 使用△▽<|>按钮高亮显示所需语言，然后按**OK**按钮。



# 2 拍摄

## 拍摄时的信息显示

### 静止画摄影时的显示屏显示内容

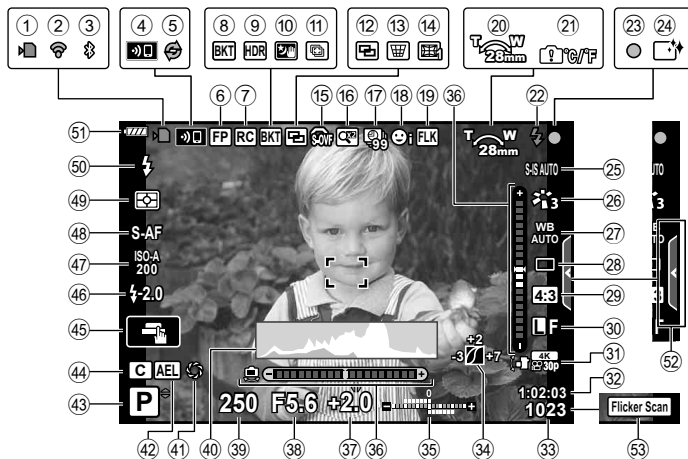

### 视频模式下的显示屏显示内容

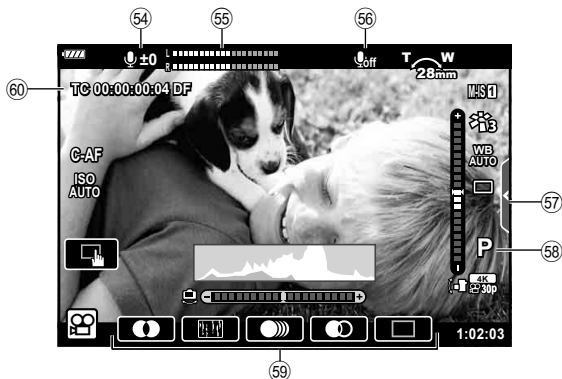

- ① 存储卡读写指示灯.....第19、22页
- ② 无线网络连接状态.....第200-207页
- ③ 活跃Bluetooth®连接.....第200-207页
- ④ 无线网络连接.....第200-207页
- ⑤ 活跃专业抓拍.....第74页
- ⑥ FP高速同步闪光.....第215页
- ⑦ RC模式.....第216页
- ⑧ 包围拍摄.....第132页
- ⑨ HDR/背光HDR.....第52、137页
- ⑩ 手持夜景拍摄.....第51页
- ⑪ 多焦点拍摄.....第53页
- ⑫ 多重曝光.....第139页
- ⑬ ㉑ 梯形失真补偿.....第141页
- ⑭ 鱼眼补偿.....第198页
- ⑮ ㉒ 模拟光学取景器\*.....第173页
- ⑯ 数码增距功能.....第130页
- ⑰ 间隔拍摄.....第131页
- ⑱ 人脸优先/眼部优先.....第67页
- ⑲ 防闪烁拍摄.....第185页
- ⑳ 变焦操作方向/焦距
- ㉑ 内部温度警告.....第228页
- ㉒ 闪光灯  
(闪烁:充电中;亮起:充电完成)
- ㉓ AF确认标志.....第35页
- ㉔ 除尘.....第223页
- ㉕ 影像防抖.....第86页
- ㉖ 影像风格.....第98、129页
- ㉗ 白平衡.....第83页
- \* 仅在取景器中显示。
- ㉘ 录音水平\*.....第61页
- ㉙ 录音电平指示.....第150页
- ㉚ 视频声音.....第150页
- ㉛ 静音拍摄标签.....第61页
- \* 仅在调节音频录制水平期间显示。
- ㉜ 连拍/自拍/快门减震拍摄/  
静音拍摄/专业抓拍/  
高分辨率拍摄.....第71-76、87页
- ㉝ 宽高比.....第87页
- ㉞ 画质(静止图像).....第88、129页
- ㉟ 录制模式(视频).....第89页
- ㊱ 可用记录时间.....第242页
- ㊲ 可存储静止图像数.....第241页
- ㊳ 高光&阴影控制.....第106页
- ㊴ 上方:闪光补偿.....第97页  
下方:曝光补偿.....第64页
- ㊵ 水平尺.....第33页
- ㊶ 曝光补偿值.....第64页
- ㊷ 光圈值.....第37-43页
- ㊸ 快门速度.....第37-43页
- ㊹ 直方图.....第33页
- ㊺ 预览.....第108页
- ㊻ AE锁定.....第70、175页
- ㊼ 拍摄模式.....第34-59页
- ㊽ 自定义模式.....第57、128页
- ㊾ 触摸操作.....第36、123页
- ㊿ 闪光补偿.....第97页
- ㊽ ISO感光度.....第70、80页
- ㊽ AF模式.....第80页
- ㊽ 测光模式.....第82页
- ㊽ 闪光选择.....第93、94页
- ㊽ 电池电量.....第26页
- ㊽ 恢复Live实时指南.....第49页
- ㊽ 闪烁扫描.....第194页
- ㊽ 视频(曝光)模式.....第147页
- ㊽ 电影效果.....第59页
- ㊽ 时间码.....第146页

## 在不同显示间切换

本照相机配备有眼睛传感器，在将眼睛对准取景器时可开启取景器。当将眼睛从取景器移开时，传感器会关闭取景器并开启显示屏。

2

拍摄

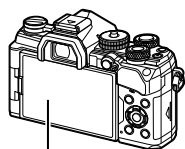

显示屏



将眼睛对准取景器

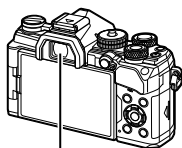

取景器



显示屏上显示实时取景。



当您取景器靠近眼睛时，取景器将自动开启。当取景器亮起时，显示屏关闭。

- 若取景器未清晰对焦，请将眼睛对准取景器并通过旋转屈光度调节拨盘使显示清晰对焦。
- 按 **IO** 按钮在实时取景与取景器拍摄(实时取景与超级控制面板显示)之间切换。若显示屏中显示超级控制面板(第77页)，当将眼睛对准取景器时取景器将会开启。
- 如果按住 **IO** 按钮，可显示EVF自动切换设定菜单。**IO** [EVF自动切换] (第173页)

**IO**按钮

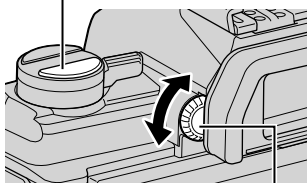

屈光度调节拨盘



## 切换信息显示

在拍摄期间，您可使用**INFO**按钮切换显示屏的显示信息。

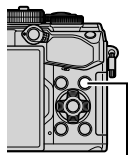

INFO按钮



2

拍摄

- 可改变自定义设置1和自定义设置2的设定。☞ [信息显示设定] > [LV-Info] (第166页)、[信息显示设定] (第173页)
- 在视频(📹)模式中显示的信息可能与在静止画摄影模式中显示的不同。☞ 视频菜单 > [显示设定] (第146页)
- 通过按**INFO**按钮的同时旋转拨盘可以从两个方向切换信息显示画面。

### 直方图显示

显示一个体现图像中亮度分布的直方图。横轴表示亮度，纵轴表示图像中每一亮度的像素数。拍摄上限以上的区域显示为红色，下限以下的区域显示为蓝色，而在点测光范围内的区域显示为绿色。

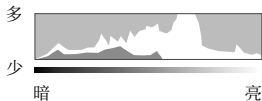

### 水平尺显示

指示照相机方向。垂直条上指示“倾斜”方向，“水平”条上指示水平方向。

- 水平尺仅供参考。
- 如果发现水平尺不再完全垂直或水平，可进行校准。☞ [水平尺校正] (第174页)

## 拍摄静止图像

使用模式拨盘选择拍摄模式，然后拍摄图像。

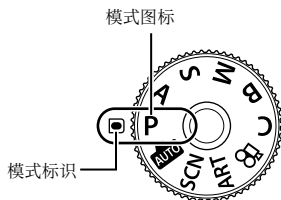

## 2

## 拍摄

### ■ 拍摄模式类型

有关如何使用各种拍摄模式，请参见以下说明。

<b>P</b>	程序AE (第37页)
<b>A</b>	光圈优先AE (第39页)
<b>S</b>	快门优先AE (第41页)
<b>M</b>	手动曝光(第43页)
<b>B</b>	B门/T门拍摄(第45页)
	实时合成(第47页)
	AUTO (第49页)
<b>SCN</b>	场景(第50页)
<b>ART</b>	创意拍摄(第55页)
<b>C</b>	自定义(第57页)
	视频(第59页)

- 1 按下模式拨盘锁将其解锁，然后转动拨盘，设置到要使用的拍摄模式。
  - 当按下模式拨盘锁时，模式拨盘被锁定。每次按下模式拨盘锁，它将切换锁定/解锁。

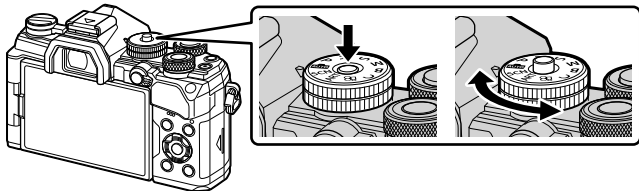

## 2 构图。

- 请注意不要让您的手指或照相机背带挡住镜头或AF补偿发光。

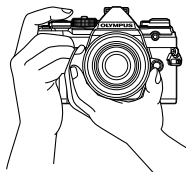

风景拍摄姿势

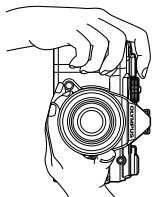

肖像拍摄姿势

## 3 调节对焦。

- 轻按快门按钮至第一级(半按快门按钮)。将显示AF确认标志(●)，并在对焦位置显示绿框(AF焦点)。

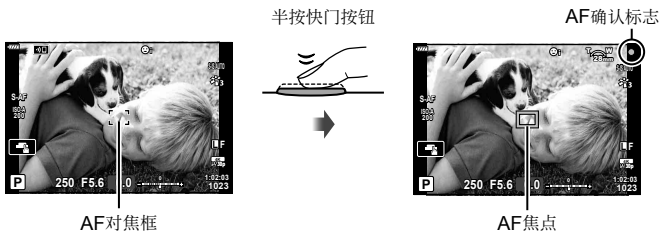

- 如果照相机无法对焦，AF确认标记将会闪烁(第224页)。
- AF对焦框随AF目标模式选择的选项而变化。可以在AF对焦点选择画面中选择被AF对焦点覆盖的区域(第65页)。当AF目标模式选择为 $\square$  (全部对焦点)时，不显示AF对焦框。

## 4 释放快门。

- 全按快门按钮(全按)。
- 照相机将释放快门并拍摄图像。
- 显示屏上将短暂显示拍摄的图像。
- 可使用触摸控制进行对焦和拍摄图像。👉“操作触摸屏来拍摄”(第36页)



### 半按和全按快门按钮

快门按钮有两级。轻按快门按钮至第一级，然后保持该状态，称之为“半按快门按钮”；将其直接(或在中途)按至第二级，称之为“全按快门按钮”。





## 操作触摸屏来拍摄

轻触  可循环触摸屏设定。

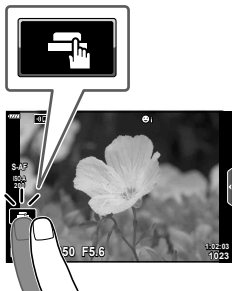
-  轻触一个被摄对象进行对焦并自动释放快门。此功能在视频模式下不可用。
-  触摸屏操作被禁用。
-  轻触可显示一个AF焦点并对焦于所选区域中的被摄对象。您可使用触摸屏选择对焦框的位置和大小。按下快门按钮即可拍照。



### ■ 预览被摄对象 ()

- 1 在显示屏中轻触被摄对象。
  - 将显示一个AF焦点。
  - 使用滑块可选择对焦框的大小。
  - 轻触  关闭AF焦点显示。
  
- 2 使用滑块调节AF焦点的尺寸，然后轻触  放大显示对焦框位置。
  - 图像被放大时可使用手指滚动显示。
  - 轻触  取消放大显示。

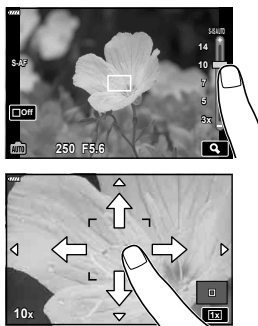

- 以下情况时无法使用触摸屏进行操作。  
在多重曝光过程中，在单触白平衡锁定捕获画面中或者使用按钮或拨盘时
- 请勿使用指甲或其它尖锐物品触碰显示屏。
- 手套或显示屏盖可能会妨碍您操作触摸屏。
- 您可以禁用触摸屏操作。  [触摸屏设定] (第174页)

照相机根据被摄体的亮度自动选择最佳的光圈和快门速度。

1 将模式拨盘转动至P。

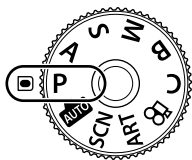

2 对焦并检查显示屏。

- 显示屏上将显示照相机自动选择的快门速度和光圈。

3 拍照。



拍摄模式  
快门速度  
光圈

### 被摄体太暗或太亮

如果照相机无法获得最佳曝光，快门速度和光圈显示将如图所示进行闪烁。

显示	问题/解决方案
光圈大(低 $f$ -值) / 快门速度慢 	被摄体太暗。 • 使用闪光灯。
光圈小(高 $f$ -值) / 快门速度快 	被摄体太亮。 • 已超出照相机测光系统的极限。使用其他厂家生产的ND (中性密度) 滤镜可减少进入照相机的光量子。 • 在静音模式下拍摄图片。🔇 “拍摄时不发出快门声音(静音[🔇])” (第74页)

- 当使用固定[ISO]设定时，请更改设定。🔇 “改变ISO感光度(ISO)” (第70、80页)
- 显示屏闪烁时出现的光圈值会随镜头和焦距而变化。

## ■ 在P模式下调整设定

使用前后拨盘可调整以下设定。

前拨盘：曝光补偿(第64页)

后拨盘：程序转换

- 曝光补偿也可使用 $\square$ 按钮进行调整。按 $\square$ 按钮，然后旋转前或后拨盘。

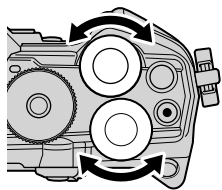

- 您可以选择由前后拨盘执行的功能。☞ [拨盘功能] (第164页)
- 您可以使用Fn拨杆来反转前后拨盘的作用。拨杆也可以被指定其他功能。☞ [Fn拨杆功能] (第181页)

## ■ 程序转换

不用改变曝光，您可以从由照相机自动选择的光圈和快门速度组成的不同组合当中进行选择。这就是所谓的“程序转换”。

- 旋转后拨盘直至照相机显示出所需的光圈和快门速度组合。
- 程序转换功能使用中，显示屏中的拍摄模式信息指示将从P变为Ps。想要禁用程序切换功能，可朝相反方向旋转后拨盘，直到Ps不再显示。



程序转换



- 您可以选择显示屏是反映曝光补偿的效果，还是保持恒定的亮度以便于查看。在默认设定下，显示屏中出现的是曝光设定的效果。☞ [实时取景曝光预览] (第167页)



## 被拍摄体太暗或太亮

如果照相机无法获得最佳曝光，快门速度显示将如图所示进行闪烁。

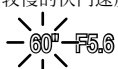
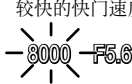
显示	问题/解决方案
较慢的快门速度 	曝光不足。 • 选择较低光圈值。
较快的快门速度 	过度曝光。 • 选择较高的光圈值。 • 如果仍然以较高的光圈值对被拍摄体过度曝光，则会超出照相机测光系统的极限。使用其他厂家生产的ND（中性密度）滤镜可减少进入照相机的光线量。 • 在静音模式下拍摄图片。🔇 “拍摄时不发出快门声音(静音[♥])” (第74页)

- 当使用固定[ISO]设定时，请更改设定。🔇 “改变ISO感光度(ISO)” (第70、80页)

### ■ 在A模式下调整设定

使用前/后拨盘调整以下设定。

前拨盘：曝光补偿(第64页)

后拨盘：光圈

- 曝光补偿也可使用☑按钮进行调整。按☑按钮并旋转前后拨盘。

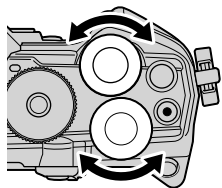

- 您可以选择由前后拨盘执行的功能。🔇 [📷拨盘功能] (第164页)
- 您可以使用Fn拨杆来反转前后拨盘的作用。拨杆也可以被指定其他功能。🔇 [📷Fn拨杆功能] (第181页)
- 您可以选择显示屏是否映曝光设定的效果，还是保持恒定的亮度以便于查看。在默认设定下，在显示屏中可以看到曝光设置的效果。🔇 [实时取景曝光预览] (第167页)
- 您可将光圈缩小为所选择的值并预览景深。🔇 [📷按钮功能] (第108页)



## 选择快门速度

(S : 快门优先AE)

在此模式下，您可以选择快门速度，照相机会根据被摄体的亮度自动设定光圈以获得最佳曝光。较快的快门速度似乎会“冻结”快速移动的被摄体。较慢的快门速度会增加动态对象的模糊效果，为动态效果增添动感。

较慢的快门速度

较快的快门速度

60" ← 15 ← 30 ← 60 → 125 → 250 → 8000

…产生具有动感的动态拍摄效果。

…“冻结”快速移动的被摄体的动作。

### 1 将模式拨盘转动至S。

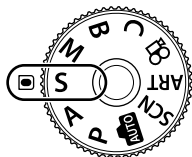

### 2 选择快门速度。

- 在默认设定下，是通过旋转后拨盘来选择快门速度。
- 快门速度可设为1/8000秒至60秒之间的值。
- 在[♥]（静音）模式下，快门速度可高达1/32000秒。
- 拍摄时不发出快门声音(静音[♥])”（第74页）
- 照相机自动选择的光圈将出现在显示屏中。



快门速度

### 3 拍照。

2

拍摄

## 被摄体太暗或太亮

如果照相机无法获得最佳曝光，光圈显示将如图所示进行闪烁。

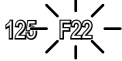
显示	显示
低光圈值 	曝光不足。 • 选择较低的快门速度。
较高的光圈值 	过度曝光。 • 请选择较快的快门速度。静音模式下快门速度最快可以达到1/32000秒。 • 如果仍然以较高的速度对被摄体过度曝光，说明已经超出照相机测光系统的极限。使用其他厂家生产的ND（中性密度）滤镜可减少进入照相机的光线量。

- 当使用固定[ISO]设定时，请更改设定。☞“改变ISO感光度(ISO)”(第70、80页)
- 显示屏闪烁时显示的光圈值随镜头和焦距而变化。

### ■ 在S模式下调整设定

使用前后拨盘调整以下设定。

前拨盘：曝光补偿(第64页)

后拨盘：快门速度

- 曝光补偿也可使用☑按钮进行调整。按☑按钮并旋转前后拨盘。

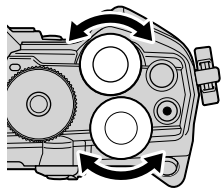

- 您可以选择由前后拨盘执行的功能。☞ [拨盘功能] (第164页)
- 您可以使用Fn拨杆来反转前后拨盘的作用。拨杆也可以被指定其他功能。☞ [Fn拨杆功能] (第181页)
- 您可以选择显示屏是反映曝光设定的效果，还是保持恒定的亮度以便于查看。在默认设定下，显示屏中出现的是曝光设定的效果。☞ [实时取景曝光预览] (第167页)
- 根据所选的快门速度，您可能会看到由荧光灯或LED光源闪烁引起的显示屏条带。可以对照相机进行设定，以便在实时取景或拍摄照片时减少来自闪烁光源的影响。☞ [减少闪烁] (第184页)，[闪烁扫描] (第194页)

## 选择光圈和快门速度

(M : 手动曝光)

在此模式下可以选择光圈和快门速度。您可以根据目的调整设定，例如将快速快门与小光圈(较高的 $f$ -值)结合使用，以增加景深。

### 1 将模式拨盘转动至M。

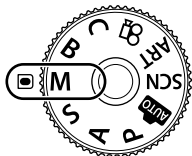

2

拍摄

### 2 调整光圈和快门速度。

- 在默认设定下，是通过前拨盘来选择光圈，通过后拨盘来选择快门速度。
- 选择1/8000–60秒的快门速度。
- 静音模式下快门速度最快可以达到1/32000秒。🔇 “拍摄时不发出快门声音(静音[♥])” (第74页)
- 显示屏显示的是，所选光圈与快门速度产生的曝光与照相机自动测出的最佳曝光之间的差值。如果差值超过 $\pm 3EV$ ，显示屏将闪烁。
- 当将[ISO]选择为[AUTO]时，照相机将自动调节ISO感光度以在所选曝光设定下获得最佳曝光。[ISO]的默认设定为[AUTO]。🔇 “改变ISO感光度(ISO)” (第70、80页)



### 3 拍照。

#### 被摄体太暗或太亮

如果将[ISO]选择为[AUTO]时照相机无法获得最佳曝光，ISO感光度显示将如图所示进行闪烁。

显示	问题/解决方案
	过度曝光。 <ul style="list-style-type: none"><li>• 选择较高的光圈值或较快的快门速度。</li></ul>
	曝光不足。 <ul style="list-style-type: none"><li>• 选择较低的光圈值或较慢的快门速度。</li><li>• 如果显示屏中的警告不消失，请选择更高的ISO感光度数值。🔇 “改变ISO感光度(ISO)” (第70、80页)，[ISO自动设定] (第169页)</li></ul>

## ■ 在M模式下调整设定

使用前/后拨盘调整以下设定。

前拨盘：光圈

后拨盘：快门速度

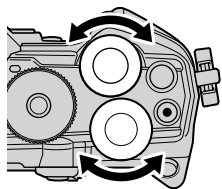

- 您可以选择由前后拨盘执行的功能。☞ [拨盘功能] (第164页)
- 您可以使用Fn拨杆来反转前后拨盘的作用。拨杆也可以被指定其他功能。☞ [Fn拨杆功能] (第181页)
- 根据所选的快门速度，您可能会看到由荧光灯或LED光源闪烁引起的显示屏条带。可以对照相机进行设定，以便在实时取景或拍摄照片时减少来自闪烁光源的影响。☞ [减少闪烁] (第184页)，[闪烁扫描] (第194页)
- 您可以选择显示屏是反映曝光设定的效果，还是保持恒定的亮度以便于查看。在默认设定下，显示屏保持恒定亮度以便于查看。☞ [实时取景曝光预览] (第167页)

## ■ 在M模式下使用曝光补偿

在M模式下，当将[ISO]选择为[AUTO]时，可以使用曝光补偿。因为是通过调整ISO感光度来进行曝光补偿，所以不会影响光圈和快门速度。☞ “改变ISO感光度(ISO)” (第70、80页)，[ISO自动设定] (第169页)

- 曝光补偿也可使用☑按钮进行调整。按住☑按钮并旋转前后拨盘。
- 曝光补偿被添加到显示屏中显示的曝光差值中。



曝光补偿

曝光补偿加曝光差值

选择此模式可使快门保持打开状态以进行长时间曝光。您可以在实时取景中预览照片，并在达到所需效果后完成曝光。本功能可在需要长时间曝光时使用，例如拍摄夜景或烟花时。

### “B门”和“B门实时显示”摄影

按下快门按钮的过程中快门将保持打开状态。松开按钮可以完成曝光。

- 快门打开的时间越长，进入照相机的光量越大。
- 选择实时B门摄影时，您可以选择照相机在曝光过程中更新实时取景显示的频率。

### “T门”和“T门实时显示”摄影

曝光将在完全按下快门按钮时开始。若要结束曝光，可再次完全按下快门按钮。

- 快门打开的时间越长，进入照相机的光量越大。
- 选择实时T门摄影时，您可以选择照相机在曝光过程中更新实时取景显示的频率。

## 1 将模式拨盘转动至B。

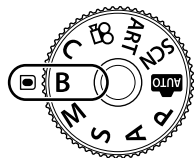

## 2 选择B门或T门摄影。

- 在默认设定下，是通过旋转后拨盘来进行选择。

## 3 按MENU按钮。

- 系统将提示您选择更新预览的时间间隔。



B门或T门摄影

## 4 使用箭头按钮上的△▽高亮显示间隔。

## 5 按 $\odot$ 按钮选择高亮显示的选项。

- 菜单将显示。



## 6 按MENU按钮退出菜单。

- 如果选择[关]以外的选项，显示屏中将出现[LIVE BULB]或[LIVE TIME]。

## 7 调整光圈。

- 在默认设定下，可通过前拨盘来调整光圈。



光圈

## 8 拍照。

- 在B门和B门实时显示模式下，按住快门按钮。松开按钮时曝光结束。
- 在T门和T门实时显示模式下，完全按下快门按钮一次开始曝光，再次按时结束曝光。
- 当到达[B门/T门定时器]所选的时间时，曝光自动结束。默认值为[8 min]。时间可以变更。🔧 [B门/T门定时器] (第170页)
- 拍摄后应用[长时间曝光降噪]功能。显示屏将显示该过程完成前剩余的时间。您可以选择执行降噪的条件(第169页)。
- 在T门实时显示摄影期间，您可以半按快门按钮来刷新预览。
- 某些限制适用于可用于ISO感光度设定的选择。
- 当多重曝光，梯形失真补偿或鱼眼校正功能生效时，可使用B门摄影代替B门实时摄影。
- 当多重曝光，梯形失真补偿或鱼眼校正功能生效时，可使用T门摄影代替T门实时摄影。
- 拍摄中，以下功能的设定存在限制。
  - 连拍、自拍、间隔拍摄、AE自动曝光包围拍摄、影像防抖、闪光包围拍摄和多重曝光\*等。
  - \* 将[B门实时显示]或[T门实时显示]选为[关]以外的选项时(第170页)
- 📷 [影像防抖] (第86页)自动关闭。
- 基于照相机的设定，温度以及状态，您可能会发现显示屏中有噪点或亮点。即使启用了[长时间曝光降噪] (第169页)，这些问题有时也会出现在图像中(第169页)。



- 在B门/T门摄影过程中可以调节显示屏亮度。在默认设定下，显示屏比标准亮度更暗。🔧 [B门/T门亮度设置] (第170页)
- 在B门/T门摄影期间，显示屏中的被摄体的亮度会增强，以在光线不足时便于观看。🔧 [实时取景曝光预览] (第167页)
- 在B (B门)模式下，您可以在曝光中手动调节对焦。本功能可用于在曝光过程中散焦或在曝光结束时对焦。🔧 [B门/T门手动对焦] (第180页)

## 噪点

以较慢的快门速度拍摄期间，屏幕上会出现噪点。之所以出现这种现象，是因为摄像设备或其内部驱动电路温度升高，导致摄像设备的不曝光部分产生电流。在高温环境下以较高的ISO感光度设定进行拍摄时，也会产生上述现象。为减少这种噪点，照相机会开启长时间曝光降噪功能。[长时间曝光降噪]（第169页）

## 光迹合成

**(B：实时合成拍摄)**

将快门打开以进行长时间曝光。您可以查看烟花或星星留下的光迹，并在不改变背景曝光的情况下拍摄它们。照相机组合多张照片并将其记录为单张照片。

1 将模式拨盘转动至**B**。

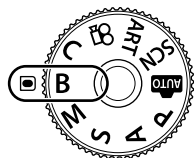

2 选择[LIVE COMP]。

- 在默认设定下，是使用后拨盘进行选择。

3 按**MENU**按钮。

- [合成设定]菜单将显示。



实时合成拍摄

4 使用箭头按钮上的 $\Delta$ / $\nabla$ 高亮显示所需曝光时间。

- 选择1/2至60秒之间的曝光时间。

5 按 $\odot$ 按钮选择高亮显示的选项。

- 菜单将显示。

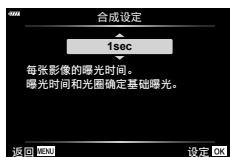

6 反复按**MENU**按钮退出菜单。

7 调整光圈。

- 在默认设定下，可通过前拨盘来调整光圈。

8 完全按下快门按钮拍照。

- 当显示[合成拍摄准备就绪]时，照相机可以进行拍摄。





## 9 按快门按钮开始拍摄。

- 实时合成拍摄将开始。每次曝光后显示都会更新。

## 10 再次按快门按钮可结束拍摄。

- 实时合成拍摄可以持续长达三个小时。可用最长录制时间因电池电量和拍摄条件而异。
- 某些限制适用于可用于ISO感光度设定的选择。
- 拍摄过程中，某些功能受限，包括：
  - 连拍，自拍，间隔定时拍摄，AE自动曝光包围拍摄，闪光灯包围拍摄，对焦包围拍摄，高分辨率拍摄，HDR拍摄，多重曝光，梯形失真补偿和鱼眼校正。
- [影像防抖]功能(第86页)自动关闭。



- 在实时合成拍摄过程中可以调节显示亮度。在默认设定下，显示屏比标准亮度更暗。 [B门/T门亮度设置] (第170页)
- 可以使用菜单预先选择在实时合成拍摄期间进行的每次曝光的曝光时间。 [合成设定] (第193页)



照相机根据场景调整设定；您仅需按快门按钮。  
使用Live实时指南可轻松调整色彩、亮度和背景模糊等参数。

### 1 将模式拨盘设为AUTO。

- 自动模式下，当您半按快门按钮时，照相机将自动选择适合于您拍摄对象的场景模式。选择后，显示屏左下角的图标将被已选场景的图标替换。

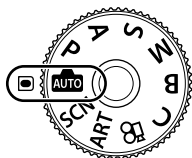

### 2 若要调节连拍设置，请按 $\odot$ 按钮显示Live实时指南。

- 使用 $\Delta$ / $\nabla$ 可高亮显示实时指南中的项目，按 $\odot$ 可显示滑块。



指南项目

### 3 使用 $\Delta$ / $\nabla$ 定位滑块并选择级别。

- 按 $\odot$ 按钮保存更改。
- 若要退出，请按MENU按钮。
- 当选择了[拍摄小提示]时，使用 $\Delta$ / $\nabla$ 高光显示项目并按 $\odot$ 按钮即可显示详细信息。
- 所选级别的效果在显示屏中可以查看。  
若选择了[背景虚化]或[拍摄动感效果]，显示屏将返回通常显示，但是所选效果在最终照片中会体现。



滑块

### 4 要设定多个Live实时指南，重复步骤2和3。

- 已设定Live实时指南的指南项上会显示勾号。
- [背景虚化]和[拍摄动感效果]不能同时设定。



### 5 拍照。

- 若不显示屏幕中的Live实时指南，请按MENU按钮。
- 若画质当前选为[RAW]，画质将自动设为RAW+JPEG。
- Live实时指南设定不应用于RAW副本。
- 在某些Live实时指南设定级别下，图像上可能会出现颗粒。

- 对Live实时指南设定级别的更改在显示屏中可能不明显。
- [拍摄动感效果]滑块越接近[动态模糊]，流畅度则越低。
- 设定了Live实时指南时无法使用闪光灯。
- 若选择超出照相机曝光测光限制的Live实时指南设定，将导致图像曝光过度或曝光不足。



- 您也可使用触摸控制。

## 在场景模式中进行拍摄

(SCN模式)

照相机自动为被摄对象或场景优化设定。

- 1 将模式拨盘转动至**SCN**。

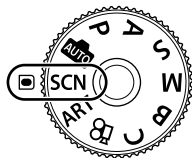

- 2 使用 $\Delta \nabla \triangleleft \triangleright$ 高光显示一个场景并按 $\odot$ 按钮。



- 3 使用 $\triangleleft \triangleright$ 高光显示一个场景模式并按 $\odot$ 按钮。











- 4 拍照。



- 若要选择不同的场景，请按 $\odot$ 按钮。然后按**MENU**按钮返回到场景选择显示。

## 场景模式类型

被摄对象类型	场景模式	说明
人像	 肖像	适合拍摄肖像。 拍摄出皮肤质感。
	 完美肖像	使肌肤和纹理光滑。照相机记录2张照片：一张应用效果，另一张不应用效果。
	 纪念摄影	适用于以风景为背景的人像拍摄。 完美捕获蓝色、绿色以及皮肤色调。
	 夜景+人物	适合在夜色背景中拍摄肖像。 请安装本照相机专用的外接闪光灯(第93页)。 建议您使用三脚架，以及Ol.Share或遥控电缆(第204、219页)。
	 儿童	适用于拍摄儿童及其他动态被摄对象。
夜景	 夜景	适合使用三脚架拍摄夜景。 建议您使用三脚架，以及Ol.Share或遥控电缆(第204、219页)。
	 夜景+人物	适合在夜色背景中拍摄肖像。 请安装本照相机专用的外接闪光灯(第93页)。 建议您使用三脚架，以及Ol.Share或遥控电缆(第204、219页)。
	 手持夜景拍摄	适合于不用三脚架来拍摄夜景。当拍摄低光亮/照明的场景时减轻模糊。 照相机曝光8次并将它们组合成单张照片。
	 烟火景色	适合拍摄夜幕烟花。 建议您使用三脚架，以及Ol.Share或遥控电缆(第204、219页)。

拍摄对象类型	场景模式	说明
夜景	 光迹	照相机自动拍摄多张图像，仅拍摄新的明亮区域，并将它们组合成单张图像。 使用正常长曝光拍摄光迹图像时可能会显得过亮，例如星迹下的明亮建筑。通过此模式，您可以在检查拍摄进度的同时拍摄这些景色，而不会曝光过度。 按快门按钮开始拍摄，然后在显示屏中查看更改效果，一旦获得所需效果，再次按快门按钮即可结束拍摄(最多3小时)。 建议您使用三脚架，以及 <i>Ol.Share</i> 或遥控电缆(第204、219页)。 • 在 <b>B</b> 模式中通过实时合成摄影(暗光和亮光区域合成)可访问高级设定(第47页)。
运动	 运动	适合快速拍摄。 照相机将在按下快门按钮期间拍照。
	 儿童	适用于拍摄儿童及其他动态拍摄对象。
	 摇拍	选择用于拍摄模糊背景下的移动物体。 照相机根据自身移动情况选择最佳快门速度以进行摇拍。
风景	 风景	适合拍摄风景。
	 夕阳	适合拍摄日落。
	 海滩和雪景	适合拍摄雪山，日光下的海景以及其他白色场景。
	 全景拍摄	拍摄今后可在电脑上合成以创建全景的照片。 • 有关使用该功能拍照的信息，请参见“拍摄全景”(第54页)。
	 背光HDR	适用于高对比度场景。每按一次快门按钮，照相机将拍摄4张照片并随后将它们合并成一张正确曝光的图像。

拍摄对象类型	场景模式	说明
室内	 烛光	适用于烛光场景的拍摄。保留暖色调。
	 静音[♥]	在声音和闪光不受欢迎的场合禁用照相机声音和闪光(第74页)。
	 肖像	适合拍摄肖像。 拍摄出皮肤质感。
	 完美肖像	使肌肤和纹理光滑。 照相机记录2张照片：一张应用效果，另一张不应用效果。
	 儿童	适用于拍摄儿童及其他动态拍摄对象。
	 背光HDR	适用于高对比度场景。每按一次快门按钮，照相机将拍摄4张照片并随后将它们合并成一张正确曝光的图像。
微距	 微距拍摄	适用于微距拍摄。
	 自然微距	适用于拍摄花朵或昆虫的生动微距照片。
	 文件资料	适用于拍摄时刻表或其他文件资料的照片。照相机可增强文字和背景之间的对比度。
	 多焦点拍摄	照相机拍摄8张照片，每次拍摄的对焦距离不同。

- 为最大化场景模式的效果，某些拍摄功能设定被禁用。
- 记录使用[完美肖像]所拍的照片可能需要一些时间。此外，当画质模式为[RAW]时，将以RAW+JPEG记录图像。
- 使用[完美肖像]、[手持夜景拍摄]、[全景拍摄]或[背光HDR]无法录制视频。
- 将<sup>FRD</sup>60p<sup>HS</sup>(高速视频录制)选为[]时，视频不能在[光迹]模式下录制。
- 画质选为[RAW]时所拍的[手持夜景拍摄]照片将以RAW+JPEG格式记录，并且第一张照片记录为RAW图像，最终合成照片记录为JPEG图像。
- [背光HDR]以JPEG格式记录HDR处理后的图像。当画质模式设为[RAW]时，图像将以RAW+JPEG记录。
- 在[摇拍]模式下，平移检测中会显示，若未检测到平移动作，会显示。
- 在[摇拍]模式下，若使用的镜头带有影像防抖开关，请关闭影像防抖开关。在明亮条件下，可能无法获得足够的摇拍效果。使用市售的ND滤光镜更易于获得良好的效果。
- 若在[多焦点拍摄]模式下拍摄图片的同时进行缩放调节，拍摄将会结束。
- 安装的是Four Thirds镜头时，在[多焦点拍摄]模式下无法拍照。

## ■ 拍摄全景

使用该选项拍摄的照片可拼接在一起，组合成全景照片。您将需要在电脑上安装最新版本的Olympus Workspace以将照片拼接成全景照片。☞“将相机连接到电脑”（第208页）

1 在**SCN**模式菜单中高光显示[全景拍摄]（第51页）并按 $\odot$ 按钮。

2 使用 $\Delta$   $\nabla$   $\triangleleft$   $\triangleright$ 选择拍摄方向。

3 使用指南构图拍摄。

- 对焦、曝光和其它设定固定为第一张照片时的值。



4 拍摄剩下的图像，对每张照片进行构图时使引导框与前一张重叠。

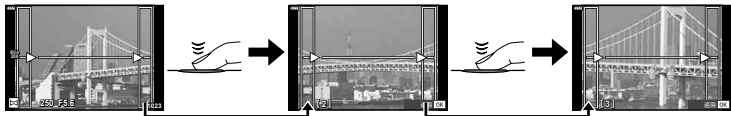

- 一张全景照片最多可包含10张图像。拍摄第10张后，将显示一个警告指示(🔔)。
- 在全景拍摄过程中，将不会显示之前拍摄的用于对齐位置的图像。将对焦框或图像中的其它标志作为参考物设定构图，使重叠图像的边缘在图像中重叠。

5 拍摄最后一张后，按 $\odot$ 结束该系列的拍摄。



水彩画 I/II *	通过除去暗色区域、在白画布上混入淡色调、进一步柔化轮廓，创建柔和亮丽的图像。
古典 I/II/III *	通过冲印胶片变色和褪色处理，表现一种怀旧、复古的日常拍摄效果。
部分取色 I/II/III *	保留您要强调体现的颜色并使其他一切呈现单色调，显著突出主体。
留银冲洗效果 I/II	您可从运动照片之类中辨别出的“留银冲洗效果”，可用于在拍摄街景或金属物体时发挥较大作用。
一次成像照片效果	拍出电影风格的具有现代感的阴影和肤色。
ART BKT (ART包围拍摄)	一次拍摄中使用所有创意拍摄选项记录图像。在选择画面中按 <b>INFO</b> 按钮选择记录时要使用的一种创意。

\* II 和 III 为原始版本(I)基础上的变更版本。

- 为最大化创意拍摄的效果，某些拍摄功能设定被禁用。
- 若画质当前选为[RAW]（第88、129页），画质将自动设为RAW+JPEG。创意拍摄将仅应用于JPEG副本。
- 根据不同拍摄对象，色调过渡可能不调和，其效果可能不明显，或者图像可能会出现更多“颗粒”。
- 某些效果在视频录制过程中可能无法查看。
- 播放可能根据所应用的创意拍摄类型、效果或视频质设定的不同而异。

### ■ 使用【部分取色】

仅记录颜色中所选的色调。

- 1 将模式拨盘转动至**ART**。
- 2 在创意拍摄菜单中选择【部分取色 I/II/III】。
- 3 高光显示一种效果并按 **OK** 按钮。
  - 显示屏中出现颜色环。
- 4 旋转前或后拨盘选择一种色彩。
  - 可以在显示屏中查看效果。
- 5 拍照。
  - 若要在拍摄后选择其他色彩，可旋转前或后拨盘显示色环。





将设置存储至自定义模式(C模式)以便即刻调用。

- 在 $\odot$ 拍摄菜单1中将[重设/自定义模式] > [指定至自定义模式] (第128页)选为[自定义模式C]以保存自定义设置。
- 将模式拨盘旋转至C可调用自定义设置。
- 在默认设定下, 自定义模式等同于模式P。

## 录制视频

### 在照片拍摄模式下记录动画



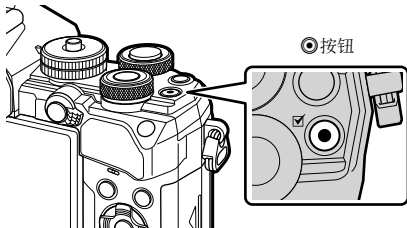

即使模式拨盘未处于  位置， 按钮也可用于录制视频。

#### 1 按 按钮开始录制。

- 显示屏上将显示录制的视频。
- 如果您将眼睛对准取景器，录制的视频将显示在取景器中。
- 在录制中可轻触画面来改变对焦位置。



#### 2 再次按 按钮可结束录制。

- 可能会记录触摸操作和按钮操作的声音。
- 照相机中使用的CMOS图像传感器会产生所谓的“滚动快门”效果，这可能导致动态被摄体的图像失真。该失真是在快速移动的拍摄对象的图片中，或在拍摄期间移动照相机时出现的现象。在以长焦距拍摄的照片中尤其明显。
- 如果正在录制的视频文件尺寸超过了4GB，将会自动拆分文件。（根据拍摄条件的不同，小于4GB的视频将可能分割成多个文件。）
- 录制视频时，请使用Class 10或更高SD速度等级的SD卡。
- 在以下情况时，要求使用UHS速度等级为3或更快的UHS-II或UHS-I卡：  
在  菜单中将视频分辨率选为[4K]或[C4K]，或者在  菜单中将比特率选为[A-I] (All-Intra)
- 若照相机使用较长时间，摄像设备的温度将会升高，图像中可能会出现噪点和色彩雾化。短时间关闭照相机。使用较高的ISO感光度设定时，图像中也有可能可能会出现噪点和色彩雾化。若温度进一步升高，照相机将自动关闭。
- 当使用Four Thirds规格镜头时，录制视频时AF将不起作用。
- 在以下情况时  按钮无法用于录制视频：  
在多重曝光期间（静止摄影也将结束），半按快门按钮期间，进行BULB/TIME拍摄期间，连拍期间，定时拍摄期间，B模式下，鱼眼校正期间
- 当将  选为  (高速视频录制) 时，使用[i-Enhance]，[完美肖像]或为图片模式选择的艺术滤镜拍摄的视频将以[Natural]模式录制。



- 您可为视频和照片单独调整某些设定，例如AF模式。☞“使用视频菜单”（第144页）

## 在视频模式下录制视频(📹)

当将模式拨盘旋转至📹时，通过按快门按钮可以录制视频。

在P、S、A和M模式下可用的效果可应用于视频(第147页)。您还可以在录制过程中使用视频效果，如残像或放大图像的一个区域。

- 照相机在视频模式下对焦时不会发出操作提示音。

### ■ 将效果添加至视频(电影效果)

您首先需在可通过选择视频菜单 > [📹显示设定] > [📹信息设定] > [自定义设置1]并按▶显示的畫面中选择[电影效果]（第146页）。

1 将模式拨盘旋转至📹。

2 轻触您要使用效果的屏幕图标。

- 在拍摄过程中轻触屏幕可添加效果。
- 在开始录制之前点击显示可以添加效果。

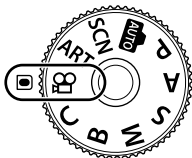

	艺术淡化	拍摄带有所选影像风格效果的视频。为场景过渡应用渐变效果。
	老电影	随机应用类似于老电影的伤损和灰尘样的噪点。
	多次叠影	应用残像效果。移动的物体后面将出现残留影像。
	单次叠影	轻触图标后的短时间内应用一次残留影像。稍后，残留影像将自动消失。
	视频远摄转换器	放大图像的区域且不使用镜头变焦。即使照相机保持为固定状态，也可放大图像的所选位置。

3 按📹按钮开始录制。

4 再次按📹按钮可结束录制。

- **INFO**按钮还控制视频录制过程中拍摄信息的显示。但是请注意，录制过程中按**INFO**按钮将取消艺术淡化和视频远摄转换器之外的所有视频效果。

## 艺术淡化

轻触图标。当您轻触影像风格的图标时将逐步应用效果。

- 在部分取色下拍摄的视频将使用**ART**模式中所选的色彩。

## 老电影

轻触所应用效果的图标。再轻触一下取消效果。

## 多次叠影

轻触所应用效果的图标。再轻触一下取消效果。

## 单次叠影

每次轻触图标均添加效果。

## 视频远摄转换器

点击图标可放大画面的一个选定区域。

### 1 轻触图标以显示缩放框。

- 您可通过轻触画面或使用 $\Delta$   $\nabla$   $\triangleleft$   $\triangleright$ 来改变放大框的位置。
- 按住 $\odot$ 按钮使放大框回到中央位置。

### 2 轻触 $\square$ 将放大框中的区域放大。

- 轻触 $\square$ 可返回放大框显示。



### 3 轻触 $\square$ Off或按 $\odot$ 按钮取消放大框并退出视频远摄转换器模式。

- 无法同时应用2种效果。
- 根据影像风格的不同，某些效果可能不可用。
- 可能会记录触摸操作和按钮操作的声音。
- 视频模式下显示的驱动模式为拍摄静止图像的设置。在视频模式下静止图像拍摄不可用。
- 使用创意拍摄或视频效果可能会导致流畅度下降。
- 创意拍摄不能用于高速录制或快慢动作视频。
- 除非使用视频远摄转换器，否则视频效果不能用于纯视频图片模式，高速录制或快慢动作视频。
- 当图像尺寸设为[C4K]或[4K]时，视频远摄转换器不可用。

## 拍摄视频时保持照相机静音

可以防止照相机在拍摄中记录操作照相机时发出的操作音。

轻触静音拍摄标签可显示功能项。轻触一项后，轻触所显示的箭头可选择设定。





- 电动变焦\*、录音音量、光圈、快门速度、曝光补偿、ISO感光度
  - \* 仅适用于电动变焦镜头
- 可用选项根据拍摄模式的不同而异。

静音拍摄标签



## 拍摄设定

照相机为您提供许多拍摄相关功能。根据使用频率，您可以通过按钮，显示屏中的图标，或详细调整用菜单来访问这些功能的设定。

方法	说明	
直接按钮	使用按钮可直接调整设定，包括下面列出的按钮。将常用功能指定给按钮，以便在取景器拍摄期间可以快速访问。 •  ,  ,  , 以及 <b>ISO</b> 按钮	63
LV超级控制面板/ 超级控制面板	从显示当前照相机状态的设定列表中进行选择。您还可以查看当前的照相机设定。	77
Live实时控制	在显示屏中选景时调整设定。	187
菜单	利用显示屏中显示的菜单来调整设定。	125

## 直接按钮

常用拍摄功能被分配给按钮。这些按钮被称为“直接按钮”。包括下面列出的按钮，可用于基本拍摄设定。

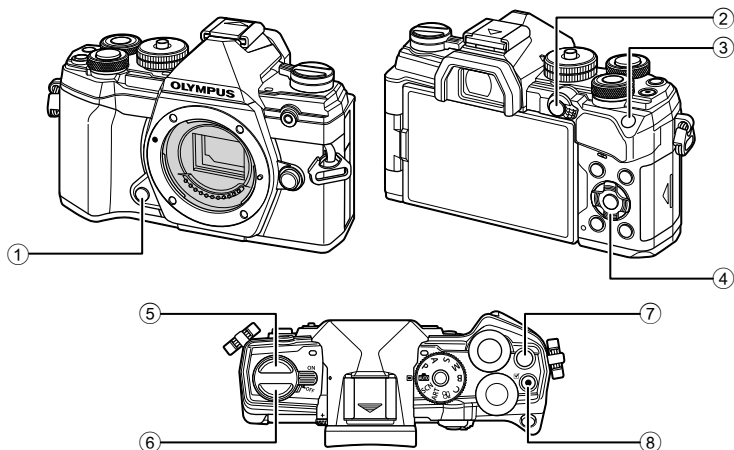

直接按钮	指定功能
① 预览按钮	预览(第108页)
② <b>AEL/AFL</b> 按钮	AEL/AFL (第70页)
③ <b>ISO</b> 按钮	ISO感光度(第70页)
④ 箭头按钮	[::] (AF对焦点选择画面) (第65页)
⑤ 按钮	使用连拍/自拍定时器拍摄(第71页)
⑥  ( <b>LV</b> )按钮	显示(显示器/取景器)选择(第32页)
⑦ 按钮	曝光补偿(第64页)
⑧ 按钮	录制视频(第58页)



- 可以为按钮指定不同的功能。 [ 按钮功能 ] (第107页)

可以更改照相机自动选择的曝光设定，以适合您的艺术风格。选择正值可使图像更亮，选择负值则使图像更暗。曝光补偿值最大可调整至 $\pm 5.0\text{EV}$ 。

- 在**P**、**A**、**S**、**ART**和 $\text{☞}$ 模式下可以进行曝光补偿。若要在**M**模式下启用曝光补偿，请将[ISO]（第70页）选择为[AUTO]。



负值(-)

无补偿(0)

正值(+)

- 曝光补偿值最大可调整至 $\pm 5.0\text{EV}$ 。显示屏中的曝光条的最高显示值为 $\pm 3.0\text{EV}$ 。选择超出此范围的值时，曝光条闪烁。
- 取景器和实时取景上显示的效果值不超过 $\pm 3.0\text{EV}$ 。
- 若要在即时预览中预览曝光补偿的效果，请在 $\text{☞}$ 自定义菜单**D2**中将[实时取景曝光预览]（第167页）选为[关]。
- 在视频录制期间，曝光补偿可以调节 $\pm 3.0\text{EV}$ 。
- 在视频模式下，当将[ $\text{☞}$ 模式]（视频曝光模式）选为[P]、[A]或[S]时，可以调节曝光补偿。
- 在视频录制期间，前或后拨盘或触摸控制可用于调节曝光补偿。

#### ■ 通过 $\text{☞}$ （曝光补偿）按钮访问

按住 $\text{☞}$ 按钮并旋转前或后拨盘。您也可以按住 $\text{☞}$ 按钮并使用箭头按钮上的<|>按钮。

- 要重设曝光补偿，按住 $\text{☞}$ 按钮。



曝光补偿 曝光条



- $\text{☞}$ （曝光补偿）可以指定给其他控制。使用 $\text{☞}$ 自定义菜单**B**中的[ $\text{☞}$ 按钮功能]选项（第107页）可选择静态拍摄期间照相机控制所执行的功能，以及使用 $\text{☞}$ 视频菜单中的[ $\text{☞}$ 按钮/拨盘/控制杆] > [ $\text{☞}$ 按钮功能]（第145页）选项选择用于视频录制的功能。

#### ■ 通过拨盘访问

在**P**、**A**和**S**模式下，可以使用前拨盘调节曝光补偿。向左或向右旋转拨盘。在**M**模式下，按住 $\text{☞}$ 按钮并旋转前或后拨盘。



选择AF目标的大小和形状。您也可以选择人脸优先AF (第67页)。

- 1 按 $\Delta$   $\nabla$   $\triangleleft$   $\triangleright$ 显示AF目标。
- 2 在AF目标选择期间使用前拨盘选择目标的大小和形状。

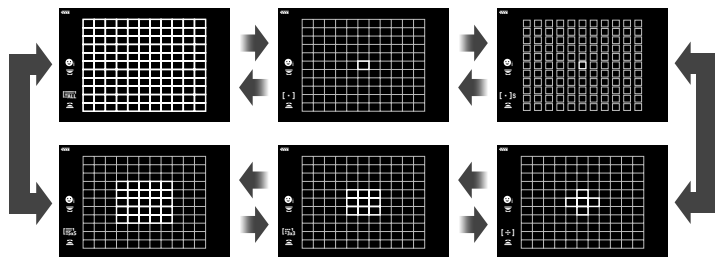

### **[·]** 单个对焦点

选择单个对焦点。

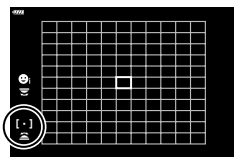

### **[·]s** 小对焦点

进一步减小为单个AF对焦点选择的对焦点尺寸。用于精确对焦于小的被摄体。

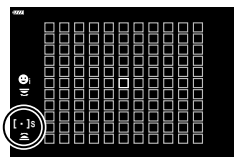

### **[·:]** 5-点群组

选择以十字形排列的一组5个对焦点。照相机从所选组中选择用于对焦的对焦点。

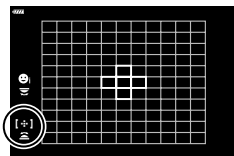

### **[·:]s** 9-点群组(3×3)

选择以正方形排列的一组9个对焦点。照相机从所选组中选择用于对焦的对焦点。

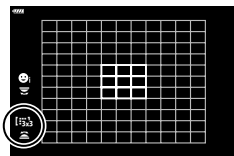

**[AF] 25-点群组(5×5)**

选择以正方形排列的一组25个对焦点。照相机从所选组中选择用于对焦的对焦点。

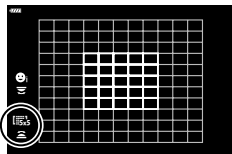
**[ALL] 全部对焦点(11×11)**

照相机从全部121个对焦点中选择用于对焦的对焦点。

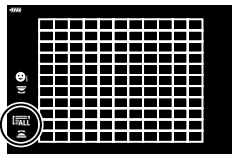

- 如果设定了群组焦点模式，在视频录制中将自动应用单个焦点模式。



- 您可以调整[C-AF]的AF目标设定。☞ [C-AF中心启动] (第177页)和[C-AF中心优先] (第178页)
- 若要在选择[ALL] (全部对焦点)，并将[AF模式]选择为[S-AF]、[S-AF MF]或[C-AF] (第80页)时启动群组AF对焦功能，可将[自动对焦区域提示]选择为[开2] (第162页)。照相机将显示所有对焦区域正在对焦中的AF对焦点。

**选择对焦目标****(AF目标点)**

显示对焦点位置的框被称为“AF目标”。您可以将对焦点放到拍摄对象上。

- 1 按 $\Delta$   $\nabla$   $\triangleleft$   $\triangleright$ 显示AF目标。
- 2 在AF焦点选择过程中使用箭头按钮定位AF焦点。



AF焦点

- AF焦点大小和数量随[数码增距功能] (第130页)、[照片比例设定] (第87页)和群组焦点 (第65页)设定而变化。
- 使用自定义菜单中的[:::]自定义设定 (第162页)可选择AF焦点选择过程中拨盘以及 $\Delta$   $\nabla$   $\triangleleft$   $\triangleright$ 的功能。

## 人脸优先AF/眼部优先AF

照相机机会自动检测并为被摄者的脸部或眼部优先对焦。使用数码ESP测光时，将根据脸部测光值来加强曝光。

- 1 按 $\Delta$   $\nabla$   $\triangleleft$   $\triangleright$ 显示AF目标。
- 2 在AF焦点选择过程中使用后拨盘选择一个选项。

所选的选项

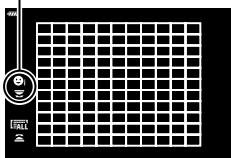

2

拍摄

人脸优先开启	照相机机会检测并对焦于脸部。
人脸优先关闭	人脸优先AF关闭。
脸部及眼部优先开启	照相机机会检测脸部并对焦于距离照相机最近的眼睛。
脸部及右眼优先开启	照相机机会检测脸部并对焦于右眼。
脸部及左眼优先开启	照相机机会检测脸部并对焦于左眼。

- 3 将照相机对准被摄对象。
  - 若识别到脸部，将以白框标识。

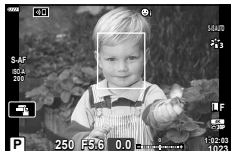

- 4 半按快门按钮进行对焦。
  - 被摄者的对焦区域以绿框表示。
  - 如果照相机检测到被摄者的眼睛，则会对焦于眼睛。
  - 如果在手动对焦过程中检测到面部，也会以白框显示。将根据脸部中心的测量值设定曝光。



- 5 全按快门按钮进行拍摄。

- 根据被摄对象和创意拍摄设定，照相机可能无法正确识别脸部。
- 当设为[]（数码ESP测光）时（第82页），将以人脸优先的方式执行测光。
- 人脸优先在[MF]中也可用（第80页）。照相机识别到的脸部以白框标识。
- 如果显示缩放框，照相机将对焦于缩放框中的被摄体。

您可以在拍摄的过程中在显示屏上放大对焦点。为了在对焦期间获得更高的精确度，可放大对焦区域。在更高的缩放率下，您可以对焦于比标准对焦点更小的对焦点。您可以在缩放期间根据需要重新定位对焦点。

- 要使用超级点AF，您首先需使用按钮功能将[Q]指定给一个按钮(第107页)

## 2

### 拍摄

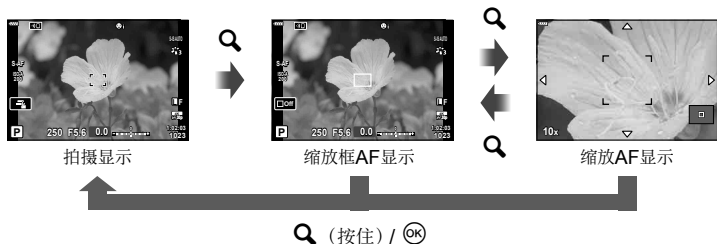

- 按指定给了[Q] (放大)功能的按钮。
  - 缩放框将显示。
  - 缩放框显示在最近自动对焦的对焦点相同的位置。



- 使用 $\Delta \nabla \triangleleft \triangleright$ 定位缩放框。
  - 要重新居中框架，请按住OK按钮。

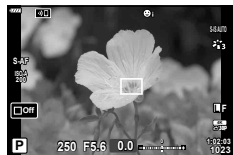

- 调整缩放框的尺寸以选择缩放率。
  - 按INFO按钮，然后使用 $\Delta \nabla$ 按钮或前或后拨盘调节缩放框的大小。
  - 按OK按钮决定设定并退出。



#### 4 再次按指定给[Q]功能的按钮。

- 照相机将所选区域放大直至充满显示屏。
- 使用前后拨盘可放大或缩小显示。
- 您也可以使用箭头按钮(△▽◀▶)进行滚动显示。



- 在拍摄模式**M** (手动)或**B** (B门)下, 您可以在缩放过程中按**INFO**按钮来选择光圈或快门速度。
- 按**Q**按钮可返回到缩放框。
- 按 $\odot$ 按钮结束焦点缩放。
- 您也可以通过按住**Q**按钮结束焦点缩放。



模式**M**和**B**的曝光调整画面

#### 5 半按快门按钮使用自动对焦功能进行对焦。

- 焦点缩放仅适用于显示。照相机拍摄的照片不受影响。





- 触摸照相机操控可用于焦点缩放。☞ “操作触摸屏来拍摄” (第36页)
- 您可以使缩放框中的区域更亮以便于对焦, 或者将照相机设定为在半按快门按钮进行对焦时退出焦点缩放。☞ [实时取景放大设定] (第167页)

## 改变ISO感光度

(ISO)

根据被摄体的亮度选择所需值。较高的值可供拍摄较暗的场景，但同时也会增加图像“噪点”（斑点）。选择[AUTO]时照相机根据光线条件自动调整灵敏度。



1 按ISO按钮，然后旋转前或后拨盘选择一个数值。

AUTO	根据拍摄条件自动调节灵敏度。使用  自定义菜单  中的 [ISO 自动设定]（第169页）来选择照相机自动选择的最大感光度和自动感光度照相机操控能够生效的快门速度。
LOW, 200–25600	选择ISO感光度的值。ISO 200可在噪点和动态范围之间把握良好的平衡。

## 锁定曝光

(AE锁定)

















您可通过按下AEL/AFL按钮锁定曝光。用于想要分别调节对焦和曝光或想要以相同曝光拍摄多张图像时。



- 如果您按一下AEL/AFL按钮，曝光被锁定并且屏幕显示AEL。使用  “使用AEL/AFL按钮设定对焦和曝光( AEL/AFL)”（第175页）
- 再按一下AEL/AFL按钮解除AE锁定。
- 如果您操作模式拨盘、MENU按钮或  按钮，锁定将被解除。

## 进行连拍/自拍

调整连拍或自拍时的设定。根据主题选择所需选项。

- 1 按  按钮。
- 2 转动前或后拨盘选择一个数值。
  - 按 **INFO** 按钮可查看自定义自拍定时器选项。

 单张拍摄	单张。在每次完全按下快门按钮时照相机机会拍摄一张照片。
 高速连拍	完全按下快门按钮时，照相机以最高 <b>10 fps</b> 的速度拍摄照片。对焦，曝光和白平衡将锁定在每个系列中第一张拍摄时的值。您可以选择每个系列中的连拍速率和最大拍摄张数(第165页)。在[ISO]设定值超过 <b>8000</b> 时画面流畅度将下降。
 低速连拍	完全按下快门按钮时，照相机以最高 <b>6 fps</b> 的速度拍摄照片。您可以选择每个系列中的连拍速率和最大拍摄张数(第165页)。将按照[  AF模式] (第80页)和[  AEL/AFL] (第175页)中选择的选项进行对焦和曝光。如果将[  AF模式]选择为[C-AF]或[C-AF+TR]，照相机将在每次拍摄前对焦。在[ISO]设定值超过 <b>8000</b> 时画面流畅度将下降。
  12秒定时自拍	完全按下快门按钮 <b>12</b> 秒后快门释放。自拍指示灯将点亮约 <b>10</b> 秒，然后在快门释放约 <b>2</b> 秒前开始闪烁。半按快门按钮时，照相机将自动对焦。
  2秒定时自拍	完全按下快门按钮时，自拍指示灯开始闪烁，约 <b>2</b> 秒后将拍照。半按快门按钮时，照相机将自动对焦。
 自定义自拍	调节自拍设定，包括自拍延迟和定时器时间到来时拍摄的张数(第73页)。
 (示例图标) 快门减震[  ]	减少快门动作引起的轻微模糊。提供单张，低速连拍和自拍模式(第73页)。
 (示例图标) 静音[  ]	使用电子快门拍照。用于快门速度超过 <b>1/8000</b> 秒，或在设定时想要关闭快门声音时。可用于单张，低速连拍，高速连拍和自拍模式。在  模式下，对焦，曝光和白平衡将锁定为每个系列中第一张照片的值。闪光同步速度为 <b>1/50</b> 秒。在超过ISO <b>8000</b> 的[ISO]设置下，闪光同步速度降至 <b>1/20</b> 秒。





 <b>专业抓拍H*</b>	半按快门按钮时抓拍开始。完全按下按钮时照相机开始记录照片，包括半按按钮时抓拍的照片(第74页)。在 <b>Pro Cap H</b> 模式下，对焦、曝光和白平衡将锁定在半按快门按钮时测量的值。
 <b>专业抓拍L*</b>	
 <b>高分辨率拍摄*</b>	拍摄高分辨率的图片(第76页)。使用三脚架。

\* 不能使用创意拍摄影像模式。

- 要取消已启动的自拍，请按▽。
- 将照相机固定在三脚架上进行定时拍摄。
- 使用自拍时，如果站在照相机前面按快门按钮，所拍照片可能失焦。
- 在**Q**和**PS**模式下，照相机在拍摄期间显示镜头中的视图。在**QH**和**PSH**模式下将显示当前画面之前的拍照画面。
- 连拍的速度根据您使用的镜头和变焦镜头的焦距而异。
- 在连拍过程中，如果因电池电量不足而使电池电量图标闪烁，照相机即停止拍摄并开始将所拍图像保存到存储卡中。根据剩余电池电量的多少，照相机可能无法保存全部图像。
- 您可以使用自定义菜单中的[/ⓘ]设定]选择显示的项目(第166页)。
- 若拍摄过程中拍摄对象或照相机迅速移动，在静音模式和专业抓拍模式下拍摄的照片可能会发生扭曲。
- 若要在[静音[♥]]模式下使用闪光灯，请在**C2**拍摄菜单2中将[快门减震[♦]/静音[♥]] > [静音[♥]模式设置] > [闪光选择]选为[允许]。



调整自拍设定，包括快门释放延迟和计时器时间到来时拍摄的张数。

- 1 按  按钮。
- 2 通过旋转前或后拨盘高光显示  (自定义自拍定时器)，然后按 **INFO** 按钮。
- 3 使用箭头钮上的  高光显示项目，然后使用  选择一个选项。









拍摄张数设定	选择计时器时间到来时拍摄的张数。
 定时器	选择完全按下快门按钮后照相机等待开始拍摄的时间。
间隔时间	选择定时器指定的时间到来时的拍照间隔。
每帧自动对焦	选择照相机在每次拍摄前是否对焦。



### 拍摄时快门按钮操作不造成振动影响

(快门减震[])

减少快门动作引起的轻微模糊。

即使轻微的照相机移动时也会导致模糊时(例如在微距拍摄或长焦拍摄期间)使用此选项。您必须首先通过在  自定义菜单 **D1** 中选择  设定 (第166页) 并在相应项目旁放置一个勾选符号 () 来启用此选项的显示。

可以使用  拍摄菜单 **2** (第142页) 中的 [快门减震[]/静音[]] > [快门减震[]] 选择完全按下快门按钮和开始拍摄之间的时滞。

- 1 按  按钮。
- 2 使用前或后转拨盘选择标记为  的项目之一，然后按  按钮。
- 3 拍照。
  - 达到设定的时间时，快门会释放并拍摄照片。

## 拍摄时不发出快门声音

(静音[♥])

在快门声音不受欢迎的情况下，您可以在不发出声音的情况下进行拍摄。电子快门用于减少机械快门动作引起的微小照相机晃动(例如在快门减震拍摄的情况下)。可以使用 $\mathcal{P}$ 拍摄菜单2 (第142页)中的[快门减震[♦]/静音[♥]] > [静音[♥]]选择完全按下快门按钮和释放快门之间的时滞。

1 按 $\mathcal{P}$ 按钮。

2 使用前或后转拨盘选择标记为♥的项目之一，然后按 $\text{OK}$ 按钮。

3 拍照。

- 释放快门时，显示屏画面会片刻变暗。没有快门声音发出。

- 在荧光灯或LED灯等闪烁光源下，或者被摄对象在拍摄过程中突然移动时，将可能无法获得所需效果。
- 可达到的最快快门速度为1/32000秒。

## 以无释放延时拍摄

(专业抓拍)

半按快门按钮时开始拍摄；完全按下按钮的那一刻，照相机开始将最后拍摄的 $n$ 张照片保存到存储卡， $n$ 是在拍摄开始前选择的数字。如果完全按下按钮，将连续拍摄，直到记录完所选的照片张数。使用此选项可抓拍由于被摄体的反应或快门延迟而可能会错过的瞬间。可从[专业抓拍L]和[专业抓拍H]中进行选择。

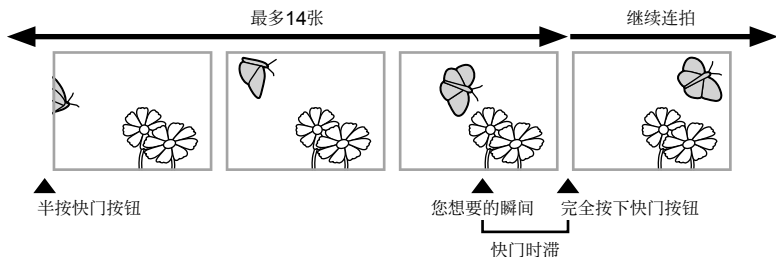

### 专业抓拍L (Pro Cap L)

照相机以10 fps的速度拍摄。完全按下快门按钮之前，最多可抓拍14张。如果将[**AF模式**] (第80页)选择为[C-AF]或[C-AF+TR]，照相机将在每次拍摄前对焦。如果预计在拍摄过程中照相机与被摄体之间的距离会发生变化，可选择此选项。

### 专业抓拍H (Pro Cap H)

照相机最高以30 fps的速度进行拍摄。完全按下快门按钮之前，最多可抓拍14张。当将[**AF模式**] (第80页)选为[C-AF]或[C-AF+TR]时，照相机将使用[S-AF]。如果预计在拍摄期间照相机与被摄体之间的距离不太可能发生太大变化时，可选择此选项。

1 按[**Q**]按钮。

2 使用前或后拨盘选择Pro Cap H (专业抓拍H)或Pro Cap L (专业抓拍L)，然后按[**OK**]按钮。

3 拍照。

- 半按快门按钮时抓拍开始。抓拍图标(📸)将显示。如果半按快门按钮不放超过一分钟，抓拍将结束，📸图标将从显示屏上消失。再次半按快门按钮可继续拍摄。
- 完全按下快门按钮开始将照片保存到存储卡。
- 完全按下快门按钮时拍摄将继续，直至拍完[拍摄张数限制]中所选的拍摄张数。

抓拍图标



- 选择Pro Cap L (专业抓拍L)会将光圈限制在最大光圈和F8.0之间的值。
- Four Thirds和其他厂家生产的Micro Four Thirds镜头不能使用Pro Cap L (专业抓拍L)模式。
- 闪光灯的闪烁或被摄对象大幅移动等可能会导致图像发生扭曲。
- 在拍摄过程中，显示屏不会变暗，也不会听到快门的声音。
- 最慢快门速度有限制。
- 可以使用[**L**连拍设定]和[**H**连拍设定][**Cap**]选项(第182页)通过自定义菜单调节[最高连拍速度] (Pro Cap H/仅限专业抓拍H)，[快门释放前预拍张数]和[拍摄张数限制]。

以高于图像传感器的分辨率拍摄。照相机在移动图像传感器的过程中进行一系列拍摄并将它们组合在一起创建单张高分辨率照片。使用此选项可抓拍即使在高缩放率下通常也不可见的细节。采取措施稳定照相机，例如将其安装在三脚架上。

拍摄菜单2中的[高分辨率拍摄]选项(第143页)可用于选择完全按下快门按钮与释放快门之间的时间，以及用于在高分辨率拍摄模式下使用闪光灯时选择分配给闪光灯充电的时间。

设为高分辨率拍摄后，可以使用画质模式选择高分辨率画质拍摄(第88、129页)。

1 按 $\square$ 按钮。

2 使用前或后拨盘选择 $\square$ ，然后按 $\odot$ 按钮。

- 将显示 $\square$ 图标。如果照相机不稳定，图标将闪烁。当照相机稳定并准备拍摄时，图标会停止闪烁。
- 启用高分辨率拍摄后，确认为画质选择的选项。画质可在LV超级控制面板中进行调整。



照相机准备进行高分辨率拍摄  
(闪光)

3 拍照。

- $\square$ 图标将闪烁以警告照相机抖动可能会使镜头模糊。保持照相机稳定。
- 当绿色 $\square$ 图标从显示屏上消失时，拍摄完成。
- 拍摄完成后，照相机将自动创建合成图像。在此过程中将显示一条消息。
- 从JPEG (50M/F或25M/F)和JPEG+RAW模式中选择。画质设为RAW+JPEG时，照相机将先保存单张RAW图像(扩展名“.ORI”)，然后再将其与高分辨率拍摄合并。合并前的RAW图像可使用最新版本的Olympus Workspace播放。
- [影像防抖] (第86页)设为[S-IS Off]。
- 在RC闪光拍摄期间，最大闪光等待时间为4秒，闪光控制模式固定为MANUAL。
- 高分辨率拍摄可在P, S, A和M模式下使用。
- 下述情况下不能使用：
  - 间隔定时拍摄，多重曝光，梯形失真补偿，包围拍摄，鱼眼校正和HDR。
- 使用[完美肖像]或为照片模式选择艺术滤镜拍摄的照片将以[Natural]模式录制。
- 在荧光灯或LED灯等闪烁光源下，画质可能会下降。
- 在物体移动期间拍摄的图片上某些区域可能不清晰。

## 超级控制面板/LV超级控制面板

超级控制面板/LV超级控制面板列出的是拍摄设定及其当前的设定值。在显示屏取景时可使用LV超级控制面板(“实时取景”),在取景器中取景时,可使用超级控制面板。

- 在实时取景期间按 $\square$  (LV)按钮可启用取景器拍摄功能,并在显示屏中显示出LV超级控制面板。

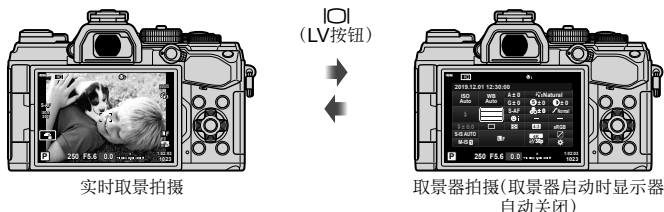

### LV超级控制面板(实时取景拍摄)

若要在显示屏中显示LV超级控制面板,可在实时取景过程中按 $\odot$ 按钮。



### 超级控制面板(取景器拍摄)

在取景器中构图取景时,超级LV控制面板将始终出现在显示屏中。按 $\odot$ 按钮可设置光标。

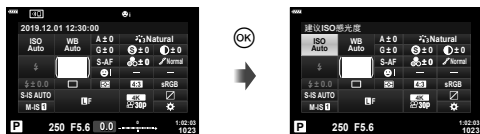

## ■ 使用超级控制面板/LV超级控制面板

### 1 按 $\odot$ 按钮。

- 如果在实时取景过程中按下按钮，LV超级控制面板将在显示屏中出现。
- 使用的最后一个设定将被高亮显示。



### 2 使用箭头钮上的 $\Delta$ $\nabla$ $\triangleleft$ $\triangleright$ 或旋转后拨盘高光显示项目。

- 所选设定将被高亮显示。
- 您还可以通过在显示屏中点击项目来高光显示项目。

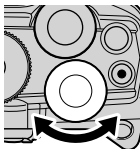

### 3 旋转前拨盘可变更高光显示的设定。

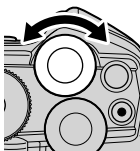

### 4 半按快门按钮可决定当前设定并退出LV超级控制面板。

- 如果使用超级控制面板，光标将消失并且设定将结束。

## 其他选项

在步骤2中按 $\odot$ 按钮以显示高光显示设定的选项。在某些情况下，按**INFO**按钮可以查看其他选项。

**INFO**按钮

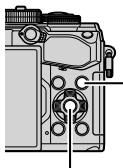

$\odot$ 按钮



**[影像防抖]**

- 可以使用触控代替 $\odot$ 按钮。轻轻点击两次所需的设定可显示选项。

■ 在超级控制面板/LV超级控制面板中可以进行的设定

LV超级控制面板

超级控制面板

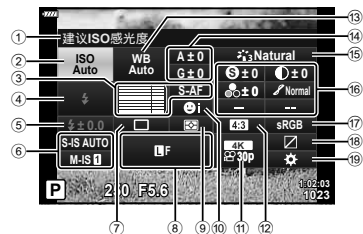

- ① 当前所选项
- ② ISO感光度 .....第80页
- ③ 相机 AF模式 .....第80页  
AF焦点 .....第65页
- ④ 闪光选择 .....第93页
- ⑤ 闪光补正 .....第97页
- ⑥ 影像防抖 .....第86页
- ⑦ 连拍/自拍 .....第87页
- ⑧ 测光模式 .....第88页
- ⑨ 测光模式 .....第82页
- ⑩ 人脸优先 .....第67页
- ⑪ .....第89页
- ⑫ 宽高比 .....第87页
- ⑬ 白平衡 .....第83页

- ⑭ 白平衡补偿/色温 .....第85页
- ⑮ 影像风格 .....第98页
- ⑯ 清晰度 S .....第101页  
对比度 L .....第101页  
彩度 .....第101页  
灰阶 .....第102页  
彩色滤光镜 F .....第103页  
黑白色 T .....第104页  
效果 E .....第104页  
Color\*1 .....第56页  
Color/Vivid\*2 .....第100页  
效果\*3 .....第98页
- ⑰ 色彩空间 .....第105页
- ⑱ 高光&阴影控制 .....第106页
- ⑲ 按钮功能指定 .....第107页

\*1 当设定了部分取色时显示。  
\*2 当设定了色彩创造时显示。  
\*3 选择创意拍摄时显示。

## 改变ISO感光度

(ISO)

您可以设定ISO感光度。

☞ “改变ISO感光度(ISO)” (第70页)

- 1 按 $\odot$ 按钮显示LV超级控制面板。
- 2 使用 $\Delta \nabla \langle \rangle$ 选择[ISO]。
- 3 使用前拨盘选择一个选项。

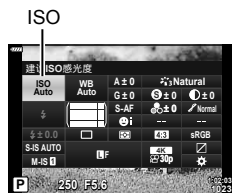

## 选择对焦模式

(AF模式)

您可以选择对焦方式(对焦模式)。可以针对静止画摄影模式和视频模式选择不同的对焦方法。

- 1 按 $\odot$ 按钮显示LV超级控制面板。
- 2 使用 $\Delta \nabla \langle \rangle$ 选择[AF模式]。
- 3 使用前拨盘选择一个选项。

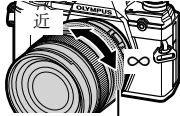

<b>S-AF</b> (单次自动对焦)	当半按快门按钮时，照相机进行一次对焦。锁定对焦后，操作提示音将发出且AF确认标志和AF焦点亮起。本模式适合于拍摄静态或慢速移动的被摄对象。
<b>C-AF</b> (连续自动对焦)	保持半按快门按钮时照相机重复对焦。当被摄对象对焦时，若是首次对焦锁定，显示屏中的AF确认标志会亮起且照相机将发出操作提示音。即使被摄对象移动或您改变了图像构图，照相机都会继续进行对焦操作。
<b>MF</b> (手动对焦)	此功能允许您通过操作镜头上的对焦环来手动对焦于任何位置。 
<b>S-AF MF</b> (同时使用S-AF模式和MF模式)	在[S-AF]模式下半按快门按钮对焦后，您可手动转动对焦环微调对焦。



<b>C-AFTR</b> (动体追踪)	半按快门按钮进行对焦；然后照相机在快门按钮保持于半按位置期间追踪并持续对焦于当前被摄对象。 <ul style="list-style-type: none"> <li>当照相机无法继续追踪被摄对象时，AF焦点将会显示为红色。这时请释放快门按钮，再次对被摄对象构图并半按快门按钮。</li> <li>即使照相机在追踪被摄对象，当AF焦点显示为红色时，自动对焦不起作用。</li> </ul>
<b>PreMF</b> (预设MF)	拍摄时，照相机自动对焦于预设对焦点。

- 若被摄对象光线不足，被雾气或烟雾遮挡或者缺少对比度，照相机将可能无法对焦。
- 当使用Four Thirds规格镜头时，视频录制期间AF将不可用。
- 如果MF离合器设为MF位置且自定义菜单中[MF离合器]（第163页）选为[有效]，AF模式选择不可用。

#### 设定PreMF的对焦位置

- 1 将AF模式选为[预设MF]。
- 2 按 $\odot$ 按钮，然后按**INFO**按钮。
- 3 半按快门按钮进行对焦。
  - 您可旋转对焦环调整对焦。
- 4 按 $\odot$ 按钮。
  - 可通过按[ $\blacksquare$ 按钮功能]中指定了[预设MF]的按钮调用PreMF功能。再次按该按钮则会返回原AF。
  - 可以在自定义菜单中的[预设MF距离]（第163页）设定预设对焦点的距离。

## 选择照相机测量亮度的方法





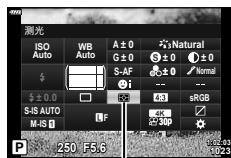

(测光)

您可以选择照相机测量被摄对象亮度的方法。

- 1 按  按钮显示LV超级控制面板。
- 2 使用  $\Delta$   $\nabla$   $\langle$   $\triangleright$  选择[测光]。
- 3 使用前拨盘选择一个选项。



测光

 数码ESP测光	测量图像324个区域的曝光，并为当前场景或(若将[☺人脸优先]选为[OFF]以外的选项)人物被摄对象优化曝光。建议在一般拍摄条件下使用此模式。
 中央重点测光	在被摄对象和背景照明之间提供平均测光，但侧重于被摄对象的中央部位。 
 点测光	照相机对准您希望测光的对象，对极小的区域(约占画面的2%)进行测光。照相机将根据测光点的亮度调整曝光。 
 点测光(高光显示)	增加点测光的曝光。确保明亮的被摄对象显得明亮。
 点测光(阴影显示)	减少点测光的曝光。确保暗淡的被摄对象显得暗淡。

- 可以在所选AF焦点设定点测光位置。 [[:]]对焦点联动测光] (第170页)

白平衡(WB)可确保照相机所记录图像中的白色物体呈现白色。[AUTO]适用于大多数情况，但在[AUTO]无法产生所需效果或者您希望在图像中导入特定色调时，您可根据光源选择其它值。





- 按 $\odot$ 按钮显示LV超级控制面板。
- 使用 $\Delta \nabla < \triangleright$ 选择[WB]。
- 使用前拨盘选择一个选项。
  - 按 $\odot$ 按钮，然后按**INFO**按钮，即可查看单触白平衡和自定义白平衡选项。



白平衡模式		色温	照明条件
自动白平衡	<b>AUTO</b>	—	拍摄最常见的景观时(景观中包含白色或接近白色的被摄物) <ul style="list-style-type: none"> <li>在大多数情况下，建议使用此模式。</li> <li>您可以选择保留白炽灯下看到的颜色(第84页)。</li> </ul>
预设白平衡		5300 K	阳光照射下的户外场景，日落，烟花
		7500 K	在日光下阴影中拍摄
		6000 K	在阴天里的日光下拍照
		3000 K	拍摄白炽灯下的被摄体
		4000 K	拍摄荧光灯下的被摄体
		—	水下拍摄
		5500 K	在与闪光灯具有相同色温的光源下拍摄
白平衡锁定	  	由白平衡锁定设定的色温	此模式下可为特定主题设置白平衡 <ul style="list-style-type: none"> <li>色温的设定值源自最后拍照时使用的照明下的白色被摄体(第84页)。</li> </ul>
自定义白平衡	<b>CWB</b>	2000 K–14000 K	此模式下您可以指定适当的色温 <ul style="list-style-type: none"> <li>选择色温。</li> </ul>

## 白平衡锁定

在拍摄最终照片时使用的照明条件下，对纸张或其它白色物体构图来测量白平衡。在自然光下以及在具有不同色温的光源下进行拍摄时，该功能非常实用。

- 1 选择[], [], []或[] (单触白平衡1, 2, 3或4)后, 按 $\odot$ 按钮, 然后按**INFO**按钮。
- 2 对一张无色纸张(白色或灰色)进行拍摄。
  - 对纸张构图使其充满显示屏且无阴影。
  - 显现白平衡锁定画面。
- 3 选择[执行], 然后按 $\odot$ 按钮。
  - 新值将保存为预设白平衡选项。
  - 新值将一直保存到再次测量白平衡锁定为止。即使关闭电源, 也不会删除数据。

## <sup>WB</sup>Auto 保持暖色调

如果需要, 可以通过调整自动白平衡来保持白炽灯下的暖色。调整白平衡通常会使白色显示为白色, 但此功能可用于保持白炽灯照明下产生的氛围。

- 1 选择[AUTO]后, 按 $\odot$ 按钮, 然后按**INFO**按钮。
  - 将显示[<sup>WB</sup>Auto 保持暖色调]选项。
- 2 使用箭头按钮上的 $\Delta$   $\nabla$   $\triangleleft$   $\triangleright$  高亮显示[开], 然后按 $\odot$ 按钮。

选择白平衡补偿值可微调自动白平衡，预设白平衡以及单触白平衡。

- 1 按  $\odot$  按钮显示LV超级控制面板。
- 2 使用  $\Delta \nabla \langle \rangle$  选择[WB]。
- 3 使用前拨盘选择一个选项。
- 4 使用  $\Delta \nabla \langle \rangle$  选择白平衡补偿。
- 5 使用前拨盘更改白平衡补偿值。
  - 按  $\odot$  显示色调调节选项。



### A轴补偿(红色到蓝色)

沿+方向移动横条可强调红色调，沿-方向移动横条可强调蓝色调。

### G轴补偿(绿色到品红色)





沿+方向移动横条可强调绿色调，沿-方向移动横条可强调品红色调。

- 白平衡补偿可同时应用于所有白平衡模式。  $\text{[所有影像WB补偿]}$  (第171页)



- 若要预览更改白平衡的效果，请按  $\odot$  (视频)按钮。将显示所选白平衡拍摄的样本图像。

您可以减轻在低光亮条件拍摄或高倍率拍摄时可能会发生的照相机晃动量。当您半按下快门按钮时，影像防抖启动。

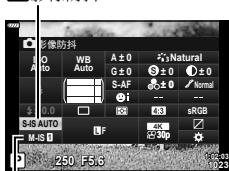

- 1 按  按钮显示LV超级控制面板。
- 2 使用     选择影像防抖。
- 3 使用前拨盘选择一个选项。

 影像防抖

 影像防抖

静止图像 (S-IS)	S-IS Off	静止影像防抖关	禁用影像防抖功能。使用三脚架时选择此选项。
	S-IS AUTO	自动防抖	影像防抖功能适用于所有轴上的抖动。如果检测到稳定的平移动作，照相机将自动暂停该轴上的影像防抖功能。
	S-IS 1	全方位防抖	影像防抖功能适用于所有轴上的抖动。
	S-IS 2	垂直防抖	影像防抖功能适用于垂直抖动。用于水平方向平移照相机时。
	S-IS 3	水平防抖	影像防抖功能适用于水平抖动。用于垂直方向平移照相机时。
视频 (M-IS)	M-IS Off	视频防抖关	关闭影像防抖。
	M-IS 1	全方位防抖	电子防抖，加上VCM控制的图像传感器位移防抖。
	M-IS 2	全方位防抖	仅VCM控制的图像传感器位移防抖。

- 影像防抖功能可能无法补偿过度的照相机抖动或非常慢的快门速度。在这些情况下请使用三脚架。
- 在影像防抖功能生效时，您可能会注意到有噪点或振动。
- 使用镜头影像防抖功能开关选择的设定(如果有)会优先于使用照相机选择的设定。



- 您可以选择在半按快门按钮时是否执行影像防抖功能。  [半按快门时防抖] (第165页)
- 您可以优先使用镜头影像防抖功能。  [镜头防抖优先] (第165页)

## 使用Micro Four Thirds/Four Thirds规格镜头以外的镜头

使用Micro Four Thirds或Four Thirds系统以外的镜头时，您需要指定镜头焦距。

- 设定[影像防抖]，按 $\odot$ 按钮，再按**INFO**按钮，然后使用 $\Delta$   $\nabla$   $\triangleleft$   $\triangleright$  选择一个焦距并按 $\odot$ 按钮。
- 在0.1mm和1000.0mm之间选择焦距。
- 选择与镜头上所印值相匹配的值。
- 在 $\odot$ 拍摄菜单1中选择[重设/自定义模式]（第127页）> [重设]（基本）时，所选的值不会被重设。

## 进行连拍/自拍

您可以通过保持全按快门按钮拍摄一系列照片。或者，您可使用自拍拍摄照片。

$\odot$  “进行连拍/自拍”（第71–76页）

- 1 按 $\odot$ 按钮显示LV超级控制面板。
- 2 使用 $\Delta$   $\nabla$   $\triangleleft$   $\triangleright$  选择连拍/自拍。
- 3 使用前拨盘选择一个选项。



连拍/自拍

## 设定照片比例设定

根据您的意图或打印方式等选择图像的照片比例。除了[4:3]的标准照片比例(宽比高)之外，照相机还提供[16:9]，[3:2]，[1:1]和[3:4]的设定。

- 1 按 $\odot$ 按钮显示LV超级控制面板。
- 2 使用 $\Delta$   $\nabla$   $\triangleleft$   $\triangleright$  选择[样式]。
- 3 使用前拨盘选择一个选项。



样式

- 仅静止图像可以进行照片比例设定。
- JPEG图像以选定的照片比例记录。RAW图像的尺寸与图像传感器的尺寸相同，以4:3的纵横比记录，并以标签指示所选的纵横比。指示所选纵横比的剪裁框在播放图像时将显示。

可以设定静止图像的画质模式。选择一个适用画质(例如,可在电脑上处理,用于网站上等)。

1 按 按钮显示LV超级控制面板。

2 使用  $\Delta$   $\nabla$   $\triangleleft$   $\triangleright$  选择 。

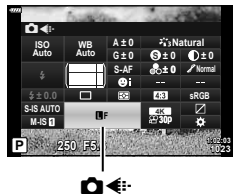

3 使用前拨盘选择一个选项。

- 可以从以下选项中进行选择。可在菜单中选择有效的的图像尺寸/压缩组合。自定义菜单 > [画质设定] (第196页)

选项	图像尺寸	压缩率	文件格式
SF	5184×3888	超精细(1/2.7)	JPG
F	5184×3888	精细(1/4)	JPG
N	5184×3888	标准(1/8)	JPG
M	3200×2400	标准(1/8)	JPG
<b>RAW</b>	5240×3192	无损压缩	ORF
<b>RAW+JPEG</b>	RAW加上上面选择的JPEG选项		

- 高分辨率拍摄期间(第76页),您可以在 **50m F**、**25m F**、**50m F+RAW**和**25m F+RAW**中选择。
- 选择高分辨率拍摄会改变所选的画质选项;拍摄前务必检查画质设定。



- RAW图像由未经处理的图像数据组成,这些数据尚未经过曝光补偿和白平衡等设定。它们用作拍摄后将要进行处理的图像的原始数据。RAW图像文件的特点为:
  - 扩展名为“.orf”
  - 无法在其他照相机上查看
  - 可以使用Olympus Workspace照片管理软件在电脑上查看
  - 可以使用照相机菜单中的[RAW编辑] (第153页)润饰选项将其以JPEG格式进行保存



选择可用于视频录制的画质选项。在选择选项时，请考虑如何使用视频：例如，是计划在电脑上处理视频，还是打算上传到网站？照相机可以保存多个帧尺寸，速率和压缩的组合，您可以根据自己的目的从中进行选择。还提供慢速动作，快动作以及高速视频选项。📷 “拍摄慢动作或快动作视频(慢速和快速动作的视频)” (第92页)和“拍摄高速视频” (第91页)

1 按 按钮显示LV超级控制面板。

2 使用 选择 。

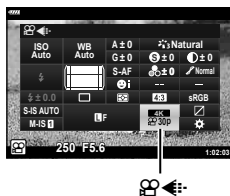

3 使用前拨盘选择一个选项。

- 若要更改视频录制模式设定，请按 再按 **INFO** 按钮，然后旋转后拨盘。

## 视频画质图标

对设定的更改将反映在如下所示的[]图标中。

### 帧尺寸

<b>FHD</b>	高解析度*1	1920×1080
<b>HD</b>	HD*1	1280×720
<b>4K</b>	4K*1	3840×2160
<b>C4K</b>	4K数码电影*1	4096×2160

### 压缩/码率

<b>A-I</b>	All Intra*2
<b>SF</b>	超精细
<b>F</b>	精细
<b>N</b>	标准



- [影片分辨率]选择[4K]或[C4K]时不能使用。

### 流畅度

<b>60p</b>	60p : 59.94 fps
<b>50p</b>	50p : 50.00 fps
<b>30p</b>	30p : 29.97 fps
<b>25p</b>	25p : 25.00 fps
<b>24p</b>	24p : 23.98 fps 24p : 24.00 fps (C4K)

- 在以下情况下，[60p]和[50p]不能使用：
  - [影片分辨率]选择[FHD]，码率选择[A-I]时
  - [影片分辨率]选择[4K]或[C4K]时
- 将[影片分辨率]选择为[C4K]会将[流畅度]固定在[24p]。

### 视频类型

	设定1, 2, 3或4 : 供以后使用，最多可保存四个帧尺寸，速率与压缩的组合。
	自定义 : 选择4K或4K数码电影的帧尺寸。您还可以拍摄快速或慢速动作的视频(第92页)。
—	高速视频  “拍摄高速视频”(第91页)

\*1 视频以MPEG-4 AVC/H.264格式保存。单个视频文件的尺寸最大可达4GB。连续拍摄的长度不超过29分钟。

\*2 “All-Intra”视频不使用帧间压缩。这适合编辑但会增加文件尺寸。

- 根据所使用的存储卡，录制可能会在达到最大长度之前结束。
- 某些设定下码率可能无法选择。
- 视频以16:9的照片比例录制。C4K视频的照片比例为17:9。

## 拍摄高速视频

以高流畅度进行拍摄。视频将以120 fps的速度拍摄，以60 fps的速度播放。拉伸播放可使录制时间加倍(当选择60p作为播放流畅度时)，这可让您以慢动作观看现实生活中的瞬间动作。

视频画质菜单中可以包含高速视频选项。您选择的播放流畅度将决定播放速度的乘数。

设定的变更如图所示将以视频画质图标来反映。

	帧尺寸	FHD	高解析度(1920×1080)
	视频类型	HS	高速(120 fps)
	播放的流畅度	60p	60p : 59.94 fps ; 以0.5倍的速度播放
		50p	50p : 50.00 fps ; 以0.42倍的速度播放
		30p	30p : 29.97 fps ; 以0.25倍的速度播放
		25p	25p : 25.00 fps ; 以0.21倍的速度播放
		24p	24p : 23.98 fps ; 以0.2倍的速度播放

### 1 选择 60p (高速视频录制)。

- 要使用当前设置，请按  按钮。照相机将选择当前选项并退出菜单。

### 2 要编辑当前的设定，在步骤1中按 **INFO** 按钮。

- 光标将被置于高速视频选项列表中。

### 3 选择播放的流畅度。

- 使用箭头按钮上的   高亮显示所需的播放流畅度。

### 4 按 按钮选择高亮显示的选项并退出。

- 录制过程中对焦，曝光和白平衡将锁定。
- 声音不被录制。
- 图像角度轻微降低。
- 录制期间无法变更光圈，快门速度，曝光补偿和ISO感光度。
- 无法录制或显示时间码。
- 如果在录制过程中调整了缩放率，亮度可能会改变。
- 单个视频大小最大可达4GB。
- 当照相机连接到HDMI设备时，无法进行高速视频录制。
- [ 影像防抖] > [M-IS] 无效。
- 无法使用视频效果。
- [i-Enhance]，[完美肖像]和艺术滤镜图像模式不能使用。
- [灰阶]固定为[灰阶 标准]。
- 当照相机连接到智能手机时，在遥控拍摄期间无法进行高速视频录制。

## 拍摄慢动作或快动作视频

(慢速和快速动作的视频)

您可以创建慢或快动作视频。可以在录制模式下使用 $\text{INFO}$ 设置录制速度。

- 1 按 $\text{INFO}$ 按钮显示LV超级控制面板。
- 2 使用 $\Delta \nabla \langle \rangle$ 选择 $[\text{INFO}]$ 。
- 3 使用前拨盘选择 $\text{CALK}$  (自定义录制模式) (第90页), 然后按 $\text{INFO}$ 按钮。
  - 按 $\text{INFO}$ 按钮可更改[慢速或快速动作]的所选项。在 $\langle \rangle$ 选择[慢速或快速动作], 然后按 $\Delta \nabla$ 选择倍速系数并按 $\text{INFO}$ 按钮。增加倍增系数以拍摄快动作视频。降低倍速系数可拍摄慢镜头视频。流畅度会相应改变。

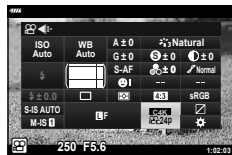

- 4 按 $\text{INFO}$ 按钮开始录制。
  - 再次按 $\text{INFO}$ 按钮结束录制。
  - 视频将以固定速度播放, 以体现慢动作或快动作效果。
- 不会录制声音。
- 将取消任何影像风格创意拍摄效果。
- 对于 $[\text{INFO}]$ 的某些选项, 无法设置慢动作和快动作(其中一种或两种)。
- 快门速度限制在不低于 $1/24$ 秒的值。可用的最慢速度因选择的[流畅度]选项而异。

当使用照相机专用闪光组件时，可以通过照相机控制选择闪光模式并使用闪光灯拍摄图片。

### ■ 连接兼容的闪光灯

连接和操作外部闪光灯的方法因其设备而异。有关详细信息，请参阅随设备提供的资料。这里的说明适用于**FL-LM3**。

- 确认照相机和闪光灯均已关闭。在照相机或闪光启动状态下安装或取下闪光灯可能会损坏设备。

#### 1 取下热靴盖并安装闪光灯。

- 将闪光灯插入热靴，直到灯脚插到热靴尽头发出咔嚓声。

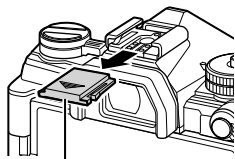

热靴盖

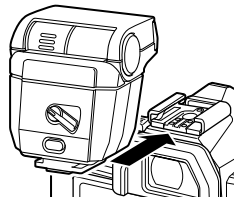

#### 2 将闪光灯头定位至用于跳动闪光拍摄还是直接照明。

- 闪光灯头可以向上，向左或向右旋转。
- 请注意，使用跳动闪光时，闪光输出可能不足以正确曝光。

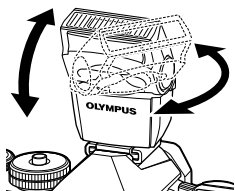

#### 3 将闪光灯**ON/OFF**控制杆转到**ON**位置。

- 不使用闪光灯时，将控制杆转至**OFF**位置。



**ON/OFF**控制杆

## ■ 取下闪光灯

- 1 按住**UNLOCK**按钮，将闪光灯从热靴中拉出。



UNLOCK按钮

## 选择闪光模式

(闪光选择)

使用照相机专用闪光灯拍摄照片时，可以使用照相机操控选择闪光模式。打开连接的闪光灯会自动限制最快的快门速度。

- 1 按 $\odot$ 按钮显示LV超级控制面板。
- 2 使用 $\Delta \nabla < \triangleright$ 选择[闪光选择]。













闪光选择



- 3 使用前拨盘选择一个选项。
  - 闪光设定可以通过LV超级控制面板进行访问。



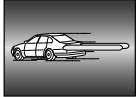

闪光输出

## ■ 闪光选择

 强制闪光	启用闪光灯。 • 可以设定快门速度，设定值为在自定义菜单 <b>F</b> 中为[慢同步限制] (第170页)和[闪光灯同步速度] (第170页)选择的值之间的值。
 不闪光	禁用闪光灯。 • 即使本机启动，闪光灯也不会闪光。
 防红眼闪光	减少肖像照片中的“红眼”。在其他方面，闪光灯的功能与在  (充电)模式下的功能相同。
 <b>Slow</b> (慢前帘同步)	低速快门用于抓拍被摄主体和背景。 • 快门速度可根据相机测量的曝光值来设定，不受限于[慢同步限制]中选择的选项。
 防红眼慢速闪光	 (慢同步)结合防红眼。前帘同步定时闪光。
 <b>Slow2</b> (慢后帘同步)	关于  (慢同步)。 • 快门关闭前闪光灯立即闪光。动体看起来似乎在它们的后面留下了光迹。 
 FULL, $\frac{1}{4}$ , 等 手动设定闪光指数	闪光灯以所选级别闪光。

- 必须使用闪光灯相机操控设定超级FP高速同步。
- 在  (防红眼)模式下，在第一次防红眼闪光开始约1秒钟后释放快门。在拍摄完成之前，请勿移动照相机。
-  (防红眼)在某些情况下可能无法产生所需的效果。

## ■ 闪光选择和快门速度

有效快门速度范围因闪光选择而异。使用  自定义菜单中的选项可以进一步限制有效速度范围。 [闪光灯同步速度] (第195页), [慢同步限制] (第195页)

曝光模式	LV超级控制面板	闪光选择	闪光定时	快门速度
P/A		强制闪光	前帘同步	30–1/250秒
		防红眼		
		不闪光	—	—
		防红眼慢速闪光	前帘同步	60–1/250秒
		慢前帘同步		
		慢后帘同步	后帘同步	—
S/M		强制闪光	前帘同步	60–1/250秒
		防红眼		
		不闪光	—	—
		慢后帘同步	后帘同步	60–1/250秒
B*		强制闪光	前帘同步	—
		防红眼		
		不闪光	—	—
		慢后帘同步	后帘同步	—

\* 选择[LIVE COMP]时, 后帘同步无效(第47页)。

- 闪光灯闪光时可用的最快速度为1/250秒。使用闪光灯拍摄的照片中的明亮背景可能会曝光过度。
- 在静音模式(第74页), 高分辨率拍摄(第76页)和对焦包围拍摄(第134页)时的闪光同步速度为1/50秒。使用需要电子快门的选项(例如, 静音模式或对焦包围)时, 将[ISO]设定为超过ISO 8000的值会将闪光同步速度设定为1/20秒。在ISO包围拍摄期间, 闪光同步速度也设定为1/20秒(第133页)。
- 即使最小的有效闪光输出在短距离内也可能太亮。若要防止在短距离拍摄的照片中过度曝光, 可选择模式A或M并选择较小的光圈(较高的f值), 或将[ISO]选择为较低的设定值。



若您发现被摄对象曝光过度，或虽然图像其它部分的曝光正好合适但被摄对象曝光不足，可调整闪光输出。

闪光补偿可在[ Manual] (手动)以外的模式下使用。

- 当选择[ Manual]时，可以按▽选择[ FULL]，然后旋转前拨盘来调节闪光输出。

- 按 $\odot$ 按钮显示LV超级控制面板。
- 使用 $\Delta$   $\nabla$   $\triangleleft$   $\triangleright$ 选择[  $\pm$  0.0]。
- 使用前拨盘选择一个选项。

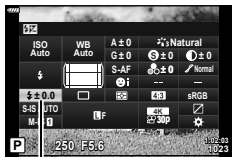

- 使用外接闪光灯对闪光补偿所作的更改将添加至使用照相机对其所作的更改中。

该功能用来选择拍摄期间照片的处理方式，以增强色彩，色调和其他属性。根据您的主题或艺术意图从预设的影像风格中进行选择。可以为每种模式单独调整对比度，清晰度和其他设定。您还可以使用艺术滤镜功能添加艺术效果。艺术滤镜功能可供您选择添加画面效果等。各个参数的调整结果将分别存储给每个影像风格和艺术滤镜。

- 此项功能适用于静态拍摄和视频录制。

### ■ 影像风格选项

 <b>i-Enhance</b>	照相机会根据被摄体的类型来调整色彩和对比度以获得最佳拍摄效果(第104页)。
 <b>Vivid</b>	用于选择鲜艳的色彩。
 <b>Natural</b>	用于选择自然色。
 <b>Muted</b>	用于稍后想要进行润饰的照片。
 <b>Portrait</b>	增强肤色。
 <b>黑白</b>	以黑白色录制图像。您可以应用滤色器效果并选择色调(第104页)。
 <b>自定义</b>	调整影像风格参数以创建所选影像风格的自定义版本。
 <b>完美肖像</b>	光滑的肤色。
 <b>水下</b>	处理图像以保持在水下能够看到鲜艳的色彩。 • 选择此选时，建议将[  +白平衡] (第170页)选择为[关]。
 <b>色彩创造</b>	调整色调和颜色以适合您的创作意图(第100页)。
 <b>浓郁色调效果</b>	使用创意拍摄设定。也可以使用艺术效果。
 <b>柔焦效果</b>	
 <b>淡化及增亮色调效果</b>	
 <b>柔光效果</b>	
 <b>照片怀旧颗粒效果</b>	
 <b>针孔相机效果</b>	
 <b>立体效果</b>	
 <b>负片冲印效果</b>	
 <b>柔和怀旧</b>	
 <b>戏剧效果</b>	
 <b>线框效果</b>	
 <b>水彩画</b>	
 <b>古典</b>	
 <b>部分取色</b>	
 <b>留银冲洗效果</b>	
 <b>一次成像照片效果</b>	

- 艺术滤镜仅适用于JPEG副本。取代[RAW], [RAW+JPEG]将被自动选为画质。
- 根据场景的不同,某些设定的效果可能不明显,而在其他情况下,渐进色可能会变得粗糙或图像呈现更“颗粒状”。



- 可以使用自定义菜单中的[影像风格设定] (第166页)隐藏或显示影像模式。

1 按 按钮显示LV超级控制面板。

2 使用  $\Delta$   $\nabla$   $\triangleleft$   $\triangleright$  选择[影像风格]。



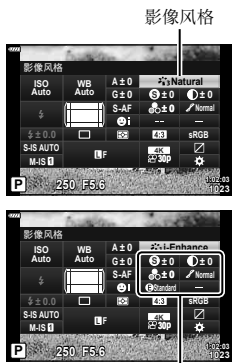

3 使用前拨盘选择一个选项。

- 基于所选的选项,可以在LV超级控制面板中显示影像风格参数。可根据需要调整参数(第101–104页)。



基于所选模式的变化

图像的整体色彩可使用30种色调和8种饱和度级别的任一组合进行调整。

- 1 按  按钮显示LV超级控制面板。
- 2 使用  $\Delta$   $\nabla$   $\langle$   $\triangleright$  选择[影像风格]。
- 3 旋转前拨盘以高光显示[色彩创造]。
  - LV超级控制面板中将出现[Color/Vivid]项目。
- 4 使用  $\Delta$   $\nabla$  高光显示并按  按钮。



- 5 调节彩度和色调。
  - 旋转前拨盘可调节色调。
  - 旋转后拨盘可调节彩度。
  - 要恢复默认值，请按住  按钮。



- 6 按  按钮保存变更。
    - 您也可以通过半按快门按钮来保存变更。
- 当画质选择[RAW]时，将以RAW+JPEG格式记录照片(第88、129页)。
  - 使用[HDR] (第137页)或[多重曝光] (第139页)拍摄的图像以[Natural]设定记录。
  - [色彩创造]可以指定给照相机控制。可以通过被指定[多功能]的按钮进行访问(第113页)。

## 微调清晰度

(清晰度)

调整图像清晰度。可以强调轮廓以获得清晰的图像。可为每种影像风格单独保存设定。

- 1 按  $\odot$  按钮显示LV超级控制面板。
- 2 使用  $\Delta \nabla \triangleleft \triangleright$  选择[清晰度]。
- 3 使用前拨盘选择一个选项。



## 微调对比度

(对比度)

调整图像对比度。增加对比度可以增加亮区和暗区之间的差异，从而获得更有力度，更清晰的图像。可为每种影像风格单独保存设定。

- 1 按  $\odot$  按钮显示LV超级控制面板。
- 2 使用  $\Delta \nabla \triangleleft \triangleright$  选择[对比度]。
- 3 使用前拨盘选择一个选项。



## 微调饱和度

(彩度)

调整颜色彩度。增加彩度会使图像更加鲜艳。可为每种影像风格单独保存设定。





- 1 按  $\odot$  按钮显示LV超级控制面板。
- 2 使用  $\Delta \nabla \triangleleft \triangleright$  选择[彩度]。
- 3 使用前拨盘选择一个选项。



调整颜色亮度和阴影。使图像更接近您的理想，如照亮整个图像。可为每种影像风格单独保存设定。

- 1 按  按钮显示LV超级控制面板。
- 2 使用  $\Delta$   $\nabla$   $\triangleleft$   $\triangleright$  选择[灰阶]。
- 3 使用前拨盘选择一个选项。



 <b>Auto</b> (阴影调整)	将图像分为一个个细部，单独调整每个细部的亮度。这对于包含白色太亮或黑色太暗等大对比度区域的图像很有效。
 <b>Normal</b> (灰阶 标准)	可获得最佳阴影。大多数情况下推荐使用此项。
 <b>High</b> (灰阶 亮键)	使用适合明亮被摄对象的色调。
 <b>Low</b> (灰阶 暗键)	使用适合较暗被摄对象的色调。

当将影像风格(第98页)选择为[黑白]时,可以添加滤色镜效果。根据被摄体的颜色,滤色镜效果可以使被摄体更加明亮或增强对比度。橙色比黄色对比度大,红色比橙色对比度更大。绿色更适合于肖像等。

- 1 按 $\odot$ 按钮显示LV超级控制面板。
- 2 使用 $\Delta \nabla \triangleleft \triangleright$ 选择[影像风格]。
- 3 使用前拨盘选择[黑白]。
- 4 使用 $\Delta \nabla \triangleleft \triangleright$ 选择[彩色滤光镜]。



- 5 使用前拨盘选择一个项目。

<b>N:</b> 无	没有滤镜效果。
<b>Ye:</b> 黄色	清晰地勾画出蓝天和白云。
<b>Or:</b> 橙色	轻微衬托出蔚蓝的天空或夕阳的光芒。
<b>R:</b> 红色	进一步衬托出蔚蓝的天空或秋天的枫叶。
<b>G:</b> 绿色	在肖像中为肤色增添温感。绿色滤镜也可强调唇膏中的红色。

## 调整黑白图像的色调

(黑白色)

在[黑白]影像风格(第98页)中为黑白照片添加色调。

- 1 按 $\odot$ 按钮显示LV超级控制面板。
- 2 使用 $\Delta \nabla < \triangleright$ 选择[影像风格]。
- 3 使用前拨盘选择[黑白]。
- 4 使用 $\Delta \nabla < \triangleright$ 选择[黑白色]。



- 5 使用前拨盘选择一个项目。

<b>N:正常</b>	创建普通的黑白图像。
<b>S:褐色</b>	以棕褐色的黑白色拍摄。
<b>B:蓝色</b>	以蓝色黑白色拍摄。
<b>P:紫色</b>	以紫色黑白色拍摄。
<b>G:绿色</b>	以绿色黑白色拍摄。

## 调整i-Enhance效果

(效果)

当影像模式选择[i-Enhance]时, 请选择i-Enhance效果的强度(第98页)。

- 1 按 $\odot$ 按钮显示LV超级控制面板。
- 2 使用 $\Delta \nabla < \triangleright$ 选择[效果]。
- 3 使用前拨盘选择一个选项。



<b>Low (效果:弱)</b>	在图像中添加一种弱i-Enhance效果。
<b>Standard (效果:标准)</b>	在图像中添加一种介于“弱”和“强”之间的i-Enhance效果。
<b>High (效果:强)</b>	在图像中添加一种强i-Enhance效果。



可以选择某一格式，确保在显示屏或通过打印机生成拍摄图像时，准确再现色彩。此选项相当于自定义菜单中的[色彩空间]（第171页）。

- 1 按 **Fn** 按钮显示LV超级控制面板。
- 2 使用 **△ ▽ ◀ ▶** 选择[色彩空间]。
- 3 使用前拨盘选择一个选项。



色彩空间

<b>sRGB</b>	为Windows系统建立的色彩空间标准。它在显示器，打印机，数码照相机和电脑应用程序中受到广泛支持。在大多数情况下，建议使用此设定。
<b>AdobeRGB</b>	由Adobe Systems Inc.定义的色彩空间标准。它可以再现比sRGB更宽的色域。只有支持此标准的软件和设备(显示器，打印机等)才能进行准确的色彩再现。文件名的开头会出现下划线(“_”) (例如“_xxx0000.jpg”)。

- [AdobeRGB]在**AUTO** (**AUTO**，第49页)，**SCN** (第50页)，**ART** (第55页)，HDR或视频(**Q**)模式下不可用。

分别为高光，中间色调和阴影调整亮度。与单独使用曝光补偿相比，您可以更好地控制曝光。您可以选择性地使高光更暗或阴影更亮。

1 按 **Fn** 按钮显示LV超级控制面板。



高光&阴影 控制

2 使用 **△** **▽** **<** **>** 选择[高光&阴影 控制]，然后按 **Fn** 按钮。

3 按 **INFO** 按钮选择所需的色调范围。

- 每按一次按钮，色调范围都会改变。



选择的色调范围

4 旋转拨盘选择所需的设定。

- **[高光&阴影]被选择**  
使用前拨盘调节高光，使用后拨盘调节阴影。
- **[中间影调]被选择**  
使用前拨盘或后拨盘。
- 按住 **Fn** 按钮可恢复默认曲线。



5 按 **Fn** 按钮保存变更。

- 您也可以通过半按快门按钮来保存变更。

可以将其他功能指定给按钮以取代其现有功能。

使用[按钮功能]指定的功能仅在静态拍摄期间生效。使用[按钮功能]指定的功能在 (视频)模式(第145页)下生效。

### ■ 可自定义的照相机操控

按钮	默认
功能	ISO
功能	(曝光补偿)
功能	REC
功能	AEL/AFL
功能	(静止图像), 关(视频)
功能	I/O

按钮	默认
功能	(静止图像), (视频)
功能*1*2	AF区域选择(静止图像), 自定义功能(视频)
功能*3	(静止图像), 电动变焦*5 (视频)
功能*3	(静止图像), 白平衡(视频)
功能*4	AF停止

\*1 按钮的[自定义功能]选项分别应用至 $\Delta$   $\nabla$   $\triangleleft$   $\triangleright$ 。

\*2 将[]指定给按钮可将其用于AF焦点选择。

\*3 若要使用[功能]和[功能]选项,您首先需将[功能]选为[自定义功能]。

\*4 按钮可用于某些镜头适用的功能。

\*5 仅适用于电动变焦镜头。











要改变指定给按钮的功能,请执行下面的步骤。

- 按按钮显示LV超级控制面板。
- 使用 $\Delta$   $\nabla$   $\triangleleft$   $\triangleright$ 选择[按钮功能],然后按按钮。
  - 自定义菜单的[按钮功能](第164页)在静止图像拍摄模式下显示,[按钮/拨盘/控制杆](第145页)的[按钮功能]在视频模式下显示。
- 使用箭头按钮上的 $\Delta$   $\nabla$ 高亮显示所需的照相机操控,然后按按钮。
- 使用 $\Delta$   $\nabla$ 按钮高亮显示所需的功能,然后按按钮将其指定给所选的照相机操控。
  - 可用选项根据按钮的不同而异。



按钮功能









## ■ 可以指定的功能

角色	功能
<b>AF停止</b>	暂停自动对焦。按下照相机操控时，会暂停对焦锁定和自动对焦。仅适用于镜头  按钮。
<b>AEL/AFL</b> (  )	锁定对焦和/或曝光。用于曝光锁定时，将在按下照相机操控时锁定曝光，再次按下时松开锁定。可以使用  自定义菜单 <b>A1</b> 中的 [  AEL/AFL] 来选择照相机操控的作用(第175页)。
 <b>REC</b> (录制视频)	该照相机操控相当于视频录制按钮。按下时可开始或停止录制。
<b>自定义功能</b> (  )[::] /  / 	将功能指定给箭头按钮 (     ) 上的各按钮。可以指定以下功能：  按钮：[::] (AF目标选择)  按钮：  (曝光补偿)  按钮：  (闪光)  按钮：  /  (驱动模式) • 使用 [  功能] 和 [  功能] 分别为  和  按钮指定功能。
<b>预览</b> (  )	光圈停止在所选值。这可以让您预览景深。按下按钮时，光圈停止到当前选择的值。可以使用  自定义菜单 <b>D2</b> (第167页) 中的 [  设定] 选择预览选项。 • 此功能仅适用于 [  按钮功能]。
 (白平衡锁定)	测量白平衡锁定的值(第84页)。在显示屏中框出参考物体(一张白纸等)，然后按住照相机操控并按下快门按钮。将显示白平衡锁定选项列表，您可以从中选择要保存新值的位置。 • 此功能仅适用于 [  按钮功能]。
<b>AF区域选择</b> ([::])	调整AF目标设定。 您可以选择AF目标模式(第65页)和位置(第66页)并调整脸部/眼部优先AF的设定(第67页)。按下相机操控可查看AF目标选择显示。使用前或后拨盘选择AF目标模式和人脸/眼睛优先AF设置，使用箭头钮定位AF目标。
<b>[::]默认</b> (AF原点位置) ([::]  )	调用先前保存的[AF模式]、[AF目标模式]和[AF目标点]“原点位置”设定。按下照相机操控可调用已保存的设定，再按一次可恢复之前的有效设定。使用  自定义菜单 <b>A2</b> (第179页) 中的 [[::]原始设定] 来保存原位设定。 • 此功能仅适用于 [  按钮功能]。









角色	功能
MF (AF/MF切换)	在AF和MF之间切换。按一次选择MF，再次一次返回上一个模式。也可以通过按住按钮并旋转拨盘的方式来选择对焦模式。当[Fn按钮功能]选择为[mode2]时，此选项无效。
RAW  (RAW画质)	在RAW+JPEG和JPEG[  ]设定之间进行切换。按照相机操控从RAW或JPEG切换到RAW+JPEG，或从RAW+JPEG切换到JPEG。您也可以通过按住按钮并旋转拨盘来选择画质设定。 • 此功能仅适用于[  按钮功能]。
测试影像 (  )	试拍一下。您可以在实际拍照时查看所选设定的效果。如果在按下快门按钮的同时按照相机操控，您能够查看结果，但不会将图像保存到存储卡中。 • 此功能仅适用于[  按钮功能]。
 /  (水下广角/ 水下微距)	按此按钮可在  和  之间切换。按住该按钮可返回原来的拍摄模式。使用电动变焦镜头时，在  和  之间切换将自动设为广角设定和远摄设定。 • 此功能仅适用于[  按钮功能]。
曝光补偿  (  )	调整曝光设定。按照相机操控并旋转前拨盘或后拨盘。或者，您可以按按钮启用设定，然后旋转拨盘。可行调整因视频曝光模式而异： [P]：使用前拨盘或后拨盘或箭头按钮上的<D>调整曝光补偿。使用△▽按钮进行程序转换。 [A]：使用前拨盘或后拨盘或箭头按钮上的<D>调整曝光补偿。使用△▽按钮调整光圈。 [S]：使用前拨盘或后拨盘或箭头按钮上的<D>调整曝光补偿。使用△▽按钮调整快门速度。 [M]：使用后转盘或箭头钮上的△▽可选择快门速度。使用前拨盘或<D>按钮选择光圈。 [B]：使用后拨盘或箭头钮上的△▽可在BULB/TIME和实时合成摄影之间切换。使用前拨盘或<D>按钮选择光圈。
数码增距功能(  )	启用或禁用数码增距功能(第130页)。按一次放大，再按一次缩小。
梯形失真补偿(  )	按下相机操控以查看梯形失真补偿设定(第141页)。调整设定后，再次按下相机操控可退出。要取消梯形失真补偿，可按住相机操控不放。 • 此功能仅适用于[  按钮功能]。

角色	功能
鱼眼补偿 (四)	启用鱼眼校正(第198页)。按一次可启用鱼眼校正。再次按可禁用。按住按钮并旋转前或后拨盘,从[视角]选项1、2和3中进行选择。 • 此功能仅适用于[  按钮功能]。
放大 (Q)	按一次照相机操控显示缩放框,再次按放大缩放框(第68页)。第三次按下照相机操控退出缩放;要隐藏缩放框,可按住照相机操控。使用触摸控制或箭头钮(  )定位缩放框。
HDR	启用HDR(第137页)。按一次启用HDR。再次按禁用。按住按钮并旋转前或后拨盘以调整HDR设定,包括HDR包围拍摄。 • 此功能仅适用于[  按钮功能]。
包围拍摄	启用包围拍摄(第132)。按一次启用包围拍摄。再次按禁用。按住按钮并旋转前或后拨盘以调整[包围拍摄]设定。 • 此功能仅适用于[  按钮功能]。
ISO	调整[ISO]设定(第70页)。按按照相机操控并旋转前拨盘或后拨盘。或者,您可以按按钮启用设定,然后旋转拨盘。使用前拨盘或后拨盘或箭头按钮上的<D>来调整设定。
白平衡	调整[WB]设定(第83页)。按按照相机操控并旋转前拨盘或后拨盘。或者,您可以按按钮启用设定,然后旋转拨盘。使用前拨盘或后拨盘或箭头按钮上的<D>来调整设定。
多功能*	设定照相机操控以用作多功能按钮(第113页)。按按照相机操控并旋转前拨盘或后拨盘以选择要执行的功能。所选功能可以通过按下照相机操控来执行。
峰值	启用或禁用峰值(第180页)。按一次照相机操控启用,再按一次禁用。启用峰值时,按INFO按钮可显示峰值选项(颜色,数量)。

\* 多功能按钮可指定以下功能:

-  (高光&阴影控制)、 (色彩创造)、 (ISO)、 (WB)、 (放大)、 (照片比例设定)、 (模拟光学取景器)、 (峰值)

角色	功能
 水平尺	显示数码水平尺。取景器中显示的曝光条用作水平尺。再次按照相机操控可退出。在  中将[EVF类型] (第197页) 选择为[类型1]或[类型2]时, 此选项生效。
 视图选择 (显示选择)	在取景器摄影和实时取景之间切换。如果将[EVF自动切换] (第173页) 选择为[关], 显示屏将在取景器和显示器之间切换。按住照相机操控可显示[EVF自动切换]选项。
模拟光学取景器 (  )	启用[模拟光学取景器] (第173页)。按一次启用OVF模拟, 再按将其禁用。 • 此功能仅适用于 [  按钮功能]。
AF限制器	启用AF限制器(第163页)。按一次启用[AF限制器]。再次按禁用。按住按钮并旋转前或后拨盘可从三个存储的设定中进行选择。 • 此功能仅适用于 [  按钮功能]。
预设MF (PreMF)	切换 [  AF模式] > [预设MF]开或关(第80页)。按一次照相机操控可启用预设MF, 再次按下可恢复先前的对焦模式。或者您可以通过按住照相机操控并旋转拨盘来选择 [  AF模式]。当 [  Fn] 拨杆功能] 选择为 [mode2] 时, 使用自定义照相机操控选择的对焦模式无效(第164页)。
镜头信息设置 (  )	调用以前保存的镜头数据(第196页)。适用于更换镜头等操作后为当前镜头调用的保存数据。
防抖模式	切换[影像防抖]开或关(第86页)。按一次选择[关], 再次按打开影像防抖。握住照相机操控并旋转前或后拨盘可访问[影像防抖]选项。
闪烁扫描 (  )	调整[闪烁扫描]的设定(第148、194页)。按照相机操控选择[开]。在显示屏中查看条带的过程中您可以调整快门速度以获得最佳效果。再次按下照相机操控可显示拍摄信息并可访问其他设定。按住照相机操控可将[闪烁扫描]选择为[关]。
闪光选择 (  )	调整闪光灯设定(第95页)。按一次显示闪光选项, 再次按选择高亮显示的选项并退出。使用前拨盘或后拨盘或箭头按钮上的  可高亮显示设定。 • 此功能只能指定给  和  按钮。您必须先将 [  功能] 设置为 [自定义功能]。 • 此功能仅适用于 [  按钮功能]。

角色	功能
 (连拍/自拍)	<p>选择一个驱动模式(连拍/自拍定时器)(第71页)。按此按钮显示驱动模式选项,然后使用前或后拨盘或箭头按钮上的&lt;D&gt;按钮选择一个模式。</p> <ul style="list-style-type: none"> <li>此功能仅适用于[按钮功能]。</li> </ul>
 锁定(触控锁定)	<p>锁定触控。按住按钮一次可锁定触控,再次按住可解锁。</p> <ul style="list-style-type: none"> <li>此功能只能指定给D和V按钮。您必须先将[功能]设置为[自定义功能]。</li> </ul>
电动变焦	<p>放大或缩小电动变焦镜头。按下照相机操控后,使用箭头按钮放大或缩小。使用箭头按钮上的Δ或D放大,使用V或L缩小。</p> <ul style="list-style-type: none"> <li>此功能只能指定给D和V按钮。您必须先将[功能]设置为[自定义功能]。</li> </ul>
动画  (  )	<p>使用视频增距功能放大或缩小(第59页)。按一下照相机操控显示缩放框,再按一次放大缩放框。第三次按下照相机操控退出缩放;要隐藏缩放框,可按住照相机操控。使用触摸控制或箭头钮(Δ V L)定位缩放框。</p> <ul style="list-style-type: none"> <li>此功能仅适用于[按钮功能]。</li> </ul>
S-AF	<p>使用[S-AF]对焦。按下照相机操控进行对焦。按下照相机操控时焦点将锁定。</p> <ul style="list-style-type: none"> <li>此功能仅适用于[按钮功能]。</li> </ul>
关	该照相机操控未在使用中。



## ■ 使用多功能选项(多功能)

将多个功能指定给单个按钮。

- 若要使用多功能选项，必须先将[多功能]指定给照相机控制(第107页)。

### 选择一个功能

1 按住指定给[多功能]的按钮，然后旋转前拨盘或后拨盘。

- 旋转拨盘直到高亮显示所需的函数。释放按钮可选择高亮显示的功能。



2 按下指定给[多功能]的按钮。

3 调整设定。

高光&阴影 控制	使用前拨盘或后拨盘调整亮度。按 <b>INFO</b> 按钮选择音调范围(高光, 阴影或中间色调)。
色彩创造	使用前拨盘调整色调, 使用后拨盘调整彩度。
ISO	使用前拨盘或后拨盘选择设定。
WB	
放大	缩放框将显示。
照片比例设定	使用前拨盘或后拨盘选择设定。
模拟光学取景器	按下按钮可启用或禁用功能。
峰值	

- 您可以选择显示的选项。🔍 [多功能设定] (第166页)

# 3 播放

## 播放期间的信息显示

### 播放图像信息

#### 简化显示



#### 全部显示

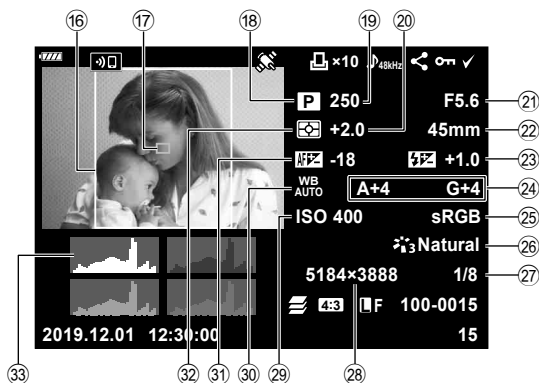

- ① 电池电量 ..... 第26页
- ② 无线LAN连接 ..... 第200–207页
- ③ 包括GPS信息 ..... 第205页
- ④ 打印预约  
打印数 ..... 第120页
- ⑤ 录音 ..... 第122页
- ⑥ 预约分享 ..... 第119页
- ⑦ 保护 ..... 第118页
- ⑧ 已选图像 ..... 第119页
- ⑨ 文件编号 ..... 第172页
- ⑩ 图像编号
- ⑪ 画质 ..... 第88、129页
- ⑫ 宽高比 ..... 第87页
- ⑬ 景深合成 ..... 第134页
- ⑭ HDR图像 ..... 第137页
- ⑮ 日期和时间 ..... 第27页
- ⑯ 宽高边界 ..... 第87页
- ⑰ 自动对焦区域提示 ..... 第65页
- ⑱ 拍摄模式 ..... 第34–59页
- ⑲ 快门速度 ..... 第37–43页
- ⑳ 曝光补偿 ..... 第64页
- ㉑ 光圈值 ..... 第37–43页
- ㉒ 焦距
- ㉓ 闪光校正 ..... 第97页
- ㉔ 白平衡补偿 ..... 第85页
- ㉕ 色彩空间 ..... 第105页
- ㉖ 影像风格 ..... 第98、129页
- ㉗ 压缩比率 ..... 第196页
- ㉘ 像素数 ..... 第196页
- ㉙ ISO感光度 ..... 第70、80页
- ㉚ 白平衡 ..... 第83页
- ㉛ 调节对焦 ..... 第163页
- ㉜ 测光模式 ..... 第82页
- ㉝ 直方图

### 切换信息显示

在播放期间，可以按**INFO**按钮切换显示的信息。

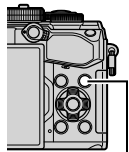

INFO按钮

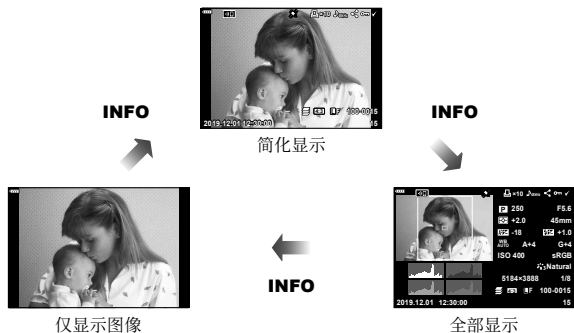

- 在播放期间，可以在显示信息中添加直方图、高光&阴影显示和灯箱。  
**[Info]** (第188页)

## 查看照片和视频

### 1 按 按钮。

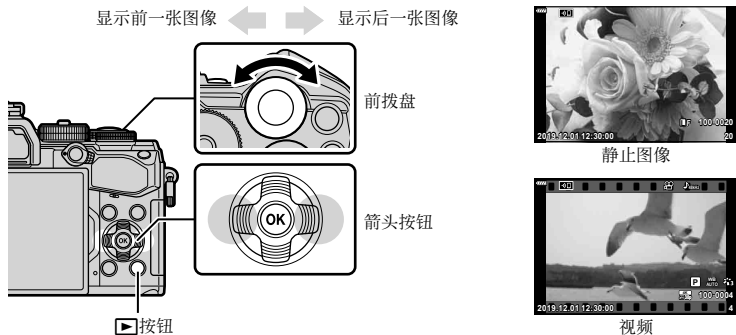

- 将显示最新的照片或视频。
- 使用前拨盘()或箭头按钮选择所需的照片或视频。
- 半按快门按钮返回拍摄模式。



后拨盘(  )	放大(  ) / 索引(  )
前拨盘(  )	前一张(  ) / 后一张(  ) 在放大回放中，操作也可用。
箭头按钮(  ,  ,  ,  )	单张播放：后一张(  ) / 前一张(  ) / 播放音量(  ,  ) 近距播放：改变近距位置 在按 <b>INFO</b> 按钮近距播放期间，可以显示后一张(  )或前一张(  )。 再次按 <b>INFO</b> 按钮显示缩放框，可使用  ,  ,  ,  改变其位置。 索引/日历播放：高光显示图像
<b>INFO</b> 按钮	查看图像信息
 (  )按钮	选择影像(第119页)
 ( <b>AEL/AFL</b> )按钮	保护图像(第118页)
 按钮	删除图像(第119页)
 按钮	查看菜单(在日历播放中，按该按钮可返回单张播放)

## 快速查找图像

(索引和日历播放)



- 在单张播放中，将后拨盘旋转至以进行索引播放。进一步旋转以进行日历显示播放。
- 将后拨盘转到则回到单张播放。



- 可以改变索引播放的张数设定。 **[设置]** (第189页)

## 放大

(缩放播放)





在单帧播放中，将后拨盘转到可放大图像。转到可返回到单帧播放。



## 旋转图像

(旋转)

选择是否旋转照片。

- 1 播放照片，然后按按钮。
- 2 选择**[旋转]**，然后按按钮。
- 3 按逆时针旋转图像，按则顺时针旋转图像；每按一次该按钮，图像旋转一次。
  - 按按钮保存设定并退出。
  - 旋转后的图像以当前方位保存。
  - 视频和受保护图像无法进行旋转。



- 可以将照相机设定为在播放期间自动旋转纵向图像。 **[播放菜单]** > **[ ]** (第153页)
- 将**[ ]**选择为**[关]**时，**[旋转]**功能无效。

## 观看视频

选择一个视频，然后按 $\odot$ 按钮显示播放菜单。选择[动画]并按 $\odot$ 按钮开始播放。使用 $\triangleleft/\triangle$ 可快进和快退。再次按 $\odot$ 按钮可暂停播放。暂停播放时，使用 $\triangle$ 可查看第一帧，使用 $\nabla$ 可查看最后一帧。使用 $\triangleleft/\triangle$ 或前拨盘( $\odot$ )可查看上一个或下一个帧。按MENU按钮可结束播放。

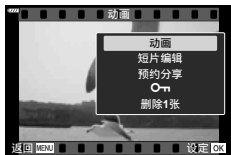

### 查看尺寸超过4GB的视频

长视频的尺寸可能超过4GB。超过4GB的视频将被录制到多个文件中。这些文件可以作为单个视频播放。

#### 1 按 $\triangleright$ 按钮。

- 将显示最新的图像。

#### 2 显示要查看的长视频，然后按 $\odot$ 按钮。

- 将显示以下选项。

[从头开始播放]： 从头到尾播放分割的视频

[动画]： 单独播放文件

[删除整部短片 $\odot$ ]： 删除分割视频的所有部分

[删除1张]： 单独删除每个文件

- 建议您在电脑上使用最新版本的Olympus Workspace播放视频(第209页)。首次启动软件之前，请将照相机连接至电脑。

## 保护图像



保护图像不被误删。显示想保护的图像，然后按 $\odot$  (AEL/AFL)按钮添加 $\odot$ 至图像(保护图标)。再按一下

$\odot$  (AEL/AFL)按钮取消保护。您也可保护多张所选图像。

$\odot$  “选择多张图像( $\odot$ 、删除所选张、预约分享选定)”(第119页)

- 格式化存储卡会删除包括受保护图像在内的所有数据。



## 删除图像

(删除1张)

显示想删除的图像，然后按 $\text{⏏}$ 按钮。选择[执行]并按 $\text{⏏}$ 按钮。您可以通过更改按钮设定来不经确认就删除图像。 $\text{⏏}$  [快速删除] (第173页)

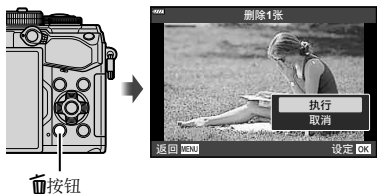

## 选择要分享的图像

(预约分享)

可以提前选择要传送到智能手机的图像。播放要传送的图像时，按 $\text{⏏}$ 按钮可显示播放菜单。选择[预约分享]并按 $\text{⏏}$ 按钮后，按 $\Delta$ 或 $\nabla$ 可对图像设定预约分享并显示 $\text{📶}$ 。要取消预约分享，按 $\Delta$ 或 $\nabla$ 。

可以提前选择要传送的图像，一次性设定预约分享。 $\text{⏏}$  “选择多张图像(On、删除所选张、预约分享选定)” (第119页)、“将图像传送到智能手机” (第203页)

- 可对200张图像设置预约分享。
- 预约分享中不能包含RAW图像。



您也可使用 $\text{☑}$  ( $\text{⊙}$ )按钮标记图像进行分享。若 $\text{☑}$  ( $\text{⊙}$ )按钮当前被指定 $\text{⏏}$ 以外的功能，请使用自定义菜单中的 $\text{⏏}$ 功能选项 (第164页) 为其指定 $\text{⏏}$ 功能。



## 选择多张图像

(On、删除所选张、预约分享选定)

可以选择多张图像以进行 $\text{On}$ 、[删除所选张]或[预约分享选定]。

按 $\text{☑}$  ( $\text{⊙}$ )按钮选择图像；图像上将出现一个 $\text{✔}$ 图标。再次按 $\text{☑}$  ( $\text{⊙}$ )按钮可取消选择。

按 $\text{⏏}$ 按钮显示菜单，然后从 $\text{On}$ 、[删除所选张]或[预约分享选定]中进行选择。

在单张播放中也可使用此功能。



3

播放

您可将列有要打印的图像及打印数的数码“打印预约”保存到存储卡中。然后便可以在支持DPOF的打印店打印图片。创建打印预约时需要一张存储卡。

### ■ 创建打印预约

- 1 在播放过程中按 $\odot$ 按钮，然后选择 $[P]$ （打印预约）。
- 2 选择 $[P]$ 或 $[PALL]$ ，然后按 $\odot$ 按钮。

#### 单张图像

按 $\triangleleft$  $\triangleright$ 选择要设定打印预约的图像，然后按 $\triangle$  $\nabla$ 设定打印数。

- 若要继续设定其它图像的打印预约，请重复上述步骤。  
选择完所有所需图像后按 $\odot$ 按钮。

#### 全部图像

选择 $[PALL]$ ，然后按 $\odot$ 按钮。

- 3 选择日期和时间的显示方式，然后按 $\odot$ 按钮。

无	打印的图像上不显示日期和时间。
日期	所有打印的图像上都印有拍摄日期。
时间	所有打印的图像上都印有拍摄时间。

- 打印图像过程中，无法修改设定。

- 4 选择 $[预约]$ ，然后按 $\odot$ 按钮。

- 这些设定将应用于存储卡上保存的重播图像。
- 本照相机不可用于修改由其他设备创建的打印预约。创建一个新打印预约将删除由其它设备所创建的所有现存打印预约。
- 打印预约中不可包含RAW图像或视频。





### ■ 从打印预约中删除所有或已选图像

您可重设全部打印预约数据，或只重设所选图像的打印预约数据。

- 1 在播放过程中按 **OK** 按钮，然后选择 **[打印预约]**（打印预约）。
- 2 选择 **[打印预约]**，然后按 **OK** 按钮。
  - 若要从打印预约中删除所有图像，请选择 **[重设]** 并按 **OK** 按钮。若要不删除所有图像而直接退出，请选择 **[保持]** 并按 **OK** 按钮。
- 3 按 **<|>** 选择您希望从打印预约中删除的图像。
  - 使用 **▽** 将打印数量设为 **0**。从打印预约中删除完所有需要删除的图像后，按 **OK** 按钮。
- 4 选择日期和时间的显示方式，然后按 **OK** 按钮。
  - 该设定将应用于所有已设定打印预约的图像。
  - 这些设定将应用于存储卡上保存的重播图像。
- 5 选择 **[预约]**，然后按 **OK** 按钮。

您可以使用内置立体声麦克风或选购的外接麦克风录制音频并将其添加到图片中。录制的音频可以对图像进行简单的记录，省去手写记录的麻烦。

- 录音最长可达30秒。

1 显示想添加音频的图像，然后按 $\odot$ 按钮。

- 音频记录不适用于受保护的图像。
- 也可以使用播放菜单中的[编辑]选项将音频添加到图片中。使用[编辑] > [选择图像]选择图片，然后按 $\odot$ 按钮选择[U]。

2 选择[U]，然后按 $\odot$ 按钮。

- 若不添加音频而直接退出，请选择[取消]。

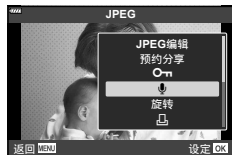

3 选择[U]开始，然后按 $\odot$ 按钮开始记录。

4 按 $\odot$ 按钮结束记录。

- 带有音频的图像带有🎵图标和显示记录速率的信息指示。
- 若要删除记录的音频，请在步骤3中选择[删除]。



- 音频将以视频选择的速率录制。可以使用📺视频菜单中的[视频U]（第146、150页）选择速率。

#### ■ 播放音频

显示带有音频的图像时，将自动开始播放。可调整音量：

1 按▶按钮显示图像。

2 箭头按钮上的△或▽。

- △按钮：提高音量。
- ▽按钮：降低音量。



## 使用触控进行播放

您可以使用触摸控制查看图片。



### ■ 全画面播放

#### 显示上一张或下一张图片

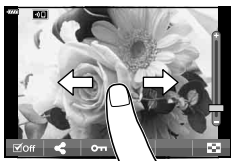
- 向左滑动手指可查看下一张图片，向右滑动则查看上一张图片。







#### 放大

- 轻触画面可显示滑块和 。
- 向上或向下滑动变焦条可进行放大或缩小。
- 图像被放大时可滑动手指滚动显示。
- 轻触  可显示索引播放。
- 点击  以进行日历显示播放。



### ■ 索引/日历播放

#### 显示上一页或下一页

- 向上滑动手指可查看下一页，向下滑动则查看上一页。
- 轻触  或  可切换图像的显示数量。   设定 (第166页)
- 轻触几次  回到单帧播放。

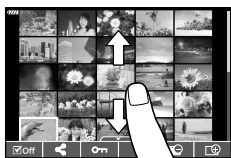





#### 观看图像

- 轻触一张图像可进行全画面查看。

## 选择和保护图像

在单张播放中，轻触画面以显示触摸菜单。然后就可以通过轻触触摸菜单中的图标来进行所需的操作。

	选择一张图像。您可选择多张图像并将它们一起删除。
	可设定要共享到智能手机上的图像。  “选择要分享的图像(预约分享)” (第119页)
	保护一张图像。

- 请勿使用指甲或其它尖锐物品触碰显示屏。
- 手套或显示屏盖可能会妨碍您操作触摸屏。

# 4 菜单功能

## 基本菜单操作

菜单包含LV超级控制面板等无法显示的拍摄选项和播放选项，并能自定义照相机设定以方便使用。

标签	标签名称	说明
	拍摄菜单1	拍照关联项目。准备照相机进行拍摄，或访问基本照片设定。
	拍摄菜单2	拍照关联项目。调整照片的高级设定。
	视频菜单	与视频录制有关的项目。调整基本和自定义设定。
	播放菜单	与播放与精细调整相关的项目。
	自定义菜单	用于自定义照相机的项目。
	设定菜单	用于设定时钟，选择语言等相关的项目。

### 1 按MENU按钮显示菜单。



- 选择一个选项后指南将显示约2秒。按INFO按钮可显示或隐藏指南。

### 2 使用 $\Delta$ / $\nabla$ 选择一个标签，然后按OK按钮。

- 当选择 $\star$ 自定义菜单显示菜单组标签。使用 $\Delta$ / $\nabla$ 选择一个菜单组，然后按OK按钮。



菜单组

### 3 使用△▽选择一个项目，然后按OK按钮显示所选项目的选项。



### 4 使用△▽高光显示一个选项，然后按OK按钮进行选择。

- 反复按MENU按钮可退出菜单。

- 有关每个选项的默认设定，请参阅“默认设定”（第229页）。
- 根据照相机状态和设定，有些项目可能无法使用。无法使用的项目显示为灰色且无法选择。
- 您也可以使用前或后拨盘代替箭头钮来浏览菜单。

## 4

## 菜单功能(基本操作)

## 使用拍摄菜单1/拍摄菜单2

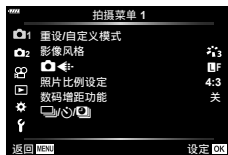

### 拍摄菜单1

- 1 重设/自定义模式(第127页)  
影像风格(第98、129页)
- 2 照片比例设定(第87页)
- 3 数码增距功能(第130页)
- 4 驱动/定时拍摄  
(第71、73、131页)

### 拍摄菜单2

- 1 包围拍摄(第132页)  
HDR(第137页)  
多重曝光(第139页)  
梯形失真补偿(第141页)
- 2 快门减震[♦]/静音[♥](第142页)
- 3 高分辨率拍摄(第143页)
- 4 RC模式(第143、216页)

## 恢复默认设定

(重设)

照相机可轻松恢复到默认设定。您可以选择重设所有的设定，或仅重设与拍摄直接相关的设定。

- 1 在拍摄菜单1中选择[重设/自定义模式]，然后按 $\odot$ 按钮。
- 2 选择[重设]，然后按 $\blacktriangleright$ 按钮。

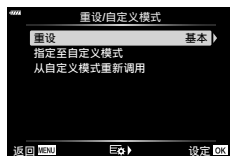

- 3 高光显示[完整]或[基本]并按 $\odot$ 按钮。
  - 若要重设时间、日期以及少数其它设定以外的所有设定，请高光显示[完整]，然后按 $\odot$ 按钮。☞“默认设定”(第229页)
- 4 按[重设/自定义模式]菜单中的 $\odot$ 按钮。
- 5 选择[执行]，然后按 $\odot$ 按钮。

### 编辑自定义设定

当前设置可存储为3种自定义模式下的任意一种。通过将模式拨盘旋转到**C**或使用[从自定义模式重新调用]，可以调用已存储的设置。

- 使用[从自定义模式重新调用]可以调用[自定义模式C2]和[自定义模式C3]。

- 1 调整设定以便保存。
  - 将模式拨盘设为**AUTO** (📷)、**ART**或视频(📹)模式以外的的位置。
- 2 在📷拍摄菜单1中选择[重设/自定义模式]，然后按Ⓞ按钮。
- 3 选择[指定至自定义模式]，然后按▶。
- 4 高光显示所需存储场所([自定义模式C]，[自定义模式C2]或[自定义模式C3])，然后按Ⓞ按钮。
- 5 选择[登录]，然后按Ⓞ按钮。
  - 任何现有设定都将被覆盖。
  - 要恢复所选自定义模式的默认设定，可高亮显示[重设]，然后按Ⓞ按钮。

### 调用已保存的设定

在模式**P**、**A**、**S**、**M**、**B**和**C**中，您可以调用已保存的设定，但不能调出拍摄模式。拍摄模式仍然保持为当前使用模式拨盘选择的模式。

- 1 在📷拍摄菜单1中选择[重设/自定义模式]，然后按Ⓞ按钮。
- 2 选择[从自定义模式重新调用]，然后按▶。
- 3 高光显示[自定义模式C]，[自定义模式C2]或[自定义模式C3]，然后按▶。
- 4 选择[执行]，然后按Ⓞ按钮。
  - 通过将模式拨盘旋转到**C**，可以调用存储到[自定义模式C]中的设置。



## 处理选项

## (影像风格)

可在[影像风格] (第98页)设定中个别调节对比度、清晰度和其他参数。单独改变每个影像风格存储的参数。

1 在 $\odot$ 拍摄菜单1中选择[影像风格], 然后按 $\odot$ 按钮。

- 照相机将显示在当前拍摄模式中可用的影像风格。

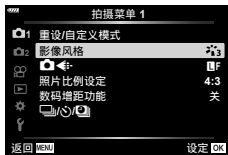

2 使用 $\Delta$ / $\nabla$ 选择一个选项, 然后按 $\odot$ 按钮。

- 按 $\triangleright$ 设定所选影像风格的详细选项。某些影像风格的详细选项不可用。
- 在[标准]以外的设定下对对比度所作的更改无效。



- 可以减少菜单中显示的影像风格选项数量。 $\odot$  [影像风格设定] (第166页)

## 照片文件和图像尺寸选项



$\odot$  “照片文件和图像尺寸选项( $\odot$ )” (第88页)

- 可以更改JPEG图像尺寸和压缩比率组合, 以及[M]和[S]像素数。[画质设定]、[像素数]
- $\odot$  “组合使用JPEG图像尺寸和压缩率(画质设定)” (第196页)

此选项在缩放框的中心设有剪裁框，该框与当前为画质选项选择的尺寸相同，并可将其放大到充满显示屏。缩放比可增加约2倍。这使您可以放大镜头的最大焦距，当您无法切换镜头或发现难以接近拍摄对象时，该功能非常有用。

- 1 在 $\odot$ 拍摄菜单1中选择[数码增距功能]，然后按 $\odot$ 按钮。
- 2 高光显示[开]并按 $\odot$ 按钮。
- 3 按**MENU**按钮退出菜单。
  - 选择[开]时，缩放率增加2倍，并显示 $\odot$ 图标。照片将以新的缩放率录制。

数码增距功能



- 数码远摄转换器不能用于多重曝光，梯形失真补偿，鱼眼校正或**SCN**模式全景拍摄选项。
- 在视频模式下当[电影效果]的信息显示在画面中时，此功能不可用。
- 当使用 $\odot$ 按钮功能将[动画 $\odot$ ]指定给某一按钮时，该功能不可用。
- JPEG图像将以所选缩放率记录。对于RAW图像，缩放框将显示缩放剪裁标。在播放期间，图像上会显示一个变焦剪裁缩放框。
- 在缩放期间，AF对焦点的尺寸会增加，数量会减少。

您可设置照相机以设定的时间间隔自动拍摄。也可将拍摄的帧记录为单个视频。此设定仅在P/A/S/M模式中可用。

1 在 $\mathcal{P}$ 拍摄菜单1中选择 $\left[\frac{1}{2}\right]$ / $\left[\frac{1}{3}\right]$ / $\left[\frac{1}{4}\right]$ ，然后按 $\odot$ 按钮。

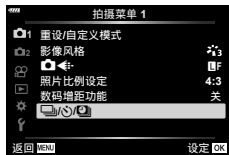

2 选择[间隔拍摄/定时]，然后按 $\triangleright$ 。

3 选择[开]，然后按 $\triangleright$ 。

4 调整以下设定并按 $\odot$ 按钮。

拍摄张数设定	设置要拍摄的帧数。
延迟拍摄时间	选择照相机在开始间隔定时拍摄和拍摄第一张照片之前等待的时间。
间隔时间	选择拍摄开始后照相机在两次拍摄之间等待的时间。
间隔动画	选择是否记录间隔动画。 [关]：照相机将保存单张照片，但不会用它们来制作间隔动画。 [开]：照相机记录各个镜头，并利用它们来制作间隔动画。
延时影片设定	为使用[间隔动画]功能制作的视频选择帧尺寸([影片分辨率])和流畅度([流畅度])。

5 反复按 $\odot$ 按钮返回 $\mathcal{P}$ 拍摄菜单1。

- 按**MENU**按钮退出菜单。
- 拍摄显示画面中将出现 $\mathcal{P}$ 图标(图标显示出已选的拍摄张数)。

间隔定时拍摄



6 拍照。

- 即使AF后图像不对焦也拍摄帧。如果您想要固定对焦位置，请用MF拍摄。
- [照片自动回放] (第159页)运作0.5秒。

- 如果拍摄前时间或拍摄间隔设为1分31秒或以上，则显示屏和照相机电源将在1分钟之后关闭。在拍摄之前的10秒钟，电源将重新自动开启。当显示屏关闭时，按快门按钮将其重新开启。
- 如果AF模式(第80页)设为[C-AF]或[C-AF+TR]，将自动变为[S-AF]。
- 在间隔拍摄期间，触摸操作将被禁用。
- 此功能不能与HDR拍摄一起使用。
- 定时拍摄不能与包围拍摄或多重曝光结合使用。
- 如果闪光灯充电时间长于拍摄间隔，闪光灯将不工作。
- 如果在拍摄间隔照相机自动关闭，将会及时开启进行下一拍摄。
- 如果未正确记录任何静止图像，将不能生成间隔视频。
- 如果卡上没有足够空间，将不能录制间隔视频。
- 如果操作以下任意按钮或连接USB电缆，间隔拍摄将被取消：  
模式拨盘、MENU按钮、 $\square$ 按钮、镜头解锁按钮。
- 如果关闭照相机，将取消间隔拍摄。
- 如果电池剩余电量不足，拍摄可能中途结束。请在拍摄之前确认电池充足。
- 以[4K]大小创建的定时视频可能无法在某些计算机系统上显示。有关详情，请访问OLYMPUS网站。

## 更改一系列照片的设定

(包围拍摄)

包围拍摄用于改变拍摄设定，例如在系列拍摄中的曝光和白平衡的设定。根据设定，您可以将几种不同形式的包围拍摄进行组合。在拍摄期间如果您不确定要使用哪些设定或没有时间去变更必要的设定，可使用包围拍摄。您也可以保存包围拍摄的设定，以后只需打开包围拍摄功能即可调用。

### AE BKT (AE自动曝光包围拍摄)

照相机将改变每次拍摄的曝光。可以从0.3EV、0.7EV和1.0EV中选择包围级距。在单拍模式下，每次全按快门按钮将拍摄一张照片；而在连拍模式下，全按快门按钮期间照相机将按以下曝光顺序连续拍照：无更改、曝光为负、曝光为正。拍摄张数：2、3、5或7

- 照相机通过改变光圈和快门速度(P模式)、快门速度(A和M模式)或光圈(S模式)来更改曝光。若在M模式中将[ISO自动](第169页)选为[全部]，将[ISO]选为[AUTO](第70页、80页)，照相机将通过改变ISO感光度来更改曝光。
- 照相机将包围曝光补偿的当前所选值。
- 包围级距的大小随[曝光级](第169页)中的所选值变化。 $\mathcal{L}$  [曝光级](第169页)
- 曝光包围拍摄不能与FL或对焦包围拍摄结合使用。



## WB BKT (白平衡包围拍摄)

通过一次拍摄,在不同的白平衡设定(从当前所选值开始且以指定的色彩方向调节过的白平衡)下自动生成3张图像。

- 白平衡可以按A-B(红-蓝)和G-M(绿-品红)轴上的2、4或6级进行更改。
- 照相机将包围白平衡补偿的当前所选值。
- 白平衡包围拍摄不能与ART或对焦包围拍摄结合使用。

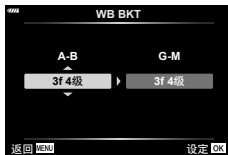

## FL BKT (闪光包围拍摄)

照相机更改3张照片的闪光级别(第一张无修改,第二张为负值,第三张为正值)。闪光量可以从0.3、0.7和1.0EV当中进行选择。单拍时,每按一次快门按钮将拍摄一张照片;连拍时,按下快门按钮期间将拍摄所有照片。

- 包围级距的大小随[曝光级]中的所选值变化。 [曝光级](第169页)
- 闪光包围拍摄不能与AE或对焦包围拍摄结合使用。

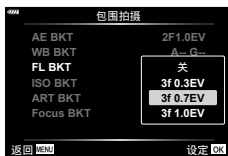

## ISO BKT (ISO包围拍摄)

照相机机会改变三次拍摄的感光度,并保持固定的快门速度和光圈。可以从0.3EV、0.7EV和1.0EV中选择包围级距。每次按快门按钮时,对于第一次拍摄,照相机将使用设定的感光度拍摄三张(若选择了自动感光度,则使用最佳感光度设定);对于第二次拍摄,将进行负值修改;对于第三次拍摄,将进行正值修改。

- 包围级距的大小不会随[ISO级]中的所选值而变化。 [ISO级](第169页)
- 进行包围拍摄时不受使用[ISO自动设定]所设上限的影响。 [ISO自动设定](第169页)
- ISO包围拍摄不能与ART或对焦包围拍摄结合使用。



## ART BKT (ART包围拍摄)

每次释放快门,照相机记录多张图像,每张使用不同的创意拍摄设定。您可单独为每个影像风格开启或关闭包围式创意拍摄。

- 记录可能需要一些时间。
- 除AE和FL包围拍摄外,ART包围拍摄不能与其他形式的包围拍摄结合使用。



## Focus BKT (对焦包围拍摄)

以不同对焦位置拍摄一系列照片。对焦一次比一次远离初始对焦位置。请使用[设定拍摄张数]选择拍摄张数,使用[设定焦距差]选择对焦距离的变化值。为[设定焦距差]选择更小值可减少对焦距离的变化,选择更大值则可增加变化。若您使用的不是专用闪光灯,可使用[⚡充电时间]选项指定该闪光灯的充电时间。

完全按下快门按钮,然后将其立即松开。拍摄将持续至拍摄完所选拍摄张数或再次完全按下快门按钮。

- 对焦包围不适用于具有Four Thirds规格卡口的镜头。
- 若在拍摄过程中调整变焦或对焦,对焦包围将会结束。
- 对焦达到无限远时拍摄结束。
- 使用对焦包围时都将在静音模式下拍摄图像。
- 若要使用闪光灯,请将[静音[♥]模式设置] > [闪光选择]选为[允许]。
- [静音[♥]模式设置] (第142页)
- 对焦包围拍摄无法与其他形式的包围拍摄组合使用。

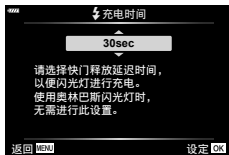

## Focus BKT (景深合成)

自动转换对焦位置拍摄8张后合成从前景到后景完全对焦的单张JPEG图像。

- 根据对焦位置中心自动转换对焦位置,一次拍摄中拍摄8张。
- 若合成失败,将不保存图像。
- 若在拍摄过程中调整变焦或对焦,景深合成将会结束。
- 合成图像的视角比原图像窄。
- 最终剪裁框将在显示屏中出现。在框中为被摄体构图。
- 在[网格显示] (第168页)中选择的引导线将不会显示。
- 有关可用于[景深合成]的镜头信息,请访问OLYMPUS网站。
- 景深合成无法与其他形式的包围拍摄组合使用。



1 在 $\mathcal{Q}$ 拍摄菜单2中选择[包围拍摄]，然后按 $\odot$ 按钮。



2 在选择[开]之后，按 $\triangleright$ 并选择一种包围拍摄。

- 包围拍摄类型的菜单将显示。



3 使用 $\Delta$ / $\nabla$ 按钮高亮显示包围拍摄的类型并按 $\triangleright$ 按钮。

- 照相机将显示所选类型的包围拍摄选项。



4 使用 $\Delta$ / $\nabla$ / $\triangleleft$ / $\triangleright$ 按钮选择[开]或包围拍摄程序。

#### • AE BKT

高亮显示拍摄张数(例如, 2张)并按 $\triangleright$ 按钮查看包围量。使用 $\Delta$ / $\nabla$ 按钮高亮显示数量, 然后按 $\odot$ 选择高亮显示的选项并返回上一个画面。



#### • WB BKT

系统将提示您选择颜色轴(A-B或G-M)。使用 $\triangleleft$ / $\triangleright$ 按钮高亮显示轴, 使用 $\Delta$ / $\nabla$ 按钮选择包围量。设定完成后, 按 $\odot$ 返回上一个画面。

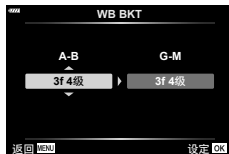

#### • ART BKT

高亮显示[开]并按 $\triangleright$ 按钮显示影像风格和艺术滤镜的菜单。使用 $\Delta$ / $\nabla$ 按钮高亮显示所需的滤镜, 然后按 $\odot$ 按钮决定选择(选中的滤镜被打上选标)。设定完成后, 按**MENU**按钮返回上一个画面。



## • Focus BKT

高亮显示[开]并按 $\triangleright$ 按钮查看对焦包围的设置。使用 $\triangle$ / $\nabla$ 按钮高亮显示所需的设定并按 $\triangleright$ 按钮。将显示选项；使用 $\triangle$ / $\nabla$ 按钮高亮显示所需的选项，然后按 $\odot$ 按钮返回设定菜单。设定完成后，再次按 $\odot$ 按钮返回到包围拍摄菜单。[Focus BKT]菜单也适用于[景深合成]设定(第134页)。



5 选择[开]后，按 $\odot$ 按钮保存变更并退出。

6 确认[包围拍摄]选择为[开]，然后按 $\odot$ 按钮。

- 若要在不启用包围拍摄的情况下保存变更，按MENU按钮或高亮显示[关]，然后按 $\odot$ 按钮。



7 拍照。

- 当包围拍摄启用时， $\text{BKT}$ 图标会显示。

- 包围拍摄不能与HDR、间隔定时拍摄、数码转换、多重曝光拍摄以及高分辨率拍摄或鱼眼补偿结合使用。
- 若照相机存储卡的存储容量不足以存储所选的拍摄张数设定，则包围拍摄不可用。
- AE、FL和对焦包围拍摄不能在模式B下使用。



照相机自动变换一系列拍摄的曝光，从每个色调范围中选择最高水平的成分，并将它们组合在一起最后完成具有宽动态范围的单张照片。如果拍摄高对比度的被摄体，则会保留在阴影或高光中丢失的成分。

- 该选项可在**P**、**A**、**S**和**M**模式下使用。

1 按**MENU**按钮显示菜单。

2 高亮显示拍摄菜单2中的[HDR]，然后按箭头按钮上的▷。



3 使用△▽按钮高亮显示所需项目，然后按OK按钮。

- 拍摄菜单2将显示。



<b>HDR1</b>	每次拍照时，照相机都会在变换曝光的同时进行一系列拍摄并将它们合并为一张照片。选择[HDR1]可获得非常自然的拍摄效果，选择[HDR2]可获得更高的绘画效果。
<b>HDR2</b>	<ul style="list-style-type: none"> <li>[ISO]固定为ISO 200。</li> <li>快门速度可以慢到4秒。拍摄将持续长达15秒。</li> <li>影像风格固定为[Natural]，色彩空间固定为[sRGB]。</li> <li>照片组合以JPEG格式保存。如果将画质选择为[RAW]，则将改为以RAW+JPEG格式录制。</li> </ul>
<b>3f 2.0EV</b>	每次拍照时，照相机都会在一系列拍摄中变更曝光。拍摄不会合并成单张照片。然而，可以使用电脑或其他设备上的HDR软件来组合拍摄。
<b>5f 2.0EV</b>	
<b>3f 3.0EV</b>	
<b>5f 3.0EV</b>	
<b>7f 2.0EV</b>	

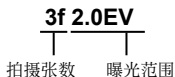

#### 4 反复按**MENU**按钮可退出菜单。



- 照相机将返回到拍摄显示。**[HDR]**图标将显示。
- 驱动模式将固定为  (高速连拍)。



#### 5 拍照。

- 每次按快门按钮，照相机将拍摄所选的拍摄张数。
- 在**[HDR1]**和**[HDR2]**模式下，照相机会自动将拍摄组合成单张照片。
- 曝光补偿可在**P**、**A**和**S**模式下使用。
- 在**M**模式下，照相机将为光圈和快门速度选择的值作为基础进行HDR拍摄。
- 使用三脚架或采取类似措施将照相机固定到位置。
- 拍摄期间显示屏或取景器中显示的图像与最终拍出的HDR照片不同。
- 在**[HDR1]**或**[HDR2]**模式中选择较慢的快门速度时，最终照片中可能会出现噪点。
- 以下情况不能使用：
  - 闪光拍摄，包围拍摄，多重曝光，间隔定时拍摄，梯形失真补偿，和鱼眼校正。



- 可以将**[HDR]**指定给一个按钮。然后，仅需要按这个按钮就可以启用**[HDR]**。  按钮功能] (第107页)

拍摄两张照片并将它们组合成一张照片。或者，您可以拍摄并将其与存储卡中存储的现有照片进行组合。

组合的图像将以当前的画质设定进行记录。对于包含现有图像的多重曝光，只能选用RAW图像。

如果使用为[]选择的RAW来记录多重曝光，您可以使用[图像重叠浏览]来选择以进行后续的多重曝光，这样便可以创建出由三张或更多张照片合成的多重曝光照片。

- 该选项可在P、A、S、M和B模式下使用。

1 在 $\mathcal{P}$ 拍摄菜单2中选择[多重曝光]，然后按 $\odot$ 按钮。

2 使用 $\Delta$ / $\nabla$ 选择项目，然后按 $\triangleright$ 。  
• 使用 $\Delta$ / $\nabla$ 选择设定，然后按 $\odot$ 按钮。



拍摄张数设定	[关]：不能创建额外的多重曝光。 [2张]：用2张照片创建一个多重曝光。
自动修正	[开]：将多重曝光中每张照片的亮度减半。 [关]：不会调整多重曝光图像亮度。
图像重叠浏览	[开]：拍摄包含保存在存储卡上的现有RAW图像的多重曝光。 [关]：用接下来的2张照片创建一个多重曝光。 • [图像重叠浏览]仅在[拍摄张数设定]选择[2张]时可以使用。

3 如果将[图像重叠浏览]选择为[开]，将提示您为多重曝光选择一张照片。  
• 使用箭头按钮( $\Delta$ / $\nabla$ / $\triangleleft$ / $\triangleright$ )高亮显示所需图像，然后按 $\odot$ 按钮。  
• 只能选择RAW图像。

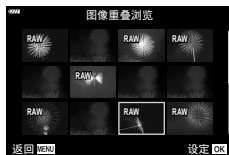



4 在多重曝光菜单中按 $\odot$ 按钮以保存所选的设定。  
• 拍摄菜单将显示。

## 5 按MENU按钮退出菜单。



- 将显示  图标。
- 如果选择[图像重叠浏览]，所选照片将通过镜头叠加在视图上。



## 6 拍照。

- 当您构图下一张照片时，第一张照片(或选择[图像重叠浏览]时，先前选择的照片)将通过镜头叠加在视图上。
-  图标变为绿色。
- 通常，在拍摄第二张照片后会创建多重曝光。
- 按  按钮可以重拍第一张照片。
- 如果将[图像重叠浏览]选择为[开]，则可以拍摄其他的照片，这些照片将覆盖在先前选择的照片上。

## 7 按MENU或按钮结束多重曝光拍摄。

- 如果按MENU按钮结束多重曝光拍摄，则会在多重曝光菜单中将[拍摄张数设定]选择为[关]。
- 当多重曝光拍摄结束时， 图标会从显示屏上消失。
- 在多重曝光拍摄期间，照相机不会进入待机模式。
- 用其他照相机拍摄的照片不能用于多重曝光。
- 使用高分辨率拍摄拍摄的RAW照片不能用于多重曝光。
- 当将[图像重叠浏览]选择为[开]时，在图像选择显示中列出的RAW图像是那些经拍照时有效的设定处理过的图像。
- 在调整拍摄设定之前退出多重曝光模式。多重曝光模式生效时，某些设定无法调整。
- 在拍摄第一张照片后执行以下任何操作将结束多重曝光拍摄：
  - 关闭照相机，按  或MENU按钮，选择其他拍摄模式或连接任何类型的电缆。电池耗尽时多重曝光也会被取消。
- [图像重叠浏览]的图像选择画面上显示出的是以RAW+JPEG画质拍摄的照片的JPEG副本。
- 在模式B中实时合成拍摄([LIVE COMP])无效。
- 以下功能在多重曝光模式下无效：
  - HDR，包围拍摄，间隔定时拍摄，梯形失真补偿和鱼眼校正。
- 将  选择为RAW进行拍摄的照片也可以在播放期间叠加。

由于镜头的焦距和镜头与被摄体的接近度的影响会产生梯形失真，梯形失真可以被校正或增强以夸大透视效果。在拍摄期间，可以在显示屏中预览梯形失真补偿。校正后的图像是从较小的剪裁框中创建的，会稍微增加有效缩放率。

- 该选项可在**P**、**A**、**S**、**M**和**B**模式下使用。

1 在 $\odot$ 拍摄菜单2中选择[梯形失真补偿]，然后按 $\odot$ 按钮。

2 高光显示[开]并按 $\odot$ 按钮。

3 按**MENU**按钮退出菜单。

- 照相机将自动切换到梯形失真补偿画面。滑块和 $\square$ 图标将显示。



4 在显示屏中查看被摄体的过程中可对拍摄进行构图并调整梯形失真补偿。



- 旋转前拨盘进行水平调节，旋转后拨盘进行垂直调节。
- 在显示屏中查看被摄体的过程中可对拍摄进行构图并调整梯形失真补偿。
- 使用箭头按钮( $\Delta$   $\nabla$   $\triangleleft$   $\triangleright$ )定位剪裁框。可以移动剪裁框的方向以箭头( $\Delta$ )表示。
- 要取消变更，可按住 $\odot$ 按钮。

5 要调整光圈，快门速度和其他拍摄设定，按**INFO**按钮。

- 将显示标准拍摄信息指示。
- 启用梯形失真补偿时会显示 $\square$ 图标。如果已对梯形失真补偿设定进行了调整，则图标将显示为绿色。
- 要返回步骤4中所示的梯形失真补偿画面，可反复按**INFO**按钮。

6 拍照。

- 根据所执行的补偿量，图像可能看起来“颗粒状”。补偿量还决定了剪裁时图像的放大量以及剪裁框是否可以移动。
- 根据补偿量，您可能无法重新定位剪裁框。
- 根据执行的补偿量，可能无法在显示屏中看到所选的**AF**对焦点。如果**AF**对焦点位于框外，则其方向由显示屏中的 $\uparrow$ 、 $\downarrow$ 、 $\leftarrow$ 或 $\rightarrow$ 图标指示。

- 以[RAW]画质拍摄照片将以RAW+JPEG格式录制。
- 以下功能不能使用：
  - 实时合成拍摄，连拍，包围拍摄，HDR，多重曝光，鱼眼校正，数码增距功能，视频录制，[C-AF]以及[C-AF+TR]AF模式，[完美肖像]和艺术滤镜影像风格，自定义自拍以及高分辨率拍摄。
- 镜头转换器可能无法产生所需的效果。
- 如果适用，将使用[影像防抖] (第86页)或[镜头信息设置] (第196页)提供的焦距将进行梯形失真补偿。
- 请务必为非Four Thirds或非Micro Four Thirds系列的镜头提供[影像防抖]数据 (第86页)。



- [梯形失真补偿]可以指定给按钮。然后，您只需按下按钮即可调用梯形失真补偿功能。  
 [按钮功能] (第107页)

## 设定快门减震/静音拍摄 (快门减震[◆]/静音[♥])

通过设置快门减震/静音拍摄，您可以在使用连拍/自拍定时器时选择快门减震/静音拍摄 (第71页)。



- 1 在 $\mathcal{M}$ 拍摄菜单2中选择[快门减震[◆]/静音[♥]]，然后按 $\odot$ 按钮。
- 2 使用 $\Delta$ / $\nabla$ 选择项目，然后按 $\triangleright$ 。
  - 使用 $\Delta$ / $\nabla$ 选择设定，然后按 $\odot$ 按钮。

快门减震[◆]	设定在快门减震模式下完全按下快门按钮至快门释放之间的时间。使用此模式可抑制由快门操作引起的小幅振动。快门减震模式在连拍和自拍(第71页)模式下均可用。
静音[♥]	设定在静音模式下完全按下快门按钮至快门释放之间的时间。在快门速度的声音不受欢迎的设置中使用此选项。静音模式支持自拍定时器和连拍(第71页)。
降噪[♥]	选择[自动]可在静音拍摄期间减少长时间曝光下的图像“噪声”。启用减少噪声时，可以听到快门速度的声音。
静音[♥]模式设置	选择静音模式下是启用[  ]，[AF补偿发光]还是启用[闪光选择]。选择[允许]可使用所选项目的当前设定，选择[禁止]使当前设定无效并禁用所选项目。

## 设定高分辨率拍摄

(高分辨率拍摄)

通过指定[高分辨率拍摄]设定, 可从连拍/自拍模式的选项中选择开启高分辨率拍摄(第71页)。

1 在拍摄菜单2中选择[高分辨率拍摄], 然后按按钮。

2 使用△▽选择项目, 然后按▶。  
 • 使用△▽选择设定, 然后按按钮。

高分辨率拍摄	选择完全按下快门按钮后照相机等待开始拍摄的时间。使用此选项可防止按下快门按钮时照相机移动造成的模糊。选择[关]以禁用高分辨率拍摄。
 充电时间	使用闪光灯进行高分辨率拍摄时, 选择照相机等待闪光灯充电的时间。当使用外部闪光灯时无需指定数值。

- 高分辨率拍摄使用电子快门。
- “使用闪光灯”(第93页)

## 使用遥控无线闪光拍摄

(RC模式)

无线遥控闪光灯组件可与随附的闪光灯组件一起使用, 以进行无线遥控闪光拍摄。

“无线遥控闪光摄影”(第216页)

## 使用视频菜单

视频录制功能在视频菜单中设定。

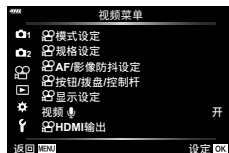

















选项	说明	
模式设定	[模式]：选择视频录制模式。 [闪烁扫描]：选择[开]可以减少因LED灯造成的闪烁。旋转前或后拨盘或使用箭头钮上的△▽，可以选择适用于减少闪烁的快门速度。	147
规格设定	设定录制视频时的画质。 [画质]：设定画质和码率组合。 [高感光度降噪]：选择录制高感光度视频的降噪等级。 [影像风格]：设为[开]时，以适合编辑的影像风格录制。	149
AF/影像防抖设定	[AF模式]：选择录制视频时的AF模式。 [影像防抖]：设定录制视频时的影像防抖。	80、86

### 4

### 菜单功能(视频菜单)



选项	说明	
 按钮/拨盘/控制杆	<p>设定视频模式的按钮、拨盘和控制杆功能。</p> <p>按钮功能：设定视频模式的按钮功能。</p> <p>拨盘功能：设定视频模式的后拨盘和前拨盘功能。若被指定给前拨盘或后拨盘，可进行最大<math>\pm 3EV</math>的曝光补偿(同时也支持1/2和1EV级)。</p> <p>Fn拨杆功能：设定视频模式下通过Fn拨杆切换的功能。当设为[mode1]时，Fn拨杆切换至使用拨盘功能]设定的功能。若要选择使用Fn控制杆的功能，请高光显示[mode2]，并按<math>\blacktriangleright</math>，然后从AF模式、AF目标模式和AF目标选择中进行选择。当Fn拨杆功能] (第164页)选为[mode3]或者[Fn拨杆/电源拨杆] (第164页)选为[电源1]或[电源2]时，该设定无效。</p> <p>快门功能：设定视频模式的快门按钮功能。当设为时，按快门按钮启动自动对焦。静止图像拍摄不可用。当设为REC]时，可通过完全按下快门按钮开始或停止录制视频。按钮无法通过本设定用于开始或停止录制视频。</p> <p>电动变焦速度：选择电动变焦镜头的缩放速度。这可用于慢速放大被摄体以及其他设定效果。可从[低速]，[标准]和[高速]中进行选择。</p>	—

选项	说明	
 显示设定	<p><b>[相机操控设定]</b>: 设定在视频模式下是否显示Live实时控制(第187页)和实时控制台(第79页)。要设为不显示, 选择一个项目, 然后按<math>\odot</math>按钮清除对勾。</p> <p><b>[信息设定]</b>: 设定视频录制画面中显示的信息。要设为不显示, 选择一个项目, 然后按<math>\odot</math>按钮清除对勾。</p> <p><b>[时间码设置]</b>: 设定视频模式时的时间码。</p> <p>将<b>[时间码模式]</b>设为<b>[丢帧]</b>将记录已相对于拍摄时间校正了错误的时间码, 设定<b>[非丢帧]</b>(无丢帧)将记录未校正的时间码。</p> <p>将<b>[计数]</b>设为<b>[录制运行]</b>仅在录制期间运行时间码, 设为<b>[自由运行]</b>则即使在录制停止时也运行时间码, 包括照相机电源关闭时。</p> <p>在<b>[开始时间]</b>可设定时间码的开始时间。设定<b>[当前时间]</b>可将当前帧的时间码设为00。要设为00:00:00:00, 选择<b>[复位]</b>。还可使用<b>[手动输入]</b>设定时间码。</p>	—
视频 	当设为 <b>[关]</b> 时, 视频中将不记录音频。	150
 HDMI输出	<p>设定通过HDMI将照相机连接到外部设备时录制视频的输出版式。</p> <p><b>[输出模式]</b>: 设定视频输出模式。当设为<b>[显示器模式]</b>时, 输出图像和照相机信息。照相机画面上不显示照相机信息。当设为<b>[录制模式]</b>时, 仅输出图像。照相机画面上显示照相机信息。</p> <ul style="list-style-type: none"> <li>• 当将<b>[规格设置] &gt; [规格]</b>(第149页)选为<b>[4K]</b>或<b>[C4K]</b>的画面尺寸时, 此选项不可用。</li> </ul> <p><b>[REC触发]</b>: 如果设为<b>[开]</b>, 从照相机发送REC触发到连接的外部设备。</p> <p><b>[时间码]</b>: 如果设为<b>[开]</b>, 从照相机发送时间码到连接的外部设备。</p> <ul style="list-style-type: none"> <li>• 通过使用时间码作为REC触发的外部设备记录时可能会在下列情况下停止。             <ul style="list-style-type: none"> <li>- 在重处理负荷下录制ART视频等时</li> <li>- 在显示屏和取景器之间切换显示时</li> </ul> </li> </ul>	—

可以创建能够利用**P/A/S**和**M**模式下可用效果的视频。当将模式拨盘旋转到☞时，此选项生效。

- 1 在☞视频菜单中选择[☞模式设定]，然后按OK按钮。
- 2 选择[☞模式] (视频曝光模式)并按▶。
- 3 使用△▽选择一个选项，然后按OK按钮。

<b>P</b>	根据被摄对象的亮度自动设定最佳光圈。 使用前拨盘(☞)或后拨盘(☺)调整曝光补偿。
<b>A</b>	通过设定光圈更改背景描述。 使用前拨盘(☞)调整曝光补偿，使用后拨盘(☺)调整光圈。
<b>S</b>	选择快门速度影响被摄对象的呈现方式。使用前拨盘(☞)调整曝光补偿，使用后拨盘(☺)调整快门速度。 快门速度可设为1/24秒至1/32000秒之间的值。
<b>M</b>	可以手动设定光圈和快门速度。 使用前拨盘(☞)选择光圈值，使用后拨盘(☺)选择快门速度。 快门速度可设为1/24秒至1/32000秒之间的值。 ISO感光度仅可手动设为200和6400之间的值。

- 在快门打开期间因被摄对象移动等因素造成的画面模糊可通过选择可用的最高快门速度来减少。
- 允许的最低快门速度随视频录制模式的流畅度而定。
- 照相机的过度晃动可能无法充分补偿。
- 照相机内部变热时，将会自动停止拍摄以保护照相机。

在LED照明下拍摄的视频中可能会出现条带。在显示屏中查看条带时，使用[闪烁扫描]可优化快门速度。

此选项在[模式]（视频曝光模式）[S]和[M]中。

- 有效快门速度范围将减小。

- 1 选择[S]或[M]作为[模式]（视频曝光模式）。
- 2 高光显示视频菜单中的[模式设置]，然后按[OK]按钮。
- 3 高光显示[闪烁扫描]并按[▶]。
- 4 使用[Δ][▽]按钮高亮显示[开]并按[OK]按钮。
- 5 反复按[MENU]按钮退出菜单。

- 启用闪烁扫描时会显示[Flicker Scan]图标。



- 6 在查看显示屏时选择快门速度。
  - 使用前拨盘或后拨盘或[Δ][▽]按钮选择快门速度。
  - 继续调整快门速度，直到显示屏中不再显示条带。
  - 按[INFO]按钮；显示将改变，[Flicker Scan]图标将不再显示。你可以调整光圈和曝光补偿。使用前拨盘或后拨盘或箭头按钮进行此相操作。
  - 反复按[INFO]按钮可返回闪烁扫描显示。



快门速度

- 7 设定完成后开始拍摄。

- 闪烁扫描显示中没有对焦峰值，LV超级控制面板和Live实时控制。要查看这些项目，可先按[INFO]按钮退出闪烁扫描显示。



- [闪烁扫描]可指定给按钮。然后您只需按下按钮即可启用闪烁扫描。[按钮功能] (第107页)

可设定视频图像尺寸和码率组合。可从视频录制模式选项中选择设定(第89页)。

- 1 在视频菜单中选择[规格设定]，然后按[OK]按钮。
- 2 选择[]并按[▶]。
- 3 使用△▽选择项目，然后按[▶]。
  - 使用△▽选择设定，然后按[OK]按钮。

图像尺寸	将图像尺寸设为[C4K] (仅自定义)、[4K]、[FHD] (全高清)或[HD]。
码率	将码率设为[A-I] (无帧间压缩)、[SF] (超精细)、[F] (精细)或[N] (正常)。 <ul style="list-style-type: none"> <li>• 当图像尺寸设为[4K]或[C4K]时，无法选择码率。</li> </ul>
流畅度	将流畅度设为[60p]、[50p]、[30p]、[25p]或[24p]。 <ul style="list-style-type: none"> <li>• [60p]和[50p]在下列情况下不可用。           <ul style="list-style-type: none"> <li>- 当图像尺寸设为[FHD] (全高清)、码率设为[A-I] (无帧间压缩)时。</li> <li>- 当图像尺寸设为[C4K]或[4K]时。</li> </ul> </li> <li>• 如果图像尺寸设为[C4K]，流畅度锁定为24p。</li> <li>• 当拍摄将在电视机上查看的视频时，请选择与设备所使用视频标准相匹配的流畅度，否则视频可能无法流畅播放。视频标准根据国家或地区的不同而异：有的使用NTSC，有的使用PAL。           <ul style="list-style-type: none"> <li>- 当拍摄在NTSC设备上显示的视频时，请选择60p (30p)</li> <li>- 当拍摄在PAL设备上显示的视频时，请选择50p (25p)</li> </ul> </li> </ul>
慢速或快速动作	设定慢速或快速动作。 可用设定根据设定的流畅度不同而异。 <ul style="list-style-type: none"> <li>• 在部分画质模式下慢速或快速动作无法使用。</li> </ul>

调整拍摄期间的录音的设定。您还可以访问连接外部麦克风或录制笔时使用的设定。

- 1 在🎥视频菜单中选择[视频🎧]，然后按⏏按钮。
- 2 选择[开]并按▶。
- 3 使用△▽选择项目，然后按▶。
  - 使用△▽选择设定，然后按⏏按钮。

录音音量	调节麦克风灵敏度。为内置立体声麦克风和外部麦克风选择各自的数值。 [内置🎧]：调节内置立体声麦克风的灵敏度。 [MIC🎧]：调整连接到麦克风插孔的外部麦克风的灵敏度。
🎧音量限制器	选择照相机录制声音的最大音量。使用此选项可自动降低某个音量以上的水平。
降低风声噪音	减少录音过程中的风声噪音。
录制音质	选择录音格式。 [96kHz/24bit]：高品质的音频。 [48kHz/16bit]：标准品质的音频。
🎧插入式电源	调整用于电容式麦克风以及其他照相机供电设备的设定。 [关]：适用于不需要照相机供电的设备(通用动圈麦克风)。 [开]：适用于需要照相机供电的设备(电容式麦克风)。
PCM录音笔🎧连接	调整设定以配用外部IC录制笔。用于录制打板音效，或选择在使用Olympus LS-100 IC录制笔时是否能使用照相机操控开始和停止录制。 [相机录音音量]：选择[有效]以使用照相机选择的水平录制声音，选择[无效]以录制笔选择的水平录制声音。 [打板音效]：启用或禁用打板音效录制。 [同步🎧录制]：选择录音是否与视频录制同时开始和结束。

- 镜头和照相机的操作音可能会记录在视频中。为防止记录操作音，通过将[🎥AF模式] (第80页)设为[S-AF]，[MF]或[PreMF]减少操作音，或尽量减少照相机按钮操作。
- 以下情况不录制声音：
  - 使用高速、慢动作或快动作的视频，或者在影像风格中选择<sup>ART</sup> (立体效果)时。
- 当[视频🎧]设为[关]时，会显示🎧。
- 能够播放音频的设备必须支持为[录制音质]选择的选项。

## 使用Olympus LS-100 IC录制笔

使用Olympus LS-100 IC录制笔录制音频时，您可以使用照相机操控来录制打板音效或开始和停止录制。

可使用USB电缆以及其他厂家生产的立体声迷你插孔电缆连接LS-100。请使用“无阻抗”电缆。

- 详细信息请查阅LS-100随附的资料。确保录制笔固件已更新到最新版本。

### 1 连接IC录制笔。

- 当通过微型USB接口连接LS-100时将提示您请选择连接类型。选择[PCM录制笔]。

- 如果未显示任何消息，请按如下方式调整菜单设定：

**MENU**按钮 → \* (自定义菜单)标签 → **D4**标签 → [USB模式] → 选择[自动]或[PCM录制笔]

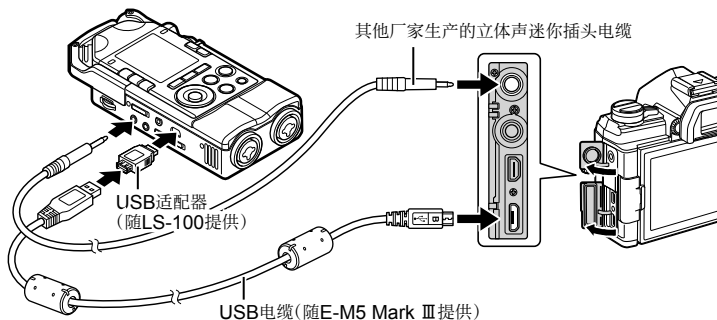

### 2 调整[PCM录音笔连接]设定：

- **MENU**按钮 → (视频)菜单 → [视频] → [开] → [PCM录音笔连接] → 按箭头按钮上的▶
- [相机录音音量]：选择[无效]
- [打板音效]：选择[开]
- [同步录制]：选择[开]

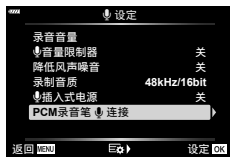

调整设定后，确认[视频]选择为[开]并反复按**MENU**按钮退出菜单。

### 3 开始拍摄。

- LS-100将开始录音。
- 要录制打板音效，可按住按钮。

### 4 结束拍摄。

- LS-100将停止录音。



- 您可以选择按住按钮多长时间来录制打板音效。🔊 [按下保持时间] (第174页)
- 当照相机关闭或不使用录制笔时，请断开USB电缆。

## 4

### 菜单功能(视频菜单)



## 使用播放菜单

### 播放菜单

- ☐ (第153页)
- 编辑(第153页)
- 打印预约(第120页)
- 重置保护(第158页)
- 重置预约分享(第158页)
- 设备连接(第201页)

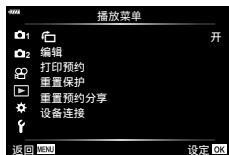

### 自动旋转竖拍图像进行播放



如果设为[开]，纵向显示的图像在播放显示中会自动旋转后以正确方向显示。



### 润饰图像



创建润饰后的图像副本。对于RAW图像，您可以调整拍摄照片时有有效的设定，例如白平衡和影像风格(包括艺术滤镜)。使用JPEG图像，您可以进行简单的编辑，例如剪裁和调整尺寸。

- 在▶播放菜单中选择[编辑]，然后按Ⓚ按钮。
- 使用△▽选择[选择图像]，然后按Ⓚ按钮。
- 使用<|>选择要编辑的图像，然后按Ⓚ按钮。
  - 如果选择了RAW图像，会显示[RAW编辑]，如果选择了JPEG图像，会显示[JPEG编辑]。以RAW+JPEG格式记录的图像则会同时显示[RAW编辑]和[JPEG编辑]。从中选择所需的选项。
- 选择[RAW编辑]或[JPEG编辑]，然后按Ⓚ按钮。

RAW编辑	根据所选的设定创建RAW图像的JPEG副本。	
	当前设置	润饰图像并以JPEG格式保存生成的副本。选择该选项前请调整照相机设定。曝光补偿等部分设定不应用。
	自定义设置1	在显示屏中预览结果期间可按Ⓚ调节设置。此设置被存储为[自定义设置1]或[自定义设置2]。
	自定义设置2	
ART BKT	照相机为每个图像创建多个JPEG副本，每个图像对应一个所选的艺术滤镜。选择一个或多个滤镜并将其应用于一个或多个图像。	

JPEG编辑	[JPEG编辑]菜单包含以下选项。	
	阴影调整	照亮背光被摄体。
	红眼补正	减少用闪光灯拍摄的照片中的“红眼”。
		剪裁图像。使用前拨盘或后拨盘调整剪裁尺寸，并使用箭头按钮进行定位。
	样式	将照片比例从标准4:3更改为[3:2]，[16:9]，[1:1]或[3:4]。选择照片比例后，使用箭头按钮定位剪裁框。
	黑白	创建当前图像的黑白副本。
	棕褐色	创建当前图像的棕褐色副本。
	彩度补正	调整颜色的鲜艳度。结果可以在显示屏中预览。
		创建调整过尺寸的副本，尺寸为1280×960，640×480或320×240像素。照片比例不是标准4:3的图像会被调整为尽可能接近所选选项的尺寸。
	完美肖像	光滑肤色。如果未检测到面部，则可能无法实现期望的效果。

- 某些照片可能无法减轻红眼效应。
- 以下情况无法润饰：  
使用其他照相机拍摄的照片或在电脑上编辑过的照片，或者存储卡上的可用空间不足。

## 5 设定完成后，按 $\odot$ 按钮。

- 将应用所选设定。

## 6 再次按 $\odot$ 按钮。

- 使用 $\Delta$ / $\nabla$ 按钮高亮显示[执行]，然后按 $\odot$ 按钮保存润饰后的副本。



- 要从相同原始RAW图像中创建其他副本，请高光显示[重设]并按 $\odot$ 按钮。若要退出而不创建更多副本，请高光显示[取消]并按 $\odot$ 按钮。
- 选择[重设]会显示润饰菜单。从步骤4开始重复操作。
- 您还可以在播放期间编辑所选照片。  
 $\square$ 按钮  $\rightarrow$  显示要润饰的图像  $\rightarrow$  按 $\odot$ 按钮查看选项  $\rightarrow$  [RAW编辑]或[JPEG编辑]
- 根据图像的不同，红眼补正可能不起作用。
- 图像无法更改尺寸( $\square$ )为比原尺寸更大的尺寸。
- [ $\square$ ] (剪裁)和[样式]只能用于编辑宽高比为4:3 (标准)的图像。
- 当影像风格选为[ART]时，[色彩空间] (第105页)将锁定为[sRGB]。

合成现有的RAW照片并创建新图像。合成中最多可包含3张图像。

可以通过分别调整每个图像的亮度(增益)来修改结果。

- 合成将以当前为画质选择的格式进行保存。图像重叠浏览将以当前为画质选择的格式进行保存。通过为画质选择的[RAW]而创建的图像重叠浏览,可以使用为[◀-2] (第171页)选择的画质选项将其保存成RAW格式和JPEG格式。
- 以RAW格式保存的合成可以与其他RAW图像组合以创建包含4个或更多图像的合成。

- 1 在▶播放菜单中选择[编辑], 然后按Ⓚ按钮。
- 2 使用△▽选择[图像合成], 然后按Ⓚ按钮。
- 3 选择要合成的图像数量, 然后按Ⓚ按钮。
- 4 使用△▽◀▶选择要合成的RAW图像。
  - 选定的图像标有✔。要取消选择, 再次按Ⓚ按钮。
  - 如果选择了步骤3中指定的图像数, 将显示合成的图像。
- 5 调节要合成的每张图像的增益。
  - 使用◀▶选择图像, 使用△▽调整增益。
  - 增益可在0.1-2.0的范围内进行调整。请在显示屏上查看效果。
- 6 按Ⓚ按钮显示确认对话框。
  - 选择[执行]并按Ⓚ按钮。

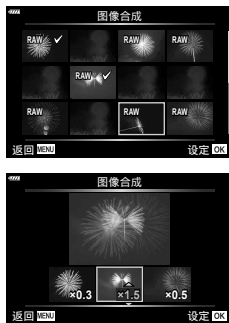





















保存所选帧的静态图像副本。

- 此选项仅适用于使用照相机拍摄的[4K]视频。

- 1 在▶播放菜单中选择[编辑]，然后按Ⓞ按钮。
- 2 使用△▽选择[选择图像]，然后按Ⓞ按钮。
- 3 使用◀▶选择一个视频，然后按Ⓞ按钮。
- 4 选择[短片编辑]，然后按Ⓞ按钮。
- 5 使用△▽选择[拍摄影片中的照片]，然后按Ⓞ按钮。
- 6 使用◀▶选择要保存为静止图像的一帧，然后按Ⓞ按钮。
  - 照相机将保存所选帧的截图副本。
  - 使用△按钮快退，按▽按钮快进。



从视频中剪辑选定的素材。可以反复剪辑视频以创建出仅包含要保留的素材的文件。

- 此选项仅适用于使用照相机拍摄的视频。
- 1 在  播放菜单中选择[编辑]，然后按  按钮。
  - 2 使用   选择[选择图像]，然后按  按钮。
  - 3 使用   选择一个视频，然后按  按钮。
  - 4 选择[短片编辑]，然后按  按钮。
  - 5 使用   选择[影片剪裁]，然后按  按钮。
    - 系统将提示您如何保存编辑过的视频。  
[新建]：将修剪过的视频保存在新文件中。  
[覆盖]：覆盖现有的视频。  
[取消]：退出而不剪裁视频。
    - 如果图像被保护，则无法选择[覆盖]。
  - 6 高亮显示所需选项，然后按  按钮。
    - 将出现编辑显示。
  - 7 剪裁视频。
    - 使用  按钮跳到第一帧，按  按钮跳到最后一帧。
    - 使用前拨盘或后拨盘选择要删除的素材的第一帧，然后按  按钮。
    - 使用前拨盘或后拨盘，高亮显示要删除的素材的最后一帧，然后按  按钮。
  - 8 高亮显示[执行]并按  按钮。
    - 编辑后的视频将被保存。
    - 要选择另外的素材，可高亮显示[取消]并按  按钮。
    - 如果选择[覆盖]，将提示您选择是否从视频中修剪其他素材。要剪裁其他素材，可高亮显示[继续]，然后按  按钮。

## 解除所有图像的保护

(重置保护)



可一次取消多张图像的保护。

- 1 在  播放菜单中选择[重置保护]，然后按  按钮。
- 2 选择[执行]，然后按  按钮。

## 取消预约分享

(重置预约分享)

取消对图像设定的预约分享。

- 1 在  播放菜单中选择[重置预约分享]，然后按  按钮。
- 2 选择[执行]，然后按  按钮。

### 4

## 使用设定菜单

调整基本照相机设定。例如语言选择和显示器亮度。设定菜单中还包含初始设定过程中使用的选项。



选项	说明	图标
设定存储卡	格式化存储卡并删除所有图像。	160
🕒 (日期/时间设定)	设定照相机时钟。	27
🗣️ (更改显示语言)	选择用于照相机菜单及指南的语言。	29
📺 (显示屏亮度调节)	<p>您可调节显示屏的亮度及色温。色温调节仅应用于播放时的显示屏显示。使用◀▶高光显示🌞 (色温)或🌙 (亮度), 然后使用△▽调节数值。</p> <p>按<b>INFO</b>按钮将显示屏的彩度切换为[Natural]和[Vivid]设定。</p>	—
照片自动回放	<p>设定拍摄后是否在显示屏上显示拍摄的图像以及显示的时间长度。本功能适用于快速查看拍摄的图像。即使拍摄的图像显示在显示屏上, 也可以通过半按快门按钮进行下一拍摄。</p> <p><b>[0.3sec]–[20sec]</b>: 设定拍摄的图像显示在显示屏上的时间长度(秒)。</p> <p><b>[关]</b>: 显示屏上不显示拍摄的图像。</p> <p><b>[Auto ▶]</b>: 显示拍摄的图像, 然后切换到播放模式。此功能可用于删除查看后的图像。</p>	—
Wi-Fi/蓝牙设定	调整设定以使用照相机的无线功能连接至兼容Wi-Fi/ <b>Bluetooth</b> 的智能手机。	160
固件	显示照相机和连接附件的固件版本。想了解照相机、附件或下载软件时可以确认版本。	—

## 格式化存储卡

(设定存储卡)

初次使用前或在其它照相机或电脑中使用过后，必须使用本照相机对存储卡进行格式化。格式化存储卡时，将会删除存储卡上存储的所有数据，包括受保护的图像。

格式化使用过的存储卡时，请确认该卡上没有仍想保留的图像。☞ “支持的存储卡” (第211页)

- 1 在 $\mathcal{F}$ 设定菜单中选择[设定存储卡]，然后按 $\odot$ 按钮。
  - 如果存储卡中含有数据，会出现菜单项目。选择[格式化]，然后按 $\odot$ 按钮。

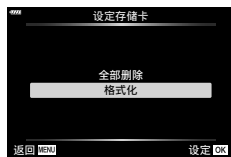

- 2 选择[执行]，然后按 $\odot$ 按钮。
  - 执行格式化。

## 删除所有图像

(设定存储卡)

可一次删除存储卡中的所有图像。不会删除受保护的图像。

- 1 在 $\mathcal{F}$ 设定菜单中选择[设定存储卡]，然后按 $\odot$ 按钮。
- 2 选择[全部删除]，然后按 $\odot$ 按钮。



- 3 选择[执行]，然后按 $\odot$ 按钮。
  - 所有图像将被删除。

## 无线网络选项

(Wi-Fi/蓝牙设定)

调节无线网络连接设置。从智能手机远程取景和拍摄图片，或者在旅途行进中关闭照相机而在智能手机上查看图片。关于建立连接和使用这些功能的信息，请参见“5.将照相机连接至智能手机” (第200页)。

可用性	禁用Wi-Fi和Bluetooth®。禁用Wi-Fi和Bluetooth®，例如在禁止使用的设定中，而不更改网络设定(第207页)。
连接密码	变更Wi-Fi/Bluetooth®密码。
关闭主电源并待机	选择关闭时照相机时是否会连接到智能手机。
重设设定	恢复[Wi-Fi/蓝牙设定]的默认设定。



## 使用自定义菜单

可使用  自定义菜单自定义照相机设定。







### 自定义菜单

- A1/A2/A3/A4** AF/MF (第161页)
- B** 按钮/拨盘/控制杆(第164页)
- C1/C2** 快门释放/连拍/影像防抖(第165页)
- D1/D2/D3/D4** 显示/提示音/PC (第166页)
- E1/E2/E3** 曝光/ISO/BULB/ (第169页)
- F** 闪光灯设定(第170页)
- G** 画质/WB/色彩(第171页)
- H1/H2** 记录/删除(第172页)
- I** EVF (第173页)
- J1/J2** 相机设定(第174页)



### A1 AF/MF

MENU →  → A1













选项	说明	
 <b>AF模式</b>	选择拍摄静止图像的AF模式。	80
 <b>AEL/AFL</b>	自定义AF和AE锁定。	175
<b>AF扫描器</b>	当照相机无法对焦或风景缺乏对比度时，请选择在自动对焦模式下执行的AF扫描*的类型。 * 当照相机无法对焦于被摄对象或对比度不清晰时，扫描从对焦点的最小范围到无限远的整个范围。 [mode1]：AF扫描器不开启。 [mode2]：在对焦操作开始时仅执行一次AF扫描。 [mode3]：AF扫描器开启。	—
 <b>C-AF灵敏度</b>	设定C-AF的追踪灵敏度。	—
 <b>C-AF中心启动</b>	当与单个对焦点以外的AF-目标模式组合使用时，[C-AF]和[C-AF+TR]仅在初始扫描期间会对焦于所选群组的中心。在稍后的扫描期间，照相机将使用周围的对焦点进行对焦。将此选项与覆盖广泛对焦区域的AF-目标模式相结合，可以更容易对焦于不规则移动的被摄体。	177
 <b>C-AF中心优先</b>	在[C-AF]模式下使用组目标AF或自定义目标AF进行对焦时，照相机始终会授与所选组中的中心目标优先权，以进行一系列重复性的对焦操作。仅当照相机无法使用中央对焦点进行对焦时，才会使用所选对焦组中的周围对焦点进行对焦。这有助于您跟踪快速移动但相对可预测的被摄体。在大多数情况下，建议使用C-AF中心优先。	178

选项	说明	👉
[:::]Mode设定	为AF目标模式选择AF目标的大小和形状。要隐藏某项，选择该项，然后按Ⓞ按钮清除对勾。	65
自动对焦区域提示	<p>[开1]：AF焦点框以绿色显示。 [开2]：半按快门按钮时AF焦点框以绿色显示。 如果选择[关]，确认时将不显示AF焦点框。</p> <ul style="list-style-type: none"> <li>若要在选择<math>\square</math>（全部对焦点）并将<math>\square</math>AF模式]选择为[S-AF]，[S-AF MF]或[C-AF]（第80页）时启用群组自动对焦，可将[自动对焦区域提示]选择为[开2]。照相机将显示所有正在对焦中的区域的AF对焦点。</li> </ul>	—
AF定位板	<p>若选择了[开]，在取景器摄影过程中通过轻触显示屏可定位AF焦点。轻触显示屏并滑动手指定位AF焦点。</p> <ul style="list-style-type: none"> <li>设为[开]时，可通过轻触两次显示屏禁用或启用拖动操作。</li> <li>[AF定位板]也可与缩放框AF一起使用（第68页）。</li> </ul>	—
[:::]原始设定	选择默认位置AF目标模式，AF目标选择模式和AF模式。在[:::]原始设定]显示中按Ⓞ按钮可选择所需选项。选择默认位置时 $\square$ 会出现在AF焦点选择画面中。	179
[:::]自定义设定	<p>可以改变对焦点画面中拨盘和<math>\Delta \nabla \triangleleft \triangleright</math>按钮的功能。</p> <ul style="list-style-type: none"> <li>若要使用[设定2]中存储的设定，请在[:::]自定义设定]菜单中高光显示[设定2]并按Ⓞ按钮。</li> <li>您可通过在AF焦点选择画面中按INFO按钮切换至[设定2]。</li> </ul>	—



选项	说明	
<b>AF限制器</b>	<p>当设为[开]时限制对焦点。</p> <p>[距离设定]：可以注册AF限制器区域。最多可以注册3个距离区域。</p> <p>可以设定数值和单位(m)。距离为近似值而非精确值。</p> <p>[快门优先]：若选择了[开]，当AF限制器启动时，即使照相机未对焦也可释放快门。</p> <ul style="list-style-type: none"> <li>• 下列情况下AF限制器不可用。           <ul style="list-style-type: none"> <li>- 在镜头上启用了对焦限制器时。</li> <li>- 使用对焦包围拍摄时</li> <li>- 在视频模式下或录制视频时</li> </ul> </li> </ul>	—
<b>AF补偿发光</b>	选择[关]可禁用AF补偿发光。	—
<b>⊙人脸优先</b>	可以选择人脸优先或眼部优先AF模式。	67
<b>AF调整</b>	相位差AF的焦点位置调整可在±20级的范围内微调。	—

选项	说明	
<b>预设MF距离</b>	设定预设MF的对焦位置。可以设定数值和单位(m)。距离为近似值而非精确值。	—
<b>手动辅助对焦</b>	通过旋转对焦环，在手动对焦模式下自动切换到缩放或峰值。	180
<b>MF离合器</b>	选择[无效]可防止镜头MF离合器和快照对焦用于手动对焦。若要进行手动对焦，请向前滑动对焦环。	213
<b>对焦环</b>	您可通过选择对焦环的旋转方向来自定义镜头的调焦方式。	—
<b>B门/T门 手动对焦</b>	曝光期间可使用手动对焦(MF)改变焦距。当设为[关]时，无法转动对焦环。	180
<b>镜头缩回</b>	当设为[关]时，即便关闭电源，也不会重设镜头的焦距。当设为[开]时，也会重设电动变焦镜头的焦距。	—

选项	说明	
 按钮功能	选择指定给所选按钮的功能。	107
  功能	选择  按钮在播放过程中的作用。 [  ]: 通过标记要上传到智能手机的图片来创建或修改“预约分享”。 [  ]: 选择多张图像。	—
 拨盘功能	可改变前拨盘和后拨盘的功能。	—
拨盘方向	选择转动拨盘调节快门速度或光圈时的旋转方向。更改转动拨盘时程序式转换方向。	—
 Fn拨杆功能	选择通过Fn拨杆执行的功能。	181
Fn拨杆/电源拨杆	使用Fn控制杆作为电源开关。 [Fn]: 根据Fn拨杆功能的设定。 [电源1]: 当Fn拨杆处于1位置时开启电源, 处于2位置时关闭电源。 [电源2]: 当Fn拨杆处于2位置时开启电源, 处于1位置时关闭电源。 当设定了[电源1]或[电源2]时, ON/OFF控制杆(电源拨杆)、  Fn拨杆设定和  Fn拨杆功能被禁用。	—
 电动变焦速度	选择旋转缩放环时电动变焦镜头放大或缩小的速度。如果速度太快, 您会发现难以构图被摄体, 此时可调整缩放速度。从[低速], [标准]和[高速]中选择。	—

## Q1 快门释放/连拍/影像防抖

MENU → \* → Q1

选项	说明	
快门优先S	若选择了[开]，即使照相机未对焦也可释放快门。可以分别针对S-AF和C-AF模式(第80页)设定此选项。	—
快门优先C		
L连拍设定	选择[]、[]和[]模式的画面前进流畅度和拍照限制。您还可以调节专业抓拍设置，包括画面前进流畅度(仅限CSP4)，缓存的拍摄张数设置和镜头限制。连拍速度的数字大致接近最大值。	182
H连拍设定		
减少闪烁	[防闪烁LV]：可在某些照明(包括荧光灯)下的实时预览期间减少闪烁。如果[自动]没有达到预期效果，请根据本地电源的频率选择[50Hz]或[60Hz]。 [防闪烁拍摄]：照相机会自动检测闪烁频率及相应地调节快门释放次数。	184







## Q2 快门释放/连拍/影像防抖





MENU → \* → Q2







选项	说明	
影像防抖	设定拍摄静止图像时的影像防抖。	86
影像防抖	设定连拍期间的优先功能。 [连拍速度优先]：连拍速度优先于影像防抖。连拍期间传感器不复位至中央。 [影像防抖优先]：影像防抖优先于连拍速度。连拍的每一张都将传感器复位至中央。拍摄速度略有下降。	—
半按快门时防抖	当设为[关]时，半按快门按钮时不会开启IS(影像防抖)功能。	—
镜头防抖优先	使用第三方镜头拍摄时，选择[开]可优先考虑镜头的图像稳定性。当将[影像防抖](第86页)选为[S-IS AUTO]时，将使用[S-IS II]。 • 该选项对具备影像防抖开关的镜头无效。	—

4

菜单功能(自定义菜单)



选项	说明																																				
 相机操控设定	选择每个拍摄模式下各自显示的控制。	186																																			
	<table border="1"> <thead> <tr> <th rowspan="2">控制</th> <th colspan="4">拍摄模式</th> </tr> <tr> <th></th> <th>P/A/ S/M/B</th> <th>ART</th> <th>SCN</th> </tr> </thead> <tbody> <tr> <td>Live实时控制(第187页)</td> <td>✓</td> <td>✓</td> <td>✓</td> <td>✓</td> </tr> <tr> <td>实时控制台(第79页)</td> <td>✓</td> <td>✓</td> <td>✓</td> <td>✓</td> </tr> <tr> <td>Live实时指南(第49页)</td> <td>✓</td> <td>—</td> <td>—</td> <td>—</td> </tr> <tr> <td>艺术滤镜选项(第55页)</td> <td>—</td> <td>—</td> <td>✓</td> <td>—</td> </tr> <tr> <td>场景选项(第50页)</td> <td>—</td> <td>—</td> <td>—</td> <td>✓</td> </tr> </tbody> </table>		控制	拍摄模式					P/A/ S/M/B	ART	SCN	Live实时控制(第187页)	✓	✓	✓	✓	实时控制台(第79页)	✓	✓	✓	✓	Live实时指南(第49页)	✓	—	—	—	艺术滤镜选项(第55页)	—	—	✓	—	场景选项(第50页)	—	—	—	✓	186
	控制			拍摄模式																																	
				P/A/ S/M/B	ART	SCN																															
	Live实时控制(第187页)		✓	✓	✓	✓																															
	实时控制台(第79页)		✓	✓	✓	✓																															
	Live实时指南(第49页)		✓	—	—	—																															
艺术滤镜选项(第55页)	—	—	✓	—																																	
场景选项(第50页)	—	—	—	✓																																	
按 <b>INFO</b> 按钮切换屏幕显示内容。																																					
 信息显示设定	选择当按下 <b>INFO</b> 按钮时显示的信息。	188-189																																			
	[  Info]: 选择在全画面播放中显示的信息。		188-189																																		
	[  Q Info]: 选择在放大播放中显示的信息。			188-189																																	
	[LV-Info]: 选择当照相机处于拍摄模式时显示的信息。				188-189																																
[  设定]: 选择在索引及日历播放中显示的信息。	188-189																																				
影像风格设定		选择在影像风格类型选择画面(第98页)中显示的功能。要隐藏某项, 选择该项, 然后按  按钮清除对勾。	—																																		
 /心设定		选择在连拍/自拍功能选择画面(第71页)中显示的功能。要隐藏某项, 选择该项, 然后按  按钮清除对勾。	—																																		
多功能设定		选择多功能(第113页)选项。当不使用此选项时, 选择该项, 然后按  按钮清除对勾。	—																																		

选项	说明	
实时取景曝光预览	<p>确认拍摄主体时拍摄，即便在暗光条件下也是如此。在<b>B</b>模式下，当使用<b>B</b>门/T门和实时合成拍摄时，可使用此设定。</p> <p>[关]：在实时取景中预览曝光。拍摄前可以预览曝光。</p> <ul style="list-style-type: none"> <li>• <b>B</b>门或<b>T</b>门摄影期间此选项不适用。</li> </ul> <p>[开1]：曝光预览被禁用；调整亮度以便于查看。预览的亮度与最终照片不同。</p> <p>[开2]：类似[开1]但更亮。拍摄夜空等场景时可选择此项。</p> <ul style="list-style-type: none"> <li>• 预览的亮度与最终照片不同。被摄体的运动也可能显得略微不稳定。</li> </ul>	—
艺术滤镜LV模式	<p>[mode1]：始终显示滤光镜效果。</p> <p>[mode2]：半按快门按钮期间优先平滑显示。创意拍摄预览效果可能会受影响。</p>	—
实时取景放大设定	<p>[LV扩张模式]：当设为[mode1]时，在放大实时取景中半按按钮返回正常取景画面，仅显示放大框。当设为[mode2]时，在放大实时取景中半按按钮切换至缩放AF显示。</p> <p>[实时取景曝光预览]：如果选择[开]，照相机将调节显示屏亮度，以便于在对焦缩放时易于查看。当设置为[关]时，放大的区域将以放大前的实时预览亮度显示。当在背光照明位置拍摄时，这对于检查焦点非常有用。</p>	—
  默认设定	选择缩放播放(放大播放)的起始缩放率。	189
 设定	<p>[锁定]：选择[开]，即使松开该按钮，光圈仍保持为所选值。</p> <p>[实时取景曝光预览]：如果选择[开]，照相机将调节显示屏亮度，以便在景深预览期间易于查看。</p>	—

选项	说明	
网格设定	<p>设定拍摄时出现的基准线显示。</p> <p>[显示颜色]：设定基准线颜色和透明度。可以设为[预设1]和[预设2]。</p> <p>[网格显示]：选择[]、[]、[]、[]、[]或[]在显示屏上显示网格。</p> <p>[应用设定至EVF]：若选择了[开]，当[EVF类型]选为[类型1]或[类型2]时，显示屏中所示的基准线也将取景器中显示。在[EVF网格设定]中所选的设置将变为无效。</p>	—
峰值设置	<p>可更改边缘增强颜色和强度。</p> <p>可以设定边缘增强颜色(红色、黄色、白色、黑色)和强度(标准、弱、强)以及峰值背景的亮度(开、关)。</p> <ul style="list-style-type: none"> <li>如果[图像亮度调整]设为[开]，可以调节实时取景的亮度使增强颜色增强。</li> </ul>	180
直方图警告设定	<p>[高光显示]：选择高光显示的下限。</p> <p>[阴影显示]：选择阴影显示的上限。</p>	188
模式指南	选择[开]可在模式拨盘旋转至新设定时显示所选模式的帮助信息。	34
自拍辅助	选择[开]可在显示屏处于人像自拍位置时优化人像自拍的显示。	190

选项	说明	
■))) (操作提示音)	当设为[关]时，您可关闭按下快门按钮锁定对焦时发出的操作提示音。	—
HDMI	<p>[输出尺寸]：选择通过HDMI电缆连接至电视机时使用的数码视频信号格式。</p> <p>[HDMI控制]：选择[开]可使用支持HDMI控制的电视机遥控器操作照相机。在电视机上显示图像时该选项有效。</p> <p>[输出帧速率]：从[50p优先]或[60p优先]中选择将照相机通过HDMI电缆连接至电视机使用时的输出帧速率。</p>	191
USB模式	选择将照相机连接至计算机时使用的模式。选择[自动]可在每次连接照相机时显示USB模式选项。	208



选项	说明	
曝光调整	为每种测光模式分别调整最佳曝光。 <ul style="list-style-type: none"> <li>• 这样将减少所选方向中可用曝光补偿选项的数量。</li> <li>• 效果在显示屏中无法确认。若要对曝光进行一般调整，请执行曝光补偿(第64页)。</li> </ul>	—
曝光级	选择设定快门速度、光圈、曝光补偿及其它曝光参数时使用的级距大小。	—
ISO级	选择设定ISO感光度时可用的级距。	—
ISO自动设定	[上限值/默认值]：选择将ISO选为[AUTO]时使用的最大和默认ISO感光度。选择[上限值]可选择最大灵敏度，选择[默认值]可选择默认灵敏度。最大为6400。 [最低快门速度设定]：选择照相机在P和A模式下自动提高ISO感光度的快门速度。选择[自动]可使照相机自动选择快门速度。	—
ISO自动	选择可用[AUTO]ISO感光度的拍摄模式。 [P/A/S]：自动ISO感光度选择在除M的所有模式下可用。 [全部]：自动ISO感光度选择在所有模式下都可用。	—
 高感光度降噪	选择在高ISO感光度时降噪所执行的量。	—
长时间曝光降噪	这个功能可以降低因为长时间曝光而产生的噪点。 [自动]：降噪仅在较慢的快门速度下，或当照相机的内部温度上升时才进行。 [开]：每次拍摄都执行降噪。 [关]：降噪关闭。 <ul style="list-style-type: none"> <li>• 显示屏中将显示降噪所需的时间。</li> <li>• 在连拍过程中自动选择[关]。</li> <li>• 在某些拍摄条件下或拍摄某些被摄对象时，有可能效果不明显。</li> </ul>	—

**E2 曝光/ISO/BULB/**

MENU → \* → E2

选项	说明	
B门/T门定时器	选择B门和T门摄影的最大曝光值。	—
B门/T门亮度设置	设定当使用[BULB]、[TIME]或[LIVE COMP]时的显示屏亮度。	—
B门实时显示	选择拍摄时的显示间隔。对更新次数会有限制。高ISO感光度下频率将下降。选择[关]可禁用显示。轻触显示屏或半按快门按钮可刷新显示。	192
T门实时显示		192
合成设定	设定要在合成摄影中参照的曝光时间。	193
闪光灯扫描	减少LED照明下的闪烁。	194

**E3 曝光/ISO/BULB/**

MENU → \* → E3

选项	说明	
测光	根据场景选择测光模式。	82
AEL测光模式	选择使用 <b>AEL/AFL</b> 按钮锁定曝光时用于测量曝光的测光方法。这样您便可以在通过按下 <b>AEL/AFL</b> 按钮锁定曝光，或者通过半按快门按钮锁定曝光时选择测光方法。 [自动]：使用[测光]（第82页）中选择的方法测量曝光。	—
[::]对焦点联动测光	选择[点测光]、[高光点测光]和[阴影点测光]对焦点联动测光选项是否对所选AF焦点测光。 • [⊙人脸优先]自动关闭。 • 当选择[·]（单个对焦点）或[·]s（小对焦点）作为AF目标模式（第65页）时，所选选项生效。	—

**F 闪光灯设定**



MENU → \* → F

选项	说明	
闪光灯同步速度	选择闪光灯闪光时使用的快门速度。	195
慢同步限制	选择当闪光灯闪光时，最慢的可用快门速度。	195
<b>[+] + [X]</b>	当设为[开]时，曝光补偿值会加到闪光补偿值上。	64、97
<b>[+] + 平衡</b>	调整白平衡以便用于闪光灯。	—

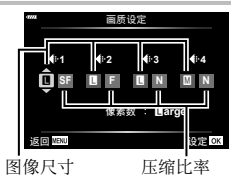











选项	说明	
画质设定	<p>您可以从3种图像尺寸和3种压缩率的组合中选择JPEG图像质量模式。</p> <ol style="list-style-type: none"> <li>1) 使用&lt;D&gt;选择一个组合 ([←1]–[←4])，然后使用△▽进行更改。</li> <li>2) 按⊕按钮。</li> </ol>	88、129、196
像素数	<p>选择[M]和[S]尺寸图像的像素数。</p> <ol style="list-style-type: none"> <li>1) 选择[Middle]或[Small]，然后按▶。</li> <li>2) 选择像素数，然后按⊕按钮。</li> </ol>	88、129、196、241
镜头暗角补偿	<p>选择[开]可根据镜头类型修改照片周边亮度。</p> <ul style="list-style-type: none"> <li>• 装有增距镜或近摄接环时无法进行补偿。</li> <li>• 在以高ISO感光度所拍照片的边缘可能看到明显的噪点。</li> </ul>	—
白平衡	设置白平衡。您也可微调各模式的白平衡。	83
所有影像WB补偿	<p>[全部设定]：在[CWB]以外的所有模式下都使用相同的白平衡补偿。</p> <p>[全部重设]：将[CWB]以外所有模式下的白平衡补偿都设为0。</p>	—
WB AUTO保持暖色调	选择[开]可保留在白炽灯照明下所拍图像中的“暖”色彩。	84
色彩空间	可以选择某一格式，确保在显示屏或通过打印机生成拍摄图像时，准确再现色彩。	105



选项	说明	
文件名	<p>[自动]: 即使插入新存储卡后, 也会保留以前存储卡的文件夹编号。文件编号从最后使用的编号或存储卡中的最大编号开始继续编号。</p> <p>[重设]: 插入新存储卡后, 文件夹编号从100开始, 文件名从0001开始。如果插入的存储卡包含图像, 文件编号将从卡中最大的文件编号开始依次编号。</p>	—
编辑文件名	<p>选择通过编辑下列以灰色高光显示的文件名部分来命名图像文件的方法。</p> <p>sRGB : Pmdd0000.jpg _____ Pmdd            Adobe RGB : _mdd0000.jpg _____ mdd</p>	—
dpi设定	选择打印分辨率。	—
版权设定*	<p>新增摄影师的姓名和新照片的版权所有人。名称最长可达63个字符。</p> <p>[版权信息]: 选择[开]可使新照片的Exif数据中包含拍摄者和版权所有人姓名。</p> <p>[摄影师姓名]: 输入摄影师的姓名。</p> <p>[版权所有人名称]: 输入版权所有人的名称。</p> <div style="border: 1px solid black; padding: 5px; margin: 10px 0;"> <p>1) 从①中选择字母, 然后按OK按钮。所选的字母出现在②中。</p> <p>2) 重复步骤1填完名称, 然后高光显示[END]并按OK按钮。</p> <ul style="list-style-type: none"> <li>• 若要删除字符, 请按INFO按钮将光标定位于名称区域②, 高光显示该字符并按U。</li> </ul> </div>  <p>* OLYMPUS对因牵涉[版权设定]使用的纷争而引起的损失不承担法律责任。风险自负。</p>	—
镜头信息设置	为不会自动将信息提供给照相机的最多10个镜头保存镜头信息。	196

选项	说明	
快速删除	若选择了[开], 在播放显示时按  按钮将立即删除当前图像。	—
RAW+JPEG删除	选择在单张播放中删除以RAW+JPEG设定所记录照片时执行的操作。 [JPEG]: 仅删除JPEG副本。 [RAW]: 仅删除RAW副本。 [RAW+JPEG]: 两个副本都删除。 • 删除所选图像或选择[全部删除] (第160页)时将同时删除RAW和JPEG副本。	88、 119、 129
初始设置	选择确认对话框的默认选项([执行]或[取消])。	—

## 1 EVF

选项	说明	
EVF自动切换	若选择了[关], 当您眼睛靠近取景器时, 取景器将不会打开。使用  按钮可选择显示。	—
EVF调整	调整取景器亮度和色调。 当[EVF亮度自动保持]设为[开]时, 亮度自动调整。信息显示的对比度也会自动调整。	—
EVF类型	选择取景器显示风格。	197
 信息显示设定	与显示屏一样, 取景器也可用于显示直方图、高光显示、阴影显示和水平尺。水平尺在[EVF类型]中设定[类型1]或[类型2]时可用。	—
EVF网格设定	选择时将 * 自定义菜单  中的[网格设置] > [应用设定至EVF]选为[关]且将[EVF类型]选为[类型1]或[类型2]时, 选择取景器中所显示构图网格的类型和颜色。可从[  ], [  ], [  ], [  ], [  ]或[  ]中选择构图网格。	—
 半按显示水平尺	如果设为[关], 半按快门按钮时将不显示水平尺。水平尺在[EVF类型]中设定[类型1]或[类型2]时可用。	—
模拟光学取景器	选择[开]可获得类似光学取景器的取景器显示。选择[模拟光学取景器]可使阴影显示中的细节更易于查看。 • [模拟光学取景器]启动时, 取景器中将显示  。 • 该显示不会针对白平衡、曝光补偿和影像风格等设定作出调整。	—

## 11 相机设定

MENU → \* → 11

选项	说明	
像素映射	像素映射功能可让照相机检查和调整拍摄设备和图像处理功能。	223
按下保持时间	将指定至按钮的功能开启为止的按下保持时间设为[0.5 sec]至[3.0 sec]。	—
水平尺校正	您可校准水平尺的角度。 [重设]: 重设调整的值为默认设定。 [图像校准级别]: 设定当前照相机方向为0位置。	—
触摸屏设定	激活触摸屏。选择[关]可关闭触摸屏。	—
菜单调用	设定[调用]可在显示菜单时使光标置于最后的操作位置。即便关闭照相机也会保留光标位置。	—
鱼眼补偿	使用鱼眼镜头拍摄时, 请校正鱼眼失真。	198

## 12 相机设定

MENU → \* → 12

选项	说明	
背光时间设置	若在选择的时间内未执行任何操作, 背光将变暗以节省电池电量。若选择了[Hold], 背光将不会变暗。	—
待机时间	若在选择的时间内未执行任何操作, 照相机将进入待机(节能)模式。半按快门按钮可重新激活照相机。	26
定时关机	照相机处于睡眠模式时, 若在所设定的时间内没有操作, 会自动关闭电源。	—
快速睡眠模式	如果选择[开], 照相机将在取景器拍摄期间立即进入节能模式(第32页), 从而减少电池消耗。您可以选择背光和待机时间。按下快门按钮时, 节能模式结束。在实时预览期间或取景器打开时, 照相机不会进入节能模式。 选择[开]时, 超级控制面板中会显示“ECO”图标。	—
认证	显示认证图标。	—

MENU → \* → A1 → 

按下指定用于AEL/AFL的按钮可执行自动对焦和测光。请为每个对焦模式选择一种模式。

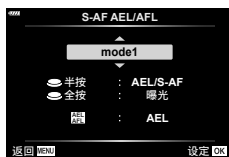

指定AEL/AFL功能

模式		快门按钮功能				AEL/AFL按钮功能	
		半按		全按		按住AEL/AFL按钮时	
		对焦	曝光设定	对焦	曝光设定	对焦	曝光设定
S-AF	mode1	S-AF	锁定	-	-	-	锁定
	mode2	S-AF	-	-	锁定	-	锁定
	mode3	-	锁定	-	-	S-AF	-
C-AF	mode1	C-AF启动	锁定	锁定	-	-	锁定
	mode2	C-AF启动	-	锁定	锁定	-	锁定
	mode3	-	锁定	锁定	-	C-AF启动	-
	mode4	-	-	锁定	锁定	C-AF启动	-
MF	mode1	-	锁定	-	-	-	锁定
	mode2	-	-	-	锁定	-	锁定
	mode3	-	锁定	-	-	S-AF	-

## MENU → \* → A1 → [C-AF灵敏度]

使用在〔AF模式〕中选择的〔C-AF〕或〔C-AF+TR〕进行对焦时，选择照相机对被摄体距离变化的反应速度。该功能便于自动对焦于快速移动的被摄体，或者防止当某物体在被摄体和照相机之间经过时照相机重新对焦。

- 可从五个级别的追踪灵敏度当中进行选择。
- 值越高，灵敏度越高。为以下被摄体选择正值：突然进入画面的被摄体，快速远离照相机而去的被摄体，或者在朝向或远离照相机时改变速度或突然停止的被摄体。
- 值越低，灵敏度越低。以下情况下选择负值：被摄体被其他物体短暂遮挡时选择负值防止照相机重新对焦，无法让被摄体保持在AF对焦点中时防止照相机对焦于背景。

1 在\*自定义菜单A1中高亮显示〔C-AF灵敏度〕，然后按〔OK〕按钮。



2 使用△▽按钮高亮显示所需的设定，然后按〔OK〕按钮。

- \*自定义菜单A1将显示。



3 反复按MENU按钮可退出菜单。



**MENU** → **☼** → **A1** → [📷C-AF中心启动]

当与单一目标以外的AF目标模式组合使用时，[C-AF]和[C-AF+TR]仅在初始扫描期间对焦于所选择组的中心。在稍后的扫描期间，照相机将使用周围对焦点进行对焦。将此选项与覆盖广泛区域的AF目标模式相结合，可以更容易地对焦于不规则移动的被摄体。

- 1 在☼自定义菜单A1中高亮显示[📷C-AF中心启动]，然后按 $\odot$ 按钮。



- 2 使用 $\Delta$ / $\nabla$ 按钮高亮显示将应用[📷C-AF中心启动]的AF目标模式，然后按 $\odot$ 按钮。

- 所选模式标有 $\checkmark$ 。要取消选择，可再次按 $\odot$ 按钮。



- 3 反复按**MENU**按钮可退出菜单。

- 启动[📷C-AF中心优先]（第178页）时，此选项无效。

**MENU** → [自定义菜单图标] → [A1] → [相机图标] C-AF中心优先]

当在[C-AF]模式下使用组目标AF进行对焦时，照相机始终会授与所选择组中的中心目标优先权，以进行一系列重复性的对焦操作。仅当照相机无法使用中心对焦目标进行对焦时，才会使用所选对焦群组中的周围对焦点进行对焦。这有助于您跟踪快速移动但相对可预测的被摄体。大多数情况下建议使用中心优先。

- 1 在[自定义菜单]A1中高亮显示[相机图标] C-AF中心优先]，然后按[OK]按钮。



- 2 使用[上/下]按钮高亮显示将应用[相机图标] C-AF中心优先]的AF目标模式，然后按[OK]按钮。
  - 所选模式标有[对勾]。要取消选择，可再次按[OK]按钮。



- 3 反复按**MENU**按钮可退出菜单。

**MENU** → **☼** → **A2** → **[[:⋮])原始设定]**

选择 $[[:⋮])默认]$ 功能的原始位置。

$[[:⋮])默认]$ 功能让您只需按一下按钮即可调出自动对焦以前保存的“原始位置”。此项目用于选择原始位置。要访问 $[[:⋮])原始设定]$ ，请使用 $[☼]$ 按钮功能（第107页）将其指定给照相机操控。

<b>AF模式</b>	选择原位自动对焦模式。
<b>AF目标模式</b>	选择原位AF目标模式。只有为 $[[:⋮])Mode设定]$ （第162页）选择的选项可用。
<b>AF目标点</b>	选择原位对焦点。

1 在 $☼$ 自定义菜单**A2**中高亮显示 $[[:⋮])原始设定]$ ，然后按 $[OK]$ 按钮。



2 高亮显示要与原位一起存储的设定，然后按 $[OK]$ 按钮。  
 • 所选项目标有 $✓$ 。标有 $✓$ 的项目包含在原位里。



3 按箭头按钮上的 $▷$ 以显示高亮显示的设定的选项。  
 • 选择原位的设定。



4 设定完成后，按 $[OK]$ 按钮保存变更。  
 • 设定列表将显示。

5 设定完成后反复按**MENU**按钮可退出。

**MENU** → \* → **A4** → [手动辅助对焦]

这是MF辅助对焦功能。当旋转对焦环时，被摄对象的边缘将增强，或部分画面显示被放大。当停止操作对焦环时，画面回到原来显示。

放大	放大画面一部分。可事先使用AF目标设定要放大的部分。☞“选择对焦目标 (AF目标点)” (第66页)
峰值	用边缘增强清晰地显示定义的轮廓。可以选择增强颜色和强度。☞ [峰值设置] (第168页)

- [峰值]可通过按钮操作来显示。每次按下按钮将切换显示。使用按钮功能(第107页)事先将切换功能指定到其中一个按钮。
- 按**INFO**按钮可更改显示峰值时使用的颜色和强度。
- 当使用峰值时，较小被摄对象的边缘有更多增强的倾向。这不能保证准确对焦。

**在曝光过程中调节焦点** (B门/T门 手动对焦)**MENU** → \* → **A4** → [B门/T门 手动对焦]

在**B** (B门)模式下拍摄时，您可以手动调节焦点。这使您可以在曝光期间散焦，或在曝光结束时对焦。

- 1 在\*自定义菜单**A4**中高亮显示[B门/T门 手动对焦]，然后按 $\odot$ 按钮。







- 2 使用 $\Delta$ / $\nabla$ 按钮高亮显示所需选项。  
[关]：在曝光期间无法手动调节对焦位置。  
[开]：在曝光期间可以手动调节对焦位置。
- 3 按 $\odot$ 按钮选择高亮显示的选项。
  - \*自定义菜单**A4**将显示。
- 4 反复按**MENU**按钮退出菜单。

**MENU** →  → **B** → [Fn拨杆功能]

选择Fn拨杆所扮演的功能。

Fn拨杆可用于选择前后拨盘的功能或调用对焦设定。它也可以用来选择视频模式。



此设定在模式**P**、**A**、**S**、**M**和**B**（静态图像拍摄模式）中生效。在视频菜单中使用Fn拨杆功能]选择的选项在（视频）模式（第145页）中生效。

模式	Fn拨杆位置1	Fn拨杆位置2
关	Fn拨杆功能关闭。	
mode1	切换前后拨盘的功能。位置1和2的功能符合为[  拨盘功能]（第164页）选择的设定。	
mode2	在之前为[AF模式]、[AF目标模式]和[AF目标点]选择的两组设定之间切换。	
mode3	设定通过模式拨盘所选的拍摄模式。	切换至视频模式。

MENU → \* → G1 → [L连拍设定]/[H连拍设定]

调节连拍模式的设置，包括最大画面前进流畅度和每次连拍的拍摄数量。在完全按下快门按钮时如果达到最大拍摄张数，拍摄将结束。

为L（低速连拍）和H（高速连拍）选择每次连拍的速度和张数。

 L连拍设定 (低速连拍选项)	<p>为L（低速连拍），L（快门减震低速连拍）和L（静音低速连拍）模式选择每次连拍的速度和最大拍摄张数。您也可以调整L（专业抓拍L）模式的设定(第75页)。</p> <ul style="list-style-type: none"> <li>• L和L模式： [最大连拍速度]：1–6 fps [拍摄张数限制]：2–99，关(无限制)</li> <li>• L模式： [最大连拍速度]：1–10 fps [拍摄张数限制]：2–99，关(无限制)</li> <li>• L模式： [快门释放前预拍张数]：0–14 [拍摄张数限制]：2–99，关(无限制) 包括录制开始前抓拍的照片。</li> </ul>
 H连拍设定 (高速连拍选项)	<p>为H（高速连拍）和H（静音高速连拍）模式选择每次连拍的速率和最大拍摄张数。您也可以调整H（专业抓拍H）模式的设定(第75页)。</p> <ul style="list-style-type: none"> <li>• H模式： [最大连拍速度]：5–10 fps [拍摄张数限制]：2–99，关(无限制)</li> <li>• L模式： [最大连拍速度]：15，20或30 fps [拍摄张数限制]：2–99，关(无限制)</li> <li>• H模式： [最大连拍速度]：15，20或30 fps [快门释放前预拍张数]：0–14 [拍摄张数限制]：2–99，关(无限制) 包括录制开始前抓拍的照片。</li> </ul>

1 高光显示 **自定义菜单 G** 中的 [连拍设定] 或 [H连拍设定]，然后按 **OK** 按钮。

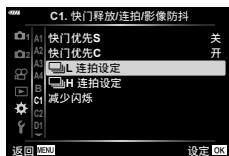

2 使用箭头钮上的  $\Delta$   $\nabla$  高亮显示 [连拍设定] (或者在 [H连拍设定] 时高亮显示 [连拍设定]), [连拍设定] 或 [Pro Cap], 然后按 **▶** 按钮。

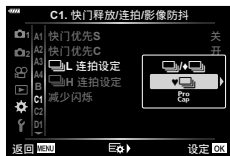

- 照相机将显示所选项目的选项。

3 为 [最大连拍速度] 选择设定。

- 使用  $\Delta$   $\nabla$  按钮高亮显示 [最大连拍速度]，然后按 **▶** 按钮。
- 使用  $\Delta$   $\nabla$  按钮高亮显示所需项目，然后按 **OK** 按钮。



4 为 [快门释放前预拍张数] 选择设定。

- 只有在步骤2中选择 [Pro Cap] 时，此选项才生效。
- 使用  $\Delta$   $\nabla$  按钮高亮显示 [快门释放前预拍张数]，然后按 **▶** 按钮。
- 使用  $\Delta$   $\nabla$  按钮高亮显示所需项目，然后按 **OK** 按钮。
- 要禁用预抓拍功能，可选择 [0]。

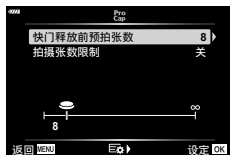

5 选择每次连拍的最大拍摄张数 ([拍摄张数限制])。

- 使用  $\Delta$   $\nabla$  按钮高亮显示 [拍摄张数限制]，然后按 **▶** 按钮。
- 要在完全按下快门释放按钮的同时继续拍摄，可选择 [关]。
- 要选择最大拍摄张数，可高亮显示当前设定，然后按 **▶** 按钮显示选项。使用 **<▶** 按钮高亮显示数字并使用  $\Delta$   $\nabla$  按钮进行变更。
- 每次连拍的最大拍摄张数包括半按快门按钮时抓拍的照片。👁️ “以无释放延时时拍摄 (专业抓拍)” (第74页)
- 按 **OK** 按钮保存变更后的设定。

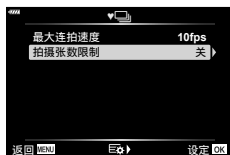

6 按 **OK** 按钮。

- **自定义菜单 G** 将显示。

7 反复按 **MENU** 按钮可退出菜单。

**MENU** → **☼** → **C1** → [减少闪烁]

在荧光灯或其他人工工作场所或室外照明下拍摄时，您可能会发现实时取景显示屏上出现闪烁，或者高速快门拍摄的照片中的不均匀曝光。该功能可减少这些影响。

**■ 实时取景防闪烁(防闪烁LV)**

减少荧光灯等拍摄条件下的闪烁。如果闪烁使显示难以看清，可选择此选项。

自动	照相机自动检测并减少闪烁。
50Hz	减少工作场所或室外照明下的频率为50 Hz的交流电的闪烁。
60Hz	减少工作场所或室外照明下的频率为60 Hz的交流电的闪烁。
关	禁用减少闪烁功能。 • 当[防闪烁拍摄] (第185页)选择[开]时，该选项不可使用。

- 1** 在**☼**自定义菜单**C1**中高亮显示[减少闪烁]，然后按 **OK** 按钮。

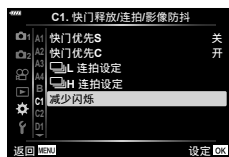

- 2** 使用 **Δ**/**∇** 按钮高亮显示[防闪烁LV]，然后按 **▶** 按钮。  
• [防闪烁LV]选项将显示。

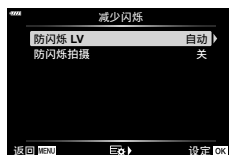

- 3** 使用 **Δ**/**∇** 按钮高亮显示所需项目，然后按 **OK** 按钮。  
• [减少闪烁]选项将显示。

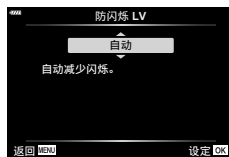

- 4** 反复按**MENU**按钮可退出菜单。



## ■ 防闪烁拍摄(防闪烁拍摄)

您可能会发现在闪烁的光线下拍摄的照片曝光不均匀。启用此选项后，照相机将检测闪烁频率并相应地调整快门释放的适宜时间。此功能适用于使用机械快门拍摄的照片。

- 1 在自定义菜单 **C1** 中高亮显示[减少闪烁]，然后按 **OK** 按钮。

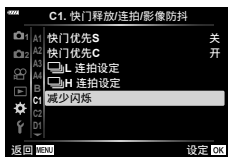

- 2 使用  $\Delta$ / $\nabla$  按钮高亮显示[防闪烁拍摄]，然后按 **▶** 按钮。

- [防闪烁拍摄]选项将显示。

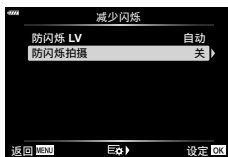

- 3 使用  $\Delta$ / $\nabla$  按钮高亮显示[开]或[关]，然后按 **OK** 按钮。

- [减少闪烁]选项将显示。

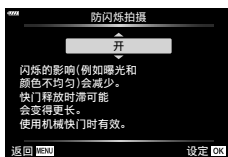

- 4 反复按 **MENU** 按钮可退出菜单。

- 选择[开]时，显示屏上会出现 **FLK** 图标。

FLK 图标



- 此选项在使用电子快门的模式下无效，包括静音模式，高分辨率拍摄模式和专业抓拍模式。
- 在某些设定下，照相机可能无法检测到闪烁。如果未检测到闪烁，将按正常时间释放快门。
- 正常释放时间用于低速快门。
- 启用闪烁减少功能可能会导致快门释放延迟，从而减慢连拍期间的连拍速度。

**MENU** → [ ] → [D1] → [相机操控设定]

设置各拍摄模式中是否显示用于选择选项的控制面板。

在每个拍摄模式下，按 [INFO] 按钮将会在要显示的控制面板中插入一个对勾。

### 如何显示控制面板

- 显示控制面板时按 [INFO] 按钮，然后按 **INFO** 按钮切换显示。
- 屏幕中将仅显示 [相机操控设定] 菜单中所选的控制面板。

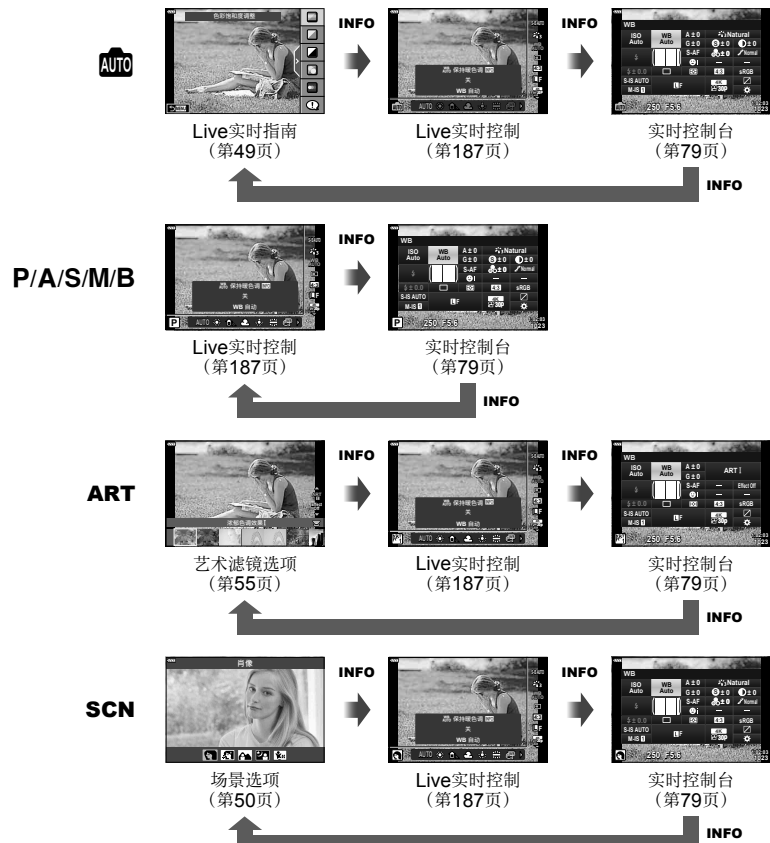

- 对于视频模式，使用 [显示设定] (第146页) 的 [相机操控设定] 进行设定。

## ■ Live实时控制



### 可用设定

影像防抖*	第86页
影像风格*	第98、129页
白平衡*	第83页
连拍/自拍	第71、87页
宽高比	第87页

### 📷 (画质) \*

静止图像	第88页
视频	第89页

\* 适用于视频模式

- 根据拍摄模式，一些功能无法使用。
- 当[📷相机操控设定]中的控制设为[Live实时控制]时，即使在**AUTO**、**P**、**A**、**S**、**M**、**B**、**ART**、**SCN**模式下，也可使用Live实时控制(第166页)。

### 1 按 $\odot$ 按钮显示Live实时控制。

- 再次按 $\odot$ 按钮可隐藏Live实时控制。

### 2 使用 $\Delta$ / $\nabla$ 将光标移至所需功能，然后使用 $\leftarrow$ / $\rightarrow$ 对其进行选择并按 $\odot$ 按钮。

- 如果将照相机保持原状8秒，将确定设定。

📷模式*	第147页
闪光选择	第95页
闪光补正	第97页
测光模式	第82页
AF模式*	第80页
ISO感光度*	第70、80页
人脸优先*	第67页
视频录音*	第150页

## 4

MENU →  → **D1** → [信息显示设定]**▶ Info** (播放信息显示)

使用[ Info]可以添加以下播放信息显示。在播放期间，反复按**INFO**按钮会显示添加的显示。还可以选择不显示根据默认设定会出现的显示。

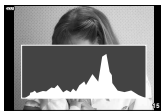

直方图显示



高光显示和阴影显示









灯箱显示



**高光显示和阴影显示**



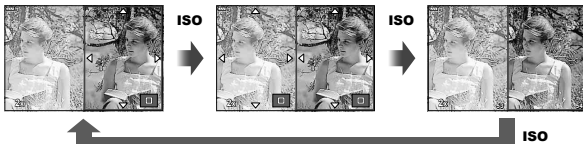

图像亮度上限以上的区域显示为红色，下限以下的区域显示为蓝色。 [直方图警告设定] (第168页)

**灯箱显示**

并排比较两张图像。按按钮可选择基本图像。

- 基础图像显示在右边。使用前拨盘选择一张图像并按可将图像移至左边。用于和左边图像作比较的图像可在右边选择。若要选择其它基础图像，请高光显示右框并按。
- 要改变缩放比率，转动后拨盘。按**ISO**按钮，然后按可滚动放大区域，旋转前拨盘则可选择不同图像。

**▶ Info** (放大播放信息显示)

可以在[  Info]中设定放大播放信息显示。如果预先在按钮功能中将[ (放大)]指定给一个按钮(第107页)，则可以在播放期间通过反复按按钮切换设定显示。还可以选择不显示根据默认设定会出现的显示。

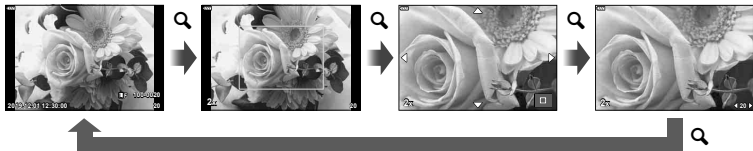

## LV-Info (拍摄信息显示)

若要在[LV-Info]显示中高光显示和阴影显示, 请按箭头钮上的▶以在[自定义设置1]或[自定义设置2]旁打上勾选符号。在拍摄期间, 反复按**INFO**按钮会显示添加的显示。还可以选择不显示根据默认设定会出现的显示。

## ☒ 设定(索引/日历显示)

可以更改索引显示中显示的张数以及将[☒ 设定]默认显示的画面设为不显示。带有对勾的画面可以在播放画面中使用后拨盘选择。

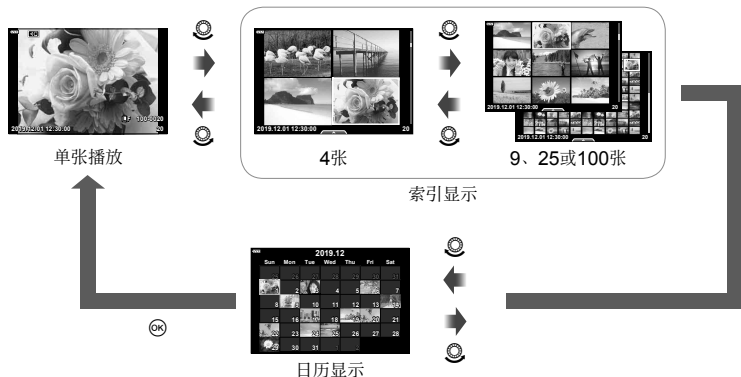

## 选择缩放播放率

(▶Q默认设定)

MENU → \* → 22 → [▶Q默认设定]

选择缩放播放(放大播放)的起始缩放率。

最近使用的值	放大到最近一次选择的缩放率。
相等值	图像以1:1的缩放率显示。1:1图标将出现在显示器屏幕中。
×2, ×3, ×5, ×7, ×10, ×14	选择起始缩放率。

## MENU → \* → D3 → [自拍辅助]

显示屏处于自拍位置时，可以显示便捷的触控菜单。

- 1 在 **D3** 自定义菜单中将[自拍辅助]选为[开]。
- 2 将显示屏转向自己。

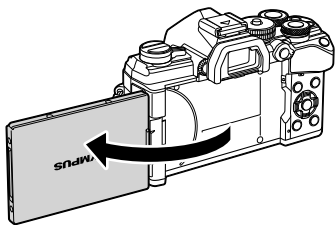

自拍菜单

- 显示屏中将显示自拍菜单。

单触完美肖像	开启此选项将使拍摄的皮肤看起来光滑透彻。 只在 <b>AUTO</b> 模式( <b>Auto</b> )期间有效。
轻触快门	轻触此图标时，快门约在1秒钟后释放。
单触自定义自拍	使用自拍拍摄 <b>3</b> 张图像。可以使用[自定义自拍] (第71页、87页) 设定快门释放次数以及释放间隔时间。

## 3 构图。

- 请注意不要让您的手指或照相机背带挡住镜头或闪光灯。

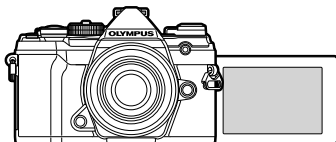

## 4 点击 可拍摄图片。

- 显示屏上将短暂显示拍摄的图像。
- 还可以轻触显示屏中显示的被摄对象或按快门按钮来拍摄。

## MENU → \* → [D4] → [HDMI]

使用照相机另售的电缆在电视机上回放记录的图像。此功能在拍摄期间可以使用。使用HDMI电缆将照相机连接到HD TV，可在电视机屏幕上观看高品质的图像。

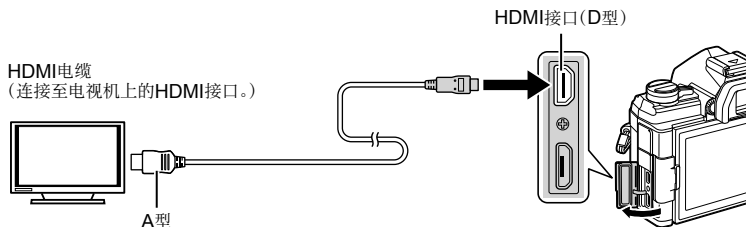

连接电视机和照相机并切换电视机的输入源。

- 连接HDMI电缆时，图像同时显示在电视和照相机显示屏上。信息显示内容仅在电视屏幕上显示。
- 关于切换电视机输入源的详情，请参阅电视机的使用说明书。
- 根据电视机设定的不同，显示的图像和信息可能会被剪切。
- 若通过HDMI电缆连接照相机，您将可以选择数码视频信号类型。请选择一种与电视机所选的输入格式相匹配的格式。

<b>C4K</b>	通过HDMI输出C4K。
<b>4K</b>	优先4K HDMI输出。
<b>1080p</b>	优先使用1080p HDMI输出。
<b>720p</b>	优先使用720p HDMI输出。
<b>480p/576p</b>	480p/576p HDMI输出。

- 请勿将照相机连接至其它HDMI输出设备。否则可能会损坏照相机。
- 当照相机通过USB连接至计算机时，HDMI输出被禁用。
- 当将[输出模式]（第146页）选为[录制模式]时，将以录制期间选择的分辨率输出视频。若所连接的电视机不支持该录制模式，则电视机上将无法显示图像。
- 当照相机正用于拍摄照片时，将使用1080p输出而不使用[4K]或[C4K]。

## 使用电视机遥控器

将照相机连接到支持HDMI控制的电视机时，您可以使用电视机遥控器操作照相机。

## 🔊 [HDMI]（第168页）

电缆连接时照相机显示屏将关闭。

- 可按照电视机上显示的操作指南操作照相机。
- 在单张播放期间，可以通过按“红色”按钮显示或隐藏信息显示，通过按“绿色”按钮显示或隐藏索引显示。
- 某些电视机可能无法支持所有功能。

## B门实时显示更新频率

(B门实时显示)

### MENU → \* → [E2] → [B门实时显示]

选择在以模式**B** (B门)进行B门实时显示拍摄期间屏幕显示更新的频率。当B门实时显示拍摄正在进行时，显示将以选定的间隔刷新，使您可以在显示屏中查看结果。

- 在[BLUB]或[LIVE BULB]拍摄期间，按**MENU**按钮也可以显示[B门实时显示]选项。

## T门实时显示更新频率

(T门实时显示)

### MENU → \* → [E2] → [T门实时显示]

选择在以模式**B** (B门)进行T门实时显示拍摄期间屏幕显示更新的频率。当T门实时显示拍摄正在进行时，显示将以选定的间隔刷新，使您可以在显示屏中查看结果。

- 在[TIME]或[LIVE TIME]拍摄期间，按**MENU**按钮也可以显示[T门实时显示]选项。

## 4



**MENU** → \* → **E2** → [合成设定]

可以使用菜单预先选择在实时合成拍摄期间进行的每次曝光的曝光时间。

- 1 在\*自定义菜单**E2**中高亮显示[合成设定]，然后按 **OK** 按钮。

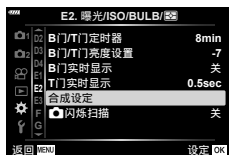

- 2 使用 **Δ**/**▽** 按钮高亮显示所需选项。
  - 选择1/2至60秒之间的曝光时间。



- 3 按 **OK** 按钮选择高亮显示的选项。
  - \*自定义菜单**E2**将显示。

- 4 反复按**MENU**按钮可退出菜单。

- 实时合成拍摄可以持续长达三个小时。
- 此项适用于**B** (B门)模式中的静态图像拍摄。有关合成拍摄的更多信息，请参见第47页。
- 也可以在[LIVE COMP]模式下通过按**MENU**按钮来显示[合成设定]选项。

**MENU** → [🌟] → [E2] → [📷 闪烁扫描]

在LED照明下拍摄的照片中可能会出现条带。在显示屏中查看条带时，可使用[📷 闪烁扫描]功能优化快门速度。

此项目可用于**S**、**M**和静音模式，以及高分辨率拍摄和专业抓拍拍摄。

- 可用的快门速度范围减小。

**1** 选择拍摄和驱动模式。

- 选择拍摄模式**S**或**M**。
- 可从以下驱动模式当中选择一种：
  - 静音模式(♥□, ♥📷L, ♥📷H, ♥📷2s, ♥📷2s或♥📷C)
  - 高分辨率拍摄(📷)
  - 专业抓拍(📷L或📷H)

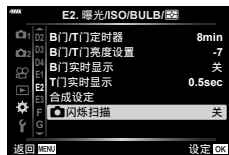
**2** 在🌟自定义菜单[E2]中高亮显示[📷 闪烁扫描]，然后按[OK]按钮。**3** 使用△▽按钮高亮显示[开]，然后按[OK]按钮。

- 照相机将返回上一菜单。

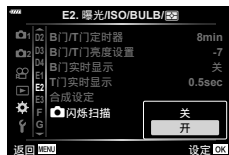
**4** 反复按**MENU**按钮可退出菜单。

- 照相机将退出拍摄显示。**Flicker Scan**图标将显示。



Flicker Scan 图标

## 5 在查看显示的过程中选择快门速度。

- 使用前拨盘或后拨盘或△▽按钮选择快门速度。
- 连续调整快门速度，直到显示屏中不再显示条带。
- 按**INFO**按钮；显示将改变，**Flicker Scan**图标将不再显示。您可以调整光圈和曝光补偿。使用前后拨盘或箭头按钮进行操作。
- 反复按**INFO**按钮返回闪烁扫描显示。

## 6 将设定调整到您满意后拍照。

- 闪烁扫描显示中无法使用对焦峰值，LV超级控制面板以及Live实时控制。若要查看这些项目，可先按**INFO**按钮退出闪烁扫描显示。



- 可以将[📷 闪烁扫描]功能指定给按钮。然后，您只需按下按钮即可启用闪烁扫描功能。  
👉 [📷 按钮功能] (第107页)

## 闪光时的快门速度 (闪灯同步速度/慢同步限制)

**MENU** → **\*** → **F** → [闪灯同步速度]/[慢同步限制]

您可设置使闪光灯闪光时的快门速度条件。

拍摄模式	闪光快门速度	上限	下限
<b>P</b>	照相机自动设定快门速度。	[闪灯同步速度] 设定	[慢同步限制] 设定*
<b>A</b>			
<b>S</b>	设定的快门速度		无下限
<b>M</b>			

\* 当设定了慢速同步时，最大延长至60秒。

## MENU → \* → G → [画质设定]

您可以选择图像尺寸和压缩率组合来设定JPEG画质。

图像尺寸		压缩比率			应用情况
名称	像素数	SF (Super Fine)	F (Fine)	N (Normal)	
<b>L</b> (大尺寸)	5184×3888*	<b>L</b> SF*	<b>L</b> F*	<b>L</b> N*	选择打印范围
<b>M</b> (中等尺寸)	3200×2400*	<b>M</b> SF	<b>M</b> F	<b>M</b> N*	
	1920×1440				
<b>S</b> (小尺寸)	1280×960	<b>S</b> SF	<b>S</b> F	<b>S</b> N	小画幅打印及用于网站
	1024×768				

\* 默认值

## 保存镜头信息

(镜头信息设置)

## MENU → \* → II → [镜头信息设置]

照相机可以存储多达10个镜头的不符合Micro Four Thirds或Four Thirds系统标准的信息。这些数据还提供用于影像防抖和梯形失真补偿功能的焦距。

- 1 在自定义菜单 **II** 中将[镜头信息设置]选为[创建镜头信息]。
- 2 选择[镜头名称]，然后输入一个镜头名称。输入名称后，高光显示[END]并按 **OK** 按钮。
- 3 使用 **△** **▽** **<** **>** 选择[焦距]。
- 4 使用 **△** **▽** **<** **>** 选择[光圈值]。
- 5 选择[登录]，然后按 **OK** 按钮。
  - 镜头将添加至镜头信息菜单。
  - 当安装的是不会自动提供信息的镜头时，所使用的信息将以 **✓** 标识。高光显示一个带有 **✓** 图标的镜头，然后按 **OK** 按钮。



- [镜头信息设置]可以被指定给一个按钮。然后可以使用该按钮来调用镜头信息(例如在更换镜头之后)。 **II** [按钮功能] (第107页)

## MENU → \* → [EVF类型]

类型1/2：与胶卷照相机取景器显示类似。

类型3：与显示器显示相同。



类型1/类型2



类型3

## ■ 使用取景器拍摄时的取景器显示(类型1/类型2)

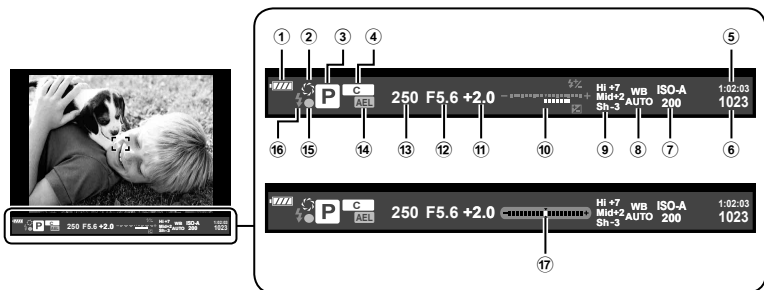

## ① 电池检查

▬▬▬▬：可以使用。

▬▬▬▬：电池电量偏低

▬▬▬▬：电池电量不足。

▬▬▬▬：需要充电。

## ② [EVF类型] ..... 第108页

## ③ 拍摄模式 ..... 第34-59页

## ④ 指定至自定义模式 ..... 第57、128页

## ⑤ 可用记录时间 ..... 第242页

## ⑥ 可存储静止图像数 ..... 第241页

## ⑦ ISO感光度 ..... 第70、80页

## ⑧ 白平衡 ..... 第83页

## ⑨ 高光&amp;阴影控制 ..... 第106页

## ⑩ 上方：闪光补正 ..... 第97页

## 下方：曝光补偿指示 ..... 第64页

## ⑪ 曝光补偿值 ..... 第64页

## ⑫ 光圈值 ..... 第37-43页

## ⑬ 快门速度 ..... 第37-43页

## ⑭ AE锁定 [AEL] ..... 第70、175页

## ⑮ AF确认标志 ..... 第35页

## ⑯ 闪光灯(闪烁：充电中) ..... 第93页

## ⑰ 水平尺(半按快门按钮时显示)

## MENU → \* → [1] → [鱼眼补偿]

由鱼眼镜头引起的校正失真，使照片具有使用广角镜头拍摄的照片的外观。可以从三个不同的级别中选择校正量。您还可以同时选择校正在水下拍摄的照片中的失真。

- 该选项可在**P**、**A**、**S**和**M**模式下使用。
- 此选项仅适用于兼容的鱼眼镜头。

截至2019年7月，该选项可以与M.ZUIKO DIGITAL ED 8mm f1.8 Fisheye PRO一起使用。

视角	执行鱼眼校正时，会剪裁照片以消除遮挡区域。可从三种不同的剪裁框中进行选择。
 校正	除了使用[视角]执行的校正外，还可以选择是否校正在水下拍摄的照片中的失真。

- 在\*自定义菜单[1]中高亮显示[鱼眼补偿]，然后按OK按钮。

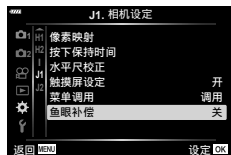

- 使用△/▽按钮高亮显示[开]并按▶按钮。
  - [视角]和校正将显示。

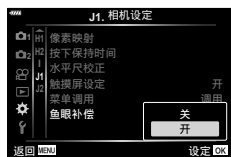

- 使用△/▽按钮高亮显示所需的项目并按▶按钮。
  - 使用△/▽按钮高亮显示所需的项目，然后按OK按钮。
  - 如果您没有在水下拍照，可将校正选择为[关]进行。
  - [鱼眼补偿]选项将显示。



- 反复按OK按钮退出自定义菜单。
  - 确认将[鱼眼补偿]选择为[开]后，按MENU按钮退出菜单。
  - 启用鱼眼补偿后，图标将与所选的剪裁框一起显示。

鱼眼补偿



## 5 拍照。

- 以画质[RAW]拍摄的照片将以RAW+JPEG格式录制。鱼眼补偿不适用于RAW图像。
- 鱼眼补偿显示屏中峰值功能无效。
- AF目标选择仅限于单个和小目标模式。
- 以下功能无法使用：  
实时合成拍摄，连拍，包围拍摄，HDR，多重曝光，梯形失真补偿，数码增距功能，视频录制，[C-AF]以及[C-AF+TR]AF模式，[完美肖像]和艺术滤镜影像风格，自定义自拍以及高分辨率拍摄。



- [鱼眼补偿]可以指定给按钮。然后，您只需按下按钮即可调用鱼眼校正功能。👉 [📷按钮功能] (第107页)

通过照相机的无线LAN (Wi-Fi)和Bluetooth®功能连接至智能手机，您可在智能手机上使用指定的APP，拍摄之前和之后都能享用到更多的照相机功能。一旦建立连接，您即可遥控下载和拍照，并在照相机上的图像中添加GPS标签。

- 无法保证在所有智能手机上的操作。

**使用指定的APP软件OLYMPUS Image Share (OI.Share)，您可以做的是：**

- 从照相机下载图像至智能手机  
可将照相机中的图像加载到智能手机。  
您也可使用智能手机从照相机选择图像进行下载。
- 通过智能手机遥控拍照  
可以使用智能手机遥控操作照相机拍照。

有关详情，请访问以下网址：

<http://app.olympus-imaging.com/oishare/>

**使用指定的APP软件Olympus Image Palette (OI.Palette)，您可以做的是：**

- 图像美化处理  
使用直观控制为下载至智能手机的图像应用精美效果。

有关详情，请访问以下网址：

<http://app.olympus-imaging.com/oipalette/>

**使用指定的APP软件OLYMPUS Image Track (OI.Track)，您可以做的是：**

- 在照相机的图像中添加GPS标签  
只需将智能手机中保存的GPS日志文件传送到照相机，即可在图像上添加GPS标签。

有关详情，请访问以下网址：

<http://app.olympus-imaging.com/oitrack/>

- 在使用无线LAN功能之前，请阅读“使用无线LAN/Bluetooth®功能”（第249页）。
- 对于在销售国家或地区以外区域使用照相机无线LAN/Bluetooth®功能所引起违反当地无线通讯规定的行为，Olympus公司概不负责。
- 与任何无线通讯相同，始终存在被第三方截获的危险。使用无线局域网时请记住这一点。
- 照相机上的无线LAN功能不能用于连接到家庭或公共接入点。
- 收发天线位于手柄内。尽量使天线远离金属物体。
- 放置于背包或其他容器中时，根据容器的结构或其包含物体的不同，照相机可能无法连接至智能手机。
- 在无线LAN连接中，电池耗电更快。如果电池电量低，传送中连接可能丢失。
- 在产生电磁场、静电或无线电波的设备(例如微波炉、无绳电话等)附近可能难以连接或连接很慢。
- 当存储卡写保护开关位于“LOCK”位置时，无线LAN无法使用。



## 调整设定以连接至智能手机

启动智能手机上安装的OI.Share应用程序。

- 1 在▶播放菜单中选择[设备连接]，然后按Ⓞ按钮。
  - 还可轻触显示屏上的来连接。
- 2 按照画面指南调整Wi-Fi/Bluetooth设定。
  - 显示屏中显示Bluetooth本地名称和密码、Wi-Fi SSID和密码以及QR二维码。



- 3 轻触OI.Share画面底部的照相机图标。
  - [简易设置]标签将显示。
- 4 按照OI.Share中的画面指示扫描QR二维码并调整连接设定。
  - 若您无法扫描QR二维码，请按照OI.Share中的画面指示手动调整设定。
    - Bluetooth：若要连接，请选择本地名称并在OI.Share的Bluetooth设定对话框中输入照相机显示屏上显示的密码。
    - Wi-Fi：将照相机显示的SSID和密码输入OI.Share显示的无线网络设置对话框。
  - 连接建立时将显示.
- 5 要结束连接，按照相机上的**MENU**或轻触显示屏画面中的[断开连接]。
  - 您也可以关闭照相机并从OI.Share终止连接。

## 照相机处于关闭状态时的无线设定

您可选择照相机处于关闭状态时是否保持与智能手机的无线连接。

- 1 在 **f** 设定菜单中高光显示 [Wi-Fi/蓝牙设定] 并按 **OK** 按钮。
- 2 高光显示 [关闭主电源并待机] 并按 **▶**。
- 3 高光显示所需选项并按 **OK** 按钮。

始终询问	关闭照相机时，系统将提示您选择是否保持与智能手机的无线连接。
关	关闭照相机将终止与智能手机的无线连接。
开	当照相机关闭时，其与智能手机的连接保持有效，并且智能手机仍可用于下载或查看照相机上的图像。

### ■ “始终询问”

当 [关闭主电源并待机] 选为 [始终询问] 时，若满足以下所有条件，照相机关闭之前将显示一个确认对话框：

- [可用性] 选为 [开]
- 照相机当前已与智能手机连接 (第201页)
- 存储卡已正确插入

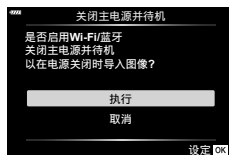

执行	关闭照相机，但无线智能手机连接保持有效状态。
取消	关闭照相机，并终止无线智能手机连接。

- 如果在显示确认对话框后约一分钟内未进行任何操作，照相机将结束与智能手机的无线连接并自动关机。



- 若保持有效状态，无线连接将在以下情况时自动终止：
  - 12小时内未使用连接
  - 存储卡被取出
  - 电池被更换
  - 在车载电池充电期间发生充电错误

开启照相机即可恢复连接。

- 请注意，若将 [关闭主电源并待机] 选为 [开]，则当 **ON/OFF** 杆旋转至 **ON** 时，照相机可能无法立即开启。

## 将图像传送到智能手机

可以选择照相机中的图像，将其加载到智能手机。还可以使用照相机预先选择要共享的图像。📷 “选择要分享的图像(预约分享)” (第119页)

### 1 在照相机上启动[设备连接] (第201页)。

- 还可轻触显示屏上的📶来连接。
- 配置连接后，照相机将自动连接。
- 连接建立时将显示📶1。

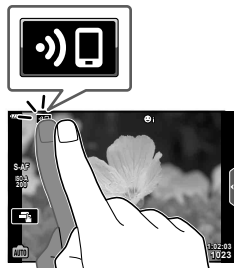

### 2 启动OI.Share。轻触Image Transfer。

- 照相机中的图像即会显示在列表中。

### 3 选择要传送的图像，轻触Save。

- 保存好后，可从智能手机关闭照相机。



- 若在照相机f (设定)菜单的[Wi-Fi/蓝牙设定]中选择了以下选项，即使照相机处于关闭状态，您也可以按照上文步骤2和3中所述将照片下载至智能手机：
  - [可用性] : [开]
  - [关闭主电源并待机] : [开]

## 照相机处于关闭状态时自动上传图像

若要将照相机配置为在关闭状态下自动上传图像至智能手机，请执行以下操作：

- 标记图像进行分享(第119页)
- 启用关闭主电源并待机(第202页)
- 若您使用的是iOS设备，请启动*Ol.Share*



- 若您是通过路由器进行连接(例如，家庭网络)，自动上传将不可用，这种情况下，您将需要使用*Ol.Share*传送照片。
- 某些智能手机在进入睡眠模式时可能会终止上传。上传过程中，请使智能手机保持运行状态。

## 5



### 使用智能手机遥控拍摄

可以通过智能手机操作照相机来遥控拍照。

- 1** 在照相机上启动[设备连接]。
    - 还可轻触显示屏上的来连接。
  - 2** 启动*Ol.Share*，轻触遥控。
  - 3** 轻触快门按钮进行拍摄。
    - 拍摄的图像会保存在照相机的存储卡中。
- 一些拍摄选项不可用。

## 添加位置信息到图像

将智能手机中保存的GPS日志文件传送到照相机，可在保存GPS日志文件期间所拍摄的图像中添加GPS标签。

- 1 使用照相机拍照之前，启动智能手机上的OI.Track以开始保存GPS日志文件。
  - 启动GPS追踪日志之前，您将需要通过OI.Track进行一次连接并使两者的时钟同步。
  - 保存GPS日志文件时可以使用手机或其他应用程序。请勿中止OI.Track。
- 2 使用照相机拍摄完图像后，在OI.Share中结束追踪。
- 3 轻触照相机显示屏中的图标以连接至智能手机。
  - 您也可通过选择播放菜单中的[设备连接]进行连接。
- 4 使用OI.Track将GPS日志文件上传至照相机。
  - GPS日志文件将用于添加位置数据至您在步骤1中启动OI.Track后所拍的所有图像中。
  - 在添加了定位信息的图像上将显示.
  - 只有使用具备GPS功能的智能手机才能添加位置信息。
  - 无法将定位信息添加到视频。

## 5

## 重置Wi-Fi/Bluetooth®设置

将[Wi-Fi/蓝牙设定]恢复为默认值的步骤如下：

- 1 在f设定菜单中选择[Wi-Fi/蓝牙设定]并按Ⓞ按钮。
- 2 选择[重设设定]并按▷。
- 3 选择[执行]，然后按Ⓞ按钮。
  - 以下设定将被重设：

选项	默认值
可用性	开
连接密码	— (随机生成) *
关闭主电源并待机	关 *

\* 与智能手机的连接也将重设(关闭)。

## 更改密码

更改Wi-Fi/Bluetooth密码的步骤如下：

- 1 在f设定菜单中选择[Wi-Fi/蓝牙设定]并按Ⓞ按钮。
- 2 选择[连接密码]并按▷。
- 3 按照操作指南并按Ⓞ按钮。
  - 将设定新的密码。

- Wi-Fi连接密码和Bluetooth连接密码都可更改。
- 更改密码后请重新连接至智能手机。📶 “调整设定以连接至智能手机” (第201页)

## 禁用Wi-Fi/Bluetooth®

禁用无线LAN/Bluetooth®的步骤如下：

- 1 在f设定菜单中选择[Wi-Fi/蓝牙设定]并按 $\odot$ 按钮。
- 2 选择[可用性]并按 $\triangleright$ 。
- 3 选择[关]，然后按 $\odot$ 按钮。



- 若要仅当照相机处于关闭状态时禁用无线LAN/Bluetooth®，请将[Wi-Fi/蓝牙设定] > [关闭主电源并待机]选为[关]。☞ “照相机处于关闭状态时的无线设定”（第202页）

## 6 将照相机连接到电脑

### 将照相机连接到电脑

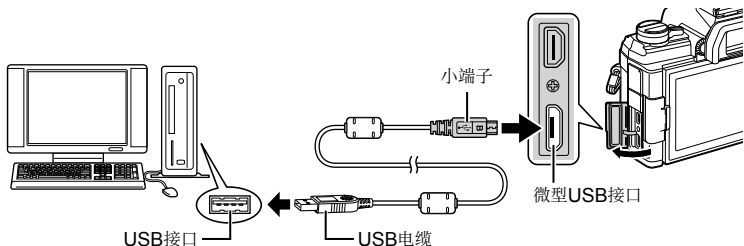

- 当照相机通过USB连接至电脑时，显示屏中应该会显示一个对话框，提示您选择主机。若未显示对话框，请在照相机自定义菜单中将[USB模式]（第122页）选为[自动]。
- 照相机打开时应提示您选择主机。若未提示，请在照相机自定义菜单中将[USB模式]（第168页）选为[自动]。

### 将照片复制到电脑

以下操作系统兼容USB连接：

**Windows：Windows 7, Windows 8, Windows 8.1, Windows 10**

**Mac：OS X版本10.9–10.11, macOS版本v10.12–v10.14**

- 1 关闭照相机并将其连接到电脑。
  - USB接口所在位置因电脑的类型而异。有关详情，请参阅电脑的使用说明书。
- 2 打开照相机电源。
  - 显示USB连接的选择画面。
- 3 按 $\Delta$ / $\nabla$ 选择[存储]。按 $\odot$ 按钮。



- 4 电脑会将照相机识别为新硬件。



- 即使您的电脑配置了USB接口，在以下环境中数据传送也不能保证。
  - 扩展卡等安装另外USB接口的电脑、不带预装操作系统的电脑、自行组装的电脑
- 照相机连接于电脑时无法使用照相机控制。
- 若在照相机连接到电脑时未显示步骤3中所示的对话框，请在照相机自定义菜单中将[USB模式]（第168页）选为[自动]。

## 安装电脑软件

安装以下软件以便在通过USB直接连接到电脑时可以访问照相机。

### **Olympus Workspace**

此电脑应用程序可用于下载，查看和管理用照相机拍摄的照片和电影。它还可用于更新照相机固件。该软件可从以下网站下载。下载软件时，请准备好提供提供序列号。

<https://support.olympus-imaging.com/owdownload/>

## 电池与充电器

- 本照相机使用单块OLYMPUS锂离子电池。切勿使用正宗OLYMPUS电池以外的任何其他电池。
- 照相机的耗电量因使用方式和其它条件迥然不同。
- 由于下列动作即使在不拍摄时也会大量耗电，电池会很快耗尽。
  - 在拍摄模式下半按快门按钮，反复执行自动对焦。
  - 在显示屏上长时间显示图像。
  - 连接至计算机时。
  - 让无线LAN/Bluetooth®保持启用状态。
- 使用电量不足的电池时，照相机可能会不显示不足警告就自动关闭电源。
- 电池在购买当时不会完全充电。使用电池前请先用附带的充电器充电。
- 将照相机存放一个月或更长时间之前，请取出电池。将电池长时间留置在照相机中会缩短其寿命，进而可能导致电池无法使用。
- 附带的充电器的标准充电时间约为**3小时30分钟**(预计)。
- 请勿试图使用非指定用于附带电池的充电器，也不要使用非指定用于附带充电器的电池。
- 如果使用的电池类型不正确，可能会有爆炸的危险。
- 请按使用说明书中“注意”(第248页)的说明废弃要报废的电池。

## 在国外使用充电器

- 此充电器可用于世界各地100V至240V AC (50/60 Hz)范围内的大部分家庭电源。但是，根据您所在的国家或地区，AC墙壁插座的形状可能不同，充电器可能需要插头转接器匹配AC墙壁插座。
- 请勿使用市售旅行变压器，这样可能无法正常使用充电器。

## 支持的存储卡

本说明书中，所有存储设备统称为“存储卡”。本照相机可使用以下类型的SD存储卡(市售)：SD、SDHC和SDXC。关于最新信息，请访问Olympus网站。



### SD存储卡写保护开关

SD存储卡带有写保护开关。将开关设为“LOCK”可防止数据写入存储卡。请切换开关至打开位置，启用卡读写功能。

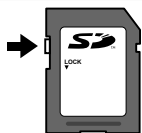

- 即使在格式化存储卡或删除数据后，也不会完全删除存储卡中的数据。丢弃存储卡时，将其销毁以免泄露个人信息。
- 当写保护开关处于“LOCK”位置时，可以限制访问某些播放功能。

7

注意

## 可更换镜头

请根据场景和您的创意图选择镜头。使用为Micro Four Thirds规格专门设计的镜头，该镜头具有M.ZUIKO DIGITAL标签或如右图所示的标志。

若配合转接环，您还可使用Four Thirds规格和OM规格镜头。需要选购适配器。



- 在照相机上装卸防尘护盖和镜头时，请让照相机上的镜头卡口向下。这样可防止灰尘和其它异物进入照相机内部。
- 在灰尘较多的场所，请勿取下防尘护盖或安装镜头。
- 请勿直接对着太阳安装镜头。由于太阳光通过镜头聚焦所产生的放大效应会导致照相机发生故障，甚至引发起火。
- 请勿丢失防尘护盖或后盖。
- 未安装镜头时，请将防尘护盖装在照相机上，以免灰尘进入。

### ■ 镜头和照相机的组合

镜头	照相机	安装	AF	测光
Micro Four Thirds规格镜头	Micro Four Thirds规格照相机	可	可	可
Four Thirds规格镜头		可用卡口转接环进行安装	可*1	可
OM系统镜头			不可	可*2

\*1 录制动态影像时AF不起作用。

\*2 不能进行精确测光。

## MF离合器镜头

MF离合器镜头上的“MF离合器”（手动对焦离合器）机构可以通过重新定位聚焦环，在自动和手动对焦之间进行切换。

- 拍摄前请检查MF离合器的位置。
- 无论在照相机上选择了哪种对焦模式，如果将对焦环滑动到镜头末端的AF/MF位置可选择自动对焦，而将其滑动到靠近照相机机身的MF位置则可选择手动对焦。

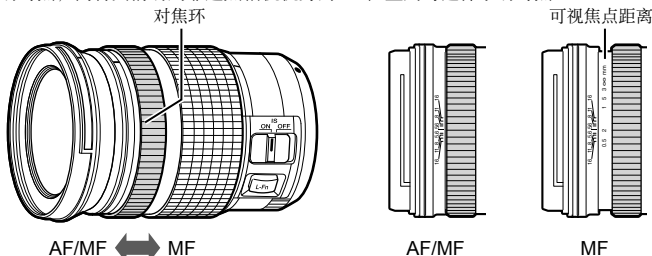

- 如果在照相机上选择[MF]或[PreMF]作为对焦模式，即使对焦环处于AF/MF位置时也会禁用自动对焦功能。

7

注意

## 选购的配件

### 手柄( ECG-5)

使用大型镜头时，手柄可帮助您保持照相机稳定。  
安装或取下手柄前，请确保先关闭照相机。

#### ■ 各部位名称

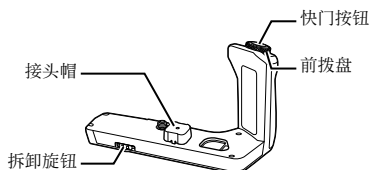

#### ■ 安装手柄

在安装手柄之前，从照相机底部卸下接口盖(a)，从ECG-5上卸下接头帽(b)。连接后，确保ECG-5移除旋钮完全固定。当不使用ECG-5时，请务必将接口盖重新安装回照相机上。

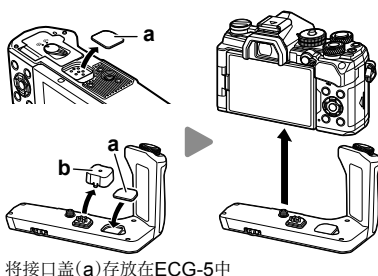

#### ■ 主要规格 ( ECG-5)

尺寸	约128.4 mm (宽) × 76 mm (高) × 60.2 mm (深)
重量	约121 g (不包括电池和端子盖)
防溅(安装在照相机上时)	类型 相当于IEC Standard publication 60529 IPX1

- 请勿用您的指甲旋转拆卸旋钮。否则可能会导致人身伤害。
- 仅可在保证的工作温度范围内使用照相机。
- 请勿在多尘或潮湿的地方使用或存放产品。
- 请勿接触电气触点。
- 用柔软的干布清洁端子。请勿使用湿布、稀释剂、苯或任何其他有机溶剂清洁产品。

## 指定外接闪光灯

当使用照相机专用闪光灯时，可以使用照相机控制选择闪光模式，然后使用闪光拍摄图片。有关闪光灯的功能及其使用方法之信息，请参见闪光灯随附的文本。

选择适合您需要的闪光灯，并考虑所需的输出功率和闪光设备是否支持微距拍摄等因素。照相机通信专用的闪光灯支持各种闪光模式，包括TTL自动和超级FP。闪光灯可以安装在照相机热靴上，也可以使用电缆(另购)与闪光灯支架连接。该照相机还支持以下无线闪光控制系统：

### 无线控制闪光拍摄：CMD，⚡CMD，RCV和X-RCV模式

照相机通过无线电信号控制一个或多个远程闪光灯。可以放置闪光灯的位置范围会增大。闪光灯可以控制其他兼容设备，或通过配以无线电指令/接收器以允许使用不支持无线电闪光控制的设备。

### 无线遥控闪光拍摄：RC模式

照相机通过光学信号控制一个或多个远程闪光灯。可以使用照相机操控来选择闪光模式(第97页)。

### ■ 兼容型闪光灯可以使用的功能

闪光灯	支持的闪光控制模式	GN (闪光指数, ISO 100)	支持的无线系统
<b>FL-700WR</b>	TTL-AUTO, MANUAL, FP TTL AUTO, FP MANUAL, MULTI, RC, SL MANUAL	GN 42 (75/150 mm*1) GN 21 (12/24 mm*1)	CMD, ⚡CMD, RCV, X-RCV, RC
<b>FL-900R</b>	TTL-AUTO, AUTO, MANUAL, FP TTL AUTO, FP MANUAL, MULTI, RC, SL AUTO, SL MANUAL	GN 58 (100/200 mm*1) GN 27 (12/24 mm*1)	RC
<b>FL-600R</b>	TTL-AUTO, MANUAL, RC*2	GN 36 (42.5/85 mm*1) GN 20 (12/24 mm*1)	RC
<b>STF-8</b>	TTL-AUTO, MANUAL, RC*2	GN 8.5	RC*2

\*1 闪光灯可提供闪光覆盖的最大镜头焦距(斜线后面的数字为相当于35mm格式焦距)。

\*2 仅作为指令(发光器)使用。

## 无线遥控闪光摄影

无线闪光拍摄适用于支持无线遥控(RC)兼容型闪光灯。遥控闪光灯可通过安装在照相机热靴上的部件进行控制。可以单独为安装在照相机上的闪光灯和最多三个其他组里的闪光灯分别调整设定。

主闪光灯和遥控闪光灯都必须使用RC模式。

### ■ 启用RC模式

- 1 将遥控闪光灯设为RC模式并将它们按照需要摆放。
  - 开启外接闪光灯的电源，按**MODE**按钮并选择RC模式。
  - 为每个外接闪光灯选择频道和组。
- 2 在 $\odot$ 拍摄菜单2(第127页)中将[ $\downarrow$ RC模式]选为[开]，然后按 $\odot$ 按钮。
  - 照相机将退出拍摄画面。
  - 将显示RC图标。



- 3 按 $\odot$ 按钮。
  - 将显示RC模式超级控制面板。
  - 按**INFO**按钮可显示标准LV超级控制面板。每次按下**INFO**按钮时，显示都会改变。





RC模式超级控制面板



#### 4 调整闪光设定。

- 使用 $\Delta$   $\nabla$   $\triangleleft$   $\triangleright$ 按钮高亮显示项目，然后旋转后拨盘选择设定。



组	选择一个组。设定的变更适用于所选组中的所有闪光灯。选择  以调整安装在照相机上的闪光灯的设定。
闪光控制模式	选择闪光模式。
闪光补偿	调整闪光输出。当将闪光模式选择为[Manual]时，您可以设定手动闪光输出的值。
光学信号强度	选择闪光灯发出的光控制信号的亮度。如果已将闪光灯放置在离照相机最远的位置，选择[HI]。此设定适用于所有组。
闪光模式/闪光级	选择  (标准)或FP (超级FP)。选择比闪光同步速度快的超级FP的快门速度。此设定适用于所有组。
频道	选择用于闪光控制的频道。如果您发现附近的其他光源干扰了远程闪光控制，可更改频道。

#### 5 将安装在照相机上的闪光灯设为[TTL AUTO]。

- FL-LM3的闪光控制设定只能使用照相机进行调整。

##### ■ 定位遥控闪光灯

#### 1 将无线RC闪光灯设定为RC模式。

- 打开兼容型闪光灯后，按**MODE**按钮并选择RC模式。
- 使用闪光照相机操控为每个兼容型闪光灯选择一个组，并让其频道与照相机选择的频道相一致。

#### 2 定位闪光灯。

- 让遥控传感器朝向照相机方向定位无线闪光灯。

#### 3 确认遥控器和照相机上的闪光灯灯已充电后拍摄照片。

## ■ 无线闪光控制范围

该图仅供参考。无线闪光控制范围因照相机上安装的闪光灯类型和周围环境的条件而异。

### 照相机安装式FL-LM3闪光灯的闪光控制范围

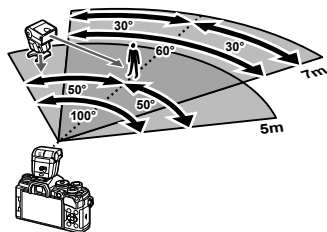

- 建议每个组最多包含3个闪光灯。
- 如果选择的快门速度低于4秒，则无法在快门减震模式或后帘慢速同步模式下使用无线闪光拍摄。
- 在快门减震和静音模式下无法选择超过4秒的启动等待时间。
- 如果被摄体太靠近照相机，闪光控制信号可能会干扰曝光。此情况可通过降低照相机闪光灯亮度的方法来解决，例如使用散光板。

## 7

### 注意

## 其它外接闪光灯

使用安装至照相机热靴的第三方闪光灯时，请注意以下几点：

- 使用施加超过24伏左右电压到X触点的老式闪光灯会损坏照相机。
- 连接信号接点不符合Olympus规格的闪光灯也可能会损坏本照相机。
- 设置拍摄模式为M，设置快门速度为不高于闪光灯同步速度的值，并设置ISO感光光度为[AUTO]以外的设定。
- 仅可在将闪光灯手动设为使用照相机所选的ISO感光光度和光圈值时进行闪光控制。闪光灯亮度可通过调整ISO感光光度或光圈进行调整。
- 请使用与镜头相匹配的有照明角度的闪光灯。照明角度通常使用相当于35 mm格式照相机的焦距表达。

## 主要附件

### ■ 快门线(RM-CB2)

用于最轻微的照相机震动也能导致图像模糊的情况下，例如进行微距或B门摄影时。将电缆连接至照相机快门线端子(第14页)。

### ■ 转换镜头

转换镜头连接于照相机镜头上进行快速简单的鱼眼或微距摄影。有关可用镜头的信息，请访问OLYMPUS网站。

### ■ 眼罩(EP-16)

可以更换为大尺寸眼罩。

拆卸

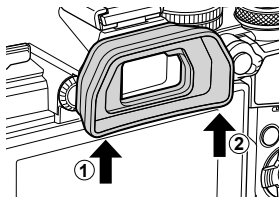

7

注意

## 系统图



7

注意

□ : E-M5 Mark III 兼容产品

■ : 市售产品

关于最新信息, 请访问Olympus网站。

\*1 HDMI线缆可从市面购买。

\*2 可以与适配器一起使用的镜头有限制。有关详细信息, 请访问OLYMPUS网站。

\*3 有关兼容镜头的信息, 请访问OLYMPUS网站。

镜头



Micro Four Thirds系统镜头



MMF-2/MMF-3<sup>2</sup>  
Four Thirds适配器



Four Thirds  
系统镜头

转换镜头\*3

**FCON-P01**  
鱼眼

**WCON-P01**  
广角

**MCON-P01**  
微距拍摄

**MCON-P02**  
微距拍摄

闪光灯



**FL-LM3**  
电子闪光灯



**FL-900R**  
电子闪光灯



**FL-700WR**  
电子闪光灯

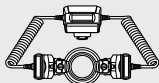

**STF-8**  
微距闪光灯



**FC-WR**  
无线电引闪器



**FR-WR**  
无线电接收器

## 清洁和存放照相机

### 清洁照相机

在清洁照相机之前，请先关闭照相机电源，并取出电池。

- 请勿使用甲苯、酒精等强效溶剂或经过化学处理的布。

#### 外壳：

- 请使用软布轻拭。如果照相机非常脏，可将布放入中性肥皂水中浸泡，然后拧干。使用该湿布擦拭照相机，再用干布擦干。在海滩使用照相机后，可用干布沾上清水拧干后擦拭照相机。

#### 显示屏：

- 请使用软布轻拭。

#### 镜头：

- 使用市售的吹气球清除镜头上的灰尘。镜头上的灰尘可用拭镜纸轻轻地擦拭。

### 存储

- 如果长时间不使用本照相机，请取出电池和存储卡。将本照相机存放在阴凉干燥且通风良好的地方。
- 请定期插入电池并检测照相机的功能是否正常。
- 安装前请去除机身和后盖上的灰尘和其它杂质。
- 未安装镜头时，请将防尘护盖装在照相机上，以免灰尘进入。存放镜头前请务必先盖上镜头前盖和后盖。
- 照相机使用后需进行清洁。
- 切勿与驱虫剂一起存放。
- 为了避免照相机受到腐蚀，请勿将照相机放在有化学成份的环境中。
- 镜头脏时其表面可能会发霉。
- 长时间未使用照相机时，在使用之前请务必检查照相机的每个部位。在拍摄重要的图像之前，请务必先进行试拍，以确认照相机是否可以正常的操作。

## 清洁和检查摄像设备



本照相机具有除尘功能，可防止灰尘进入摄像设备。并且可通过超声波的振动功能来清除摄像设备表面的灰尘。打开照相机电源时，除尘功能便会工作。

除尘功能与像素映射(检查摄像设备和图像处理电路)同时动作。由于每次打开照相机的电源，都会启动除尘功能，为使除尘功能有效地发挥作用，应竖握照相机。

## 像素映射-检查图像处理功能

像素映射功能可让照相机检查和调整摄像设备和图像处理功能。使用显示屏或完成连续拍摄之后，必须至少等待1分钟，才可使用像素映射功能，以确保其功能的正常。

**1** 在自定义菜单  选择[像素映射] (第174页)。

**2** 按 ，然后按  按钮。

- 像素映射过程中显示[处理中]进度条。像素映射结束后，会返回到菜单状态。
- 在像素映射功能进行过程中，如果不慎将照相机电源关闭，可参照步骤1重新启动此功能。

## 拍摄小提示与信息

### 即使已装上电池仍无法开启照相机

#### 电池未完全充电

- 请使用充电器为电池充电。

#### 电池因寒冷而暂时无法发挥功能

- 在低温环境下电池性能会减弱。请取出电池并放入口袋中片刻，为其加温。

### 按下快门按钮时不拍照

#### 照相机已自动关闭

- 若开启了节能，在设定的时间内未执行任何操作时，照相机将进入睡眠模式。半按快门按钮退出睡眠模式。
- 如果在设定的时间内没有任何操作，照相机将自动进入睡眠模式以减少电池耗电。🔋 [待机时间] (第174页)  
如果照相机进入睡眠模式后在设定时间内没有进行任何操作，照相机将自动关闭电源。 [定时关机] (第174页)

#### 闪光灯充电中

- 充电过程中，显示屏上的🔋标志闪烁。请待闪烁停止，然后按下快门按钮。

#### 无法对焦

- 照相机无法对焦于过于靠近照相机的被摄对象，也无法对焦于不适用于自动对焦的被摄对象(AF确认标志将在显示屏中闪烁)。请增加与被摄对象间的距离或对焦于一个高对比度物体(其与照相机的距离等同于主要被摄对象与照相机的距离)，然后构图并拍摄。

#### 难以对焦的被摄对象

在下列情况可能难以使用自动对焦进行对焦。

AF确认标志闪烁。  
这些被摄对象并未  
对焦。

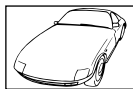

对比度低的被摄对象



对焦框中央亮光过高

AF确认标志亮起  
但被摄对象并未对  
焦。



距离不等的被摄对象

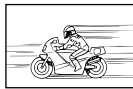

快速移动的被摄对象



被摄对象不在  
AF区域中



## 减少噪点功能被开启

- 通常在拍摄夜景时，快门速度会调慢，因此容易产生噪点。以较慢快门速度拍摄后，照相机开启减噪功能的操作。在此过程中，不允许拍摄。可以将[长时间曝光降噪]设为[关]。  
 [长时间曝光降噪] (第169页)

## 减少AF焦点的数量

AF焦点大小和数量随[数码增距功能] (第130页)、[照片比例设定] (第87页)和群组焦点 (第65页)设定而变化。

## 未设定时间和日期

### 照相机按购买当时的设定使用

- 购买时，照相机未设定时间和日期。使用照相机前，请设定日期和时间。 “初始设定” (第27页)

### 从照相机中取出电池

- 如果照相机取出电池约1天，日期和时间设定将回到出厂预设设定。若电池装入照相机后短时间内取出，则设定会更快被取消。在拍摄重要图像之前，请确定日期和时间的设定是否正确。

## 设定的功能恢复为出厂预设设定

将模式拨盘旋转到另一个设置或当照相机关闭时，在**AUTO** ()或**SCN**模式下选择的选项会被重设。此外，选择**C**模式可恢复自定义模式设置。

## 拍摄的图像带白色

这可能是因为在逆光或半逆光下拍照而引起。这种现象称作眩光或重像。尽可能考虑采用不会摄入强烈光源的构图。即使光源不在图像里仍可能发生眩光。使用镜头遮光罩遮蔽镜头避免光源直射。若镜头遮光罩无效，请用手遮蔽镜头阻挡光线。 “可更换镜头” (第212页)

## 不明亮点出现在所拍图像的被摄对象上

这可能是摄像设备上的滞点造成的。进行[像素映射]。

如果问题依然存在，请重复像素映射几次。 “像素映射-检查图像处理功能” (第223页)

## 无法从菜单选择的功能

有些项目可能无法使用箭头按钮在菜单上选择。

- 当前拍摄模式无法设定的项目。
- 由于某个项目已设定，别的项目无法设定：  
 (第71页)和[长时间曝光降噪] (第169页)组合等

## 被摄对象发生扭曲

以下功能使用电子快门：

视频录制(第58页)、静音模式(第74页)、专业抓拍(第74页)、高分辨率拍摄(第76页)、对焦包围拍摄(第134页)、景深合成(第134页)

当被摄对象快速移动或照相机突然移动时，这可能导致发生扭曲。在拍摄过程中请避免突然移动照相机，或者请使用标准连拍。







## 照片中出現线条





以下功能使用电子快门，此时闪烁以及与荧光灯和LED照明相关的其他现象可能会导致出现线条，在某些情况下，通过选择较慢的快门速度可减少这一影响：

视频录制(第58页)、静音模式(第74页)、专业抓拍(第74页)、高分辨率拍摄(第76页)、对焦包围拍摄(第134页)、景深合成(第134页)

选择较慢的快门速度可以减少闪烁。您还可以使用闪烁扫描来减少闪烁。📷 [📷 闪烁扫描] (第194页)，[📷 闪烁扫描] (第148页)

## 错误代码

显示屏指示	可能的原因	解决方法
 没有找到存储卡	存储卡未插入或未被识别。	插入存储卡。或重新正确插入存储卡。
 这张卡不能使用	插卡出现错误。	重新插入存储卡。如果问题依然存在，请将存储卡进行格式化。如果存储卡不能进行格式化，表示存储卡已经损坏。
 写保护	禁止对插卡写入数据。	存储卡写保护开关设为“LOCK”侧。请释放开关(第211页)。
 存储卡已满	插卡空间已满。不能继续进行拍摄或不能再存储打印预约等信息。	更换新卡或删除不需要的图像。在删除图像之前，请先将重要的图像传输到电脑中作备份。
	插卡空间不足，无法记录打印预约或新的图像。	
 没有记录任何图像	插卡上没有记录任何图像。	插卡中并未存储图像。记录图像，并进行播放。
 该图像不能显示	选定的图像出现错误，因此不能播放。或者该图像不能在本照相机上播放。	使用图像处理软件，在电脑上浏览图像。如果不能浏览，表示图像文件已经损坏。
 图像不能被编辑	使用其它照相机拍摄的图像无法在本照相机上编辑。	使用图像处理软件编辑图像。
设定日期和时间	时钟未设定。	设定时钟(第27页)。

显示屏指示	可能的原因	解决方法
		关闭照相机，等待内部温度下降。
 相机内部温度过高，请在相机降温后使用	由于连续拍摄造成照相机的内部温度上升。	稍等片刻让照相机自动关闭。让照相机的内部温度下降后再恢复操作。
 剩余电量不足	电池电量耗尽。	请将电池充电。
 未连接	照相机未正确连接至电脑、HDMI显示设备或其它设备。	重新连接照相机。
镜头已锁。 请转动变焦环解锁。	伸缩式镜头的镜头保持在缩进状态。	请伸出镜头。
镜头锁定。 请重新安装镜头。	照相机与镜头之间发生了异常现象。	请关闭照相机的电源，检查镜头的连接，然后重新打开电源。

## 8

## 信息

## 默认设定

\*1：可添加至[指定至自定义模式]。

\*2：将[重设]选为[完整]可恢复默认设定。

\*3：将[重设]选为[基本]可恢复默认设定。

## Live实时控制/LV超级控制面板

拍摄模式	项目	默认值	*1	*2	*3	
P/A/S/M/B	ISO	自动	✓	✓	✓	80
	闪光选择		✓	✓	✓	94
	 ±0	±0	✓	✓	✓	97
	手动设定闪光指数	 FULL (闪光被设定为 [  MANUAL])	✓	✓	✓	95
	 影像防抖	S-IS AUTO	✓	✓	✓	86
	WB	自动 ([  AUTO 保持暖色调]被选择 为[开])	✓	✓	✓	83
	WB补偿A	±0	✓	✓	—	85
	WB补偿G	±0	✓	✓	—	
	色温	5400K ([WB]被选择为 [CWB])	✓	✓	—	83
	对焦点	中央/单个	✓	✓	✓	65
	 AF模式	S-AF	✓	✓	✓	80
	 人脸优先	脸部及眼部优先开启	✓	✓	—	67
			✓	✓	✓	87
	测光		✓	✓	✓	82
	 	1/F (高分辨率拍摄： 60/F+RAW)	✓	✓	✓	88
	 	 230p	✓	✓	✓	89
	影像风格	Natural	✓	✓	✓	98
	清晰度	±0	✓	✓	—	101
	对比度	±0	✓	✓	—	101
	彩度	±0	✓	✓	—	101
	灰阶	灰阶 标准	✓	✓	—	102
	效果	— ([影像风格]中的 [i-Enhance]被选择为：  Standard)	✓	✓	—	104
	彩色滤光镜	— ([影像风格]中的[黑白]被 选择为：N:无)	✓	✓	✓	103
	黑白色	— ([影像风格]中的[黑白]被 选择为：N:正常)	✓	✓	✓	104
	样式	4:3	✓	✓	✓	87
	色彩空间	sRGB	✓	✓	✓	105
	高光&阴影 控制	<input checked="" type="checkbox"/> (±0)	✓	✓	✓	106
	视频 	开	✓	✓	✓	150

拍摄模式	项目	默认值	*1	*2	*3	
📹 (动画)	ISO	[📷模式]中的[P], [A]或[S] 被选择为: 自动(固定) [📷模式]中的[M]被选择为: 200	✓	✓	✓	80
	闪光选择	不闪光(固定)	—	—	—	—
	影像防抖	±0 (固定)	—	—	—	—
	影像防抖	M-IS $\square$	✓	✓	✓	86
	WB	自动(将[ $\text{WB}$ AUTO]保持暖色调)选择 为[开])	✓	✓	✓	83
	WB补偿A	±0	✓	✓	—	85
	WB补偿G	±0	✓	✓	—	
	色温	5400K (将[WB]选择为 [CWB])	✓	✓	—	83
	对焦点	中心; 小目标	✓	✓	✓	65
	AF模式	C-AF	✓	✓	✓	80
	人脸优先	脸部及眼部优先开启	✓	✓	—	67
	测光	(固定)	—	—	—	—
	测光		✓	✓	✓	89
	影像风格	Natural	✓	✓	✓	98
	清晰度	±0	✓	✓	—	101
	对比度	±0	✓	✓	—	101
	彩度	±0	✓	✓	—	101
	灰阶	灰阶 标准	✓	✓	—	102
	样式	16:9 (固定) 将[]选择为C4K : 17:9	—	—	—	—
	色彩空间	sRGB (固定)	—	—	—	—
	高光&阴影 控制	$\square$ (±0)	✓	✓	✓	106
	模式	P	—	✓	—	147
	视频	开	✓	✓	✓	150
RC模式	A组	TTL	✓	✓	✓	216
	B组	关	✓	✓	✓	
	C组	关	✓	✓	✓	
	照相机闪光灯	关	✓	✓	✓	
	闪光补偿	±0 (TTL, 自动)	✓	✓	✓	
	闪光等级	1/1 (手动)	✓	✓	✓	
	/FP	(标准)	✓	✓	✓	
	光信号强度	低	✓	✓	✓	
	频道	1	✓	✓	✓	

## 📷 拍摄菜单

标签	功能		默认值	*1	*2	*3	🔍	
📷	重设/自定义模式	重设	—	—	✓	—	127、128	
		指定至自定义模式	拍摄模式：P 画质：📷F+RAW					
		从自定义模式重新调用	—					
	影像风格		📷 Natural	✓	✓	✓	98、129	
	📷🔍		📷F (高分辨率拍摄：50M F+RAW)	✓	✓	✓	88、129	
	照片比例设定		4:3	✓	✓	✓	87	
	数码增距功能		关	✓	✓	✓	130	
	📷/📷/📷			—	✓	✓	✓	71
		📷/📷		☐	✓	✓	✓	
		间隔拍摄/定时		关	—	✓	✓	131
拍摄张数设定		99						
延迟拍摄时间		00:00:01						
间隔时间		00:00:01						
间隔动画		关						
延时影片设定	影片分辨率	FullHD						
	流畅度	10fps						
📷	包围拍摄		关	✓	✓	✓	132、132、133、134	
	AE BKT		3f 1.0EV					
	WB BKT	A-B	关					
		G-M						
	FL BKT		关					
	ISO BKT		关					
	ART BKT		关					
	Focus BKT		关					
	景深合成		关					
	设定拍摄张数		99					
	设定焦距差		5					
	🔌 充电时间		0 sec	✓	✓	—		
	HDR		关	✓	✓	✓	137	
	多重曝光	拍摄张数设定	关	—	✓	✓	139	
		自动修正	关					
图像重叠浏览		关						
梯形失真补偿		关	✓	✓	✓	141		

标签	功能		默认值	*1	*2	*3	
2	快门减震[]/ 静音[]	快门减震[]	[] 0 sec	✓	✓	—	142
		静音[]	[] 0 sec				
		降噪[]	关				
		静音[]模式设置	—	✓	✓	—	
			禁止				
		AF补偿发光	禁止				
		闪光选择	禁止				
高分辨率拍摄	高分辨率拍摄	0 sec	✓	✓	—	143	
	充电时间	0 sec					
RC模式		关	✓	✓	✓	143、 216	

## 视频菜单

标签	功能		默认值	*1	*2	*3	
	模式设定	模式	P	—	✓	—	147
		闪烁扫描	关	✓	✓	✓	148
	规格设定		MOV  4K 30p	✓	✓	✓	149
		高感光度降噪	标准	✓	✓	✓	144
		影像风格	关	✓	✓	—	144
	AF/影像防抖 设定	AF模式	C-AF	✓	✓	✓	80、86、 144
		影像防抖	M-IS	✓	✓	✓	
按钮/拨盘/控制杆							145
	按钮功能	ISO功能	ISO	—	✓	—	
		功能		—	✓	—	
		功能	REC	—	✓	—	
		功能	AEL/AFL	—	✓	—	
		功能	关	—	✓	—	
		功能		—	✓	—	
		功能	自定义功能	—	✓	—	
		功能	白平衡	—	✓	—	
		功能	电动变焦	—	✓	—	
		功能	AF停止	—	✓	—	
	拨盘功能	P	: :	—	✓	—	
		A	: : FNo.	—	✓	—	
		S	: : 快门速度	—	✓	—	
		M	: FNo. : 快门速度	—	✓	—	
Fn拨杆功能		mode2	—	✓	—		
快门功能			—	✓	—		
电动变焦速度		标准	—	✓	—		



标签	功能		默认值	*1	*2	*3		
	显示设定						146	
	相机操控设定		Live实时控制、 实时控制台	—	✓	—		
	信息设定		自定义设置1 (除 电影效果外全开)	—	✓	—		
	时间码设置	时间码模式	丢帧	—	✓	—		
		计数	录制运行	—	✓	—		
		开始时间	0:00:00	—	✓	—		
	视频	录音音量		开	✓	✓	✓	150
		内置	±0	—	✓	—	—	
			MIC	±0	—	✓	—	
		音量限制器		开	—	✓	—	
降低风声噪音		关	—	✓	—			
录制音质		48kHz/16bit	—	✓	—			
插入式电源		开	—	✓	—			
PCM录音笔 连接		相机录音音量	有效	—	✓	—		
		打板音效	关	✓	✓	—		
		同步  录制	关	✓	✓	—		
HDMI输出	输出模式	显示器模式	—	✓	—	146		
	REC触发	关	✓	✓	—			
	时间码	开	✓	✓	—			

## 播放菜单

标签	功能		默认值	*1	*2	*3		
			开	✓	✓	✓	153	
	编辑	选择图像	RAW编辑	—	—	—	—	153
			JPEG编辑	—	—	—	—	154
			短片编辑	—	—	—	—	156
				—	—	—	—	122
	图像合成		—	—	—	—	155	
	打印预约		—	—	—	—	120	
	重置保护		—	—	—	—	158	
	重置预约分享		—	—	—	—	158	
	设备连接		—	—	—	—	201	

## ƒ 设定菜单

标签	功能	默认值	*1	*2	*3		
ƒ	设定存储卡	—	—	—	—	160	
		—	—	—	—	27	
		English	—	—	—	29、159	
		$\text{F}\pm 0$ 、 $\text{S}\pm 0$ 、Natural	✓	✓	—	159	
	照片自动回放	0.5 sec	✓	✓	—	159	
	Wi-Fi/蓝牙设定	可用性	开	—	✓	—	207
		连接密码	—	—	—	—	206
		关闭主电源并待机	关	—	✓	—	202
		重设设定	—	—	—	—	206
	固件	—	—	—	—	159	

## ⚙ 自定义菜单

标签	功能	默认值	*1	*2	*3			
⚙	AF/MF							
	A1	AF模式	S-AF	✓	✓	✓	80、161	
		AEL/AFL	S-AF	mode1	✓	✓	✓	161、175
			C-AF	mode2				
			MF	mode1				
		AF扫描器	mode2	✓	✓	✓	161	
		C-AF灵敏度	$\pm 0$	✓	✓	✓	176	
	C-AF中心启动	(全部对焦点)	✓	✓	✓	177		
	C-AF中心优先	5、9或25点	✓	✓	✓	178		
	A2	Mode设定	全开	✓	✓	✓	162	
		自动对焦区域提示	开1	✓	✓	✓	162	
		AF定位板	关	✓	✓	✓	162	
		原始设定	AF目标模式、AF目标点	✓	✓	✓	162	
		自定义设定	设定1	设定1	✓	✓	✓	162
				Mode	✓	✓	✓	
					✓	✓	✓	
				Pos	✓	✓	✓	
			Pos	✓	✓	✓		
	A3	AF限制器	关	✓	✓	✓	163	
		距离设定	设定1	✓	✓	✓		
快门优先		开	✓	✓	✓			
AF补偿发光		开	✓	✓	✓	163		
人脸优先			✓	✓	—	67、163		
AF调整 *		关	✓	✓	✓	163		

\* 使用[重设]功能进行完全或标准重设时不会影响已保存的值。

标签	功能		默认值	*1	*2	*3		
	<b>A4</b>	预设MF距离	999.9 m	✓	✓	✓	163	
		手动辅助对焦	放大	关	✓	✓	—	163、180
			峰值	关	✓	✓	—	
		MF离合器	有效	✓	✓	✓	163	
		对焦环		✓	✓	✓		
		B门/T门 手动对焦	开	✓	✓	✓		
	镜头缩回	开	✓	✓	✓			
按钮/拨盘/控制杆								
<b>B</b>		按钮功能	功能	ISO	✓	✓	—	107、164
			功能		✓	✓	—	
			功能	REC	✓	✓	—	
			功能	AEL/AFL	✓	✓	—	
			功能		✓	✓	—	
			功能	IO	✓	✓	—	
			功能		✓	✓	—	
			功能	[::]	✓	✓	—	
			功能	关()	✓	✓	—	
			功能	关()	✓	✓	—	
	功能	AF停止	✓	✓	—			
	功能	<input checked="" type="checkbox"/>	✓	✓	—	164		
	拨盘功能	P	: : Ps	✓	✓	—	164	
		A	: : FNo.					
		S	: : 快门速度					
		M/B	: FNo. : 快门速度					
		Menu	: : /Value					
			: 前一张/后一张 : Q					
	拨盘方向	曝光设定	拨盘1	✓	✓	—	164	
		Ps	拨盘1					
	Fn拨杆功能		mode2	—	✓	—	164、181	
	Fn拨杆/电源拨杆		Fn	—	✓	—	164	
	电动变焦速度		标准	✓	✓	—	164	

标签	功能	默认值	*1	*2	*3			
	快门释放/连拍/影像防抖							
	<b>G1</b>	快门优先S	关	✓	✓	✓	165	
		快门优先C	开	✓	✓	✓	165	
		L连拍设定					165、 182	
		最大连拍速度	6fps	✓	✓	✓		
		拍摄张数限制	关					
		最大连拍速度	10fps	✓	✓	✓		
		拍摄张数限制	关					
	<b>Pro Cap</b>	快门释放前预拍张数	8张	✓	✓	✓		
		拍摄张数限制	25张					
		H连拍设定					165、 182	
		最大连拍速度	10fps	✓	✓	✓		
		拍摄张数限制	关					
		最大连拍速度	30fps	✓	✓	✓		
		拍摄张数限制	关					
	<b>Pro Cap</b>	最大连拍速度	30fps	✓	✓	✓		
		快门释放前预拍张数	8张					
		拍摄张数限制	25张					
		减少闪烁	防闪烁LV	自动	✓	✓	—	165、 184
			防闪烁拍摄	关	✓	✓	—	
	<b>G2</b>	影像防抖	S-IS AUTO	✓	✓	✓	86、165	
	影像防抖	连拍速度优先	✓	✓	—	165		
	半按快门时防抖	开	—	✓	—	165		
	镜头防抖优先	关	✓	✓	✓	165		

标签	功能		默认值	*1	*2	*3			
	显示/提示音/PC								
	D1	相机操控 设定	Auto	Live实时指南	—	✓	—	166、 186	
			P/A/S/M/B	实时控制台	✓	✓	—		
			ART	艺术滤镜选项	—	✓	—		
			SCN	场景选项	—	✓	—		
	信息显示 设定		Info	仅显示图像、 全部显示	✓	✓	✓	166、 188	
			Q Info	全开	—	✓	—		
			LV-Info	仅显示图像、 自定义设置1 ()、 自定义设置2 (水平尺)	✓	✓	—		
			设定	25、日历显示	✓	✓	—		
	影像风格设定		全开		✓	✓	—	166	
	/  设定		、、、、 Pro CinH、L、L、 Pro CinL、、、		✓	✓	—	166	
	多功能设定		除WB和ISO外全部		✓	✓	—	166	
	D2	实时取景曝光 预览	手动拍摄	关	✓	✓	✓	167	
			B门/T门	开2					
			实时合成	关					
			其他	关					
		艺术滤镜LV模式		mode1		✓	✓	—	167
		实时取景放大 设定	LV扩张模式	mode2		✓	✓	—	167
			实时取景曝光预览	关		✓	✓	—	
		默认设定		最近使用的值		—	✓	—	167
		设定	锁定	关		✓	✓	—	167
	实时取景曝光预览		关		✓	✓	—		
	D3	网格设定	显示颜色	预设1	✓	✓	—	168	
			网格显示	关	✓	✓	—		
			应用设定至EVF	开	✓	✓	—		
		峰值设置	峰值颜色	红色		✓	✓	—	168
			高亮强度	标准					
			图像亮度调整	关					
		直方图警告 设定	高光显示	255		✓	✓	—	168
			阴影显示	0					
		模式指南		关		✓	✓	—	168
		自拍辅助		开		—	✓	—	168、 190
	D4		开		✓	✓	✓	168	
			HDMI	输出尺寸	1080p	—	✓		—
				HDMI控制	关	—	✓		—
		输出帧速率		60p优先	—	—	—		
	USB模式		自动		—	✓	✓	168	

标签	功能	默认值	*1	*2	*3			
	曝光/ISO/BULB/							
	<b>E1</b> 曝光调整		±0	✓	✓	—	169	
	曝光级		1/3EV	✓	✓	✓	169	
	ISO级		1/3EV	✓	✓	✓	169	
	ISO自动设定	上限值/默认值	上限值：6400 默认值：200	✓	✓	✓	169	
		最低快门速度设定	自动					
	ISO自动		全部	✓	✓	—	169	
	高感光度降噪		标准	✓	✓	✓	169	
	长时间曝光降噪		自动	✓	✓	✓	169	
	<b>E2</b>	B门/T门定时器	8 min	✓	✓	✓	170	
		B门/T门亮度设置	-7	✓	✓	—	170	
	B门实时显示		关	✓	✓	—	170、 192	
	T门实时显示		0.5 sec	✓	✓	—	170、 192	
	合成设定		1 sec	✓	✓	—	47、 170、 193	
	闪烁扫描		关	✓	✓	✓	170、 194	
	<b>E3</b>	测光			✓	✓	✓	82、170
		AEL测光模式		自动	✓	✓	✓	170
		[::]对焦点联动测光	点测光	开	✓	✓	✓	170
			高光点测光	开	✓	✓	✓	
	阴影点测光		开	✓	✓	✓		
	闪光灯设定							
<b>F</b>	闪光灯同步速度		1/250	✓	✓	✓	170、 195	
	慢同步限制		1/60	✓	✓	✓	170、 195	
+		关	✓	✓	✓	170		
+ 白平衡		WB AUTO	✓	✓	—	170		

标签	功能	默认值	*1	*2	*3			
	画质/WB/色彩							
	<b>G</b>	画质设定	◀:1:  SF ◀:2:  F ◀:3:  N ◀:4:  MN	✓	✓	✓	171、196	
		像素数	Middle	3200×2400	✓	✓	✓	171、196
			Small	1280×960				
		镜头暗角补偿	关	✓	✓	✓	171	
		白平衡	自动	A±0、G±0	✓	✓	✓	83、171
		所有影像WB补偿	全部设定	A±0、G±0	✓	✓	—	171
			全部重设	—	—	—	—	
	WB AUTO 保持暖色调	开		✓	✓	✓	171	
	色彩空间	sRGB		✓	✓	✓	105、171	
	记录/删除							
	<b>H1</b>	文件名	重设	✓	✓	—	172	
		编辑文件名	—	✓	✓	—	172	
		dpi设定	350dpi	✓	✓	—	172	
		版权设定	版权信息	关	✓	✓	—	172
摄影师姓名			—	—	—	—		
版权所有名称			—	—	—	—		
镜头信息设置*	关	—	✓	—	172、196			
<b>H2</b>	快速删除	关	✓	✓	✓	173		
	RAW+JPEG删除	RAW+JPEG	✓	✓	✓	173		
	初始设置	取消	✓	✓	✓	173		
EVF								
<b>I</b>	EVF自动切换	开	—	✓	—	173		
	EVF调整	EVF亮度自动保持	关	✓	✓	—	173	
		EVF调整	±0、 ±0					
	EVF类型	类型3	—	✓	—	173、197		
	信息显示设定	基本信息、自定义设置1 ()、自定义设置2 (水平尺)		✓	✓	—	173	
	EVF网格设定	显示颜色	预设1	✓	✓	—	173	
		网格显示	关	✓	✓	—		
	半按显示水平尺	开		✓	✓	—	173	
模拟光学取景器	关		✓	✓	✓	173		

\* [重设] (完整)和[重设] (基本)不会逐个重设镜头的信息。

标签	功能	默认值	*1	*2	*3		
	相机设定						
	<b>I1</b> 像素映射	—	—	—	—	174、 223	
	按下保持时间	结束实时取景	0.7 sec	✓	✓	—	174
		复位实时取景  框	0.7 sec	✓	✓	—	
		取消	0.7 sec	✓	✓	—	
		复位  框	0.7 sec	✓	✓	—	
		重设	0.7 sec	✓	✓	—	
		重设	0.7 sec	✓	✓	—	
		重设	0.7 sec	✓	✓	—	
		重设	0.7 sec	✓	✓	—	
		复位 [::]	0.7 sec	✓	✓	—	
		打开EVF自动切换	0.7 sec	✓	✓	—	
		结束	0.7 sec	✓	✓	—	
		切换	0.7 sec	✓	✓	—	
		插入打板音效	0.7 sec	✓	✓	—	
		结束	0.7 sec	✓	✓	—	
		重设	0.7 sec	✓	✓	—	
		切换  锁定	0.7 sec	✓	✓	—	
		打开包围拍摄设定	0.7 sec	✓	✓	—	
		结束	0.7 sec	✓	✓	—	
		水平尺校正	—	—	✓	—	174
		触摸屏设定	开	—	✓	—	174
		菜单调用	调用	✓	✓	—	174
		鱼眼补偿	关	✓	✓	—	174、 198
	<b>J2</b>	背光时间设置	Hold	✓	✓	✓	174
		待机时间	1 min	✓	✓	✓	174
		定时关机	4小时	✓	✓	✓	174
		快速睡眠模式	关	✓	✓	—	174
		背光时间设置	8 sec				
		待机时间	10 sec				
		认证	—	—	—	—	174



## 记录模式和图像尺寸/可存储静止图像数

存储卡容量：照片

表中数据是指使用记录比例为4:3照片的16GB SD卡时。

记录模式	图像尺寸 (像素数)	压缩	文件格式	图像尺寸 (MB)	可存储静止 图像数
50M F+RAW	10400×7792	无损压缩	ORF	125	87
	8160×6120	1/4	JPEG	21.7	
	5200×3904	无损压缩	ORI	21.5	
25M F+RAW	10400×7792	无损压缩	ORF	125	89
	5760×4320	1/4	JPEG	10.9	
	5200×3904	无损压缩	ORI	21.5	
50M F	8160×6120	1/4	JPEG	21.7	634
25M F	5760×4320	1/4	JPEG	10.9	1261
RAW	5240×3192	无损压缩	ORF	21.5	696
11SF	5184×3888	1/2.7	JPEG	13.1	1054
11F		1/4		8.9	1550
11N		1/8		4.6	3013
11SF	3200×2400	1/2.7		5.1	2697
11F		1/4		3.6	3906
11N		1/8		1.9	7397
11SF	1920×1440	1/2.7		2	6975
11F		1/4		1.4	9765
11N		1/8		0.9	16836
8SF	1280×960	1/2.7		1	13562
8F		1/4		0.8	18083
8N		1/8		0.5	28721
8SF	1024×768	1/2.7		0.8	18779
8F		1/4		0.6	24413
8N		1/8		0.3	61032

- 可存储静止图像数会因拍摄对象或是否设定打印预约等因素而变化。在某些情况下，显示屏上所显示的可存储静止图像数，即使在拍摄或删除原存储图像后，也有可能保持不变。
- 实际图像尺寸因拍摄对象而异。
- 显示屏上显示的最大可存储静止图像数为9999。

## 存储卡容量：动画

表中数据是指使用32GB SDHC存储卡时。

帧尺寸	压缩	流畅度	容量(大约)
C4K	—	24p	17分钟
4K	—	30p, 25p, 24p	40分钟
FHD	A-I	30p, 25p, 24p	20分钟
	SF	60p, 50p, 30p, 25p, 24p	1小时16分钟
	F		2小时7分钟
	N		3小时22分钟
HD	A-I	60p, 50p, 30p, 25p, 24p	40分钟
	SF		2小时25分钟
	F		4小时11分钟
	N		5小时32分钟

- 表中数据是指镜头以最大流畅度记录时。实际码率将随着记录的流畅度和场景而变化。
- 单个动画文件的最大尺寸可达**4GB**。如果当前文件的尺寸达到**4GB**，将创建一个新文件。
- 单个动画的长度不得超过**29分钟**。

## 规格

### ■ 照相机

<b>产品类型</b>	
产品类型	Micro Four Thirds标准可换镜头式数码相机
镜头	M.ZUIKO数码, Micro Four Thirds规格镜头
镜头卡口	Micro Four Thirds系统规格
35 mm胶卷照相机的焦距	约为镜头焦距的两倍
<b>摄像设备</b>	
产品类型	4/3英寸Live MOS感应器
像素总数	约2177万像素
有效像素	约2037万像素
屏幕尺寸	17.4 mm (水平方向) × 13.0 mm (垂直方向)
宽高比	1.33 (4:3)
<b>取景器</b>	
类型	带眼睛感应器的电子取景器
像素数	约236万像素
取景器倍率	100%
视点	约27 mm (-1 m <sup>-1</sup> )
<b>实时取景</b>	
感应器	使用Live MOS传感器
放大	100%
<b>显示屏</b>	
产品类型	3.0英寸TFT彩色LCD, 多角度, 触摸屏
像素总数	约104万像素(宽高比3:2)
<b>快门速度</b>	
产品类型	电子控制焦平面快门
快门速度	1/8000-60秒、B门摄影、T门摄影
<b>自动对焦</b>	
产品类型	高速成像AF
对焦点	121点
对焦框选项	自动, 可任意选择
<b>曝光控制</b>	
测光方式	TTL测光系统(成像器测光) 数码ESP测光/中央重点平均测光/点测光
测光范围	-2至20EV (f/2.8, ISO100当量)
拍摄模式	<b>A</b> : 自动; <b>P</b> : 程序自动曝光(可进行程序转换); <b>A</b> : 光圈优先AE; <b>S</b> : 快门优先AE; <b>M</b> : 手动; <b>B</b> : BULB (B门, T门以及合成); <b>C</b> : 自定义模式; <b>V</b> : 视频; <b>ART</b> : 创意拍摄; <b>SCN</b> : 场景模式
ISO感光度	LOW, 200-25600 (1/3, 1EV级)
曝光补偿	±5.0EV (1/3, 1/2, 1EV级)

<b>白平衡</b>	
产品类型	摄像设备
模式设定	自动/预设白平衡(7种设定)/自定义WB/白平衡锁定(照相机最多可存储4种设定)
<b>记录</b>	
存储介质	SD、SDHC和SDXC UHS-II兼容
记录模式	数码式记录、JPEG (DCF2.0)、RAW数据
应用格式	Exif 2.3、数码打印预约格式(DPOF)
静止图像的声音	WAV格式
视频	MPEG-4 AVC/H.264
音频	立体声线性PCM, 16bit; 采样频率48 kHz (波形格式) 立体声线性PCM, 24bit; 采样频率96 kHz (波形格式)
<b>播放</b>	
显示模式	单张播放/近距播放/索引显示/日历显示
<b>驱动</b>	
驱动模式	单拍/连拍/自拍
连拍	最高10 fps (📷) 最高30 fps (📷, 📷)
自拍	操作时间: 12秒/2秒/自定义
省电功能	切换到睡眠模式: 1分钟; 电源关闭: 4小时 (此功能可自定义。)
<b>闪光灯</b>	
闪光控制模式	TTL-AUTO (TTL预先闪光模式)/MANUAL
闪光灯同步速度	1/250秒或更慢
<b>无线LAN</b>	
兼容的标准	IEEE 802.11b/g/n
<b>Bluetooth®</b>	
兼容的标准	蓝牙版本4.2 BLE
<b>外接接口</b>	
微型USB接口/HDMI微型接口(D型)	
<b>电源</b>	
电池	锂离子电池×1
<b>尺寸/重量</b>	
尺寸	125.3 mm (宽) × 85.2 mm (高) × 49.7 mm (深) (不包括凸出部位)
重量	约414 g (包括电池和存储卡)
<b>操作环境</b>	
温度	-10 °C - 40 °C (工作) / -20 °C - 60 °C (存储)
湿度	30% - 90% (工作) / 10% - 90% (存储)
防水性能	类型: IEC标准规格60529 IPX1 (适用于照相机与Olympus防水镜头一起使用时)

## ■ 闪光灯

型号	FL-LM3
闪光指数	9.1 (ISO100 · m) 12.7 (ISO200 · m)
闪光角度	覆盖12 mm镜头的视角(在35 mm格式下相当于24 mm)
尺寸	约43.6 mm (宽) × 49.4 mm (高) × 39 mm (深)
重量	约51 g
防溅	类型 相当于IEC Standard publication 60529 IPX1

## ■ 锂离子电池

型号	BLS-50
产品类型	可充电式锂离子电池
额定电压	DC 7.2 V
额定容量	1210 mAh
放电次数	约500次(因使用情况而异)
环境温度	0 °C - 40 °C (充电)
尺寸	约35.5 mm (宽) × 12.8 mm (高) × 55 mm (深)
重量	约46 g

## ■ 锂离子电池充电器

型号	BCS-5
额定输入	AC 100V-240V (50/60Hz)
额定输出	DC 8.35V, 400mA
充电时间	大约3小时30分钟(室温)
环境温度	0 °C - 40 °C (工作) / -20 °C - 60 °C (存储)
尺寸	约62 mm (宽) × 38 mm (高) × 83 mm (深)
重量(不包括AC电缆)	约70 g

- 随附的电源线仅适用于本照相机。请勿用于其他设备。请勿将其他设备的电缆用于本照相机。

- 本产品的外观和规格如有变更，恕不另行通知。
- 访问OLYMPUS网站可获取最新规格信息。

HDMI、HDMI高清晰度多媒体接口以及HDMI标志是HDMI Licensing Administrator, Inc.在美国和其他国家的商标或注册商标。

**HDMI**™  
HIGH-DEFINITION MULTIMEDIA INTERFACE

## 安全事项



## 注意

有电击危险  
切勿打开



注意：为避免电击危险，切勿拆卸盖子(或背面板)。机内没有可供用户自行修理的零部件。请将维修事宜交由有资格的OLYMPUS维修人员进行。



围在三角形中的感叹号提醒您，这是随本产品提供的文档中的重要操作和维护指示。



警告

若不留意此符号下给出的信息而使用本产品，可能导致严重伤害或死亡。



注意

若不留意此符号下给出的信息而使用本产品，可能导致伤害。



通知

若不留意此符号下给出的信息而使用本产品，可能导致设备受损。

## 警告!

为避免火灾或电击危险，切勿将本产品分解，暴露在水中或在湿度很高的环境中使用。

## 一般注意事项

**阅读所有说明书** — 使用本产品前，请阅读所有使用说明书。请妥善保存所有说明书和文档以备将来查阅。

**电源** — 只将本产品连到产品标签上标明的电源上。

**异物** — 为避免人身伤害，切勿把金属物体插入机内。

**清洁** — 在清洁前，必须从墙上插座上断开本产品。请只使用湿布进行清洁。切勿使用任何类型的液体清洁剂，喷雾清洁剂或有机溶液进行清洁。

**热量** — 不要在热源：如散热器，热风机，炉子或任何类型的发热设备，装置，包括功率放大器附近使用，存放本产品。

**附件** — 为了您的安全并避免损坏本产品，请只使用Olympus推荐的附件。

**位置** — 为防止本产品受到损伤，请将其牢靠地安置在稳固的三脚架，台座或支架上。

## 警告

- 请勿在易燃易爆气体附近使用照相机。
- 使用取景器时请定期让您的眼睛稍作休息。

若不遵守此注意事项，将可能导致眼睛疲劳、恶心或类似晕车的感觉。需要休息的时间和频率因人而异；请自行判断。若您感觉疲劳或不适，请避免使用取景器，必要时请咨询医生。

- 请勿近距离对人(婴儿，小孩等)使用闪光灯与LED (包括AF照明灯)。
  - 必须离被摄对象的脸部至少1 m。距离被摄对象的眼睛太近发射闪光可导致视觉片刻失明。

- 请勿用照相机看太阳或强光。
- 勿让小孩、婴儿接触照相机。
  - 使用和存放照相机时，始终勿让小孩和婴儿拿到，以防止发生下列可导致严重伤害的危险情况：
    - 被照相机手带缠绕，导致窒息。
    - 意外吞食电池，存储卡或其他小部件。
    - 意外朝自己或朝其他小孩眼睛发射闪光。
    - 意外被照相机运动部件伤害。
- 若发现充电器冒烟、发烫或者发出异常噪声或气味，应立即停止使用并从电源插座上拔下充电器插头，然后联系授权的经销商或维修中心。
- 如果您注意到照相机周围有任何不寻常的气味，噪声或烟雾，请立即停止使用它。
  - 切勿赤手取出电池，这可引起火灾或烫伤您的手。
- 切勿用湿手拿起或操作本照相机。否则可能导致过热、爆炸、燃烧、电击或故障。
- 请勿将照相机留在会有极高温度的地方。
  - 否则可能导致部件变坏，在某些情况下可能导致照相机着火。不要使用被覆盖(例如用毯子)的充电器。否则可能导致过热，造成火灾。
- 小心使用照相机，避免受到低温烫伤。
  - 当照相机包含金属部件时，过热可导致低温烫伤。小心以下情况：
    - 长时间使用时，照相机会变热。如果您在此状态持拿照相机，可能导致低温烫伤。
    - 在极冷温度环境的地方，照相机机身的温度可能低于环境温度。如果可能，在寒冷温度下使用照相机时戴上手套。
- 为保护本产品中包含的高精技术部件，切勿将照相机留置于下列地方，无论是使用中或存放：
  - 温度和/或湿度高或会起剧烈变化的地方。直射阳光下，沙滩上，锁住的汽车中，或靠近其他热源(火炉，散热器等)或增湿器。
  - 在多沙或多尘的环境中。
  - 接近易燃物品或爆炸物。
  - 在水湿地方，如浴室或雨中。
  - 在易受强烈振动的地方。
- 本照相机使用Olympus指定的锂离子电池。使用指定充电器对电池充电。请勿使用任何其他充电器。
- 切勿在微波炉，电热板或压力容器中焚烧或加热电池。
- 切勿将照相机放在电磁设备上或附近。否则可能导致过热，燃烧或爆炸。
- 切勿用任何金属物件连接端子。
- 当携带或存放电池时要注意，以防其与首饰、大头针、拉链、钥匙等任何金属物体接触。短路可能导致过热，爆炸或燃烧，进而烧伤您。
- 为防止导致电池漏液或损坏其端子，请小心遵循使用电池的所有说明。切勿尝试分解电池或用任何方法修改它，如焊接等。
- 如果电池液进入您的眼睛，请立即用清水冲洗眼睛，并立即寻求医治。
- 如果您无法从照相机中取出电池，请联系授权的经销商或维修中心。请不要强制取出电池。对电池外壳的损坏(如擦痕等)可能导致发热或爆炸。
- 始终将电池存放在小孩和宠物够不着的地方。如果小孩或宠物意外吞食了电池，请立即寻求医治。
- 为防止电池漏液，过热或导致火灾或爆炸，请仅使用推荐用于本产品的电池。
- 如果可充电电池未在指定时间内重新充电，请停止充电且勿使用它。
- 不要使用有刮擦或外壳损坏的电池，并且不要刮擦电池。

- 切勿掉落或敲击电池，让电池受到强烈冲击或连续震动。否则可能导致爆炸、过热或燃烧。
- 如果在操作中电池泄漏，产生异味，变色或变形，或有任何形式的异常，请立即停止使用相机，并远离火源。
- 如果电池液弄到您的衣服或皮肤上，请立即脱下衣服并用干净冷水冲洗沾到部位。如果电解液烧伤皮肤，请立即寻求医治。
- 切勿在低温环境下使用锂离子电池。否则可能会导致发热、起火或爆炸。
- Olympus锂离子电池仅用于Olympus数码照相机。请勿将电池用于其他设备。
- 不要让小孩或动物/宠物玩弄或传递电池(防止危险行为，例如舔、放入嘴中或咀嚼等)。

### 仅可使用专用可充电电池和电池充电器

强力推荐您仅将正版的Olympus专用可充电电池和电池充电器用于本照相机。使用非Olympus可充电电池和/或电池充电器可能会因电池漏液，过热，起火或损坏引起火灾或人身伤害。Olympus对因使用非正版Olympus附件的电池和/或电池充电器所造成的事故或损害不承担任何法律责任。

### 注意

- 发射闪光时请勿用手遮住闪光灯。
- 切勿将电池存放在会受到阳光直接照射的地方，或会受到高温辐射的闷热车辆中，热源附近等。
- 始终保持电池干燥。
- 长时间使用时，电池可能变热。为避免轻微烫伤，请勿在使用照相机后立即取出电池。
- 本照相机使用Olympus锂离子电池。请使用指定的正宗电池。如果使用的电池类型不正确，可能会有爆炸的危险。
- 为保护我们这个星球的资源，请循环使用电池。当您丢弃废旧电池时，请确保将其端子覆盖，并一贯遵守当地的法律和规章。

### 通知

- 请勿在多尘或潮湿的地方使用或存放照相机。
- 只能使用SD/SDHC/SDXC存储卡。切勿使用其他类型的存储卡。如果您意外将另一类型的存储卡插入照相机，请联系授权的经销商或维修中心。不要强制取出存储卡。
- 定期将重要数据备份至电脑或其他存储设备，以免意外丢失。
- 对与该设备相关的任何数据丢失，OLYMPUS不承担法律责任。
- 当您携带照相机时，请小心手带。它很容易被杂物夹住而导致严重损坏。
- 运输照相机之前，请取下三脚架及其它所有非OLYMPUS附件。
- 切勿掉落照相机，或让其经受剧烈冲击或振动。
- 将照相机安装至三脚架或从三脚架取下时，请旋转三脚架螺丝，而不是照相机。
- 请勿接触照相机的电气触点。
- 放置时，请勿将照相机直接朝向太阳。否则可导致镜头或快门帘损坏，色彩故障，摄影元件上产生幻影，或可能引起火灾。
- 请勿让取景器暴露在强光源下或直接暴露在阳光下。取景器过热可能会损坏。
- 请勿用力推拉镜头。
- 更换电池或者打开或盖上盖子之前，请务必先将本产品上的所有水滴或其他潮气清除掉。
- 长时间存放照相机之前，请取出电池。选择凉爽干燥的地方存放，以防止照相机内部湿气凝结或起雾。存放后，打开照相机电源并按下快门按钮测试，确保其操作正常。
- 如果在电视机，微波炉，游戏机，扬声器，大显示器，电视/广播塔或传输塔等有磁性/电磁场，无线电波或高压电的位置附近使用，照相机可能会发生故障。此时，在继续操作之前，请关闭照相机电源再重新开启。



- 请始终遵循本照相机说明书中所述的操作环境限制。
- 按操作说明书中所述，小心插入电池。
- 在安装之前，始终仔细检查电池，看是否有漏液，变色，变形或任何其他异常。
- 长时间存放照相机之前，从其取出电池。
- 当长时间存储电池时，请选择凉爽的地方存放。
- 照相机的电源消耗根据所使用的功能而异。
- 在以下所述的情况下，因连续损耗电力，电池很快耗尽。
  - 重复使用变焦。
  - 在拍摄模式下反复半按下快门钮启动自动聚焦。
  - 显示屏上长时间显示图像。
- 使用耗尽的电池可能导致照相机不显示电池电量警告而关闭电源。
- 如果电池的端子沾湿或沾上油渍时，会引起电池的接触不良。请用干布擦拭干净后再使用。
- 在第一次使用电池前或长时间不使用电池后再次使用前，请务必将其充电。
- 当在低温下用电池操作照相机时，请尽可能使照相机和电池保温。电池在低温下性能会减弱，当回到常温时便会恢复正常。
- 在进行长途旅行时，尤其是出国旅行时，请购买备用电池。旅行途中可能很难购到推荐的电池。

### 使用无线LAN/Bluetooth®功能

- 在\*\*医院等有医疗设备的场所请关闭照相机\*\*。  
照相机发出的无线电波可能对医疗设备造成不良影响，导致故障从而引发事故。请确保在医学设备附近禁用无线LAN/Bluetooth®功能（第207页）。
- 当在飞机上时请关闭照相机。  
在飞机上使用无线设备可能会妨碍飞机安全操作。请确保在飞机上禁用无线LAN/Bluetooth®功能（第207页）。

### 显示屏

- 请勿用力按显示屏，否则图像可能变得模糊，导致显示模式故障或显示屏损坏。
- 显示屏的顶部/底部可能出现光带，但这不是故障。
- 在照相机中对角地观看被摄对象时，其边缘在显示屏上可能出现锯齿状。这不是故障，在播放模式下将较不明显。
- 在低温的地方，显示屏可能要花很长时间开启，或者其色彩可能暂时改变。  
在极其寒冷地方使用照相机时，最好偶尔将它放到温暖的地方。因低温而使效果变差的显示屏将在正常温度下恢复。
- 本产品的显示屏采用高精度制造，但是，该显示屏可能会出现亮点或死点。这些像素不会对保存的图像造成任何影响。根据观察角度的不同，可能会出现色彩或亮度不均，这是由于显示屏的结构特性所致，并非故障。

### 法律和其他注意事项

- Olympus公司对于合法使用条件下，因不当应用本产品而预料会出现的任何损害或受益，或任何第三方的请求不作任何说明和保证。
- Olympus公司对于合法使用条件下，因删除图像数据而引起的任何损害或受益不作任何说明和保证。

### 警告

未经授权翻拍或使用具备版权之材料可能违反相关的版权法。Olympus公司对任何侵犯版权所有者权益之未经授权翻拍，使用及其他行为概不负责。

## 版权须知

版权所有。事先未经Olympus公司书面许可，不得以任何形式或手段(电子或机械形式，包括翻拍，录制或使用任何类型的信息存储和检索系统)复制或这些书面材料或软件的任何部分。Olympus公司对这些书面材料或软件中所含信息的使用或因此而造成的损害概不负责。Olympus公司有权改变这些书面材料或软件的特征及内容。恕不征求意见或事先通告。

## 商标

- Microsoft和Windows为微软公司的注册商标。
- Mac, OS X和macOS是Apple Inc.的商标。
- SDXC标识是SD-3C, LLC的商标。

- Apical标识是Apical公司的注册商标。



- Micro Four Thirds、Four Thirds和Micro Four Thirds和Four Thirds标记是OLYMPUS CORPORATION在日本、美国、欧盟国家及其他国家的商标或注册商标。
- Wi-Fi是Wi-Fi Alliance的注册商标。

- Wi-Fi CERTIFIED徽标为Wi-Fi Alliance的注册标记。



- **Bluetooth**®文字商标和图形商标是Bluetooth SIG公司所有的注册商标且已授权OLYMPUS公司使用。
- 本说明书中所引用的照相机文件系统标准为日本电子及信息技术工业协会(JEITA)制定的“照相机文件系统结构设计规则(DCF)”标准。
- 其他所有各公司及产品的名称均为相应业主的注册商标和/或商标。

本产品已获AVC专利组合许可，可供用户进行如下的个人和非商业性活动：(i)按照AVC标准进行视频编码(“AVC视频”)和/或(ii)对由从事个人及非商业活动的用户所编码的AVC视频和/或从具有提供AVC视频授权的视频提供商处获得的视频进行解码。对于其他任何用途，本协议均未授权或暗示许可。其他信息可从MPEG LA, L.L.C.获得。详情请访问[HTTP://WWW.MPEGLA.COM](http://www.mpegla.com)

THIS PRODUCT IS LICENSED UNDER THE AVC PATENT PORTFOLIO LICENSE FOR THE PERSONAL AND NONCOMMERCIAL USE OF A CONSUMER TO (i) ENCODE VIDEO IN COMPLIANCE WITH THE AVC STANDARD ("AVC VIDEO") AND/OR (ii) DECODE AVC VIDEO THAT WAS ENCODED BY A CONSUMER ENGAGED IN A PERSONAL AND NON-COMMERCIAL ACTIVITY AND/OR WAS OBTAINED FROM A VIDEO PROVIDER LICENSED TO PROVIDE AVC VIDEO. NO LICENSE IS GRANTED OR SHALL BE IMPLIED FOR ANY OTHER USE. ADDITIONAL INFORMATION MAY BE OBTAINED FROM MPEG LA, L.L.C. SEE [HTTP://WWW.MPEGLA.COM](http://www.mpegla.com)

本照相机中的软件可能包含第三方软件。任何第三方软件均符合其版权所有或者许可证发行者规定的条款和条例。这些条款和其它第三方软件通知可以在网站

<http://www.olympus.co.jp/en/support/msgs/digicamera/download/notice/notice.cfm>中所存储的软件通知PDF文件中找到。

以下功能是固件更新后新增/修改的内容。

## 固件版本1.1新增/修改的内容



EVF自动切换

251

## 固件版本1.1新增/修改的内容

### EVF自动切换

更新后的自定义菜单(MENU → \* → → [EVF自动切换])中提供有[开1]和[开2]选项。

选项	说明
EVF自动切换	<p>[关]：当将眼睛对准取景器时，取景器显示屏不会自动亮起。按下按钮可在取景器和显示屏显示之间切换。</p> <p>[开1]：当将眼睛对准取景器时，取景器显示屏会自动点亮。按下按钮可显示[EVF自动切换]选项。</p> <p>[开2]：仅在取景器关闭状态下将眼睛对准取景器时才会启动取景器显示。按下按钮可显示[EVF自动切换]选项。</p>

### 默认设定

新功能的默认设置和修改的默认设置如下。

\*1：可添加至[指定至自定义模式]。

\*2：将[重设]选为[完整]可恢复默认设定。

\*3：将[重设]选为[基本]可恢复默认设定。

#### \* 自定义菜单

标签	功能	默认值	*1	*2	*3	
	EVF自动切换	开1	—	✓	—	173

## 符号

	(保护)	118
	(操作提示音)	168
	模式(视频曝光模式)	147
	(剪裁)	154
	功能	164
	默认设定	189
	RC模式	216
	慢同步限制	195
	闪光灯同步速度	195
	+白平衡	170
	(索引显示/日历显示)	117
	信息显示设定	188
	语言设定	166
	H连拍设定	165, 182
	L连拍设定	165, 182
	影像防抖	165
	(显示器亮度调整)	159
	(水下广角/水下微距)	109
	(单张删除)	119
	Mode设定	162
	自定义设定	162
	原始设定	162, 179
	对焦点联动测光	170
	(语言)	29, 159
	(图像选择)	119
	(人脸优先AF)	67
	(放大播放)	117
	(图像旋转)	153
	半按显示水平尺	173
	信息显示设定	173
	WB Auto 保持暖色调	84, 171
	+	170
	设定	167

## A

<b>A</b>	(光圈优先AE)	39
AdobeRGB		105
AE锁定		70, 175
AEL测光模式		170
AEL/AFL		175
AF补偿发光		163
AF调整		163
AF定位板		162
AF模式		80
	视频	144
AF目标点		66
AF扫描器		161
AF限制器		163
安装		209
按钮功能		107
	视频	145
按下保持时间		174
<b>ART</b>	(创意拍摄)	55
AUTO模式	(	49

## B

B门/T门 手动对焦		163, 180
B门/T门定时器		170
B门/T门亮度设置		170
B门实时显示		45, 192
白平衡		83, 171
白平衡补偿		85
白平衡锁定	(	84, 108
版权设定		172
半按快门时防抖		165
包围拍摄		132
保护		118
背光 HDR		53
背光时间设置		174
比特率		90, 149
编辑		153
编辑文件名		172
<b>Bluetooth®</b>		200
拨盘方向		164

拨盘功能	
静止图像	164
视频	145
播放	
静止图像	116
视频	116, 118
播放菜单	153, 233
BULB	45

## C

C-AF灵敏度	161, 176
C-AF中心启动	161, 177
C-AF中心优先	161, 178
C-AF (连续自动对焦)	80
C-AF <b>TR</b> (动体追踪)	81
彩度校正	101
彩色滤光镜	103
菜单调用	174
操作提示音	168
测光	82
测试影像	109
长时间曝光降噪	169
长时曝光(BULB/LIVE TIME)	45
场景模式	50
超级点AF	68
超级控制面板	77, 79, 229
车载充电	19
程序转换( <b>Ps</b> )	38
初始设置	173
存储	208
存储卡	21, 211

## D

待机时间	26
单次叠影	59
单次自动对焦	80
灯箱显示	188
电池充电	18
电池电量	26
电动变焦	112
电动变焦速度	
静止图像	164
视频	145
电脑	208

电脑软件	209
电视机	191
电影效果	59
定时关机	174
动体追踪	81
dpi设定	172
DPOF	120
对比度	101
对焦环	163
对焦模式	80
多次叠影	59
多功能	113
多功能设定	166
多重曝光	139

## E

EVF调整	173
EVF类型	197
EVF网格设定	173
EVF自动切换	173
Exif数据	172

## F

防闪烁 LV	165, 184
防闪烁拍摄	165, 185
峰值	110, 180
峰值设置	168
Fn拨杆/电源拨杆	164
Fn拨杆功能	
静止图像	164, 181
视频	145

## G

高分辨率拍摄	76, 143
高感光度降噪	169
高光&阴影控制	106
格式化	160
GPS日志文件	205
固件	159

## H

HDMI	168, 191
HDMI输出	146
HDR (高动态范围)	137

合成设定	47, 193
黑白色	104
触控屏自动对焦	36
触摸屏操作	36, 123
触摸屏设定	174
画质	
静止图像(📷👁️)	88, 129
视频(📹👁️)	89, 149
画质设定	
静止图像(画质设定)	171, 196
视频(📹规格设定)	144
灰阶	102

## I

IC录制笔	151
<b>INFO</b> 按钮	33, 115, 186
ISO感光度	70, 80
ISO级	169
ISO自动	169
ISO自动设定	169

## J

间隔动画	131
间隔拍摄	131
减少闪烁	165, 184
近距播放	117
静音拍摄	74, 142
镜头暗角补偿	171
镜头防抖优先	165
镜头缩回	163
镜头信息设置	196

## K

可存储静止图像数	241
可更换镜头	212
控制杆功能	181
快动作视频	92
快门减震拍摄	73, 142
快门优先C	165
快门优先S	165
快速删除	173
快速睡眠模式	174
宽高比	87

## L

老电影	59
连接	
电脑	208
智能手机	200
连拍	71, 87
连续自动对焦	80
流畅度	90, 149
Live 实时控制	187, 229
Live 实时指南	49
LV-Info	189
LV超级控制面板	77, 79, 229

## M

<b>M</b> (手动曝光)	43
慢动作视频	92
Menu	125, 229
MF离合器	213
MF (手动对焦)	80
MF (AF/MF切换)	109
模拟光学取景器	173
模式指南	168

## O

OI.Share	200
Olympus Workspace	209

## P

<b>P</b> (程序AE)	37
拍摄	
静止图像	34
视频	59
拍摄菜单	127, 231
拍摄模式	34
拍摄影片中的照片	156
配件	214, 219
PreMF (预设MF)	81
<b>Ps</b> (程序转换)	38
曝光补偿	64
曝光调整	169
曝光级	169

## Q

清晰度	101
-----	-----

## R

RAW编辑	153
RAW图像	88
RAW+JPEG删除	173
RC模式(⚡RC模式)	216
人脸优先AF	67
认证	174
日历显示	117, 189
日期/时间设定(🕒)	27

## S

S(快门优先AE)	41
S-AF(单次自动对焦)	80
S-AF MF(单次自动对焦和手动对焦)	80
SCN模式	50
SD卡	211
格式化存储卡	160
色彩创造	100
色彩空间	105, 171
删除1张	
单张	119
所选图像	119
所有图像	160
闪光补偿(📷)	97
闪光灯	93
闪烁扫描	
静止图像	194
视频	148
设定菜单	159, 234
设定存储卡	160
剩余录制时间	242
时间	45
时间码设置	146
实时合成拍摄	47
实时取景放大设定	167
实时取景曝光预览	167
视频🎥	150
视频播放	118
视频菜单	144, 232
视频录制	58, 59
视频曝光模式	147
视频远摄转换器	59
手柄	214
手动对焦	80

手动对焦离合器(MF 离合器)	213
手动辅助对焦	180
数码增距功能	130
水平尺	33
水平尺校正	174
水下广角/水下微距(📷/👁)	109
sRGB	105
缩放框AF	68
所有影像WB补偿	171
索引显示	117, 189

## T

T门实时显示	45, 192
梯形失真补偿	141
图像尺寸	
静止图像	88, 196, 241
视频	149
图像传送至智能手机	203
图像合成	155

## U



USB连接	208
USB模式	168

## W

外接闪光灯	215
网格设定	168
WB	83, 171
位置信息	205
文件 格式	241
文件尺寸	241
文件名	172
Wi-Fi/蓝牙设定	160
无线 LAN	200
无线遥控闪光	216

## X

相机操控设定	
静止图像	166, 186
视频	146
像素数	171, 196, 241
像素映射	223
效果(i-Enhance)	104

信息显示	30
播放	114
信息显示设定	
 信息显示设定	188
 信息显示设定	173
旋转	117

自拍	71, 73, 87
自拍辅助	190

## Y

压缩比率	90, 196, 241
眼部优先AF	67
遥控拍摄	204
艺术淡化	59
艺术滤镜	55
艺术滤镜LV模式	167
音频记录	
静止图像	122
视频	150, 151
影片剪裁	157
影像防抖	86, 165
视频	86, 144
影像风格	98, 129
影像风格设定	166
用户注册	9
鱼眼补偿	198
语言设定(  )	29, 159
预览	108
预设MF	81
预设MF距离	163
预约分享	119

## Z

照片比例设定	87
照片自动回放	159
直方图警告设定	168
直方图显示	33
指定至自定义模式	128
重设	127
重置保护	158
重置预约分享	158
专业抓拍拍摄	74
自定义菜单	161, 234
自定义设定	162
自定义自拍	73
自动对焦区域提示	162



出版日期 2019.10.

**OLYMPUS**

奥林巴斯（北京）销售服务有限公司

咨询热线电话：400-650-0303

工作时间：星期一 ~ 星期五 8:45 ~ 17:30

法定节假日休息

主页：<http://olympus-imaging.cn>

客户服务中心：

上海：上海市徐汇区淮海中路 1010 号嘉华中心 10 F

邮编：200031