

OLYMPUS

디지털 카메라

E-M5 Mark III

사용설명서

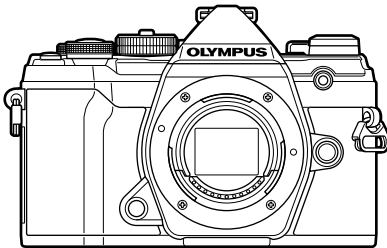

차례

기능 인덱스

1. 준비

2. 촬영

3. 재생

4. 메뉴 기능

5. 카메라를 스마트폰에 연결하기

6. 카메라를 컴퓨터에 연결

7. 주의

8. 정보

9. 안전 주의 사항

10. 펌웨어 업데이트에 의한 추가/수정 사항

Model No. : IM016

- Olympus 디지털 카메라를 구입해 주셔서 감사합니다. 카메라를 사용하기 전에 본 사용 설명서를 잘 읽고 최적의 기능을 즐기면서 제품을 오랫동안 사용하시기 바랍니다.
- 본 제품을 사용하기 전에 “9. 안전 주의 사항” 내용을 읽고 이해했는지 확인하십시오. 이 지침을 나중에 참고할 수 있도록 잘 보관하십시오.
- 중요한 사진을 촬영하기 전에 테스트 촬영을 권장합니다.
- 설명서에 표시된 화면과 일러스트는 개발 단계에서 만들어진 것이므로 실제 제품과 다를 수도 있습니다.
- 카메라의 펌웨어에 의한 기능이 추가 변경 등이 있을 경우 기재내용이 달라집니다. 최신정보는 당사 홈페이지를 확인해 주십시오.

제품 설명서

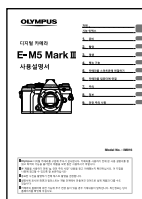

사용설명서(본 pdf)

카메라와 기능에 관한 사용 방법을 안내합니다. 사용설명서는 OLYMPUS 웹 사이트에서 다운로드 하거나 "OLYMPUS Image Share"(OI.Share) 스마트 폰 앱을 사용하여 직접 다운로드 할 수 있습니다.

설명서에 사용된 표시

본 설명서에서는 다음과 같은 기호들이 사용됩니다.

	참고 및 기타 보충 설명을 합니다.
	카메라 사용에 관한 팁과 기타 유용한 정보입니다.
	본 설명서의 다른 페이지를 참조합니다.

제품 설명서	2
시작하기 전에	9
기능 인덱스	10
부분별 명칭	14
1. 준비	16
■ 상자 안의 내용물 확인	16
■ 스트랩 부착하기	17
■ 배터리 충전 및 삽입	18
■ 카드 삽입	21
■ 카메라에 렌즈 부착	23
■ 렌즈 분리하기	24
■ 모니터 사용	25
■ 카메라 켜기	26
절전 모드	26
■ 초기 설정	27
■ 디스플레이를 읽을 수 없을 때 처리 방법	29
2. 촬영	30
■ 촬영 중 정보 표시	30
■ 디스플레이 간 전환	32
정보 표시 전환	33

■ 정지 화상 촬영	34
터치 스크린 작동을 사용하여 촬영	36
카메라가 조리개와 셔터 속도를 선택하도록 하기 (P: 프로그램 AE)	37
조리개 선택 (A: 조리개-우선 AE)	39
셔터 속도 선택 (S: 셔터-우선 AE)	41
조리개 및 셔터 속도 선택 (M: 수동 노출)	43
장시간 노출(B: 별브/시간)	45
블렌딩 경감(B: 라이브 컴포지트 촬영)	47
카메라가 설정을 선택하도록 하기 (AUTO 모드)	49
장면 모드에서 촬영 (SCN 모드)	50
장면 모드의 종류	51
아트 필터 사용(ART 모드)	55
개인설정 모드(C 모드)	57
■ 동영상 촬영	58
사진 촬영 모드에서 동영상 녹화하기	58
동영상 모드에서 동영상 녹화하기 (ON)	59
동영상 촬영 중 카메라 작동 소리 소거	61

■ 촬영 설정	62	색상 조정 (WB(화이트 밸런스)).....	83
다이렉트 버튼.....	63	화이트 밸런스 미세 조정 (화이트 밸런스 보정).....	85
노출 조절(노출 보정).....	64	카메라 흔들림 줄이기 (손떨림 보정).....	86
AF 타겟 모드 선택하기 (AF 타겟 모드).....	65	연속 촬영/셀프 타이머 촬영 수행.....	87
초점 타겟 선택하기 (AF 타겟 포인트).....	66	이미지纵横비 설정.....	87
얼굴 인식 AF/눈 우선 AF.....	67	사진 파일과 이미지 크기 옵션 ( ).....	88
확대 화상 AF/확대 AF(수퍼 스팟 AF).....	68	프레임 크기, 초당프레임수 및 압축( ).....	89
ISO 감도 변경(ISO).....	70	느리거나 빠른 모션 동영상 촬영하기 (슬로우/패스트 모션).....	92
노출 잠금(AE 잠금).....	70	플래시 사용(플래시 촬영).....	93
연속 촬영/셀프 타이머 촬영 수행.....	71	플래시 모드 선택하기 (플래시모드).....	94
셀프 타이머 옵션 ( 사용자 셀프 타이머).....	73	플래시 광량 조정(플래시 강도 조정).....	97
셔터 버튼 작동으로 인한 진동 없이 촬영(저진동 모드 []).....	73	처리 옵션(화상효과설정).....	98
셔터 소리 없이 촬영 (무음촬영 []).....	74	전체 색상 조정(색상 만들기).....	100
릴리즈 시간 지연 없이 촬영 (프로 캡처 촬영).....	74	샤프니스 미세 조정 (샤프니스).....	101
고해상도로 정지 화상 촬영 (고해상도 촬영).....	76	콘트라스트 미세 조정 (콘트라스트).....	101
수퍼 컨트롤/LV 수퍼 컨트롤 패널.....	77	채도 미세 조정(채도).....	101
ISO 감도 변경(ISO).....	80	톤 미세 조정(계조).....	102
초점 모드 선택(AF 모드).....	80	모노톤 사진에 필터 효과 적용 (컬러 필터).....	103
카메라의 밝기 측정 방법 선택 (측광).....	82		

모노톤 이미지의 톤 조정 (모노크롬 컬러).....	104
i-Enhance 효과 조정 (효과).....	104
색상 재현 형식 설정 (컬러설정).....	105
하이라이트와 새도우의 밝기 변경(하이라이트 & 그림자 제어).....	106
버튼에 기능 지정 (버튼 기능).....	107









3. 재생 114

■ 재생 중 정보 표시.....	114
재생 이미지 정보.....	114
정보 표시 전환.....	115
■ 사진 및 동영상 보기 116	
사진 품질 찾기(인덱스 및 캘린더 표시 재생).....	117
확대하기(재생 줌).....	117
사진 회전하기(회전).....	117
동영상 감상.....	118
사진 보호하기(On).....	118
사진 삭제하기(삭제).....	119
공유할 사진 선택하기 (공유 명령).....	119
여러 사진 선택하기(On, 삭제가 선택되었음, 공유 명령 설정)....	119
인쇄 예약(DPOF).....	120
사진에 오디오 추가하기(🎧).....	122
■ 터치 컨트롤 사용하여 재생 123	
이미지 선택 및 보호.....	124

4. 메뉴 기능 125

■ 기본 메뉴 작동.....	125
■ 촬영 메뉴 1/촬영 메뉴 2 사용.....	127
기본값 설정 복구(재설정).....	127
설정 저장(사용자 모드 등록)....	128
처리 옵션(화상효과설정).....	129
사진 파일과 이미지 크기 옵션 (📷👉).....	129
디지털 줌 (디지털 텔레컨버터).....	130
고정된 시간 간격으로 자동 촬영 (인터벌 촬영).....	131
설정을 바꾸거나 여러 장의 사진 촬영(브라케팅촬영).....	132
HDR(High Dynamic Range) 이미지 촬영(HDR).....	137
한 장의 이미지에 여러 노출을 기록(다중노출).....	139
키스톤 수정 및 원근법 카메라 제어(키스톤 보정).....	141
저진동/무음 촬영 설정 (저진동 모드 [📵]/무음 [🔇]).....	142
고해상도 촬영 설정 (고해상도 촬영).....	143
원격 제어 무선 플래시로 촬영 (📶RC모드).....	143

동영상 메뉴 사용..... 144	개인 설정 메뉴 사용 161
노출 모드 선택하기 (모드(동영상 노출 모드)).... 147	A1 AF/MF 161
LED 조명 아래에서 깜빡임 감소하기(플리커 스캔)..... 148	A2 AF/MF 162
프레임 크기, 초당프레임수 및 압축()..... 149	A3 AF/MF 163
사운드 녹음 옵션(무비 녹음).... 150	A4 AF/MF 163
Olympus LS-100 IC 레코더 사용하기 151	B 버튼/다이얼/레버 164
재생 메뉴 사용..... 153	C1 릴리즈/연사/손떨림 보정 165
재생을 위해 자동으로 회전하는 인물 방향 사진()..... 153	C2 릴리즈/연사/손떨림 보정 165
사진 리터칭하기(편집)..... 153	D1 표시/음/접속 166
사진 결합하기(이미지 합성)..... 155	D2 표시/음/접속 167
동영상 스틸 작성하기 (동영상 내 이미지 캡처)..... 156	D3 표시/음/접속 168
동영상 트리밍 (동영상 트리밍) 157	D4 표시/음/접속 168
모든 사진에서 보호 해제하기 (보호해제)..... 158	E1 노출/ISO/BULB/ 169
공유 명령 취소 (공유 명령 재설정) 158	E2 노출/ISO/BULB/ 170
설정 메뉴 사용하기 159	E3 노출/ISO/BULB/ 170
카드 포맷(카드 설정)..... 160	F 플래시 170
모든 이미지 삭제(카드 설정).... 160	G 화질/WB/컬러 171
무선 LAN 옵션 (Wi-Fi/Bluetooth 설정) 160	H1 기록/삭제 172
	H2 기록/삭제 173
	I EVF 173
	J1 기타 174
	J2 기타..... 174
	AEL/AFL 버튼을 통해 초점과 노출 설정하기 (AEL/AFL기능) 175
	C-AF 추적 감도 (C-AF 감도)..... 176
	C-AF 시작 초점 타깃 (C-AF 중앙 시작)..... 177
	C-AF 중앙 타깃 우선 (C-AF 중앙 우선)..... 178
	AF 홈 위치 선택하기 (Home 등록) 179

수동 초점 보조 (MF 시 화면확대)	180
노출 시 초점 조정하기 (벌브/시간 포커싱)	180
Fn 레버 개인설정 하기 ( Fn 레버 기능)	181
버스트 촬영 옵션 ( L 설정/  H 설정)	182
깜박임 감소하기 (깜박임 감소)	184
컨트롤 패널 표시 선택 ( 컨트롤 설정)	186
정보 표시 추가 ( /Info 표시설정)	188
재생 줌 속도 선택하기 ( Q 기본설정)	189
셀프 촬영 어시스트 (셀프 촬영 어시스트)	190
TV에서 카메라 이미지 보기 (HDMI)	191
라이브 벌브 업데이트 빈도 (라이브 벌브)	192
라이브 시간 업데이트 빈도 (라이브 시간)	192
셔터 속도 선택하기 (합성 촬영 설정)	193
LED 조명 아래에서 깜박임 감소하기( 플리커 스캔)	194
플래시 발광 시 셔터 속도 ( 동조속도/  저속제한)	195
JPEG 이미지 크기와 압축률의 조합(화질설정)	196
렌즈 정보 저장 (렌즈 정보 설정)	196
뷰파인더의 표시 스타일 선택 (EVF 스타일)	197
어안 왜곡 보정하기 (어안 보정)	198

5. 카메라를 스마트폰에 연결하기 200

- 스마트폰 연결 설정 조정 201
- 카메라가 꺼져 있을 때의 무선
설정 202
- 이미지를 스마트폰에 전송 203
- 카메라가 꺼져있는 동안 자동으로
이미지 업로드 204
- 스마트폰으로 원격 촬영 204
- 이미지에 위치 정보 추가 205
- Wi-Fi 재설정/Bluetooth®
설정 206
- 암호 변경 206
- Wi-Fi 해제/Bluetooth® 207

6. 카메라를 컴퓨터에 연결 208

- 카메라를 컴퓨터에 연결 208
- 컴퓨터로 사진 복사 208
- PC 소프트웨어 설치 209

7. 주의	210
■ 배터리와 충전기.....	210
■ 해외에서 충전기 사용	211
■ 사용 가능한 카드.....	211
■ 호환 렌즈	212
■ MF 클러치 렌즈.....	213
■ 옵션 액세서리.....	214
그립(ECG-5)	214
지정된 외부 플래시 장치	215
무선 원격 제어 플래시 촬영	216
기타 외장 플래시 장치	218
■ 시스템 차트	220

8. 정보	222
■ 카메라 청소와 보관	222
카메라 청소	222
스토리지	222
촬영소자 청소와 점검	223
픽셀 맵핑 - 이미지 처리 기능 점검	223
■ 촬영 팁 및 정보.....	224
■ 에러 코드	227
■ 기본값 설정	229
■ 화질 모드 및 파일 크기/저장 가능한 정지사진 매수	241
■ 사양	243

9. 안전 주의 사항	246
■ 안전 주의 사항	246

10. 펌웨어 업데이트에 의한 추가/수정 사항	251
--------------------------------------	------------

색인	252
-----------	------------

시작하기 전에

안전 주의 사항 읽기와 준수

화재나 기타 기물 파손 또는 자신이나 타인에게 해를 끼치는 것을 잘못된 조작을 방지하기 위해 카메라를 사용하기 전에 "9. 안전 주의 사항"(P. 246) 전체를 읽으십시오.

카메라 사용 중에 안전하고 올바르게 조작하도록 이 설명서를 참조하십시오. 설명서를 읽은 후에는 안전한 장소에 보관하십시오.

Olympus는 이 제품을 구매 국가 또는 지역 이외의 곳에서 사용함으로써 발생하는 현지 법규 위반에 대해 책임지지 않습니다.

- 이러한 기능을 구매 국가 또는 지역 이외의 곳에서 사용하면 현지 무선 법규를 위반할 수 있습니다; 사용 전에 현지 당국에 확인하십시오. Olympus는 사용자가 현지 법령을 위반하는 것에 관해 책임을 지지 않습니다.

무선 LAN 와 Bluetooth®

카메라에는 내장형 무선 LAN 와 Bluetooth® 기능이 있습니다. 이러한 기능을 구매 국가 또는 지역 이외의 곳에서 사용하면 현지 무선 법규를 위반할 수 있습니다; 사용 전에 현지 당국에 확인하십시오. Olympus는 사용자가 현지 법령을 위반하는 것에 관해 책임을 지지 않습니다.

사용이 금지된 지역에서는 무선 LAN 와 Bluetooth®를 비활성화하십시오.

 "Wi-Fi 해제/Bluetooth®"(P. 207)

■ 사용자 등록

OLYMPUS 제품 등록에 대한 정보는 OLYMPUS 웹 사이트를 방문하십시오.

기능 인덱스

기능	페이지
촬영 모드	34
사용자 정의 모드	57
모니터 디스플레이	33, 115
뷰파인더 디스플레이	197
다이렉트 버튼 기능	63
라이브 컨트롤	187
LV 수퍼 컨트롤 패널	77, 79

📷 촬영 메뉴 1

재설정/사용자 모드	127
화상효과설정	98, 129
	88, 129
종횡비 설정	87
디지털 텔레컨버터	130
(드라이브 모드)	71, 73, 131

📷 촬영 메뉴 2

브라케팅촬영	132
HDR	137
다중노출	139
키스톤 보정	141
저진동 모드 [♦]/무음 [♥]	142
고해상도 촬영	76, 143
RC모드	216

📷 동영상 메뉴

📷 모드설정	
📷 모드	147
📷 플리커 스캔	148
📷 화질 설정	
	149
📷 노이즈 필터	144
📷 화상효과설정	144



기능	페이지
📷 AF/IS 설정	
📷 AF 모드	80
📷 손떨림 보정	86
📷 버튼/다이얼/레버	
📷 버튼 기능	107
📷 다이얼기능	145
📷 Fn 레버 기능	145
📷 셔터버튼 기능	145
📷 전동 줌 속도	145
📷 표시 설정	
📷 컨트롤 설정	146
📷 정보 설정	146
타입코드 설정	146
무비 녹음	150
📷 HDMI 출력	146
▶ 재생 메뉴	
	153
편집	153
인쇄 예약	120
보호해제	158
공유 명령 재설정	158
디바이스 연결	201

기능	
* 개인설정 메뉴	
A1 AF/MF	
 AF 모드	80
 AEL/AFL기능	175
AF 스캐너	161
 C-AF 감도	176
 C-AF 중앙 시작	177
 C-AF 중앙 우선	178
A2 AF/MF	
[::]Mode 표시설정	162
AF 타겟표시	162
AF 타겟팅 패드	162
[::] Home 등록	179
[::] 사용자 모드 설정	162
A3 AF/MF	
AF 리미터	163
AF 보조광	163
☉얼굴 인식	67
AF 미세조정	163
A4 AF/MF	
프리셋 MF 거리	163
MF 시 화면확대	180
MF 클러치	163
포커스링	163
별브/시간 포커싱	180
렌즈리셋	163

기능	
B 버튼/다이얼/레버	
 버튼 기능	107
 버튼기능	164
 다이얼기능	164
다이얼방향	164
 Fn 레버 기능	181
Fn 레버/전원 레버	164
 전동 줌 속도	164
C1 릴리즈/연사/손떨림 보정	
릴리즈 우선 S	165
릴리즈 우선 C	
 L 설정	182
 H 설정	
깜박임 감소	184
C2 릴리즈/연사/손떨림 보정	
 손떨림 보정	86
 손떨림 보정	165
반누름 중 IS	165
렌즈 I.S. 우선	165

기능	
D1 표시/음/접속	
 컨트롤 설정	186
 Info 표시 설정	188, 189
픽쳐 모드 설정	166
 표시 설정	166
멀티 기능 표시 설정	166
D2 표시/음/접속	
LV감도 확장	167
아트 LV모드	167
LV 확대 설정	167
 기본 설정	189
 설정	167
D3 표시/음/접속	
가이드라인 표시 설정	168
피킹 설정	168
히스토그램 설정	188
모드 가이드	168
셀프 촬영 어시스트	190
D4 표시/음/접속	
	168
HDMI	191
USB접속 모드	168
E1 노출/ISO/BULB/ 	
노출 시프트	169
노출단계선택	169
ISO Step	169
ISO자동설정	169
ISO자동	169
 노이즈 필터	169
노이즈 감소	169

기능	
E2 노출/ISO/BULB/ 	
별브/시간 타이머	170
별브/시간 모니터	170
라이브 별브	192
라이브 시간	192
합성 촬영 설정	193
 플리커 스캔	194
E3 노출/ISO/BULB/ 	
측광	82
AEL 측광모드	170
 연동스팟측광	170
F 플래시	
 동조속도	195
 저속제한	195
 + 	170
 +WB	170
G 화질/WB/컬러	
화질설정	88, 129, 196
화소크기	88, 129, 196
주변광량 보정	171
화이트 밸런스	83
 보정	171
 AUTO 따뜻한 색 유지	84
컬러설정	105

기능	
11 기록/삭제	
파일명	172
파일명 편집	172
dpi설정	172
저작권 설정	172
렌즈 정보 설정	196
12 기록/삭제	
원터치 소거	173
RAW+JPEG 동시 소거	173
실행 우선 설정	173
1 EVF	
EVF 자동 전환	173
EVF 조정	173
EVF 스타일	197
 Info표시설정	173
EVF 가이드라인 표시 설정	173
 반셔터시 수준기표시	173
OVF 시뮬레이션	173
11 기타	
픽셀 맵핑	223
버튼을 길게 눌러 시간 조정	174
수준기조정	174
터치 스크린 설정	174
메뉴 위치기억	174
어안 보정	198

기능	
12 기타	
조명시간	174
취침타이머	174
자동 전원 Off	174
저소비전력촬영	174
인증	174
f 설정 메뉴	
카드 설정	160
	27
	29
	159
화상보기	159
Wi-Fi/Bluetooth 설정	160
펌웨어	159

부분별 명칭

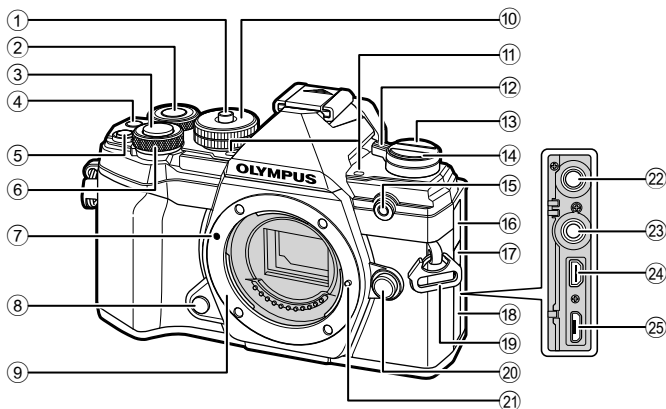

- | | |
|---|--|
| ① 모드 다이얼 잠금 장치 P. 34 | ⑭ (연속 촬영/셀프타이머/HDR) 버튼 P. 71 |
| ② 후면 다이얼* (Ⓢ) P. 38~43, 113, 116, 189 | ⑮ 셀프타이머 램프/AF 보조광 P. 71/P. 163 |
| ③ 셔터 버튼 P. 35 | ⑯ 마이크 잭 커버 |
| ④ (동영상)/ 버튼 P. 58/P. 119 | ⑰ 리모트 케이블 단자 커버 P. 219 |
| ⑤ (노출 보정) 버튼 P. 38, 40, 42, 44, 64 | ⑱ 커넥터 커버 |
| ⑥ 전면 다이얼* (Ⓢ) P. 38~43, 70, 113, 116 | ⑲ 스트랩 연결부 P. 17 |
| ⑦ 렌즈 부착 마크 P. 23 | ⑳ 렌즈 분리 버튼 P. 24 |
| ⑧ 미리보기 버튼 P. 108 | ㉑ 렌즈 잠금 핀 |
| ⑨ 마운트(바디 캡을 벗긴 후 렌즈 부착) | ㉒ 마이크 잭(시판 마이크 연결 가능. \varnothing 3.5 스테레오 미니 플러그)..... P. 151 |
| ⑩ 모드 다이얼 P. 34 | ㉓ 리모트 케이블 단자 P. 219 |
| ⑪ 스테레오 마이크 P. 122, 150 | ㉔ HDMI 커넥터(D형)..... P. 191 |
| ⑫ ON/OFF 레버 P. 26 | ㉕ 마이크로-USB 커넥터..... P. 151, 208 |
| ⑬ I/O(LV) 버튼 P. 32 | |

* 이 설명서에서 와 아이콘은 전면 다이얼과 후면 다이얼을 사용하여 수행하는 작동을 나타냅니다.

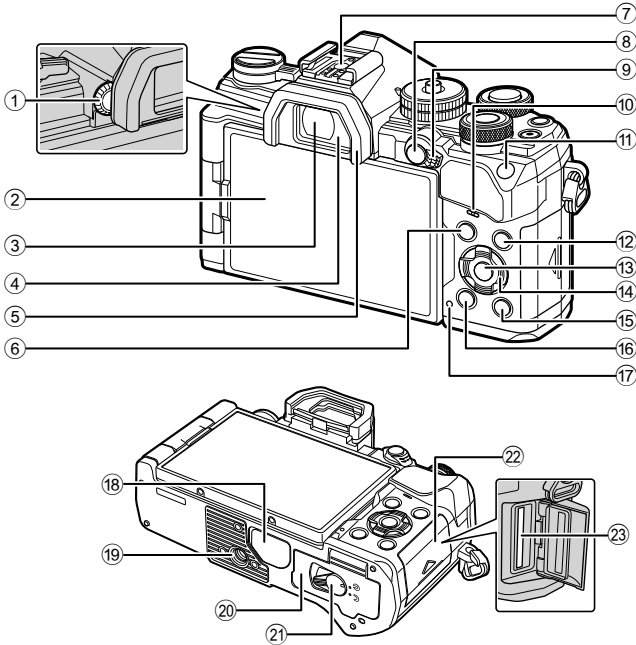

- | | | | | | |
|---|-----------------------------|-----------------------------------|---|---------------------------|-----------------------|
| ① | 디스플레이 조절 다이얼 | P. 32 | ⑫ | INFO 버튼 | P. 33, 115 |
| ② | 모니터(터치 스크린) | P. 30, 32, 36, 77, 114, 123 | ⑬ | OK 버튼 | P. 77, 116, 125 |
| ③ | 뷰파인더 | P. 32, 197 | ⑭ | 십자 패드* | P. 116 |
| ④ | 아이센서 | | ⑮ | ▶ (재생) 버튼 | P. 116 |
| ⑤ | 아이컵 | P. 219 | ⑯ | ⏏ (삭제) 버튼 | P. 119 |
| ⑥ | MENU 버튼 | P. 125 | ⑰ | CHARGE (배터리 충전) 램프 | P. 20 |
| ⑦ | 핫 슈 | P. 93, 215 | ⑱ | 카드대 소켓 | |
| ⑧ | AEL/AFL / Oπ (보호) 버튼 | P. 70, 175/P. 118 | ⑳ | 배터리 삽입부 커버 | P. 18 |
| ⑨ | Fn 레버 | P. 37~43, 181 | ㉑ | 배터리 삽입부 잠금 장치 | P. 18 |
| ⑩ | 스피커 | | ㉒ | 카드 삽입부 커버 | P. 21 |
| ⑪ | ISO 버튼 | P. 70, 188 | ㉓ | 카드 슬롯 | P. 21 |

* 이 설명서에서 **△▽◀▶** 아이콘은 십자패드를 사용하여 수행된 작동들을 나타냅니다.

1 준비

1

준비

상자 안의 내용물 확인

구매 시 패키지에는 카메라와 다음의 액세서리가 포함되어 있습니다.
빠진 것이나 손상된 것이 있으면 구입처에 문의하십시오.



카메라



바디 캡*



EP-15 아이컵*



핫슈 커버*



스트랩

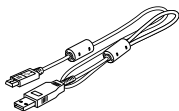

USB 케이블
CB-USB12



플래시
FL-LM3



리튬 이온 배터리
BLS-50

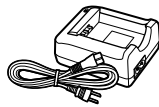

리튬 이온 충전기
BCS-5

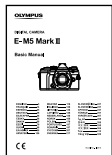

기본 설명서
(Basic Manual)

• 보증서

* 카메라에 부착하거나 카메라에 삽입된 바디 캡, 아이컵 및 핫 슈 커버.

스트랩 부착하기

- 1 스트랩을 부착하기 전에, 키퍼 루프에서 끝을 분리하고 그림과 같이 스트랩을 폼니다.

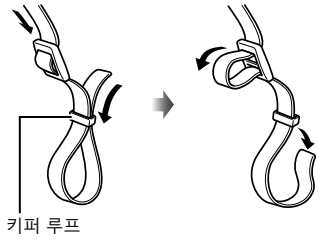

키퍼 루프

- 2 스트랩 끝이 스트랩 연결부를 통과하고, 키퍼 루프로 되돌아 지나갑니다.

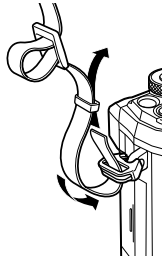

- 3 스트랩 끝을 버클에 통과시킨 후 그림과 같이 조입니다.

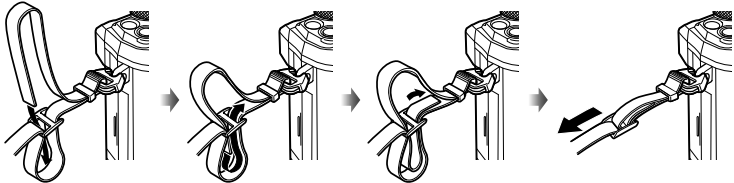

- 다른 쪽 연결부에 스트랩의 다른 쪽 끝을 부착하십시오.
- 스트랩을 부착한 후, 느슨해지지 않도록 단단히 잡아 당기십시오.

배터리 충전 및 삽입

1 배터리를 충전합니다.

충전 표시등

충전 중	주황색 켜짐
충전 완료	Off
충전 오류	주황색 깜박임

(충전 시간: 약 3시간 30분)

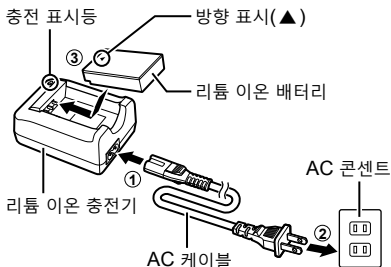

- 충전이 완료되면 충전기의 플러그를 뽑습니다.
- 카메라를 USB AC 어댑터(선택 사양)에 연결하면 카메라에 삽입된 배터리가 충전됩니다. 선택 사양인 USB-AC 어댑터(F-5AC)를 사용하는 온보드 충전(P. 19)

2 ON/OFF 레버가 OFF 위치에 있는지 확인하십시오.

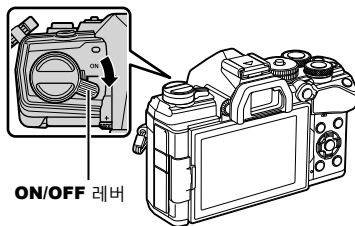

3 배터리 함 덮개를 엽니다.

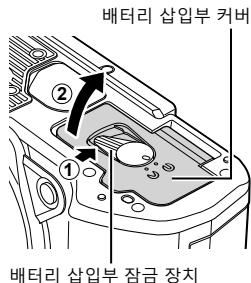

4 배터리 삽입.

- BLS-50 배터리만
사용합니다(P. 16, 245).

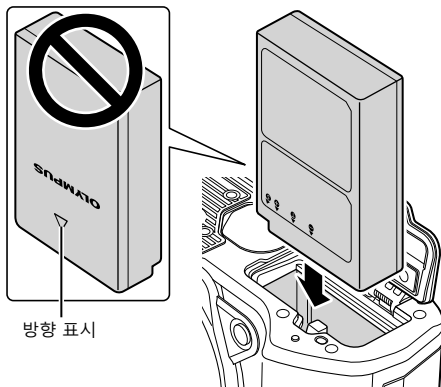

5 배터리 삽입부 커버를 닫습니다.



- 사용 중인 배터리가 소진될 경우에 대비해서 장기간 촬영 시에는 여분의 배터리를 준비하는 것이 좋습니다.
- "배터리와 충전기"(P. 210)도 읽어 보십시오.

■ 배터리 분리

배터리 삽입부 커버를 열거나 닫기 전에 카메라 전원을 끄십시오. 배터리를 빼내려면 배터리 덮개 개폐 레버를 화살표 방향으로 눌러줍니다.

- 배터리를 뺄 수 없는 경우 공인 대리점이나 서비스 센터에 문의하십시오. 힘을 가하지 마십시오.
- 메모리 카드 액세스 표시등(P. 31)이 켜진 상태에서 배터리 또는 메모리 카드를 제거하지 마십시오.

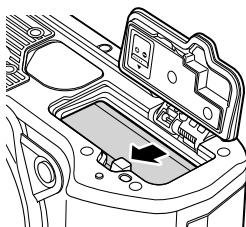

■ 선택 사양인 USB-AC 어댑터(F-5AC)를 사용하는 온보드 충전

- 사용하기 전에 F-5AC와 함께 제공된 설명서를 읽으십시오.

1 ON/OFF 레버가 OFF 위치에 있는지 확인하십시오.

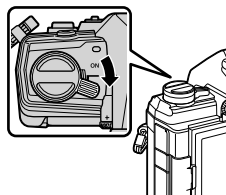

- 2 카메라에 배터리가 삽입되어 있는지 확인하십시오.

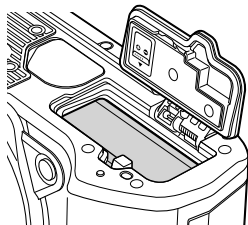

- 3 USB를 통해 카메라와 USB-AC 어댑터를 연결합니다.

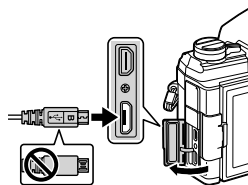

- 충전하는 동안에 **CHARGE** 램프가 켜집니다. 충전에는 약 4시간이 소요됩니다. 배터리가 완전히 충전되면 램프가 차례대로 꺼집니다.

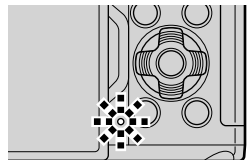

- 4 카메라를 켜면 충전이 중지됩니다.

- 카메라가 켜져 있으면 USB-AC 어댑터를 사용하여 배터리를 충전할 수 없습니다.
- 충전 오류가 발생하면 **CHARGE** 램프가 깜박입니다. USB 케이블을 분리한 후에 다시 연결합니다.
- 배터리 온도가 0~40°C일 때에만 USB 충전이 가능합니다.



- Wi-Fi를 통해 스마트폰에 사진을 업로드 하면(백그라운드 자동 업로드), 카메라 전원이 꺼져 있는 동안에는 배터리가 충전되지 않습니다.  "카메라가 꺼져있을 때 연결하기 (파워오프 대기)"(P. 204)



USB-AC 어댑터

- 청소하려면 USB-AC 어댑터를 분리하십시오. USB-AC 어댑터를 꽂은 채로 청소하면 부상이나 감전의 위험이 있습니다.

카드 삽입

SD(Secure Digital) 규격을 준수하는 타사의 SD, SDHC 또는 SDXC 메모리 카드를 사용하십시오. 사용하기 전에 "메모리 카드"(P. 211)를 읽어 보십시오.

- 1 **ON/OFF** 레버가 **OFF** 위치에 있는지 확인하십시오.

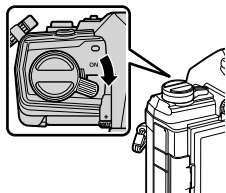

- 2 카드 함 덮개를 엽니다.

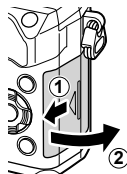

- 3 카드가 제자리에 들어갈 때까지 삽입합니다.

- 카드를 넣거나 뺄 때는 먼저 카메라 전원을 끄십시오.
- 손상되거나 변형된 카드를 억지로 삽입하지 마십시오. 카드 슬롯이 손상될 수 있습니다.

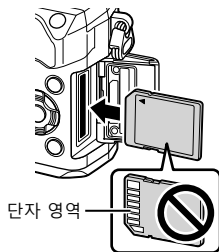

- 4 카드 함 덮개를 닫습니다.

- 딸깍 소리가 날 때까지 잘 닫습니다.
- 카메라를 사용하기 전에 배터리/카드 슬롯 덮개가 닫혔는지 확인하십시오.

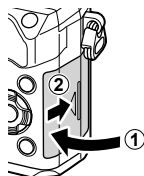

- 카드를 처음 사용하기 전에는 본 카메라로 포맷해야 합니다(P. 160).

■ 카드 분리

카드를 눌러서 꺼냅니다. 카드를 꺼냅니다.

- 메모리 카드 액세스 표시등(P. 31)이 켜진 상태에서 배터리 또는 메모리 카드를 제거하지 마십시오.

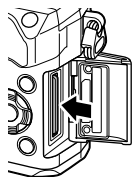

카메라에 렌즈 부착

- 1 **ON/OFF** 레버가 **OFF** 위치에 있는지 확인하십시오.

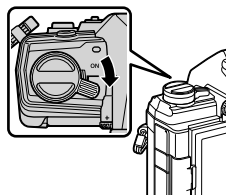

- 2 렌즈의 리어 캡과 카메라의 본체 캡을 제거합니다.

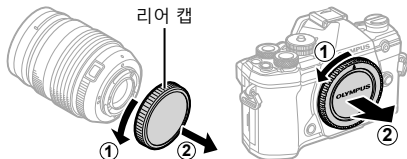

- 3 카메라의 렌즈 부착 마크(빨간색)를 렌즈의 조절 마크(빨간색)와 일치시킨 후 렌즈를 카메라의 바디에 삽입합니다.



- 4 렌즈를 '딸깍' 소리가 들릴 때까지 시계방향 (화살표 ③으로 표시)으로 돌립니다.

- 렌즈 분리 버튼을 누르지 마십시오.
- 카메라 내부에는 손을 대지 마십시오.



5 전면 렌즈 캡을 분리합니다.

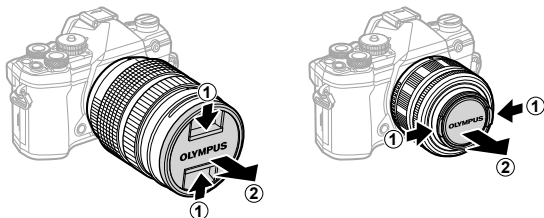

- 렌즈를 장착하거나 제거하기 전에 카메라 **ON/OFF** 레버가 **OFF** 위치에 있는지 확인하십시오.

렌즈 분리하기

1 ON/OFF 레버가 OFF 위치에 있는지 확인하십시오.

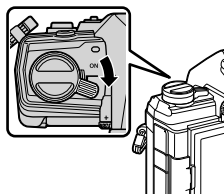

2 렌즈 분리 버튼을 잡고 렌즈를 그림과 같이 돌립니다.



호환 렌즈

"호환 렌즈"(P. 212)를 읽어 보십시오.

모니터 사용

보기 쉽게 모니터를 돌립니다. 촬영 시의 조건에 따라 모니터 각도를 조절할 수 있습니다.

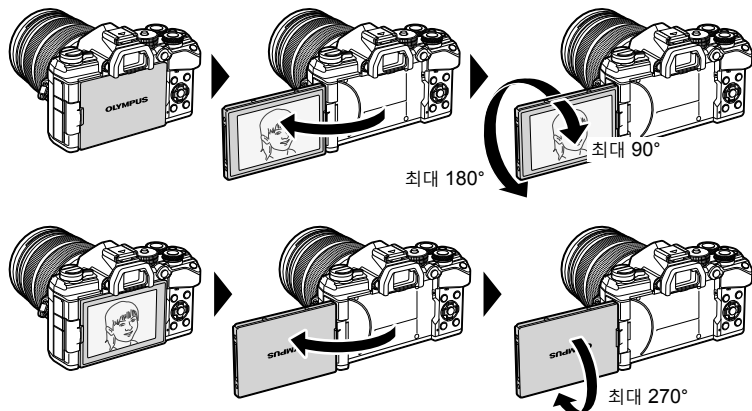

- 모션 범위 내에서 모니터를 부드럽게 회전하십시오. 아래와 같은 제한을 넘어 모니터를 회전시키면 커넥터가 파손될 수 있습니다.

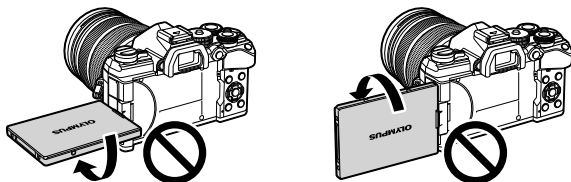

- 모니터를 자화상을 위해 회전시키면 렌즈를 통해 뷰의 미리 이미지를 표시하거나 줌 렌즈를 자동으로 줌 아웃 하도록 설정할 수 있습니다.  "셀프 촬영 어시스트"(P. 190)

카메라 켜기

1 준비

1 ON/OFF 레버를 ON 위치로 설정합니다.

- 카메라를 켜면 모니터가 켜집니다.
- 카메라를 끄려면 레버를 OFF 위치로 되돌립니다.

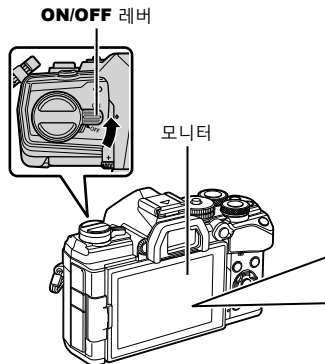

배터리 잔량 표시

배터리 아이콘 및 배터리 잔량이 표시됩니다.

■■■■ (녹색): 카메라가 촬영 준비된 상태입니다.

■■■■ (녹색): 배터리가 완전히 충전되지 않았습니니다.

■■■■ (녹색): 배터리 충전량이 낮습니다.

■■■■ (빨간색 깜박임): 배터리를 충전합니다.



절전 모드

설정된 시간 동안 제어를 하지 않으면 카메라는 자동으로 작동을 중지하고 배터리 전원 사용을 줄입니다. 이것을 "절전 모드"라고 합니다.

- 카메라가 절전 모드로 들어가면 모니터가 꺼지고 작동이 일시 정지됩니다. 셔터 또는 버튼을 누르면 카메라가 다시 작동됩니다.
- 카메라가 절전 모드로 들어가고 나서 설정된 시간 동안 아무 조작이 없는 경우, 카메라가 자동으로 꺼집니다. 카메라를 다시 켜면 카메라를 재작동시킬 수 있습니다.
- [Wi-Fi/Bluetooth 설정] > [파워오프 대기]에서 [On](사용)을 선택한 경우, 절전모드에서 되돌아오는데 추가 시간이 필요합니다. "카메라가 꺼져있을 때 연결하기(파워오프 대기)"(P. 202)
- 카메라가 절전 모드로 들어가거나 자동으로 꺼지기 전의 지연을 개인설정 메뉴에서 선택할 수 있습니다. 기본값 설정은 카메라가 1분 후 절전 모드로 들어가고 4시간 후에 자동으로 꺼집니다. [취침타이머](P. 174), [자동 전원 Off](P. 174)

초기 설정

1

준비

처음 카메라를 켜 후 언어를 선택하고 카메라 시계를 설정하여 초기 설정을 수행합니다.

- 화상과 함께 날짜와 시간이 카드에 기록됩니다.
- 날짜 및 시간 정보에는 파일 이름도 포함됩니다. 카메라를 사용하기 전에 날짜와 시간이 정확히 설정되어 있는지 확인하십시오. 날짜와 시간을 설정하지 않으면 일부 기능을 사용할 수 없습니다.

- 언어를 선택하라는 초기 설정 대화 상자가 표시되면 **OK** 버튼을 누릅니다.

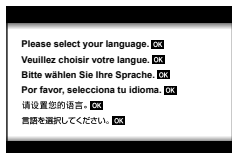

- 전면 또는 후면 다이얼을 사용하거나 십자 패드의 **△ ▽ < ▷** 버튼을 사용하여 원하는 언어를 선택하십시오.

- 언어 선택 대화 상자에는 두 페이지의 옵션이 있습니다. 전면 또는 후면 다이얼을 사용하거나 십자 패드의 **△ ▽ < ▷** 버튼을 사용하여 페이지 사이에서 커서를 이동하십시오.



- 원하는 언어가 선택되면 **OK** 버튼을 누릅니다.



- **OK** 버튼을 누르기 전에 셔터 버튼을 누르면 카메라가 촬영 모드로 돌아가고 언어는 선택되지 않습니다. 카메라를 켜다가 다시 커서 초기 설정 대화 상자를 표시하고 1단계부터 과정을 반복하면 초기 설정을 수행할 수 있습니다.
- 언어는 **↓** 설정 메뉴에서 언제든지 변경할 수 있습니다. **DISP** "디스플레이를 읽을 수 없을 때 처리 방법"(P. 29)

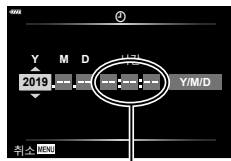

- 4** 날짜, 시간 및 날짜 형식을 설정합니다.
- 십자 패드의 <|> 버튼을 사용하여 항목을 선택합니다.
 - 십자 패드의 △▽ 버튼을 사용하여 선택한 항목을 변경합니다.
 - 시계는 **Y** 설정 메뉴에서 언제든지 조정할 수 있습니다.
 [O](P. 159)



24시간 표시 방식으로
시간이 표시됩니다.

- 5** 초기 설정을 완료합니다.
-  버튼을 눌러 시계를 설정합니다.
 - 배터리를 카메라에서 제거하고 카메라를 잠시 두면 날짜와 시간이 공장 초기값으로 설정될 수 있습니다.
 - 동영상을 촬영하기 전에 프레임 속도를 조정해야 할 수도 있습니다.  [O] ← (P. 149)

디스플레이를 읽을 수 없을 때 처리 방법

잘 모르는 문자 또는 단어가 다른 언어로 보이면 의도한 언어를 선택하지 않을 수 있습니다. 아래 단계에 따라 기타 언어를 선택합니다.

- 1 MENU** 버튼을 누르면 메뉴가 표시됩니다.

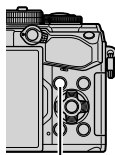

MENU 버튼

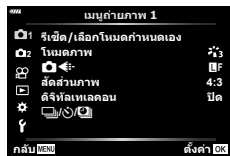

- 십자 패드의 Δ ∇ 를 사용하여 γ (설정) 탭을 하이라이트하고 \odot 버튼을 누릅니다.

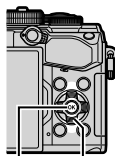

십자 패드

\odot 버튼



- Δ ∇ 버튼을 사용하여 \bullet 를 하이라이트 하고 \odot 버튼을 누릅니다.



- Δ ∇ \triangleleft \triangleright 버튼을 사용하여 원하는 언어를 하이라이트하고 \odot 버튼을 누릅니다.



1

준비

촬영 중 정보 표시

스틸 사진 중 모니터 표시

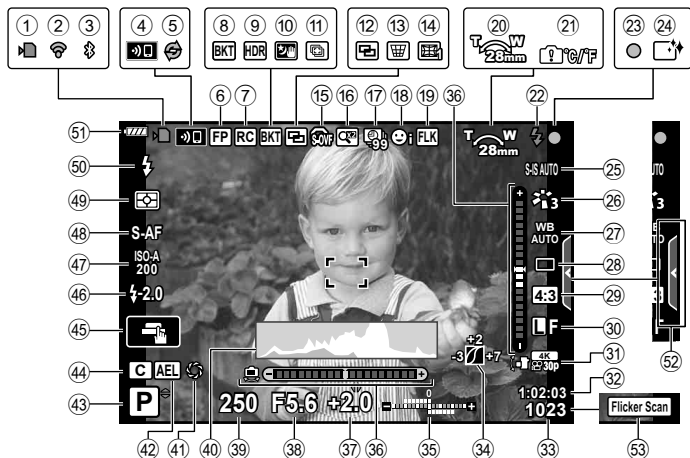

동영상 모드 중 모니터 표시



- ① 카드 쓰기 표시 P. 19, 22
 ② 무선 LAN 연결 상태 P. 200~207
 ③ Bluetooth® 연결 활성화
 P. 200~207
 ④ 무선 LAN 연결 P. 200~207
 ⑤ 프로 캡처 활성화 P. 74
 ⑥ 슈퍼 FP플래시 P. 215
 ⑦ RC 모드 P. 216
 ⑧ 플라케팅촬영 P. 132
 ⑨ HDR/백라이트 HDR P. 52, 137
 ⑩ 스마트한 야경촬영 P. 51
 ⑪ 멀티포커스 촬영 P. 53
 ⑫ 다중노출 P. 139
 ⑬  키스톤 보정 P. 141
 ⑭ 어안 보정 P. 198
 ⑮  OVF 시뮬레이션* P. 173
 ⑯ 디지털 텔레컨버터 P. 130
 ⑰ 인터벌 촬영 P. 131
 ⑱ 얼굴 인식/눈 우선 P. 67
 ⑲ 플리커 방지 촬영 P. 185
 ⑳ 줌 작동 방향/초점 거리
 ㉑ 내부 온도 경고 P. 228
 ㉒ 플래시(깜박임: 충전 중, 커짐: 충전 완료)
 ㉓ AF 확인 마크 P. 35
 ㉔ 먼지 감소 P. 223
 ㉕ 손떨림 보정 P. 86
 ㉖ 화상효과설정 P. 98, 129
 ㉗ 화이트밸런스 P. 83
- ②8 연속 촬영/셀프 타이머/저진동 촬영/
 무음 촬영/프로 캡처 촬영/고해상도 촬영
 P. 71~76, 87
 ②9 종횡비 P. 87
 ③0 화질(정지 화상) P. 88, 129
 ③1 기록 모드(동영상) P. 89
 ③2 동영상 촬영 가능한 시간 P. 242
 ③3 저장 가능한 정지 화상 수 P. 241
 ③4 하이라이트 & 그림자 제어 P. 106
 ③5 위쪽: 플래시 강도 조절 P. 97
 아래쪽: 노출 보정 P. 64
 ③6 수준기 P. 33
 ③7 노출 보정값 P. 64
 ③8 조리개값 P. 37~43
 ③9 셔터 속도 P. 37~43
 ④0 히스토그램 P. 33
 ④1 미리보기 P. 108
 ④2 AE 잠금 P. 70, 175
 ④3 촬영 모드 P. 34~59
 ④4 사용자 정의 모드 P. 57, 128
 ④5 터치 작동 P. 36, 123
 ④6 플래시 강도 조절 P. 97
 ④7 ISO 감도 P. 70, 80
 ④8 AF 모드 P. 80
 ④9 측광 모드 P. 82
 ⑤0 플래시모드 P. 93, 94
 ⑤1 배터리 잔량 P. 26
 ⑤2 라이브 가이드 불러오기 P. 49
 ⑤3 플리커 스캔 P. 194
- ⑤4 오디오 녹음 레벨* P. 61
 ⑤5 레벨 미터 녹음 P. 150
 ⑤6 동영상 사운드 P. 150
 ⑤7 무음 촬영 탭 P. 61

* 뷰파인더에만 표시됩니다.

* 오디오 녹음 레벨이 조정되는 동안에만 표시됩니다.

디스플레이 간 전환

카메라에는 뷰파인더에 눈을 갖다대면 뷰파인더가 켜지는 눈 센서가 장착되어 있습니다. 눈을 떨어뜨리면 센서가 뷰파인더를 끄고 모니터를 켭니다.

2
촬영

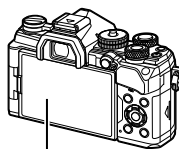

모니터



뷰파인더를
눈에 갖다 댄

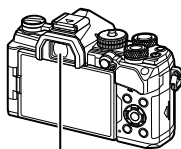

뷰파인더



모니터에 라이브 뷰가 표시됩니다.



뷰파인더에 눈을 갖다대면 뷰파인더가 자동으로 켜집니다. 뷰파인더가 켜지면 모니터는 꺼집니다.

- 뷰파인더의 초점이 맞지 않은 경우, 눈을 뷰파인더에 갖다 대고 디옵터 조절 다이얼을 돌려서 화면의 초점을 맞춥니다.
- **IOI** 버튼을 눌러 라이브 뷰와 뷰파인더 촬영 간에 전환합니다(라이브 뷰 및 슈퍼 컨트롤 패널 디스플레이). 모니터에 슈퍼 컨트롤 패널(P. 77)이 표시되면 뷰파인더에 눈을 갖다 댄 때 뷰파인더가 켜집니다.
- **IOI** 버튼을 길게 누르면 EVF 자동 전환 설정 메뉴를 표시할 수 있습니다.  [EVF 자동 전환] (P. 173)

IOI 버튼

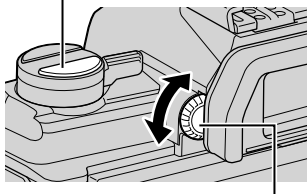

디옵터 조절 다이얼

정보 표시 전환

INFO 버튼을 사용하여 촬영하는 중에 모니터에 표시된 정보를 전환할 수 있습니다.

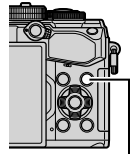

INFO 버튼

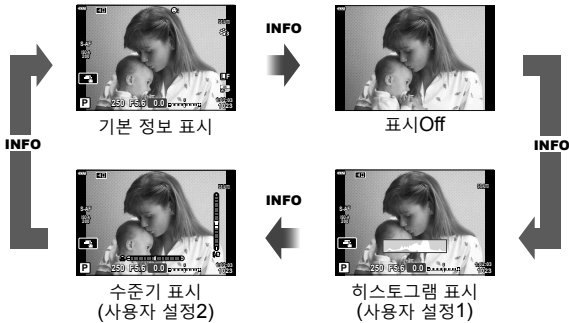

- 사용자 설정1과 사용자 설정2 설정을 변경할 수 있습니다. [Info 표시 설정] > [LV-Info](P. 166), [Info 표시 설정](P. 173)
- 동영상(📹) 모드에 표시되는 정보는 스틸 사진 모드에 표시된 것과 다를 수 있습니다. 비디오 메뉴 > [표시 설정](P. 146)
- **INFO** 버튼을 누른 채 다이얼을 돌려 정보 표시 화면을 어느 쪽으로든 전환할 수 있습니다.

히스토그램 표시

이미지의 밝기 분포를 보여주는 히스토그램이 표시됩니다. 가로축은 밝기를 나타내며 세로축은 화상의 밝기에 따른 각각의 화소 수를 나타냅니다. 촬영 시, 상한선 이상 영역은 빨간색, 하한선 이하 영역은 파란색, 스팟 측광 범위 내에서는 녹색으로 표시됩니다.

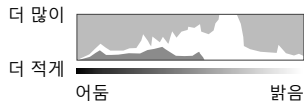

수준기 표시

카메라의 방향이 표시됩니다. "기울기" 방향은 세로 표시줄에, 그리고 "수평" 방향은 가로 표시줄에 표시됩니다.

- 수준기는 예시용으로만 사용합니다.
- 더 이상 플럼브 또는 수평이 맞지 않는다고 판단되면 게이지를 보정하십시오. [수준기조정](P. 174)

정지 화상 촬영

모드 다이얼을 사용하여 촬영 모드를 선택한 다음 이미지를 촬영합니다.

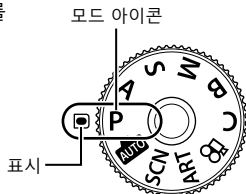

■ 촬영 모드 유형

다양한 촬영 모드 사용 방법에 대해서는 다음을 참조하십시오.

P	프로그램 AE(P. 37)
A	조리개-우선 AE(P. 39)
S	셔터-우선 AE(P. 41)
M	수동 노출(P. 43)
B	벌브/시간(P. 45)
	라이브 콤포지트(P. 47)
	AUTO(P. 49)
SCN	장면(P. 50)
ART	아트 필터(P. 55)
C	개인설정(P. 57)
	동영상(P. 59)

1 모드 다이얼 잠금 장치를 눌러서 해제한 다음 돌려서 사용하고자 하는 모드로 설정합니다.

- 모드 다이얼 잠금 장치를 아래로 누르면 모드 다이얼이 잠깁니다. 모드 다이얼 잠금 장치를 누를 때마다 잠금/풀림이 전환됩니다.

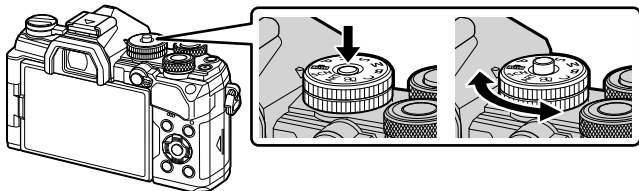

2 사진의 구도를 잡습니다.

- 손가락이나 카메라 끈이 렌즈나 AF 보조광을 가리지 않도록 주의하십시오.

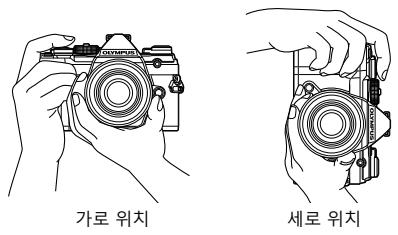

3 초점을 조정합니다.

- 셔터 버튼을 첫 번째 위치까지 가볍게 누릅니다(셔터 버튼 반누름). AF 확인 마크(●)가 표시되고 녹색 프레임(AF 타겟)이 초점 위치에 표시됩니다.



- 카메라가 초점을 맞출 수 없으면 AF 확인 마크가 깜박입니다(P. 224).
- AF 프레임은 AF 타겟 모드에서 선택한 옵션에 따라 변동 됩니다. AF 타겟 선택 화면에서 AF 타겟이 담당하는 영역을 선택할 수 있습니다(P. 65). AF 타겟 모드에서 **ALL**(모든 타겟) 선택 시, AF 프레임이 표시되지 않습니다.

4 셔터를 누릅니다.

- 셔터 버튼을 완전히 누릅니다.
- 카메라가 셔터를 릴리즈하고 화상을 촬영합니다.
- 촬영 이미지가 모니터에 표시됩니다.
- 터치 컨트롤을 사용하여 초점을 맞추고 사진을 촬영할 수 있습니다. "터치 스크린 작동을 사용하여 촬영"(P. 36)

셔터 버튼 반누름 및 완전히 누름

셔터 버튼은 2단계로 사용됩니다. 셔터 버튼을 첫 위치까지만 가볍게 누르는 것을 "셔터 버튼 반누름"이라고 하며, 두 번째 위치까지 끝까지 누르는 방법을 "셔터 버튼 완전히 누름"이라고 합니다.

터치 스크린 작동을 사용하여 촬영

 를 터치하면 터치 스크린 설정이 순환됩니다.

 피사체를 두드리면 초점이 맞춰지고 자동으로 셔터가 작동됩니다. 동영상 모드에서는 이 기능을 이용할 수 없습니다.

 터치 스크린 조작이 해제되어 있습니다.

 살짝 눌러 AF 타겟과 초점 프레임을 표시하고 선택한 영역의 피사체에 초점을 맞춥니다. 터치스크린을 사용하여 초점 프레임의 위치와 크기를 선택할 수 있습니다. 셔터 버튼을 눌러 사진을 촬영할 수 있습니다.

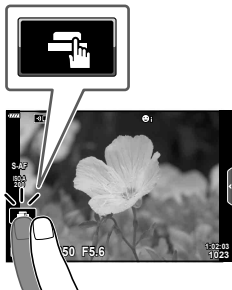

■ 피사체 미리 보기()

1 디스플레이의 피사체를 터치합니다.

- AF 타겟이 표시됩니다.
- 슬라이더를 사용하여 프레임 크기를 선택합니다.
- AF 타겟 표시를 끄려면  를 터치합니다.

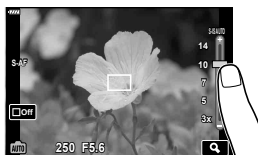

2 슬라이드를 사용하여 AF 타겟의 크기를 조정하고 다음 프레임 위치에서 를 터치하여 확대합니다.

- 사진이 확대된 상태에서 손가락을 사용하여 화면을 스크롤합니다.
-  를 터치하여 줌 표시를 취소합니다.

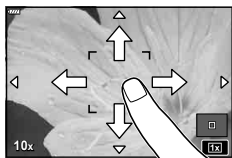

- 다음과 같은 상황에서는 터치스크린이 작동되지 않습니다.
원터치 캡처 화이트 밸런스 디스플레이 및 버튼 또는 다이얼 사용 시
- 손톱이나 기타 날카로운 물체로 화면을 건드리지 마십시오.
- 장갑을 끼거나 모니터에 커버가 씌워져 있으면 터치스크린이 잘 작동되지 않을 수 있습니다.
- 터치 스크린 조작을 해제할 수 있습니다.  [터치 스크린 설정](P. 174)

카메라가 조리개와 셔터 속도를 선택하도록 하기 (P: 프로그램 AE)

카메라가 피사체 밝기에 따라 최적의 조리개값과 셔터 속도를 선택합니다.

1 모드 다이얼을 **P**로 돌립니다.

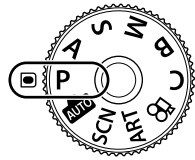

2 초점을 맞춘 뒤, 화면을 점검합니다.

- 카메라가 선택한 셔터 속도와 조리개가 화면에 표시됩니다.

3 사진을 촬영합니다.



촬영 모드
셔터 속도
조리개

매우 어둡거나 매우 밝은 피사체

카메라가 최적의 노출값을 구할 수 없는 경우, 셔터 속도와 조리개 화면이 표시된 대로 반짝입니다.

화면	문제/해결책
<p>넓은 조리개값(낮은 f/-숫자) / 느린 셔터 속도</p> <p>60 F2.8</p>	<p>피사체가 너무 어두운 경우</p> <ul style="list-style-type: none"> • 플래시를 사용합니다.
<p>좁은 조리개값(높은 f/-숫자) / 빠른 셔터 속도</p> <p>8000 F22</p>	<p>피사체가 너무 밝은 경우</p> <ul style="list-style-type: none"> • 카메라 측광 시스템의 한계값을 초과했습니다. 서드 파티 ND(Neutral Density)필터를 사용하여, 카메라에 들어오는 빛의 양을 줄입니다. • 무음 모드로 사진을 촬영하십시오. "셔터 소리 없이 촬영(무음촬영 [♥])"(P. 74)



- 고정된 [ISO] 설정을 사용하면 설정이 바뀝니다. "ISO 감도 변경(ISO)"(P. 70, 80)
- 화면이 반짝일 때 표시되는 조리개값은 렌즈와 초점거리에 따라 변경될 수 있습니다.

■ 모드 P에서 설정값 조정하기

전면 다이얼과 후면 다이얼을 사용하여, 아래 설정값을 조정합니다.



전면 다이얼: 노출 보정(P. 64)

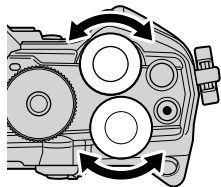

후면 다이얼: 프로그램 시프트

-  버튼을 사용하면, 노출 보정을 조정할 수 있습니다.  버튼을 누른 뒤, 전면 다이얼 또는 후면 다이얼을 돌립니다.



- 전면 다이얼과 후면 다이얼이 수행하는 기능 중 선택할 수 있습니다.

  다이얼기능](P. 164)

- **Fn** 레버로 전면 다이얼과 후면 다이얼의 기능을 바꿀 수 있습니다. 이 레버에 다른 기능도 지정할 수 있습니다.   Fn 레버 기능](P. 181)

■ 프로그램 시프트

노출값을 변형하지 않은 상태에서, 카메라가 자동 선택한 여러가지 셔터 속도와 조리개값 조합 중에 선택할 수 있습니다. 상술한 과정의 이름은 프로그램 시프트입니다.

- 카메라에 이상적인 조리개값과 셔터 속도 조합을 표시될 때까지, 후면 다이얼을 돌립니다.
- 프로그램 시프트 작동 시, 화면의 촬영 모드 표시가 **P**에서 **Ps**로 바뀝니다. 프로그램 시프트를 종료하려면, **Ps**가 더 이상 표시되지 않을 때까지, 후면 다이얼을 반대 방향으로 돌립니다.



프로그램 시프트



- 화면에 노출 보정값의 효과를 표시하거나, 확인이 용이하도록 일정 밝기를 유지할 지 선택할 수 있습니다. 기본값에서는 노출 설정값의 효과를 화면에서 확인할 수 있습니다.  [LV감도확장](P. 167)

조리개 선택

(A: 조리개-우선 AE)

이 모드에서는 조리개값(f/숫자)을 선택하고, 카메라가 피사체의 밝기에 따라 최적의 노출을 위한 셔터 속도값을 자동 설정 합니다. 조리개값이 낮을 경우(넓은 조리개), 초점 안에 있는 영역의 범위가 줄어들면서(초점 범위), 배경이 흐려집니다. 조리개값이 높을 경우(좁은 조리개), 초점의 앞과 뒤에 있는 영역의 범위가 늘어납니다.

조리개값 낮추기...



... 초점 범위가 줄어들고, 블러 현상이 늘어납니다.

조리개값 높이기...

... 초점범위 늘어납니다.

1 모드 다이얼을 **A** 로 돌립니다.

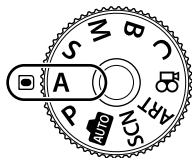

2 조리개값을 선택합니다.

- 기본값 설정에서는 후면 다이얼을 돌려, 조리개를 선택할 수 있습니다.
- 카메라가 자동 선택한 셔터 속도가 화면에 표시됩니다.



3 사진을 촬영합니다.



조리개값

매우 어둡거나 매우 밝은 피사체

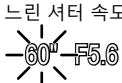
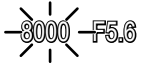
카메라가 최적의 노출값을 구할 수 없는 경우, 셔터 속도 화면이 표시된 대로 반짝입니다.

화면	문제/해결책
<p>느린 셔터 속도</p> 	<p>노출 부족입니다.</p> <ul style="list-style-type: none"> 조리개값을 낮추십시오.
<p>빠른 셔터 속도</p> 	<p>노출 과도입니다.</p> <ul style="list-style-type: none"> 조리개값을 높이십시오. 피사체가 점점 더 심하게 과노출 상태에 도달할 경우, 카메라 측광 시스템 한계값을 초과한 것입니다. 서드 파티 ND(Neutral Density) 필터를 사용하여, 카메라에 들어오는 빛의 양을 줄입니다. 무음 모드로 사진을 촬영하십시오.  "셔터 소리 없이 촬영 (무음촬영 [♥])"(P. 74)



- 고정된 [ISO] 설정을 사용하면 설정이 바뀝니다.  "ISO 감도 변경(ISO)"(P. 70, 80)

■ 모드 A에서 설정값 조정하기





전면 다이얼과 후면 다이얼을 사용하여, 아래 설정값을 조정합니다.

전면 다이얼: 노출 보정(P. 64)

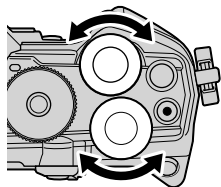
후면 다이얼: 조리개

-  버튼을 사용하면, 노출 보정을 조정할 수 있습니다.  버튼을 누른 뒤, 전면 다이얼 또는 후면 다이얼을 돌립니다.



- 전면 다이얼과 후면 다이얼이 수행하는 기능 중 선택할 수 있습니다.  [📷 다이얼기능](P. 164)
- Fn** 레버로 전면 다이얼과 후면 다이얼의 기능을 바꿀 수 있습니다. 이 레버에 다른 기능도 지정할 수 있습니다.  [📷 Fn 레버 기능](P. 181)
- 화면에 노출 설정값의 효과를 표시하거나, 확인이 용이하도록 일정 밝기를 유지할 지 선택할 수 있습니다. 기본값에서는 노출 설정값의 효과를 화면에서 확인할 수 있습니다.  [LV감도확장](P. 167)
- 조리개를 선택 값으로 낮추고 피사계 심도를 미리 볼 수 있습니다.
- 선택값까지 조리개값을 낮추는 것을 중단하고, 효과를 미리 확인할 수 있습니다.  [📷 버튼 기능](P. 108)

셔터 속도 선택

(S: 셔터-우선 AE)

이 모드에서는 셔터 속도를 선택할 수 있으며, 카메라가 피사체의 밝기에 따라 최적의 노출을 위한 조리개값을 자동 설정합니다. 셔터 속도 높이는 고속 이동 피사체를 "프리즈"합니다. 셔터 속도 낮추기는 이동하는 피사체에 블러를 추가하여, 역동적인 움직임 효과를 제공합니다.

셔터 속도 낮추기...

60" ← 15 ← 30 ← 60 → 125 → 250 → 8000

셔터 속도 높이기...

...움직이는 이미지와 함께 역동적인 촬영물을 제공합니다.

...고속 이동하는 피사체의 움직임을 "프리즈" 합니다.

1 모드 다이얼을 S로 돌립니다.

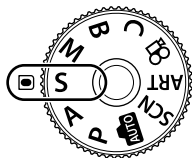

2 셔터 속도를 선택합니다.

- 기본값에서는 후면 다이얼을 돌려 셔터 속도를 선택합니다.
- 셔터 속도는 1/8000~60초 사이에서 선택할 수 있습니다.
- [♥](무음) 모드에서는 셔터 속도가 1/32000초까지 가능합니다. [♥] "무음촬영 [♥]"(P. 74)
- 카메라가 자동 선택한 조리개값이 화면에 표시됩니다.





셔터 속도

3 사진을 촬영합니다.

매우 어둡거나 매우 밝은 피사체

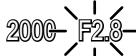
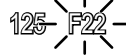
카메라가 최적의 노출값을 구할 수 없는 경우, 조리개 화면이 표시된 대로 반짝입니다.

화면	문제/해결책
조리개값 낮추기 	노출 부족입니다. • 느린 셔터 속도를 선택합니다.
조리개값 높이기 	노출 과도합니다. • 빠른 셔터 속도를 선택하십시오. 무음 모드에서는 1/32000초만큼 빠른 셔터 속도를 설정할 수 있습니다. • 피사체가 점점 더 빠른 속도로 과도출 상태에 도달할 경우, 카메라 측광 시스템 한계값을 초과한 것입니다. 서드 파티 ND(Neutral Density)필터를 사용하여, 카메라에 들어오는 빛의 양을 줄입니다.



- 고정된 [ISO] 설정을 사용하면 설정이 바뀝니다.  "ISO 감도 변경(ISO)"(P. 70, 80)
- 화면이 반짝일 때 표시되는 조리개값은 렌즈와 초점거리에 따라 변경될 수 있습니다.

■ 모드 S에서 설정값 조정하기





전면 다이얼과 후면 다이얼을 사용하여, 아래 설정값을 조정합니다.

전면 다이얼: 노출 보정(P. 64)

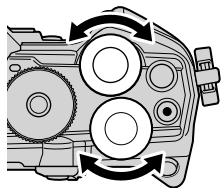
후면 다이얼: 셔터 속도

-  버튼을 사용하면, 노출 보정을 조정할 수 있습니다.  버튼을 누른 뒤, 전면 다이얼 또는 후면 다이얼을 돌립니다.



- 전면 다이얼과 후면 다이얼이 수행하는 기능 중 선택할 수 있습니다.  [📷 다이얼기능](P. 164)
- Fn 레버로 전면 다이얼과 후면 다이얼의 기능을 바꿀 수 있습니다. 이 레버에 다른 기능도 지정할 수 있습니다.  [Fn 레버 기능](P. 181)
- 화면에 노출 설정값의 효과를 표시하거나, 확인이 용이하도록 일정 밝기를 유지할 지 선택할 수 있습니다. 기본값에서는 노출 설정값의 효과를 화면에서 확인할 수 있습니다.  [LV감도확장](P. 167)
- 선택한 셔터 속도에 따라, 형광등 또는 LED 광원에 의한 깜빡임 현상 때문에 화면에 번딩을 발견할 수 있습니다. 라이브 뷰 또는 사진 촬영 시, 깜빡임을 줄일 수 있게 카메라를 설정할 수 있습니다.  [깜박임 감소](P. 184), [📷 플리커 스캔](P. 194)

이 모드에서 조리개와 셔터 속도를 선택합니다. 피사계 심도를 높이기 위해 빠른 셔터 속도를 작은 조리개값(높은 f-숫자)과 결합하여 사용 목적에 따라 설정값을 조정할 수 있습니다.

1 모드 다이얼을 M으로 돌립니다.

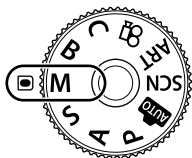

2 조리개값과 셔터 속도

- 기본값에서는 전면 다이얼로 조리개값을 선택하고, 후면 다이얼로 셔터 속도를 선택합니다.
- 1/8000~60초 사이의 셔터 속도값을 선택합니다.
- 무음 모드에서는 1/32000초만큼 빠른 셔터 속도를 설정할 수 있습니다. "셔터 소리 없이 촬영 (무음촬영 [♥])" (P. 74)
- 화면에는 선택한 조리개값으로 인한 노출값과 카메라가 측정한 최적 노출값 사이의 차이가 표시됩니다. 차이값이 ±3 EV를 초과할 경우, 화면이 반짝입니다.
- [ISO]에서 [AUTO]을 선택할 경우, 선택한 노출 설정에서 최적의 노출값을 달성하기 위해 ISO 감도가 자동 조정됩니다. [AUTO]에 따른 [ISO] 기본값. "ISO 감도 변경(ISO)" (P. 70, 80)



3 사진을 촬영합니다.

매우 어둡거나 매우 밝은 피사체

카메라가 [ISO]에서 [AUTO]를 선택한 상태에서 최적의 노출값을 달성할 수 없는 경우, ISO 감도 화면이 표시된 대로 깜빡입니다.

화면	문제/해결책
	노출 과다입니다. • 더 높은 조리개값 또는 더 빠른 셔터 속도를 선택합니다.
	노출 부족입니다. • 더 낮은 조리개값 또는 더 느린 셔터 속도를 선택합니다. • 경고가 디스플레이에서 지워지지 않으면 ISO 감도에서 더 높은 값을 선택하십시오. "ISO 감도 변경(ISO)" (P. 70, 80), [ISO자동설정] (P. 169)

■ 모드 M에서 설정값 조정하기

전면 다이얼과 후면 다이얼을 사용하여, 아래 설정값을 조정합니다.

전면 다이얼: 조리개

후면 다이얼: 셔터 속도

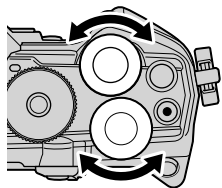

- 전면 다이얼과 후면 다이얼이 수행하는 기능 중 선택할 수 있습니다.
 [다이얼기능](P. 164)
- Fn 레버로 전면 다이얼과 후면 다이얼의 기능을 바꿀 수 있습니다. 이 레버에 다른 기능도 지정할 수 있습니다. [Fn 레버 기능](P. 181)
- 선택한 셔터 속도에 따라, 형광등 또는 LED 광원에 의한 깜빡임 현상 때문에 화면에 밴딩을 발견할 수 있습니다. 라이브 뷰 또는 사진 촬영 시, 깜빡임을 줄일 수 있게 카메라를 설정할 수 있습니다. [깜박임 감소](P. 184), [플리커 스캔](P. 194)
- 화면에 노출 설정값의 효과를 표시하거나, 확인이 용이하도록 일정 밝기를 유지할 지 선택할 수 있습니다. 기본값에서는 확인이 용이하도록, 화면이 일정한 밝기를 유지합니다.
 [LV감도확장](P. 167)

■ 모드 M에서 노출 보정 사용하기

모드 M에서는 [ISO]에서 [AUTO] 선택 시, 노출 보정이 가능합니다. ISO 감도를 조정하여 노출 보정을 하므로 조리개값과 셔터 속도에 영향을 미치지 않습니다.

"ISO 감도 변경(ISO)"(P. 70, 80), [ISO자동설정](P. 169)

- 버튼을 사용하여 노출 보정을 조정할 수 있습니다.
 버튼을 길게 누르고, 전면 다이얼 또는 후면 다이얼을 돌립니다.
- 화면에 표시된 노출 차이값에 노출 보정을 적용합니다.



노출 보정

노출 보정 + 노출 차이

본 모드를 선택하면, 장시간 노출 시 셔터를 열어 둡니다. 이상적인 결과값을 달성한 경우, 라이브 뷰에서 사진을 미리 본 뒤 노출을 종료할 수 있습니다. 예를 들어 불꽃놀이 또는 밤하늘 촬영과 같이 장기 노출이 필요할 때 사용합니다.

“벌브” 및 “라이브 벌브” 촬영

셔터 버튼을 누르고 있는 동안에는 셔터가 열려 있게 됩니다. 버튼 릴리즈 시, 노출이 종료됩니다.

- 셔터를 열어두는 시간이 늘어날수록, 카메라로 들어오는 빛의 양이 증가합니다.
- 카메라로 들어가는 빛의 양이 늘어날수록, 셔터가 열려있는 시간도 늘어납니다.

“시간”과 “라이브 시간” 촬영

셔터 버튼을 끝까지 누르면 노출이 시작됩니다. 노출을 종료하려면, 1초 동안 셔터 버튼을 완전히 누릅니다.

- 셔터를 열어두는 시간이 늘어날수록, 카메라로 들어오는 빛의 양이 증가합니다.
- 라이브 시간 촬영 선택 시, 노출 시 카메라의 라이브 뷰 화면 업데이트 주기를 선택할 수 있습니다.

1 모드 다이얼을 **B**로 돌립니다.

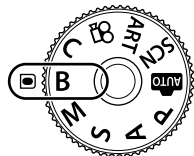

2 벌브 또는 시간 촬영을 선택합니다.

- 기본값 설정에서는 후면 다이얼을 사용하여, 선택합니다.

3 MENU 버튼을 누릅니다.

- 미리보기 업데이트 시간 간격을 선택합니다.



벌브 또는 시간 촬영

4 십자 패드의 △▽를 사용하여, 인터벌을 하이라이트합니다.

5 OK 버튼을 눌러서 하이라이트된 옵션 선택합니다.

- 메뉴가 표시됩니다.



6 MENU 버튼을 눌러 메뉴를 종료합니다.

- [Off]이외 옵션 선택 시, [LIVE BULB] 또는 [LIVE TIME]이 화면에 표시됩니다.

7 조리개를 조절합니다.

- 기본값 설정에서 전면 다이얼을 사용하여 조리개를 조절할 수 있습니다.



조리개

8 사진을 촬영합니다.

- 벌브와 라이브 벌브 모드에서 셔터 버튼을 누릅니다. 버튼을 놓으면 노출이 종료됩니다.
- 시간과 라이브 타임 모드에서는 셔터 버튼을 한번 완전히 누르면 노출이 시작되고, 다시 누르면 노출이 종료됩니다.
- [벌브/시간 타이머]에서 선택한 시간에 도달할 경우, 노출이 자동 종료됩니다. 기본값은 [8min]입니다. 시간을 변경할 수 있습니다. [벌브/시간 타이머] (P. 170)
- 촬영 후에 [노이즈 감소]를 적용합니다. 화면에는 본 과정을 완료할 때까지 남은 시간이 표시됩니다. 노이즈 감소 실시 조건을 선택할 수 있습니다(P. 169).
- 라이브 시간 촬영 시, 셔터 버튼을 반누름하여 미리보기를 다시 보기 할 수 있습니다.
- 가능한 ISO 감도 설정값 선택 시, 일부 제한이 있을 수 있습니다.
- 다중노출, 키스톤 보정 또는 어안 보정과 함께 라이브 벌브 촬영 대신에 벌브 촬영을 사용할 수 있습니다.
- 다중노출, 키스톤 보정 또는 어안 보정과 함께 라이브 시간 촬영 대신에 시간 촬영을 사용할 수 있습니다.
- 촬영 중에는 다음 기능에 대한 설정에 몇 가지 제한이 있습니다.
 - 연속 촬영, 셀프 타이머 촬영, 인터벌 촬영, AE 브래킷 촬영, 손떨림 보정, 플래시 브라케팅, 다중노출* 등.
 - * [라이브 벌브] 또는 [라이브 시간]에서 [Off] 이외의 옵션을 선택한 경우(P. 170)
- 손떨림 보정(P. 86)이 자동으로 꺼집니다.
- 카메라 설정, 온도와 환경에 따라 모니터에서 노이즈 또는 밝기 스팟을 발견할 수 있습니다. [노이즈 감소](P. 169)가 활성화되어도 사진에 가끔 나타날 수 있습니다.



- 벌브/시간 촬영 중에 화면 밝기를 조절할 수 있습니다. 기본값 설정에서는 화면이 보통 때보다 더 어둡습니다. [벌브/시간 모니터](P. 170)
- 벌브/시간 촬영 중, 조명이 부족할 경우에 보기 쉽도록 화면 디스플레이의 피사체 밝기가 향상됩니다. [LV감도확장](P. 167)
- 모드 **B**(벌브)에서는 노출 도중에 수동으로 초점을 조정할 수 있습니다. 이를 통해 노출 도중에 초점을 해제하거나 노출이 끝났을 때 초점을 맞출 수 있습니다. [벌브/시간 포커싱](P. 180)

노이즈

느린 셔터 속도로 촬영할 때는 화면에 노이즈가 나타날 수가 있습니다. 이러한 현상은 정상적으로 빛에 노출되지 않은 이미지 촬상소자 부분에 전류가 생성되어 촬상소자나 촬상소자의 내부 드라이브 회로의 온도가 상승할 때 발생합니다. 고온에서 ISO가 높게 설정된 상태로 촬영할 때에도 같은 현상이 나타날 수 있습니다. 이러한 노이즈를 줄이기 위해 노이즈 감소 기능이 작동됩니다.  [노이즈 감소](P. 169)

블렌딩 경감

(B: 라이브 컴포지트 촬영)

장시간 노출을 위해 셔터를 열어 둡니다. 불꽃놀이 또는 별이 남기는 빛의 흔적을 확인하고 배경 노출을 바꾸지 않고 사진을 촬영할 수 있습니다. 카메라는 여러 장의 사진을 합성한 뒤, 단일 사진으로 기록합니다.

1 모드 다이얼을 **B**로 돌립니다.

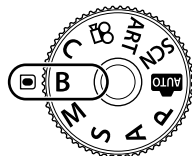

2 [LIVE COMP]를 선택합니다.

- 기본값 설정에서는 후면 다이얼을 사용하여 선택합니다.

3 **MENU** 버튼을 누릅니다.

- [합성 촬영 설정] 메뉴가 표시됩니다.



라이브 컴포지트 촬영

4 십자 패드의 Δ ∇ 를 사용하여 노출 시간을 하이라이트합니다.

- 노출 시간을 1/2~60초 사이에서 선택할 수 있습니다.

5 **OK** 버튼을 눌러서 하이라이트된 옵션을 선택합니다.

- 메뉴가 표시됩니다.

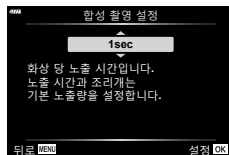

6 **MENU** 버튼을 반복적으로 눌러 메뉴를 종료합니다.

7 조리개를 조절합니다.

- 기본값 설정에서 전면 다이얼을 사용하여 조리개를 조절할 수 있습니다.

8 셔터 버튼을 끝까지 눌러 카메라를 준비합니다.

- [합성 촬영이 가능합니다.]가 표시되면 카메라의 촬영 준비가 완료되었습니다.



9 셔터 버튼을 눌러서 촬영을 시작합니다.

- 라이브 콤포지트 촬영이 시작됩니다. 각 노출 후에 화면을 업데이트합니다.

10 셔터 버튼을 다시 눌러서 촬영을 종료합니다.

- 라이브 콤포지트 촬영은 최대 3시간까지 지속할 수 있습니다. 사용 가능한 최대 촬영 시간은 배터리 잔량과 촬영 조건에 따라 변경될 수 있습니다.
- 사용 가능한 ISO 감도 설정값 선택 시, 일부 제한이 있을 수 있습니다.
- 촬영 시, 아래 나열된 기능에 제한이 있을 수 있습니다.
연사촬영, 셀프 타이머, 인터벌 타이머 촬영, AE 브라케팅 촬영, 플래시 브라케팅 촬영, 포커스 브라케팅 촬영, 고해상도 촬영, HDR 촬영, 다중노출, 키스톤 보정 및 어안 보정.
- [📷 손떨림 보정](P. 86)이 자동으로 꺼집니다.



- 라이브 콤포지트 촬영 시, 화면 밝기를 조정할 수 있습니다. 기본값에서는 화면이 일반적인 경우보다 더 어둡습니다. [📷 [별브/시간 모니터]](P. 170)
- 라이브 콤포지트 촬영 중 각 노출 시간은 메뉴를 사용하여 사전에 선택할 수 있습니다. [📷 [합성 촬영 설정]](P. 193)

카메라가 장면에 맞게 설정을 조정해 주므로 촬영자는 셔터 버튼만 누르면 됩니다. 라이브 가이드를 사용하면 색상, 밝기, 배경 흐려짐과 같은 매개변수를 쉽게 조정할 수 있습니다.

1 모드 다이얼을 **AUTO**로 설정합니다.

- **AUTO** 모드에서 셔터 버튼을 반누름하면 카메라가 피사체에 적합한 장면 모드 옵션을 자동으로 선택합니다. 선택이 완료되면 디스플레이 왼쪽 하단의 **AUTO** 아이콘이 선택한 장면의 아이콘으로 바뀝니다.

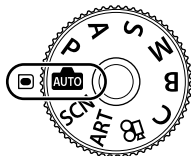

2 촬영 설정을 조정하려면 **OK** 버튼을 눌러 라이브 가이드를 표시하십시오.

- Δ / ∇ 를 사용해 라이브 가이드에서 항목을 하이라이트하고 **OK**를 눌러 슬라이더를 표시합니다.



가이드 항목

3 Δ / ∇ 를 사용해 슬라이더의 위치를 지정하고 레벨을 선택합니다.

- **OK** 버튼을 눌러 변경 사항을 저장합니다.
- 종료하려면 **MENU** 버튼을 누릅니다.
- [촬영 팁]을 선택한 상태에서 Δ / ∇ 를 사용해 항목을 선택하고 **OK** 버튼을 눌러 세부 사항을 표시합니다.
- 선택한 레벨의 효과를 디스플레이에서 확인할 수 있습니다.

[배경을 흐릿하게 합니다.] 또는 [움직임을 표현합니다.]가 선택되어 있으면 디스플레이는 원래대로 돌아가지만 최종 사진에서는 선택한 효과가 나타납니다.



슬라이더

4 여러 개의 라이브 가이드를 설정하려면 2단계와 3단계를 반복합니다.

- 이미 설정된 라이브 가이드의 가이드 항목에 체크가 표시됩니다.
- [배경을 흐릿하게 합니다.]와 [움직임을 표현합니다.]는 동시에 설정할 수 없습니다.



5 사진을 촬영합니다.

- 디스플레이에서 라이브 가이드를 지우려면 **MENU** 버튼을 누릅니다.

- 현재 [RAW] 화질이 선택되어 있으면 화질은 자동으로 RAW+JPEG로 설정됩니다.
- 라이브 가이드 설정은 RAW 사진에는 적용되지 않습니다.
- 라이브 가이드의 일부 설정 레벨에서는 사진이 거칠게 보일 수 있습니다.

- 라이브 가이드 설정 레벨을 변경해도 모니터에서는 보이지 않습니다.
- 초당프레임수는 [움직임을 표현합니다.] 슬라이더가 [움직임의 잔상을 표현]에 가까울수록 감소합니다.
- 라이브 가이드가 설정되었을 때는 플래시를 사용할 수 없습니다.
- 카메라의 노출계 한도를 초과하는 라이브 가이드 설정을 선택하면 노출이 과하거나 부족한 사진이 나올 수 있습니다.



- 터치 컨트롤도 사용할 수 있습니다.

장면 모드에서 촬영

(SCN 모드)

카메라가 피사체나 장면에 대한 설정을 자동으로 최적화합니다.

- 1 모드 다이얼을 **SCN**로 돌립니다.

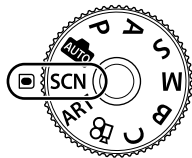

- 2 $\Delta \nabla \langle \rangle$ 를 사용해 장면을 선택하고 \odot 버튼을 누릅니다.











- 3 $\langle \rangle$ 를 사용해 장면 모드를 선택하고 \odot 버튼을 누릅니다.





















- 4 사진을 촬영합니다.



- 다른 장면을 선택하려면 \odot 버튼을 누르십시오. 다음으로, 장면 선택 디스플레이로 돌아가려면 **MENU** 버튼을 누르십시오.

장면 모드의 종류

피사체 유형	장면 모드	설명
사람	 인물 촬영	인물 촬영에 적합합니다. 피부의 질감을 돋보이게 합니다.
	 e-포트레이트	피부의 톤과 질감을 매끄럽게 표현합니다. 카메라가 두 개의 화상을 기록합니다. 하나는 효과가 적용되고 다른 하나는 적용되지 않습니다.
	 풍경+인물 촬영	풍경을 배경으로 인물을 촬영할 때 적합합니다. 파란색, 녹색, 피부 톤이 아름답게 포착됩니다.
	 야경+인물	야경을 배경으로 인물을 촬영할 경우에 적합합니다. 카메라와 함께 사용하도록 제작된 외장 플래시 장치를 연결하십시오(P. 93). 삼각대와 OI.Share 또는 원격 케이블을 사용하는 것이 좋습니다(P. 204, 219).
	 유아 촬영	어린이 및 기타 활동적인 피사체의 사진에 적합합니다.
야경	 야경촬영	삼각대를 사용해 야경을 촬영할 경우에 적합합니다. 삼각대와 OI.Share 또는 원격 케이블을 사용하는 것이 좋습니다(P. 204, 219).
	 야경+인물	야경을 배경으로 인물을 촬영할 경우에 적합합니다. 카메라와 함께 사용하도록 제작된 외장 플래시 장치를 연결하십시오(P. 93). 삼각대와 OI.Share 또는 원격 케이블을 사용하는 것이 좋습니다(P. 204, 219).
	 스마트한 야경촬영	삼각대 없이 야간 장면을 촬영할 때 적합합니다. 저조명 장면을 촬영할 때 흐릿함이 줄어듭니다. 카메라는 8회 노출을 수행하고 단일 사진으로 합성합니다.
	 불꽃놀이촬영	야간에 불꽃놀이를 촬영할 경우에 적합합니다. 삼각대와 OI.Share 또는 원격 케이블을 사용하는 것이 좋습니다(P. 204, 219).

피사체 유형	장면 모드	설명
야경	 광적	<p>카메라가 자동으로 여러 이미지를 촬영하고 새롭게 밝은 영역만 취해서 단일 이미지로 합성합니다. 일반적인 긴 노출을 사용하면 밝은 건물 위의 별 궤적과 같은 빛의 궤적이 너무 밝게 촬영되는 경향이 있습니다. 진행 과정을 확인하면서 과도한 노출 없이 캡처할 수 있습니다.</p> <p>셔터 버튼을 눌러 촬영을 시작한 다음, 모니터에서 달라지는 결과를 확인하고 원하는 결과가 나오면 셔터 버튼을 다시 눌러 촬영을 종료합니다(최대 3시간). 삼각대와 Oi.Share 또는 원격 케이블을 사용하는 것이 좋습니다(P. 204, 219).</p> <ul style="list-style-type: none"> 고급 설정은 B 모드에서 라이브 컴포지트 촬영(암시야 및 명시야 합성)을 통해 액세스할 수 있습니다(P. 47).
	 스포츠 촬영	<p>빠른 동작을 촬영할 경우에 적합합니다. 셔터 버튼을 누르고 있는 동안 카메라가 사진을 촬영합니다.</p>
모션	 유아 촬영	어린이 및 기타 활동적인 피사체의 사진에 적합합니다.
	 패닝	움직이는 대상 뒤의 배경을 흐릿하게 촬영할 경우 선택합니다. 카메라 움직임에 따라 카메라가 패닝 촬영 컷의 최적 셔터 속도를 선택합니다.
풍경	 풍경 촬영	풍경 촬영에 적합합니다.
	 석양촬영	석양 촬영에 적합합니다.
	 해변&설경	봉우리에 눈이 덮인 산, 햇빛에 빛나는 바다 경치 및 기타 흰 빛을 띠는 장면을 촬영할 경우에 적합합니다.
	 파노라마	<p>나중에 컴퓨터에서 결합하여 파노라마 사진을 만들 수 있는 사진을 촬영합니다.</p> <ul style="list-style-type: none"> 이 기능을 사용하여 사진을 촬영하는 방법에 대한 자세한 내용은 "파노라마 촬영"(P. 54)을 참조하십시오.
	 백라이트 HDR	고대비 장면에 적합합니다. 셔터 버튼을 누를 때마다 카메라는 사진을 4장 촬영하여 올바르게 노출된 이미지 한 장으로 합성합니다.

피사체 유형	장면 모드	설명
실내	 촛불촬영	촛불을 켜 놓은 장면의 촬영에 적합합니다. 따뜻한 색상이 보존됩니다.
	 무음촬영 [♥]	주변에 방해가 될 경우 카메라 사운드 및 불빛을 사용하지 않도록 설정하십시오(P. 74).
	 인물 촬영	인물 촬영에 적합합니다. 피부의 질감을 돋보이게 합니다.
	 e-포트레이트	피부의 톤과 질감을 매끄럽게 표현합니다. 카메라가 두 개의 화상을 기록합니다. 하나는 효과가 적용되고 다른 하나는 적용되지 않습니다.
	 유아 촬영	어린이 및 기타 활동적인 피사체의 사진에 적합합니다.
	 백라이트 HDR	고대비 장면에 적합합니다. 셔터 버튼을 누를 때마다 카메라는 사진을 4장 촬영하여 올바르게 노출된 이미지 한 장으로 합성합니다.
클로즈업	 매크로	클로즈업 사진에 적합합니다.
	 선명한 접사촬영	꽃이나 곤충의 생생한 클로즈업 사진에 적합합니다.
	 서류	시간표 또는 기타 서류 사진에 적합합니다. 카메라가 텍스트와 배경 사이의 콘트라스트를 높입니다.
	 멀티포커스 촬영	카메라가 각 촬영 컷마다 초점 거리를 바꿔 8장의 사진을 촬영합니다.

- 장면 모드의 이점을 극대화하려면, 촬영 기능 설정 중 일부를 정지시켜야 합니다.
- [e-포트레이트]를 사용하여 촬영한 사진을 기록하는 데 시간이 걸릴 수 있습니다. 또한, 화질 모드가 [RAW]일 때 화상은 RAW+JPEG로 기록됩니다.
- 동영상은 [e-포트레이트], [스마트한 야경촬영], [파노라마] 또는 [백라이트 HDR]을 사용해 기록할 수 없습니다.
- [📷]에 $\frac{FHD}{60p}$ (고속 동영상 촬영)를 선택하면 [광적] 모드에서 동영상 촬영을 사용할 수 없습니다.
- 화질에 [RAW]를 선택하고 촬영한 [스마트한 야경촬영] 화상은 RAW+JPEG 형식으로 기록되는데, 첫 프레임은 RAW 이미지로 기록되고 최종 합성 화상은 JPEG 이미지로 기록됩니다.
- [백라이트 HDR]은 HDR 처리된 이미지를 JPEG 형식으로 기록합니다. 또한, 화질 모드가 [RAW]로 설정되어 있을 때 화상은 RAW+JPEG로 기록됩니다.
- [패닝]에서 아무 것도 감지되지 않을 때 패닝 감지 기능이 작동 중에 가 표시되고 이 표시됩니다.
- [패닝]에서 손떨림 보정 스위치가 있는 렌즈를 사용할 때 손떨림 보정 스위치는 꺼집니다. 밝은 환경에서는 충분한 패닝 효과를 거둘 수 없습니다. 보다 쉽게 효과를 얻으려면 시판되는 ND 필터를 사용하십시오.
- [멀티포커스 촬영] 모드에서 사진을 촬영하는 동안 줌을 조정하면 촬영이 종료됩니다.
- Four-Thirds 렌즈가 장착되어 있으면 [멀티포커스 촬영] 모드에서 사진을 촬영할 수 없습니다.

■ 파노라마 촬영

이 옵션을 사용하여 촬영한 사진을 결합하여 파노라마 사진을 만들 수 있습니다. 화상을 결합하여 파노라마 사진을 만들려면 컴퓨터에 **Olympus Workspace**를 설치해야 합니다.  "카메라를 컴퓨터에 연결"(P. 208)

1 SCN 모드 메뉴에서 [파노라마]를 선택하고(P. 51) **OK** 버튼을 누릅니다.

2 $\Delta \nabla \langle \rangle$ 를 사용하여 팬 방향을 선택합니다.

3 가이드를 사용하여 구도를 잡고 사진을 촬영합니다.

- 초점, 노출 및 기타 설정은 처음 촬영 시의 값으로 고정됩니다.



4 가이드가 이전 사진과 일치하도록 구도를 잡아 나머지 사진을 촬영합니다.



- 파노라마에는 10장의 사진을 넣을 수 있습니다. 10번째 사진을 촬영하면 경고 표시()가 나타납니다.
- 파노라마 촬영 중에는 위치 조정을 위해 앞서 촬영된 이미지는 표시되지 않습니다. 가이드로 사용할 수 있도록 프레임이나 다른 마커를 이미지에 표시하려면, 겹치는 이미지들의 가장자리가 프레임 안에서 겹쳐지도록 구성하십시오.

5 마지막 사진을 촬영한 다음에는 **OK**를 눌러 시리즈를 종료합니다.

아트 필터 사용

(ART 모드)

- 1 모드 다이얼을 **ART**로 돌립니다.
- 2 <D>를 사용하여 필터를 선택합니다.
- 3 ▽를 누르고, <D>를 사용하여 효과를 선택하고 OK 버튼을 누릅니다.
- 4 사진을 촬영합니다.
 - OK 버튼을 눌러 다른 아트 필터를 선택합니다. 효과가 표시되면 △를 누릅니다.
 - 사용 가능한 효과는 선택된 필터(소프트 포커스 효과, 토이포토 효과, 프레임 효과, 하얀 가장자리 효과, 별빛 효과, 컬러 필터, 모노크롬 컬러, 배경을 흐릿하게 또는 새도우 효과)에 따라 다릅니다.

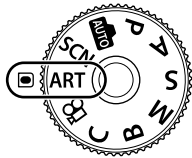

■ 아트 필터의 종류

팝 아트 I/II *	색상의 아름다움을 강조하는 이미지를 생성합니다.
소프트 포커스	부드러운 톤의 분위기를 표현하는 이미지를 생성합니다.
넓고 은은한 컬러 I/II *	빛을 전체적으로 분산시켜 이미지를 살짝 과도하게 노출시켜 따뜻한 빛을 표현하는 이미지를 생성합니다.
라이트 톤	그림자와 강조부분 모두를 부드럽게하여 고화질의 이미지를 생성합니다.
거친필름효과 I/II *	흑백 이미지의 거친 부분을 표현하는 이미지를 생성합니다.
토이 포토 I/II/III *	이미지 주변을 흐릿하게 처리하여 오래된 카메라나 장난감 카메라로 찍은 듯한 분위기를 연출하는 이미지를 생성합니다.
디오라마 I/II *	채도와 콘트라스트 그리고 흐릿하고 초점에서 벗어난 영역을 강조하여 미니어처와 같은 이미지를 생성합니다.
크로스 프로세스 I/II *	비현실적인 분위기를 표현하는 이미지를 생성합니다. 크로스 프로세스 II는 선홍색을 강조하는 이미지를 생성합니다.
온화한 세피아	그림자를 부각시키고 전체 이미지를 부드럽게 처리하여 고화질 이미지를 생성합니다.
드라마틱 I/II *	밝은 부분과 어두운 부분을 부분적으로 대비를 증가시켜 색상의 차이를 강조하는 이미지를 생성합니다.
키라인 I/II *	가장자리를 강조하고 일러스트레이션 스타일을 추가하는 이미지를 생성합니다.

수채화 I/II *	어두운 영역을 제거하고 화이트 캔버스에 은은한 색상을 혼합하고 윤곽을 더욱 부드럽게 처리하여 부드럽고 밝은 이미지를 생성합니다.
빈티지 I/II/III *	변색되고 바랜 인쇄 필름을 사용하여 노스탤직한 빈티지 톤의 일상 생활 분위기를 연출합니다.
셀렉티브 컬러 I/II/III *	강조하고자 하는 색상을 추출하고 그밖의 모든 것은 모노톤을 유지하여 피사체를 인상적으로 표현합니다.
블리치 바이패스 I/II	영화 등에서 사용되는 "블리치 바이패스" 효과를 사용하여 거리 풍경이나 금속체를 촬영할 때 멋진 효과를 연출할 수 있습니다.
인스턴트 필름	새도우와 피부 톤을 영화처럼 현대적으로 표현합니다.
ART 브라케팅 촬영 (ART BKT)	한 번의 촬영으로 모든 아트 필터 옵션을 사용하여 이미지를 촬영합니다. 기록할 필터를 선택하려면 선택 화면의 INFO 버튼을 누릅니다.

* II 와 III 은 원본(I)을 변경한 버전입니다.

- 아트 필터의 이점을 극대화하려면, 촬영 기능 설정 중 일부를 해제해야 합니다.
- 현재 [RAW] 화질이 선택되어 있으면(P. 88, 129) 화질은 자동으로 RAW+JPEG로 설정됩니다. 아트 필터는 JPEG 사본에만 적용됩니다.
- 피사체에 따라 톤의 전환이 자연스럽게 않거나 효과가 확실하게 나타나지 않거나 이미지가 "거칠게" 보일 수도 있습니다.
- 동영상 촬영하는 동안 일부 효과가 보이지 않을 수 있습니다.
- 재생은 적용된 필터, 효과 또는 동영상 화질 설정에 따라 다를 수 있습니다.

■ [셀렉티브 컬러] 사용

색상 중에 선택된 색조만 기록합니다.

- 1 모드 다이얼을 **ART**로 돌립니다.
- 2 아트 필터 메뉴에서 [셀렉티브 컬러 I/II/III]를 선택합니다.
- 3 효과를 선택하고 **OK** 버튼을 누릅니다.
 - 화면에 컬러 링이 나타납니다.
- 4 전면 또는 후면 다이얼을 돌려 컬러를 선택합니다.
 - 효과를 화면에서 확인할 수 있습니다.
- 5 사진을 촬영합니다.
 - 촬영 후 다른 색상을 선택하려면, 전면 또는 후면 다이얼을 돌려 컬러 링을 표시합니다.





설정을 개인설정 모드(C 모드)로 저장하면 즉시 불러올 수 있습니다.

- 촬영 메뉴 1에서 [재설정/사용자 모드] > [사용자 모드 등록](P. 128)에 [사용자 정의 모드 C]를 선택하여 개인설정을 저장할 수 있습니다.
- 개인설정은 모드 다이얼을 C로 돌려 불러올 수 있습니다.
- 기본값 설정에서는 개인설정 모드가 모드 P에 해당 됩니다.

동영상 촬영

사진 촬영 모드에서 동영상 녹화하기



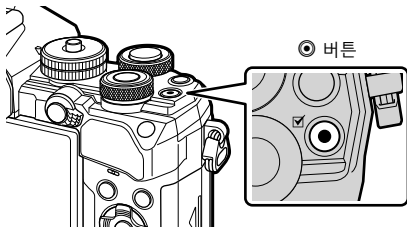

모드 다이얼이  위치에 있지 않더라도  버튼을 사용하여 동영상 촬영을 할 수 있습니다.

1 버튼을 누르면 촬영이 시작됩니다.

- 촬영하는 동영상상이 모니터에 표시됩니다.
- 뷰파인더에 눈을 갖다 대면 촬영 중인 동영상상이 뷰파인더에 표시됩니다.
- 촬영 중 화면을 터치하여 초점 위치를 변경할 수 있습니다.



2 버튼을 다시 누르면 촬영이 종료됩니다.

- 터치 작동과 버튼 작동 소리가 녹음될 수 있습니다.
- 카메라에 사용되는 CMOS 이미지 센서는 움직이는 피사체의 사진을 왜곡시키는 “롤링 셔터” 효과를 생성합니다. 이 왜곡은 빠르게 움직이는 피사체의 사진이나 촬영 중에 카메라를 움직일 때 발생하는 현상입니다. 이는 장초점 거리에서 촬영한 사진에서 특히 두드러집니다.
- 동영상 파일의 크기가 4GB를 초과하는 경우 파일은 자동으로 분할됩니다. (촬영 조건에 따라 4GB 이하의 동영상은 여러 파일로 분할될 수 있습니다.)
- 동영상을 녹화할 때 SD 속도 등급 10이상을 지원하는 SD 카드를 사용하십시오.
- UHS 속도 등급이 3 이상인 UHS-II 또는 UHS-I 카드는 다음과 같은 경우에 필요합니다.
[] 메뉴에서 [4K] 또는 [C4K]의 동영상 사이즈를 선택하거나 [] 메뉴에서 [A-I](All-Intra)의 비트레이트를 선택합니다.
- 장시간 카메라를 사용하면 화상 장치의 온도가 상승하게 되며, 화상에 노이즈 및 유색 흐름이 발생할 수 있습니다. 카메라를 잠시 끕니다. ISO 감도를 높게 설정하면 촬영한 화상에 노이즈 및 유색 흐름이 발생할 수도 있습니다. 온도가 더욱 올라가는 경우, 카메라는 자동으로 꺼집니다.
- Four Thirds 시스템 렌즈를 사용하는 경우, 동영상 촬영 중에 AF는 작동하지 않습니다.
- 다음 상황에서  버튼을 사용하여 동영상을 녹화할 수 없습니다:
다중노출(정지 사진 촬영도 중요됨) 도중, 셔터 버튼을 반누름한 동안, 벌브/시간 촬영 도중, 연속 촬영 도중, 시간 경과 촬영 도중, B 모드에서, 어안 보정 도중
- []에  (고속 동영상 녹화)를 선택했을 때, [i-Enhance], [e-포트레이트]를 사용한 동영상 촬영 또는 화상효과설정 선택된 아트 필터가 [Natural] 모드에 기록됩니다.



- AF 모드와 같은 설정에서는 동영상 및 사진에 대해 별도로 설정할 수도 있습니다.
 "동영상 메뉴 사용"(P. 144)

동영상 모드에서 동영상 녹화하기(📹)

모드 다이얼을 📹으로 돌렸을 때 셔터 버튼을 눌러 동영상을 녹화할 수 있습니다.

- P, S, A** 및 **M** 모드에서 사용할 수 있는 효과를 동영상에 적용할 수 있습니다(P. 147). 촬영 도중 이미지 영역에서 잔상이나 확대와 같은 동영상 효과를 사용할 수 있습니다.
- 카메라가 동영상 모드로 초점을 맞추면 전자음이 울리지 않습니다.

■ 동영상에 효과 추가(동영상 효과)

동영상 메뉴 > [📹 표시 설정] > [📹 정보 설정] > [사용자 설정1]을 설정하고 ▷(P. 146)를 눌러 화면에 표시할 수 있는 [동영상 효과]를 먼저 선택해야 합니다.

1 모드 다이얼을 📹으로 돌립니다.

2 사용하고자 하는 효과의 화면 아이콘을 터치합니다.

- 촬영 중에 효과를 추가하려면 화면을 누릅니다.
- 녹화를 시작하기 전에 디스플레이를 누르면 효과를 추가할 수 있습니다.

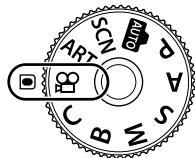

	아트 페이드	선택된 화상 효과 설정으로 동영상을 녹화합니다. 페이드 효과는 장면 사이의 전환에 적용됩니다.
	스크래치 효과	오래된 영화와 비슷한 훼손 및 먼지같은 노이즈를 무작위로 적용합니다.
	멀티 에코	잔상 이미지 효과를 적용합니다. 잔상은 피사체가 움직인 후에 나타납니다.
	원샷 에코	아이콘을 터치한 후 짧은 시간 동안 잔상을 적용합니다. 잔상은 잠시 후에 자동으로 사라집니다.
	동영상 텔레컨버터	렌즈 줌을 사용하지 않고 이미지의 일부를 확대합니다. 카메라를 고정한 채 선택한 이미지 부분을 확대할 수 있습니다.

3 버튼을 눌러 녹화를 시작합니다.

4 버튼을 다시 누르면 촬영이 종료됩니다.

- **INFO** 버튼도 동영상 촬영 중 촬영 정보 표시를 제어합니다. 단, 녹화 중에 **INFO** 버튼을 누르면 아트 페이드 및 동영상 텔레컨버터를 제외한 모든 동영상 효과가 취소됩니다.

아트 페이드

아이콘을 터치합니다. 화상효과설정의 아이콘을 터치하면 효과가 점진적으로 적용됩니다.

- 부분 컬러로 촬영한 동영상은 **ART** 모드에서 선택한 색상을 사용합니다.

스크래치 효과

효과를 적용할 아이콘을 터치합니다. 다시 터치하면 효과가 취소됩니다.

멀티 에코

효과를 적용할 아이콘을 터치합니다. 다시 터치하면 효과가 취소됩니다.

원샷 에코

아이콘을 터치할 때마다 효과가 추가됩니다.

동영상 텔레컨버터

아이콘을 눌러 선택한 프레임 영역을 확대합니다.

1 아이콘을 터치하면 확대 프레임이 표시됩니다.

- 화면을 터치하거나 Δ ∇ \triangleleft \triangleright 를 사용하여 확대 프레임의 위치를 변경할 수 있습니다.
- \odot 버튼을 계속 누르고 있으면 확대 프레임이 중앙 위치로 돌아갑니다.

2 을 터치하면 확대 프레임의 영역에서 확대됩니다.

-  을 터치하면 확대 프레임 표시로 돌아갑니다.

3 Off 를 터치하거나 \odot 버튼을 눌러 확대 프레임을 취소하고 동영상 텔레컨버터 모드를 종료합니다.

- 두 개의 효과를 동시에 적용할 수 없습니다.
- 일부 효과는 영상 모드에 따라 사용하지 못할 수 있습니다.
- 터치 작동과 버튼 작동 소리가 녹음될 수 있습니다.
- 동영상 모드에서 표시되는 드라이브 모드는 정지 이미지 촬영을 위한 설정입니다. 정지 이미지 촬영은 동영상 모드에서는 사용할 수 없습니다.
- 아트 필터 또는 동영상 효과를 사용하면 초당프레임수가 떨어질 수 있습니다.
- 고속 녹화나 슬로우 모션 또는 패스트 모션 동영상에는 아트 필터를 사용할 수 없습니다.
- 동영상 텔레컨버터를 제외하고, 동영상 효과는 동영상 전용 화상효과설정, 고속 녹화나 슬로우 모션 또는 패스트 모션 동영상에서 사용할 수 없습니다.
- [C4K] 또는 [4K]를 이미지 크기로 설정한 경우는 동영상 텔레컨버터를 사용할 수 없습니다.



동영상 촬영 중 카메라 작동 소리 소거

촬영 중에 카메라 조작으로 인해 발생하는 녹화 작동 소리가 나지 않도록 할 수 있습니다.

무음 촬영 탭을 터치하여 기능 항목을 표시합니다. 항목을 터치하고 나서 표시된 화살표를 터치하여 설정을 선택합니다.



- 전동 줌*, 녹음볼륨조정, 조리개, 셔터 속도, 노출 보정, ISO 감도
 - * 파워 줌 렌즈에서만 사용 가능합니다.
- 사용할 수 있는 옵션은 촬영 모드에 따라 달라집니다.

무음 촬영 탭



촬영 설정

카메라는 다양한 사진 관련 기능을 제공합니다. 사용 빈도에 따라, 버튼을 통해 설정값, 화면에 있는 아이콘, 또는 세부 조정을 위해 사용할 수 있는 메뉴에 액세스할 수 있습니다.

기능	설명	
다이렉트 버튼	아래에 제시된 항목이 포함된 버튼을 사용하여 설정값을 직접 조정합니다. 뷰파인더 사진 촬영 시, 공통으로 사용하는 버튼을 빠른 액세스용 버튼에 할당합니다. •  ,  및 ISO 버튼	63
LV 수퍼 컨트롤 패널/ 수퍼 컨트롤 패널	현재 카메라 상태를 보여주는 설정 목록에서 선택합니다. 현재 카메라 설정값을 확인할 수 있습니다.	77
라이브 컨트롤	디스플레이에서 피사체를 확인하면서 설정을 조정합니다.	187
메뉴	모니터에 표시된 메뉴에서 설정값을 조정합니다.	125

다이렉트 버튼

자주 사용하는 사진촬영 기능을 버튼에 할당합니다. “다이렉트 버튼”에는 아래 버튼이 포함되며 기본 촬영 설정을 위해 사용할 수 있습니다.

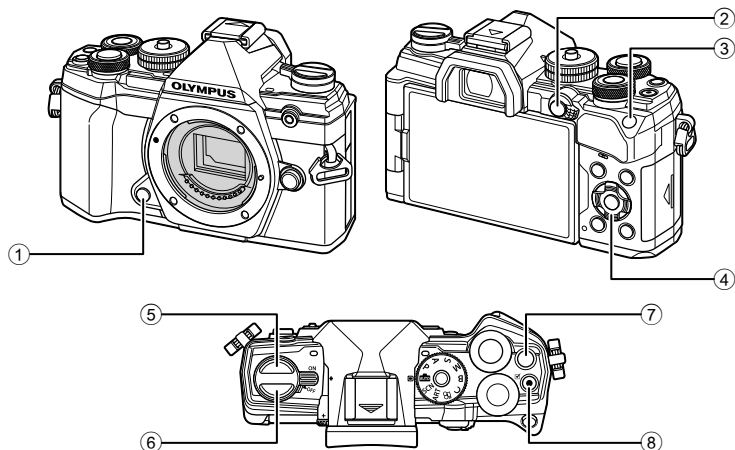

다이렉트 버튼	할당된 기능
① 미리보기 버튼	미리보기(P. 108)
② AEL/AFL 버튼	AEL/AFL(P. 70)
③ ISO 버튼	ISO 감도(P. 70)
④ 십자 패드	[:::](Af-타겟 선택)(P. 65)
⑤ 버튼	연속/셀프 타이머 촬영(P. 71)
⑥ (LV) 버튼	디스플레이(모니터/뷰파인더) 선택(P. 32)
⑦ 버튼	노출 보정(P. 64)
⑧ 버튼	동영상 레코딩(P. 58)



- 버튼에 다양한 역할을 부여할 수 있습니다. 버튼 기능(P. 107)

카메라가 자동 선택한 노출을 사용자의 예술적 의도에 따라 변경할 수 있습니다. 양수 값을 선택하면 사진이 밝아지고, 음수 값을 선택하면 어두워집니다. 노출 보정 값을 ±5.0 EV까지 조절할 수 있습니다.



- 모드 **P, A, S, ART** 와 에서 노출 보정을 사용할 수 있습니다. 모드 **M**에서 노출 보정을 활성화하려면 [ISO]에서 [AUTO]를 선택합니다(P. 70).





음수(-)

보정 없음(0)

양수(+)

- 노출 보정은 최대 ±5.0 EV 간격까지 조절할 수 있습니다. 화면의 노출바에서는 최대 ±3.0 EV까지 표시됩니다. 이 범위 밖의 값을 선택하면 노출바가 깜박입니다.
- 뷰파인더와 라이브 뷰는 ±3.0 EV 이하 값의 효과가 표시됩니다.
- 라이브 뷰에서 노출 보정 효과를 미리 보려면  개인설정 메뉴 **02**에서 [LV감도확장]에 [Off]를 선택합니다(P. 167).
- 동영상 촬영 도중 노출 보정은 ±3.0 EV로 조절할 수 있습니다.
- 동영상 모드에서  모드(동영상 노출 모드)에 [P], [A] 또는 [S]를 선택했을 때 노출 보정을 조절할 수 있습니다.
- 전면 및 후면 다이얼 또는 터치 컨트롤을 사용하여 동영상 녹화 도중 노출을 조절할 수 있습니다.

■  (노출 보정) 버튼을 통해 액세스



 버튼을 길게 누르고 전면 또는 후면 다이얼을 돌립니다. 또한,  버튼을 계속 누른 후 십자 패드의 <> 버튼을 사용할 수 있습니다.

- 노출 보정을 재설정하려면 노출 보정,  버튼을 누른 채 유지합니다.



노출 보정 노출바



-  (노출 보정)를 기타 컨트롤에 지정할 수 있습니다.  개인설정 메뉴 **B**에서 [📷 버튼 기능] 옵션(P. 107)을 사용하여 스틸 사진 촬영 도중 카메라 컨트롤이 수행할 역할을 선택하고  동영상 메뉴에서 [📷 버튼/다이얼/레버] > [📷 버튼 기능](P. 145) 옵션을 사용하여 동영상 녹화에 대한 역할을 선택합니다.

■ 다이얼을 통해 액세스

모드 **P, A**와 **S**에서 전면 다이얼을 사용하여 노출 보정을 조절할 수 있습니다. 다이얼을 좌측 또는 우측으로 회전시킵니다. 모드 **M**에서  버튼을 길게 누르고 전면 또는 후면 다이얼을 돌립니다.

AF 타겟의 크기와 모양을 선택하십시오. 얼굴 우선 AF(P. 67)를 선택할 수도 있습니다.

- 1 AF 타겟을 표시하려면 $\Delta \nabla \triangleleft \triangleright$ 를 사용하십시오.
- 2 AF 타겟 선택 도중 전면 다이얼을 사용하여 타겟의 크기와 모양을 선택하십시오.

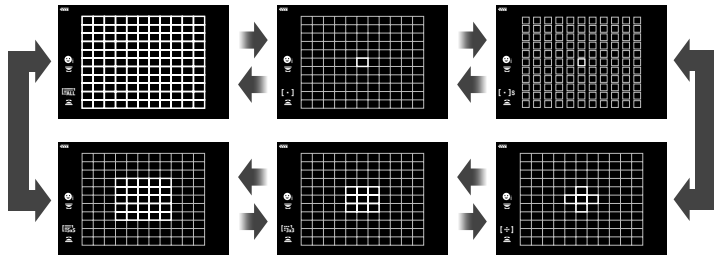

[·] 싱글 타겟

싱글 초점 타겟을 선택합니다.

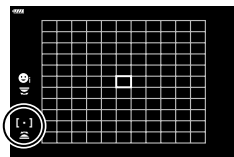

[·]s 스몰 타겟

추가적으로 싱글 타겟 AF-타겟 선택을 위한 타겟 크기를 줄입니다. 작은 피사체에 정밀 초점을 맞춥니다.

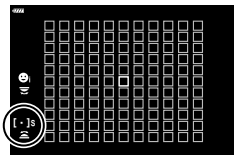

[·:] 5-타겟 그룹

십자형으로 배열된 5개의 타겟 그룹을 선택합니다. 카메라가 선택된 그룹 내에서 초점을 맞추기 위해 사용할 타겟을 선택합니다.

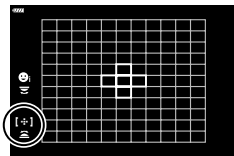

[·:]s 9-타겟 그룹(3 x 3)

정사각형으로 배열된 9개의 타겟 그룹을 선택합니다. 카메라가 선택된 그룹 내에서 초점을 맞추기 위해 사용할 타겟을 선택합니다.

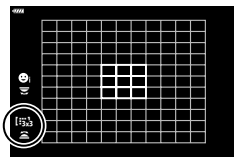

[표준] 25-타겟 그룹(5 × 5)

정사각형으로 배열된 25개의 타겟 그룹을 선택합니다. 카메라가 선택된 그룹 내에서 초점을 맞추기 위해 사용할 타겟을 선택합니다.

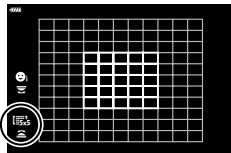
**[표준] 모든 타겟(11 × 11)**

카메라가 모든 121개 타겟 중 초점을 맞추기 위해 사용할 타겟을 선택합니다.

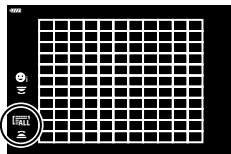

- 그룹 타겟 모드가 설정되면 단일 타겟 모드는 동영상 촬영에 자동적으로 적용됩니다.



- [C-AF]에 맞게 AF 타겟 설정값을 조정할 수 있습니다. [C-AF 중앙 시작] (P. 177)과 [C-AF 중앙 우선] (P. 178)
- [표준] (모든 타겟)을 선택하고 [AF 모드] (P. 80)를 [S-AF], [S-AF MF] 또는 [C-AF]을 선택할 경우, 클러스터 AF 타겟팅을 활성화하려면 [AF 타겟표시] (P. 162)를 [On2]로 선택합니다. 초점이 맞추어진 모든 영역의 AF 타겟이 카메라에 표시됩니다.

**초점 타겟 선택하기****(AF 타겟 포인트)**

초점 위치를 나타내는 프레임은 "AF 타겟"이라고 합니다. 피사체 위에 타겟을 놓을 수 있습니다.

- 1 AF 타겟을 표시하려면 $\Delta \nabla \triangleleft \triangleright$ 를 사용하십시오.
- 2 AF 타겟 선택 시 화살표 패드를 사용하여 AF 타겟 위치를 지정합니다.



AF 타겟

- AF 타겟의 크기와 수는 [디지털 텔레컨버터] (P. 130), [중형비 설정] (P. 87) 그리고 그룹 타겟 (P. 65) 설정에 따라 바뀝니다.
- 사용자 정의 메뉴에서 [[:]] 사용자 모드 설정] (P. 162)를 사용하여 AF 선택 시 다이얼과 $\Delta \nabla \triangleleft \triangleright$ 역할을 선택합니다.

얼굴 인식 AF/눈 우선 AF

카메라가 인물 피사체의 얼굴 또는 눈을 자동으로 감지하고 초점을 맞춥니다. 디지털 ESP 측광을 사용하는 경우, 얼굴 측광 값에 따라 노출 값을 강조할 수 있습니다.

- 1 AF 타겟을 표시하려면 $\triangle \nabla < \triangleright$ 를 사용하십시오.
- 2 AF 타겟 선택 시 뒷 다이얼을 사용하여 옵션을 선택합니다.

선택한 옵션

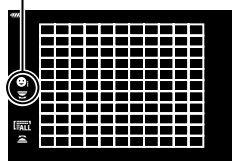

얼굴 인식 On	카메라가 얼굴을 감지하고 초점을 맞춥니다.
얼굴 인식 Off	얼굴 인식 AF를 끕니다.
얼굴 & 눈 우선 On	카메라가 얼굴을 감지하고 카메라에 가장 인접한 눈에 초점을 맞춥니다.
얼굴 & 오른쪽 눈 우선 On	카메라가 얼굴을 감지하고 오른쪽 눈에 초점을 맞춥니다.
얼굴 & 왼쪽 눈 우선 On	카메라가 얼굴을 감지하고 왼쪽 눈에 초점을 맞춥니다.

- 3 카메라를 피사체에 맞춥니다.
 - 얼굴이 인식되면 흰색 프레임으로 표시됩니다.

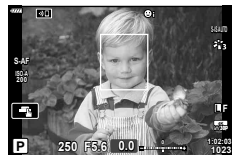

- 4 셔터 버튼을 반누름하여 초점을 맞춥니다.
 - 초점을 맞추기 위해 사용한 피사체 영역이 초록색 경계선으로 표시됩니다.
 - 카메라가 피사체의 눈을 감지하면 눈에 초점을 맞출 수 있습니다.
 - 수동 초점 시 얼굴을 감지하면 하얀색 경계선으로도 표시됩니다. 얼굴 중앙의 측광 값에 따라 노출이 설정됩니다.



- 5 셔터 버튼을 완전히 눌러 촬영합니다.
 - 피사체와 아트 필터 설정에 따라 얼굴이 정확히 인식되지 않을 수도 있습니다.
 - [ESP](디지털 ESP 측광)(P. 82)로 설정할 때, 얼굴을 우선으로 하여 측광이 수행됩니다.
 - 얼굴 인식 기능은 [MF](P. 80)에서도 사용할 수 있습니다. 카메라에 얼굴이 인식되면 흰색 경계선으로 표시됩니다.
 - 줌 프레임이 표시되면 카메라가 줌 프레임 내의 피사체에 초점을 맞춥니다.

확대 화상 AF/확대 AF

(수퍼 스팟 AF)

촬영 중에 화면을 확대할 수 있습니다. 초점을 맞추는 중에 정확도를 높이기 위해 초점 영역을 확대합니다. 확대 비율을 높이면 표준 초점 타겟보다 작은 영역에 초점을 맞출 수 있습니다. 확대하는 동안에 원하는 대로 초점 영역의 위치를 바꿀 수 있습니다.

- 수퍼 스팟 AF를 사용하려면 먼저 버튼 기능을 사용하여 버튼에 [Q]를 할당해야 합니다 (P. 107).



1 [Q](확대)가 지정된 버튼을 누릅니다.

- 확대 화상이 표시됩니다.
- 자동 초점에서 가장 최근 사용한 타겟과 동일한 위치에 프레임이 표시됩니다.



2 $\Delta \nabla < \triangleright$ 를 사용하여 확대 화상의 위치를 정합니다.

- 프레임 중심을 다시 맞추려면 \odot 버튼을 계속 누르십시오.



3 확대 비율을 선택하기 위해 확대 화상의 크기를 조정합니다.

- INFO** 버튼을 누른 다음 $\Delta \nabla$ 버튼이나 전면 또는 후면 다이얼을 사용하여 줌 프레임의 크기를 조정하십시오.
- \odot 버튼을 눌러 적용하고 종료합니다.



4 [Q]가 지정된 버튼을 한번 더 누릅니다.

- 화면을 채우기 위해 카메라가 선택 영역을 확대합니다.
- 전면 또는 후면 다이얼을 사용하여 확대 또는 축소합니다.
- 또한, 십자 패드(△▽◀▶)를 사용하여 화면을 스크롤할 수 있습니다.
- **M**(수동) 또는 **B**(벌브) 촬영 모드에서 조리개 또는 셔터 속도를 선택하려면 확대 시 **INFO** 버튼을 누를 수 있습니다.
- **Q** 버튼을 누르면 줌 프레임으로 되돌아갑니다.
- **Ⓢ** 버튼을 눌러 초점 확대를 종료합니다.
- **Q** 버튼을 길게 누르면 초점 확대를 마칠 수도 있습니다.



M과 **B** 모드의 노출 조정 화면

5 자동 초점을 사용하여 초점을 맞추려면 셔터 버튼을 반누름합니다.

- 초점 확대는 화면에서만 나타납니다. 카메라로 촬영한 사진에는 영향을 미치지 않습니다.



- 초점 확대는 터치 컨트롤을 사용할 수 있습니다. **☞** "터치 스크린 작동을 사용하여 촬영"(P. 36)
- 초점을 더 쉽게 맞추기 위해 확대 화상 내의 영역을 더 밝게 만들거나, 셔터 버튼을 반누름하여 초점을 맞출 때 초점 확대가 종료되도록 설정할 수 있습니다. **☞** [LV 확대 설정](P. 167)

ISO 감도 변경 (ISO)

피사체 밝기에 따라 값을 선택합니다. 값이 높으면 어두운 환경에서도 촬영이 가능하지만 이미지 “노이즈”(모틀링)가 늘어납니다. [AUTO]를 선택하여 조명 조건에 따라 카메라가 감도를 조정하게 합니다.

1 ISO 버튼을 누르고 전면 또는 후면 다이얼을 돌려 값을 선택하십시오.

AUTO	촬영 조건에 따라 감도를 자동 조정합니다. 카메라가 선택한 최대 감도와 자동 감도 컨트롤이 유효한 셔터 속도를 선택하려면, ★ 개인설정 메뉴 5 의 [ISO자동설정](P. 169)을 사용합니다.
LOW, 200~25600	ISO 감도 값을 선택합니다. ISO 200는 노이즈와 다이내믹 레인지 사이에서 완벽한 균형을 제공합니다.

노출 잠금 (AE 잠금)

AEL/AFL 버튼을 눌러 노출을 잠글 수 있습니다. 초점과 노출을 별도로 조절하거나 동시 노출에서 여러 장의 화상을 촬영하고 싶을 때 이 기능을 사용하십시오.

- **AEL/AFL** 버튼을 한 번 누르면, 노출이 잠기고 **AEL**가 표시됩니다. **AEL/AFL** 버튼을 통해 초점과 노출 설정하기(📷 AEL/AFL기능)(P. 175)
- **AEL/AFL** 버튼을 한 번 더 누르면 AE 잠금이 해제됩니다.
- 모드 다이얼, **MENU** 버튼 또는 **OK** 버튼을 조작하면 잠금이 해제됩니다.









연속 촬영/셀프 타이머 촬영 수행

버스트 또는 셀프 타이머 촬영의 설정을 조정합니다. 사용자 주제에 따라 옵션을 선택합니다.

1  버튼을 누릅니다.







2 전면 또는 후면 다이얼을 돌려 값을 선택하십시오.

- **INFO** 버튼을 눌러 사용자 셀프 타이머 옵션을 볼 수 있습니다.

 단사	싱글 프레임으로 수행합니다. 셔터 버튼을 끝까지 누를 때마다 카메라가 한 번 촬영합니다.
 연사촬영 H	셔터 버튼을 끝까지 누르고 있는 동안, 카메라가 약 10fps 까지 사진을 촬영합니다. 초점, 노출 및 화이트밸런스는 시리즈마다 처음 촬영 시의 값으로 고정됩니다. 프레임 증가율과 최대 촬영 수는 시리즈(P. 165)마다 선택할 수 있습니다. 8000이상 [ISO] 설정값에서는 프레임 증가율이 떨어집니다.
 연사촬영 L	셔터 버튼을 끝까지 누르고 있는 동안, 카메라가 약 6fps 까지 사진을 촬영합니다. 프레임 증가율과 최대 촬영 수는 시리즈(P. 165)마다 선택할 수 있습니다. 초점과 노출을 [AF 모드](P. 80)와 [AEL/AFL기능](P. 175)에서 선택된 옵션에 맞춥니다. [AF 모드]에서 [C-AF] 또는 [C-AF+TR]을 선택할 경우, 카메라가 촬영 전에 초점을 맞춥니다. 8000이상 [ISO] 설정값에서는 프레임 증가율이 떨어집니다.
 셀프타이머12초	셔터 버튼을 끝까지 누른 뒤, 12초 동안 셔터가 릴리즈됩니다. 셀프 타이머 램프가 약 10초간 빛나고 셔터가 릴리즈 되기 전에 약 2초 동안 깜박이기 시작합니다. 셔터 버튼을 반누름하면 카메라가 초점을 맞춥니다.
 셀프타이머2초	셔터 버튼을 완전히 누르면 셀프 타이머 램프가 반짝 빛나고 약 2초 뒤에 사진이 촬영됩니다. 셔터 버튼을 반누름하면 카메라가 초점을 맞춥니다.
 사용자 셀프 타이머	셀프 타이머의 지연과 타이머 종료 후(P. 73)의 촬영 매수 등, 셀프 타이머의 설정을 조정합니다.
 샘플 저진동 모드 (다이얼 아이콘)	셔터 모션으로 인한 셔터 블러를 감소 시킵니다. 단일 프레임, 연사촬영 L과 셀프 타이머 모드(P. 73)가 가능합니다.
 샘플 (다이얼 아이콘) 무음촬영 (다이얼 아이콘)	전자 셔터로 사진을 촬영합니다. 1/8000초 보다 셔터 속도가 빠르거나 셔터 소리로 인해 불편할 수 있는 설정에서 사용합니다. 단일 프레임, 연사촬영 L, 연사촬영 H과 셀프 타이머 모드를 사용할 수 있습니다. AF 모드에서 초점, 노출 및 화이트밸런스는 시리즈마다 처음 촬영 시의 값으로 고정됩니다. 플래시 싱크 속도는 1/50초이며, ISO 8000 이상의 [ISO] 설정에서 플래시 동기화 속도가 1/20초로 떨어집니다.



Pro CapH	프로 캡처 H*	셔터 버튼을 반누름하면 캡처를 시작합니다. 버튼을 반누름한 상태에서 캡처된 것을 포함하여 버튼을 끝까지 누르면(P. 74) 카메라가 사진 기록을 시작합니다. Pro CapH 모드에서는 초점, 노출 및 화이트밸런스는 셔터 버튼을 반 누른 상태의 설정값으로 고정됩니다.
Pro CapL	프로 캡처 L*	
	고해상도 촬영*	고해상도 사진 촬영(P. 76). 삼각대를 사용하십시오.

* 아트 필터 화상효과설정은 사용할 수 없습니다.

- 활성화된 셀프 타이머를 취소하려면 ∇ 를 누릅니다.
- 셀프 타이머 촬영 시에는 카메라를 삼각대에 단단히 고정하십시오.
- 셀프 타이머 사용 시 카메라 앞에 서서 셔터 버튼을 누를 경우 사진의 초점이 잘 맞지 않을 수 있습니다.
-  및  모드에서는 카메라가 촬영 중 렌즈를 통해 뷰를 표시합니다.  및  모드에서는 최신 프레임 바로 앞의 장면을 즉시 표시합니다.
- 연속 촬영의 속도는 사용 중인 렌즈와 줌 렌즈의 초점에 따라 달라집니다.
- 연속 촬영 중 배터리 잔량이 부족하여 배터리 잔량 아이콘이 깜박이면 카메라는 촬영을 중지하고 이미 촬영한 사진을 카드에 저장하기 시작합니다. 배터리 잔량에 따라 사진이 모두 다 저장되지 않을 수도 있습니다.
- 사용자는 개인설정 메뉴에서 [/☺ 표시설정]을 사용하여 항목을 표시할 수 있습니다 (P. 166).
- 촬영 중에 피사체나 카메라가 빠르게 이동하면 자동 및 프로 캡처 모드로 촬영한 사진이 왜곡될 수 있습니다.
- [무음촬영 [♥]] 모드에서 플래시를 사용하려면  촬영 메뉴 2에서 [자전동 모드 [♦]/무음 [♥]] > [사일런트 [♥] 모드 설정] > [플래시모드]에 [허용]을 선택합니다.

셀프 타이머 옵션 (☺ 사용자 셀프 타이머)

셔터 릴리즈 지연과 타이머 종료 후의 촬영 매수 등, 셀프 타이머의 설정을 조정합니다.

- 1   버튼을 누릅니다.
- 2 전면 또는 후면 다이얼을 돌리고 **INFO** 버튼을 눌러  (사용자 셀프 타이머)를 선택합니다.
- 3 십자 패드에서 **<>**를 사용하여 항목을 선택하고 **△▽**를 사용하여 옵션을 선택합니다.







매수	타이머 종료 시 촬영될 사진의 숫자를 선택합니다.
☺ 타이머	셔터 버튼을 꼭 누른 후 카메라의 촬영 시작 대기시간을 선택합니다.
시간 간격	타이머가 만료될 때 촬영한 샷 사이의 간격을 선택하십시오.
모든 프레임 AF	각 촬영 전에 카메라 초점을 맞추지 여부를 선택하십시오.



셔터 버튼 작동으로 인한 진동 없이 촬영 (저진동 모드 [♦])

셔터 모션으로 인한 셔터 블러를 감소 시킵니다.

마이크로 또는 망원 사진과 같이 약간의 카메라 모션으로 인해 흐려질 수 있는 경우 이 옵션을 사용하십시오.

먼저  개인설정 메뉴 **M1**에서   표시설정을 선택하여 이 옵션 표시를 활성화하고(P. 166) 적합한 항목 옆에 체크 마크(✓)를 표시합니다.

셔터 버튼을 완전히 눌렀을 때와 촬영을 시작할 때 사이의 지연은  촬영 메뉴 2에서 [저진동 모드 [♦]/무음 [♥]] > [저진동 모드 [♦]]을 사용하여 선택할 수 있습니다(P. 142).

- 1   버튼을 누릅니다.
- 2 전면 또는 후면 다이얼을 사용하여 ♦로 표시된 항목 중 하나를 선택하고 **OK** 버튼을 누릅니다.
- 3 사진을 촬영합니다.
 - 설정된 시간에 이르면 셔터가 해제되고 사진이 촬영됩니다.

셔터 소리 없이 촬영

(무음촬영 [♥])

셔터 소리로 인해 문제가 발생하는 상황에서는 소리를 내지 않고 촬영할 수 있습니다. 전자 셔터는 충격 방지 사진의 경우와 마찬가지로 기계식 셔터의 모션으로 인한 미세한 카메라 흔들림을 줄이기 위해 사용됩니다.

셔터 버튼을 완전히 눌렀을 때와 셔터에서 손을 뗐을 때 사이의 지연은 촬영 메뉴 2에서 [저진동 모드 (♦)/무음 (♥)] > [무음촬영 (♥)]를 사용하여 선택할 수 있습니다 (P. 142).

1 버튼을 누릅니다.

2 전면 또는 후면 다이얼을 사용하여 ♥로 표시된 항목 중 하나를 선택하고 버튼을 누릅니다.

3 사진을 촬영합니다.

- 셔터가 해제되면 모니터 화면은 잠시 검은색으로 바뀝니다. 어떠한 셔터 소리도 나오지 않습니다.
- 형광등이나 LED 램프 같이 깜박이는 광원이나 촬영 중에 피사체가 갑자기 이동하는 경우 원하는 결과를 얻지 못할 수 있습니다.
- 사용 가능한 가장 빠른 셔터 속도는 1/32000초입니다.

릴리즈 시간 지연 없이 촬영

(프로 캡처 촬영)

셔터 버튼을 반누름하면 캡처가 시작됩니다; 나머지 버튼을 누르면 카메라가 마지막으로 캡처한 n 사진을 메모리 카드에 저장하며 이 경우, n 은 촬영 시작 전에 선택된 번호를 의미합니다. 버튼을 꼭 누르면 선택한 사진 숫자를 기록할 때까지 촬영을 계속합니다. 피사체의 반응 또는 셔터 래그로 인해 놓칠 수 있는 순간을 캡처하려면 이 옵션을 사용하십시오. [프로 캡처 L]과 [프로 캡처 H]를 선택합니다.

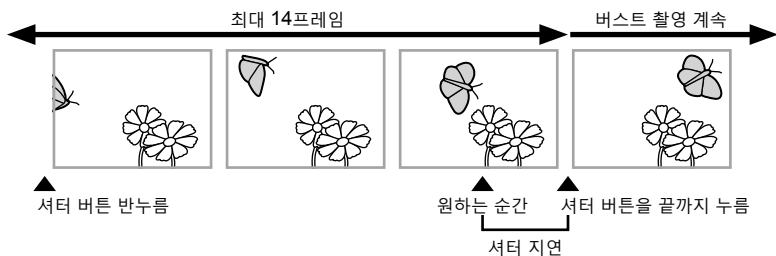





프로 캡처 L(Pro Cap L)

카메라는 10fps로 촬영됩니다. 셔터 버튼을 끝까지 누르기 전에, 최대 14 프레임까지 캡처할 수 있습니다. [AF 모드](P. 80)에서 [C-AF] 또는 [C-AF+TR]을 선택하면 카메라가 사진 촬영 전에 초점을 맞춥니다. 촬영 중 피사체와 거리가 변경될 것으로 예상되는 경우에 이 옵션을 선택합니다.

프로 캡처 H(Pro Cap H)

카메라가 최대 30fps까지 촬영합니다. 셔터 버튼을 끝까지 누르기 전에 최대 14 프레임까지 캡처할 수 있습니다. [AF 모드]에 [C-AF] 또는 [C-AF+TR]이 선택되었을 때 카메라는 [S-AF]를 사용합니다(P. 80). 촬영 중 피사체와 거리를 크게 변경할 수 없는 경우, 이 옵션을 선택합니다.

- 1  버튼을 누릅니다.
- 2 전면 또는 후면 다이얼을 사용하여 Pro Cap H(프로 캡처 H) 또는 Pro Cap L(프로 캡처 L)를 선택하고  버튼을 누릅니다.
- 3 사진을 촬영합니다.
 - 셔터 버튼을 반누름하면 캡처를 시작합니다. 캡처 아이콘()이 표시 됩니다. 1분 이상 버튼을 반누름할 경우, 캡처가 종료되고,  아이콘이 화면에서 지워집니다. 촬영을 재개하려면 셔터 버튼을 다시 반누름 합니다.
 - 셔터 버튼을 끝까지 누르면 메모리 카드에 사진 저장을 시작합니다.
 - 셔터 버튼을 끝까지 누른 상태에서 [매수 제한]에서 선택한 촬영 횟수까지 촬영이 지속 됩니다.

캡처 아이콘



- Pro Cap L(프로 캡처 L)를 선택하면 조리개가 최대 조리개와 f8.0 사이의 값으로 제한됩니다.
- Pro Cap L(프로 캡처 L) 모드에서 Four Thirds 렌즈와 서드파티 Micro Four Thirds 렌즈를 사용할 수 없습니다.
- 형광등이나 피사체가 많이 이동하여 깜박임이 발생하는 경우 화상 왜곡의 원인이 될 수 있습니다.
- 캡처하는 동안 모니터가 어두워지지 않으며 셔터 속도 소리가 들리지 않습니다.
- 가장 느린 셔터 속도가 제한됩니다.
- [연사속도](Pro Cap H/프로 캡처 H 전용), [프리셔터 프레임 수] 및 [매수 제한]은 [L 설정] 및 [H 설정] [Pro] 옵션을 사용하는 개인설정 메뉴를 통해 조정할 수 있습니다(P. 182).



이미지 센서의 해상도보다 높은 해상도로 촬영합니다. 카메라는 이미지 센서가 움직이는 동안 일련의 사진을 찍고 결합하여 하나의 고해상도 사진을 생성합니다. 이 옵션을 사용하여 높은 줌 비율에서도 일반적으로 보이지 않는 세부 사항을 캡처합니다. 삼각대에 장착하는 것과 같이 카메라에 안정 조치를 취하십시오.

고해상도 촬영 모드에서 플래시를 사용할 때 플래시 충전에 할당된 시간뿐만 아니라

2 촬영 메뉴 2에서 [고해상도 촬영] 옵션(P. 143)을 사용하여 셔터 버튼을 완전히 눌렀을 때와 셔터에서 손을 뗐을 때 사이의 시간을 선택합니다.

고해상도 촬영 설정 후, 화질 모드를 사용하여 고해상도 촬영의 화질을 선택할 수 있습니다(P. 88, 129).

1  버튼을 누릅니다.





2 전면 또는 후면 다이얼을 사용하여 를 선택하고  버튼을 누릅니다.

- 아이콘이 표시됩니다. 카메라가 안정적이지 않으면 아이콘이 깜박입니다. 카메라가 안정되고 촬영 준비가 되면 아이콘이 깜박임을 멈춥니다.
- 고해상도 촬영을 활성화한 후 화질 옵션을 선택합니다. LV 슈퍼 컨트롤 패널에서 화질을 조정할 수 있습니다.



고해상도 촬영 준비(깜박임)가 된 카메라

3 사진을 촬영합니다.

- 카메라 흔들려 사진이 흐려질 수 있는 경우, 가 깜박여 경고합니다. 카메라를 안정되게 유지합니다.
- 녹색  아이콘이 디스플레이에서 사라지면 촬영이 완료됩니다.
- 촬영이 완료되면 카메라가 합성 이미지를 자동으로 생성합니다. 이 과정에서 메시지가 표시됩니다.
- JPEG(F 또는 F) 및 JPEG+RAW 모드 중에서 선택합니다. 화질이 RAW+JPEG으로 설정되면 카메라는 단일 RAW 이미지(확장자 ".ORI")를 저장한 다음 이를 고해상도 촬영과 결합합니다. 최신 버전의 Olympus Workspace를 사용하여 사전 조합된 RAW 영상을 재생할 수 있습니다.
- [손떨림 보정](P. 86)이 [S-IS Off]로 설정됩니다.
- RC 플래시 촬영 시, 최대 플래시 대기 시간은 4초이며 플래시 제어 모드는 MANUAL로 고정됩니다.
- 고해상도 촬영은 P, S, A 및 M 모드에서 사용할 수 있습니다.
- 다음은 사용할 수 없습니다:
 - 인터벌 타이머 촬영, 다중노출, 키스톤 보정, 브래케팅촬영, 어안 보정 및 HDR.
- [e-포트레이트] 또는 화상효과설정에서 선택한 아트 필터로 촬영한 사진은 [Natural] 모드로 촬영됩니다.
- 형광등이나 LED 램프 같이 깜박이는 광원에서는 화상 품질이 떨어질 수 있습니다.
- 촬영 중에 물체가 움직이는 사진 영역에서는 정의가 손실될 수 있습니다.

수퍼 컨트롤/LV 수퍼 컨트롤 패널

수퍼 컨트롤/LV 수퍼 컨트롤 패널에는 촬영 설정과 현재값이 포함되어 있습니다. 모니터에서 사진 촬영 프레임을 잘 때("라이브 뷰")에는 LV 수퍼 컨트롤 패널을 사용하고, 뷰파인더에서 사진 촬영 프레임을 잘 때 수퍼 컨트롤 패널을 사용합니다.

- 라이브 뷰 동안 IOI(LV) 버튼을 누르면 뷰파인더 사진촬영이 활성화되고, 모니터에서 LV 수퍼 컨트롤 패널이 표시됩니다.

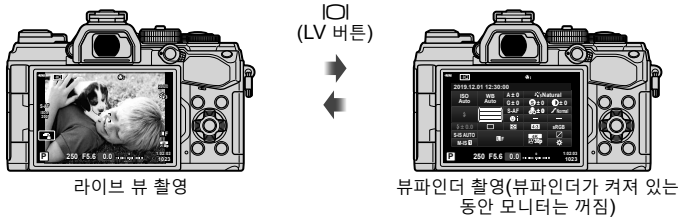

LV 수퍼 컨트롤 패널(라이브 컨트롤 촬영)

모니터에 LV 수퍼 컨트롤 패널을 표시하려면, 라이브 뷰 동안 OK 버튼을 누릅니다.



수퍼 컨트롤 패널(뷰파인더 촬영)

뷰파인더에 피사체 프레임을 작업 시, 수퍼 LV 컨트롤 패널이 항상 모니터에 표시됩니다. 커서를 활성화하려면 OK 버튼을 누르십시오.



■ 슈퍼 컨트롤/LV 슈퍼 컨트롤 패널 사용하기

1 OK 버튼을 누릅니다.

- 라이브 뷰 시에 버튼을 누르면 LV 슈퍼 컨트롤 패널이 모니터에 표시됩니다.
- 사용한 마지막 설정이 하이라이트됩니다.



2 십자 패드에서 △▽◀▶를 사용하거나 후면 다이얼을 돌려 항목을 선택하십시오.

- 선택한 설정값을 하이라이트합니다.
- 디스플레이에서 항목을 눌러 선택할 수도 있습니다.

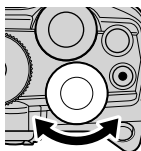

3 하이라이트된 설정값을 변경하려면, 전면 다이얼을 돌립니다.

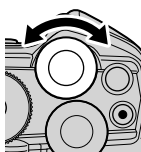

4 셔터를 반누름하여 현재값을 확인하고 LV 슈퍼 컨트롤 패널을 종료합니다.

- 슈퍼 컨트롤 패널을 사용하면, 커서가 사라지고 설정이 종료됩니다.

추가 옵션

2단계에서 OK 버튼을 누르면, 하이라이트된 설정용 옵션이 표시됩니다. 일부 사례의 경우, **INFO** 버튼을 누르면 추가 옵션을 확인할 수 있습니다.

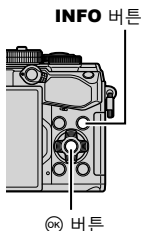

[📷 손떨림 보정]

- OK 버튼 위치에서 터치 컨트롤을 사용할 수 있습니다. 옵션을 표시하려면 이상적인 설정값을 가볍게 두번 탭합니다.

■ 수퍼 컨트롤/LV 수퍼 컨트롤 패널에서 이용 가능한 설정값

LV 수퍼 컨트롤 패널

수퍼 컨트롤 패널

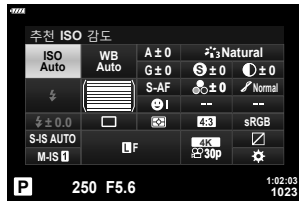
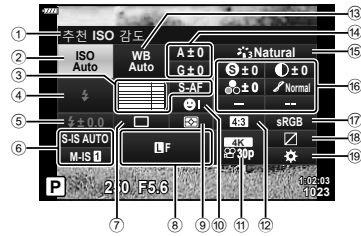

- ① 현재 선택된 옵션
- ② ISO 감도 P. 80
- ③ AF 모드 P. 80
AF 타겟..... P. 65
- ④ 플래시 모드..... P. 93
- ⑤ 플래시 강도 조절 P. 97
- ⑥ 손떨림 보정..... P. 86
- ⑦ 연속 촬영/셀프 타이머 P. 87
- ⑧ P. 88
- ⑨ 측광 모드 P. 82
- ⑩ 얼굴 인식 P. 67
- ⑪ P. 89
- ⑫ 중형비 P. 87
- ⑬ 화이트 밸런스 P. 83

- ⑭ 화이트 밸런스 보정/색 온도 P. 85
- ⑮ 화상효과설정 P. 98
- ⑯ 샤프니스 P. 101
콘트라스트 P. 101
채도 P. 101
계조 P. 102
컬러 필터 P. 103
모노크롬 컬러 P. 104
효과 P. 104
Color*1 P. 56
Color/Vivid*2 P. 100
효과*3 P. 98
- ⑰ 컬러설정 P. 105
- ⑱ 하이라이트 & 그림자 제어 P. 106
- ⑲ 버튼 기능 지정 P. 107

*1 셀렉티브 컬러가 설정되었을 때 표시됩니다.
*2 색상 만들기가 설정되었을 때 표시됩니다.
*3 아트 필터가 선택되었을 때 표시됩니다.

ISO 감도 변경

(ISO)

ISO 감도를 설정할 수 있습니다.

☞ "ISO 감도 변경(ISO)"(P. 70)

- 1 **OK** 버튼을 눌러 LV 수퍼 컨트롤 패널을 표시합니다.
- 2 **△▽<>**를 사용하여 [ISO]를 선택합니다.
- 3 전면 다이얼을 사용하여 옵션을 선택합니다.

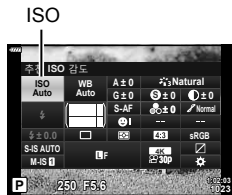

초점 모드 선택

(AF 모드)

초점 방식을 선택합니다(초점 모드). 정지 화상 모드와 동영상 모드에 별도의 초점 방식을 선택할 수 있습니다.

- 1 **OK** 버튼을 눌러 LV 수퍼 컨트롤 패널을 표시합니다.
- 2 **△▽<>**를 사용하여 [AF 모드]를 선택합니다.
- 3 전면 다이얼을 사용하여 옵션을 선택합니다.

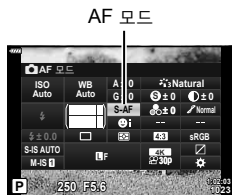

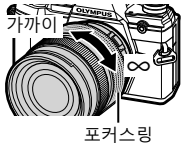

S-AF (싱글 AF)	셔터 버튼을 반누르면 카메라가 한 번 초점을 맞춥니다. 초점이 고정되면 전자음이 울리고 AF 확인 마크와 AF 타겟 마크가 표시됩니다. 이 모드는 정지해 있거나 움직임이 적은 피사체 촬영에 적합합니다.
C-AF (컨티뉴어스 AF)	셔터 버튼을 반누르면 계속해서 자동으로 초점이 맞춰집니다. 피사체의 초점이 맞춰지면 모니터의 AF 확인 표시에 불이 들어오고 초점이 첫 번째에 고정되면 전자음이 울립니다. 피사체가 움직이거나 사진의 구도를 바꾸더라도 카메라가 계속 초점을 맞춥니다.
MF (수동 초점)	이 기능을 사용하면 렌즈의 포커스링을 작동함으로써 어떤 위치에서도 수동으로 초점을 맞출 수 있습니다. <div style="text-align: right;">  </div>
S-AF MF (S-AF 모드 및 MF 모드 동시 사용)	셔터 버튼을 반누름하여 [S-AF] 모드로 초점을 맞춘 후 포커스링을 돌려 초점을 수동으로 미세 조정할 수 있습니다.

C-AF TR (동체추적 AF)	셔터 버튼을 반누름하여 초점을 맞춥니다. 셔터 버튼이 이 위치에 놓여 있는 동안에는 카메라가 현재 피사체를 추적하여 초점을 유지합니다. <ul style="list-style-type: none"> • 카메라가 피사체를 추적할 수 없는 경우 AF 타겟이 적색으로 표시됩니다. 이때에는 셔터 버튼을 놓고 다시 피사체의 구도를 잡은 후 셔터 버튼을 반누름합니다. • 카메라가 피사체를 추적하고 있더라도 AF 타겟이 빨간색으로 표시되면 자동 초점이 작동하지 않습니다.
PreMF (프리셋 MF)	촬영 시 프리셋 초점 위치에서 카메라는 자동으로 초점을 맞춥니다.

- 피사체의 조명이 어둡거나 안개나 연기로 뿌옇게 가려져 있거나 콘트라스트가 약한 경우에는 카메라가 초점을 맞추지 못할 수 있습니다.
- Four Thirds 시스템 렌즈를 사용하고 있을 때, AF는 동영상 녹화 중에 사용할 수 없습니다.
- 렌즈 MF 클러치가 MF 위치로 설정되어 있고 개인설정 메뉴에서 [MF 클러치](P. 163)에 대해 [유효]를 선택한 경우에는 AF 모드 선택을 사용할 수 없습니다.

PreMF로 초점 위치를 설정

- 1 AF 모드로 [프리셋 MF]를 선택합니다.
- 2  버튼을 누른 다음 **INFO** 버튼을 누르십시오.
- 3 셔터 버튼을 반누름하여 초점을 맞춥니다.
 - 초점은 초점 링을 회전하여 조정할 수 있습니다.
- 4  버튼을 누릅니다.
 -  버튼 기능에서 [프리셋 MF]가 할당된 버튼을 눌러 PreMF 기능을 불러올 수 있습니다. 버튼을 다시 누르면 원래 AF로 돌아갑니다.
 - 프리셋 초점 위치의 거리는 개인설정 메뉴의 [프리셋 MF 거리]로 설정할 수 있습니다 (P. 163)

카메라의 밝기 측정 방법 선택



(측광)

카메라가 피사체 밝기를 측정하는 방법을 선택할 수 있습니다.

- 1 **OK** 버튼을 눌러 LV 수퍼 컨트롤 패널을 표시합니다.
- 2 **△▽<>**를 사용하여 [측광]을 선택합니다.
- 3 전면 다이얼을 사용하여 옵션을 선택합니다.



측광

디지털 ESP 측광	프레임의 324개 영역에서 노출을 측정하고 현재 장면이나 피사체 인물(☉얼굴 인식)에 대해 [OFF] 이외의 옵션이 선택된 경우에 맞춰 노출을 최적화합니다. 이 모드는 일반적인 용도에 적합합니다.
중앙부 중점 평균 측광	피사체와 배경 조명 사이의 평균을 측정하되 중앙에 있는 피사체에 중점을 두는 방식입니다. 
스팟 측광	측광하려는 대상으로 카메라를 항상 상태에서 작은 부분(프레임의 약 2%)을 측광합니다. 측정된 지점의 밝기에 따라 노출이 조절됩니다. 
스팟 측광 (하이라이트)	스팟 측광 노출값을 높여줍니다. 밝은 피사체가 밝게 표현됩니다.
스팟 측광 (새도우)	스팟 측광 노출값을 낮춥니다. 어두운 피사체가 어둡게 표현됩니다.

- 스팟 측광 위치는 선택된 AF 타겟에서 설정할 수 있습니다. [[:]] 연동스팟측광 (P. 170)

색상 조정

(WB(화이트 밸런스))

화이트밸런스(WB)는 카메라에 기록된 이미지의 흰색 물체가 하얗게 보이게 해줍니다. 대부분의 상황에서 [AUTO]가 적합하나 [AUTO]로 원하는 결과를 얻을 수 없거나 의도적으로 이미지에 색감을 추가하려는 경우 광원에 따라 다른 값을 선택할 수 있습니다.

- 1 **OK** 버튼을 눌러 LV 슈퍼 컨트롤 패널을 표시합니다.
- 2 **△▽<▷**를 사용하여 [WB]를 선택합니다.
- 3 전면 다이얼을 사용하여 옵션을 선택합니다.
 - 원터치 화이트 밸런스 및 개인설정 화이트 밸런스 옵션은 **OK** 버튼을 누른 다음 **INFO** 버튼을 눌러 볼 수 있습니다.



WB 모드		색 온도	조명 상태
자동 화이트밸런스	AUTO	—	대부분의 일반 장면(흰색 또는 흰색에 가까운 피사체를 포함하는 장면) • 대부분의 상황에 이 모드를 권장합니다. • 전구빛 아래에서 보이는 색상을 유지하도록 선택할 수 있습니다(P. 84).
화이트밸런스 사전 설정		5300K	햇볕이 비친 야외 장면, 일몰, 불꽃 놀이
		7500K	그늘에 있는 피사체의 일광 샷
		6000K	흐린 하늘 아래 일광에서 찍은 샷
		3000K	전구빛 아래 피사체
		4000K	형광등 아래 피사체
		—	수중 사진
		5500K	플래시 조명과 동일한 색온도의 광원
원터치 화이트 밸런스	/ / /	원터치 WB로 설정된 색 온도	특정 피사체에 화이트밸런스를 설정하기 원하는 상황 • 최종 사진에 사용되는 조명 아래의 흰색 피사체에서 측광된 값이 색온도로 설정됩니다(P. 84).
화이트밸런스 개인설정	CWB	2000K~14000K	적절한 색온도를 식별할 수 있는 상황 • 색온도를 선택합니다.

원터치 화이트 밸런스

종이나 기타 흰색 물체를 최종 촬영 시 사용할 조명 아래에 놓고 화이트밸런스를 측정합니다. 이러한 방식은 자연광에서 촬영할 때에나 색 온도가 다른 여러 종류의 광원 아래서 촬영할 때 모두 유용합니다.

- 1 [☞], [☞], [☞] 또는 [☞](원터치 화이트 밸런스 1, 2, 3 또는 4)를 선택하고 **OK** 버튼을 누른 다음 **INFO** 버튼을 누르십시오.
- 2 무색(흰색 또는 회색) 종이를 촬영합니다.
 - 종이가 디스플레이를 꽉 채워 그림자가 보이지 않게 구도를 잡아야 합니다.
 - 원터치 화이트 밸런스 화면이 표시됩니다.
- 3 [Yes]를 선택하고 **OK** 버튼을 누릅니다.
 - 사전 설정 화이트밸런스 옵션으로 새 값이 저장됩니다.
 - 원터치 화이트 밸런스를 다시 측정하기 전에는 새 값이 그대로 남아있게 됩니다. 전원을 꺼도 데이터는 지워지지 않습니다.

^{WB}_{AUTO} 따뜻한 색 유지

원하는 경우, 자동 화이트밸런스를 조정하여 전구빛 아래에 비친 따뜻한 색상을 유지할 수 있습니다. 화이트밸런스는 일반적으로 흰색을 흰색으로 보이도록 조정되지만, 이 기능을 사용하여 전구빛이 만들어 낸 분위기를 보존할 수 있습니다.

- 1 [AUTO]를 선택하고 **OK** 버튼을 누른 다음 **INFO** 버튼을 누르십시오.
 - [^{WB}_{AUTO} 따뜻한 색 유지] 옵션이 표시됩니다.
- 2 십자 패드의 **△ ▽ ◀ ▶**로 [On]을 하이라이트하고 **OK** 버튼을 누릅니다.

화이트 밸런스 미세 조정

(화이트 밸런스 보정)

Auto 화이트 밸런스, 사전 설정 화이트 밸런스 및 원터치 화이트 밸런스를 미세 조정하려면 화이트 밸런스 보정 값을 선택하십시오.

- 1 **OK** 버튼을 눌러 LV 슈퍼 컨트롤 패널을 표시합니다.
- 2 **△▽<D>**를 사용하여 [WB]를 선택합니다.
- 3 전면 다이얼을 사용하여 옵션을 선택합니다.
- 4 **△▽<D>**를 사용하여 화이트 밸런스 보정을 선택합니다.
- 5 전면 다이얼을 사용하여 화이트 밸런스 보정 값을 변경하십시오.
 - **OK**를 누르면 색조 조정 옵션이 표시됩니다.

화이트밸런스 보정

**A 축(적색-청색)**

바를 + 방향으로 움직여서 적색 톤을 강조하고 - 방향으로 움직여서 청색 톤을 강조합니다.

G 축(녹색-자홍색)

바를 + 방향으로 움직여서 녹색 톤을 강조하고 - 방향으로 움직여서 자홍색 톤을 강조합니다.

- 화이트 밸런스 보정은 모든 화이트 밸런스 모드에 동시에 적용할 수 있습니다. **WB** 보정](P. 171)



- 화이트 밸런스 변경 효과를 미리 보려면 **◎(동영상)** 버튼을 누르십시오. 선택한 화이트 밸런스에서 캡처된 샘플 이미지가 표시됩니다.

카메라 흔들림 줄이기

(손떨림 보정)

저조명 상태에서 촬영하거나 고배율로 촬영할 경우 발생할 수 있는 카메라의 떨림 현상을 줄일 수 있습니다.

셔터 버튼을 절반 정도 누르면 손떨림 보정이 시작됩니다.

- 1 **OK** 버튼을 눌러 LV 슈퍼 컨트롤 패널을 표시합니다.  손떨림 보정
- 2 **△▽<▷**를 사용하여 손떨림 보정을 선택합니다.
- 3 전면 다이얼을 사용하여 옵션을 선택합니다.





 손떨림 보정

정지 화상 (S-IS)	S-IS Off	스틸-I.S. Off	손떨림 보정이 비활성화 되었습니다. 삼각대 사용 시, 이 옵션을 선택합니다.
	S-IS AUTO	Auto I.S.보정	손떨림 보정은 모든 축의 움직임에 적용됩니다. 패닝 모션이 감지될 경우, 카메라가 해당 축에 적용된 손떨림 보정을 자동 중단합니다.
	S-IS I	모든 방향 흔들림 I.S.보정	손떨림 보정은 모든 축의 움직임에 적용됩니다.
	S-IS 2	상하 I.S.보정	손떨림 보정이 수직 움직임에 적용됩니다. 카메라의 수평 패닝 감지 시, 사용합니다.
	S-IS 3	좌우 I.S.보정	손떨림 보정이 수평 움직임에 적용됩니다. 카메라의 수직 패닝 감지 시, 사용합니다.
동영상 (M-IS)	M-IS Off	동영상-I.S. Off	손떨림 보정 기능이 꺼져 있습니다.
	M-IS I	모든 방향 흔들림 I.S.보정	VCM 제어 이미지 센서 움직임과 결합된 전자 손떨림 보정.
	M-IS 2	모든 방향 흔들림 I.S.보정	VCM 제어 이미지 센서만 이동합니다.

- 손떨림 보정으로도 과도한 카메라 움직임 또는 매우 느린 셔터 속도를 보정할 수 없습니다. 이런 경우에는 삼각대를 사용합니다.
- 손떨림 보정이 실행되더라도 소음 또는 진동이 발행할 수 있습니다.
- 렌즈 손떨림 보정 스위치로 통해 선택된 설정이 카메라를 통해 선택한 설정보다 우선권을 지닙니다.



- 셔터 버튼을 반누름 상태에서 손떨림 보정 실시 유무를 선택할 수 있습니다.  [반누름 중 IS](P. 165)
- 렌즈 손떨림 보정을 우선 설정할 수 있습니다.  [렌즈 I.S. 우선](P. 165)

Micro Four Thirds/Four Thirds 시스템 렌즈 이외의 렌즈 사용

Micro Four Thirds 또는 Four Thirds 시스템 렌즈 이외의 렌즈를 사용하는 경우, 렌즈 초점 거리를 지정해야 합니다.

- [손떨림 보정]을 설정하고, **OK** 버튼을 누르고, **INFO** 버튼을 누른 후, **△▽<D>**를 사용해 초점 거리를 선택하고, **OK** 버튼을 누릅니다.
- 0.1mm~1000.0mm 사이에서 초점 거리를 선택합니다.
- 렌즈에 인쇄된 것과 일치하는 값을 선택합니다.
- **■** 촬영 메뉴 1의 [재설정/사용자 모드](P. 127) > [재설정](기본) 선택 시, 선택 값을 재설정하지 않습니다.

연속 촬영/셀프 타이머 촬영 수행

셔터 버튼을 끝까지 길게 눌러 여러 장의 사진을 촬영할 수 있습니다. 또는 셀프 타이머를 사용하여 사진을 촬영할 수 있습니다.

■ "연속 촬영/셀프 타이머 촬영 수행"(P. 71~76)

- 1 **OK** 버튼을 눌러 LV 수퍼 컨트롤 패널을 표시합니다.
- 2 **△▽<D>**를 사용하여 연속 촬영/셀프 타이머를 선택합니다.
- 3 전면 다이얼을 사용하여 옵션을 선택합니다.



연속 촬영/셀프 타이머

이미지 종횡비 설정

사진의 가로 세로 비율을 인쇄 등의 의도나 목적을 위해 선택합니다. [4:3]의 표준 종횡비 이외에도, 카메라는 [16:9], [3:2], [1:1] 및 [3:4]의 설정을 제공합니다.

- 1 **OK** 버튼을 눌러 LV 수퍼 컨트롤 패널을 표시합니다.
- 2 **△▽<D>**를 사용하여 [종횡비]을 선택합니다.
- 3 전면 다이얼을 사용하여 옵션을 선택합니다.



종횡비

- 종횡비 설정은 정지 화상에 대해서만 설정할 수 있습니다.
- JPEG 이미지를 선택한 종횡비로 저장합니다. RAW 이미지는 이미지 센서와 크기가 같으며 선택한 종횡비를 표시하는 태그와 함께 4:3의 종횡비로 기록됩니다. 이미지를 재생하면 선택한 종횡비를 표시하는 자르기가 표시됩니다.

사진 파일과 이미지 크기 옵션



정지 화상에 대한 화질을 설정할 수 있습니다. 적용하기에 적당한 화질(예: 컴퓨터에서의 이미지 처리 또는 웹사이트에 사용)을 선택합니다.

- 1 **OK** 버튼을 눌러 LV 수퍼 컨트롤 패널을 표시합니다.
- 2 **△ ▽ < >**를 사용하여 **[]**를 선택합니다.



- 3 전면 다이얼을 사용하여 옵션을 선택합니다.

- 다음 옵션 중에서 선택합니다. 사용할 수 있는 이미지 크기/압축을 조합은 메뉴에서 선택할 수 있습니다. **[] * 개인설정 메뉴 G > [화질설정](P. 196)**

옵션	이미지 크기	압축율	파일 형식
SF	5184 × 3888	최고급(1/2.7)	JPG
F	5184 × 3888	고급(1/4)	JPG
N	5184 × 3888	일반(1/8)	JPG
N	3200 × 2400	일반(1/8)	JPG
RAW	5240 × 3192	무손실 압축	ORF
RAW+JPEG	선택한 RAW+JPEG 옵션		

- 고해상도 촬영(P. 76) 중에 **50MF**, **25MF**, **50MF+RAW** 및 **25MF+RAW** 중에서 선택할 수 있습니다.
- 고해상도 촬영 선택 시 선택한 화질 옵션이 변경되므로, 촬영 전에 화질 설정을 점검해야 합니다.



- RAW 이미지는 노출 보정과 화이트밸런스 같은 설정값을 적용하지 않은 미가공 이미지 데이터입니다. RAW 이미지는 촬영 후 수정할 이미지의 원본 역할을 합니다. RAW 이미지 파일:
 - 확장자는 ".orf"입니다.
 - 다른 카메라에서는 확인할 수 없습니다.
 - Olympus Workspace 이미지 관리 소프트웨어를 사용하여 PC에서 확인할 수 있습니다.
 - 카메라 메뉴의 **[RAW Data 편집](P. 153)** 리터치 옵션을 사용하여 JPEG 형식으로 저장할 수 있습니다.

프레임 크기, 초당프레임수 및 압축



동영상 기록에 사용할 수 있는 화질 옵션을 선택합니다. 옵션을 선택할 때, 동영상의 용도: 예를 들어 컴퓨터에서 처리할지, 아니면 웹 사이트에 업로드 할지를 고려하십시오. 카메라는 목적에 따라 선택할 수 있는 프레임 크기, 초당프레임수 및 압축을 여러 조합으로 저장할 수 있습니다. 느리고 빠른 모션 및 고속 동영상 옵션도 사용할 수 있습니다. [INFO] “느리거나 빠른 모션 동영상 촬영하기(슬로우/패스트 모션)”(P. 92) 및 “고속 동영상 촬영하기”(P. 91)

1 [OK] 버튼을 눌러 LV 슈퍼 컨트롤 패널을 표시합니다.

2 [△▽<▷]를 사용하여 [INFO]를 선택합니다.



3 전면 다이얼을 사용하여 옵션을 선택합니다.

- 동영상 녹화 모드 설정을 변경하려면 **INFO** 버튼을 누른 후에 [OK]를 누르고 후면 다이얼을 돌립니다.

동영상 품질 아이콘

설정 변경은 아래 그림과 같이 [] 아이콘에 반영됩니다.

Resolution	Resolution	Resolution
FHD	Full HD*1	1920 × 1080
HD	HD*1	1280 × 720
4K	4K*1	3840 × 2160
C4K	4K 디지털 시네마*1	4096 × 2160

Mode	Mode
A-I	All Intra*2
SF	초세부
F	세부
N	보통

- [동영상 사이즈]에 [4K] 또는 [C4K]를 선택한 경우에는 사용할 수 없습니다.

Frame Rate	Frame Rate
60p	60p: 59.94fps
50p	50p: 50.00fps
30p	30p: 29.97fps
25p	25p: 25.00fps
24p	24p: 23.98fps 24p: 24.00fps(C4K)

- 다음 경우, [60p] 및 [50p]는 사용할 수 없습니다:
 - [동영상 사이즈]에 [FHD]를 선택하고 비트 전송률에 [A-I]를 선택한 경우
 - [동영상 사이즈]에 [4K] 또는 [C4K]를 선택한 경우
- [동영상 사이즈]에 [C4K]를 선택하면 [초당프레임수]가 [24p]로 고정됩니다.

Ⓜ	설정 1, 2, 3 또는 4: 나중에 사용할 수 있도록 최대 4가지 프레임 크기, 초당프레임수 및 압축률 조합을 저장합니다.
Ⓜ	개인설정: 4K 또는 4K 디지털 시네마의 프레임 크기를 선택합니다. 고속 또는 슬로우 모션 동영상을 촬영할 수도 있습니다 (P. 92).
—	고속 동영상 "고속 동영상 촬영하기"(P. 91)

*1 동영상은 MPEG-4 AVC/H.264 포맷으로 저장됩니다. 개별 동영상 파일의 크기는 최대 4GB입니다. 연속 촬영의 길이는 29분을 초과 할 수 없습니다.

*2 "All-Intra" 동영상은 인터프레임 압축을 사용하지 않습니다. 이는 편집에 적합하지만 파일 크기가 늘어납니다.

- 사용하는 카드에 따라, 최대 길이에 도달하기 전에 촬영이 종료될 수 있습니다.
- 일부 설정에서는 비트레이트를 선택하지 못할 수 있습니다.
- 동영상이 중형비 16:9로 기록됩니다. C4K 동영상은 중형비 17:9로 기록됩니다.

고속 동영상 촬영하기

높은 초당프레임수로 촬영합니다. 동영상은 120fps로 촬영되고 60fps로 재생됩니다. 기록 시간을 두 배로 늘리면(재생 프레임 속도를 60p로 선택하는 경우 등) 실생활에서는 눈 깜짝할 사이의 움직임도 느린 동작으로 볼 수 있습니다. 고속 동영상 옵션은 동영상 이미지 품질 메뉴에 포함시킬 수 있습니다. 선택한 재생 프레임 속도에 따라 재생 속도 배율이 결정됩니다.

설정 변경 사항은 그림과 같이 동영상 품질 아이콘에 반영됩니다.

	프레임 크기	FHD Full HD(1920 × 1080)
	동영상 유형	HS 고속(120fps)
	재생 프레임 속도	60p 60p: 59.94fps; 0.5× 속도에서 재생
		50p 50p: 50.00fps; 0.42× 속도에서 재생
		30p 30p: 29.97fps; 0.25× 속도에서 재생
		25p 25p: 25.00fps; 0.21× 속도에서 재생
		24p 24p: 23.98fps; 0.2× 속도에서 재생





- 1 **60p HS**(고속 동영상 녹화)를 선택합니다.
 - 최신 설정을 사용하려면 **OK** 버튼을 누르십시오. 카메라는 최신 옵션이 선택된 상태에서 메뉴를 종료합니다.
- 2 현재 설정을 편집하려면, 1단계에서 **INFO** 버튼을 누릅니다.
 - 고속 동영상 옵션 목록에 커서가 놓입니다.
- 3 재생 프레임 속도를 선택합니다.
 - 십자 패드에서 **△▽**로 원하는 재생 프레임 속도를 하이라이트 표시합니다.
- 4 **OK** 버튼을 눌러 하이라이트한 옵션을 선택한 후 종료합니다.
 - 기록 중 초점, 노출 및 화이트밸런스 잠금.
 - 소리가 녹음되지 않습니다.
 - 화각이 약간 줄어 듭니다.
 - 기록 중에는 조리개, 셔터 속도, 노출 보정 및 ISO 감도를 변경할 수 없습니다.
 - 타임코드를 기록하거나 표시할 수 없습니다.
 - 기록 중에 줌을 조정하면 밝기가 변경될 수 있습니다.
 - 개별 동영상 크기는 최대 4GB입니다.
 - 카메라가 HDMI 장치에 연결되어 있는 동안에는 고속 동영상 기록이 불가능합니다.
 - **[손떨림 보정] > [M-ISIF]**을 사용할 수 없습니다.
 - 동영상 효과는 사용할 수 없습니다.
 - **[i-Enhance]**, **[e-포트레이트]** 및 아트 필터 화상효과설정을 사용할 수 없습니다.
 - **[계조]**가 **[계조 보통]**에 고정됩니다.
 - 카메라가 스마트 폰에 연결된 경우, 원격 사진 촬영 중에는 고속 동영상 기록이 불가능합니다.



느리거나 빠른 모션 동영상 촬영하기



(슬로우/패스트 모션)

슬로우 모션 또는 패스트 모션 동영상을 만들 수 있습니다. 기록 모드에서 를 사용하여 녹화 속도를 설정할 수 있습니다.



1  버튼을 눌러 LV 수퍼 컨트롤 패널을 표시합니다.

2  를 사용하여 [ ]를 선택합니다.

3 전면 다이얼을 사용하여  (개인설정 기록 모드)를 선택한 다음 (P. 90),  버튼을 누릅니다.

- [슬로우/패스트 모션]에 선택된 옵션은 **INFO** 버튼을 눌러 변경할 수 있습니다. 에서 [슬로우/패스트 모션]을 선택한 다음 를 눌러 확대율을 선택하고  버튼을 누릅니다. 패스트 모션 동영상을 촬영하려면 배율을 높이십시오. 녹화 속도 증배율을 줄여서 슬로우 모션 동영상을 촬영합니다. 이에 따라 프레임 속도가 변경됩니다.

4  버튼을 눌러 촬영을 시작합니다.

-  버튼을 다시 누르면 촬영이 종료됩니다.
 - 동영상의 고정된 속도로 재생되므로 슬로우 모션이나 패스트 모션으로 보입니다.
- 사운드는 녹음되지 않습니다.
 - 모든 화상 효과 설정 아트 필터가 취소됩니다.
 - [ ]의 일부 옵션에는 슬로우 모션 및 패스트 모션 중 하나 또는 둘 다 설정할 수 없습니다.
 - 셔터 속도는 1/24초 미만으로 제한됩니다. 가장 느린 속도는 [초당프레임수]로 선택한 옵션에 따라 다릅니다.

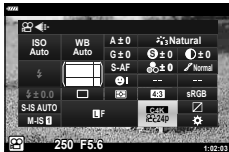

플래시 사용

(플래시 촬영)

카메라와 함께 사용하도록 설계된 플래시 장치를 사용할 때 카메라 컨트롤을 사용하여 플래시모드를 선택하고 플래시로 사진을 촬영할 수 있습니다.

■ 호환 플래시 장치 연결하기

외장 플래시 장치를 연결하고 작동시키는 방법은 장치에 따라 다릅니다. 자세한 내용은 장치와 함께 제공된 설명서를 참조하십시오. 이 설명서는 FL-LM3에 적용됩니다.

- 카메라와 플래시 장치가 모두 꺼져 있는지 확인합니다. 카메라 또는 플래시 장치가 켜져 있는 상태에서 플래시 장치를 연결하거나 제거하면 장비가 손상될 수 있습니다.

1 핫슈 커버를 제거하고 플래시를 부착합니다.

- 핫이 슈 뒤쪽의 제자리에 고정될 때까지 플래시를 밀어 넣습니다.

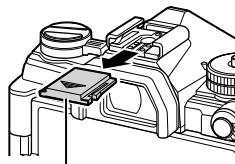

핫슈 커버

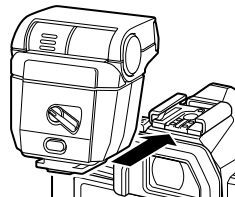

2 바운스 플래시 촬영 또는 직접 조명을 위해 플래시 헤드를 배치합니다.

- 플래쉬 헤드는 위아래로 회전할 수 있습니다.
- 바운스 플래시 조명 사용 시 정확한 노출에는 플래시 출력이 모자랄 수 있습니다.

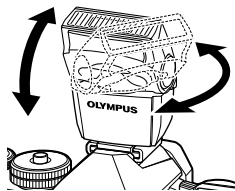

3 플래시 ON/OFF 레버를 ON 위치로 돌립니다.

- 플래시를 사용하지 않을 때는 레버를 OFF 위치로 돌립니다.



ON/OFF 레버

■ 플래시 장치 제거

- 1 **UNLOCK** 버튼을 누른 상태에서 핫슈에서 플래시 장치를 밀어냅니다.



UNLOCK 버튼

플래시 모드 선택하기

(플래시모드)

카메라와 함께 사용하도록 설계된 플래시 장치로 촬영 시 카메라 컨트롤을 사용하여 플래시 모드를 선택할 수 있습니다. 부착된 플래시를 켜면 자동으로 사용 가능한 가장 빠른 셔터 속도로 제한됩니다.

- 1 **OK** 버튼을 눌러 LV 수퍼 컨트롤 패널을 표시합니다.
- 2 **△▽<▷**를 사용하여 [플래시모드]를 선택합니다.



플래시모드

















플래시모드



- 3 전면 다이얼을 사용하여 옵션을 선택합니다.
 - 플래시 설정은 LV 수퍼 컨트롤 패널을 통해 액세스할 수 있습니다.

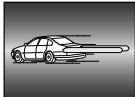

플래시 출력

■ 플래시 모드

 발광	<p>플래시를 활성화합니다.</p> <ul style="list-style-type: none"> 셔터 속도는  개인설정 메뉴  에서 [ 저속제한] (P. 170)와 [ 동조속도] (P. 170) 사이에 선택한 값으로 설정할 수 있습니다.
 플래시 끄	<p>플래시를 비활성화합니다.</p> <ul style="list-style-type: none"> 장치가 켜져 있어도 플래시가 발광하지 않습니다.
 적목감소	<p>인물 사진에서 “적목 현상”을 줄입니다. 다른 면에서 플래시는  (발광) 모드와 동일하게 작동합니다.</p>
 Slow (저속 선택 싱크)	<p>저속 셔터 속도는 주요 피사체와 배경을 모두 캡처하는데 사용됩니다.</p> <ul style="list-style-type: none"> 카메라가 측광하는 노출값에 따라 설정되는 셔터 속도는 [ 저속제한]에 선택한 옵션에 제한되지 않습니다.
 적목Slow	<p> (슬로우 싱크) 적목 감소와 조합됩니다. 선택 싱크를 통해 플래시 타이밍이 설정됩니다.</p>
 Slow2 (저속 후막 싱크)	<p> (저속 싱크)와 동일합니다.</p> <ul style="list-style-type: none"> 셔터가 닫히기 직전에 플래시가 발광합니다. 움직이는 피사체는 뒤에 빛 꼬리를 남기는 것처럼 보입니다. 
 수동 값	<p>선택한 레벨로 플래시가 발광합니다.</p>

- 수퍼 FP 고속 싱크는 플래시 컨트롤을 사용하여 구성해야 합니다.
-  (적목 감소) 모드에서 첫 번째 적목 감소 플래시 발광한 후 약 1초 뒤에 셔터가 릴리즈됩니다. 촬영이 완료될 때까지 카메라를 움직이지 마십시오.
- 일부 조건에서는  (적목 감소)를 통해 원하는 결과를 얻지 못할 수 있습니다.

■ 플래시 모드 및 셔터 속도

사용 가능한 셔터 속도 범위는 플래시 모드에 따라 다릅니다. 사용 가능한 속도 범위는 ***** 개인설정 메뉴 옵션에서 추가로 제한할 수 있습니다. [동조속도](P. 195), [저속제한](P. 195)

노출 모드	LV 수퍼 컨트롤 패널	플래시 모드	플래시 타이밍	셔터 속도
P/A		플래시 발광	선막 싱크	30 ~ 1/250초
		적목 감소		
		플래시 끄	—	—
		적목Slow	선막 싱크	60 ~ 1/250초
		저속 선막 싱크		
		저속 후막 싱크	후막 싱크	
S/M		플래시 발광	선막 싱크	60 ~ 1/250초
		적목 감소		
		플래시 끄	—	—
		저속 후막 싱크	후막 싱크	60 ~ 1/250초
B*		플래시 발광	선막 싱크	—
		적목 감소		
		플래시 끄	—	—
		저속 후막 싱크	후막 싱크	—

* [LIVE COMP]를 선택하면 후막 동조를 사용할 수 없습니다(P. 47).

- 플래시가 발광할 때 사용할 수 있는 가장 빠른 셔터 속도는 1/250초입니다. 플래시로 촬영한 사진은 밝은 배경의 노출이 과다할 수 있습니다.
- 무음촬영 모드(P. 74), 고해상도 촬영(P. 76) 및 초점 브래케팅촬영(P. 134)의 플래시 싱크 속도는 1/50초입니다. 전자 셔터가 필요한 옵션(예: 무음 모드 또는 포커스 브래케팅촬영)을 사용 시 [ISO]를 ISO 8000 이상으로 설정하면, 플래시 싱크 속도가 1/20초로 설정됩니다. ISO 브래케팅촬영(P. 133) 중에도 플래시 싱크 속도가 1/20초로 설정됩니다.
- 근거리에서는 사용 가능한 최소 플래시 출력조차 너무 밝을 수 있습니다. 단거리 사진 촬영 시 노출 과다를 방지하려면, **A** 또는 **M** 모드를 선택하고 작은 조리개(높은 f값)를 선택하거나 [ISO]에 더 낮은 설정을 선택합니다.

플래시 광량 조정

(플래시 강도 조절)

프레임의 나머지 부분의 노출이 적절한 경우라도 피사체의 노출이 과다 또는 부족하다면 플래시 광량을 조정할 수 있습니다.

플래시 보정은 [**Manual**](수동) 이외의 모드에서 사용할 수 있습니다.

- [**Manual**]을 선택하면 **▽**를 누르고 [**FULL**]를 선택한 다음 전면 패널을 돌려 플래시 출력을 조정할 수 있습니다.

- 1 **OK** 버튼을 눌러 LV 슈퍼 컨트롤 패널을 표시합니다.
- 2 **△▽<▷**를 사용하여 [**F5**]를 선택합니다.
- 3 전면 다이얼을 사용하여 옵션을 선택합니다.

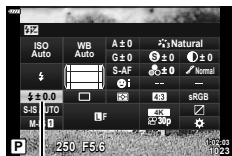

- 외부 플래시 장치로 선택한 플래시 강도에 대한 변경은 카메라로 선택한 변경에 추가됩니다.











처리 옵션

(화상효과설정)

촬영 시 사진을 처리하는 방법을 선택하여 색상, 톤 및 기타 속성을 향상시킵니다. 피사체 또는 예술적 의도에 따라 프리셋 화상효과설정에서 선택합니다. 콘트라스트, 사파니스 및 기타 설정을 각 모드에서 개별적으로 조정할 수 있습니다. 아트 필터를 사용하여 예술적 효과를 추가할 수도 있습니다. 아트 필터는 프레임 효과 등을 추가할 수 있는 옵션을 제공합니다. 개별 매개 변수의 조정은 각 화상효과설정 및 아트 필터에 별도로 저장됩니다.

- 이 항목은 스틸 촬영 촬영과 동영상 촬영 중에 적용됩니다.

■ 화상 효과 설정 옵션

 i-Enhance	카메라는 피사체의 유형에 따라 최적의 결과를 얻을 수 있도록 색과 콘트라스트를 조정합니다(P. 104).
 Vivid	선명한 색상을 선택합니다.
 Natural	자연스런 색상을 선택합니다.
 Muted	나중에 수정할 사진을 선택합니다.
 Portrait	피부 톤을 향상시킵니다.
 모노톤	단색으로 사진을 녹화합니다. 색상 필터 효과를 적용하고 색조를 선택할 수 있습니다(P. 104).
 개인설정	화상효과설정 매개 변수를 조정하여 선택한 사진 모드의 개인설정 버전을 만듭니다.
 e-포트레이트	부드러운 안면색.
 수중촬영	물 아래 보이는 생생한 색상을 보존하기 위해 사진을 처리합니다. • 이 옵션이 선택되어 있으면, [ζ+WB] (P. 170)에 [Off] 를 선택하는 것이 좋습니다.
 색상 만들기	창의적인 의도에 맞게 색조와 색상을 조정합니다(P. 100).
ART 1 팝 아트	아트 필터 설정을 사용합니다. 아트 효과도 사용할 수 있습니다.
ART 2 소프트 포커스	
ART 3 옅고 은은한 컬러	
ART 4 라이트 톤	
ART 5 거친필름효과	
ART 6 토이 포토	
ART 7 디오라마	
ART 8 크로스 프로세스	
ART 9 온화한 세피아	
ART 10 드라마틱	
ART 11 키라인	
ART 12 수채화	
ART 13 빈티지	
ART 14 셀렉티브 컬러	
ART 15 블리치 바이패스	
ART 16 인스턴트 필름	

- 아트 필터는 JPEG 복사본에만 적용됩니다. [RAW]화질에 [RAW+JPEG]이 자동으로 선택됩니다.
- 장면에 따라 일부 설정의 효과가 보이지 않을 수도 있지만, 다른 경우에는 톤 변환이 불규칙하거나 이미지가 더 “거칠게” 표현될 수 있습니다.



- 개인설정 메뉴에서 [픽쳐 모드 설정](P. 166)을 사용하여 화상효과설정을 숨기거나 표시할 수 있습니다.

1 **OK** 버튼을 눌러 LV 수퍼 컨트롤 패널을 표시합니다.

화상효과설정

2 **△▽<▷**를 사용하여 [화상효과설정]을 선택합니다.



3 전면 다이얼을 사용하여 옵션을 선택합니다.

- LV 수퍼 컨트롤 패널에서 화상효과설정을 하이라이트합니다. 원하는 매개 변수를 조정합니다 (P. 101~104).



선택한 모드에 따라
변경합니다.

전체 색상 조정

(색상 만들기)

이미지 전체 색상은 30개 색조와 8개 채도의 조합을 사용해 조정할 수 있습니다.

1 **OK** 버튼을 눌러 LV 슈퍼 컨트롤 패널을 표시합니다.

화상효과설정

2 **△▽<>**를 사용하여 [화상효과설정]을 선택합니다.



3 전면 다이얼을 돌려 [색상 만들기]를 선택합니다.
• [Color/Vivid] 항목이 LV 슈퍼 제어판에 나타납니다.

4 **△▽**를 사용하여 [Color/Vivid]을 선택하고 **OK** 버튼을 누릅니다.

Color/Vivid

5 채도와 색조를 조정합니다.

- 전면 다이얼을 돌려 색조를 조정합니다.
- 후면 다이얼을 돌려 채도를 조정합니다.
- 기본값으로 복원하려면 **OK** 버튼을 계속 누르십시오.



6 **OK** 버튼을 눌러 변경을 저장합니다.

- 셔터 버튼을 반만 눌러도 변경사항을 저장할 수 있습니다.

- 화질로 [RAW]를 선택한 경우 사진은 RAW+JPEG 형식으로 기록됩니다(P. 88, 129).
- [HDR](P. 137) 또는 [다중노출](P. 139)을 사용해 촬영한 사진은 [Natural] 설정으로 기록됩니다.
- [색상 만들기]는 카메라 컨트롤에 지정할 수 있습니다. [멀티 기능]이 지정된 버튼을 통해 액세스할 수 있습니다(P. 113).

샤프니스 미세 조정

(샤프니스)

이미지 샤프니스를 조정합니다. 선명하고 깨끗한 사진을 위해 외곽선을 하이라이트할 수 있습니다. 설정은 각 그림 모드마다 별도로 저장됩니다.

- 1 **OK** 버튼을 눌러 LV 수퍼 컨트롤 패널을 표시합니다.
- 2 **△▽<▷**를 사용하여 [샤프니스]를 선택합니다.
- 3 전면 다이얼을 사용하여 옵션을 선택합니다.



콘트라스트 미세 조정

(콘트라스트)

이미지 콘트라스트를 조정합니다. 콘트라스트가 높아지면 밝고 어두운 영역의 차이가 커져 더 세밀하고 명확한 사진을 얻을 수 있습니다. 설정은 각 그림 모드마다 별도로 저장됩니다.

- 1 **OK** 버튼을 눌러 LV 수퍼 컨트롤 패널을 표시합니다.
- 2 **△▽<▷**를 사용하여 [콘트라스트]를 선택합니다.
- 3 전면 다이얼을 사용하여 옵션을 선택합니다.



채도 미세 조정

(채도)

채도를 조정합니다. 채도가 높아지면 그림이 더욱 생생해집니다. 설정은 각 그림 모드마다 별도로 저장됩니다.

- 1 **OK** 버튼을 눌러 LV 수퍼 컨트롤 패널을 표시합니다.
- 2 **△▽<▷**를 사용하여 [채도]를 선택합니다.
- 3 전면 다이얼을 사용하여 옵션을 선택합니다.



톤 미세 조정

(계조)

색상 밝기와 음영을 조정합니다. 예를 들어, 전체 그림을 밝게하여 예상 거리로 사진을 가까이 가져옵니다. 설정은 각 그림 모드마다 별도로 저장됩니다.

- 1 **OK** 버튼을 눌러 LV 수퍼 컨트롤 패널을 표시합니다.
- 2 **△▽<▷**를 사용하여 [계조]를 선택합니다.
- 3 전면 다이얼을 사용하여 옵션을 선택합니다.

계조



Auto(역광조정)	이미지를 세부 영역으로 구분하여 각 영역별로 밝기를 조절합니다. 흰 부분이 너무 환하고 검은 부분이 너무 어두워 대조가 심한 이미지에 효과적입니다.
Normal(계조 보통)	음영을 최적화합니다. 대부분의 상황에 권장합니다.
High(계조 하이 키)	밝은 피사체에 적합한 톤을 사용합니다.
Low(계조 로우 키)	어두운 피사체에 적합한 톤을 사용합니다.

모노톤 사진에 필터 효과 적용 (컬러 필터)

화상효과설정을 [모노톤]으로 설정하면, 컬러 필터 효과를 추가할 수 있습니다 (P. 98). 피사체의 색상에 따라, 컬러 필터 효과를 통해 피사체를 더 밝게 만들거나 콘트라스트를 향상시킬 수 있습니다. 주황색은 노란색보다, 빨간색은 주황색보다 콘트라스트가 강합니다. 녹색은 인물 사진 등에 적합합니다.

- 1 **OK** 버튼을 눌러 LV 수퍼 컨트롤 패널을 표시합니다.
- 2 **△▽<D>**를 사용하여 [화상효과설정]을 선택합니다.
- 3 전면 다이얼을 사용해 [모노톤]을 선택합니다.
- 4 **△▽<D>**를 사용하여 [컬러 필터]를 선택합니다.



- 5 전면 다이얼을 사용해 항목을 선택합니다.

N:없음	필터 효과가 없습니다.
Ye:노란색	분명하게 표현된 흰 구름을 자연스러운 파란 하늘로 재생합니다.
Or:오렌지색	푸른 하늘 또는 석양의 빛이 살짝 감돕니다.
R:빨간색	푸른 하늘 또는 가을의 단풍을 더 돋보이게 합니다.
G:초록색	인물의 피부 톤에 따뜻함을 더합니다. 녹색 필터는 립스틱의 빨간색을 하이라이트합니다.

모노톤 이미지의 톤 조정

(모노크롬 컬러)

[모노톤] 사진 모드(P. 98)에서 색조를 흑백사진에 추가합니다.

- 1 **OK** 버튼을 눌러 LV 수퍼 컨트롤 패널을 표시합니다.
- 2 **△▽<>**를 사용하여 [화상효과설정]을 선택합니다.
- 3 전면 다이얼을 사용해 [모노톤]을 선택합니다.
- 4 **△▽<>**를 사용하여 [모노크롬 컬러]를 선택합니다.

모노크롬 컬러



- 5 전면 다이얼을 사용하여 옵션을 선택합니다.

N:일반	일반적인 흑백 이미지를 만듭니다.
S:세피아색	세피아 색조 모노톤으로 촬영
B:파란색	파란 색조 모노톤으로 촬영
P:보라색	보라색 색조 모노톤으로 촬영
G:초록색	초록색 색조 모노톤으로 촬영

i-Enhance 효과 조정

(효과)

화상효과설정에 [i-Enhance]를 선택한 경우 i-Enhance 효과의 강도를 선택하십시오 (P. 98).

- 1 **OK** 버튼을 눌러 LV 수퍼 컨트롤 패널을 표시합니다.
- 2 **△▽<>**를 사용하여 [효과]를 선택합니다.
- 3 전면 다이얼을 사용하여 옵션을 선택합니다.

효과



Low(효과: 약)	이미지에 낮은 i-Enhance 효과를 추가합니다.
Standard(효과: 표준)	이미지에 "약"과 "강" 사이의 i-Enhance 효과를 추가합니다.
High(효과: 강)	이미지에 높은 i-Enhance 효과를 추가합니다.

색상 재현 형식 설정

(컬러설정)



촬영 이미지를 모니터나 프린터를 사용하여 생성할 때 색상을 올바르게 재현할 수 있도록 형식을 선택할 수 있습니다. 이 옵션은 개인설정 메뉴의 [컬러설정](P. 171)에 상응합니다.

- 1 **OK** 버튼을 눌러 LV 수퍼 컨트롤 패널을 표시합니다.
- 2 **△▽<▷**를 사용하여 [컬러설정]을 선택합니다.
- 3 전면 다이얼을 사용하여 옵션을 선택합니다.



컬러설정

sRGB	Windows 시스템에 설정된 컬러설정 표준. 이는 디스플레이, 프린터, 디지털 카메라 및 컴퓨터 애플리케이션을 폭넓게 지원합니다. 대부분의 상황에서 이 설정을 권장합니다.
AdobeRGB	Adobe Systems Inc.가 컬러설정을 정의합니다. 이는 sRGB보다 넓은 색상 범위를 재현할 수 있습니다. 이 표준을 지원하는 소프트웨어 및 장치(디스플레이, 프린터 등)에서만 색상이 정확히 재현됩니다. 파일 이름의 맨 앞에 밑줄("_")이 표시됩니다(예: "_xxx0000.jpg").

- [AdobeRGB]은 **AUTO**(, P. 49), **SCN**(P. 50), **ART**(P. 55), HDR 또는 동영상() 모드에서 사용할 수 없습니다.

하이라이트와 새도우의 밝기 변경 (하이라이트 & 그림자 제어)

하이라이트, 중간 톤, 새도우의 밝기를 개별적으로 조정합니다. 노출 보정만 사용하는 것보다 더 많이 노출을 제어할 수 있습니다. 선택적으로 하이라이트를 더 어둡게 하거나 더 밝게 만들 수 있습니다.

- 1 **OK** 버튼을 눌러 LV 슈퍼 컨트롤 패널을 표시합니다.



하이라이트 & 그림자 제어

- 2 **△▽<▷**를 사용하여 [하이라이트 & 그림자 제어]를 선택한 다음 **OK** 버튼을 누릅니다.

- 3 **INFO** 버튼을 눌러 원하는 톤 범위를 선택합니다.

- 톤 범위는 해당 버튼을 누를 때마다 변경됩니다.



선택된 톤 범위

- 4 다이얼을 돌려 원하는 설정을 선택합니다.

- **[밝은영역&그림자영역]** 가 선택됨
전면 다이얼로 하이라이트를, 후면 다이얼로 새도우를 조정합니다.
- **[중간톤]**이 선택됨
전면 또는 후면 다이얼을 사용합니다.
- **OK** 버튼을 누른 채 유지하여 기본 곡선을 복원합니다.



- 5 **OK** 버튼을 눌러 변경을 저장합니다.

- 셔터 버튼을 반만 눌러도 변경사항을 저장할 수 있습니다.

버튼에 기존 기능 대신 다른 역할을 지정할 수 있습니다.

[버튼 기능]을 사용하여 할당된 기능은 스틸 사진 촬영 중에만 영향을 줍니다.

[버튼 기능]을 사용하여 할당된 기능은 (동영상) 모드에만 영향을 줍니다 (P. 145).

■ 개인설정 컨트롤

버튼	기본값
버튼기능	ISO
버튼기능	(노출 보정)
버튼기능	REC
버튼기능	AEL/AFL
버튼기능	(정지 화상), Off(동영상)
버튼기능	iO
버튼기능	(정지 화상), Q(동영상)

버튼	기본값
버튼기능 *1*2	AF 영역 선택 (정지 화상), 다이렉트 기능(동영상)
버튼기능 *3	(정지 화상), 전동 줌 *5(동영상)
버튼기능 *3	(정지 화상), 화이트 밸런스(동영상)
버튼기능 *4	AF 스톱

*1 버튼에 대한 [다이렉트 기능] 옵션이 각 에 적용됩니다.

*2 []를 버튼에 할당하여 AF 타겟 선택에 사용합니다.

*3 [버튼기능] 및 [버튼기능] 옵션을 사용하려면 먼저 [버튼기능]에 대해 [다이렉트 기능]을 선택해야 합니다.

*4 버튼은 일부 렌즈에서 사용 가능한 기능에 사용할 수 있습니다.

*5 파워 줌 렌즈에서만 사용 가능합니다.

버튼에 지정된 기능을 변경하려면 아래 절차를 따르십시오.

1 버튼을 눌러 LV 슈퍼 컨트롤 패널을 표시합니다.

2 를 사용하여 [버튼 기능]을 선택한 다음 버튼을 누릅니다.

- 정지 이미지 촬영 모드에서 개인설정 메뉴(P. 164)의 [버튼 기능]이 표시되고, 동영상 모드에서 [버튼/다이얼/레버](P. 145)의 [버튼 기능]이 표시됩니다.

3 십자 패드의 을 사용하여 원하는 컨트롤을 강조한 후 버튼을 누릅니다.























4 버튼으로 기능을 강조하고 버튼을 눌러 선택한 컨트롤에 이를 지정합니다.

- 이용 가능한 옵션은 버튼에 따라 다릅니다.



버튼 기능

■ 사용 가능한 역할

















역할	기능
AF 스톱	자동 초점을 중단합니다. 컨트롤을 누르면 자동 초점 잠금 및 자동 초점이 중단됩니다. 렌즈  버튼에만 적용됩니다.
AEL/AFL()	초점 및/또는 노출을 고정합니다. 노출 잠금으로 사용될 경우, 해당 컨트롤을 누르면 노출이 고정되고, 다시 누르면 잠금이 해제됩니다. * 개인설정 메뉴  A1 에서  AEL/AFL기능]을 통해 컨트롤의 행동을 선택할 수 있습니다(P. 175).
 REC(동영상 기록)	이 컨트롤은 동영상 기록 버튼의 역할을 합니다. 기록을 시작하거나 중지하려면 이를 누릅니다.
다이렉트 기능 ( /[:::]/  /↖)	십자 패드의 버튼( △▽◀▶)에 역할을 지정합니다. 다음 역할을 지정할 수 있습니다: ◀ 버튼:  /[:::]/(AF 타겟 선택) △ 버튼:  [노출 보정] ▶ 버튼:  [플래시] ▽ 버튼:  [드라이브 모드] •  [▶ 버튼기능] 및  [▽ 버튼기능]를 사용하여 ▶ 및 ▽버튼에 역할을 각각 지정할 수 있습니다.
미리보기()	조리개를 선택한 값까지 줄입니다. 이를 통해 심도를 미리 볼 수 있습니다. 버튼을 누르고 있으면 조리개가 선택한 값까지 내려간 후 멈춥니다. 미리보기 옵션은 * 개인설정 메뉴  A2(P. 167)의  [◎ 설정]에서 선택할 수 있습니다. • 이 역할은  [◎ 버튼 기능]에 대해서만 사용할 수 있습니다.
 (원터치 화이트밸런스)	원터치 화이트밸런스 값을 측정합니다(P. 84). 디스플레이에 참조 객체(흰 종이 등)를 배치한 다음 컨트롤을 길게 누른 상태에서 셔터 버튼을 누릅니다. 원터치 화이트밸런스 옵션 목록이 표시되며, 여기서 새 값을 저장할 위치를 선택할 수 있습니다. • 이 역할은  [◎ 버튼 기능]에 대해서만 사용할 수 있습니다.
AF 영역 선택([:::])	AF 타겟 설정을 조정합니다. AF 타겟 모드(P. 65)와 위치(P. 66)를 선택한 후 얼굴/눈 우선 AF(P. 67) 설정을 조정할 수 있습니다. 컨트롤을 눌러 AF 타겟 선택 디스플레이를 봅니다. 전면 또는 후면 다이얼을 사용하여 AF 타겟 모드와 얼굴/눈 우선 AF 설정을 선택하고 십자 패드를 사용하여 AF 타겟을 배치하십시오.
[:::] 원위치 (AF 홈 위치) ([:::]HP)	이전에 저장한 [AF 모드], [AF 타겟 모드] 및 [AF 타겟 포인트] "홈 위치" 설정을 불러옵니다. 컨트롤을 누르면 저장된 설정을 불러오고 다시 누르면 이전 상태로 설정이 복원됩니다. 홈 위치 설정은 * 개인설정 메뉴  A2(P. 179)에서 [:::] Home 등록]을 통해 저장됩니다. • 이 역할은  [◎ 버튼 기능]에 대해서만 사용할 수 있습니다.



역할	기능
MF(AF/MF 토글)	AF와 MF 사이를 전환합니다. 한 번 누르면 MF를 선택하고 다시 누르면 이전 모드로 돌아갑니다. 포커스 모드는 버튼을 누른 상태에서 다이얼을 돌려도 선택됩니다. [Fn 레버 기능]에서 [mode2]를 선택하면 해당 옵션이 아무런 효과가 없습니다.
RAW <-> (RAW 품질)	RAW + JPEG 및 JPEG [RAW <->] 설정 사이를 전환합니다. 컨트롤을 눌러 RAW 또는 JPEG에서 RAW + JPEG 또는 RAW + JPEG에서 JPEG로 전환합니다. 버튼을 누른 상태에서 다이얼을 돌려 화질 설정을 선택할 수도 있습니다. • 이 역할은 [RAW 버튼 기능]에 대해서만 사용할 수 있습니다.
테스트촬영 (TEST)	테스트 사진을 찍습니다. 실제 사진에서 선택한 설정의 효과를 볼 수 있습니다. 셔터 버튼을 누른 상태에서 컨트롤을 계속 누르고 있으면, 결과는 볼 수 있지만 사진은 메모리 카드에 저장되지 않습니다. • 이 역할은 [TEST 버튼 기능]에 대해서만 사용할 수 있습니다.
수중촬영 와이드/수중촬영 마크로	버튼을 눌러 [수중촬영 와이드/수중촬영 마크로]와 [수중촬영 마크로] 사이를 전환하십시오. 버튼을 길게 누르면 원래 촬영 모드로 돌아갑니다. 전동 줌 기능이 있는 렌즈를 사용할 때는 [수중촬영 와이드/수중촬영 마크로] 간에 전환하면 자동으로 광각 설정 및 망원 설정으로 설정됩니다. • 이 역할은 [수중촬영 버튼 기능]에 대해서만 사용할 수 있습니다.
노출보정	노출 설정을 조정합니다. 컨트롤을 길게 누르고 전면 또는 후면 다이얼을 돌립니다. 또는 단추를 눌러 설정을 활성화한 다음 다이얼을 돌릴 수 있습니다. 가능한 조정은 촬영 모드에 따라 달라집니다: [P]: 전면 또는 후면 다이얼 또는 십자 패드의 <D>를 사용하여 노출을 보정합니다. 프로그램 전환에 Δ/▽버튼을 사용합니다. [A]: 전면 또는 후면 다이얼 또는 십자 패드의 <D>를 사용하여 노출을 보정합니다. 조리개에 Δ/▽버튼을 사용합니다. [S]: 전면 또는 후면 다이얼 또는 십자 패드의 <D>를 사용하여 노출을 보정합니다. 셔터 속도에 Δ/▽버튼을 사용합니다. [M]: 후면 다이얼 또는 십자 패드의 Δ/▽를 사용하여 셔터 속도를 조정합니다. 전면 다이얼 또는 <D> 버튼을 사용하여 조리개를 조정합니다. [B]: 후면 다이얼 또는 십자 패드의 Δ/▽를 사용하여 벌브/시간과 라이브 컴포지트 사진 사이를 전환합니다. 전면 다이얼 또는 <D> 버튼을 사용하여 조리개를 선택합니다.
디지털 텔레컨버터 (Q)	디지털 텔레컨버터를 켜거나 끕니다(P. 130). 한 번 누르면 확대되고 다시 누르면 축소됩니다.
키스톤 보정	컨트롤을 눌러 키스톤 보정 설정을 봅니다(P. 141). 설정 조정 후에는 컨트롤을 다시 눌러 종료합니다. 키스톤 보정을 취소하려면, 컨트롤을 길게 누릅니다. • 이 역할은 [키스톤 보정 버튼 기능]에 대해서만 사용할 수 있습니다.

역할	기능
어안 보정(☒)	어안 보정(P. 198)을 활성화합니다. 한 번 누르면 어안 보정이 활성화됩니다. 다시 누르면 비활성화됩니다. 버튼을 누른 채 전면 또는 후면 다이얼을 돌려 [화각] 옵션 1, 2 및 3에서 선택합니다. • 이 역할은 [☑ 버튼 기능]에 대해서만 사용할 수 있습니다.
확대(Q)	컨트롤을 한 번 누르면 줌 프레임이 표시되고 다시 한 번 누르면 확대됩니다(P. 68). 줌을 종료하려면 컨트롤을 세 번 누릅니다. 줌 프레임을 숨기려면 컨트롤을 길게 누릅니다. 터치 컨트롤 또는 십자 패드(△▽◀▶)를 사용하여 줌 프레임의 위치를 지정합니다.
HDR	HDR을 활성화합니다(P. 137). 한 번 누르면 HDR이 활성화됩니다. 다시 누르면 비활성화됩니다. 버튼을 누른 상태에서 전면 또는 후면 다이얼을 돌려 HDR 브라케팅촬영을 포함한 HDR 설정을 조정합니다. • 이 역할은 [☑ 버튼 기능]에 대해서만 사용할 수 있습니다.
BKT	브라케팅촬영을 활성화합니다(P. 132). 한 번 누르면 브라케팅촬영이 활성화됩니다. 다시 누르면 비활성화됩니다. 버튼을 누른 채 전면 또는 후면 다이얼을 돌려 [브라케팅촬영] 설정을 조정합니다. • 이 역할은 [☑ 버튼 기능]에 대해서만 사용할 수 있습니다.
ISO	[ISO] 설정을 조정합니다(P. 70). 컨트롤을 길게 누르고 전면 또는 후면 다이얼을 돌립니다. 또는 단추를 눌러 설정을 활성화한 다음 다이얼을 돌릴 수 있습니다. 전면 또는 후면 다이얼 또는 십자 패드의 ◀▶를 사용하여 설정을 조정합니다.
화이트 밸런스	[WB] 설정을 조정합니다(P. 83). 컨트롤을 길게 누르고 전면 또는 후면 다이얼을 돌립니다. 또는 단추를 눌러 설정을 활성화한 다음 다이얼을 돌릴 수 있습니다. 전면 또는 후면 다이얼 또는 십자 패드의 ◀▶를 사용하여 설정을 조정합니다.
멀티 기능*	컨트롤을 구성하여 멀티 기능 버튼으로 사용하십시오(P. 113). 컨트롤을 길게 누르고 전면 또는 후면 다이얼을 돌려 수행 된 기능을 선택합니다. 컨트롤을 누르면 선택한 기능이 수행됩니다.
피킹	초점 피킹을 켜거나 끕니다(P. 180). 컨트롤을 한 번 누르면 피킹이 켜지고 다시 누르면 꺼집니다. 피킹이 켜지면, INFO 버튼을 눌러 피킹 옵션(색, 양)을 표시할 수 있습니다.

* 멀티 기능 버튼에는 다음과 같은 기능을 지정할 수 있습니다.

- ☒(하이라이트 & 그림자 제어), ⊕(색상 만들기), ISO(ISO), WB(WB), Q(확대),
☒(중형비 설정), OVF(OVF 시뮬레이션), P(피킹)

역할	기능
 수준기 표시	디지털 수준기를 표시합니다. 뷰파인더의 노출바 디스플레이가 수준기의 기능을 합니다. 컨트롤을 다시 누르면 종료됩니다. 이 옵션은  에서 [EVF 스타일](P. 197)에 [스타일 1] 또는 [스타일 2]를 선택한 경우 적용됩니다.
 이 전환 (선택 표시)	뷰파인더 촬영과 라이브 뷰 사이를 전환합니다. [EVF 자동 전환](P. 173)에 [Off]를 선택하면, 디스플레이가 뷰파인더와 모니터 사이를 전환합니다. 컨트롤을 길게 누르면 [EVF 자동 전환] 옵션이 표시됩니다.
OVF 시뮬레이션 ()	[OVF 시뮬레이션]를 활성화합니다(P. 173). 한 번 누르면 OVF 시뮬레이션이 켜집니다. 다시 누르면 꺼집니다. • 이 역할은  버튼 기능에 대해서만 사용할 수 있습니다.
AF 리미터	AF 리미터를 활성화합니다(P. 163). 한 번 누르면 [AF 리미터]가 활성화됩니다. 다시 누르면 비활성화됩니다. 버튼을 누른 상태에서 전면 또는 후면 다이얼을 돌려 세 가지 저장된 설정 중 하나를 선택합니다. • 이 역할은  버튼 기능에 대해서만 사용할 수 있습니다.
프리셋 MF (PreMF)	 AF 모드 > [프리셋 MF]를 켜거나 끕니다(P. 80). 컨트롤을 한 번 누르면 프리셋 MF가 활성화되고 다시 누르면 이전 포커스 모드로 다시 복원됩니다. 또는 컨트롤을 누른 상태에서 다이얼을 돌려  AF 모드를 선택할 수 있습니다.  Fn 레버 기능에 [mode2]를 선택한 경우, 개인설정 컨트롤을 사용하여 초점 모드 선택을 사용할 수 없습니다(P. 164).
렌즈 정보 설정 ()	이전에 저장한 렌즈 데이터를 불러옵니다(P. 196). 렌즈 등을 변경한 후에 현재 렌즈에 대한 저장된 데이터를 불러옵니다.
IS 모드	[손떨림 보정]을 켜거나 끕니다(P. 86). 한 번 누르면 [Off]가 선택되고 다시 누르면 손떨림 보정이 켜집니다. 컨트롤을 누른 채 전면 또는 후면 다이얼을 돌려 [손떨림 보정] 옵션에 액세스합니다.
플리커 스캔 ()	[플리커 스캔] 설정을 조정합니다(P. 148, 194). 컨트롤을 눌러 [On]을 선택합니다. 디스플레이에서 밴딩을 보면서 셔터 속도를 조정하여 최상의 결과를 얻을 수 있습니다. 컨트롤을 다시 누르면 촬영 정보가 표시되고 다른 설정에 액세스할 수 있습니다. 컨트롤을 누른 채로 [플리커 스캔]에 [Off]를 선택합니다.
플래시 모드 ()	플래시 설정을 조정합니다(P. 95). 한 번 눌러 플래시 옵션을 표시하고 다시 눌러 강조된 옵션을 선택하고 종료합니다. 전면 또는 후면 다이얼 또는 십자 패드의 <D>를 사용하여 설정을 강조 표시합니다. • 이 기능은  및  버튼에만 지정할 수 있습니다. 먼저  버튼을 눌러 [다이렉트 기능]으로 설정해야 합니다. • 이 역할은  버튼 기능에 대해서만 사용할 수 있습니다.

역할	기능
 (연사촬영/셀프 타이머)	<p>드라이브(연속 촬영/셀프 타이머) 모드를 선택하십시오(P. 71). 버튼을 눌러 드라이브 모드 옵션을 표시한 다음 전면이나 후면 다이얼 또는 십자 패드의 <D> 버튼을 사용하여 모드를 선택하십시오.</p> <ul style="list-style-type: none"> 이 역할은 [📷 버튼 기능]에 대해서만 사용할 수 있습니다.
 잠금(터치 컨트롤 잠금)	<p>터치 컨트롤을 잠급니다. 버튼을 길게 한 번 누르면 터치 컨트롤이 잠기고 다시 누르면 잠금이 해제됩니다.</p> <ul style="list-style-type: none"> 이 기능은 ▷ 및 ▽ 버튼에만 지정할 수 있습니다. 먼저 [👉 버튼 기능]을 [다이렉트 기능]으로 설정해야 합니다.
전동 줌	<p>파워 줌 렌즈를 확대 또는 축소합니다. 컨트롤을 누른 후 십자 패드를 사용하여 확대 또는 축소합니다. 십자 패드에서 △ 또는 ▷로 확대하고 ▽ 또는 <D>로 축소합니다.</p> <ul style="list-style-type: none"> 이 기능은 ▷ 및 ▽ 버튼에만 지정할 수 있습니다. 먼저 [👉 버튼 기능]을 [다이렉트 기능]으로 설정해야 합니다.
무비  (📷)	<p>동영상 텔레컨버터를 사용하여 확대 또는 축소합니다(P. 59). 컨트롤을 한 번 누르면 줌 프레임이 표시되고 다시 누르면 확대됩니다. 컨트롤을 세 번 누르면 줌이 종료됩니다. 줌 프레임을 숨기려면 컨트롤을 길게 누릅니다. 터치 컨트롤 또는 십자 패드 (△ ▽ <D>)를 사용하여 줌 프레임의 위치를 지정합니다.</p> <ul style="list-style-type: none"> 이 역할은 [📷 버튼 기능]에 대해서만 사용할 수 있습니다.
S-AF	<p>[S-AF]를 사용하여 초점을 맞춥니다. 컨트롤을 눌러 초점을 맞춥니다. 컨트롤을 누르고 있는 동안 초점이 고정됩니다.</p> <ul style="list-style-type: none"> 이 역할은 [📷 버튼 기능]에 대해서만 사용할 수 있습니다.
Off	컨트롤이 사용되지 않습니다.

■ 멀티 기능 옵션 사용(멀티 기능)

여러 역할을 단일 버튼에 지정합니다.

- 멀티 기능을 사용하려면 먼저 [멀티 기능]을 카메라 컨트롤에 지정해야 합니다(P. 107).

기능 선택

1 [멀티 기능]이 지정된 버튼을 누른 채 전면 또는 후면 다이얼을 돌립니다.

- 원하는 기능이 강조될 때까지 다이얼을 돌립니다.
버튼을 해제하여 강조된 기능을 선택합니다.



2 [멀티 기능]이 지정된 버튼을 누릅니다.

3 설정을 조정합니다.

하이라이트 & 그림자 제어	전면 또는 후면 다이얼을 사용하여 밝기를 조정합니다. INFO 버튼을 눌러 톤 범위(하이라이트, 새도우 또는 중간 톤)를 선택합니다.
색상 만들기	전면 다이얼로 색조를 조정하고 후면 다이얼로 채도를 조정합니다.
ISO	전면 또는 후면 다이얼로 설정을 선택합니다.
WB	
확대	확대 화상이 표시됩니다.
중형비 설정	전면 또는 후면 다이얼로 설정을 선택합니다.
OVF 시뮬레이션	버튼을 눌러 해당 기능을 켜거나 끕니다.
피킹	

- 표시된 옵션을 선택할 수 있습니다.  [멀티 기능 표시 설정](P. 166)

3 재생

재생 중 정보 표시

재생 이미지 정보

단순 표시

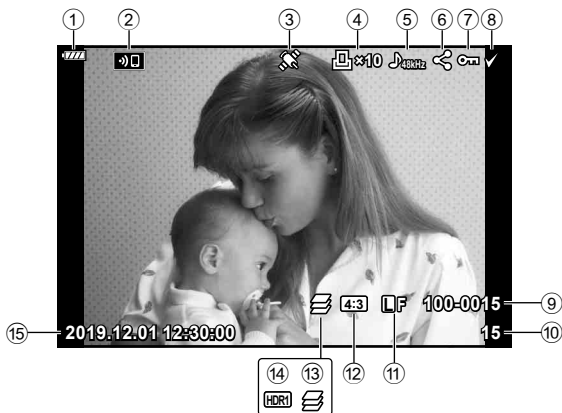

전체 표시

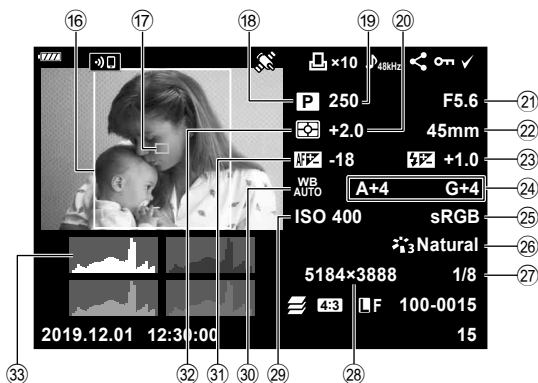

- | | |
|------------------------------|--------------------------|
| ① 배터리 잔량..... P. 26 | ⑩ 촬영 모드..... P. 34~59 |
| ② 무선 LAN 연결..... P. 200~207 | ⑪ 셔터 속도..... P. 37~43 |
| ③ GPS 정보 포함..... P. 205 | ⑫ 노출 보정..... P. 64 |
| ④ 인쇄 예약
인쇄 매수..... P. 120 | ⑬ 조리개값..... P. 37~43 |
| ⑤ 사운드 녹음..... P. 122 | ⑭ 초점 거리..... P. 97 |
| ⑥ 공유 명령..... P. 119 | ⑮ 플래시 강도 조절..... P. 85 |
| ⑦ 보호..... P. 118 | ⑯ 화이트 밸런스 보정..... P. 85 |
| ⑧ 선택된 이미지..... P. 119 | ⑰ 컬러설정..... P. 105 |
| ⑨ 파일 번호..... P. 172 | ⑱ 화상효과설정..... P. 98, 129 |
| ⑩ 프레임 번호..... P. 88, 129 | ⑲ 압축률..... P. 196 |
| ⑫ 중형비..... P. 87 | ⑳ 화소크기..... P. 196 |
| ⑬ 심도 합성..... P. 134 | ㉑ ISO 감도..... P. 70, 80 |
| ⑭ HDR 이미지..... P. 137 | ㉒ 화이트 밸런스..... P. 83 |
| ⑮ 날짜와 시간..... P. 27 | ㉓ 초점 조절..... P. 163 |
| ⑯ 중형비 테두리..... P. 87 | ㉔ 측광 모드..... P. 82 |
| ⑰ AF타겟표시..... P. 65 | ㉕ 히스토그램 |

정보 표시 전환

INFO 버튼을 누르면 재생 중에 표시된 정보를 전환할 수 있습니다.

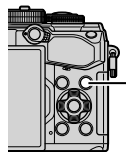

INFO 버튼

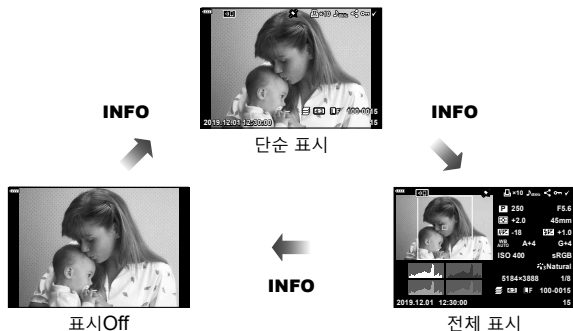

- 재생 중 표시되는 정보에 히스토그램, 하이라이트 및 새도우, 라이트 박스를 추가할 수 있습니다. [Info](P. 188)

사진 및 동영상 보기

1 ▶ 버튼을 누릅니다.

- 가장 최근 사진이나 동영상이 표시됩니다.
- 전면 다이얼(🕒) 또는 십자 패드를 사용하여 원하는 사진이나 동영상을 선택합니다.
- 셔터 버튼을 반누름하여 촬영 모드로 돌아옵니다.

이전 프레임 표시 ← → 다음 프레임 표시

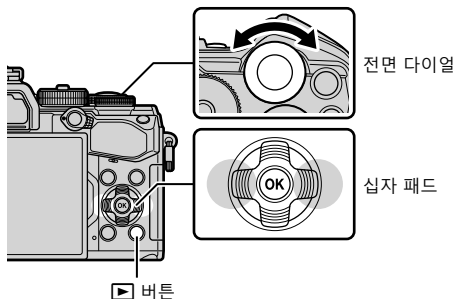



정지 화상



동영상

후면 다이얼(🕒)	확대(🔍)/인덱스(📄)
전면 다이얼(🕒)	이전(🕒)/다음(🕒) 또한 클로즈업 재생 중에도 작동합니다.
십자 패드(△▽◀▶)	단일 프레임 재생: 다음(▶)/이전(◀)/재생 볼륨(△▽) 확대 재생: 확대 위치 변경 확대 재생 시 INFO 버튼을 누르면 다음 프레임(▶) 또는 이전 프레임(◀)을 표시할 수 있습니다. INFO 버튼을 다시 눌러 확대 프레임을 표시하고 △▽◀▶ 를 사용하여 위치를 변경합니다. 인덱스/퀵리더 재생: 하일라이트 이미지
INFO 버튼	이미지 정보 보기
☑(🕒) 버튼	사진 선택(P. 119)
On(AEL/AFL) 버튼	사진 보호(P. 118)
🗑️ 버튼	사진 삭제(P. 119)
🕒 버튼	메뉴 보기(퀵리더 재생에서 단일 프레임 재생을 멈추려면 이 버튼을 누름)

사진 품질 찾기 (인덱스 및 캘린더 표시 재생)

- 단사 프레임 재생에서 인덱스 재생은 후면 다이얼을  로 돌리십시오. 캘린더 표시 재생은 더 돌리십시오.
- 단일 프레임 재생으로 돌아가려면 후면 다이얼을  로 돌립니다.



- 인덱스 재생의 매수를 변경할 수 있습니다.  [ 표시](P. 189)

확대하기 (재생 중)







단일 프레임 재생에서 후면 다이얼을  로 돌리면 확대됩니다. 단일 프레임 재생으로 돌아가려면  로 돌립니다.





사진 회전하기 (회전)

사진을 회전할 것인지 선택합니다.

- 1 사진을 재생하고  버튼을 누릅니다.
- 2 [회전]을 선택하고  버튼을 누릅니다.
- 3 이미지를 시계 반대 방향으로 돌리려면  를, 시계 방향으로 돌리려면  를 누릅니다. 버튼을 누를 때마다 이미지가 회전됩니다.
 -  버튼을 눌러 설정을 저장하고 종료합니다.
 - 현재 방향으로 회전된 화상이 저장됩니다.
 - 동영상 및 보호된 이미지는 회전할 수 없습니다.



- 재생 중 인물 방향 사진으로 자동으로 회전하도록 카메라를 구성할 수 있습니다.  재생 메뉴 > [](P. 153)
- []에 [Off]가 선택되어 있으면 [회전]을 사용할 수 없습니다.

동영상 감상

동영상을 선택하고 **[OK]** 버튼을 누르면 재생 메뉴가 표시됩니다. [동영상 재생]을 선택하고 **[OK]** 버튼을 눌러 재생을 시작합니다. 빨리감기 및 되감기는 **[</>]**를 사용합니다. **[OK]** 버튼을 다시 누르면 재생이 일시 정지합니다. 재생이 일시 정지되는 동안 **[Δ]**를 사용하면 첫 번째 프레임을 볼 수 있고 **[∇]**를 사용하면 마지막 프레임을 볼 수 있습니다. **[</>]** 또는 전면 다이얼(**[⊕]**)을 사용하면 이전 프레임 또는 다음 프레임을 볼 수 있습니다. 재생을 종료하려면 **[MENU]** 버튼을 누릅니다.

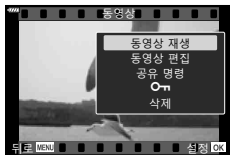

크기가 4GB 이상인 동영상 미리보기

긴 동영상의 크기는 4GB 이상일 수 있습니다. 4GB가 넘는 동영상은 복수의 파일로 녹화됩니다. 파일은 1개의 동영상으로 재생할 수 있습니다.

1 **[▶]** 버튼을 누릅니다.

- 가장 최근의 사진이 표시됩니다.

2 보기 원하는 긴 동영상을 표시하고 **[OK]** 버튼을 누릅니다.

- 다음의 옵션이 표시됩니다.

[처음부터 재생]: 분할된 동영상을 처음부터 모두 재생합니다.

[동영상 재생]: 파일을 따로 재생합니다.

[전체 삭제 **[⊗]**]: 분할된 동영상의 모든 부분을 삭제합니다.

[삭제]: 파일들을 별도로 삭제합니다.

- 컴퓨터의 영화를 재생하려면 최신 버전의 Olympus Workspace를 사용할 것을 권장합니다(P. 209). 처음으로 프로그램을 시작하기 전에 카메라를 컴퓨터에 연결합니다.

사진 보호하기

(**O-m**)



실수로 이미지가 삭제되는 일이 없도록 보호합니다. 보호할 이미지를 표시하고 **O-m(AEL/AFL)** 버튼을 눌러 이미지에 **O-m(보호 아이콘)**을 추가합니다. 보호를 취소하려면 **O-m(AEL/AFL)** 버튼을 다시 누릅니다. 보호할 화상을 여러 개 선택할 수도 있습니다. **[I/⊗]** "여러 사진 선택하기(**O-m**, 삭제가 선택되었음, 공유 명령 설정)"(P. 119)

- 카드를 포맷하면 보호된 이미지를 포함한 모든 데이터가 삭제됩니다.



사진 삭제하기

(삭제)

삭제하려는 이미지를 표시하고  버튼을 누릅니다. [Yes]를 선택하고  버튼을 누릅니다.

버튼 설정을 변경하면 확인 단계 없이 이미지를 삭제할 수 있습니다.



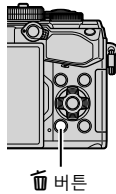



 [원터치 소거](P. 173)



 버튼

공유할 사진 선택하기

(공유 명령)

스마트폰에 전송하고자 하는 이미지를 미리 선택할 수 있습니다. 전송할 이미지를 재생할 때  버튼을 눌러 재생 메뉴를 표시합니다. [공유 명령]을 선택하고  버튼을 누른 다음  또는 를 눌러 이미지에 공유 명령을 설정하면 가 표시됩니다. 공유 명령을 취소하려면  또는 를 누릅니다.







전송하고자 하는 이미지를 미리 선택하고 공유 명령을 모두 함께 설정합니다.

 "여러 사진 선택하기(O-M, 삭제가 선택되었음, 공유 명령 설정)"(P. 119),

"이미지를 스마트폰에 전송"(P. 203)

- 공유 명령을 200개의 프레임에 설정할 수 있습니다.
- 공유 명령에 RAW 이미지를 포함할 수 없습니다.







 () 버튼을 사용하여 사진을 공유하도록 표시할 수도 있습니다. 현재  () 버튼에  이외 역할에 지정되어 있을 경우 개인설정 메뉴의  버튼기능을 사용하여  역할을 지정합니다(P. 164).



여러 사진 선택하기

(O-M, 삭제가 선택되었음, 공유 명령 설정)

[O-M], [삭제가 선택되었음] 또는 [공유 명령 설정]에 대해 여러 이미지를 선택할 수 있습니다.

 () 버튼을 눌러 이미지를 선택합니다. 이미지에  아이콘이 표시됩니다.  () 버튼을 다시 눌러 선택을 취소하십시오.

 버튼을 눌러 메뉴를 표시한 다음 [O-M], [삭제가 선택되었음] 또는 [공유 명령 설정] 중에서 선택합니다. 단일 프레임 재생에서 이 기능도 사용할 수 있습니다.



인쇄할 사진과 매수를 보여주는 “인쇄 예약” 내용을 메모리 카드에 저장할 수 있습니다. 그러면 DPOF를 지원하는 인쇄소에서 사진을 인쇄할 수 있습니다. 인쇄 예약 내용을 작성하려면 메모리 카드가 필요합니다.

■ 인쇄 예약 만들기

- 1 재생 중 **[OK]** 버튼을 누르고 **[인쇄]**(인쇄 예약)을 선택합니다.
- 2 **[인쇄]** 또는 **[인쇄 ALL]**을 선택하고 **[OK]** 버튼을 누릅니다.

개별 프레임 예약

한 프레임 예약 <D>를 눌러 예약 인쇄로 설정하려는 프레임을 선택한 다음 **[인쇄]**를 눌러 인쇄할 매수를 설정합니다.

- 여러 사진에 대한 예약 인쇄를 설정하려면 이 단계를 반복합니다. 원하는 사진이 모두 선택되었으면 **[OK]** 버튼을 누릅니다.



모든 프레임 예약

[인쇄 ALL]을 선택하고 **[OK]** 버튼을 누릅니다.

- 3 날짜 및 시간 형식을 선택하고 **[OK]** 버튼을 누릅니다.

표시 안함	날짜와 시간 없이 사진만 인쇄됩니다.
날짜	촬영한 날짜가 사진에 인쇄됩니다.
시간	촬영한 시간이 사진에 인쇄됩니다.



- 이미지를 인쇄할 때 이미지 간에 설정을 변경할 수 없습니다.

- 4 [설정]을 선택하고 **[OK]** 버튼을 누릅니다.
 - 재생에 사용 중인 카드에 저장된 이미지에 설정이 적용됩니다.

- 다른 장치로 만든 인쇄 예약은 이 카메라에서 수정할 수 없습니다. 인쇄 예약을 새로 작성하면 이전에 다른 장치로 작성된 예약 인쇄 내용은 모두 삭제됩니다.
- 인쇄 예약에는 RAW 이미지나 동영상도 포함될 수 없습니다.

■ 인쇄 예약에서 모든 사진 또는 선택된 사진 삭제

인쇄 예약 데이터 전부를 재설정하거나 선택한 사진의 데이터만 재설정할 수 있습니다.

- 1 재생 중 [OK] 버튼을 누르고 [입] (인쇄 예약) 을 선택합니다.
- 2 [입] 을 선택하고 [OK] 버튼을 누릅니다.
 - 인쇄 예약에서 모든 사진을 삭제하려면 [재설정] 을 선택하고 [OK] 버튼을 누릅니다.
 - 모든 사진을 제거하지 않고 종료하려면 [유지] 를 선택하고 [OK] 버튼을 누릅니다.
- 3 <> 를 눌러 인쇄 예약에서 삭제할 이미지를 선택합니다.
 - ▽ 를 사용하여 인쇄 매수를 0 으로 설정합니다. 인쇄 예약에서 원하는 모든 사진을 제거했으면 [OK] 버튼을 누릅니다.
- 4 날짜 및 시간 형식을 선택하고 [OK] 버튼을 누릅니다.
 - 이 설정이 인쇄 예약 데이터가 있는 모든 프레임에 적용됩니다.
 - 재생에 사용 중인 카드에 저장된 이미지에 설정이 적용됩니다.
- 5 [설정] 을 선택하고 [OK] 버튼을 누릅니다.

사진에 오디오 추가하기



내장 스테레오 마이크 또는 선택 사양인 외장 마이크를 사용하여 오디오를 녹음하고 사진에 추가할 수 있습니다. 녹음된 오디오로 사진에 대한 메모를 간단히 대체할 수 있습니다.

- 오디오 녹음은 최대 30초까지 가능합니다.

1 오디오를 추가하려는 이미지를 표시하고 **OK** 버튼을 누릅니다.

- 보호된 이미지에 오디오 녹음을 사용할 수 없습니다.
- 재생 메뉴의 **[편집]** 옵션을 사용하여 사진에 오디오를 추가할 수도 있습니다. **[편집]** > **[화상선택]**을 사용하여 사진을 선택한 후 **OK** 버튼을 누르고 **[U]**를 선택합니다.

2 **[U]**를 선택하고 **OK** 버튼을 누릅니다.

- 오디오를 추가하지 않고 종료하려면 **[No]**를 선택합니다.

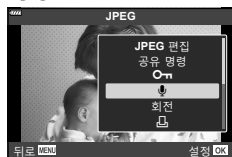

3 **[U 시작]**을 선택하고 **OK** 버튼을 눌러 녹음을 시작합니다.

4 **OK** 버튼을 다시 누르면 녹음이 종료됩니다.

- 오디오가 포함된 사진에는 **M** 아이콘과 녹음 속도가 보여주는 표시기가 나타납니다.
- 녹음된 오디오를 삭제하려면 3단계에서 **[삭제]**를 선택합니다.

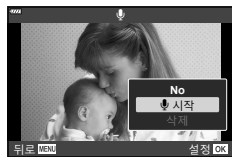

- 오디오는 동영상에서 선택한 속도로 기록됩니다. 해당 속도는 **[동영상 메뉴]**에서 **[무비 녹음]**(P. 146, 150)를 사용하여 선택할 수 있습니다.

■ 오디오 재생

오디오가 포함된 사진이 표시되면 자동으로 재생이 시작됩니다. 볼륨은 다음과 같이 조정합니다:

1 **[▶]** 버튼을 눌러 사진을 표시합니다.

2 십자 패드의 **△** 또는 **▽**를 누릅니다.

- **△** 버튼: 음량을 높입니다.
- **▽** 버튼: 음량을 낮춥니다.



터치 컨트롤 사용하여 재생

사진은 터치 컨트롤을 사용하여 볼 수 있습니다.

■ 전체 화면 재생

이전 또는 다음 이미지 표시

- 다음 이미지를 보려면 손가락을 왼쪽으로 밀어주고 이전 이미지를 보려면 오른쪽으로 밀어줍니다.

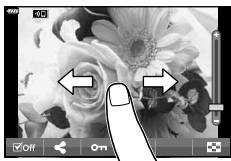

확대

- 화면에 가볍게 터치하면 슬라이더와 가 표시됩니다.
- 바를 위아래로 밀어 확대하거나 축소합니다.
- 사진이 확대된 상태에서 손가락을 밀어서 화면을 스크롤합니다.
- 를 두드리면 인덱스 재생이 표시됩니다. 캘린더 표시 재생은 를 누르십시오.



■ 인덱스/캘린더 재생

이전 또는 다음 페이지 표시

- 다음 페이지를 보려면 손가락을 위로 밀어주고 이전 페이지를 보려면 아래로 밀어줍니다.
- 또는 을 두드리서 표시되는 화상의 수를 전환합니다. [화상 표시](P. 166)
- 을 여러 번 두드리면 단일 프레임 재생으로 돌아갑니다.

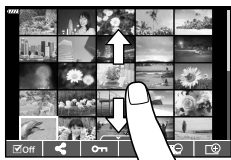





화상 보기

- 화상을 두드리면 전체 화면으로 표시됩니다.

이미지 선택 및 보호

단일 프레임 재생에서 화면을 가볍게 터치하여 터치 메뉴를 표시합니다. 그런 다음 터치 메뉴의 아이콘을 터치하여 원하는 작업을 수행할 수 있습니다.

	이미지를 선택합니다. 여러 개의 화상들을 선택하여 한 번에 삭제할 수 있습니다.
	스마트폰과 공유하고자 하는 이미지를 설정할 수 있습니다.  "공유할 사진 선택하기(공유 명령)"(P. 119)
	이미지를 보호합니다.

- 손톱이나 기타 날카로운 물체로 디스플레이를 터치하지 마십시오.
- 장갑을 끼거나 모니터에 커버가 씌워져 있으면 터치스크린이 잘 작동되지 않을 수 있습니다.

4 메뉴 기능

기본 메뉴 작동

메뉴에는 LV 수퍼 컨트롤 패널 등에 표시되지 않는 촬영 옵션과 재생 옵션이 포함되어 있으며 이 옵션을 통해 카메라를 보다 쉽게 사용할 수 있도록 카메라 설정을 개인에 맞게 설정할 수 있습니다.

탭	탭 이름	설명
	촬영 메뉴 1	사진촬영 관련 항목. 카메라 촬영을 준비하고, 기본 사진 설정에 액세스합니다.
	촬영 메뉴 2	사진촬영 관련 항목. 고급 사진 설정값을 조정합니다.
	동영상 메뉴	동영상 레코딩 관련 항목. 기본 및 사용자 설정값을 조정합니다.
	재생 메뉴	재생 및 가공관련 항목.
	개인설정 메뉴	카메라 사용자 설정 항목.
	설정 메뉴	시계 설정, 언어 선택 등 항목.

1 MENU 버튼을 눌러 메뉴를 표시합니다.



- 옵션을 선택하면 약 2초 후에 가이드가 표시됩니다. **INFO** 버튼을 눌러 가이드를 표시하거나 숨깁니다.

2 Δ / ∇ 를 사용하여 탭을 선택하고 \odot 버튼을 누릅니다.

- ***** 개인설정 메뉴를 선택하면 메뉴 그룹 탭이 나타납니다. Δ / ∇ 를 사용하여 메뉴 그룹을 선택하고 \odot 버튼을 누릅니다.



메뉴 그룹

- 3 △▽를 사용하여 항목을 선택하고 OK 버튼을 눌러 선택된 항목에 대한 옵션을 표시합니다.

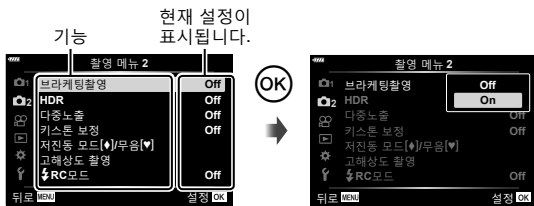

- 4 △▽를 사용하여 옵션을 강조 표시하고 OK 버튼을 눌러 선택합니다.

• MENU 버튼을 반복적으로 눌러 메뉴를 종료합니다.

- 각 옵션의 기본 설정에 대해서는 “기본값 설정”(P. 229)를 참조하십시오.
- 카메라 상태와 설정값에 따라, 일부 항목을 사용할 수 없습니다. 사용할 수 없는 항목이 회색으로 표시되고, 선택할 수 없습니다.
- 십자 패드 대신 전면 및 후면 다이얼을 사용하여 메뉴를 탐색할 수도 있습니다.

촬영 메뉴 1/촬영 메뉴 2 사용

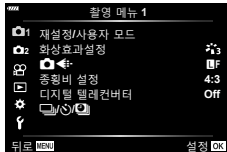

촬영 메뉴 1

- 1 재설정/사용자 모드(P. 127)
- 화상효과설정(P. 98, 129)
- 중형비 설정(P. 87)
- 디지털 텔레컨버터(P. 130)
- (드라이브/시간 경과 촬영)
(P. 71, 73, 131)

촬영 메뉴 2

- 2 브라케팅촬영(P. 132)
- HDR(P. 137)
- 다중노출(P. 139)
- 키스톤 보정(P. 141)
- 저진동 모드 [♥]/무음 [♥](P. 142)
- 고해상도 촬영(P. 143)
- RC모드(P. 143, 216)

기본값 설정 복구

(재설정)

카메라 설정은 기본 설정으로 손쉽게 복원할 수 있습니다. 거의 모든 설정값의 재설정, 또는 사진 촬영과 직접 관련된 설정값의 재설정 중에 선택할 수 있습니다.



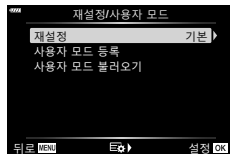





- 1 **1** 촬영 메뉴 1에서 [재설정/사용자 모드]를 선택하고 **OK** 버튼을 누릅니다.
- 2 [재설정]를 선택하고 **▶** 버튼을 누릅니다.



- 3 [전부] 또는 [기본]을 선택하고 **OK** 버튼을 누릅니다.
 - 시간, 날짜, 몇몇 기타 사항을 제외한 모든 설정을 재설정하려면 [전부]를 선택하고 **OK** 버튼을 누릅니다. **▶** "기본값 설정"(P. 229)
- 4 [재설정/사용자 모드] 메뉴에서 **OK** 버튼을 누릅니다.
- 5 [Yes]를 선택하고 **OK** 버튼을 누릅니다.





개인설정 편집

최신 카메라 설정은 세 가지 개인설정 모드 중 하나에 저장할 수 있습니다. 모드 다이얼을 **C**로 돌리거나 [사용자 모드 불러오기]를 사용하여 저장된 설정을 불러올 수 있습니다.

- [사용자 정의 모드 C2]와 [사용자 정의 모드 C3]는 [사용자 모드 불러오기]를 사용하여 불러올 수 있습니다.
- 1 저장할 설정을 조정합니다.
 - 모드 다이얼을 **AUTO**() , **ART** 이외의 위치 또는 동영상() 모드로 설정합니다.
 - 2  촬영 메뉴 1에서 [재설정/사용자 모드]를 선택하고  버튼을 누릅니다.
 - 3 [사용자 모드 등록]를 선택하고  버튼을 누릅니다.
 - 4 원하는 대상([사용자 정의 모드 C], [사용자 정의 모드 C2] 또는 [사용자 정의 모드 C3])을 선택하고  버튼을 누릅니다.
 - 5 [설정]를 선택하고  버튼을 누릅니다.
 - 기존 설정을 덮어쓰기합니다.
 - 선택한 사용자 모드에서 기본값으로 복구하려면  버튼을 하이라이트 [재설정]하고 누릅니다.

저장한 설정값 불러오기

모드 **P**, **A**, **S**, **M**, **B**과 **C**에서 촬영 모드를 제외한 저장된 설정을 불러오기 할 수 있습니다. 촬영 모드는 모드 다이얼로 현재 선택한 상태 그대로 진행합니다.

- 1  촬영 메뉴 1에서 [재설정/사용자 모드]를 선택하고  버튼을 누릅니다.
- 2 [사용자 모드 불러오기]를 선택하고  버튼을 누릅니다.
- 3 [사용자 정의 모드 C], [사용자 정의 모드 C2] 또는 [사용자 정의 모드 C3]를 선택하고  버튼을 누릅니다.
- 4 [Yes]를 선택하고  버튼을 누릅니다.
 - [사용자 정의 모드 C]에 저장된 설정은 모드 다이얼을 **C**로 돌려 불러올 수 있습니다.

[화상효과설정](P. 98) 설정에서 콘트라스트, 샤프니스 및 기타 매개변수를 개별적으로 조정할 수 있습니다. 각 화상 효과 설정에 대해 매개변수의 변경 내용이 개별적으로 저장됩니다.

- 1 촬영 메뉴 1에서 [화상효과설정]를 선택하고 버튼을 누릅니다.
 - 현재 촬영 모드에서 사용 가능한 화상 효과 설정이 표시됩니다.

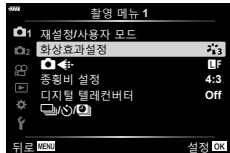

- 2 를 사용하여 옵션을 선택하고 버튼을 누릅니다.

- 를 눌러서 선택된 화상 효과 설정에 대한 상세 옵션을 설정합니다. 상세 옵션은 일부 화상 효과 설정에는 사용할 수 없습니다.
- 콘트라스트를 변경할 경우 [보통] 이외의 설정에서는 아무런 효과도 나타나지 않습니다.



- 메뉴에 표시된 사진 모드 옵션의 수를 줄일 수 있습니다. [픽처 모드 설정](P. 166)

사진 파일과 이미지 크기 옵션



- "사진 파일과 이미지 크기 옵션()"(P. 88)
- JPEG 이미지 크기와 압축비 조합 그리고 와 화소 크기를 변경할 수 있습니다. [화질설정], [화소크기] "JPEG 이미지 크기와 압축률의 조합(화질설정)"(P. 196)

이 옵션은 이미지 품질을 위해 현재 선택된 크기 옵션과 동일한 크기로 프레임 중앙에서 자르기를 하고 이를 디스플레이에 차도록 확대합니다. 줌 비율은 약 2배씩 증가합니다. 이를 통해 렌즈의 최대초점거리를 초과하여 확대할 수 있으므로, 렌즈를 바꿀 수 없거나 피사체에 가까이 가지 못할 때 좋은 선택이 됩니다.

- 1 **촬영 메뉴 1**에서 [디지털 텔레컨버터]를 선택하고 **OK** 버튼을 누릅니다.
- 2 [On]을 선택하고 **OK** 버튼을 누릅니다.
- 3 **MENU** 버튼을 눌러 메뉴를 종료합니다.
 - [On]이 선택되어 있으면, 줌 비율이 2배까지 증가하고 **아이콘**이 표시됩니다. 사진이 새로운 줌 비율로 기록됩니다.

디지털 텔레컨버터



- 디지털 텔레컨버터는 다중노출, 키스톤 보정, 어안 보정 또는 **SCN** 모드 파노라마 옵션과 함께 사용할 수 없습니다.
- 동영상 모드의 화면에 [동영상 효과]의 정보가 표시되면 이 기능을 사용할 수 없습니다.
- [무비]가 [AF 버튼 기능]인 버튼에 할당된 경우 이 기능을 사용할 수 없습니다.
- 선택한 줌 비율로 JPEG 이미지가 기록됩니다. RAW 이미지의 경우, 프레임에 줌 자르기가 표시됩니다. 줌 자르기가 표시된 프레임이 재생 중에 이미지에 표시됩니다.
- 줌 중에는, AF 타겟의 크기가 커지고 그 수는 줄어 듭니다.

고정된 시간 간격으로 자동 촬영

(인터벌 촬영)

정해진 시간 간격으로 자동으로 촬영하도록 카메라를 설정할 수 있습니다. 촬영 프레임도 단일 동영상으로 기록할 수 있습니다. 이 설정은 **P/A/S/M** 모드에서만 작동합니다.

- 1 **☑** 촬영 메뉴 1에서 [📷/🔍/📷]를 선택하고 **Ⓞ** 버튼을 누릅니다.

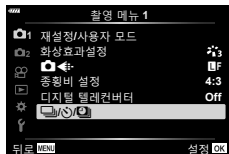

- 2 [인터벌촬영 / 타임랩스]를 선택하고 **▶** 버튼을 누릅니다.
- 3 [On]를 선택하고 **▶** 버튼을 누릅니다.
- 4 다음 설정을 조정하고 **Ⓞ** 버튼을 누릅니다.

매수	촬영할 프레임 수를 설정합니다.
대기 시간 시작	인터벌 타이머 사진촬영을 시작한 뒤 첫 번째 촬영을 하기 전에 카메라 대기 시간을 선택합니다.
시간 간격	촬영이 시작되면 카메라가 촬영 대기 시간을 선택합니다.
타임랩스 동영상	타임랩스 동영상 기록 유무를 선택합니다. [Off]: 카메라가 개별 사진을 저장하지만 타임랩스 동영상 제작에 사용하지 않습니다. [On]: 카메라가 개별 사진을 기록하고 타임랩스 동영상 제작에도 활용됩니다.
타임랩스 동영상 설정	[타임랩스 동영상]을 사용하여 제작한 동영상에서 프레임 크기 ([동영상 사이즈])와 초당프레임수([초당프레임수])를 선택합니다.

- 5 **Ⓞ** 버튼을 반복적으로 눌러 **☑** 촬영 메뉴 1로 되돌아갑니다.

- **MENU** 버튼을 눌러 메뉴를 종료합니다.
- 촬영 화면에 **☑** 아이콘이 나타납니다(아이콘에 선택한 촬영 매수가 표시됩니다).

인터벌 타이머 사진촬영



- 6 사진을 촬영합니다.

- AF 이후 화상의 초점이 맞지 않더라도 프레임은 촬영됩니다. 초점 위치를 고정하려면 MF에서 촬영하십시오.
- [화상보기](P. 159)가 0.5초 동안 작동합니다.

4

메뉴기(이)촬영메뉴

- 촬영 전 시간 또는 촬영 간격 시간을 1분 31초 이상으로 설정하는 경우, 모니터와 카메라 전원은 1분 후에 꺼집니다. 촬영 10초 전에 전원이 자동으로 다시 켜집니다. 모니터가 꺼지면, 셔터 버튼을 눌러서 다시 켜십시오.
- AF 모드(P. 80)를 [C-AF] 또는 [C-AF+TR]로 설정하면 자동으로 [S-AF]로 변경됩니다.
- 타임랩스 촬영일 때에는 터치 스크린이 작동하지 않습니다.
- 이 기능은 HDR 촬영 시에는 사용할 수 없습니다.
- 시간 경과 촬영은 브라케팅촬영 또는 다중노출과 함께 사용할 수 없습니다.
- 플래시 충전 시간이 촬영 사이 간격보다 길면 플래시가 작동하지 않습니다.
- 촬영 사이 간격 중에 카메라가 자동으로 꺼지는 경우, 다음 촬영을 위해 시간 내에 켜집니다.
- 정지 화상이 하나라도 올바르게 기록되지 않았으면, 타임랩스 동영상은 생성되지 않습니다.
- 카드에 공간이 충분하지 않으면 타임랩스 동영상이 녹화되지 않습니다.
- 다음 중 어느 하나가 작동되는 경우, 타임랩스 촬영이 취소됩니다:
모드 다이얼, MENU 버튼,  버튼, 렌즈 해제 버튼 또는 USB 케이블 연결.
- 카메라를 끄면 타임랩스 촬영이 취소됩니다.
- 배터리 잔량이 충분하지 않으면 도중에 촬영이 중단될 수 있습니다. 촬영하기 전에 배터리를 충분히 충전하십시오.
- [4K우선] 크기로 생성된 시간 경과 동영상은 일부 컴퓨터 시스템에서는 표시되지 않을 수 있습니다. OLYMPUS 웹 사이트에서 더 많은 정보를 볼 수 있습니다.

설정을 바꾸거나 여러 장의 사진 촬영 (브라케팅촬영)

브라케팅촬영은 일련의 사진에서 노출 및 화이트밸런스 등의 촬영 설정을 변경하는데 사용됩니다. 설정에 따라, 여러 가지 브라케팅촬영 형식을 결합할 수 있습니다. 어떤 설정을 사용해야 할지 모르는 경우 또는 촬영 중 설정을 변경할 시간이 부족한 경우, 브라케팅촬영을 사용합니다. 브라케팅촬영 설정을 저장한 후 나중에 브라케팅촬영 시 이를 간단하게 불러올 수도 있습니다.

AE BKT(AE 브라케팅)

촬영할 때 마다 노출이 변경됩니다. 브라케팅 증가 단위를 0.3EV, 0.7EV 및 1.0EV 중에서 선택할 수 있습니다. 단일 프레임 촬영 모드에서는 셔터 버튼을 완전히 누를 때마다 사진이 한 장씩 촬영되며, 연속 촬영 모드에서는 셔터 버튼을 완전히 누르고 있으면 수정하지 않은 사진, 네거티브, 포지티브의 순서대로 연속 촬영됩니다. 촬영 수: 2, 3, 5 또는 7

- 카메라가 조리개와 셔터 속도(P 모드), 셔터 속도(A 모드와 M 모드) 또는 조리개(S 모드)를 변경하여 노출을 수정합니다. M 모드에서 [ISO자동](P. 169)에 대해 [All]을 선택하고 [ISO]에서 [AUTO]를 선택한 경우(P. 70, 80), 카메라는 ISO 감도를 변경하여 노출을 수정합니다.
- 노출 보정용으로 현재 선택된 값이 브라케팅됩니다.
- 브라케팅 증가 규모는 [노출단계선택]용으로 선택한 값에 따라 달라집니다.  [노출단계선택](P. 169)
- 노출 브라케팅촬영은 FL 또는 초점 브라케팅촬영과 함께 사용할 수 없습니다.



WB BKT(화이트밸런스 브라케팅)

한 장을 촬영하면 현재 선택된 화이트밸런스 값에서부터 시작하여 화이트밸런스가 다른 세 개의 화상(지정된 색 방향으로 조정됨)이 자동으로 생성됩니다.

- 화이트 밸런스는 A-B(빨간색-파란색)와 G-M(녹색-자홍색) 축에서 각각 2, 4, 6단계로 변경할 수 있습니다.
- 화이트밸런스 보정용으로 현재 선택된 값이 브라케팅됩니다.
- WB 브라케팅촬영은 ART 또는 포커스 브라케팅촬영과 함께 사용할 수 없습니다.



FL BKT(플래시 브라케팅)

카메라는 사진 3장에 대해 플래시 광량을 변경합니다(첫 사진은 수정 없이, 두 번째는 마이너스 값, 세 번째는 플러스 값으로). 0.3, 0.7 및 1.0 EV 중에서 선택할 수 있습니다. 단일 프레임 촬영 시에는 셔터 버튼을 누를 때마다 한 장씩 촬영되며 연속 촬영 시에는 셔터 버튼을 누르고 있는 동안 모든 사진이 촬영됩니다.

- 브라케팅 증가 규모는 [노출단계선택]용으로 선택한 값에 따라 달라집니다. [노출단계선택](P. 169)
- 플래시 브라케팅촬영은 AE 또는 초점 브라케팅촬영과 함께 사용할 수 없습니다.

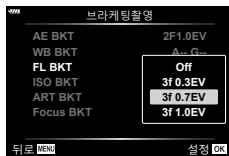

ISO BKT(ISO 브라케팅)

셔터 속도와 조리개값이 고정된 상태에서 사진 3장에 대해 감도가 변경됩니다. 브라케팅 증가 단위를 0.3EV, 0.7EV 및 1.0EV 중에서 선택할 수 있습니다. 셔터 버튼을 누를 때마다, 카메라는 첫 번째에서는 설정된 감도(또는 자동 감도가 선택된 경우 최적의 감도 설정)로 두 번째 사진에서 네거티브 수정으로 세 번째 사진에서는 포지티브 수정으로 3개의 프레임을 촬영합니다.

- 브라케팅 증가 규모는 [ISO Step]용으로 선택한 값에 따라 변경되지 않습니다. [ISO Step](P. 169)
- [ISO자동설정]으로 설정된 상한선에 상관없이 브라케팅이 수행됩니다. [ISO 자동설정](P. 169)
- ISO 감도 브라케팅촬영은 ART 또는 포커스 브라케팅촬영과 함께 사용할 수 없습니다.



ART BKT(ART 브라케팅)

셔터 버튼을 누를 때마다 각각 다른 Art 필터 설정으로 여러 개의 화상이 기록됩니다. 각 촬영 모드별로 Art 필터 브라케팅을 켜거나 끌 수 있습니다.

- 기록에 시간이 걸릴 수 있습니다.
- AE 및 FL 브라케팅촬영을 제외하고는 ART 브라케팅촬영을 기타 브라케팅촬영 형식과 함께 사용할 수 없습니다.



Focus BKT(초점 브라케팅)

초점 위치를 바꿔서 연속 촬영합니다. 초점이 처음 초점 위치에서 연속적으로 멀어집니다. [촬영 매수 설정]을 사용해 촬영 매수를 선택하고 [포커스 스텝]을 사용해 초점 거리 변화폭을 선택합니다. 초점 거리 변화폭을 좁히려면 [포커스 스텝]을 작은 값으로 선택하고, 변화폭을 넓히려면 큰 값으로 선택합니다. 전용 플래시가 아닌 다른 플래시를 제품과 함께 사용하고 있다면, [충전 대기시간] 옵션을 사용해서 충전 소요 시간을 지정할 수 있습니다.

셔터 버튼을 끝까지 누른 상태에서 바로 손을 땁니다. 선택한 촬영 매수에 이르거나 셔터 버튼을 다시 끝까지 누르기 전까지 촬영이 계속됩니다.

- 초점 브라케팅은 Four-Thirds 표준에 따라 제작된 렌즈 마운트에 사용할 수 없습니다.
- 촬영 중에 줌이나 초점을 조절하면 초점 브라케팅이 종료됩니다.
- 초점이 무한대에 도달하면 촬영이 끝납니다.
- 초점 브라케팅을 사용해 촬영하는 화상은 사일런트 모드에서 촬영됩니다.
- 플래시를 사용하려면 [사일런트 [♥] 모드 설정] > [플래시모드]에서 [허용]을 선택합니다.
[♥] [사일런트 [♥] 모드 설정](P. 142)
- 포커스 브라케팅은 다른 브라케팅 형태와 함께 사용할 수 없습니다.

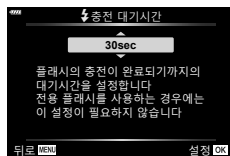
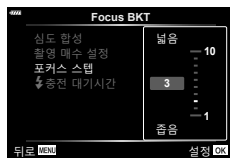

Focus BKT(심도 합성)

초점 위치를 자동으로 바꿔가면서 8매를 촬영하고 이를 합성하여 전경부터 배경까지 모두 초점이 맞은 한 장의 JPEG 이미지를 만듭니다.

- 초점 위치는 초점 위치의 중심을 기준으로 자동으로 변경되며 한 번 촬영에 8개 프레임이 캡처됩니다.
- 합성에 실패하면 이미지가 저장되지 않습니다.
- 촬영 중 줌이나 초점을 조절하면 심도 합성이 종료됩니다.
- 합성된 이미지는 원본 이미지보다 시야각이 좁습니다.
- 디스플레이에 최종 자르기를 표시한 프레임이 나타납니다. 프레임에서 피사체를 촬영 구도를 구성합니다.
- [그리드 표시](P. 168)에서 선택된 가이드 라인이 표시되지 않습니다.
- [심도 합성]을 사용할 수 있는 렌즈에 대한 정보는 OLYMPUS 웹 사이트를 참조하십시오.
- 포커스 스테킹은 다른 브라케팅 형태와 함께 사용할 수 없습니다.

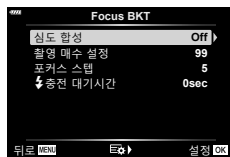

- 1 촬영 메뉴 2에서 [브라케팅촬영]를 선택하고 버튼을 누릅니다.

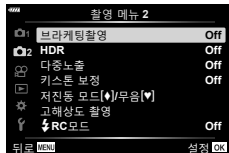

- 2 [On]을 선택하고 나서 를 눌러서 브라켓 촬영 유형을 선택합니다.

- 브라케팅촬영 유형 메뉴가 표시됩니다.

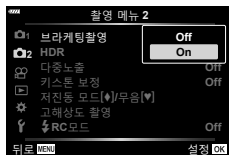

- 3 버튼을 사용하여 브라케팅촬영 유형을 하이лай트하고 버튼을 누릅니다.

- 카메라가 선택된 브라케팅촬영 옵션만 표시합니다.



- 4 < > 아이콘을 사용하여, [On] 또는 브라케팅촬영 프로그램을 선택합니다.

• **AE BKT**

촬영 매수(예, 2f)를 하이лай트하고 버튼을 눌러 브라케팅촬영 수량을 봅니다. 버튼으로 수량을 하이лай트하고 를 눌러 하이лай트된 옵션을 선택한 후 이전 디스플레이로 돌아갑니다.



• **WB BKT**

색상 축(A-B 또는 G-M)을 선택하라는 메시지가 나타납니다. < > 버튼으로 축을 하이лай트하고 버튼으로 브라케팅촬영 수량을 선택합니다. 설정이 완료되면 버튼을 눌러 이전 디스플레이로 돌아갑니다.



• **ART BKT**

[On]을 하이лай트하고 버튼을 눌러 화상효과설정 및 아트 필터 메뉴를 표시합니다. 버튼으로 원하는 필터를 하이лай트하고 버튼으로 선택합니다(선택한 필터가 체크 표시로 나타납니다). 설정이 완료되면 **MENU** 버튼을 눌러 이전 디스플레이로 돌아갑니다.



• Focus BKT

[On]을 하이라이트하고 ▷ 버튼을 눌러 초점 브라케팅촬영 설정을 봅니다. △▽ 버튼을 사용하여 설정을 하이라이트하고 ▷ 버튼을 누릅니다. 옵션이 표시됩니다; △▽ 버튼으로 옵션을 하이라이트하고 Ⓞ 버튼을 눌러 설정 메뉴로 돌아갑니다. 설정이 완료되면 Ⓞ 버튼을 다시 눌러 브라케팅촬영 메뉴로 돌아갑니다. [Focus BKT] 메뉴도 [심도 합성] 설정(P. 134)에 사용됩니다.

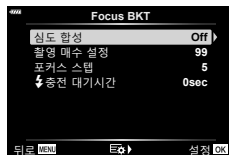

5 [On]을 선택한 상태에서, Ⓞ 버튼을 눌러 변경사항을 저장하고 종료합니다.

6 [On]이 [브라케팅촬영]에 선택되어 있는지 확인한 후 Ⓞ 버튼을 누릅니다.

- 브라케팅촬영을 활성화하지 않고 변경사항을 저장하려면, **MENU** 버튼을 누르거나 [Off]를 하이라이트한 후 Ⓞ 버튼을 누릅니다.

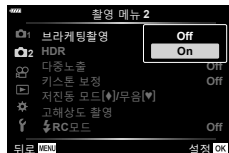

7 사진을 촬영합니다.

- 브라케팅촬영이 활성화되면 **BKT** 아이콘이 표시됩니다.
- 브라케팅촬영은 HDR, 인터벌 타이머 촬영, 디지털 이동, 다중 노출 사진 촬영, 고해상도 촬영 또는 어안 보정과 결합할 수 없습니다.
- 카메라 메모리에 선택한 프레임 수를 저장할 공간이 충분하지 않으면 브라케팅 촬영을 할 수 없습니다.
- AE, FL 및 초점 브라케팅촬영은 모드 **B**에서 사용할 수 없습니다.

HDR(High Dynamic Range) 이미지 촬영 (HDR)

카메라는 연속 촬영으로 다양한 노출을 하고 최고 레벨의 디테일로 각 톤 레인지에서 선택한 뒤, 이를 합성하기 위해 넓은 다이내믹 레인지의 단일 사진을 만듭니다. 사진에 콘트라스트가 높은 피사체가 있는 경우, 새도우 또는 하이라이트로 인해 상실될 수 있는 디테일을 보존할 수 있습니다.

- 이 옵션은 **P**, **A**, **S**와 **M** 모드에서 사용할 수 있습니다.

- 1 MENU** 버튼을 눌러 메뉴를 표시합니다.
- 2** 촬영 메뉴 2의 [HDR]을 하이라이트 하고 십자 패드의 **▷**을 누릅니다.

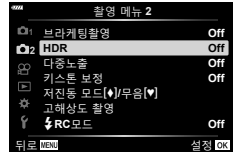

- 3** **△▽** 버튼을 사용하여 옵션을 하이라이트 하고 **Ⓞ** 버튼을 누릅니다.
 - 촬영 메뉴 2가 표시됩니다.



HDR1	<p>사진을 촬영할 때마다 카메라는 노출을 변경하면서 연속 촬영한 뒤 단일 사진으로 합성할 수 있습니다. 자연스러운 촬영 결과를 원할 경우, [HDR1]을 선택하고 그림 같은 효과를 원할 경우 [HDR2]를 선택합니다.</p> <ul style="list-style-type: none"> • [ISO]는 ISO 200에 고정됩니다. • 셔터 속도를 최대 4초까지 감소 시키고, 촬영 시간을 최대 15초까지 연장할 수 있습니다.
HDR2	<ul style="list-style-type: none"> • 화상효과설정은 [Natural]에, 컬러설정은 [sRGB]에 고정됩니다. • 합성된 사진을 JPEG 포맷으로 저장합니다. 화질을 위해 [RAW]를 선택하면 RAW + JPEG 포맷으로 기록됩니다.
3f 2.0EV	<p style="text-align: center;">3f 2.0EV</p> <p style="text-align: center;"> </p> <p style="text-align: center;">촬영 수 노출 영역</p>
5f 2.0EV	
3f 3.0EV	
5f 3.0EV	
7f 2.0EV	
	<p>사진을 촬영할 때마다 카메라가 연속 촬영 중에 노출을 변경할 수 있습니다. 단일 사진 촬영 시, 촬영 사진을 합성할 수 없습니다. 단, PC 또는 기타 장치의 HDR 소프트웨어를 사용하여 촬영 사진을 합성할 수 있습니다.</p>

4 MENU 버튼을 반복적으로 눌러 메뉴를 종료합니다.

- 카메라가 촬영 표시로 돌아갑니다. **[HDR]** 아이콘이 표시됩니다.
- 드라이브 모드가 **[H](연사촬영 H)**에 고정됩니다.



5 사진을 촬영합니다.

- 셔터 버튼을 누를 때마다 카메라가 선택된 촬영 숫자 만큼 촬영합니다.
- **[HDR1]**과 **[HDR2]** 모드에서는 카메라가 단일 사진 내에 촬영을 자동으로 조합할 수 있습니다.
- **P, A, S** 모드에서는 노출 보정이 가능합니다.
- **M** 모드에서는 카메라가 HDR 사진촬영 기반으로 조리개 값과 셔터 속도 값에 따라 촬영합니다.
- 카메라를 고정할 경우, 삼각대를 사용하거나 유사한 수단을 사용합니다.
- 촬영 시 모니터 또는 뷰파인더에 표시되는 이미지는 최종 HDR 사진과 다릅니다.
- **[HDR1]** 또는 **[HDR2]** 모드에서 느린 셔터 속도를 선택할 경우, 최종 사진에서 노이즈가 발생할 수 있습니다.
- 아래 기능을 사용할 수 없습니다:
 - 플래시 촬영, 브라케팅촬영, 다중노출, 인터벌 타이머 촬영, 키스톤 보정과 어안 보정입니다.



- **[HDR]**를 버튼에 지정할 수 있습니다. 그런 다음 활성화하려면 버튼만 누르면 됩니다.
 - ▶ **[CAM 버튼 기능](P. 107)**

한 장의 이미지에 여러 노출을 기록 (다중노출)

사진을 두 번 촬영하여 하나의 사진으로 결합합니다. 또는 촬영 후 이를 메모리 카드에 저장된 기존 사진과 결합할 수도 있습니다.

결합된 이미지는 현재 화질로 기록됩니다. 기존 이미지를 포함하는 다중노출에는 RAW사진만 선택할 수 있습니다.

[]에 선택한 RAW파일로 다중노출을 기록할 경우, 이를 후속 다중노출에 [합성]을 사용하여 선택할 수 있으므로, 3장 이상의 사진이 결합된 다중노출을 만들 수 있습니다.

- 이 옵션은 **P, A, S, M**와 **B** 모드에서 사용할 수 있습니다.

1 촬영 메뉴 2에서 [다중노출]를 선택하고 버튼을 누릅니다.

2 를 사용하여 항목을 선택하고 를 누릅니다.
 • 를 사용하여 설정을 선택하고 버튼을 누릅니다.

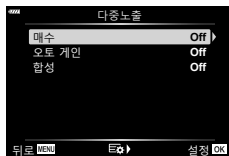

매수	[Off]: 추가 다중노출을 생성하지 않습니다. [2매]: 2장의 사진에서 다중노출을 생성합니다.
오토 게인	[On]: 다중노출에서 각 사진의 밝기를 반으로 줄입니다. [Off]: 다중노출 사진의 밝기를 밝게 조정하지 않습니다.
합성	[On]: 메모리 카드에 저장된 기존 RAW 이미지를 포함하는 다중노출을 촬영합니다. [Off]: 촬영된 다음 2장의 사진에서 다중노출을 생성합니다. • [합성]은 [매수]에 [2매]를 선택한 경우에만 사용할 수 있습니다.

3 [합성]에 [On]를 선택한 경우, 다중노출 대상 사진을 선택하라는 메시지가 나타납니다.

- 십자 패드()를 사용하여 사진을 하이라이트하고 버튼을 누릅니다.
- RAW 이미지만 선택할 수 있습니다.



4 다중노출 메뉴에서 를 눌러 선택한 설정을 저장합니다.



- 촬영 메뉴가 표시됩니다.

5 MENU 버튼을 눌러 메뉴를 종료합니다.



-  아이콘이 표시됩니다.
- [합성]이 선택되어 있으면, 선택한 사진이 렌즈를 통해 뷰에 겹쳐서 보입니다.



6 사진을 촬영합니다.

- 첫 번째 촬영(또는 [합성]을 선택한 경우 이전에 선택한 사진)은 다음 촬영 구성 시 렌즈를 통해 뷰에 겹쳐 표시됩니다.
-  아이콘이 녹색으로 바뀝니다.
- 일반적으로 두 번째 촬영 후에 다중노출이 생성됩니다.
-  버튼을 누르면 첫 사진을 다시 촬영할 수 있습니다.
- [합성]에 [On]을 선택한 경우, 이전에 선택한 사진 겹쳐 추가 사진을 찍을 수 있습니다.

7 MENU 버튼 또는 버튼을 눌러 다중노출 촬영을 종료합니다.

- **MENU** 버튼으로 다중노출 촬영을 종료할 경우, 다중노출 메뉴의 [대수]에 [Off]가 선택됩니다.
- 다중노출 촬영이 끝나면  아이콘이 디스플레이에서 사라집니다.
- 다중노출 촬영 중에는 카메라가 취침 모드로 진입하지 않습니다.
- 다른 카메라로 촬영한 사진은 다중노출에 사용할 수 없습니다.
- 고해상도 촬영으로 찍은 **RAW** 사진은 다중노출에 사용할 수 없습니다.
- [합성]에 [On]을 선택한 경우 이미지 선택 디스플레이에 나열된 **RAW** 사진은 촬영 당시의 설정을 사용하여 처리된 사진입니다.
- 촬영 설정을 조정하기 전에 다중노출 모드를 종료합니다. 일부 설정은 다중노출 모드가 작동하는 동안 조정할 수 없습니다.
- 첫 번째 촬영을 한 후에 다음의 작업을 수행하면 다중노출 촬영이 종료됩니다:
카메라를 끄고  또는 **MENU** 버튼을 눌러 다른 촬영 모드를 선택하거나 모든 유형의 케이블을 연결합니다. 배터리가 소진되면 다중노출도 취소됩니다.
- [합성]의 이미지 선택 디스플레이는 화질을 위해 **RAW + JPEG**로 촬영한 사진의 **JPEG** 복사본을 보여줍니다.
- 라이브 컴포지트 촬영([LIVE COMP])은 모드 **B**에서 사용할 수 없습니다.
- 다중노출 모드에서는 다음을 사용할 수 없습니다:
즉 **HDR**, 브라케팅촬영, 인터벌 터미어 촬영, 키스톤 보정 및 어안 보정을 사용할 수 없습니다.
- 에 선택한 **RAW** 사진도 재생 중 합성할 수 있습니다.

렌즈 초점 거리 및 피사체와의 근접으로 인한 키스톤 왜곡은 보정하거나 원근감 효과를 과장하도록 향상시킬 수 있습니다. 촬영 중 모니터에서 키스톤 보정을 미리 볼 수 있습니다. 보정된 이미지는 작은 자르기에서 유효 줌 비율이 약간 증가한 상태로 생성됩니다.

• 이 옵션은 **P, A, S, M**와 **B** 모드에서 사용할 수 있습니다.

1 촬영 메뉴 2에서 [키스톤 보정]를 선택하고 버튼을 누릅니다.

2 [On]을 선택하고 버튼을 누릅니다.

3 **MENU** 버튼을 눌러 메뉴를 종료합니다.

- 카메라가 키스톤 보정 디스플레이로 전환됩니다.
- 슬라이더와 아이콘이 표시됩니다.



4 피사체를 디스플레이에서 보면서 촬영 구도를 잡고 키스톤 보정을 조정합니다.

- 전면 다이얼을 돌려 수평 조정을, 후면 다이얼을 돌려 수직 조정을 합니다.
- 피사체를 디스플레이에서 보면서 촬영 구도를 잡고 키스톤 보정을 조정합니다.
- 자르기 위치를 지정하려면 십자 패드()를 사용합니다. 자르기가 움직일 수 있는 방향이 화살표()로 표시됩니다.
- 변경을 취소하려면 버튼을 길게 누릅니다.

5 조리개, 셔터 속도 및 기타 촬영 설정을 조정하려면 **INFO** 버튼을 누릅니다.

- 표준 촬영 표시가 나타납니다.
- 키스톤 보정이 활성화된 상태에서 아이콘이 표시됩니다. 키스톤 보정 설정 조정 후에는 아이콘이 녹색으로 표시됩니다.
- 4 단계의 키스톤 보정 디스플레이로 돌아가려면 **INFO** 버튼을 반복해서 누릅니다.

6 사진을 촬영합니다.

- 수행된 보정에 따라 사진이 “거칠게” 보일 수 있습니다. 보정 분량은 자른 후 사진이 확대되는 정도와 자르기를 이동할 수 있는지 여부도 결정합니다.
- 보정량에 따라 자르기 위치 조정이 불가능할 수 있습니다.
- 수행된 보정량에 따라, 선택한 **AF** 타겟이 디스플레이에 표시되지 않을 수 있습니다. **AF** 타겟이 프레임 외부에 있으면 해당 방향은 디스플레이에 , , 또는 아이콘으로 표시됩니다.

- [RAW] 화질로 촬영된 사진은 RAW + JPEG 포맷으로 기록됩니다.
- 다음은 사용할 수 없습니다:
라이브 콤포지트 촬영, 버스트 촬영, 브라케팅촬영, HDR, 다중노출, 어안 보정, 디지털 텔레킨버터, 동영상 기록. [C-AF] 및 [C-AF+TR] AF 모드, [e-포트레이트] 및 아트 필터 화상효과설정, 개인설정 셀트타이머 및 고해상도 촬영.
- 렌즈 컨버터를 통해 원하는 결과를 얻지 못할 수 있습니다.
- 적용 가능한 경우, [📷 손떨림 보정](P. 86) 또는 [렌즈 정보 설정](P. 196)에 제공된 초점 거리를 사용하여 키스톤 보정이 수행됩니다.
- 렌즈의 [📷 손떨림 보정] 데이터가 Four Thirds 또는 Micro Four Thirds 제품군(P. 86)의 일부가 아니어야 합니다.



- [키스톤 보정]을 버튼에 지정할 수 있습니다. 이후 키스톤 보정을 활성화하려면 버튼만 누르면 됩니다. [📷] [📷] 버튼 기능(P. 107)

저진동/무음 촬영 설정 (저진동 모드 [◆]/무음 [♥])

충격 방지/무음 촬영을 설정하면 연속 촬영/셀프 타이머를 사용할 때 충격 방지 또는 무음 촬영을 선택할 수 있습니다(P. 71).

- 1 📷 촬영 메뉴 2에서 [저진동 모드 [◆]/무음 [♥]]를 선택하고 [OK] 버튼을 누릅니다.
- 2 △▽를 사용하여 항목을 선택하고 ▷를 누릅니다.
 - △▽를 사용하여 설정을 선택하고 [OK] 버튼을 누릅니다.

저진동 모드 [◆]	저진동 모드에서 셔터를 완전히 누를 때와 해제할 때 까지의 간격을 설정합니다. 이 모드를 사용하면 셔터 작동 시 카메라가 약간 흔들리는 것을 줄일 수 있습니다. 저진동 모드는 연속 촬영 및 셀프 타이머 모드 모두에서 사용할 수 있습니다(P. 71).
무음촬영 [♥]	무음 모드에서 촬영할 때 셔터를 완전히 누를 때와 해제할 때 까지의 간격을 설정합니다. 셔터 소리가 달갑지 않으면 설정에서 이 옵션을 사용하십시오. 무음 모드는 셀프 타이머와 연속 촬영을 모두 지원합니다(P. 71).
노이즈 감소 [♥]	무음 사진 촬영 도중 긴 노출설정에서 이미지 "노이즈"를 줄이려면 [Auto]를 선택하십시오. 노이즈 감소가 활성화되면 셔터 소리가 들릴 수 있습니다.
사일런트 [♥] 모드 설정	[●]), [AF 보조광] 또는 무음촬영 모드의 [플레이스모드]를 활성화시킬 지 선택합니다. [허용]을 선택하여 선택한 항목의 최신 설정을 사용하거나, [금지]를 선택하여 최신 설정을 무시하고 선택한 항목을 비활성화 합니다.

고해상도 촬영 설정

(고해상도 촬영)

[고해상도 촬영]에 대한 설정을 지정해서, 연속 촬영/셀프 타이머 모드에 대한 옵션에서 [] 선택으로 고해상도 촬영이 활성화될 수 있습니다(P. 71).

- 1 촬영 메뉴 2에서 [고해상도 촬영]를 선택하고 [OK] 버튼을 누릅니다.
- 2 Δ ∇ 를 사용하여 항목을 선택하고 \triangleright 를 누릅니다.
 - Δ ∇ 를 사용하여 설정을 선택하고 [OK] 버튼을 누릅니다.

고해상도 촬영	셔터 버튼을 꼭 누른 후 카메라의 촬영 시작 대기시간을 선택합니다. 이 옵션을 사용하면 셔터 버튼을 누를 때 카메라가 움직이는 것을 방지할 수 있습니다. 고해상도 촬영을 사용하지 않으려면 [Off]를 선택합니다.
충전 대기시간	플래시로 고해상도 촬영을 위한 카메라의 플래시 충전 대기 시간을 선택합니다. 외부 플래시를 사용할 때 값을 지정하지 않아도 됩니다.

- 고해상도 촬영에 전동 셔터가 사용됩니다.
- "플래시 사용(플래시 촬영)"(P. 93)

원격 제어 무선 플래시로 촬영

(RC모드)

무선 리모컨 플래시 장치는 제공된 플래시 장치와 함께 사용하여 무선 리모컨 플래시 사진을 촬영할 수 있습니다. "무선 원격 제어 플래시 촬영"(P. 216)

동영상 메뉴 사용

동영상 메뉴에서 동영상 녹화 기능을 설정합니다.

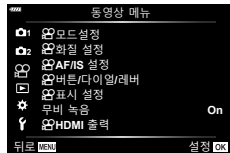

옵션	설명	페이지
모드 설정	[모드]: 동영상 녹화 모드를 선택합니다. [플리커 스캔]: [On]을 선택하면 LED 조명으로 인한 깜박거림을 줄일 수 있습니다. 전면 또는 후면 다이얼을 돌리거나 십자 패드의 Δ / ∇ 를 사용하여 깜박임 감소가 적용되는 셔터 속도를 선택하십시오.	147
화질 설정	동영상 촬영에 대한 화질을 설정합니다. [화질]: 화질 크기와 비트율의 조합을 설정합니다. [노이즈 필터]: 고해상도 동영상 촬영에 대한 노이즈 감소 수준을 선택합니다. [화상효과설정]: [On]으로 설정했을 때 편집에 적합한 화상 효과 설정으로 촬영합니다.	149
AF/IS 설정	[AF 모드]: 동영상 촬영에 대한 AF 모드를 선택합니다. [손떨림 보정]: 동영상 촬영에 대한 손떨림 보정을 설정합니다.	80, 86

옵션	설명	
Ⓜ 버튼/다이얼/레버	<p>동영상 모드에서의 버튼, 다이얼 및 레버 기능을 설정합니다.</p> <p>[Ⓜ 버튼 기능]: 동영상 모드의 버튼에 기능을 설정합니다.</p> <p>[Ⓜ 다이얼 기능]: 동영상 후면 다이얼 및 전면 다이얼에 기능을 설정합니다. [☑ 노출보정]을 전면 다이얼 또는 후면 다이얼에 할당하는 경우, 노출 보정은 최대 ±3EV까지 가능합니다(1/2EV 및 1EV 단계도 지원됨).</p> <p>[Ⓜ Fn 레버 기능]: 동영상 모드에 있을 때 Fn 레버로 전환되는 기능을 설정합니다. Fn 레버는 [mode1]로 설정했을 때 [Ⓜ 다이얼 기능]으로 설정된 기능으로 전환됩니다. Fn 레버를 사용하여 선택된 기능을 선택하려면 [mode2]를 선택하고 ▷를 누른 다음 AF 모드, AF 타겟 모드 및 AF 타겟에서 선택합니다. 이 설정은 [📷 Fn 레버 기능]에서 [mode3]를 선택하거나(P. 164) [Fn 레버/전원 레버]에서 [전원 1] 또는 [전원 2]를 선택할 때 영향을 받지 않습니다(P. 164).</p> <p>[Ⓜ 셔터버튼 기능]: 동영상 모드에 셔터 버튼 기능을 설정합니다. [☺]으로 설정되어 있으면, 셔터 버튼을 눌러서 자동 초점을 시작합니다. 정지 화상은 촬영할 수 없습니다. [📷 REC]으로 설정되어 있으면, 셔터 버튼을 완전히 눌러서 동영상 녹화를 시작하거나 중지할 수 있습니다. 이 설정으로는 동영상 녹화를 시작하거나 중지하는 데 📷 버튼을 사용할 수 없습니다.</p> <p>[Ⓜ 전동 줌 속도]: 파워 줌 렌즈의 줌 속도를 선택합니다. 피사체의 느린 줌 및 기타 효과에 사용할 수 있습니다. [낮음], [보통] 및 [고속] 중에서 선택합니다.</p>	—

옵션	설명	페이지
표시 설정	<p>[ON] 컨트롤 설정: 동영상 모드에서 라이브 컨트롤(P. 187) 및 라이브 SCP(P. 79)를 표시할지 설정합니다. 표시하지 않는 설정은, 항목을 선택하고 [ON] 버튼을 눌러 체크 표시를 지웁니다.</p> <p>[ON] 정보 설정: 동영상 녹화 화면에 표시되는 정보를 설정합니다. 표시하지 않는 설정은, 항목을 선택하고 [ON] 버튼을 눌러 체크 표시를 지웁니다.</p> <p>[타임코드 설정]: 동영상을 모드에 대해 기록할 타임코드를 설정합니다.</p> <p>녹화 시간과 관련하여 오류가 수정된 타임코드를 녹화하려면 [타임코드 모드]를 [드롭 프레임]으로 설정하고, 수정되지 않은 타임코드를 기록하려면 [비 드롭 프레임]으로 설정합니다.</p> <p>녹화 중에만 타임코드를 실행하려면 [카운트업]을 [Rec Run]으로 설정하고, 카메라 전원이 꺼졌을 때를 포함하여 녹화가 중단되었을 때에도 타임코드를 실행하려면 [Free Run]으로 설정합니다.</p> <p>[시작 시간]에서 타임코드에 대해 시작 시간을 설정합니다. [현재 시간]을 설정하여 현재 프레임의 타임코드를 00으로 설정합니다. 00:00:00:00으로 설정하려면 [재설정]을 선택합니다. [수동 입력]을 사용하여 시간 코드를 설정할 수도 있습니다.</p>	—
무비 녹음	<p>[Off]로 설정하면 동영상에 오디오가 녹음되지 않습니다.</p>	150
HDMI 출력	<p>이 카메라를 HDMI를 통해 외부 장치에 연결하는 동영상 촬영의 출력을 설정합니다.</p> <p>[출력 모드 설정]: 비디오 출력 모드를 설정합니다. [모니터 모드]를 설정하면 이미지 및 카메라 정보가 출력됩니다. 카메라 정보는 카메라 화면에 표시되지 않습니다.</p> <p>[기록 모드]를 설정하면 이미지만 출력됩니다. 카메라 정보는 카메라 화면에 표시됩니다.</p> <ul style="list-style-type: none"> • [ON] 화질 설정 > [ON] <=>에 [4K] 또는 [C4K]의 프레임 크기를 선택한 경우에는 이 옵션을 사용할 수 없습니다 (P. 149). <p>[REC 비트]: [On]으로 설정하면 REC 트리거가 카메라에서 외부 연결 장치로 전송됩니다.</p> <p>[타임코드]: [On]으로 설정하면 타임코드가 카메라에서 외부 연결 장치로 전송됩니다.</p> <ul style="list-style-type: none"> • REC 트리거를 타임코드로 사용하는 외부 장치를 통한 촬영은 다음과 같은 경우에 중단될 수 있습니다. <ul style="list-style-type: none"> - ART 동영상 등, 무거운 처리 부하 상태로 촬영할 때 - 모니터와 뷰파인더 사이에 표시를 전환할 때 	—

P, A, S 및 **M** 모드에서 사용할 수 있는 효과를 활용한 동영상을 만들 수 있습니다. 이 옵션은 모드 다이얼을 로 돌렸을 때 적용됩니다.

- 1 동영상 메뉴에서 [모드설정]를 선택하고 버튼을 누릅니다.
- 2 [모드](동영상 노출 모드)을 선택하고 를 누릅니다.
- 3 를 사용하여 옵션을 선택하고 버튼을 누릅니다.

P	최적의 조리개값이 피사체의 밝기에 따라 자동적으로 설정됩니다. 전면 다이얼() 또는 후면 다이얼()을 사용하여 노출 보정을 조정합니다.
A	배경의 묘사는 조리개값을 설정함으로써 변경됩니다. 전면 다이얼()을 사용하여 노출 보정을 조정하고 후면 다이얼()을 사용하여 조리개를 조정합니다.
S	셔터 속도는 피사체 모습에 영향을 미칩니다. 전면 다이얼()을 사용하여 노출 보정을 조정하고 후면 다이얼()을 사용하여 셔터 속도를 조정합니다. 셔터 속도는 1/24 및 1/32000초 사이의 값으로 설정할 수 있습니다.
M	조리개와 셔터 속도를 수동으로 설정할 수 있습니다. 전면 다이얼()을 사용하여 조리개 값을 선택하고 후면 다이얼()을 사용하여 셔터 속도를 선택합니다. 셔터 속도는 1/24 및 1/32000초 사이의 값으로 설정할 수 있습니다. ISO 감도는 200에서 6400 사이의 값으로 수동으로만 설정할 수 있습니다.

- 셔터가 열려있는 동안 움직이는 피사체와 같은 요인으로 인해 프레임이 흐려지는 현상은 가장 빠른 셔터 속도를 선택하여 줄일 수 있습니다.
- 셔터 속도의 하한은 동영상 촬영 모드의 초당 프레임 수에 따라 바뀝니다.
- 카메라가 심하게 흔들리면 충분히 보정되지 않을 수 있습니다.
- 카메라 내부가 뜨거워지면 카메라를 보호하기 위해 자동적으로 촬영이 정지됩니다.

LED 조명 아래에서 깜빡임 감소하기

(☞ 플리커 스캔)

LED 조명 아래에서 촬영한 동영상에서 밴딩 현상이 발생할 수 있습니다. 디스플레이에서 밴딩을 보면서 셔터 속도를 최적화하려면 [☞ 플리커 스캔]을 사용합니다.

이 옵션은 [☞ 모드](동영상 노출 모드) [S] 및 [M]에 있습니다.

- 사용 가능한 셔터 속도의 범위가 줄어듭니다.

- 1 [☞ 모드](동영상 노출 모드)에 [S] 또는 [M]을 선택합니다.
- 2 동영상 메뉴에서 [☞ 모드설정]을 선택하고 **OK** 버튼을 누릅니다.
- 3 [☞ 플리커 스캔]를 선택하고 **▶**를 누릅니다.
- 4 **△▽**버튼을 사용하여 [On]을 하이라이트하고 **OK** 버튼을 누릅니다.
- 5 **MENU** 버튼을 반복적으로 눌러 메뉴를 종료합니다.

- 깜빡임 스캔이 활성화된 상태에서 **Flicker Scan** 아이콘이 표시됩니다.



Flicker Scan 아이콘

- 6 화면을 보면서 셔터 속도를 선택합니다.
 - 전면 또는 후면 다이얼 혹은 **△▽**버튼을 사용하여 셔터 속도를 선택합니다.
 - 화면에서 밴딩이 더 이상 보이지 않을 때까지, 셔터 속도 조정을 진행합니다.
 - **INFO** 버튼을 누릅니다; 디스플레이가 바뀌고 **Flicker Scan** 아이콘이 더 이상 표시되지 않습니다. 조리개와 노출 보정을 조정할 수 있습니다. 전면 또는 후면 다이얼, 혹은 십자 패드를 사용할 수도 있습니다.
 - **INFO** 버튼을 반복적으로 눌러 깜빡임 스캔 화면으로 돌아갑니다.



셔터 속도

- 7 설정이 완료되면 촬영을 시작하십시오.

- 깜빡임 스캔 디스플레이에서는 포커스 피킹, LV 수퍼 컨트롤 패널과 라이브 컨트롤을 사용할 수 없습니다. 해당 항목을 보려면 **INFO** 버튼을 우선 눌러 깜빡임 스캔 화면을 종료합니다.



- [☞ 플리커 스캔]을 버튼에 지정할 수 있습니다. 이후 깜빡임 스캔을 활성화하려면 버튼을 눌러야 합니다. **☞ [☞ 버튼 기능](P. 107)**

프레임 크기, 초당프레임수 및 압축



동영상 이미지 크기와 비트율의 조합을 설정할 수 있습니다. 이 설정은 동영상 녹화 모드의 옵션에서 선택할 수 있습니다(P. 89).

- 1 동영상 메뉴에서 화질 설정을 선택하고 버튼을 누릅니다.
- 2 를 선택하고 를 누릅니다.
- 3 를 사용하여 항목을 선택하고 를 누릅니다.
 - 를 사용하여 설정을 선택하고 버튼을 누릅니다.

이미지 크기	이미지 크기를 [C4K](개인설정만), [4K], [FHD](Full HD) 또는 [HD]로 설정합니다.
비트율	비트율을 [A-I](All-Intra), [SF](Super Fine), [F](Fine) 또는 [N](Normal)으로 설정합니다. • [4K] 또는 [C4K]를 이미지 크기로 설정한 경우에는 비트율을 선택할 수 없습니다.
초당프레임수	초당 프레임 수를 [60p], [50p], [30p], [25p] 또는 [24p]로 설정합니다. • 다음의 상황에서는 [60p] 및 [50p]를 사용할 수 없습니다. - 이미지 크기로 [FHD](Full HD)를 설정하고 비트율로 [A-I](All Intra)를 설정한 경우. - 이미지 크기로 [4K] 또는 [4K]를 설정한 경우. • 이미지 크기를 [C4K]로 설정하면 초당 프레임 수가 24p로 고정됩니다. • TV에서 볼 동영상을 촬영할 때는 장치에서 사용하는 동영상 표준에 부합하는 프레임 속도를 선택합니다. 그렇지 않으면 동영상이 매끄럽게 재생되지 않을 수 있습니다. 동영상 표준은 국가 또는 지역에 따라 다르며 NTSC 또는 PAL 방식을 사용합니다. - NTSC 장치에 표시하려면 촬영할 때 60p(30p)를 선택합니다. - PAL 장치에 표시하려면 촬영할 때 50p(25p)를 선택합니다.
슬로우/패스트 모션	슬로우 또는 패스트 모션을 설정합니다. 사용 가능한 설정은 설정된 초당 프레임 수에 따라 다릅니다. • 슬로우 모션과 패스트 모션은 일부 화질 모드에서 사용할 수 없습니다.

사운드 녹음 옵션

(무비 녹음)

촬영 중 사운드 녹음을 위한 설정을 조정합니다. 외부 마이크 또는 레코더가 연결된 경우, 사용할 설정에도 액세스 할 수 있습니다.

- 1 동영상 메뉴에서 [무비 녹음]을 선택하고 버튼을 누릅니다.
- 2 [On]을 선택하고 를 누릅니다.
- 3 를 사용하여 항목을 선택하고 를 누릅니다.
 - 를 사용하여 설정을 선택하고 버튼을 누릅니다.

녹음볼륨조정	마이크 감도를 조정합니다. 내장 스테레오 마이크와 외장 마이크에 대해 별도의 값을 선택하십시오. [내장]: 내장된 스테레오 마이크의 감도를 조정합니다. [MIC]: 마이크 잭에 연결된 외부 마이크의 감도를 조정합니다.
볼륨 리미터	카메라가 사운드를 녹음할 최대 볼륨을 선택합니다. 이 옵션을 사용하면 특정 볼륨보다 높은 사운드 레벨이 자동으로 줄어듭니다.
바람 소음 감소	오디오 녹음 중 바람 소음이 감소합니다.
녹음 속도	오디오 녹음 포맷을 선택합니다. [96kHz/24bit]: 고퀄리티 오디오. [48kHz/16bit]: 표준 품질의 오디오.
전원 연결	컨덴서 마이크 및 카메라에서 전원을 공급하는 기타 장치의 설정을 조정합니다. [Off]: 카메라의 전원이 필요하지 않은 장치(범용 다이내믹 마이크). [On]: 카메라의 전원이 필요한 장치(컨덴서 마이크).
PCM 레코더 접속	외부 IC 레코더에 사용할 설정을 조정합니다. Olympus LS-100 IC 레코더 사용 시, 슬레이트 톤을 녹음하거나 카메라 컨트롤을 사용하여 녹음을 시작하고 중지할지 여부를 선택합니다. [카메라 녹음 볼륨]: 카메라에서 선택한 레벨로 사운드를 녹음하려면 [유효]을, 레코더에서 선택한 레벨로 사운드를 녹음하려면 [무효]을 선택합니다. [슬레이트 톤]: 슬레이트 톤 녹음을 활성화 또는 비활성화합니다. [REC과 동기화]: 동영상 기록과 동시에 오디오 녹음을 시작 또는 끝낼지 여부를 선택합니다.

- 렌즈 및 카메라의 작동 소리가 동영상에 기록될 수 있습니다. 이것을 방지하려면 AF 모드] (P. 80) 를 [S-AF], [MF] 또는 [PreMF]로 설정하거나 카메라의 버튼 조작을 최소화하여 작동 소리를 줄입니다.
- 다음의 경우 사운드가 녹음되지 않습니다.
 - 즉, 고속 또는 슬로우/패스트 모션 동영상 또는 화상효과설정에서 (디오라마)가 선택되어 있는 경우 녹음되지 않습니다.
- [무비 녹음]을 [Off]로 설정하면 가 표시됩니다.
- 오디오는 [녹음 속도]에 선택한 옵션을 지원하는 장치에서만 재생할 수 있습니다.

Olympus LS-100 IC 레코더 사용하기

Olympus LS-100 IC 레코더로 오디오 녹음 시, 카메라 컨트롤을 사용하여 슬레이트 톤을 녹음하거나 녹음을 시작 및 중지할 수 있습니다.

USB 케이블과 타사 스테레오 미니 잭 케이블로 LS-100을 연결합니다. "무저항" 케이블을 사용합니다.

- 추가 정보는 LS-100과 함께 제공된 설명서에서 확인할 수 있습니다. 레코더 펌웨어가 최신 버전으로 업데이트되어 있는지 확인합니다.

1 IC 레코더를 연결합니다.

- LS-100이 마이크로 USB 커넥터를 통해 연결되면 연결 유형을 선택하라는 메시지가 표시됩니다. [PCM 레코더]를 선택합니다.
- 메시지가 표시되지 않으면 다음과 같이 메뉴 설정을 조정합니다.

MENU 버튼 → * (개인설정 메뉴) 탭 → D4 탭 → [USB접속 모드] → [Auto] 또는 [PCM 레코더]를 선택합니다

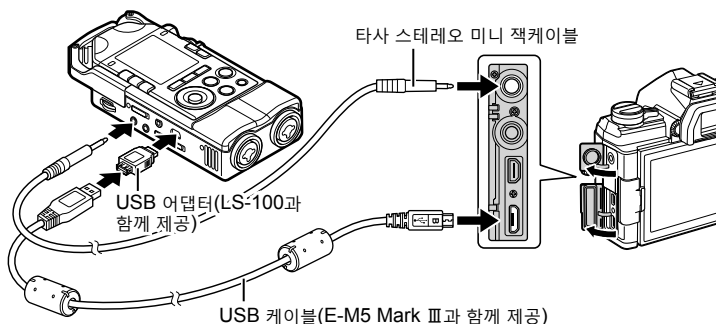

2 다음과 같이 [PCM 레코더] 접속] 설정을 조정합니다.

- **MENU** 버튼 → (동영상) 메뉴 → [무비 녹음] → [On] → [PCM 레코더] 접속] → 십자 패드의 > 을 누릅니다

[카메라 녹음 불륨]: [무효]을 선택합니다.

[슬레이트 톤]: [On]을 선택합니다.

[◎ REC과 동기화]: [On]을 선택합니다.

설정 조정 후, [무비 녹음]에 [On]이 선택되어 있는지 확인하고 **MENU** 버튼을 반복적으로 눌러 메뉴를 종료합니다.

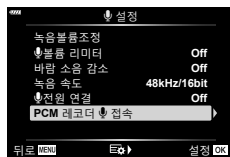

3 촬영을 시작합니다.

- LS-100이 오디오 녹음을 시작합니다.
- 슬레이트 톤을 녹음하려면, ◎ 버튼을 길게 누릅니다.

4 촬영을 종료합니다.

- LS-100이 오디오 녹음을 중지합니다.



- 슬레이트 톤을 기록하기 위해 버튼을 얼마나 길게 눌러야 하는지 선택할 수 있습니다.
▶ [버튼을 길게 눌러 시간 조정](P. 174)
- 카메라가 꺼져 있거나 레코더가 사용 중이 아닌 경우, USB 케이블을 분리합니다.

4

메뉴 기록(동영상 메뉴)

재생 메뉴 사용

재생 메뉴

- ☰(P. 153)
- 편집(P. 153)
- 인쇄 예약(P. 120)
- 보호해제(P. 158)
- 공유 명령 재설정(P. 158)
- 디바이스 연결(P. 201)

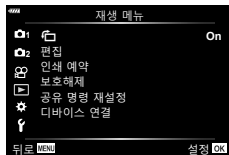

재생을 위해 자동으로 회전하는 인물 방향 사진 (☰)



[On]으로 설정하면 세로 방향의 이미지는 재생 화면에서 바른 방향으로 표시되도록 자동으로 회전합니다.

사진 리터칭하기 (편집)

사진의 리터칭 복사본을 만듭니다. RAW 사진의 경우, 화이트밸런스 및 화상효과설정 (아트 필터 포함) 등 사진 촬영 시 적용된 설정을 조정할 수 있습니다. JPEG 사진을 사용하면, 자르기 및 크기 조정과 같은 간단한 편집 작업을 수행할 수 있습니다.

- 1 ▶ 재생 메뉴에서 [편집]을 선택하고 **OK** 버튼을 누릅니다.
- 2 **△▽**를 사용하여 [화상선택]을 선택하고 **OK** 버튼을 누릅니다.
- 3 **<>**를 사용하여 편집할 이미지를 선택하고 **OK** 버튼을 누릅니다.
 - RAW 이미지가 선택되었다면 [RAW Data 편집]이, JPEG 이미지가 선택되었다면 [JPEG 편집]이 표시됩니다. RAW+JPEG 형식으로 기록되는 이미지는 [RAW Data 편집]과 [JPEG 편집] 둘 다 표시됩니다. 그중에서 원하는 옵션을 선택합니다.
- 4 [RAW Data 편집] 또는 [JPEG 편집]을 선택하고 **OK** 버튼을 누릅니다.

RAW Data 편집	선택된 설정에 따라 RAW 이미지의 JPEG 사본을 만듭니다.	
	최신	사진을 리터칭하고 결과 복사본을 JPEG 포맷으로 저장합니다. 이 옵션을 선택하기 전에 카메라 설정을 조정합니다. 노출 보정과 같은 일부 설정은 적용되지 않습니다.
	사용자 설정1	◎을 누르고 디스플레이에서 결과를 미리 보는 동안 설정을 조정합니다. 설정은 [사용자 설정1] 또는 [사용자 설정2]로 저장됩니다.
	사용자 설정2	
ART BKT	선택된 각 아트 필터에 대해 카메라가 한 개씩 각 이미지의 여러 JPEG 복사본을 만듭니다. 1개 이상의 필터를 선택하고 1개 이상의 이미지에 적용합니다.	

JPEG 편집	[JPEG 편집] 메뉴에는 다음과 같은 옵션이 포함됩니다.	
	역광 조절	역광 피사체를 밝게 합니다.
	적목 보정	플래시로 촬영한 사진의 "적목 현상"을 줄입니다.
		사진 자르기. 전면 또는 후면 다이얼로 자르기 크기를 조정하고 십자 패드로 위치를 지정합니다.
	중형비	중형비를 4:3에서 [3:2], [16:9], [1:1] 또는 [3:4]으로 변경합니다. 중형비를 선택한 후, 십자 패드를 사용하여 자르기 부분을 를 배치합니다.
	흑백사진	현재 사진의 흑백 복사본을 만듭니다.
	세피아색	현재 사진의 세피아 복사본을 만듭니다.
	채도	색상의 선명도를 조정합니다. 결과를 디스플레이에서 미리 볼 수 있습니다.
		1280 × 960, 640 × 480 또는 320 × 240 크기의 복사본을 만듭니다. 표준 4:3 이외의 중형비의 사진은 선택한 옵션에 최대한 가깝게 치수가 조정됩니다.
e-포트레이트	부드러운 안면색. 얼굴이 감지되지 않으면 원하는 효과를 얻지 못할 수 있습니다.	

- 일부 사진에서는 적목 현상 감소를 통해 원하는 결과를 얻지 못할 수 있습니다.
- 다음의 경우 리터칭을 사용할 수 없습니다:
다른 카메라로 촬영하거나 컴퓨터에서 편집한 사진 또는 메모리 카드의 사용 가능한 공간이 부족한 경우.

5 설정이 완료되면 **OK** 버튼을 누릅니다.

- 선택한 설정이 표시됩니다.

6 **OK** 버튼을 다시 누릅니다.

- **△▽** 버튼을 사용하여 [Yes]를 하이라이트한 후, **OK** 버튼을 눌러 리터칭 복사본을 저장합니다.



- 동일한 원본 RAW 이미지에서 추가 사본을 만들려면 [재설정]을 선택하고 **OK** 버튼을 누릅니다. 추가 사본을 만들지 않고 종료하려면 [No]를 선택하고 **OK** 버튼을 누릅니다.
- [재설정]을 선택하면 리터칭 메뉴가 표시됩니다. 4단계의 과정을 반복하십시오.
- 재생 중 선택한 사진을 편집할 수 있습니다.
□ 버튼 → 리터칭을 원하는 사진을 표시합니다 → **OK** 버튼을 눌러 옵션을 봅니다
→ [RAW Data 편집] 또는 [JPEG 편집]
- 적목 보정은 이미지에 따라 적용할 수 없는 경우도 있습니다.
- 이 이미지는 원래 크기보다 크게 조정(**□**) 할 수 없습니다.
- **[C]**(트리밍) 및 [중형비]는 중형비가 4:3(표준)인 이미지의 편집에만 사용할 수 있습니다.
- 화상효과설정에서 [ART]를 선택하면 [컬러설정](P. 105)이 [sRGB]로 고정됩니다.

기존 RAW 사진을 합성하여 새로운 사진을 만듭니다. 합성 사진은 최대 3개의 사진을 포함할 수 있습니다.

결과는 각 사진의 밝기(게인)를 개별적으로 조정하여 수정할 수 있습니다.





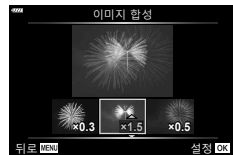
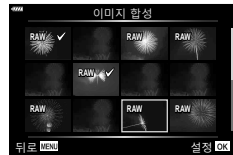











- 합성은 현재 화질에 선택된 포맷으로 저장됩니다. [◀:2]에서 선택한 이미지 품질 옵션을 사용하여, 이미지 품질로 [RAW] 선택한 뒤 오버레이 값을 RAW 포맷과 JPEG 포맷으로 저장합니다(P. 171).
- RAW 포맷으로 저장된 합성을 다른 RAW 이미지와 결합하여 4장 이상의 사진이 포함된 합성물을 만들 수 있습니다.

- 1 ▶ 재생 메뉴에서 [편집]을 선택하고 Ⓞ 버튼을 누릅니다.
- 2 △▽를 사용하여 [이미지 합성]을 선택하고 Ⓞ 버튼을 누릅니다.
- 3 합성할 이미지 수를 선택하고 Ⓞ 버튼을 누릅니다.
- 4 △▽◀▶를 사용하여 합성할 RAW 이미지를 선택합니다.
 - 선택한 사진에는 ✓가 표시됩니다. 선택을 해제하려면, Ⓞ 버튼을 다시 누릅니다.
 - 3단계에서 지정된 수의 이미지가 선택되면 합성된 이미지가 표시됩니다.
- 5 합성될 각 이미지의 게인을 조정합니다.
 - ◀▶를 사용하여 이미지를 선택하고 △▽로 게인을 조정합니다.
 - 게인은 0.1~2.0 사이에서 조정할 수 있습니다. 모니터에서 결과를 확인합니다.
- 6 Ⓞ 버튼을 눌러 확인 대화 상자를 표시합니다.
 - [Yes]를 선택하고 Ⓞ 버튼을 누릅니다.



















선택한 프레임의 스틸 복사본을 저장합니다.

- 이 옵션은 카메라로 녹화한 [4K우선] 동영상에서만 사용할 수 있습니다.

- 1  재생 메뉴에서 [편집]을 선택하고  버튼을 누릅니다.
- 2  를 사용하여 [화상선택]을 선택하고  버튼을 누릅니다.
- 3  를 사용하여 동영상을 선택하고  버튼을 누릅니다.
- 4 [동영상 편집]을 선택하고  버튼을 누릅니다.
- 5  를 사용하여 [동영상 내 이미지 캡처]를 선택하고  버튼을 누릅니다.
- 6  를 사용하여 정지 화상으로 저장할 프레임을 선택하고  버튼을 누릅니다.
 - 카메라가 선택한 프레임의 스틸 복사본을 저장합니다.
 -  버튼을 사용하여 되감거나  버튼을 사용하여 계속 재생합니다.

동영상에서 선택한 장면을 잘라냅니다. 동영상을 반복적으로 트리밍하여 저장하려는 푸티지만을 포함한 파일을 생성할 수 있습니다.

• 이 옵션은 카메라로 녹화한 동영상에서만 사용할 수 있습니다.

- 1  재생 메뉴에서 [편집]을 선택하고  버튼을 누릅니다.
- 2 를 사용하여 [화상선택]을 선택하고  버튼을 누릅니다.
- 3 를 사용하여 동영상을 선택하고  버튼을 누릅니다.
- 4 [동영상 편집]을 선택하고  버튼을 누릅니다.
- 5 를 사용하여 [동영상 트리밍]을 선택하고  버튼을 누릅니다.
 - 편집한 동영상의 저장 방법을 선택하라는 메시지가 표시됩니다.
 - [새 파일]: 잘린 동영상을 새 파일로 저장합니다.
 - [덮어쓰기]: 기존 동영상을 덮어 씹니다.
 - [No]: 동영상을 트리밍하지 않고 종료합니다.
 - 이미지가 보호된 경우에는 [덮어쓰기]를 선택할 수 없습니다.
- 6 원하는 옵션을 강조하고  버튼을 누릅니다.
 - 편집 화면이 나타납니다.
- 7 동영상을 트리밍합니다.
 -  버튼을 누르면 첫 번째 프레임으로 건너 뛰고  버튼을 누르면 마지막 프레임으로 건너 뜁니다.
 - 전면 또는 후면 다이얼로 삭제할 영상의 첫 번째 프레임을 선택한 후  버튼을 누릅니다.
 - 전면 또는 후면 다이얼을 사용하여 삭제할 장면의 마지막 프레임을 강조하고  단추를 누릅니다.
- 8 [Yes]를 강조하고  버튼을 누릅니다.
 - 편집된 동영상이 저장됩니다.
 - 다른 장면을 선택하려면 [No]를 강조한 후,  버튼을 누릅니다.
 - [덮어쓰기]를 선택한 경우, 동영상에서 추가 장면을 잘라낼지 여부를 묻는 메시지가 표시됩니다. 추가 장면을 잘라내려면, [계속]을 강조하고  버튼을 누릅니다.

모든 사진에서 보호 해제하기 (보호해제)

여러 화상의 보호를 한 번에 취소할 수 있습니다.

1 ▶ 재생 메뉴에서 [보호해제]를 선택하고 **OK** 버튼을 누릅니다.

2 [Yes]를 선택하고 **OK** 버튼을 누릅니다.

공유 명령 취소 (공유 명령 재설정)

이미지에 설정된 공유 명령을 취소합니다.

1 ▶ 재생 메뉴에서 [공유 명령 재설정]를 선택하고 **OK** 버튼을 누릅니다.

2 [Yes]를 선택하고 **OK** 버튼을 누릅니다.

설정 메뉴 사용하기

기본 카메라 설정을 조정합니다. 이에는 언어 선택 및 모니터 밝기가 포함됩니다. 설정 메뉴에는 초기 설정 과정에서 사용된 옵션도 포함됩니다.







옵션	설명	페이지
카드 설정	카드를 포맷하고 모든 이미지를 삭제합니다.	160
(날짜/시간 설정)	카메라 시간을 설정합니다.	27
(표시 언어 변경)	카메라 메뉴 및 가이드의 언어를 선택하십시오.	29
(모니터 밝기 조정)	<p>모니터의 밝기 및 색 온도를 조절할 수 있습니다. 색온도를 조정할 경우 재생 시의 모니터 표시에만 적용됩니다. <D>을 사용하여 (색온도) 또는 (밝기)를 선택하고 Δ∇로 값을 조정합니다.</p> <p>INFO 버튼을 눌러 모니터의 채도를 [Natural]와 [Vivid] 설정 사이에서 전환합니다.</p>	—
화상보기	<p>촬영 후에 모니터에 캡처된 이미지를 표시할지 그리고 표시되는 시간의 길이를 설정합니다. 촬영한 사진을 간략하게 확인하는 데에 유용합니다. 캡처된 이미지가 모니터에 표시되는 동안에도 셔터 버튼을 반누름하면 다음 사진을 촬영할 수 있습니다.</p> <p>[0.3sec]~[20sec]: 캡처된 이미지가 모니터에 표시되는 시간의 길이(초)를 설정합니다.</p> <p>[Off]: 캡처된 이미지가 모니터에 표시되지 않습니다.</p> <p>[Auto ▶]: 캡처된 이미지를 표시한 후 재생 모드로 전환합니다. 이것은 확인 후에 화상을 삭제하는 데에 유용합니다.</p>	—
Wi-Fi/Bluetooth 설정	카메라의 무선 기능을 사용하여 Wi-Fi/Bluetooth 호환 스마트폰에 연결하기 위한 설정을 조정합니다.	160
펌웨어	카메라 및 연결된 액세서리의 펌웨어 버전을 표시합니다. 카메라 또는 액세서리에 대한 문의를 하거나 소프트웨어를 다운로드하고자 할 경우에는 버전을 확인하십시오.	—

카드 포맷

(카드 설정)

컴퓨터 또는 다른 카메라에서 사용한 적이 있거나 처음 사용하는 카드는 사용하기 전에 반드시 본 카메라로 포맷하여야 합니다.

보호된 이미지를 포함해서 카드에 저장된 모든 데이터는 카드를 포맷하면 삭제됩니다. 사용한 카드를 포맷할 때에는 중요한 이미지가 카드에 남아 있지 않는지 확인하십시오.  "사용 가능한 카드"(P. 211)

- 1  설정 메뉴에서 [카드 설정]을 선택하고  버튼을 누릅니다.
 - 카드에 데이터가 있으면 메뉴 항목이 나타납니다. [포맷]을 선택하고  버튼을 누릅니다.

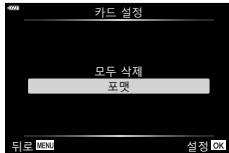



- 2 [Yes]를 선택하고  버튼을 누릅니다.
 - 포맷이 실행됩니다.

모든 이미지 삭제

(카드 설정)

카드의 모든 이미지는 한 번에 삭제할 수 있습니다. 보호된 이미지는 삭제되지 않습니다.

- 1  설정 메뉴에서 [카드 설정]을 선택하고  버튼을 누릅니다.
- 2 [모두 삭제]를 선택하고  버튼을 누릅니다.

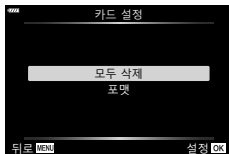

- 3 [Yes]를 선택하고  버튼을 누릅니다.
 - 모든 이미지가 삭제됩니다.

무선 LAN 옵션

(Wi-Fi/Bluetooth 설정)

무선 네트워크 연결 설정을 조정합니다. 스마트 폰에서 원격으로 프레임을 조정하고 사진을 촬영하거나 카메라를 두고 길을 가는 동안 스마트 폰에서 사진을 볼 수 있습니다. 연결 설정 및 이러한 기능 사용에 대한 자세한 내용은 "5. 카메라를 스마트폰에 연결하기"(P. 200)를 참조하십시오.

설정 여부	Wi-Fi 및 Bluetooth ®를 비활성화합니다. 네트워크 설정을 변경하지 않고 Wi-Fi 및 블루투스 사용을 금지하는 등 Wi-Fi 및 Bluetooth ®를 비활성화합니다(P. 207).
연결 비밀번호	Wi-Fi/ Bluetooth ® 암호를 변경합니다.
파워오프 대기	카메라가 꺼져있는 동안 카메라를 스마트 폰에 연결할지 여부를 선택합니다.
리셋 설정	[Wi-Fi/Bluetooth 설정] 기본값을 복원합니다.

개인 설정 메뉴 사용

✱ 개인설정 메뉴를 사용하여 카메라 설정을 맞춤화할 수 있습니다.

개인설정 메뉴

- A1/A2/A3/A4** AF/MF(P. 161)
- B** 버튼/다이얼/레버(P. 164)
- C1/C2** 릴리즈/연사/손떨림 보정(P. 165)
- D1/D2/D3/D4** 표시/음/접속(P. 166)
- E1/E2/E3** 노출/ISO/BULB/☒(P. 169)
- F** 플래시(P. 170)
- G** 화질/WB/컬러(P. 171)
- H1/H2** 기록/삭제(P. 172)
- I** EVF(P. 173)
- J1/J2** 기타(P. 174)

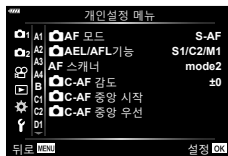



A1 AF/MF











MENU → ✱ → A1

옵션	설명	☞
AF 모드	정지 이미지 촬영에 대한 AF 모드를 선택합니다.	80
AEL/AFL기능	AF 및 AE 잠금을 사용자가 지정합니다.	175
AF 스캐너	카메라가 초점을 맞출 수 없거나 장면에 콘트라스트가 없을 때 자동 초점 모드에서 수행되는 AF 스캔* 유형을 선택하십시오. * 카메라가 피사체에 초점을 맞추지 못하거나 콘트라스트가 선명하지 않을 때, 초점의 최소 범위에서 무한대까지 모든 범위를 스캔합니다. [mode1]: AF 스캐너가 활성화되지 않습니다. [mode2]: 초점 작업을 시작할 때 AF 스캔이 한 번만 수행됩니다. [mode3]: AF 스캐너가 활성화됩니다.	—
C-AF 감도	C-AF의 추적 감도를 설정합니다.	—
C-AF 중앙 시작	싱글 타겟 이외에 AF 타겟 모드를 조합하여 사용할 경우, 최초 스캔 시에만[C-AF] 및 [C-AF+TR]가 선택한 그룹의 중앙에 초점을 맞춥니다. 나중에 스캔 시, 카메라는 주변 타겟을 사용해서 초점을 맞춥니다. 이 옵션을 넓은 영역을 커버하는 AF-타겟 모드와 결합할 경우, 불규칙하게 움직이는 피사체에 쉽게 초점을 맞출 수 있습니다.	177
C-AF 중앙 우선	[C-AF] 모드에서 그룹 또는 개인설정 타겟 AF를 사용하여 초점을 맞출 때, 카메라는 반복되는 일련의 초점 작업에 대해 항상 선택 그룹의 중앙 타겟에 우선 순위를 할당합니다. 중앙 초점 타겟을 사용해서 초점을 맞출 수 없는 경우에만 카메라가 선택한 초점 그룹 내의 주변 타겟을 사용하여 초점을 맞춥니다. 이것은 빠르게 움직이지만 비교적 예측이 가능한 피사체를 추적하는 데 도움이 됩니다. 대부분의 상황에서 C-AF 중앙 실행 우선순위를 권장합니다.	178

옵션	설명	페이지
[:::]Mode 표시설정	AF 타겟 모드에서 AF 타겟의 크기와 모양을 선택하십시오. 항목을 숨기려면 항목을 선택하고 OK 버튼을 눌러 체크 표시를 지웁니다.	65
AF 타겟표시	[On1]: AF 타겟 프레임이 녹색으로 표시됩니다. [On2]: 셔터 버튼을 반누름하는 동안 AF 타겟 프레임이 녹색으로 표시됩니다. [Off]를 선택한 경우, AF 타겟 프레임은 확인 중에 표시되지 않습니다. <ul style="list-style-type: none"> ALL(모든 타겟)을 선택하고 AF 모드(P. 80)를 [S-AF], [S-AF MF] 또는 [C-AF]을 선택할 경우, 클러스터 AF 타겟팅을 활성화하려면 [AF 타겟표시]를 [On2]로 선택합니다. 초점이 맞춰진 모든 영역의 AF 타겟이 카메라에 표시됩니다. 	—
AF 타겟팅 패드	<ul style="list-style-type: none"> [On]을 선택한 경우, 뷰파인더 촬영 중에 모니터를 터치하여 AF 타겟 위치를 정할 수 있습니다. 모니터를 터치한 상태에서 손가락을 밀어서 AF 타겟 위치를 정합니다. [On]으로 설정되면 모니터를 더블 터치하는 것으로 끌기 동작을 활성화 또는 비활성화할 수 있습니다. [AF 타겟팅 패드]는 확대 프레임 AF와 함께 사용할 수도 있습니다(P. 68). 	—
[:::] Home 등록	원위치 AF 타겟 모드, AF 타겟 선택 모드 및 AF 모드를 선택하십시오. [:::] Home 등록 화면에서 OK 버튼을 눌러 원하는 옵션을 선택합니다. 원위치를 선택하는 동안 AF 가 AF 타겟 선택 표시에 나타납니다.	179
[:::] 사용자 모드 설정	AF 영역 화면에 대한 다이얼 및 △▽<▷ 버튼 기능을 변경할 수 있습니다. <ul style="list-style-type: none"> [세트 2]에 저장된 설정을 사용하려면 [:::] 사용자 모드 설정 메뉴에서 [세트 2]를 하이라이트하고 OK 버튼을 누릅니다. AF 타겟 선택 화면에서 INFO 버튼을 눌러 [세트 2]로 전환할 수 있습니다. 	—

옵션	설명	
AF 리미터	[On]으로 설정하면 AF 영역을 제한합니다. [거리 설정]: AF 리미터 영역을 등록할 수 있습니다. 최대 3개의 거리 영역을 등록할 수 있습니다. 수치와 단위(m, ft)를 설정할 수 있습니다. 거리는 대략적이며 정확하지 않습니다. [릴리즈 우선]: [On]을 선택하면 카메라의 초점이 맞지 않는 경우에도 AF 리미터가 작동하는 동안 셔터를 릴리즈할 수 있습니다. • AF 리미터는 다음과 같은 경우에 사용할 수 없습니다. - 초점 리미터를 렌즈에서 사용 가능할 때 - 초점 브래케팅을 사용할 때 - 동영상 모드 또는 동영상을 촬영하는 동안	—
AF 보조광	AF 보조광을 사용하지 않으려면 [Off]를 선택합니다.	—
☉ 얼굴 인식	얼굴 우선 또는 눈 우선 AF 모드를 선택할 수 있습니다.	67
AF 미세조정	위상차 AF에 대한 초점 위치 조정을 ±20단계 내에서 미세 조정할 수 있습니다.	—

옵션	설명	
프리셋 MF 거리	프리셋 MF 초점 위치를 설정합니다. 수치와 단위(m, ft)를 설정할 수 있습니다. 거리는 대략적이며 정확하지 않습니다.	—
MF 시 화면확대	포커스링을 돌려 수동 초점 모드에서 자동으로 줌 또는 피킹으로 전환합니다.	180
MF 클러치	[무효]를 선택하면 수동 초점 시 MF 클러치와 스냅 사진 초점을 사용할 수 없게 됩니다. 수동으로 초점을 맞추려면 포커스링을 앞으로 밀습니다.	213
포커스링	이 기능을 사용하면 포커스링의 회전 방향을 선택하여 렌즈가 초점을 맞추는 방식을 사용자가 지정할 수 있습니다.	—
별브/시간 포커싱	노출 중에는 수동 초점(MF)을 사용하여 초점 위치를 변경할 수 있습니다. [Off]로 설정되어 있으면 포커스링을 회전할 수 없습니다.	180
렌즈리셋	[Off]로 설정되어 있으면 전원이 꺼져 있을 때에도 렌즈의 초점 위치가 설정되지 않습니다. [On]로 설정되어 있으면 파워 줌 렌즈의 초점도 초기화됩니다.	—

옵션	설명	
 버튼 기능	선택된 버튼에 지정할 기능을 선택합니다.	107
  버튼기능	재생 중  버튼이 수행하는 역할을 선택합니다. [<]: 스마트 폰으로 업로드할 사진을 표시하여 “공유 명령”을 만들거나 수정하십시오. [☑]: 여러 사진을 선택합니다.	—
 다이얼기능	전면 다이얼과 후면 다이얼의 기능을 변경할 수 있습니다.	—
다이얼방향	다이얼이 회전하는 방향을 선택하여 셔터 속도나 조리개값을 조절할 수 있습니다. 다이얼을 회전하는 프로그램 시프트 방향을 변경합니다.	—
 Fn 레버 기능	Fn 레버로 수행되는 기능을 선택합니다.	181
Fn 레버/전원 레버	전원 스위치로 Fn 레버를 사용합니다. [Fn]: Fn 레버 기능에 대한 설정을 따릅니다. [전원 1]: Fn 레버가 위치 1에 있으면 전원을 켜고 위치 2에 있으면 전원을 끕니다. [전원 2]: Fn 레버가 위치 2에 있으면 전원을 켜고 위치 1에 있으면 전원을 끕니다. [전원 1] 또는 [전원 2]가 설정되면 ON/OFF 레버 (전원 레버), [ Fn 레버 기능] 및 [ Fn 레버 기능]이 해제됩니다.	—
 전동 줌 속도	줌 링을 돌릴 때 파워 줌 렌즈가 확대 또는 축소되는 속도를 선택합니다. 속도가 너무 빨라 피사체의 구도 잡기가 어려우면 줌 속도를 조정하십시오. [낮음], [보통] 및 [고속] 중에서 선택하십시오.	—

㉑ 릴리즈/연사/손떨림 보정

MENU → * → ㉑





옵션	설명	☞
릴리즈 우선 S	[On]이 선택되어 있으면 카메라의 초점이 맞지 않는 경우에도 셔터를 누를 수 있습니다. 이 옵션은 S-AF와 C-AF 모드에 대해 별도로 설정할 수 있습니다(P. 80).	—
릴리즈 우선 C		
L 설정	[, , ,] 및 [] 모드에 대한 프레임 진행 속도 및 촬영 제한을 선택하십시오. 프레임 진행 속도(만 해당), 버퍼링된 매수 및 촬영 제한을 포함하여 프로 캡처 설정을 조정할 수도 있습니다. 연속 촬영 속도의 수치는 대략적인 최대 값입니다.	182
H 설정		
깜박임 감소	[플리커 방지 LV]: 형광등을 포함한 몇 가지 조명 아래에서 라이브 뷰 도중에 깜박임 현상을 줄입니다. [Auto]에 원하는 효과가 없는 경우 로컬 전원의 주파수에 따라 [50Hz] 또는 [60Hz]를 선택합니다. [플리커 방지 촬영]: 카메라가 자동으로 플리커 주파수와 셔터에서 손을 떼는 시간을 감지합니다.	184

㉒ 릴리즈/연사/손떨림 보정

MENU → * → ㉒

옵션	설명	☞
손떨림 보정	정지 이미지 촬영에 대한 손떨림 보정을 설정합니다.	86
손떨림 보정	연사 촬영 도중 우선 순위 기능을 설정합니다. [연사속도우선]: 손떨림 보정보다 연사 속도를 우선합니다. 센서는 연사 촬영 도중에 중앙으로 재설정되지 않습니다. [IS 우선]: 연사 속도보다 손떨림 보정을 우선합니다. 센서는 연사 촬영의 각 프레임당 중앙으로 재설정됩니다. 촬영 속도는 약간 떨어집니다.	—
반누름 중 IS	[Off]로 설정되어 있으면 셔터 버튼을 반쯤 누르고 있는 동안에는 IS(손떨림 보정) 기능이 작동하지 않습니다.	—
렌즈 I.S. 우선	타사 렌즈로 촬영할 때 렌즈 온보드 손떨림 보정을 우선하려면 [On]을 선택합니다. [S-IS]은 [S-IS AUTO]가 [손떨림 보정]에 선택되었을 때 사용됩니다(P. 86). • 이 옵션은 손떨림 보정 스위치가 있는 렌즈에 효과가 없습니다.	—

옵션	설명																																			
컨트롤 설정	각 촬영 모드에서 표시될 컨트롤을 선택합니다.	186																																		
	<table border="1"> <thead> <tr> <th rowspan="2">컨트롤</th> <th colspan="4">촬영 모드</th> </tr> <tr> <th></th> <th>P/A/S/M/B</th> <th>ART</th> <th>SCN</th> </tr> </thead> <tbody> <tr> <td>라이브 컨트롤(P. 187)</td> <td>✓</td> <td>✓</td> <td>✓</td> <td>✓</td> </tr> <tr> <td>라이브 SCP(P. 79)</td> <td>✓</td> <td>✓</td> <td>✓</td> <td>✓</td> </tr> <tr> <td>라이브 가이드(P. 49)</td> <td>✓</td> <td>—</td> <td>—</td> <td>—</td> </tr> <tr> <td>ART 메뉴(P. 55)</td> <td>—</td> <td>—</td> <td>✓</td> <td>—</td> </tr> <tr> <td>SCN 메뉴(P. 50)</td> <td>—</td> <td>—</td> <td>—</td> <td>✓</td> </tr> </tbody> </table>		컨트롤	촬영 모드					P/A/S/M/B	ART	SCN	라이브 컨트롤(P. 187)	✓	✓	✓	✓	라이브 SCP(P. 79)	✓	✓	✓	✓	라이브 가이드(P. 49)	✓	—	—	—	ART 메뉴(P. 55)	—	—	✓	—	SCN 메뉴(P. 50)	—	—	—	✓
	컨트롤			촬영 모드																																
				P/A/S/M/B	ART	SCN																														
	라이브 컨트롤(P. 187)		✓	✓	✓	✓																														
	라이브 SCP(P. 79)		✓	✓	✓	✓																														
	라이브 가이드(P. 49)		✓	—	—	—																														
ART 메뉴(P. 55)	—	—	✓	—																																
SCN 메뉴(P. 50)	—	—	—	✓																																
INFO 버튼을 눌러 화면 내용을 전환합니다.																																				
/Info 표시설정	INFO 버튼을 누를 때 표시되는 정보를 선택합니다. [▶ Info]: 전체 화면 재생에서 표시될 정보를 선택합니다. [▶ Q Info]: 확대 재생에서 표시되는 정보를 선택합니다. [LV-Info]: 카메라가 촬영 모드에 있을 때 표시되는 정보를 선택합니다. [☒ 표시]: 인덱스, 캘린더 재생 에 표시된 정보를 선택합니다.	188, 189																																		
	픽쳐 모드 설정		화상 효과 유형 선택 화면에 표시할 기능을 선택합니다 (P. 98). 항목을 숨기려면 항목을 선택하고 버튼을 눌러 체크 표시를 지웁니다.	—																																
/☺ 표시설정	연사 촬영/셀프 타이머 기능 선택 화면(P. 71)에 표시할 기능을 선택합니다. 항목을 숨기려면 항목을 선택하고 버튼을 눌러 체크 표시를 지웁니다.	—																																		
멀티 기능 표시 설정	멀티 기능(P. 113) 옵션을 선택합니다. 이 옵션을 사용하지 않을 때는 항목을 선택하고 버튼을 눌러 체크 표시를 지웁니다.	—																																		

옵션	설명	
LV감도확장	<p>빛이 적은 환경에서도 피사체를 확인하는 동안 촬영합니다. B 모드에서 BULB/TIME 촬영 및 라이브 합성으로 촬영할 때 이 설정을 사용할 수 있습니다.</p> <p>[Off]: 라이브 뷰의 노출을 미리보기 합니다. 촬영 전에 노출을 미리볼 수 있습니다.</p> <ul style="list-style-type: none"> 이 옵션은 벌브 또는 시간 촬영 시 적용되지 않습니다. <p>[On1]: 노출 미리보기를 비활성화합니다; 확인을 쉽게 할 수 있도록 밝기를 조정합니다. 미리보기의 밝기는 최종 촬영 사진과 다릅니다.</p> <p>[On2]: [On1]과 유사하지만 더 밝습니다. 밤하늘 등을 촬영한 사진을 프레임화 할 때 선택합니다.</p> <ul style="list-style-type: none"> 미리보기의 밝기는 최종 촬영 사진과 다릅니다. 피사체의 움직임이 다소 어색할 수 있습니다. 	—
아트 LV모드	<p>[mode1]: 필터 효과를 항상 표시합니다.</p> <p>[mode2]: 셔터 버튼을 반누름한 상태에서는 부드러운 화면 표시가 우선됩니다. 아트 필터 효과 미리보기 화질에 영향을 줄 수 있습니다.</p>	—
LV 확대 설정	<p>[LV 클로즈업 모드]: [mode1]로 설정했을 때, 확대 라이브 뷰에서 버튼을 반누름하여 프레임 확대 표시로 돌아갑니다.</p> <p>[mode2]로 설정했을 때, 확대 라이브 뷰에서 버튼을 반누름하여 확대 AF 표시로 전환합니다.</p> <p>[LV감도확장]: [On]을 선택하면 초점 줌 도중 쉽게 볼 수 있도록 카메라가 디스플레이 밝기를 조정합니다. [Off]로 설정하면 확대 영역이 확대 전 라이브 뷰의 밝기로 표시됩니다. 이는 역광 위치에서 촬영할 때 초점을 확인하는 데 유용합니다.</p>	—
 기본설정	재생 줌(클로즈업 재생)의 시작 줌 비율을 선택합니다.	189
 설정	<p>[ 잠금]: 버튼을 놓을 때도 조리개를 선택된 값으로 유지하려면 [On]을 선택합니다.</p> <p>[LV감도확장]: [On]을 선택하면 피사계 심도 미리보기 도중 쉽게 볼 수 있도록 카메라가 디스플레이 밝기를 조정합니다.</p>	—

옵션	설명	
가이드라인 표시 설정	촬영 시 나타나는 가이드 라인 표시를 설정합니다. [표시색]: 가이드 라인 색과 불투명도를 설정합니다. [프리셋 1] 및 [프리셋 2]로 설정할 수 있습니다. [그리드 표시]: 모니터에 그리드를 표시하려면 [■], [■], [■], [■], [■] 또는 [■]를 선택합니다. [EVF 반영]: [On]을 선택한 경우 [EVF 스타일]에서 [스타일 1] 또는 [스타일 2]를 선택할 때 모니터에 표시된 가이드가 뷰파인더에도 표시됩니다. [EVF 가이드라인 표시 설정]에서 선택된 설정은 무효가 됩니다.	—
피킹 설정	가장자리 색채 보정과 강도를 변경할 수 있습니다. 가장자리 색채 보정(빨간색, 노란색, 흰색, 검정색) 및 강도(표준, 낮음, 높음)와 피킹 배경의 밝기(On, Off)를 설정할 수 있습니다. • [피킹 배경의 밝기조정]이 [On]으로 설정되면, 라이브 뷰의 밝기는 색채 보정이 향상되도록 조절됩니다.	180
히스토그램 설정	[하일라이트]: 하일라이트 표시를 위해서는 아래쪽을 선택합니다. [새도우]: 새도우 표시를 위해서는 위쪽을 선택합니다.	188
모드 가이드	모드 다이얼을 새로운 설정으로 돌렸을 때 선택한 모드에 대한 도움말이 표시되도록 하려면 [On]을 선택합니다.	34
셀프 촬영 어시스트	[On]을 선택하면 모니터가 셀프 촬영 위치에 있을 때 화면 표시가 셀프 촬영에 맞춰 최적화됩니다.	190

옵션	설명	
■)(전자음)	[Off]로 설정되어 있으면 셔터 버튼을 누를 때 초점 고정 시 들리는 전자음이 들리지 않게 됩니다.	—
HDMI	[출력 크기]: HDMI 케이블로 TV에 연결할 때 이 디지털 비디오 신호 포맷을 선택합니다. [HDMI 컨트롤]: [On]을 선택하면 HDMI 컨트롤을 지원하는 TV용 리모트를 사용하여 카메라를 작동할 수 있습니다. 이 옵션은 이미지를 TV에 표시하는 경우에 유효합니다. [출력 프레임 레이트]: HDMI 케이블로 카메라를 TV에 연결할 때 사용하려면 [50p 우선] 또는 [60p 우선]에서 출력 프레임 레이트를 선택합니다.	191
USB접속 모드	카메라를 컴퓨터에 연결하기 위한 모드를 선택하십시오. 카메라가 연결될 때마다 USB접속 모드 옵션을 표시하려면 [Auto]를 선택하십시오.	208

옵션	설명	☑
노출 시프트	각 측광 모드에 대한 적정 노출값을 조절합니다. <ul style="list-style-type: none"> 이 경우 선택된 방향에서 사용 가능한 노출 보정 옵션의 수가 줄어듭니다. 효과가 모니터에 나타나지 않습니다. 노출을 일반 조절하려면 노출 보정(P. 64)을 수행하십시오. 	—
노출단계선택	셔터 속도, 조리개값, 노출 보정 및 기타 노출 매개변수를 선택할 때 사용할 증가량을 선택합니다.	—
ISO Step	ISO 감도를 선택할 때 사용할 수 있는 증가량을 선택할 수 있습니다.	—
ISO자동설정	[상한선/기본값 설정]: ISO에 [AUTO]가 선택되었을 때 사용되는 최대 및 기본 ISO 감도를 선택하십시오. 최대 감도를 선택하려면 [상한선]을 선택하고, 기본 감도를 선택하려면 [기본값]을 선택합니다. 최대 값은 6400입니다. [저속 셔터속도 설정]: P 및 A 모드에서 카메라가 자동으로 ISO 감도를 높이기 시작하는 셔터 속도를 선택합니다. 카메라가 자동으로 셔터 속도를 선택하게 하려면 [Auto]를 선택하십시오.	—
ISO자동	[AUTO] ISO 감도를 사용할 수 있는 촬영 모드를 선택합니다. [P/A/S]: M을 제외한 모든 모드에서 자동 ISO 감도 선택을 사용할 수 있습니다. [All]: 모든 촬영 모드에 대해 Auto ISO 감도 설정이 활성화됩니다.	—
📷 노이즈 필터	고감도 촬영 시 수행할 노이즈 감소량을 선택합니다.	—
노이즈 감소	장시간 노출 시 발생하는 노이즈를 줄여주는 기능입니다. [Auto]: 셔터 속도가 느리거나 카메라의 내부 온도가 올라갈 때 노이즈 감소 기능이 작동됩니다. [On]: 노이즈 감소가 항상 작동됩니다. [Off]: 노이즈 감소가 작동되지 않습니다. <ul style="list-style-type: none"> 노이즈 감소에 필요한 시간이 화면에 표시됩니다. 연속 촬영 중에는 자동으로 [Off]가 선택됩니다. 이 기능은 일부 촬영 조건이나 피사체의 경우 효과가 없을 수도 있습니다. 	—

㉔ 노출/ISO/BULB

MENU → * → ㉔

옵션	설명	
별브/시간 타이머	별브와 타임 촬영 시에는 최대 노출을 설정합니다.	—
별브/시간 모니터	[BULB], [TIME] 또는 [LIVE COMP]를 사용할 때 모니터 밝기를 설정합니다.	—
라이브 별브	촬영하는 동안에 표시간격을 선택합니다. 업데이트 횟수가 제한됩니다. ISO 감도가 높으면 주파수 간섭이 생깁니다. 표시하지 않으려면 [Off]를 선택합니다. 모니터를 터치하거나 셔터 버튼을 반누름 하여 새롭게 표시합니다.	192
라이브 시간		192
합성 촬영 설정	합성 촬영에서 참조할 노출 시간을 설정합니다.	193
플리커 스캔	LED 조명 아래의 깜박임을 줄입니다.	194

㉕ 노출/ISO/BULB

MENU → * → ㉕



옵션	설명	
측광	장면에 따라 측광 모드를 선택합니다.	82
AEL 측광모드	AEL/AFL 버튼을 사용하여 노출이 잠금 경우, 노출 측광에 사용할 측광 방식을 선택합니다. AEL/AFL 버튼을 눌러 노출을 잠금 상태에서 셔터 버튼을 반만 눌러 노출이 고 된 경우, 측광 방식을 사용할 수 있습니다. [Auto]: [측광](P. 82)에서 선택한 방법으로 노출이 측광됩니다.	—
[::] 연동스팟측광	선택한 AF 타겟을 [스팟], [스팟 하이라이트], [스팟 새도우] 스팟 측광 옵션으로 측광할지 여부를 선택합니다. • [☉ 얼굴 인식]이 자동으로 꺼집니다. • 선택한 옵션은 [·](단일 타겟) 또는 [·]s(작은 타겟)를 선택했을 때 AF-타겟 모드(P. 65)로 작동합니다.	—



㉖ 플래시

MENU → * → ㉖

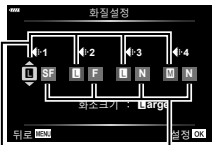
옵션	설명	
동조속도	플래시가 발광할 때 사용할 셔터 속도를 설정할 수 있습니다.	195
저속제한	플래시가 발광할 때 사용할 셔터 속도의 저속 제한을 설정할 수 있습니다.	195
[]+ []	[On]으로 설정하면 노출 보정값이 플래시 보정값에 추가됩니다.	64, 97
WB	플래시 용도로 화이트밸런스를 조정합니다.	—

6 화질/WB/컬러

옵션	설명		
화질설정	<p>3가지 이미지 크기와 3가지 압축을 조합해서 JPEG 이미지 품질 모드를 선택할 수 있습니다.</p> <p>1) <D>를 사용하여 조합을 선택하고([<F1>~<F4>]) △▽를 사용하여 변경합니다.</p> <p>2) <OK> 버튼을 누릅니다.</p>	 <p>화질설정</p> <p>←1 ←2 ←3 ←4</p> <p>SF F F F N N</p> <p>화소크기</p> <p>압축률</p> <p>뒤로 설정</p>	88, 129, 196
화소크기	<p>[M]와 [S] 이미지 크기에 대한 화소 크기를 선택합니다.</p> <p>1) [M]iddle 또는 [S]mall을 선택하고 <D>를 누릅니다.</p> <p>2) 화소 크기를 선택하고 <OK> 버튼을 누릅니다.</p>	 <p>화소크기</p> <p>Middle 3200×2400</p> <p>Smail 1280×960</p> <p>뒤로 화소크기 설정</p>	88, 129, 196, 241
주변광량 보정	<p>[On]을 선택하면 렌즈의 종류에 따라 주변 광량을 보정합니다.</p> <ul style="list-style-type: none"> 이 기능은 카메라에 망원 컨버터 또는 확장 튜브가 부착되어 있으면 사용할 수 없습니다. ISO 설정을 높게 하면 이미지 주변부의 노이즈가 눈에 띄 수도 있습니다. 	—	—
화이트 밸런스	화이트밸런스를 설정합니다. 각 모드에 대해 화이트밸런스를 미세 조정할 수 있습니다.	—	83
WB 보정	<p>[WB]일괄보정: 동일한 보정값이 [CWB]를 제외한 모든 WB 모드에 적용됩니다.</p> <p>[WB]일괄삭제: [CWB]를 제외한 모든 모드에 대한 화이트밸런스 보정을 0으로 설정합니다.</p>	—	—
WB AUTO 따뜻한 색 유지	백열등 조명 아래에서 촬영한 사진의 "따뜻한" 색상을 보존하기 위해 [On]을 선택합니다.	—	84
컬러설정	촬영 이미지를 모니터나 프린터를 사용하여 생성할 때 색상을 올바르게 재현할 수 있도록 형식을 선택할 수 있습니다.	—	105

옵션	설명	☞
파일명	<p>[Auto]: 새 카드를 삽입해도 이전 카드의 폴더 번호가 그대로 유지됩니다. 사용된 마지막 번호 또는 해당 카드에서 사용할 수 있는 가장 높은 번호부터 계속해서 파일 번호가 붙여집니다.</p> <p>[재설정]: 새 카드를 삽입할 때, 폴더 번호는 100에서 시작하고 파일 이름은 0001에서 시작합니다. 이미지가 포함된 카드가 삽입되는 경우, 파일 번호는 카드의 가장 높은 파일 번호 이후의 번호에서부터 시작합니다.</p>	—
파일명 편집	<p>아래와 같이 파일 이름의 회색으로 강조된 부분을 변경하여 이미지 파일의 이름 지정 방법을 선택합니다.</p> <p>sRGB: Pmdd0000.jpg — Pmdd Adobe RGB: _mdd0000.jpg — mdd</p>	—
dpi설정	인쇄 해상도를 선택합니다.	—
저작권 설정*	<p>새 사진에 촬영자와 저작권 보유자의 이름을 추가합니다. 이름은 최대 63자로 구성할 수 있습니다.</p> <p>[저작권 정보]: [On]을 선택하면 새 사진의 Exif 데이터에 촬영자와 저작권 보유자의 이름이 포함됩니다.</p> <p>[아티스트 명]: 촬영자의 이름을 입력합니다.</p> <p>[저작권 이름]: 저작권 보유자의 이름을 입력합니다.</p> <div style="border: 1px solid gray; padding: 10px; margin: 10px 0;"> <p>1) ①에서 문자를 선택하고 Ⓞ 버튼을 누릅니다. 선택된 문자가 ②에 나타납니다.</p> <p>2) 1단계를 반복하여 이름을 완성한 다음 [END]를 선택하고 Ⓞ 버튼을 누릅니다.</p> <ul style="list-style-type: none"> 문자를 삭제하려면 INFO 버튼을 눌러 이름 영역에 커서를 놓고 ②, 문자를 선택한 다음 를 누릅니다. </div>  <p>* OLYMPUS는 [저작권 설정]의 사용과 관련된 분쟁으로 야기되는 피해에 대해 책임을 지지 않습니다. 사용자의 책임 하에 사용하십시오.</p>	—
렌즈 정보 설정	카메라에 정보를 자동 제공하지 않는 최대 10개의 렌즈에 대한 정보를 저장합니다.	196

옵션	설명	
원터치 소거	[On]이 선택되어 있을 때 재생 화면에서 버튼을 누르면 즉시 현재 이미지가 삭제됩니다.	—
RAW+JPEG 동시 소거	단일 프레임 재생에서 RAW+JPEG 설정으로 기록된 사진을 삭제하는 방법을 선택합니다. [JPEG]: JPEG 사본만 삭제됩니다. [RAW]: RAW 사본만 삭제됩니다. [RAW+JPEG]: 두 종류 사본이 모두 삭제됩니다. • 선택한 이미지를 지우거나 [모두 삭제](P. 160)를 선택하면 RAW 및 JPEG 사본 모두가 삭제됩니다.	88, 119, 129
실행 우선 설정	확인 대화 상자에 대한 기본값([Yes] 또는 [No])을 선택합니다.	—

EVF

옵션	설명	
EVF 자동 전환	[Off]를 선택하면, 뷰파인더에 눈을 갖다 대더라도 뷰파인더는 켜지지 않습니다. 표시를 선택하려면 버튼을 이용합니다.	—
EVF 조정	뷰파인더 밝기와 색조를 조정합니다. 밝기는 [EVF 자동 밝기조정]이 [On]으로 설정되어 있을 때 자동으로 조정됩니다. 정보 표시의 콘트라스트도 자동으로 조절됩니다.	—
EVF 스타일	뷰파인더 표시 스타일을 선택합니다.	197
Info 표시 설정	뷰파인더에는 모니터와 마찬가지로 히스토그램, 하이라이트와 새도우 및 수준기를 표시할 수 있습니다. 수준기는 [EVF 스타일]에서 [스타일 1] 또는 [스타일 2]가 설정되어 있을 때 사용할 수 있습니다.	—
EVF 가이드라인 표시 설정	* 개인설정 메뉴 에서 [가이드라인 표시 설정] > [EVF 반영]에 [Off]가 선택되고 [EVF 스타일]에 [스타일 1] 또는 [스타일 2]가 선택되었을 때 뷰파인더에 표시되는 프레임 격자의 유형과 컬러를 선택합니다. , , , , 또는 에서 프레임 격자를 선택하십시오.	—
반서터시 수준기 표시	[Off]로 설정된 경우, 서터 버튼을 가볍게 반쯤 누르면 수준기는 표시되지 않습니다. 수준기는 [EVF 스타일]에서 [스타일 1] 또는 [스타일 2]가 설정되어 있을 때 사용할 수 있습니다.	—
OVF 시뮬레이션	[On]을 선택하면 광학 뷰파인더와 비슷한 뷰파인더가 표시됩니다. [OVF 시뮬레이션]을 선택하면 그림자의 세부 디테일이 좀 더 잘 보입니다. • [OVF 시뮬레이션]이 시작될 때 이 뷰파인더에 표시됩니다. • 화면의 화이트밸런스, 노출 보정, 화상 모드와 같은 설정은 조정되지 않습니다.	—

옵션	설명	
픽셀 맵핑	픽셀 맵핑 기능을 사용하면 자동으로 촬상소자와 이미지 처리 기능이 점검되고 조정됩니다.	223
버튼을 길게 눌러 시간 조정	버튼에 할당된 기능이 작동할 때까지 버튼을 누르는 시간을 [0.5sec]~[3.0sec] 사이에서 설정합니다.	—
수준기조정	수준기의 각도를 보정할 수 있습니다. [재설정]: 조정 값을 기본 설정으로 재설정합니다. [레벨조정]: 현재 카메라 방향을 0 위치로 설정합니다.	—
터치 스크린 설정	터치스크린을 활성화합니다. 터치스크린을 사용하지 않으려면 [Off]를 선택합니다.	—
메뉴 위치지역	메뉴를 표시할 때 커서가 마지막 작동 위치에 표시하도록 [기억하기]를 설정합니다. 카메라를 끄더라도 커서는 마지막 위치를 유지합니다.	—
어안 보정	어안 렌즈로 촬영할 때 어안 렌즈 왜곡을 보정하십시오.	198

옵션	설명	
조명시간	선택한 시간 동안 아무런 조작도 하지 않으면 백라이트가 어두워져 배터리 전원을 절약합니다. 백라이트가 흐려지지 않도록 하려면 [Hold]를 선택합니다.	—
취침타이머	선택된 기간 동안 아무런 작업이 수행되지 않으면 카메라가 취침타이머(에너지 절약) 모드로 들어갑니다. 셔터 버튼을 반누름하면 카메라가 다시 작동됩니다.	26
자동 전원 Off	취침 모드에 있을 때 설정된 시간에 이르면 카메라는 자동으로 꺼집니다.	—
저소비전력촬영	[On]을 선택하면 뷰파인더 촬영(P. 32) 도중 카메라가 즉시 절전 모드로 전환되어 배터리 소모를 줄입니다. 백라이트 및 취침타이머 시간을 선택할 수 있습니다. 셔터 버튼을 누르면 에너지 절약 모드가 종료됩니다. 라이브 뷰 또는 뷰파인더가 켜져 있는 동안에는 에너지 절약 모드로 전환되지 않습니다. [On]을 선택하면 슈퍼 제어판에 "ECO" 아이콘이 표시됩니다.	—
인증	인증 아이콘을 표시합니다.	—

AEL/AFL 버튼을 통해 초점과 노출 설정하기 (📷 AEL/AFL기능)

MENU → * → A1 → [📷 AEL/AFL기능]

AEL/AFL이 지정된 버튼을 눌러 자동 초점과 측광을 수행할 수 있습니다. 각 초점 모드에 대한 모드를 선택합니다.



AEL/AFL 기능 지정

모드		셔터 버튼 기능				AEL/AFL 버튼 기능	
		반누름		완전히 누름		AEL/AFL을 누른 상태	
		초점	노출설정	초점	노출설정	초점	노출설정
S-AF	mode1	S-AF	고정	-	-	-	고정
	mode2	S-AF	-	-	고정	-	고정
	mode3	-	고정	-	-	S-AF	-
C-AF	mode1	C-AF 시작	고정	고정	-	-	고정
	mode2	C-AF 시작	-	고정	고정	-	고정
	mode3	-	고정	고정	-	C-AF 시작	-
	mode4	-	-	고정	고정	C-AF 시작	-
MF	mode1	-	고정	-	-	-	고정
	mode2	-	-	-	고정	-	고정
	mode3	-	고정	-	-	S-AF	-

MENU → * → [A1] → [📷 C-AF 감도]

[📷 AF 모드]에서 선택한 [C-AF] 또는 [C-AF+TR]로 초점을 맞춘 상태에서 피사체와의 거리 변화에 따른 카메라가 얼마나 빨리 반응하는지를 선택합니다. 이것은 자동 초점이 고속 이동 피사체를 추적하거나, 피사체와 카메라 사이를 물체가 지나갈 때 카메라가 다시 맞추는 것을 방지하는 데 도움이 됩니다.

- 추적 감도의 5 단계 중에서 선택합니다.
- 값이 높아질 수록 감도가 높아집니다. 갑자기 프레임에 들어가는 피사체, 카메라에서 빠르게 멀어지는 피사체 또는 카메라를 향하거나 카메라에서 멀어지는 동안 갑자기 속도가 변하거나 멈추는 피사체에는 양수 값을 선택하십시오.
- 값이 낮아질 수록 감도가 낮아집니다. 피사체가 다른 물체에 잠시 가려진 경우 카메라가 초점을 다시 맞추거나 피사체를 AF 타겟에 유지할 수 없는 경우 카메라가 배경에 초점을 맞추지 않게 하려면 음수 값을 선택하십시오.

- 1 * 개인설정 메뉴 [A1]에서 [📷 C-AF 감도]를 선택하고 [OK] 버튼을 누릅니다.



- 2 Δ∇ 버튼을 사용하여 설정을 하이라이트하고 [OK] 버튼을 누릅니다.
 - * 개인설정 메뉴 [A1]가 표시됩니다.



- 3 MENU 버튼을 반복적으로 눌러 메뉴를 종료합니다.

MENU → * → A1 → [📷 C-AF 중앙 시작]

단사 타겟 외에 AF 타겟 모드와 조합하여 사용되는 경우 [C-AF]와 [C-AF+TR]은 초기 스캔 도중에만 선택한 그룹의 중심에 초점을 맞춥니다. 나중에 스캔 시, 카메라는 주변 타겟을 사용해서 초점을 맞춥니다. 이 옵션을 넓은 영역을 커버하는 AF-타겟 모드와 결합할 경우, 불규칙하게 움직이는 피사체에 초점을 맞추는 게 쉬워집니다.

- 1 * 개인설정 메뉴 A1에서 [📷 C-AF 중앙 시작]를 선택하고 OK 버튼을 누릅니다.



- 2 △▽ 버튼을 사용하여 [📷 C-AF 중앙 시작]이 적용될 AF 타겟 모드를 하이라이트 하고 OK 버튼을 누릅니다.

- 선택한 모드에 ✓로 표시합니다. 선택을 해제하려면, OK 버튼을 다시 누릅니다.



- 3 MENU 버튼을 반복적으로 눌러 메뉴를 종료합니다.

- [📷 C-AF 중앙 우선](P. 178)이 활성화 되었을 경우, 이 옵션은 사용할 수 없습니다.

MENU → * → [A1] → [📷 C-AF 중앙 우선]

[C-AF] 모드에서 그룹 타겟 AF를 사용하여 초점을 맞출 때, 카메라는 반복되는 일련의 초점 작업에 대해 항상 선택 그룹의 중앙 타겟에 우선 순위를 할당합니다. 중앙 초점 타겟을 사용해서 초점을 맞출 수 없는 경우에만 카메라가 선택한 초점 그룹 내의 주변 타겟을 사용하여 포커스를 맞춥니다. 이것은 빠르게 움직이지만 비교적 예측이 가능한 피사체를 추적하는 데 도움이 됩니다. 대부분 상황에서 중앙 실행 우선을 권장합니다.

- 1 * 개인설정 메뉴 [A1]에서 [📷 C-AF 중앙 우선]를 선택하고 [OK] 버튼을 누릅니다.



- 2 △▽ 버튼을 사용하여 [📷 C-AF 중앙 우선]이 적용될 AF 타겟 모드에 하이라이트 하고 [OK] 버튼을 누릅니다.

- 선택한 모드에 ✓로 표시합니다. 선택을 해제하려면, [OK] 버튼을 다시 누릅니다.



- 3 MENU 버튼을 반복적으로 눌러 메뉴를 종료합니다.



MENU → * → A2 → [:::] Home 등록

[:::] 원위치] 기능을 위해 홈 위치를 선택합니다.

[:::] 원위치]기능을 사용하면 버튼을 터치하여 이전에 저장한 “홈 위치”를 불러올 수 있습니다. 이 항목은 홈 위치 선택에 사용됩니다. [:::] Home 등록]에 접근하려면 [OK] 버튼 기능](P. 107)을 사용하여 이를 컨트롤에 지정하십시오.

AF 모드	홈 위치 자동 초점 모드를 선택하십시오.
AF 타겟 모드	홈 위치 AF 타겟 모드를 선택하십시오. [:::]Mode 표시설정](P. 162)을 위해 선택한 옵션만 사용할 수 있습니다.
AF 타겟 포인트	홈 위치 초점 타겟을 선택하십시오.

- 1 * 개인설정 메뉴 A2에서 [:::] Home 등록]를 선택하고 [OK] 버튼을 누릅니다.



- 2 저장을 원하는 홈 위치 설정을 강조하고 [OK] 버튼을 누릅니다.

- 선택된 항목에는 ✓가 표시됩니다. ✓ 표시 항목은 홈 위치에 포함됩니다.



- 3 십자 패드의 ▷를 눌러 강조된 설정 옵션을 표시합니다.

- 홈 위치 설정을 선택합니다.



- 4 설정이 완료되면 [OK] 버튼을 눌러 변경 사항을 저장합니다.

- 설정 목록이 표시됩니다.

- 5 설정이 마무리되면 MENU 버튼을 여러 번 눌러 종료합니다.

MENU → * → **A4** → [MF 시 화면확대]

이것은 MF의 초점조정 보조 기능입니다. 포커스링이 회전할 때 피사체의 가장자리가 강조되거나 화면 표시의 일부가 확대됩니다. 포커스링의 작동을 멈추면 화면은 원래의 표시로 돌아갑니다.

확대	화면의 일부를 확대합니다. 확대할 일부는 AF 타겟을 사용하여 사전에 설정할 수 있습니다. ☞ "초점 타겟 선택하기(AF 타겟 포인트)"(P. 66)
피킹	가장자리 강조로 정의된 윤곽을 선명하게 표시합니다. 색채 보정과 강도를 선택할 수 있습니다. ☞ [피킹 설정](P. 168)

- 버튼 작동을 사용하여 [피킹]을 표시할 수 있습니다. 버튼을 누를 때마다 표시가 전환됩니다. 버튼 기능(P. 107)을 사용하여 사전에 버튼을 가운데 하나에 전환 기능을 할당합니다.
- 피킹이 표시될 때 **INFO** 버튼을 눌러 색상과 강도를 변경합니다.
- 피킹을 사용 중일 때, 작은 피사체의 가장자리는 더욱 두드러지게 강조되는 경향이 있습니다. 정확한 포커스 조절을 보장하지는 않습니다.

노출 시 초점 조정하기

(별브/시간 포커싱)

MENU → * → **A4** → [별브/시간 포커싱]

B(별브) 모드에서 촬영 시, 수동으로 초점을 조정할 수 있습니다. 노출 시 초점을 흐리게 하거나 노출 종료 시 초점을 맞출 수 있습니다.

- 1** * 개인설정 메뉴 **A4**에서 [별브/시간 포커싱]를 선택하고 **OK** 버튼을 누릅니다.







- 2** Δ / ∇ 버튼을 사용하여 옵션을 하이라이트합니다.
[Off]: 노출 중에 초점 위치는 수동으로 조정할 수 없습니다.
[On]: 노출 중에 초점 위치는 수동으로 조정할 수 있습니다.
- 3** **OK** 버튼을 눌러서 하이라이트된 옵션 선택합니다.
• * 개인설정 메뉴 **A4**가 표시됩니다.
- 4** **MENU** 버튼을 반복적으로 눌러 메뉴를 종료합니다.

MENU → * → B →  Fn 레버 기능]

Fn 레버가 수행할 역할을 선택합니다.

Fn 레버를 사용하여 전면 및 후면 다이얼의 역할을 선택하거나 초점 설정을 불러올 수 있습니다. 동영상 모드를 선택할 때도 사용할 수 있습니다.

해당 설정은 모드 **P, A, S, M** 및 **B**(스틸 사진 촬영 모드)에 적용됩니다.  동영상 메뉴에서  Fn 레버 기능]에 선택한 옵션은  (동영상) 모드(P. 145)에서 작동합니다.

모드	Fn 레버 위치 1	Fn 레버 위치 2
Off	Fn 레버 기능이 꺼집니다.	
mode1	전면 및 후면 다이얼 기능을 전환합니다. 1번과 2번 위치의 기능은  다이얼기능](P. 164)에서 선택한 설정과 일치합니다.	
mode2	[AF 모드], [AF 타깃 모드] 및 [AF 타깃 포인트]에 대해 이전에 선택한 두 설정 그룹 사이를 전환합니다.	
mode3	모드 다이얼로 선택한 촬영 모드를 설정합니다.	동영상 모드를 전환합니다.

MENU → * → [Q] → [L 설정]/[H 설정]

최대 프레임 진행 속도 및 버스트 당 촬영 수를 포함하여 연속 촬영 모드의 설정을 조정합니다. 셔터 버튼을 끝까지 누른 상태에서 최대 촬영 매수에 이르면 촬영이 종료됩니다.

[L](연사촬영 L)와 [H](연사촬영 H) 모드용 프레임 증가율과 버스트 당 촬영 숫자를 선택합니다.

<p>[L] 설정 (연사촬영 L 옵션)</p>	<p>[L](연사촬영 L), [L](저진동 연사촬영 L)과 [L](무음 연사촬영 L) 모드용 초당프레임수와 버스트 당 최대 촬영 숫자를 선택합니다. [L](프로 캡처 L) 모드(P. 75) 설정을 조정할 수 있습니다.</p> <ul style="list-style-type: none"> • [L]와 [L] 모드: [연사속도]: 1~6fps [매수 제한]: 2~99, Off(제한 없음) • [L] 모드: [연사속도]: 1~10fps [매수 제한]: 2~99, Off(제한 없음) • [L] 모드: [프리셔터 프레임 수]: 0~14 [매수 제한]: 2~99, Off(제한 없음) 녹화 시작되기 전에 캡처된 샷을 포함합니다.
<p>[H] 설정 (연사촬영 H 옵션)</p>	<p>[H](연사촬영 H)와 [H](무음 연사촬영 H) 모드용 초당프레임수와 버스트 당 최대 촬영 숫자를 선택합니다. [H](프로 캡처 H) 모드(P. 75) 설정을 조정할 수 있습니다.</p> <ul style="list-style-type: none"> • [H] 모드: [연사속도]: 5~10fps [매수 제한]: 2~99, Off(제한 없음) • [H] 모드: [연사속도]: 15, 20 또는 30fps [매수 제한]: 2~99, Off(제한 없음) • [H] 모드: [연사속도]: 15, 20 또는 30fps [프리셔터 프레임 수]: 0~14 [매수 제한]: 2~99, Off(제한 없음) 녹화 시작되기 전에 캡처된 샷을 포함합니다.

1 * 개인설정 메뉴 **C1**에서 [L 설정] 또는 [H 설정]을 선택하고 **OK** 버튼을 누릅니다.

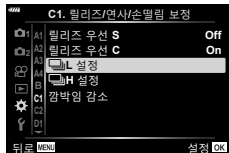

2 십자 패드에서 Δ / ∇ 를 사용하여 [L 설정] (또는 [H 설정], [L]인 경우), [Pro] 또는 [Pro]를 선택하고 **▶** 버튼을 누릅니다.

- 카메라가 선택한 항목의 옵션을 표시합니다.

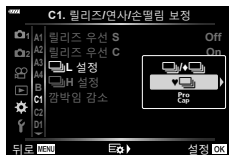

3 [연사속도] 설정을 선택합니다.

- Δ / ∇ 버튼을 사용하여 [연사속도]를 하이라이트 하고 **▶** 버튼을 누릅니다.
- Δ / ∇ 버튼을 사용하여 옵션을 하이라이트 하고 **OK** 버튼을 누릅니다.

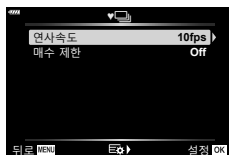

4 [프리셔터 프레임 수] 설정을 선택합니다.

- 2단계 중 [Pro]를 선택한 경우에만 이 옵션을 사용할 수 있습니다.
- Δ / ∇ 버튼을 사용하여 [프리셔터 프레임 수]를 하이라이트 하고 **▶** 버튼을 누릅니다.
- Δ / ∇ 버튼을 사용하여 옵션을 하이라이트 하고 **OK** 버튼을 누릅니다.
- 프리 캡처를 비활성화 하려면 [0]을 선택합니다.



5 버스트 당 최대 촬영 숫자([매수 제한])를 선택합니다.

- Δ / ∇ 버튼을 사용하여 [매수 제한]을 하이라이트 하고 **▶** 버튼을 누릅니다.
- 셔터 릴리즈 버튼을 꼭 누른 채로 촬영을 계속 하려면, [Off]를 선택합니다.
- 최대 촬영 숫자를 선택하려면 현재 설정을 하이라이트 하고 옵션을 표시하기 위해 **▶** 버튼을 누릅니다. **<▶** 버튼을 사용하여 숫자를 하이라이트 하고 Δ / ∇ 버튼을 누릅니다.
- 버스트 당 최대 촬영 수에는 셔터 버튼을 반누름한 상태에서 캡처된 촬영도 포함됩니다. "고해상도로 정지 화상 촬영(고해상도 촬영)"(P. 74)
- **OK** 버튼을 눌러서 변경된 설정을 저장합니다.



6 **OK** 버튼을 누릅니다.

- * 개인설정 메뉴 **C1** 가 표시됩니다.

7 **MENU** 버튼을 반복적으로 눌러 메뉴를 종료합니다.

MENU → * → **C1** → [깜박임 감소]

형광등 또는 기타 인위적 업무현장이나 야외조명 아래에서 촬영 시, 라이브 뷰 화면에서 깜빡거리거나 고속 셔터 속도에서 촬영된 사진에 불규칙적인 노출이 발생할 수 있습니다. 이 항목을 통해 이런 부작용을 감소시킵니다.

■ 라이브 뷰의 깜박임 감소하기(플리커 방지 LV)

형광등 등의 깜빡거림을 줄입니다. 깜빡거림에 의해 표시가 보기 어려운 경우, 이 옵션을 선택합니다.

Auto	카메라가 플리커를 감지하고 감소시킵니다.
50Hz	50 Hz 주파수로 교류 전원을 공급하는 업무현장 또는 야외조명 아래에서의 플리커를 줄입니다.
60Hz	60 Hz 주파수로 교류 전원을 공급하는 업무현장 또는 야외조명 아래에서의 플리커를 줄입니다.
Off	깜박임 감소가 꺼집니다. • [플리커 방지 촬영]에 [On]을 선택하면 이 옵션을 사용할 수 없습니다 (P. 185).

- 1 * 개인설정 메뉴 **C1**에서 [깜박임 감소]를 선택하고 **OK** 버튼을 누릅니다.

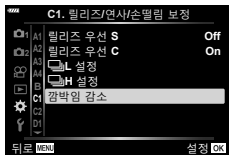

- 2 **△▽** 버튼을 사용하여 [플리커 방지 LV]를 하이라이트 하고 **▷** 버튼을 누릅니다.
• [플리커 방지 LV] 옵션이 표시됩니다.

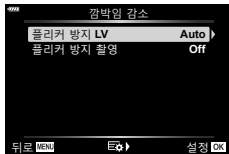

- 3 **△▽** 버튼을 사용하여 옵션을 하이라이트 하고 **⊙** 버튼을 누릅니다.
• [깜박임 감소] 옵션이 표시됩니다.

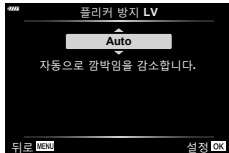

- 4 **MENU** 버튼을 반복적으로 눌러 메뉴를 종료합니다.

■ 촬영 시 깜빡임 감소하기(플리커 방지 촬영)

깜빡임은 불빛 아래에서 촬영한 사진의 노출이 일정하지 않을 수 있습니다. 이 옵션을 활성화할 경우, 카메라가 깜빡임 빈도를 확인하여 셔터 릴리즈에 따른 타이밍을 조정합니다. 이 기능은 기계식 셔터를 사용하여 촬영한 사진에 적용됩니다.

- 1 **⚙** 개인설정 메뉴 **C1**에서 [깜빡임 감소]를 선택하고 **(OK)** 버튼을 누릅니다.

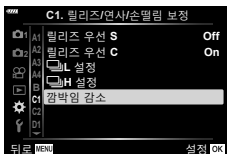

- 2 **△▽** 버튼을 사용하여 [플리커 방지 촬영]을 하이라이트 하고 **▶** 버튼을 누릅니다.

- [플리커 방지 촬영] 옵션이 표시됩니다.

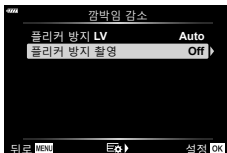

- 3 **△▽** 버튼을 사용하여 [On] 또는 [Off]를 하이라이트 하고 **(OK)** 버튼을 누릅니다.

- [깜빡임 감소] 옵션이 표시됩니다.

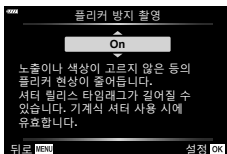

- 4 **MENU** 버튼을 반복적으로 눌러 메뉴를 종료합니다.

- [On]을 선택하면 디스플레이에 **FLK** 아이콘이 나타납니다.

FLK 아이콘



- 이 옵션은 전자 셔터, 무음촬영 모드, 고해상도 촬영과 프로 캡처 모드를 포함하는 전자 셔터를 사용하는 모드에서는 효과적이지 않습니다.
- 특정 설정에서는 카메라가 깜빡임 현상을 감지할 수 없습니다. 깜빡거림이 감지되지 않은 경우, 일반적인 릴리즈 타이밍이 적용됩니다.
- 일반적인 릴리즈 타이밍이 느린 셔터 속도에서 적용됩니다.
- 깜빡임 감소를 활성화하면 릴리즈 래그가 발생하여 버스트 촬영 시에 프레임 증가율이 느려질 수 있습니다.

MENU → * → [M] → [📷 컨트롤 설정]

각 촬영 모드에서 옵션 선택에 대해 컨트롤 패널 표시 여부를 설정합니다.
 각 촬영 모드에서 [OK]를 눌러 표시하고자 하는 컨트롤 패널에 체크 표시합니다.

컨트롤 패널 표시 방법

- 컨트롤 패널이 표시되어 있을 때 [OK] 버튼을 누른 다음 **INFO** 버튼을 눌러 표시를 전환합니다.
- [📷 컨트롤 설정] 메뉴에서 선택한 컨트롤 패널만 표시됩니다.

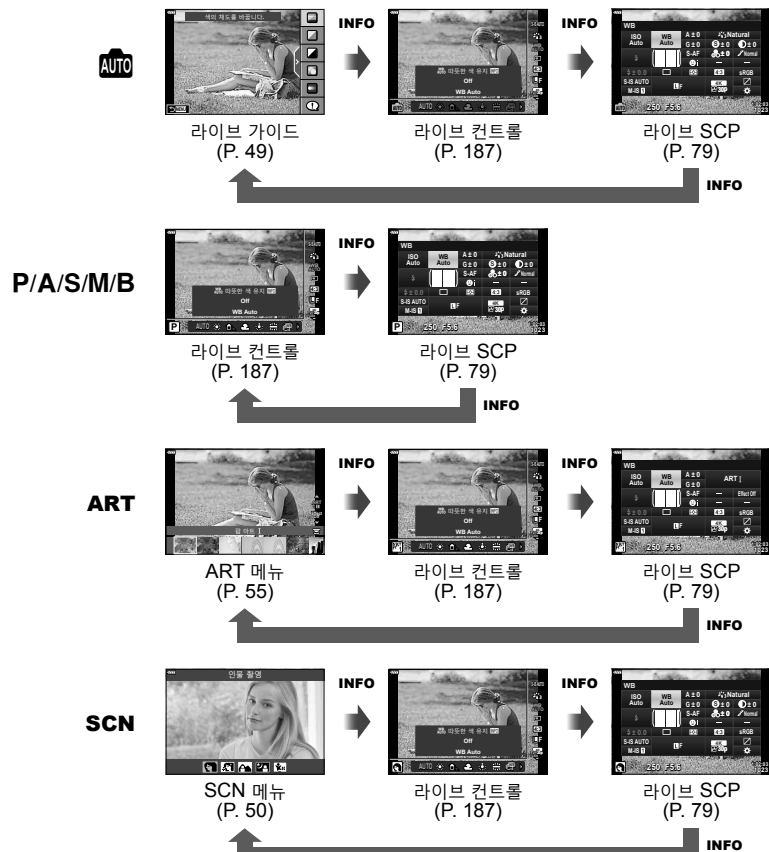

- 동영상 모드에서 [📷 표시 설정](P. 146)의 [📷 컨트롤을 설정]으로 설정합니다.

■ 라이브 컨트롤



이용 가능한 설정

손떨림 보정*	P. 86	모드*	P. 147
화상효과설정*	P. 98, 129	플래시모드	P. 95
화이트 밸런스*	P. 83	플래시 강도 조절	P. 97
연속 촬영/셀프 타이머	P. 71, 87	측광 모드	P. 82
중형비	P. 87	AF 모드*	P. 80
(화질)*		ISO 감도*	P. 70, 80
정지 화상	P. 88	얼굴 인식*	P. 67
동영상	P. 89	동영상 사운드 녹음*	P. 150

* 동영상 모드에서 사용할 수 있습니다.

- 촬영 모드에 따라 일부 기능을 사용할 수 없습니다.
- [컨트롤 설정]에 있는 컨트롤을 [라이브 컨트롤]로 설정한 경우, **P, A, S, M, B, ART, SCN** 모드에서도 라이브 컨트롤을 사용할 수 있습니다(P. 166).

- 1 버튼을 눌러 라이브 컨트롤을 표시합니다.
 - 버튼을 다시 누르면 라이브 컨트롤이 숨겨집니다.
- 2 를 사용하여 커서를 원하는 기능으로 이동한 다음 를 사용하여 선택하고 버튼을 누릅니다.
 - 카메라를 8초 동안 그대로 두면 설정이 확인됩니다.

MENU → * → [M] → [Info/Info 표시 설정]

[Info/Info 표시 정보 표시]

[Info]를 사용하여 다음의 재생 정보 표시를 추가합니다. 재생 중에 **INFO** 버튼을 반복해서 누르면 추가된 표시 내용들이 표시됩니다. 기본 설정에서 나타나는 표시 내용들이 보이지 않도록 선택할 수도 있습니다.

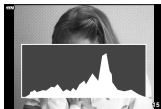

히스토그램 표시



하일라이트와 섀도우 표시



라이트 박스 표시

하일라이트와 섀도우 표시

이미지의 밝기 상한을 넘는 영역은 붉은색, 하한 아래의 부분은 파란색으로 표시됩니다.

[Info] [히스토그램 설정] (P. 168)

라이트 박스 표시

두 이미지를 나란히 비교하십시오. 기본 이미지를 선택하려면 [OK] 버튼을 누릅니다.

- 기본 화상이 오른쪽에 표시됩니다. 전면 다이얼을 사용하여 이미지를 선택하고 [OK]를 눌러 이미지를 왼쪽으로 옮깁니다. 왼쪽의 화상과 비교할 화상을 오른쪽에서 선택할 수 있습니다. 다른 기본 이미지를 선택하려면 오른쪽 프레임을 선택한 후 [OK]를 누릅니다.
- 줌 배율을 변경하려면 후면 다이얼을 돌립니다. **ISO** 버튼을 누른 후, 확대된 영역을 $\Delta \nabla \triangleleft \triangleright$ 로 스크롤하고 전면 다이얼을 돌려서 이미지 중에서 선택합니다.

**[Q] Info(확대 재생 정보 표시)**

확대 재생 정보 표시는 [Info]로 설정할 수 있습니다. [Q](확대)가 사전에 버튼 기능 (P. 107)으로 할당되었다면, 재생 중에 **Q** 버튼을 반복적으로 눌러서 설정 화면을 전환할 수 있습니다. 기본 설정에서 나타나는 표시 내용들이 보이지 않도록 선택할 수도 있습니다.

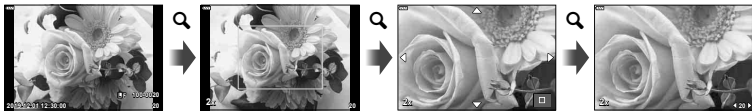

LV-Info(촬영 정보 표시)

[LV-Info] 디스플레이에 하이라이트와 새도우를 추가하려면 십자 패드에서 ▷를 눌러 [사용자 설정1] 또는 [사용자 설정2] 옆에 체크 표시를 합니다. 촬영 중에 **INFO** 버튼을 반복해서 누르면 추가된 표시 내용들이 표시됩니다. 기본 설정에서 나타나는 표시 내용들이 보이지 않도록 선택할 수도 있습니다.

☑ 표시(인덱스/캘린더 표시)

인덱스 표시에 표시되는 프레임 수를 변경할 수 있으며, [☑ 표시]으로 기본으로 표시되도록 한 화면을 표시하지 않도록 설정합니다. 체크가 있는 화면은 후면 다이얼을 사용하여 재생 화면에서 선택할 수 있습니다.

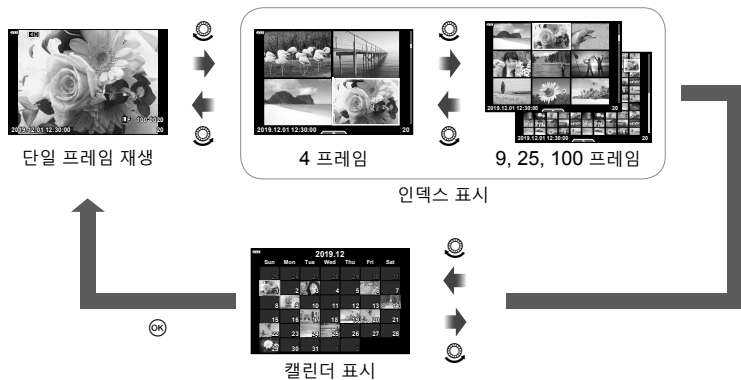

재생 줌 속도 선택하기

(▶🔍 기본설정)

MENU → * → [🔍] → [▶🔍 기본설정]

재생 줌(클로즈업 재생)의 시작 줌 비율을 선택합니다.

최근 사용 배율	가장 최근에 선택한 줌 비율로 확대합니다.
등배율	이미지가 1:1의 확대 비율로 표시됩니다. 1:1 아이콘이 모니터 표시됩니다.
×2, ×3, ×5, ×7, ×10, ×14	시작 줌 비율을 선택합니다.

MENU → **☼** → **D3** → [셀프 촬영 어시스트]

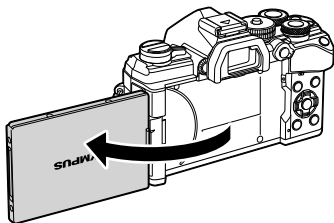

모니터가 셀카 위치에 있을 때 편리한 터치 메뉴를 표시할 수 있습니다.

- 1 개인설정 메뉴 **D3**에서 [셀프 촬영 어시스트]에 대해 [On]을 선택합니다.
- 2 모니터를 자신의 얼굴 방향으로 돌립니다.





자기 사진 메뉴

- 자기 사진 메뉴가 모니터에 표시됩니다.

 원터치 e-포트레이트	이 기능을 켜면 피부 형태를 부드럽고 투명하게 할 수 있습니다. AUTO 모드(AUTO)에서만 유효합니다.
 셔터 터치	아이콘을 터치하면 셔터가 약 1초 후에 릴리즈됩니다.
 원터치 개인 설정 셀프 타이머	셀프 타이머를 사용하여 세 프레임을 촬영합니다. 셔터가 릴리즈되는 횟수와 [사용자 셀프 타이머](P. 71, 87)를 사용한 각 릴리즈 간의 간격을 설정할 수 있습니다.

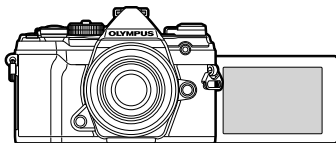
- 3 사진의 구도를 잡습니다.
 - 손가락이나 카메라 끈이 렌즈나 플래시를 가리지 않도록 주의하십시오.



- 4  를 눌러 사진을 촬영하십시오.
 - 촬영 이미지가 모니터에 표시됩니다.
 - 모니터에 표시된 피사체를 터치하거나 셔터 버튼을 눌러 촬영할 수도 있습니다.

MENU → * → [D4] → [HDMI]

별매품인 케이블을 카메라에 연결하여 촬영한 이미지를 TV에서 재생합니다. 촬영 중에는 이 기능을 사용할 수 있습니다. TV로 고품질의 이미지를 시청하려면 HDMI 케이블을 이용하여, HD TV에 카메라를 연결하십시오.

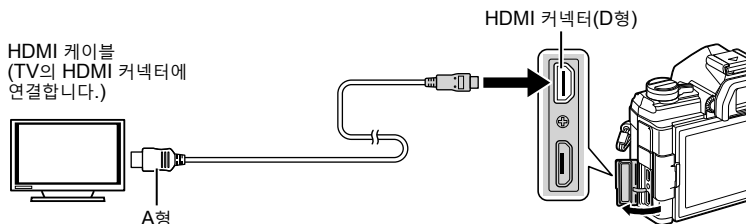

TV와 카메라를 연결하고 TV의 입력 소스를 전환합니다.

- HDMI 케이블이 연결되면 이미지가 TV와 카메라 모니터 모두에 표시됩니다. 정보는 TV 화면에만 표시됩니다.
- TV의 입력 소스 변경에 관한 자세한 내용은 TV의 사용설명서를 참조하십시오.
- TV의 설정에 따라서는 표시되는 이미지와 정보가 잘릴 수 있습니다.
- 카메라에 HDMI 케이블이 연결되면, 디지털 비디오 신호 유형을 선택할 수 있습니다. TV에 선택된 입력 형식과 일치하는 형식을 선택합니다.

C4K	HDMI 출력을 통한 C4K.
4K우선	4K HDMI 출력이 우선됩니다.
1080p	1080p HDMI 출력이 우선됩니다.
720p	720p HDMI 출력이 우선됩니다.
480p/576p	480p/576p HDMI 출력.

- 카메라를 다른 HDMI 출력 장치에 연결하지 마십시오. 카메라가 손상될 수 있습니다.
- 카메라가 USB를 통해 컴퓨터에 연결되어 있는 동안에는 HDMI 출력이 비활성화됩니다.
- [출력 모드 설정](P. 146)에서 [기록 모드]를 선택하면 녹화 중에 선택한 해상도로 동영상이 출력됩니다. TV가 기록 모드를 지원하지 않을 경우 연결된 TV에 화상을 표시할 수 없습니다.
- 카메라가 사진 촬영을 위해 사용되는 동안 [4K우선] 또는 [C4K] 대신에 1080p 출력이 사용됩니다.

TV 리모컨 사용

HDMI 컨트롤을 지원하는 TV에 연결되어 있을 때는 카메라를 TV 리모컨으로 작동할 수 있습니다. [HDMI](P. 168) 카메라 모니터가 꺼집니다.

- TV에 표시된 작동 안내에 따라 카메라를 작동할 수 있습니다.
- 단일 프레임 재생 시 "빨간색" 버튼을 눌러 정보 표시를 표시하거나 숨기고, "녹색" 버튼을 눌러 인덱스 표시를 표시하거나 숨길 수 있습니다.
- TV에 따라 모든 기능이 지원되지 않을 수도 있습니다.

라이브 벌브 업데이트 빈도 (라이브 벌브)

MENU → * → [] → [라이브 벌브]

라이브 벌브 촬영 중에 모드 **B**(벌브)에서 디스플레이가 업데이트되는 빈도를 선택합니다. 라이브 벌브 촬영이 진행되는 동안 디스플레이가 선택한 간격으로 새로 고침되어 디스플레이에서 결과를 볼 수 있습니다.

- [BULB] 또는 [LIVE BULB] 촬영 중 **MENU** 버튼을 눌러 [라이브 벌브] 옵션을 표시할 수도 있습니다.

라이브 시간 업데이트 빈도 (라이브 시간)

MENU → * → [] → [라이브 시간]

라이브 시간 촬영 중에 모드 **B**(벌브)에서 디스플레이가 업데이트되는 빈도를 선택합니다. 라이브 시간 촬영이 진행되는 동안 디스플레이가 선택한 간격으로 새로 고침되어 디스플레이에서 결과를 볼 수 있습니다.

- [라이브 시간] 옵션은 [TIME] 또는 [LIVE TIME] 촬영 중에 **MENU** 버튼을 눌러 표시할 수도 있습니다.

MENU → * → **E2** → [합성 촬영 설정]

라이브 컴포지트 촬영 중 각 노출 시간은 메뉴를 사용하여 사전에 선택할 수 있습니다.

- 1 * 개인설정 메뉴 **E2**에서 [합성 촬영 설정]를 선택하고 **OK** 버튼을 누릅니다.

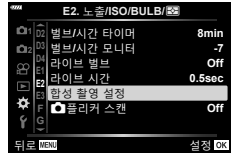

- 2 Δ / ∇ 버튼을 사용하여 옵션을 하이라이트합니다.
 • 노출 시간을 1/2~60초 사이에서 선택할 수 있습니다.

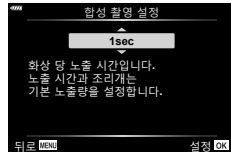

- 3 **OK** 버튼을 눌러서 하이라이트된 옵션 선택합니다.
 • * 개인설정 메뉴 **E2**가 표시됩니다.

- 4 **MENU** 버튼을 반복적으로 눌러서 메뉴를 종료합니다.

- 라이브 합성 촬영은 최대 3시간까지 지속할 수 있습니다.
- 이 항목은 **B**(별브) 모드에서 스틸 촬영 중에 적용됩니다. 합성 사진에 대한 자세한 내용은 47페이지를 참조하십시오.
- [합성 촬영 설정] 옵션은 [LIVE COMP] 모드에서 **MENU** 버튼을 눌러 표시할 수도 있습니다.

LED 조명 아래에서 깜빡임 감소하기



MENU → ***** → **E2** → **[Flicker Scan]**

LED 조명 아래에서 촬영한 사진에서 밴딩 현상이 발생할 수 있습니다. 화면에서 밴딩을 보면서 셔터 속도를 최적화하려면 **[Flicker Scan]**을 사용합니다.

S, **M**과 무음촬영 모드에서 고해상도 촬영과 프로 캡처 촬영 시에 이 항목을 사용할 수 있습니다.

- 사용 가능한 셔터 속도의 범위가 줄어듭니다.

1 촬영 및 드라이브 모드를 선택합니다.

- 촬영 모드 **S** 또는 **M**을 선택합니다.
- 아래 드라이브 모드 중 하나를 선택합니다:
 - 무음촬영 모드(♥□, ♥□L, ♥□H, ♥□S, ♥□S 또는 ♥□C)
 - 고해상도 촬영(□)
 - 프로 캡처(□ 또는 □)

2 ***** 개인설정 메뉴 **E2**에서 **[Flicker Scan]**을 선택하고 **OK** 버튼을 누릅니다.

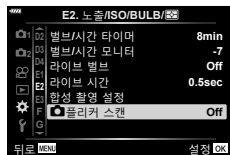

3 **△▽** 버튼을 사용하여 **[On]**을 하이라이트하고 **OK** 버튼을 누릅니다.

- 카메라가 이전 메뉴로 돌아갑니다.

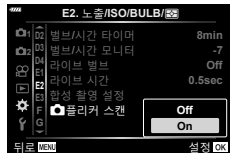

4 **MENU** 버튼을 반복적으로 눌러 메뉴를 종료합니다.

- 카메라가 촬영 표시를 종료합니다. **Flicker Scan** 아이콘이 표시됩니다.



Flicker Scan 아이콘

5 화면을 보면서 셔터 속도를 선택합니다.

- 전면 또는 후면 다이얼 혹은 $\Delta \nabla$ 버튼을 사용하여 셔터 속도를 선택합니다.
- 화면에서 밴딩이 더 이상 보이지 않을 때까지, 셔터 속도 조정을 진행합니다.
- **INFO** 버튼을 누릅니다; 화면이 바뀌고 **Flicker Scan** 아이콘이 더 이상 표시되지 않습니다. 조리개와 노출 보정을 조정할 수 있습니다. 전면 또는 후면 다이얼, 혹은 십자 패드를 사용할 수도 있습니다.
- **INFO** 버튼을 반복적으로 눌러 플리커 스캔 화면으로 돌아갑니다.

6 설정이 필요한 만큼 조정되면 사진을 촬영합니다.

- 플리커 스캔 화면에서는 포커스 피킹, LV 수퍼 컨트롤 패널과 라이브 컨트롤을 사용할 수 없습니다. 해당 항목을 보려면 **INFO** 버튼을 우선 눌러 플리커 스캔 화면을 종료합니다.



- [📷 플리커 스캔]을 버튼에 지정할 수 있습니다. 그런 후에 플리커 스캔을 활성화하려면 버튼을 눌러야 합니다. [📷 버튼 기능](P. 107)

플래시 발광 시 셔터 속도 (⚡동조속도/⚡저속제한)

MENU → * → [📷] → [⚡동조속도]/[⚡저속제한]

플래시가 발광할 때의 셔터 속도 조건을 설정할 수 있습니다.

촬영 모드	플래시 발광 셔터 스피드	상한선	하한선
P	카메라는 자동으로 셔터 속도를 설정합니다.	[⚡동조속도] 설정	[⚡저속제한] 설정*
A			
S	설정 셔터 속도		하한선 없음
M			

* 저속 동조가 설정되면 60초까지 연장합니다.

MENU → ***** → **G** → [화질설정]

이미지 크기와 압축률을 조합하여 JPEG 화질을 설정할 수 있습니다.

이미지 크기		압축률			적용
이름	화소크기	SF (Super Fine)	F (Fine)	N (Normal)	
I (대)	5184×3888*	I SF*	I F*	I N*	인쇄 크기 선택
M (중)	3200×2400* 1920×1440	M SF	M F	M N*	
S (소)	1280×960 1024×768	S SF	S F	S N	작은 크기로 인쇄하거나 웹 사이트용으로 적당

* 기본값

렌즈 정보 저장

(렌즈 정보 설정)

MENU → ***** → **M** → [렌즈 정보 설정]

카메라는 Micro Four Thirds 또는 Four Thirds 시스템 표준을 준수하지 않는 최대 10개의 렌즈에 대한 정보를 저장할 수 있습니다. 이 데이터는 손떨림 보정 및 키스톤 보정 기능에 사용되는 초점 거리도 제공합니다.

- 1 개인 설정 메뉴 **M**에서 [렌즈 정보 설정]에 대해 [렌즈 정보 작성]을 선택합니다.
- 2 [렌즈명]을 선택하고 렌즈 이름을 입력합니다. 이름을 입력한 후 [END]를 선택하고 **OK** 버튼을 누릅니다.
- 3 **△▽<D>**를 사용하여 [초점거리입력]을 선택합니다.
- 4 **△▽<D>**를 사용하여 [조리개값]을 선택합니다.
- 5 [설정]를 선택하고 **OK** 버튼을 누릅니다.

- 렌즈가 렌즈 정보 메뉴에 추가됩니다.
- 자동으로 정보를 제공하지 않는 렌즈를 장착할 경우, **✓** 표시가 있는 렌즈의 정보가 사용됩니다. **✓** 아이콘이 있는 렌즈를 선택하고 **OK** 버튼을 누릅니다.



- [렌즈 정보 설정]은 버튼에 할당할 수 있습니다. 예를 들어 렌즈 교환 후 버튼을 사용하여 렌즈 정보를 불러올 수 있습니다. **☞** [버튼 기능](P. 107)

MENU → * → [] → [EVF 스타일]

스타일 1/2: 필름 카메라 뷰파인더 디스플레이와 유사합니다.
스타일 3: 모니터 디스플레이와 동일합니다.



스타일 1/스타일 2



스타일 3

■ 뷰파인더를 사용하여 촬영할 때 뷰파인더 표시(스타일 1/ 스타일 2)

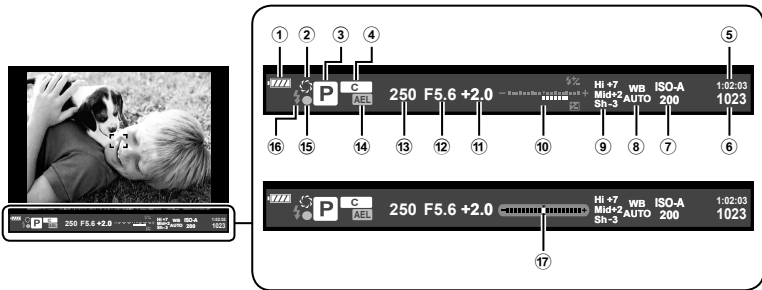

- ① 배터리 잔량 확인
 ■■■■■: 사용 가능합니다.
 ■■■■: 배터리 잔량 부족
 ■■■: 배터리 잔량이 부족합니다.
 ■■■: 충전이 필요합니다.
- ② [] P. 108
- ③ 촬영 모드 P. 34~59
- ④ 사용자 모드 등록 P. 57, 128
- ⑤ 동영상 촬영 가능한 시간 P. 242
- ⑥ 저장 가능한 이미지 수 P. 241
- ⑦ ISO 감도 P. 70, 80
- ⑧ 화이트 밸런스 P. 83
- ⑨ 하이라이트 & 그림자 제어 P. 106

- ⑩ 위쪽: 플래시 강도 조절 P. 97
아래쪽: 노출 보정 표시 P. 64
- ⑪ 노출 보정값 P. 64
- ⑫ 조리개값 P. 37~43
- ⑬ 셔터 속도 P. 37~43
- ⑭ AE 잠금 [AEL] P. 70, 175
- ⑮ AF 확인 마크 P. 35
- ⑯ 플래시(깜박임: 충전 중) P. 93
- ⑰ 수준기(셔터 버튼을 반누름하면 표시됨)

MENU → * → [] → [어안 보정]

어안 렌즈로 인한 왜곡을 보정하여 광각 렌즈로 찍은 모양의 사진을 나타냅니다. 보정량은 세 가지 레벨로 선택할 수 있습니다. 물속에서 촬영 시에도 동시에 왜곡을 줄일 수 있습니다.

- 이 옵션은 **P, A, S**와 **M** 모드에서 사용할 수 있습니다.
- 이 옵션은 호환 어안 렌즈에만 사용할 수 있습니다.

2019년 7월 현재 M.ZUIKO DIGITAL ED 8mm f1.8 Fisheye PRO와 함께 사용할 수 있습니다.

화각	어안 보정을 수행하면 사진이 잘려 검은색 영역이 제거됩니다. 세 가지 자르기 결과 중에서 선택합니다.
[화각] 보정	[화각]을 사용하여 수행한 보정 이외에 물속에서 찍은 사진의 왜곡 보정 여부를 선택합니다.

- 1 * 개인설정 메뉴 []에서 [어안 보정]를 선택하고 [OK] 버튼을 누릅니다.

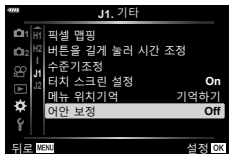

- 2 Δ∇ 버튼을 사용하여 [On]을 하이라이트하고 ▷ 버튼을 누릅니다.
 - [화각] 및 [] 보정이 표시됩니다.

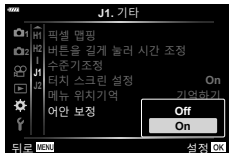

- 3 Δ∇ 버튼을 사용하여 항목을 하이라이트하고 ▷ 버튼을 누릅니다.
 - Δ∇ 버튼을 사용하여 옵션을 하이라이트하고 [OK] 버튼을 누릅니다.
 - 수중에서 촬영하지 않는 경우, [] 보정에 [Off]를 선택합니다.
 - [어안 보정] 옵션이 표시됩니다.



- 4 [OK] 버튼을 반복적으로 눌러 개인설정 메뉴를 종료합니다.
 - [어안 보정]에 [On]이 선택되어 있는지 확인하고, MENU 버튼을 눌러 메뉴를 종료합니다.
 - 어안 보정을 활성화하면, 선택한 자르기와 함께 아이콘이 표시됩니다.



5 사진을 촬영합니다.

- [RAW] 화질로 촬영된 사진은 RAW + JPEG 포맷으로 기록됩니다. 어안 보정은 RAW 이미지에 적용되지 않습니다.
- 어안 보정 디스플레이에서는 초점 피킹을 사용할 수 없습니다.
- 싱글 모드와 스몰 타겟 모드로 AF-타겟 선택이 제한됩니다.
- 다음은 사용할 수 없습니다:
 - 라이브 콤포지트 촬영, 버스트 촬영, 브라케팅촬영, HDR, 다중노출, 키스톤 보정, 디지털 텔레컨버터, 동영상 기록, [C-AF] 및 [C-AF+TR] AF 모드, [e-포트레이트] 및 아트 필터 화상효과설정, 개인설정 셀트타이머 및 고해상도 촬영.



- [어안 보정]을 버튼에 지정할 수 있습니다. 이후 어안 보정을 활성화하려면 버튼만 누르면 됩니다. [CAMERA] 버튼 기능(P. 107)

5 카메라를 스마트폰에 연결하기

카메라의 무선 LAN(Wi-Fi) 및 Bluetooth® 기능을 사용하여 스마트폰에 연결하면, 전용 앱을 사용하여 촬영하기 전이나 후에 다양한 카메라 기능을 이용할 수 있습니다. 연결이 설정되면 사진을 원격으로 다운로드 및 촬영하고 카메라에 있는 이미지에 GPS 태그를 추가할 수 있습니다.

• 모든 스마트폰에서 다 작동되는 것은 아닙니다.

전용 앱, OLYMPUS Image Share(OI.Share)로 할 수 있는 것들

- 카메라에서 스마트폰으로 이미지 다운로드
카메라의 이미지를 스마트폰으로 로드할 수 있습니다.
스마트폰을 사용하여 카메라에서 다운로드 할 이미지를 선택할 수도 있습니다.
- 스마트폰에서 원격 촬영
카메라를 원격으로 조작하여 스마트폰으로 촬영할 수 있습니다.

상세한 내용은 아래의 주소를 방문하십시오.

<http://app.olympus-imaging.com/oishare/>

전용 앱, Olympus Image Palette(OI.Palette)로 할 수 있는 것들

- 멋진 이미지 처리
직관적인 컨트롤을 사용하여 스마트폰에 다운로드한 이미지에 멋진 효과를 적용합니다.
- 상세한 내용은 아래의 주소를 방문하십시오.

<http://app.olympus-imaging.com/oipalette/>

전용 앱, OLYMPUS Image Track(OI.Track)로 할 수 있는 것들

- 카메라 이미지에 GPS 태그 추가
스마트폰에 저장된 GPS 로그를 카메라로 전송하여 이미지에 GPS 태그를 추가할 수 있습니다.

상세한 내용은 아래의 주소를 방문하십시오.

<http://app.olympus-imaging.com/oitrack/>

- 무선 LAN 기능을 사용하기 전에 “무선 LAN/Bluetooth® 기능 사용하기”(P. 249)를 참조하십시오.
- Olympus는 카메라를 구입한 국가 또는 지역 외의 국가나 지역에서 카메라의 무선 LAN/Bluetooth® 기능을 사용함으로써 발생하는 무선통신규정 위반에 대해 책임을 지지 않습니다.
- 무선 통신과 관련하여 항상 제조사가 개입할 위험이 있습니다. 무선 LAN을 사용할 때 이 점을 기억하십시오.
- 카메라의 무선 LAN 기능을 사용하여 가정용 또는 공용 액세스 포인트에 연결할 수 없습니다.
- 그림 안에 트랜시버 안테나가 있습니다. 가능하면 안테나를 금속 물체에 가까이 두지 마십시오.
- 용기 또는 용기에 들어 있는 내용물에 따라 가방 또는 다른 용기 안에 있는 스마트폰에는 연결되지 않을 수도 있습니다.
- 무선 LAN 연결 중에는 배터리 소모가 빨라집니다. 배터리 잔량이 부족하면 전송 중에 연결이 끊길 수 있습니다.
- 전자기인자, 무선 전화기 인근 등 자기장, 정전기 또는 무선 전파를 발생하는 기기 부근에서는 연결이 어렵거나 연결 속도가 저하될 수 있습니다.
- 메모리 카드 쓰기 방지 스위치가 “LOCK” 위치에 있으면 무선 LAN을 사용할 수 없습니다.

스마트폰 연결 설정 조정

스마트폰에 설치된 OI.Share 앱을 실행합니다.

- ▶ 재생 메뉴에서 [디바이스 연결]을 선택하고 **OK** 버튼을 누릅니다.
 - 모니터에서 **연결**을 터치하여 연결할 수도 있습니다.
- 화면상의 지침에 따라 **Wi-Fi/Bluetooth** 설정을 조정합니다.
 - Bluetooth** 로컬 이름과 암호, Wi-Fi SSID와 암호 및 QR 코드가 모니터에 표시됩니다.

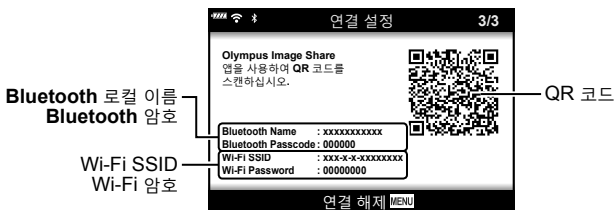

- OI.Share 디스플레이 맨 아래에 있는 카메라 아이콘을 탭합니다.
 - [간편 설정] 탭이 표시됩니다.
- OI.Share에서 화면상의 지침에 따라 QR 코드를 스캔하고 연결 설정을 조정합니다.
 - QR 코드를 스캔할 수 없는 경우, OI.Share에서 화면상의 지침에 따라 설정을 수동으로 설정합니다.
 - Bluetooth:** 연결하려면 로컬 이름을 선택하고 카메라에 표시된 암호를 OI.Share의 **Bluetooth** 설정 대화 상자에 입력합니다.
 - Wi-Fi:** OI.Share가 표시한 Wi-Fi 설정 대화 상자에 카메라가 표시한 SSID와 암호를 입력하십시오.
 - 연결이 설정되면 **Wi-Fi**이 표시됩니다.
- 연결을 종료하려면 카메라의 **MENU**를 누르거나 모니터 화면에서 [연결 해제]를 터치합니다.
 - 카메라를 끄고 OI.Share에서 연결을 종료할 수도 있습니다.

카메라가 꺼져 있을 때의 무선 설정

카메라가 꺼져 있을 때 카메라가 스마트폰과의 무선 연결을 유지할 것인지 여부를 선택할 수 있습니다.

- 1 **f** 설정 메뉴에서 [Wi-Fi/Bluetooth 설정]을 선택하고 **OK** 버튼을 누릅니다.
- 2 [파워오프 대기]를 선택하고 **▷**를 누릅니다.
- 3 원하는 옵션을 선택하고 **OK** 버튼을 누릅니다.

선택	카메라를 끄면 스마트 폰과의 무선 연결을 유지할지 여부를 묻는 메시지가 나타납니다.
Off	카메라를 끄면 스마트폰과의 무선 연결이 종료됩니다.
On	카메라가 꺼져 있어도, 스마트폰에 대한 연결이 유지되고, 스마트폰을 사용하여 카메라에 있는 사진을 다운로드하거나 볼 수 있습니다.

5

■ “선택”

[파워오프 대기]에서 [선택]을 선택하고 다음 조건을 모두 충족하면 카메라가 꺼지기 전에 확인 대화 상자가 표시됩니다.

- [설정 여부]에서 [On]을 선택한 경우
- 현재 카메라가 스마트폰에 연결되어 있는 경우(P. 201)
- 메모리 카드가 올바르게 삽입된 경우

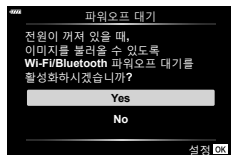

Yes	카메라는 꺼지지만 무선 스마트폰 연결은 유지됩니다.
No	카메라를 끄고 무선 스마트폰 연결을 종료합니다.

- 확인 다이얼로그가 표시된 뒤 약 1분내에 어떠한 조작도 확인되지 않을 경우, 카메라는 스마트폰과 무선연결을 종료한 뒤 자동으로 꺼집니다.



- 활성 상태인 경우 다음과 같은 경우에 무선 연결이 자동으로 종료됩니다.
 - 12시간 동안 연결이 비활성 상태를 유지하는 경우
 - 메모리 카드가 제거된 경우
 - 배터리가 교체됨
 - 온보드 배터리 충전 도중 충전 오류 발생



카메라를 켜서 연결을 복원할 수 있습니다.

- 참고로 [파워오프 대기]에 [On]이 선택된 경우 **ON/OFF** 레버를 **ON**으로 돌렸을 때 카메라가 즉시 켜지지 않을 수 있습니다.

이미지를 스마트폰에 전송

카메라의 이미지를 선택하고 선택한 이미지를 스마트폰에 로드할 수 있습니다. 또한 카메라를 사용하여 공유하고 싶은 이미지를 미리 선택할 수 있습니다.  "공유할 사진 선택하기(공유 명령)"(P. 119)

1 카메라에서 [디바이스 연결]을 시작합니다(P. 201).

- 모니터에서 를 터치하여 연결할 수도 있습니다.
- 연결을 위해 구성되면 카메라가 자동으로 연결됩니다.
- 연결이 설정되면 1이 표시됩니다.

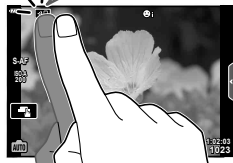

2 OI.Share를 실행하고 이미지 전송 버튼을 누릅니다.

- 카메라의 이미지가 목록에 표시됩니다.

3 전송하고자 하는 사진을 선택하고 저장 버튼을 누릅니다.

- 저장이 완료되면 스마트폰에서 카메라를 끌 수 있습니다.



- 다음과 같은 옵션이 카메라  (설정) 메뉴의 [Wi-Fi/Bluetooth 설정]에 선택된 경우 카메라가 꺼져 있을 때에도 위의 2단계와 3단계에 설명된 대로 스마트폰으로 사진을 다운로드할 수 있습니다.
 - [설정 여부]: [On]
 - [파워오프 대기]: [On]

카메라가 꺼져있는 동안 자동으로 이미지 업로드

카메라가 꺼져 있는 동안 이미지를 스마트폰에 자동으로 업로드하도록 카메라를 구성하려면 다음을 수행합니다.

- 공유할 이미지를 표시합니다(P. 119)
- 파워오프 대기를 활성화합니다(P. 202)
- iOS 장치를 사용하는 경우 OI.Share를 실행합니다.



- 라우터(예를 들어 홈 네트워크)를 통해 연결된 경우에는 자동 업로드를 사용할 수 없습니다. 이 경우 OI.Share를 사용하여 사진을 전송해야 합니다.
- 일부 스마트폰에서 절전 모드일 때 업로드가 종료될 수 있습니다. 업로드가 진행되는 동안 스마트폰을 그대로 켜 두십시오.

5

스마트폰으로 원격 촬영

카메라를 스마트폰으로 조작하여 원격으로 촬영할 수 있습니다.

- 1 카메라에서 [디바이스 연결]을 시작합니다.
 - 모니터에서 를 터치하여 연결할 수도 있습니다.
 - 2 OI.Share를 실행하고 원격 버튼을 누릅니다.
 - 3 셔터 버튼을 눌러 촬영합니다.
 - 촬영한 이미지는 카메라의 메모리 카드에 저장됩니다.
- 사용 가능한 촬영 옵션은 부분적으로 제한됩니다.

이미지에 위치 정보 추가

스마트폰에 저장된 GPS 로그를 카메라에 전송하면 GPS 로그 저장 중 촬영된 이미지에 GPS 태그를 추가할 수 있습니다.

- 1** 카메라로 사진을 촬영하기 전에 스마트폰에서 OI.Track을 실행하여 GPS 로그를 저장합니다.
 - GPS 추적 로그를 시작하기 전에 OI.Track을 통해 한 번 연결하고 시계를 동기화해야 합니다.
 - GPS 로그가 저장되는 동안 전화나 다른 앱을 사용할 수 없습니다. OI.Track를 종료하지 마십시오.
- 2** 카메라 사진 촬영이 끝나면 OI.Share에서 추적을 종료합니다.
- 3** 카메라 모니터에서  아이콘을 터치하여 스마트폰에 연결합니다.
 -  재생 메뉴에서 [디바이스 연결]을 선택하여 연결할 수도 있습니다.
- 4** OI.Track을 사용하여 GPS 로그를 카메라에 업로드합니다.
 - 1단계에서 OI.Track을 실행한 후에 GPS 로그를 사용하여 촬영한 사진에 위치 데이터를 추가합니다.
 - 위치 정보가 추가되는 이미지에 가 표시됩니다.
 - 위치 정보 추가는 GPS 기능이 있는 스마트폰에서만 사용할 수 있습니다.
 - 동영상에는 위치 정보를 추가할 수 없습니다.

Wi-Fi 재설정/Bluetooth® 설정

[Wi-Fi/Bluetooth 설정]을 기본값으로 복원하려면:

- 1 **f** 설정 메뉴에서 [Wi-Fi/Bluetooth 설정]을 선택하고 **ⓧ** 버튼을 누릅니다.
- 2 [리셋 설정]을 선택하고 **▷**를 누릅니다.
- 3 [Yes]를 선택하고 **ⓧ** 버튼을 누릅니다.
 - 다음 설정이 재설정됩니다.

옵션	기본값
설정 여부	On
연결 비밀번호	—(무작위로 생성) *
파워오프 대기	Off *

* 스마트폰에 대한 연결도 재설정(비활성화)됩니다.





암호 변경

Wi-Fi/Bluetooth 암호를 변경하려면:

- 1 **f** 설정 메뉴에서 [Wi-Fi/Bluetooth 설정]을 선택하고 **ⓧ** 버튼을 누릅니다.
- 2 [연결 비밀번호]을 선택하고 **▷**를 누릅니다.
- 3 조작 가이드에 따라 **ⓧ** 버튼을 누릅니다.
 - 새 암호가 설정됩니다.
 - Wi-Fi 연결 비밀번호와 Bluetooth 연결 암호를 모두 변경할 수 있습니다.
 - 암호를 변경한 후 스마트폰에 다시 연결합니다. **📶** "스마트폰 연결 설정 조정"(P. 201)

Wi-Fi 해제/Bluetooth®

무선 LAN/Bluetooth®를 비활성화하려면:

- 1  설정 메뉴에서 [Wi-Fi/Bluetooth 설정]을 선택하고  버튼을 누릅니다.
- 2 [설정 여부]을 선택하고 를 누릅니다.
- 3 [Off]를 선택하고  버튼을 누릅니다.



- 카메라가 꺼져있을 때만 무선 LAN/Bluetooth®를 비활성화하려면 [Wi-Fi/Bluetooth 설정] > [파워오프 대기]에서 [Off]를 선택합니다.  “카메라가 꺼져 있을 때의 무선 설정”(P. 202)

6 카메라를 컴퓨터에 연결

카메라를 컴퓨터에 연결

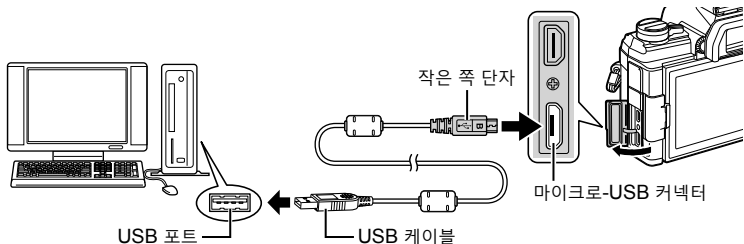

- 카메라를 컴퓨터에 연결한 후에도 카메라 화면에 아무것도 표시되지 않으면 배터리가 소모된 경우일 수 있습니다. 완전 충전된 배터리를 사용합니다.
- 카메라를 켜면 호스트를 선택하라는 메시지가 나타나야 합니다. 그렇지 않으면 카메라 개인설정 메뉴에서 [USB접속 모드](P. 168)에 대해 [Auto]를 선택합니다.

컴퓨터로 사진 복사

다음 운영 체제에서 USB를 연결하여 사용할 수 있습니다:

Windows: Windows 7, Windows 8, Windows 8.1, Windows 10

Mac: OS X 버전 10.9~10.11, macOS 버전 v10.12~v10.14

- 1 카메라의 전원을 끄고 컴퓨터에 연결합니다.
 - USB 포트의 위치는 컴퓨터에 따라 다릅니다. 자세한 내용은 컴퓨터의 사용설명서를 참조하십시오.
- 2 카메라를 켭니다.
 - USB 연결에 대한 선택 화면이 표시됩니다.
- 3 Δ / ∇ 를 눌러 [스토리지]를 선택합니다. \odot 버튼을 누릅니다.
- 4 컴퓨터가 카메라를 새 장치로 인식합니다.

- 컴퓨터에 USB 포트가 있더라도 다음 환경에서는 데이터 전송을 보장할 수 없습니다.
확장 카드 등을 통해 USB 포트가 추가된 컴퓨터, 공장 설치된 OS가 없는 컴퓨터 또는 직접 조립 컴퓨터
- 카메라가 컴퓨터에 연결되어 있는 동안 카메라 컨트롤을 사용할 수 없습니다.
- 카메라를 컴퓨터에 연결할 때 3단계에서 표시된 대화 상자가 표시되지 않을 경우 카메라 개인 설정 메뉴의 [USB접속 모드](P. 168)에서 [Auto]를 선택합니다.

PC 소프트웨어 설치

카메라를 USB 케이블을 통해 컴퓨터와 직접 연결하려면, 카메라에 접속할 수 있도록 아래 소프트웨어를 설치합니다.

Olympus Workspace

카메라로 기록한 사진과 동영상을 다운로드, 확인, 관리하려면, 컴퓨터 앱을 사용합니다. 카메라 펌웨어를 업데이트하려면, 컴퓨터 앱을 사용할 수 있습니다. 해당 소프트웨어는 아래 홈페이지에서 다운로드 할 수 있습니다. 소프트웨어 다운로드 시 카메라 시리얼 번호를 입력할 수 있게 준비하십시오.

<https://support.olympus-imaging.com/owdownload/>

배터리와 충전기

- 카메라에는 정품 Olympus 리튬이온 배터리를 사용하십시오. 정품 OLYMPUS 배터리 이외의 배터리를 절대 사용하지 마십시오.
- 카메라의 전력 소비는 용도와 기타 조건에 따라 크게 다릅니다.
- 다음과 같은 경우에는 촬영을 하지 않아도 전력이 많이 소비되므로 배터리가 빨리 소모됩니다.
 - 촬영 모드에서 셔터 버튼을 반누름하여 자동 초점을 반복적으로 수행.
 - 모니터에 이미지를 장시간 표시한 경우.
 - 컴퓨터에 연결된 경우.
 - 무선 LAN/Bluetooth®를 활성 상태로 유지할 경우.
- 배터리가 모두 소모될 경우 전력 부족 경고 표시가 들어오지 않은 채 카메라의 전원이 꺼질 수도 있습니다.
- 구입 시 배터리는 완전히 충전되어 있지 않습니다. 제공된 충전기를 사용하여 배터리를 충전한 후 사용하십시오.
- 한 달 이상 카메라를 보관하기 전에 배터리를 꺼내 두십시오. 배터리를 카메라에 장시간 방치하면 수명이 단축되어 잠재적으로 배터리를 사용할 수 없게 됩니다.
- 제공된 충전기를 사용하는 보통 충전 시간은 약 3시간 30분입니다(예상치).
- 제공된 배터리 전용으로 설계되지 않은 충전기를 사용하거나 제공된 충전기 전용으로 설계되지 않은 배터리는 사용하지 마십시오.
- 정품이 아닌 배터리를 사용할 경우 폭발의 위험이 있습니다.
- 사용한 배터리는 사용설명서의 "주의"(P. 248) 지침에 따라 폐기하십시오.

해외에서 충전기 사용

- 충전기는 전 세계의 100V~240V AC(50/60Hz) 범위 내의 거의 모든 가정용 전원에서 사용할 수 있습니다. 하지만 국가 및 지역에 따라서는 AC 콘센트 모양이 다를 수 있으므로 콘센트 모양에 맞는 플러그 어댑터가 필요할 경우도 있습니다.
- 시판되는 여행용 어댑터를 사용하지 마십시오. 충전기가 제대로 작동하지 않을 수도 있습니다.

사용 가능한 카드

이 설명서에서는 모든 저장 장치를 “카드”로 지칭합니다. 이 카메라에는 다음과 같은 SD 메모리 카드(시판) 유형을 사용할 수 있습니다. SD, SDHC 및 SDXC. 최신정보는 당사 홈페이지를 확인해 주십시오.



SD 카드 쓰기 방지 스위치

SD 카드에는 쓰기 방지 스위치가 있습니다. 스위치를 “LOCK”으로 설정하면 데이터가 카드에 기록되는 것을 방지할 수 있습니다. 스위치를 잠금 해제 위치로 돌려놓으면 쓸 수 있게 됩니다.

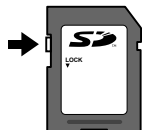

- 카드의 모든 데이터는 카드 포맷이나 데이터 삭제로도 완전히 없어지지 않습니다. 폐기할 때에는 카드를 파기해 개인 정보 유출을 방지해 주십시오.
- 쓰기 방지 스위치가 “LOCK” 위치에 있을 때 일부 재생 기능 등에 대한 액세스가 제한될 수 있습니다.

7

주의

호환 렌즈

장면 및 창의적인 의도에 따라 렌즈를 선택합니다. Micro Four Thirds 시스템 전용이며 M.ZUIKO DIGITAL 라벨이나 오른쪽과 같은 기호가 표시된 렌즈를 사용합니다.

어댑터를 이용하면 Four Thirds 시스템과 OM 시스템 렌즈도 사용할 수 있습니다. 옵션 어댑터가 필요합니다.



- 카메라에서 바디 캡과 렌즈를 장착하거나 분리할 때는 카메라의 렌즈 마운트가 아래로 향하게 하십시오. 이렇게 하면 먼지나 기타 이물질이 카메라 내부로 들어 가는 것이 방지됩니다.
- 먼지가 많은 장소에서는 바디 캡을 제거하거나 렌즈를 장착하지 마십시오.
- 카메라에 장착된 렌즈가 태양을 향하지 않도록 하십시오. 렌즈가 태양을 향해 있으면 카메라가 올바르게 작동하지 않거나 렌즈를 통해 초점이 맞추어진 태양 광선의 돋보기 효과로 인해 불이 붙을 수도 있습니다.
- 바디 캡이나 리어 캡을 분실하지 않도록 주의하십시오.
- 렌즈가 장착되어 있지 않을 때는 먼지가 들어가지 않도록 카메라에 바디 캡을 장착해 주십시오.

■ 렌즈 및 카메라 조합

렌즈	카메라	부착	AF	측광
Micro Four Thirds 시스템 렌즈	Micro Four Thirds 시스템 카메라	예	예	예
Four Thirds 시스템 렌즈		마운트 어댑터와 부착 가능	예*1	예
OM 시스템 렌즈			아니요	예*2

*1 동영상을 녹화할 때, AF는 작동하지 않습니다.

*2 정확한 측광이 불가능합니다.

MF 클러치 렌즈

MF 클러치 렌즈의 "MF 클러치"(수동 포커스 클러치) 메커니즘은 포커스 링의 위치를 변경하는 것만으로 자동과 수동 초점 사이를 전환하는 데 사용할 수 있습니다.

- 촬영 전에 MF 클러치의 위치를 확인하십시오.
- 포커스 링을 렌즈 끝에 있는 AF/MF 위치로 밀면 자동 초점이 선택되고, 카메라와 더 가까운 MF 위치로 밀면 카메라에서 선택한 초점 모드와 관계없이 수동 초점이 선택됩니다.

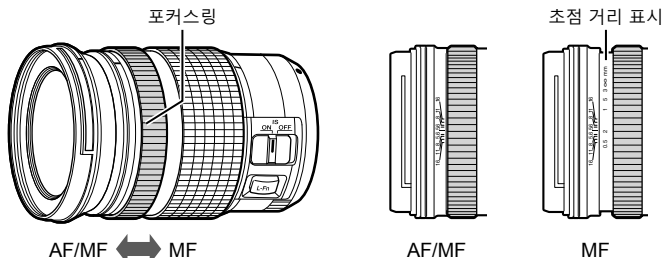

- 포커스 링이 AF/MF 위치에 있어도 카메라의 초점 모드를 [MF] 또는 [PreMF]를 선택하면 자동 초점은 비활성화됩니다.

옵션 액세서리

그립(ECG-5)

그립은 대형 렌즈를 사용할 때 카메라를 안정되게 유지될 수 있도록 합니다. 그립을 장착하거나 제거할 때 카메라를 껴는지 확인하십시오.

■ 각 부분 명칭

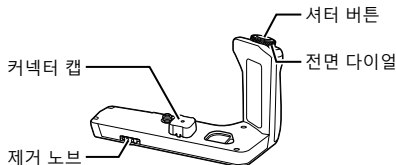

■ 그립 장착

그립을 장착하기 전에 카메라 밑면의 커넥터 커버(a)와 ECG-5의 커넥터 캡(b)을 제거하십시오. 장착되면 ECG-5 제거 손잡이가 단단히 고정되었는지 확인하십시오. ECG-5를 사용하지 않을 때 카메라의 커넥터 커버를 교체했는지 확인하십시오.

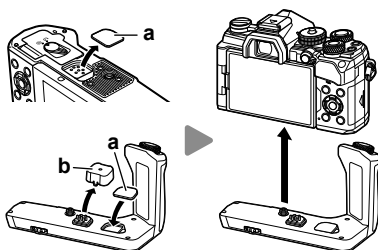

ECG-5에 커넥터 커버(a)를 보관합니다.

■ 기본 사양(ECG-5)

크기	약 128.4mm(W) × 76mm(H) × 60.2mm(D)
무게	약 121g(배터리 및 단자 캡 제외)
생활방수 (카메라에 장착한 경우)	유형 IEC Standard publication 60529 IPX1에 대응

- 제거 노브를 돌릴 때 손톱을 사용하지 마십시오. 부상이 발생할 수 있습니다.
- 카메라는 보증된 작동 온도 범위 내에서만 사용하십시오.
- 먼지나 습기가 많은 곳에서 제품을 사용하거나 보관하지 마십시오.
- 전기 접점에 손대지 마십시오.
- 부드러운 마른 천을 사용하여 단자를 청소하십시오. 젖은 천, 신너, 벤진 또는 기타 유기 용매로 제품을 청소하지 마십시오.

지정된 외부 플래시 장치

카메라와 함께 사용하도록 설계된 플래시 장치를 사용할 때 카메라 컨트롤을 사용하여 플래시모드를 선택하고 플래시로 사진을 촬영할 수 있습니다. 플래시 기능 및 사용에 대한 정보는 플래시 장치와 함께 제공된 설명서를 참조하십시오.

필요한 출력 및 매크로 촬영 지원 여부 등을 고려하여 필요에 맞게 플래시 장치를 선택합니다. 카메라와 통신하도록 설계된 플래시 장치는 TTL auto 및 수퍼 FP를 포함한 다양한 플래시 모드를 지원합니다. 플래시 장치는 카메라 핫슈에 장착하거나 케이블(별매)과 플래시 브라킷을 사용하여 연결할 수 있습니다. 카메라는 다음과 같은 무선 플래시 제어 시스템도 지원합니다:

무선 제어 플래시 사진 촬영: CMD, ⚡CMD, RCV 및 X-RCV 모드

카메라는 무선 신호로 하나 이상의 원격 플래시 장치를 제어합니다. 플래시 장치를 배치할 수 있는 위치 범위가 증가합니다. 플래시 장치는 다른 호환 장치를 제어합니다. 또는 무선 커맨더/수신기가 장착되어 있어 무선 플래시 제어를 지원하지 않는 장치를 사용할 수 있습니다.

무선 리모콘 플래시 사진 촬영: RC 모드

카메라는 광학 신호로 하나 이상의 원격 플래시 장치를 제어합니다. 카메라 컨트롤(P. 97)을 사용하여 플래시 모드를 선택할 수 있습니다.

■ 호환 플래시 장치와 함께 사용할 수 있는 기능

플래시 장치	플래시 제어 모드 지원	GN(가이드 넘버, ISO 100)	무선 시스템 지원
FL-700WR	TTL-AUTO, MANUAL, FP TTL AUTO, FP MANUAL, MULTI, RC, SL MANUAL	GN 42(75/150mm*1) GN 21(12/24mm*1)	CMD, ⚡CMD, RCV, X-RCV, RC
FL-900R	TTL-AUTO, AUTO, MANUAL, FP TTL AUTO, FP MANUAL, MULTI, RC, SL AUTO, SL MANUAL	GN 58(100/200mm*1) GN 27(12/24mm*1)	RC
FL-600R	RC, SL AUTO, SL MANUAL	GN 36(42.5/85mm*1) GN 20(12/24mm*1)	RC
STF-8	TTL-AUTO, MANUAL, RC*2	GN 8.5	RC*2

*1 장치가 플래시 범위를 제공할 수 있는 최대 렌즈 초점 거리(슬래시 다음 수치는 초점 거리와 동등한 35mm 포맷임).



*2 커맨더(송신기)로만 작동합니다.

무선 원격 제어 플래시 촬영

무선 리모컨(RC)을 지원하는 호환 플래시 장치를 통해 무선 플래시 촬영을 사용할 수 있습니다. 원격 플래시 장치는 카메라 핫슈에 장착된 장치를 통해 제어됩니다. 최대 3개의 다른 그룹에서 카메라에 장착된 장치를 개별적으로 조정할 수 있습니다.

RC 모드를 마스터 및 원격 플래시 장치 모두에서 활성화시켜야 합니다.

■ RC 모드 활성화

- 1 리모트 플래시 장치를 RC 모드로 설정하고 원하는 위치에 배치합니다.
 - 외부 플래시 장치를 켜고 **MODE** 버튼을 누른 다음 RC 모드를 선택합니다.
 - 각 외부 플래시 장치에 대해 채널 및 그룹을 선택합니다.
- 2  촬영 메뉴 2(P. 127)에서 [ RC모드]에 [On]을 선택하고 **OK** 버튼을 누릅니다.
 - 카메라가 촬영 표시를 종료합니다.
 -  아이콘이 표시됩니다.

RC 아이콘



- 3 **OK** 버튼을 누릅니다.
 - RC 모드 슈퍼 컨트롤 패널이 표시됩니다.
 - **INFO** 버튼을 누르면 표준 LV 슈퍼 컨트롤 패널을 표시할 수 있습니다. **INFO** 버튼을 누를 때마다 디스플레이가 바뀝니다.



RC 모드 슈퍼 컨트롤 패널

4 플래시 설정을 조절합니다.

- △▽<> 버튼으로 항목을 하이라이트하고 후면 다이얼을 돌려 설정을 선택합니다.



그룹	그룹을 선택합니다. 설정 변경 사항은 선택 그룹의 모든 장치에 적용됩니다. 를 선택하여 카메라에 장착된 장치의 설정을 조정합니다.
플래시 조절 모드	플래시 모드를 선택합니다.
플래시 보정	플래시 출력을 조절합니다. 플래시 모드에 [Manual]이 선택되어 있으면, 수동 플래시 출력 값을 입력할 수 있습니다.
광학 신호 강도	플래시 장치에서 방출되는 광학 제어 신호의 밝기를 선택합니다. 플래시 장치를 카메라에 최대한 가깝게 배치한 경우 [Hi]를 선택합니다. 이 설정은 모든 그룹에 적용됩니다.
플래시 모드/ 플래시 레벨	(표준) 또는 FP(수퍼 FP)를 선택합니다. 셔터 속도가 플래시 속도보다 빠른 경우, 수퍼 FP를 선택하십시오. 이 설정은 모든 그룹에 적용됩니다.
채널	플래시 제어에 사용되는 채널을 선택하십시오. 해당 영역의 다른 광원이 원격 플래시 제어를 방해하는 경우 채널을 변경하십시오.

5 카메라에 장착된 기기를 [TTL AUTO]로 설정합니다.

- FL-LM3의 플래시 제어 설정은 카메라를 통해서만 조정할 수 있습니다.

■ 원격 플래시 장치 배치

1 무선 RC 플래시 장치를 RC 모드로 설정합니다.

- 호환 플래시 장치를 켜고 **MODE** 버튼을 누른 다음 RC 모드를 선택합니다.
- 플래시 컨트롤을 사용하여 호환 플래시 장치 각각에 대한 그룹을 선택하고 카메라에서 선택한 채널을 해당 채널과 일치시킵니다.

2 플래시 장치를 배치합니다.

- 무선 플래시를 원격 센서가 카메라를 향하도록 배치합니다.

3 원격 장치와 카메라 장치가 충전되었는지 확인한 후 사진을 촬영합니다.

■ 무선 플래시 제어 범위

그림은 가이드용입니다. 플래시 조절 범위는 카메라에 장착된 플래시 유형과 주변 영역의 조건에 따라 다릅니다.

카메라에 장착한 FL-LM3 플래시 장치의 플래시 제어 범위

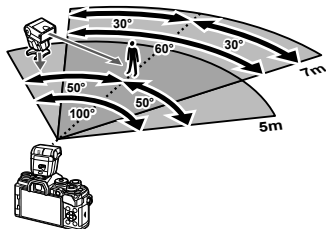

- 각 그룹에는 3개 이하의 플래시 장치를 연결하는 것이 좋습니다.
- 4초보다 저속 셔터 속도를 선택하면 무선 플래시 촬영을 저진동 모드 또는 후막 저속 싱크 모드에서 사용할 수 없습니다.
- 저진동 및 무음촬영 모드에서는 4초 이상의 시작 대기 시간을 선택할 수 없습니다.
- 피사체가 카메라에 너무 가까이 있으면 플래시 제어 신호가 노출을 방해할 수 있습니다. 이는 디퓨저 등을 사용하여 카메라 플래시의 밝기를 줄여 완화할 수 있습니다.

7

주의

기타 외장 플래시 장치

카메라 핫슈에 장착한 타 회사 플래시 장치를 사용할 때 다음에 주의하십시오.

- X 접촉부에 약 24V 이상의 전류를 가하는 구형 플래시를 사용할 경우 카메라가 손상됩니다.
- Olympus 사양에 맞지 않는 신호 접촉부에 플래시 장치를 연결할 경우 카메라가 손상될 수 있습니다.
- 촬영 모드는 **M**으로, 셔터 속도는 플래시 동기 속도보다 높지 않은 값으로 그리고 ISO 감도는 [AUTO]가 아닌 다른 설정으로 설정합니다.
- 플래시 조절 기능은 플래시를 카메라에 선택된 ISO 감도와 조리개값으로 수동 설정하는 경우에만 사용할 수 있습니다. 플래시 밝기는 ISO 감도나 조리개값을 조정하여 변경할 수 있습니다.
- 렌즈에 맞는 화각을 갖춘 플래시를 사용합니다. 화각은 대체로 초점 길이에 해당하는 35mm 포맷을 사용하여 표현됩니다.

기본 액세서리

■ 리모트 케이블(RM-CB2)

예를 들어 매크로 또는 벌브 촬영과 같이 미세한 카메라 움직임이라도 화상이 흐려질 수 있는 상황에서 사용합니다. 케이블을 카메라 리모트 케이블 단자(P. 14)에 연결합니다.

■ 컨버터 렌즈

어안 또는 매크로 촬영을 위해 빠르고 간편하게 카메라 렌즈에 부착하는 컨버터 렌즈. 사용가능한 렌즈에 대한 정보는 OLYMPUS 웹 사이트를 참조해 주십시오.

■ 아이컵(EP-16)

대형 아이컵으로 전환할 수 있습니다.

제거

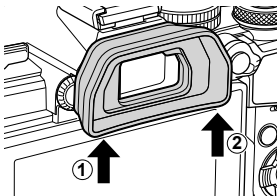

시스템 차트

전원 공급



BLS-50
리튬 이온 배터리

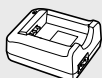

BCS-5
리튬 이온 충전기



F-5AC
USB-AC 어댑터

뷰파인더



EP-16
아이컵

리모트 동작

RM-CB2
리모트 케이블

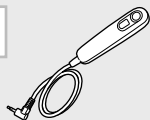

그립

ECG-5
그립

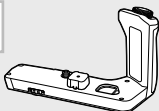

케이스/스트랩

어깨 스트랩/
카메라 케이스

연결 케이블

USB 케이블/
HDMI 케이블*1

메모리 카드

SD/SDHC/
SDXC

E-M5 Mark III

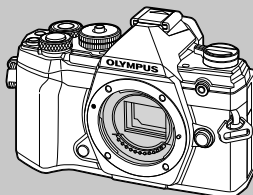

마이크

소프트웨어

Olympus Workspace
화상 관리 편집 소프트웨어

□ : E-M5 Mark III 호환 제품

■ : 시판 제품

최신정보는 당사 홈페이지를 확인해 주십시오.

*1 HDMI 케이블은 타사 제품을 이용할 수 있습니다.

*2 어댑터와 함께 사용할 수 있는 렌즈의 경우, 일부 제한이 있습니다. 자세한 내용은 OLYMPUS 웹 사이트를 방문하십시오.

*3 호환 가능한 렌즈에 대한 정보는 OLYMPUS 웹사이트를 방문하십시오.

렌즈



Micro Four Thirds 시스템 렌즈



MMF-2/MMF-3²
Four Thirds 어댑터



Four Thirds
시스템 렌즈

컨버터 렌즈*3

FCON-P01
어안렌즈

WCON-P01
와이드

MCON-P01
마크로

MCON-P02
마크로

플래시



FL-LM3
전자 플래시



FL-900R
전자 플래시



FL-700WR
전자 플래시

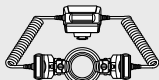

STF-8
매크로 플래시



FC-WR
무선 전파 송신기



FR-WR
무선 전파 수신기

카메라 청소와 보관

카메라 청소

카메라를 청소하기 전에 전원을 끄고 배터리를 꺼냅니다.

- 벤진, 알코올, 화학 처리된 헹굼 등의 강한 용제는 사용하지 마십시오.

외부:

- 부드러운 헹굼으로 가볍게 닦아줍니다. 카메라가 오염된 경우 비눗물에 헹굼을 적서 잘 짜줍니다. 잘 짰 헹굼으로 카메라를 닦은 다음 마른 헹굼으로 물기를 닦아냅니다. 해변에서 카메라를 사용한 경우, 깨끗한 물에 적서 꼭 짰 헹굼을 사용합니다.

모니터:

- 부드러운 헹굼으로 가볍게 닦아줍니다.

렌즈:

- 렌즈에 붙어 있는 먼지는 시판되는 블로어를 사용해 제거합니다. 렌즈는 렌즈 클리닝 페이퍼로 부드럽게 닦습니다.

스토리지

- 카메라를 장시간 사용하지 않을 때는 배터리와 카드를 꺼내두십시오. 카메라는 통풍이 잘 되는 서늘하고 건조한 곳에 보관합니다.
- 배터리를 정기적으로 삽입하여 카메라의 기능을 시험합니다.
- 본체와 뒤 커버에서 먼지나 기타 이물질 제거한 후에 부착합니다.
- 렌즈가 장착되어 있지 않을 때는 먼지가 들어가지 않도록 카메라에 바디 캡을 장착해 주십시오. 렌즈를 치워둘 때는 앞 뒤의 렌즈 커버를 반드시 끼워주십시오.
- 사용 후에는 카메라를 깨끗이 닦아주십시오.
- 방충제와 함께 보관하지 마십시오.
- 화학물질을 취급하는 장소에서 카메라를 보관하면 부식될 우려가 있으므로 이런 장소는 피해 주십시오.
- 렌즈를 더러운 상태로 방치하면 곰팡이가 생길 수도 있습니다.
- 카메라를 장시간 사용하지 않았다면 사용 전에 각 부위를 점검해 주십시오. 중요한 사진을 촬영하기 전에 반드시 시험 촬영을 하여 카메라가 제대로 작동하는지 확인하십시오.

촬영소자 청소와 점검

본 카메라는 먼지 감소 기능을 통합하여 촬영소자에 먼지가 끼지 않도록 촬영소자 표면에 붙은 먼지나 이물질을 초음파 진동으로 제거합니다. 먼지 감소 기능은 카메라의 전원이 켜진 때에 작동합니다.

먼지 감소 기능은 촬영소자와 화상 처리 회로를 점검하는 픽셀 맵핑과 동시에 작동합니다. 카메라의 전원을 켤 때마다 먼지 감소 기능이 작동하므로 카메라를 똑바로 세워 기능이 제대로 발휘되도록 해야 합니다.

픽셀 맵핑 - 이미지 처리 기능 점검

픽셀 맵핑 기능을 사용하면 자동으로 촬영소자와 이미지 처리 기능이 점검되고 조정됩니다. 모니터를 사용한 후 또는 계속 촬영을 한 후에는 이 기능이 올바르게 작동될 수 있도록 최소한 1분 정도 기다린 후 픽셀 맵핑 기능을 사용합니다.

- 1 개인설정 메뉴 **[M]**에서 [픽셀 맵핑](P. 174)를 선택합니다.
- 2 **[>]**를 누른 다음 **[OK]** 버튼을 누릅니다.
 - 픽셀 맵핑이 진행되는 동안 [처리중] 표시줄이 표시됩니다. 픽셀 맵핑이 끝나면 메뉴가 복원됩니다.
 - 픽셀 맵핑 중 실수로 카메라 전원을 끈 경우, 1단계부터 다시 시작하십시오.

배터리가 들어있는데도 카메라의 전원이 들어오지 않는 경우

배터리가 완전히 충전되지 않았습니다



- 배터리를 충전기로 충전해 주십시오.

날이 추우면 배터리가 일시적으로 작동하지 않습니다

- 저온에서는 배터리 성능이 떨어집니다. 배터리를 꺼내 주머니에 한동안 넣어 따뜻하게 하십시오.

셔터 버튼을 눌렀는데 사진이 찍히지 않는 경우

카메라의 전원이 자동으로 꺼진 것입니다

- 절전 기능을 사용할 경우, 설정된 기간 동안 아무 작업도 하지 않으면 카메라가 취침 모드로 전환됩니다. 셔터 버튼을 반누름하여 취침 모드를 종료합니다.
- 설정된 시간 동안 아무런 작업도 수행하지 않을 경우 배터리 방전을 줄이기 위해 카메라가 자동으로 취침타이머 모드로 들어갑니다.  [취침타이머](P. 174)
카메라가 절전 모드에 들어가고 나서 설정된 시간 동안 아무 조작이 없는 경우, 카메라 전원이 자동으로 꺼집니다.  [자동 전원 Off](P. 174)

플래시가 충전 중입니다

- 충전이 진행되는 동안 모니터에  표시가 깜박입니다. 깜박임이 멈출 때까지 기다린 다음 셔터 버튼을 누르십시오.

초점이 잡히지 않습니다

- 피사체가 카메라에 너무 가까이 있거나 자동초점에 적합하지 않은 경우(모니터에 AF 확인 표시가 깜박임) 카메라는 초점을 맞출 수 없습니다. 피사체에서 멀리 떨어지거나 주 피사체와 카메라 사이의 거리와 같은 거리에 있으면서 콘트라스트가 높은 물체에 초점을 맞춘 다음 사진 구도를 잡고 촬영합니다.

초점을 맞추기가 어려운 피사체

다음 상황에서는 자동 초점으로 초점을 맞추기가 어려울 수도 있습니다.

AF 확인 마크가 깜박입니다.
피사체에 초점이 맞지 않았습니다.

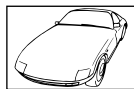

콘트라스트가 약한 피사체



프레임 중앙을 특별히 밝게 조명

AF 확인 마크에는 불이 들어와 있으나 피사체에는 초점이 맞지 않았습니다.



각각 다른 거리에 있는 여러 피사체

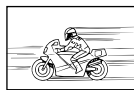

빠르게 움직이는 피사체



AF 영역 밖에 있는 피사체

노이즈 감소 기능이 작동되고 있습니다

- 야경 촬영 시에는 셔터 속도가 느려져 이미지에 노이즈가 나타나는 경향이 있습니다. 이 카메라는 느린 셔터 속도 촬영 후에 노이즈 감소 제거 작업을 활성화합니다. 그 동안에는 촬영을 할 수 없습니다. [노이즈 감소]를 [Off]로 설정할 수 있습니다.  [노이즈 감소] (P. 169)

AF 타겟 수는 감소합니다

AF 타겟의 크기와 수는 [디지털 텔레컨버터](P. 130), [중형비 설정](P. 87), 그리고 그룹 타겟(P. 65) 설정에 따라 바뀝니다.

날짜와 시간이 설정 되어 있지 않을 경우

구입 시에 설정된 상태 그대로 사용되고 있습니다

- 구입 시에는 카메라의 날짜와 시간이 설정되어 있지 않습니다. 카메라를 사용하기 전에 날짜와 시간을 설정하여 주십시오.  "초기 설정"(P. 27)

카메라에서 배터리가 분리되었습니다

- 카메라에서 배터리를 분리한 채 1일 정도 그대로 두면 날짜와 시간 설정이 공장 출고시 기본값 설정으로 돌아갑니다. 배터리가 짧은 시간 동안 카메라에 장착되었다가 제거되면 설정이 더 빨리 취소됩니다. 중요한 사진을 촬영하기 전에는 날짜와 시간 설정이 올바른지 확인하십시오.

설정된 기능이 출고 시 기본 설정으로 복원된 경우

AUTO() 또는 **SCN** 모드에서 선택된 옵션은 모드 다이얼이 다른 설정으로 돌아가거나 카메라가 꺼져 있을 때 재설정됩니다. 또한 **C** 모드를 선택하면 개인설정 모드 설정이 복원됩니다.

촬영한 이미지가 희게 보일 경우

역광이나 역광에 준하는 조건에서 사진을 촬영하면 이런 현상이 발생할 수도 있습니다. 이는 플래어 또는 고스트라고 하는 현상 때문입니다. 가능한 한 사진에 강한 광원이 찍히지 않도록 구도를 잡으십시오. 사진에 광원이 없는 경우에도 플래어가 일어날 수 있습니다. 렌즈 후드를 사용하여 광원으로부터 렌즈를 가려주십시오. 렌즈 후드도 효과가 없으면 손을 사용하여 렌즈를 빛으로부터 가려주십시오.  "호환 렌즈"(P. 212)

피사체에 원인 모를 밝은 점이 찍혔을 때

촬영소자에 불량 화소가 있을 수 있습니다. [픽셀 맵핑]을 실행하십시오. 만일 문제가 지속될 경우에는 픽셀 맵핑을 몇 차례 반복해 주십시오.  "픽셀 맵핑 - 이미지 처리 기능 점검"(P. 223)

메뉴에서 선택할 수 없는 기능

십자 패드를 사용할 때 메뉴에서 선택할 수 없는 항목도 있습니다.

- 현재 촬영 모드로 설정할 수 없는 항목.
- 이미 설정된 항목 때문에 설정할 수 없는 항목:
[] (P. 71) 및 [노이즈 감소] (P. 169) 등의 조합.

피사체가 왜곡되어 나타납니다

다음 기능은 전자 셔터를 사용합니다.



동영상 녹화(P. 58), 자동 모드(P. 74), 프로 캡처 촬영(P. 74), 고해상도 촬영(P. 76),
포커스 브라케팅(P. 134), 심도 합성(P. 134)

피사체가 빠르게 이동하거나 카메라가 갑자기 이동하는 경우 왜곡이 발생할 수 있습니다.
촬영 중에 갑자기 카메라를 이동하지 마십시오. 또는 표준 연속 촬영을 사용합니다.







사진에 선이 나타납니다





다음과 같은 기능이 전자 셔터를 사용하는 데, 형광등 및 LED 조명과 관련된 깜빡임이나
다른 현상으로 인해 선이 생길 수 있으며 셔터 속도를 느리게 선택하면 때때로 해당 문제가
줄어들기도 합니다.

동영상 녹화(P. 58), 자동 모드(P. 74), 프로 캡처 촬영(P. 74), 고해상도 촬영(P. 76),
포커스 브라케팅(P. 134), 심도 합성(P. 134)

셔터 속도 낮추기를 선택하면 깜빡임을 줄일 수 있습니다. 또한, 플리커 스캔을 사용하여
깜빡임을 줄일 수 있습니다.  플리커 스캔(P. 194),  플리커 스캔(P. 148)

에러 코드

모니터표시	원인	해결
 카드 없음	카드가 삽입되지 않았거나 삽입되어 있어도 인식할 수 없습니다.	카드를 넣습니다. 또는 카드를 올바르게 다시 넣습니다.
 카드 에러	카드에 문제가 있습니다.	카드를 다시 삽입합니다. 문제가 해결되지 않으면 카드를 포맷합니다. 카드가 포맷되지 않으면 사용할 수 없습니다.
 쓰기 방지	카드 쓰기가 금지 되어 있습니다.	카드 쓰기 방지 스위치가 "LOCK" 쪽으로 설정되어 있습니다. 스위치를 해제합니다 (P. 211).
 저장용량없음	카드가 가득 찼습니다. 사진을 더 이상 촬영할 수 없거나 인쇄 예약 등의 정보를 더 이상 기록할 수 없습니다. 카드에 빈 공간이 없어 인쇄 예약이나 새 이미지를 기록할 수 없습니다.	카드를 교환하거나 불필요한 사진을 삭제합니다. 중요한 사진은 삭제하기 전에 PC로 복사해 두십시오.
 화상 없음	카드에 사진이 없습니다.	카드에 들어 있는 사진이 없습니다. 사진을 기록한 후 재생합니다.
 화상 에러	선택한 사진에 문제가 있어 재생 표시가 불가능합니다. 또는 이 카메라에서 재생할 수 없는 사진입니다.	이미지 처리 소프트웨어를 사용하여 PC에서 사진을 봅니다. 그래도 재생할 수 없으면 이 이미지 파일은 손상된 것입니다.
 화상을 편집할 수 없습니다.	다른 카메라로 촬영한 사진은 이 카메라에서 편집할 수 없습니다.	이미지 처리 소프트웨어를 사용하여 사진을 편집하십시오.
Y/M/D	시계가 설정되지 않았습니다.	시계를 설정합니다(P. 27).

모니터표시	원인	해결
 °C/°F		카메라를 끄고 카메라의 내부 온도가 식을 때까지 잠시 기다립니다.
 잠시 사용할 수 없습니다 카메라의 내부 온도가 내려 갈 때까지 기다리십시오	연속 촬영으로 인해서 카메라의 내부 온도가 올라갔습니다.	잠시 있으면 카메라가 자동으로 꺼집니다. 카메라의 내부 온도가 식을 때까지 기다린 다음 다시 조작하십시오.
 배터리 없음	배터리가 모두 소모되었습니다.	배터리를 충전합니다.
 연결이 되지 않았습니다	카메라가 컴퓨터, HDMI 디스플레이나 다른 장치에 제대로 연결되지 않았습니다.	카메라를 다시 연결하십시오.
렌즈가 잠겨있습니다. 잠금 해제 후 줌링을 돌리세요.	연장 가능한 렌즈는 연장된 상태로 두어야 합니다.	렌즈를 연장합니다.
렌즈의 상태를 확인하십시오.	카메라와 렌즈 사이에 문제가 발생했습니다.	카메라를 끄고 렌즈와의 연결 상태를 확인한 다음 전원을 다시 켵니다.

기본값 설정

*1: [사용자 모드 등록]에 추가할 수 있습니다.

*2: [재설정]에서 [전부]를 선택하여 기본값을 복구할 수 있습니다.

*3: [재설정]에서 [기본]을 선택하여 기본값을 복구할 수 있습니다.

라이브 컨트롤/LV 수퍼 컨트롤 패널

촬영 모드	항목	기본값	*1	*2	*3	
P/A/S/M/B	ISO	Auto	✓	✓	✓	80
	플래시모드		✓	✓	✓	94
		±0	✓	✓	✓	97
	수동 값	FULL(플래스 설정 [MANUAL])	✓	✓	✓	95
	손떨림 보정	S-IS AUTO	✓	✓	✓	86
	WB	자동([] ^{WB} 따뜻한 색 유지)의 [On])	✓	✓	✓	83
	WB 보정 A	±0	✓	✓	—	85
	WB 보정 G	±0	✓	✓	—	
	켈빈	5400K([WB]의 [CWB])	✓	✓	—	83
	AF 영역	중앙/단사	✓	✓	✓	65
	AF 모드	S-AF	✓	✓	✓	80
	얼굴 인식	얼굴 & 눈 우선 On	✓	✓	—	67
			✓	✓	✓	87
	측광		✓	✓	✓	82
		F(고해상도 촬영: F+RAW)	✓	✓	✓	88
			✓	✓	✓	89
	화상효과설정	Natural	✓	✓	✓	98
	샤프니스	±0	✓	✓	—	101
	콘트라스트	±0	✓	✓	—	101
	채도	±0	✓	✓	—	101
	계조	계조 보통	✓	✓	—	102
	효과	—([화상효과설정]의 [i-Enhance]: Standard)	✓	✓	—	104
	컬러 필터	—([화상효과설정]의 [모노톤]: N:없음)	✓	✓	✓	103
	모노크롬 컬러	—([화상효과설정]의 [모노톤]: N:일반)	✓	✓	✓	104
	종횡비	4:3	✓	✓	✓	87
	컬러설정	sRGB	✓	✓	✓	105
	하이라이트 & 그림자 제어	(±0)	✓	✓	✓	106
무비 녹음	On	✓	✓	✓	150	

촬영 모드	항목	기본값	*1	*2	*3	
동영상	ISO	[모드]의 [P], [A] 또는 [S]: Auto(고정) [모드]의 [M]: 200	✓	✓	✓	80
	플래시모드	플래시 끄(고정)	—	—	—	—
		±0(고정)	—	—	—	—
	손떨림 보정	M-IS1	✓	✓	✓	86
	WB	자동([] 따듯한 색 유지)의 [On]	✓	✓	✓	83
	WB 보정 A	±0	✓	✓	—	85
	WB 보정 G	±0	✓	✓	—	
	켈빈	5400K([WB]의 [CWB])	✓	✓	—	83
	AF 영역	중심, 작은 타겟	✓	✓	✓	65
	AF 모드	C-AF	✓	✓	✓	80
	얼굴 인식	얼굴 & 눈 우선 On	✓	✓	—	67
	측광	(고정)	—	—	—	—
		30%	✓	✓	✓	89
	화상효과설정	Natural	✓	✓	✓	98
	샤프니스	±0	✓	✓	—	101
	콘트라스트	±0	✓	✓	—	101
	채도	±0	✓	✓	—	101
	계조	계조 보통	✓	✓	—	102
	종횡비	16:9(고정) []의 C4K: 17:9	—	—	—	—
	컬러설정	sRGB(고정)	—	—	—	—
하이라이트 & 그림자 제어	(±0)	✓	✓	✓	106	
모드	P	—	✓	—	147	
무비 녹음	On	✓	✓	✓	150	
RC 모드	A 그룹 A	TTL	✓	✓	✓	216
	B 그룹 B	Off	✓	✓	✓	
	C 그룹 C	Off	✓	✓	✓	
	카메라 플래시	Off	✓	✓	✓	
	플래시 보정	±0(TTL, 자동)	✓	✓	✓	
	플래시 레벨	1/1(수동)	✓	✓	✓	
	/FP	(보통)	✓	✓	✓	
	광학 신호 강도	낮음	✓	✓	✓	
	채널	1	✓	✓	✓	

📷 촬영 메뉴

탭	기능		기본값	*1	*2	*3	📄
📷 1	재설정/ 사용자 모드	재설정	—	—	✓	—	127, 128
		사용자 모드 등록	촬영 모드: P 화질: ■ F+RAW				
		사용자 모드 불러오기	—				
	화상효과설정		🌀 Natural	✓	✓	✓	98, 129
	📷👁️		📷F(고해상도 촬영: 📷F+RAW)	✓	✓	✓	88, 129
	중형비 설정		4:3	✓	✓	✓	87
	디지털 텔레컨버터		Off	✓	✓	✓	130
	📷/📷/📷		—	✓	✓	✓	71
	📷/📷		<input type="checkbox"/>	✓	✓	✓	131
	인터벌촬영 / 타임랩스		Off	—	✓	✓	
	매수		99				
	대기 시간 시작		00:00:01				
	시간 간격		00:00:01				
	타임랩스 동영상		Off				
타임랩스 동영상 동영상 설정		동영상 사이즈 초당프레임수	FullHD 10fps				
📷 2	브라케팅촬영		Off	✓	✓	✓	132, 132, 133, 134
	AE BKT		3f 1.0EV				
	WB BKT	A-B	Off				
		G-M					
	FL BKT		Off				
	ISO BKT		Off				
	ART BKT		Off				
	Focus BKT		Off				
	심도 합성		Off				
	촬영 매수 설정		99				
	포커스 스텝		5				
	⚡충전 대기시간		0 sec	✓	✓	—	
	HDR		Off	✓	✓	✓	
	다중노출	매수		Off	—	✓	
오토 게인		Off					
합성		Off					
키스톤 보정		Off	✓	✓	✓	141	

탭	기능		기본값	*1	*2	*3	👉
2	저진동 모드 [♣]/무음 [♥]	저진동 모드 [♣]	[♣] 0 sec	✓	✓	—	142
		무음촬영 [♥]	[♥] 0 sec				
		노이즈 감소 [♥]	Off				
		사일런트 [♥] 모드 설정	—	✓	✓	—	
		■))	금지				
	AF 보조광	금지					
	플래시모드	금지					
고해상도 촬영	고해상도 촬영	[📷] 0 sec	✓	✓	—	143	
	⚡충전 대기시간	0 sec					
⚡RC모드		Off	✓	✓	✓	143, 216	

📷 동영상 메뉴

탭	기능		기본값	*1	*2	*3	👉	
📷	📷 모드설정	📷 모드	P	—	✓	—	147	
		📷 플리커 스캔	Off	✓	✓	✓	148	
	📷 화질 설정	📷 MOV 📷 4K 30p	MOV 📷 4K 30p	✓	✓	✓	149	
		📷 노이즈 필터	Standard	✓	✓	✓	144	
		📷 화상효과설정	Off	✓	✓	—	144	
	📷 AF/IS 설정	📷 AF 모드	C-AF	✓	✓	✓	80, 86, 144	
		📷 손떨림 보정	M-IS 📷	✓	✓	✓		
	📷 버튼/다이얼/레버							145
	📷 버튼 기능	ISO 버튼기능	ISO	—	✓	—		
		📷 버튼기능	📷	—	✓	—		
		📷 버튼기능	📷 REC	—	✓	—		
		📷 버튼기능	AEL/AFL	—	✓	—		
		📷 버튼기능	Off	—	✓	—		
		📷 버튼기능	📷	—	✓	—		
		📷 버튼기능	📷	—	✓	—		
		📷 버튼기능	다이렉트 기능	—	✓	—		
		📷 버튼기능	화이트 밸런스	—				
	📷 버튼기능	전동 줌	—	✓	—			
	📷 L-Fn 버튼기능	AF 스톱	—	✓	—			
📷 다이얼기능	P	📷 : 📷 📷 : 📷	—	✓	—			
	A	📷 : 📷 📷 : FNo.	—	✓	—			
	S	📷 : 📷 📷 : 셔터 속도	—	✓	—			
	M	📷 : FNo. 📷 : 셔터 속도	—	✓	—			
📷 Fn 레버 기능		mode2	—	✓	—			
📷 셔터버튼 기능		📷	—	✓	—			
📷 전동 줌 속도		보통	—	✓	—			

탭	기능		기본값	*1	*2	*3	🔍	
🔍	표시 설정						146	
	🔍	컨트롤 설정	라이브 컨트롤, 라이브 SCP	—	✓	—		
		정보 설정		사용자 설정1 (동영상 효과를 제외하고 모두 켜짐)	—	✓	—	
		타임코드 설정	타임코드 모드	드롭 프레임	—	✓	—	
	카운트업		Rec Run	—	✓	—		
	시작 시간		0:00:00	—	✓	—		
	무비 녹음		On	✓	✓	✓	150	
	녹음볼륨조정	내장 🎤	±0	—	✓	—		
		MIC 🎤	±0	—	✓	—		
	🎤 볼륨 리미터		On	—	✓	—		
바람 소음 감소		Off	—	✓	—			
녹음 속도		48kHz/16bit	—	✓	—			
🎤 전원 연결		On	—	✓	—			
PCM 레코더 🎤 접속	카메라 녹음 볼륨	유효	—	✓	—			
	슬레이트 톤	Off	✓	✓	—			
	📌REC과 동기화	Off	✓	✓	—			
🔍 HDMI 출력	출력 모드 설정		모니터 모드	—	✓	—	146	
	REC 비트		Off	✓	✓	—		
	타임코드		On	✓	✓	—		

▶ 재생 메뉴

탭	기능		기본값	*1	*2	*3	🔍
▶	🔍		On	✓	✓	✓	153
	편집	화상선택	RAW Data 편집	—	—	—	153
			JPEG 편집	—	—	—	154
			동영상 편집	—	—	—	156
			🎤	—	—	—	122
	이미지 합성		—	—	—	—	155
	인쇄 예약		—	—	—	—	120
	보호해제		—	—	—	—	158
	공유 명령 재설정		—	—	—	—	158
	디바이스 연결		—	—	—	—	201

f 설정 메뉴

탭	기능	기본값	*1	*2	*3	👉	
f	카드 설정	—	—	—	—	160	
		—	—	—	—	27	
		English	—	—	—	29, 159	
		♣±0, ♠±0, Natural	✓	✓	—	159	
	화상보기	0.5 sec	✓	✓	—	159	
	Wi-Fi/Bluetooth 설정	설정 여부	On	—	✓	—	207
		연결 비밀번호	—	—	—	—	206
		파워오프 대기	Off	—	✓	—	202
		리셋 설정	—	—	—	—	206
	펌웨어	—	—	—	—	159	

☆ 개인설정 메뉴

탭	기능	기본값	*1	*2	*3	👉	
☆	AF/MF						
	A1 AF 모드	S-AF	✓	✓	✓	80, 161	
	AEL/ AFL기능	S-AF	mode1	✓	✓	✓	161, 175
		C-AF	mode2				
		MF	mode1				
	AF 스캐너	mode2	✓	✓	✓	161	
	C-AF 감도	±0	✓	✓	✓	176	
	C-AF 중앙 시작	(모든 타깃)	✓	✓	✓	177	
	C-AF 중앙 우선	5, 9 또는 25 타깃	✓	✓	✓	178	
	A2 [:::]Mode 표시설정	모두 켜	✓	✓	✓	162	
	AF 타겟표시	On1	✓	✓	✓	162	
	AF 타겟팅 패드	Off	✓	✓	✓	162	
	[:::] Home 등록	AF 타깃 모드, AF 타깃 포인트	✓	✓	✓	162	
	[:::] 사용자 모드 설정	세트 1	✓	✓	✓	162	
		[:::]Mode	✓	✓	✓		
		☉	✓	✓	✓		
		☉Pos	✓	✓	✓		
		☉Pos	✓	✓	✓		
	A3 AF 리미터	Off	✓	✓	✓	163	
	거리 설정	설정 1	✓	✓	✓		
	릴리즈 우선	On	✓	✓	✓		
	AF 보조광	On	✓	✓	✓		
	☉얼굴 인식		✓	✓	—		
AF 미세조정*	Off	✓	✓	✓	163		

* 전체 또는 표준 재초점을 실행하기 위해 [재설정]을 사용하더라도 저장값에 영향을 미치지 않습니다.

탭	기능		기본값	*1	*2	*3			
	A4	프리셋 MF 거리	999.9 m	✓	✓	✓	163		
		MF 시 화면확대	확대	Off	✓	✓	—	163,	
			피킹	Off	✓	✓	—	180	
		MF 클리치		유효	✓	✓	✓	163	
		포커스링		↻	✓	✓	✓		
		별브/시간 포커싱		On	✓	✓	✓		
		렌즈리셋		On	✓	✓	✓		
버튼/다이얼/레버									
B		버튼 기능	ISO 버튼기능	ISO	✓	✓	—	107, 164	
		버튼기능	버튼기능		✓	✓	—		
		버튼기능	REC		✓	✓	—		
		버튼기능	AEL/AFL		✓	✓	—		
		버튼기능			✓	✓	—		
		버튼기능	IOI		✓	✓	—		
		버튼기능			✓	✓	—		
		버튼기능	[::]		✓	✓	—		
		버튼기능	Off()		✓	✓	—		
		버튼기능	Off()		✓	✓	—		
		버튼기능	AF 스톱		✓	✓	—		
		버튼기능			✓	✓	—		164
		다이얼기능	P	:	✓	✓	—		164
A	: : FNo.								
S	: : 셔터 속도								
M/B	: FNo. : 셔터 속도								
Menu	: : /Value								
	: 이전/다음 : Q								
다이얼방향	노출설정		다이얼 1	✓	✓	—	164		
	Ps	다이얼 1							
	Fn 레버 기능	mode2	—	✓	—	164, 181			
	Fn 레버/전원 레버	Fn	—	✓	—	164			
	전동 줌 속도	보통	✓	✓	—	164			

탭	기능	기본값	*1	*2	*3	👁	
* ⚙️	릴리즈/연사/손떨림 보정						
	C1 릴리즈 우선 S	Off	✓	✓	✓	165	
	릴리즈 우선 C	On	✓	✓	✓	165	
	L 설정					165, 182	
	연사속도	6fps	✓	✓	✓		
	매수 제한	Off					
	연사속도	10fps	✓	✓	✓		
	매수 제한	Off					
	Pro Cap	프리셔터 프레임 수	8매	✓	✓		✓
		매수 제한	25매				
	H 설정					165, 182	
	연사속도	10fps	✓	✓	✓		
	매수 제한	Off					
	연사속도	30fps	✓	✓	✓		
	매수 제한	Off					
	Pro Cap	연사속도	30fps	✓	✓		✓
		프리셔터 프레임 수	8매				
		매수 제한	25매				
	깜박임 감소	플리커 방지 LV	Auto	✓	✓	—	165, 184
		플리커 방지 촬영	Off	✓	✓	—	
	C2 손떨림 보정		S-IS AUTO	✓	✓	✓	86, 165
손떨림 보정	연사속도우선		✓	✓	—	165	
반누름 중 IS		On	—	✓	—	165	
렌즈 I.S. 우선		Off	✓	✓	✓	165	

탭	기능		기본값	*1	*2	*3			
	표시/음/접속								
	D1	컨트롤 설정	라이브 가이드	—	✓	—	166, 186		
			P/A/S/M/B	라이브 SCP	✓	✓		—	
			ART	ART 메뉴	—	✓		—	
			SCN	SCN 메뉴	—	✓		—	
	/Info 표시설정		Info	표시Off, 종합표시	✓	✓	✓	166, 188	
			Info	모두 켜	—	✓	—		
			LV-Info	표시Off, 사용자 설정1() , 사용자 설정2(수준기)	✓	✓	—		
			표시	25, 캘린더 표시	✓	✓	—		
	픽쳐 모드 설정		모두 켜		✓	✓	—	166	
	표시설정				✓	✓	—	166	
	멀티 기능 표시 설정		WB와 ISO를 제외한 전체		✓	✓	—	166	
	D2	LV감도확장	수동 촬영	Off	✓	✓	✓	167	
			별브/시간	On2					
			라이브 컴포지트	Off					
			기타	Off					
		아트 LV모드		mode1		✓	✓	—	167
		LV 확대 설정	LV 클로즈업 모드	mode2		✓	✓	—	167
			LV감도확장	Off		✓	✓	—	
		기본설정		최근 사용 배율		—	✓	—	167
		설정	잠금	Off		✓	✓	—	167
LV감도확장			Off		✓	✓	—		
D3	가이드라인 표시 설정	표시색	프리트셋 1	✓	✓	—	168		
		그리드 표시	Off	✓	✓	—			
		EVF 반영	On	✓	✓	—			
	피킹 설정	피킹 색상	빨간색	✓	✓	—	168		
		피킹 레벨	보통						
		피킹 배경의 밝기조정	Off						
	히스토그램 설정	하일라이트	255	✓	✓	—	168		
		새도우	0						
	모드 가이드		Off		✓	✓	—	168	
셀프 촬영 어시스트		On		—	✓	—	168, 190		
D4			On	✓	✓	✓	168		
	HDMI	출력 크기	1080p	—	✓	—	168, 191		
		HDMI 컨트롤	Off	—	✓	—			
		출력 프레임 레이트	60p 우선	—	—	—			
	USB접속 모드		Auto		—	✓	✓	168	

탭	기능	기본값	*1	*2	*3				
	노출/ISO/BULB/								
	E1 노출 시프트		±0	✓	✓	—	169		
	노출단계선택		1/3EV	✓	✓	✓	169		
	ISO Step		1/3EV	✓	✓	✓	169		
	ISO자동설정	상한선/기본값 설정	상한선: 6400 기본값: 200	✓	✓	✓	169		
		저속 셔터속도 설정	Auto	✓	✓	✓			
	ISO자동		All	✓	✓	—	169		
	노이즈 필터		Standard	✓	✓	✓	169		
	노이즈 감소		Auto	✓	✓	✓	169		
	E2	별브/시간 타이머		8 min	✓	✓	✓	170	
		별브/시간 모니터		-7	✓	✓	—	170	
		라이브 별브		Off	✓	✓	—	170, 192	
		라이브 시간		0.5 sec	✓	✓	—	170, 192	
		합성 촬영 설정		1 sec	✓	✓	—	47, 170, 193	
		플리커 스캔		Off	✓	✓	✓	170, 194	
		E3	측광			✓	✓	✓	82, 170
			AEL 측광모드		Auto	✓	✓	✓	170
	[::]		스팟	On	✓	✓	✓	170	
	연동스팟측광		스팟 하이라이트	On	✓	✓	✓		
			스팟 새도우	On	✓	✓	✓		
	플래시								
F	동조속도		1/250	✓	✓	✓	170, 195		
	저속제한		1/60	✓	✓	✓	170, 195		
	+		Off	✓	✓	✓	170		
	+WB		WB AUTO	✓	✓	—	170		

탭	기능		기본값		*1	*2	*3			
	화질/WB/컬러									
	G	화질설정		◀:1: SF		✓	✓	✓	171, 196	
				◀:2: F						
				◀:3: N						
				◀:4: N						
		화소크기	Middle	3200×2400		✓	✓	✓		171, 196
			Small	1280×960						
		주변광량 보정		Off		✓	✓	✓		171
	화이트 밸런스		Auto	A±0, G±0	✓	✓	✓	83, 171		
	WBZ 보정	WB일괄보정		A±0, G±0	✓	✓	—	171		
		WB일괄삭제		—	—	—	—			
	WB AUTO 따뜻한 색 유지		On		✓	✓	✓	171		
	컬러설정		sRGB		✓	✓	✓	105, 171		
	기록/삭제									
H1	파일명		재설정		✓	✓	—	172		
	파일명 편집		—		✓	✓	—	172		
	dpi설정		350dpi		✓	✓	—	172		
	저작권 설정	저작권 정보		Off		✓	✓	—	172	
		아티스트 명		—		—	—	—		
		저작권 이름		—		—	—	—		
	렌즈 정보 설정*		Off		—	✓	—	172, 196		
H2	원터치 소거		Off		✓	✓	✓	173		
	RAW+JPEG 동시 소거		RAW+JPEG		✓	✓	✓	173		
	실행 우선 설정		No		✓	✓	✓	173		
EVF										
I	EVF 자동 전환		On		—	✓	—	173		
	EVF 조정	EVF 자동 밝기조정		Off	✓	✓	—	173		
		EVF 조정		±0, ±0						
	EVF 스타일		스타일 3		—	✓	—	173, 197		
	Info표시설정		기본 정보 표시, 사용자 설정1(), 사용자 설정2(수준기)		✓	✓	—	173		
	EVF 가이드라인 표시 설정	표시색	프리셋 1		✓	✓	—	173		
		그리드 표시	Off		✓	✓	—			
	반셔터시 수준기표시		On		✓	✓	—	173		
	OVF 시뮬레이션		Off		✓	✓	✓	173		

* [재설정](전부)과 [재설정](기본)은 개별 렌즈에 대한 정보를 초기화하지 않습니다.

탭	기능	기본값	*1	*2	*3	📖	
⚙️	기타						
	J1 픽셀 맵핑	—	—	—	—	174, 223	
	버튼을 길게 눌러 시간 조정	LVQ 해제	0.7 sec	✓	✓	—	174
		LVQ 프레임 재설정	0.7 sec	✓	✓	—	
		📄 해제	0.7 sec	✓	✓	—	
		📄 프레임 재설정	0.7 sec	✓	✓	—	
		📄 재설정	0.7 sec	✓	✓	—	
		📄 재설정	0.7 sec	✓	✓	—	
		📄 재설정	0.7 sec	✓	✓	—	
		📄 재설정 [:::]	0.7 sec	✓	✓	—	
		EVF 자동 전환 설정	0.7 sec	✓	✓	—	
		📄 해제	0.7 sec	✓	✓	—	
		📄/📄 전환	0.7 sec	✓	✓	—	
		슬레이트 톤	0.7 sec	✓	✓	—	
		📄 해제	0.7 sec	✓	✓	—	
		📄 재설정	0.7 sec	✓	✓	—	
	📄 잠금 전환	0.7 sec	✓	✓	—		
	BKT 촬영 불러오기	0.7 sec	✓	✓	—		
	플리커 스캔 해제	0.7 sec	✓	✓	—		
	수준기조정	—	—	✓	—	174	
	터치 스크린 설정	On	—	✓	—	174	
	메뉴 위치지역	기억하기	✓	✓	—	174	
	어안 보정	Off	✓	✓	—	174, 198	
	J2 조명시간	Hold	✓	✓	✓	174	
	취침타이머	1 min	✓	✓	✓	174	
	자동 전원 Off	4hours	✓	✓	✓	174	
	저소비전력촬영	조명시간	8 sec	✓	✓	—	174
		취침타이머	10 sec				
		인증	—				

화질 모드 및 파일 크기/저장 가능한 정지사진 매수

메모리 카드 용량: 사진

중화비 4:3 사진을 기록하기 위해 16GB SD카드용.

화질 모드	이미지 크기 (화소크기)	압축률	파일 형식	파일 크기 (MB)	저장 가능한 정지화상 수
50M F+RAW	10400×7792	무손실 압축	ORF	125	87
	8160×6120	1/4	JPEG	21.7	
	5200×3904	무손실 압축	ORI	21.5	
25M F+RAW	10400×7792	무손실 압축	ORF	125	89
	5760×4320	1/4	JPEG	10.9	
	5200×3904	무손실 압축	ORI	21.5	
50M F	8160×6120	1/4	JPEG	21.7	634
25M F	5760×4320	1/4	JPEG	10.9	1261
RAW	5240×3192	무손실 압축	ORF	21.5	696
11SF	5184×3888	1/2.7	JPEG	13.1	1054
11F		1/4		8.9	1550
11N		1/8		4.6	3013
11SF	3200×2400	1/2.7		5.1	2697
11F		1/4		3.6	3906
11N		1/8		1.9	7397
11SF	1920×1440	1/2.7		2	6975
11F		1/4		1.4	9765
11N		1/8		0.9	16836
8SF	1280×960	1/2.7		1	13562
8F		1/4		0.8	18083
8N		1/8		0.5	28721
8SF	1024×768	1/2.7		0.8	18779
8F		1/4		0.6	24413
8N		1/8		0.3	61032

- 저장 가능한 정지 이미지 수는 피사체 또는 인쇄 예약 유무 및 기타 요인에 따라 달라질 수 있습니다. 특정 상황에서는 사진을 촬영하거나 저장된 화상을 지워도 모니터에 표시되는 저장 가능한 정지화상 수는 바뀌지 않습니다.
- 실제 파일 크기는 피사체에 따라 다릅니다.
- 모니터에 표시되는 저장 가능한 스틸 사진의 최대 매수는 9999입니다.

메모리 카드 용량: 동영상

32GB SDHC 메모리 카드용.

프레임 크기	압축률	초당프레임수	용량(약)
C4K	—	24p	17분
4K	—	30p, 25p, 24p	40분
FHD	A-I	30p, 25p, 24p	20분
	SF	60p, 50p, 30p, 25p, 24p	1시간 16분
	F		2시간 7분
	N		3시간 22분
HD	A-I	60p, 50p, 30p, 25p, 24p	40분
	SF		2시간 25분
	F		4시간 11분
	N		5시간 32분

- 최대 프레임 속도에서 기록된 장면용 수치입니다. 실제 비트율은 프레임 속도와 기록된 장면에 따라 달라질 수 있습니다.
- 개별 동영상 파일의 크기는 최대 4GB입니다. 현재 파일의 크기가 4GB를 초과할 경우, 새로운 파일을 만들어냅니다.
- 개별 동영상의 길이는 최대 29분입니다.

사양

■ 카메라

제품 유형	
제품 유형	Micro Four Thirds Standard 렌즈 교환식 디지털 카메라
렌즈	M.ZUIKO DIGITAL, Micro Four Thirds 시스템 렌즈
렌즈 마운트	Micro Four Thirds 마운트
35mm 필름 카메라 등가 화상 초점 길이	렌즈 초점 길이의 약 2배
촬영소자	
제품 유형	4/3" Live MOS 센서
총 화소수	약 2177만 화소
유효 화소수	약 2037만 화소
화면 크기	17.4mm(가로)× 13.0mm(세로)
중형비	1.33(4:3)
뷰파인더	
스타일	아이센서 부착형 전자 뷰파인더
픽셀수	약 236만 도트
고배율	100%
아이 포인트	약 27mm(-1 m ⁻¹)
라이브 뷰	
센서	Live MOS 센서 사용
고배율	100%
모니터	
제품 유형	3.0" TFT 컬러 LCD, 다각, 터치 스크린
총 화소수	약 104만 도트(화면비 3:2)
셔터	
제품 유형	전자식 포컬 플레인 셔터
셔터 속도	1/8000~60초, 벌브 촬영, 시간 촬영
자동 초점	
제품 유형	고속 Imager AF
초점 포인트	121포인트
초점 포인트 선택	자동, 옵션
노출 제어	
측광 방식	TTL 측광 방식(촬영 소자 측광) 디지털 ESP 측광/중앙부 중점 평균 측광/스팟 측광
측광 범위	-2~20 EV(f/2.8, ISO 100 상당)
촬영 모드	A : Auto, P : 프로그램 AE(프로그램 시프트 사용 가능), A : 조리개 우선 AE, S : 셔터 우선 AE, M : 수동, B : 벌브(벌브, 시간, 복합), C : 개인설정 모드, ☺ : 동영상, ART : 아트 필터, SCN : 장면 모드
ISO 감도	LOW, 200~25600(1/3, 1 EV 단계)
노출 보정	±5.0 EV(1/3, 1/2, 1 EV 단계)

화이트밸런스	
제품 유형	촬영소자
모드 설정	자동/화이트 밸런스 사전설정(7가지 설정)/사용자 지정 WB/원터치 WB (최대 4개 설정까지 저장 가능)
기록	
메모리	SD, SDHC 및 SDXC UHS-II 호환
기록 시스템	디지털 기록, JPEG(DCF2.0), RAW 데이터
적용 기준	Exif 2.3, Digital Print Order Format(DPOF)
정지 영상이 있는 사운드	웨이브 포맷
동영상	MPEG-4 AVC/H.264
오디오	스테레오 리니어 PCM, 16 비트; 샘플링 주파수 48 kHz(웨이브 포맷) 스테레오 리니어 PCM, 24 비트; 샘플링 주파수 96 kHz(웨이브 포맷)
재생	
표시 포맷	단일 프레임 재생/확대 재생/인덱스 표시/달력 표시
드라이브	
드라이브 모드	단일 프레임 촬영/연속 촬영/셀프 타이머
연속 촬영	최대 10fps(☐H) 최대 30fps(▼☐H, ☐H)
셀프 타이머	작동 시간: 12초/2초/사용자 지정
에너지 절약 기능	취침 모드 전환: 1분, 전원 끄기: 4시간 (이 기능은 맞춤화할 수 있음.)
플래시	
플래시 조절 모드	TTL-AUTO(TTL 프리발광식)/MANUAL
동조속도	1/250 초 이하
무선 LAN	
호환 표준	IEEE 802.11b/g/n
Bluetooth®	
호환 표준	Bluetooth 버전 4.2 BLE
외부 커넥터	
마이크로-USB 커넥터/HDMI 마이크로 커넥터(D형)	
전원 공급	
배터리	리튬 이온 배터리 1개
크기/무게	
크기	125.3mm(W)×85.2mm(H)×49.7mm(D) (돌출부 제외)
무게	약 414g(배터리 및 메모리 카드 포함)
작동 환경	
온도	-10°C~40°C(작동 시)/-20°C~60°C(보관 시)
습도	30%~90%(작동 시)/10%~90%(보관 시)
내수성	유형: IEC 표준 발행 60529 IPX1(카메라가 Olympus 방수 렌즈와 함께 사용할 경우에 적용)

■ 플래시

모델 번호	FL-LM3
가이드 넘버	9.1(ISO100•m) 12.7(ISO200•m)
파이어링 앵글	12mm 렌즈의 사진각을 다룹니다(35 mm 포맷의 24 mm에 해당)
크기	약 43.6mm(W) × 49.4mm(H) × 39mm(D)
무게	약 51g
스플래시 저항	스타일 IEC Standard Publication 60529 IPX1에 해당

■ 리튬 이온 배터리

모델 번호	BLS-50
제품 유형	충전식 리튬 이온 배터리
전압	DC 7.2V
용량	1210mAh
충전 및 방전 횟수	약 500회(사용 조건에 따라 다름)
주변 온도	0°C~40°C(충전 중)
크기	약 35.5mm(W) × 12.8mm(H) × 55mm(D)
무게	약 46g

■ 리튬 이온 충전기

모델 번호	BCS-5
정격 입력전압	AC 100V - 240V(50/60Hz)
정격 출력전압	DC 8.35 V, 400 mA
충전 시간	약 3시간 30분(상온)
주변 온도	0°C~40°C(작동 시)/-20°C~60°C(보관 시)
크기	약 62mm(W) × 38mm(H) × 83mm(D)
무게(AC 케이블 제외)	약 70g

- 제공된 전원 케이블은 이 카메라의 전용입니다. 다른 장비와 함께 사용하지 마십시오. 카메라를 다른 장비용의 케이블과 함께 사용하지 마십시오.

- 이 제품의 외관 및 사양은 제조자의 예고 없이 변경될 수 있습니다.
- 최신 사양은 OLYMPUS 웹 사이트를 방문하십시오.

용어 HDMI 및 HDMI High-Definition Multimedia Interface 그리고 HDMI 로고는 미국 및 기타 국가에서 사용되는 HDMI Licensing Administrator, Inc.의 상표 또는 등록상표입니다.

HDMI™
HIGH-DEFINITION MULTIMEDIA INTERFACE

안전 주의 사항



주의

감전 위험이 있습니다.
열지 마십시오.



주의: 감전 위험을 줄이려면 커버(또는 뒷면)를 제거하지 마십시오. 사용자가 수리할 수 있는 부분이 아닙니다. 공인된 OLYMPUS 서비스 담당자에게 문의하십시오.



삼각형 내의 느낌표는 제품과 함께 제공된 설명서에서 설명하고 있는 중요한 작동 및 유지관리 지침에 대한 주의를 요하는 부분입니다.



경고 이 기호 밑에 표시된 지침 정보를 따르지 않고 제품을 사용하면 심각한 부상 또는 인명 사고의 위험이 있습니다.



주의 이 기호 밑에 표시된 지침 정보를 따르지 않고 제품을 사용하면 부상의 위험이 있습니다.



중요 이 기호 밑에 표시된 지침 정보를 따르지 않고 제품을 사용하면 장비가 손상될 위험이 있습니다.

경고!

본 제품을 물에 젖게 하거나 다습한 환경에 노출시키지 마십시오. 화재 또는 감전이 발생할 수 있습니다.

일반적인 주의 사항

모든 지침을 읽으십시오 — 제품을 사용하기 전에 모든 작동 지침을 읽으십시오. 설명서는 추후 참조를 위하여 보관하십시오.

전원 — 이 제품은 제품 라벨에 기술되어 있는 전원에만 연결하십시오.

이물질 — 내부 고전압 부품과의 접촉으로 인한 화재나 감전에 의해 개인적인 부상을 당하는 일을 피하기 위해 제품 안에 절대 금속 물체를 삽입하지 마십시오.

청소 — 청소를 하기 전에 항상 콘센트에서 제품의 플러그를 뽑으십시오. 청소를 때는 약간 물기있는 천만 사용하십시오. 제품을 청소할 때는 용액, 분무식 클리너 또는 모든 형태의 유기 용제를 절대 사용하지 마십시오.

열 — 난방기, 열 조절장치, 스토브와 같은 열원 또는 스테레오 앰프를 포함해 열을 발생시키는 모든 종류의 장비 근처에서 이 제품을 사용하거나 보관하지 마십시오.

부속물 — 고객의 안전과 제품 손상 방지를 위해 Olympus에서 권장하는 액세서리만 사용하십시오.

위치 선정 — 제품의 손상을 방지하려면 제품을 안정된 삼각대, 스탠드 또는 받침대에 장착합니다.

⚠ 경고

• 카메라를 가연성 또는 폭발성 가스 근처에서 사용하지 마십시오.

• 뷰파인더를 사용할 때 주기적으로 눈을 쉬게 해 줍니다.

이 주의사항을 지키지 않으면 눈의 피로, 메스꺼움 또는 멀미와 같은 증상을 초래할 수 있습니다. 휴식 시간과 빈도는 개인에 따라 다르므로 개인의 판단에 따릅니다. 피곤하거나 몸이 아프면 뷰파인더 사용을 자제하고 필요한 경우 의사에게 진찰받으십시오.

• 플래시 및 LED(AF 보조광 포함)를 가까운 거리의 사람(유아, 어린이 등)을 향해 사용하지 마십시오.

• 피사체 얼굴로부터 최소 1 m 이상 떨어지십시오. 피사체의 눈과 너무 가까운 거리에서 플래시가 발광되면 일시적 시력 장애가 발생할 수 있습니다.

• 카메라로 태양 또는 강한 빛을 직접 보지 마십시오.

- **유아나 아동이 카메라를 만지지 않도록 하십시오.**
 - 심각한 부상을 초래할 수 있는 다음의 위험한 상황을 예방하기 위해, 카메라는 항상 어린이나 유아의 손이 닿지 않는 곳에서 사용 및 보관하십시오.
 - 카메라 스트랩에 감겨서 질식할 수도 있습니다.
 - 배터리, 카드 또는 기타 작은 부품들을 삼킬 수 있습니다.
 - 본인의 눈 또는 다른 어린이의 눈에 플래시를 발광할 수 있습니다.
 - 카메라의 작동부에 의해 상해를 입을 수 있습니다.
- **충전기에서 연기나 열 또는 이상한 소리나 냄새가 날 경우 즉시 사용을 중단하고 콘센트에서 플러그를 뺀 다음 지정 대리점이나 서비스 센터에 연락하십시오.**
- **이상한 냄새, 잡음 또는 연기가 나는 경우 카메라 사용을 즉시 중지하십시오.**
 - 화재나 화상의 위험이 있으므로 배터리를 뺀 때는 맨손으로 만지지 마십시오.
- **젖은 손으로 카메라를 잡거나 조작하지 마십시오.**
 - 과열, 폭발, 화재, 감전 또는 오작동을 초래할 수 있습니다.
- **카메라를 온도가 매우 높아질 수 있는 곳에 보관하지 마십시오.**
 - 일부 부품이 변형되거나 특정 환경에서는 카메라에 붙어 붙을 수 있습니다. 담요 등으로 덮은 채 충전기를 사용하지 마십시오. 과열되어 화재가 발생할 수 있습니다.
- **카메라를 취급할 때 저온 화상을 입지 않도록 주의하십시오.**
 - 카메라에 금속 부분이 있으면 과열로 인한 저온 화상을 입을 수 있습니다. 다음 사항을 주의하십시오:
 - 카메라를 장시간 사용하면 뜨거워집니다. 이 상태에는 카메라를 잡고 있으면 저온 화상을 입을 수 있습니다.
 - 매우 추운 장소에서는 카메라 본체의 온도가 주변 온도보다 낮을 수 있습니다. 낮은 온도에서 카메라를 취급할 때는 가능한 한 장갑을 착용하십시오.
- **본 제품에는 매우 정밀한 기술이 적용되어 있으므로 다음과 같은 장소에서는 카메라를 사용하거나 보관하지 마십시오:**
 - 온도 및 습도가 높거나 변화가 심한 곳. 직사광선, 해변, 밀폐된 자동차, 전열 기구(스토브, 라디에이터 등) 근처 또는 가습기 근처.
 - 모래나 먼지가 많은 환경.
 - 가연성 또는 폭발성 물체 근처.
 - 욕실 등의 젖은 장소나 비오는 곳.
 - 진동이 심한 장소.
- 본 카메라에는 Olympus에서 지정한 리튬 이온 배터리를 사용합니다. 지정한 충전기만 사용하여 충전하십시오. 다른 충전기는 사용하지 마십시오.
- 배터리를 전자레인지, 뜨거운 접시 또는 압력 용기 등에 소각하거나 가열하지 마십시오.
- 카메라를 전자기 장치 위나 부근에 두지 마십시오. 과열, 화재 또는 폭발의 원인이 될 수 있습니다.
- 단자를 금속 물체에 연결하지 마십시오.
- 배터리를 운반하거나 보관할 때는 장선구, 핀, 단추 등의 금속 물질과 접촉하지 않도록 주의하십시오. 단락은 과열, 폭발, 화재의 원인이 될 수 있으며 화상이나 부상을 입을 수 있습니다.
- 배터리 누액이나 단자 손상을 방지하기 위해 배터리 사용에 대한 다음의 모든 지침을 준수하십시오. 배터리를 분해하거나 납땜 등의 개조를 하지 마십시오.
- 배터리 액이 눈에 들어간 경우 즉시 깨끗하고 차가운 흐르는 물로 눈을 씻어내고 의사의 치료를 받으십시오.
- 카메라에서 배터리를 뺄 수 없다면 승인된 대리점이나 서비스센터에 연락하십시오. 힘을 주어 배터리를 빼지 마십시오. 배터리 외관이 손상되면(굽힘 등) 과열되거나 폭발할 수 있습니다.
- 항상 어린이나 애완동물이 접근할 수 없는 곳에 배터리를 보관하십시오. 실수로 배터리를 삼킨 경우 즉시 치료를 받으십시오.
- 배터리의 누액, 과열, 화재 또는 폭발을 방지하기 위해 본 제품에 사용하도록 권장하는 배터리만 사용하십시오.
- 충전용 배터리가 지정된 시간 내에 충전되지 않으면 충전을 중지하고 사용하지 마십시오.
- 외관에 흠집이 나거나 손상된 배터리는 사용하지 마십시오. 배터리에 흠집이 나지 않도록 주의하십시오.
- 배터리를 떨어뜨리거나 가격함으로써 강한 충격이나 지속적 진동을 받지 않도록 하십시오. 폭발, 과열 또는 화재의 원인이 될 수 있습니다.
- 배터리에서 액이 흐르거나, 이상한 냄새가 나거나 변색 또는 모양이 변형되거나, 사용 도중 이상 현상이 발견되면 카메라의 사용을 중지하고 즉시 화재로부터 멀리 떨어지십시오.
- 배터리 액이 옷이나 피부에 묻은 경우 즉시 옷을 벗고 액이 묻은 부분을 깨끗하고 차가운 흐르는 물로 씻어내십시오. 액으로 인해 피부에 화상을 입은 경우 즉시 병원에 가십시오.
- 리튬이온 배터리를 절대 온도가 낮은 환경에서 사용하지 마십시오. 그렇게 할 경우 과열, 발화 또는 폭발의 원인이 될 수 있습니다.

- 올림푸스 리튬이온 배터리는 올림푸스 디지털 카메라에서만 사용할 수 있도록 설계되었습니다. 다른 장치에 배터리를 사용하지 마십시오.
- 어린이나 애완동물이 배터리를 가지고 장난치지 않도록 하십시오(할거나, 입에 넣거나 씹는 등 위험한 행동 금지).

전용 충전 배터리 및 배터리 충전기 사용

본 카메라에는 정품 Olympus 전용 충전 배터리 및 배터리 충전기만 사용해야 합니다.

정품이 아닌 충전 배터리 및/또는 배터리 충전기를 사용하면 누수, 발화 또는 배터리 손상으로 인한 화재 또는 부상 사고가 발생할 수 있습니다. Olympus는 정품 Olympus 액세서리가 아닌 배터리 및/또는 배터리 충전기 사용으로 인해 발생한 사고나 손상에 대해서는 아무런 책임을 지지 않습니다.

⚠ 주의

- 플래시가 발광할 때 플래시를 손으로 가리지 마십시오.
- 배터리를 직사광선에 노출되는 곳이나 뜨거운 자동차, 전열 기구 등의 고온 환경에 보관하지 마십시오.
- 배터리는 항상 건조하게 보관해야 합니다.
- 배터리를 오래 사용하면 뜨거워질 수 있습니다. 가벼운 화상의 위험이 있으므로 카메라를 사용한 직후 배터리를 꺼내지 마십시오.
- 본 카메라에는 Olympus 에서 지정된 리튬이온 배터리를 사용합니다. 지정된 정품 배터리를 사용하지 마십시오. 정품이 아닌 배터리를 사용할 경우 폭발의 위험이 있습니다.
- 지구 자원을 절약하는데 도움을 주기 위해서는 배터리를 리사이클 해 주십시오. 다 쓴 배터리를 버릴 때에는, 반드시 단자를 닫아주시고 지역의 법규와 규정에 따라 주십시오.

⚠ 중요

- 먼지나 습기가 많은 곳에서 카메라를 사용하거나 보관하지 마십시오.
- SD/SDHC/SDXC 메모리 카드만 사용하십시오. 다른 카드 종류는 사용하지 마십시오.
- 실수로 다른 종류의 카드를 카메라에 넣은 경우에는 공인 대리점이나 서비스 센터에 연락하십시오. 카드를 강제로 빼려고 하지 마십시오.
- 잘못해서 데이터가 소실되지 않도록 중요한 데이터는 컴퓨터나 다른 저장 장치에 정기적으로 백업하십시오.
- OLYMPUS는 이 장치와 관련된 데이터 손실에 대해 책임을 지지 않습니다.

- 카메라를 휴대할 때 스트랩에 주의를 기울이십시오. 스트랩이 다른 물체에 걸려서 심각한 손상의 원인이 될 수 있습니다.
- 카메라를 이동하기 전에 삼각대 및 다른 모든 타사 액세서리를 제거하십시오.
- 카메라를 떨어뜨리거나 강한 충격이나 진동을 가하지 마십시오.
- 카메라를 삼각대에 연결하거나 삼각대에서 분리할 경우 카메라를 돌리지 말고 삼각대 나사를 돌립니다.
- 카메라의 전기 접점 또는 교환형 렌즈에 손대지 마십시오.
- 카메라로 태양을 직접 보지 마십시오. 이로 인해 렌즈 또는 셔터의 커튼막의 손상, 색상손실, 이미지 찰상소자의 고스트 발생의 원인이 되거나 화재를 유발시킬 수도 있습니다.
- 뷰파인더를 뜨거운 열기구나 직사광선에 노출되지 않도록 하십시오. 열이 가해지면 뷰파인더가 손상될 수 있습니다.
- 렌즈를 강하게 밀거나 당기지 마십시오.
- 배터리를 교체하거나 덮개 또는 닫기 전에 제품에서 모든 물방울이나 수분을 제거했는지 확인하십시오.
- 카메라를 장시간 보관할 때는 배터리를 빼두십시오. 카메라 내 부에 응결이나 곰팡이가 발생하는 것을 방지하기 위해 시원하고 건조한 위치에 보관하십시오. 보관 후에는 카메라를 켜고 셔터 버튼을 눌러 정상적으로 작동하는지 테스트하십시오.
- TV, 전자레인지, 비디오 게임, 스피커, 대형 모니터, TV/라 디오탑 또는 전송탑 등과 같은 자기전자기장, 무선 전파 또는 고전압에 노출된 위치에서 사용할 경우 카메라가 오작동 할 수 있습니다. 이러한 경우에는 카메라를 껐다가 다시 켜 후 조작하십시오.
- 카메라의 설명서에서 설명하는 사용 환경 제한을 준수하십시오.
- 배터리는 사용 설명서의 설명에 따라 주의 깊게 설치하십시오.
- 배터리를 넣기 전에 항상 누액, 변색, 변형 또는 기타 이상 현상의 발생 여부를 검사하십시오.
- 카메라를 장시간 보관할 때는 카메라에서 배터리를 빼두십시오.
- 배터리를 오랫동안 보관하려면 서늘한 곳을 선택합니다.
- 카메라의 소비 전력은 사용하는 기능에 따라 달라집니다.
- 아래에 설명된 상황에서는 전력이 지속적으로 소비되고 배터리가 빠르게 소모됩니다.
 - 줌을 반복적으로 사용할 때.
 - 촬영 모드에서 셔터 버튼을 반누름하여 자동 초점을 반복하여 사용할 때.
 - 모니터에 사진이 장시간 표시되어 있을 때.

- 다 쓴 배터리를 사용하면 배터리 잔량 경고 없이 카메라가 꺼질 수도 있습니다.
- 배터리의 단자가 땀이나 기름으로 더러워지면 접촉불량을 일으키는 원인이 됩니다. 마른 헝겊으로 잘 닦은 후에 사용해 주십시오.
- 충전식 배터리를 구입한 후 처음으로 사용하는 경우 또는 장시간 사용하지 않은 경우는 반드시 충전해 주십시오.
- 배터리는 일반적으로 저온이 될수록 성능이 저하합니다. 한랭지에서 사용할 때에는 카메라를 방한구나 의복의 내측에 넣는 등 보온하면서 사용해 주십시오. 한편 저온으로 성능이 저하한 배터리는 상온에서 회복됩니다.
- 장기간의 여행 등에는 예비 배터리를 준비할 것을 권장합니다. 권장 배터리는 여행 중에 입수하기 어려울 수도 있습니다.

무선 LAN/Bluetooth® 기능 사용하기

- **의료 장비가 있는 병원 및 기타 장소에서는 카메라를 끄십시오.**
카메라의 무선 전파가 의료 장비에 나쁜 영향을 미치면 오작동으로 인한 사고가 발생할 수 있습니다. 의료 장비 가까이에서는 무선 LAN/Bluetooth® 기능을 비활성화하도록 합니다(P. 207).
- **비행기에 탑승할 경우 카메라를 끄십시오.**
탑승 중에 무선 장치를 사용하면 안전한 항공기 운항을 저해할 수 있습니다. 비행기에 탑승할 때 무선 LAN/Bluetooth® 기능을 비활성화하도록 합니다(P. 207).

모니터

- 모니터를 강하게 누르지 마십시오. 이미지가 흐려져서 재생 모드가 작동하지 않거나 모니터에 손상이 갈 수 있습니다.
- 모니터 위아래에 선이 나타날 수 있으며 이는 오작동이 아닙니다.
- 카메라에 피사체가 대각선으로 보이는 경우 모니터에서는 가장자리가 울퉁불퉁하게 표시될 수 있습니다. 이는 고장이 아니며 재생 모드에서는 눈에 많이 띄지 않습니다.
- 저온에서는 모니터를 켜는 데 시간이 걸릴 수 있으며 일시적으로 색이 변할 수 있습니다. 온도가 매우 낮은 장소에서 사용할 경우에는 가끔씩 따뜻한 장소에 놓아 두는 것이 좋습니다. 낮은 온도에서 모니터의 성능이 저하되더라도 정상 온도가 되면 원상태로 복구됩니다.
- 이 제품의 모니터는 고정밀도로 제작되었지만 불량화소가 있을 수 있습니다. 이런 화소는 저장될 이미지에 영향을 미치지 않습니다. 특성 때문에 각도에 따라 색이나 밝기가 고르지 않을 수 있지만 이는 모니터의 구조에 따른 것입니다. 이는 고장이 아닙니다.

법률 및 기타 공지 사항

- Olympus는 이 장치를 정당하게 사용할으로써 예상되는 모든 손실, 이익 또는 이 제품의 부적절한 사용으로 인해 유발된 제삼자의 요청과 관련해 어떤 진술이나 보증도 하지 않습니다.
- Olympus는 사진 데이터 삭제에 의해 유발되는 이 장치의 합병제 사용에 의해 예상되는 모든 손실이나 이익과 관련해 어떤 진술이나 보증도 하지 않습니다.

품질 보증에 관한 주의

- Olympus는 이 서면 자료 또는 소프트웨어의 어떠한 내용을 통해, 또는 그 내용과 관련해 어떠한 명시적이거나 묵시적인 기술 또는 보증도 하지 않습니다. 아울러 어떤 경우에도 상업성 또는 특정 목적에의 적합성 또는 이 서면 자료 또는 소프트웨어나 장치의 사용 또는 사용 불가능으로부터 유발된 모든 우발적, 필연적 또는 간접적 손실(비즈니스 이익의 손실, 비즈니스 중단 및 비즈니스 정보 손실 등을 포함하며 이에 국한되지 않음)의 묵시적 보증에 대해 책임지지 않습니다. 일부 국가에서는 필연적이거나 우발적인 손실에 대한 책임의 배제나 제한을 허용하지 않으므로 위의 제한은 귀하에게 적용되지 않을 수도 있습니다.
- Olympus는 이 설명서에 대한 모든 권리를 보유합니다.

경고

허가 받지 않은 사진 촬영이나 저작권이 있는 자료의 사용은 적용 가능한 저작권법을 침해할 수 있습니다. Olympus는 허가 받지 않은 사진 촬영, 저작권 소유자의 권한을 침해하는 사용 또는 기타 행위에 대해 아무런 책임도 없습니다.

저작권 고지 사항

모든 판권을 소유합니다. 이 서면 자료나 소프트웨어의 어떤 부분도 Olympus의 사전 허가 없이는 사진 복사 및 기록 또는 어떠한 형태의 정보 저장 및 검색 시스템 사용을 포함해 어떤 형태와 수단, 전기 또는 기계적 수단으로도 복사하거나 사용할 수 없습니다. 이 서면 자료나 소프트웨어의 사용, 또는 여기에 포함되어 있는 정보의 사용으로 인한 손실과 관련해 어떤 책임도 지지 않습니다. Olympus는 책임 또는 사전 공지 없이 이 출판물이나 소프트웨어의 특징 및 내용을 변경할 있는 권한을 갖고 있습니다.

등록 상표

- Microsoft 및 Windows는 Microsoft Corporation의 등록 상표입니다.
- Mac, OS X 및 macOS는 Apple Inc.의 상표입니다.
- SDXC 로고는 SD-3C, LLC의 상표입니다.

- Apical 로고는 Apical Limited의 등록 상표입니다.



- Micro Four Thirds, Four Thirds 및 Micro Four Thirds 그리고 Four Thirds 로고는 일본과 미국, 유럽연합 국가 및 기타 국가에 소재한 OLYMPUS CORPORATION의 상표 또는 등록 상표입니다.

- Wi-Fi는 Wi-Fi Alliance의 등록상표입니다.

- Wi-Fi CERTIFIED 로고는 Wi-Fi Alliance의 인증마크입니다.



- Bluetooth® 워드 마크 및 로고는 Bluetooth SIG, Inc. 소유의 등록 상표이며 OLYMPUS CORPORATION은 사용 허가를 받고 마크를 사용합니다.

- 이 설명서에서 언급된 카메라 파일 시스템용 표준은 일본 전자정보기술산업협회(JEITA)가 규정한 "DCF(Design Rule for Camera File System; 카메라 파일 시스템용 디자인 규격)" 표준입니다.

- 그 밖의 모든 상호 및 제품명은 관련 소유자의 등록 상표 및/또는 상표입니다.

THIS PRODUCT IS LICENSED UNDER THE AVC PATENT PORTFOLIO LICENSE FOR THE PERSONAL AND NONCOMMERCIAL USE OF A CONSUMER TO(i) ENCODE VIDEO IN COMPLIANCE WITH THE AVC STANDARD("AVC VIDEO") AND/OR(ii) DECODE AVC VIDEO THAT WAS ENCODED BY A CONSUMER ENGAGED IN A PERSONAL AND NON-COMMERCIAL ACTIVITY AND/OR WAS OBTAINED FROM A VIDEO PROVIDER LICENSED TO PROVIDE AVC VIDEO. NO LICENSE IS GRANTED OR SHALL BE IMPLIED FOR ANY OTHER USE. ADDITIONAL INFORMATION MAY BE OBTAINED FROM MPEG LA, L.L.C. SEE HTTP://WWW.MPEGLA.COM

본 카메라의 소프트웨어는 타사 소프트웨어가 포함될 수 있습니다. 타사 소프트웨어는 해당 소프트웨어의 소유자 또는 라이선서가 부과하는 조건의 지배를 받습니다.

이러한 조건 및 기타 타사 소프트웨어사 고지가 있는 경우, 아래 사이트에 저장되어 있는 소프트웨어 고지 PDF파일이나 있습니다.
<http://www.olympus.co.jp/en/support/imsg/digicamera/download/notice/notice.cfm>

다음 기능들이 펌웨어 업데이트에 의해 추가/수정되었습니다.

펌웨어 버전 1.1에 의한 추가/수정 사항



EVF 자동 전환

251

펌웨어 버전 1.1에 의한 추가/수정 사항

EVF 자동 전환

개인설정 메뉴(MENU → * → → [EVF 자동 전환])는 이제 [On1] 및 [On2] 중에서 선택할 수 있습니다.

옵션	설명
EVF 자동 전환	[Off]: 눈으로 뷰파인더를 보았을 때 뷰파인더 디스플레이가 자동으로 켜지지 않습니다. 뷰파인더와 모니터 디스플레이 사이를 전환하려면 버튼을 누릅니다.
	[On1]: 눈으로 뷰파인더를 보았을 때 뷰파인더 디스플레이가 자동으로 켜집니다. 버튼을 눌러 [EVF 자동 전환] 옵션을 표시합니다.
	[On2]: 눈으로 뷰파인더를 보았을 때 모니터가 닫힌 경우에만 뷰파인더 디스플레이가 켜집니다. 버튼을 눌러 [EVF 자동 전환] 옵션을 표시합니다.

기본값 설정

새 기능 및 수정된 기본 설정에 대한 기본 설정은 다음과 같습니다.

*1: [사용자 모드 등록]에 추가할 수 있습니다.

*2: [재설정]에서 [전부]를 선택하여 기본값을 복구할 수 있습니다.

*3: [재설정]에서 [기본]을 선택하여 기본값을 복구할 수 있습니다.

* 개인설정 메뉴

탭	기능	기본값	*1	*2	*3	
	EVF 자동 전환	On1	—	✓	—	173

색인

기호

(보호)	118
(전자음)	168
모드 (동영상 노출 모드)	147
(트리밍)	154
버튼기능	164
기본설정	189
RC모드	216
저속제한	195
동조속도	195
+WB	170
(색인 표시/캘린더 표시)	117
/Info 표시설정	188
표시설정	166
H 설정	165, 182
L 설정	165, 182
손떨림 보정	165
(모니터 밝기 조정)	159
(수중촬영 와이드/수중촬영 마크로)	109
(단일 프레임 삭제)	119
Mode 표시설정	162
사용자 모드 설정	162
Home 등록	162, 179
연동스팟추광	170
(언어)	29, 159
(이미지 선택)	119
(얼굴 인식 AF)	67
확대 재생	117
(이미지 회전)	153
반셔터시 수준기표시	173
Info 표시설정	173
Auto 따뜻한 색 유지	84, 171
.....	170
설정	167
보정	171

A

A (조리개-우선 AE)	39
AdobeRGB	105
AEL/AFL기능	175

AEL 측광모드	170
AE 잠금	70, 175
AF 리미터	163
AF 모드	80
동영상	144
AF 미세조절	163
AF 보조광	163
AF 스캐너	161
AF 타겟팅 패드	162
AF 타겟표시	162
AF 타깃 포인트	66
ART (아트 필터)	55
AUTO 모드 (Auto)	49

B

Bluetooth ®	200
BULB	45

C

C-AF TR (AF 추적)	81
C-AF 감도	161, 176
C-AF 중앙 시작	161, 177
C-AF 중앙 우선	161, 178
C-AF (컨티뉴어스 AF)	80

D

dpi 설정	172
DPOF	120

E

EVF 가이드라인 표시 설정	173
EVF 스타일	197
EVF 자동 전환	173
EVF 조정	173
Exif 데이터	172

F

Fn 레버 기능	
동영상	145
정지 화상	164, 181
Fn 레버/전원 레버	164

G	
GPS 로그.....	205
H	
HDMI	168, 191
HDMI 출력.....	146
HDR(High Dynamic Range)	137
I	
IC 레코더	151
INFO 버튼.....	33, 115, 186
Info표시설정	
 /Info표시설정	188
 Info표시설정	173
ISO Step	169
ISO 감도	70, 80
ISO자동	169
ISO자동설정.....	169
L	
LV-Info	189
LV감도확장.....	167
LV 슈퍼 컨트롤 패널	77, 79, 229
LV 확대 설정.....	167
M	
M (수동 노출)	43
Menu.....	125, 229
MF(AF/MF 토글).....	109
MF(수동 초점)	80
MF 시 화면확대.....	180
MF 클러치	213
O	
OI.Share	200
Olympus Workspace	209
OVF 시뮬레이션	173
P	
P (프로그램 AE)	37
PC 소프트웨어.....	209
PreMF(프리셋 MF).....	81
Ps (프로그램 시프트).....	38

R	
RAW Data 편집	153
RAW+JPEG 동시 소거	173
RAW 이미지.....	88
RC모드( RC모드).....	216
S	
S (셔터-우선 AE)	41
S-AF MF (싱글 AF 및 수동 초점).....	80
S-AF(싱글 AF)	80
SCN 접속 모드.....	50
SD 카드	211
카드 포맷.....	160
sRGB	105
T	
TV	191
U	
USB 연결.....	208
USB접속 모드.....	168
W	
WB.....	83, 171
Wi-Fi/Bluetooth 설정.....	160
ㄱ	
가이드라인 표시 설정	168
개인설정 메뉴.....	161, 234
계조	102
고해상도 촬영.....	76, 143
공유 명령	119
공유 명령 재설정	158
그립	214
깜박임 감소.....	165, 184
ㄴ	
날짜/시간 설정().....	27
노이즈 감소	169
노이즈 필터.....	169
노출단계선택.....	169
노출 보정.....	64
노출 시프트.....	169
눈 우선 AF.....	67

C

다이얼기능	
동영상.....	145
정지 화상.....	164
다이얼방향.....	164
다중노출.....	139
동영상 내 이미지 캡처.....	156
동영상 노출 모드.....	147
동영상 녹화.....	58, 59
동영상 메뉴.....	144, 232
동영상 재생.....	118
동영상 텔레컨버터.....	59
동영상 트리밍.....	157
동영상 효과.....	59
동체추적 AF.....	81
디지털 텔레컨버터.....	130

E

라이브 가이드.....	49
라이브 벌브.....	45, 192
라이브 시간.....	45, 192
라이브 컨트롤.....	187, 229
라이브 합성 촬영.....	47
라이트 박스 표시.....	188
레버 기능.....	181
렌즈 I.S. 우선.....	165
렌즈리셋.....	163
렌즈 정보 설정.....	196
릴리즈 우선 C.....	165
릴리즈 우선 S.....	165

M

멀티 기능.....	113
멀티 기능 표시 설정.....	166
멀티 에코.....	59
메뉴 위치지역.....	174
모노크롬 컬러.....	104
모드 가이드.....	168
무비 녹음.....	150
무선 LAN.....	200
무선 원격 제어 플래시.....	216
무음 촬영.....	74, 142
미리보기.....	108

B

반누름 중 IS.....	165
배터리 잔량.....	26
배터리 충전.....	18
백라이트 HDR.....	53
버튼 기능.....	107
동영상.....	145
버튼을 길게 눌러 시간 조정.....	174
벌브/시간 모니터.....	170
벌브/시간 타이머.....	170
벌브/시간 포커싱.....	163, 180
보호.....	118
보호해제.....	158
브라케팅촬영.....	132
비트레이트.....	90, 149

S

사용 가능한 촬영 시간.....	242
사용자 등록.....	9
사용자 모드 등록.....	128
사용자 모드 설정.....	162
사용자 셀프 타이머.....	73
삭제	
단일 프레임.....	119
모든 이미지.....	160
선택한 이미지.....	119
색상 만들기.....	100
샤프니스.....	101
설정 메뉴.....	159, 234
설치.....	209
셀프 촬영 어시스트.....	190
셀프 타이머.....	71, 73, 87
손떨림 보정.....	86, 165
동영상.....	86, 144
수동 초점.....	80
수동 초점 클러치(MF 클러치).....	213
수준기.....	33
수준기조정.....	174
수중촬영 와이드/수중촬영 마크로 ( / ).....	109
슈퍼 스팟 AF.....	68
슈퍼 컨트롤 패널.....	77, 79, 229
스마트폰에 이미지 전송.....	203
스크래치 효과.....	59

스토리지	208
슬로우 모션 동영상	92
시간	45
실행 우선 설정	173
싱글 AF	80

○

아트 LV모드	167
아트 페이드	59
아트 필터	55
압축률	90, 196, 241
액세서리	214, 219
어안 보정	198
언어 설정 (●●)	29, 159
얼굴 인식 AF	67
연결	

스마트폰	200
컴퓨터	208

연속 촬영	71, 87
-------------	--------

오디오 녹음

동영상	150, 151
-----------	----------

정지 화상	122
-------------	-----

온보드 충전	19
--------------	----

외장 플래시 장치	215
-----------------	-----

원격 촬영	204
-------------	-----

원샷 예코	59
-------------	----

원터치 소거	173
--------------	-----

원터치 화이트 밸런스 (☺)	84, 108
-----------------------	---------

위치 정보	205
-------------	-----

이미지 크기

동영상	149
-----------	-----

정지 화상	88, 196, 241
-------------	--------------

이미지 합성	155
--------------	-----

인덱스 표시	117, 189
--------------	----------

인증	174
----------	-----

ㅈ

자동 전원 Off	174
-----------------	-----

장면 모드	50
-------------	----

장시간 노출(BULB/LIVE TIME)	45
------------------------------	----

재생

동영상	116, 118
-----------	----------

정지 화상	116
-------------	-----

재생 메뉴	153, 233
-------------	----------

재설정	127
-----------	-----

저소비전력촬영	174
---------------	-----

저작권 설정	172
--------------	-----

저장 가능한 정지 이미지 수	241
-----------------------	-----

전동 줌	112
------------	-----

전동 줌 속도

동영상	145
-----------	-----

정지 화상	164
-------------	-----

전자음	168
-----------	-----

정보 표시	30
-------------	----

재생	114
----------	-----

조명시간	174
------------	-----

종횡비	87
-----------	----

종횡비 설정	87
--------------	----

주변광량 보정	171
---------------	-----

ㄷ

채도	101
----------	-----

초당프레임수	90, 149
--------------	---------

초점 모드	80
-------------	----

촬영

동영상	59
-----------	----

정지 화상	34
-------------	----

촬영 메뉴	127, 231
-------------	----------

촬영 모드	34
-------------	----

충격 방지 촬영	73, 142
----------------	---------

취침타이머	26
-------------	----

측광	82
----------	----

ㅋ

카드	21, 211
----------	---------

카드 설정	160
-------------	-----

캘린더 표시	117, 189
--------------	----------

컨트롤 설정

동영상	146
-----------	-----

정지 화상	166, 186
-------------	----------

컨티뉴어스 AF	80
----------------	----

컬러설정	105, 171
------------	----------

컬러 필터	103
-------------	-----

컴퓨터	208
-----------	-----

콘트라스트	101
-------------	-----

클로즈업 재생	117
---------------	-----

키스톤 보정	141
--------------	-----

ㄷ

타임랩스 동영상	131
타임랩스 촬영	131
타임코드 설정	146
터치 AF	36
터치 스크린 설정	174
터치 스크린 작동	36, 123
테스트촬영	109

ㅍ

파일명	172
파일명 편집	172
파일 크기	241
파일 형식	241
패스트 모션 동영상	92
펌웨어	159
편집	153
포맷	160
포커스링	163
프로그램 시프트(Ps)	38
프로 캡처 촬영	74
프리셋 MF	81
프리셋 MF 거리	163
플래시	93
플래시 강도 조절(FZ)	97
플리커 방지 LV	165, 184
플리커 방지 촬영	165, 185
플리커 스캔	
동영상	148
정지 화상	193
피킹	110, 180
피킹 설정	168
픽셀 맵핑	223
픽처 모드 설정	166

ㅎ

하이라이트 & 그림자 제어	106
합성 촬영 설정	47, 193
호환 렌즈	212
화상보기	159
화상효과설정	98, 129
화소크기	171, 196, 241
화이트밸런스	83, 171
화이트밸런스 보정	85

화질

동영상(동영상 아이콘)	89, 149
정지 화상(정지 화상 아이콘)	88, 129
화질 모드 설정	
동영상(동영상 아이콘 화질 설정)	144
정지 화상(정지 화상 아이콘 화질 설정)	171, 196
확대 화상 AF	68
회전	117
효과(i-Enhance)	104
히스토그램 설정	168
히스토그램 표시	33

OLYMPUS KOREA CO., LTD.

2F-3F Majestar City 1, 12, Seocho-daero 38-gil, Seocho-gu, Seoul, 06655, Republic of Korea
Tel. 1544-3200

Email: hotline.okr@olympus-ap.com
http://www.olympus.co.kr

A/S 센터 안내

제품 사용 중에 고장이 발생하였을 경우에는 제품에 첨부된 보증서를 지참하시고 가까운 OLYMPUS A/S 센터에 상담하여 주십시오.

올림푸스한국(주) 고객센터: 1544-3200

서울 강남A/S센터 서울시 강남구 봉은사로 446
올림푸스타워 A동 1층
TEL. 02-6255-3344 FAX. 02-6255-3494
신촌A/S센터 서울시 마포구 노고산동57-16
신촌르메이에르 203호
TEL. 02-325-3875~6 FAX. 02-325-3877
용산A/S센터 서울 용산구 한강로3가
나진상가 (정파로 101, 10동 2층 가열04호)
TEL. 02-711-7906 FAX. 02-716-7907

경기 수원A/S센터 경기도 수원시 팔달구
매산로2가40-1 동인트루빌오피스텔 1층 102호
TEL. 031-269-0089 FAX. 031-269-8440
인천 인천A/S센터 인천광역시 부평구 부평동
543-30 제1호3층
TEL. 032-330-9467~8 FAX. 032-330-9769
대구 대구A/S센터 대구시 중구 동문동 1-20번지 2층
TEL. 053-716-7163 FAX. 053-716-7170

**Door To Door
택배 A/S 전국 확대 실시!**

Olympus 정품, 무상 수리 기간에 해당하는 제품에 한해 전국 어디서나 무상 택배 서비스를 실시하고 있습니다.