

# OLYMPUS

## DIGITALE CAMERA

# E-M5 Mark III

## Instructiehandleiding

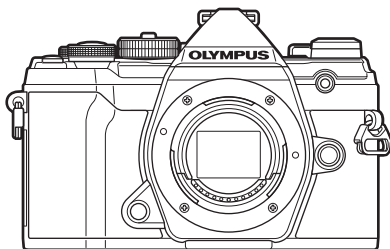

Inhoudsopgave

Functie-index

1. Voorbereiding

2. Opnamen maken

3. Afspelen

4. Menufuncties

5. De camera verbinden met een smartphone

6. De camera aansluiten op een computer

7. Let op

8. Informatie

9. VEILIGHEIDSMATREGELEN

10. Aanvullingen/wijzigingen door firmware-update

Modelnummer : IM016

- Bedankt voor uw aankoop van een Olympus digitale camera. Lees voordat u uw nieuwe camera gaat gebruiken deze handleiding aandachtig door om u van optimale prestaties en van een lange gebruiksduur van de camera te verzekeren.
- Zorg ervoor dat u de inhoud van '9. VEILIGHEIDSMATREGELEN', hebt gelezen en begrepen voordat u dit product gebruikt. Bewaar deze instructies om later te kunnen raadplegen.
- Voordat u belangrijke opnamen gaat maken, doet u er goed aan eerst enkele proefopnamen te maken teneinde u met de camera vertrouwd te maken.
- De afbeeldingen van het scherm en de camera zijn tijdens de ontwikkeling van het toestel vervaardigd en kunnen op kleine punten afwijken van het toestel dat u in handen heeft.
- Als er aanvullingen op en/of wijzigingen van functies hebben plaatsgevonden vanwege een programmatuurupdate voor de camera, zal de inhoud afwijken. Kijk voor de meest actuele informatie op de Olympus-website.

Registreer uw product op [www.olympus.eu/register-product](http://www.olympus.eu/register-product) en ontvang extra voordelen van Olympus!

# Producthandleidingen

Naast de Instructiehandleiding bieden we ook een camerafunctiehandleiding. Raadpleeg deze handleidingen wanneer u het product gebruikt.

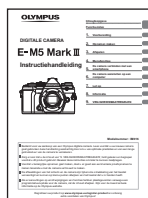

## Instructiehandleiding (dit pdf-bestand)

Een handleiding over hoe de camera en zijn functies te gebruiken. U kunt de Instructiehandleiding downloaden van de OLYMPUS-website of direct met behulp van de smartphone-app 'OLYMPUS Image Share' (OI.Share).

## Camerafunctiehandleiding



Een handleiding over de functies en instellingen om u te helpen de camerafuncties volledig te gebruiken. De handleiding is geoptimaliseerd om te bekijken op mobiele apparaten en kan worden bekeken met OI.Share.

<https://cs.olympus-imaging.jp/jp/support/cs/webmanual/index.html>



## Indicaties die in deze handleiding gebruikt worden

In deze handleiding worden overal de volgende symbolen toegepast.

	Opmerkingen en andere extra informatie.
	Tips en andere nuttige informatie over het gebruik van de camera.
	Referenties naar andere pagina's in deze handleiding.

<b>Producthandleidingen</b>	<b>2</b>	
<b>Voordat u begint</b>	<b>9</b>	
<b>Funcctie-index</b>	<b>10</b>	
<b>Namen van onderdelen</b>	<b>14</b>	
<b>1. Voorbereiding</b>	<b>16</b>	
■ <b>Het uitpakken van de doos</b> .....	<b>16</b>	
■ <b>De camerariem bevestigen</b> .....	<b>17</b>	
■ <b>De batterij opladen en aanbrengen</b> .....	<b>18</b>	
■ <b>De kaart plaatsen</b> .....	<b>21</b>	
■ <b>Een lens op de camera bevestigen</b> .....	<b>23</b>	
■ <b>Lenzen verwijderen</b> .....	<b>24</b>	
■ <b>De monitor gebruiken</b> .....	<b>25</b>	
■ <b>De camera aanzetten</b> .....	<b>26</b>	
Sluimerstand.....	26	
■ <b>Initiële installatie</b> .....	<b>27</b>	
■ <b>Wat te doen als u het scherm niet kunt aflezen</b> .....	<b>29</b>	
<b>2. Opnamen maken</b>	<b>30</b>	
■ <b>Informatieweergave tijdens het fotograferen</b> .....	<b>30</b>	
■ <b>Overschakelen tussen weergaven</b> .....	<b>32</b>	
De informatieweergave omschakelen.....	33	
■ <b>Foto's maken</b> .....	<b>34</b>	
Opnames maken door het aanraakscherm te bedienen.....	36	
De camera diafragma en sluitertijd laten kiezen ( <b>P</b> : Programma AE).....	37	
Een diafragma kiezen ( <b>A</b> : Diafragramavoorlk. AE).....	39	
Een sluitertijd kiezen ( <b>S</b> : Sluiterprioriteit AE).....	41	
Diafragma en sluitertijd kiezen ( <b>M</b> : Handmatige belichting).....	43	
Lange belichtingen ( <b>B</b> : Bulb/Time).....	45	
Licht mengen ( <b>B</b> : Live composietfotografie).....	47	
De camera zelf de instellingen laten kiezen (Modus AUTO).....	49	
Opnames in scènemodus ( <b>SCN</b> -modus).....	50	
Soorten scènemodi.....	51	
Creatieve filters gebruiken ( <b>ART</b> -modus).....	55	
Aangepaste modus ( <b>C</b> -modus).....	57	
■ <b>Films opnemen</b> .....	<b>58</b>	
Films opnemen in foto-opnamemodi.....	58	
Films opnemen in filmmodus ( <b>∞</b> ).....	59	
Camerageluiden dempen tijdens filmopnamen.....	61	
■ <b>Opname-instellingen</b> .....	<b>62</b>	
Rechtstreekse knoppen.....	63	
De belichting regelen (Belichtingscompensatie).....	64	
Een AF-doelmodus kiezen (AF-doelmodus).....	65	
Een scherpsteldoel selecteren (AF-richtpunt).....	66	
Gezichtsprioriteit-AF/Oogprioriteit-AF.....	67	

Zoomkader-AF/Zoom-AF (Super Spot AF).....	68	Opties voor bestands- en beeldgrootte (📷📏).....	88
De ISO-gevoeligheid wijzigen (ISO).....	70	Framegrootte, -snelheid en -compressie (📷⚙️).....	89
De belichting vergrendelen (AE-vergrendeling).....	70	Slow- of Fast-Motion films opnemen (Slow- en Fast- Motion films).....	92
Sequentiële opnamen/ opnamen met zelfontspanner maken.....	71	Een flitser gebruiken (Flitserfotografie).....	93
Opties voor zelfontspanner (🔍 Eigen zelfontspanner).....	73	Een flitsmodus kiezen (Flitsmodus).....	94
Opnemen zonder door de ontspanknop veroorzaakte trillingen (Anti-schok [📏]).....	73	Uitgangsvermogen van de flitser aanpassen (Flitssterkte regelen).....	97
Opnemen zonder sluitergeluid (Stil [♥]).....	74	Verwerkingsopties (Fotomodus).....	98
Opnamen maken zonder een vertragingstijd (Pro Capture- opnamen).....	74	De algehele kleur aanpassen (Kleurenmaker).....	100
Foto's maken in een hogere resolutie (Opname hoge resol.).....	76	Fijnafstellingen maken voor de scherpte (Scherpte)....	101
Het superbedienings-/ LV-superbedieningspaneel.....	77	Fijnafstellingen maken voor het contrast (Contrast)....	101
De ISO-gevoeligheid wijzigen (ISO).....	80	Fijnafstellingen maken voor de verzadiging (Verzadiging).....	101
Een scherpstelmodus selecteren (AF-modus).....	80	Fijnafstellingen maken voor de tint (Gradatie).....	102
Kiezen hoe de camera de helderheid meet (meting).....	82	Filtereffecten toepassen op monotone beelden (Kleurenfilter).....	103
Kleur aanpassen (WB (witbalans)).....	83	De tint van een monotone beeld aanpassen (Monotone kleur).....	104
Fijnafstellingen voor de witbalans (WB-compensatie)....	85	i-Enhance-effecten aanpassen (Effect).....	104
Camerabewegingen beperken (Beeldstabilisator)....	86	De indeling voor kleurenreproductieformaat instellen (Kleurruimte).....	105
Sequentiële opnamen/ opnamen met zelfontspanner maken.....	87	De helderheid van licht en schaduw wijzigen (Lichte/schaduw delen).....	106
De beeldverhouding instellen.....	87	Functies aan knoppen toewijzen (Knopfuncties).....	107





















**3. Afspelen 114**

- Informatieweergave tijdens het afspelen**..... 114
- Beeldinformatie afspelen..... 114
- De informatieweergave omschakelen ..... 115
- Foto's en films bekijken**..... 116
- Snel foto's vinden (Index- en kalenderweergave)..... 117
- Inzoomen (Weergavezoom)..... 117
- Foto's roteren (Roteren)..... 117
- Films bekijken..... 118
- Foto's beveiligen (🔒)..... 118
- Foto's verwijderen (Wissen)..... 119
- Foto's selecteren om te delen (Deelorder)..... 119
- Meerdere foto's selecteren (🔍, Selectie wissen, Geselect. deelorder)..... 119
- Afdrukbestelling (DPOF) ..... 120
- Geluid toevoegen aan foto's (🔊)..... 122
- Afspelen met aanraakbedieningen**..... 123
- Afbeeldingen selecteren en beveiligen ..... 124

**4. Menufuncties 125**

- Basismenubewerkingen** ..... 125
- Opnamemenu 1 / Opnamemenu 2 gebruiken** ..... 127
- Standaardinstellingen herstellen (Resetten)..... 127
- Instellingen opslaan (Aan Aangepaste modus toewijzen) ... 128
- Verwerkingsopties (Fotomodus) ..... 129
- Opties voor bestands- en beeldgrootte (📷⏪)..... 129

- Digitale zoom (Digitale televieworzetlens)..... 130
- Automatisch opnamen maken met vaste intervallen (Time lapse-fotograferen)..... 131
- Variërende instellingen bij een reeks foto's (Bracketing)..... 132
- HDR-beelden (High Dynamic Range, hoog dynamisch bereik) opnemen (HDR) ..... 137
- Meerdere belichtingen opnemen in één beeld (Meervoudige belichting)..... 139
- Trapeziumcorrectie en perspectiefbeheer (Trapeziumcorrectie) ..... 141
- Anti-schok/stil opnemen instellen (Anti-schok [📷]/Stil [📷]) ..... 142
- Opnamen maken in een hoge resolutie (Opname hoge resol.) ..... 143
- Opnemen met draadloze, op afstand bediende flitser (📷RC-modus) ..... 143
- Het videomenu gebruiken** ..... 144
- Een belichtingsmodus kiezen (📷 Modus (Filmbelichtingsmodus)) ..... 148
- Flikkering onder led-verlichting verminderen (📷 Flikkeringdetectie) ..... 149
- Framegrootte, -snelheid en -compressie (📷⏪)..... 150
- Opties voor geluidopnamen (Film 📷)..... 151
- De Olympus LS-100 IC-recorder gebruiken..... 152
- Het weergavemenu gebruiken** ..... 154
- Staande of liggende foto's automatisch roteren voor weergave (📷)..... 154

Foto's bewerken (Bewerken).....	154	<b>H2</b> Opnemen/Wissen .....	175
Foto's combineren (Beeldoverlay) .....	156	<b>I</b> EVF .....	175
Foto's uit filmbeeld maken (Foto uit filmbeeld).....	157	<b>J1</b>  Hulpprogramma .....	176
Films bijsnijden (Film bijsnijden) .....	158	<b>J2</b>  -hulpprogramma .....	176
Bescherming van alle foto's verwijderen (Bescherming resetten) .....	159	Scherpstelling en belichting instellen met de knop <b>AEL/AFL</b> (  AEL/AFL) .....	177
Een deelorder annuleren (Deelorder resetten) .....	159	C-AF-trackinggevoeligheid (  C-AF-gevoeligheid).....	178
<b>Het setup-menu gebruiken .....</b>	<b>160</b>	C-AF-scherpsteldoel starten (  C-AF-midden start) .....	179
De kaart formatteren (Kaart-inst.).....	161	C-AF-middendoel prioriteit (  C-AF-midden prioriteit).....	180
Alle beelden wissen (Kaart-inst.).....	161	De AF-home-positie kiezen (  Home instellen) .....	181
Opties voor draadloze LAN (Wifi/Bluetooth-instellingen).....	162	Hulp handmatig scherpstellen (MF assist).....	182
<b>De aangepaste menu's gebruiken .....</b>	<b>163</b>	Scherpstelling aanpassen tijdens belichting (Bulb/ Time-focus) .....	182
<b>A1</b> AF/MF .....	163	Het Fn-hendeltje aanpassen (  Fn-hendelfunctie).....	183
<b>A2</b> AF/MF .....	164	Burst-opname-opties (  L Instellingen/  H Instellingen).....	184
<b>A3</b> AF/MF .....	165	Flikkering verminderen (Minder flikkering).....	186
<b>A4</b> AF/MF .....	165	Bedieningspaneelweergaven kiezen (  Controle-inst.).....	188
<b>B</b> Knop/schakelaar/hendel .....	166	Informatieschermen toevoegen (  Info Settings).....	190
<b>C1</b> Release/  /Beeldstab. ....	167	De zoomverhouding bij afspelen kiezen (   Standaardinstelling).....	191
<b>C2</b> Release/  /Beeldstab. ....	167	Selfie-hulp (Selfie-hulp).....	192
<b>D1</b> Disp./  /PC .....	168	Camerabeelden weergeven op een televisie (HDMI).....	193
<b>D2</b> Disp./  /PC .....	169	Live Bulb bijwerkfrequentie (Live Bulb) .....	194
<b>D3</b> Disp./  /PC .....	170		
<b>D4</b> Disp./  /PC .....	170		
<b>E1</b> Bel./ISO/BULB/  .....	171		
<b>E2</b> Bel./ISO/BULB/  .....	172		
<b>E3</b> Bel./ISO/BULB/  .....	172		
<b>F</b>  Aangepast .....	172		
<b>G</b>  -WB/Kleur .....	173		
<b>H1</b> Opnemen/Wissen .....	174		

Live Time bijwerkfrequentie (Live Time).....	194
De sluitertijd kiezen (Instellingen composiet) .....	195
Flikkering bij ledverlichting verminderen (📷 Flikkeringdetectie).....	196
Sluiter tijden als de flits automatisch ontsteekt (⚡ X-Sync./⚡ Ondergrens) .....	197
Combinaties van JPEG-beeldgrootten en compressieverhoudingen (⏪-instelling) .....	198
Lensgegevens opslaan (Instellingen lensinfo) .....	198
De weergavestijl van de zoeker kiezen (EVF-stijl) .....	199
Fisheye-vertanding corrigeren (Fisheye-correctie) .....	200

## 5. De camera verbinden met een smartphone 202

Instellingen aanpassen om verbinding te maken met een smartphone.....	203
Draadloze instellingen voor wanneer de camera is uitgeschakeld .....	204
Foto's overbrengen naar een smartphone.....	205
Afbeeldingen automatisch uploaden als de camera uit is .....	206
Op afstand fotograferen met een smartphone .....	206
Positiegegevens aan afbeeldingen toevoegen .....	207
Wifi/Bluetooth®-instellingen resetten .....	208

Het wachtwoord veranderen ...	208
Wifi/Bluetooth® uitschakelen ..	209

## 6. De camera aansluiten op een computer 210

De camera aansluiten op een computer.....	210
Foto's naar een computer kopiëren .....	210
De computersoftware installeren .....	211

## 7. Let op 212

Batterij en laadapparaat.....	212
Uw laadapparaat in het buitenland gebruiken .....	213
Toepasbare geheugenkaarten.....	213
Verwisselbare lenzen .....	214
MF-schakelingslenzen .....	215
Optionele accessoires .....	216
Greep (ECG-5).....	216
Speciaal ontworpen externe flitsers .....	217
Flitserfotografie met draadloze afstandsbediening .....	218
Andere externe flitsers .....	220
Systeemoverzicht.....	222

## 8. Informatie 224

Reinigen en opbergen van de camera.....	224
Reinigen van de camera .....	224
Opslag.....	224
Reinigen en controleren van het beeldopnameelement.....	225

Pixel-mapping - Controleren van de beeldbewerkingsfuncties .....225

■ **Fotografeertips en -informatie** .....226

■ **Foutcodes** .....229

■ **Standaardinstellingen**.....231

■ **Opnamemodus en bestandsgrootte/het aantal foto's dat kan worden opgeslagen** .....245

■ **Technische gegevens** .....247

**9. VEILIGHEIDS-  
MAATREGELEN** 250

■ **VEILIGHEIDS-  
MAATREGELEN**.....250

**10. Aanvullingen/wijzigingen  
door firmware-update** 256

**Markering** 257



## Lees de veiligheidsmaatregelen en volg deze op

Om onjuist gebruik te voorkomen, wat kan leiden tot brand of andere schade aan eigendommen of letsel aan uzelf of anderen, leest u "9. VEILIGHEIDSMATREGELEN" (Blz. 250) in zijn geheel voordat u de camera gebruikt.

Raadpleeg deze handleiding tijdens het gebruik van de camera om ervoor te zorgen dat u het product veilig en correct gebruikt. Bewaar deze handleiding op een veilige plaats wanneer u deze hebt gelezen.

Olympus kan niet verantwoordelijk worden gehouden voor schending van plaatselijke voorschriften die voortvloeien uit het gebruik van dit product buiten het land of de regio waar het is gekocht.

- Het gebruik van deze functies buiten het land of de regio waar de camera is gekocht, kan de plaatselijke voorschriften inzake draadloos gebruik overtreden. Zorg ervoor dat u de wetgeving raadpleegt bij de plaatselijke autoriteiten voor gebruik van de camera. Olympus kan niet verantwoordelijk worden gehouden indien de gebruiker niet voldoet aan de plaatselijke regelgeving.

## Draadloze LAN en Bluetooth®









De camera is uitgerust met draadloze LAN en **Bluetooth®**. Het gebruik van deze functies buiten het land of de regio waar de camera is gekocht, kan de plaatselijke voorschriften inzake draadloos gebruik overtreden. Zorg ervoor dat u de wetgeving raadpleegt bij de plaatselijke autoriteiten voor gebruik van de camera. Olympus kan niet verantwoordelijk worden gehouden indien de gebruiker niet voldoet aan de plaatselijke regelgeving.



Schakel draadloze LAN en **Bluetooth®** uit in gebieden waar het gebruik hiervan niet is toegestaan.  Wifi/**Bluetooth®** uitschakelen (Blz. 209)







## ■ **Gebruikersregistratie**

Bezoek de website van OLYMPUS voor informatie over het registreren van uw Olympus-producten.

# Funcie-index

Funcie	
Opnamemodus	34
Aangepaste modus	57
Schermeuweergave	33, 115
Viewfinder-weergave	199
Directe knopfuncties	63
Live controles	189
LV-superbedieningspaneel	77, 79
<b>📷 Opnamemenu 1</b>	
Resetten / aangep. modi	127
Fotomodus	98, 129
 	88, 129
Beeldverhouding	87
Dig. televoorzetlens	130
 /  / 	71, 73, 131
<b>📷 Opnamemenu 2</b>	
Bracketing	132
HDR	137
Meerv. belichting	139
Trapeziumcorrectie	141
Anti-Shock [♦]/Stil [♥]	142
Opname hoge resol.	76, 143
 RC-modus	218
<b>📷 Videomenu</b>	
<b>📷 Modusinstellingen</b>	
📷 Modus	148
📷 Flikkeringdetectie	149
<b>📷 Specificatie-instellingen</b>	
 	150
📷 Ruisfilter	144
📷 Fotomodus	144





Funcie	
<b>📷 AF/IS-instellingen</b>	
📷 AF-modus	80
📷 Beeldstabilisator	86
<b>📷 Knop/Schakelaar/Hendel</b>	
📷 Knopfuncties	107
📷 Functieregelaar	145
📷 Fn-hendelfunctie	145
📷 Sluiterfunctie	145
📷 Elektr. zoomsnelheid	145
<b>📷 Weergave-instellingen</b>	
📷 Controle-instellingen	146
📷 Info-instellingen	146
Instellingen tijdcode	146
Film 	151
📷 HDMI-uitvoer	147
<b>▶ Weergavemenu</b>	
	154
Bewerk.	154
Afdruk besteld	120
Bescherming resetten	159
Deelorder resetten	159
Apparaatverbinding	203





Funcie	
* Aangepast menu	
<b>A1</b> AF/MF	
 AF-modus	80
 AEL/AFL	177
AF-scanner	163
 C-AF-gevoeligheid	178
 C-AF-midden start	179
 C-AF-midden prioriteit	180
<b>A2</b> AF/MF	
[⋮] Modusinstellingen	164
AF-meetgebied	164
AF doelgebied	164
[⋮] Voorinstelling	181
[⋮] Aangepaste instellingen	164
<b>A3</b> AF/MF	
AF-beperker	165
AF hulpverl.	165
☺ Gezichtsprioriteit	67
AF-focusaanp.	165
<b>A4</b> AF/MF	
MF-afst. vooraf inst.	165
MF assist	182
MF-schakeling	165
Scherpstelring	165
Bulb/Time-focus	182
Reset lens	165

Funcie	
<b>B</b> Knop/schakelaar/hendel	
 Knopfuncties	107
 ⏪-functie	166
 Functieregelaar	166
Richting regelaar	166
 Fn-hendelfunctie	183
Fn-schakelr/Aan/uit-schak.	166
 Elektr. zoomsnelheid	166
<b>G1</b> Release/  /Beeldstab.	
S-AF-loslaten als prior.	167
C-AF-loslaten als prior.	
 L-instellingen	184
 H-instellingen	
Minder flikkering	186
<b>G2</b> Release/  /Beeldstab.	
 Beeldstabilisator	86
 Beeldstabilisator	167
Half indrukken bij IS	167
Lens I.S. Prioriteit	167

Functie	
<b>D1</b> Disp./[ ]/[ ]/PC	
Controle-instellingen	188
/Info-instelling	190, 191
Beeldmodusinstellingen	168
/Instellingen	168
Instellingen multifunctie	168
<b>D2</b> Disp./[ ]/[ ]/PC	
LV versterk.	169
Art LV-modus	169
LV Close Up-inst.	169
Standaardinstelling	191
Instellingen	169
<b>D3</b> Disp./[ ]/[ ]/PC	
Rasterinstellingen	170
Piekinstellingen	170
Histograminstelling	190
Programmauitleg	170
Selfie-hulp	192
<b>D4</b> Disp./[ ]/[ ]/PC	
[ ]/[ ]	170
HDMI	193
USB-modus	171
<b>E1</b> Bel./ISO/BULB/	
Belichtingsafst.	171
EV-fase	171
ISO-stap	171
ISO-auto set	171
ISO-auto	171
Ruisfilter	171
Ruisonderdr.	171

Functie	
<b>E2</b> Bel./ISO/BULB/	
Bulb/Time-timer	172
Bulb/Time-monitor	172
Live Bulb	194
Live Time	194
Instellingen composiet	195
Flickeringdetectie	196
<b>E3</b> Bel./ISO/BULB/	
Meting	82
AEL-meting	172
[ : ] Spotmeting	172
<b>F</b> Aangepast	
X-Sync.	197
Ondergrens	197
+	172
+WB	172
<b>G</b> /WB/Kleur	
Instellen	88, 129, 198
Aantal pixels	88, 129, 198
Schaduwcomp.	173
WB	83
Alle	173
AUTO Warme kleur	84
Kleurruimte	105

Funcie	
<b>H1</b> Opnemen/Wissen	
Bestandsnaam	174
Bestandsn.bew.	174
dpi-Instelling	174
Copyrightinstellingen	174
Instellingen lensinfo	198
<b>H2</b> Opnemen/Wissen	
Snel Wissen	175
RAW+JPEG wissen	175
Prioriteitsinst.	175
<b>I</b> EVF	
EVF autom. schakelen	175
EVF-aanpassing	175
Stijl voor zoeker	199
 Info-instellingen	175
EVF-rasterinstellingen	175
 Niv. half indruk.	175
S-OVF	175
<b>I1</b>  Hulpprogramma	
Pixel-mapping	225
Tijd indr.-en-vasth.	176
Niveau aanp.	176
Touchscreeninstel.	176
Menu oproepen	176
Fisheye-correctie	200

Funcie	
<b>I2</b>  -hulpprogramma	
LCD-verl.	176
Slaapstand	176
Autom. uitschakelen	176
Snelle slaapstand	176
Certificering	176
<b>f</b> Setup-menu	
Kaart-inst.	161
	27
	29
	160
Opn.Beeld	160
Wi-Fi/Bluetooth-instellingen	162
Firmware	161

# Namen van onderdelen

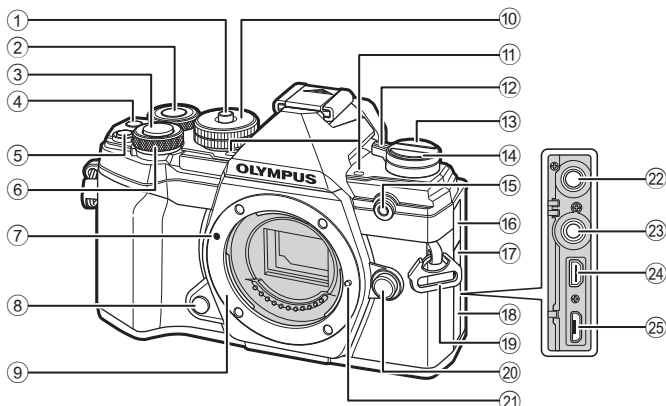

- |   |   |
|---|---|
| ① Vergrendeling menuregelaar .....Blz. 34   | ⑭  Knop (Sequentiële opnamen/<br>zelfontspanner/HDR) .....Blz. 71   |
| ② Achterste regelaar* (☺)<br>.....Blz. 38–43, 113, 116, 191                       | ⑮ Zelfontspanner-led/<br>AF hulpverlichting .....Blz. 71/Blz. 165   |
| ③ Ontspanknop .....Blz. 35  | ⑯ Klepje microfoonaansluiting   |
| ④ -(Film)/-knop.....Blz. 58/Blz. 119  | ⑰ Klepje aansluiting<br>afstandsbedieningskabel .....Blz. 221   |
| ⑤  (Belichtingscorrectie)<br>knop ..... Blz. 38, 40, 42, 44, 64                   | ⑱ Connectorkap  |
| ⑥ Voorste regelaar* (☹)<br>.....Blz. 38–43, 70, 113, 116                          | ⑲ Oogje voor de riem .....Blz. 17   |
| ⑦ Markering voor de<br>lenskoppeling.....Blz. 23                                  | ⑳ Lensontgrendelknop .....Blz. 24   |
| ⑧ Voorbeeldknop.....Blz. 108  | ㉑ Lensvergrendelingspen   |
| ⑨ Lenskoppeling (verwijder de<br>beschermkap voordat de lens<br>wordt bevestigd.) | ㉒ Microfoonaansluiting (Er kan een<br>in de handel verkrijgbare<br>microfoon worden aangesloten.<br>ø 3,5 stereo-ministekker) .....Blz. 152 |
| ⑩ Menuregelaar.....Blz. 34  | ㉓ Klepje aansluiting<br>afstandsbedieningskabel .....Blz. 221   |
| ⑪ Stereomicrofoon .....Blz. 122, 151  | ㉔ HDMI-connector (type D).....Blz. 193  |
| ⑫ <b>ON/OFF</b> -hendel.....Blz. 26   | ㉕ Micro-USB-connector .....Blz. 152, 210  |
| ⑬  Knop (LV) .....Blz. 32   |   |

\* In deze handleiding geven de pictogrammen ☹ en ☺ bewerkingen aan die met de voorste en achterste regelaar worden uitgevoerd.

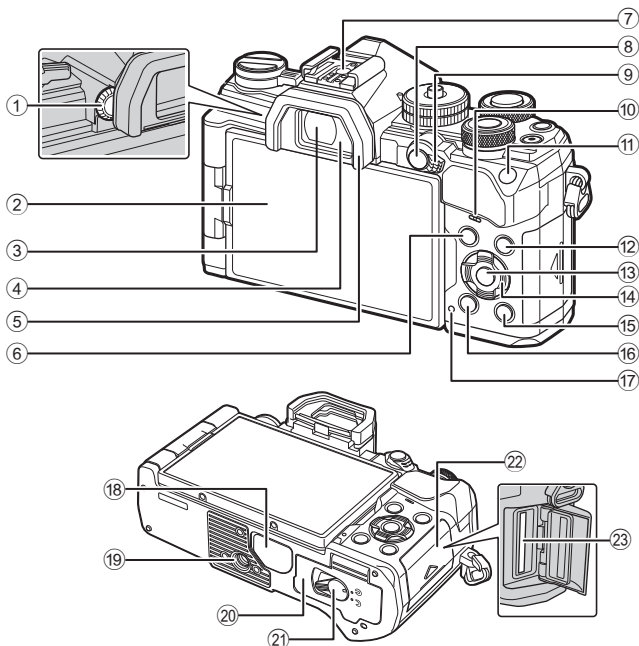

- |   |   |
|---|---|
| ① Dioptrieregelaar .....Blz. 32   | ⑫ <b>INFO</b> -knop .....Blz. 33, 115                     |
| ② Monitor (Touchscreen)<br>.....Blz. 30, 32, 36, 77, 114, 123           | ⑬ Knop  .....Blz. 77, 116, 125                            |
| ③ Zoeker.....Blz. 32, 199   | ⑭ Pendelknop* .....Blz. 116                               |
| ④ Oogsensor   | ⑮  (weergave)-knop.....Blz. 116                           |
| ⑤ Oogkapje .....Blz. 221  | ⑯  (Wissen)-knop.....Blz. 119                             |
| ⑥ <b>MENU</b> knop .....Blz. 125  | ⑰ <b>CHARGE</b> (batterij opladen)-lampje<br>.....Blz. 20 |
| ⑦ Flitschoen.....Blz. 93, 217   | ⑱ Connectorkap .....Blz. 216                              |
| ⑧ <b>AEL/AFL / OFF</b> (Beveiliging)-knop<br>.....Blz. 70, 177/Blz. 118 | ⑲ Statiefaansluiting                                      |
| ⑨ <b>Fn</b> -hendel.....Blz. 37–43, 183                                 | ⑳ Klepje batterijvak .....Blz. 18                         |
| ⑩ Luidspreker   | ㉑ Vergrendeling batterijvak .....Blz. 18                  |
| ⑪ <b>ISO</b> -knop.....Blz. 70, 190                                     | ㉒ Klepje kaartcompartiment.....Blz. 21                    |
|   | ㉓ Kaartsleuf.....Blz. 21                                  |

\* In deze handleiding geven de pictogrammen bewerkingen aan die met de pendelknop worden uitgevoerd.

# 1 Voorbereiding

## Het uitpakken van de doos

Bij aankoop bevat de verpakking de camera en de volgende accessoires.  
Als er een onderdeel ontbreekt of beschadigd is, neemt u contact op met de dealer waarbij u de camera hebt gekocht.



Camera



Beschermkap  
van de camera \*



EP-15 oogkap \*



Flitsschoendek-  
seltje \*



Camera-riem

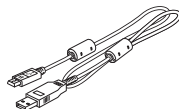

USB-kabel  
CB-USB12



Flitser  
FL-LM3



Lithium-ionbatterij  
BLS-50

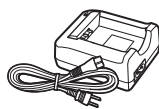

Lithium-ionoplader  
BCS-5

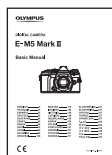

Basishandleiding

- Garantiekarta

\* De beschermkap, oogkap en het flitsschoendekseltje zijn bij verzending bevestigd aan of ingevoerd in de camera.



## De camerariem bevestigen

- 1 Verwijder voordat u de riem bevestigt het einde uit de houderlus en maak de riem losser zoals afgebeeld.

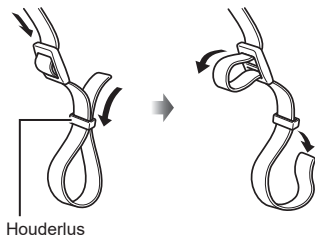

- 2 Steek het einde van de riem door het oog en terug door de houderlus.

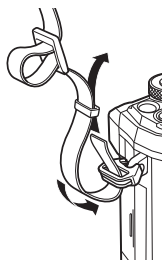

- 3 Steek het einde van de riem door de gesp en maak vast zoals afgebeeld.

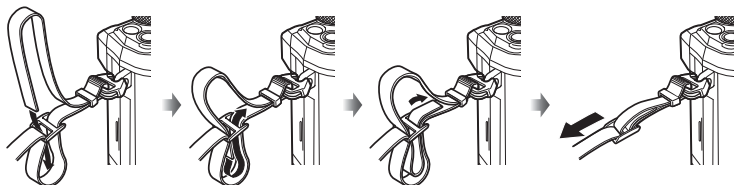

- Maak het andere einde van de riem aan het andere oog vast.
- Nadat u de camerariem heeft bevestigd, trekt u deze stevig aan om te verzekeren dat de riem niet loslaat.

# De batterij opladen en aanbrengen

## 1 Laad de batterij op.

### Indicator voor laadtoestand

Bezig met opladen	Licht oranje op
Opladen voltooid	Uit
Oplaadfout	Knippert oranje

(Laadtijd: ca. 3 uur en 30 minuten)

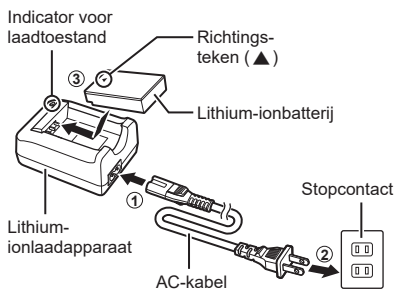

- Koppel het laadapparaat los wanneer de batterij volledig is opgeladen.
- De batterijen die in de camera zijn ingevoerd, worden opgeladen als de camera is verbonden met een optionele USB-netspanningsadapter. “On board-opladen met een optionele USB-netspanningsadapter (de F-5AC)” (Blz. 19)

## 2 Bevestig dat de **ON/OFF**-schakelaar in de **OFF**-positie staat.

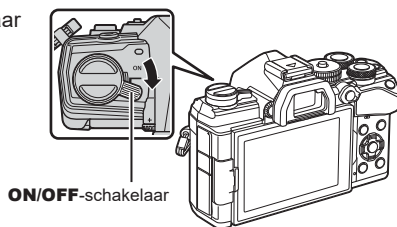

## 3 Open het klepje van het batterijcompartiment.

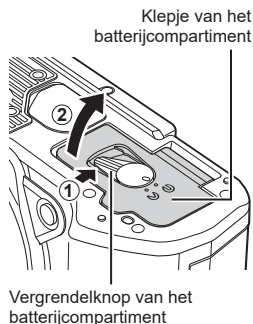

#### 4 De batterij plaatsen.

- Gebruik enkel BLS-50 batterijen (Blz. 16, 249).

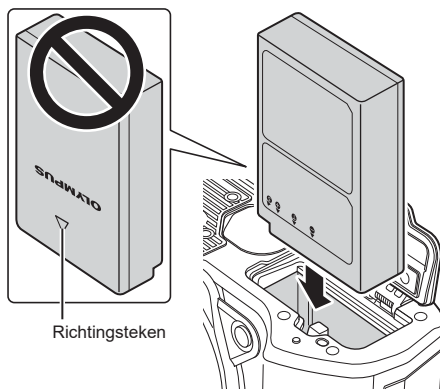

#### 5 Sluit het klepje van het batterijcompartiment.



- Wij raden u aan een reservebatterij bij de hand te houden voor als u langer door wilt gaan met fotograferen en de gebruikte batterij leeg raakt.
- Lees ook "Batterij en laadapparaat" (Blz. 212).

#### ■ De batterij verwijderen

Schakel de camera uit voor u het klepje van het batterijcompartiment opent of sluit. Als u de batterij wilt verwijderen, duwt u eerst de batterijvergrendelknop in de richting van de pijl, waarna u de batterij kunt uitnemen.

- Neem contact op met een geautoriseerde dealer of servicedienst als u de batterij niet kunt verwijderen. Gebruik geen geweld.
- Verwijder nooit batterijen of geheugenkaarten wanneer de toegangsindicator voor de geheugenkaart (Blz. 31) is weergegeven.

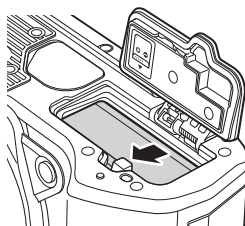

#### ■ On board-opladen met een optionele USB-netspanningsadapter (de F-5AC)

- Raadpleeg voor gebruik de documentatie die is meegeleverd met de F-5AC.

#### 1 Bevestig dat de **ON/OFF**-schakelaar in de **OFF**-positie staat.

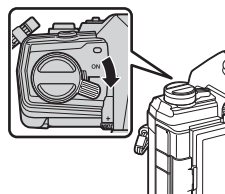

- 2 Bevestig dat de batterij in de camera is gevoerd.

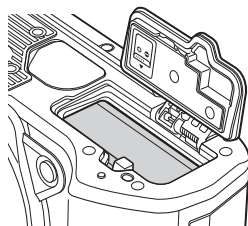

- 3 Sluit de camera en de USB-netspanningsadapter aan via USB.

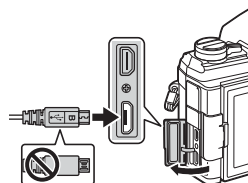

- Het **CHARGE**-lampje brandt tijdens het opladen. Opladen duurt ongeveer 4 uur. Het lampje gaat uit nadat de batterijen volledig opgeladen zijn.

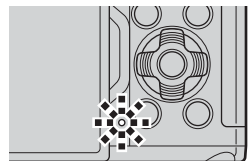

- 4 Het opladen eindigt wanneer de camera wordt aangezet.

- De USB-netspanningsadapter kan niet worden gebruikt om de batterijen op te laden als de camera is ingeschakeld.
- Als er een laadfout optreedt, gaat het **CHARGE**-lampje knipperen. Koppel de USB-kabel los en weer vast.
- Opladen via USB is beschikbaar als de batterijtemperatuur tussen 0 en 40 °C is.



- De batterijen laden niet op terwijl de camera uit staat en er foto's via wifi worden geüpload naar een smartphone (auto-upload op de achtergrond).  "Afbeeldingen automatisch uploaden als de camera uit is" (Blz. 206)



#### **USB-netspanningsadapter**

- Koppel voor het reinigen eerste de USB-netspanningsadapter los. Een gekoppelde USB-netspanningsadapter kan tijdens het reinigen letsel of elektrische schokken veroorzaken.

## De kaart plaatsen

De camera gebruikt SD-, SDHC- of SDXC-geheugenkaarten van derden die voldoen aan de SD (Secure Digital)-standaard. Lees "Toepasbare geheugenkaarten" (Biz. 213) vóór gebruik.

- 1 Bevestig dat de **ON/OFF**-schakelaar in de **OFF**-positie staat.

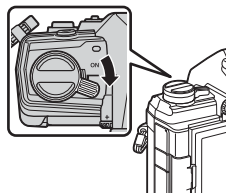

- 2 Open het klepje van het kaartcompartiment.

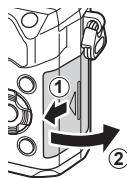

- 3 Schuif de kaart in de sleuf totdat deze op zijn plaats vastklikt.

- Schakel de camera uit voor u het kaartje plaatst of verwijdert.
- Pas geen kracht toe voor het plaatsen van een beschadigde of vervormde kaart. Dat kan de kaartsleuf beschadigen.

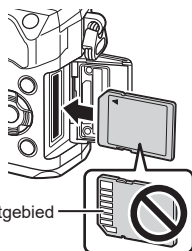

- 4 Sluit het klepje van het kaartcompartiment.

- Sluit het klepje stevig tot u een klik hoort.
- Zorg ervoor dat het klepje van het kaartcompartiment gesloten is voordat u de camera gebruikt.

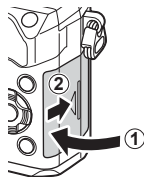

- Kaarten moeten vóór het eerste gebruik van met deze camera worden geformatteerd (Biz. 161).

### ■ Geheugenkaart verwijderen

Druk de kaart naar binnen om de kaart te ontgrendelen.  
Neem de kaart uit de camera.

- Verwijder nooit batterijen of geheugenkaarten wanneer de toegangsindicator voor de geheugenkaart (Blz. 31) is weergegeven.

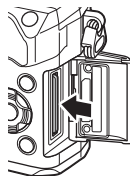

## Een lens op de camera bevestigen

- 1 Bevestig dat de **ON/OFF**-schakelaar in de **OFF**-positie staat.

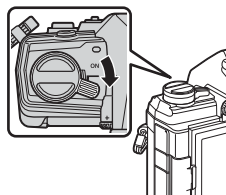

- 2 Verwijder de achterkap van de lens en de beschermkap van de camera.

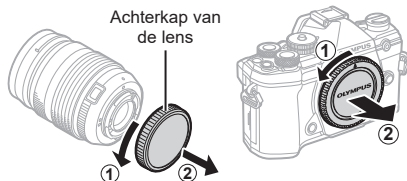

- 3 Houd de rode koppelingsmarkering op de lens tegenover de rode markering op de camera en steek de lens in het camerahuis.



- 4 Draai de lens in de richting van de pijl tot u een klik hoort (richting aangegeven door pijl ③).
- Druk de lensontgrendelknop niet in.
  - Raak geen inwendige onderdelen van de camera aan.



## 5 Verwijder de voorkap van de lens.

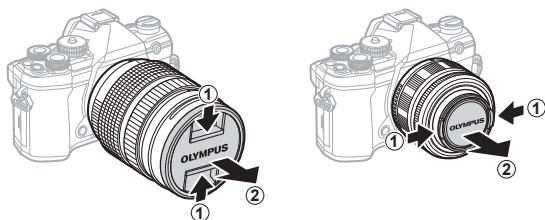

- Bevestig dat de **ON/OFF**-schakelaar in de **OFF**-positie staat, voordat u lenzen bevestigt of verwijdert.

## Lenzen verwijderen

### 1 Bevestig dat de **ON/OFF**-schakelaar in de **OFF**-positie staat.

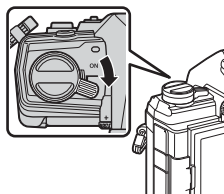

### 2 Houd de lensontgrendelknop ingedrukt en draai de lens zoals afgebeeld.



### Verwisselbare lenzen

Zie "Verwisselbare lenzen" (Blz. 214).



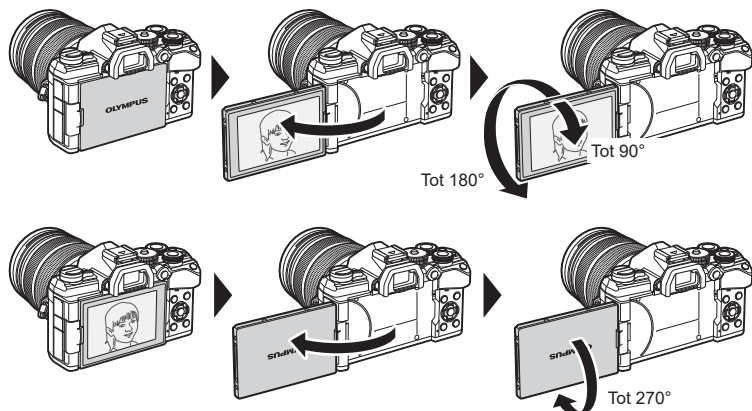

## De monitor gebruiken

Draai het scherm voor kijkcomfort. De hoek van het scherm kan worden aangepast volgens de omstandigheden op het moment van foto's nemen.

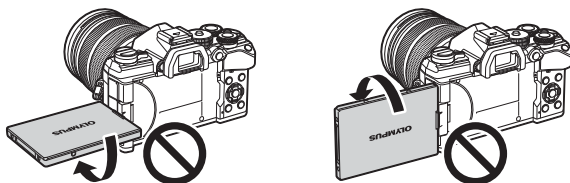

- Draai het scherm voorzichtig binnen het bewegingsbereik. Het scherm verder proberen te draaien dan mogelijk is, zoals hieronder afgebeeld, kan de connectoren beschadigen.



- De camera kan worden geconfigureerd om een spiegelbeeld weer te geven van het beeld via de lens of om automatische powerzoomlensjes geheel uit te zoomen als het scherm wordt gedraaid voor zelfportretten.  "Selfie-hulp (Selfie-hulp)" (Blz. 192)

## De camera aanzetten

- 1 Zet de **ON/OFF**-schakelaar op positie **ON**.
- Wanneer de camera is ingeschakeld, wordt de monitor ingeschakeld.
  - Zet de camera uit en plaats de schakelaar in de positie **OFF**.

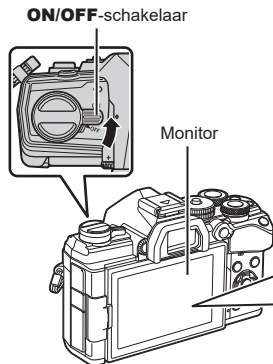

### Batterijniveau

Batterijpictogram en batterijniveau worden weergegeven.

- (groen): de camera is klaar om foto's te maken.
- (groen): de batterij is niet vol.
- (groen): de batterij is laag.
- (knippert rood): laad de batterij op.



## Sluimerstand

Als er gedurende een ingestelde periode geen bedieningselementen worden gebruikt, stopt de camera automatisch de handelingen om het leeglopen van de batterijen te verminderen. Dit wordt de slaapstand genoemd.

- Wanneer de camera overschakelt op de slaapstand, gaat het scherm uit en wordt de bediening gestopt. U kunt de camera opnieuw activeren door op de ontspanknop of -knop te drukken.
- Als er gedurende een bepaalde periode geen handelingen worden uitgevoerd nadat de camera is overschakeld op de slaapstand, schakelt de camera automatisch uit. Zet de camera aan om deze weer te activeren.
- De camera heeft misschien meer tijd nodig om uit de slaapstand te komen als [Aan] (ingeschakeld) is geselecteerd voor [Wifi/Bluetooth-instellingen] > [Uitgeschkld. stand-by].  
 "Draadloze instellingen voor wanneer de camera is uitgeschakeld" (Blz. 204)
- In aangepast menu  kunt u de vertraging instellen, voordat de camera overschakelt op de slaapstand of automatisch uitschakelt. Bij de standaardinstellingen schakelt de camera na één minuut over op de slaapstand en gaat de camera na vier uur automatisch uit.  
 [Slaapstand] (Blz. 176) en [Autom. uitschakelen] (Blz. 176)

## Initiële installatie

Voer, wanneer u de camera voor het eerst hebt ingeschakeld, de initiële installatie uit door een taal te kiezen en de cameraklok in te stellen.

- Informatie over datum en tijd worden samen met de beelden opgeslagen op de kaart.
- De bestandsnaam is ook inbegrepen bij de informatie over datum en tijd. Zorg ervoor dat u de juiste datum en tijd instelt voordat u de camera gebruikt. Bepaalde functies kunnen niet worden gebruikt als de datum en tijd niet zijn ingesteld.

- 1 Druk op de knop **OK** wanneer het dialoogvenster voor de initiële installatie wordt weergegeven, waarin u wordt gevraagd om een taal te kiezen.

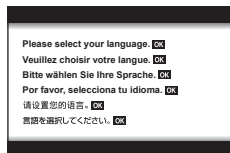

- 2 Markeer de gewenste taal met behulp van de voorste of achterste regelaar of de **△ ▽ ◀ ▶**-knoppen op de pendelknop.

- Het taalselectievenster bestaat uit twee pagina's met opties. U kunt de cursor van de ene naar de andere pagina verplaatsen met de voorste of achterste regelaar of met de knoppen **△ ▽ ◀ ▶** op de pendelknop.

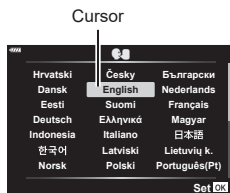

- 3 Druk op de knop **OK** wanneer de gewenste taal is gemarkeerd.

- Als u de ontspanknop indrukt voordat u de knop **OK** hebt ingedrukt, keert de camera terug in de opnamemodus en wordt er geen taal geselecteerd. U kunt de initiële installatie uitvoeren door de camera uit en weer in te schakelen, zodat het dialoogvenster voor de initiële installatie wordt weergegeven, en door het proces te herhalen vanaf stap 1.
- U kunt op elk gewenst moment in het setup-menu **↶** de taal wijzigen. **↶** "Wat te doen als u het scherm niet kunt aflezen" (Blz. 29)



- 4** Stel de datum, tijd en de datumindeling in.
- U kunt items markeren met behulp van de <|>-knoppen op de pendelknop.
  - U kunt het gemarkeerde item wijzigen met behulp van de knoppen  $\Delta$   $\nabla$  op de pendelknop.
  - U kunt op elk gewenst moment de klok instellen in het setup-menu  $\mathcal{F}$ .  $\mathcal{F}$   $\left[ \odot \right]$  (Blz. 160)

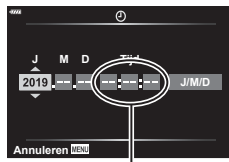

De tijd wordt weergegeven in 24-uursformaat.

- 5** De initiële installatie uitvoeren.
- Druk op de knop  $\odot$  om de klok in te stellen.
  - Als de batterij uit de camera is verwijderd en de camera wordt een tijd niet gebruikt, kunnen de fabrieksinstellingen voor datum en tijd hersteld worden.
  - Mogelijk moet u de framesnelheid ook aanpassen voor u films opneemt.  $\mathcal{F}$   $\left[ \odot \right]$   $\left[ \left[ \odot \right] \right]$  (Blz. 150)

## Wat te doen als u het scherm niet kunt aflezen

Als u onbekende tekens of woorden in een andere taal op het scherm ziet, heeft u mogelijk niet de juiste taal geselecteerd. Volg de stappen hieronder om een andere taal te kiezen.

- 1 Druk op de knop **MENU** om de menu's te openen.

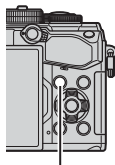

MENU-knop

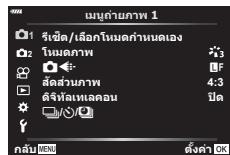

- 2 Markeer het tabblad **f** (setup) met behulp van  $\Delta$   $\nabla$  op de pendelknop en druk op de knop **OK**.

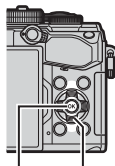

Pendelknop

Knop **OK**



- 3 Markeer **[f]** met behulp van de  $\Delta$   $\nabla$ -knoppen en druk op de knop **OK**.

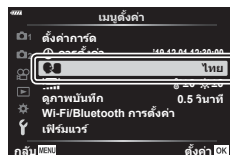

- 4 Markeer de gewenste taal met behulp van de  $\Delta$   $\nabla$   $\triangleleft$   $\triangleright$ -knoppen en druk op de knop **OK**.



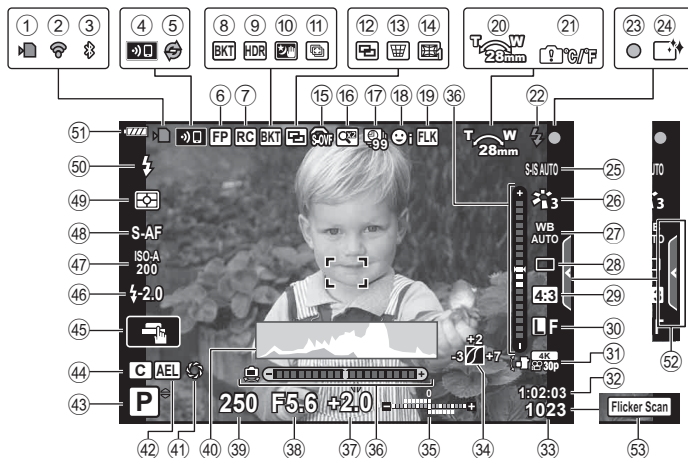

## Informatieweergave tijdens het fotograferen

## Monitorbeeld tijdens fotomodus

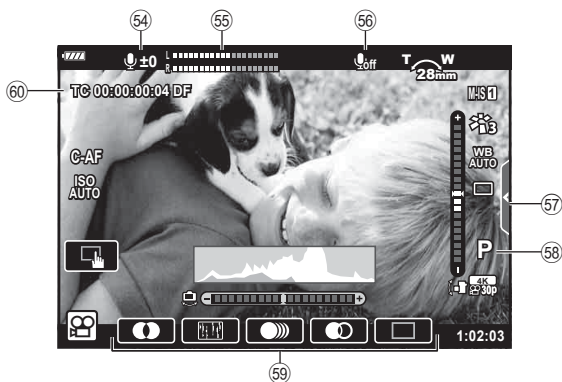

## Monitorbeeld tijdens filmmodus



- ① Schrijfaanduiding kaart .....Blz. 1922
- ② Verbindingsstatus draadloos LAN .....Blz. 202–209
- ③ Actieve **Bluetooth**<sup>®</sup>-verbinding .....Blz. 202–209
- ④ Draadloze LAN-verbinding ..... Blz. 202-209
- ⑤ Pro Capture actief.....Blz. 74
- ⑥ Super FP-Flitser.....Blz. 217
- ⑦ RC-modus.....Blz. 218
- ⑧ Bracketing.....Blz. 132
- ⑨ HDR/Backlight HDR.....Blz. 52, 137
- ⑩ Starlight.....Blz. 51
- ⑪ Multifocusopname.....Blz. 53
- ⑫ Meerv. belichting .....Blz. 139
- ⑬  Trapeziumcorrectie .....Blz. 141
- ⑭ Fisheye-correctie .....Blz. 200
- ⑮  S-OVF\* .....Blz. 175
- ⑯ Dig. televoorzetlens .....Blz. 130
- ⑰ 'Time lapse'-opname.....Blz. 131
- ⑱ Gezichtsprioriteit/Oogprioriteit ....Blz. 67
- ⑲ Anti-flikkermodus .....Blz. 187
- ⑳ Zoomrichting/brandpuntsafstand
- ㉑ Waarschuwing interne temperatuur .....Blz. 230
- ㉒ Flitser  
(knippert: wordt opgeladen,  
brandt: opladen voltooid)
- ㉓ AF-bevestigingstekens .....Blz. 35
- ㉔ Stofreductie.....Blz. 225
- ㉕ Beeldstabilisator .....Blz. 86
- ㉖ Fotomodus.....Blz. 98, 129
- ㉗ Witbalans .....Blz. 83
- ㉘ Sequentiële opnames/zelfontspanner/  
anti-schok-opnames/stil opnemen/  
Pro Capture-opnames/Opnames met  
hoge resolutie .....Blz. 71–76, 87
- ㉙ Breedte-hoogteverhouding .....Blz. 87
- ㉚ Beeldkwaliteit (foto's).....Blz. 88, 129
- ㉛ Opnamemodus (films) .....Blz. 89
- ㉜ Beschikbare opnametijd .....Blz. 246
- ㉝ Aantal afbeeldingen dat kan  
worden opgeslagen .....Blz. 245
- ㉞ Lichte/schaduw delen .....Blz. 106
- ㉟ Boven: intensiteitsregelaar  
flitser .....Blz. 97  
Onder: belichtingscompensatie ...Blz. 64
- ㊱ Niveaumeter .....Blz. 33
- ㊲ Belichtingscompensatiewaarde ...Blz. 64
- ㊳ Diafragma waarde .....Blz. 37–43
- ㊴ Sluittijd .....Blz. 37–43
- ㊵ Histogram .....Blz. 33
- ㊶ Voorbeeld.....Blz. 108
- ㊷ AE-vergrendeling .....Blz. 70, 177
- ㊸ Opnamemodus .....Blz. 34–59
- ㊹ Aangepaste modus.....Blz. 57, 128
- ㊺ Aanraakbediening.....Blz. 36, 123
- ㊻ Regelen van de flitssterkte .....Blz. 97
- ㊼ ISO-gevoeligheid .....Blz. 70, 80
- ㊽ AF-modus .....Blz. 80
- ㊾ Metingmodus .....Blz. 82
- ㊿ Flitsmodus .....Blz. 93, 94
- 51 Batterijniveau .....Blz. 26
- 52 Oproepen live uitleg.....Blz. 49
- 53 Flikkeringsdetectie .....Blz. 196

\* Wordt alleen in de zoeker weergegeven.

- 54 Opnameniveau audio\* .....Blz. 61
- 55 Opnameniveaumeter .....Blz. 151
- 56 Filmgeluid .....Blz. 151
- 57 Tabblad voor stil opnemen.....Blz. 61
- 58 Filmmodus (belichting).....Blz. 148
- 59 Filmeffect .....Blz. 59
- 60 Tijdcode .....Blz. 147

\* Wordt uitsluitend weergegeven als het opnameniveau voor audio wordt aangepast.

## Overschakelen tussen weergaven

De camera is uitgerust met een oogsensor waardoor de zoeker wordt ingeschakeld wanneer u de zoeker bij uw oog brengt. Als u de zoeker van uw oog vandaan haalt, wordt de zoeker uitgeschakeld en de monitor ingeschakeld.

2

Opnamen maken

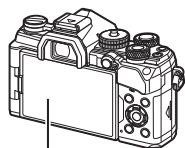

Monitor



Breng de zoeker naar uw oog

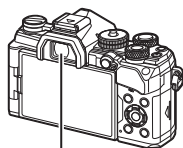



Zoeker



Live view wordt weergegeven op de monitor.



De zoeker wordt automatisch ingeschakeld wanneer u de zoeker naar uw oog brengt. Wanneer de zoeker oplicht, schakelt de monitor uit.

- Als de zoeker niet scherp is, brengt u de zoeker naar uw oog en stelt u het display scherp door de dioptrieregelaar te draaien.
- Druk op de  knop om te wisselen tussen live view en opnames maken met de zoeker (live view en superbedieningspaneel). Als het superbedieningspaneel (Blz. 77) op de monitor wordt weergegeven, schakelt de zoeker in wanneer u deze naar uw oog brengt.
- U kunt het instelmenu EVF autom. schakelen weergegeven als u de knop  indrukt en vasthoudt.  [EVF autom. schakelen] (Blz. 175)

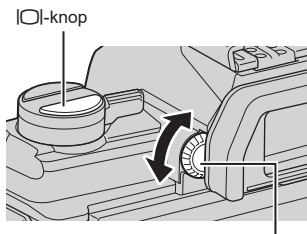

Dioptrieregelaar



## De informatieweergave omschakelen

U kunt de informatie die tijdens de opname op de monitor verschijnt, wijzigen via de knop **INFO**.

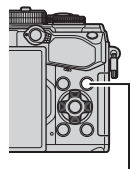

INFO-knop



- U kunt de instellingen van Aangepast1 en Aangepast2 wijzigen. [Info-instellingen] > [LV-Info] (Blz. 168), [Info-instellingen] (Blz. 175)
- De informatie die wordt weergegeven in de filmmodus () kan afwijken van de informatie die wordt weergegeven in fotomodus. Videomenu > [Weergave-instellingen] (Blz. 146)
- De schermen met informatie kunnen in beide standen worden gezet door aan de regelaar te draaien terwijl u op de knop **INFO** drukt.

### Histogramweergave

Er wordt een histogram weergegeven dat de verdeling van de helderheid in het beeld toont. De horizontale as toont de helderheid en de verticale as het aantal pixels bij elke helderheid in het beeld. Delen boven de bovengrens worden rood weergegeven, delen onder de ondergrens worden blauw weergegeven, en het deel dat met spotmeting is gemeten wordt groen weergegeven.



### Niveaumeterweergave

De richting van de camera wordt aangegeven. De stand voor "kantelen" wordt aangegeven op de verticale balk en de stand voor "horizon" wordt aangegeven op de horizontale balk.

- De niveaumeter is slechts als hulp bedoeld.
- Kalibreer de meter als u vindt dat deze verticaal of horizontaal niet meer juist aangeeft. [Niveau aanp.] (Blz. 176)

## Foto's maken

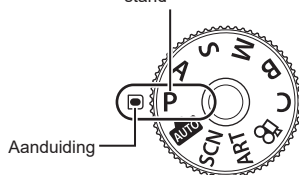

Gebruik de functieknop om de opnamemodus te selecteren en neem de foto.

Pictogram van de stand



### ■ Typen opnamemodi

Zie hierna voor het gebruik van de verschillende opnamefuncties.

<b>P</b>	Programma AE (Blz. 37)
<b>A</b>	Diafragmavoork. AE (Blz. 39)
<b>S</b>	Sluiterprioriteit AE (Blz. 41)
<b>M</b>	Handmatige belichting (Blz. 43)
<b>B</b>	Bulb/Time (Blz. 45)
	Live Composiet (Blz. 47)
	AUTO (Blz. 49)
<b>SCN</b>	Scène (Blz. 50)
<b>ART</b>	Creatieve filter (Blz. 55)
<b>C</b>	Aangepast (Blz. 57)
	Film (Blz. 59)

- 1 Druk op de vergrendeling van de menuregelaar om de menuregelaar te ontgrendelen en draai de regelaar naar de gewenste modus.
  - Wanneer de vergrendeling voor de functieknop is ingedrukt, is de functieknop vergrendeld. Elke keer dat op de vergrendeling wordt gedrukt, schakelt deze tussen vergrendeld/ontgrendeld.

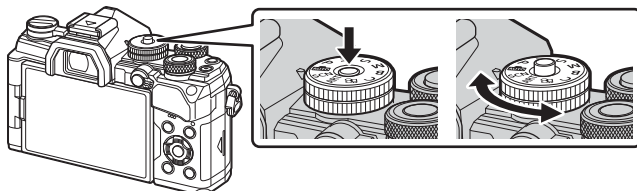

## 2 Kadreer de opname.

- Let op dat uw vingers of de camerariem niet in de weg zitten van de lens of de AF-verlichting.

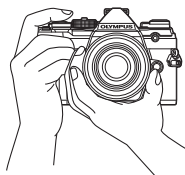

Modus Landschap

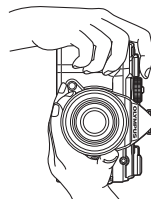

Modus Portret

## 3 Stel scherp.

- Druk de ontspanknop licht in tot de eerste positie (druk de ontspanknop half in). Het bevestigingsteken voor AF (●) wordt weergegeven en er verschijnt een groen kader (AF-kader) om de scherpgestelde zone heen.

Druk de ontspanknop  
half in

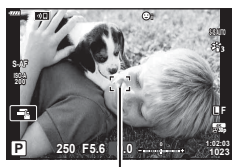

AF-kader

AF-bevestigingsteken

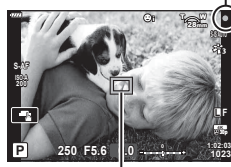
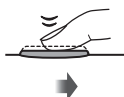

Autofocusveld

- Als de camera niet in staat is om scherp te stellen, gaat het AF-bevestigingsteken knipperen. (Blz. 226).
- Het AF-kader is afhankelijk van de gekozen optie voor de AF-doelmodus. U kunt het door het AF-doel bestreken gebied kiezen in het AF-doelselectiedisplay (Blz. 65). Het AF-kader wordt niet weergegeven als u **ALL** (Alle doelen) selecteert voor AF-doelmodus.

## 4 Laat de sluiters los.

- Druk de ontspanknop helemaal in (tot aan de aanslag).
- De camera ontspant de sluiters en maakt een foto.
- Het opgenomen beeld verschijnt op de monitor.
- U kunt scherpstellen en fotograferen met aanraakbediening.  "Opnames maken door het aanraakscherm te bedienen" (Blz. 36)



### De ontspanknop half en helemaal indrukken

De ontspanknop heeft twee posities. De ontspanknop licht indrukken tot aan de eerste positie en deze daar vasthouden heet "de ontspanknop half indrukken", de ontspanknop volledig indrukken tot aan de tweede positie heet "de ontspanknop helemaal indrukken".



## Opnames maken door het aanraakscherm te bedienen

Tik op  om de instellingen van het aanraakscherm te doorlopen.

-  Tik op een motief om scherp te stellen en automatisch de sluitert te ontspannen. Deze functie is niet mogelijk in de filmmodus.
-  Bedieningen van het aanraakscherm zijn uitgeschakeld.
-  Tik om een AF-doel weer te geven en stel scherp op het motief in het geselecteerde gebied. U kunt het aanraakscherm gebruiken om de positie en de grootte van het scherpstelkader te kiezen. Foto's kunnen worden genomen door op de ontspanknop te drukken.

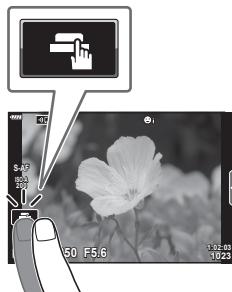

### ■ Voorbeeld van het object bekijken ()

- 1 Tik op het motief in het display.
  - Er verschijnt een AF-doel.
  - Gebruik de schuifbalk om de grootte van het kader te kiezen.
  - Tik op de  om de weergave van het AF-doel uit te schakelen.
- 2 Gebruik de schuifbalk om de grootte van het AF-kader aan te passen; tik vervolgens  aan om in te zoomen op de kaderpositie.
  - Gebruik uw vinger om in het display te schuiven wanneer de foto is ingezoomd.
  - Tik  aan om de zoomweergave te annuleren.

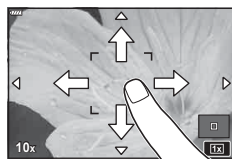
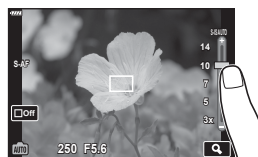

- In de volgende situaties is bediening met het aanraakscherm niet mogelijk.
  - Op het scherm voor de witbalans met één knop en als cameraknoppen of regelaars worden gebruikt
- Raak het display niet aan met uw vingernagels of een scherp voorwerp.
- Handschoenen of een monitorafdekking kunnen de bediening van het aanraakscherm hinderen.
- U kunt de bediening van het aanraakscherm uitschakelen.  [Touchscreeninstel.] (Biz. 176)

## De camera diafragma en sluitertijd laten kiezen

(P: Programma AE)

De camera kiest het optimale diafragma en de optimale sluitertijd die passen bij de helderheid van het onderwerp.

1 Draai de functieknop naar **P**.

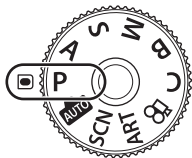

2 Focus en controleer het display.

- De door de camera gekozen sluitertijd en diafragma worden weergegeven.

3 Maak foto's.

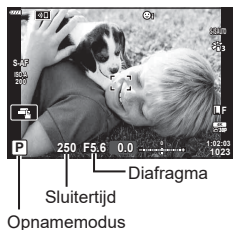

### Onderwerp te donker of te helder

Als de camera geen optimale belichting kan bereiken, gaan de displays voor sluitertijd en diafragma knippen.

Weergave	Probleem/oplossing
<p>Groot diafragma (laag f/-getal)/ lange sluitertijd</p>	<p>Het motief is te donker.</p> <ul style="list-style-type: none"> <li>• Gebruik een flitser.</li> </ul>
<p>Klein diafragma (hoog f/-getal)/ korte sluitertijd</p>	<p>Het onderwerp is te helder.</p> <ul style="list-style-type: none"> <li>• De grenzen van het meetsysteem van de camera zijn overschreden. Gebruik een ND-filter (Neutral Density) van een derde partij om de hoeveelheid licht die de camera binnenkomt, te verminderen.</li> <li>• Maak foto's in de stille modus.  "Opnemen zonder sluitergeluid (Stil [♥])" (Blz. 74)</li> </ul>

- Wanneer u een vast ingestelde [ISO]-waarde gebruikt, moet u de waarde veranderen. "ISO-gevoeligheid aanpassen (ISO)" (Blz. 70, 80)
- De diafragma waarde die wordt weergegeven als het display gaat knippen, is afhankelijk van het lenstype en de brandpuntsafstand van de lens.

## ■ Instellingen aanpassen in modus P





Gebruik de voorste en achterste draaiknoppen om de volgende instellingen aan te passen.

Voorste regelaar: belichtingscorrectie (Blz. 64)

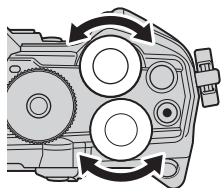
Achterste regelaar: programmaverschuiving

- De belichtingscompensatie kan ook worden ingesteld met de knop . Druk op de knop  en draai aan de voorste of achterste draaiknop.



- U kunt kiezen welke functies door de voorste en achterste regelaar worden uitgevoerd.  [  Functieregelaar ] (Blz. 166)
- U kunt het **Fn**-hendeltje gebruiken om de rollen van de voorste en de achterste regelaar te wisselen. Het hendeltje kan ook aan andere rollen worden toegewezen.  [  Fn-schakelfunctie ] (Blz. 183)

## ■ Programmaverschuiving

U kunt, zonder de belichting te wijzigen, verschillende combinaties van diafragma en sluitertijd kiezen die automatisch door de camera worden geselecteerd. Dit wordt “programmaverschuiving” genoemd.

- Draai aan de achterste draaiknop totdat de camera de gewenste combinatie van diafragma en sluitertijd weergeeft.
- De indicator van de opnamemodus in het display verandert van **P** naar **Ps** als programmaverschuiving is geactiveerd. Als u de programmaverschuiving wilt beëindigen, draait u de achterste draaiknop in tegengestelde richting, totdat **Ps** niet langer wordt weergegeven.



- U kunt kiezen of het display de effecten van de belichtingscompensatie weergeeft, of dat het display een constante helderheid handhaaft. Bij standaardinstellingen zijn de effecten van belichtingscompensatie zichtbaar in het display.  [ LV versterk. ] (Blz. 169)



Programmaverschuiving

## Een diafragma kiezen

(A: Diafragmavoork. AE)

In deze modus kunt u het diafragma ( $f$ -getal) kiezen, waarna de sluitertijd automatisch door de camera wordt ingesteld voor een optimale belichting die past bij de helderheid van het onderwerp. Lagere diafragmagetallen (grotere diafragma's) verminderen de diepte van het gebied dat is scherpgesteld (scherptediepte), waardoor de achtergrond wazig wordt. Hogere diafragmagetallen (kleinere diafragma's) vergroten de diepte van het gebied dat is scherpgesteld voor en achter het onderwerp.

Lagere diafragmagetallen...

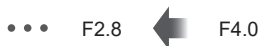

...verlagen de scherptediepte en verhogen de wazigheid.

Hogere diafragmagetallen...



...verhogen de scherptediepte.

1 Draai de functieknop naar **A**.

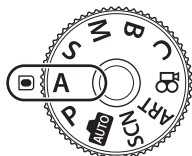

2 Kies een diafragma.

- Bij standaardinstellingen wordt het diafragma geselecteerd door aan de achterste draaiknop te draaien.
- De sluitertijd die automatisch door de camera wordt geselecteerd, wordt weergegeven in het display.





3 Maak foto's.



Diafragma waarde

## Onderwerp te donker of te helder

Als de camera geen optimale belichting kan bereiken, gaat het display voor sluitertijd knipperen.

Weergave	Probleem/oplossing
Lange sluitertijd 	Onderbelichting. • Kies een lagere diafragma waarde.
Korte sluitertijd 	Overbelichting. • Kies een hogere diafragma waarde. • Als het onderwerp nog steeds overbelicht is bij hogere waarden, zijn de grenzen van het meetsysteem van de camera overschreden. Gebruik een ND-filter (Neutral Density) van een derde partij om de hoeveelheid licht die de camera binnenkomt, te verminderen. • Maak foto's in de stille modus.  "Opnemen zonder sluitergeluid (Stil  )" (Blz. 74)

- Wanneer u een vast ingestelde [ISO]-waarde gebruikt, moet u de waarde veranderen.  "ISO-gevoeligheid aanpassen (ISO)" (Blz. 70, 80)

## ■ Instellingen aanpassen in modus A



Gebruik de voorste en achterste draaiknoppen om de volgende instellingen aan te passen.

Voorste regelaar: belichtingscorrectie (Blz. 64)

Achterste regelaar: diafragma

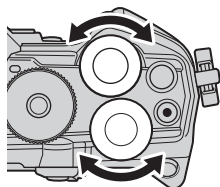
- De belichtingscompensatie kan ook worden ingesteld met de knop . Druk op de knop  en draai aan de voorste of achterste draaiknop.



- U kunt kiezen welke functies door de voorste en achterste regelaar worden uitgevoerd.  [  Functieregelaar ] (Blz. 166)
- U kunt het **Fn**-hendeltje gebruiken om de rollen van de voorste en de achterste regelaar te wisselen. Het hendeltje kan ook aan andere rollen worden toegewezen.  [  Fn-schakelfunctie ] (Blz. 183)
- U kunt kiezen of het display de effecten van de belichtingsinstelling weergeeft, of dat het display een constante helderheid handhaaft. Bij standaardinstellingen zijn de effecten van belichtingscompensatie zichtbaar in het display.  [LV versterk.] (Blz. 169)
- U kunt het diafragma verlagen naar de geselecteerde waarde en de scherptediepte in een voorbeeld weergeven  [  Knopfuncties ] (Blz. 108)



## Een sluitertijd kiezen

(S: Sluiterprioriteit AE)

In deze modus kunt u de sluitertijd kiezen, waarna het diafragma automatisch door de camera wordt gekozen voor de optimale belichting die past bij de helderheid van het onderwerp. Kortere sluitertijden lijken snel bewegende onderwerpen te 'bevriezen'. Langere sluitertijden voegen wazigheid toe aan bewegende onderwerpen, waardoor deze een indruk van beweging krijgen, voor dynamische effecten.

Lange sluitertijden...



...geven dynamische opnames met een indruk van beweging.

Korte sluitertijden...



...'bevriezen' de beweging van snel bewegende onderwerpen.

- 1 Draai de functieknop naar **S**.

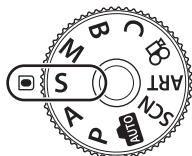

- 2 Kies een sluitertijd.

- Bij standaardinstellingen wordt sluitertijd geselecteerd door aan de achterste draaiknop te draaien.
- U kunt de sluitertijd instellen op waarden tussen 1/8000 en 60 s.
- Sluitertijden tot 1/32000 s zijn beschikbaar in [♥] (stille modus. "Opnemen zonder sluitergeluid (Stil [♥])" (Blz. 74)
- Het diafragma dat automatisch door de camera wordt geselecteerd, wordt weergegeven in het display.



Sluitertijd



- 3 Maak foto's.

2

Opnamen maken

## Onderwerp te donker of te helder

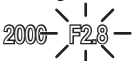
Als de camera geen optimale belichting kan bereiken, gaat het display voor diafragma knipperen.

Weergave	Probleem/oplossing
Lage diafragma waarde 	Onderbelichting. • Kies een langere sluitertijd.
Hoge diafragma waarde 	Overbelichting. • Kies een kortere sluitertijd. Sluitertijden tot 1/32000 s zijn beschikbaar in stille modus. • Als het onderwerp nog steeds overbelicht is bij de kortere sluitertijd, zijn de grenzen van het meetsysteem van de camera overschreden. Gebruik een ND-filter (Neutral Density) van een derde partij om de hoeveelheid licht die de camera binnenkomt, te verminderen.



- Wanneer u een vast ingestelde [ISO]-waarde gebruikt, moet u de waarde veranderen.  "ISO-gevoeligheid aanpassen (ISO)" (Blz. 70, 80)
- De diafragma waarde die wordt weergegeven als het display gaat knipperen, is afhankelijk van het lenstype en de brandpuntsafstand van de lens.

## ■ Instellingen aanpassen in modus S





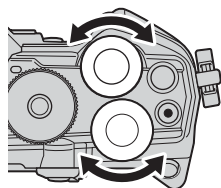

Gebruik de voorste en achterste draaiknoppen om de volgende instellingen aan te passen.

Voorste regelaar: belichtingscorrectie (Blz. 64)

Achterste regelaar: sluitertijd

- De belichtingscompensatie kan ook worden ingesteld met de knop . Druk op de knop  en draai aan de voorste of achterste draaiknop.



- U kunt kiezen welke functies door de voorste en achterste regelaars worden uitgevoerd.   Functieregelaar (Blz. 166)
- U kunt het **Fn**-hendeltje gebruiken om de rollen van de voorste en de achterste regelaar te wisselen. Het hendeltje kan ook aan andere rollen worden toegewezen.   Fn-schakelfunctie (Blz. 183)
- U kunt kiezen of het display de effecten van de belichtingsinstelling weergeeft, of dat het display een constante helderheid handhaaft. Bij standaardinstellingen zijn de effecten van belichtingscompensatie zichtbaar in het display.  [LV versterk.] (Blz. 169)
- Afhankelijk van de gekozen sluitertijd ontstaan er mogelijk kleurenbanden in het display als gevolg van flikkeringen van fluorescerende of led-lichtbronnen. De camera kan worden geconfigureerd om de effecten van flikkering tijdens live view of foto-opnamen te verminderen.  [Minder flikkering] (Blz. 186),  Flikkeringdetectie (Blz. 196)

## Diafragma en sluitertijd kiezen (M: Handmatige belichting)

In deze modus kiest u zelf het diafragma en de sluitertijd. U kunt de instellingen aanpassen aan uw eigen voorkeuren, bijvoorbeeld door het combineren van korte sluitertijden met kleine diafragma's (hoge  $f$ -getallen) voor een grotere scherptediepte.

### 1 Draai de functieknop naar M.

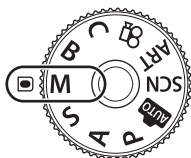

### 2 Stel diafragma en sluitertijd in.



- Bij standaardinstellingen wordt het diafragma met de voorste draaiknop geselecteerd en de sluitertijd met de achterste draaiknop.
- Kies uit sluitertijden van 1/8000–60 s.
- Sluitertijden tot 1/32000 s zijn beschikbaar in de stille modus.  "Opnemen zonder sluitergeluid (Stil [♥])" (Blz. 74)
- Het display geeft het verschil weer tussen de belichting die met het geselecteerde diafragma en de geselecteerde sluitertijd wordt bereikt, en de optimale belichting zoals door de camera wordt gemeten. Het display knippert als het verschil groter wordt dan  $\pm 3$  EV.
- Als [AUTO] is geselecteerd voor [ISO], wordt de ISO-gevoeligheid automatisch aangepast voor een optimale belichting bij de gekozen belichtingsinstellingen. [ISO] staat standaard op [AUTO].  "ISO-gevoeligheid aanpassen (ISO)" (Blz. 70, 80)



### 3 Maak foto's.

#### Onderwerp te donker of te helder

Als de camera geen optimale belichting kan bereiken als [AUTO] is geselecteerd voor [ISO], gaat het display voor ISO-gevoeligheid knipperen zoals is weergegeven.

Weergave	Probleem/oplossing
	Overbelichting. <ul style="list-style-type: none"><li>• Kies een hogere diafragramawaarde of een kortere sluitertijd.</li></ul>
	Onderbelichting. <ul style="list-style-type: none"><li>• Kies een lagere diafragramawaarde of een langere sluitertijd.</li><li>• Als de waarschuwing niet uit het display verdwijnt, kunt u een hogere waarde voor ISO-gevoeligheid kiezen.  "ISO-gevoeligheid aanpassen (ISO)" (Blz. 70, 80), [ISO-auto set] (Blz. 171)</li></ul>

## ■ Instellingen aanpassen in modus M

Gebruik de voorste en achterste draaiknoppen om de volgende instellingen aan te passen.

Voorste regelaar: diafragma

Achterste regelaar: sluitertijd

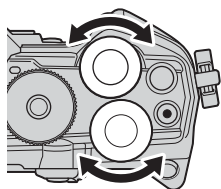

- U kunt kiezen welke functies door de voorste en achterste regelaars worden uitgevoerd. [Funcieregelaar] (Blz. 166)
- U kunt het **Fn**-hendeltje gebruiken om de rollen van de voorste en de achterste regelaar te wisselen. Het hendeltje kan ook aan andere rollen worden toegewezen. [Fn-schakelfunctie] (Blz. 183)
- Afhankelijk van de gekozen sluitertijd ontstaan er mogelijk kleurenbanden in het display als gevolg van flikkeringen van fluorescerende of led-lichtbronnen. De camera kan worden geconfigureerd om de effecten van flikkering tijdens live view of foto-opnamen te verminderen. [Minder flikkering] (Blz. 186), [Flikkeringdetectie] (Blz. 196)
- U kunt kiezen of het display de effecten van de belichtingsinstelling weergeeft, of dat het display een constante helderheid handhaaft. Bij standaardinstellingen wordt een constante helderheid van het display gehandhaafd voor meer kijkcomfort. [LV versterk.] (Blz. 169)

## ■ Belichtingscorrectie in modus M gebruiken

In modus **M**, is de belichtingscorrectie beschikbaar als [AUTO] wordt geselecteerd voor [ISO]. Omdat de belichtingscompensatie wordt uitgevoerd door de ISO-gevoeligheid te wijzigen, kunnen diafragma en sluitertijd niet worden aangetast.

"ISO-gevoeligheid aanpassen (ISO)" (Blz. 70, 80), [ISO-auto set] (Blz. 171)

- De belichtingscompensatie kan ook worden ingesteld met de knop . Houd de -knop ingedrukt en draai aan de voorste of achterste draaiknop.
- De belichtingscompensatie wordt toegevoegd aan de belichtingsafwijking zoals aangegeven in het display.



Belichtingscorrectie

Belichtingscompensatie plus belichtingsverschil

Selecteer deze modus om de sluitersnelheid open te laten staan voor een lange belichting. U kunt een voorbeeld van de foto in live view weergeven en de belichting beëindigen als het gewenste resultaat is bereikt. Gebruik deze modus voor scènes waarbij een lange belichting nodig is, bijvoorbeeld voor nachtopnamen of voor vuurwerk.

### Bulb- en 'Live bulb'-fotografie

De sluitersnelheid blijft open terwijl de ontspanknop wordt ingedrukt. De belichting eindigt wanneer de ontspanknop wordt losgelaten.

- De hoeveelheid licht die de camera binnentreedt, neemt toe naarmate de sluitersnelheid langer open blijft staan.
- Als u Live Bulb-fotografie selecteert, kunt u kiezen hoe vaak de camera het live view-display bijwerkt tijdens de belichting.

### 'Tijd'- en 'Live Time'-fotografie

De belichting begint wanneer u de ontspanknop geheel indrukt. Als u de belichting wilt beëindigen, drukt u de ontspanknop nogmaals helemaal in.

- De hoeveelheid licht die de camera binnentreedt, neemt toe naarmate de sluitersnelheid langer open blijft staan.
- Als u Live Time-fotografie selecteert, kunt u kiezen hoe vaak de camera het live view-display bijwerkt tijdens de belichting.

### 1 Draai de functieknop naar **B**.

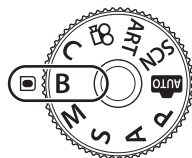

### 2 Selecteer Bulb/Time-fotografie.

- Bij standaardinstellingen wordt de selectie gemaakt met de achterste draaiknop.

### 3 Druk op de knop **MENU**.

- U wordt gevraagd om het interval voor het bijwerken van de voorbeeldweergave te kiezen.



Bulb- of tijdfotografie

### 4 Markeer een interval met $\Delta$ $\nabla$ op de pendelknop.

### 5 Druk op de knop **OK** om de gemarkeerde optie te selecteren.

- De menu's worden weergegeven.



### 6 Druk op de knop **MENU** om de menu's te sluiten.

- Als u een andere optie dan [Uit] hebt geselecteerd, wordt [LIVE BULB] of [LIVE TIME] in het display weergegeven.

## 7 Pas het diafragma aan.

- Bij standaardinstellingen kan het diafragma worden ingesteld met de voorste draaiknop.



Diafragma

## 8 Maak foto's.

- Houd de ontspanknop geheel ingedrukt bij bulb- en live bulbmodi. De belichting eindigt wanneer de ontspanknop wordt losgelaten.
- Druk de ontspanknop in tijd- en live timemodi een keer geheel in om de belichting te beginnen, en nogmaals om de belichting te beëindigen.
- De belichting eindigt automatisch als de geselecteerde tijd [Bulb/Time-timer] is bereikt. De standaard is [8 min]. De tijdsduur kan worden gewijzigd. [Bulb/Time-timer] (Blz. 172)
- [Ruisonderdr.] wordt toegepast na de opname. Het display geeft de resterende tijd weer, totdat het proces is voltooid. U kunt de kiezen bij welke omstandigheden ruisonderdrukking wordt uitgevoerd (Blz. 171).
- Tijdens live time-fotografie kunt het weergavevoorbeeld bewerken door de ontspanknop half in te drukken.
- De keuze aan ISO-gevoeligheidsinstellingen is enigszins beperkt.
- Bulb-fotografie wordt gebruikt in plaats van live bulb-fotografie als meervoudige belichting, trapeziumcorrectie of fisheye-correctie staan ingeschakeld.
- Tijd fotografie wordt gebruikt in plaats van live bulb-fotografie als meervoudige belichting, trapeziumcorrectie of fisheye-correctie staan ingeschakeld.
- Tijdens het fotograferen zijn er grenzen aan de instellingen voor de volgende functies.
  - Sequentiële opnamen/opnamen met de zelfontspanner/opnamen maken binnen een tijdsbestek/AE-bracketing/beeldstabilisator/flitser-bracketing/meervoudige belichting\* enz.
  - \* Bij selectie van een andere optie dan [Uit] voor [Live Bulb] of [Live Time] (Blz. 172)
- [Beeldstab.] (Blz. 86) schakelt automatisch uit.
- Het is mogelijk dat u ruis of heldere punten in de monitor ziet, afhankelijk van de camera-instellingen, de temperatuur en de situatie. Deze effecten kunnen soms in foto's verschijnen, zelfs als u [Ruisonderdr.] (Blz. 171) hebt ingeschakeld.



- U kunt de helderheid van het display instellen tijdens bulb/time-fotografie. Bij standaardinstellingen is het display donkerder dan normaal. [Bulb/Time-monitor] (Blz. 172)
- Tijdens bulb/time-opnamen kan de helderheid van het onderwerp in het display worden verbeterd. Bij standaardinstellingen is het display donkerder dan normaal. [LV versterk.] (Blz. 169)
- In de modus **B** (bulb) kan de scherpstelling tijdens opnamen handmatig worden aangepast. Hiermee kunt u bijvoorbeeld onscherp instellen tijdens de belichting of scherpstellen aan het einde van de belichting. [Bulb/Time-focus] (Blz. 182)

## Ruis

Er kan ruis op het scherm verschijnen wanneer u met lange sluitertijden opneemt. Dit fenomeen treedt op wanneer de temperatuur stijgt in de beeldsensor of in het voedingscircuit van de beeldsensor, waardoor een elektrische stroom wordt opgewekt in de delen van de beeldsensor die normaal niet aan licht worden blootgesteld. Dit kan ook optreden wanneer u met een hoge ISO-instelling opneemt in een omgeving met hoge temperaturen. Om deze ruis te reduceren, activeert de camera de ruisonderdrukking.  [Ruisonderdr.] (Blz. 171)

## Licht mengen (B: Live composietfotografie)

Laat de sluiters open staan voor een lange belichting. U kunt de lichtsporen weergeven die door vuurwerk worden achtergelaten en deze fotograferen, zonder de belichting van de achtergrond aan te passen. De camera combineert meerdere opnamen en slaat deze op als een enkele foto.

1 Draai de functieknop naar **B**.

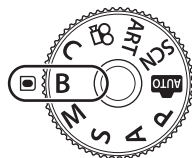

2 Selecteer [LIVE COMP].

- Bij standaardinstellingen wordt de selectie gemaakt met de achterste draaiknop.

3 Druk op de knop **MENU**.

- Het menu [Instellingen composiet] wordt weergegeven.



Live Composiet-fotografie

4 Markeer een belichtingstijd met  $\Delta$   $\nabla$  op de pendelknop.

- Kies een belichtingstijd van 1/2 tot 60 s.

5 Druk op de knop **OK** om de gemarkeerde optie te selecteren.

- De menu's worden weergegeven.

6 Druk meerdere keren op de knop **MENU** om de menu's te sluiten.

7 Pas het diafragma aan.

- Bij standaardinstellingen kan het diafragma worden ingesteld met de voorste draaiknop.



8 Druk de ontspanknop volledig in om de camera gereed te maken.

- De camera is klaar voor opnamen als [Klaar voor composietopname] wordt weergegeven.



- 9** Druk op de ontspanknop om te beginnen met fotograferen.
- Live compositiefotografie begint. Het display wordt bijgewerkt na elke belichting.
- 10** Druk opnieuw op de ontspanknop om de opnamen te beëindigen.
- U kunt Live Composiet-fotografie tot maximaal drie uur aaneengesloten gebruiken. De beschikbare maximale opnametijd is afhankelijk van het accuniveau en de opname-omstandigheden.
  - De keuze aan ISO-gevoeligheidsinstellingen is enigszins beperkt.
  - De beperkingen zijn van toepassing op sommige functies tijdens het opnemen, waaronder:
    - sequentiële opnamen, de zelfontspanner, fotografie met de interval timer, AE-bracketing, flitsbracketing, focus-bracketing, opname hoge resol., HDR-fotografie, meerv. belichting, trapeziumcorrectie en fisheye-correctie.
  -  Beeldstab.] (Blz. 86) schakelt automatisch uit.



- U kunt de helderheid van het display instellen tijdens Live Composiet-fotografie. Bij standaardinstellingen is het display donkerder dan normaal.  [Bulb/Time-monitor] (Blz. 172)
- U kunt de belichtingstijd voor elke belichting tijdens Live Composiet-fotografie op voorhand kiezen met behulp van de menu's.  [Instellingen composiet] (Blz. 195)



## De camera zelf de instellingen laten kiezen (Modus AUTO)

De camera past instellingen aan aan de scène, u hoeft alleen maar de sluiterknop in te drukken.

Gebruik live uitleg om parameters als kleur, helderheid en achtergrondvervaging gemakkelijk aan te passen.

### 1 Zet de functieknop op .

- In de modus Auto selecteert de camera automatisch de scènemodus die geschikt is voor het onderwerp als u de ontspanknop tot halverwege indrukt. Het pictogram  linksonder in het scherm wordt na selectie vervangen door het pictogram dat bij de gekozen scène hoort.

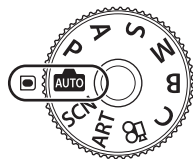

### 2 Druk op de knop en geef de live uitleg weer om opname-instellingen aan te passen.

- Gebruik   om een item te markeren in de live gids en druk op  om een schuifbalk weer te geven.



Gidsitem

### 3 Gebruik om de schuifbalk te positioneren en een niveau te kiezen.

- Druk op de knop  om wijzigingen op te slaan.
- Druk op de knop **MENU** om het menu te verlaten.
- Als [Fototips] geselecteerd is, gebruik   om het item te markeren en druk op de knop  om het detail weer te geven.
- Het effect van het geselecteerde niveau is zichtbaar op het display.

Als [Wazige achtergrond] of [Laat beweging zien] geselecteerd is, keert het display terug naar de normale weergave, maar het geselecteerde effect is zichtbaar in de uiteindelijke foto.



Schuifbalk

### 4 Herhaal de stappen 2 en 3 om meerdere onderwerpen voor live uitleg in te stellen.

- Een vinkje verschijnt bij de onderwerpen voor live uitleg die reeds zijn ingesteld.
- [Wazige achtergrond] en [Laat beweging zien] kunnen niet tegelijk worden ingesteld.



### 5 Maak foto's.

- Om de live uitleg te annuleren, drukt u op de knop **MENU**.

- Als [RAW] momenteel geselecteerd is voor de beeldkwaliteit, wordt de beeldkwaliteit automatisch ingesteld op RAW+JPEG.
- De live uitleg-instellingen worden niet toegepast op de RAW-kopie.
- Het is mogelijk dat beelden er korrelig uitzien bij sommige instelniveaus van de live uitleg.

- Wijzigingen aan de instelniveaus van de live uitleg zijn mogelijk niet zichtbaar op de monitor.
- Framesnelheden dalen hoe dichter de [Laat beweging zien] schuifbalk bij [Wazige beweging] is.
- De flitser kan niet worden gebruikt als de live uitleg is ingesteld.
- Wanneer u live uitleg-instellingen doorvoert die de limieten van de belichtingsmeters van de camera overschrijden, kan dit leiden tot over- of onderbelichte beelden.



- Er kunnen ook aanraakbedieningen worden gebruikt.

## Opnames in scènemodus (SCN-modus)

De camera optimaliseert de instellingen voor het onderwerp of de scène automatisch.

- 1 Draai de functieknop naar **SCN**.

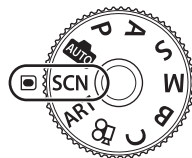

- 2 Gebruik  $\Delta$   $\nabla$   $\triangleleft$   $\triangleright$  om een scène te markeren en druk op de knop  $\odot$ .





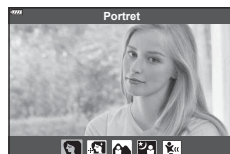















- 3 Gebruik  $\triangleleft$   $\triangleright$  om een scènemodus te markeren en druk op de knop  $\odot$ .

















- 4 Maak foto's.
  - Druk op de knop  $\odot$  om een andere scène te kiezen. Druk vervolgens op de knop **MENU** om terug te keren naar het selectiemenu voor scènes.

## Soorten scènesmodi

Onderwerp-type	Motiefprogramma	Beschrijving
Personen	 Portret	Geschikt voor portretfotografie. Laat de textuur van de huid opvallen.
	 e-Portret	Maakt de tint en de textuur van de huid effen. De camera registreert twee beelden: een met het toegepaste effect en een zonder.
	 Portret + Landschap	Geschikt voor portretten met een landschap op de achtergrond. Blauw, groen en huidtonen worden mooi vastgelegd.
	 Portret + Nachtlanschap	Geschikt voor portretfotografie tegen een nachtelijke achtergrond. Bevestig een externe flitser die is ontworpen voor gebruik met deze camera (Blz. 93). We adviseren het gebruik van een statief en OI.Share of een afstandsbedieningskabel (Blz. 206, 221).
	 Kinderen	Geschikt voor foto's van kinderen en andere actieve onderwerpen.
Nachtlanschappen	 Nachtlanschap	Geschikt voor avondscènes met een statief. We adviseren het gebruik van een statief en OI.Share of een afstandsbedieningskabel (Blz. 206, 221).
	 Portret + Nachtlanschap	Geschikt voor portretfotografie tegen een nachtelijke achtergrond. Bevestig een externe flitser die is ontworpen voor gebruik met deze camera (Blz. 93). We adviseren het gebruik van een statief en OI.Share of een afstandsbedieningskabel (Blz. 206, 221).
	 Starlight	Geschikt voor avondscènes zonder statief. Vermindert wazigheid tijdens opnames met weinig licht/verlichte scènes. De camera belicht acht keer en combineert dit tot een foto.
	 Vuurwerk	Geschikt voor avondopnames (vuurwerk). We adviseren het gebruik van een statief en OI.Share of een afstandsbedieningskabel (Blz. 206, 221).

Onderwerp-type	Motiefprogramma	Beschrijving
Nachtland-schappen	 Lichtstrepen	<p>De camera maakt automatisch meerdere opnamen, neemt alleen de nieuwe heldere gedeelten en combineert deze tot een enkel beeld.</p> <p>Met normale lange belichting heeft een beeld van een lichtspoor, zoals dat van een vallende ster, met heldere gebouwen de neiging om te helder te worden. U kunt dit beeld vastleggen zonder overbelichting terwijl u de voortgang controleert.</p> <p>Druk op de ontspanknop om te beginnen opnemen, bekijk vervolgens de wijzigende resultaten op de monitor en druk opnieuw op de ontspanknop om te stoppen met opnemen zodra het gewenste resultaat is bereikt (maximaal 3 uur).</p> <p>We adviseren het gebruik van een statief en OI.Share of een afstandsbedieningskabel (Blz. 206, 221).</p> <ul style="list-style-type: none"> <li>Uitgebreide instellingen zijn toegankelijk via live composiet-fotografie (donker en licht samenvoegen) in de modus <b>B</b> (Blz. 47).</li> </ul>
Beweging	 Sport	Geschikt voor het fotograferen van snelle acties. De camera maakt foto's terwijl de ontspanknop wordt ingedrukt.
	 Kinderen	Geschikt voor foto's van kinderen en andere actieve onderwerpen.
	 Pannen	Selecteer dit om de achtergrond achter bewegende voorwerpen wazig te maken. De camera selecteert de optimale sluitertijd voor het pannen van shots op basis van de beweging van de camera.
Landschap	 Landschap	Geschikt voor landschapsfotografie.
	 Zonsondergang	Geschikt om zonsondergangen te fotograferen.
	 Strand & sneeuw	Geschikt om besneeuwde toppen, zonovergoten zeegezichten en andere wistichtige scènes te fotograferen.
	 Panorama	<p>Maak foto's die nadien op een computer samengevoegd kunnen worden om een panorama te creëren.</p> <ul style="list-style-type: none"> <li>Raadpleeg "Een panorama maken" (Blz. 54) voor meer informatie over het nemen van foto's met deze functie.</li> </ul>
	 Backlight HDR	Geschikt voor scènes met veel contrast. Telkens wanneer de ontspanknop wordt ingedrukt, worden er vier beelden vastgelegd en tot één correct belicht beeld samengevoegd.





Onderwerptype	Motiefprogramma	Beschrijving
Binnenshuis	 Kaarslicht	Geschikt voor opnamen bij kaarslicht. De warme kleuren blijven behouden.
	 Stil [♥]	Schakel camerageluiden en lichten uit in situaties waar deze niet gewenst zijn (Blz. 74).
	 Portret	Geschikt voor portretfotografie. Laet de textuur van de huid opvallen.
	 e-Portret	Maakt de tint en de textuur van de huid effen. De camera registreert twee beelden: een met het toegepaste effect en een zonder.
	 Kinderen	Geschikt voor foto's van kinderen en andere actieve onderwerpen.
	 Backlight HDR	Geschikt voor scènes met veel contrast. Telkens wanneer de ontspanknop wordt ingedrukt, worden er vier beelden vastgelegd en tot één correct belicht beeld samengevoegd.
Close-ups	 Macro	Geschikt voor close-ups.
	 Natuur macro	Geschikt voor levendige close-ups van bloemen of insecten.
	 Documenten	Geschikt voor foto's van uurschema's of andere documenten. De camera vergroot het contrast tussen de tekst en de achtergrond.
	 Multifocusopname	De camera maakt acht foto's waarbij de focusafstand bij elke opname varieert.

- Om de voordelen van de scèneprogramma's maximaal te benutten, zijn enkele instellingen van opnamefuncties gedeactiveerd.
- Is soms nodig om beelden te maken met [e-Portret]. Wanneer de beeldkwaliteit bovendien is ingesteld op [RAW], wordt het beeld opgenomen in RAW+JPEG-formaat.
- Films kunnen niet worden opgenomen met de modus [e-Portret], [Starlight], [Panorama], or [HDR-verlichting].
- Films kunnen niet worden opgenomen in de modus [Lichtstrepen] wanneer <sup>FHD HS</sup>60P (high-speed film opnemen) is geselecteerd voor  .
- [Starlight] beelden die opgenomen werden met [RAW] geselecteerd als beeldkwaliteit worden opgenomen in RAW+JPEG-formaat, het eerste frame wordt opgenomen als RAW-afbeelding en de uiteindelijk composiet als een JPEG-afbeelding.
- [HDR-verlichting] neemt HDR-verwerkte beelden op in JPEG-formaat. Wanneer de beeldkwaliteit is ingesteld op de stand [RAW], wordt het beeld opgenomen in RAW+JPEG-formaat.
- Bij [Pannen] wordt  weergegeven tijdens het pannen en  als geen beweging gedetecteerd is.
- Schakel bij gebruik van een lens met een schakelaar voor beeldstabilisator deze beeldstabilisator uit als [Pannen] wordt gebruikt. Mogelijk worden er niet voldoende paneffecten bereikt in heldere omstandigheden. Gebruik een in de winkel verkrijgbaar ND-filter om de effecten gemakkelijker te verkrijgen.
- Opnemen wordt gestopt als de zoom wordt aangepast tijdens het maken van foto's in de modus [Multifocusopname].
- Er kunnen geen foto's worden gemaakt in de modus [Multifocusopname] als er een Four Thirds-lens is bevestigd.



## ■ Een panorama maken

Foto's die met deze optie worden genomen, kunnen worden samengevoegd om een panorama te vormen. U moet de laatste versie van Olympus Workspace op uw computer installeren om foto's samen te voegen voor een panorama.

 "De camera aansluiten op een computer" (Blz. 210)

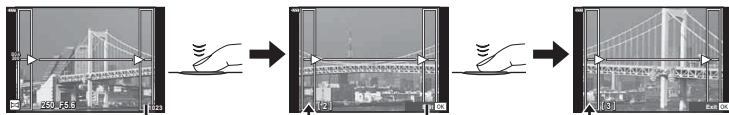
- 1 Markeer [Panorama] in het modusmenu **SCN** (Blz. 51) en druk op de knop .
- 2 Gebruik    om een panrichting te kiezen.
- 3 Maak een foto en gebruik hierbij de hulplijnen om de foto te kaderen.
  - De scherpstelling, belichting en andere instellingen worden vergrendeld op de waarden van de eerste opname.
- 4 Maak de resterende foto's en zorg ervoor dat de hulplijnen telkens overlappen met de voorgaande foto.



- Een panorama kan tot 10 beelden bevatten. Na de tiende opname wordt een waarschuwingsteken () weergegeven.
  - Tijdens de panoramaopnamen wordt de opname die voor de positie-uitlijning is gemaakt niet weergegeven. Maak de compositie zo dat de overlappende beelden elkaar binnen de frames overlappen en gebruik daarbij de frames of andere weergavetekens in de beelden als leidraad.
- 5 Druk na de laatste opname op  om de reeks te beëindigen.

- 1 Draai de functieknop naar **ART**.
- 2 Gebruik <math>\triangleleft \triangleright</math> om een filter te markeren.
- 3 Druk op  $\nabla$ , markeer een effect met <math>\triangleleft \triangleright</math> en druk op de knop  $\odot$ .
- 4 Maak foto's.

- Druk op de knop  $\odot$  om een ander creatief filter te selecteren. Druk op  $\triangle$  als er effecten worden weergegeven.
- De beschikbare effecten zijn afhankelijk van het geselecteerde filter (Soft-focus effect, Pinhole-effect, Kadereffect, Witte-randeffect, Starlight-effect, Kleurenfilter, Monochroom, Wazig effect of Schaduw effect).

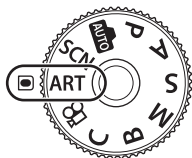

### ■ Soorten creatieve filters

Pop-art I/II *	Maakt een foto die de schoonheid van kleuren benadrukt.
Soft-focus	Maakt een afbeelding die een atmosfeer met een zachte tint weergeeft.
Bleke/lichte kleur I/II *	Maakt een foto die warm licht uitdrukt door het algemene licht te verspreiden en het beeld iets te overbelichten.
Lichte toon	Maakt een kwaliteitsafbeelding door zowel schaduwen als overbelichte delen te verzachten.
Korrelige film I/II *	Maakt een foto die de ruwheid van zwart/wit foto's weergeeft.
Gaatjescamera I/II/III *	Maakt een foto die er uitziet alsof hij is genomen met een oude of speelgoedcamera door de rand te verduisteren.
Diorama I/II *	Maakt een miniatuur-achtige foto door verzadiging en contrast te benadrukken, en door gebieden buiten het scherptegebied te vervagen.
Cross-process I/II *	Maakt een foto die een surrealistische sfeer schept. Cross-process II maakt een foto die de nadruk legt op magenta.
Zacht sepia	Maakt een foto van hoge kwaliteit door schaduwen weg te drukken en het algehele beeld te verzachten.
Dramatische toon I/II *	Maakt een foto die het verschil benadrukt tussen licht en donker door het contrast gedeeltelijk te verhogen.
Key Line I/II *	Maakt een foto die randen benadrukt en voegt een illustratieve stijl toe.

<b>Aquarel I/II *</b>	Maakt een zachte, heldere foto door donkere gebieden te verwijderen, bleke kleuren op een wit canvas samen te voegen en contouren verder te verzachten.
<b>Vintage I/II/III *</b>	Drukt een alledaagse foto uit in een nostalgische vintage-tint met gedrukte filmverkleuring en vervaging.
<b>Gedeeltelijke kleur I/II/III *</b>	Benadrukt een motief op indrukwekkende wijze door kleuren te extraheren die u wilt benadrukken en al het andere monotoon te houden.
<b>Bleach Bypass I/II</b>	Het "bleach bypass"-effect dat u misschien herkent van bewegende afbeeldingen en dergelijke, kan gebruikt worden voor geweldige effecten bij straatbeelden of metalen voorwerpen.
<b>Direct-klaar-film</b>	Een moderne kijk op schaduwgradaties en huidtinten, die kenmerkend zijn voor film.
<b>ART BKT (ART-bracketing)</b>	Neemt met één opname beelden op met alle opties van het creatieve filter. Druk op de knop <b>INFO</b> op het selectiescherm om het filter te selecteren waarmee u opnamen wilt maken.

\* II en III zijn gewijzigde versies van het origineel (I).

- Om de voordelen van de creatieve filters maximaal te benutten, zijn enkele instellingen van opnamefuncties gedeactiveerd.
- Als [RAW] momenteel is geselecteerd voor beeldkwaliteit (Blz. 88, 129), wordt de beeldkwaliteit automatisch ingesteld op RAW+JPEG. Het creatieve filter wordt alleen toegepast op de JPEG-kopie.
- Afhankelijk van het onderwerp kunnen toonovergangen gekarteld zijn, kan het effect minder goed merkbaar zijn of kan het beeld "korreliger" worden.
- Bepaalde effecten zijn mogelijk niet zichtbaar tijdens het opnemen van films.
- De weergave is afhankelijk van de gebruikte filters, effecten of instellingen voor de filmkwaliteit.

### ■ [Gedeeltelijke kleur] gebruiken

Aleen geselecteerde kleurtinten in kleur vastleggen.

- 1 Draai de functieknop naar **ART**.
- 2 Selecteer [Gedeeltelijke kleur I/II/III] in het creatieve filtermenu.
- 3 Markeer een effect en druk op de knop **OK**.
  - Er verschijnt een kleurenring in het display.
- 4 Draai aan de voorste of achterste regelaar om een kleur te selecteren.
  - Het effect is zichtbaar op de display.
- 5 Maak foto's.
  - Om een andere kleur te kiezen na de opname, moet u aan de voorste of achterste regelaar draaien om de kleurenring weer te geven.







Stel instellingen op als Aangepaste modus (**C**-modus), zodat u deze onmiddellijk kunt oproepen.

- Aangepaste instellingen kunnen worden opgeslagen door [Aangepaste modus C] te selecteren voor [Resetten/aangep. modi] > [Toewijzen aan aangep. mod.] (Blz. 128) in  Opnamemenu 1.
- Aangepaste instellingen kunnen worden opgeroepen door de functieknop naar **C** te draaien.
- Bij standaardinstellingen zijn de aangepaste modi gelijk aan modus **P**.

## Films opnemen

### Films opnemen in foto-opnamemodi





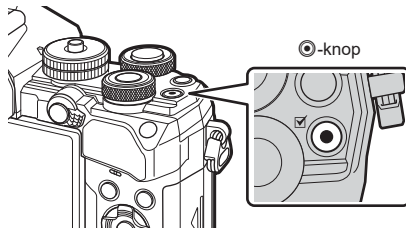

U kunt met de knop  films opnemen zelfs als de functieknop zich niet in de -stand bevindt.

#### 1 Druk op de knop om de opname te starten.

- De film die u aan het opnemen bent, wordt op de monitor weergegeven.
- Wanneer u uw oog naar de zoeker brengt, wordt de film die u aan het opnemen bent in de zoeker weergegeven.
- U kunt de focuspositie wijzigen door tijdens de opname op het scherm te tikken.



#### 2 Druk opnieuw op de -knop om de opname te stoppen.

- Het geluid van aanraakhandelingen en knopbediening kan worden opgenomen.
- CMOS-beeldsensoren van het type dat in de camera wordt toegepast, genereren een zogenoemd 'rollende sluiters'-effect dat vervorming kan veroorzaken in afbeeldingen van bewegende onderwerpen. Deze vervorming is een verschijnsel dat optreedt in afbeeldingen van snel bewegende onderwerpen of als de camera tijdens de opname wordt bewogen. Het effect is met name merkbaar in afbeeldingen die met een lange brandpuntsafstand zijn gemaakt.
- Als de bestandsgrootte van de opgenomen film groter wordt dan 4 GB, wordt het bestand automatisch gesplitst. (Afhankelijk van de opnameomstandigheden kunnen films van minder dan 4 GB in verschillende bestanden gesplitst worden.)
- Gebruik bij het filmen een SD-kaart die een SD-snelheidsklasse 10 of hoger ondersteunt.
- Gebruik een UHS-II- of UHS-I-kaart met een UHS-snelheidsklasse van 3 of beter in de volgende gevallen:
  - als er een filmresolutie van [4K] of [C4K] wordt geselecteerd in het menu   of een bitsnelheid van [A-I] (All-Intra) in het menu  
- Als de camera gedurende een lange periode wordt gebruikt, zal de temperatuur van het beeldopnameelement toenemen en kan er ruis en gekleurde beeldwaas verschijnen in beelden. Schakel de camera gedurende een korte periode uit. Ruis en gekleurde beeldwaas kunnen zich ook voordoen bij beelden die werden opgenomen met een hoge ISO-gevoeligheid. Als de temperatuur blijft toenemen, zal de camera automatisch uitgeschakeld worden.
- Wanneer u een Four Thirds systeemlens gebruikt, werkt de AF niet terwijl u films opneemt.
- De knop  kan in de volgende situaties niet worden gebruikt om films op te nemen:
  - Tijdens een meervoudige belichting (fotografen stopt ook), als de knop sluitertijd half is ingedrukt, tijdens bulb/time-fotografie, tijdens sequentiële opnamen, tijdens time lapse-opnamen, in de modus **B**, tijdens fisheye-correctie
- Als  $\text{FHD}_{60\text{p}}^{\text{HS}}$  (high-speed film opnemen) is geselecteerd voor  , worden films die zijn

opgenomen met [i-Enhance], [e-Portret], of een creatief filter voor fotomodus opgenomen in de modus [Natuurlijk].



- Sommige instellingen, zoals AF-modus, kunnen voor films en foto's afzonderlijk worden ingesteld. "Het videomenu gebruiken" (Blz. 144)

## Films opnemen in filmmodus

Films kunnen worden opgenomen door op de sluiterknop te drukken als de functieknop naar de is gedraaid.

De effecten die beschikbaar zijn in de modi **P**, **S**, **A**, en **M** kunnen op films (Blz. 148) worden toegepast. U kunt ook filmeffecten gebruiken zoals een nabeeldeffect of u kunt inzoomen op een bepaald deel van het beeld tijdens de filmopname.

- Er klinkt geen pieptoon wanneer de camera scherpstelt in filmmodus.

### ■ Effecten toevoegen aan een film (Filmeffect)

U moet eerst [Filmeffect] selecteren op het scherm dat kan worden weergegeven door Videomenu > [Weergave-instellingen ] > [Informatie-instellingen ] > [Aangepast1] te selecteren en op te drukken (Blz. 146).

- 1 Draai de functieknop naar .
- 2 Tik op het scherm van het pictogram van het effect dat u wilt gebruiken.
  - Tik op het display om effecten toe te voegen tijdens de opname.
  - Effecten kunnen worden toegevoegd door op het display te tikken voor u de opname start.

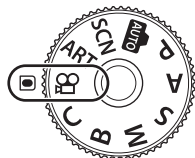

	<b>Creative vervaging</b>	Films met het geselecteerde effect van de fotomodus. Het vervagingseffect wordt toegepast op de overgangen tussen de scènes.
	<b>Oude film</b>	Pas willekeurig schade- en stofachtige ruis toe als bij oude films.
	<b>Multi-echo</b>	Past een nabeeldeffect toe. Nabeelden verschijnen achter bewegende voorwerpen.
	<b>Eén echo</b>	Past een nabeeld toe voor een korte periode nadat u op het pictogram hebt getikt. Het nabeeld zal na een tijdje automatisch verdwijnen.
	<b>Filmtelevoorzetlens</b>	Zoom in op een deel van het beeld zonder gebruik te maken van de lenszoom. De geselecteerde positie van het beeld kan worden ingezoomd, zelfs als u de camera op één positie houdt.

- 3 Druk op de knop om de opname te starten.
- 4 Druk opnieuw op de -knop om de opname te stoppen.
  - De knop **INFO** controleert ook de weergave van opname-informatie bij het opnemen van een film. Let op: als u tijdens het opnemen op de knop **INFO** drukt, worden alle filmeffecten behalve vervaging en filmtelevoorzetlens geannuleerd.

### Creatieve vervaging

Tik op het pictogram. Het effect wordt geleidelijk toegepast wanneer u op het pictogram tikt van een filmmodus.

- Films die gedeeltelijk in kleur worden opgenomen, gebruiken de in de modus **ART** geselecteerde kleur.

### Oude film

Tik op het pictogram om het effect toe te passen. Tik nog een keer op het pictogram om het effect te annuleren.

### Multi-echo

Tik op het pictogram om het effect toe te passen. Tik nog een keer op het pictogram om het effect te annuleren.

### Eén echo

Iedere tik op het pictogram voegt het effect toe.

### Filmtelevoorzetlens

Tik op het pictogram om in te zoomen op een geselecteerd gebied binnen het kader.

- 1 Tik op het pictogram om het zoomkader weer te geven.

- U kunt de positie van het zoomkader wijzigen door op het scherm te tikken of  $\Delta$   $\nabla$   $\langle$   $\rangle$  te gebruiken.
- Houdt de knop  $\odot$  ingedrukt om het zoomkader terug naar een centrale positie te brengen.



- 2 Tik op  om in te zoomen op het gebied in het zoomkader.

- Tik op  om terug te keren naar de weergave van het zoomkader.

- 3 Tik op  of druk op de knop  $\odot$  om het zoomkader te annuleren en de modus Filmtelevoorzetlens te verlaten.

- De 2 effecten kunnen niet tegelijkertijd worden toegepast.
- Enkele effecten zijn mogelijk niet beschikbaar, afhankelijk van de fotomodus.
- Het geluid van aanraakhandelingen en knopbediening kan worden opgenomen.
- De aandrijvingsmodus die wordt weergegeven in de filmmodus, is de instelling voor het maken van foto's. Het maken van foto's is niet beschikbaar in de filmmodus.
- De framesnelheid kan dalen als er een creatieve filter of een filmeffect wordt gebruikt.
- Creatieve filters kunnen niet worden gebruikt voor high-speed opnamen of voor slow-motion- of fast-motion films.
- Met uitzondering van de filmtelevoorzetlens, kunnen effecten niet worden gebruikt in alleen-film fotomodi, voor high-speed opnamen of voor slow- of fast-motion films.
- Televoorzetlens voor film is niet beschikbaar als [C4K] of [4K] is ingesteld als de beeldgrootte.

## Camerageluiden dempen tijdens filmopnamen

U kunt voorkomen dat de camera interne geluiden opneemt tijdens het filmen.

Tik op het tabblad voor stil opnemen om de functies weer te geven. Tik na het aanraken van een item op de weergegeven pijlen om de instellingen te selecteren.

- Elektronische zoom\*/Volumeniveau/diafragma/sluitertijd/belichtingscompensatie/ISO-gevoeligheid
  - \* Alleen beschikbaar met gemotoriseerde zoomlenzen
- De beschikbare opties zijn afhankelijk van opnamemodus.

Tabblad voor stil opnemen





## Opname-instellingen

De camera biedt vele functies voor fotografie. Afhankelijk van hoe vaak u deze functies gebruikt, kunt u de bijbehorende instellingen openen via knoppen, pictogrammen in het display of menu's voor gedetailleerde aanpassingen.

2

Opnamen maken

Methode	Beschrijving	
Rechtstreekse knoppen	Pas instellingen rechtstreeks aan met knoppen, inclusief de knoppen die hieronder zijn opgesomd. Vaak gebruikte functies zijn toegewezen aan knoppen voor een snelle toegang tijdens fotograferen via de zoeker. • De knoppen  ,  , en <b>ISO</b>	63
LV-superbedieningspaneel/ superbedieningspaneel	Kies uit een lijst met instellingen die de actuele camerastatus weergeven. U kunt hier ook de huidige camerainstellingen weergeven.	77
Live controle	Wijzig instellingen tijdens de weergave van uw onderwerp in het display.	189
Menu's	Pas instellingen van de in het display weergegeven menu's aan.	125

## Rechtstreekse knoppen

Veelgebruikte fotografiefuncties zijn toegewezen aan knoppen. Deze worden 'Rechtstreekse knoppen' genoemd. Opgenomen zijn de hieronder opgesomde knoppen, die u voor elementaire opname-instellingen kunt gebruiken.

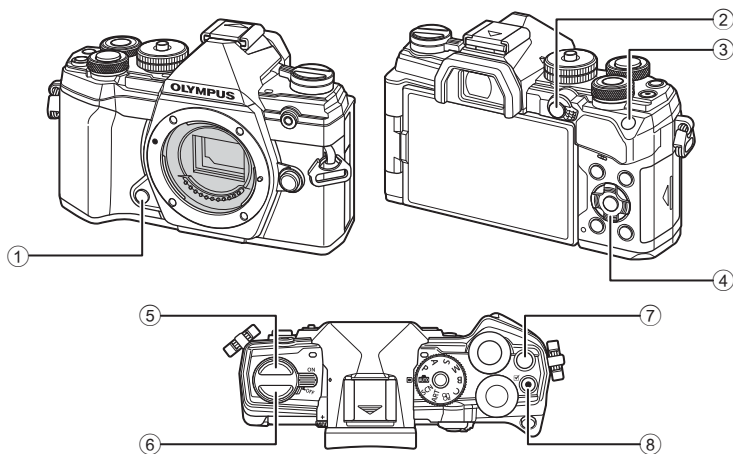

Directe knop	Toegewezen functie
① Voorbeeldknop	Voorbeeld (Blz. 108)
② <b>AEL/AFL</b> -knop	AEL/AFL (Blz. 70)
③ <b>ISO</b> -knop	ISO-gevoeligheid (Blz. 70)
④ Pendelknop	[ <b>∴</b> ] (AF-doelselectie) (Blz. 65)
⑤ -knop	Sequentiële opnamen/zelfontspanner (Blz. 71)
⑥  ( <b>LV</b> )-knop	Displayselectie (monitor/zoeker) (Blz. 32)
⑦ -knop	Belichtingscorrectie (Blz. 64)
⑧ -knop	Filmopname (Blz. 58)





- U kunt verschillende functies aan knoppen toewijzen. [Knopfuncties] (Blz. 107)



U kunt de door de camera automatisch geselecteerde belichting wijzigen, zodat deze past bij uw artistieke ideeën. Kies positieve waarden om beelden helderder te maken en negatieve waarden om beelden donkerder te maken. De belichtingscorrectie kan worden aangepast met maximaal  $\pm 5,0$  EV.

- Belichtingscompensatie is beschikbaar in de modi **P**, **A**, **S**, **ART** en . Om belichtingscorrectie in te schakelen in de modus **M**, selecteert u [AUTO] voor [ISO] (Blz. 70).



- De belichtingscorrectie kan worden aangepast met maximaal  $\pm 5,0$  EV. De belichtingsbalk in het scherm toont waarden tot  $\pm 3,0$  EV. De balk knippert wanneer er een waarde buiten dit bereik wordt geselecteerd.
- De viewfinder en live view tonen de effecten van waarden die niet hoger liggen dan  $\pm 3,0$  EV.
- Om de effecten van belichtingscorrectie te bekijken in live view, selecteert u [Uit] voor [LV versterk.] (Blz. 169) in  in het Aangepaste menu **D2**.
- De belichtingscorrectie kan tijdens filmopnamen worden aangepast met  $\pm 3,0$  EV.
- De belichtingscompensatie kan in de filmmodus worden aangepast als [P], [A], of [S] is geselecteerd voor [-modus] (modus filmbelichting).
- Tijdens het maken van filmopnamen kan de belichtingscorrectie worden aangepast met behulp van de voorste of achterste regelaar of aanraakbedieningen.

### ■ Toegang via de knop (belichtingscompensatie)







Houd de -knop ingedrukt en draai aan de voorste of achterste draaiknop. U kunt ook de -knop ingedrukt houden en de -knoppen op de pendelknop gebruiken.

- Houd de -knop ingedrukt om de belichtingscorrectie te resetten.



Belichtingscor-  
rectie      Belich-  
tingsbalk



-  (belichtingscorrectie) kan worden toegewezen aan andere bedieningselementen. Gebruik de optie [ Knopfuncties] (Blz. 107) in  Aangepast menu **B** om de rollen te kiezen die de bedieningselementen van de camera vervullen tijdens fotograferen en gebruik de optie [ Knoppen/Schakelaars/Hendels] > [ Knopfuncties] (Blz. 145) in het filmmenu  om rollen te kiezen voor filmopnamen.

### ■ Instellen met de regelaars

U kunt de belichtingscorrectie in de **P**-, **A**- en **S**-modi aanpassen met behulp van de voorste regelaar. Draai de regelaar links- of rechtsom. In de **M**-modus houdt u de -knop ingedrukt en draait u aan de voorste of achterste regelaar.



Kies de grootte en de vorm van het AF-doel. U kunt ook gezichtsprioriteit-AF selecteren (Blz. 67).

- 1 Gebruik  $\Delta$   $\nabla$   $\triangleleft$   $\triangleright$  om het AF-doel weer te geven.
- 2 Gebruik de voorste regelaar tijdens de selectie van het AF-doel om de grootte en de vorm van het doel te kiezen.

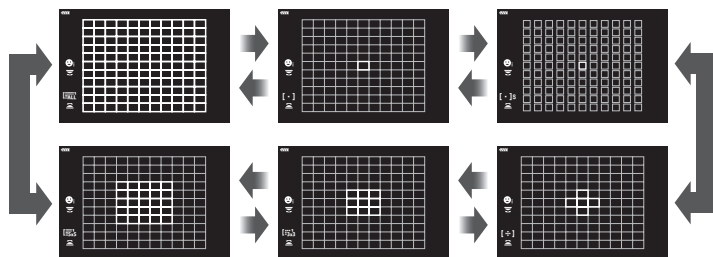

### [ · ] Enkel doel

Selecteer een enkel focusdoel.

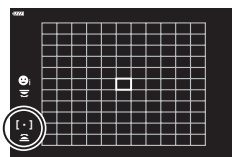

### [ · ]s Klein doel

Verklein de grootte van het doel voor de AF-doelselectie van een enkel doel. Gebruik deze instelling voor scherpstelling op kleine onderwerpen.



### [ · ] 5-doelengroep

Selecteer een groep van 5 doelen die staan opgesteld in een kruis. De camera kiest het focusdoel binnen de geselecteerde groep.

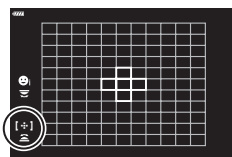

### [ · ] 9-doelengroep (3 x 3)

Selecteer een groep van 9 doelen, opgesteld in een vierkant. De camera kiest het focusdoel binnen de geselecteerde groep.

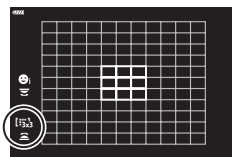

**25-doelengroep (5 x 5)**

Selecteer een groep van 25 doelen, opgesteld in een vierkant. De camera kiest het focusdoel binnen de geselecteerde groep.

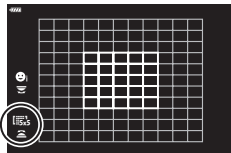
**Alle doelen (11 x 11)**

De camera kiest het scherpsteldoel uit alle 121 doelen.

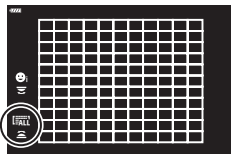

- De modus Enkelvoudig doel wordt automatisch toegepast in filmopnamen als de modus Groepsdoel is ingesteld.



- U kunt de instellingen voor AF-doel aanpassen bij [C-AF]. [C-AF-midden start] (Blz. 179) en C-AF Centrum als prior. (Blz. 180)
- Om AF-doelen te groeperen wanneer (alle doelen) is geselecteerd en [S-AF], [S-AF MF], of [C-AF] is gekozen voor AF-modus (Blz. 80), selecteert u [Aan2] voor [AF-meetgebied] (Blz. 164). De camera geeft de AF-doelen weer voor alle delen die scherp zijn.

**Een scherpsteldoel selecteren (AF-richtpunt)**

Het kader dat de locatie toont van het scherpstelpunt wordt het AF-doel genoemd. U kunt het doel over uw onderwerp plaatsen.

- 1 Gebruik om het AF-doel weer te geven.
- 2 U kunt het AF-kader met de pendelknop positioneren tijdens het selecteren van AF-doelen.



Autofocusveld

- Het aantal en de grootte van de AF-velden zijn afhankelijk van de instelling voor [Dig. televoorzetsels] (Blz. 130), [Beeldverhouding] (Blz. 87) en groepsdoelen (Blz. 65).
- Gebruik [] Aangepaste instellingen (Blz. 164) in het aangepaste menu om de functies van de regelaars en te kiezen tijdens de selectie van AF-doelen.





## Gezichtsprioriteit-AF/Oogprioriteit-AF

De camera detecteert automatisch gezichten of ogen van portretonderwerpen en stelt hierop scherp. Wanneer digitale ESP-meting wordt gebruikt, wordt de belichting afgestemd op de gemeten waarde voor het gezicht.

- 1 Gebruik  $\Delta \nabla \triangleleft \triangleright$  om het AF-doel weer te geven.
- 2 Gebruik de achterste regelaar om een optie te kiezen tijdens het kiezen van AF-doelen.

Geselecteerde optie



 <b>Gezichtsprio. Aan</b>	De camera detecteert gezichten en stelt hierop scherp.
 <b>Gezichtsprio. Uit</b>	Gezichtsprioriteit AF uit.
 <b>Gezicht en oog prio. Aan</b>	De camera detecteert gezichten en stelt scherp op het oog dat het dichtst bij de camera is.
 <b>Gezicht en r. oog prio. Aan</b>	De camera detecteert gezichten en stelt scherp op het rechteroog.
 <b>Gezicht en l. oog prio. Aan</b>	De camera detecteert gezichten en stelt scherp op het linkeroog.

- 3 Richt de camera op het motief.
  - Als een gezicht wordt herkend, wordt dit aangegeven met een wit kader.

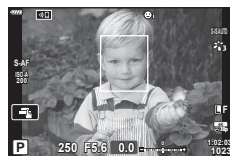

- 4 Druk de ontspanknop half in om scherp te stellen.
  - Het deel van het onderwerp waarop wordt scherpgesteld, wordt aangeduid met een groen kader.
  - Als de camera de ogen van het onderwerp detecteert, stelt deze scherp op een oog.
  - Er verschijnt ook een wit kader wanneer een gezicht tijdens handmatig scherpstellen wordt gedetecteerd. De belichting wordt ingesteld volgens de gemeten waarde voor het midden van het gezicht.



- 5 Druk de sluiterknop helemaal in om een opname te maken.

- Afhankelijk van het motief en de instelling van de kunstfilter is het mogelijk dat de camera het gezicht niet correct detecteert.
- Bij de instelling  (Digitale ESP-meting) (Blz. 82) wordt bij de meting prioriteit gegeven aan gezichten.
- Gezichtsprioriteit is ook beschikbaar in [MF] (Blz. 80). Gezichten die door de camera worden herkend, worden aangeduid door witte kaders.
- Als het zoomkader verschijnt, stelt de camera scherp op het onderwerp in het zoomkader.

## Zoomkader-AF/Zoom-AF

(Super Spot AF)

U kunt tijdens het opnemen op het scherm inzoomen. Zoom in op het scherpstelgebied voor meer nauwkeurigheid tijdens het scherpstellen. Bij hogere zoomwaarden kunt u scherpstellen op kleinere velden dan het standaard scherpstelgebied. U kunt het scherpstelgebied tijdens het zoomen naar wens positioneren.

- Als u Super Spot AF wilt gebruiken, moet u eerst [Q] toewijzen aan een knop met Knopfuncties (Blz. 107).



- 1 Druk op de knop waaraan [Q] (vergroting) is toegewezen.
  - Het zoomkader verschijnt.
  - Het kader wordt op dezelfde positie weergegeven als waar het doel de laatste keer voor autofocus is gebruikt.

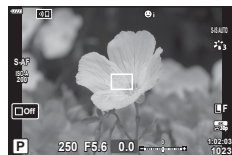

- 2 Gebruik  $\Delta$   $\nabla$   $\triangleleft$   $\triangleright$  om de positie van het zoomkader te bepalen.
  - Houd de knop  $\odot$  ingedrukt om het frame terug te brengen naar het midden.

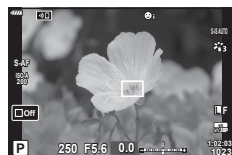

- 3 Pas de grootte van het zoomkader aan om de zoomverhouding te kiezen.
  - Druk op de knop **INFO** en gebruik de  $\Delta$   $\nabla$ -knoppen of de voorste of achterste regelaaar om de grootte van het zoomkader aan te passen.
  - Druk op de knop  $\odot$  om te accepteren en te sluiten.



#### 4 Druk nogmaals op de knop waaraan [Q] is toegewezen.

- De camera zoomt in op het geselecteerde deel om het scherm te vullen.
- Gebruik de voorste of achterste draaiknop om in of uit te zoomen.
- U kunt het display ook met de pendelknop verschuiven ( $\Delta$   $\nabla$   $\langle$   $\rangle$ ).
- In opnamemodus **M** (handmatig) of **B** (bulb) kunt u tijdens het zoomen op de **INFO**-knop drukken om een diafragma of de sluitertijd te kiezen.
- Druk op de knop **Q** om terug te keren naar het zoomkader.
- Druk op de knop  $\odot$  om focuszoom te beëindigen.
- U kunt focuszoom ook beëindigen door de **Q**-knop ingedrukt te houden.



Belichtingsaanpassingsweergave voor de **M**- en **B**-modi

#### 5 Druk de ontspanknop half in om scherp te stellen met autofocus.

- Focuszoom heeft alleen effect op het display. De met de camera gemaakte foto's worden niet beïnvloed.



- Aanraakbedieningen kunnen worden gebruikt voor focuszoom.  $\text{☞}$  "Opnames maken door het aanraakscherm te bedienen" (Blz. 36)
- U kunt het deel in het zoomkader helderder maken om eenvoudiger scherp te stellen. Ook kunt u de camera configureren om focuszoom te sluiten wanneer de ontspanknop half wordt ingedrukt.  $\text{☞}$  [LV Close Up-inst.] (Blz. 169)

## De ISO-gevoeligheid wijzigen

(ISO)

Selecteer een waarde in overeenstemming met de helderheid van het onderwerp. Als u hogere waarden instelt, kunt u donkerdere scènes fotograferen, maar ontstaat er tevens meer 'ruis' (vlekken). Selecteer [AUTO] zodat de camera de gevoeligheid automatisch instelt in overeenstemming met de lichtomstandigheden.

- 1 Druk op de knop **ISO** en draai aan de voorste of achterste regelaar om een waarde te selecteren.

<b>AUTO</b>	De gevoeligheid wordt automatisch aangepast in overeenstemming met de opname-omstandigheden. Gebruik [ISO-auto set] (Blz. 171) in  Aangepast menu  om de maximale gevoeligheid te kiezen die door de camera wordt geselecteerd en de sluitertijd waarop de automatische gevoeligheidsregeling wordt ingeschakeld.
<b>LAAG, 200–25600</b>	Kies een waarde voor ISO-gevoeligheid. ISO 200 biedt een goede balans tussen ruis en dynamisch bereik.

## De belichting vergrendelen

(AE-vergrendeling)













U kunt de belichting vergrendelen door op de knop **AEL/AFL** te drukken. Gebruik dit wanneer u de focus en belichting apart wilt aanpassen of wanneer u verschillende foto's bij dezelfde belichting wilt maken.





- Als u eenmaal op de knop **AEL/AFL** drukt, wordt de belichting vergrendeld en wordt weergegeven. "Scherpstelling en belichting instellen met de knop **AEL/AFL** ( AEL/AFL)" (Blz. 177)
- Druk nogmaals op de knop **AEL/AFL** om de AE-vergrendeling op te heffen.
- De vergrendeling wordt geannuleerd zodra u de functieknop, de knop **MENU** of de knop gebruikt.

## Sequentiële opnamen/opnamen met zelfontspanner maken







Pas instellingen aan voor burst-fotografie of fotografie met zelfontspanner. Kies een optie afhankelijk van uw onderwerp.

- 1 Druk op de knop .
- 2 Draai aan de voorste of achterste regelaar om een waarde te selecteren.
  - Druk op de knop **INFO** om opties voor eigen zelfontspanner te bekijken.

 <b>Enkel</b>	Een beeld vooruit. De camera neemt elke keer dat de ontspanknop helemaal wordt ingedrukt één foto.
 <b>Sequentieel hoog</b>	De camera neemt foto's op maximaal 10 fps wanneer de ontspanknop helemaal wordt ingedrukt. De scherpstelling, belichting en witbalans worden vergrendeld op de waarden van de eerste opname in elke reeks. U kunt de framedoervoersnelheid en het maximaal aantal opnamen in elke reeks kiezen (Blz. 167). De framedoervoersnelheid daalt bij [ISO]-instellingen boven de 8000.
 <b>Sequentieel laag</b>	De camera neemt foto's op maximaal 6 fps wanneer de ontspanknop helemaal wordt ingedrukt. U kunt de framedoervoersnelheid en het maximaal aantal opnamen in elke reeks kiezen (Blz. 167). Scherpstellen en belichting voldoen aan de opties die u heeft geselecteerd bij [  AF-modus] (Blz. 80) en [  AEL/AFL] (Blz. 177). Als [C-AF] of [C-AF+TR] is geselecteerd voor [  AF-modus], stelt de camera voor elke opname scherp. De framedoervoersnelheid daalt bij [ISO]-instellingen boven de 8000.
  <b>12 sec.</b>	De ontspanknop wordt 12 s nadat de ontspanknop helemaal is ingedrukt, vrijgegeven. Het zelfontspannerlampje brandt ongeveer 10 s en gaat dan ongeveer 2 s knipperen voordat de ontspanknop wordt vrijgegeven. De camera stelt scherp wanneer de ontspanknop half wordt ingedrukt.
  <b>2 sec.</b>	Wanneer de ontspanknop helemaal wordt ingedrukt, begint het zelfontspannerlampje te knipperen en wordt er na ongeveer 2 seconden een foto genomen. De camera stelt scherp wanneer de ontspanknop half wordt ingedrukt.
 <b>Eigen zelfontspanner</b>	Pas de instellingen voor de zelfontspanner aan, inclusief de vertraging en het aantal foto's dat wordt genomen wanneer de timer afloopt (Blz. 73).
 (voor-beeldpic-togram) <b>Anti-Shock [♦]</b>	Verminder de lichte waas die wordt veroorzaakt door de beweging van de sluitser. Beschikbaar in enkel beeld-, sequentieel laag- en zelfontspanner-modi (Blz. 73).

 (voor-beeldpic-togram)	<b>Stil [♥]</b> Neem foto's met de elektronische sluitser. Gebruik voor sluitertijden die korter zijn dan 1/8000 s of bij instellingen waarbij het geluid van de sluitser niet gewenst is. Beschikbaar in enkelbeeld-, sequentieel laag-, sequentieel hoog- en zelfontspanner-modi. In de  -modus zijn scherpstelling, belichting en witbalans vergrendeld op de waarden van de eerste opname in elke reeks. De flash synchronisatiesnelheid is 1/50 s. Bij [ISO]-instellingen van meer dan ISO 8000, verlaagt de synchronisatiesnelheid van de flits naar 1/20 s.
<b>Pro Cap H</b>	<b>Pro Capture H *</b> Vastleggen begint wanneer de ontspanknop half wordt ingedrukt. De camera begint met het nemen van foto's wanneer de knop helemaal wordt ingedrukt, inclusief de foto's die zijn genomen terwijl de knop half was ingedrukt (Blz. 74). In de  -modus worden de scherpstelling, belichting en witbalans vastgezet op de waarden die worden gemeten als de ontspanknop halverwege wordt ingedrukt.
<b>Pro Cap L</b>	<b>Pro Capture L *</b> Foto's op hoge resolutie maken (Blz. 76). Gebruik een statief.
	<b>Opname hoge resol. *</b>

\* De fotomodus creatieve filter kan niet worden gebruikt.

- Om de geactiveerde zelfontspanner voortijdig te stoppen, drukt u op ▽.
- Bij fotograferen met de zelfontspanner kunt u de camera het beste op een statief zetten.
- Als u voor de camera gaat staan om de ontspanknop half in te drukken bij het gebruik van de zelfontspanner, is het mogelijk dat de foto onscherp is.
- In de modi  en  toont de camera tijdens het opnemen het zicht door de lens. In de modi  en  wordt de opname direct voorafgaand aan het huidige beeld getoond.
- De snelheid van sequentiële opnamen varieert afhankelijk van de lens die u gebruikt en de scherpstelling van de zoomlens.
- Als tijdens sequentiële opnamen het pictogram van het batterijniveau begint te knipperen, stopt de camera met fotograferen en begint de gemaakte foto's op te slaan op het geheugenkaartje. Als batterijvoeding te laag is, kan de camera misschien niet alle foto's opslaan.
- U kunt de weergegeven items kiezen met de [/☺]-instellingen in de aangepaste menu's (Blz. 168).
- Foto's die in stille modus of in pro-capture modi worden gemaakt, kunnen vervorming vertonen als het onderwerp of de camera tijdens de opname snel bewegen.
- Als u de flitser in de modus [Stil [♥]] wilt gebruiken, selecteert u [Toestaan] voor [Anti-schok [♦]/Stil [♥]] > [Instellingen stille modus [♥]] > [Flitsmodus] in  Opnamemenu 2.





## Opties voor zelfontspanner

## ( Eigen zelfontspanner)

Pas de instellingen voor de zelfontspanner aan, inclusief de vertraging van de ontspanknop en het aantal foto's dat wordt genomen wanneer de timer afloopt.

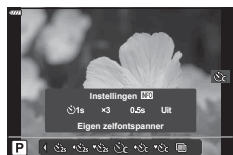



- 1 Druk op de knop .
- 2 Markeer  (eigen zelfontspanner) door aan de voorste of achterste regelaar te draaien en druk op de knop **INFO**.
- 3 Markeer items met behulp van   op de pendelknop en gebruik   om een optie te kiezen.







<b>Aantal frames</b>	Kies het aantal opnamen dat wordt gemaakt wanneer de timer afloopt.
 <b>Timer</b>	Kies hoe lang de camera wacht met het nemen van foto's nadat de ontspanknop helemaal is ingedrukt.
<b>Intervaltijd</b>	Kies het interval tussen het aantal opnamen dat wordt gemaakt wanneer de timer afloopt.
<b>Elk frame AF</b>	Kies of de camera scherpstelt voor elke foto.

## Opnemen zonder door de ontspanknop veroorzaakte trillingen

## (Anti-schok [)

Verminder de lichte waas die wordt veroorzaakt door de beweging van de sluitser. Gebruik deze optie als zelfs de kleinste beweging met de camera een waas kan veroorzaken, bijvoorbeeld bij het maken van macro- of telefoto-opnamen. Schakel eerst de weergave van deze optie uit door [/-instellingen] (Blz. 168) te selecteren in  Aangepast menu **D1** en een vinkje () te plaatsen naast het betreffende item.

De vertraging tussen het volledig indrukken van de sluitserknop en het starten van de opnamen kan worden geselecteerd met behulp van [Anti-schok []/Stil [] > [Anti-schok []] in  Opnamemenu 2 (Blz. 142).

- 1 Druk op de knop .
- 2 Selecteer met de voorste of achterste regelaar een van de items die is gemarkeerd met  en druk op de knop .
- 3 Maak foto's.
  - Als de ingestelde tijd is verstreken, ontspant de sluitser en wordt de foto genomen.

In omstandigheden waar het geluid van de sluiters een probleem oplevert, kunt u foto's nemen zonder geluid te maken. Er wordt een elektronische sluiters gebruikt om de minuscule camerabewegingen te verminderen die worden veroorzaakt door de beweging van de mechanische sluiters, zoals bij anti-schokfotografie.

De vertraging tussen het volledig indrukken van de sluitersknop en het starten van de opnamen kan worden geselecteerd met behulp van [Anti-schok [♦]/Stil [♥]] > [Stil [♥]] in Opnamemenu 2 (Blz. 142).

**1** Druk op de knop .

**2** Selecteer met de voorste of achterste regelaar een van de items die is gemarkeerd met ♥ en druk op de knop .

**3** Maak foto's.

- Als de sluiters wordt ontspannen, wordt het monitorscherm even donker. Er klinkt geen sluitersgeluid.
- Het gewenste resultaat wordt mogelijk niet bereikt bij flinterende lichtbronnen, zoals TL- of ledlampen, of als het onderwerp abrupt beweegt tijdens de opname.
- De snelste beschikbare sluitertijd is 1/32000 s.

## Opnamen maken zonder een vertragingstijd

(Pro Capture-opnamen)

Het vastleggen begint wanneer de ontspanknop half wordt ingedrukt. Als de knop helemaal ingedrukt gehouden blijft, gaat het opnemen door totdat het geselecteerde aantal foto's is opgenomen. Als de knop helemaal ingedrukt gehouden blijft, gaat het opnemen door totdat het geselecteerde aantal foto's is opgenomen. Kies uit [Pro Capture L] en [Pro Capture H].

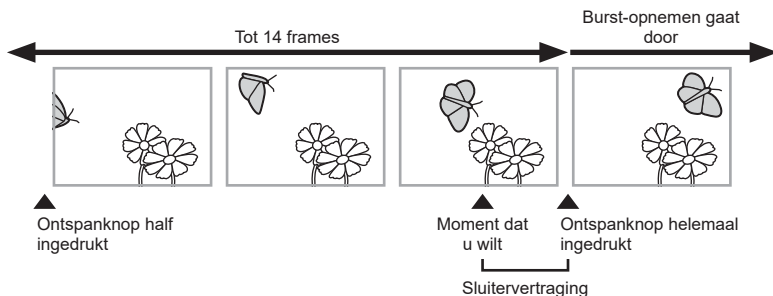

### Pro Capture Laag (Pro Cap L)

De camera neemt op 10 fps op. Maximaal 14 frames kunnen worden vastgelegd voordat de ontspanknop helemaal wordt ingedrukt. Als [C-AF] of [C-AF+TR] is geselecteerd voor [AF-modus] (Blz. 80) stelt de camera voor elke opname scherp. Kies deze optie als u verwacht dat de afstand tot het onderwerp verandert tijdens het nemen van de foto's.



### Pro Capture Hoog (Pro Cap H)

De camera neemt op 30 fps op. Maximaal 14 frames kunnen worden vastgelegd voordat de ontspanknop helemaal wordt ingedrukt. De camera gebruikt [S-AF] als [C-AF] of [C-AF+TR] is geselecteerd voor [AF-modus] (Blz. 80). Kies deze optie als u niet verwacht dat de afstand tot het onderwerp veel zal veranderen tijdens het nemen van de foto's.

1 Druk op de knop .





2 Selecteer Pro Cap H (Pro Capture H) of Pro Cap L (Pro Capture L) met de voorste of achterste regelaar en druk op de knop .

3 Maak foto's.

- Vastleggen begint wanneer de ontspanknop half wordt ingedrukt. Er verschijnt een pictogram () voor het vastleggen. Als u de knop langer dan een minuut half ingedrukt houdt, eindigt het vastleggen en verdwijnt het -pictogram uit het scherm. Druk de ontspanknop nogmaals half in om verder te gaan met opnemen.
- Druk de ontspanknop helemaal in om foto's op te slaan op de geheugenkaart.
- Er worden voortdurend opnamen gemaakt wanneer de ontspanknop helemaal is ingedrukt tot het geselecteerde aantal opnamen voor [Aantal frames bep.] is bereikt.

Pictogram voor vastleggen





- Door Pro Cap L (Pro Capture L) te selecteren, wordt het diafragma begrensd op waarden tussen het maximale diafragma en f8.0.
- In de Pro Cap L (Pro Capture Laag)-modus kunt u geen Four Thirds- of Micro Four Thirds-lenzen van derden gebruiken.
- Flikkeren door fluorescerende lampen of grote bewegingen van het onderwerp kunnen vervormingen veroorzaken in beelden.
- Tijdens het nemen van foto's wordt het scherm niet zwart en is het geluid van de sluitser niet hoorbaar.
- De grootste sluitertijd is begrensd.
- [Max fps] (/alleen Pro Capture H), [Pre-sluitframes], en [Aantal frames bep.] kunnen via de aangepaste menu's worden aangepast met de [-instellingen] [-instellingen] [-opties (Blz. 184).

## Foto's maken in een hogere resolutie (Opname hoge resol.)

Neem foto's op resoluties die hoger zijn dan die van de beeldsensor. De camera neemt een serie foto's terwijl de beeldsensor beweegt en combineert deze om een enkele foto te creëren met een hoge resolutie. Gebruik deze optie om details vast te leggen die normaal niet zichtbaar zouden zijn, zelfs niet bij hoge zoomverhoudingen. Zorg dat de camera stabiel is door de camera bijvoorbeeld op een statief te bevestigen. Gebruik de optie [Opname hoge resol.] (Blz. 143) in **2** Opnamemenu 2 om de periode te kiezen tussen het volledig indrukken van de ontspanknop en het loslaten van de ontspanknop. Deze optie kan ook worden gebruikt om te bepalen hoeveel tijd de flitser heeft om op te laden voordat deze wordt gebruikt in de modus Opname hoge resol.

Wanneer u opnamen met hoge resolutie hebt ingesteld, kunt u de beeldkwaliteit kiezen in de beeldkwaliteitmodus (Blz. 88, 129).

**1** Druk op de knop  .

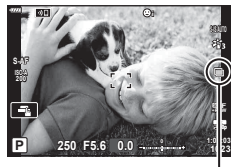

**2** Selecteer  met de voorste of achterste regelaar en druk op de knop .

- Er verschijnt een -pictogram. Het pictogram knippert als de camera niet stil staat. Het pictogram stopt met knipperen wanneer de camera stil staat en klaar is om op te nemen.
- Nadat u opname op hoge resolutie hebt ingeschakeld, controleert u de geselecteerde optie voor beeldkwaliteit. U kunt de beeldkwaliteit aanpassen in het LV-superbedieningspaneel.



Camera bereidt zich voor op het opnemen op hoge resolutie (knippert)

**3** Maak foto's.

- Het -pictogram knippert om te waarschuwen dat opnamen wazig kunnen zijn doordat de camera beweegt. Houd de camera stil.
- Het opnemen is afgerond wanneer het groene -pictogram uit het scherm verdwijnt.
- De camera maakt automatisch de samengestelde afbeelding wanneer het opnemen is afgerond. Tijdens dit proces verschijnt er een bericht.
- U kunt kiezen uit de modi JPEG (**50M** F of **25M** F) en JPEG+RAW. Wanneer de beeldkwaliteit is ingesteld op RAW+JPEG, slaat de camera een enkel RAW-beeld op (extensie ".ORI") voordat het wordt gecombineerd met de opname met een hoge resolutie. Pre-gecombineerde RAW-beelden kunnen worden bekeken met de nieuwste versie van Olympus Workspace.
-  Beeldstabilisatie (Blz. 86) is ingesteld op [S-IS Uit].
- Tijdens RC-flitsfotografie is de maximale wachttijd voor de flits beperkt tot 4 s en is de flitsregelingsmodus vastgesteld op HANDMATIG.
- Opname hoge resol. is beschikbaar in de modi **P**, **S**, **A**, en **M**.
- De volgende functies kunnen niet worden gebruikt:
  - fotografie met intervaltimer, meervoudige belichting, trapeziumcorrectie, bracketing, fisheye-correctie en HDR.
- Foto's die zijn genomen met [e-Portret] of een creatief filter voor fotomodus worden opgenomen in de modus [Natuurlijk].
- De beeldkwaliteit kan lager zijn bij flickerende lichtbronnen, zoals TL- of ledlampen.
- De scherpte van de foto kan verloren gaan in delen waar de objecten tijdens de opname bewegen.

## Het superb Bedienings-/LV-superbedieningspaneel

Het superb Bedienings-/LV-superbedieningspaneel geeft de opname-instellingen met bijbehorende waarden weer. Gebruik het LV-superbedieningspaneel bij het kaderen van opnamen in de monitor ('live view'), en gebruik het superb Bedieningspaneel voor het kaderen van opnamen in de zoeker.

- Als u tijdens live view op de knop  (LV) drukt, wordt fotografie via de zoeker ingeschakeld en wordt het LV-superbedieningspaneel in de monitor weergegeven.

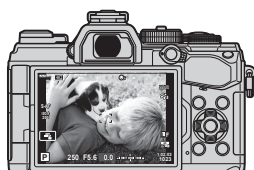

Fotografie met live view

  
(LV-knop)

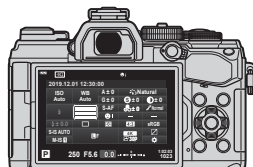

Fotografie met zoeker (de monitor wordt uitgeschakeld als de zoeker is ingeschakeld)

### LV-superbedieningspaneel (fotografie met live view)

Als u het LV-superbedieningspaneel in de monitor wilt weergeven, drukt u op de knop  tijdens live view.







### Superbedieningspaneel (fotografie met zoeker)

Als u onderwerpen in de zoeker kadreert, wordt het LV-superbedieningspaneel altijd op de monitor weergegeven. Druk op de knop  om de cursor te activeren.







## ■ Het superb Bedienings-/LV-superbedieningspaneel gebruiken

- 1 Druk op de knop **OK**.
  - Als u op de knop drukt tijdens live view, wordt het LV-superbedieningspaneel in de monitor weergegeven.
  - De laatst gebruikte instelling wordt gemarkeerd.

Cursor

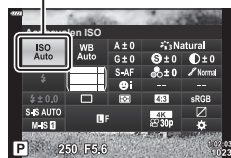

- 2 Markeer een item met behulp van  $\Delta$   $\nabla$   $\triangleleft$   $\triangleright$  op de pendelknop of met de achterste draaiknop.
  - De geselecteerde instelling wordt gemarkeerd.
  - U kunt items ook markeren door er in het scherm op te tikken.

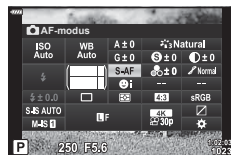
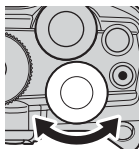

- 3 Draai aan de voorste draaiknop om de gemarkeerde instelling te wijzigen.

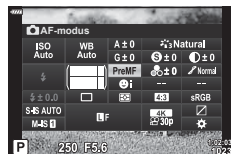
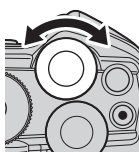

- 4 Druk de ontspanknop half in om huidige instellingen te accepteren en het LV-superbedieningspaneel te sluiten.
  - Als u het superb Bedieningspaneel gebruikt, verdwijnt de cursor en wordt de instelling bevestigd.

### Extra opties

Door in stap 2 op de knop **OK** te drukken, worden de opties weergegeven voor de gemarkeerde instelling. In sommige gevallen kunnen er extra opties worden weergegeven door op de knop **INFO** te drukken.

INFO-knop

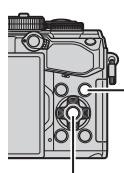
Knop **OK**

OK

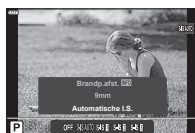

INFO



[Beeldstab.]

- Aanraakbedieningen kunnen worden gebruikt in plaats van de knop **OK**. Tik twee keer zachtjes op de gewenste instelling om de opties weer te geven.

## ■ Beschikbare instellingen in het superbedienings-/ LV-superbedieningspaneel

### LV-superbedieningspaneel

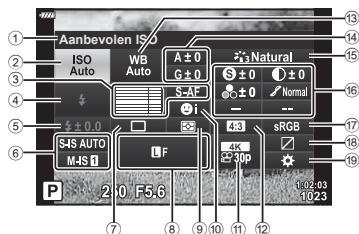

- ① Momenteel geselecteerde optie
- ② ISO-gevoeligheid .....Blz. 80
- ③ AF-modus .....Blz. 80  
AF-doel .....Blz. 65
- ④ Flitsmodus .....Blz. 93
- ⑤ Regelaar flitserintensiteit .....Blz. 97
- ⑥ Beeldstab.....Blz. 86
- ⑦ Sequentiële opnamen/  
zelfontspanner .....Blz. 87
- ⑧ .....Blz. 88
- ⑨ Lichtmeetstand .....Blz. 82
- ⑩ Gezichtsprioriteit .....Blz. 67
- ⑪ .....Blz. 89
- ⑫ Breedte-hoogteverhouding .....Blz. 87
- ⑬ Witbalans .....Blz. 83

### Superbedieningspaneel

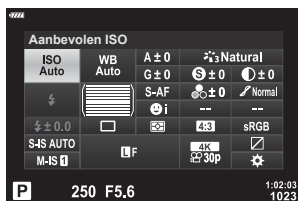

- ⑭ Witbalanscorrectie/  
kleurtemperatuur.....Blz. 85
- ⑮ Fotomodus.....Blz. 98
- ⑯ Scherpte .....Blz. 101  
Contrast .....Blz. 101  
Verzadiging .....Blz. 101  
Gradatie .....Blz. 102  
Kleurenfilter .....Blz. 103  
Monotone kleur .....Blz. 104  
Effect .....Blz. 104  
Kleur\*<sup>1</sup> .....Blz. 56  
Kleur/Levendig\*<sup>2</sup> .....Blz. 100  
Effect\*<sup>3</sup> .....Blz. 98
- ⑰ Kleurruimte .....Blz. 105
- ⑱ Lichte/schaduw delen .....Blz. 106
- ⑲ Toewijzing knopfuncties .....Blz. 107

\*1 Wordt weergegeven wanneer Gedeeltelijke kleur is ingesteld.

\*2 Wordt weergegeven wanneer Kleurenmaker is ingesteld.

\*3 Wordt weergegeven als er een creatief filter wordt geselecteerd.

## De ISO-gevoeligheid wijzigen

(ISO)

U kunt de ISO-gevoeligheid instellen.

☞ “De ISO-gevoeligheid wijzigen (ISO)” (Blz. 70)

- 1 Druk op de knop **OK** om het LV superbiedingspaneel weer te geven.
- 2 Gebruik **Δ** **∇** **<** **>** om [ISO] te selecteren.
- 3 Gebruik de voorste regelaar om een optie te kiezen.

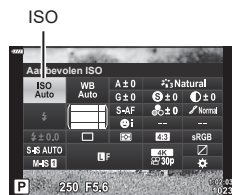

## Een scherpstelmodus selecteren

(AF-modus)

U kunt een scherpstelmethode selecteren (focusmodus). U kunt afzonderlijke scherpstelmethoden kiezen voor de modus Fotograferen en de filmmodus.

- 1 Druk op de knop **OK** om het LV superbiedingspaneel weer te geven.
- 2 Gebruik **Δ** **∇** **<** **>** om [AF-modus] te selecteren.
- 3 Gebruik de voorste regelaar om een optie te kiezen.

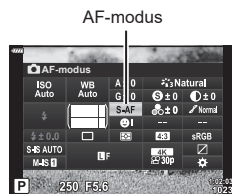

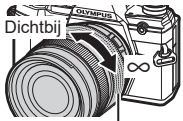

<b>S-AF</b> (Enkelv. AF)	De camera stelt één keer scherp wanneer de ontspanknop half ingedrukt wordt. Zodra de camera heeft scherpgesteld, hoort u een pieptoon en lichten het AF-bevestigingsteken en het autofocussteken op. Deze methode is geschikt voor het fotograferen van niet of nauwelijks bewegende motieven.
<b>C-AF</b> (Continue AF)	De camera herhaalt het scherpstellen terwijl de ontspanknop half ingedrukt blijft. Wanneer er op het motief is scherpgesteld, licht het AF-bevestigingsteken op de monitor op en weerklinkt de pieptoon zodra de scherpstelling de eerste keer wordt vergrendeld. Ook al beweegt het motief of verandert u de compositie van de foto, blijft de camera bezig met scherpstellen.
<b>MF</b> (Handmatig scherpstellen)	Dankzij deze functie kunt u handmatig op iedere positie scherpstellen via de scherpstelling op de lens. <div style="text-align: right;">  </div>
<b>S-AF MF</b> (De modi S-AF en NF gelijktijdig gebruiken)	Na de ontspanknop half te hebben ingedrukt om scherp te stellen in de modus [S-AF], kunt u de scherpstelling gebruiken om de scherpstelling handmatig bij te regelen.



<b>C-AF TR</b> (AF-tracking)	Druk de ontspanknop half in om scherp te stellen; de camera volgt het motief en blijft erop scherpstellen zolang de ontspanknop in deze positie wordt gehouden. <ul style="list-style-type: none"> <li>• Het AF-kader wordt rood weergegeven als de camera het motief niet langer kan volgen. Laat de ontspanknop los, kadreer het motief opnieuw en druk de ontspanknop half in.</li> <li>• Autofocus werkt niet terwijl het AF-doel rood wordt weergegeven wanneer de camera het onderwerp volgt.</li> </ul>
<b>PreMF</b> (MF vooraf inst.)	De camera stelt automatisch scherp op het vooraf ingestelde scherpstelpunt tijdens het opnemen.

- De camera kan mogelijk niet scherpstellen als het motief schaars verlicht is, wordt verduisterd door nevel of rook of te weinig contrast vertoont.
- Als u een Four Thirds-systeemlens gebruikt, is AF niet beschikbaar bij het opnemen van films.
- U kunt de AF-modus niet selecteren wanneer de MF-schakeling van de lens is ingesteld op de MF-positie en [Werkzaam] is geselecteerd voor [MF-schakeling] (Blz. 165) in Aangepast menu.

### Een scherpstelpositie instellen voor PreMF

- 1 Selecteer [MF vooraf inst.] voor de AF-modus.
- 2 Druk op de knop  en daarna op de knop **INFO**.
- 3 Druk de ontspanknop half in om scherp te stellen.
  - De focus kan worden aangepast door de scherpstelring te draaien.
- 4 Druk op de knop .
  - De functie PreMF kan worden opgeroepen door op de knop te drukken waaraan [MF vooraf inst.] is toegewezen in [Knopfuncties ]. Druk nogmaals op de knop om terug te keren naar de oorspronkelijke AF.
  - De afstand voor het vooraf ingestelde scherpstelpunt kan worden ingesteld met [MF-afst. vooraf inst.] in Aangepast Menu (Blz. 165).

## Kiezen hoe de camera de helderheid meet (meting)

U kunt kiezen hoe de camera de helderheid van het onderwerp meet.

- 1 Druk op de knop om het LV superbedieningspaneel weer te geven.
- 2 Gebruik om [Meting] te selecteren.
- 3 Gebruik de voorste regelaar om een optie te kiezen.

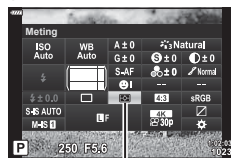

Meting

<b>Digitale ESP-meting</b>	Meet de belichting in 324 gebieden van het kader en optimaliseert de belichting voor de huidige scène of portret (als en andere optie dan [UIT] is geselecteerd voor [Gezichtsprio.]). Deze methode wordt aanbevolen voor normaal fotograferen.
<b>Centrumgewogen lichtmeting</b>	Levert het gemiddelde van de lichtniveaus van het motief en de achtergrond, maar het centrum van het beeld telt hier zwaarder mee. 
<b>Spotmeting</b>	Meet een klein gebied (ongeveer 2% van het kader) en richt hierbij de camera op het object dat u wilt meten. De belichting wordt aangepast op basis van de helderheid van het gemeten punt. 
<b>Spotmeting (licht)</b>	Verhoogt de belichting van de spotmeting. Zorgt ervoor dat lichte motieven licht worden weergegeven.
<b>Spotmeting (schaduw)</b>	Verlaagt de belichting van de spotmeting. Zorgt ervoor dat donkere motieven donker worden weergegeven.

- De positie van de spotmeting kan worden ingesteld op het geselecteerde AF-doel. [[::]] Spotmeting](Blz. 172).

Witbalans (WB) zorgt ervoor dat witte objecten in beelden die door de camera worden vastgelegd als wit worden weergegeven. Onder de meeste omstandigheden is [AUTO] geschikt, maar u kunt ook andere waarden selecteren op basis van de lichtbron wanneer u met [AUTO] niet de gewenste resultaten bereikt of u een bepaalde kleurtoon wilt oproepen in uw beelden.

- 1 Druk op de knop  $\odot$  om het LV superbedieningspaneel weer te geven.
- 2 Gebruik  $\Delta$   $\nabla$   $\triangleleft$  om [WB] te selecteren.
- 3 Gebruik de voorste regelaar om een optie te kiezen.
  - U kunt one-touch witbalans en opties voor aangepaste witbalans weergegeven door op de knop  $\odot$  te drukken en vervolgens op de knop **INFO**.

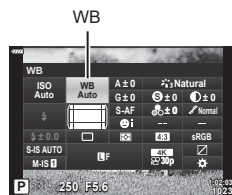

WB-stand		Kleurtemperatuur	Lichtomstandigheden
<b>Witbalans automatisch instellen</b>	<b>AUTO</b>	—	De meeste normale scènes (scènes die (bijna) witte voorwerpen bevatten) <ul style="list-style-type: none"> <li>• Deze modus wordt aanbevolen voor de meeste situaties.</li> <li>• U kunt ervoor kiezen om de kleuren te behouden die voorkomen onder gloeilamplicht (Blz. 84).</li> </ul>
<b>Vooraf ingestelde witbalans</b>		5300 K	Buitenscènes met zonlicht, zonsondergangen, vuurwerk
		7500 K	Daglichtopnamen van onderwerpen in de schaduw
		6000 K	Daglichtopnamen met bewolkte luchten
		3000 K	Onderwerpen onder gloeilampverlichting
		4000 K	Onderwerpen onder fluorescentieverlichting
		—	Onderwaterfotografie
	<b>WB</b>	5500 K	Lichtbronnen met dezelfde kleurtemperatuur als flitsverlichting
<b>One-touch witbalans</b>		De met WB met één toets ingestelde kleurtemperatuur.	Situaties waarin u de witbalans wilt instellen voor een bepaald onderwerp <ul style="list-style-type: none"> <li>• De kleurtemperatuur wordt ingesteld op een waarde die met een wit voorwerp wordt gemeten, met de verlichting die voor de definitieve opname wordt gebruikt (Blz. 84).</li> </ul>
<b>Custom-witbalans</b>	<b>CWB</b>	2000 K–14000 K	Situaties waarin u de juiste kleurtemperatuur kunt vaststellen <ul style="list-style-type: none"> <li>• Kies een kleurtemperatuur.</li> </ul>

### One-touch witbalans

Meet de witbalans door een blad papier of een ander wit object te kaderen bij de belichting die u zult gebruiken voor de uiteindelijke foto. Dit is handig als u een onderwerp niet alleen bij natuurlijk licht fotografeert, maar ook bij andere lichtbronnen met verschillende kleurtemperaturen.

- 1 Druk nadat u [], [], [], of [] (one-touch white balance 1, 2, 3, of 4) hebt geselecteerd op de knop en vervolgens op de knop **INFO**.
- 2 Maak een foto van een stuk kleurloos papier (wit of grijs).
  - Kader het papier zodat dit het scherm vult en er geen schaduwen zichtbaar zijn.
  - Het scherm voor one-touch witbalans verschijnt.
- 3 Selecteer [Ja] en druk op de knop .
  - De nieuwe waarde wordt opgeslagen als een voorgeprogrammeerde witbalansoptie.
  - De nieuwe waarde blijft opgeslagen tot de witbalans met één knop opnieuw wordt gemeten. Uitschakelen van de camera wist de gegevens niet.

### **Warme kleur**

Als u dit wenst, kunt u de auto-witbalans aanpassen om de warme kleuren te behouden die voorkomen onder gloeilampverlichting. De witbalans zorgt er normaal gesproken voor dat witte voorwerpen ook wit op de opname verschijnen, maar met deze functie kunt u de sfeer vasthouden die door gloeilampverlichting wordt gecreëerd.

- 1 Druk na het selecteren van [AUTO], op de knop en vervolgens op de knop **INFO**.
  - De opties [ Warme kleur] worden weergegeven.
- 2 Markeer [Aan] met behulp van op de pendelknop en druk op de knop .

## Fijnafstellingen voor de witbalans (WB-compensatie)

U kunt de compensatiewaarden voor automatische witbalans gebruiken om ingestelde witbalans af te stemmen, witbalans in te stellen, en one-touch witbalans.

- 1 Druk op de knop  $\odot$  om het LV superbiedingspaneel weer te geven.
- 2 Gebruik  $\Delta \nabla \triangleleft \triangleright$  om [WB] te selecteren.
- 3 Gebruik de voorste regelaar om een optie te kiezen.
- 4 Gebruik  $\Delta \nabla \triangleleft \triangleright$  om de witbalanscompensatie te selecteren.
- 5 Gebruik de voorste regelaar om de waarde van de witbalanscompensatie aan te passen.
  - Druk op  $\odot$  om de aanpassingsopties voor schakeringen weer te geven.

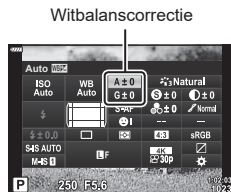

### Voor compensatie op de A-as (rood-blauw)

Verplaats de balk in de richting + om rode tinten te benadrukken en in de richting - om blauwe tinten te benadrukken.

### Voor compensatie op de G-as (groen-magenta)

Verplaats de balk in de richting + om groene tinten te benadrukken en in de richting - om magenta-tinten te benadrukken.

- Witbalanscompensatie kan tegelijkertijd worden toegepast op alle witbalansmodi.  
 [Alle WB's] (Blz. 173)



- Druk op de knop  $\odot$  (film) om een voorbeeld weer te geven van het effect van de aangepaste witbalans. Er wordt een voorbeeld weergegeven dat is vastgelegd met de geselecteerde witbalans.

## Camerabewegingen beperken

## (Beeldstabilisator)

U kunt de camerabeweging beperken die zich kan voordoen als u foto's maakt wanneer er weinig licht is of wanneer u fotografeert bij een hoge vergroting. De beeldstabilisator start wanneer u de ontspanknop half indrukt.











- 1 Druk op de knop  om het LV superbedieningspaneel weer te geven.
- 2 Gebruik    om de beeldstabilisatie te selecteren.
- 3 Gebruik de voorste regelaar om een optie te kiezen.



Foto (S-IS)	S-IS uit	Still-I.S. Uit	Beeldstabilisatie uitgeschakeld. Selecteer deze optie als u een statief gebruikt.
	S-IS AUTO	Automatische I.S.	De beeldstabilisatie werkt voor bewegingen in alle richtingen. Als pannen wordt vastgesteld, wordt de beeldstabilisatie automatisch onderbroken voor die as.
	S-IS 	I.S. alle richtingen	De beeldstabilisatie werkt voor bewegingen in alle richtingen.
	S-IS 	Vert. I.S.	De beeldstabilisatie werkt voor beweging in verticale richting. Gebruik deze functie wanneer u de camera horizontaal pant.
	S-IS 	Hor. I.S.	De beeldstabilisatie werkt voor beweging in horizontale richting. Gebruik deze functie wanneer u de camera verticaal pant.
Film (M-IS)	M-IS uit	Film-I.S. Uit	Beeldstabilisator is uitgeschakeld.
	M-IS 	I.S. alle richtingen	Elektronische beeldstabilisatie gecombineerd met VCM-bestuurde beeldsenorbeweging.
	M-IS 	I.S. alle richtingen	Alleen VCM-bestuurde beeldsenorbeweging.

- Beeldstabilisatie kan mogelijk niet compenseren voor excessieve camerabewegingen of bij erg lange sluitertijden. Gebruik in dergelijke gevallen een statief.
- U kunt geluiden of trillingen waarnemen als de beeldstabilisatie in werking is.
- De instelling die met de beeldstabilisatieschakelaar van de lens is geselecteerd, indien beschikbaar, heeft prioriteit boven instellingen die u in de camera hebt ingesteld.



- U kunt kiezen of beeldstabilisatie wordt uitgevoerd wanneer u de ontspanknop half indrukt.  [Half indrukken bij IS] (Blz. 167)
- U kunt lensbeeldstabilisatie prioriteit geven.  [Lens I.S.-prioriteit] (Blz. 167)

## Andere lenzen gebruiken dan Micro Four Thirds-/Four-thirds-lenzen

Als u andere lenzen dan uit het Micro Four Thirds of Four Thirds-systeem gebruikt, moet u de brandpuntsafstand van de lens opgeven.

- Stel [Beeldstab.] in, druk op de knop **OK**, druk op de knop **INFO**, gebruik vervolgens  $\Delta \nabla \langle \rangle$  om een brandpuntsafstand te selecteren en druk op de knop **OK**.
- Kies een brandpuntsafstand tussen 0,1 mm en 1000,0 mm.
- Kies de waarde die overeenkomt met de waarde die op de lens gedrukt staat.
- De geselecteerde waarde wordt niet opnieuw ingesteld als u [Resetten/aangep. modi] (Blz. 127) > [Resetten] (standaard) kiest in **Opnamemenu** 1.

## Sequentiële opnamen/opnamen met zelfontspanner maken

U kunt een reeks foto's maken door de ontspanknop volledig ingedrukt te houden.

U kunt ook foto's maken met behulp van de zelfontspanner.

**INFO** "Sequentiële opnamen/opnamen met zelfontspanner maken" (Blz. 71–76)

- 1 Druk op de knop **OK** om het LV superbedieningspaneel weer te geven.
- 2 Gebruik  $\Delta \nabla \langle \rangle$  om sequentiële opnamen/ zelfontspanner te selecteren.
- 3 Gebruik de voorste regelaar om een optie te kiezen.

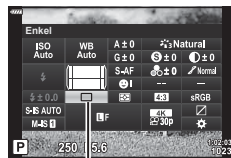

Sequentiële opnamen/  
zelfontspanner

## De beeldverhouding instellen

Kies de verhouding van breedte en hoogte voor foto's volgens uw wens of doelen voor het afdrukken en dergelijke. Naast de standaardverhouding (breedte-hoogte) van [4:3] biedt de camera ook de verhoudingen [16:9], [3:2], [1:1] en [3:4].

- 1 Druk op de knop **OK** om het LV superbedieningspaneel weer te geven.
- 2 Gebruik  $\Delta \nabla \langle \rangle$  om [Verhouding] te selecteren.
- 3 Gebruik de voorste regelaar om een optie te kiezen.

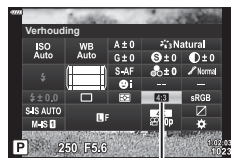

Verhouding

- Beeldverhouding kan alleen worden ingesteld voor foto's.
- JPEG-afbeeldingen worden opgenomen met de geselecteerde beeldverhouding.
- RAW-afbeeldingen hebben dezelfde grootte als de beeldsensor en worden opgenomen met een beeldverhouding van 4:3 met een tag die de geselecteerde beeldverhouding aangeeft. Een bijsnijding op de geselecteerde beeldverhouding wordt weergegeven wanneer de afbeeldingen worden bekeken.

## Opties voor bestands- en beeldgrootte



U kunt een beeldkwaliteit instellen voor foto's. Selecteer een kwaliteit die geschikt is voor de toepassing (zoals voor het verwerken op de pc, gebruik op websites enz.).

- 1 Druk op de knop om het LV superbedieningspaneel weer te geven.
- 2 Gebruik om te selecteren.



- 3 Gebruik de voorste regelaar om een optie te kiezen.
  - U kunt kiezen uit de volgende opties. U kunt de beschikbare combinaties voor beeldgrootte/-compressie selecteren in de menu's. Aangepast menu **G** > [ Instellen] (Blz. 198).

Optie	Beeldgrootte	Compressiefactor	Bestandsformaat
SF	5184 × 3888	SuperFine (1/2.7)	JPG
F	5184 × 3888	Klein (1/4)	JPG
N	5184 × 3888	Normaal (1/8)	JPG
M	3200 × 2400	Normaal (1/8)	JPG
RAW	5240 × 3192	Verliesvrije compressie	ORF
RAW+JPEG	RAW plus de hierboven geselecteerde JPEG-optie		

- Tijdens het maken van opnamen met hoge resolutie (Blz. 76), kunt u een selectie maken uit **50M**F, **25M**F, **50M**F+RAW, en **25M**F+RAW.
- Door Opname hoge resol. te kiezen wijzigt u de geselecteerde beeldkwaliteit-optie; controleer beeldkwaliteitsinstelling voordat u opnamen maakt.



- RAW-beelden bestaan uit onbewerkte beeldgegevens, waarop u instellingen als belichtingscompensatie en witbalans nog moet toepassen. Deze RAW-bestanden dienen als ruwe gegevens voor beelden die na de opnamen worden bewerkt. RAW-beeldbestanden:
  - Zijn voorzien van de extensie “.orf”
  - Kunnen niet op andere camera's worden weergegeven
  - Kunnen worden weergegeven op computers waarop OLYMPUS Workspace Digital Photo Managing-software is geïnstalleerd
  - Kunnen worden opgeslagen in JPEG-indeling via de nabewerkingsoptie [RAW-data bewrk] (Blz. 154) in de cameramenu's



Kies de opties voor beeldkwaliteit die beschikbaar zijn voor filmopnamen. Overweeg bij de keuze voor een optie hoe de film zal worden gebruikt: wilt u de film bijvoorbeeld op een computer bewerken of is deze bedoeld voor een website? De camera kan meerdere combinaties van framegrootte, -snelheid en -compressie opslaan, zodat u de juiste combinatie voor uw doeleinden kunt selecteren. Opties voor slow- en fast-motion films en voor high-speed film zijn ook beschikbaar. “Slow- en Fast-Motion films opnemen (Slow- en fast-motion films)” (Blz. 92) en (“High-speed films opnemen” (Blz. 91)).

- 1 Druk op de knop om het LV-superbedieningspaneel weer te geven.
- 2 Gebruik om te selecteren.



- 3 Gebruik de voorste regelaar om een optie te kiezen.
  - Als u de instellingen in de filmopnamemodi wilt wijzigen, drukt u op en vervolgens op de knop **INFO** en draait u de achterste regelaar.

## Pictogram Filmkwaliteit

Wijzigingen van instellingen worden weergegeven in het pictogram [📺🔊] zoals hieronder weergegeven.

**Framegrootte**

<b>FHD</b>	Full HD*1	1920 × 1080
<b>HD</b>	HD*1	1280 × 720
<b>4K</b>	4K*1	3840 × 2160
<b>C4K</b>	4K Digital Cinema*1	4096 × 2160

**Compressie/bitsnelh.**

<b>A-I</b>	All Intra*2	<ul style="list-style-type: none"> <li>• Niet beschikbaar als [4K] of [C4K] is geselecteerd voor [Filmresolutie].</li> </ul>
<b>SF</b>	Super Fine	
<b>F</b>	Klein	
<b>N</b>	Normaal	

**Framesnelheid**

<b>60p</b>	60p: 59,94 fps	<ul style="list-style-type: none"> <li>• [60p] en [50p] zijn niet beschikbaar als:               <ul style="list-style-type: none"> <li>- [FHD] wordt geselecteerd voor [Filmresolutie] en [A-I] wordt geselecteerd voor bitsnelheid</li> <li>- [4K] of [C4K] wordt geselecteerd voor [Filmresolutie]</li> </ul> </li> <li>• Het selecteren van [C4K] voor [Filmresolutie] zet [Framesnelheid] vast op [24p].</li> </ul>
<b>50p</b>	50p: 50,00 fps	
<b>30p</b>	30p: 29,97 fps	
<b>25p</b>	25p: 25,00 fps	
<b>24p</b>	24p: 23,98 fps 24p: 24,00 fps (C4K)	

**Filmtype**

	Instelling 1, 2, 3 of 4: sla voor toekomstig gebruik tot vier combinaties op die bestaan uit de framegrootte, framesnelheid en compressie.
	Aangepast: kies uit de framesnelheden 4K of 4K Digital Cinema. U kunt ook fast- of slow-motionfilms maken (Blz. 92).
	High-speed film  "High-speed films opnemen" (Blz. 91)

\*1 Films worden opgeslagen in MPEG-4 AVC/H.264-indeling. Individuele filmbestanden kunnen maximaal 4 GB groot zijn. Aaneengesloten opnames kunnen niet langer duren dan 29 minuten.

\*2 "All-Intra"-films gebruiken geen inter-frame-compressie. Hierdoor zijn deze gemakkelijker te bewerken, maar nemen de bestanden meer plaats in beslag.

- Afhankelijk van het type van de gebruikte geheugenkaart, kan de opname eindigen voordat de maximale lengte is bereikt.
- Het selecteren van de bitsnelheid is mogelijk niet beschikbaar bij sommige instellingen.
- Films worden opgenomen met een breedte-hoogteverhouding van 16:9. C4K-films worden opgenomen met een breedte-hoogteverhouding van 17:9.

## High-speed films opnemen

Film met hoge framesnelheden. Films worden opgenomen met 120 fps en afgespeeld met 60 fps. Als u de weergave vertraagt om de opnametijd te verdubbelen (wat het geval is als 60p is geselecteerd als beeldsnelheid tijdens afspelen), kunt u bewegingen in slow motion bekijken die in werkelijkheid in een oogwenk plaatsvonden. Een optie voor high-speed films kan worden opgenomen in het menu filmbeeldkwaliteit. Uw keuze van de beeldsnelheid tijdens afspelen bepaalt de vermenigvuldiger voor de afspeelsnelheid.

Wijzigingen van instellingen worden weergegeven in het pictogram filmkwaliteit zoals weergegeven.

	<b>Framegrootte</b>	FHD Full HD (1920 × 1080)									
	<b>Filmtype</b>	HS High speed (120 fps)									
	<b>Beeldsnelheid tijdens afspelen</b>	<table border="1"> <tr> <td><b>60p</b></td> <td>60p: 59,94 fps; speelt af met 0,5× snelheid</td> </tr> <tr> <td><b>50p</b></td> <td>60p: 50,00 fps; speelt af met 0,42× snelheid</td> </tr> <tr> <td><b>30p</b></td> <td>30p: 29,97 fps; speelt af met 0,25× snelheid</td> </tr> <tr> <td><b>25p</b></td> <td>25p: 25,00 fps; speelt af met 0,21× snelheid</td> </tr> <tr> <td><b>24p</b></td> <td>24p: 23,98 fps; speelt af met 0,2× snelheid</td> </tr> </table>	<b>60p</b>	60p: 59,94 fps; speelt af met 0,5× snelheid	<b>50p</b>	60p: 50,00 fps; speelt af met 0,42× snelheid	<b>30p</b>	30p: 29,97 fps; speelt af met 0,25× snelheid	<b>25p</b>	25p: 25,00 fps; speelt af met 0,21× snelheid	<b>24p</b>
<b>60p</b>	60p: 59,94 fps; speelt af met 0,5× snelheid										
<b>50p</b>	60p: 50,00 fps; speelt af met 0,42× snelheid										
<b>30p</b>	30p: 29,97 fps; speelt af met 0,25× snelheid										
<b>25p</b>	25p: 25,00 fps; speelt af met 0,21× snelheid										
<b>24p</b>	24p: 23,98 fps; speelt af met 0,2× snelheid										





- Selecteer **FHD HS 60P** (high-speed films opnemen).
  - Druk op de knop  om de huidige instellingen te gebruiken. De camera verlaat het menu met de huidig geselecteerde opties.
- Druk in stap 1 op de knop **INFO** om huidige instellingen te bewerken.
  - Hierdoor wordt de cursor in de lijst met opties voor high-speed films geplaatst.
- Kies de framesnelheid voor afspelen.
  - Gebruik   op de pendelknop om de gewenste beeldsnelheid tijdens afspelen te markeren.
- Druk op de knop  om de gemarkeerde optie te selecteren en de instelling te verlaten.
  - Vergrendeling van focus, belichting en witbalans tijdens opnemen.
  - Er wordt geen geluid opgenomen.
  - De beeldhoek wordt enigszins verkleind.
  - Diafragma, sluitertijd, belichtingscorrectie en de ISO-gevoeligheid kunnen niet worden gewijzigd tijdens het maken van opnamen.
  - Tijdcodes kunnen niet worden opgenomen of weergegeven.
  - De helderheid kan veranderen als de zoom tijdens het opnemen wordt aangepast.
  - Individuele films kunnen tot 4 GB groot zijn.
  - High-speed filmopname is niet beschikbaar als de camera is verbonden met een HDMI-apparaat.
  - [ Beeldstabilisatie] > [M-IS] is niet beschikbaar.
  - Filmeffecten kunnen niet worden gebruikt.
  - [i-Enhance], [e-Portret], en fotomodus creatieve filter zijn niet beschikbaar.



- [Gradatie] is vastgesteld op [Gradatie normaal].
- High-speed filmopname is niet beschikbaar tijdens fotografie met afstandbediening, als de camera is verbonden met een smartphone.

## Slow- of Fast-Motion films opnemen (Slow- en Fast-Motion films)

U kunt fast- of slow-motion films maken. U kunt de opnamesnelheid met  c instellen in de opnamemodus.



1 Druk op de knop  om het LV superbedieningspaneel weer te geven.

2 Gebruik    om [ ] te selecteren.

3 Gebruik de voorste regelaar om  (aangepaste opnamemodus) te selecteren (Blz. 90) en druk vervolgens op de knop .

- De optie die is geselecteerd voor [Langz./snelle weerg.] kan worden gewijzigd door op de knop **INFO** te drukken. Selecteer [Langz./snelle weerg.] in   en druk vervolgens op   om een vergrotingsfactor te selecteren en druk op de knop . Verhoog de vermenigvuldigingsfactor om een Fast-Motion film te maken. Verlaag de vermenigvuldigingsfactor om een Slow-Motion film te maken. De framesnelheid wijzigt overeenkomstig.

4 Druk op de knop  om te beginnen met filmen.

- Druk nogmaals op de knop  om te stoppen met filmen.
- De film wordt met een vaste snelheid weergegeven zodat hij in slow-motion of fast-motion lijkt te zijn.
- Geluid wordt niet opgenomen.
- Alle Creatieve filters uit de Fotomodus worden geannuleerd.
- Voor enkele opties van [ ] kan slow-motion en fast-motion niet worden ingesteld.
- De sluitersnelheid is beperkt tot waarden korter dan 1/24 s. De langste tijd die beschikbaar is, is afhankelijk van de voor [Framesnelheid] geselecteerde optie.



Wanneer u een flitser gebruikt die geschikt is voor gebruik met de camera, kunt u de flitsmodus kiezen met de camerabedieningen en foto's nemen met de flitser.

### ■ Compatibele flitsers verbinden

De gebruikte methoden om externe flitsers te bevestigen en te bedienen zijn afhankelijk van de flitser. Raadpleeg de documentatie die bij de flitser is geleverd voor meer informatie. Deze instructies zijn van toepassing op de FL-LM3.

- Bevestig dat zowel de camera als de flitser uit staan. Het bevestigen of verwijderen van een flitser terwijl een van beide apparaten aan staat, kan de apparatuur beschadigen.

#### 1 Verwijder het flits schoendekseltje en bevestig de flitser op de camera.

- Schuif de flitser op de flits schoen totdat de voet aan de achterkant van de schoen op zijn plaats klikt.

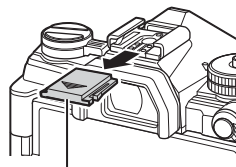

Flits schoen-dekseltje

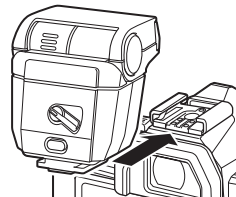

#### 2 Positioneer de flitserkop voor bounce-flitsfotografie of directe verlichting.

- De flitserkop kan op en neer of links en rechts worden bewogen.
- Weet dat de flitsintensiteit mogelijk onvoldoende is voor de juiste belichting wanneer bounce-flitsverlichting wordt gebruikt.

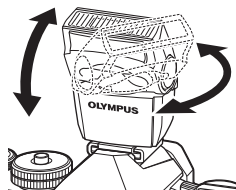

#### 3 Draai de **ON/OFF**-schakelaar naar de **ON**-stand.

- Draai de schakelaar naar de **OFF**-stand wanneer de flits niet wordt gebruikt.

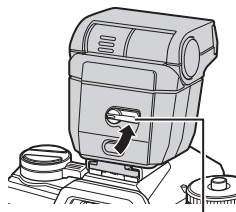

**ON/OFF**-schakelaar

## ■ Flitsers verwijderen

- 1 Houd de knop **UNLOCK** ingedrukt en schuif de flitser van de flits schoen af.

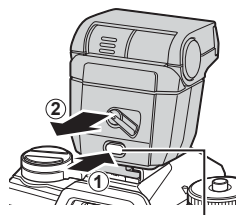

**UNLOCK**-knop

## Een flitsmodus kiezen

(Flitsmodus)

Wanneer u foto's neemt met een flitser die ontwikkeld is voor gebruik met de camera, kunt u een flitsmodus selecteren met de camerabediening. Het aanzetten van een verbonden flitser beperkt automatisch de snelst beschikbare sluitertijd.

- 1 Druk op de knop **OK** om het LV superbedieningspaneel weer te geven.
- 2 Gebruik **Δ** **▽** **◀** **▶** om [Flitsmodus] te selecteren.

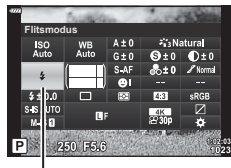

Flitsmodus





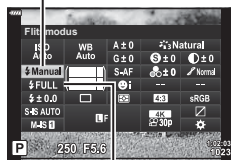









- 3 Gebruik de voorste regelaar om een optie te kiezen.
  - U kunt de flitsinstellingen instellen met het LV-superbedieningspaneel.



Flitsmodus



Flitsintensiteit



## ■ Flitsmodi



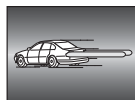











 <b>Invulflits</b>	Schakel de flits in. • De sluitertijd kan worden ingesteld op waarden tussen de waarden die geselecteerd zijn voor [  Ondergrens] (Blz. 172) en [  X-Sync.] (Blz. 172) in  Aangepast menu <b>F</b> .
 <b>Flits uit</b>	Schakel de flits uit. • De flits flitst niet, zelfs wanneer de flitser aan staat.
 <b>Rode ogen</b>	Verminder 'rode ogen' in portretfoto's. De flits functioneert zoals in de  (invul)-modus.
 <b>Traag</b> (trage synchronisatie met voorste gordijn)	Trage sluitertijden worden gebruikt om het hoofdonderwerp en de achtergrond vast te leggen. • De sluitertijd is ingesteld volgens de belichtingswaarde die is gemeten door de camera en is niet beperkt tot de geselecteerde optie voor [  Ondergrens].
 <b>Rode ogen traag</b>	 (trage synchronisatie) gecombineerd met vermindering van rode ogen. De flits wordt afgesteld met behulp van synchronisatie met voorste gordijn.
 <b>Traag 2</b> (trage synchronisatie met achterste gordijn)	Hetzelfde als voor  (trage synchronisatie). • De flits flitst direct voordat de sluitser wordt gesloten. Bewegende onderwerpen lijken lichtsporen achter te laten.
 <b>Handmatige waarde</b> enz.	De flits flitst op het geselecteerde niveau.

- Super FP high-speed-synchronisatie moet worden geconfigureerd met de flitsregelingen.
- In de []-modus (vermindering van rode ogen) wordt de sluitser ongeveer een seconde na de flits voor vermindering van rode ogen gesloten. Beweeg de camera niet totdat het opnemen voltooid is.
- [] (vermindering van rode ogen) levert in sommige omstandigheden mogelijk niet het gewenste resultaat op.



## ■ Flitsmodus en sluitertijd

Het bereik van beschikbare sluitertijden varieert met de flitsmodus. Het bereik van beschikbare snelheden kan verder worden beperkt door de opties te gebruiken in het  aangepast menu  [X-Sync] (Blz. 197),  [Ondergrens] (Blz. 197)

Belichtingsmodus	LV-superbedieningspaneel	Flitsmodus	Flitsmoment	Sluitertijd
P/A		Invulflits	Synchronisatie met voorste gordijn	30–1/250 s
		Rode ogen		
		Flitser uit	—	—
		Rode ogen traag	Synchronisatie met voorste gordijn	60–1/250 s
		Trage synchronisatie met voorste gordijn		
		Trage synchronisatie met achterste gordijn	Synchronisatie met achterste gordijn	—
S/M		Invulflits	Synchronisatie met voorste gordijn	60–1/250 s
		Rode ogen		
		Flitser uit	—	—
		Trage synchronisatie met achterste gordijn	Synchronisatie met achterste gordijn	60–1/250 s
B*		Invulflits	Synchronisatie met voorste gordijn	—
		Rode ogen		
		Flitser uit	—	—
		Trage synchronisatie met achterste gordijn	Synchronisatie met achterste gordijn	—

\* Synchronisatie met achterste gordijn is niet beschikbaar wanneer [LIVE COMP] is geselecteerd (Blz. 47).

- De snelst beschikbare sluitertijd wanneer de flits flitst, is 1/250 s. Heldere achtergronden in foto's die met de flits zijn genomen, kunnen overbelicht zijn.
- De synchronisatiesnelheid van de flits voor stille modus (Blz. 74), opnamen met hoge resolutie (Blz. 76), en focus-bracketing (Blz. 134) is 1/50 s. Wanneer u [ISO] instelt op een waarde groter dan ISO 8000 terwijl u een optie gebruikt die de elektronische sluiters vereist (bijvoorbeeld stille modus of focus-bracketing), wordt de synchronisatiesnelheid van de flits ingesteld op 1/20 s. De synchronisatiesnelheid van de flits wordt tijdens ISO-bracketing ook ingesteld op 1/20 s (Blz. 133).
- Zelfs de minimaal beschikbare flitsintensiteit kan te fel zijn voor een korte afstand. Selecteer modus **A** of **M** en kies een kleiner diafragma (hoger f-nummer) of kies een lagere instelling voor [ISO] om overbelichting te voorkomen in foto's die op een korte afstand worden genomen.



## Uitgangsvermogen van de flitser aanpassen (Flitssterkte regelen)

Het uitgangsvermogen van de flitser kan worden aangepast als uw onderwerp overbelicht of onderbelicht is hoewel de belichting in de rest van het beeld in orde is.

Flitscorrectie is beschikbaar in andere modi dan [⚡ Handmatig] (handmatig).

- Als [⚡ Handmatig] is geselecteerd, kunt u het uitgangsvermogen van de flitser aanpassen door op ▾ te drukken en [⚡ FULL] te selecteren en daarna aan de voorste regelaar te draaien.

- 1 Druk op de knop  om het LV superbedieningspaneel weer te geven.
- 2 Gebruik    om [⚡] te selecteren.
- 3 Gebruik de voorste regelaar om een optie te kiezen.

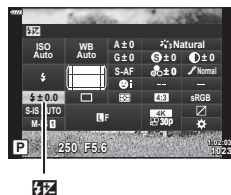











- Wijzigingen van de flitssterkte die met de externe flitser werden aangebracht, worden opgeteld bij de wijzigingen van de flitssterkte die met de camera werden gemaakt.

Kies hoe foto's worden verwerkt tijdens opnamen voor het verbeteren van de kleur, toon en andere eigenschappen. Kies uit de vooraf ingestelde fotomodi die passen bij uw onderwerp of artistieke ideeën. Contrast, scherpere en andere instellingen kunnen apart voor iedere modus worden aangepast. Met creatieve filters kunt u artistieke effecten toevoegen. Creatieve filters geven u de mogelijkheid om extra kadereffecten en dergelijke toe te voegen. Aanpassingen van individuele parameters worden afzonderlijk opgeslagen voor elke fotomodus en voor elk creatief filter.

- Deze optie is van toepassing zowel tijdens fotografie als tijdens het opnemen van films.

### ■ Opties voor fotomodus

 <b>i-Enhance</b>	De camera past kleuren en contrast aan voor optimale resultaten in overeenstemming met het soort onderwerp (Blz. 104).
 <b>Levendig</b>	Kies deze optie voor levendige kleuren.
 <b>Natuurlijk</b>	Kies deze optie voor natuurlijke kleuren.
 <b>Laag contrast</b>	Kies deze optie voor foto's die later worden bijgewerkt.
 <b>Portret</b>	Kies deze optie om huidtonen te verbeteren.
 <b>Monochroom</b>	Neem foto's op in monotoon. U kunt kleurfiltereffecten toepassen en een tint kiezen (Blz. 104).
 <b>Aangepast</b>	Pas fotomodusparameters aan om aangepaste versies van een geselecteerde fotomodus te maken.
 <b>e-Portret</b>	Egale gelaatskleuren.
 <b>Onderwater</b>	Verwerk foto's om de levendige kleuren te behouden die onder water worden gezien. <ul style="list-style-type: none"> <li>• We adviseren om [Uit] te kiezen voor [+WB] (Blz. 172) wanneer deze optie is geselecteerd.</li> </ul>
 <b>Kleurenmaker</b>	Pas kleurtoon en kleuren aan in overeenstemming met uw artistieke ideeën (Blz. 100).

ART 1	<b>Pop-art</b>	Maakt gebruik van de instellingen in Kunstfilter. Er kunnen ook kunsteffecten worden gebruikt.
ART 2	<b>Soft-focus</b>	
ART 3	<b>Bleke/lichte kleur</b>	
ART 4	<b>Lichte toon</b>	
ART 5	<b>Korrelige film</b>	
ART 6	<b>Pinhole</b>	
ART 7	<b>Diorama</b>	
ART 8	<b>Cross-process</b>	
ART 9	<b>Zacht sepia</b>	
ART 10	<b>Dramatische toon</b>	
ART 11	<b>Sleutellijn</b>	
ART 12	<b>Aquarel</b>	
ART 13	<b>Vintage</b>	
ART 14	<b>Gedeeltelijke kleur</b>	
ART 15	<b>Bleach Bypass</b>	
ART 16	<b>Direct-klaar-film</b>	

- Creatieve filters zijn alleen van toepassing op JPEG-formaat. [RAW+JPEG] wordt automatisch geselecteerd voor beeldkwaliteit in plaats van [RAW].
- Afhankelijk van de scène kunnen de effecten van sommige instellingen onzichtbaar zijn, terwijl in andere gevallen de kleurovergangen rafelig kunnen zijn of het beeld "korreliger" wordt.



- U kunt de fotomodus selecteren of verbergen met de [Beeldmodusinstellingen] (Blz. 168) in de aangepaste menu's.

- 1 Druk op de knop om het LV superbedieningspaneel weer te geven.
- 2 Gebruik om [Fotomodus] te selecteren.

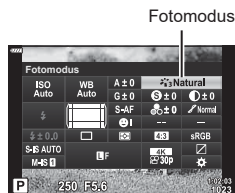

- 3 Gebruik de voorste regelaar om een optie te kiezen.
  - Afhankelijk van de geselecteerde optie kunnen de fotomodusparameters worden weergegeven in het LV-superbedieningspaneel. Wijzig de parameters naar wens (Blz. 101 – 104).

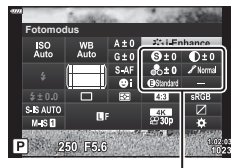

Wijzigingen zijn afhankelijk van de geselecteerde modus

## De algehele kleur aanpassen

## (Kleurenmaker)

U kunt de algehele kleur van een afbeelding aanpassen met elke combinatie van 30 kleurschakeringen en 8 verzadigingsniveaus.

- 1 Druk op de knop **OK** om het LV superbiedingspaneel weer te geven.
- 2 Gebruik **Δ ▽ ◀ ▶** om [Fotomodus] te selecteren.
- 3 Draai aan de voorste regelaar om [Kleurenmaker] te markeren.
  - A Het item **[☺ Kleur/levendig]** wordt weergegeven in het superbiedingspaneel.
- 4 Markeer **[☺ Kleur/levendig]** met behulp van **Δ ▽** en druk op de knop **OK**.
- 5 Pas de verzadiging en de kleurschakering aan.
  - Draai aan de voorste regelaar om de kleurschakering aan te passen.
  - Draai aan de achterste regelaar om de verzadiging aan te passen.
  - Houd de **OK**-knop ingedrukt om de standaardinstellingen te herstellen.
- 6 Druk op de knop **OK** om wijzigingen op te slaan.
  - Wanneer [RAW] is geselecteerd voor beeldkwaliteit, worden beelden opgenomen in RAW+JPEG-formaat (Blz. 88, 129).
  - Foto's die u maakt met [HDR] (Blz. 137) of [Meerv. belichting] (Blz. 139) worden vastgelegd met de instelling [Natuurlijk].
  - [Kleurenmaker] kan aan een camerabediening worden toegewezen. Het menu kan worden geopend met behulp van de knop waaraan [Multifunctie] is toegewezen (Blz. 113).

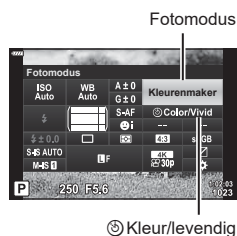

## Fijnafstellingen maken voor de scherpte (Scherpte)

Pas de scherpte van de afbeelding aan. U kunt omrandingen benadrukken voor een scherp, duidelijk beeld. De instellingen worden voor elke fotomodus afzonderlijk opgeslagen.

- 1 Druk op de knop **OK** om het LV superbedieningspaneel weer te geven.
- 2 Gebruik **Δ ▽ <|>** om [Scherpte] te selecteren.
- 3 Gebruik de voorste regelaar om een optie te kiezen.

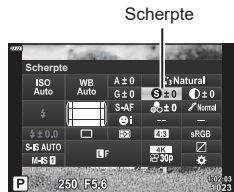

## Fijnafstellingen maken voor het contrast (Contrast)

Pas het contrast van de afbeelding aan. U kunt het verschil tussen lichte en donkere gedeeltes vergroten door het contrast te verhogen. Het resultaat is een hardere, beter gedefinieerde foto. De instellingen worden voor elke fotomodus afzonderlijk opgeslagen.

- 1 Druk op de knop **OK** om het LV superbedieningspaneel weer te geven.
- 2 Gebruik **Δ ▽ <|>** om [Contrast] te selecteren.
- 3 Gebruik de voorste regelaar om een optie te kiezen.

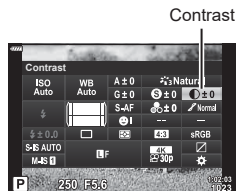

## Fijnafstellingen maken voor de verzadiging (Verzadiging)

Pas de kleurverzadiging aan. U kunt foto's levendiger maken door de verzadiging te verhogen. De instellingen worden voor elke fotomodus afzonderlijk opgeslagen.

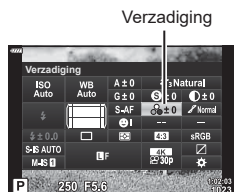

- 1 Druk op de knop **OK** om het LV superbedieningspaneel weer te geven.
- 2 Gebruik **Δ ▽ <|>** om [Verzadiging] te selecteren.
- 3 Gebruik de voorste regelaar om een optie te kiezen.



## Fijnafstellingen maken voor de tint





(Gradatie)

Pas de kleurhelderheid en schaduwen aan. U kunt foto's dichter naar de omstandigheden brengen zoals u die tijdens de opname ziet, door bijvoorbeeld de helderheid van de gehele foto te verhogen. De instellingen worden voor elke fotomodus afzonderlijk opgeslagen.

- 1 Druk op de knop  om het LV superbedieningspaneel weer te geven.
- 2 Gebruik    om [Gradatie] te selecteren.
- 3 Gebruik de voorste regelaar om een optie te kiezen.







Gradatie



 <b>Auto</b> (Schaduw aanpassen)	Deelt het beeld op in kleinere gebieden en bepaalt voor elk gebied afzonderlijk de helderheid. Dit werkt goed bij beelden waarin gebieden met een hoog contrast voorkomen zodat de lichte partijen te helder en de donkere partijen te donker zouden worden.
 <b>Normaal</b> (Gradatie Normaal)	Optimale schaduwcompensatie. Aanbevolen voor de meeste situaties.
 <b>Hoog</b> (Gradatie High Key)	Gebruikt een tint die geschikt is voor een helder onderwerp.
 <b>Laag</b> (Gradatie Low Key)	Gebruikt een tint die geschikt is voor een donker onderwerp.

## Filtereffecten toepassen op monotone beelden (Kleurenfilter)

U kunt kleurenfiltereffecten toevoegen als u [Monotoon] hebt geselecteerd als fotomodus (Blz. 98). Afhankelijk van de kleur van het onderwerp kunnen kleurenfiltereffecten onderwerpen lichter maken of het contrast verhogen. Oranje voegt meer contrast toe dan geel, rood meer dan oranje. Groen is een goede keuze voor portretten en dergelijke.

- 1 Druk op de knop  om het LV superbedieningspaneel weer te geven.
- 2 Gebruik    om [Fotomodus] te selecteren.
- 3 Selecteer [Monotoon] met de voorste regelaar.
- 4 Gebruik    om [Kleurenfilter] te selecteren.

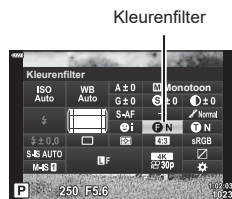

- 5 Selecteer een item met de voorste regelaar.

<b>N:Geen</b>	Geen filtereffect.
<b>Ye:Geel</b>	Geeft mooi doortekende witte wolken tegen een helderblauwe lucht weer.
<b>Or:Oranje</b>	Geeft iets meer nadruk aan blauwe luchten of het licht van de ondergaande zon.
<b>R:Rood</b>	Benadrukt blauwe luchten nog wat meer, of versterkt herfstkleuren.
<b>G:Groen</b>	Voegt warmte toe aan de huidtonen in portretten. Het groene filter benadrukt ook de rode kleur van lippenstift.

## De tint van een monotoon beeld aanpassen (Monotone kleur)

Voeg een tint toe aan zwart-witfoto's in de fotomodus [Monotoon] (Blz. 98).

- 1 Druk op de knop  $\odot$  om het LV superbedieningspaneel weer te geven.
- 2 Gebruik  $\Delta \nabla \triangleleft \triangleright$  om [Fotomodus] te selecteren.
- 3 Selecteer [Monotoon] met de voorste regelaar.
- 4 Gebruik  $\Delta \nabla \triangleleft \triangleright$  om [Monochroom] te selecteren.

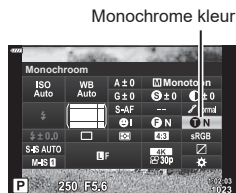

- 5 Gebruik de voorste regelaar om een optie te kiezen.

<b>N:Normaal</b>	Hiermee creëert u een normale zwart/wit-foto.
<b>S:Sepia</b>	Neem foto's in sepia-gekleurd monochroom.
<b>B:Blauw</b>	Neem foto's in blauw-gekleurd monochroom.
<b>P:Paars</b>	Neem foto's in paars-gekleurd monochroom.
<b>G:Groen</b>	Neem foto's in groen-gekleurd monochroom.

## i-Enhance-effecten aanpassen (Effect)

Kies de sterkte van het effect voor i-Enhance als [i-Enhance] wordt geselecteerd voor fotomodus (Blz. 98).

- 1 Druk op de knop  $\odot$  om het LV superbedieningspaneel weer te geven.
- 2 Gebruik  $\Delta \nabla \triangleleft \triangleright$  om [Effect] te selecteren.
- 3 Gebruik de voorste regelaar om een optie te kiezen.

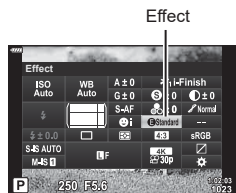

<b>Ⓛ Laag (Effect: laag)</b>	Hiermee wordt een laag i-Enhance-effect toegevoegd aan beelden.
<b>Ⓢ Standaard (Effect: standaard)</b>	Hiermee wordt een i-Enhance-effect tussen "hoog" en "laag" toegevoegd aan beelden.
<b>Ⓜ Hoog (Effect: hoog)</b>	Hiermee wordt een hoog i-Enhance-effect toegevoegd aan beelden.



## De indeling voor kleurenreproductieformaat instellen (Kleurruimte)

U kunt een indeling selecteren om te zorgen dat kleuren correct worden gereproduceerd als genomen foto's worden gereproduceerd op een monitor of met een printer. Deze optie komt overeen met [Kleurruimte] (Blz. 173) in Aangepast menu.

- 1 Druk op de knop  om het LV superbedieningspaneel weer te geven.
- 2 Gebruik    om [Kleurruimte] te selecteren.
- 3 Gebruik de voorste regelaar om een optie te kiezen.

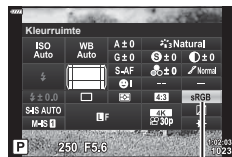

Kleurruimte

sRGB	De gevestigde kleurruimtestandaard voor Windows-systemen. Deze standaard wordt breed ondersteund door schermen, printers, digitale camera's en computertoepassingen. Deze instelling wordt in de meeste omstandigheden aanbevolen.
AdobeRGB	Een standaard voor kleurruimte die is gedefinieerd door Adobe Systems Inc. Deze heeft een breder kleurenspectrum dan sRGB. Een nauwkeurige kleurreproductie is alleen mogelijk met software en apparaten (schermen, printers en dergelijke) die deze standaard ondersteunen. Aan het begin van de bestandsnaam wordt een underscore ('_') weergegeven (bijv.: "_xxx0000.jpg").

- [AdobeRGB] is niet beschikbaar in **AUTO** (, Blz. 49), **SCN** (Blz. 50), **ART** (Blz. 55), HDR, of () filmmodus.

## De helderheid van licht en schaduw wijzigen

(Lichte/schaduwdelen)

Pas de helderheid afzonderlijk aan voor lichte plekken, middentonen en schaduwen. U krijgt een grotere controle over de belichting dan u met belichtingscorrectie alleen hebt. U kunt lichte plekken donkerder maken of schaduwen lichter.

- 1 Druk op de knop **OK** om het LV superbedieningspaneel weer te geven.



Lichte/schaduwdelen

- 2 Gebruik **Δ** **▽** **◀▶** om [Lichte/schaduwdelen] te selecteren en druk vervolgens op de knop **OK**.

- 3 Druk op de knop **INFO** om het gewenste toonbereik te kiezen.

- Het toonbereik verandert elke keer dat de knop wordt ingedrukt.

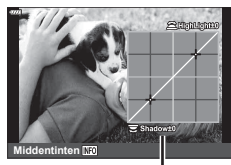

Geselecteerd toonbereik

- 4 Draai aan de regelaars om de gewenste instelling te kiezen.

- **[Hi. & Sh.] geselecteerd**

Pas de lichte plekken aan met behulp van de voorste regelaar en de schaduwplekken met de achterste regelaar.

- **[Middentoon] geselecteerd**

Gebruik de voorste of achterste regelaar.

- Houd de knop **OK** ingedrukt om de standaardcurve te herstellen.

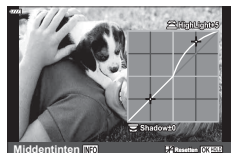

- 5 Druk op de knop **OK** om wijzigingen op te slaan.

- U kunt de wijzigingen ook opslaan door de ontspanknop half in te drukken.

Knoppen kunnen andere functies toegewezen krijgen in plaats van hun bestaande functies.

De functies die worden toegewezen met behulp van [Knopfuncties] werken uitsluitend in de modus Fotograferen. De functies die worden toegewezen met behulp van [Knopfuncties] werken in de (film)-modus (Blz. 145).

## ■ Aanpasbare bedieningselementen

Knop	Standaard	Knop	Standaard
[ISO] Knopfuncties	ISO	[Globe] Functie	[Globe] (Foto), [Q] (Film)
[Z] Knopfuncties	[Z] (Belichtingscorrectie)	[Left Arrow] Functie *1*2	AF-gebied select. (Foto), Directe functie (Film)
[O] Functie	[O] Opname	[Right Arrow] Functie *3	[Lightning Bolt] (Foto), Elektr. zoom *5 (Film)
[AEL/AF-L] Functie	AEL/AF-L	[Down Arrow] Functie *3	[Camera/Flash] (Foto), WB (Film)
[Camera/Flash] Knopfuncties	[Camera/Flash] (Foto), [Uit] (Film)	[Fn] Functie *4	AF stop
[O] Functie	[O]		

\*1 De optie [Directe functie] voor de knop [Left Arrow] is van toepassing op elke  $\Delta \nabla \triangleleft \triangleright$ .

\*2 Wijs [:::] toe aan de knop [Left Arrow] om deze te gebruiken voor AF-doelselectie.

\*3 Om de opties [Right Arrow] Functie] en [Down Arrow] Functie] te gebruiken, moet u eerst [Directe functie] selecteren voor [Left Arrow] Functie].

\*4 U kunt de knop [Fn] gebruiken voor de functies die beschikbaar zijn op bepaalde lenzen.

\*5 Alleen beschikbaar met gemotoriseerde zoomlenzen.

Volg onderstaande stappen om de functie van een knop te wijzigen.



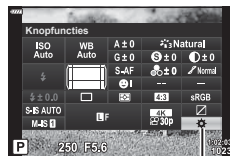































- 1 Druk op de knop [OK] om het LV superbedieningspaneel weer te geven.
- 2 Gebruik  $\Delta \nabla \triangleleft \triangleright$  om [Knopfuncties] te selecteren en druk vervolgens op de knop [OK].
  - [Knopfuncties] van Aangepast menu (Blz. 166) wordt weergegeven in foto-opnamemodus, en [Knopfuncties] van [Knop/schakelaar/hendel] (Blz. 145) wordt weergegeven in filmopnamemodus.
- 3 Markeer het gewenste bedieningselement met  $\Delta \nabla$  op de pendelknop en druk op de knop [Right Arrow].
- 4 Markeer een functie met de  $\Delta \nabla$ -knoppen en druk op de knop [OK] om deze toe te wijzen aan het geselecteerde bedieningselement.
  - De beschikbare opties zijn afhankelijk van de specifieke knop.



Knopfuncties

## ■ Beschikbare functies

Functie	Functie
<b>AF stop</b>	Autofocus opschorten. Scherpstellen vergrendelt en autofocus wordt opgeschort wanneer het bedieningselement wordt ingedrukt. Is alleen van toepassing op de <b>L.Fn</b> -knoppen van de lens.
<b>AEL/AFL</b> (AEL/AFL)	Scherpstelling en/of belichting vergrendelen. Wanneer dit wordt gebruikt voor de vergrendeling van de belichting, vergrendelt de knop de belichting als u de knop indrukt. Drukt u de knop een tweede keer in, dan wordt de vergrendeling weer vrijgegeven. Het gedrag van de knop kan worden geselecteerd met <b>[AEL/AFL]</b> in <b>⚙ Aangepast menu A1</b> (Blz. 177).
<b>REC</b> (filmopname)	Het bedieningselement functioneert als een knop voor filmopname. Druk om het opnemen te starten of te stoppen.
<b>Directe functie</b> ( <b>[AEL/AFL]</b> / <b>[AEL/AFL]</b> / <b>[AEL/AFL]</b> )	<p>Functies toewijzen aan knoppen op de pendelknop (<b>△ ▽ ◀ ▶</b>).</p> <p>De volgende functies kunnen worden toegewezen:</p> <ul style="list-style-type: none"> <li>◀-knop: <b>[AEL/AFL]</b> (AF-doelselectie)</li> <li>△-knop: <b>[AEL/AFL]</b> (belichtingscorrectie)</li> <li>▶-knop: <b>[AEL/AFL]</b> (flitser)</li> <li>▽-knop: <b>[AEL/AFL]</b> (aandrijvingsmodus)</li> </ul> <ul style="list-style-type: none"> <li>• Gebruik <b>[▶ Functie]</b> en <b>[▽ Functie]</b> om functies toe te wijzen aan de knoppen <b>▶</b> en <b>▽</b>.</li> </ul>
<b>Voorbeeld</b> (🔍)	<p>Het diafragma verlagen naar de geselecteerde waarde. Hiermee kunt u de scherptediepte bekijken. Het diafragma verlaagt naar de huidige geselecteerde waarde wanneer de knop wordt ingedrukt. U kunt voorbeeldopties selecteren met behulp van <b>[🔍 Instellingen]</b> in <b>⚙ Aangepast menu D2</b> (Blz. 169).</p> <ul style="list-style-type: none"> <li>• Deze functie is alleen beschikbaar voor <b>[📷 Knopfuncties]</b>.</li> </ul>
<b>📏</b> (one-touch witbalans)	<p>Een waarde meten voor one-touch witbalans (Blz. 84). Kadreer een referentievoorzak (een stuk wit papier of iets vergelijkbaars) in het scherm en houd dan het bedieningselement en de ontspanknop ingedrukt. Er verschijnt een lijst met one-touch witbalansopties waaruit u de locatie kunt kiezen waar de nieuwe waarde wordt opgeslagen.</p> <ul style="list-style-type: none"> <li>• Deze functie is alleen beschikbaar voor <b>[📷 Knopfuncties]</b>.</li> </ul>
<b>AF-gebied select.</b> ( <b>[AEL/AFL]</b> )	<p>AF-doelinstellingen aanpassen.</p> <p>U kunt de AF-doelmodus (Blz. 65) en positie (Blz. 66) kiezen en instellingen aanpassen voor gezichtsprioriteit-AF of oogprioriteit-AF (Blz. 67). Druk op het bedieningselement om de AF-doelselectieweergave te bekijken. Gebruik de voorste of achterste regelbaar om de AF-doelmodus en de instellingen voor gezichtsprioriteit-AF of oogprioriteit-AF te kiezen en de pendelknop om het AF-doel te positioneren.</p>
<b>[AEL/AFL] Home</b> (AF-home-positie) ( <b>[AEL/AFL]</b> <b>[HP]</b> )	<p>Eerder opgeslagen 'home-positie'-instellingen oproepen voor [AF-modus], [AF-doelmodus] en [AF-richtpunt]. Druk het bedieningselement in om de opgeslagen instellingen op te roepen en druk het nogmaals in om de instellingen te herstellen die daarvoor geactiveerd waren. Home-positie-instellingen worden opgeslagen met behulp van <b>[AEL/AFL]</b> Voorinstelling in <b>⚙ Aangepast menu A2</b> (Blz. 181).</p> <ul style="list-style-type: none"> <li>• Deze functie is alleen beschikbaar voor <b>[📷 Knopfuncties]</b>.</li> </ul>





















Functie	Functie
<b>MF</b> (AF/MF-schakelaar)	Wisselen tussen AF en MF. Druk eenmaal in om MF te selecteren en nogmaals om terug te keren naar de vorige modus. De scherpstelmodus kan ook worden geselecteerd door de knop ingedrukt te houden en aan de regelaar te draaien. Deze optie werkt niet als [modus 2] is geselecteerd voor  Fn-hendelfunctie].
<b>RAW</b>  (RAW-kwaliteit)	Wisselen tussen RAW + JPEG- en JPEG  [-]-instellingen. Druk het bedieningselement in om te wisselen van RAW of JPEG naar RAW + JPEG of van RAW + JPEG naar JPEG. U kunt ook een beeldkwaliteitsinstelling kiezen door de knop ingedrukt te houden en aan een regelaar te draaien. • Deze functie is alleen beschikbaar voor  Knopfuncties].
<b>Testopname</b>  TEST)	Een testopname maken. U kunt de effecten van de geselecteerde instellingen bekijken in een foto. Als u het bedieningselement ingedrukt houdt terwijl u op de ontspanningsknop drukt, kunt u de resultaten bekijken maar wordt de foto niet opgeslagen op de geheugenkaart. • Deze functie is alleen beschikbaar voor  Knopfuncties].
 /  (Onder water breed/onder water macro)	Druk op de knop om te schakelen tussen  en  . Houd de knop ingedrukt om terug te keren naar de oorspronkelijke opnamemodus. Wanneer u een lens gebruikt met elektrische zoom, wordt schakelen tussen  en  automatisch ingesteld op de breedhoekinstelling en de telefoto-instelling. • Deze functie is alleen beschikbaar voor  Knopfuncties].
<b>Belichting</b>  	Belichtingsinstellingen aanpassen. Houd het bedieningselement ingedrukt en draai aan de voorste of achterste regelaar. U kunt ook op de knop drukken om de instellingen te activeren en dan aan de regelaars draaien. De beschikbare aanpassingen zijn afhankelijk met de opnamemodus: [P]: Gebruik de voorste of achterste regelaar of   op de pendelknop voor belichtingscorrectie. Gebruik de   -knoppen voor een programmaverschuiving. [A]: Gebruik de voorste of achterste regelaar of   op de pendelknop voor belichtingscorrectie. Gebruik de   -knoppen voor het diafragma. [S]: Gebruik de voorste of achterste regelaar of   op de pendelknop voor belichtingscorrectie. Gebruik de   -knoppen voor de sluitertijd. [M]: Gebruik de achterste regelaar of   op de pendelknop voor de sluitertijd. Gebruik de voorste regelaar of de  -knoppen voor het diafragma. [B]: Gebruik de achterste regelaar of   op de pendelknop om te schakelen tussen bulb/time en live composietfoto's. Gebruik de voorste regelaar of de  -knoppen om het diafragma te kiezen.
<b>Dig. televoorzetlens</b> 	Schakel de digitale televoorzetlens in of uit (Blz. 130). Druk eenmaal om in te zoemen en druk nogmaals om uit te zoemen.

Functie	Functie
<b>Trapeziumcorrectie.</b> (⌵)	Druk op het bedieningselement om de instellingen voor trapeziumcorrectie te bekijken (Blz. 141). Nadat u de instellingen hebt aangepast, drukt u nogmaals op het bedieningselement om te sluiten. Houd het bedieningselement ingedrukt om trapeziumcorrectie te annuleren. • Deze functie is alleen beschikbaar voor [📷 Knopfuncties].
<b>Fisheye-correctie</b> (⌵)	Fisheye-correctie inschakelen (Blz. 200). Druk éénmaal om fisheye-correctie in te schakelen. Druk nogmaals om uit te schakelen. Houd de knop ingedrukt en draai aan de voorste of achterste regelaar om te kiezen uit [Hoek]-opties 1, 2 en 3. • Deze functie is alleen beschikbaar voor [📷 Knopfuncties].
<b>Vergroten</b> (Q)	Druk het bedieningselement eenmaal in om het zoomkader weer te geven en nogmaals om in te zoomen (Blz. 68). Druk voor de derde keer op het bedieningselement om zoom te sluiten. Houd het bedieningselement ingedrukt om het zoomkader te verbergen. Gebruik de aanraakbediening of de pendelknop (Δ ▽ ◀ ▶) om het zoomkader te plaatsen.
<b>HDR</b>	HDR inschakelen (Blz. 137). Druk eenmaal om HDR in te schakelen. Druk nogmaals om uit te schakelen. Houd de knop ingedrukt en draai aan de voorste of achterste regelaar om de HDR-instellingen aan te passen, inclusief HDR-bracketing. • Deze functie is alleen beschikbaar voor [📷 Knopfuncties].
<b>BKT</b>	Bracketing inschakelen (Blz. 132). Druk eenmaal om bracketing in te schakelen. Druk nogmaals om uit te schakelen. Houd de knop ingedrukt en draai aan de voorste of achterste regelaar om de [Bracketing]-instellingen aan te passen. • Deze functie is alleen beschikbaar voor [📷 Knopfuncties].
<b>ISO</b>	[ISO]-instellingen aanpassen (Blz. 70). Houd het bedieningselement ingedrukt en draai aan de voorste of achterste regelaar. U kunt ook op de knop drukken om de instellingen te activeren en dan aan de regelaars draaien. Gebruik de voorste of achterste regelaar of ◀ ▶ op de pendelknop om de instellingen aan te passen.
<b>WB</b> (witbalans)	[WB]-instellingen aanpassen (Blz. 83). Houd het bedieningselement ingedrukt en draai aan de voorste of achterste regelaar. U kunt ook op de knop drukken om de instellingen te activeren en dan aan de regelaars draaien. Gebruik de voorste of achterste regelaar of ◀ ▶ op de pendelknop om de instellingen aan te passen.
<b>Multifunctie *</b>	Het bedieningselement configureren om te gebruiken als een multifunctieknop (Blz. 113). Houd het bedieningselement ingedrukt en draai aan de voorste of achterste regelaar om de uit te voeren functie te kiezen. De geselecteerde functie kan worden uitgevoerd door het bedieningselement in te drukken.
<b>Pieken</b>	Wisselen tussen pieken van scherpstellen aan of uit (Blz. 182). Druk het bedieningselement eenmaal in om pieken aan te zetten en nogmaals om pieken uit te zetten. Wanneer pieken aan staat, kunt u de piekopties (kleur, hoeveelheid) weergeven door op de <b>INFO</b> -knop te drukken.

\* De volgende functies kunnen worden toegewezen aan de multifunctieknop:

- 📷 (Lichte/schaduw delen), 🎨 (Kleurenmaker), ISO (ISO), WB (WB), Q (Vergroting),
- 📺 (Beeldverhouding), S-OVF (S-OVF), PEAK (Pieken)

Functie	Functie
Niv. weerg.	De digitale niveaumeter weergeven. De weergave van de belichtingsbalk in de zoeker werkt als een niveaumeter. Druk nogmaals om te sluiten. Deze optie is van toepassing wanneer [Stijl 1] of [Stijl 2] is geselecteerd voor [Stijl voor zoeker] (Blz. 199) in  Aangepast menu  .
Weergaveselectie (weergaveselectie)	Wisselen tussen fotografie met viewfinder en live view. Als [Uit] is geselecteerd voor [EVF autom. schakelen] (Blz. 175), wisselt de weergave tussen de viewfinder en het scherm. Houd het bedieningselement ingedrukt om de opties voor [EVF autom. schakelen] weer te geven.
S-OVF  (OVF)	[S-OVF] inschakelen (Blz. 175). Druk éénmaal in om OVF-simulatie aan te zetten. Druk nogmaals om uit te zetten. • Deze functie is alleen beschikbaar voor  Knopfuncties].
AF-beperker	De AF-beperker inschakelen (Blz. 165). Druk éénmaal om [AF-beperker] in te schakelen. Druk nogmaals om uit te schakelen. Houd de knop ingedrukt en draai aan de voorste of achterste regelaar om te kiezen uit drie opgeslagen instellingen. • Deze functie is alleen beschikbaar voor  Knopfuncties].
MF vooraf inst. (Pre-MF)	Wisselen tussen  AF-modus] > [MF vooraf inst.] in- of uitschakelen (Blz. 80). Druk het bedieningselement eenmaal in om MF vooraf instellen in te schakelen en nogmaals om de vorige scherpstelmodus terug te zetten. U kunt de  AF-modus] eventueel ook kiezen door het bedieningselement ingedrukt te houden en een regelaar te draaien. Het kiezen van de scherpstelmodus met aangepaste bedieningselementen is niet beschikbaar als u [modus2] hebt gekozen bij  Fn-schakelfunctie] (Blz. 166).
Instellingen lensinfo  (Exif Lens)	Eerder opgeslagen lensdata oproepen (Blz. 198). Roep opgeslagen gegevens voor de huidige lens op, nadat u lenzen hebt gewisseld.
IS Mode	[Beeldstabilisatie] in- of uitschakelen (Blz. 86). Druk eenmaal om [Uit] te selecteren en nogmaals om beeldstabilisatie in te schakelen. Houd het bedieningselement ingedrukt en draai aan de voorste of achterste regelaar om naar de opties voor [Beeldstabilisatie] te gaan.
Flikkeringdetectie (Flicker Scan)	Instellingen aanpassen voor [Flikkeringdetectie] (Blz. 149, 196). Druk het bedieningselement in om [Aan] te selecteren. U kunt de sluitertijd aanpassen voor de beste resultaten terwijl u de kleurenbanden in het display bekijkt. Druk nogmaals op het bedieningselement om opname-informatie weer te geven en naar andere instellingen te gaan. Houd het bedieningselement ingedrukt om [Uit] te selecteren voor [Flikkeringdetectie].
Flitsmodus  (Flits)	Pas de flitsinstellingen aan (Blz. 95). Druk éénmaal om de flitsopties weer te geven en nogmaals om de gemarkeerde optie te selecteren en te sluiten. Gebruik de voorste en achterste regelaar of  op de pendelknop om instellingen te markeren. • Deze functie kan uitsluitend worden toegewezen aan de knoppen  en  . U moet eerst [Functie ] instellen op [Directe functie]. • Deze functie is alleen beschikbaar voor  Knopfuncties].

Functie	Functie
 (sequentiële opnamen/zelfontspanner)	Een aandrijvingsmodus (sequentiële opnamen/zelfontspanner) kiezen (Blz. 71). Druk op de knop om aandrijvingsmodusopties weer te geven en kies een modus met de voorste of achterste regelaar of met de <D>-knoppen op de pendelknop. <ul style="list-style-type: none"> <li>• Deze functie is alleen beschikbaar voor [-knopfuncties].</li> </ul>
 <b>Vergrendelen</b> (vergrendeling aanraakbedieningen)	Aanraakbedieningen vergrendelen. Houd de knop éénmaal ingedrukt om de aanraakbedieningen te vergrendelen en druk nogmaals om de vergrendeling ongedaan te maken. <ul style="list-style-type: none"> <li>• Deze functie kan uitsluitend worden toegewezen aan de knoppen  en . U moet eerst [Functie &gt;] instellen op [Directe functie].</li> </ul>
<b>Elektr. zoom</b>	Powerzoomlenzen in- of uitzoomen. Nadat u op het bedieningselement hebt gedrukt, kunt u de pendelknop gebruiken om in of uit te zoomen. Gebruik  of  op de pendelknop om in te zoomen en  of  om uit te zoomen. <ul style="list-style-type: none"> <li>• Deze functie kan uitsluitend worden toegewezen aan de knoppen  en . U moet eerst [Functie &gt;] instellen op [Directe functie].</li> </ul>
<b>Film</b>  (  )	In- of uitzoomen met de film-televoorzettens (Blz. 59). Druk het bedieningselement eenmaal in om het zoomkader weer te geven en nogmaals om in te zoomen. Druk voor de derde keer op het bedieningselement om zoom te sluiten. Houd het bedieningselement ingedrukt om het zoomkader te verbergen. Gebruik de aanraakbedieningen of de pendelknop (    ) om het zoomkader te plaatsen. <ul style="list-style-type: none"> <li>• Deze functie is uitsluitend beschikbaar voor [ Knopfuncties].</li> </ul>
<b>S-AF</b>	Scherpstellen met [S-AF]. Druk het bedieningselement in om scherp te stellen. Scherpstellen vergrendelt wanneer het bedieningselement wordt ingedrukt. <ul style="list-style-type: none"> <li>• Deze functie is uitsluitend beschikbaar voor [ Knopfuncties].</li> </ul>
<b>Uit</b>	Het bedieningselement wordt niet gebruikt.



## ■ Opties voor multifunctie gebruiken (Multifunctie)

Wijs meerdere functies toe aan een enkele knop.

- Om de optie multifunctie te kunnen gebruiken, moet u eerst [Multifunctie] toewijzen aan een camerabediening (Blz. 107).

### Een functie kiezen

- 1 Houd de knop ingedrukt waaraan [Multifunctie] is toegewezen en draai aan de voorste of achterste regelaar.
  - Draai aan de regelaar totdat de gewenste functie is gemarkeerd. Laat de regelaar los om de gemarkeerde functie te selecteren.



- 2 Druk op de knop waaraan [Multifunctie] is toegewezen.
- 3 Pas de instellingen aan.

<b>Lichte/ schaduwdelen</b>	Pas de helderheid aan met de voorste of achterste regelaar. Druk op de <b>INFO</b> -knop om het toonbereik te kiezen (licht, schaduw of middentonen).
<b>Kleurenmaker</b>	Gebruik de voorste regelaar om de kleurschakering aan te passen en de achterste regelaar om de verzadiging aan te passen.
<b>ISO</b>	Kies een instelling met behulp van de voorste of achterste regelaar.
<b>WB</b>	
<b>Vergroting</b>	Het zoomkader verschijnt.
<b>Beeldverhouding</b>	Kies een instelling met behulp van de voorste of achterste regelaar.
<b>S-OVF</b>	Druk op de knop om de functie aan of uit te zetten.
<b>Pieken</b>	

- U kunt uit de weergegeven opties kiezen.  [Instellingen multifunctie] (Blz. 168)

# 3 Afspelen

## Informatieweergave tijdens het afspelen

### Beeldinformatie afspelen

#### Vereenvoudigde weergave

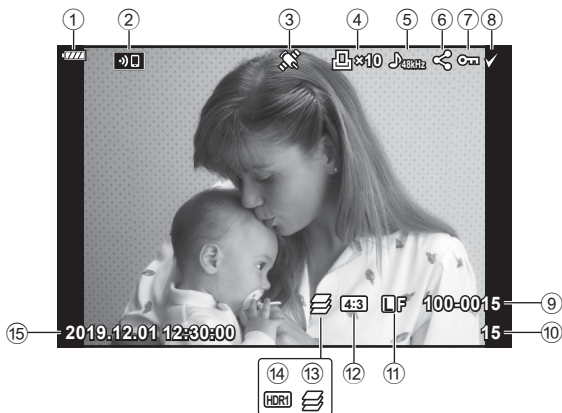

#### Volledige weergave

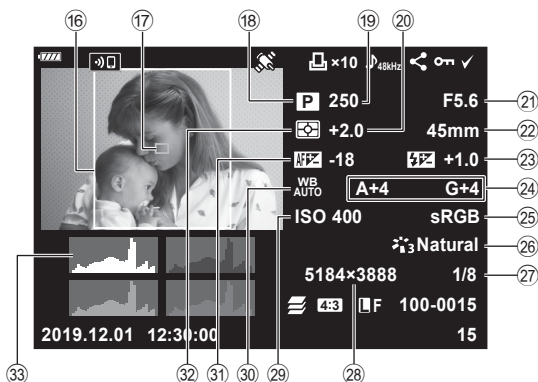

- |   |  |
|---|--|
| ① Batterijniveau ..... Blz. 26                      | ⑪ AF-meetgebied ..... Blz. 65                  |
| ② Draadloze LAN-verbinding ..... Blz. 202–209       | ⑫ Opnamemodus ..... Blz. 34–59                 |
| ③ Inclusief GPS-gegevens ..... Blz. 207             | ⑬ Sluittijd ..... Blz. 37–43                   |
| ④ Afdruk besteld<br>Aantal afdrukken ..... Blz. 120 | ⑭ Belichtingscorrectie ..... Blz. 64           |
| ⑤ Geluidsoptname ..... Blz. 122                     | ⑮ Diafragma waarde ..... Blz. 37–43            |
| ⑥ Deelorder ..... Blz. 119                          | ⑯ Brandpuntsafstand h                          |
| ⑦ Beveiligen ..... Blz. 118                         | ⑰ Fiitssterkeregelng ..... Blz. 97             |
| ⑧ Beeld geselecteerd ..... Blz. 119                 | ⑱ Witbalanscorrectie ..... Blz. 85             |
| ⑨ Bestandsnummer ..... Blz. 174                     | ⑳ Kleurruimte ..... Blz. 105                   |
| ⑩ Framenummer                                       | ㉑ Fotomodus ..... Blz. 98, 129                 |
| ⑪ Beeldkwaliteit ..... Blz. 88, 129                 | ㉒ Compressiefactor ..... Blz. 198              |
| ⑫ Breedte-hoogteverhouding ..... Blz. 87            | ㉓ Aantal pixels ..... Blz. 198                 |
| ⑬ Focustapeling ..... Blz. 134                      | ㉔ ISO-gevoeligheid ..... Blz. 70, 80           |
| ⑭ HDR-beeld ..... Blz. 137                          | ㉕ Witbalans ..... Blz. 83                      |
| ⑮ Datum en tijd ..... Blz. 27                       | ㉖ Aanpassing van scherpstelling ..... Blz. 165 |
| ⑯ Verhouding rand ..... Blz. 87                     | ㉗ Lichtmeetstand ..... Blz. 82                 |
|   | ㉘ Histogram                                    |

## De informatieweergave omschakelen

U kunt de informatie die tijdens het afspelen wordt weergegeven, wijzigen via de knop **INFO**.

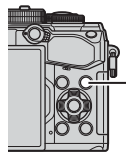

Knop **INFO**

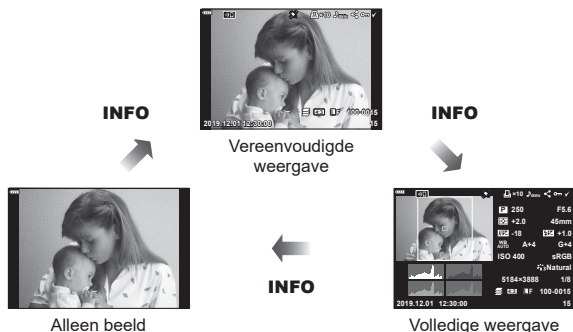









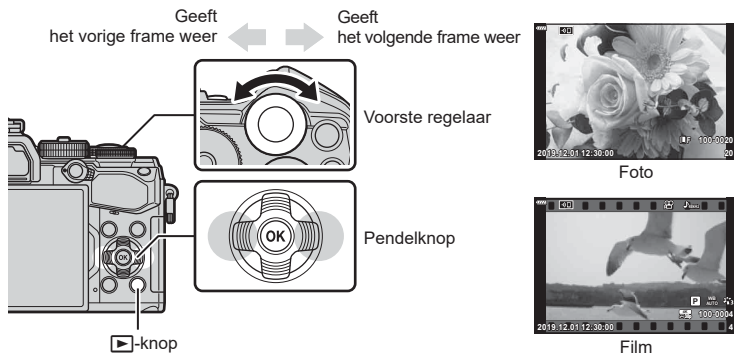



























- U kunt tijdens het afspelen een histogram, licht & schaduw en een lichtbak toevoegen aan de weergegeven informatie. [Info] (Blz. 190)

## Foto's en films bekijken



### 1 Druk op de knop .

- Uw meest recente foto of film wordt weergegeven.
- Selecteer de gewenste foto of film met de voorste regelaar () of de pendelknop.
- Druk de ontspanknop half in om naar de opnamemodus terug te keren.



<b>Achterste regelaar</b> (  )	Inzoomen (  ) / Index (  )
<b>Voorste regelaar</b> (  )	Vorige (  ) / Volgende (  ) Handeling ook beschikbaar tijdens close-up afspelen.
<b>Pendelknop</b> (               	Enkelbeeldweergave: volgende (  ) / vorige (  ) / afspeelvolumen (   ) Close-up weergeven: De close-up-positie wijzigen U kunt het volgende beeld (  ) of het vorige beeld (  ) weergeven tijdens de close-up-weergave door op de knop <b>INFO</b> te drukken. Druk nogmaals op de knop <b>INFO</b> om een zoomkader weer te geven en gebruik    om de positie ervan te wijzigen. Index/kalenderweergave: markeer het beeld
<b>INFO-knop</b>	Beeldinformatie bekijken
 (  )-knop	Foto selecteren (Blz. 119)
 ( <b>AE/AF-L</b> )-knop	Foto beveiligen (Blz. 118)
 -knop	Foto verwijderen (Blz. 119)
<b>Knop</b> 	Menu's bekijken (in kalenderweergave drukt u op deze knop om terug te keren naar enkelbeeldweergave)

## Snel foto's vinden (Index- en kalenderweergave)

- Draai de achterste regelaar in enkelbeeldweergave naar  voor indexweergave. Draai verder voor kalenderweergave.
- Draai de achterste regelaar naar  om naar enkelbeeldweergave terug te keren.



- U kunt het aantal beelden voor de indexweergave wijzigen.  [Instellingen] (Blz. 191)



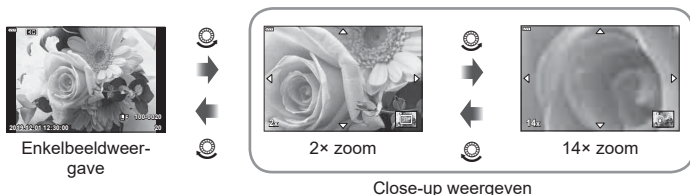

## Inzoomen (Weergavezoom)

Draai de achterste regelaar in enkelbeeldweergave naar  om in te zoomen. Draai naar  om naar enkelbeeldweergave terug te keren.





## Foto's roteren (Roteren)

Instellen of foto's al dan niet worden gedraaid.

- 1 Geef de foto weer en druk op de knop .
- 2 Selecteer [Roteren] en druk op de knop .
- 3 Druk op  om de afbeelding linksom te draaien of op  om de afbeelding rechtsom te draaien; de afbeelding draait telkens wanneer u op de knop drukt.
  - Druk op de knop  om instellingen op te slaan en af te sluiten.
  - Het geroteerde beeld wordt opgeslagen met de huidige oriëntatie.
  - Films en beveiligde beelden kunnen niet worden gerotereerd.



- De camera kan worden geconfigureerd om staande foto's automatisch te roteren tijdens de weergave.  [Weergavemenu] >  (Blz. 154)  
[Roteren] is niet beschikbaar als [Uit] is geselecteerd voor .

## Films bekijken

Selecteer een film en druk op de knop **OK** om het weergavemenu weer te geven. Selecteer [Filmweergave] en druk op de knop **OK** om het afspelen te starten. Spoel vooruit en achteruit met **</>**. Druk nogmaals op de knop **OK** om het afspelen te pauzeren. Gebruik **Δ** terwijl het afspelen is gepauzeerd om het eerste beeld weer te geven en **∇** om het laatste beeld weer te geven. Gebruik **</>** of de voorste regelaar (**⊙**) om het vorige of het volgende beeld weer te geven. Druk op de knop **MENU** om het afspelen te stoppen.



### Films groter dan 4 GB weergeven

Lange films kunnen groter zijn dan 4 GB. Films met een grootte van meer dan 4 GB worden in meerdere bestanden opgenomen. De bestanden kunnen worden afgespeeld als een enkele film.

#### 1 Druk op de knop **▶**.

- De meest recente foto wordt weergegeven.

#### 2 Geef een lange film weer die u wilt afspelen en druk op de knop **OK**.

- De volgende opties worden weergegeven.

[Afsp. vanaf begin]: Speelt een gesplitste film volledig af

[Filmweergave]: Speelt bestanden apart af

[Gehele **⊗** verwijderen]: Verwijdert alle delen van een gesplitste film

[Wissen]: Verwijdert bestanden afzonderlijk

- We adviseren om de laatste versie van Olympus Workspace te gebruiken om films op een computer af te spelen (Blz. 211). Voordat u de software voor het eerst start, dient u de camera aan te sluiten op de computer.

## Foto's beveiligen



U kunt afbeeldingen beveiligen tegen toevallige verwijdering. Geef het beeld weer dat u wilt beveiligen en druk op de knop **OK** (**AEL/AFL**) om **OK** aan het beeld toe te voegen (beveiligingspictogram). Druk nog een keer op de knop **OK** (**AEL/AFL**) om de beveiliging te annuleren.

U kunt ook meerdere geselecteerde afbeeldingen beveiligen. **⊗** "Meerdere foto's selecteren (**OK**, Selectie wissen, Geselect. deelorder)" (Blz. 119)

- Bij het formatteren van de kaart worden alle beelden gewist, inclusief beveiligde beelden.

**OK** (beveiligen) pictogram



## Foto's verwijderen

(Wissen)

Geef een beeld weer dat u wilt wissen en druk op de knop . Selecteer [Ja] en druk op de knop .

U kunt afbeeldingen wissen zonder de bevestigingsstap door de knopinstellingen te veranderen. [Snel wissen] (Blz. 175)

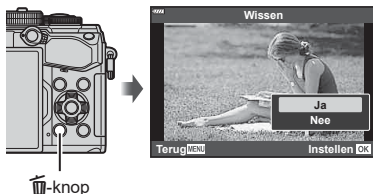

## Foto's selecteren om te delen

(Deelorder)

U kunt vooraf de beelden selecteren die u naar een smartphone wilt overbrengen. Wanneer u beelden afspeelt die u wilt overbrengen, drukt u op de knop om het weergavemenu weer te geven. Nadat u [Deelorder] hebt geselecteerd en op de knop hebt gedrukt, drukt u op of om een deelorder in te stellen op een beeld en weer te geven. Om een deelorder te annuleren, drukt u op of .

U kunt vooraf de beelden selecteren die u wilt overbrengen en tegelijkertijd een deelorder instellen. "Meerdere foto's selecteren (, Selectie wissen, Geselect. deelorder)" (Blz. 119), "Foto's overbrengen naar een smartphone" (Blz. 205)

- U kunt een deelorder instellen op maximaal 200 afbeeldingen.
- Deelorders kunnen geen RAW-beelden bevatten.



Afbeeldingen kunnen ook voor delen worden gemarkeerd met de knop (). Als de knop () aan een andere rol is toegewezen dan aan , wijst u deze met de optie [ -functie] in de aangepaste menu's toe aan de rol (Blz. 166).



## Meerdere foto's selecteren

(, Selectie wissen, Geselect. deelorder)

U kunt meerdere foto's selecteren voor [, [Selectie wissen] of [Geselect. deelorder].

Druk op de knop () om een beeld te selecteren; er verschijnt een pictogram in het beeld. Druk opnieuw op de knop () om de selectie te annuleren.

Druk op de knop om het menu weer te geven en selecteer vervolgens uit [, [Selectie wissen] of [Geselect. deelorder].

Deze functie is ook beschikbaar bij het weergeven van een enkel beeld.



Op de geheugenkaart kunt u digitale "afdrukbestellingen" opslaan die aangeven welke foto's moeten worden afgedrukt en in welke oplage. U kunt dan de foto's afdrucken in een printshop die DPOF ondersteunt. Om een afdrukbestelling aan te maken is een geheugenkaart vereist.

### ■ Een afdrukbestelling aanmaken

- 1 Druk tijdens het afspelen op de knop **OK** en selecteer **[Afdruk]** (Afdruk bestellen).
- 2 Selecteer **[Afdruk]** of **[Afdruk ALL]** en druk op de knop **OK**.

#### Individuele foto

Druk op **<|>** om de afbeelding te selecteren waarvoor u een afdrukbestelling wilt instellen en druk op **Δ ▽** om het aantal afdrucken in te stellen.

- Om een afdrukreservering voor meerdere afbeeldingen in te stellen, herhaalt u deze stap. Druk op de knop **OK** als alle gewenste afbeeldingen zijn geselecteerd.



#### Alle foto's

Selecteer **[Afdruk ALL]** en druk op de knop **OK**.

- 3 Selecteer de gewenste datum- en tijdweergave en druk op de knop **OK**.

<b>Nee</b>	De foto's worden zonder datum en tijd afgedrukt.
<b>Datum</b>	De foto's worden afgedrukt met de datum van fotograferen.
<b>Tijd</b>	De foto's worden afgedrukt met het tijdstip van fotograferen.















- Bij het afdrucken van afbeeldingen kan de instelling niet tussen de afbeeldingen in worden gewijzigd.
- 4 Selecteer **[Instelling]** en druk op de knop **OK**.
    - De instelling wordt toegepast op de afbeeldingen die zijn opgeslagen op de kaart die wordt gebruikt voor de weergave.
    - De camera kan niet worden gebruikt om afdrukbestellingen te wijzigen die met andere apparaten zijn aangemaakt. Als u een nieuwe afdrukbestelling aanmaakt, wist u eventuele bestaande afdrukbestellingen die aangemaakt zijn met andere apparaten.
    - Afdrukbestellingen kunnen geen RAW-beelden of films bevatten.



## ■ Alle of geselecteerde foto's uit de afdrukbestelling verwijderen

U kunt alle afdrukreserveringsgegevens annuleren of alleen de gegevens voor geselecteerde foto's.

- 1** Druk tijdens het afspelen op de knop  en selecteer  (Afdruk bestellen).
- 2** Selecteer  en druk op de knop .
  - Om alle afbeeldingen uit de afdrukbestelling te verwijderen, selecteert u [Resetten] en druk op de knop . Om af te sluiten zonder alle afbeeldingen te verwijderen, selecteert u [Bewaren] en drukt u op de knop .
- 3** Druk op   om beelden te selecteren die u uit de afdrukbestelling wilt verwijderen.
  - Gebruik  om het aantal afdrukken in te stellen op 0. Druk op de knop  zodra u alle gewenste afbeeldingen uit de afdrukbestelling hebt verwijderd.
- 4** Selecteer de gewenste datum- en tijdweergave en druk op de knop .
  - Deze instelling wordt op alle beelden met printreserveringsgegevens toegepast.
  - De instelling wordt toegepast op de afbeeldingen die zijn opgeslagen op de kaart die wordt gebruikt voor de weergave.
- 5** Selecteer [Instelling] en druk op de knop .

## Geluid toevoegen aan foto's



U kunt geluid opnemen met de geïntegreerde microfoon of een optionele externe microfoon en dit toevoegen aan de afbeeldingen. Het opgenomen geluid is een eenvoudige vervanging van geschreven notities bij foto's.

- Audio-opnamen kunnen maximaal 30 seconden duren.

- 1 Geef het beeld weer waaraan u audio wilt toevoegen en druk op de knop **OK**.
  - Audio-opname is niet mogelijk bij beveiligde afbeeldingen.
  - Geluid kan ook aan de afbeeldingen worden toegevoegd door de optie [Bewerk.] te gebruiken in het weergavemenu. Gebruik [Bewerk.] > [Kies foto.] om de afbeelding te selecteren en druk daarna op de knop **OK** en selecteer **[U]**.

- 2 Selecteer **[U]** en druk op de knop **OK**.
  - Selecteer [Nee] om af te sluiten zonder audio toe te voegen.

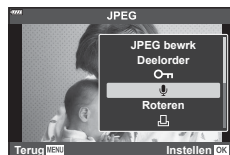

- 3 Selecteer **[U Start]** en druk op de knop **OK** om de opname te starten.

- 4 Druk op de knop **OK** om de opname te stoppen.
  - Foto's met geluid worden aangeduid met een -pictogram en indicatoren die de opnamekwaliteit weergeven.
  - Als u de opgenomen audio wilt verwijderen, selecteert u [Wissen] in stap 3.



- Audio wordt opgenomen met de kwaliteit die voor films is geselecteerd. De kwaliteit kan worden geselecteerd met behulp van [Film ] (Blz. 146, 151) in het videomenu.

### ■ Geluidsweggeve

De weergave start automatisch wanneer een foto met geluid wordt weergegeven. U kunt het volume aanpassen door:

- 1 Druk op de knop **[>]** om een afbeelding weer te geven.
- 2 Druk op **Δ** of **∇** op de pendelknop.
  - **Δ**-knop: volume verhogen.
  - **∇**-knop: volume verlagen.



## Afspelen met aanraakbedieningen

U kunt afbeeldingen weergeven met behulp van de aanraakbedieningen.



### ■ Schermvullende weergave

#### Het vorige of volgende beeld weergeven

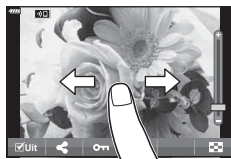
- Schuif uw vinger naar links om het volgende beeld weer te geven en naar rechts om het vorige beeld weer te geven.







#### Vergroting

- Tik zacht op het scherm om de schuif en  weer te geven.
- Schuif de balk omhoog of omlaag om in of uit te zoomen.
- Schuif uw vinger om het scherm te schuiven wanneer het beeld is ingezoomd.
- Tik op  om de indexweergave weer te geven.  
Tik op  voor de kalenderweergave.



### ■ Index-/kalenderweergave

#### De vorige of volgende pagina weergeven

- Schuif uw vinger omhoog om de volgende pagina weer te geven en omlaag om de vorige pagina weer te geven.
- Tik op  of  om het aantal weergegeven beelden te wijzigen.  [Instellingen] (Blz. 168)
- Tik  meerdere malen aan om terug te keren naar de enkelbeeldweergave.

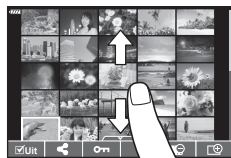





#### Beelden bekijken

- Tik op een beeld om het beeld schermvullend weer te geven.

## Afbeeldingen selecteren en beveiligen

Tik licht op het scherm in de enkelbeeldweergave om het aanraakmenu weer te geven. U kunt vervolgens de gewenste handeling uitvoeren door op de pictogrammen in het aanraakmenu te tikken.

	Selecteer een beeld. U kunt meerdere afbeeldingen selecteren en gezamenlijk verwijderen.
	U kunt ook instellen welke afbeeldingen u met een smartphone wilt delen.  "Foto's selecteren om te delen (Deelorder)" (Blz. 119)
	Beveiligt een beeld.

- Tik niet met uw vingernagels of een scherp voorwerp op het display.
- Handschoenen of een monitorafdekking kunnen de bediening van het aanraakscherm hinderen.

# 4 Menufuncties

## Basismenubewerkingen

De menu's bevatten opname- en weergaveopties die niet worden weergegeven door het LV-superbedieningspaneel, enzovoort, waarmee u de camera-instellingen eenvoudig kunt aanpassen.

Tabblad	Tabladnaam	Beschrijving
	Opnamemenu 1	Fotografie-gerelateerde onderdelen. Bereid de camera voor op fotograferen of open fundamentele foto-instellingen.
	Opnamemenu 2	Fotografie-gerelateerde onderdelen. Wijzig geavanceerde foto-instellingen.
	Videomenu	Onderdelen voor filmpopnamen. Wijzig basisinstellingen en aanpagepaste instellingen.
	Weergavemenu	Afspeel- en bewerkingsgerelateerde onderdelen.
	Aangepast menu	Onderdelen voor het aanpassen van de camera.
	Setup-menu	Onderdelen voor het instellen van de klok, de taal en dergelijke.

1 Druk op de **MENU**-knop om de menu's weer te geven.

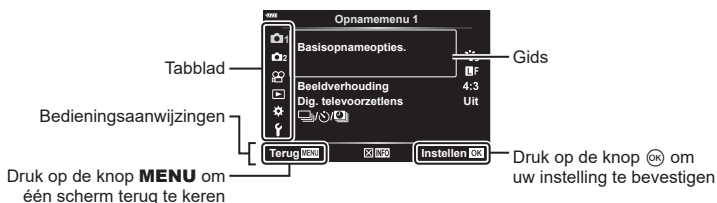

- Een uitleg wordt gedurende ongeveer 2 seconden weergegeven nadat u een optie hebt geselecteerd. Druk op de knop **INFO** om gidsen weer te geven of te verbergen.

2 Gebruik  $\Delta$   $\nabla$  om een tabblad te selecteren en druk op de knop **OK**.

- Het tabblad met de menugroep wordt weergegeven wanneer het Aangepaste menu wordt geselecteerd. Gebruik  $\Delta$   $\nabla$  om de menugroep te selecteren en druk op de knop **OK**.

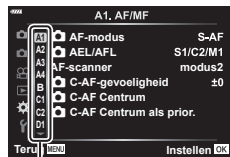

Menugroep

- 3 Selecteer een item met  $\Delta$   $\nabla$  en druk op  $\text{OK}$  om opties weer te geven voor het geselecteerde item.

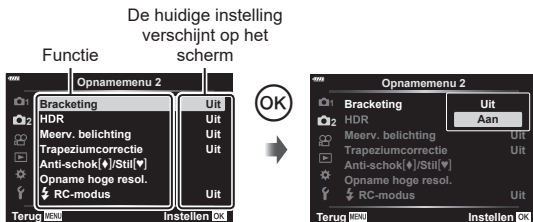

- 4 Gebruik  $\Delta$   $\nabla$  om een optie te markeren en druk op  $\text{OK}$  om te selecteren.

- Druk meerdere keren op de knop **MENU** om het menu te verlaten.

- Voor de standaardinstellingen van iedere optie verwijzen wij naar "Standaardinstellingen" (Blz. 231).
- Afhankelijk van de camerastatus en de instellingen zijn sommige onderdelen mogelijk niet beschikbaar. Niet-beschikbare onderdelen zijn grijs gemaakt en kunnen niet worden geselecteerd.
- U kunt ook door de menu's navigeren met de voorste en achterste regelaars, in plaats van met de pendelknop.

## Opnamemenu 1/Opnamemenu 2 gebruiken



### Opnamemenu 1

- 1 Resetten/aangep. modi (Blz. 127)
- Fotomodus (Blz. 98, 129)
- Beeldverhouding (Blz. 87)
- Digitale televoorzetsels (Blz. 130)
- (aandrijving/time lapse-opname) (Blz. 71, 73, 131)

### Opnamemenu 2

- 2 Bracketing (Blz. 132)
- HDR (Blz. 137)
- Meervoudige belichting (Blz. 139)
- Trapeziumcorrectie (Blz. 141)
- Anti-schok [♦]/Stil [♥] (Blz. 142)
- Opname hoge resol. (Blz. 143)
- RC-modus (Blz. 143, 218)

## Standaardinstellingen herstellen (Resetten)

De camera-instellingen kunnen probleemloos worden teruggezet naar de standaardinstellingen. U kunt kiezen voor het resetten van nagenoeg alle instellingen, of alleen de instellingen die direct verband houden met fotografie.

- 1 Selecteer [Resetten/aangep. modi] in Opnamemenu 1 en druk op de knop .
- 2 Selecteer [Resetten] en druk op de knop .







- 3 Markeer [Volledig] of [Basis] en druk op de knop .
  - Als u alle instellingen behalve de tijd, de datum en nog enkele andere wilt resetten, markeert u [Volledig] en drukt u op . "Standaardinstellingen" (Blz. 231)
- 4 Druk op de knop in het menu [Resetten/aangep. modi].
- 5 Selecteer [Ja] en druk op de knop .

## Instellingen opslaan (Aan Aangepaste modus toewijzen)





### Aangepaste instellingen bewerken

Huidige camera-instellingen kunnen in alle drie de Aangepaste modi worden opgeslagen. Draai de menuregelaar naar **C** of gebruik [Opr. vanuit aangep. mod.] als u de opgeslagen instellingen wilt oproepen.

- [Aangepaste modus C2] en [Aangepaste modus C3] kunnen worden opgeroepen met [Opr. vanuit aangep. mod.].
- 1 Pas de instellingen aan om ze op te slaan.
    - De functieknop op andere standen instellen dan de modi **AUTO** (📷), **ART**, of film (🎞️).
  - 2 Selecteer [Resetten/aangep. modi] in 📷 Opnamemenu 1 en druk op de knop .
  - 3 Selecteer [Toewijzen aan aangepaste modus] en druk op .
  - 4 Markeer de gewenste bestemming ([Aangepaste modus C], [Aangepaste modus C2], of [Aangepaste modus C3]) en druk op de knop .
  - 5 Selecteer [Instelling] en druk op de knop 
    - Eventuele bestaande instellingen worden overschreven.
    - Als u de standaardinstellingen voor de geselecteerde aangepaste modus wilt herstellen, markeert u [Resetten] en drukt u op de knop .

### Opgeslagen instellingen oproepen

In de modi **P**, **A**, **S**, **M**, **B**, en **C**, kunt u de opgeslagen instellingen oproepen, maar niet de opnamemodus. De opnamemodus blijft de modus die momenteel geselecteerd is met de menuregelaar.

- 1 Selecteer [Resetten/aangep. modi] in 📷 Opnamemenu 1 en druk op de knop .
- 2 Selecteer [Oproepen uit aangepaste modus] en druk op .
- 3 Markeer [Aangepaste modus C], [Aangepaste modus C2], of [Aangepaste modus C3] en druk op .
- 4 Selecteer [Ja] en druk op de knop 
  - Draai de menuregelaar naar **C** om de instellingen op te roepen die u op [Aangepaste modus C] hebt opgeslagen.



U kunt individuele aanpassingen instellen voor het contrast, de scherpte en andere parameters in de instellingen van [Fotomodus] (Blz. 98). Wijzigingen in parameters worden voor elke fotomodus afzonderlijk opgeslagen.

- 1 Selecteer [Fotomodus] in Opnamemenu 1 en druk op de knop .
  - De camera geeft de fotomodi weer die beschikbaar zijn in de huidige opnamemodus.



- 2 Selecteer een optie met en druk op de knop .

- Druk op om gedetailleerde opties in te stellen voor de geselecteerde fotomodus. Voor bepaalde fotomodi zijn er geen gedetailleerde opties beschikbaar.
- Veranderingen van het contrast hebben alleen effect bij de instelling [Normaal].



- U kunt het aantal in het menu weergegeven opties voor de fotomodus beperken. [Beeldmodusinstellingen] (Blz. 168)

## Opties voor bestands- en beeldgrootte





- "Opties voor bestands- en beeldgrootte ( )" (Blz. 88)
- U kunt de combinatie van resolutie en compressiefactor van de JPEG veranderen, evenals de pixelaantallen voor [M] en [S]. [-instelling], [Aantal pixels]
- "Combinaties van JPEG-beeldgrootten en compressieverhoudingen (-instelling)" (Blz. 198)

Deze optie maakt een uitsnede in het midden van het kader met dezelfde afmetingen als de grootte die momenteel is geselecteerd voor beeldkwaliteit en zoomt in om het scherm te vullen. De zoomverhouding wordt met ongeveer 2× vergroot. Zo kunt u verder inzoomen dan de maximale brandpuntsafstand van de lens, wat een goede keuze is wanneer u geen lenzen kunt wisselen of het lastig vindt om dichter bij uw onderwerp te komen.

- 1 Selecteer [Digitale televoorzetlens] in  Opnamemenu 1 en druk op de knop .
- 2 Markeer [Aan] en druk op de knop .
- 3 Druk op de knop **MENU** om de menu's te sluiten.
  - Als [Aan] is geselecteerd, wordt de zoomverhouding met 2× vergroot en wordt er een -pictogram weergegeven. Foto's worden gemaakt met de nieuwe zoomverhouding.

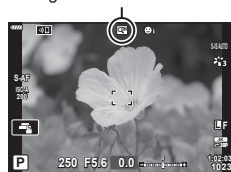
Digitale televoorzetlens





- De digitale televoorzetlens kan niet worden gebruikt met meervoudige belichting, trapeziumcorrectie, fisheye-correctie of de **SCN**-panoramamodus.
- Deze functie is niet beschikbaar wanneer [Filmeffect] wordt weergegeven op het scherm in de filmmodus.
- Deze functie is niet beschikbaar als [Film ] is toegewezen aan een knop met  Knopfuncties].
- JPEG-afbeeldingen worden opgenomen met de geselecteerde zoomverhouding. In het geval van RAW-afbeeldingen toont een kader de zoombijsnijding. Tijdens de weergave wordt op de afbeelding de zoombijsnijding getoond met een kader.
- Tijdens het zoomen wordt de grootte van de AF-doelen groter en hun aantal kleiner.

## Automatisch opnamen maken met vaste intervallen (Time lapse-fotograferen)

U kunt instellen dat de camera automatisch opnamen maakt met vaste intervallen. De opgenomen beelden kunnen ook worden opgenomen en een individuele film vormen. Deze instelling is alleen beschikbaar in de standen **P/A/S/M**.

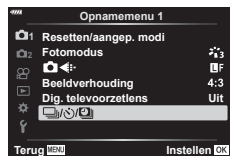
- 1 Selecteer  in  Opnamemenu 1 en druk op de knop .



- 2 Selecteer [Intrvl. opn./tijdopname] en druk op .
- 3 Selecteer [Aan] en druk op .
- 4 Pas de volgende instellingen aan en druk op de knop .

<b>Aantal frames</b>	Stelt het aantal beelden in dat u wilt fotograferen.
<b>Start wachttijd</b>	Kies hoe lang de camera wacht voordat fotografie met intervaltimer begint en de eerste opname wordt gemaakt.
<b>Intervaltijd</b>	Kies hoe lang de camera wacht tussen de opnamen wanneer het opnemen is begonnen.
<b>'Time Lapse'-film</b>	Kies of er een 'Time lapse'-film moet worden vastgelegd. [Uit]: de camera slaat individuele opnamen op maar gebruikt deze niet om een 'Time lapse'-film te creëren. [Aan]: de camera legt de individuele opnamen vast en gebruikt deze ook om een 'Time lapse'-film te creëren.
<b>Filminstellingen</b>	Kies de framegrootte ([Filmresolutie]) en de framesnelheid ([Framesnelheid]) voor films die worden gemaakt met behulp van ['Time lapse'-film].

- 5 Druk meerdere keren op de knop  om terug te keren naar  Opnamemenu 1.

- Druk op de **MENU**-knop om de menu's te sluiten.
- Er verschijnt een -pictogram in het opnamescherm (het pictogram geeft het geselecteerde aantal opnamen weer).

Fotografie met intervaltimer

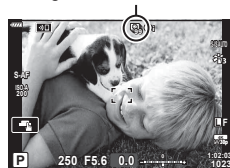

- 6 Maak foto's.

- Er worden beelden vastgelegd, zelfs als het beeld niet gefocust is na AF. Als u de focuspositie wilt vastzetten, dient u te fotograferen met de instellingen voor handmatig focussen.
- [Opn. Beeld] (Blz. 160) blijft 0,5 seconde actief.

- Als de tijdsduur voorafgaand aan opname of het interval voor fotograferen is ingesteld op 1 minuut 31 seconden of langer, schakelen de monitor en de cameravoeding automatisch uit na 1 minuut. 10 seconden voordat de opname begint, schakelt de voeding automatisch weer in. Wanneer de monitor is uitgeschakeld, drukt u op de ontspanknop om deze weer in te schakelen.
- Als de AF-modus (Blz. 80) is ingesteld op [C-AF] of [C-AF+TR], wordt dit automatisch gewijzigd naar [S-AF].
- Aanraakbediening is uitgeschakeld tijdens time lapse-fotograferen.
- Deze functie kan niet worden gebruikt met HDR-fotografie.
- Time lapse-fotograferen kan niet worden gecombineerd met bracketing of meervoudige belichting.
- Als de oplaadtijd voor de flitser langer is dan het interval tussen beelden, werkt de flitser niet.
- Als de camera automatisch uitschakelt tijdens intervallen tussen opnamen, schakelt deze weer op tijd in voor de volgende opname.
- Als een of meer van foto's niet correct worden opgenomen, wordt de time lapse-film niet gegenereerd.
- Als er onvoldoende ruimte is op de kaart, wordt de time lapse-film niet opgenomen.
- Opnemen met "time lapse" wordt automatisch geannuleerd als een van de volgende opties wordt gebruikt:
  - functieknop, knop **MENU**, knop , lensontkoppeling of bij verbinding met de USB-kabel.
- Als u de camera uitschakelt, wordt opnemen met "time lapse" geannuleerd.
- Het opnemen kan gedurende de opnamereeks worden gestopt als er niet genoeg voeding resteert. Zorg ervoor dat de batterij voldoende is opgeladen voordat u begint met opnemen.
- Time lapse-films die zijn gemaakt met een grootte van [4K] worden mogelijk niet weergegeven op bepaalde computersystemen. Op de website van OLYMPUS vindt u meer informatie hierover.

## Variërende instellingen bij een reeks foto's (Bracketing)

Bracketing wordt gebruikt om opname-instellingen te variëren zoals belichting en witbalans in een reeks foto's. Afhankelijk van de instelling kunt u verschillende vormen van bracketing met elkaar combineren. Gebruik bracketing als u niet zeker weet welke instellingen u zult gebruiken of wanneer u weinig tijd hebt om de instellingen tijdens het opnemen van foto's te wijzigen. U kunt bracketinginstellingen ook opslaan en later eenvoudig oproepen door bracketing aan te zetten.

### AE BKT (AE-bracketing)

De camera wijzigt de belichting bij iedere opname. U kunt een bracketingverhoging van 0,3 EV, 0,7 EV en 1,0 EV selecteren. Bij enkelbeeldopnamen wordt er één opname gemaakt telkens wanneer de ontspanknop helemaal wordt ingedrukt, maar bij sequentiële opnamen blijft de camera opnamen maken in deze volgorde terwijl de ontspanknop helemaal is ingedrukt: geen wijziging, negatief, positief. Aantal opnamen: 2, 3, 5 of 7

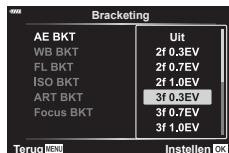

- De camera past de belichting aan door het diafragma en de sluitertijd (modus **P**), de sluitertijd (modus **A** en **M**) of het diafragma (modus **S**) te variëren. Als [Alle] is geselecteerd voor [ISO-Auto] (Blz. 171) in **M**-modus en [AUTO] is geselecteerd voor [ISO] (Blz. 70, 80), past de camera de belichting aan door de ISO-gevoeligheid te variëren.
- De camera past bracketing toe op de huidige geselecteerde waarde voor belichtingscompensatie.
- De grootte van de bracketingverhoging wijzigt naargelang de waarde die is ingesteld ingesteld voor [EV-fase].  [EV-fase] (Blz. 171)
- Belichtingsbracketing kan niet worden gecombineerd met FL- of focus-bracketing.

### WB BKT (WB-bracketing)

Op basis van één opname worden automatisch drie beelden met verschillende witbalans (aangepast in de opgegeven kleurrichtingen) gemaakt. Hierbij wordt gestart vanaf de huidige geselecteerde waarde voor de witbalans.

- De witbalans kan worden gewijzigd met 2, 4 of 6 stappen op elk van de assen A–B (rood–blauw) en G–M (groen–magenta).
- De camera past bracketing toe op de huidige geselecteerde waarde voor witbalanscorrectie.
- WB-bracketing kan niet worden gecombineerd met ART- of focus-bracketing.

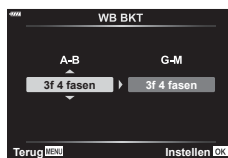

### FL BKT (FL-bracketing)

De camera varieert het flitserniveau bij drie verschillende opnames (geen aanpassing bij de eerste opname, negatief bij de tweede en positief bij de derde). Als hoeveelheid kan worden gekozen uit 0,3, 0,7 en 1,0 EV. Bij enkelbeeldopnames wordt er één opname gemaakt telkens wanneer de ontspanknop wordt ingedrukt; bij sequentiële opnames worden alle opnamen gemaakt terwijl de ontspanknop wordt ingedrukt.

- De grootte van de bracketingverhoging wijzigt naargelang de waarde die is ingesteld voor [EV-fase]. [EV-fase] (Blz. 171)
- Flits-bracketing kan niet worden gecombineerd met AE- of focus-bracketing.

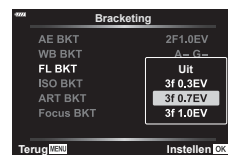

### ISO BKT (ISO-bracketing)

De camera wijzigt de gevoeligheid bij drie verschillende opnames, terwijl de sluitertijd en het diafragma ongewijzigd blijven. U kunt een bracketingverhoging selecteren van 0,3 EV, 0,7 EV en 1,0 EV. Telkens als de ontspanknop wordt ingedrukt, maakt de camera bij de eerste opname drie foto's met de ingestelde gevoeligheid (of met de optimale gevoeligheidsinstelling bij selectie van "Automatische gevoeligheid"), bij de tweede opname foto's met een negatief gewijzigde gevoeligheid en bij de derde opname foto's met een positief gewijzigde gevoeligheid.

- De grootte van de bracketingverhoging wijzigt niet naargelang de waarde die is ingesteld voor [ISO-stap]. [ISO-stap] (Blz. 171)
- Bracketing wordt uitgevoerd ongeacht de bovengrens die is ingesteld met [ISO-auto set]. [ISO-auto set] (Blz. 171)
- Bracketing van de ISO-gevoeligheid kan niet worden gecombineerd met ART- of focus-bracketing.

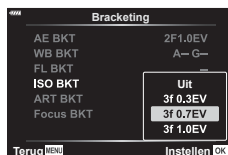

### ART BKT (ART-bracketing)

Telkens wanneer de sluitertijd wordt ontspannen, legt de camera meerdere beelden vast, telkens met een verschillende instelling voor creatieve filters. U kunt kunstfilter-bracketing voor elk beeldeffect afzonderlijk in- of uitschakelen.

- De opname kan enige tijd in beslag nemen.
- Met uitzondering van AE- en FL-bracketing, kan ART-bracketing niet worden gecombineerd met andere vormen van bracketing.



## Focus-BKT (Focus-bracketing)

Maak een reeks opnamen met verschillende scherpstelstanden. De scherpstelling ligt steeds wat verder van de aanvankelijke scherpstelstand vandaan. Kies het aantal opnamen met [Stel het aantal opn. in] en de verandering in scherpstelling met [Stel focusdifferent. in]. Kies kleinere waarden voor [Stel focusdifferent. in] om de scherpstelling met kleine stapjes te veranderen en grotere waarden om deze met grote stappen te veranderen. Als u een andere flitser gebruikt dan de meegeleverde flitser, kunt u met de optie [Laadtijd] aangeven hoeveel tijd het kost om de flitser te laden.

Druk de ontspanknop helemaal in en laat deze direct los. Er worden voortdurend opnamen gemaakt tot het geselecteerde aantal opnamen is bereikt of tot de ontspanknop opnieuw helemaal wordt ingedrukt.

- Focus-bracketing is niet beschikbaar voor lenzen waarvan de houder voldoet aan de Four Thirds-standaard.
- Focus-bracketing stopt als u tijdens het fotograferen de zoomstand of scherpstelling wijzigt.
- Fotograferen stopt als de scherpstelling oneindig bereikt.
- In focus-bracketing worden foto's in de stille modus genomen.
- Als u de flitser wilt gebruiken, selecteert u [Toestaan] voor [Instellingen voor modus Stil (♥)] > [Flitsmodus].  
[Flitsmodus] [Instellingen voor modus Stil (♥)] (Blz. 142)
- Focus-bracketing kan niet worden gecombineerd met andere vormen van bracketing.

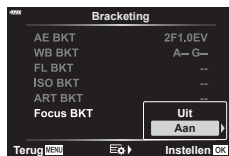

## Focus-BKT (Focusstapelning)

De focuspositie wordt automatisch verlegd om 8 opnamen te maken die vervolgens worden samengesteld tot een enkel JPEG-beeld waarop over het hele gebied de focus ligt, van de voorgrond tot de achtergrond.

- De focuspositie wordt automatisch verlegd naar het midden van de brandpuntpositie en er worden 8 beelden genomen tijdens één opname.
- Als het samenstellen mislukt, wordt het beeld niet opgeslagen.
- Focusstapelning stopt als de zoomstand of de focus tijdens het fotograferen wijzigt.
- De weergavehoek voor samengestelde beelden is nauwer dan de oorspronkelijke beelden.
- Er wordt een kader weergegeven in het display waarin de definitieve uitsnede wordt getoond. Maak uw opname met uw onderwerp in het kader.
- Richtlijnen die zijn geselecteerd in [Rasterweergave] (Blz. 170) worden niet weergegeven.
- Raadpleeg de OLYMPUS-website voor informatie over lezen die u kunt gebruiken met [Focusstapelning].
- Focusstapelning kan niet worden gecombineerd met andere vormen van bracketing.

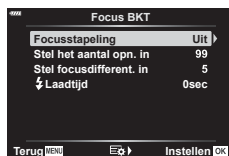

- 1 Selecteer [Bracketing] in Opnamemenu 2 en druk op de knop .

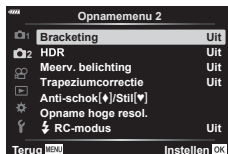

- 2 Nadat u [Aan] hebt geselecteerd, drukt u op en selecteert u een bracketingopnametype.

- Er verschijnt een menu met bracketing-typen.

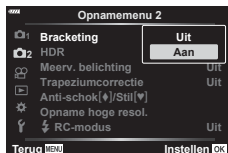

- 3 Markeer een bracketing-type met behulp van de -knoppen en druk op de knop .

- De camera geeft de bracketing-opties weer voor het geselecteerde bracketing-type.

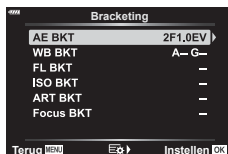

- 4 Gebruik de -knoppen om [Aan] of een bracketing-programma te selecteren.

• **AE BKT**

Markeer het aantal foto's (bijvoorbeeld 2f) en druk op de -knop om de bracketingwaarden te bekijken. Gebruik de -knoppen om een waarde te markeren en druk op de -knop om de gemarkeerde optie te selecteren en terug te keren naar het vorige scherm.

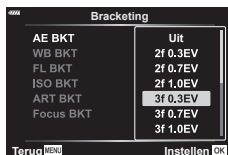

• **WB BKT**

U wordt gevraagd een kleuras (A-B of G-M) te kiezen. Gebruik de -knoppen om een as te markeren en de -knoppen om de bracketingwaarde te kiezen. Druk op de -knop om terug te keren naar het vorige scherm wanneer de instellingen zijn afgerond.

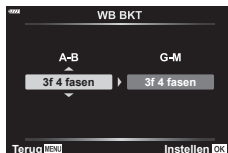

• **ART BKT**

Markeer [Aan] en druk op de -knop om een menu met fotomodi en creatieve filters weer te geven. Gebruik de -knoppen om de gewenste filters te markeren en druk op de -knop om te selecteren (geselecteerde filters worden gemarkeerd met een vinkje). Druk op de **MENU**-knop om terug te keren naar het vorige scherm wanneer de instellingen zijn afgerond.



- **Focus-BKT**

Markeer [Aan] en druk op  $\triangleright$  om de instellingen voor focus-bracketing te bekijken. Markeer een instelling met behulp van de  $\Delta$   $\nabla$ -knoppen en druk op de  $\triangleright$ -knop.

De opties verschijnen. Gebruik de  $\Delta$   $\nabla$ -knoppen om een optie te markeren en druk op de  $\odot$ -knop om terug te keren naar het instellingenmenu. Druk nogmaals op de  $\odot$ -knop om terug te keren naar het bracketing-menu wanneer de instellingen zijn afgerond. Het [Focus-BKT]-menu wordt ook gebruikt voor [Focusstapelings]-instellingen (Blz. 134).

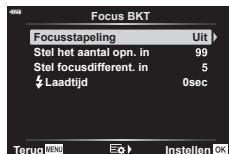

**5** Selecteer [Aan] en druk op de knop  $\odot$  om wijzigingen op te slaan en te sluiten.

**6** Bevestig dat [Aan] is geselecteerd voor [Bracketing] en druk op de knop  $\odot$ .

- Druk op de knop **MENU** of markeer [Uit] en druk op de knop  $\odot$  om wijzigingen op te slaan zonder bracketing in te schakelen.

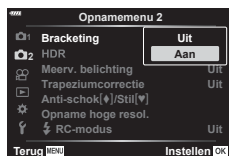

**7** Maak foto's.

- Er wordt een **BKT**-pictogram weergegeven als bracketing is ingeschakeld.
- Bracketing kan niet worden gecombineerd met HDR, interval-timerfoto's, digitale verschuiving, meervoudig belichte foto's, opnames met hoge resolutie of fisheye-correctie.
- Bracketing is niet beschikbaar als er onvoldoende ruimte op de geheugenkaart is voor het geselecteerde aantal beelden.
- AE-, FL-, en focus-bracketing zijn niet beschikbaar in modus **B**.



## HDR-beelden (High Dynamic Range, hoog dynamisch bereik) opnemen (HDR)

De camera varieert de belichting in een reeks opnamen, selecteert uit elk toonbereik de foto met het hoogste detailniveau en combineert de foto's om een enkele foto te creëren met een breed dynamisch bereik. Als de foto een onderwerp met veel contrast bevat, worden details behouden die verloren gaan in schaduwen of in lichte plekken.

- Deze optie is beschikbaar in de **P**-, **A**-, **S**- en **M**-modi.

**1** Druk op de **MENU**-knop om de menu's weer te geven.

**2** Markeer [HDR] in Opnamemenu 2 en druk op op de pendelknop.

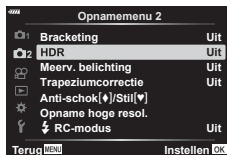

**3** Markeer een optie met de -knoppen en druk op de knop .

- Opnamemenu 2 verschijnt.



<b>HDR1</b>	Elke keer dat u een foto neemt, legt de camera een reeks opnamen vast met een gevarieerde belichting en combineert deze tot een enkele foto. Kies [HDR1] voor natuurlijk uitzienende resultaten, [HDR2] voor een meer schilderachtig effect.
<b>HDR2</b>	<ul style="list-style-type: none"> <li>• [ISO] is vastgesteld op ISO 200.</li> <li>• De sluitertijden kunnen zo langzaam zijn als 4 s. Opnemen gaat door tot 15 s.</li> <li>• De fotomodus is vastgesteld op [Natuurlijk] en de kleurruimte op [sRGB].</li> <li>• De gecombineerde foto wordt in JPEG-formaat opgeslagen. Als [RAW] is geselecteerd voor beeldkwaliteit, wordt de foto opgeslagen in RAW + JPEG-formaat.</li> </ul>
<b>3f 2,0 EV</b>	<p style="text-align: center;"><b>3f 2,0 EV</b></p> <div style="display: flex; justify-content: space-around; align-items: center;"> <div style="text-align: center;"> <p>┆</p> <p>┆</p> <p>Aantal opnamen</p> </div> <div style="text-align: center;"> <p>┆</p> <p>┆</p> <p>Belichtings- bereik</p> </div> </div>
<b>5f 2,0 EV</b>	
<b>3f 3,0 EV</b>	
<b>5f 3,0 EV</b>	
<b>7f 2,0 EV</b>	

#### 4 Druk meerdere keren op de knop **MENU** om de menu's af te sluiten.

- De camera keert terug naar het opnamescherm. Er verschijnt een **HDR**-pictogram.
- De aandrijvingsmodus wordt vastgesteld op  (sequentieel hoog).



#### 5 Maak foto's.

- Elke keer dat u op de ontspanknop drukt, neemt de camera het geselecteerde aantal foto's.
- In de [HDR1]- en [HDR2]-modi combineert de camera automatisch de opnamen tot een enkele foto.
- Belichtingscorrectie is beschikbaar in de **P**-, **A**- en **S**-modi.
- In de **M**-modus neemt de camera de waarden die zijn geselecteerd voor diafragma en sluitertijd als basis voor HDR-fotografie.
- Gebruik een statief of neem vergelijkbare maatregelen om de camera stil te houden.
- De afbeelding die tijdens het opnemen op het scherm of in de viewfinder zichtbaar is, is anders dan de uiteindelijke HDR-foto.
- Er kan ruis zichtbaar zijn in de uiteindelijke foto wanneer er een langere sluitertijd is geselecteerd in de [HDR1]- of [HDR2]-modus.
- De volgende functies kunnen niet worden gebruikt:  
flitsfotografie, bracketing, meervoudige belichting, fotografie met intervaltimer, trapeziumcorrectie en fisheye-correctie.



- U kunt [HDR] toewijzen aan een knop. U kunt de optie dan met deze knop inschakelen.  [Knopfuncties] (Blz. 107)

## Meerdere belichtingen opnemen in één beeld

### (Meervoudige belichting)

Neem twee foto's en combineer deze in een enkele afbeelding. U kunt ook een foto nemen en deze combineren met een bestaande foto die op de geheugenkaart is opgeslagen.

De samengestelde afbeelding wordt opgeslagen met de huidige instelling voor beeldkwaliteit. Alleen RAW-foto's kunnen worden geselecteerd voor meervoudige belichting met een bestaande afbeelding.

Als u een meervoudige belichting opslaat met RAW geselecteerd voor [📷⇐], kunt u deze vervolgens selecteren voor volgende meervoudige belichtingen met behulp van [Overlay]. Zo kunt u meervoudige belichtingen creëren door drie of meer foto's met elkaar te combineren.

- Deze optie is beschikbaar in de **P**-, **A**-, **S**-, **M**- en **B**-modi.

**1** Selecteer [Meerv. belichting] in Opnamemenu 2 en druk op de knop .

**2** Gebruik om het item te selecteren en druk op .

- Gebruik om de instelling te selecteren en druk op de knop .



<b>Aantal frames</b>	[Uit]: creëer geen extra meervoudige belichtingen. [2f]: creëer een meervoudige belichting van 2 foto's.
<b>Auto verst.</b>	[Aan]: halveer de helderheid van elke foto in de meervoudige belichting. [Uit]: pas de helderheid van de foto's in de meervoudige belichting niet aan.
<b>Overlay</b>	[Aan]: neem een meervoudige belichting met een bestaande RAW-afbeelding die op de geheugenkaart is opgeslagen. [Uit]: creëer een meervoudige belichting van de volgende 2 foto's die worden genomen. <ul style="list-style-type: none"><li>• [Overlay] is alleen beschikbaar wanneer [2f] is geselecteerd voor [Aantal beelden].</li></ul>

**3** Als [Aan] is geselecteerd voor [Overlay], wordt u gevraagd om een foto te kiezen voor meervoudige belichting.

- Markeer een foto met behulp van de pendelknop ( ) en druk op de knop .
- U kunt alleen RAW-foto's selecteren.

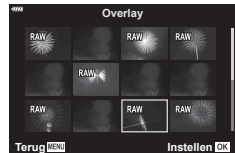

**4** Druk op de knop in het menu meervoudige belichting om de geselecteerde instellingen op te slaan.



- Het opnamemenu verschijnt.

## 5 Druk op de knop **MENU** om de menu's te sluiten.



- Er verschijnt een -pictogram.
- Als [Overlay] is geselecteerd, is de gekozen foto zichtbaar boven het beeld dat u door de lens ziet.



## 6 Maak foto's.

- De eerste foto (of de vorige gekozen foto als [Overlay] is geselecteerd) is zichtbaar boven het beeld dat u door de lens ziet terwijl u de volgende foto kadreert.
- Het -pictogram wordt groen.
- Normaal wordt een meervoudige belichting gecreëerd nadat de tweede foto is genomen.
- Als u de  knop indrukt, kunt u de eerste foto opnieuw nemen.
- Als [Aan] is geselecteerd bij [Overlay], dan kunt u extra foto's nemen die over de eerder gekozen foto worden gelegd.

## 7 Druk op de knop **MENU** of de knop om meervoudige belichtingsfotografie te beëindigen.

- Als u meervoudige belichtingsfotografie beëindigt door op de **MENU**-knop te drukken, wordt in het meervoudige belichtingsmenu [Uit] geselecteerd voor [Aantal beelden].
- Het -pictogram verdwijnt uit het scherm wanneer meervoudige belichtingsfotografie eindigt.
- Tijdens meervoudige belichtingsfotografie schakelt de camera niet over naar de slaapstand.
- Foto's die met andere camera's zijn genomen, kunnen niet worden gebruikt voor meervoudige belichting.
- RAW-foto's die zijn genomen met Opname hoge resol., kunnen niet worden gebruikt voor meervoudige belichting.
- De RAW-foto's die in het beeldselectiescherm worden weergegeven wanneer [Aan] is geselecteerd voor [Overlay], zijn de foto's die worden verwerkt met de instellingen die actief waren op het moment dat de foto werd genomen.
- Sluit de meervoudige belichtingsmodus af voordat u de opname-instellingen aanpast. Sommige instellingen kunnen niet worden aangepast wanneer de meervoudige belichtingsmodus is ingeschakeld.
- Meervoudige belichtingsfotografie eindigt wanneer u een van de volgende handelingen uitvoert nadat de eerste foto is genomen:
  - de camera uitzetten, op de - of **MENU**-knop drukken, een andere opnamemodus kiezen of kabels aansluiten. Meervoudige belichting wordt ook geannuleerd wanneer de batterij leeg is.
- Het beeldselectiescherm voor [Overlay] toont de JPEG-kopieën van foto's die genomen zijn met RAW + JPEG geselecteerd voor beeldkwaliteit.
- Live composiet-fotografie ([LIVE COMP]) is niet beschikbaar in de **B**-modus.
- De volgende functies zijn niet beschikbaar in de meervoudige belichtingsmodus:
  - HDR, bracketing, fotografie met intervaltimer, trapeziumcorrectie en fisheye-correctie.
- Foto's die zijn genomen terwijl RAW was geselecteerd voor  kunnen ook in overlay worden geplaatst tijdens de weergave.

## Trapeziumcorrectie en perspectiefbeheer (Trapeziumcorrectie)

Trapeziumvervorming vanwege de brandpuntsafstand van de lens en de nabijheid van het onderwerp kan worden gecorrigeerd of verbeterd om de effecten van perspectief te overdrijven. Tijdens het opnemen kunt u de trapeziumcorrectie in het scherm bekijken. De gecorrigeerde afbeelding wordt gecreëerd van een kleinere bijsnijding waarbij de effectieve zoomverhouding iets wordt vergroot.

- Deze optie is beschikbaar in de **P**-, **A**-, **S**-, **M**- en **B**-modi.

**1** Selecteer [Trapeziumcorrectie] in Opnamemenu 2 en druk op de knop .

**2** Markeer [Aan] en druk op de knop .

**3** Druk op de knop **MENU** om de menu's te sluiten.

- De camera schakelt over naar het trapeziumcorrectiescherm. Er verschijnen een schuifbalk en een -pictogram.



**4** Kadreer de foto en pas de trapeziumcorrectie aan terwijl u in het scherm naar uw onderwerp kijkt.

- Draai aan de voorste regelaar om horizontale aanpassingen te maken en aan de achterste regelaar voor verticale aanpassingen.
- Kadreer de foto en pas de trapeziumcorrectie aan terwijl u in het scherm naar uw onderwerp kijkt.
- Gebruik de pendelknop (, ) om de bijsnijding te positioneren. De richting waarin de bijsnijding kan worden verplaatst, wordt aangegeven met een pijl (, ).
- Houd de knop ingedrukt om wijzigingen te annuleren.

**5** Druk op de knop **INFO** om diafragma, sluitertijd en andere opname-instellingen aan te passen.

- De standaard opname-indicatoren verschijnen.
- Er verschijnt een -pictogram wanneer trapeziumcorrectie is ingeschakeld. Het pictogram wordt in het groen weergegeven als er aanpassingen zijn gemaakt aan de trapeziumcorrectie-instellingen.
- Druk meerdere keren op de **INFO**-knop om terug te keren naar het trapeziumcorrectiescherm dat in stap 4 is getoond.

**6** Maak foto's.

- Foto's kunnen er 'korrelig' uitzien, afhankelijk van de mate van correctie. De mate van correctie bepaalt ook de mate waarin de foto wordt vergroot wanneer deze wordt bijgesneden en of de bijsnijding kan worden verplaatst.
- Afhankelijk van de mate van correctie kunt u de bijsnijding mogelijk niet herplaatsen.
- Afhankelijk van de mate van correctie is het geselecteerde AF-doel mogelijk niet zichtbaar in het scherm. Als het AF-doel buiten het kader ligt, wordt de richting aangegeven met een , , , of -pictogram in het scherm.

- Foto's die zijn genomen met [RAW] voor beeldkwaliteit worden opgeslagen in RAW + JPEG-formaat.
- De volgende functies kunnen niet worden gebruikt:  
live composiet-fotografie, burst-fotografie, bracketing, HDR, meervoudige belichting, fisheye-correctie, de digitale televoorzetlens, opnemen van films, [C-AF] and [C-AF+TR]-AF modi, [e-Portret]- en creatieve filter-fotomodi, de aangepaste zelfontspanner en opnamen op hoge resolutie.
- Met voorzetlens kunt u mogelijk niet de gewenste resultaten realiseren.
- Trapeziumcorrectie zal indien van toepassing worden uitgevoerd met de brandpuntsafstand die is opgegeven voor [Beeldstabilisatie] (Blz. 86) of [Instellingen lensinfo] (Blz. 198).
- Geef [Beeldstabilisatie]-gegevens voor lenzen die geen deel uitmaken van de Four Thirds- of Micro Four Thirds-familie (Blz. 86).



- [Trapeziumcorrectie] kan worden toegewezen aan een knop. U hoeft dan alleen die knop in te drukken om trapeziumcorrectie in te schakelen. [Knopfuncties] (Blz. 107)

## Anti-schok/stil opnemen instellen (Anti-schok [♦]/Stil [♥])









Door anti-schok/stil opnemen in te stellen, kunt u anti-schok of stil opnemen selecteren tijdens sequentiële opnamen of opnemen met de zelfontspanner (Blz. 71).

- 1 Selecteer [Anti-schok [♦]/Stil [♥]] in Opnamemenu 2 en druk op de knop .
- 2 Gebruik om het item te selecteren en druk op .
  - Gebruik om de instelling te selecteren en druk op de knop .

<b>Anti-Shock [♦]</b>	Stelt de periode in tussen het volledig indrukken van de sluiterknop en het loslaten van de sluiterknop in modus Anti-schok. Gebruik deze modus om kleine trillingen te onderdrukken als gevolg van het indrukken van de sluiters. De modus Anti-schok is zowel beschikbaar voor de modus sequentiële opnamen als de modus zelfontspanner (Blz. 71).
<b>Stil [♥]</b>	Stelt de periode in tussen het volledig indrukken van de sluiterknop en het loslaten van de sluiterknop bij fotograferen in stille modus. Gebruik deze optie bij instellingen waarbij het geluid van de sluiters niet gewenst is. De stille modus ondersteunt zowel sequentieel opnemen als opnemen met de zelfontspanner (Blz. 71).
<b>Ruisonderdrukking [♥]</b>	Selecteer [Auto] om tijdens stil fotograferen de 'beeldruis' bij lange belichtingstijden te verminderen. Het geluid van de sluiters kan hoorbaar zijn wanneer ruisonderdrukking is ingeschakeld.
<b>Stille [♥]-modusinstellingen</b>	Kies of u []), [AF hulpverl.] of [Flitsmodus] wilt inschakelen in de stille modus. Selecteer [Toestaan] om de huidige instellingen te gebruiken voor het geselecteerde item, [Niet toestaan] om de huidige instellingen te negeren en het geselecteerde item uit te schakelen.

## Opnamen maken in een hoge resolutie (Opname hoge resol.)

Wanneer u de instelling voor [Opname hoge resol.] instelt, kunt u opnemen in hoge resolutie activeren door  te selecteren uit de opties voor de modus Sequentiële opnamen/zelfontspanner (Blz. 71).

- 1 Selecteer [Opname hoge resol.] in  Opnamemenu 2 en druk op de knop .
- 2 Gebruik   om het item te selecteren en druk op .
  - Gebruik   om de instelling te selecteren en druk op de knop .

<b>Opname hoge resol.</b>	Kies hoe lang de camera wacht met het nemen van foto's nadat de ontspanknop helemaal is ingedrukt. Gebruik deze optie om wazige opnames te voorkomen veroorzaakt doordat de camera beweegt wanneer de opnameknop wordt ingedrukt. Selecteer [Uit] om opnamen op hoge resolutie uit te schakelen.
 <b>Laadtijd</b>	Kies hoe lang de camera wacht met het laden van de flits voor Opnamen hoge resol. die met de flits worden genomen. Bij gebruik van een externe flitser hoeft er geen waarde te worden gespecificeerd.

- De elektronische sluiters wordt gebruikt voor opnamen in hoge resolutie.
-  "Een flitser gebruiken (Flitserfotografie)" (Blz. 93)

## Opnemen met draadloze, op afstand bediende flitser (⚡RC-modus)

Draadloze op afstand bediende flitsereenheden kunnen worden gebruikt met de meegeleverde flitsereenheid om draadloze op afstand bediende flitseropnamen te maken.  "Flitserfotografie met draadloze afstandsbediening" (Blz. 218)















## Het videomenu gebruiken







De functies voor filmopnamen worden ingesteld in het Videomenu.







Optie	Beschrijving	
<b>Modusinstellingen</b>	<p>[ Modus]: kies een modus om videobeelden op te nemen.</p> <p>[ Flikkeringdetectie]: selecteer [Aan] om flikkering te verminderen die door led-verlichting wordt veroorzaakt. Draai aan de voorste of achterste regelaar of gebruik <math>\Delta \nabla</math> op de pendelknop om de sluitertijd te kiezen waarop flikkervermindering van toepassing is.</p>	148
<b>Specificatie-instellingen</b>	<p>Hiermee wordt de beeldkwaliteit voor filmopnamen ingesteld.</p> <p>[ <math>\leftarrow</math>]: hiermee wordt een combinatie van beeldkwaliteitgrootte en bitsnelheid ingesteld.</p> <p>[Ruisonderdr. ]: selecteer een niveau van ruisonderdrukking voor filmopnamen met hoge gevoeligheid.</p> <p>[Fotomodus ]: hiermee kunt u opnemen in een fotomodus die geschikt is voor bewerking wanneer dit is ingesteld op [Aan].</p>	150
<b>AF/IS-instellingen</b>	<p>[AF-modus ]: kies de AF-modus voor filmopnamen.</p> <p>[Beeldstab. ]: hiermee wordt de beeldstabilisatie ingesteld voor filmopnamen.</p>	80, 86











Optie	Beschrijving	
<p> <b>Knop/Schakelaar/Hendel</b></p>	<p>Stel de functies van de knop, regelaar en hendel in voor de filmmodus.</p> <p>[Knopfuncties ]: hiermee stelt u functies in voor de knoppen voor de filmmodus.</p> <p>[Regelaarfuncties ]: hiermee worden de functies van de achterste regelaar en de voorste regelaar ingesteld voor de filmmodus. Wanneer [Belichting ] is toegewezen aan de voorste of achterste regelaar, wordt belichtingscorrectie mogelijk tot maximaal <math>\pm 3</math> EV (stappen van 1/2 en 1 EV worden ook ondersteund).</p> <p>[Schakelfunctie  Fn]: hiermee worden functies ingesteld waarnaar u kunt schakelen met de <b>Fn</b>-hendel in filmmodus. De <b>Fn</b>-hendel schakelt naar de functie die is ingesteld met [ Functieregelaar] wanneer de hendel op [modus1] wordt ingesteld. Om de functie te selecteren die met de <b>Fn</b>-hendel is geselecteerd, markeert u [modus2], drukt u op  en kiest u uit AF-modus, AF-doelmodus en AF-doelselectie. Deze instelling heeft geen effect als [modus3] is geselecteerd voor [ Fn schakelfunctie] (Blz. 166) of als [Voeding 1] of [Voeding 2] is geselecteerd voor [Fn-schakelr/Aan/uit-schak.] (Blz. 166).</p> <p>[Sluiterfuncties ]: hiermee wordt de functie voor de ontspanknop ingesteld voor de filmmodus. Wanneer dit is ingesteld op [], wordt autofocus geactiveerd wanneer er op de ontspanknop wordt gedrukt. Opnemen van foto's is niet beschikbaar. Wanneer dit is ingesteld op [ REC], kan de filmopname worden gestart of gestopt door de ontspanknop geheel in te drukken. De knop  kan bij deze instelling niet worden gebruikt voor het starten of stoppen van de filmopname.</p> <p>[ Elektr. zoomsn.]: kies de zoomsnelheid voor power zoom-lenzen. Dit kan worden gebruikt om langzaam in te zoomen op uw onderwerp en voor andere effecten. Kies uit [Laag], [Normaal], en [Hoog].</p>	—







Optie	Beschrijving	
<b> Weergave-instellingen</b>	<p>[Controle-instellingen ]: hiermee wordt ingesteld of Live Control (Blz. 189) en Live SCP (Blz. 79) worden weergegeven in de filmmodus. Als u een instelling niet wilt weergeven, selecteert u het item en drukt u op de knop  om het vinkje te verwijderen.</p> <p>[Informatie-instellingen ]: hiermee wordt de informatie ingesteld die wordt weergegeven op het filmopnamescherm. Als u een instelling niet wilt weergeven, selecteert u het item en drukt u op de knop  om het vinkje te verwijderen.</p> <p>[Instellingen tijdcode]: stel de tijdcodes in om op te nemen in filmmodus.</p> <p>Stel [Tijdcodemodus] in op [DF] (drop frame) om tijdcodes op te nemen die gecorrigeerd zijn op fouten met betrekking tot de opnametijd of stel deze optie in op [Niet-DF] (geen dropframe) om ongecorrigeerde tijdcodes op te nemen.</p> <p>Stel [Naar boven tellen] in op [OU] om tijdcodes te gebruiken die alleen lopen tijdens het opnemen of stel deze optie in op [VU] om tijdcodes te gebruiken die ook lopen wanneer het opnemen is gestopt, ook wanneer de camera is uitgeschakeld.</p> <p>Stel een starttijd in voor de tijdcode in [Begintijd]. Stel [Huidige tijd] in om de tijdcode voor het huidige beeld in te stellen op 00. Als u 00:00:00:00 wilt instellen, selecteert u [Resetten]. U kunt ook tijdcodes instellen met [Handmatige invoer].</p>	—
<b>Film </b>	Er wordt geen audio opgenomen in een film wanneer deze opties is ingesteld op [Uit].	151

Optie	Beschrijving	
<b>HDMI-uitvoer</b> 	<p>Hiermee wordt de uitvoerinstelling ingesteld voor het opnemen van film met deze camera die is verbonden met een extern apparaat via HDMI.</p> <p>[Uitvoermodus]: hiermee stelt u de uitvoermodus voor video in. Wanneer deze optie is ingesteld op [Monitormodus], wordt beeld- en camera-informatie uitgevoerd. De camera-informatie wordt niet weergegeven op het camerascherm.</p> <p>Wanneer deze opties is ingesteld op [Opnamemodus], worden alleen beelden uitgevoerd. De camera-informatie wordt weergegeven op het camerascherm.</p> <ul style="list-style-type: none"> <li>• Deze optie is niet beschikbaar als er een framegrootte van [4K] of [C4K] is geselecteerd voor [ Specificatie-instellingen] &gt; [ ←] (Blz. 150).</li> </ul> <p>[REC Bit]: als dit is ingesteld op [Aan], wordt de REC-trigger verzonden vanaf de camera naar het verbonden externe apparaat.</p> <p>[Tijdcode]: als deze optie is ingesteld op [On], wordt de tijdcode verzonden vanaf de camera naar het verbonden externe apparaat.</p> <ul style="list-style-type: none"> <li>• De opname door het externe apparaat dat de tijdcode gebruikt als REC-trigger, kan in de volgende gevallen worden gestopt. <ul style="list-style-type: none"> <li>- Wanneer er een ART-film, enzovoort wordt opgenomen onder zware verwerkingsbelasting</li> <li>- Wanneer het scherm wordt geschakeld tussen de monitor en de zoeker</li> </ul> </li> </ul>	—

## Een belichtingsmodus kiezen (Modus (Filmbelichtingsmodus))

U kunt films opnemen die gebruikmaken van de beschikbare effecten in de modi **P**, **A**, **S**, en **M**. Deze optie wordt ingeschakeld door de modusknop naar  te draaien.

- 1 Selecteer [ Modusinstellingen] in  Videomenu en druk op de knop .
- 2 Selecteer [ Modus] (filmbelichtingsmodi) en druk op .
- 3 Selecteer een optie met   en druk op de knop .

<b>P</b>	De optimale diafragma waarde wordt automatisch ingesteld overeenkomstig de helderheid van het onderwerp. Gebruik de voorste regelaar (  ) of de achterste regelaar (  ) om de belichtingscompensatie aan te passen.
<b>A</b>	De weergave van de achtergrond wordt gewijzigd door de instelling van het diafragma. Gebruik de voorste regelaar (  ) om de belichtingscompensatie aan te passen en de achterste regelaar (  ) om het diafragma aan te passen.
<b>S</b>	De sluitertijd is van invloed op de weergave van het onderwerp. Gebruik de voorste regelaar (  ) om de belichtingscompensatie aan te passen en de achterste regelaar (  ) om de sluitertijd aan te passen. De sluitertijd kan worden ingesteld op waarden tussen 1/24 sec. en 1/32000 sec.
<b>M</b>	Het diafragma en de sluitertijd kunnen handmatig worden ingesteld. Gebruik de voorste regelaar (  ) om de diafragma waarde te selecteren en de achterste regelaar (  ) om de sluitertijd te selecteren. De sluitertijd kan worden ingesteld op waarden tussen 1/24 sec. en 1/32000 sec. De ISO-gevoeligheid kan alleen handmatig worden ingesteld op waarden tussen 200 en 6400.

- Wazige frames die worden veroorzaakt door factoren als een bewegend onderwerp terwijl de sluiters openstaat, kunnen worden verbeterd door de kortst mogelijke beschikbare sluitertijd te selecteren.
- Het lage bereik van de sluitersnelheid verandert overeenkomstig de framesnelheid van de filmopnamemodus.
- Wanneer de camera overmatig trilt, kan dit mogelijk niet voldoende worden gecompenseerd.
- Als de binnenzijde van de camera warm wordt, wordt de opname automatisch gestopt om de camera te beschermen.









## Flikkering onder led-verlichting verminderen

( Flikkeringdetectie)

In films die onder led-verlichting worden opgenomen, kunnen kleurenbanden ontstaan. Gebruik [ Flikkeringdetectie] voor het optimaliseren van sluitertijden, terwijl de bandvorming in het display wordt weergegeven.

Deze optie is in [ Modus] (filmbelichtingsmodi) [S] en [M].

- Het bereik van beschikbare sluitertijden is beperkt.

- 1 Selecteer [S] of [M] voor [ Modus] (filmbelichtingsmodi).
- 2 Markeer [ Modusinstellingen] in het videomenu en druk op de knop .
- 3 Markeer [ Flikkeringdetectie] en druk op .
- 4 Markeer [Aan] met de  -knoppen en druk op de knop .
- 5 Druk meerdere keren op de knop **MENU** om de menu's af te sluiten.
  - Het pictogram **Flicker Scan** wordt weergegeven als flikkeringdetectie is ingeschakeld.



Flicker Scan -pictogram

- 6 Kies een sluitertijd terwijl u op het scherm kijkt.
  - Kies een sluitertijd met de voorste of achterste regelaar of met de  -knoppen.
  - Blijf de sluitertijd aanpassen totdat de bandvorming niet meer zichtbaar is in het scherm.
  - Druk op de **INFO**-knop. Het scherm wijzigt en het **Flicker Scan**-pictogram wordt niet meer weergegeven. U kunt het diafragma en de belichtingscorrectie aanpassen. Gebruik hiervoor de voorste of achterste regelaar of de pendelknop.
  - Druk meerdere keren op de **INFO**-knop om terug te keren naar de flikkeringscanweergave.





Sluiter tijd

- 7 Begin met filmen als de instellingen zijn afgerond.

- Focus pieken, het LV-superbedieningspaneel en Live controles zijn niet beschikbaar in de flikkeringscanweergave. Als u deze items wilt gebruiken, drukt u eerst op de **INFO**-knop om de flikkeringscanweergave te sluiten.



- [ Flikkeringdetectie] kan aan een knop worden toegewezen. U kunt flikkeringdetectie daarna inschakelen door die knop in te drukken.  [ Knopfuncties] (Blz. 107)

## Framegrootte, -snelheid en -compressie













U kunt combinaties van beeldgrootten voor film en bitsnelheid instellen. De instellingen kunnen worden geselecteerd uit opties van de filmopnamemodus (Blz. 89).







- 1 Selecteer [ Specificatie-instellingen] in Videomenu en druk op de knop .
- 2 Selecteer [ ] en druk op .
- 3 Gebruik om het item te selecteren en druk op .



  - Gebruik om de instelling te selecteren en druk op de knop .

<b>Beeldgrootte</b>	Hiermee stelt u de beeldgrootte in op [C4K] (alleen Aangepast), [4K], [FHD] (Full HD) of [HD].
<b>Bitsnelheid</b>	Hiermee stelt u de bitsnelheid in op [A-I] (All-Intra), [SF] (Superfijn), [F] (Fijn) of [N] (Normaal). <ul style="list-style-type: none"><li>• Wanneer [4K] of [C4K] is ingesteld als beeldgrootte, kunt u de bitsnelheid niet selecteren.</li></ul>
<b>Framesnelheid</b>	Hiermee stelt u de framesnelheid in op [60p], [50p], [30p], [25p] of [24p]. <ul style="list-style-type: none"><li>• [60p] en [50p] zijn niet beschikbaar in de volgende situaties:<ul style="list-style-type: none"><li>- Wanneer [FHD] (Full HD) is ingesteld als de beeldgrootte en [A-I] (All Intra) is ingesteld als framesnelheid.</li><li>- Wanneer [C4K] of [4K] is ingesteld als de beeldgrootte.</li></ul></li><li>• Als de beeldgrootte is ingesteld op [C4K], wordt de framesnelheid vergrendeld op 24p.</li><li>• Bij het opnemen van films die op een televisie bekeken zullen worden, moet u een framesnelheid kiezen die past bij de videostandaard die op het apparaat gebruikt wordt, omdat de film anders mogelijk niet vloeiend zal afspelen. Videostandaarden variëren per land of regio: sommige gebruiken NTSC, andere PAL.<ul style="list-style-type: none"><li>- Als u filmt voor vertoning op NTSC-apparaten, kies dan 60p (30p)</li><li>- Als u filmt voor vertoning op PAL-apparaten, kies dan 50p (25p)</li></ul></li></ul>
<b>Slow Motion of Fast Motion</b>	Hiermee wordt slow motion of fast motion ingesteld. De beschikbare instellingen zijn afhankelijk van de ingestelde framesnelheid. <ul style="list-style-type: none"><li>• Slow motion en fast motion kunnen niet worden gebruikt bij bepaalde beeldkwaliteitsmodi.</li></ul>

Pas tijdens het filmen instellingen voor het opnemen van geluid aan. U hebt ook toegang tot instellingen die u kunt gebruiken wanneer er een externe microfoon of recorder is verbonden.

- 1 Selecteer [Film ] in  Videomenu en druk op de knop .
- 2 Selecteer [Aan] en druk op .
- 3 Gebruik   om het item te selecteren en druk op .
  - Gebruik   om de instelling te selecteren en druk op de knop .

<b>Opnamevolume</b>	Pas de gevoeligheid van de microfoon aan. Kies aparte waarden voor de ingebouwde stereomicrofoons en externe microfoons. [Ingebouwd  ]: pas de gevoeligheid aan van de ingebouwde stereomicrofoon van de camera. [MIC  ]: pas de gevoeligheid aan van de externe microfoons die verbonden zijn met de uitgang voor microfoons.
 <b>Volumebegrenzer</b>	Kies het maximale volume waarop de camera geluid opneemt. Gebruik deze optie om het niveau van geluiden boven een bepaald volume automatisch te verminderen.
<b>Ruisonderdr. wind</b>	Verminder windgeluid tijdens het opnemen van geluid.
<b>Opnamekwaliteit</b>	Kies een opnameformaat voor geluid. [96kHz/24bit]: geluidsopname op hoge kwaliteit. [48kHz/16bit]: geluidsopname op standaardkwaliteit.
 <b>Plug-in Power</b>	Pas instellingen aan voor gebruik met condensatormicrofoons en andere apparaten die stroom gebruiken van de camera. [Uit]: voor apparaten die geen stroom nodig hebben van de camera (dynamische microfoons voor algemene doelen). [Aan]: voor apparaten die stroom nodig hebben van de camera (condensatormicrofoons).
<b>PCM-recorder</b>  <b>koppeling</b>	Pas instellingen aan voor gebruik met externe IC-recorders. Neem een slate tone op of kies of de camerabedielingen kunnen worden gebruikt om het opnemen te starten en te stoppen wanneer u een Olympus LS-100 IC-recorder gebruikt. [Opn.volume camera]: kies [Werkzaam] om geluid op te nemen op het niveau dat is geselecteerd op de camera, [Niet werkzaam] om geluid op te nemen op het niveau dat is geselecteerd met de recorder. [Slate tone]: schakel slate tone-opnemen in of uit. [Synchrone opname  ]: kies of het opnemen van geluid op dezelfde tijd begint en eindigt als het opnemen van de film.

- De geluiden van de lens en de camera kunnen in een film worden opgenomen. Als u wilt voorkomen dat deze geluiden worden opgenomen, kunt u de werkingsgeluiden verminderen door de  AF-modus] (Blz. 80) in te stellen op [S-AF], [MF], of [PreMF], of door het gebruik van de knoppen van de camera te minimaliseren.
- Er wordt geen geluid opgenomen:
  - bij high-speed of slow- of fast-motionfilms of als <sup>ART</sup> (diorama) is geselecteerd bij fotomodus.
- Wanneer [Film ] is ingesteld op [Uit], wordt  weergegeven.
- Audio kan alleen worden afgespeeld op apparaten die ondersteuning bieden voor de optie die bij [Opnamekwaliteit] is geselecteerd.

## De Olympus LS-100 IC-recorder gebruiken

Wanneer u geluid opneemt met een Olympus LS-100 IC-recorder, kunt u de camerabedieningen gebruiken om slate tones op te nemen of om het opnemen te starten en te stoppen.

Verbind de LS-100 met behulp van de USB-kabel en een stereo mini-jackkabel van een derde partij.

- Er is extra informatie beschikbaar in de documentatie die met de LS-100 is meegeleverd. Zorg ervoor dat de nieuwste versie firmware op de recorder is geïnstalleerd.

### 1 Verbind de IC-recorder.

- Wanneer de LS-100 via de micro-USB-aansluiting is verbonden, wordt er een bericht weergegeven waarin u wordt gevraagd een verbindingstype te selecteren. Selecteer [PCM-recorder].
- Als er geen bericht verschijnt, past u de menu-instellingen als volgt aan:  
**MENU**-knop → Tabblad (Aangepast menu) → Tabblad **D4** → [USB-modus] → Selecteer [Auto] of [PCM-recorder]

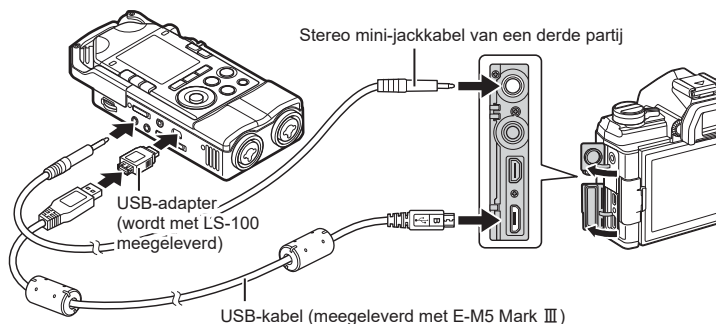

### 2 Pas de instellingen aan voor [PCM-recorder

Ⓜ-koppeling]:

- **MENU**-knop → (video)-menu → [Film ] → [Aan] → [PCM-recorder -koppeling] → Druk op op de pendelknop

[Opn.volume camera]: selecteer [Niet werkzaam].

[Slate tone]: selecteer [Aan].

[Synchrone opname ]: selecteer [Aan].

Nadat u de instellingen hebt aangepast, controleert u of [Aan] is geselecteerd voor [Film ] en drukt u meerdere keren op de **MENU**-knop om de menu's te sluiten.



### 3 Start met filmen.

- De LS-100 start met het opnemen van geluid.
- Houd de knop ingedrukt om een slate tone op te nemen.

### 4 Beëindig het filmen.

- De LS-100 stopt met het opnemen van geluid.





- U kunt zelf bepalen hoe lang u de knop ingedrukt moet houden om een slate tone op te nemen.  [Tijd indr.-en-vasth] (Blz. 176)
- Verbreek de verbinding via de USB-kabel als de camera is uitgeschakeld of de recorder niet wordt gebruikt.

## Het weergavemenu gebruiken

### Weergavemenu

-  (Blz. 154)
- Bewerken (Blz. 154)
- Afdruk besteld (Blz. 120)
- Bescherming resetten (Blz. 159)
- Deelorder resetten (Blz. 159)
- Apparaatverbinding (Blz. 203)













### Staande of liggende foto's automatisch roteren voor weergave



Als deze optie is ingesteld op [Aan], worden beelden in de portretstand automatisch gedraaid zodat de juiste stand wordt weergegeven in het afspeelscherm.

### Foto's bewerken (Bewerken)

Creëer bewerkte kopieën van foto's. Met RAW-foto's kunt u de instellingen aanpassen van het moment waarop de foto werd genomen, zoals de witbalans en de fotomodus (inclusief creatieve filters). Met JPEG-foto's kunt u eenvoudige bewerkingen uitvoeren zoals uitsnijden of de grootte wijzigen.

- 1 Selecteer [Bewerk.] in het Weergavemenu  en druk op de knop .
- 2 Gebruik   om [Sel. Image] te selecteren en druk op de knop .
- 3 Gebruik   om het beeld te selecteren dat bewerkt moet worden en druk op de knop .
  - [RAW-data bewrk] wordt weergegeven als een RAW-beeld wordt geselecteerd en [JPEG bewrk] wordt weergegeven als een JPEG-beeld wordt geselecteerd. Voor beelden die in RAW+JPEG-indeling zijn opgenomen, wordt zowel [RAW-data bewrk] als [JPEG bewrk] weergegeven. Selecteer de gewenste optie.
- 4 Selecteer [RAW-data bewrk.] of [JPEG bewrk] en druk op de knop .

RAW-data bewrk	Hiermee wordt een JPEG-kopie van een RAW-beeld gemaakt volgens de geselecteerde instellingen.	
	Huidig	Bewerk foto's en sla de resulterende kopieën op in JPEG-formaat. Pas de camera-instellingen aan voordat u deze optie selecteert. Sommige instellingen zoals belichtingscompensatie worden niet toegepast.
	Aangepast1	Druk op  en pas instellingen aan terwijl u de resultaten op het scherm bekijkt. De instellingen worden opgeslagen als [Aangepast1] of [Aangepast2].
	Aangepast2	de camera creëert meerdere JPEG-kopieën van elke afbeelding, één voor elk geselecteerd creatief filter. Selecteer één of meer filters en pas deze toe op één of meerdere afbeeldingen.



<b>JPEG bewerken</b>	Het menu [JPEG bewrk] bevat de volgende opties:	
	<b>Schaduw aanpassen</b>	Licht onderwerpen met achtergrondbelichting op.
	<b>Rode ogen corrigeren</b>	Verminder 'rode ogen' in foto's die met een flits zijn genomen.
		Foto's uitsnijden. Stel de grootte van het uitsnijdkader in met de voorste of achterste regelbaar en bepaal de positie van het kader met de pendelknop.
	<b>Verhouding</b>	Wijzig de breedte-hoogteverhouding van de standaardverhouding van 4:3 naar [3:2], [16:9], [1:1] of [3:4]. Nadat u een breedte-hoogteverhouding hebt gekozen, positioneert u het uitsnijdkader met de pendelknop.
	<b>Zwart-wit</b>	Maak een zwart-wit-kopie van de huidige foto.
	<b>Sepia</b>	Maak een sepia-kopie van de huidige foto.
	<b>Verzadiging</b>	Pas de kleurdiepte aan. De resultaten kunt u in het scherm bekijken.
		Maak een kopie met 1280 x 960, 640 x 480 of 320 x 240 pixels. De grootte van foto's met een andere breedte-hoogteverhouding dan de standaard 4:3 wordt zo dicht mogelijk bij de geselecteerde optie aangepast.
<b>e-Portret</b>	Egale gelaatskleuren. Het gewenste effect wordt mogelijk niet bereikt wanneer er geen gezichten worden gedetecteerd.	

- De correctie van rode ogen leidt in sommige foto's mogelijk niet tot het gewenste resultaat.
- Bewerken is niet beschikbaar:  
voor foto's die zijn genomen met een andere camera of die zijn bewerkt op een computer of als er onvoldoende beschikbare ruimte is op de geheugenkaart.





## 5 Druk op de knop wanneer de instellingen voltooid zijn.

- De geselecteerde instellingen worden toegepast.

## 6 Druk nogmaals op de knop .

- Markeer [Ja] met behulp van de  -knoppen en druk op de knop  om de bewerkte kopie op te slaan.



- Om extra kopieën te maken van hetzelfde originele RAW-beeld, markeert u [Resetten] en drukt u op de knop . Markeer [Nee] en druk op de knop  om te sluiten zonder meer kopieën te maken.
- Er verschijnt een bewerkingsmenu wanneer u [Resetten] selecteert. Herhaal het proces vanaf stap 4.
- U kunt geselecteerde beelden ook bewerken tijdens de weergave.  
-knop → Geef een foto weer die u wilt bewerken → Druk op de knop  om de opties te bekijken → [RAW-data bewrk] of [JPEG bewrk]
- Het is mogelijk dat de rode-ogen-correctie bij sommige foto's niet werkt.
- De grootte van het beeld kan niet worden aangepast () naar een groter formaat dan de oorspronkelijke grootte.

















- [⌘] (bijsnijden) en [Verhouding] kunnen alleen worden gebruikt om beelden te bewerken met een hoogte-breedteverhouding van 4:3 (standaard).
- Wanneer [Kunst] is geselecteerd voor de fotomodus, wordt [Kleurruimte] (Blz. 105) vergrendeld op [sRGB].

## Foto's combineren (Beeldoverlay)

Overlap bestaande RAW-foto's en creëer een nieuwe foto. Er kunnen maximaal 3 foto's worden gebruikt in de overlay.

U kunt de resultaten wijzigen door de helderheid (toename) apart voor elke foto aan te passen.





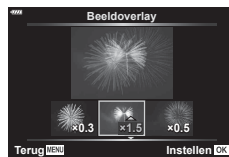
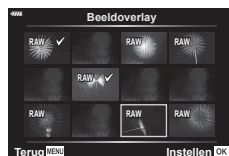











- De overlay wordt opgeslagen in het formaat dat momenteel is geselecteerd voor beeldkwaliteit. Overlays die zijn gemaakt met [RAW] als beeldkwaliteit, worden opgeslagen in RAW-formaat en in JPEG-formaat met de beeldkwaliteit die u heeft geselecteerd bij [⏪-2] (Blz. 173).
- Overlays die worden opgeslagen in RAW-formaat, kunnen op hun beurt weer worden gecombineerd met andere RAW-afbeeldingen om overlays te maken met 4 of meer foto's.

- 1 Selecteer [Bewerk.] in het Weergavemenu  en druk op de knop .
- 2 Gebruik   om [Beeldoverlay] te selecteren en druk op de knop .
- 3 Selecteer het aantal beelden dat in de overlay moet worden gebruikt en druk op de knop .
- 4 Gebruik   om de RAW-beelden te selecteren die in de overlay moeten worden gebruikt.
  - De geselecteerde foto's zijn gemarkeerd met een . Druk opnieuw op de knop  om de selectie ongedaan te maken.
  - Het overlay-beeld wordt weergegeven als het aantal beelden is geselecteerd dat in stap 3 is opgegeven.
- 5 Pas de toename aan voor elk beeld dat in de overlay wordt gebruikt.
  - Selecteer een beeld met   en gebruik   om de versterking aan te passen.
  - De toename is instelbaar binnen het bereik 0,1 - 2,0. Controleer de resultaten op de monitor.
- 6 Druk op de knop  om het bevestigingsdialogvenster weer te geven.
  - Selecteer [Ja] en druk op de knop .



Sla een foto van een geselecteerd frame op.

- Deze optie is alleen beschikbaar voor [4K]-films die met de camera zijn opgenomen.

- 1** Selecteer [Bewerk.] in het Weergavemenu  en druk op de knop .
- 2** Gebruik   om [Sel. Image] te selecteren en druk op de knop .
- 3** Gebruik   om een film te selecteren en druk op de knop .
- 4** Selecteer [Film bewerken] en druk op de knop .
- 5** Gebruik   om [Foto's uit filmbeeld vastleggen] te selecteren en druk op de knop .
- 6** Gebruik   om een beeld te selecteren dat moet worden opgeslagen als een foto en druk op de knop 
  - De camera slaat een foto op van het geselecteerde frame.
  - Gebruik de knop  om terug te spoelen en de knop  om door te spoelen.



Snijd geselecteerde beelden uit films. Films kunnen herhaaldelijk worden bijgesneden om bestanden te maken met alleen beelden die u wilt behouden.

- Deze optie is alleen beschikbaar voor films die met de camera zijn opgenomen.

- 1** Selecteer [Bewerk.] in het Weergavemenu  en druk op de knop .
- 2** Gebruik   om [Sel. Image] te selecteren en druk op de knop .
- 3** Gebruik   om een film te selecteren en druk op de knop .
- 4** Selecteer [Film bewerken] en druk op de knop .
- 5** Gebruik   om [Film bijnijden] te selecteren en druk op de knop .
  - U wordt gevraagd te kiezen hoe u de bewerkte film wilt opslaan.  
[Nieuw bestand]: sla de bijgesneden film op in een nieuw bestand.  
[Overschr.]: overschrijf de bestaande film.  
[Nee]: sluit af zonder de film bij te snijden.
  - Als het beeld is beschermd, kunt u [Overschr.] niet selecteren.
- 6** Markeer de gewenste optie en druk op de knop .
- U komt in een bewerkings scherm.
- 7** Snijd de film bij.
  - Gebruik de -knop om het eerste frame over te slaan en de -knop om het laatste frame over te slaan.
  - Selecteer met de voorste of achterste regelaar het eerste frame van de opname dat u wilt verwijderen en druk op de -knop.
  - Markeer met de voorste of achterste regelaar het laatste frame van de opname dat u wilt verwijderen en druk op de -knop.
- 8** Markeer [Ja] en druk op de knop .
- De bewerkte film wordt opgeslagen.
- Om een andere opname te selecteren, markeert u [Nee] en drukt u op de -knop.
- Als u [Overschr.] selecteerde, wordt u gevraagd of u nog meer opnamen uit de film wilt snijden. Om meer opnamen te snijden, markeert u [Doorgaan] en drukt u op de -knop.



## Bescherming van alle foto's verwijderen (Bescherming resetten)

Bescherming van meerdere beelden kan tegelijkertijd worden geannuleerd.

- 1 Selecteer [Bescherming resetten] in het Weergavemenu  en druk op de knop .
- 2 Selecteer [Ja] en druk op de knop .

## Een deelorder annuleren (Deelorder resetten)

Annuleer deelorders die op foto's zijn ingesteld.

- 1 Selecteer [Deelorder resetten] in het Weergavemenu  en druk op de knop .
- 2 Selecteer [Ja] en druk op de knop .

## Het setup-menu gebruiken

Pas de basisinstellingen van de camera aan. Voorbeelden zijn de taalselectie en helderheid van het scherm. Het Setup-menu bevat ook opties die tijdens het initiële instellingsproces worden gebruikt.



Optie	Beschrijving	
<b>Kaart-inst.</b>	Formateer de kaart en verwijder alle beelden.	161
(Datum-/tijdinstelling)	Stel de cameraklok in.	27
(Taal voor de monitor wijzigen)	Kies een taal voor de cameramenu's en uitleg.	29
(Aanpassing helderheid van monitor)	<p>U kunt de helderheid en de kleurtemperatuur van de monitor aanpassen. De instelling van de kleurtemperatuur wordt alleen toegepast op de weergave op de monitor tijdens het afspelen. Gebruik   om  (kleurtemperatuur) of  (helderheid) te markeren en   om de waarde aan te passen.</p> <p>Druk op de knop <b>INFO</b> om de verzadiging van de monitor te schakelen tussen de instellingen [Natuurlijk] en [Levendig].</p>	—
<b>Opn.Beeld</b>	<p>Hiermee wordt ingesteld of het vastgelegde beeld wordt weergegeven op de monitor na de opname en hoe lang dit beeld wordt weergegeven. Dit is handig als u de opname wilt controleren die u zojuist heeft genomen. U kunt de volgende opname maken door de ontspanknop half in te drukken terwijl het vastgelegde beeld op de monitor wordt weergegeven.</p> <p>[0,3 sec]–[20 sec]: hiermee wordt de tijdsduur (in seconden) ingesteld voor de weergave van het vastgelegde beeld op de monitor.</p> <p>[Uit]: het vastgelegde beeld wordt niet weergegeven op de monitor.</p> <p>[Auto ]: hiermee wordt het vastgelegde beeld weergegeven en wordt vervolgens teruggeschakeld naar de weergavemodus. Dit is handig als u een opname direct wilt wissen nadat u deze hebt gecontroleerd.</p>	—
<b>Wifi/Bluetooth-instellingen</b>	Pas de instellingen voor verbinding met smartphones die compatibel zijn met wifi/ <b>Bluetooth</b> aan met de draadloze functie van de camera.	162





Optie	Beschrijving	
<b>Firmware</b>	Deze optie geeft de firmwareversies van de camera en aangesloten accessoires weer. Controleer de versies wanneer u informatie opvraagt over de camera of accessoires, of wanneer u de software downloadt.	—

## De kaart formatteren (Kaart-inst.)

Kaartjes moeten met deze camera worden geformatteerd voor ze voor het eerst worden gebruikt, of nadat ze met een andere camera of computer werden gebruikt. Bij het formatteren worden alle gegevens gewist die op het kaartje staan, ook eventuele beveiligde opnamen.

Controleer altijd eerst of er geen beelden op een kaart staan die u wilt bewaren voordat u de gebruikte kaart gaat formatteren.  "Toepasbare geheugenkaarten" (Blz. 213)

- 1 Selecteer [Kaart-inst.] in het Setup-menu  en druk op de knop .

- Als er gegevens op de kaart staan, worden de menu-items weergegeven. Selecteer [Formatteren] en druk op de knop .





- 2 Selecteer [Ja] en druk op de knop .

- Het kaartje wordt dan geformatteerd.

## Alle beelden wissen (Kaart-inst.)

Alle beelden op de kaart kunnen tegelijkertijd worden verwijderd. Beschermden beelden worden niet verwijderd.

- 1 Selecteer [Kaart-inst.] in het Setup-menu  en druk op de knop .

- 2 Selecteer [Alles wissen] en druk op de knop .



- 3 Selecteer [Ja] en druk op de knop .

- Alle beelden worden verwijderd.

## Opties voor draadloze LAN (Wifi/Bluetooth-instellingen)

Pas de instellingen aan om verbinding te maken met draadloze netwerken. Kadreer en neem foto's op afstand met een smartphone of laat de camera uit en bekijk foto's op uw smartphone terwijl u onderweg bent. Raadpleeg voor informatie over het tot stand brengen van een verbinding en het gebruik van deze functies "5. De camera verbinden met een smartphone" (Blz. 202).

<b>Beschikbaarheid</b>	Schakel wifi en <b>Bluetooth</b> <sup>®</sup> uit. Schakel wifi en <b>Bluetooth</b> <sup>®</sup> bijvoorbeeld uit in omstandigheden waarin het gebruik niet is toegestaan, zonder de netwerkinstellingen te veranderen (Blz. 209).
<b>Verbindingswachtwoord</b>	Wijzig het Wi-Fi/ <b>Bluetooth</b> <sup>®</sup> -wachtwoord.
<b>Power-off Standby</b>	Kies of de camera verbinding maakt met smartphones terwijl de camera uit staat.
<b>Instellingen resetten</b>	Herstel standaardinstellingen voor [Wi-Fi-/Bluetooth-instellingen].

## De aangepaste menu's gebruiken

De camera-instellingen kunnen worden aangepast met het Aangepast menu .







### Aangepast menu









- A1/A2/A3/A4** AF/MF (Blz. 163)
- B** Knop/Schakelaar/Hendel (Blz. 166)
- C1/C2** Release//Beeldstab. (Blz. 167)
- D1/D2/D3/D4** Disp.//PC (Blz. 168)
- E1/E2/E3** Bel./ISO/BULB/ (Blz. 171)
- F**  Aangepast (Blz. 172)
- G** /WB/Kleur (Blz. 173)
- H1/H2** Opnemen/Wissen (Blz. 174)
- I** EVF (Blz. 175)
- J1/J2**  Hulpprogramma (Blz. 176)





### A1 AF/MF













MENU →  → A1

Optie	Beschrijving	
 <b>AF-modus</b>	Kies de AF-modus voor het nemen van foto's.	80
 <b>AEL/AFL</b>	Pas de AF- en AE-vergrendeling aan.	177
<b>AF-scanner</b>	Selecteer het type AF-scan dat kan worden uitgevoerd in de modus autofocus als het niet lukt om de camera te laten scherpstellen of als de scène te weinig contrast bevat. * Scant het hele bereik van minimum tot oneindig voor een focaal punt wanneer de camera niet kan scherpstellen op het onderwerp of als het contrast niet helder is. [modus1]: AF-scanner is niet geactiveerd. [modus2]: een AF-scan wordt slechts eenmaal aan het begin van het scherpstellen uitgevoerd. [modus3]: AF-scanner is geactiveerd.	—
 <b>C-AF-gevoeligheid</b>	Stelt de gevoeligheid van de tracking voor C-AF in.	—
 <b>C-AF-midden start</b>	Wanneer [C-AF] en [C-AFb] worden gebruikt in combinatie met een andere AF-doelmodus dan enkelvoudige AF, stelt de camera alleen tijdens de initiële scan scherp op het midden van de geselecteerde groep. Tijdens latere scans stelt de camera scherp met behulp van de omringende doelen. Deze optie combineren met een AF-doelmodus die een breed deel dekt, maakt het eenvoudiger om op onvoorspelbaar bewegende onderwerpen scherp te stellen.	179
 <b>C-AF-midden prioriteit</b>	Wanneer u scherp stelt met behulp van het groeps- of aangepaste doel AF in de [C-AF]-modus, wijst de camera de prioriteit altijd toe aan het middelste doel in de geselecteerde groep voor herhaaldelijke series van handelingen voor het scherpstellen. Alleen als de camera niet kan scherpstellen met behulp van middendoel prioriteit, stelt deze scherp met de omringende doelen in de geselecteerde scherpstelgroep. Dit helpt u bij het volgen van onderwerpen die snel maar relatief voorspelbaar bewegen. C-AF-midden prioriteit wordt aanbevolen voor de meeste situaties.	180

Optie	Beschrijving	👉
[:::] Modusinstellingen	Kies de grootte en de vorm van het AF-doel voor de AF-doelmodus. Om een item te verbergen, selecteert u dit item en drukt u op de knop  om het vinkje te wissen.	65
AF-meetgebied	<p>[Aan1]: geeft het AF-doelframe groen weer.  [Aan2]: geeft het AF-doelframe groen weer bij halfingedrukte ontspanknop.</p> <p>Als u [Uit] selecteert, wordt het AF-kader niet getoond tijdens de bevestiging.</p> <ul style="list-style-type: none"> <li>Om AF-doelen te groeperen wanneer  (alle doelen) is geselecteerd en [S-AF], [S-AF MF] of [C-AF] is gekozen voor  AF-modus (Blz. 80), selecteert u [Aan2] voor [AF-meetgebied]. De camera geeft de AF-doelen weer voor alle delen die scherp zijn.</li> </ul> 	—
AF doelgebied	<p>Als [Aan] is geselecteerd, kunt u het AF-doel positioneren door op de monitor te tikken tijdens opnamen met de zoeker. Tik op de monitor en schuif met uw vinger om het AF-doel te positioneren.</p> <ul style="list-style-type: none"> <li>Als deze op [Aan] staat, kan de sleepfunctie worden uit- of ingeschakeld door twee keer op de monitor te tikken.</li> <li>[AF-doelgebied] is tevens bruikbaar met zoomkader-AF (Blz. 68).</li> </ul>	—
[:::] Voorinstelling	Kies de home-positie AF-doelmodus, Af-doelselectiemodus en de AF-modus. Druk op de knop  om de gewenste opties te selecteren in het scherm [:::] Voorinstelling].  verschijnt op het scherm voor AF-doelselectie terwijl u een home-positie kiest.	181
[:::] Aangepaste instellingen	<p>U kunt voor het scherm AF-veld de functies van de regelaar en de knop  wijzigen.</p> <ul style="list-style-type: none"> <li>Om de instellingen te gebruiken die zijn opgeslagen in [Instellingen 2], markeert u [Instellingen 2] in het menu [:::] Aangepaste instellingen en drukt u op de knop .</li> <li>U kunt schakelen naar [Instellingen 2] door op de knop <b>INFO</b> te drukken in het selectiescherm voor AF-doelen.</li> </ul>	—











Optie	Beschrijving	
<b>AF-beperker</b>	Begrenst het AF-veld, indien ingeschakeld [Aan]. [Afstandinstellingen]: u kunt het gebied voor de AF-beperker registreren. U kunt maximaal drie afstandsgebieden registreren. Numerieke waarde en eenheid (m, ft) kunnen worden ingesteld. De afstand is bij benadering en niet exact. [Ann. prioriteit]: als [Aan] is geselecteerd, kan de sluitser worden ontspannen als de AF-beperker werkt, zelfs als de camera niet is scherpgesteld. <ul style="list-style-type: none"> <li>• AF-beperker is niet beschikbaar in de volgende gevallen. <ul style="list-style-type: none"> <li>- Als de focusbepiker op de lens is geactiveerd.</li> <li>- Bij gebruik van focus-bracketing</li> <li>- In filmmodus of bij het opnemen van een film</li> </ul> </li> </ul>	—
<b>AF hulpverl.</b>	Selecteer [Uit] om de AF-verlichting uit te schakelen.	—
<b>☉ Gezichtsprio.</b>	U kunt de gezichtsprioriteit-AF of oogprioriteit-AF gebruiken.	67
<b>AF-focusaanp.</b>	De afstelling voor de locatie van de brandpuntsafstand voor faseverschil AF kan binnen ±20 stappen worden aangepast.	—

Optie	Beschrijving	
<b>MF-afst. vooraf inst.</b>	Stelt de scherpstelpositie van de MF vooraf inst. in. Numerieke waarde en eenheid (m, ft) kunnen worden ingesteld. De afstand is bij benadering en niet exact.	—
<b>MF assist</b>	Automatisch schakelen naar zoomen of maximaliseren in de handmatige scherpstelmodus door aan de scherpstelring te draaien.	182
<b>MF-schakeling</b>	Wanneer u [Niet werkzaam] selecteert, kunnen de MF-schakeling en de snapshotfunctie van de lens niet worden gebruikt voor handmatige scherpstelling. Schuif de scherpstelring naar voren om handmatig scherp te stellen.	215
<b>Scherpstelring</b>	U kunt kiezen wat voor u de meest logische draairichting van de scherpstelring is.	—
<b>Bulb/Time-focus</b>	U kunt de scherpstelmodus veranderen tijdens het belichten door handmatige scherpstelling (MF) te gebruiken. Bij de instelling [Uit] is het draaien van de scherpstelring uitgeschakeld.	182
<b>Reset lens</b>	Als deze is ingesteld op [Uit] wordt de scherpstelmodus van de lens niet gereset ook als de stroom wordt uitgeschakeld. Bij instelling [Aan] wordt de scherpstelling van power-zoomlens eveneens gereset.	—





Optie	Beschrijving	
 <b>Knopfuncties</b>	Kies de functie die aan de geselecteerde knop is toegewezen.	107
  <b>Functie</b>	Hiermee kunt u de rol bepalen van de knop  tijdens het afspelen. [  ]: Maak of pas een 'deelorder' aan en markeer de foto's die naar een smartphone moeten worden geüpload. [  ]: Selecteer meerdere foto's.	—
 <b>Funcieregelaar</b>	U kunt de functie van de regelaars voor en achter wijzigen.	—
<b>Richting regelaar</b>	Kies de richting waarin de regelaar wordt gedraaid om de sluitertijd of het diafragma aan te passen. Verander de verplaatsingsrichting van het programma, in de richting waarin de regelaar is gedraaid.	—
 <b>Fn-schakelfunctie</b>	Kies de functie die door het <b>Fn</b> -hendeltje wordt uitgevoerd.	183
<b>Fn-schakelr/Aan/uit-schak.</b>	Gebruik het <b>Fn</b> -hendeltje als <b>ON/OFF</b> -schakelaar. [Fn]: volgt de instellingen voor de <b>Fn</b> -schakelaarfunctie. [Voeding 1]: de voeding wordt ingeschakeld als de <b>Fn</b> -schakelaar in de stand 1 staat en uitgeschakeld in stand 2. [Voeding 2]: de voeding wordt ingeschakeld als de <b>Fn</b> -schakelaar in de stand 2 staat en uitgeschakeld in stand 1. Als [Voeding 1] of [Voeding 2] is ingesteld, zijn de <b>ON/OFF</b> -schakelaar (voedingsschakelaar) [  Fn-schakelaarinstellingen] en [  Fn-schakelaarfunctie] uitgeschakeld.	—
 <b>Elec. Zoomsnelheid</b>	Kies de zoomsnelheid voor power zoom-lenzen als aan de zoomring wordt gedraaid. Pas de zoomsnelheid aan als deze te hoog is om uw onderwerp te kaderen. Kies uit [Laag], [Normaal] en [Hoog].	—







Optie	Beschrijving	
<b>S-AF-loslaten als prior.</b>	Als u [Aan] selecteert, kan de sluiterspanning worden ontspannen, zelfs als de camera niet scherp is. Deze optie kan afzonderlijk worden ingesteld voor de modi S-AF en C-AF (Blz. 80).	—
<b>C-AF-loslaten als prior.</b>		
<b>L-instellingen</b>	Kies de snelheid waarmee beelden worden doorgespoeld en de opnamebeperkingen voor de modi [], [], en []. Ook de Pro Capture-instellingen kunnen worden aangepast, zoals de snelheid waarmee de beelden worden doorgespoeld (alleen ), het aantal gebufferde beelden en de opnamebeperking. Waarden voor sequentiële opnamesnelheid zijn de maximale waarden bij benadering.	184
<b>H-instellingen</b>		
<b>Minder flikkering</b>	[Anti-flikker LV]: Beperk het flikkereffect tijdens live view onder bepaalde soorten verlichting, waaronder fluorescentielampen. Als [Auto] niet het gewenste effect oplevert, kunt u [50 Hz] of [60 Hz] selecteren afhankelijk van de plaatselijke netspanning. [Anti-flikkermodus]: De camera detecteert de frequentie van de flikkering automatisch en synchroniseert het ontspannen van de sluiterspanning overeenkomstig.	186

Optie	Beschrijving	
<b>Beeldstab.</b>	Stelt de beeldstabilisatie voor het opnemen van foto's in.	86
<b>Beeldstabilisator</b>	Stelt de prioriteitsfunctie in tijdens sequentiële opnamen. [Fps-prioriteit]: de opnamesnelheid krijgt voorrang op de beeldstabilisatie. De sensor wordt niet gereset naar het midden tijdens sequentiële opnamen. [IS-prioriteit]: de beeldstabilisatie krijgt voorrang op de opnamesnelheid. De sensor wordt gereset naar het centrum per frame van sequentiële opnamen. De opnamesnelheid wordt iets lager.	—
<b>Half indrukken bij IS</b>	Indien ingesteld op [Uit] wordt de functie IS (Beeldstabilisatie) terwijl de sluiterspanning half is ingedrukt, niet ingeschakeld.	—
<b>Lens I.S. Prioriteit</b>	Selecteer [Aan] om prioriteit te geven aan de on-board beeldstabilisatiefunctie van de lens tijdens opnames met lenzen van derden. [S-IS ] wordt gebruikt als [S-IS AUTO] is geselecteerd voor [ Beeldstab.] (Blz. 86). • Deze optie heeft geen effect op lenzen die zijn voorzien van een schakelaar voor beeldstabilisatie.	—

Optie	Beschrijving																																			
 <b>Controle-inst.</b>	<p>Kies de regelaars die in elke opnamemodus worden weergegeven.</p> <table border="1" data-bbox="314 215 847 532"> <thead> <tr> <th data-bbox="314 215 524 308" rowspan="2">Regelaars</th> <th colspan="4" data-bbox="524 215 847 250">Opnamemodus</th> </tr> <tr> <th data-bbox="524 250 607 308"></th> <th data-bbox="607 250 689 308">P/A/S/ M/B</th> <th data-bbox="689 250 772 308">ART</th> <th data-bbox="772 250 847 308">SCN</th> </tr> </thead> <tbody> <tr> <td data-bbox="314 308 524 358">Live controle (Blz. 189)</td> <td data-bbox="524 308 607 358">✓</td> <td data-bbox="607 308 689 358">✓</td> <td data-bbox="689 308 772 358">✓</td> <td data-bbox="772 308 847 358">✓</td> </tr> <tr> <td data-bbox="314 358 524 407">Live SCP (Blz. 79)</td> <td data-bbox="524 358 607 407">✓</td> <td data-bbox="607 358 689 407">✓</td> <td data-bbox="689 358 772 407">✓</td> <td data-bbox="772 358 847 407">✓</td> </tr> <tr> <td data-bbox="314 407 524 457">Live uitleg (Blz. 49)</td> <td data-bbox="524 407 607 457">✓</td> <td data-bbox="607 407 689 457">–</td> <td data-bbox="689 407 772 457">–</td> <td data-bbox="772 407 847 457">–</td> </tr> <tr> <td data-bbox="314 457 524 506">Kunstmenu (Blz. 55)</td> <td data-bbox="524 457 607 506">–</td> <td data-bbox="607 457 689 506">–</td> <td data-bbox="689 457 772 506">✓</td> <td data-bbox="772 457 847 506">–</td> </tr> <tr> <td data-bbox="314 506 524 532">Scènemenu (Blz. 50)</td> <td data-bbox="524 506 607 532">–</td> <td data-bbox="607 506 689 532">–</td> <td data-bbox="689 506 772 532">–</td> <td data-bbox="772 506 847 532">✓</td> </tr> </tbody> </table> <p>Druk op de knop <b>INFO</b> om de scherminhoud te schakelen.</p>	Regelaars	Opnamemodus					P/A/S/ M/B	ART	SCN	Live controle (Blz. 189)	✓	✓	✓	✓	Live SCP (Blz. 79)	✓	✓	✓	✓	Live uitleg (Blz. 49)	✓	–	–	–	Kunstmenu (Blz. 55)	–	–	✓	–	Scènemenu (Blz. 50)	–	–	–	✓	188
Regelaars	Opnamemodus																																			
		P/A/S/ M/B	ART	SCN																																
Live controle (Blz. 189)	✓	✓	✓	✓																																
Live SCP (Blz. 79)	✓	✓	✓	✓																																
Live uitleg (Blz. 49)	✓	–	–	–																																
Kunstmenu (Blz. 55)	–	–	✓	–																																
Scènemenu (Blz. 50)	–	–	–	✓																																
 <b>/Info-instelling</b>	<p>Kies de informatie die wordt weergegeven als de knop <b>INFO</b> wordt ingedrukt.</p> <p>[▶ Info]: Kies de informatie die wordt weergegeven in schermvullende weergave.</p> <p>[▶Q Info]: kies de informatie die wordt weergegeven in vergroot weergeven.</p> <p>[LV-Info]: Kies de informatie die wordt weergegeven wanneer de camera zich in de opnamemodus bevindt.</p> <p>[☑ Instellingen]: Kies de informatie die wordt weergegeven in de index- en kalenderweergave.</p>	190, 191																																		
<b>Beeldmodusinstellingen</b>	<p>Selecteer een functie om in de fotomodus het selectiescherm weer te geven (Blz. 98). Om een item te verbergen, selecteert u dit item en drukt u op de knop  om het vinkje te wissen.</p>	—																																		
 <b>/-instellingen</b>	<p>Selecteer een functie in sequentiële opnamen of de zelfontspanfunctie om het selectiescherm weer te geven (Blz. 71). Om een item te verbergen, selecteert u dit item en drukt u op de knop  om het vinkje te wissen.</p>	—																																		
<b>Instellingen multifunctie</b>	<p>Selecteer een multifunctionele (Blz. 113) optie. Als u niet van deze optie gebruikmaakt, dient u een item te selecteren en op de knop  te drukken om het vinkje te wissen.</p>	—																																		



Optie	Beschrijving	
<b>LV versterk.</b>	<p>Maak opnames terwijl u het onderwerp zelfs bij weinig licht controleert. In de modus <b>B</b> kunt u deze instelling gebruiken bij het fotograferen met Bulb/Time en Live Composiet.</p> <p>[Uit]: voorbeeldweergave van belichting in live view. De belichting kan voor de opname als voorbeeld worden weergegeven.</p> <ul style="list-style-type: none"> <li>• Deze optie is niet van toepassing tijdens bulb- of tijd fotografie.</li> </ul> <p>[Aan1]: belichtingsvoorbeeld is uitgeschakeld; de helderheid wordt aangepast voor kijkgemak. De helderheid van de voorbeeldweergave verschilt van de helderheid van de uiteindelijke foto.</p> <p>[Aan2]: net als [Aan1], maar helderder. Kies deze optie voor het kadreren van opnamen van nachtelijke luchten en dergelijke.</p> <ul style="list-style-type: none"> <li>• De helderheid van de voorbeeldweergave verschilt van de helderheid van de uiteindelijke foto. De beweging van het onderwerp kan er enigszins schokkerig uitzien.</li> </ul>	—
<b>Art LV-modus</b>	<p>[modus1]: Het filtereffect wordt altijd weergegeven.</p> <p>[modus2]: Wanneer u de ontspanknop half indrukt, wordt voorrang gegeven aan een vloeiende weergave. De kwaliteit van het creatieve filter kan hierdoor worden beïnvloed.</p>	—
<b>LV Close Up-inst.</b>	<p>[LV Close-up modus]: in [modus1] keert u terug naar de vergrote frameweergave door de knop in de vergrote live view half in te drukken. In [modus2] schakelt u naar de Zoom-AF-weergave zoomen door de knop in de vergrote live view half in te drukken.</p> <p>[LV versterk.]: als [Aan] is geselecteerd, zal de camera de helderheid van het display aanpassen voor meer kijkgemak tijdens focuszoom. Wanneer deze op [Uit] staat, wordt het vergrote gedeelte weergegeven met de helderheid van Live View vóór de vergroting. Dit is handig om de scherpte te controleren bij het maken van foto's op locaties met een verlichte achtergrond.</p>	—
 <b>Standaardinstelling</b>	Kies de start-zoomverhouding voor afspelen (close-up afspelen).	191
 <b>Instellingen</b>	<p> Vergr.]: selecteer [Aan] om het diafragma op de geselecteerde waarde te houden, zelfs bij het loslaten van de knop.</p> <p>[LV versterk.]: als [Aan] is geselecteerd, zal de camera de helderheid van het display aanpassen voor meer kijkgemak tijdens het bekijken van de scherptediepte.</p>	—



Optie	Beschrijving	
<b>Rasterinstellingen</b>	Stelt de weergave van de rasterlijn in die tijdens het maken van foto's wordt weergegeven. [Weergavekleur]: stelt de kleur en doorzichtigheid van de rasterlijn in. Kan worden ingesteld op [Gebr.inst. 1] en [Gebr.inst. 2]. [Rasterweergave]: selecteer  ,  ,  ,  ,  of  om een raster op de monitor weer te geven. [Inst. toepas. op EVF]: wanneer [Aan] is geselecteerd, worden de hulplijnen die op de monitor worden weergegeven ook toegepast op de zoeker als [Stijl 1] of [Stijl 2] is geselecteerd voor [Stijl voor zoeker]. De in [EVF-rasterinstellingen] geselecteerde instelling is ongeldig.	—
<b>Piekinstellingen</b>	U kunt de kleur en intensiteit voor randversterking wijzigen. De randverbeteringskleur (rood, geel, wit, zwart) en intensiteit (standaard, laag, hoog), en de helderheid van de pieken in de achtergrond (Aan, Uit) kunnen worden ingesteld. • Als [Aanp. beeldhelderheid] op [Aan] staat, wordt de helderheid van Live View aangepast voor een optimale verbeteringskleur.	182
<b>Histograminstelling</b>	[Licht]: Kies de onderste limiet voor de weergave van lichte partijen. [Schaduw]: Kies de bovenste limiet voor de weergave van schaduwpartijen.	190
<b>Programmauitleg</b>	Kies [Aan] om een hulp weer te geven voor de geselecteerde modus als de functieknoop naar een nieuwe instelling wordt gedraaid.	34
<b>Selfie-hulp</b>	Wanneer u [Aan] selecteert, wordt het scherm geoptimaliseerd voor zelfportretten, indien de monitor zich in de positie voor zelfportretten bevindt.	192

Optie	Beschrijving	
<b>■) (Geluidssignaal)</b>	U kunt de pieptoon die afgegeven wordt als de scherpstelling vergrendeld wordt op [Uit] zetten door op de ontspanknop te drukken.	—
<b>HDMI</b>	[Uitvoergrootte]: het type digitaal videosignaal selecteren als een televisie wordt aangesloten via een HDMI-kabel. [HDMI Control]: Selecteer [On] om de camera te kunnen bedienen met afstandsbedieningen voor televisies die HDMI-controle ondersteunen. Deze optie heeft effect als beelden op een tv worden weergegeven. [Framesnelheid v. uitvoer]: Selecteer een framesnelheid voor uitvoer van [50p-prioriteit] of [60p-prioriteit] als u de camera met een HDMI-kabel op een tv aansluit.	193

Optie	Beschrijving	
<b>USB-modus</b>	Kies een modus om de camera op een computer aan te sluiten. Kies [Auto] om de opties voor de USB-modus weer te geven telkens wanneer de camera wordt aangesloten.	210

## Bel./ISO/BULB/

**MENU** →  →  **3**



Optie	Beschrijving	
<b>Belichtingsafst.</b>	Pas de juiste belichting afzonderlijk aan voor elke meetmethode. <ul style="list-style-type: none"> <li>• Dit beperkt het aantal opties voor de belichtingscompensatie in de geselecteerde richting.</li> <li>• De effecten zijn niet zichtbaar op de monitor. Voor normale aanpassingen aan de belichting gebruikt u de belichtingscompensatie (Blz. 64).</li> </ul>	—
<b>EV-fase</b>	Kies de omvang van de stappen die worden gebruikt bij het selecteren van de sluitertijd, het diafragma, de belichtingscompensatie en andere belichtingsparameters.	—
<b>ISO-stap</b>	Selecteer de beschikbare stappen voor het kiezen van de ISO-gevoeligheid.	—
<b>ISO-auto set</b>	[Bovengrens/Stand.]: kies de bovengrens en standaardwaarde die gebruikt worden voor de ISO-gevoeligheid als [AUTO] geselecteerd is voor ISO. Selecteer [Bovengrens] om de maximale gevoeligheid te kiezen. Selecteer [Standaard] om de standaard gevoeligheid te kiezen. De maximale gevoeligheid is 6400. [Laagste S/S-instelling]: selecteer de sluitersnelheid waaronder de camera automatisch de ISO-gevoeligheid vergroot in de modi <b>P</b> en <b>A</b> . Selecteer [Auto] om de camera automatisch de minimale sluitertijd te laten kiezen.	—
<b>ISO-auto</b>	Kies de opnamemodi waarin de ISO-gevoeligheid [AUTO] beschikbaar is. [P/A/S]: De automatische keuze van ISO-gevoeligheid is beschikbaar in alle modi behalve <b>M</b> . [Alle]: De automatische keuze van ISO-gevoeligheid is beschikbaar in alle modi.	—
 <b>Ruisfilter</b>	Kies de mate van ruisonderdrukking die toegepast wordt bij hoge ISO-gevoeligheden.	—
<b>Ruisonderdr.</b>	Hiermee reduceert u de ruis die optreedt bij erg lange sluitertijden. [Auto]: Ruisonderdrukking wordt uitgevoerd bij lange sluitertijden of wanneer de interne temperatuur van de camera is toegenomen. [Aan]: Bij elke opname wordt ruisonderdrukking toegepast. [Uit]: Ruisonderdrukking uit. <ul style="list-style-type: none"> <li>• De voor ruisonderdrukking benodigde tijd wordt op het scherm weergegeven.</li> <li>• [Uit] wordt automatisch geselecteerd tijdens sequentieële opnamen.</li> <li>• Bij sommige lichtomstandigheden en onderwerpen werkt deze functie niet optimaal.</li> </ul>	—

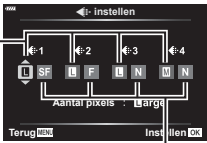
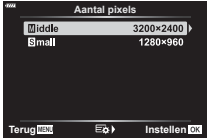

Optie	Beschrijving	☞
<b>Bulb/Time-timer</b>	Kies de maximale belichting voor bulb- en tijd fotografie.	—
<b>Bulb/Time-monitor</b>	Hiermee wordt de helderheid van de monitor ingesteld wanneer [BULB], [TIJD] of [LIVE COMP] wordt gebruikt.	—
<b>Live Bulb</b>	Kies het weergave-interval tijdens het fotograferen. Het aantal keren dat wordt geüpdatet is beperkt. De frequentie daalt bij een hoge ISO-gevoeligheid. Kies [Uit] om de weergave uit te schakelen. Tik op de monitor of druk de ontspanknop half in om de weergave te verversen.	194
<b>Live Time</b>		194
<b>Instellingen composiet</b>	Stel een belichtingstijd in als referentie in composietfotografie.	195
<b>☑ Flikkerdetectie</b>	Flikkering onder led-verlichting verminderen.	196

Optie	Beschrijving	☞
<b>Meting</b>	Kies een lichtmeetmethode aan de hand van de scène.	82
<b>AEL-meting</b>	Kies de meetmethode die wordt gebruikt om de belichting te meten als de belichting is vergrendeld met de knop <b>AEL/AFL</b> . Hierdoor kunt u een meetmethode gebruiken als de belichting is vergrendeld door de ontspanknop half in te drukken, en een andere als de belichting is vergrendeld door de knop <b>AEL/AFL</b> in te drukken. [Auto]: de belichting wordt gemeten met de methode die is geselecteerd voor [Meting] (Blz. 82).	—
<b>[::] Spotmeting</b>	Kies voor de meting van het geselecteerde AF-doel uit de spotmetingsopties [Spot], [Spot licht] of [Spot schaduw]. • ☹ Gezichtsprioriteit wordt automatisch uitgeschakeld. • De geselecteerde optie werkt als [·] (enkel doel) of [·]s (klein doel) is geselecteerd als de AF-doelmodus (Blz. 65).	—









Optie	Beschrijving	☞
<b>⚡ X-Sync.</b>	Kies de sluitertijd die wordt gebruikt als de flits afgaat.	197
<b>⚡ Ondergrens</b>	Kies de langste sluitertijd die beschikbaar is als er een flits wordt gebruikt.	197
<b>☒+☒</b>	Indien ingesteld op [Aan], wordt de waarde voor belichtingscompensatie opgeteld bij de waarde voor flitscompensatie.	64, 97
<b>⚡+WB</b>	Pas de witbalans aan voor gebruik met een flitser.	—

Optie	Beschrijving	☞
<b>☞ Instelling</b>	<p>U kunt de beeldkwaliteit van de JPEG selecteren uit verschillende combinaties van drie resoluties en drie compressiefactoren.</p> <ol style="list-style-type: none"> <li>1) Gebruik <math>\triangleleft</math> <math>\triangleright</math> om een combinatie (<math>\triangleleft</math>-1) – (<math>\triangleleft</math>-4) te kiezen en verander met <math>\triangle</math> <math>\nabla</math>.</li> <li>2) Druk op de knop <math>\text{OK}</math>.</li> </ol> <div data-bbox="301 244 829 463" style="border: 1px solid gray; padding: 5px;">  <p style="text-align: center;">Beeldgrootte    Compressie-factor</p> </div>	88, 129, 198
<b>Aantal pixels</b>	<p>Kies het aantal pixels voor beelden in [M]- en [S]-formaat.</p> <ol style="list-style-type: none"> <li>1) Selecteer [M]iddle of [S]mall en druk op <math>\triangleright</math>.</li> <li>2) Kies een aantal pixels en druk dan op de knop <math>\text{OK}</math>.</li> </ol> <div data-bbox="301 521 829 681" style="border: 1px solid gray; padding: 5px;">  </div>	88, 129, 198, 245
<b>Schaduwcomp.</b>	<p>Kies [Aan] om randverlichting te corrigeren naargelang het type lens.</p> <ul style="list-style-type: none"> <li>• Voor televoorzetlensen of tussenringen is er geen correctie.</li> <li>• Er kan ruis zichtbaar zijn aan de randen van foto's die met een hoge ISO-gevoeligheid genomen zijn.</li> </ul>	—
<b>WB</b>	<p>Stel de witbalans in. U kunt ook de witbalans fijnafstellen in elke modus.</p>	83
<b>Alle <math>\text{WB}</math></b>	<p>[Alles inst.]: Gebruik dezelfde witbalanscorrectie in alle modi behalve [CWB]. [Alle opn.inst.]: Stel de witbalanscorrectie in op 0 voor alle modi behalve [CWB].</p>	—
<b><math>\text{WB}</math> AUTO <b>Warme kleur</b></b>	<p>Selecteer [Aan] om "warme" kleuren te behouden in foto's die bij gloeilamplicht werden genomen.</p>	84
<b>Kleurruimte</b>	<p>U kunt een indeling selecteren om er voor te zorgen dat kleuren correct worden gereproduceerd als genomen foto's worden gereproduceerd op een monitor of met een printer.</p>	105

Optie	Beschrijving	
<b>Bestandsnaam</b>	<p>[Auto]: Zelfs als u een nieuw kaartje plaatst, worden de bestandsnummers van het vorige kaartje aangehouden. Het nummeren van bestanden gaat voort vanaf het laatste nummer dat werd gebruikt of vanaf het hoogste nummer dat beschikbaar is op het kaartje.</p> <p>[Resetten]: als u een nieuwe kaart plaatst, beginnen de mapnummers met 100 en de bestandsnaam met 0001. Als u een kaart plaatst waarop al foto's staan, beginnen de bestandsnummers met het nummer dat volgt op het hoogste bestandsnummer dat al op de kaart staat.</p>	—
<b>Bestandsn.bew.</b>	<p>Kies hoe een naam aan beeldbestanden wordt gegeven door het hierna grijs gemarkeerde gedeelte van de bestandsnaam te bewerken.</p> <p>sRGB: Pmdd0000.jpg _____ Pmdd</p> <p>Adobe RGB: _mdd0000.jpg _____ mdd</p>	—
<b>dpi-Instelling</b>	<p>De afdrukresolutie instellen.</p>	—
<b>Copyrightinstell.*</b>	<p>Voeg de naam van de fotograaf en de eigenaar van het auteursrecht toe aan nieuwe foto's. De naam kan tot 63 tekens lang zijn.</p> <p>[Copyrightinfo.]: selecteer [Aan] om de naam van de fotograaf en de eigenaar van het auteursrecht op te nemen in de Exif-gegevens van nieuwe foto's.</p> <p>[Naam artiest]: Voer de naam van de fotograaf in.</p> <p>[Copyrightnaam]: Voer de naam in van de eigenaar van het auteursrecht.</p> <div data-bbox="319 809 845 1161" style="border: 1px solid gray; padding: 10px; margin: 10px 0;"> <p>1) Selecteer tekens in ① en druk op de knop <b>OK</b>. De geselecteerde tekens worden in ② weergegeven.</p> <p>2) Herhaal stap 1 om de naam te vervolledigen, markeer vervolgens [END] en druk op de knop <b>OK</b>.</p> <ul style="list-style-type: none"> <li>• Om een teken te verwijderen, drukt u op de knop <b>INFO</b> om de cursor in het naamvak te plaatsen ②, markeer het teken en druk op <b>DEL</b>.</li> </ul>  </div> <p>* OLYMPUS kan niet aansprakelijk worden gesteld voor schade ten gevolge van geschillen over het gebruik van [Copyrightinstell.]. Gebruik deze functie op uw eigen risico.</p>	—
<b>Instellingen lensinfo</b>	<p>Sla de lensinfo op van maximaal 10 lenzen die de camera niet automatisch van informatie voorzien.</p>	198

Optie	Beschrijving	
<b>Snel Wissen</b>	Als u [Aan] selecteert, wordt het huidige beeld onmiddellijk verwijderd als u op de  -knop drukt in de afspelweergave.	—
<b>RAW+JPEG wissen</b>	Kies welke actie wordt uitgevoerd als u in de enkelbeeldweergave een foto verwijdert die opgenomen is met de instelling RAW+JPEG. [JPEG]: Alleen de JPEG-kopie wordt verwijderd. [RAW]: Alleen de RAW-kopie wordt verwijderd. [RAW+JPEG]: Beide kopieën worden verwijderd. • Zowel de RAW- als JPEG-kopieën worden gewist wanneer geselecteerde beelden worden gewist of wanneer [Alles wissen] (Blz. 161) is geselecteerd.	88, 119, 129
<b>Prioriteitsinst.</b>	Kies de standaardkeuze ([Ja] of [Nee]) voor dialoogvensters voor bevestiging.	—

## 1 EVF

Optie	Beschrijving	
<b>EVF autom. schakelen</b>	Als [Uit] is geselecteerd, zal de zoeker niet worden ingeschakeld wanneer u uw oog tegen de zoeker houdt. Druk op de knop  om de weergave te kiezen.	—
<b>EVF-aanpassing</b>	Pas de helderheid en kleurschakering van de zoeker aan. De helderheid wordt automatisch ingesteld wanneer [EVF Autom. luminantie] op [Aan] is ingesteld. Het contrast van het informatiescherm wordt eveneens automatisch aangepast.	—
<b>Stijl voor zoeker</b>	Kies de weergavestijl van de zoeker.	199
 <b>Info-instelling</b>	Net als de monitor kunt u de zoeker gebruiken om histogrammen, overbelichte en onderbelichte delen weer te geven. De niveaumeter is beschikbaar als [Stijl 1] of [Stijl 2] is ingesteld in [Stijl voor zoeker].	—
<b>EVF-rasterinstellingen</b>	Kies het type en de kleur van het frameraster dat in de zoeker wordt weergegeven als [Uit] is geselecteerd voor [Rasterinstellingen] > [Inst. toepas. op EVF] in  Aangepast menu  en [Stijl 1] of [Stijl 2] is geselecteerd voor [Stijl voor zoeker]. Kies het frameraster uit  or  .	—
 <b>Niv. half indruk.</b>	Wanneer deze optie is ingesteld op [Uit], wordt de niveaumeter niet getoond wanneer de ontspanknop half wordt ingedrukt. De niveaumeter is beschikbaar als [Stijl 1] of [Stijl 2] is ingesteld in [Stijl voor zoeker].	—
<b>S-OVF</b>	Selecteer [Aan] voor een zoekerscherm dat overeenkomt met een optische zoeker. Door [S-OVF] te selecteren, zijn de details in de schaduwen beter zichtbaar. •  wordt in de zoeker weergegeven als [S-OVF] start. • De weergave wordt niet aangepast voor instellingen zoals witbalans, belichtingscompensatie en fotomodus.	—

Optie	Beschrijving	
<b>Pixel-mapping</b>	Met de functie Pixel-mapping kan de camera het beeldopneemelement en de beeldbewerkingsfuncties controleren en bijstellen.	225
<b>Tijd indr.-en-vasth.</b>	Stel de Tijd indr.-en-vasth. in totdat de functie die aan de knop wordt toegewezen werkt, van [0,5 sec] tot [3,0 sec].	—
<b>Niveau aanp.</b>	U kunt de hoek van het gauge-niveau instellen. [Resetten]: Herstelt ingestelde waarden naar de fabrieksinstellingen. [Aanpassen]: Stelt de huidige camerapositie in als het nulpunt.	—
<b>Touchscreenin-stel.</b>	Activeer het aanraakscherm. Kies [Uit] om het aanraakscherm uit te schakelen.	—
<b>Menu oproepen</b>	Stel [Oproepen] in om de cursor weer te geven op de laatste gebruikspositie als u een menu weergeeft. De cursorspositie blijft behouden ook als u de camera uitschakelt.	—
<b>Fisheye-correctie</b>	Corrigeer fisheye-vertanding bij het maken van opnames met fisheye-lenzen.	200

Optie	Beschrijving	
<b>LCD-verl.</b>	Als gedurende de geselecteerde tijd geen handelingen worden uitgevoerd, wordt de achtergrondverlichting gedimd om de batterij te sparen. De achtergrondverlichting wordt niet gedimd als [Vasthouden] geselecteerd is.	—
<b>Slaapstand</b>	De camera wordt in de sluimerstand (energiebesparing) geschakeld als er gedurende de geselecteerde periode geen handelingen worden uitgevoerd. De camera kan opnieuw worden geactiveerd door de ontspanknop half in te drukken.	26
<b>Autom. uitschakelen</b>	De camera schakelt in de slaapstand automatisch uit nadat de ingestelde tijd is verlopen.	—
<b>Snelle slaapstand</b>	Als [Aan] is geselecteerd, schakelt de camera tijdens fotograferen via de zoeker automatisch over naar de energiebesparende modus (Blz. 32), zodat de batterij minder snel leeg raakt. De achtergrondverlichtingstijd en de slaaptijd kunnen worden ingesteld. Druk de ontspanknop in om de energiebesparende modus uit te schakelen. De camera schakelt niet over naar de energiebesparende modus terwijl de live view wordt weergegeven of terwijl de zoeker wordt gebruikt. Het pictogram 'ECO' wordt weergegeven op het superbedieningspaneel als [Aan] is geselecteerd.	—
<b>Certificering</b>	Geef certificeringspictogrammen weer.	—



## Scherpstelling en belichting instellen met de knop **AEL/AFL**



**MENU** → \* → **AT** → [**AEL/AFL**]

De autofocus en de meting kunnen worden uitgevoerd door op de knop te drukken waaraan AEL/AFL is toegewezen.

Kies een modus voor elke scherpstelmodus.

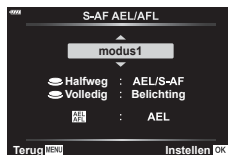



### Toewijzingen van de AEL/AFL -functie

Modus		Ontspanknopfunctie				AEL/AFL-knopfuncties	
		Half indrukken		Helemaal indrukken		Als u de AEL-/AFL-knop ingedrukt houdt	
		Scherpstelling	Belichting	Scherpstelling	Belichting	Scherpstelling	Belichting
S-AF	modus1	S-AF	Vergrendeld	-	-	-	Vergrendeld
	modus2	S-AF	-	-	Vergrendeld	-	Vergrendeld
	modus3	-	Vergrendeld	-	-	S-AF	-
C-AF	modus1	C-AF start	Vergrendeld	Vergrendeld	-	-	Vergrendeld
	modus2	C-AF start	-	Vergrendeld	Vergrendeld	-	Vergrendeld
	modus3	-	Vergrendeld	Vergrendeld	-	C-AF start	-
	modus4	-	-	Vergrendeld	Vergrendeld	C-AF start	-
MF	modus1	-	Vergrendeld	-	-	-	Vergrendeld
	modus2	-	-	-	Vergrendeld	-	Vergrendeld
	modus3	-	Vergrendeld	-	-	S-AF	-



**MENU** →  → **A1** →  **C-AF-gevoeligheid**

Kies hoe snel de camera reageert op wijzigingen in de afstand tot het onderwerp tijdens het scherpe stellen met [C-AF] of [C-AF+TR] die zijn geselecteerd voor  AF-modus]. Dit kan autofocus helpen bij het volgen van een snelbewegend onderwerp of voorkomen dat de camera opnieuw scherp stelt wanneer een voorwerp tussen het onderwerp en de camera beweegt.

- Kies uit vijf niveaus van trackinggevoeligheid.
- Hoe hoger de waarde, hoe groter de gevoeligheid. Kies positieve waarden voor onderwerpen die plotseling binnen het kader komen, die snel van de camera af bewegen, of die van snelheid veranderen of plotseling stoppen terwijl ze naar de camera toe of van de camera af bewegen.
- Hoe lager de waarde, hoe lager de gevoeligheid. Kies negatieve waarden om te voorkomen dat de camera opnieuw gaat scherpe stellen als het onderwerp kort wordt verborgen door andere voorwerpen, of om te voorkomen dat de camera op de achtergrond gaat scherpe stellen als u het onderwerp niet in het AF-doel kunt houden.

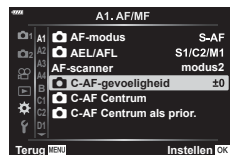
- 1 Markeer  C-AF-gevoeligheid] in  Aangepast menu **A1** en druk op de knop .



- 2 Markeer een instelling met behulp van de  -knoppen en druk op de knop .

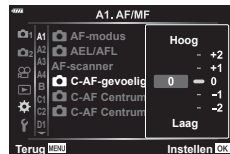

-  Aangepast menu **A1** verschijnt.



- 3 Druk meerdere keren op de knop **MENU** om de menu's af te sluiten.



**MENU** →  → **A1** → [ C-AF-midden start]

Wanneer [C-AF] en [C-AF+TR] worden gebruikt in combinatie met een andere AF-doelmodus dan enkelvoudige AF, stelt de camera alleen tijdens de initiële scan scherp op het midden van de geselecteerde groep. Tijdens latere scans stelt de camera scherp met behulp van de omringende doelen. Deze optie combineren met een AF-doelmodus die een breed deel dekt, maakt het eenvoudiger om op onvoorspelbaar bewegende onderwerpen scherp te stellen.

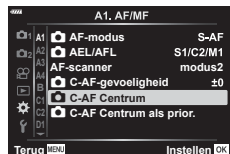
- 1 Markeer [ C-AF-midden start] in  Aangepast menu **A1** en druk op de knop .



- 2 Gebruik de  -knoppen om de AF-doelmodi te markeren waarop [ C-AF-midden start] van toepassing is en druk op de knop .

- De geselecteerde modi worden gemarkeerd met een . Druk opnieuw op de knop  om de selectie ongedaan te maken.



- 3 Druk meerdere keren op de knop **MENU** om de menu's af te sluiten.

- Deze optie is niet beschikbaar wanneer [ C-AF-midden prioriteit] (Blz. 180) is ingeschakeld.

**MENU** → [A1] → [C-AF-midden prioriteit]

Wanneer u scherp stelt met behulp van het AF-groepsdoel in de [C-AF]-modus, wijst de camera de prioriteit altijd toe aan het middelste doel in de geselecteerde groep voor herhaaldelijke series van handelingen voor het scherpstellen. Alleen als de camera niet kan scherpstellen met behulp van middendoel prioriteit, stelt deze scherp met de omringende doelen in de geselecteerde scherpstelgroep. Dit helpt u bij het volgen van onderwerpen die snel maar relatief voorspelbaar bewegen. Middenprioriteit wordt in de meeste situaties aanbevolen.

- 1 Markeer [C-AF-midden prioriteit] in  
 [Aangepast menu A1] en druk op de knop [OK].

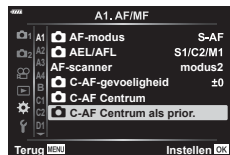

- 2 Gebruik de [▲] [▼]-knoppen om de AF-doelmodi te markeren waarop [C-AF-midden prioriteit] van toepassing is en druk op de knop [OK].
  - De geselecteerde modi worden gemarkeerd met een [✓]. Druk opnieuw op de knop [OK] om de selectie ongedaan te maken.

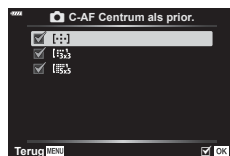

- 3 Druk meerdere keren op de knop **MENU** om de menu's af te sluiten.

**MENU** → **⚙** → **A2** → **[[:⋮]] Voorinstelling**

Kies de home-positie voor de functie [[:⋮]] Home].

Met de functie [[:⋮]] Home] kunt u een eerder opgeslagen "home-positie" voor autofocus oproepen met een knopdruk. Dit onderdeel wordt gebruikt om de home-positie te kiezen. Als u toegang wilt tot [[:⋮]] Voorinstelling] moet u deze functie toewijzen aan een bedieningselement met [📷 Knopfuncties] (Blz. 107).

<b>AF-modus</b>	Kies de autofocusmodus homepositie.
<b>AF-doelmodus</b>	Kies de home-positie AF-doelmodus. Alleen de voor [[:⋮]] Modusinstellingen] geselecteerde opties (Blz. 164) zijn beschikbaar.
<b>AF-richtpunt</b>	Kies de homepositie focusdoel.

- 1 Markeer [[:⋮]] Voorinstelling] in **⚙** Aangepast menu **A2** en druk op de knop **OK**.

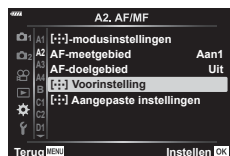

- 2 Markeer een instelling die u wilt opslaan voor de home-positie en druk op de knop **OK**.
  - De geselecteerde items zijn gemarkeerd met een **✓**. Onderdelen die zijn gemarkeerd met een **✓**, zijn opgenomen in de homepositie.

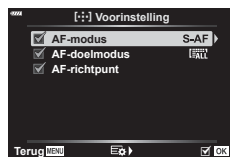

- 3 Druk **▷** op de pendelknop om de opties voor de gemarkeerde instelling weer te geven.
  - Wijzig de instellingen voor de home-positie.

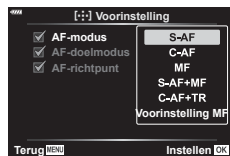

- 4 Druk op de knop **OK** om de wijzigingen op te slaan als de instellingen zijn afgerond.
  - De lijst met instellingen wordt weergegeven.
- 5 Druk herhaaldelijk op de knop **MENU** om te sluiten als de instellingen zijn afgerond.

**MENU** → **\*** → **A4** → **[MF Assist]**

Dit is een hulpfunctie voor scherpstellen voor MF. Wanneer u aan de scherpstelling hebt gedraaid, is de rand van het onderwerp verbeterd of is een gedeelte van de schermweergave vergroot. Wanneer u niet meer aan de scherpstelling draait, keert het scherm terug naar het originele beeld.

<b>Vergroting</b>	Hiermee vergroot u een gedeelte van het scherm. U kunt het gedeelte dat u wilt vergroten vooraf instellen met het AF-doel. ☞ "Een scherpsteldoel selecteren (AF-richtpunt)" (Blz. 66)
<b>Pieken</b>	Geeft duidelijk zichtbare contouren weer met randverscherping. U kunt de kleur en de intensiteit van de verbetering selecteren. ☞ [Piekingstellingen] (Blz. 170)

- [Pieken] kan met de knop worden weergegeven. Het display verandert telkens wanneer u op de knop drukt. Wijs de schakelfunctie vooraf toe aan een van de knoppen met Knopfuncties (Blz. 107).
- Druk op de knop **INFO** om de kleur en intensiteit te wijzigen als Pieken wordt weergegeven.
- Wanneer u Pieken gebruikt, worden de randen van kleine motieven vaak sterker verbeterd. Hiermee wordt niet gegarandeerd dat de scherpstelling nauwkeurig is.

**Scherpstelling aanpassen tijdens belichting** (Bulb/Time-focus)**MENU** → **\*** → **A4** → **[Bulb/Time-focus]**

U kunt de scherpstelling handmatig aanpassen tijdens opnamen in modus **B** (bulb). Hiermee kunt u bijvoorbeeld onscherp instellen tijdens de belichting, of scherpstellen aan het einde van de belichting.

- 1 Markeer [Bulb/Time-focus] in **\*** Aangepast menu **A4** en druk op de knop **OK**.

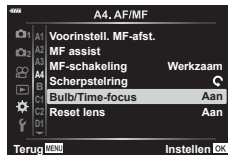





- 2 Markeer een optie met behulp van de  $\Delta$   $\nabla$ -knoppen.  
[Uit]: U kunt de focuspositie niet handmatig aanpassen tijdens een belichting.  
[Aan]: U kunt de focuspositie handmatig aanpassen tijdens een belichting.
- 3 Druk op de knop **OK** om de gemarkeerde optie te selecteren.
  - **\*** Aangepast menu **A4** wordt weergegeven.
- 4 Druk meerdere keren op de knop **MENU** om de menu's af te sluiten.

### MENU → \* → B → **Fn-schakelfunctie**

Kies de functie voor het **Fn**-hendeltje.

Het **Fn**-hendeltje kan worden gebruikt om de functies van de voorste en achterste regelaars te kiezen of om de scherpstelinstellingen op te roepen. De hendel kan ook worden gebruikt om de filmmodus te selecteren.

Deze instelling is effectief in de modi **P**, **A**, **S**, **M** en **B** (fotografiemodi). De optie die is geselecteerd met behulp van  [Fn-schakelfunctie] in het  videomenu wordt geactiveerd in de  (film)-modus (Blz. 145).

Modus	Fn-schakelaarstand 1	Fn-schakelaarstand 2
<b>Uit</b>	De <b>Fn</b> -schakelaarfunctie is uitgeschakeld.	
<b>modus1</b>	Wissel de functies van de voorste en achterste regelaars. De functies voor Posities 1 en 2 zijn overeenkomstig met de instelling die u selecteerde voor  [Functieregelaar] (Blz. 166).	
<b>modus2</b>	Wissel tussen twee groepen instellingen die eerder waren geselecteerd voor [AF-modus], [AF-doelmodus] en [AF-richtpunt].	
<b>modus3</b>	Stelt de fotografeermodus in die is geselecteerd met de functieknop.	Schakelt naar de filmmodus.

## Burst-opname-opties ( L Instellingen / H Instellingen )

### MENU → \* → → [ L Instellingen ] / [ H Instellingen ]

Pas de instellingen voor sequentiële opnamemodi aan, zoals de maximale framedoorvoersnelheden en het aantal opnamen per burst. Het opnemen eindigt wanneer het maximaal aantal opnamen is bereikt als de ontspannknop helemaal wordt ingedrukt.

Kies de doorvoersnelheid en het aantal opnamen per burst voor de L (sequentieel laag)- en H (sequentieel hoog)-modi.

L Instellingen (sequentieel laag-opties)	<p>Kies de framesnelheid en het maximaal aantal opnamen per burst voor de modi  L (sequentieel laag),  L (stil sequentieel laag) en  L (stil sequentieel laag). U kunt ook instellingen aanpassen voor de  L (Pro Capture laag)-modus (Blz. 75).</p> <ul style="list-style-type: none"> <li> L - en  L -modi: [Max fps]: 1–6 fps [Aantal frames bep.]: 2-99, Uit (geen beperking)</li> <li> L -modus: [Max fps]: 1–10 fps [Aantal frames bep.]: 2-99, Uit (geen beperking)</li> <li> L -modus: [Pre-sluiterframes]: 0–14 [Aantal frames bep.]: 2-99, Uit (geen beperking) Inclusief de vastgelegde beelden voordat de opname begint.</li> </ul>
H Instellingen (sequentieel hoog-opties)	<p>Kies de framesnelheid en het maximaal aantal opnamen per burst voor de  H (sequentieel hoog)- en  H (stil sequentieel hoog)-modi. U kunt ook instellingen aanpassen voor de  H (Pro Capture hoog)-modus (Blz. 75).</p> <ul style="list-style-type: none"> <li> H -modus: [Max fps]: 5–10 fps [Aantal frames bep.]: 2-99, Uit (geen beperking)</li> <li> H -modus: [Max fps]: 15, 20, of 30 fps [Aantal frames bep.]: 2-99, Uit (geen beperking)</li> <li> H -modus: [Max fps]: 15, 20, of 30 fps [Pre-sluiterframes]: 0–14 [Aantal frames bep.]: 2-99, Uit (geen beperking) Inclusief de vastgelegde beelden voordat de opname begint.</li> </ul>



- 1 Markeer [L Instellingen] of [H Instellingen] in **Aangepast menu** **C1** en druk op de knop **OK**.

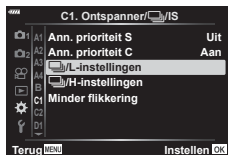

- 2 Markeer [L-instellingen] (of, bij [H Instellingen], [L-instellingen]), [**Pro Cap**], of [**Pro Cap**] gebruik  $\Delta$   $\nabla$  op de pendelknop en druk op de knop  $\triangleright$ .

- De camera geeft de opties weer voor het geselecteerde item.



- 3 Kies een instelling voor [Max fps].

- Markeer [Max fps] met behulp van de  $\Delta$   $\nabla$ -knoppen en druk op de  $\triangleright$ -knop.
- Markeer een optie met de  $\Delta$   $\nabla$ -knoppen en druk op de knop **OK**.

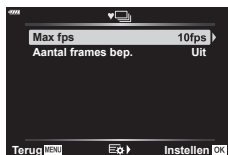

- 4 Kies een instelling voor [Pre-sluiterframes].

- Deze optie is alleen beschikbaar als u [**Pro Cap**] selecteerde in stap 2.
- Markeer [Pre-sluiterframes] met behulp van de  $\Delta$   $\nabla$ -knoppen en druk op de  $\triangleright$ -knop.
- Markeer een optie met de  $\Delta$   $\nabla$ -knoppen en druk op de knop **OK**.
- Selecteer [0] om pre-capture uit te schakelen.

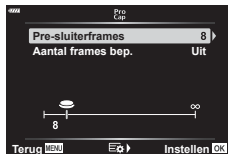

- 5 Kies het maximaal aantal opnamen per burst ([Aantal frames bep.]).

- Markeer [Aantal frames bep.] met behulp van de  $\Delta$   $\nabla$ -knoppen en druk op de  $\triangleright$ -knop.
- Selecteer [Uit] om te blijven opnemen zolang de ontspanknop helemaal is ingedrukt.
- Om een maximaal aantal opnamen te kiezen, markeert u de huidige instelling en drukt u op de  $\triangleright$ -knop om de opties weer te geven. Markeer getallen met behulp van de  $\triangleleft$   $\triangleright$ -knoppen en gebruik de  $\Delta$   $\nabla$ -knoppen om wijzigingen aan te brengen.
- Het maximaal aantal opnamen per burst omvat ook opnamen die zijn gemaakt met een ontspanknop die tot halverwege is ingedrukt. **Pro Cap** "Opnamen maken zonder een vertragingstijd (Pro Capture-opnamen)" (Blz. 74)
- Druk op de **OK**-knop om de gewijzigde instellingen op te slaan.

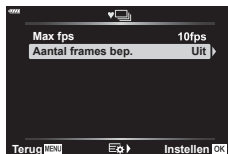

- 6 Druk op de knop **OK**.

- **Aangepast menu** **C1** verschijnt.

- 7 Druk meerdere keren op de knop **MENU** om de menu's af te sluiten.

## MENU → ⚙ → [Minder flikkering]

Als u opnamen maakt onder fluorescerend licht of andere kunstmatige verlichting, kunt u een flikkering in het live view-display of een ongelijke belichting waarnemen bij foto's die met korte sluitertijden worden gemaakt. Dit onderdeel vermindert deze effecten.

### ■ Flikkering verminderen in live view (Anti-flikker LV)

Beperk de flikkering onder fluorescerende verlichting en dergelijke. Kies deze optie als het display moeilijk is af te lezen als gevolg van flikkering.

<b>Auto</b>	De camera detecteert flikkering en vermindert deze.
<b>50 Hz</b>	Verminder de flikkering onder werkplek- of buitenverlichting op een wisselspanningsvoeding met een frequentie van 50 Hz.
<b>60 Hz</b>	Verminder de flikkering onder werkplek- of buitenverlichting op een wisselspanningsvoeding met een frequentie van 60 Hz.
<b>Uit</b>	Flikkervermindering Uit. • Deze optie is niet beschikbaar als [Aan] is geselecteerd voor [Anti-flikkermodus] (Blz. 187).

- 1 Markeer [Minder flikkering] in ⚙ Aangepast menu [Minder flikkering] en druk op de knop **OK**.



- 2 Markeer [Anti-flikker LV] met behulp van de  $\Delta$   $\nabla$ -knoppen en druk op de knop **▷**.
  - De opties voor [Anti-flikker LV] verschijnen.

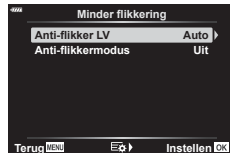

- 3 Markeer een optie met de  $\Delta$   $\nabla$ -knoppen en druk op de knop **OK**.
  - De opties voor [Minder flikkering] verschijnen.



- 4 Druk meerdere keren op de knop **MENU** om de menu's af te sluiten.

## ■ Flikkering verminderen in foto's (Anti-flikkermodus)

U kunt ongelijkmatige belichting waarnemen in foto's die onder flikkerende lichtomstandigheden zijn gemaakt. Wanneer deze optie is ingeschakeld, detecteert de camera de flikkerfrequentie en past de timing van de sluitersynchronisatie aan. Deze functie is van toepassing op foto's die met de mechanische sluitur worden gemaakt.

- 1 Markeer [Minder flikkering] in  Aangepast menu .



- 2 Markeer [Anti-flikkermodus] met behulp van de  $\Delta$   $\nabla$ -knoppen en druk op de knop  $\triangleright$ .
  - De opties voor [Anti-flikkermodus] verschijnen.

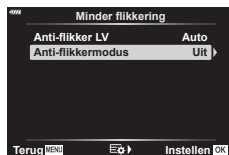

- 3 Markeer [Aan] of [Uit] met behulp van de  $\Delta$   $\nabla$ -knoppen en druk op de knop  $\odot$ .
  - De opties voor [Minder flikkering] verschijnen.

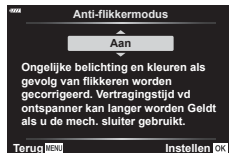

- 4 Druk meerdere keren op de knop **MENU** om de menu's af te sluiten.
  - Een  pictogram wordt in het display weergegeven als u [Aan] selecteert.

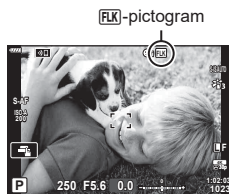

- Deze optie wordt niet ingeschakeld in modi waarin de elektronische sluitur wordt gebruikt, zoals stille modus, opname hoge resol.-modus en Pro Capture-modus.
- De camera kan in sommige instellingen de flikkering mogelijk niet detecteren. De normale sluitersynchronisatie wordt gebruikt als de flikkering niet wordt gedetecteerd.
- Normale sluitersynchronisatie wordt gebruikt bij lange sluitertijden.
- Door het inschakelen van flikkeringsvermindering kan er sluitervertraging ontstaan, waardoor de framedoorvoersnelheid wordt verlaagd tijdens burst-fotografie.

## Bedieningspaneelweergaven kiezen

(📷 Controle-inst.)

**MENU** → ⚙️ → [D] → [📷 Controle-inst.]

Stel in of u bedieningspanelen wilt weergeven voor de optieselectie in elke opnamemodus. Druk in elke opnamemodus op de knop **OK** om een vinkje in het bedieningspaneel te plaatsen dat u wilt weergeven.

### De bedieningspanelen weergeven

- Druk op de knop **OK** terwijl het bedieningspaneel wordt getoond, druk dan op de knop **INFO** om het scherm te wisselen.
- Er worden alleen bedieningspanelen weergegeven die in het menu [📷 Controle-instellingen] zijn geselecteerd.

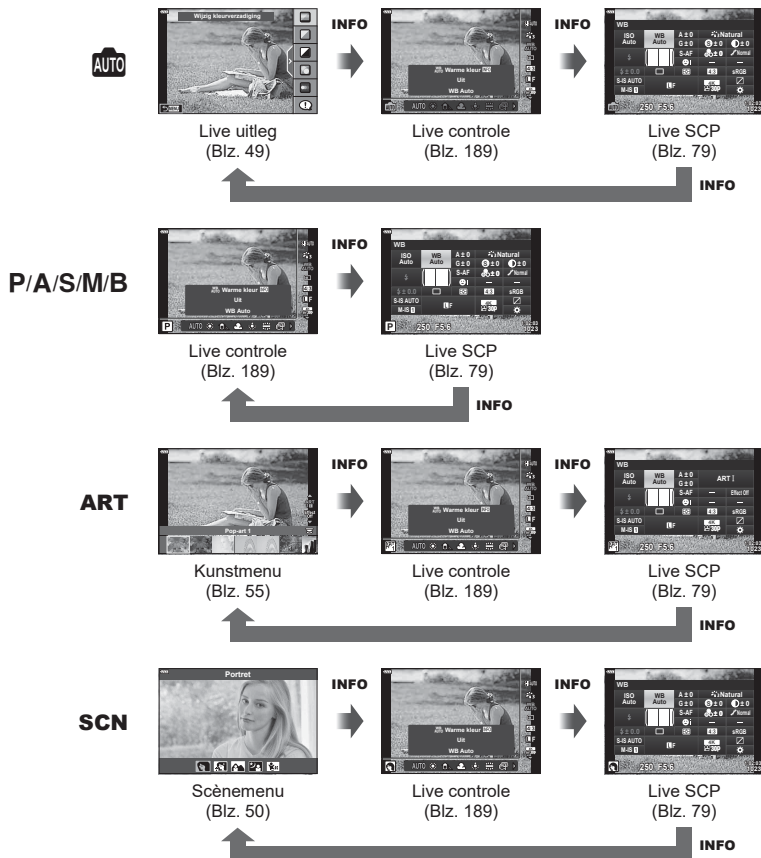

- Voor filmmodus, instellen met [📷 Control-instellingen] of [📷 Weergave-instellingen] (Blz. 146).

## ■ Live controle



### Beschikbare instellingen

Beeldstabilisator* .....	Blz. 86	modus .....	Blz. 148
Fotomodus* .....	Blz. 98, 129	Flitsmodus .....	Blz. 95
Witbalans* .....	Blz. 83	Flitssterkeregelbaar .....	Blz. 97
Sequentiële opnamen/ zelfontspanner .....	Blz. 71, 87	Lichtmeetmodus .....	Blz. 82
Breedte-hoogteverhouding .....	Blz. 87	AF-modus* .....	Blz. 80
(beeldkwaliteit)* .....		ISO-gevoeligheid* .....	Blz. 70, 80
Foto .....	Blz. 88	Gezichtsprioriteit* .....	Blz. 67
Film .....	Blz. 89	Filmgeluidsopname* .....	Blz. 151

\* Beschikbaar in de filmmodus

- Afhankelijk van de fotografeermodus kunnen sommige functies niet worden gebruikt.
- Als de bedieningselementen in [ Controle-instellingen] zijn ingesteld op [Live controle], kunt u live controle ook gebruiken in de modi **AUTO**, **P**, **A**, **S**, **M**, **B**, **ART**, **SCN** (Blz. 168).

- 1 Druk op de knop om live controle weer te geven.
  - Druk nog een keer op de knop om live controle te verbergen.
- 2 Gebruik om de cursor naar de gewenste functie te verplaatsen, gebruik dan om de functie te selecteren en druk vervolgens op de knop .
- De instelling wordt bevestigd als u de camera 8 seconden in deze stand laat staan.

**MENU** → **\*** → **[D]** → **[Info Settings]**

## [Info (weergave van afspeelinformatie)]

Gebruik [Info] om de volgende weergave-informatieschermen toe te voegen. De toegevoegde schermen worden weergegeven door tijdens de weergave herhaaldelijk op de **INFO**-knop te drukken. U kunt ook kiezen om schermen met standaardinstellingen niet weer te geven.



Histogramweergave



Weergave van Licht&Schaduw



Lichtbakweergave

## Weergave van Licht&Schaduw

Delen boven de bovengrens voor de helderheid van het beeld worden rood weergegeven, delen onder de ondergrens blauw. [Histograminstelling] (Blz. 170)

## Lichtbakweergave

Vergelijk twee beelden naast elkaar. Druk op de knop [OK] om het basisbeeld te kiezen.

- Het basisbeeld wordt rechts weergegeven. Gebruik de voorste regelaar om een beeld te selecteren en druk op [OK] om het beeld naar links te verplaatsen. Het beeld dat u wilt vergelijken met het beeld links, kan rechts worden geselecteerd. Om een ander basisbeeld te kiezen, markeert u het rechterbeeld en drukt u op [OK].
- Draai aan de achterste regelaar als u de zoomverhouding wilt wijzigen. Druk op de knop **ISO** en vervolgens  $\Delta$   $\nabla$   $\triangleleft$   $\triangleright$  om het ingezoomde gedeelte te verschuiven en draai aan de voorste regelaar om tussen afbeeldingen te kiezen.

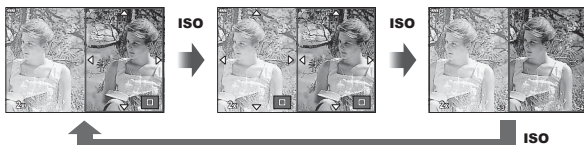

## [Q Info (Vergroot weergave-informatiescherm)]

De vergrote weergave-informatieschermen kunt u instellen met [Q Info]. Als [Q] (Vergroten) vooraf wordt toegewezen aan een knop met knopfuncties (Blz. 107), kunt u tussen de ingestelde schermen schakelen door tijdens de weergave meerdere keren op de knop **Q** te drukken. U kunt ook kiezen om schermen met standaardinstellingen niet weer te geven.

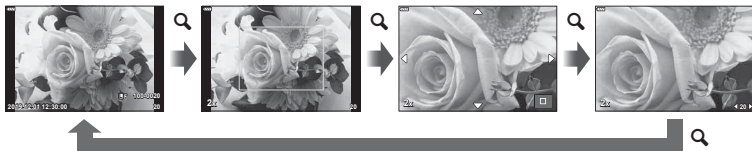

## LV-Info (weergave van fotografeerinformatie)

Om lichte delen en schaduwgedelen toe te voegen aan de [LV-Info] weergave, kunt u op de pendelknop op drukken en [Aangepast1] of [Aangepast2] aanvinken. De toegevoegde schermen worden weergegeven wanneer u tijdens het opnemen herhaaldelijk op de **INFO**-knop drukt. U kunt ook kiezen om schermen met standaardinstellingen niet weer te geven.

## -instellingen (Indexweergave/kalenderweergave)

U kunt het aantal beelden wijzigen dat in de indexweergave wordt getoond. Ook kunt u instellen dat de schermen niet worden weergegeven die ingesteld staan om standaard weer te geven met [-instellingen]. Aangevinkte schermen kunnen met de achterste regelaar worden geselecteerd op het weergavescherm.

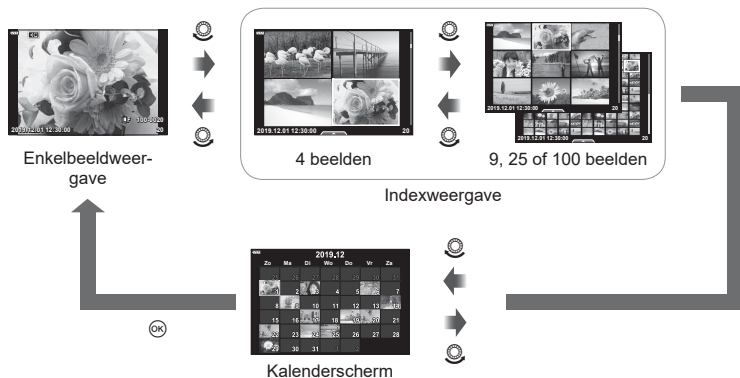

## De zoomverhouding bij afspeLEN kiezen

( Standaardinstelling)

**MENU** → → **D2** → ( Standaardinstelling)

Kies de start-zoomverhouding voor afspelen (close-up afspelen).

<b>Onlangs</b>	Zoom in op de meest recent geselecteerde zoomverhouding.
<b>Gelijkwaardig</b>	De beelden worden weergegeven in een zoomverhouding van 1:1. Er verschijnt een -pictogram in het scherm.
<b>x2, x3, x5, x7, x10, x14</b>	Kies de start-zoomverhouding.

**MENU →  →  → [Selfie-hulp]**



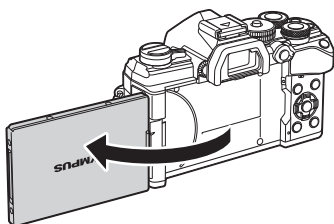

Wanneer de monitor zich in de positie voor zelfportretten bevindt, kunt u een handig aanraakmenu weergeven.

- 1 Selecteer [Aan] voor [Selfie-hulp] in het Aangepast menu .
- 2 Richt de monitor naar u toe.



Zelfportretmenu

- Het zelfportretmenu wordt op de monitor weergegeven.

 <b>e-Portret met één toets</b>	Deze functie maakt de huid gladder en doorschijnend. Werkt alleen in AUTO-modus (  ).
 <b>Aanraaksluiter</b>	Ongeveer 1 seconde nadat u op het pictogram hebt getikt, wordt de sluiters ontspannen.
 <b>Eigen zelfontspanner met één toets</b>	Maak met de eigen zelfontspanner 3 beelden. U kunt met [Eigen zelfontspanner] (Blz. 71, 87) instellen hoe vaak de sluiters wordt ontspannen en wat het interval is tussen elke opname.

**3** Kadreer de opname.

- Let op dat uw vingers of de camerariem niet in de weg zitten van de lens.

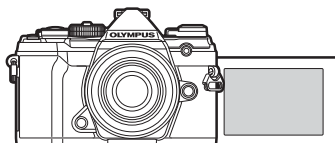
**4** Tik op  om de foto te maken.

- Het opgenomen beeld verschijnt op de monitor.
- U kunt ook een opname maken door op het onderwerp op de monitor te tikken of door de sluiters in te drukken.



## MENU → ⚙ → [D4] → [HDMI]

Gebruik de apart verkochte kabel met de camera om opgenomen beelden op uw tv te bekijken. Deze functie is beschikbaar tijdens het opnemen. Sluit de camera aan op een HD-tv met een HDMI-kabel om beelden van hoge kwaliteit op een televisiescherm te bekijken.

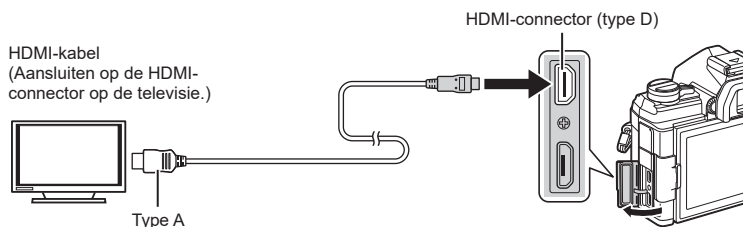

Sluit de tv en camera aan en kies de invoerbron van de televisie.

- Als een HDMI-kabel is aangesloten, worden beelden zowel op de tv als op de cameramonitor weergegeven. De informatie wordt alleen op het televisiescherm weergegeven.
- Voor meer details over het wijzigen van de ingangsbron van de televisie raadpleegt u de handleiding van de televisie.
- Afhankelijk van de instellingen van uw televisie kunnen de weergegeven beelden en de informatie uitgesneden zijn.
- Als de camera via een HDMI-kabel is aangesloten, kunt u het digitale videosignaaltype selecteren. Kies een formaat dat overeenkomt met het ingangsformaat dat op de televisie werd geselecteerd.

<b>C4K</b>	C4K via HDMI-uitvoer.
<b>4K</b>	Er wordt voorrang gegeven aan 4 K HDMI-uitvoer.
<b>1080p</b>	Er wordt voorrang gegeven aan 1080p HDMI-uitvoer.
<b>720p</b>	Er wordt voorrang gegeven aan 720p HDMI-uitvoer.
<b>480p/576p</b>	480p/576p HDMI-uitvoer.

- Sluit de camera niet aan op andere HDMI-uitvoerapparaten. Hierdoor zou de camera beschadigd kunnen raken.
- HDMI is uitgeschakeld als de camera via USB verbonden is met een computer.
- Wanneer [Uitvoermodus] is ingesteld op [Opnamemodus] (Blz. 147), worden films uitgevoerd in de opnamemodus die voor film is ingesteld. De beelden kunnen niet worden weergegeven op de aangesloten tv als deze de opnamemodus niet ondersteunt.
- 1080p uitvoer wordt gebruikt in plaats van [4K] of [C4K] terwijl de camera wordt gebruikt om foto's te nemen.

### De afstandsbediening van de tv gebruiken

De camera kan worden bediend met een afstandsbediening van een tv wanneer deze is aangesloten op een tv die HDMI-controle ondersteunt.  [HDMI] (Blz. 170)  
De monitor van de camera schakelt uit.

- U kunt de camera bedienen door de bedieningsaanwijzingen te volgen die worden weergegeven op de tv.
- Tijdens de enkelbeeldweergave kunt u de informatieweergave weergegeven of verbergen door op de "Rode" knop te drukken en kunt u de indexweergave weergegeven of verbergen door op de "Groene" knop te drukken.
- Sommige televisies ondersteunen niet alle functies.

### Live Bulb bijwerkfrequentie

(Live Bulb)

**MENU** →  →  → **[Live Bulb]**

Kies de frequentie waarmee het display wordt bijgewerkt tijdens live bulb-fotografie in de modus **B** (bulb). Het display wordt steeds ververs na het geselecteerde interval tijdens live bulb-fotografie, zodat u de resultaten in het display kunt zien.

- [Live Bulb]-opties kunnen ook worden weergegeven door te drukken op de knop **MENU** tijdens [BULB]- of [LIVE BULB]-fotografie.

### Live Time bijwerkfrequentie

(Live Time)

**MENU** →  →  → **[Live Time]**

Kies de frequentie waarmee het display wordt bijgewerkt tijdens live time-fotografie in de modus **B** (bulb). Het display wordt steeds ververs na het geselecteerde interval tijdens live time-fotografie, zodat u de resultaten in het display kunt zien.

- [Live Time]-opties kunnen ook worden weergegeven door te drukken op de knop **MENU** tijdens [TIME]- of [LIVE TIME]-fotografie.

## De sluitertijd kiezen (Instellingen composiet)

### MENU → \* → [E2] → [Instellingen composiet]

U kunt de belichtingstijd voor elke belichting tijdens Live Composiet-fotografie van tevoren kiezen met behulp van de menu's.

- 1 Markeer [Instellingen composiet] in \* Aangepast menu [E2] en druk op de knop [OK].

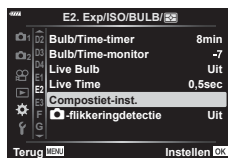

- 2 Markeer een optie met behulp van de Δ ∇-knoppen.

- Kies een belichtingstijd van 1/2 tot 60 s.

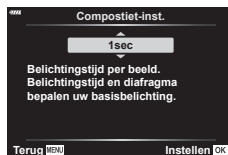

- 3 Druk op de knop [OK] om de gemarkeerde optie te selecteren.

- \* Aangepast menu [E2] wordt weergegeven.

- 4 Druk meerdere keren op de knop **MENU** om de menu's af te sluiten.

- U kunt Live Composiet-fotografie tot maximaal drie uur aaneengesloten gebruiken.
- Dit onderdeel is van toepassing tijdens fotografie in de modus **B** (bulb). Zie pagina Blz. 47 voor meer informatie over composietfotografie.
- Opties voor [Instellingen composiet] kunnen ook worden weergegeven door op de **MENU**-knop te drukken in [LIVE COMP]-modus.

## Flikkering bij ledverlichting verminderen (📷 Flikkeringdetectie)

**MENU** → ⚙ → [E2] → [📷 Flikkeringdetectie]

In foto's die onder led-verlichting worden opgenomen, kunnen kleurenbanden ontstaan. Gebruik [📷-flikkeringdetectie] voor het optimaliseren van sluitertijden, terwijl de bandvorming in het display wordt weergegeven.

U kunt dit item gebruiken in de **S**-, **M**- en stille modi en bij opnamen met hoge resolutie en Pro Capture-fotografie.

- Het bereik van beschikbare sluitertijden is beperkt.

### 1 Kies de opname- en aandrijvingsmodi.

- Kies opnamemodus **S** of **M**.
- Kies een van de volgende aandrijvingsmodi:
  - Stille modus (📷, 📷L, 📷H, 📷2s, 📷2s of 📷c)
  - Opname hoge resol. (📷)
  - Pro Capture (Pro Cap L of Pro Cap H)

### 2 Markeer [📷 Flikkeringdetectie] in ⚙ Aangepast menu [E2] en druk op de knop [OK].

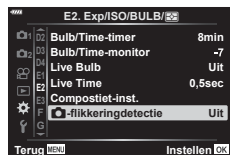

### 3 Markeer [Aan] met behulp van de Δ ▽-knoppen en druk op de knop [OK].

- De camera keert terug naar het vorige menu.

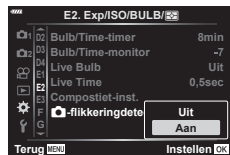

### 4 Druk meerdere keren op de knop **MENU** om de menu's af te sluiten.

- De camera keert terug naar het opnamescherm. Er verschijnt een **Flicker Scan**-pictogram.



Flicker Scan -pictogram

## 5 Kies een sluitertijd terwijl u op het scherm kijkt.

- Kies een sluitertijd met de voorste of achterste regelaar of met de  $\Delta \nabla$ -knoppen.
- Blijf de sluitertijd aanpassen totdat de bandvorming niet meer zichtbaar is in het scherm.
- Druk op de **INFO**-knop. Het scherm wijzigt en het **Flicker Scan**-pictogram wordt niet meer weergegeven. U kunt het diafragma en de belichtingscorrectie aanpassen. Gebruik hiervoor de voorste of achterste regelaar of de pendelknop.
- Druk meerdere keren op de **INFO**-knop om terug te keren naar de flikkeringscanweergave.

## 6 Neem foto's zodra de instellingen naar uw tevredenheid zijn aangepast.

- Focus pieken, het LV-superbedieningspaneel en Live controles zijn niet beschikbaar in de flikkeringscanweergave. Als u deze items wilt gebruiken, drukt u eerst op de **INFO**-knop om de flikkeringscanweergave te sluiten.



- U kunt [ Flikkeringsdetectie] toewijzen aan een knop. U hoeft dan alleen nog maar op die knop te drukken om flikkeringsdetectie in te schakelen. [ Knopfuncties] (Blz. 107)

## Sluitertijden als de flits automatisch ontsteekt

( X-Sync./ Ondergrens)

**MENU** → → **F** → [ X-Sync.]/[ Ondergrens]

U kunt de sluitertijd instellen voor modi waarin de flitser automatisch ontbrandt.

Opnamemodus	Sluitertijd met flits	Bovenste limiet	Onderste limiet
<b>P</b>	De camera kiest automatisch de sluitertijd.	[ X-Sync.]-instelling	[ Ondergrens]-instelling*
<b>A</b>			
<b>S</b>	De ingestelde sluitertijd		Geen onderste limiet
<b>M</b>			

\* Kan tot 60 seconden duren wanneer langzame synchronisatie is ingesteld.

## Combinaties van JPEG-beeldgrootten en compressieverhoudingen

(←-instelling)

**MENU → \* → G → [←-instelling]**

U kunt de beeldkwaliteit voor JPEG instellen door beeldgrootte en compressiefactor te combineren.

Beeldgrootte		Compressiefactor			Toepassing
Naam	Aantal pixels	SF (Superfijn)	F (Fijn)	N (Normaal)	
<b>L</b> (groot)	5184×3888*	<b>LSF*</b>	<b>LF*</b>	<b>LN*</b>	Afhankelijk van het gewenste printformaat
<b>M</b> (middel)	3200×2400*	<b>MSF</b>	<b>MF</b>	<b>MN*</b>	
	1920×1440				
<b>S</b> (klein)	1280×960	<b>SSF</b>	<b>SF</b>	<b>SN</b>	Voor kleine afdrucken en gebruik op websites
	1024×768				

\* Standaard

## Lensgegevens opslaan (Instellingen lensinfo)

**MENU → \* → Hi → [Instellingen lensinfo]**

De camera kan gegevens opslaan voor tot wel 10 lenzen die niet voldoen aan de normen voor Micro Four Thirds- of Four Thirds-lenzen. Deze gegevens leveren ook de brandpuntstafstand, die wordt gebruikt voor de functies voor beeldstabilisatie en trapeziumcorrectie.

- 1 Selecteer [Lensinformatie maken] voor [Instellingen lensinfo] in het aangepast menu **Hi**.
- 2 Selecteer [Lensnaam] en voer de naam van de lens in. Markeer [END] na het invoeren van een naam en druk op de knop **OK**.
- 3 Gebruik **Δ ▽ ◀ ▶** om de [Brandp.afst.] te kiezen.
- 4 Gebruik **Δ ▽ ◀ ▶** om de [Diafragma waarde] te kiezen.
- 5 Selecteer [Instellen] en druk op de knop **OK**.

- De lens wordt toegevoegd aan het lensinformatiemenu.
- Wanneer een lens wordt bevestigd die de camera niet automatisch van informatie voorziet, wordt de gebruikte informatie aangeduid met **✓**. Markeer de lens met het pictogram **✓** en druk op de knop **OK**.



- [Instellingen lensinfo] kan worden toegewezen aan een knop. Deze knop kan vervolgens worden gebruikt om gegevens over een lens te openen, bijvoorbeeld als er lenzen zijn gewisseld. **☞** [Knopfuncties] (Blz. 107)

## MENU → \* → [ ] → [Stijl voor zoeker]

Stijl 1/2: vergelijkbaar met zoekerweergaves voor filmcamera's.

Stijl 3: hetzelfde als de monitorweergaves.

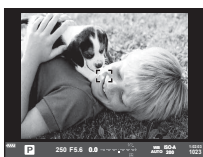

Stijl 1/Stijl 2



Stijl 3

### ■ Zoekerweergave tijdens het maken van foto's met de zoeker (Stijl 1/Stijl 2)

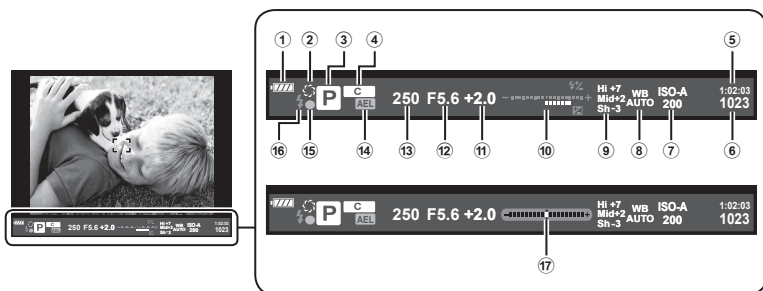

- |   |   |
|---|---|
| <p>① Batterijcontrole<br/> : Klaar voor gebruik.<br/> : Batterijniveau laag<br/> : Batterij bijna leeg.<br/> : Opladen nodig.</p> <p>②  .....Blz. 108</p> <p>③ Opnamemodus .....Blz. 34–59</p> <p>④ Toewijzen aan Aangepaste modus .....Blz. 57, 128</p> <p>⑤ Beschikbare opnametijd .....Blz. 246</p> <p>⑥ Aantal stilstaande beelden dat kan worden opgeslagen .....Blz. 245</p> <p>⑦ ISO-gevoeligheid .....Blz. 70, 80</p> <p>⑧ Witbalans .....Blz. 83</p> <p>⑨ Lichte/schaduwdeelen .....Blz. 106</p> | <p>⑩ Boven: flitssterkeregelar .....Blz. 97<br/>         Onder: belichtingscorrectie-aanduiding .....Blz. 64</p> <p>⑪ Belichtingscorrectiewaarde .....Blz. 64</p> <p>⑫ Diafragma waarde .....Blz. 37–43</p> <p>⑬ Sluittijd .....Blz. 37–43</p> <p>⑭ AE-vergrendeling [AEL] .....Blz. 70, 177</p> <p>⑮ AF-bevestigingsteken .....Blz. 35</p> <p>⑯ Flitser (knippert: bezig met opladen) .....Blz. 93</p> <p>⑰ Niveaumeter (wordt weergegeven door de sluiterknop half in te drukken)</p> |
|---|---|

## MENU → \* → [ ] → [Fisheye-compensatie]

Corrigeer vertorming door fisheye-lenzen om foto's eruit te laten zien alsof ze met een groothoeklens zijn genomen. De correctiewaarde kan worden geselecteerd uit drie niveaus. U kunt er tegelijkertijd ook voor kiezen om vertorming in foto's te corrigeren die onder water zijn genomen.

- Deze optie is beschikbaar in de **P**-, **A**-, **S**- en **M**-modi.
- Deze optie is alleen beschikbaar met compatibele fisheye-lenzen.

Vanaf juli 2019 kan deze optie worden gebruikt met de M.ZUIKO DIGITAL ED 8mm f1.8 Fisheye PRO.

<b>Hoek</b>	Wanneer fisheye-correctie wordt uitgevoerd, wordt de foto bijgesneden om de vertormde delen te verwijderen. Kies uit drie verschillende bijsnijdopties.
<b>Correctie</b>	Kies of de vertorming in foto's die onder water zijn genomen, moet worden gecorrigeerd bovenop de correctie met [Hoek].

- 1 Markeer [Fisheye-compensatie] in \* Aangepast menu [ ] en druk op de knop [OK].



- 2 Markeer [Aan] met behulp van de Δ ∇-knoppen, druk op de knop [▶].

- [Hoek] en Correctie] verschijnen.

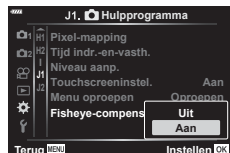

- 3 Markeer een onderdeel met de knoppen Δ ∇ en druk op de knop [▶].

- Markeer een optie met de Δ ∇-knoppen en druk op de knop [OK].
- Als u geen foto's onder water neemt, kiest u [Uit] voor Correctie].
- De opties voor [Fisheye-compensatie] verschijnen.



- 4 Druk meerdere keren op de knop [OK] om het aangepaste menu te verlaten.

- Nadat u hebt bevestigd dat [Aan] is geselecteerd voor [Fisheye-compensatie], drukt u op de **MENU**-knop om de menu's te sluiten.
- Wanneer fisheye-correctie is ingeschakeld, verschijnt er een -pictogram met de geselecteerde bijsnijding.

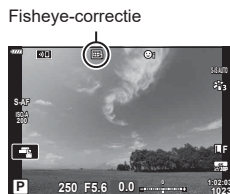



## 5 Maak foto's.

- Foto's die zijn genomen met [RAW] voor beeldkwaliteit, worden opgeslagen in RAW + JPEG-formaat. Fisheye-correctie wordt niet toegepast op RAW-afbeeldingen.
- Focus pieken is niet beschikbaar in het fisheye-correctiescherm.
- AF-doelselectie is beperkt tot de modi Enkel doel en Smal doel.
- De volgende functies kunnen niet worden gebruikt:  
live composiet-fotografie, burst-fotografie, bracketing, HDR, meervoudige belichting, trapeziumcorrectie, de digitale televoorzetlens, opnamen van films, [C-AF]- en [C-AF+TR]-AF-modi, [e-Portret]- en creatieve filter-fotomodi, de aangepaste zelfontspanner en opnamen op hoge resolutie.



- [Fisheye-compensatie] kan worden toegewezen aan een knop. U hoeft dan alleen die knop in te drukken om fisheye-correctie in te schakelen.   Knopfuncties] (Blz. 107)

Gebruik de draadloze LAN (Wi-Fi) en **Bluetooth**®-functies van de camera om verbinding te maken met een smartphone, waarbij u de speciale app kunt gebruiken voor vergroting van uw plezier van de camera voor en na het opnemen. Als er verbinding is gemaakt, kunt u de foto's op afstand downloaden en maken en GPS-tags aan de beelden op de camera toevoegen.

- De werking is niet gewaarborgd op alle smartphones.

#### Wat u allemaal kunt doen met de aangegeven app OLYMPUS Image Share (OI.Share)

- Foto's van de camera naar een smartphone downloaden  
U kunt foto's van de camera naar een smartphone laden.  
U kunt de smartphone ook gebruiken om afbeeldingen te selecteren en deze van de camera te downloaden.
- Op afstand fotograferen vanaf een smartphone  
U kunt met een smartphone de camera op afstand bedienen en fotograferen.

Ga voor details naar het volgende adres:

<http://app.olympus-imaging.com/oishare/>

#### Wat u allemaal kunt doen met de aangegeven app, Olympus Image Palette (OI.Palette)

- Mooie beeldbewerking  
Gebruik intuïtieve bedieningselementen om indrukwekkende effecten toe te voegen aan de foto's die u naar uw smartphone heeft gedownload.

Ga voor details naar het volgende adres:

<http://app.olympus-imaging.com/oipalette/>

#### Wat u allemaal kunt doen met de opgegeven app, OLYMPUS Image Track (OI.Track)

- GPS-tags aan foto's toevoegen  
U kunt GPS-tags aan foto's toevoegen door de GPS-log die op de smartphone is opgeslagen naar de camera over te brengen.



Ga voor details naar het volgende adres:

<http://app.olympus-imaging.com/oitrack/>

- Lees voordat u de draadloze LAN-functie gebruikt "De draadloze LAN/Bluetooth®-functies gebruiken" (Blz. 254).
- Olympus aanvaardt geen verantwoordelijkheid voor overtredingen van lokale wetgeving over draadloze communicatie veroorzaakt door het gebruik van de draadloze LAN//Bluetooth®-functies buiten het land of de regio van aankoop.
- Zoals bij alle draadloze communicatie bestaat er altijd een risico op onderschepping door derden. Houd hier rekening mee bij het gebruik van een draadloze LAN-verbinding.
- De draadloze LAN-functie op de camera kan niet worden gebruikt om verbinding te maken met een privé of openbaar toegangspunt.
- De antenne bevindt zich in de handgreep. Houd de antenne zoveel mogelijk uit de buurt van metalen voorwerpen.
- Afhankelijk van het materiaal van de houder of de objecten die erin zitten, kan de camera mogelijk geen verbinding maken met een smartphone als die in een tas of andere houder zit.
- Bij draadloze LAN-verbinding loopt de batterij sneller leeg. Als de batterij bijna leeg is, kan de verbinding worden verbroken tijdens de overdracht.
- In de buurt van apparaten die magnetische velden, statische elektriciteit of radiogolven genereren, zoals een magnetron of een draadloze telefoon, komt de verbinding mogelijk moeilijk tot stand of is traag.
- Draadloze LAN kan niet worden gebruikt als de schrijfbeveiliging van het geheugenkaartje op "LOCK" staat.

## Instellingen aanpassen om verbinding te maken met een smartphone

Start de OI.Share-app die op uw smartphone is geïnstalleerd.

- 1 Selecteer [Apparaatverbinding] in het weergavemenu  en druk op de knop .
  - U kunt ook verbinding maken door op de monitor op  te tikken.
- 2 Volg de aanwijzingen op het scherm om de instellingen voor wifi/**Bluetooth** aan te passen.
  - De lokale **Bluetooth**-naam en het wachtwoord, de wifi-netwerknaam (SSID) en het wachtwoord en een QR-code wordt op de monitor weergegeven.

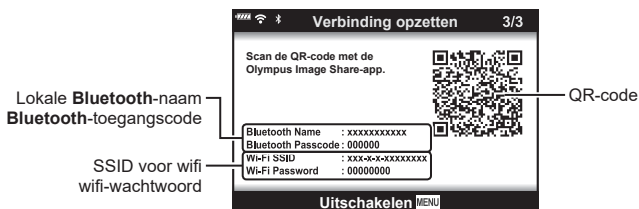

- 3 Tik op het camerapictogram onderaan de OI.Share-display.
  - Er verschijnt een tabblad [Eenvoudige instelling].
- 4 Volg de aanwijzingen op het scherm op in OI.Share om de QR-code te scannen en de verbindinginstellingen aan te passen.
  - Volg, als u de QR-code niet kunt scannen, de aanwijzingen op het scherm in OI.Share op om de instellingen handmatig aan te passen.
    - **Bluetooth**: Als u verbinding wilt maken, selecteert u de lokale naam en voert u de in de cameramonitor weergegeven toegangscode in bij het dialoogvenster voor **Bluetooth**-instellingen in OI.Share.
    - Wifi Voer in OI.Share de in de cameramonitor weergegeven SSID en het wachtwoord in bij het dialoogvenster voor wifi-instellingen.
  -  1 wordt weergegeven wanneer de verbinding tot stand is gebracht.
- 5 Druk op de camera op **MENU** of tik op het monitorscherm op [Uitschakelen] om de verbinding te verbreken.
  - U kunt tevens de camera uitschakelen en zo de verbinding verbreken met OI.Share.

## Draadloze instellingen voor wanneer de camera is uitgeschakeld

U kunt kiezen of de camera een draadloze verbinding met de smartphone moet houden als hij uit is.

- 1 Markeer [Wifi/Bluetooth-instellingen] in het setup-menu en druk op de knop .
- 2 Markeer [Uitgeschkld. stand-by] en druk op .
- 3 Markeer de gewenste optie en druk op de knop .

<b>Selecteren</b>	U kunt bij het uitschakelen van de camera kiezen of u de draadloze verbinding met de smartphone wilt behouden.
<b>Uit</b>	Het uitschakelen van de camera beëindigt de draadloze verbinding met de smartphone.
<b>Aan</b>	Als de camera uit is, blijft de verbinding met de smartphone actief en kan de smartphone nog steeds gebruikt worden om foto's te downloaden of te bekijken op de camera.

### ■ “Selecteren”

Als [Selecteren] is gekozen voor [Power-off Standby], wordt er een bevestigingsdialoogvenster weergegeven voor de camera uitschakelt, als aan alle volgende voorwaarden is voldaan:

- [Aan] is geselecteerd voor [Beschikbaarheid]
- De camera is momenteel verbonden met een smartphone (Blz. 203)
- De geheugenkaart is correct geplaatst

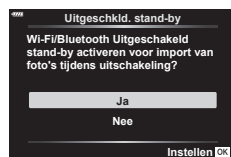

<b>Ja</b>	Schakel de camera uit en beëindig de draadloze verbinding met de smartphone
<b>Nee</b>	Schakel de camera uit en beëindig de draadloze verbinding met de smartphone.

- Als er gedurende ongeveer een minuut nadat het bevestigingsvenster is verschenen geen handelingen worden uitgevoerd, beëindigt de camera de draadloze verbinding met de smartphone en schakelt vervolgens automatisch uit.



- Als hij actief wordt gelaten, zal de draadloze verbinding automatisch worden beëindigd, indien:
  - de verbinding 12 uur inactief blijft
  - de geheugenkaart wordt verwijderd
  - de batterij wordt vervangen
  - er tijdens on-board opladen een oplaadfout optreedt

De verbinding kan worden hersteld door de camera in te schakelen.



- Houd er rekening mee dat als [Aan] is geselecteerd voor [Uitschakelen stand-by], de camera mogelijk niet direct inschakelt als de **ON/OFF**-hendel naar **ON** wordt gedraaid.

## Foto's overbrengen naar een smartphone

U kunt foto's in de camera selecteren en deze op een smartphone laden. U kunt de camera ook gebruiken om beelden te selecteren die u op voorhand wilt delen.

 "Foto's selecteren om te delen (Deelorder)" (Blz. 119)

### 1 Start [Apparaatverbinding] op de camera (Blz. 203).

- U kunt ook verbinding maken door op de monitor op  te tikken.
- De camera maakt automatisch verbinding nadat deze voor verbinding is geconfigureerd.
-  1 wordt weergegeven wanneer de verbinding tot stand is gebracht.

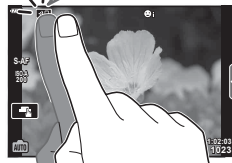

### 2 Start Oi.Share en tik op de knop Foto overbrengen.

- Alle foto's die in de camera opgeslagen zijn, worden in een lijst weergegeven.

### 3 Selecteer de foto's die u wilt overzetten en tik op de knop Opslaan.

- Na het opslaan kunt u de camera vanaf de smartphone uitschakelen.



- Als de volgende opties zijn geselecteerd voor [Wifi/Bluetooth-instellingen] in het **f** (setup)-menu van de camera, kunt u de foto's naar de smartphone downloaden zoals beschreven in stap 2 en 3 hierboven, zelfs wanneer de camera uitgeschakeld is:
  - [Beschikbaarheid]: [Aan]
  - [Power-off standby]: [Aan]

## Afbeeldingen automatisch uploaden als de camera uit is

Als u de camera wilt configureren om afbeeldingen automatisch naar een smartphone te uploaden, terwijl hij uit is:

- Markeer de beelden die u wilt delen (Blz. 119)
- Schakel power-off standby in (Blz. 204)
- Start Ol.Share als u een iOS-apparaat gebruikt



- Automatisch uploaden is niet beschikbaar als u niet verbonden bent via een router (bijvoorbeeld een thuisnetwerk). In dat geval moet u de foto's overzetten met Ol.Share.
- De upload kan worden beëindigd op sommige smartphones, als ze worden overgeschakeld naar de slaapstand. Schakel de smartphone niet naar de slaapstand als de upload nog bezig is.

### 5

## Op afstand fotograferen met een smartphone

U kunt op afstand fotograferen door de camera met een smartphone te bedienen.

- 1** Start [Apparaatverbinding] op de camera.
    - U kunt ook verbinding maken door op de monitor op  te tikken.
  - 2** Start Ol.Share en tik op de knop Op afstand.
  - 3** Tik op de sluiters om een opname te maken.
    - De gemaakte foto wordt op de geheugenkaart in de camera opgeslagen.
- De beschikbare fotografeeropties zijn gedeeltelijk beperkt.

## Positiegegevens aan afbeeldingen toevoegen

U kunt GPS-tags toevoegen aan foto's die genomen zijn terwijl de GPS-log werd vastgelegd door de GPS-log van de smartphone over te brengen naar de camera.

- 1** Start OI.Track op de smartphone voordat u foto's gaat nemen met de camera om te beginnen met het opslaan van de GPS-log.
  - Voordat u een GPS-log voor volgen start, moet u één keer verbinden via OI.Track en de klok synchroniseren.
  - U kunt de telefoon of andere apps gebruiken terwijl de GPS-log wordt vastgelegd. Sluit OI.Track niet af.
- 2** Zodra u bent gestopt met fotograferen met de camera, beëindigt u de tracement in OI.Share.
- 3** Tik op het -pictogram op het scherm van de camera om verbinding te maken met de smartphone.
  - U kunt ook verbinding maken door [Apparaatverbinding] te selecteren in het weergavemenu .
- 4** Breng de opgeslagen GPS-log met OI.Track over naar de camera.
  - De GPS-log wordt gebruikt om locatiegegevens aan foto's toe te voegen die u hebt gemaakt nadat u OI.Track in stap 1 hebt gestart.
  -  wordt weergegeven op beelden waaraan positiegegevens zijn toegevoegd.
  - Toevoegen van locatiegegevens is alleen mogelijk met smartphones die over een GPS-functie beschikken.
  - U kunt geen positiegegevens toevoegen aan films.

## Wifi/Bluetooth®-instellingen resetten

[Wifi/Bluetooth-instellingen] herstellen:

- 1 Selecteer [Wifi/Bluetooth-instellingen] in het Setup-menu **f** en druk op de knop **OK**.
- 2 Selecteer [Instellingen resetten] en druk op **▷**.
- 3 Selecteer [Ja] en druk op de knop **OK**.
  - De volgende instellingen worden hersteld:

Optie	Standaard
Beschikbaarheid	Aan
Verbindingswachtwoord	— (willekeurig gegenereerd) *
Power-off Standby	Uit*

\* De verbinding met de smartphone wordt eveneens gereset (gedeactiveerd).

## Het wachtwoord veranderen





De wachtwoorden voor wifi/**Bluetooth** wijzigen:

- 1 Selecteer [Wifi/Bluetooth-instellingen] in het Setup-menu **f** en druk op de knop **OK**.
- 2 Selecteer [Verbindingswachtwoord] en druk op **▷**.
- 3 Volg de bedieningsaanwijzingen en druk op de knop **OK**.
  - Er wordt een nieuw wachtwoord ingesteld.
  - Zowel het verbindingswachtwoord voor wifi alsook de verbindingscode voor **Bluetooth** kunnen worden gewijzigd.
  - Maak opnieuw verbinding met de smartphone als de wachtwoorden zijn gewijzigd.
    - 🔗 “Instellingen aanpassen om verbinding te maken met een smartphone” (Blz. 203)



## Wifi/Bluetooth® uitschakelen

Draadloze LAN/**Bluetooth**® uitschakelen:

- 1** Selecteer [Wifi/Bluetooth-instellingen] in het Setup-menu  en druk op de knop .
- 2** Selecteer [Beschikbaarheid] en druk op .
- 3** Selecteer [Uit] en druk op de knop .



- Om draadloze LAN/**Bluetooth**® alleen uit te schakelen als de camera uit is, selecteert u [Uit] voor [Wifi/Bluetooth-instellingen] > [Uitschakelen stand-by].  “Draadloze instellingen voor wanneer de camera is uitgeschakeld” (Blz. 204)

## De camera aansluiten op een computer

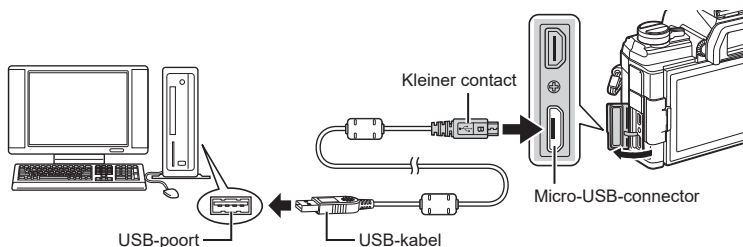

- Als niets wordt weergegeven op het scherm van de camera nadat de camera met de computer werd verbonden, kan de batterij leeg zijn. Gebruik een volledig opgeladen batterij.
- De camera moet bij het inschakelen een melding geven over het selecteren van een host. Als dit niet het geval is, selecteert u [Auto] voor [USB-modus] (Blz. 171) in de aangepaste menu's van de camera.

## Foto's naar een computer kopiëren

De volgende besturingssystemen ondersteunen de USB-verbinding:

**Windows:** Windows 7, Windows 8, Windows 8.1, Windows 10

**Mac:** OS X-versies 10.9 – 10.11, macOS-versies v10.12 – v10.14

- 1 Schakel de camera uit en sluit deze aan op de computer.
  - De plaats van de USB-poort is afhankelijk van het soort computer. Voor details raadpleegt u de handleiding van de computer.
- 2 Schakel de camera in.
  - Het scherm voor het selecteren van de USB-verbinding wordt weergegeven.
- 3 Selecteer met  $\Delta$   $\nabla$  de optie [Opslag]. Druk op de  $\odot$ -knop.

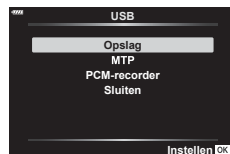

- 4 De computer herkent de camera als een nieuw apparaat.

- In de volgende werkomgevingen is een geslaagde gegevensoverdracht niet gegarandeerd, ook niet als de computer is uitgerust met een USB-poort.  
Computers met een nieuwe geïnstalleerde USB-poort met uitbreidingskaartje, enz., computers zonder een af-fabriek geïnstalleerde OS of zelfgebouwde computers.
- De bedieningselementen van de camera kunnen niet worden gebruikt terwijl de camera verbonden is met een computer.
- Als het dialoogvenster uit stap 3 niet wordt weergegeven wanneer de camera wordt aangesloten aan een computer, selecteert u [Auto] voor [USB-modus] (Blz. 171) in de aangepaste menu's van de camera.

## De computersoftware installeren

Installeer de volgende software om toegang te krijgen tot de camera terwijl deze direct via USB is verbonden met de computer.

### Olympus Workspace

Deze computertoepassing wordt gebruikt om foto's en films die met de camera zijn opgenomen te downloaden, bekijken en beheren. De toepassing kan ook worden gebruikt om de camera-firmware te updaten. De software kan worden gedownload van de onderstaande website. Houd het serienummer van de camera bij de hand wanneer u de software download.

<https://support.olympus-imaging.com/owdownload/>

## Batterij en laadapparaat

- De camera gebruikt een enkele Olympus lithium-ion batterij. Gebruik nooit andere batterijen dan originele batterijen van Olympus.
- Het energieverbruik van de camera varieert aanzienlijk, afhankelijk van de wijze van gebruik en andere omstandigheden.
- Aangezien de volgende functies veel energie verbruiken, zelfs zonder fotograferen, zal de batterij snel leeg zijn.
  - Het vaak half indrukken van de ontspanknop in de modus Fotograferen waardoor de autofocus herhaaldelijk wordt ingeschakeld.
  - Langdurig weergeven van beelden op de monitor.
  - Indien verbonden met een computer.
  - Draadloze LAN/**Bluetooth**® ingeschakeld laten.
- Als u een lege batterij gebruikt, kan de camera eventueel uitschakelen zonder dat de waarschuwing "batterij bijna leeg" verschijnt.
- De batterij is niet volledig opgeladen op het moment van aankoop. Laad de batterij voor gebruik op met het meegeleverde laadapparaat.
- Haal de batterijen uit de camera, voordat u deze voor perioden van een maand of langer opslaat. De batterijen gedurende langere perioden in de camera laten, verkort hun levensduur en maakt ze mogelijk onbruikbaar.
- De normale laadtijd met het meegeleverde laadapparaat bedraagt ongeveer 3 uur en 30 minuten (schatting).
- Gebruik geen laadapparaten die niet speciaal bedoeld zijn voor gebruik met de meegeleverde batterij, en gebruik geen batterijen die niet speciaal bedoeld zijn voor gebruik met het meegeleverde laadapparaat.
- Er bestaat ontploffingsgevaar als de batterij wordt vervangen door een batterij van het verkeerde type.
- Voer de gebruikte batterij af volgens de instructies onder "LET OP" (Blz. 252) in de instructiehandleiding.

## Uw laadapparaat in het buitenland gebruiken

- De oplader kan wereldwijd in de meeste elektrische bronnen thuis worden gebruikt binnen het bereik 100 V tot 240 V AC (50/60 Hz). Maar, afhankelijk van het land of het gebied waar u zich bevindt, kan het stopcontact anders gevormd zijn waardoor de lader een stekkeradapter nodig heeft die overeenkomt met het stopcontact.
- Gebruik geen in de handel verkrijgbare reisadapters omdat het laadapparaat dan eventueel niet goed functioneert.

## Toepasbare geheugenkaarten

In deze handleiding worden alle opslagapparaten 'kaarten' genoemd. De volgende soorten SD-geheugenkaarten (in de handel verkrijgbaar) kunnen met deze camera worden gebruikt: SD, SDHC en SDXC. Kijk voor de meest actuele informatie op de Olympus-website.



### Schrijfbeveiligingsschakelaar van SD-kaart

De SD-kaart is voorzien van een schrijfbeveiligingsschakelaar. Als de schakelaar op "LOCK" (vergrendeld) wordt gezet, kunnen er geen gegevens op de kaart worden geschreven. Zet de schakelaar weer in de ontgrendelpositie om naar de kaart te kunnen schrijven.



- De gegevens op de kaart zullen niet compleet worden gewist, zelfs niet na het formatteren van de kaart of het wissen van de gegevens. Indien u de kaart wegdoet, dient u hem te vernietigen om verspreiding van persoonlijke informatie te voorkomen.
- Door de schakelaar voor schrijfbeveiliging in de stand "LOCK" te plaatsen, kunnen sommige functies, zoals bijvoorbeeld bepaalde weergavefuncties, worden beperkt.

## Verwisselbare lenzen

Kies een lens volgens het motief en uw creatieve bedoeling. Gebruik lenzen die uitsluitend bedoeld zijn voor het Micro Four Thirds-systeem en voorzien zijn van het label M. ZUIKO DIGITAL of het rechts weergegeven symbool.



Met een adapter kunt u ook Four Thirds- en OM-lenzen gebruiken.

De optionele adapter is vereist.

- Bij het bevestigen of verwijderen van de beschermkap of de lens kunt u de lenskoppeling het beste naar beneden laten wijzen. Hiermee voorkomt u dat er stof en dergelijke in de camera terecht kan komen.
- Op stoffige plaatsen kunt u de beschermkap beter niet verwijderen of de lens verwisselen.
- Richt camera met de lens nooit op de zon. Dit kan camerastoringen en zelfs brand veroorzaken omdat het zonlicht door de lens gebundeld wordt zoals bij een vergrootglas.
- Zorg dat u de beschermkap van de camera en de achterkap van de lens niet kwijtraakt.
- Als er geen lens op de camera zit, kunt u het beste de beschermkap op de camera bevestigen om te voorkomen dat er stof kan binnendringen.

### ■ Lens- en cameracombinaties

Lens	Camera	Koppeling	AF	Meting
Micro Four Thirds-lens	Micro Four Thirds-camera	Ja	Ja	Ja
Four Thirds-lens		Koppeling mogelijk met lensvatningsadapter	Ja*1	Ja
OM-lenzen			Nee	Ja*2

\*1 AF is niet actief bij het opnemen van films.

\*2 Een nauwkeurige lichtmeting is niet mogelijk.

## MF-schakelingslenzen

Het mechanisme 'MF-schakeling' (handmatige focusschakeling) op lenzen met MF-schakeling kan worden gebruikt om van auto naar handmatig scherpstellen om te schakelen, eenvoudigweg door te draaien aan de scherpstelring.

- Controleer de stand van de MF-schakeling, voordat u een opname maakt.
- Als u de scherpstelring naar de stand AF/MF op het einde van de lens schuift, selecteert u autofocus. Als u de ring naar de stand MF dichterbij het camerahuis schuift, selecteert u handmatig scherpstellen, ongeacht welke focusmodus u in de camera hebt gekozen.

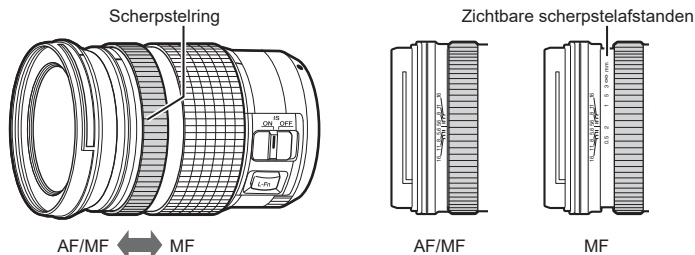

- Het selecteren van [MF] of [PreMF] als focusmodus op de camera schakelt autofocus uit, zelfs als de scherpstelring in de stand AF/MF staat.

## Optionele accessoires

### Greep (ECG-5)

U kunt de camera met de greep stabiel houden bij het gebruik van grote lenzen. Zorg ervoor dat u de camera uitschakelt als u de greep bevestigt of verwijdert.

#### ■ Onderdelennamen

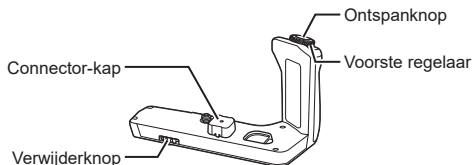

#### ■ De greep bevestigen

Verwijder de afdekking (a) aan de onderkant van de camera en de connector-kap (b) van de ECG-5 voordat u de greep bevestigt. Controleer na het bevestigen of de verwijderknop van de ECG-5 stevig vastzit. Zorg ervoor dat de connectorkap wordt terugplaatst op de camera als de ECG-5 niet in gebruik is.

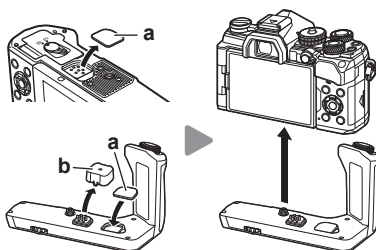

Bewaar de connectorkap (a) in de ECG-5

#### ■ Belangrijkste specificaties (ECG-5)

Afmetingen	Ca. 128,4 mm (B) × 76 mm (H) × 60,2 mm (D) (5,1" × 3,0" × 2,4")
Gewicht	Ca. 121 g (exclusief batterij en kapje van de aansluiting)
Spatweerstand (indien bevestigd aan de camera)	Type Equivalent met IEC Standaard-uitgave 60529 IPX1

- Gebruik niet uw nagel om aan de verwijderknop te draaien. Als u dit toch doet kan dit tot lichamenlijk letsel leiden.
- Gebruik de camera alleen binnen het temperatuurbereik waarvoor de werking is gegarandeerd.
- Gebruik en berg het product niet op in stoffige of vochtige plaatsen.
- Raak de elektrische contacten niet aan.
- Gebruik een droge, zachte doek om de aansluitingen te reinigen. Reinig het product niet met een vochtige doek, thinner, benzine of andere organische oplosmiddelen.



## Speciaal ontworpen externe flitsers

Wanneer u een flitser gebruikt die optimaal is afgestemd op de camera, kunt u met de camerabedieningen de flitsmodus kiezen en foto's nemen met flits. Raadpleeg de documentatie die bij de flitser is geleverd over de diverse functies en hun gebruik.

Kies een flitser die past bij uw behoeften, waarbij u rekening houdt met factoren als de vereiste uitvoer en of de flitser macrofotografie ondersteunt. Flitsers die zijn ontwikkeld om met de camera te communiceren, ondersteunen diverse flitsmodi, zoals TTL auto en superFP. Flitsers kunnen op de flitserschoen van de camera worden bevestigd of worden verbonden met een kabel (apart verkrijgbaar) en flitserbeugel. De camera ondersteunt ook de volgende draadloze flitsystemen:

### Flitsfotografie met zenderbediening bediening: CMD-, ⚡CMD-, RCV- en X-RCV-modi

De camera bedient een of meer flitsers met afstandsbediening door middel van radiosignalen. Het bereik van locaties waarin de flitsers kunnen worden geplaatst, wordt op deze manier groter. Flitsers kunnen andere compatibele flitsers bedienen of worden uitgerust met radiozenders/-ontvangers om het gebruik van flitsers mogelijk te maken die anders geen radiogestuurde flitsregeling ondersteunen.

### Flitsfotografie met draadloze afstandsbediening: RC-modus

De camera bedient een of meer flitsers met afstandsbediening door middel van optische signalen. U kunt de flitsmodus selecteren met behulp van de camerabedieningen (Blz. 97).

### ■ Functies die beschikbaar zijn met compatibele flitsers

Flitser	Ondersteunde flitsregeling modi	GN (Richtgetal, ISO 100)	Ondersteunde draadloze systemen
<b>FL-700WR</b>	TTL-AUTO, MANUAL, FP TTL AUTO, FP MANUAL, MULTI, RC, SL AUTO, SL MANUAL	GN 42 (75/150 mm <sup>*1</sup> ) GN 21 (12/24 mm <sup>*1</sup> )	CMD, ⚡CMD, RCV, X-RCV, RC
<b>FL-900R</b>	TTL-AUTO, AUTO, MANUAL, FP TTL AUTO,	GN 58 (100/200 mm <sup>*1</sup> ) GN 27 (12/24 mm <sup>*1</sup> )	RC
<b>FL-600R</b>	FP MANUAL, MULTI, RC, SL AUTO, SL MANUAL	GN 36 (42,5/85 mm <sup>*1</sup> ) GN 20 (12/24 mm <sup>*1</sup> )	RC
<b>STF-8</b>	TTL-AUTO, MANUAL, RC <sup>*2</sup>	GN 8.5	RC <sup>*2</sup>

\*1 Maximale brandpuntsafstand van de lens waarop de eenheid flitsdekking kan geven (cijfers na de schuine streep zijn corresponderende brandpuntsafstanden op 35 mm-formaat).



\*2 Werkt alleen als zender (ontvanger).

## Flitserfotografie met draadloze afstandsbediening

Draadloze flitsfotografie is beschikbaar met compatibele flitsers die draadloze afstandsbediening (RC) ondersteunen. De flitsers op afstand worden bediend via een flitser die op de flitsschoen van de camera is bevestigd. U kunt de instellingen apart aanpassen voor de flitser op de camera en voor flitsers in maximaal drie andere groepen.

De RC-modus moet zijn ingeschakeld op zowel de masterflitser als op de flitsers op afstand.

### ■ De RC-modus inschakelen

- 1 Zet de externe flitsers in RC-modus en plaats ze zoals u wenst.
  - Schakel de externe flitsers in, druk op de knop **MODE** en selecteer de RC-modus.
  - Selecteer een kanaal en groep voor elke externe flitser.
- 2 Selecteer [Aan] voor [⚡RC-modus] in  Opnamemenu 2 (Blz. 127) en druk op de knop .
- De camera keert terug naar het opnamescherm.
- Er verschijnt een -pictogram.

RC-pictogram



- 3 Druk op de knop .
- Het superbedieningspaneel voor de RC-modus verschijnt.
- Het standaard LV-superbedieningspaneel kan worden opgeroepen door op de **INFO**-knop te drukken. Het scherm verandert elke keer dat u op de **INFO**-knop drukt.

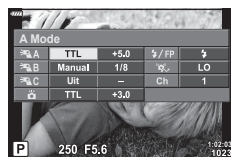

Superbedieningspaneel  
RC-modus

#### 4 Pas de flitsinstellingen aan.

- Markeer items met de  $\Delta$   $\nabla$   $\triangleleft$   $\triangleright$ -knoppen en draai aan de achterste regelaar om de instellingen te kiezen.

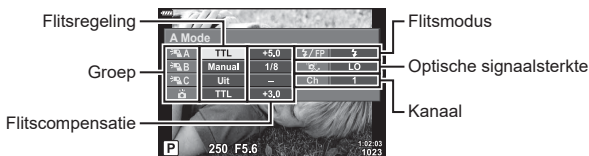

<b>Groep</b>	Kies een groep. Veranderingen aan instellingen zijn van toepassing op alle flitsers in de geselecteerde groep. Kies  om instellingen aan te passen voor de flitser die op de camera is bevestigd.
<b>Flitsregeling</b>	Kies een flitserfunctie.
<b>Flitscompensatie</b>	Pas de flitsintensiteit aan. Wanneer [Handmatig] is geselecteerd voor flitsmodus, kunt u een waarde kiezen voor handmatig flitsintensiteit.
<b>Optische signaalsterkte</b>	Kies de helderheid van de optische bedieningssignalen die door de flitsers worden uitgezonden. Kies [HI] als u flitsers dichtbij de maximale afstand tot de camera hebt geplaatst. Deze instelling is van toepassing op alle groepen.
<b>Flitsmodus/ Flitsniveau</b>	Kies  (standaard) of FP (super FP). Kies super FP voor sluitersnelheden die sneller zijn dan de synchronisatiesnelheid van de flits. Deze instelling is van toepassing op alle groepen.
<b>Kanaal</b>	Kies het kanaal dat wordt gebruikt door de flitsregeling. Verander het kanaal als u vindt dat andere lichtbronnen in de omgeving storen met de flitsregeling op afstand.

#### 5 Stel de flitser die op de camera is bevestigd in op [TTL AUTO].

- Instellingen voor de flitsregeling voor de FL-LM3 kunnen alleen worden aangepast met behulp van de camera.

#### ■ De flitsers op afstand plaatsen

##### 1 Stel de draadloze RC-flitsers in op RC-modus.

- Zet de compatibele flitsers aan en druk op de **MODE**-knop en kies de RC-modus.
- Kies een groep voor elke van de compatibele flitsers met behulp van flitsregelingen en kies hetzelfde kanaal als het kanaal dat met de camera is geselecteerd.

##### 2 Plaats de flitsers.

- Plaats de draadloze flitsers met de afstandsbedieningssensoren in de richting van de camera.

##### 3 Neem foto's nadat u hebt bevestigd dat de flitsers op afstand en de flitser op de camera geladen zijn.

## ■ Bereik draadloze flitsregeling

De illustratie is alleen bedoeld als een richtlijn. Het bereik van de flitsregeling is afhankelijk van het type flits dat op de camera is bevestigd en de omstandigheden in de omgeving.

### Bereik flitsregeling voor FL-LM3-flitsers die op de camera zijn bevestigd

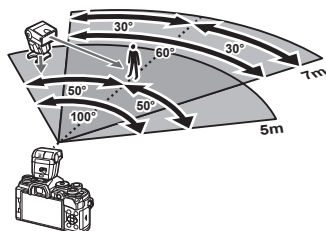

- We adviseren dat elke groep uit niet meer dan 3 flitsers bestaat.
- Draadloze flitsfotografie is niet beschikbaar in de anti-schokmodus of in de trage synchronisatiemodus met achterste gordijn wanneer een tragere sluitertijd dan 4 s is geselecteerd.
- Start-wachttijden langer dan 4 s kunnen niet worden geselecteerd in de anti-schok- en stille modi.
- Flitsregelingssignalen kunnen storen met belichting als het onderwerp te dicht bij de camera staat. Dit kan worden verholpen door de helderheid van de cameraflits te verminderen, bijvoorbeeld met een diffuser.

## Andere externe flitsers

Houd rekening met het volgende wanneer u een flitser van een andere fabrikant op de flitserschoen van de camera bevestigt:

- Als u een verouderde flitser bevestigt die een stroom van meer dan 24 V doorgeeft aan het contactpunt, zal dit de camera beschadigen.
- Als u een flitser aansluit op de camera met contactpunten die niet beantwoorden aan de Olympus-specificaties, kan dit de camera eveneens beschadigen.
- Stel de stand Fotograferen in op **M**, stel de sluitertijd in op een waarde die niet hoger is dan synchrone flitssnelheid, en stel ISO-gevoeligheid in op een andere instelling dan [AUTO].
- De flitsregeling kan alleen worden uitgevoerd door de flitser handmatig in te stellen op de ISO-gevoeligheid en de diafragma waarde die geselecteerd zijn bij de camera. De helderheid van de flitser kan worden geregeld door de ISO-gevoeligheid of het diafragma aan te passen.
- Gebruik een flitser met een verlichtingshoek die geschikt is voor de lens. De verlichtingshoek wordt meestal uitgedrukt in equivalente brandpuntsafstanden van een kleinbeeldcamera.

## Belangrijkste accessoires

### ■ Afstandsbedieningskabel (RM-CB2)

Wordt gebruikt wanneer een zeer licht beweging van de camera tot onscherpe foto's kan leiden, bijvoorbeeld bij macro- of tijdopnamen. Sluit de kabel op de aansluiting van de afstandsbedieningskabel van de camera aan (Blz. 14).

### ■ Voorzetlenzen

Voorzetlenzen worden op de cameralens bevestigd om snel en eenvoudig over te schakelen naar fish-eye- of macrofotografie. Op de website van OLYMPUS vindt u meer informatie over de lenzen die u kunt gebruiken.

### ■ Oogkapje (EP-16)

U kunt overschakelen naar een groot oogkapje.

#### Verwijderen

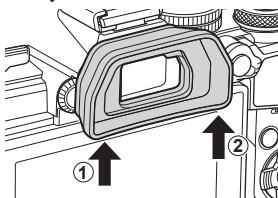

## Stelsysteemoverzicht

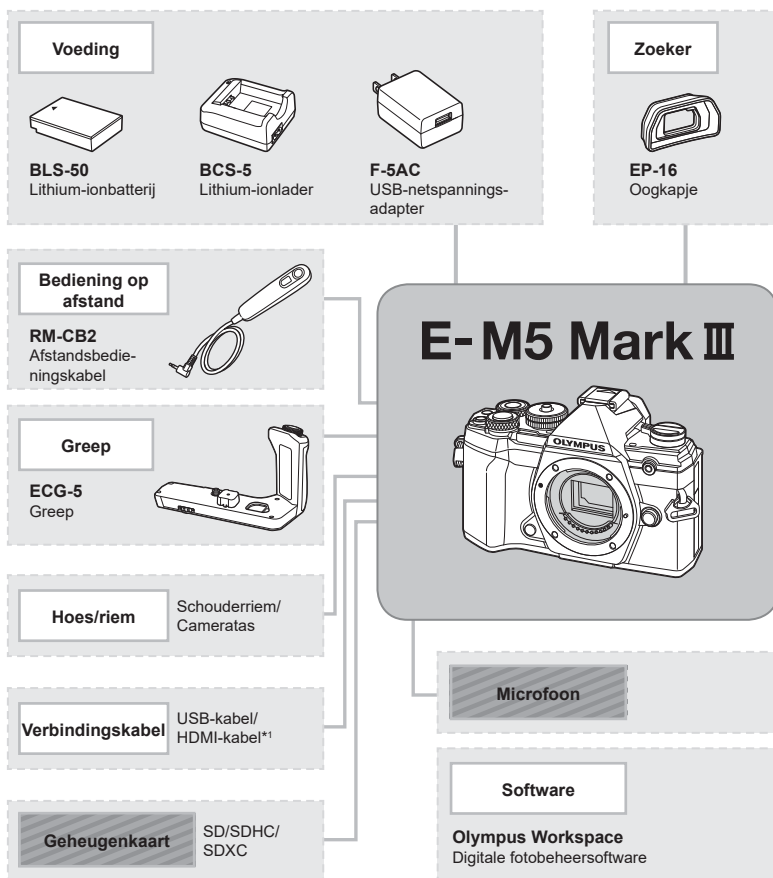

 : Producten die compatibel zijn met de E-M5 Mark III

 : In de handel verkrijgbare producten

Kijk voor de meest actuele informatie op de Olympus-website.

\*1 HDMI-kabels zijn beschikbaar van derde leveranciers.

\*2 Er zijn beperkingen aan de lenzen die met de adapter kunnen worden gebruikt. Ga naar de OLYMPUS-website voor meer informatie.

\*3 Ga naar de OLYMPUS-website voor informatie over compatibele lenzen.

## Lens



### Micro Four Thirds-systeemlenzen



### MMF-2/MMF-3<sup>2</sup> Four Thirds-adaptor



### Four Thirds- systeemlenzen

## Voorzetlens\*<sup>3</sup>

**FCON-P01**  
Visoog

**WCON-P01**  
Groothoek

**MCON-P01**  
Macro

**MCON-P02**  
Macro

## Flits



**FL-LM3**  
Elektronische flitser



**FL-900R**  
Elektronische flitser



**FL-700WR**  
Elektronische flitser

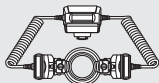

**STF-8**  
Macro-flitser



**FC-WR**  
Draadloze radiogolfbediening



**FR-WR**  
Draadloze radiogolfontvanger

## Reinigen en opbergen van de camera

### Reinigen van de camera

Schakel de camera uit en verwijder de batterij alvorens de camera te reinigen.

- Gebruik geen sterke oplosmiddelen zoals benzine of alcohol of een met chemicaliën behandeld reinigingsdoekje.

#### Camerahuis:

- Wrijf voorzichtig schoon met een zachte doek. Is de camera erg vuil, dan dompelt u de doek in een mild sopje en wringt u de doek goed uit. Wrijf de camera met de vochtige doek goed af en droog hem vervolgens met een droge doek. Heeft u de camera op het strand gebruikt, dan wrijft u hem schoon met een met schoon water bevochtigde en goed uitgewrongen doek.

#### Monitor:

- Wrijf voorzichtig schoon met een zachte doek.

#### Lens:

- Verwijder stof van de lens met een in de handel verkrijgbaar blaaskwastje. Wrijf de lens met een lensreinigingsdoekje voorzichtig schoon.

### Opslag

- Haal de batterij en het kaartje uit de camera als u denkt de camera langere tijd niet te gebruiken. Berg de camera op op een koele, droge, goed geventileerde plaats.
- Plaats van tijd tot tijd de batterijen in de camera en controleer de functies van de camera.
- Verwijder stof en andere vreemde voorwerpen van het huis en de achterkappen voor u ze bevestigt.
- Als er geen lens op de camera zit, kunt u het beste de beschermkap op de camera bevestigen om te voorkomen dat er stof kan binnendringen. Vergeet niet de lenskapjes vooraan en achteraan terug te zetten voor u de lens opbergt.
- Maak de camera na gebruik schoon.
- Niet opslaan bij insectenwerende middelen.
- Berg de camera niet op in ruimtes waar met chemicaliën gewerkt wordt, om de camera te beschermen tegen roest.
- Laat u de camera met een vuile lens liggen, dan kan schimmelvorming op de lens optreden.
- Controleer alle onderdelen van de camera als u hem langere tijd niet heeft gebruikt. Maak een proefopname om te controleren of de camera naar behoren werkt, voordat u belangrijke foto's maakt.



## Reinigen en controleren van het beeldopneemelement

Deze camera beschikt over een stofreductiefunctie om ervoor te zorgen dat er geen stof op het beeldopneemelement komt en om stof of vuil van het oppervlak van het beeldopneemelement te verwijderen met ultrasone trillingen. De stofreductie werkt als de camera wordt ingeschakeld.

De stofreductiefunctie werkt op hetzelfde moment als Pixel-mapping, dat het beeldopneemelement en het beeldbewerkingscircuit controleert. Omdat de stofreductie elke keer dat de camera aangezet wordt, geactiveerd wordt, moet de camera rechtop gehouden worden voor een effectieve stofreductie.

## Pixel-mapping - Controleren van de beeldbewerkingsfuncties

Met de functie Pixel-mapping kan de camera het beeldopneemelement en de beeldbewerkingsfuncties controleren en bijstellen. Als u de monitor heeft gebruikt of continu foto's gemaakt heeft, wacht dan minstens één minuut voordat u de functie Pixel-mapping gebruikt om er zeker van te zijn dat de functie correct werkt.

- 1 Selecteer in Aangepast menu **[1]**, [Pixel-mapping] (Blz. 176).
- 2 Druk op **[▶]** en druk vervolgens op de knop **[OK]**.
  - Tijdens het controleren van de beeldbewerkingsfuncties geeft de [Bezig]-balk in het monitorbeeld de voortgang weer. Als het controleren van de beeldbewerkingsfuncties afgesloten is, verschijnt het menu weer.
  - Als u tijdens het controleren van de beeldbewerkingsfuncties de camera uitschakelt, begint u opnieuw vanaf stap 1.

## Fotografeertips en -informatie

### De camera schakelt niet in, zelfs niet als batterijen zijn geplaatst

#### De batterij is niet volledig opgeladen



- Laad de batterij op met het laadapparaat.

#### De batterijen werken tijdelijk niet vanwege een te lage temperatuur

- De batterijprestaties dalen bij lage temperaturen. Verwijder de batterij en warm hem op door hem een tijdje in uw zak te houden.

### Er wordt geen opname gemaakt als de ontspanknop wordt ingedrukt

#### De camera is automatisch uitgeschakeld

- Als energiebesparing is ingeschakeld, wordt de camera in de slaapstand geschakeld als er gedurende een bepaalde periode geen handelingen worden uitgevoerd. Om de slaapstand te verlaten, drukt u de ontspanknop half in.
- De camera gaat automatisch in de slaapstand om de batterijduur te sparen als er geen handelingen worden verricht gedurende een bepaalde periode.  [Slaapstand] (Blz. 176)  
Als gedurende een bepaalde tijd geen handelingen worden uitgevoerd nadat de camera overgeschakeld is naar de slaapstand, wordt de camera automatisch uitgeschakeld.  [Autom. uitschakelen] (Blz. 176)

#### De flitser wordt opgeladen

- Op de monitor knippert het symbool  als de batterij wordt opgeladen. Wacht tot het knipperen stopt en druk dan op de ontspanknop.

#### Kan niet scherpstellen

- De camera kan niet scherpstellen op objecten die zich te dicht bij de camera bevinden of die niet geschikt zijn voor automatisch scherpstellen (het AF-bevestigingsteken knippert op de monitor). Vergroot de afstand tot het onderwerp of stel scherp op een object met veel contrast op dezelfde afstand van de camera als uw hoofdonderwerp, bereid de foto voor en maak de foto.

#### Objecten waarop de camera moeilijk kan scherpstellen

Het kan moeilijk zijn om met autofocus in de volgende situaties scherp te stellen.

AF-teken knippert. Deze objecten worden niet scherpgesteld.

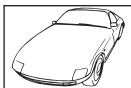

Object met weinig contrast



Extrem fel licht in het midden van het beeld

AF-teken gaat branden maar het object is niet scherpgesteld.



Objecten op verschillende afstanden

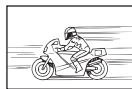

Snel bewegend onderwerp



Het onderwerp valt niet binnen het AF-gebied

## Ruisonderdrukking is geactiveerd

- Met name bij nachtelijke opnamen gebruikt u lange sluitertijden en kan in de opnamen beeldruis verschijnen. De camera activeert de ruisonderdrukking na het fotograferen met lange sluitertijden. Maak tijdens dit proces geen opname. U kunt [Ruisonderdr.] op [Uit] zetten.  [Ruisonderdr.] (Blz. 171)

## Het aantal AF-kaders is gereduceerd

Het aantal en de grootte van de AF-velden zijn afhankelijk van de instelling voor [Dig. televoorzetlens] (Blz. 130), [Beeldverhouding] (Blz. 87) en groepsdoelen (Blz. 65).

## De datum en tijd zijn niet ingesteld

### De camera wordt gebruikt met de instellingen van het moment van aanschaf

- De datum en tijd van de camera zijn niet ingesteld bij aanschaf. Stel de datum en tijd in voordat u de camera gebruikt.  "Initiële installatie" (Blz. 27)

### De batterij is uit de camera verwijderd

- De datum en tijd worden terug gezet naar de standaardinstellingen af fabriek als ongeveer 1 dag geen batterij in de camera zit. Deze instellingen kunnen eerder verloren gaan als de batterij maar gedurende een korte tijd in de camera heeft gezeten. Controleer, voordat u belangrijke foto's gaat maken, of de juiste datum en tijd zijn ingesteld.

## De ingestelde functies worden weer op de standaard fabriekinstellingen gezet

Opties die zijn geselecteerd in de modi **AUTO**  of **SCN** worden gereset als de functieknop naar een andere instelling wordt gedraaid of als de camera wordt uitgeschakeld. Door de **C**-modus te selecteren kunnen de standaardinstellingen worden hersteld.

## Gemaakte foto's zien er witachtig uit

Dit kan optreden wanneer de foto in omstandigheden met achtergrondlicht of half-achtergrondlicht zijn genomen. Dit komt door het fenomeen genaamd flare of ghosting. Probeer zoveel mogelijk een compositie te maken waarbij er geen sterke lichtbron in de foto is. Flare kan zelfs al optreden wanneer er geen lichtbron in de foto aanwezig is. Gebruik een zonnekap om de lens tegen de lichtbron af te schermen. Als een zonnekap niet helpt, gebruikt u uw hand om de lens tegen het licht af te schermen.  "Verwisselbare lenzen" (Blz. 214)

## Onbekende heldere puntjes verschijnen op het motief van de foto die gemaakt wordt

Dit kan worden veroorzaakt door vastgeraakte pixel(s) op het beeldopneemelement. Voer [Pixel-mapping] uit.

Als het probleem zich blijft voordoen, herhaalt u Pixel-mapping een paar keer.

 "Pixel-mapping - Controleren van de beeldbewerkingsfuncties" (Blz. 225)

## Functies die niet vanuit menu's geselecteerd kunnen worden

Het is mogelijk dat sommige functies niet geselecteerd kunnen worden vanuit de menu's als de pendelknop gebruikt wordt.

- Functies die niet ingesteld kunnen worden met de huidige stand Fotograferen.
- Functies die niet ingesteld kunnen worden vanwege een functie die al is ingesteld: Combinaties van  (Blz. 71) en [Ruisonderdr.] (Blz. 171), etc.

## Het onderwerp wordt vervormd weergegeven

---

De volgende functies maken gebruik van een elektronische sluitser:

- film opnemen (Blz. 58), stille modus (Blz. 74), Pro Capture-fotograferen (Blz. 74), opname hoge resol. (Blz. 76), focus-bracketing (Blz. 134), focusstapeling (Blz. 134)



Dit kan vervorming veroorzaken als het onderwerp snel beweegt of als de camera abrupt wordt bewogen. Vermijd abrupte camerabewegingen tijdens opnemen of gebruik de standaard sequentiële opnamen.

## Er verschijnen lijnen in foto's







---





De volgende functies maken gebruik van een elektronische sluitser, wat mogelijk leidt tot lijnen als gevolg van flikkering en andere verschijnselen bij TL- en ledverlichting. Dit effect kan soms worden verminderd door een langere sluitertijd te kiezen:

- film opnemen (Blz. 58), stille modus (Blz. 74), Pro Capture-fotograferen (Blz. 74), opname hoge resol. (Blz. 76), focus-bracketing (Blz. 134), focusstapeling (Blz. 134)

Flikkering kan worden verminderd door langere sluitertijden te kiezen. U kunt flikkering ook verminderen door flikkeringdetectie te gebruiken.  [Flikkeringdetectie ] (Blz. 196) en [Flikkeringdetectie ] (Blz. 149)

## Foutcodes

Aanduiding op monitor	Mogelijke oorzaak	Oplossing
 Geen Kaart	U hebt geen kaartje in de camera geplaatst of het kaartje wordt niet herkend.	Plaats een geheugenkaartje. Of breng de kaart correct aan.
 Kaartfout	Er is een probleem met de kaart.	Plaats de kaart opnieuw in de camera. Als het probleem zich daarna nog steeds voordoet, dan moet u het kaartje formateren. Als het kaartje niet geformatteerd kan worden, kan het niet gebruikt worden.
 Schrijfbeveil.	Opslaan van gegevens op dit kaartje is niet toegestaan.	De schrijfbeveiliging van het kaartje staat op "LOCK". Verschuif de schakelaar (Blz. 213).
 Kaart vol	Het kaartje is vol. Er kunnen geen foto's meer worden genomen of er kan geen informatie, zoals afdrukreservering, meer worden opgeslagen. Er is geen plaats op de kaart en afdrukreservering of nieuwe afbeeldingen kunnen niet opgeslagen worden.	Vervang het kaartje door een ander of wis overbodige afbeeldingen. Bring belangrijke afbeeldingen over naar een computer voordat u afbeeldingen wist.
 Geen foto	Er zijn geen foto's op het kaartje opgeslagen.	Het kaartje bevat geen foto's. Foto's opslaan en weergeven.
 Fotofout	Er heeft zich een probleem met de geselecteerde foto voorgedaan, waardoor deze niet met de camera kan worden weergegeven. Of de afbeelding is niet geschikt om te worden weergegeven met deze camera.	Gebruik de beeldbewerkingsssoftware om de afbeelding op een PC te bekijken. Lukt dat niet, dan is het beeldbestand beschadigd.
 Bewerking beeld niet mogelijk	Foto's die met een andere camera zijn genomen kunnen niet met deze camera bewerkt worden.	Gebruik beeldbewerkingsssoftware om de foto te bewerken.
J/M/D	De klok is niet ingesteld.	Stel de klok in (Blz. 27).

Aanduiding op monitor	Mogelijke oorzaak	Oplossing
		Schakel de camera uit en wacht tot de interne temperatuur gedaald is.
 <p>Interne cameratemperatuur is te hoog. Wacht tot deze is gedaald voor gebruik.</p>	De interne temperatuur van de camera is toegenomen ten gevolge van sequentiële opnamen.	Wacht even totdat de camera automatisch wordt uitgeschakeld. Laat de interne temperatuur van de camera afkoelen, voordat u de camera weer in gebruik neemt.
 <p>Batterij leeg</p>	De batterij is uitgeput.	Laad de batterij op.
 <p>Geen verbinding</p>	De camera is niet juist verbonden met een computer, HDMI-scherm of ander apparaat.	Sluit de camera opnieuw aan.
De lens is vergrendeld. Schuif de lens uit.	De lens van de intrekbare lens blijft ingeschoven.	Schuif de lens uit.
Controleer de status van een lens.	Er heeft zich een afwijking voorgedaan tussen de camera en de lens.	Schakel de camera uit, controleer de verbinding met de lens en schakel de stroomtoevoer weer in.

## Standaardinstellingen



















\*1: Kan worden toegevoegd aan [Toewijzen aan aangep. mod.].

\*2: Standaard kan worden hersteld door [Volledig] voor [Resetten] te selecteren.

\*3: Standaard kan worden hersteld door [Basis] voor [Resetten] te selecteren.

### Live controle/LV-superbedieningspaneel

Opnamemodus	Item	Standaard	*1	*2	*3	
P/A/S/M/B	ISO	Auto	✓	✓	✓	80
	Flitsmodus		✓	✓	✓	94
		±0	✓	✓	✓	97
	Handmatige waarde	 FULL (flitser ingesteld op [  MANUAL])	✓	✓	✓	95
	 Beeldstabilisator	S-IS AUTO	✓	✓	✓	86
	WB	Auto ([Aan] geselecteerd voor [  Warme kleur])	✓	✓	✓	83
	Witbalanscorrectie A	±0	✓	✓	—	85
	Witbalanscorrectie G	±0	✓	✓	—	
	Kelvin	5400K ([CWB] geselecteerd voor [WB])	✓	✓	—	83
	AF-veld	Midden/enkel	✓	✓	✓	65
	 AF-modus	S-AF	✓	✓	✓	80
	 Face Priority	Gezicht en oog prio. Aan	✓	✓	—	67
		<input type="checkbox"/>	✓	✓	✓	87
	Meting		✓	✓	✓	82
	 	L F (Opname hoge resolutie:  F+RAW)	✓	✓	✓	88
	 	 	✓	✓	✓	89
	Fotomodus	Natuurlijk	✓	✓	✓	98
	Scherpte	±0	✓	✓	—	101
	Contrast	±0	✓	✓	—	101
	Verzadiging	±0	✓	✓	—	101
	Gradatie	Gradatie Normaal	✓	✓	—	102
	Effect	— ([i-Enhance] geselecteerd voor [Fotomodus]:  Standaard)	✓	✓	—	104
	Kleurenfilter	— ([Monotoon] geselecteerd voor [Fotomodus]: N:Geen)	✓	✓	✓	103
Monochrome kleur	— ([Monotoon] geselecteerd voor [Fotomodus]: N:Normaal)	✓	✓	✓	104	

















Opnamemodus	Item	Standaard	*1	*2	*3	
<b>P/A/S/M/B</b>	Verhouding	4:3	✓	✓	✓	87
	Kleurruimte	sRGB	✓	✓	✓	105
	Lichte/schaduwdelen	 (±0)	✓	✓	✓	106
	Film 	Aan	✓	✓	✓	151
 (film)	ISO	[P], [A], of [S] geselecteerd voor  Modus: Auto (vast) [M] geselecteerd voor  Modus: 200	✓	✓	✓	80
	Flitsmodus	Flits uit (vast)	—	—	—	—
		±0 (vast)	—	—	—	—
	 Beeldstabilisator	M-IS 	✓	✓	✓	86
	WB	Auto ([Aan] geselecteerd voor <sup>WB</sup> Auto Warme kleur])	✓	✓	✓	83
	Witbalanscorrectie A	±0	✓	✓	—	85
	Witbalanscorrectie G	±0	✓	✓	—	
	Kelvin	5400K ([CWB] geselecteerd voor [WB])	✓	✓	—	83
	AF-veld	Midden; klein doel	✓	✓	✓	65
	 AF-modus	C-AF	✓	✓	✓	80
	 Face Priority	Gezicht en oog prio. Aan	✓	✓	—	67
	Meting	 (vast)	—	—	—	—
			✓	✓	✓	89
	Fotomodus	Natuurlijk	✓	✓	✓	98
	Scherpte	±0	✓	✓	—	101
	Contrast	±0	✓	✓	—	101
	Verzadiging	±0	✓	✓	—	101
	Gradatie	Gradatie Normaal	✓	✓	—	102
	Verhouding	16:9 (vast) C4K geselecteerd voor  : 17:9	—	—	—	—
	Kleurruimte	sRGB (vast)	—	—	—	—
	Lichte/schaduwdelen	 (±0)	✓	✓	✓	106
	 Modus	P	—	✓	—	148
	Film 	Aan	✓	✓	✓	151

















































Opnamemodus	Item	Standaard	*1	*2	*3	
RC-modus	A groep A	TTL	✓	✓	✓	218
	B groep B	Uit	✓	✓	✓	
	C groep C	Uit	✓	✓	✓	
	cameraflitser	Uit	✓	✓	✓	
	Flitscompensatie	±0 (TTL, Auto)	✓	✓	✓	
	Flitsniveau	1/1 (Handmatig)	✓	✓	✓	
	/FP	(Normaal)	✓	✓	✓	
	optische signaalsterkte	Low	✓	✓	✓	
Kanaal	1	✓	✓	✓		

## Opnamemenu

Tabblad	Functie	Standaard	*1	*2	*3			
	Resetten / aangep. modi	Resetten	—	—	✓	—	127, 128	
		Toewijzen aan Aangepaste modus	Opnamemodus: P Beeldkwaliteit: F+RAW					
		Oproepen uit aangepaste modus	—					
	Fotomodus	Natuurlijk	✓	✓	✓	98, 129		
		F (Opname: hoge resolutie:  F+RAW)	✓	✓	✓	88, 129		
	Beeldverhouding	4:3	✓	✓	✓	87		
	Dig. televoorzetlens	Uit	✓	✓	✓	130		
		—	—	✓	✓	✓	71	
				✓	✓	✓		
		Intrvl. Sh./Tijdinterval	Uit	—	✓	✓		131
		Aantal frames	99					
		Start wachttijd	0:00:01					
		Intervaltijd	0:00:01					
		'Time Lapse'-film	Uit					
		Filminstellingen	Filmresolutie	FullHD				
Framesnelheid	10fps							

Tab- blad	Functie		Standaard	*1	*2	*3		
 2	Bracketing		Uit	✓	✓	✓	132, 132, 133, 134	
		AE BKT	3f 1,0 EV					
		WB BKT	A–B	Uit				
			G–M					
		FL BKT	Uit					
		ISO BKT	Uit					
		ART BKT	Uit					
		Focus-BKT	Uit					
		Focusstapelning	Uit					
		Stel het aantal opn. in	99					
	Stel focusdifferent. in	5						
	 Laadtijd	0 sec	✓	✓	—			
	HDR		Uit	✓	✓	✓	137	
	Meerv. belichting	Aantal frames	Uit	—	✓	✓	139	
Auto verst.		Uit						
Overlay		Uit						
Trapeziumcorrectie		Uit	✓	✓	✓	141		
 2	Anti-schok [  ]/ Stil [  ]	Anti-Shock [  ]	[  ] 0 sec	✓	✓	—	142	
		Stil [  ]	[  ] 0 sec					
		Ruisonderdrukking [  ]	Uit					
		Stille [  ]-modusinstellingen	—	✓	✓	—		
	 ))	Niet toestaan						
	AF hulpverl.	Niet toestaan						
	Flitsmodus	Niet toestaan						
Opname hoge resol.	Opname hoge resol.	 0 sec	✓	✓	—	143		
	 Laadtijd	0 sec						
 RC-modus		Uit	✓	✓	✓	143, 218		

## Videomenu

Tabblad	Functie	Standaard	*1	*2	*3		
	 Modusinstellingen	 Modus	P	—	✓	—	148
		 Flikkeringdetectie	Uit	✓	✓	✓	149
	Specificatie-instellingen	 MOV  4K 30p	MOV  4K 30p	✓	✓	✓	150
		 Ruisfilter	Standaard	✓	✓	✓	144
		 Fotomodus	Uit	✓	✓	—	144
	AF/IS-instellingen	 AF-modus	C-AF	✓	✓	✓	80, 86, 144
		 Beeldstab.	M-IS 	✓	✓	✓	
 Knop/Schakelaar/Hendel						145	
	Knopfuncties	 ISO Knopfuncties	ISO	—	✓	—	
		 Knopfuncties		—	✓	—	
		 Functie	 Opname	—	✓	—	
		 Functie	AEL/AFL	—	✓	—	
		 Knopfuncties	Uit	—	✓	—	
		 Functie	O	—	✓	—	
		 Functie	Q	—	✓	—	
		 Functie	Directe functie	—	✓	—	
		 Functie	WB				
		 Functie	Elektr. zoom	—	✓	—	
		 Functie	AF stop	—	✓	—	
			Functieregelaar	P	 :   : 	—	✓
A	 :   : FNr.			—	✓	—	
S	 :   : Sluiter			—	✓	—	
M	 : FNr.  : Sluiter			—	✓	—	
	Fn-hendelfunctie	modus2	—	✓	—		
	Sluiterfunctie		—	✓	—		
	Elec. Zoomsnelheid	Normaal	—	✓	—		

Tabblad	Functie		Standaard	*1	*2	*3		
	Weergave-instellingen						146	
	Control-instellingen		Live controle, Live SCP	—	✓	—		
	Info-instelling		Aangepast1 (alles aan behalve Filmeffect)	—	✓	—		
	Instellingen tijdcode	Tijdcodemodus	DF	—	✓	—		
		Naar boven tellen	OU	—	✓	—		
		Begintijd	0:00:00	—	✓	—		
	Film		Aan	✓	✓	✓	151	
	Opnamevolume	Ingebouwd	±0	—	✓	—		
		MIC	±0	—	✓	—		
	Volumebegrenzer		Aan	—	✓	—		
Ruisonderdr. wind		Uit	—	✓	—			
Opnamekwaliteit		48kHz/16bit	—	✓	—			
Plug-in Power		Aan	—	✓	—			
PCM-recorder -koppeling	Opnamevolume camera	Werkzaam	—	✓	—			
	Slate Tone	Uit	✓	✓	—			
	Synchrone opname	Uit	✓	✓	—			
	HDMI-uitvoer		Uitvoermodus	Monitormodus	—	✓	—	147
			REC Bit	Uit	✓	✓	—	
			Tijdcode	Aan	✓	✓	—	

## Weergavemenu



Tabblad	Functie		Standaard	*1	*2	*3		
			Aan	✓	✓	✓	154	
	Be-werk.	Sel. Image	RAW-data bewrk	—	—	—	—	154
			JPEG bewerken	—				155
			Film bewerken	—				157
			—	122				
		Beeldoverlay	—	—	—	—	156	
	Afdruk besteld		—	—	—	—	120	
	Bescherming resetten		—	—	—	—	159	
	Deelorder resetten		—	—	—	—	159	
	Apparaatverbinding		—	—	—	—	203	

## ƒ Setup-menu

Tab-blad	Functie	Standaard	*1	*2	*3		
ƒ	Kaart-inst.	—	—	—	—	161	
		—	—	—	—	27	
		Engels	—	—	—	29, 160	
		$\pm 0$ , $\pm 0$ , Natural	✓	✓	—	160	
	Opn.Beeld	0,5 sec	✓	✓	—	160	
	Wifi/Bluetooth-instellingen	Beschikbaarheid	Aan	—	✓	—	209
		Verbindingswachtwoord	—	—	—	—	208
		Power-off Standby	Uit	—	✓	—	204
		Instellingen resetten	—	—	—	—	208
	Firmware	—	—	—	—	161	

## ⚙ Aangepast menu

Tab-blad	Functie	Standaard	*1	*2	*3			
⚙	AF/MF							
	A1	AF-modus	S-AF	✓	✓	✓	80, 163	
		AEL/AFL	S-AF	modus1	✓	✓	✓	163, 177
			C-AF	modus2				
			MF	modus1				
		AF-scanner	modus2	✓	✓	✓	163	
		C-AF-gevoeligheid	$\pm 0$	✓	✓	✓	178	
		C-AF-midden start	(alle doelen)	✓	✓	✓	179	
	C-AF-midden prioriteit	5, 9 of 25 doelen	✓	✓	✓	180		
	A2	[:::] Modusinstellingen	Alle Aan	✓	✓	✓	164	
		AF-meetgebied	Aan1	✓	✓	✓	164	
		AF doelgebied	Uit	✓	✓	✓	164	
		[:::] Voorinstelling	AF-doelmodus, AF-richtpunt	✓	✓	✓	164	
		[:::] Aangepast instellingen	Set 1	✓	✓	✓	164	
			[:::] Modus	✓	✓	✓		
				✓	✓	✓		
			Pos	✓	✓	✓		
	Pos	✓	✓	✓				

Tabblad	Functie		Standaard	*1	*2	*3		
	A3	AF-beperker	Uit	✓	✓	✓	165	
		Afstandinstellingen	Instelling 1	✓	✓	✓		
		Ontspanprioriteit	Aan	✓	✓	✓		
		AF hulpverl.	Aan	✓	✓	✓	165	
		☹ Face Priority		✓	✓	—	67, 165	
		AF-focusaanp.*	Uit	✓	✓	✓	165	
	A4	MF-afst. vooraf inst.		999,9 m	✓	✓	✓	165
		MF assist	Vergroting	Uit	✓	✓	—	165,
			Pieken	Uit	✓	✓	—	182
		MF-schakeling		Werkzaam	✓	✓	✓	165
		Scherpstelring			✓	✓	✓	
		Bulb/Time-focus		Aan	✓	✓	✓	
		Reset lens		Aan	✓	✓	✓	

\* [Resetten] gebruiken voor een volledige of standaard reset heeft geen effect op de opgeslagen waarden.

Tabblad	Functie	Standaard	*1	*2	*3		
	Knop/Schakelaar/Hendel						
<b>B</b>	Knopfuncties	Knopfuncties	ISO	✓	✓	—	107, 166
		Knopfuncties		✓	✓	—	
		Functie	Opname	✓	✓	—	
		Functie	AEL/AFL	✓	✓	—	
		Knopfuncties		✓	✓	—	
		Functie		✓	✓	—	
		Functie		✓	✓	—	
		Functie	[:::]	✓	✓	—	
		Functie	Uit ()	✓	✓	—	
		Functie	Uit ()	✓	✓	—	
Functie	AF stop	✓	✓	—			
-functie		<input checked="" type="checkbox"/>	✓	✓	—	166	
Functie-regelaar	P	: : Ps	✓	✓	—	166	
	A	: : FNr.					
	S	: : Sluiter					
	M/B	: FNr. : Sluiter					
	Menu	: : <b>Waarde</b>					
		: Vor./Volg. :					
Richting regelaar	Belichting	Regelaar1	✓	✓	—	166	
	Ps	Regelaar1					
Fn-schakelfunctie		modus2	—	✓	—	166, 183	
Fn-schakelr/Aan/uit-schak.		Fn	—	✓	—	166	
Elec. Zoomsnelheid		Normaal	✓	✓	—	166	

Tabblad	Functie	Standaard	*1	*2	*3		
	Release//Beeldstabilisator						
	<b>C1</b> S-AF-loslaten als prior.	Uit	✓	✓	✓	167	
	C-AF-loslaten als prior.	Aan	✓	✓	✓	167	
	L-instellingen					167, 184	
		Max fps	6fps	✓	✓		✓
		Aantal frames bep.	Uit				
		Max fps	10fps	✓	✓		✓
		Aantal frames bep.	Uit				
	<b>Pro Cap</b>	Pre-sluiterframes	8 opnamen	✓	✓		✓
		Aantal frames bep.	25 opnamen				
	H-instellingen					167, 184	
		Max fps	10fps	✓	✓		✓
		Aantal frames bep.	Uit				
		Max fps	30fps	✓	✓		✓
		Aantal frames bep.	Uit				
	<b>Pro Cap</b>	Max fps	30fps	✓	✓		✓
		Pre-sluiterframes	8 opnamen				
		Aantal frames bep.	25 opnamen				
	Minder flikkering	Anti-flikker LV	Auto	✓	✓	—	167, 186
		Anti-flikkermodus	Uit	✓	✓	—	
	<b>C2</b>	Beeldstab.	S-IS AUTO	✓	✓	✓	86, 167
		Beeldstabilisator	Fps-prioriteit	✓	✓	—	167
		Half indrukken bij IS	Aan	—	✓	—	167
	Lens I.S. Prioriteit	Uit	✓	✓	✓	167	



















Tabblad	Functie		Standaard	*1	*2	*3		
	Disp(■)/)/PC							
	D1  - Controle- instellingen		Live uitleg	—	✓	—	168, 188	
		P/A/S/M/B	Live SCP	✓	✓	—		
		ART	Filtermenu	—	✓	—		
		SCN	Scènemenu	—	✓	—		
	/Info- instelling	Info	Alleen bld, Algemeen	✓	✓	✓	168, 190	
		Info	Alle Aan	—	✓	—		
		LV-Info	Alleen bld, Aangepast1 (), Aangepast2 (Niveaumeter)	✓	✓	—		
		instellingen	25, kalender	✓	✓	—		
	Beeldmodusinstellingen		Alle Aan	✓	✓	—	168	
	/Instellingen		,  H ,  Pro CapH , L ,  Pro CapL ,  25 , C ,	✓	✓	—	168	
	Instellingen multifunctie		Alles aan behalve WB en ISO	✓	✓	—	168	
	D2	LV versterk.	Handmatige opname	Uit	✓	✓	✓	169
			Bulb/Time	Aan2				
			Live Composiet	Uit				
Overig			Uit					
Art LV-modus		modus1	✓	✓	—	169		
LV Close Up- inst.		LV Close-up modus	modus2	✓	✓	—	169	
		LV versterk.	Uit	✓	✓	—		
Standaardinstelling		Onlangs	—	✓	—	169		
Instellin- gen		Vergrendeling	Uit	✓	✓	—	169	
		LV versterk.	Uit	✓	✓	—		
D3	Rasterinstel- lingen	Weergavekleur	Gebr.inst. 1	✓	✓	—	170	
		Rasterweergave	Uit	✓	✓	—		
		Inst. toepas. op EVF	Aan	✓	✓	—		
Piekinstellin- gen	Piekkleur	Rood	✓	✓	—	170		
	Markeringsintensiteit	Normaal						
	Aanp. beeldhelderheid	Uit						
Histogramin- stelling	Licht	255	✓	✓	—	170		
	Schaduw	0						
Programmauitleg		Uit	✓	✓	—	170		
Selfie-hulp		Aan	—	✓	—	170, 192		

Tabblad	Functie		Standaard	*1	*2	*3		
	D4			Aan	✓	✓	✓	170
		HDMI	Uitvoergrootte	1080p	—	✓	—	170, 193
			HDMI-bediening	Uit	—	✓	—	
			Framesnelheid v. uit.	60p Prioriteit	—	—	—	
	USB-modus		Auto	—	✓	✓	171	
	Bel./ISO/BULB/							
	E1	Belichtingsafst.		±0	✓	✓	—	171
	EV-fase		1/3EV	✓	✓	✓	171	
	ISO-stap		1/3EV	✓	✓	✓	171	
	ISO-auto set	Bovengrens/Stand.	Bovengrens: 6400 Standaard: 200	✓	✓	✓	171	
		Laagste S/S-instelling	Auto	✓	✓	✓		
	ISO-auto		Alle	✓	✓	—	171	
	Ruisfilter		Standaard	✓	✓	✓	171	
	Ruisonderdr.		Auto	✓	✓	✓	171	
	E2	Bulb/Time-timer		8 min	✓	✓	✓	172
		Bulb/Time-monitor		-7	✓	✓	—	172
		Live Bulb		Uit	✓	✓	—	172, 194
Live Time		0,5 sec	✓	✓	—	172, 194		
Instellingen composiet		1 sec	✓	✓	—	47, 172, 195		
Flickeringdetectie		Uit	✓	✓	✓	172, 196		
E3		Meting			✓	✓	✓	82, 172
	AEL-meting		Auto	✓	✓	✓	172	
	[] Spotmeting	Spot	Aan	✓	✓	✓	172	
		Spot Licht	Aan	✓	✓	✓		
Spot schaduw		Aan	✓	✓	✓			
Aangepast								
F	X-Sync.		1/250	✓	✓	✓	172, 197	
	Ondergrens		1/60	✓	✓	✓	172, 197	
	+		Uit	✓	✓	✓	172	
	+WB		WB AUTO	✓	✓	—	172	

Tabblad	Functie	Standaard	*1	*2	*3		
	←WB/Kleur						
	← Instelling	←-1:  SF ←-2:  LF ←-3:  LN ←-4:  MN	✓	✓	✓	173, 198	
	Aantal pixels	Middle	3200×2400	✓	✓	✓	173, 198
		Small	1280×960				
	Schaduwcomp.	Uit	✓	✓	✓	173	
	WB	Auto	A±0, G±0	✓	✓	✓	83, 173
	Alle	Alles inst.	A±0, G±0	✓	✓	—	173
		Alle opn.inst.	—	—	—	—	
	Warme kleur	Aan	✓	✓	✓	173	
	Kleurruimte	sRGB	✓	✓	✓	105, 173	
	Opnemen/Wissen						
		Bestandsnaam	Resetten	✓	✓	—	174
		Bestandsn.bew.	—	✓	✓	—	174
		dpi-Instelling	350 dpi	✓	✓	—	174
Copyrightin- stellingen	Copyrightinfo.	Uit	✓	✓	—	174	
	Naam artiest	—	—	—	—		
	Copyrightnaam	—	—	—	—		
	Instellingen lensinfo*	Uit	—	✓	—	174, 198	
	Snel Wissen	Uit	✓	✓	✓	175	
	RAW+JPEG wissen	RAW+JPEG	✓	✓	✓	175	
	Prioriteitsinst.	Nee	✓	✓	✓	175	
EVF							
	EVF autom. schakelen	Aan	—	✓	—	175	
	EVF- aanpassing	EVF autom. luminantie	Uit	✓	✓	—	175
		EVF-aanpassing	±0,  ±0				
	Stijl voor zoeker	Stijl 3	—	✓	—	175, 199	
	Info-instelling	Basisinformatie, Aangepast1 (), Aangepast2 (Niveaumeter)	✓	✓	—	175	
	EVF-raste- rinstellingen	Weergavekleur	Gebr.inst. 1	✓	✓	—	175
		Rasterweergave	Uit	✓	✓	—	
	Niv. half indruk.	Aan	✓	✓	—	175	
	S-OVF	Uit	✓	✓	✓	175	

\* Met [Resetten] (Volledig) en [Resetten] (Basis) wordt de informatie voor afzonderlijke lenzen niet gereset.

Tab- blad	Functie	Standaard	*1	*2	*3		
	 Hulpprogramma						
	<b>J1</b> Pixel-mapping	—	—	—	—	176, 225	
	Tijd indr.-en- vasth.	Eind LV 	0,7 sec	✓	✓	—	176
		LV  -frame resetten	0,7 sec	✓	✓	—	
		Eind 	0,7 sec	✓	✓	—	
		Resetten  Beeld	0,7 sec	✓	✓	—	
		Resetten 	0,7 sec	✓	✓	—	
		 resetten	0,7 sec	✓	✓	—	
		Resetten 	0,7 sec	✓	✓	—	
		Resetten 	0,7 sec	✓	✓	—	
		Resetten 	0,7 sec	✓	✓	—	
		EVF autom. sch. opr.	0,7 sec	✓	✓	—	
		Einde 	0,7 sec	✓	✓	—	
		Schakelaar 	0,7 sec	✓	✓	—	
		Slate tone plaatsen	0,7 sec	✓	✓	—	
		Eind 	0,7 sec	✓	✓	—	
		Resetten 	0,7 sec	✓	✓	—	
		Schakelaar  -vergrendeling	0,7 sec	✓	✓	—	
		BKT-inst. oproepen	0,7 sec	✓	✓	—	
		Einde Flikkeringdetectie	0,7 sec	✓	✓	—	
		Niveau aanp.	—	—	✓	—	176
		Touchscreeninstel.	Aan	—	✓	—	176
		Menu oproepen	Oproepen	✓	✓	—	176
		Fisheye-correctie	Uit	✓	✓	—	176, 200
	<b>J2</b>	LCD-verl.	Vasthouden	✓	✓	✓	176
		Slaapstand	1 min	✓	✓	✓	176
		Autom. uitschakelen	4u	✓	✓	✓	176
		Snelle slaapstand	Uit	✓	✓	—	176
		LCD-verl.	8 sec				
		Slaapstand	10 sec				
		Certificering	—	—	—	—	176

## Opnamemodus en bestandsgrootte/het aantal foto's dat kan worden opgeslagen

### Capaciteit van de geheugenkaart: foto's

De cijfers zijn voor een SD-kaart van 16 GB die wordt gebruikt om foto's op vast te leggen in een verhouding van 4:3.

Opnamemodus	Beeldgrootte (Aantal pixels)	Compressie	Bestandsformaat	Bestands-grootte (MB)	Aantal afbeeldingen dat kan worden opgeslagen
50M F+RAW	10400×7792	Verliesvrije compressie	ORF	125	87
	8160×6120	1/4	JPEG	21,7	
	5200×3904	Verliesvrije compressie	ORI	21,5	
25M F+RAW	10400×7792	Verliesvrije compressie	ORF	125	89
	5760×4320	1/4	JPEG	10,9	
	5200×3904	Verliesvrije compressie	ORI	21,5	
50M F	8160×6120	1/4	JPEG	21,7	634
25M F	5760×4320	1/4	JPEG	10,9	1261
RAW	5240×3192	Verliesvrije compressie	ORF	21,5	696
1SF	5184×3888	1/2,7	JPEG	13,1	1054
1F		1/4		8,9	1550
1N		1/8		4,6	3013
1/2SF	3200×2400	1/2,7		5,1	2697
1/2F		1/4		3,6	3906
1/2N		1/8		1,9	7397
1/4SF	1920×1440	1/2,7		2	6975
1/4F		1/4		1,4	9765
1/4N		1/8		0,9	16836
1/8SF	1280×960	1/2,7		1	13562
1/8F		1/4		0,8	18083
1/8N		1/8		0,5	28721
1/16SF	1024×768	1/2,7		0,8	18779
1/16F		1/4		0,6	24413
1/16N		1/8		0,3	61032

- Het aantal stilstaande beelden dat kan worden opgeslagen is afhankelijk van het motief, eventueel opgegeven afdrakreserveringen en andere factoren. In bepaalde gevallen verandert het aantal stilstaande beelden dat kan worden opgeslagen op de monitor niet, ook niet als u nieuwe foto's maakt of opgeslagen beelden wist.
- De werkelijke bestandsgrootte is afhankelijk van het motief.
- Het maximale weergegeven aantal stilstaande beelden dat kan worden opgeslagen is 9999.

### Capaciteit van de geheugenkaart: films



De cijfers zijn voor een SDHC-geheugenkaart van 32 GB.



Framegrootte	Compressie	Framesnelheid	Capaciteit (ong.)
C4K	—	24p	17 minuten
4K	—	30p, 25p, 24p	40 minuten
FHD	A-I	30p, 25p, 24p	20 minuten
	SF	60p, 50p, 30p, 25p, 24p	1 uur 16 minuten
	F		2 uur 7 minuten
	N		3 uur 22 minuten
HD	A-I	60p, 50p, 30p, 25p, 24p	40 minuten
	SF		2 uur 25 minuten
	F		4 uur 11 minuten
	N		5 uur 32 minuten

- De cijfers zijn voor films die op maximale framesnelheid worden opgenomen. De daadwerkelijke bitsnelheid is afhankelijk van de framesnelheid en de opgenomen scène.
- Individuele filmbestanden kunnen maximaal 4 GB groot zijn. Er wordt een nieuw bestand aangemaakt wanneer de grootte van het huidige bestand 4 GB is.
- Afzonderlijke films kunnen niet langer zijn dan 29 minuten.

## Technische gegevens

### ■ Camera

Producttype	
Producttype	Digitale camera met verwisselbaar "Micro Four Thirds"-standaardlenssysteem
Lens	M.ZUIKO DIGITAL, Micro Four Thirds-systeemlens
Lensvatting	Micro Four Thirds-lensvatting
Equivalente brandpuntsafstand op een kleinbeeldcamera (35 mm)	Ca. tweemaal de brandpuntsafstand van de lens
Beeldopneemelement	
Producttype	4/3" Live MOS-sensor
Totaal aantal pixels	Ca. 21,77 miljoen pixels
Aantal effectieve pixels	Ca. 20,37 miljoen pixels
Schermgrootte	17,4 mm (H) × 13,0 mm (V)
Breedte-hoogteverhouding	1,33 (4:3)
Zoeker	
Type	Elektronische zoeker met oogsensor
Aantal pixels	Ca. 2,36 miljoen pixels
Vergroting	100%
Oogpunt	Ca. 27 mm (-1 m <sup>-1</sup> )
Live view (live bekijken)	
Sensor	Gebruikt Live MOS-sensor
Vergroting	100%
Monitor	
Producttype	3,0" TFT kleuren-LCD, Vari-angle, touchscreen
Totaal aantal pixels	Ca. 1,04 miljoen pixels (breedte-hoogteverhouding 3: 2)
Sluiter	
Producttype	Automatische spleetsluiter
Sluiterijd	1/8000 - 60 sec., bulb fotografie, tijdfotografie
Autofocus	
Producttype	Hi-Speed-belichter AF
Scherpstelpunten	121 punten
Selectie van scherpstelpunt	Auto, Optioneel
Belichtingsregeling	
Lichtmeetsysteem	TTL-lichtmeetsysteem (imager-lichtmeting) Digitale ESP-meting / Lichtmeting met nadruk op het centrum / Spotmeting
Meetbereik	-2 tot 20 EV (f/2.8, ISO 100 equivalent)
Fotofuncties	 : AUTO; <b>P</b> : programma AE (programmaverschuiving beschikbaar); <b>A</b> : diafragma voorkeurs AE; <b>S</b> : sluiterprioriteit AE; <b>M</b> : handmatig; <b>B</b> : Bulb (bulb, tijd, en samenstelling); <b>C</b> : aangepaste modus;  : film; <b>ART</b> : creatief filter; <b>SCN</b> : scènemodus

ISO-gevoeligheid	Laag, 200 - 25600 (1/3, 1 EV trap)
Belichtingscorrectie	±5.0 EV (1/3, 1/2, 1 EV-fase)
<b>Witbalans</b>	
Producttype	Beeldopneemelement
Functie-instelling	Auto/Ingestelde WB (7 standen)/Aangepaste WB/WB met één toets (camera kan max. 4 instellingen opslaan)
<b>Opnemen</b>	
Opslagmedium	SD, SDHC en SDXC UHS-II compatibel
Opslagsysteem	Digitaal opnemen, JPEG (DCF2.0), RAW-gegevens
Compatibel met de normen	Exif 2.3, Digital Print Order Format (DPOF)
Geluid bij afbeeldingen	Wave-indeling
Film	MPEG-4 AVC/H.264
Audio	Stereo linear PCM, 16 bit; bemonsteringsfrequentie 48 kHz (wave-indeling) Stereo linear PCM, 24 bit; bemonsteringsfrequentie 96 kHz (wave-indeling)
<b>Afspelen</b>	
Weergaveformaat	Enkelbeeldweergave / Close-up weergeven / Indexweergave / Kalenderweergave
<b>Aandrijving</b>	
Aandrijvingsmodus	Enkelbeeldopnamen / Sequentiële opnamen / Zelfontspanner
Sequentiële opnamen	Tot 10 fps (📷)  Tot 30 fps (📷)  Pro CapH
Zelfontspanner	Vertragingstijd: 12 sec./2 sec./Aangepast
Energiebesparende functie	Schakelen naar slaapstand: 1 minuut, uitschakelen: 4 uur (Deze functie kan worden aangepast.)
<b>Flits</b>	
Flitsregeling	TTL-AUTO (TTL-voorflitsfunctie) / MANUAL
X-Sync.	1/250 sec. of trager
<b>Draadloos LAN</b>	
Compatibele standaard	IEEE 802.11b/g/n
<b>Bluetooth®</b>	
Compatibele standaard	Bluetooth-versie 4.2 BLE
<b>Externe connector</b>	
Micro-USB-connector/HDMI-microconnector (type D)	
<b>Voeding</b>	
Batterij	Lithium-ionbatterij ×1
<b>Afmetingen / gewicht</b>	
Afmetingen	125,3 mm (B) × 85,2 mm (H) × 49,7 mm (D) (4,9" × 3,4" × 2,0") (exclusief uitstekende delen)
Gewicht	Ca. 414 g (0,9 lb.) (met batterij en geheugenkaartje)
<b>Gebruiksomgeving</b>	
Temperatuur	-10 °C - 40 °C (14 °F - 104 °F) (tijdens bedrijf) / -20 °C - 60 °C (-4 °F - 140 °F) (tijdens opslag)
Luchtvochtigheid	30% - 90% (tijdens bedrijf) / 10% - 90% (tijdens opslag)
Waterbestendigheid	Type: IEC Standaard-uitgave 60529 IPX1 (is van toepassing wanneer de camera wordt gebruikt met de waterbestendige lens van Olympus)



### ■ Flits

MODELNR.	FL-LM3
Gidsnummer	9.1 (ISO100•m) 12.7 (ISO200•m)
Flitshoek	Dekt de beeldhoek van een 12 mm lens (komt overeen met 24 mm in 35 mm-formaat)
Afmetingen	Ca. 43,6 mm (B) × 49,4 mm (H) × 39 mm (D) (1,7" × 1,9" × 1,5")
Gewicht	Ca. 51 g
Spatweerstand	Type Equivalent met IEC Standaard-uitgave 60529 IPX1

### ■ Lithium-ionbatterij

MODELNR.	BLS-50
Producttype	Herlaadbare lithium-ionbatterij
Nominale spanning	DC 7,2 V
Nominale capaciteit	1210 mAh
Aantal keren laden en ontladen	Ca. 500 keer (afhankelijk van de gebruiksomstandigheden)
Omgevingstemperatuur	0 °C - 40 °C (tijdens laden)
Afmetingen	Ca. 35,5 mm (B) × 12,8 mm (H) × 55 mm (D)
Gewicht	Ca. 46 g

### ■ Lithium-ionlader

MODELNR.	BCS-5
Nominale ingangsspanning	AC 100V - 240V (50/60 Hz)
Nominaal uitgangsvermogen	DC 8,35V, 400mA
Laadtijd	Ca 3 uur 30 minuten (kamertemperatuur)
Omgevingstemperatuur	0 °C - 40 °C (32 °F - 104 °F) (tijdens bedrijf) -20 °C - 60 °C (-4 °F - 140 °F) (tijdens opslag)
Afmetingen	Ca. 62 mm (B) × 38 mm (H) × 83 mm (D)
Gewicht (zonder AC-kabel)	Ongeveer 70 g

- De bijgesloten stroomkabel is enkel voor gebruik met deze camera. Gebruik de kabel niet met andere apparatuur. Gebruik de camera niet met kabels die zijn bedoeld voor andere apparatuur.

- HET UITERLIJK EN DE SPECIFICATIES VAN DIT PRODUCT ZIJN ONDERHEVIG AAN WIJZIGINGEN ZONDER VOORAFGAANDE KENNISGEVING OF VERPLICHTING VAN DE ZIJDE VAN DE FABRIKANT.
- Ga naar de OLYMPUS-website voor de meest recente specificaties.

De termen HDMI en HDMI High-Definition Multimedia Interface, en het HDMI-logo zijn handelsmerken of gedeponeerde handelsmerken van HDMI Licensing Administrator, Inc. in de Verenigde Staten en andere landen.

**HDMI**™  
HIGH-DEFINITION MULTIMEDIA INTERFACE

## VEILIGHEIDSMATREGELEN



**LET OP**  
GEVAAR VOOR  
ELEKTRISCHE SCHOK  
NIET OPENEN



LET OP: OM HET GEVAAR VOOR EEN ELEKTRISCHE SCHOK TE VOORKOMEN, MAG DE BEHUIZING (OF ACHTERKANT) NIET VERWIJDERD WORDEN. IN DE CAMERA BEVINDEN ZICH GEEN ONDERDELEN WAARAAN U ONDERHOUD KUNT VERRICHTEN. LAAT DAT OVER AAN ERKENDE SERVICETECHNICI VAN OLYMPUS.



Een driehoek met daarin een uitroepteken vestigt uw aandacht op belangrijke aanwijzingen in de bij deze camera geleverde documentatie ten aanzien van de bediening en het onderhoud ervan.

**WAARSCHUWING**

Gebruikt u deze camera zonder acht te slaan op de onder dit symbool verstrekte informatie, dan kan dat ernstige letsels of de dood tot gevolg hebben.

**LET OP**

Gebruikt u deze camera zonder acht te slaan op de onder dit symbool verstrekte informatie, dan kan dat letsel tot gevolg hebben.

**OPMERKING**

Gebruikt u deze camera zonder acht te slaan op de onder dit symbool verstrekte informatie, dan kan dat schade aan de apparatuur tot gevolg hebben.

**WAARSCHUWING!**

STEL DE CAMERA, OM GEVAAR VOOR BRAND OF ELEKTRISCHE SCHOK TE VOORKOMEN, NOOIT BLOOT AAN WATER, GEBUIK DE CAMERA OOK NIET IN OMGEVINGEN MET ZEER HOGE VOCHTIGHEID EN DEMONTEER HEM NIET.

## Algemene voorzorgsmaatregelen

### Lees alle gebruiksaanwijzingen –

Lees, voordat u het apparaat gaat gebruiken, alle gebruiksaanwijzingen. Bewaar alle gebruiksaanwijzingen en documentatie om deze later nog eens te kunnen raadplegen.

**Elektrische voedingsbron** – Sluit de camera uitsluitend aan op de in de technische gegevens beschreven elektrische voedingsbron.

**Vreemde voorwerpen** – Steek om persoonlijke letsel te voorkomen, nooit een metaal voorwerp in de camera.

**Reinigen** – Trek voordat u het apparaat gaat reinigen altijd eerst de stekker uit het stopcontact. Gebruik uitsluitend een vochtige doek om het apparaat te reinigen. Gebruik nooit vloeibare of aerosole reinigingsmiddelen, of welk soort organisch oplosmiddel dan ook, om het apparaat te reinigen.

**Hitte** – Gebruik of berg de camera nooit op in de buurt van een warmtebron zoals een radiator, verwarmingsrooster, kachel of enig ander apparaat of toestel dat warmte ontwikkelt, met inbegrip van stereo-versterkers.

**Accessoires** – Gebruik voor uw veiligheid en om beschadigingen aan dit product te voorkomen uitsluitend de door Olympus aanbevolen accessoires.

**Plaats van opstelling** – Bevestig het product op een statief, standaard of beugel om beschadigingen te voorkomen.

## WAARSCHUWING

- **Gebruik de camera niet in de buurt van brandbare of explosieve gassen.**
- **Geef uw ogen af en toe rust tijdens fotograferen met de zoeker.**

Als u zich niet aan deze voorzorgsmaatregel houdt, kan dit leiden tot oogvermoeidheid, misselijkheid of gewaarwordingen vergelijkbaar

- met bewegingsziekte. Hoe vaak en hoe lang u rust moet nemen, is individueel afhankelijk, gebruik uw eigen inschatting. Als u zich moe of onbehaaglijk voelt, moet u de zoekers niet gebruiken en indien noodzakelijk een arts raadplegen.
- **Gebruik de flitser en LED (inclusief de AF-hulpverlichting) nooit bij personen (zuigelingen, kleine kinderen, enz.) die zich dichtbij bevinden.**
    - U moet zich minimaal op 1 m afstand van de gezichten van de te fotograferen personen bevinden. Het te dicht bij de ogen van de te fotograferen personen flitsen kan tijdelijk gezichtsverlies veroorzaken.
  - **Kijk met de camera niet recht in de zon of in het licht van sterke lichtbronnen.**
  - **Houd de camera uit de buurt van kleine kinderen en zuigelingen.**
    - Gebruik en berg de camera altijd op buiten het bereik van kleine kinderen en zuigelingen omdat anders de volgende gevaarlijke situaties kunnen ontstaan die ernstig letsel kunnen veroorzaken:
      - Verward raken in de riem van de camera, wat verstikking tot gevolg kan hebben.
      - Per ongeluk inslikken van de batterijen, kaartjes of andere kleine onderdelen.
      - Per ongeluk ontsteken van de flitser terwijl ze in de flitser kijken of vlak voor de ogen van andere kinderen.
      - Per ongeluk een letsel oplopen door bewegende delen van de camera.
  - **Als u vaststelt dat het laadapparaat rook, warmte, een ongewoon geluid of een ongewone geur afgeeft, dient u het gebruik onmiddellijk te stoppen en de stekker uit het stopcontact te halen. Neem aansluitend contact op met een erkende dealer of servicedienst.**
  - **Bespeurt u in de buurt van de camera ongewone geuren, vreemde geluiden of rook, gebruik de camera dan onmiddellijk niet meer.**
    - Haal de batterijen nooit met blote handen uit de camera omdat u zich dan kunt branden.
  - Gebruik de camera niet met natte handen. Dit kan leiden tot oververhitting, explosie, ontbranding, elektrische schokken of defecten.
  - **Laat de camera nooit achter op plaatsen waar deze aan extreem hoge temperaturen kan worden blootgesteld.**
    - Doet u dat toch, dan kan daardoor de kwaliteit van bepaalde onderdelen achteruit gaan en in sommige gevallen zelfs brand worden veroorzaakt. Zorg ervoor dat de lader tijdens het laadproces niet is bedekt (bijvoorbeeld met een deken). Hierdoor kan oververhitting en uiteindelijk zelfs brand ontstaan.
  - **Behandel de camera met zorg om te voorkomen dat u verbrandingen oploopt.**
    - Omdat de camera metalen onderdelen bevat, kan oververhitting ontstaan en kunt u zich branden. Let daarom op het volgende:
      - Gebruikt u de camera lang achtereën, dan kan hij heet worden. Hanteert u de camera in deze toestand, dan kan dat een verbranding veroorzaken.
      - Op plaatsen waar extreem lage temperaturen kunnen optreden, kan de temperatuur van het camerahuis lager worden dan de omgevingstemperatuur. Draag waar mogelijk handschoenen als u de camera bij lage temperaturen hanteert.
  - Om de uiterst precieze technologie in dit product te beschermen, mag u de camera nooit achterlaten op de volgende plaatsen, ongeacht of u de camera op die plaatsen gebruikt of opslaat
    - Plaatsen waar de temperatuur en/of vochtigheid hoog zijn of onderworpen zijn aan extreme schommelingen. In direct zonlicht, op het strand, in een afgesloten wagen of nabij andere warmtebronnen (kachel, radiator, enz.) of een luchtbevochtiger.
    - In omgevingen met veel zand of stof.
    - In de buurt van brandbare of explosieve voorwerpen.
    - Op natte plaatsen, zoals een badkamer of in de regen.
    - Op plaatsen die blootstaan aan sterke trillingen.
  - De camera gebruikt een door Olympus voorgeschreven lithium-ionbatterij. Laad de batterij op met het voorgeschreven laadapparaat. Gebruik geen andere laders.
  - Gooi batterijen nooit in het vuur en verwarm ze niet in een magnetron, op een hete plaat of in de drukvaten, enz.
  - Laat de camera nooit achter op of nabij elektromagnetische toestellen. Dit kan oververhitting, brand of explosies veroorzaken.

- Verbind de contacten niet met metalen voorwerpen.
- Tref voorzorgsmaatregelen bij het vervoeren of opbergen van batterijen om te voorkomen dat ze in aanraking komen met metalen objecten, zoals sieraden, pennen, paperclips, sleutels, enz.  
Kortsluiting kan oververhitting, explosies of brand veroorzaken, waarbij u gewond zou kunnen raken.
- Volg altijd alle aanwijzingen met betrekking tot het gebruik van batterijen zorgvuldig op, om te voorkomen dat de batterijen gaan lekken of de contacten ervan beschadigd raken. Probeer nooit batterijen te demonteren, te veranderen, te solderen, enz.
- Is batterijvloeistof in uw ogen terecht gekomen, spoel uw ogen dan onmiddellijk overvloedig met schoon, stromend water en raadpleeg onmiddellijk een arts.
- Als u de batterij niet uit de camera kunt halen, dient u contact op te nemen met een geautoriseerde verdeler of servicedienst. Probeer niet de batterij met kracht te verwijderen.  
Schade aan de buitenkant van de batterij (krassen, etc.) kan leiden tot hitteproductie of een explosie.
- Berg batterijen altijd op buiten het bereik van kleine kinderen en huisdieren. Als ze per ongeluk een batterij doorslikken, raadpleeg dan onmiddellijk een arts.
- Gebruik om te voorkomen dat batterijen gaan lekken, oververhit raken, brand veroorzaken of exploderen, uitsluitend het voor dit product aanbevolen type batterijen.
- Indien de oplaadbare batterijen niet binnen de vastgestelde tijd opgeladen zijn, laad de batterijen dan niet verder op en gebruik ze niet meer.
- Gebruik geen batterijen met krassen of schade aan de behuizing, en kras de batterij niet.
- Stel batterijen nooit bloot aan zware schokken of ononderbroken trillingen door ze te laten vallen of erop te slaan.  
Dit kan oververhitting, brand of explosies veroorzaken.
- Is een batterij gaan lekken, geeft ze een ongewone geur af, is ze verkleurd of vervormd, of gedraagt de batterij zich op een andere manier afwijkend, stop dan onmiddellijk met het gebruik van de camera en blijf op een veilige afstand van vuur.
- Als er batterijvloeistof op uw kleding terecht is gekomen, trek het kledingstuk dan uit en spoel het onmiddellijk met schoon, stromend, koud water. Raadpleeg onmiddellijk een arts wanneer de vloeistof met uw huid in aanraking is gekomen.

- Gebruik lithium-ionbatterijen nooit bij lage omgevingstemperaturen. Dit kan leiden tot oververhitting, ontsteking of explosie.
- De lithium-ionbatterij van Olympus is uitsluitend bedoeld voor de digitale camera van Olympus. Gebruik de batterij niet voor andere toestellen.
- **Laat kinderen of huisdieren geen batterijen hanteren of vervoeren (voorkom gevaarlijk gedrag zoals likken, in de mond stoppen of kauwen).**

## Gebruik uitsluitend toepassingsgerichte oplaadbare batterijen en batterijlader

We adviseren u om uitsluitend de originele toepassingsgerichte oplaadbare batterijen en batterijlader van Olympus voor deze camera te gebruiken.

Het gebruik van niet-originele oplaadbare batterijen en/of batterijladers kan brand of persoonlijk letsel veroorzaken als gevolg van lekken, verhitting, ontbranding of beschadiging van de batterij. Olympus stelt zich niet aansprakelijk voor ongelukken of beschadigingen die voortkomen uit het gebruik van batterijen en/of batterijladers die geen originele Olympus-accessoires zijn.

### LET OP

- **Dek de flitser, op het moment dat die ontsteekt, niet af met uw hand.**
- Bewaar batterijen nooit op een plaats waar ze zullen blootstaan aan felle zon of aan hoge temperaturen, zoals in een warme wagen, nabij een warmtebron enz.
- Houd batterijen altijd droog.
- Tijdens langdurig gebruik kunnen de batterijen heet worden. Verwijder de batterij nooit onmiddellijk na gebruik van de camera om kleine brandwonden te voorkomen.
- Deze camera gebruikt één lithium-ionbatterij van Olympus. Gebruik de voorgeschreven originele batterij.  
Er bestaat ontploffingsgevaar als de batterij wordt vervangen door een batterij van het verkeerde type.
- Recycle gebruikte batterijen, zodat de natuurlijke hulpbronnen worden ontzien.  
Zorg er bij de afvoer van lege batterijen voor, dat de polen zijn afgedekt en neem altijd de plaatselijke voorschriften en regelgeving in acht.

## **OPMERKING**

- **Gebruik en berg de camera niet op in stoffige of vochtige ruimten.**
- **Gebruik uitsluitend SD/SDHC/SDXC-geheugenkaarten. Gebruik nooit andere typen kaarten.**

Als u per vergissing een ander soort kaart in de camera plaatst, dient u contact op te nemen met een erkende dealer of servicedienst. Probeer het kaartje niet met geweld te verwijderen.
- Maak regelmatig back-ups van belangrijke gegevens naar een computer of een ander opslagapparaat, zodat u deze gegevens niet per ongeluk kunt verliezen.
- OLYMPUS is niet aansprakelijk voor gegevensverlies in relatie met dit apparaat.
- Let op de camerariem terwijl u de camera met u meedraagt. De riem kan achter een vreemd voorwerp blijven haken en zo ernstige schade veroorzaken.
- Verwijder voor u de camera transporteert het statief en alle andere niet-OLYMPUS-accessoires.
- Laat de camera nooit vallen en stel hem nooit bloot aan zware schokken of trillingen.
- Wanneer u de camera bevestigt op of verwijdert van een statief, draait u aan de statiefschroef, niet aan de camera.
- Laat de elektrische contacten van de camera ongemoeid.
- Richt de camera niet te lang op de zon. Daardoor kan de lens of het sluitergordijn beschadigd raken, kunnen kleurvervalsing of nevenbeelden op het beeldopnamelement optreden en kan zelfs brand ontstaan.
- Laat de zoeker niet blootgesteld aan een krachtige lichtbron of rechtstreeks zonlicht. De warmte kan de zoeker beschadigen.
- Druk of trek niet met grote kracht aan de lens.
- Zorg ervoor dat er geen waterdruppels of vochtigheid meer in het product aanwezig zijn, voordat u de batterij vervangt of deksels opent of sluit.
- Haal de batterijen uit de camera als u denkt de camera lange tijd niet te zullen gebruiken. Kies een koele, droge opbergplaats om condensatie of schimmelvorming in de camera te voorkomen. Is de camera lange tijd opgeborgen geweest, schakel de camera dan in en controleer of deze nog goed werkt door de ontspanknop in te drukken.
- De camera kan een storing vertonen als hij wordt gebruikt op een plaats die blootstaat aan een magnetisch/elektromagnetisch veld, radiogolven of hoogspanning, bijvoorbeeld nabij een televisietoestel, magnetron,

videogame, luidsprekers, grote monitor, tv/radiomast of zendmasten. In dergelijke gevallen schakelt u de camera uit en weer aan voor u hem gebruikt.

- Houd altijd rekening met de beperkingen voor de gebruiksomgeving, die beschreven zijn in de handleiding van de camera.
- Plaats de batterijen voorzichtig, zoals beschreven in de gebruiksaanwijzing, in de camera.
- Controleer de batterij voor het opladen altijd op lekkage, verkleuringen, vervormingen of andere afwijkingen.
- Denk u de camera langere tijd achtereen niet te gebruiken, haal de batterij er dan uit.
- Leg de batterij op een koele plaats als u deze gedurende een lange periode opbergt.
- De door de camera verbruikte hoeveelheid energie is sterk afhankelijk van de gebruikte functies.
- Bij omstandigheden zoals die hieronder beschreven zijn, wordt continu energie verbruikt en raakt de batterij snel leeg.
  - Door veelvuldig te zoomen.
  - Door in de stand Fotograferen herhaaldelijk automatisch scherp te stellen door de ontspanknop half in te drukken.
  - Door gedurende lange tijd een foto weer te geven op de monitor.
- Als een lege batterij gebruikt wordt, bestaat het gevaar dat de camera uitgeschakeld wordt zonder dat een waarschuwing voor de ladingstoestand gegeven wordt.
- Er kan een storing in het contact optreden als de polen van de batterij nat of vettig zijn. Droog de batterij voor gebruik goed met een droge doek.
- Laad de batterij altijd op als deze voor het eerst wordt gebruikt of als deze langere tijd niet gebruikt is.
- Probeer de camera en de reservebatterij zo warm mogelijk te houden, indien de camera wordt gebruikt met batterijvoeding bij een lage temperatuur. Het is mogelijk dat een batterij die is leeggeraakt bij lage temperaturen, weer herstelt als deze de kamertemperatuur aanneemt.
- Schaf voldoende reservebatterijen aan, voordat u een lange reis maakt, met name als u naar het buitenland gaat. Het is mogelijk dat het aanbevolen type batterij in het buitenland niet verkrijgbaar is.

## De draadloze LAN/Bluetooth®-functies gebruiken

- **Schakel de camera uit in ziekenhuizen en op andere locaties waar medische apparatuur aanwezig is.**  
De radiogolven van de camera kunnen medische apparatuur negatief beïnvloeden, waardoor deze apparatuur mogelijk niet goed meer werkt en ongelukken kan veroorzaken. Zorg ervoor dat draadloze LAN/Bluetooth®-functies in de nabijheid van medische apparatuur zijn uitgeschakeld (Blz. 209).

- **Schakel de camera uit wanneer u zich in een vliegtuig bevindt.**

Het gebruik van draadloze apparaten in vliegtuigen kan de veilige werking van het vliegtuig belemmeren. Zorg ervoor dat draadloze LAN/Bluetooth®-functies zijn uitgeschakeld wanneer u zich in een vliegtuig bevindt. (Blz. 209).

## Monitor

- Oefen geen overmatige kracht uit op de monitor. Hierdoor kan het beeld vaag worden, waardoor een storing in de weergave of beschadigingen aan de monitor veroorzaakt kunnen worden.
- Langs de onder- en bovenrand van het monitorbeeld kan een heldere band verschijnen, maar dat wijst niet op een defect.
- Kijkt u met de camera schuin naar een object, dan kunnen de contouren van het beeld er op de monitor gerafeld uitzien, maar dat wijst niet op een defect. Dit is niet een defect, met de camera in de stand Weergeven is dit verschijnsel minder opvallend.
- Op plaatsen waar lage temperaturen kunnen optreden kan het enkele momenten duren voordat de monitor oplicht of kunnen tijdelijke kleurverschuivingen optreden.  
Gebruikt u de camera op extreem koude plaatsen, dan is het goed om de camera tussen de opnamen op een warme plaats op te bergen. Een monitor die slecht presteert als gevolg van lage temperaturen herstelt zich weer zodra de temperatuur weer normale waarden aanneemt.
- De monitor van dit product is gebouwd met een zeer hoge nauwkeurigheid, maar er kan een vaste of dode pixel in de monitor voorkomen. Deze pixels hebben geen invloed op het beeld dat u opslaat. Als gevolg van de karakteristieke eigenschappen kan de ongelijkmatigheid in kleur of helderheid ook afhankelijk zijn van de hoek, maar dit is te wijten aan de structuur van de monitor. Dit is echter normaal en betekent geen storing.

## Wettelijke en andere bepalingen

- Olympus geeft geen enkele garantie of waarborg ten aanzien van mogelijke kosten of van winstverwachtingen door rechtmatig gebruik van dit apparaat, of van aanspraken van derden, die voortvloeien uit ondeskundig gebruik van dit apparaat.
- Olympus geeft geen enkele garantie of waarborg ten aanzien van mogelijke kosten of van winstverwachtingen door rechtmatig gebruik van dit apparaat die voortvloeien uit het verloren gaan van beeldgegevens.

## Beperkte aansprakelijkheid

- Olympus geeft geen enkele garantie of waarborg, noch uitdrukkelijk noch stilzwijgend aanvaard, ten aanzien van of met betrekking tot de inhoud van dit geschreven materiaal of van de software en kan in geen enkel opzicht aansprakelijk worden gesteld voor enige stilzwijgende waarborg met betrekking tot de verkoopbaarheid of de geschiktheid voor enige specifiek doel of voor enige directe, indirecte, zwaarwegende, toekomstige of andere schade (met inbegrip van en niet beperkt tot schade door derving van inkomsten of verlies van zakelijke winsten, onderbreking van zakelijke activiteiten en verlies van zakelijke informatie) die voortvloeien uit het gebruik van of niet kunnen gebruiken van het geschreven materiaal of van de software of van de apparatuur. Sommige landen accepteren een dergelijke uitsluiting of beperking op de aansprakelijkheid voor directe of indirecte schade of van de stilzwijgende waarborg niet, zodat de hierboven opgesomde beperkingen mogelijk op uw situatie niet van toepassing zijn.
- Olympus behoudt zich alle rechten van deze handleiding voor.

## Waarschuwing

Ongeautoriseerd fotograferen of gebruik van materiaal waarop het auteursrecht van toepassing is kan schending van het auteursrecht betekenen. Olympus aanvaardt geen enkele aansprakelijkheid voor ongeautoriseerd fotograferen, voor het gebruik van de apparatuur of voor handelingen die in strijd zijn met de rechten van belanghebbenden.

## Betreffende het copyright

Alle rechten voorbehouden. Niets van dit geschreven materiaal of van deze software mag zonder vooraf verkregen schriftelijke toestemming van Olympus op geen enkele wijze of langs welke elektronische of mechanische weg dan ook, met inbegrip van fotokopiëren, het langs elektronische weg vastleggen en het gebruik van informatieopslag en informatiezoeksysteem, worden gebruikt of gereproduceerd. Olympus aanvaardt geen enkele aansprakelijkheid voor de in deze handleiding of in de software besloten informatie, of voor schade die kan voortvloeien uit het gebruik van de in deze handleiding of in de software besloten informatie. Olympus behoudt zich het recht voor de uitvoering en de inhoud van deze handleiding te wijzigen zonder voorafgaande kennisgeving of enige verplichting.

## Handelsmerken

- Microsoft en Windows zijn gedeponeerde handelsmerken van Microsoft Corporation.
- Mac, OS X, en macOS zijn handelsmerken van Apple Inc.
- Het SDXC-logo is een handelsmerk van SD-3C, LLC.
- Het Apical-logo is een gedeponeerd handelsmerk van Apical Limited.
- Micro Four Thirds, Four Thirds en de Micro Four Thirds- en Four Thirds-logo's zijn handelsmerken of gedeponeerde handelsmerken van OLYMPUS CORPORATION in Japan, de Verenigde Staten, de lidstaten van de Europese Unie en andere landen.
- Wi-Fi is een gedeponeerd handelsmerk van Wi-Fi Alliance.
- Het Wi-Fi CERTIFIED-logo is een certificeringsmerk van de Wi-Fi Alliance.
- Het **Bluetooth**<sup>®</sup>-woordmerk en de **Bluetooth**<sup>®</sup>-logo's zijn geregistreerde handelsmerken in het eigendom van Bluetooth SIG, Inc. Het gebruik van deze merken door OLYMPUS CORPORATION is gelicentieerd.



- De in deze handleiding genoemde normen voor camerabestandssystemen zijn de door de Japan Electronics and Information Technology Industries Association (JEITA) opgestelde "Design Rule for Camera File System/DCF"-normen.
- Alle andere genoemde bedrijfs- en productnamen zijn gedeponeerde handelsmerken en/of handelsmerken van de betreffende rechthebbenden.

THIS PRODUCT IS LICENSED UNDER THE AVC PATENT PORTFOLIO LICENSE FOR THE PERSONAL AND NONCOMMERCIAL USE OF A CONSUMER TO (i) ENCODE VIDEO IN COMPLIANCE WITH THE AVC STANDARD ("AVC VIDEO") AND/OR (ii) DECODE AVC VIDEO THAT WAS ENCODED BY A CONSUMER ENGAGED IN A PERSONAL AND NON-COMMERCIAL ACTIVITY AND/OR WAS OBTAINED FROM A VIDEO PROVIDER LICENSED TO PROVIDE AVC VIDEO. NO LICENSE IS GRANTED OR SHALL BE IMPLIED FOR ANY OTHER USE. ADDITIONAL INFORMATION MAY BE OBTAINED FROM MPEG LA, L.L.C. SEE [HTTP://WWW.MPEGLA.COM](http://www.mpegla.com)

De software in deze camera kan software van derden bevatten. Software van derden is onderhevig aan de algemene voorwaarden, opgelegd door de eigenaars of licentienemers van de betreffende software, waaronder deze software aan u wordt verstrekt.

Deze voorwaarden en andere softwarebepalingen van derden, indien van toepassing, vindt u terug in het PDF-bestand met de softwareverklaring op <http://www.olympus.co.jp/en/support/imshow/digicamera/download/notice/notice.cfm>

De volgende functies worden door een firmware-update toegevoegd/gewijzigd.

## Aanvullingen/wijzigingen door firmwareversie 1.1



EVF autom. schakelen

256

## Aanvullingen/wijzigingen door firmwareversie 1.1

### EVF autom. schakelen

Het menu Aangepast (**MENU** → → → [EVF autom. schakelen]) biedt nu keuze uit [Aan1] en [Aan2].

Optie	Beschrijving
<b>EVF autom. schakelen</b>	<p>[Uit]: de zoekerweergave licht niet automatisch op wanneer u uw oog erbij houdt. Druk op de knop  om te schakelen tussen de zoeker- en de monitorweergave.</p> <p>[Aan1]: De zoekerweergave licht automatisch op wanneer u uw oog erbij houdt. Als u op de knop  drukt, worden de [EVF autom. schakelen]-opties weergegeven.</p> <p>[Aan2]: Als u uw oog op de zoeker richt, wordt de zoekerweergave alleen ingeschakeld als de monitor is gesloten. Als u op de knop  drukt, worden de [EVF autom. schakelen]-opties weergegeven.</p>

### Standaardinstellingen

Dit zijn de standaardinstellingen voor nieuwe functies en de gewijzigde standaardinstellingen.

\*1: Kan worden toegevoegd aan [Toewijzen aan aangep. mod.].

\*2: Standaard kan worden hersteld door [Volledig] voor [Resetten] te selecteren.



































\*3: Standaard kan worden hersteld door [Basis] voor [Resetten] te selecteren.

#### Aangepast menu



Tabblad	Functie	Standaard	*1	*2	*3	
	EVF autom. schakelen	Aan1	—	✓	—	175



## Symbolen

 (Beveiligen) .....	118
 (Geluidssignaal).....	170
 modus (filmbelichtingsmodus) .....	148
 (Bijsnijden).....	155
 Functie .....	166
 Standaardinstelling.....	191
 RC-modus.....	218
 Ondergrens .....	197
 X-Sync .....	197
 +WB .....	172
 (Indexweergave/ kalenderweergave).....	117
 /Info-instellingen .....	190
 Instellingen.....	168
 H Instellingen .....	167, 184
 L Instellingen.....	167, 184
 Beeldstabilisator.....	167
 (Aanpassing helderheid monitor) .....	160
 (onder water breed/onder water macro) .....	109
 (Enkel beeld wissen).....	119
 Modusinstellingen.....	164
 Aangepaste instellingen.....	164
 Voorinstelling .....	164, 181
 Spotmeting .....	172
 (Taal) .....	29, 160
 (beeldselectie) .....	119
 (Gezichtsprioriteit-AF).....	67
 (Close-up weergeven).....	117
 (Afbeelding roteren) .....	154
 Niv. half indruk .....	175
 Info-instellingen.....	175
  Warme kleur bewaren.....	84, 173
 .....	172
 Instellingen.....	169

## A

<b>A</b> (Diafragmavoorkeuzemodus).....	39
Aangepaste instellingen .....	164
Aangepast menu .....	163, 237
Aantal afbeeldingen dat kan worden opgeslagen .....	245
Aantal pixels .....	173, 198, 245
Accessoires .....	216, 221
AdobeRGB .....	105
AEL/AFL .....	177
AEL-meting.....	172
AE-vergrendeling.....	70, 177
AF-beperker.....	165
AF doelgebied .....	164
AF-focusaanp. ....	165
AF hulpverl. ....	165
AF-meetgebied .....	164
AF-modus .....	80
Film .....	144
AF-richtpunt .....	66
AF-scanner .....	163
Afspelen	
Film .....	116, 118
Foto.....	116
AF-tracking .....	81
Alle  .....	173
Anti-flikker LV.....	167, 186
Anti-flikkermodus .....	167, 187
Anti-schok foto's maken .....	73, 142
<b>ART</b> (Creatieve filter).....	55
Art LV-modus .....	169
AUTO-modus (  ) .....	49
Autom. uitschakelen .....	176
<b>B</b>	
Backlight HDR .....	53
Batterijniveau.....	26
Batterij opladen.....	18
Bediening van het aanraakscherm.....	36, 123

Beeldgrootte	
Film .....	150
Foto.....	88, 198, 245
Beeldmodusinstellingen.....	168
Beeldoverdracht naar smartphone .....	205
Beeldoverlay.....	156
Beeldstabilisator .....	86, 167
Film .....	86, 144
Beeldverhouding.....	87
Belichtingsafst. ....	171
Belichtingscorrectie .....	64
Bescherming resetten.....	159
Beschikbare opnametijd .....	246
Bestandsformaat .....	245
Bestandsgrootte .....	245
Bestandsnaam.....	174
Bestandsn.bew. ....	174
Beveiligen .....	118
Bewerk.....	154
Bitsnelheid.....	90, 150
<b>Bluetooth</b> <sup>®</sup> .....	202
Bracketing.....	132
Breedte-hoogteverhouding .....	87
Bulb .....	45
Bulb/Time-focus.....	165, 182
Bulb/Time-monitor .....	172
Bulb/Time-timer .....	172

## C

C-AF <b>TR</b> (AF-tracking) .....	81
C-AF (Continue AF).....	80
C-AF-gevoeligheid.....	163, 178
C-AF-loslaten als prior. ....	167
C-AF-midden prioriteit .....	163, 180
C-AF-midden start .....	163, 179
Certificering .....	176
Close-up weergeven.....	117
Compressiefactor .....	90, 198, 245
Computer.....	210
Computersoftware .....	211
Continue AF.....	80
Contrast.....	101

## Controle-instellingen

Film .....	146
Foto.....	168, 188
Copyrightinstellingen .....	174
Creatieve filter .....	55
Creatieve vervaging.....	59

## D

Datum-/tijdinstelling (⌚).....	27
Deelorder.....	119
Deelorder resetten.....	159
Dig. televoorzetlens .....	130
dpi-Instelling .....	174
DPOF.....	120
Draadloos LAN .....	202
Draadloze op afstand bediende flitser .....	218

## E

Eén echo .....	59
Effect (i-Enhance).....	104
Eigen zelfontspanner.....	73
Elektr. zoom.....	112
Elek. Zoomsnelheid	
Film .....	145
Foto.....	166
Enkelv. AF.....	80
EVF-aanpassing.....	175
EV-fase.....	171
EVF autom. schakelen .....	175
EVF-rasterinstellingen .....	175
Exif-gegevens.....	174
Externe flitsers.....	217

## F

Fast-motion-film .....	92
Film  .....	151
Filmbelichtingsmodus .....	148
Film bijsnijden.....	158
Filmeffect.....	59
Film in slow motion .....	92
Filmopname.....	58, 59
Filmtelevoorzetlens.....	59
Filmweergave .....	118

Firmware.....	161
Fisheye-correctie.....	200
Flikkeringdetectie	
Film.....	149
Foto.....	196
Flits.....	93
Fn-schakelaarfunctie	
Film.....	145
Foto.....	166, 183
Fn-schakelr/Aan/uit-schak.....	166
Focusmodus.....	80
Formatteren.....	161
Fotofuncties.....	34
Fotografieren met Pro Capture.....	74
Fotomodus.....	98, 129
Foto uit filmbeeld.....	157
Framesnelheid.....	90, 150
Functieregelaar	
Film.....	145
Foto.....	166

## G





Gebruikersregistratie.....	9
Geluid opnemen	
Film.....	151, 152
Foto.....	122
Gezichtsprioriteit-AF.....	67
GPS-log.....	207
Gradatie.....	102
Greep.....	216

## H

Half indrukken bij IS.....	167
Handmatig scherpstellen.....	80
HDMI.....	170, 193
HDMI-uitvoer.....	147
HDR (High Dynamic Range, hoog dynamisch bereik).....	137
Histograminstelling.....	170
Histogramweergave.....	33

## I

IC-recorder.....	152
Indexweergave.....	117, 191



Info-instellingen	
 /Info-instellingen.....	190
 Info-instellingen.....	175
Informatiedisplay.....	30
Afspelen.....	114
Installatie.....	211
Instellingen beeldkwaliteit	
Film (  specificatie-instellingen).....	144
Foto (instelling  ).....	173, 198
Instellingen composiet.....	47, 195
Instellingen lensinfo.....	198
Instellingen multifunctie.....	168
Instellingen tijdcode.....	146
ISO-auto.....	171
ISO-auto set.....	171
ISO-gevoeligheid.....	70, 80
ISO-stap.....	171

## K







Kaart-inst.....	161
Kaartje.....	21, 213
Kalenderscherm.....	117, 191
Kleurenfilter.....	103
Kleurenmaker.....	100
Kleurruimte.....	105, 173
Knopfunctie.....	107
Film.....	145
Knop <b>INFO</b> .....	33, 115, 188

## L

Lange belichtingstijd (BULB/TIME).....	45
LCD-verl.....	176
Lens I.S. Prioriteit.....	167
Lichtbakweergave.....	190
Lichte/schaduw delen.....	106
Live Bulb.....	45, 194
Live Composiet-fotografie.....	47
Live controle.....	189, 231
Live Time.....	45, 194
Live uitleg.....	49
LV Close Up-inst.....	169
LV-Info.....	191
LV-superbedieningspaneel.....	77, 79, 231
LV versterk.....	169

<b>M</b>	
<b>M</b> (Handmatige modus)	43
Meerv. belichting	139
Menu	125, 231
Menu oproepen	176
Meting	82
MF (AF/MF-schakelaar)	109
MF-afst. vooraf inst.	165
MF assist	182
MF (Handmatig scherpstellen)	80
MF-schakeling	215
MF vooraf inst.	81
Minder flikkering	167, 186
Monochrome kleur	104
Motiefprogramma	50
Multi-echo	59
Multifunctie	113
<b>N</b>	
Niveau aanp.	176
Niveaumeter	33
<b>O</b>	
OI.Share	202
Olympus Workspace	211
On board-opladen	19
Onder water breed/onder water macro (  /  )	109
Oogprioriteit-AF	67
Op afstand fotograferen	206
Opname hoge resol. (Opnamen maken in hoge resolutie)	76, 143
Opnamemenu	127, 233
Opnamen maken	
Film	59
Foto	34
Opn.Beeld	160
Opnemen met 'time lapse'	131
Opslag	210
Oude film	59
<b>P</b>	
<b>P</b> (Programmamodus)	37
Pieken	110, 182

Piekinstellingen	170
Piepgeluid	170
Pixel-mapping	225
Positiegegevens	207
PreMF (MF vooraf inst.)	81
Prioriteitsinst.	175
Programmauitleg	170
Programmaverschuiving ( <b>Ps</b> )	38
<b>Ps</b> (Programmaverschuiving)	38

<b>R</b>	
Rasterinstellingen	170
RAW-beeld	88
RAW-data bewrk.	154
RAW+JPEG wissen	175
RC-modus (  RC-modus )	218
Regelaar flitserintensiteit (  )	97
Reset lens	165
Resetten	127
Resolutie	
Film (   )	89, 150
Foto (   )	88, 129
Richting regelaar	166
Roteren	117
Ruisfilter	171
Ruisonderdr.	171

<b>S</b>	
<b>S</b> (Sluiterprioriteitsmodus)	41
S-AF <b>MF</b> (Enkelv. AF en Handmatig scherpstellen)	80
S-AF (Enkelv. AF)	80
S-AF-loslaten als prior.	167
Schaduwcomp.	173
Schakelaarfunctie	183
Schakeling handmatig scherpstellen (MF-schakeling)	215
Scherpstelling	165
Scherpte	101
<b>SCN</b> -modus	50
SD-kaart	213
De kaart formatteren	161
Selfie-hulp	192
Sequentiële opnamen	71, 87

Setup-menu .....	160, 237
Slaapstand.....	26
Snelle slaapstand .....	176
Snel Wissen.....	175
S-OVF.....	175
sRGB .....	105
Stijl voor zoeker .....	199
Stille opname.....	74, 142
Superbedieningspaneel.....	77, 79, 231
Super Spot AF .....	68

## T

Taalinstelling (🌐) .....	29, 160
Televisie.....	193
Testopname .....	109
Tijd .....	45
Tijd indr.-en-vasth. ....	176
'Time Lapse'-film .....	131
Toewijzen aan Aangepaste modus....	128
Touch AF.....	36
Touchscreeninstel.....	176
Trapeziumcorrectie .....	141

## U

USB-modus .....	171
USB-verbinding .....	210

## V

Verbinding	
Computer .....	210
Smartphone .....	202
Verwisselbare lenzen.....	214
Verzadiging.....	101
Videomenu .....	144, 235
Voorbeeld .....	108

## W

WB.....	83, 173
Weergavemenu .....	154, 236
Wifi/Bluetooth-instellingen .....	162
Wissen	
Alle beelden .....	161
Enkel beeld .....	119
Geselecteerde beelden.....	119
Witbalans.....	83, 173

Witbalanscorrectie .....	85
Witbalans met één toets (👉) .....	84, 108

## Z

Zelfontspanner.....	71, 73, 87
Zoomkader-AF.....	68

## **OLYMPUS EUROPA SE & CO. KG**

Vestiging: Consumer Product Division  
Wendenstrasse 14 – 18, 20097 Hamburg, Duitsland  
Tel.: +49 40 – 23 77 3-0/Fax: +49 40 – 23 07 61  
Afleveradres goederen: Modul H, Willi-Bleicher Str. 36, 52353 Düren, Duitsland  
Brieven: Postfach 10 49 08, 20034 Hamburg, Duitsland

### **Europese Technische klantenondersteuning:**

Bezoek ook onze homepage <http://www.olympus-europa.com>

of bel ons GRATIS NUMMER\*: **00800 – 67 10 83 00**

voor Oostenrijk, België, Tsjechië, Denemarken, Finland, Frankrijk, Duitsland, Luxemburg, Nederland, Noorwegen, Polen, Portugal, Rusland, Spanje, Zweden, Zwitserland, Verenigd Koninkrijk.

\* Sommige (mobiele) telefoonservices / -providers geven geen toegang of hebben een extra voorvoegsel voor +800 nummers nodig.

Voor alle Europese landen die niet vermeld werden en als u ons niet kunt bereiken op de hierboven vermelde nummers, a.u.b. gebruik maken van de volgende BETAALD NUMMER: **+49 40 – 237 73 899.**