

# OLYMPUS®

## DIGITALKAMERA

# E-P3

## Betjeningsvejledning

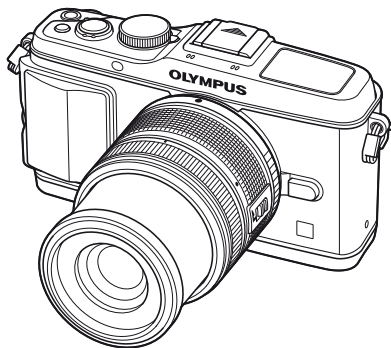

### Grundlæggende vejledning

#### Hurtig oversigt

#### Indholdsfortegnelse

1. Grundlæggende betjening/ofte anvendte funktioner
  2. Andre optagefunktioner
  3. Flashoptagelse
  4. Optagelse og gengivelse af film
  5. Gengivefunktioner
  6. Sende og modtage billeder
  7. Brug af OLYMPUS Viewer 2/[ib]
  8. Printning af billeder
  9. Opsætning af kameraet
  10. Tilpasning af kameraets indstillinger
  11. Oplysninger
  12. SIKKERHEDSFORSKRIFTER
- #### Systemoversigt
- #### Indeks

■ Tak, fordi du valgte et Olympus digitalkamera. Læs denne vejledning omhyggeligt, inden du tager kameraet i brug, for at få størst mulig glæde af kameraet og øge dets levetid. Gem denne vejledning til senere brug.

■ Vi anbefaler, at du tager nogle prøvebilleder for at lære kameraet at kende, før du tager vigtige billeder.

■ Skærmmenuerne og illustrationerne af kameraet i denne vejledning er udarbejdet, mens produktet var under udvikling, og kan derfor afvige fra det faktiske produkt.

■ Indholdet i denne vejledning er baseret på firmwareversion 1.0 til dette kamera. Hvis der er tilføjet/ændret funktioner, fordi firmwaren til kameraet er blevet opdateret, afviger indholdet herfra. Besøg Olympus' websted for at få de seneste oplysninger.

Registrer dit produkt på [www.olympus-consumer.com/register](http://www.olympus-consumer.com/register) og få flere fordele fra Olympus!

## Udpakning af æskens indhold

Følgende dele følger med kameraet.

Kontakt forhandleren, hvor du købte kameraet, hvis noget mangler eller er ødelagt.

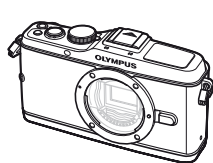

Kamera



Kameradæksel



Rem



USB-kabel  
CB-USB6



AV kabel  
(mono)  
CB-AVC3

- computerprogram  
cd-rom
- Betjeningsvejledning
- Garantibevis



Kameragreb  
MCG-1



Li-ion-batteri  
PS-BLS1 (BLS-1)  
eller BLS-5

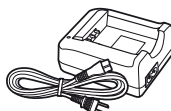

Li-ion-lader  
PS-BCS1 (BCS-1)  
eller BCS-5

### Sådan monteres remmen

**1** Før remmen  
i pilens retning.

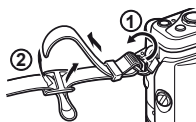

**2** Stram remmen til  
sidst for at sikre, at  
den sidder godt fast.

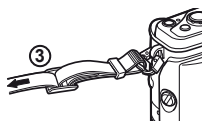

- Fastgør den anden ende af remmen på samme måde til remholderen.



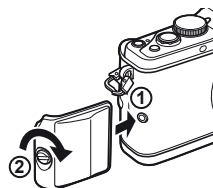

### Montering af grebet

Brug en mønt eller lignende  
til at stramme skruen.



### Symboler i denne vejledning

Følgende symboler bruges i hele denne vejledning.

 <b>Bemærk</b>	Vigtige informationer om faktorer, som kan medføre en fejlfunktion eller driftsproblemer. Advarer også mod betjening, der absolut skal undgås.
 <b>Bemærk</b>	Bemærkninger om brug af kameraet.
 <b>Tips</b>	Nyttige informationer og tips, som hjælper til, at du får mest muligt ud af kameraet.
	Sider, der henvises til, og som beskriver detaljer eller relateret information.

# Opladning og isættelse af batteriet

## 1 Opladning af batteriet.

### Ladelampe

	BCS-1	BCS-5
Opladning i gang	Lyser orange	
Opladning afsluttet	Lyser blåt	Fra
Opladningsfejl	Blinker orange	

(Opladningstid: op til cirka 3 timer 30 minutter)

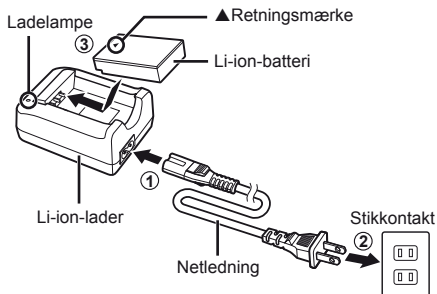

### ! Bemærk

- Tag laderen fra, når opladningen er fuldført.
- Brug kun kompatible batteriladere til opladning af genopladelige batterier. BLS-1 batterier skal oplades med brug af BCS-1, BLS-5-batterier med brug af BCS-5.

## 2 Sæt batteriet i.

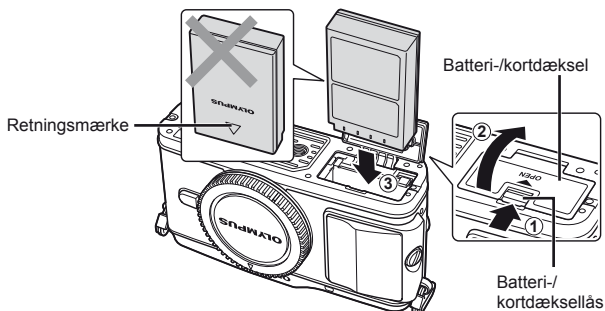

### Sådan tages batteriet ud

Sluk for kameraet, før du åbner eller lukker batteri-/kortdækslet.

For at fjerne batteriet skal du først skubbe batterilåseknappen i pilens retning og derefter fjerne batteriet.

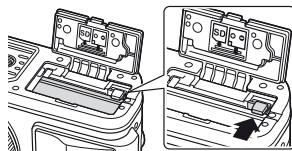

### ! Forsigtig

- Kontakt en autoriseret forhandler eller et servicecenter, hvis du ikke kan at fjerne batteriet. Brug ikke magt.

### ! Bemærk

- Det anbefales at medbringe et ekstra batteri ved længerevarende optagelse, hvis det aktuelle batteri opbruges.

# Isætning og udtagning af kort

## 1 Sæt kortet i.

- Isæt SD/SDHC/SDXC/Eye-Fi kort (betegnes "kort" i denne vejledning), indtil det låses på plads.  
👉 "Grundlæggende om kort" (s. 99)

### ! Bemærk

- Sluk for kameraet, før du isætter eller fjerner kortet.

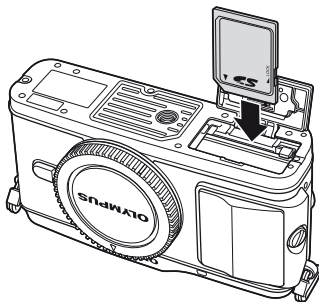

## Sådan tages kortet ud

Tryk let på det isatte kort, så det skubbes ud. Tag kortet ud.

### ! Bemærk

- Batteriet eller kortet må ikke fjernes, mens kortlampen (s. 9) er tændt.

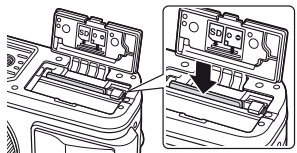

## 2 Luk batteri-/kortdækslet.

- Luk dækslet, indtil der høres et klik.

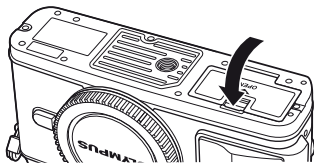

### ! Bemærk

- Batteri-/kortdækslet skal være lukket, når kameraet er i brug.

# Sådan sættes optikken på kameraet

- 1 Fjern dækslet fra kameraet og det bageste dæksel fra optikken.

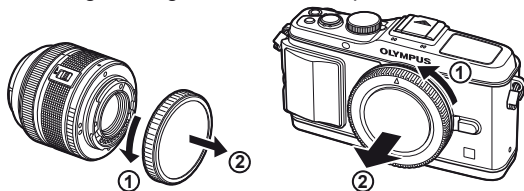

- 2 Sæt optikken på kameraet.

! **Bemærk**

- Kontroller, at kameraet er slukket.
- Du må ikke trykke på optikkens udløserknop.
- Rør ikke ved kameraets indvendige dele.
- Sørg for, at kameraets (røde) monteringsmærke passer med det (røde) isætningsmærke på optikken, og sæt derefter optikken på kamerahuset.
- Drej optikken i pilens retning, indtil du hører et klik.

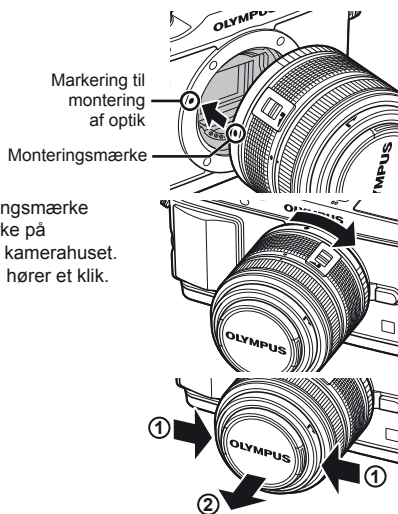

- 3 Fjern optikdækslet.

## Sådan fjernes optikken fra kameraet

Tryk på optikkens udløserknop, og drej optikken i pilens retning.

👉 "Udskiftelig optik" (s. 100)



# Sådan tændes kameraet

## 1 Tryk på **ON/OFF**-knappen for at tænde kameraet.

- Når kameraet tændes, lyser den blå strømforsyningslampe, og skærmen tændes.
- Når kameraet tændes, aktiveres støvreduceringen der fjerner støv fra overfladen af billedsensorens filter.
- Kameraet slukkes ved at trykke på **ON/OFF**-knappen igen.

## 2 Stil omskifteren på **FAUTO**.

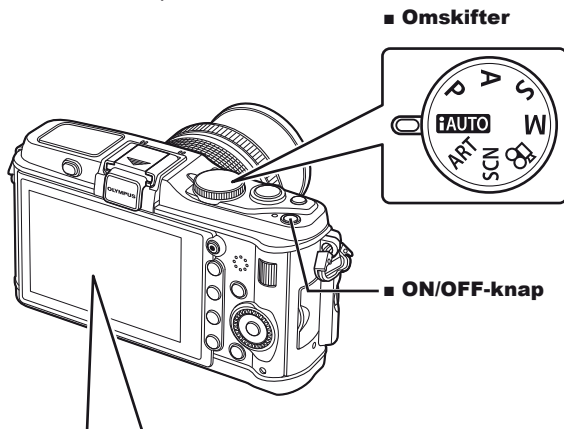

### ■ Skærm



### Batteriniveau

(grøn): Kameraet er klar til at tage billeder. Viser i cirka 10 sekunder efter, at kameraet tændes.

(grøn): Lavt batteriniveau

(blinker rødt): Oplad batteriet

Antal billeder, der kan gemmes

Resterende optagetid

# Indstilling af dato/tid

Informationer om dato og tid registreres på kortet sammen med billederne. Dato og tid indgår også i filnavnet. Vær sikker på, at den korrekte dato og tid er indstillet på kameraet inden brug.

## 1 Vis menuerne.

- Tryk på **MENU**-knappen for at få vist menuerne.

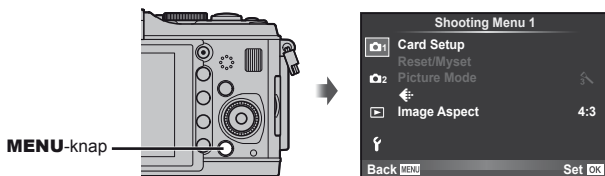

## 2 Vælg [⊙] i fanen [f] (opsætning).

- Brug  $\Delta$ / $\nabla$  til at vælge [f], og tryk på  $\triangleright$ .
- Vælg [⊙], og tryk på  $\triangleright$ .

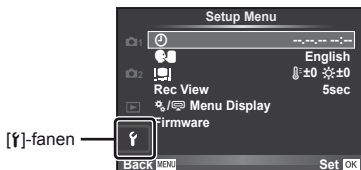

## 3 Indstil dato og tid.

- Brug  $\triangleleft$ / $\triangleright$  til at vælge elementer.
- Brug  $\Delta$ / $\nabla$  til at ændre det valgte element.
- Brug  $\Delta$ / $\nabla$  til at vælge datoformat.

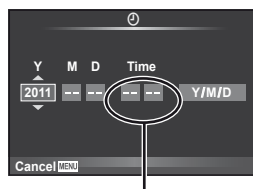

Tiden angives  
i 24-timersformat.

## 4 Gem indstillingerne, og afslut.

- Tryk på **OK** for at indstille kameraets ur og lukke hovedmenuen.
- Tryk på **MENU**-knappen for at lukke menuerne.

# Delenes betegnelser

## Kamera

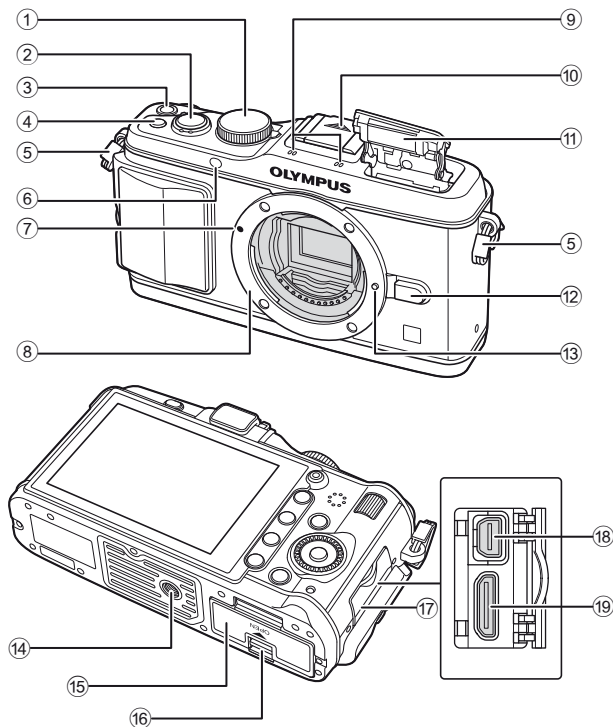

- |  |                   |                                |               |
|--|-------------------|--------------------------------|---------------|
| ① Omskifter .....  | s. 6, 10          | ⑩ Flashskoens dæksel .....     |               |
| ② Udløser .....  | s. 11, 12, 36, 92 | ⑪ Indbygget flash .....        | s. 59         |
| ③ <b>ON/OFF</b> -knappen .....                                       | s. 6              | ⑫ Udløserknap til optik .....  | s. 5          |
| ④ <b>Fn2</b> knap .....  | s. 89             | ⑬ Låsestift til optik .....    |               |
| ⑤ Remholder .....  | s. 2              | ⑭ Stativgevind .....           |               |
| ⑥ Selvudløserlampe/<br>AF hjælpelys .....                            | s. 49/s. 82       | ⑮ Batteri-/kortdæksel .....    | s. 3          |
| ⑦ Markering til montering af optik .....                             | s. 5              | ⑯ Batteri-/kortdæksellås ..... | s. 3          |
| ⑧ Bajonet (Fjern kameradækslet,<br>før du sætter optikken på.) ..... |                   | ⑰ Stikdæksel .....             |               |
| ⑨ Stereomikrofon .....   | s. 62, 68         | ⑱ Multistik .....              | s. 69, 73, 77 |
|  |                   | ⑲ HDMI ministik (type C) ..... | s. 69         |



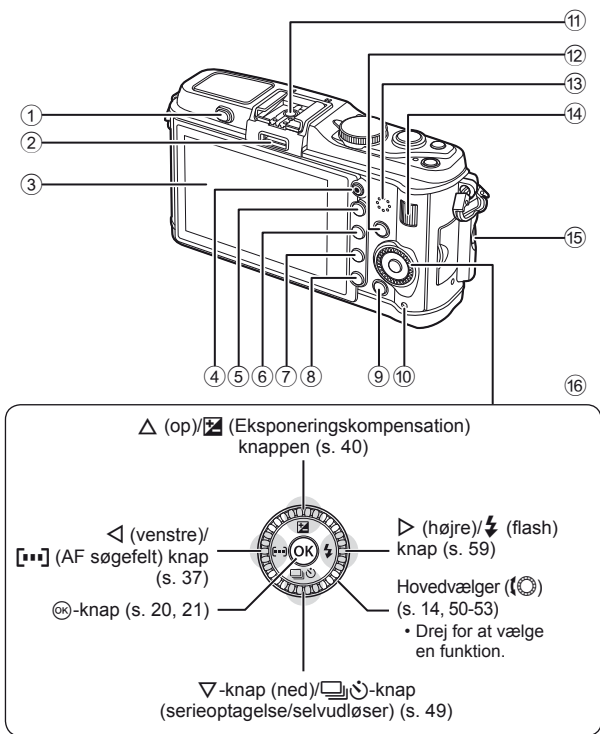

- |  |   |
|--|---|
| ① Flashkontakt ..... s. 59                 | ⑩ Kortlampe ..... s. 4  |
| ② Tilbehørsstik ..... s. 71                | ⑪ Flashsko ..... s. 60  |
| ③ Skærm (berøringsskærm)... s. 22, 24, 25  | ⑫ <b>INFO</b> -knap (informationsvisning)..... s. 24, 25, 32-34 |
| ④ Ⓞ-knap (film)..... s. 11, 13, 61, 65, 89 | ⑬ Højttaler   |
| ⑤ Q knap..... s. 33, 38, 63, 64            | ⑭ Undervælger (☒) ..... s. 14, 50-53                            |
| ⑥ Fn1/☒-knap ..... s. 89/s. 63, 64         | ⑮ Monteringskrue til greb ..... s. 2                            |
| ⑦ ▶ knap (gengivelse) ..... s. 14, 63      | ⑯ Pileknap  |
| ⑧ 🗑️ knap (sletning)..... s. 15, 63        | ⑰ Hovedvælger* (⦿) ..... s. 14, 50-53                           |
| ⑨ <b>MENU</b> knap ..... s. 21             |   |

\* I denne vejledning står ikonerne ⦿ og ☒ for handlinger, der udføres ved hjælp af hoved- og hjælpelvælgerne.

# Kameraets betjeningsdele

## Omskifter

Brug omskifteren til at vælge optagefunktion. Brug udløseren til at tage billeder og -knappen til at optage film, når du har valgt optagefunktion.

Indikator  
Symbol for funktion

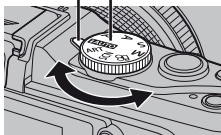

## ■ Avancerede optagefunktioner

<b>P</b>	Programoptagelse (s. 50)
<b>A</b>	Optagelse med blændeforvalg (s. 51)
<b>S</b>	Optagelse med lukkertidsforvalg (s. 52)
<b>M</b>	Manuel optagelse (s. 53)

- Du kan selv indstille blænden og lukkertiden til mere avancerede optagelser og for at opnå større kreativ frihed.
- Indstillinger, der er foretaget i de avancerede optagefunktioner, bibeholdes, selv om kameraet slukkes.

Billedzone

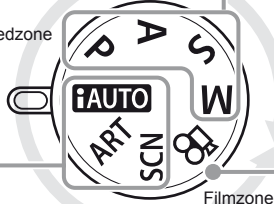

Filmzone

## ■ Filmfunktion

	Film (s. 61)
---	--------------

## ■ Enkle optagefunktioner

<b>iAUTO</b>	iAUTO (s. 18)
<b>ART</b>	Filter (s. 16)
<b>SCN</b>	Motiv (s. 17)

- Hvis **iAUTO** vælges, optimerer kameraet automatisk indstillingerne, så de passer til motivet.
- Vælg **ART** eller **SCN** afhængigt af motivet eller dine kreative ønsker. Kameraet optimerer automatisk indstillingerne.
- Når du drejer på omskifteren eller afbryder strømmen i funktionerne til nem optagelse, gendannes standardindstillingerne for funktioner, hvor der er ændret indstillinger.



## Tips

- Nulstilling af kameraindstillinger:  "Gendannelse af standardindstillinger eller brugerdefinerede indstillinger" (s. 35)

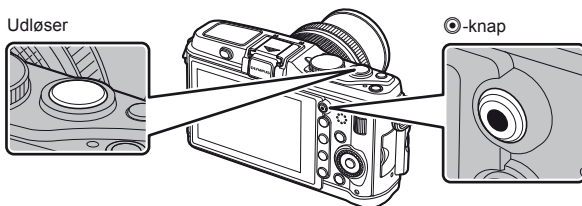

Funktion	Billeder: Udløser	Film: O-knap
<b>P</b>	Blændeværdien og lukkertiden justeres automatisk for at opnå det optimale resultat.	Kameraet indstiller automatisk og optager en film.
<b>A</b>	Du kontrollerer blændeværdien.	
<b>S</b>	Du kontrollerer lukkertiden.	
<b>M</b>	Du kontrollerer blændeværdien og lukkertiden.	
<b>TAUTO</b>	En fuldautomatisk funktion, hvor kameraet automatisk optimerer indstillingerne, så de passer til det aktuelle motiv.	
<b>ART</b>	Vælg et filter.	
<b>SCN</b>	Vælg et motiv.	
	Der optages billeder med de indstillinger, der er valgt i [Mode].	Juster lukkertiden eller blænden for at opnå forskellige effekter, mens du optager film.

### ■ Fotografering under filmoptagelse

- Hvis du vil tage et billede under filmoptagelse, skal du trykke på udløseren. Tryk på O-knappen for at afslutte optagelsen. Der gemmes tre filer på hukommelseskortet: filmen, der optages før billedet, selve billedet og filmen, der optages efter billedet.
- Der kan kun tages ét billede ad gangen under filmoptagelse. Der kan ikke bruges selvudløser eller flash.

### ! Bemærk

- Opløsning og kvalitet er ikke afhængig af filmens opløsning.
- Der anvendes muligvis en anden autofokus- og målefunktion i filmfunktion end ved optagelse af billeder.
- O-knappen kan ikke bruges til at optage film i følgende situationer: udløserknappen trykket halvt ned/BULB/Serieoptagelse/PANORAMA/3D/multieksposering m.m. (optagelse af billeder afsluttes også)

# Optagelse af billeder og film

## 1 Komponer billedet.

- Sørg for at dine fingre eller kameraremmen ikke spærrer for optikken eller flashen.

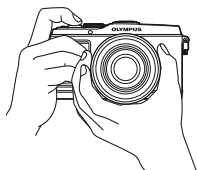

Vandret greb

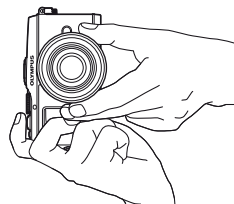

Lodret greb

### Sådan bruges optik med en UNLOCK-kontakt

Sammentrækkelig optik med en UNLOCK-kontakt kan ikke bruges, når optikken er i låseposition.

Drej zoomringen i pilens retning (1) for at trække optikken ud (2).

Før opbevaring skal du dreje zoomringen i pilens retning (4), mens du skubber UNLOCK-kontakten (3).

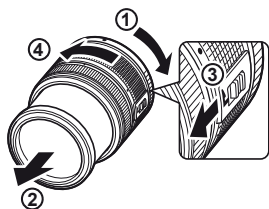

## 2 Stil skarpt.

- Tryk forsigtigt udløseren ned til den første position (tryk udløseren halvt ned).

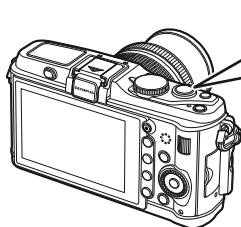

Tryk udløseren halvt ned.

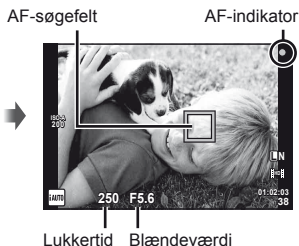

- AF-indikatoren (● eller ○) vises og fokus bliver låst.

●	Optik, der understøtter Hi-Speed Imager AF*
○	Optik med anden Four Thirds-bajonet

\* Yderligere oplysninger findes på vores hjemmeside.

- Den lukkertid og blændeværdi, som kameraet automatisk har indstillet, vises.

### Sådan trykkes udløseren halvt ned og helt ned

Udløseren har to positioner. At trykke udløseren forsigtigt ned til den første position og holde den dér kaldes at "trykke udløseren halvt ned", og at trykke udløseren helt ned til den anden position kaldes at "trykke udløseren helt ned".



## 3 Udløs lukkeren.

### Optagelse af billeder

Tryk udløseren helt ned (fuldstændigt).

- Lukkerlyden høres, og billedet er taget.



### Optagelse af film

Slip udløserknappen, og tryk på -knappen for at starte optagelsen.

Tryk på -knappen igen for at afslutte optagelsen.

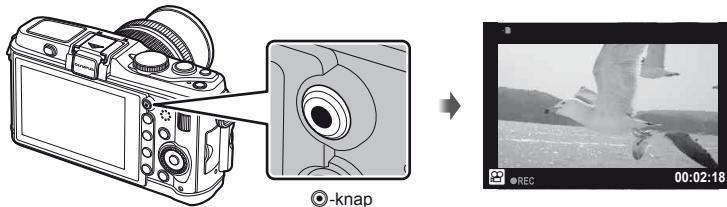

### Tips

- Hvis der ikke udføres nogen handling i et minut, skifter kameraet til hvilefunktion (standby) for at slukke skærmen og annullere alle handlinger. Tryk på en vilkårlig knap (udløseren, -knappen, osv.) for at tænde kameraet igen. [Dvale]: "Tilpasning af kameraets indstillinger" (s. 81)

### Bemærk

- Hvis kameraet bruges i lang tid, stiger billedsensorens temperatur, og der kan forekomme støj og farvesløv på billeder, der optages med høj ISO-følsomhed. Vælg en lavere ISO-følsomhed, eller sluk kameraet i en kort periode.

## Visning af billeder

### ■ Enkeltbilledvisning

- Tryk på -knappen for at få vist det nyeste billede eller den nyeste film.

 knap

Pileknap/hovedvælger

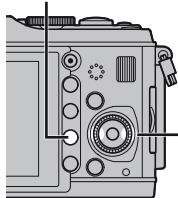

Viser det forrige billede      Viser det næste billede

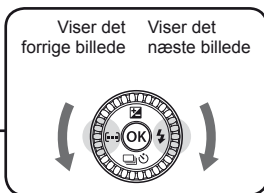

Billede



Film

### ■ Forstørret gengivelse

- Drej hjælpevælgeren  for at zoome op til 14× ind på det viste billede. Drej omskifteren  for at vende tilbage til enkeltbilledvisning.

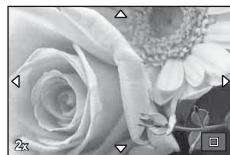

### ■ Indeksvisning/kalendervisning

- Drej hjælpevælgeren  for at vise flere billeder (indeksvisning). Efter at have drejet omskifteren flere gange, vises billederne i kalendervisning.
- Tryk på Q-knappen for at få vist det billede, der er valgt i øjeblikket, i fuldskræmsvisning.





Indeksvisning



Kalendervisning

### ■ Filmgengivelse

Vælg en film, og tryk på  for at vise gengivemenuen. Vælg [Filmgengivelse] og tryk på  for at vise filmen.

- Hvis du vil afbryde filmgengivelse, skal du trykke på **MENU**.





## Lydstyrke

Lydstyrken kan justeres ved at trykke på  $\Delta$  eller  $\nabla$  under gengivelse af enkeltbillede og film.



## Sletning af billeder

Åbn det billede, der skal slettes, og tryk på . Vælg [Ja] og tryk på . Du kan også vælge flere billeder til sletning.  "Valg af billeder (s. 65)

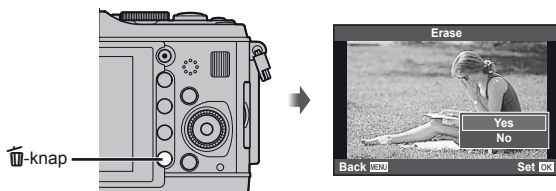

## Slettesikring af billeder

Beskyt billeder mod uønsket sletning. Vis det billede du vil slettesikre og tryk på **Fn2** knappen; et  ikon (slettesikring) vises på billedet. Tryk atter på **Fn2** knappen for at fjerne slettesikringen.

Du kan også slettesikre flere valgte billeder.

 "Valg af billeder (s. 65)



### **Bemærk**

- Formatering af kortet sletter alle billeder, også de slettesikrede.

## 1 Drej omskifteren hen på **EFFEKT**.

- En menu med filtre vises. Vælg et filter med  $\Delta \nabla$ .

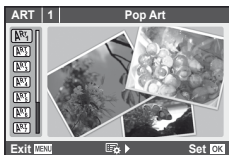

- Tryk på  $\odot$ , eller tryk udløseren halvt ned for at se motivet gennem optikken på skærmen. Tryk på  $\odot$  for at vende tilbage til filtermenuen.

### ■ **Filtertyper**

$\odot$  Popkunst

$\odot$  Blødtegning

$\odot$  Blege&lyse farver

$\odot$  Lystonet

$\odot$  Komet film

$\odot$  Hulkamera

$\odot$  Diorama

$\odot$  Krydsproces

$\odot$  Blød sepia

$\odot$  Dramatik

## 2 Tag billeder.

- For at vælge en anden indstilling skal du trykke på  $\odot$  for at vise filtermenuen.

### **Effekter**

Filtre kan ændres, og effekter kan tilføjes. Hvis du trykker på  $\triangleright$  i filtermenuen, vises yderligere indstillinger.

### **Ændring af filtre**

Indstillingen I er det oprindelige filter, mens indstilling II og efterfølgende tilføjer effekter, der ændrer det oprindelige filter.

### **Tilføjelse af effekter\***

Blødtegning, hulkamera, felter, hvide kanter, stjernehimmel

\* De tilgængelige effekter kan variere afhængigt af det valgte filter.

### **! Bemærk**

- Hvis [RAW] er valgt er valgt for billedkvalitet, vil billedkvaliteten automatisk blive indstillet til [LN+RAW]. Filteret vil kun blive anvendt på JPEG-kopien.
- Afhængigt af motivet kan toneovergange virke grove, virkningen kan være mindre mærkbar, eller billedet kan blive mere "kornet".
- Nogle effekter er muligvis ikke synlige i live view eller under filmoptagelse.
- Gengivelsen kan variere afhængigt af filtre, effekter eller den valgte filmkvalitet.



## 1 Stil omskifteren på **SCN**.

- En menu med motivprogrammer vises. Vælg et motiv med  $\Delta$   $\nabla$ .

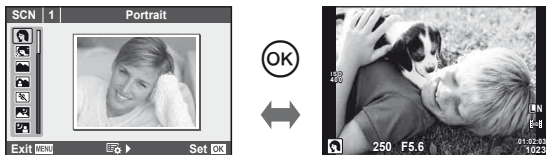

- Tryk på  $\odot$ , eller tryk udløseren halvt ned for at se motivet gennem optikken på skærmen. Tryk på  $\odot$  for at vende tilbage til motivmenuen.

### ■ **Typen af motivprogrammer**

- |                  |                  |
|------------------|------------------|
| Portræt          | Naturmakro       |
| e-Portræt        | Levende lys      |
| Landskab         | Solnedgang       |
| Landskab+portræt | Dokumenter       |
| Sport            | Panorama (s. 54) |
| Natfoto          | Fyrværkeri       |
| Natfoto+portræt  | Strand & sne     |
| Børn             | Fiskeøje         |
| High Key         | Vidvinkel        |
| Low Key          | Makro            |
| DIS funktion     | 3D foto          |
| Makro            |                  |

## 2 Tag billeder.

- For at vælge en anden indstilling skal du trykke på  $\odot$  for at vise motivmenuen.

### ! **Bemærk**

- I funktionen [e-Portræt] optages to billeder: et uændret billede og et andet billede, hvor [e-Portræt] effekterne anvendes. Det uændrede billede optages med den funktion, der aktuelt er valgt for billedkvaliteten, mens den ændrede kopi optages med en billedkvalitet på JPEG (M-kvalitet (2560 × 1920)).
- [Fiskeøje], [Vidvinkel] og [Makro] bruges sammen med konverteroptik (ekstraudstyr).
- Der kan ikke optages film med funktionerne [e-Portræt], [Panorama] og [3D foto].

## Brug af aktive vejledninger

Aktive vejledninger er tilgængelige i iAUTO (i**AUTO**)-funktion. Mens iAUTO er en fuldautomatisk funktion, gør de aktive vejledninger det nemt at få adgang til forskellige avancerede fotografiske teknikker.

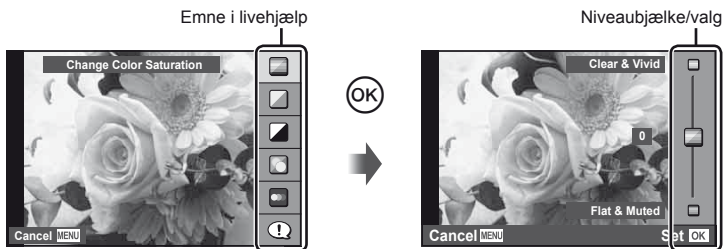

Emne i livehjælp	Niveaubjælke/valg	Påvirker
Skift af farvemætning	Klar & frisk ↔ Flad & dæmpet	Farvemætning, kontrast, graduering osv.
Skift farve i billedet	Varm ↔ Kølig	Farvetemperatur, graduering osv.
Skift lysstyrke	Lys ↔ Mørk	Eksponeringskompensation, graduering osv.
Uskarp baggrund	Uskarp ↔ Skarp	Blændeværdi, live-eksempelvisning osv.
Udtryk bevægelse	Bevægelses-suskatphed* ↔ Frys bevægelse	Lukkertid (1/2 sek. til den hurtigste lukkertid), billedhastighed osv.
Optagetip	<ul style="list-style-type: none"> <li>• Tip til billeder af børn</li> <li>• Tip til billeder af kæledyr</li> <li>• Tip til blomsterbilleder</li> <li>• Tip til billeder af mad</li> <li>• Tip til motivsøgning</li> <li>• Tip vedr. tilbehør</li> </ul>	—

\* Skærmens billedhastighed reduceres.

- 1 Stil omskifteren på **FAUTO**.
- 2 Tryk på **OK** for at få vist live guide, brug  $\Delta$   $\nabla$  knapperne på pileknappen til at markere et menupunkt og vælg med **OK**.

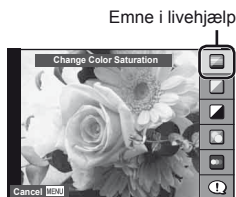

- 3 Brug  $\Delta$   $\nabla$  på pileknappen til at vælge niveauet.
  - Hvis [Optagetip] er valgt, skal du markere og trykke på **OK** for at få vist en beskrivelse.
  - Tryk udløseren halvt ned for at vælge.
  - Effekten af det valgte niveau kan ses på skærmen. Hvis [Uskarp baggrund] eller [Udtryk bevægelse] er valgt, vil skærmen vende tilbage til normal, men den valgte effekt vil være synlig på det endelige billede.

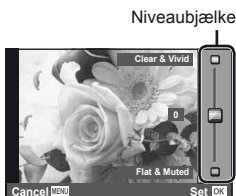

- 4 Tag billeder.
  - Tryk på udløseren for at tage billedet.
  - Hvis du vil lukke aktiv vejledning, skal du trykke på **MENU**-knappen.

### ! Bemærk

- Hvis [RAW] er valgt er valgt for billedkvalitet, vil billedkvaliteten automatisk blive indstillet til [L+N+RAW].
- Den aktive vejlednings-indstillinger anvendes ikke på RAW-kopien.
- Billeder kan virke kornede ved nogle indstillingsniveauer i aktiv vejledning.
- Ændring af indstillinger i aktiv vejledning kan muligvis ikke ses på skærmen.
- Flash kan ikke bruges sammen med aktiv vejledning.
- Ændring af indstillinger i aktiv vejledning annullerer tidligere ændringer.
- Hvis der vælges indstillinger i aktiv vejledning, som overskrider grænserne for kameraets lysmålere, kan billederne blive over- eller undereksponerede.
- I funktionerne **P**, **A**, **S** og **M** kan aktive vejledninger vises ved at trykke på knappen **Fn1**. Billederne tages med brug af indstillinger fra live guide. [Knapfunktion]:
  - ☞ "Tilpasning af kameraets indstillinger" (s. 81)

# Brug af livekontrol

Livekontrol kan bruges til at justere indstillingerne i funktionerne **P**, **S**, **A**, **M** og **☞**. Når du bruger livekontrol, kan du få vist effekten af forskellige indstillinger på skærmen. En brugerdefineret indstilling er til rådighed, så livekontrol kan bruges i andre funktioner (s. 81).



## ■ Tilgængelige indstillinger

Billedstabilisering.....	s. 42	Optagekvalitet.....	s. 47
Billedfunktion <sup>*1</sup> .....	s. 45	Flashfunktion <sup>*1*2</sup> .....	s. 59
Motivprogram <sup>*2</sup> .....	s. 17	Flashintensitet <sup>*1*2</sup> .....	s. 60
Filterfunktion <sup>*2</sup> .....	s. 16	Målefunktion <sup>*1*2</sup> .....	s. 41
☞-funktion <sup>*3</sup> .....	s. 61	AF mode.....	s. 36
Hvidbalance.....	s. 43	ISO-følsomhed.....	s. 48
Serieoptagelse/selvudløser.....	s. 49	Ansigtsprioritet <sup>*1*2</sup> .....	s. 39
Billedformat <sup>*1*2</sup> .....	s. 48	Film-lydoptagelse.....	s. 62

\*1 Kun i funktionerne **P**, **A**, **S** og **M**.

\*2 Kun **ART** og **SCN**.

\*3 Kun i ☞-funktion.

## 1 Tryk på **OK** for at vise livekontrol.

- Hvis du vil skjule livekontrol, skal du trykke på **OK** igen.

## 2 Brug **Δ** **▽** knapperne på pileknappen til at vælge indstillinger, brug **<** **>** til at ændre den valgte indstilling og tryk på **OK**.

- De valgte indstillinger træder automatisk i kraft, hvis kameraet ikke betjenes i ca. 8 sekunder.

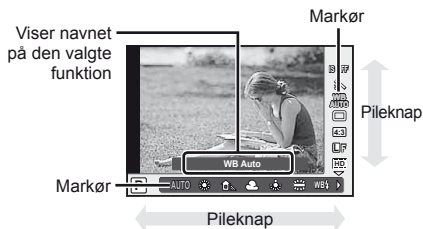

## ! Forsigtig

- Nogle elementer er ikke tilgængelige i nogle optagefunktioner.

## 🔍 Tips

- Information om at vise eller skjule livekontrol.

[📷Kontrolindstillinger]: 📷 "Tilpasning af kameraets indstillinger" (s. 81)

# Brug af menuerne

- 1 Tryk på **MENU**-knappen for at få vist menuerne.

## Menuer

- 📁 Indledende og grundlæggende optagefunktioner
  - 📷 Avancerede optagefunktioner
  - ▶ Gengivelse og redigeringsfunktioner
  - ⚙️ Specialmenu\*
  - 🗨️ Menu for tilbehørsstik\*
  - ⚙️ Opsætning af kameraet (f.eks. dato og sprog)
- \* Viser ikke ved standardindstillinger.

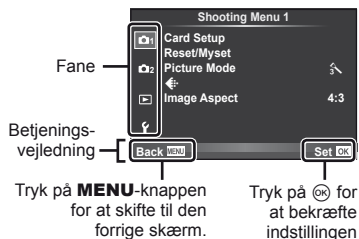

- 2 Brug  $\Delta$ / $\nabla$  til at vælge en fane og tryk på **OK**.
- 3 Vælg et menupunkt med  $\Delta$ / $\nabla$ , og tryk på **OK** for at få vist indstillinger til det valgte menupunkt.



- 4 Brug  $\Delta$ / $\nabla$  til at markere en funktion og tryk på **OK** for at vælge.
  - Tryk flere gange på **MENU**-knappen for at lukke menuen.

## 📌 Bemærk

- Du kan finde flere oplysninger om funktioner der kan indstilles via menuen, i "Menuoversigt" (s. 107).
- Der vises en vejledning i cirka 2 sekunder, efter at du har valgt en indstilling. Tryk på **INFO**-knappen for at vise eller skjule vejledninger.

## 💡 Tips

- Kameraindstillinger kan tilpasses til din optagelsesstil: Brug specialmenuerne til at tilpasse kameraets indstillinger efter dine egne ideer eller smag. Specialmenuerne vises ikke som standard, og du skal vise menuerne, før du fortsætter. 🗨️ "Tilpasning af kameraets indstillinger" (s. 81)
- Brug af enheder til tilbehørsstikket: Indstillinger for EVF og OLYMPUS PENPAL tilbehør foretages fra menuen for tilbehørsstik. Denne menu vises ikke som standard og du skal vise den før du fortsætter. 🗨️ "Tilpasning af kameraets indstillinger" (s. 81)

# Brug af berøringskærmen

Skærmen fungerer som berøringskærm til betjening af kameraet.

## Live Guide

Berøringskærmen kan bruges sammen med aktive vejledninger.

- 1 Tryk på fanen, og stryg fingeren mod venstre for at få vist live guide.
  - Tryk for at vælge elementer.
- 2 Brug fingeren til at placere skyderne.
  - Tryk på **MENU**-knappen for at afslutte visning af aktiv vejledning.

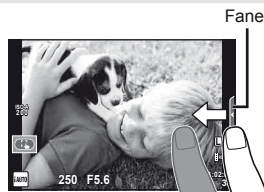

## Optagefunktion

Du kan stille skarpt og optage ved at trykke på skærmen.

Tryk på  for at skifte mellem indstillingerne for berøringskærmen.



Berøringskærmens funktioner er deaktiverede.



Tryk på et motiv for at fokusere og aktivere udløseren automatisk.



Tryk for at vise et fokusfelt. Du kan bruge berøringskærmen til at vælge fokusrammens placering og størrelse. Der kan tages billeder ved at trykke på udløserknappen.

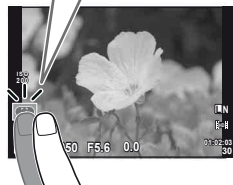

## ■ Forhåndsvisning af motivet ()

- 1 Tryk på motivet på skærmen.
  - En AF-ramme vises.
  - Brug skyderen til at vælge feltets størrelse.
- 2 Tryk derefter på  for at zoome ind på motivet i fokusrammen.
  - Brug fingeren til at rulle i skærbilledet.

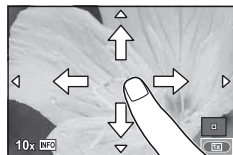

## Gengivefunktion

Brug berøringsskærmen til at bladre gennem billeder eller zoome ind og ud.

### ■ Gengivelse i fuldskræmsvisning

#### Visning af flere billeder

- Skub fingeren mod venstre for at vise senere billeder og til højre for at vise tidligere billeder.

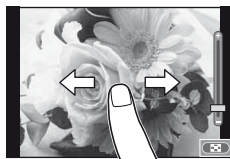

#### Gengivezoom

- Skub bjælken op eller ned for at zoome ind eller ud.
- Brug fingeren til at rulle i displayet, når billedet er zoomet ind.
- Tryk på for at aktivere indekssvisning. Kalendervisning aktiveres ved at trykke på , indtil kalenderen vises.



### ■ Indeks-/kalendervisning

#### Side frem/side tilbage

- Skub fingeren op for at vise den næste side, ned for at vise den forrige side.
- Brug eller til at vælge det antal billeder, der skal vises.
- Ved enkeltbilledvisning skal du trykke på , indtil det aktuelle billede vises i fuldskræmsvisning.



#### Visning af billeder

- Tryk på et billede for at vise det i fuldskræmsvisning.

### ! Bemærk

- Berøringsskærmen kan ikke betjenes i følgende situationer  
Filmoptagelse/panorama/3D/e-portræt/multieksponering/bulb-fotografering/multivisning/  
dialog for enkelttrykshvidbalance/når knapper, omskifter eller vælgere er i brug
- Under brug af selvudløserfunktionen kan timeren startes ved at trykke på skærmen. Tryk igen for at stoppe timeren.
- Rør ikke ved skærmen med dine negle eller andre skarpe genstande.
- Handsker eller skærmbeskyttelse kan forstyrre betjeningen af berøringsskærmen.



### Tips

- Deaktivering af berøringsskærmen. [Touch Screen Settings]: "Tilpasning af kameraets indstillinger" (s. 81)

# Information der vises på skærmen

## Optagelse

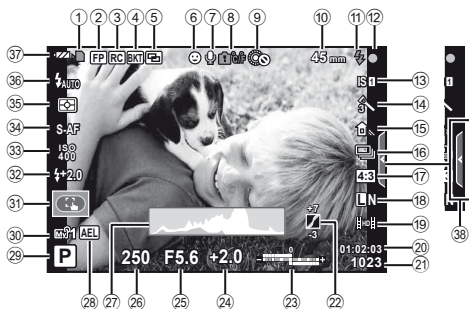

- |   |  |
|---|--|
| ① Kortsymbol.....s. 8                                   | ②② Tonekontrol .....s. 34  |
| ② Super FP flash [FP].....s. 105                        | ②③ Top: Flashintensitet.....s. 60  |
| ③ RC funktion.....s. 93                                 | Nederst: Eksponeringskompensation.....s. 40  |
| ④ Automatisk bracketing [BKT].....s. 57                 | ②④ Eksponeringskompensationsværdi...s. 40  |
| ⑤ Multieksposering [M].....s. 56                        | ②⑤ Blændeværdi .....s. 50-53   |
| ⑥ Ansigtforvalg [AF].....s. 39, 82                      | ②⑥ Lukkertid .....s. 50-53   |
| ⑦ Filmlyd .....s. 62                                    | ②⑦ Histogram .....s. 32, 33  |
| ⑧ Advarsel om indvendig temperatur                      | ②⑧ AE-lås [AEL].....s. 41  |
| ⑨ [C/F].....s. 97                                       | ②⑨ Optagefunktion .....s. 10, 50-55  |
| ⑩ Lås.....s. 82   | ③⑩ MINE VALG.....s. 35   |
| ⑪ Brændvidde .....s. 100                                | ③① Berørings-skærm-funktion .....s. 22   |
| ⑫ Flash.....s. 59                                       | ③② Flashintensitet.....s. 60   |
| (blinker: lader op, lyser konstant: opladning fuldført) | ③③ ISO følsomhed.....s. 48   |
| ⑬ AF indikator.....s. 12                                | ③④ AF funktion.....s. 36   |
| ⑭ Billedstabilisering.....s. 42                         | ③⑤ Målefunktion .....s. 41   |
| ⑮ Filter.....s. 16                                      | ③⑥ Flashfunktion .....s. 59  |
| Motivprogram.....s. 17                                  | ③⑦ Batteriniveau   |
| Billedfunktion .....s. 45                               | <input checked="" type="checkbox"/> Lyser (grøn): Klar til brug (vises i cirka ti sekunder efter at kameraet tændes) |
| ⑯ Hvidbalance.....s. 43                                 | <input checked="" type="checkbox"/> Lyser (grøn): Batteristanden er lav  |
| ⑰ Serieoptagelse/selvudløser.....s. 49                  | <input type="checkbox"/> Blinker (rød): Opladning nødvendig  |
| ⑱ Billedformat.....s. 48                                | ③⑧ Genkaldelse af live guide .....s. 18, 22  |
| ⑲ Optagefunktion (billeder).....s. 47                   |  |
| ⑲ Optagefunktion (film).....s. 48                       |  |
| ⑳ Resterende optagetid                                  |  |
| ㉑ Antal billeder der kan gemmes.....s. 106              |  |

Du kan ændre visningen på skærmen med **INFO**-knappen.

"Skift af informationsvisningen" (s. 32)



## Gengivelse

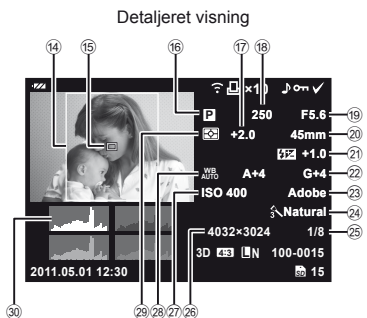
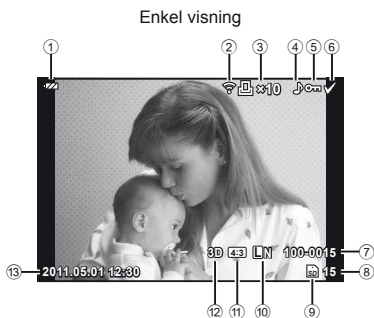

①	Batterikontrol.....	s. 6
②	Overførsel af Eye-Fi fuldført .....	s. 88
③	Printkodning Antal print.....	s. 76
④	Lydoptagelse .....	s. 68
⑤	Slettesikring .....	s. 15
⑥	Billede valgt .....	s. 65
⑦	Filnummer.....	s. 76, 86
⑧	Billednummer.....	s. 76
⑨	Lagringsenhed .....	s. 99
⑩	Optagefunktion .....	s. 47
⑪	Billedformat.....	s. 48, 67
⑫	3D billede.....	s. 55
⑬	Dato og tid .....	s. 7
⑭	Billedkant .....	s. 48
⑮	AF søgefelt .....	s. 37

⑯	Optagefunktion .....	s. 10, 50-53
⑰	Eksponeringskompensation.....	s. 40
⑱	Lukkertid .....	s. 50-53
⑲	Blændeværdi .....	s. 50-53
⑳	Brændvidde .....	s. 100
㉑	Flashintensitet.....	s. 60
㉒	Hvidbalancekompensation.....	s. 44
㉓	Farverum .....	s. 85
㉔	Billedfunktion .....	s. 45
㉕	Komprimeringsgrad .....	s. 47
㉖	Pixelstørrelse .....	s. 47
㉗	ISO følsomhed.....	s. 48
㉘	Hvidbalance .....	s. 43
㉙	Målefunktion .....	s. 41
㉚	Histogram .....	s. 32, 33

Du kan ændre visningen på skærmen med **INFO**-knappen.

"Visning af oplysninger under gengivelse" (s. 33)

# Hurtig oversigt

## Optagelse



Optagelse af billeder med automatiske indstillinger	▶ iAUTO ( <b>FAUTO</b> )	10
Nem fotografering med specialeffekter	▶ Filter ( <b>ART</b> )	16
Valg af billedformat	▶ Billedformat	48
Hurtig tilpasning af indstillinger til motivet	▶ Motiv ( <b>SCN</b> )	17
Professionel fotografering på den nemme måde	▶ Aktiv vejledning	18
Optagelse af billeder, så den hvide farve fremstår hvid, og den sorte farve fremstår sort	▶ Eksponeringskompensation	40
Optagelse af billeder med sløret baggrund	Aktiv vejledning	18
	▶ Optagelse med blændeforvalg	51
Optagelse af billeder, der fryser et motiv i bevægelse eller gengiver en følelse af bevægelse	Aktiv vejledning	18
	▶ Optagelse med lukkertidsforvalg	52
Optagelse af billeder med den rigtige farve	Hvidbalance	43
	▶ Enkeltrykshvidbalance	44
Behandling af billeder så de passer til motivet/Optagelse af billeder i enkeltfarve	Billedfunktion	45
	▶ Filter ( <b>ART</b> )	16
Fokus/Fokusering på ét område	Berøringsskærm	22
	▶ AF-søgefelt	37
	AF-zoomfelt/zoom-AF	38
Når kameraet ikke vil fokusere på motivet	▶ Fokuslås	37
Fokusering på et lille punkt i feltet/kontrol af fokus før optagelse	▶ AF-zoomfelt/zoom-AF	38
Genkomponering af fotografier efter fokusering	Fokuslås	37
	▶ C-AF+TR (AF-sporing)	36
Slukning af betjeningslyd	▶ ■)) (bilyd)	84
Deaktivering af flash/optagelse af billeder uden flash	Flash	59
	▶ ISO/DIS funktion	48/17
Reducering af kamerarystelser	Billedstabilisering	42
	Antistød	84
	▶ Selvudløser	49
	Fjernbetjeningskabel	102
	Flashoptagelse	59
Optagelse af et motiv i modlys	▶ Graduering (billedfunktion)	45
	Bulb-optagelse	53
Fotografering af fyrværkeri	▶ Motiv ( <b>SCN</b> )	17
Reducering af støj (mottling)	▶ Støjreducering.	85

Optagelse af billeder uden, at hvide motiver gengives for hvidt, eller sorte motiver gengives for sort	▶ Graduering (billedfunktion)	45
	▶ Histogram/ Eksponeringskompensation	32/40
	▶ Tonekontrol	34
Optimering af skærmen/ Justering af skærmens farvetone	▶ Regulering af skærmens lysstyrke	80
	▶ Live View Boost	83
Kontrol af indstillet effekt før optagelse af et billede	▶ Multivisning	32, 40
	▶ Dybdeskarphedsfunktion	51
	▶ Testbillede	89
Optagelse af billeder med kontrol af kameraniveau	▶ Niveaumåler (📏/Infovisning)	32
Optagelse med bevidst komposition	▶ Vist gitter (📏/Infovisning)	83
Zoom ind på billeder for at kontrollere fokus	▶ Auto (▶) (Billedkontrol)	80
	▶ mode2 (▶) (Nærbilled- funktion)	84
Selvportrætter	▶ Selvudløser	49
Serieoptagelse	▶ Serieoptagelse	49
Førlængelse af batteriets levetid	▶ Dvale	84
Førøgelse af antallet af billeder, der kan tages	▶ Optagekvalitet	47

## Gengivelse/redigering

Visning af billeder på tv	▶ Gengivelse på tv	69
Lysbilledvisning med baggrundsmusik	▶ Lysbilledvisning	66
Lysning af skygger	▶ Skyggejustering (JPEG redigering)	67
Håndtering af røde øjne	▶ Rød-øjerep. (JPEG redigering)	67
Printning på den nemme måde	▶ Direkte printning	77
Printning hos fotohandler	▶ Sådan printkodes der	76
Enkel deling af billeder	▶ OLYMPUS PENPAL	71

## Kameraindstillinger

Gendannelse af standardindstillinger	▶ Nulstil	35
Lagring af indstillinger	▶ Mine valg	35
Ændring af menusprog	▶ 	80

# Indholdsfortegnelse

## Grundlæggende vejledning 3

■ <b>Klargøring til optagelse</b> .....	3
Opladning og isættelse af batteriet .....	3
Isætning og udtagning af kort .....	4
Sådan sættes optikken på kameraet .....	5
Sådan tændes kameraet .....	6
Indstilling af dato/tid .....	7
■ <b>Navne på dele og funktioner</b> .....	8
Delenes betegnelser .....	8
Kamera .....	8
Kameraets betjeningsdele .....	10
Omskifter .....	10
■ <b>Grundlæggende betjening</b> .....	12
Optagelse af billeder og film .....	12
Gengivelse/sletning .....	14
Visning af billeder .....	14
Lydstyrke .....	15
Sletning af billeder .....	15
Slettesikring af billeder .....	15
Brug af filtre .....	16
Brug af motivprogram .....	17
Brug af aktive vejledninger .....	18
Brug af livekontrol .....	20
Brug af menuerne .....	21
Brug af berøringsskærmen .....	22
Live Guide .....	22
Optagefunktion .....	22
Gengivefunktion .....	23
■ <b>Information der vises på skærmen</b> .....	24
Optagelse .....	24
Gengivelse .....	25

## Hurtig oversigt 26

### Grundlæggende betjening/ ofte anvendte funktioner 32

■ <b>Skift af informationsvisningen</b> ..	32
■ <b>Valg af betjening under optagelse</b> .....	32
■ <b>Visning af oplysninger under gengivelse</b> .....	33
■ <b>Andre anvendelser for INFO-knappen</b> .....	34
■ <b>Gendannelse af standardindstillinger eller brugerdefinerede indstillinger</b> ...	35
Anvendelse af nulstillingsvalg ...	35
Lagring af Myset .....	35
Brug af Myset .....	35
■ <b>Valg af fokusering (AF-funktion)</b> .....	36
■ <b>Valg af søgefelt (AF-søgefelt)</b> ....	37
Fokuslås .....	37
Hurtigt valg af AF-søgefelt .....	37
Hurtigt skift mellem AF og MF ...	37
■ <b>AF-zoomfelt/zoom-AF</b> .....	38
■ <b>Ansigtsprioritet-AF/pupillregistrering</b> .....	39
Optagelse af billeder vha. ansigtsprioritet .....	39
■ <b>Eksponeringskontrol (eksponeringskompensation) ...</b>	40
Kontrol af effekten af eksponeringskompensation og hvidbalance .....	40

Ændring af lysstyrken for højlys og skygger .....	40	3D fotografering .....	55
Valg af, hvordan kameraet måler lysstyrke (lysmåling) .....	41	Optagelse af flere eksponeringer i et enkelt billede (multieksposering).....	56
Eksponeringslås (AE-lås) .....	41	Optagelse af en række billeder med forskellige indstillinger (bracketing).....	57
Reducering af kamerarystelser (billedstabilisering) .....	42	Digital Zoom (digital telekonverter).....	58
Farvejustering (hvidbalance) ....	43		
Hvidbalancekompensation .....	44	<b>Flashoptagelse</b> .....	<b>59</b>
Enkeltrykshvidbalance.....	44	Brug af flash (flashfotografering) .....	59
Billedbehandlingsfunktioner (billedfunktion) .....	45	Justering af flashstyrke (Styring af flashintensitet).....	60
Billedkvalitet (optagekvalitet)....	47	Brug af eksterne flash, der er beregnet til dette kamera.....	60
Valg af optagekvalitet .....	47	Andre eksterne flash.....	60
Indstilling af billedformat.....	48		
ISO-følsomhed.....	48	<b>Optagelse og gengivelse af film</b> .....	<b>61</b>
Serieoptagelse/Brug af selvudløser .....	49	Ændring af indstillingerne for filmoptagelse .....	61
		Tilføjelse af effekter til en film ...	61
<b>Andre optagefunktioner</b> .....	<b>50</b>	Lydindstillinger for film (optagelse af lyd med film) ....	62
Fuldautomatisk fotografering (P programfunktion) .....	50	Visning af film.....	62
Valg af blændeværdi (A blændeforvalg).....	51		
Valg af lukkertid (S lukkertidsforvalg) .....	52	<b>Gengivefunktioner</b> .....	<b>63</b>
Valg af blændeværdi og lukkertid (M manuel funktion)...	53	Enkeltbilledvisning.....	63
Valg af eksponeringstidens længde (bulb) .....	53	Indeksvisning/kalendervisning...63	
Optagelse af panorama.....	54	Gengivezoom (forstørret gengivelse).....	64
Sådan tager du panoramabilleder.....	54	Valg af billeder .....	65

■ Annullering af al slettesikring ...	65
■ Sletning af alle billeder .....	65
■ Rotering af billeder.....	65
■ Lysbilledvisning .....	66
■ Redigering af billeder.....	67
■ Billedoverblænding.....	68
■ Optagelse af lyd.....	68
■ Visning af billeder fra kameraet på tv.....	69

## Sende og modtage billeder 71

■ Sådan sendes billeder .....	71
■ Modtagelse af billeder/tilføjelse af en vært .....	71
■ Redigering af adressebogen .....	72
■ Oprettelse af album.....	72

## Brug af OLYMPUS

<b>Viewer 2/[ib]</b> .....	<b>73</b>
Windows .....	73
Macintosh .....	74

■ Kopiering af billeder til en computer uden OLYMPUS Viewer 2/[ib].....	75
---	----

## Printning af billeder 76

■ Printkodninger (DPOF*) .....	76
Sådan printkodes der .....	76
Fjernelse af alle eller udvalgte billeder fra printkodningen .....	77
■ Direkte printning (PictBridge) ...	77
Nem printning .....	78
Individuel printning.....	78

## Opsætning af kameraet 80

■ Opsætningsmenu.....	80
⌚ (Indstilling af dato/tid) .....	80
🗨️ (Vælg menusprog).....	80
📢! (Regulering af skærmens lysstyrke).....	80
Billedkontrol .....	80
🔗/📧 Menuvisning .....	80
Firmware.....	80

## Tilpasning af kameraets indstillinger 81

Før du anvender specialmenuerne eller menuen for tilbehørsstik .....

■ Indstillinger i specialmenuen ....	81
📷 AF/MF .....	81
📷 Knap/vælger.....	82
📷 Udløser .....	83
📷 Disp/📷)/PC.....	83
📷 Eksp/📷)/ISO.....	84
📷 ⚡ Brugervalgt.....	85
📷 ⬅️-/Farve/WB .....	85
📷 Optag/slet.....	86
📷 Movie .....	87
📷 📷 Utility .....	88
AEL/AFL .....	88
Fn1 Funktion, Fn2 Funktion, Ⓞ Funktion .....	89
■ Indstillinger i menuen for tilbehørsstik .....	90
📷 OLYMPUS PENPAL deling ...	90
📷 OLYMPUS PENPAL album...	90
📷 Elektronisk søger .....	90

■ Brug af superkontrolpanel .....	91	Elektronisk søger (VF-2).....	102
■ Optagelse af film med udløseren.....	92	Kameragreb.....	102
Optagelse af et billede, når filmoptagelse slutter .....	92	■ Visning af eksponeringsadvarsel .....	103
■ Trådløst styret flashfotografering.....	93	■ Understøttede flashfunktioner i optagefunktion .....	104
<b>Oplysninger</b> .....	<b>94</b>	■ Flashsynkronisering og lukkertid .....	105
■ Tips og oplysninger om optagelse .....	94	■ Optagelse med eksternt flash... ..	105
■ Fejlmeddelelser .....	96	■ Optagekvalitet og filstørrelse/antal billeder, der kan gemmes .....	106
■ Rengøring og opbevaring af kameraet .....	98	■ Menuoversigt.....	107
Rengøring af kameraet.....	98	■ Tekniske data.....	111
Opbevaring.....	98	<b>SIKKERHEDSFORSKRIFTER</b> .....	<b>113</b>
Rengøring og kontrol af billedsensoren .....	98	■ SIKKERHEDSFORSKRIFTER... ..	113
Pixelmapping – kontrol af billedbehandlingsfunktioner... ..	98	<b>Systemoversigt</b> .....	<b>120</b>
■ Grundlæggende om kort .....	99	<b>Indeks</b> .....	<b>122</b>
Understøttede kort.....	99		
Formatering af kortet .....	99		
■ Batteri og lader.....	100		
■ Brug af laderen i udlandet.....	100		
■ Udskiftelig optik .....	100		
Tekniske data for M.ZUIKO DIGITAL-optik.....	101		
■ Vigtigt tilbehør .....	102		
Adapter .....	102		
Fjernbetjeningskabel (RM-UC1).....	102		
Konverteroptik .....	102		
Makro-Lysarm (MAL-1).....	102		
Mikrofonsæt (SEMA-1).....	102		

# 1 Grundlæggende betjening/ ofte anvendte funktioner

**INFO**-knappen kan bruges til at vælge de oplysninger og betjeningsmuligheder, der vises under optagelse.

## Skift af informationsvisningen

Tryk på **INFO**-knappen for at vælge de oplysninger, der vises, når du optager.



- \*1 Du kan få vist et søgergitter eller vælge typen af det viste gitter med brug af [INFO/Infovisning] > [LV Info]. "Tilpasning af kameraets indstillinger" (s. 81)
- \*2 Viser, når [Til] er valgt for [INFO/Infovisning] > [LV Info]. "Tilpasning af kameraets indstillinger" (s. 81)

## Valg af betjening under optagelse

Optagemulighederne kan vises ved at trykke på . Du kan vælge de tilgængelige typer af visning med menupunktet [Kontrolvisning] i specialmenuerne (s. 81).

### ART/SCN



### P/A/S/M

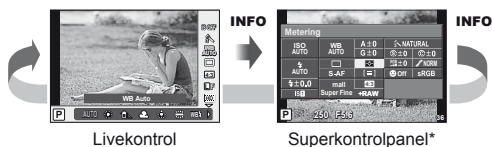

- \* Kan vises med brug af [Kontrolvisning].



## Visning af oplysninger under gengivelse

**INFO**-knappen kan bruges til at vælge de oplysninger, der vises under gengivelse.



\* Viser, når [Til] er valgt for [Info/Infvisning] > [Info]. "Tilpasning af kameraets indstillinger" (s. 81)

### Histogramvisning

Vis et histogram, der viser lysstyrkefordelingen på billedet. Den vandrette akse giver lysstyrken, og den lodrette akse viser antal pixel for hvert lysstyrkeniveau i billedet. Områder, der er over den øvre grænse under optagelse, vises i rødt, mens områder, der er under den nedre grænse, vises i blå, og området, der måles med brug af spotmåling, vises i grønt.

### Visning af højlys og skygger

Områder over den øvre grænse for billedets lysstyrke vises i rødt, mens områderne under den nedre grænse vises i blå. [Histogramvisning]: "Tilpasning af kameraets indstillinger" (s. 81)

### Visning af lysbord

Sammenlign to billeder ved siden af hinanden. Tryk på [OK] for at vælge billedet i den anden side af skærmen. Ud over at justere indstillingerne med brug af [Info/Infvisning] i specialmenuerne, skal du også vælge [funktion2] til [Forstørret funktion].

"Tilpasning af kameraets indstillinger" (s. 81)

- Det grundlæggende billede vises til højre. Brug [Left Arrow] til at vælge et billede, og tryk på [OK] for at flytte billedet til venstre. Billedet, der skal sammenlignes med billedet til venstre, kan vælges til højre. Hvis du vil vælge et andet grundlæggende billede, skal du markere det rigtige billede og trykke på [OK].
- Tryk på [Q] for at zoome ind på det aktuelle billede. Brug hjælpevælgeren til at zoome ind eller ud.
- Brug [Up Arrow] [Down Arrow] [Left Arrow] til at se andre områder af billedet. Det viste billede ændres, hver gang du trykker på **INFO** eller **Q**-knappen.



## Andre anvendelser for **INFO**-knappen

### ■ Enkeltrykshvidbalance

Hvis du vil have vist dialogboksen til enkeltrykshvidbalance, skal du trykke på **INFO**-knappen i menuen for enkeltrykshvidbalance (s. 44).



### ■ Farvetemperatur

Hvis du vil have vist dialogboksen til farvetemperatur, skal du trykke på **INFO** knappen i specialmenuen til hvidbalance (s. 43).

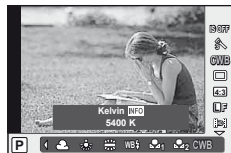

### ■ Gengivezoom

For at zoome et billede ind eller ud skal du trykke på **Q**-knappen for at starte gengivezoom og derefter trykke på **INFO**-knappen og bruge  $\Delta$   $\nabla$ .



### ■ Tonekontrol

Eksponeringskompensation, blænde og lukkertid kan justeres ved at trykke på  $\square$ -knappen. Dialogen for tonekontrol kan vises ved at trykke på **INFO**-knappen efter at have trykket på  $\square$ -knappen. Du kan derefter bruge  $\triangleleft$   $\triangleright$  for at vælge toneniveauet.

$\text{INFO}$  "Ændring af lysstyrken for højlys og skygger" (s. 40)



### ■ Brændvidde

Der vælges brændvidde til billedstabiliseringen, ved at trykke på **INFO**-knappen i IS-funktionsdialogboksen og bruge  $\Delta$   $\nabla$   $\triangleleft$   $\triangleright$  eller vælgerne.  $\text{INFO}$  "Reducering af kamerarystelser (billedstabilisering)" (s. 42)



### ■ Hjælp

Hjælp vises automatisk cirka to sekunder efter valg af en indstilling. Hjælp kan deaktiveres ved at trykke på **INFO** knappen. Tryk på **INFO**-knappen igen for at aktivere hjælp igen.



## Gendannelse af standardindstillinger eller brugerdefinerede indstillinger

Kameraindstillingerne kan nemt gendannes til en af tre forudindstillinger.



**Nulstil:** Gendan standardindstillinger.

**Mine valg:** Gendan forvalgte indstillinger til funktionen **P**, **A**, **S** eller **M**. Optagefunktionen ændres ikke. Der kan gemmes op til fire sæt forvalgte indstillinger.

**Hurtig** Gemte indstillinger træder i kraft, når der trykkes på knappen **Fn1** eller **⊙**.



**Mine valg:** Optagefunktionen justeres til de er tilpasset de forudindstillede indstillinger.

### Anvendelse af nulstillingsvalg

- 1 Vælg [Gendan/Mine valg] i optagemenuen  (s. 107).
- 2 Vælg [Gendan], og tryk på **⊙**.
  - Marker [Gendan], og tryk på **▷** for at vælge nulstillingstypen. Hvis du vil nulstille alle indstillinger undtagen tid og dato, skal du markere [Fuld] og trykke på **⊙**.  
 "Menuoversigt" (s. 107)
- 3 Vælg [Ja] og tryk på **⊙**.



### Lagring af Myset

- 1 Juster indstillingerne for at gemme.
- 2 Vælg [Gendan/Mine valg] i optagemenuen  (s. 107).
- 3 Vælg den ønskede destination ([Myset1]-[Myset4]), og tryk på **▷**.
  - [Indstil] vises ved siden af destinationerne ([Mine valg1]-[Mine valg4]), som indstillingerne allerede er blevet gemt i. Ved atter at vælge [Indstil] overskrives den registrerede indstilling.
  - Du kan annullere registreringen ved at vælge [Nulstil].
- 4 Vælg [Indstil] og tryk på **⊙**.  
 "Menuoversigt" (s. 107)

### Brug af Myset

- 1 Vælg [Nulstil/Mine valg] i optagemenuen  (s. 107).
- 2 Vælg de ønskede indstillinger ([Mine valg1]-[Mine valg4]) og tryk på **⊙**.
- 3 Vælg [Indstil] og tryk på **⊙**.



## Valg af fokusering (AF-funktion)

Vælg en fokusmetode (fokusering).

- 1 Åbn livekontrol (s. 20) og vælg menupunktet AF funktion med  $\triangle \nabla$ .
- 2 Vælg en indstilling med  $\triangleleft \triangleright$ , og tryk på  $\odot$ .
  - Den valgte AF funktion vises på skærmen.



<b>S-AF</b> (enkelt AF)	Kameraet stiller skarpt én gang, når udløseren trykkes halvt ned. Når der er stillet skarpt, lyder der et bip, og AF-indikatoren og AF-søgefeltet lyser op. Denne funktion er velegnet til at tage billeder af stationære motiver eller motiver med begrænset bevægelse.
<b>C-AF</b> (konstant AF)	Kameraet gentager skarphedsindstillingen, mens udløseren fortsat er trykket halvt ned. Når motivet står skarpt, lyser AF-indikatoren på skærmen og der lyder et bip første og anden gang skarpheden låses. Selv hvis motivet bevæger sig eller du ændrer billedets komposition, prøver kameraet hele tiden at stille skarpt. <ul style="list-style-type: none"><li>• Four Thirds-systemoptik stiller skarpt vha. [S-AF].</li></ul>
<b>MF</b> (manuel fokusering)	I denne funktion stiller du selv skarpt. Afstandsring 
<b>S-AF+MF</b> (samtidig brug af funktionerne S-AF og MF)	Når du har trykket udløseren halvt ned for at stille skarpt i [S-AF] funktionen, kan du finjustere skarpheden manuelt ved at dreje på afstandsringen.
<b>C-AF+TR</b> (AF følgefokus)	Tryk udløseren halvt ned for at stille skarpt. Kameraet bliver ved med at følge motivet og stille skarpt på det, så længe du holder udløseren i denne position. <ul style="list-style-type: none"><li>• AF-søgefeltet lyser rødt, når kameraet ikke længere kan følge motivet. Slip udløseren, komponer billedet igen, og tryk udløseren halvt ned.</li><li>• Four Thirds-systemoptik stiller skarpt vha. [S-AF].</li></ul>

### Tips

- Funktionerne [RIs forvalg] (s. 83) og [RIs forvalg C] (s. 83) kan bruges til at vælge om lukkeren skal kunne udløses, når kameraet ikke kan stille skarpt.
- [MF hjælp] (s. 82) kan bruges til at aktivere automatisk zoomvisning, når der drejes på afstandsringen.
- [Afstandsring] (s. 82) bruges til ændring af afstandsringens drejeretning.

### Bemærk

- Kameraet kan muligvis ikke stille skarpt, hvis motivet er dårligt oplyst, skjult af tåge eller røg eller mangler kontrast.

## Valg af søgefelt (AF-søgefelt)

Vælg, hvilket af de 35 søgefelter, der skal anvendes til autofokus.

- 1 Tryk på knappen **[•••]** (**<**) for at vise AF-søgefeltet.
- 2 Brug **Δ ▽ < ▷** til at vælge enkelt søgefelt og placere AF søgefeltet.
  - "Alle søgefelter" funktionen gendannes, hvis du flytter markøren væk fra skærmen.
  - Du kan vælge mellem følgende tre søgefelttyper. Tryk på **INFO**-knappen, og brug **Δ ▽**.

### Alle søgefelter



Kameraet vælger automatisk blandt alle søgefelterne.

### Enkelt søgefelt

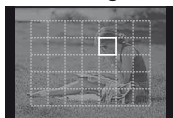

Vælg søgefeltet manuelt

### Gruppesegefelt



Kameraet vælger automatisk blandt alle søgefelterne i den valgte gruppe.

## Fokuslås

Hvis kameraet ikke kan stille skarpt på det valgte motiv, skal du vælge indstillingen med enkelt søgefelt og bruge fokuslås for at stille skarpt på et andet motiv på omtrent samme afstand.

- 1 I [S-AF] funktionen anbringes AF søgefeltet over motivet og udløseren trykkes halvt ned.
  - Kontroller, at AF-indikatoren lyser.
  - Fokus låses, mens udløseren er trykket halvt ned.
- 2 Hold udløserknappen trykket halvt ned, komponer billedet igen, og tryk derefter udløseren helt ned.
  - Foretag ikke ændringer i afstanden mellem kameraet og motivet, mens du trykker udløseren halvt ned.

## Hurtigt valg af AF-søgefelt

Du kan gemme det valgte AF søgefelt, så det hurtigt kan kaldes frem, med knapperne **Fn1/Fn2** eller **⊙**.

- Vælg AF søgefelt ved at bruge **[•••] Set Home** (s. 82).
  - Brug **[Fn1] Funktion**, **[Fn2] Funktion** eller **⊙ Funktion** til at tildele den pågældende funktion til knappen.
- [Knapfunktion]: **☞** "Tilpasning af kameraets indstillinger" (s. 81)

## Hurtigt skift mellem AF og MF

knappen **Fn1/Fn2** eller **⊙** kan bruges til at slå [MF] til og fra.

- Brug **[Fn1] Funktion**, **[Fn2] Funktion** eller **⊙ Funktion** til at tildele den pågældende funktion til knappen.
- [Knapfunktion]: **☞** "Tilpasning af kameraets indstillinger" (s. 81)

## AF-zoomfelt/zoom-AF

Du kan zoome ind på en del af billedet, når du justerer fokus. Hvis du vælger en høj zoomgrad, kan du bruge autofokus til at fokusere på et mindre areal, end der normalt dækkes af AF-søgefeltet. Du kan også placere søgefeltet mere præcist.

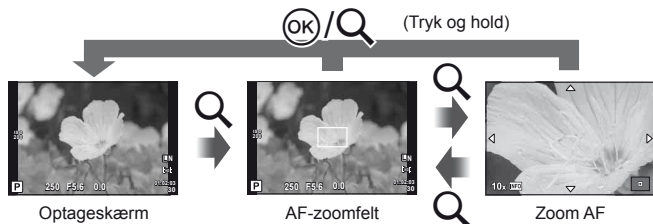

### 1 Tryk på Q-knappen for at få vist zoomfeltet.

- Hvis kameraet var fokuseret med autofokus, lige før der blev trykket på knappen, vil zoomfeltet blive vist på den aktuelle fokusposition.
- Brug  $\Delta \nabla < \triangleright$  til at flytte zoomfeltet.
- Tryk på **INFO**-knappen, og brug  $\Delta \nabla$  til at vælge zoomgrad.

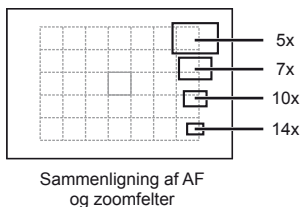

### 2 Tryk på Q-knappen igen for at zoome ind på zoomfeltet.

- Brug  $\Delta \nabla < \triangleright$  til at flytte zoomfeltet.
- Tryk på **INFO**-knappen, og brug  $\Delta \nabla$  til at vælge zoomgrad.

### 3 Tryk udløseren halvt ned for at bruge autofokus.

#### **Bemærk**

- Autofokus er tilgængelig, og der kan tages billeder, både når zoomfeltet vises, og når visningen gennem optikken er zoomet ind.

#### **Bemærk**

- Zoom er kun synlig på skærmen og har ingen virkning på de endelige billeder.

## Ansigtsprioritet-AF/pupilregistrering

Kameraet registrerer ansigter og justerer fokus og digital ESP.

### Optagelse af billeder vha. ansigtsprioritet

- 1 Åbn livekontrol (s. 20), og vælg menupunktet ansigtsforvalg med  $\Delta$   $\nabla$ .
- 2 Brug  $\triangleleft$   $\triangleright$  til at vælge og tryk på  $\odot$ .

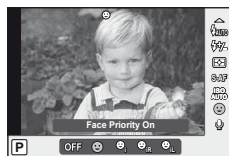

<b>OFF</b>	<b>Ansigtsprioritet fra</b>	Ansigtsprioritet fra.
	<b>Ansigtsprioritet til</b>	Ansigtsprioritet til.
	<b>Ansigts- og øjeprioritet til</b>	Autofokus-systemet vælger pupillen i det øje, der er tættest på kameraet, til ansigtsprioritet-AF.
	<b>Ansigts- og højre øjeprioritet til</b>	Autofokus-systemet vælger pupillen i øjet til højre til ansigtsprioritet-AF.
	<b>Ansigts- og venstre øjeprioritet til</b>	Autofokus-systemet vælger pupillen i øjet til venstre til ansigtsprioritet-AF.

### 3 Ret kameraet mod motivet.

- Hvis et ansigt registreres, markeres det med en hvid kant.



### 4 Tryk udløseren halvt ned for at stille skarpt.

- Når kameraet fokuserer på ansigtet i den hvide kant, bliver grænsen grøn.
- Hvis kameraet kan registrere motivets øjne, viser det en grøn ramme over det valgte øje. (pupilregistrerings AF)

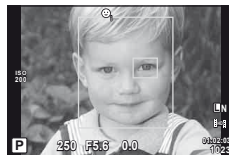

### 5 Tryk udløseren helt ned for at tage billedet.

#### **Bemærk**

- Ansigtsprioritet anvendes kun på den første optagelse i hver serie optaget under serieoptagelse.
- Kameraet kan muligvis ikke registrere ansigtet korrekt, afhængigt af motivet.
- Ved andre målefunktioner end (digital ESP måling) måler kameraet eksponeringen for den valgte position.

#### **Bemærk**

- Ansigtsprioritet er også tilgængelig i [MF]. Ansigter, der genkendes af kameraet, markeres med hvide rammer.

## Eksponeringskontrol (eksponeringskompensation)

Tryk på  knappen ( $\Delta$ ) og drej hoved- eller hjælpevælgeren for at justere eksponeringen. Vælg positive ("+") værdier, hvis du vil gøre billederne lysere, og vælg negative ("-") værdier, hvis du vil gøre billederne mørkere. Eksponeringen kan justeres med  $\pm 3$ EV.



### Tips



- Sådan ændres eksponeringens justeringstrin. [EV trin]:  "Tilpasning af kameraets indstillinger" (s. 81)

### Bemærk

- Eksponeringskompensation er ikke tilgængelig med funktionerne **IAUTO**, **M** eller **SCN**.

## Kontrol af effekten af eksponeringskompensation og hvidbalance

Virkningerne af eksponeringskompensation og hvidbalance kan blive forhåndsvist på den 4 delte skærm.

1 Vælg [Til] for /Infovisning > [Multivisning] i specialmenuen  (s. 81).

2 Tryk flere gange på **INFO**-knappen for at åbne multivisningen.

- Denne funktion er ikke tilgængelig i funktionerne **IAUTO**, **ART**, **SCN** eller .

3 Brug  $\triangleleft$ / $\triangleright$  til at vælge den ønskede værdi, og tryk på .

- Brug  $\Delta$ / $\nabla$  til at skifte mellem visning af eksponeringskompensation og hvidbalance.



## Ændring af lysstyrken for højlys og skygger

For at vise dialogen for tonekontrol skal du trykke på -knappen ( $\Delta$ ) og trykke på **INFO**-knappen. Brug  $\triangleleft$ / $\triangleright$  at vælge et toneniveau. Vælg "lav" for at gøre skygger mørkere eller "høj" for at gøre højlys lysere.

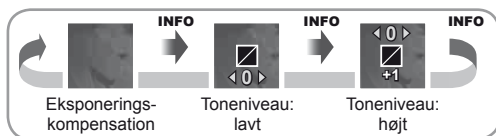









## Valg af, hvordan kameraet måler lysstyrke (lysmåling)

Du kan vælge, hvordan kameraet måler et motivs lysstyrke.

- 1 Åbn livekontrol (s. 20) og vælg menupunktet lysmåling med  $\Delta \nabla$ .
- 2 Vælg en indstilling med  $\langle \rangle$ , og tryk på  $\odot$ .

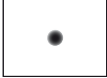

 <b>Digital ESP-måling</b>	Kameraet måler lysniveauet 324 steder på billedet og finder den optimale eksponering for det aktuelle motiv eller (hvis andet end [OFF] er valgt for $\odot$ Face Priority)) portrætmotiv. Denne funktion anbefales til almindelig brug.
 <b>Midt-feltbetonet gennemsnitmåling</b>	Denne målefunktion giver en gennemsnitsmåling af motivet og baggrunden med mest vægt på motivet i midten. 
 <b>Spotmåling</b>	Vælg denne indstilling, hvis kameraet skal måle et lille område (ca. 2% af billedet), og ret kameraet mod den del af motivet, du vil måle. Eksponeringen indstilles efter lysstyrken i det målte område. 
 <b>Spotmåling – højlyskontrol</b>	Øger eksponeringen ved spotmåling. Sikrer, at lyse motiver gengives korrekt.
 <b>Spotmåling – skyggekontrol</b>	Mindsker eksponeringen ved spotmåling. Sikrer, at mørke motiver gengives korrekt.

### 3 Tryk udløseren halvt ned.

- Kameraet begynder normalt at foretage lysmåling, når udløseren trykkes halvt ned, og låser eksponeringen, så længe du holder udløseren i denne position.

## Eksponeringslås (AE-lås)

Hvis du vil låse eksponeringen uden at låse skarpheden, skal du trykke på knappen **Fn1** eller  $\odot$ . Eksponeringslås kan bruges, når du vil indstille fokus og eksponering hver for sig, mens du genkomponerer billederne, eller hvis du vil tage en række billeder ved samme eksponering.

- Tildel AEL/AFL til knappen **Fn1** eller  $\odot$  ved at bruge [**Fn**] Funktion] eller  $\odot$  Funktion].



AE-lås

Eksponeringslåse samt et **AEL**-ikon vises, når der trykkes på knappen én gang. Tryk på udløseren for at tage et billede.

- Tryk på knappen igen for at annullere AE-lås.

### **Tips**

- Låsning af eksponeringen, mens der trykkes på knappen. [AEL/AFL Memo]: Aktivering af AE-låsen med en indstillet målefunktion. [AEL lysmåling]:  "Tilpasning af kameraets indstillinger" (s. 81)

## Reducering af kamerarystelser (billedstabilisering)

Du kan reducere kamerarystelserne, som kan forekomme, når du optager ved svage lysforhold eller med stor forstørrelse.

- 1 Åbn livekontrol (s. 20) og vælg menupunktet billedstabilisering med  $\Delta \nabla$ .



- 2 Vælg en indstilling med  $\triangleleft \triangleright$ , og tryk på  $\odot$ .

$\odot$ OFF IS Fra	Billedstabiliseringen er slukket.
$\square$ IS Auto	Billedstabiliseringen er tændt.
$\square$ IS Lodret IS	Kun den lodrette ( $\updownarrow$ ) billedstabilisering er tændt. Bruges, når du panorerer vandret med kameraet.
$\square$ IS Vandret IS	Kun den vandrette ( $\leftarrow \rightarrow$ ) billedstabilisering er tændt. Bruges, når du panorerer vandret med kameraet og tager billeder på "højkant" (portræt).

### Vælg en brændvidde (undtagen Micro Four Thirds/Four Thirds optik)

Brug brændviddeoplysninger til at reducere kamerarystelser, når du fotograferer med optik, der ikke er Micro Four Thirds- eller Four Thirds-systemoptik.

- 1 Vælg menupunktet [Billedstabilisering] i livekontrol (s. 20) og tryk på **INFO**-knappen.

- 2 Brug  $\triangleleft \triangleright$  til at vælge en brændvidde, og tryk på  $\odot$ .

- Vælg en brændvidde mellem 8mm og 1000mm.
- Vælg den værdi, der kommer tættest på den, der er oplyst på optikken.



### **!** Bemærk

- Billedstabiliseringen kan ikke korrigerer voldsomme rystelser af kameraet eller rystelser, som opstår, fordi lukkertiden er indstillet på den laveste hastighed. I disse tilfælde anbefales det at bruge et stativ.
- Når der bruges stativ, skal [Billedstabilisering] stå på [FRA].
- Når du bruger optik med billedstabilisering, skal billedstabiliseringen i enten optikken eller kameraet slukkes.
- Du kan muligvis høre en betjeningslyd eller mærke vibrationer, når billedstabiliseringen aktiveres.
- Billedstabiliseringen aktiveres ikke ved lukkertider over 2 sekunder.

## Farvejustering (hvidbalance)

Hvidbalance (WB) sikrer, at hvide motiver på billeder, der tages med kameraet, ser hvide ud. [AUTO] er velegnet i de fleste situationer, men andre værdier kan vælges afhængig af lyskilden, når [AUTO] ikke giver det ønskede resultat, eller du bevidst vil give dine billeder et farvestik.

- 1 Åbn livekontrol (s. 20) og vælg menupunktet hvidbalance med  $\Delta \nabla$ .
- 2 Vælg en indstilling ved at bruge  $\triangleleft \triangleright$ , og tryk på  $\odot$ .



Hvidbalance-funktion	Farvetemperatur	Lysforhold	
<b>Automatisk hvidbalance</b>	<b>AUTO</b>	—	
<b>Standardindstilling af hvidbalance</b>		5.300 K	Til udendørs optagelser på en klar dag eller til at optage de røde nuancer ved en solnedgang eller farverne i et fyrværkeri
		7.500 K	Til optagelser udendørs i skyggen på en klar dag
		6.000 K	Til udendørs optagelser i overskyet vejr
		3.000 K	Til optagelser i glødelampelys
		4.000 K	Til motiver der belyses af lysstofrør
		5.500 K	Til optagelse med flash
<b>Enkeltrykshvidbalance (s. 44)</b>		Indstilling af farvetemperatur med enkeltrykshvidbalance.	Vælg denne funktion, når et hvidt eller gråt motiv kan bruges til at måle hvidbalancen, og motivet fotograferes i blandet belysning eller med en ukendt type flash eller anden lyskilde.
<b>Individuel hvidbalance</b>	<b>CWB</b>	2.000 K–14.000 K	Tryk på <b>INFO</b> -knappen, og brug derefter $\triangleleft \triangleright$ -knapperne til at vælge farvetemperatur, og tryk på $\odot$ .

### Hvidbalancens farvetemperatur





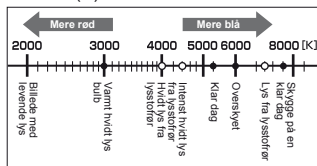

Genstande begynder at lyse rødt, efterhånden som deres temperatur stiger, for derefter at lyse blå, når temperaturen stiger endnu mere. Farvetemperatur er på den måde udtryk for lysets farve og måles som absolut temperatur i grader kelvin (K).

- Lys fra lysstofrør, der er markeret med hvide prikker på figuren, har farver, der afviger en anelse fra dem på farvetemperaturskalaen. De værdier, der er vist i figuren, er konverteret til farvetemperaturer af illustrative grunde.



## Hvidbalancekompensation

Denne funktion gør det muligt at foretage finjusteringer af den automatiske hvidbalance og standardindstillingerne af hvidbalance.

- 1 Vælg [WB] på fanen  i specialmenuen (s. 81) .
- 2 Vælg den indstilling, der skal ændres, og tryk på .
- 3 Vælg en skydeknap med , og brug   til at vælge værdi.

### Justering af hvidbalancen i retning A

#### (Gul-blå)

Højere værdier giver "varmere" (rødere) nuancer, mens lavere værdier giver "køligere" (mere blå) nuancer.

### Justering af hvidbalancen i retning G



#### (Grøn-magenta)

Højere værdier giver grønnere nuancer, lavere værdier giver mere lilla nuancer.





- 4 Tryk på  for at gemme indstillingerne og afslutte.

### Tips

- Hvis du vil have vist et testbillede taget med den valgte hvidbalanceværdi, skal du trykke på -knappen.
- Justering af alle funktionsindstillinger for hvidbalance på én gang. [Alt ]:  
 "Tilpasning af kameraets indstillinger" (s. 81)

## Enkeltrykshvidbalance

Mål hvidbalancen ved at rette kameraet mod et stykke hvidt papir eller en anden hvid genstand i den belysning, du vil bruge til det endelige billede. Dette er nyttigt, når et motiv optages i naturligt lys og i lys fra flere forskellige lyskilder med forskellige farvetemperaturer.

- 1 Vælg [, 1] eller [, 2] (enkelt-tryks hvidbalance 1 eller 2), og tryk på **INFO**-knappen.
- 2 Fotografer et stykke farveløst (hvidt eller gråt) papir.
  - Komponer billedet, så genstanden fylder hele skærmen, og der ikke falder skygge på genstanden.
  - Skærmen for enkeltrykshvidbalance vises.
- 3 Vælg [Ja] og tryk på .
  - Den nye værdi gemmes som en standardindstillet hvidbalanceindstilling.
  - Den nye værdi gemmes, indtil enkeltrykshvidbalance måles igen. Når kameraet slukkes, slettes denne information ikke.

### Tips

- Hvis motivet er for lyst eller for mørkt, eller hvis det er synligt tonet, vises beskeden "WB NG Retry" og der gemmes ikke nogen værdi. Løs problemet, og gentag processen fra trin 1.















## Billedbehandlingsfunktioner (billedfunktion)

Vælg en billedfunktion, og lav individuelle justeringer af kontrast, skarphed og andre parametre. Ændringerne af hver billedfunktion lagres særskilt.





- 1 Vælg [Billedfunktion ] i optagemenu  (s. 107).
- 2 Vælg en indstilling med  $\Delta$   $\nabla$ , og tryk på  $\odot$ .



### Billedfunktioner

 <b>i-forbedring</b>	Giver resultater, der ser mere imponerende ud, tilpasset til motivet.
 <b>Klar</b>	Giver livlige farver.
 <b>Naturlig</b>	Giver naturlige farver.
 <b>Dæmpet</b>	Giver dæmpede nuancer.
 <b>Portræt</b>	Giver smukke hudtoner.
<b>Enkeltfarve</b>	Giver sort/hvide farver.
<b>Bruger</b>	Vælg en billedfunktion, indstil parametrene, og registrér indstillingen.
 <b>Popkunst</b>	Vælg et filter, og vælg den ønskede effekt.
 <b>Blødtegnig</b>	
 <b>Blege&amp;lyse farver</b>	
 <b>Lystonet</b>	
 <b>Kornet film</b>	
 <b>Hulkamera</b>	
 <b>Diorama</b>	
 <b>Krydsproces</b>	
 <b>Blød sepia</b>	
 <b>Dramatik</b>	

### 3 Tryk på for at få vist indstillingerne for den valgte funktion.

					
<b>Kontrast</b>	Skelner mellem lyst og mørkt	✓	✓	✓	✓
<b>Skarphed</b>	Billedets skarphed	✓	✓	✓	✓
<b>Farvemætning</b>	Billedets livlighed	✓	✓	—	✓
<b>Graduering</b>	Justerer farvetone (graduering).				
<b>Automatisk</b>	Opdeler billedet i detaljerede områder og tilpasser lysstyrken separat for hvert område. Dette er effektivt til billeder med områder med stor kontrast, hvor det hvide bliver for lyst og det sorte for mørkt.	✓	✓	✓	✓
<b>Normal</b>	Brug [Normal] ved almindelig brug.				
<b>High Key</b>	Graduering ved et lyst motiv.				
<b>Low Key</b>	Graduering ved et mørkt motiv.				
<b>Effekt (i-forbedring)</b>	Indstiller, i hvor høj grad effekten anvendes.	✓	—	—	✓
<b>Sort/hvidt filter (Enkeltfarve)</b>	Skaber et sort/hvidt billede. Filterfarven bliver lysere og komplementærfarven bliver mørkere.				
<b>N:Neutral</b>	Skaber et normalt sort/hvidt billede.				
<b>Ye:Gul</b>	Gengiver hvide skyer med tydelig kontur på en naturlig blå himmel.	—	—	✓	✓
<b>Or:Orange</b>	Betoner farver lidt ved blå himmel og solnedgange.				
<b>R:Rød</b>	Betoner farver i blå himmel kraftigt og gør blodrøde blade lysere.				
<b>G:Grøn</b>	Betoner røde læber og grønne blade kraftigt.				
<b>Bill. Tone (Enkeltfarve)</b>	Giver sort/hvide billeder farve.				
<b>N:Neutral</b>	Skaber et normalt sort/hvidt billede.				
<b>S:Sepia</b>	Sepia	—	—	✓	✓
<b>B:Blå</b>	Blå nuancer				
<b>P:Lilla</b>	Lilla nuancer				
<b>G:Grøn</b>	Grønne nuancer				

#### **Bemærk**

- Ændringer af kontrast har ingen effekt på andre indstillinger end [Normal].

## Billedkvalitet (optagekvalitet)

Vælg en billedkvalitet til billeder og film efter den ønskede brug, for eksempel redigering på en computer eller visning på internettet.

### Valg af optagekvalitet

- 1 Åbn livekontrol (s. 20) og brug  $\Delta$   $\nabla$  til at vælge en optagefunktion til film eller billeder.
- 2 Vælg en indstilling ved at bruge  $\triangleleft$   $\triangleright$ , og tryk på  $\odot$ .

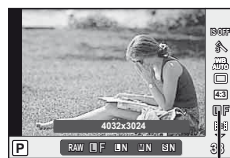

Optagekvalitet

### ■ Optagefunktioner (billeder)

Vælg mellem funktionerne RAW og JPEG (**F**, **N**, **M** og **S**). Hvis du vælger RAW+JPEG, optager kameraet både et RAW- og et JPEG-billede, hver gang du tager et billede. JPEG-funktioner kombinerer billedstørrelse (**L**, **M** og **S**) og komprimeringsgrad (SF, F, N og B). De tilgængelige funktioner kan vælges med indstillingen [ $\leftarrow$  Set] i specialmenuerne.  $\mathcal{I}$  "Tilpasning af kameraets indstillinger" (s. 81)

Opløsning		Komprimeringsgrad				Anvendelse
Navn	Antal pixel	SF (ekstra fin)	F (fin)	N (normal)	B (standard)	
<b>L</b> (stor)	4032×3024*	<b>L</b> SF	<b>L</b> F*	<b>L</b> N*	<b>L</b> B	Vælges efter printstørrelsen
<b>M</b> (mellem)	3200×2400	<b>M</b> SF	<b>M</b> F	<b>M</b> N*	<b>M</b> B	
	2560×1920*					
	1920×1440					
<b>S</b> (lille)	1600×1200	<b>S</b> SF	<b>S</b> F	<b>S</b> N*	<b>S</b> B	Til printning i lille format og til brug på internettet
	1280×960*					
	1024×768					
	640×480					

\* Standard.

- Størrelsen på [**M**] og [**S**] billeder kan vælges med indstillingen [Pixeltal] i specialmenuerne.  $\mathcal{I}$  "Tilpasning af kameraets indstillinger" (s. 81)

### RAW-billeddata

Dette format (filtypenavn ".ORF") gemmer ubehandlede billeddata til senere behandling. RAW-billeddata kan ikke vises med andre kameraer eller programmer, og RAW-billeder kan ikke vælges til printning. JPEG-kopier af RAW-billeder kan oprettes ved hjælp af dette kamera.  $\mathcal{I}$  "Redigering af billeder" (s. 67)

## ■ Optagefunktioner (film)

Optagekvalitet	Antal pixel	Billedhastighed	Filformat	Anvendelse
Fuld HD fin	1920×1080	59.94i <sup>*2</sup>	AVCHD <sup>*1</sup>	Til visning på AVCHD udstyr.
Fuld HD normal	1920×1080	59.94i <sup>*2</sup>		
HD fin	1280×720	59.94p <sup>*2</sup>		
HD normal	1280×720	59.94p <sup>*2</sup>	Motion JPEG <sup>*4</sup>	Til gengivelse eller redigering på computer.
HD	1280×720	Ca. 30 bil./sek. <sup>*3</sup>		
SD	640×480			

- Afhængigt af den anvendte korttype kan optagelsen ophøre, før den maksimale længde er nået.

\*1 Enkelte filer kan være op til 4 GB i størrelse eller 29 minutter i længde.

\*2 Billedsensoren leverer cirka 30 bil./sek.

\*3 Billedhastigheden kan falde, hvis der bruges effektfilter.

\*4 Filer kan være op til 2 GB i størrelse.

## Indstilling af billedformat

Du kan vælge sideforholdet (højde-bredde-forholdet), når der tages billeder med Live View. Du kan vælge sideforholdene [4:3] (standard), [16:9], [3:2], [6:6] eller [3:4].

**1** Åbn livekontrol (s. 20) og vælg menupunktet sideforhold med  $\Delta \nabla$ .

**2** Brug  $\triangleleft \triangleright$  til at vælge sideforhold, og tryk på  $\text{OK}$ .

### ! Bemærk

- JPEG-billeder beskæres til det valgte billedformat. RAW-billeder beskæres dog ikke, men gemmes i stedet med oplysninger om det valgte billedformat.
- Når RAW-billeder gengives, vises det valgte billedformat med en ramme.

### 💡 Tips

- Yderligere oplysninger om beskæring af eksisterende billeder eller ændring af billedformat: kan findes under "Redigering af billeder" (s. 67)

## ISO-følsomhed

Forøgelse af ISO-følsomheden fører til mere støj (kornethed), men giver mulighed for at tage billeder i situationer med dårlige lysforhold. Den indstilling, der anbefales i de fleste situationer er [AUTO] som begynder ved ISO 200 – en værdi der giver optimal balance mellem støj og dynamikområde – og derefter justerer ISO følsomheden efter optageforholdene.

**1** Åbn livekontrol (s. 20) og vælg menupunktet ISO følsomhed med  $\Delta \nabla$ .

**2** Vælg en indstilling ved at bruge  $\triangleleft \triangleright$ , og tryk på  $\text{OK}$ .





<b>AUTO</b>	Følsomheden indstilles automatisk efter optageforholdene.
<b>200 – 12800</b>	Følsomheden stilles på den valgte værdi.



## **Tips**

- Standardværdien og den øvre grænse for automatisk indstilling af ISO følsomhed kan vælges med [ISO-Auto Set]. Indstillingerne der er til rådighed for ISO følsomhed, kan vælges med [ISO trin]. Automatisk indstilling af ISO følsomhed kan aktiveres i **M** funktionen med [ISO-AUTO].  "Tilpasning af kameraets indstillinger" (s. 81)



## Serieoptagelse/Brug af selvudløser

Kameraet tager ca. 3 billeder i sekundet (bps), så længe udløseren trykkes helt ned. Selvudløseren kan også bruges til at tage selvportrætter eller gruppeportrætter eller til at reducere kamerarystelser, når kameraet er monteret på et stativ eller fastgjort på en anden måde.

- Tryk på  -knappen (∇) for at få vist genvejsmenuen.
- Vælg en indstilling ved at bruge <∠>, og tryk på .

<input type="checkbox"/> <b>Enkeltbilledoptagelse</b>	Optager 1 billede ad gangen, når der trykkes på udløseren (normal optagefunktion).
 <b>Serieoptagelse</b>	Billederne tages med ca. 3 billeder pr. sekund (bil./sek.), mens udløseren er trykket helt ned ([S-AF] eller [MF] valgt for [AF Mode], s. 36).
 12s <b>Selvudløser 12 SEK.</b>	Tryk udløseren halvt ned for at stille skarpt, og tryk derefter helt ned for at aktivere selvudløseren. Selvudløserlampen lyser konstant i ca. 10 sekunder, derefter blinker den i ca. 2 sekunder, og billedet tages.
 2s <b>Selvudløser 2 SEK.</b>	Tryk udløseren halvt ned for at stille skarpt, og tryk derefter helt ned for at aktivere selvudløseren. Selvudløserlampen blinker i ca. 2 sekunder, og derefter tages billedet.

## **Bemærk**

- Den aktiverede selvudløser annulleres ved at trykke på  -knappen.
- Ved serieoptagelse låses fokus, eksponering og hvidbalance ved det første billede (under [S-AF], [MF]).

## **Bemærk**

- Hvis batteriindikatoren blinker under serieoptagelser som følge af lavt batteriniveau, stopper kameraet optagelserne og gemmer de billeder, du har taget, på kortet. Muligvis gemmer kameraet ikke alle billeder, afhængigt af hvor meget strøm der er tilbage i batteriet.
- Sæt kameraet sikkert på et stativ, når der tages billeder med selvudløser.
- Hvis du står foran kameraet, når du bruger selvudløseren, og trykker udløseren halvt ned, kan billedet blive uskarpt.

## 2 Andre optagefunktioner

### Fuldautomatisk fotografering (P programfunktion)

I **P**-funktion indstiller kameraet automatisk lukkertid og blændeværdi efter motivets lysstyrke.

#### 1 Stil omskifteren på P.

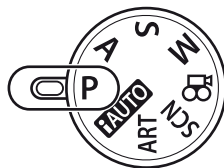

#### 2 Tag billeder.

- Lukkertiden og blænden, der vælges af kameraet, vises på skærmen.
- Der skiftes program med hovedvælgeren (eller hjælpevælgeren).
- Tryk på -knappen ( $\Delta$ ), og drej en vælger for at justere eksponeringskompensationen.



### Programskift (Ps)

I funktionerne **P** og **EFFEKT** kan man vælge forskellige kombinationer af blænde og lukkertid med en af vælgerne, uden at ændre eksponeringen. Det kaldes "programskift". "s" vises ved siden af optagefunktionen under programskift. Hvis du vil annullere programskift, skal du dreje vælgeren i modsat retning, indtil "s" ikke længere vises.

#### ! Bemærk

- Det er ikke muligt at skifte program, når du bruger flash.



#### ! Bemærk

- Lukkertiden og blændeværdien blinker, hvis kameraet ikke kan opnå korrekt eksponering. Se "Visning af eksponeringsadvarsel" (s. 103).



#### Tips

- Ændring af hoved- og hjælpevælgerens funktioner. [Vælgerfunktion]: Låser vælgerne for at forhindre uønskede ændringer af indstillingerne. [Lås]:  "Tilpasning af kameraets indstillinger" (s. 81)

## Valg af blændeværdi (A blændeforvalg)

I funktionen **A** vælger du blændeværdi, og kameraet indstiller automatisk den lukkertid, der giver korrekt eksponering.

**1** Drej omskifteren hen på **A**.

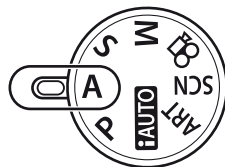

**2** Vælg blænde med hovedvælgeren (eller hjælpevælgeren).

- Tryk på -knappen ( $\Delta$ ), og drej en vælger for at justere eksponeringskompensationen.



Blændeværdi

**3** Tag billeder.



- Store blændeværdier (lave f-tal) mindsker dybdeskarpheden (det område foran eller bag ved fokuspunktet, der virker skarpt) og gør baggrunden uskarpt. Små blændeværdier (høje f-tal) øger dybdeskarpheden.

Når blændeværdien (f-tallet) mindskes



Hvis blændeværdien (f tallet) forøges

### Dybdeskarphedsfunktion

Knapperne **Fn1/Fn2** og  kan bruges til at kontrollere dybdeskarpheden. Hvis [Eksempel] er tildelt en af disse knapper med brug af indstillingerne **[Fn1] Funktion**, **[Fn2] Funktion** eller **[Fn] Funktion** i specialmenuerne, kan du trykke på og holde knappen for at ændre blænden til den valgte værdi og kontrollere dybdeskarpheden (afstanden foran og bagved skarphedspunktet) på skærmen. [Knapfunktion]:  "Tilpasning af kameraets indstillinger" (s. 81)

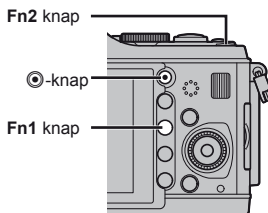

### Tips

- Ændring af hoved- og hjælpevælgerens funktioner. [Vælgerfunktion]:  "Tilpasning af kameraets indstillinger" (s. 81)

## Valg af lukkertid (S lukkertidsforvalg)

I funktionen **S** vælger du lukkertid, og kameraet indstiller automatisk den blændeværdi, der giver korrekt eksponering.

**1** Stil omskifteren på **S**.

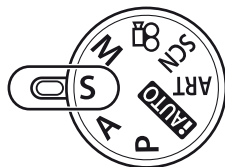

**2** Vælg lukkertid med hovedvælgeren (eller hjælpevælgeren).

- Tryk på -knappen ( $\Delta$ ), og drej en vælger for at justere eksponeringskompensationen.



Lukkertid

**3** Tag billeder.

- En hurtig lukkertid kan fastholde et motiv i hurtig bevægelse, uden at det bliver uskarpt. En langsom lukkertid gør et motiv i hurtig bevægelse uskarpt. Denne uskarphed giver indtryk af dynamisk bevægelse.

Hurtig  
lukkertid



Langsom  
lukkertid



### Tips

- Ændring af hoved- og hjælpevælgerens funktioner. [Vælgerfunktion]:  
 "Tilpasning af kameraets indstillinger" (s. 81)

## Valg af blændeværdi og lukkertid (M manuel funktion)

I funktionen **M** vælger du både blændeværdi og lukkertid. Ved lukkertiden BULB er lukkeren åben, så længe du holder udløseren trykket ned.

**1** Drej omskifteren hen på **M**.

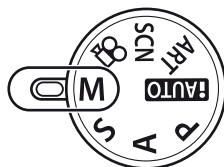

**2** Vælg lukkertid og blænde med vælgerne.

- Vælg lukkertid med hovedvælgeren og blænde med hjælpevælgeren.
- Hvis du vil bruge pileknappen til at justere lukkertid og blænde, skal du begynde med at trykke på -knappen ( $\Delta$ ) og derefter bruge  $\langle \rangle$  til at vælge blænden og  $\Delta \nabla$  til at vælge lukkertiden.
- Lukkertiden kan indstilles fra 1/4000–60 sek. eller [BULB].

**3** Tag billeder.

### **Bemærk**

- Eksponeringskompensation er ikke mulig med funktionen **M**.

## Valg af eksponeringstidens længde (bulb)

Du kan tage et billede med bulb, hvor lukkeren er åben, så længe du holder udløseren trykket ned. Afpas eksponeringstiden efter motivet. Brug funktionen til optagelse af natlandskaber og fyrværkeri. Stil lukkertiden på [BULB] i **M**-funktion.

- [BULB] vises på skærmen.

### **Tips**

- Ændring af hoved- og hjælpevælgerens funktioner. [Vælgerfunktion]: Automatisk afslutning af bulb-optagelse efter en bestemt tidsperiode. [Bulb timer]: Til fokusering under optagelse med manuel fokusering. [Bulb fokusering]: "Tilpasning af kameraets indstillinger" (s. 81)

### **Forsigtig**

- Hvis du vil forhindre sløring ved bulb-fotografering, skal du montere kameraet på et stativ og bruge et fjernbetjeningskabel (s. 102).
- Følgende funktioner er ikke tilgængelige under bulb-optagelse:  
Serieoptagelse/optagelse med selvudløser/optagelse med AF-bracketing/  
billedstabilisering/flash-bracketing

### **Støj i billeder**

Under optagelse med langsomme lukkertider kan der forekomme støj på skærmen. Disse fænomener skyldes, at der genereres strøm i de sektioner på billedsensoren, som normalt ikke er udsat for lys. Dette resulterer i en temperaturforøgelse i billedsensoren eller billedsensorens styrekreds. Dette kan også forekomme, når der optages med en høj ISO-indstilling i omgivelser med høje temperaturer. For at formindske denne støj aktiverer kameraet støjreduktionsfunktionen. [Støjreduktion]: "Tilpasning af kameraets indstillinger" (s. 81)

## Optagelse af panorama

Hvis du har installeret det medfølgende program, kan du bruge det til at lave et panoramabillede. 📖 "Brug af OLYMPUS Viewer 2/[i]b" (s. 73)

### Sådan tager du panoramabilleder

1 Stil omskifteren på **SCN**.

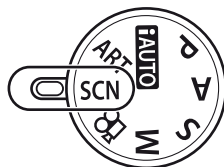

2 Vælg [Panorama], og tryk på **OK**.

3 Brug  $\Delta$   $\nabla$   $\triangleleft$   $\triangleright$  til at vælge panoreringsretning.

4 Brug gitterlinjerne til at komponere et billede, og tag billedet.

- Fokus, eksponering og andre indstillinger fastlåses til værdierne for det første billede.



5 Tag de øvrige billeder, og komponer hvert billede, så gitterlinjerne overlapper det forrige billede.

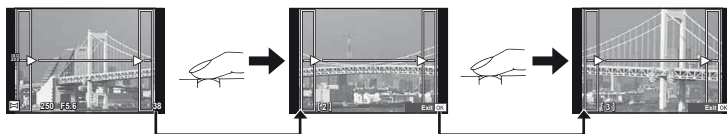

- Et panoramabillede kan bestå af op til 10 billeder. Der vises et advarselssymbol (⚠️) efter det tiende billede.

6 Når du har taget det sidste billede, skal du trykke på **OK** for at afslutte serien.

#### ! Bemærk

- Under panoramaoptagelsen vises det forrige billede til sammensætning ikke. Indstil kompositionen med billederne eller andre indikatorer til visning i billedet, så kanterne på de overlappende billeder overlapper inden for billederne.

#### 📷 Bemærk

- Ved at trykke på **OK** før det første billede tages, går man tilbage til valg af motivprogram. Ved at trykke på **OK** mens billederne tages, afsluttes panoramaoptagelsen og du kan fortsætte med den næste.

## 3D fotografering

Tag billeder i 3D. Resultaterne kan vises på udstyr der understøtter 3D visning. Kameraets skærm kan ikke bruges til at vise billeder i 3D.

**1** Drej omskifteren til **SCN**.

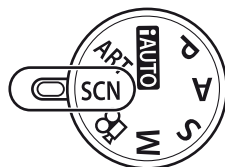

**2** Vælg [3D foto] og tryk på **OK**.

**3** Tryk på udløseren for at tage det første billede og hold udløseren i denne position.

- Skarphed og eksponering låses med værdierne for det første billede.

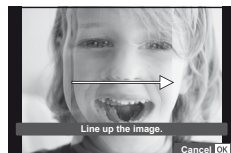

**4** Flyt kameraet vandret uden at dreje det, indtil det første billede overlapper motivet. Kameraet tager automatisk det andet billede.

- Undlad at justere fokus eller zoom.
- Hvis kameraet ikke automatisk tager det andet billede, eller hvis du slip udløseren før det andet billede, skal du trykke udløseren helt ned igen.

**5** De to billeder kombineres automatisk.

- Hvis kameraet viser meddelelsen [3D photo was not created.], skal du tage billedet igen. De to optagelser gemmes i hver sin fil.

### **!** Bemærk

- Justering af zoom efter optagelse af det første billede annullerer den første optagelse.
- Kameraet fokuserer kun på motivet i det midterste fokuspunkt.
- Opløsningen er fastsat til 1080 × 1920.
- 3D-optik og optik med manuel fokusering kan ikke bruges.
- Afhængigt af optikken og kamerainstillingerne er 3D-effekten muligvis ikke synlig.
- Kameraet vil ikke skifte til dvalefunktion under 3D fotografering.
- RAW-fotografering er ikke tilgængelig.
- Billeddækningen er ikke 100 %.

### **📄** Bemærk

- Hvis du vil starte forfra efter at have taget det første billede, skal du trykke på **🗑**. Tryk på **OK** for at gemme det første billede og afslut uden at optage et 3D billede.

## Optagelse af flere eksponeringer i et enkelt billede (multieksponering)

Optag multieksponering i et enkelt billede ved hjælp af den aktuelt valgte indstilling for billedkvalitet.

1 Vælg [Multieksponering] i optagemenuen  (s. 107).

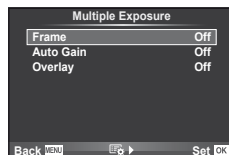

2 Vælg indstillinger.

Billede	Vælg [2].
<b>Automatisk niveau</b>	Når der vælges [Til], indstilles lysstyrken til hvert billede til 1/2 og billederne overblændes. Når der vælges [Fra], overblændes billederne med det enkelte billedes originale lysstyrke.
<b>Overblænd</b>	Når der vælges [Til], kan et RAW billede, der er gemt på kortet, overblændes med multieksponering og gemmes som et enkelt billede. Der tages ét billede.





-  vises på skærmen, mens multieksponering er i kraft.

3 Tag billeder.

-  vises i grønt, når optagelsen starter.
- Tryk på  for at slette det sidste billede.
- Det forrige billede lægges oven på motivet gennem optikken som en hjælp til at komponere det næste billede.



### Tips

- Sådan overblændes 3 eller flere billeder: Vælg RAW for  og brug indstillingen [Overblænd] for at lave gentagen multieksponering.
- Du kan finde flere oplysninger om overblænding af RAW-billeder under:  "Billedoverblænding" (s. 68)



### Bemærk

- Kameraet skifter ikke til dvalefunktion, mens multieksponering er i kraft.
- Billeder taget med andre kameraer kan ikke medtages i en multieksponering.
- Hvis [Overblænd] står på [Til], bruges indstillingerne fra optagetidspunktet på de billeder der vises, mens der vælges et RAW billede.
- Hvis du vil indstille optagefunktioner, skal du først annullere optagelse med multieksponering. Ikke alle funktioner kan indstilles.
- Multieksponering annulleres automatisk fra det første billede i følgende situationer.  
Kameraet slukkes/Der trykkes på -knappen/Der trykkes på **MENU**-knappen/  
Optagefunktion er indstillet til en anden funktion end **P**, **A**, **S**, **M**/Der er ikke mere strøm på batteriet/Et kabel er sluttet til kameraet/Du skifter mellem skærmen og elektronisk søg
- Hvis der vælges et RAW billede med [Overblænd], vises der en JPEG version af det billede, der blev optaget i JPEG+RAW format.
- Når du optager med multieksponering ved hjælp af bracketing, prioriteres optagelsen med multieksponering. Når overblændingsbilledet gemmes, gendannes standardindstillingen for bracketing.



## Optagelse af en række billeder med forskellige indstillinger (bracketing)

"Bracketing" er en betegnelse for automatisk variation af indstillinger hen over en serie af optagelser eller en serie billeder for at "bracket" den aktuelle værdi. Bracketing er tilgængelig i funktionerne **P**, **A**, **S** og **M**.

1 Vælg [Bracketing] i optagemenuen **C<sub>2</sub>** (s. 107).

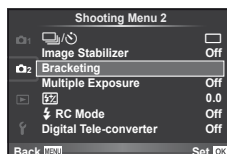

2 Vælg en bracketingstype.

- **BKT** vises på skærmen.

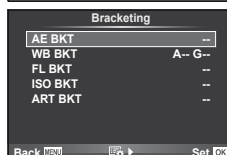

### AE BKT (AE-bracketing)

Kameraet varierer eksponeringen med 0,3EV, 0,7EV eller 1,0EV over tre optagelser. I funktionen enkeltbilledoptagelse tages der et billede, hver gang udløseren trykkes helt ned, mens kameraet i funktionen serieoptagelse fortsætter med at tage billeder i følgende rækkefølge, mens udløseren er trykket helt ned: ingen ændring, negativ, positiv. Antal optagelser: 2, 3, 5 eller 7

- **BKT**-symbolet bliver grønt under bracketingoptagelse.
- Kameraet varierer eksponeringen ved at ændre blændeværdien og lukkertiden (**P**-funktionen), lukkertiden (**A**- og **M**-funktionerne) eller blændeværdien (**S**-funktionen).
- Kameraet udfører bracketing med udgangspunkt i den værdi, der er valgt for eksponeringskompensation i øjeblikket.
- Bracketingændringernes størrelse afhænger af, hvilken værdi der vælges i [EV trin].  "Tilpasning af kameraets indstillinger" (s. 81)

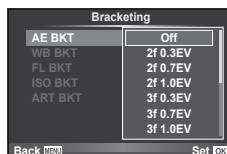

### WB BKT (WB-bracketing)

Der tages automatisk tre billeder med forskellige hvidbalancer (sorteret efter farveretning) for hver optagelse. Kameraet tager udgangspunkt i den værdi, der er valgt for hvidbalance i øjeblikket.

- Hvidbalance kan varieres i 2, 4 eller 6 trin for hver af akserne A-B (gul-blå) og G-M (grøn-magenta).
- Kameraet udfører bracketing med udgangspunkt i den værdi, der er valgt for hvidbalancekompensation i øjeblikket.
- Der kan ikke tages billeder med WB-bracketing, hvis der ikke er tilstrækkelig hukommelse på kortet til det valgte antal billeder.

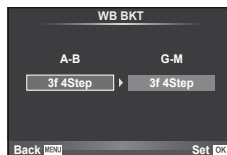

## FL BKT (FL-bracketing)

Kameraet varierer flashniveauet i tre billeder (flashniveauet ændres ikke ved det første billede, det næste billede justeres mod minus, og det tredje billede justeres mod plus). I enkeltbilledoptagelse tages der ét billede, hver gang udløseren trykkes ned. I serieoptagelse tages alle billederne, når udløseren trykkes ned.

- **BKT**-symbolet bliver grønt under bracketingoptagelse.
- Bracketingændringernes størrelse afhænger af, hvilken værdi der vælges i [EV trin]. "Tilpasning af kameraets indstillinger" (s. 81)

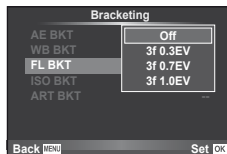

## ISO BKT (ISO-bracketing)

Kameraet varierer følsomheden med 0,3EV, 0,7EV eller 1,0EV i tre billeder (følsomheden ændres ikke ved det første billede, det næste billede justeres mod minus, og det tredje billede justeres mod plus). Kameraet udfører bracketing med udgangspunkt i den aktuelle indstilling af følsomheden (eller den optimale følsomhed, hvis automatisk indstilling af følsomheden er valgt), mens lukkertid og blændeværdi fastlåses. I enkeltbilledoptagelse tages der ét billede, hver gang udløseren trykkes ned. I serieoptagelse tages alle billederne, når udløseren trykkes ned.

- Bracketingændringernes størrelse afhænger ikke af, hvilken værdi der vælges i [ISO trin].  
 "Tilpasning af kameraets indstillinger" (s. 81)
- Der udføres bracketing, uanset den øvre grænse, der er valgt i [ISO Auto indstilling]. "Tilpasning af kameraets indstillinger" (s. 81)

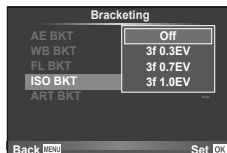

## ART BKT (ART-bracketing)

Hver gang udløseren aktiveres, optager kameraet flere billeder med forskellige effektiltre. Du kan slå effektiltrebracketing til eller fra for hver enkelt billedfunktion.

- Optagelsen kan tage nogen tid.
- EFFEKT BKT kan ikke kombineres med WB BKT eller ISO BKT.

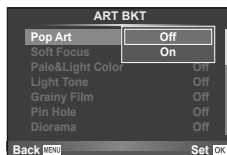

## Digital Zoom (digital telekonverter)

Digital telekonverter bruges til at kunne zoome mere end optikkens oprindelige brændvidde. Kameraet gemmer centerbeskæringen. Zoomgraden øges med ca. 2x.

- 1 Vælg [Til] for [Digital telekonverter] i optagemenuen (s. 107).
- 2 Visningen på skærmen vil blive forstørret med en faktor to.
  - Motivet optages som det ser ud på skærmen.

### Bemærk

- Digital telekonverter kan ikke bruges til multieksposering eller hvis eller vælges i **SCN** funktion.
- Når et RAW billede vises, markeres det område der ses på skærmen med en ramme.

# 3 Flashoptagelse

Den indbyggede flash kan indstilles manuelt efter behov. Den indbyggede flash kan bruges til flashfotografering under en række forskellige optageforhold.

## Brug af flash (flashfotografering)

- 1 Tryk på flashkontakten for at løfte flashen.
- 2 Tryk på ⚡-knappen (▷) for at få vist indstillingsmulighederne.
- 3 Brug ◀▷ til at vælge en flashfunktion, og tryk på OK.

- De tilgængelige indstillinger og den rækkefølge de vises i, varierer afhængigt af optagefunktionen. ➡ "Understøttede flashfunktioner i optagefunktion" (s. 104)

<b>AUTO</b>	<b>Automatisk flash</b>	Flashen udløses automatisk under dårlige lysforhold eller i modlys.
⚡	<b>Fill-in-flash</b>	Flashen udløses altid uanset lysforhold.
Ⓜ	<b>Slukket flash</b>	Flashen udløses ikke.
👁️/⚡/👁️	<b>Flash med røddøje-reducering</b>	I denne funktion kan du reducere røde øjne på billeder. Flashen aktiveres altid i funktionerne <b>S</b> og <b>M</b> .
⚡SLOW	<b>Synkro med lang lukkertid (1. gardin)</b>	Lange lukkertider bruges til at gøre svagt oplyste baggrunde lysere.
👁️SLOW	<b>Synkro med lang lukkertid (1. gardin)/ flash med røddøje-reducering</b>	Kombinerer synkro med lang lukkertid med røddøje-reducering.
⚡SLOW2/ 2. gardin	<b>Synkro med lang lukkertid (2. gardin)</b>	Flashen udløses umiddelbart før, lukkeren lukkes, for at skabe lysstriber efter lyskilder i bevægelse.
⚡FULD, 1/4 osv.	<b>Manuel</b>	Til brugere, der foretrækker manuel betjening.

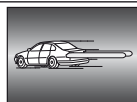

- 4 Tryk udløseren helt ned.

### ⚠️ Bemærk

- I [👁️/⚡/👁️ (flash med røddøje-reducering)] går der cirka 1 sekund fra de små flashglimt, til billedet tages. Flyt ikke kameraet, før optagelsen er færdig.
- [👁️/⚡/👁️ (flash med røddøje-reducering)] fungerer muligvis ikke effektivt under visse optageforhold.
- Når flashen udløses, er lukkertiden stillet på 1/180 sek. eller langsommere. Når der tages et billede mod en lys baggrund med fill-in-flashen, kan baggrunden blive overeksponeret.

## Justering af flashstyrke (Styring af flashintensitet)

Flashstyrken kan justeres, hvis motivet virker overeksponeret, eller hvis det er undereksponeret, selvom eksponeringen af resten af billedet er korrekt.

- 1 Åbn livekontrol (s. 20) og vælg menupunktet Flashintensitet med  $\Delta$   $\nabla$ .
- 2 Vælg kompensationsværdien med  $\triangleleft$   $\triangleright$  og tryk på  $\odot$ .



### Tips

- Du kan finde oplysninger om flashbracketing under:  "FL BKT (FL bracketing)" (s. 58)

### Bemærk

- Dette fungerer ikke, når flashfunktionen står på MANUAL.
- Hvis flashintensiteten justeres på den elektroniske flash, kombineres den med kameraets indstilling af flashintensitet.
- Når  $[52]+[2]$  står på [Til], lægges flashintensitetens værdi til eksponeringskompensationens værdi.  "Tilpasning af kameraets indstillinger" (s. 81)

## Brug af eksterne flash, der er beregnet til dette kamera

Eksterne flash, der fås som ekstraudstyr og er beregnet til dette kamera, giver en lang række muligheder for flashfotografering, bl.a. automatisk styring af flash, Super FP og trådløs styring af flash (s. 93).

## Andre eksterne flash

Vær opmærksom på følgende forholdsregler, hvis en ekstern flash, der ikke er beregnet til dette kamera, sættes på kameraets flashsko:

- Brug af forældede flash, der sender en spænding på mere end 24 V gennem flashskoens X-kontakt, vil beskadige kameraet.
- Tilslutning af flash med kontakter, der ikke overholder Olympus-specifikationer, kan beskadige kameraet.
- Brug kun sådanne flash med kameraet i optagefunktion **M** ved lukkertider langsommere end 1/180 sek. og ved andre ISO-indstillinger end [AUTO].
- Styring af flash kan kun udføres ved manuelt at indstille flashen til den ISO-følsomhed og blændeværdi, der er valgt på kameraet. Flashens lysstyrke kan justeres ved at indstille enten ISO-følsomhed eller blændeværdi.
- Brug en flash med en belysningsvinkel, der passer til optikken. Belysningsvinklen angives normalt i brændvidder svarende til et 35 mm-kamera.

# 4 Optagelse og gengivelse af film

Brug -knappen (film) til at optage high-definition-film (HD-film) med lyd. I filmfunktionen kan du optage film, der udnytter de effekter, der er tilgængelige i **A**- og **M**-funktionerne.

## Ændring af indstillingerne for filmoptagelse

### Tilføjelse af effekter til en film

- 1 Vælg -funktion, åbn livekontrol (s. 20), og brug til at markere optagefunktionen.
- 2 Brug til at vælge en funktion og tryk på .



<b>P</b>	Den optimale blændeværdi indstilles automatisk ud fra motivets lysstyrke.
<b>A</b>	Gengivelse af baggrunden ændres ved at indstille blændeværdien. Brug en vælger til at vælge blænden.
<b>S</b>	Lukkertiden påvirker, hvordan motivet ser ud. Brug en vælger til at vælge lukkertiden. Lukkertiden kan indstilles til værdier mellem 1/30 s og 1/4000 s.
<b>M</b>	Du kontrollerer både blændeværdi og lukkertid. Vælg lukkertid med hovedvælgeren og vælg blænde med hjælpevælgeren. Lukkertiden kan indstilles til værdier mellem 1/30 s og 1/4000 s. Følsomheden kan indstilles manuelt til værdier mellem ISO 400 og 1600; der er ikke automatisk ISO følsomhed.
<b>EFFEKT1–EFFEKT10</b>	Film kan optages med effekter fra filterfunktionen.  "Brug af filtre" (s. 16)

### Bemærk

- Når du optager en film, kan du ikke ændre indstillingen af eksponeringskompensation, blændeværdi og lukkertid.
- Hvis [Billedstabilisering] er aktiveret under optagelse af film, forstørres det optagne billede let. Selv om der vælges [Lodret IS] eller [Vandret IS], bruges indstillingen for [Auto].
- Stabilisering er ikke mulig, hvis kamerarystelserne er for store.
- Når du bruger optik med billedstabilisering, skal billedstabiliseringen i enten optikken eller kameraet slukkes.
- Når kameraet bliver varmt indvendigt, stoppes optagelse automatisk for at beskytte kameraet.
- Med nogle filtre er funktionen [C-AF] begrænset.
- Kort med en SD hastighed på 6 eller derover anbefales til filmoptagelse.

## Lydindstillinger for film (optagelse af lyd med film)

- 1 Åbn livekontrol (s. 20), og vælg menupunktet Movie  med  $\Delta$   $\nabla$ .
- 2 Slå TIL/FRA med  $\triangleleft$   $\triangleright$  og tryk på  $\odot$ .

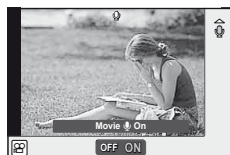

### Bemærk

- Ved optagelse af lyd til film, optages lydene fra optikken og kameraets funktioner muligvis også. Efter ønske kan lydene reduceres ved at stille [AF funktion] på [S-AF] eller ved at trykke mindre hyppigt på knapperne.
- Der optages ikke lyd i [ART7] (Diorama) funktionen.



## Visning af film

- 1 Vis en film i enkeltbilledvisning og tryk på  $\odot$ .
- 2 Vælg [Gengiv film] med  $\Delta$   $\nabla$ , og tryk på  $\odot$  for at gengive.
  - Der er følgende betjeningsmuligheder under filmgengivelse:



$\odot$	Sæt filmen på pause, eller genoptag gengivelse. <ul style="list-style-type: none"><li>• Mens gengivelsen er sat på pause, skal du trykke på <math>\Delta</math> for at vise det første billede og trykke på <math>\nabla</math> for at vise det sidste billede. Tryk på <math>\triangleleft</math> <math>\triangleright</math> for at gå et billede frem eller tilbage. Tryk på knappen og hold den nede for at spole flere billeder frem eller tilbage.</li></ul>	
$\triangleleft$ $\triangleright$	Spol en film frem eller tilbage.	
$\Delta$ $\nabla$	Juster lydstyrke.	

### Tips

- Optagelse af film med udløseren:  "Optagelse af film med udløseren" (s. 92)
- Optagelse af længere film (når der ikke er brug for at optage i HD):  "Valg af optagefunktion" (s. 47)
- Reducering af vindstøj:  "Mikrofonsæt (SEMA-1)" (s. 102)

# 5 Gengivelfunktioner













## Enkeltbilledvisning

Tryk på -knappen for at få vist billeder i fuldskærmsvisning.



- Hvis du vil forlade optagefunktionen, skal du trykke udløseren halvt ned.

Der er følgende betjeningsmuligheder under gengivelse i fuldskærmsvisning:

 eller 	Vis andre billeder.
	Slet det aktuelle billede (s. 15).
 eller 	Zoom ind på billeder. (s. 14)
 eller 	Vis indekssvisning.
<b>INFO</b>	Vis oplysninger om det aktuelle billede (s. 33).
	Vælg billeder. Valgte billeder vises med  .
<b>Fn2</b>	Udfør slettesikring af det aktuelle billede (s. 15).
	Vis menuerne. JPEG Edit, RAW Data Edit,  ,  , Rotate,  , Erase

## Indekssvisning/kalendervisning

### ■ Indekssvisning

Hvis du vil se flere billeder, skal du trykke på -knappen under gengivelse i fuldskærmsvisning.

### ■ Kalendervisning

Vise det første billede, der er taget på hver dato.

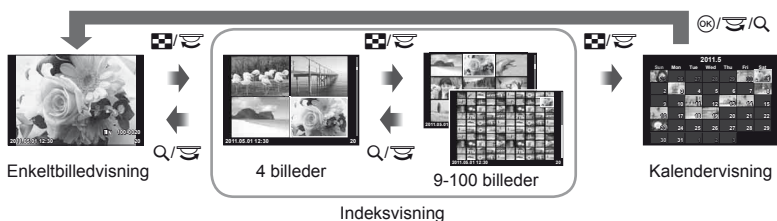

Kun elementer, for hvilke [Til] er valgt, bliver vist.

[Info Settings]: [Til] "Tilpasning af kameraets indstillinger" (s. 81)

[Info Settings] eller [Til]	Øg antallet af viste billeder fra 4 til 9, 25 eller 100. Tryk på [Info Settings] igen for at få vist kalenderskærmen.
[Q] eller [Til]	Reducer antallet af viste billeder fra 100 til 25, 9 eller 4. Tryk på [Q] igen for at se det aktuelle billede i fuldskærmsvisning.
[Left Arrow] / [Right Arrow] / [Up Arrow] / [Down Arrow] eller [OK]	Vælg et billede.
[OK]	Vælg billeder. Valgte billeder vises med ✓.
[OK]	<b>Indeksvisning</b> Menuerne vises. <b>Kalendervisning</b> Se billeder taget på den valgte dato i fuldskærmsvisning.

## Gengivezoom (forstørret gengivelse)



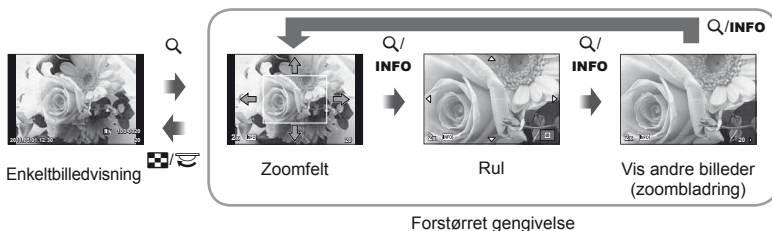

Ud over normal forstørret gengivelse kan du også hurtigt zoome ind på billeder og se andre billeder med den aktuelle zoomgrad (zoomblading), hvis [mode2] er valgt for [Close Up Mode]. [Til] "Tilpasning af kameraets indstillinger" (s. 81)



[Left Arrow] / [Right Arrow] / [Up Arrow] / [Down Arrow]	Placer zoomfeltet. Brug [Left Arrow] / [Right Arrow] under zoomblading til at få vist andre billeder med den aktuelle zoomgrad.
[Q]	Se billedet med den valgte zoomgrad. Tryk igen for at zoome ind.
<b>INFO</b>	Vælg mellem zoomramme, zoomrulning og zoomblading.
[Info Settings] eller [Til]	Afslut og gå til enkeltbilledvisning.



## Valg af billeder



Vælg flere billeder, der skal slettesikres eller slettes. Tryk på -knappen for at vælge det aktuelle billede. Valgte billeder er markeret med . Hvis du vil fjerne  og fravælge billedet, skal du trykke på -knappen igen.

- Der kan vælges flere billeder i indekvisning.





## Annullering af al slettesikring

Denne funktion gør det muligt at annullere slettesikringen af flere billeder på en gang.

- 1 Vælg [Nulstil slettesikring] i -menuen (gengivelse) (s. 107).
- 2 Vælg [Ja] og tryk på .





## Sletning af alle billeder

Sådan slettes alle billeder på hukommelseskortet.

- 1 vælg [Kortsetup] i optagemenuen  (s. 107).
- 2 Vælg [Slet alt], og tryk på .
  - Indstillingen [Formater] (s. 99) kan bruges til at slette ikke-billeddata.
- 3 Vælg [Ja] og tryk på .

## Rotering af billeder

Du kan rotere dine billeder.

- 1 Gengiv billedet, og tryk på .
- 2 Vælg [Roter] og tryk på .
- 3 Tryk på  for at rotere billedet mod uret,  for at rotere det med uret; billedet roteres, hver gang der trykkes på knappen.
  - Tryk på  for at gemme indstillingerne og afslutte.
  - Det roterede billede gemmes med den aktuelle billedretning.
  - Film, 3D billeder og slettesikrede billeder kan ikke roteres.

### Tips

- Hvis [On] er valgt for  (s. 107) i menuen  (gengivelse), vises billederne i den nye retning under gengivelse.

## Lysbilledvisning

Denne funktion viser billeder, som er gemt på kortet, enkeltvis.

- 1 Tryk på **OK** under gengivelse og vælg lysbilledvisning.

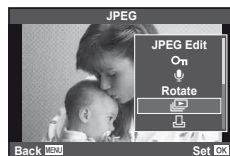

- 2 Vælg indstillinger.

<b>Start</b>	Start lysbilledvisningen. Billederne vises i rækkefølge, begyndende med det aktuelle billede.
<b>BGM</b>	Vælg BGM (4 typer) eller stil BGM på [Fra].
<b>Effekt*</b>	Vælg overgang mellem billederne. Denne indstilling kan bruges ved lysbilledvisning på eksterne enheder med brug af HDMI.
<b>Skift</b>	Vælg den type lysbilledvisning, der skal udføres.
<b>Skifteinterval</b>	Vælg, hvor lang tid hvert lysbillede skal vises, fra 2 til 10 sekunder.
<b>Filminterval</b>	Vælg [Fuld] for at medtage filmklip i fuld længde i lysbilledvisningen, eller vælg [Kort] for kun at medtage den første del af hvert klip.

\* Den eneste effekt, der er til rådighed for film, er [Fade].

- 3 Vælg [Start] og tryk på **OK**.
  - Lysbilledvisningen starter.
  - Tryk på **OK** for at stoppe lysbilledvisningen.

### Lydstyrke

Tryk på **Δ** **▽** under lysbilledvisningen for at justere lydstyrken fra kamerahøjtaleren. Tryk på **<** **>** for at justere balancen mellem baggrundsmusikken og den lyd, der er optaget til billeder eller film.

## Redigering af billeder

Optagne billeder kan redigeres og gemmes som nye billeder.

### 1 Vis det billede, der skal redigeres, og tryk på **OK**.

- [RAW dataredigering] vises hvis billedet er et RAW billede og [JPEG redigering] vises hvis det er et JPEG billede. Hvis billedet er optaget i RAW+JPEG-format, vil dit valg under [Edit] afgøre, hvilken kopi der redigeres.

### 2 Vælg [RAW dataredigering] eller [JPEG redigering] og tryk på **OK**.

<b>RAW dataredigering</b>	Opret en JPEG-kopi af et RAW-billede. JPEG-kopien behandles med de indstillinger, der i øjeblikket er gemt i kameraet. Juster kameraets indstillinger, inden du vælger denne indstilling.
<b>JPEG redigering</b>	<p>Vælg mellem følgende indstillinger:</p> <p>[Skyggejustering]: Lysner et motiv i modlys.</p> <p>[Rød-øjerep]: Reducerer rød-øjefænomenet ved flashoptagelse.</p> <p>[]: Brug hovedvælgeren til at vælge beskæringens størrelse og  til at placere beskæringen.</p> 

### **!** Bemærk

- Film og 3D billeder kan ikke redigeres.
- Afhængigt af billedet kan det ikke altid lade sig gøre at foretage rødøje-korrigerig.
- Redigering af et JPEG-billede er ikke mulig i følgende tilfælde:
  - Når et billede er optaget i formatet RAW, når et billede er blevet bearbejdet på en pc, når der ikke er nok plads i hukommelsen på kortet, når billedet er optaget på et andet kamera.
- Når billedets størrelse ændres () kan du ikke vælge et større antal pixel, end billedet havde, da det blev optaget.
- [] og [Sideforhold] kan kun bruges til at redigere billeder, der har et størrelsesforhold på 4:3 (standard).

## Billedoverblænding

Kameraet kan tage op til 3 billeder i RAW-format, overlænde dem og gemme dem som et enkelt billede. Billedet gemmes med den optagefunktion, der var valgt på det tidspunkt, hvor billedet blev gemt. (Hvis [RAW] er valgt, vil kopien blive gemt i [L+N+RAW]-format.)

- 1 Tryk på **OK** og vælg [Overblænding], mens et RAW billede vises under gengivelse.
- 2 Vælg det antal billeder, der skal overlændes, og tryk på **OK**.
- 3 Brug **Δ ▽ < ▷** til at vælge de RAW-billeder, der skal bruges til overlændingen, og tryk på **OK** for at vælge.

- Når du har valgt det antal billeder, du angav i trin 2, vises overlændingsbilledet.

### 4 Juster lysniveau.

- Brug **< ▷** til at vælge et billede, og brug **Δ ▽** til at justere lysniveauet.
- Lysniveauet kan justeres fra 0,1 til 2,0. Kontroller resultatet på skærmen.

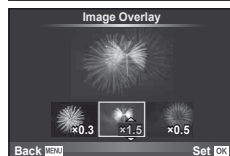

### 5 Tryk på **OK**. Der vises et bekræftelsesspørgsmål; vælg [Ja] og tryk på **OK**.



#### Tips

- Hvis du vil overlænde 4 eller flere billeder, skal du gemme overlændingsbilledet som en RAW fil og bruge [Overblænding] flere gange.

## Optagelse af lyd

Føj en lydoptagelse (op til 30 sek. varighed) til det aktuelle billede.

- 1 Vis det billede, du vil føje en lydoptagelse til, og tryk på **OK**.
  - Lydoptagelse er ikke tilgængelig sammen med slettesikrede billeder.
  - Du kan også vælge lydoptagelse i gengivemenuen.
- 2 Vælg **[M]**, og tryk på **OK**.
  - Vælg [Nej], hvis du vil afslutte uden at tilføje et billede.
- 3 Vælg **[M Start]** og tryk på **OK** for at begynde at optage.
  - Du kan stoppe optagelsen undervejs ved at trykke på **OK**.
- 4 Tryk på **OK** for at afslutte optagelsen.
  - Billeder med lydoptagelser er markeret med et **M**-symbol.
  - Hvis du vil slette en optagelse, skal du vælge [Slet] i trin 2.

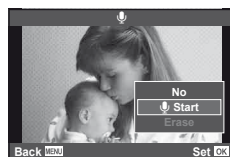
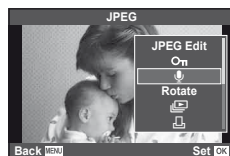

## Visning af billeder fra kameraet på tv

Brug AV-kablet, der følger med kameraet, for at vise de optagne billeder på tv'et. Du kan vise HD-billeder på et HD-tv ved at slutte det til kameraet med et almindeligt HDMI-minikabel.

### ■ Tilslutning via AV-kabel

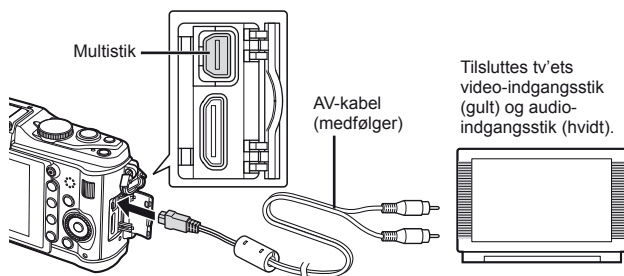

**1** Brug kameraet til at vælge det format til videosignalet, der svarer til det tilsluttede tv ([INTSC]/[PAL]).

- [Video Out]: "Tilpasning af kameraets indstillinger" (s. 81)

**2** Tilslut tv'et til kameraet.

**3** Tænd for tv'et, og skift "INPUT" til "VIDEO" (et indgangsstik sluttet til kameraet).

### ! Bemærk

- Kameraets skærm slukker automatisk, når AV-kablet forbindes til kameraet.
- Tryk på -knappen, når der oprettes forbindelse via et AV-kabel.
- Der er flere oplysninger om ændring af tv'ets indgangskilde i tv'ets betjeningsvejledning.
- Afhængigt af tv'ets indstillinger kan det viste billede og de viste oplysninger se ud til at være beskåret.

### ■ Tilslutning via HDMI-minikabel

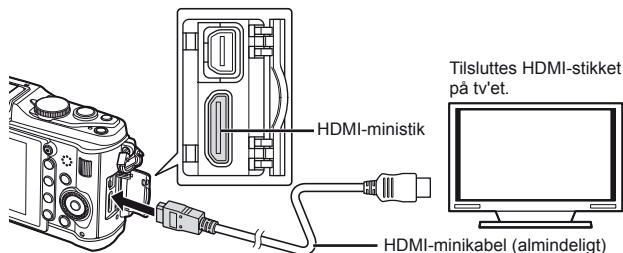

- 1 Slut kameraet til tv'et med HDMI-kablet.
- 2 Tænd for tv'et, og skift "INPUT" til "HDMI INPUT".
- 3 Tænd kameraet.

### **Bemærk**



- Der er flere oplysninger om ændring af tv'ets indgangskilde i tv'ets betjeningsvejledning.
- Brug et HDMI-minikabel, der passer til HDMI-ministikket på kameraet og HDMI-stikket på tv'et.
- Når kameraet og tv'et er forbundet med både et AV-kabel og et HDMI-minikabel, får HDMI forrang.
- Afhængigt af tv'ets indstillinger kan det viste billede og de viste oplysninger se ud til at være beskåret.
- Hvis du tilslutte et tv via et HDMI-minikabel, kan du vælge formatet for det digitale videosignal. Vælg et format, der passer til det indgangsformat, der er valgt på tv'et. [HDMI]:  "Tilpasning af kameraets indstillinger" (s. 81)

<b>1080i</b>	1080i HDMI-udgang prioriteres.
<b>720p</b>	720p HDMI-udgang prioriteres.
<b>480p/576p</b>	480p/576p HDMI-udgang. 576p bruges når der er valgt [PAL] til [Video ud].

- Du kan ikke optage billeder eller film, mens HDMI-kablet er tilsluttet.
- Kameraet må ikke tilsluttes andre HDMI-udgangsenheder. Det kan beskadige kameraet.
- HDMI-udgangen er ikke aktiv ved tilslutning via USB af en computer eller printer.

### **Brug af tv-fjernbetjening**

Kameraet kan betjenes med en tv-fjernbetjening, når det er tilsluttet et tv, der understøtter HDMI-styring.

- 1 Vælg [HDMI] på fanen  i specialmenuen  (s. 81).
- 2 Vælg [HDMI kontrol] og vælg [Til].
- 3 Betjen kameraet ved hjælp af tv-fjernbetjeningen.
  - Du kan betjene kameraet ved at følge vejledningen, der vises på tv'et.
  - I enkeltbilledvisning kan du vise eller skjule visningen af informationer ved at trykke på den "røde" knap, og du kan vise eller skjule indeksvisningen ved at trykke på den "grønne" knap.
  - Visse TV understøtter muligvis ikke alle funktioner.

# 6 Sende og modtage billeder

Det valgfrie OLYMPUS PENPAL kan bruges til at overføre billeder til og modtage billeder fra Bluetooth-enheder eller andre kameraer tilsluttet en OLYMPUS PENPAL. Besøg OLYMPUS' hjemmeside for flere oplysninger om Bluetooth-udstyr. Før du sender eller modtager billeder, skal du vælge [Til] for [📶/📧 Menu Display] > [📧 Menu Display] for at give adgang til menuen for tilbehørsstik.

## Sådan sendes billeder

Tilpas størrelse for JPEG-billeder, og overfør dem til en anden enhed. Inden du sender billeder skal du sikre, at den modtagende enhed er indstillet til at modtage data.

- 1 Vise det billede, du vil sende, i fuldskærmsvisning, og tryk på **OK**.
- 2 Vælg [Send et billede] og tryk på **OK**.
  - Vælg [Søg] og tryk på **OK** i dialogboksen. Bluetooth-enheder inden for rækkevidde eller i [Address Book] vil blive vist.
- 3 Vælg destinationen, og tryk på **OK**.
  - Billedet vil blive overført til den modtagende enhed.
  - Hvis du bliver bedt om at angive en PIN-kode, skal du indtaste 0000 og trykke på **OK**.

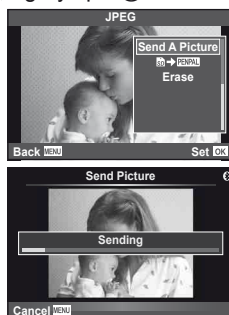

## Modtagelse af billeder/tilføjelse af en vært

Opret forbindelse til den afsendende enhed, og hent JPEG-billeder.

- 1 Vælg [OLYMPUS PENPAL deling] i fanen **PA** på menuen for tilbehørsstik (s. 90).
- 2 Vælg [Vent venligst] og tryk på **OK**.
  - Udfør handlinger for at sende billeder på den afsendende enhed.
  - Overførslen vil starte, og en dialog [Receive Picture Request] vil blive vist.
- 3 Vælg [Accepterer] og tryk på **OK**.
  - Billedet vil blive hentet til kameraet.
  - Hvis du bliver bedt om at angive en PIN-kode, skal du indtaste 0000 og trykke på **OK**.

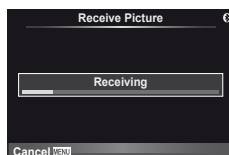
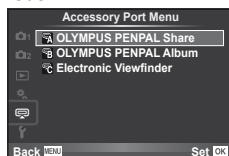



### Tips



- Sådan ændrer du størrelse på billeder, der skal sendes eller vælger hvor længe kameraet skal søge efter en destination:  "Tilpasning af kameraets indstillinger" (s. 81)

## Redigering af adressebogen

OLYMPUS PENPAL kan gemme værtsoplysninger. Du kan tildele navne til værter eller slette værtsoplysninger.

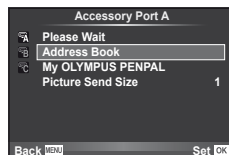
- 1 Vælg [OLYMPUS PENPAL deling] i fanen  på menuen for tilbehørsstik (s. 90).
  - Tryk på  og vælg [Adressebog].





- 2 Vælg [Adresseliste] og tryk på .
- 3 Vælg den vært, du vil redigere, og tryk på .

### Sletning af værter





Vælg [Yes] og tryk på .

### Redigering af værtsoplysninger

Tryk på  for at få vist værtsoplysninger. Hvis du vil ændre værtsnavnet, skal du trykke på  igen og redigere det aktuelle navn i omdøbningsdialogen.

## Oprettelse af album

Du kan ændre størrelse på dine JPEG favoritbilleder og kopiere dem til en OLYMPUS PENPAL.

- 1 Vis det billede, du vil kopiere, i fuldskærmsvisning, og tryk på .
  - 2 Vælg [ → PENPAL] og tryk på .
- Hvis du vil kopiere billeder fra en OLYMPUS PENPAL til hukommelseskortet, skal du vælge [PENPAL → ] og trykke på .

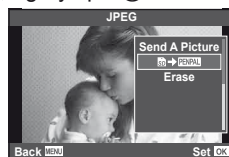

### Tips

- Valg af den størrelse som billederne skal kopieres med. [Kopieringsstørrelse af billeder]: Kopiering af alle billeder på hukommelseskortet. [Kopier alt]: Sletning eller formatering af album. [Albumhuk. Setup]: Fjernelse af slettesikring fra alle billeder i albummet. [Nulstil slettesikring]: Visning af albumstatus (størrelse på resterende hukommelse). [Anvendt albumhuk.]:  "Tilpasning af kameraets indstillinger" (s. 81)

### Bemærk

- OLYMPUS PAYPAL kan kun anvendes i det område, hvor det er købt. Afhængigt af området kan brugen muligvis overtræde bestemmelser for sendefrekvenser, hvilket kan være strafbart.



# 7 Brug af OLYMPUS Viewer 2/[ib]

## Windows

### 1 Sæt den medfølgende cd-rom i cd-rom-drevet.

#### Windows XP

- En "Setup"-dialog vises.

#### Windows Vista/Windows 7

- En autorun-dialogboks vises. Klik på "OLYMPUS Setup" for at vise "Setup"-dialogen.

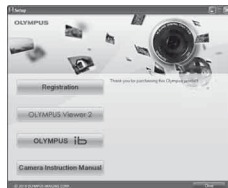

#### ! Bemærk

- Hvis "Setup"-dialogen ikke vises, skal du vælge "Min Computer" (Windows XP) eller "Computer" (Windows Vista/Windows 7) fra startmenuen. Dobbeltklik på cd-rom-ikonet (OLYMPUS Setup) for at åbne "OLYMPUS Setup"-vinduet, og dobbeltklik derefter på "LAUNCHER.EXE".
- Hvis en dialog om "Brugerkontostyring" vises, skal du klikke "Ja" eller "Fortsæt".

### 2 Følg vejledningen på computerskærmen.

#### ! Bemærk

- Hvis der ikke vises noget på kameraets skærm, selv når du har sluttet kameraet til computeren, kan batteriet være opbrugt. Brug et fuldt opladet batteri.

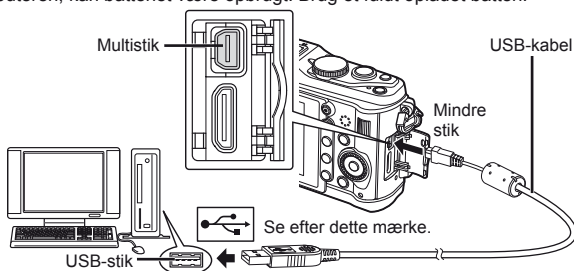

#### ! Bemærk

- Når kameraet er forbundet med en anden enhed via USB, vises en meddelelse, der beder dig om at vælge en forbindelsestype. Vælg [Storage].

### 3 Registrer dit Olympus-produkt.

- Klik på knappen "Registration", og følg vejledningen på skærmen.

### 4 Installer OLYMPUS Viewer 2 og computerprogrammet [ib].

- Kontroller systemkravene, før du begynder installeringen.
- Klik på knappen "OLYMPUS Viewer 2" eller "OLYMPUS ib", og følg vejledningen på skærmen for at installere programmet.

OLYMPUS Viewer 2	
Styresystem	Windows XP (Service Pack 2 eller nyere)/Windows Vista/ Windows 7
Processor	Pentium 4 1,3 GHz eller bedre (Pentium D 3,0 GHz eller bedre kræves til film)
RAM	1 GB eller (2 GB eller mere anbefales)
Ledig plads på harddisken	1 GB eller mere
Skærmindstillinger	1024 × 768 pixel eller mere Minimum 65.536 farver (16.770.000 farver anbefales)

[ib]	
Styresystem	Windows XP (Service Pack 2 eller nyere)/Windows Vista/ Windows 7
Processor	Pentium 4 1,3 GHz eller bedre (Pentium D 3,0 GHz eller bedre kræves til film)
RAM	512 MB eller (1 GB eller mere anbefales) (1 GB eller mere kræves til film—2 GB eller mere anbefales)
Ledig plads på harddisken	1 GB eller mere
Skærmindstillinger	1024 × 768 pixel eller mere Minimum 65.536 farver (16.770.000 farver anbefales)
Grafik	Mindst 64 MB video RAM med DirectX 9 eller nyere.

- Se onlinehjælpen for oplysninger om brug af programmet.

## Macintosh

### 1 Sæt den medfølgende cd-rom i cd-rom-drevet.

- Diskens indhold bør blive vist automatisk i Finder. Hvis det ikke er tilfældet, skal du dobbeltklikke på cd-ikonet på skrivebordet.
- Dobbeltklik på "Setup"-ikonet for at få vist "Setup"-dialogen.



### 2 Installer OLYMPUS Viewer 2.

- Kontroller systemkravene, før du begynder installationen.
- Klik på "OLYMPUS Viewer 2"-knappen og følg vejledningen på skærmen for at installere softwaren.



OLYMPUS Viewer 2	
Styresystem	Mac OS X v10.4.11–v10.6
Processor	Intel Core Solo/Duo 1,5 GHz eller bedre
RAM	1 GB eller (2 GB eller mere anbefales)
Ledig plads på harddisken	1 GB eller mere
Skærmindstillinger	1024 × 768 pixel eller mere Minimum 32.000 farver (16.770.000 farver anbefales)

- Andre sprog kan vælges fra valgboxen for sprog. Du kan finde oplysninger om brug af programmet under online hjælp.

### ! **Bemærk**

- AVCHD-formatet for filmfiler er ikke understøttet.

## Kopiering af billeder til en computer uden OLYMPUS Viewer 2/[ib]

Dit kamera understøtter standarden "USB Mass Storage Class". Du kan overføre billeder til en computer ved at slutte kameraet til computeren med det medfølgende USB-kabel. Følgende styresystemer er kompatible med USB-forbindelsen:

**Windows:** Windows XP Home Edition/  
Windows XP Professional/  
Windows Vista/Windows 7

**Macintosh:** Mac OS X version 10.3 eller nyere

### 1 Sluk kameraet, og slut det til computeren.

- Placeringen af USB-stikket afhænger af computeren. Se computerens vejledning for yderligere oplysninger.

### 2 Tænd kameraet.

- Valgmenuen for USB forbindelsen vises.

### 3 Tryk på $\Delta$ $\nabla$ for at vælge [Storage]. Tryk på $\odot$ .

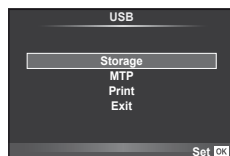

### 4 Computeren registrerer kameraet som en ny enhed.

### ! **Bemærk**

- Hvis din computer kører Windows Vista/Windows 7, skal du vælge [MTP] i trin 3 for at bruge Windows fotogalleri.
- I følgende styresystemer kan der ikke garanteres for dataoverførslen, selvom computeren er forsynet med et USB-stik.
  - Computere med et efterinstalleret USB stik på udvidelseskort osv.
  - Computere uden fabriksinstalleret styresystem og hjemmebyggede computere
- Kameraets betjeningsdele kan ikke bruges, mens kameraet er sluttet til en computer.
- Hvis dialogen, der vises i trin 2, ikke bliver vist når kameraet er tilsluttet, skal du vælge [Auto] for [USB funktion] i kameraets specialmenuer.  $\text{ⓘ}$  "Tilpasning af kameraets indstillinger" (s. 81)

## Printkodninger (DPOF\*)

Du kan gemme digitale "printkodninger" på hukommelseskortet med angivelse af, hvilke billeder der skal printes, og antallet af kopier for hver. Du kan derefter få billederne printet i en butik, der understøtter DPOF, eller selv printe billederne ved at slutte kameraet direkte til en DPOF-printer. Du skal bruge et hukommelseskort for at kunne oprette printkodninger.

\* DPOF (Digital Print Order Format) er en standard for registrering af de data, en printer eller en butik med printservice skal bruge for at kunne printe billeder automatisk.

### Sådan printkodes der

1 Tryk på **OK** under gengivelse, og vælg **[ ]**.



2 Vælg **[ ]** eller **[ALL]**, og tryk på **OK**.

#### Enkeltbillede

Tryk på **<>** for at vælge det billede, du ønsker at printkode, og tryk derefter på **Δ ∇** for at vælge antallet af billeder.

- Gentag dette trin for at foretage printkodninger til flere billeder. Tryk på **OK**, når alle ønskede billeder er blevet valgt.

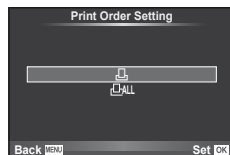

#### Alle billeder

Vælg **[ALL]**, og tryk på **OK**.

3 Vælg dato- og tidsformat og tryk på **OK**.

<b>Nej</b>	Billederne printes uden dato og tid.
<b>Dato</b>	Billederne printes med optagedatoen.
<b>Tid</b>	Billederne printes med optagetidspunktet.



4 Vælg **[Set]** og tryk på **OK**.

### ! Bemærk

- Kameraet kan ikke bruges til at ændre printkodninger, der er oprettet på andre apparater. Når du opretter en ny printkodning, slettes alle eksisterende printkodninger, der er oprettet med andre apparater.
- Muligvis er ikke alle funktioner til rådighed på alle printere eller i alle fotolaboratorier.
- Printkodning kan ikke bruges til 3D billeder, RAW billeder eller film.
- Ved printbestilling uden digital printkodning, skal du angive filnummeret. Hvis du angiver billednummeret ved printbestilling, risikerer du, at de forkerte billeder bliver printet.

## Fjernelse af alle eller udvalgte billeder fra printkodningen

Du kan nulstille alle printkodningsdata eller blot data for valgte billeder.

- 1 Tryk på **OK** under gengivelse, og vælg **[F]**.
- 2 Vælg **[F]** og tryk på **OK**.
  - Hvis du vil fjerne alle billeder fra printkodningen, skal du vælge [Nulstil] og trykke på **OK**. Hvis du vil afslutte uden at fjerne alle billeder, skal du vælge [Behold] og trykke på **OK**.
- 3 Tryk på **<D>** for at vælge billeder, du vil fjerne fra printkodningen.
  - Brug **∇** til at indstille antallet af print til 0. Tryk på **OK**, når du har fjernet alle de ønskede billeder fra printkodningen.
- 4 Vælg dato- og tidsformat og tryk på **OK**.
  - Indstillingen anvendes på alle billeder med printkodningsdata.
- 5 Vælg [Set] og tryk på **OK**.

## Direkte printning (PictBridge)

Ved at slutte kameraet til en PictBridge-kompatibel printer med et USB-kabel kan du printe billeder direkte.

- 1 Slut kameraet til computeren med det medfølgende USB-kabel, og tænd for kameraet.

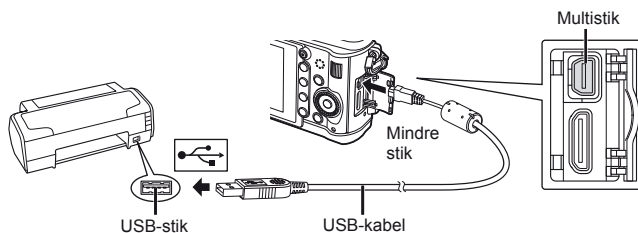

- Brug et fuldstændigt opladet batteri, når der printes.
  - Når kameraet er tændt, bør der blive vist en dialog på skærmen, der beder dig om at vælge en vært. Hvis det ikke er tilfældet, skal du vælge [Auto] til [USB funktion] i kameraets specialmenuer. "Tilpasning af kameraets indstillinger" (s. 81)
- 2 Brug **Δ ∇** til at vælge [Print].
    - [Et øjeblik] vises, efterfulgt af en dialogboks til valg af printfunktion.
    - Afbryd USB-kablet, og start igen fra trin 1, hvis skærmen ikke vises efter et par minutter.

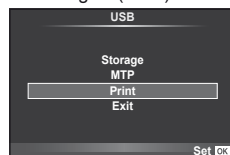

**Fortsæt til "Individuel printning" (s. 78).**

### **Bemærk**

- 3D billeder, RAW billeder og film kan ikke printes.

## Nem printning

Brug kameraet til at vise det billede, du vil printe, før du tilslutter printeren via USB-kablet.

- 1 Brug  $\triangleleft \triangleright$  til at få vist de billeder, der skal printes, på kameraet.
- 2 Tryk på  $\triangleright$ .
  - Menuen til valg af billeder vises, når printningen er afsluttet. Hvis du vil printe et andet billede, skal du bruge  $\triangleleft \triangleright$  til at vælge billedet og trykke på  $\otimes$ .
  - Tag USB-kablet ud af kameraet, mens menuen til valg af billeder vises, for at afslutte.

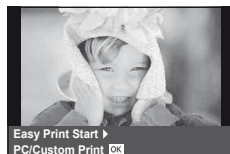

## Individuel printning

- 1 Følg betjeningsvejledningen for at vælge printfunktion.

### Valg af printfunktion

Vælg den type printning, der skal anvendes (printfunktion). De mulige printfunktioner vises nedenfor.

<b>Print</b>	Printer udvalgte billeder.
<b>Print alle</b>	Printer alle de billeder, der er gemt på kortet, i ét eksemplar.
<b>Multiprint</b>	Printer mange kopier af et billede i separate rammer på et enkelt stykke papir.
<b>Indeks over alt</b>	Printer et indeks af alle billeder på kortet.
<b>Printbestilling</b>	Printer i henhold til den printkodning, du har foretaget. Hvis der ikke er noget billede med printkodning, er funktionen ikke til rådighed.

### Indstillingsmuligheder for printerpapir

Denne indstilling varierer afhængigt af printertypen. Hvis kun printerens STANDARD-indstilling er til rådighed, kan du ikke foretage ændringer i indstillingen.

<b>Størrelse</b>	Indstiller den papirstørrelse, printeren understøtter.
<b>Uden kant</b>	Vælger, om billedet printes til kanten eller med ramme.
<b>Billeder/ark</b>	Vælger antallet af billeder pr. side. Viser, når du har valgt [Multiprint].

## Valg af billeder, som du ønsker at printe

Vælg de billeder, som du ønsker at printe. De valgte billeder kan printes senere (enkeltbilledkodning), eller billedet, som vises, kan printes med det samme.



<b>Print (OK)</b>	Printer det billede, der vises i øjeblikket. Hvis et billede allerede er markeret med printkodningen [Enkeltbillede], printes kun det markerede billede.
<b>Enkeltbillede (A)</b>	Printkoder det billede, der vises i øjeblikket. Hvis du vil printkode andre billeder når [Enkeltbillede] er valgt, skal du vælge dem med <D>.
<b>Mere (v)</b>	Indstiller antallet af billeder eller andre muligheder for det billede, som vises i øjeblikket, og om det skal printes eller ej. Du kan finde oplysninger om betjening i "Indstilling af printdata" i næste afsnit.

## Indstilling af printdata

Her kan du vælge, om printdata, f.eks. dato og tid eller filnavn, skal printes på billedet. Følgende indstillinger vises når printfunktionen [Print alle] og [Muligheder] vælges.

	Indstiller antallet af billeder.
<b>Dato</b>	Printer dato og tid, der er gemt, på billedet.
<b>Filnavn</b>	Printer filnavnet, som er gemt, på billedet.
	Udsnit af billedet. Vælg beskæringsområdet med Q eller -knappen, og vælg beskæringsens placering med   <D>.

## 2 Når du har valgt billeder og data, skal du vælge [Print] og derefter trykke på .

- For at stoppe eller annullere printningen skal du trykke på . For at genoptage printningen skal du vælge [Fortsæt].

### ■ Annullering af printning

Hvis du vil annullere printningen, skal du markere [Annuller] og trykke på . Bemærk, at ændringer af printkodningen går tabt. Hvis du vil annullere printning og vende tilbage til det forrige trin, hvor du kan ændre den aktuelle printkodning, skal du trykke på **MENU**.

## Opsætningsmenu

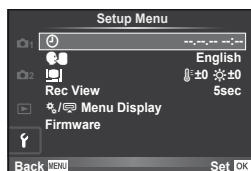

Brug opsætningsmenuen til at indstille kameraets grundlæggende funktioner.

Du kan finde yderligere oplysninger om brugen af menulisterne under "Brug af menuerne" (s. 21).





Indstilling	Beskrivelse	
(Indstilling af dato/tid)	Indstil kameraets ur.	7
(Vælg menusprog)	Du kan ændre sproget, der anvendes for skærmmenuerne og fejlmeddelelserne, fra English til et andet sprog.	—
(Regulering af skærmens lysstyrke)	<p>Skærmens lysstyrke og farvetemperatur kan justeres. Justeringen af farvetemperaturen påvirker kun skærmen under gengivelse. Brug &lt;◀&gt; til at markere  (farvetemperatur) eller  (lysstyrke) og  for at justere værdien.</p> <p>Tryk på <b>INFO</b>-knappen for at skifte mellem [Natural] og [Vivid] farvevisning på skærmen. Du kan finde oplysninger om justering af den elektroniske søgers lysstyrke og farvetemperatur under [EVF Adjust]. (s. 90)</p>	—
<b>Billedkontrol</b>	<p>Vælg, om billeder skal vises umiddelbart efter optagelse, og hvor længe. Det er hensigtsmæssigt, hvis du vil kontrollere det billede, du netop har taget. Ved at trykke udløseren halvt ned, mens billedet kontrolleres, kan optagelsen fortsættes med det samme.</p> <p>[1sek]–[20sek]: Vælger det antal sekunder, det enkelte billede skal vises. Kan indstilles i spring på 1 sekund.</p> <p>[Fra]: Det billede som gemmes på kortet, vises ikke.</p> <p>[Auto]: Viser det billede, der gemmes, og skifter derefter til gengivefunktionen. Dette er nyttigt til at slette et billede, når du har kontrolleret det.</p>	—
<b>Menuvisning</b>	Vælg, om du vil vise specialmenuerne eller menuen for tilbehørsstik.	81
<b>Firmware</b>	Firmware-versionen for dit produkt vises. Når du forhører dig om dit kamera eller tilbehør, eller hvis du ønsker at overføre programmer, skal du angive, hvilken version af produkterne du bruger.	—



Kameraindstillingerne kan tilpasses ved at bruge specialmenuerne og tilbehørsmenuerne. Specialmenuen  bruges til at finjustere kameraets indstillinger. Menuen for tilbehørsstik  bruges til at justere indstillingerne for portenheder til tilbehør.

### Før du anvender specialmenuerne eller menuen for tilbehørsstik

Specialmenuerne og menuen for tilbehørsstik er kun tilgængelige, når den ønskede indstilling vælges for punktet /Menu Display] i opsætningsmenuen.

- 1 Tryk på **MENU**-knappen for at få vist menuerne.
- 2 Vælg fanen **f** i opsætningsmenuen (s. 80) med  $\Delta$   $\nabla$  og tryk på  $\triangleright$ .
- 3 Vælg /Menu Display] med  $\Delta$   $\nabla$ , og tryk på  $\triangleright$ .
- 4 Vælg den ønskede menu med  $\Delta$   $\nabla$ , og tryk på  $\triangleright$ .
- 5 Vælg [Til] med  $\Delta$   $\nabla$  og tryk på  $\odot$ .
  - Den valgte menu vil blive vist.

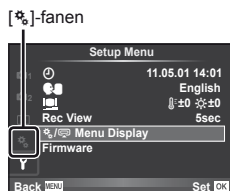
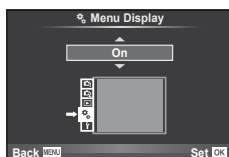

## Indstillinger i specialmenuen

### AF/MF

MENU  $\rightarrow$    $\rightarrow$  

Indstilling	Beskrivelse	
<b>AF Mode</b>	Vælg AF-funktionen.	36
<b>Full-time AF</b>	Hvis [On] er valgt, vil kameraet fortsætte med at fokusere, selvom udløseren ikke er trykket halvt ned.	—
<b>AF Area</b>	Vælg AF-søgefunktion.	37
<b>[...] Set Up</b>	Vælg de roller, som vælgerne og pileknappen skal have, under valget af AF-søgefelt.	—
<b>Reset Lens</b>	Når [On] er valgt, nulstilles fokuseringen af optikken (uendeligt), hver gang der slukkes for strømmen.	—
<b>Bulb skarphedsindstilling</b>	Normalt låses skarpheden under eksponering, når manuel fokusering (MF) er valgt. Vælg [Til] for at kunne stille skarpt med afstandsringen.	—

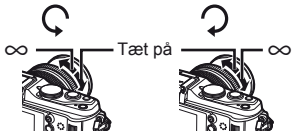
Indstilling	Beskrivelse	
<b>Afstandsring</b>	Man kan selv vælge hvilken vej afstandsringen skal drejes for at stille skarpt. 	—
<b>MF Assist</b>	Vælg [Til] for automatisk at forstørre billedet, så du kan stille mere præcist skarpt, når afstandsringen drejes ved manuel fokusering.	—
<b>[•••] Vælg hjem</b>	Vælg det AF-søgefelt, der skal gemmes som udgangsposition. [HP] vises i Valg af AF-søgefelt, når du vælger en udgangsposition.	—
<b>AF Illuminat.</b>	Vælg [Off] for at deaktivere AF-hjælpebelyset.	—
<b>☺ Ansigtsforvalg</b>	Kameraet prioriterer ansigter og pupiller i portrætmotiver med mennesker under skarphedsindstillingen. Kameraet zoomer ind på ansigter under forstørret gengivelse.	39

**Knap/vælger**

Indstilling	Beskrivelse		
<b>AEL/AFL</b>	Tildel fokus eller AE lås til knappen <b>Fn1</b> eller ☺, når knapfunktionen er indstillet til [AEL/AFL].	88	
<b>AEL/AFL Memo</b>	Når [Til] er valgt, vil eksponeringen kun blive låst, mens der trykkes på knappen.	41	
<b>Knapfunktion</b>	Vælg funktionen, der er knyttet til den valgte knap.	—	
<b>[Fn1] Funktion</b>	 AEL/AFL, ☺ REC, Preview,  Home, MF, RAW  , Test Picture, Myset, Backlit LCD, IS Mode, Live Guide, Digital Tele-converter, Off	89	
<b>[Fn2] Funktion</b>			
<b>☺ Funktion</b>			
<b>▷ Funktion</b>			   <b>ISO, WB</b> , ☺Lås
<b>▽ Funktion</b>			—
<b>Omskifterfunktion</b>	Vælg funktion til hoved- og hjælpevælgeren. Du kan også bruge <b>MENU</b> -knappen til valg af vælgerens drejeretning og markørens bevægelsesretning.	—	
<b>Drejeretning</b>	Vælg den retning, som vælgerne skal drejes for at justere lukkertid eller blænde eller for at flytte markøren.	—	
<b>☺Lås</b>	Vælg [On] for at deaktivere vælgerne i optagefunktion.	—	

## Udløser

MENU → ⚙️ → 📏

Indstilling	Beskrivelse	👉
Udløserforvalg S	Hvis [Til] er valgt, kan lukkeren udløses, selvom kameraet ikke har stillet skarpt. Denne indstilling kan vælges særskilt i funktionerne S-AF (s. 36) og C-AF (s. 36).	—
Udløserforvalg C		

## Disp(■)/PC

MENU → ⚙️ → 📏

Indstilling	Beskrivelse	👉																																		
HDMI	[HDMI ud]: Valg af det digitale videosignalformat ved tilslutning af et tv via et HDMI minikabel. [HDMI Control]: Vælg [Til] for at kameraet kan betjenes med TV'ets fjernbetjening, der understøtter HDMI styring.	70																																		
Video ud	Vælg den videostandard ([NTSC] eller [PAL]), der anvendes i dit land eller område.	69																																		
Info indstillinger	Vælg, hvilke oplysninger der skal vises, når du trykker på <b>INFO</b> -knappen. [▶]Info: Vælg de oplysninger, der vises i fuldskræmsvisning. [LV Info]: Vælg de oplysninger, der vises, når kameraet er i optagefunktion. • Hvis du vil vælge en af gitterlinjerne [■], [■], [■] eller [■], skal du vælge [Vis gitter]. [■] indstillinger: Vælg de oplysninger, der vises i indeksvisning og kalendervisning.	32, 33, 64																																		
Kontrolindstillinger	Vælg de kontroller, der vises i hver optagefunktion. <table border="1" data-bbox="298 717 837 939"> <thead> <tr> <th rowspan="2">Kontroller</th> <th colspan="4">Optagefunktion</th> </tr> <tr> <th>P/A/S/M</th> <th>AUTO</th> <th>ART</th> <th>SCN</th> </tr> </thead> <tbody> <tr> <td>Livekontrol (s. 20)</td> <td>Til/Fra</td> <td>Til/Fra</td> <td>Til/Fra</td> <td>Til/Fra</td> </tr> <tr> <td>SCP (s. 91)</td> <td>Til/Fra</td> <td>Til/Fra</td> <td>Til/Fra</td> <td>Til/Fra</td> </tr> <tr> <td>Live Guide (s. 18)</td> <td>—</td> <td>Til/Fra</td> <td>—</td> <td>—</td> </tr> <tr> <td>Effektmenu</td> <td>—</td> <td>—</td> <td>Til/Fra</td> <td>—</td> </tr> <tr> <td>Motivmenu</td> <td>—</td> <td>—</td> <td>—</td> <td>Til/Fra</td> </tr> </tbody> </table>	Kontroller	Optagefunktion				P/A/S/M	AUTO	ART	SCN	Livekontrol (s. 20)	Til/Fra	Til/Fra	Til/Fra	Til/Fra	SCP (s. 91)	Til/Fra	Til/Fra	Til/Fra	Til/Fra	Live Guide (s. 18)	—	Til/Fra	—	—	Effektmenu	—	—	Til/Fra	—	Motivmenu	—	—	—	Til/Fra	32
Kontroller	Optagefunktion																																			
	P/A/S/M	AUTO	ART	SCN																																
Livekontrol (s. 20)	Til/Fra	Til/Fra	Til/Fra	Til/Fra																																
SCP (s. 91)	Til/Fra	Til/Fra	Til/Fra	Til/Fra																																
Live Guide (s. 18)	—	Til/Fra	—	—																																
Effektmenu	—	—	Til/Fra	—																																
Motivmenu	—	—	—	Til/Fra																																
Picture Mode Settings	Vis kun den valgte billedfunktion, når livekontrol eller superkontrolpanelet bruges til at vælge en billedfunktion.	—																																		
Histogramindstilling	[Højlys]: Vælg den nedre grænse for højlysvisningen. [Skygge]: Vælg den øvre grænse for skyggevisningen.	33																																		
Funktionshjælp	Vælg [Til] for at få vist hjælp til den valgte funktion, når omskifteren stilles på en ny indstilling.	10																																		
Live View Boost	Hvis [Til] er valgt, prioriteres billedernes tydelighed; effekten af eksponeringskompensation og andre indstillinger vil ikke vises på skærmen.	—																																		
ART LV funktion	[mode1]: Filtereffekten vises altid. [mode2]: Filtereffekterne ses ikke på skærmen, når udløseren er trykket halvt ned. Vælg dette for at opnå jævn visning.	—																																		

10





Tilpasning af kameraets indstillinger

Indstilling	Beskrivelse	
<b>Close Up Mode</b>	[mode1]: Tryk på Q, for at zoome ind (op til 14×), og tryk på  for at zoome ud. [mode2]: Tryk på Q for at vise zoomfeltet til den angivne zoomgrad. Tryk på Q igen for at zoome ind.	14, 64
<b>Info Off</b>	Vælg hvor længe oplysningerne vises.	
<b>Baggrundsbelyst LCD</b>	Hvis der ikke udføres nogen handlinger i det valgte tidsrum, vil baggrundslyset blive dæmpet for at spare på batteriet. Baggrundslyset dæmpes ikke, hvis [Hold] er valgt.	—
<b>Dvale</b>	Kameraet vil skifte til hvile (energispare) funktion, hvis der ikke foretages noget i det valgte tidsrum. Kameraet kan genaktiveres ved at trykke udløseren halvt ned.	—
(biplyd)	Når du har valgt [Fra], kan du deaktivere den biplyd, der høres, når skarpheden låses ved at trykke på udløseren.	—
<b>Lydstyrke</b>	Justere gengivelsesvolumen.	15, 62, 66
<b>USB funktion</b>	Vælg en funktion ved tilslutning af kameraet til en computer eller printer. Vælg [Auto] for at vise indstillinger for USB funktion, hver gang kameraet tilsluttes.	—

Indstilling	Beskrivelse	
<b>EV trin</b>	Vælg størrelsen af de trin, der bruges ved valg af lukkertid, blændeværdi, eksponeringskompensation og andre eksponeringsparametre.	—
<b>Måling</b>	Vælg en målefunktion, der passer til motivet.	41
<b>AEL måling</b>	Vælg den lysmålingsmetode, der bruges for AE-lås (s. 41). [Auto]: Bruger den aktuelt valgte lysmålingsmetode.	—
<b>ISO</b>	Vælg ISO-følsomhed.	48
<b>ISO trin</b>	Vælg de trin, der er tilgængelige for valg af ISO-følsomhed.	—
<b>ISO Auto indstilling</b>	Vælger den øvre grænse og standardværdien for ISO følsomhed, når [Auto] er valgt i [ISO]. [High Limit]: Vælg den øvre grænse for automatisk indstilling af ISO følsomhed. [Default]: Vælg standardværdien for automatisk indstilling af ISO følsomhed.	—
<b>ISO automatik</b>	Vælg de optagefunktioner, hvor ISO-følsomheden [Auto] er til rådighed. [P/A/S]: Automatisk indstilling af ISO-følsomhed er tilgængelig i alle funktioner undtagen <b>M</b> . ISO-følsomheden er fastlåst til ISO 200 i <b>M</b> -funktionen. [All]: Automatisk indstilling af ISO følsomhed er tilgængelig i alle funktioner.	—
<b>Bulb timer</b>	Du kan indstille den maks. tid for bulb-optagelse.	—
<b>Antistød [♦]</b>	Vælg tidsforsinkelsen fra det tidspunkt, hvor udløseren trykkes ned, til lukkeren udløser. Det reducerer kamerarystelser fra vibrationer. Denne funktion er nyttig ved for eksempel mikroskopfotografering og astronomifotografering. Funktionen er også nyttig ved serieoptagelse (s. 49) og optagelse med selvudløser (s. 49).	—





## Brugervalgt

MENU →  → 

Indstilling	Beskrivelse	
 X-synkr.	Vælg den lukkertid, der skal bruges, når flashen udløses.	104
 Nedre grænse	Vælg den langsomste lukkertid, der er tilgængelig, når der bruges flash.	104
 + 	Når der er valgt [Til], lægges den til eksponeringskompensationens værdi, og flashintensiteten kontrolleres.	40, 60

## /Farve/WB

MENU →  → 

Indstilling	Beskrivelse	
<b>Støjreducering</b>	Denne funktion reducerer støj, som opstår, når eksponeringstiden er lang. [Auto]: Støjreduceringen bruges kun til lange lukkertider. [Til]: Støjreduceringen bruges til alle optagelser. [Fra]: Støjreduceringen bruges ikke. • Støjreducering kræver cirka dobbelt så lang tid, som det tager at optage billedet. • Støjreducering deaktiveres automatisk ved serieoptagelse. • Denne funktion fungerer muligvis ikke effektivt ved bestemte optageforhold eller motiver.	53
<b>Støjfilter</b>	Vælg omfanget af støjreducering ved høj ISO-følsomhed.	—
<b>WB</b>	Vælg hvidbalancefunktion.	43
<b>All</b> 	[Vælg alt]: Bruger samme hvidbalancekompensation i alle funktioner undtagen [CWB]. [Nulstil alt]: Stiller hvidbalancekompensation på 0 for alle funktioner undtagen [CWB].	—
 <b>Keep Warm Color</b>	Vælg [Fra] for at undgå "varme" farver i billeder taget i lys fra glødelamper.	—
 +WB	Justerer hvidbalancen til brug med en flash.	—
<b>Farverum</b>	Du kan vælge, hvordan farver gengives på skærmen eller printerens.	—
<b>Skyggekomp.</b>	Vælg [Til] for at korrigere for lystab i optikkens periferi afhængig af optiktype. • Kompensation er ikke mulig, når der bruges telekonvertere eller mellemringe. • Der kan være synlig støj i kanten af billeder, der er taget ved høj ISO-følsomhed.	—

10

Tilpasning af kameraets indstillinger

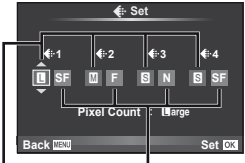
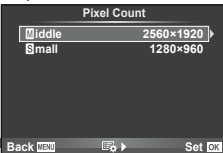
Indstilling	Beskrivelse	👉
<p>⏪ Set</p>	<p>Du kan vælge mellem fire kombinationer af billedstørrelse og komprimeringsgrad fors JPEG-billeders optagekvalitet. For hver kombination kan du vælge mellem tre billedstørrelser og fire komprimeringsgrader.</p> <p><b>Sådan ændrer du JPEG-optagekvalitet</b></p> <ol style="list-style-type: none"> <li>1) Brug ⏪⏩ til at vælge en kombination ([⏪:1] – [⏪:4]), og brug ⏴⏵ til at foretage ændringer.</li> <li>2) Tryk på ⏹.</li> </ol>  <p style="text-align: center;">Antal pixel                      Komprimeringsgrad</p>	47
<p>Pixeltal</p>	<p>Vælg pixelstørrelse for billeder i [M] og [S] størrelse.</p> <ol style="list-style-type: none"> <li>1) Vælg [Pixeltal] på fanen ⚙️ i specialmenuen 📷.</li> <li>2) Vælg [M]ellem] eller [S]lille] og tryk på ⏴.</li> <li>3) Vælg en pixelstørrelse, og tryk på ⏹.</li> </ol> 	47

10

Tilpasning af kameraets indstillinger

Indstilling	Beskrivelse	👉
<p>Hurtigsletning</p>	<p>Hvis [Til] er valgt, kan du slette det aktuelle billede med det samme ved at trykke på [Til] i gengivefunktion.</p>	—
<p>RAW+JPEG sletning</p>	<p>Vælg, hvad der skal ske, når et billede, der er optaget med indstillingen RAW+JPEG, slettes i enkeltbilledvisning (s. 15).                      [JPEG]: Kun JPEG-kopien slettes.                      [RAW]: Kun RAW-kopien slettes.                      [RAW+JPEG]: Begge kopier slettes.                      • Både RAW- og JPEG-kopier slettes, når valgte billeder slettes, eller når [All Erase] (s. 65) vælges.</p>	47
<p>Filnavn</p>	<p>[Auto]: Selvom der er blevet sat et nyt kort ind, huskes filnumrene fra det sidste kort. Filnummereringen fortsætter fra det sidste nummer, der er brugt, eller fra det højeste mulige nummer på kortet.                      [Reset]: Når du indsætter et nyt kort, starter mappenumrene ved 100, og filnavnet starter ved 0001. Hvis der indsættes et kort med billeder, starter filnumrene med det nummer, der følger det højeste filnummer på kortet.</p>	—

Indstilling	Beskrivelse	📷
Rediger filnavn	Vælg, hvordan billedfilerne skal navngives, ved at redigere den del af filnavnet, der er markeret i gråt nedenfor. sRGB: Pmdd0000.jpg _____ Pmdd AdobeRGB: _mdd0000.jpg _____ mdd	—
Prioritering	Vælg mellem ([Ja] eller [Nej]) til bekræftelse.	—
dpi indstilling	Vælg printopløsning. [Auto]: Printopløsning indstilles automatisk efter billedstørrelse. [Custom]: Tryk på ▶ for at vælge en printopløsning.	—
Rettighedsindstilling	Tilføj navnene på fotografen og rettighedshaveren til nye fotografier. Navnene kan være op til 63 tegn lange. [Copyright Info.]: Vælg [Til] for at medtage navne på fotografen og rettighedshaveren i Exif data for nye fotografier. [Brugernavn]: Angiv fotografens navn. [Rettighedsnavn]: Angiv rettighedshaverens navn.  <ol style="list-style-type: none"> <li>1) Markér et tegn (2), og tryk på (OK) for at tilføje det markerede tegn til navnet (1).</li> <li>2) Gentag trin 1 for at gøre navnet færdigt, og navnet og markér derefter [END], og tryk på (OK). <ul style="list-style-type: none"> <li>• Hvis du vil slette et tegn, skal du trykke på <b>INFO</b>-knappen for at anbringe markøren i navneområdet (1), fremhæve tegnet, og trykke på (Til).</li> </ul> </li> </ol>	—

- OLYMPUS påtager sig intet ansvar for skader som følge af tvister, der omfatter brugen af [Rettighedsindstilling]. Brug disse for egen risiko.

Indstilling	Beskrivelse	📷
📷Funktion	Vælg en filmoptagekvalitet. Denne indstilling kan også vælges med livekontrol.	61
Film+billede	Vælg [Til] for at tage et billede når filmoptagelsen slutter.	92
Film 🗣	Vælg [Fra] for at optage film uden lyd. Denne indstilling kan også vælges med livekontrol.	62

Indstilling	Beskrivelse	👉
<b>Pixelmapping</b>	Kameraets pixelmapping kontrollerer og justerer funktionerne i billedsensoren og funktionerne til billedbehandlingen.	98
<b>Eksponerings-skift</b>	Juster den optimale eksponering for hver målefunktion. <ul style="list-style-type: none"> <li>• Dette reducerer antallet af indstillinger for eksponeringskompensation i den valgte retning.</li> <li>• Virkningerne er ikke synlige på skærmen. Hvis du vil udføre normale justeringer af eksponeringen, skal du bruge eksponeringskompensation (s. 40).</li> </ul>	—
<b>Advarselsniveau</b>	Vælg det batteriniveau, hvor advarslen  vises.	6
<b>Level Adjust</b>	Juster vinklen for den virtuelle horisont. [Reset]: Gendan den fabriksindstillede standardvinkel. [Adjust]: Indstil den virtuelle horisont til kameraets aktuelle vinkel.	—
<b>Touch Screen Settings</b>	Aktiver berøringsskærmen. Vælg [Off] for at deaktivere berøringsskærmen.	22
<b>Eye-Fi*</b>	Aktiver eller deaktiver overførsel, når et Eye-Fi-kort anvendes.	99

\* Skal anvendes i overensstemmelse med lokale regler. Om bord på flyvemaskiner og andre steder, hvor brug af trådløse enheder er forbudt, skal Eye-Fi-kortet fjernes fra kameraet, eller du skal vælge [Off] for [Eye-Fi].  
Kameraet understøtter ikke den "uendelige" Eye-Fi funktion.

## ■ AEL/AFL

MENU → ⚙️ → 📄 → [AEL/AFL]

Knapperne **Fn1** og **⊖** kan bruges til lysmåling eller autofokus. Vælg en funktion for hver fokusfunktion.



## AEL/AFL

Funktion		Udløserfunktion				Fn1-knap eller ⊖-knappens funktion	
		Halvt ned		Helt ned		Når AEL/AFL holdes helt nede	
		Fokusering	Eksponering	Fokusering	Eksponering	Fokusering	Eksponering
S-AF	mode1	S-AF	Låst	—	—	—	Låst
	mode2	S-AF	—	—	Låst	—	Låst
	mode3	—	Låst	—	—	S-AF	—
C-AF	mode1	C-AF start	Låst	Låst	—	—	Låst
	mode2	C-AF start	—	Låst	Låst	—	Låst
	mode3	—	Låst	Låst	—	C-AF start	—
	mode4	—	—	Låst	Låst	C-AF start	—
MF	mode1	—	Låst	—	—	—	Låst
	mode2	—	—	—	Låst	—	Låst
	mode3	—	Låst	—	—	S-AF	—



## ■ **[Fn1] Funktion**, **[Fn2] Funktion**, **⊙ Funktion**

MENU → → → [Knapfunktion] →

[**[Fn1] Funktion**]/SSiS[**[Fn2] Funktion**]/(**⊙ Funktion**)



Følgende funktioner kan tildeles knapperne **Fn1/Fn2** og **⊙**. De tilgængelige indstillinger varierer fra knap til knap.

	Eksponeringskompensation kan justeres ved at dreje en vælger, når der trykkes på knappen.
<b>AEL/AFL</b>	Tryk på knappen <b>Fn1</b> eller <b>⊙</b> for at låse skarphed og eksponering.
<b>⊙ OPT.</b>	Tryk på knappen for at optage en film. Hvis filmoptagelse endnu ikke er tildelt en knap, kan man optage film ved at stille omskifteren på  og trykke på udløseren.
<b>Eksempel (elektronisk)</b>	Blænden skiftes til den valgte værdi, mens der trykkes på knappen (s. 51).
	Kameraet måler hvidbalance, når der trykkes på knappen (s. 44).
<b>[•••] Hjem</b>	Tryk på knappen for at vælge den position for AF søgefeltet, der blev gemt med [ <b>[•••]</b> Vælg hjem] (s. 82). AF-søgefeltets udgangsposition markeres med et <b>[HP]</b> -symbol. Tryk på knappen igen for at vende tilbage til AF-søgefunktion. Hvis kameraet slukkes, mens udgangspositionen er valgt, nulstilles udgangspositionen.
<b>MF</b>	Tryk på knappen for at vælge manuel fokusering. Tryk på knappen igen for at skifte til den forrige valgte AF-funktion.
<b>RAW</b>	Tryk på knappen for at skifte mellem JPEG- og RAW+JPEG optagekvalitet.
<b>Testbillede</b>	Hvis du vil tage et billede og vise det på skærmen uden at gemme det på kortet, skal du trykke på udløseren, mens knappen <b>Fn1</b> eller <b>⊙</b> er trykket ned.
<b>Mit valg1 – Mit valg4</b>	Billeder, der tages når <b>Fn1</b> eller <b>⊙</b> knappen trykkes ned, optages med de indstillinger, der er valgt i [Nulstil/Mit valg] (s. 35).
<b>Baggrundsbelyst LCD</b>	Tryk på <b>Fn1/Fn2-</b> eller <b>⊙</b> -knappen for at slukke skærmen. Det er nyttigt, når du bruger den elektroniske søger. Tryk på knappen igen for at tænde skærmen.
<b>IS Mode</b>	Vælg indstilling til billedstabilisering.
<b>Live Guide</b>	Tryk på knappen for at få vist de aktive vejledninger.
<b>Digital telekonverter</b>	Tryk på knappen for at slå digital zoom til eller fra.
<b>Fra</b>	Der er ikke knyttet funktioner til knappen.

## Indstillinger i menuen for tilbehørsstik

### OLYMPUS PENPAL deling

MENU →  → 

Indstilling	Beskrivelse	
<b>Vent venligst</b>	Modtag billeder, og tilføj værter til adressebogen.	71
<b>Adressebog</b>	[Adresseliste]: Vis de værter der er gemt i adressebogen. [Ny parring]: Føj en vært til adressebogen. [Søgetimer]: Vælg hvor længe kameraet søger efter en vært.	72
<b>Min OLYMPUS PENPAL</b>	Vis oplysninger om din OLYMPUS PENPAL, inklusive navn, adresse og understøttede tjenester. Tryk på  for at redigere enhedens navn.	72
<b>Billedstørrelse til afsendelse</b>	Vælg størrelsen på de transmitterede billeder. [Størrelse 1: Lille]: Billederne sendes i en størrelse svarende til 480 × 640. [Størrelse 2: Stor]: Billederne sendes i en størrelse svarende til 1440 × 1920. [Størrelse 3: Mellem]: Billederne sendes i en størrelse svarende til 960 × 1280.	71







### OLYMPUS PENPAL album

MENU →  → 

Indstilling	Beskrivelse	
<b>Kopier alt</b>	Alle billed- og lydfiler kopieres mellem hukommelseskortet og OLYMPUS PENPAL. Størrelsen på de kopierede billeder ændres i henhold til den valgte indstilling for størrelsen på kopierede billeder.	72
<b>Nulstil slettesikring</b>	Fjerne slettesikring fra alle billeder i OLYMPUS PENPAL albummet.	72
<b>Albumhuk. Brug</b>	Vis det aktuelle antal billeder i albummet samt antal yderligere billeder, der kan gemmes i [Størrelse 2: Mellem].	72
<b>Albumhuk. Setup</b>	[Slet alt]: Sletter alle billeder i albummet. [Formater album]: Formaterer albummet.	72
<b>Kopieringsstørrelse af billede</b>	Vælg den størrelse, som billederne skal kopieres med. [Størrelse 1: Stor]: Størrelsen på de kopierede billeder ændres ikke. [Størrelse 2: Mellem]: Billederne kopieres i en størrelse svarende til 1440 × 1920.	72

### Elektronisk søger

MENU →  → 

Indstilling	Beskrivelse	
<b>EVF indstilling</b>	Juster den elektroniske søgers lysstyrke og farvetemperatur. Den valgte farvetemperatur bruges også på skærmen under gengivelse. Brug   til at vælge farvetemperatur (  ) eller lysstyrke (  ) og brug   til at vælge en værdi mellem [+7] og [-7].	102

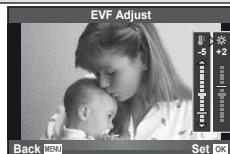

## Brug af superkontrolpanel

Nedenstående skærm kaldes "superkontrolpanelet". Den indeholder optageindstillinger samt de indstillinger, der er valgt i øjeblikket.

Hvis du vil bruge superkontrolpanelet, skal du vælge [Til] i [Kontrolindstillinger] > [SCP] (s. 83). Hvis du vil vælge mellem livekontrol, superkontrolpanelet og andre visninger, skal du trykke på **(OK)**, mens kameraet er i optagefunktion. Tryk på **INFO**-knappen for at skifte mellem de forskellige visninger.

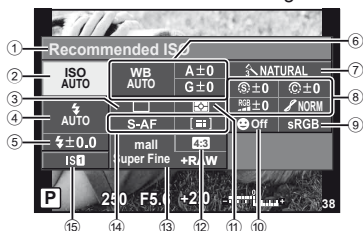

### ■ Følgende indstillinger kan foretages med superkontrolpanelet

- |   |   |
|---|---|
| ① Den valgte indstilling                | Graduering <b>(S)</b> ..... s. 46       |
| ② ISO-følsomhed..... s. 48              | Sort-hvid-filter <b>(F)</b> ..... s. 46 |
| ③ Serieoptagelse/selvuløser ..... s. 49 | Billednuance <b>(T)</b> ..... s. 46     |
| ④ Flashfunktion ..... s. 59             | ⑨ Farverum ..... s. 85                  |
| ⑤ Flashintensitet..... s. 60            | ⑩ Ansigtsprioritet ..... s. 39, 82      |
| ⑥ Hvidbalance ..... s. 43               | ⑪ Målefunktion ..... s. 41              |
| Hvidbalancekompensation..... s. 44      | ⑫ Billedformat ..... s. 48              |
| ⑦ Billedfunktion ..... s. 45            | ⑬ Optagefunktion ..... s. 47            |
| ⑧ Skarphed <b>(S)</b> ..... s. 46       | ⑭ AF-funktion ..... s. 36               |
| Kontrast <b>(C)</b> ..... s. 46         | AF-søgefelt ..... s. 37                 |
| Farvemætning <b>RGB</b> ..... s. 46     | ⑮ Billedstabilisering ..... s. 42       |

### ❗ Bemærk

- Viser ikke i filmoptagefunktionen.

**1** Efter at have vist superkontrolpanelet skal du vælge den ønskede indstilling med **Δ ▽ ◀ ▶** og trykke på **(OK)**.

- Du kan også vælge indstillinger med vælgerne.

**2** Vælg en indstilling ved at bruge **◀ ▶**, og tryk på **(OK)**.

- Gentag eventuelt trin 1 og 2.
- De valgte indstillinger træder automatisk i kraft, hvis kameraet ikke betjenes inden for nogle få sekunder.

**3** Tryk udløseren halvt ned for at vende tilbage til optagefunktionen.



## Optagelse af film med udløseren

Film optages normalt med -knappen, men udløseren kan bruges, hvis hver af knapperne **Fn1**, **Fn2**, og har fået tildelt andre funktioner.

- 1 Stil omskifteren på .
- 2 Tryk udløseren halvt ned, og stil skarpt på det, du vil optage.
  - AF-indikatoren tændes, når motivet er i fokus.

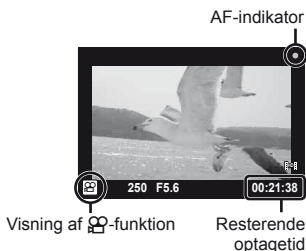

- 3 Tryk udløseren helt ned for at starte optagelse.
  - **REC** lyser, når film og lyd optages samtidig.



- 4 Tryk udløseren helt ned for at afslutte optagelse.

## Optagelse af et billede, når filmoptagelse slutter

Stil [Film+Billede] på [Til] for at tage et billede når filmoptagelsen slutter.

Denne funktion er nyttig, hvis du ud over filmen også ønsker at optage et billede.

- 1 Vælg [Film+Billede] på fanen i specialmenuen (s. 81).
- 2 Vælg [Til] og tryk på .



### **Bemærk**

- Denne indstilling er kun mulig, når udløseren anvendes til at optage film.

## Trådløst styret flashfotografering

Eksterne flash, der kan fjernbetjenes, og som er beregnet til brug med dette kamera, kan anvendes til trådløs flashfotografering. Kameraet kan selvstændigt styre op til tre grupper, bestående af den indbyggede flash og/eller fjernbetjente flash. Se yderligere oplysninger i vejledningen til den eksterne flash.

### 1 Indstil de fjernbetjente flash til RC-funktion og anbring dem som ønsket.

- Tænd for alle flashene, tryk på MODE-knappen, og vælg RC-funktion.
- Vælg en kanal og gruppe for hver flash.

### 2 Vælg [On] for [⚡ RC Mode] i $\square$ Optagemenu 2 (s. 107).

- Superkontrolpanelet skifter til RC-funktionen.
- Du kan vælge visning af superkontrolpanel ved at trykke på **INFO**-knappen.
- Vælg en flashfunktion (bemærk, at rødøje-reducering ikke er tilgængelig i RC-funktion).

### 3 Juster indstillingerne for hver gruppe i superkontrolpanelet.

Gruppe

- Vælg flashstyringsfunktionen og indstil flashen for hver enkelt gruppe. Ved MANUEL skal du vælge flashintensiteten.

Juster indstillingerne for den indbyggede flash.

Flashintensitetens værdi

Normal flash/Super FP flash

- Skift mellem normal flash og Super FP flash.

Kommunikationslys niveau

- Indstil kommunikationslys niveauet på [HI], [MID] eller [LO].

Kanal

- Indstil kommunikationskanalen på den samme kanal som på flashen.

### 4 Tryk på **⚡UP** knappen for at løfte den indbyggede flash.

- Lav en testoptagelse efter at have kontrolleret, at den indbyggede og de fjernbetjente flash er opladet.

#### ■ Rækkevidde for trådløse flash

Anbring de trådløse flash med fjernbetjeningssensorerne rettet mod kameraet. Denne figur viser de omtrentlige afstande, der kan bruges flash på. Den faktiske rækkevidde afhænger af de lokale forhold.

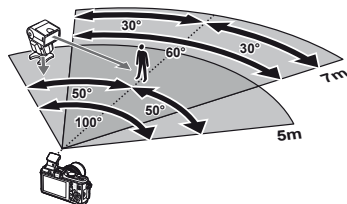

#### ⓘ Bemærk

- Vi anbefaler at bruge en enkelt gruppe med op til tre eksterne flash.
- Fjernbetjente flashenheder kan bruges til andet gardin-synkronisering med lang lukkertid eller eksponeringer med antirystefunktion længere end 4 sekunder.
- Hvis motivet er for tæt på kameraet, kan kontrolblinkene, der udsendes af den indbyggede flash, påvirke eksponeringen (denne effekt kan reduceres ved at dæmpe lyset fra den indbyggede flash, for eksempel med en spredforsats).

## Tips og oplysninger om optagelse

### Kameraet tænder ikke, selv om et batteri er opladet

#### Batteriet er ikke ladet helt op

- Lad batteriet op med laderen.

#### Batteriet fungerer midlertidigt ikke på grund af kulde

- Batteriets ydeevne falder ved lave temperaturer. Tag batteriet ud, og læg det i din lomme for at varme det op.

### Der tages intet billede, når der trykkes på udløseren

#### Kameraet har slukket automatisk

- Hvis kameraet ikke betjenes i et valgt tidsrum, skifter det automatisk til hvilefunktion for at spare på batterierne.  [Sleep] (s. 13)  
Hvis kameraet ikke betjenes i et indstillet tidsrum (5 minutter), efter at kameraet har skiftet til hvilefunktion, slukkes det automatisk.

#### Flashen lades op

- Under opladning blinker  mærket på skærmen. Vent, indtil det ikke blinker mere, og tryk derefter på udløseren.

#### Kan ikke stille skarpt

- Kameraet kan ikke stille skarpt på motiver, der er for tæt på kameraet, eller som ikke egner sig til autofokus (AF-indikatoren blinker på skærmen). Gå længere væk fra motivet eller stil skarpt på en genstand med høj kontrast i samme afstand fra kameraet som hovedmotiv, komponer billedet, og optag.

#### Motiver, som er vanskelige at stille skarpt på

Det kan være vanskeligt at stille skarpt med autofokus i følgende situationer.

AF-indikatoren blinker. Der er ikke stillet skarpt på disse motiver.



Motiver med lav kontrast



Meget kraftigt lys i midten af billedet

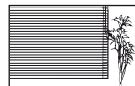

Motiv uden indhold af lodrette linjer

AF-indikatoren lyser, men der er ikke stillet skarpt på motivet.



Motiver med forskellig afstand

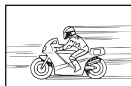

Motiver i hurtig bevægelse



Motivet uden for AF-området

## Støjreduceringen er aktiveret

- Ved natoptagelser er lukkertiden langsommere, hvilket øger muligheden for, at der opstår støj i billedet. Kameraet aktiverer støjreduceringen efter optagelse med langsom lukkertid. I løbet af denne proces er optagelse ikke tilladt. Du kan indstille [Noise Reduct.] til [Fra].  
🔍 "Tilpasning af kameraets indstillinger" (s. 81)

## Dato og tid er ikke blevet indstillet

### Kameraet bruges med indstillingerne fra da det blev købt

- Kameraets dato og tid er ikke blevet indstillet, da det blev købt. Indstil dato og tid, før kameraet tages i brug. 🔍 "Indstilling af dato/tid" (s. 7)

### Batteriet er taget ud af kameraet

- Indstillinger af dato og tid nulstilles til standardindstillingen, hvis kameraet er uden batteri i ca. 1 dag. Indstillingerne slettes hurtigere, hvis batteriet kun har været i kameraet i en kort tid, før det tages ud. Kontrollér dato og tid, inden der tages vigtige billeder.

## Standardindstillingerne gendannes for funktioner, der indstilles

Når du drejer på omskifteren eller slukker for strømmen i en anden optagefunktion end **P**, **A**, **S** eller **M**, gendannes standardindstillingerne for de funktioner, hvis indstillinger er ændret.

## Billedet forekommer hvidligt

Det kan forekomme, hvis billedet er taget i modlys eller i modlyslignende forhold. Det skyldes et fænomen, som kaldes overstråling eller spøgelsesbilleder. Overvej så vidt muligt en komposition, hvor der ikke er en kraftig lyskilde i billedet. Overstråling kan også forekomme, hvis der ikke er en lyskilde i billedet. Brug en modlysblande til at afskærme optikken fra lyskilden. Hvis modlysblanderen ikke har nogen effekt, kan du bruge hånden til at afskærme optikken fra lyset. 🔍 "Udskiftelig optik" (s. 100)

## Der er et eller flere ukendte lyse punkter på motivet på det optagne billede

Det kan skyldes fastsiddende pixel(s) på billedsensoren. Udfør [Pixel Mapping]. Gentag pixel-mapping et par gange, hvis problemet fortsætter.









🔍 "Pixelmapping - kontrol af billedbehandlingsfunktioner" (s. 98)

## Funktioner, der ikke kan vælges fra menuer









Nogle punkter kan ikke vælges fra menuerne ved brug af pileknappen.

- Punkter, der ikke kan indstilles med den aktuelle optagefunktion
- Punkter, der allerede er indstillet:  
Kombination af [📺] og [Noise Reduct.], osv.

## Fejlmeddelelser

Visning på skærmen	Mulig årsag	Afhjælpning
 Intet kort	Kortet er ikke sat i, eller det kan ikke genkendes.	Sæt et kort i, eller sæt et andet kort i.
 Kortfejl	Der er problemer med kortet.	Sæt kortet i igen. Hvis problemet fortsætter, skal kortet formateres. Hvis kortet ikke kan formateres, kan det ikke anvendes.
 Skrivebeskyttet	Der kan ikke indlæses data på kortet.	Kortets skrivebeskyttelseskontakt er indstillet til "LOCK"-siden. Frigiv kontakten. (s. 99)
 Kort fyldt	<ul style="list-style-type: none"> <li>• Kortet er fyldt. Der kan ikke tages flere billeder eller indlæses yderligere informationer som f.eks. printkodning på kortet.</li> <li>• Der er ikke plads på kortet, og printkodning eller nye billeder kan ikke gemmes.</li> </ul>	Udskift kortet, eller slet uønskede billeder. Overfør vigtige billeder til computeren, inden du sletter.
	Der kan ikke læses fra kortet. Kortet er muligvis ikke blevet formateret.	<ul style="list-style-type: none"> <li>• Vælg [Rens kort], tryk på <b>OK</b> og sluk kameraet. Fjern kortet, og tør den metaliske overflade af med en blød, tør klud.</li> <li>• Vælg [Format] ▶ [Ja] og tryk derefter på <b>OK</b> for at formatere kortet. Formatering af kortet sletter alle data på kortet.</li> </ul>
 Intet billede	Der findes ingen billeder på kortet.	Kortet indeholder ingen billeder. Optag billeder, og gengiv.
 Billedfejl	Det valgte billede kan ikke gengives på grund af et problem med dette billede. Eller billedet kan ikke gengives på dette kamera.	Se billederne på en pc med et billedbehandlingsprogram. Hvis dette ikke er muligt, er billedfilen ødelagt.
 Billedet kan ikke redigeres	Billeder, der er taget med et andet kamera, kan ikke redigeres på kameraet.	Brug billedbehandlingsprogram for at redigere billedet.
 Billedfejl	Der kan ikke overføres billeder mellem enheder, der er i gang med at modtage eller overføre data.	Skaf mere hukommelse på kortet, for eksempel ved at slette uønskede billeder, eller vælg en mindre størrelse for de billeder, der overføres.



Visning på skærmen	Mulig årsag	Afhjælpning
		Sluk kameraet, og vent på, at kameraets indvendige temperatur falder.
 Indvendig kameratemperatur er for høj. Vent på, at kameraet køler af, før det bruges.	Kameraets indvendige temperatur er steget på grund af serieoptagelse.	Vent et øjeblik, til kameraet slukkes automatisk. Lad kameraets indvendige temperatur køle ned, før du bruger det igen.
 Batteriet er fladt	Batteriet er brugt op.	Oplad batteriet.
 Ingen forbindelse	Kameraet er ikke tilsluttet korrekt til computeren eller printeren.	Tag kameraet fra og tilslut det igen korrekt.
 Ingen papir	Printeren mangler papir.	Læg papir i printeren.
 Ingen blæk	Farvepatronen er tom.	Udskift printerens farvepatron.
 Blokeret	Der er papirstop.	Fjern det ødelagte papir.
Indstillinger ændret	Printerens papirbakke er blevet fjernet, eller printeren er blevet betjent, mens der blev udført indstillinger på kameraet.	Rør ikke printeren, mens der foretages indstillinger på kameraet.
 Printfejl	Der er problemer med printeren og/eller kameraet.	Sluk kameraet og printeren. Kontrollér printeren, og løs problemet, inden den tændes igen.
 Kan ikke printe	Billeder, der er blevet optaget med andre kameraer, kan ikke printes fra dette kamera.	Print billederne fra en computer.
Optikken er låst. Træk optikken ud.	Optikken i den sammentrækkelige optik forbliver trukket sammen.	Træk optikken ud. (s. 12)
Kontroller optikkens status.	Der er sket noget usædvanligt mellem kamera og optik.	Sluk kameraet, kontroller forbindelsen med optikken, og tænd kameraet.

## Rengøring og opbevaring af kameraet

### Rengøring af kameraet

Sluk kameraet, og fjern batteriet, før kameraet gøres rent.

#### Udvendigt:

- Tør den forsigtigt af med en blød klud. Brug en klud, der er dyppet i mildt sæbevand og opvredet hårdt, hvis kameraet er meget snavset. Tør kameraet af med den fugtige klud, og tør efter med en tør klud. Hvis kameraet har været brugt på stranden, skal det tørres af med en klud opvredet i rent vand.

#### Skærm:

- Tør den forsigtigt af med en blød klud.

#### Optik:

- Blæs støv af optikken med en puster, der kan fås i almindelig handel. Tør optikken forsigtigt af med en optikrenseserviet.

### Opbevaring

- Hvis kameraet ikke benyttes i en længere periode, skal batteriet og kortet fjernes. Opbevar kameraet på et køligt, tørt sted, der er godt ventileret.
- Indsæt med jævne mellemrum batteriet, og kontroller kameraets funktioner.
- Fjern støv og andre fremmedlegemer fra hus og bagdæksler, før du sætter dem på.
- Sæt dækslet på kameraet for at undgå, at der kommer støv ind i kameraet, når der ikke sat nogen optik på. Sørg for at sætte de forreste og bageste optikdæksler på igen, før du lægger optikken væk.
- Rengør kameraet efter brug.
- Må ikke opbevares sammen med insektmidler.

### Rengøring og kontrol af billedsensoren





Kameraet er udstyret med en funktion til støvreduktion for at forhindre støv i at sætte sig på billedsensoren og for at fjerne alt støv og skidt fra billedsensorens overflade med ultralydsvibrationer. Støvreduktionsfunktionen fungerer, når kameraet er tændt. Støvreduktionsfunktionen fungerer på samme tid som pixel-mapping-funktionen, som kontrollerer billedsensoren og funktionerne til billedbehandlingen. Da støvreduktionen aktiveres hver gang, der tændes for kameraet, skal kameraet holdes lodret, så støvreduktionen kan fungere effektivt.

#### Forsigtig

- Brug ikke kraftige opløsningsmidler, som f.eks. benzol eller sprit, eller kemikalieklude.
- Undgå at opbevare kameraet på steder, hvor der arbejdes med kemikalier, for at beskytte kameraet mod korrosion.
- Der kan dannes mug på optikken, hvis den er blevet meget snavset under opbevaring.
- Kontrollér hver del af kameraet før brug, hvis det ikke har været i brug i lang tid. Sørg for at tage et prøvebillede, og kontrollér, at kameraet fungerer korrekt, før der tages vigtige billeder.

### Pixelmapping – kontrol af billedbehandlingsfunktioner

Kameraets pixelmapping kontrollerer og justerer funktionerne i billedsensoren og funktionerne til billedbehandlingen. Vent mindst et minut med at bruge pixelmappingfunktionen efter brug af skærmen eller efter optagelse af filmsekvenser for at sikre, at den fungerer korrekt.

- 1 Vælg [Pixel Mapping] på fanen  i specialmenuen  (s. 81).
  - 2 Tryk på  og tryk derefter på .
- Bjælken [Busy] vises, når pixelmapping er i gang. Når pixelmapping er færdig, gendannes menuen.

### **Bemærk**

- Hvis kameraet slukkes ved et uheld under pixelmapping, skal du starte fra trin 1 igen.

## Grundlæggende om kort

### Understøttede kort

I denne manual betegnes alle lagringsenheder som "kort". Følgende typer SD-hukommelseskort (fås i almindelig handel) kan bruges med dette kamera: SD, SDHC, SDXC og Eye-Fi. Besøg Olympus' websted for at få de seneste oplysninger.



#### Skrivebeskyttelseskontakt på SD-kort

SD-kortet har en skrivebeskyttelseskontakt. Hvis du sætter kontakten til "LOCK"-siden, kan du ikke skrive til kortet, slette data på kortet eller formatere det. Flyt kontakten tilbage til oplåsningspositionen for at muliggøre skrivning.





### **Forsigtig**

- Data på kortet slettes ikke fuldstændigt, selv om kortet formateres eller dataene slettes. Ødelæg kortet, hvis det skal bortskaffes, så personlige oplysninger ikke gives videre.
- Brug Eye-Fi-kortet i overensstemmelse med love og regler i det land, hvor kameraet bruges.
- I fly og andre steder, hvor Eye-Fi-kommunikation er forbudt, skal Eye-Fi-kortet fjernes fra kameraet, eller [Eye-Fi] (s. 88) skal indstilles til [Off].
- Eye-Fi-kortet kan blive varmt under brug.
- Når et Eye-Fi-kort anvendes, kan batteriet aflades hurtigere.
- Når et Eye-Fi-kort anvendes, kan kameraets funktioner være langsommere.

### Formatering af kortet

Kort, som er blevet formateret på en computer eller et andet kamera, skal formateres med kameraet, før de kan bruges.

Alle gemte data på kortet, inklusive slettesikrede billeder, slettes, når kortet formateres. Når et brugt kort formateres, skal du kontrollere, at der ikke er billeder på kortet, som du vil gemme.

- 1 Vælg [Card Setup] i optagemenuen  (s. 107).
  - 2 Vælg [Format].
  - 3 Vælg [Yes], og tryk på .
- Kortet formateres.

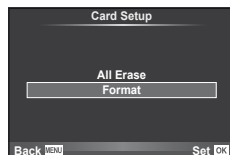

## Batteri og lader

- Brug et Olympus li-ion-batteri. Brug kun originale OLYMPUS genopladelige batterier.
- Brug kun compatible batteriladere til opladning af genopladelige batterier. BLS-1 batterier skal oplades med brug af BCS-1, BLS-5-batterier med brug af BCS-5.
- Kameraets strømforbrug varierer meget afhængigt af brugen og andre forhold.
- Da følgende også forbruger meget strøm uden optagelse, forbruges batteriet hurtigt.
  - Gentagen indstilling af skarpheden ved at trykke udløseren halvt ned i optagefunktionen.
  - Visning af billeder på skærmen i længere tid.
  - Når det er tilsluttet til en computer eller printer.
- Hvis der bruges et opbrugt batteri, kan kameraet slukke uden, at advarslen om opbrugt batteri vises.
- Batteriet er ikke helt opladet ved levering. Lad batteriet op før brug med den medfølgende lader.
- Den normale opladningstid for den medfølgende lader er ca. 3 timer og 30 minutter (anslået).
- Prøv ikke at bruge ladere, der ikke udtrykkeligt er beregnet at blive brugt sammen med det medfølgende batteri, og brug ikke batterier, der ikke udtrykkeligt er beregnet til brug sammen med den medfølgende lader.

### **Bemærk**

- Der er risiko for eksplosion, hvis der isættes en forkert batteritype. Bortskaf det brugte batteri i overensstemmelse med vejledningen. "Forholdsregler vedr. håndtering af batterier" (s. 114)

## Brug af laderen i udlandet

- Laderen kan bruges med de fleste elektriske installationer fra 100 V til 240 V AC (50/60 Hz) overalt i verden. Afhængigt af det land eller det område, som du befinder dig i, kan stikkontakten have forskellige udformninger, og laderen kan kræve en adapter for at kunne sættes i stikkontakten. Spørg den lokale elektriker eller rejsebureauet om nærmere oplysninger.
- Brug ikke gængse rejseadapters, da det kan medføre fejl på laderen.

## Udskiftelig optik

Vælg en optik ud fra motivet og dine kreative ønsker. Brug optik, der er designet specielt til Micro Four Thirds systemet, og som har M. ZUIKO mærkatet, der er vist til højre. Med en adapter kan du også bruge Four Thirds System- og OM System-optik.



### **Bemærk**

- Når du anbringer eller fjerner dækslet og optikken fra kameraet, skal kameraets bajonet pege nedad. Det forhindrer, at der kommer støv eller andre fremmedlegemer ind i kameraet.
- Dækslet må ikke fjernes og optikken ikke sættes på i støvede omgivelser.
- Optikken på kameraet må ikke rettes direkte mod solen. Dette kan resultere i en fejlfunktion i kameraet eller endog få det til at bryde i brand pga. sollysens forstærkede effekt, når der fokuseres gennem optikken.
- Pas på ikke at miste for- og bagdækslet.

## Tekniske data for M.ZUIKO DIGITAL-optik

### ■ Delenes betegnelser

- ① Filtergevind
- ② Zoomring (kun zoomoptik)
- ③ Afstandsring
- ④ Monteringsmærke
- ⑤ Elektriske kontakter
- ⑥ Frontdæksel
- ⑦ Bagdæksel

Hvis modlyshætten er sat på en optik med dekorationsring, skal ringen drejes mod venstre.

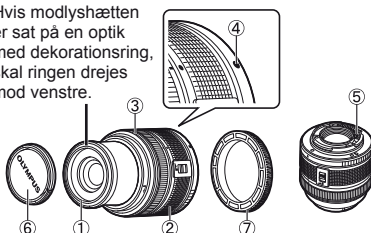

### ■ Optik- og kamerakombinationer

Optik	Kamera	Montering	AF	Måling
Micro Four Thirds-systemoptik	Micro Four Thirds-systemkamera	Ja	Ja	Ja
Four Thirds-systemets optik		Montering mulig med adapter	Ja <sup>*1</sup>	Ja
OM System-optik			Nej	Ja <sup>*2</sup>
Micro Four Thirds-systemoptik	Four Thirds System-kamera	Nej	Nej	Nej

\*1 [C-AF] og [C-AF+TR] under [Af Mode] kan ikke bruges.

\*2 Nøjagtig måling er ikke mulig.

### ■ Tekniske data

Element	14–42 mm II R	17 mm	40–150 mm R	14–150 mm
Bajonet	Micro Four Thirds bajonet			
Brændvidde	14–42 mm	17 mm	40–150 mm	14–150 mm
Lysstyrke	f/3.5–5.6	f/2.8	f/4.0–5.6	f/4.0–5.6
Billedvinkel	75°–29°	64,9°	30,3°–8,2°	75°–8,2°
Opbygning	7 grupper, 8 linser	4 grupper, 6 linser	10 grupper, 13 linser	11 grupper, 15 linser
	Overfladebehandling i flere lag			
Blændeområde	f/3.5–22	f/2.8–22	f/4.0–22	f/4.0–22
Arbejdsområde (Brændvidde)	• 0,25 m–∞ (14–19 mm) • 0,3 m–∞ (20–42 mm)	0,2 m–∞	0,9 m–∞	0,5 m–∞
Fokusterjustering	Skift mellem AF/MF			
Vægt (uden modlyshætte og dæksel)	115 g	71 g	190 g	260 g
Mål (maks. diameter × længde i alt)	ø56,5×50 mm	ø57×22 mm	ø63,5×83 mm	ø63,5×83 mm
Diameter på filtergevind	37 mm	37 mm	58 mm	58 mm

### ! Bemærk

- Billedets kanter bliver skåret væk, hvis der bruges mere end et filter, eller hvis der bruges et tykt filter.

## Vigtigt tilbehør

### Adapter

Monteringsadapteren gør det muligt at bruge kameraet med optik, der ikke opfylder Micro Four Thirds System-standarden.

#### ■ Four Thirds adapter (MMF-2)

Kameraet kræver Four Thirds adapter MMF-2 for at kunne bruge Four Thirds optik. Nogle funktioner, for eksempel autofokus, er muligvis ikke tilgængelige.

#### ■ OM adapter (MF-2)



Bruges sammen med eksisterende OLYMPUS OM System-optik. Skarphed og blænde skal indstilles manuelt. Billedstabilisering kan benyttes. Angiv brændvidden på den anvendte optik i indstillingerne for kameraets billedstabilisering.

### Fjernbetjeningskabel (RM-UC1)

Bruges, når den mindste kamerabevægelse kan resultere i slørede billeder, for eksempel ved makro- eller bulbefotografering. Fjernbetjeningskablet tilsluttes via kameraets USB-stik.

### Konverteroptik

Konverteroptik sættes på kameraets optik til hurtig og nem fiskeøje- eller makrofotografering. Se OLYMPUS' hjemmeside for oplysninger om de optik der kan anvendes.

- Brug den relevante forsatsoptik til **SCN**-funktion (,  eller ).

### Makro-Lysarm (MAL-1)

Bruges til at belyse motiver ved makrofotografering, selv ved afstande, hvor der ville opstå vignettering med flash.

### Mikrofonsæt (SEMA-1)

Giver optagelser med højere kvalitet end kameraets indbyggede mikrofon. Mikrofonen kan anbringes et stykke væk fra kameraet for at undgå optagelse af lyde fra omgivelserne eller vindstøj. Mikrofoner fra tredjepart i almindelig handel kan også anvendes, afhængigt af dine kreative ønsker (strømforsyning via ø3,5mm stereo-ministik).

### Elektronisk søger (VF-2)

Elektroniske søgere kan anvendes til visning af optagemenuen. Det er praktisk, hvis du er i omgivelser med meget lys, for eksempel i direkte sollys, hvor det kan være svært at se skærmen, eller hvis du bruger kameraet i en lav vinkel.

### Kameragreb

Kameragrebet kan udskiftes. Grebet fjernes ved at løsne skruen.





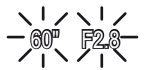
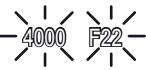
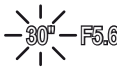
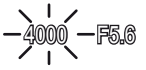
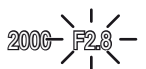
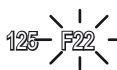





## Visning af eksponeringsadvarsel

Hvis der ikke kan opnås korrekt eksponering når udløseren trykkes halvt ned, blinker advarslen på skærmen.



Optagefunktion	Eksempel på advarselsvisning (blinker)	Status	Løsning
P		Motivet er for mørkt.	<ul style="list-style-type: none"> <li>• Forøg ISO-følsomheden.</li> <li>• Brug flashen.</li> </ul>
		Motivet er for lyst.	<ul style="list-style-type: none"> <li>• Reducér ISO-følsomheden.</li> <li>• Brug et almindeligt ND-filter (til justering af lysmængden).</li> </ul>
A		Motivet er undereksponeret.	<ul style="list-style-type: none"> <li>• Reducér blænderværdien.</li> <li>• Forøg ISO-følsomheden.</li> </ul>
		Motivet er overeksponeret.	<ul style="list-style-type: none"> <li>• Forøg blænderværdien.</li> <li>• Reducér ISO-følsomheden, eller brug et almindeligt ND-filter (til justering af lysmængden).</li> </ul>
S		Motivet er undereksponeret.	<ul style="list-style-type: none"> <li>• Reducér lukkertiden.</li> <li>• Forøg ISO-følsomheden.</li> </ul>
		Motivet er overeksponeret.	<ul style="list-style-type: none"> <li>• Indstil lukkertiden hurtigere.</li> <li>• Reducér ISO-følsomheden, eller brug et almindeligt ND-filter (til justering af lysmængden).</li> </ul>

- Hvornår blændesymbolet blinker, afhænger af optikkens type og brændvidde.

## Understøttede flashfunktioner i optagefunktion

Optagefunktion	Superkontrolpanel	Flashfunktion	Flashtiming	Forhold vedr. aktivering af flash	Lukkertidsgrænse
P/A	 <b>AUTO</b>	Automatisk flash	1. gardin	Aktiveres automatisk i mørke/modlys*	1/30 sek. – 1/180 sek.
		Automatisk flash (røddøjereducering)			
		Fill-in-flash			
		Slukket flash	—	—	—
	 <b>SLOW</b>	Synkro med lang lukkertid (røddøjereducering)	1. gardin	Aktiveres automatisk i mørke/modlys*	60 sek. – 1/180 sek.
	 <b>SLOW</b>	Synkro med lang lukkertid (1. gardin)			
	 <b>SLOW2</b>	Synkro med lang lukkertid (2. gardin)	2. gardin		
S/M		Fill-in-flash	1. gardin	Udløses altid	60 sek. – 1/180 sek.
		Fill-in-flash (røddøjereducering)			
		Slukket flash	—	—	—
	 <b>2. gardin</b>	Fill-in-flash/synkro med lang lukkertid (2. gardin)	2. gardin	Udløses altid	60 sek. – 1/180 sek.

\* Når flashen er indstillet til funktionen Super FP, registrerer den modlys og udløses med længere varighed end for normal flash, før den udsender lys.

-  **AUTO**,  kan indstilles i **AUTO**-funktion.

### Minimumsområde

Optikken kan kaste skygger over genstande tæt på kameraet, hvilket forårsager vignettering, eller genstandene kan blive for lyse selv ved mindste lysstyrke.

Optik	Omtrentlig afstand, hvor vignettering opstår
14–42 mm	0,5 m
17 mm	0,25 m
40–150 mm	1,0 m
14–150 mm	Flash kan ikke bruges

- Brug andre flash end den indbyggede flash (ekstraudstyr) for at forhindre vignettering. For at forhindre fotografier i at blive overeksponerede skal du vælge funktionen **A** eller **M** og vælg et højt f-tal eller reducere ISO-følsomheden.



## Flashsynkronisering og lukkertid

Optagefunktion	Flashtiming	Øvre grænse for synkroniseringstiming <sup>*1</sup>	Fast timing, når flashen aktiveres <sup>*2</sup>
<b>P</b>	1/(optikkens brændvidde × 2) eller synkroniseringstiming afhængigt af, hvilken der er langsomst	1/180	1/60
<b>A</b>			
<b>S</b>	Den indstillede lukkertid		—
<b>M</b>			

\*1 Kan ændres i menuen: 1/60–1/180 [ X-Sync.]: "Tilpasning af kameraets indstillinger" (s. 81)

\*2 Kan ændres i menuen: 30–1/180 [ Nedre Grænse]: "Tilpasning af kameraets indstillinger" (s. 81)

## Optagelse med ekstern flash

Med dette kamera kan du bruge en ekstern flash (sælges separat) til at opnå en flashfunktion, der opfylder dine behov. De eksterne flash kommunikerer med kameraet, så du har mulighed for at styre kameraets flashfunktioner med forskellige flashmenuer, f.eks. TTL-AUTO og Super FP-flash.

En ekstern flash, som er beregnet til dette kamera, kan monteres på kameraet ved sætte den på kameraets flashsko. Du kan også montere flashen i kameraets flashsko med flashskoens kabel (ekstraudstyr). Se også vejledningen til den eksterne flash.

### Mulige funktioner med eksterne flash

Flash som tilbehør	Flash-styringsfunktion	GN (ledetal)(ISO100)	RC-funktion
<b>FL-50R</b>	TTL-AUTO, AUTO, MANUAL,	GN50 (85mm*) GN28 (24mm*)	✓
<b>FL-36R</b>	FP TTL AUTO, FP MANUAL	GN36 (85mm*) GN20 (24mm*)	✓
<b>FL-300R</b>	TTL-AUTO, MANUAL	GN20 (28mm*)	✓
<b>FL-14</b>	TTL-AUTO, AUTO, MANUAL	GN14 (28mm*)	—
<b>RF-11</b>	TTL-AUTO, MANUAL	GN11	—
<b>TF-22</b>		GN22	—

\* Brændvidden på den optik som kan bruges (baseret på 35 mm filmkamera)

## Optagekvalitet og filstørrelse/antal billeder, der kan gemmes

Filstørrelserne i skemaet er anslåede for filer med formatforholdet 4:3.

Optagekvalitet	Antal pixel (Pixel Count)	Komprimering	Filformat	Filstørrelse (MB)	Antal billeder, der kan gemmes <sup>*1</sup>
RAW	4032×3024	Tabfri komprimering	ORF	Ca. 13,8	55
<b>L</b> SF		1/2.7		Ca. 8,4	102
<b>L</b> F		1/4		Ca. 5,9	146
<b>L</b> N		1/8		Ca. 2,7	322
<b>L</b> B		1/12		Ca. 1,8	480
<b>M</b> SF	3200×2400	1/2.7	JPEG	Ca. 5,6	155
<b>M</b> F		1/4		Ca. 3,4	257
<b>M</b> N		1/8		Ca. 1,7	508
<b>M</b> B		1/12		Ca. 1,2	753
<b>M</b> SF		2560×1920		1/2.7	Ca. 3,2
<b>M</b> F	1/4			Ca. 2,2	398
<b>M</b> N	1/8			Ca. 1,1	782
<b>M</b> B	1/12			Ca. 0,8	1.151
<b>M</b> SF	1920×1440			1/2.7	Ca. 1,8
<b>M</b> F		1/4		Ca. 1,3	701
<b>M</b> N		1/8		Ca. 0,7	1.356
<b>M</b> B		1/12		Ca. 0,5	1.968
<b>M</b> SF		1600×1200		1/2.7	Ca. 1,3
<b>M</b> F	1/4			Ca. 0,9	984
<b>M</b> N	1/8			Ca. 0,5	1.906
<b>M</b> B	1/12			Ca. 0,4	2.653
<b>S</b> SF	1280×960			1/2.7	Ca. 0,9
<b>S</b> F		1/4		Ca. 0,6	1.488
<b>S</b> N		1/8		Ca. 0,4	2.773
<b>S</b> B		1/12		Ca. 0,3	3.813
<b>S</b> SF		1024×768	1/2.7	Ca. 0,6	1.564
<b>S</b> F	1/4		Ca. 0,4	2.260	
<b>S</b> N	1/8		Ca. 0,3	4.068	
<b>S</b> B	1/12		Ca. 0,2	5.547	
<b>S</b> SF	640×480		1/2.7	Ca. 0,3	3.589
<b>S</b> F		1/4	Ca. 0,2	5.085	
<b>S</b> N		1/8	Ca. 0,2	7.627	
<b>S</b> B		1/12	Ca. 0,1	10.170	

\*1 Kræver et SD kort med 1 GB.

### ⚠ Bemærk

- Det resterende antal billeder kan variere afhængigt af motivet, hvorvidt der er foretaget printkodninger eller andre faktorer. Under visse omstændigheder ændres det resterende antal billeder der vises på skærmen ikke, selv om du optager billeder eller sletter lagrede billeder.
- Den faktiske filstørrelse varierer i henhold til motivet.
- Det maksimale billedantal, der kan vises på skærmen for billeder, som kan gemmes, er 9.999.
- Der er oplysninger om tilgængelig optagetid for film på Olympus' hjemmeside.













## Menuoversigt

\*1: Kan føjes til [Mine valg].







\*2: Standard kan gendannes ved at sætte [Fuld] til [Nulstil].

\*3: Standard kan gendannes ved at vælge [Basic] for [Reset].

### Optagemenu

Fane	Funktion		Standard-indstilling	*1	*2	*3		
	Card Setup		—				65, 99	
	Reset/Myset		—		✓		35	
	Billedfunktion		 Natural	✓	✓	✓	45	
		Still Picture	 N	✓	✓	✓	47	
		Film	AVCHD FullHD 					
Image Aspect		4:3	✓	✓	✓	48		
	 		<input type="checkbox"/>	✓	✓	✓	49	
	Billedstabilisering			✓	✓	✓	42	
	Bracketing	AE BKT	Off				57	
		WB BKT	A-B	Off				57
			G-M					
		FL BKT	Off	✓	✓	✓	58	
		ISO BKT	Off				58	
	ART BKT	Off				58		
	Multiple Exposure	Frame	Off				56	
		Auto Gain	Off		✓	✓		
		Overlay	Off					
			±0,0	✓	✓	✓	60	
	 RC-Funktion		Off	✓	✓	✓	93	
Digital telekonverter		Off	✓	✓	✓	58		

### Gengivemenu

Fane	Funktion		Standard-indstilling	*1	*2	*3	
		Start	—				66
		BGM	Melancholy		✓	✓	
		Effect	Fade		✓	✓	
		Slide	All		✓	✓	
		Slide Interval	3 sec		✓		
		Movie Interval	Short		✓		
			On		✓	✓	65
Edit	Sel. Image	RAW Data Edit	—				67
		JPEG Edit	—				67
	Image Overlay		—				68
			—				68
		—				76	
Reset Protect		—				65	

## Ÿ Opsætningsmenu

Fane	Funktion	Standard-indstilling	*1	*2	*3		
Ÿ		—				7	
	*	—		✓		80	
		±0, ±0, Vivid		✓	✓	80	
	Rec View	5 sec	✓	✓	✓	80	
	/  Menu Display	Menu Display	Off		✓		80
		Menu Display	Off				
Firmware	—				80		

\* Indstillingerne afhænger af, i hvilket område kameraet er købt.

## Specialmenu

Fane	Funktion	Standard-indstilling	*1	*2	*3		
	AF/MF						
	AF Mode	Still Picture	S-AF				81
		Film	C-AF	✓	✓	✓	
	Full-time AF	Off	✓	✓	✓		
	AF Area		✓	✓	✓		
	Set Up	Spiral		✓	✓		
	Reset Lens	On		✓	✓		
	Bulb Focusing	On		✓	✓		
	Afstandsring		✓	✓	✓		
	MF Assist	Off	✓	✓			
	Set Home				✓	✓	
		AF Illuminat.	On	✓	✓	✓	
	Face Priority		✓	✓			
		Button/dial					
AEL/AFL		S-AF	mode1	✓	✓	✓	
		C-AF	mode2				
		MF	mode1				
AEL/AFL Memo		On	✓	✓	✓		
Button Function		Function		✓	✓	✓	
		Function					
		Function	REC				
		Function					
		Function	/				
Dial Function		P	:Ps	:Ps	✓	✓	
		A	:FNo.	:FNo.			
		S	:Lukker	:Lukker			
		M	:Lukker	:FNo.			
		Menu	:↕/Værdi	:↔			
			:Prev/Next	:			
		Dial Direction	Eksposering	Dial1			✓
Dial Direction	Menu	Dial1					
	Lock	Off	✓	✓			
	Release						
	RLs Priority S	Off	✓	✓	✓	83	
	RLs Priority C	On	✓	✓	✓		

Fane	Funktion		Standard-indstilling	*1	*2	*3		
		Disp/■/)/PC						
		HDMI	HDMI Out	1080i		✓		83
	HDMI Control		Off			✓		
	Video Out*		—			✓		
		/Info Settings	Info	Image Only, Overall	✓	✓	✓	
			LV-Info	Image Only,	✓	✓		
			Settings	25, Calendar	✓	✓		
		Control Settings	iAUTO	Live Guide		✓		
			P/A/S/M	Live Control		✓		
			ART	Art Menu		✓		
			SCN	Scene Menu		✓		
	Picture Mode Settings		On		✓	✓		
	Histogram Settings	Highlight	255			✓		
		Shadow	0			✓		
	Mode Guide		On			✓		
	Live View Boost		Off		✓	✓	✓	
	ART LV Mode		mode1			✓		
	Close Up Mode		mode1			✓		
	Info Off		10 sec		✓	✓	✓	
	Backlit LCD		Hold		✓	✓	✓	
	Sleep		1 min		✓	✓	✓	
	On		On		✓	✓	✓	
	Lydstyrke		3			✓		
USB Mode		Auto			✓	✓		
	Exp//ISO						84	
	EV Step		1/3EV		✓	✓		✓
	Måling				✓	✓		✓
	AEL Metering		Auto		✓	✓		✓
	ISO		Auto		✓	✓		✓
	ISO Step		1/3EV		✓	✓		✓
	ISO-Auto Set		High Limit: 1600 Default: 200		✓	✓		✓
	ISO-Auto		P/A/S		✓	✓		✓
	Bulb Timer		8 min		✓	✓		✓
Anti-Shock []		Off		✓	✓	✓		
	⚡ Custom						85	
	X-Sync.		1/180		✓	✓		✓
	Slow Limit		1/60		✓	✓		✓
+		Off		✓	✓	✓		
	Color/WB						85	
	Noise Reduct.		Auto		✓	✓		✓
	Noise Filter		Standard		✓	✓		✓
	WB		Auto	A:0, G:0	✓	✓		✓
	All	All Set	—		✓	✓		
		All Reset	—			✓		
	Keep Warm Color	On		✓	✓	✓		

\* Indstillingerne afhænger af, i hvilket område kameraet er købt.

Fane	Funktion	Standard-indstilling	*1	*2	*3		
	+WB	Off	✓	✓	✓	85	
	Color Space	sRGB	✓	✓	✓		
	Shading Comp.	Off	✓	✓	✓		
	Set	—	✓	✓	✓	86	
	Pixel Count	Middle Small	2560×1920 1280×960	✓	✓		✓
		Record/Erase					
		Quick Erase	Off	✓	✓	✓	86
		RAW+JPEG Erase	RAW+JPEG	✓	✓	✓	
		File Name	Auto		✓		
	Edit Filename	Off		✓		87	
	Priority Set	No		✓	✓		
	dpi Setting	Auto		✓			
Copyright Settings	Copyright Info.	Off		✓			
	Artist Name	—					
	Copyright Name	—					
	Film						
	Mode	<b>P</b>		✓	✓	87	
	Movie+Still	Off	✓	✓	✓		
	Movie	On	✓	✓	✓		
	Utility						
	Pixel Mapping	—				88	
Exposure Shift		±0	✓	✓	✓		
Warning Level	±0		✓				
Level Adjust	—		✓				
Touch Screen Settings	On		✓	✓			
Eye-Fi	Off			✓	✓		

## Menu for tilbehørsstik

Fane	Funktion	Standardindstilling	*1	*2	*3				
	OLYMPUS PENPAL Share								
	Please Wait						71, 90		
	Address Book	Address List	—				90		
		Search Timer	30 sec		✓				
		New Pairing	—						
	My OLYMPUS PENPAL								
	Picture Send Size	Size 1: Small			✓				
	OLYMPUS PENPAL Album								
	Copy All						90		
	Reset Protect								
Album Mem. Usage									
Album Mem. Setup									
Picture Copy Size									
Size 2: Medium						✓			
Electronic Viewfinder									
EVF Adjust						ⓘ ±0, ⚙ ±0	✓	✓	90

## Tekniske data

### Kamera

Produkttype	
Produkttype	Digitalkamera med udskifteligt optiksystem
Optik	M.Zuiko Digital, Micro Four Thirds System-optik
Optikbajonet	Micro Four Thirds bajonet
Tilsvarende brændvidde på et 35 mm-filmkamera	Ca. det dobbelte af optikkens brændvidde
Billedsensor	
Produkttype	4/3" Live MOS-sensor
Samlet antal pixel	Ca. 13.060.000 pixel
Samlet antal effektive pixel	Ca. 12.300.000 pixel
Skærmstørrelse	17,3 mm (H) × 13,0 mm (V)
Billedformat	1,33 (4:3)
Live View	
Sensor	Bruger Live MOS-sensor
Synsfelt	100%
Skærm-	
Produkttype	3,0" organisk elektroluminescent display, berøringsskærm
Samlet antal pixel	Ca. 610.000 punkter (formatforhold 3:2)
Lukker	
Produkttype	Computerstyret spaltelukker
Lukker	1/4000-60 sek., bulb-optagelse
Autofokus	
Produkttype	System til registrering af billedkontrast
Fokuseringspunkter	35 punkter
Valg af fokuspunkt	Auto, valgfri
Eksponeringsjustering	
Målingssystem	TTL-målingssystem (billedmåling) Digital ESP-måling/Midtfeltbetonet gennemsnitsmåling/Spotmåling
Måleområde	EV-1-18 (Digital ESP-måling/Midtfeltbetonet gennemsnitsmåling/Spotmåling)
Optagefunktioner	<b>IAUTO</b> : iAUTO/ <b>P</b> : Program AE (der kan foretages programsift)/ <b>A</b> : Blændeforvalgt AE/ <b>S</b> : Lukkertidsforvalgt AE/ <b>M</b> : Manuel/ <b>ART</b> : Filter/ <b>SCN</b> : Motiv/  : Film
ISO-følsomhed	200-12800 (1/3, 1 EV trin)
Eksponeringskompensation	±3EV (1/3, 1/2, 1 EV-trin)
Hvidbalance	
Produkttype	Billedsensor
Funktionsindstilling	Auto/Standardindstilling af hvidbalance (6 indstillinger)/Personlig indstilling af hvidbalance/enkeltrykshvidbalance
Optagelse	
Hukommelse	SD/SDHC/SDXC/Eye-Fi kort
Optagesystem	Digital optagelse, JPEG (i henhold til Design rule for Camera File system (DCF)), RAW data, MP format
Anvendelige standarder	Exif 2.2, Digital Print Order Format (DPOF), PRINT Image Matching III, PictBridge
Lyd med billeder	Wave-format
Film	AVI Motion JPEG/AVCHD
Lyd	PCM 48 kHz/Dolby Digital
Gengivelse	
Visningsformat	Enkeltbilledvisning/Forstørret gengivelse/Indeksvisning/Kalendervisning

Optageindstilling	
Funktion	Enkeltbilledoptagelse/Serieoptagelse/Selvudløser
Serieoptagelse	3 billeder/sek.
Selvudløser	Funktionstid: 12 sek., 2 sek.
Flash	
Ledetal	10 (ISO200)
Flash-styringsfunktion	TTL-AUTO (TTL pre-flashfunktion)/MANUAL
Synkroniseringshastighed	1/180 sek. eller langsommere
Ekstern forbindelse	
Multistik (USB stik, AV stik)/HDMI ministik (Type C)/Tilbehørsstik	
Strømforsyning	
Batteri	Li-ion-batteri ×1
Dimensioner/vægt	
Mål	122,0 mm(B) × 69,1 mm(H) × 34,3 mm(D) (uden fremspringende dele)
Vægt	Ca. 369 g (med batteri og hukommelseskort)
Arbejdsmiljø	
Temperatur	0-40 °C (ved brug)/-20-60 °C (ved opbevaring)
Fugtighed	30-90% (ved brug)/10-90% (ved opbevaring)

HDMI, HDMI-logoet og High-Definition Multimedia Interface er varemærker eller registrerede varemærker, som tilhører HDMI Licensing LLC.



## Batteri/lader

### ■ Li-ion-batteri

MODELNR.	BLS-1 (PS-BLS1)	BLS-5
Produkttype	Genopladeligt li-ion-batteri	
Nominel spænding	DC 7,2 V	
Nominel kapacitet	1.150 mA	
Antal opladninger	Ca. 500 gange (varierer afhængigt af anvendelsesforholdene)	
Omgivende temperatur	0-40 °C (ved opladning)	
Mål	Ca. 35,5 mm(B) × 12,8 mm(H) × 55 mm(D)	
Vægt	Ca. 46 g	Ca. 44 g

### ■ Li-ion-lader

MODELNR.	BCS-1 (PS-BCS1)	BCS-5
Indgangsspænding	AC 100V – 240V (50/60Hz)	
Udgangsspænding	DC 8,35V, 400 mA	
Opladningstid	Ca. 3 timer og 30 minutter (ved stuetemperatur)	
Omgivende temperatur	0-40 °C (ved brug)/-20-60 °C (ved opbevaring)	
Mål	Ca. 62 mm(B) × 38 mm(H) × 83 mm(D)	
Vægt (uden netledning)	Ca. 72 g	Ca. 70g

- Netledningen, der følger med denne enhed, er kun beregnet til brug med denne enhed og bør ikke bruges til andre enheder. Brug ikke kabler til andre produkter med denne enhed.

RET TIL ÆNDRINGER I TEKNISKE DATA, UDEN VARSEL, FORBEHOLDES.



## SIKKERHEDSFORSKRIFTER



## FORSIGTIG

FARE FOR ELEKTRISK  
STØD MÅ IKKE ÅBNES

FORSIGTIG: FOR AT REDUCERE RISIKOEN FOR ELEKTRISK STØD MÅ COVERET (ELLER BAGBEKLÆDNINGEN) IKKE FJERNES. INDENI BEFINDER DER SIG INGEN DELE, SOM BRUGEREN KAN REPARERE. VED FEJL BØR MAN KONTAKTE DET AUTORISEREDE OLYMPUS SERVICECENTER.



En trekant med et udråbstegn gør dig opmærksom på vigtige betjenings- og vedligeholdelsesinstruktioner i det materiale, som er vedlagt produktet.



## FARE

Hvis produktet bruges, uden at man er opmærksom på informationerne under dette symbol, er der risiko for alvorlige kvæstelser eller dødsfald.



## ADVARSEL

Hvis produktet anvendes uden, at informationen under dette symbol overholdes, er der risiko for kvæstelser eller dødsfald.



## FORSIGTIG

Hvis produktet bruges, uden at man er opmærksom på informationerne under dette symbol, er der risiko for lettere kvæstelser, beskadigelse af udstyret eller tab af værdifulde data.

## ADVARSEL!

FOR AT UNDGÅ RISIKO FOR BRAND ELLER ELEKTRISK STØD MÅ DETTE PRODUKT ALDRIG SKILLES AD ELLER UDSÆTTES FOR HØJ LUFTFUGTIGHED.

## Generelle forholdsregler

**Læs alle vejledninger** – Læs alle betjeningsvejledninger omhyggeligt, før produktet tages i brug. Gem alle vejledninger og bilag til senere brug.

**Rengøring** – Tag altid stikket ud, inden produktet rengøres. Brug kun en blød klud til rengøring. Brug hverken væsker, rensmidler på spraydåse eller organiske opløsningsmidler til at rengøre dette produkt.

**Tilbehør** – For din egen sikkerhed og for at undgå at beskadige produktet, bør du kun anvende tilbehør, der anbefales af Olympus.

**Vand og fugt** – Læs afsnittene i forbindelse med forholdsreglerne vedrørende den vejsikre konstruktion.

**Placering** – For at undgå skader på produktet og personer skal dette produkt anbringes på et sikkert stativ, holder eller el. lign.

**Strømforsyning** – Tilslut kun dette produkt til strømkilder, som er angivet på produktets mærkat.

**Fremmedlegemer** – For at undgå personskaade må der aldrig indsættes et objekt af metal i produktet.

**Varme** – Anvend eller opbevar aldrig dette produkt i nærheden af en varmekilde såsom

en radiator, varmespjæld, brændeovn eller andre varmeudviklende anordninger, inklusive stereoforstærkere.

Forholdsregler ved  
produkt håndtering

## ⚠ ADVARSEL

- Brug ikke kameraet i nærheden af brændbare eller eksplosive gasser.
- Brug ikke flash og LED-lys tæt på mennesker (spædbørn, mindre børn, osv.).

Du skal være mindst 1 m væk fra personens ansigt. Hvis du tager et billede med flash for tæt på en persons øjne, kan vedkommende miste synet et kort øjeblik.

- Sørg for at holde spædbørn og mindre børn væk fra kameraet.

Sørg altid for, at kameraet er uden for mindre børns rækkevidde for at undgå, at der opstår følgende farlige situationer, som kan medføre alvorlige kvæstelser:

- Kvælning som følge af, at remmen kommer omkring halsen.
- At batterier, kort eller andre smådele bliver slugt ved et uheld.

- At flashen ved et uheld udløses direkte i deres egne øjne eller i andre børns øjne.
- Kvæstelser ved et uheld som følge af kameraets bevægelige dele.
- **Kig ikke direkte mod solen eller kraftige lyskilder gennem kameraet.**
- **Kameraet må ikke bruges eller opbevares i støvede omgivelser.**
- **Du må ikke blokere for flashen med hænderne, når der tages billeder med flash.**

## FORSIGTIG

- **Brug ikke kameraet, hvis der kommer lugt, støj eller røg fra det.**

Fjern i så fald aldrig batteriet med de bare hænder. Det kan medføre brand eller forbrænding af hænderne.

- **Hold aldrig og brug aldrig kameraet med våde hænder.**
- **Læg ikke kameraet, hvor det kan blive udsat for meget høje temperaturer.**

Dette kan ødelægge dele i kameraet og kan under visse omstændigheder medføre, at der går ild i kameraet.

Brug ikke laderen, hvis den er tildækket (f.eks. af et tæppe). Det kan medføre overophedning og brand.

- **Vær forsigtig med kameraet, så lettere forbrænding undgås.**

Kameraet indeholder metaldele, der kan blive overophedede, så de kan give lettere forbrændinger. Vær opmærksom på følgende:

- Kameraet bliver varmt ved lang tids brug. Hvis man fortsætter med at bruge det, kan det medføre lette forbrændinger.
- På steder med meget lave temperaturer kan kameraet blive koldere end omgivelsestemperaturen. Bær om muligt handsker, når kameraet bruges i lave temperaturer.
- **Vær forsigtig med remmen.**

Vær forsigtig med remmen, når kameraet bæres. Den kan let gribe fat i eller strejfe andre genstande og forårsage alvorlige skader.

## Forholdsregler vedr. håndtering af batterier

Følg disse vigtige anvisninger for at undgå, at batterierne lækker, bliver overophedet, brænder, eksploderer eller forårsager elektriske stød eller forbrændinger.

## FARE

- Kameraet bruger et Li-ion-batteri som angivet af Olympus. Oplad batteriet med den angivne lader. Brug ikke andre ladere.

- Forsøg aldrig at opvarme eller brænde batterier.
- Tag forholdsregler ved opbevaring og transport af batterier for at undgå, at de kommer i forbindelse med metalgenstande som f.eks. smykker, nåle osv.
- Opbevar aldrig batterier i direkte sollys eller ved høje temperaturer i en varm bil, i nærheden af en varmekilde osv.
- Læs alle anvisninger grundigt igennem for forbindelse med håndtering af batterier for at undgå, at batterierne lækker, eller kontaktfladerne ødelægges. Forsøg aldrig at skille batterier ad eller lodde på dem osv.
- Hvis man får batterisyre i øjnene, skal man omgående skylle dem med rent rindende vand og søge læge med det samme.
- Opbevar altid batterier utilgængeligt for børn. Hvis et barn sluger et batteri, skal der omgående søges læge.
- Hvis du skulle bemærke, at opladeren udsender røg, varme eller usædvanlige lyde eller lugt, skal du straks holde op med at anvende den og koble opladeren fra stikkontakten og derefter kontakte en autoriseret forhandler eller et servicecenter.

## ADVARSEL

- Opbevar altid batterier tørt.
- For at forhindre, at batterierne lækker, overophedes eller forårsager brand og eksplosion, bør der kun anvendes batterier, som er anbefalet til dette produkt.
- Sæt batterierne forsigtigt ind som beskrevet i betjeningsvejledningen.
- Hvis genopladelige batterier ikke er blevet ladet op på den angivne tid, skal opladningen standses og batterierne må ikke bruges.
- Brug ikke batteriet, hvis det er i stykker.
- Hvis et batteri lækker, bliver misfarvet, deformt eller på anden måde defekt under brug, skal man stoppe brugen af kameraet.
- Hvis der kommer batterisyre på tøj eller hud, skal tøjet omgående fjernes og det pågældende område skylles med rindende rent, koldt vand. Hvis væsken forårsager forbrændinger på huden, skal der søges læge med det samme.
- Udsæt ikke batterier for kraftige stød eller vedvarende rystelser.

## FORSIGTIG

- Kontrollér altid batteriet omhyggeligt for lækager, misfarvning, deformation og andre afvigelser, før det sættes i.
- Batteriet kan blive varmt ved lang tids brug. For at undgå mindre forbrændinger må det aldrig tages ud umiddelbart efter brug af kameraet.
- Tag altid batterierne ud af kameraet, hvis det ikke skal bruges i længere tid.

- Dette kamera bruger et Li-ion-batteri som angivet af Olympus. Brug ikke andre typer batterier. Læs af hensyn til sikker og korrekt brug betjeningsvejledningen for batteriet, før det bruges.
- Hvis batteriets poler bliver våde eller fedtede, kan der forekomme fejl ved kontakten til kameraet. Tør batteriet grundigt med en tør klud før brug.
- Oplad altid et batteri, når det bruges første gang, eller hvis det ikke har været brugt i længere tid.
- Når kameraet bruges ved lave temperaturer, skal kameraet og batteriet holdes så varme som muligt. Et batteri, der er blevet afladet i kulde, kan fungere igen, når det opvarmes til stuetemperatur.
- Antallet af billeder, der kan tages, afhænger af optageforholdene og batteriet.
- Køb ekstra batterier, før du tager kameraet med ud at rejse, især hvis du rejser til udlandet. Det kan være vanskeligt at få fat i det korrekte batteri på rejser.
- Når kameraet ikke skal bruges i længere tid, skal det opbevares på et køligt sted.
- Bortskaf batterierne korrekt for at være med til at bevare Jordens ressourcer. Hvis brugte batterier smides væk, skal man tildække deres poler og altid overholde gældende love og regler.

## Forsigtighed ved brug af kameraet

- Kameraet indeholder elektroniske præcisionsdele. Derfor må det aldrig efterlades på følgende steder under brug eller ved opbevaring:
  - Omgivelser med høje temperaturer og/eller høj luftfugtighed eller store temperaturudsving. I direkte sollys, på stranden, i en lukket bil eller tæt på andre varmekilder (ovn, radiator osv.) eller luftfugtere.
  - Steder med meget sand eller støv.
  - I nærheden af brændbare ting eller eksplosiver.
  - Fugtige steder, f.eks. badeværelser eller i regnvej. Læs også vejledningen til produkter med vejrsikkert design, hvis disse anvendes.
  - Steder, der er udsat for kraftige rystelser.
- Undgå at tabe eller smide kameraet eller udsætte det for rystelser og stød.
- Regulér kameraets position ved at dreje på stativhovedet, når kameraet er monteret på et stativ. Drej ikke kameraet.
- Efterlad ikke kameraet med optikken direkte mod solen. Optikken eller lukkeren kan tage skade og være årsag til farvefejl, spøgelsesbilleder på billedsensoren eller forårsage brand.

- Rør ikke ved kameraets elektriske kontakter eller de udskeftelige optikker. Husk at sætte kameradækslet på, når objektivet fjernes.
- Tag batterierne ud, hvis kameraet ikke skal bruges i længere tid. Opbevar kameraet et køligt og tørt sted, så der ikke opstår fugtighed eller dannes mug i kameraet. Kontrollér kameraet, inden det tages i brug igen. Tryk på udløseren for at kontrollere, at kameraet fungerer korrekt.
- Kameraet kan få funktionsfejl, hvis det bruges på et sted, hvor det er udsat for et magnetisk eller elektromagnetisk felt, radiobølger eller høj spænding, for eksempel i nærheden af et tv, mikroovn, videospil, højttalere, storskærmsenhed, tv-/radiotårn eller sendemaster. I sådanne tilfælde skal du slukke for kameraet og tænde det igen, før du bruger det igen.
- Overhold altid de begrænsninger i driftsmiljøet, der er beskrevet i betjeningsvejledningen til kameraet.
- Kameraets billedsensorenhed må ikke berøres eller aftørres.

## Skærm-

Der anvendes en organisk elektroluminescent skærm på kameraets bagside.

- Vinsing af et enkelt billede i længere tid kan brænde billedet fast på skærmen, hvilket resulterer i nedsat lysstyrke eller skjolder på nogle områder af skærmen. I nogle tilfælde kan denne virkning være permanent. Billeddata påvirkes ikke.
- I det usandsynlige tilfælde, at der skulle opstå brud på skærmen, må det organiske stof ikke komme i munden. Eventuel materiale, der sætter sig på hænder, fødder eller tøj, skal straks skylles væk.
- Der kan forekomme en lysstribe foroven og forneden på skærmen. Det er ikke en fejl.
- Hvis et motiv ses diagonalt i kameraet, kan linjerne forekomme ujævnt på skærmen. Det er ikke en fejl. Lysstriben vil være mindre synlig i gengivefunktionen.
- I kolde omgivelser kan skærmen være lang tid om at tænde, eller farverne kan skifte forbigående. Ved brug i meget kolde omgivelser er det en god ide at varme kameraet op en gang i mellem. En skærm, der ikke fungerer godt ved lave temperaturer, fungerer helt normalt ved normale temperaturer.
- Skærmen er fremstillet med højpræcisionsteknologi. Der kan dog forekomme permanent mørke eller lyse punkter på skærmen. Afhængigt af synsvinklen og billedets farver kan disse punkter variere i farve og lysstyrke. Det er ikke en fejl.

## Optik

- Nedsænk ikke i vand, og sprøjt ikke med vand.
- Tab ikke optikken, og udsæt den ikke for kraftig påvirkning.
- Hold ikke på optikkens bevægelige del.
- Rør ikke direkte ved optikkens overflade.
- Rør ikke direkte ved kontaktpunkterne.
- Udsæt den ikke for pludselige temperaturændringer.
- Driftstemperaturen er -10-40° C. Brug altid kameraet inden for dette temperaturområde.

## Rettigheder og bemærkninger

- Olympus fremsætter ingen erklæringer og lover ingen garantier vedrørende skader eller omkostninger opstået ved lovmæssig korrekt brug, eller ethvert krav fra tredjemand, som følge af forkert brug af dette produkt.
- Olympus fremsætter ingen erklæringer og lover ingen garantier vedrørende skader eller omkostninger opstået ved lovmæssig korrekt brug, og hæfter ikke for skader opstået ved sletning af billeddata.

## Bortfald af garanti

- Olympus laver ingen indsigelser eller lover ingen garantier (implicit eller eksplícit) for skader eller omkostninger opstået i forbindelse med eller vedrørende indholdet i dokumentationen eller softwaren og kan aldrig gøres ansvarlig for eventuelle implicitte krav vedrørende merkantil anvendelse eller andet brug eller andre direkte eller indirekte omkostninger (inklusive, men ikke begrænset til indtjeningstab, virksomhedsophør eller tab af forretningsoplysninger) forårsaget af brugen eller manglende evne til at bruge dokumentationen eller softwaren eller udstyret. I nogle lande kan firmaet ikke fralægge sig eller begrænse ansvaret for følgeomkostninger eller implicit garanti. Derfor gælder ovenstående begrænsninger muligvis ikke i dit område.
- Olympus forbeholder sig alle rettigheder til denne vejledning.

## Advarsel

Fotografering uden tilladelse eller brug af ophavsretligt materiale kan være i strid med gældende lov. Olympus fralægger sig ethvert ansvar for dette, samt andre forhold, der måtte krænke indehaverne af det beskyttede materiale.

## Angående copyright

Alle rettigheder forbeholdes. Intet af dette skriftlige materiale eller de vedlagte programmer må kopieres eller gengives i nogen form eller via noget medie – elektronisk eller mekanisk, herunder fotokopiering og indspilning – eller

i nogen form for informationslagringssystem, uden tilladelse fra Olympus. Alt ansvar fralægges vedrørende brug af materialet, samt for omkostninger opstået som følge af brug af dette materiale. Olympus forbeholder sig ret til at ændre indholdet i denne dokumentation eller programmerne uden varsel.

## FCC Bekendtgørelse

- Radio- og tv-interferens  
Ændringer eller modifikationer uden producentens tilladelse kan ulovliggøre brugen af dette udstyr. Udstyret er afprøvet og godkendt ifølge bestemmelserne i FCC bekendtgørelsen stk. 15 for digitalt klasse B udstyr. Grænserne har til formål at give rimelig slettesikring mod skadelig interferens i forbrugerinstallationer.  
Udstyret genererer, bruger og kan udsende radiofrekvensenergi, og hvis det ikke installeres og bruges i overensstemmelse med anvisningerne, kan det forårsage skadelig interferens i radiokommunikationer. Der er dog ingen garanti for, at der ikke opstår interferens i en bestemt installation. Hvis udstyret er årsag til forstyrrelser af radio- og tv-signaler, hvilket kan fastslås ved at tænde og slukke for udstyret, er brugeren forpligtet til at prøve at afhjælpe dette på en eller flere af følgende måder:
  - Juster eller flyt antennen på modtageudstyret.
  - Øg afstanden mellem kameraet og modtageudstyret.
  - Tilslut udstyret til en anden stikkontakt end den, som modtageudstyret er tilsluttet.
  - Spørg din forhandler eller en radio- og tv-tekniker til råds. Brug kun det medfølgende USB-kabel fra OLYMPUS ved tilslutning af kamera til computer (pc).

Uautoriserede ændringer eller ændring af udstyret kan ugyldiggøre brugerens tilladelse til at bruge udstyret.

## Brug kun godkendte genopladelige batterier og ladere

Vi anbefaler kun at bruge det originale, godkendte, genopladelige Olympus-batteri med den tilsvarende lader sammen med dette kamera. Brug af uoriginale genopladelige batterier og/eller ladere kan medføre brand eller personskade pga. lækage, varme, antænding eller ødelæggelse af batteriet. Olympus påtager sig intet ansvar for uheld eller ødelæggelse som følge af brug af batteri og/eller lader, der ikke er originalt Olympus-tilbehør.

## Til brugere i Nord- og Sydamerika

### Til brugere i USA

Overensstemmelseserklæring

Modelnummer : E-P3

Handelsnavn : OLYMPUS

Ansvarshavende : **OLYMPUS IMAGING AMERICA INC.**

Adresse : 3500 Corporate Parkway, P. O. Box 610, Center Valley, PA 18034-0610, USA

Telefonnummer : 484-896-5000

Testet for overensstemmelse med FCC-standarder

TIL PRIVAT ELLER PROFESSIONEL BRUG

Apparatet er i overensstemmelse med afsnit 15 i FCC-forskrifterne. Følgende to betingelser skal være opfyldt:

- (1) Dette apparat må ikke forårsage skadelig interferens.
- (2) Dette apparat skal kunne modtage enhver form for interferens inklusive interferenser, som kan være årsag til uønsket funktion.

### Til brugere i Canada

Dette Klasse B digitale apparat er i overensstemmelse med den canadiske standard ICES-003.

## Til brugere i Europa



"CE"-mærket angiver, at dette produkt er i overensstemmelse med de europæiske krav til sikkerhed, sundhed, miljø og forbrugerbeskyttelse. "CE"-mærkede kameraer er beregnet til salg i Europa.



Dette symbol [en skraldespand med et kryds over] betyder, at elektrisk/elektronisk affald indsamles separat.

Det må derfor ikke bortskaffes sammen med almindeligt husholdningsaffald.

Brug det retur- og indsamlingssystem, der findes i dit land til bortskaffelse af dette produkt.



Dette symbol [en skraldespand med et kryds over, Direktiv 2006/66/EF, bilag II] betyder, at brugte batterier indsamles separat inden for EU.

Batterier må ikke bortskaffes som almindeligt husholdningsaffald.

Brug det retur- og indsamlingssystem, der findes i dit land til bortskaffelse af brugte batterier.

### Garanti

- 1 Skulle der opstå fejl ved produktet, selvom det er blevet brugt korrekt (i henhold til de medfølgende anvisninger om håndtering og betjening) under den gældende nationale garantiperiode og er det blevet købt hos en autoriseret Olympus-forhandler inden for Olympus Europa Holding GmbH's geografiske forretningsområde, som angivet på hjemmesiden: <http://www.olympus.com>, vil produktet blive repareret, eller efter ombytning på Olympus' foranledning uden omkostninger for kunden. Hvis der fremsættes krav i henhold til denne garanti skal kunden indlevere produktet og garantibeviset inden udgangen af den gældende nationale garantiperiode til den forhandler, hvor produktet er købt, eller på et andet Olympus-serviceværksted inden for Olympus Europa Holding GmbH's geografiske forretningsområde, som angivet på hjemmesiden: <http://www.olympus.com>. I løbet af det første år af perioden for den verdensomspændende garanti kan produktet indleveres på ethvert Olympus-serviceværksted. Bemærk, at der ikke findes Olympus-forhandlere i alle lande.
- 2 Transporten af produktet til forhandleren eller den autoriserede Olympus-forhandler sker på kundens egen risiko og regning.

### Garantiydelse

- 1 "OLYMPUS IMAGING CORP., Shinjuku Monolith, 2-3-1 Nishi-Shinjuku, Shinjuku-ku, Tokyo 163-0914, Japan yder et års verdensomspændende garanti. Denne verdensomspændende garanti skal dokumenteres hos et autoriseret Olympus-serviceværksted, før reparation kan foretages under betingelserne for denne garanti. Garantien gælder kun, hvis der kan forevises garantibevis og købskvittering hos et autoriseret Olympus-serviceværksted. Bemærk venligst, at denne garanti er et tillæg og ikke har nogen indflydelse på kundens lovmæssige garantirettigheder ifølge gældende national lovgivning vedrørende salg af forbrugervarer som nævnt ovenfor."

- 2 Garantien dækker ikke følgende, og kunden skal betale for eventuelle reparationer, selv om disse falder inden for den ovennævnte garantiperiode.
  - (a) Enhver defekt, der skyldes forkert brug (som f.eks. anvendelse til formål, der ikke er nævnt i betjeningsoversigten eller andre steder i betjeningsvejledningen, osv.)
  - (b) Enhver defekt, der skyldes reparation, ændring, rengøring osv. udført af andre end Olympus eller en autoriseret Olympus-forhandler.
  - (c) Enhver defekt eller skade, der skyldes transport, tab, stød osv. efter købet af produktet.
  - (d) Enhver defekt eller skade, der skyldes brand, jordskælv, oversvømmelse, lynnedslag, andre naturkatastrofer, forurening eller uregelmæssige strømkilder.
  - (e) Enhver defekt, der skyldes skødesløs eller forkert opbevaring (som f.eks. at opbevare produktet under meget varme og fugtige forhold, i nærheden af insektmidler som f.eks. naftalen eller andre skadelige midler osv.), forkert vedligeholdelse osv.
  - (f) Enhver defekt, der skyldes flade batterier osv.
  - (g) Enhver defekt, der skyldes indtrængende sand, mudder osv.
  - (h) Hvis garantibeviset ikke indleveres sammen med produktet.
  - (i) Hvis der er foretaget nogen form for ændringer af garantibeviset, hvad angår købsår, -måned og -dato, kundens navn, forhandlerens navn eller serienummeret.
  - (j) Hvis kvitteringen ikke forelægges sammen med garantibeviset.
- 3 Garantien gælder kun produktet. Garantien dækker ikke ekstra tilbehør, som f.eks. etui, rem, optikdæksel og batterier.
- 4 Olympus' eneste ansvar under denne garanti begrænser sig til reparation eller ombytning af produktet. Olympus fratægger sig ethvert ansvar under garantien for indirekte tab eller skader, som kunden måtte lide eller som følge af en defekt ved produktet og i særdeleshed tab eller skader på optik, film eller andet udstyr og tilbehør anvendt sammen med produktet eller tab, der skyldes forsinket reparation eller tab af data. Gældende lovgivning påvirkes ikke af ovenstående.

## Henvisning vedr. garantibevis

- 1 Denne garanti gælder kun, hvis garantibeviset er udfyldt korrekt af Olympus eller en autoriseret forhandler, eller hvis andre dokumenter indeholder tilstrækkeligt bevis. Kontroller derfor, at dit navn, forhandlerens navn, serienummeret, købsår, -måned og -dato er udfyldt korrekt, eller at den originale faktura eller kvittering (med forhandlerens navn, købsdato og produkttype) er vedlagt garantibeviset. Olympus forbeholder sig ret til at nægte gratis reparation, hvis hverken garantibeviset er udfyldt, eller det ovennævnte dokument vedlagt, eller informationerne i dette er utilstrækkelige eller ulæselige.
- 2 Opbevar garantibeviset på et sikkert sted. Et nyt kan ikke udstedes.
  - Yderligere oplysninger om det autoriserede, internationale Olympus-servicenetværk findes på listen på hjemmesiden: <http://www.olympus.com>.

## Varemærker

- IBM er et registreret varemærke tilhørende International Business Machines Corporation.
- Microsoft og Windows er registrerede varemærker tilhørende Microsoft Corporation.
- Macintosh er et varemærke tilhørende Apple Inc.
- SDXC- og SDHC-logoerne er varemærker.
- Eye-Fi er et varemærke tilhørende Eye-Fi, Inc.
- Funktionen "Shadow Adjustment Technology" indeholder patenteret teknologi fra Apical Limited.
- AVCHD og AVCHD logoet er varemærker tilhørende selskaberne Sony og Panasonic.
- Fremstillet under licens fra Dolby Laboratories. Dolby og det dobbelte D-symbol er varemærker tilhørende Dolby Laboratories.
- Skifteteknologien til lysbilledvisning er leveret af HI Corporation.
- Alle andre selskaber samt produktnavne er registrerede varemærker og/eller varemærker tilhørende de respektive ejere.



- Micro Four Thirds og Micro Four Thirds-logoet er varemærker eller registrerede varemærker tilhørende OLYMPUS IMAGING Corporation i Japan, USA, EU-landene og andre lande.
- "PENPAL" anvendes som henvisning til OLYMPUS PENPAL.
- De kamerafilsystemstandarder, der henvises til i denne vejledning, er "Design Rule for Camera File System/DCF"-standarder, som defineret af Japan Electronics and Information Technology Industries Association (JEITA).

THIS PRODUCT IS LICENSED UNDER THE AVC PATENT PORTFOLIO LICENSE FOR THE PERSONAL AND NONCOMMERCIAL USE OF A CONSUMER TO (i) ENCODE VIDEO IN COMPLIANCE WITH THE AVC STANDARD ("AVC VIDEO") AND/OR (ii) DECODE AVC VIDEO THAT WAS ENCODED BY A CONSUMER ENGAGED IN A PERSONAL AND NON-COMMERCIAL ACTIVITY AND/OR WAS OBTAINED FROM A VIDEO PROVIDER LICENSED TO PROVIDE AVC VIDEO. NO LICENSE IS GRANTED OR SHALL BE IMPLIED FOR ANY OTHER USE. ADDITIONAL INFORMATION MAY BE OBTAINED FROM MPEG LA, L.L.C. SEE [HTTP://WWW.MPEGLA.COM](http://www.mpegla.com)

## Systemoversigt

### Strømforsyning<sup>4</sup>



**BLS-1/BLS-5** Li-ion-batteri  
**BCS-1/BCS-5** Li-ion-lader

### Fjernbetjening

**RM-UC1**  
Fjernbetjeningskabel



### Tilslutningskabel

USB kabel/  
AV-kabel

### Kameragreb

MCG-1/MCG-2

### Taske/rem<sup>5</sup>

**Skulderrem**  
**Kamerataske**  
MFT-retrotaske/  
PEN-taske, moderne/  
PEN taske, smart

### Hukommelseskort

SD/SDHC/  
SDXC/  
Eye-Fi<sup>®</sup>

### Programmer

**OLYMPUS Viewer[ib]**  
Program til håndtering af digitale billeder

### Søger



**VF-1**  
Optisk søger



**VF-2**  
Elektronisk søger

# E-P3

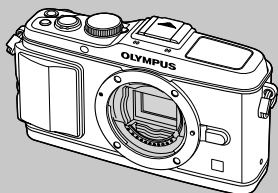

### Tilbehør til tilbehørsstikket



**OLYMPUS PENPAL**  
**PP-1<sup>3</sup>**  
Kommunikationsenhed

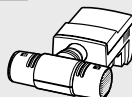

**SEMA-1**  
Mikrofonsæt 1

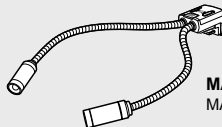

**MAL-1**  
MAKROLYS



\*1 Ikke alle optik kan bruges med adapter. Se detaljerede oplysninger om dette på Olympus' officielle hjemmeside. Bemærk også, at OM systemoptik ikke produceres længere.

\*2 Se oplysninger om kompatible optik på Olympus' officielle hjemmeside.

\*3 OLYMPUS PAYPAL kan kun anvendes i det område, hvor det er købt. Afhængigt af området kan brugen muligvis overtræde bestemmelser for sendefrekvenser, hvilket kan være strafbart.

\*4 Brug kun kompatible batteriladere til opladning af genopladelige batterier.



-  : E-P3 kompatible produkter  
 : Produkter, der fås i almindelig handel

Besøg Olympus' websted for at få de seneste oplysninger.

## Optik



M.ZUIKO DIGITAL ED 12 mm f2.0  
 M.ZUIKO DIGITAL 17 mm f2.8  
 M.ZUIKO DIGITAL 45 mm f1.8  
 M.ZUIKO DIGITAL 14-42 mm f3.5-5.6 II R  
 M.ZUIKO DIGITAL ED 9-18 mm f4.0-5.6  
 M.ZUIKO DIGITAL ED 14-150mm f4.0-5.6  
 M.ZUIKO DIGITAL ED 40-150 mm f4.0-5.6 R  
 M.ZUIKO DIGITAL ED 75-300 mm f4.8-6.7



**MMF-2<sup>\*1</sup>**  
Four Thirds-adapter



Four Thirds systemets optik



**MF-2<sup>\*1</sup>**  
OM Adapter 2

OM systemoptik

## Konverteroptik<sup>2</sup>



**FCON-P01**  
Fiskeøje



**WCON-P01**  
Vidvinkel



**MCON-P01**  
Makro

## Flash



**FL-14**  
Elektronisk flash

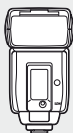

**FL-50R**  
Elektronisk flash



**FL-36R**  
Elektronisk flash



**FL-300R**  
Elektronisk flash

**SRF-11** Ringflashesæt



**RF-11<sup>\*2</sup>**  
Ringflash

**STF-22** Dobbeltflashesæt



**TF-22<sup>\*2</sup>**  
Dobbeltflash

**FC-1** Makroflash kraftdel

\*5 Noget tilbehør er måske ikke tilgængeligt i dit område.

\*6 Skal anvendes i overensstemmelse med lokale regler.

## Indeks

### Symboler

	Optagemenu 1	107
	Optagemenu 2	107
	Gengivemenu	107
	Opsætningsmenu	80, 108
	Specialmenu	81, 108
	Menu for tilbehørsstik	90, 110
	AF/MF	81
	Button/Dial	82
	Release	83
	Disp/PC	83
	Exp/ISO	84
	Custom	85
	Color/WB	85
	Record/Erase	86
	Movie	87
	Utility	88
	OLYMPUS PENPAL Share	90
	OLYMPUS PENPAL Album	90
	Electronic Viewfinder	90
<b>L</b> (stor)	(stor)	47
<b>M</b> (mellem)	(mellem)	47, 86
<b>S</b> (lille)	(lille)	47, 86
	RC Mode	93
	(valg af sprog)	80
	Menu Display	80, 81
	Set Up	81
	Set Home	82
	Face Priority	39, 82
	Lock	82
	Info Settings	83
	Control Settings	83
	Close Up Mode	84
	(bliplyd)	84
	Slow Limit	85
	X-Sync	85
		85

	Keep Warm Color	85
	+WB	85
	Set	86
	Warning Level	88
	REC	89
	Home	89
	(AE lock)	41
<b>ART</b> (filterfunktion)	(filterfunktion)	16
<b>SCN</b> (Motivprogram)	(Motivprogram)	17
	(filmfunktion)	61
	(forstørret gengivelse)	14, 64
	(indeksvisning)	63
	(Slettesikring)	15

### A

Address Book	72, 90
AE BKT	57
AEL/AFL	82, 88, 89
AEL/AFL Memo	82
AEL Metering	84
AF-hjælpelys	82
AF-søgefelt	37
AF-zoomfelt	38
AF Area	37
AF Mode	36, 81
Afstandsring	82
Albumhuk. Brug	90
Albumhuk. Setup	90
All Erase	65
All Targets	37
All	85
Anti-Shock	84
ART BKT	58
ART LV Mode	83
Aspect	67
Autofokus	12, 36, 94
Automatisk flash	59
Automatisk hvidbalance	43

## B

B&W Filter .....	46
Backlit LCD .....	84, 89
Batteri .....	3, 6, 100
Beskæring  .....	67, 79
BGM .....	66
Bill. Tone .....	46
Black & White .....	67
Blændeværdi .....	12, 51, 53
Bracketing .....	57
Brugerdefineret hvidbalance <b>CWB</b> .....	43
Bulb-optagelse .....	53
Bulb Focusing .....	81
Bulb Timer .....	84
Button Function .....	82

## C



C-AF (konstant AF) .....	36
C-AF+TR (AF-spring) .....	36
Card Setup .....	65, 99
Color Space .....	85
Contrast .....	46
Copy All .....	72
Copyright Settings .....	87
Custom  .....	45

## D







Dial Direction .....	82
Dial Function .....	82
Digital ESP-måling  .....	41
Digital telekonverter .....	58
Direkte printning .....	77
dpi Setting .....	87

## E

e-Portrait .....	67
Edit Filename .....	87
Effect .....	46
Eksponeringskompensation  .....	40

Electronic viewfinder .....	102
Enkelt AF (S-AF) .....	36
Enkeltbilledoptagelse  .....	49
Enkeltbilledsletning  .....	15
Enkeltrykshvidbalance  .....	43, 44
Enkle optagefunktioner .....	10
EVF Adjust .....	90
EV Step .....	84
Exposure Shift .....	88
Eye-Fi-kort .....	4, 99
Eye-Fi .....	88

## F



File Name .....	86
Fill-in flash  .....	59
Filmoptagelse  .....	13, 61
Firmware .....	80
Flash .....	59
Flash fra  .....	59
Flashfunktion  .....	59
Flashintensitet  .....	60
Flash med rødøje-reducering  .....	59
FL BKT .....	58
Fokuslås .....	37
Format .....	99
Four Thirds-systemoptik .....	100
Full-time AF .....	81

## G

Gengivelse på tv .....	69
Gradation .....	46
Group Target .....	37

## H





HD .....	48
High Key .....	46
Histogram .....	32, 33
Histogram Settings .....	83
Hvidbalancekompensation  .....	44
Hvidbalance <b>WB</b> .....	43

<b>I</b>	
i-Enhance 	45
iAUTO-optagelse <b>IAUTO</b>	10, 11, 18
Image Aspect	48
Image Overlay	68
Image Stabilizer <b>IS</b>	42
Indstilling af dato/tid 	7
<b>INFO</b> -knappen	9, 32, 33, 34
Info Off	84
Informationsvisning	32, 33
IS Mode	89
ISO-Auto	84
ISO-Auto Set	84
ISO	48, 84
ISO BKT	58
ISO Step	84

<b>J</b>	
JPEG	47
JPEG Edit	67
Kalendervisning	63
Komprimeringsgrad	47
Konstant AF (C-AF)	36
Konverteringsoptikker	102
Kort	4, 99

<b>L</b>	
Level Adjust	88
Level Gauge	32
Li-ion-lader	3, 100
Li-ion batteri	3, 100, 114
Live Guide	18
Livekontrol	20
Live View Boost	83
Low Key	46
Lukkertid	12, 52, 53
Lysbilledvisning 	66

<b>M</b>	
Manuel fokusering (MF)	36
Manuel optagelse <b>M</b>	53
Metering	41
MF (manuel fokusering)	36, 89

MF Assist	82
Micro Four Thirds-systemoptik	100
Midtfeltbetonet lysmåling 	41
Mode Guide	83
Monotone <b>M</b>	45
Movie+Still	87, 92
Movie Play	62
Movie 	62, 87
MTP	75
Multiple Exposure 	56
Multivisning	32, 40
Muted 	45
My OLYMPUS PENPAL	90
Myset	35, 89

<b>N</b>	
Natural 	45
Nem printning	78
Noise Filter	85
NTSC	69, 83

<b>O</b>	
<b>IS</b> (billedstabilisering)	42
OLYMPUS PENPAL	71, 90
Opløsning	47
Optagefunktion 	47, 107
Optagelse med blændeforvalg <b>A</b>	51
Optagelse med lukkertidsforvalg <b>S</b>	52
Optik	5, 100



<b>P</b>	
PAL	69, 83
Panorama	54
PictBridge	77
Picture Copy Size	90
Picture Mode	45
Picture Mode Settings	83
Picture Send Size	90
Pixel Count	86
Pixel Mapping	98
Please Wait	71, 90
Portrait 	45

Preview.....	51
Print.....	77
Printkodning  .....	76
Priority Set.....	87
Programoptagelse <b>P</b> .....	50
Programskift <b>Ps</b> .....	50



## Q







Quick Erase.....	86
------------------	----

## R

RAW+JPEG Erase.....	86
RAW.....	47
RAW Data Edit.....	67
RAW  .....	89
Rec View.....	80
Redeye Fix.....	67
Regulering af skærmens lysstyrke  .....	80
Rem.....	2
Reset/Myset.....	35
Reset Lens.....	81
Reset Protect.....	65, 90
RIs Priority C.....	83
RIs Priority S.....	83
Roter.....	65

## S

S-AF (enkelt AF).....	36
S-AF+MF.....	36
Saturation.....	46, 67
SD/SDHC/SDXC-kort.....	4, 99
SD.....	48
Selvudløser  .....	49
Sepia.....	67
Serieoptagelse  .....	49
Shadow Adj.....	67
Sharpness.....	46
Single Target.....	37
Skyggekomp.....	85
Sleep.....	84
Slide.....	66

Spotmåling  .....	41
Spotmåling – højlyskontrol  HI.....	41
Spotmåling – skyggekontrol  SH.....	41
Standardindstilling af hvidbalance.....	43
Storage.....	75
Støjreducering.....	85
Støvreducering.....	6, 98
Super FP flash.....	105
Superkontrolpanel.....	91
Synkro med lang lukkertid (1. gardin)  SLOW.....	59
Synkro med lang lukkertid (1. gardin)/ Flash med røddøje-reducering  SLOW.....	59
Synkro med lang lukkertid (2. gardin)  SLOW2/2nd Curtain.....	59

## T

Test Picture.....	89
Tilføjelse af lyd til billeder  .....	68
Tonekontrol.....	34, 40
Touch screen.....	9, 22
Touch Screen Settings.....	88

## U

Udgangsposition  .....	82
USB Mode.....	84

## V

Video Out.....	83
Vivid  .....	45
Volume.....	84

## W

WB.....	43, 85
WB BKT.....	57

## Z

Zoomvisning.....	38
------------------	----

## Æ

Ændring af størrelse  .....	67
--	----



<http://www.olympus.com/>

## OLYMPUS EUROPA HOLDING GMBH

Adresse: Consumer Product Division  
Wendenstrasse 14-18, 20097 Hamburg, Germany  
Tlf.: +49 40 – 23 77 3-0/Fax: +49 40 – 23 07 61  
Vareindlevering: Bredowstrasse 20, 22113 Hamburg, Germany  
Postadresse: Postfach 10 49 08, 20034 Hamburg, Germany

### **Teknisk kundeservice i Europa:**

Se vores hjemmeside <http://www.olympus-europa.com>  
eller ring på (OPKALDET ER GRATIS)\*: **00800 – 67 10 83 00**

Gælder for Belgien, Danmark, England, Finland, Frankrig, Holland, Luxemburg,  
Norge, Portugal, Schweiz, Spanien, Sverige, Tyskland, Østrig.

\* Bemærk, at nogle (mobil) telefon tjenester/udbydere ikke tillader  
opkald til +800 numre eller kræver et ekstra forvalg.

I alle andre europæiske lande, der ikke er nævnt ovenfor, samt i tilfælde af  
vanskeligheder med at komme igennem til ovenstående nummer – brug følgende  
BETALINGSNUMMER: **+49 180 5 – 67 10 83** eller **+49 40 – 237 73 48 99**.

Teknisk kundeservice er åben fra kl. 09.00 til 18.00 (mandag til fredag).

### **Autoriserede distributører**

Denmark: **Olympus Danmark A/S**  
Tempovej 48-50  
2750 Ballerup  
Tlf.: +45 44 73 47 00