

OLYMPUS®

CYFROWY APARAT
FOTOGRAFICZNY

E-P3

Instrukcja obsługi

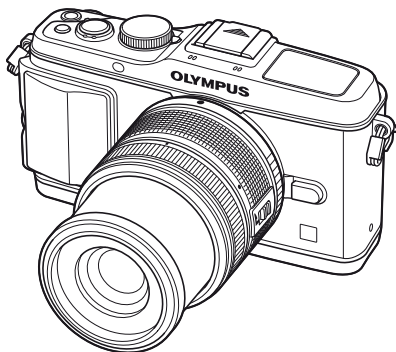

Podstawowy przewodnik

Szybki indeks zadań

Spis treści

1. Podstawy fotografii/
często używane opcje
2. Inne opcje fotografowania
3. Fotografowanie przy użyciu
lampy błyskowej
4. Nagrywanie i wyświetlanie
sekwencji wideo
5. Opcje odtwarzania
6. Wysyłanie i odbieranie obrazów
7. Korzystanie z oprogramowania
OLYMPUS Viewer 2/[ib]
8. Drukowanie zdjęć
9. Konfiguracja aparatu
10. Dostosowywanie ustawień aparatu
11. Informacje
12. ZASADY BEZPIECZEŃSTWA

Tabela systemu

Indeks

- Dziękujemy za zakup cyfrowego aparatu fotograficznego firmy Olympus. Aby optymalnie wykorzystać funkcje swojego nowego aparatu i zapewnić jego jak najdłuższe bezbłędne działanie, przed rozpoczęciem używania zapoznaj się dokładnie z instrukcją obsługi. Zachowaj tę instrukcję obsługi w bezpiecznym miejscu jako źródło informacji w przyszłości.
- Przed przystąpieniem do wykonywania ważnych zdjęć zalecamy wykonanie serii zdjęć próbnych w celu lepszego poznania aparatu i jego funkcji.
- Ilustracje pokazujące ekran i aparat, zawarte w niniejszej instrukcji obsługi, wykonano na etapie projektowania aparatu i mogą się różnić od aktualnego produktu.
- Zawartość poniższej instrukcji obsługi jest oparta na firmwarze w wersji 1.0 dla tego aparatu. Jeśli z powodu aktualizacji firmware aparatu zostaną dodane lub zmienione funkcje aparatu, zawartość instrukcji będzie się różnić. Aby uzyskać najnowsze informacje, należy odwiedzić witrynę firmy Olympus.

Zarejestruj swój produkt na www.olympus-consumer.com/register i otrzymaj dodatkowe korzyści od Olympus!

Rozpakowywanie zawartości opakowania

Do aparatu dołączone są wymienione poniżej akcesoria.

Jeżeli brakuje jakiegś pozycji lub jest ona uszkodzona, skontaktuj się ze sprzedawcą, u którego został zakupiony aparat.

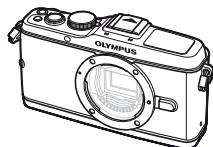

Aparat fotograficzny



Pokrywa
bagnetu
obiektywu



Pasek na rękę

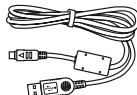

Kabel USB
CB-USB6



Kabel AV
(monofoniczny)
CB-AVC3

- Oprogramowanie komputerowe na płycie CD-ROM
- Instrukcja obsługi
- Karta gwarancyjna



Uchwyt
aparatu
MCG-1



Bateria litowo-
jonowa PS-BLS1
(BLS-1) lub
BLS-5

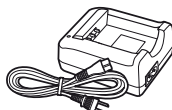

Ładowarka litowo-
jonowa PS-BCS1
(BCS-1) lub
BCS-5

Mocowanie paska

- 1** Przewlec pasek zgodnie z kierunkiem strzałek.

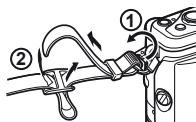

- 2** Następnie pociągnij mocno pasek, aby go dobrze przymocować.

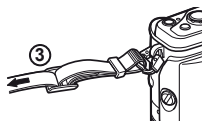

- Przywiąż drugi koniec paska do drugiego otworu w ten sam sposób.



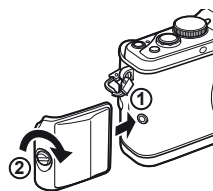

Mocowanie uchwytu

Użyj monety lub podobnego przedmiotu, aby dokręcić śrubę.



Oznaczenia stosowane w instrukcji

W instrukcji obsługi używane są następujące symbole:

 Uwagi	Istotne informacje na temat zagadnień lub postępowania, które mogłyby doprowadzić do niesprawności lub nieprawidłowego działania aparatu. Mogą to być także ostrzeżenia przed wykonywaniem czynności, których należy absolutnie unikać.
 Wskazówki	O czym należy pamiętać, używając aparatu.
 Wskazówki	Przydatne informacje i wskazówki, które pomogą jak najlepiej wykorzystać możliwości aparatu.
	Odniesienia do stron szczegółowo opisujących dane zagadnienie lub zawierających związane z nim informacje.

Ładowanie i wkładanie baterii

1 Ładowanie baterii.

Wskaźnik ładowania

	BCS-1	BCS-5
Trwa ładowanie	Świeci na pomarańczowo	
Ładowanie zakończone	Świeci na niebiesko	Nie świeci
Błąd ładowania	Miga na pomarańczowo	

(Czas ładowania: do około 3 godzin 30 minut)

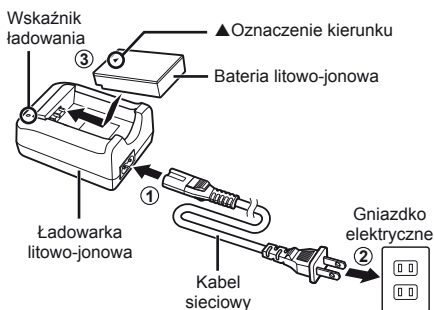

! Uwagi

- Odcłąć ładowarkę po zakończeniu ładowania.
- Do ładowania baterii przeznaczonych do wielokrotnego ładowania należy używać tylko zgodnych ładowarek baterii. Baterie BLS-1 muszą być ładowane przy użyciu ładowarki BCS-1, natomiast do ładowania baterii BLS-5 należy używać ładowarki BCS-5.

2 Wkładanie baterii.

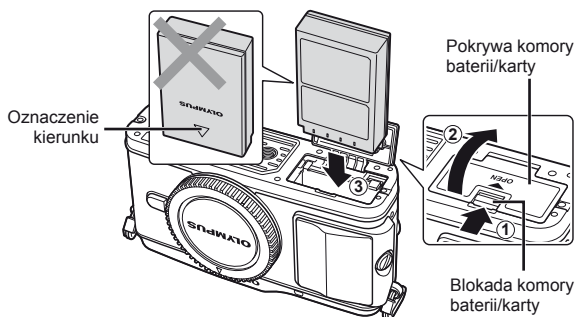

Wymowanie baterii

Przed otwarciem lub zamknięciem pokrywy komory baterii/karty należy wyłączyć aparat.

Aby wyjąć baterię, należy najpierw nacisnąć kołek blokady baterii w kierunku wskazywanym przez strzałkę, a następnie wyjąć baterię.

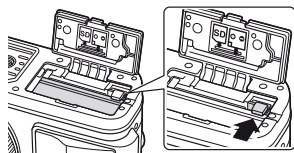

! Uwagi

- Jeżeli wyjęcie baterii jest niemożliwe, należy skontaktować się z autoryzowanym przedstawicielem lub centrum serwisowym. Nie należy stosować siły.

Wskazówki

- Zaleca się mieć zapasową baterię w przypadku dłuższych sesji fotografowania, gdyby jedna bateria została wyczerpana.

Wkładanie i wyjmowanie kart

1 Wkładanie karty.

- Włóż kartę SD/SDHC/SDXC/Eye-Fi (określaną w niniejszych instrukcjach jako „karta”) tak, aby została zablokowana.
- 👉 „Podstawowe informacje o kartach” (str. 99)

! Uwagi

- Przed włożeniem lub wyjęciem karty należy wyłączyć aparat.

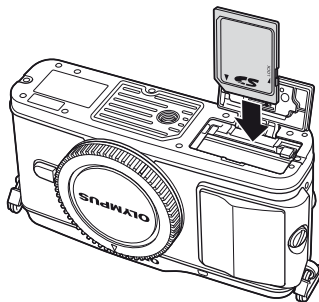

Wymywanie karty

Lekko naciśnij znajdującą się w gnieździe kartę, a zostanie ona wysunięta z gniazda. Wyciągnij kartę.

! Uwagi

- Nie należy wyjmować baterii ani karty, gdy świeci kontrolka dostępu do karty (str. 9).

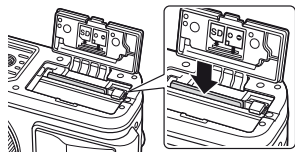

2 Zamykanie pokrywy komory baterii/karty.

- Zamknij pokrywę tak, aby usłyszeć kliknięcie.

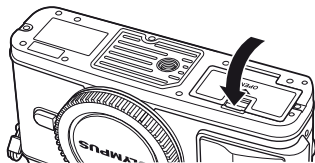

! Uwagi

- Przed użyciem aparatu zamknij pokrywę komory baterii/karty.

Mocowanie obiektywu w aparacie

- 1** Zdejmij pokrywę bagnetu z aparatu i tylną pokrywę z obiektywu.

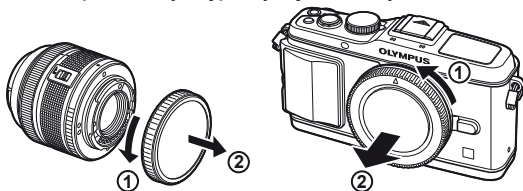

- 2** Zamocuj obiektyw w aparacie.

! **Uwagi**

- Należy upewnić się, że aparat jest wyłączony.
- Nie należy naciskać przycisku zwalnającego obiektyw.
- Nie należy dotykać elementów wewnętrznych aparatu.
- Ustaw symbol mocowania obiektywu (czerwony) na aparacie zgodnie z symbolem pozycyjnym (czerwonym) na obiektywie, a następnie wsuń obiektyw do aparatu.
- Obróć obiektywem w kierunku wskazanym przez strzałkę, aż usłyszysz kliknięcie.

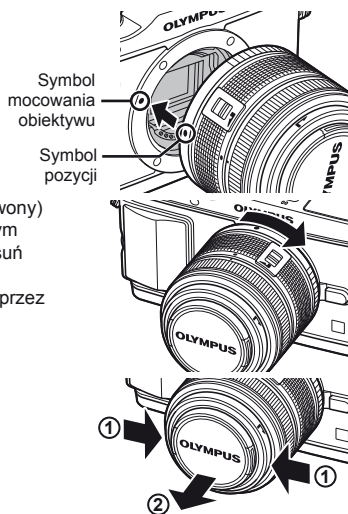

- 3** Zdejmij pokrywkę obiektywu.

Zdejmowanie obiektywu z aparatu

Naciskając przycisk zwalnający obiektyw, obracaj obiektywem w kierunku zgodnym ze strzałką.

👁️ „Wymienne obiektywy” (str. 100)

Przycisk zwalnający obiektyw

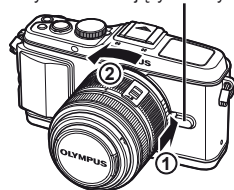

Włączanie zasilania

1 Naciśnij przycisk **ON/OFF**, aby włączyć aparat

- Po włączeniu aparatu zapali się lampka zasilania (niebieska) i włączy monitor.
- Po włączeniu aparatu uruchamiana jest funkcja redukcji zapylenia w celu usunięcia kurzu z powierzchni filtra przetwornika obrazu.
- Aby wyłączyć zasilanie, naciśnij ponownie przycisk **ON/OFF**.

2 Ustaw pokrętkę trybu na **FAUTO**.

■ Pokrętło wyboru trybu

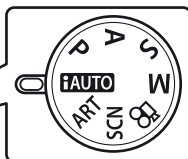

■ Przycisk ON/OFF

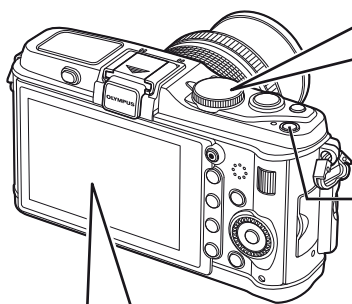

■ Monitor



Poziom naładowania baterii

- (zielony): aparat gotowy do fotografowania. Wyświetlany przez ok. 10 sekund po włączeniu aparatu.
- (żółty): niski poziom baterii
- (miga na czerwono): naładuj baterię.

Liczba zdjęć, które można zapisać

Dostępny czas nagrywania

Ustawianie daty i godziny

Data i godzina są zapisywane na karcie razem z obrazami. Do nazwy pliku jest dołączona informacja o dacie i godzinie. Przed rozpoczęciem korzystania z aparatu należy ustawić prawidłową datę i godzinę.

1 Wyświetl menu.

- Naciśnij przycisk **MENU**, aby wyświetlić menu.

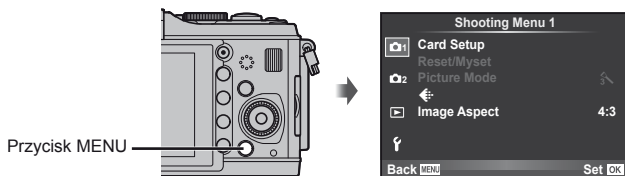

2 Wybierz pozycję [f] na karcie [f] (ustawienia).

- Za pomocą przycisków Δ ∇ wybierz opcję [f], a następnie naciśnij przycisk \triangleright .
- Wybierz pozycję [f] i naciśnij przycisk \triangleright .



3 Ustaw datę i godzinę.

- Użyj przycisków \triangleleft \triangleright , aby wybrać pozycję.
- Użyj przycisków Δ ∇ , aby zmienić wybraną opcję.
- Użyj przycisków Δ ∇ , aby wybrać format daty.

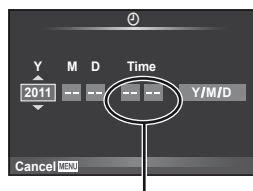

Godzina jest wyświetlana w formacie 24-godzinnym.

4 Zapisz ustawienia i zakończ.

- Naciśnij przycisk **OK**, aby ustawić zegar aparatu i wyjść do menu głównego.
- Naciśnij przycisk **MENU**, aby wyjść z menu.

Nazwy części

Aparat fotograficzny

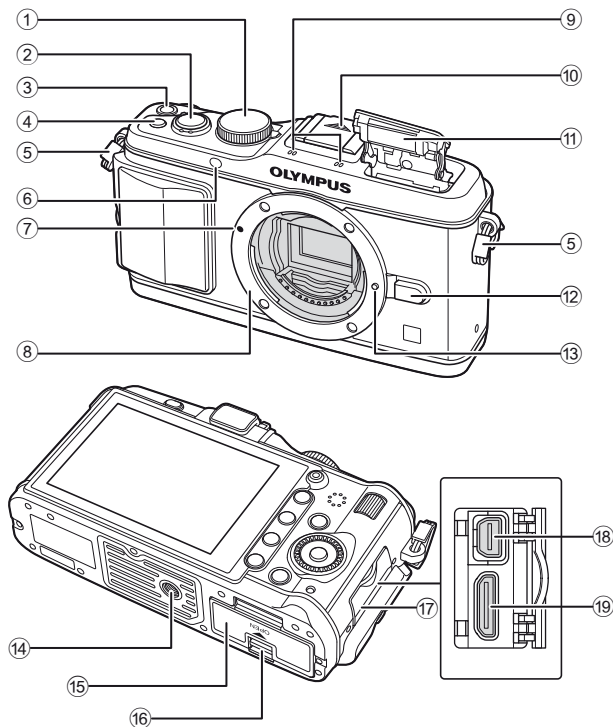

- | | | | | | |
|---|--|---------------------|---|------------------------------------|-----------------|
| ① | Pokrętko wyboru trybu..... | str. 6, 10 | ⑨ | Mikrofon stereofoniczny..... | str. 62, 68 |
| ② | Spust migawki..... | str. 11, 12, 36, 92 | ⑩ | Pokrywa gorącej stopki | |
| ③ | Przycisk ON/OFF | str. 6 | ⑪ | Wbudowana lampa błyskowa | str. 59 |
| ④ | Przycisk Fn2 | str. 89 | ⑫ | Przycisk zwalniający obiektyw..... | str. 5 |
| ⑤ | Oczko paska do noszenia aparatu..... | str. 2 | ⑬ | Kolek blokady obiektywu | |
| ⑥ | Kontrolka samowyzwalacza/lampka wspomaganie AF..... | str. 49/str. 82 | ⑭ | Gwint statywu | |
| ⑦ | Symbol mocowania obiektywu..... | str. 5 | ⑮ | Pokrywa komory baterii/karty..... | str. 3 |
| ⑧ | Bagnet (przed zamontowaniem obiektywu należy zdjąć pokrywę bagnetu). | | ⑯ | Blokada komory baterii/karty | str. 3 |
| | | | ⑰ | Pokrywa złącza | |
| | | | ⑱ | Złącze wielofunkcyjne..... | str. 69, 73, 77 |
| | | | | Złącze HDMI mini (typ C)..... | str. 69 |

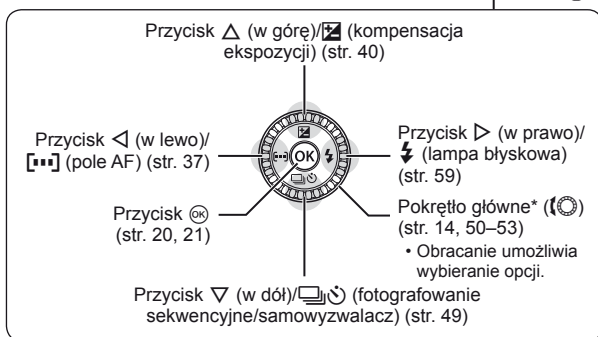
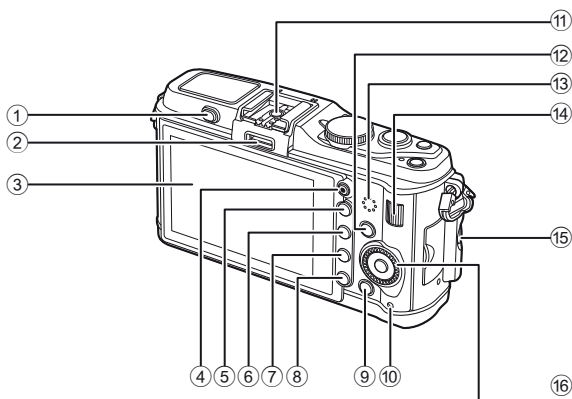

- | | |
|---|--|
| ① Przelącznik lampy błyskowejstr. 59 | ⑩ Kontrolka dostępu do kartystr. 4 |
| ② Złącze akcesoriów dodatkowychstr. 71 | ⑪ Gorąca stopkastr. 60 |
| ③ Wyświetlacz (ekran dotykowy)str. 22, 24, 25 | ⑫ Przycisk INFO (wyświetlanie informacji)str. 24, 25, 32–34 |
| ④ Przycisk \odot (sekwencja wideo)str. 11, 13, 61, 65, 89 | ⑬ Głośnik |
| ⑤ Przycisk Qstr. 33, 38, 63, 64 | ⑭ Pokrętło dodatkowe* (\square)str. 14, 50–53 |
| ⑥ Przycisk $\text{Fn1}/\square$str. 89/str. 63, 64 | ⑮ Śruba mocowania uchwytustr. 2 |
| ⑦ Przycisk \square (odtwarzanie)str. 14, 63 | ⑯ Przyciski strzałek Pokrętło główne* (\odot)str. 14, 50–53 |
| ⑧ Przycisk \square (kasowanie)str. 15, 63 | |
| ⑨ Przycisk MENUstr. 21 | |

* W tej instrukcji obsługi ikony \odot i \square reprezentują czynności wykonywane przy użyciu pokrętła głównego i pokrętła dodatkowego.

Elementy sterujące aparatu

Pokrętko wyboru trybu fotografowania

Użyj pokrętki wyboru trybu fotografowania, aby wybrać tryb fotografowania. Po wybraniu trybu fotografowania użyj spustu migawki, aby fotografować, i przycisku , aby nagrywać sekwencje wideo.

Wskaźnik Ikona trybu

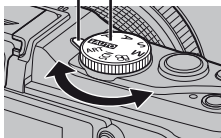

Strefa
fotografii

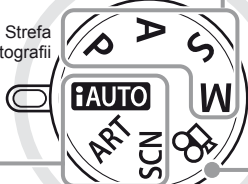

Strefa
sekwencji
wideo

Tryby fotografowania zawansowanego

P	Fotografowanie zaprogramowane (str. 50)
A	Tryb priorytetu przysłony (str. 51)
S	Tryb priorytetu migawki (str. 52)
M	Fotografowanie ręczne (str. 53)

- Tryby pozwalające na większą kreatywność przy wykonywaniu zdjęć, umożliwiające ręczne ustawianie wartości przysłony i czasu otwarcia migawki.
- Ustawienia dokonane w zaawansowanym trybie fotografowania są zachowywane w pamięci nawet po wyłączeniu aparatu.

Tryb sekwencji wideo

	Sekwencja wideo (str. 61)
---	---------------------------

Tryby fotografowania uproszczonego

	iAUTO (str. 18)
ART	Filtr artystyczny (str. 16)
SCN	Program tematyczny (str. 17)

- Gdy wybrany jest tryb **iAUTO**, aparat automatycznie optymalizuje ustawienia, dopasowując je do obiektu.
- Wybierz tryb **ART** lub **SCN** w zależności od obiektu i własnej kreatywności. Aparat automatycznie zoptymalizuje ustawienia.
- Po obróceniu pokrętki trybu fotografowania lub po wyłączeniu zasilania w trybie uproszczonego fotografowania, zmienione ustawienia funkcji są przywracane do swoich wartości domyślnych.

Wskazówki

- Resetowanie ustawień aparatu:  „Przywracanie ustawień domyślnych lub własnych” (str. 35)

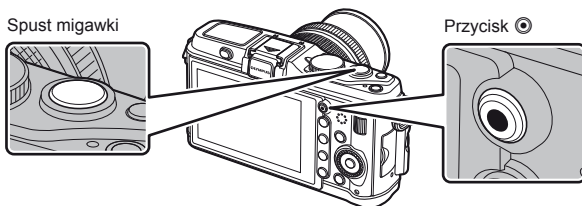

Tryb	Zdjęcia: spust migawki	Sekwencje wideo: przycisk
P	Wartość przysłony i czas otwarcia migawki są automatycznie ustawiane, aby uzyskać najlepsze wyniki.	Aparat automatycznie dostosowuje ustawienia i nagrywa sekwencję wideo.
A	Użytkownik ustawia wartość przysłony.	
S	Użytkownik ustawia czas otwarcia migawki.	
M	Użytkownik ustawia czas otwarcia migawki i wartość przysłony.	
IAUTO	Tryb w pełni automatyczny, w którym aparat automatycznie optymalizuje ustawienia do bieżącego programu tematycznego.	
ART	Wybierz filtr artystyczny.	
SCN	Wybierz program tematyczny.	
	Zdjęcia są zapisywane z ustawieniami wybranymi w [trybie].	Regulacja czasu otwarcia migawki lub wartości przysłony dla różnych efektów podczas nagrywania sekwencji wideo.

■ Fotografowanie podczas nagrywania sekwencji wideo

- Aby wykonać zdjęcie podczas nagrywania sekwencji wideo, naciśnij spust migawki. Naciśnij przycisk , aby zakończyć nagrywanie. Na karcie pamięci zostaną zapisane trzy pliki: sekwencja wideo sprzed fotografii, fotografia i sekwencja wideo po fotografii.
- Podczas nagrywania sekwencji wideo można wykonać tylko jedno zdjęcie, nie można korzystać z samowyzwalacza i lampy błyskowej.

! Uwagi

- Rozmiar zdjęcia i jego jakość są niezależne od wielkości klatki sekwencji wideo.
- Automatyczne ustawianie ostrości i pomiar w trybie sekwencji wideo różnią się od używanych do fotografowania.
- Przycisk nie może zostać użyty do nagrania sekwencji wideo w następujących przypadkach: spust migawki naciśnięty do połowy/tryb BULB/fotografowanie sekwencyjne/PANORAMA/3D/wielokrotna ekspozycja itp. (fotografowanie również niemożliwe)

Fotografowanie/nagrywanie sekwencji wideo

1 Ustaw ujęcie.

- Należy uważać, aby nie zasłonić palcem lub paskiem aparatu obiektywu ani lampy błyskowej.

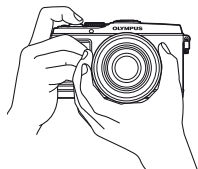

Chwyt poziomy

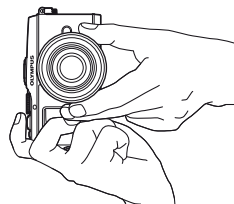

Chwyt pionowy

Korzystanie z obiektywu z przełącznikiem UNLOCK

Ze składanych obiektywów z przełącznikiem UNLOCK nie można korzystać po złożeniu.

Przekręć pierścień zmiany ogniskowej w kierunku wskazywanym strzałką (1), aby wysunąć obiektyw (2).

Aby złożyć obiektyw, przekręć pierścień zmiany ogniskowej w kierunku wskazywanym strzałką (4), przesuując jednocześnie przełącznik UNLOCK (3).

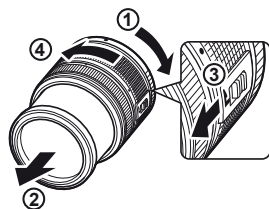

2 Ustaw ostrość.

- Naciśnij lekko spust migawki do pierwszej pozycji (do połowy).

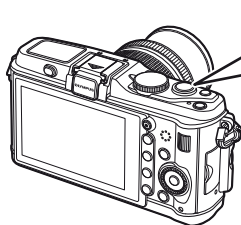

Naciśnij do połowy spust migawki.

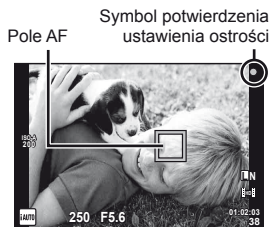

Czas otwarcia migawki Wartość przysłony

- Wyświetlony zostanie symbol potwierdzenia ustawienia ostrości (● lub ●) i ostrość zostanie zablokowana.

●	Obiektywy obsługujące szybki autofocus obrazowy*
●	Obiektywy z innymi bagnetami systemu 4/3

* Więcej informacji można znaleźć w naszej witrynie internetowej.

- Wyświetlany jest czas otwarcia migawki i wartość przysłony ustawione automatycznie przez aparat.

Naciskanie spustu migawki do połowy i do końca

Spust migawki ma dwa położenia. Lekkie naciśnięcie spustu migawki do pierwszego położenia i przytrzymanie go w nim jest nazywane „naciśnięciem spustu migawki do połowy”, wcisnięcie go do końcowej, drugiej pozycji zaś „naciśnięciem spustu migawki do końca”.

**3 Zwolnij migawkę.****Fotografowanie**

Wciśnij do końca spust migawki.



- Będzie słychać dźwięk migawki, a zdjęcie zostanie zapisane.

**Nagrywanie sekwencji wideo**

Zwolnij spust migawki i naciśnij przycisk , aby rozpocząć nagrywanie.

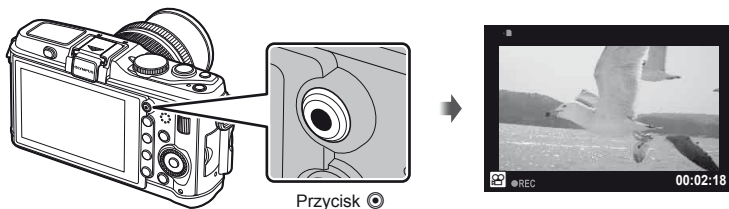
Naciśnij ponownie przycisk , aby zakończyć nagrywanie.

** Wskazówki**

- Jeśli przez minutę nie zostaną wykonane żadne operacje, aparat przełączy się w tryb „uśpienia” (gotowości), wyłączając wyświetlacz i anulując wszystkie czynności. Aparat włączy się ponownie po lekkim naciśnięciu dowolnego przycisku (spustu migawki, przycisku  itp.). [Sleep]:  „Dostosowywanie ustawień aparatu” (str. 81)

 Uwagi

- Jeżeli aparat jest używany przez dłuższy czas, temperatura matrycy wzrasta, a na zdjęciach zapisanych przy dużej czułości ISO mogą pojawić się szумы i przebarwienia. Wybierz niższą wartość czułości ISO lub wyłącz na chwilę aparat.

Wyświetlanie zdjęć

■ Odtwarzanie pojedynczych zdjęć

- Naciśnij przycisk , aby wyświetlić ostatnie zdjęcie lub sekwencję wideo.

 – przycisk

Klawisze strzałek/pokrętło główne

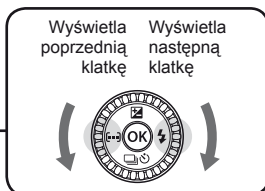
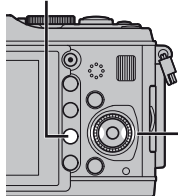



Zdjęcie





Sekwencja wideo

■ Odtwarzanie w zbliżeniu

- Obracając pokrętło dodatkowe , można uzyskać zbliżenie do 14x. Obróć pokrętło , aby powrócić do odtwarzania pojedynczych zdjęć.



■ Wyświetlanie indeksu/wyświetlanie kalendarza

- Obróć pokrętło dodatkowe , aby wyświetlić większą liczbę zdjęć (odtwarzanie w widoku indeksu). Po kilkakrotnym obróceniu pokrętła zdjęcia zostaną wyświetlone w widoku kalendarza.
- Naciśnij przycisk , aby wyświetlić wybrany obraz na całym ekranie.





Wyświetlanie indeksu



Wyświetlanie kalendarza

■ Odtwarzanie sekwencji wideo

Wybierz film i naciśnij przycisk , aby wyświetlić menu odtwarzania. Wybierz opcję [Movie Play] i naciśnij przycisk , aby rozpocząć odtwarzanie.

- Aby przerwać wyświetlanie sekwencji wideo, naciśnij przycisk **MENU**.



Głośność

Głośność można regulować przy użyciu przycisków Δ i ∇ w trybie odtwarzania pojedynczych zdjęć i filmów.



Kasowanie zdjęć

Wyświetl zdjęcie, które chcesz skasować, i naciśnij przycisk Trash . Wybierz opcję [Yes] i naciśnij przycisk OK .

Można także wybrać wiele zdjęć do skasowania. Info „Wybieranie obrazów” (str. 65)

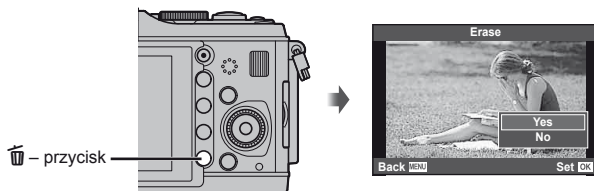

Ochrona obrazów

Istnieje możliwość zabezpieczenia obrazów przed przypadkowym usunięciem. Wyświetl obraz, który chcesz zabezpieczyć, i naciśnij przycisk **Fn2**. Na obrazie pojawi się ikona On (ochrona). Aby usunąć zabezpieczenie, naciśnij ponownie przycisk **Fn2**.

Można także zabezpieczyć wiele wybranych obrazów.

Info „Wybieranie obrazów” (str. 65)



! Uwagi

- Formatowanie karty usuwa wszystkie obrazy, nawet jeżeli były zabezpieczone.

Korzystanie z filtrów artystycznych

1 Ustaw pokrętkę wyboru trybu fotografowania na **ART**.

- Zostanie wyświetlone menu filtrów artystycznych. Wybierz filtr za pomocą przycisków Δ ∇ .

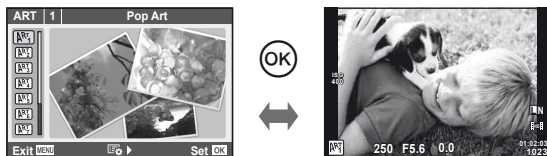

- Naciśnij przycisk \odot lub naciśnij do połowy spust migawki, aby wyświetlić widok z obiektywu na monitorze. Naciśnij przycisk \odot , aby powrócić do menu filtrów artystycznych.

■ Typy filtrów artystycznych

- | | |
|------------------|---------------|
| Pop Art | Pin Hole |
| Soft Focus | Diorama |
| Pale&Light Color | Cross Process |
| Light Tone | Gentle Sepia |
| Grainy Film | Dramatic Tone |

2 Wykonaj zdjęcie.

- Aby wybrać inne ustawienie, naciśnij przycisk \odot w celu wyświetlenia menu filtrów artystycznych.

Efekty artystyczne

Filtry artystyczne można modyfikować i istnieje możliwość dodawania efektów. Naciśnięcie przycisku \triangleright w menu filtrów artystycznych powoduje wyświetlenie dodatkowych opcji.

Modyfikowanie filtrów

Opcja I to filtr podstawowy, a opcje II i dalsze dodają efekty zmieniające filtr podstawowy.

Dodawanie efektów*

Miękka ostrość, aparat otworkowy, ramki, białe krawędzie, światło gwiazd

* Dostępne efekty różnią się w zależności od wybranego filtra.

! Uwagi

- Jeśli dla jakości obrazu aktualnie wybrane jest ustawienie [RAW], jakość obrazu zostanie automatycznie ustawiona na [L/N+RAW]. Filtr artystyczny zostanie zastosowany tylko na kopii JPEG.
- W zależności od obiektu zmiany tonów mogą być nierówne, efekt może być mniej widoczny lub obraz może stać się bardziej ziarnisty.
- Niektóre efekty mogą nie być widoczne w widoku na żywo lub podczas nagrywania sekwencji wideo.
- Sposób odtwarzania może się różnić w zależności od zastosowanych filtrów, efektów lub ustawień jakości sekwencji wideo.

1 Ustaw pokrętkę wyboru trybu fotografowania na **SCN**.

- Zostanie wyświetlone menu programów tematycznych. Wybierz program tematyczny za pomocą przycisków Δ ∇ .



- Naciśnij przycisk \odot lub naciśnij do połowy spust migawki, aby wyświetlić widok z obiektywu na monitorze. Naciśnij przycisk \odot , aby powrócić do menu programów tematycznych.

■ Typy trybów programów tematycznych

- | | |
|--|------------------------------------|
| Portrait (portret) | Nature Macro (tryb makro przyroda) |
| e-Portrait (e-portret) | Candle (świeczka) |
| Landscape (krajobraz) | Sunset (zachód słońca) |
| Landscape+Portrait (krajobraz+portret) | Documents (dokumenty) |
| Sport | Panorama (str. 54) |
| Night Scene (nocna scena) | Fireworks (fajerwerki) |
| Night+Portrait (noc + portret) | Beach & Snow (plaża i śnieg) |
| Children (dzieci) | Fisheye Effect (efekt rybiego oka) |
| High Key (jasna gradacja) | Wide-angle (szerokokątny) |
| Low Key (ciemna gradacja) | Macro (makro) |
| DIS Mode (tryb DIS) | 3D Photo (zdjęcie trójwymiarowe) |
| Makro | |

2 Wykonaj zdjęcie.

- Aby wybrać inne ustawienie, naciśnij przycisk \odot w celu wyświetlenia menu programów tematycznych.

! Uwagi

- W trybie [e-Portrait] rejestrowane są dwa zdjęcia: zdjęcie niezmienione oraz zdjęcie z użytymi efektami [e-Portrait]. Niezmienione zdjęcie jest zapisywane z aktualnie wybranym ustawieniem jakości obrazu, a zmodyfikowana kopia – w jakości JPEG (M) (2560 × 1920).
- Efekty [Fisheye Effect], [Wide-angle], i [Macro] są przeznaczone do użytku z opcjonalnymi konwerterami do obiektywu.
- W trybach [e-Portrait], [Panorama] i [3D Photo] nie można nagrywać sekwencji wideo.

Korzystanie z instrukcji na żywo

Instrukcje na żywo w trybie iAUTO (**iAUTO**). Podczas gdy iAUTO to tryb w pełni automatyczny, instrukcje ułatwiają dostęp do wielu zaawansowanych technik fotografowania.

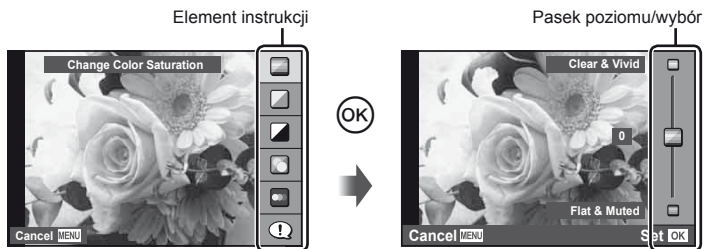

Element instrukcji	Pasek poziomu/wybór	Wpływa na
Change Color Saturation	Clear & Vivid ↔ Flat & Muted	Nasycenie, kontrast, gradację itp.
Change Color Image	Warm ↔ Cool	Temperatura barwowa, gradacja itp.
Change Brightness	Bright ↔ Dark	Kompensacja ekspozycji, gradacja itp.
Blur Background	Blur ↔ Sharp	Wartość przysłony, podgląd na żywo itp.
Express Motions	Blurred Motion* ↔ Stop Motion	Czas otwarcia migawki (1/2 s – najkrótszy czas), liczba klatek na sekundę itp.
Shooting Tips	<ul style="list-style-type: none"> • Tips For Child Photo • Tips For Pet Photo • Tips For Flower Photo • Tips For Cuisine Photo • Tips For Framing • Tips With Accessory 	–

* Częstotliwość odświeżania monitora zostaje zmniejszona.

- 1 Ustaw pokrętkę trybu na **FAUTO**.
- 2 Po naciśnięciu przycisku **OK** w celu wyświetlenia instrukcji na żywo, użyj przycisków Δ ∇ w bloku przycisków strzałek, aby wyróżnić daną pozycję, a następnie naciśnij przycisk **OK**, aby ją wybrać.

Element instrukcji



- 3 Wybierz poziom za pomocą przycisków Δ ∇ w bloku przycisków strzałek.
 - W przypadku wybrania opcji [Shooting Tips] wyróżnij żądaną pozycję i naciśnij przycisk **OK**, aby wyświetlić opis.
 - Naciśnij do połowy spust migawki, aby wybrać daną pozycję.
 - Efekt wybranego poziomu będzie widoczny na ekranie. Jeśli wybrano opcję [Blur Background] lub [Express Motions], wyświetlacz powróci do normalnego stanu, ale wybrany efekt będzie widoczny na ostatecznym zdjęciu.

Pasek poziomu



- 4 Wykonaj zdjęcie.
 - Ponownie spust migawki, aby wykonać zdjęcie.
 - Aby usunąć instrukcje na żywo z wyświetlacza, naciśnij przycisk **MENU**.

! Uwagi

- Jeśli dla jakości obrazu aktualnie wybrane jest ustawienie [RAW], jakość obrazu zostanie automatycznie ustawiona na **[L/N+RAW]**.
- Ustawienia instrukcji na żywo nie dotyczą kopii RAW.
- Przy niektórych poziomach ustawień instrukcji na żywo zdjęcia mogą wydawać się ziarniste.
- Zmiany poziomów ustawień instrukcji na żywo mogą nie być widoczne na monitorze.
- W trybie instrukcji na żywo nie można korzystać z lampy błyskowej.
- Zmiany w opcjach instrukcjach na żywo anulują poprzednie zmiany.
- Wybór ustawień instrukcji na żywo, które przekraczają ograniczenia pomiarów ekspozycji aparatu może spowodować wykonanie niedoświetlonych lub prześwietlonych zdjęć.
- W trybach **P**, **A**, **S** i **M** można wyświetlić instrukcje na żywo, naciskając przycisk **Fn1**. Zdjęcia będą wykonywane z użyciem ustawień instrukcji na żywo. [Button Function]: „Dostosowywanie ustawień aparatu” (str. 81)

Korzystanie ze sterowania na żywo

Sterowanie na żywo może być używane do regulacji ustawień w trybach **P**, **S**, **A**, **M** i . Sterowanie na żywo umożliwia podgląd efektów różnych ustawień na monitorze. Dostępne jest ustawienie własne, umożliwiające używanie sterowania na żywo również w innych trybach (str. 81).



■ Dostępne ustawienia

Stabilizator obrazu.....	str. 42
Tryb obrazu ¹	str. 45
Tryb programów tematycznych ²	str. 17
Tryb filtrów artystycznych ²	str. 16
Tryb  ³	str. 61
Balans bieli.....	str. 43
Fotografowanie sekwencyjne/ samowyzwalacz.....	str. 49
Współczynnik proporcji obrazu ^{1/2}	str. 48

Tryb zapisu.....	str. 47
Tryb lampy błyskowej ^{1/2}	str. 59
Sterowanie natężeniem błysku ^{1/2}	str. 60
Tryb pomiaru ^{1/2}	str. 41
Tryb regulacji ostrości.....	str. 36
Czułość ISO.....	str. 48
Priorytet twarzy ^{1/2}	str. 39
Nagrywanie dźwięku w sekwencjach wideo.....	str. 62

*1 Tylko w trybach **P**, **A**, **S** i **M**.

*2 Tylko w trybach **ART** i **SCN**.

*3 Tylko w trybie .

1 Naciśnij przycisk , aby wyświetlić menu sterowania na żywo.

- Aby ukryć menu sterowania na żywo, ponownie naciśnij przycisk .

2 Za pomocą przycisków w bloku przycisków strzałek wybierz ustawienia, zmień wybrane ustawienie przyciskami i naciśnij przycisk .

- Wybrane ustawienie zostanie zastosowane automatycznie, jeżeli użytkownik nie wykona żadnych czynności przez około 8 sekund.



! Uwagi

- W części trybów fotografowania nie są dostępne niektóre opcje.

Wskazówki

- Informacje na temat wyświetlania lub ukrywania elementów sterowania na żywo. [Control Settings]:  „Dostosowywanie ustawień aparatu” (str. 81)

Korzystanie z menu

- 1 Naciśnij przycisk **MENU**, aby wyświetlić menu.

Menu

- 1 Wstępne i podstawowe opcje fotografowania
 - 2 Zaawansowane opcje fotografowania
 - ▶ Opcje odtwarzania i retuszu
 - ⚙️ Menu użytkownika*
 - 🗨️ Menu złącza akcesoriów dodatkowych*
 - ⏏️ Konfiguracja aparatu (np. data i język)
- * Niewyświetlane przy ustawieniach domyślnych.



- 2 Za pomocą przycisków Δ ∇ wybierz kartę i naciśnij przycisk \odot .
- 3 Wybierz pozycję przyciskami Δ ∇ i naciśnij przycisk \odot , aby wyświetlić opcje dla wybranej pozycji.



- 4 Za pomocą przycisków Δ ∇ wyróżnij żądaną opcję i naciśnij przycisk \odot , aby ją wybrać.

- Naciskaj przycisk **MENU**, dopóki menu nie zniknie.

Wskazówki

- Szczegółowe informacje na temat funkcji, które można ustawiać za pomocą menu, można znaleźć w części „Schemat menu” (str. 107).
- Instrukcje są wyświetlane przez około 2 sekundy po wybraniu opcji. Naciśnij przycisk **INFO**, aby wyświetlić lub ukryć instrukcje.

Wskazówki

- Ustawienia aparatu można dostosować do swojego stylu fotografowania: w tym celu należy użyć opcji menu użytkownika. Menu użytkownika nie są wyświetlane domyślnie i aby kontynuować, konieczne jest ich wyświetlenie. INFO „Dostosowywanie ustawień aparatu” (str. 81)
- Korzystanie z urządzeń podłączanych do złącza akcesoriów dodatkowych: ustawienia akcesoriów EVF i OLYMPUS PENPAL są dostępne w menu złącza akcesoriów dodatkowych. To menu nie jest wyświetlane domyślnie i aby kontynuować, konieczne jest jego wyświetlenie. INFO „Dostosowywanie ustawień aparatu” (str. 81)

Korzystanie z ekranu dotykowego

Wyświetlacz pełni rolę ekranu dotykowego, umożliwiając sterowanie aparatem.

Instrukcje na żywo

W trybie instrukcji na żywo można korzystać z ekranu dotykowego.

- 1 Dotknij karty i przesunij palcem w lewo, aby wyświetlić instrukcje na żywo.
 - Dotknij, aby wybrać pozycję.
- 2 Ustaw pozycję suwaków palcem.
 - Naciśnij przycisk **MENU**, aby wyjść z trybu instrukcji na żywo.



Tryb fotografowania

Możesz ustawić ostrość i wykonać zdjęcie, dotykając monitora.

Dotknij ikony , aby przełączać między ustawieniami ekranu dotykowego.



Obsługa ekranu dotykowego wyłączona.



Dotknij, aby ustawić ostrość obiektu i automatycznie zwolnić migawkę.



Dotknij, aby wyświetlić ramkę ostrości. Ekran dotykowy umożliwi wybór pozycji i rozmiaru ramki ostrości. Zdjęcia można wykonywać, naciskając spust migawki do połowy.

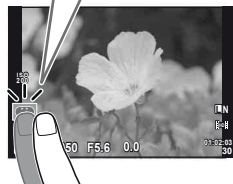

■ Wyświetlanie podglądu obiektu ()

- 1 Dotknij obiektu na ekranie.
 - Zostanie wyświetlona ramka AF.
 - Użyj suwaka, aby wybrać rozmiar ramki.
- 2 Następnie dotknij ikony , aby powiększyć obiekt w ramce ostrości.
 - Przewiń ekran palcem.

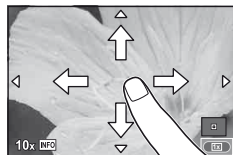

Tryb odtwarzania

Przewijaj zdjęcia lub powiększaj i zmniejszaj obraz, korzystając z ekranu dotykowego.



■ Odtwarzanie pełnoekranowe

Wyświetlanie dodatkowych zdjęć

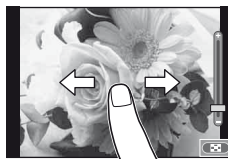
- Przesuń palcem w lewo, aby wyświetlić późniejsze klatki, lub w prawo, aby wyświetlić wcześniejsze klatki.





Zoom podczas odtwarzania

- Przesuń pasek w górę lub w dół, aby powiększyć lub pomniejszyć obraz.
- Po powiększeniu zdjęcia przewijaj ekran palcem.
- Dotknij opcji , aby wyświetlić widok indeksu. Aby odtwarzać w widoku kalendarza, dotknij ikony  do momentu wyświetlenia kalendarza.



■ Wyświetlanie indeksu/kalendarza

Następna strona/poprzednia strona

- Przesuń palcem w górę, aby wyświetlić następną stronę. Przesuń palcem w dół, aby wyświetlić poprzednią stronę.
- Użyj opcji  lub , aby wybrać liczbę wyświetlanych zdjęć.
- Aby wyświetlić pojedyncze zdjęcie, dotknij , aż aktualne zdjęcie zostanie wyświetlone na całym ekranie.



Wyświetlanie zdjęć

- Dotknij zdjęcia, aby wyświetlić je w trybie pełnoekranowym.

! Uwagi

- Poniżej przedstawiono sytuacje, w których użycie ekranu dotykowego jest niemożliwe. Nagrywanie sekwencji video/panorama/3D/e-portret/wielokrotna ekspozycja/tryb Bulb/ ekran z kilkoma podglądami/okno dialogowe ustawiania balansu bieli/podczas używania przycisków lub pokręteł
- W trybie samowyzwalacza można uruchomić samowyzwalacz, dotykając ekranu. Ponowne dotknięcie powoduje zatrzymanie samowyzwalacza.
- Ekranu nie należy dotykać paznokciami ani innymi ostrymi przedmiotami.
- W obsłudze ekranu dotykowego mogą przeszkadzać rękawiczki lub pokrywy wyświetlacza.

💡 Wskazówki

- Wyłączanie ekranu dotykowego. [Touch Screen Settings]:  „Dostosowywanie ustawień aparatu” (str. 81)

Fotografowanie

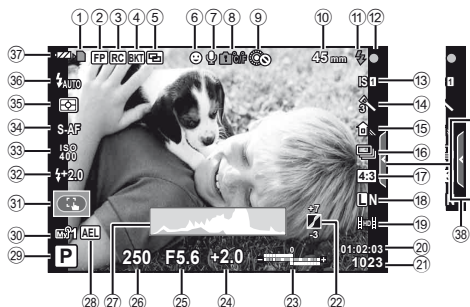

- | | | | | | |
|----|--|-------------|--|--|----------------|
| 1 | Wskaźnik zapisu na karcie | str. 8 | 22 | Regulacja tonów | str. 34 |
| 2 | Lampa błyskowa w trybie Super FP [FP] | str. 105 | 23 | Góra: Sterowanie natężeniem błysku | str. 60 |
| 3 | Tryb RC | str. 93 | Dół: Wskaźnik kompensacji ekspozycji | str. 40 | |
| 4 | Automatyczny bracketing [BKT] | str. 57 | 24 | Wartość kompensacji ekspozycji | str. 40 |
| 5 | Wielokrotna ekspozycja [] | str. 56 | 25 | Wartość przysłony | str. 50–53 |
| 6 | Priorytet twarzy [] | str. 39, 82 | 26 | Czas otwarcia migawki | str. 50–53 |
| 7 | Dźwięk sekwencji wideo | str. 62 | 27 | Histogram | str. 32, 33 |
| 8 | Ostrzeżenie o wewnętrznej temperaturze [] °C/°F | str. 97 | 28 | Blokada ekspozycji [AEL] | str. 41 |
| 9 | [] Blokada | str. 82 | 29 | Tryb fotografowania | str. 10, 50–55 |
| 10 | Ogniskowa | str. 100 | 30 | Myset | str. 35 |
| 11 | Lampa błyskowa | str. 59 | 31 | Tryb ekranu dotykowego | str. 22 |
| 12 | Symbol potwierdzenia ustawienia ostrości | str. 12 | 32 | Sterowanie natężeniem błysku | str. 60 |
| 13 | Stabilizator obrazu | str. 42 | 33 | Czułość ISO | str. 48 |
| 14 | Filtr artystyczny | str. 16 | 34 | Tryb regulacji ostrości | str. 36 |
| | Tryb programów tematycznych | str. 17 | 35 | Tryb pomiaru | str. 41 |
| | Tryb obrazu | str. 45 | 36 | Tryb lampy błyskowej | str. 59 |
| 15 | Balans bieli | str. 43 | 37 | Wskaźnik stanu baterii | |
| 16 | Fotografowanie sekwencyjne/ samowyzwalacz | str. 49 | <input checked="" type="checkbox"/> Świeci się (zielony): gotowy do pracy (wyświetlany przez ok. 10 sekund po włączeniu aparatu) | | |
| 17 | Współczynnik proporcji obrazu | str. 48 | <input checked="" type="checkbox"/> Świeci się (zielony): niski poziom naładowania baterii | | |
| 18 | Tryb zapisu (zdjęcia) | str. 47 | <input type="checkbox"/> Miga (czerwony): wymagane ładowanie | | |
| 19 | Tryb zapisu (sekwencje wideo) | str. 48 | 38 | Przywołanie instrukcji na żywo | str. 18, 22 |
| 20 | Dostępny czas nagrywania | | | | |
| 21 | Liczba zdjęć, które można zapisać | str. 106 | | | |

Za pomocą przycisku **INFO** można zmieniać informacje wyświetlane na monitorze.

„Zmiana wyświetlanych informacji” (str. 32)

Odtwarzanie

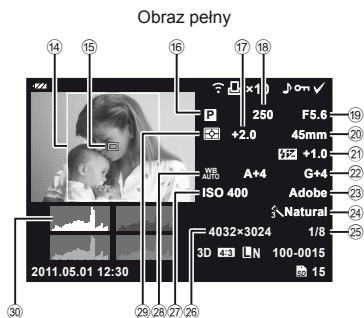
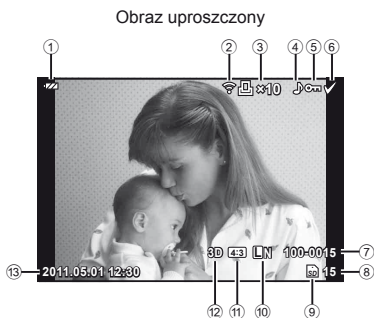

- | | | | | | |
|---|---|-------------|---|---------------------------------------|----------------|
| ① | Wskaźnik stanu baterii..... | str. 6 | ⑩ | Tryb zapisu..... | str. 47 |
| ② | Zakończono przesyłanie Eye-Fi.... | str. 88 | ⑪ | Współczynnik proporcji
obrazu..... | str. 48, 67 |
| ③ | Zaznaczenie do wydruku
Liczba odbitek..... | str. 76 | ⑫ | Zdjęcie 3D..... | str. 55 |
| ④ | Nagrywanie dźwięku..... | str. 68 | ⑬ | Data i godzina..... | str. 7 |
| ⑤ | Ochrona..... | str. 15 | ⑭ | Ramka proporcji obrazu..... | str. 48 |
| ⑥ | Wybrane zdjęcie..... | str. 65 | ⑮ | Pole AF..... | str. 37 |
| ⑦ | Numer pliku..... | str. 76, 86 | ⑯ | Tryb fotografowania..... | str. 10, 50–53 |
| ⑧ | Numer klatki..... | str. 76 | ⑰ | Kompensacja ekspozycji..... | str. 40 |
| ⑨ | Urządzenie pamięci masowej..... | str. 99 | ⑱ | Czas otwarcia migawki..... | str. 50–53 |
| | | | ⑲ | Wartość przysłony..... | str. 50–53 |
| | | | ⑳ | Ogniskowa..... | str. 100 |
| | | | ㉑ | Sterowanie natężeniem błysku..... | str. 60 |
| | | | ㉒ | Kompensacja balansu bieli..... | str. 44 |
| | | | ㉓ | Przestrzeń barwna..... | str. 85 |
| | | | ㉔ | Tryb obrazu..... | str. 45 |
| | | | ㉕ | Stopień kompresji..... | str. 47 |
| | | | ㉖ | Liczba pikseli..... | str. 47 |
| | | | ㉗ | Czułość ISO..... | str. 48 |
| | | | ㉘ | Balans bieli..... | str. 43 |
| | | | ㉙ | Tryb pomiaru..... | str. 41 |
| | | | ㉚ | Histogram..... | str. 32, 33 |

Za pomocą przycisku **INFO** można zmieniać informacje wyświetlane na monitorze.

„Wyświetlanie informacji podczas odtwarzania” (str. 33)

Szybki indeks zadań

Tryb



Fotografowanie z zastosowaniem ustawień automatycznych	▶ iAUTO (IAUTO)	10
Fotografowanie uproszczone z efektami specjalnymi	▶ Filtr artystyczny (ART)	16
Wybór współczynnika proporcji obrazu	▶ Współczynnik proporcji obrazu	48
Szybkie dobieranie ustawień do sceny	▶ Tryb programów tematycznych (SCN)	17
Łatwe fotografowanie na profesjonalnym poziomie	▶ Instrukcje na żywo	18
Wykonywanie zdjęć z odpowiednim odwzorowaniem białych i czarnych fragmentów obrazu	▶ Kompensacja ekspozycji	40
Wykonywanie zdjęć z rozmytym tłem	▶ Instrukcje na żywo	18
	▶ Tryb priorytetu przysłony	51
	▶ Instrukcje na żywo	18
Wykonywanie zdjęć obiektu w ruchu	▶ Tryb priorytetu migawki	52
	▶ Balans bieli	43
Wykonywanie zdjęć w prawidłowym kolorze	▶ Ustawianie równowagi bieli jednym przyciśnięciem	44
Przetwarzanie obrazów w celu dopasowania do obiektu/wykonywanie zdjęć czarno-białych	▶ Tryb obrazu	45
	▶ Filtr artystyczny (ART)	16
	▶ Ekran dotykowy	22
Ostrość/ustawianie ostrości na jednym obszarze	▶ Pole AF	37
	▶ Ramka powiększenia AF/zoom AF	38
Gdy nie można ustawić ostrości na obiekcie	▶ Blokada ostrości	37
Ustawianie ostrości na małym punkcie w kadrze/potwierdzanie ustawienia ostrości przed wykonaniem zdjęcia	▶ Ramka powiększenia AF/zoom AF	38
Zmiana kompozycji zdjęcia po ustawieniu ostrości	▶ Blokada ostrości	37
	▶ C-AF+TR (śledzenie AF)	36
Wyłączanie sygnału dźwiękowego	▶ ■)) (Sygnał dźwiękowy)	84
Wyłączanie lampy błyskowej/fotografowanie bez lampy błyskowej	▶ Natężenie	59
	▶ ISO/DIS Mode	48/17
	▶ Image Stabilizer	42
	▶ Anti-Shock	84
Redukowanie poruszenia aparatu	▶ Samowyzwalacz	49
	▶ Przewód uruchamiający pilota	102
Fotografowanie obiektów pod światło	▶ Fotografowanie przy użyciu lampy błyskowej	59
	▶ Gradation (Picture Mode)	45
	▶ Fotografowanie przy długiej ekspozycji	53
Fotografowanie fajerwerków	▶ Tryb programów tematycznych (SCN)	17
Redukcja zaszumienia obrazu	▶ Noise Reduct.	85

Wykonywanie zdjęć, w których białe obiekty nie są zbyt jasne, a czarne zbyt ciemne	▶ Gradation (Picture Mode)	45
	▶ Histogram/	32/40
	▶ Kompensacja ekspozycji	34
Optymalizowanie monitora/ regulacja barw monitora	▶ Regulacja jasności monitora	80
	▶ Live View Boost	83
Sprawdzanie ustawionego efektu przed zrobieniem zdjęcia	▶ Wyświetlanie kilku podglądów	32, 40
	▶ Funkcja podglądu	51
	▶ Test Picture	89
Wykonywanie zdjęć ze sprawdzaniem wypoziomowania aparatu	▶ Level Gauge	32
	▶ ( /Info Settings)	
Dokładne komponowanie zdjęć	▶ Displayed Grid	83
	▶ ( /Info Settings)	
Powiększanie zdjęć w celu sprawdzenia ostrości	▶ Auto  (Rec View)	80
	▶ mode2 ( tryb zbliżenia)	84
Autoportrety	▶ Samowyzwalacz	49
Fotografowanie sekwencyjne	▶ Fotografowanie sekwencyjne	49
Przedłużanie żywotności baterii	▶ Sleep	84
Zwiększanie liczby zdjęć, które można wykonać	▶ Tryb zapisu	47

Odtwarzanie/retusz

Przeglądanie zdjęć na ekranie telewizora	▶ Odtwarzanie na ekranie telewizora	69
Wyświetlanie pokazów slajdów z podkładem muzycznym	▶ Pokaz zdjęć	66
Rozjaśnianie cieni	▶ Shadow Adj (JPEG Edit)	67
Korygowanie czerwonych oczu	▶ Redeye Fix (JPEG Edit)	67
Łatwe drukowanie	▶ Drukowanie bezpośrednie	77
Profesjonalne odbitki	▶ Tworzenie zamówienia wydruku	76
Łatwe udostępnianie zdjęć	▶ OLYMPUS PENPAL	71

Ustawienia aparatu

Przywracanie domyślnych ustawień	▶ Reset	35
Zapisywanie ustawień	▶ Myset	35
Zmiana wyświetlanego języka menu	▶ 	80

Spis treści

Podstawowy przewodnik 3

Przygotowania do fotografowania.....	3
Ładowanie i wkładanie baterii.....	3
Wkładanie i wyjmowanie kart	4
Mocowanie obiektywu w aparacie.....	5
Włączanie zasilania	6
Ustawianie daty i godziny	7
Nazwy części i funkcje.....	8
Nazwy części.....	8
Aparat fotograficzny	8
Elementy sterujące aparatu.....	10
Pokrętko wyboru trybu fotografowania	10
Podstawowe operacje.....	12
Fotografowanie/nagrywanie sekwencji wideo	12
Odtwarzanie/kasowanie	14
Wyświetlanie zdjęć	14
Głośność	15
Kasowanie zdjęć	15
Ochrona obrazów	15
Korzystanie z filtrów artystycznych.....	16
Fotografowanie w trybie programów tematycznych	17
Korzystanie z instrukcji na żywo	18
Korzystanie ze sterowania na żywo	20
Korzystanie z menu	21
Korzystanie z ekranu dotykowego	22
Instrukcje na żywo	22
Tryb fotografowania	22
Tryb odtwarzania	23
Informacje wyświetlane na ekranie.....	24
Fotografowanie.....	24
Odtwarzanie	25

Szybki indeks zadań 26

Podstawy fotografii/ często używane opcje 32

Zmiana wyświetlanych informacji	32
Wybieranie wyświetlanych opcji fotografowania	32
Wyświetlanie informacji podczas odtwarzania	33
Inne zastosowania przycisku INFO.....	34
Przywracanie ustawień domyślnych lub własnych.....	35
Korzystanie z zestawów ustawień	35
Zapisywanie zestawu ustawień Myset.....	35
Korzystanie z trybu Myset	35
Wybór tryb ustawiania ostrości (tryb AF)	36
Wybór pola ustawienia ostrości (pola AF).....	37
Blokada ostrości	37
Szybki wybór pola AF	37
Szybkie przełączanie pomiędzy automatyczną (AF) a ręczną (MF) regulacją ostrości.....	37
Ramka powiększenia AF/zoom AF	38
Automatyczna regulacja ostrości z priorytetem twarzy/ automatyczna regulacja ostrości z wykrywaniem źrenic.....	39
Fotografowanie przy użyciu funkcji priorytetu twarzy.....	39
Sterowanie ekspozycją (kompensacja ekspozycji).....	40
Podgląd efektów kompensacji ekspozycji i balansu bieli	40

█ Zmiana jasności światel i cieni	40
█ Wybór sposobu mierzenia jasności przez aparat (pomiar)	41
█ Blokada ekspozycji (blokada AE)	41
█ Redukcja poruszeń aparatu (stabilizacja obrazu)	42
█ Regulacja barwy (balans bieli) ...	43
Kompensacja balansu bieli	44
Ustawianie równowagi bieli jednym przyciśnięciem	44
█ Opcje przetwarzania (tryb obrazu)	45
█ Jakość zdjęć (tryb zapisu)	47
Wybór trybu zapisu	47
█ Ustawianie proporcji obrazu	48
█ Czułość ISO	48
█ Fotografowanie sekwencyjne/fotografowanie z samowyzwalaczem	49
Inne opcje fotografowania 50	
█ Fotografowanie metodą „wyceluj i zrób zdjęcie” (tryb programu P)	50
█ Wybór wartości przysłony (tryb priorytetu przysłony A)	51
█ Wybór czasu otwarcia migawki (tryb priorytetu migawki S)	52
█ Wybór czasu otwarcia migawki i wartości przysłony (tryb ręczny M)	53
Wybór zakończenia ekspozycji (długa ekspozycja)	53
█ Wykonywanie zdjęć panoramicznych	54
Fotografowanie panoramy	54
█ Fotografia trójwymiarowa	55
█ Zapis serii ekspozycji w pojedynczym zdjęciu (ekspozycja wielokrotna)	56
█ Wykonywanie serii fotografii z różnymi ustawieniami (bracketing)	57
█ Zoom cyfrowy (Digital Tele-converter)	58
Fotografowanie przy użyciu lampy błyskowej 59	
█ Korzystanie z lampy błyskowej (fotografowanie z lampą błyskową)	59
█ Regulacja mocy lampy błyskowej (regulacja natężenia błysku)	60
█ Korzystanie z zewnętrznych lamp błyskowych zaprojektowanych do używania z aparatem	60
█ Inne zewnętrzne lampy błyskowe	60
Nagrywanie i wyświetlanie sekwencji wideo 61	
█ Zmienianie ustawień nagrywania sekwencji wideo	61
Dodawanie efektów do sekwencji wideo	61
Opcje dźwięku sekwencji wideo (nagrywanie dźwięku wraz z sekwencją wideo)	62
█ Wyświetlanie sekwencji wideo	62
Opcje odtwarzania 63	
█ Odtwarzanie pojedynczych zdjęć	63
█ Wyświetlanie indeksu/widok kalendarza	63
█ Zoom w trybie odtwarzania (odtworzenie z przybliżeniem)	64

Spis treści

Wybieranie zdjęć	65
Anulowanie wszystkich zabezpieczeń	65
Kasowanie wszystkich zdjęć.....	65
Obrót.....	65
Pokaz zdjęć	66
Edycja zdjęć.....	67
Nakładanie zdjęć	68
Nagrywanie dźwięku	68
Oglądanie obrazów z aparatu na ekranie telewizora	69

Wysyłanie i odbieranie obrazów 71

Wysyłanie obrazów	71
Odbieranie obrazów/ dodawanie hosta	71
Edycja książki adresowej	72
Tworzenie albumów	72

Korzystanie z oprogramowania OLYMPUS Viewer 2/[ib] 73

Windows	73
Macintosh	74

Kopiowanie obrazów do komputera bez oprogramowania OLYMPUS Viewer 2/[ib].....	75
---	----

Drukowanie zdjęć 76

Zaznaczanie obrazów do wydruku (DPOF*)	76
Tworzenie zamówienia wydruku	76
Usuwanie wszystkich lub wybranych zdjęć z zamówienia.....	77

Drukowanie bezpośrednio (PictBridge).....	77
Drukowanie uproszczone	78
Drukowanie niestandardowe	78

Konfiguracja aparatu 80

Menu ustawień.....	80
⌚ (Ustawianie daty i godziny)...	80
🗨️ (Zmiana języka wyświetlacza)	80
📊 (Regulacja jasności monitora)	80
Rec View	80
⚙️/🗨️ Menu Display	80
Firmware.....	80

Dostosowywanie ustawień aparatu 81

Przed użycie menu użytkownika/ menu złącza akcesoriów dodatkowych

Opcje menu użytkownika	81
📷 AF/MF	81
📷 Button/Dial	82
📷 Release	83
📷 Disp/(●))/PC	83
📷 Exp/(📷)/ISO.....	84
📷 ⚡ Custom	85
📷 ⚡/Color/WB	85
📷 Record/Erase	86
📷 Movie	87
📷 📷 Utility	88
AEL/AFL	88
Fn1 Function, Fn2 Function, ⌚ Function	89

<ul style="list-style-type: none"> █ Opcje menu złącza akcesoriów dodatkowych 90 <ul style="list-style-type: none"> █ OLYMPUS PENPAL Share 90 █ OLYMPUS PENPAL Album 90 █ Electronic Viewfinder 90 █ Korzystanie z pełnego panelu sterowania 91 █ Nagrywanie sekwencji wideo przy użyciu spustu migawki 92 <ul style="list-style-type: none"> █ Fotografowanie po zakończeniu nagrywania 92 █ Fotografowanie ze sterowaną bezprzewodowo lampą błyskową 93 	
Informacje 94	
<ul style="list-style-type: none"> █ Rady i informacje dotyczące fotografowania 94 █ Kody błędów 96 █ Czyszczenie i przechowywanie aparatu 98 <ul style="list-style-type: none"> █ Czyszczenie aparatu 98 █ Przechowywanie aparatu 98 █ Czyszczenie i sprawdzanie przetwornika obrazu 98 █ Mapowanie pikseli – kontrola funkcji przetwarzania obrazów 98 █ Podstawowe informacje o kartach 99 <ul style="list-style-type: none"> █ Stosowane karty pamięci 99 █ Formatowanie karty 99 █ Bateria i ładowarka 100 █ Korzystanie z ładowarki za granicą 100 	
<ul style="list-style-type: none"> █ Wymienne obiektywy 100 <ul style="list-style-type: none"> █ Dane techniczne obiektywu M.ZUIKO DIGITAL 101 █ Podstawowe akcesoria 102 <ul style="list-style-type: none"> █ Przejściówka montażowa 102 █ Przewód uruchamiający pilota (RM-UC1) 102 █ Konwertery do obiektywów 102 █ Lampa do makrofotografii (MAL-1) 102 █ Zestaw mikrofonowy (SEMA-1) 102 █ Celownik elektroniczny (VF-2) 102 █ Uchwyt aparatu 102 █ Wyświetlanie ostrzeżenia o ekspozycji 103 █ Dostępne tryby fotografowania z lampą błyskową 104 █ Synchronizacja błysku i czas otwarcia migawki 105 █ Fotografowanie z użyciem zewnętrznej lampy błyskowej 105 █ Tryb zapisu i rozmiar pliku/ liczba zdjęć, które można zapisać 106 █ Schemat menu 107 █ Dane techniczne 111 	
ZASADY BEZPIECZEŃSTWA 113	
ZASADY BEZPIECZEŃSTWA... 113	
Tabela systemu 120	
Indeks 122	

Przy użyciu przycisku **INFO** można wybrać informacje oraz typ opcji wyświetlanych podczas fotografowania.

Zmiana wyświetlanych informacji

Aby wybrać informacje wyświetlane podczas fotografowania, naciśnij przycisk **INFO**.

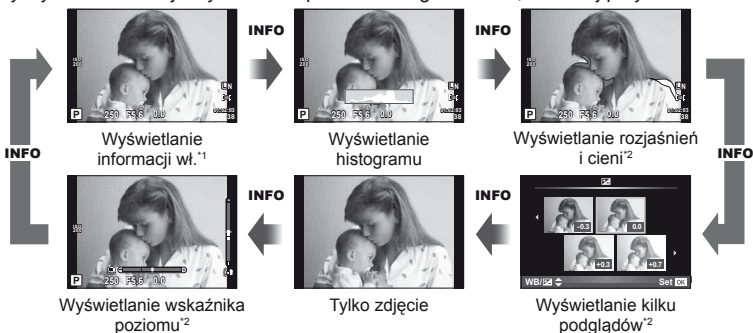

*1 Można wyświetlić siatkę kadrowania lub wybrać typ wyświetlanej siatki w menu [INFO/Info Settings] > [LV-Info]. „Dostosowywanie ustawień aparatu” (str. 81)

**2 Wyświetlane po wybraniu ustawienia [On] dla opcji [INFO/Info Settings] > [LV-Info]. „Dostosowywanie ustawień aparatu” (str. 81)

Wybieranie wyświetlanych opcji fotografowania

Opcje fotografowania są wyświetlane po naciśnięciu przycisku **OK**. Opcja [INFO/Control Settings] w menu użytkownika (str. 81) umożliwia wybór rodzaju wyświetlanych opcji.

ART/SCN

Menu filtrów artystycznych



P/A/S/M

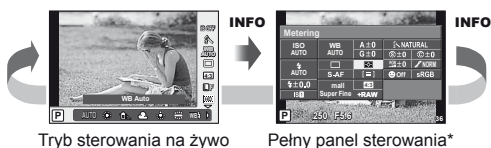

* Wyświetlane po ustawieniu w menu [INFO/Control Settings].

Wyświetlanie informacji podczas odtwarzania

Przy użyciu przycisku **INFO** można wybrać informacje wyświetlane podczas odtwarzania.

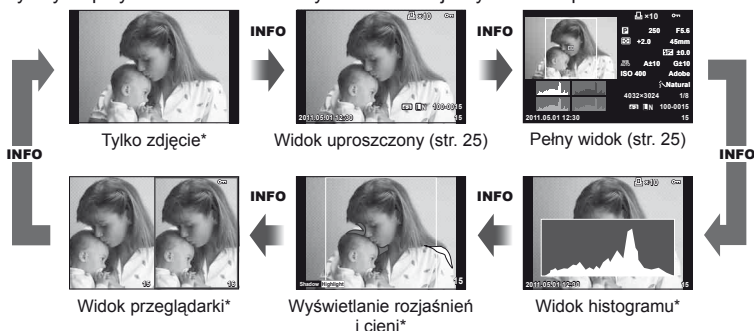

- * Wyświetlane po wybraniu ustawienia [On] dla opcji [INFO/Info Settings] > [INFO].
☞ „Dostosowywanie ustawień aparatu” (str. 81)

Wyświetlanie histogramu

Wyświetlanie histogramu przedstawiającego rozkład jasności na zdjęciu. Oś pozioma pokazuje jasność, a oś pionowa przedstawia liczbę pikseli o danej jasności na zdjęciu. Obszary przekraczające górną granicę są wyświetlane na czerwono, a te poniżej dolnej granicy – na niebiesko. Z kolei obszar mierzony przy użyciu pomiaru punktowego jest wyświetlany na zielono.

Wyświetlanie rozjaśnień i cieni

Obszary przekraczające górną granicę jasności dla danego obrazu są wyświetlane na czerwono, a te poniżej dolnej granicy – na niebiesko. [Histogram Settings]:

- ☞ „Dostosowywanie ustawień aparatu” (str. 81)

Wyświetlanie przeglądarki

Umożliwia porównanie dwóch zdjęć obok siebie. Naciśnij przycisk **Q**, aby wybrać zdjęcie wyświetlane po drugiej stronie. Oprócz regulacji ustawień przy użyciu opcji [INFO/Info Settings] w menu użytkownika konieczne jest również wybranie opcji [mode2] dla trybu [Close Up Mode].

- ☞ „Dostosowywanie ustawień aparatu” (str. 81)

- Podstawowy obraz jest wyświetlany po prawej stronie. Użyj przycisku **◀▶**, aby wybrać obraz, i naciśnij przycisk **Q**, aby przenieść obraz w lewo. Po prawej stronie można wybrać obraz, który ma zostać porównany z obrazem po lewej stronie. Aby wybrać inny obraz podstawowy, wyróżnij prawą ramkę i naciśnij przycisk **Q**.
- Naciśnij przycisk **Q**, aby powiększyć bieżące zdjęcie. Użyj pokrętki dodatkowego, aby powiększyć lub pomniejszyć obraz.
- Aby wyświetlić inne obszary zdjęcia, użyj przycisków **△ ▽ ◀▶**. Wyświetlany obraz zmienia się po każdym naciśnięciu przycisku **INFO** lub **Q**.



Inne zastosowania przycisku INFO

■ Ustawianie równowagi bieli jednym przyciśnięciem

Aby wyświetlić okno dialogowe ustawiania równowagi bieli jednym przyciskiem, naciśnij przycisk **INFO** w menu jednoprzyciskowego ustawiania balansu bieli (str. 44).



■ Temperatura barwowa

Aby wyświetlić okno dialogowe temperatury barwowej, naciśnij przycisk **INFO** w menu niestandardowego balansu bieli (str. 43).

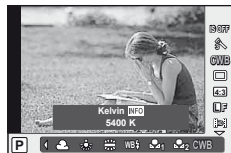

■ Zoom podczas odtwarzania

Aby powiększyć lub zmniejszyć obraz, naciśnij przycisk **Q** w celu uruchomienia zoomu w trybie odtwarzania, a następnie naciśnij przycisk **INFO** i użyj przycisków Δ ∇ .



■ Regulacja tonów

Kompensację ekspozycji, przysłonę i czas otwarcia migawki można wyregulować, naciskając przycisk \square . Okno dialogowe regulacji tonów można wyświetlić, naciskając przycisk **INFO** po naciśnięciu przycisku \square . Następnie można wybrać poziom tonów przy użyciu przycisków \triangleleft \triangleright . INFO „Zmiana jasności światła i cieni” (str. 40)



■ Ogniskowa

Aby wybrać ogniskową dla stabilizacji obrazu, naciśnij przycisk **INFO** w oknie trybu IS i użyj przycisków Δ ∇ \triangleleft \triangleright lub pokręteł sterujących. INFO „Redukcja poruszeń aparatu (stabilizacja obrazu)” (str. 42)



■ Pomoc

Pomoc jest wyświetlana automatycznie przez ok. dwie sekundy po wybraniu pozycji. Aby wyłączyć pomoc, naciśnij przycisk **INFO**. Naciśnij ponownie przycisk **INFO**, aby wyłączyć pomoc.



Przywracanie ustawień domyślnych lub własnych

Ustawienia aparatu można w łatwy sposób przywrócić do jednych z tych trzech wartości.

Reset: Przywracanie ustawień domyślnych.

Myset: Przywracanie wcześniej wybranych ustawień dla trybu **P**, **A**, **S** lub **M**. Tryb fotografowania się nie zmienia. Można zapisać do czterech zestawów ustawień.

Szybki tryb Zapisane ustawienia zostają zastosowane po naciśnięciu przycisku **Fn1**

Myset: lub **⊙**. Tryb fotografowania jest dostosowywany do zaprogramowanych ustawień.

Korzystanie z zestawów ustawień

- 1 Wybierz opcję [Reset/Myset] w menu fotografowania **Ⓜ** (str. 107).
- 2 Wybierz opcję [Reset] i naciśnij przycisk **⊙**.
 - Wyróżnij opcję [Reset] i naciśnij przycisk **▷**, aby wybrać typ ustawień do zresetowania. Aby zresetować wszystkie ustawienia z wyjątkiem daty i godziny, wybierz opcję [Full] i naciśnij przycisk **⊙**.
Ⓜ „Schemat menu” (str. 107)



- 3 Wybierz opcję [Yes] i naciśnij przycisk **⊙**.

Zapisywanie zestawu ustawień Myset

- 1 Dostosuj ustawienia, które chcesz zapisać.
- 2 Wybierz opcję [Reset/Myset] w menu fotografowania **Ⓜ** (str. 107).
- 3 Wybierz żądane miejsce docelowe ([Myset1]–[Myset4]) i naciśnij przycisk **▷**.
 - Przy miejscach docelowych ([Myset1]–[Myset4]), w których zostały już zapisane ustawienia, wyświetlany jest napis [Set]. Ponowne wybranie opcji [Set] powoduje zastąpienie zapisanych ustawień.
 - Aby usunąć zapisany zestaw ustawień, wybierz opcję [Reset].
- 4 Wybierz opcję [Set] i naciśnij przycisk **⊙**.
Ⓜ „Schemat menu” (str. 107)

Korzystanie z trybu Myset

- 1 Wybierz opcję [Reset/Myset] w menu fotografowania **Ⓜ** (str. 107).
- 2 Wybierz żądane ustawienia ([Myset1]–[Myset4]) i naciśnij przycisk **⊙**.
- 3 Wybierz opcję [Set] i naciśnij przycisk **⊙**.

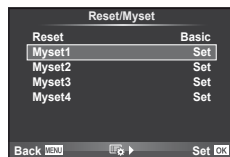

Wybór trybu ustawiania ostrości (tryb AF)

Wybierz metodę ustawiania ostrości (tryb ustawiania ostrości).

- 1 Wyświetl sterowanie na żywo (str. 20) i wybierz pozycję trybu AF przy użyciu przycisków $\Delta \nabla$.
- 2 Wybierz opcję za pomocą przycisków $\triangleleft \triangleright$ i naciśnij przycisk \odot .
 - Na monitorze zostanie wyświetlony wybrany tryb AF.

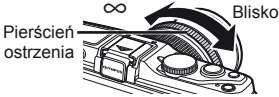

S-AF (pojedyncze ustawianie ostrości)	Ostrość jest ustawiana jeden raz po wciśnięciu spustu migawki do połowy. Gdy ostrość jest zablokowana, rozlega się sygnał dźwiękowy i zaczyna świecić symbol potwierdzenia ustawienia ostrości oraz znacznik celu AF. Ten tryb nadaje się do fotografowania obiektów nieruchomych lub wolno się poruszających.
C-AF (ciągłe ustawianie ostrości)	Ustawianie ostrości jest wykonywane ciągle przy wciśniętym do połowy spuście migawki. Gdy ostrość zostanie ustawiona na obiekt, na monitorze zapali się symbol potwierdzenia ustawienia ostrości i zabrzmi sygnał dźwiękowy po zablokowaniu ostrości pierwszy i drugi raz. Próby ustawiania ostrości są ponawiane, nawet jeżeli obiekt się poruszy albo zostanie zmieniona kompozycja ujęcia. <ul style="list-style-type: none">• Obiektywy typu 4/3 ustawiają ostrość w trybie [S-AF].
MF (ręczne ustawianie ostrości)	Funkcja ta umożliwia ręczne ustawienie ostrości na dowolny obiekt. 
S-AF+MF (jednoczesne używanie trybów S-AF i MF)	Po naciśnięciu spustu migawki do połowy w celu ustawienia ostrości w trybie [S-AF] można obrócić pierścień ostrości, aby ręcznie dostoić ostrość.
C-AF+TR (śledzenie AF)	Naciśnij spust migawki do połowy, aby ustawić ostrość. Aparat będzie automatycznie śledził obiekt i utrzymywał na nim ustawienie ostrości tak długo, jak spust migawki będzie wciśnięty do połowy. <ul style="list-style-type: none">• Pole AF jest wyświetlane na czerwono, jeżeli aparat nie może śledzić obiektu. Należy wtedy zwolnić spust migawki, skadrować ponownie obiekt, a następnie nacisnąć spust migawki do połowy.• Obiektywy typu 4/3 ustawiają ostrość w trybie [S-AF].

Wskazówki

- Do określenia, czy migawka ma być zwalniana, gdy aparat nie może ustawić ostrości, służą opcje [RIs Priority S] (str. 83) i [RIs Priority C] (str. 83).
- Tryb [MF Assist] (str. 82) umożliwia użycie automatycznego powiększania wyświetlanego obrazu po obrocie pierścienia ostrości.
- Opcja [Focus Ring] (str. 82) umożliwia zmianę kierunku obrotu pierścienia ostrości.

Uwagi

- Aparat może nie być w stanie ustawić ostrości, gdy obiekt jest słabo oświetlony, znajduje się w mgle lub dymie bądź charakteryzuje się słabym kontrastem.

Wybór pola ustawienia ostrości (pola AF)

Wybierz, które z 35 pól automatycznej regulacji ostrości ma być użyte do ustawienia ostrości.

- 1 Naciśnij przycisk **[•••]** (**<**), aby wyświetlić opcje pola AF.
- 2 Za pomocą przycisków **Δ ▽ < ▷** wybierz opcję wyświetlania pojedynczego pola AF i wybierz jego położenie.
 - Przesunięcie kursora poza ekran spowoduje przywrócenie trybu Wszystkie pola.
 - Można wybrać jeden z trzech następujących typów pól. Naciśnij przycisk **INFO** i użyj przycisków **Δ ▽**.

Wszystkie pola

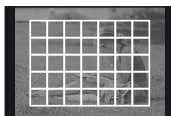

Aparat automatycznie wybierze jedno z pól z pełnego zestawu pól AF.

Pojedyncze pole



Umożliwia ręczny wybór pola AF.

Pole grupowe

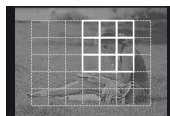

Aparat automatycznie wybierze jedno z pól AF w wybranej grupie.

Blokada ostrości

Jeśli aparat nie może ustawić ostrości na wybranym obiekcie, wybierz tryb pojedynczego pola i użyj blokady ostrości, aby ustawić ją na innym obiekcie znajdującym się mniej więcej w tej samej odległości.

- 1 W trybie **[S-AF]** umieść pole AF na obiekcie i naciśnij spust migawki do połowy.
 - Sprawdź, czy zapalił się symbol potwierdzenia ustawienia ostrości.
 - Dopóki spust migawki jest naciśnięty do połowy, ostrość jest zablokowana.
- 2 Trzymając spust migawki wciśnięty do połowy wykadruj zdjęcie, a następnie naciśnij spust migawki do końca.
 - Naciskając spust migawki do połowy, nie należy zmieniać odległości pomiędzy aparatem i obiektem.

Szybki wybór pola AF

Wybrane pole AF można zapisać w celu szybkiego przywołania za pomocą przycisków **Fn1/Fn2** lub **⊙**.

- Wybierz pole AF przy użyciu opcji **[•••] Set Home** (str. 82).
- Użyj opcji **[Fn1] Function**, **[Fn2] Function** lub **[⊙] Function**, aby przypisać tę funkcję do przycisku. [Button Function]: „Dostosowywanie ustawień aparatu” (str. 81)

Szybkie przełączanie pomiędzy automatyczną (AF) a ręczną (MF) regulacją ostrości

W celu przełączenia trybu **[MF]** można użyć przycisku **Fn1/Fn2** lub **⊙**.

- Użyj opcji **[Fn1] Function**, **[Fn2] Function** lub **[⊙] Function**, aby przypisać tę funkcję do przycisku. [Button Function]: „Dostosowywanie ustawień aparatu” (str. 81)

Ramka powiększenia AF/zoom AF

Podczas regulacji ostrości można powiększyć fragment kadru. Wybór wysokiego współczynnika powiększenia pozwoli na automatyczne ustawienie ostrości na małym obszarze, normalnie objętego przez pole AF. Można także umieścić pole AF w bardziej precyzyjny sposób.

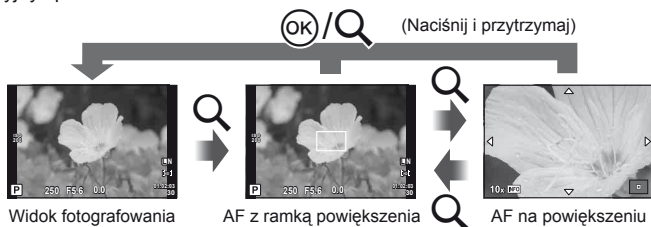

1 Naciśnij przycisk Q, aby wyświetlić ramkę powiększenia.

- Jeśli tuż przed naciśnięciem przycisku została automatycznie ustawiona ostrość, ramka powiększenia zostanie wyświetlona w aktualnej pozycji ostrości.
- Użyj przycisków $\Delta \nabla \triangleleft \triangleright$, aby ustawić jej położenie.
- Naciśnij przycisk **INFO** i użyj przycisków $\Delta \nabla$ do zmiany stopnia powiększenia.

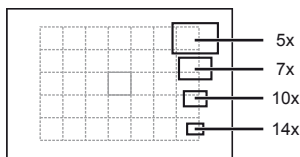

Porównanie ramek AF i zoomu

2 Naciśnij ponownie przycisk Q, aby powiększyć ramkę powiększenia.

- Użyj przycisków $\Delta \nabla \triangleleft \triangleright$, aby ustawić jej położenie.
- Naciśnij przycisk **INFO** i użyj przycisków $\Delta \nabla$ do zmiany stopnia powiększenia.

3 Naciśnij do połowy spust migawki, aby rozpocząć automatyczne ustawianie ostrości.

Wskazówki

- Automatyczna regulacja ostrości jest dostępna i można zrobić zdjęcie zarówno wtedy, gdy wyświetlana jest ramka powiększenia, jak i gdy powiększony jest obraz widoczny przez obiektyw.

Uwagi

- Powiększenie jest widoczne tylko na wyświetlaczu i nie ma wpływu na ostateczne zdjęcie.

Automatyczna regulacja ostrości z priorytetem twarzy/ automatyczna regulacja ostrości z wykrywaniem źrenic

Aparat wykrywa twarze i odpowiednio dostosowuje ostrość i cyfrowy pomiar ESP.

Fotografowanie przy użyciu funkcji priorytetu twarzy

- 1 Wyświetl sterowanie na żywo (str. 20) i wybierz pozycję priorytetu twarzy przy użyciu przycisków Δ ∇ .
- 2 Przy użyciu przycisków \triangleleft \triangleright wybierz opcję, a następnie naciśnij przycisk \odot .

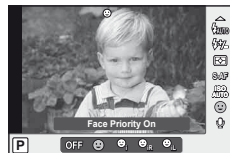

OFF	Face Priority Off	Priorytet twarzy wyłączony.
\odot	Face Priority On	Priorytet twarzy włączony.
\odot	Face & Eye Priority On	System automatycznej regulacji ostrości wybierze źrenicę oka znajdującego się najbliżej aparatu w celu wykonania automatycznej regulacji ostrości z priorytetem twarzy.
\odot	Face & R. Eye Priority On	System automatycznej regulacji ostrości wybierze źrenicę prawego oka w celu wykonania automatycznej regulacji ostrości z priorytetem twarzy.
\odot	Face & L. Eye Priority On	System automatycznej regulacji ostrości wybierze źrenicę lewego oka w celu wykonania automatycznej regulacji ostrości z priorytetem twarzy.

- 3 Skieruj aparat na obiekt.
 - Jeśli wykryta zostanie twarz, zostanie ona zaznaczona białą ramką.



- 4 Naciśnij do połowy spust migawki, aby ustawić ostrość.

- Gdy aparat ustawi ostrość na twarzy w ramce, kolor ramki zmieni się na zielony.
- Jeśli aparat jest w stanie wykryć oczy osoby, wyświetli zieloną ramkę nad wybranym okiem. (automatyczna regulacja ostrości z wykrywaniem źrenic)



- 5 Naciśnij spust do końca, aby wykonać zdjęcie.

Uwagi

- W przypadku fotografowania sekwencyjnego priorytet twarzy ma zastosowanie tylko na pierwszym zdjęciu danej sekwencji.
- W zależności od fotografowanego obiektu aparat może nie być w stanie prawidłowo wykryć twarzy.
- W trybach pomiaru innych niż \square (cyfrowy pomiar ESP) aparat przeprowadzi pomiar ekspozycji dla wybranej pozycji.

Wskazówki

- Priorytet twarzy jest również dostępny w trybie [MF]. Wykryte przez aparat twarze są zaznaczane białymi ramkami.

Sterowanie ekspozycją (kompensacja ekspozycji)

Naciśnij przycisk  (Δ) i dostosuj kompensację ekspozycji za pomocą pokrętła głównego lub dodatkowego. Wybierz wartości dodatnie („+”), aby rozjaśnić zdjęcia i ujemne („-”), aby je przyciemnić. Ekspozycję można regulować w zakresie ± 3 EV.



Wskazówki

- Aby zmienić podziałkę regulacji ekspozycji: [EV Step]:  „Dostosowywanie ustawień aparatu” (str. 81)





Uwagi

- Kompensacja ekspozycji nie jest dostępna w trybach **FAUTO**, **M** i **SCN**.

Podgląd efektów kompensacji ekspozycji i balansu bieli

Rezultaty kompensacji ekspozycji i balansu bieli można obejrzeć na podglądzie na ekranie 4-częściowym.

1 Wybierz ustawienie [On] dla opcji /[Info Settings] > [Multi View] w menu użytkownika  (str. 81).

2 Naciskaj przycisk **INFO**, aby wyświetlić ekran z kilkoma podglądami.

- Ta funkcja nie jest dostępna w trybie **FAUTO**, **ART**, **SCN** lub .

3 Użyj przycisków $\triangleleft \triangleright$, aby wybrać żądaną wartość, a następnie naciśnij przycisk **OK**.

- Za pomocą przycisków $\Delta \nabla$ można przełączać widok pomiędzy kompensacją ekspozycji a balansem bieli.



Zmiana jasności światła i cieni

Aby wyświetlić okno dialogowe regulacji tonów, naciśnij przycisk  (Δ) i naciśnij przycisk **INFO**. Wybierz poziom tonów za pomocą przycisków $\triangleleft \triangleright$. Wybierz niskie ustawienie, aby przyciemnić cienie, lub ustawienie wysokie, aby rozjaśnić światła.







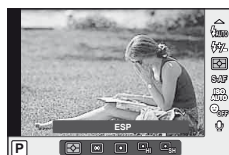

Wybór sposobu mierzenia jasności przez aparat (pomiar)

Wybierz sposób pomiaru jasności przez aparat.

- 1 Wyświetl sterowanie na żywo (str. 20) i wybierz pozycję pomiaru przy użyciu przycisków Δ ∇ .
- 2 Wybierz opcję za pomocą przycisków \triangleleft \triangleright i naciśnij przycisk \odot .

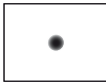

 Cyfrowy pomiar ESP	Aparat dokonuje pomiaru ekspozycji w 324 obszarach kadru i optymalizuje ekspozycję w odniesieniu do bieżącej sceny lub (gdy dla opcji [☺ Face Priority] wybrano ustawienie inne niż [OFF]) do fotografowanej osoby. Ten tryb jest zalecany do zwykłego fotografowania.	
 Pomiar światła centralnie ważony	Ten tryb pomiaru światła uzyskuje średnią wartość natężenia światła między obiektem a oświetleniem tła, nadając większe znaczenie obiektowi znajdującemu się w środku obrazu.	
 Pomiar punktowy	Opcja umożliwia dokonanie pomiaru na małym obszarze (około 2% kadru) po wycelowaniu aparatu na mierzony obiekt. Ekspozycja zostanie dostosowana do oświetlenia mierzonego punktu.	
 Pomiar punktowy – sterowanie rozjaśnieniem	Zwiększa ekspozycję pomiaru punktowego. Zapewnia, że jasne obiekty pozostaną jasne na zdjęciu.	
 Pomiar punktowy – sterowanie cieniem	Zmniejsza ekspozycję pomiaru punktowego. Zapewnia, że ciemne obiekty pozostaną ciemne na zdjęciu.	

- 3 Naciśnij do połowy spust migawki.

- Zazwyczaj aparat rozpocznie pomiar po wciśnięciu spustu migawki do połowy i zablokuje ekspozycję na tak długo, jak długo spust migawki będzie wciśnięty do połowy.

Blokada ekspozycji (blokada AE)

Aby zablokować ekspozycję bez blokowania ostrości, naciśnij przycisk **Fn1** lub \odot . Blokada ekspozycji można używać, gdy podczas ponownego kadrowania zdjęć ostrość i ekspozycja mają być ustawiane osobno lub gdy chce się wykonać serię zdjęć z tą samą ekspozycją.

- Przypisz ustawienie AEL/AFL do przycisku **Fn1** lub \odot przy użyciu przycisku [Fn] Function) lub \odot Function).



Blokada AE

Po jednokrotnym naciśnięciu przycisku ekspozycja zostaje zablokowana i wyświetlana jest ikona [AEL]. Naciśnij do końca spust migawki, aby wykonać zdjęcie.

- Aby anulować blokadę AE, naciśnij przycisk ponownie.

Wskazówki

- Aby zablokować ekspozycję, gdy przycisk jest wciśnięty. [AEL/AFL Memo]: Aby uaktywnić blokadę AE z ustawionym trybem pomiaru. [AEL Metering]:  „Dostosowywanie ustawień aparatu” (str. 81)

Redukcja poruszeń aparatu (stabilizacja obrazu)

Istnieje możliwość zredukowania poruszeń aparatu, które mogą występować podczas fotografowania w słabym oświetleniu lub z dużym powiększeniem.

- 1 Wyświetl sterowanie na żywo (str. 20) i wybierz opcję stabilizacji obrazu przy użyciu przycisków $\Delta \nabla$.



- 2 Wybierz opcję za pomocą przycisków $\triangleleft \triangleright$ i naciśnij przycisk \odot .

IS Off	Stabilizacja obrazu jest wyłączona.
Auto	Stabilizacja obrazu jest włączona.
Vertical IS	Stabilizacja obrazu dotyczy jedynie poruszenia aparatu w pionie (). Z opcji należy korzystać podczas przesuwania aparatu w poziomie.
Horizontal IS	Stabilizacja obrazu dotyczy jedynie poruszenia aparatu w poziomie (). Z opcji należy korzystać podczas przesuwania aparatu w poziomie, gdy jest on trzymany w położeniu pionowym.

Wybór ogniskowej (z wyjątkiem obiektywów typu mikro 4/3 i 4/3)

Informacje o ogniskowej pozwalają zredukować poruszenia aparatu przy fotografowaniu obiektywami systemów innych niż mikro 4/3 czy 4/3.

- 1 Wybierz opcję [Image Stabilizer] w trybie sterowania na żywo (str. 20) i naciśnij przycisk **INFO**.
- 2 Użyj przycisków $\triangleleft \triangleright$, aby wybrać ogniskową, a następnie naciśnij przycisk \odot .



- Wybierz długość ogniskowej z przedziału od 8 mm do 1 000 mm.
- Wybierz wartość najbardziej zbliżoną do wydrukowanej na obiektywie.

Uwagi

- Stabilizator obrazu nie może dokonać korekcji nadmiernych ruchów aparatu lub poruszeń aparatu występujących, kiedy jest ustawiony najdłuższy czas migawki. W takich przypadkach zalecane jest użycie statywu.
- W przypadku korzystania ze obiektywu z funkcją stabilizacji obrazu należy wyłączyć tę funkcję w obiektywie lub aparacie.
- Po włączeniu stabilizatora obrazu może zostać wyemitowany dźwięk lub wyczuwalna będzie wibracja.
- Stabilizator obrazu nie włączy się przy czasie otwarcia migawki dłuższym niż 2 sekundy.

Regulacja barwy (balans bieli)

Balans bieli (WB) zapewnia, że obiekty w kolorze białym zachowają biel na zapisanych zdjęciach. W większości przypadków właściwe jest ustawienie [AUTO], ale można też wybrać inne wartości w zależności od źródła oświetlenia, gdy ustawienie [AUTO] daje niewłaściwe rezultaty lub by świadomie wprowadzić do zdjęć przebarwienia.

- Wyświetl sterowanie na żywo (str. 20) i wybierz pozycję balansu bieli przy użyciu przycisków Δ ∇ .
- Wybierz opcję za pomocą przycisków \triangleleft \triangleright i naciśnij przycisk \odot .



Tryb WB	Temperatura barwowa	Warunki oświetlenia
Automatyczny balans bieli	AUTO	—
Wstępne ustawienie balansu bieli		5 300K
		7 500K
		6 000K
		3 000K
		4 000K
		5 500K
Ustawianie równowagi bieli jednym przyciśnięciem (str. 44)		Temperatura barwowa ustawiona przy pomocy funkcji jednoprzyciskowego ustawiania balansu bieli.
Niestandardowy balans bieli	CWB	2 000K–14 000K

Temperatura barwowa balansu bieli

Wraz ze wzrostem temperatury obiekty zaczynają najpierw świecić na czerwono, a następnie, gdy temperatura wzrośnie jeszcze bardziej, na niebiesko. Temperatura barwowa wyraża barwę światła przy użyciu temperatur bezwzględnych w stopniach Kelvina (K).

- Wskazane na ilustracji przez białe punkty fluorescencyjne źródła światła (świetłówki) mają barwy odbiegające nieco od tych na skali temperatury barwnej. Pokazane wartości zostały dla celów ilustracji przekonwertowane na temperaturę barwną.

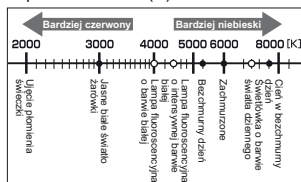

Kompensacja balansu bieli

Dzięki tej funkcji można dokonywać drobnych zmian w ustawieniach automatycznych balansu bieli oraz w ustawieniach wstępnych balansu bieli.

- 1 Wybierz opcję [WB] na karcie menu użytkownika (str. 81) .
- 2 Wybierz opcję do skorygowania, a następnie naciśnij przycisk .
- 3 Wybierz suwak za pomocą przycisków i i wybierz wartość przy użyciu przycisków i .

Ustawianie balansu bieli w kierunku A (pomarańczowy-niebieski)

Wyższe wartości dają „cieplejsze” (bardziej czerwone) odcienie, a niższe wartości – „chłodniejsze” (bardziej niebieskie) odcienie.

Ustawianie balansu bieli w kierunku G (zielony-purpurowy)

Wyższe wartości dają bardziej zielone odcienie, a niższe wartości – odcienie bardziej purpurowe.



- 4 Naciśnij przycisk , aby zapisać ustawienia i zakończyć.

Wskazówki

- Aby wyświetlić zdjęcie próbne wykonane z wybraną wartością balansu bieli, naciśnij przycisk .
- Jednoczesna regulacja wszystkich ustawień balansu bieli. [All]:
 „Dostosowywanie ustawień aparatu” (str. 81)

Ustawianie równowagi bieli jednym przyciśnięciem

Zmierza balans bieli, kadrując kartkę papieru lub inny biały obiekt przy oświetleniu, które zostanie użyte do fotografowania. Jest to użyteczne przy fotografowaniu obiektu w naturalnym świetle, jak również przy różnych źródłach światła o różnych temperaturach koloru.



- 1 Wybierz opcję [] lub [] (ustawienia balansu bieli jednym przyciśnięciem 1 lub 2) i naciśnij przycisk **INFO**.
- 2 Zrób zdjęcie czystej (białej lub szarej) kartki papieru.
 - Skadruj obiekt tak, aby wypełnił cały obraz i nie padał na niego cień.
 - Pojawi się ekran jednoprzyciskowego ustawiania balansu bieli.
- 3 Wybierz opcję [Yes] i naciśnij przycisk .
 - Nowa wartość zostanie zapisana jako opcja ustawienia balansu bieli.
 - Nowa wartość będzie przechowywana do kolejnego ustawienia balansu bieli jednym przyciśnięciem. Wyłączenie zasilania nie powoduje usunięcia danych.

Wskazówki

- Jeżeli obiekt jest zbyt jasny, zbyt ciemny lub ma wyraźne przebarwienie, zostanie wyświetlony komunikat „WB NG Retry” i nie zostanie zapisana żadna wartość. Skoryguj problem i powtórz procedurę od kroku 1.















Opcje przetwarzania (tryb obrazu)

Wybierz tryb obrazu i dostosuj kontrast, ostrość i inne parametry do własnych potrzeb. Zmiany dla każdego trybu obrazu są zapisywane osobno.





- 1 Wybierz opcję [Picture Mode] w menu fotografowania  (str. 107).
- 2 Wybierz opcję za pomocą przycisków Δ ∇ i naciśnij przycisk .



Tryby obrazu

 i-Enhance	Tworzenie bardziej atrakcyjnych wyników zgodnie z programem tematycznym.
 Vivid	Kolory na zdjęciu są bardziej żywe.
 Natural	Kolory na zdjęciu są naturalne.
 Muted	Kolory na zdjęciu są wyblakłe.
 Portrait	Efektom jest wspaniała karnacja skóry.
Monotone	Tworzenie odcieni czarno-białych.
Custom	Wybierz jeden tryb obrazu, ustaw parametry i zapisz ustawienie.
 Pop Art	Wybierz filtr artystyczny i żądany efekt.
 Soft Focus	
 Pale&Light Color	
 Light Tone	
 Grainy Film	
 Pin Hole	
 Diorama	
 Cross Process	
 Gentle Sepia	
 Dramatic Tone	

3 Naciśnij przycisk , aby wyświetlić ustawienia dla wybranej opcji.

					
Contrast	Różnica między jasnymi i ciemnymi elementami	✓	✓	✓	✓
Sharpness	Ostrość obrazu	✓	✓	✓	✓
Saturation	Intensywność koloru	✓	✓	—	✓
Gradation	Ustaw odcień (gradację).				
Auto	Podział obrazu na niewielkie obszary i niezależna regulacja jasności w każdym obszarze. Ta opcja jest skuteczna w przypadku obrazów z obszarami o dużym kontraście, w których biel jest zbyt jasna, a czerń zbyt ciemna.				
Normal	Tryb [Normal] powinien być używany przy typowych zastosowaniach.	✓	✓	✓	✓
High Key (jasna gradacja)	Gradacja dla jasnego obiektu.				
Low Key (ciemna gradacja)	Gradacja dla ciemnego obiektu.				
Effect (i-Enhance)	Ustawia poziom efektu do zastosowania.	✓	—	—	✓
B&W Filter (Monotone)	Tworzenie obrazu czarno-białego. Kolor filtru jest rozjaśniany, a kolor uzupełniający ściemniany.				
N:Neutral	Tworzenie zwykłego zdjęcia czarno-białego.				
Ye:Yellow	Odwzorowuje wyraźną białą chmurę na naturalnie błękitnym niebie.				
Or:Orange	Lekko uwydatnia kolory niebieskiego nieba i zachodów słońca.	—	—	✓	✓
R:Red	Mocno uwydatnia kolory niebieskiego nieba i jasność szkarłatnego koloru roślinności.				
G:Green	Mocno uwydatnia kolor czerwonych ust i zielonych liści.				
Pict. Tone (Monotone)	Zabarwianie czarno-białego obrazu.				
N:Neutral	Tworzenie zwykłego zdjęcia czarno-białego.				
S:Sepia	Sepia	—	—	✓	✓
B:Blue	Odcień niebieskawy				
P:Purple	Odcień fioletowy				
G:Green	Odcień zielonkawy				

Uwagi

- Zmiany kontrastu są ignorowane przy ustawieniach innych niż [Normal].

Jakość zdjęcia (tryb zapisu)

Wybierz jakość obrazu dla zdjęć i sekwencji wideo zgodnie z ich przeznaczeniem, np. w celu retuszu na komputerze lub prezentowania w Internecie.

Wybór trybu zapisu

- 1 Wyświetl sterowanie na żywo (str. 20) i za pomocą przycisków Δ ∇ wybierz tryb zapisu dla sekwencji wideo lub zdjęć.
- 2 Wybierz opcję za pomocą przycisków \triangleleft \triangleright i naciśnij przycisk \odot .



Tryb zapisu

Tryby zapisu (zdjęcia)

Wybierz spośród trybów RAW i JPEG (L, N, M, oraz S). Wybierz opcję RAW+JPEG, aby zapisywać zdjęcia równocześnie w formacie RAW i JPEG. Tryby JPEG łączą rozmiar zdjęcia (L, M oraz S) i stopień kompresji (SF, F, N i B). Dostępne opcje można wybrać przy użyciu opcji [Set] w menu użytkownika. \odot „Dostosowywanie ustawień aparatu” (str. 81)

Rozmiar zdjęcia		Stopień kompresji				Zastosowanie
Nazwa	Liczba pikseli	SF (Super Fine)	F (Fine)	N (Normal)	B (Basic)	
L (Duży)	4032×3024*	L SF	L F*	L N*	L B	Wybór odpowiednio do formatu wydruku
	3200×2400					
	2560×1920*					
	1920×1440					
M (Średni)	1600×1200	M SF	M F	M N*	M B	Niewielkie wydruki oraz umieszczanie na stronach WWW
	1280×960*					
	1024×768					
S (Mały)	640×480	S SF	S F	S N*	S B	

* Domyślne.

- Rozmiary obrazu [M] i [S] można wybrać przy użyciu opcji [Pixel Count] w menu użytkownika. \odot „Dostosowywanie ustawień aparatu” (str. 81)

Dane zdjęć w formacie RAW

W tym formacie (o rozszerzeniu „.ORF”) zapisywane są nieprzetworzone dane obrazów do późniejszego przetwarzania. Danych obrazów w formacie RAW nie można wyświetlać przy użyciu innych aparatów ani oprogramowania i nie można ich wybierać do druku. Za pomocą tego aparatu można tworzyć kopie JPEG obrazów RAW. \odot „Edycja zdjęć” (str. 67)

■ Tryby zapisu (sekwencje wideo)

Tryb zapisu	Liczba pikseli	Liczba klatek	Format pliku	Zastosowanie
Full HD Fine	1920×1080	59,94i ¹²	AVCHD ¹	Wyświetlanie na urządzeniach AVCHD.
Full HD Normal	1920×1080	59,94i ¹²		
HD Fine	1280×720	59,94p ¹²		
HD Normal	1280×720	59,94p ¹²		
HD	1280×720	Ok. 30 kl./s ³	Motion JPEG ⁴	Odtwarzanie lub edycja na komputerze.
SD	640×480			

- W zależności od typu używanej karty nagrywanie może zostać zakończone przed osiągnięciem maksymalnego czasu nagrywania.
- *1 Poszczególne pliki mogą mieć rozmiar do 4 GB lub długość do 29 minut.
- *2 Przetwornik obrazu przesyła obraz z szybkością około 30 kl./s.
- *3 Liczba klatek może ulec obniżeniu w przypadku użycia filtra artystycznego.
- *4 Pliki mogą mieć rozmiar do 2 GB.

Ustawianie proporcji obrazu

Można zmienić współczynnik proporcji obrazu (stosunek krawędzi poziomej do pionowej) podczas wykonywania zdjęć w trybie podglądu na żywo. W zależności od preferencji współczynnik proporcji obrazu można ustawić na [4:3] (standardowy), [16:9], [3:2], [6:6] lub [3:4].

- 1 Wyświetl sterowanie na żywo (str. 20) i wybierz ustawienie współczynnika proporcji obrazu przy użyciu przycisków Δ ∇ .
- 2 Użyj przycisków \triangleleft \triangleright , aby wybrać proporcje obrazu, a następnie naciśnij przycisk \odot .

! Uwagi

- Pliki JPEG zostaną przycięte do wybranych proporcji. W przypadku plików RAW nie są one kadrowane, ale zapisywana jest informacja o wybranych proporcjach obrazu.
- Podczas wyświetlania zdjęć w formacie RAW wybrane proporcje obrazu są wskazywane przez ramkę.

💡 Wskazówki

- Aby uzyskać informacje o kadrowaniu już wykonanych zdjęć lub zmianie ich proporcji, patrz „Edycja zdjęć” (str. 67).

Czułość ISO

Zwiększenie czułości ISO zwiększa zaszumienie (ziarnistość), ale umożliwia fotografowanie w słabym oświetleniu. W większości sytuacji zalecane jest ustawienie [AUTO], które rozpoczyna się od czułości ISO 200 – wartości, która równoważy zaszumienie i zakres dynamiki – a następnie dostosowuje czułość ISO do warunków fotografowania.

- 1 Wyświetl sterowanie na żywo (str. 20) i wybierz czułość ISO przy użyciu przycisków Δ ∇ .
- 2 Wybierz opcję za pomocą przycisków \triangleleft \triangleright i naciśnij przycisk \odot .

AUTO	Czułość jest ustawiana automatycznie w zależności od warunków fotografowania.
200–12800	Czułość jest ustawiana na wybraną wartość.



Wskazówki

- Wartość domyślną i górną granicę dla automatycznej czułości ISO można wybrać przy użyciu opcji [ISO-Auto Set].
- Dostępne opcje czułości ISO można wybrać przy użyciu opcji [ISO Step].
- Automatyczny wybór czułości można włączyć w trybie **M** przy użyciu opcji [ISO-Auto].
- „Dostosowywanie ustawień aparatu” (str. 81)

Fotografowanie sekwencyjne/fotografowanie z samowyzwalaczem

Po naciśnięciu spustu migawki do końca aparat wykonuje zdjęcia z częstotliwością około 3 ujęć na sekundę. Samowyzwalacz można wykorzystać do zdjęć samego siebie lub grupowych albo do zmniejszenia poruszeń aparatu po zamontowaniu go na statywie lub umieszczeniu w innym miejscu.

- 1 Naciśnij przycisk (∇), aby wyświetlić menu bezpośrednie.
- 2 Wybierz opcję za pomocą przycisków i naciśnij przycisk .

	Wykonywanie pojedynczych zdjęć	Po naciśnięciu spustu migawki wykonywane są pojedyncze zdjęcia (normalny tryb fotografowania).
	Fotografowanie sekwencyjne	Zdjęcia są wykonywane w tempie ok. 3 klatek na sekundę (kl./s), dopóki spust migawki jest wciśnięty do końca (ustawienie [S-AF] lub [MF] wybrane dla opcji [AF Mode], str. 36).
	Samowyzwalacz 12 SEC	Naciśnij spust migawki do połowy, aby ustawić ostrość i do końca, aby uruchomić samowyzwalacz. Kontrolka samowyzwalacza zaświeci się na ok. 10 sekund, a następnie będzie migać przez ok. 2 sekundy, po czym zostanie wykonane zdjęcie.
	Samowyzwalacz 2 SEC	Naciśnij migawki do połowy, aby ustawić ostrość i do końca, aby uruchomić samowyzwalacz. Kontrolka samowyzwalacza będzie migać przez ok. 2 sekundy, po czym zostanie wykonane zdjęcie.



Wskazówki

- Aby wyłączyć uaktywniony samowyzwalacz, naciśnij przycisk .
- Podczas fotografowania sekwencyjnego ostrość, ekspozycja i balans bieli są zablokowane na pierwszej klatce (w trybach [S-AF], [MF]).



Uwagi

- Jeśli poziom naładowania baterii jest niski i wskaźnik stanu baterii miga podczas fotografowania sekwencyjnego, fotografowanie zostanie przerwane, a wykonane zdjęcia zostaną zapisane na karcie. Mogą nie zostać zapisane wszystkie zdjęcia w zależności od stopnia naładowania baterii.
- Aby wykonać zdjęcie z samowyzwalaczem, należy ustawić aparat na statywie.
- Jeżeli korzystając z samowyzwalacza, naciśniesz spust migawki do połowy, stojąc przed aparatem, zdjęcie może wyjść nieostre.

2 Inne opcje fotografowania

Fotografowanie metodą „wyceluj i zrób zdjęcie” (tryb programu P)

W trybie **P** automatycznie dostosowuje czas otwarcia migawki i wartość przysłony w reakcji na jasność obiektu.

- 1 Ustaw pokrętko wyboru trybu fotografowania na **P**.

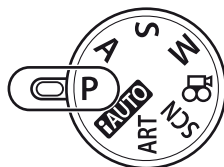

- 2 Wykonaj zdjęcia.

- Czas otwarcia migawki i wartość przysłony, wybrane przez aparat, są wyświetlane na ekranie.
- Obróć pokrętko główne (lub dodatkowe), aby zmienić program.
- Naciśnij przycisk (Δ) i dostosuj kompensację ekspozycji za pomocą pokrętki.

Symbol potwierdzenia ustawienia ostrości



Tryb fotografowania — P

Czas otwarcia migawki

Wartość przysłony

Przesunięcie programu (Ps)

W trybach **P** i **ART** można wybrać różne kombinacje przysłony i czasu otwarcia migawki bez zmieniania ekspozycji poprzez obrócenie pokrętki. Jest to nazywane przesunięciem programu. Podczas zmieniania programu przy trybie fotografowania wyświetlany jest symbol „s”.

Aby anulować przesunięcie programu, obracaj pokrętko w przeciwnym kierunku do momentu, kiedy symbol „s” przestanie być wyświetlany.



Przesunięcie programu

Uwagi

- Funkcja przesunięcia programu nie jest dostępna w przypadku stosowania lampy błyskowej.

Uwagi

- Wyświetlany czas otwarcia migawki i wartość przysłony migają, jeżeli aparat nie może nastawić optymalnej ekspozycji. Patrz „Wyświetlanie ostrzeżenia o ekspozycji” (str. 103).

Wskazówki

- Zmiana funkcji pokrętki głównej i pokrętki dodatkowej. [Dial Function]: Zablokowanie pokręteł uniemożliwia przypadkową zmianę ustawień. [Lock]: „Dostosowywanie ustawień aparatu” (str. 81)

Wybór wartości przysłony (tryb priorytetu przysłony A)

W trybie **A** użytkownik ustawia wartość przysłony, a aparat automatycznie dobiera czas otwarcia migawki, aby uzyskać optymalną ekspozycję.

- 1 Ustaw pokrętko wyboru trybu fotografowania na **A**.

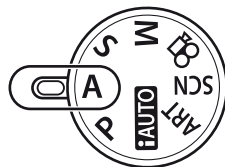

- 2 Wybierz wartość przysłony, obracając pokrętkiem głównym (lub dodatkowym).

- Naciśnij przycisk  (Δ) i dostosuj kompensację ekspozycji za pomocą pokrętkła.



Wartość przysłony

- 3 Wykonaj zdjęcia.

- Większe wartości przysłony (niższe liczby f) zmniejszają głębię obrazu (obszar przed lub za punktem ostrości, który jest ostry), rozmywając szczegóły tła. Mniejsze wartości przysłony (wyższe liczby f) zwiększają głębię obrazu.



Po zmniejszeniu wartości przysłony (liczby f)



Po zwiększeniu wartości przysłony (liczby f)



Funkcja podglądu

W celu wyświetlenia podglądu głębi ostrości można użyć przycisków **Fn1/Fn2** i . Jeśli do któregoś z przycisków przypisano funkcję [Preview] przy użyciu opcji [**Fn1** Function], [**Fn2** Function] lub [ Function] w menu użytkownika, można nacisnąć i przytrzymać ten przycisk w celu zatrzymania przysłony na wybranej wartości i wyświetlenia na ekranie podglądu głębi ostrości (odległości za i przed punktem ostrości, w której obiekty są ostre). [Button Function]:  „Dostosowywanie ustawień aparatu” (str. 81)

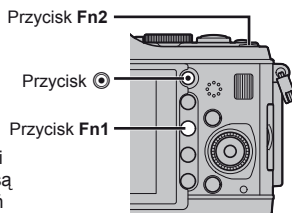

Wskazówki

- Zmiana funkcji pokrętkła głównego i pokrętkła dodatkowego. [Dial Function]:  „Dostosowywanie ustawień aparatu” (str. 81)

Wybór czasu otwarcia migawki (tryb priorytetu migawki S)

W trybie **S** użytkownik ustawia czas otwarcia migawki, a aparat automatycznie dobiera wartość przysłony, aby uzyskać optymalną ekspozycję.

- 1 Ustaw pokrętkę wyboru trybu fotografowania na **S**.

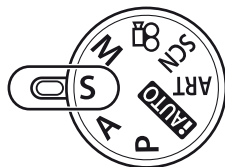

- 2 Wybierz czas otwarcia migawki, obracając pokrętkę głównym (lub dodatkowym).

- Naciśnij przycisk  (Δ) i dostosuj kompensację ekspozycji za pomocą pokrętkła.



Czas otwarcia migawki

- 3 Wykonaj zdjęcia.

- Krótki czas otwarcia migawki spowoduje uchwycenie szybko poruszającego się obiektu bez rozmycia. Długi czas otwarcia migawki powoduje rozmycie szybko poruszającego się obiektu. Rozmycie to nada zdjęciu wrażenie dynamicznego ruchu.

Krótszy czas
otwarcia
migawki



Dłuższy czas
otwarcia
migawki



Wskazówki

- Zmiana funkcji pokrętkła głównego i pokrętkła dodatkowego. [Dial Function]:
 „Dostosowywanie ustawień aparatu” (str. 81)

Wybór czasu otwarcia migawki i wartości przysłony (tryb ręczny M)

W trybie **M** użytkownik wybiera zarówno czas otwarcia migawki, jak i wartość przysłony. Przy ustawieniu BULB migawka jest otwarta tak długo, jak długo naciśnięty jest spust migawki.

- 1 Ustaw pokrętkę wyboru trybu fotografowania na **M**.

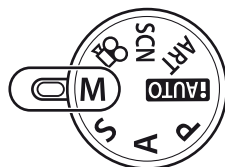

- 2 Wybierz czas otwarcia migawki i wartość przysłony, obracając pokrętkami.
 - Wybierz czas otwarcia migawki, obracając pokrętkę głównym, oraz wybierz wartość przysłony, obracając pokrętkę dodatkowym.
 - Aby wyregulować czas otwarcia migawki i wartość przysłony przy użyciu przycisków strzałek, najpierw naciśnij przycisk (Δ), a następnie wybierz wartość przysłony za pomocą przycisków \triangleleft \triangleright i czas otwarcia migawki za pomocą przycisków Δ ∇ .
 - Czas otwarcia migawki może być ustawiony na wartość od 1/4000 do 60 s albo na tryb [BULB].

- 3 Wykonaj zdjęcie.

Uwagi

- Kompensacja ekspozycji nie jest możliwa w trybie **M**.

Wybór zakończenia ekspozycji (długa ekspozycja)

Można fotografować przy długiej ekspozycji tzn. migawka pozostaje w tym trybie otwarta tak długo, jak długo jest przyciskany spust migawki. Dobierz długość ekspozycji do obiektu. Tryb przydaje się do fotografowania nocnych krajobrazów i ogni sztucznych. W trybie **M** ustaw czas otwarcia migawki na [BULB].

- Na monitorze zostanie wyświetlony komunikat [BULB].

Wskazówki

- Zmiana funkcji pokrętki głównego i pokrętki dodatkowego. [Dial Function]: Aby automatycznie zakończyć fotografowanie przy długiej ekspozycji po określonym czasie. [Bulb Timer]: Aby zablokować ostrość podczas fotografowania z ręcznym ustawieniem ostrości. [Bulb Focusing]: „Dostosowywanie ustawień aparatu” (str. 81)

Uwagi

- Aby zapobiec rozmywaniu podczas fotografowania z długą ekspozycją, należy umieścić aparat na statywie i użyć przewodu pilota (str. 102).
- Podczas fotografowania przy długiej ekspozycji niedostępne są następujące funkcje: Fotografowanie sekwencyjne/Fotografowanie z samowyzwalaczem/Fotografowanie z bracketowaniem AE/Stabilizator obrazu/Bracketing błysku

Zakłócenia w obrazach

Podczas fotografowania przy długich czasach otwarcia migawki na ekranie mogą pojawić się zakłócenia. Efekt ten powstaje, gdy prąd jest tworzony w tych częściach przetwornika obrazu, które nie są normalnie wystawione na światło, co powoduje wzrost temperatury przetwornika obrazu lub obwodu zasilania przetwornika obrazu. Może się tak również stać przy fotografowaniu z wysokim ustawieniem ISO w wysokiej temperaturze. Zakłócenia są automatycznie usuwane przez aparat. [Noise Reduct.]: „Dostosowywanie ustawień aparatu” (str. 81)

Wykonywanie zdjęć panoramicznych

Po zainstalowaniu dostarczonego oprogramowania komputerowego można przy jego użyciu łączyć zdjęcia w panoramy.  „Korzystanie z oprogramowania OLYMPUS Viewer 2/[ib]” (str. 73)

Fotografowanie panoramy

- 1 Ustaw pokrętko wyboru trybu fotografowania na **SCN**.

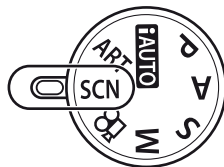

- 2 Wybierz opcję [Panorama] i naciśnij przycisk .

- 3 Użyj przycisków    , aby wybrać kierunek panoramy.

- 4 Wykonaj zdjęcia, korzystając z podziałki do kadrowania ujęcia.

- Ostrość, ekspozycja i inne ustawienia są ustawiane podczas pierwszego zdjęcia.

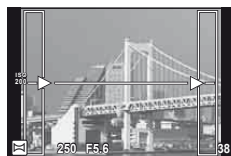

- 5 Wykonaj pozostałe zdjęcia, kadrując ujęcia tak, aby podziałki pokrywały się z poprzednim zdjęciem.

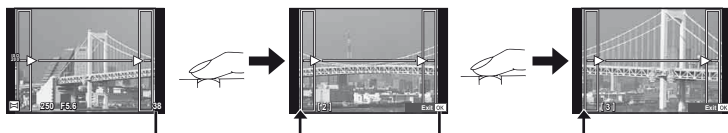



- Panorama może składać się z maksymalnie 10 zdjęć. Po dziesiątym zdjęciu wyświetlany jest wskaźnik ostrzegawczy (.

- 6 Po wykonaniu ostatniego zdjęcia naciśnij przycisk , aby zakończyć serię.

Uwagi

- Podczas wykonywania zdjęć panoramicznych zdjęcie wykonane wcześniej w celu ustawienia pozycji nie zostanie wyświetlone. Przy pomocy ramek albo innych elementów pomocniczych wyświetlanych na zdjęciach skomponuj zdjęcie tak, by krawędzie poszczególnych zdjęć zaszyły na siebie w ramach.

Wskazówki

- Naciśnięcie przycisku  przed wykonaniem pierwszego zdjęcia przełączy aparat na menu wyboru scenarii. Naciśnięcie przycisku  w trakcie fotografowania zakończy sekwencję zdjęć panoramicznych i umożliwi zapoczątkowanie następczej sekwencji.

Fotografia trójwymiarowa

Istnieje możliwość wykonywania zdjęć trójwymiarowych. Można je wyświetlać na urządzeniach obsługujących wyświetlanie trójwymiarowe. Monitor aparatu nie umożliwia wyświetlania zdjęć trójwymiarowych.

- 1 Ustaw pokrętkę wyboru trybu fotografowania na **SCN**.

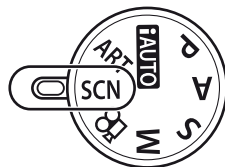

- 2 Wybierz opcję [3D Photo] i naciśnij przycisk **OK**.

- 3 Naciśnij spust migawki, aby wykonać pierwsze zdjęcie, a następnie przytrzymaj spust migawki w tej pozycji.

- Ostrość i ekspozycja są ustawiane podczas pierwszego zdjęcia.

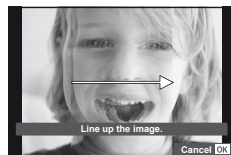

- 4 Przesuń aparat poziomo, nie obracając go, tak aby pierwsze zdjęcie zostało nałożone na obiekt. Aparat automatycznie wykona drugie zdjęcie.

- Nie wykonuj regulacji ostrości ani powiększenia.
- Jeśli aparat nie wykona drugiego zdjęcia automatycznie lub gdy spust migawki został zwolniony przed wykonaniem drugiego zdjęcia, naciśnij ponownie spust migawki do końca.

- 5 Dwa zdjęcia zostaną połączone automatycznie.

- Jeżeli na aparacie wyświetlany jest komunikat [3D photo was not created.], wykonaj zdjęcie jeszcze raz. Dwa wykonane zdjęcia zostaną zapisane jako oddzielne pliki.

! Uwagi

- Regulacja powiększenia po wykonaniu pierwszego zdjęcia spowoduje anulowanie pierwszego zdjęcia.
- Aparat ustawi ostrość na obiekt tylko w środkowym punkcie ostrości.
- Rozmiar zdjęcia jest ustawiony na 1920 × 1080.
- Nie można używać obiektywów 3D ani obiektywów z ręcznym ustawianiem ostrości.
- W zależności od ustawień aparatu i obiektywu efekt 3D może nie być widoczny.
- Podczas fotografowania trójwymiarowego aparat nie przełącza się w tryb uśpienia.
- Fotografowanie w trybie RAW jest niedostępne.
- Pokrycie kadru nie wynosi 100%.

📌 Wskazówki

- Aby ponownie wykonać fotografię po zrobieniu pierwszego zdjęcia, naciśnij przycisk **OK**. Naciśnij przycisk **OK**, aby zapisać pierwsze zdjęcie i zakończyć bez rejestrowania zdjęcia trójwymiarowego.

Zapis serii ekspozycji w pojedynczym zdjęciu (ekspozycja wielokrotna)

Istnieje możliwość zarejestrowania kilku wartości ekspozycji na jednym obrazie, z zastosowaniem aktualnie wybranej opcji jakości obrazu.

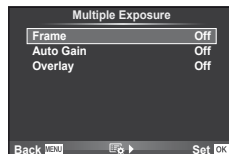

- 1 Wybierz opcję [Multiple Exposure] w menu fotografowania  (str. 107).
- 2 Dopasuj ustawienia.

Frame	Wybierz opcję [2f].
Auto Gain	Po wybraniu ustawienia [On] jasność każdej klatki jest ustawiana na 1/2, a następnie zdjęcia są nakładane. Po wybraniu ustawienia [Off] zdjęcia są nakładane z zachowaniem oryginalnej jasności poszczególnych klatek.
Overlay	Po wybraniu ustawienia [On] na zapisane na karcie zdjęcie RAW może zostać nałożona seria ekspozycji, a całość może zostać zapisana jako osobne zdjęcie. Wykonywane jest jedno zdjęcie.





- Gdy działa funkcja wielokrotnej ekspozycji, na wyświetlaczu widoczny jest symbol .

3 Wykonaj zdjęcie.

- Po rozpoczęciu fotografowania wyświetlany jest zielony symbol .
- Naciśnij przycisk , aby usunąć ostatnie ujęcie.
- Poprzednie ujęcie jest nakładane na widok z obiektywu, aby ułatwić kadrowanie kolejnego ujęcia.



Wskazówki

- Aby nałożyć na siebie 3 lub więcej klatek: wybierz format RAW dla opcji [<-] i wykonaj powtarzanie ekspozycji przy użyciu opcji [Overlay].
- Więcej informacji na temat nakładania na siebie zdjęć RAW:  „Nakładanie zdjęć” (str. 168)

Uwagi

- Gdy działa funkcja wielokrotnej ekspozycji, aparat nie przełącza się w tryb uśpienia.
- Zdjęcia wykonane przy użyciu innych aparatów nie są uwzględniane w wielokrotnej ekspozycji.
- Po wybraniu dla opcji [Overlay] ustawienia [On] zdjęcia wyświetlane po wybraniu zdjęcia w formacie RAW są przetwarzane z ustawieniami zastosowanymi w chwili robienia zdjęcia.
- Aby ustawić funkcje fotografowania, należy najpierw anulować tryb wielokrotnej ekspozycji. Niektórych funkcji nie można zmieniać.
- Wielokrotna ekspozycja jest automatycznie anulowana od pierwszego zdjęcia w następujących sytuacjach.
Aparat został wyłączony/Naciśnięto przycisk /Naciśnięto przycisk **MENU**/
Tryb fotografowania ustawiono na inny niż **P**, **A**, **S**, **M**/Bateria się wyczerpała/
Do aparatu podłączono jakiś przewód/Można przełączać obraz pomiędzy ekranem i celownikiem elektronicznym
- Po wybraniu zdjęcia w formacie RAW za pomocą opcji [Overlay] zostanie wyświetlone zdjęcie w formacie JPEG zarejestrowane w trybie JPEG+RAW.
- W przypadku wykonywania wielu ekspozycji za pomocą bracketingu priorytet ma fotografowanie w trybie wielokrotnej ekspozycji. Podczas zapisywania nakładanych zdjęć przywracana jest domyślna wartość fabryczna ustawienia bracketingu.

Wykonywanie serii fotografii z różnymi ustawieniami (bracketing)

Określenie „bracketing” oznacza wykonywanie serii fotografii z automatycznie zmienianymi ustawieniami w stosunku do bieżącej wartości. Bracketing jest dostępny w trybach **P**, **A**, **S** i **M**.

- 1 Wybierz opcję [Bracketing] w menu fotografowania  (str. 107).



- 2 Wybierz typ bracketingu.

- Na monitorze wyświetlany jest symbol **BKT**.

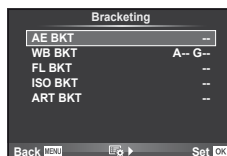

AE BKT (bracketing ekspozycji)

Aparat wykonuje trzy zdjęcia, zmieniając ekspozycję o 0,3EV, 0,7EV lub 1,0EV. W trybie wykonywania pojedynczych zdjęć za każdym pełnym naciśnięciem spustu migawki wykonywane jest jedno zdjęcie. W trybie fotografowania sekwencyjnego zdjęcia są wykonywane w sposób ciągły, dopóki spust migawki jest naciśnięty do końca: brak opcji modyfikacji, negatywu, pozytywu. Liczba zdjęć: 2, 3, 5 lub 7

- Podczas bracketingu wskaźnik **BKT** zmienia kolor na zielony.
- Aparat modyfikuje ekspozycję, zmieniając wartości przysłony i czas otwarcia migawki (tryb **P**), czas otwarcia migawki (tryby **A** i **M**) lub wartość przysłony (tryb **S**).
- Aparat modyfikuje wartość wybraną aktualnie dla kompensacji ekspozycji.
- Przyrost modyfikacji zmienia się w zależności od wartości wybranej dla opcji [EV Step].  „Dostosowywanie ustawień aparatu” (str. 81)

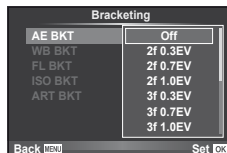

WB BKT (bracketing balansu biele)

Na podstawie pojedynczego ujęcia automatycznie wykonywane są trzy zdjęcia z różnymi ustawieniami balansu bielei (dostosowanymi w kierunku określonego koloru), zaczynając od wartości wybranej aktualnie dla balansu bielei.

- Balans bielei może być modyfikowany w 2, 4 lub 6 krokach na każdej z osi A-B (pomarańczowy–niebieski) i G-M (zielony–purpurowy).
- Aparat modyfikuje wartość wybraną aktualnie dla kompensacji balansu bielei.
- Jeżeli na karcie pamięci brak miejsca dla wybranej liczby zdjęć, podczas bracketingu balansu bielei nie zostaną wykonane żadne fotografie.



FL BKT (bracketing błysku)

Aparat wykonuje trzy zdjęcia z różnymi natężeniami lampy błyskowej (pierwsze zdjęcie bez zmian, drugie z odjętą wartością, trzecie z dodaną). W trybie wykonywania pojedynczych zdjęć za każdym naciśnięciem spustu migawki wykonywane jest jedno zdjęcie. W trybie fotografowania sekwencyjnego wszystkie ujęcia są wykonywane po naciśnięciu spustu migawki.

- Podczas bracketingu wskaźnik **BKT** zmienia kolor na zielony.
- Przyrost modyfikacji zmienia się w zależności od wartości wybranej dla opcji [EV Step]. „Dostosowywanie ustawień aparatu” (str. 81)

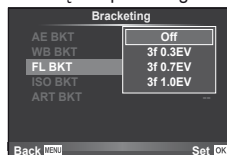

ISO BKT (bracketing ISO)

Aparat wykonuje trzy zdjęcia z czułością różniącą się o 0,3EV, 0,7EV lub 1,0EV (pierwsze zdjęcie bez zmian, drugie z odjętą wartością, trzecie z dodaną), modyfikując bieżące ustawienie czułości (lub w przypadku automatycznego ustawiania czułość optymalną) przy stałej wartości przysłony i czasie otwarcia migawki. W trybie wykonywania pojedynczych zdjęć za każdym naciśnięciem spustu migawki wykonywane jest jedno zdjęcie. W trybie fotografowania sekwencyjnego wszystkie ujęcia są wykonywane po naciśnięciu spustu migawki.

- Przyrost modyfikacji nie zmienia się w zależności od wartości wybranej dla opcji [ISO Step]. „Dostosowywanie ustawień aparatu” (str. 81)
- Bracketing jest wykonywany niezależnie od górnego limitu ustawionego w opcji [ISO-Auto Set]. „Dostosowywanie ustawień aparatu” (str. 81).

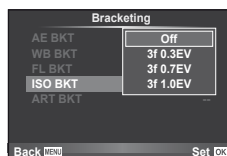

ART BKT (bracketing filtrów ART)

Po każdym naciśnięciu spustu migawki aparat wykonuje wiele zdjęć, z których każde ma inne ustawienie filtra artystycznego. Bracketing filtrów artystycznych można włączyć lub wyłączyć oddzielnie dla każdego trybu obrazu.

- Rejestracja może zająć kilka chwil.
- Opcji ART BKT nie można połączyć z opcjami WB BKT i ISO BKT.

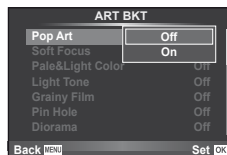

Zoom cyfrowy (Digital Tele-converter)

Cyfrowy telekonwerter umożliwia zyskanie powiększenia przekraczającego aktualny współczynnik powiększenia. Aparat zapisuje środek kadru. Powiększenie zostaje zwiększone ok. 2x.



- 1 Wybierz ustawienie [On] dla opcji [Digital Tele-converter] w menu fotografowania (str. 107).
- 2 Widok na monitorze zostanie powiększony dwukrotnie.
 - Obiekt zostanie sfotografowany zgodnie z obrazem wyświetlanym na monitorze.









Uwagi

- Zoom cyfrowy nie jest dostępny w przypadku wielokrotnej ekspozycji lub po wybraniu opcji , , , lub w trybie **SCN**.
- Kiedy wyświetlane jest zdjęcie w formacie RAW, obszar widoczny na monitorze jest wskazywany ramką.

W razie potrzeby wbudowaną lampę błyskową można ustawić ręcznie. Wbudowana lampa błyskowa może być wykorzystana do fotografowania w różnych warunkach.

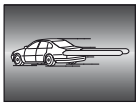

Korzystanie z lampy błyskowej (fotografowanie z lampą błyskową)

- 1 Naciśnij przełącznik lampy błyskowej, aby wysunąć lampę.
- 2 Naciśnij przycisk  (▷), aby wyświetlić opcje.
- 3 Użyj przycisków ◀▷, aby wybrać tryb fotografowania z lampą błyskową, a następnie naciśnij przycisk .
 - Dostępne opcje i kolejność ich wyświetlania zależą od trybu fotografowania.
 -  „Dostępne tryby fotografowania z lampą błyskową” (str. 104)

 AUTO	Błysk automatyczny	Lampa błyskowa wyzwalana jest automatycznie w warunkach słabego oświetlenia lub oświetlenia od tyłu.
	Błysk dopełniający	Lampa błyskowa wyzwalana jest zawsze, niezależnie od warunków oświetlenia.
	Lampa błyskowa wyłączona	Lampa błyskowa nie będzie włączana.
	Błysk z redukcją efektu czerwonych oczu	Funkcja ta umożliwia usunięcie efektu czerwonych oczu. W trybach S i M lampa błyskowa jest zawsze wyzwalana.
	Synchronizacja z długimi czasami migawki (pierwsza kurtyna migawki szczelinowej)	Długi czas otwarcia migawki umożliwia rozjaśnienie słabo oświetlonego tła.
	Synchronizacja z długimi czasami migawki (1. kurtyna migawki szczelinowej)/ błysk z redukcją efektu czerwonych oczu	Połączenie synchronizacji z długimi czasami migawki z redukcją efektu czerwonych oczu.
	Synchronizacja z długimi czasami migawki (druga kurtyna migawki szczelinowej)	Lampa błyskowa jest wyzwalana tuż przed zamknięciem migawki, tworząc smugi za ruchomymi źródłami światła. 
	Manual	Dla użytkowników, którzy preferują obsługę ręczną.

- 4 Naciśnij do końca spust migawki.

Uwagi

- W trybie  (Błysk z redukcją efektu czerwonych oczu) migawka jest wyzwalana 1 sekundę po błyskach wstępnych. Nie ruszaj aparatem aż do zakończenia wykonywania zdjęcia.
-  (Błysk z redukcją efektu czerwonych oczu) może nie być skuteczny w pewnych warunkach.
- Gdy wyzwalana jest lampa błyskowa, czas otwarcia migawki jest ustawiony na 1/180 sekundy lub dłużej. Przy fotografowaniu obiektu oświetlonego od tyłu jasnym światłem przy użyciu błysku dopełniającego może dojść do prześwietlenia tła.

Regulacja mocy lampy błyskowej (regulacja natężenia błysku)

Jeżeli fotografowany obiekt jest nadmiernie naświetlony lub niedoświetlony, pomimo że ekspozycja w pozostałych częściach kadru jest prawidłowa, można wyregulować moc lampy błyskowej.

- 1 Wyświetl sterowanie na żywo (str. 20) i wybierz opcję sterowania natężeniem błysku przy użyciu przycisków Δ ∇ .
- 2 Za pomocą przycisków \triangleleft \triangleright wybierz wartość kompensacji i naciśnij przycisk \odot .



Wskazówki

- Informacje na temat bracketingu błysku:  „FL BKT (bracketing błysku)” (str. 58)

Uwagi

- Funkcja ta działa, gdy tryb sterowania elektroniczną lampą błyskową jest ustawiony na wartość MANUAL.
- Jeżeli natężenie błysku jest ustawione w elektronicznej lampie błyskowej, ustawienie to zostanie połączone z ustawieniem natężenia błysku w aparacie.
- Gdy opcja $\left[\frac{1}{2} + \frac{1}{2} \right]$ jest ustawiona na [On], wartość natężenia błysku zostanie dodana do wartości kompensacji ekspozycji.  „Menu użytkownika” (str. 81)

Korzystanie z zewnętrznych lamp błyskowych zaprojektowanych do używania z aparatem

Opcjonalne zewnętrzne lampy błyskowe zaprojektowane do używania z opisywanym aparatem obsługują szereg opcji fotografowania z lampą błyskową, w tym automatyczne sterowanie lampą błyskową, tryb Super FP i bezprzewodowe sterowanie lampą błyskową (str. 93).

Inne zewnętrzne lampy błyskowe







Podczas montażu na stopce aparatu lampy błyskowej niezaprojektowanej do użycia z opisywanym aparatem należy przestrzegać następujących środków ostrożności:

- Użycie przestarzałych lamp błyskowych, które przesyłają na złącze X stopki aparatu napięcie powyżej 24V spowoduje uszkodzenie aparatu.
- Podłączenie lamp błyskowych, których złącza sygnałowe nie są zgodne ze specyfikacjami firmy Olympus może uszkodzić aparat.
- Lampy błyskowej należy używać jedynie przy ustawieniu aparatu w trybie **M**, czasie otwarcia migawki dłuższym niż 1/180s i ustawieniu ISO innym niż [AUTO].
- Sterowanie lampą błyskową jest możliwe jedynie poprzez ręczne ustawienie lampy błyskowej na wartość przysłony i ISO wybrane w aparacie. Jasność błysku można regulować, zmieniając wartość ISO lub przysłony.
- Należy używać lampy błyskowej, której kąt błysku jest dostosowany do obiektywu. Kąt błysku jest zazwyczaj wyrażany jako ekwiwalent ogniskowej przy formacie 35 mm.

Przy użyciu przycisku  można nagrywać sekwencje wideo wysokiej rozdzielczości (HD) z dźwiękiem. W trybie sekwencji wideo można nagrywać filmy z wykorzystaniem efektów dostępnych w trybach **A** i **M**.

Zmianianie ustawień nagrywania sekwencji wideo

Dodawanie efektów do sekwencji wideo

- Po wybraniu trybu  wyświetli sterowanie na żywo (str. 20) i za pomocą przycisków   wyróżnij tryb fotografowania.
- Użyj przycisków  , aby wybrać tryb, a następnie naciśnij przycisk .



P	Automatycznie ustawiana jest optymalna przysłona na podstawie jasności obiektu.
A	Przedstawienie tła zmienia się w zależności od ustawionej przysłony. Wybierz wartość przysłony za pomocą pokrętła.
S	Czas otwarcia migawki wpływa na wygląd fotografowanego obiektu. Wybierz czas otwarcia migawki za pomocą pokrętła. Czas migawki można ustawić w zakresie od 1/30 s do 1/4000 s.
M	Użytkownik ustawia czas otwarcia migawki i wartość przysłony. Wybierz wartość przysłony za pomocą pokrętła dodatkowego oraz wybierz czas otwarcia migawki za pomocą pokrętła głównego. Czas migawki można ustawić w zakresie od 1/30 s do 1/4000 s. Czulość można ustawić ręcznie w zakresie od ISO 400 do 1600. Automatyczne sterowanie czulością ISO nie jest dostępne.
ART1-ART10	Do nagrywania sekwencji wideo można wykorzystać efekty trybu filtra artystycznego.  „Korzystanie z filtrów artystycznych” (str. 16)

Uwagi

- Nagrywając sekwencję wideo, nie można zmieniać ustawień kompensacji ekspozycji, wartości przysłony i czasu otwarcia migawki.
- Jeżeli podczas nagrywania sekwencji wideo włączono opcję [Image Stabilizer], nagrywany obraz będzie nieco powiększony. Nawet po wybraniu opcji [Vertical IS] lub [Horizontal IS] zostanie zastosowane ustawienie [Auto].
- Jeżeli aparat podlega znacznym wstrząsom, stabilizacja obrazu jest niemożliwa.
- W przypadku korzystania z obiektywu z funkcją stabilizacji obrazu należy wyłączyć tę funkcję w obiektywie lub aparacie.
- Jeśli wnętrze aparatu rozgrzeje się, nagrywanie zostaje automatycznie przerwane w celu jego ochrony.
- Po zastosowaniu niektórych filtrów artystycznych działanie funkcji [C-AF] jest ograniczone.
- Do nagrywania sekwencji wideo zalecane jest użycie kart SD zgodnych z klasą szybkości 6.

Opcje dźwięku sekwencji wideo (nagrywanie dźwięku wraz z sekwencją wideo)

- 1 Wyświetl sterowanie na żywo (str. 20) i wybierz pozycję Movie  przy użyciu klawiszy Δ ∇ .
- 2 Przełącz opcję na ON/OFF za pomocą przycisków \triangleleft \triangleright i naciśnij przycisk OK .

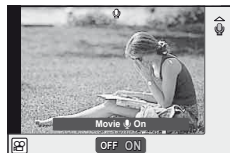

! Uwagi

- Jeśli nagrywany jest dźwięk sekwencji wideo, mogą także zostać zarejestrowane odgłosy regulacji obiektywu i funkcji aparatu. W razie potrzeby można zmniejszyć ich częstotliwość, wybierając dla trybu [AF Mode] ustawienie [S-AF] lub ograniczając naciskanie przycisków.
- W trybie [ART7] (Diorama) dźwięk nie jest nagrywany.

Wyświetlanie sekwencji wideo



- 1 Wyświetl sekwencję wideo w trybie odtwarzania pojedynczych zdjęć i naciśnij przycisk OK .
- 2 Wybierz opcję [Movie Play] za pomocą przycisków Δ ∇ i naciśnij przycisk OK , aby rozpocząć odtwarzanie.



- Podczas odtwarzania sekwencji wideo można wykonać następujące czynności:

OK	Wstrzymanie lub wznowienie odtwarzania. <ul style="list-style-type: none">• Po wstrzymaniu odtwarzania naciśnij przycisk Δ, aby wyświetlić pierwszą klatkę, lub przycisk ∇, aby wyświetlić ostatnią klatkę. Za pomocą przycisków \triangleleft \triangleright można przewijać sekwencję do przodu lub do tyłu po jednej klatce. Naciśnij i przytrzymaj przycisk, aby kontynuować przewijanie.	 <p>Czas odtwarzania/ całkowity czas nagrania</p>
\triangleleft \triangleright	Przewijanie sekwencji wideo do przodu lub tyłu.	
Δ ∇	Regulacja głośności.	

💡 Wskazówki

- Nagrywanie sekwencji wideo przy użyciu spustu migawki:  „Nagrywanie sekwencji wideo przy użyciu spustu migawki” (str. 92)
- Nagrywanie dłuższych sekwencji wideo (gdy nie jest konieczne nagrywanie z rozdzielczością HD):  „Wybór trybu nagrywania” (str. 47)
- Nagrywanie z redukcją szumu:  „Zestaw mikrofonowy (SEMA-1)” (str. 102)

5 Opcje odtwarzania

Odtwarzanie pojedynczych zdjęć

Naciśnij przycisk , aby przeglądać zdjęcia w trybie pełnoekranowym.















Obrazy na karcie pamięci

Podłączony OLYMPUS PENPAL

Tryb fotografowania

- Aby przejść do trybu fotografowania, naciśnij spust migawki do połowy.

W trybie odtwarzania pełnoekranowego można wykonywać następujące operacje.

 lub 	Wyświetlanie pozostałych zdjęć.
	Kasowanie bieżącego zdjęcia (str. 15).
 lub 	Powiększanie zdjęć. (str. 14).
 lub 	Wyświetlanie widoku indeksu.
INFO	Wyświetlanie informacji na temat bieżącego zdjęcia (str. 33).
	Wybieranie zdjęć. Wybrane zdjęcia zostaną oznaczone symbolem  .
Fn2	Zabezpieczanie bieżącego zdjęcia (str. 15).
	Wyświetl menu. JPEG Edit, RAW Data Edit,  ,  , Rotate,  , Erase

Wyświetlanie indeksu/widok kalendarza

■ Wyświetlanie indeksu

Aby wyświetlić większą liczbę zdjęć, naciśnij przycisk  podczas odtwarzania pojedynczych zdjęć.

■ Wyświetlanie kalendarza

Wyświetlane jest pierwsze zdjęcie wykonane każdego dnia.

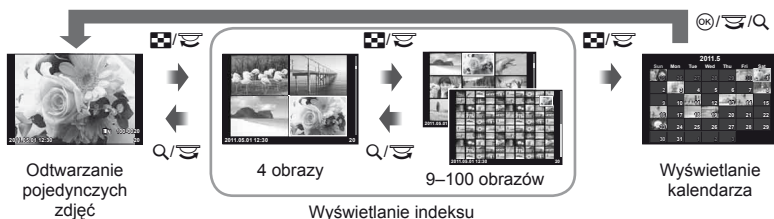

Wyświetlane są tylko pozycje, dla których wybrano ustawienie [On].
 [Info Settings]: [Info] „Dostosowywanie ustawień aparatu” (str. 81)

[Info] lub [Menu]	Zwiększanie liczby wyświetlanych zdjęć z 4 do 9, 25 lub 100. Naciśnij ponownie przycisk [Info], aby wyświetlić widok kalendarza.
[Q] lub [Menu]	Zmniejszanie liczby wyświetlanych zdjęć ze 100 do 25, 9 lub 4. Naciśnij ponownie przycisk Q, aby wyświetlić aktualnie wybrane zdjęcie w trybie pełnoekranowym.
[Up]/[Down]/[Left]/[Right] lub [Wheel]	Wybór zdjęcia.
[OK]	Wybieranie zdjęć. Wybrane zdjęcia zostaną oznaczone symbolem ✓.
[OK]	Wyświetlanie indeksu Wyświetlanie menu. Wyświetlanie kalendarza Wyświetlanie zdjęć wykonanych w danym dniu w trybie pełnoekranowym.



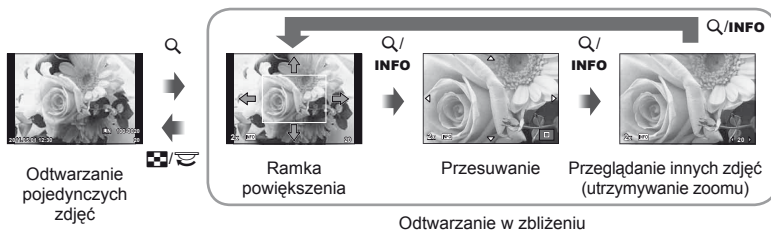

Zoom w trybie odtwarzania (odtworzenie z przybliżeniem)

Oprócz normalnego odtwarzania z przybliżeniem można również szybko powiększać zdjęcia i przeglądać inne klatki z aktualnym współczynnikiem powiększenia (utrzymywanie zoomu), jeśli dla opcji [Close Up Mode] wybrano ustawienie [mode2]. [Info] „Dostosowywanie ustawień aparatu” (str. 81)



[Up]/[Down]/[Left]/[Right]	Zmiana położenia ramki powiększenia. W trybie utrzymywania zoomu przyciski [Left] umożliwiają przeglądanie innych zdjęć z aktualnym współczynnikiem powiększenia.
[Q]	Wyświetlenie obrazu z wybranym współczynnikiem powiększenia. Aby powiększyć, naciśnij ponownie.
INFO	Wybieranie między ramką powiększenia, przewijaniem powiększonego obrazu i utrzymywaniem zoomu.
[Info] lub [Menu]	Powrót do odtwarzania pojedynczych zdjęć.

Wybieranie zdjęć



Wybieranie wielu zdjęć w celu zabezpieczenia lub skasowania. Naciśnij przycisk , aby wybrać bieżące zdjęcie. Wybrane zdjęcia zostaną oznaczone symbolem . Aby usunąć oznaczenie  i anulować zaznaczenie zdjęć, ponownie naciśnij ponownie przycisk .

- Podczas odtwarzania w widoku indeksu można wybrać wiele zdjęć.





Anulowanie wszystkich zabezpieczeń

Funkcja ta pozwala na anulowanie zabezpieczenia wielu obrazów jednocześnie.

- 1 Wybierz opcję [Reset Protect] w menu  (odtwarzania) (str. 107).
- 2 Wybierz opcję [Yes] i naciśnij przycisk .





Kasowanie wszystkich zdjęć

Kasuje wszystkie zdjęcia na karcie pamięci.

- 1 Wybierz opcję [Card Setup] w menu fotografowania  (str. 107).
- 2 Wybierz opcję [All Erase] i naciśnij przycisk 
 - Przy użyciu opcji [Format] (str. 99) można usunąć dane inne niż zdjęcia.
- 3 Wybierz opcję [Yes] i naciśnij przycisk .

Obrót

Wybierz, czy zdjęcia mają być obracane.

- 1 Odtwórz zdjęcie i naciśnij przycisk .
- 2 Wybierz opcję [Rotate] i naciśnij przycisk .
- 3 Naciśnij przycisk , aby obrócić obraz przeciwnie do ruchu wskazówek zegara, a przycisk , aby obrócić go zgodnie z ruchem wskazówek zegara. Każde naciśnięcie przycisku powoduje obrócenie obrazu.
 - Naciśnij przycisk , aby zapisać ustawienia i zakończyć.
 - Obrócone zdjęcie jest zapisywane w aktualnym położeniu.
 - Sekwencji wideo, zdjęć 3D i zdjęć chronionych nie można obrócić.



Wskazówki

- Po wybraniu ustawienia [On] dla opcji  (str. 107) w menu  (odtwarzanie) zdjęcia będą wyświetlane w nowej orientacji podczas odtwarzania.

Pokaz zdjęć

Funkcja ta umożliwia wyświetlanie po kolei zdjęć zapisanych na karcie.

- 1 Naciśnij przycisk **OK** podczas odtwarzania i wybierz opcję pokazu slajdów.

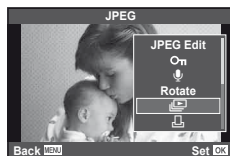

- 2 Dopasuj ustawienia.

Start	Rozpoczynanie pokazu zdjęć. Zdjęcia są wyświetlane po kolei, zaczynając od bieżącego.
BGM	Umożliwia ustawienie podkładu muzycznego (4 rodzaje) lub jego wyłączenie ([Off]).
Effect*	Umożliwia wybranie przejścia między zdjęciami. Opcji tej można używać podczas wyświetlania pokazów slajdów na urządzeniach zewnętrznych przy użyciu połączenia HDMI.
Slide	Wybór rodzaju pokazu zdjęć.
Slide Interval	Wybór czasu przez jaki wyświetlane są poszczególne zdjęcia (od 2 do 10 sekund).
Movie Interval	Po wybraniu ustawienia [Full] w pokazie zdjęć wyświetlane są sekwencje wideo w pełnej długości, a przy ustawieniu [Short] wyświetlany jest tylko początek sekwencji wideo.

* Jedynym efektem dostępnym dla sekwencji wideo jest [Fade].

- 3 Wybierz opcję [Start] i naciśnij przycisk **OK**.

- Pokaz slajdów zostanie rozpoczęty.
- Naciśnij przycisk **OK**, aby zakończyć pokaz slajdów.







Głośność

Przyciski **Δ** **▽** umożliwiają regulację głośności głośnika aparatu podczas wyświetlania pokazu zdjęć. Za pomocą przycisków **<** **>** ustaw proporcje głośności podkładu muzycznego i dźwięku nagranych ze zdjęciami lub sekwencjami wideo.



Edycja zdjęć

Zapisane zdjęcia można edytować i zapisywać jako nowe obrazy.

- 1 Wybierz zdjęcie do edycji, a następnie naciśnij przycisk **OK**.
 - Jeżeli zdjęcie ma format RAW, wyświetlana jest opcja [RAW Data Edit], w przypadku formatu JPEG – opcja [JPEG Edit]. Jeżeli zdjęcie zostało zapisane w formacie RAW+JPEG, kopia, która zostanie wyedytowana zależy od ustawienia opcji [Edit].
- 2 Wybierz opcję [RAW Data Edit] lub [JPEG Edit] i naciśnij przycisk **OK**.

RAW Data Edit	Utwórz kopię JPEG obrazu RAW. Kopia JPEG jest przetwarzana z użyciem ustawień aktualnie zapisanych w aparacie. Przed wybraniem tej opcji należy wybrać ustawienia aparatu.
JPEG Edit	<p>Dostępne są następujące opcje:</p> <p>[Shadow Adj]: Rozjaśnia ciemny, oświetlony z tyłu obiekt.</p> <p>[Redeye Fix]: Redukcja efektu czerwonych oczu powstałego podczas fotografowania z lampą błyskową.</p> <p>[]: Wybierz rozmiar kadru przy użyciu pokrętki głównego i wybierz położenie kadru za pomocą przycisków    .</p>  <p>[Aspect]: Zmienia współczynnik proporcji zdjęć z 4:3 (standardowy) na [3:2], [16:9], [6:6] lub [3:4]. Po zmianie współczynnika proporcji obrazu użyj klawiszy strzałek, aby określić pozycję przycinanego obszaru.</p> <p>[Black & White]: Tworzy zdjęcia czarno-białe.</p> <p>[Sepia]: Tworzy brązowy odcień starej fotografii.</p> <p>[Saturation]: Regulacja nasycenia kolorów obrazu. Zmień nasycenie kolorów, podglądając obraz na monitorze.</p> <p>[]: Zmiana rozmiaru pliku obrazu na 1280 × 960, 640 × 480 lub 320 × 240. Zdjęcia o współczynniku proporcji obrazu innym niż 4:3 (standardowy) są przekształcane na najbliższy rozmiar.</p> <p>[e-Portrait]: Powoduje, że skóra wygląda na gładszą i półprzezroczystą. W przypadku niepowodzenia działania funkcji wykrywania twarzy, w zależności od obrazu kompensacja może być niemożliwa.</p>

Uwagi

- Sekwencji wideo i zdjęć 3D nie można edytować.
- Funkcja redukcji efektu czerwonych oczu może nie działać w przypadku niektórych typów zdjęć.
- Edycja obrazu JPEG nie jest możliwa w następujących przypadkach:
 - Jeżeli zdjęcie zostało zapisane w formacie RAW, jest edytowane na komputerze, brakuje miejsca na karcie, zdjęcie było zapisane w innym aparacie.
- Zmieniając wielkość zdjęcia () , nie można wybrać większej liczby pikseli niż pierwotnie zapisana.
- Trybów [] i [Aspect] można używać tylko do edytowania zdjęć o współczynniku proporcji obrazu 4:3 (standardowym).

Nakładanie zdjęć

Za pomocą aparatu można nałożyć na siebie i zapisać w postaci osobnego zdjęcia maksymalnie 3 klatki zdjęć w formacie RAW. Zdjęcie jest zapisywane w trybie zapisu ustawionym podczas zapisywania zdjęcia. (Jeśli wybrany jest format [RAW], kopia zostanie zapisana w formacie [L+N+RAW]).

- 1 Gdy wyświetlane jest zdjęcie w formacie RAW, naciśnij przycisk **OK** i wybierz opcję [Image Overlay].
- 2 Wybierz liczbę ujęć do nałożenia i naciśnij przycisk **OK**.
- 3 Za pomocą przycisków **Δ** **∇** **◀▶** wybierz zdjęcia w formacie RAW, które mają zostać nałożone i naciśnij przycisk **OK**, aby je zaznaczyć.
 - Po wybraniu określonej w kroku 2 liczby zdjęć zostanie wyświetlony nałożony obraz.



- 4 Ustaw intensywność.
 - Za pomocą przycisków **◀▶** wybierz zdjęcie i przyciskami **Δ** **∇** ustaw jego intensywność.
 - Intensywność można regulować w zakresie 0,1–2,0. Sprawdź wyniki na monitorze.

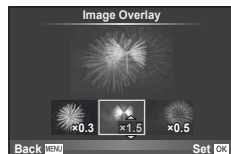

- 5 Naciśnij przycisk **OK**. Zostanie wyświetlone okno dialogowe z prośbą o potwierdzenie. Wybierz opcję [Yes] i naciśnij przycisk **OK**.

Wskazówki

- Aby nałożyć na siebie 4 lub więcej ujęć, zapisz nałożony obraz jako plik RAW i użyj ponownie funkcji [Image Overlay].

Nagrywanie dźwięku

Do bieżącego zdjęcia można dodać nagranie dźwięku (długości do 30 s).

- 1 Wybierz zdjęcie, do którego ma zostać dodane nagranie dźwięku, a następnie naciśnij przycisk **OK**.
 - Nagrywanie dźwięku nie jest dostępne dla chronionych zdjęć.
 - Nagrywanie dźwięku jest dostępne również w menu odtwarzania.
- 2 Wybierz opcję **[M]** i naciśnij przycisk **OK**.
 - Aby zakończyć bez dodawania nagrania, wybierz opcję [No].
- 3 Wybierz opcję **[M Start]** i naciśnij przycisk **OK**, aby rozpocząć nagrywanie.
 - Aby przerwać nagrywanie w dowolnym momencie, naciśnij przycisk **OK**.
- 4 Naciśnij przycisk **OK**, aby zakończyć nagranie.
 - Zdjęcia z nagraniami dźwięku są oznaczone ikoną **M**.
 - Aby skasować nagranie, w kroku 2 wybierz opcję [Erase].

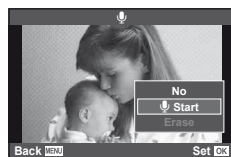
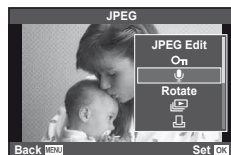

Oglądanie obrazów z aparatu na ekranie telewizora

Do odtwarzania nagranych obrazów na ekranie telewizora należy użyć kabla AV dostarczanego z aparatem. Można odtwarzać obrazy w wysokiej rozdzielczości za pomocą obsługującego ją telewizora, podłączając aparat za pośrednictwem dostępnego w sprzedaży kabla mini-HDMI.

■ Połączenie za pomocą kabla AV

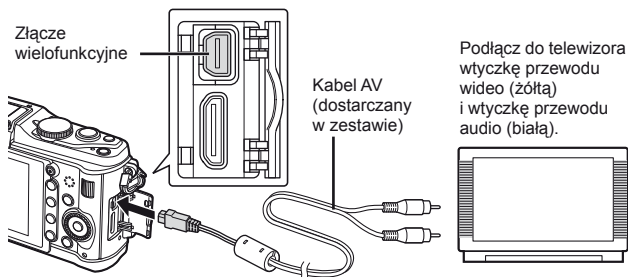

- 1 Użyj aparatu, aby wybrać format sygnału wideo dostosowany do podłączonego telewizora ([NTSC]/[PAL]).
 - [Video Out]: „Dostosowywanie ustawień aparatu” (str. 81)
- 2 Połącz telewizor i aparat.
- 3 Włącz telewizor i zmień ustawienie opcji „INPUT” na „VIDEO” (gniazdo wejściowe podłączone do aparatu).

! Uwagi

- Po podłączeniu kabla AV do aparatu jego monitor wyłącza się automatycznie.
- Podłączając aparat przy użyciu kabla AV, naciśnij przycisk .
- Informacje szczegółowe dotyczące zmiany źródła sygnału wejściowego telewizora znajdują się w jego instrukcji obsługi.
- W zależności od ustawień telewizora wyświetlane obrazy i informacje mogą zostać przycięte.

■ Połączenie za pomocą kabla mini-HDMI

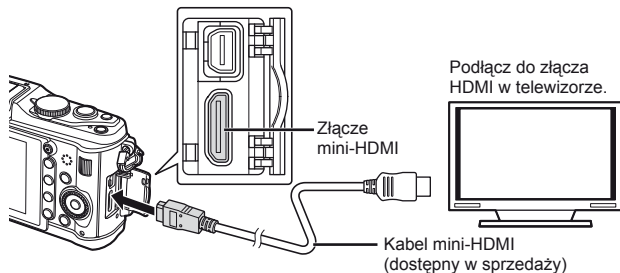

- 1 Podłącz aparat do telewizora przy użyciu kabla mini-HDMI.
- 2 Włącz telewizor i przełącz opcję „INPUT” na „HDMI INPUT”.
- 3 Włącz aparat.

! Uwagi



- Informacje szczegółowe dotyczące zmiany źródła sygnału wejściowego telewizora znajdują się w jego instrukcji obsługi.
- Należy użyć kabla mini-HDMI pasującego do złącza mini-HDMI w aparacie i złącza HDMI w telewizorze.
- W przypadku podłączenia aparatu do telewizora za pomocą zarówno kabla AV, jak i kabla mini-HDMI, priorytet ma połączenie HDMI.
- W zależności od ustawień telewizora wyświetlane obrazy i informacje mogą zostać przycięte.
- Podłączając aparat do telewizora za pośrednictwem kabla mini-HDMI, można wybrać format cyfrowego sygnału wideo. Wybierz format odpowiadający formatowi wejścia wybranemu w telewizorze. [HDMI]:  „Dostosowywanie ustawień aparatu” (str. 81)

1080i	Wyjście 1080i HDMI ma pierwszeństwo.
720p	Wyjście 720p HDMI ma pierwszeństwo.
480p/576p	Wyjście 480p/576p HDMI. Format 576p jest używany, gdy dla opcji [Video Out] wybrane jest ustawienie [PAL].

- Jeśli kabel HDMI jest podłączony, nie można robić zdjęć ani nagrywać sekwencji wideo.
- Nie należy podłączać aparatu do innych urządzeń wysyłających sygnał w formacie HDMI. Może to spowodować uszkodzenie aparatu.
- Połączenie HDMI nie jest wykonywane, jeżeli aparat jest podłączony do komputera lub drukarki za pomocą złącza USB.

Użycie pilota zdalnego sterowania telewizora

Jeśli aparat jest podłączony do telewizora obsługującego funkcję sterowania HDMI, możliwa jest obsługa aparatu za pomocą pilota zdalnego sterowania telewizora.

- 1 Wybierz opcję [HDMI] na karcie  menu użytkownika (str. 81) .
- 2 Wybierz opcję [HDMI Control] i ustawienie [On].
- 3 Steruj aparatem przy użyciu pilota zdalnego sterowania telewizora.
 - Możliwe jest sterowanie aparatem poprzez wykonanie wskazówek dotyczących obsługi, które są wyświetlane na ekranie telewizora.
 - W trybie odtwarzania pojedynczych zdjęć można wyświetlać lub ukrywać ekran informacji, naciskając czerwony przycisk oraz wyświetlać lub ukrywać ekran indeksu, naciskając zielony przycisk.
 - Niektóre telewizory mogą nie obsługiwać wszystkich funkcji.

6 Wysłanie i odbieranie obrazów

Opcjonalny moduł OLYMPUS PENPAL umożliwia wysyłanie obrazów na i odbieranie ich z urządzeń Bluetooth lub innych aparatów podłączonych do modułu OLYMPUS PENPAL. Aby uzyskać więcej informacji na temat urządzeń Bluetooth, odwiedź stronę internetową firmy OLYMPUS. Przed wysłaniem lub odebraniem obrazów wybierz ustawienie [On] dla opcji [🔌/🗨️ Menu Display] > [🗨️ Menu Display], aby udostępnić menu złącza akcesoriów dodatkowych.

Wysyłanie obrazów

Istnieje możliwość zmiany rozmiaru i wysłania obrazów w formacie JPEG do innych urządzeń. Przed wysłaniem obrazów upewnij się, że urządzenie odbierające jest ustawione na tryb odbierania danych.

- 1 Wyświetl obraz, który chcesz wysłać, w trybie pełnego ekranu i naciśnij przycisk **OK**.
- 2 Wybierz opcję [Send A Picture] i naciśnij przycisk **OK**.
 - Wybierz opcję [Search] i naciśnij przycisk **OK**. Zostaną wyświetlone urządzenia Bluetooth w zasięgu lub na liście [Address Book].
- 3 Wybierz miejsce docelowe i naciśnij przycisk **OK**.
 - Obraz zostanie przesłany do urządzenia odbierającego.
 - Jeżeli zostanie wyświetlony monit o podanie kodu PIN, wprowadź 0000 i naciśnij przycisk **OK**.

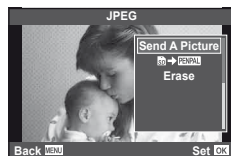

Odbieranie obrazów/dodawanie hosta

Istnieje możliwość nawiązania połączenia z urządzeniem przesyłającym i pobrania obrazów JPEG.

- 1 Wybierz opcję [OLYMPUS PENPAL Share] na karcie [🔌] menu złącza akcesoriów dodatkowych (str. 90).
- 2 Wybierz opcję [Please Wait] i naciśnij przycisk **OK**.
 - Wykonaj czynności niezbędne do wysłania obrazów na urządzeniu wysyłającym.
 - Rozpocznie się przesyłanie i zostanie wyświetlone okno dialogowe [Receive Pairing Request].
- 3 Wybierz opcję [Accept] i naciśnij przycisk **OK**.
 - Obraz zostanie pobrany do aparatu.
 - Jeżeli zostanie wyświetlony monit o podanie kodu PIN, wprowadź 0000 i naciśnij przycisk **OK**.

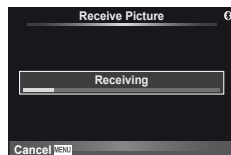



Wskazówki



- Aby zmienić rozmiar obrazu, który ma zostać przesłany, lub wybrać czas wyszukiwania miejsca docelowego przez aparat:  „Dostosowywanie ustawień aparatu” (str. 81)

Edycja książki adresowej

Moduł OLYMPUS PENPAL może przechowywać informacje o hostach. Istnieje możliwość przypisywania nazw hostom i usuwania informacji o hostach.

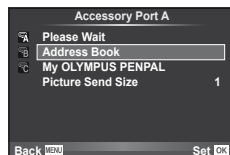
- 1 Wybierz opcję [OLYMPUS PENPAL Share] na karcie  menu złącza akcesoriów dodatkowych (str. 90).
 - Naciśnij przycisk  i wybierz opcję [Address Book].





- 2 Wybierz opcję [Address List] i naciśnij przycisk .
 - Wyświetlone zostaną nazwy istniejących hostów.
- 3 Wybierz hosta, którego chcesz edytować, i naciśnij przycisk .

Usuwanie hostów





Wybierz opcję [Yes] i naciśnij przycisk .

Edycja informacji o hostach

Naciśnij przycisk , aby wyświetlić informacje o hostach. Aby zmienić nazwę hosta, naciśnij ponownie przycisk  i edytuj aktualną nazwę w oknie dialogowym zmiany nazwy.

Tworzenie albumów

Istnieje możliwość zmiany rozmiaru ulubionych obrazów JPEG i skopiowanie ich do modułu OLYMPUS PENPAL.

- 1 Wyświetl obraz, który chcesz skopiować, w trybie pełnego ekranu i naciśnij przycisk .
- 2 Wybierz opcję [ → PENPAL] i naciśnij przycisk .
 - Aby skopiować obrazy z modułu OLYMPUS PENPAL na kartę pamięci, wybierz opcję [PENPAL → ] i naciśnij przycisk .



Wskazówki

- Wybieranie rozmiaru kopii obrazów. [Picture Copy Size]:
Kopiowanie wszystkich obrazów z karty pamięci. [Copy All]:
Usuwanie lub formatowanie albumów. [Album Mem. Setup]:
Usuwanie zabezpieczenia wszystkich obrazów w obrębie albumu. [Reset Protect]:
Sprawdzanie stanu albumu (ilość pozostałej pamięci). [Album Mem. Usage]:
 „Dostosowywanie ustawień aparatu” (str. 81)

Uwagi

- Z modułu OLYMPUS PENPAL można korzystać wyłącznie w regionie, w którym został on zakupiony. W zależności od obszaru jego używanie może naruszać przepisy dotyczące fal radiowych i może podlegać sankcjom.

Windows

1 Włóż dołączone płytę CD do napędu CD-ROM.

Windows XP

- Zostanie wyświetlone okno dialogowe instalatora.

Windows Vista/Windows 7

- Zostanie wyświetlone okno dialogowe automatycznego uruchamiania. Kliknij opcję „OLYMPUS Setup”, aby wyświetlić okno dialogowe instalatora.

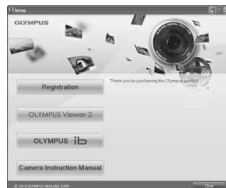

! Uwaga

- Jeżeli okno dialogowe instalatora nie zostanie wyświetlone, wybierz z menu Start opcję „Mój komputer” (Windows XP) lub „Komputer” (Windows Vista/Windows 7). Kliknij dwukrotnie ikonę napędu CD-ROM (Olympus Setup), aby otworzyć okno „OLYMPUS Setup”, a następnie kliknij dwukrotnie pozycję „LAUNCHER.EXE”.
- Jeżeli zostanie wyświetlone okno dialogowe „Kontrola konta użytkownika”, kliknij przycisk „Tak” lub „Kontynuuj”.

2 Postępuj zgodnie z instrukcjami na ekranie komputera.

! Uwaga

- Jeżeli nic jest wyświetlane na ekranie aparatu nawet po jego podłączeniu do komputera, baterie mogą być rozładowane. Użyj całkowicie naładowanej baterii.

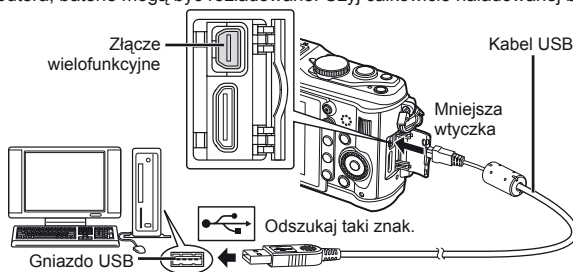

! Uwaga

- Gdy aparat jest podłączony do innego urządzenia za pośrednictwem przewodu USB, zostanie wyświetlony komunikat z prośbą o wybranie typu połączenia. Wybierz opcję [Storage].

3 Zarejestruj urządzenie firmy Olympus.

- Kliknij przycisk „Registration” i postępuj zgodnie z wyświetlanymi instrukcjami.

4 Zainstaluj oprogramowanie OLYMPUS Viewer 2 i [ib].

- Przed rozpoczęciem instalacji sprawdź wymagania systemowe.
- Kliknij przycisk „OLYMPUS Viewer 2” lub „OLYMPUS ib” i postępuj zgodnie z wyświetlanymi instrukcjami, aby zainstalować oprogramowanie.

OLYMPUS Viewer 2	
System operacyjny	Windows XP (z dodatkiem Service Pack 2 lub nowszym)/ Windows Vista/Windows 7
Procesor	Pentium 4 1,3 GHz lub lepszy (do sekwencji wideo wymagany procesor Pentium D 3,0 GHz lub lepszy)
RAM	1 GB lub więcej (zalecane 2 GB lub więcej)
Wolne miejsce na dysku twardym	1 GB lub więcej
Ustawienia monitora	1024 × 768 pikseli lub więcej Minimum 65 536 kolorów (zalecane 16 770 000 kolorów)

[ib]	
System operacyjny	Windows XP (z dodatkiem Service Pack 2 lub nowszym)/ Windows Vista/Windows 7
Procesor	Pentium 4 1,3 GHz lub lepszy (do sekwencji wideo wymagany procesor Pentium D 3,0 GHz lub lepszy)
RAM	512 MB lub więcej (zalecany 1 GB lub więcej) (1 GB lub więcej wymagane dla filmów – zalecane 2 GB lub więcej)
Wolne miejsce na dysku twardym	1 GB lub więcej
Ustawienia monitora	1024 × 768 pikseli lub więcej Minimum 65 536 kolorów (zalecane 16 770 000 kolorów)
Karta graficzna	Minimum 64 MB pamięci wideo RAM i obsługa biblioteki DirectX 9 lub nowszej.

- Informacje na temat używania oprogramowania zawiera pomoc online.

Macintosh

1 Włóż dołączoną płytę CD do napędu CD-ROM.

- Zawartość płyty powinna zostać automatycznie wyświetlona w przeglądarce Finder. Jeśli tak się nie stanie, kliknij dwukrotnie ikonę płyty na pulpicie.
- Kliknij dwukrotnie ikonę „Setup”, aby wyświetlić okno dialogowe instalatora.



2 Zainstaluj oprogramowanie OLYMPUS Viewer 2.

- Przed rozpoczęciem instalacji sprawdź wymagania systemowe.
- Kliknij przycisk „OLYMPUS Viewer 2” i postępuj zgodnie z wyświetlanymi instrukcjami, aby zainstalować oprogramowanie.



OLYMPUS Viewer 2	
System operacyjny	Mac OS X 10.4.11–10.6
Procesor	Intel Core Solo/Duo 1,5 GHz lub lepszy
RAM	1 GB lub więcej (zalecane 2 GB lub więcej)
Wolne miejsce na dysku twardym	1 GB lub więcej
Ustawienia monitora	1024 × 768 pikseli lub więcej Minimum 32 000 kolorów (zalecane 16 770 000 kolorów)

- Inne języki można wybrać w polu wyboru języka. Informacje na temat używania oprogramowania zawiera pomoc online.

! Uwagi

- Pliki filmów w formacie AVCHD nie są obsługiwane.

Kopiowanie obrazów do komputera bez oprogramowania OLYMPUS Viewer 2/[ib]

Aparat obsługuje protokół USB Mass Storage Class. Można przenosić obrazy do komputera łącząc aparat z komputerem kablem USB dostarczonym w zestawie. Podane niżej systemy operacyjne obsługują protokół USB:

Windows: Windows XP Home Edition/
Windows XP Professional/
Windows Vista/Windows 7

Macintosh: Mac OS X w wersji 10.3 lub nowszy

1 Wyłącz aparat i podłącz go do komputera.

- Umieszczenie portu USB jest różne w różnych komputerach. Więcej szczegółów na ten temat znajdziesz w instrukcji obsługi komputera.

2 Włącz aparat.

- Wyświetlony zostanie ekran wyboru połączenia USB.

3 Za pomocą przycisków Δ ∇ wybierz opcję [Storage]. Naciśnij przycisk **OK**.

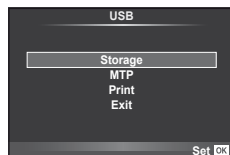

4 Komputer rozpozna aparat jako nowe urządzenie.

! Uwagi

- Jeśli na komputerze jest zainstalowany system Windows Vista/Windows 7, w kroku 3 wybierz opcję [MTP], aby użyć Galerii fotografii systemu Windows.
- W poniższych środowiskach nie można zagwarantować prawidłowego przenoszenia danych, nawet jeśli komputer jest wyposażony w port USB.
Komputery z dodanym (niezainstalowanym fabrycznie) portem USB na karcie rozszerzenia itp.
Komputery, w których system operacyjny nie został fabrycznie zainstalowany, oraz komputery samodzielnie składane.
- Gdy aparat jest podłączony do komputera, nie można używać żadnych elementów sterujących aparatu.
- Jeśli okno pokazane w kroku 2 nie zostanie wyświetlone po podłączeniu aparatu, wybierz ustawienie [Auto] dla opcji [USB Mode] w menu użytkownika aparatu.
 „Dostosowywanie ustawień aparatu” (str. 81)

Zaznaczanie obrazów do wydruku (DPOF*)

Na karcie można zapisywać „cyfrowe zamówienia” z listą zdjęć do wydrukowania i liczbą ich odbitek. Następnie użytkownik może wydrukować zdjęcia w punkcie obsługującym format DPOF lub wydrukować je samemu po podłączeniu aparatu do drukarki DPOF. Do utworzenia zamówienia wydruku wymagana jest karta pamięci.

* DPOF (Digital Print Order Format) to standard zapisu danych używany przez drukarki lub punkty usługowe do automatycznego drukowania zdjęć.

Tworzenie zamówienia wydruku

- 1 Podczas odtwarzania naciśnij przycisk **OK** i wybierz opcję **[Z]**.



- 2 Wybierz opcję **[Z]** lub **[Z]** i naciśnij przycisk **OK**.

Pojedyncze zdjęcia

Naciśnij przyciski **<D>**, aby wybrać klatkę, która ma zostać zaznaczona do druku, a następnie za pomocą przycisków **Δ** **∇** aby ustawić liczbę odbitek.

- Aby ustawić zaznaczenia do wydruku dla kilku zdjęć, powtórz ten krok. Naciśnij przycisk **OK** po wybraniu wszystkich żądanych zdjęć.

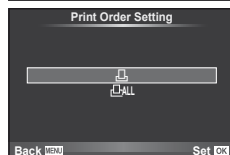

Wszystkie zdjęcia

Wybierz opcję **[Z]** i naciśnij przycisk **OK**.

- 3 Wybierz format daty i godziny, a następnie naciśnij przycisk **OK**.

Nie	Zdjęcia będą drukowane bez daty i godziny.
Date	Zdjęcia są drukowane wraz z datą fotografowania.
Time	Zdjęcia są drukowane wraz z godziną fotografowania.



- 4 Wybierz opcję **[Set]** i naciśnij przycisk **OK**.

! Uwagi

- Aparatu nie można używać do zmiany zamówień wydruku wykonanych przy użyciu innych urządzeń. Utworzenie nowego zamówienia wydruku usuwa wszystkie istniejące zamówienia utworzone przy użyciu innych urządzeń.
- Nie wszystkie funkcje mogą być dostępne we wszystkich typach drukarek oraz w każdym laboratorium fotograficznym.
- Zamówienia wydruku nie uwzględniają zdjęć 3D, zdjęć w formacie RAW ani sekwencji wideo.
- Zamawiając odbitki bez cyfrowego zamówienia wydruku, należy podać numer pliku. Zamawianie odbitek na podstawie numeru klatki może spowodować wydrukowanie niewłaściwych zdjęć.

Usuwanie wszystkich lub wybranych zdjęć z zamówienia

Można wyzerować wszystkie dane zaznaczania druku lub tylko dane dla niektórych zdjęć.

- 1 Podczas odtwarzania naciśnij przycisk **OK** i wybierz opcję **[]**.
- 2 Wybierz opcję **[]** i naciśnij przycisk **OK**.
 - Aby usunąć zdjęcia z zamówienia wydruku, wybierz opcję [Reset] i naciśnij przycisk **OK**.
Aby wyjść bez usuwania wszystkich zdjęć, wybierz opcję [Keep] i naciśnij przycisk **OK**.
- 3 Przy użyciu przycisków **◀▶** wybierz zdjęcia, które chcesz usunąć z zamówienia.
 - Użyj przycisku **∇**, aby ustawić liczbę odbitek na 0. Po usunięciu z zamówienia wszystkich żądanych zdjęć naciśnij przycisk **OK**.
- 4 Wybierz format daty i godziny, a następnie naciśnij przycisk **OK**.
 - Ustawienie zostanie zastosowane do wszystkich klatek zaznaczonych do wydruku.
- 5 Wybierz opcję [Set] i naciśnij przycisk **OK**.

Drukowanie bezpośrednie (PictBridge)

Poprzez podłączenie kablem USB aparatu z drukarką kompatybilną ze standardem PictBridge można bezpośrednio wydrukować zdjęcia zapisane przez aparat.

- 1 Podłącz aparat do komputera przy użyciu dostarczonego kabla USB i włącz aparat.

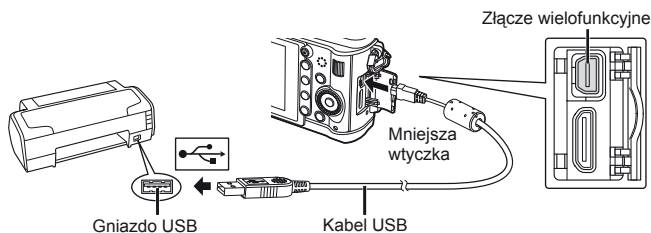

- W przypadku drukowania należy użyć całkowicie naładowanej baterii.
 - Po włączeniu aparatu powinno zostać wyświetlone okno z prośbą o wybranie hosta. Jeśli tak się nie stanie, wybierz ustawienie [Auto] dla opcji [USB Mode] w menu użytkownika aparatu. **☞** „Dostosowywanie ustawień aparatu” (str. 81)
- 2 Za pomocą przycisków **△∇** wybierz opcję [Print].
 - Wyświetlony zostanie komunikat [One Moment], a następnie okno wyboru trybu druku.
 - Jeżeli po kilku minutach ekran ten nie zostanie wyświetlony, odłącz kabel USB i zacznij znów od kroku 1.

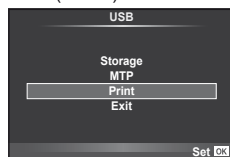

Przejdź do części „Drukowanie niestandardowe” (str. 78).

! Uwagi

- Nie można drukować zdjęć 3D, zdjęć w formacie RAW i sekwencji wideo.

Drukowanie uproszczone

Przed podłączeniem drukarki za pomocą kabla USB wyświetli na aparacie zdjęcie, które chcesz wydrukować.

1 Użyj przycisków <◀▶>, aby wybrać zdjęcia, które mają być wydrukowane.

2 Naciśnij przycisk ▶.

- Po zakończeniu druku pojawi się ekran wyboru zdjęć. Aby wydrukować kolejne zdjęcie, wybierz je, naciskając przyciski <◀▶>, a następnie naciśnij przycisk .
- Aby wyjść z tej funkcji, odłącz kabel USB z aparatu, gdy widoczny jest ekran wyboru zdjęć.

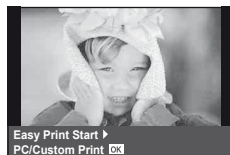

Drukowanie niestandardowe

1 Aby wybrać odpowiednie ustawienia, postępuj zgodnie z poleceniami na ekranie.

Wybieranie trybu wydruku

Wybierz typ wydruku (print mode). Dostępne tryby drukowania są pokazane poniżej.

Print	Wydruk zaznaczonych zdjęć.
All Print	Wydruk wszystkich zapisanych na karcie zdjęć po jednym egzemplarzu.
Multi Print	Wydruk kilku egzemplarzy jednego zdjęcia w osobnych kłatkach na jednej karcie.
All Index	Wydruk indeksu wszystkich zdjęć zapisanych na karcie.
Print Order	Drukowanie zdjęć zgodnie z ustawionymi danymi zaznaczania do wydruku. Jeżeli wcześniej nie dokonano żadnych zaznaczeń do wydruku, ekran ten nie jest wyświetlany.

Ustawienia papieru do drukowania

Ustawienie to jest zależne od typu drukarki. Jeżeli jest dostępne tylko ustawienie STANDARD drukarki, nie można zmienić tego ustawienia.

Size	Wybór obsługiwanej przez drukarkę rozmiaru papieru.
Borderless	Określa, czy zdjęcie będzie drukowane na całej stronie, czy wewnątrz niewidocznej ramki.
Pics/sheet	Określa liczbę zdjęć na arkuszu. Opcja jest wyświetlana po wybraniu opcji [Multi Print].

Wybieranie zdjęć, które mają być wydrukowane

Wybierz zdjęcia, które chcesz wydrukować. Wybrane zdjęcia możesz wydrukować później (zaznaczanie pojedynczych klatek) lub możesz wydrukować wyświetlane zdjęcie od razu.



Print (OK)	Wydruk wyświetlanego w danej chwili zdjęcia. Jeżeli istnieje zdjęcie, dla którego jest już ustawiona opcja zaznaczenia [Single Print], zostanie wydrukowane tylko to zaznaczone zdjęcie.
Single Print (▲)	Zaznaczenie do wydruku wyświetlanego w danej chwili zdjęcia. Jeżeli po użyciu opcji [Single Print] chcesz zaznaczyć do wydruku inne zdjęcia, użyj przycisków < >, aby je wybrać.
More (▼)	Ustawia liczbę kopii i inne opcje dla wyświetlonego zdjęcia oraz określa, czy ma ono zostać wydrukowane. Informacje na temat obsługi można znaleźć w kolejnym rozdziale „Ustawianie drukowanych danych”.

Ustawianie drukowanych danych

Można wybrać, czy na drukowanym zdjęciu mają się znajdować takie dane jak data, godzina i nazwa pliku. Po wybraniu trybu drukowania [All Print] i opcji [Option Set] zostaje wyświetlony następujący ekran.

	Określanie liczby wydruków.
Date	Drukowanie daty i godziny, zapisanych na zdjęciu.
File Name	Drukuj nazwę pliku na zdjęciu.
	Kadruje zdjęcie do wydrukowania. Ustaw wielkość obszaru kadrowania przy użyciu przycisku lub i jego położenie za pomocą przycisków .

2 Po wybraniu zdjęć i danych na zdjęciach do druku wybierz opcję [Print], a następnie naciśnij przycisk .

- Aby zatrzymać i anulować drukowanie, naciśnij przycisk . Aby wznowić drukowanie, wybierz opcję [Continue].

■ Anulowanie wydruku

Aby zatrzymać i anulować drukowanie, wybierz opcję [Cancel] i naciśnij przycisk . Należy pamiętać, że wszystkie zmiany w zamówieniu wydruku zostaną utracone. Aby anulować drukowanie i wrócić do poprzedniego ekranu, w którym można wprowadzić zmiany w bieżącym zamówieniu wydruku, naciśnij przyciski **MENU**.



Menu ustawień

Menu ustawień służy do konfigurowania podstawowych funkcji aparatu.



Szczegółowe informacje na temat korzystania z list menu można znaleźć w rozdziale „Korzystanie z menu” (str. 21).





Opcja	Opis	
(Ustawianie daty i godziny)	Ustawianie zegara aparatu.	7
(Zmiana języka wyświetlacza)	Można zmienić język komunikatów ekranowych i komunikatów o błędach na język inny niż angielski.	—
(Regulacja jasności monitora)	<p>Możesz zmienić jasność i temperaturę barwową monitora. Ustawienie temperatury barwowej będzie miało jedynie wpływ na wyświetlanie na monitorze podczas odtwarzania. Użyj przycisków <D>, aby wyróżnić opcję (temperatura barwowa) lub (jasność), a następnie użyj przycisków Δ ∇, aby ustawić wartość.</p> <p>Naciśnij przycisk INFO, aby przełączyć ustawienie wyświetlania kolorów na ekranie pomiędzy wartościami [Natural] i [Vivid]. Aby uzyskać informacje na temat regulacji jasności i temperatury barwowej celownika elektronicznego, patrz [EVF Adjust] (str. 90).</p>	—
Rec View	<p>Wybierz, czy zdjęcia mają być wyświetlane natychmiast po wykonaniu i przez jaki czas. Funkcja ta umożliwi szybkie sprawdzenie właśnie zrobionego zdjęcia. Naciśnięcie do połowy spustu migawki podczas sprawdzania zdjęcia umożliwi natychmiastowy powrót do trybu fotografowania.</p> <p>[1sec]–[20sec]: Określa czas w sekundach, przez jaki będzie wyświetlane każde zdjęcie. W funkcji tej najmniejszą jednostką jest 1 sekunda.</p> <p>[Off]: Zdjęcie zapisywane na karcie nie jest wyświetlane.</p> <p>[Auto]: Wyświetla zapisywany obraz, a następnie przełącza się w tryb odtwarzania. Tryb ten nadaje się do kasowania zdjęć po ich sprawdzeniu.</p>	—
Menu Display	Wybierz, czy wyświetlone mają zostać menu użytkownika czy menu złącza akcesoriów dodatkowych.	81
Firmware	Zostanie wyświetlona wersja oprogramowania firmware produktu. Przy pytaniach na temat aparatu lub jego akcesoriów albo przy pobieraniu oprogramowania konieczne będzie podanie posiadanej wersji firmware.	—

Ustawienia aparatu można dostosować przy użyciu menu użytkownika i menu akcesoriów dodatkowych. Menu użytkownika  służy do dostrajania ustawień aparatu. Menu złącza akcesoriów dodatkowych  służy do określania ustawień dostrajania ustawień urządzeń podłączanych do złącza akcesoriów dodatkowych.

Przed użycie menu użytkownika/menu złącza akcesoriów dodatkowych

Menu użytkownika i menu złącza akcesoriów dodatkowych są dostępne wyłącznie po wybraniu odpowiedniej opcji dla pozycji [/ Menu Display] w menu ustawień.

- 1 Naciśnij przycisk **MENU**, aby wyświetlić menu.
- 2 Wybierz kartę **Y** menu ustawień (str. 80) za pomocą przycisków Δ ∇ i naciśnij przycisk \triangleright .
- 3 Wybierz opcję [/ Menu Display] za pomocą przycisków Δ ∇ i naciśnij przycisk \triangleright .
- 4 Wybierz odpowiednie menu za pomocą przycisków Δ ∇ i naciśnij przycisk \triangleright .
- 5 Wybierz opcję [On] za pomocą przycisków Δ ∇ i naciśnij przycisk \odot .
 - Wybrane menu zostanie wyświetlone.

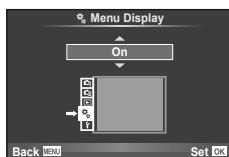

[] – karta

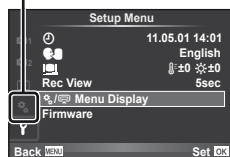

Opcje menu użytkownika

AF/MF

MENU \rightarrow  \rightarrow 

Opcja	Opis	
AF Mode	Ustawienie trybu AF.	36
Full-time AF	Po wybraniu ustawienia [On] aparat będzie kontynuował ustawianie ostrości, nawet jeśli spust migawki nie jest naciśnięty do połowy.	—
AF Area	Ustawienie trybu pola AF.	37
[...] Set Up	Wybór funkcji pokręteł i przycisków strzałek podczas wybierania pola AF.	—
Reset Lens	Po ustawieniu na [On] powoduje wyzerowanie ostrości obiektywu (nieskończoność) po każdym wyłączeniu zasilania aparatu.	—
Bulb Focusing	Normalnie po wybraniu ręcznego ustawiania ostrości (MF) ostrość jest blokowana podczas ekspozycji. Wybierz ustawienie [On], aby umożliwić ustawianie ostrości przy użyciu pierścienia ostrości.	—

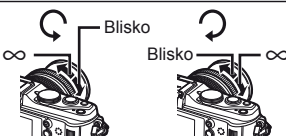
Opcja	Opis	👉
Pierścień ostrości	Wybierając kierunek obrotu pierścienia regulacji ostrości, można określić sposób przesuwania punktu ostrości. 	—
MF Assist	Po wyborze ustawienia [On] obraz jest automatycznie powiększony, aby ułatwić precyzyjne ustawianie ostrości za pomocą obrotu pierścienia ostrości w trybie ręcznego ustawiania ostrości.	—
[•••] Set Home	Wybór położenia pola AF, które zostanie zapisane jako położenie początkowe. Podczas wyboru położenia początkowego na ekranie wyboru pola AF wyświetlany jest symbol [HF].	—
AF Illuminat.	Wybierz ustawienie [Off], aby wyłączyć lampkę wspomaganie AF.	—
☺ Face Priority	Aparat nadaje priorytet twarzom lub zrenicom osób na portrecie podczas ustawiania ostrości. W trybie odtwarzania z powiększeniem aparat ustawia obraz na twarze.	39

Opcja	Opis	👉		
AEL/AFL	Przypisanie blokady ostrości lub ekspozycji do przycisku Fn1 lub ☺ , kiedy funkcja przycisku jest ustawiona na [AEL/AFL].	88		
AEL/AFL Memo	Po ustawieniu na [Off] ekspozycja pozostanie zablokowana tylko podczas naciśnięcia przycisku.	41		
Button Function	Przypisywanie funkcji przyciskom.	—		
[Fn1] Function	☑, AEL/AFL, ☺ REC, Preview, 📷, [•••] Home, MF, RAW ⚡, Test Picture, Myset, Backlit LCD, IS Mode, Live Guide, Digital Tele-converter, Off	89		
[Fn2] Function				
☺ Function				
▶ Function			☑, ⚡, 📷, ISO, WB, 🔒 Lock	—
▽ Function			—	
Dial Function	Wybór funkcji pokręta głównego i pokręta dodatkowego. Można także użyć przycisku MENU w celu wybrania kierunku obrotu pokręta i ruchu kursora.	—		
Dial Direction	Wybór kierunku obracania pokręteł w celu regulacji czasu otwarcia migawki lub wartości przysłony bądź przesuwania kursora.	—		
🔒 Lock	Wybierz ustawienie [On], aby wyłączyć pokręta w trybie fotografowania.	—		

Opcja	Opis	
RIs Priority S	Po wybraniu ustawienia [On] migawkę można zwolnić, nawet gdy aparat nie ustawił ostrości. Opcję tę można ustawić osobno dla trybów S-AF (str. 36) i C-AF (str. 36).	—
RIs Priority C		

Opcja	Opis																																			
HDMI	[HDMI Out]: wybór formatu cyfrowego wyjścia sygnału wideo w przypadku podłączenia aparatu do telewizora za pośrednictwem kabla mini-HDMI. [HDMI Control]: wybierz ustawienie [On], aby możliwe było sterowanie aparatem przy użyciu pilotów telewizorów obsługujących sterowanie HDMI.	70																																		
Video Out	Wybór standardu wideo ([NTSC] lub [PAL]), używanego w danym kraju lub regionie.	69																																		
/Info Settings	Wybór informacji wyświetlanych po naciśnięciu przycisku INFO . []Info]: wybór informacji wyświetlanych w trybie odtwarzania pełnoekranowego. [LV-Info]: wybór informacji wyświetlanych w trybie fotografowania. • Aby wybrać podziałkę kadru [], [], [] lub [], wybierz opcję [Displayed Grid]. []Settings]: wybór informacji wyświetlanych w trybie odtwarzania w widoku indeksu i kalendarza.	32, 33, 64																																		
Control Settings	Wybór opcji wyświetlanych w poszczególnych trybach fotografowania.	32																																		
	<table border="1"> <thead> <tr> <th rowspan="2">Opcje</th> <th colspan="4">Tryb fotografowania</th> </tr> <tr> <th>P/A/S/M</th> <th>FAUTO</th> <th>ART</th> <th>SCN</th> </tr> </thead> <tbody> <tr> <td>Live Control (str. 20)</td> <td>On/Off</td> <td>On/Off</td> <td>On/Off</td> <td>On/Off</td> </tr> <tr> <td>SCP (str. 91)</td> <td>On/Off</td> <td>On/Off</td> <td>On/Off</td> <td>On/Off</td> </tr> <tr> <td>Live Guide (str. 18)</td> <td>—</td> <td>On/Off</td> <td>—</td> <td>—</td> </tr> <tr> <td>Art Menu</td> <td>—</td> <td>—</td> <td>On/Off</td> <td>—</td> </tr> <tr> <td>Scene Menu</td> <td>—</td> <td>—</td> <td>—</td> <td>On/Off</td> </tr> </tbody> </table>		Opcje	Tryb fotografowania				P/A/S/M	FAUTO	ART	SCN	Live Control (str. 20)	On/Off	On/Off	On/Off	On/Off	SCP (str. 91)	On/Off	On/Off	On/Off	On/Off	Live Guide (str. 18)	—	On/Off	—	—	Art Menu	—	—	On/Off	—	Scene Menu	—	—	—	On/Off
Opcje	Tryb fotografowania																																			
	P/A/S/M		FAUTO	ART	SCN																															
Live Control (str. 20)	On/Off		On/Off	On/Off	On/Off																															
SCP (str. 91)	On/Off		On/Off	On/Off	On/Off																															
Live Guide (str. 18)	—	On/Off	—	—																																
Art Menu	—	—	On/Off	—																																
Scene Menu	—	—	—	On/Off																																
Picture Mode Settings	Wyświetlenie tylko wybranego trybu obrazu, kiedy do wybierania trybu obrazu używane jest sterowanie na żywo lub pełny panel sterowania.	—																																		
Histogram Settings	[Highlight]: wybierz dolną wartość dla wyświetlania rozjaśnień. [Shadow]: wybierz górną wartość dla wyświetlania cieni.	33																																		
Mode Guide	Po ustawieniu na [On] po ustawieniu pokrętki wyboru trybu fotografowania na nowe ustawienie wyświetlana jest pomoc dla wybranego trybu.	10																																		
Live View Boost	Gdy wybrane jest ustawienie [On], priorytetem jest dobra widzialność zdjęć – kompensacja ekspozycji i inne ustawienia efektów nie są widoczne na wyświetlaczu.	—																																		
ART LV Mode	[mode1]: Efekt filtru jest zawsze wyświetlany. [mode2]: Efekty filtrów nie są wyświetlane na ekranie po naciśnięciu spustu migawki do połowy. Wybierz tę opcję, aby zapewnić płynne wyświetlanie.	—																																		

Opcja	Opis	
Close Up Mode	[mode1]: Naciśnij przycisk Q , aby uzyskać zbliżenie (do maksymalnie 14 ×) lub , osiągnąć oddalenie. [mode2]: naciśnij przycisk Q , aby wyświetlić ramkę powiększenia dla określonego współczynnika zoomu. Aby powiększyć, naciśnij ponownie przycisk Q .	14, 64
Info Off	Wybór sposobu wyświetlania długich informacji.	—
Backlit LCD	Jeśli przez wybrany czas nie zostanie wykonana żadna operacja, podświetlenie ekranu zostanie przyciemnione w celu oszczędzania baterii. Jeśli wybrane jest ustawienie [Hold], podświetlenie nie zostanie przyciemnione.	—
Sleep	Jeśli przez wybrany czas nie zostanie wykonana żadna operacja, aparat przejdzie w tryb uśpienia (oszczędzania energii). Aby ponownie włączyć aparat, należy nacisnąć spust migawki do połowy.	—
(Sygnał dźwiękowy)	Po wybraniu ustawienia [Off] można wyłączyć sygnał dźwiękowy, emitowany podczas blokady ostrości po naciśnięciu spustu migawki.	—
Głośność	Regulacja głośności odtwarzania.	15, 62, 66
USB Mode	Wybór trybu podłączania aparatu do drukarki lub komputera. Wybierz ustawienie [Auto], aby opcje trybu USB były wyświetlane za każdym razem po podłączeniu aparatu.	—

Opcja	Opis	
EV Step	Wybór wielkości kroku przy ustawianiu czasu otwarcia migawki, wartości przysłony, kompensacji ekspozycji i innych parametrów ekspozycji.	—
Tryb	Wybór trybu pomiaru zgodnie z programem tematycznym.	41
AEL Metering	Wybierz metodę pomiaru używaną dla blokady AE (str. 41). [Auto]: używanie aktualnie wybranej metody pomiaru.	—
ISO	Ustawianie czułości ISO.	48
ISO Step	Wybór wartości, o jaką zwiększane są ustawienia czułości ISO.	—
ISO-Auto Set	Wybór górnego limitu i wartości domyślnej czułości ISO używanych po ustawieniu opcji [ISO] na [Auto]. [High Limit]: Wybór górnego limitu dla automatycznego doboru czułości ISO. [Default]: Wybór wartości domyślnej dla automatycznego doboru czułości ISO.	—
ISO-Auto	Wybór trybów fotografowania, w których dostępna ma być czułość ISO [Auto]. [P/A/S]: Automatyczne ustawianie czułości ISO jest dostępne we wszystkich trybach za wyjątkiem M . W trybie M czułość ISO jest ustawiana na wartość ISO 200. [All]: Automatyczne ustawianie czułości ISO jest dostępne we wszystkich trybach.	—
Bulb Timer	Można ustawić maksymalny czas fotografowania przy długiej ekspozycji.	—

Opcja	Opis	
Anti-shock [↑]	Wybór opóźnienia pomiędzy naciśnięciem spustem migawki a momentem zwolnienia migawki. Zmniejsza to poruszenie aparatu spowodowane przez drgania. Funkcja może być użyteczna w fotografii mikroskopowej i astrografii. Przydaje się również przy fotografowaniu sekwencyjnym (str. 49) i fotografowaniu z samowyzwalaczem (str. 49).	—

Custom

Opcja	Opis	
X-Sync.	Wybór czasu otwarcia migawki używanego, gdy wyzwalana jest lampka błyskowa.	104
Slow Limit	Wybór czasu najdłuższego czasu otwarcia migawki dostępnego, gdy wyzwalana jest lampka błyskowa.	104
[+]	Jeśli opcja zostanie ustawiona na [On], będzie dodana do wartości kompensacji ekspozycji i zostanie wykonana regulacja natężenia błysku lampy.	40, 60

-/Color/WB

Opcja	Opis	
Noise Reduct.	Funkcja powoduje redukcję szumów powstających przy długich ekspozycjach. [Auto]: Redukcja szumów ma miejsce tylko przy długich czasach otwarcia migawki. [On]: Redukcja szumów jest wykonywana przy każdym zdjęciu. [Off]: Redukcja szumów jest wyłączona. • Redukcja szumów wymaga ok. dwukrotnie dłuższego czasu na zapisanie zdjęcia. • Redukcja szumów jest automatycznie wyłączana przy fotografowaniu sekwencyjnym. • Ta funkcja nie zawsze jest skuteczna we wszystkich przypadkach.	53
Noise Filter	Wybór stopnia redukcji szumów przy wysokich wartościach czułości ISO.	—
WB	Wybór trybu balansu bieli.	43
All [WB]	[All Set]: We wszystkich trybach za wyjątkiem [CWB] stosowana jest taka sama kompensacja balansu bieli. [All Reset]: Kompensacja balansu bieli dla wszystkich trybów za wyjątkiem [CWB] jest ustawiana na 0.	—
WB AUTO Keep Warm Color	Wybierz ustawienie [Off], aby wyeliminować ciepłe kolory ze zdjęć wykonanych przy świetle żarowym.	—
+WB	Ustawianie balansu bieli w celu użycia z lampą błyskową.	—
Color Space	Dzięki tej funkcji można wybrać sposób odtworzenia kolorów na monitorze lub drukarce.	—
Shading Comp.	Po ustawieniu na [On] w zależności od typu obiektywu korygowane jest oświetlenie peryferyjne. • Kompensacja nie jest dostępna dla telekonwerterów lub pierścieni pośrednich. • Na brzegach fotografii wykonanych przy wysokich ustawieniach ISO mogą być widoczne szумы.	—

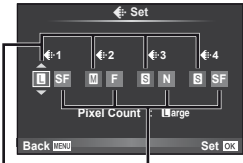
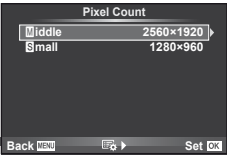
Opcja	Opis	
Set	<p>Tryb zapisu zdjęć w formacie JPEG można wybrać spośród czterech kombinacji rozmiaru zdjęcia i stopnia kompresji. Dla każdej kombinacji aparatu udostępnia do wyboru trzy rozmiary i cztery stopnie kompresji.</p> <p>Zmiana trybów zapisu JPEG</p> <ol style="list-style-type: none"> 1) Za pomocą przycisków wybierz kombinację (-1)--4) i wprowadź zmiany za pomocą przycisków . 2) Naciśnij przycisk . <div style="display: flex; justify-content: space-around; align-items: center;">  </div> <p style="display: flex; justify-content: space-around; font-size: small;"> Liczba pikseli Stopień kompresji </p>	47
Pixel Count	<p>Wybór liczby pikseli dla zdjęć w rozmiarze i .</p> <ol style="list-style-type: none"> 1) Wybierz opcję [Pixel Count] w menu użytkownika na karcie . 2) Wybierz opcję lub i naciśnij przycisk . 3) Wybierz liczbę pikseli i naciśnij przycisk . <div style="display: flex; justify-content: center; align-items: center;">  </div>	47

Opcja	Opis	
Quick Erase	<p>Po wybraniu ustawienia [On] naciśnięcie przycisku w trybie odtwarzania spowoduje natychmiastowe usunięcie bieżącego zdjęcia.</p>	—
RAW+JPEG Erase	<p>Wybór działania po skasowaniu w trybie odtwarzania pojedynczego zdjęcia fotografii zapisanej w formacie RAW+JPEG (str. 15).</p> <p>[JPEG]: Kasowana jest tylko kopia w formacie JPEG. [RAW]: Kasowana jest tylko kopia w formacie RAW. [RAW+JPEG]: Kasowane są obie kopie.</p> <ul style="list-style-type: none"> • Skasowanie wybranych obrazów lub wybranie opcji [All Erase] (str. 65) powoduje skasowanie zarówno kopii RAW, jak i JPEG. 	47
File Name	<p>[Auto]: Nawet po włożeniu nowej karty zachowywane są numery plików z poprzedniej karty. Numeracja jest kontynuowana od ostatniego użytego numeru lub od najwyższego numeru na karcie.</p> <p>[Reset]: Po włożeniu nowej karty foldery będą numerowane, zaczynając od 100, a nazwy plików od 0001. Po włożeniu karty zawierającej zdjęcia numeracja plików jest kontynuowana od najwyższego numeru pliku na karcie.</p>	—

Opcja	Opis	📷
Edit Filename	Wybierz sposób nazywania plików obrazów poprzez edytowanie części nazwy, oznaczonej poniżej kolorem szarym. sRGB: Pmdd0000.jpg _____ Pmdd AdobeRGB: _mdd0000.jpg _____ mdd	—
Priority Set	Wybór domyślnego ustawienia ([Yes] lub [No]) w oknach dialogowych z monitem o potwierdzenie.	—
dpi Setting	Wybór rozdzielczości wydruku. [Auto]: Rozdzielczość wydruku jest ustawiana automatycznie w zależności od rozmiaru zdjęcia. [Custom]: Naciśnij przycisk ▷, aby wybrać rozdzielczość wydruku.	—
Copyright Settings	Do nowych zdjęć może być dodawane nazwisko fotografa i nazwisko/nazwa właściciela praw autorskich. Nazwiska/nazwy mogą mieć do 63 znaków. [Copyright Info.]: wybierz ustawienie [On], aby nazwisko fotografa i nazwisko/nazwa właściciela praw autorskich były umieszczane w danych Exif nowych zdjęć. [Artist Name]: wprowadź nazwisko fotografa. [Copyright Name]: wprowadź nazwisko/nazwę właściciela praw autorskich. <div style="border: 1px solid gray; padding: 5px;"> <ol style="list-style-type: none"> Wyróżnij żądany znak ① i naciśnij przycisk OK, aby dodać ten znak do nazwiska/nazwy ①. Powtarzaj krok 1 aż do wprowadzenia całego nazwiska/nazwy, a następnie wyróżnij opcję [END] i naciśnij przycisk OK. <ul style="list-style-type: none"> Aby usunąć znak, naciśnij przycisk INFO w celu umieszczenia kursora w obszarze nazwiska/nazwy ①, wyróżnij żądany znak i naciśnij przycisk ⏏. </div>	—



- Firma OLYMPUS nie ponosi odpowiedzialności za szkody wynikające ze sporów dotyczących korzystania z opcji [Copyright Settings]. Użytkownik korzysta z niej na własne ryzyko.

Opcja	Opis	📷
Mode	Wybór trybu zapisu sekwencji wideo. Opcję tę można wybrać również przy użyciu sterowania na żywo.	61
Movie+Still	Wybierz [On], aby po zakończeniu nagrywania sekwencji wideo wykonać zdjęcie.	92
Movie 🎤	Wybierz [Off], aby nagrywać sekwencje wideo bez dźwięku. Opcję tę można wybrać również przy użyciu sterowania na żywo.	62

Opcja	Opis	👉
Pixel Mapping	Operacja mapowania pikseli pozwala na sprawdzenie i regulowanie funkcje przetwornika obrazu i przetwarzania obrazu.	98
Exposure Shift	Regulacja optymalnych ustawień ekspozycji osobno dla każdego trybu pomiaru. <ul style="list-style-type: none"> • Zmniejsza to liczbę opcji kompensacji ekspozycji dostępnych dla wybranego kierunku. • Rezultat nie jest widoczny na ekranie. W celu normalnej regulacji ekspozycji należy wykonać kompensację ekspozycji (str. 40). 	—
Warning Level	Wybór poziomu naładowania baterii, przy którym wyświetlane jest ostrzeżenie .	6
Level Adjust	Dostosowanie kąta horyzontu wirtualnego. [Reset]: przywrócenie kąta domyślnego. [Adjust]: ustawienie horyzontu wirtualnego na aktualny kąt aparatu.	—
Touch Screen Settings	Włączanie ekranu dotykowego. Wybierz [Off], aby wyłączyć ekran dotykowy.	22
Eye-Fi*	Włączenie lub wyłączenie przesyłania podczas korzystania z karty Eye-Fi.	99

* Należy używać zgodnie z lokalnymi przepisami. Na pokładzie samolotu i w innych miejscach, w których użycie urządzeń bezprzewodowych jest zabronione, należy wyjąć kartę Eye-Fi z aparatu lub wybrać opcję [Off] dla ustawienia [Eye-Fi Settings].
Aparat nie obsługuje „nieskończonego” trybu Eye-Fi.

■ AEL/AFL

MENU → ⚙️ → 📄 → [AEL/AFL]

Przy użyciu przycisków **Fn1** i można dokonać pomiaru lub automatycznej regulacji ostrości. Wybierz tryb dla każdego z trybów lampy ostrości.

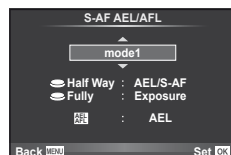

AEL/AFL

Tryb		Funkcja spustu migawki				Funkcja przycisku Fn1/ lub	
		Wciśnięty do połowy		Wciśnięty do końca		Przy przytrzymaniu AEL/AFL	
		Ostrość	Ekspozycja	Ostrość	Ekspozycja	Ostrość	Ekspozycja
S-AF	mode1	S-AF	Zablokowany	—	—	—	Zablokowany
	mode2	S-AF	—	—	Zablokowany	—	Zablokowany
	mode3	—	Zablokowany	—	—	S-AF	—
C-AF	mode1	Początek C-AF	Zablokowany	Zablokowany	—	—	Zablokowany
	mode2	Początek C-AF	—	Zablokowany	Zablokowany	—	Zablokowany
	mode3	—	Zablokowany	Zablokowany	—	Początek C-AF	—
	mode4	—	—	Zablokowany	Zablokowany	Początek C-AF	—
MF	mode1	—	Zablokowany	—	—	—	Zablokowany
	mode2	—	—	—	Zablokowany	—	Zablokowany
	mode3	—	Zablokowany	—	—	S-AF	—

■ **[Fn1] Function**, **[Fn2] Function**, **⊙ Function**

MENU → → → [Button Function] →

[**[Fn1] Function**]/[**[Fn2] Function**]/[**⊙ Function**]

Do przycisków **Fn1/Fn2** i **⊙** można przypisać następujące funkcje. Dostępne opcje różnią się w zależności od przycisku.

	Kompensację ekspozycji można wyregulować, obracając pokrętkę podczas naciśnięcia przycisku.
AEL/AFL	Naciśnij przycisk Fn1 lub ⊙ , aby zablokować ostrość i ekspozycję.
⊙ REC	Naciśnij przycisk, aby nagrać sekwencję wideo. Jeśli funkcja nagrywania sekwencji wideo nie została przypisana do żadnego przycisku, sekwencje wideo można nagrywać poprzez obrócenie pokrętkła trybu do położenia i naciśnięcie spustu migawki.
Preview (podgląd elektroniczny)	Po naciśnięciu przycisku przysłona jest zatrzymywana przy wybranej wartości (str. 51).
	Po naciśnięciu przycisku aparat mierzy balans bieli (str. 44).
[•••] Home	Naciśnięcie przycisku powoduje wybranie położenia pola AF zapisanego przy użyciu funkcji [•••] Set Home (str. 82). Położenie początkowe pola AF jest wskazywane przez ikonę [HP] . Naciśnij ponownie przycisk, aby przełączyć na oryginalny tryb AF. Jeżeli aparat zostanie wyłączony, gdy wybrane jest położenie początkowe, zostanie ono zresetowane.
MF	Naciśnij przycisk, aby wybrać tryb ręcznego ustawiania ostrości. Naciśnij ponownie przycisk, aby wrócić do poprzednio wybranego trybu AF.
RAW	Naciśnij przycisk, aby przełączyć tryb zapisu pomiędzy trybem JPEG i RAW+JPEG.
Test Picture	Aby wykonać zdjęcie i wyświetlić je na monitorze bez zapisywania na karcie, naciśnij spust migawki, przytrzymując naciśnięty przycisk Fn1 lub ⊙ .
Myset1–Myset4	Zdjęcia wykonane z naciśniętym przyciskiem Fn1 lub ⊙ będą zapisywane przy użyciu ustawień wybranych w menu [Reset/Myset] (str. 35).
Backlit LCD	Naciśnij przycisk Fn1/Fn2 lub ⊙ , aby wyłączyć monitor. Jest to przydatne podczas korzystania z celownika elektronicznego. Naciśnij przycisk ponownie, aby włączyć monitor.
IS Mode	Dostosowanie ustawień stabilizacji obrazu.
Live Guide	Naciśnij przycisk, aby wyświetlić instrukcje na żywo.
Digital Tele-converter	Naciśnij przycisk, aby włączyć lub wyłączyć zoom cyfrowy.
Off	Do przycisku nie jest przypisana żadna funkcja.

Opcje menu złącza akcesoriów dodatkowych

OLYMPUS PENPAL Share

MENU → → →

Opcja	Opis	
Please Wait	Odbieranie obrazów i dodawanie hostów do książki adresowej.	71
Address Book	[Address List]: przeglądanie hostów zapisanych w książce adresowej. [New Pairing]: dodawanie hosta do książki adresowej. [Search Timer]: wybór czasu wyszukiwania hosta przez aparat.	72
My OLYMPUS PENPAL	Wyświetla informacje o urządzeniu OLYMPUS PENPAL, w tym nazwę, adres i obsługiwane usługi. Aby zmienić nazwę urządzenia, naciśnij przycisk	72
Picture Send Size	Wybór rozmiaru dla przesyłanych obrazów. [Size 1: Small]: obrazy są wysyłane w rozmiarze odpowiadającym rozdzielczości 640 × 480. [Size 2: Large]: obrazy są wysyłane w rozmiarze odpowiadającym rozdzielczości 1920 × 1440. [Size 3: Medium]: obrazy są wysyłane w rozmiarze odpowiadającym rozdzielczości 1280 × 960.	71

OLYMPUS PENPAL Album

MENU → → →

Opcja	Opis	
Copy All	Wszystkie obrazy i pliki dźwiękowe są kopiowane pomiędzy kartą pamięci a urządzeniem OLYMPUS PENPAL. Rozmiar kopiowanych obrazów jest zmieniany w zależności od opcji wybranej dla rozmiaru kopii obrazu.	72
Reset Protect	Usunięcie ochrony ze wszystkich obrazów w albumie OLYMPUS PENPAL.	72
Album Mem. Usage	Pokazuje liczbę zdjęć znajdujących się obecnie w albumie oraz liczbę dodatkowych zdjęć, jaką można zapisać dla opcji [Size 2: Medium].	72
Album Mem. Setup	[All Erase]: Usuwa wszystkie obrazy z albumu. [Format Album]: Formatowanie albumu.	72
Picture Copy Size	Wybór rozmiaru dla kopiowanych obrazów. [Size 1: Large]: rozmiar kopiowanych obrazów nie jest zmieniany. [Size 2: Medium]: obrazy są kopiowane w rozmiarze odpowiadającym rozdzielczości 1920 × 1440.	72

Electronic Viewfinder

MENU → → →

Opcja	Opis	
EVF Adjust	Umożliwia dostosowanie jasności i temperatury barwowej celownika elektronicznego. Wybrana temperatura barwowa jest również używana na wyświetlaczu podczas odtwarzania. Użyj przycisków i , aby wybrać temperaturę barwową () lub jasność () i użyj przycisków i , aby wybrać wartość w zakresie od [+7] do [-7].	102

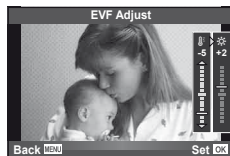

Korzystanie z pełnego panelu sterowania

Termin „pełny panel sterowania” oznacza pokazany poniżej ekran zawierający ustawienia fotografowania wraz z wybranymi dla nich opcjami.

Aby używać pełnego panelu sterowania, wybierz ustawienie [On] dla opcji [Control Settings] > [SCP] (str. 83). Aby przełączyć widok pomiędzy sterowaniem na żywo, pełnym panelem sterowania i innymi ekranami, naciśnij przycisk **(OK)**, gdy aparat znajduje się w trybie fotografowania, a następnie zmieniaj ekrany przyciskiem **INFO**.

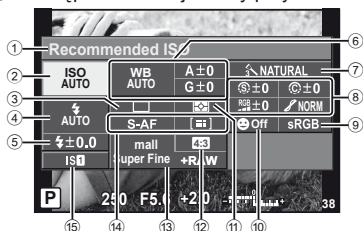

■ Ustawienia, które można zmodyfikować przy użyciu pełnego panelu sterowania

- | | | |
|---|--|---------------|
| ① Wybrana aktualnie opcja | Gradacja | str. 46 |
| ② Czulość ISO..... str. 48 | Filtr biało-czarny | str. 46 |
| ③ Fotografowanie sekwencyjne/
samowyzwalacz..... str. 49 | Odcień obrazu | str. 46 |
| ④ Tryb lampy błyskowej..... str. 59 | ⑨ Przerznięcie barwna..... str. 85 | |
| ⑤ Sterowanie natężeniem błysku..... str. 60 | ⑩ Priorytet twarzy..... str. 39, 82 | |
| ⑥ Balans bieli..... str. 43 | ⑪ Tryb pomiaru..... str. 41 | |
| Kompensacja balansu bieli..... str. 44 | ⑫ Współczynnik proporcji obrazu..... str. 48 | |
| ⑦ Tryb obrazu..... str. 45 | ⑬ Tryb zapisu..... str. 47 | |
| ⑧ Ostrość | ⑭ Tryb regulacji ostrości..... str. 36 | |
| Kontrast | Pole AF..... str. 37 | |
| Nasylenie | ⑮ Stabilizator obrazu..... str. 42 | |

! Uwagi

- Nie jest wyświetlane w trybie zapisu sekwencji wideo.

1 Po wyświetleniu pełnego panelu sterowania wybierz żądane ustawienie przy użyciu przycisków Δ ∇ \leftarrow \rightarrow i naciśnij przycisk **(OK)**.

- Ustawienia można wybrać również za pomocą pokręteł.



2 Wybierz opcję za pomocą przycisków \leftarrow \rightarrow i naciśnij przycisk **(OK)**.

- Powtórz kroki 1 i 2, jeśli to konieczne.
- Wybrane ustawienia zostaną zastosowane automatycznie, jeżeli użytkownik nie wykona żadnych czynności przez kilka sekund.

3 Naciśnij spust migawki do połowy, aby wrócić do trybu fotografowania.



Nagrywanie sekwencji wideo przy użyciu spustu migawki

Nagrywanie sekwencji wideo zwykle uruchamia się przyciskiem , ale jeśli do przycisków **Fn1**, **Fn2** i  przypisano inne funkcje, można w tym celu używać również spustu migawki.

1 Ustaw pokrętkę wyboru trybu fotografowania na .

2 Naciśnij do połowy spust migawki i ustaw ostrość na obiekcie, który chcesz nagrać.

- Gdy obiekt uzyska odpowiednią ostrość, zacznie świecić symbol autofokusa.

Symbol potwierdzenia ustawienia ostrości



Symbol trybu 

Dostępny czas nagrywania

3 Naciśnij do końca spust migawki, aby rozpocząć nagrywanie.

- **•REC** zapali się, gdy równocześnie zapisywana jest sekwencja wideo i dźwięk.





Świeci na czerwono podczas nagrywania

Całkowity czas nagrywania

4 Naciśnij do końca spust migawki, aby zakończyć nagrywanie.

Fotografowanie po zakończeniu nagrywania

Wybierz ustawienie [On] dla opcji [Movie+Still], aby wykonać zdjęcie po zakończeniu nagrywania sekwencji wideo. Funkcja ta jest przydatna, jeśli chcesz zarejestrować zdjęcie razem z sekwencją wideo.

1 Wybierz opcję [Movie+Still] na karcie , menu użytkownika (str. 81) .

2 Wybierz opcję [On] i naciśnij przycisk .



Uwagi

- Opcja jest dostępna tylko w przypadku używania spustu migawki do nagrywania sekwencji wideo.

Fotografowanie ze sterowaną bezprzewodowo lampą błyskową

Do fotografowania ze sterowaną bezprzewodowo lampą błyskową można użyć przeznaczonych do współpracy z tym zewnętrznym aparatem lamp błyskowych z trybem zdalnego sterowania. Aparat może sterować niezależnie maksymalnie trzema grupami wbudowanych i/lub zdalnych lamp błyskowych. Więcej informacji na ten temat znajduje się w instrukcji obsługi zewnętrznej lampy błyskowej.

1 Ustaw zdalne lampy błyskowe na tryb RC i umieść je w żądanych miejscach.

- Włącz wszystkie lampy, naciśnij przycisk MODE i wybierz tryb RC.
- Wybierz kanał i grupę dla każdej lampy błyskowej.

2 Wybierz ustawienie [On] dla opcji [⚡ RC Mode] w menu fotografowania 2 (str. 107).

- Pełny panel sterowania przełączy się w tryb RC.
- W celu wyświetlenia pełnego panelu sterowania naciśnij przycisk **INFO**.
- Wybierz tryb lampy błyskowej (uwaga: w trybie RC nie jest dostępna redukcja czerwonych oczu).

3 Dostosuj ustawienia dla każdej z grup na pełnym panelu sterowania.

Grupa

- Wybierz tryb lampy błyskowej i ustaw natężenie błysku osobno dla każdej grupy. Dla trybu MANUAL wybierz natężenie błysku.

Dostosuj ustawienia dla wbudowanej lampy błyskowej.

Wartość natężenia błysku

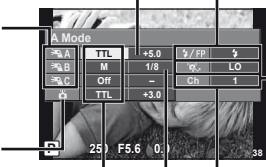

Normalny tryb lampy błyskowej/tryb Super FP

- Przełączaj między normalnym trybem lampy błyskowej a trybem Super FP.

Poziom światła komunikacji

- Ustaw poziom światła komunikacji na [HI], [MID] lub [LO].

Kanał

- Ustaw kanał komunikacji na taki sam jak używany w lampie błyskowej.

Tryb sterowania lampą błyskową

Natężenie błysku

4 Naciśnij przycisk **⚡UP**, aby wysunąć wbudowaną lampę błyskową.

- Po upewnieniu się, że zarówno wbudowana lampa błyskowa, jak i lampy zdalne się naładowały, wykonaj próbne zdjęcie.

■ Zakres sterowania lampą błyskową

Rozmieść bezprzewodowe lampy błyskowe tak, by ich czujniki zdalnego sterowania były skierowane w stronę aparatu. Poniższa ilustracja pokazuje przybliżone odległości, na jakich mogą zostać umieszczone lampy błyskowe. Rzeczywisty zasięg zdalnego sterowania zależy od warunków lokalnych.

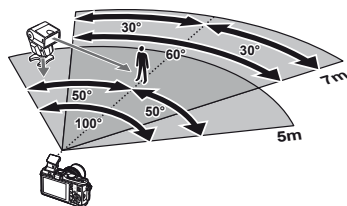

! Uwagi

- Zalecamy stosowanie jednej grupy złożonej z maksymalnie trzech zdalnych lamp błyskowych.
- Zdalnych lamp błyskowych nie można używać do synchronizacji na drugą kurtynę z długim czasem migawki ani do ekspozycji z absorpcją drgań dłuższej niż 4-sekundowej.
- Jeśli obiekt znajduje się zbyt blisko aparatu, błyski kontrolne emitowane przez wbudowaną lampę błyskową mogą zakłócać ekspozycję (efekt ten można zmniejszyć poprzez zmniejszenie mocy wbudowanej lampy błyskowej, np. stosując dyfuzor).

Rady i informacje dotyczące fotografowania

Nie można włączyć aparatu, nawet gdy bateria jest naładowana

Bateria nie jest całkowicie naładowana

- Naładuj baterię za pomocą ładowarki.

Bateria tymczasowo nie działa z powodu niskiej temperatury

- Wydajność baterii obniża się w niskich temperaturach. Wyjmij baterię i ogrzej ją, wkładając ją na pewien czas do kieszeni.

Mimo naciskania spustu migawki nie są wykonywane zdjęcia

Aparat wyłączył się automatycznie

- Jeśli przez ustawiony czas nie zostanie wykonana żadna operacja, aparat przełączy się w tryb uśpienia, aby oszczędzać baterię.  [Sleep] (str. 13)
Jeżeli użytkownik nie wykona żadnych czynności przez ustawiony czas (5 minut) po przejściu aparatu w tryb uśpienia, aparat wyłączy się automatycznie.

Trwa ładowanie lampy błyskowej

- Kiedy trwa ładowanie, na monitorze miga symbol . Zaczekaj, aż symbol przestanie migać, a następnie naciśnij spust migawki.

Nie można ustawić ostrości

- Aparat nie może ustawić ostrości na obiektach znajdujących się zbyt blisko niego lub nieodpowiednich do ustawiania ostrości (na wyświetlaczu miga symbol potwierdzenia ustawienia ostrości). Zwiększ odległość od obiektu lub ustaw ostrość na obiekcie o dużym kontraście znajdującym się w tej samej odległości co główny obiekt, a następnie ustaw kadry i zrób zdjęcie.

Obiekty, na których trudno ustawić ostrość

Automatyczne ustawienie ostrości może być utrudnione w następujących sytuacjach.

Miga symbol potwierdzenia ustawienia ostrości (AF).

Nie jest ustawiona ostrość na tych obiektach.

Zapala się symbol AF, ale ostrość nie jest ustawiona na obiekcie.



Obiekty o niskim kontraście



Wyjątkowo jasne światło pośrodku kadru

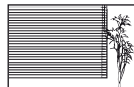

Obiekt nie zawierający pionowych linii



Obiekty w różnej odległości

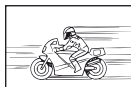





















Obiekt znajdujący się w szybkim ruchu



Obiekt nie znajdujący się wewnątrz pola AF

Kody błędów

Wskazanie na monitorze	Możliwa przyczyna	Rozwiązanie
 No Card	Karta nie jest zainstalowana lub nie może zostać rozpoznana.	Włóż kartę lub wymień na inną.
 Card Error	Wystąpił problem z kartą.	Ponownie włóż kartę. Jeśli to nie rozwiąże problemu, sformatuj kartę. Jeśli karty nie można sformatować, nie nadaje się ona do użytku.
 Write Protect	Na aktualnej karcie nie można zapisać danych.	Przełącznik ochrony karty przed zapisem ustawiono w położeniu „LOCK”. Zwolnij przełącznik. (str. 99)
 Card Full	<ul style="list-style-type: none"> Karta jest pełna. Nie można wykonać więcej zdjęć lub zapisać informacji takich jak np. zaznaczenie do wydruku. Na karcie nie ma wolnego miejsca i nie można zapisać danych rezerwacji do wydruku lub nowych zdjęć. 	Wymień kartę lub skasuj niepotrzebne zdjęcia. Przed skasowaniem przemieść potrzebne zdjęcia do komputera.
	Nie można odczytać karty. Karta może być niesformatowana.	<ul style="list-style-type: none"> Wybierz opcję [Clean Card], naciśnij przycisk  i wyłącz aparat. Wyjmij kartę i wytrzyj obszar styków miękką, suchą ściereczką. Aby sformatować kartę, wybierz polecenia [Format] ▶ [Yes] i naciśnij przycisk . Formatowanie powoduje usunięcie z karty wszystkich danych.
 No Picture	Na karcie nie ma zdjęć.	Karta nie zawiera żadnych zdjęć. Zapisz zdjęcia, a następnie je odtwórz.
 Picture Error	Wybranego zdjęcia nie można wyświetlić, ponieważ jest ono uszkodzone. Ewentualnie zdjęcie to nie może być wyświetlane w tym aparacie.	Obejrzyj zdjęcia w komputerze postępując się oprogramowaniem do przetwarzania obrazów. Jeśli nie jest to możliwe, plik jest uszkodzony.
 The Image Cannot Be Edited	Zdjęcia wykonane w innym aparacie nie mogą być edytowane.	Użyj oprogramowania do edycji obrazów, aby przeprowadzić edycję tych zdjęć.
 Picture Error	Obrazów nie można przysyłać pomiędzy urządzeniami, które są w trakcie odbierania lub wysyłania danych.	Zwiększ ilość pamięci dostępnej na karcie, np. poprzez usunięcie niechcianych zdjęć lub wybranie mniejszego rozmiaru dla przesyłanych obrazów.

Wskazanie na monitorze	Możliwa przyczyna	Rozwiązanie
 °C/°F		Wyłącz aparat i poczekaj na obniżenie temperatury wewnętrznej.
 Temperatura wewnątrz aparatu jest zbyt wysoka. Należy poczekać przed użytkowaniem aparatu na spadek temperatury.	Temperatura wewnętrzna aparatu wzrosła w wyniku ciągłego użycia.	Poczekaj chwilę na automatyczne wyłączenie się aparatu. Poczekaj, aż wewnętrzna temperatura aparatu obniży się przed ponownym użytkowaniem urządzenia.
 Battery Empty	Bateria jest rozładowana.	Naładuj baterię.
 No Connection	Aparat nie jest prawidłowo podłączony do drukarki lub komputera.	Odlącz aparat i podłącz go poprawnie jeszcze raz.
 No Paper	W drukarce nie ma papieru.	Uzupełnij papier w drukarce.
 No Ink	W drukarce wyczerpał się atrament.	Wymień zasobnik z atramentem w drukarce.
 Jammed	W drukarce doszło do zacięcia papieru.	Usuń zablokowane arkusze papieru.
Settings Changed	Zasobnik papieru został wyjęty lub podczas ustawiania aparatu drukarka była manipulowana.	Nie zmieniaj ustawień drukarki podczas ustawiania aparatu.
 Print Error	Wystąpił problem z drukarką i/lub aparatem.	Wyłącz aparat i drukarkę. Przed włączeniem drukarki sprawdź jej stan i usuń wszystkie usterki.
 Cannot Print	Zdjęcia zapisane przy użyciu innych aparatów nie mogą być drukowane za pośrednictwem tego aparatu.	Do ich drukowania należy użyć komputera.
Obiektyw jest zablokowany. Wsuń obiektyw.	Wysuwany obiektyw nie zostaje wysunięty.	Wysuń obiektyw. (str. 12)
Sprawdź stan obiektywu.	Wystąpiło nietypowe zjawisko między aparatem a obiektywem.	Wyłącz aparat, sprawdź połączenie z obiektywem i włącz ponownie aparat.

Czyszczenie i przechowywanie aparatu

Czyszczenie aparatu

Przed rozpoczęciem czyszczenia aparatu wyłącz aparat i wyjmij baterie.

Elementy zewnętrzne:

- Przecierać delikatnie miękką ściereczką. Jeśli aparat jest bardzo zabrudzony, nasączyć szmatkę w słabym roztworze wody z mydłem i dobrze wycisnąć. Wytrzeć aparat wilgotną ściereczką i osuszyć go suchą ściereczką. Po używaniu aparatu na plaży można go przetrzeć wilgotną, dobrze wyciśniętą szmatką.

Monitor:

- Przecierać delikatnie miękką ściereczką.

Obiektyw:

- Zdmuchnij pył z soczewki dostępną w sprzedaży gruszką fotograficzną. Obiektyw wytrzyj delikatnie bibułką do czyszczenia obiektywów.

Przechowywanie aparatu

- Jeśli aparat nie będzie używany przez dłuższy czas, wyjmij z niego baterię i kartę. Przechowuj aparat w chłodnym, suchym i dobrze wentylowanym miejscu.
- Co pewien czas należy wkładać baterię do aparatu i sprawdzać jego funkcjonowanie.
- Przed założeniem tylnych pokryw zetrzyj kurz i wszelkie ciała obce z korpusu aparatu i pokryw.
- Zakładaj pokrywę na aparat, gdy obiektyw nie jest zamontowany, aby uniemożliwić wnikanie pyłu do wnętrza aparatu. Przed odłożeniem obiektywu pamiętaj o założeniu jego przedniej i tylnej pokrywy.
- Wyczyść aparat po użyciu.
- Nie przechowuj aparatu w pobliżu preparatów odstraszających owady.

Czyszczenie i sprządzanie przetwornika obrazu

Aparat jest wyposażony w funkcję redukcji zapylenia, zapobiegającą dostawianiu się pyłu do przetwornika obrazu i usuwającą pył lub kurz z powierzchni przetwornika obrazu przy pomocy ultradźwiękowych wibracji. Funkcja redukcji zapylenia jest uaktywniana automatycznie po włączeniu aparatu.





Funkcja redukcji zapylenia jest uruchamiana w tym samym czasie, co operacja mapowanie pikseli służąca do sprawdzania przetwornika obrazu i obwodu przetwarzania obrazu. Ze względu na to, że funkcja redukcji zapylenia jest uaktywniana po każdym włączeniu aparatu, należy trzymać aparat poziomo, aby prawidłowo zadziałała.

Uwagi

- Nie stosuj silnych rozpuszczalników takich jak benzen, alkohol ani materiałów nasączonych substancjami chemicznymi.
- Nie przechowuj aparatu w miejscach, w których są przetwarzane produkty chemiczne, ponieważ może to prowadzić do korozji aparatu.
- Jeżeli na obiektywie zostaną zabrudzenia, z czasem na jego powierzchni może się utworzyć trudna do usunięcia warstwa zabrudzeń.
- Jeżeli aparat nie był używany przez dłuższy czas, przed użyciem zawsze należy sprawdzić każdy jego element. Przed wykonaniem ważnego zdjęcia wykonaj zdjęcie próbne i sprawdź, czy aparat prawidłowo działa.

Mapowanie pikseli – kontrola funkcji przetwarzania obrazów

Operacja mapowania pikseli pozwala na sprawdzenie i regulowanie funkcje przetwornika obrazu i przetwarzania obrazu. Po użyciu wyświetlacza lub wykonaniu ciągłej serii zdjęć zaczekaj co najmniej minutę, zanim uaktywnisz funkcję mapowania pikseli, bo w przeciwnym wypadku może ona nie działać poprawnie.

- Wybierz opcję [Pixel Mapping] na karcie  Menu użytkownika (str. 81) .
- Naciśnij przycisk , a następnie przycisk .
 - Podczas wykonywania funkcji mapowania pikseli wyświetlany jest pasek [Busy]. Po zakończeniu mapowania pikseli zostanie wyświetlone menu.

Uwagi

- Jeżeli podczas mapowania pikseli aparat zostanie przypadkowo wyłączony, zacznij ponownie od kroku 1.

Podstawowe informacje o kartach

Stosowane karty pamięci

W tej instrukcji obsługi wszystkie nośniki pamięci są nazywane „kartami”. W tym aparacie można używać następujących rodzajów kart pamięci SD (kupowane osobno): SD, SDHC, SDXC i Eye-Fi. Aby uzyskać najnowsze informacje, należy odwiedzić witrynę firmy Olympus.



Przełącznik ochrony karty SD przed zapisem

Obudowa karty SD jest wyposażona w przełącznik ochrony przed zapisem. W położeniu „LOCK” nie można zapisywać danych i usuwać ich ani formatować karty. Aby włączyć zapisywanie, należy ustawić przełącznik w położeniu odblokowania.





Uwagi

- Dane na karcie nie będą całkowicie usunięte nawet po sformatowaniu karty lub usunięciu danych. Wyrzucając kartę, należy ją zniszczyć ją w celu ochrony informacji osobistych.
- Karty Eye-Fi należy używać zgodnie z prawami i przepisami obowiązującymi w kraju, w którym aparat jest używany.
- W miejscach, w których użycie urządzeń bezprzewodowych jest zabronione, np. na pokładzie samolotu, należy wyjąć kartę Eye-Fi z aparatu lub wybrać dla opcji [Eye-Fi] (str. 88) ustawienie [Off].
- Karta Eye-Fi może się nagrzać wskutek używania.
- Korzystanie z karty Eye-Fi może spowodować szybsze wyczerpanie baterii.
- Podczas korzystania z karty Eye-Fi działanie aparatu może być spowolnione.

Formatowanie karty

Karty sformatowane na komputerze lub przy użyciu innego aparatu muszą zostać przed użyciem sformatowane przez aparat. Podczas formatowania karty kasowane są wszystkie zapisane na niej dane łącznie z chronionymi obrazami. Formatując używaną kartę upewnij się, że nie są na niej zapisane obrazy, które chcesz zatrzymać.

- Wybierz opcję [Card Setup] w menu fotografowania  (str. 107).
- Wybierz opcję [Format].
- Wybierz opcję [Yes] i naciśnij przycisk .
 - Formatowanie jest zakończone.

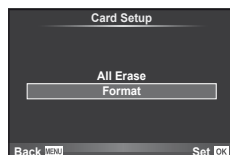

Bateria i ładowarka

- Używaj baterii litowo-jonowej Olympus. Używaj tylko oryginalnych baterii przeznaczonych do wielokrotnego ładowania firmy OLYMPUS.
- Do ładowania baterii przeznaczonych do wielokrotnego ładowania należy używać tylko zgodnych ładowarek baterii. Baterie BLS-1 muszą być ładowane przy użyciu ładowarki BCS-1, natomiast do ładowania baterii BLS-5 należy używać ładowarki BCS-5.
- Zużycie prądu przez aparat jest zależne od sposobu użytkowania i innych warunków otoczenia.
- Podane niżej czynności zużywają dużą ilość energii nawet bez wykonywania zdjęć i powodują szybkie wyczerpanie baterii.
 - Wielokrotne automatyczne ustawianie ostrości przez naciskanie spustu migawki do połowy w trybie fotografowania.
 - Wyświetlanie obrazów na monitorze przez dłuższy czas.
 - Gdy aparat jest podłączony do komputera lub drukarki.
- Gdy bateria jest wyczerpana, aparat może wyłączyć się bez wyświetlania ostrzeżenia o niskim stanie naładowania baterii.
- W momencie zakupu aparatu bateria nie jest całkowicie naładowana. Przed użyciem aparatu naładuj baterię za pomocą ładowarki znajdującej się w zestawie.
- Normalny czas ładowania za pomocą dostarczonej ładowarki wynosi ok. 3 godzin 30 minut (wartość przybliżona).
- Nie należy używać ładowarek nieprzeznaczonych do ładowania dostarczonej baterii ani nie należy stosować baterii nieprzeznaczonych do ładowania w dostarczonej ładowarce.

! Uwagi

- Wymiana baterii na nieprawidłowy typ grozi wybuchem. Baterię należy zutilizować zgodnie z instrukcjami. „Środki ostrożności dotyczące korzystania z baterii” (str. 114)

Korzystanie z ładowarki za granicą

- Z ładowarki można korzystać na całym świecie i podłączać ją do większości domowych źródeł prądu przemiennego z zakresu od 100 V do 240 V (50/60 Hz). Gniazdka sieciowe w pewnych krajach mogą jednak mieć inny kształt, co spowoduje konieczność użycia odpowiedniej przejściówki do wtyczki ładowarki. Szczegółowe informacje na ten temat można uzyskać w miejscowym sklepie z artykułami elektrycznymi lub w biurze podróży.
- Nie używaj dostępnych w sprzedaży adapterów dla turystów jako ładowarki, ponieważ mogą one spowodować awarię.

Wymienne obiektywy

Obiektywy można dobrać w zależności od scenarii i własnej kreatywności. Należy używać obiektywów przeznaczonych wyłącznie do systemów mikro Four Thirds, oznaczonych etykietą M. ZUIKO lub symbolem pokazanym po prawej stronie. Stosując przejściówkę, można również korzystać z obiektywów systemu Four Thirds i OM.



! Uwagi

- Przy zakładaniu i zdejmowaniu pokrywy aparatu bagnet obiektywu w aparacie musi być skierowany w dół. Zapobiegnie to dostawianiu się pyłu i innych ciał obcych do wnętrza aparatu.
- Nie zdejmuj pokrywy aparatu i nie zakładaj obiektywu w zapyłonych miejscach.
- Nie kieruj aparatu z założonym obiektywem bezpośrednio w stronę słońca. Może to spowodować zakłócenie działania aparatu, a nawet jego zapalenie się wskutek skupienia wiązki światła słonecznego przez obiektyw.
- Uważaj, żeby nie zgubić pokrywy aparatu i pokrywy tylnej.

Dane techniczne obiektywu M.ZUIKO DIGITAL

■ Nazwy części

- ① Gwint montażu filtra
- ② Pierścień zmiany ogniskowej (tylko obiektywy z funkcją zoomu)
- ③ Pierścień ostrzenia
- ④ Wskaźnik montowania
- ⑤ Styki elektryczne
- ⑥ Pokrywa przednia
- ⑦ Pokrywa tylna

Jeśli do obiektywu z pierścieniem dekoracyjnym przymocowano osłonę, obróć pierścień w lewo.

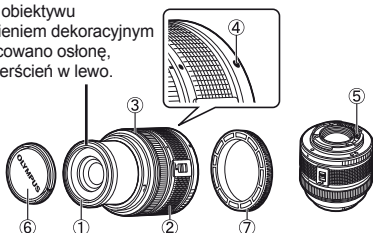

■ Połączenia obiektywu i aparatu

Obiektyw	Aparat fotograficzny	Mocowanie	AF	Tryb
Obiektyw systemu mikro 4/3	Aparat systemu mikro 4/3	Tak	Tak	Tak
Obiektyw systemu 4/3		Mocowanie za pomocą adaptera bagnetu	Tak ^{*1}	Tak
Obiektywy systemu OM		Nie	Nie	Tak ^{*2}
Obiektyw systemu mikro 4/3	Aparat systemu 4/3	Nie	Nie	Nie

*1 Nie można korzystać z trybów [C-AF] i [C-AF+TR] ustawienia [AF Mode].

*2 Nie można dokonywać dokładnego pomiaru.

■ Główne dane techniczne

Elementy	14–42 mm II R	17 mm	40–150 mm R	14–150 mm
Bagnet	Bagnet mikro 4/3			
Ogniskowa	14–42 mm	17 mm	40–150 mm	14–150 mm
Maks. przysłona	f/3.5–5.6	f/2.8	f/4.0–5.6	f/4.0–5.6
Kąt widzenia obrazu	75°–29°	64,9°	30,3°–8,2°	75°–8,2°
Konfiguracja obiektywu	7 grup, 8 soczewek	4 grupy, 6 soczewek	10 grup, 13 soczewek	11 grup, 15 soczewek
	Wielowarstwowe powłoki			
Sterowanie przysłoną	f/3.5–22	f/2.8–22	f/4.0–22	f/4.0–22
Zakres nastawiania ostrości (ogniskowa)	• 0,25m–∞ (14–19 mm) • 0,3m–∞ (20–42 mm)	0,2m–∞	0,9m–∞	0,5m–∞
Regulacja ostrości	Zmiana trybów AF/MF			
Waga (bez pokrywy i osłony)	115 g	71 g	190 g	260 g
Wymiary (Maks. średnica × całkowita długość)	ø56,5×50 mm	ø57×22 mm	ø63,5×83 mm	ø63,5×83 mm
Średnica gwintu gniazda filtra	37 mm	37 mm	58 mm	58 mm

! Uwagi

- W przypadku używania więcej niż jednego filtra albo grubego filtra może dojść do winietowania.

Podstawowe akcesoria

Przejsiówka montażowa

Przejsiówka montażowa umożliwia używanie aparatu z obiektywami niezgodnymi ze standardem systemu mikro 4/3.

■ Przejsiówka do obiektywu Four Thirds (MMF-2)

W celu przymocowania obiektywu Four Thirds do aparatu niezbędna jest przejsiówka do obiektywu Four Thirds MMF-2. Niektóre funkcje, np. automatyczna regulacja ostrości, mogą nie działać.

■ Przejsiówka OM (MF-2)

Do użytku z istniejącymi obiektywami OLYMPUS OM. Ostrość i przysłonę należy regulować ręcznie. Można korzystać ze stabilizacji obrazu. Należy wprowadzić długość ogniskowej używaną przez aparat w ustawieniach stabilizacji obrazu.

Przewód uruchamiający pilota (RM-UC1)

Należy go używać w sytuacjach, gdy nawet najmniejszy ruch aparatu może skutkować rozmażaniem obrazu, np. w makrofotografii lub podczas fotografowania z długą ekspozycją. Przewód podłącza się do złącza USB aparatu.

Konwertery do obiektywów

Konwertery do obiektywów można przymocować do obiektywu aparatu w celu szybkiego i łatwego korzystania z trybu rybiego oka lub makrofotografii. Aby uzyskać więcej informacji na temat obiektywów, których można używać, odwiedź stronę internetową firmy OLYMPUS.

- Używaj odpowiedniego konwertera do obiektywu w trybie **SCN** (📷, 📷 lub 📷).

Lampa do makrofotografii (MAL-1)

Umożliwia oświetlanie obiektów w makrofotografii, nawet w przypadku odległości, w których stosowanie lampy błyskowej powodowałoby winiętowanie.

Zestaw mikrofonowy (SEMA-1)

Pozwala tworzyć nagrania o lepszej jakości dźwięku niż z użyciem wbudowanego mikrofonu. Mikrofon można umieścić w pewnej odległości od aparatu, aby uniknąć nagrywania odgłosów otoczenia lub szumu. Można również stosować dostępne w handlu mikrofony innych firm, w zależności od własnych preferencji (zasilanie za pośrednictwem minizłącza stereo ø3,5 mm).

Celownik elektroniczny (VF-2)





Celowniki elektroniczne umożliwiają wyświetlanie fotografowanego obiektu. Jest to użyteczne w przypadku używania aparatu w jasnej lokalizacji, np. w bezpośrednim świetle słonecznym, kiedy korzystanie z monitora jest utrudnione lub kiedy aparat jest używany pod małym kątem.

Uchwyt aparatu

Uchwyt kamery można wymienić. Aby odłączyć uchwyt, należy odkręcić śrubę uchwyty.

Wyświetlanie ostrzeżenia o ekspozycji

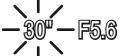
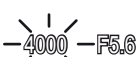
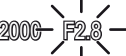
Jeśli nie można uzyskać optymalnej ekspozycji po naciśnięciu spustu migawki do połowy, wskaźnik będzie migał na monitorze.

Tryb fotografowania	Przykładowe wyświetlanie ostrzeżeń (migają)	Stan	Działanie
P	 60" F2.8	Obiekt jest zbyt ciemny.	<ul style="list-style-type: none"> Zwiększ czułość ISO. Użyj lampy błyskowej.
	 4000 F22	Obiekt jest zbyt jasny.	<ul style="list-style-type: none"> Zmniejsz czułość ISO. Użyj dostępnego na rynku filtra ND (w celu dostosowania ilości światła).
A	 30" F5.6	Obiekt jest niedoświetlony.	<ul style="list-style-type: none"> Zmniejsz wartość przysłony Zwiększ czułość ISO.
	 4000 F5.6	Obiekt jest prześwietlony.	<ul style="list-style-type: none"> Zwiększ wartość przysłony Zmniejsz czułość ISO lub użyj dostępnego na rynku filtra ND (w celu dostosowania ilości światła).
S	 2000 F2.8	Obiekt jest niedoświetlony.	<ul style="list-style-type: none"> Ustaw niższy czas otwarcia migawki. Zwiększ czułość ISO.
	 125 F22	Obiekt jest prześwietlony.	<ul style="list-style-type: none"> Ustaw krótszy czas otwarcia migawki. Zmniejsz czułość ISO lub użyj dostępnego na rynku filtra ND (w celu dostosowania ilości światła).

- Wartość przysłony w chwili migania wskaźnika jest różna w zależności od typu obiektywu i ogniskowej obiektywu.

Dostępne tryby fotografowania z lampą błyskową

Tryb fotografowania	Pełny panel sterowania	Tryb fotografowania z lampą błyskową	Czas wyzwole- nia lampy błyskowej	Warunki wyzwalania lampy błyskowej	Limit czasu otwarcia migawki	
P/A		Błysk automatyczny	Pierwsza kurtyna	Lampa wyzwalana jest automatycznie w ciemności/ gdy obiekt jest oświetlony z tyłu*	1/30s– 1/180s	
		Błysk automatyczny (funkcja redukcji efektu czerwonych oczu)		Lampa wyzwalana jest zawsze	30s– 1/180s	
		Błysk dopełniający			—	
		Lampa błyskowa wyłączona	—	—	—	
		SLOW	Synchronizacja z długimi czasami migawki (funkcja redukcji efektu czerwonych oczu)	Pierwsza kurtyna	Lampa wyzwalana jest automatycznie w ciemności/ gdy obiekt jest oświetlony z tyłu*	60s– 1/180s
		SLOW	Synchronizacja z długimi czasami migawki (pierwsza kurtyna migawki szczelinowej)			
		SLOW2	Synchronizacja z długimi czasami migawki (druga kurtyna migawki szczelinowej)	Druga kurtyna		
S/M		Błysk dopełniający	Pierwsza kurtyna	Lampa wyzwalana jest zawsze	60s– 1/180s	
		Błysk dopełniający (funkcja redukcji efektu czerwonych oczu)				
		Lampa błyskowa wyłączona	—	—	—	
		2nd-C	Błysk dopełniający/ Synchronizacja z długimi czasami migawki (Druga kurtyna)	Druga kurtyna	Lampa wyzwalana jest zawsze	60s– 1/180s

- * Gdy lampa błyskowa jest ustawiona na tryb Super FP, aparat wykrywa tylne oświetlenie i przed wygenerowaniem światła uruchamiający jest błysk trwający dłużej niż normalny.
- Funkcje **AUTO**, można ustawić w trybie **AUTO**.

Minimalny zakres

Obiektów może rzucać cień na obiekty znajdujące się blisko aparatu, powodując winietowanie lub nadmierne rozjaśnienie, nawet przy minimalnym natężeniu błysku.

Obiektów	Odległość, przy której występuje winietowanie
14–42 mm	0,5 m
17 mm	0,25 m
40–150 mm	1,0 m
14–150 mm	Nie można używać lampy błyskowej

- Aby uniknąć winietowania, należy używać opcjonalnych zewnętrznych lamp błyskowych. Aby uniknąć nadmiernej ekspozycji, wybierz tryb **A** lub **M** i wybierz wysoką wartość f lub zmniejsz czułość ISO.

Synchronizacja błysku i czas otwarcia migawki

Tryb fotografowania	Czas wyzwolenia lampy błyskowej	Górny limit czasu synchronizacji ¹	Staly czas podczas wyzwolenia lampy ²
P	1/(ogniskowa obiektywu × 2) lub czas synchronizacji – większa wartość	1/180	1/60
A			
S	Czas otwarcia migawki		—
M			

*1 Można zmienić za pomocą menu: 1/60–1/180 [⚡ X-Sync.]: „Dostosowywanie ustawień aparatu” (str. 81)

*2 Można zmienić za pomocą menu: 30–1/180 [⚡ Slow Limit]: „Dostosowywanie ustawień aparatu” (str. 81)

Fotografowanie z użyciem zewnętrznej lampy błyskowej

Aparat umożliwia korzystanie ze sprzedawanych oddzielnie zewnętrznych lamp błyskowych, które pozwalają uzyskać potrzebne warunki błysku. Zewnętrzne lampy błyskowe komunikują się z aparatem, pozwalając na sterowanie trybami lampy błyskowej aparatu przy pomocy różnych dostępnych trybów lampy błyskowej, takich jak TTL-AUTO i Super FP.

Zewnętrzną lampę błyskową, przystosowaną do używania z tym aparatem, można zamontować w gorącej stopce aparatu. Lampę błyskową można również zamontować na wsporniku przy użyciu odpowiedniego kabla (opcja). Więcej informacji na ten temat znajduje się w instrukcji obsługi zewnętrznej lampy błyskowej.

Funkcje dostępne przy użyciu zewnętrznych lamp błyskowych

Opcjonalna lampa błyskowa	Tryb sterowania lampą błyskową	GN (liczba przewodnia) (ISO100)	Tryb RC
FL-50R	TTL-AUTO, AUTO, MANUAL,	GN50 (85mm*) GN28 (24mm*)	✓
FL-36R	FP TTL AUTO, FP MANUAL	GN36 (85mm*) GN20 (24mm*)	✓
FL-300R	TTL-AUTO, MANUAL	GN20 (28mm*)	✓
FL-14	TTL-AUTO, AUTO, MANUAL	GN14 (28mm*)	–
RF-11	TTL-AUTO, MANUAL	GN11	–
TF-22		GN22	–

* Długość ogniskowej obiektywu, którą można pokryć (obliczono na przykładzie aparatu z kliszą 35 mm)

Tryb zapisu i rozmiar pliku/liczba zdjęć, które można zapisać

Podane w tabeli rozmiary plików są przybliżone dla plików o współczynniku proporcji obrazu 4:3.

Tryb zapisu	Liczba pikseli (Pixel Count)	Kompresja	Format pliku	Rozmiar pliku (MB)	Liczba zdjęć, które można zapisać ^{*1}
RAW	4032×3024	Bezstratna kompresja	ORF	ok. 13,8	55
L SF		1/2.7		ok. 8,4	102
L F		1/4		ok. 5,9	146
L N		1/8		ok. 2,7	322
L B		1/12		ok. 1,8	480
M SF	3200×2400	1/2.7	JPEG	ok. 5,6	155
M F		1/4		ok. 3,4	257
M N		1/8		ok. 1,7	508
M B		1/12		ok. 1,2	753
M SF	2560×1920	1/2.7		ok. 3,2	271
M F		1/4		ok. 2,2	398
M N		1/8		ok. 1,1	782
M B		1/12		ok. 0,8	1 151
M SF	1920×1440	1/2.7		ok. 1,8	476
M F		1/4		ok. 1,3	701
M N		1/8		ok. 0,7	1 356
M B		1/12		ok. 0,5	1 968
M SF	1600×1200	1/2.7		ok. 1,3	678
M F		1/4		ok. 0,9	984
M N		1/8		ok. 0,5	1 906
M B		1/12		ok. 0,4	2 653
S SF	1280×960	1/2.7		ok. 0,9	1 034
S F		1/4		ok. 0,6	1 488
S N		1/8		ok. 0,4	2 773
S B		1/12		ok. 0,3	3 813
S SF	1024×768	1/2.7	ok. 0,6	1 564	
S F		1/4	ok. 0,4	2 260	
S N		1/8	ok. 0,3	4 068	
S B		1/12	ok. 0,2	5 547	
S SF	640×480	1/2.7	ok. 0,3	3 589	
S F		1/4	ok. 0,2	5 085	
S N		1/8	ok. 0,2	7 627	
S B		1/12	ok. 0,1	10 170	

*1 Przy założeniu karty SD o pojemności 1 GB.

! Uwagi

- Pozostała liczba zdjęć, które można zapisać, różni się zależnie od tematu fotografii lub takich czynników jak między innymi dokonanie lub brak zaznaczeń wydruku. W niektórych przypadkach wyświetlana na monitorze liczba pozostałych zdjęć może nie ulec zmianie nawet po wykonaniu zdjęć lub po skasowaniu zapisanych zdjęć.
- Rzeczywisty rozmiar pliku jest zależny od fotografowanego tematu.
- Maksymalna wyświetlana na monitorze liczba zdjęć, które można wykonać to 9999.
- Informacje dotyczące dostępnego czasu nagrywania sekwencji wideo można znaleźć na stronie internetowej firmy Olympus.













Schemat menu

*1: Możliwość dodania do zestawu [Myset].







*2: Możliwość przywrócenia ustawień domyślnych po wybraniu opcji [Full] dla ustawienia [Reset].

*3: Możliwość przywrócenia ustawień domyślnych po wybraniu opcji [Basic] dla ustawienia [Reset].

Menu fotografowania

Zakładka	Funkcja	Wartość domyślna	*1	*2	*3			
	Card Setup	—				65, 99		
	Reset/Myset	—		✓		35		
	Tryb obrazu	 Natural	✓	✓	✓	45		
		Still Picture	 N	✓	✓	✓	47	
		Sekwencja wideo	AVCHD FullHD 					
	Image Aspect	4:3	✓	✓	✓	48		
	 		✓	✓	✓	49		
	Image Stabilizer	 IS	✓	✓	✓	42		
	Bracketing	AE BKT	Off				57	
		WB BKT	A-B	Off				57
			G-M					
		FL BKT	Off	✓	✓	✓	58	
		ISO BKT	Off				58	
	ART BKT	Off				58		
	Multiple Exposure	Frame	Off				56	
		Auto Gain	Off		✓	✓		
		Overlay	Off					
			±0.0	✓	✓	✓	60	
 Tryb RC		Off	✓	✓	✓	93		
	Digital Tele-converter	Off	✓	✓	✓	58		

Menu odtwarzania

Zakładka	Funkcja	Wartość domyślna	*1	*2	*3		
		Start	—			66	
		BGM	Melancholy		✓		✓
		Effect	Fade		✓		✓
		Slide	All		✓		✓
		Slide Interval	3 sec		✓		
		Movie Interval	Short		✓		
			On		✓	✓	65
Edit	Sel. Image	RAW Data Edit	—			67	
		JPEG Edit	—			67	
			—			68	
	Image Overlay	—			68		
		—			76		
	Reset Protect	—			65		

☰ Menu ustawień

Zakładka	Funkcja	Wartość domyślna	*1	*2	*3		
☰		—				7	
	*	—		✓		80	
		⏱ ±0, ±0, Vivid		✓	✓	80	
	Rec View	5 sec	✓	✓	✓	80	
	/ Menu Display	Menu Display	Off		✓		80
		Menu Display	Off				
Firmware	—					80	

* Ustawienia różnią się w zależności od kraju zakupu aparatu.

Menu użytkownika

Zakładka	Funkcja	Wartość domyślna	*1	*2	*3		
	AF/MF						
	AF Mode	Still Picture	S-AF	✓	✓	✓	81
		Sekwencja wideo	C-AF				
	Full-time AF	Off	✓	✓	✓		
	AF Area		✓	✓	✓		
	Set Up	Spiral	✓	✓	✓		
	Reset Lens	On	✓	✓	✓		
	Bulb Focusing	On		✓	✓		
	Pierścień ostrości		✓	✓	✓		
	MF Assist	Off	✓	✓			
	Set Home			✓	✓		
	AF Illuminat.	On	✓	✓	✓		
	Face Priority		✓	✓	✓		
	Button/dial						
	AEL/AFL	S-AF	mode1	✓	✓	✓	82
C-AF		mode2					
AEL/AFL Memo		MF	mode1				
AEL/AFL Memo		On	✓	✓	✓		
Button Function	Function		✓	✓	✓		
	Function						
	Function	REC					
	Function						
	Function						
Dial Function	P	: Ps	: Ps	✓	✓		
	A	: FNo.	: FNo.				
	S	: Shutter	: Shutter				
	M	: Shutter	: FNo.				
	Menu	: Value	:				
		: Prev/Next	:				
Dial Direction	Ekspozycja	Dial1	✓	✓			
	Menu	Dial1					
Lock		Off	✓	✓			
Release							
RIs Priority S	Off	✓	✓	✓	83		
RIs Priority C	On	✓	✓	✓			

Zakładka	Funkcja	Wartość domyślna	*1	*2	*3			
	Disp(■/■)/PC							
	HDMI	HDMI Out	1080i		✓		83	
		HDMI Control	Off		✓			
	Video Out*		—		✓			
	/Info Settings	Info	Image Only, Overall	✓	✓	✓		
		LV-Info	Image Only,	✓	✓			
		Settings	25, Calendar	✓	✓			
	Control Settings	iAUTO	Live Guide		✓			
		P/A/S/M	Live Control		✓			
		ART	Art Menu		✓			
		SCN	Scene Menu		✓			
	Picture Mode Settings		On	✓	✓			
	Histogram Settings	Highlight	255		✓			
		Shadow	0		✓			
	Mode Guide		On		✓			
	Live View Boost		Off	✓	✓	✓		
	ART LV Mode		mode1		✓			
	Close Up Mode		mode1		✓			
	Info Off		10 s	✓	✓	✓	84	
	Backlit LCD		Hold	✓	✓	✓		
Sleep		1 min	✓	✓	✓			
		On	✓	✓	✓			
Głośność		3		✓				
USB Mode		Auto		✓	✓			
Exp()/ISO								
	EV Step		1/3EV	✓	✓	✓	84	
	Tryb			✓	✓	✓		
	AEL Metering		Auto	✓	✓	✓		
	ISO		Auto	✓	✓	✓		
	ISO Step		1/3EV	✓	✓	✓		
	ISO-Auto Set		Górny limit: 1600 Domyślnie: 200	✓	✓	✓		
	ISO-Auto		P/A/S	✓	✓	✓		
	Bulb Timer		8 min	✓	✓	✓		
Anti-Shock []		Off	✓	✓	✓			
	Custom							
	X-Sync.		1/180	✓	✓	✓	85	
	Slow Limit		1/60	✓	✓	✓		
+		Off	✓	✓	✓			
	/Color/WB							
	Noise Reduct.		Auto	✓	✓	✓	85	
	Noise Filter		Standard	✓	✓	✓		
	WB		Auto	A:0, G:0	✓	✓		✓
	All	All Set	—	✓	✓			
		All Reset	—		✓			
Keep Warm Color		On	✓	✓	✓			

* Ustawienia różnią się w zależności od kraju zakupu aparatu.

Zakładka	Funkcja	Wartość domyślna	*1	*2	*3		
	+WB	Off	✓	✓	✓	85	
	Color Space	sRGB	✓	✓	✓		
	Shading Comp.	Off	✓	✓	✓		
	Set	—	✓	✓	✓	86	
	Pixel Count	Middle Small	2560×1920 1280×960	✓	✓		✓
		Record/Erase					86
		Quick Erase	Off	✓	✓	✓	
		RAW+JPEG Erase	RAW+JPEG	✓	✓	✓	
		File Name	Auto		✓		
Edit Filename		Off		✓		87	
Priority Set		No		✓	✓		
dpi Setting		Auto		✓			
Copyright Settings		Copyright Info. Artist Name Copyright Name	Off — —		✓ 		
	Sekwencja wideo					87	
	Mode	P		✓	✓		
	Movie+Still	Off	✓	✓	✓		
	Movie	On	✓	✓	✓		
	Utility					88	
	Pixel Mapping	—					
	Exposure Shift	±0	✓	✓	✓		
	Warning Level	±0		✓			
	Level Adjust	—		✓			
	Touch Screen Settings	On		✓			
	Eye-Fi	Off		✓	✓		

Menu złącza akcesoriów dodatkowych

Zakładka	Funkcja	Wartość domyślna	*1	*2	*3		
	OLYMPUS PENPAL Share					71, 90	
	Please Wait	—					
	Address Book	Address List	—				90
		Search Timer	30 s		✓		
		New Pairing	—				
	My OLYMPUS PENPAL	—				90	
	Picture Send Size	Size 1: Small		✓			
		OLYMPUS PENPAL Album					90
		Copy All	—				
		Reset Protect	—				
Album Mem. Usage		—					
Album Mem. Setup		—					
Picture Copy Size		Size 2: Medium		✓			
	Electronic Viewfinder					90	
	EVF Adjust	±0, ±0		✓	✓		

Dane techniczne

Aparat fotograficzny

Typ produktu	
Typ produktu	Cyfrowy aparat fotograficzny z systemem wymiennych obiektywów
Obiektyw	M.Zuiko Digital, obiektywy systemu mikro 4/3
Bagnet obiektywu	Bagnet mikro 4/3
Odpowiednik ogniskowej dla aparatu z kliszą 35 mm	W przybliżeniu podwójna ogniskowa obiektywu
Matryca obrazu	
Typ produktu	Czujnik Live MOS 4/3"
Całkowita liczba pikseli	ok. 13 060 000 pikseli
Efektywna liczba pikseli	ok. 12 300 000 pikseli
Wymiary ekranu	17,3 mm (wys.) × 13,0 mm (szer.)
Współczynnik proporcji obrazu	1.33 (4:3)
Funkcja podglądu na żywo	
Czujnik	Korzysta z czujnika Live MOS
Pole widzenia	100%
Wskazanie	
Typ produktu	Organiczny wyświetlacz elektroluminescencyjny 3,0", ekran dotykowy
Całkowita liczba pikseli	Ok. 610 000 pikseli (współczynnik proporcji 3:2)
Migawka	
Typ produktu	Skomputeryzowana migawka na płaszczyźnie ogniskowej
Migawka	1/4000–60 s, fotografowanie przy długiej ekspozycji (Bulb)
Autofokus	
Typ produktu	System wykrywania kontrastu przez przetwornik obrazu
Punkty ustawiania ostrości	35 punktów
Wybór punktu ostrości	automatyczny, opcjonalny
Regulacja ekspozycji	
System pomiaru	System pomiaru TTL (pomiar przetwornika) Cyfrowy pomiar ESP/Pomiar centralnie ważony/Pomiar punktowy
Zakres pomiaru	EV-1–18 (cyfrowy pomiar ESP/pomiar centralnie ważony/pomiar punktowy)
Tryby fotografowania	i AUTO: iAUTO/ P : Programowy tryb AE (możliwość przesunięcia programu)/ A : Tryb priorytetu przysłony AE/ S : Tryb priorytetu migawki AE/ M : Ręczny/ ART : Filtr artystyczny/ SCN : Tryb programów tematycznych/ Q : Sekwencja wideo
Czułość ISO	200–12800 (przyrost 1/3, 1 EV)
Kompensacja ekspozycji	±3 EV (przyrost 1/3, 1/2, 1 EV)
Balans bieli	
Typ produktu	Matryca obrazu
Ustawienie trybu	automatyczne, zaprogramowany balans bieli (6 ustawień), balans bieli użytkownika/balans bieli jednym przyciśnięciem
Nagrywanie	
Pamięć	Karta SD/SDHC/SDXC/Eye-Fi
System zapisu	Zapis cyfrowy, JPEG (zgodne z regulami systemu plików dla cyfrowych aparatów fotograficznych (DCF)), format RAW, format MP
Zastosowane standardy	Exif 2.2, Digital Print Order Format (DPOF), PRINT Image Matching III, PictBridge
Dźwięk ze zdjęciami	Format Wave
Sekwencja wideo	AVI Motion JPEG/AVCHD
Dźwięk	PCM 48 kHz/Dolby Digital
Odtwarzanie	
Format wyświetlania	Pojedyncza klatka, odtwarzanie w zbliżeniu, wyświetlanie indeksu, wyświetlanie kalendarza

Tryb wyzwalania migawki	
Tryb wyzwalania migawki	wykonywanie pojedynczych zdjęć, fotografowanie sekwencyjne, samowyzwalacz
Fotografowanie sekwencyjne	3 klatki/s
Samowyzwalacz	Czas działania: 12 s, 2 s
Lampa błyskowa	
Liczba przewodnia	10 (ISO200)
Tryb sterowania lampą błyskową	TTL-AUTO (przedbłysk TTL)/MANUAL
Czas synchronizacji	1/180 s lub dłużej
Złącze zewnętrzne	
Złącze wielofunkcyjne (złącze USB, złącze AV)/złącze mini-HDMI (typu C)/złącze akcesoriów dodatkowych	
Zasilanie	
Bateria	Bateria litowo-jonowa ×1
Wymiary/waga	
Wymiary	122,0 mm (szer.) × 69,1 mm (wys.) × 34,3 mm (gł.) (bez części wystających)
Waga	Ok. 369 g (z baterią i kartą pamięci)
Wymagania systemowe	
Temperatura	0–40°C (praca)/-20–60°C (przechowywanie)
Wilgotność powietrza	30–90% (praca)/10–90% (przechowywanie)

Nazwa HDMI, logo HDMI i termin High-Definition Multimedia Interface to znaki towarowe lub zastrzeżone znaki towarowe organizacji HDMI Licensing LLC.

HDMI™
HIGH-DEFINITION MULTIMEDIA INTERFACE

Bateria/ladowarka

■ Bateria litowo-jonowa

NR MODELU	BLS-1 (PS-BLS1)	BLS-5
Typ produktu	Bateria litowo-jonowa wielokrotnego ładowania	
Napięcie nominalne	7,2 V (prąd stały)	
Pojemność nominalna	1 150 mAh	
Liczba cykli ładowań i rozładowań	ok. 500 (zależnie od warunków użytkowania)	
Temperatura otoczenia	0–40°C (ładowanie)	
Wymiary	Ok. 35,5 mm (szer.) × 12,8 mm (wys.) × 55 mm (gł.)	
Waga	Ok. 46 g	Ok. 44 g

■ Ładowarka litowo-jonowa

NR MODELU	BCS-1 (PS-BCS1)	BCS-5
Znamionowe napięcie wejścia	prąd przemienny 100 V–240 V (50/60 Hz)	
Znamionowe napięcie wyjścia	prąd stały 8,35 V, 400 mA	
Czas ładowania	Ok. 3 godzin 30 minut (w temperaturze pokojowej)	
Temperatura otoczenia	0–40°C (praca)/-20–60°C (przechowywanie)	
Wymiary	Ok. 62 mm (szer.) × 38 mm (wys.) × 83 mm (gł.)	
Waga (bez kabla sieciowego)	Ok. 72 g	Ok. 70 g

- Kabel zasilający dołączony do tego urządzenia jest przeznaczony wyłącznie do stosowania z tym urządzeniem i nie należy go używać z innymi urządzeniami. Z tym urządzeniem nie należy używać kabli od innych urządzeń.

DANE TECHNICZNE MOGĄ BYĆ ZMIENIANE BEZ UPRZEDZENIA ORAZ BEZ JAKICHKOLWIEK ZOBOWIĄZAŃ ZE STRONY PRODUCENTA.

ZASADY BEZPIECZEŃSTWA



UWAGA

RYZYSKO PORAŻENIA PRĄDEM
NIE OTWIERAĆ



UWAGA: ABY ZMNIJSZYĆ RYZYSKO PORAŻENIA PRĄDEM, NIE ZDEJMUJ POKRYW (RÓWNIEŻ TYLNEJ). WEWNĄTRZ APARATU NIE MA ŻADNYCH ELEMENTÓW PRZEZNACZONYCH DO OBSŁUGI LUB NAPRAWY PRZEZ UŻYTKOWNIKA. WSZELKIE CZYNNOŚCI SERWISOWE POWINNY BYĆ ZLECANE DO WYKONANIA ODPOWIEDNIO WYKWALIFIKOWANEMU PERSONELOWI SERWISU OLYMPUS.



Wykrzyknik umieszczony w trójkącie informuje o ważnych instrukcjach dotyczących działania i pielęgnacji, zawartych w załączonej do aparatu dokumentacji.



NIEBEZPIECZEŃSTWO

Jeśli podczas użytkowania produktu nie będą przestrzegane wskazówki podane pod tym symbolem, może to spowodować poważne obrażenia ciała lub śmierć.



OSTRZEŻENIE

Jeśli podczas użytkowania produktu nie będą przestrzegane wskazówki podane pod tym symbolem, może to spowodować obrażenia ciała lub śmierć.



UWAGA

Jeśli podczas użytkowania produktu nie będą przestrzegane wskazówki podane pod tym symbolem, może to spowodować lekkie obrażenia ciała, uszkodzenie sprzętu lub utratę ważnych danych.

OSTRZEŻENIE!

ABY UNIKAĆ NIEBEZPIECZEŃSTWA POŻARU I PORAŻENIA PRĄDEM, NIGDY NIE NALEŻY WYSTAWIAĆ PRODUKTU NA DZIAŁANIE WODY ANI UŻYWAĆ GO PRZY DUŻEJ WILGOTNOŚCI POWIETRZA.

Ostrzeżenia ogólne

Przeczytaj wszystkie wskazówki – przed rozpoczęciem korzystania z produktu przeczytaj całą instrukcję obsługi. Zachowaj wszystkie instrukcje i dokumenty na przyszłość.

Czyszczenie – Przed czyszczeniem zawsze odłącz produkt od ściennego gniazdka sieci elektrycznej. Do czyszczenia używaj tylko lekko wilgotnej szmatki. Do czyszczenia urządzenia nigdy nie używaj środków czyszczących w płynie lub aerozolu ani żadnych rozpuszczalników organicznych.

Wyposażenie dodatkowe – Dla bezpieczeństwa w celu uniknięcia uszkodzenia aparatu korzystaj wyłącznie z akcesoriów zalecanych przez firmę Olympus.

Woda i wilgoć – Zasady bezpieczeństwa dotyczące produktów o wodoodpornej konstrukcji zamieszczono w rozdziałach dotyczących odporności na wodę.

Ustawianie aparatu – Aby uniknąć uszkodzenia aparatu i zapobiec ewentualnemu wypadkowi, nigdy nie stawiaj aparatu na niestabilnej podstawie, statywie czy w niepewnym uchwycie.

Źródło zasilania – Produkt można podłączać tylko do źródła zasilania opisanego na etykiecie produktu.

Ciała obce – Aby uniknąć obrażeń ciała, nigdy nie wkładaj metalowych przedmiotów do wnętrza produktu.

Ciepło – Nigdy nie używaj ani nie przechowuj produktu w pobliżu źródła ciepła, takiego jak grzejnik, kaloryfer, piecyk i inne urządzenia grzewcze, a także w pobliżu wzmacniaczy stereo.

Środki ostrożności dotyczące korzystania z aparatu

⚠ OSTRZEŻENIE

- Nie należy korzystać z aparatu w pobliżu łatwopalnych lub wybuchowych gazów.
- Nie używaj lampy błyskowej i diody LED w niedalekiej odległości od osób (niemowlęta, małe dzieci itp.).

Zdjęcia należy robić w odległości przynajmniej 1 metra od twarzy fotografowanych osób. Zadziałanie lampy błyskowej zbyt blisko oczu fotografowanej osoby może spowodować chwilową utratę widzenia.

- Aparat należy trzymać z daleka od małych dzieci i niemowląt.

Aparat należy zawsze używać i przechowywać w miejscach niedostępnych dla małych dzieci i niemowląt, aby ochronić je przed poniszczymi niebezpiecznymi sytuacjami, które mogą stać się przyczyną poważnych obrażeń ciała:

- Zaplątanie się w pasek aparatu, co może prowadzić do uduszenia.

- Przypadkowe polknięcie baterii, kart lub innych małych elementów.
- Przypadkowe błysnięcie lampą we własne oczy lub w oczy dziecka.
- Przypadkowe zranienie ruchomymi częściami aparatu.
- **Nie patrzeć przez aparat na słońce lub inne silne źródło światła.**
- **Nie używać ani nie przechowywać aparatu w zakurzonych lub wilgotnych miejscach.**
- **Nie zasłaniać ręką lampy przy błysku.**

⚠ UWAGA

- **Jeśli aparat wydziela dziwny zapach, odgłosy lub dym, należy go natychmiast wyłączyć.**

Nigdy nie wyjmować wtedy baterii gołymi rękami; grozi to pożarem lub poparzeniem dłoni.

- **Nigdy nie trzymać ani nie obsługiwać aparatu mokrymi rękami.**
- **Nie pozostawiać aparatu w miejscach, w których może być on narażony na działanie wysokich temperatur.**

Wysokie temperatury mogą spowodować uszkodzenie części aparatu, a w niektórych przypadkach nawet jego zapalenie.

Nie używaj ładowarki, gdy jest ona czymś przykryta (np. kocem). Może to powodować przegrzanie i w efekcie wywołać pożar.

- **Zachować ostrożność przy obsłudze aparatu, aby nie doznać lekkiego poparzenia.**

Jeśli aparat zawiera metalowe części, ich nagrzanie może spowodować poparzenie.

Należy zwrócić uwagę na następujące kwestie:

- Aparat rozgrzewa się wskutek dłuższego używania. Trzymany w ręku gorący aparat może spowodować lekkie oparzenie.
- W miejscach o wyjątkowo niskich temperaturach temperatura korpusu aparatu może być niższa od temperatury otoczenia. Jeśli to możliwe, w niskich temperaturach aparat należy obsługiwać w rękawiczkach.
- **Z paskiem do noszenia aparatu należy się obchodzić ostrożnie.**

Podczas noszenia aparatu należy się ostrożnie obchodzić z paskiem. Może on łatwo zaczepić się o wystający przedmiot i spowodować poważne uszkodzenie.

Środki ostrożności dotyczące korzystania z baterii

Należy postępować zgodnie z przedstawionymi poniżej wskazówkami, aby zapobiec wyciekowi elektrolitu, przegrzewaniu i zaplonowi baterii, wybuchowi, porażeniu prądem i poparzeniem.

⚠ NIEBEZPIECZEŃSTWO

- Aparat pracuje na baterii litowo-jonowej zgodnej z wymogami firmy Olympus. Baterię tę należy ładować za pomocą określonej przez producenta ładowarki. Nie należy używać innych ładowarek.
- Nigdy nie podgrzewać baterii ani nie wrzucać ich do ognia.

- Przenosząc lub przechowując baterie należy uważać, by nie stykały się one z szkodliwymi przedmiotami, takimi jak biżuteria, spinki, zszywacze itp.
- Nigdy nie należy przechowywać baterii w miejscach narażonych na bezpośrednie światło słoneczne lub wysokie temperatury, np. w rozgrzanym samochodzie, w pobliżu źródeł ciepła itp.
- Aby zapobiec wyciekaniu elektrolitu z baterii lub uszkodzeniu ich styków, należy postępować ściśle według instrukcji użytkownika baterii. W żadnym wypadku nie należy demontować ani baterii ani ich przerabiać, np. przez lutowanie itp.
- Jeśli elektrolit z baterii dostanie się do oczu, należy natychmiast przemyć oczy czystą, chłodną, bieżącą wodą, a następnie jak najszybciej skorzystać z pomocy lekarskiej.
- Baterie należy zawsze przechowywać w miejscach niedostępnych dla małych dzieci. Jeśli dziecko polknie baterię, należy natychmiast skorzystać z pomocy lekarskiej.
- W przypadku zauważenia, że ładowarka wydziela dym, ciepło lub dziwny zapach bądź emituje nietypowy hałas, należy natychmiast przerwać użycie i odłączyć ładowarkę od gniazda elektrycznego, a następnie skontaktować się z autoryzowanym przedstawicielem lub centrum serwisowym.

⚠ OSTRZEŻENIE

- Baterie powinny być zawsze suche.
- Aby zapobiec wyciekaniu elektrolitu z baterii, przegrzaniu lub wybuchowi baterii, należy używać wyłącznie baterii zalecanych dla tego produktu.
- Baterie należy zainstalować w aparacie w sposób opisany w instrukcji obsługi.
- Jeśli baterie przeznaczone do wielokrotnego ładowania (akumulatorki) nie naładują się w określonym przez producenta czasie, należy przerwać ładowanie i nie używać takich baterii.
- Nie należy korzystać z baterii pękniętych lub wykazujących inne uszkodzenia.
- Jeśli z baterii wycieknie elektrolit, zmieni ona kolor lub kształt albo wykaże inne nietypowe oznaki podczas pracy, należy natychmiast przerwać używanie aparatu.
- Jeśli elektrolit z baterii dostanie się na ubranie lub skórę, należy natychmiast zdjąć ubranie i przemyć skażone miejsca czystą, zimną, bieżącą wodą. Jeśli elektrolit spowoduje poparzenie skóry, należy natychmiast skorzystać z pomocy lekarskiej.
- Nie należy narażać baterii na silne wstrząsy i stałe drgania.

⚠ UWAGA

- Przed włożeniem baterii do aparatu należy zawsze sprawdzić, czy nie wykazuje ona wycieków, odbarwień, odkształceń czy innych nietypowych oznak.
- Bateria może się nagrzać wskutek długiego używania. Aby uniknąć lekkich poparzeń, nie należy wyjmować baterii od razu po zakończeniu używania aparatu.
- Jeżeli aparat ma być przechowywany przez dłuższy czas, należy z niego wyjąć baterie.

- Ten aparat pracuje na baterii litowo-jonowej zgodnej z wymogami firmy Olympus. Nie należy używać innych typów baterii. W celu zapewnienia bezpiecznego i właściwego korzystania z baterii, należy przed użyciem zapoznać się z instrukcją jej użytkowania.
- Jeżeli zaciski baterii staną się wilgotne lub zatłuszczone, może to spowodować brak styku z aparatem. Przed użyciem baterii należy dokładnie wytrzeć suchą szmatką.
- Przed pierwszym użyciem lub po dłuższym okresie nieużywania należy zawsze naładować baterię.
- Używając w niskich temperaturach aparatu zasilanego baterią należy, o ile jest to możliwe, trzymać aparat wraz z zasilanymi bateriami w jak najcieplejszym miejscu. Bateria, która w niskich temperaturach może się wydawać wyczerpana, może odzyskać normalną moc po ogrzaniu do temperatury pokojowej.
- Liczba zdjęć, jaką można wykonać, zależy od warunków fotografowania oraz baterii.
- Przed dłuższą podróżą, w szczególności za granicę, należy się zapoznać z dodatkowe baterie. Zalecany typ baterii może być trudno dostępny podczas podróży.
- Jeśli aparat ma nie być używany przez dłuższy czas, należy go umieścić w chłodnym miejscu.
- Oddawaj baterie do punktów recyklingu – pomóż chronić naturalne zasoby naszej planety. Wyrzucając zużyte baterie należy się upewnić, czy ich końcówki są osłonięte, i zawsze przestrzegać lokalnych przepisów prawa oraz innych regulacji.
- Nie dotykaj elektrycznych styków aparatu i wymiennych obiektywów. Pamiętaj o założeniu pokrywy po zdjęciu obiektywu.
- Jeśli aparat ma być przechowywany przez dłuższy czas, należy z niego wyjąć baterię. Przechowywać aparat w chłodnym, suchym miejscu, aby zapobiec skraplaniu pary wodnej lub powstawaniu pleśni w jego wnętrzu. Po dłuższym okresie przechowywania sprawdź, czy aparat nadal działa funkcjonalnie, np. włączając go i naciskając spust migawki.
- Aparat może nie działać prawidłowo, gdy jest używany w miejscach, w których jest narażony na działanie pola magnetycznego/elektromagnetycznego, fal radiowych lub wysokich napięć, np. w pobliżu telewizora, kuchenki mikrofalowej, konsoli do gier wideo, głośników, dużego monitora, wieży telewizyjno-radiowej lub wieży transmisyjnej. W takich sytuacjach należy wyłączyć i ponownie włączyć aparat.
- Zawsze przestrzegaj opisanych w instrukcji obsługi aparatu ograniczeń dotyczących wymagań systemowych.
- Nie należy bezpośrednio dotykać ani wycierać przetwornika obrazu aparatu.

Wskazanie

Organiczny wyświetlacz elektroluminescencyjny znajduje się z tyłu aparatu.

Wyświetlanie tego samego obrazu przez dłuższy czas może spowodować jego wypalenie na wyświetlaczu, czego wynikiem będzie niższa jasność lub zakłócenia w niektórych obszarach wyświetlacza. W niektórych przypadkach ten efekt może być trwały. Nie ma to wpływu na dane obrazów.

- W mało prawdopodobnym przypadku pęknięcia wyświetlacza nie należy wkładać substancji organicznej do ust. Materiał, który przywarł do rąk, stóp lub materiału, należy natychmiast spłukać.
- W górnej/dolnej części monitora może pojawiać się jasny pasek, lecz nie świadczy to o jego nieprawidłowym działaniu.
- Jeśli obiekt oglądany jest przez aparat pod kątem, jego krawędzie na monitorze mogą wydawać się postrzępione. Nie świadczy to o nieprawidłowym działaniu monitora i będzie mniej widoczne w trybie odtwarzania zdjęć.
- W miejscach o niskiej temperaturze włączenie monitora może długo trwać, bądź jego kolor może się czasowo zmienić. Przy używaniu aparatu w ekstremalnie zimnych miejscach korzystne jest umieszczenie go od czasu do czasu w cieplejszym miejscu. Monitor gorzej działający w niskich temperaturach powróci do normalnego stanu w normalnej temperaturze.
- Monitor wykonany jest z zastosowaniem precyzyjnej technologii. Na wyświetlaczu mogą się jednak stale pojawiać się ciemne lub jasne punkty. W zależności od charakterystyki lub kąta, pod jakim użytkownik patrzy na monitor, punkty te mogą nie mieć jednolitego koloru i jasności. Nie jest to usterka.

Warunki użytkowania aparatu

- Aby chronić precyzyjne elementy niniejszego produktu, nigdy podczas używania lub przechowywania nie należy pozostawiać aparatu w następujących miejscach:
 - W miejscach o wysokiej, ekstremalnie wysokiej lub ekstremalnie zmiennej temperaturze i/lub wilgotności. Bezpośrednio na świetle słonecznym, na plaży, w zamkniętym samochodzie, w pobliżu źródła ciepła (kuchenka, kaloryfer itp.) lub nawilżaczy powietrza.
 - W miejscach zapaszczonech lub zakurzonych i zapyłonych,
 - W pobliżu materiałów łatwopalnych i wybuchowych,
 - W miejscach wilgotnych, np. w łazience lub na deszczu. Przy używaniu produktu z obudowami zabezpieczającymi przez czynnikami pogodowymi należy się zapoznać z instrukcjami obsługi tych obudów.
 - W miejscach narażonych na silne wibracje.
- Nie należy nigdy upuszczać aparatu i narażać go na silne wstrząsy lub drgania.
- Kiedy aparat jest umieszczony na statywie, do regulacji jego położenia należy używać głowicy statywu. Nie zginać aparatu.
- Nie zostawiać aparatu z obiektywem skierowanym bezpośrednio na słońce. Może to spowodować uszkodzenie obiektywu lub kurtyny migawki, nieprawidłowe kolory, efekty tzw. zjawy na zdjęciach lub nawet zapalenie się aparatu.

Obiektyw

- Nie należy go zanurzać w wodzie ani ochlapywać wodą.
- Nie należy go upuszczać lub działać na niego duża siła.
- Nie trzymać za ruchome części obiektu.
- Nie dotykaj powierzchni szklanej obiektu.
- Nie dotykaj styków obiektu.
- Nie poddawaj gwałtownym zmianom temperatury.
- Roboczy zakres temperatur: to: -10–40°C. Aparatu należy zawsze używać jedynie w temperaturach z tego zakresu.

Zastrzeżenia prawne

- Firma Olympus nie ponosi odpowiedzialności ani nie udziela gwarancji w związku z uszkodzeniami, utratą spodziewanych zysków (przy zgodnym z prawem korzystaniu z aparatu) ani roszczeniami osób trzecich występującymi wskutek nieprawidłowego użytkowania produktu.
- Olympus nie ponosi odpowiedzialności ani nie udziela gwarancji w związku z uszkodzeniami lub utratą spodziewanych zysków (przy zgodnym z prawem korzystaniu z aparatu), występującymi wskutek skasowania danych dotyczących zdjęć.

Wykluczenie odpowiedzialności

- Firma Olympus nie ponosi odpowiedzialności ani nie udziela żadnych gwarancji, bezpośrednich ani pośrednich, w związku z treścią niniejszej instrukcji oraz oprogramowania, i nie będzie ponosić odpowiedzialności prawnej za żadną domyślną gwarancję ani za przydatność produktu do obrotu handlowego bądź jego przydatność do określonego celu oraz za żadne szkody następcze, losowe lub pośrednie (w tym także, ale nie tylko, utratę zysków, przerwy w prowadzeniu działalności gospodarczej lub utratę danych związanych z działalnością gospodarczą), powstałe w wyniku korzystania lub niemożności skorzystania z tych materiałów pisemnych, oprogramowania lub sprzętu. Systemy prawne niektórych krajów nie dopuszczają ograniczenia lub wykluczenia odpowiedzialności za szkody następcze lub losowe bądź gwarancji domniemanej, w związku z czym może się ono nie stosować do niektórych klientów.
- Firma Olympus zastrzega sobie wszelkie prawa do niniejszej instrukcji.

Ostrzeżenie

Nieautoryzowane fotografowanie bądź korzystanie z materiałów chronionych prawem autorskim może stanowić naruszenie obowiązujących praw autorskich. Firma Olympus nie ponosi odpowiedzialności za nieautoryzowane fotografowanie oraz inne działania naruszające prawa autorskie.

Informacja o prawach autorskich

Wszelkie prawa zastrzeżone. Żadna część tych materiałów pisemnych ani oprogramowania nie może być powielana bądź wykorzystywana w żadnej formie, elektronicznej ani mechanicznej (włącznie z kserowaniem i nagrywaniem), ani też przy użyciu żadnych innych nośników i baz danych, bez uprzedniej pisemnej zgody firmy Olympus. Firma Olympus nie ponosi odpowiedzialności

w związku z korzystaniem z informacji zawartych w tej instrukcji obsługi lub w oprogramowaniu ani za powstałe na skutek korzystania z tych informacji szkody. Firma Olympus zastrzega sobie prawo do zmian funkcji i treści tej publikacji lub oprogramowania bez uprzedzenia.

Deklaracja FCC

- Zakłócenia radiowo-telewizyjne
Wszelkie zmiany i modyfikacje, które nie zostały w sposób wyraźny zaakceptowane przez producenta, mogą pozbawić użytkownika uprawnień do korzystania ze sprzętu. Ten sprzęt został przetestowany i zaakceptowany pod kątem ograniczeń obowiązujących dla urządzeń cyfrowych klasy B, stosownie do części 15 normy FCC. Ograniczenia te zostały nałożone w celu zapewnienia odpowiedniej ochrony przed szkodliwymi zakłóceniami w instalacjach mieszkaniowych. Niniejszy sprzęt generuje, wykorzystuje oraz może emitować fale o częstotliwościach radiowych i - jeśli nie jest zainstalowany i użytkowany zgodnie z instrukcją obsługi - może powodować szkodliwe zakłócenia komunikacji radiowej. Jednakże nie ma gwarancji, że w przypadku poszczególnych instalacji zakłócenia te nie nastąpią. Jeśli ten sprzęt powoduje szkodliwe zakłócenia odbioru fal radiowych i telewizyjnych, co można stwierdzić przez włączenie i wyłączenie sprzętu, użytkownik może spróbować usunąć te zakłócenia przez zastosowanie jednego lub kilku z następujących środków:
 - Regulując antenę odbiorczą lub przestawiając ją w inne miejsce.
 - Zwiększając odległość pomiędzy aparatem i zakłócanym odbiornikiem.
 - Podłączając sprzęt do gniazdka elektrycznego w innym obwodzie elektrycznym niż obwód, do którego jest podłączony odbiornik.
 - Kontaktując się ze sprzedawcą lub doświadczonym technikiem radiowo-telewizyjnym w celu uzyskania pomocy. Aparat można podłączać do komputera (PC) wyposażonego w port USB wyłącznie przy użyciu kabla USB dostarczanego przez firmę OLYMPUS.

Wszelkie nieuprawnione zmiany lub modyfikacje niniejszego urządzenia skutkują pozbawieniem prawa do użytkowania urządzenia.

Używać wyłącznie przystosowanych do produktu baterii do wielokrotnego ładowania i ładowarek

Stanowczo zalecamy używanie wyłącznie oryginalnych, przystosowanych do produktów firmy Olympus baterii do wielokrotnego ładowania i ładowarek. Używanie innej baterii przeznaczonych do wielokrotnego ładowania lub innej ładowarki może spowodować pożar lub zranienia spowodowane wyciekami elektrolitu, nagrzaniem i zapłonem albo uszkodzeniem baterii. Firma Olympus nie odpowiada za wypadki i szkody, które mogą być spowodowane przez używanie baterii i/lub ładowarek nie będących oryginalnymi akcesoriami firmy Olympus.

Dla klientów z Ameryki Północnej i Południowej

Dla klientów w USA

Deklaracja zgodności

Numer modelu : E-P3

Nazwa handlowa : OLYMPUS

Osoba odpowiedzialna : **OLYMPUS IMAGING AMERICA INC.**

Adres : 3500 Corporate Parkway, P. O. Box 610, Center Valley, PA 18034-0610, USA

Telefon : 484-896-5000

Zgodnie z przeprowadzonymi badaniami urządzenie spełnia normy FCC

DO UŻYTKU DOMOWEGO LUB BIUROWEGO

To urządzenie spełnia normy FCC, część 15. Warunkami użytkowania urządzenia są dwa warunki:

- (1) Urządzenie nie może generować szkodliwych zakłóceń.
- (2) Urządzenie musi przyjmować wszelkie odbierane zakłócenia, włącznie z zakłóceniami mogącymi powodować niepożądane działanie.

Dla klientów w Kanadzie

To urządzenie cyfrowe klasy B jest zgodne z kanadyjską normą ICES-003.

Dla klientów w Europie



Symbol „CE” oznacza, że niniejszy produkt spełnia europejskie wymagania w zakresie bezpieczeństwa, ochrony zdrowia, środowiska i konsumenta. Aparaty z oznaczeniem „CE” są przeznaczone do sprzedaży w Europie.



Przedstawiony tu symbol [przekreślony wizerunek kosza na kółkach, zgodny z dyrektywą WEEE, aneks IV] informuje o istniejącym w UE obowiązku sortowania i osobnego usuwania lub utylizacji sprzętu elektronicznego.

Nie należy wyrzucać tego sprzętu razem ze śmieciami i odpadkami domowymi.

Pozbywając się tego produktu, należy korzystać z funkcjonujących w poszczególnych krajach systemów zbiórki odpadów i surowców wtórnych.



Przedstawiony tu symbol [przekreślony wizerunek kosza na kółkach, zgodny z dyrektywą 2006/66/UE, aneks II] informuje o istniejącym w UE obowiązku sortowania zużytych baterii.

Nie należy wyrzucać baterii razem ze śmieciami i odpadkami domowymi.

Przy pozbywaniu się baterii prosimy o korzystanie z funkcjonujących w poszczególnych krajach systemów i rozwiązań zbierania surowców wtórnych.

Warunki gwarancji

- 1 W przypadku wad produktu występujących pomimo jego prawidłowego użycia (zgodnie z pisemną instrukcją obsługi dołączoną do urządzenia) w okresie obowiązywania odpowiedniej gwarancji krajowej w przypadku zakupu u autoryzowanego przedstawiciela firmy Olympus na obszarze handlowym Olympus Europa Holding GmbH, zgodnie z wykazem umieszczonym w witrynie <http://www.olympus.com>, produkt ten będzie, według uznania firmy Olympus, podlegał bezpłatnej naprawie lub wymianie. W celu zgłoszenia roszczeń z tytułu niniejszej gwarancji należy zwrócić produkt wraz z niniejszą kartą gwarancyjną przed upływem okresu obowiązywania odpowiedniej gwarancji krajowej do przedstawiciela, u którego został on nabyty, lub do dowolnego innego punktu serwisowego Olympus na obszarze handlowym obsługiwany przez spółkę Olympus Europa Holding GmbH, podanego na stronie internetowej: <http://www.olympus.com>. W trakcie rocznego okresu obowiązywania gwarancji światowej klientowi przysługuje prawo zwrotu produktu w dowolnym punkcie serwisowym firmy Olympus. Należy zwrócić uwagę na fakt, że punkty serwisowe Olympus nie działają we wszystkich krajach.
- 2 Koszty dostarczenia produktu do autoryzowanego punktu serwisowego Olympus regulują lokalne przepisy prawa. Na terenie Polski koszty takie ponosi Olympus Polska (Procedura Zgłoszenia Reklamacji dostępna na stronie internetowej www.olympus.pl)

Warunki gwarancji

- 1 „Firma OLYMPUS IMAGING CORP., Shinjuku Monolith, 2-3-1 Nishi-Shinjuku, Shinjuku-ku, Tokyo 163-0914, Japonia, przyznaje jednoroczną gwarancję światową. Tę światową gwarancję należy przedstawić w autoryzowanym serwisie firmy Olympus przed dokonaniem każdej naprawy gwarancyjnej. Jest ona ważna tylko wraz z kartą gwarancyjną i dowodem zakupu, które należy przedstawić w autoryzowanym serwisie firmy Olympus. Należy wziąć pod uwagę, że niniejsza gwarancja stanowi dodatek do ustawowych praw klienta wynikających z krajowych przepisów dotyczących sprzedaży towarów konsumenckich i nie wpływa na te prawa.”

- 2 Niniejsza gwarancja nie obejmuje następujących sytuacji (koszty naprawy poniesie klient, nawet jeśli wystąpiły one w wskazanym wyżej okresie gwarancyjnym):
 - (a) Wszelkich wad powstałych w wyniku niewłaściwego posługiwania się urządzeniem (np. w wyniku czynności, która nie była wymieniona w instrukcji obsługi lub w innych instrukcjach itp.).
 - (b) Wszelkich wad powstałych w wyniku napraw, modyfikacji, czyszczenia itp. przeprowadzanych przez osoby inne niż personel firmy Olympus lub autoryzowany punkt serwisowy Olympus.
 - (c) Wszelkich wad lub uszkodzeń powstałych w trakcie transportu oraz w wyniku upadku, uderzenia itp. po nabyciu produktu.
 - (d) Wszelkich wad lub uszkodzeń powstałych w wyniku pożaru, trzęsienia ziemi, powodzi, uderzenia pioruna, innych kłęsk żywiołowych, zanieczyszczenia środowiska lub niestabilności napięcia.
 - (e) Wszelkich wad powstałych w wyniku niestarannego lub nieprawidłowego przechowywania (takiego jak przechowywanie produktu w wysokiej temperaturze i wilgotności, w pobliżu preparatów odstraszcających owady lub toksycznych substancji itp.), niewłaściwej konserwacji itp.
 - (f) Wszelkich wad powstałych w wyniku stosowania wyładowanych baterii itp.
 - (g) Wszelkich wad powstałych w wyniku dostania się piasku, błota itp. do wnętrza obudowy produktu.
 - (h) Zwrotu produktu bez karty gwarancyjnej.
 - (i) Jeżeli w karcie gwarancyjnej wprowadzono jakiegokolwiek poprawki klienta lub sprzedawcy czy numeru seryjnego.
 - (j) Jeżeli wraz z kartą gwarancyjną nie został okazany dowód zakupu.
- 3 Niniejsza gwarancja dotyczy wyłącznie produktu; gwarancja nie obejmuje żadnego wyposażenia dodatkowego, takiego jak pokrowiec, pasek, osłona obiektywu i baterie.
- 4 Odpowiedzialność firmy Olympus z tytułu niniejszej gwarancji jest ograniczona wyłącznie do naprawy lub wymiany produktu. Z zakresu gwarancji wyklucza się wszelką odpowiedzialność za jakiegokolwiek szkody pośrednie poniesione przez klienta z powodu wady produktu, w szczególności za straty lub uszkodzenia obiektów, filmów, innego wyposażenia bądź akcesoriów używanych wraz z produktem lub za jakiegokolwiek straty wynikające ze zwłoki w naprawie bądź z utraty danych. Gwarancja na sprzedany towar konsumpcyjny nie wyłącza, nie ogranicza ani nie zawiesza uprawnień kupującego wynikających z niezgodności towaru z umową. Powyższe wykluczenie nie narusza obowiązujących przepisów prawa.

Uwagi dotyczące przechowywania gwarancji

- 1 Niniejsza gwarancja jest ważna wyłącznie wtedy, jeżeli karta gwarancyjna została prawidłowo wypełniona przez personel firmy lub jej autoryzowanego przedstawiciela oraz gdy inne dokumenty stanowiące dowód zakupu. W związku z tym prosimy o sprawdzenie, czy na karcie gwarancyjnej jest wpisane Twoje nazwisko, nazwę przedstawiciela, numer seryjny urządzenia oraz rok, miesiąc i dzień zakupu, bądź czy do niniejszej karty gwarancyjnej dołączono oryginał faktury lub paragon zakupu (na którym widnieje nazwa przedstawiciela, data zakupu oraz typ produktu). Firma Olympus zastrzega sobie prawo do odmowy bezpłatnej naprawy w przypadku okazania niewypełnionej karty gwarancyjnej oraz braku powyższego dokumentu lub jeżeli zawarte w nim informacje są niepełne lub nieczytelne.
- 2 Ze względu na brak możliwości ponownego wydania karty gwarancyjnej należy ją przechowywać w bezpiecznym miejscu.
 - Zapoznaj się z listą dostępną na stronie internetowej: <http://www.olympus.com>, na której znajdują się informacje na temat międzynarodowej sieci autoryzowanych punktów serwisowych Olympus.

Znaki handlowe

- IBM jest zarejestrowanym znakiem handlowym firmy International Business Machines Corporation.
- Microsoft i Windows są zarejestrowanymi znakami handlowymi firmy Microsoft Corporation.
- Macintosh jest znakiem handlowym Apple Inc.
- Logotypy SDHC i SDXC są znakami towarowymi.
- Eye-Fi jest znakiem handlowym Eye-Fi, Inc.
- Technologia korygowania cieni („Shadow Adjustment Technology”) zawiera opatentowane technologie firmy Apical Limited.



- AVCHD i logo AVCHD są znakami handlowymi firm Sony i Panasonic.
- Wyprodukowano na licencji Dolby Laboratories. Dolby i symbol z podwójnym D są znakami towarowymi firmy Dolby Laboratories.
- Technologia przejść w pokazach slajdów została zapewniona przez firmę HI Corporation.



- Wszystkie inne nazwy produktów wymienione w niniejszej instrukcji są znakami handlowymi i/lub zarejestrowanymi znakami handlowymi ich właścicieli.
- Micro Four Thirds i logo Micro Four Thirds są znakami towarowymi firmy OLYMPUS IMAGING Corporation w Japonii, Stanach Zjednoczonych, krajach Unii Europejskiej i innych krajach.
- Termin „PENPAL” jest używany w odniesieniu do OLYMPUS PENPAL.
- Aparat wykorzystuje system plików „Design Rule for Camera File System/DCF” (reguła plików dla aparatów cyfrowych), będący standardem utworzonym przez Japan Electronics and Information Technology Industries Association (JEITA) (Japońskie Zrzeszenie Producentów Branży Elektronicznej i Informatycznej).

THIS PRODUCT IS LICENSED UNDER THE AVC PATENT PORTFOLIO LICENSE FOR THE PERSONAL AND NONCOMMERCIAL USE OF A CONSUMER TO (i) ENCODE VIDEO IN COMPLIANCE WITH THE AVC STANDARD (“AVC VIDEO”) AND/OR (ii) DECODE AVC VIDEO THAT WAS ENCODED BY A CONSUMER ENGAGED IN A PERSONAL AND NON-COMMERCIAL ACTIVITY AND/OR WAS OBTAINED FROM A VIDEO PROVIDER LICENSED TO PROVIDE AVC VIDEO. NO LICENSE IS GRANTED OR SHALL BE IMPLIED FOR ANY OTHER USE. ADDITIONAL INFORMATION MAY BE OBTAINED FROM MPEG LA, L.L.C. SEE [HTTP://WWW.MPEGLA.COM](http://www.mpegla.com)

Tabela systemu



*1 Nie wszystkie obiektywy mogą być używane z adapterem. Więcej szczegółów na ten temat można znaleźć w oficjalnej witrynie firmy Olympus. Należy także pamiętać, że produkcja obiektywów systemu OM została zakończona.

*2 Informacje na temat zgodnych obiektywów można znaleźć w oficjalnej witrynie firmy Olympus.

*3 Z modułu OLYMPUS PENPAL można korzystać wyłącznie w regionie, w którym został on zakupiony. W zależności od obszaru jego używanie może naruszać przepisy dotyczące fal radiowych i może podlegać sankcjom.

*4 Do ładowania baterii przeznaczonych do wielokrotnego ładowania należy używać tylko zgodnych ładowarek baterii.

 : Produkty zgodne z aparatem E-P3

 : Produkty dostępne w sprzedaży

Aby uzyskać najnowsze informacje, należy odwiedzić witrynę firmy Olympus.

Obiektywy



M.ZUIKO DIGITAL ED 12 mm f2.0
M.ZUIKO DIGITAL 17 mm f2.8
M.ZUIKO DIGITAL 45 mm f1.8
M.ZUIKO DIGITAL 14-42 mm f3.5-5.6 II R
M.ZUIKO DIGITAL ED 9-18 mm f4.0-5.6
M.ZUIKO DIGITAL ED 14-150 mm f4.0-5.6
M.ZUIKO DIGITAL ED 40-150 mm f4.0-5.6 R
M.ZUIKO DIGITAL ED 75-300 mm f4.8-6.7



MMF-2^{*1}
Adapter systemu 4/3



**Obiektyw systemu
Four Thirds**



MF-2^{*1}
Adapter OM 2

**Obiektywy
systemu OM**

Konwertery do obiektywów^{*2}



FCON-P01
Rybie oko



WCON-P01
Szerokokątny



MCON-P01
Makro

Lampa blyskowa



FL-14
Elektroniczna lampa
blyskowa

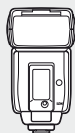

FL-50R
Elektroniczna lampa
blyskowa



FL-36R
Elektroniczna lampa
blyskowa



FL-300R
Elektroniczna lampa
blyskowa

SRF-11

Zestaw pierścienio-
wej lampy blyskowej



RF-11^{*2}
Pierścieniowa
lampa blyskowa

STF-22

Zestaw podwójnej
lampy blyskowej



TF-22^{*2}
Podwójna
lampa blyskowa

FC-1

Sterownik lampy
do makrofotografii

*5 Niektóre akcesoria mogą nie być w danym regionie.

*6 Należy używać zgodnie z lokalnymi przepisami.



Indeks

Symbole

Menu fotografowania 1.....	107
Menu fotografowania 2.....	107
Menu odtwarzania.....	107
Menu ustawień.....	80, 108
Menu użytkownika.....	81, 108
Menu złącza akcesoriów dodatkowych.....	90, 110
AF/MF.....	81
Button/Dial.....	82
Release.....	83
Disp/PC.....	83
Exp/ISO.....	84
Custom.....	85
Color/WB.....	85
Record/Erase.....	86
Movie.....	87
Utility.....	88
OLYMPUS PENPAL Share.....	90
OLYMPUS PENPAL Album.....	90
Electronic Viewfinder.....	90
(Duży).....	47
(Średni).....	47, 86
(Mały).....	47, 86
RC Mode.....	93
.....	65
(Wybór języka).....	80
Menu Display.....	80, 81
Set Up.....	81
Set Home.....	82
Face Priority.....	39, 82
Lock.....	82
/Info Settings.....	83
Control Settings.....	83
Close Up Mode.....	84
(Sygnał dźwiękowy).....	84
Slow Limit.....	85
X-Sync.....	85
.....	85
Keep Warm Color.....	85
+WB.....	85
Set.....	86
Warning Level.....	88
REC.....	89
Home.....	89
(blokada AE).....	41
(tryb filtrów artystycznych).....	16
(tryb programów tematycznych).....	17
(tryb sekwencji wideo).....	61
(odtwarzanie w zbliżeniu).....	14, 64
(wyświetlanie indeksu).....	63
(zabezpieczenie).....	15
A	
Address Book.....	72, 90
AE BKT.....	57
AEL/AFL.....	82, 88, 89
AEL/AFL Memo.....	82
AEL Metering.....	84
AF Area.....	37
AF illuminator.....	82
AF Mode.....	36, 81
AF z ramką powiększenia.....	38
Album Mem. Setup.....	90
Album Mem. Usage.....	90
All Erase.....	65
All Targets.....	37
All [WB%].....	85
Anti-Shock [♦].....	84
ART BKT.....	58
Aspect.....	67
Automatyczna regulacja ostrości.....	12, 36, 94
Automatyczny balans bieli.....	43
B	
B&W Filter.....	46
Backlit LCD.....	84, 89
Balans bieli WB.....	43
Bateria.....	3, 6, 100
Bateria litowo-jonowa.....	3, 100, 114
BGM.....	66
Black & White.....	67
Blokada ostrości.....	37

Bracketing.....	57
Bulb Focusing.....	81
Bulb Timer.....	84
Button Function.....	82
Błysk automatyczny.....	59
Błysk dopełniający 	59

C

C-AF (ciągłe ustawianie ostrości).....	36
C-AF+TR (śledzenie AF).....	36
Card Setup.....	65, 99
Ciągłe ustawianie ostrości (C-AF).....	36
Color Space.....	85
Contrast.....	46
Copy All.....	72
Copyright Settings.....	87
Custom 	45
Cyfrowy pomiar ESP 	41
Czas otwarcia migawki.....	12, 52, 53

D

Dial Direction.....	82
Dial Function.....	82
Digital Tele-converter.....	58
Dodawanie dźwięku do zdjęć 	68
dpi Setting.....	87
Drukowanie bezpośrednie.....	77
Drukowanie uproszczone.....	78

E

e-Portrait.....	67
Edit Filename.....	87
Effect.....	46
Ekran dotykowy.....	9, 22
Ekran kalendarza.....	63
Electronic viewfinder.....	102
EVF Adjust.....	90
EV Step.....	84
Exposure Shift.....	88
Eye-Fi.....	88

F

File Name.....	86
Firmware.....	80
FL BKT.....	58

Focus Ring.....	82
Format.....	99
Fotografowanie manualne M	53
Fotografowanie przy długiej ekspozycji.....	53
Fotografowanie sekwencyjne 	49
Fotografowanie w trybie iAUTO FAUTO	10, 11, 18
Fotografowanie zaprogramowane P	50
Full-time AF.....	81
Funkcja redukcji zapylenia.....	6, 98

G

Gradation.....	46
Group Target.....	37

H

HD.....	48
High Key.....	46
Histogram.....	32, 33
Histogram Settings.....	83

I



i-Enhance 	45
Image Aspect.....	48
Image Overlay.....	68
Image Stabilizer IS	42
Info Off.....	84
IS (stabilizator obrazu).....	42
IS Mode.....	89
ISO-Auto.....	84
ISO-Auto Set.....	84
ISO.....	48, 84
ISO BKT.....	58
ISO Step.....	84

J

JPEG.....	47
JPEG Edit.....	67

K

Karta.....	4, 99
Karta Eye-Fi.....	4, 99
Karta SD/SDHC/SDXC.....	4, 99
Kasowanie pojedynczych zdjęć 	15

Kompensacja balansu bieli 	44
Konwertery do obiektywów	102
Korekcja ekspozycji 	40





L

Lampa błyskowa	59
Lampa błyskowa z redukcją efektu czerwonych oczu 	59
Level Adjust	88
Level Gauge	32
Live Control	20
Live Guide	18
Live View Boost	83
Low Key	46



Ł

Ładowarka baterii litowo-jonowych	3, 100
-----------------------------------	--------

M

Metering	41
MF (ręczne ustawianie ostrości)	36, 89
MF Assist	82
Mode Guide	83
Monotone 	45
Movie+Still	87, 92
Movie Play	62
Movie 	62, 87
MTP	75
Multiple Exposure 	56
Muted 	45
My OLYMPUS PENPAL	90
Myset	35, 89

N









Nagrywanie sekwencji wideo 	13, 61
Natural 	45
Niestandardowy balans bieli CWB	43
Noise Filter	85
Noise Reduct.	85
NTSC	69, 83

O

Obiektyw	5, 100
Obiektywy systemu 4/3	100

Obiektywy systemu mikro 4/3	100
Odtwarzanie na telewizorze	69
OLYMPUS PENPAL	71, 90

P

PAL	69, 83
Panorama	54
Pasek	2
Pełny panel sterowania	91
Pict. Tone	46
PictBridge	77
Picture Copy Size	90
Picture Mode	45
Picture Mode Settings	83
Picture Send Size	90
Pixel Count	86
Pixel Mapping	98
Please Wait	71, 90
Pojedyncze AF (S-AF)	36
Pokaz zdjęć 	66
Pole AF 	37
Pomiar punktowy 	41
Pomiar punktowy – sterowanie cieniem  SH	41
Pomiar punktowy – sterowanie rozjaśnieniem  HI	41
Pomiar światła centralnie ważony 	41
Portrait 	45
Położenie początkowe HP	82
Preview	51
Print	77
Priority Set	87
Przesunięcie programu Ps	50
Przycinanie 	67, 79
Przycisk INFO	9, 32, 33, 34

Q

Quick Erase	86
-------------	----

R

RAW+JPEG Erase	86
RAW	47
RAW Data Edit	67
RAW 	89

Rec View	80
Redeye Fix	67
Regulacja intensywności lampy błyskowej	60
Regulacja jasności monitora	80
Regulacja tonów	34, 40
Reset/Myset	35
Reset Lens	81
Reset Protect	65, 90
RIs Priority C	83
RIs Priority S	83
Rotate	65
Rozmiar obrazu	47
Ręczne ustawianie ostrości (MF)	36

S

S-AF (pojedyncze ustawianie ostrości)	36
S-AF+MF	36
Samowyzwalacz	49
Saturation	46, 67
SD	48
Sepia	67
Shading Comp.	85
Shadow Adj.	67
Sharpness	46
Single Target	37
Sleep	84
Slide	66
Stopień kompresji	47
Storage	75
Synchronizacja z długimi czasami migawki (2. kurtyna migawki szczelinowej) SLOW2/ 2nd Curtain	59
Synchronizacja z długimi czasami migawki (pierwsza kurtyna migawki szczelinowej) SLOW	59
Synchronizacja z długimi czasami migawki (pierwsza kurtyna migawki szczelinowej)/Błysk z redukcją efektu czerwonych oczu SLOW	59

T

Test Picture	89
Touch Screen Settings	88
Tryb ART LV	83
Tryb fotografowania z lampą błyskową	59
Tryb pierwszeństwa migawki S	52
Tryb priorytetu przysłony A	51
Tryb Super FP	105
Tryby fotografowania uproszczonego ...	10
Tryb zapisu	47, 107

U

USB Mode	84
Ustawianie daty i godziny	7
Ustawianie równowagi bieli jednym przyciśnięciem	43, 44

V

Video Out	83
Vivid	45
Volume	84

W

Wartość przysłony	12, 51, 53
WB	43, 85
WB BKT	57
Wstępne ustawienie balansu bieli	43
Wykonywanie pojedynczych zdjęć	49
Wyłączenie lampy błyskowej	59
Wyświetlanie informacji	32, 33
Wyświetlanie kilku podglądów	32, 40
Wyświetlanie powiększenia	38

Z

Zaznaczanie do wydruku	76
Zmiana rozmiaru	67

OLYMPUS EUROPA HOLDING GMBH

Biura: Consumer Product Division
Wendenstrasse 14–18, 20097 Hamburg, Niemcy
Tel.: +49 40–23 77 3-0/Faks: +49 40–23 07 61
Dostawy towarów: Bredowstrasse 20, 22113 Hamburg, Niemcy
Listy: Postfach 10 49 08, 20034 Hamburg, Niemcy

Europejskie wsparcie techniczne dla klientów:

Zapraszamy do odwiedzenia naszych stron internetowych

<http://www.olympus-europa.com>

lub do kontaktu telefonicznego z BEZPŁATNYM NUMEREM*: **00800–659 678 71**

* Prosimy pamiętać, że niektórzy operatorzy (komórkowych) sieci telefonicznych nie zapewniają dostępu do powyższego numeru lub wymagają wprowadzenia dodatkowego prefiksu przed numerami +800.

Klienci pochodzący z krajów nie wymienionych na liście lub nie mogący uzyskać połączenia z powyższym numerem mogą dzwonić pod następujące numery NUMERY PŁATNE: **+49 180 5–67 10 83** lub **+49 40–237 73 48 99**.

Nasze wsparcie techniczne dla klientów dostępne jest od godziny 9.00 do godziny 18.00 czasu środkowoeuropejskiego (od poniedziałku do piątku).

Poland: Olympus Polska Sp. z o.o. – biuro

Adres:
Olympus Polska sp. z o.o.
ul. Suwak 3
02-676 Warszawa
Tel.: (22) 366 00 77
Faks: (22) 831 04 53

Naprawa produktów Olympus

Informacje dotyczące obsługi napraw gwarancyjnych i pogwarancyjnych Olympus Polska udziela w dni powszednie w godzinach 8:30–16:30
Adres:
Olympus Polska Sp. z o.o.
Tel.: (22) 366 00 66
Faks: (22) 831 04 53
E-mail: serwis@olympus.pl
Internet: www.olympus.pl