

OLYMPUS

DIGITÁLNÍ FOTOAPARÁT OLYMPUS PEN E-P7 Návod k použití

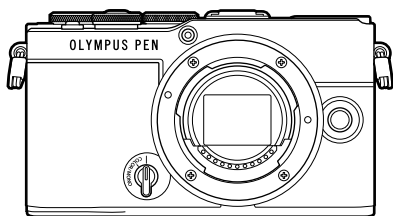

Obsah

Rejstřík základních úloh

1. Příprava
2. Snímání
3. Prohlížení
4. Funkce menu
5. Připojení fotoaparátu k chytrému telefonu
6. Připojení fotoaparátu k počítači
7. Upozornění
8. Informace
9. **BEZPEČNOSTNÍ UPOZORNĚNÍ**

Číslo modelu: IM024

- Děkujeme vám za zakoupení našeho digitálního fotoaparátu. Před prvním použitím fotoaparátu si prosím pozorně přečtete tento návod, umožní vám přístroj optimálně využít a prodloužit jeho životnost.
- Před použitím tohoto výrobku se seznámte s obsahem kapitoly „9. BEZPEČNOSTNÍ UPOZORNĚNÍ“. Tyto pokyny si uschovejte k budoucímu nahlédnutí.
- Před pořízováním důležitých snímků se s fotoaparátem seznámte a pořídte několik zkušebních snímků.
- Obrázky displeje a fotoaparátu použité v tomto návodu k obsluze vznikly během vývojové fáze a mohou se lišit od finálního výrobku.
- Pokud dojde k přidání a/nebo úpravám funkcí v důsledku aktualizace firmwaru fotoaparátu, bude se obsah lišit. Nejaktuálnější informace naleznete na našich webových stránkách.

>> DÁREK PRO VÁS <<

Zaregistrujte si svůj výrobek na www.mujoylympus.cz
a získáte prodlouženou záruku 30 měsíců a další výhody.



Než začnete

Čtěte a dodržujte bezpečnostní upozornění

Abyste předešli nesprávnému použití, které může mít za následek požár nebo jiné poškození majetku či zranění vaší osoby nebo jiných osob, přečtěte si před použitím fotoaparátu celou kapitolu „9. BEZPEČNOSTNÍ UPOZORNĚNÍ“ (str. 193).

Během použití tohoto fotoaparátu čtěte tento návod, aby bylo zajištěno správné a bezpečné použití. Návod po přečtení uchovávejte na bezpečném místě.

Naše společnost nepřijímá žádnou zodpovědnost za porušení místních předpisů v důsledku používání tohoto výrobku mimo zemi nebo oblast, kde byl zakoupen.

Bezdrátová síť a Bluetooth®

Fotoaparát je vybaven vestavěnou bezdrátovou sítí a funkcí **Bluetooth®**. Používáním těchto funkcí mimo zemi nebo oblast, kde byl výrobek zakoupen, můžete porušovat místní předpisy související s bezdrátovým připojením; Před použitím se informujte u místních úřadů. Naše společnost nenese žádnou zodpovědnost za porušování místních předpisů ze strany uživatele.

V oblastech, kde je zakázáno použití bezdrátové sítě LAN a funkce **Bluetooth®**, tyto funkce vypněte.  „Deaktivace bezdrátové sítě LAN/Bluetooth®“ (str. 163)

■ Registrace uživatele

Informace o registraci produktů najdete na našich webových stránkách.

■ Instalace PC softwaru / aplikací

Olympus Workspace

Tato počítačová aplikace slouží ke stahování a zobrazování fotografií a videosekvencí pořízených fotoaparátem. Rovněž jej lze použít k aktualizaci firmwaru fotoaparátu. Software je ke stažení na níže uvedené webové stránce. Při stahování softwaru budete připraveni poskytnout sériové číslo fotoaparátu.

<https://support.olympus-imaging.com/owdownload/>

OLYMPUS Image Share (OI.Share)

Snímky z fotoaparátu můžete nahrávat do chytrého telefonu.

Fotoaparát lze také ovládat na dálku a fotografovat z chytrého telefonu.

<https://app.olympus-imaging.com/oishare/>



Kromě „Návodu k použití“ nabízíme také „Příručku k funkcím fotoaparátu“. Tyto příručky čtete během používání výrobku.



Návod k použití (tento soubor pdf)

Příručka pro tento fotoaparát a jeho funkce. Návod k obsluze je ke stažení z našeho webu nebo přímo pomocí aplikace pro chytré telefony „OLYMPUS Image Share“ (OI.Share).

Příručka k funkcím fotoaparátu

Příručka k funkcím a nastavení, která vám pomůže naplno využívat funkcí fotoaparátu. Byla optimalizována pro zobrazení na mobilních zařízeních a lze ji prohlížet pomocí aplikace OI.Share.

<https://cs.olympus-imaging.jp/jp/support/cs/webmanual/index.html>



Symbole použité v tomto návodu k obsluze

V tomto návodu jsou použity následující symboly.

	Symbole označující tlačítka (konkrétně tlačítka šipek nahoru, dolů, doleva a doprava), které stisknete na kurzorovém křížci (str. 13).
	Poznámky a další doplňující informace.
	Tipy a další užitečné informace k používání fotoaparátu.
	Odkazy na jiné stránky v tomto návodu.

Než začnete	2	Snímání pomocí dotykové obrazovky	32
Příručky k výrobkům	3	Přepínání zobrazení tlačítkem  (zkratka)	33
Rejstřík základních úloh	9	Automatické nastavení clony a expoziční doby fotoaparátem (programový režim)	35
Názvy částí	12	Volba clony (Režim priority clony)	37
Příprava	14	Výběr expoziční doby (Režim priority času)	39
Vybalení fotoaparátu	14	Volba clony a rychlosti závěrky (Ruční režim)	41
Přípevnění řemínku	15	Dlouhé expozice (BULB/TIME)	42
Vložení a vyjmutí baterie a karty	16	Prolnutí světla (Živá kompozitní fotografie)	44
Vyjmutí baterie.....	17	Fotografování vylepšených snímků (Ovládání profilu)	46
Vyjmutí karty.....	17	Fotografování vylepšených černobílých snímků (Ovládání monochromatického profilu)	46
Nabíjení baterie	18	Fotografování s úpravou jednotlivých barev (Ovládání barevného profilu).....	51
Nasazení objektivu na fotoaparát	20	Automatický výběr nastavení fotoaparátem (režim AUTO)	54
Sejmutí objektivu	21	Fotografování ve scénickém režimu (Režim SCN)	56
Zapnutí fotoaparátu	22	Typy scénických režimů.....	56
První nastavení	23	Fotografování v pokročilém fotografickém režimu (režim )	60
Zobrazení na displeji fotoaparátu je nečitelné / nezobrazuje se ve vybraném jazyce	25	Možnosti režimu AP.....	60
Snímání	26	[Živá kompozitní]: Živá kompozitní fotografie	61
Zobrazení informací během snímání	26	[Live TIME]: Časosběrná fotografie Live TIME	62
Přepnutí informačního displeje	28	[Vícenásobná exp.]: Snímání vícenásobné expozice	63
Výběr režimu snímání a pořizování snímků	29		
Druhy režimů snímání	29		
Pořizování snímků v horním a dolním úhlu	31		

[HDR]: Pořizování kompozitních fotografií v režimu HDR	64	Možnosti samospouště (☺ Vlastní samospoušť)	87
[Tichý režim (♥)]	65	Snímání bez vibrací způsobených ovládním tlačítka spouště (Proti nárazu (♦))	88
Snímání panoramatu	66	Elektronická závěrka (Tiché (♥))	88
[Korekce lichoběžníku]	67	Vyvolání možností fotografování	89
[Bracketing autom. expozice]: Změny nastavení expozice v sérii snímků	68	Volba režimu ostření (Režim AF)	92
[Zaostřovací řada]: Různé ohniskové vzdálenosti v sérii snímků	69	Výběr způsobu, jakým bude fotoaparát měřit jas (Měření) ...	93
Použití uměleckých filtrů (režim ART)	70	Úpravy barev (Vyvážení bílé)	94
Typy uměleckých filtrů	72	Jemné nastavení vyvážení bílé (Úpravy vyvážení bílé)	96
Úprava intenzity uměleckého filtru (Jemné nastavení)	73	Redukce ořesů fotoaparátu (Stab. obrazu)	96
Použití funkce [Částečná barva]	73	Nastavení poměru stran obrazu	97
Nahrávání videa během fotografování	74	Možnosti souboru fotografie a velikosti snímku (Kvalita statických snímků, 📷 ⬅️)	98
Natáčení videí v režimu videa ...	75	Velikost snímku, snímková frekvence a komprese (Kvalita videa, 📷 ⬅️)	99
Možnosti režimu videa	76	Úprava výkonu blesku (Ovládání intenzity blesku)	103
Záznam zpomalených videí	77	Možnosti zpracování (Režim snímku)	103
Ztišení zvuků fotoaparátu během záznamu videa	77	Celkové nastavení barev (Úpravy barev)	105
Pořizování snímků v režimu autoportrétu	78	Jemné nastavení ostrosti (Ostrost)	106
Použití různých nastavení	80	Jemné nastavení kontrastu (Kontrast)	106
Tlačítka a voliče	80	Jemné nastavení saturace (Saturace)	106
Ovládání expozice (Expozice 📷)	81	Přidání efektu zrnitého filmu do monochromatického profilu (Efekt zrnitého filmu)	107
Výběr režimu oblasti AF (Zóna AF)	81	Jemné nastavení tónu (Gradace)	108
Nastavení umístění zaostření (Poloha oblasti AF)	82		
AF priority tváře / AF priority očí	82		
Změna citlivosti ISO (ISO)	83		
Použití blesku (Fotografování s bleskem)	84		
Použití sekvenčního snímání / samospouště	86		

Použití efektů filtrů na černobílé snímky (Barevný filtr)	108
Nastavení tónu monotónních snímků (Monochromat. barvy).....	109
Nastavení efektů i-Enhance (Efekt).....	110
Nastavení formátu reprodukce barev (Barevný prostor).....	110
Změna jasu světlých a tmavých oblastí (Kontrola přeexp. a podexp.).....	111
Přřazení funkcí tlačítkům (Funkce tlačítka).....	112
Automatické ostření s přiblížovacím rámečkem / automatické ostření s přiblížováním (Super Spot AF).....	113
Výběr expozičního režimu (☞ Režim (režimy expozice videa)).....	115

Prohlížení 116

Zobrazení informací při přehrávání	116
Zobrazení informací o přehrávání	116
Přepnutí informačního displeje	117
Prohlížení fotografií a videosekvencí	118
Rychlé hledání snímků (Náhledové zobrazení a detailní přehrávání).....	119
Přiblížení (Přiblížení při prohlížení).....	119
Otáčení snímků (Otáčení)	119
Prohlížení snímků v prezentaci (☞).....	120
Přehrávání videí	121
Ochrana snímků (On)	121

Odstraňování snímků (Smazat).....	121
Výběr snímků ke sdílení (Příkaz sdílení)	122
Zrušení všech příkazů sdílení (Resetovat příkaz sdílení).....	122
Výběr více snímků (On, Smazat vybrané, Vybrán příkaz sdílení).....	122
Vytvoření objednávky tisku (DPOF)	123
Odebrání všech nebo vybraných obrázků z objednávky tisku	124
Přidání zvuku ke snímkům (☞).....	124
Přehrávání zvuku (Přehrát ♪).....	125
Posouvání panoramat	125

Používání dotykové obrazovky	126
Přehrávání jednoho snímku.....	126
Náhledové zobrazení / zobrazení kalendáře	126
Výběr a ochrana snímků.....	127
Prohlížení snímků v režimu autoportrét	127

Funkce menu 128

Používání základní nabídky	128
Používání Fotografického menu 1 / Fotografického menu 2	129
Obnovení do výchozího nastavení (Reset)	129
Možnosti zpracování (Režim snímku)	130
Digitální zoom (Digitální telekonvertor).....	130
Vylepšení zaostření v tmavém prostředí (AF lampy).....	130
Výběr rychlosti zoomu (☞ Rych. el. zoomu).....	131

Uložení více expozic do jednoho snímku (Vícenásobná exp.)	131	F / Vyvážení bílé / Barva	148
Automatické snímání v pevném intervalu (Interval./časosb. sním.)	133	G Nahrát	149
Nastavení snímání se zpožděním / tichého snímání (Proti nárazu / Tiché)	135	H Nástroje	150
Fotografování s bleskem pomocí bezdrátového dálkového ovladače (Režim dálkového ovládání RC)	135	AEL/AFL	151
Použití Nabídka videa	136	Asistent ručního ostření (Asistent MF)	151
Používání Menu přehrávání	137	Přidávání zobrazení informací	152
Automatické otáčení snímků pořízených na výšku při prohlížení ()	137	Zobrazení snímků fotoaparátu v televizi (HDMI) ..	153
Retušování snímků (Upravit) ..	137	Expoziční doby při odpalování blesku (X-Synch./ Pomalá exp)	154
Sloučení snímků (Sloučení snímků)	141	Kombinace velikostí snímků JPEG a poměrů komprese (Nastavit)	154
Vytváření snímků z videa (Focení při videu)	141	Připojení fotoaparátu k chytrému telefonu	155
Střih videí (Střih videozáznamu)	142	Párování fotoaparátu s chytrým telefonem	156
Odebrání ochrany ze všech snímků (Reset ochr.)	142	Nastavení pohotovosti bezdrátového připojení při zapnutém fotoaparátu	157
Používání menu nastavení	143	Nastavení bezdrátového připojení při vypnutém fotoaparátu	158
Formátování karty (Nast. karty)	144	Přenos snímků do chytrého telefonu	159
Odstranění všech snímků (Nast. karty)	144	Automatické stahování snímků při vypnutém fotoaparátu	160
Volba jazyka (.....	144	Automatické nastavení příkazu sdílení pro fotografie	160
Používání uživatelských nabídek	145	Dálkové snímání s chytrým telefonem (Živé zobrazení)	161
A AF/MF	145	Dálkové snímání pomocí chytrého telefonu (dálková závěrka)	161
B Tlačítko/Přepínač	145	Přidání informací o poloze do snímků	162
C1 Disp./)/PC	146		
C2 Disp./)/PC	146		
D1 Exp/ISO/BULB	147		
D2 Exp/ISO/BULB	147		
E Vlastní	148		

Resetování nastavení bezdrátové sítě LAN/Bluetooth®	162
Změna hesla.....	163
Deaktivace bezdrátové sítě LAN/Bluetooth®	163

Připojení fotoaparátu k počítači 164

Kopírování obrázků do počítače	164
Instalace počítačového softwaru	165

Upozornění 166

Baterie	166
Používání napájecího adaptéru USB v zahraničí	166
Použitelné karty	167
Výměnné objektivy	167
Objektivy se západkou MF	168
Kompatibilní blesky	169
Fotografování s dálkově ovládaným bezdrátovým bleskem	170
Jiné externí blesky	171
Schéma systému	172

Informace 174

Čištění a skladování fotoaparátu.....	174
Čištění fotoaparátu	174
Paměť.....	174
Čištění a kontrola obrazového snímače	174
Kalibrace snímače - kontrola funkcí zpracování snímků	175
Tipy a informace o pořizování snímků.....	176

Chybové kódy.....	179
Původní nastavení.....	181
Režim nahrávání a velikost souboru / počet fotografií, které lze uložit.....	188
Technické údaje.....	190

BEZPEČNOSTNÍ UPOZORNĚNÍ 193

BEZPEČNOSTNÍ UPOZORNĚNÍ	193
-------------------------------	-----

Rejstřík 198

Rejstřík základních úloh

Snímání



Můžete rovnou snímat bez nutnosti provádět jakákoli složitá nastavení	▶ Režim AUTO (AUTO)	54
Snímání dle vlastního uvážení bez nutnosti znát technické pojmy	▶ Průvodce	54
Pořizování autoportrétů	▶ Autoportréty	78
Pořizování stylových snímků	▶ Umělecký filtr	70
Rychlé přizpůsobení nastavení scény	▶ Scénický režim (SCN)	56
Pořizování snímků s rozmazaným pozadím	▶ Průvodce	54
	▶ Snímání s prioritou clony	36
	▶ Noční portrét (SCN)	56
Pořizování nočních záběrů	▶ Noční krajina (SCN)	57
	▶ Noční obloha (SCN)	57
	▶ Ohňostroj (SCN)	57
	▶ Live TIME (LAP)	62
	▶ Živé kompoz. snímání (LAP)	61
Fotografování ohňostrojů	▶ Živá kompozitní (B)	44
	▶ Fotografování BULB/TIME (B)	41
	▶ Světelné stopy (SCN)	57
	▶ Live TIME (LAP)	62
	▶ Živé kompoz. snímání (LAP)	61
Fotografování světelných stop	▶ Živá kompozitní (B)	44
	▶ Fotografování BULB/TIME (B)	41
	▶ Průvodce	54
Úprava jasu světlých a tmavých částí	▶ Expoziční kompenzace	80
	▶ Fotografování s bleskem	84
Pořizování snímků s bleskem	▶ Citlivost ISO	83
Pořizování fotografií bez blesku	▶ Stab. obrazu	96
	▶ Samospoušť	86
	▶ Fotografování s bleskem	84
Redukce ořesů fotoaparátu	▶ HDR v protisvětle (SCN)	58
	▶ Gradace (Režim snímku)	108
	▶ Bodové měření	93
	▶ Samospoušť	86
Používání samospouště	▶ Sekvenční snímání	86
Sekvenční snímání	▶ Poměr stran	97
Změna poměru stran		

Změna barvy snímku	▶ Průvodce	54
	▶ Režim snímku	103
	▶ Vyvážení bílé	94
Zpracování obrázků tak, aby odpovídaly objektu / Pořizování jednobarevných snímků	▶ Režim snímku	103
	▶ Umělecký filtr (ART)	70
	▶ Ovládání profilu	46, 51
Vylepšování snímků	▶ Ovládání profilu	46, 51
Pořizování snímků, které zachytí objekt v pohybu nebo zachytí pohyby	▶ Průvodce	54
	▶ Scénický režim (SCN)	56
	▶ Snímání s prioritou závěrky	39
	▶ Klepněte na zaostř. oblast (Používání dotykového displeje)	32
Pokud fotoaparát nezaostří na snímávaný objekt/Zaostření na jednu oblast	▶ Pozice zóny AF	82
	▶ Automatické ostření s přibližovacím rámečkem/ Automatické ostření s přibližováním	113
Zaostření na malý bod v rámečku/ potvrzení zaostření před snímáním	▶ Automatické ostření s přibližovacím rámečkem/ Automatické ostření s přibližováním	113
Udržování ostrosti pohybujícího se objektu	▶ C-AF+TR (sledování AF)	92
Ostření na pohybující se objekty a jejich fotografování	▶ C-AF	92
Redukce obrazového šumu	▶ Redukce šumu	147
Optimalizace obrazovky/ nastavení odstínu obrazovky	▶ Zesíl. náhled	146
	▶ Nastavení jasu displeje	143
Kontrola vodorovné nebo svislé orientace před fotografováním	▶ Vodováha	28
Fotografování se záměrnou kompozicí	▶ Zobrazovaná mřížka	146
Úspora energie v baterii	▶ Úsp. režim	150
Zvýšení počtu snímků, které lze pořídit	▶ Režim kvality statických snímků	98
Použití dálkového ovládání	▶ Dálkové snímání pomocí chytrého telefonu	161
Snímání bez zvuku závěrky	▶ Tiché [♥] (SCN)	58
	▶ Tiché [♥] (IAF)	65
	▶ Tiché [♥] (P/A/S/M/ART)	88
Přiblížení, aby objekt zaplnil větší část snímku	▶ Digitální telekonvertor	130
Korekce pleti	▶ Portrét (režim snímku)	104
	▶ e-Portrét (režim snímku)	104
	▶ Scénický režim (SCN)	56

Přehrávání/Retuš



Prohlížení snímků na televizoru	▶ HDMI	153
	▶ Přehrávání na televizi	153
Přehrávání prezentací s hudbou na pozadí	▶ Prezentace	120
Zesvětlení stínů	▶ Změna stínů (Úpravy JPEG)	139
Řešení problému červených očí	▶ Red. červ. očí (Úpravy JPEG)	139
Snadný tisk	▶ Vytvoření objednávky tisku	123
Prohlížení snímků v chytrém telefonu	▶ Přenos snímků do chytrého telefonu	159
Automatické odesílání snímků do chytrého telefonu	▶ Automatické stahování snímků při vypnutém fotoaparátu	160
	▶ Automatické nastavení příkazu sdílení pro fotografie (Autom. příkaz sdílení)	160
Přidávání údajů o poloze do snímků	▶ Přidávání údajů o poloze do snímků	162
Retušování snímků	▶ Úpravy dat RAW (Vlastní)	137
	▶ Úpravy dat RAW (ART BKT)	137

Nastavení fotoaparátu



Synchronizace data a času	▶ Nastavení data/času	23
Obnovení výchozího nastavení	▶ Reset	129
Změna jazyka zobrazení nabídky	▶	144
Vypnutí zvuku automatického ostření	▶ (Zvuk pípnutí)	146
	▶ Tiché [♥] (SCN)	58
	▶ Tiché [♥] (AAP)	65

Názvy částí

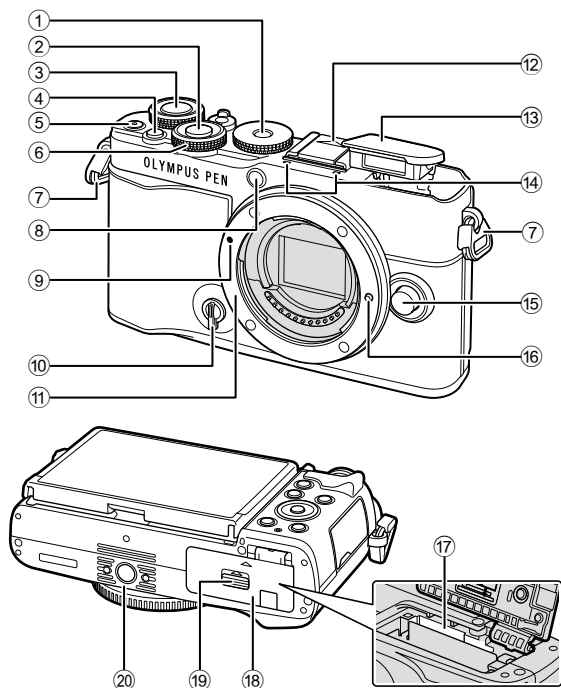

- | | |
|--|---|
| ① Přepínač režimů.....str. 29 | ⑫ Krytka sáněk |
| ② Tlačítko spouště.....str. 30 | ⑬ Vestavěný blesk.....str. 84 |
| ③ Zadní volič (☺).....str. 35-41, 118 | ⑭ Stereofonní mikrofonstr. 124, 136 |
| ④ Tlačítko (Zkratka).....str. 33 | ⑮ Tlačítko uvolnění objektivustr. 21 |
| ⑤ Tlačítko (Video)/.....str. 74/str. 122 | ⑯ Aretační pojistka objektivu |
| ⑥ Přední volič (☺).....str. 35-41, 80, 84, 118 | ⑰ Slot pro kartustr. 17 |
| ⑦ Poutko na řemínek.....str. 15 | ⑱ Kryt prostoru pro baterii/kartustr. 16, 17 |
| ⑧ Indikátor samospouště / AF lampastr. 86/str. 130 | ⑲ Zámek prostoru pro baterii/kartustr. 16, 17 |
| ⑨ Značka nasazení objektivustr. 20 | ⑳ Závit pro stativ |
| ⑩ Přepínač ovládní profilu.....str. 46, 51 | |
| ⑪ Bajonet (před připojením objektivu sejměte kryt těla.) | |

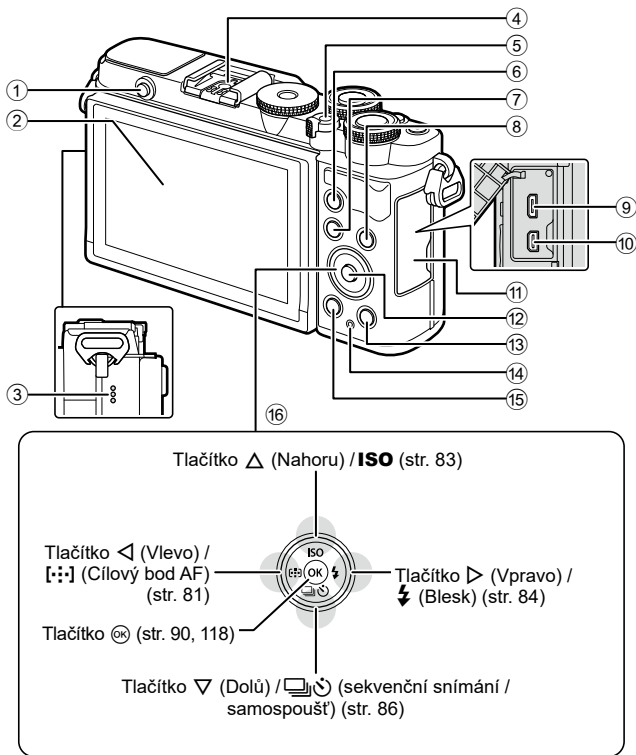

- | | |
|--|---|
| ① Tlačítko aktivace blesku.....str. 84 | ⑨ Konektor Micro-USB.....str. 164 |
| ② Monitor (Dotyková obrazovka)
.....str. 26, 32, 89, 116, 126 | ⑩ Konektor micro HDMI.....str. 153 |
| ③ Reprodaktor | ⑪ Kryt konektorů |
| ④ Patice pro příslušenství.....str. 169 | ⑫ Tlačítko OK.....str. 91, 118 |
| ⑤ Páčka ON/OFFstr. 22 | ⑬ Tlačítko [▶] (Přehrávání).....str. 118 |
| ⑥ Tlačítko AEL/AFLstr. 112, 113, 151 | ⑭ Indikátor CHARGE
(nabíjení baterie).....str. 18 |
| ⑦ Tlačítko MENUstr. 128 | ⑮ Tlačítko [] (Smazat).....str. 121 |
| ⑧ Tlačítko INFOstr. 28, 117, 152 | ⑯ Křížový ovladač*.....str. 23, 81–86, 118 |

* V této příručce představují ikony ▲ ▼ ◀ ▶ operace prováděné pomocí šipek.

Vybalení fotoaparátu

Po zakoupení obsahuje balení fotoaparátu následující příslušenství.

Pokud některá z položek chybí nebo je poškozená, obraťte se na prodejce, u kterého jste fotoaparát zakoupili.



Fotoaparát



Krytka těla *

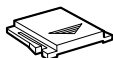

Krytka sáněk *



Řemínek

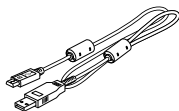

Kabel USB
CB-USB12



Lithium-iontový
akumulátor
BLS-50

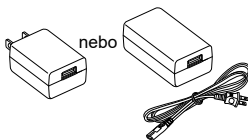

Napájecí adaptér USB F-5AC

Základní návod

Záruční list

* Krytka těla a krytka sáněk jsou již nasazené nebo vložené do fotoaparátu.

Přípevnění řemínku

- 1 Před připevněním řemínku vyjměte konec ze zádržného poutka a řemínek povolte dle vyobrazení.

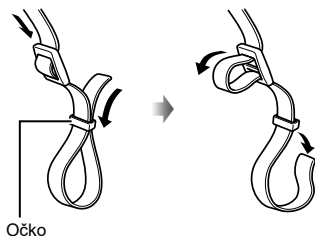

- 2 Protáhněte konec řemínku očkem a zpět zádržným poutkem.

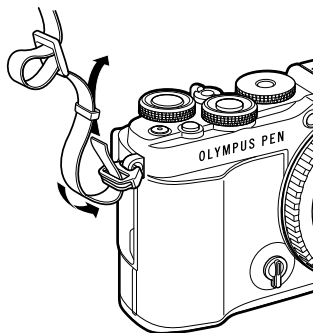

- 3 Protáhněte konec řemínku přezkou a utáhněte dle vyobrazení.

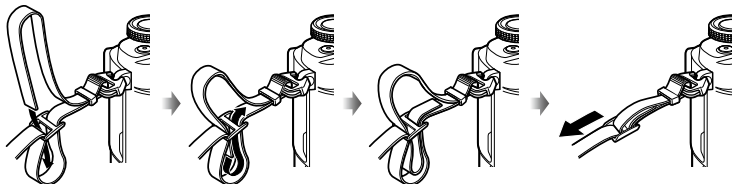

- Upevněte druhý konec řemínku do druhého očka.
- Po připevnění řemínku za něj pevně zatáhněte, aby se neuvolnil.

Vložení a vyjmutí baterie a karty

V této příručce jsou všechna úložná zařízení označena jako „karty“.

Fotoaparát používá paměťové karty SD, SDHC nebo SDXC jiných výrobců, splňující normu SD (Secure Digital).

Karty je nutné před prvním použitím nebo po použití v jiném fotoaparátu nebo počítači naformátovat pomocí tohoto fotoaparátu.  „Formátování karty (Nast. karty)“ (str. 144)

- 1 Přesvědčte se, že je páčka **ON/OFF** v poloze **OFF**.

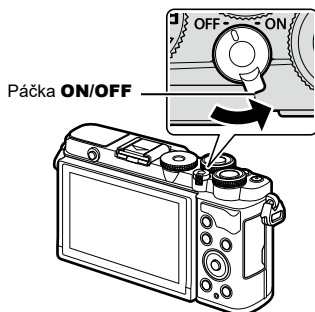

- 2 Otevření krytu prostoru na baterie a kartu.

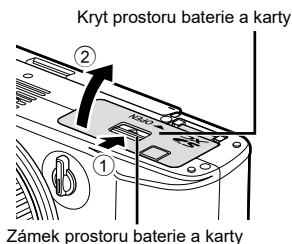

- 3 Vložení baterie.
 - Poživejte pouze baterie BLS-50 (str. 14, 192).



4 Vložení karty.

- Zasuňte kartu dostatečně daleko, aby zapadla na své místo.  „Použitelné karty“ (str. 167)

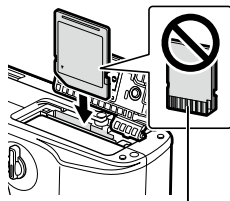

Část s kontakty

- Nevkládejte silou poškozenou nebo zdeformovanou kartu. Mohlo by dojít k poškození otvoru pro kartu.

5 Zavření krytu prostoru na baterie a kartu.

- Před používáním fotoaparátu se ujistěte, že je zavřený kryt prostoru na baterie a kartu.

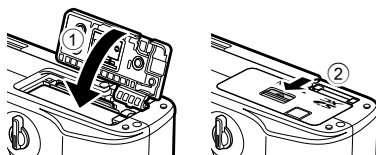

- Předpokládáte-li dlouhotrvající fotografování, doporučujeme mít s sebou záložní baterii.
- Rovněž si přečtěte „Baterie“ (str. 166).

Vyjmutí baterie

Před otevřením nebo zavřením krytu prostoru na baterie a kartu fotoaparát vypněte. Pokud chcete vyjmout baterii, zatlačte nejprve knoflík zámku baterie ve směru šipky a teprve potom ji vyjměte.

- Pokud svítí indikátor zápisu na kartu (str. 26, 27), nevyjímejte baterii.
- Pokud není možné baterii vyjmout, obraťte se na autorizovaného prodejce nebo servisní středisko. Nepoužívejte hrubou sílu.

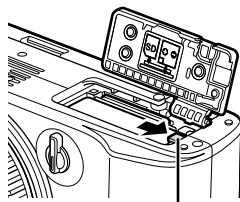

Knoflík zámku baterie

Vyjmutí karty

Lehce zatlačte na vloženou kartu a ona se vysune. Kartu vytáhněte.

- Pokud svítí indikátor zápisu na kartu (str. 26, 27), nevyjímejte baterii.

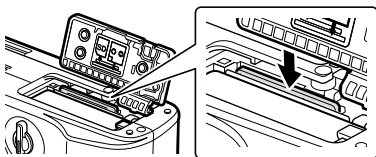

Nabíjení baterie

- 1 Přesvědčte se, že je páčka **ON/OFF** v poloze **OFF**.

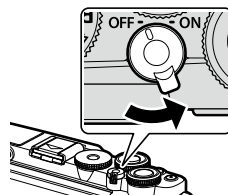

- 2 Zkontrolujte, zda je ve fotoaparátu baterie, a připojte kabel USB a napájecí adaptér USB.

Napájecí adaptér USB (příložený)

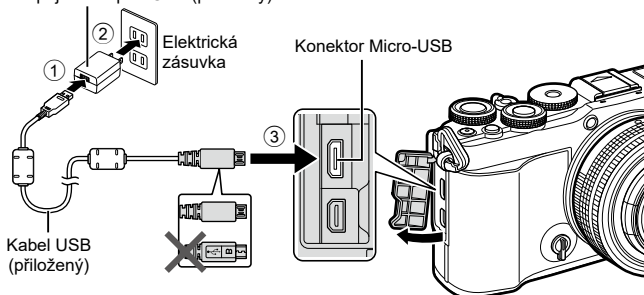

- Nikdy nepoužívejte žádný jiný než dodaný kabel USB nebo kabel určený naší společností (str. 172). Mohlo by to způsobit vznik kouře nebo popálení.
- Během nabíjení svítí indikátor nabíjení **CHARGE**. Nabíjení trvá asi 4 hodiny. Indikátor postupně zhasíná, dokud baterie nejsou zcela nabitě.
- I když právě probíhá nabíjení, zastaví se, pokud je fotoaparát zapnutý.

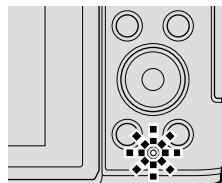

- Napájecí adaptér USB nelze použít k nabíjení akumulátoru, když je fotoaparát zapnutý.
- Dojde-li k chybě nabíjení, indikátor nabíjení **CHARGE** bliká. Odpojte a znovu připojte kabel USB.
- Napájecí adaptér USB-AC lze použít k nabíjení akumulátoru, pokud je teplota akumulátoru mezi 0 a 40 °C.
- Nabíječku (BCS-5, prodává se samostatně) lze použít k nabití baterie.



- Když nabíjení probíhá v prostředí s vysokou teplotou, může z bezpečnostních důvodů trvat déle, případně se baterie nemusí nabít na maximum.
- Baterie se nebudou nabíjet, pokud je fotoaparát vypnutý a probíhá ukládání snímků do chytrého telefonu pomocí připojení Wi-Fi (automatické ukládání na pozadí).
☞ „Automatické stahování snímků při vypnutém fotoaparátu“ (str. 160)



Napájecí adaptér USB

- Při čištění napájecí adaptér USB odpojte. Pokud necháte napájecí adaptér USB připojený během čištění, může dojít k úrazu nebo zásahu elektrickým proudem.

Nasazení objektivu na fotoaparát

1

Příprava

- 1 Přesvědčte se, že je páčka **ON/OFF** v poloze **OFF**.

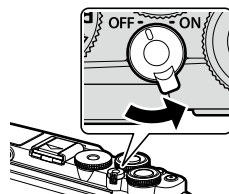

- 2 Sejměte zadní krytku z objektivu a krytku těla fotoaparátu.

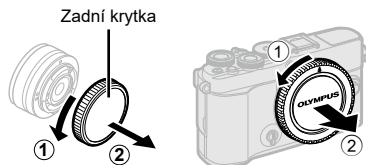

- 3 Zarovnejte (červenou) značku pro nasazení objektivu na fotoaparátu s (červenou) značkou zarovnání na objektivu. Pak zasuňte objektiv do těla fotoaparátu.



Značka připojení objektivu

- 4 Otáčejte objektivem dle vyobrazení, dokud nezapadne na své místo.



- Nedotýkejte se tlačítka uvolnění objektivu.
- Nedotýkejte se vnitřních částí fotoaparátu.

- 5 Sejměte přední krytku objektivu.

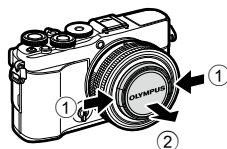
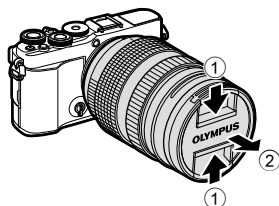

Sejmutí objektivu

- 1 Přesvědčte se, že je páčka **ON/OFF** v poloze **OFF**.

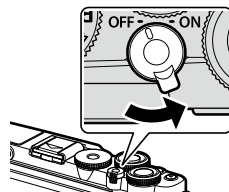

- 2 Držte tlačítko pro uvolnění objektivu a otáčejte objektivem dle vyobrazení.

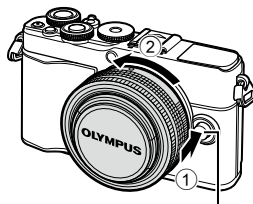

Tlačítko uvolnění objektivu

Výměnné objektivy

Přečtěte si „Výměnné objektivy“ (str. 167).

Zapnutí fotoaparátu

1 Přesuňte páčku **ON/OFF** do polohy **ON**.

- Při zapnutí fotoaparátu se zapne displej.
- Chcete-li fotoaparát vypnout, vraťte páčku do polohy **OFF**.

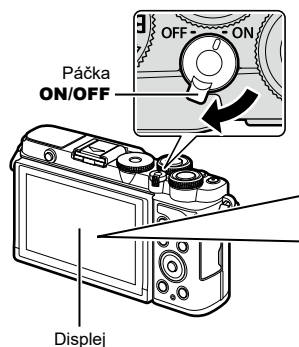

Stav baterie

Zobrazí se ikona stavu nabití baterie.

- (zelený): Fotoaparát je připraven k použití.
- (zelený): Baterie není zcela nabitá.
- (zelený): Baterie je slabá.
- (bliká červeně): Nabijte baterii.



Režim spánku fotoaparátu

Pokud po dobu jedné minuty neprovedete žádnou operaci, fotoaparát se přepne do režimu spánku (úsporného režimu), při kterém dojde k vypnutí obrazovky a zrušení všech činností. Stiskem spouště nebo tlačítka spouště fotoaparát znovu aktivujete. Pokud je fotoaparát ponechán v režimu spánku 4 hodiny, automaticky se vypne. Před použitím fotoaparát znovu zapněte. Můžete si zvolit, jak dlouho bude fotoaparát neaktivní, než se přepne do režimu spánku. [Úsp. režim] (str. 150)

První nastavení

Po prvním spuštění fotoaparátu proveďte první nastavení, vyberte jazyk a nastavte čas fotoaparátu.

- Informace o datu a čase se ukládají na kartu společně se snímky.
- Informace o datu a čase jsou také součástí názvu souboru. Před použitím fotoaparátu je nezbytné nastavit správné datum a čas. Některé funkce nelze použít, pokud není nastavené datum a čas.

- 1** Po dotazu v prvním nastavení provedete volbu jazyka stiskem tlačítka **OK**.

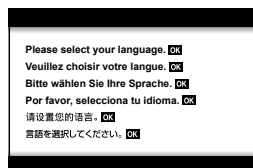

- 2** Označte požadovaný jazyk pomocí předního či zadního voliče nebo tlačítka **Δ ∇ ◀ ▶**.

- Dialog výběru jazyka obsahuje dvě stránky možností. Pomocí předního či zadního voliče nebo tlačítka **Δ ∇ ◀ ▶** přesouvejte kurzor mezi stránkami.



- 3** Po označení požadovaného jazyka stiskněte tlačítko **OK**.

- Pokud stisknete tlačítko spouště před stiskem tlačítka **OK**, fotoaparát se vrátí do režimu snímání bez výběru jazyka. První nastavení můžete provést po opětovném vypnutí a zapnutí fotoaparátu, zobrazí se první nastavení a celý proces se zopakuje od kroku 1.
- Změnu jazyka je možné kdykoli provést v **⌵** nabídce nastavení. **⌵** „Volba jazyka (🗨️)“ (str. 144)



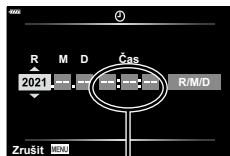

4 Nastavte datum, čas a formát data.

- Pomocí tlačítek <|> označte položky.
- Pomocí tlačítek Δ ▽ změňte označenou položku.
- Nastavení hodin je možné kdykoli provést v
 ↓ Menu nastavení.  (☰) (str. 143)



Čas se zobrazuje ve formátu 24 hodin.

5 Dokončete první nastavení.

- Hodiny nastavíte stiskem tlačítka .
- Pokud je baterie vyjmuta a fotoaparát je chvíli ponechán bez baterie, datum a čas se může vrátit do výchozího továrního nastavení.
- Pokud chcete natáčet videa, upravte snímkovou frekvenci podle videostandardů ve vaší zemi.  [Sním. frekvence videa] (str. 136)

Vypnutí fotoaparátu

Chcete-li fotoaparát vypnout, vraťte páčku **ON/OFF** do polohy **OFF**. Na straně 158 naleznete více informací o postupu, pokud fotoaparát zobrazuje dialog na obrázku.

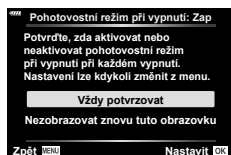
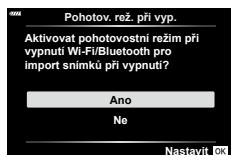

Zobrazení na displeji fotoaparátu je nečitelné / nezobrazuje se ve vybraném jazyce

Pokud je zobrazení na displeji fotoaparátu ve vám neznámém jazyce nebo ve znacích, které nedokážete přečíst, pravděpodobně jste v dialogovém okně pro volbu jazyka nechtěně vybrali špatný jazyk. Podle níže uvedených kroků jazyk změňte.

- 1 Stiskem tlačítka **MENU** zobrazíte nabídky.

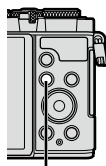

Tlačítko **MENU**



- 2 Označte kartu **Y** Menu nastavení pomocí tlačítek Δ ∇ a stiskněte \triangleright .

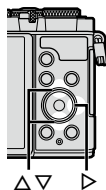

- 3 Označte položku [**English**] pomocí tlačítek Δ ∇ a stiskněte \triangleright .



- 4 Označte požadovaný jazyk pomocí tlačítek Δ ∇ \triangleleft \triangleright a stiskněte tlačítko **OK**.



2 Snímání

Zobrazení informací během snímání

Zobrazení na displeji během fotografování

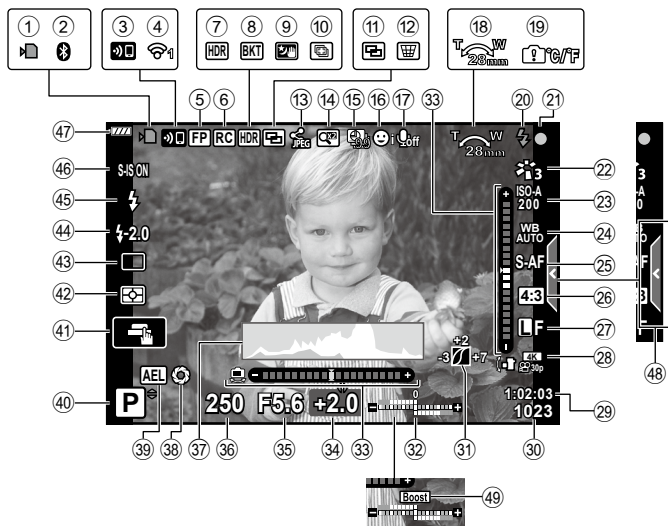

Displej v režimu videosekvencí



- ① Indikátor zápisu na kartu.....str. 17
- ② Stav připojení **Bluetooth**[®]
.....str. 155–163
- ③ Spuštění připojení bezdrátové
sítě.....str. 155–163
- ④ Stav připojení k bezdrátové
síti LAN.....str. 155–163
- ⑤ Super FP blesk.....str. 169
- ⑥ Režim RC.....str. 169
- ⑦ HDR.....str. 64
- ⑧ Bracketing autom. expozice.....str. 68
- Zaostřovací řada.....str. 69
- ⑨ Noční obloha.....str. 57
- ⑩ Snímek s vícenás. zaostřením.....str. 59
- ⑪ Vícenásobná expozice.....str. 63, 131
- ⑫ Korekce lichoběžníku.....str. 67
- ⑬ Autom. příkaz sdílení.....str. 160
- ⑭ Digitální telekonvertor.....str. 130
- ⑮ Časoběrné snímání.....str. 133
- ⑯ Priorita tváře / priorita očí.....str. 82
- ⑰ Zvuk videa.....P. 136
- ⑱ Směr používání transfokátoru /
ohnisková vzdálenost
- ⑲ Upozornění při vnitřním
přehřátí.....str. 179
- ⑳ Blesk.....str. 84
(bliká: probíhá nabíjení,
svítí: nabíjení dokončeno)
- ㉑ Značka potvrzení AF.....str. 30
- ㉒ Režim snímku.....str. 103, 130
- ㉓ Citlivost ISO.....str. 83
- ㉔ Vyvážení bílé.....str. 94
- ㉕ Režim AF.....str. 92
- ㉖ Poměr stran.....str. 97
- ㉗ Kvalita snímku (fotografie).....str. 98
- ㉘ Nahrávání (videa).....str. 99
- ㉙ Dostupný čas nahrávání.....str. 189
- ㉚ Kapacita ukládání fotografií.....str. 188
- ㉛ Kontrola přeexp. a podexp.str. 111
- ㉜ Nahofe: Ovládání intenzity
blesku.....str. 103
Dole: Expoziční kompenzace.....str. 80
- ㉝ Vodováha.....str. 28
- ㉞ Hodnota expoziční
kompenzace.....str. 80
- ㉟ Hodnota clony.....str. 35–41
- ㊱ Expoziční doba.....str. 35–41
- ㊲ Histogram.....str. 28
- ㊳ Náhled.....str. 112
- ㊴ Aretace AE.....str. 113, 151
- ㊵ Režim snímání.....str. 29–77
- ㊶ Dotykové ovládání.....str. 32
- ㊷ Režim měření.....str. 93
- ㊸ Sekvenční snímání /
Samospoušť.....str. 86
Tiché snímání.....str. 65
- ㊹ Ovládání intenzity blesku.....str. 103
- ㊺ Režim blesku.....str. 84
- ㊻ Stab. obrazu.....str. 96
- ㊼ Stav baterie.....str. 22
- ㊽ Vyvolání fotografického
přívodce.....str. 54
- ㊾ Zesíl. náhled.....str. 146
- ㊿ Měřič hlasitosti nahrávání.....str. 136
- ① Zálžka tichého snímání.....str. 77
- ② Režim videa (expozice).....str. 115

Přepnutí informačního displeje

Informace zobrazené na displeji během snímání můžete přepínat pomocí tlačítka **INFO**.

Tlačítko **INFO**

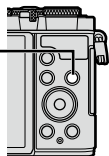

* Nezbrazuje se v režimu  (režim videa), pokud neprobíhá záznam.

- Můžete změnit Vlastní nast.1 a Vlastní nast.2.  [Info nast.] > [LV-Info] (str. 146)
- Obrazovky s informacemi lze přepínat oběma směry otáčením předního přepínače při současném stisku tlačítka **INFO**.

Zobrazení histogramu

Na histogramu se zobrazuje rozložení jasu na snímku. Vodorovná osa představuje jas, hodnoty na svislé ose pak počet pixelů s danou hodnotou jasu v rámci celého snímku. Při snímání jsou přeexponované oblasti označeny červeně, podexponované oblasti modře a rozsah bodového měření zeleně.

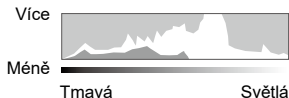

Zobrazení vodováhy

Znázorňuje orientaci fotoaparátu. Směr náklonu je vyznačen na svislé liště a vodorovný směr na vodorovné liště. Fotoaparát je v rovině, když se panely zbarví zeleně.

- Indikátory na vodováze použijte jako vodítko.
- Chybu v zobrazení lze napravit kalibrací (str. 150).

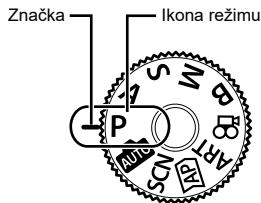

Výběr režimu snímání a pořizování snímku

Pomocí přepínače režimů vyberte režim snímání a následně pořídte snímek.



Druhy režimů snímání

Pokyny k používání různých režimů snímání jsou uvedeny v následující části.

P	Program AE (str. 35)
A	AE s prioritou clony (str. 37)
S	AE s prioritou času (str. 39)
M	Ruční expozice (str. 41)
B	BULB/TIME (str. 42) Živá kompozitní (str. 44)
	AUTO (str. 54)
SCN	Scéna (str. 56)
	Pokročilý fotografický režim (str.60)
ART	Umělecký filtr (str. 70)
	Video (str. 75)

Funkce, které nelze zvolit z nabídek

Některé položky z nabídek nemusí být možné zvolit pomocí tlačítek Δ ∇ \triangleleft \triangleright .

- Položky, které nelze nastavit v režimu snímání.
- Položky, které nelze nastavit kvůli tomu, že byla nastavena jiná položka:
Nastavení jako režim snímku nejsou dostupná, pokud je volič režimu otočen na pozici .

1 Otočte přepínač režimů do režimu.

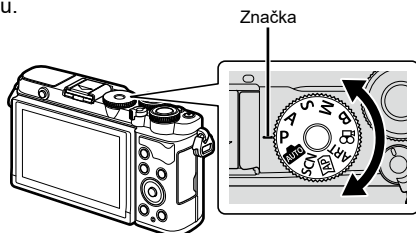

2 Připravte kompozici záběru.

- Dávejte pozor, aby vaše prsty nebo řemínek fotoaparátu nezakrývaly objektiv nebo AF lampu.

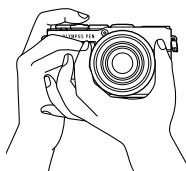

Pozice na šířku

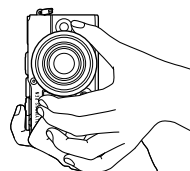

Pozice na výšku

3 Zaostřete.

- Zobrazte objekt uprostřed displeje a lehce stiskněte spoušť do první polohy (namáčkněte tlačítko spouště do poloviny).
Zobrazí se značka potvrzení AF (●) a v místě zaostření se zobrazí zelený rámeček (oblast AF).

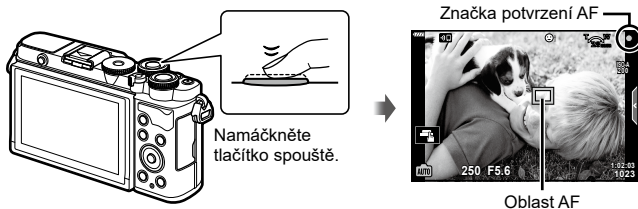

- Pokud bliká značka potvrzení AF, objekt není zaostřen (str. 176).

4 Uvolněte závěrku.

- Domáčkněte tlačítko spouště (úplně).
- Fotoaparát uvolní závěrku a pořídí snímek.
- Pořízený snímek se zobrazí na displeji.

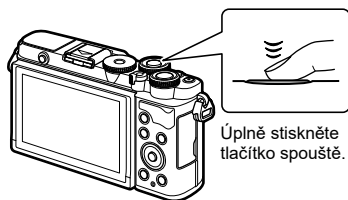

- Pomocí dotykového ovládání lze ostřit a pořizovat snímky.  „Snímání pomocí dotykové obrazovky“ (str. 32)
- Chcete-li se z nabídek nebo prohlížení vrátit do režimu snímání, namáčkněte tlačítko spouště.

Pořizování snímků v horním a dolním úhlu

Orientaci a úhel displeje lze změnit.

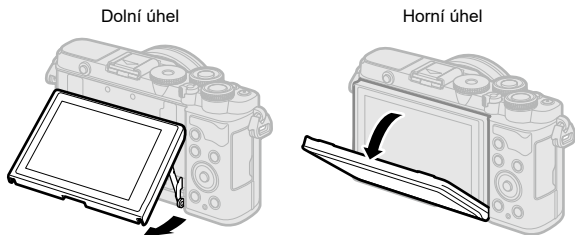

2

Snímání

Otáčení displeje: Upozornění

- Jemně otáčejte displejem ve vyobrazených mezích. Nepoužívejte sílu; nedodržení tohoto pokynu může vést k poškození konektorů.

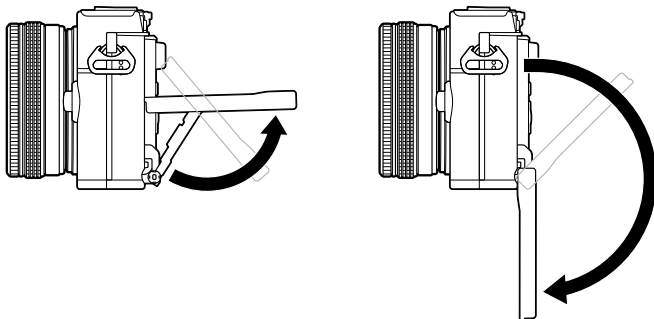

- Oblastí označených na obrázku se nedotýkejte. Nedodržováním této zásady může dojít k poškození produktu nebo jeho závadě.

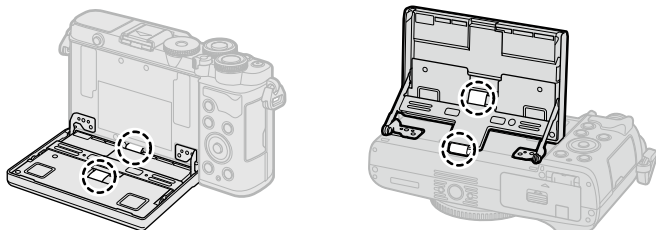



- Při otočení displeje můžete pořizovat autoportréty s náhledem snímku.  „Pořizování snímků v režimu autoportrétu“ (str. 78)

Snímání pomocí dotykové obrazovky

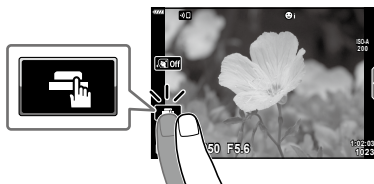
Klepnutím na ikonu  můžete procházet nastavení dotykového displeje.



	Klepnutím na objekt lze zaostřit a automaticky pořídit snímek. Tato funkce není k dispozici v režimech videa, bulb, time a kompozitního snímání.
	Operace prostřednictvím dotykového displeje jsou deaktivovány.
	Klepnutím zobrazíte oblast ostření a zaostříte na objekt ve vybrané oblasti. Fotografii je možné pořídit stisknutím tlačítka spouště.



■ Zobrazení náhledu objektu ()

1 Klepněte na objekt na displeji.

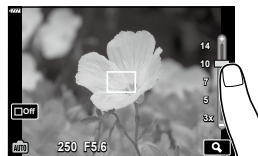
- Zobrazí se oblast ostření.
- Pomocí posuvníku vyberte velikost rámečku.
- Klepnutím na tlačítko  vypněte zobrazení oblasti AF.



2 Stiskem se přiblížíte na pozici rámečku.

- Při přiblížení snímku lze zobrazení na displeji posunovat prstem.
 - Klepnutím na tlačítko  zrušíte zvětšené zobrazení.
 - V režimu videa není možné změnit velikost nebo přiblížení cíle.
- Operace prostřednictvím dotykového displeje nejsou dostupné například v následujících situacích.
Manuální vyvážení bílé, pokud jsou používána tlačítka nebo přepínače, atd.
- Displeje se nedotýkejte nehty ani žádnými ostrými předměty.
 - Používání dotykového displeje mohou znesnadňovat rukavice nebo kryty displeje.
 - Ovládání pomocí dotykového displeje lze deaktivovat.  [Nastavení dotykové obrazovky] (str. 150)

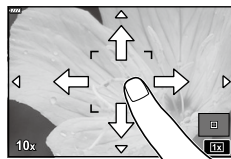

Přepínání zobrazení tlačítkem (zkratka)

Stisknutím tlačítka  přepnete mezi snímky na každou obrazovku vybraného režimu snímání.

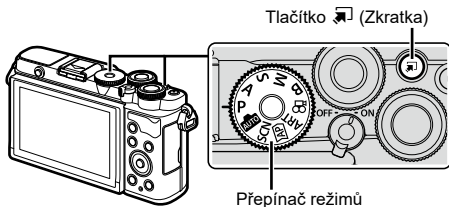

P/A/S/M/B

- Když přepínač ovládání profilu není v poloze COLOR/MONO

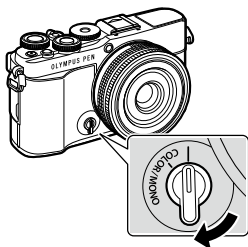

Přepínač ovládání profilu

LV super ovládací panel (str. 89)



- Když je přepínač ovládání profilu v poloze COLOR/MONO

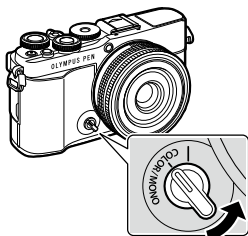

Přepínač ovládání profilu

Ovládání profilu (str. 46)



Průvodce (str. 54)



SCN

Scénický režim (str. 56)





Pokročilý fotografický režim (str. 60)



Režim videa (str. 75)



ART

Režim uměleckého filtru (str. 70)



Automatické nastavení clony a expoziční doby fotoaparátem (programový režim)

Fotoaparát zvolí optimální clonu a expoziční dobu dle jasů objektu.

1 Otočte přepínač režimů do polohy **P**.

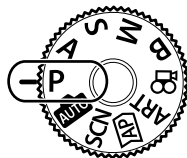

2 Zaostřete a zkontrolujte zobrazení.

- Zobrazuje se expoziční doba a clona zvolená fotoaparátem.

3 Fotografujte.



Clona
Expoziční doba
Režim snímání

- Pomocí předního přepínače můžete vybrat expoziční kompenzaci.
- Pomocí zadního kolečka můžete vybrat posunutí programu.
- Pokud se fotoaparátu nedaří dosáhnout správné expozice, zobrazená expoziční doba a hodnota clony blikají.

Hodnota clony v okamžiku, kdy její ukazatel začne blikat, se mění v závislosti na typu objektivu a jeho ohniskové vzdálenosti. Při použití pevného nastavení [ISO] změňte nastavení. „Změna citlivosti ISO (ISO)“ (str. 83)

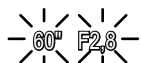
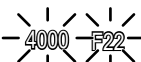
Příklad zobrazené výstrahy (blikající)	Stav	Akce
	Objekt je příliš tmavý.	Použijte blesk.
	Objekt je příliš světlý.	<ul style="list-style-type: none"> • Byl překročen rozsah měření fotoaparátu. Je nezbytné použít běžně dostupný ND filtr (pro omezení množství světla). • Pořizujte snímky v tichém režimu. „Elektronická závěrka (Tiché [♥])“ (str. 88)



- Pomocí ovládání profilu lze zvolit možnosti zpracování. Otočte velkým přepínačem ovládání profilu do polohy COLOR/MONO a zobrazí se ovládání profilu. Pokud se ovládání profilu nezobrazí, když je přepínač ovládání profilu v poloze COLOR/MONO, zobrazte ovládání stiskem tlačítka . „Fotografování vylepšených snímků (Ovládání profilu)“ (str. 46)
- Funkce prováděné předním a zadním voličem lze zvolit. [Funkce přepínače] (str. 145)
- Můžete zvolit, zda se na displeji projevují účinky expoziční kompenzace, nebo jas zůstává konstantní pro usnadnění prohlížení. Ve výchozím nastavení jsou účinky nastavení expozice na displeji viditelné. [Zesíl. náhled] (str. 146)

■ Posunutí programu

Aniž by se změnila expozice, můžete volit z různých kombinací clony a expoziční doby vybrané automaticky fotoaparátem. Tato funkce se nazývá posunutí programu.

- Otáčejte zadním voličem, dokud fotoaparát nezobrazí požadovanou kombinaci clony a expoziční doby.
- Když je aktivní posunutí programu, indikátor režimu snímání na displeji se změní z **P** na **Ps**. Pro ukončení posunutí programu otáčejte zadním přepínačem opačným směrem, dokud indikátor **Ps** nezmizí.



Posunutí programu

V tomto režimu volíte clonu (číslo f) a fotoaparát automaticky nastavení expoziční dobu pro optimální expozici dle jasů objektu. Nižší hodnoty clony (větší otvory clony) zmenšují hloubku oblasti, která zůstává zaostřená (hloubku ostrosti) a rozostřují pozadí. Vyšší hodnoty clony (menší otvor clony) zvyšují hloubku oblasti, která je před a za fotografovaným objektem zaostřená.

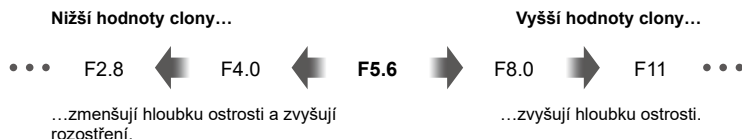

1 Otočte přepínač režimů do polohy **A**.

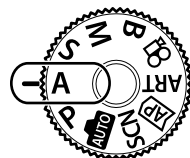

2 Zvolte clonu.

- Ve výchozím nastavení se clona vybírá otáčením zadního přepínače.
- Expoziční doba automaticky zvolená fotoaparátem se zobrazí na displeji.
- Pomocí předního přepínače můžete vybrat expoziční kompenzaci.







Hodnota clony

3 Fotografujte.

- Pokud se fotoaparátu nedaří dosáhnout správné expozice, zobrazená rychlost závěrky bliká. Při použití pevného nastavení [ISO] změňte nastavení. „Změna citlivosti ISO (ISO)“ (str. 83)

Příklad zobrazené výstrahy (blikající)	Stav	Akce
	Objekt je podexponovaný.	Snižte hodnotu clony.
	Objekt je přexponovaný.	<ul style="list-style-type: none"> • Zvyšte hodnotu clony. • Pokud zobrazené varování nezmizí, byl překročen rozsah měření fotoaparátu. Je nezbytné použít běžně dostupný ND filtr (pro omezení množství světla). • Pořizujte snímky v tichém režimu. „Elektronická závěrka (Tiché [♥])“ (str. 88)



- Pomocí ovládání profilu lze zvolit možnosti zpracování. Otočte velkým přepínačem ovládání profilu do polohy COLOR/MONO a zobrazí se ovládání profilu. Pokud se ovládání profilu nezobrazí, když je přepínač ovládání profilu v poloze COLOR/MONO, zobrazte ovládání stiskem tlačítka .  „Fotografování vylepšených snímků (Ovládání profilu)“ (str. 46)
- Funkce prováděné předním a zadním voličem lze zvolit.  [Funkce přepínače] (str. 145)
- Můžete zvolit, zda se na displeji projevují účinky expoziční kompenzace, nebo jas zůstává konstantní pro usnadnění prohlížení. Ve výchozím nastavení jsou účinky nastavení expozice na displeji viditelné.  [Zesíl. náhled] (str. 146)

V tomto režimu můžete zvolit expoziční dobu a fotoaparát automaticky nastaví clonu pro optimální expozici dle jasů objektu. Kratší expoziční doba „zmrazí“ pohybující se objekty. Delší expoziční doba dodá pohybujícím se objektům rozostření, čímž jim propůjčí dojem dynamického pohybu.

Kratší expoziční doby...



...vytvářejí dynamické snímky s dojemem pohybu.

Delší expoziční doby...



...„zmrazí“ pohyb rychle se pohybujících objektů.

1 Otočte přepínač režimů do polohy S.

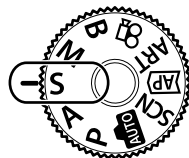

2 Zvolte expoziční dobu.



- Ve výchozím nastavení se expoziční doba nastavuje otáčením zadního přepínače.
- Expoziční dobu lze nastavit na hodnoty mezi 1/4000 a 60 s.
- V režimu [♥] (tichý) jsou k dispozici expoziční doby až 1/16000 s. „Elektronická závěrka (Tiché [♥])“ (str. 88)
- Clona automaticky zvolená fotoaparátem se zobrazí na displeji.
- Pomocí předního přepínače můžete vybrat expoziční kompenzaci.





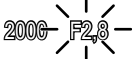
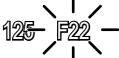

Expoziční doba

3 Fotografujte.

- Pokud se fotoaparátu nedaří dosáhnout správné expozice, zobrazená hodnota clony bliká. Hodnota clony v okamžiku, kdy její ukazatel začne blikat, se mění v závislosti na typu objektivu a jeho ohniskové vzdálenosti. Při použití pevného nastavení [ISO] změňte nastavení. „Změna citlivosti ISO (ISO)“ (str. 83)

Příklad zobrazené výstrahy (blikající)	Stav	Akce
	Objekt je podexponovaný.	Nastavte závěrku na pomalejší rychlost.
	Objekt je přexponovaný.	<ul style="list-style-type: none"> • Zvolte kratší expoziční dobu. V tichém režimu jsou k dispozici expoziční doby až 1/16000 s.  „Elektronická závěrka (Tiché [♥])“ (str. 88) • Pokud zobrazené varování nezmizí, byl překročen rozsah měření fotoaparátu. Je nezbytné použít běžně dostupný ND filtr (pro omezení množství světla).



- Pomocí ovládání profilu lze zvolit možnosti zpracování. Otočte velkým přepínačem ovládání profilu do polohy COLOR/MONO a zobrazí se ovládání profilu. Pokud se ovládání profilu nezobrazí, když je přepínač ovládání profilu v poloze COLOR/MONO, zobrazte ovládání stiskem tlačítka .  „Fotografování vylepšených snímků (Ovládání profilu)“ (str. 46)
- Funkce prováděné předním a zadním voličem lze zvolit.  [Funkce přepínače] (str. 145)
- Můžete zvolit, zda se na displeji projevují účinky expoziční kompenzace, nebo jas zůstává konstantní pro usnadnění prohlížení. Ve výchozím nastavení jsou účinky nastavení expozice na displeji viditelné.  [Zesil. náhled] (str. 146)

V tomto režimu můžete zvolit hodnotu clony i expoziční dobu. Nastavení můžete upravit dle vašeho záměru, např. zkombinovat krátké expoziční doby s malými clonami (vysokými hodnotami f), a dosáhnout tak větší hloubky ostrosti.

1 Otočte přepínač režimů do polohy **M**.

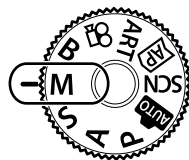

2 Upravte clonu a expoziční dobu.

- Ve výchozím nastavení se clona nastavuje předním přepínačem a expoziční doba zadním přepínačem.
- Expozice určená hodnotou clony a expoziční dobou, které jste nastavili, a rozdíl vůči vhodné expozici naměřené fotoaparátem, se zobrazí na displeji.
- Expoziční dobu lze nastavit na hodnoty mezi 1/4000 a 60 sekundami.
- V režimu [♥] (tichý) jsou k dispozici expoziční doby až 1/16000 s. „Elektronická závěrka (Tiché [♥])“ (str. 88)



3 Fotografujte.



- Pomocí ovládání profilu lze zvolit možnosti zpracování. Otočte velkým přepínačem ovládání profilu do polohy COLOR/MONO a zobrazí se ovládání profilu. Pokud se ovládání profilu nezobrazí, když je přepínač ovládání profilu v poloze COLOR/MONO, zobrazte ovládání stiskem tlačítka . „Fotografování vylepšených snímků (Ovládání profilu)“ (str. 46)
- Funkce prováděné předním a zadním voličem lze zvolit. [Funkce přepínače] (str. 145)
- Pokud změníte hodnotu clony a expoziční doby, jas zobrazení na displeji se změní. Hodnotu jasu můžete zafixovat, což vám při snímání umožní udržet subjekt v dohledu. [Zesíl. náhled] (str. 146)

Ponechte závěrku otevřenou pro dlouhou expozici. Můžete zobrazit náhled fotografie v živém náhledu a ukončit expozici, když je dosaženo požadovaných výsledků. Použijte v případě, že je nutná dlouhá expozice, např. při fotografování nočních scén nebo ohňostrojų.

Fotografování v režimech „BULB“ a „Live BULB“

Závěrka zůstane po dobu stisknutí tlačítka spouště otevřená. Po uvolnění tlačítka spouště bude expozice ukončena.

- Pokud je zvolen režim fotografování live BULB, můžete vybrat, jak často fotoaparát aktualizuje zobrazení živého náhledu během expozice.

Fotografování v režimech „TIME“ a „Live TIME“

Expozice začíná úplným stisknutím spouště. Pokud chcete expozici ukončit, podruhé zcela stisknete tlačítko spouště.

- Pokud je vybrané fotografování v režimu live TIME, můžete zvolit, jak často fotoaparát aktualizuje zobrazení živého náhledu během expozice.

1 Otočte přepínačem režimů do polohy **B**.

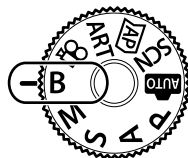

2 Vyberte možnost [BULB]/[Live BULB] (fotografování bulb) nebo [TIME]/[Live TIME] (fotografování time).

- Ve výchozím nastavení se výběr provádí zadním přepínačem.

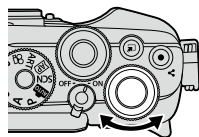

Fotografování v režimech BULB nebo TIME

3 Stiskněte tlačítko **MENU**.

- Budete vyzváni k výběru intervalu, v jakém se aktualizuje náhled.



4 Označte interval pomocí tlačítek Δ ∇ .

- 5 Stiskem tlačítka **OK** vyberte označenou možnost.
 - Zobrazí se nabídky.
- 6 Stiskem tlačítka **MENU** opustíte nabídky.
 - Pokud je vybraná jiná možnost než [Vyp], na displeji se objeví indikace [Live BULB] nebo [Live TIME].
- 7 Upravte clonu.
 - Ve výchozím stavu lze clonu nastavit pomocí předního přepínače.



Clona

- 8 Fotografujte.
 - V režimech BULB a Live BULB držte stisknuté tlačítko spouště. Expozice skončí, když tlačítko uvolníte.
 - V režimech TIME a Live TIME jednou zcela stiskněte tlačítko spouště, aby se zahájila expozice, a znovu, aby se ukončila.
 - Expozice skončí automaticky, když je dosaženo času vybraného pro položku [Časovač BULB/TIME]. Výchozí nastavení je [8 min]. Dobu lze změnit.
 - ☞ [Časovač BULB/TIME] (str. 147)
 - Po fotografování se aplikuje [Redukce šumu]. Na displeji se zobrazí čas zbývajících do dokončení postupu. Můžete zvolit podmínky, za kterých bude provedena redukce šumu (str. 147).
- Během fotografování v režimu Live TIME můžete aktualizovat náhled namáčknutím tlačítka spouště.
- Na výběr dostupných nastavení citlivosti ISO se vztahují určitá omezení.
- Při fotografování existují omezení nastavení následujících funkcí.
 - Sekvenční snímání, samospoušť, časosběrné snímání, stabilizace obrazu, vícenásobná expozice^{*2} atd.
 - *1 Když je pro možnost [Live BULB] nebo [Live TIME] vybrána jiná hodnota než [Vyp.] (str. 147)
 - *2 Když je přepínač ovládání profilu v poloze COLOR/MONO (str. 46)
- Funkce [📷 Stab. obrazu] (str. 96) se automaticky vypne.
- V závislosti na nastavení fotoaparátu, teplotě a situaci můžete pozorovat šum nebo světlé body na displeji. Ty se někdy mohou objevit na snímcích i v případě, že je [Redukce šumu] (str. 147) povolena.

Šum ve snímku

Při snímání s dlouhou expoziční dobou se ve snímcích může objevit šum. Tento jev vzniká, když se zvýší teplota snímače obrazu nebo interního řídicího obvodu snímače obrazu, což vede ke generování proudu v těchto částech snímače obrazu, které obvykle nejsou vystaveny světlu. Toto může rovněž nastat při fotografování s vysokým nastavením ISO v horkém prostředí. Pro snížení tohoto šumu fotoaparát aktivuje funkci redukce šumu. ☞ [Redukce šumu] (str. 147)



- Při fotografování v režimech bulb/time se jas objektu na displeji zdůrazní, aby ho bylo snáze vidět ve špatných světelných podmínkách. ☞ [Zesíl. náhled] (str. 146)

Ponechte závěrku otevřenou pro dlouhou expozici. Můžete vidět světelné stopy zanechané ohňostrojem nebo hvězdami a vyfotografovat je beze změny expozice pozadí. Fotoaparát zkombinuje více snímků a uloží je jako jednu fotografii.

1 Otočte přepínačem režimů do polohy **B**.

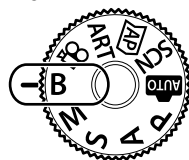

2 Vyberte možnost [LIVE COMP] (živá kompozitní fotografie).

- Ve výchozím nastavení se výběr provádí zadním přepínačem.

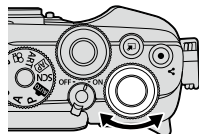

Živé kompoz. snímání

3 Stiskněte tlačítko **MENU**.

- Zobrazí se nabídka [Kompozitní nastavení].

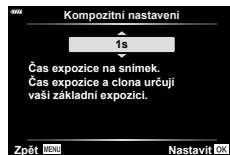

4 Označte expoziční dobu pomocí tlačítek Δ ∇ .

- Zvolte expoziční dobu v rozmezí od 1/2 do 60 s.

5 Stiskem tlačítka **OK** vyberte označenou možnost.

- Zobrazí se nabídka.

6 Opakovaným stiskem tlačítka **MENU** opustíte nabídky.

7 Upravte clonu.

- Ve výchozím stavu lze clonu nastavit pomocí předního přepínače.

8 Domáčknutím tlačítka spouště připravte fotoaparát.

- Fotoaparát je připraven ke snímání, když se zobrazí zpráva [Kompozitní snímání připraveno.].



9 Stisknutím tlačítka spouště zahajte snímání.

- Spustí se snímání živé kompozitní fotografie. Displej se po každé expozici aktualizuje.

10 Dalším stisknutím tlačítka spouště ukončete snímání.

- Živé kompozitní snímání může trvat až tři hodiny. Maximální dostupná doba záznamu závisí na stavu baterie a podmínkách snímání.
- Na výběr dostupných nastavení citlivosti ISO se vztahují určitá omezení.
- Pro snížení rozostření způsobeného roztřesením fotoaparátu připevněte fotoaparát na stativ a použijte dálkovou spoušť ovládanou aplikací Ol.Share (str. 161).
- Při fotografování existují omezení nastavení následujících funkcí.
 - Sekvenční snímání, samospoušť, časosběr, stabilizace obrazu, vícenásobná expozice atd.
- Funkce [📷 Stab. obrazu] (str. 96) se automaticky vypne.



- Expoziční dobu pro každou expozici provedenou během živého kompozitního snímání lze zvolit předem pomocí nabídek. 📷 ⚙️ Uživatelské menu 02 > [Kompozitní nastavení] (str. 147)

Fotografování vylepšených snímků (Ovládání profilu)

Pomocí přepínače ovládání profilu přepněte na fotografování s ovládním profilu.

Na obrazovce ovládání profilu můžete vybrat možnosti vylepšení snímku.

- Fotografování s ovládním profilu je dostupné, pouze pokud je přepínač režimů v poloze **P**, **A**, **S**, **M** nebo **B**.
- Některé funkce, jako vícenásobná expozice, nelze s touto funkcí použít.
- Pokud je v nastavení kvality snímku aktuálně vybrána možnost [RAW], kvalita snímku bude automaticky nastavena na možnost RAW+JPEG.
- Je také možné používat dotykové ovládání.

Fotografování vylepšených černobílých snímků (Ovládání monochromatického profilu)

Na monochromatické snímky můžete aplikovat barevný filtr (Efekt barevného filtru), změnit množství světla na okrajích (Stínování) a upravit světlé a tmavé oblasti snímku (Kontrola přeexp. a podexp.).

- 1 Otočte přepínačem ovládání profilu do polohy COLOR/MONO.

- Zobrazí se obrazovka ovládání profilu.

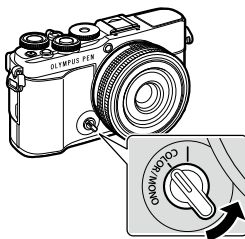

- 2 Vybte profil pomocí tlačítek Δ / ∇ a tlačítka \langle / \rangle zvolte jeden z profilů [MONO1] až [MONO4].

- K výběru profilu [MONO1/2/3/4] můžete použít zadní voliče.
- Následující nastavení jsou předvolby pro profily [MONO1] až [MONO4].



Profil

Mono1 Monochromatický profil 1	Standardní „monotónní“ předvolba se všemi nastaveními na výchozích hodnotách (± 0)
Mono2 Monochromatický profil 2	Předvolba, která vytváří efekt černobílého filmu
Mono3 Monochromatický profil 3	Předvolba, která vytváří efekt infračerveného černobílého filmu
Mono4 Monochromatický profil 4	Předvolba, která snižuje kontrast, aby snímek vypadal měkčí

- 3** Pomocí tlačítek Δ ∇ vyberte možnost a upravte nastavení (str. 48).
- 4** Stiskněte tlačítko OK .
- 5** Fotografujte.
 - Chcete-li se vrátit na obrazovku ovládání profilu, stiskněte tlačítko HOME .

Možnosti vylepšení snímku pro ovládání monochromatického profilu

■ Efekt barevného filtru

Na monochromatické snímky lze aplikovat efekt barevného filtru výběrem z osmi barev a tří úrovní intenzity.

- 1 Pomocí tlačítek Δ ∇ na obrazovce ovládání profilu vyberte efekt barevného filtru.
 - Stiskem a podržením tlačítka \odot obnovíte výchozí efekt barevného filtru.



Efekt barevného filtru

- 2 Vyberte barvu filtru pomocí předního voliče a intenzitu pomocí zadního voliče.

- Po změně nastavení se v pravé části ikony volby zobrazí symbol „**“.
- Nastavení se uloží jako aktuální profil ([MONO1] až [MONO4]).



■ Editor stínů

Můžete upravit osvětlení na okrajích snímků.

- 1 Pomocí tlačítek Δ ∇ na obrazovce ovládání profilu vyberte Editor stínování.
 - Pomocí předního voliče upravte stínování.
 - Stiskem a podržením tlačítka \odot obnovíte výchozí nastavení stínování.

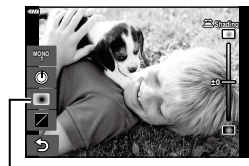

Editor stínů

- Po změně nastavení se v pravé části ikony volby zobrazí symbol „**“.
- Nastavení se uloží jako aktuální profil ([MONO1] až [MONO4]).

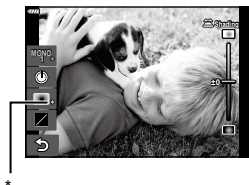

■ Kontrola přeexp. a podexp.

Oddělené nastavení jasu pro světlé, střední a tmavé tóny. Získáte větší kontrolu nad expozicí než se samotnou expoziční kompenzací. Můžete selektivně ztmavit světlé nebo zesvětlit tmavé oblasti.

- 1 Pomocí tlačítek Δ ∇ na obrazovce ovládání profilu vyberte položku Kontrola přeexp. a podexp.

- Stiskem a podržením tlačítka \odot obnovíte výchozí nastavení přeexp. a podexp. míst.



Kontrola přeexp. a podexp.

- 2 Stiskem tlačítka **INFO** zvolte požadovaný tónový rozsah.

- Tónový rozsah se změní po každém stisknutí tlačítka.

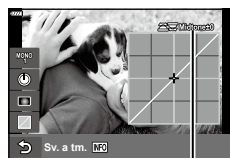

Vybraný tónový rozsah

- 3 Otáčením přepínačů zvolte požadované nastavení.

- **Vybraná možnost [Sv. a tm.] (Přeexp. a podexp)**

Upravte přeexponovaná místa pomocí předního voliče a podexponovaná místa pomocí zadního voliče.

- **Vybraná možnost [Střední tóny]**

Použijte přední nebo zadní volič.

- Po změně nastavení se v pravé části ikony volby zobrazí symbol „**“.
- Nastavení se uloží jako aktuální profil ([MONO1] až [MONO4]).



- Kromě barevného filtru, stínování a kontroly přeexp. a podexp. můžete upravit také zrnitost, barvy a další vlastnosti snímku.
Efekt zrnitého filmu (str. 107) / Ostrost (str. 106) / Monochromat. barvy (str. 109) / Kontrast (str. 106)

- Když vyberete profil na obrazovce ovládání profilu pomocí tlačítek Δ ∇ a stisknete a podržíte tlačítko OK , nastavení Barevný filtr (str. 48) / Stínování (str. 48) / Přeexp. a podexp. (str. 49) pro vybraný profil ([MONO1/2/3/4]) se obnoví na výchozí hodnoty. Současně se obnoví na výchozí hodnoty také následující nastavení.

Efekt zrnitého filmu (str. 107) / Ostrost (str. 106) / Monochromat. barvy (str. 109) / Kontrast (str. 106)



Profil

Fotografování s úpravou jednotlivých barev

(Ovládání barevného profilu)

Můžete upravit sytost každé barvy (Úroveň saturace), změnit množství periferního světla (Stínování) a upravit světlé a tmavé oblasti snímku (Kontrola přeexp. a podexp.).

- 1 Otočte přepínačem ovládání profilu do polohy COLOR/MONO.

- Zobrazí se obrazovka ovládání profilu.

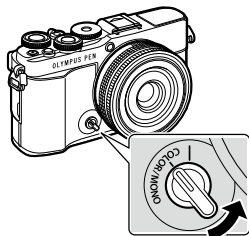

- 2 Vyberte profil pomocí tlačítek Δ ∇ a tlačítka \leftarrow \rightarrow zvolte jeden z profilů [COLOR1] až [COLOR4].

- K výběru profilu [COLOR1/2/3/4] můžete použít zadní voliče.
- Níže jsou uvedeny předvolby pro profily [COLOR1] až [COLOR4].

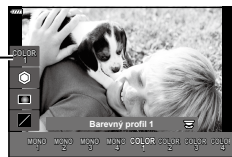

Profil

Color 1	Barevný profil 1	Standardní „přirozená“ předvolba se všemi nastaveními obnovenými na své výchozí hodnoty (± 0)
Color 2	Barevný profil 2	Předvolba s hlubokými, strohými barvami
Color 3	Barevný profil 3	Předvolba, která poskytuje efekt filmu s vysoce sytými, hlubokými barvami
Color 4	Barevný profil 4	Předvolba se světlými a měkkými tóny

- 3 Pomocí tlačítek Δ ∇ vyberte možnost a upravte nastavení (str. 52).

- 4 Stiskněte tlačítko \odot .

- 5 Fotografujte.

- Chcete-li se vrátit na obrazovku ovládání profilu, stiskněte tlačítko \square .

Možnosti vylepšení snímku pro ovládání barevného profilu

■ Úroveň saturace

Saturaci dvanácti různých barev lze upravit v rozsahu až ± 5 a současně sledovat výsledek na obrazovce.

1 Vyberte úroveň saturace pomocí tlačítek Δ ∇ na obrazovce ovládání profilu.

- Stiskem a podržením tlačítka **OK** obnovíte výchozí úroveň saturace.



Úroveň saturace

2 Nastavte odstín pomocí předního voliče a saturaci pomocí zadního voliče.

- Změny provedené při zobrazení textu [Všechny barvy] nad ovládáním barevného profilu se projeví na všech barvách.
 - Chcete-li upravovat všechny barvy současně, stiskněte tlačítko **INFO** a upravte saturaci otáčením zadním voličem.
- Po změně nastavení se v pravé části ikony volby zobrazí symbol „**“.
 - Nastavení se uloží jako aktuálnější profil ([COLOR1] až [COLOR4]).



*

■ Editor stínů

Můžete upravit osvětlení na okrajích snímků.

1 Pomocí tlačítek Δ ∇ na obrazovce ovládání profilu vyberte Editor stínování.

- Pomocí předního voliče upravte stínování.
- Stiskem a podržením tlačítka **OK** obnovíte výchozí nastavení stínování.



Editor stínů

- Po změně nastavení se v pravé části ikony volby zobrazí symbol „**“.
- Nastavení se uloží jako aktuálnější profil ([COLOR1] až [COLOR4]).



*

■ Kontrola přeexp. a podexp.

Oddělené nastavení jasu pro světlé, střední a tmavé tóny. Získáte větší kontrolu nad expozicí než se samotnou expoziční kompenzací. Můžete selektivně ztmavit světlé nebo zesvětlit tmavé oblasti.

- 1 Pomocí tlačítek Δ ∇ na obrazovce ovládání profilu vyberte položku Kontrola přeexp. a podexp.

- Stiskem a podržením tlačítka \odot obnovíte výchozí nastavení přeexp. a podexp. míst.



Kontrola přeexp. a podexp.

- 2 Stiskem tlačítka **INFO** zvolte požadovaný tónový rozsah.

- Tónový rozsah se změní po každém stisknutí tlačítka.

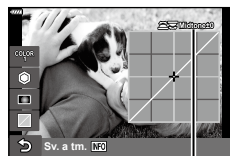

Vybraný tónový rozsah

- 3 Otáčením přepínačů zvolte požadované nastavení.

- **[Sv. a tm.] Vybraná možnost (Přeexp. a podexp)**

Světlé tóny upravte předním přepínačem a tmavé zadním.

- **Vybraná položka [Střední tóny]**

Použijte přední či zadní přepínač.

- Po změně nastavení se v pravé části ikony volby zobrazí symbol „**“.
- Nastavení se uloží jako aktuální profil ([COLOR1] až [COLOR4]).



- Kromě barevného profilu, stínování, přeexp. a podexp. lze upravit také ostrost a/nebo kontrast snímku.

Ostrost (str. 106)/Kontrast (str. 106)

- Když vyberete profil na obrazovce ovládání profilu pomocí tlačítek Δ ∇ a podržíte tlačítko \odot , nastavení barevného profilu (str. 52) / Stínování (str. 52) / Přeexp. a podexp. (str. 53) pro vybraný profil ([COLOR1/2/3/4]) se obnoví na výchozí hodnoty. Současně se na výchozí hodnoty obnoví také následující nastavení.

Ostrost (str. 106)/Kontrast (str. 106)



Profil

Automatický výběr nastavení fotoaparátem (režim AUTO)



Fotoaparát přizpůsobí nastavení fotografované scéně, stačí jen stisknout spoušť. Parametry jako barvy, jas a rozostření pozadí lze snadno upravit pomocí průvodců.

1 Nastavte přepínač režimů do polohy .

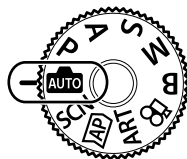
- V automatickém režimu fotoaparát automaticky zvolí možnost scénického režimu vhodného pro fotografovaný objekt, když namáčknete tlačítko spouště. Po provedení výběru je ikona  v levém dolním rohu displeje nahrazena ikonou zvolené scény.







2 Chcete-li upravit nastavení snímání, zobrazte průvodce stiskem tlačítka .

- Tlačítka   označte položku v průvodci a stiskem tlačítka  zobrazíte posuvník.



Položka v průvodci

3 Tlačítka FG nastavte pozici posuvníku a vyberte úroveň.

- Stisknutím tlačítka  uložte změny.
- Stisknutím tlačítka **MENU** opustíte nabídku.
- Je-li vybrána možnost [Foto tipy], tlačítka   označíte požadovanou položku a stiskem tlačítka  zobrazíte podrobnosti.
- Efekt vybrané úrovně je viditelný na displeji. Pokud je vybrána možnost [Rozostřené pozadí] nebo [Zachycení pohybu], displej se vrátí k běžnému vzhledu. Na výsledné fotografii se však vybraný efekt projeví.



Posuvník

4 Opakováním kroků 2 a 3 lze nastavit další průvodce.

- U položek průvodců, kteří jsou již nastaveni, se zobrazuje symbol zaškrtnutí.
- Funkce [Rozostřené pozadí] a [Zachycení pohybu] nelze vybrat najednou.





5 Fotografujte.

- Chcete-li ukončit zobrazení průvodce, stiskněte tlačítko **MENU**.
- Pokud je v nastavení kvality snímku aktuálně vybrána možnost [RAW], kvalita snímku bude automaticky nastavena na možnost RAW+JPEG.
- Na kopii ve formátu RAW se některá nastavení průvodce neaplikují.
- Při některých úrovních nastavení průvodce mohou být snímky zmité.
- Změny nastavení v živém průvodci nemusí být na displeji viditelné.
- Snímkové frekvence se snižují, čím blíže je posuvník [Zachycení pohybu] k možnosti [Rozostřený pohyb].
- Spolu s průvodcem nelze používat blesk.
- Volba takových nastavení živého průvodce, která přesahují limity expozičních měřičů fotoaparátu, může mít za následek přeexpozici nebo podexpozici snímků.



- Je také možné používat dotykové ovládání.

e-Portrét jedním dotykem

e-Portrét jedním dotykem, při kterém fotoaparát vyhledá pleť portrétovaného objektu, umožníte klepnutím na ikonu  (e-Portrét jedním dotykem), čímž tuto funkci zapnete ().  „Pořizování snímků v režimu autoportrétu“ (str. 78)



Ikona e-Portrét jedním dotykem

Fotoaparát automaticky přizpůsobí nastavení subjektu nebo scéně.

1 Otočte přepínač režimů do polohy **SCN**.

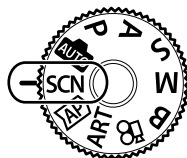

2 Tlačítka Δ ∇ \leftarrow \rightarrow označte scénu a stiskněte tlačítko \odot .



3 Pomocí tlačítek \leftarrow \rightarrow označte scénický režim a stiskněte tlačítko \odot .

- Stisknutím tlačítka \updownarrow zvolte jinou scénu.

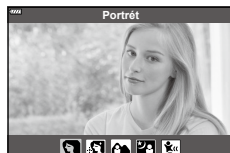

4 Fotografujte.

















- Je také možné používat dotykové ovládání.



Typy scénických režimů

Typ subjektu	Scénický režim	Popis
Lidé	Portrét	Vhodné pro fotografování portrétů. Zvýrazní strukturu pleti.
	e-Portrét	Vyhlazuje tóny a strukturu pleti. Fotoaparát uloží dva snímky, jeden s použitým efektem a druhý bez něj.
	Krajina+portrét	Vhodné pro fotografování portrétů s krajinou v pozadí. Zaostření od blízka do dálky.
	Noční portrét	Vhodné pro fotografování portrétů proti nočnímu světlu na pozadí. Zvedněte blesk (str. 84). Doporučuje se použití stativu a dálkového ovládání přes Ol.Share (str. 161).
	Děti	Vhodné pro fotografie dětí a jiných aktivních objektů.

Typ subjektu	Scénický režim	Popis
Noční scény	 Noční scéna	Vhodné pro fotografování nočních záběrů ze stativu. Doporučuje se použití stativu a dálkového ovládání přes Ol.Share (str. 161).
	 Noční portrét	Vhodné pro fotografování portrétů proti nočnímu světlu na pozadí. Zvedněte blesk (str. 84). Doporučuje se použití stativu a dálkového ovládání přes Ol.Share (str. 161).
	 Noční obloha	Vhodné pro fotografování nočních záběrů bez stativu. Redukuje rozmazání při snímání špatně osvětlených scén. Fotoaparát pořídí snímek s osmi různými expozicemi a spojí je do jednoho snímku.
	 Ohňostroj	Vhodné pro noční fotografování ohňostroje. Doporučuje se použití stativu a dálkového ovládání přes Ol.Share (str. 161).
	 Světelné stopy	Fotoaparát automaticky pořídí několik snímků, vybere pouze nové jasné oblasti a spojí je do jednoho snímku. Při normální dlouhé expozici je snímek stop paprsků, jako jsou dráhy hvězd s jasnými budovami, často příliš světlý. Při kontrole průběhu je můžete zachytit bez přeexponování. Snímání zahájíte stisknutím tlačítka spouště a pak si můžete na displeji prohlížet, jak se postupně mění výsledný obrázek, a po dosažení požadovaného efektu můžete opětovným stisknutím tlačítka spouště ukončit snímání (maximálně 3 hodiny). Doporučuje se použití stativu a dálkového ovládání přes Ol.Share (str. 161). <ul style="list-style-type: none"> • Informace o pořizování snímků s pomocí této funkce viz „[Živá kompozitní]: Živá kompozitní fotografie“ (str. 61) počínaje krokem 2. • Pokročilá nastavení otevřete v režimu B (str. 44) přes živé kompozitní fotografie (tmavá a světlá živá kompozitní fotografie).
Pohyb	 Sport	Vhodné pro fotografování rychlého pohybu. Fotoaparát zaznamená snímky po dobu stisknutí tlačítka spouště.
	 Děti	Vhodné pro fotografie dětí a jiných aktivních objektů.
	 Vyvážení	Vyberte si rozmazání pozadí za pohyblivými se subjekty. Fotoaparát zvolí nevhodnější rychlost závěrky pro snímky v pohybu na základě rychlosti pohybu fotoaparátu.

Typ subjektu	Scénický režim	Popis
Scénérie	 Krajina	Vhodné pro fotografování krajiny. Zdůrazňuje ostrost a kontrast.
	 Západ slunce	Vhodné pro fotografování zapadajícího nebo vycházejícího slunce. Živá reprodukce barev.
	 Pláž a sněh	Vhodné pro fotografování zasněžených hor, krajiny, bílých písčinych pláží atd.
	 Panorama	Panoramatické fotografie s širším úhlem záběru než jiné snímky. • Informace o pořizování snímků s pomocí této funkce viz „Snímání panoramatu“ (str. 66) počínaje krokem 3.
Interiéry	 HDR v protisvětle	Vhodný pro záběry s vysokým kontrastem. Po každém stisknutí tlačítka spouště fotoaparát pořídí čtyři záběry a následně je sloučí do jednoho snímku se správnou expozicí. • Informace o pořizování snímků s pomocí této funkce viz „[HDR]: Pořizování kompozitních fotografií v režimu HDR“ (str. 64) počínaje krokem 3.
	 Svíčka	Vhodné pro fotografování při svíčkách. Vytvoří atmosféru s měkkým tónem.
	 Tichý [♥]	Deaktivujete světla a zvuky fotoaparátu v situacích, kde nejsou žádoucí. • Informace o pořizování snímků s pomocí této funkce viz „[Tichý režim [♥]]“ (str. 65) počínaje krokem 2.
	 Portrét	Vhodné pro fotografování portrétů. Zvýrazní strukturu pleti.
	 e-Portrét	Vyhlazuje tóny a strukturu pleti. Fotoaparát uloží dva snímky, jeden s použitým efektem a druhý bez něj.
	 Děti	Vhodné pro fotografie dětí a jiných aktivních objektů.
	 HDR v protisvětle	Vhodný pro záběry s vysokým kontrastem. Po každém stisknutí tlačítka spouště fotoaparát pořídí čtyři záběry a následně je sloučí do jednoho snímku se správnou expozicí. • Informace o pořizování snímků s pomocí této funkce viz „[HDR]: Pořizování kompozitních fotografií v režimu HDR“ (str. 64) počínaje krokem 3.

Typ subjektu	Scénický režim	Popis
Makro	 Makro	Vhodné pro makrosnímky.
	 Přírodní makro foto	Vhodné pro živé makrosnímky květin nebo hmyzu.
	 Dokumenty	Vhodné pro snímání rozvrhů a jiných dokumentů. Fotoaparát zvýší kontrast mezi pozadím a textem.
	 Snímek s vícenásobným zaostřením	Fotoparáť pořídí osm snímků s rozdílnou ohniskovou vzdáleností na každém snímku. • Informace o pořizování snímků s pomocí této funkce viz „[Zaostřovací řada]: Různé ohniskové vzdálenosti v sérii snímků“ (str. 69) počínaje krokem 2.

- Aby byly maximalizovány výhody režimů scén, jsou některá nastavení funkce snímání deaktivována.
- U některých snímků v režimu [e-Portrét] ukládání chvíli trvá. Kromě toho, když je režim kvality snímku nastaven na [RAW], bude snímek pořízen ve formátu RAW+JPEG.
- V režimech [e-Portrét], [Noční obloha], [Panorama] nebo [HDR v protisvětle] nelze zaznamenávat video.
- Snímky v režimu [Noční obloha] ukládané v obrazové kvalitě [RAW] budou uloženy jako formát RAW+JPEG, přičemž první snímek je ve formátu RAW a finální kompozit v JPEG.
- Záznamy z režimu [HDR v protisvětle] se ukládají jako obrázky ve formátu JPEG zpracované v HDR. Pokud je režim kvality snímku nastaven na [RAW], snímek bude pořízen ve formátu RAW+JPEG.
- V režimu [Vyvážení] se při detekci posunu zobrazí ikona , a pokud posun není detekován, zobrazí se ikona .
- Pokud používáte objektiv s přepínačem stabilizace obrazu, v režimu [Vyvážení] stabilizaci vypněte.

V jasných světelných podmínkách nemusí být dosaženo dostatečného vyvážení. Abyste efektu dosáhli snáze, použijte ND filtr dostupný v obchodech.

Fotografování v pokročilém fotografickém režimu (režim **AP**)

Použijte pro rychlý přístup do pokročilých nastavení snímání.

- 1 Otočte přepínač režimů do polohy **AP**.

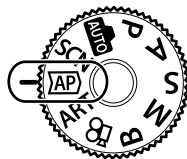

- 2 Pomocí tlačítek \triangleleft \triangleright označte možnost režim AP.

- Tlačítko ∇ dává v některých režimech přístup k dalším možnostem.



- 3 Stiskem tlačítka **OK** vyberte označený režim.



- Tlačítkem \swarrow vyberte jiný režim. Pokud se zobrazují další možnosti, stiskněte \triangle .



- V některých režimech je možné použít přední ovládací kolečko k nastavení expoziční kompenzace (str. 80) a zadní ovládací kolečko pro přepínání programů (str. 36).
- Je také možné používat dotykové ovládání.

Možnosti režimu AP

Režim AP	Popis	
Živé kompoz. snímání	Nahrávejte světelné stopy hvězd a jiných objektů při udržení stálé celkové expozice.	61
Live TIME	Použijte k fotografování ohňostroju a noční scenérie. Vytvářejte fotografie s dlouhou expozicí z fotografií s vybranou rychlostí závěrky.	62
Vícenásobná expozice	Zkombinujte dva snímky přes sebe.	63
HDR	Zachyťte světla i stíny.	64
Tichý [♥]	Deaktivujte světla a zvuky fotoaparátu v situacích, kde nejsou žádoucí.	65
Panorama	Pořizujte série snímků, které budou spojeny pro vytvoření širokoúhlé fotografie. Zvolte ze dvou úhlů záběru: širší úhel než normální snímky ($\frac{1}{2}$), nebo ještě širší úhel ($\frac{1}{4}$).	66
Korekce lichoběžníku	Upravte efekt perspektivy na snímcích budov nebo krajiny.	67
Bracketing automatické expozice	Po stisknutí tlačítka spouště pořídí fotoaparát sérii snímků s různou expozicí každého snímku.	68

Režim AP	Popis	
 Zaostřovací řada	Při každém stisku spouště pořídí fotoaparát sérii osmi snímků, každý s jinou ohniskovou vzdáleností.	69

[Živá kompozitní]: Živá kompozitní fotografie

Vytvářejte snímky, které zaznamenávají světelné stopy hvězd a jiných objektů při udržení stálého jasu pozadí, změny ve výsledku si můžete prohlédnout na displeji během snímání. Můžete nastavit vyvážení bílé nebo režim snímání a další nastavení, která nejsou k dispozici v režimu **SCN** s možností „Světelné stopy“.

- 1** Označte možnost [Živá kompozitní] na obrazovce výběru režimu AP (str. 60) a stiskněte tlačítko .
- 2** Namáčknutím tlačítka spouště zaostřete.
 - Pro snížení rozostření způsobeného rozřísením fotoaparátu připevněte fotoaparát na stativ a použijte dálkovou spoušť ovládanou aplikací Ol.Share (str. 161).
 - Pokud indikátor zaostření bliká, fotoaparát není zaostřen.
- 3** Úplným stisknutím tlačítka spouště pořídíte snímek.
 - Fotoaparát automaticky nakonfiguruje správná nastavení a začne fotografovat.
 - Po stisknutí tlačítka spouště nastane před zahájením snímání krátká časová prodleva.
 - Kompozitní snímek se v pravidelných intervalech zobrazí.
- 4** Dalším stisknutím tlačítka spouště ukončete snímání.
 - Sledujte změny ve výsledku na monitoru a jakmile dosáhnete požadovaného výsledku, ukončete snímání stiskem tlačítka spouště.
 - Délka záznamu při jednom snímání je až 3 hodiny.



- Pokročilá nastavení otevřete v režimu **B** (str. 44) přes živé kompozitní fotografie (tmavá a světlá živá kompozitní fotografie).

[Live TIME]: Časoběrná fotografie Live TIME

Můžete pořizovat fotografie s dlouhou expozicí bez nutnosti držet tlačítko spouště. Změny ve výsledku je možné sledovat na displeji během snímání.

1 Označte možnost [Live TIME] na obrazovce výběru režimu AP (str. 60).

2 Stiskněte ∇ , pomocí tlačítek $\langle \triangleright$ vyberte maximální dobu expozice a poté stiskněte tlačítko OK .

- Obnovovací frekvence displeje se může automaticky měnit v závislosti na maximální době expozice.
- Čím kratší je maximální doba expozice, tím rychlejší je obnovovací frekvence displeje.



3 Namáčknutím tlačítka spouště zaostřete.

- Pro snížení rozostření způsobeného roztřesením fotoaparátu připevněte fotoaparát na stativ a použijte dálkovou spoušť ovládanou aplikací OI.Share (str. 161).
- Pokud indikátor zaostření bliká, fotoaparát není zaostřen.

4 Fotografování Live TIME zahájíte úplným stiskem tlačítka spouště.

- Fotoaparát automaticky upraví nastavení a začne snímat.
- Změny výsledku lze sledovat na displeji.

5 Dalším stisknutím tlačítka spouště ukončete snímání.





- Sledujte změny ve výsledku na monitoru a jakmile dosáhnete požadovaného výsledku, ukončete snímání stiskem tlačítka spouště.
- Snímání je automaticky ukončeno po dosažení vybrané doby expozice.



- Možnosti dlouhé expozice (BULB/TIME) v režimu **B** nabízejí pokročilejší nastavení (str. 42).

[Vícenásobná exp.]: Snímání vícenásobné expozice

Zkombinujte dva snímky přes sebe.

- 1 Označte možnost [Vícenásobná exp.] na obrazovce výběru režimu AP (str. 60) a stiskněte tlačítko .
- 2 Namáčknutím tlačítka spouště zaostřete.
 - Pokud indikátor zaostření bliká, fotoaparát není zaostřen.
- 3 Pro pořízení prvního snímku úplně stiskněte tlačítko spouště.
 - Při zahájení fotografování se symbol  zobrazí zeleně.
 - Snímek se na displeji zobrazí překrytý.
 - Stisknutím tlačítka  odstraníte poslední snímek.
- 4 Pořídte druhý snímek.
 - Použijte první snímek jako návod pro kompozici druhého snímku.
 - Pokud je zvolen režim vícenásobné expozice, fotoaparát nepřejde do režimu spánku.
 - Jakákoli z následujících akcí automaticky smaže druhý snímek:
 - Vypnutí fotoaparátu; stisknutí tlačítka ; stisknutí tlačítka **MENU**; stisknutí tlačítka ;
 - otočení přepínačem režimů; vybití baterie; nebo připojení libovolného kabelu k fotoaparátu



- Více informací o tvorbě sloučených snímků:  „Sloučení snímků (Sloučení snímků)“ (str. 141)



- Pokročilá nastavení lze použít, pokud zvolíte možnost [Vícenásobná exp.] v režimu **P/A/S/M** a přepínač ovládání profilu není v poloze COLOR/MONO.
 -  „Uložení více expozic do jednoho snímku (Vícenásobná exp.)“ (str. 131)

[HDR]: Pořizování kompozitních fotografií v režimu HDR

Zachytte světla i stíny. Fotoaparát mění expozici v sérii čtyř snímků a zkombinuje je do jednoho.

- 1 Označte možnost [HDR] na obrazovce výběru režimu AP (str. 60).
- 2 Stiskněte ∇ , tlačítka \triangleleft \triangleright vyberte [HDR1] nebo [HDR2] a stiskněte tlačítko \odot .



HDR1	Pořídí se čtyři snímky, každý s různou expozicí, a následně jsou sloučeny do jednoho snímku HDR uvnitř fotoaparátu. Možnost HDR2 poskytuje působivější snímek než HDR1. Citlivost ISO je pevně nastavena na 200.
HDR2	





- 3 Namáčknutím tlačítka spouště zaostřete.
 - Pokud indikátor zaostření bliká, fotoaparát není zaostřen.
- 4 Pro pořízení HDR snímků úplně stiskněte tlačítko spouště.
 - Po stisku tlačítka spouště fotoaparát automaticky pořídí čtyři snímky.
 - Na snímcích pořizovaných s pomalejší rychlostí závěrky může být znatelnější šum.
 - Pro zajištění nejlepších výsledků například umístěte fotoaparát na stativ.
 - Obraz na displeji během fotografování se liší od výsledného snímku HDR.
 - Obrázek zpracovaný jako HDR bude uložen ve formátu JPEG. Pokud je režim kvality snímku nastaven na [RAW], snímek bude pořízen ve formátu RAW+JPEG.
 - Režim snímků je pevně nastavený na [Přirozený] a barevný prostor je pevně nastaven na [sRGB].

[Tichý režim [♥]]

Deaktivujte světla a zvuky fotoaparátu v situacích, kde nejsou žádoucí.

- 1 Označte možnost [Tiché [♥]] na obrazovce výběru režimu AP (str. 60) a stiskněte tlačítko .
- 2 Namáčknutím tlačítka spouště zaostřete.
 - Pokud indikátor zaostření bliká, fotoaparát není zaostřen.
- 3 Úplným stisknutím tlačítka spouště pořídíte snímek.
 - Po uvolnění spouště displej na okamžik zhasne. Zvuk závěrky nezazní.
 - Požadovaných výsledků nemusí být dosaženo pod blikajícími zdroji světla, jako zářivky a LED žárovky, nebo pokud se objekt během snímání neočekávaně pohne.
 - Pokud je v režimu **SCN** nebo **AP** vybraná možnost [Tiché [♥]], zvuk a světlo z fotoaparátu jsou potlačena následujícími opatřeními.
 - Elektronická závěrka: povolena
 - ): Vyp
 - AF lampa: Vyp
 - Režim blesku: Vyp
 - Pokud je v režimu **SCN** nebo **AP** vybraná možnost [Tiché [♥]], není k dispozici redukce šumu.
 - Mějte na paměti, že díky elektronické závěrce mohou subjekty na snímcích vypadat rozmazaně, zejména pokud se fotoaparát během snímání pohybuje příliš rychle nebo pokud snímá rychle se pohybující objekty.





- Pro sekvenční snímání/samospoušť stiskněte  (str. 86).
- Pokud zvolíte Tiché [♥] snímání (str. 88) v režimu **P/A/S/M/ART**, lze použít rozšířená nastavení.  „Nastavení snímání se zpožděním / tichého snímání (Proti nárazu[♦]/ Tiché[♥])“ (str. 135)

Snímání panoramatu

Pro vytvoření samostatného širokoúhlého (panoramatického) snímku fotoaparátem pomalu pohybujte a sledujte přitom vodítko na displeji.

- 1 Označte možnost [Panorama] na obrazovce výběru režimu AP (str. 60).
- 2 Stiskněte tlačítko ∇ , pak pomocí tlačítek $\triangleleft \triangleright$ označte požadovaný typ panoramatu a stiskněte tlačítko \odot .

	Pořídte panoramatické fotografie se širším úhlem záběru než jiné snímky.
	Pořídte panoramatické fotografie se širším úhlem záběru než  .



- 3 Pomocí tlačítek $\triangle \nabla \triangleleft \triangleright$ označte skládání panoramatu a stiskněte tlačítko \odot .
 - Směr skládání panoramatu můžete vybrat také pomocí předních a zadních přepínačů.
- 4 Namáčknutím tlačítka spouště zaostřete.



- 5 Tlačítko spouště domáckněte, abyste spustili nahrávání, a pak pomalu pohybujte fotoaparátem ve směru označeném na displeji šipkou.
 - Při pohybování fotoaparátem se bude šipka na displeji posunovat.
 - Snímání ukončíte a vrátíte se do kroku 3 stisknutím tlačítka **MENU**.



- 6 Jakmile šipka na displeji dospěje ke konci vývojové lišty, snímání bude ukončeno a fotoaparát vytvoří panoramatický snímek.



- Ostření, expozice apod. jsou pevně nastaveny na hodnoty platné při spuštění snímání.
- Než šipka dospěje ke konci vývojové lišty, můžete stisknout tlačítko \odot nebo opět tlačítko spouště, kterým ukončíte snímání a zaznamenáte panorama z údajů zaznamenaných po aktuální bod.
- Může se stát, že dojde k ukončení snímání a zobrazení chyby, pokud:
 - s fotoaparátem pohybujete příliš pomalu nebo příliš rychle / s fotoaparátem pohybujete diagonálně / s fotoaparátem pohybujete opačným směrem, než ukazuje šipka na displeji / objektiv je nastaven na přiblížení nebo oddálení / s fotoaparátem jste nezačali pohybovat v určeném čase
- U některých objektivů nemusí být snímání panoramat k dispozici.

[Korekce lichoběžníku]

Lichoběžníkovou deformaci způsobenou vlivem ohniskové délky objektivu a blízkosti fotografovaného objektu lze zkorigovat nebo zdůraznit pro nadsazení efektu perspektivy. Korekci lichoběžníku lze zobrazit v náhledu na displeji během fotografování. Zkorigovaný snímek se vytvoří z menšího ořezu, čímž dojde k mírnému zvýšení efektivního poměru zvětšení.

1 Označte možnost [Korekce lichoběžníku] na obrazovce výběru režimu AP (str. 60) a stiskněte tlačítko **OK**.

2 Zkomponujte záběr a upravte korekci lichoběžníku při zobrazení objektu na displeji.

- Pomocí předního a zadního přepínače zvolte velikost kompenzace.
- Pomocí tlačítek Δ ∇ \langle \rangle vyberte oblast korekce. Může se stát, že v závislosti na velikosti kompenzace nebudete moci zaznamenávanou oblast zvolit.
- Změny můžete zrušit stisknutím a podržením tlačítka **OK**.
- Pro úpravu expoziční kompenzace a dalších možností snímání při použití korekce lichoběžníku zobrazte stiskem tlačítka **INFO** ostatní nastavení vyjma korekce lichoběžníku. Pokud chcete pokračovat v korekci lichoběžníku, stiskněte opakovaně tlačítko **INFO**, dokud se nastavení korekce lichoběžníku nezobrazí.



3 Namáčknutím tlačítka spouště zaostřete.

- Pokud indikátor zaostření bliká, fotoaparát není zaostřen.

4 Úplným stisknutím tlačítka spouště pořídíte snímek.

- Při zvětšování velikosti kompenzace:
 - Snímek bude hrubší
 - Zvýší se poměr zvětšení ořezu
 - Ořez již nebude možné přemístit vertikálně ani horizontálně
- Když je kvalita snímku nastavena na [RAW], fotografie budou pořízeny ve formátu RAW+JPEG.
- Požadovaného výsledku nemusí být dosaženo při použití předsádkových čoček.
- Podle míry korekce se mohou některé cíle AF nacházet mimo oblast zobrazení. Pokud fotoaparát zaostří na cíl AF mimo oblast zobrazení, zobrazí se ikona (👤, 📍, ⬅️ nebo ➡️).
- Pokud je pro funkci [Stabilizace obrazu] vybrána vzdálenost zaostření, bude korekce upravena pro vybranou vzdálenost zaostření. S výjimkou použití objektivu systému Micro Four Thirds nebo Four Thirds můžete vybrat ohniskovou vzdálenost pomocí možnosti [Stab. obrazu] (str. 96).

[Bracketing autom. expozice]: Změny nastavení expozice v sérii snímků

Pořídte sérii snímků s různými nastaveními expozice na každém snímku.

- 1 Označte možnost [Bracketing autom. expozice] na obrazovce výběru režimu AP (str. 60).
- 2 Stiskněte ∇ , pomocí tlačítek $\triangleleft \triangleright$ vyberte počet snímků a poté stiskněte tlačítko \odot .

3f	Pořídí 3 snímky, první s optimální expozicí ($\pm 0,0$ EV), druhý s $-1,0$ EV a třetí s $+1,0$ EV.
5f	Pořídí 5 snímků, první s optimální expozicí ($\pm 0,0$ EV), druhý s $-1,3$ EV, třetí s $-0,7$ EV, čtvrtý s $+0,7$ EV a pátý s $+1,3$ EV.





- 3 Namáčknutím tlačítka spouště zaostřete.
 - Pokud indikátor zaostření bliká, fotoaparát není zaostřen.
- 4 Úplným stisknutím tlačítka spouště pořídíte snímek.
 - Pořídte nastavený počet snímků.
 - Při bracketingu svítí indikátor **[BKT]** zeleně.
 - Fotoaparát provádí bracketing aktuálně zvolené hodnoty expoziční kompenzace.

[Zaostřovací řada]: Různé ohniskové vzdálenosti v sérii snímků

Při každém stisku spouště pořídí fotoaparát sérii osmi snímků, každý s jinou ohniskovou vzdáleností.

- 1 Označte možnost [Zaostřovací řada] na obrazovce výběru režimu AP (str. 60).
- 2 Stiskněte ∇ , pomocí tlačítek $\langle \triangleright$ vyberte změnu ohniskové vzdálenosti pro každý snímek a poté stiskněte tlačítko \odot .

	Ohnisková vzdálenost se na každém snímku změní o malou hodnotu.
	Ohnisková vzdálenost se na každém snímku změní o velkou hodnotu.



- 3 Namáčknutím tlačítka spouště zaostříte.
 - Pokud indikátor zaostření bliká, fotoaparát není zaostřen.
- 4 Úplným stisknutím tlačítka spouště pořídíte snímek.
 - Fotoaparát pořídí osm snímků s rozdílnou ohniskovou vzdáleností na každém snímku. Fotoaparát pořizuje po namáčknutí spouště snímky se stanovenou ohniskovou vzdáleností a ohniskovými vzdálenostmi, které jsou kratší a delší.
 - Při bracketingu svítí indikátor BKT zeleně.
 - Zaostřovací řada se ukončí, pokud během snímání dojde k úpravě zoomu.
 - Snímání končí, když ostření dosáhne ∞ (nekonečna).
 - Zaostřovací řada využívá elektronickou závěrku.
 - Zaostřovací řada není k dispozici u objektivů, které mají bajonet odpovídající standardu 4/3 nebo standardům micro 4/3.

Umělecké filtry vám umožní zábavnou formou používat umělecké efekty.

1 Otočte přepínač režimů do polohy **ART**.

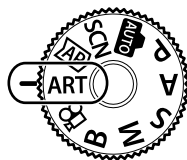

2 Pomocí tlačítek <D> vyberte filtr.

- Když označíte možnost [Pop-Art I/II], [Jemná kresba], [Camera Obscura I/II/III], [Cross Process I/II] nebo [Instantní film], na displeji se objeví posuvník. Pomocí posuvníku upravte intenzitu efektu uměleckého filtru (str. 73).

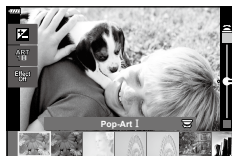

Posuvník

3 Stiskněte ▾ a označte efekt pomocí tlačítek <D>.

- Dostupné efekty se liší podle vybraného filtru (Efekt jemného zaostření, Efekt camery obscury, Efekt bílých okrajů, Efekt rámečku, Efekt paprsků, Efekt rozmazání, Efekt stínu, Barevný filtr nebo Monochromat. barvy).



Posuvník

4 Tlačítkem ▾ upravte expoziční kompenzaci.

- Na displeji se objeví posuvník.
- Otočením předního přepínače můžete upravit korekci expozice.
- S kladnými („+“) hodnotami je snímek světlejší, se zápornými („-“) je tmavší. Expozici lze nastavit v rozsahu $\pm 5,0$ EV. Při živém náhledu bude jas displeje nastaven maximálně na $\pm 3,0$ EV. Pokud expozice překročí $\pm 3,0$ EV, pruh expozice začne blikat.
- Chcete-li expoziční kompenzaci resetovat, stiskněte a podržte tlačítko OK.

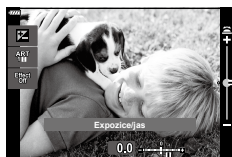

Pruh expozice

5 Stiskněte tlačítko OK.

6 Fotografujte.

- Stiskem tlačítka <D> vyberte jiný umělecký filtr. Když se zobrazí efekty, stiskněte Δ. Pokud se zobrazuje [Expozice/Jas], stiskněte ▾.



- S některými uměleckými filtry jsou také k dispozici možnosti [Barevný filtr] (str. 108) a [Monochromat. barvy] (str. 109).
- Když stisknete tlačítko  v kroku 5, můžete použít přední ovládací kolečko ke korekci expozice (str. 80) a zadní ovládací kolečko pro přepínání programů (str. 36).
- Je také možné používat dotykové ovládání.

Typy uměleckých filtrů

Pop-Art – I/II	Vytvoří snímek, který zdůrazňuje nádhernost barev.
Jemná kresba	Vytvoří snímek vyjadřující atmosféru s měkkým tónem.
Bledá a světlé barvy – I/II	Vytvoří snímek, který vyjadřuje teplé světlo pomocí rozptýlení celkového světla a mírným přeexponováním snímku.
Jemné světlo	Vytvoří kvalitní snímek změkčením tmavých i světlých částí.
Zrnitý film – I/II	Vytvoří snímek, který vyjadřuje hrubost černobílého obrazu.
Camera Obscura – I/II/III	Vytvoří snímek, který vypadá, jako by byl pořízený starým nebo dětským fotoaparátem, tím, že ztmaví jeho obvod.
Diorama – I/II	Vytvoří snímek se vzhledem miniaturní zdůrazněním sytosti a kontrastu a rozmazáním nezaostřených oblastí.
Cross Process – I/II	Vytvoří snímek, který vyjadřuje surrealistickou atmosféru. Efekt Cross Process II vytvoří snímek, který zdůrazňuje purpurovou barvu.
Jemná sépiová	Vytvoří kvalitní snímek vytažením stínů a změkčením celkového obrazu.
Dramatický tón – I/II	Vytvoří snímek, který zdůrazňuje rozdíl mezi světlem a tmou tím, že částečně zvýší kontrast.
Komiks – I/II	Vytvoří snímek, který zdůrazňuje hrany a přidá styl ilustrace.
Akvarel I/II	Vytvoří měkký, světlý snímek odstraněním tmavých oblastí, prolutím bledých barev na bílém plátnu a dalším změkčením kontur.
Retro – I/II/III	Vyjadřuje každodenní záběr v nostalgickém, retro tónu pomocí odfarvení tištěného filmu a zeslabením.
Částečná barva – I/II/III	Působivě zdůrazní objekt vytažením barev, které chcete zdůraznit, a odstraněním barev ze zbývajících částí snímku.
Bez bělení – I/II	Efekt „bez bělení“ můžete znát z filmů, lze ho skvěle použít pro fotografování ulic a kovových objektů.
Instantní film	Použití moderních tónů kůže a gradace stínů typických pro film.

II a III jsou pozměněné verze předlohy (I).

- Aby byly maximalizovány výhody uměleckých filtrů, jsou některá nastavení funkce snímání deaktivována.
- Pokud je v nastavení kvality snímku vybrána možnost [RAW] (str. 98), kvalita snímku bude automaticky nastavena na možnost RAW+JPEG. Umělecký filtr bude použit pouze u kopii ve formátu JPEG.
- V závislosti na objektu nemusí být přechody tónů plynulé, efekt nemusí být dostatečně patrný nebo se zvýší „zrnitost“ snímku.
- Některé efekty nemusí být viditelné během záznamu videa.
- Vaše volba filtrů, efektů a kvality videa při nahrávání videa může ovlivnit rychlost a plynulost přehrávání.

Úprava intenzity uměleckého filtru (Jemné nastavení)

Intenzitu efektu filtru pro efekty Pop Art, Jemná kresba, Camera Obscura, Cross Process Instantní film lze upravit před pořízením snímku.

- 1 Vyberte efekt [Pop-Art I/II], [Jemná kresba], [Camera Obscura I/II/III], [Cross Process I/II] nebo [Instantní film] na obrazovce výběru uměleckého filtru (str. 70).

- Na displeji se objeví posuvník.
- Otáčením předního přepínače umělecký filtr jemně nastavte.
- Je také možné používat dotykové ovládání.
- Efekt je viditelný na displeji.
- Chcete-li efekt filtru resetovat, stiskněte a podržte tlačítko .

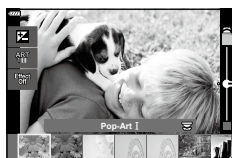

Posuvník

- 2 Stiskněte tlačítko .

- 3 Fotografujte.

- Pokud chcete umělecký filtr znovu jemně nastavit, stiskněte tlačítko .

Použití funkce [Částečná barva]

Zaznamenaný budou pouze vybrané barevné odstíny.

- 1 Vyberte možnost [Částečná barva I/II/III] na obrazovce výběru uměleckého filtru (str. 70).

- Na displeji se zobrazí symbol barevný kruh.



- 2 Otočením předního přepínače vyberte barvu.

- Efekt je viditelný na displeji.
- Je také možné používat dotykové ovládání.



- 3 Stiskněte tlačítko .

- 4 Fotografujte.

- Tlačítkem  lze vybrat jinou barvu po fotografování.

Nahrávání videa během fotografování

Tlačítko  lze použít pro záznam videa i v případě, že volič režimu není v pozici .



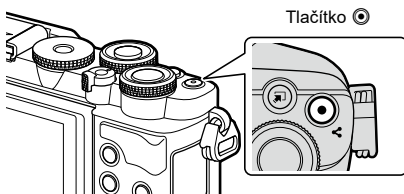

- Ujistěte se, že tlačítko  je přidělena role [ REC] (str. 112).

1 Stisknutím tlačítka spustíte záznam.

- Nahrávaná videosekvence se zobrazí na displeji.
- Chcete-li během nahrávání změnit polohu zaostření, přešuněte ji dotykem.



2 Záznam ukončíte opětovným stisknutím tlačítka .



- Může dojít k záznamu zvuku dotykových operací a operací s tlačítky.
- Obrazové senzory CMOS, použité ve fotoaparátu, vytvářejí tzv. efekt „rolling shutter“, který může způsobit deformaci na snímcích pohybujících se objektů. Tato deformace je fyzikální jev, ke kterému dochází na snímcích rychle se pohybujících objektů, nebo pokud se fotoaparát během snímání pohybuje. Je obzvláště patrný na snímcích pořízených s dlouhou ohniskovou vzdáleností.
- Pokud velikost nahraného filmu překročí 4 GB, soubor se automaticky rozdělí. (V závislosti na podmínkách snímání se mohou do více souborů rozdělit také videa menší než 4 GB.)
- Při delším souvislém používání fotoaparátu vzroste teplota obrazového snímače a ve snímcích se může objevit šum a barevné skvrny. Pokud k tomu dojde, vypněte fotoaparát a počkejte, než se ochladí. Šum a barevné skvrny se mohou objevit zejména při vysokých citlivostech ISO. Jestliže se poté teplota ještě zvýší, fotoaparát se vypne automaticky.
- Tlačítko  nelze použít k natáčení videosekvencí v následujících případech:
 - Dokud je namáčknuto tlačítko spouště, během fotografování bulb, time, kompozit, sekvence nebo časosběru, nebo pokud je v režimu **SCN** zvolena možnost e-portrét, noční obloha, panorama nebo HDR v protisvětle, nebo jsou v režimu  zvoleny možnosti korekce lichoběžníku, panorama, live time, vícenásobná expozice nebo HDR
- Při nahrávání videosekvencí použijte kartu SD, která podporuje rychlost Class 10 nebo vyšší.
- Paměťovou kartu s rychlostí UHS-II nebo UHS-I třídy 3 či vyšší použijte, pokud: rozlišení videa [4K] se vybírá v nabídce [ ]



- Některá nastavení, např. režim AF, lze nastavit odděleně pro videa a fotografie.  „Použití Nabídka videa“ (str. 136)



Natáčení videí v režimu videa

Když je přepínač režimů nastaven na , videa lze nahrávat pomocí funkcí, jako je například zpomalený režim.

- Nastavte clonu a expoziční dobu dle svého uměleckého záměru.  „Výběr expozičního režimu ( Režim (režimy expozice videa)“ (str. 115)

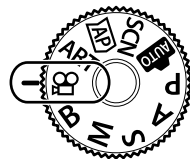
1 Otočte přepínačem režimů do polohy .







2 Pomocí tlačítek   vyberte režim videa (str. 76).



3 Označený režim vyberete tlačítkem .

- Stiskem tlačítka  vyberte jiný režim videa.

4 Stisknutím tlačítka  spustíte záznam.

- Ujistěte se, že tlačítku  je přidělena role [ REC] (str. 112).
- Natáčení ukončíte opětovným stisknutím tlačítka .
- Hlasitost v průběhu nahrávání je zobrazena měříčem hlasitosti nahrávání. Čím více zasahuje měříč hlasitosti do červeného pole, tím vyšší je úroveň hlasitosti nahrávání.
- Hlasitost nahrávání lze nastavit ve video menu .  [Hlasitost záznamu] (str. 136)

Měřič hlasitosti nahrávání







- Pípnutí nezazní, pokud se fotoaparát zaostří v režimu videa.



- Během snímání můžete fotoaparátu zabránit, aby vydával provozní zvukové signály kvůli ovládání fotoaparátu.  „Ztišení zvuků fotoaparátu během záznamu videa“ (str. 77)
- Je také možné používat dotykové ovládání.



Možnosti režimu videa

Režim videa	Popis	
 4K	Nahrává videa ve 4K.	—
 Standardní	Natáčejte standardní videa.	—
 Vysokorychlostní	Záznam zpomalených videí. Zvuk se nebude nahrávat.	77

- Dostupné režimy snímku se liší podle režimu videa.
- Při nahrávání videosekvencí použijte kartu SD, která podporuje rychlost Class 10 nebo vyšší.
- Pro pořizování záznamu v režimu [4K] nebo [Vysokorychlostní] použijte paměťovou kartu UHS-II nebo UHS-I s rychlostní kategorií UHS 3.
- V závislosti na systému se může stát, že některé počítače nebudou umět přehrávat videa zaznamenaná v režimu [4K]. Informace o systémových požadavcích na prohlížení 4K videí na počítači najdete na našich webových stránkách.

Záznam zpomalených videí

Záznam zpomalených videí. Záběry snímané rychlostí 120 sn./s se přehrávají rychlostí 30 sn./s; kvalita odpovídá režimu [HD].

- 1 Označte v možnostech režimu videa položku [Vysokorychlostní] (str. 76) a stiskněte tlačítko .
- 2 Stiskem tlačítka  spusťte nahrávání.
 - Opětovným stiskem tlačítka  nahrávání ukončíte.
 - Ostření a expozice jsou od začátku nahrávání fixní.
 - Nahrávání může pokračovat po dobu až 20 sekund.
 - Zvuk se nebude nahrávat.

Ztišení zvuků fotoaparátu během záznamu videa

Během snímání můžete fotoaparátu zabránit, aby vydával provozní zvukové signály kvůli ovládání fotoaparátu.

Chcete-li zobrazit položky funkce, klepněte na kartu tichého snímání. Po klepnutí na položku klepnutím na zobrazené šipky vyberte nastavení.

- Elektronický zoom*, hlasitost záznamu, clona, rychlost závěrky, expoziční kompenzace, citlivost ISO
 - * K dispozici pouze u objektivů s elektronickým transfokátorem
- Dostupné možnosti se liší podle expozičního režimu videa (str. 115).
- Tato možnost není k dispozici v režimu autoportrétu (str. 78).

Záložka tichého snímání

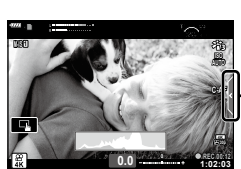

Požizování snímků v režimu autoportrétu

Při otočení displeje můžete pořizovat autoportréty s náhledem snímku.

1 Pokud je displej otevřený, zavřete jej.

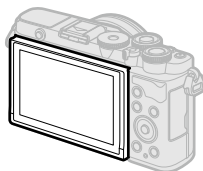

2 Otevřete displej směrem dolů.

- Než displej posunete, přečtěte si „Otáčení displeje: Upozornění“ (str. 31).

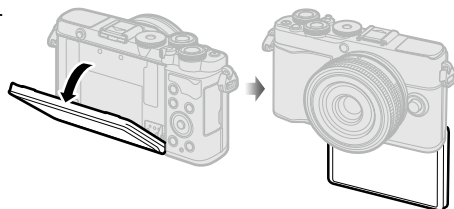

- Pokud je připojen objektiv s elektronickým transfokátorem, fotoaparát se automaticky přepne na širokoúhlý záběr.
- Na displeji se zobrazí nabídka autoportrétu.
- V závislosti na režimu snímání se mohou zobrazit různé ikony.



	Dotyková spoušť	Při klepnutí na tuto ikonu dojde asi po 1 sekundě k uvolnění závěrky.
	Video	Po klepnutí na tuto ikonu bude zahájen záznam videa. Chcete-li záznam zastavit, stiskněte ikonu ().
	Prohlížení	Klepnutím přepnete do režimu přehrávání (str. 127).
	e-Portrét jedním dotykem	Při zapnutí této funkce bude pleť vypadat hladká a průsvitná.
	Vlastní samospoušť jedním dotykem	Pořídí 3 snímky pomocí samospouště. Pomocí funkce 'Vlastní samospoušť' můžete nastavit počet uvolnění závěrky a interval mezi každým uvolněním závěrky. „Možnosti samospouště (Vlastní samospoušť)“ (str. 87)
	Úprava jasu (Expoziční kompenzace)	Klepnutím na tlačítka [+] nebo [-] upravte jas.

3 Připravte kompozici záběru.

- Dávejte pozor, aby vaše prsty nebo řemínek fotoaparátu nezakrývaly objektiv.

4 Klepněte na a fotografujte.

- Fotografovat lze také klepnutím na objekt zobrazený na displeji nebo stiskem tlačítka spouště.
- Pořízený snímek se zobrazí na displeji.
- Při používání dotykové obrazovky, kdy držíte fotoaparát jednou rukou, dávejte pozor, abyste jej neupustili.

Použití různých nastavení

Tlačítka a voliče

Často používané funkce fotografování lze přiřadit tlačítkům a voličům.

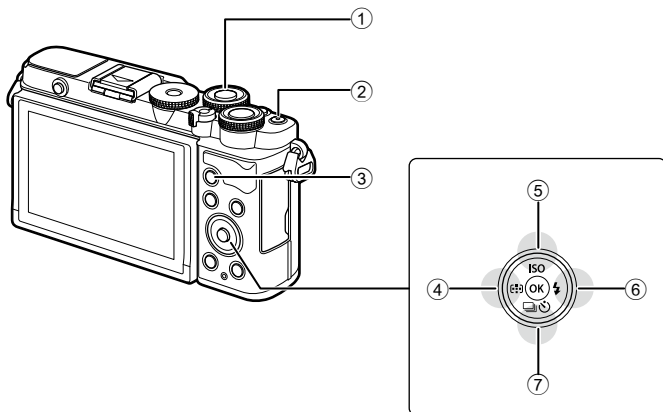

Tlač./přepínač	Přiřazená funkce	
1 Přední přepínač	Expoziční kompenzace*	81
2 Tlačítko	Záznam videa**	74
3 Tlačítko AEL/AFL	AEL/AFL**	112, 151
4 Tlačítko (<)	Zóna AF / poloha oblasti AF	81, 82
5 Tlačítko ISO ()	Citlivost ISO	83
6 Tlačítko (>)	Režimy blesku	84
7 Tlačítko (>)	Sekvenční snímání / samospoušť	86-88

* Funkce prováděné předním a zadním voličem lze zvolit. [Funkce přepínače] (str. 145)

** Tlačítkům lze přiřadit různé funkce. „Přiřazení funkcí tlačítkům (Funkce tlačítka)“ (str. 112)

Expozici zvolenou automaticky fotoaparátem lze upravit dle vašeho uměleckého záměru. Výběrem kladných hodnot dosáhnete světlejších snímků, záporné hodnoty snímky ztmaví. Expoziční kompenzaci lze upravit až o $\pm 5,0$ EV.

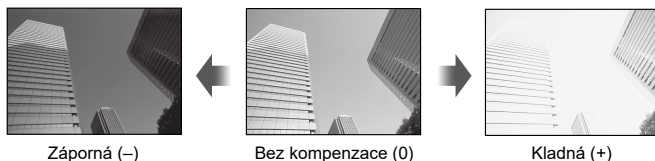

- 1 Otočením předního voliče lze upravit korekci expozice.

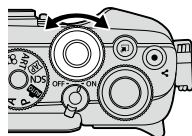

- Korekce expozice není k dispozici v režimech **Auto**, **M**, **B** nebo **SCN** ani v případě, že je v režimu **AP** vybraná možnost Live TIME nebo panorama.
- Živý náhled zobrazuje účinky hodnot nepřesahujících $\pm 3,0$ EV. Pokud expozice přesáhne $\pm 3,0$ EV, pruh expozice začne blikat.
- Videosekvence lze korigovat v rozsahu do $\pm 3,0$ EV.



Výběr režimu oblasti AF

(Zóna AF)

Rámeček znázorňující umístění ostřicího bodu je označován jako „cíl AF“. Velikost cíle AF můžete změnit. Rovněž můžete vybrat AF priority tváře (str. 82).

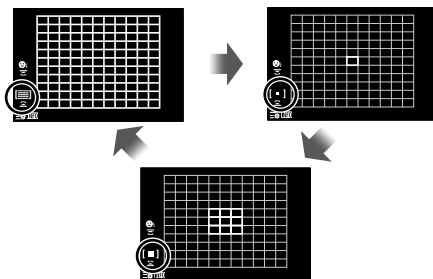
- 1 Stisknutím tlačítka [**∴**] (<) zobrazíte cíl AF.
- 2 Vyberte předním voličem [**■**] (Jeden cíl) nebo [**⦿**] (Skupina 9 cílů).



 Všechny oblasti	Fotoaparát automaticky vybírá ze všech možných oblastí ostření.
 Jednotlivé oblasti	Můžete vybrat jednu oblast AF.
 Skupina 9 cílů	Fotoaparát automaticky vybere ze zón ve vybrané skupině devíti zón.

- Pokud je nastaven režim skupiny zón, při snímání videosekvencí se automaticky použije režim jednotlivých zón.

Oblast můžete umístit na fotografovaný objekt.

- 1 Stisknutím tlačítka **[AF-ON]** (**<**) zobrazte cíl AF.
 - Pokud je zvolena možnost **[AF-ON]** (Všechny cíle), vyberte předním voličem **[OK]** (Jeden cíl) nebo **[AF-ON]** (Skupina 9 cílů).
- 2 Pomocí tlačítek **△ ▽ < >** vyberte oblast ostření.
 - Počet a velikost oblastí AF se liší v závislosti na poměru stran (str. 97) a možnosti vybrané pro položku [Digitální telekonvertor] (str. 130).



- Je také možné používat dotykové ovládání.

AF priority tváře / AF priority očí

Fotoaparát automaticky detekuje obličej nebo oči portrétovaných objektů, a zaostří na ně. V případě použití digitálního měření ESP bude expozice vážená dle hodnoty změřené pro obličej.

- 1 Stisknutím tlačítka **[AF-ON]** (**<**) zobrazte cíl AF.
- 2 Položku lze vybrat pomocí zadního přepínače.

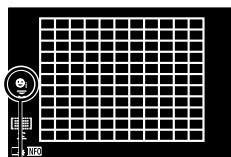

Metoda výběru

	Priorita tváře zap.	Fotoaparát detekuje a ostří na obličej.
	Priorita tváře vyp.	AF s prioritou obličej je vypnutý.
	Prior. tváře a očí zap.	Fotoaparát detekuje obličej a ostří na oči nejbliže k fotoaparátu.

- 3 Zamiřte fotoaparát na objekt.
 - Pokud je tvář rozpoznána, bude označena bílým rámečkem.
- 4 Namáčkněte tlačítko spouště a zaostřete.
 - Poté, co fotoaparát zaostří na tvář v bílém rámečku, se rámeček změní na zelený.
 - Pokud se fotoaparátu podaří rozpoznat oči objektu, kolem vybraného oka se zobrazí zelený rámeček (AF s prioritou očí).
- 5 Domáčkněte tlačítko spouště a pořiďte snímek.

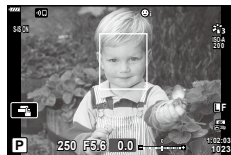

- V závislosti na objektu a nastavení uměleckého filtru nemusí být tvář fotoaparátem správně rozpoznána.
- Při nastavení **[AF-ON]** (Digitální měření ESP) (str. 93) bude měření provedeno s prioritou tváře.



- Priorita tváře je dostupná také v režimu [MF] (str. 92). Tváře detekované fotoaparátem budou označeny bílými rámečky.

Změna citlivosti ISO (ISO)

Zvolte hodnotu dle jasu objektu. Vyšší hodnoty umožňují fotografovat tmavší scény, ale rovněž zvyšují „šum“ v obraze (skvrnitost). Výběrem možnosti [AUTO] umožníte fotoaparátu upravovat citlivost dle světelných podmínek.

- 1 Stiskněte tlačítko ISO (Δ).
- 2 Pomocí tlačítek $\triangleleft \triangleright$ vyberte možnost.

AUTO	Citlivost se nastaví automaticky dle podmínek fotografování. Pomocí položky [ISO-Autom. nast.] (str. 147) v nabídce \star uživatelského menu DI zvolte maximální citlivost vybranou fotoaparátem a expoziční dobu, při které se automatické ovládání citlivosti projeví.
NÍZKÁ, 200–25600	Zvolte hodnotu citlivosti ISO. Hodnota ISO 200 nabízí dobrý kompromis mezi šumem a dynamickým rozsahem.

Blesk lze použít k fotografování za různých podmínek.

- 1 Vysuňte blesk stisknutím tlačítka pro aktivaci blesku.

Tlačítko aktivace blesku

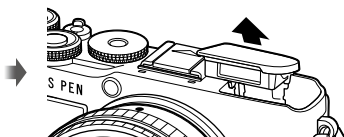
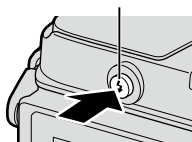

- 2 Stiskněte tlačítko (▷).

- 3 Pomocí tlačítek ◀▷ vyberte položku a poté stiskněte tlačítko .

- Dostupné možnosti a jejich pořadí jsou závislé na režimu snímání. „Režimy blesku, které mohou být nastaveny režimem snímání“ (str. 85)

Doplňkový	Blesk se aktivuje. • Expoziční dobu lze nastavit na hodnoty mezi dobou vybranou pod položkou [Dlouhá exp] (str. 148) a [X-Synch.] (str. 148) v uživatelském menu .
Redukce č. očí	Blesk se aktivuje, aby byl potlačen jev červených očí.
Vypnutý	Blesk je vypnutý.
Red. červ. očí + pom. syn. Pomalá synchronizace (1. lamela / blesk s redukcí červených očí)	Pomalá synchronizace se zkombinuje s bleskem s redukcí červených očí.
Pomalú Pomalá synchronizace (1. lamela)	Blesk se aktivuje při dlouhých expozičních dobách a prosvětí tmavé pozadí.
Pomalú2 Pomalá synchronizace (2. lamela)	Blesk se spustí těsně před zavřením závěrky a za pohybujícími se zdroji světla bude světelná stopa.
atd. Manuální hodnota	Pro uživatele upřednostňující ruční ovládání. Výstup blesku se nastaví stisknutím tlačítka INFO a použitím tlačítek .

- V režimu (Redukce červ. očí), po vyslání předblesků, následuje asi po 1 sekundě uvolnění závěrky. Nepohybujte fotoaparátem, dokud není fotografování dokončeno.
- Režim (Redukce červ. očí) nemusí být za určitých podmínek snímání účinný.
- Při záblesku je expoziční doba nastavena na 1/250 s nebo méně. Při fotografování objektu proti jasnému pozadí s bleskem může být pozadí přexponováno.
- Rychlost synchronizace blesku pro tichý režim (str. 88) je 1/20 sekundy nebo méně.

Volitelný blesk

Při používání volitelných blesků se ujistěte, že byl vestavěný blesk bezpečně uložen do pouzdra.

Režimy blesku, které mohou být nastaveny režimem snímání

Režim snímání	Displej	Režim blesku	Časování blesku	Limit expoziční doby
P/A		Doplňkový	1. lamela	30 s – 1/250 s**
		Redukce č. očí		
		Vypnutý	—	—
		Red. červ. očí + pom. syn. Pomalá synchronizace (1. lamela / blesk s redukcí efektu červených očí)	1. lamela	60 s – 1/250 s**
		Pomalu Pomalá synchronizace (1. lamela)		
	Pomalu2 Pomalá synchronizace (2. lamela)	2. lamela		
S/M		Doplňkový	1. lamela	60 s – 1/250 s**
		Redukce č. očí		
		Vypnutý	—	—
		Pomalu2 Pomalá synchronizace (2. lamela)	2. lamela	60 s – 1/250 s**
B*		Doplňkový	1. lamela	—
		Redukce č. očí		
		Vypnutý	—	—
		Pomalu2 Pomalá synchronizace (2. lamela)	2. lamela	—

• V režimu lze nastavit pouze možnosti a .

* Synchronizace 2. lamely není k dispozici, pokud je vybraná funkce [LIVE COMP] (str. 44).

** Expoziční doba pro tichý režim je 1/20 sekundy.

Minimální dosah



Objektiv může vrhat stín na objekty blízko fotoaparátu a způsobovat tak vinětaci, nebo může být i při použití minimálního výkonu příliš jasný.















Objektiv	Přibližná vzdálenost, při které dochází k vinětaci
17 mm F1,8	0,25 m
25 mm F1,8	0,25 m
45 mm F1,8	0,5 m
ED 14–42mm F3.5–5.6 EZ	1 m
ED 40–150mm F4.0–5.6	0,9 m

• K zabránění vinětaci lze použít externí blesky. Chcete-li předejít přexponování fotografií, vyberte režim **A** nebo **M** a vyberte vysokou hodnotu clony nebo snižte citlivost ISO.





Použití sekvenčního snímání / samospouště

Upravte nastavení pro sériové snímání a samospoušť. Vyberte možnost dle fotografovaného objektu. K dispozici jsou také další možnosti, včetně režimů snímání se zpožděním a tichého režimu.

- 1 Stiskněte tlačítko   (∇).
- 2 Pomocí tlačítek \triangleleft \triangleright vyberte možnost.
 - Možnosti vlastní samospouště lze zobrazit stiskem tlačítka **INFO** (str. 87).

	Jednotlivé snímky	Postup o jeden snímek. Fotoaparát pořídí při každém domáčknutí spouště jednu fotografii.
	Sekvence H	Když je zcela stisknuté tlačítko spouště, fotoaparát pořizuje fotografie rychlostí až přibližně 8,7 sn./s. Zaostření, expozice a vyvážení bílé jsou uzamčeny na hodnotách pro první snímek v každé sérii.
	Sekvence L	Když je zcela stisknuté tlačítko spouště, fotoaparát pořizuje fotografie rychlostí až přibližně 5 sn./s. Zaostření a expozice se řídí možnostmi vybranými pod položkami  Režim AF] (str. 92) a [AEL/AFL] (str. 151). Pokud je pod položkou  Režim AF] vybraná možnost [C-AF] nebo [C-AF+TR], fotoaparát zaostří před každým snímkem.
 2s	 12 s	Závěrka se uvolní 12 s po domáčknutí tlačítka spouště. Indikátor samospouště svítí asi 10 s a poté asi 2 s před uvolněním závěrky začne blikat. Fotoaparát zaostří, když namáčknete tlačítko spouště.
 2s	 2 s	Když domáčknete tlačítko spouště, indikátor samospouště začne blikat a po přibližně 2 sekundách je pořízen snímek. Fotoaparát zaostří, když namáčknete tlačítko spouště.
	Vlastní samospoušť	Upravte nastavení samospouště, prodlevu samospouště a počet pořízených snímků pro jejím vypršení (str. 87).
 (vzorová ikona)	Snímání se zpožděním 	Omezí mírné rozostření způsobené pohybem závěrky. Dostupné v režimech jednotlivých snímků, sekvence L a vlastní samospouště (str. 88).
 (vzorová ikona)	Tichý 	Pořizování snímků pomocí elektronické závěrky. Použijte pro expoziční doby kratší než 1/4000 s nebo v prostředí, kde je zvuk závěrky nežádoucí. Dostupné v režimech jednotlivých snímků, sekvence L, sekvence H a vlastní samospouště. V režimu  jsou zaostření, expozice a vyvážení bílé uzamčeny na hodnotách stanovených pro první snímek v každé sérii. Rychlost synchronizace blesku poklesne na 1/20 s (str. 88).

- 3 Stiskněte tlačítko .









- Při použití samospouště upevněte fotoaparát bezpečně na stativ.
- Pokud při použití samospouště stojíte při stisknutí tlačítka spouště před fotoaparátem, může být výsledný snímek rozostřený.
- Pokud používáte režimy ,  nebo , zobrazuje se živý náhled. V režimech  nebo  se na displeji zobrazuje poslední pořízený snímek sekvence.
- Rychlost sekvenčního snímání se liší v závislosti na používaném objektivu a na zaostření objektivu s transfokátorem.
- Pokud během sekvenčního snímání začne blikat kontrolka stavu baterie kvůli slabé baterii, přestane fotoaparát snímat a začne ukládat na kartu snímky, které jste pořídili. Pokud v baterii nezbývá dostatek energie, může se stát, že fotoaparát neuloží všechny snímky.





- Pro zrušení aktivované samospouště stiskněte tlačítko .

Možnosti samospouště (Vlastní samospoušť)

Úpravy nastavení samospouště, včetně prodlevy uvolnění závěrky a počtu snímků pořízených po jejím uplynutí.

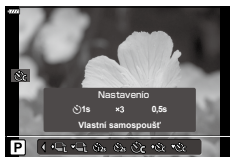
- 1 Stiskněte tlačítko   () .
- 2 Označte možnost c (Vlastní samospoušť) pomocí tlačítek   a poté stiskněte tlačítko **INFO**.
- 3 Označte položky pomocí tlačítek   a poté tlačítka   vyberte možnost.



Snímek	Zvolte počet snímků pořízených po vypršení časovače.
 Časovač	Vyberte, jak dlouho má fotoaparát čekat na zahájení fotografování po domáčknutí tlačítka spouště.
Interval	Pokud je počet snímků 2 nebo více, zvolte interval mezi pořízením snímků po vypršení časovače.



Snímání bez vibrací způsobených ovládním tlačítka spouště

(Proti nárazu [♦])

Omezí mírné rozostření způsobené pohybem závěrky.

Tuto možnost použijte, pokud i mírný pohyb fotoaparátu může způsobit rozostření, například během fotografování v režimu makro nebo s teleobjektivem.

- Prodlužte mezi domáčknutím tlačítka spouště a zahájením snímání lze zvolit pomocí položky [Snímání se zpožděním [♦] / Tiché [♥]] > [Snímání se zpožděním [♦]] ve  Fotografickém menu 2 (str. 135).



- 1 Stiskněte tlačítko   (▽).
- 2 Vyberte jednu z položek označených ♦ pomocí tlačítek <|> a poté stiskněte tlačítko .
- 3 Fotografujte.
 - Po uplynutí nastaveného času se závěrka uvolní a pořídí se snímek.

Elektronická závěrka

(Tiché [♥])

Snímky lze pořizovat pomocí elektronické závěrky. Použijte pro expoziční doby kratší než 1/4000 s nebo prostředí, kde je zvuk závěrky nežádoucí. Elektronickou závěrku lze použít v režimech jednotlivých snímků a vlastní samospouště a pro snímkové frekvence až 15 sn./s v režimech sekvenčního snímání. Toto nastavení je k dispozici pouze v režimech **P/A/S/M/ART**.

- Rychlost synchronizace blesku je 1/20 s.
- Prodlužte mezi domáčknutím tlačítka spouště a uvolněním závěrky lze zvolit pomocí nastavení [Snímání se zpožděním [♦] / Tiché [♥]] > [Tiché [♥]] ve  Fotografickém menu 2 (str. 135).
- V režimu [Tiché [♥]] jsou [●], [AF lampa] a [Režim blesku] nastaveny ve výchozím stavu na [Nepovolit]. Jednotlivé funkce můžete povolit v [Nastavení tichého [♥] režimu].

- 1 Stiskněte tlačítko   (▽).
- 2 Označte jednu z možností označených symbolem ♥ pomocí tlačítek <|>.
- 3 Stiskněte tlačítko .
- 4 Fotografujte.
 - Po uvolnění spouště displej na okamžik zhasne. Zvuk závěrky nezazní.
 - Požadovaných výsledků nemusí být dosaženo pod blikajícími zdroji světla, jako zářivky a LED žárovky, nebo pokud se objekt během snímání neočekávaně pohne.
 - Mějte na paměti, že díky elektronické závěrce mohou subjekty na snímcích vypadat rozmazaně, zejména pokud se fotoaparát během snímání pohybuje příliš rychle nebo pokud snímá rychle se pohybující objekty.

Vyvolání možností fotografování

■ LV super ovládací panel

LV super ovládací panel zobrazuje nastavení snímání a jejich aktuální hodnoty.

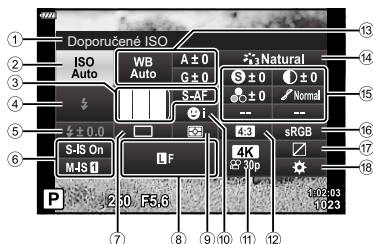

■ Dostupná nastavení

- | | |
|---|--|
| ① Aktuálně vybraná možnost | ⑮ Ostrost Sstr. 106 |
| ② Citlivost ISO.....str. 83 | Kontrast ⦿str. 106 |
| ③ ☑ Režim AF.....str. 92 | Saturace ⦿str. 106 |
| Zóna AF.....str. 81 | Gradace ⦿str. 108 |
| ④ Režim blesku.....str. 84 | Barevný filtr Fstr. 108 |
| ⑤ Ovládání intenzity blesku.....str. 103 | Monochromat. barvy ⦿str. 109 |
| ⑥ Stabilizace obrazu.....str. 96 | Efekt Estr. 110 |
| ⑦ Sekvenční snímání /
samospoušť.....str. 86 | Barva ⦿ *1.....str. 73 |
| ⑧ ☑ ⏰str. 98 | Barva / Živé ⦿ *2.....str. 105 |
| ⑨ Režim měření.....str. 93 | Efekt*3.....str. 70 |
| ⑩ Priorita obličejů.....str. 82 | Efekt zrnitého filmu*4.....str. 107 |
| ⑪ ☑ ⏰str. 99 | Stínování*4*5.....str. 48. str. 52 |
| ⑫ Poměr stran.....str. 97 | Jemné úpravy*3.....str. 73 |
| ⑬ Vyvážení bílé.....str. 94 | Barva / Živé ⦿ *5.....str. 52 |
| Kompensace vyvážení bílé.....str. 96 | Barevný filtr / Úroveň ⦿ *4.....str. 48 |
| ⑭ Obrazový režim.....str. 103 | ⑯ Barevný prostor.....str. 110 |
| | ⑰ Kontrola přeexp. a podexp.str. 111 |
| | ⑱ Přiřazení funkcí tlačítekstr. 112 |

*1 Zobrazí se, pokud je vybraná možnost Částečná barva.

*2 Zobrazí se, pokud je vybraná možnost Úpravy barev.

*3 Zobrazí se, pokud je vybraná možnost Umělecký filtr.

*4 Zobrazí se, pokud je vybraný režim snímku Monochromatický profil.

*5 Zobrazí se, pokud je vybraný režim snímku Barevný profil.

■ Použití LV super ovládacího panelu

- 1 Stiskněte tlačítko **OK**.
 - Zobrazí se LV super ovládací panel. Pokud je přepínač režimů otočený do polohy , zobrazí se LV ovládání (str. 91).
 - Bude označeno poslední použité nastavení.
- 2 Pomocí tlačítek **Δ** **∇** **◀** **▶** označte položku a poté stiskněte tlačítko **OK**.
 - Položky lze označovat také klepnutím na displej.
- 3 Pomocí tlačítek **◀** **▶** označte položku a poté stiskněte tlačítko **OK**.

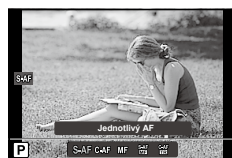
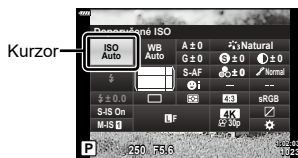

Další možnosti

Stisknutím tlačítka **OK** v druhém kroku zobrazíte možnosti pro označené nastavení. V některých případech lze zobrazit další možnosti stiskem tlačítka **INFO**.

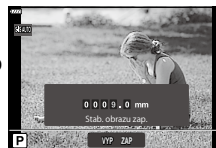
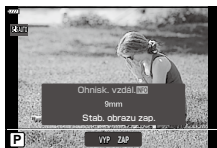
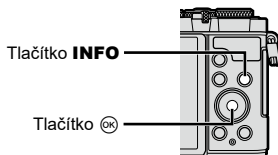

 Stab. obrazu]

- Místo tlačítka **OK** lze použít dotykové ovládání. Dvojným lehkým klepnutím na požadované nastavení zobrazíte možnosti.

■ LV ovládání

K výběru funkce snímání a kontrole efektu na displeji můžete použít LV ovládání.

Obrazovka LV ovládání



■ Dostupná nastavení

Obrazový režim	str. 103	str. 98
Citlivost ISO	str. 83	str. 99
Vyvážení bílé barvy	str. 94	Režim videa (expozice)*2	str. 115
Režim AF	str. 92	Režim scény*3	str. 56
Poměr stran*1	str. 97	Režim uměleckého filtru*4	str. 70

*1 Není k dispozici v režimu videa.

*2 K dispozici v režimu videa.

*3 K dispozici v režimu **SCN**.

*4 K dispozici v režimu **ART**.

■ Použití LV ovládání

1 Stiskněte tlačítko a zobrazí se LV ovládání.

- Chcete-li zobrazit LV ovládání, když je přepínač režimů v jiné poloze než , vyberte ovládání v [Nast. ovládání] (str. 146).
- Opětovným stisknutím tlačítka LV ovládání skryjete.

2 Pomocí tlačítek označte požadovanou funkci, tlačítka označte nastavení a stiskněte tlačítko .

- K výběru nastavení můžete také použít přední a zadní přepínače.
- Pokud po dobu přibližně 8 sekund neprovedete žádnou operaci, projeví se vybraná nastavení automaticky.



- V některých režimech snímání nejsou všechny položky přístupné.



- Výchozí nastavení každé položky viz „Původní nastavení“ (str. 181).

Můžete zvolit metodu zaostřování (režim ostření).

- 1 Stisknutím tlačítka  zobrazíte LV super ovládací panel.
- 2 Pomocí tlačítek     označíte Režim AF a poté stisknete tlačítko .

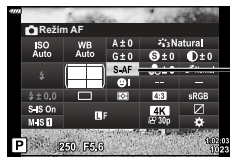

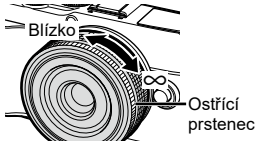

Režim AF

- 3 Označíte možnost pomocí tlačítek   a poté stisknete tlačítko .

S-AF (Jednotlivý AF)	Fotoaparát zaostří jednou po namáčknutí tlačítka spouště. Po uzamčení ostření se ozve pípnutí a rozsvítí se značka potvrzení AF a rámeček AF. Tento režim je vhodný pro pořizování snímků nepohyblivých předmětů nebo předmětů s omezeným pohybem.
C-AF (Kontinuální AF)	Fotoaparát opakovaně zaostřuje po celou dobu namáčknutí tlačítka spouště. Je-li objekt zaostřen, při prvním uzamčení ostření se na displeji rozsvítí značka potvrzení AF a ozve se pípnutí. I když se objekt pohybuje, nebo pokud změníte kompozici snímku, fotoaparát se i nadále snaží zaostřit.
MF (Ruční ostření)	Tato funkce umožňuje ručně zaostřit na libovolnou pozici pomocí zaostřovacího kroužku na objektivu. 
S-AF+MF (současné použití režimů S-AF a MF)	Po namáčknutí tlačítka spouště za účelem zaostření v režimu [S-AF] můžete otáčením ostřicího prstence při současném namáčknutí tlačítka spouště doladit zaostření ručně.
C-AF+TR (Sledování AF)	Namáčknutím tlačítka spouště zaostřete. Během držení tlačítka v této poloze pak bude fotoaparát sledovat aktuální objekt a udržovat jej zaostřený. <ul style="list-style-type: none"> • Pokud již fotoaparát nedokáže objekt sledovat, zobrazí se oblast AF červeně. Uvolněte tlačítko spouště, zaměřte objekt znovu a opět tlačítko spouště namáčkněte.









- Pokud je objekt nedostatečně osvětlen, je ponořen v mlze či kouři, nebo je nedostatečně kontrastní, fotoaparát nemusí být schopen na něj zaostřit.
- Režim AF není k dispozici při použití objektivu systému Four Thirds.
- Režim AF není k dispozici, když je spojka ostření čočky MF nastavena na MF.
- Pokud v režimu **P**, **A**, **S**, **M**, **B**,  nebo **ART** zvolíte [MF], [C-AF] nebo [C-AF+TR], závěrku můžete uvolnit, i když není fotoaparát zaostřený.
- Při výběru [C-AF] nebo [C-AF+TR] držte tlačítko spouště namáčknuté a nechte fotoaparát, aby se chvíli zaostřoval na objekt. Poté lehkým domáčknutím tlačítka spouště pořídíte snímek.
- Pokud pracujete se zoomem pomocí sekvenčního focení při výběru [C-AF] nebo [C-AF+TR], může se zaostření posunout mimo objekt.
- Při focení rychle se pohybující osoby v režimu sekvenčního focení při výběru [C-AF] doporučujeme, abyste zvolili [C-Off Priorita tváře vyp.] (str. 82).
- Při focení rychle se pohybujícího objektu v režimu sekvenčního focení při výběru [C-AF+TR] se může zaostření posunout mimo objekt.



- Metodu ostření lze zvolit v uživatelském menu   „AEL/AFL“ (str. 151)





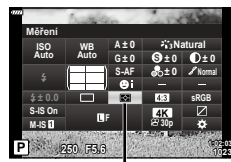

Výběr způsobu, jakým bude fotoaparát měřit jas (Měření)

Můžete zvolit, jakým způsobem bude fotoaparát měřit jas objektu.

- 1 Stisknutím tlačítka  zobrazíte LV super ovládací panel.
- 2 Pomocí tlačítek     vyberte položku [Měření] a poté stiskněte tlačítko .
- 3 Označte možnost pomocí tlačítek  a poté stiskněte tlačítko .



Měření

 Digitální ESP měření	Provádí měření expozice ve 324 oblastech snímku a stanoví optimální expozici pro danou scénu nebo objekt portrétní (je-li v menu [C- Priorita tváře] vybrána jiná možnost než [VYP]). Tento režim se doporučuje pro obecné použití.	
 Integrální měření se zdůrazněným středem	Poskytuje průměrné měření mezi objektem a osvětlením pozadí, větší váha se klade na objekt uprostřed pole.	
 Bodové měření	Měří malou oblast (přibližně 2 % plochy snímku), kdy fotoaparát zaměříte na objekt, který chcete změřit. Expozice se pak nastaví podle jasu v měřeném bodu.	
 Bodové měření (světla)	Zvyšuje expozici při bodovém měření. Zajistí, aby světlé objekty vypadaly světle.	
 Bodové měření (stíny)	Snižuje expozici při bodovém měření. Zajistí, aby tmavé objekty vypadaly tmavě.	

Vyvážení bílé zajišťuje, že bílé předměty budou na snímcích zaznamenaných fotoaparátem vypadat bílé. Většinou je vhodná volba [AUTO], avšak v případech, kdy toto nastavení neposkytuje požadovaný výsledek nebo chcete snímkům záměrně dodat barevný nádech, můžete zvolit jiné hodnoty.

- 1 Stisknutím tlačítka **OK** zobrazíte LV super ovládací panel.
- 2 Pomocí tlačítek **△ ▽ <|>** označte možnost Vyvážení bílé a poté stiskněte tlačítko **OK**.

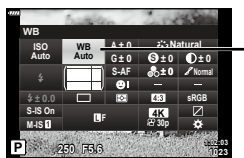



Vyvážení bílé









- 3 Označte možnost pomocí tlačítek **<|>** a poté stiskněte tlačítko **OK**.
 - Manuální vyvážení bílé a vlastní možnosti vyvážení bílé lze zobrazit stiskem tlačítka **INFO**.

Režim vyvážení bílé		Teplota barev	Světelné podmínky
Automatické vyvážení bílé	AUTO	—	Většinu normálních scén (scény obsahující objekty, které jsou bílé nebo téměř bílé) <ul style="list-style-type: none"> • Tento režim se doporučuje ve většině situací. • Můžete zvolit vyvážení bílé použité tak, jak je vidět pod světlem žárovky (str. 148).
Přednastavené vyvážení bílé		5300 K	Pro fotografování v exteriéru za jasného dne nebo pro zachycení červené barvy západu slunce nebo barev při ohňostroji
		7500 K	Pro fotografování v exteriéru ve stínech za jasného dne
		6000 K	Pro fotografování v exteriéru za zamračeného dne
		3000 K	Pro fotografování při žárovkovém světle
		4000 K	Pro fotografování za zářivkového osvětlení
		5500 K	Pro fotografování s bleskem
Manuální vyvážení bílé (One Touch)	 Barevná teplota nastavená manuálním vyvážením bílé	Situace, ve kterých chcete nastavit vyvážení bílé pro konkrétní objekt <ul style="list-style-type: none"> • Barevná teplota je nastavena na hodnotu změřenou na bílém objektu pod osvětlením, které bude použito ve výsledné fotografii (str. 95). 	
Vlastní vyvážení bílé	CWB 2000 K–14000 K	Situace, ve kterých dokážete určit odpovídající barevnou teplotu <ul style="list-style-type: none"> • Zvolte barevnou teplotu. 	

■ Manuální vyvážení bílé (One Touch)





Vyvážení bílé lze změnit tak, že fotoaparát zaměříte list papíru nebo jiný bílý objekt na světle, při němž chcete fotografovat. Pomocí této volby lze jemně nastavit vyvážení bílé, pokud je obtížné dosáhnout požadovaných výsledků prostřednictvím kompenzace vyvážení bílé nebo předvoleb vyvážení bílé, jako  (slunečno) nebo  (zataženo).

Fotoaparát uloží změřenou hodnotu pro rychlé vyvolání dle potřeby.

- 1 Vyberte možnost [, , , ] nebo [, , , ] (manuální vyvážení bílé 1, 2, 3 nebo 4) a stiskněte tlačítko **INFO**.
- 2 Pořídte snímek bezbarvého (bílého nebo šedého) papíru.
 - Zaberte papír tak, aby vyplnil celý displej a nedopadal na něj stín.
 - Objeví se obrazovka snadného vyvážení bílé.
- 3 Vyberte možnost [Ano] a poté stiskněte tlačítko .
 - Nová hodnota se uloží jako přednastavené vyvážení bílé.
 - Nová hodnota zůstane uložena až do dalšího snadného vyvážení bílé. Po vypnutí přístroje se data nevymažou.

■ ^{WB}_{AUTO} Zachovat teplé barvy

Zvolte, jak má fotoaparát upravit vyvážení bílé pro snímky pořízené pomocí automatického vyvážení bílé při osvětlení žárovkami.

- 1 Vyberte možnost [AUTO] a stiskněte tlačítko **INFO**.
 - Zobrazí se možnosti položky [^{WB}_{AUTO} Zach. teplé barvy].
- 2 Pomocí tlačítek     označte možnost a stiskněte tlačítko .

Vyp	Fotoaparát potlačuje teplé tóny produkované osvětlením žárovkami.
Zapnuto	Fotoaparát zachovává teplé tóny produkované osvětlením žárovkami.

Jemné nastavení vyvážení bílé

(Úpravy vyvážení bílé)

Pro automatické i přednastavené vyvážení bílé lze nastavit a jemně doladit hodnoty kompenzace.

Než budete pokračovat, vyberte si vyvážení bílé, které budete dále upravovat.

☰ „Úpravy barev (Vyvážení bílé)“ (str. 94)

- 1 Stisknutím tlačítka **OK** zobrazte LV super ovládací panel.
- 2 Označte kompenzaci vyvážení bílé pomocí tlačítek **Δ ∇ <|>** a poté stiskněte tlačítko **OK**.
- 3 Pomocí tlačítek **<|>** vyberte osu.
- 4 Vyberte hodnotu pomocí tlačítek **Δ ∇** a poté stiskněte tlačítko **OK**.

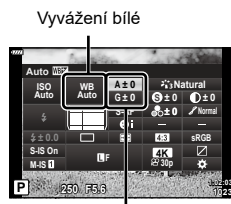

Kompenzace vyvážení bílé

A	Osa A (žlutá–modrá)	Kladné hodnoty přidávají červený nádech, záporné hodnoty přidávají modrý nádech.
G	Osa G (zelená–purpurová)	Kladné hodnoty přidávají zelený nádech, záporné hodnoty přidávají purpurový nádech.

- Výběr [Reset] (základní) ve Fotografickém menu 1 neprovede reset zvolených hodnot.

Redukce otřesů fotoaparátu

(Stab. obrazu)

Roztřesení fotoaparátu, ke kterému dochází při snímání ve špatných světelných podmínkách nebo při vysokém přiblížení, můžete omezit.

Stabilizace obrazu se aktivuje, jakmile namáčnete tlačítko spouště.

- 1 Stisknutím tlačítka **OK** zobrazte LV super ovládací panel.
- 2 Pomocí tlačítek **Δ ∇ <|>** vyberte možnost [Stab. obrazu] a poté stiskněte tlačítko **OK**.
- 3 Označte možnost pomocí tlačítek **<|>** a poté stiskněte tlačítko **OK**.



☰ Stab.
obrazu

📷 Stab.
obrazu

Fotografie (S-IS)	S-IS Vyp	Stabilizace obrazu je vypnutá.
	S-IS Zap	Fotoaparát detekuje směr vodorovného pohybu a použije odpovídající stabilizaci obrazu.
Video (M-IS)	M-IS Vyp	Stabilizace obrazu je vypnutá.
	M-IS 1	Fotoaparát používá jak posun snímáče, tak elektronickou korekci.
	M-IS 2	Fotoaparát používá pouze posun snímáče. Elektronická korekce se nepoužije.

- Při vybrání možnosti [M-IS **1**] budou okraje snímku oříznuty, čímž bude zmenšena zaznamenaná oblast.
- Stabilizace obrazu nedokáže odstranit výrazné otřesy fotoaparátu nebo rozřesení, ke kterému dojde, když je nastavena nejdelší expoziční doba. V těchto případech doporučujeme použít stativ.
- Při použití stavivu nastavte volbu [Stab. obrazu] na [S-IS Vyp]/[M-IS Vyp].
- Při používání objektivu se spínačem funkce stabilizace obrazu má přednost nastavení objektivu.
- Při aktivaci stabilizace obrazu si můžete všimnout zvukového upozornění nebo vibrací.

Použití objektivů jiných systémů než Micro Four Thirds / Four Thirds

K omezení otřesů fotoaparátu při fotografování pomocí objektivů s jiným systémem než Micro Four Thirds nebo Four Thirds můžete použít informace o ohniskové vzdálenosti.

- Vyberte položku [Stab. obrazu], stiskněte tlačítko **INFO**, pomocí tlačítek Δ ∇ \triangleleft \triangleright vyberte ohniskovou vzdálenost a stiskněte tlačítko **OK**.
- Vyberte ohniskovou vzdálenost mezi 0,1 mm a 1000,0 mm.
- Zvolte hodnotu, která odpovídá hodnotě uvedené na objektivu.
- Výběr [Reset] (základní) ve Fotografickém menu 1 neprovede reset ohniskové vzdálenosti.

Nastavení poměru stran obrazu

Zvolte poměr šířky a výšky snímků dle vašeho záměru nebo vašich cílů při tisku či podobně. Kromě standardního poměru stran (šířka ku výšce) [4:3] fotoaparát nabízí nastavení [16:9], [3:2], [1:1] a [3:4].

- 1 Stisknutím tlačítka **OK** zobrazte LV super ovládací panel.
- 2 Pomocí tlačítek Δ ∇ \triangleleft \triangleright označte možnost Poměr stran a poté stiskněte tlačítko **OK**.
- 3 Pomocí tlačítek \triangleleft \triangleright vyberte hodnotu a poté stiskněte tlačítko **OK**.

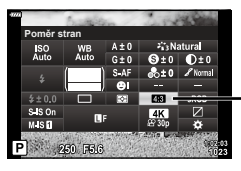

Poměr stran

- Poměr stran lze nastavit pouze pro statické snímky.
- Snímky JPEG se zaznamenávají ve vybraném poměru stran. Snímky RAW mají stejnou velikost jako obrazový senzor a zaznamenávají se v poměru stran 4:3 se značkou uvádějící zvolený poměr stran. Při prohlížení se zobrazí ořez indikující vybraný poměr stran.

Možnosti souboru fotografie a velikosti snímku







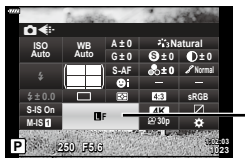







(Kvalita statických snímků,  )

Můžete nastavit režim kvality obrazu pro statické snímky. Vyberte kvalitu vhodnou pro dané použití (např. pro zpracování na počítači, pro použití na webu atd.).

- 1 Stisknutím tlačítka  zobrazíte LV super ovládací panel.
- 2 Pomocí tlačítek     označte kvalitu statických snímků a poté stiskněte tlačítko .



Kvalita statických snímků

- 3 Označte možnost pomocí tlačítek   a poté stiskněte tlačítko .
 - Vyberte z režimů JPEG (, ,  a ) a RAW. Chcete-li každý snímek pořídit ve formátu RAW i JPEG, vyberte možnost RAW+JPEG. Režimy JPEG jsou kombinací velikosti snímku (,  a ) a komprimačního poměru (SF, F a N).
 - Pokud chcete zvolit jinou kombinaci než , ,  a , změňte nastavení položky [ Nastavení] (str. 148) v Uživatelském menu.











- Soubory RAW ukládají nezpracovaná data snímků v nezpracovaném stavu. Tento formát (přípona „.ORF“) zvolte pro snímky, které budou později vylepšeny.
 - Nelze prohlížet na jiných fotoaparátech
 - Lze prohlížet na počítačích pomocí softwaru pro správu digitálních fotografií Olympus Workspace
 - Lze uložit ve formátu JPEG pomocí volby retušování [Úpravy dat RAW] (P. 137) v nabídce fotoaparátu

Velikost snímku, snímková frekvence a komprese

(Kvalita videa,  )

Zvolte možnosti kvality obrazu dostupné pro záznam videa. Při výběru zohledněte, jak bude video použito: např. zda je hodláte zpracovat na počítači nebo zda je určeno k odeslání na web.

- 1 Stisknutím tlačítka  zobrazte LV super ovládací panel.
- 2 Pomocí tlačítek     označte kvalitu videa a poté stiskněte tlačítko .
- 3 Pomocí tlačítek   vyberte možnost a poté stiskněte tlačítko .

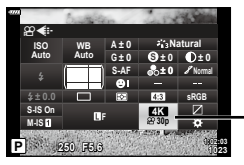

Kvalita videa

2













Snímání

















■ Dostupné možnosti kvality videa

Dostupné možnosti kvality videa se mohou lišit podle režimu videa (str. 76) a možností [Sním. frekvence videa] a [Přen. rychlost videa] v nabídce videa (str. 136).

- Při pořizování videa, které bude přehráváno na televizi, zvolte snímkovou frekvenci, která odpovídá video standardu tohoto zařízení, protože jinak by nebylo možné video plynule přehrávat. Video normy se liší v závislosti na zemi či regionu: některé používají normu NTSC, jiné PAL.
 - Při pořizování videa pro přehrávání na zařízeních NTSC zvolte formát 60p (30p)
 - Při pořizování videa pro přehrávání na zařízeních PAL zvolte formát 50p (25p)





Následující možnosti jsou k dispozici, pokud je přepínač režimů otočen do jiné polohy než :

Kvalita videa	Prvky kvality videa
 3 840 × 2 160 30p	Vyberte požadovanou kombinaci velikosti snímku, přenosové rychlosti a snímkové frekvence. <div style="text-align: center;">  </div> <ol style="list-style-type: none"> 1 Velikost snímku 4K : 3840 × 2160 FHD : 1920 × 1080 HD : 1280 × 720 2 Přenosová rychlost (kompresní poměr)*1 SF (Super Fine), F (Vysoká), N (Normální) 3 Snímková frekvence 30p (60p), 25p (50p), 24p
 3 840 × 2 160 25p	
 3 840 × 2 160 24p	
 1920×1080 Nejvyšší 60p	
 1920×1080 Nejvyšší 30p	
 1280×720 Nejvyšší 30p	
 1920×1080 Vysoká 60p	
 1920×1080 Vysoká 30p	
 1280×720 Vysoká 30p	
 1920×1080 Normální 60p	
 1920×1080 Normální 30p	

Kvalita videa	Prvky kvality videa
 1280×720 Normální 30p	<p data-bbox="505 295 875 361">Vyberte požadovanou kombinaci velikosti snímku, přenosové rychlosti a snímkové frekvence.</p> <div data-bbox="640 361 795 567" style="text-align: center;"> </div> <p data-bbox="505 572 916 754"> ① Velikost snímku 4K : 3840 × 2160 FHD : 1920 × 1080 HD : 1280 × 720 ② Přenosová rychlost (kompresní poměr)*1 SF (Super Fine), F (Vysoká), N (Normální) ③ Snímková frekvence 30p (60p), 25p (50p), 24p </p>
 1920×1080 Nejvyšší 50p	
 1920×1080 Nejvyšší 25p	
 1280×720 Nejvyšší 25p	
 1920×1080 Vysoká 50p	
 1920×1080 Vysoká 25p	
 1280×720 Vysoká 25p	
 1920×1080 Normální 50p	
 1920×1080 Normální 25p	
 1280×720 Normální 25p	
 1920×1080 Nejvyšší 24p	
 1280×720 Nejvyšší 24p	
 1920×1080 Vysoká 24p	
 1280×720 Vysoká 24p	
 1920×1080 Normální 24p	
 1280×720 Normální 24p	



*1 Snímkovou frekvenci a přenosovou rychlost nelze změnit, když je velikost snímku [4K].

Následující možnosti jsou k dispozici, pokud je volič režimů v poloze  a pod režimem videa je vybraná možnost [4K]*2:

Kvalita videa	Prvky kvality videa
 3 840 × 2 160 30p	<p>Vyberte požadovanou kombinaci velikosti snímku a snímkové frekvence.</p>  <p>① Velikost snímku 4K : 3840 × 2160</p> <p>② Snímková frekvence 30p, 25p, 24p</p>
 3 840 × 2 160 25p	
 3 840 × 2 160 24p	

























*2 Přenosovou rychlost nelze změnit.

Následující možnost je k dispozici, pokud je volič režimů v poloze  a pod režimem videa je vybraná možnost [Vysokorychlostní]*3:

Kvalita videa	Prvky kvality videa
 1280×720 Vysokorychlostní 120 sn./s	 <p>① Velikost snímku HD : 1280 × 720</p> <p>② Rychlost snímání 120fps</p>

*3 Snímkovou frekvenci a přenosovou rychlost nelze změnit.

Následující možnosti jsou k dispozici, pokud je volič režimů v poloze  a pod režimem videa je vybraná možnost [Standardní]:

Kvalita videa	Prvky kvality videa
 1920×1080 Nejvyšší 60p	<p>Vyberte požadovanou kombinaci velikosti snímku, přenosové rychlosti a snímkové frekvence.</p> <div style="text-align: center;">  </div> <p>① Velikost snímku FHD : 1920 × 1080 HD : 1280 × 720</p> <p>② Přenosová rychlost (kompresní poměr) SF (Super Fine), F (Vysoká), N (Normální)</p> <p>③ Snímková frekvence 30p (60p), 25p (50p), 24p</p>
 1920×1080 Nejvyšší 30p	
 1280×720 Nejvyšší 30p	
 1920×1080 Vysoká 60p	
 1920×1080 Vysoká 30p	
 1280×720 Vysoká 30p	
 1920×1080 Normální 60p	
 1920×1080 Normální 30p	
 1280×720 Normální 30p	
 1920×1080 Nejvyšší 50p	
 1920×1080 Nejvyšší 25p	
 1280×720 Nejvyšší 25p	
 1920×1080 Vysoká 50p	
 1920×1080 Vysoká 25p	
 1280×720 Vysoká 25p	
 1920×1080 Normální 50p	
 1920×1080 Normální 25p	
 1280×720 Normální 25p	
 1920×1080 Nejvyšší 24p	
 1280×720 Nejvyšší 24p	
 1920×1080 Vysoká 24p	
 1280×720 Vysoká 24p	
 1920×1080 Normální 24p	
 1280×720 Normální 24p	

- Video jsou uložena ve formátu MPEG-4 AVC/H.264. Maximální velikost jednoho souboru je 4 GB. Maximální doba nahrávání jednoho videa je omezena na 29 minut.
- V závislosti na typu použité karty může záznam skončit ještě před dosažením maximální délky.

Úprava výkonu blesku (Ovládání intenzity blesku)

Pokud je objekt přexponovaný, nebo podexponovaný, i když je expozice zbytku snímku v pořádku, výkon blesku můžete upravit.

- 1 Stisknutím tlačítka **OK** zobrazíte LV super ovládací panel.
- 2 Pomocí tlačítek **Δ ▽ ◀ ▶** vyberte možnost **[B]** a poté stiskněte tlačítko **OK**.
- 3 Pomocí tlačítek **◀ ▶** vyberte hodnotu a poté stiskněte tlačítko **OK**.



Ovládání intenzity blesku

- Toto nastavení nemá žádný účinek, pokud je nastavený ruční režim externího elektronického blesku.
- Změny intenzity blesku provedené pomocí externího blesku budou přidány k změnám provedeným pomocí fotoaparátu.

Možnosti zpracování (Režim snímku)

Zvolte způsob zpracování snímků během snímání pro vylepšení barev, tónu a dalších vlastností. Vybírejte z předvoleb režimů snímku dle fotografovaného objektu nebo uměleckého záměru. Kontrast, ostrost a další nastavení lze upravit pro každý režim zvlášť. Rovněž můžete přidávat umělecké efekty pomocí uměleckých filtrů. Umělecké filtry vám poskytují možnost přidat efekty rámečků a podobně. Nastavení jednotlivých parametrů se ukládá samostatně pro každý režim snímku a umělecký efekt.

- Tato položka se vztahuje jak k fotografování, tak k záznamu videa.



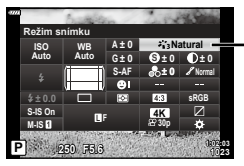





- 1 Stisknutím tlačítka **OK** zobrazíte LV super ovládací panel.
- 2 Pomocí tlačítek **Δ ▽ ◀ ▶** označíte režim snímku a poté stiskněte tlačítko **OK**.
- 3 Označíte možnost pomocí tlačítek **◀ ▶** a poté stiskněte tlačítko **OK**.



Režim snímku

- Možnosti dostupné pro režim snímku se liší dle režimu snímání.

■ Možnosti režimu snímku

 i-Enhance	Fotoaparát upraví barvy a kontrast pro optimální výsledky dle typu fotografovaného objektu (str. 110).
 Živé	Zvolte pro živé barvy.
 Přirozené	Zvolte pro přirozené barvy.
 Pastelové	Zvolte pro snímky, které budou později retušovány.
 Portrét	Zvýraznění pleťových tónů.
 Monochromatický	Záznam černobílých snímků. Můžete aplikovat efekty barevného filtru a zvolit barevný nádech (str. 109).
 Vlastní	Úprava parametrů režimu snímku pro vytvoření vlastní verze vybraného režimu snímku.
 e-Portrét	Vyhlazení pleti.
 Úpravy barev	Úprava odstínu a barev dle vašeho tvůrčího záměru (str. 105).
ART 1 Pop-Art*¹	Použije nastavení uměleckého filtru. Rovněž lze použít umělecké efekty.
ART 2 Jemná kresba*¹	
ART 3 Bledé a světlé barvy	
ART 4 Jemné světlo	
ART 5 Zrnitý film	
ART 6 Camera Obscura*¹	
ART 7 Diorama	
ART 8 Cross Process*¹	
ART 9 Jemná sépiová	
ART 10 Dramatický tón	
ART 11 Komiks	
ART 12 Akvarel	
ART 13 Retro	
ART 14 Částečná barva*²	
ART 15 Bez bělení	
ART 16 Instantní film*¹	
MONO 1 Profil MONO 1*³	Vyberte možnosti zpracování pro monochromatické snímky. Dále můžete použít ovládání každého profilu (str. 46).
MONO 2 Profil MONO 2*³	
MONO 3 Profil MONO 3*³	
MONO 4 Profil MONO 4*³	
COLOR 1 Barevný profil 1*³	Zvolte možnosti zpracování pro barevné snímky. Dále můžete použít ovládání každého profilu (str. 51).
COLOR 2 Barevný profil 2*³	
COLOR 3 Barevný profil 3*³	
COLOR 4 Barevný profil 4*³	

*1 Po výběru možnosti [Pop-Art I/II], [Jemná kresba], [Camera Obscura I/II/III], [Cross Process I/II] nebo [Instantní film] pomocí tlačítek <◁▷> stiskněte tlačítko **INFO** a zobrazí se posuvník pro jemné nastavení (str. 73).

*2 Chcete-li zobrazit barevný kruh, když je vybrána možnost [Částečná barva I/II/III] pomocí tlačítek <◁▷>, stiskněte tlačítko **INFO** a zobrazí se barevný kruh (str. 73).

104 CS *3 Tyto možnosti lze zvolit, když je přepínač ovládání profilu v poloze COLOR/MONO.

Jemné nastavení ostrosti (Ostrost)

Úprava ostrosti snímku. Obrysy lze zdůraznit a vytvořit tak ostrý, čistý snímek. Nastavení se uloží samostatně pro každý režim snímku.

- Nastavení nemusí být v závislosti na režimu snímání a režimu snímku k dispozici.

- 1 Stisknutím tlačítka **OK** zobrazte LV super ovládací panel.
- 2 Pomocí tlačítek **Δ** **∇** **<|>** vyberte možnost [Ostrost] a poté stiskněte tlačítko **OK**.
- 3 Pomocí tlačítek **<|>** vyberte hodnotu a poté stiskněte tlačítko **OK**.

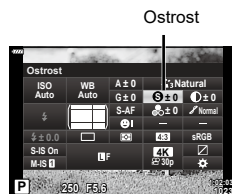

Jemné nastavení kontrastu (Kontrast)

Nastavení kontrastu snímku. Zvýšením kontrastu zvětšíte rozdíl mezi světlými a tmavými oblastmi a dosáhnete výraznějšího snímku, který více vynikne. Nastavení se uloží samostatně pro každý režim snímku.

- Nastavení nemusí být v závislosti na režimu snímání a režimu snímku k dispozici.

- 1 Stisknutím tlačítka **OK** zobrazte LV super ovládací panel.
- 2 Pomocí tlačítek **Δ** **∇** **<|>** vyberte možnost [Kontrast] a poté stiskněte tlačítko **OK**.
- 3 Pomocí tlačítek **<|>** vyberte hodnotu a poté stiskněte tlačítko **OK**.

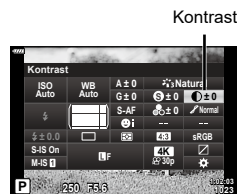

Jemné nastavení saturace (Saturace)

Úprava saturace barev. Zvýšení saturace zvýší živost snímku. Nastavení se uloží samostatně pro každý režim snímku.

- Nastavení nemusí být v závislosti na režimu snímání a režimu snímku k dispozici.

- 1 Stisknutím tlačítka **OK** zobrazte LV super ovládací panel.
- 2 Pomocí tlačítek **Δ** **∇** **<|>** vyberte možnost [Saturace] a poté stiskněte tlačítko **OK**.
- 3 Pomocí tlačítek **<|>** vyberte hodnotu a poté stiskněte tlačítko **OK**.

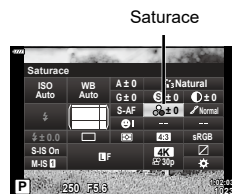

Přidání efektu zrnitého filmu do monochromatického profilu (Efekt zrnitého filmu)

Efekt podobný zrnění, které se vyskytuje na černobílém filmu, lze přidat do režimu snímku [Profil MONO 1/2/3/4] (str. 103) k pozdějšímu použití.

- Tyto možnosti lze zvolit, když je přepínač ovládání profilu v poloze COLOR/MONO.

- 1 Stisknutím tlačítka **OK** zobrazíte LV super ovládací panel.
- 2 Pomocí tlačítek **Δ ∇ ◀ ▶** označíte režim snímku a poté stisknete tlačítko **OK**.
- 3 Pomocí tlačítek **◀ ▶** vyberte z možností [Mono1] až [Mono4] a poté stisknete tlačítko **OK**.

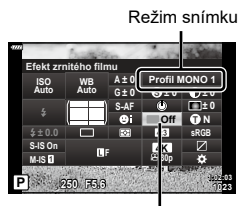

Efekt zrnitého filmu

- 4 Znovu stisknete tlačítko **OK**, pomocí tlačítek **Δ ∇ ◀ ▶** označíte možnost Efekt zrnitého filmu a poté stisknete tlačítko **OK**.
- 5 Označíte možnost pomocí tlačítek **◀ ▶** a poté stisknete tlačítko **OK**.

Efekt zrnitého filmu - vyp.	Efekt zrnitého filmu se nepoužije.
Efekt zrnitého filmu - nízký	Přidání efektu jemného zrnění do snímků.
Efekt zrnitého filmu - stř.	Přidání efektu zrnění mezi hodnotami „nízký“ a „vysoký“ do snímků.
Efekt zrnitého filmu - vys.	Přidání efektu hrubého zrnění do snímků.

- Efekty zrnitého filmu nelze prohlížet v živém náhledu.

Úprava jasu barev a stínování. Snímky můžete přiblížit vaší představě např. pomocí zjasnění celého snímku. Nastavení se uloží samostatně pro každý režim snímku.

- Nastavení nemusí být v závislosti na režimu snímání a režimu snímku k dispozici.

- 1 Stisknutím tlačítka **OK** zobrazíte LV super ovládací panel.
- 2 Pomocí tlačítek **Δ ▽ <|>** vyberte možnost [Gradace] a poté stiskněte tlačítko **OK**.
- 3 Pomocí tlačítek **<|>** vyberte možnost a poté stiskněte tlačítko **OK**.

Gradace



Auto (Změna stínů)	Rozdělí obraz na jednotlivé oblasti a upraví jas pro každou z nich samostatně. Toto nastavení je účinné pro snímky s velmi kontrastními partiemi, ve kterých bílá vypadá příliš jasně nebo naopak tmavé oblasti jsou příliš tmavé.
Normální (Normální gradace)	Optimální stínování. Doporučeno ve většině situací.
Vysoká (Gradace High Key)	Použije tón vhodný pro jasný objekt.
Nizká (Gradace Low Key)	Použije tón vhodný pro světlý objekt.

Použití efektů filtrů na černobílé snímky

(Barevný filtr)

Efekty barevných filtrů lze přidávat, pokud je zvolený režim snímku [Monotónní], [Zrnitý film] nebo [Dramatický tón] (str. 103). V závislosti na barvě objektu mohou efekty barevných snímků objekty zesvětlit nebo zvýraznit kontrast. Oranžová dodá větší kontrast než žlutá, červená dodá větší kontrast než oranžová. Zelená je vhodná volba pro portréty apod.

- 1 Stisknutím tlačítka **OK** zobrazíte LV super ovládací panel.
- 2 Pomocí tlačítek **Δ ▽ <|>** označte režim snímku a poté stiskněte tlačítko **OK**.
- 3 Pomocí tlačítek **<|>** vyberte možnost **M** (Monotónní), **AR1** (Zrnitý film I/II) nebo **AR2** (Dramatický tón II) a poté stiskněte tlačítko **OK**.

Režim snímku

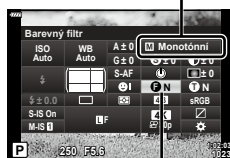

Barevný filtr

- 4 Znovu stiskněte tlačítko **OK**, pomocí tlačítek **Δ ▽ <|>** označte možnost Barevný filtr a poté stiskněte tlačítko **OK**.
- 5 Označte možnost pomocí tlačítek **<|>** a poté stiskněte tlačítko **OK**.

N:Žádný	Vytváří normální černobílý snímek.
Ye:Žlutá	Reprodukuje jasně definovaný bílý mrak s přirozeně modrým nebem.
Or:Oranžová	Nepatrně zvýrazňuje barvy na modrém nebi a při západu slunce.
R:Červená	Silně zvýrazňuje barvy na modrém nebi a jas karmínových listů.
G:Zelená	Silně zvýrazňuje barvy rudých rtů a zelených listů.

Nastavení tónu monotónních snímků (Monochromat. barvy)

Umožňuje přidat barevný nádech černobílým snímkům v režimech [Monotónní], [Zrnitý film], [Dramatický tón] nebo [Profil MONO 1/2/3/4] (str. 103).

- 1 Stisknutím tlačítka **OK** zobrazíte LV super ovládací panel.
- 2 Pomocí tlačítek **Δ ▽ ◀ ▶** označte režim snímku a poté stiskněte tlačítko **OK**.
- 3 Pomocí tlačítek **◀ ▶** vyberte možnost **M** (Monotónní), **AR1 / AR11** (Zrnitý film I/II), **AR2 / AR21** (Dramatický tón II) nebo **[MONO 1/2/3/4]** a poté stiskněte tlačítko **OK**.

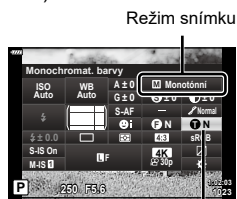

Monochromat. barvy

- 4 Znovu stiskněte tlačítko **OK**, pomocí tlačítek **Δ ▽ ◀ ▶** označte možnost Monochromat. barvy a poté stiskněte tlačítko **OK**.
- 5 Označte možnost pomocí tlačítek **◀ ▶** a poté stiskněte tlačítko **OK**.

N:Normální	Vytváří normální černobílý snímek.
S:Sépiová	Fotografování v monochromatických barvách se sépiovým nádechem.
B:Modrá	Fotografování v monochromatických barvách s modrým nádechem.
P:Purpurová	Fotografování v monochromatických barvách s purpurovým nádechem.
G:Zelená	Fotografování v monochromatických barvách se zeleným nádechem.

Nastavení efektů i-Enhance

(Efekt)

Zvolte intenzitu efektu i-Enhance, když je vybraný režim snímku [i-Enhance] (str. 103).

- 1 Stisknutím tlačítka **OK** zobrazíte LV super ovládací panel.
- 2 Pomocí tlačítek **Δ** **∇** **<|>** označte režim snímku a poté stiskněte tlačítko **OK**.
- 3 Pomocí tlačítek **<|>** vyberte možnost **i-Enhance** (i-Enhance) a poté stiskněte tlačítko **OK**.

Režim snímku

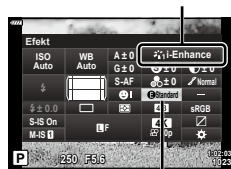

Efekt

- 4 Znovu stiskněte tlačítko **OK**, pomocí tlačítek **Δ** **∇** **<|>** označte možnost **Efekt** a poté stiskněte tlačítko **OK**.
- 5 Označte možnost pomocí tlačítek **<|>** a poté stiskněte tlačítko **OK**.

Nízký (Efekt: Nízký)	Přidá do snímků slabý efekt i-Enhance.
Standardní (Efekt: Standardní)	Přidá do snímků efekt i-Enhance mezi hodnotami „nízký“ a „vysoký“.
Vysoký (Efekt: Vysoký)	Přidá do snímků silný efekt i-Enhance.

Nastavení formátu reprodukce barev

(Barevný prostor)

Můžete zvolit formát, který zajistí správnou reprodukci barev, když jsou snímky reprodukovány na displeji nebo tiskárně. Tato možnost odpovídá položce [Barevný prostor] (str. 148) v Uživatelském menu.

- 1 Stisknutím tlačítka **OK** zobrazíte LV super ovládací panel.
- 2 Pomocí tlačítek **Δ** **∇** **<|>** vyberte možnost [Barevný prostor] a poté stiskněte tlačítko **OK**.
- 3 Pomocí tlačítek **<|>** vyberte možnost a poté stiskněte tlačítko **OK**.

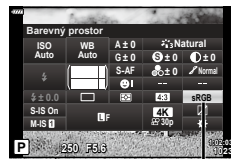

Barevný prostor

sRGB	Zavedená norma barevného prostoru pro systémy Windows. Je široce podporována displeji, tiskárny, digitálními fotoaparáty a počítačovými aplikacemi. Toto nastavení je doporučeno ve většině situací.
AdobeRGB	Norma barevného prostoru definovaná společností Adobe Systems Inc. Umožňuje reprodukovat širší gamut barev než sRGB. Přesná reprodukce barev je dostupná pouze u softwaru a zařízení (displejů, tiskáren a pod.), které tuto normu podporují. Na začátku názvu souboru se objeví podtržítka („_“) (např. „_xxx0000.jpg“).

- [AdobeRGB] není k dispozici v režimech **AUTO** (str. 54), **ART** (str. 70), **SCN** (str. 56), **AP** (str. 60) nebo video (str. 75).

Změna jasu světlých a tmavých oblastí

(Kontrola přeexp. a podexp.)

Oddělené nastavení jasu pro světlé, střední a tmavé tóny. Získáte větší kontrolu nad expozicí než se samotnou expoziční kompenzací. Můžete selektivně ztmavit světlé nebo zesvětlit tmavé oblasti.

- Nastavení nemusí být v závislosti na režimu snímání k dispozici.

- 1 Stisknutím tlačítka **OK** zobrazíte LV super ovládací panel.
- 2 Pomocí tlačítek **△ ▽ ◀ ▶** vyberte možnost [Kontrola přeexp. a podexp.] a poté stiskněte tlačítko **OK**.



Kontrola přeexp. a podexp.

- 3 Stiskem tlačítka **INFO** zvolte požadovaný tónový rozsah.
 - Tónový rozsah se změní po každém stisknutí tlačítka.

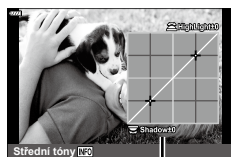

Vybraný tónový rozsah

- 4 Otáčením přepínačů zvolte požadované nastavení.
 - **[Sv. a tm.] Vybraná možnost (Přeexp. a podexp)**
Světlé tóny upravte předním přepínačem a tmavé zadním.
 - **Vybraná položka [Střední tóny]**
Použijte přední či zadní přepínač.
 - Stisknutím a podržením tlačítka **OK** obnovíte původní křivku.
- 5 Stisknutím tlačítka **OK** uložte změny.
 - Změny lze uložit také namáčknutím tlačítka spouště.

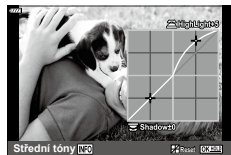



Přřazení funkcí tlačítkům













(Funkce tlačítka)

Tlačítkům lze vedle jejich stávajících funkcí přiřadit jiné funkce.

■ Přizpůsobitelné ovládací prvky

Tlačítko	Původní nast
Funkce 	AEL/AFL
Funkce 	 REC

Pokud chcete změnit funkci přiřazenou tlačítku, použijte následující postup.

- 1 Stisknutím tlačítka  zobrazíte LV super ovládací panel.
- 2 Pomocí tlačítek     vyberte možnost [Funkce tlačítka] a poté stiskněte tlačítko .
 - Zobrazí se položka vlastního menu [Funkce tlačítka].
 - Možnost [Funkce tlačítka] je přístupná také z nabídky (str. 128, 145).
- 3 Pomocí tlačítek   označte požadované tlačítko a poté stiskněte tlačítko .
- 4 Pomocí tlačítek   označte požadovanou funkci a poté stiskněte tlačítko .
- 5 Opětovným stisknutím tlačítka  zavřete nabídku.

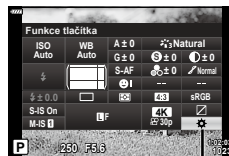













Funkce tlačítka



- Funkce přiřazené tlačítku nemusí v některých režimech fungovat.
- Dostupné možnosti se u jednotlivých režimů liší.

■ Dostupné role

 (AEL/AFL)	Stiskem tohoto tlačítka použijete aretaci AE nebo aretaci AF. Funkce se mění dle nastavení [AEL/AFL] (str. 151). Pokud je vybrána možnost AEL, jedním stiskem uzamknete expozici a na displeji se zobrazí  . Opětovným stiskem tlačítka aretaci zrušíte.
 REC	Stisknutím tohoto tlačítka spustíte nahrávání videosekvence.
 (Náhled)	Při stisknutí tohoto tlačítka se clona zastaví na vybrané hodnotě.
 (Manuální vyvážení bílé)	Chcete-li získat hodnotu vyvážení bílé, přidrže toto tlačítko a stiskněte tlačítko spouště (str. 95). Vyznačte požadovanou hodnotu a stiskem tlačítka  ji uložte.
 (Volba zóny AF)	Stisknutím tohoto tlačítka zvolte zónu AF (str. 81).
MF	Stisknutím tohoto tlačítka vyberte režim [MF]. Opětovným stisknutím tlačítka obnovíte původní režim AF. Režim ostření lze zvolit také podržením tlačítka a otáčením přepínače.

 (Expoziční kompenzace)	<p>Stiskem tohoto tlačítka upravte expoziční kompenzaci. V režimech P, A, S, ART, AP a video můžete upravit korekci expozice stiskem tlačítka a následně stiskem tlačítek \triangleleft \triangleright, případně předním nebo zadním přepínačem vybrat požadovanou hodnotu.</p> <p>V režimu M můžete upravit dobu expozice nebo clonu stiskem tlačítka a použitím tlačítek \triangle ∇ \triangleleft \triangleright, případně předním nebo zadním přepínačem vybrat požadovanou hodnotu.</p> <p>V režimu B můžete přepínat mezi fotografováním bulb/ time na živým kompozitním fotografováním stiskem tlačítka a pomocí zadního voliče nebo tlačítek FG nebo pomocí předního voliče a tlačítek HI pro výběr požadovaných hodnot clony.</p>
 (Digitální telekonvertor)	Stiskem tlačítka nastavíte digitální zoom na hodnotu [Zap] nebo [Vyp] (str. 130).
 (Zvětšit)	Stiskem tohoto tlačítka zobrazte rámeček pro zvětšování a opětovným stiskem snímek zvětšíte. Zvětšené zobrazení můžete zrušit stisknutím a podržením tohoto tlačítka.
Zvýraznění	Stiskem tohoto tlačítka zapnete nebo vypnete zobrazení zvýraznění. Při aktivované funkci zvýraznění nejsou viditelné funkce histogramu ani zobrazení světlých/ tmavých oblastí (str. 151).
 (Přepnutí zámku )	Stisknutím a podržením tohoto tlačítka aktivujete nebo deaktivujete používání dotykového displeje.
Vyp	Ovládací prvek není použit.

■ Aretace expozice (Aretace AE)

Stiskem tlačítka **AEL/AFL** můžete uzamknout expozici. Tuto funkci použijte, pokud chcete nastavit zaostření a expozici odděleně, nebo pokud chcete pořádit několik snímků se stejnou expozicí.

- Pokud stisknete tlačítko, kterému byla přiřazena role **AFL**, provedete aretaci expozice a zobrazí se **AEL**.  „AEL/AFL“ (str. 151)
- Aretaci expozice zrušíte stisknutím tlačítka, kterému byla přiřazena role **AEL**.
- Aretace bude zrušena při použití voliče režimů, tlačítka **MENU** nebo tlačítka **OK**.

Automatické ostření s přibližovacím rámečkem / automatické ostření s přibližováním (Super Spot AF)

Během fotografování můžete přiblížit obraz na displeji. Pro lepší přesnost při ostření přiblížte zaostřenou oblast. Při větším zvětšení můžete zaostřit na oblasti menší než standardní oblast ostření. Oblast ostření můžete při přiblížení libovolně přemístit.

- Chcete-li použít funkci Super Spot AF, nejprve musíte přiřadit tlačítku funkci **[Q]** pomocí nastavení [Funkce tlačítka] (str. 112).



1 Stiskněte tlačítko, kterému je přiřazena funkce [Q] (zvětšit).

- Zobrazí se přibližovací rámeček.
- Rámeček je zobrazený na stejném místě jako naposledy použitá oblast pro automatické ostření.

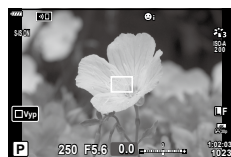

2 Pomocí tlačítek Δ ∇ \triangleleft \triangleright umístíte přibližovací rámeček.

- Chcete-li rámeček znovu vystědít, stiskněte a podržte tlačítko OK.



3 Úpravou velikosti přibližovacího rámečku zvolte poměr zvětšení.

- Pro úpravu velikosti přibližovacího rámečku stiskněte tlačítko **INFO** a poté použijte tlačítka Δ ∇ nebo přední či zadní volič.
- Pro přijetí úprav a ukončení funkce stiskněte tlačítko OK.



4 Ještě jednou stiskněte tlačítko, kterému je přiřazena funkce [Q].

- Fotoaparát přiblíží zvětšenou oblast a zobrazí ji na celé obrazovce.
- Pro přiblížení nebo oddálení použijte přední či zadní přepínač.
- Obrazem lze posouvat také pomocí tlačítek Δ ∇ \triangleleft \triangleright .
- V režimu **M** nebo **B** lze stiskem tlačítka **INFO** během přiblížení zvolit clonu nebo expoziční dobu.
- Stiskem tlačítka **Q** se vrátíte na zobrazení přibližovacího rámečku.
- Pro ukončení přiblížení při ostření stiskněte tlačítko OK.
- Přiblížení při ostření lze ukončit také stiskem a podržením tlačítka **Q**.

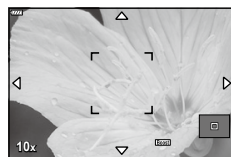

Zobrazení nastavení expozice pro režim **M/B**

5 Namáčknutím tlačítka spouště zaostřete pomocí automatického ostření.

- Přiblížení při ostření platí pouze pro displej. Snímky pořízené fotoaparátem nejsou ovlivněny.



- Pro přiblížení při ostření lze použít dotykové ovládání. „Snímání pomocí dotykové obrazovky“ (str. 32)

Výběr expozičního režimu (Režim (režimy expozice videa))

Nastavte clonu a expoziční dobu dle svého uměleckého záměru. Tato možnost se použije, pokud je přepínač režimů v poloze .

- 1 Otočte přepínačem režimů do polohy .
- 2 Stiskem tlačítka a tlačítka označte režim videa (expozice).
- 3 Pomocí tlačítek vyberte hodnotu a poté stiskněte tlačítko .



Režim videa (expozice)

P	Expozice je automaticky nastavena podle jasu objektu. Pomocí předního přepínače můžete upravit korekci expozice.
A	Nastavením clony se mění vyobrazení pozadí. Pomocí předního přepínače upravte expoziční kompenzaci a pomocí zadního přepínače upravte clonu.
S	Rychlost závěrky ovlivňuje vzhled objektu. Pomocí předního přepínače upravte expoziční kompenzaci a pomocí zadního přepínače upravte rychlost závěrky.
M	Clonu a expoziční dobu lze nastavit ručně. Pomocí předního přepínače zvolte hodnotu clony a pomocí zadního přepínače vyberte rychlost závěrky.

- V režimu **P**, **A** nebo **S** je citlivost ISO pevně nastavena na [AUTO].
- V režimu **M** lze citlivost ISO nastavit pouze ručně na hodnoty mezi 200 a 6400.
- V režimech **S** nebo **M** lze expoziční dobu nastavit na hodnoty v rozmezí 1/24 s a 1/4000 s.
- Neostřejí snímky způsobené faktory jako pohyb objektu během fotografování lze potlačit zvolením nejkratší možné expoziční doby.
- Spodní hranice expoziční doby se mění v závislosti na snímkové frekvenci režimu záznamu videa.



- Můžete zvolit funkce prováděné předním a zadním voličem. [Funkce přepínače] (str. 145)

3 Prohlížení

Zobrazení informací při přehrávání

Zobrazení informací o přehrávání

Zjednodušené zobrazení

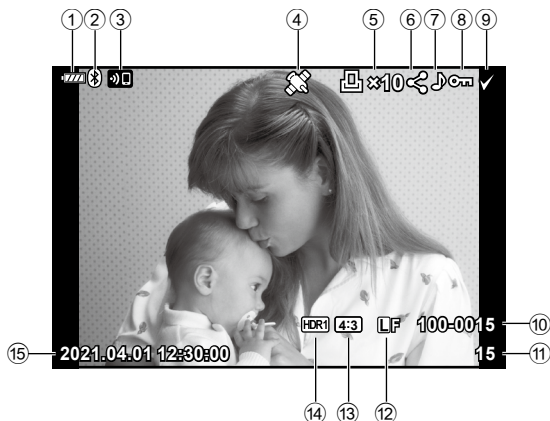

Celkové zobrazení

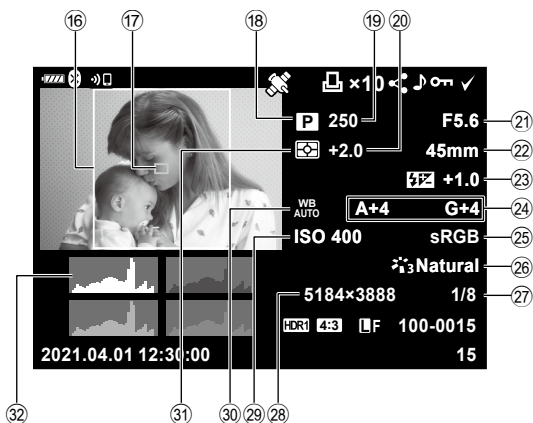

- | | |
|--|--|
| ① Stav baterie.....str. 22 | ⑩ Hranice poměrustr. 97 |
| ② Stav připojení Bluetooth [®]
..... str. 155 – 163 | ⑪ Volič zóny AF str. 82 |
| ③ Připojení k bezdrátové
síti LANstr. 155–163 | ⑫ Režim snímání..... str. 29–75 |
| ④ Přidání informací GPSstr. 162 | ⑬ Rychlost závěrky.....str. 35–41 |
| ⑤ Objednávka tisku
Počet výtisků.....str. 123 | ⑭ Expoziční kompenzace.....str. 80 |
| ⑥ Příkaz sdílenístr. 122 | ⑮ Hodnota clony..... str. 35–41 |
| ⑦ Zvuková nahrávkastr. 124 | ⑯ Ohnisková vzdálenost |
| ⑧ Ochranastr. 121 | ⑰ Ovládání intenzity blesku.....str. 103 |
| ⑨ Vybraný snímekstr. 122 | ⑱ Úpravy vyvážení bíléstr. 96 |
| ⑩ Číslo souboru.....str. 149 | ⑲ Barevný prostor str. 110 |
| ⑪ Číslo snímku | ⑳ Režim snímku.....str. 103, 130 |
| ⑫ Kvalita snímkustr. 98 | ㉑ Komprimační poměrstr. 154 |
| ⑬ Poměr stranstr. 97 | ㉒ Počet pixelůstr. 154 |
| ⑭ Snímek HDR.....str. 64 | ㉓ Citlivost ISOstr. 83 |
| ⑮ Datum a čas.....str. 23 | ㉔ Vyvážení bíléstr. 94 |
| | ㉕ Režim měřenístr. 93 |
| | ㉖ Histogramstr. 28 |

Přepnutí informačního displeje

Informace zobrazené během přehrávání lze přepínat pomocí tlačítka **INFO**.

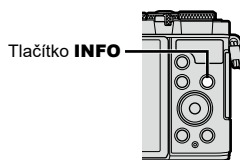



INFO











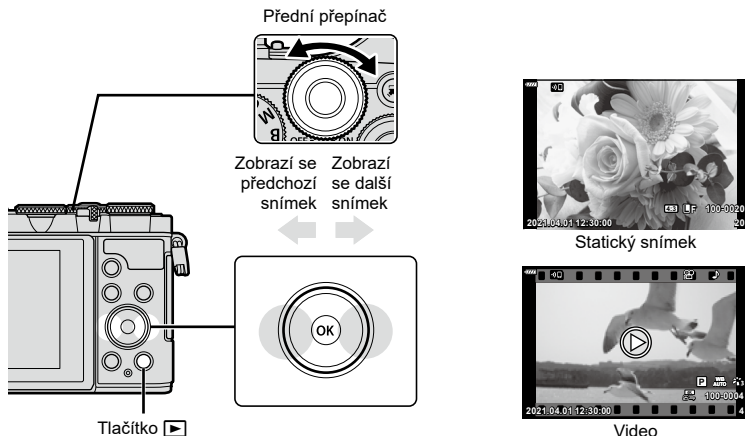









- Do informací zobrazených během přehrávání můžete přidat histogram a přeexponované a podexponované oblasti. [Info] (str. 152)

Prohlížení fotografií a videosekvencí

1 Stiskněte tlačítko .

- Zobrazí se fotografie nebo videosekvence.
- Pomocí předního voliče nebo tlačítek   vyberte požadovanou fotografii nebo video.
- Chcete-li se vrátit ke snímání, stiskněte tlačítko  nebo namáčkněte tlačítko spouště.



Zadní přepínač	Přiblížení () / Index ()
Přední přepínač	Předchozí () / Další () Tato funkce je rovněž dostupná během zvětšení při přehrávání.
Křížový ovladač (   )	Zobrazení samostatného snímku: zobrazit další snímek () / zobrazit předchozí snímek () / přeskočit o 10 snímků vpřed () / vrátit se o 10 snímků zpět () Zvětšení při přehrávání: změna pozice zvětšení Během zvětšení při přehrávání můžete zobrazit další snímek () nebo předchozí snímek () stisknutím tlačítka INFO . Náhledové zobrazení / detailní přehrávání: označení snímku
Tlačítko INFO	Zobrazí informace o snímku
Tlačítko  (◉)	Vyberte snímky pro sdílení (str. 122)
Tlačítko AEL/AFL	Ochrana snímku (str. 121)
Tlačítko 	Odstranění snímku (str. 121)
Tlačítko 	Zobrazení nabídek (v detailním přehrávání stiskem tohoto tlačítka přejdete do prohlížení jednotlivých snímků)

Rychlé hledání snímků (Náhledové zobrazení a detailní přehrávání)

- Při přehrávání po jednom snímku můžete otočením zadního přepínače do polohy () zobrazit náhledy. Dalším otočením přepnete na zobrazení kalendáře.
- Otočením zadního přepínače do polohy () se vrátíte do režimu přehrávání jednotlivých snímků.



- Počet snímků v náhledovém zobrazení můžete změnit. [Nastavení] (str. 152)



- Je také možné používat dotykové ovládání (str. 126).

Přiblížení (Přiblížení při prohlížení)

V režimu přehrávání jednotlivých snímků otočte zadním přepínačem do polohy () pro přiblížení. Otočením přepínače do polohy () se vrátíte do režimu přehrávání jednotlivých snímků.



- Je také možné používat dotykové ovládání (str. 126).

Otáčení snímků (Otáčení)

Určete, zda se mají snímky otáčet.

- 1 Zobrazte snímek a stiskněte tlačítko .
- 2 Vyberte možnost [Otáčení] a stiskněte tlačítko .
- 3 Stisknutím tlačítka otočíte snímek vlevo a stisknutím tlačítka otočíte snímek vpravo. Snímek se otočí po každém stisknutí tlačítka.
 - Stisknutím tlačítka uložíte nastavení a ukončíte funkci.
 - Otočený snímek bude uložen s aktuální orientací.
 - Videosekvence a chráněné snímky otáčet nelze.



- Fotoaparát lze nakonfigurovat, aby automaticky otáčel snímky s orientací na výšku během prohlížení. Menu přehrávání > (str. 137)
Pokud je položka nastavená na možnost [Vyp], možnost [Otáčení] není k dispozici.

Prohlížení snímků v prezentaci



Tato funkce zobrazuje snímky uložené na kartě jeden po druhém.

- 1 Stiskněte tlačítko **OK** na obrazovce prohlížení.
- 2 Vyberte možnost **[Play]** a stiskněte tlačítko **OK**.



3 Upravte nastavení.

Zahájit	Spuštění prezentace. Snímky se postupně zobrazí počínaje od aktuálního snímku.
BGM	Nastavte možnost [Zap] nebo [Vyp].
Prezentace	Nastavte typ přehrávaných dat.
Promítací interval	Určete dobu, po kterou bude každý snímek zobrazen, v rozsahu 2 až 10 sekund.
Vídeo interval	Vyberte možnost [Celý] pro přehrávání celé délky každého videoklipu v prezentaci, nebo [Krátký] pro přehrávání úvodní části každého videoklipu.

- 4 Vyberte možnost [Start] a stiskněte tlačítko **OK**.
 - Spustí se prezentace.
 - Stisknutím tlačítek **Δ** **∇** během prezentace můžete upravit celkovou hlasitost reproduktoru fotoaparátu. Stisknutím tlačítek **<** **>** při zobrazení indikátoru nastavení hlasitosti nastavíte rovnováhu mezi nahraným zvukem videosekvence a hudební kulisou.
 - Stiskem tlačítka **OK** ukončete prezentaci.

Přehrávání videí

Vyberte video a stisknutím tlačítka **OK** zobrazíte menu přehrávání. Vyberte možnost [Přehr. video] a stisknutím tlačítka **OK** spusťte přehrávání. Rychlé převíjení dozadu/ dopředu pomocí tlačítek **</>**. Chcete-li přehrávání pozastavit, znovu stiskněte tlačítko **OK**. Když je přehrávání pozastaveno, můžete stisknutím tlačítka **Δ** zobrazit první snímek a stisknutím tlačítka **∇** zobrazíte poslední snímek. Pomocí tlačítek **</>** nebo předního přepínače zobrazíte předchozí nebo další snímek. Přehrávání ukončíte stiskem tlačítka **MENU**.

- Pomocí tlačítek **Δ ∇** upravte hlasitost přehrávání videa.



- Je také možné používat dotykové ovládání (str. 126).

Přehrávání videí větších než 4 GB

Dlouhá videa mohou překročit velikost 4 GB. Videa větší než 4 GB se zaznamenají do více souborů. Soubory lze přehrávat jako jedno video.

1 Zobrazte dlouhé video, které chcete přehrát, a stiskněte tlačítko **OK**.

[Přehrát od začátku]:	Přehraje celé rozdělené video
[Přehr. video]:	Přehrává soubory samostatně
[Odstranit celé]:	Odstraní všechny části rozděleného videa
[Smazat]:	Odstraní samostatné soubory

- K přehrávání videa na počítači doporučujeme použít nejnovější verzi aplikace Olympus Workspace. Před prvním spuštěním softwaru připojte fotoaparát k počítači.

Ochrana snímků



Chraňte snímky před nechtěným odstraněním. Zobrazte snímek, který chcete ochránit, a stiskněte tlačítko

AEL/AFL. U snímku se objeví ikona (ochrana). Opětovným stisknutím tlačítka **AEL/AFL** ochranu zrušíte. Ochranu lze nastavit také pro několik vybraných snímků současně.

"Výběr více snímků (, Smazat vybrané, Vybrán příkaz sdílení)" (str. 122)

- Formátováním karty se smažou všechna na ní uložená data včetně chráněných snímků.

Odstraňování snímků



Zobrazte snímek, který chcete smazat, a stiskněte tlačítko . Vyberte možnost [Ano] a stiskněte tlačítko **OK**.

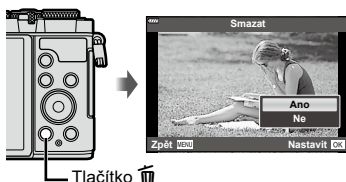





Ikona (ochrana)







Výběr snímků ke sdílení

(Příkaz sdílení)

Snímky, které chcete přenést do chytrého telefonu, můžete vybrat předem. Rovněž můžete procházet snímky zahrnuté v příkazu sdílení pomocí aplikace OI.Share. Zobrazte snímek, který chcete přenést, a stiskněte tlačítko  (⊙) k nastavení příkazu sdílení. Na displeji se objeví ikona . Příkaz sdílení zrušíte opětovným stiskem tlačítka  (⊙).

- Snímky, které chcete přenést, můžete vybrat předem a nastavit příkaz sdílení pro všechny najednou.  „Výběr více snímků (O-n, Smazat vybrané, Vybrán příkaz sdílení)“ (str. 122)
- Můžete automaticky nastavit příkaz sdílení pro snímky JPEG, když fotografujete.  „Automatické nastavení příkazu sdílení pro fotografie“ (str. 160)
- Příkaz sdílení lze nastavit pro 200 snímků.
- Do příkazu sdílení nelze zahrnout snímky ve formátu RAW.





Pokud je právě tlačítku  (⊙) přiřazena jiná role než , přiřaďte mu roli  pomocí možnosti [Funkce  ⊙] v uživatelských nabídkách (str. 145).



Zrušení všech příkazů sdílení

(Resetovat příkaz sdílení)



Zrušení příkazů sdílení nastavených pro snímky.



- 1 V nabídce přehrávání  označte [Resetovat příkaz sdílení] a stiskněte tlačítko .
- 2 Vyberte možnost [Ano] a stiskněte tlačítko .

Výběr více snímků

(O-n, Smazat vybrané, Vybrán příkaz sdílení)

Pro operace [O-n], [Smazat vybrané] nebo [Vybrán příkaz sdílení] můžete vybrat více snímků.

- Pro výběr více snímků budete muset nejdříve pod položkou [Funkce  ⊙] zvolit možnost  (str. 145).

Stisknutím tlačítka  (⊙) při zobrazení náhledů (str. 119) vyberte snímek; na snímku se zobrazí ikona .

Dalším stiskem tlačítka  (⊙) výběr zrušíte.

Stisknutím tlačítka  zobrazte menu a potom vyberte jednu z možností [O-n], [Smazat vybrané] nebo [Vybrán příkaz sdílení].

Tato funkce je k dispozici také během přehrávání jednotlivých snímků.



- Je také možné používat dotykové ovládání (str. 127).



Vytvoření objednávky tisku (DPOF)

Můžete vybrat snímky k tisku a zvolit počet kopií a informace vytištěné na každém snímku. Snímky lze tisknout v tiskárnách, které podporují formát DPOF (Digital Print Order Format). Digitální objednávka tisku se uloží na paměťovou kartu.

1 Stiskněte tlačítko **OK** na obrazovce prohlížení.

2 Vyberte možnost [**📄**] (Objednávka tisku) a stiskněte tlačítko **OK**.



3 Vyberte možnost [**📄**] nebo [**📄ALL**] a stiskněte tlačítko **OK**.

Jednotlivý snímek

Pomocí tlačítek **<>** zvolte snímek, pro který chcete nastavit objednávku tisku, a poté stisknutím tlačítek **△** **▽** nastavte počet výtisků.

- Opakováním tohoto kroku nastavte objednávku dalších snímků. Po výběru všech požadovaných snímků stiskněte tlačítko **OK**.

Všechny snímky

Vyberte možnost [**📄ALL**] a stiskněte tlačítko **OK**.

4 Zvolte formát data a času a stiskněte tlačítko **OK**.

Ne	Snímky se tisknou bez data a času.
Datum	Všechny snímky se vytisknou s datem pořízení.
Čas	Všechny snímky se vytisknou s časem pořízení.

- Při tisku snímků nelze nastavení měnit mezi jednotlivými snímky.

5 Vyberte možnost [**Nastavit**] a stiskněte tlačítko **OK**.

- Nastavení se použije na snímky uložené na kartě použité k přehrávání.

- Fotoaparát nelze použít k úpravě objednávek tisku vytvořených pomocí jiných zařízení. Vytvoření nové objednávky tisku se odstraní všechny stávající objednávky tisku vytvořené jinými zařízeními.
- Do objednávky tisku nelze zahrnout snímky RAW a videosekvence.



- Snímky lze také označit k tisku pomocí tlačítka **⏪** (☉). Pokud je právě tlačítko **⏪** (☉) přiřazena jiná role než [**📄**], přiřadte mu roli [**📄**] pomocí možnosti [**▶** ☉ Funkce] v uživatelském menu (str. 145).

Odebrání všech nebo vybraných obrázků z objednávky tisku

Můžete zrušit buď všechna data objednávky tisku, nebo pouze data pro zvolené obrázky.

- 1 Stiskněte tlačítko **OK** na obrazovce prohlížení.
- 2 Vyberte možnost [**Print**] (Objednávka tisku) a stiskněte tlačítko **OK**.
- 3 Vyberte možnost [**Print**] a stiskněte tlačítko **OK**.
 - Chcete-li z objednávky tisku odebrat všechny snímky, vyberte možnost [Reset] a stiskněte tlačítko **OK**. Chcete-li akci ukončit bez odebrání všech snímků, vyberte možnost [Zachovat] a stiskněte tlačítko **OK**.
- 4 Pomocí tlačítek **<>** vyberte snímky, které chcete z tiskové objednávky odebrat.
 - Pomocí tlačítka **∇** nastavte počet výtisků na 0. Po odebrání všech požadovaných snímků z objednávky tisku stiskněte tlačítko **OK**.
- 5 Zvolte formát data a času a stiskněte tlačítko **OK**.
 - Toto nastavení se použije na všechny snímky s daty rezervace tisku.
 - Nastavení se použije na snímky uložené na kartě použité k přehrávání.
- 6 Vyberte možnost [Nastavit] a stiskněte tlačítko **OK**.







Přidání zvuku ke snímkům



Zvuk lze nahrávat pomocí vestavěného mikrofону a přidat jej ke snímkům. Nahraný zvuk představuje jednoduchou náhradu písemných poznámek ke snímkům.

- Zvukové nahrávky mohou mít délku až 30 s.
- 1 Zobrazte snímek, ke kterému chcete přidat zvuk, a stiskněte tlačítko **OK**.
 - U chráněných snímků není záznam zvuku k dispozici.
 - Zvuk lze přidat ke snímkům také pomocí možnosti [Upravit] v menu přehrávání. Pomocí položky [Upravit] > [Vybr. snímek] vyberte snímek, poté stiskněte tlačítko **OK** a zvolte možnost [**U**].
 - 2 Vyberte možnost [**U**] a stiskněte tlačítko **OK**.
 - Chcete-li funkci ukončit bez přidání zvuku, vyberte možnost [Ne].
 - 3 Vyberte možnost [**U** Start] a stisknutím tlačítka **OK** spusťte nahrávání.
 - 4 Natáčení ukončíte stisknutím tlačítka **OK**.
 - Snímky zaznamenané se zvukem jsou označeny ikonou **J**.
- Chcete-li zaznamenaný zvuk smazat, vyberte v 3. kroku možnost [Smazat].



Pokud je u aktuálního snímku k dispozici zvukový záznam, stiskem tlačítka  se zobrazí možnosti přehrávání zvuku. Vyberte možnost [Přehrát ] a stisknutím tlačítka  spustíte přehrávání. Přehrávání ukončíte tlačítkem  nebo **MENU**. Během přehrávání můžete stiskem tlačítek   zvýšit nebo snížit hlasitost.





- Pomocí dotykového ovládání lze přehrát i zvuk (str. 126).

Posouvání panoramat





Panoramata složená z několika pospojovaných snímků lze prohlížet na posunující se obrazovce.

1 Vyberte panorama v prohlížení jednotlivých snímků.

2 Otočte zadní přepínač do polohy a.

- Posouvejte pomocí tlačítek  .



- Při přehrávání můžete otočením zadního přehrávače do polohy  obraz přiblížovat z 2x na 14x, nebo otočením do polohy  oddalovat. Stisknutím tlačítka  se vrátíte k přehrávání po jednom snímku.
- Chcete-li prohlížet další snímky při faktoru přiblížení nad 2x, stiskněte tlačítko **INFO** a poté tlačítka  . Opětovným stiskem tlačítka **INFO** znovu povolíte posuv. Další snímky můžete prohlížet také pomocí předního přepínače.



- Je také možné používat dotykové ovládání (str. 126).

Používání dotykové obrazovky

Pomocí dotykového displeje můžete manipulovat se snímky.

- Na displej neklepejte nehty ani žádnými ostrými předměty.
- Používání dotykového displeje mohou znesnadňovat rukavice nebo kryty displeje.

Přehrávání jednoho snímku

■ Zobrazení předchozího nebo dalšího snímku

- Posunutím prstu doleva zobrazíte další snímek, posunutím prstu doprava zobrazíte předchozí snímek.

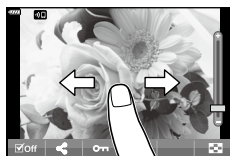

■ Zvětšit

- Jemným klepnutím na displej zobrazíte posuvník a ikonu .
- Snímek lze přiblížit nebo oddálit posunutím ukazatele na liště nahoru nebo dolů.
- Při přiblížení snímku lze oblast na displeji posouvat prstem.



■ Přehrávání zvuku/Přehrávání videa

- Přehrávání spustíte klepnutím na .
- Hlasitost přehrávání nastavíte položením prstu na displej a posouváním nahoru nebo dolů.
- Klepnutím na displej přehrávání videa pozastavíte. Dalším klepnutím přehrávání opět spustíte.
- Když je přehrávání pozastaveno, posouváním indikátoru pro pozici přehrávání v dolní části obrazovky doleva nebo doprava můžete zvolit nový počáteční bod.
- Přehrávání ukončíte klepnutím na .



Náhledové zobrazení / zobrazení kalendáře

Lehkým klepnutím na displej při prohlížení jednotlivých snímků zobrazíte ikonu .

Klepnutím na zobrazíte náhledy. Klepnutím na přepnete na zobrazení kalendáře.

■ Zobrazení předchozí nebo další stránky

- Posunutím prstu nahoru zobrazíte další stranu a posunutím prstu dolů zobrazíte předchozí stranu.
- Pomocí tlačítek nebo vyberte, kolik snímků se má zobrazit. [Nastavení] (str. 146)
- Opakovaným klepnutím na tlačítko se vrátíte do režimu přehrávání jednoho snímku.





■ Prohlížení snímků

- Klepnutím na náhled snímek zobrazíte na celém displeji.

Výběr a ochrana snímků

Dotykovou nabídku zobrazíte lehkým klepnutím na displej (přehrávání jednoho snímku) nebo klepnutím na ikonu  (zobrazení náhledu). Pak můžete provést požadovanou operaci klepnutím na ikonu v dotykovém menu.



<input checked="" type="checkbox"/>	Vyberte snímek. Můžete vybrat více snímků a odstranit je najednou.
	Snímky, které chcete sdílet s chytrým telefonem, lze nastavit.  „Výběr snímků ke sdílení (Příkaz sdílení)“ (str. 122)
	Chrání snímek.

Prohlížení snímků v režimu autoportrét

Po pořízení snímků v režimu autoportrétu (str. 78) se klepnutím na 5 přepnete do režimu prohlížení.

■ Zobrazení předchozího nebo dalšího snímku

Dotykové ovládání je stejné jako pro přehrávání jednoho snímku (str. 126).

■ Zvětšit

Dotykové ovládání je stejné jako pro přehrávání jednoho snímku (str. 126).

■ Přehrávání zvuku/Přehrávání videa

Dotykové ovládání je stejné jako pro přehrávání jednoho snímku (str. 126).

■ Výběr snímků ke sdílení

- Na displeji klepněte na ikonu sdílení.
- Klepnutím na  vyberete snímky, které chcete sdílet.



■ Návrat do režimu snímání

- Do režimu snímání se vrátíte klepnutím na  (str. 78).



- Tlačítko **INFO** je v režimu autoportrétu deaktivováno.

Používání základní nabídky

Nabídky umožňují přizpůsobit nastavení fotoaparátu pro snadnější používání a obsahují možnosti snímání a přehrávání, které nejsou zobrazeny pomocí LV ovládání, LV super ovládacího panelu apod.

Záložka	Název záložky	Popis
	Fotografické menu 1	Položky související s fotografováním. Příprava fotoaparátu k fotografování nebo přístup k nastavením fotografování.
	Fotografické menu 2	Položky související s záznamem videa. Úprava základních a uživatelských nastavení.
	Menu Video	Položky související s prohlížením a retušováním.
	Uživatelské menu	Položky pro přizpůsobení fotoaparátu.
	Menu nastavení	Položky pro nastavení hodin, výběr jazyka a podobně.

Funkce, které nelze zvolit z nabídek

Některé položky z nabídek nemusí být možné zvolit pomocí tlačítek Δ ∇ \triangleleft \triangleright .

- Položky, které nelze nastavit v režimu snímání.
- Položky, které nelze nastavit kvůli tomu, že byla nastavena jiná položka: Nastavení jako režim snímku nejsou dostupná, pokud je volič režimu otočen na pozici **AUTO**.

1 Stisknutím tlačítka **MENU** zobrazte nabídky.



- Průvodce se zobrazí asi 2 sekundy po výběru příslušné možnosti.
- Průvodce lze zobrazit nebo skrýt stisknutím tlačítka **INFO**.

2 Pomocí tlačítek Δ ∇ vyberte záložku a poté stiskněte tlačítko **OK** nebo \triangleright .

- Po výběru položky \star Uživatelské menu se zobrazí záložka se skupinou menu. Tlačítky Δ ∇ vyberte skupinu menu a stiskněte tlačítko \triangleright .



Skupina menu

- 3 Vyberte položku pomocí tlačítek Δ ∇ a poté stiskem tlačítka \odot nebo \triangleright zobrazte možnosti pro vybranou položku.

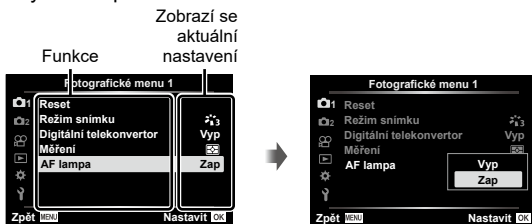

- 4 Pomocí tlačítek Δ ∇ možnost zvýrazněte a vyberte tlačítkem \odot .

- Opakovaným stiskem tlačítka **MENU** nabídku opustíte.



- Výchozí nastavení každé položky viz „Původní nastavení“ (str. 181).

Používání Fotografického menu 1 / Fotografického menu 2



Fotografické menu 1

- $\mathbb{1}$ Reset
- Režim snímku (str. 103, 130)
- Digitální telekonvertor (str. 130)
- Měření (str. 93)
- AF lampa (str. 130)

Fotografické menu 2



- $\mathbb{2}$ $\mathbb{1}$ Stab. obrazu (str. 96)
- $\mathbb{2}$ $\mathbb{1}$ Rych. el. zoomu (str. 131)
- $\mathbb{2}$ $\mathbb{1}$ (str. 103)
- Vícenásobná exp. (str. 131)
- Interv. sn. / Časosběr (str. 133)
- Proti nárazu \blacklozenge / Tiché \blackheartsuit (str. 135)
- $\mathbb{2}$ $\mathbb{1}$ Režim RC (str. 135)

Obnovení do výchozího nastavení (Reset)



Je možné jednoduše obnovit výchozí nastavení fotoaparátu. Můžete zvolit obnovení téměř všech nastavení nebo pouze těch, která se přímo týkají fotografování.

- 1 Vyberte položku [Reset] ve $\mathbb{1}$ fotografickém menu 1 a stiskněte tlačítko \triangleright .
- 2 Označte možnost resetu ([Plný] nebo [Základní]) a stiskněte tlačítko \odot .
 - Chcete-li resetovat všechna nastavení kromě času, data a několika dalších, označte možnost [Plný] a stiskněte tlačítko \odot . $\mathbb{1}$ $\mathbb{2}$ „Původní nastavení“ (str. 181)
- 3 Vyberte možnost [Ano] a stiskněte tlačítko \odot .

Můžete provádět jednotlivé úpravy kontrastu, ostrosti a dalších parametrů v nastavení [Režim snímku] (str. 103). Změny parametrů se pro každý režim snímku ukládají samostatně.

- 1 Vyberte položku [Režim snímku] ve  Fotografickém menu 1 a stiskněte tlačítko .
 - Fotoaparát zobrazí režim snímku dostupný v aktuálním režimu snímání.





- 2 Pomocí tlačítek   zvolte jednu z možností a stiskněte tlačítko .

- Stiskem  nastavte podrobné možnosti pro vybraný režim snímku. Pro některé režimy snímků nejsou podrobné možnosti k dispozici.
- Změny kontrastu se neprojeví v jiných nastavení než [Normální].

Digitální zoom

(Digitální telekonvertor)

Tato volba provede ořez ve středu snímku se stejnými rozměry jako aktuálně zvolená velikost pro kvalitu obrazu a zvětší jej tak, aby vyplňoval celý displej. Poměr zvětšení se zvýší asi 2x. To umožňuje zvětšení nad rámec maximální ohniskové vzdálenosti objektivu, což může být užitečné, pokud nemůžete objektiv vyměnit nebo je obtížné se více přiblížit k fotografovanému objektu.

- 1 Vyberte možnost [Digitální telekonvertor] ve  Fotografickém menu 1 a stiskněte tlačítko .
- 2 Označte možnost [Zap] a stiskněte tlačítko .
- 3 Stiskem tlačítka **MENU** nabídku opustíte.

- Když je vybraná možnost [Zap], poměr zvětšení se zvýší 2x zobrazí se ikona . Snímky se ukládají v novém poměru zvětšení.

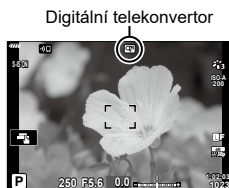

- Digitální zoom není dostupný při výběru panoramatu, vícenásobné expozice nebo korekci lichoběžníku.
- Pokud je zobrazen snímek pořízený s nastavením [Zap] pro funkci [Digitální telekonvertor], oblast viditelná na displeji bude ohraničena rámečkem.
- Oblast AF klesne.

Vylepšení zaostření v tmavém prostředí

(AF lampy)

Světlo AF lampy (pomocné AF lampy) pomáhá ostření v tmavém prostředí. Výběrem možnosti [Vyp] lze AF lampu deaktivovat.

- Chcete-li AF lampu použít během tichého fotografování, je třeba změnit volbu pod položkou [Nastavení tichého  režimu] (str. 135).

Výběr rychlosti zoomu (📷 Rych. el. zoomu)

Vyberte rychlost, kterou objektiv s elektronickým transfokátorem provádějí přiblížení či oddálení při otáčení prstencem zoomu. Pokud je rychlost zoomu tak rychlá, že je zkomponování záběru objektu obtížné, snižte ji.

- 1 Označte možnost [📷 Rych. el. zoomu] ve 📷 Fotografickém menu 2 a stiskněte tlačítko ▷.
- 2 Pomocí tlačítek Δ ∇ zvolte jednu z možností a stiskněte tlačítko ⓄK.

Uložení více expozic do jednoho snímku

(Vícenásobná exp.)

Pořídí dva snímky a sloučí je do jednoho. Alternativně můžete pořídít snímek a sloučit jej s existujícím snímkem, uloženým na paměťové kartě.

Sloučený snímek se uloží s aktuálním nastavením kvality obrazu. Pro vícenásobnou expozici, zahrnující existující snímek, lze zvolit pouze snímky RAW.

Pokud vytváříte vícenásobnou expozici s nastavením položky [📷 ⚡] na formát RAW, můžete ji zvolit pro následné vícenásobné expozice pomocí položky [Překrytí], což vám umožní vytvářet vícenásobné expozice kombinující tři nebo více fotografií.

- Možnost [Vícenásobná exp.] v režimech **P/A/S/M/B** lze zvolit, pokud přepínač ovládání profilu není v poloze COLOR/MONO.

- 1 Vyberte položku [Vícenásobná exp.] ve 📷 Fotografickém menu 2 a stiskněte tlačítko ▷.
- 2 Pomocí tlačítka Δ ∇ vyberte položku a stiskněte tlačítko ▷.
 - Pomocí tlačítek Δ ∇ vyberte požadované nastavení a stiskněte tlačítko ⓄK.

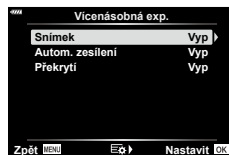

Snímek	[Vyp]: Nevytvářet další vícenásobné expozice. [2f]: Vytvořit vícenásobnou expozici ze 2 snímků.
Autom. zesílení	[Zap]: Poloviční jas každého snímku ve vícenásobné expozici. [Vyp]: Neupravovat jas snímků ve vícenásobné expozici.
Překrytí	[Zap]: Vytvoří vícenásobnou expozici, která obsahuje existující snímek RAW, uložený na paměťové kartě. [Vyp]: Vytvoří vícenásobnou expozici z následujících dvou pořízených snímků. <ul style="list-style-type: none">• [Překrytí] je dostupné pouze v případě, že je položka [Snímek] nastavena na hodnotu [2f].

- 3 Pokud je funkce [Překrytí] nastavena na hodnotu [Zap], budete vyzváni k výběru snímku pro vícenásobnou expozici.
 - Označte snímek pomocí tlačítek Δ ∇ <|> a stiskněte tlačítko ⓄK.
 - Vybrat lze pouze snímky RAW.

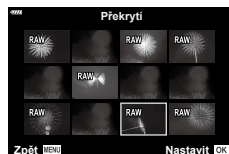



- 4 Stisknutím tlačítka **OK** v nabídce vícenásobné expozice uložíte zvolená nastavení.
- Zobrazí se fotografické menu.
- 5 Stiskem tlačítka **MENU** opustíte nabídky.
- Zobrazí se ikona **☒**.
 - Pokud je vybrána možnost [Překrytí], vybraná fotografie se zobrazí překrytá přes pohled skrz objektiv.





- 6 Fotografujte.
- První snímek (nebo předtím vybraná fotografie, pokud je použita funkce [Překrytí]) se zobrazí překrytý přes pohled skrz objektiv, když budete komponovat další záběr. Pokud vybraná fotografie nepřekrývá pohled skrz objektiv, opakovaně stiskněte tlačítko **INFO**, dokud se překrytí nezobrazí.
 - Ikona **☒** zezelená.
 - Vícenásobná expozice bude obvykle vytvořena po pořízení druhého snímku.
 - Stisknutím tlačítka **↑** můžete první snímek pořídit znovu.
 - Pokud je položka [Překrytí] nastavena na možnost [Zap], můžete pořídit další snímky, které překryjí předtím vybranou fotografii.
- 7 Stiskem tlačítka **MENU** nebo tlačítka **▶** ukončíte fotografování s vícenásobnou expozicí.
- Pokud ukončíte vícenásobnou expozici stiskem tlačítka **MENU**, položka [Snímek] v menu vícenásobné expozice se změní na možnost [Vyp].
 - Po ukončení fotografování v režimu vícenásobné expozice ikona **☒** z displeje zmizí.
- Fotoaparát během fotografování v režimu vícenásobné expozice nepřejde do režimu spánku.
 - Snímky pořízené jinými fotoaparáty nelze použít k vícenásobné expozici.
 - Snímky RAW uvedené na obrazovce výběru snímku po zapnutí funkce [Překrytí] stiskem tlačítka [Zap] jsou zpracovány s použitím nastavení platných v době, kdy byla fotografie pořízena.
 - Obrazovka výběru snímku pro funkci [Překrytí] zobrazuje kopie RAW fotografií pořízených při nastavené kvalitě obrazu RAW + JPEG.
 - Před úpravou nastavení snímání ukončíte režim vícenásobné expozice. Některá nastavení nelze upravovat, když je režim vícenásobné expozice aktivní.
 - Provedení některé z následujících operací po pořízení prvního snímku ukončí fotografování v režimu vícenásobné expozice:
 - Vypnutí fotoaparátu; stisknutí tlačítka **▶**; stisknutí tlačítka **MENU**; otočení přepínačem režimů; vybití baterie; nebo připojení libovolného kabelu k fotoaparátu
 - Živá kompozitní fotografie ([ŽIVÉ KOMPOZ.]) není v režimu **B** k dispozici.
 - Tuto funkci nelze použít s intervalovým snímáním ani s digitálním telekonvertorem.
 - Snímky pořízené, když je položka **[☑ ←]** nastavena na formát RAW, lze rovněž překrýt během prohlížení.

Automatické snímání v pevném intervalu (Interval./časob. sním.)

Můžete fotoaparát nastavit pro automatické snímání s nastaveným časoběrem. Nasnímané snímky lze také zaznamenat jako jedinou videosekvenci. Toto nastavení je k dispozici pouze v režimech **P/A/S/M**.

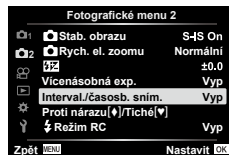

- 1 Označte položku [Interval. /časob. sním.] v  fotografickém menu 2 a stiskněte tlačítko .



- 2 Vyberte možnost [Zap.] a stiskněte tlačítko .
- 3 Upravte následující nastavení a stiskněte tlačítko .

Snímek	Slouží k nastavení počtu snímků pro fotografování.
Prodleva spouště	Nastaví čas čekání před zahájením snímání.
Interval	Nastaví interval mezi snímky po zahájení snímání.
Časoběrné video	Nastaví formát nahrávání sekvence snímků. [Vyp]: Zaznamená jednotlivé snímky jako statický obrázek. [Zap]: Zaznamená každý snímek jako statický obrázek a vygeneruje jednu videosekvenci ze sekvence snímků.
Nastavení videa	[Rozlišení videa]: Vyberte velikost pro časoběrné video. [sn./s]: Vyberte snímkovou frekvenci pro časoběrné video.

- Časy začátku a konce zobrazené na displeji jsou pouze orientační. Skutečné časy snímání se mohou podle podmínek snímání měnit.

- 4 Možnosti [Vyp]/[Zap] se zobrazí znovu; potvrďte, že je označeno [Zap], a znovu stiskněte tlačítko .
- Stisknutím tlačítka MENU opustíte nabídky.
- Na obrazovce snímání se objeví ikona  (ikona zobrazuje vybraný počet snímků).



- 5 Fotografujte.
 - Ikona  zezelená a zobrazí se počet zbývajících snímků.

- Snímky jsou zaznamenány i v případě, že po automatickém ostření není obraz zaostřen. Chcete-li pevně nastavit polohu zaostření, snímejte v režimu MF.
- [Zobraz náhled] (str. 143) pracuje po dobu 0,5 s.
- Pokud je čas před snímáním nebo interval snímání nastaven na 1 minutu a 31 sekund nebo déle, displej a fotoaparát se automaticky vypnou po uplynutí 1 minuty. Napájení se znovu automaticky zapne 10 sekund před snímáním. Když je displej vypnutý, můžete jej znovu zapnout stisknutím tlačítka spouště.
- Pokud je režim AF (str. 92) nastaven na možnost [C-AF] nebo [C-AF+TR], bude automaticky změněn na [S-AF].
- Dotykové operace jsou v průběhu časosběrného snímání vypnuty.
- Tuto funkci nelze použít s vícenásobnou expozicí.
- Blesk nebude fungovat, pokud je čas nabíjení blesku delší, než interval mezi snímky.
- Pokud nejsou některé ze statických snímků správně zaznamenány, nebude vygenerována časosběrná videosekvence.
- Pokud není na kartě dostatek volného místa, nebude časosběrná videosekvence zaznamenána.
- Časosběrné snímání zruší následující akce:
použití přepínače režimů, tlačítka **MENU**, tlačítka , tlačítka pro uvolnění objektivu nebo přepínače ovládání profilu; připojení kabelu USB; vypnutí fotoaparátu
- Pokud není stav baterie dostatečný, může snímání skončit před koncem. Před snímáním se ujistěte, že je baterie dostatečně nabitá.
- Vídea, pro která je v nastavení [Nastavení videa] > [Rozlišení videa] vybrána možnost [4K], se nemusí na některých počítačích zobrazit. Další informace získáte na našich webových stránkách.

Nastavení snímání se zpožděním / tichého snímání (Proti nárazu[⬇️]/Tiché[♥️])

Při fotografování v režimu proti nárazu (str. 88) a v tichém režimu (str. 88) lze nastavit činnost spouště a souvisejících funkcí.

- Tato nastavení nejsou k dispozici v režimu **SCN** a režimu **AP**.

- 1 Označte možnost [Proti nárazu[⬇️]/Tiché[♥️]] v nabídce Fotografické menu 2 a stiskněte tlačítko .



- 2 Vyberte možnost pomocí tlačítek a stiskněte tlačítko .
- 3 Upravte následující nastavení a stiskněte tlačítko .

Proti nárazu[⬇️]	Nastavení doby mezi domáčknutím tlačítka spouště a uvolněním závěrky v režimu snímání se zpožděním. Tento režim použijte k potlačení drobných vibrací, které způsobuje činnost závěrky. Režim snímání se zpožděním je dostupný jak v režimu sekvenčního snímání, tak v režimu vlastní samospouště (str. 86).
Tiché [♥️]	Nastavení doby mezi domáčknutím tlačítka spouště a uvolněním závěrky při snímání v tichém režimu. Tuto možnost použijte v prostředí, kde je zvuk závěrky nežádoucí. Tichý režim podporuje také vlastní samospoušť a sekvenční snímání (str. 86).
Redukce šumu [♥️]	Výběrem možnosti [Auto] potlačíte obrazový „šum“ při dlouhých expozicích během fotografování v tichém režimu. Když je aktivní redukce šumu, může být slyšet zvuk závěrky.
Nastavení tichého[♥️] režimu	Volte, zda chcete v tichém režimu povolit funkce [■]), [AF lampa] nebo [Režim blesku]. Možností [Povolit] použijete aktuální nastavení na aktuální položku, možnost [Nepovolit] ignorujete aktuální nastavení a vybranou položku vypnete.

Fotografování s bleskem pomocí bezdrátového dálkového ovladače (⚡ Režim dálkového ovládání RC)

Můžete pořizovat fotografie s bezdrátovým ovládáním blesku pomocí zabudovaného blesku a speciálního blesku s funkcí dálkového ovládání. „Fotografování s dálkově ovládaným bezdrátovým bleskem“ (str. 170)

Použití Nabídka videa

V menu Video se nastavují funkce záznamu videa.



Možnost	Popis	
Video	[Vyp]: Nahrávání videa beze zvuku. [Zap]: Nahrávání videa se zvukem. [Zap]: Nahrávání videa se zvukem a funkcí redukce šumu větru.	—
Hlasitost záznamu	Upravte citlivost vestavěného mikrofonu. Upravte citlivost pomocí tlačítek Δ ∇ a současně kontrolujte špičkové úrovně zvuku snímaného mikrofonem za předchozích několik sekund.	—
Režim AF	Zvolte režim AF pro nahrávání videa.	92
Stab. obrazu	Nastaví stabilizaci obrazu pro záznam videa.	96
Rychlost El. zoomu	Vyberte rychlost, kterou se mohou čočky elektronického zoomu přibližovat a oddalovat při nahrávání videa.	—
Sním. frekvence videa	Zvolte snímkovou frekvenci videa. • Při pořizování videa, které bude přehráváno na televizi, zvolte snímkovou frekvenci, která odpovídá video standardu tohoto zařízení, protože jinak by nebylo možné video plynule přehrávat. Video normy se liší v závislosti na zemi či regionu: některé používají normu NTSC, jiné PAL. - Při pořizování videa pro přehrávání na zařízeních NTSC zvolte formát 60p (30p) - Při pořizování videa pro přehrávání na zařízeních PAL zvolte formát 50p (25p)	99
Přen. rychlost videa	Vyberte kompresní poměr pro nahrávání videa.	99

- Do videa se mohou zaznamenat provozní zvuky objektivu a fotoaparátu. Abyste tomu předešli, omezte provozní zvuky nastavením položky [Režim AF] na možnost [S-AF] nebo [MF], nebo omezením ovládání tlačítek fotoaparátu.
- Zvuk nelze nahrávat v režimu **ART** (Diorama) ani v režimu (Vysokorychlostní).
- Pokud je položka [Video] nastavena na hodnotu [Vyp], zobrazí se .

Používání Menu přehrávání

Menu prohlížení

 (str. 120)



Upravit

Objednávka tisku (str. 123)

Reset ochr. (str. 142)

Resetovat příkaz sdílení (str. 122)

Připojení zařízení (str. 156)

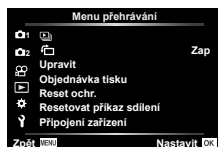

Automatické otáčení snímků pořízených na výšku při prohlížení

Pokud je nastaveno na [Zap], snímky s orientací na výšku se automaticky otočí a na zařízení použitým k přehrávání se zobrazí správnou orientací.

Retušování snímků (Upravit)

Vytváření retušovaných kopií snímků. V případě snímků RAW můžete upravovat nastavení účinná v době, kdy byl snímek pořízen, jako vyvážení bílé a režim snímků (včetně uměleckých filtrů). V případě snímků JPEG můžete provádět jednoduché úpravy, jako ořez a změna velikosti.

Úpravy dat RAW	Retuše snímků a ukládání výsledných kopií ve formátu JPEG. K dispozici jsou následující možnosti: [Aktuální]: Uložení snímku s nastavením, aktuálně vybraným pomocí fotoaparátu. [Vlastní nast.1] / [Vlastní nast.2]: Upravte nastavení a zároveň kontrolujte výsledky na displeji. Nastavení se uloží jako [Vlastní nast.1] nebo [Vlastní nast.2]. [ART BKT]: Fotoaparát vytvoří pro každý vybraný umělecký filtr jednu kopii každého snímku ve formátu JPEG. Vyberte jeden nebo více filtrů a aplikujte je na jeden nebo více snímků.
Úpravy JPEG	Retuše snímků JPEG a ukládání výsledných kopií ve formátu JPEG (str. 139).

Retušování snímků RAW (Úpravy dat RAW)

Funkci [Úpravy dat RAW] lze použít k úpravě následujících nastavení. Jde rovněž o nastavení aplikovaná, pokud zvolíte režim [Aktuální].

- Kvalita obrazu
 - Režim snímku
 - Vyvážení bílé
 - Expoziční kompenzace
 - Stíny
 - Střední tóny
 - Jasy
 - Poměr stran
 - Vysoká redukce šumu ISO
 - Barevný prostor
 - Korekce lichoběžníku
 - Jemné nastavení
- Pokud je jako režim snímku zvolený umělecký filtr, položka [Umělecký filtr] je pevně nastavena na [sRGB].
- Snímky RAW nelze retušovat, pokud:
na paměťové kartě není dostatek místa nebo byl snímek pořízen jiným fotoaparátem.

- 1 Vyberte položku [Upravit] v Menu přehrávání a stiskněte tlačítko .
- 2 Pomocí tlačítek vyberte položku [Vybr. snímek] a stiskněte tlačítko .

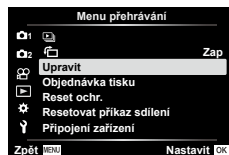

- 3 Pomocí tlačítek vyberte snímek, který chcete upravit, a stiskněte tlačítko .





- 4 Označte možnost [Úpravy dat RAW] pomocí tlačítek a stiskněte tlačítko .



- 5 Označte položky pomocí tlačítek .



- Chcete-li aplikovat aktuální nastavení fotoaparátu, označte položku [Aktuální] a stiskněte tlačítko . Aktuální nastavení se aplikují.
 - Pomocí tlačítek vyberte možnost [Ano] a stiskem tlačítka uložte vyvolaný snímek.
- V případě možností [Vlastní nast.1] nebo [Vlastní nast.2] označte požadovanou možnost, stiskněte tlačítko a poté upravte nastavení následujícím způsobem:
 - Zobrazí se možnosti retušování. Označte položku pomocí tlačítek a použijte tlačítka k výběru nastavení. Opakujte, dokud nebyla zvolena všechna požadovaná nastavení. Stiskem tlačítka zobrazíte náhled výsledků.
 - Stisknutím tlačítka potvrdíte nastavení. Zpracování bude použito na snímek.
 - Pomocí tlačítek vyberte možnost [Ano] a stiskem tlačítka uložte vyvolaný snímek.
- Označením možnosti [ART BKT] a stiskem tlačítka zobrazíte seznam uměleckých filtrů. Označte umělecké filtry a stiskem tlačítka proveďte nebo zrušte výběr; vybrané filtry se označí symbolem . Po výběru všech požadovaných filtrů se stiskem tlačítka **MENU** vraťte na předchozí obrazovku.
 - Stiskem tlačítka uložte snímek po jeho zpracování pomocí vybraného uměleckého filtru.



6 Chcete-li vytvořit další kopie z téhož originálu, označte položku [Reset] a stiskněte tlačítko . Pro opuštění obrazovky bez vytváření dalších kopií označte položku [Ne] a stiskněte tlačítko .





- Výběrem možnosti [Reset] zobrazíte možnosti úprav. Opakujte postup z bodu 5.



- Vybrané snímky lze upravovat také během prohlížení.

Tlačítko  → Zobrazte snímek, který chcete retušovat → Stiskem tlačítka  zobrazíte možnosti →  [Úpravy dat RAW]

Retušování snímků JPEG (Úpravy JPEG)

Nabídka [Úpravy JPEG] obsahuje následující možnosti.

Změna stínů	Zesvětlení objektů v protisvětle.
Red. červených očí	Redukce efektu „červených očí“ na snímcích pořízených s bleskem.
	Ořez snímků. Upravte výřez pomocí předního nebo zadního voliče a umístěte ho tlačítky    .
Poměr stran	Změna poměru stran ze standardní hodnoty 4:3 na [3:2], [16:9], [1:1] nebo [3:4]. Po výběru poměru stran použijte kurzorový kříž k umístění výřezu.
Černobílá	Vytvořte černobílou kopii aktuálního snímku.
Sépiová	Vytvoření kopie aktuálního snímku v sépiových barvách.
Saturace	Úprava živosti barev. Výsledky lze zobrazit v náhledu na displeji.
	Vytvoření kopie o velikosti 1280 × 960, 640 × 480 nebo 320 × 240 pixelů. Snímky s jiným poměrem stran než standardních 4:3 jsou upraveny na rozměry co nejbližší zvolené možnosti.
e-Portrét	Vyhlazení pleti. Požadovaného efektu nemusí být možné dosáhnout, pokud nejsou detekovány žádné obličeje.

- V závislosti na snímku nemusí korekce červených očí fungovat.
- Úprava snímku JPEG není v následujících případech možná:
Je-li snímek upraven na počítači, není-li na kartě dostatek volného místa nebo je-li snímek pořízen jiným fotoaparátem.
- Velikost snímku nelze změnit () na větší než původní.
- U některých snímků nelze velikost měnit.
- Možnosti  (ořez) a [Poměr stran] mohou být použity pouze pro úpravu snímků s poměrem stran 4:3 (standardní).

1 Vyberte položku [Upravit] v  Menu přehrávání a stiskněte tlačítko .

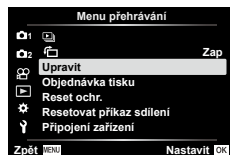

- 2 Pomocí tlačítek $\Delta \nabla$ vyberte položku [Vybr. položku [Vybr. snímek] a stiskněte tlačítko \odot .

- Zobrazí se snímky na paměťové kartě.



- 3 Pomocí tlačítek $\triangleleft \triangleright$ vyberte snímek, který chcete upravit, a stiskněte tlačítko \odot .

- Zobrazí se nabídka úprav.



- 4 Označte možnost [Úpravy JPEG] pomocí tlačítek $\Delta \nabla$ a stiskněte tlačítko \odot .

- Zobrazí se možnosti úprav.
- Pokud aktuální snímek není ve formátu JPEG, položka [Úpravy JPEG] není k dispozici. Vyberte jiný snímek.

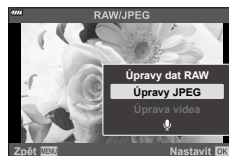

- 5 Označte položky pomocí tlačítek $\Delta \nabla$ a stiskněte tlačítko \odot .

- Efekt lze zobrazit v náhledu na displeji. Pokud je pro vybranou položku uvedeno více možností, použijte k výběru požadované možnosti tlačítka $\Delta \nabla$.
- Pokud je vybraná položka [✂], velikost ořezu můžete upravit pomocí voličů a umístit jej pomocí tlačítek $\Delta \nabla \triangleleft \triangleright$.
- Pokud je vybraná možnost [Poměr stran], můžete vybrat volbu pomocí tlačítek $\triangleleft \triangleright$ a poté nastavit pozici tlačítky $\Delta \nabla \triangleleft \triangleright$.

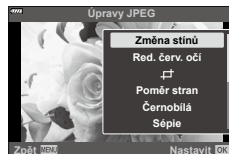

- 6 Označte možnost [Ano] pomocí tlačítek $\Delta \nabla$ a stiskněte tlačítko \odot .

- Nová kopie se uloží s vybraným nastavením a fotoaparát se vrátí na obrazovku prohlížení.

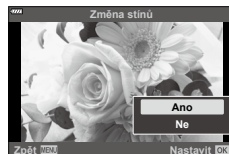

- Možnosti retušování jsou přístupné také v případě zobrazení snímku JPEG během prohlížení:

Tlačítko \square \rightarrow Zobrazte snímek, který chcete retušovat \rightarrow Stiskem tlačítka \odot zobrazíte možnosti \rightarrow [Úpravy JPEG]

Sloučení snímků (Sloučení snímků)

Překrytí existujících fotografií RAW a vytvoření nového snímku. Překrytí lze až 3 snímky.

- 1 Vyberte položku [Upravit] v Menu přehrávání a stiskněte tlačítko .
- 2 Pomocí tlačítek vyberte položku [Sloučení snímků] a stiskněte tlačítko .
- 3 Vyberte počet snímků pro překrytí a stiskněte tlačítko .
- 4 Tlačítka vyberte snímky RAW a stiskem tlačítka je přidejte do překrytí.
 - Překrytý snímek se zobrazí, pokud je vybrán počet snímků specifikovaný v 3. kroku.
- 5 Nastavte zesílení pro každý překrývaný snímek.
 - Tlačítka vyberte snímek a upravte zesílení tlačítka .
 - Zesílení lze upravit v rozsahu 0,1-2,0. Zkontrolujte na displeji výsledek.
- 6 Stisknutím tlačítka zobrazíte dialog s potvrzením. Vyberte možnost [Ano] a stiskněte tlačítko .

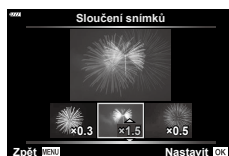

- Překrytí se uloží ve formátu, na který je aktuálně nastavená kvalita obrazu. Překrytí vytvořená s kvalitou obrazu [RAW] se uloží ve formátu RAW+JPEG (str. 148).
- Překrytí uložená ve formátu RAW lze tedy následně sloučit s jinými snímky RAW a vytvořit překrytí obsahující 4 nebo více snímků.

Vytváření snímků z videa (Focení při videu)

Uloží fotografii z aktuálního snímku.





















- Tato volba je k dispozici pouze u videí nahraných fotoaparátem v rozlišení [4K].
- 1 Vyberte položku [Upravit] v Menu přehrávání a stiskněte tlačítko .
 - 2 Pomocí tlačítek vyberte položku [Vybr. snímek] a stiskněte tlačítko .
 - 3 Pomocí tlačítek vyberte videosekvenci a stiskněte tlačítko .
 - 4 Vyberte možnost [Úprava videa] a stiskněte tlačítko .
 - 5 Pomocí tlačítek vyberte možnost [Pořízení snímku z videosekvence] a stiskněte tlačítko .
 - 6 Pomocí tlačítek vyberte snímek, který chcete uložit jako fotografii, a stiskněte tlačítko .
- Tlačítka můžete přeskočit více snímků.
 - Datum záznamu fotografie se může lišit od data původního videa.



- K úpravám videí na počítači doporučujeme použít nejnovější verzi aplikace Olympus Workspace.

Odstřížení vybrané stopáže z videosekvencí. Videosekvence lze stříhat opakovaně a vytvářet soubory obsahující pouze stopáž, kterou chcete zachovat.

- Tato volba je k dispozici pouze u videí nahraných tímto fotoaparátem.

- 1 Vyberte položku [Upravit] v  Menu přehrávání a stiskněte tlačítko .
- 2 Pomocí tlačítek   vyberte položku [Vybr. snímek] a stiskněte tlačítko .
- 3 Pomocí tlačítek   vyberte videosekvenci a stiskněte tlačítko .
- 4 Vyberte možnost [Úprava videa] a stiskněte tlačítko .
- 5 Pomocí tlačítek   vyberte možnost [Střih videozáznamu] a stiskněte tlačítko .
- 6 Vyberte položku [Přepsat] nebo [Nový soubor] a stiskněte tlačítko .
 - Pokud je snímek chráněný, nelze zvolit možnost [Přepsat].
- 7 Pomocí tlačítek   označte, zda sekce zvolená k odstranění začíná prvním snímkem nebo končí posledním snímkem a stiskem tlačítka  proveďte výběr.
- 8 Pomocí tlačítek   zvolte sekci, kterou chcete odstranit.
 - Část určená k odstranění bude označena červeně.
- 9 Stiskněte tlačítko .
- 10 Vyberte možnost [Ano] a stiskněte tlačítko .

- Datum záznamu fotografie se může lišit od data původního videa.





- K úpravám videí na počítači doporučujeme použít nejnovější verzi aplikace Olympus Workspace.

Odebrání ochrany ze všech snímků

(Reset ochr.)

Ochranu více snímků lze zrušit najednou.

- 1 Vyberte položku [Reset ochr.] v  Menu přehrávání a stiskněte tlačítko .
- 2 Vyberte možnost [Ano] a stiskněte tlačítko .

Používání menu nastavení

Úprava základních nastavení fotoaparátu. K dispozici je např. výběr jazyka a jas displeje. Menu nastavení obsahuje volby používané během prvotního nastavení.







Možnost	Popis	
Nast. karty	Můžete zformátovat kartu a odstranit všechny snímky.	144
(Nastavení data/ času)	Nastavte hodiny fotoaparátu.	23
(Změna jazyka displeje)	Vyberte jazyk pro menu a průvodce fotoaparátu.	144
(Nastavení jasu displeje)	Jas a barevnou teplotu displeje lze upravit. Pomocí tlačítek $\triangleleft\triangleright$ označte možnost (barevná teplota) nebo ☼ (jas) a pomocí tlačítek $\triangle\triangledown$ vyberte požadovanou hodnotu. Stiskem tlačítka INFO lze přepínat sytost displeje mezi nastaveními [Přirozené] a [Živé].	—
Zobraz náhled	Umožňuje nastavit, zda se má snímek zobrazit na displeji po pořízení, a dobu jeho zobrazení. Tato funkce je užitečná pro rychlou kontrolu pořízeného snímku. Další snímek lze pořídit po namáčknutí tlačítka spouště, i když je pořízený snímek stále zobrazen na displeji. [0,3 s]–[20 s]: slouží k nastavení doby zobrazení pořízeného snímku na displeji. [Vyp]: pořízený snímek se na displeji nezobrazí. [Auto]: Zobrazí pořízený snímek a poté přepne do režimu přehrávání. Díky této funkci můžete ihned mazat zkontrolované snímky.	—
Nastavení Wi-Fi/ Bluetooth	Nastavení pro připojení k chytrým telefonům s funkcí Wi-Fi/ Bluetooth můžete upravit pomocí funkce bezdrátového připojení, kterou je fotoaparát vybaven.	158, 162, 163
Firmware	Zobrazí verze firmwaru fotoaparátu a objektivů či dalších aktuálně připojených periférií. Tyto informace mohou být zapotřebí, když kontaktujete zákaznickou podporu nebo provádíte aktualizace firmwaru.	—

Formátování karty

(Nast. karty)

Karty je nutné před prvním použitím nebo po použití v jiném fotoaparátu nebo počítači naformátovat pomocí tohoto fotoaparátu.

Všechna data uložená na kartě, včetně chráněných snímků, se při formátování vymažou. Při formátování použité karty se ujistěte, že na kartě nejsou žádné snímky, které si chcete ponechat.  „Použitelné karty“ (str. 167)

- 1 Vyberte v nabídce  Menu nastavení možnost [Nast. karty] a stiskněte .
 - Pokud jsou na kartě data, zobrazí se položky menu. Vyberte možnost [Formátovat] a stiskněte tlačítko .
- 2 Vyberte možnost [Ano] a stiskněte tlačítko .





• Formátování je provedeno.



Odstranění všech snímků

(Nast. karty)

Všechny snímky na kartě se odstraní najednou. Chráněné snímky se neodstraní.

- 1 Vyberte v nabídce  Menu nastavení možnost [Nast. karty] a stiskněte .
- 2 Vyberte položku [Smazat vše] a stiskněte tlačítko .
- 3 Vyberte možnost [Ano] a stiskněte tlačítko .











• Všechny snímky se odstraní.



Volba jazyka



Vyberte jazyk pro menu a průvodce fotoaparátu.

- 1 V  Menu nastavení vyberte možnost  a stiskněte .
- 2 Označte požadovaný jazyk pomocí předního či zadního voliče nebo tlačítky   .
 - Dialog výběru jazyka obsahuje dvě stránky možností. Pomocí předního či zadního voliče nebo tlačítky    přesouváte kurzor mezi stránkami.
- 3 Po označení požadovaného jazyka stiskněte tlačítko .



Používání uživatelských nabídek

Nastavení fotoaparátu lze upravit pomocí  Uživatelského menu.



Uživatelské menu

- A** AF/MF
- B** Tlač./přepínač
- C1/C2** Disp./PC (str. 146)
- D1/D2** Exp/ISO/BULB (str. 147)
- E**  Vlastní (str. 148)
- F**  /Vyv. bílé/Barva (str. 148)
- G** Nahrát (str. 149)
- H**  Nastavení (str. 150)









A AF/MF

MENU →  → **A**

Možnost	Popis	
AEL/AFL	Úprava aretace AF a AE.	151
 Priorita obličejů	Můžete vybrat AF s prioritou tváře nebo prioritou očí.	82
Asistent MF	Je-li zvolena možnost [Zap], lze automaticky přepnout na zoom nebo zvýraznění v režimu manuálního ostření otáčením ostřičního kroužku.	151
Reset objektivu	Při nastavení na hodnotu [Vyp] se pozice zaostření objektivu neresetuje ani po vypnutí napájení. Při nastavení na hodnotu [Zap], se resetuje i zaostření objektivů s elektronickým transfokátorem.	—

B Tlačítko/Přepínač

MENU →  → **B**

Možnost	Popis	
Funkce tlačítka	Tlačítkům lze vedle jejich stávajících funkcí přiřadit jiné funkce.	112
  Funkce	Vyberte roli pro tlačítko  při přehrávání. []: Označení snímků ke sdílení. [<input checked="" type="checkbox"/>]: Vybrat více snímků. []: Označení snímků k pozdějšímu vytištění. Počet kopií je nastaven na 1. Datum nebude tištěno.	122, 123
Funkce přepínače	Funkci předního a zadního přepínače lze měnit.	—

Možnost	Popis	
Nastavení ovládání	U každého režimu snímání kromě videa vyberte, zda stiskem tlačítka zobrazíte živé ovládání nebo LV super ovládání.	89, 91
/Info nast.	Uřčete, které informace se zobrazí po stisknutí tlačítka INFO . [▶ Info]: Vyberte, které informace se mají zobrazovat při přehrávání na celém displeji. [LV-Info]: Zvolte informace, které se mají zobrazovat, když je fotoaparát v režimu snímání. [Nastavení]: Vyberte, které informace se mají zobrazovat v náhledovém zobrazení a detailním zobrazení.	152
Zesil. náhled	Nastavte jas, aby byl objekt zřetelnější i při slabém osvětlení. [Vyp]: Náhled expozice v živém náhledu. Expozici lze zobrazit v náhledu před fotografováním. • Nastavení se automaticky přepne na [Zap2] během fotografování s funkcí BULB nebo TIME. • Nastavení se automaticky přepne na [Zap1] během přiblížení nebo zobrazení náhledu. [Zap1]: Vypnutý náhled expozice; pro snazší prohlížení se upraví jas. Jas náhledu se liší od výsledné fotografie. [Zap2]: Jako v případě [Zap1], ale jasnější. • Jas náhledu se liší od výsledné fotografie. Pohyb objektu se také může zdát mírně ztrhaný.	—
Redukce blikání	Omezuje efekt blikání za určitého osvětlení, například při osvětlení zářivkami. Pokud blikání nepotlačí nastavení [Auto], nastavte [50 Hz] nebo [60 Hz] podle obvyklé frekvence napájení v oblasti, ve které fotoaparát používáte.	—
Zobrazená mřížka	Výběrem položky [], [], [], [], [] nebo [] zobrazíte na displeji mřížku.	—
Barva zvýraznění	Vyberte barvu vytažení zvýraznění zaostření na displeji (červená, žlutá, bílá nebo černá).	151

Možnost	Popis	
(Zvuk pípnutí)	Volbou nastavení [Vyp] lze vypnout zvukovou signalizaci aretace ostření při namáčknutí spouště.	—
HDMI	[Velikost výstupu]: Výběr digitálního videosignálu pro připojení k televizoru pomocí kabelu HDMI. [HDMI Ovládání]: Výběrem možnosti [Zap] povolíte ovládání fotoaparátu pomocí dálkových ovladačů pro televizory, které podporují ovládání přes rozhraní HDMI. Tato možnost je relevantní při zobrazení snímků na televizoru.	153
Režim USB	Volba režimu pro připojení fotoaparátu k počítači. Chcete-li možnosti režimu USB zobrazit při každém připojení fotoaparátu, zvolte možnost [Auto].	—

Možnost	Popis	
Doladění expozice	Upravte správnou expozici pro každý režim měření zvlášť. <ul style="list-style-type: none"> • Výsledkem je omezení počtu možností kompenzace expozice dostupných ve vybraném směru. • Efekty se na displeji neprojeví. Pro provedení běžných nastavení expozice proveďte její kompenzaci (str. 80). 	—
ISO-Autom. nast.	Zvolte horní limit a výchozí hodnotu citlivosti ISO pro nastavení [Auto] pro ISO. [Horní limit]: Vyberte horní limit pro automatickou volbu citlivosti ISO. [Výchozí nast]: Výchozí hodnota pro automatickou volbu citlivosti ISO.	—
Filtr šumu	Zvolte míru redukce šumu prováděné při vysokých citlivostech ISO.	—
Redukce šumu	Tato funkce snižuje šum vznikající během dlouhých expozic. [Auto]: Redukce šumu je provedena při dlouhé expoziční době nebo když se zvýší vnitřní teplota fotoaparátu. [Zap]: Redukce šumu se použije pro každý snímek. [Vyp]: Redukce šumu je vypnuta. <ul style="list-style-type: none"> • Čas potřebný na redukci šumu se zobrazuje na displeji. • Možnost [Vyp] se vybere automaticky během sekvenčního snímání. • Za určitých podmínek nebo pro některé objekty nemusí tato funkce pracovat správně. • Pokud fotografujete v tichém režimu, prioritu má nastavení [Redukce šumu [♥]] v nabídce [Proti nárazu[♦]/Tiché[♥]] (str. 135). 	43

Možnost	Popis	
Časovač BULB/TIME*1	Zvolte maximální expozici pro režimy bulb a time.	42
Live BULB	Zvolte interval zobrazení při fotografování. Počet dob aktualizací je omezený. Při vysokých citlivostech ISO frekvence klesne. Zobrazení aktualizujete klepnutím na displej nebo namáčknutím tlačítka spouště. Zobrazení lze deaktivovat výběrem možnosti [Vyp].	
Live TIME*1		
Kompozitní nastavení*2	Nastavte referenční dobu expozice v kompozitní fotografii.	44

*1 Nepoužije se na časosběrné fotografování live-time v režimu **[AP]**.*2 Nepoužijete na fotografování s nastavením Světelné stopy v režimu **SCN** ani na živé kompozitní fotografování v režimu **[AP]**.

Možnost	Popis	
⚡ X-Sync.	Zvolte expoziční dobu použitou s bleskem.	154
⚡ Dlouhá exp	Zvolte nejdelší expoziční dobu dostupnou při použití blesku.	154
⚡+⚡	Při nastavení na hodnotu [Zap] se hodnota expoziční kompenzace přičte k hodnotě kompenzace blesku.	80, 103
⚡+Vyvážení bílé	Nastavte vyvážení bílé pro použití s bleskem.	—

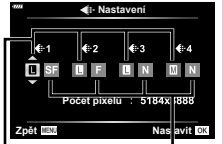
Možnost	Popis	
← Nastavení	<p>Můžete vybrat režim kvality obrazu JPEG z kombinací tří velikostí obrazu a tří kompresních poměrů.</p>  <p>1) Tlačítka < > vyberte kombinaci ([←:1] – [←:4]) a změnu provedte tlačítky Δ ∇.</p> <p>2) Stiskněte tlačítko OK.</p> <p>Velikost snímku Komprimační poměr</p>	98, 154
Vyvážení bílé	Nastavte vyvážení bílé. Také můžete jemně vyladit vyvážení bílé pro jednotlivé režimy.	94, 96
WB AUTO Zachovat teplé barvy	Pokud chcete zachovat „teplé“ barvy ve snímcích pořízených pod žárovkou, vyberte možnost [Zap].	95
Barevný prostor	Můžete zvolit formát, který zajistí správnou reprodukci barev, když jsou snímky reprodukovány na displeji nebo tiskárně.	110

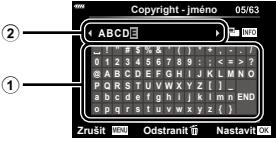
Možnost	Popis	☞
Název souboru	<p>[Auto]: I po vložení nové karty budou zachována čísla souborů z karty předchozí. Číslování souborů bude pokračovat od posledního použitého čísla nebo od nejvyššího čísla na kartě.</p> <p>[Reset]: Po vložení nové karty budou složky číslovány od hodnoty 100 a názvy souborů od 0001. Pokud je vložena karta, která již obsahuje snímky, čísla souborů budou začínat od čísla následujícího po nejvyšším čísle souboru na kartě.</p>	—
Upr. názv snímku	<p>Úpravou části názvu souboru níže označenou šedou barvou určete způsob pojmenování souborů se snímky.</p> <p>sRGB: Pmdd0000.jpg ————— Pmdd Adobe RGB: _mdd0000.jpg ————— mdd</p> <div style="border: 1px solid gray; padding: 5px;"> <ol style="list-style-type: none"> 1) Označte možnost [sRGB] nebo [AdobeRGB] a stiskněte tlačítko ▷. 2) Pomocí tlačítek <▷> pohybujte kurzorem a tlačítka Δ ▽ upravte označené znaky. 3) Podle potřeby zopakujte krok 2, abyste vytvořili požadovaný název souboru, a pak stiskněte tlačítko OK. </div>	—
Copyright - nastavení*	<p>Umožňuje přidat k novým fotografiím jméno fotografa a držitele autorských práv. Jména mohou obsahovat až 63 znaků.</p> <p>[Copyright - info]: Chcete-li do dat Exif u nových fotografií zahrnout jméno fotografa a držitele autorských práv, vyberte možnost [Zap].</p> <p>[Jméno autora]: Zadejte jméno fotografa.</p> <p>[Copyright - jméno]: Zadejte jméno držitele autorských práv.</p> <ol style="list-style-type: none"> 1) Vyberte znaky z ① a stiskněte tlačítko OK. Vybrané znaky se objeví v ②. 2) Pro dokončení zadání jména opakujte krok 1. Pak označte možnost [END] a stiskněte tlačítko OK. <ul style="list-style-type: none"> • Pokud chcete znak odstranit, stisknutím tlačítka INFO přesuňte kurzor do oblasti se jménem ② a poté stiskněte tlačítko . <div style="text-align: center;">  </div> <p>* Naše společnost nepřijímá žádnou odpovědnost za škody vzniklé v důsledku sporů souvisejících s použitím nabídky [Copyright - nast.]. Používejte pouze na vlastní riziko.</p>	—

Možnost	Popis	
Kalibrace snímače	Funkce kalibrace snímače umožňuje přístroji zkontrolovat a nastavit obrazový snímač a funkce zpracování obrazu.	175
Nastavení vodováhy	Úhel vodováhy lze kalibrovat. [Reset]: Obnoví upravené hodnoty do výchozího nastavení. [Nastavení]: Nastaví současnou orientaci fotoaparátu jako základní (0).	—
Nastavení dotykové obrazovky	Aktivace dotykového displeje. Výběrem možnosti [Vyp] lze dotykový displej deaktivovat.	—
Úsp. režim	Pokud po stanovenou dobu nebude provedena žádná akce, fotoaparát přejde do režimu spánku (úspora energie). Fotoaparát lze znovu aktivovat namáčknutím tlačítka spouště.	—
Certifikace	Zobrazení ikon certifikací.	—

AEL/AFL

MENU → → **A** → [AEL/AFL]

Automatické ostření a měření lze použít stisknutím tlačítka **AEL/AFL**. Vyberte režim ke každému režimu ostření.



Přiřazení funkce AEL/AFL

Režim		Stisknuté tlačítko spouště				Tlačítko AEL/AFL	
		Namáčknutí		Domáčknutí		Držení	
		AF	AE	AF	AE	AF	AE
S-AF	Režim1	S-AF	Aretace	–	–	–	Aretace
	Režim2	S-AF	–	–	Aretace	–	Aretace
	Režim3	–	Aretace	–	–	S-AF	–
C-AF	Režim1	C-AF start	Aretace	Ukončí	–	–	Aretace
	Režim2	C-AF start	–	Ukončí	Aretace	–	Aretace
	Režim3	–	Aretace	Ukončí	–	C-AF start	–
	Režim4	–	–	Ukončí	Aretace	C-AF start	–
MF	Režim1	–	Aretace	–	–	–	Aretace
	Režim2	–	–	–	Aretace	–	Aretace
	Režim3	–	Aretace	–	–	S-AF	–

Asistent ručního ostření

(Asistent MF)

MENU → → **A** → [Asistent MF]

Jedná se o funkci asistenta ostření pro MF. Když se ostřicí kroužek otáčí, kontura předmětu se zvýrazní nebo se část obrazu zvětší. Po zastavení ostřicího kroužku se obrazovka vrátí k původnímu zobrazení.

Zvětšit	Zvětší část obrazovky. Zvětšenou část lze předem nastavit pomocí zóny AF. „Nastavení umístění zaostření (Poloha oblasti AF)“ (str. 82)
Zvýraznění	Zobrazí jasně viditelné obrysy se zvýrazněním hran. Barvu zvýraznění si můžete vybrat. [Barva zvýraznění] (str. 146)

- Když je funkce zvýraznění aktivována, mají okraje malých předmětů tendenci být zvýrazněny silněji. Není to ale zárukou přesného zaostření.



- Možnost [Zvýraznění] lze zobrazit pomocí tlačítek. Displej se přepne každým stisknutím tlačítka. Umožňuje předem přiřadit funkci přepnutí jednomu z tlačítek pomocí možnosti [Funkce tlačítka] (str. 112).

Přidávání zobrazení informací

MENU → ⚙ → [i] → [Info/Info nastavení]

[Info] Info (Zobrazení informací o přehrávání)

Pomocí položky [Info] můžete přidat následující zobrazení informací o přehrávání. Přidaná zobrazení jsou zobrazena opakovaným stisknutím tlačítka **INFO** během přehrávání. Rovněž můžete nastavit, aby se nezobrazovaly indikace, které se zobrazují při výchozím nastavení.

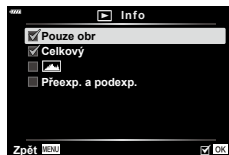

Zobrazení histogramu



Zobrazení přeexponování a podexponování

- Zobrazení přeexp. a podexp. zobrazuje přeexponovaná místa červeně a podexponovaná místa modře.

[LV-Info] LV-Info (Zobrazení informací o snímání)

Histogram, Přeexp. a podexp. a Zobrazení vodováhy lze přidat do [LV-Info]. Vyberte si zobrazení [Vlastní 1] nebo [Vlastní 2], do kterého chcete funkci přidat. Přidaná zobrazení lze zobrazit opakovaným stisknutím tlačítka **INFO** během snímání. Rovněž můžete nastavit, aby se nezobrazovaly indikace, které se zobrazují při výchozím nastavení.

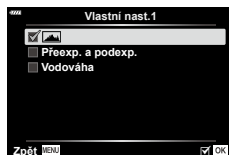

Nastavení [Info] (Náhledové/kalendářové zobrazení)

Můžete změnit počet snímků zobrazených v náhledovém zobrazení a nastavit, aby se nezobrazovaly obrazovky, které se ve výchozím stavu zobrazují, pomocí [Nastavení]. Obrazovky se zaškrtnutím lze vybrat na obrazovce prohlížení pomocí zadního přepínače.

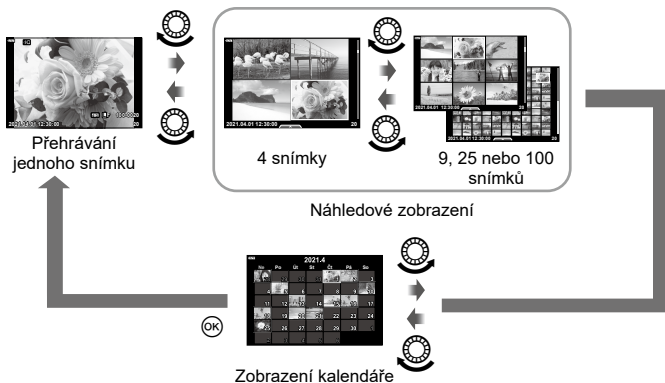

MENU → * → [C] → [HDMI]

Pro přehrávání zaznamenaných snímků na vašem televizoru použijte samostatně prodávaný kabel (k fotoaparátu). Tato funkce je dostupná během snímání. Pokud připojíte fotoaparát k televizoru s rozlišením HD pomocí kabelu HDMI, budete moci prohlížet snímky ve vysoké kvalitě na televizní obrazovce.

1 Vypněte fotoaparát a připojte jej k TV.

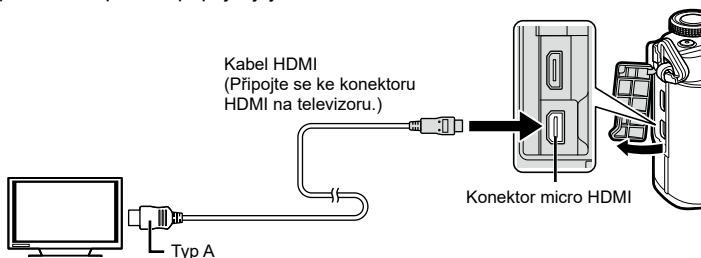

- Umístění konektoru HDMI se liší podle TV. Bližší informace naleznete v návodu k použití TV.

2 Zapněte fotoaparát.

3 Přepněte zdroj vstupu na TV.

- Při připojení kabelu HDMI se vypne displej fotoaparátu.
- Bližší informace o nastavení vstupu televizoru naleznete v příručce k televizoru.
- V závislosti na nastavení televizoru mohou být zobrazované snímky a informace oříznuty.
- Pokud je fotoaparát připojen pomocí kabelu HDMI, můžete zvolit typ digitálního video signálu. Vyberte formát, který odpovídá vstupnímu formátu vybranému v televizoru.

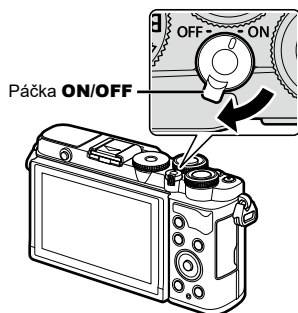

4K	Přednost má výstup ve formátu 4K HDMI.
1080p	Přednost má výstup ve formátu 1080p HDMI.
720p	Přednost má výstup ve formátu 720p HDMI.
480p/576p	Výstup ve formátu HDMI 480p/576p.

- Nepřipojujte fotoaparát k jiným zařízením s výstupem HDMI. Mohlo by dojít k poškození fotoaparátu.
- Výstup HDMI se neprovádí při připojení k počítači pomocí rozhraní USB.
- Když je vybráno [4K], výstup videa v režimu snímání je [1080p].
- Před odpojením kabelu HDMI vypněte fotoaparát.

Použití dálkového ovládání televizoru

Fotoaparát je možné ovládat pomocí dálkového ovladače televizoru, pokud je připojen k televizoru, který podporuje ovládání HDMI. Vyberte možnost [HDMI Ovládání] a zvolte hodnotu [Zap]. Pokud je vybrána možnost [Zap], ovládání fotoaparátu lze použít pouze k prohlížení.

- Fotoaparát můžete ovládat podle průvodce obsluhou zobrazovaného na televizoru.
- Při přehrávání po jednom snímku můžete zobrazit nebo skrýt zobrazení informací stisknutím „červeného“ tlačítka a zobrazit nebo skrýt indexové zobrazení stisknutím „zeleného“ zeleného tlačítka.
- Některé televizory nemusí podporovat všechny popsané funkce.

Expoziční doby při odpalování blesku (⚡ X-Synch./⚡ Pomalá exp)

MENU → ⚙ → [E] → [⚡ X-Synch.]/[⚡ Dlouhá expozice]

Můžete nastavit podmínky expoziční doby pro situace, kdy se použije blesk.

Režim snímání	Rychlost závěrky při použití blesku	Horní limit	Dolní limit
P	Expoziční dobu nastavuje fotoaparát automaticky.	Nastavení [⚡ X-Synch.]*1	Nastavení [⚡ Dlouhá expozice]*2
A			
S	Nastavená expoziční doba		Žádný dolní limit
M			

*1 V případě použití samostatně prodávaného externího blesku je horní limit 1/200 sekundy.

*2 Pokud je nastavena dlouhá expozice, prodlouží se až na 60 sekund.

Kombinace velikostí snímků JPEG a poměrů komprese

(⏪: Nastavit)

MENU → ⚙ → [E] → [⏪: Nastavení]

Můžete nastavit kvalitu snímků JPEG spojením velikosti snímku a komprimačního poměru.

Velikost snímku		Komprimační poměr		
Název	Počet pixelů	SF (Nejvyšší)	F (Vysoká)	N (Normální)
L (Velký)	5184×3888	L SF	L F	L N
M (Střední)	3200×2400	M SF	M F	M N
S (Malý)	1280×960	S SF	S F	S N

Pomocí funkcí bezdrátové sítě LAN (Wi-Fi) a **Bluetooth®** svého fotoaparátu připojte fotoaparát k chytrému telefonu, na kterém můžete použít speciální aplikaci k rozšíření možností využívání fotoaparátu před pořízením záběru i poté. Po navázání spojení si můžete snímky stahovat a pořizovat vzdáleně a připojovat ke snímkům ve fotoaparátu značky GPS.

- Správné fungování není zaručeno na všech chytrých telefonech.

Funkce, které nabízí aplikace OLYMPUS Image Share (OI.Share)

- Stahování snímků z fotoaparátu do chytrého telefonu
Snímky, které máte uložené ve fotoaparátu, můžete stáhnout do svého chytrého telefonu. Chytrý telefon můžete použít také k výběru snímků, které mají být staženy z fotoaparátu.
- Dálkové fotografování z chytrého telefonu
Pomocí chytrého telefonu můžete na dálku ovládat fotoaparát a fotografovat.
- Přístup k informacím, které vám umožní užívat si váš fotoaparát a fotografování.
Máte snadný přístup k popisům fotografických technik (Fotoprůvodce), návodu k obsluze a stránkám komunity sdílející fotografie, i když jste na cestách.

Podrobnosti najdete na následující adrese:

<https://app.olympus-imaging.com/oishare/>

Funkce, které nabízí aplikace Olympus Image Palette (OI.Palette)

- Zpracování nádherných snímků
Pomocí intuitivních ovládacích prvků lze na snímky stažené do chytrého telefonu aplikovat působivé efekty.

Podrobnosti najdete na následující adrese:

<https://app.olympus-imaging.com/oipalette/>

Funkce, které nabízí aplikace OLYMPUS Image Track (OI.Track)

- Přidávání značek GPS do snímků z fotoaparátu
Do snímků můžete přidávat značky GPS jednoduchým přenosem záznamu GPS uloženého v chytrém telefonu do fotoaparátu.

Podrobnosti najdete na následující adrese:

<https://app.olympus-imaging.com/oitrack/>



- Před použitím funkce bezdrátové sítě LAN si přečtěte část „Použití funkcí bezdrátové sítě LAN/Bluetooth®“ (str. 196).
- Naše společnost nepřebírá odpovědnost za porušování místních předpisů regulujících bezdrátovou komunikaci při používání funkce bezdrátového připojení LAN/Bluetooth® fotoaparátu mimo zemi či oblast nákupu.
- Stejně jako u jakékoli jiné bezdrátové komunikace hrozí vždy riziko odposlechu třetí stranou.
- Funkci bezdrátové sítě LAN ve fotoaparátu nelze použít pro připojení k domácímu nebo veřejnému přístupovému bodu.
- Příjemčí/vysílací anténa je umístěna uvnitř úchyty. Kdykoli je to možné, uchovávejte anténu mimo dosah kovových předmětů.
- Může nastat situace, že se fotoaparátu nepodaří navázat připojení k chytrému telefonu, pokud je umístěn v tašce nebo v jiném obalu, a to v závislosti na složení takového obalu nebo předmětů, které obsahuje.
- Během připojení k bezdrátové síti LAN se bude baterie vybíjet rychleji. Je-li baterie téměř vybitá, může se připojení během přenosu přerušit.

- Připojení může být obtížné nebo pomalé v blízkosti zařízení, která generují magnetická pole, statickou elektřinu nebo rádiové vlny, například v blízkosti mikrovlnné trouby a bezdrátového telefonu.
- Pokud je přepínač karty na ochranu proti zápisu přepnutý do pozice „LOCK“, nelze používat bezdrátovou síť LAN.



Párování fotoaparátu s chytrým telefonem

Při prvním propojení zařízení proveďte níže uvedený postup.

- Nastavení párování upravte pomocí aplikace OI.Share, nikoli aplikace pro nastavení, která je součástí operačního systému chytrého telefonu.

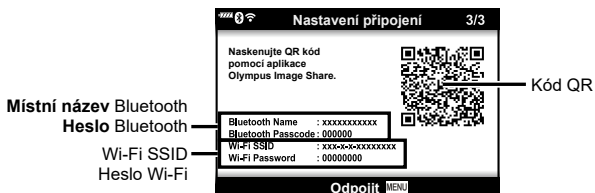



- 1 Spustěte vyhrazenou aplikaci OI.Share, kterou jste předtím nainstalovali do chytrého telefonu.
- 2 Zvolte položku [Připojení zařízení] v  Menu přehrávání a stiskněte tlačítko .
 - Lze se připojit také klepnutím na tlačítko  na displeji.
- 3 Pro úpravu nastavení Wi-Fi/Bluetooth se řiďte pokyny na obrazovce.
 - Místní název a heslo Bluetooth, SSID a heslo Wi-Fi a QR kód se zobrazí na displeji.





- 4 Klepněte na ikonu fotoaparátu v dolní části displeje OI.Share.
 - Zobrazí se karta [Snadná instalace].
- 5 Podle pokynů v aplikaci OI.Share na obrazovce naskenujte QR kód a proveďte nastavení připojení.
 - Pokud nelze naskenovat QR kód, držte se pokynů v OI.Share na obrazovce a proveďte manuální nastavení.
 - **Bluetooth:** Pro připojení vyberte lokální název a do dialogu nastavení Bluetooth v OI.Share zadejte heslo, které se zobrazí na displeji fotoaparátu.
 - **Wi-Fi:** Pro připojení zadejte v dialogu nastavení Wi-Fi údaj SSID a heslo, které se zobrazuje na displeji fotoaparátu.
 - Po dokončení párování se zobrazí ikona  1.
 - Ikona **Bluetooth**® indikuje stav následujícím způsobem:
 - : Fotoaparát vysílá bezdrátový signál.
 - : Bylo navázáno bezdrátové připojení.
- 6 Pro ukončení připojení Wi-Fi stiskněte tlačítko **MENU** na fotoaparátu nebo klepněte na displeji na tlačítko [Odpojit].
 - Fotoaparát můžete také vypnout a ukončit připojení z OI.Share.
 - Při výchozím nastavení je připojení **Bluetooth**® aktivní i po ukončení připojení k síti Wi-Fi, abyste mohli fotografovat vzdáleně pomocí chytrého telefonu. Pokud chcete, aby se při ukončení připojení k síti Wi-Fi ukončilo také připojení pomocí rozhraní **Bluetooth**®, nastavte [Bluetooth] na [Vyp].

Nastavení pohotovosti bezdrátového připojení při zapnutém fotoaparátu

Můžete si zvolit, zda bude fotoaparát stále v pohotovostním režimu k navázání bezdrátového připojení s chytrým telefonem, když je napájení zapnuto.

- 1 V menu nastavení  vyberte záložku [Nastavení Wi-Fi/Bluetooth] a stiskněte tlačítko .
- 2 Označte možnost [Bluetooth] a stiskněte tlačítko .
 - Předem dokončete párování fotoaparátu s chytrým telefonem. [Bluetooth] nelze vybrat, dokud nebude párování dokončeno.
- 3 Vyberte požadovanou možnost a stiskněte tlačítko .

Vyp	Fotoaparát nebude v pohotovostním režimu pro bezdrátové připojení a bezdrátový signál nebude po zapnutí vysílán. Za účelem spojení s chytrým telefonem vyberte možnost [Připojení zařízení] z nabídky přehrávání  na fotoaparátu (str. 156).
Zap 	Když je fotoaparát zapnutý, bude vysílat bezdrátový signál a bude v pohotovostním režimu pro bezdrátové připojení. Fotoaparát a chytrý telefon můžete propojit prostřednictvím Oi.Share a používat funkce vzdáleného focení nebo přenosu snímků.

- Protože nastavení [Bluetooth] funguje také jako indikátor stavu připojení **Bluetooth®** na fotoaparátu, mohou se vedle možností nastavení [Vyp] a [Zap ] zobrazovat také stavy [Zastaveno] a [Probíhá].

Nastavení bezdrátového připojení při vypnutí fotoaparátu

Můžete si zvolit, zda bude fotoaparát stále bezdrátově připojen k chytrému telefonu, i když je vypnutý.

- 1 V menu nastavení **Y** vyberte záložku [Nastavení Wi-Fi/Bluetooth] a stiskněte tlačítko **D**.
- 2 Vyberte možnost [Vypnutí do pohotovostního režimu] a stiskněte **D**.
- 3 Vyberte požadovanou možnost a stiskněte tlačítko **OK**.

Vybrat	Při vypínání fotoaparátu se zobrazí dotaz, zda zachovat bezdrátové připojení k chytrému telefonu.
Vyp	Vypnutím fotoaparátu dojde ke zrušení bezdrátového připojení k chytrému telefonu.
Zapnuto	Po vypnutí fotoaparátu zůstane připojení k chytrému telefonu aktivní a chytrý telefon lze dále používat ke stahování nebo prohlížení snímků na fotoaparátu.

■ „Vybrat“

Pokud bude při použití funkce [Vypnutí do pohotovostního režimu] zvolena možnost [Vybrat], zobrazí se před vypnutím fotoaparátu po splnění všech následujících podmínek dialogové okno pro potvrzení:

- U položky [Bezdrátové funkce] se vybere [Zap]
- Fotoaparát je právě připojen k chytrému telefonu (str. 156)
- Paměťová karta byla správně vložena

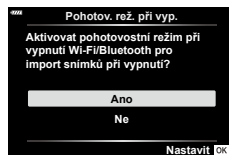

Ano	Fotoaparát vypnete, ale ponecháte bezdrátové připojení k chytrému telefonu aktivní.
Ne	Fotoaparát vypnete a zrušíte bezdrátové připojení k chytrému telefonu.

- Pokud asi minutu po zobrazení výzvě k potvrzení neprovedete žádnou akci, fotoaparát bezdrátově připojení k chytrému telefonu ukončí a automaticky se vypne.
- Po prvním vypnutí fotoaparátu po připojení k chytrému telefonu (str. 156) budete vyzváni, abyste zvolili, zda chcete příště potvrzovací dialogové okno skrýt. Pokud chcete, aby fotoaparát při vypínání již nezobrazoval potvrzovací dialogové okno, zvolte možnost [Toto okno již nezobrazovat].

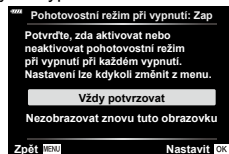



- Pokud ponecháte tuto funkci aktivní, bezdrátové připojení bude automaticky ukončeno, pokud:
 - připojení zůstane aktivní po dobu 12 hodin,
 - bude vyjmuta paměťová karta,
 - bude vyměněna baterie,
 - během nabíjení baterie ve fotoaparátu nastane chyba nabíjení.



Připojení může být opět navázáno po zapnutí fotoaparátu.

- Pokud je položka [Vypnutí do pohotovostního režimu] nastavena na možnost [Zap], fotoaparát se nemusí zapnout ihned po otočení páčky **ON/OFF** do polohy **ON**.

Přenos snímků do chytrého telefonu

Ve fotoaparátu můžete vybrat snímky a načíst je do chytrého telefonu. Snímky, které chcete sdílet, můžete vybrat i předem ve fotoaparátu.  „Výběr snímků ke sdílení (Příkaz sdílení)“ (str. 122)

1 Ve fotoaparátu spusťte funkci [Připojení zařízení] (str. 156).

- Lze se připojit také klepnutím na tlačítko  na displeji.
- Pokud jste k chytrému telefonu připojili v minulosti, fotoaparát automaticky zahájí připojení.
- Po dokončení párování se zobrazí ikona .

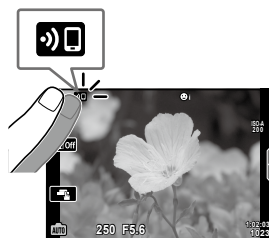

2 Klepněte na položku [Import fotografií] v aplikaci OI.Share na chytrém telefonu.

- Zobrazí se seznam všech snímků ve fotoaparátu.

3 Vyberte snímky, které chcete přenést, a klepněte na tlačítko Uložit.

- Po dokončení ukládání můžete odpojit fotoaparát od chytrého telefonu.



- Pokud jsou v možnosti [Nastavení Wi-Fi/Bluetooth] v nabídce  (nastavení) zvoleny následující možnosti, můžete stahovat snímky do chytrého telefonu, tak jak je popsáno výše v Krocích 3 a 4, i když je fotoaparát vypnutý:
 - [Bezdrátové funkce]: [Zap]
 - [Vypnutí do pohotovostního režimu]: [Zap]

Automatické stahování snímků při vypnutém fotoaparátu

Nastavení fotoaparátu pro automatické stahování snímků do chytrého telefonu, když je vypnutý:

- Označte snímky, které chcete sdílet (str. 122)
- Aktivujte vypnutí do pohotovostního režimu (str. 158)
- Pokud používáte zařízení s iOS, spusťte aplikaci OI.Share



- Automatické stahování není k dispozici, pokud jste připojeni přes router (například přes domácí síť); v takovém případě budete muset snímky přenášet pomocí aplikace OI.Share.
- U některých chytrých telefonů může při přepnutí do režimu spánku dojít k ukončení stahování. V průběhu stahování udržíte chytrý telefon zapnutý.

5

Automatické nastavení příkazu sdílení pro fotografie

Jakmile pořídíte snímek, nastaví se pro něj příkaz sdílení.

- 1** V menu nastavení označte položku [Nastavení Wi-Fi/Bluetooth] a stiskněte tlačítko .
- 2** Označte položku [Autom. příkaz sdílení] a stiskněte tlačítko .
- 3** Označte požadovanou možnost a stiskněte tlačítko .

Vyp	Vypne automatický příkaz sdílení pro fotografované snímky.
Zapnuto	Aktivuje automatický příkaz sdílení pro fotografované snímky.

- Příkaz sdílení lze nastavit pro 200 snímků.
- Na displeji se zobrazí (ikona automatického příkazu sdílení).
- Ikona automatického příkazu sdílení indikuje následující stavy:
 - : Pro snímky bude automaticky nastaven příkaz sdílení.
 - : Pro snímky nebude automaticky nastaven příkaz sdílení.
- Automatický příkaz sdílení se použije pouze pro snímky JPEG.
- Automaticky nastavený příkaz sdílení pro snímek lze zrušit. Zobrazte snímek, pro který chcete příkaz sdílení zrušit, a stiskněte tlačítko (⊘).

Dálkové snímání s chytrým telefonem (Živé zobrazení)



Ovládáním fotoaparátu z chytrého telefonu můžete fotografovat vzdáleně a zároveň kontrolovat živé zobrazení na displeji chytrého telefonu.

- Na fotoaparátu se zobrazí obrazovka připojení, přičemž všechny funkce lze ovládat z chytrého telefonu.

- 1** Spusťte [Připojení zařízení] na fotoaparátu (str. 156).
 - Lze se připojit také klepnutím na tlačítko  na displeji.
 - 2** Spusťte Ol.Share a klepněte na [Dálkové ovl.].
 - 3** Klepněte na [Živý náhled].
 - 4** Klepnutím na tlačítko spouště pořídíte snímek.
 - Pořízený snímek se uloží na paměťovou kartu ve fotoaparátu.
- Dostupné možnosti snímání jsou částečně omezené.

Dálkové snímání pomocí chytrého telefonu (dálková závěrka)



Ovládáním fotoaparátu z chytrého telefonu můžete fotografovat vzdáleně (dálková závěrka).

- K dispozici jsou všechny funkce fotoaparátu. Kromě toho můžete fotit snímky a nahrávat videa pomocí tlačítka spouště na obrazovce chytrého telefonu.
- Pokud je položka [Bluetooth] (str. 157) nastavena na [Vyp], nastavte ji na [Zap ].
- Pokud je položka [Bluetooth] nastavena na [Zap ], fotoaparát bude v pohotovostním režimu pro bezdrátové připojení, jakmile ho zapnete.

- 1** Spusťte Ol.Share a klepněte na [Dálkové ovl.].
 - 2** Klepněte na [Vzdálené ovládání závěrky].
 - 3** Klepnutím na tlačítko spouště pořídíte snímek.
 - Pořízený snímek se uloží na paměťovou kartu ve fotoaparátu.
- Když je fotoaparát spojený s chytrým telefonem, nepřepne se do režimu spánku.
 - I když je [Bluetooth] nastaveno na [Vyp], [Vzdálené ovládání závěrky] lze používat po spuštění [Připojení zařízení] na fotoaparátu.





Přidání informací o poloze do snímku

Do snímků, které byly pořízeny během ukládání záznamu GPS, můžete přidávat značky GPS přenesením záznamu GPS uloženého v chytrém telefonu do fotoaparátu.

- 1 Než začnete fotoaparátem pořizovat snímky, zapněte v chytrém telefonu aplikaci OI.Track pro zahájení ukládání záznamu GPS.
 - Než spustíte protokol záznamů GPS, musíte se jednou připojit přes OI.Track a provést synchronizaci hodin.
 - Během ukládání záznamu GPS můžete používat telefon i další aplikace. Neukončujte aplikaci OI.Track.
- 2 Jakmile ukončíte pořizování snímků fotoaparátem, ukončete sledování v OI.Share.
- 3 Klepněte na ikonu  na displeji fotoaparátu, kterou fotoaparát připojíte k chytrému telefonu.
 - Připojení můžete provést také volbou možnosti [Připojení zařízení] v nabídce přehrávání .
- 4 Stáhněte záznam GPS do fotoaparátu pomocí aplikace OI.Track.
 - Záznam GPS bude používán k připojování údajů o poloze ke snímkům pořízeným po spuštění aplikace OI.Track v kroku 1.
 - Na snímcích s doplněnými informacemi o poloze se zobrazí ikona .
 - Přidání informací o poloze lze použít pouze s chytrými telefony vybavenými funkcí GPS.
 - Informace o poloze nelze přidávat do videí.





Resetování nastavení bezdrátové sítě LAN/Bluetooth®

Obnovení původního nastavení [Nastavení Wi-Fi/Bluetooth]:

- 1 Vyberte možnost [Nastavení Wi-Fi/Bluetooth] v menu nastavení  a stiskněte tlačítko .
 - 2 Vyberte možnost [Obnova nastavení] a stiskněte .
 - 3 Vyberte možnost [Ano] a stiskněte tlačítko .
- Následující nastavení bude resetováno: [Bezdrátové funkce] (str. 163) / [Bluetooth] (str. 157) / [Heslo připojení] (str. 163) / [Pohotov. rež. při vyp.] (str. 158) / [Autom. příkaz sdílení] (str. 160)
 - Když resetujete nastavení, resetuje se i spárování s chytrým telefonem. Abyste připojili fotoaparát k chytrému telefonu, znovu spusťte [Připojení zařízení] (str. 156).





Změna hesla

Změna hesla k Wi-Fi/Bluetooth:



- 1 Vyberte možnost [Nastavení Wi-Fi/Bluetooth] v menu nastavení  a stiskněte .
- 2 Vyberte [Heslo připojení] a stiskněte .
- 3 Postupujte podle návodu k obsluze a stiskněte tlačítko .
 - Nové heslo bude nastaveno.
 - Heslo připojení k Wi-Fi a heslo k **Bluetooth**[®] lze změnit.
 - Po změně hesla se znovu připojte k chytrému telefonu.  „Párování fotoaparátu s chytrým telefonem“ (str. 156)

Deaktivace bezdrátové sítě LAN/Bluetooth[®]

Deaktivace bezdrátové sítě LAN/Bluetooth[®]:

- 1 Vyberte možnost [Nastavení Wi-Fi/Bluetooth] v menu nastavení  a stiskněte .
 - 2 Vyberte [Bezdrátové funkce] a stiskněte .
 - 3 Zvolte možnost [Vyp] a stiskněte tlačítko .
- Následující funkce budou vypnuté.
[Připojení zařízení] (str. 156) / [Pohotov. rež. při vyp.] (str. 158) / [Bluetooth] (str. 157)



- Bezdrátovou síť LAN/Bluetooth[®] můžete deaktivovat pouze při vypnutém fotoaparátu; v nabídce [Nastavení Wi-Fi/Bluetooth] > [Vypnutí do pohotovostního režimu] zvolte možnost [Vyp].  „Nastavení bezdrátového připojení při vypnutém fotoaparátu“ (str. 158)
- K vypnutí pohotovostního režimu pouze ve chvíli, kdy je fotoaparát zapnutý a k zastavení vysílání bezdrátového signálu vyberte možnost [Vyp] pro [Nastavení Wi-Fi/Bluetooth] > [Bluetooth].  „Nastavení pohotovosti bezdrátového připojení při zapnutém fotoaparátu“ (str. 157)

6 Připojení fotoaparátu k počítači

Kopírování obrázků do počítače

- 1 Vypněte fotoaparát a připojte jej k počítači.

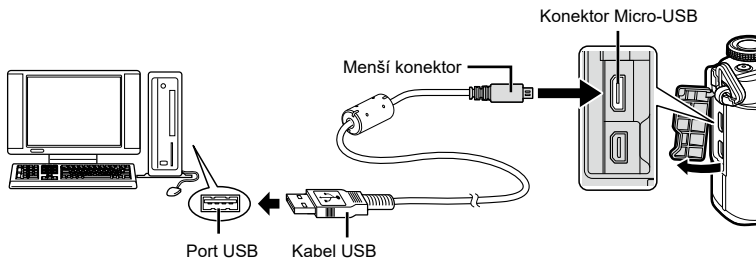

- Umístění portu USB se liší podle počítače. Postupujte podle návodu k obsluze počítače.

- 2 Zapněte fotoaparát.

- Zobrazí se obrazovka výběru pro připojení USB.
- Po připojení fotoaparátu k počítači pomocí USB by se na displeji mělo zobrazit dialogové okno, které vás vyzve k výběru hostitele. V opačném případě v uživatelských nabídkách fotoaparátu vyberte pod položkou [Režim USB] (str. 146) možnost [Auto].
- Pokud se na obrazovce fotoaparátu nic nezobrazí ani po připojení fotoaparátu k počítači, pravděpodobně je vybitá baterie. Použijte plně nabitou baterii.

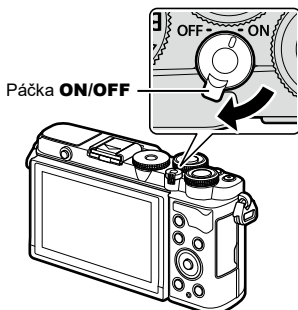

- 3 Pomocí tlačítek Δ ∇ vyberte položku [Pamět]. Stiskněte tlačítko \odot .

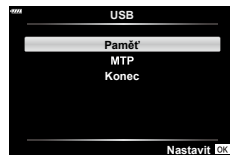

4 Počítač rozpozná fotoaparát jako nové zařízení.

- Přenos dat není zaručen při použití těchto OS ani v případě, že je počítač vybaven rozhraním USB.
 - U počítačů s doplněným portem USB, např. na přídatné desce apod., u počítačů bez předinstalovaného operačního systému nebo u doma sestavených počítačů
- Fotoaparát nelze ovládat, pokud je fotoaparát připojen k počítači.

Instalace počítačového softwaru

Nainstalujte následující software pro přístup k fotoaparátu v případě přímého připojení k počítači pomocí USB.

Olympus Workspace

Tato počítačová aplikace slouží ke stahování a zobrazování fotografií a videosekvencí pořízených fotoaparátem. Rovněž jej lze použít k aktualizaci firmwaru fotoaparátu. Software je ke stažení na níže uvedené webové stránce. Při stahování softwaru buďte připraveni poskytnout sériové číslo fotoaparátu.

<https://support.olympus-imaging.com/owdownload/>

Baterie

- Fotoaparát používá lithium-iontový akumulátor. Nepoužívejte jiné než naše originální akumulátory.
- Spotřeba fotoaparátu výrazně kolísá v závislosti na použití a dalších podmínkách.
- Následující činnosti mají velkou spotřebu energie a velmi rychle vybijí baterii, i když se nefotografuje.
 - Namáčknutí tlačítka spouště v režimu snímání, opakované automatické ostření.
 - Dlouhé zobrazování snímků na displeji.
 - Je-li fotoaparát připojen k počítači.
 - Ponechání povolení bezdrátové sítě LAN/Bluetooth®.
- Pokud použijete vybitou baterii, může se fotoaparát vypnout, aniž by se zobrazilo upozornění na vybitou baterii.
- Pokud hodláte fotoaparát odložit po dobu jednoho měsíce nebo déle, baterie vyjměte. Ponechání baterií ve fotoaparátu po delší dobu zkracuje jejich životnost a může časem způsobit jejich nefunkčnost.
- Baterie není při prodeji úplně nabitá. Před použitím ji nabijte pomocí dodaného napájecího adaptéru USB.
- Běžná nabíjecí doba při použití přiloženého napájecího USB adaptéru je přibližně 4 hodiny (odhad).
- Nepoužívejte nabíjecí adaptéry USB nebo nabíječky, které nejsou určeny konkrétně pro baterie dodaného typu. Stejně tak nepoužívejte dodávaný napájecí adaptér USB s jinými bateriemi (fotoaparáty) než určeného typu.
- Pokud je použit nesprávný typ baterie, může dojít k explozi.
- Baterii zlikvidujte podle následujících pokynů „UPOZORNĚNÍ“ (str. 195) v návodu k obsluze.

Používání napájecího adaptéru USB v zahraničí

- Napájecí adaptér USB lze použít ve většině sítí s napětím od 100 V do 240 V střídavého proudu (50/60 Hz) po celém světě. V závislosti na zemi nebo oblasti, v níž se nacházíte, však může být síťová zástrčka tvarována jinak a pro napájecí adaptér USB může být potřebná odpovídající redukce na síťovou zástrčku.
- Nepoužívejte běžně dostupné cestovní adaptéry, protože by mohlo dojít k poruše napájecího adaptéru USB.

Použitelné karty

V této příručce jsou všechna úložná zařízení označena jako „karty“. V tomto fotoaparátu je možné použít následující typy paměťových karet SD (běžně dostupné): SD, SDHC a SDXC. Nejaktuálnější informace naleznete na našich webových stránkách.



Přepínač ochrany proti zápisu karty SD

Na těle karty SD se nachází přepínač pro ochranu proti zápisu. Nastavením karty do polohy „LOCK“ (ZAMČENO) zabráníte zápisu dat na kartu. Vracením přepínače do odemčené polohy zápis povolíte.



- Karty je nutné před prvním použitím nebo po použití v jiném fotoaparátu nebo počítači naformátovat pomocí tohoto fotoaparátu. ☞ „Formátování karty (Nast. karty)“ (str. 144)
- Data na kartě nebudou zcela vymazána ani po jejím naformátování nebo vymazání dat. Při likvidaci karty proveďte její znehodnocení, aby nedošlo k úniku osobních údajů.
- Přístup k některým funkcím prohlížení a podobně může být omezen, pokud je přepínač ochrany proti zápisu v poloze „LOCK“.

Výměnné objektivy

Vyberte si objektiv vhodný pro danou scénu a váš záměr. Používejte pouze objektivy určené pro systém Micro Four Thirds, které jsou označeny štítkem M.ZUIKO DIGITAL nebo symbolem zobrazeným vpravo. S vhodným adaptérem můžete používat také objektivy pro systémy Four Thirds a OM. Vyžadována je volitelná redukce.



7
Upozornění

- Po sejmutí krytky bajonetu těla fotoaparátu a při výměně objektivu držte bajonet pro objektiv otočený směrem dolů. Omezíte tak vniknutí prachu a jiných těles do vnitřku fotoaparátu.
- Nesnímejte krytku bajonetu a nenasazujte objektiv v prašném prostředí.
- Nemířte objektivem nasazeným na fotoaparátu do slunce. Může tím dojít k poškození fotoaparátu nebo dokonce ke vznícení vlivem soustředěného účinku slunečního záření zaostřeného objektivem.
- Neztraťte krytku těla a zadní krytku objektivu.
- Není-li nasazen žádný objektiv, řádně připevněte krytku těla na fotoaparát, aby se dovnitř nedostal prach.

■ Kombinace objektivu a fotoaparátu

Objektivy	Fotoaparát	Nasazení	AF	Měření
Objektiv systému Micro Four Thirds	Fotoaparát systému Micro Four Thirds	Ano	Ano	Ano
Objektiv systému Four Thirds		Nasazení je možné s adaptérem bajonetu	Č.*1	Ano
Objektivy OM System		Ne	Ano*2	

*1 K dispozici je pouze MF (ruční ostření).

*2 Není možné přesné měření.

Objektivy se západkou MF

Mechanismus „západky MF“ (západka ručního ostření) na objektivě se západkou MF lze použít k snadnému přepínání mezi automatickým a ručním ostřením pouhým posunutím ostřicího prstence.

- Před fotografováním zkontrolujte polohu západky MF.
- Posunutím ostřicího prstence do polohy AF/MF na konci objektivu vyberete automatické ostření, zatímco posunutím do polohy MF blíže k tělu fotoaparátu zvolíte ruční ostření bez ohledu na režim ostření vybraný pomocí fotoaparátu.

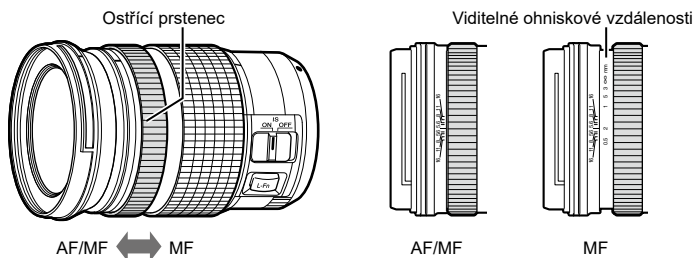

- Výběrem možnosti [MF] pro nastavení režimu ostření na fotoaparátu vypnete automatické ostření i v případě, že je ostřicí prstec v poloze AF/MF.

7

Upozornění

Kompatibilní blesky

Vyberte si blesk vyhovující vašim potřebám; zohledněte činitele, jako požadovaný výkon a podpora fotografování v režimu makro. Blesky navržené pro komunikaci s fotoaparátem podporují řadu režimů, jako TTL auto a super FP. Informace o funkcích blesku a jejich použití jsou uvedeny v dokumentaci dodávané s bleskem. Fotoaparát rovněž podporuje následující bezdrátové systémy ovládání blesku:

Fotografování s rádiově ovládaným bleskem: režimy CMD, ⚡CMD, RCV a X-RCV

Fotoaparát ovládá jeden nebo více dálkově ovládaných blesků pomocí rádiového signálu. Rozsah umístění, ve kterých lze blesky umístit, se zvětší. Blesky mohou ovládat další kompatibilní blesky nebo je lze vybavit rádiovou řídicí jednotkou / přijímačem, umožňujícím použití blesků, které jinak rádiové ovládání nepodporují.

Fotografování s bezdrátově ovládaným bleskem: režim RC

Fotoaparát ovládá jeden nebo více dálkově ovládaných blesků pomocí optických signálů. Režim blesku lze zvolit pomocí ovládacích prvků fotoaparátu (str. 84).

■ Funkce dostupné s kompatibilními blesky



Blesk	Podporované režimy ovládání blesku	GN (směrné číslo, ISO 100)	Podporované bezdrátové systémy
FL-700WR	TTL-AUTO, MANUAL, FP TTL AUTO, FP MANUAL, MULTI, RC, SL MANUAL	GN 42 (75/150 mm ^{*1}) GN 21 (12/24 mm ^{*1})	CMD, ⚡CMD, RCV, X-RCV, RC
FL-900R	TTL-AUTO, AUTO, MANUAL, FP TTL AUTO, FP MANUAL, MULTI, RC, SL AUTO, SL MANUAL	GN 58 (100/200 mm ^{*1}) GN 27 (12/24 mm ^{*1})	RC
STF-8	TTL-AUTO, MANUAL, RC ^{*2}	GN 8,5	RC ^{*2}

*1 Maximální ohnisková vzdálenost při které blesk dokáže zajistit pokrytí (údaje za lomítkem představují ekvivalent ohniskové vzdálenosti 35mm formátu).

*2 Funguje pouze jako řídicí jednotka (vysílač).

Fotografování s dálkově ovládaným bezdrátovým bleskem

Externí blesky určené pro tento fotoaparát s podporou režimu dálkového ovládání lze používat pro bezdrátové fotografování s bleskem. Fotoaparát může samostatně ovládat každou ze tří skupin zábleskových jednotek a interní blesk. Viz návody k použití dodané s externími blesky.

- 1 Nastavte bezdrátové blesky do režimu dálkového ovládání RC a podle potřeby je rozmístěte.
 - Zapněte externí blesky, stiskněte tlačítko MODE a vyberte režim dálkového ovládání.
 - U každého externího blesku vyberte kanál a skupinu.
- 2 Pod položkou [⚡ Režim RC] v  Fotografickém menu 2 vyberte možnost [Zap] (str. 129).
 - Stisknutím tlačítka  přejdete k zobrazení Režimu RC. Stisknutím tlačítka **INFO** můžete procházet mezi LV super ovládaním nebo živým ovládaním a zobrazením Režimu RC.
 - Vyberte režim blesku (redukce efektu červených očí není v režimu dálkového ovládání RC dostupná).

- 3 V zobrazení Režimu RC upravte nastavení pro každou skupinu.

Skupina

- Vyberte režim blesku a nastavte intenzitu blesku pro jednotlivé skupiny. V režimu MANUAL vyberte intenzitu blesku.

Upravte nastavení pro blesk fotoaparátu.

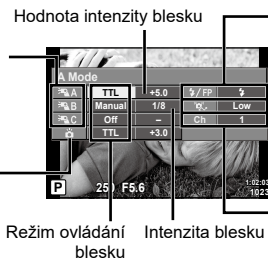

Normální blesk/Super FP blesk

- Přepínání mezi normálním a Super FP bleskem.

Úroveň světla pro komunikační signály

- Úroveň komunikačního světla nastavte na hodnotu [Hi], [Mid] nebo [Lo].

Kanal

- Nastavte komunikační kanál na stejný kanál, jako je použit u elektronického blesku.

- 4 Vysuňte blesk stisknutím tlačítka pro aktivaci blesku.
 - Po potvrzení, že došlo k nabití blesku, pořídte zkušební snímek.

■ Rozsah pro bezdrátové ovládání blesků

Umístěte bezdrátové blesky snímačem směrem k fotoaparátu. Následující obrázek znázorňuje přibližné rozsahy pro umístění těchto blesků. Skutečný řídicí rozsah je závislý na místních podmínkách.

- Doporučujeme používat jednu skupinu až tří samostatných blesků.
- Samostatné blesky nelze použít k expozicím se synchronizací na druhou lamelu delším než 4 sekundy.
- Pokud je objekt příliš blízko fotoaparátu, kontrolní záblesky z blesku fotoaparátu mohou ovlivnit expozici (tomu je možné předejít snížením výkonu blesku fotoaparátu, např. použitím rozptylovacího stínítka).
- Horní limit časování synchronizace blesku je 1/160 s při používání blesku v režimu RC.

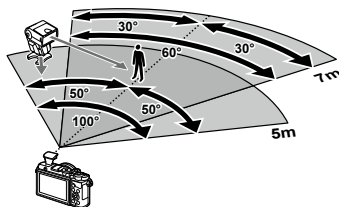

Jiné externí blesky

Při nasazování blesku jiného výrobce na sáňky fotoaparátu dbejte následujících pokynů:

- Použití starších blesků používajících napětí vyšší než 24 V u X-kontaktu poškodí fotoaparát.
- V případě připojení blesku se signálovými kontakty, které nejsou v souladu s našimi specifikacemi, může dojít k poškození fotoaparátu.
- Nastavte režim snímání na **M**, nastavte expoziční dobu na hodnotu ne větší než synchronní rychlost blesku a nastavte citlivost ISO na jiné nastavení než [AUTO].
- Blesk je možné ovládat pouze ručním nastavením blesku na hodnotu citlivosti ISO a hodnotu clony vybranými pro fotoaparát. Jas blesku lze nastavit úpravou hodnoty citlivosti ISO nebo clony.
- Používejte blesky s úhlem osvětlení vhodným pro objektiv. Úhel záblesku je obvykle vyjádřen v hodnotě délky ohniska 35mm formátu.

Schéma systému

Zdroj napájení



BLS-50
Lithium-iontový akumulátor



F-5 AC
Napájecí adaptér USB



BCS-5
Nabíječka lithium-iontového akumulátoru

Kolimátor



EE-1
Kolimátor

E-P7

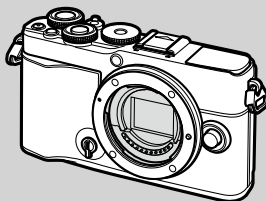

Pouzdra a řemínky

Ramenní popruh / Pouzdro na fotoaparát

Připojovací kabel

Kabel USB
CB-USB12/
Kabel HDMI*1

Paměťová karta

SD/SDHC/
SDXC

Software

Olympus Workspace
Software pro úpravy fotografií

OLYMPUS Image Share (OI.Share)
Olympus Image Palette (OI.Palette)
OLYMPUS Image Track (OI.Track)
Aplikace pro chytré telefony

 : produkty kompatibilní s E-P7

 : komerčně dostupné produkty

Nejaktuálnější informace naleznete na našich webových stránkách.

*1 Kabely HDMI jsou dostupné od třetích dodavatelů.

*2 S adaptérem lze použít pouze některé typy objektivů. Podrobnosti naleznete na našich webových stránkách.

*3 Informace o kompatibilních objektivěch najdete na našich webových stránkách.

Objektivy



Objektivy systému Micro Four Thirds



MMF-2/MMF-3²
Adaptér Four Thirds



Objektivy systému
Four Thirds



BCL-1580/BCL-0980
Krytka těla čočky

Předsádka*3

FCON-P01
Rybí oko

WCON-P01
Širokoúhlý

MCON-P01
Makro

MCON-P02
Makro

MC-14
Telekonvertor

MC-20
Telekonvertor

Blesk



FL-900R
Elektronický blesk



FL-700WR
Elektronický blesk

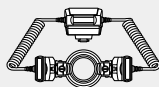

STF-8
Makro blesk

Příslušenství radiovlnného systému



FC-WR
Bezdrátová řídicí jednotka



FR-WR
Bezdrátový přijímač

Čištění a skladování fotoaparátu

Čištění fotoaparátu

Před čišněním vypněte fotoaparát a vyjměte baterii.

- Nepoužívejte silná rozpouštědla jako je benzín nebo alkohol. Nepožívejte napuštěné hadříky.

Kryt:

- Otřete opatrně měkkým hadříkem. Je-li povrch silně znečištěn, namočte hadřík ve slabém roztoku mýdla a pečlivě očistěte. Otřete povrch vlhkým hadříkem a pak osušte. Pokud jste používali přístroj u moře, otřete jej dobře vyždímaným hadříkem namočeným v čisté vodě.

Displej:

- Otřete opatrně měkkým hadříkem.

Objektiv:

- Otřete prach z objektivu pomocí k tomuto účelu určeného v obchodech dostupného hadříku. Objektiv jemně otřete ubrouskem na čišnění objektivu.

Paměť

- Pokud fotoaparát delší dobu nepoužíváte, vyjměte baterii i kartu. Uchovávejte fotoaparát na suchém chladném místě s dobrým odvětráním.
- Pravidelně vkládejte baterii a vyzkoušejte funkce přístroje.
- Před připojením otřete prach a odstraňte jiná tělesa z těla a zadní krytky.
- Není-li nasazen žádný objektiv, řádně připevněte krytku těla na fotoaparát, aby se dovnitř nedostal prach. Před odložením objektivu na něj nezapomeňte nasadit přední a zadní krytku.
- Po použití fotoaparát očistěte.
- Neukládejte jej do prostoru ošetřeného repelentem proti hmyzu.
- Neskladujte fotoaparát na místech, kde se manipuluje s chemikáliemi, aby nedošlo ke korozi fotoaparátu.
- Ponecháte-li objektiv znečištěný, může dojít k tvorbě plísně.
- Pokud jste fotoaparát delší dobu nepoužívali, zkontrolujte před použitím všechny součásti fotoaparátu. Před pořízením důležitých snímků nezapomeňte provést zkušební záběr a zkontrolujte, zda fotoaparát funguje správně.

Čištění a kontrola obrazového snímače

Tento fotoaparát obsahuje funkci pro redukci prachu, která zabraňuje tomu, aby prach ulpěl na snímači obrazu. K odstranění prachu nebo nečistot z povrchu obrazového snímače se používají ultrazvukové vibrace. Funkce protiprachového filtru se aktivuje při každém zapnutí fotoaparátu.

Funkce protiprachového filtru pracuje současně s kalibrací snímače, která ověřuje obrazový snímač a obvody zpracování obrazu. Jelikož se protiprachový filtr aktivuje vždy při zapnutí fotoaparátu, držte fotoaparát vzpřímeně, aby byl protiprachový filtr účinný.

Kalibrace snímače - kontrola funkcí zpracování snímků

Funkce kalibrace snímače umožňuje přístroji zkontrolovat a nastavit obrazový snímač a funkce zpracování obrazu. Před použitím funkce kalibrace snímače počkejte alespoň 1 minutu nebo déle po pořízení nebo prohlížení snímku, abyste si byli jisti, že bude správně fungovat.

- 1 V Uživatelském menu **I** vyberte [Kalibrace snímače] (str. 150).
- 2 Stiskněte tlačítko **▷** a poté tlačítko **OK**.
 - Během kalibrace snímače se zobrazí lišta [Pracuji]. Po dokončení kalibrace snímače se nabídka obnoví.
 - Pokud během kalibrace senzoru přístroj vypnete, spusťte funkci znovu od kroku 1.

Tipy a informace o pořizování snímků

Fotoaparát se nezapne, i když je vložen akumulátor

Akumulátor není plně nabit

- Baterii nabijte pomocí napájecího adaptéru USB.

Baterie nemůže dočasně fungovat kvůli chladu

- Při nízkých teplotách výkon baterie poklesne. Vyjměte baterii a zahřejte ji tak, že si ji na chvíli vložíte do kapsy.

Zobrazí se výzva k výběru jazyka

Dialogové okno uvedené na obrázku se zobrazí za následujících okolností:

- Fotoaparát zapínáte poprvé
- Po předchozím ukončení úvodního nastavení bez výběru jazyka

Vyberte jazyk podle popisu v části „První nastavení“ (str. 23).

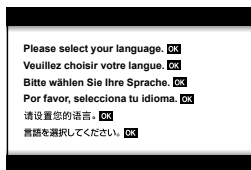

Není nastaven datum a čas

Používáte fotoaparát ve stavu po jeho zakoupení

- Datum a čas fotoaparátu nejsou po zakoupení nastaveny. Před používáním fotoaparátu nastavte datum a čas.  „První nastavení“ (str. 23)



Z fotoaparátu byla vyjmuta baterie

- Je-li fotoaparát ponechán přibližně 1 den bez baterie, nastavení data a času se vrátí do výchozího továrního nastavení. Pokud byla baterie vložena do fotoaparátu pouze krátce a pak vyjmuta, nastavení budou zrušena rychleji. Před pořízením důležitých snímků zkontrolujte správné nastavení data a času.

Je obnoveno tovární nastavení funkcí

Možnosti vybrané v režimech **AUTO** () , **SCN** nebo **AP** () se resetují, když otočíte přepínač režimů na jiné nastavení.

Funkce, které nelze zvolit z nabídek

Některé položky z nabídek nemusí být možné zvolit pomocí tlačítek   .

- Položky, které nelze nastavit v režimu snímání.
- Položky, které nelze nastavit kvůli tomu, že byla nastavena jiná položka: Kombinace [] (str. 86) [Redukce šumu] (str. 147) atd.

Počet oblastí AF se sníží

Počet a velikost oblastí AF se liší v závislosti na poměru stran (str. 97), režimu zaměření AF (str. 81) a možnosti vybrané pro položku [Digitální telekonvertor] (str. 130).

Po stisku spouště se nepořídí žádný snímek

Fotoaparát se automaticky vypnul

- Pokud po nastavenou dobu nebude fotoaparát používán, automaticky se přepne do režimu spánku, aby neplýval energií z baterie.  [Úsp. režim] (str. 150)
Namáčknutím spouště režim spánku ukončíte.
Pokud nebude po další 4 hodiny fotoaparát používán, automaticky se vypne.

Nabíjí se blesk

- Při dobíjení na displeji bliká značka . Před stisknutím spouště vyčkejte ukončení nabíjení blesku.

Nelze zaostřit

- Fotoaparát nedokáže zaostřit na objekty, které jsou u fotoaparátu příliš blízko nebo které nejsou vhodné pro automatické zaostření (na displeji začne blikat značka potvrzení AF).
Prodlužte vzdálenost od objektu nebo zaostřete na vysoce kontrastní objekt ve stejné vzdálenosti od fotoaparátu, snímek zarovnejte a pořiďte fotografii.

Objekty, na které se těžko zaostřuje

S automatickým ostřením je těžké zaostřit v následujících situacích.

Bliká značka potvrzení zaostření AF. Tyto objekty nejsou zaostřené.



Objekt s nízkým kontrastem



Příliš jasné světlo ve středu snímku.

Značka potvrzení zaostření AF se rozsvítí, ale objekt není ostrý.



Objekty v různých vzdálenostech

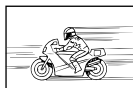

Rychle se pohybující objekty



Objekt není uvnitř oblasti AF

Redukce šumu je aktivovaná

- Při snímání nočních scén jsou rychlosti závěrky pomalejší a na snímcích se objevuje šum. Fotoaparát po snímání dlouhou expozicí aktivuje redukci šumu. Během redukce šumu není snímání možné. Můžete nastavit položku [Redukce šumu] na hodnotu [Vyp].
 [Redukce šumu] (str. 147)

Pořízené snímky jsou bledé

Může k tomu dojít, pokud je snímek pořízen v protisvětle nebo v částečném protisvětle. Způsobuje to jev nazývaný „odraz v protisvětle“ nebo „duch“. Pokud je to možné, zvažte kompozici, ve které by nebyl ostrý zdroj světla na snímku zachycen. „Odrazy v protisvětle“ se mohou vyskytnout i v případě, kdy světelný zdroj není na snímku zachycen. Odstiňte objektiv sluneční clonou objektivu od zdroje světla. Pokud je sluneční clona neúčinná, zastiňte objektiv rukou.  „Výměnné objektivy“ (str. 167)

Na obrázku snímaného objektu se zobrazí neznámé světlé skvrny

Toto může být způsobeno vadnými body snímače CCD. Spusťte funkci [Pixel Mapping]. Pokud problém přetrvává, opakujte kalibraci snímače Pixel Mapping několikrát.
 „Kalibrace snímače - kontrola funkcí zpracování snímků“ (str. 175)

Objekt je zdeformovaný

Elektronickou závěrku používají následující funkce:

možnosti Záznam videa (str. 74) / Tichý (str. 88)/ **SCN** režim Panorama (str. 58), „Tichý“ (str. 58) a „Snímek s vícenás. zaostřením“ (str. 59) / možnosti režim **AP** „Tichý“ (str. 65), Panorama (str. 66) a „Zaostřovací řada“ (str. 69)

To může způsobit deformaci, pokud se objekt rychle pohybuje, nebo dojde k náhlému pohybu fotoaparátu. Během snímání zabraňte náhlým pohybům fotoaparátu nebo použijte standardní sekvenční snímání.

Na fotografiích se objevují čáry

Následující funkce používají elektronickou závěrku, což může mít za následek čáry způsobené blikáním a jinými jevy spojenými se zářivkovým nebo LED osvětlením. Tento efekt lze někdy omezit výběrem nižších rychlostí závěrky:

možnosti Záznam videa (str. 74) / Tichý (str. 88)/ **SCN** režim Panorama (str. 58), „Tichý“ (str. 58) a „Snímek s vícenás. zaostřením“ (str. 59) / možnosti režim **AP** „Tichý“ (str. 65), Panorama (str. 66) a „Zaostřovací řada“ (str. 69)

Fotoaparát nelze přepnout z režimu ručního ostření (MF)

Některé čočky jsou vybaveny spojkou ručního ostření, která zapíná ruční ostření, když se ostřicí prsteneček posune dozadu. Zkontrolujte čočku.  [Objektivy se západkou MF] (str. 168)

8

Změna počtu snímků nebo přidání snímků do náhledového zobrazení přehrávání

Pomocí možnosti /Info nastavení] >  Nastavení] v uživatelském menu  změňte počet zobrazených snímků nebo přidejte snímky na displej náhledového zobrazení (str. 152).

Skrytí průvodce nabídkou

Průvodce na obrazovce při zobrazení nabídky skryjete nebo zobrazíte stisknutím tlačítka **INFO** (str. 128).

Prohlížení funkcí přiřazených přepínačům a tlačítkům









Použitím možnosti v uživatelském menu  si můžete prohlížet funkce přiřazené ovládacím prvkům fotoaparátu.



[Funkce tlačítka] (str. 145)/ Funkce] (str. 145)/[Funkce přepínače] (str. 145)

Přehrávání videí není při prohlížení na TV plynulé

Snímková frekvence videa pravděpodobně neodpovídá video standardu používanému v TV. Prohlédněte si video raději na počítači. Než začnete nahrávat videa, která chcete zobrazit na TV, zvolte snímkovou frekvenci, která odpovídá video standardu používanému v tomto zařízení.  [Sním. frekvence videa] (str. 136)

Chybové kódy

Indikace na displeji	Možná příčina	Náprava
 Žádná karta	Karta není vložena nebo ji nelze rozeznat.	Vložte kartu znovu nebo vložte jinou kartu.
 Chyba karty	Potíže s kartou.	Vložte kartu znovu. Pokud potíže trvají, zformátujte kartu. Pokud nelze kartu zformátovat, nemůže být použita.
 Ochr. před záp.	Zápis na kartu je zakázán.	Přepínač karty na ochranu proti zápisu je na straně „LOCK“. Uvolněte přepínač. (str. 167)
 Karta plná	<ul style="list-style-type: none"> Karta je plná. Nelze pořídit další snímky nebo uložit informace, jako např. tiskovou objednávku. Na kartě není volné místo, a proto nelze zaznamenávat tiskové objednávky ani nové snímky. 	Vyměňte kartu nebo smažte nepotřebné snímky. Před vymazáním zkopírujte důležitá data do počítače.
 Žádné snímky	Na kartě nejsou žádné snímky.	Karta neobsahuje žádné snímky. Zaznamenejte snímky a pak je přehrávejte.
 Obr. nelze číst	Zvolený snímek nelze zobrazit pro přehrávání kvůli problémům s tímto snímkem. Nebo snímek nelze použít pro přehrávání v tomto fotoaparátu.	Pro prohlížení snímku na počítači použijte software ke zpracování obrazu. Pokud toto nelze provést, soubor obrazů je poškozen.
 Snímek nelze upravit	Snímky pořízené jiným přístrojem není možné upravovat ve fotoaparátu.	K úpravě snímků použijte program na zpracování obrazu.
R/M/D	Hodiny nejsou nastaveny.	Hodiny nastavte (str. 24).
 °C/°F		Vypněte fotoaparát a počkejte, než se sníží jeho teplota.
 Vnitřní teplota fotoaparátu je příliš vysoká. Než fotoaparát použijete, počkejte, až vychladne.	Interní teplota fotoaparátu se zvýšila kvůli sekvenčnímu snímání.	Vyčkejte automatického vypnutí fotoaparátu. Před dalším použitím nechte fotoaparát vychladnout.

Indikace na displeji	Možná příčina	Náprava
 Baterie vybitá	Baterie je vybitá.	Nabijte baterii.
 Není spojení	Fotoaparát není správně připojen k počítači, displeji HDMI nebo jinému zařízení.	Opětovné připojení fotoaparátu.
 Nelze tisknout	Objednávky tisku snímků uložených jinými fotoaparáty nemusí být možné vytvořit pomocí tohoto fotoaparátu.	Vytiskněte je samostatně pomocí počítače apod.
Objektiv je uzamčen. Vysuňte jej.	Objektiv zasunovatelného objektivu zůstává zasunutý.	Vysuňte objektiv.
Prosím zkontrolujte stav objektivu.	Mezi fotoaparátem a objektivem došlo k nestandardní situaci.	Vypněte fotoaparát, zkontrolujte připojení objektivu a znovu fotoaparát zapněte.
Tato funkce vyžaduje kompatibilní objektiv. Nasaďte prosím kompatibilní objektiv.	Tento objektiv nepodporuje vybraný režim snímání.	Vyberte si objektiv, který ho podporuje, nebo si vyberte jiný režim snímání.





















Původní nastavení

*1: Výchozí nastavení lze obnovit výběrem možnosti [Plyn] v nabídce [Reset].

















*2: Výchozí nastavení lze obnovit výběrem možnosti [Základní] v nabídce [Reset].

LV ovládání / LV super ovládací panel

Režim snímání	Položka	Původní nast	*1	*2	
P/A/S/M/B	ISO	AUTO	✓	✓	83
	Režim Blesku		✓	✓	84
		±0,0	✓	✓	103
	Manuální hodnota	 FULL (blesk nastavený na [ MANUAL])	✓	✓	84
	 Stab. obrazu	S-IS Zap	✓	✓	96
	 Stab. obrazu	M-IS 	✓	✓	96
	Vyvážení bílé	AUTO (položka [ Auto Zach. teplé barvy] nastavená na možnost [Zap])	✓	✓	94
	Kompence vyvážení bílé A	±0	✓	—	96
	Kompence vyvážení bílé G	±0	✓	—	
	Kelviny	5400K ([Vyvážení bílé] nastaveno na [CWB])	✓	—	94
	Zóna AF		✓	✓	81
	 Režim AF	S-AF	✓	✓	92
	 Priorita obličejů	Prior. tváře a očí zap.	✓	—	82
		<input type="checkbox"/>	✓	✓	86
	Měření		✓	✓	93
	 		✓	✓	98
	 		✓	✓	99
	Režim snímku	Přirozené	✓	✓	103
	Ostrost	±0	✓	—	106
	Kontrast	±0	✓	—	106
	Saturace	±0	✓	—	106
	Gradace	Normální gradace	✓	—	108
	Efekt	— ([Režim snímku] nastavený na [i-Enhance]:  Standardní)	✓	—	110
	Barevný filtr	— ([Režim snímku] nastavený na [Monotónní]: N:Normální)	✓	✓	108

Režim snímání	Položka	Původní nast	*1	*2	
P/A/S/M/B	Monochromat. barvy	— ([Režim snímku] nastavený na [Monotónní]: N:Normální)	✓	✓	109
	Poměr stran	4:3	✓	✓	97
	Barevný prostor	sRGB	✓	✓	110, 148
	Kontrola přeexp. a podexp.	<input checked="" type="checkbox"/> (±0)	✓	✓	111
 (video)	Režim snímku	Přirozené	✓	✓	103
	ISO	[ Režim] nastavený na [P], [A] nebo [S]: AUTO (pevné) [ Režim] nastavený na [M]: 200	✓	✓	83
	Vyvážení bílé	AUTO (Položka [ Auto Zach. teplé barvy] nastavena na [Zap])	✓	✓	94
	 Režim AF	C-AF	✓	✓	92
	 Režim	P	✓	—	115
	 	 F	✓	✓	98
	 	 	✓	✓	99
Režim RC	 A skupina A	TTL	✓	✓	170
	 B skupina B	Vyp	✓	✓	
	 C skupina C	Vyp	✓	✓	
	 vestavěný blesk	Vyp	✓	✓	
	Kompenzace blesku	±0 (TTL, Auto)	✓	✓	
	Výkon blesku	1/1 (Ruční)	✓	✓	
	 /FP	 (Normální)	✓	✓	
	 intenzita optického signálu	Nízká	✓	✓	
Kanál	1	✓	✓		

Fotografické menu

Záložka	Funkce	Původní nast	*1	*2		
	Reset	Základní	—	—	129	
	Režim snímku	 Přirozené	✓	✓	94, 130	
	Digitální telekonvertor	Vyp	✓	✓	130	
	Měření		✓	✓	93	
	AF lampa	Zapnuto	✓	✓	130	
	 Stab. obrazu	S-IS Zap	✓	✓	96	
	Rychlost  El. El. zoomu	Normální	✓	—	131	
		±0,0	✓	✓	103	
	Vícenásobná expozice	Snímek	Vyp	✓	✓	131
		Autom. zesílení	Vyp	✓	✓	
		Překrytí	Vyp	✓	✓	
	Interv. sn. / Časosběr.		Vyp	✓	✓	133
	Proti nárazu  / Tiché 	Proti nárazu 	[] 0 s	✓	—	135
		Tiché 	[] 0 s	✓	—	
		Redukce šumu 	Vyp	✓	—	
		Nastavení tichého  režimu		Nepovolit	✓	
AF lampa			Nepovolit	✓	—	
	Režim Blesku	Nepovolit	✓	—		
 Režim RC		Vyp	✓	✓	135	

Nabídka videa

Záložka	Funkce	Původní nast	*1	*2	
	Video 	Zapnuto	✓	✓	136
	Hlasitost záznamu	±0	✓	—	136
	 Režim AF	C-AF	✓	✓	136
	 Stab. obrazu	M-IS 	✓	✓	96
	Rychlost  El. zoomu	Normální	✓	—	136
	Sním. frekvence videa	30p	✓	—	99, 136
	Přen. rychlost videa	Vysoká	✓	—	99, 136

▶ Nabídka prohlázení

Záložka	Funkce		Původní nast	*1	*2	👉	
▶	📄	Zahájit	—	—	—	120	
		BGM	Zapnuto	✓	✓		
		Prezentace	Všechny	✓	✓		
		Promítací interval	3 s	✓	—		
		Video interval	Krátký	✓	—		
	📁			Zapnuto	✓	✓	137
	Upravit	Sel. Image	Úpravy dat RAW	—	—	—	137
			Úpravy JPEG	—			139
			Úprava videa	—			141, 142
		🎤	—	124			
	Sloučení snímků		—			141	
Objednávka tisku		—	—	—	123		
Reset ochrany		—	—	—	142		
Resetovat příkaz sdílení		—	—	—	122		
Připojení zařízení		—	—	—	156		

⚙ Uživatelské menu

Záložka	Funkce		Původní nast	*1	*2	👉	
⚙	AF/MF						
	A	S-AF	Režim1	✓	✓	145, 151	
		AEL/AFL	C-AF				Režim2
			MF				Režim1
		⊙Priorita obličejů	👤	✓	—	82, 145	
	Asistent MF	Zvětšit	Vyp	✓	—	145, 151	
		Zvýraznění	Vyp	✓	—	151	
	Reset objektivu	Zapnuto	✓	✓	145		

Záložka	Funkce	Původní nast	*1	*2		
	Vlastní					
	X-Synch.	1/250	✓	✓	148, 154	
	Dlouhá exp.	1/60	✓	✓	148, 154	
	+	Vyp	✓	✓	80, 103, 148	
	+Vyvážení bílé	^{WB} _{AUTO}	✓	—	148	
	/ Vyv. bílé / Barva					
	Nastavení	-1 , -2 , -3 , -4		✓	✓	148, 154
	Vyvážení bílé	AUTO		✓	✓	94, 148
	^{WB} _{AUTO} Zachovat teplé barvy	Zapnuto		✓	✓	148
	Barevný prostor	sRGB		✓	✓	110, 148
	Záznam					
	Název souboru	Reset		✓	—	149
	Upr. náz. snímku	—		✓	—	149
	Copyright - nastavení	Copyright - info	Vyp	✓	—	149
		Jméno autora	—	—	—	
Copyright - jméno		—	—	—		
Nástroje						
Kalibrace snímače	—		—	—	150, 175	
Nastavení vodováhy	—		✓	—	150	
Nastavení dotykové obrazovky	Zapnuto		✓	—	150	
Úsp. režim	1 min		✓	✓	22, 150	
Certifikace	—		—	—	150	

☰ Menu nastavení

Záložka	Funkce	Původní nast	*1	*2		
☰	Nast. karty	—	—	—	144	
		—	—	—	24	
		Čeština	—	—	143, 144	
		☺ ±0, ☹ ±0, Živé	✓	—	143	
	Zobraz náhled	0,5 s	✓	—	143	
	Nastavení Wi-Fi/Bluetooth	Bezdrátové funkce	Zapnuto	✓	—	163
		Bluetooth	Vypnuto (Zastaveno)	✓	—	157
		Autom. příkaz sdílení	Vyp	✓	—	160
		Vypnutí do pohotovostního režimu	Vybrat	✓	—	158
		Heslo pro připojení	—	—	—	163
		Resetovat nastavení	—	—	—	162
	Firmware		—	—	—	143

Režim nahrávání a velikost souboru / počet fotografií, které lze uložit

Kapacita paměťové karty: fotografie

Hodnoty platí pro 16GB kartu SD použitou pro záznam fotografií s poměrem stran 4 : 3.

Režim záznamu	Velikost snímku (Počet pixelů)	Komprese	Formát souboru	Velikost souboru (MB)	Počet uložitelných statických snímků
RAW	5184×3888	Beztrátová komprese	ORF	17,4	867
L SF		1/2,7	JPEG	13,1	1054
L F		1/4		8,9	1549
L N		1/8		4,6	3013
M SF	1/2,7	5,1		2696	
M F	1/4	3,6		3905	
M N	1/8	1,9		7395	
S SF	1280×960	1/2,7		1,0	13559
S F		1/4		0,8	18079
S N		1/8	0,5	28713	

- Počet uložitelných statických snímků závisí na obsahu snímků, na tom, zda byla nebo nebyla zadána tisková objednávka a na jiných faktorech. V některých situacích se může stát, že se na displeji zobrazený počet uložitelných statických snímků ani po pořízení dalšího snímku nebo vymazání uložených snímků nezmění.
- Skutečná velikost souboru se liší podle předmětu.
- Maximální počet snímků, které je možno uložit a na displeji zobrazit, je 9999.

Kapacita paměťové karty: videosekvence

Hodnoty platí pro 32GB paměťovou kartu SDHC.

Velikost snímku	Komprese	sn./s	Kapacita (přibl.)
4K	—	30p, 25p, 24p	39 minut
FHD	SF	60p, 50p, 30p, 25p, 24p	1 hodina 16 minut
	F		2 hodin 7 minut
	N		3 hodin 22 minut
HD	SF	60p, 50p, 30p, 25p, 24p	2 hodin 25 minut
	F		4 hodin 11 minut
	N		5 hodin 32 minut

- Hodnoty platí pro stopáž zaznamenanou při maximální snímkové frekvenci. Skutečný datový tok se liší dle snímkové frekvence a nahrávané scény.
- Jednotlivé soubory videa mohou mít velikost až 4 GB. Pokud velikost aktuálního souboru dosáhne 4 GB, vytvoří se nový soubor.
- Jednotlivá videa nemohou být delší než 29 minut.

Technické údaje

■ Fotoaparát

Typ výrobku	
Typ výrobku	Digitální fotoaparát s výměnným objektivem standardu Micro Four Thirds
Objektivy	M.Zuiko Digital, Micro Four Thirds System Lens
Bajonet objektivu	Bajonet Micro Four Thirds
Ekvivalentní ohnisková vzdálenost 35 mm fotoaparátu	Přibl. dvojnásobná ohnisková vzdálenost objektivu
Obrazový snímač	
Typ výrobku	Snímač 4/3" typu Live MOS
Celkový počet pixelů	Přibl. 21,77 milionu pixelů
Počet efektivních pixelů	Přibl. 20,30 milionu pixelů
Velikost rastru	17,4 mm (V) × 13,0 mm (Š)
Poměr stran	1,33 (4:3)
Živý náhled	
Snímač	Používá snímač Live MOS
Zvětšení	100 %
Displej	
Typ výrobku	3,0" barevný TFT displej LCD, naklápěcí, dotykový
Celkový počet pixelů	Přibl. 1 040 mil. bodů (poměr stran 3:2)
Závěrka	
Typ výrobku	Elektronicky řízená štěrbínová
Expoziční doba	1/4000 - 60 s, snímání bulb, snímání time, živé kompozitní fotografování
Automatické ostření	
Typ výrobku	Hi-Speed Imager AF
Ostřicí body	121 bodů
Volba ostřicího bodu	Auto, volitelná
Řízení expozice	
Systém měření	TTL měření (měření imager) Digitální měření ESP/integrované měření se zdůrazněným středem/bodové měření
Rozsah měření	EV -2 - 20 (f/2.8 objektiv, ISO100)
Režimy snímání	P : Program AE (lze provést posunutí programu)/ A : AE s prioritou clony / S : AE s prioritou času / M : Ruční/ B : Bulb / Time / Živá kompozitní / ☒ : AUTO / SCN : Scéna/ AP : Pokročilé focení / ART : Umělecký filtr / ☞ : Video
Citlivost ISO	NÍZKÁ, 200–25600 (1/3 krok EV)
Expoziční kompenzace	±5,0 EV (po 1/3 Krok EV)
Vyvážení bílé	
Nastavení režimu	Automatické vyvážení bílé / předvolby vyvážení bílé (6 nastavení) / vlastní vyvážení bílé / manuální vyvážení bílé (fotoaparát může uložit až 4 nastavení)

Záznam	
Paměť	SD, SDHC a SDXC kompatibilní se standardem UHS-II
Systém záznamu	Digitální záznam, JPEG (DCF2.0), data ve formátu RAW
Vyhovuje normám	Exif 2.31, Digital Print Order Format (DPOF)
Zvuk se statickými snímky	Formát Wave
Video	MPEG-4 AVC/H.264
Zvuk	Stereo, PCM 48 kHz
Prohlížení	
Formát zobrazení	Přehrávání jednoho snímku / detailní přehrávání / náhledové zobrazení / detailní zobrazení
Režimy	
Režim spouště	Režim jednoho snímku / sekvenční snímání / samospoušť / tiché snímání
Sekvenční snímání	Přibližně až 8,7 sn./s (📷) / Přibližně až 15 sn./s (♥📷)
Samospoušť	Doba: 12 s / 2 s / Přizpůsobená
Funkce úspory energie	Přepnutí do režimu spánku: 1 minuta (Tuto funkci lze přizpůsobit.) Vypnutí: za 4 hodiny
Blesk	
Směrné číslo	5,4 (ISO100•m)/7,6 (ISO200•m)
Úhel záblesku	Pokrývá obrazový úhel 14mm objektivu (28 mm v 35mm formátu)
Režim ovládání blesku	TTL-AUTO (režim předblesku TTL) / MANUAL
Rychlost synchronizace	1/250 s. nebo nižší
Bezdrátová síť LAN	
Kompatibilní standard	IEEE 802.11b/g/n
Bluetooth®	
Kompatibilní standard	Bluetooth verze 4.2 BLE
Externí konektor	
Konektor Micro-USB / mikrokonektor HDMI (typ D)	
Napájení	
Baterie	Lithium-iontový akumulátor ×1
Rozměry a hmotnost	
Rozměry	118,3 mm (Š) × 68,5 mm (V) × 38,1 mm (H) (bez výčnělků)
Hmotnost	Přibl. 337 g (vč. baterie a paměťové karty)
Provozní prostředí	
Teplota	0 °C–40 °C (provoz)/ –20 °C–60 °C (skladování)
Vlhkost	30 % - 90 % (provoz)/10 % - 90 % (skladování)

Termíny HDMI a HDMI High-Definition Multimedia Interface a logo HDMI jsou ochranné známky nebo registrované známky společnosti HDMI Licensing Administrator, Inc. ve Spojených Státech Amerických a dalších zemích.

HDMI™
HIGH-DEFINITION MULTIMEDIA INTERFACE

■ Lithium-iontový akumulátor

Č. MODELU	BLS-50
Typ výrobku	Nabíjecí lithium-iontová baterie
Jmenovité napětí	Stejnoseměrné napětí 7,2 V
Jmenovitá kapacita	1210 mAh
Počet cyklů nabití a vybití	Přibl. 500krát (podle podmínek užití)
Okolní teplota	0 °C - 40 °C (nabíjení)
Rozměry	Přibl. 35,5 mm (Š) × 12,8 mm (V) × 55 mm (H)
Hmotnost	Přibl. 46 g

■ Napájecí adaptér USB

Č. MODELU	F-5AC-1/F-5AC-2
Jmenovitý příkon	AC 100 V - 240 V (50/60 Hz)
Jmenovitý výkon	Stejnoseměrné napětí 5 V, 1500 mA
Okolní teplota	0 °C–40 °C (provoz)/ –20 °C–60 °C (skladování)

- VÝROBCE SI VYHRAZUJE PRÁVO ZMĚNY TECHNICKÝCH ÚDAJŮ BEZ PŘEDCHOZÍHO UPOZORNĚNÍ.
- Nejnovější technické údaje najdete na našich webových stránkách.

BEZPEČNOSTNÍ UPOZORNĚNÍ



VAROVÁNÍ

NEBEZPEČÍ ÚRAZU
ELEKTRICKÝM PROUDEM
NEOTEVÍREJTE



VAROVÁNÍ: ABY NEVZNIKLO NEBEZPEČÍ ÚRAZU ELEKTRICKÝM PROUDEM, NEODSTRAŇUJTE KRYT (ANI ZADNÍ ČÁST). VÝROBEK NEOBSAHUJE ŽÁDNÉ UŽIVATELSKY OPRAVITELNÉ DÍLY. OPRAVY SVĚŘTE POUZE NAŠEMU KVALIFIKOVANÉMU SERVISNÍMU PERSONÁLU.



Vykičňík v trojúhelníku vás upozorňuje na důležité pokyny týkající se provozu a údržby tohoto výrobku, uvedené v příložené dokumentaci.



POZOR

Použití výrobku bez dodržení pravidel, která udává toto označení, může vést k těžkému úrazu nebo smrti.



VAROVÁNÍ

Při použití výrobku bez dodržení informací uvedených pod tímto označením může dojít k úrazu.



UPOZORNĚNÍ

Při použití výrobku bez dodržení informací uvedených pod tímto označením může dojít k poškození zařízení.

POZOR!

NEVYSTAVUJTE PŘÍSTROJ VODĚ, NEPOUŽÍVEJTE HO VE VLHKÉM PROSTŘEDÍ A NEROZEBÍREJTE JEJ. HROZÍ NEBEZPEČÍ POŽÁRU NEBO ÚRAZU ELEKTRICKÝM PROUDEM.

Obecná bezpečnostní opatření

Přečtete si všechny pokyny – Před použitím výrobku si přečtete všechny pokyny k použití. Ušchevejte všechny návody k obsluze a dokumenty pro další použití.

Napájení – Produkt připojujte pouze ke zdroji napájení popsanému na štítku produktu.

Cizí předměty – Nikdy do přístroje nevkládejte kovové předměty. Mohlo by dojít ke zranění osob.

Čistění – Před čištením přístroj vždy vytažením ze zásuvky odpojte od elektrické sítě. K čištení používejte pouze vlhký hadřík. K čištení výrobku nikdy nepoužívejte žádná tekutá nebo aerosolová čisticidla ani organická rozpouštědla.

Tepl – Přístroj nikdy nepoužívejte ani neschladyte v blízkosti tepelných zdrojů, jako jsou radiátory, kamna, sporáky a jiná zařízení vyzařující teplo, včetně stereo zesilovačů.

Příslušenství – Používejte pouze příslušenství doporučené naší společností. Vyhnete se tak nebezpečí úrazu a poškození přístroje.

Umístění – Aby nedošlo k poškození produktu, používejte jej pouze se stabilními stativy, stojany a držáky.

⚠ POZOR

- **Nepoužívejte fotoaparát v prostředí s hořlavými nebo výbušnými plyny.**
- **Během používání hledáčku nechávejte oči pravidelně odpočinout.**

Pokud toto doporučení nebudete dodržovat, mohou se objevit symptomy jako únava očí, nevolnost nebo pocity podobné nemoci z pohybu. Délka a četnost potřebného odpočinku se u různých lidí liší; postupujte dle vlastního uvážení. Pokud se cítíte unaveně nebo nepříjemně, hledáček nepoužívejte a případně se poraďte s lékařem.

- **Nepoužívejte blesk ani LED (včetně pomocného světla AF) pro fotografování lidí (kojenců, malých dětí apod.) z bezprostřední blízkosti.**
 - Musíte být ve vzdálenosti alespoň 1 metr od tváří fotografovaných osob. Spuštění blesku v bezprostřední blízkosti očí fotografované osoby může vést k dočasné ztrátě zraku.

- **Fotoaparát nemiřte do slunce ani jiných silných zdrojů světla.**
- **Dbejte, aby malé děti nebyly v dosahu fotoaparátu.**
 - Vždy používejte a ukládejte fotoaparát mimo dosah malých dětí, hrozí následující rizika vážného úrazu:
 - Zamotání řemene fotoaparátu okolo krku může vést k uškrcení.
 - Náhodné spolknutí baterie, karty či jiných malých součástí.
 - Náhodné spuštění blesku do jejich vlastních očí nebo do očí jiného dítěte.
 - Náhodné poranění o fotoaparát a jeho pohyblivé díly.
- **Pokud zjistíte, že je napájecí adaptér USB nadměrně horký nebo si povšimnete neobvyklého zápachu, hluku nebo kouře v jeho blízkosti, ihned odpojte zástrčku z elektrické zásuvky a přestaňte adaptér používat. Potom se obraťte na autorizovaného prodejce nebo servisní středisko.**
- **Pozorujete-li neobvyklé chování, kouř, zápach nebo hluk z fotoaparátu, okamžitě jej přestaňte používat.**
 - Baterie nikdy nevyvíjejte holýma rukama, může dojít k popálení.
- Fotoaparát neobsluhujte mokřýma rukama. Přístroj by se mohl přehřívat, vybuchnout, vzplanout, způsobit úraz elektrickým proudem nebo by mohlo dojít k jeho závadě.
- **Neponechávejte fotoaparát na místech vystavených vysokým teplotám.**
 - Zabráňte tak poškození fotoaparátu a za určitých okolností i jeho vyhoření. Nepoužívejte nabíječku ani napájecí adaptér USB, pokud jsou zakryty (například dekou). Mohlo by dojít k přehřátí a následnému požáru.
- **Zacházejte s fotoaparátem opatrně, může dojít ke vzniku nízkoteplotních popálenin.**
 - Fotoaparát obsahuje kovové části, jejichž přehřátí může způsobit nízkoteplotní spálení. Dbejte na následující upozornění:
 - Při delším použití se fotoaparát zahřeje. Pokud přístroj držíte v tomto stavu delší dobu, může dojít k popálení.
 - Při použití za extrémně nízkých teplot může dojít k poklesu teploty některých částí fotoaparátu pod teplotu okolí. Při použití za nízkých teplot noste rukavice.
- Aby byla ochráněna přesná technologie, která je součástí tohoto produktu, nikdy nenechávejte fotoaparát na níže uvedených místech, bez ohledu na to, jestli jej používáte nebo skladujete:
 - Místa, kde jsou teplota či vlhkost příliš vysoké nebo podléhají prudkým výkyvům. Přímý sluneční svit, pláže, zavřená vozidla nebo místa v blízkosti zdrojů tepla (sporák, radiátor atd.) či zvlhčovačů.
 - V písčítých nebo prašných prostředích.
 - V blízkosti hořlavých předmětů nebo výbušnin.
 - Ve vlhku, např. v koupelně nebo na dešti.
 - Na místech, která jsou náchylná k silným vibracím.
- Ve fotoaparátu je použit lithium-iontový akumulátor předepsaný naší společností. Akumulátor dobijete k tomu určeným napájecím adaptérem USB nebo nabíječkou. Nepoužívejte žádné jiné napájecí adaptéry USB ani nabíječky.
- Baterie nikdy nespalujte ani nezahřívajte v mikrovlnných troubách, na plotnách nebo v tlakových hrncích apod.
- Nikdy nepokládejte fotoaparát na elektromagnetická zařízení nebo do jejich blízkosti. Mohlo by to způsobit přehřátí, požár nebo výbuch.
- Nespojujte kontakty žádnými kovovými předměty.
- Při přenášení a ukládání baterií buďte opatrní, aby nedošlo ke zkratování vývodů kovovými předměty, např. šperky, klíči apod. Zkrat by mohl způsobit přehřátí, výbuch nebo vzplanutí a vaše popálení nebo zranění.
- Abyste zabránili vytečení baterií nebo poškození kontaktů, pečlivě se řiďte všemi pokyny k jejich používání. Nikdy se nepokoušejte baterii rozebírat nebo jakýmkoli způsobem upravovat, pájet apod.
- Vyteče-li baterie a kapalina vám vnikne do očí, vypláchněte je proudem čisté studené vody a vyhledejte okamžitě lékařskou pomoc.
- Pokud baterii nelze vyjmout z fotoaparátu, obraťte se na autorizovaného prodejce nebo servisní středisko. Baterii nezkoušejte vyjmout násilím. Poškození vnějšíku baterie (škrábance atd.) mohou způsobit zahřátí nebo výbuch.
- Baterie ukládejte mimo dosah malých dětí a domácích zvířat. Dojde-li k náhodnému požití baterie, vyhledejte okamžitě lékařskou pomoc.
- Používejte vždy baterie předepsané pro tento výrobek, zabráňte poškození, vytečení, přehřátí baterie nebo požáru a výbuchu.

- Pokud se baterie nenabíla v předepsaném čase, přerušte nabíjení a nepoužívejte ji.
- Nepoužívejte baterie s poškozeným pouzdem a nevytvářejte do ní rýhy.
- Nevystavujte baterie nárazům, pádům ani ořesům.
Mohlo by to způsobit výbuch, přehřátí nebo popálení.
- Pokud dojde k vytečení, neobvyklému zápachu, deformaci nebo změně barvy baterie nebo se při použití objeví jiné neobvyklé projevy, ihned přestaňte fotoaparát používat a uchovávejte jej mimo dosah ohně.
- Vyteče-li baterie a kapalina potřísní kůži nebo oděv, svlékněte oděv a opláchněte okamžitě postiženou oblast čistou studenou tekoucí vodou. Pokud vám kapalina způsobila na pokožce poleptání, ihned vyhledejte lékařskou pomoc.
- Lithio-iontové baterie nikdy nepoužívejte v prostředí s nízkou teplotou. Může tím dojít k uvolnění tepla, vznícení nebo výbuchu.
- Náš lithium-iontový akumulátor je navržen k použití pouze s naším digitálním fotoaparátem. Nepoužívejte akumulátor s jinými zařízeními.
- **Nenechte děti nebo domácí zvířata, aby s bateriemi manipulovaly nebo je přenášely (zabraňte nebezpečnému chování, jako je olizování, vkládání do úst nebo žvýkání).**

Nabíjejte pouze předepsanou nabíjecí baterii, nabíječku nebo napájecí adaptér USB

Důrazně doporučujeme používat u tohoto fotoaparátu pouze originální předepsané akumulátory, nabíječku nebo napájecí adaptér USB specifikované naší společností. Používání akumulátoru, nabíječky nebo napájecího adaptéru USB jiného výrobce může způsobit požár nebo zranění osob zaviněné netěsností, zahřátím, vzplanutím nebo poškozením baterie. Naše společnost nenese žádnou odpovědnost za nehody ani škody vzniklé při používání baterií, nabíječky baterií nebo napájecího adaptéru USB, které nejsou originálním příslušenstvím dle specifikací.

VAROVÁNÍ

- **Při snímání nezakrývejte blesk rukou.**
- Dodávaný napájecí adaptér USB F-5AC byl navržen pouze pro tento fotoaparát. S tímto napájecím adaptérem USB nelze nabíjet jiné fotoaparáty.
- Dodaný napájecí adaptér USB F-5AC nepřipojujte k jiným zařízením než k tomuto fotoaparátu.

- Nikdy neukládejte baterie na místa, kde budou vystaveny přímému slunečnímu záření nebo vysokým teplotám v rozpáleném autě, poblíž zdroje tepla apod.
- Baterie vždy udržujte v suchu.
- Baterie se může při delším používání zahřát. Aby nedošlo k popálení, nevyjímejte ji okamžitě po použití fotoaparátu.
- Tento fotoaparát používá lithium-iontový akumulátor. Používejte předepsaný originální akumulátor. Pokud je použit nesprávný typ akumulátoru, může dojít k výbuchu.
- Baterie recyklujte, a pomáhejte tak chránit zdroje naší planety. Při vyhazování použitých baterií zakryjte jejich kontakty a vždy se řiďte místními zákony a nařízeními.

UPOZORNĚNÍ

- **Nepoužívejte a neskladujte fotoaparát na prašných nebo vlhkých místech.**
- **Používejte pouze paměťové karty SD/SDHC/SDXC. Nikdy nepoužívejte karty jiných typů.**
Pokud do fotoaparátu omylem vložíte jiný typ karty, obraťte se na autorizovaného distributora nebo servis. Nesnažte se vytáhnout kartu silou.
- Pravidelně zálohujte důležitá data do počítače nebo jiného paměťového zařízení, aby nedošlo k jejich náhodné ztrátě.
- Naše společnost nepřijímá jakoukoli zodpovědnost za ztrátu dat ve spojení s tímto zařízením.
- Při nošení fotoaparátu si dávejte pozor na řemínek. Může se snadno zachytit o okolní předměty a způsobit vážné poškození.
- Před přenášením fotoaparátu jej sundejte ze stativu a odpojte veškeré příslušenství vyrobené jinými společnostmi.
- Fotoaparát vám nesmí upadnout. Nevystavujte jej nárazům či vibracím.
- Při upevňování fotoaparátu na stativ nebo jeho sundávání ze stativu otáčejte šroubem na stativu, nikoli fotoaparátem.
- Nedotýkejte se elektrických kontaktů fotoaparátu.
- Nevystavujte fotoaparát přímému slunečnímu svitu. Může dojít k poškození objektivu a závěrky, barevným změnám, poškození obrazového snímače nebo k požáru.
- Nevystavujte hledáček silným zdrojům světla nebo přímému slunci. Hledáček se horkem může poškodit.
- Netlačte na objektiv příliš a nevytahujte jej silou.
- Před výměnou baterie nebo otevíráním či zavíráním krytů odstraňte všechny kapky vody nebo stopy vlhkosti z přístroje.

- Před uložením přístroje na delší dobu vyjměte baterie. Zabraňte kondenzaci či tvorbě plísní uvnitř fotoaparátu jeho umístěním na chladné a suché místo. Během uskladnění pravidelně zkoušejte funkčnost zapnutí a stisknutím spouště.
- Fotoaparát může začít fungovat nesprávně, pokud je používán v blízkosti silných magnetických či elektromagnetických polí, rádiových vln nebo vysokého napětí, která jsou vydávána například televizory, mikrovlnnými troubami, herními konzolemi, hlasitými reproduktory, velkými motory, rádiovými nebo televizními věžemi či přenosovými věžemi. V takovém případě jej vypněte a znovu zapněte.
- Vždy mějte na paměti tato omezení prostředí popsána v návodu.
- Baterie vkládejte pečlivě podle návodu k použití.
- Před použitím baterii vždy pečlivě prohlédněte, zda neteče, nemá jinou barvu, není zdeformovaná nebo jinak poškozená.
- Před uložením fotoaparátu na delší dobu baterii vždy vyjměte.
- Pro dlouhodobé skladování baterie vyberte chladné místo.
- V případě napájecího adaptéru USB zásuvného typu:
 - Připojte napájecí adaptér USB F-5AC zásuvného typu správně jeho zapojením ve svislé orientaci do elektrické zásuvky.
- Spotřeba energie fotoaparátů závisí na tom, které funkce jsou používány.
- V následujících situacích je neustále spotřebovávána energie a baterie se rychle vybíjí.
 - Opakovaně se používá transfokátor.
 - V režimu fotografování je opakovaně namačkáváno tlačítko spouště, čímž se aktivuje automatické ostření.
 - Na displeji je delší dobu zobrazen snímek.
- Při používání vybité baterie může dojít k tomu, že se fotoaparát vypne bez toho, aby se zobrazilo varování o stavu baterie.
- Pokud se na kontakty baterie dostane vlhkost nebo masťota, může dojít k poškození. Před použitím baterii důkladně otrepte suchým hadříkem.
- Baterii vždy nabíjete před prvním použitím, nebo pokud nebyla delší dobu používána.
- Při použití fotoaparátu za nízkých teplot se snažte uchovat fotoaparát i baterii co nejdéle v teple. Baterie, jejíž výkon za nízkých teplot poklesl, se po zahřátí chová opět normálně.
- Před dlouhým výletem a hlavně před cestou do zahraničí zakupte náhradní baterie. Při cestování může být obtížné získat doporučenou baterii.

Použití funkcí bezdrátové sítě LAN/Bluetooth®

- **Vypněte fotoaparát v nemocnicích a na dalších místech, kde se nachází zdravotnické vybavení.**
Rádiové vlny z fotoaparátu mohou nepříznivě ovlivnit zdravotnické vybavení, způsobit poruchu a následně nehodu. Funkce bezdrátové sítě LAN/Bluetooth® vždy vypněte v blízkosti zdravotnického vybavení (str. 163).
- **Vypněte fotoaparát na palubě letadla.**
Použití bezdrátových zařízení na palubě letadla může bránit bezpečnému provozu letadla. Funkce bezdrátové sítě LAN/Bluetooth® na palubě letadla vždy vypněte (str. 163).

Displej

- Na displej netlačte silou, může dojít k jeho poškození, prasknutí, obraz se může rozmazat nebo může dojít k poruše režimu přehrávání.
- V horní i spodní části se na obrazovce mohou objevit světlé pruhy, nejedná se o závadu.
- Hrany úhlopříčně orientovaných objektů se mohou na displeji jevit jako zubaté, nerovné. Nejedná se o závadu; tento jev je méně patrný v režimu přehrávání.
- Na místech s nízkými teplotami může trvat displej delší dobu, než se zapne, nebo může dojít dočasně ke změně barev.
- Při použití na extrémně chladných místech je dobré umístit fotoaparát občas na teplé místo. Při normální teplotě se obnoví standardní zobrazení na displeji, které bylo za nízkých teplot zhoršené.
- Displej tohoto výrobku je vyroben s vysokou přesností, ale přesto se na displeji mohou objevit trvale rozsvícené nebo trvale zhasnuté pixely. Tyto pixely nemají žádný vliv na ukládané snímky. Vzhledem k technickým vlastnostem může při pozorování z určitého úhlu docházet také k nerovnoměrnému zobrazení barev nebo jasu, ale to je způsobeno strukturou displeje. Nejedná se o závadu.

Právní a jiná upozornění

- Naše společnost nenese žádnou odpovědnost ani záruku za škody způsobené použitím přístroje, ani za náklady spojené s jeho použitím, ani za nároky třetích stran, vzniklé v souvislosti s nesprávným použitím přístroje.
- Naše společnost nenese žádnou odpovědnost ani záruku za škody způsobené použitím přístroje, ani za náklady spojené s jeho použitím, vzniklé v souvislosti s vymazáním obrazových dat.

Omezení záruky

- Naše společnost neposkytuje žádnou záruku, výslovnou ani předpokládanou, týkající se obsahu těchto psaných materiálů a programu. Za žádných okolností neručí za žádné škody způsobené předpokládanou obchodovatelností produktu nebo jeho vhodností pro určitý účel ani za žádné následné, náhodné ani nepřímé škody (mimo jiné ztráty zisku, narušení chodu firmy nebo ztráty obchodních informací) vzniklé při použití a v souvislosti s použitím těchto tištěných materiálů, programů nebo vlastního přístroje. Některé země nedovolují vyloučení nebo omezení záruky odpovědnosti za způsobené nebo náhodné škody ani záruky vyplývající ze zákona. Uvedené omezení se proto nemusí vztahovat na všechny uživatele.
- Naše společnost si vyhrazuje všechna práva na tento návod k obsluze.

Výstraha

Nepovolené fotografování nebo použití materiálů chráněných autorským právem může porušovat toto právo. Naše společnost nenese žádnou odpovědnost za nepovolené fotografování, kopírování a další činnosti uživatele, porušující autorské právo vlastníků.

Ochrana autorských práv

Všechna práva vyhrazena. Žádná část těchto tištěných materiálů ani programu nesmí být reprodukována nebo používána v žádné formě a žádným způsobem, mechanickým ani elektronickým, rozmnožována, včetně kopírování a záznamu, nebo použita v jiných systémech pro sběr a vyhledávání informací, bez předchozího písemného svolení naší společnosti. Výrobce neručí za použití informací v těchto tištěných materiálech ani programech, ani za škody, vzniklé v souvislosti s použitím těchto informací. Naše společnost si vyhrazuje právo měnit funkce a výstavbu přístrojů a obsah těchto publikací a programů bez dalších závazků a předchozího upozornění.

Ochranné známky

- Microsoft a Windows jsou registrované ochranné známky společnosti Microsoft Corporation.
- Logo SDXC je ochranná známka společnosti SD-3C, LLC.
- Logo Apical je registrovaná ochranná známka společnosti Apical Limited.
- Micro Four Thirds, Four Thirds a logo Micro Four Thirds a Four Thirds jsou ochranné známky nebo registrované ochranné známky společnosti OM Digital Solutions Corporation v Japonsku, Spojených státech, zemích Evropské unie a dalších zemích.



- Wi-Fi je registrovaná ochranná známka společnosti Wi-Fi Alliance.
- Logo Wi-Fi CERTIFIED je certifikační známka společnosti Wi-Fi Alliance.
- Slovní ochranná známka a logo **Bluetooth**® jsou registrované ochranné známky společnosti Bluetooth SIG, Inc. a společnost OM Digital Solutions Corporation je používá na základě licence.
- Zmiňované normy, použité v systému souborů fotoaparátu, jsou standardy „Design Rule for Camera File System/DCF“ vytvořené asociací Japan Electronics and Information Technology Industries Association (JEITA).
- Všechny ostatní názvy společností a produktů jsou ochranné známky nebo registrované ochranné známky příslušných vlastníků.



THIS PRODUCT IS LICENSED UNDER THE AVC PATENT PORTFOLIO LICENSE FOR THE PERSONAL AND NONCOMMERCIAL USE OF A CONSUMER TO (i) ENCODE VIDEO IN COMPLIANCE WITH THE AVC STANDARD (“AVC VIDEO”) AND/OR (ii) DECODE AVC VIDEO THAT WAS ENCODED BY A CONSUMER ENGAGED IN A PERSONAL AND NON-COMMERCIAL ACTIVITY AND/OR WAS OBTAINED FROM A VIDEO PROVIDER LICENSED TO PROVIDE AVC VIDEO. NO LICENSE IS GRANTED OR SHALL BE IMPLIED FOR ANY OTHER USE. ADDITIONAL INFORMATION MAY BE OBTAINED FROM MPEG LA, L.L.C. VIZ [HTTP://WWW.MPEGLA.COM](http://WWW.MPEGLA.COM)

Software v tomto fotoaparátu může obsahovat software třetích stran. Veškerý software třetích stran podléhá podmínkám stanoveným majiteli nebo poskytovateli licence na tento software a s těmito podmínkami je vám software poskytován. Tyto podmínky a další informace týkající se softwaru třetích stran, pokud existují, jsou uvedeny v souboru PDF s informacemi o softwaru, který se nachází na adrese <https://cs.olympus-imaging.jp/en/support/ims/g/digicamera/download/notice/notice.cfm>

Symboly

●) (Zvuk pípnutí).....	146
⚡ Dlouhá exp.....	148, 154
⚡ UP.....	84
⚡+Vyvážení bílé.....	148
⚡ X-Synch.....	148, 154
⚡ Režim RC.....	170
🔒 (Ochrana).....	121
📺 (Nastavení jasu displeje).....	143
📺 Režim (režim expozice videa).....	115
📺 (Náhledové zobrazení).....	126, 152
📺 (Náhledové zobrazení / zobrazení kalendáře).....	119
📺/Info nast.....	146, 152
📺 Nastavení.....	146
✂ (Ořez).....	139
📺+📺.....	148
📺/📺.....	86
🗣 (jazyk).....	143
📺 (Manuální vyvážení bílé).....	95, 112
🗑 (Mazání jednoho snímku).....	121
📺 (AF s prioritou obličej).....	82
WB AUTO Zachovat teplé barvy.....	148
📺 (Náhled).....	112
📺 (Sekvence L).....	86
📺 (Sekvence H).....	86
📺📺 Funkce.....	145
📺 Info.....	146
📺 Nastavení ovládání.....	146
📺 Tlačítko (Zkratka).....	33
📺 tlačítko (videosekvence).....	74, 112, 145
✔ (Výběr snímku).....	122
🔍 (Detailní přehrávání).....	119
📺 (Otáčení snímku).....	137
A	
A (Režim priority clony).....	37
AdobeRGB.....	110
AEL/AFL.....	151

AF lampa.....	30, 130
AF s prioritou obličej.....	82
AF s prioritou očí.....	82
Aretace AE.....	112, 113, 145, 151
ART BKT.....	137
ART (Umělecký filtr).....	70
Asistent MF.....	145, 151
Automatické ostření s přibližovacím rámečkem.....	113
Autom. příkaz sdílení.....	160
Autoportréty.....	78

B

Barevný filtr.....	108
Barevný prostor.....	110, 148
Barva zvýraznění.....	146
Bez bělení.....	72
Bezdrátové funkce.....	158, 163
Bezdrátový blesk.....	170
Blesk.....	84
Bluetooth ®.....	155
Bracketing automatické expozice.....	68
Bulb/Time.....	42

C

C-AF+TR (sledování AF).....	92
C-AF (Kontinuální AF).....	92
Certifikace.....	150
Citlivost ISO.....	83
Počítač.....	164
Copyright - nastavení.....	149

Č

Čas.....	42
Časosběrné snímání.....	133
Časosběrné video.....	133
Časovač BULB/TIME.....	147
Částečná barva.....	73

D	
Data Exif	149
Digitální telekonvertor	130
Doladění expozice	147
DPOF	123

E	
Efekt (i-Enhance)	110
Expoziční kompenzace	81
Externí blesk	169

F	
Filtr šumu	147
Firmware	143
Formátování	144
Formát souboru	188
Fotografické menu	129, 183
Fotografické menu 1	129
Fotografické menu 2	129
Fotografování s rádiově ovládaným bleskem	169
Funkce přepínače	145
Funkce tlačítka	112

G	
Gradace	108

H	
HDMI	146, 153
HDR	64
HDR v protisvětle	58
Heslo pro připojení	163
Hlasitost záznamu	136

I	
Informace o poloze	162
Instalace	165
Instantní film	72
ISO-Autom. nast.	147

J	
Jednotlivý AF	92
Jemné nastavení	73

K	
Kalibrace snímače	150, 175
Karta	16, 167
Karta SD	167
Formátování karty	144
Kompenzace vyvážení bílé	96
Kompozitní nastavení	147
Komprimační poměr	98, 154, 188
Kontinuální AF	92
Kontrast	106
Kontrola přeexp. a podexp.	111
Korekce lichoběžníku	67
Kvalita obrazu	
Statický snímek (📷⬅️)	98
Video (📹⬅️)	99

L	
Live BULB	42, 147
Live TIME	42
LIVE TIME	42, 62
LV-Info	146, 152
LV ovládání	91, 181
LV super ovládací panel	89, 181

M	
M (Manuální režim)	41
Manuální vyvážení bílé (📷)	95, 112
Menu	128, 181
Menu nastavení	143, 187
Menu prohlížení	137, 184
Menu Video	136, 183
Měření	93
MF (Funkce tlačítka)	112
MF (Ruční ostření)	92
Monochromat. barvy	109

N	
Nabití baterie	18
Náhled (📷)	112
Náhledové zobrazení	119, 126, 152
Nastavení data / času (🕒)	23
Nastavení dotykové obrazovky	150
Nastavení hlasitosti	121
Nastavení jasu displeje	143

Nastavení jazyka (🌐)	143
Nastavení kvality snímku	
Statický snímek	98, 148, 188
Statický snímek (👈- Set)	154
Video	99
Nastavení ovládání	146
Nastavení tichého[♥] režimu	135
Nastavení vodováhy	150
Nastavení Wi-Fi/Bluetooth	
.....	143, 157, 158, 162, 163
Nastavení zóny AF	81
Nast. karty	144
Název souboru	149

O

Ochrana	121
Ol.Palette	155
Ol.Share	155
Ol.Track	155
Olympus Workspace	2, 165
Ostrost	106
Ostřící prsteneček	92
Otáčeni	119
Ovládání barevného profilu	51
Ovládání intenzity blesku	103
Ovládání monochromatického profilu	46
Ovládání pomocí dotykového displeje	32, 126
Ovládání profilu	46

P

P (režim Program)	35
Paměť	164
Panorama	66, 125
Počet pixelů	154, 188
Počet uložitelných statických snímků	188
Počítačový software	165
Pokročilý režim fotografování	60
Poměr stran	97
Pořízení snímku z videosekvence	141
Požírování videosekvencí	74
Posunutí programu (Ps)	36
Poloha zóny AF	82

Prohlížení	
Statický snímek	118
Video	118, 121
Přenos snímků do chytrého telefonu	159
Přen. rychlost videa	99, 136
Přepínač ovládání profilu	46, 51
Přepínač režimů	29
Příkaz sdílení	122
Připojení	
Chytrý telefon	155
Počítač	164
Ps (Posunutí programu)	36

R

Redukce blikání	146
Redukce šumu	147
Registrace uživatele	2
Reset	129
Reset objektivu	145
Reset ochrany	142
Resetovat příkaz sdílení	122
Režim AF	92
Video	136
Režim AP	60
Režim AUTO (📷)	54
Režim expozice videa	115
Režim ostření	92
Režim RC (⚡ Režim RC)	170
Režim snímku	103, 130
Režim USB	146
Režim videa	76
Režimy snímání	29
Ruční ostření	92
Rychlost el. zoomu	
Statický snímek	131
Video	136

S

S (Režim priority času)	39
S-AF+MF (Jednotlivý AF a ruční ostření)	92
S-AF (Jednotlivý AF)	92
Samospoušť	86
Saturace	106

SCN (Scéna).....	56
Sekvenční snímání	86
Sledování AF	92
Sloučení snímků	141
Smazat	
Jeden snímek	121
Všechny snímky.....	144
Vybrané snímky	122
Snímání pomocí dálkového ovládání	161
Snímání s dlouhou expozicí (BULB/LIVE TIME)	42
Sním. frekvence videa	99, 136
sRGB	110
Stab. obrazu	96
Video.....	136
Stav baterie	22
Střih videozáznamu	142
Super ovládací panel.....	181
Super Spot AF	113
Světelné stopy	57

T

Televizoru	153
Tichý[♥]	58, 65, 88
Tlačítko INFO	28, 117, 128

U

Upravit	137
Úpravy barev	105
Úpravy dat RAW	137
Upr. náz. snímku.....	149
Úsp. režim	22, 150
Uživatelské menu	145, 184

V

Velikost snímku	
Statický snímek.....	148, 154, 188
Video.....	99
Velikost souboru	188
Vícenásobná expozice	63, 131
Video 	136
Vodováha.....	28
Výměnné objektivy	167

Vypnutí do pohotovostního režimu	158
Vyvážení bílé	94, 148

Z

Zaostřovací řada.....	69
Západka MF	168
Západka ručního ostření (Západka MF).....	168
Záznam GPS	162
Zesíl. náhled	146
Zobrazená mřížka.....	146
Zobrazení histogramu.....	28
Zobrazení informací.....	26
Prohlížení.....	116
Zobrazení kalendáře.....	119, 126, 152
Zobraz náhled.....	143
Zpomalená videosekvence.....	77
Zvětšení při prohlížení.....	119
Zvuková nahrávka	
Statický snímek.....	124
Zvuk pípnutí.....	146
Zvýraznění	113, 151

Ž

Živé kompoz. snímání	44, 61
----------------------------	--------

datum vydání 4/2021

OLYMPUS

OM Digital Solutions Corporation

<https://om-digitalsolutions.com/>