

OLYMPUS

DIGITALNI FOTOAPARAT OLYMPUS PEN E-P7 Priručnik za uporabu

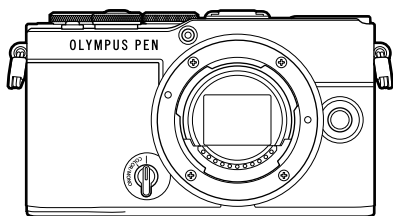

Sadržaj

Brzo kazalo zadataka

1. Priprema
2. Snimanje
3. Reprodukcija
4. Funkcije izbornika
Povezivanje fotoaparata na pametni telefon
5. Povezivanje fotoaparata na računalo
6. Oprez
7. Informacije
9. MJERE SIGURNOSTI

Br. modela: IM024

- Hvala što ste kupili naš digitalni fotoaparat. Prije nego što se počnete služiti svojim novim fotoaparatom, pažljivo pročitajte ove upute kako bi izvedba bila optimalna i kako bi fotoaparat imao što dulji životni vijek.
- Obvezno s razumijevanjem pročitajte sadržaj poglavlja »9. MJERE SIGURNOSTI« prije uporabe ovog proizvoda. Imajte ove upute pri ruci za buduću uporabu.
- Preporučujemo da prije snimanja važnih fotografija napravite nekoliko probnih snimaka kako biste se upoznali s radom fotoaparata.
- Prikazi zaslona i ilustracije fotoaparata prikazane u ovom priručniku korištene su tijekom faze razvoja i mogu se razlikovati od stvarnog proizvoda.
- Ako je zbog ažuriranja firmvera za ovaj fotoaparat došlo do dodavanja i/ili modifikacija postojećih funkcija, razlikovat će se i sadržaj priručnika. Za najnovije informacije posjetite našu internetsku stranicu.

Registrirajte svoj proizvod na www.olympus.eu/register-product
da ostvarite dodatne pogodnosti!

Prije uporabe

Pročitajte mjere sigurnosti i pridržavajte ih se

Radi sprječavanja neispravnog rada koji bi mogao dovesti do požara ili drugih oštećenja imovine ili ozljeda vas ili drugih, temeljito proučite »9. MJERE SIGURNOSTI« (str. 193) prije uporabe fotoaparata.

Tijekom uporabe fotoaparata pridržavajte se ovog priručnika radi osiguravanja sigurnog i ispravnog rada. Čuvajte priručnik na sigurnom mjestu nakon što ga pročitate.

Naša tvrtka nije odgovorna za kršenja lokalnih propisa koja proizlaze iz uporabe ovog proizvoda izvan zemlje ili regije u kojima je kupljen.

Bežični LAN i Bluetooth®

Fotoaparat ima ugrađeni bežični LAN i **Bluetooth®**. Uporaba tih značajki izvan zemlje ili regije kupnje može dovesti do kršenja lokalnih propisa o bežičnoj vezi pa se obavezno posavjetujte s lokalnim vlastima prije uporabe. Naša tvrtka nije odgovorna ako se korisnik ne pridržava lokalnih propisa.

Onemogućite bežični LAN i **Bluetooth®** u područjima u kojima je njihova uporaba zabranjena. 🖱️ »Onemogućavanje bežičnog LAN-a/Bluetooth®« (str. 163)

■ Registracija korisnika

Informacije o registraciji proizvoda potražite na našoj internetskoj stranici.

■ Instaliranje računalnih programa/aplikacija

Olympus Workspace

Ova računalna aplikacija upotrebljava se za preuzimanje i pregledavanje fotografija i videozapisa snimljenih fotoaparatom. Može se koristiti i za ažuriranje firmvera fotoaparata. Softver se može preuzeti s internetske stranice u nastavku. Kod preuzimanja softvera budite pripravi unijeti serijski broj fotoaparata.

<https://support.olympus-imaging.com/owdownload/>

OLYMPUS Image Share (OI.Share)

Možete učitati slike s fotoaparata na pametni telefon.

Možete se koristiti pametnim telefonom za daljinsko upravljanje fotoaparatom i fotografiranje.

<https://app.olympus-imaging.com/oishare/>



Uz »Priručnik za uporabu« nudimo i »Vodič za funkcije fotoaparata«. Služite se tim priručnicima tijekom uporabe proizvoda.



Priručnik za uporabu (ovaj pdf)

Vodič s uputama za fotoaparat i njegove značajke. Priručnik za uporabu može se preuzeti s naše internetske stranice ili izravno s pomoću aplikacije za pametni telefon »OLYMPUS Image Share« (OI.Share).

Vodič za funkcije fotoaparata

Vodič za funkcije i postavke koji vam pomaže u potpunosti iskoristiti značajke fotoaparata. Optimiziran je za prikaz na mobilnim uređajima i može se pregledavati s pomoću OI.Share.

<https://cs.olympus-imaging.jp/jp/support/cs/webmanual/index.html>



Oznake korištene u ovom priručniku

Ovi se simboli koriste u cijelom priručniku.

| | |
|--|---|
| | Simboli koji označavaju gumbе (gumbi sa strelicama gore, dolje, lijevo i desno) koje treba pritisnuti na gumbima sa strelicama (str. 13). |
| | Napomene i druge dodatne informacije. |
| | Savjeti i druge korisne informacije za uporabu fotoaparata. |
| | Reference na druge stranice u ovom priručniku. |

Sadržaj

| | | | |
|--|-----------|---|-----------|
| Prije uporabe | 2 | Prebacivanje prikaza gumbom  (prečac) 33 | |
| Priručnici proizvoda | 3 | Postavka prema kojoj fotoaparatus odabire otvor objektiva i brzinu zatvarača (Programski način rada) 35 | |
| Brzo kazalo zadataka | 9 | Odabir otvora objektiva (Način prioriteta otvora objektiva) 37 | |
| Nazivi dijelova | 12 | Odabir brzine zatvarača (Način Prior. zatvarača) 39 | |
| Priprema | 14 | Odabir otvora objektiva i brzine zatvarača (Ručni način rada) 41 | |
| Pregled sadržaja pakiranja | 14 | Duge ekspozicije (Bulb/Time) ... 42 | |
| Pričvrščivanje remena | 15 | Stapanje posvjetljivanjem (Kompozitno fotografiranje uživo) | 44 |
| Umetanje i vađenje baterije i kartice | 16 | Snimanje poboljšanih slika (Kontrola profila) | 46 |
| Uklanjanje baterije | 17 | Snimanje poboljšanih slika u jednom tonu (Kontrola profila u jednom tonu) | 46 |
| Vađenje kartice | 17 | Snimanje slika s prilagođenim pojedinačnim bojama (Kontrola profila boje) | 51 |
| Punjenje baterije | 18 | Postavka prema kojoj fotoaparatus odabire postavke (Način AUTO) | 54 |
| Stavljanje objektiva na fotoaparatus | 20 | Snimanje u načinu scene (Način SCN) | 56 |
| Uklanjanje objektiva | 21 | Vrste načina scene | 56 |
| Uključivanje fotoaparatusa | 22 | Snimanje u načinu naprednog fotografiranja (Način ) | 60 |
| Početne postavke | 23 | Opcije načina AP | 60 |
| Zaslon je fotoaparatusa nečitljiv/na pogrešnom jeziku ... | 25 | [Kompozitno uživo]: kompozitno fotografiranje uživo | 61 |
| Snimanje | 26 | [Time uživo]: time fotografiranje uživo | 62 |
| Prikaz informacija tijekom snimanja | 26 | [Višestr. ekspozicija]: snimanje višestrukih ekspozicija | 63 |
| Promjena prikaza informacija ... | 28 | | |
| Odabir načina snimanja i fotografiranja | 29 | | |
| Vrste načina snimanja | 29 | | |
| Snimanje fotografija pod velikim i malim kutom | 31 | | |
| Snimanje s pomoću funkcija zaslona osjetljivog na dodir | 32 | | |

| | |
|---|-----------|
| [HDR]: snimanje kompozitnih fotografija opcijom HDR..... | 64 |
| Način [Tiho ]..... | 65 |
| Panoramsko snimanje | 66 |
| [Komp. trapezoida] | 67 |
| [AE Bracketing]: različite ekspozicije u nizu snimaka | 68 |
| [Focus Bracketing]: različita udaljenost fokusa u nizu snimaka | 69 |
| Uporaba umjetničkih filtara (Način ART) | 70 |
| Vrste umjetničkih filtara | 72 |
| Prilagođavanje stupnja efekta umjetničkog filtra (precizno podešavanje) | 73 |
| Uporaba [Djelomična boja] | 73 |
| Snimanje videozapisa u načinu snimanja fotografija | 74 |
| Snimanje videozapisa u načinu videozapisa | 75 |
| Opcije načina videozapisa..... | 76 |
| Snimanje usporenih videozapisa | 77 |
| Utišavanje zvukova fotoaparata tijekom snimanja videozapisa...77 | |
| Snimanje fotografija u načinu rada Autoportret | 78 |
| Uporaba različitih postavki..... | 80 |
| Kotlačici i gumbi | 80 |
| Upravljanje ekspozicijom (Ekspozic. )..... | 81 |
| Odabir ciljnog načina AF (AF područje)..... | 81 |
| Postavljanje lokacije fokusa (Položaj AF oznake) | 82 |
| Prioritet lica AF/ Prioritet očiju AF | 82 |
| Mijenjanje ISO osjetljivosti (ISO)..... | 83 |
| Korištenje bljeskalice (fotografiranje s bljeskalicom)...84 | |
| Izvođenje uzastopnog snimanja/ snimanja sa samookidačem | 86 |
| Opcije samookidača (☺ Prilagođeni samookidač)...87 | |
| Snimanje bez vibracija prouzročenih uporabom gumba zatvarača (Zaključavanje ogledala )..... | 88 |
| Elektronički zatvarač (Tiho )..... | 88 |
| Pozivanje opcija snimanja | 89 |
| Odabir načina fokusiranja (Način AF)..... | 92 |
| Odabir načina na koji će fotoaparat mjeriti svjetlinu (Mjerenje svjetla) | 93 |
| Prilagođavanje boje (BBB (balans bijele boje))..... | 94 |
| Fino podešavanje balansa bijele boje (Kompenzacija balansa bijele boje)..... | 96 |
| Smanjenje tresenja fotoaparata (Stab. slike) | 96 |
| Postavljanje omjera stranica slike..... | 97 |
| Datoteka fotografije i opcije veličine slike (Kvaliteta slike,  ) | 98 |
| Veličina kadra, broj slika u sekundi i kompresija (Kvaliteta videozapisa,  ) | 99 |
| Podešavanje izlazne snage bljeskalice (Kontrola intenziteta bljeskalice)..... | 103 |
| Opcije obrade (Način slike) | 103 |
| Prilagođavanje sveukupne boje (Funkcija za boju) | 105 |
| Fino podešavanje oštine (Oštrina)..... | 106 |
| Fino podešavanje kontrasta (Kontrast)..... | 106 |
| Fino podešavanje zasićenja (Zasićenje)..... | 106 |

| | |
|--|-----|
| Dodavanje efekta zrnatog filma u Monokromatski profil (Efekt zrnatog filma) | 107 |
| Fino podešavanje tonova (Gradacija) | 108 |
| Primjena efekata filtra na slike u jednom tonu (Filter boje) | 108 |
| Prilagođavanje tona slika u jednom tonu (Monokromatska boja) | 109 |
| Podešavanje efekata i-Enhance (Efekt) | 110 |
| Podešavanje formata reprodukcije boje (Prostor boja) | 110 |
| Promjena svjetline svjetla i sjena (Upravljanje opcijom Svjetlo i sjena) | 111 |
| Dodjeljivanje funkcija gumbima (Funkcija gumba) | 112 |
| AF uvećanog dijela/ AF zooma (Super Spot AF) | 113 |
| Odabir načina ekspozicije (Način  (Načini ekspozicije videozapisa)) | 115 |

Reprodukcija 116

| | |
|---|-----|
| Prikaz informacija tijekom reprodukcije | 116 |
| Informacije o reprodukciji fotografije | 116 |
| Promjena prikaza informacija | 117 |
| Prikazivanje fotografija i videozapisa | 118 |
| Brzo pronalaženje slika (Indeksna i kalendarska reprodukcija) | 119 |
| Povećavanje (Povećavanje reprodukcije) | 119 |
| Rotiranje slika (Rotiraj) | 119 |
| Pregledavanje slika kao Dijaprojkcija () | 120 |

| | |
|--|-----|
| Gledanje videozapisa | 121 |
| Zaštita slika () | 121 |
| Brisanje slika (Izbriši) | 121 |
| Odabir slika za dijeljenje (Naredba dijeljenja) | 122 |
| Otkazivanje svih naredbi dijeljenja (Pon. post. naredbu dijeljenja) | 122 |
| Odabir više slika ( , Izbriši odabrano, Odabrana naredba dijeljenja) | 122 |
| Stvaranje redoslijeda ispisa (DPOF) | 123 |
| Uklanjanje svih ili odabranih slika s redoslijeda ispisa | 124 |
| Dodavanje zvuka slikama () | 124 |
| Reprodukcija zvuka (Reprodukcija ) | 124 |
| Pomicanje panorama | 125 |

Uporaba zaslona osjetljivog na dodir 126

| | |
|---|-----|
| Reprodukcija pojedinačnih slika | 126 |
| Indeksna/kalendarska reprodukcija | 126 |
| Odabir i zaštita slika | 127 |
| Pregledavanje slika u načinu rada Autoportret | 127 |

Funkcije izbornika 128

| | |
|---|-----|
| Osnovne radnje na izborniku | 128 |
| Uporaba Izbornika snimanja 1/ Izbornika snimanja 2 | 129 |
| Vraćanje na zadane postavke (Pon. postavi) | 129 |
| Opcije obrade (Način slike) | 130 |
| Digitalni zoom (Digi. telekonverter) | 130 |
| Poboljšavanje fokusa u tamnoj okolini (AF lampica) | 130 |

| | | | |
|--|------------|---|------------|
| Odabir brzine zooma (Brz. el. zooma)..... | 131 | Zaslon()/PC..... | 146 |
| Snimanje višestrukih ekspozicija u jednoj slici (Višestr. ekspozicija)..... | 131 | Ekspoz./ISO/BULB..... | 147 |
| Automatsko snimanje s fiksnim intervalom (Int. sn./Ubr. tijekom vrem.)..... | 133 | Ekspoz./ISO/BULB..... | 147 |
| Podешavanje zaključavanja ogledala/tihog snimanja (Zaključ. ogledala()/ Tih())..... | 135 | Prilagođeno..... | 148 |
| Fotografiranje uz bežično upravljanje vanjskim bljeskalicama (RC način) ... | 135 | /WB/Boja..... | 148 |
| Uporaba Izbornika videozapisa..... | 136 | Snimanje..... | 149 |
| Uporaba Izbornika reprodukcije..... | 137 | Uslužni program..... | 150 |
| Automatsko okretanje slika u portretnoj orijentaciji radi reprodukcije ()..... | 137 | AEL/AFL..... | 151 |
| Retuširanje slika (Uredi)..... | 137 | Pomoć pri ručnom fokusiranju (MF pomoć)..... | 151 |
| Kombiniranje slika (Preklapanje slika)..... | 141 | Dodavanje prikaza informacija..... | 152 |
| Stvaranje fotografija iz videozapisa (Snimanje foto. iz video.)..... | 141 | Gledanje slika s fotoaparata na TV prijemu (HDMI)..... | 153 |
| Rezanje videozapisa (Rezanje videozapisa)..... | 142 | Brzine zatvarača pri okidanju bljeskalice (X-Sinkr./ Sporo)..... | 154 |
| Uklanjanje zaštite sa svih slika (Ponovno post. zašt.)..... | 142 | Kombinacije veličina JPEG slika i stupnjeva kompresije (Postavke)..... | 154 |
| Uporaba Izbornika podешavanja..... | 143 | | |
| Formatiranje kartice (Postavke kartice)..... | 144 | Povezivanje fotoaparata na pametni telefon..... | 155 |
| Brisanje svih fotografija (Postavke kartice)..... | 144 | Uparivanje fotoaparata i pametnog telefona..... | 156 |
| Odabir jezika ()..... | 144 | Postavka načina čekanja za bežičnu vezu kada je fotoaparat uključen..... | 157 |
| Uporaba korisničkih izbornika..... | 145 | Postavke bežične mreže kada je fotoaparat isključen..... | 158 |
| A AF/MF..... | 145 | Prijenos slika na pametni telefon..... | 159 |
| B Gumb/kotačić..... | 145 | Automatski prijenos slika dok je fotoaparat isključen..... | 160 |
| C1 Zaslon()/PC..... | 146 | Automatsko postavljanje naredbe dijeljenja za fotografije..... | 160 |
| | | Snimanje na daljinu s pomoću pametnog telefona (prikaz uživo)..... | 161 |
| | | Snimanje na daljinu s pomoću pametnog telefona (Daljinski zatvarač)..... | 161 |

| | |
|---|-----|
| ■ Dodavanje podataka o položaju na slike | 162 |
| ■ Ponovno postavljanje postavki bežičnog LAN-a/Bluetooth® postavki..... | 162 |
| ■ Promjena lozinke..... | 163 |
| ■ Onemogućavanje bežičnog LAN-a/Bluetooth® | 163 |

Povezivanje fotoaparata na računalo 164

| | |
|--|-----|
| ■ Kopiranje slika na računalo..... | 164 |
| ■ Instalacija softvera na računalo | 165 |

Oprez 166

| | |
|--|-----|
| ■ Baterije | 166 |
| ■ Uporaba USB prilagodnika izmjeničnog napona u inozemstvu | 166 |
| ■ Prikladne kartice..... | 167 |
| ■ Izmjenjivi objektiv..... | 167 |
| ■ Objektiv s MF ručicom | 168 |
| ■ Kompatibilne bljeskalice | 169 |
| Fotografiranje uz bežično daljinsko upravljanje vanjskim bljeskalicama | 170 |
| ■ Ostale vanjske bljeskalice | 171 |
| ■ Pregled sustava..... | 172 |

Informacije 174

| | |
|--|-----|
| ■ Čišćenje i čuvanje fotoaparata..... | 174 |
| Čišćenje fotoaparata..... | 174 |
| Pohrana | 174 |
| Čišćenje i provjera optičkog elementa..... | 174 |
| Mapiranje piksela – Provjera funkcija obrade slike | 175 |

| | |
|--|-----|
| ■ Savjeti i informacije za snimanje | 176 |
| ■ Poruke o pogreškama..... | 179 |
| ■ Zadane postavke | 181 |
| ■ Način snimanja i veličina datoteke/broj slika koje se mogu pohraniti | 188 |
| ■ Specifikacije..... | 190 |

MJERE SIGURNOSTI 193

| | |
|-------------------------|-----|
| ■ MJERE SIGURNOSTI..... | 193 |
|-------------------------|-----|

Kazalo 199

Brzo kazalo zadataka

Snimanje



| | | |
|--|---|-----|
| Samo snimanje bez postavljanja složenih postavki | ▶ Način AUTO (AUTO) | 54 |
| Snimanje u željenom načinu rada bez potrebe za poznavanjem tehničkih pojmova | ▶ Vodič uživo | 54 |
| Snimanje autoportreta | ▶ Autoportreti | 78 |
| Snimanje fotografija sa stilom | ▶ Umjetnički filter | 70 |
| Brzo usklađivanje postavki sa scenom | ▶ Način scene (SCN) | 56 |
| Snimanje slika sa zamućenom pozadinom | Vodič uživo | 54 |
| | ▶ Snimanje uz prioritet otvora objektivna | 36 |
| Snimanje noćnih prikaza | Portret + Noćni pejzaž (SCN) | 56 |
| | ▶ Noćni pejzaž (SCN) | 57 |
| | Noćna slika iz ruke (SCN) | 57 |
| Fotografiranje vatrometa | Vatromet (SCN) | 57 |
| | Time uživo (IAP) | 62 |
| | ▶ Kompozitno uživo (IAP) | 61 |
| | Kompozitno uživo (B) | 44 |
| | Bulb/time fotografija (B) | 41 |
| Fotografiranje svjetlosnih tragova | Svjetlosni tragovi (SCN) | 57 |
| | Time uživo (IAP) | 62 |
| | ▶ Kompozitno uživo (IAP) | 61 |
| | Kompozitno uživo (B) | 44 |
| Prilagođavanje svjetline svjetla i sjena | Bulb/time fotografija (B) | 41 |
| | Vodič uživo | 54 |
| Snimanje fotografija s bljeskalicom | Kompenzacija ekspozicije | 80 |
| | ▶ Fotografiranje bljeskalicom | 84 |
| Snimanje fotografija bez bljeskalice | ▶ ISO osjetljivost | 83 |
| Smanjenje mutnih slika uzrokovanih potresanjem fotoaparata | ▶ Stab. slike | 96 |
| | Samookidač | 86 |
| Snimanje slika objekta spram pozadinskog osvjetljenja | Fotografiranje bljeskalicom | 84 |
| | ▶ HDR pozadinskog osv. (SCN) | 58 |
| | Gradacija (Način slike) | 108 |
| | Točkasto mjerenje | 93 |
| Uporaba samookidača | ▶ Samookidač | 86 |
| Uzastopno snimanje | ▶ Uzastopno snimanje | 86 |

| | | |
|---|--|--------|
| Promjena omjera stranice | ▶ Format slike | 97 |
| Promjena boja fotografije | Vodič uživo | 54 |
| | ▶ Način slike | 103 |
| | Balans bijele boje | 94 |
| Obrada slika tako da odgovaraju objektu/Snimanje slika u jednom tonu | Način slike | 103 |
| | ▶ Umjetnički filter (ART) | 70 |
| | Kontrola profila | 46, 51 |
| Uvećavanje slika | ▶ Kontrola profila | 46, 51 |
| Snimanje slika koje predmet zaustave u pokretu ili koje prenose osjećaj pokreta | Vodič uživo | 54 |
| | ▶ Način scene (SCN) | 56 |
| | Snimanje uz prioritet zatvarača | 39 |
| Kad fotoaparat ne želi fokusirati vaš objekt/fokusiranje na jedno područje | Dodirnite AF (Korištenje ekrana osj. na dodir) | 32 |
| | ▶ Položaj AF ciljne oznake | 82 |
| | AF uvećanog dijela/AF zoom | 113 |
| Fokusiranje male točke u kadru/ potvrda fokusiranja prije snimanja | ▶ AF uvećanog dijela/AF zoom | 113 |
| Održavanje pomičnog objekta u fokusu | ▶ C-AF+TR (AF praćenje) | 92 |
| Fokusiranje i snimanje pomičnog objekta | ▶ C-AF | 92 |
| Smanjenje šuma na slici (motling) | ▶ Redukc. šuma | 147 |
| Optimizacija monitora/ podešavanje nijanse boja na monitoru | ▶ Poboljš. prikaza uživo | 146 |
| | Podešavanje svjetline zaslona | 143 |
| Provjera vodoravne i okomite orijentacije prije snimanja | ▶ Mjerač nagiba | 28 |
| Snimanje s namjernom kompozicijom | ▶ Prikazana mreža | 146 |
| Čuvanje napajanja baterije | ▶ Mirovanje | 150 |
| Povećavanje broja fotografija koje se mogu snimiti | ▶ Način kvalitete slike za fotografije | 98 |
| Korištenje dalj. upravljača | ▶ Snimanje na daljinu s pomoću pametnog telefona | 161 |
| | Tiho [▼] (SCN) | 58 |
| Snimanje bez zvuka zatvarača | ▶ Tiho [▼] (AP) | 65 |
| | Tiho [▼] (P/A/S/M/ART) | 88 |
| | ▶ Digi. telekonverter | 130 |
| Zumiranje radi uvećanja objekta u kadru | Portret (Način slike) | 104 |
| Poboljšanje tena | ▶ e-Portret (Način slike) | 104 |
| | Način scene (SCN) | 56 |

Reprodukcija/Retuširanje



| | | |
|---|---|-----|
| Pregledavanje slika na TV-u | ▶ HDMI | 153 |
| | ▶ Reprodukcija na TV prijemu | 153 |
| Pregledavanje dijaprojeksija s glazbom u pozadini | ▶ Dijaprojeksija | 120 |
| Osvjetljavanje sjena | ▶ Pr. Sjena (JPEG uređivanje) | 139 |
| Uklanjanje pojave crvenih očiju | ▶ Korek. Očiju (JPEG uređivanje) | 139 |
| Jednostavan ispis | ▶ Stvaranje redoslijeda ispisa | 123 |
| Pregledavanje slika na pametnom telefonu | ▶ Prijenos slika na pametni telefon | 159 |
| | ▶ Automatski prijenos slika dok je fotoaparata isključen | 160 |
| Automatski prijenos slika na pametni telefon | ▶ Automatsko postavljanje naredbe dijeljenja za fotografije (Aut. naredba dijeljenja) | 160 |
| | ▶ Dodavanje podataka o lokaciji slikama | 162 |
| Retuširanje slika | ▶ RAW uređ. podat. (Prilagođeno) | 137 |
| | ▶ RAW uređ. podat. (ART BKT) | 137 |
| | | |



Postavke fotoaparata

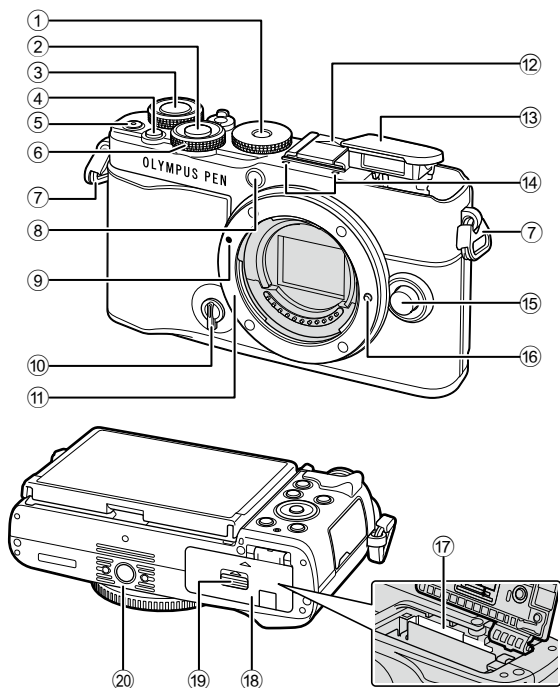

| | | |
|---|-------------------------------|-----|
| Sinkronizacija datuma i vremena | ▶ Postavljanje datuma/vremena | 23 |
| Vraćanje tvorničkih postavki | ▶ Ponovno postavi | 129 |
| Mijenjanje prikazanog jezika izbornika | ▶ | 144 |
| | ▶ (Zvučni signal) | 146 |
| Isključivanje zvuka automatskog fokusiranja | ▶ Tiho [▼] (SCN) | 58 |
| | ▶ Tiho [▼] (AP) | 65 |

Nazivi dijelova



- | | |
|--|--|
| ① Kotačić odabira načina radastr. 29 | ⑫ Poklopac priključka za bljeskalicu |
| ② Gumb zatvaračastr. 30 | ⑬ Ugrađena bljeskalicustr. 84 |
| ③ Stražnji kotačić (☺).....str. 35-41, 118 | ⑭ Stereomikrofonstr. 124, 136 |
| ④ Gumb  (Prečac).....str. 33 | ⑮ Gumb za otpuštanje objektivustr. 21 |
| ⑤ Gumb  (videozapis)/ gumb str. 74/str. 122 | ⑯ Igla za blokadu objektivu |
| ⑥ Prednji kotačić (☺)str. 35-41, 80, 84, 118 | ⑰ Utor za karticu.....str. 17 |
| ⑦ Otvor za remenstr. 15 | ⑱ Poklopac pretinca baterije/karticestr. 16, 17 |
| ⑧ Lampica samookidača / AF lampica.....str. 86/str. 130 | ⑲ Bravica pretinca baterije/karticestr. 16, 17 |
| ⑨ Oznaka za pričvršćivanje objektivu.....str. 20 | ⑳ Navoj za stativ |
| ⑩ Prekidač za kontrolu profilastr. 46, 51 | |
| ⑪ Navoj (Prije učvršćivanja objektivu uklonite poklopac fotoaparata). | |

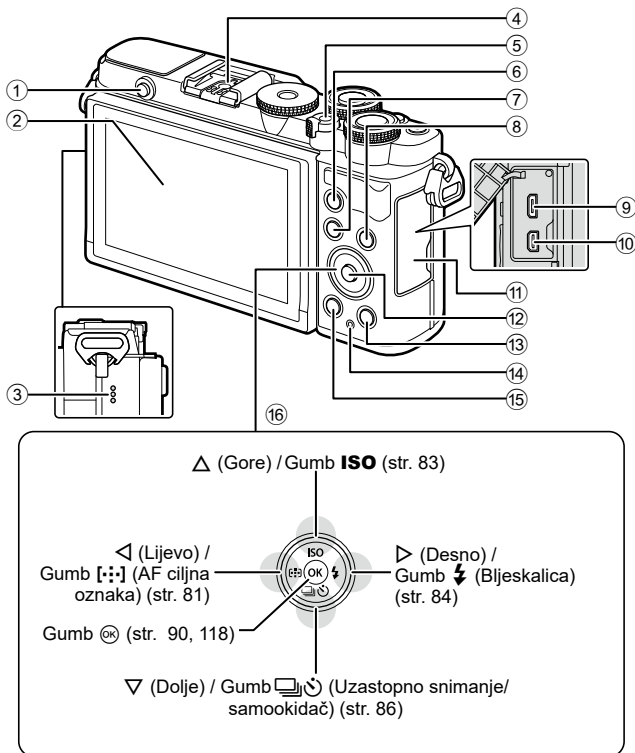

- | | |
|--|---|
| ① Gumb skočne bljeskalicestr. 84 | ⑩ HDMI mikropriključak.....str. 153 |
| ② Monitor (zaslon osjetljiv na dodir)str. 26, 32, 89, 116, 126 | ⑪ Poklopac priključka |
| ③ Zvučnik | ⑫ Gumb OKstr. 91, 118 |
| ④ Priključak za bljeskalicu.....str. 169 | ⑬ Gumb [▶] (reprodukcija).....str. 118 |
| ⑤ Ručica za ON/OFFstr. 22 | ⑭ Lampica CHARGE (punjenje baterije).....str. 18 |
| ⑥ Gumb AEL/AFL str. 112, 113, 151 | ⑮ Gumb [🗑️] (brisanje)str. 121 |
| ⑦ Gumb MENUstr. 128 | ⑯ Gumbi sa strelicama*str. 23, 81 – 86, 118 |
| ⑧ Gumb INFOstr. 28, 117, 152 | |
| ⑨ USB mikropriključak.....str. 164 | |

* U ovom priručniku ikone △ ▽ ◁ ▷ predstavljaju radnje koje se izvode pomoću gumba sa strelicama.

Pregled sadržaja pakiranja

Kupljeno pakiranje sadrži fotoaparati i pribor naveden u nastavku.

Ako neki dio nedostaje ili je oštećen, obratite se prodavaču od kojeg ste kupili fotoaparati.



Fotoaparati



Zaštitni poklopac*

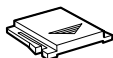

Poklopac priključka za
bljeskalicu *



Remen

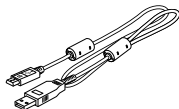

USB kabel
CB-USB12



Litij -ionska baterija
BLS-50

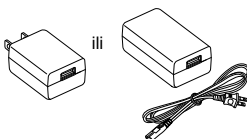

USB prilagodnik izmjeničnog
napona F-5AC

Osnovni priručnik

Jamstveni list

* Zaštitni poklopac i poklopac priključka za bljeskalicu već su pričvršćeni na fotoaparati ili umetnuti u njega.

Pričvršćivanje remena

- 1** Prije nego što pričvrstite remen, uklonite završetak kopče i otpustite remen kako je prikazano.

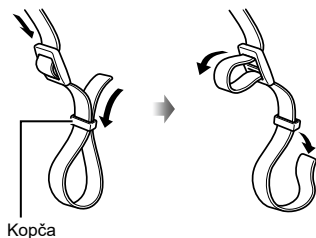

- 2** Provcite završetak remena kroz prorez remena i natrag kroz kopču.

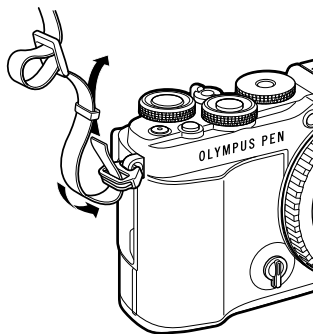

- 3** Provcite završetak remena kroz kopču i pritegnite kako je prikazano.

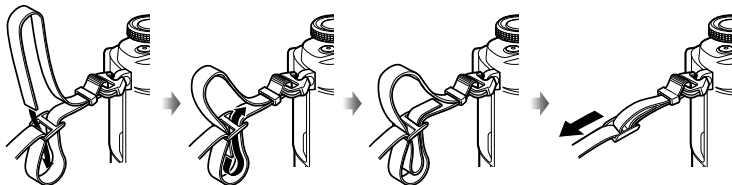

- Pričvrstite drugi kraj remena na drugi prorez.
- Nakon što pričvrstite remen, čvrstim povlačenjem provjerite je li labav.

Umetanje i vađenje baterije i kartice

U ovom priručniku svi uređaji za pohranu nazivaju se »kartice«.

U fotoaparatu se koriste SD, SDHC ili SDXC memorijske kartice drugih proizvođača u skladu s normom SD (Secure Digital).

Prije prve uporabe kartice treba formatirati za ovaj fotoaparat, a jednako tako i nakon što ste ih upotrebljavali s drugim fotoaparatima ili računalima. ➡ »Formatiranje kartice (Postavke kartice)« (str. 144)

- 1 Provjerite je li ručica za **ON/OFF** u položaju **OFF**.

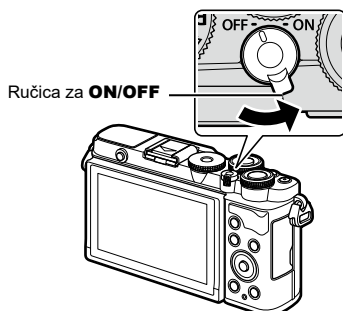

- 2 Otvaranje poklopca pretinca za bateriju/karticu.

Poklopac pretinca baterije/kartice

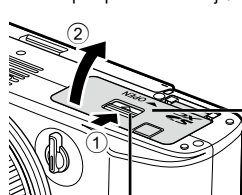

Bravica pretinca baterije/kartice

- 3 Umetanje baterije.
 - Upotrebljavajte samo baterije BLS-50 (str. 14, 192).

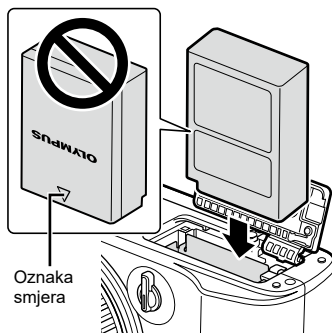

4 Umetanje kartice.

- Gurajte karticu sve dok se ne zaključa na svom mjestu.  »Prikladne kartice« (str. 167)

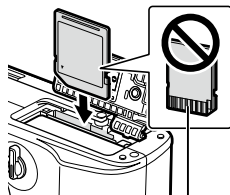

Područje za priključak

- Nemojte na silu umetati oštećenu karticu ili karticu promijenjenog oblika. To može oštetiti utor za karticu.

5 Zatvaranje poklopca pretinca baterije/kartice.

- Obavezno provjerite je li poklopac pretinca baterije/kartice zatvoren prije uporabe fotoaparata.

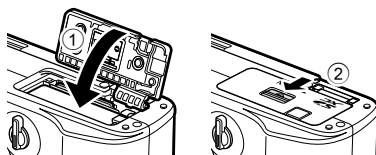

- Preporučuje se da za dulja snimanja pri ruci uvijek imate i rezervnu bateriju za slučaj da se baterija koju koristite isprazni.
- Pročitajte i »Baterije« (str. 166).

Uklanjanje baterije

Isključite fotoaparat prije otvaranja ili zatvaranja poklopca pretinca baterije/kartice. Za vađenje baterije prvo pogurajte gumb za zaključavanje baterije u smjeru strelice pa je izvadite.

- Bateriju nemojte vaditi kada je uključen indikator pisanja na karticu (str. 26, 27).
- Ako ne možete ukloniti bateriju, obratite se ovlaštenom distributeru ili servisnom centru. Nemojte upotrebljavati silu.

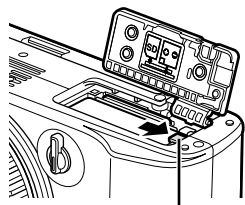

Gumb za zaključavanje baterije

Vađenje kartice

Nježno pritisnite umetnutu karticu i ona će biti izbačena. Izvadite karticu.

- Bateriju nemojte vaditi kada je uključen indikator pisanja na karticu (str. 26, 27).

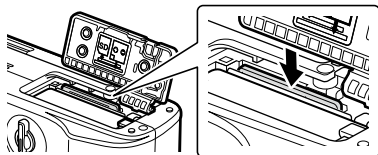

Punjenje baterije

1

Priprema

- 1 Provjerite je li ručica za **ON/OFF** u položaju **OFF**.

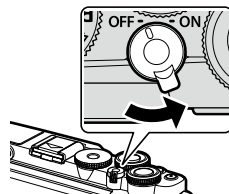

- 2 Provjerite je li baterija u fotoaparatu i povežite USB kabel i USB prilagodnik izmjeničnog napona.

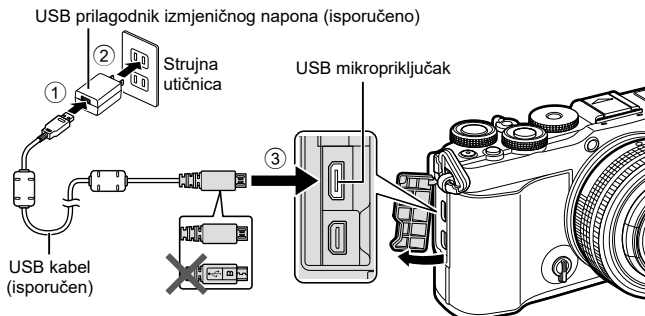

- Nikada nemojte upotrebljavati druge kabele osim USB kabela koje isporučuje ili preporučuje naša tvrtka (str. 172). To može uzrokovati pojavu dima ili opekline.
- Lampica **CHARGE** svijetli tijekom punjenja. Punjenje traje oko 4 sata. Lampica se isključuje kada se baterija napuni do kraja.
- Čak ako je i punjenje u tijeku, ono se prekida kada se fotoaparat uključi.

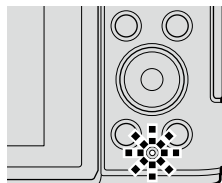

- USB prilagodnik izmjeničnog napona ne može se upotrijebiti za punjenje baterije dok je fotoaparat uključen.
- Ako dođe do pogreške u punjenju, lampica **CHARGE** će treperiti. Odspojite pa ponovno povežite USB kabel.
- USB prilagodnik izmjeničnog napona može se upotrijebiti za punjenje baterije kada je temperatura baterije između 0 i 40 °C.
- Za punjenje baterije može se upotrebljavati punjač (BCS-5; prodaje se zasebno).



- Iz sigurnosnih razloga punjenje može potrajati dulje ili se baterija može neće u potpunosti napuniti kada se puni pri visokoj temperaturi okoline.
- Baterije se neće puniti dok je fotoaparat isključen ako je u tijeku prijenos slika na pametni telefon preko Wi-Fi veze (pozadinski automatski prijenos).  »Automatski prijenos slika dok je fotoaparat isključen« (str. 160)



USB prilagodnik izmjeničnog napona

- Obvezno odspojite USB prilagodnik izmjeničnog napona tijekom čišćenja. Ostavi li se USB prilagodnik izmjeničnog napona priključenim tijekom čišćenja, može doći do ozljede ili strujnog udara.

Stavljanje objektivna na fotoaparar

1

Priprema

- 1 Provjerite je li ručica **ON/OFF** u položaju **OFF**.

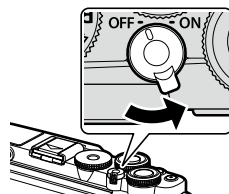

- 2 Skinite stražnji poklopac s objektivna i zaštitni poklopac s fotoaparata.

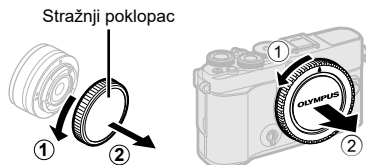

- 3 Poravnajte oznaku za pričvršćivanje objektivna na fotoaparatu (crvene boje) s oznakom za poravnavanje na objektivu (crvene boje), a zatim stavite objektiv u tijelo fotoaparata.

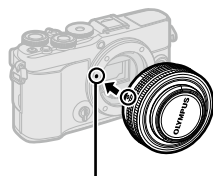

Oznaka za pričvršćivanje objektivna

- 4 Zakrećite objektiv kako je prikazano dok ne uskoči na svoje mjesto.



- Ne pritišćite gumb za otpuštanje objektivna.
- Ne dirajte unutarnje dijelove fotoaparata.

- 5 Skinite prednji poklopac objektivna.

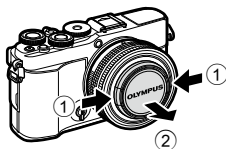
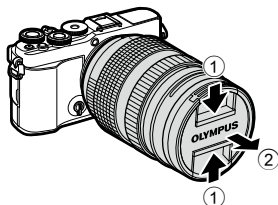

Uklanjanje objektivna

- 1 Provjerite je li ručica **ON/OFF** u položaju **OFF**.

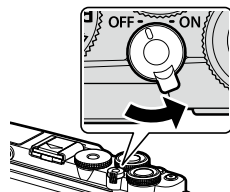

- 2 Držite gumb za otpuštanje objektivna i zakrenite objektiv kako je prikazano.

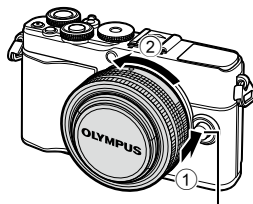

Gumb za otpuštanje objektivna

Izmjenjivi objektivni

Pročitajte »Izmjenjivi objektivni« (str. 167).

Uključivanje fotoaparata

1 Pomaknite ručicu **ON/OFF** u položaj **ON**.

- Kada je fotoaparata uključen, uključuje se i zaslon.
- Za isključivanje fotoaparata vratite ručicu u položaj **OFF**.

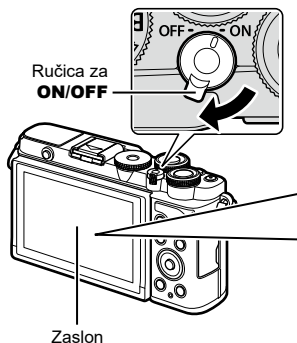

Razina baterije

Prikazuje se ikona napunjenosti baterije.

- (zeleno): fotoaparata je spreman za snimanje.
- (zeleno): baterija nije puna.
- (zeleno): slaba baterija.
- (treperi crveno): napunite bateriju.

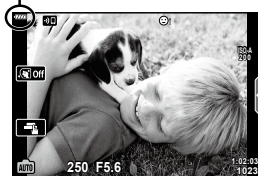

Rad fotoaparata u stanju mirovanja

Ako se tijekom jedne minute ne obavi nijedna radnja, fotoaparata ulazi u stanje »mirovanja« (pripravnosti) u kojem se isključuje monitor i poništavaju sve radnje. Pritiskom zatvarača fotoaparata će se ponovno aktivirati. Fotoaparata se automatski isključuje ako se ostavi u mirovanju 4 sata. Prije uporabe ponovno uključite fotoaparata. Možete podesiti razdoblje neaktivnosti fotoaparata prije ulaska u stanje mirovanja. [Mirovanje] (str. 150)

Početne postavke

Kada prvi put uključite fotoaparat, obavite početno podešavanje odabirom jezika i postavljanjem sata fotoaparata.

- Podaci o datumu i vremenu bilježe se na karticu sa slikama.
- Naziv datoteke također se prilaže uz podatke o datumu i vremenu. Obvezno namjestite točan datum i vrijeme prije uporabe fotoaparata. Neke se funkcije ne mogu upotrebljavati ako nisu namješteni datum i vrijeme.

- 1 Pritisnite gumb **OK** kada se prikaže dijaloški okvir za početne postavke koji će od vas zatražiti da odaberete jezik.

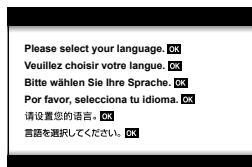

- 2 Označite željeni jezik s pomoću prednjeg ili stražnjeg kotačića ili Δ ∇ \triangleleft \triangleright .

- Dijaloški okvir za odabir jezika sadrži dvije stranice s opcijama. S pomoću prednjeg ili stražnjeg kotačića ili Δ ∇ \triangleleft \triangleright pomičite pokazivač između stranica.



- 3 Pritisnite gumb **OK** kada se željeni jezik označi.

- Pritisnete li gumb zatvarača prije gumba **OK**, fotoaparata će se vratiti u način snimanja i neće se odabrati nijedan jezik. Početno podešavanje možete obaviti tako da isključite i ponovno uključite fotoaparata nakon čega će se prikazati dijaloški okvir za početne postavke i zatim ponovite postupak iz koraka 1.
- Jezik se može promijeniti u bilo kojem trenutku iz ∇ izbornika postavki. ∇ »Odabir jezika (∇)« (str. 144)



- 4** Postavite datum, vrijeme i format datuma.
- Označite stavke s pomoću <|>.
 - Promijenite označenu stavku s pomoću Δ ▽.
 - Sat se može prilagoditi u bilo kojem trenutku iz ↓ izbornika postavki. ⚙ [⌚] (str. 143)

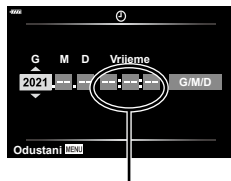

Fotoaparat prikazuje vrijeme u 24-satnom prikazu.

- 5** Dovršite početne postavke.
- Pritisnite gumb **OK** za postavljanje sata.
 - Ako se baterija izvadi iz fotoaparata i fotoaparat se ne koristi neko vrijeme, datum i vrijeme mogli bi se ponovno postaviti na tvornički zadane postavke.
 - Ako planirate snimiti videozapis, prilagodite broj slika u sekundi u skladu s videostandardom vaše države/regije. ⚙ [Br. sl./s za video.] (str. 136)

Isključivanje fotoaparata

Za isključivanje fotoaparata vratite ručicu **ON/OFF** u položaj **OFF**. Pogledajte stranicu 158 za više informacija o tome što učiniti ako se na fotoaparatu prikazuje dijaloški okvir prikazan na slici.

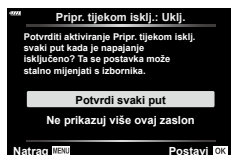
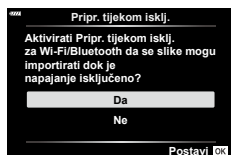

Zaslon je fotoaparata nečitljiv/na pogrešnom jeziku

Ako su zasloni fotoaparata na nepoznatom jeziku ili se na njima prikazuju znakovi koji su vam nečitljivi, možda ste slučajno na dijaloškom okviru za odabir jezika odabrali krivi jezik. Za promjenu jezika slijedite korake u nastavku.

- 1 Pritisnite gumb **MENU** kako biste prikazali izbornike.

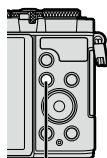

Gumb **MENU**



- 2 Označite karticu ȳ izbornika postavki s pomoću Δ ∇ i pritisnite \triangleright .

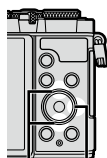

- 3 Označite [English] s pomoću Δ ∇ i pritisnite \triangleright .



- 4 Označite željeni jezik s pomoću Δ ∇ \triangleleft \triangleright i pritisnite gumb **OK**.



2 Snimanje

Prikaz informacija tijekom snimanja

Prikaz na monitoru tijekom snimanja fotografija

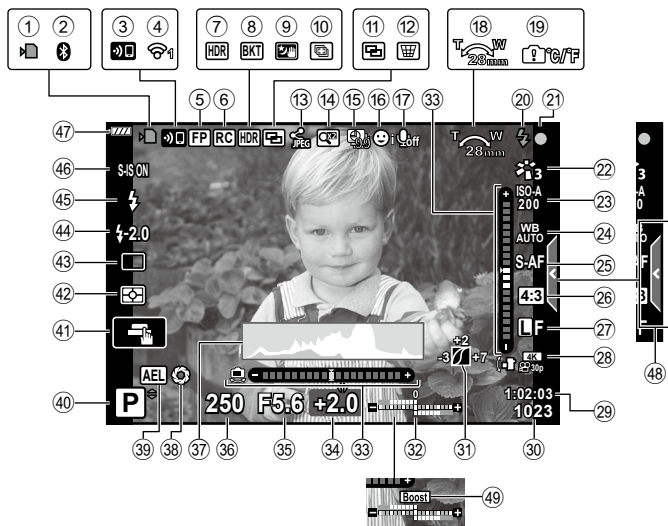

Prikaz na monitoru tijekom načina videozapisa



- ① Indikator pisanja na karticu.....str. 17
- ② Status **Bluetooth®** veze.... str. 155 – 163
- ③ Pokretanje bežične LAN veze str. 155 – 163
- ④ Status bežične LAN veze str. 155 – 163
- ⑤ Super FP bljeskalicastr. 169
- ⑥ Način RCstr. 169
- ⑦ HDR.....str. 64
- ⑧ AE Bracketingstr. 68
- ⑨ Focus Bracketing.....str. 69
- ⑨ Noćna slika iz ruke.....str. 57
- ⑩ Snimka s više. fokusomstr. 59
- ⑪ Višestr. ekspozicijastr. 63, 131
- ⑫ Kompenzacija trapezoidastr. 67
- ⑬ Aut. naredba dijeljenja.....str. 160
- ⑭ Digi. telekonverter.....str. 130
- ⑮ Snimanje ubrz. tjeka vrem.str. 133
- ⑯ Prioritet lica/prioritet očiju.....str. 82
- ⑰ Zvuk videozapisa.....str. 136
- ⑱ Smjer zooma/zarišna duljina
- ⑲ Upozorenje za unutarnju temperaturustr. 180
- ⑳ Bljeskalica.....str. 84
(treperi: punjenje u tijeku, svijetli: punjenje dovršeno)
- ㉑ Oznaka potvrde AF-a.....str. 30
- ㉒ Način slikestr. 103, 130
- ㉓ ISO osjetljivoststr. 83
- ㉔ Balans bijele boje.....str. 94
- ㉕ Način AFstr. 92
- ㉖ Omjer stranicastr. 97
- ㉗ Kvaliteta slike (fotografije).....str. 98
- ㉘ Način snimanja (videozapisi) str. 99
- ㉙ Dostupno vrijeme snimanja str. 189
- ㉚ Broj slika koje se mogu pohranitistr. 188
- ㉛ Kontrola svjetla i sjene.....str. 111
- ㉜ vrh: Kontrola intenziteta bljeskalicestr. 103
dno: Kompenzacija ekspozicije.....str. 80
- ㉝ Mjerač nagibastr. 28
- ㉞ Vrijednost kompenzacije ekspozicijestr. 80
- ㉟ Vrijednost otvora objektiva.... str. 35 – 41
- ㊱ Brzina zatvarača str. 35 – 41
- ㊲ Histogramstr. 28
- ㊳ Pretpregledstr. 112
- ㊴ AE zaključavanje str. 113, 151
- ㊵ Način snimanja str. 29 – 77
- ㊶ Funkcije na dodirstr. 32
- ㊷ Način mjerenja svjetla.....str. 93
- ㊸ Uzastopno snimanje/
samookidač.....str. 86
Tiho snimanjestr. 65
- ㊹ Kontrola intenziteta bljeskalice ...str. 103
- ㊺ Način bljeskalicestr. 84
- ㊻ Stabilizator slike.....str. 96
- ㊼ Razina baterije.....str. 22
- ㊽ Opoziv vodiča uživo.....str. 54
- ㊾ Poboljšanje prikaza uživostr. 146
- ㊿ Mjerač razine snimanja.....str. 136
- ① Kartica za tiho snimanje.....str. 77
- ② Način videozapisa (ekspozicija).....str. 115

Promjena prikaza informacija

Gumbom **INFO** možete prebacivati informacije prikazane na monitoru tijekom snimanja.

Gumb **INFO**

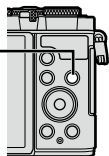

* Nije prikazano u načinu (način videozapisa) osim ako je snimanje u tijeku.

- Možete izmijeniti postavke za Prilagođeno1 i Prilagođeno2. /Info postavke > [LV-INFO] (str. 146)
- Zasloni za prikaz informacija mogu se mijenjati u bilo kojem smjeru rotiranjem prednjeg kotačića uz istovremeno pritiskanje gumba **INFO**.

Prikaz histograma

Prikazuje se histogram s distribucijom svjetline na slici. Vodoravna os prikazuje svjetlinu, okomita broj piksela svake svjetline na slici. Tijekom snimanja prevelika ekspozicija prikazuje se crvenom bojom, premala ekspozicija plavom bojom, a raspon mjeren s pomoću točkastog mjerenja zelenom bojom.

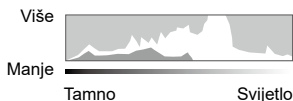

Prikaz mjerača nagiba

Smjer fotoaparata je označen. Smjer »nagiba« prikazan je na okomitoj traci, dok je smjer »horizonta« prikazan na vodoravnoj traci. Fotoaparat je postavljen ravno i uspravno kada su trake zelene boje.

- Poslušajte se pokazateljima na mjeracu nagiba kao vodilicama.
- Pogreške u prikazu mogu se ispraviti kalibracijom (str. 150).

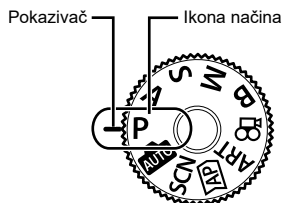

Odabir načina snimanja i fotografiranja

Koristite kotačić odabira načina rada za odabir načina snimanja, a zatim snimite sliku.



Vrste načina snimanja

U nastavku saznajte kako koristiti različite načine snimanja.

| | |
|---|---|
| P | Program AE (str. 35) |
| A | AE s prioritetom otvora objektiva (str. 37) |
| S | AE s prioritetom zatvarača (str. 39) |
| M | Ručna ekspozicija (str. 41) |
| B | Bulb/Time (str. 42) |
| | Kompozitno uživo (str. 44) |
|  | AUTO (str. 54) |
| SCN | Scena (str. 56) |
|  | Napredno fotografiranje (str.60) |
| ART | Umjetnički filter (str. 70) |
|  | Videozapis (str. 75) |

Funkcije koje se ne mogu odabrati putem izbornika

Neki se elementi možda ne mogu odabrati iz izbornika kada se upotrebljava $\Delta \nabla \triangleleft \triangleright$.

- Elementi koji se ne mogu namjestiti s trenutačnim načinom snimanja.
- Stavke koje se ne mogu postaviti zbog stavke koja je već postavljena:

Postavke poput načina slike nisu dostupne kada je kotačić odabira načina rada u položaju .

1 Rotirajte kotačić odabira načina rada na način.

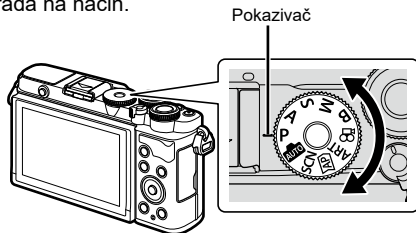

2 Kadrirajte sliku.

- Pripazite da vaši prsti ili remen fotoaparata ne zakrivaju objekti ili AF lampicu.

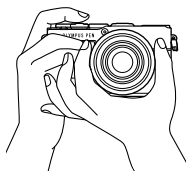

Položaj za krajolik

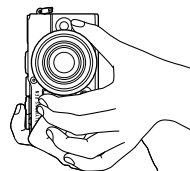

Položaj za portret

3 Prilagodite fokusiranje.

- Prikažite objekt u središtu monitora, a potom lagano pritisnite gumb zatvarača prema dolje do prvog položaja (pritisnite gumb zatvarača do pola). Prikazat će se oznaka potvrde automatskog fokusiranja (●), a na mjestu fokusiranja prikazat će se zeleni okvir (AF oznaka).

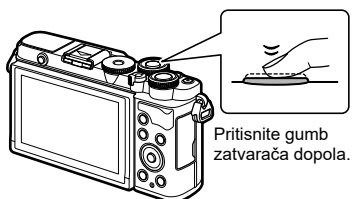

AF oznaka

- Ako potvrda automatskog fokusiranja (AF) treperi, objekt nije fokusiran (str. 176).

4 Otpustite zatvarač.

- Pritisnite gumb zatvarača do kraja (do kraja).
- Fotoaparat će otpustiti zatvarač i snimiti sliku.
- Snimljena slika prikazat će se na monitoru.



- Možete fokusirati i snimati fotografije koristeći kontrole na dodir.  »Snimanje s pomoću funkcija zaslona osjetljivog na dodir« (str. 32)
- Za zatvaranje načina snimanja iz izbornika ili reprodukcije pritisnite gumb zatvarača dopola.

Snimanje fotografija pod velikim i malim kutom

Možete promijeniti orijentaciju i kut monitora.

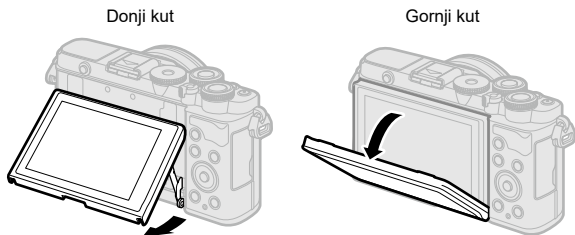

2

Snimanje

Rotiranje monitora: Oprez

- Polako rotirajte monitor ne prelazeći prikazana ograničenja. Nemojte primjenjivati silu. Nepridržavanje te mjere opreza može dovesti do oštećenja priključaka.

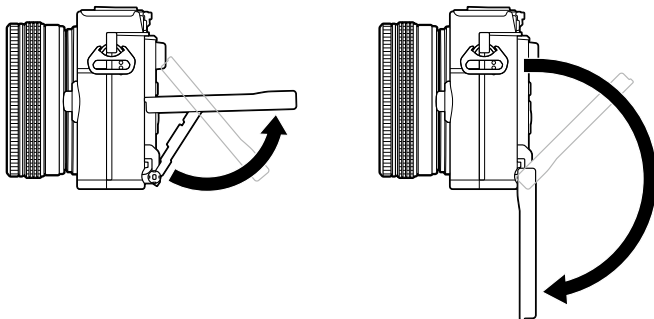

- Ne dodirujte područja označena na slici. Nepridržavanje te mjere opreza može dovesti do oštećenja ili kvara proizvoda.

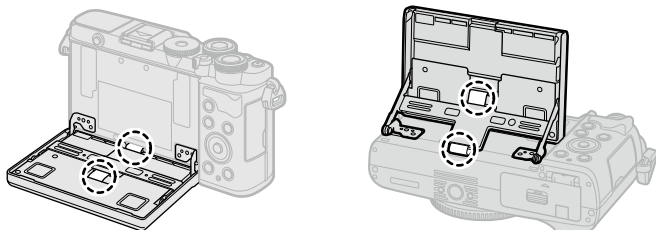



- Okretanjem monitora možete snimiti slike sebe s pretpregledom kadra.  »Snimanje fotografija u načinu rada Autoportret« (str. 78)

Snimanje s pomoću funkcija zaslona osjetljivog na dodir

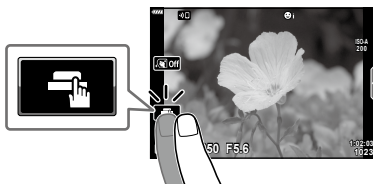
Dodirnite  da biste prošli kroz postavke zaslona na dodir.



| | |
|---|--|
|  | Dodirnite objekt za fokusiranje i automatski otpustite zatvarač. Ta značajka nije dostupna u načinu videozapisa i tijekom bulb, time ili kompozitnog fotografiranja. |
|  | Onemogućene su funkcije zaslona na dodir. |
|  | Dotaknite da biste prikazali cilj auto fokusa te postavili fokus na subjekt u odabranom području. Fotografirati možete pritiskom na gumb zatvarača. |

■ Pretpregled objekta ()

1 Dodirnite objekt na zaslonu.

- Prikazat će se AF oznaka.
- Upotrijebite klizač kako biste odabrali veličinu okvira.
- Dodirnite  da biste isključili prikaz AF ciljne oznake.



2 Dodirnite da biste zumirali položaj kadra.

- Upotrijebite prst da biste pomicali prikaz kada je slika povećana.
- Dodirnite  da biste otkazali prikaz zooma.
- Ne možete mijenjati veličinu ili zumirati cilj u načinu videozapisa.

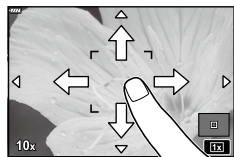

- Okolnosti u kojima funkcije zaslona na dodir nisu dostupne obuhvaćaju sljedeće. BBB na jedan dodir dok su gumb ili kotačići u uporabi itd.
- Nemojte dodirivati zaslon noktima ili drugim oštrim predmetima.
- Rukavice ili zaštitne za zaslon mogu ometati funkcije zaslona na dodir.
- Možete onemogućiti funkcije zaslona na dodir.  [Post. ekr. osj. na dod.] (str. 150)

Prebacivanje prikaza gumbom (prečac)

Pritisnite gumb  za prebacivanje na svaki zaslon odabranog načina snimanja između snimaka.

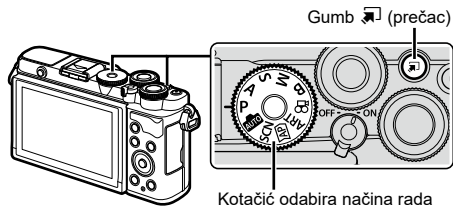

P/A/S/M/B

- Kada prekidač za kontrolu profila nije u položaju COLOR/MONO

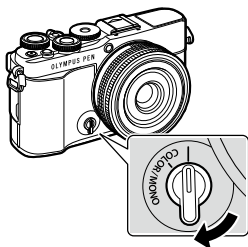

Prekidač za kontrolu profila

LV glavna upravljačka ploča (str. 89)



- Kada je prekidač za kontrolu profila u položaju COLOR/MONO

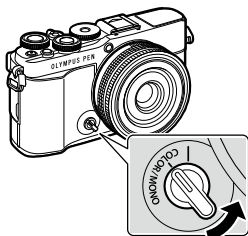

Prekidač za kontrolu profila

Kontrola profila (str. 46)



Vodič uživo (str. 54)



SCN

Način scene (str. 56)





Način naprednog fotografiranja (str. 60)



Način umjetničkog filtra (str. 70)



Način videozapisa (str. 75)



Postavka prema kojoj fotoaparat odabire otvor objektiva i brzinu zatvarača (Programski način rada)

Fotoaparat odabire optimalan otvor objektiva i brzinu zatvarača u skladu sa svjetlinom objekta.

1 Zakrenite kotačić odabira načina rada u **P**.

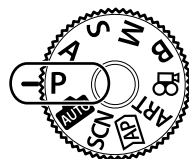

2 Fokusirajte i provjerite zaslom.

- Prikazuju se brzina zatvarača i otvor objektiva koje je odabrao fotoaparat.

3 Snimite slike.







Otvor objektiva
Brzina okidača
Način snimanja

- Upotrijebite prednji kotačić za odabir kompenzacije ekspozicije.
- Stražnji kotačić možete upotrijebiti za odabir pomaka programa.
- Pokazivači vrijednosti brzine zatvarača i otvora objektiva trepere ako fotoaparat ne može postići odgovarajuću ekspoziciju. Vrijednost otvora objektiva potrebna da zatreperi njegova oznaka ovisi o vrsti i žarišnoj duljini objektiva. Kada upotrebljavate fiksne [ISO] postavke, promijenite postavku. »Mijenjanje ISO osjetljivosti (ISO)« (str. 83)

| Primjer prikaza upozorenja (treptanje) | Status | Radnja |
|--|---------------------------------------|--|
| | Objekt koji snimate je previše taman. | Koristi bljeskalicu. |
| | Objekt koji snimate je presvijetao. | <ul style="list-style-type: none"> • Prekoračen je izmjereni raspon fotoaparata. Koristite komercijalno dostupan ND filter (za prilagođavanje količine svjetla). • Snimite slike u tihom načinu rada. »Elektronički zatvarač (Tihom [♥])« (str. 88) |



- Možete odabrati opcije obrade s pomoću kontrole profila. Rotirajte prekidač za kontrolu profila u položaj COLOR/MONO za prikaz kontrole profila. Ako se kontrola profila ne prikazuje kada je prekidač za kontrolu profila u položaju COLOR/MONO, pritisnite gumb  za prikaz kontrole.  »Snimanje poboljšanih slika (Kontrola profila)« (str. 46)
- Možete odabrati funkcije koje izvode prednji i stražnji kotačić.  [Funkcija kotačića] (str. 145)
- Možete odabrati hoće li zaslon odražavati učinke kompenzacije ekspozicije ili će održavati stalnu svjetlinu radi lakšeg pregledavanja. Prema zadanim postavkama učinci postavki ekspozicije vidljivi su na zaslonu.  [Poboljš. prikaza uživo] (str. 146)

■ Promjena programa

Bez promjene ekspozicije možete birati između različitih kombinacija otvora objektiva i brzine zatvarača koje fotoaparati automatski odabere. To je poznato kao promjena programa.

- Okrećite prednji kotačić sve dok fotoaparati ne prikaže željenu kombinaciju otvora objektiva i brzine zatvarača.
- Pokazivač načina snimanja na zaslonu mijenja se iz **P** u **Ps** dok je aktivna promjena programa. Da biste prekinuli promjenu programa, okrećite prednji kotačić u suprotnom smjeru sve dok se više ne prikazuje **Ps**.



Promjena programa

Odabir otvora objektivu (Način prioriteta otvora objektivu)

U ovom načinu birate otvor objektivu (*f*-broj), a fotoaparat automatski postavlja brzinu zatvarača za optimalnu ekspoziciju u skladu sa svjetlinom objekta. Niže vrijednosti otvora objektivu (veći otvori objektivu) smanjuju dubinu područja za koje se čini da je u fokusu (dubina polja), čime se zamućuje pozadina. Više vrijednosti otvora objektivu (manji otvori objektivu) povećavaju dubinu područja za koje se čini da je u fokusu ispred i iza objekta.

Niže vrijednosti otvora objektivu...



...smanjuju dubinu polja i povećavaju zamućenost.

Više vrijednosti otvora objektivu...



...povećavaju dubinu polja.

1 Rotirajte kotačić odabira načina rada na **A**.

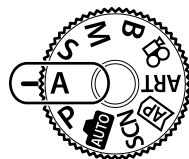

2 Odaberite otvor objektivu.

- Prema zadanim postavkama otvor objektivu bira se okretanjem stražnjeg kotačića.
- Brzina zatvarača koju automatski bira fotoaparat pojaviti će se na zaslonu.
- Upotrijebite prednji kotačić za odabir kompenzacije ekspozicije.







Vrijednost otvora objektivu

3 Snimite slike.

- Pokazivač brzine zatvarača treperi ako fotoaparat ne može postići odgovarajuću ekspoziciju. Kada upotrebljavate fiksne [ISO] postavke, promijenite postavku. »Mijenjanje ISO osjetljivosti (ISO)« (str. 83)

| Primjer prikaza upozorenja (treptanje) | Status | Radnja |
|--|--|--|
| | Objekt koji snimate je podekspozicioniran. | Smanjite vrijednost otvora objektivu. |
| | Objekt koji snimate je preekspozicioniran. | <ul style="list-style-type: none"> • Povećajte vrijednost otvora objektivu. • Ako se zaslon s upozorenjem i dalje prikazuje, izmjereni raspon fotoaparata je prekoračen. Koristite komercijalno dostupan ND filter (za prilagođavanje količine svjetla). • Snimite slike u tihom načinu rada. »Elektronički zatvarač (Tiho [♥])« (str. 88) |



- Možete odabrati opcije obrade s pomoću kontrole profila. Rotirajte prekidač za kontrolu profila u položaj COLOR/MONO za prikaz kontrole profila. Ako se kontrola profila ne prikazuje kada je prekidač za kontrolu profila u položaju COLOR/MONO, pritisnite gumb  za prikaz kontrole.  »Snimanje poboljšanih slika (Kontrola profila)« (str. 46)
- Možete odabrati funkcije koje izvode prednji i stražnji kotačić.  [Funkcija kotačića] (str. 145)
- Možete odabrati hoće li zaslon odražavati učinke kompenzacije ekspozicije ili će održavati stalnu svjetlinu radi lakšeg pregledavanja. Prema zadanim postavkama učinci postavki ekspozicije vidljivi su na zaslonu.  [Poboljš. prikaza uživo] (str. 146)

U ovom načinu birate brzinu zatvarača, a fotoaparat automatski postavlja otvor objektiva za optimalnu ekspoziciju u skladu sa svjetlinom objekta. Kod većih brzina zatvarača objekti koji se brzo pomiču izgledaju »zamrznuto«. Niže brzine zatvarača dodaju zamućenje predmetima koji se pomiču, što im daje dojam pokreta radi postizanja efekta dinamičnosti.

Niže brzine zatvarača...

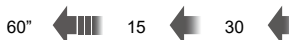

...pružaju dinamičke snimke s dojmom kretanja.

Više brzine zatvarača...



...»zamrzavaju« kretanje objekata koji se brzo pomiču.

1 Zakrenite kotačić odabira načina rada na **S**.

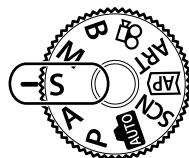

2 Odaberite brzinu zatvarača.



- Prema zadanim postavkama brzina zatvarača bira se okretanjem stražnjeg kotačića.
- Brzina zatvarača može se postaviti na vrijednosti između 1/4000 i 60 s.
- Brzine zatvarača od čak 1/16000 s dostupne su u [♥] (tihom) načinu. »Elektronički zatvarač (Tihom [♥])« (str. 88)
- Otvor objektiva koji automatski odabere fotoaparat pojaviti će se na zaslonu.
- Upotrijebite prednji kotačić za odabir kompenzacije ekspozicije.





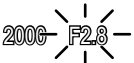
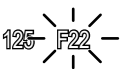

Brzina okidača

3 Snimite slike.

- Pokazivač otvora objektiva treperi ako fotoaparat ne može postići odgovarajuću ekspoziciju.
Vrijednost otvora objektiva u trenutku kada zatreperi njegova oznaka ovisi o vrsti i žarišnoj duljini objektiva.
Kada upotrebljavate fiksne [ISO] postavke, promijenite postavku. »Mijenjanje ISO osjetljivosti (ISO)« (str. 83)

| Primjer prikaza upozorenja (treptanje) | Status | Radnja |
|---|--|---|
|  | Objekt koji snimate je podekspozicioniran. | Smanjite brzinu zatvarača. |
|  | Objekt koji snimate je preekspozicioniran. | <ul style="list-style-type: none"> • Odaberite višu brzinu zatvarača. Brzine zatvarača od čak 1/16000 s dostupne su u tihom načinu.  »Elektronički zatvarač (Tiho [♥])« (str. 88) • Ako se zaslon s upozorenjem i dalje prikazuje, izmjereni raspon fotoaparata je prekoračen. Koristite komercijalno dostupan ND filter (za prilagođavanje količine svjetla). |



- Možete odabrati opcije obrade s pomoću kontrole profila. Rotirajte prekidač za kontrolu profila u položaj COLOR/MONO za prikaz kontrole profila. Ako se kontrola profila ne prikazuje kada je prekidač za kontrolu profila u položaju COLOR/MONO, pritisnite gumb  za prikaz kontrole.  »Snimanje poboljšanih slika (Kontrola profila)« (str. 46)
- Možete odabrati funkcije koje izvode prednji i stražnji kotačić.  [Funkcija kotačića] (str. 145)
- Možete odabrati hoće li zaslon odražavati učinke kompenzacije ekspozicije ili će održavati stalnu svjetlinu radi lakšeg pregledavanja. Prema zadanim postavkama učinci postavki ekspozicije vidljivi su na zaslonu.  [Poboljš. prikaza uživo] (str. 146)

Odabir otvora objektiva i brzine zatvarača

(Ručni način rada)

U ovom načinu birate otvor objektiva i brzinu zatvarača. Postavke možete podesiti u skladu sa svojim ciljevima, primjerice kombiniranjem visokih brzina zatvarača s malim otvorima objektiva (visoki f/-brojevi) za veću dubinu polja.

1 Zakrenite kotačić odabira načina rada na **M**.

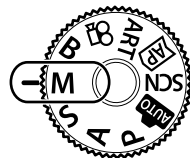





2 Podesite otvor objektiva i brzinu zatvarača.

- Prema zadanim postavkama otvor objektiva bira se prednjim kotačićem, a brzina zatvarača stražnjim kotačićem.
- Ekspozicija određena prema vrijednosti otvora objektiva i brzini zatvarača koje ste postavili te razlika u odnosu na odgovarajući ekspoziciju koju je izmjerio fotoaparat prikazuju se na zaslonu.
- Brzina zatvarača može se postaviti na vrijednosti između 1/4000 i 60 sekundi.
- Brzine zatvarača od čak 1/16000 s dostupne su u [♥] (tihom) načinu.  »Elektronički zatvarač (Tiho [♥])« (str. 88)



3 Snimite slike.



- Možete odabrati opcije obrade s pomoću kontrole profila. Rotirajte prekidač za kontrolu profila u položaj COLOR/MONO za prikaz kontrole profila. Ako se kontrola profila ne prikazuje kada je prekidač za kontrolu profila u položaju COLOR/MONO, pritisnite gumb  za prikaz kontrole.  »Snimanje poboljšanih slika (Kontrola profila)« (str. 46)
- Možete odabrati funkcije koje izvode prednji i stražnji kotačić.  [Funkcija kotačića] (str. 145)
- Svjetlina slike prikazane na monitoru mijenja se ovisno o promjenama otvora objektiva i brzine zatvarača. Možete fiksirati svjetlinu prikaza kako biste mogli pratiti objekt tijekom snimanja.  [Poboljš. prikaza uživo] (str. 146)

Ostavite zatvarač otvorenim za dugu ekspoziciju. Pretpregled slike moguć je u prikazu uživo, a ekspoziciju možete prekinuti kada ste postigli željene rezultate. Ovu opciju upotrebljavajte kada su vam potrebne duge ekspozicije, primjerice kada fotografirate noćne scene ili vatromet.

Fotografiranje u načinima »Bulb« i »Bulb uživo«

Zatvarač ostaje otvoren dok je gumb zatvarača pritisnut. Opuštanjem gumba ekspozicija završava.

- Kada odaberete fotografiranje u načinu bulb uživo, možete birati koliko će često fotoaparata ažurirati prikaz uživo za vrijeme ekspozicije.

Fotografiranje u načinima »Time« i »Time uživo«

Ekspozicija počinje kada se gumb zatvarača potpuno pritisne. Da biste završili ekspoziciju, još jednom potpuno pritisnite gumb zatvarača do kraja.

- Kada odaberete fotografiranje u načinu time uživo, možete birati koliko će često fotoaparata ažurirati prikaz uživo za vrijeme ekspozicije.

1 Rotirajte kotačić odabira načina rada na **B**.

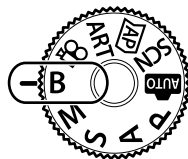

2 Odaberite [BULB]/[BULB UŽIVO] (bulb fotografija) ili [TIME]/[TIME UŽIVO] (time fotografija).

- Prema zadanim postavkama odabir se vrši stražnjim kotačićem.

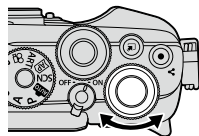

Bulb ili time fotografija

3 Pritisnite gumb **MENU**.

- Od vas će se zatražiti da odaberete interval u kojemu će se pretpregled ažurirati.



4 Označite interval s pomoću Δ ∇ .

- 5 Pritisnite gumb **OK** za odabir označene opcije.
 - Prikazat će se izbornici.
- 6 Pritisnite gumb **MENU** da biste izašli iz svih izbornika.
 - Ako je odabrana neka druga opcija osim [Isključeno], na zaslonu će se pojaviti [BULB UŽIVO] ili [TIME UŽIVO].
- 7 Podesite otvor objektiv.
 - Prema zadanim postavkama otvor objektiv može se podesiti prednjim kotačićem.



Otvor objektiv

- 8 Snimite slike.
 - U načinima bulb i bulb uživo držite gumb zatvarača pritisnutim. Ekspozicija završava otpuštanjem gumba.
 - U načinima time i time uživo jednom pritisnite gumb zatvarača do kraja da biste pokrenuli ekspoziciju i još jednom da biste je završili.
 - Ekspozicija automatski završava kada se dosegne vrijeme odabrano za [Bulb/Time mjer. vrem.]. Zadana postavka je [8 min]. Vrijeme se može promijeniti. [Bulb/Time mjer. vrem.] (str. 147)
 - [Smanjenje šuma] primjenjuje se nakon snimanja. Na zaslonu se prikazuje vrijeme preostalo do završetka postupka. Možete odabrati uvjete u kojima se provodi smanjenje šuma (str. 147).
- Tijekom fotografiranja u načinu time uživo možete osvježiti pretpregled pritiskom gumba zatvarača dopola.
- Na odabir dostupnih postavki ISO osjetljivosti primjenjuju se određena ograničenja.
- Tijekom snimanja postoje ograničenja postavki za sljedeće funkcije.
 - Uzastopno snimanje, snimanje sa samookidačem, snimanje ubrzanog tijeka vremena, stabilizator slike, višestruka ekspozicija^{*1*2} itd.
 - *1 Kada je za [Bulb uživo] ili [Time uživo] odabrana opcija koja nije [Isključeno] (str. 147)
 - *2 Kada je prekidač za kontrolu profila u položaju COLOR/MONO (str. 46)
- Stab. slike (str. 96) isključuje se automatski.
- Ovisno o postavkama fotoaparata, temperaturi i situaciji možete primijetiti šum ili svijetle mrlje na monitoru. To se ponekad može pojaviti na slikama čak i ako je omogućeno [Redukc. šuma] (str. 147).

Šum na slikama

Pri snimanju s malom brzinom zatvarača na slikama se može pojaviti šum. To se javlja kada se poveća temperatura u optičkom uređaju ili internom strujnom krugu optičkog uređaja, što uzrokuje generiranje napona u tim dijelovima optičkog uređaja koji obično nisu izloženi svjetlu. Do toga može doći i kod snimanja uz veliku ISO vrijednost na visokim temperaturama. Za redukciju takvog šuma fotoaparat sam aktivira funkciju smanjenja šumova. [Redukc. šuma] (str. 147)



- Tijekom fotografiranja u načinu bulb/time svjetlina objekta na zaslonu povećava se radi lakšeg pregledavanja u uvjetima lošeg osvjetljenja. [Poboljš. prikaza uživo] (str. 146)

Stapanje posvjetljivanjem

(Kompozitno fotografiranje uživo)

Ostavite zatvarač otvorenim za dugu ekspoziciju. Možete vidjeti svjetlosne tragove vatrometa ili zvijezda i fotografirati ih bez promjene ekspozicije pozadine. Fotoaparati kombinira više snimki i snima ih kao jednu fotografiju.

1 Rotirajte kotačić odabira načina rada na **B**.

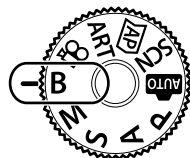

2 Odaberite [LIVE COMP] (kompozitno fotografiranje uživo).

- Prema zadanim postavkama odabir se vrši stražnjim kotačićem.

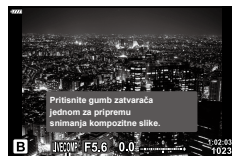
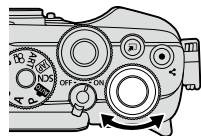

Kompozitna fotografija uživo

3 Pritisnite gumb **MENU**.

- Prikazat će se izbornik [Postavke komp. snimanja].

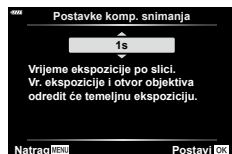

4 Označite vrijeme ekspozicije s pomoću $\Delta \nabla$.

- Odaberite vrijeme ekspozicije od 1/2 do 60 s.

5 Pritisnite gumb \odot za odabir označene opcije.

- Prikazat će se izbornici.

6 Pritisnite gumb **MENU** više puta da biste zatvorili izbornike.

7 Podesite otvor objektivna.

- Prema zadanim postavkama otvor objektivna može se podesiti prednjim kotačićem.

8 Pritisnite gumb zatvarača do kraja da biste pripremili fotoaparata.

- Fotoaparata je spreman za snimanje kada se prikazuje [Spreman za snim. komp. slike].



9 Pritisnite gumb zatvarača da biste započeli snimati.

- Pokrenut će se kompozitno fotografiranje uživo. Prikaz će se ažurirati nakon svake ekspozicije.

10 Ponovno pritisnite gumb zatvarača da biste završili snimanje.

- Kompozitno fotografiranje uživo može se nastaviti do tri sata. Maksimalno dostupno vrijeme snimanja razlikuje se ovisno o razini baterije i uvjetima snimanja.
- Na odabir dostupnih postavki ISO osjetljivosti primjenjuju se određena ograničenja.
- Da biste smanjili zamućenje zbog trešnje fotoaparata, učvrstite ga na stativ i rabite udaljeno otpuštanje zatvarača kojim se upravlja preko OI.Share (str. 161).
- Tijekom snimanja postoje ograničenja postavki za sljedeće funkcije.
 - Uzastopno snimanje, snimanje sa samookidačem, snimanje ubrzanog tijeka vremena, stabilizator slike, višestr. ekspozicija itd.
- [📷 Stab. slike] (str. 96) isključuje se automatski.



- Vrijeme ekspozicije za svaku ekspoziciju izvršenu tijekom kompozitnog fotografiranja uživo može se odabrati unaprijed s pomoću izbornika. [📷] ⚙️ Prilagođeni izbornik [D2] > [Postavke komp. snimanja] (str. 147)

Za prebacivanje na fotografiranje s kontrolom profila upotrijebite prekidač za kontrolu profila.

Možete odabrati opcije poboljšavanja slike na zaslonu kontrole profila.

- Fotografiranje s kontrolom profila dostupno je samo kada je kotačić odabira način rada rotiran na **P**, **A**, **S**, **M** ili **B**.
- Neke funkcije, kao što su višestruke ekspozicije, ne mogu se upotrebljavati s tom funkcijom.
- Ako je za kvalitetu slike trenutačno odabrano [RAW], kvaliteta slike automatski će biti postavljena na RAW+JPEG.
- Mogu se rabiti i komande na dodir.

Snimanje poboljšanih slika u jednom tonu

(Kontrola profila u jednom tonu)

Možete primijeniti efekt filtra boje na slike u jednom tonu (Efekt filtra boje), promijeniti količinu perifernog svjetla (Sjenčanje) i prilagoditi svijetla i tamna područja slike (Kontrola svjetla i sjene).

1 Rotirajte prekidač za kontrolu profila na COLOR/MONO.

- Prikazat će se zaslon kontrole profila.

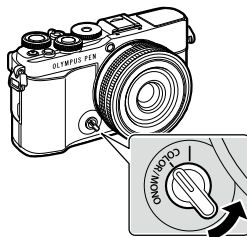

2 Odaberite profil s pomoću Δ ∇ i odaberite jednu mogućnost u rasponu od [Mono1] do [Mono4] s pomoću \triangleleft \triangleright .

- Možete upotrijebiti prednji ili stražnji kotačić za odabir [Mono1/2/3/4].
- U nastavku su navedene zadane postavke za raspon od [Mono1] do [Mono4].



Profil

| | |
|-------------------------------------|---|
| Mono1 Monokromatski profil 1 | Standardna zadana postavka »Jedan ton« sa svim zadanim postavkama ponovno postavljenima na njihove zadane vrijednosti (± 0) |
| Mono2 Monokromatski profil 2 | Zadana postavka kojom se stvara efekt crno-bijelog filma |
| Mono3 Monokromatski profil 3 | Zadana postavka kojom se stvara efekt infracrvenog crno-bijelog filma |
| Mono4 Monokromatski profil 4 | Zadana postavka koja snižava kontrast za mekani izgled slike |

- 3** Upotrijebite $\Delta \nabla$ da biste odabrali opciju i prilagodili postavke (str. 48).
- 4** Pritisnite gumb OK .
- 5** Snimajte.
 - Da biste se vratili na zaslon kontrole profile, pritisnite gumb ↩ .

Opcije poboljšavanja slike za kontrolu profila u jednom tonu

■ Efekt filtra boje

Možete primijeniti efekt filtra boje na slike u jednom tonu i pritom birati među osam boja i tri razine intenziteta.

- 1 Odaberite Efekt filtra boje s pomoću Δ ∇ na zaslonu kontrole profila.
 - Pritisnite i zadržite gumb OK da biste vratili zadani efekt filtra boje.



Efekt filtra boje

- 2 Odaberite filtar boje prednjim kotačićem i prilagodite intenzitet stražnjim kotačićem.

- Kada dođe do promjene postavke, s desne strane ikone opcije prikazuje se »*«.
- Postavke se spremaju kao trenutni profil od [(Mono1) do [(Mono4)].



■ Uređivač sjenčanja

Možete prilagoditi periferno osvjjetljenje slika.

- 1 Odaberite Uređivač sjenčanja s pomoću Δ ∇ na zaslonu kontrole profila.
 - Za prilagodbu sjenčanja upotrijebite prednji kotačić.
 - Pritisnite i zadržite gumb OK da biste vratili zadanu postavku sjenčanja.

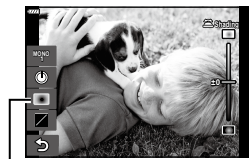

Uređivač sjenčanja

- Kada dođe do promjene postavke, s desne strane ikone opcije prikazuje se »*«.
- Postavke se spremaju kao trenutni profil od [(Mono1) do [(Mono4)].

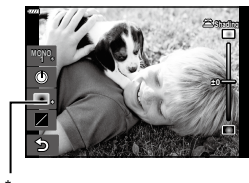

■ Kontrola svjetla i sjene

Zasebno podesite svjetlinu za svjetlo, srednje tonove i sjene. Dobit ćete veću kontrolu nad ekspozicijom nego što biste dobili samo kompenzacijom ekspozicije. Možete selektivno napraviti svjetlo tamnijim i sjene svjetlijima.

- 1 Odaberite Kontrola svjetla i sjene s pomoću Δ ∇ na zaslonu kontrole profila.
 - Pritisnite i zadržite gumb OK da biste vratili zadanu opciju svjetla i sjene.

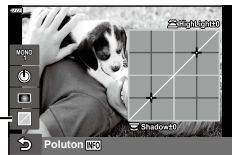

Kontrola svjetla i sjene

- 2 Pritisnite gumb **INFO** da biste odabrali željeni raspon tonova.
 - Raspon tonova mijenja se svaki put kada pritisnete gumb.



Odabrani raspon tonova

- 3 Okrećite kogačiće da biste odabrali željenu postavku.
 - **Odabrano [Svjet. i sjene] (Svjetlo i sjena)**
Prilagodite svjetlo prednjim kogačićem, a sjene stražnjim kogačićem.
 - **Odabrano je [Poluton]**
Upotrijebite prednji ili stražnji kogačić.

- Kada dođe do promjene postavke, s desne strane ikone opcije prikazuje se »*«.
- Postavke se spremaju kao trenutačni profil od ([Mono1] do [Mono4]).

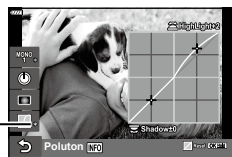

- Osim Filtar boje/Sjenčanje/Svjetlo i sjena, na slici možete prilagoditi i dojam zrnatosti, boju itd.
Efekt zrnatog filma (str. 107)/Oštrina (str. 106)/Monokromatska boja (str. 109)/Kontrast (str. 106)

- Kada odaberete profil na zaslonu kontrole profila s pomoću Δ ∇ i pritisnete i zadržite gumb \odot , postavke za Filtar boje (str. 48)/Sjenčanje (str. 48)/Svjetlo i sjena (str. 49) odabranog profila ([Mono1/2/3/4]) ponovno se postavljaju na zadane vrijednosti. Postavke u nastavku također se istovremeno vraćaju na zadane vrijednosti.
Efekt zrnatog filma (str. 107)/Oštrina (str. 106)/
Monokromatska boja (str. 109)/Kontrast (str. 106)



Profil

Snimanje s prilagođenim pojedinačnim bojama (Kontrola profila boje)

Možete prilagoditi zasićenje svake boje (Razina zasićenja), promijeniti količinu perifernog svjetla (Sjenčanje) i prilagoditi svijetla i tamna područja slike (Kontrola svjetla i sjene).

1 Rotirajte prekidač za kontrolu profila na COLOR/MONO.

- Prikazat će se zaslon kontrole profila.

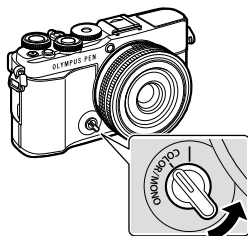

2 Odaberite profil s pomoću Δ ∇ i odaberite jednu mogućnost u rasponu od [Boja1] do [Boja4] s pomoću \triangleleft \triangleright .

- Možete upotrijebiti prednji ili stražnji kotačić za odabir [Boja1/2/3/4].
- U nastavku su navedene zadane postavke za raspon od [Boja1] do [Boja4].



Profil

| | | |
|---------------|----------------------|--|
| Boja 1 | Profil boje 1 | Standardna zadana postavka »Prirodno« sa svim zadanim postavkama ponovno postavljenima na njihove zadane vrijednosti (± 0) |
| Boja 2 | Profil boje 2 | Zadana postavka s dubokim i jednostavnim bojama |
| Boja 3 | Profil boje 3 | Zadana postavka koja pruža dojam filma s jako zasićenim i dubokim bojama |
| Boja 4 | Profil boje 4 | Zadana postavka s laganim i mekim tonovima |

3 Upotrijebite Δ ∇ da biste odabrali opciju i prilagodili postavke (str. 52).

4 Pritisnite gumb \odot .

5 Snimajte.

- Da biste se vratili na zaslon kontrole profile, pritisnite gumb \blacksquare .

Opcije poboljšavanja slike za kontrolu profila boje

■ Razina zasićenja

Zasićenje za dvanaest različitih boja može se prilagođavati do ± 5 uz istovremeni pregled efekta na zaslonu.

1 Odaberite Razina zasićenja s pomoću $\Delta \nabla$ na zaslonu kontrole profila.

- Pritisnite i zadržite gumb OK da biste vratili zadanu razinu zasićenja.



Razina zasićenja

2 Prilagodite sjenu prednjim kotačićem i zasićenje stražnjim kotačićem.

- Izmjene učinjene uporabom [Oboji sve] prikazane iznad opcije Kontrola profila boje primjenjuju se na sve boje.
 - Da biste istovremeno izmijenili sve boje, pritisnite gumb **INFO** i rotirajte stražnji kotačić da biste prilagodili zasićenje.
- Kada dođe do promjene postavke, s desne strane ikone opcije prikazuje se »*«.
 - Postavke se spremaju kao trenutni profil od ([Boja1] do [Boja4]).



■ Uređivač sjenčanja

Možete prilagoditi periferno osvjetljenje slika.

1 Odaberite Uređivač sjenčanja s pomoću $\Delta \nabla$ na zaslonu kontrole profila.

- Za prilagodbu sjenčanja upotrijebite prednji kotačić.
- Pritisnite i zadržite gumb OK da biste vratili zadanu postavku sjenčanja.



Uređivač sjenčanja

- Kada dođe do promjene postavke, s desne strane ikone opcije prikazuje se »*«.
- Postavke se spremaju kao trenutni profil od ([Boja1] do [Boja4]).



■ Kontrola svjetla i sjene

Zasebno podesite svjetlinu za svjetlo, srednje tonove i sjene. Dobit ćete veću kontrolu nad ekspozicijom nego što biste dobili samo kompenzacijom ekspozicije. Možete selektivno napraviti svjetlo tamnijim i sjene svjetlijima.

- 1 Odaberite Kontrola svjetla i sjene s pomoću Δ ∇ na zaslonu kontrole profila.
 - Pritisnite i zadržite gumb \odot da biste vratili zadanu opciju svjetla i sjene.

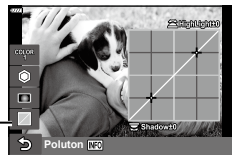

Kontrola svjetla i sjene

- 2 Pritisnite gumb **INFO** da biste odabrali željeni raspon tonova.
 - Raspon tonova mijenja se svaki put kada pritisnete gumb.



Odabrani raspon tonova

- 3 Okrećite kotačiće da biste odabrali željenu postavku.

- **Odabrano [Svjet. i sjene] (Svjetlo i sjena)**

Podesite svjetla s pomoću prednjeg kotačića, a sjene s pomoću stražnjeg kotačića.

- **Odabrano je [Poluton]**

Upotrijebite prednji ili stražnji kotačić.

- Kada dođe do promjene postavke, s desne strane ikone opcije prikazuje se »*«.
- Postavke se spremaju kao trenutačni profil od ([Boja1] do [Boja4]).

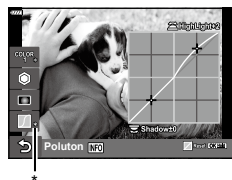

- Osim Profil boje/Sjenčanje/Svjetlo i sjena, na slici možete prilagoditi i oštrinu i/li kontrast slike. Oštrina (str. 106)/Kontrast (str. 106)
- Kada odaberete profil na zaslonu kontrole profila s pomoću Δ ∇ i pritisnete i zadržite gumb \odot , postavke za Profil boje (str. 52)/Sjenčanje (str. 52)/Svjetlo i sjena (str. 53) odabranog profila ([Boja1/2/3/4]) ponovno se postavljaju na zadane vrijednosti. Postavke u nastavku također se istovremeno vraćaju na zadane vrijednosti. Oštrina (str. 106)/Kontrast (str. 106)



Profil

Postavka prema kojoj fotoaparati odabire postavke

(Način AUTO)

Fotoaparati prilagođavaju postavke da odgovaraju sceni, a vi samo trebate pritisnuti gumb zatvarača.

Upotrebljavajte vodiče uživo da biste s lakoćom prilagodili parametre poput boje, svjetline i pozadinskog zamućenja.

- 1 Namjestite kotačić odabira načina rada na **AUTO**.
 - U automatskom načinu fotoaparati automatski bira opciju načina scene prikladnu vašem objektu kada pritisnete gumb zatvarača dopola. Nakon odabira ikona **AUTO** u donjem lijevom kutu zaslona zamijenit će se ikonom odabrane scene.

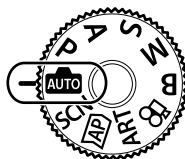

- 2 Da biste prilagodili postavke snimanja, prikažite vodič uživo pritiskom gumba **INFO**.
 - S pomoću Δ ∇ označite stavku u vodiču uživo i pritisnite **OK** za prikaz klizača.



Stavka vodiča

- 3 S pomoću Δ ∇ postavite klizač i odaberite razinu.
 - Pritisnite gumb **OK** za spremanje izmjena.
 - Da biste izašli, pritisnite gumb **MENU**.
 - Kada se odabere [Savjeti za snimanje], s pomoću Δ ∇ označite stavku i pritisnite gumb **OK** za prikaz pojedinosti.
 - Na zaslonu je vidljiv efekt odabrane razine. Ako je odabrano [Zamućenje pozadine] ili [Ulovi pokret], zaslon će se vratiti u normalan način rada, no odabrani efekt bit će vidljiv na konačnoj fotografiji.



Klizač

- 4 Za postavljanje više vodiča uživo ponovite korake 2 i 3.
 - Prikazuje se kvačica na stavci vodiča za vodiče uživo koji su već postavljani.
 - [Zamućenje pozadine] i [Ulovi pokret] ne mogu se istovremeno postaviti.





5 Snimajte.

- Za uklanjanje vodiča uživo sa zaslona pritisnite gumb **MENU**.
- Ako je za kvalitetu slike trenutačno odabrano [RAW], kvaliteta slike automatski će biti postavljena na RAW+JPEG.
- Određene postavke vodiča uživo ne primjenjuju se na RAW fotografije.
- Na nekim razinama postavki vodiča uživo, slike mogu izgledati zrnato.
- Promjene u razinama postavki vodiča uživo možda se neće vidjeti na zaslonu.
- Broj se slika u sekundi smanjuje se što je klizač [Ulovi pokret] bliže k [Zamućeni pokret].
- Bljeskalica se ne može koristiti kada je postavljen vodič uživo.
- Ako odaberete postavke vodiča uživo koje premašuju ograničenja mjerenja ekspozicije fotoaparata, možda ćete dobiti slike koje su previše ili nedovoljno eksponirane.



- Mogu se rabiti i komande na dodir.

e-Portret na jedan dodir

Kako biste omogućili e-Portret na jedan dodir tako da fotoaparat ujednači ten objekata portreta, dodirnite ikonu  (e-Portret na jedan dodir) za uključivanje .  »Snimanje fotografija u načinu rada Autoportret« (str. 78)



Ikona e-Portreta na jedan dodir

Fotoaparatski automatski optimizira postavke objekta ili scene.

1 Zakrenite kotačić odabira načina rada na **SCN**.

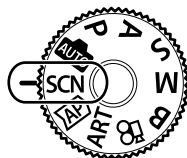

2 S pomoću Δ ∇ \triangleleft \triangleright označite scenu i pritisnite gumb \odot .



3 S pomoću \triangleleft \triangleright označite način scene i pritisnite gumb \odot .

- Pritisnite gumb \square za odabir neke druge scene.



4 Snimajte.

















- Mogu se rabiti i komande na dodir.



Vrste načina scene

| Vrsta objekta | Način scene | Opis |
|---------------|---------------------|---|
| Ljudi | Portret | Prikladan za snimanje portreta. Ističe teksturu kože. |
| | e-Portret | Ujednačuje tonove i teksturu kože. Fotoaparatski snima dvije fotografije: jednu s efektom i jednu bez njega. |
| | Krajoblik + Portret | Prikladan za snimanje portreta kod kojih pozadinu čini krajoblik. Fokusira od bližeg prema daljem. |
| | Noć + Portret | Prikladan za snimanje portreta kod kojih pozadinu čini noćna scena. Podignite bljeskalicu (str. 84). Preporučuje se uporaba stativa i daljinskog upravljanja preko OI.Share (str. 161). |
| | Djeca | Prikladan za snimanje fotografija djece i drugih aktivnih objekata. |

| Vrsta objekta | Način scene | Opis |
|---------------|---|---|
| Noćni pejzaži |  Noćni pejzaž | Prikladan za snimanje noćnih scena uz pomoć stativa. Preporučuje se uporaba stativa i daljinskog upravljanja preko Ol.Share (str. 161). |
| |  Noć + Portret | Prikladan za snimanje portreta kod kojih pozadinu čini noćna scena. Podignite bljeskalicu (str. 84). Preporučuje se uporaba stativa i daljinskog upravljanja preko Ol.Share (str. 161). |
| |  Noćna slika iz ruke | Prikladan za snimanje noćnih scena bez stativa. Smanjuje zamućenje prilikom snimanja slabo osvijetljenih scena. Fotoaparat snima osam ekspozicija i kombinira ih u jednu fotografiju. |
| |  Vatromet | Prikladan za snimanje vatrometa noću. Preporučuje se uporaba stativa i daljinskog upravljanja preko Ol.Share (str. 161). |
| |  Svjetlosni tragovi | Fotoaparat automatski snima više slika, pri čemu se snimaju samo nova svijetla područja i slažu se u jednu sliku. Uz ekspoziciju normalnog trajanja slike sa svjetlosnim tragovima kao što su slike zvjezdanih tragova u odnosu na svijetle zgrade često su previše svijetle. Možete snimati takve slike bez prevelike ekspozicije istovremeno upravljajući postupkom snimanja. Pritisnite gumb zatvarača za početak snimanja, a zatim provjerite izmjenu na monitoru i pritisnite gumb zatvarača ponovno da biste završili snimanje kada se postigne željeni rezultat (maksimalno 3 sata). Preporučuje se uporaba stativa i daljinskog upravljanja preko Ol.Share (str. 161). <ul style="list-style-type: none"> • Za informacije o snimanju fotografija s pomoću te značajke pogledajte »[Kompozitno uživo]: kompozitno fotografiranje uživo« (str. 61), počevši od koraka 2. • Naprednim postavkama može se pristupiti putem kompozitne fotografije uživo (kompozitna slika tamnog i svijetlog polja) u načinu B (str. 44). |
| Kretanje |  Sport | Prikladan za snimanje brzih kretanja. Fotoaparat će snimati fotografije dok je gumb zatvarača pritisnut. |
| |  Djeca | Prikladan za snimanje fotografija djece i drugih aktivnih objekata. |
| |  Snimanje panorame | Odaberite za zamućenje pozadine iza pomičnih objekata. Fotoaparat odabire optimalnu brzinu zatvarača za panoramske snimke na temelju pomicanja fotoaparata. |

| Vrsta objekta | Način scene | Opis |
|---------------|---|---|
| Krajoblik |  Krajoblik | Prikladan za snimanje krajoblika. Naglašava oštrinu i kontrast. |
| |  Zalazak Sunca | Prikladan za snimanje zalaska/izlaska sunca. Živopisno reproducira boje. |
| |  Snijeg i plaža | Prikladan za snimanje snježnih planina, krajoblika, bijelih pješčanih plaža itd. |
| |  Panorama | Snimajte panoramske fotografije sa širim kutom prikaza nego za ostale snimke. <ul style="list-style-type: none"> • Za informacije o snimanju fotografija s pomoću te značajke pogledajte »Panoramsko snimanje« (str. 66), počevši od koraka 3. |
| Interijer |  HDR s pozadinskim osvjetljenjem | Prikladan za scene visokih kontrasta. Kad god se pritisne gumb zatvarača, fotoaparati snima četiri snimke koje se zatim spajaju u jednu pravilno eksponiranu sliku. <ul style="list-style-type: none"> • Za informacije o snimanju fotografija s pomoću te značajke pogledajte »[HDR]: snimanje kompozitnih fotografija opcijom HDR« (str. 64), počevši od koraka 3. |
| |  Svijeća | Prikladan za snimanje pri svjetlu svijeće. Stvara ugođaj nježne atmosfere. |
| |  Tiho [♥] | Onemogućite zvukove fotoaparata i svjetla u situacijama kada su te značajke nepoželjne. <ul style="list-style-type: none"> • Za informacije o snimanju fotografija s pomoću te značajke pogledajte »Način [Tiho [♥]]« (str. 65), počevši od koraka 2. |
| |  Portret | Prikladan za snimanje portreta. Ističe teksturu kože. |
| |  e-Portret | Ujednačuje tonove i teksturu kože. Fotoaparati snima dvije fotografije: jednu s efektom i jednu bez njega. |
| |  Djeca | Prikladan za snimanje fotografija djece i drugih aktivnih objekata. |
| |  HDR s pozadinskim osvjetljenjem | Prikladan za scene visokih kontrasta. Kad god se pritisne gumb zatvarača, fotoaparati snima četiri snimke koje se zatim spajaju u jednu pravilno eksponiranu sliku. <ul style="list-style-type: none"> • Za informacije o snimanju fotografija s pomoću te značajke pogledajte »[HDR]: snimanje kompozitnih fotografija opcijom HDR« (str. 64), počevši od koraka 3. |

| Vrsta objekta | Način scene | Opis |
|----------------|---|--|
| Snimke izbliza |  Makro | Prikladno za snimke izbliza. |
| |  Makro prirode | Prikladno za živopisne snimke izbliza cvijeća ili kukaca. |
| |  Dokumenti | Prikladno za fotografiranje vremenskih rasporeda ili drugih dokumenata. Fotoaparat naglašava kontrast između teksta i pozadine. |
| |  Snimka s više fokusom | Fotoaparat snima niz od osam fotografija i mijenja udaljenost fokusa kod svake snimke. • Za informacije o snimanju fotografija s pomoću te značajke pogledajte »[Focus Bracketing]: različita udaljenost fokusa u nizu snimaka« (str. 69), počevši od koraka 2. |

- Kako biste u potpunosti iskoristili načine scena, neke su od postavki funkcije snimanja onemogućene.
- Može biti potrebno određeno vrijeme za snimanje slika s pomoću [e-Portret]. Osim toga, kada je način kvalitete slike [RAW], slika se snima u formatima RAW+JPEG.
- Videozapise nije moguće snimati u načinima [e-Portret], [Noćna slika iz ruke], [Panorama] ili [HDR pozadinskog osvjetljenja].
- Slike snimljene u načinu [Noćna slika iz ruke] kada je [RAW] odabrano za kvalitetu slike bit će snimljene u formatu RAW+JPEG, pri čemu će prvi kadar biti snimljen kao RAW slika, a konačna kompozitna slika kao JPEG slika.
- [HDR pozadinskog osvjetljenja] snima HDR obrađene slike u JPEG formatu. Kada je način kvalitete slike postavljen na [RAW], slika se snima u formatima RAW+JPEG.
- U [Snimanje panorame],  se prikazuje tijekom detekcije pomicanja, a  se prikazuje ako ništa nije detektirano.
- Prilikom uporabe objektiv sa stabilizatorom slike za [Snimanje panorame] isključite stabilizator slike.
U uvjetima s mnogo svjetla možda se neće postići zadovoljavajući efekti snimanja panorame. Upotrijebite komercijalno dostupan ND filter za jednostavnije postizanje efekata.

Snimanje u načinu naprednog fotografiranja (Način AP)

Ova se značajka koristi za brz pristup postavkama naprednog snimanja.

- 1 Okrenite kotačić odabira načina rada na **AP**.

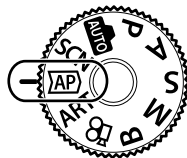

- 2 S pomoću **◀▶** označite način AP.
 - Neki načini nude dodatne opcije kojima se može pristupiti preko **▽**.



- 3 Pritisnite gumb **OK** za odabir označenog načina.
 - Pritisnite gumb **↵** za odabir nekog drugog načina. Ako se prikazuju dodatne opcije, pritisnite **△**.



- U nekim se načinima prednji kotačić može koristiti za kompenzaciju ekspozicije (str. 80), a stražnji kotačić za pomak programa (str. 36).
- Mogu se rabiti i komande na dodir.

Opcije načina AP

| Način AP | Opis | |
|-----------------------------|--|----|
| Kompozitno uživo | Snimate svjetlosne tragove zvijezda i drugih objekata održavajući pritom ukupnu ekspoziciju konstantnom. | 61 |
| Time uživo | Ovaj način rabite za fotografiranje vatrometa i noćnih krajolika. Snimajte s dugim ekspozicijama s odabranim brzinama zatvarača. | 62 |
| Višestr. ekspozicija | Prikažite dvije različite slike jednu na drugoj. | 63 |
| HDR | Snimate detalje na svijetlim i sjenovitim dijelovima. | 64 |
| Tiho [♥] | Onemogućite zvukove fotoaparata i svjetla u situacijama kada su te značajke nepoželjne. | 65 |
| Panorama | Snimate niz spojenih snimaka kako biste stvorili širokokutnu fotografiju. Možete birati između dvaju kutu prikaza: širi kut od normalnih snimki () ili još širi kut () | 66 |
| Komp. trapezoida | Ispravlja efekte perspektive na fotografijama zgrada ili krajolika. | 67 |
| AE Bracketing | Kad god se pritisne gumb zatvarača, fotoaparat snima niz fotografija i mijenja ekspoziciju kod svake snimke. | 68 |

| Način AP | Opis | I [ikon] |
|---|--|----------|
|  Focus Bracketing | Kad god se pritisne gumb zatvarača, fotoaparat snima niz od osam fotografija i mijenja udaljenost fokusa kod svake snimke. | 69 |

[Kompozitno uživo]: kompozitno fotografiranje uživo

Stvarajte fotografije koje bilježe svjetlosne tragove zvijezda i drugih objekata bez promjene svjetline pozadine; tijekom snimanja izmjene se mogu prikazati na monitoru. Možete prilagoditi način balansa bijele boje ili način slike i druge postavke koje nisu dostupne u načinu **SCN** u opciji »Svjetlosni tragovi«.

- 1** Označite [Kompozitno uživo] na zaslonu odabira načina rada AP (str. 60) i pritisnite gumb .
- 2** Pritisnite gumb okidača dopola za fokusiranje.
 - Da biste smanjili zamućenje zbog trešnje fotoaparata, učvrstite ga na stativ i rabite udaljeno otpuštanje zatvarača kojim se upravlja preko Ol.Share (str. 161).
 - Ako pokazivač fokusa treperi, fotoaparat nije fokusiran.
- 3** Pritisnite gumb okidača do kraja za snimanje.
 - Fotoaparat automatski konfigurira ispravne postavke i započinje snimanje.
 - Kada pritisnete gumb okidača, prije početka snimanja dolazi do vremenske odgode.
 - Kompozitne fotografije prikazivat će se u redovitim intervalima.
- 4** Ponovno pritisnite gumb zatvarača da biste prekinuli snimanje.
 - Pratite izmjene na monitoru i pritisnite gumb zatvarača da biste prekinuli snimanje nakon što se dosegne željeni rezultat.
 - Duljina snimanja tijekom jedne sesije snimanje je do 3 sata.



- Naprednim postavkama može se pristupiti putem kompozitne fotografije uživo (kompozitna slika tamnog i svijetlog polja) u načinu **B** (str. 44).

[Time uživo]: time fotografiranje uživo





Možete snimati duge ekspozicije bez držanja gumba zatvarača pritisnutim. Izmjene se mogu pratiti na monitoru tijekom snimanja.

- 1 Označite [Time uživo] na zaslonu odabira načina rada AP (str. 60).
 - 2 Pritisnite ∇ , s pomoću $\triangleleft \triangleright$ odaberite maksimalno trajanje ekspozicije i pritisnite gumb \odot .
 - Brzina osvježavanja prikaza može se automatski mijenjati ovisno o maksimalnom odabranom vremenu ekspozicije.
 - Što je maksimalno vrijeme ekspozicije kraće, brzina osvježavanja prikaza je veća.
 - 3 Pritisnite gumb okidača dopola za fokusiranje.
 - Da biste smanjili zamućenje zbog trešnje fotoaparata, učvrstite ga na stativ i rabite udaljeno otpuštanje zatvarača kojim se upravlja preko OI.Share (str. 161).
 - Ako pokazivač fokusa treperi, fotoaparat nije fokusiran.
 - 4 Pritisnite gumb zatvarača do kraja za pokretanje time fotografiranja uživo.
 - Fotoaparat automatski prilagođava postavke i počinje snimati.
 - Izmjene se mogu pratiti na monitoru.
 - 5 Ponovno pritisnite gumb zatvarača da biste prekinuli snimanje.
 - Pratite izmjene na monitoru i pritisnite gumb zatvarača da biste prekinuli snimanje nakon što se dosegne željeni rezultat.
 - Snimanje završava automatski kada se dosegne željeno vrijeme ekspozicije.
-  Opcije duge ekspozicije (bulb/time) u načinu **B** nude naprednije postavke (str. 42).



[Višestr. ekspozicija]: snimanje višestrukih ekspozicija

Prikažite dvije različite slike jednu na drugoj.

- 1 Označite [Višestr. ekspozicija] na zaslonu odabira načina AP (str. 60) i pritisnite gumb .
- 2 Pritisnite gumb okidača dopola za fokusiranje.
 - Ako pokazivač fokusa treperi, fotoaparati nije fokusiran.
- 3 Pritisnite gumb zatvarača do kraja za snimanje prve snimke.
 -  prikaz postaje zelen kad započne snimanje.
 - Slika se prikazuje superponirano na monitoru.
 - Pritisnite  za brisanje posljednjeg snimka.
- 4 Snimite drugi snimak.
 - Prvu sliku rabite kao vodič za sastavljanje drugog snimka.
 - Fotoaparati neće ući u stanje mirovanja kada je aktivna višestruka ekspozicija.
 - Izvođenjem bilo koje od navedenih radnji izbrisat će se drugi snimak:
Fotoaparati je isključen, gumb  je pritisnut, gumb **MENU** je pritisnut, pritisnut je gumb , kotačića odabira načina rada je okrenut, prazna baterija ili priključivanje bilo kakvog kabela na fotoaparati



- Za više informacija o preklapanju slika pogledajte:  »Kombiniranje slika (Preklapanje slika)« (str. 141)



- Napredne postavke mogu se upotrebljavati kada odaberete [Višestr. ekspozicija] u načinu **P/A/S/M** kada se prekidač za kontrolu profila ne nalazi u položaju COLOR/MONO.  »Snimanje višestrukih ekspozicija u jednoj slici (Višestr. ekspozicija)« (str. 131)

[HDR]: snimanje kompozitnih fotografija opcijom HDR

Snimate detalje na svijetlim i sjenovitim dijelovima. Fotoaparat snima niz od četiri snimka različite ekspozicije i kombinira ih u jednu sliku.

- 1 Označite [HDR] na zaslону odabira načina rada AP (str. 60).
- 2 Pritisnite ∇ i s pomoću $\triangleleft \triangleright$ odaberite [HDR1] ili [HDR2] pa pritisnite gumb \odot .







| | |
|-------------|---|
| HDR1 | Snimaju se četiri slike, svaka s različitom ekspozicijom, a fotoaparat snimke kombinira u jednu HDR sliku. S HDR2 dobivaju se impresivnije slike od HDR1. ISO osjetljivost fiksirana je na 200. |
| HDR2 | |



- 3 Pritisnite gumb okidača dopola za fokusiranje.
 - Ako pokazivač fokusa treperi, fotoaparat nije fokusiran.
- 4 Pritisnite gumb zatvarača do kraja za početak snimanja HDR fotografija.
 - Fotoaparat automatski snima četiri snimka kada je gumb zatvarača pritisnut dopola.
 - Šum će možda biti uočljiviji na fotografijama snimljenima u uvjetima povezanim s manjim brzinama zatvarača.
 - Za najbolje rezultate učvrstite fotoaparat montiranjem na stativ.
 - Slika prikazana na monitoru tijekom snimanja razlikuje se od konačne HDR slike.
 - Fotografije obrađene HDR-om spremaju se kao JPEG datoteka. Kada je način kvalitete slike postavljen na [RAW], slika se snima u formatima RAW+JPEG.
 - Način slike fiksiran je na [Prirodno], a prostor boja fiksiran je na [sRGB].

Način [Tiho [♥]]

Onemogućite zvukove fotoaparata i svjetla u situacijama kada su te značajke nepoželjne.



- 1 Označite [Tiho [♥]] na zaslonu odabira načina rada AP (str. 60) i pritisnite gumb .
 - 2 Pritisnite gumb okidača dopola za fokusiranje.
 - Ako pokazivač fokusa treperi, fotoaparat nije fokusiran.
 - 3 Pritisnite gumb okidača do kraja za snimanje.
 - Kada se zatvarač otpusti, zaslon će se nakratko zatamniti. Neće se čuti zvuk zatvarača.
 - Možda neće biti moguće postići željene rezultate uz trepereće izvore svjetla kao što su fluorescentne ili LED svjetiljke ili ako se objekt naglo pomakne tijekom fotografiranja.
 - Kada je [Tiho [♥]] odabrano u načinu **SCN** ili **AP**, mjere u nastavku poduzimaju se kako bi se smanjili zvuk i svjetlo koje proizvodi fotoaparat.
 - Elektronički zatvarač: onemogućen
 - ): Isključeno
 - AF lampica: Isključeno
 - Način bljeskalice: Isključeno
 - Redukcija šuma nije dostupna kada je [Tiho [♥]] odabrano u načinu **SCN** ili **AP**.
 - Imajte na umu da zbog elektroničkog zatvarača objekt može izgledati izobličeno na fotografijama ako se fotoaparat brzo pomiče tijekom snimanja ili tijekom snimanja objekata koji se brzo pomiču.
- 
- Pritisnite  za uzastopno snimanje/snimanje sa samookidačem (str. 86).
 - Napredne postavke mogu se upotrebljavati kada odaberete Tiho [♥] fotografiranje (str. 88) u načinu **P/A/S/M/ART**.  »Podešavanje zaključavanja ogledala/tihog snimanja (Zaključ. ogledala/Tiho)« (str. 135)

Panoramsko snimanje

Pomičite kameru tako da slijedite upute na zaslonu za stvaranje širokokutne (panoramske) fotografije.

1 Označite [Panorama] na zaslonu odabira načina rada AP (str. 60).

2 Pritisnite ∇ , zatim s pomoću $\triangleleft \triangleright$ označite željeni tip panorame i pritisnite gumb \odot .

| | |
|---|---|
|  | Snimajte panoramske fotografije sa širim kutom prikaza nego za ostale snimke. |
|  | Snimajte panoramske fotografije sa širim kutom prikaza nego za STD . |



3 Označite smjer snimanja s pomoću $\triangle \nabla \triangleleft \triangleright$ i zatim pritisnite gumb \odot .

- Možete odabrati i smjer snimanja s pomoću prednjeg ili stražnjeg kotačića.

4 Pritisnite gumb zatvarača dopola za fokusiranje.



5 Pritisnite gumb zatvarača do kraja za početak snimanja, a zatim polagano pomičite fotoaparatus smjeru strelice na zaslonu.

- Strelica na zaslonu pomiče se prilikom pomicanja fotoaparata.
- Pritisnite gumb **MENU** za prekid snimanja i povratak na korak 3.



6 Kada strelica na zaslonu dođe do kraja trake napretka, snimanje će završiti i fotoaparatus stvoriti panoramsku fotografiju.



- Fokus, ekspozicija i slično postavljeni su na vrijednostima koje vrijedile na početku snimanja.
- Prije negoli strelica dođe do kraja trake napretka, za prekid snimanja i stvaranje panoramske slike na temelju podataka snimljenih do te točke možete pritisnuti gumb \odot ili ponovno pritisnuti gumb zatvarača.
- Snimanje će se poništiti i prikazat će se greška ako se:
 - fotoaparatus pomiče presporo ili prebrzo/fotoaparatus pomiče dijagonalno/fotoaparatus pomiče u smjeru suprotnom od strelice na zaslonu/objektivom uvećava ili umanjuje slika/ pomicanje ne započne u zadanom vremenskom roku
- Fotografiranje panoramskih slika možda neće biti dostupno s nekim objektivima.

[Komp. trapezoida]

Iskrivljenje u obliku trapezoida zbog utjecaja žarišne duljine objektivna i blizine objektu može se ispraviti ili pojačati kako bi se preuveličali efekti perspektive. Pretpregled kompenzacije trapezoida moguć je na monitoru tijekom snimanja. Ispravljena slika izrađuje se od manje izrezane slike, uz lagano povećanje efektivnog omjera zooma.

1 Označite [Komp. trapezoida] na zaslonu odabira načina rada AP (str. 60) i pritisnite gumb **OK**.

2 Kadrirajte snimku i podesite kompenzaciju trapezoida dok gledate objekt na zaslonu.

- S pomoću prednjeg ili stražnjeg kotačića odaberite količinu kompenzacije.
- S pomoću Δ ∇ \triangleleft \triangleright odaberite područje za snimanje. Ovisno o količini kompenzacije možda nećete moći odabrati područje koje se snima.
- Pritisnite i držite gumb **OK** pritisnutim kako biste poništili izmjene.
- Za podešavanje kompenzacije ekspozicije i drugih opcija snimanja dok je aktivna kompenzacija trapezoida pritisnite gumb **INFO** za prikaz ostalih opcija osim prilagođavanja kompenzacije trapezoida. Za nastavak kompenzacije trapezoida pritišćite gumb **INFO** sve dok se prikaže prilagođavanje kompenzacije trapezoida.

3 Pritisnite gumb okidača dopola za fokusiranje.

- Ako pokazivač fokusa treperi, fotoaparata nije fokusiran.

4 Pritisnite gumb okidača do kraja za snimanje.

- Povećanjem količine kompenzacije:
 - Slika će izgledati grublje
 - Povećat će se omjer zooma okvira za izrezivanje
 - Više neće biti moguće promijeniti položaj okvira za izrezivanje u prikazu za prilagođavanje po okomitoj i vodoravnoj osi
- Fotografije se snimaju u formatu RAW+JPEG kada je [RAW] odabrano za kvalitetu slike.
- Željene rezultate možda neće biti moguće postići objektivima pretvarača.
- Ovisno o razini korekcije, neke AF oznake možda će biti izvan područja prikaza. Ikona ($\frac{1}{2}$, $\frac{1}{4}$, $\frac{1}{8}$ ili $\frac{1}{16}$) se prikazuje kada fotoaparata fokusira AF oznaku izvan područja prikaza.
- Ako je udaljenost fokusa odabrana za [Stab. Slike], korekcija se podešava u skladu s odabranom udaljenosti. Osim tijekom uporabe objektivna Micro Four Thirds ili Four Thirds, odaberite žarišnu duljinu s pomoću opcije [Stab. slike] (str. 96).



[AE Bracketing]: različite ekspozicije u nizu snimaka

Snimate niz fotografija s različitom ekspozicijom svake snimke.

- 1 Označite [AE Bracketing] na zaslonu odabira načina AP (str. 60).
- 2 Pritisnite ∇ s pomoću $\langle \triangleright \rangle$ odaberite broj snimaka pa pritisnite gumb \odot .

| | |
|-----------|--|
| 3f | Snimate 3 snimka, prvi na optimalnoj ekspoziciji ($\pm 0,0$ EV), drugi na $-1,0$ EV, a treći na $+1,0$ EV. |
| 5f | Snimate 5 snimaka, prvi na optimalnoj ekspoziciji ($\pm 0,0$ EV), drugi na $-1,3$ EV, treći na $-0,7$ EV, četvrti na $+0,7$ EV i peti na $+1,3$ EV. |

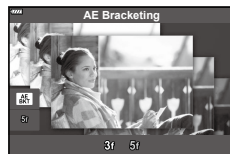



- 3 Pritisnite gumb okidača dopola za fokusiranje.
 - Ako pokazivač fokusa treperi, fotoaparat nije fokusiran.
- 4 Pritisnite gumb okidača do kraja za snimanje.
 - Snimate određeni broj snimaka.
 - Dok traje bracketing, pokazivač [BKT] je zelen.
 - Fotoaparat mijenja vrijednost koja je trenutno odabrana za kompenzaciju ekspozicije.

[Focus Bracketing]: različita udaljenost fokusa u nizu snimaka

Kad god se pritisne gumb zatvarača, fotoaparat snima niz od osam fotografija i mijenja udaljenost fokusa kod svake snimke.

- 1 Označite [Focus Bracketing] na zaslonu odabira načina rada AP (str. 60).
- 2 Pritisnite ∇ , s pomoću $\triangleleft \triangleright$ odaberite iznos promjene udaljenosti fokusa kod svake snimke i pritisnite gumb \odot .

| | |
|---|---|
|  | Udaljenost fokusa mijenja se za mali iznos kod svakog snimka. |
|  | Udaljenost fokusa mijenja se za veliki iznos kod svakog snimka. |



- 3 Pritisnite gumb okidača dopola za fokusiranje.
 - Ako pokazivač fokusa treperi, fotoaparat nije fokusiran.
- 4 Pritisnite gumb okidača do kraja za snimanje.
 - Fotoaparat snima niz od osam fotografija i mijenja udaljenost fokusa kod svake snimke. Fotoaparat će snimati slike na i na udaljenostima ispred i iza udaljenosti fokusa odabrane kada je gumb zatvarača pritisnut dopola.
 - Dok traje bracketing, pokazivač [BKT] je zelen.
 - Fokus bracketing se zaustavlja ako se tijekom snimanja podese zoom.
 - Snimanje se prekida kada fokus dosegne ∞ (beskonačnost).
 - Za focus bracketing koristi se elektronički zatvarač.
 - Fokus bracketing nije dostupan s objektivima koji imaju navoje sukladne standardu Four Thirds ili nekim standardima Micro Four Thirds.

Uporabom umjetničkih filtara možete se zabaviti umjetničkim efektima na jednostavan način.

- 1 Zakrenite kotačić odabira načina rada na **ART**.

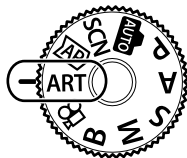

- 2 S pomoću ◀▶ označite filtar.

- Na zaslonu se prikazuje klizač kada je označeno [Pop-art I/II], [Mekani fokus], [Camera obscura I/II/III], [Unakrsno razvijanje I/II] ili [Instant film]. Klizačem prilagodite stupanj efekta umjetničkog filtra (str. 73).



Klizač

- 3 Pritisnite ▽ i označite efekt s pomoću ◀▶.

- Dostupni efekti ovise o odabranom filtru (Efekt mekog fokusa, Efekt camere obscure, Efekt okvira, Efekt bijeli rub, Efekt okvira, Efekt zvjezdano svjetlo, Efekt zamućenja, Efekt sjene, Filtar boje ili Monokromatska boja).



- 4 Pritisnite ▽ kako biste prilagodili kompenzaciju ekspozicije.

- Klizač će se prikazati na zaslonu.
- Rotirajte prednji kotačić kako biste prilagodili kompenzaciju ekspozicije.
- Odaberite pozitivne (»+«) vrijednosti kako bi slika bila svjetlija, negativne (»-«) vrijednosti kako bi slika bila tamnija. Ekspozicija se može prilagođavati po ±5,0 EV. Tijekom prikaza uživo svjetlina monitora prilagodit će se na maksimalnu vrijednost od samo ±3,0 EV. Ako ekspozicija premaši ±3,0 EV, traka ekspozicije počinje treperiti.
- Kako biste ponovno postavili kompenzaciju ekspozicije, pritisnite i držite gumb Ⓞ.



Klizač

Traka ekspozicije

- 5 Pritisnite gumb Ⓞ.

- 6 Snimajte.

- Pritisnite gumb ⏏ za odabir drugog umjetničkog filtra. Ako se efekti prikazuju, pritisnite △. Ako se prikazuje [Ekspozicija/svjetlina], pritisnite ▽.



- Opcije [Filtar boje] (str. 108) i [Monokromatska boja] (str. 109) dostupne su za neke umjetničke filtre.
- Nakon što pritisnete gumb  tijekom 5. koraka, prednji kotačić može se upotrebljavati za kompenzaciju ekspozicije (str. 80), a stražnji kotačić za promjenu programa (str. 36).
- Mogu se rabiti i komande na dodir.

Vrste umjetničkih filtera

| | |
|---|--|
| Pop-art I/II | Izrađuje sliku kojom se naglašava ljepota boja. |
| Mekani fokus | Izrađuje sliku kojom se dočarava ugođaj nježnih tonova. |
| Blijede i svijetle boje I/II | Izrađuje sliku kojom se dočarava toplo svjetlo raspršivanjem ukupnog svjetla i laganim preeksoniranjem slike. |
| Svijetli ton | Izrađuje sliku visoke kvalitete omekšavanjem sjena i svijetlih dijelova. |
| Zrnati film I/II | Izrađuje sliku kojom se dočarava oštrina crnih i bijelih slika. |
| Camera obscura I/II/III | Izrađuje sliku koja izgleda kao da je snimljena starim fotoaparatom ili fotoaparatom igračkom zatamnjenjem perimetra slike. |
| Diorama I/II | Izrađuje sliku koja nalikuje minijaturi naglašavanjem zasićenosti i kontrasta te zamućenjem područja koja nisu u fokusu. |
| Unakrsno razvijanje I/II | Izrađuje sliku kojom se dočarava nadrealni ugođaj. Cross Process II izrađuje sliku kojom se dočaravaju boje magente. |
| Blaga sepija | Izrađuje sliku velike kvalitete naglašavanjem sjena i omekšavanjem cijele slike. |
| Dramatični ton I/II | Izrađuje sliku kojom se naglašava razlika između svijetlih i tamnih dijelova djelomičnim povećanjem kontrasta. |
| Temeljna linija I/II | Izrađuje sliku kojom se naglašavaju rubovi i dodaje se ilustrativni stil. |
| Vodene boje I/II | Stvara pastelnu, svijetlu sliku uklanjanjem tamnih područja, stapanjem svijetlih boja na bijelom platnu i daljnjim omekšavanjem obrisa. |
| Vintage I/II/III | Dočarava svakodnevnu fotografiju u nostalgичnom, starinskom tonu pomoću promjene boje i izbjeljivanja filma. |
| Djelomična boja I/II/III | Impresivno dočarava objekt izdvajanjem boja koje želite naglasiti, a sve ostalo ostaje u jednom tonu. |
| Premoščivanje izbjeljivanja I/II | Efekt »premoščivanja izbjeljivanja« koji vam je možda poznat s filmova i sličnih medija može se uvelike koristiti na snimkama uličnih krajolika ili metalnih predmeta. |
| Instant film | Suvremeni pristup tonovima kože i gradaciji sjena tipičnih za film. |

II i III izmijenjene su inačice izvornika (I).

- Kako biste u potpunosti iskoristili umjetničke filtre, neke su od postavki funkcije snimanja onemogućene.
- Ako je za kvalitetu slike trenutačno odabrano [RAW] (str. 98), kvaliteta slike automatski će biti postavljena na RAW+JPEG. Umjetnički filter primijenit će se samo na kopiju u JPEG formatu.
- Ovisno o objektu, prijelazi tona mogu biti isprekidani, efekt može postati manje zamjetljiv ili slika može postati više »zrnata«.
- Neki efekti možda neće biti vidljivi tijekom snimanja videozapisa.
- Vaš odabir filtera, efekata i kvalitete videozapisa tijekom snimanja videozapisa može utjecati na brzinu i ujednačenost reprodukcije.

Prilagođavanje stupnja efekta umjetničkog filtra (precizno podešavanje)

Možete prilagoditi stupanj efekta filtra za Pop-art, Mekani fokus, Camera obscura, Unakrsno razvijanje i Instant film prije snimanja fotografija.

- 1 Odaberite [Pop Art I/II], [Mekani fokus], [Camera obscura I/II/III], [Unakrsno razvijanje I/II] ili [Instant Film] na zaslону za odabir umjetničkog filtra (str. 70).
 - Klizač će se prikazati na zaslону.
 - Zakrenite prednji kotačić kako biste precizno podesili umjetnički filter.
 - Mogu se rabiti i komande na dodir.
 - Na zaslону se prikazuje efekt.
 - Da biste ponovno postavili efekt filtra, pritisnite gumb  i držite ga pritisnutim.



Klizač



- 2 Pritisnite gumb .
- 3 Snimajte.
 - Pritisnite gumb  želite li ponovno precizno podesiti umjetnički filter.

Uporaba [Djelomična boja]



Snimite samo odabrane nijanse u boji.



- 1 Odaberite [Djelomična boja I/II/III] u izborniku umjetničkog filtra (str. 70).
 - Na zaslону se prikazuje prstenasti izbornik boja.



- 2 Zarotirajte prednji kotačić da biste odabrali boju.
 - Na zaslону se prikazuje efekt.
 - Mogu se rabiti i komande na dodir.
- 3 Pritisnite gumb .
- 4 Snimajte.
 - Da biste odabrali drugu boju nakon snimanja, pritisnite gumb .

Snimanje videopisa u načinu snimanja fotografija

Gumb  može se koristiti za snimanje videopisa čak i ako kotačić odabira načina rada nije u položaju .



- Pobrinite se da je [ REC] dodijeljeno gumbu  (str. 112).

1 Pritisnite gumb za početak snimanja.

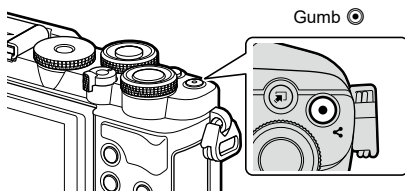
- Na monitoru će se prikazati videopis koji snimate.
- Za promjenu položaja fokusa pomaknite ga dodiranjem zaslona tijekom snimanja.



2 Ponovno pritisnite gumb za završetak snimanja.



- Može se snimiti zvuk radnji dodira i gumba.
- Vrsta CMOS senzora slika koja se upotrebljava u fotoaparatu izaziva takozvani učinak iščitavanja podataka sa senzora liniju po liniju, odozgo prema dolje (eng. »rolling shutter«) koji može uzrokovati iskrivljenje na slikama pokretnih objekata. To iskrivljenje fenomen je koji se događa na slikama objekata koji se brzo pomiču odnosno ako se fotoaparatus pomakne tijekom snimanja. Osobito je primjetno na slikama snimljenima pri velikim žarišnim duljinama.
- Ako veličina videopisa koji snimate prijeđe 4 GB, datoteka će se automatski podijeliti. (Ovisno o uvjetima snimanja, videopisi manji od 4 GB možda će se podijeliti na više datoteka.)
- Kada se fotoaparatus kontinuirano upotrebljava kroz dulje razdoblje, temperatura senzora slika povećat će se i na zaslonu mogu biti vidljivi šumovi i razmrljane boje. Ako se to dogodi, isključite fotoaparatus i pričekajte da se ohladi. Pojava šumova i razmrljanih boja osobito je vjerojatna na visokim ISO osjetljivostima. Ako se temperatura senzora dodatno poveća, fotoaparatus će se automatski isključiti.
- Gumb  ne može se koristiti za snimanje videopisa u sljedećim slučajevima:
 - Kada je gumb zatvarača pritisnut dopola, tijekom bulb, time, kompozitnog, uzastopnog snimanja ili snimanja ubrzanog tijeka vremena ili kada je odabrana opcija e-Portrait, noćna slika iz ruke, panorama ili HDR pozadinskog osvjetljenja u načinu **SCN** ili kada je odabrano komp. trapezoida, panorama, time uživo, višestr. ekspozicija ili HDR u načinu **AP**
- Kada snimate videopise, koristite SD karticu koja podržava klasu SD brzine 10 ili veću.
- Kartica UHS-II ili UHS-I s klasom brzine UHS-a 3 ili više potrebna je kada je:
 - odabrana razlučivost video. [4K] u izborniku [ 



- Neke postavke, kao što je način AF, mogu se postaviti zasebno za videopise i fotografije.  »Uporaba Izbornika videopisa« (str. 136)

Snimanje videozapisa u načinu videozapisa

Kada je kotačić odabira načina rotiran na , videozapisi se mogu snimati s pomoću funkcija kao što su način usporenenih videozapisa.

- Podesite otvor objektivna i brzinu zatvarača tako da odgovaraju vašoj umjetničkoj namjeri.  »Odabir načina ekspozicije (Način  (Načini ekspozicije videozapisa))« (str. 115)

1 Zakrenite kotačić odabira načina rada na .

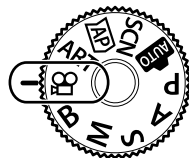





2 S pomoću  označite način videozapisa (str. 76).



3 Pritisnite gumb  da biste odabrali označeni način.

- Pritisnite gumb  za odabir nekog drugog načina videozapisa.

4 Pritisnite gumb  za početak snimanja.

- Pobrinite se da je [● REC] dodijeljeno gumbu  (str. 112).
- Ponovno pritisnite gumb  za dovršetak snimanja.
- Mjerač razine snimanja pokazuje glasnoću zvuka tijekom snimanja. Što se mjerač pomiče dalje u crvenom području, to je glasnoća snimanja veća.
- Glasnoća snimanja može se prilagoditi u izborniku videozapisa .  [Nivo Snimanja] (str. 136)

Mjerač razine snimanja







- Ne čuje se zvučni signal kada se fotoaparat fokusira u načinu snimanja videozapisa.



- Možete spriječiti da fotoaparat snimi zvukove koji nastaju zbog rada fotoaparata tijekom snimanja.  »Utišavanje zvukova fotoaparata tijekom snimanja videozapisa« (str. 77)
- Mogu se rabiti i komande na dodir.



Opcije načina videozapisa

| Način videozapisa | Opis |  |
|--|--|---|
|  4 K | Snimajte 4K videozapise. | — |
|  Standardno | Snimite standardne videozapise. | — |
|  Velika brzina | Snimajte usporene videozapise. Zvuk se neće snimiti. | 77 |

- Dostupni načini slike ovise o načinu videozapisa.
- Kada snimate videozapise, koristite SD karticu koja podržava klasu SD brzine 10 ili veću.
- Upotrijebite UHS-II ili UHS-I memorijsku karticu klase UHS brzine 3 u načinu snimanja [4K] ili [Velika brzina].
- Ovisno o sustavu, na nekim računalima možda neće biti moguće reproducirati videozapise snimljene u [4K]. Pogledajte našu internetsku stranicu za informacije o zahtjevima sustava za prikazivanje 4K videozapisa na računalu.

Snimanje usporenih videozapisa

Snimajte usporene videozapise. Materijal snimljen brzinom od 120 slika u sekundi (fps) reproducira se brzinom od 30 slika u sekundi (fps), kvaliteta je ekvivalentna [HD].

- 1 Označite [Velika brzina] u opciji načina videozapisa (str. 76) i pritisnite gumb .
- 2 Pritisnite gumb  za početak snimanja.
 - Ponovno pritisnite gumb  da biste završili snimanje.
 - Fokus i ekspozicija fiksiraju se na početku snimanja.
 - Snimanje može trajati do 20 sekunda.
 - Zvuk se neće snimiti.

Utišavanje zvukova fotoaparata tijekom snimanja videozapisa

Možete spriječiti da fotoaparata snimi zvukove koji nastaju zbog rada fotoaparata tijekom snimanja.

Dodirnite karticu za tiho snimanje za prikaz funkcija.

Nakon što dodirnete stavku dodirnite prikazane strelice za odabir postavki.

- Elektronički zoom*, glasnoća snimanja, otvor objektivna, brzina zatvarača, kompenzacija ekspozicije, ISO osjetljivost
 - * Dostupno samo s power zoom objektivima
- Dostupne opcije ovise o načinima ekspozicije videozapisa (str. 115).
- Ova opcija nije dostupna u načinu rada Autoportret (str. 78).

Kartica za tiho snimanje

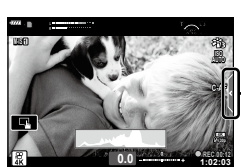

Snimanje fotografija u načinu rada Autoportret

Okretanjem zaslona možete snimiti slike sebe s pregledom kadra.

1 Ako je zaslon otvoren, zatvorite ga.

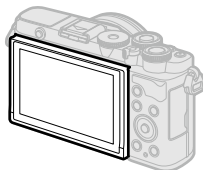

2 Zaslon otvorite prema dolje.

- Prije spuštanja monitora pročitajte »Rotiranje monitora: Oprez« (str. 31).

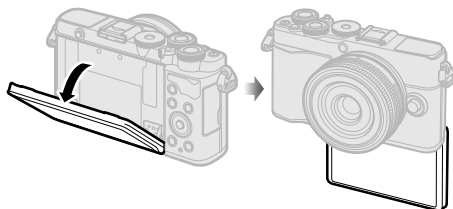

- Ako je pričvršćen power zoom objektiv, fotoaparat će se automatski prebaciti u položaj za širokokutno snimanje.
- Izbornik za autoportrete prikazuje se na monitoru.
- Mogu se prikazivati različite ikone ovisno o načinu snimanja.



| | | |
|--|--|---|
| | Zatvarač na dodir | Kada se dodirna ova ikona, zatvarač se otpusti oko 1 sekundu nakon toga. |
| | Videozapis | Kada dodirnete ovu ikonu, početak će snimanje videozapisa. Kako biste zaustavili snimanje, pritisnite ikonu (). |
| | Reprodukcija | Dodirnite kako biste se prebacili na način reprodukcije (str. 127). |
| | e-Portret na jedan dodir | Ako se aktivira ova opcija, ona kožu čini glatkom i sjajnom. |
| | Prilagođeni samookidač na jedan dodir | Snimate 3 kadra samookidačem. Možete postaviti broj otpuštanja zatvarača te interval između otpuštanja s pomoću Prilagođeni samookidač. »Opcije samookidača (Prilagođeni samookidač« (str. 87) |
| | Prilagođavanje svjetline (kompenzacija ekspozicije) | Dodirnite ikonu [+] ili [-] za prilagođavanje svjetline. |

3 Kadrirajte sliku.

- Pripazite da vaši prsti ili remen fotoaparata ne zakrivaju objektiv.

4 Dodirnite  i snimajte.

- Možete snimati i dodirrom objekta prikazanog na monitoru ili pritiskom gumba zatvarača.
 - Snimljena slika prikazat će se na monitoru.
- Pripazite da ne ispuštite fotoaparat kada upotrebljavate ekran osjetljiv na dodir, a fotoaparat pritom držite jednom rukom.

Uporaba različitih postavki

Kotačići i gumbi

Fotografske funkcije koje se često upotrebljavaju mogu se dodijeliti gumbima i kotačićima.

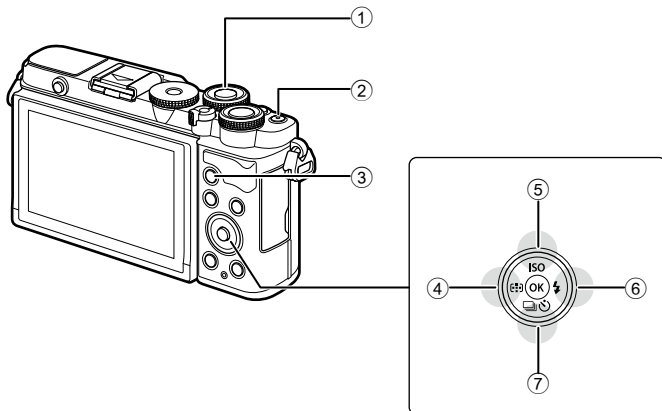

| Gumb/kotačić | Dodijeljena funkcija | |
|-----------------------|--|----------|
| 1 Prednji kotačić | Kompenzacija ekspozicije* | 81 |
| 2 Gumb | Snimanje videozapisa** | 74 |
| 3 Gumb AEL/AFL | AEL/AFL** | 112, 151 |
| 4 Gumb (<) | AF područje / položaj AF oznake | 81, 82 |
| 5 Gumb ISO () | ISO osjetljivost | 83 |
| 6 gumb () | Načini bljeskalice | 84 |
| 7 Gumb () | Uzastopno snimanje/snimanje samookidačem | 86-88 |

* Možete odabrati funkcije koje izvode prednji i stražnji kotačić. [Funkcija kotačića] (str. 145)

** Gumbima se mogu dodijeliti različite uloge. »Dodjeljivanje funkcija gumbima (Funkcija gumba)« (str. 112)

Ekspozicija automatski odabrana na fotoaparatu može se izmijeniti kako bi odgovarala vašoj umjetničkoj namjeri. Odaberite pozitivne vrijednosti kako bi slike bile svjetlije, negativne vrijednosti kako bi bile tamnije. Kompenzacija ekspozicije može se podesiti za do $\pm 3,0$ EV.



- 1 Rotirajte prednji kotačić kako biste prilagodili kompenzaciju ekspozicije.

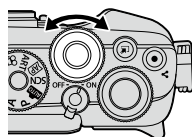

- Kompenzacija ekspozicije nije dostupna u načinima **Auto**, **M**, **B** ili **SCN** ako su opcije Time uživo ili panorama odabrane u načinu **AP**.
- Prikaz uživo pokazuje efekte vrijednosti koje ne premašuju $\pm 3,0$ EV. Ako ekspozicija premaši $\pm 3,0$ EV, traka ekspozicije počinje treperiti.
- Videozapisi se mogu ispraviti u rasponu do $\pm 3,0$ EV.



Odabir ciljnog načina AF

(AF područje)

Okvir koji pokazuje lokaciju točke fokusa naziva se »AF oznaka«. Možete promijeniti veličinu AF oznake. Možete odabrati i Prioritet lica AF (str. 82).

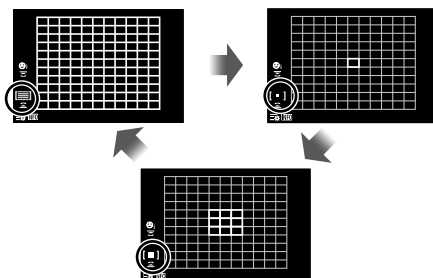
- 1 Pritisnite gumb [**AF-ON**] (<) da biste prikazali AF oznaku.
- 2 Odaberite [**AF-ON**] (Jedna ciljna oznaka) ili [**AF-ON**] (Grupa od 9 ciljnih oznaka) prednjim kotačićem.



| | |
|---|---|
|  Sve ciljne oznake | Fotoaparat automatski odabire iz punog skupa ciljeva fokusa. |
|  Jednostruka ciljna oznaka | Možete odabrati jednu AF ciljnu oznaku. |
|  Grupa od 9 ciljnih oznaka | Fotoaparat automatski odabire iz ciljeva u odabranoj grupi s devet ciljeva. |

- Način jedne ciljne oznake automatski se primjenjuje kod snimanja videozapisa ako je postavljen način grupe ciljne oznake.

Postavljanje lokacije fokusa (Položaj AF oznake)

Možete postaviti ciljnu oznaku preko objekta.

- 1 Pritisnite gumb **[∞]** (◁) da biste prikazali AF oznaku.
 - Ako je odabrano **[☰]** (Sve ciljne oznake), odaberite **[■]** (Jedna ciljna oznaka) ili **[☰]** (Grupa od 9 ciljnih oznaka) prednjim kotačićem.
- 2 S pomoću **△ ▽ ◁ ▷** odaberite područje fokusa.
 - Broj i veličina AF cilja mijenja se s postavkama omjera stranica (str. 97) i opcijama odabranim za [Digi. telekonverter] (str. 130).



- Mogu se rabiti i komande na dodir.

Prioritet lica AF/Prioritet očiju AF

Fotoaparatus automatski prepoznaje i fokusira lica ili oči objekata portreta. Kada se upotrebljava digitalno ESP mjerenje svjetla, ekspozicija će se izračunati prema vrijednosti izmjerenoj za lice.

- 1 Pritisnite gumb **[∞]** (◁) da biste prikazali AF oznaku.
- 2 Odaberite opciju stražnjim kotačićem.

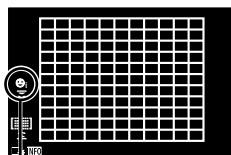

Način odabira

| | | |
|--|-------------------------------------|---|
| | Prioritet lica uklj. | Fotoaparatus prepoznaje i fokusira lica. |
| | Prioritet lica isklj. | AF s prioritetom lica je isključen. |
| | Prioritet lica i očiju uklj. | Fotoaparatus prepoznaje lica i fokusira oko najbliže fotoaparatusu. |

- 3 Usmjerite fotoaparatus prema objektu.
 - Ako je otkriveno lice, ono će biti uokvireno bijelim okvirom.
- 4 Pritisnite gumb zatvarača dopola za fokusiranje.
 - Nakon što fotoaparatus fokusira lice u bijelom okviru, okvir će postati zelen.
 - Ako fotoaparatus može otkriti oči objekta, oko odabranog oka prikazat će se zeleni okvir (AF s prioritetom očiju).
- 5 Pritisnite gumb zatvarača do kraja za snimanje slike.

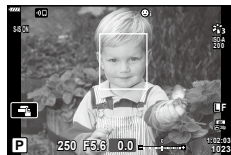

- Ovisno o objektu i postavkama umjetničkog filtra, fotoaparatus možda neće moći ispravno detektirati lice.
- Kada je odabrana mogućnost **[☰]** (Digitalno ESP mjerenje) (str. 93), mjerenje svjetla se provodi uz prioritet lica.



- Snimanje s prioritetom lica dostupno je i u [MF] (str. 92). Lica koja fotoaparati prepoznaje označena su bijelim okvirima.

Mijenjanje ISO osjetljivosti (ISO)

Odaberite vrijednost u skladu sa svjetlinom objekta. Više vrijednosti omogućuju vam fotografiranje tamnijih scena, no istovremeno povećavaju »šum« slike (mrlje). Odaberite [AUTO] da biste dopustili fotoaparatu da podesi osjetljivost prema uvjetima osvjetljenja.

- 1 Pritisnite gumb ISO (Δ).
- 2 S pomoću $\triangleleft \triangleright$ odaberite opciju.

| | |
|-------------------------|---|
| AUTO | Osjetljivost se automatski prilagođava u skladu s uvjetima snimanja. Upotrijebite [ISO-Auto post.] (str. 147) u \star Prilagođenom izborniku D1 da biste odabrali maksimalnu osjetljivost odabranu na fotoaparatu i brzinu zatvarača pri kojima se aktivira automatska kontrola osjetljivosti. |
| NISKA, 200–25600 | Odaberite vrijednost za ISO osjetljivost. ISO 200 nudi dobru ravnotežu između šuma i dinamičkog raspona. |

Korištenje bljeskalice (fotografiranje s bljeskalicom)

Bljeskalica se može koristiti za fotografiranje s bljeskalicom u raznim uvjetima snimanja.

- 1 Pritisnite gumb skočne bljeskalice za podizanje bljeskalice.

Gumb za skočnu bljeskalicu

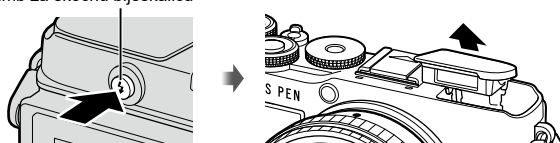

- 2 Pritisnite gumb (▷).

- 3 Odaberite stavku s pomoću ◀▷ i pritisnite gumb .

- Dostupne opcije i redoslijed njihova prikaza razlikuju se ovisno o načinu snimanja.
 »Načini rada bljeskalice koji se mogu namještati u načinu snimanja« (str. 85)

| | |
|---|---|
| Dopunski bljesak | Bljeskalica se aktivira. • Brzina zatvarača može se postaviti na vrijednosti između one odabrane za [Sporo] (str. 148) i [X-Sinkr.] (str. 148) u Prilagođenom izborniku . |
| Crvene oči | Bljeskalica se aktivira kako bi se smanjila pojava crvenih očiju. |
| Isključena bljeskalica | Bljeskalica se ne uključuje. |
| Cr. oči sporo Spora sinkronizacija (prva zavjesica/ smanjenje pojave crvenih očiju) | Spora sinkronizacija kombinirana je sa smanjenjem pojave crvenih očiju. |
| Sporo Spora sinkronizacija (prva zavjesica) | Bljeskalica se aktivira pri malim brzinama zatvarača kako bi se osvijetlile slabo osvijetljene pozadine. |
| Sporo2 Spora sinkronizacija (druga zavjesica) | Bljeskalica okida neposredno prije nego se zatvarač zatvori kako bi stvorila tragove svjetla iz izvora svjetla u pokretu. |
| Ručna vrijednost itd. | Za korisnike kojima je draži ručni način rada. Pritisnite gumb INFO i koristite . |

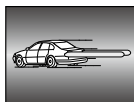

- U [(Crvene oči)] nakon predbljeskova glavni bljesak uslijedit će nakon otprilike 1 sekunde. Nemojte pomicati fotoaparata sve dok snimanje ne završi.
- [(Crvene oči)] u nekim uvjetima snimanja možda neće biti učinkovito.
- Aktiviranjem bljeskalice brzina zatvarača namješta se na 1/250 sekundi ili kraće. Uporabom bljeska pri snimanju objekta s osvijetljenom pozadinom, pozadina bi mogla biti preekspozirana.
- Brzina sinkronizacije bljeskalice za tihi način (str. 88) je 1/20 sekundi ili manje.

Opcionalne bljeskalice

Prilikom uporabe opcionalnih bljeskalica pobrinite se da je ugrađena bljeskalica vraćena u svoje kućište.

Načini rada bljeskalice koji se mogu namještati u načinu snimanja

| Način snimanja | Zaslon | Način bljeskalice | Vrijeme bljeskalice | Granica brzine zatvarača |
|----------------|---|---|---------------------|--------------------------|
| P/A | | Dopunski bljesak | Prva zavjesica | 30 s–1/250 s** |
| | | Crvene oči | | |
| | | Isključena bljeskalica | — | — |
| | | Cr. oči sporo Spora sinkronizacija (prva zavjesica/ smanjenje pojave crvenih očiju) | Prva zavjesica | 60 s–1/250 s** |
| | | Sporo Spora sinkronizacija (prva zavjesica) | | |
| | | Sporo2 Spora sinkronizacija (druga zavjesica) | Druga zavjesica | |
| | Sporo2 Spora sinkronizacija (druga zavjesica) | Druga zavjesica | | |
| S/M | | Dopunski bljesak | Prva zavjesica | 60 s–1/250 s** |
| | | Crvene oči | | |
| | | Isključena bljeskalica | — | — |
| | | Sporo2 Spora sinkronizacija (druga zavjesica) | Druga zavjesica | 60 s–1/250 s** |
| B* | | Dopunski bljesak | Prva zavjesica | — |
| | | Crvene oči | | |
| | | Isključena bljeskalica | — | — |
| | | Sporo2 Spora sinkronizacija (druga zavjesica) | Druga zavjesica | — |

* U načinu mogu se postaviti samo i .

* Sinkronizacija na drugu zavjesicu nije dostupna kada je odabrano [LIVE COMP] (str. 44).

** Brzina zatvarača za tihi način je 1/20 sekundi.

Minimalni raspon



Objektiv može bacati sjenu preko objekata koji su preblizu fotoaparatu, što dovodi do vinjetiranja, ili bljeskalica može dovesti do previše svijetlog učinka čak i pri minimalnoj izlaznoj snazi.

| Objektiv | Približna udaljenost pri kojoj dolazi do vinjetiranja |
|-------------------------|---|
| 17 mm f1.8 | 0,25 m |
| 25mm f1.8 | 0,25 m |
| 45 mm f1.8 | 0,5 m |
| ED 14-42 mm F3.5-5.6 EZ | 1 m |
| ED 40-150 mm F4.0-5.6 | 0,9 m |

* Vanjske bljeskalice mogu se upotrijebiti za sprječavanje vinjetiranja. Kako biste izbjegli preveliku ekspoziciju na fotografijama, odaberite način **A** ili **M** i odaberite visoku vrijednost otvora objektiva ili smanjite ISO osjetljivost.













Izvođenje uzastopnog snimanja/snimanja sa samookidačem

Podesite postavke za kontinuirano fotografiranje ili fotografiranje sa samookidačem. Odaberite jednu od opcija u skladu s objektom. Dostupne su i druge opcije, uključujući način zaključavanja ogledala i tihi način.





1 Pritisnite gumb  .

2 S pomoću   odaberite opciju.

- Opcije prilagođenog samookidača mogu se prikazati pritiskom gumba **INFO** (str. 87).

| | | |
|---|--|---|
|  | Jednostruko snimanje | Prebacivanje pojedinačne slike naprijed. Fotoaparati snima jednu fotografiju svaki put kada pritisnete gumb zatvarača do kraja. |
|  | Uzastopno V | Fotoaparati snima fotografije do približno 8,7 sl./s dok držite gumb zatvarača potpuno pritisnutim. Fokus, ekspozicija i balans bijele boje zaključani su na vrijednostima za prvu sliku u svakoj seriji. |
|  | Uzastopno N | Fotoaparati snima fotografije do približno 5 sl./s dok držite gumb zatvarača potpuno pritisnutim. Fokus i ekspozicija u skladu su s opcijama odabranima za  Način AF] (str. 92), i [AEL/AFL] (str. 151). Ako je odabrano [C-AF] ili [C-AF+TR] za  Način AF], fotoaparati će fokusirati prije svake snimke. |
|  2s |  12 s | Zatvarač se otpušta 12 s nakon pritiska gumba zatvarača do kraja. Lampica samookidača svijetlit će otprilike 10 s i zatim će početi treperiti otprilike 2 s prije otpuštanja zatvarača. Fotoaparati fokusira kada se gumb zatvarača pritisne dopola. |
|  2s |  2 s | Kada se gumb zatvarača pritisne do kraja, lampica samookidača početi će treperiti i fotografija će se snimiti nakon otprilike 2 sekunde. Fotoaparati fokusira kada se gumb zatvarača pritisne dopola. |
|  | Prilagođeni samookidač | Podesite postavke samookidača, uključujući odgodu samookidača i broj snimki koje će se snimiti kada postavljeno vrijeme istekne (str. 87). |
|  (primjer ikone) | Zaključavanje ogledala [♦] | Uklonite lagano zamućenje uzrokovano kretanjem zatvarača. Dostupno u načinu pojedinačne slike, uzastopnom niskom načinu i prilagođenom načinu samookidača (str. 88). |
|  (primjer ikone) | Tiho [♥] | Snimajte slike elektroničkim zatvaračem. Upotrebljavajte za brzine zatvarača veće od 1/4000 s ili u okruženjima u kojima zvuk zatvarača ne bi bio prikladan. Dostupno u načinu pojedinačne slike, uzastopnom niskom načinu, uzastopnom visokom načinu i prilagođenom načinu samookidača. U načinu  fokus, ekspozicija i balans bijele boje zaključani su na vrijednostima za prvu sliku u svakoj seriji. Brzina sinkronizacije bljeskalice pada na 1/20 s (str. 88). |

3 Pritisnite gumb .









- Za snimanje sa samookidačem postavite fotoaparata na stativ.
- Ako stanete ispred fotoaparata kako biste pritisnuli gumb zatvarača kad koristite samookidač, slika može biti izvan fokusa.
- Ako upotrebljavate ,  ili , prikazuje se prikaz uživo. Za  ili , na zaslonu se prikazuje zadnja fotografija snimljena tijekom uzastopnog snimanja.
- Brzina uzastopnog snimanja varira ovisno o objektiva koji upotrebljavate i fokusu objektiva zooma.
- Ako se tijekom uzastopnog snimanja isprazni baterija i treperi ikona razine napunjenosti baterije, snimanje se prekida i fotoaparata počinje pohranjivati snimljene slike na karticu. Fotoaparata možda neće uspjeti pohraniti sve slike, ovisno o preostaloj energiji baterije.





- Za poništavanje aktiviranog samookidača pritisnite .

Opcije samookidača (Prilagođeni samookidač)

Podesite postavke samookidača, uključujući odgodu otpuštanja zatvarača i broj snimki snimljenih kada postavljeno vrijeme istekne.

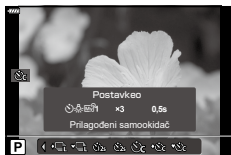
- 1 Pritisnite gumb   ().
- 2 Označite  (prilagođeni samookidač) s pomoću , a zatim pritisnite gumb **INFO**.
- 3 Označite stavke s pomoću , a zatim upotrijebite   za odabir opcije.



| | |
|---|--|
| Broj kadrova | Odaberite broj snimki koje će se snimiti kada istekne postavljeno vrijeme. |
|  Samookidač | Odaberite koliko će dugo fotoaparata čekati da bi započeo sa snimanjem nakon što pritisnete gumb zatvarača do kraja. |
| Vrijeme intervala | Ako je broj snimki 2 ili više, odaberite interval između snimki koje se snimaju kada istekne postavljeno vrijeme. |

Snimanje bez vibracija prouzročenih uporabom gumba zatvarača (Zaključavanje ogledala [♦])

Uklonite lagano zamućenje uzrokovano kretanjem zatvarača.

Upotrebjavajte ovu opciju kada i malo pomicanje fotoaparata može uzrokovati zamućenje, na primjer, tijekom makro ili telefoto fotografiranja.

- Vrijeme odgode između pritiska gumba zatvarača do kraja i početka snimanja može se odabrati s pomoću [Zaključ. ogledala [♦]/Tiho [♥]] > [Zaključ. ogledala [♦]] u Izborniku snimanja 2 (str. 135).

- 1 Pritisnite gumb (▽).
- 2 Odaberite jednu od stavki označenih s ♦ s pomoću <◇> i pritisnite gumb .
- 3 Snimite slike.
 - Nakon što postavljeno vrijeme protekne, zatvarač se otpušta i snima se fotografija.

Elektronički zatvarač (Tiho [♥])

Snimajte slike elektroničkim zatvaračem. Upotrebjavajte za brzine zatvarača veće od 1/4000 s ili u okruženjima u kojima zvuk zatvarača ne bi bio prikladan. Elektronički zatvarač može se upotrebljavati u načinu pojedinačnih slika i prilagođenim načinima samookidača te za broj slika u sekundi od čak 15 sl./s u načinima uzastopnog snimanja. Ova postavka dostupna je samo u načinima **P/A/S/M/ART**.

- Brzina sinkronizacije bljeskalice je 1/20 s.
- Vrijeme odgode između pritiska gumba zatvarača do kraja i otpuštanja zatvarača može se odabrati s pomoću [Zaključ. ogledala [♦]/Tiho [♥]] > [Zaključ. ogledala [♦]] u Izborniku snimanja 2 (str. 135).
- U načinu [Tiho [♥]], [■]), [AF lampica] i [Način bljeskalice] postavljeni su na [Ne dopusti] prema zadanim postavkama. Možete omogućiti svaku radnju u [Postavke Tiho[♥]].

- 1 Pritisnite gumb (▽).
- 2 Označite jednu od opcija s ♥ s pomoću <◇>.
- 3 Pritisnite gumb .
- 4 Snimite slike.
 - Kada se zatvarač otpusti, zaslon će se nakratko zatamniti. Neće se čuti zvuk zatvarača.
 - Možda neće biti moguće postići željene rezultate uz trepereće izvore svjetla kao što su fluorescentne ili LED svjetiljke ili ako se objekt naglo pomakne tijekom fotografiranja.
 - Imajte na umu da zbog elektroničkog zatvarača objekt može izgledati izobličeno na fotografijama ako se fotoaparat brzo pomiče tijekom snimanja ili tijekom snimanja objekata koji se brzo pomiču.

Pozivanje opcija snimanja

■ LV glavna upravljačka ploča

Na LV glavnoj upravljačkoj ploči nalazi se popis postavki snimanja i njihove trenutnačne vrijednosti.

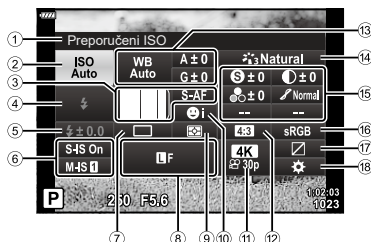

■ Dostupne postavke

| | |
|---|--|
| ① Trenutačno odabrana opcija | |
| ② ISO osjetljivost.....str. 83 | |
| ③ Način AF.....str. 92 | |
| AF oznaka.....str. 81 | |
| ④ Način bljeskalice.....str. 84 | |
| ⑤ Kontrola intenziteta bljeskalice...str. 103 | |
| ⑥ Stab. slike.....str. 96 | |
| ⑦ Uzastopno snimanje/ samookidač.....str. 86 | |
| ⑧ Način mjerenja svjetla.....str. 93 | |
| ⑨ Prioritet lica.....str. 82 | |
| ⑩ Omjer stranica.....str. 97 | |
| ⑪ Balans bijele boje.....str. 94 | |
| Kompenzacija balansa bijele boje.....str. 96 | |
| ⑬ Način slike.....str. 103 | |
| ⑮ Oštrina.....str. 106 | |
| Kontrast.....str. 106 | |
| Zasićenje.....str. 106 | |
| Gradacija.....str. 108 | |
| Filter boje.....str. 108 | |
| Monokromatska boja.....str. 109 | |
| Efekt.....str. 110 | |
| Boja.....str. 73 | |
| Boja/Živopisno.....str. 105 | |
| Efekt ^{*3}str. 70 | |
| Efekt zrnatog filma ^{*4}str. 107 | |
| Sjenčanje ^{*4*5}str. 48. str. 52 | |
| Precizno podešavanje ^{*3}str. 73 | |
| Boja/ Živopisno.....P.52 | |
| Filter boje/Razina.....P.48 | |
| ⑯ Prostor boja.....str. 110 | |
| ⑰ Kontrola svjetla i sjene.....str. 111 | |
| ⑱ Dodjela funkcija gumba.....str. 112 | |

*1 Prikazuje se kada je odabrana opcija Djelomična boja.

*2 Prikazuje se kada je odabrana opcija Funkcija za boju.

*3 Prikazuje se kada je odabrana opcija Umjetnički filter.

*4 Prikazuje se kad je odabran Monokromatski profil za način slike.

*5 Prikazuje se kad je odabran Profil boje za način slike.

■ Uporaba LV glavne upravljačke ploče

- 1 Pritisnite gumb **OK**.
 - Prikazuje se LV glavna upravljačka ploča. Kada je kotačić odabira načina rada rotiran na **☐**, prikazuje se LV kontrola (str. 91).
 - Bit će prikazana posljednja korištena postavka.
- 2 Označite stavku s pomoću **Δ** **▽** **◀** **▶**, a zatim pritisnite gumb **OK**.
 - Stavke možete označiti i tako da ih dodirnete na zaslonu.
- 3 Označite opciju s pomoću **◀** **▶**, a zatim pritisnite gumb **OK**.

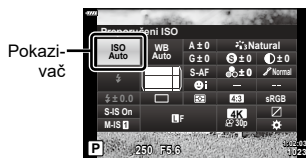

Dodatne opcije

Pritiskom gumba **OK** u 2. koraku prikazuju se opcije za označenu postavku. U nekim slučajevima dodatne se opcije mogu prikazati pritiskom gumba **INFO**.

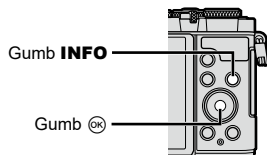

[**☐** Stab. slike]

- Kontrole na dodir mogu se upotrebljavati umjesto gumba **OK**. Dvaput lagano dodirnite željenu postavku za prikaz opcija.

■ LV upravljačka ploča

Možete upotrijebiti LV upravljačku ploču za odabir funkcije snimanja i provjeru njezinog učinka na zaslonu.

Zaslon LV upravljačke ploče



■ Dostupne postavke

| | | | |
|------------------------------------|----------|---|----------|
| Način slike | str. 103 | | str. 98 |
| ISO osjetljivost | str. 83 | | str. 99 |
| Balans bijele boje | str. 94 | Način videozapisa (ekspozic.) ^{*2} | str. 115 |
| Način AF | str. 92 | Način scene ^{*3} | str. 56 |
| Omjer stranica ^{*1} | str. 97 | Način umjetničkog filtra ^{*4} | str. 70 |

*1 Nije dostupno u načinu videozapisa.

*2 Dostupno u načinu videozapisa.

*3 Dostupno u načinu **SCN**.

*4 Dostupno u načinu **ART**.

■ Uporaba LV upravljačke ploče

1 Pritisnite za prikaz LV upravljačke ploče.

- Za prikaz LV upravljačke ploče kada je kotačić odabira načina rada rotiran u položaj koji nije , odaberite kontrolu u [Upravljačke postavke] (str. 146).
- Za skrivanje LV upravljačke ploče ponovno pritisnite .

2 S pomoću odaberite željenu funkciju, a s pomoću označite postavku pa pritisnite gumb .

- Možete upotrijebiti prednji ili stražnji kotačić za odabir postavke.
- Odabrane se postavke aktiviraju automatski, ako se tijekom približno 8 sekundi ne izvrši nijedna radnja.

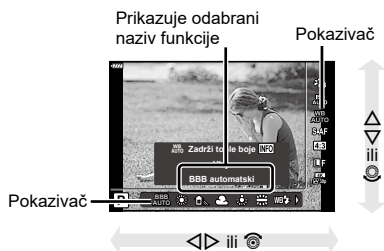

- Neke stavke nisu dostupne u nekim načinima snimanja.



- Zadane postavke svake opcije potražite u »Zadane postavke« (str. 181).

Možete odabrati metodu fokusiranja (način fokusiranja).

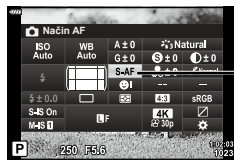

- 1 Pritisnite gumb **OK** za prikaz LV glavne upravljačke ploče.
- 2 Upotrijebite **Δ** **▽** **◀▶** da biste označili Način AF, a zatim pritisnite gumb **OK**.





Način AF

- 3 Označite opciju s pomoću **◀▶**, a zatim pritisnite gumb **OK**.

| | |
|---|--|
| <p>S-AF (Pojedinačni AF)</p> | <p>Fotoaparatus fokusira pritiskom gumba zatvarača dopola. Kada se fokus zaključa, oglašava se zvučni signal, a potvrda automatskog fokusiranja i AF ciljna oznaka zasvijetle. Ovaj je način prikladan za snimanje objekata u mirovanju ili objekata u sporom kretanju.</p> |
| <p>C-AF (Kontinuirani AF)</p> | <p>Fotoaparatus ponavlja fokusiranje dok je gumb zatvarača pritisnut dopola. Kad je objekt u fokusu, na monitoru zasvijetli potvrda automatskog fokusiranja i oglašava se zvučni signal kad se fokus zaključa prvi puta. Čak i ako se objekt pomakne ili ako promijenite kompoziciju slike, fotoaparatus će nastojati zadržati fokus.</p> |
| <p>MF (Ručni fokus)</p> | <p>Ova funkcija dopušta ručno fokusiranje bilo kojeg položaja okretanjem prstena fokusa na objektivu.</p>  |
| <p>S-AF+MF (Istovremena uporaba načina S-AF i načina MF)</p> | <p>Nakon što gumb zatvarača pritisnete dopola kako bi fokusirao u načinu [S-AF], možete okrenuti prsten fokusa dok nastavljate pritisnati gumb zatvarača dopola kako biste ručno fino podesili fokus.</p> |
| <p>C-AF+TR (AF praćenje)</p> | <p>Pritisnite gumb zatvarača dopola za fokusiranje; fotoaparatus tada prati i zadržava fokus na trenutnom objektu dok se gumb okidača drži u ovom položaju.</p> <ul style="list-style-type: none"> • AF oznaka je crvena, ako fotoaparatus više ne može pratiti objekt. Otpustite gumb zatvarača, ponovno kadrirajte objekt i dopola pritisnite gumb okidača. |

- Fotoaparat možda neće moći fokusirati ako je objekt loše osvijetljen, zaklonjen maglom ili dimom, ili ako nema dovoljno kontrasta.
- Način AF nije dostupan kada se upotrebljavaju objektivni sustava Four Thirds.
- Način AF nije dostupan kada je MF ručica objektivna postavljena na MF.
- Ako je [MF], [C-AF] ili [C-AF+TR] odabrano u načinu **P**, **A**, **S**, **M B**,  ili **ART**, zatvarač se može otpustiti čak i ako fotoaparat nije fokusiran.
- Ako se odabere [C-AF] ili [C-AF+TR], držite gumb okidača pritisnutim do pola kako bi fotoaparat nakratko fokusirao objekt snimanja, a potom pritisnite gumb okidača do kraja za snimanje.
- Ako upotrebljavate zoom tijekom uzastopnog snimanja kada je odabrano [C-AF] ili [C-AF+TR], fokus će se možda pomaknuti s objekta snimanja.
- Ako snimate osobu koja se brzo kreće u uzastopnom načinu snimanja kada je odabrano [C-AF], preporučuje se da odaberete [ Prioritet lica isklj.] (str. 82).
- Ako snimate objekt koji se brzo kreće u načinu uzastopnog snimanja kada je odabrano [C-AF+TR], fokus će se možda pomaknuti s objekta snimanja.











- Metoda fokusiranja može se odabrati u  prilagođenom izborniku.  »AEL/AFL« (str. 151)

Odabir načina na koji će fotoaparat mjeriti svjetlinu









(Mjerenje svjetla)

Možete odabrati kako fotoaparat mjeri svjetlinu objekta.

- Pritisnite gumb  za prikaz LV glavne upravljačke ploče.
- S pomoću     odaberite [Mjerenje svijetla], a zatim pritisnite gumb .
- Označite opciju s pomoću  , a zatim pritisnite gumb .



Mjerenje

| | | |
|---|---|---|
|  Digitalno ESP mjerenje | Fotoaparat mjeri ekspoziciju na 324 područja kadra te je optimizira za trenutni prizor ili objekt portreta (ako je odabrana neka druga mogućnost osim [ISKLJ.] za [ Prioritet lica]). Ovaj se način preporučuje za uobičajenu uporabu. | |
|  Mjerenje s težištem na središnjem dijelu | Prosječno mjerenje svjetla između objekta i pozadinske rasvjete, više naglašavajući objekt u središtu. |  |
|  Točkasto mjerenje | Mjeri se svjetlo malog područja (oko 2% kadra) s fotoaparatom usmjerenim na objekt kojeg želite izmjeriti. Ekspozicija će se podesiti sukladno svjetlini na izmjerenoj točki. |  |
|  Točkasto mjerenje (svjetlo) | Povećava ekspoziciju točkastog mjerenja. Osigurava da objekti izgledaju svjetlije. | |
|  Točkasto mjerenje (sjena) | Smanjuje ekspoziciju točkastog mjerenja. Osigurava da tamni objekti izgledaju tamnije | |

Prilagođavanje boje (BBB (balans bijele boje))

Balans bijele boje (BBB) osigurava da bijeli objekti na slikama snimljeni fotoaparatom izgledaju bijeli. [AUTO] je prikladan za većinu okolnosti, ali se mogu odabrati i druge vrijednosti sukladno izvoru svjetla kad [AUTO] ne da željene rezultate ili kad na svoje slike namjerno želite uvesti nijansu boje.

- 1 Pritisnite gumb **OK** za prikaz LV glavne upravljačke ploče.
- 2 S pomoću **△ ▽ ◀ ▶** označite Balans bijele boje, a zatim pritisnite gumb **OK**.

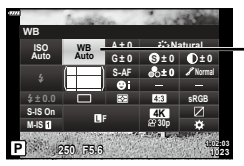

Balans bijele boje

- 3 Označite opciju s pomoću **◀ ▶**, a zatim pritisnite gumb **OK**.
 - Opcije balansa boje na jedan dodir i prilagođenog balansa bijele boje mogu se prikazati pritiskom na gumb **INFO**.

| Način BBB | Temperatura boja | Svjetlosni uvjeti | |
|--|---|--|---|
| Automatski balans bijele boje | AUTO | — Većinu standardnih scena (scene koje sadrže predmete koji su bijeli ili gotovo bijeli) • Ovaj način preporučuje se u većini situacija. • Možete odabrati balans bijele boje koji se koristi pod svjetlom žarne niti (str. 148). | |
| Tvorički namješteni balans bijele boje | | 5300 K | Za snimanje na otvorenom po sunčanom danu, za reprodukciju crvene boje zalaska sunce ili boja vatrometa |
| | | 7500 K | Za snimanje na otvorenom u sjeni po sunčanom danu |
| | | 6000 K | Za snimanje na otvorenom tijekom oblačnog dana |
| | | 3000 K | Za snimanje pod halogenom rasvjetlom |
| | | 4000 K | Za snimanje pod bijelim fluorescentnim svjetlom |
| | | 5500 K | Za snimanje bljeskalicom |
| Balans bijele boje na jedan dodir | Temperatura boja namještena balansom bijele boje jednim dodirom | Situacije u kojima želite postaviti balans bijele boje za određeni objekt • Temperatura boja postavljena je na vrijednost izmjerenu na bijelom predmetu pod osvjetljenjem koje će se koristiti na konačnoj fotografiji (str. 95). | |
| Prilagođeni balans bijele boje | CWB | 2000 K–14000 K Situacije u kojima možete utvrditi odgovarajuću temperaturu boja • Odaberite temperaturu boja. | |

■ Balans bijele boje na jedan dodir

Izmjerite balans bijele boje kadriranjem komada papira ili drugog bijelog objekta pod svjetlom koje će se upotrebljavati na konačnoj slici. Tu opciju upotrijebite da biste precizno podesili balans bijele boje kada vam je teško postići željene rezultate opcijom kompenzacije balansa bijele boje ili zadanim opcijama balansa bijele boje kao što su ☀️ (sunčeva svjetlost) ili ☁️ (oblačno).

Fotoaparatus pohranjuje izmjerenu vrijednost za brzo dozivanje po potrebi.

- 1 Odaberite [☀️], [☁️], [☀️] ili [☁️] (balans bijele boje na jedan dodir 1, 2, 3 ili 4), a zatim pritisnite gumb **INFO**.
- 2 Fotografirajte komad bezbojnog (bijelog ili sivog) papira.
 - Kadrirajte papir tako da ispunjava zaslon te da na njega ne pada sjena.
 - Prikazuje se zaslon balansa bijele boje na jedan dodir.
- 3 Odaberite [Da], a zatim pritisnite gumb **OK**.
 - Nova se vrijednost sprema kao unaprijed postavljena opcija balansa bijele boje.
 - Nova se vrijednost sprema dok se ponovno ne izmjeri balans bijele boje na jedan dodir. Isključivanjem fotoaparata podaci se neće izbrisati.

■ ^{WB}_{AUTO} Zadrži tople boje

Odaberite kako će kamera prilagođavati balans bijele boje za slike snimljene uz automatski balans bijele boje pod svjetlom žarne niti.

- 1 Nakon što odaberete [AUTO], pritisnite gumb **INFO**.
 - Prikazat će se opcije za ^{WB}_{AUTO} Zadrži tople boje.
- 2 Označite opciju s pomoću **△ ▽ ◀ ▶**, a zatim pritisnite gumb **OK**.

| | |
|-------------------|--|
| Isključeno | Kamera potiskuje toplije tonove koje proizvodi svjetlo žarne niti. |
| Uključeno | Kamera čuva toplije tonove koje proizvodi svjetlo žarne niti. |

Fino podešavanje balansa bijele boje

(Kompenzacija balansa bijele boje)

Vrijednosti kompenzacije možete odabrati i fino podesiti za automatski balans bijele boje i unaprijed postavljen balans bijele boje.

Prije nastavka odaberite opciju balansa bijele boje na kojoj će se izvoditi fina podešavanja.

☞ »Prilagođavanje boje (BBB (balans bijele boje))« (str. 94)

- 1 Pritisnite gumb **OK** za prikaz LV glavne upravljačke ploče.
- 2 Označite kompenzaciju balansa bijele boje s pomoću Δ ∇ \triangleleft \triangleright , a zatim pritisnite gumb **OK**.
- 3 S pomoću \triangleleft \triangleright odaberite os.
- 4 Odaberite vrijednost s pomoću Δ ∇ , a zatim pritisnite gumb **OK**.

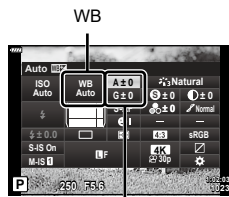

Kompenzacija balansa bijele boje

| | | |
|----------|-------------------------------|---|
| A | Os (jantarno-plava) os | Pozitivne vrijednosti dodaju crvenu prevlast, a negativne vrijednosti plavu prevlast. |
| G | G (zelena–magenta) os | Pozitivne vrijednosti dodaju zelenu prevlast, a negativne vrijednosti magenta prevlast. |

- Odabirom [Pon. postavi] (osnovno) u Izborniku snimanja 1 neće se ponovno postaviti odabrane vrijednosti.

Smanjenje tresenja fotoaparata

(Stab. slike)

Možete smanjiti količinu tresenja fotoaparata koje se može dogoditi pri snimanju u uvjetima slabog osvjetljenja i pri snimanju s velikim povećanjem.

Stabilizator slike se pokreće kad pritisnete gumb zatvarača dopola.

- 1 Pritisnite gumb **OK** za prikaz LV glavne upravljačke ploče.
- 2 S pomoću Δ ∇ \triangleleft \triangleright odaberite [Stab. slike], a zatim pritisnite gumb **OK**.
- 3 Označite opciju s pomoću \triangleleft \triangleright , a zatim pritisnite gumb **OK**.

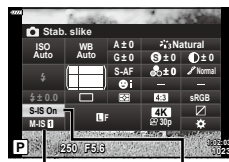

☞ Stab. slike 📷 Stab. slike

| | | |
|--------------------------|-----------------|--|
| Slika (S-IS) | S-IS isključeno | Stabilizator slike je isključen. |
| | S-IS uključeno | Fotoaparat detektira smjer pomicanja i primjenjuje odgovarajuću stabilizaciju slike. |
| Videozapis (M-IS) | M-IS isključeno | Stabilizator slike je isključen. |
| | M-IS 1 | Fotoaparat upotrebljava i korekciju pomicanjem senzora i elektronsku korekciju. |
| | M-IS 2 | Fotoaparat upotrebljava samo korekciju pomicanjem senzora. Ne koristi se elektronska korekcija. |

- Rubovi kadra izrezuju se kada je odabran [M-IS **1**], što smanjuje područje koje se snima.
- Stabilizator slike ne može ispraviti prekomjerno pomicanje fotoaparata ili pomicanje fotoaparata koje se događa kad se brzina zatvarača postavi na najmanju brzinu. U tim slučajevima preporučuje se da koristite stativ.
- Kad se koristi stativ, postavite [Stab. slike] na [S-IS isključeno]/[M-IS isključeno].
- Kada upotrebljavate objektiv s gumbom za funkciju stabilizacije slike, prioritet se daje postavkama objektivna.
- Možda ćete primijetiti zvuk ili vibraciju kada se stabilizator slike aktivira.

Uporaba objektivna koji ne spadaju u objektivna sustava Micro Four Thirds/Four Thirds

Podatke o žarišnoj duljini možete koristiti za smanjenje pomicanja fotoaparata kad snimate s objektivima koji nisu objektivna sustava Micro Four Thirds ili Four Thirds.

- Pritisnite gumb **INFO** dok je odabrano [Stab. slike], s pomoću $\Delta \nabla \triangleleft \triangleright$ označite žarišnu duljinu pa pritisnite gumb \odot .
- Odaberite žarišnu duljinu između 0,1 mm i 1000,0 mm.
- Odaberite vrijednost koja odgovara onoj koja piše na objektivu.
- Odabirom [Pon. postavij] (osnovno) u Izborniku snimanja 1 neće se ponovno postaviti žarišna duljina.

Postavljanje omjera stranica slike

Odaberite omjer širine i visine za slike u skladu s vašom namjerom ili vašim ciljevima za ispis ili slično. Osim standardnog omjera (širine i visine) stranica od [4:3], fotoaparat nudi postavke [16:9], [3:2] i [1:1] kao i opciju [3:4].

- 1 Pritisnite gumb \odot za prikaz LV glavne upravljačke ploče.
- 2 S pomoću $\Delta \nabla \triangleleft \triangleright$ označite Omjer stranica slike, a zatim pritisnite gumb \odot .
- 3 S pomoću $\triangleleft \triangleright$ odaberite vrijednost, a zatim pritisnite gumb \odot .









Omjer stran. slike

- Omjer stranica slike može se postaviti samo za fotografije.
- JPEG slike snimaju se s odabranim omjerom stranica. RAW slike iste su veličine kao senzor slika i snimaju se u omjeru stranica 4:3 pri čemu oznaka prikazuje odabrani omjer stranica. Oznaka koja prikazuje odabrani omjer stranica prikazuje se tijekom reprodukcije slika.







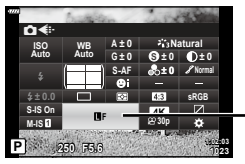







Datoteka fotografije i opcije veličine slike (Kvaliteta slike,)

Za fotografije možete postaviti način kvalitete slike. Odaberite odgovarajuću kvalitetu za željeni način korištenja (npr. za obradu na računalu, uporabu na internetskoj stranici itd.).

- 1 Pritisnite gumb  za prikaz LV glavne upravljačke ploče.
- 2 S pomoću     označite kvalitetu slike, a zatim pritisnite gumb .



Kvaliteta fotografije

- 3 Označite opciju s pomoću  , a zatim pritisnite gumb .
- Odaberite između načina rada JPEG (, ,  ili ) i RAW. Odaberite opciju JPEG+RAW za snimanje JPEG i RAW slike sa svakim snimkom. JPEG načini kombiniraju veličinu slike (,  i ) i stupanj kompresije (SF, F i N).
 - Ako želite odabrati neku drugu kombinaciju osim , ,  i , promijenite postavke [ Postavi] (str. 148) u Prilagođenom izborniku.











- RAW datoteke pohranjuju RAW slikovne podatke u neobrađenom obliku. Odaberite ovaj format (ekstenzija ».ORF«) za slike koje ćete kasnije poboljšati.
 - Ne mogu se pregledavati na drugim fotoaparatom
 - Mogu se pregledavati na računalima primjenom softvera Olympus Workspace Digital Photo Managing
 - Mogu se spremirati u formatu JPEG s pomoću opcije retuširanja [RAW uređ. podat.] (str. 137) u izbornicima fotoaparata

Veličina kadra, broj slika u sekundi i kompresija

(Kvaliteta videozapisa,  )

Odaberite opcije kvalitete videozapisa dostupne za snimanje videozapisa. Kada birate opciju, razmislite o tome kako će se videozapisi upotrebljavati: na primjer, planirate li ih obrađivati na računalu ili su namijenjene za prijenos na internetske stranice?

- 1 Pritisnite gumb  za prikaz LV glavne upravljačke ploče.
- 2 S pomoću     označite kvalitetu videozapisa, a zatim pritisnite gumb .
- 3 S pomoću   odaberite opciju, a zatim pritisnite gumb .

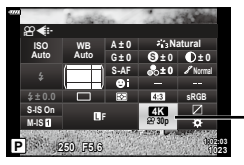

Kvaliteta videozapisa

2













Snimanje

■ Dostupne opcije kvalitete videozapisa

















Opcije dostupne za kvalitetu videozapisa ovise o načinu videozapisa (str. 76) i opcijama odabranima za [Br. sl./s za video.] i [Slika u sek.] u izborniku videozapisa (str. 136).

- Prilikom snimanja videozapisa koji će se prikazivati na TV prijemniku odaberite broj slika u sekundi koji odgovara video standardu koji se koristi na uređaju jer bi u suprotnom moglo doći do poteškoća tijekom reprodukcije videozapisa. Videostandardi specifični su za zemlju ili regiju: u nekima se koristi NTSC, a u drugima PAL.
 - Prilikom snimanja za prikazivanje na uređajima na kojima se koristi NTSC odaberite 60p (30p)
 - Prilikom snimanja za prikazivanje na uređajima na kojima se koristi PAL odaberite 50p (25p)

Sljedeće su opcije dostupne kada je kotačić odabira načina rada u položaju koji nije :





| Kvaliteta videozapisa | Komponente kvalitete videozapisa |
|---|---|
|  3840×2160 30p | Odaberite željenu kombinaciju veličine kadra, brzine prijenosa i slika u sekundi.  |
|  3840×2160 25p | |
|  3840×2160 24p | |
|  1920×1080 Super optimalno 60p | |
|  1920×1080 Super optimalno 30p | |
|  1280×720 Super optimalno 30p | |
|  1920×1080 Optimalno 60p | |
|  1920×1080 Optimalno 30p | |
|  1280×720 Optimalno 30p | |
|  1920×1080 Normalno 60p | |
|  1920×1080 Normalno 30p | |

- 1 Veličina kadra
4K : 3840×2160
FHD : 1920×1080
HD : 1280×720
- 2 Brzina prijenosa (stupanj kompresije)*1
SF (Super optimalno), F (Optimalno),
N (Normalno)
- 3 Slika u sekundi
30p (60p), 25p (50p), 24p

| Kvaliteta videozapisa | Komponente kvalitete videozapisa |
|---|---|
|  1280×720 Normalno 30p | <p>Odaberite željenu kombinaciju veličine kadra, brzine prijenosa i slika u sekundi.</p>  <p>① Veličina kadra 4K : 3840×2160 FHD : 1920×1080 HD : 1280×720</p> <p>② Brzina prijenosa (stupanj kompresije)*1 SF (Super optimalno), F (Optimalno), N (Normalno)</p> <p>③ Slika u sekundi 30p (60p), 25p (50p), 24p</p> |
|  1920×1080 Super optimalno 50p | |
|  1920×1080 Super optimalno 25p | |
|  1280×720 Super optimalno 25p | |
|  1920×1080 Optimalno 50p | |
|  1920×1080 Optimalno 25p | |
|  1280×720 Optimalno 25p | |
|  1920×1080 Normalno 50p | |
|  1920×1080 Normalno 25p | |
|  1280×720 Normalno 25p | |
|  1920×1080 Super optimalno 24p | |
|  1280×720 Super optimalno 24p | |
|  1920×1080 Optimalno 24p | |
|  1280×720 Optimalno 24p | |
|  1920×1080 Normalno 24p | |
|  1280×720 Normalno 24p | |



*1 Brzina prijenosa ne može se promijeniti kada je veličina kadra [4K].

Sljedeće su opcije dostupne kada je kotačić odabira načina rada rotiran na , a [4K] je odabran za način videozapisa*2:

| Kvaliteta videozapisa | Komponente kvalitete videozapisa |
|---|--|
|  3840×2160 30p | <p>Odaberite željenu kombinaciju veličine kadra i slika u sekundi.</p>  <p>① Veličina kadra 4K : 3840×2160</p> <p>② Slika u sekundi 30p, 25p, 24p</p> |
|  3840×2160 25p | |
|  3840×2160 24p | |

























*2 Brzina prijenosa se neće mijenjati.

Sljedeća je opcija dostupna kada je kotačić odabira načina rada rotiran na , a [Velika brzina] je odabrano za način videozapisa*3:

| Kvaliteta videozapisa | Komponente kvalitete videozapisa |
|---|---|
|  1280×720 Velika brzina 120fps |  <p>① Veličina kadra HD : 1280×720</p> <p>② Brzina snimanja 120 sl./s.</p> |

*3 Slika u sek. i brzina prijenosa se ne mogu promijeniti.

Sljedeće su opcije dostupne kada je kotačić odabira načina rada rotiran na , a [Standardno] je odabrano za način videozapisa:

| Kvaliteta videozapisa | Komponente kvalitete videozapisa |
|---|--|
|  1920×1080 Super optimalno 60p | <p>Odaberite željenu kombinaciju veličine kadra, brzine prijenosa i slika u sekundi.</p> <div style="text-align: center;">  </div> <p>① Veličina kadra FHD : 1920×1080 HD : 1280×720</p> <p>② Brzina prijenosa (stupanj kompresije) SF (Super optimalno), F (Optimalno), N (Normalno)</p> <p>③ Slika u sekundi 30p (60p), 25p (50p), 24p</p> |
|  1920×1080 Super optimalno 30p | |
|  1280×720 Super optimalno 30p | |
|  1920×1080 Optimalno 60p | |
|  1920×1080 Optimalno 30p | |
|  1280×720 Optimalno 30p | |
|  1920×1080 Normalno 60p | |
|  1920×1080 Normalno 30p | |
|  1280×720 Normalno 30p | |
|  1920×1080 Super optimalno 50p | |
|  1920×1080 Super optimalno 25p | |
|  1280×720 Super optimalno 25p | |
|  1920×1080 Optimalno 50p | |
|  1920×1080 Optimalno 25p | |
|  1280×720 Optimalno 25p | |
|  1920×1080 Normalno 50p | |
|  1920×1080 Normalno 25p | |
|  1280×720 Normalno 25p | |
|  1920×1080 Super optimalno 24p | |
|  1280×720 Super optimalno 24p | |
|  1920×1080 Optimalno 24p | |
|  1280×720 Optimalno 24p | |
|  1920×1080 Normalno 24p | |
|  1280×720 Normalno 24p | |

- Videozapisi se pohranjuju u formatu MPEG-4 AVC/H.264. Maksimalna veličina pojedine datoteke ograničena je na 4 GB. Maksimalna duljina vremena snimanja pojedinog videozapisa ograničena je na 29 minuta.
- Ovisno o vrsti upotrijebljenih kartica, snimanje može završiti prije no što je dostignuta najveća duljina.

Podešavanje izlazne snage bljeskalice (Kontrola intenziteta bljeskalice)

Ako mislite da je ekspozicija vašeg objekta prevelika ili premala, iako je ekspozicija u ostatku kadra pravilna, možete podesiti izlaznu snagu bljeskalice.

- 1 Pritisnite gumb **OK** za prikaz LV glavne upravljačke ploče.
- 2 S pomoći **Δ ▽ ◀ ▶** odaberite **[]**, a zatim pritisnite gumb **OK**.
- 3 S pomoću **◀ ▶** odaberite vrijednost, a zatim pritisnite gumb **OK**.



Kontrola intenziteta bljeskalice

- Ova postavka nije aktivna kada je način kontrole bljeskalice za vanjsku bljeskalicu postavljen na MANUAL.
- Izmjene intenziteta bljeskalice s vanjskom bljeskalicom dodane su postavkama fotoaparata.

Opcije obrade (Način slike)

Odaberite kako će se slike obrađivati tijekom snimanja da biste poboljšali boju, ton i druga svojstva. Odaberite jedan od tvornički namještenih načina slike u skladu s objektom ili umjetničkom namjerom. Možete dodati i umjetničke efekte korištenjem umjetničkih filtera. Možete dodati i umjetničke efekte korištenjem umjetničkih filtera. Umjetnički filteri pružaju vam mogućnost dodavanja efekta okvira i slično. Podešavanje pojedinačnih parametara pohranjuju se zasebno za svaki način slike i umjetnički filter.

- Ta se stavka primjenjuje i tijekom fotografiranja i tijekom snimanja videozapisa.



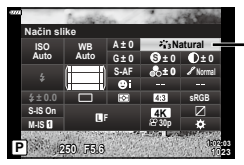





- 1 Pritisnite gumb **OK** za prikaz LV glavne upravljačke ploče.
- 2 S pomoću **Δ ▽ ◀ ▶** označite način slike, a zatim pritisnite gumb **OK**.
- 3 Označite opciju s pomoću **◀ ▶**, a zatim pritisnite gumb **OK**.



Način slike

- Raspoložive opcije za način slike ovise o načinu snimanja.

■ Opcije načina slike

| | |
|---|--|
|  i-Enhance | Fotoapararat prilagođava boje i kontrast za optimalne rezultate u skladu s vrstom objekta (str. 110). |
|  Živopisno | Odaberite za živopisne boje. |
|  Prirodno | Odaberite za prirodne boje. |
|  Prigušeno | Odaberite za slike koje ćete kasnije retuširati. |
|  Portret | Poboljšava tonove kože. |
|  Monokromatski | Snimajte slike u jednom tonu. Možete primijeniti efekte filtra boje i odabrati nijansu (str. 109). |
|  Prilagođeno | Podesite parametre načina slike da biste izradili prilagođenu verziju odabranog načina slike. |
|  e-Portret | Izgladite ten. |
|  Funkcija za boju | Podesite nijansu i boju kako bi odgovarale vašoj kreativnoj namjeri (str. 105). |
| ART 1 Pop-art*¹ | Primjenjuje postavke iz Umjetničkog filtra. Mogu se koristiti i umjetnički efekti. |
| ART 2 Mekani fokus*¹ | |
| ART 3 Blijede i svijetle boje | |
| ART 4 Svijetli ton | |
| ART 5 Zrnati film | |
| ART 6 Camera obscura*¹ | |
| ART 7 Diorama | |
| ART 8 Unakrsno razvijanje*¹ | |
| ART 9 Blaga sepija | |
| ART 10 Dramatičan ton | |
| ART 11 Temeljne Linije | |
| ART 12 Vodene boje | |
| ART 13 Vintage | |
| ART 14 Djelomična boja*² | |
| ART 15 Premošćivanje izbjeljivanja | |
| ART 16 Instant film*¹ | |
| MONO 1 MONO profil 1*³ | Odaberite opcije obrade za slike u jednom tonu. Osim toga, možete upotrebljavati sve kontrole profila (str. 46). |
| MONO 2 MONO profil 2*³ | |
| MONO 3 MONO profil 3*³ | |
| MONO 4 MONO profil 4*³ | |
| BOJA 1 Profil boje 1*³ | Odaberite opcije obrade za slike u boji. Osim toga, možete upotrebljavati sve kontrole profila (str. 51). |
| BOJA 2 Profil boje 2*³ | |
| BOJA 3 Profil boje 3*³ | |
| BOJA 4 Profil boje 4*³ | |

- *1 Nakon što odaberete [Pop-art I/II], [Mekani fokus], [Camera obscura I/II/III], [Unakrsno razvijanje I/II] ili [Instant film] s pomoću gumba $\triangleleft \triangleright$, pritisnite gumb **INFO** kako bi se prikazao klizač za Precizno podešavanje (str. 73).
- *2 Nakon što odaberete [Djelomična boja I/II/III] s pomoću $\triangleleft \triangleright$, pritisnite gumb **INFO** za prikaz prstenastog izbornika boja (str. 73).
- *3 Možete odabrati te opcije kada je prekidač za kontrolu profila u položaju COLOR/MONO.

Prilagođavanje sveukupne boje (Funkcija za boju)

Sveukupna boja na slici može se prilagoditi bilo kojom kombinacijom od 30 nijansi i 8 razina zasićenja.

- Podešavanja možda neće biti dostupna, ovisno o načinu snimanja i načinu slike.

- 1 Pritisnite gumb \odot za prikaz LV glavne upravljačke ploče.

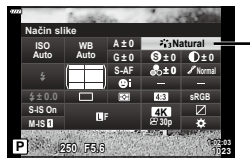

Način slike

- 2 S pomoću $\triangle \nabla \triangleleft \triangleright$ označite način slike, a zatim pritisnite gumb \odot .
- 3 Označite \odot (Funkcija za boju) s pomoću $\triangleleft \triangleright$, a zatim pritisnite gumb **INFO**.
- 4 Podesite zasićenje i nijansu.
 - Okrećite prednji kotačić da biste podesili nijansu.
 - Okrećite stražnji kotačić da biste podesili zasićenje.
 - Za vraćanje zadanih vrijednosti držite gumb \odot pritisnutim.



- 5 Pritisnite gumb \odot za spremanje izmjena.
 - Promjene možete spremiti i tako da pritisnete gumb zatvarača dopola.
 - Fotografije se snimaju u formatu RAW + JPEG kada je [RAW] odabrano za kvalitetu slike (str. 98).
 - Slike snimljene s pomoću [Višestr. ekspozicija] (str. 131) snimaju se uz postavku [Prirodno].

Fino podešavanje oštine

(Oština)

Podesite oštinu slike. Obrisi se mogu naglasiti za oštru, jasnu sliku. Postavke za svaki način slike pohranjuju se odvojeno.

- Podešavanja možda neće biti dostupna, ovisno o načinu snimanja i načinu slike.

- 1 Pritisnite gumb **OK** za prikaz LV glavne upravljačke ploče.
- 2 S pomoću **Δ ▽ ◀ ▶** odaberite [Oština], a zatim pritisnite gumb **OK**.
- 3 S pomoću **◀ ▶** odaberite vrijednost, a zatim pritisnite gumb **OK**.

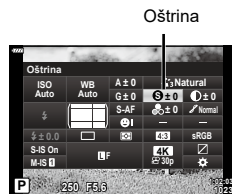

Fino podešavanje kontrasta

(Kontrast)

Podesite kontrast slike. Povećanje kontrasta pojačava razliku između svijetlih i tamnih područja radi dobivanja čvršće, bolje definirane slike. Postavke za svaki način slike pohranjuju se odvojeno.

- Podešavanja možda neće biti dostupna, ovisno o načinu snimanja i načinu slike.

- 1 Pritisnite gumb **OK** za prikaz LV glavne upravljačke ploče.
- 2 S pomoću **Δ ▽ ◀ ▶** odaberite [Kontrast], a zatim pritisnite gumb **OK**.
- 3 S pomoću **◀ ▶** odaberite vrijednost, a zatim pritisnite gumb **OK**.

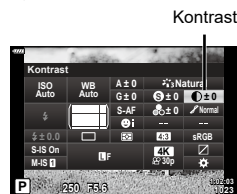

Fino podešavanje zasićenja

(Zasićenje)

Podesite zasićenje bojom. Povećanjem zasićenja slike postaju živopisnije. Postavke za svaki način slike pohranjuju se odvojeno.

- Podešavanja možda neće biti dostupna, ovisno o načinu snimanja i načinu slike.

- 1 Pritisnite gumb **OK** za prikaz LV glavne upravljačke ploče.
- 2 S pomoću **Δ ▽ ◀ ▶** odaberite [Zasićenje], a zatim pritisnite gumb **OK**.
- 3 S pomoću **◀ ▶** odaberite vrijednost, a zatim pritisnite gumb **OK**.



Dodavanje efekta zrnatog filma u Monokromatski profil (Efekt zrnatog filma)

Efekt sličan zrnatosti kakva se može vidjeti na crno-bijelom filmu može se dodati u način slike [MONO profil 1/2/3/4] (str. 103) za kasniju uporabu.

- Možete odabrati te opcije kada je prekidač za kontrolu profila u položaju COLOR/MONO.

- 1 Pritisnite gumb **OK** za prikaz LV glavne upravljačke ploče.
- 2 S pomoću **Δ ▽ ◀ ▶** označite način slike, a zatim pritisnite gumb **OK**.
- 3 S pomoću **◀ ▶** odaberite opciju u rasponu od [Mono1] do [Mono4], a zatim pritisnite gumb **OK**.

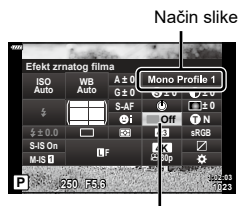

Efekt zrnatog filma

- 4 Ponovno pritisnite gumb **OK**, s pomoću **Δ ▽ ◀ ▶** označite Efekt zrnatog filma, a zatim pritisnite gumb **OK**.
- 5 Označite opciju s pomoću **◀ ▶**, a zatim pritisnite gumb **OK**.

| | |
|------------------------------------|--|
| Efekt zrnatog filma Isklj. | Efekt zrnatog filma nije primijenjen. |
| Efekt zrnatog filma - Nizak | Dodajte slikama efekt sitne zrnatosti. |
| Efekt zrnatog filma - Sred. | Dodajte slikama efekt zrnatosti između vrijednosti »nisko« i »visoko«. |
| Efekt zrnatog filma - Visok | Dodajte slikama efekt grube zrnatosti. |

- Efeki zrnatog filma ne mogu se prikazati u pretpregledu u prikazu uživo.

Fino podešavanje tonova

(Gradacija)

Podesite svjetlinu boje i sjenčanje. Približite slike onome što ste zamislili, primjerice posvjetljavanjem cijele slike. Postavke za svaki način slike pohranjuju se odvojeno.

- Podešavanja možda neće biti dostupna, ovisno o načinu snimanja i načinu slike.

- 1 Pritisnite gumb **OK** za prikaz LV glavne upravljačke ploče.
- 2 S pomoću **Δ ▽ ◀ ▶** odaberite [Gradacija], a zatim pritisnite gumb **OK**.
- 3 S pomoću **◀ ▶** odaberite opciju, a zatim pritisnite gumb **OK**.

Gradacija



| | |
|---|---|
| Auto (Pr. sjena) | Dijeli sliku na detaljna područja i odvojeno prilagođava svjetlinu za svako područje. To je učinkovito za slike s područjima velikog kontrasta u kojima bijela boja izgleda previše svijetlom ili crna boja previše tamnom. |
| Normalna (Gradacija norm.) | Optimalno sjenčanje. Preporučuje se u većini situacija. |
| Visoka (Grad. svijetlih tonova) | Koristi ton prikladan za svijetli objekt. |
| Niska (Grad. tamnih tonova) | Koristi ton prikladan za tamni objekt. |

Primjena efekata filtra na slike u jednom tonu

(Filtar boje)

Efekti filtra boje mogu se dodati kada je za način slike odabrano [Jedan ton], [Zrnati film] ili [Dramatični ton] (str. 103). Ovisno o boji objekta, efekti filtra boje mogu posvijetliti objekt ili pojačati kontrast. Narančasta dodaje više kontrasta od žute, crvena više kontrasta od narančaste. Zelena je dobar odabir za portrete i slično.

- 1 Pritisnite gumb **OK** za prikaz LV glavne upravljačke ploče.
- 2 S pomoću **Δ ▽ ◀ ▶** označite način slike, a zatim pritisnite gumb **OK**.
- 3 S pomoću **◀ ▶** odaberite **M** (Jedan ton), **ART I** / **ART II** (Zrnati film I/II) ili **ART III** (Dramatični ton II), a zatim pritisnite gumb **OK**.

Način slike



Filtar boje

- 4 Ponovno pritisnite gumb **OK**, s pomoću **Δ ▽ ◀ ▶** označite Filtar boje, a zatim pritisnite gumb **OK**.
- 5 Označite opciju s pomoću **◀ ▶**, a zatim pritisnite gumb **OK**.

| | |
|-----------------|--|
| N:Nema | Izrađuje uobičajenu crno-bijelu sliku. |
| Ye:Žuti | Reproducira jasno izražene bijele oblake i prirodnu plavu boju neba. |
| Or:Naran | Neznatno ističe boje plavog neba i zalaska Sunca. |
| R:Crveni | Snažno ističe boje plavog neba i svjetlinu rumenila lišća. |
| G:Zeleni | Snažno ističe boje crvenih usana i zelenog lišća. |

Prilagođavanje tona slika u jednom tonu (Monokromatska boja)

Dodajte nijansu crno-bijelim slikama u načinu slike [Jedan ton], [Zrnati film], [Dramatični ton] ili [MONO profil 1/2/3/4] (str. 103).

- 1 Pritisnite gumb **OK** za prikaz LV glavne upravljačke ploče.
- 2 S pomoću $\Delta \nabla \triangleleft \triangleright$ označite način slike, a zatim pritisnite gumb **OK**.
- 3 S pomoću $\triangleleft \triangleright$ odaberite **M** (Jedan ton), $\frac{\text{ART}}{\text{S}} / \frac{\text{ART}}{\text{S}} / \frac{\text{ART}}{\text{S}}$ (Zrnati film I/II), $\frac{\text{ART}}{\text{S}} / \frac{\text{ART}}{\text{S}}$ (Dramatični ton II) ili [MONO 1/2/3/4], a zatim pritisnite gumb **OK**.

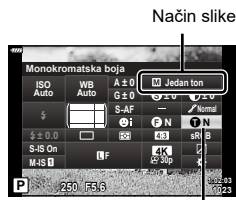

Monokromatska boja

- 4 Ponovno pritisnite gumb **OK**, s pomoću $\Delta \nabla \triangleleft \triangleright$ označite Monokromatska boja, a zatim pritisnite gumb **OK**.
- 5 Označite opciju s pomoću $\triangleleft \triangleright$, a zatim pritisnite gumb **OK**.

| | |
|-------------------|--|
| N:Normalni | Izrađuje uobičajenu crno-bijelu sliku. |
| S:Sepija | Snimka u jednom tonu u nijansama sepije. |
| B:Plavi | Snimka u jednom tonu u nijansama plave. |
| P:Ljub. | Snimka u jednom tonu u nijansama ljubičaste. |
| G:Zeleni | Snimka u jednom tonu u nijansama zelene. |

Podešavanje efekata i-Enhance

(Efekt)

Odaberite snagu efekta i-Enhance kada je [i-Enhance] odabrano za način slike (str. 103).

- 1 Pritisnite gumb **OK** za prikaz LV glavne upravljačke ploče.
- 2 S pomoću **Δ ▽ ◀ ▶** označite način slike, a zatim pritisnite gumb **OK**.
- 3 S pomoću **◀ ▶** odaberite A (i-Enhance), a zatim pritisnite gumb **OK**.

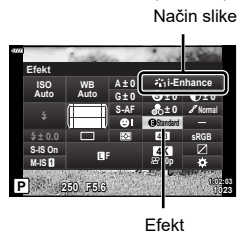

- 4 Ponovno pritisnite gumb **OK**, s pomoću **Δ ▽ ◀ ▶** označite Efekt, a zatim pritisnite gumb **OK**.
- 5 Označite opciju s pomoću **◀ ▶**, a zatim pritisnite gumb **OK**.

| | |
|---------------------------------------|---|
| Nisko (Efekt: nisko) | Slikama dodaje nisku jačinu efekta i-Enhance. |
| Standardno (Efekt: standardno) | Slikama dodaje nisku do visoku jačinu efekta i-Enhance. |
| Visoko (Efekt: visoko) | Slikama dodaje visoku jačinu efekta i-Enhance. |

Podešavanje formata reprodukcije boje

(Prostor boja)

Možete odabrati format kako biste zajamčili ispravnu reprodukciju boja prilikom reprodukcije snimljenih fotografija na zaslonu ili pisaču. Ova je opcija istovjetna [Prostor boja] (str. 148) u Prilagođenom izborniku.

- 1 Pritisnite gumb **OK** za prikaz LV glavne upravljačke ploče.
- 2 S pomoću **Δ ▽ ◀ ▶** odaberite [Prostor boja], a zatim pritisnite gumb **OK**.
- 3 S pomoću **◀ ▶** odaberite opciju, a zatim pritisnite gumb **OK**.

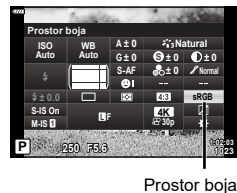

| | |
|-----------------|---|
| sRGB | Uspostavljeni standard za prostor boja za sustave Windows. U širokoj je mjeri podržan na zaslonima, pisačima, digitalnim fotoaparatom i računalnim aplikacijama. Ova postavka preporučuje se u većini situacija. |
| AdobeRGB | Standard prostora boja koji definira tvrtka Adobe Systems Inc. Može reproducirati veći raspon boja od sRGB. Točna reprodukcija boja dostupna je samo za softver i uređaje (zaslone, pisače i slično) koji podržavaju taj standard. Podvlaka (»_«) se prikazuje na početku naziva datoteke (npr., »_xxx0000.jpg«). |

- [AdobeRGB] nije dostupan u načinu **AUTO** (Auto, str. 54), **ART** (str. 70), **SCN** (str. 56), **AP** (str. 60) ili videozapis (VCR) (str. 75) mode.

Promjena svjetline svjetla i sjena

(Upravljanje opcijom Svjetlo i sjena)

Zasebno podesite svjetlinu za svjetlo, srednje tonove i sjene. Dobit ćete veću kontrolu nad ekspozicijom nego što biste dobili samo kompenzacijom ekspozicije. Možete selektivno napraviti svjetlo tamnijim i sjene svjetlijima.

- Podešavanja možda neće biti dostupna, ovisno o načinu snimanja.

1 Pritisnite gumb **OK** za prikaz LV glavne upravljačke ploče.



Kontrola svjetla i sjene

2 S pomoću **Δ** **▽** **◀▶** odaberite [Kontrola svjetla i sjene], a zatim pritisnite gumb **OK**.

3 Pritisnite gumb **INFO** da biste odabrali željeni raspon tonova.

- Raspon tonova mijenja se svaki put kada pritisnete gumb.

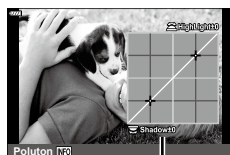

Odabrani raspon tonova

4 Okrećite kotačiće da biste odabrali željenu postavku.

- **Odabrano [Svjet. i sjene] (Svjetlo i sjena)**
Podesite svjetla s pomoću prednjeg kotačića, a sjene s pomoću stražnjeg kotačića.
- **Odabrano je [Poluton]**
Upotrijebite prednji ili stražnji kotačić.
- Pritisnite i zadržite gumb **OK** da biste vratili zadanu krivulju.

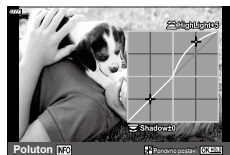

5 Pritisnite gumb **OK** za spremanje izmjena.

- Promjene možete spremiti i tako da pritisnete gumb zatvarača dopola.

Dodjeljivanje funkcija gumbima (Funkcija gumba)

Gumbima se umjesto njihovih postojećih funkcija mogu dodijeliti druge uloge.

■ Podesive kontrole

| Gumb | Zadano |
|----------|--------|
| Funkcija | AEL/AF |
| Funkcija | REC |

Da biste promijenili funkciju dodijeljenu gumbu, slijedite korake u nastavku teksta.

1 Pritisnite gumb za prikaz LV glavne upravljačke ploče.

2 S pomoću odaberite [Funkcija gumba], a zatim pritisnite gumb .

- Prikazat će se stavka [Funkcija gumba] prilagođenog izbornika.
- Opciji [Funkcija gumba] također se može pristupiti iz izbornika (str. 128, 145).



Funkcija gumba

3 S pomoću označite željeni gumb, a zatim pritisnite .

4 S pomoću označite željenu funkciju, a zatim pritisnite gumb .





5 Ponovno pritisnite gumb za izlaz.



- Funkcije dodijeljene gumbima možda neće biti dostupne u nekim načinima.
- Dostupne opcije ovise o trenutačnom načinu.



■ Dostupne uloge

| | |
|-------------------------------------|---|
| (AEL/AF) | Pritisnite gumb za AE ili AF zaključavanje. Funkcija se mijenja u skladu s postavkom za [AEL/AF] (str. 151). Kada je odabrana opcija AEL, pritisnite gumb jednom da biste zaključali ekspoziciju i za prikaz na monitoru. Ponovno pritisnite gumb za poništavanje zaključavanja. |
| REC | Pritisnite ovaj gumb za snimanje videozapisa. |
| (Pretpregled) | Otvor objektivna zaustavlja se na odabranoj vrijednosti dok je pritisnut ovaj gumb. |
| (Balans bijele boje na jedan dodir) | Pritisnite gumb zatvarača dok je gumb pritisnut kako biste postigli vrijednost balansa bijele boje (str. 95). Označite željeni broj i pritisnite gumb da biste spremili vrijednost. |
| (Odabir AF pod.) | Pritisnite ovaj gumb za odabir AF ciljne oznake (str. 81). |
| MF | Pritisnite ovaj gumb za odabir načina [MF]. Ponovno pritisnite gumb za povratak na prethodno odabrani način AF. Način fokusiranja također se može odabrati držanjem gumba i okretanjem kotačića. |

| | |
|---|---|
|  (Kompenzacija ekspozicije) | Pritisnite ovaj gumb kako biste prilagodili kompenzaciju ekspozicije. U načinima P , A , S , ART , AP i načinima videozapisa možete prilagoditi kompenzaciju ekspozicije odabirom željenih vrijednosti pritiskom gumba i s pomoću <D> ili prednjim ili stražnjim kotačićem. U načinu M možete prilagoditi brzinu zatvarača ili vrijednost otvora objektiva odabirom željenih vrijednosti pritiskom gumba i s pomoću Δ ∇ <D> ili prednjim ili stražnjim kotačićem. U načinu B možete se prebacivati između fotografiranja bulb/time i kompozitne fotografije uživo pritiskom na gumb i s pomoću stražnjeg kotačića ili Δ ∇, ili s pomoću prednjeg kotačića ili <D> da biste odabrali željene vrijednosti otvora objektiva. |
|  (Digi. telekonverter) | Pritisnite gumb da biste digitalni zoom prebacili na [Uključeno] ili [Isključeno] (str. 130). |
|  (Uvećaj) | Pritisnite ovaj gumb kako biste prikazali okvir uvećanja te ponovno pritisnite gumb za uvećanje slike. Pritisnite i držite gumb pritisnutim za poništavanje uvećanog prikaza. |
| Isticanje | Pritisnite ovaj gumb za uključivanje ili isključivanje prikaza isticanja. Kada se prikazuje isticanje, histogram i prikaz svjetla i sjena nisu dostupni (str. 151). |
|  (Prebaci zaključ.) | Pritisnite i držite gumb kako biste omogućili i onemogućili radnje na zaslonu na dodir. |
| Isključeno | Kontrola se ne koristi. |

■ Zaključavanje ekspozicije (AE zaključavanje)

Možete zaključati samo ekspoziciju pritiskom gumba **AEL/AFL**. Upotrijebite to kada želite odvojeno prilagoditi fokus i ekspoziciju ili kada želite snimiti nekoliko slika pri istoj ekspoziciji.

- Ako jednom pritisnete gumb kojemu je dodijeljeno **AEL**, ekspozicija se zaključava i prikazuje se **AEL**.  »AEL/AFL« (str. 151)
- Ponovno pritisnite gumb kojemu je dodijeljeno **AFL** kako biste otpustili AE zaključavanje.
- Zaključavanje se poništava ako pokrenete kotačić odabira načina rada, prekidač za kontrolu profila, gumb **MENU** ili gumb .

AF uvećanog dijela/AF zooma (Super Spot AF)

Tijekom snimanja možete uvećati prikaz. Za veću preciznost tijekom fokusiranja uvećajte područje fokusa. Pri višim omjerima zooma možete fokusirati područja manja od standardnog cilja fokusiranja. Tijekom zooma možete pomicati područje fokusa koliko želite.

- Da biste mogli upotrebljavati Super Spot AF, prvo morate dodijeliti [**Q**] gumbu s [Funkcija gumba] (str. 112).



1 Pritisnite gumb kojemu je dodijeljeno [Q] (uvećaj).

- Prikazat će se okvir zooma.
- Okvir se prikazuje na istom položaju kao ciljna oznaka koja je posljednji put upotrijebljena za automatski fokus.



2 Okvir zooma postavite pomoću Δ ∇ ◀▶.

- Za ponovno centriranje okvira pritisnite i držite gumb OK.

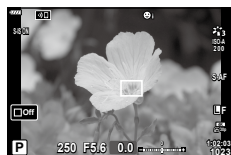

3 Podesite veličinu okvira zooma da biste odabrali omjer zooma.

- Pritisnite gumb **INFO** i zatim upotrijebite Δ ∇ ili prednji ili stražnji kogačić za prilagođavanje veličine okvira zooma.
- Pritisnite gumb OK da biste prihvatili i izašli.



4 Još jednom pritisnite gumb kojemu je dodijeljeno [Q].

- Fotoaparat će uvećati odabrano područje kako bi popunio zaslon.
- Prednjim ili stražnjim kogačićem uvećajte ili smanjite prikaz.
- Zaslomom se možete pomicati i s pomoću Δ ∇ ◀▶.
- U načinu **M** ili **B** možete pritisnuti gumb **INFO** za vrijeme zumiranja da biste odabrali otvor objektiva ili brzinu zatvarača.
- Za povratak na okvir zooma pritisnite gumb Q.
- Pritisnite gumb OK da biste prekinuli zoom fokusa.
- Zoom fokusa možete prekinuti i tako da pritisnete i zadržite gumb Q.



Prikaz podešavanja ekspozicije za način **M/B**

5 Pritisnite gumb zatvarača dopola da biste fokusirali automatskim fokusom.

- Zoom fokusa primjenjuje se samo na zaslone. To neće utjecati na slike snimljene fotoaparatom.



- Kontrole na dodir mogu se upotrijebiti za zoom fokusa. »Snimanje s pomoću funkcija zaslona osjetljivog na dodir« (str. 32)

Odabir načina ekspozicije

(Način (Načini ekspozicije videozapisa))

Podesite otvor objektiva i brzinu zatvarača tako da odgovaraju vašoj umjetničkoj namjeri. Ta se opcija primjenjuje kada je kotačić odabira načina rada okrenut na .

- 1 Zakrenite kotačić odabira načina rada na .
- 2 Pritisnite gumb i s pomoću označite način videozapisa (ekspozicije).
- 3 S pomoću odaberite vrijednost, a zatim pritisnite gumb .



Način videozapisa (ekspozic.)

| | |
|----------|---|
| P | Ekspozicija se automatski prilagođava svjetlini objekta. Prednjim kotačićem podesite kompenzaciju ekspozicije. |
| A | Prikaz pozadine mijenja se postavljanjem otvora objektiva. Prednjim kotačićem podesite kompenzaciju ekspozicije, a stražnjim kotačićem prilagodite otvor objektiva. |
| S | Brzina zatvarača utječe na prikaz objekta. Prednjim kotačićem podesite kompenzaciju ekspozicije, a stražnjim kotačićem odaberite brzinu zatvarača. |
| M | Otvor objektiva i brzina zatvarača mogu se ručno postaviti. Prednjim kotačićem odaberite vrijednost otvora objektiva, a stražnjim kotačićem odaberite brzinu zatvarača. |

- U načinu **P**, **A** ili **S** ISO osjetljivost zaključana je na [AUTO].
- U načinu **M** ISO osjetljivost može se postaviti samo ručno na vrijednosti između 200 i 6400.
- U načinu **S** ili **M** brzina zatvarača može se podesiti na vrijednosti između 1/24 s i 1/4000 s.
- Zamućeni kadrovi koje uzrokuju čimbenici poput pomicanja objekta tijekom snimanja mogu se smanjiti odabirom najveće dostupne brzine zatvarača.
- Donja vrijednost brzine zatvarača mijenja se u skladu s brojem slika u sekundi u načinu videozapisa.



- Možete odabrati funkcije koje izvode prednji i stražnji kotačić. [Funkcija kotačića] (str. 145)

3 Reprodukcija

Prikaz informacija tijekom reprodukcije

Informacije o reprodukciji fotografije

Pojednostavnjeni prikaz

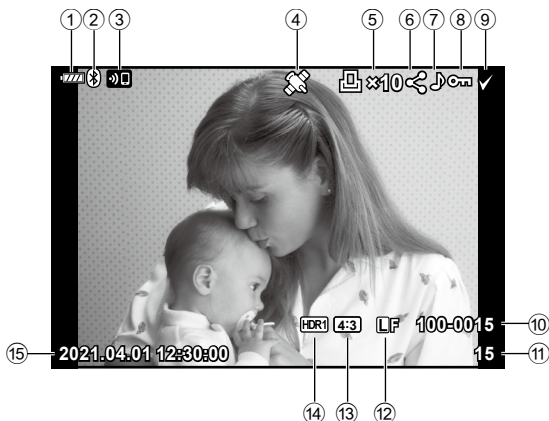

Cjelokupan prikaz

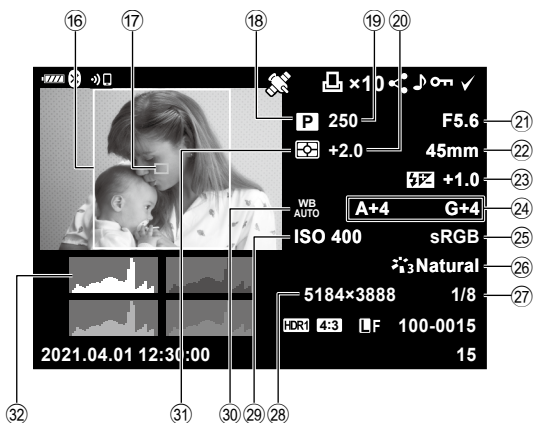

- | | | | |
|--|-------------------------------|--|--|
| ① Razina baterije.....str. 22 | ⑩ Broj kadra.....str. 149 | ⑩⑥ Granica kadra.....str. 97 | ⑩⑩⑩ Pokazivač AF podr.....str. 82 |
| ② Status Bluetooth ® veze..... str. 155 – 163 | ⑪ Kvaliteta slike.....str. 98 | ⑩⑩⑩ Pokazivač AF podr.....str. 82 | ⑩⑩⑩ Način snimanja.....str. 29–75 |
| ③ Bežična LAN veza.....str. 155–163 | ⑫ Omjer stranica.....str. 97 | ⑩⑩⑩ Brzina zatvarača.....str. 35–41 | ⑩⑩⑩ Način snimanja.....str. 29–75 |
| ④ Uključivanje GPS informacija.....str. 162 | ⑬ HDR slika.....str. 64 | ⑩⑩⑩ Kompenzacija ekspozicije.....str. 80 | ⑩⑩⑩ Brzina zatvarača.....str. 35–41 |
| ⑤ Redoslijed ispisa Broj kopija ispisa.....str. 123 | ⑭ Datum i vrijeme.....str. 23 | ⑩⑩⑩ Vrijedn. otvora objekt.....str. 35–41 | ⑩⑩⑩ Kompenzacija ekspozicije.....str. 80 |
| ⑥ Naredba dijeljenja.....str. 122 | | ⑩⑩⑩ Žarišna duljina | ⑩⑩⑩ Vrijedn. otvora objekt.....str. 35–41 |
| ⑦ Snimanje zvuka.....str. 124 | | ⑩⑩⑩ Kontrola jačine bljeskalice.....str. 103 | ⑩⑩⑩ Kompenzacija za balans bijeleg boje.....str. 96 |
| ⑧ Zaštita.....str. 121 | | ⑩⑩⑩ Kontrola jačine bljeskalice.....str. 103 | ⑩⑩⑩ Kompenzacija za balans bijeleg boje.....str. 96 |
| ⑨ Odabrana slika.....str. 122 | | ⑩⑩⑩ Kompenzacija za balans bijeleg boje.....str. 96 | ⑩⑩⑩ Prostor boja.....str. 110 |
| ⑩ Broj datoteke.....str. 149 | | ⑩⑩⑩ Prostor boja.....str. 110 | ⑩⑩⑩ Način slike.....str. 103, 130 |
| ⑪ Broj kadra.....str. 149 | | ⑩⑩⑩ Način slike.....str. 103, 130 | ⑩⑩⑩ Stupanj kompresije.....str. 154 |
| ⑫ Kvaliteta slike.....str. 98 | | ⑩⑩⑩ Stupanj kompresije.....str. 154 | ⑩⑩⑩ Broj piksela.....str. 154 |
| ⑬ Omjer stranica.....str. 97 | | ⑩⑩⑩ Broj piksela.....str. 154 | ⑩⑩⑩ ISO osjetljivost.....str. 83 |
| ⑭ HDR slika.....str. 64 | | ⑩⑩⑩ ISO osjetljivost.....str. 83 | ⑩⑩⑩ Balans bijele boje.....str. 94 |
| ⑮ Datum i vrijeme.....str. 23 | | ⑩⑩⑩ Balans bijele boje.....str. 94 | ⑩⑩⑩ Način mjerenja.....str. 93 |
| | | ⑩⑩⑩ Način mjerenja.....str. 93 | ⑩⑩⑩ Histogram.....str. 28 |
| | | ⑩⑩⑩ Histogram.....str. 28 | |

Promjena prikaza informacija

Pritiskom na gumb **INFO** možete prebacivati informacije koje se prikazuju tijekom reprodukcije.

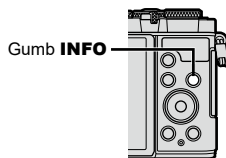

Samo slika

←
INFO





Cjelokupan prikaz









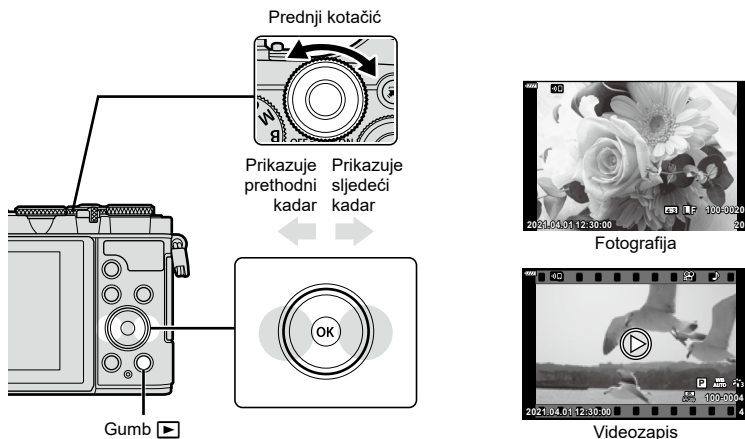









- Možete dodati opcije histogram te svjetlo i sjena informacijama koje se prikazuju tijekom reprodukcije. [Info] (str. 152)

Prikazivanje fotografija i videozapisa

1 Pritisnite gumb .

- Prikazat će se fotografija ili videozapis.
- Odaberite željenu fotografiju ili videozapis s pomoću prednjeg kotačića ili  .
- Da biste se vratili na način snimanja, pritisnite gumb  ili dopola pritisnite gumb zatvarača.



| | |
|--|--|
| Stražnji kotačić | Povećavanje ()/Indeks () |
| Prednji kotačić | Prethodno () / Sljedeće () Radnja dostupna i tijekom reprodukcije izbliza. |
| Gumb sa strelicama (   ) | Reprodukcija jednog kadra: prikaz sljedećeg kadra () / prikaz prethodnog kadra () / skakanje unaprijed 10 kadrova () / skakanje unatrag 10 kadrova () Uvećana reprodukcija: Promjena položaja uvećanog prikaza Možete tijekom uvećane reprodukcije prikazati idući kadar () ili prethodni kadar () pritiskom gumba INFO . Indeksna/kalendarska reprodukcija: istaknite sliku |
| Gumb INFO | Prikaz informacija o slici |
| Gumb  () | Odaberite slike za dijeljenje (str. 122) |
| Gumb AEL/AFL | Zaštiti sliku (str. 121) |
| Gumb  | Brisanje slike (str. 121) |
| Gumb  | Pregled izbornika (u kalendarskoj reprodukciji pritisnite ovaj gumb da biste izašli iz reprodukcije pojedinačnih slika) |

Brzo pronalaženje slika (Indeksna i kalendarska reprodukcija)

- Za indeksnu reprodukciju okrenite stražnji kotačić na () tijekom reprodukcije pojedinačnih slika. Nastavite ga zakretati za kalendarsku reprodukciju.
- Okrenite stražnji kotačić na () za povratak na reprodukciju pojedinačnih slika.



- Možete promijeniti broj kadrova za indeksni prikaz. [Postavke] (str. 152)



- Mogu se upotrebljavati i komande na dodir (str. 126).

Povećavanje (Povećavanje reprodukcije)

U reprodukciji pojedinačnih slika okrenite stražnji kotačić na () za zoom. Okrenite na () za povratak na reprodukciju pojedinačnih slika.

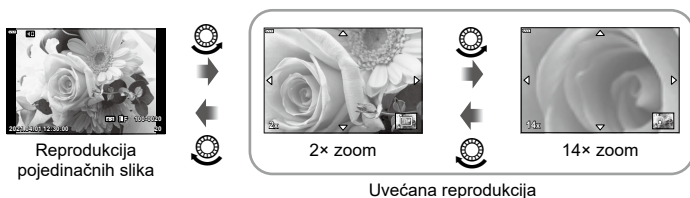

- Mogu se upotrebljavati i komande na dodir (str. 126).

Rotiranje slika (Rotiraj)

Odaberite hoćete li rotirati fotografije.

- 1 Reproducirajte fotografiju i pritisnite gumb .
- 2 Odaberite [Rotiraj] i pritisnite gumb .
- 3 Pritisnite za rotiranje slike u smjeru suprotnom od kazaljke na satu, za rotiranje u smjeru kazaljke na satu, slika se okreće svaki put kad se pritisne gumb.
 - Pritisnite gumb za spremanje postavki i izlaz.
 - Rotirana slika se sprema u svojem trenutnom usmjerenju.
 - Videozapisi i zaštićene slike ne mogu se rotirati.



- Fotoaparatus može konfigurirati tako da za vrijeme reprodukcije automatski okreće slike u portretnom usmjerenju. izbornik reprodukcije > [] (str. 137)
[Rotiraj] nije dostupno ako je [Isključeno] odabrano za [].

Pregledavanje slika kao Dijaprojkcija



Ova funkcija omogućava uzastopni prikaz slika pohranjenih na kartici.

- 1 Pritisnite gumb u prikazu reprodukcije.
- 2 Odaberite i pritisnite gumb .



3 Prilagodite postavke.

| | |
|-----------------------------|---|
| Započni | Započnite dijaprojkciju. Slike se prikazuju redosljedom, počevši od trenutne slike. |
| BGM | Odaberite [Uključeno] ili [Isključeno]. |
| Pomicanje | Postavite vrstu podataka za reprodukciju. |
| Interval Slajdova | Odaberite vremensko razdoblje koliko će se svaka slika prikazivati od 2 do 10 sekundi. |
| Interval videozapisa | Odaberite [Potpuno] za reprodukciju svakog isječka videozapisa u dijaprojkciji do kraja ili [Kratki] za reprodukciju samo početnog dijela svakog isječka videozapisa. |

4 Odaberite [Započni] i pritisnite gumb .

- Dijaprojkcija će započeti.
- Pritisnite tijekom slideshow-a kako biste podesili ukupnu glasnoću zvučnika fotoaparata. Pritisnite dok je prikazan pokazivač podešavanja jačine zvuka kako biste podesili ravnotežu između zvuka snimljenog sa slikom ili videozapisom i pozadinske glazbe.
- Pritisnite gumb kako biste zaustavili dijaprojkciju.

Gledanje videozapisa

Odaberite videozapis i pritisnite gumb **OK** za prikaz izbornika reprodukcije. Odaberite [Reproduciraj video] i pritisnite gumb **OK** za početak reprodukcije. Premotavajte unaprijed i unatrag gumbima **</>**. Ponovno pritisnite gumb **OK** da biste pauzirali reprodukciju. Dok je reprodukcija pauzirana, pritisnite **Δ** za prikaz prvog kadra i **∇** za prikaz posljednjeg kadra. S pomoću **</>** ili prednjeg kodača možete prikazati prethodni ili sljedeći kadar. Pritisnite gumb **MENU** za prekid reprodukcije.

- S pomoću **Δ ∇** prilagodite glasnoću tijekom reprodukcije videozapisa.



- Mogu se upotrebljavati i komande na dodir (str. 126).

Gledanje videozapisa većih od 4 GB

Dugački videozapisi mogu biti veći od 4 GB. Videozapisi veći od 4 GB snimaju se u više datoteka. Datoteke se mogu reproducirati kao jedan videozapis.

1 Prikažite dugi videozapis koji želite pregledati i pritisnite gumb **OK**.

[Reproduciraj ispoč.]: Reproducira podijeljeni videozapis do kraja

[Reproduciraj video.]: Reproducira datoteke odvojeno

[Izbrisi cijeli]: Briše sve dijelove podijeljenog videozapisa

[Izbrisi]: Briše datoteke odvojeno

- Za reprodukciju videozapisa na računalu preporučujemo najnoviju inačicu Olympus Workspace. Prije prvog pokretanja softvera spojite fotoaparata s računalom.

Zaštita slika

()

Zaštite slike od slučajnog brisanja. Prikažite sliku koju želite zaštititi i pritisnite gumb **AEL/AFL** da biste na slici dodali (ikona zaštite). Ponovno pritisnite gumb **AEL/AFL** za otkazivanje zaštite. Možete zaštititi i više odabranih slika.

»Odabir više slika (, Izbrisi odabrano, Odabrana naredba dijeljenja)« (str. 122)

ikona (zaštita)



- Formatiranjem kartice izbrisat će se svi podaci, uključujući zaštićene slike.

Brisanje slika



(Izbrisi)

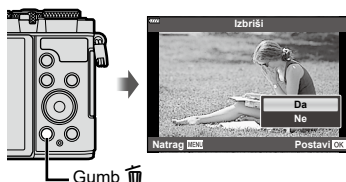

Prikažite sliku koju želite izbrisati i pritisnite gumb . Odaberite [Da] i pritisnite gumb **OK**.







Gumb

Odabir slika za dijeljenje (Naredba dijeljenja)

Možete unaprijed odabrati fotografije koje želite prenijeti na pametni telefon. Također možete pregledavati slike uključene u naredbu dijeljenja s pomoću OI.Share. Prikažite sliku koju želite prenijeti i pritisnite gumb  (☉) da biste postavili naredbu dijeljenja. Na slici će se prikazati ikona . Ponovno pritisnite gumb  (☉) da biste otkazali naredbu dijeljenja.

- Možete unaprijed odabrati fotografije koje želite prenijeti i istovremeno podesiti naredbu dijeljenja.  »Odabir više slika (O₁, Izbriši odabrano, Odabrana naredba dijeljenja)« (str. 122)
- Možete automatski postaviti naredbu dijeljenja za JPEG slike kada snimate slike.  »Automatsko postavljanje naredbe dijeljenja za fotografije« (str. 160)
- Možete postaviti naredbu dijeljenja na 200 kadrova.
- Naredbe dijeljenja ne mogu sadržavati RAW slike.





Ako je gumbu  (☉) trenutno dodijeljena uloga različita od , dodijelite mu ulogu  s pomoću opcije  (Funkcija) u prilagođenim izbornicima (str. 145).





Otkazivanje svih naredbi dijeljenja (Pon. post. naredbu dijeljenja)



Otkazuje naredbe dijeljenja koje se su podešene na slikama.

- 1 Označite [Pon. post. naredbu dijeljenja] u  izborniku reprodukcije i pritisnite gumb .
- 2 Odaberite [Da] i pritisnite gumb .

Odabir više slika (O₁, Izbriši odabrano, Odabrana naredba dijeljenja)

Možete odabrati više slika za [O₁], [Izbriši odabrano] ili [Odabrana naredba dijeljenja].

- Kako biste odabrali više slika, najprije morate odabrati  za  (Funkcija) (str. 145).

Pritisnite gumb  (☉) na zaslону indeksnog prikaza (str. 119) kako biste odabrali fotografiju, a zatim će se na fotografiji prikazati ikona . Ponovno pritisnite gumb  (☉) za otkazivanje odabira.



Pritisnite gumb  za prikaz izbornika i zatim odaberite [O₁], [Izbriši odabrano] ili [Odabrana naredba dijeljenja]. Ta je funkcija dostupna i za reprodukciju pojedinačnih slika.



- Mogu se upotrebljavati i komande na dodir (str. 127).

Stvaranje redoslijeda ispisa (DPOF)



Možete odabrati slike za ispis i broj primjeraka te informacije koje će se ispisivati na svakoj slici. Slike se mogu ispisivati u kopiraonicama koje podržavaju Digital Print Order Format (DPOF). Digitalni redoslijed ispisa pohranjuje se na memorijskoj kartici.

- 1 Pritisnite gumb  u prikazu reprodukcije.
- 2 Odaberite [] (Redoslijed ispisa) i pritisnite gumb .





- 3 Odaberite [] ili [ALL] i pritisnite gumb .

Pojedinačne slike

Pritisnite  kako biste odabrali sliku koju želite namjestiti kao predbilježu za ispis, a zatim pritisnite  kako biste odredili broj primjeraka ispisa.

- Ponovite ovaj korak za namještanje predbilježaba za ispis za nekoliko slika. Pritisnite gumb  nakon odabira svih željenih slika.

Sve slike

Odaberite [ALL] i pritisnite gumb .

- 4 Odaberite format datuma i vremena, a zatim pritisnite gumb .

| | |
|----------------|--|
| Ne | Slike se ispisuju bez datuma i vremena. |
| Datum | Sve se slike ispisuju s naznakom datuma snimanja. |
| Vrijeme | Sve se slike ispisuju s naznakom vremena snimanja. |





- Tijekom ispisa fotografija nije moguće promijeniti postavku između fotografija.

- 5 Odaberite [Postavi] i pritisnite gumb .

- Postavka će se primijeniti na slike spremljene na kartici koja se koristi za reprodukciju.

- Fotoaparat se ne može koristiti za izmjenu redoslijeda ispisa stvorenih s drugim uređajima. Stvaranje novog redoslijeda ispisa briše bilo koje druge redoslijede ispisa stvorene s drugim uređajima.
- Redoslijedi ispisa ne mogu sadržavati RAW slike ili videozapise.



- Slike se također mogu označiti za ispis s pomoću gumba  (☉). Ako je gumbu  (☉) trenutno dodijeljena uloga različita od [], dodijelite mu ulogu [] s pomoću opcije [☉ Funkcija] u prilagođenim izbornicima (str. 145).

Uklanjanje svih ili odabranih slika s redoslijeda ispisa

Možete poništiti podatke za sve ili samo za odabrane slike.

- 1 Pritisnite gumb **OK** u prikazu reprodukcije.
- 2 Odaberite [**⏏**] (Redoslijed ispisa) i pritisnite gumb **OK**.
- 3 Odaberite [**⏏**] i pritisnite gumb **OK**.
 - Za uklanjanje svih slika iz redoslijeda ispisa odaberite [Pon. postavi] i pritisnite gumb **OK**. Za izlazak bez uklanjanja svih slika odaberite [Spremi] i pritisnite gumb **OK**.
- 4 Pritisnite **<|>** da biste odabrali slike koje želite ukloniti iz redoslijeda ispisa.
 - Upotrijebite **∇** za podešavanje broja primjeraka za ispis na 0. Nakon što uklonite sve željene slike iz redoslijeda ispisa, pritisnite gumb **OK**.
- 5 Odaberite format datuma i vremena, a zatim pritisnite gumb **OK**.
 - Ova postavka primijenit će se na sve slike s podacima za predbilježu za ispis.
 - Postavka će se primijeniti na slike spremljene na kartici koja se koristi za reprodukciju.
- 6 Odaberite [Postavi] i pritisnite gumb **OK**.

Dodavanje zvuka slikama



Zvuk možete snimati s pomoću ugrađenog stereomikrofona te ga dodati slikama.

Snimljeni zvuk jednostavna je zamjena za pisane bilješke o slici.

- Zvučni zapisi mogu biti dugi do 30 s.

- 1 Prikažite sliku kojoj želite dodati zvuk i pritisnite gumb **OK**.
 - Za zaštićene slike nije dostupno snimanje zvuka.
 - Zvuk se može dodavati slikama i s pomoću opcije [Uredi] u izborniku reprodukcije. Upotrijebite [Uredi] > [Odab. sliku] kako biste odabrali sliku, a zatim pritisnite gumb **OK** i odaberite [**🎤**].
- 2 Odaberite [**🎤**] i pritisnite gumb **OK**.
 - Za izlazak bez dodavanja zvuka odaberite [Ne].
- 3 Odaberite [**🎤** Započni] i pritisnite gumb **OK** za početak snimanja.
- 4 Pritisnite gumb **OK** za dovršetak snimanja.
 - Slike snimljene sa zvukom označene su ikonom **🎵**.



- Za brisanje snimljenog zvuka odaberite [Izbriši] u koraku 3.

Reprodukcija zvuka

(Reprodukcija **🎵**)

Ako je za trenutačnu sliku dostupna zvučna snimka, pritiskom gumba **OK** prikazat će se opcije reprodukcije zvuka. Označite [Reprodukcija **🎵**] i pritisnite gumb **OK** za početak reprodukcije. Za završetak reprodukcije pritisnite gumb **OK** ili **MENU**. Tijekom reprodukcije možete pritisnuti **Δ ∇** za pojačanje ili smanjenje glasnoće.



- Audiosnimke se također mogu reproducirati s pomoću komandi na dodir (str. 126).

Pomicanje panorama

Panorame koje se sastoje od više spojenih slika mogu se pregledavati u prikazu s pomicanjem.

1 Odaberite panoramu u reprodukciji pojedinačnih slika.



2 Okrenite stražnji kotačić na a.

- Za pomicanje upotrijebite gumb $\triangle \nabla \triangleleft \triangleright$.

- Tijekom reprodukcije možete okrenuti stražnji kotačić dalje na \mathcal{Q} za uvećavanje s 2x na 14x ili ga možete okrenuti na checkered flag za umanj enje. Pritisnite gumb info za povratak na reprodukciju pojedinačnih slika.
- Za pregledavanje ostalih slika pri omjeru zooma većem od 2x pritisnite gumb **INFO**, a zatim pritisnite gumb $\triangleleft \triangleright$. Ponovno pritisnite gumb **INFO** kako biste ponovno omogućili pomicanje. Ostale slike možete pregledavati i s pomoću prednjeg kotačića.



- Mogu se upotrebljavati i komande na dodir (str. 126).

Uporaba zaslona osjetljivog na dodir

S pomoću ekrana osjetljivog na dodir možete upravljati slikama.

- Nemojte dodirivati zaslon noktima ili drugim oštrim predmetima.
- Rukavice ili zaštite za zaslon mogu ometati funkcije zaslona na dodir.

Reprodukcija pojedinačnih slika

■ Prikaz prethodne ili sljedeće slike

- Klizite prstom ulijevo ako želite prikazati sljedeću sliku, a udesno za prikaz prethodne slike.

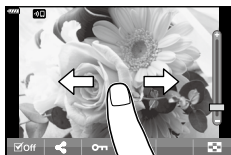



■ Uvećaj

- Lagano dodirnite zaslon za prikaz klizača i .
- Pomičite traku prema gore ili dolje kako biste povećali ili smanjili prikaz.
- Pomičite prst da biste pomicali područje prikaza kada je slika povećana.





■ Reprodukcija zvuka/Reprodukcija videozapisa





- Dodirnite  za početak reprodukcije.
- Za prilagođavanje glasnoće tijekom reprodukcije pristonite prst na zaslon i pomičite ga gore ili dolje.
- Reprodukcija videozapisa može se pauzirati dodirrom na zaslon. Dodirnite ponovno za nastavak reprodukcije.
- Dok je reprodukcija pauzirana, možete pomicati oznaku trenutnog mjesta reprodukcije na dnu zaslona lijevo ili desno kako biste odabrali novu početnu točku.
- Dodirnite  za završetak reprodukcije.



Indeksna/kalendarska reprodukcija

Laganim dodirrom na zaslon tijekom reprodukcije pojedinačnih slika prikazuje se ikona . Dodirnite  za prikaz indeksne reprodukcije. Dodirnite  za kalendarsku reprodukciju.

■ Prikaz prethodne ili sljedeće stranice

- Klizite prstom prema gore ako želite prikazati sljedeću stranicu, a prema dolje za prikaz prethodne stranice.
- Dodirnite  ili  za mijenjanje broja prikazanih slika.  [Postavke] (str. 146)
- Dodirnite  nekoliko puta za povratak na reprodukciju pojedinačnih slika.

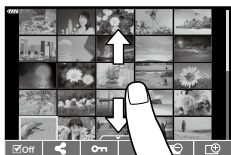





■ Pregledavanje slika

- Dodirnite sliku za pregled na cijelom zaslonu.

Odabir i zaštita slika

Za prikaz izbornika na dodir lagano dotaknite zaslon (reprodukcija pojedinačnih slika) ili dodirnite ikonu  (indeksna reprodukcija). Zatim možete izvršiti željenu radnju dodirom ikona u dodirnom izborniku.



| | |
|---|--|
|  | Odaberite sliku. Možete odabrati više slika i izbrisati ih istovremeno. |
|  | Mogu se podesiti fotografije koje želite dijeliti pomoću pametnog telefona.  »Odabir slika za dijeljenje (Naredba dijeljenja)« (str. 122) |
|  | Štiti sliku. |

Pregledavanje slika u načinu rada Autoportret

Nakon snimanja fotografija u načinu rada autoportret (str. 78) dodirnite  da biste se prebacili u način reprodukcije.

■ Prikaz prethodne ili sljedeće slike

Komande su iste kao za reprodukciju pojedinačnih slika (str. 126).

■ Uvećaj

Komande su iste kao za reprodukciju pojedinačnih slika (str. 126).

■ Reprodukcija zvuka/Reprodukcija videozapisa

Komande su iste kao za reprodukciju pojedinačnih slika (str. 126).

■ Odabir slika za dijeljenje

- Dodirnite monitor za prikaz ikone za dijeljenje.
- Dodirnite  kako biste odabrali slike za dijeljenje.

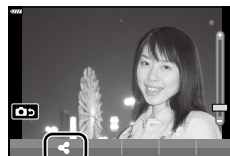

■ Povratak na način snimanja

- Dodirnite  kako biste se vratili na način snimanja (str. 78).



- Gumb **INFO** onemogućen je u načinu rada Autoportret.

Osnovne radnje na izborniku

Izbornici se mogu upotrebljavati za prilagođavanje fotoaparata za jednostavniju uporabu i uključuju opcije snimanja i reprodukcije koje nisu dostupne putem LV upravljačke ploče, LV glavne upravljačke ploče ili sličnih opcija.

| Kartica | Naziv kartice | Opis |
|---------|-----------------------|---|
| | Izbornik snimanja 1 | Stavke povezane s fotografiranjem. Pripremite fotoaparat za snimanje ili pristupite postavkama fotografije. |
| | Izbornik snimanja 2 | |
| | Izbornik videozapisa | Stavke povezane sa snimanjem videozapisa. Podesite osnovne i prilagođene postavke. |
| | Izbornik reprodukcije | Stavke povezane s reprodukcijom i retuširanjem. |
| | Prilagođeni izbornik | Stavke za prilagođavanje fotoaparata. |
| | Izbornik postavki | Postavke za postavljanje sata, odabir jezika i slično. |

Funkcije koje se ne mogu odabrati putem izbornika

Neki se elementi možda ne mogu odabrati iz izbornika kada se upotrebljava $\Delta \nabla \triangleleft \triangleright$.

- Elementi koji se ne mogu namjestiti s trenutnim načinom snimanja.
- Stavke koje se ne mogu postaviti zbog stavke koja je već postavljena:
Postavke poput načina slike nisu dostupne kada je kotačić odabira načina rada u položaju

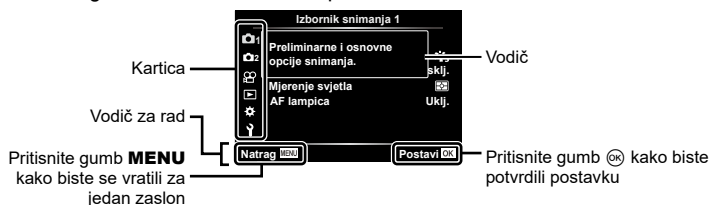
1 Pritisnite gumb **MENU** kako biste prikazali izbornike.

- Kada odaberete opciju, za 2 sekunde prikaže se vodič.
- Pritisnite gumb **INFO** kako biste prikazali ili sakrili vodiče.

2 S pomoću $\Delta \nabla$ odaberite karticu, a zatim pritisnite gumb \odot ili \triangleright .

- Kartica grupe izbornika prikazuje se kada je odabran Prilagođeni izbornik. Upotrijebite $\Delta \nabla$ kako biste odabrali grupu izbornika i pritisnite \triangleright .

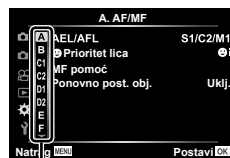

Grupa izbornika

- 3 Odaberite stavku s pomoću Δ ∇ , a zatim pritisnite gumb OK ili \triangleright da biste prikazali opcije za odabranu stavku.

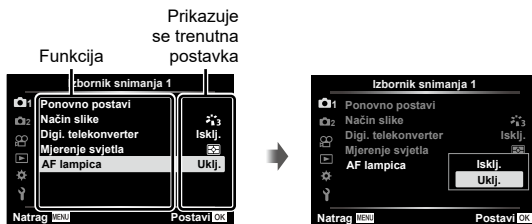

- 4 S pomoću Δ ∇ označite opciju i pritisnite gumb OK za odabir.
- Uzastopno pritisnite gumb **MENU** kako biste izašli iz izbornika.



- Zadane postavke svake opcije potražite u »Zadane postavke« (str. 181).

Uporaba Izbornika snimanja 1/Izbornika snimanja 2

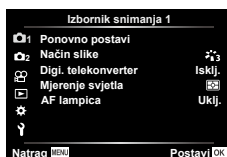

Izbornik snimanja 1

- P Ponovno postavi
- Način slike (str. 103, 130)
- Digi. telekonverter (str. 130)
- Mjerenje svjetla (str. 93)
- AF lampica (str. 130)

Izbornik snimanja 2

- S Stab. slike (str. 96)
- Z Brz. el. zooma (str. 131)
- F (str. 103)
- Višestr. ekspozicija (str. 131)
- Int. sn./Ubr. tijekom vrem. (str. 133)
- Zaključ. ogledala \blacklozenj /Tiho \blackheartsuit (str. 135)
- RC način (str. 135)

Vraćanje na zadane postavke (Pon. postavi)

Postavke fotoaparata mogu se jednostavno vratiti na zadane postavke. Možete odabrati ponovno postavljanje gotovo svih postavki ili samo onih koje su izravno povezane s fotografiranjem.

- 1 Odaberite [Pon. postavi] u P Izborniku snimanja 1 i pritisnite \triangleright .
- 2 Označite opciju ponovnog postavljanja ([Cijeli] ili [Osnovno]) i pritisnite gumb OK .
 - Da biste ponovno postavili sve postavke, osim vremena, datuma i nekoliko drugih, istaknite [Potpuno] i pritisnite gumb OK . I »Zadane postavke« (str. 181)
- 3 Odaberite [Da] i pritisnite gumb OK .

Možete pojedinačno prilagoditi kontrast, oštrinu i druge parametre u postavkama [Način slike] (str. 103). Promjene parametara za svaki način slike pohranjuju se odvojeno.

1 Odaberite [Način slike] u Izborniku snimanja 1 i pritisnite .

- Na fotoaparatu će se prikazati način slike dostupan u trenutnom načinu snimanja.

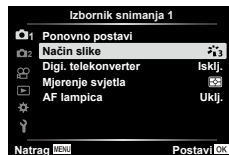

2 Odaberite opciju pomoću i pritisnite gumb .

- Pritisnite  da biste postavili detaljne opcije za odabrani način slike. Detaljne opcije nisu dostupne za neke načine slike.
- Promjene kontrasta ne utječu na postavke osim [Normalno].

Digitalni zoom

(Digi. telekonverter)

Ova opcija izrezuje središte kadra u dimenzijama opcije veličine koja je trenutno odabrana za kvalitetu slike i uvećava ga radi ispunjavanja zaslona. Omjer zooma povećava se za približno 2x. To vam omogućuje uvećavanje veće od maksimalne žarišne duljine objektiva, što je dobar izbor kada ne možete zamijeniti objektiv ili vam je teško približiti se objektu.

1 Odaberite [Digi. telekonverter] u Izborniku snimanja 1 i pritisnite .

2 Označite [Uključeno] i pritisnite gumb .

3 Pritisnite gumb **MENU** da biste izašli iz izbornika.

- Kada je odabrano [Uključeno], omjer zooma povećava se za 2x i prikazuje se ikona . Slike će se snimiti s novim omjerom zooma.

Digitalni telekonverter



- Digitalni zoom nije dostupan kada je odabrana panorama, višestr. ekspozicija ili komp. trapezoida.
- Kada se prikazuje slika u RAW formatu snimljena s odabranim [Uključeno] za [Digi. telekonverter], područje vidljivo na monitoru označeno je okvirom.
- AF ciljna oznaka pada.

Poboljšavanje fokusa u tamnoj okolini







(AF lampica)

AF lampica (lampica za AF pomoć) svijetli i olakšava upravljanje fokusom u tamnim okruženjima. Odaberite [Isključeno] da biste onemogućili AF lampicu.

- Želite li rabiti AF lampicu tijekom fotografiranja u tihom načinu, morat ćete promijeniti opciju odabranu za [Postavke načina Tiho ] (str. 135).





Odabir brzine zooma Brz. el. zooma)



Odaberite brzinu uvećavanja ili smanjivanja power zoom objektivu tijekom okretanja prstena zooma. Prilagodite brzinu zooma ako je prevelika i ne možete kadrirati objekt.

- 1 Označite  Brz. el. zooma] u  Izborniku snimanja 2 i pritisnite .
- 2 Odaberite opciju pomoću   i pritisnite gumb .

Snimanje višestrukih ekspozicija u jednoj slici (Višestr. ekspozicija)





Snimate dvije snimke i kombinirajte ih u jednu sliku. Umjesto toga možete snimiti snimku i kombinirati je s postojećom slikom pohranjenom na memorijskoj kartici. Kombinirana slika snima se pri trenutnim postavkama kvalitete slike. Samo se slike u formatu RAW mogu odabrati za višestruke ekspozicije koje uključuju postojeću sliku. Ako snimate višestruku ekspoziciju dok je za  odabrano RAW, možete je odabrati za naknadne višestruke ekspozicije uz korištenje opcije [Preklopi], koja vam omogućuje izradu više ekspozicija kombiniranjem triju ili više fotografija.

- Možete odabrati [Višestr. ekspozicija] u načinu **P/A/S/M/B** kada prekidač za kontrolu profila nije u položaju COLOR/MONO.
- 1 Odaberite [Višestr. ekspozicija] u  Izborniku snimanja 2 i pritisnite .
 - 2 Upotrijebite   za odabir stavke i pritisnite .

- S pomoću   odaberite postavke i pritisnite gumb .



| | |
|-----------------------------|---|
| Broj kadrova | [Isključeno]: nemojte izrađivati dodatne višestruke ekspozicije. [2 sl.]: izradite višestruku ekspoziciju od 2 slike. |
| Automatsko pojačanje | [Uključeno]: smanjite svjetlinu svake slike u višestrukoj ekspoziciji za pola. [Isključeno]: ne podešavajte svjetlinu slika u višestrukoj ekspoziciji. |
| Preklopi | [Uključeno]: snimate višestruku ekspoziciju koja uključuje postojeću RAW sliku pohranjenu na memorijskoj kartici. [Isključeno]: izradite višestruku ekspoziciju od sljedeće 2 slike. • [Preklopi] je dostupno samo kada je [2f] odabrano za [Broj kadrova]. |

- 3 Ako je [Uključeno] odabrano za [Preklopi], od vas će se zatražiti da odaberete sliku za višestruku ekspoziciju.
 - Označite sliku s pomoću    i pritisnite gumb .
 - Mogu se odabrati samo slike u formatu RAW.

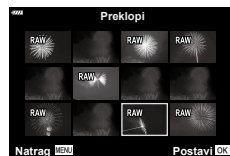



- 4 Pritisnite gumb  u izborniku višestruke ekspozicije da biste spremili odabrane postavke.
 - Prikazat će se izbornik snimanja.

5 Pritisnite gumb **MENU** da biste izašli iz izbornika.



- Prikazat će se ikona .
- Ako odaberete [Preklopi], odabrana fotografija bit će vidljiva iznad prikaza kroz objektiv.



6 Snimite slike.

- Prva snimka (ili ako odaberete [Preklopi], prethodno odabrana fotografija) bit će vidljiva preko prikaza kroz objektiv dok komponirate sljedeću snimku. Ako odabrana fotografija nije vidljiva preko prikaza kroz objektiv, uzastopno pritisćite gumb **INFO** dok ne bude prikazana preko.
- Ikona  postaje zelena.
- U pravilu, višestruka će se ekspozicija izraditi nakon snimanja druge snimke.
- Da biste ponovno snimili prvu snimku, pritisnite gumb .
- Ako je [Uključeno] odabrano za [Preklopi], možete snimiti dodatne slike koje će se nadslojiti na prethodno odabranu fotografiju.

7 Pritisnite gumb **MENU** ili pritisnite gumb da biste prekinuli fotografiranje s višestrukom ekspozicijom.

- Ako prekinete fotografiranje s višestrukom ekspozicijom pritiskom gumba **MENU**, [Isključeno] će se odabrati za [Broj kadrova] u izborniku višestruke ekspozicije.
- Ikona  nestaje sa zaslona kada fotografiranje s višestrukom ekspozicijom završi.
- Tijekom fotografiranja s višestrukom ekspozicijom fotoaparat neće ući u stanje mirovanja.
- Slike snimljene drugim fotoaparatima ne mogu se upotrebljavati za višestruke ekspozicije.
- Slike u formatu RAW navedene na zaslonu za odabir slike kada je [Uključeno] odabrano za [Preklopi] one su slike koje su obrađene s pomoću postavki koje su vrijedile u trenutku kada je fotografija snimljena.
- Zaslon za odabir slike za [Preklopi] prikazuje primjerke fotografija u formatu RAW snimljene s postavkom RAW + JPEG za kvalitetu slike.
- Prije podešavanja postavki snimanja izađite iz načina višestruke ekspozicije. Neke postavke ne mogu se podesiti dok je način višestruke ekspozicije aktivan.
- Izvođenje bilo koje od sljedećih radnji nakon snimanja prve snimke prekida fotografiranje s višestrukom ekspozicijom:
 - Fotoaparat je isključen, gumb  je pritisnut, gumb **MENU** je pritisnut, kotačić odabira načina rada je rotiran, prekidač za kontrolu profila je rotiran, prazna baterija ili priključivanje bilo kakvog kabela na fotoaparat
- Kompozitno fotografiranje uživo ([KOMP. UŽIVO]) nije dostupno u načinu **B**.
- Ta se funkcija ne može upotrebljavati tijekom fotografiranja s okidanjem u redovnim intervalima ili s digitalnim telekonverterom.
- Slike snimljene s formatom RAW odabranim  također se mogu preklopiti tijekom reprodukcije.

Automatsko snimanje s fiksnim intervalom (Int. sn./Ubr. tijekom vrem.)

Možete postaviti fotoaparat da snima automatski s podešenim odmacima. Snimljene slike također se mogu snimiti tako da se povežu u jedan videozapis. Ova postavka dostupna je samo u načinima **P/A/S/M**.

- 1 Označite [Int. sn./Ubr. tijekom vrem.] u Izborniku snimanja 2 i pritisnite .

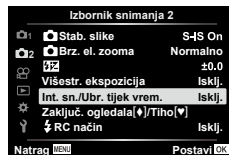

- 2 Odaberite [Uklj.] i pritisnite .
- 3 Prilagodite sljedeće postavke i pritisnite gumb .

| | |
|---|---|
| Broj kadrova | Postavite broj kadrova koje želite snimiti. |
| Vrijeme čekanja | Postavite vrijeme pauze prije početka snimanja. |
| Vrijeme intervala | Postavite interval između snimki nakon što snimanje započne. |
| Videozapis ubrzanog tijeka vremena | Postavite format snimanja slijeda kadrova. [Isklj.]: Snima svaki kadar kao fotografiju. [Uklj.]: Snima svaki kadar kao fotografiju te izrađuje jedan videozapis iz slijeda kadrova. |
| Postavke videozapisa | [Razlučivost video.]: odaberite veličinu videozapisa ubrzanog tijeka vremena. [Slika u sek.]: odaberite broj slika u sekundi za videozapise ubrzanog tijeka vremena. |

- Vremena početka i završetka koja se prikazuju na zaslonu samo su smjernice. Stvarna vremena mogu se razlikovati ovisno o uvjetima snimanja.

- 4 Opcije [Isključeno]/[Uključeno] prikazat će se još jednom; provjerite je li označeno [Uključeno] i opet pritisnite gumb .

- Pritisnite gumb MENU kako biste izašli iz izbornika.
- Ikona prikazat će se na zaslonu snimanja (ikona prikazuje odabrani broj snimaka).

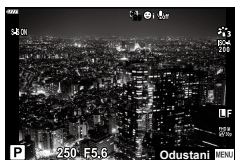

- 5 Snimajte.
 - Ikona postat će zelena i prikazat će se broj preostalih snimki.

- Kadrovi se snimaju čak i ako slika nije u fokusu nakon automatskog fokusiranja. Ako želite popraviti položaj fokusa, snimajte u načinu MF.
- [Pregled slike] (str. 143) aktivan je 0,5 sekundi.
- Ako su vrijeme prije snimanja ili interval snimanja postavljeni na 1 minutu i 31 sekundi ili dulje, monitor i napajanje fotoaparata ugasiće se nakon 1 minute. Napajanje će se automatski ponovno uključiti 10 sekundi prije snimanja. Kada se monitor isključi, pritisnite gumb zatvarača da ga ponovo uključite.
- Ako je način AF (str. 92) postavljen na [C-AF] ili [C-AF+TR], automatski se mijenja na [S-AF].
- Za vrijeme snimanja s odmacima onemogućene su funkcije zaslona na dodir.
- Ova funkcija ne može se upotrebljavati uz višestruku ekspoziciju.
- Bljeskalica neće raditi ako je vrijeme punjenja bljeskalice dulje od intervala između snimki.
- Ako bilo koja fotografija nije ispravno snimljena, videozapis ubrzanog tijeka vremena neće se moći generirati.
- Ako na kartici nema dovoljno mjesta, vid. ubrzanog tijeka vremena neće se snimiti.
- Snimanje ubrzanog tijeka vremena poništava se:
s pomoću kotačića odabira načina rada, gumba **MENU**, gumba , gumba za otpuštanje objektiva ili prekidačem za kontrolu profila, priključivanjem USB kabela, isključivanjem fotoaparata
- Ako baterija nema dovoljno energije, snimanje bi se moglo zaustaviti prije kraja. Pobrinite se da je baterija dovoljno puna prije snimanja.
- Videozapisi snimljeni ako je [4K] odabrano za [Postavke videozapisa] > [Razlučivost video.] možda se neće prikazivati na nekim računalima. Za više informacija posjetite našu internetsku stranicu.

Podešavanje zaključavanja ogledala/tihog snimanja (Zaključ. ogledala[♦]/Tiho[♥])

Možete postaviti rad zatvarača i povezanih funkcija kada snimate u načinu zaključavanja ogledala (str. 88) i tihom načinu (str. 88).

- Postavke nisu dostupne u načinima **SCN** i **AP**.

- 1 Označite [Zaključ. ogledala[♦]/Tiho[♥]] u Izborniku snimanja 2 i pritisnite .



- 2 Odaberite opciju s pomoću i pritisnite .
- 3 Prilagodite sljedeće postavke i pritisnite gumb .

| | |
|----------------------------------|--|
| Zaključavanje ogledala[♦] | Podešava vrijeme između pritiska gumba zatvarača do kraja i otpuštanja zatvarača prilikom snimanja u načinu zaključavanja ogledala. Upotrijebite ovaj način kako biste potisnuli male vibracije uzrokovane radom zatvarača. Način zaključavanja ogledala dostupan je i u načinu uzastopnog snimanja i u prilagođenom načinu samookidača (str. 86). |
| Tiho[♥] | Podešava vrijeme između pritiska gumba zatvarača do kraja i otpuštanja zatvarača prilikom snimanja u načinu tihog snimanja. Upotrebljavajte ovu opciju u okruženjima u kojima zvuk zatvarača ne bi bio prikladan. Tihi način podržava prilagođeno snimanje sa samookidačem i uzastopno snimanje (str. 86). |
| Redukc. šuma[♥] | Odaberite [Auto] za smanjenje »šuma« na slici pri dugim ekspozicijama tijekom snimanja u tihom načinu. Kada je redukcija šuma aktivna, može se čuti zvuk zatvarača. |
| Postavke načina Tiho[♥] | Odaberite hoćete li u tihom načinu omogućiti , [AF lampica] ili [Način bljeskalice]. Odaberite [Dopusti] da biste koristili trenutačne postavke za odabranu stavku, [Ne dopusti] da biste zanemarili trenutačne postavke i onemogućili odabranu stavku. |

Fotografiranje uz bežično upravljanje vanjskim bljeskalicama (⚡ RC način)

Fotografije bežičnom bljeskalicom možete snimati pomoću ugrađene bljeskalice i posebne bljeskalice s funkcijom daljinskog nadzora. »Fotografiranje uz bežično daljinsko upravljanje vanjskim bljeskalicama« (str. 170)

Uporaba Izbornika videozapisa

Funkcije snimanja videozapisa postavljaju se u Izborniku videozapisa.



| Opcija | Opis | |
|------------------------------|---|----|
| Videozapis | [Isključeno]: Snimajte videozapise bez zvuka. [Uključeno]: Snimajte videozapise sa zvukom. [Uključeno]: Snimajte videozapise sa zvukom i omogućenom opcijom smanj. šuma vjetra. | — |
| Nivo Snimanja | Prilagodite osjetljivost ugrađenog mikrofona. Prilagodite osjetljivost gumbima Δ ∇ dok provjeravate vršnu glasnoću zvuka koju je mikrofون primio tijekom proteklih nekoliko sekundi. | — |
| Način AF | Odaberite način AF za snimanje videozapisa. | 92 |
| Stab. slike | Postavlja stabilizaciju slike za snimanje videozapisa. | 96 |
| Brz. el. zooma | Odaberite brzinu na kojoj objektiv elektroničkog zooma može uvećavati ili umanjivati tijekom snimanja videozapisa. | — |
| Br. sl/s za video. | Odaberite broj slika u sekundi za snimanje videozapisa. <ul style="list-style-type: none"> Prilikom snimanja videozapisa koji će se prikazivati na TV prijemniku odaberite broj slika u sekundi koji odgovara video standardu koji se koristi na uređaju jer bi u suprotnom moglo doći do poteškoća tijekom reprodukcije videozapisa. Videostandardi specifični su za zemlju ili regiju: u nekima se koristi NTSC, a u drugima PAL. <ul style="list-style-type: none"> Prilikom snimanja za prikazivanje na uređajima na kojima se koristi NTSC odaberite 60p (30p) Prilikom snimanja za prikazivanje na uređajima na kojima se koristi PAL odaberite 50p (25p) | 99 |
| Brz. prijenosa video. | Odaberite stupanj kompresije za snimanje videozapisa. | 99 |

- Zvukovi rada objektivna i fotoaparata mogu se snimiti na videozapis. Da biste to spriječili, stišajte zvukove rada postavljanjem [Način AF] na [S-AF] ili [MF] ili smanjenjem uporabe gumba na fotoaparatu.
- Zvuk se ne može snimiti u načinu (Diorama) ili u načinu (Velika brzina).
- Kada je [Videozapis] postavljeno na [Isključeno], prikazuje se .

Uporaba Izbornika reprodukcije

Izbornik reprodukcije

(str. 120)



Uredi

Redoslijed ispisa (str. 123)

Ponovno post. zašt. (str. 142)

Pon. post. naredbu dijeljenja (str. 122)

Povezivanje uređaja (str. 156)



Automatsko okretanje slika u portretnoj orijentaciji radi reprodukcije

Ako je postavljeno na [Uklj.], slike u portretnoj orijentaciji automatski se rotiraju i prikazuju u ispravnoj orijentaciji na prikazu za reprodukciju.

Retuširanje slika **(Uredi)**

Izradite retuširane primjerke slika. U slučaju slika u formatu RAW, možete podesiti postavke koje su se primjenjivale u trenutku kada je slika snimljena, kao što su balans bijele boje i način slike (uključujući umjetničke filtre). Na slikama u formatu JPEG možete uređivati jednostavne stvari kao što je izrezivanje i promjena veličine.

| | |
|-------------------------|--|
| RAW uređ. podat. | Retuširajte slike i spremite dobivene primjerke u formatu JPEG. Dostupne su opcije u nastavku: [Trenutno]: Spremite sliku s postavkama koje su trenutačno odabrane na fotoaparatu. [Prilagođeno1]/[Prilagođeno2]: Prilagodite postavke tijekom pretpregleda rezultata na zaslonu. Postavke se spremaju kao [Prilagođeno1] ili [Prilagođeno2]. [ART BKT]: Fotoaparat izrađuje više primjeraka svake slike u formatu JPEG, po jedan za svaki odabrani umjetnički filter. Odaberite jedan ili više filtera i primijenite ih na jednu ili više slika. |
| JPEG uređivanje | Retuširajte slike u formatu JPEG i spremite dobivene primjerke u formatu JPEG (str. 139). |

Retuširanje slika u formatu RAW (RAW uređ. podat.)

[RAW uređ. podat.] može se koristiti za podešavanje sljedećih postavki. Te se postavke primjenjuju i kada odaberete [Trenutno].

- Kvaliteta fotografije
 - Način slike
 - Balans bijele boje
 - Kompenzacija ekspozicije
 - Sjene
 - Srednji tonovi
 - Svjetla
 - Format slike
 - Visoko ISO smanjenje šuma
 - Prostor boja
 - Kompenzacija trapezoida
 - Precizno podešavanje
- [Prostor boja] fiksno je postavljen na [sRGB] kada je za način slike odabran umjetnički filter.
• RAW slike ne mogu retuširati ako:
nema dovoljno prostora na memorijskoj kartici ili ako je slika snimljena drugim fotoaparatom.

- 1 Odaberite [Uredi] u Izborniku reprodukcije i pritisnite .
- 2 S pomoću odaberite [Odab. sliku] i pritisnite gumb .
 - Prikazat će se slike na memorijskoj kartici.
- 3 S pomoću odaberite sliku za uređivanje i pritisnite gumb .
 - Prikazat će se izbornik za uređivanje.
- 4 Označite [RAW uređ. podat.] s pomoću i pritisnite gumb .
 - Prikazat će se opcije uređivanja.
 - Ako trenutačna slika nije u formatu RAW, [RAW uređ. podat.] nije dostupno. Odaberite drugu sliku.
- 5 Označite stavke s pomoću .
 - Da biste primijenili trenutačne postavke fotoaparata, označite [Trenutno] i pritisnite gumb . Primijenit će se trenutačne postavke.
 - S pomoću odaberite [Da] i pritisnite gumb da biste snimili razvijenu sliku.
 - Za [Prilagođeno1] ili [Prilagođeno2] označite željenu opciju i pritisnite gumb , a zatim uredite postavke kako slijedi:
 - Prikazat će se opcije retuširanja. Označite stavke s pomoću i upotrijebite za odabir postavki. Ponavljajte dok ne odaberete sve željene postavke. Pritisnite gumb za pretpregled rezultata.
 - Pritisnite gumb kako biste potvrdili postavke. Obrada će se primijeniti na sliku.
 - S pomoću odaberite [Da] i pritisnite gumb da biste snimili razvijenu sliku.
 - Kada označite [ART BKT] i pritisnete gumb , prikazat će se popis umjetničkih filtera. Označite umjetničke filtre i pritisnite gumb da biste odabrali ili poništili odabir filtera; odabrani filteri označeni su ikonom . Pritisnite gumb **MENU** da biste se vratili na prethodni zaslon nakon što ste odabrali sve željene filtre.
 - Pritisnite gumb za snimanje slike nakon obrade s odabranim umjetničkim filterom.



6 Da biste izradili dodatne primjerke iz istog originala, označite [Pon. postavi] i pritisnite gumb . Da biste izašli bez izrade dodatnih primjeraka, označite [Ne] i pritisnite gumb .

- Odabirom opcije [Pon. postavi] prikazuju se opcije uređivanja. Ponovite postupak od 5. koraka.

• Također možete uređivati odabrane slike tijekom reprodukcije.

Gumb → Prikaz slike koju želite retuširati → Pritisnite gumb da biste pregledali opcije → [RAW uređ. podat.]

Retuširanje slika u formatu JPEG (JPEG uređivanje)

Izbornik [JPEG uređivanje] sadrži sljedeće opcije.

| | |
|--------------------------------|---|
| Pr. sjena | Posvijetlite objekte s pozadinskim osvjetljenjem. |
| Korekcija crvenih očiju | Uklonite »crvene oči« na slikama snimljenima s bljeskalicom. |
| | Izrežite slike. Odredite veličinu izrezanog dijela prednjim ili stražnjim kotačićem i postavite ga s pomoću . |
| Omjer stranica | Promijenite omjer stranica sa standardnih 4:3 na [3:2], [16:9], [1:1] ili [3:4]. Nakon odabira omjera stranica upotrijebite podlogu sa strelicama da biste smjestili izrezani dio. |
| C/B slike | Izradite crno-bijeli primjerak trenutne slike. |
| Sepija | Izradite primjerak trenutne slike u boji sepije. |
| Zasićenje | Podesite živopisnost boja. Pretpregled rezultata moguć je na zaslonu. |
| | Izradite primjerak promijenjene veličine, 1280 × 960, 640 × 480 ili 320 × 240 piksela. Slikama omjera stranica različitog od standardnih 4:3 veličina se mijenja na dimenzije što bliže odabranoj opciji. |
| e-Portret | Izgladite ten. Željeni efekt možda neće biti postignut ako lica nisu prepoznata. |

- Ovisno o slici možda neće biti moguće korigirati pojavu crvenih očiju.
- Uređivanje JPEG slike nije dostupno u sljedećim slučajevima:
Kada je na računalu obrađena slika, kada nema dovoljno mjesta u memoriji kartice ili kada je slika snimljena na drugom fotoaparatu.
- Slika ne može biti veća () od izvorne veličine.
- Nekim se slikama ne može promijeniti veličina.
- [] (rezanje) i [Omjer stranica] mogu se koristiti samo za uređivanje slika s omjerom stranica slika od 4:3 (standardno).

1 Odaberite [Uredi] u Izborniku reprodukcije i pritisnite .

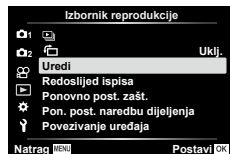

- 2 S pomoću $\Delta \nabla$ odaberite [Odob. sliku] i pritisnite gumb \odot .

- Prikazat će se slike na memorijskoj kartici.



- 3 S pomoću $\triangleleft \triangleright$ odaberite sliku za uređivanje i pritisnite gumb \odot .

- Prikazat će se izbornik za uređivanje.



- 4 Označite [JPEG uređivanje] s pomoću $\Delta \nabla$ i pritisnite gumb \odot .

- Prikazat će se opcije uređivanja.
- Ako trenutna slika nije u formatu JPEG, [JPEG uređivanje] nije dostupno. Odaberite drugu sliku.



- 5 Označite stavke s pomoću gumba $\Delta \nabla$ i pritisnite gumb \odot .

- Efekt se može prethodno pregledati na zaslonu. Ako je za odabranu stavku navedeno više opcija, s pomoću $\Delta \nabla$ odaberite željenu opciju.
- Kada je odabrano [✂], možete mijenjati veličinu izrezanog dijela kotačićima i pozicionirati ga s pomoću $\Delta \nabla \triangleleft \triangleright$.
- Kada je odabrano [Omjer stranica], možete odabrati opciju s pomoću $\triangleleft \triangleright$, a zatim postaviti položaj s pomoću $\Delta \nabla \triangleleft \triangleright$.

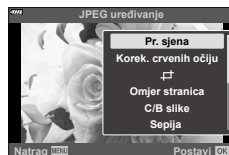

- 6 Označite [Da] s pomoću $\Delta \nabla$, a zatim pritisnite gumb \odot .

- Novi će se primjerak spremi s odabranim postavkama i fotoaparata će se vratiti na prikaz reprodukcije.



- Također možete pristupiti opcijama za retuširanje kada je tijekom reprodukcije prikazana slika u JPEG formatu:
Gumb \square → Prikaz slike koju želite retuširati → Pritisnite gumb \odot da biste pregledali opcije → [JPEG uređivanje]

Preklopite postojeće slike u formatu RAW i izradite novu sliku. Za preklapanje se mogu koristiti do 3 slike.

- 1 Odaberite [Uredi] u Izborniku reprodukcije i pritisnite .
- 2 S pomoću odaberite [Preklapanje slika] i pritisnite gumb .
- 3 Odaberite broj slika za preklapanje i pritisnite gumb .
- 4 S pomoću odaberite RAW slike i pritisnite gumb da biste dodali sliku za preklapanje.
 - Preklopljena slika prikazat će se ako se odabere broj slika naveden u 3. koraku.
- 5 Prilagodite pojačanje za svaku sliku koja će se preklapati.
 - Gumbima odaberite sliku, a s pomoću prilagodite pojačanje.
 - Pojačanje se može postaviti u rasponu od 0,1–2,0. Rezultate provjerite na zaslonu.
- 6 Pritisnite gumb za prikaz dijaloškog okvira za potvrdu. Odaberite [Da] i pritisnite gumb .

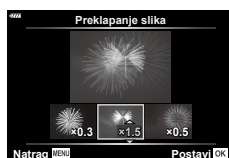

- Preklopljena slika sprema se u trenutno odabranom formatu za kvalitetu slike. Preklopljene slike izrađene s postavkom [RAW] odabranom za kvalitetu slike spremaju se u formatu RAW+JPEG (str. 148).
- Preklopljene slike spremljene u formatu RAW mogu se zatim kombinirati s drugim slikama u formatu RAW radi izrade preklopljenih slika koje se sastoje od 4 ili više slika.

Stvaranje fotografija iz videozapisa

(Snimanje foto. iz video.)

Spremite fotografiju odabranog kadra.

- Ta je opcija dostupna samo za [4K] videozapise snimljene fotoaparatom.
- 1 Odaberite [Uredi] u Izborniku reprodukcije i pritisnite .
 - 2 S pomoću odaberite [Odab. sliku] i pritisnite gumb .
 - 3 S pomoću odaberite videozapis pa pritisnite gumb .
 - 4 Odaberite [Uređivanje videozapisa] i pritisnite gumb .
 - 5 S pomoću odaberite [Snimanje foto. iz video.] i pritisnite gumb .
 - 6 S pomoću odaberite kadar koji će se spremiti kao fotografija i pritisnite gumb .
 - Upotrijebite ili za preskakanje višestrukih kadrova.
- Datum snimanja fotografije može se razlikovati od datuma snimanja originalnog videozapisa.























- Za uređivanje videozapisa na računalu preporučujemo uporabu najnovije inačice softvera Olympus Workspace.

Rezanje videozapisa (Rezanje videozapisa)

Izrežite neželjene snimke iz videozapisa. Videozapisi se mogu više puta izrezivati za stvaranje datoteka koje sadrže samo snimke koje želite zadržati.

- Ta je opcija dostupna samo za videozapise snimljene fotoaparatom.

- 1 Odaberite [Uredi] u  Izborniku reprodukcije i pritisnite .
- 2 S pomoću   odaberite [Odab. sliku] i pritisnite gumb .
- 3 S pomoću   odaberite videozapis pa pritisnite gumb .
- 4 Odaberite [Uređivanje videozapisa] i pritisnite gumb .
- 5 S pomoću   odaberite [Rezanje videozapisa] i pritisnite gumb .
- 6 Odaberite [Prebriši] ili [Nova datoteka] i pritisnite gumb .
 - Ako je slika zaštićena, ne možete odabrati [Prebriši].
- 7 Odaberite hoće li odjeljak koji će se brisati početi s prvim kadrom ili završiti posljednjim kadrom koristeći   za označavanje željene opcije i pritiskom gumba  za odabir.
- 8 S pomoću   odaberite odjeljak koji želite izbrisati.
 - Odjeljak koji će se izbrisati označen je crvenom bojom.
- 9 Pritisnite gumb .
- 10 Odaberite [Da] i pritisnite gumb .



- Datum snimanja fotografije može se razlikovati od datuma snimanja originalnog videozapisa.



- Za uređivanje videozapisa na računalu preporučujemo uporabu najnovije inačice softvera Olympus Workspace.

Uklanjanje zaštite sa svih slika (Ponovno post. zašt.)

Zaštite više slika mogu se otkazati u bilo kojem trenutku.

- 1 Odaberite [Ponovno post. zašt.] u  Izborniku reprodukcije i pritisnite .
- 2 Odaberite [Da] i pritisnite gumb .

Uporaba izbornika podešavanja

Prilagodite osnovne postavke fotoaparata. Kao primjer su navedeni odabir jezika i svjetlina monitora. Izbornik postavki sadrži i opcije koje se koriste tijekom postupka početnog postavljanja.

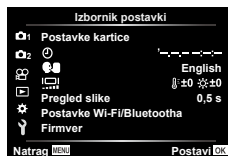

| Opcija | Opis | |
|-------------------------------------|---|---------------------|
| Postavke kartice | Formatirajte karticu i izbrisite sve slike. | 144 |
| (Namještanje datuma/vremena) | Postavite sat fotoaparata. | 23 |
| (Promjena jezika zaslona) | Odaberite jezik za izbornike i vodiče fotoaparata. | 144 |
| (Prilagođavanje svjetline monitora) | <p>Možete namjestiti svjetlinu monitora i temperaturu boje. Upotrijebite da biste istaknuli (temperatura boja) ili (svjetlina) te da biste prilagodili vrijednost.</p> <p>Pritisnite gumb INFO za mijenjanje zasićenja monitora između postavki [Prirodno] i [Živopisno].</p> | — |
| Pregled slike | <p>Postavlja prikazuje li se snimljena slika na monitoru nakon snimanja i trajanje prikaza. To je korisno ako želite odmah provjeriti kako izgleda slika. Iduću snimku možete snimiti pritiskanjem gumba zatvarača dopola čak i dok se snimljena slika prikazuje na monitoru.</p> <p>[0,3s]–[20s]: postavljanje trajanja (u sekundama) prikaza snimljene slike na monitoru.</p> <p>[Isklj.]: snimljena slika ne prikazuje se na monitoru.</p> <p>[AUTO]: prikazuje snimljenu sliku, a zatim se prebací na način reprodukcije. Ovo je pogodno za brisanje slika nakon provjere.</p> | — |
| Wi-Fi/Bluetooth postavke | S pomoću bežične funkcije fotoaparata prilagodite postavke za povezivanje s pametnim telefonima koji podržavaju Wi-Fi/ Bluetooth . | 158, 162, 163 |
| Firmver | Prikažite inačice firmvera za fotoaparat i bilo kakve objektivne ili drugu pomoćnu opremu koja je trenutno spojena. Te će vam informacije možda trebati za kontaktiranje korisničke podrške ili ažuriranje firmvera. | — |





Formatiranje kartice

(Postavke kartice)

Prije prve uporabe kartice treba formatirati za ovaj fotoaparata, a jednako tako i nakon što ste ih upotrebljavali s drugim fotoaparata ili računalima.

Pri formatiranju kartice bit će izbrisani svi podaci, uključujući zaštićene slike.

Prije formatiranja kartice koja se koristi provjerite da na njoj nema slika koje želite sačuvati.  »Prikladne kartice« (str. 167)

- 1 Odaberite [Postavke kartice] u  Izborniku postavki i pritisnite .
 - Ako na kartici ima podataka, prikažu se stavke izbornika. Odaberite [Formatiranje] i pritisnite gumb .
- 2 Odaberite [Da] i pritisnite gumb .





- Obavlja se formatiranje.



Brisanje svih fotografija

(Postavke kartice)

Sve slike na kartici mogu se istovremeno izbrisati. Zaštićene fotografije se ne brišu.

- 1 Odaberite [Postavke kartice] u  Izborniku postavki i pritisnite .
- 2 Odaberite [Izbriši sve] i pritisnite gumb .
- 3 Odaberite [Da] i pritisnite gumb .











- Izbrisane su sve fotografije.



Odabir jezika



Odaberite jezik za izbornike i vodiče fotoaparata.



- 1 Odaberite  u  Izborniku postavki i pritisnite .
- 2 Označite željeni jezik s pomoću prednjeg ili stražnjeg kotačića ili   .
 - Dijaloški okvir za odabir jezika sadrži dvije stranice s opcijama. S pomoću prednjeg ili stražnjeg kotačića ili    pomičite pokazivač između stranica.
- 3 Pritisnite gumb  kada se željeni jezik označi.



Uporaba korisničkih izbornika

Postavke fotoaparata mogu se prilagoditi pomoću opcije  Prilagođeni izbornik.



Prilagođeni izbornik

- A** AF/MF
- B** Gumb/Kotačić
- C1/C2** Zaslon(●)/PC (str. 146)
- D1/D2** Ekspoz./ISO/BULB (str. 147)
- E**  Prilagođeno (str. 148)
- F** /BBB/Boja (str. 148)
- G** Snimanje (str. 149)
- H**  Uslužni program (str. 150)









A AF/MF

MENU →  → **A**

| Opcija | Opis |  |
|---|--|---|
| AEL/AFL | Prilagodite AF i AE zaključavanje. | 151 |
|  Prioritet lica | Možete odabrati način AF s prioritetnim fokusiranjem lica ili očiju. | 82 |
| MF pomoć | Kada se postavi na [Uklj.], automatski se možete prebacivati na zoom ili visoki kontrast u načinu ručnog fokusa okretanjem prstena za fokusiranje. | 151 |
| Ponovno post. obj. | Kada je podešen na [Isklj.], položaj fokusa objektiva ne resetira se čak i kada je napajanje isključeno. Kada je podešen na [Uklj.], fokus power zoom objektiva također se resetira. | — |

B Gumb/kotačić

MENU →  → **B**

| Opcija | Opis |  |
|---|---|---|
| Funkcija gumba | Gumbima se umjesto njihovih postojećih funkcija mogu dodijeliti druge uloge. | 112 |
|  Funkcija | Odaberite ulogu koju će gumb  imati tijekom reprodukcije.  : Označite slike za dijeljenje.  : Odaberite više slika.  : Označite slike za kasniji ispis. Broj primjeraka postavljen je na 1. Datum se ne ispisuje. | 122, 123 |
| Funkcija kotačića | Možete promijeniti funkciju dodijeljenu stražnjem i prednjem kotačiću. | — |

| Opcija | Opis | |
|-------------------------------|---|-----------|
| Upravljačke pos. | Za svaki način snimanja osim videozapisa odaberite hoće li se nakon pritiska gumba prikazati LV upravljačka ploča ili LV glavna upravljačka ploča. | 89, 91 |
| /Info postavke | Odaberite koje će se informacije prikazati nakon pritiskanja gumba INFO . [Info]: Odaberite informacije koje će se prikazati tijekom reprodukcije preko cijelog zaslona. [LV-Info]: Odaberite informacije koje će se prikazati dok je fotoaparatus u načinu snimanja. [Postavke]: Odaberite informacije koje će se prikazati u indeksnoj i kalendarskoj reprodukciji. | 152 |
| Poboljš. prikaza uživo | Prilagodite svjetlinu radi lakšeg pregledavanja u uvjetima lošeg osvjetljenja. [Isključeno]: pretpregled ekspozicije na prikazu uživo. Pretpregled ekspozicije moguć je prije snimanja. • Postavka se automatski mijenja na [Uklj. 2] tijekom fotografiranja bulb ili time. • Postavka se automatski mijenja na [Uklj. 1] tijekom prikaza zooma ili pretpregleda. [Uklj. 1]: pretpregled ekspozicije je onemogućen; svjetlina je podešena radi lakšeg prikaza. Svjetlina pretpregleda razlikuje se od konačne fotografije. [Uklj. 2]: jednako kao za [Uklj. 1], ali svjetlije. Odaberite kada kadrirate snimke noćnog neba ili slično. • Svjetlina pretpregleda razlikuje se od konačne fotografije. Takvo kretanje može izgledati pomalo trzavo. | — |
| Smanjenje titranja | Smanjite efekte titranja u određenim uvjetima osvjetljenja, uključujući fluorescentne lampe. Kada titranje nije smanjeno u postavki [Auto], postavite ga na [50Hz] ili [60Hz] u skladu s frekvencijom komercijalnog napona regije u kojoj se fotoaparatus upotrebljava. | — |
| Prikazana mreža | Odaberite , , , , ili za prikaz mreže na monitoru. | — |
| Boja isticanja | Odaberite boju obrisa (crvena, žuta, bijela ili crna) na prikazu za isticanje objekta u fokusu. | 151 |

| Opcija | Opis | |
|------------------------|---|-----|
| (Zvučni signal) | Kada se postavi na [Isklj.], možete isključiti zvučni signal koji se emitira prilikom zaključavanja fokusa pritiskom gumba zatvarača. | — |
| HDMI | [Izlazna veličina]: Odabir formata digitalnog video signala za spajanje na TV preko HDMI kabela. [HDMI upravlj.]: Odaberite [Uklj.] da biste omogućili upravljanje fotoaparatom putem daljinskih upravljača TV prijemnika koji podržavaju HDMI upravljanje. Ta se opcija aktivira tijekom prikazivanja fotografija na TV prijemniku. | 153 |
| USB | Odaberite način za spajanje fotoaparata na računalo. Odaberite [Auto] za prikaz opcija USB načina prilikom svakog spajanja fotoaparata. | — |

| Opcija | Opis | |
|---------------------------|--|----|
| Fina promjena eks. | Zasebno prilagodite odgovarajuću ekspoziciju za svaki način mjerenja. <ul style="list-style-type: none"> Tako se smanjuje broj dostupnih opcija kompenzacije ekspozicije za odabrani smjer. Efekti nisu vidljivi na monitoru. Kako biste izvršili normalna podešavanja ekspozicije izvedite kompenzaciju ekspozicije (str. 80). | — |
| ISO-Auto post. | Odaberite gornju granicu i zadanu vrijednost koja se koristi za ISO osjetljivost kada se za ISO odabere [Auto]. [Gornja granica]: odaberite gornju granicu za odabir automatske ISO osjetljivosti. [Zadano]: odaberite zadanu vrijednost za odabir automatske ISO osjetljivosti. | — |
| Filtar šuma | Odaberite količinu smanjenja šuma koje se izvodi kod visokih ISO osjetljivosti. | — |
| Redukc. šuma | Ova funkcija smanjuje šum koji nastaje kod dugih ekspozicija. [Auto]: Smanjenje šuma izvodi se samo pri manjim brzinama zatvarača ili uslijed porasta unutarnje temperature fotoaparata. [Uklj.]: Smanjenje šuma izvodi se za svaki snimak. [Isklj.]: Smanjenje šuma isključeno. <ul style="list-style-type: none"> Vrijeme potrebno za smanjenje šuma prikazuje se na zaslonu. [Isklj.] se odabire automatski tijekom uzastopnog snimanja. Ova funkcija možda neće biti uspješna u određenim uvjetima snimanja ili kod nekih objekata. Tijekom snimanja u tihom načinu postavka [Redukc. šuma[♥]] ima prioritet u izborniku [Zaključ. ogledala[♦]/Tiho[♥]] (str. 135). | 43 |

| Opcija | Opis | |
|----------------------------------|---|----|
| Bulb/Time mjer. vrem.*1 | Odaberite maksimalnu ekspoziciju za bulb i time fotografiranje. | 42 |
| Bulb uživo | Odaberite interval prikaza tijekom snimanja. Broj vremena ažuriranja mogao bi biti ograničen. Pri visokim ISO osjetljivostima snižava se frekvencija. Dodirnite monitor ili pritisnite gumb zatvarača do pola da biste osvežili prikaz. Odaberite [Isklj.] kako biste onemogućili zaslon. | |
| Time uživo*1 | | |
| Postavke komp. snimanja*2 | Postavite referentno vrijeme ekspozicije za kompozitnu fotografiju. | 44 |

*1 Ne primjenjuje se na time fotografiranje uživo u načinu **AP**.*2 Ne primjenjuje se na fotografiranje Svjetlosni tragovi u načinu **SCN** ili fotografiranje Kompozitno uživo u načinu **AP**.

| Opcija | Opis | |
|------------|---|---------|
| ⚡ X-Sinkr. | Odaberite brzinu zatvarača koja se koristi kad bljeskalica okine. | 154 |
| ⚡ Sporo | Odaberite najmanju brzinu zatvarača dostupnu kad se koristi bljeskalica. | 154 |
| Ⓜ+Ⓜ | Kada je postavljeno na [Uklj.], vrijednost kompenzacije ekspozicije dodaje se vrijednosti kompenzacije bljeskalice. | 80, 103 |
| ⚡+BBB | Prilagodite balans bijele boje za upotrebu s bljeskalicom. | — |

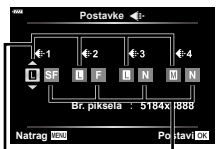
| Opcija | Opis | | |
|---------------------------|--|---|---------|
| ← Postavke | <p>Možete odabrati način kvalitete JPEG slike između kombinacija triju veličina slike i triju stupnjeva kompresije.</p> <p>1) Upotrijebite ◀▶ za odabir kombinacije ([←:1] – [←:4]) i Δ ▽ za promjenu.</p> <p>2) Pritisnite gumb OK.</p> |  <p>Veličina slike Stupanj kompresije</p> | 98, 154 |
| WB | Postavite balans bijele boje. Također možete optimalno podesiti balans bijele boje za svaki način. | 94, 96 | |
| WB AUTO Zadrži tople boje | Odaberite [Uklj.] kako biste na fotografijama snimljenim pod umjetnim svjetlom sačuvali »tople« boje. | 95 | |
| Prostor boja | Možete odabrati format kako biste zajamčili ispravnu reprodukciju boja prilikom reprodukcije snimljenih fotografija na zaslonu ili pisaču. | 110 | |

| Opcija | Opis | ☞ |
|-----------------------|--|---|
| Naziv datoteke | <p>[Auto]: Čak i nakon zamjene kartice brojevi datoteka prenose se s prethodne kartice. Numeriranje datoteka se nastavlja od posljednjeg upotrijebljenog broja ili od najvišeg broja dostupnog na kartici.</p> <p>[Pon. postavi]: Kada umetnete novu karticu, broj mape počinje s 100, a naziv datoteke s 0001. Ako umetnete karticu na kojoj su spremljene slike, broj datoteka počinje s brojem koji slijedi nakon najvećeg broja datoteke na kartici.</p> | — |
| Ur. naziv datoteke | <p>Odaberite kako će se dodjeljivati nazivi slikovnim datotekama uređivanjem dijela naziva datoteke koji je označen sivom u nastavku.</p> <p>sRGB: Pmdd0000.jpg _____ Pmdd Adobe RGB: _mdd0000.jpg _____ mdd</p> <div style="border: 1px solid gray; padding: 5px;"> <ol style="list-style-type: none"> 1) Označite [sRGB] ili [AdobeRGB] i pritisnite ▷. 2) Koristite ◀▷ za pomicanje pokazivača i ▲▼ za uređivanje označenog znaka. 3) Po potrebi ponovite korak 2 kako biste stvorili željeni naziv datoteke i zatim pritisnite OK. </div> | — |
| Post. autorskih prava | <p>Dodavanje imena fotografa i nositelja autorskih prava novim fotografijama. Imena mogu sadržavati do 63 znaka.</p> <p>[Info. o aut. pravima.]: Odaberite [Uklj.] za uključivanje imena fotografa i nositelja autorskih prava u podatke Exif za nove fotografije.</p> <p>[Ime umjetnika]: Unesite ime fotografa.</p> <p>[Naziv autorskih prava]: Unesite ime nositelja autorskih prava.</p> <div style="border: 1px solid gray; padding: 5px;"> <ol style="list-style-type: none"> 1) Odaberite znakove iz ① i pritisnite gumb OK. Odabrani znakovi prikazuju se u ②. 2) Ponovite 1. korak za dovršavanje imena pa označite [END] i pritisnite gumb OK. <ul style="list-style-type: none"> • Ako želite izbrisati znak, pritisnite gumb INFO kako biste postavili pokazivač na područje imena ②, označite znak i pritisnite U. </div> <div style="text-align: center; margin-top: 10px;">  </div> <p>* Naša tvrtka ne snosi odgovornost za štetu nastalu uslijed tužbi koje se odnose na [Post. autorskih prava]. Opciju upotrebljavate na vlastitu odgovornost.</p> | — |

| Opcija | Opis |  |
|--------------------------------|---|---|
| Mapiranje piksela | Funkcija mapiranja piksela omogućava fotoaparatu da provjeri i prilagodi optički element i funkcije obrade slike. | 175 |
| Prilagodi razinu | Možete podesiti kut mjerača. [Pon. postavlj]: Postavke vraća na zadane postavke. [Prilagodi]: Postavlja trenutni smjer fotoaparata na položaj 0. | — |
| Post. ekr. osj. na dod. | Aktivira zaslon na dodir. Odaberite [Isklj.] kako biste onemogućili zaslon na dodir. | — |
| Mirovanje | Fotoaparat će ući u način stanja mirovanja (ušteta energije) ako se nikakve radnje ne obave kroz unaprijed zadani vremenski period. Fotoaparat se može ponovno uključiti pritiskanjem gumba zatvarača dopola. | — |
| Certifikat | Prikaz ikona certifikata. | — |

AEL/AFL

MENU → * → A → [AEL/AFL]

Automatski fokus i mjerenje mogu se izvesti pritiskom na gumb **AEL/AFL**. Odaberite jedan način za svaki način fokusiranja.



Dodjeljivanje funkcije AEL/AFL

| Način | | Gumb zatvarača je pritisnut | | | | Gumb AEL/AFL | |
|-------|--------|-----------------------------|------------|------------|------------|---------------------|------------|
| | | Dopola | | Do kraja | | Drži se pritisnutim | |
| | | AF | AE | AF | AE | AF | AE |
| S-AF | način1 | S-AF | Zaključano | - | - | - | Zaključano |
| | način2 | S-AF | - | - | Zaključano | - | Zaključano |
| | način3 | - | Zaključano | - | - | S-AF | - |
| C-AF | način1 | C-AF započinjanje | Zaključano | Prekida se | - | - | Zaključano |
| | način2 | C-AF započinjanje | - | Prekida se | Zaključano | - | Zaključano |
| | način3 | - | Zaključano | Prekida se | - | C-AF započinjanje | - |
| | način4 | - | - | Prekida se | Zaključano | C-AF započinjanje | - |
| MF | način1 | - | Zaključano | - | - | - | Zaključano |
| | način2 | - | - | - | Zaključano | - | Zaključano |
| | način3 | - | Zaključano | - | - | S-AF | - |

Pomoć pri ručnom fokusiranju (MF pomoć)

MENU → * → A → [MF pomoć]

Ovo je funkcija pomoćnog fokusa za MF. Kad se okreće prsten za fokusiranje, rub objekta se izoštrava ili se dio prikaza zaslona uvećava. Kad prestanete raditi s prstenom za fokusiranje, zaslon se vraća na izvorni prikaz.

| | |
|------------------|--|
| Uvećaj | Uvećava dio zaslona. Dio koji se uvećava može se postaviti unaprijed pomoću AF oznake. »Postavljanje lokacije fokusa (Položaj AF oznake)« (str. 82) |
| Isticanje | Prikazuje jasno definirane obrise s poboljšavanjem rubova. Možete birati boju obrisa. [Boja isticanja] (str. 146) |

- Kad se koristi Isticanje, rubovi malih objekata mogu se jače poboljšati. To ne jamči ispravno fokusiranje.



- [Isticanje] može se prikazati uporabom gumba. Prikaz se prebacuje svaki put kad se pritisne gumb. Unaprijed dodijelite funkciju prebacivanja jednom od gumba uporabom [Funkcija gumba] (str. 112).

Dodavanje prikaza informacija

MENU → ⚙ →  →  /Info postavke]

Info (Prikazi informacija o reprodukciji)

Kako biste dodali sljedeće prikaze informacija o reprodukciji, upotrijebite [ Info]. Dodani prikazi pojavljuju se ponovljenim pritiskom na gumb **INFO** tijekom reprodukcije. Također možete odabrati da se ne prikazuju zadani prikazi.



Prikaz histograma



Prikaz svjetla i sjene

- Prikaz Svjetlo i sjena prikazuje područja prevelike ekspozicije u crvenoj boji, a područja premale ekspozicije u plavoj boji.

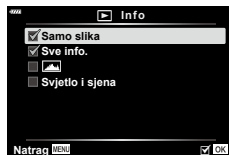

LV-Info (Prikazi informacija o snimanju)

Histogram, Svjetlo i sjena i prikazi mjerača nagiba mogu se dodati u [LV-Info]. Odaberite [Prilagođeno 1] ili [Prilagođeno 2] i prikaze koje želite dodati. Dodani prikazi prikazuju se uzastopnim pritiskanjem gumba **INFO** tijekom snimanja. Također možete odabrati da se ne prikazuju zadani prikazi.

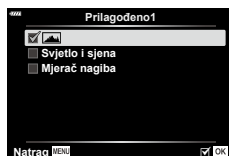

Postavke (Indeksni/kalendarski prikaz)

Možete promijeniti broj kadrova koji se prikazuju u indeksnom prikazu i postaviti da se ne prikazuju zaslone koji su postavljeni za prikaz prema zadanim postavkama u [Postavke ]. Zaslone s provjerom mogu se odabrati na zaslonu za reprodukciju s pomoću stražnjeg kotačića.

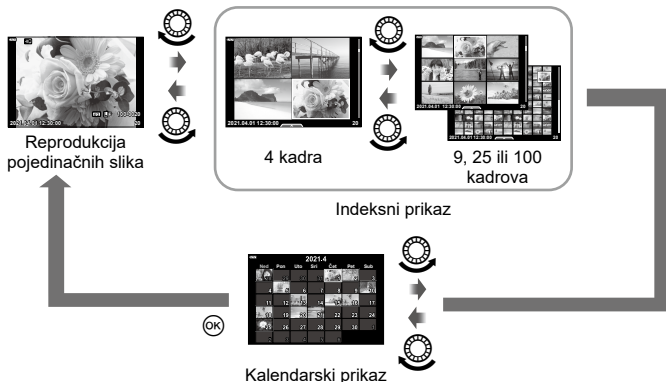

Gledanje slika s fotoaparata na TV prijemniku (HDMI)

MENU → * → [] → [HDMI]

Za reprodukciju snimljenih slika na TV prijemniku rabite kabel koji se prodaje odvojeno uz fotoaparat. Ta je funkcija dostupna tijekom snimanja. Spojite fotoaparat na HD TV prijemnik HDMI kabelom i na TV zaslonu gledajte slike visoke kvalitete.

1 Isključite fotoaparat i spojite ga na TV prijemnik.

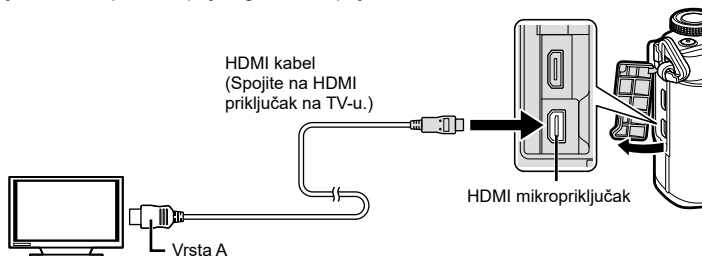

- Mjesto HDMI priključka ovisi o TV prijemniku. Za pojedinosti pročitajte priručnik za uporabu TV prijemnika.

2 Uključite fotoaparat.

3 Promijenite izvor ulaza TV prijemnika.

- Zaslom fotoaparata isključuje se kada je spojen putem HDMI kabela.
- Pojedinosti o promjeni izvora ulaza na TV prijemniku potražite u uputama za uporabu TV prijemnika.
- Ovisno o postavkama TV prijemnika, prikazane slike i informacije mogu biti odrezane.
- Ako je fotoaparat povezan putem HDMI kabela, možete odabrati vrstu digitalnog videosignala. Odaberite format koji odgovara ulaznom formatu odabranom na TV prijemniku.

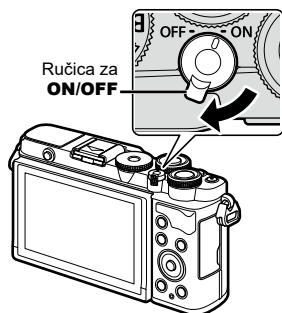

| | |
|------------------|-------------------------------------|
| 4 K | Prioritet je dan izlazu 4K HDMI. |
| 1080p | Prioritet je dan izlazu 1080p HDMI. |
| 720p | Prioritet je dan izlazu 720p HDMI. |
| 480p/576p | Izlaz 480p/576p HDMI. |

- Nemojte fotoaparat spajati na druge uređaje s HDMI izlazom. To ga može oštetiti.
- Nema HDMI izlaza dok je spojen na računalo putem USB-a.
- Ako je odabrano [4K], videoizlaz u načinu snimanja je [1080p].
- Isključite fotoaparat prije nego što odspojite HDMI kabel.

Uporaba daljinskog upravljača TV-a

Fotoaparatom se može upravljati uz pomoć daljinskog upravljača TV-a kad je on spojen na TV koji podržava HDMI upravljanje. Odaberite [HDMI upravl.] pa odaberite [Uključeno]. Ako se odabere [Uključeno], kontrole fotoaparata mogu se upotrebljavati samo za reprodukciju.

- Fotoaparatom možete upravljati slijedeći vodič za rad prikazan na TV-u.
- Tijekom reprodukcije pojedinačnih slika, pritiskom gumba »Crveni« možete prikazati ili sakriti prikaz informacija te prikazati ili sakriti indeksni prikaz pritiskom gumba »Zeleni«.
- Određeni modeli televizora možda ne podržavaju sve značajke.

Brzine zatvarača pri okidanju bljeskalice (⚡ X-Sinkr./⚡ Sporo)MENU → ⚙ → **[E]** → [⚡ X-Sinkr./⚡ Sporo]

Možete postaviti uvjete brzine zatvarača za slučaj kad bljeskalica okine.

| Način snimanja | Brzina zatvarača za okidanje bljeskalice | Gornja granica | Donja granica |
|----------------|---|--|-------------------------------------|
| P | Fotoaparat automatski postavlja brzinu zatvarača. | postavka [⚡ X-Sinkr.]* ¹ | postavka [⚡ Sporo]* ² |
| A | | | |
| S | Postavljena brzina zatvarača | | Nema donje granice |
| M | | | |

*1 Gornja granica je 1/200 sekundi kada se upotrebljava vanjska bljeskalica koja se prodaje odvojeno.

*2 Produljuje se do 60 sekundi kada je postavljena spora sinkronizacija.

Kombinacije veličina JPEG slika i stupnjeva kompresije

(⏪ Postavke)

MENU → ⚙ → **[E]** → [⏪ Postavke]

Kvalitetu JPEG slike možete podesiti kombiniranjem veličine slike i stupnja kompresije.

| Veličina slike | | Stupanj kompresije | | |
|--------------------|-------------|-------------------------|------------------|-----------------|
| Naziv | Br. piksela | SF (Super optimalno) | F (Optimalno) | N (Normalno) |
| L (Veliko) | 5184×3888 | L SF | L F | L N |
| M (Srednje) | 3200×2400 | M SF | M F | M N |
| S (Malo) | 1280×960 | S SF | S F | S N |

Upotrijebite bežične LAN (Wi-Fi) i **Bluetooth**® značajke fotoaparata za povezivanje na pametni telefon na kojemu možete upotrijebiti namjensku aplikaciju kako biste još više uživali u svom fotoaparatu prije i nakon snimanja. Nakon uspostavljanja veze možete preuzimati slike, snimati slike na daljinu i dodavati GPS oznake slikama pohranjenima na fotoaparatu.

- Nije zajamčeno funkcioniranje na svim pametnim telefonima.

Što sve možete s posebnom aplikacijom, OLYMPUS Image Share (OI.Share)

- Preuzimanje slika s fotoaparata na pametni telefon
Možete učitati slike s fotoaparata na pametni telefon.
S pomoću pametnog telefona možete i odabrati slike za preuzimanje s fotoaparata.
- Snimanje na daljinu s pomoću pametnog telefona
Možete upravljati fotoaparatom na daljinu i snimati s pomoću pametnog telefona.
- Pristupite informacijama koje će vam pomoći da još više uživate u svojem fotoaparatu i fotografiranju.
Možete jednostavno pristupiti objašnjenjima fotografskih tehnika (Photo Guide), korisničkom priručniku i web-mjestu zajednice za dijeljenje fotografija čak i kada ste u pokretu.

Pojedinosti potražite na:

<https://app.olympus-imaging.com/oishare/>

Što sve možete s posebnom aplikacijom, OLYMPUS Image Palette (OI.Palette)

- Prekrasna obrada slika
Upotrebljavajte intuitivne komande za primjenu impresivnih efekata na slike koje ste preuzeli na svoj pametni telefon.

Pojedinosti potražite na:

<https://app.olympus-imaging.com/oipalette/>

Što sve možete s posebnom aplikacijom, OLYMPUS Image Track (OI.Track)

- Dodavanje GPS oznaka slikama na fotoaparatu
Možete dodavati GPS oznake slikama tako da jednostavno prenesete GPS zapisnik spremljen na pametnom telefonu na fotoaparatu.

Pojedinosti potražite na:

<https://app.olympus-imaging.com/oitrack/>

- Prije uporabe funkcije bežičnog LAN-a pročitajte »Uporaba bežičnih funkcija LAN/**Bluetooth**®« (str. 196).
- Naša tvrtka ne prihvaća nikakvu odgovornost za kršenje lokalnih propisa kojima se regulira bežična komunikacija uzrokovanih upotrebom bežičnih LAN/**Bluetooth**® značajki fotoaparata izvan zemlje ili regije kupnje.
- Kao sa svim oblicima bežične komunikacije, uvijek postoji rizik da treća osoba presretne takvu komunikaciju.
- Funkcija bežičnog LAN-a na fotoaparatu ne može se upotrebljavati za spajanje na kućnu ili javnu pristupnu točku.
- Odašiljačka antena nalazi se u držaču. Kad god je to moguće, držite antenu na što većoj udaljenosti od metalnih predmeta.
- Ovisno o sastavu spremnika ili predmeta koji se u njemu nalaze fotoaparatu se možda neće moći spojiti s pametnim telefonom kada se nalazi u torbi ili nekom drugom spremniku.
- Tijekom rada bežične LAN veze baterija se brže prazni. Ako se baterija isprazni, veza se može prekinuti tijekom prijenosa.
- Veza može biti teško održiva ili spora u blizini uređaja koji generiraju magnetska polja, statički elektricitet ili radiovalove, kao što su mikrovalne pećnice ili bežični telefoni.

- Bežični LAN ne može se upotrebljavati kada je prekidač za zaštitu pisanja na memorijsku karticu postavljen u položaj »LOCK«.

Uparivanje fotoaparata i pametnog telefona

Slijedite korake u nastavku tijekom povezivanja uređaja prvi put.

- Prilagodite postavka uparivanja s pomoću OI.Share, a ne aplikacije za postavke koja je dio operacijskog sustava pametnog telefona.





- 1 Pokrenite kopiju namjenske aplikacije OI.Share koju ste prethodno instalirali na svoj pametni telefon.
- 2 Odaberite [Povezivanje uređaja] u izborniku reprodukcije i pritisnite gumb .
 - Možete se spojiti i dodirnom na monitoru.
- 3 Slijedite upute na zaslonu za podešavanje Wi-Fi/**Bluetooth** postavki.
 - Lokalni naziv i pristupna šifra za **Bluetooth**, Wi-Fi SSID i lozinka prikazuju se na monitoru.





- 4 Dodirnite ikonu fotoaparata na dnu prikaza OI.Share.
 - Prikazat će se kartica [Jednostavno postavljanje].
- 5 Slijedite upute na zaslonu u OI.Share kako biste očitali QR kod i prilagodili postavke povezivanja.
 - Ako ne možete očitati QR kod, slijedite upute na zaslonu u OI.Share za ručno podešavanje postavki.
 - **Bluetooth**: Da biste se povezali, odaberite lokalni naziv i unesite pristupnu šifru prikazanu na monitoru fotoaparata u dijaloški okvir postavki opcije **Bluetooth** u OI.Share.
 - Wi-Fi: Da biste se povezali, unesite SSID i lozinku prikazane na monitoru fotoaparata u dijaloški okvir postavki opcije Wi-Fi u OI.Share.
 - će se prikazati kada je uparivanje završeno.
 - Ikona **Bluetooth**® označava status na sljedeći način:
 - : Fotoaparat emitira bežični signal.
 - : Uspostavljena je bežična veza.
- 6 Za prekid Wi-Fi veze pritisnite **MENU** na fotoaparatu ili dodirnite [Prekini vezu] na zaslonu monitora.
 - Možete i isključiti fotoaparat i prekinuti vezu iz OI.Share.
 - Prema zadanim postavkama **Bluetooth**® veza ostaje aktivna i nakon prekida Wi-Fi veze, što vam omogućuje snimanje na daljinu s pomoću pametnog telefona. Da biste postavili fotoaparat da prekine i **Bluetooth**® vezu kada se prekida Wi-Fi veza, postavite [Bluetooth] na [Isključeno].

Postavka načina čekanja za bežičnu vezu kada je fotoaparata uključen

Možete odabrati hoće li fotoaparata biti u načinu čekanja za bežičnu vezu s pametnim telefonom kada je uključen.





- 1 Označite [Postavke Wi-Fi/Bluetootha] u  izborniku postavki i pritisnite .
- 2 Označite [Bluetooth] i pritisnite 
 - Prije toga dovršite uparivanje fotoaparata i pametnog telefona. [Bluetooth] se ne može odabrati ako se uparivanje nije dovršilo.
- 3 Označite željenu opciju i pritisnite gumb .

| | |
|--|--|
| Isključeno | Fotoaparata neće biti u načinu čekanja za bežičnu vezu te se bežični signal neće emitirati čak ni kada je fotoaparata uključen. Za povezivanje s pametnim telefonom pokrenite [Povezivanje uređaja] u  izborniku reprodukcije fotoaparata (str. 156). |
| Uklj.  | Kada je fotoaparata uključen, emitirat će bežični signal i bit će u načinu čekanja za bežičnu vezu. Fotoaparata i pametni telefon možete povezati putem radnje OI.Share te možete snimati na daljinu ili prenositi slike. |

- Budući da postavka [Bluetooth] također označava status **Bluetooth®** veze fotoaparata, osim opcija postavki [Isključeno] i [Uklj. ] mogu se prikazivati [Zaustavljeno] i [U tijeku].

Postavke bežične mreže kada je fotoaparat isključen

Možete odabrati hoće li fotoaparati i dalje biti bežično povezani s pametnim telefonom kada je isključen.

- 1 Označite [Postavke Wi-Fi/Bluetootha] u  izborniku postavki i pritisnite .
- 2 Označite [Pripr. tijekom isklj.] i pritisnite .
- 3 Označite željenu opciju i pritisnite gumb .

| | |
|-------------------|--|
| Odaberi | Kada isključite fotoaparati, od vas će se zatražiti da odaberete želite li zadržati bežičnu vezu s pametnim telefonom. |
| Isključeno | Isključivanjem fotoaparate prekida se bežična veza s pametnim telefonom. |
| Uključeno | Kada je fotoaparati isključen, veza s pametnim telefonom ostaje aktivna i s pomoću pametnog telefona slike se i dalje mogu preuzimati ili pregledavati na fotoaparatu. |

■ »Odaberi«

Kada je [Odaberi] izabrano za [Pripr. tijekom isklj.], prikazat će se dijaloški okvir za potvrdu prije negoli se fotoaparati isključi ako su zadovoljeni svi sljedeći uvjeti:

- Odabrano je [Uključeno] za [Bežične funkcije]
- Fotoaparati je trenutno povezan s pametnim telefonom (str. 156)
- Memorijaska kartica pravilno je umetnuta

| | |
|-----------|--|
| Da | Isključi fotoaparati, ali neka bežična veza s pametnim telefonom ostane aktivna. |
| Ne | Isključi fotoaparati i prekini bežičnu vezu s pametnim telefonom. |

- Ako se ne izvedu nikakve radnje oko minutu nakon prikaza dijaloškog okvira za potvrdu, fotoaparati će prekinuti bežičnu vezu s pametnim telefonom i automatski se isključiti.
- Kada prvi put nakon povezivanja s pametnim telefonom (str. 156) isključite fotoaparati, možda ćete morati odabrati želite li da se dijaloški okvir za potvrdu ubuduće ne prikazuje. Kako se dijaloški okvir za potvrdu ne bi ubuduće prikazivao prilikom isključivanja fotoaparata, odaberite [Ne prikazuj više ovaj zaslon].

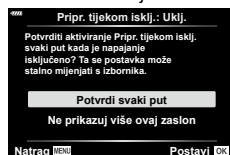
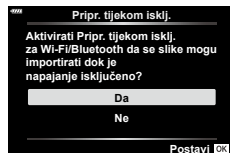





- Ako je i dalje aktivna, bežična veza automatski će se prekinuti ako:
 - veza ostane neaktivna 12 sata
 - se ukloni memorijska kartica
 - se zamijeni baterija
 - dođe do pogreške punjenja tijekom punjenja baterije na uređajuUključivanjem fotoaparata veza će se ponovno aktivirati.
- Imajte na umu da, ako se odabere [Uključeno] za [Pripr. tijekom isklj.], fotoaparat se možda neće odmah uključiti kada se ručica **ON/OFF** zakrene u položaj **ON**.

Prijenos slika na pametni telefon

Možete odabrati slike na fotoaparatu i učitati ih na pametni telefon. Na fotoaparatu također možete unaprijed odabrati slike koje želite dijeliti.  »Odabir slika za dijeljenje (Naredba dijeljenja)« (str. 122)

1 Pokrenite [Povezivanje uređaja] na fotoaparatu (str. 156).

- Možete se spojiti i dodirnom  na monitoru.
- Ako ste se prethodno povezali s pametnim telefonom, fotoaparat će automatski pokrenuti uspostavljanje veze.
-  1 će se prikazati kada je uparivanje završeno.

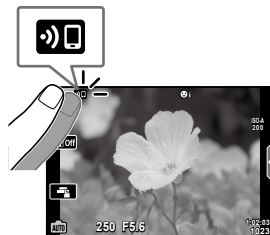

2 Dodirnite [Uvezi fotografije] u OI.Share na pametnom telefonu.

- Slike pohranjene u fotoaparatu prikazuju se na popisu.

3 Odaberite slike koje želite prenijeti i dodirnite gumb Spremi.

- Kada je spremanje završeno, možete isključiti fotoaparat s pametnog telefona.



- Ako su sljedeće opcije odabrane za [Wi-Fi/Bluetooth postavke] u izborniku (postavki) fotoaparata , možete preuzeti slike na pametni telefon u skladu s gore navedenim koracima 3 i 4 čak i kada je fotoaparat isključen:
 - [Bežične funkcije]: [Uključeno]
 - [Pripr. tijekom isklj.]: [Uključeno]

Automatski prijenos slika dok je fotoaparata isključen

Kako bi fotoaparata automatski učitavao slike na pametni telefon dok je isključen:

- Označite slike za dijeljenje (str. 122)
- Omogućite Pripr. tijekom isklj. (str. 158)
- Ako upotrebljavate uređaj sa sustavom iOS, pokrenite OI.Share



- Automatski prijenos nije dostupan ako ste povezani preko usmjerivača (npr. kućne mreže), a u tom ćete slučaju morati prenijeti slike s pomoću OI.Share.
- Neki pametni telefoni mogu prekinuti učitavanje prilikom ulaska u stanje mirovanja. Pazite da pametni telefon ne uđe u stanje mirovanja dok je učitavanje u tijeku.

5

Automatsko postavljanje naredbe dijeljenja za fotografije

Čim snimate sliku, za nju će biti postavljena naredba dijeljenja.

- 1** Označite [Postavke Wi-Fi/Bluetootha] u izborniku postavki i pritisnite .
- 2** Označite [Aut. naredba dijeljenja] i pritisnite .
- 3** Označite željenu opciju i pritisnite gumb .

| | |
|-------------------|--|
| Isključeno | Onemogućuje Aut. naredba dijeljenja za slike koje snimate. |
| Uključeno | Aktivira Aut. naredba dijeljenja za slike koje snimate. |

- Možete postaviti naredbu dijeljenja za 200 kadrova.
- (Ikona Aut. naredba dijeljenja) prikazat će se na monitoru.
- Ikona Aut. naredba dijeljenja označava status na sljedeći način:
 - : Za slike se naredba dijeljenja postavlja automatski.
 - : Za slike se naredba dijeljenja ne postavlja automatski.
- Aut. naredba dijeljenja primjenjuje se samo na JPEG slike.
- Možete otkazati naredbu dijeljenja koja je automatski postavljena za sliku. Prikažite sliku za koju želite otkazati naredbu dijeljenja i pritisnite gumb (⊙).

Snimanje na daljinu s pomoću pametnog telefona (prikaz uživo)



Možete snimati na daljinu rukovanjem fotoaparatom s pomoću pametnog telefona dok provjeravate prikaz uživo na zaslonu pametnog telefona.

- Na fotoaparatu se prikazuje zaslon veze i sve se radnje izvode s pametnog telefona.

- 1** Pokrenite [Povezivanje uređaja] na fotoaparatu (str. 156).
 - Možete se spojiti i dodirnom  na monitoru.
 - 2** Pokrenite Oi.Share i dodirnite [Dalj. upravljač].
 - 3** Dodirnite [Prikaz uživo].
 - 4** Dodirnite gumb zatvarača za snimanje.
 - Snimljena fotografija sprema se na memorijskoj kartici u fotoaparatu.
- Dostupne opcije snimanja djelomično su ograničene.

Snimanje na daljinu s pomoću pametnog telefona (Daljinski zatvarač)



Možete snimati na daljinu rukovanjem fotoaparatom s pomoću pametnog telefona (Daljinski zatvarač).

- Sve su radnje dostupne na fotoaparatu. Uz to možete snimati slike i videozapise s pomoću gumba zatvarača koji se prikazuje na zaslonu pametnog telefona.
- Ako je [Bluetooth] (str. 157) postavljen na [Isključeno], postavite ga na [Uklj. ].
- Ako je [Bluetooth] postavljen na [Uklj. ], fotoaparati će biti u načinu čekanja za bežičnu vezu čim se uključi.

- 1** Pokrenite Oi.Share i dodirnite [Dalj. upravljač].
 - 2** Dodirnite [Daljinski zatvarač].
 - 3** Dodirnite gumb zatvarača za snimanje.
 - Snimljena fotografija sprema se na memorijskoj kartici u fotoaparatu.
- Fotoaparati ne prelazi u stanje mirovanja dok je povezan s pametnim telefonom.
 - Čak ako je i [Bluetooth] postavljen na [Isključeno], [Daljinski zatvarač] može se upotrebljavati pokretanjem [Povezivanje uređaja] na fotoaparatu.





Dodavanje podataka o položaju na slike

Možete dodati GPS oznake slikama snimljenima tijekom spremanja GPS zapisnika tako da prenesete GPS zapisnik spremljen na vašem pametnom telefonu na fotoaparata.

- 1** Prije snimanja slika fotoaparatom, pokrenite OI.Track na pametnom telefonu za početak spremanja GPS zapisnika.
 - Prije pokretanja GPS zapisnika trebate se ponovno povezati preko OI.Track i sinkronizirati vrijeme.
 - Možete upotrebljavati telefon ili druge aplikacije tijekom spremanja GPS zapisnika. Nemojte prekidati OI.Track.
- 2** Nakon što ste završili snimanje slika fotoaparatom, prekinite praćenje u OI.Share.
- 3** Dodirnite ikonu  na monitoru fotoaparata za povezivanje s pametnim telefonom.
 - Također se možete povezati tako da odaberete [Povezivanje uređaja] u  izborniku reprodukcije.
- 4** Učitajte GPS zapisnik na fotoaparata s pomoću OI.Track.
 - GPS zapisnik koristit će se za dodavanje podataka o lokaciji bilo kojim slikama koje ste snimili nakon što ste pokrenuli OI.Track u koraku 1.
 - Na fotografijama na koje su dodani podaci o položaju prikazuje se .
 - Dodavanje podataka o položaju može se koristiti samo na pametnim telefonima koji imaju GPS funkciju.
 - Podaci o položaju ne mogu se dodati videozapisima.





Ponovno postavljanje postavki bežičnog LAN-a/Bluetooth® postavki

Za vraćanje [Wi-Fi/Bluetooth postavke] na tvorničke vrijednosti:

- 1** Odaberite [Postavke Wi-Fi/Bluetootha] u  izborniku postavki i pritisnite .
 - 2** Odaberite [Ponovo postavi postavke] i pritisnite .
 - 3** Odaberite [Da] i pritisnite gumb .
- Sljedeće će se postavke ponovno postaviti: [Bežične funkcije] (str. 163) / [Bluetooth] (str. 157) / [Lozinka za povezivanje] (str. 163) / [Pripr. tijekom isklj.] (str. 158) / [Aut. naredba dijeljenja] (str. 160)
 - Kada ponovno postavite postavke, ponovno će se postaviti i uparivanje s pametnim telefonom. Da biste fotoaparata povezali s pametnim telefonom, ponovno pokrenite [Povezivanje uređaja] (str. 156).





Promjena lozinke

Za promjenu lozinke za Wi-Fi/Bluetooth:



- 1 Odaberite [Postavke Wi-Fi/Bluetootha] u  izborniku postavki i pritisnite .
 - 2 Odaberite [Lozinka za povezivanje] i pritisnite .
 - 3 Slijedite upute u vodiču za rad i pritisnite gumb .
 - Postavlja se nova lozinka.
- Lozinka za Wi-Fi vezu i pristupna šifra za **Bluetooth**[®] mogu se promijeniti.
 - Ponovno se povežite s pametnim telefonom nakon promjene lozinke.  »Uparivanje fotoaparata i pametnog telefona« (str. 156)

Onemogućavanje bežičnog LAN-a/Bluetooth[®]

Kako biste onemogućili bežični LAN/Bluetooth[®]:

- 1 Odaberite [Wi-Fi/Bluetooth postavke] u  izborniku postavki i pritisnite .
 - 2 Odaberite [Bežične funkcije] i pritisnite .
 - 3 Odaberite [Isključeno] i pritisnite gumb .
- Slijedeće su funkcije onemogućene.
[Povezivanje uređaja] (str. 156) / [Pripr. tijekom isklj.] (str. 158) / [Bluetooth] (str. 157)



- Kako biste onemogućili bežični LAN/**Bluetooth**[®] samo dok je fotoaparat isključen, odaberite [Isključeno] za [Wi-Fi/Bluetooth postavke] > [Pripr. tijekom isklj.].
 »Postavke bežične mreže kada je fotoaparat isključen« (str. 158)
- Da biste onemogućili način čekanja za bežičnu vezu samo kada je fotoaparat uključen i zaustavili emitiranje bežičnog signala, odaberite [Isključeno] za [Postavke Wi-Fi/Bluetootha] > [Bluetooth].  »Postavka načina čekanja za bežičnu vezu kada je fotoaparat uključen« (str. 157)

6 Povezivanje fotoaparata na računalo

Kopiranje slika na računalo

- 1 Isključite fotoaparat i spojite ga na računalo.

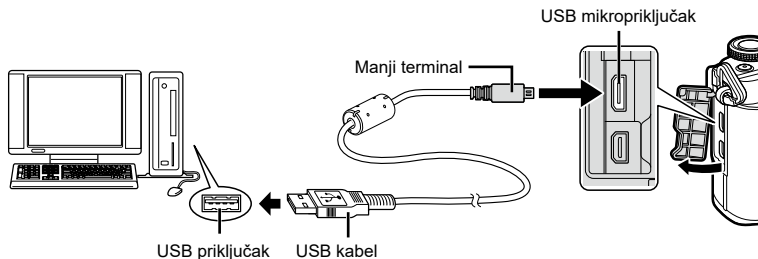

- Mjesto USB priključka ovisi o računalo. Pojednosti o tome pročitajte u priručniku za upotrebu računala.

- 2 Uključite fotoaparat.

- Prikazuje se zaslon za odabir USB priključka.
- Dok je fotoaparat spojen na računalo preko USB-a, na monitoru bi se trebao prikazati dijaloški okvir u kojem se od vas traži da odaberete glavno računalo. U suprotnom, u prilagođenom izborniku fotoaparata odaberite [Auto] za [USB] (str. 146).
- Ako se na zaslonu fotoaparata ne prikaže ništa čak ni nakon priključivanja fotoaparata na računalo, baterija je možda ispražnjena. Koristite potpuno napunjenu bateriju.

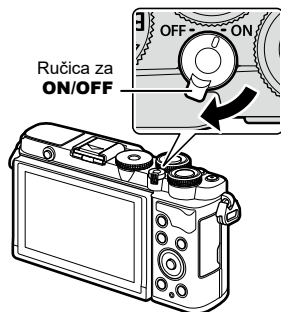

- 3 Pritisnite Δ ∇ da biste odabrali [Pohrana]. Pritisnite gumb \odot .

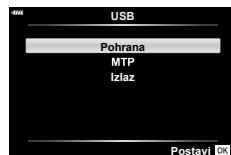

4 Računalo prepoznaje fotoaparata kao novi uređaj.

- U sljedećim se situacijama ne jamči prijenos podataka čak i ako je računalo opremljeno USB priključkom.
Računala na kojima je USB priključak izveden preko ekstenzijske kartice itd., računala na kojima operacijski sustav nije tvornički instaliran ili sastavljena računala
- Komande fotoaparata ne mogu se upotrebljavati dok je fotoaparata spojen na računalo.

Instalacija softvera na računalo

Instalirajte softver u nastavku za pristup fotoaparatu dok je on izravno povezan s računalom preko USB-a.

Olympus Workspace

Ova računalna aplikacija upotrebljava se za preuzimanje i pregledavanje fotografija i videozapisa snimljenih fotoaparatom. Može se koristiti i za ažuriranje firmvera fotoaparata. Softver se može preuzeti s internetske stranice u nastavku. Kod preuzimanja softvera budite pripravnici unijeti serijski broj fotoaparata.

<https://support.olympus-imaging.com/owdownload/>

Baterije

- Za rad fotoaparata potrebna je naša litij-ionska baterija. Upotrebljavajte isključivo naše originalne baterije.
- Potrošnja električne energije fotoaparata ovisi o uporabi i drugim uvjetima.
- Kako sljedeći postupci troše dosta električne energije čak i kada se ne snima, baterija će se vrlo brzo isprazniti.
 - Pritiskanje gumba zatvarača dopola u načinu snimanja zbog višekratnog obavljanja automatskog fokusiranja.
 - Prikazivanje poruka na monitoru tijekom duljeg vremenskog razdoblja.
 - Kada je fotoaparat povezan s računalom.
 - Bežični LAN/**Bluetooth**® ostaje omogućen.
- Ako se koristi ispražnjena baterija, fotoaparat se može isključiti i bez prikazivanja upozorenja o preostalom niskom kapacitetu baterije.
- Izvadite baterije prije pohranjivanja fotoaparata na mjesec dana ili dulje. Ostavljanjem baterija u fotoaparatu na dulje vrijeme skraćuje se njihov uporabni vijek zbog čega mogu postati neupotreblljive.
- Baterija nije do kraja napunjena u trenutku kupnje. Bateriju prije korištenja napunite s pomoću isporučenog USB prilagodnika izmjeničnog napona.
- Uobičajeno vrijeme punjenja s pomoću isporučenog USB prilagodnika izmjeničnog napona otprilike je 4 sata (procjena).
- Nemojte upotrebljavati USB prilagodnike izmjeničnog napona ili punjače koji nisu posebno namijenjeni za uporabu s baterijama poput onih isporučenih. Slično, upotrebljavajte isporučeni USB prilagodnik izmjeničnog napona isključivo s baterijama (fotoaparata) poput onih isporučenih.
- Postoji opasnost od eksplozije ako se baterija zamjenjuje neodgovarajućom vrstom baterije.
- Iskorištenu bateriju odložite prema uputama u dijelu »LOCK« (str. 195) u korisničkom priručniku.

Uporaba USB prilagodnika izmjeničnog napona u inozemstvu

- USB prilagodnik izmjeničnog napona može se upotrebljavati u većini kućnih izvora struje u rasponu od 100 V do 240 V AC (50/60 Hz) širom svijeta. Međutim, zidna strujna utičnica može se razlikovati ovisno o zemlji ili regiji u kojoj se nalazite, zbog čega će USB prilagodniku izmjeničnog napona biti potreban odgovarajući prilagodnik za utičnicu.
- Nemojte upotrebljavati komercijalno dostupne putne prilagodnike jer bi se USB prilagodnik izmjeničnog napona mogao pokvariti.

Prikladne kartice

U ovom priručniku svi uređaji za pohranu nazivaju se »kartice«. S ovim se fotoaparatom mogu upotrebljavati sljedeće vrste SD memorijskih kartica (dostupne u prodaji): SD, SDHC i SDXC. Za najnovije informacije posjetite našu internetsku stranicu.



Gumb za zaštitu od pisanja podataka na SD karticu

Tijelo SD kartice ima gumb za zaštitu od pisanja podataka. Postavljanjem gumba u položaj »LOCK« onemogućuje se zapisivanje podataka na karticu. Vratite gumb u otključani položaj kako biste omogućili pisanje.



- Prije prve uporabe kartice treba formatirati za ovaj fotoaparata, a jednako tako i nakon što ste ih upotrebljavali s drugim fotoaparatom ili računalima.  »Formatiranje kartice (Postavke kartice)« (str. 144)
- Podaci na kartici neće se potpuno izbrisati čak ni nakon formatiranja kartice ili brisanja podataka. Prilikom bacanja kartice uništite je kako biste spriječili distribuciju osobnih podataka.
- Pristup nekim funkcijama reprodukcije i sličnim funkcijama možda će biti ograničen kada je prekidač za zaštitu od pisanja podataka u položaju »LOCK«.

Izmjenjivi objektiv

Odaberite objektiv sukladno sceni ili vašoj kreativnoj namjeri. Upotrebljavajte objektivne izrađene samo za sustave Micro Four Thirds s oznakom M.ZUIKO DIGITAL ili simbolom prikazanim s desne strane.

Možete upotrebljavati i objektivne sustava Four Thirds i sustava OM s prilagodnikom. Potreban je opcionalni prilagodnik.



- Pri pričvršćivanju i skidanju zaštitnog poklopca i objektivna, navoj fotoaparata mora biti usmjeren prema dolje. Na taj će se način spriječiti prodiranje prašine i drugih stranih tijela u fotoaparata.
- Ne skidajte zaštitni poklopac i ne pričvršćujte objektiv na prašnjavim mjestima.
- Fotoaparata s objektivom ne usmjeravajte prema suncu. Fotoaparata bi se mogao oštetiti, pa čak i zapaliti zbog sunčeve svjetlosti koja se fokusira kroz objektiv.
- Nemojte zagubiti prednji i stražnji zaštitni poklopac.
- Postavite zaštitni poklopac na fotoaparata kako biste spriječili prodiranje prašine u unutrašnjost kad nije pričvršćen objektiv.

■ Kombinacije objektivna i fotoaparata

| Objektiv | Fotoaparat | Dodatna oprema | AF | Mjerenje |
|-----------------------------------|--------------------------------------|---|------|----------|
| Objektiv Micro Four Thirds sustav | Fotoaparat Micro Four Thirds sustava | Da | Da | Da |
| Objektiv Four Thirds sustav | | Dodatna oprema moguća s adapterom za postavljanje | Ne*1 | Da |
| Objektivi OM sustava | | Ne | Da*2 | |

*1 Dostupan je samo MF (ručni fokus).

*2 Nije moguće precizno mjerenje.

Objektivi s MF ručicom

Mehanizam »MF ručice« (ručice ručnog fokusa) na objektivima s MF ručicom može se koristiti za prebacivanje između automatskog i ručnog fokusa jednostavnim pomicanjem prstena fokusa.

- Prije snimanja provjerite položaj MF ručice.
- Pomicanjem prstena fokusa u položaj AF/MF na kraju objektivna odabire se automatski fokus, dok se pomicanjem u položaj MF bliže kućištu fotoaparata odabire ručni fokus, neovisno o načinu fokusa odabranom na fotoaparatu.

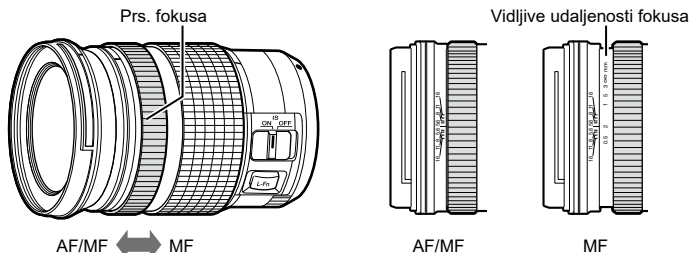

- Odabirom [MF] za način fokusa na fotoaparatu onemogućuje se automatski fokus, čak i kada je prsten fokusa u položaju AF/MF.

Kompatibilne bljeskalice

Odaberite bljeskalicu koja će odgovarati vašim potrebama, uzimajući u obzir čimbenike poput potrebne izlazne snage te podržava li jedinica makro fotografije. Bljeskalice osmišljene za komunikaciju s fotoaparatom podržavaju razne načine bljeskalice, uključujući TTL auto i super FP. Informacije o značajkama bljeskalice i njihovoj uporabi potražite u dokumentaciji isporučenoj s bljeskalicom. Fotoaparat podržava i sljedeće bežične sustave kontrole bljeskalice:

Fotografiranje uz radijsko upravljanje bljeskalicama: načini CMD, ⚡CMD, RCV i X-RCV

Fotoaparat upravlja jednom ili više udaljenih bljeskalica putem radijskih signala. Raspon lokacija na kojima se bljeskalice mogu postaviti se povećava. Bljeskalice mogu kontrolirati druge kompatibilne jedinice ili se mogu opremiti radijskom komandnom jedinicom / prijamnicima koji omogućuju uporabu jedinica koje inače ne podupiru radijsko upravljanje bljeskalicom.

Fotografiranje uz bežično upravljanje vanjskim bljeskalicama: RC način

Fotoaparat upravlja jednom ili više bežičnih bljeskalica putem optičkih signala. Način bljeskalice može se odabrati s pomoću kontrola fotoaparata (str. 84).

■ Značajke dostupne s kompatibilnim bljeskalicama

| Bljeskalica | Podržani načini uporabe bljeskalice | GN (Brojka vodilja, ISO 100) | Podržani bežični sustavi |
|-----------------|--|--|---------------------------|
| FL-700WR | TTL-AUTO, RUČNI, FP TTL AUTO, FP RUČNI, MULTI, RC, SL RUČNI | GN 42 (75/150 mm ^{*1}) GN 21 (12/24 mm ^{*1}) | CMD, ⚡CMD, RCV, X-RCV, RC |
| FL-900R | TTL-AUTO, AUTO, RUČNI, FP TTL AUTO, FP RUČNI, MULTI, RC, SL AUTO, SL RUČNI | GN 58 (100/200 mm ^{*1}) GN 27 (12/24 mm ^{*1}) | RC |
| STF-8 | TTL-AUTO, RUČNI, RC ^{*2} | GN 8.5 | RC ^{*2} |

*1 Maksimalna žarišna duljina objektiva pri kojoj jedinica može pružiti pokrivenost bljeskalicom (brojevi nakon kosih crta su format 35 mm ekvivalentan žarišnim duljinama).

*2 Radi samo kao komandna jedinica (odašiljač).

Fotografiranje uz bežično daljinsko upravljanje vanjskim bljeskalicama

Vanjske bljeskalice koje nude način daljinskog upravljanja te koje su namijenjene za korištenje s ovim fotoaparatom mogu se koristiti za bežično fotografiranje s bljeskalicom. Fotoaparat može odvojeno upravljati svakom od tri grupe vanjskih bljeskalica i ugrađenom bljeskalicom. Pojedini potražite u priručnicima s uputama koja se isporučuje s vanjskim bljeskalicama.

- 1 Postavite bežične bljeskalice u način RC i postavite ih na željeno mjesto.
 - Uključite vanjske bljeskalice, pritisnite gumb MODE i odaberite RC način.
 - Odaberite kanal i grupu za svaku vanjsku bljeskalicu.
- 2 Odaberite [UKL.] za [⚡] RC način u [📷] Izborniku snimanja 2 (str. 129).
 - Pritisnite gumb [OK] za izlazak iz prikaza RC načina. Pritisnite gumb **INFO** kako biste prošli kroz LV glavne upravljačke ploče ili upravljanje uživo i prikaz RC načina.
 - Odaberite način rada bljeskalice (imajte na umu da funkcija smanjenja pojave crvenih očiju nije dostupna u načinu RC).
- 3 Postavke svake grupe prilagodite na zaslonu RC načina.

7
Opres

Grupa

- Odaberite način upotrebe bljeskalice i prilagodite intenzitet bljeska zasebno za svaku grupu. Za RUČNI način izaberite jačinu bljeskalice.

Prilagodite postavke bljeskalice fotoaparata.

Vrijednost jačine bljeskalice

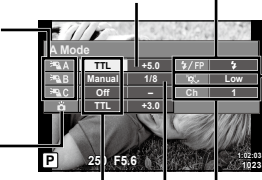

Način uporabe bljeskalice

Intenzitet bljeska

Normalni bljesak/Super FP bljesak

- Promijenite bljesak s normalnog na Super FP bljesak.

Razina komunikacijskog svjetla

- Namjestite razinu komunikacijskog svjetla na [HI], [MID] ili [LO].

Kanal

- Namjestite komunikacijski kanal na isti kanal koji koristi bljeskalica.

- 4 Pritisnite gumb skočne bljeskalice za podizanje bljeskalice.
 - Nakon što provjerite je li bljeskalica spremna za rad, napravite probni snimak.

■ Raspon bežičnog upravljanja bljeskalicom

Postavite bežične bljeskalice tako da su njihovi senzori za udaljeno upravljanje okrenuti prema fotoaparatu. Sljedeća slika s desne strane prikazuje približne udaljenosti na koje se bljeskalice mogu postaviti. Stvarni kontrolni raspon ovisi o lokalnim uvjetima.

- Preporučujemo korištenje jedne grupe s do tri bežične bljeskalice.
- Bežične bljeskalice ne mogu se koristiti za sporu sinkronizaciju druge zavjesice na duže od 4 sekunde.
- Ako je objekt preblizu fotoaparata, kontrolna bljeskanja s bljeskalice fotoaparata mogu utjecati na ekspoziciju (taj se efekt može smanjiti ako smanjite bljeskanje fotoaparata, primjerice upotrebom difuzera).
- Gornja granica vremena za sinkronizaciju bljeskalice iznosi 1/160 s kada se upotrebljava RC način bljeskanja.

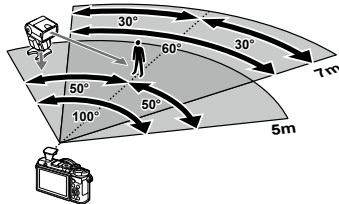

Ostale vanjske bljeskalice

Imajte na umu sljedeće kada upotrebljavate dodatnu bljeskalicu montiranu na priključak za bljeskalicu:

- Uporaba zastarjelih bljeskalica koje primjenjuju struju jaču od 24 V za x-objektiv oštetit će fotoaparata.
- Spajanje bljeskalica sa signalnim kontaktima koji ne odgovaraju našim specifikacijama može oštetiti fotoaparata.
- Postavite način snimanja na **M**, postavite brzinu zatvarača na vrijednost koja nije veća od brzine sinkronizacije bljeskalice i postavite ISO osjetljivost na postavku koja nije [AUTO].
- Kontrola bljeskalice može se izvoditi ručnim postavljanjem bljeskalice na ISO osjetljivost te vrijednosti otvora objektiva odabranih s fotoaparatom. Svjetlina bljeskalice može se podesiti namještanjem ISO osjetljivosti ili otvora objektiva.
- Bljeskalicu upotrebljavajte s kutom osvjetljenja koji odgovara objektivu. Kut osvjetljenja obično se izražava pomoću 35-milimetarskog formata koji je jednak žarišnim duljinama.

Pregled sustava

Napajanje



BLS-50
Litij-ionska baterija



F-5AC
USB-AC prilagodnik izmjeničnog napona



BCS-5
Litij-ionski punjač

Ciljnik



EE-1
Ciljnik

E-P7

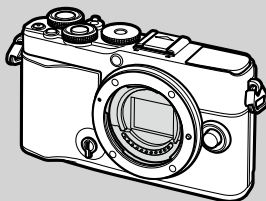

Torbica / Remen

Remen za rame /
torbica za fotoapar

Kabel za spajanje

USB kabel
CB-USB12/
HDMI kabel**

Memorijska kartica

SD/SDHC/
SDXC

Softver

Olympus Workspace

Softver za uređivanje fotografija

OLYMPUS Image Share (OI.Share)

Olympus Image Palette (OI.Palette)

OLYMPUS Image Track (OI.Track)

Aplikacija za pametni telefon

 : proizvodi kompatibilni s E-P7

 : komercijalno dostupni proizvodi

Za najnovije informacije posjetite našu internetsku stranicu.

*1 HDMI kabeli mogu se nabaviti od drugih dobavljača.

*2 S prilagodnikom nije moguće upotrebljavati sve objektivne. Više detalja potražite na našoj internetskoj stranici.

*3 Za kompatibilne objektivne pogledajte našu internetsku stranicu.

Objektiv



Objektori sustava Micro Four Thirds



MMF-2/MMF-3²
Adapter za Four Thirds



Objektori sustava
Four Thirds



BCL-1580/BCL-0980
Objektiv sa zaštitnim poklopcem

Konverzijska predleća³

FCON-P01
Fisheye

WCON-P01
Široko

MCON-P01
Makro

MCON-P02
Makro

MC-14
Telekonverter

MC-20
Telekonverter

Bjjeskalica



FL-900R
Elektronska bjjeskalica



FL-700WR
Elektronska bjjeskalica

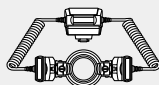

STF-8
Makro bjjeskalica

Pribor za radiofrekvencijski sustav



FC-WR
Bežični upravljač radiovalova



FR-WR
Bežični prijemnik radiovalova

Čišćenje i čuvanje fotoaparata

Čišćenje fotoaparata

Prije čišćenja isključite fotoaparati i izvadite bateriju.

- Ne koristite se jakim otapalima poput benzina ili alkohola, ili kemijski obrađenim tkaninama.

Vanjske površine:

- Nježno prebrišite mekom krpicom. Ako je fotoaparati jako prljav, namočite krpicu u blagu otopinu deterdženta i dobro ocijedite. Prebrišite fotoaparati vlažnom krpicom i potom ga osušite suhom krpicom. Ako ste fotoaparati upotrebljavali na plaži, očistite ga dobro ocijedenom krpicom prethodno namočenom u čistu vodu.

Zaslon:

- Nježno prebrišite mekom krpicom.

Objektiv:

- Ispušite prašinu s objektiva komercijalno dostupnom puhalicom. Objektiv nježno obrišite papirom za čišćenje objektiva.

Pohrana

- Ako tijekom duljeg vremenskog razdoblja ne koristite fotoaparati, izvadite bateriju i karticu. Spremite fotoaparati na hladno, suho mjesto s dobrim prozračivanjem.
- Povremeno umetnite bateriju u fotoaparati i provjerite njegove funkcije.
- Uklonite prašinu i druga strana tijela s kućišta i stražnjih poklopaca prije njihovog pričvršćivanja.
- Postavite zaštitni poklopac na fotoaparati kako biste spriječili prodiranje prašine u unutrašnjost kad nije pričvršćen objektiv. Zamijenite prednji i stražnji poklopac objektiva prije micanja objektiva.
- Očistite fotoaparati nakon uporabe.
- Ne čuvajte na istim mjestima sa sredstvima protiv insekata.
- Ne spremajte fotoaparati na mjesta s kemikalijama, kako fotoaparati ne bi korodirao.
- Ako leća objektiva dulje vrijeme ostane prljava, na njoj se može razviti plijesan.
- Dobro pregledajte svaki dio fotoaparata prije korištenja ako ga niste koristili tijekom duljeg vremenskog razdoblja. Prije snimanja važnih slika obavezno napravite probne snimke radi provjere ispravnosti fotoaparata.



Čišćenje i provjera optičkog elementa

Fotoaparati sadrži funkciju smanjenja prašine koja sprječava prodiranje prašine na optički element te uklanja prašinu i prljavštinu s površine optičkog elementa ultrazvučnim vibracijama. Funkcija redukcije prašine je aktivna kad je fotoaparati isključen.

Funkcija uklanjanja prašine istodobno funkcionira i kao mapiranje piksela koje provjerava optički element i elektroničke sklopove fotoaparata. Kako se smanjenje prašine aktivira pri svakom uključivanju fotoaparata, fotoaparati treba držati uspravno kako bi funkcija smanjenja prašine bila djelotvorna.

Mapiranje piksela – Provjera funkcija obrade slike

Funkcija mapiranja piksela omogućava fotoaparatu da provjeri i prilagodi optički element i funkcije obrade slike. Nakon snimanja ili reprodukcije pričekajte barem 1 minutu prije uporabe funkcije mapiranja piksela kako bi ona radila ispravno.

- 1 U Prilagođenom izborniku  odaberite [Mapiranje piksela] (str. 150).
- 2 Pritisnite  pa pritisnite gumb .
 - Kartica [Obrada] pojavljuje se tijekom mapiranja piksela. Kada je mapiranje piksela završeno, vraća se izbornik.
 - Ako tijekom mapiranja piksela nehotično isključite fotoaparat, ponovite sve od prvog koraka.

Savjeti i informacije za snimanje

Fotoaparatus ne uključuje ni kad je baterija napunjena

Baterija nije do kraja napunjena

- Napunite bateriju USB prilagodnikom izmjeničnog napona.

Baterija zbog hladnoće trenutno ne može funkcionirati

- Performanse baterije slabije su pri niskim temperaturama. Uklonite bateriju i zagrijte je stavljanjem u džep neko vrijeme.

Prikazuju se naredbe za odabir jezika

Dijaloški okvir na slici prikazat će se u sljedećim slučajevima:

- Fotoaparatus je uključen po prvi put
- Prethodno ste dovršili zadavanje početnih postavki bez odabira jezika

Odaberite jezik u skladu s »Početne postavke« (str. 23).

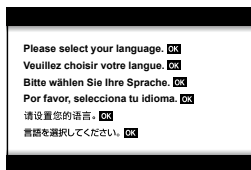

8

Nisu namješteni datum i vrijeme

Koristite fotoaparatus s postavkama koje je imao u trenutku kupnje

- Datum i vrijeme fotoaparata nisu namješteni prilikom kupnje. Prije korištenja fotoaparata namjestite datum i vrijeme.  »Početne postavke« (str. 23)





Baterija je izvađena iz fotoaparata

- Ostavi li se fotoaparatus oko 1 dan, bez baterije postavke datuma i vremena vratit će se na tvorničke postavke. Postavke će brže biti poništene ako je baterija bila stavljena u fotoaparatus tek nakratko prije njezinog uklanjanja. Prije snimanja važnih slika provjerite ispravnost postavki datuma i vremena.

Postavljene funkcije su spremljene na tvornički zadane postavke

Opcije odabrane u načinu **AUTO** () , **SCN** ili **VAP** ponovno se postavke kada se kodačić odabira načina rada zakrene na drugu postavku.

Funkcije koje se ne mogu odabrati putem izbornika

Neki se elementi možda ne mogu odabrati iz izbornika kada se upotrebljava     .

- Elementi koji se ne mogu namjestiti s trenutnim načinom snimanja.
- Stavke koje se ne mogu postaviti zbog stavke koja je već postavljena:
Kombinacije [H] (str. 86) i [Redukc. šuma] (str. 147) itd.

Broj AF oznaka je smanjen.

Broj i veličina AF oznaka mijenja se s postavkama omjera stranica (str. 97), načina AF oznaka (str. 81) i opcijama odabranim za [Digi. telekonverter] (str. 130).

Nakon pritiska na gumb zatvarača nema snimljenih fotografija

Fotoaparatus se automatski isključio.

- Ako se nijedna radnja ne obavi kroz unaprijed zadano vremensko razdoblje, fotoaparatus automatski ulazi u stanje mirovanja kako bi se smanjilo trošenje baterije.  [Mirovanje] (str. 150)
Pritisnite gumb zatvarača dopola za izlazak iz stanja mirovanja.
Fotoaparatus će se automatski isključiti ako se nijedna radnja ne izvede tijekom dodatna 4 sata.

Bljeskalica se puni

- Kada je punjenje u tijeku, na zaslonu treperi oznaka . Pričekajte dok treperenje prestane, a potom pritisnite gumb okidača.

Ne može se fokusirati

- Fotoaparatus ne može fokusirati objekte koji su preblizu fotoaparatusu, ili koji nisu prikladni za automatsko fokusiranje (potvrda automatskog fokusiranja će treperiti na zaslonu). Povećajte udaljenost od objekta ili fokusirajte s većim kontrastom objekta na istoj udaljenosti od fotoaparatusa kao za glavni objekt, komponirajte snimku i snimite.

Objekti koje je teško fokusirati

Možda će biti teško fokusirati automatskim fokusiranjem u sljedećim situacijama.

Treperi potvrda automatskog fokusiranja. Ti objekti nisu fokusirani.



Objekt niskog kontrasta



Pretjerano jako svjetlo u središtu kadra

Svijetli potvrda automatskog fokusiranja, ali objekt snimanja nije fokusiran.



Objekti na različitim udaljenostima

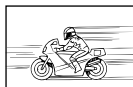

Objekt koji se brzo pomiče



Objekt nije unutar AF područja

Aktivirano je smanjenje šumova

- Pri snimanju noćnih scena brzina zatvarača je manja i na slikama se tada može pojaviti šum. Fotoaparatus sam aktivira postupak redukcije šuma nakon snimanja uz manju brzinu zatvarača. Tijekom toga nije dopušteno snimati. [Redukc. šuma] možete namjestiti na [Isključeno].  [Redukc. šuma] (str. 147)

Snimljene slike su bjelkaste boje

To se može dogoditi kada je slika snimljena pri pozadinskom ili polupozadinskom osvjetljenju. Javlja se zbog pojave zvane »sjaj« (eng. flare) ili »duh« (eng. ghosting). Što je moguće češće, kadrirajte sliku ondje gdje na sliku nećete snimiti i vrlo jak izvor svjetla. Takav se sjaj može pojaviti čak i onda kada na slici nema izvora svjetlosti. Sjenilom objektivna zaštite objektiv od izvora svjetlosti. Ako sjenilo objektivna ne pruža potreban efekt, vlastitom rukom zaklonite objektiv od svjetla.  »Izmjenjivi objektiv« (str. 167)

Nepoznate svijetle točke javljaju se na objektu na snimljenoj slici

Mogući razlog tome su zaglavljani pikseli na optičkom elementu. Izvedite [Mapiranje piksela]. Ako se problem nastavi, ponovite mapiranje piksela nekoliko puta.  »Mapiranje piksela – Provjera funkcija obrade slike« (str. 175)

Objekt izgleda izobličeno

Za sljedeće se funkcije koristi elektronički zatvarač:

snimanje videozapisa (str. 74)/tiho (str. 88)/opcije panorame načina **SCN** (str. 58), »tiho« (str. 58) i »snimka s više. fokusom« (str. 59)/opcije načina  »tiho« (str. 65), panorama (str. 66) i »Focus Bracketing« (str. 69)

To može izazvati izobličenje ako se objekt brzo pomiče ili ako se fotoaparata naglo pomakne. Izbjegavajte nagla pomicanja fotoaparata tijekom fotografiranja ili upotrebljavajte standardno uzastopno snimanje.

Na fotografiji se prikazuju linije



Za sljedeće se funkcije koristi elektronički zatvarač, što može izazvati pojavu linija zbog treperenja i drugih pojava u vezi s fluorescentnom i LED rasvjetom, a taj se učinak katkada može smanjiti odabirom manjih brzina zatvarača:

snimanje videozapisa (str. 74)/tiho (str. 88)/opcije panorame načina **SCN** (str. 58), »tiho« (str. 58) i »snimka s više. fokusom« (str. 59)/opcije načina  »tiho« (str. 65), panorama (str. 66) i »Focus Bracketing« (str. 69)

Fotoaparat se zaglavio u načinu ručnog fokusa (MF)

Neki objektivni imaju ručicu za ručni fokus koja aktivira ručni fokus kada se prsten fokusa gurne prema natrag. Provjerite objektiv.  [Objektivni s MF ručicom] (str. 168)

Mijenjanje broja kadrova ili dodavanje kadrova prikazu indeksne reprodukcije

Koristite opciju  /Info postavke >  Postavke] u prilagođenom izborniku  za mijenjanje broja prikazanih kadrova ili dodavanje kadrova prikazu indeksne reprodukcije (str. 152).

Skrivanje vodiča izbornika

Pritisnite gumb **INFO** za skrivanje ili prikaz vodiča na zaslonu izbornika (str. 128).

Pregled funkcija dodijeljenih kotačićima i gumbima





Koristite opcije u prilagođenom izborniku **B** za pregled funkcija dodijeljenih komandama fotoaparata.





[Funkcija gumba] (str. 145)/ Funkcija] (str. 145)/[Funkcija kotačića] (str. 145)

Videozapisi se reproduciraju s poteškoćama prilikom prikazivanja na TV prijemniku

Broj slika u sekundi videozapisa možda ne odgovara videostandardu koji se koristi na TV prijemniku. Umjesto toga, prikažite videozapis na računalo. Prije snimanja filmova za prikaz na TV prijemniku, odaberite broj slika u sekundi koji odgovara video standardu koji se koristi na uređaju.  [Br. sl./s za video.] (str. 136)

Poruke o pogreškama

| Oznaka na monitoru | Mogući uzrok | Rješenje problema |
|--|--|---|
|  Kartica nije umetnuta | Kartica nije umetnuta ili je nije moguće prepoznati. | Umetnite ili zamijenite karticu. |
|  Kvar memorijske kartice | Problem s memorijskom karticom. | Ponovno umetnite karticu. Ako ovime problem nije otklonjen, formatirajte karticu. Ako se kartica ne može formatirati, nije je moguće koristiti. |
|  Zaštita od pisanja podataka | Zabranjeno je pisanje podataka na karticu. | Prekidač za zaštitu od pisanja podataka na karticu postavljen je na stranu zaključavanja »LOCK«. Otpustite prekidač. (str. 167) |
|  Kartica je puna | <ul style="list-style-type: none"> Kartica je puna. Više nije moguće snimati slike ni druge podatke poput predbilježbe za ispis. Na kartici više nema mjesta pa se ne mogu spremiti predbilježbe za ispis ni nove slike. | Zamijenite karticu ili izbrisite nepotrebne snimke. Prije brisanja preuzmite važnije slike na računalo. |
|  Nema snimljenih slika | Nema snimljenih slika | Kartica ne sadrži slike. Spremite slike, a zatim ih reproducirajte. |
|  Greška slikovne datoteke | Odabrana slika ne može se reproducirati zbog nekog problema. Možda se slika ne može reproducirati na ovom fotoaparatu. | Koristite softver za obradu slika kako biste sliku pogledali na osobnom računalo. Ako to nije moguće, slikovna datoteka je oštećena. |
|  Sliku nije moguće uređivati | Na ovom fotoaparatu ne mogu se uređivati slike snimljene nekim drugim fotoaparatom. | Koristite softver za obradu slika kako biste uređivali slike. |
| G/M/D | Sat nije postavljen. | Postavite sat (str. 24). |

| Oznaka na monitoru | Mogući uzrok | Rješenje problema |
|--|---|--|
|  | | Isključite fotoaparata i pričekajte snižavanje unutarnje temperature. |
|  Unutarnja temperatura fotoaparata je previsoka. Molimo vas da pustite fotoaparata da se ohladi prije nego što ga počnete koristiti. | Unutarnja temperatura fotoaparata je porasla zbog uzastopnog snimanja. | Sačekajte trenutak dok se fotoaparata automatski ne isključi. Pustite da se unutarnja temperatura fotoaparata spusti prije nego što ga nastavite upotrebljavati. |
|  Baterija je ispražnjena | Baterija je ispražnjena. | Napunite bateriju. |
|  Uređaj nije povezan | Fotoaparata nije pravilno priključen na računalo, pišač, HDMI zaslon ili neki drugi uređaj. | Ponovno priključite fotoaparata. |
|  Ispis nije moguć | Možda neće biti moguće stvarati predbilježbe za ispis za slike snimljene drugim fotoaparata preko ovog fotoaparata. | Ispisujte zasebno preko osobnog računala itd. |
| Objektiv je zaključan. Molimo izvucite objektiv. | Objektiv objektivna na izvlačenje ostaje uvučen. | Izvucite objektiv. |
| Provjerite status objektivna. | Između fotoaparata i objektivna došlo je do nepravilnosti. | Isključite fotoaparata, provjerite spoj s objektivom i ponovno uključite napajanje. |
| Ova funkcija zahtijeva kompatibilni objektiv. Pričvrstite kompatibilni objektiv. | Objektiv ne podržava odabrani način snimanja. | Odaberite objektiv koji ga podržava ili odaberite drugi način snimanja. |























Zadane postavke

*1: Zadane postavke mogu se vratiti odabirom [Potpuno] u odjeljku [Pon. postavi].

*2: Zadane postavke mogu se vratiti odabirom [Osnovno] u odjeljku [Pon. postavi].

LV upravljačka ploča/LV glavna upravljačka ploča

| Način snimanja | Stavka | Zadano | *1 | *2 |  |
|----------------|---|---|----|-----|---|
| P/A/S/M/B | ISO | AUTO | ✓ | ✓ | 83 |
| | Način bljeskalice |  | ✓ | ✓ | 84 |
| |  | ±0,0 | ✓ | ✓ | 103 |
| | Ručna vrijednost |  POTPUNO (bljeskalica postavljeno na [ RUČNO]) | ✓ | ✓ | 84 |
| |  Stab. slike | S-IS uključeno | ✓ | ✓ | 96 |
| |  Stabilizator slike | M-IS  | ✓ | ✓ | 96 |
| | WB | AUTO ([Uključeno] odabrano za [^{WB} AUTO Zadrži tople boje]) | ✓ | ✓ | 94 |
| | Kompensacija balansa bijele boje A | ±0 | ✓ | — | 96 |
| | Kompensacija balansa bijele boje G | ±0 | ✓ | — | |
| | Kelvin | 5400K ([CWB] odabrano za [BBB]) | ✓ | — | 94 |
| | AF područje |  | ✓ | ✓ | 81 |
| |  Način AF | S-AF | ✓ | ✓ | 92 |
| |  Prioritet lica | Prioritet lica i očiju uklj. | ✓ | — | 82 |
| |  |  | ✓ | ✓ | 86 |
| | Mjerenje |  | ✓ | ✓ | 93 |
| |   |  F | ✓ | ✓ | 98 |
| |   |  | ✓ | ✓ | 99 |
| | Način slike | Prirodno | ✓ | ✓ | 103 |
| | Oštrina | ±0 | ✓ | — | 106 |
| | Kontrast | ±0 | ✓ | — | 106 |
| Zasićenje | ±0 | ✓ | — | 106 | |
| Gradacija | Gradacija norm. | ✓ | — | 108 | |
| Efekt | — ([i-Enhance] odabrano za [Način slike]:  Standardno) | ✓ | — | 110 | |
| Filtar boje | — ([Jedan ton] odabrano za [Način slike]: N:Normalni) | ✓ | ✓ | 108 | |

| Način snimanja | Stavka | Zadano | *1 | *2 |  |
|--|---|--|----|----|---|
| P/A/S/M/B | Monokromatska boja | — ([Jedan ton] odabrano za [Način slike]: N:Normalni) | ✓ | ✓ | 109 |
| | Omjer stranica | 4:3 | ✓ | ✓ | 97 |
| | Prostor boja | sRGB | ✓ | ✓ | 110, 148 |
| | Kontrola svjetla i sjene |  (±0) | ✓ | ✓ | 111 |
|  (videozapis) | Način slike | Prirodno | ✓ | ✓ | 103 |
| | ISO | [P], [A] ili [S] odabrani za [ Način]: AUTO (fiksno) [M] odabran za [ Način]: 200 | ✓ | ✓ | 83 |
| | WB | AUTO ([Uključeno] odabrano za [ Zadrži tople boje]) | ✓ | ✓ | 94 |
| |  Način AF | C-AF | ✓ | ✓ | 92 |
| |  Način | P | ✓ | — | 115 |
| |   |  F | ✓ | ✓ | 98 |
| |   |   | ✓ | ✓ | 99 |
| RC način |  A grupa A | TTL | ✓ | ✓ | 170 |
| |  B grupa B | Isključeno | ✓ | ✓ | |
| |  C grupa C | Isključeno | ✓ | ✓ | |
| |  bljeskalica fotoaparata | Isključeno | ✓ | ✓ | |
| | Kompenzacija bljeskalice | ±0 (TTL, Auto) | ✓ | ✓ | |
| | Razina bljeskalice | 1/1 (Ručno) | ✓ | ✓ | |
| |  /FP |  (Normalno) | ✓ | ✓ | |
| |  jačina optičnog signala | Nisko | ✓ | ✓ | |
| | Kanal | 1 | ✓ | ✓ | |

Izbornik snimanja

| Karti- ca | Funkcija | Zadano | *1 | *2 |  | | |
|--|--|--|--|------------|---|-----|---|
|  | Ponovno postavi | Osnovno | — | — | 129 | | |
| | Način slike |  Prirodno | ✓ | ✓ | 94, 130 | | |
| | Digi. telekonverter | Isključeno | ✓ | ✓ | 130 | | |
| | MjerenjeMjerenje |  | ✓ | ✓ | 93 | | |
| | AF lampica | Uključeno | ✓ | ✓ | 130 | | |
|  |  Stab. slike | S-IS uključeno | ✓ | ✓ | 96 | | |
| |  Brz. el. zooma | Normalno | ✓ | — | 131 | | |
| |  | ±0,0 | ✓ | ✓ | 103 | | |
| | Višestr. ekspozicija | Broj kadrova | Isključeno | ✓ | ✓ | 131 | |
| | | Automatsko pojačanje | Isključeno | ✓ | ✓ | | |
| | | Preklopi | Isključeno | ✓ | ✓ | | |
| | Int. sn./Ubr. tijek vrem. | | Isključeno | ✓ | ✓ | 133 | |
| | Zaključava- nje ogleda- la[♦]/ Tiho[♥] | Zaključavanje ogledala[♦] | [♦] 0 s | ✓ | — | 135 | |
| | | Tiho[♥] | [♥] 0 s | ✓ | — | | |
| | | Redukc. šuma[♥] | Isključeno | ✓ | — | | |
| | | Tiho[♥] Postavke načina | )) | Ne dopusti | ✓ | | — |
| | | | AF lampica | Ne dopusti | ✓ | | — |
| | Način bljeskalice | Ne dopusti | ✓ | — | | | |
|  RC način | | Isključeno | ✓ | ✓ | 135 | | |

Izbornik videozapisa

| Karti- ca | Funkcija | Zadano | *1 | *2 |  |
|--|--|---------------|----|----|---|
|  | Videozapis  | Uključeno | ✓ | ✓ | 136 |
| | Nivo Snimanja | ±0 | ✓ | — | 136 |
| |  Način AF | C-AF | ✓ | ✓ | 136 |
| |  Stab. slike | M-IS 1 | ✓ | ✓ | 96 |
| |  Brz. el. zooma | Normalno | ✓ | — | 136 |
| | Br. sl./s za video. | 30p | ✓ | — | 99, 136 |
| | Brz. prijensa video. | Optimalno | ✓ | — | 99, 136 |

▶ Izbornik reprodukcije

| Karti- ca | Funkcija | | Zadano | *1 | *2 | 👉 | |
|--------------|-------------------------------|----------------------|---------------------------|-----------|----|-----|-------------|
| ▶ | 📄 | Započni | — | — | — | 120 | |
| | | BGM | Uključeno | ✓ | ✓ | | |
| | | Pomicanje | Sve | ✓ | ✓ | | |
| | | Interval Slajdova | 3 s | ✓ | — | | |
| | | Interval videozapisa | Kratki | ✓ | — | | |
| | 📁 | | | Uključeno | ✓ | ✓ | 137 |
| | Uredi | Odab. Sliku | RAW uređ. podat. | — | — | — | 137 |
| | | | JPEG uređivanje | — | | | 139 |
| | | | Uređivanje videozapisa | — | | | 141, 142 |
| | | | 🎤 | — | | | 124 |
| | | Preklapanje slika | — | 141 | | | |
| | Redoslijed ispisa | | | — | — | — | 123 |
| | Ponovno post. zašt. | | | — | — | — | 142 |
| | Pon. post. naredbu dijeljenja | | | — | — | — | 122 |
| | Povezivanje uređaja | | | — | — | — | 156 |

⚙️ Prilagođeni izbornik

| Karti- ca | Funkcija | | Zadano | *1 | *2 | 👉 | |
|--------------------|-----------------|-----------|------------|--------|----|------|-------------|
| ⚙️ | AF/MF | | | | | | |
| | A | AEL/AFL | S-AF | način1 | ✓ | ✓ | 145, 151 |
| | | | C-AF | način2 | | | |
| | | | MF | način1 | | | |
| | ☉Prioritet lica | | | ☉ | ✓ | — | 82, 145 |
| | MF pomoć | Uvećaj | Isključeno | ✓ | — | 145, | |
| | | Isticanje | Isključeno | ✓ | — | 151 | |
| Ponovno post. obj. | | | Uključeno | ✓ | ✓ | 145 | |

| Karti- ca | Funkcija | | Zadano | *1 | *2 | | |
|------------------|--------------------|------------------------|---|-----------------------------|---------|------|----------|
| | Gumb/Kotačić | | | | | | |
| | B | Funkcija gumba | Funkcija | AEL/AFL | ✓ | — | 112, 145 |
| | | | Funkcija | REC | ✓ | — | |
| | | Funkcija | | | ✓ | — | 145 |
| | Funkcija kotačića | P | Prednji kotačić: Stražnji kotačić: Ps | | ✓ | — | 145 |
| | | A | Prednji kotačić: Stražnji kotačić: Fbr. | | | | |
| | | S | Prednji kotačić: Stražnji kotačić: zatvarač | | | | |
| | | M/B | Prednji kotačić: Fbr. Stražnji kotačić: zatvarač | | | | |
| | Zaslon()/PC | | | | | | |
| | G1 | Upravljačke pos. | | LV glavna upravljačka ploča | ✓ | — | 89, 146 |
| P/A/S/M/B | | | LV glavna upravljačka ploča | ✓ | — | | |
| ART | | | LV glavna upravljačka ploča | ✓ | — | | |
| SCN / | | | LV glavna upravljačka ploča | ✓ | — | | |
| /Info postavke | | Info | Samo slika, Sve info. | | ✓ | ✓ | 146, 152 |
| | | LV-Info | Prilagođeno1 (u), Prilagođeno2 (Mjerač nagiba) | | ✓ | — | |
| | | Postavke | 25, Kalendar | | ✓ | — | |
| | | Poboljš. prikaza uživo | Isključeno | | ✓ | ✓ | 146 |
| | | Smanjenje titranja | Automatski | | ✓ | — | 146 |
| | | Prikazana mreža | Isključeno | | ✓ | — | 146 |
| | Boja isticanja | Crvena | | ✓ | — | 146 | |
| C2 | | | Uključeno | ✓ | ✓ | 146 | |
| | HDMI | Izlazna veličina | 1080p | ✓ | — | 146, | |
| | | HDMI kontrola | Isključeno | ✓ | — | 153 | |
| | | USB | Automatski | ✓ | ✓ | 146 | |
| Ekspoz./ISO/BULB | | | | | | | |
| D1 | Fina promjena eks. | | ±0 | ✓ | — | 147 | |
| | | | | | | | |
| | | | | | | | |
| | ISO-Auto post. | Gornja granica | 6400 | ✓ | ✓ | 147 | |
| | | Zadano | 200 | ✓ | ✓ | | |
| | | Filtar šuma | Standardno | ✓ | ✓ | 147 | |
| | Redukc. šuma | Automatski | ✓ | ✓ | 43, 147 | | |

| Karti- ca | Funkcija | Zadano | *1 | *2 | | |
|-----------------------|---|-----------------------|------------|----|--------------|-----|
| | D2 Bulb/Time mjer. vrem. | 8min | ✓ | ✓ | 42, 147 | |
| | Bulb uživo | Isključeno | ✓ | — | 42, 147 | |
| | Time uživo | 0,5 s | ✓ | — | 42, 147 | |
| | Postavke komp. snimanja | 1 s | ✓ | — | 44, 147 | |
| Prilagođeno | | | | | | |
| E | X-Sinkr. | 1/250 | ✓ | ✓ | 148, 154 | |
| | Sporo | 1/60 | ✓ | ✓ | 148, 154 | |
| | + | Isključeno | ✓ | ✓ | 80, 103, 148 | |
| | +BBB | ^{WB} AUTO | ✓ | — | 148 | |
| /BBB/Boja | | | | | | |
| F | Postavke | -1 , -2 , -3 , -4 | ✓ | ✓ | 148, 154 | |
| | WB | AUTO | ✓ | ✓ | 94, 148 | |
| | ^{WB} AUTO Zadrži tople boje | Uključeno | ✓ | ✓ | 148 | |
| | Prostor boja | sRGB | ✓ | ✓ | 110, 148 | |
| Snimanje | | | | | | |
| G | Naziv datoteke | Ponovno postavi | ✓ | — | 149 | |
| | Ur. naziv datoteke | — | ✓ | — | 149 | |
| | Post. autorskih prava | Info. o aut. pravima | Isključeno | ✓ | — | 149 |
| | | Ime umjetnika | — | — | — | |
| Naziv autorskih prava | | — | — | — | | |
| Uslužni program | | | | | | |
| H | Mapiranje piksela | — | — | — | 150, 175 | |
| | Prilagodi razinu | — | ✓ | — | 150 | |
| | Post. ekr. osj. na dod. | Uključeno | ✓ | — | 150 | |
| | Mirovanje | 1 min | ✓ | ✓ | 22, 150 | |
| | Certifikat | — | — | — | 150 | |

☿ Izbornik postavki

| Karti- ca | Funkcija | Zadano | *1 | *2 |  | |
|--------------|---|---|---------------------------|----|---|-----|
| ☿ | Postavke kartice | — | — | — | 144 | |
| |  | — | — | — | 24 | |
| |  | Hrvatski | — | — | 143, 144 | |
| |  | $\text{ } \pm 0$, $\text{ } \pm 0$, Žarko | ✓ | — | 143 | |
| | Pregled slike | 0,5 s | ✓ | — | 143 | |
| | Wi-Fi/Bluetooth postavke | Bežične funkcije | Uključeno | ✓ | — | 163 |
| | | Bluetooth | Isključeno (Zaustavljeno) | ✓ | — | 157 |
| | | Aut. naredba dijeljenja | Isključeno | ✓ | — | 160 |
| | | Pripr. tijekom isklj. | Odaberi | ✓ | — | 158 |
| | | Lozinka za povezivanje | — | — | — | 163 |
| | | Ponovno postavi lozinke | — | — | — | 162 |
| | Firmver | | — | — | — | 143 |

Način snimanja i veličina datoteke/broj slika koje se mogu pohraniti

Kapacitet memorijske kartice: fotografije

Brojke se odnose na SD karticu od 16 GB koja se upotrebljava za snimanje fotografija s omjerom stranica 4:3.

| Način snimanja | Veličina slike (Broj piksela) | Kompresija | Format datoteke | Veličina datoteke (MB) | Broj statičnih slika koje se mogu pohraniti |
|----------------|-------------------------------|------------------|-----------------|------------------------|---|
| RAW | 5184×3888 | Manja kompresija | ORF | 17,4 | 867 |
| L SF | | 1/2,7 | JPEG | 13,1 | 1054 |
| L F | | 1/4 | | 8,9 | 1549 |
| L N | | 1/8 | | 4,6 | 3013 |
| M SF | 1/2,7 | 5,1 | | 2696 | |
| M F | 1/4 | 3,6 | | 3905 | |
| M N | 1/8 | 1,9 | | 7395 | |
| S SF | 1280×960 | 1/2,7 | | 1,0 | 13559 |
| S F | | 1/4 | | 0,8 | 18079 |
| S N | | 1/8 | | 0,5 | 28713 |

- Broj slika koje se mogu pohraniti može se promijeniti ovisno o objektu, primjerice postoje li predbilježbe za ispis i ostalom. U nekim se slučajevima prikazani broj fotografija koje se mogu pohraniti prikazan na monitoru neće promijeniti čak i ako snimate ili brišete pohranjene slike.
- Stvarna veličina datoteke ovisi o objektu snimanja.
- Maksimalan broj slika prikazanih na zaslonu koje se mogu spremi je 9999.

Kapacitet memorijske kartice: videozapisi

Brojke se odnose na SDHC memorijsku karticu od 32 GB.

| Veličina kadra | Kompresija | Slika u sek. | Kapacitet (približno) |
|----------------|------------|----------------------------|-----------------------|
| 4 K | — | 30p, 25p, 24p | 39 minuta |
| FHD | SF | 60p, 50p, 30p, 25p, 24p | 1 sat 16 minuta |
| | F | | 2 sati 7 minute |
| | N | | 3 sati 22 minute |
| HD | SF | 60p, 50p, 30p, 25p, 24p | 2 sati 25 minute |
| | F | | 4 sati 11 minute |
| | N | | 5 sati 32 minute |

- Brojke se odnose na snimke snimljene na najvećem broju slika u sekundi. Stvarna brzina prijenosa ovisi o broju slika u sekundi i sceni koja se snima.
- Veličina pojedinačnih datoteka videozapisa može biti do 4 GB. Nova se datoteka stvori kada veličina trenutačne datoteke dosegne 4 GB.
- Pojedinačni videozapisi ne mogu biti dulji od 29 minuta.

Specifikacije

■ Fotoaparat

| | |
|---|--|
| Vrsta proizvoda | |
| Vrsta proizvoda | Digitalni fotoaparat s izmjenjivim sustavom objektivna Micro Four Thirds Standard |
| Objektiv | Objektiv sustava M.Zuiko Digital, Micro Four Thirds |
| Navoj objektivna | Navoj objektivna Micro Four Thirds |
| Ekvivalentna žarišna duljina na fotoaparatu s 35-milimetarskim filmom | Približno dvostruka žarišna duljina objektivna |
| Optički element | |
| Vrsta proizvoda | Senzor 4/3" Live MOS |
| Ukupan broj piksela | Približno 21,77 milijuna piksela |
| Br. efektivnih piksela | Približno 20,30 milijuna piksela |
| Veličina zaslona | 17,4 mm (V) × 13,0 mm (Š) |
| Format slike | 1,33 (4:3) |
| Izravno pregledavanje | |
| Senzor | Koristi senzor Live MOS |
| Povećanje | 100 % |
| Zaslon | |
| Vrsta proizvoda | 3,0-inčni TFT LCD u boji, funkcija izmjene kutova, zaslon na dodir |
| Ukupan broj piksela | Približno 1,04 točaka (omjer stranica 3:2) |
| Zatvarač | |
| Vrsta proizvoda | Kompjuterizirani zatvarač u fokalnoj ravnini |
| Brzina okidača | 1/4000 – 60 s, bulb fotografija, time fotografija, kompozitna fotografija uživo |
| Automatsko fokusiranje | |
| Vrsta proizvoda | Hi-Speed Imager AF |
| Točke fokusiranja | 121 točka |
| Odabir točke fokusiranja | Automatski, korisnički odaberiv |
| Kontrola ekspozicije | |
| Sustav mjerenja | TTL sustav mjerenja (mjerenje putem glavnog senzora) Digitalno ESP mjerenje/Mjerenje s težištem na središnjem dijelu/Točkasto mjerenje |
| Način mjerenja | EV -2 - 20 (f/2,8 objektiv, ISO100) |
| Načini snimanja | P : Program AE (Može se provesti promjena programa)/ A : Prioritet otvora objektivna AE/ S : Prioritet zatvarača AE/ M : Ručno/ B : Bulb/Time/Kompozitno uživo/ ☞ : AUTO/ SCN : Scena/ Ⓜ : Napredno fotografiranje/ ART : Umjetnički filter/ ☑ : Videozapis |
| ISO osjetljivost | NISKA, 200 - 25600 (u koracima od 1/3 EV) |
| Kompenzacija ekspozicije | ±5,0 EV (u koracima od 1/3 EV) |
| Balans bijele boje | |
| Postavka načina | Auto/Zadano BBB (6 postavki)/Prilagođeno BBB/BBB na jedan dodir (na fotoaparatu se mogu pohraniti do 4 postavke) |

| | |
|--|---|
| Snimanje | |
| Memorija | SD, SDHC i SDXC Podržava UHS-II |
| Sustav snimanja | Digitalno snimanje, JPEG (DCF2.0), RAW podaci |
| Važeće norme | Exif 2.31, Digital Print Order Format (DPOF) |
| Zvuk s fotografijama | Format Wave |
| Videzapis | MPEG-4 AVC/H.264 |
| Zvuk | Stereo, PCM 48 kHz |
| Reprodukcija | |
| Format prikaza | Reprodukcija pojedinačnih kadrova/pregled izbliza/indeksni prikaz/ kalendarski prikaz |
| Pogon | |
| Način okidanja | Snimanje pojedinačnih kadrova/uzastopno snimanje/samookidač/tiho snimanje |
| Uzastopno snimanje | Do otprilike 8,7 sl./s (📷) / Do otprilike 15 sl./s (📷) |
| Samookidač | Vrijeme rada: 12 s/2 s/Prilagođeno |
| Funkcija štednje energije | Prebacivanje u način mirovanja: 1 minuta (Ova se funkcija može prilagoditi.) Isključivanje: 4 sata |
| Bljeskalica | |
| Vodeći broj | 5,4 (ISO100•m)/7,6 (ISO200•m) |
| Kut snimanja | Pokriva kut slike pogleda od 14 mm (28 mm u formatu 35 mm) |
| Način uporabe bljeskalice | TTL-AUTO (TTL predbljesak)/RUČNO |
| Brzina sinkronizacije | 1/250 s ili sporije |
| Bežični LAN | |
| Kompatibilan standard | IEEE 802.11b/g/n |
| Bluetooth® | |
| Kompatibilan standard | Bluetooth inačica 4.2 BLE |
| Vanjski priključak | |
| USB mikropriključak/HDMI mikropriključak (tip D) | |
| Napajanje | |
| Baterija | Litij-ionska baterija x1 |
| Dimenzije/masa | |
| Dimenzije | 118,3 mm (Š) × 68,5 mm (V) × 38,1 mm (D) (bez izbočina) |
| Težina | Pribl. 337 g (uključujući bateriju i memorijsku karticu) |
| Radno okruženje | |
| Temperatura | 0 °C – 40 °C (tijekom rada)/ –20 °C – 60 °C (na čuvanju) |
| Vlažnost | 30% - 90% (tijekom rada)/10% - 90% (na čuvanju) |

Izrazi HDMI i HDMI High-Definition Multimedia Interface i HDMI logotip zaštitni su znakovi ili registrirani zaštitni znakovi tvrtke HDMI Licensing Administrator, Inc. u Sjedinjenim Američkim Državama i ostalim zemljama.

HDMI™
HIGH-DEFINITION MULTIMEDIA INTERFACE

■ Litij-ionska baterija

| | |
|---------------------------|---|
| BR. MODELA | BLS-50 |
| Vrsta proizvoda | Punjiva litij-ionska baterija |
| Nazivni napon | DC 7,2 V |
| Nazivni kapacitet | 1210 mAh |
| Br. punjenja i pražnjenja | Oko 500 puta (ovisno o uvjetima korištenja) |
| Temperatura okoline | 0°C – 40°C (punjenje) |
| Dimenzije | Približno 35,5 mm (Š) × 12,8 mm (V) × 55 mm (D) |
| Težina | Približno 46 g |

■ USB prilagodnik izmjeničnog napona

| | |
|-------------------------|---|
| BR. MODELA | F-5AC-1/F-5AC-2 |
| Propisani napon | AC 100 V - 240 V (50/60 Hz) |
| Propisani izlazni napon | 5 V istosmjerne struje, 1500 mA |
| Temperatura okoline | 0 °C – 40 °C (tijekom rada)/ –20 °C – 60 °C (na čuvanju) |

- TEHNIČKI PODACI MOGU SE MIJENJATI BEZ PRETHODNE NAJAVE ILI OBEVEZE NAJAVE OD STRANE PROIZVOĐAČA.
- Posjetite našu internetsku stranicu za najnovije specifikacije.

MJERE SIGURNOSTI



OPREZ

OPASNOST OD STRUJNOG
UDARA
NE OTVARATI



OPREZ: RADI SMANJENJA OPASNOSTI OD STRUJNOG UDARA, NE SKIDAJTE POKLOPAC (ILI POLEDINU). U UREĐAJU NEMA DIJELOVA KOJE KORISNIK MOŽE SAM POPRAVITI. ZA POPRAVKE SE OBRATITE NAŠEM KVALIFICIRANOM SERVISNOM OSOBLJU.



Uskličnik u toku upozorava na važne savjete za rukovanje i održavanje u dokumentaciji priloženoj uz uređaj.



UPOZORENJE

Ako uređaj upotrebljavate ne pridržavajući se obavijesti označenih ovim simbolom, može doći do teških ozljeda ili smrti.



OPREZ

Ako uređaj upotrebljavate ne pridržavajući se obavijesti označenih ovim simbolom, može doći do ozljeda.



NAPOMENA

Ako uređaj upotrebljavate ne pridržavajući se obavijesti označenih ovim simbolom, može doći do oštećenja opreme.

UPOZORENJE!

DA BISTE IZBJEGLI OPASNOST OD POŽARA ILI STRUJNOG UDARA, NIKAD NE RASTAVLJAJTE UREĐAJ, NE IZLAŽITE GA VODI I NE RUKUJTE NJIME U IZNIMNO VLAŽNIM OKRUŽENJIMA.

Opće mjere opreza

Pročitajte sve upute — Prije upotrebe proizvoda pročitajte cijeli priručnik za upotrebu. Sačuvajte sve priručnike i dokumentaciju za buduću upotrebu.

Izvor napajanja — Ovaj uređaj priključite samo na izvor napajanja naveden na tipskoj naljepnici.

Strani predmeti — Kako biste izbjegli ozljede, u proizvod nikada ne umećite metalne predmete.

Čišćenje — Uvijek isključite ovaj uređaj iz zidne utičnice prije čišćenja. Za čišćenje upotrebljavajte samo vlažnu krpicu. Ne upotrebljavajte tekuća sredstva za čišćenje ili u raspršivaču, niti bilo kakva organska otapala.

Toplina — Proizvod nikada ne upotrebljavajte niti držite u blizini izvora topline kao što su radijatori, grijači, štednjaci i druge vrste opreme ili uređaja koji stvaraju toplinu, uključujući i stereopojačala.

Dodaci — Radi vlastite sigurnosti i izbjegavanja oštećenja proizvoda, upotrebljavajte samo pribor

koji preporučuje naša tvrtka.

Lokacija — Kako bi se izbjeglo oštećenje proizvoda, postavite ga sigurno na stabilan stativ, stalak ili nosač.



UPOZORENJE

- Fotoaparat ne upotrebljavajte u blizini zapaljivih ili eksplozivnih plinova.
- Tijekom uporabe tražila povremeno odmarajte oči.

Nepridržavanje te mjere opreza može dovesti do zamaranja očiju, mučnine ili simptoma sličnih bolesti kretanja. Trajanje i učestalost potrebnog odmora ovisi o pojedinačnim potrebama: o tome prosudite sami. Ako se osjećate umorno ili loše, nemojte upotrebljavati tražilo i po potrebi potražite liječničku pomoć.

- Ne upotrebljavajte bljeskalicu ili LED (uključujući AF lampicu) za snimanje ljudi (novorođenčadi, male djece i sl.) iz neposredne blizine.
 - Minimalna udaljenost za uporabu bljeskalice pri snimanju ljudi mora biti 1 metar. Upotreba bljeskalice na manjoj udaljenosti može privremeno zaslijepiti osobe.

- **Ne gledajte izravno u sunce ili drugi jaki izvor svjetlosti kroz fotoaparata.**
- **Držite fotoaparata dalje od novorođenčadi i male djece.**
 - Fotoaparata upotrebljavajte i držite ga izvan doseg a male djece i novorođenčadi kako biste spriječili sljedeće opasne situacije koje mogu uzrokovati teške ozljede:
 - zaplitanje o remen fotoaparata, što može uzrokovati davljenje,
 - nehотиčno gutanje baterija, kartica ili drugih sitnih dijelova,
 - nehottično okidanje bljeskalice pred svojim ili očima drugog djeteta,
 - nehottično ozljeđivanje pokretnim dijelovima fotoaparata.
- **Ako primijetite da je USB prilagodnik izmjeničnog napona vrlo vruć ili primijetite neuobičajene mirise, zvukove ili dim oko uređaja, odmah ga isključite iz zidne utičnice i prestanite ga upotrebljavati. Zatim se obratite ovlaštenom distributeru ili servisnom centru.**
- **Odmah prestanite upotrebljavati fotoaparata primijetite li bilo kakve neuobičajene mirise, zvukove ili dim.**
 - Baterije nikad ne vadite golim rukama, jer to može izazvati požar ili vam opeći ruke.
- Nikada nemojte držati ili služiti se fotoaparatom mokrim rukama. To može uzrokovati pregrijavanje, eksplozije, opekline, strujne udare ili kvarove.
- **Ne ostavljajte fotoaparata na mjestima na kojima bi mogao biti izložen vrlo visokim temperaturama.**
 - U suprotnom se dijelovi fotoaparata mogu oštetiti, a u nekim slučajevima fotoaparata se može i zapaliti. Ne upotrebljavajte punjač ili USB prilagodnik izmjeničnog napona ako je pokriven (primjerice pokrivačem). To može uzrokovati pregrijavanje i izazvati požar.
- **Oprezno rukujte fotoaparatom kako biste izbjegli niskotemperaturne opekline.**
 - Kad fotoaparata sadrži metalne dijelove, pregrijavanje može izazvati niskotemperaturne opekline. Obratite pozornost na sljedeće:
 - Fotoaparata će se zagrijati nakon dugotrajne uporabe. Ako tada držite fotoaparata u rukama, mogu nastati niskotemperaturne opekline.
 - Na mjestima s iznimno niskim temperaturama, temperatura kućišta fotoaparata može biti niža od temperature okoline. Ako je moguće, pri rukovanju fotoaparatom na niskim temperaturama nosite rukavice.
- Kako biste zaštitili visokopreciznu tehnologiju sadržanu u proizvodu, nikada ne ostavljajte fotoaparata na mjestima navedenima u daljnjem tekstu, bez obzira upotrebljavate li ga ili skladištite:
 - Mjesta na kojima je temperatura i/ili vlaga visoka ili ima velike promjene. Mjesta s izravnom sunčevom svjetlošću, zaključani automobili ili drugi izvori topline (štednjak, radiator itd.) ili ovlaživači zraka.
 - Pješčano ili prašno okruženje.
 - U blizini zapaljivih ili eksplozivnih predmeta.
 - Na vlažnim mjestima, kao što su kupaonice ili na kiši.
 - Na mjestima izložena jakim vibracijama.
- Ovaj fotoaparata upotrebljava litij-ionsku bateriju koju propisuje naša tvrtka. Bateriju punite propisanim USB prilagodnikom izmjeničnog napona ili punjačem. Ne upotrebljavajte nikakve druge USB prilagodnike izmjeničnog napona ili punjače.
- Nikada nemojte spaljivati ili zagrijavati baterije u mikrovalnim pećnicama, na toplim podlogama ili tlačnim komorama itd.
- Fotoaparata nemojte nikada ostavljati na elektromagnetskim uređajima ili u njihovoj blizini. To može izazvati pregrijavanje, gorenje ili eksploziju.
- Nemojte povezivati terminale s metalnim predmetima.
- Kod nošenja ili spremanja baterija pazite da ne dođu u dodir s metalnim predmetima poput nakita, igala, spojnice, ključeva i sl. Kratki spoj može uzrokovati pregrijavanje, eksploziju ili gorenje, zbog čega biste se mogli opeći ili ozlijediti.
- Kako biste spriječili curenje baterija ili oštećivanje polova, pažljivo proučite sve upute o pravilnoj uporabi baterija. Nemojte nikada pokušati rastaviti bateriju ili je promijeniti na bilo koji način, lemljenjem i sličnim.
- Ako kiseline iz baterija dođu u dodir s očima, odmah isperite oči čistom, hladnom tekućom vodom i potražite liječničku pomoć.
- Ako ne možete ukloniti bateriju iz fotoaparata, obratite se ovlaštenom distributeru ili servisnom centru. Nemojte pokušati ukloniti bateriju silom. Oštećenje vanjskog dijela baterije (ogrebotine itd.) može uzrokovati zagrijavanje ili eksploziju.
- Baterije uvijek držite izvan doseg a djece i kućnih ljubimaca. Ako oni nehottično progutaju bateriju, odmah potražite liječničku pomoć.

- Da biste spriječili curenje i pregrijavanje baterija, požar ili eksploziju, upotrebljavajte samo baterije preporučene za ovaj uređaj.
- Ne napune li se punjive baterije u propisanom vremenskom roku, prestanite ih puniti i više se nemojte njima služiti.
- Nemojte upotrebljavati baterije čije je kućište izgrebano ili oštećeno i nemojte grebati bateriju.
- Baterije ne izlažite jakim udarcima ili trajnim vibracijama uzrokovanim padanjem ili udarcima. Time možete uzrokovati eksploziju, pregrijavanje ili gorenje.
- Ako baterija tijekom rada procuri, ima neobičan miris, promijeni boju ili oblik ili promijeni neko drugo svojstvo, prestanite koristiti fotoaparata, a u slučaju požara odmah ga odmaknite od vatre.
- Dode li kiselina iz baterije u dodir s odjećom ili kožom, skinite odjeću i odmah isperite to mjesto čistom, tekućom hladnom vodom. Ako vam tekućina opeče kožu, odmah potražite liječničku pomoć.
- Nikada nemojte rabiti litij-ionske baterije u okruženjima s niskom temperaturom. To može uzrokovati generiranje topline, zapaljenje ili eksploziju.
- Naša litij-ionska baterija namijenjena je uporabi samo uz naš digitalni fotoaparata. Nemojte upotrebljavati bateriju s drugim uređajima.
- **Nemojte dopustiti djeci ili životinjama/kućnim ljubimcima da rukuju baterijama ili da ih prenose (spriječite opasno ponašanja kao što je lizanje, guranje u usta ili žvakanje).**

Upotrebljavajte isključivo navedenu punjivu bateriju, punjač baterija i USB prilagodnik izmjeničnog napona

Izričito vam preporučujemo da uz ovaj fotoaparata upotrebljavate isključivo originalnu punjivu bateriju, punjač baterija i USB prilagodnik izmjeničnog napona koje je propisala naša tvrtka. Uporaba punjive baterije, punjača baterija i/ili USB prilagodnika izmjeničnog napona koji nisu originalni proizvodi može uslijed curenja, zagrijavanja, paljenja ili oštećenja baterije prouzročiti požar ili tjelesne ozljede. Naša tvrtka ne preuzima nikakvu odgovornost za nezgode ili oštećenja nastala zbog upotrebe baterije, punjača baterija i/ili USB prilagodnika izmjeničnog napona koji ne pripadaju originalnom propisanom priboru.

OPREZ

- **Pri snimanju ne pokrivajte bljeskalicu rukom.**
- Isporučeni USB prilagodnik izmjeničnog napona F-5AC namijenjen je jedino za upotrebu s ovim fotoaparatom. Drugi fotoaparati ne mogu se puniti uz pomoć ovog USB prilagodnika izmjeničnog napona.
- Priloženi USB prilagodnik izmjeničnog napona F-5AC nemojte spajati na drugu opremu izuzev ovog fotoaparata.
- Ne odlažite baterije na mjesta izložena sunčevoj svjetlosti ili visokoj temperaturi u vozilu, kraj izvora topline i slično.
- Baterije uvijek držite suhima.
- Baterije se tijekom dugotrajne upotrebe mogu zagrijati. Kako biste izbjegli manje opekline, ne uklanjajte bateriju odmah nakon upotrebe fotoaparata.
- Za rad ovog fotoaparata potrebna je naša litij-ionska baterija. Upotrebljavajte propisanu originalnu bateriju. Postoji opasnost od eksplozije ako se baterija zamjenjuje neodgovarajućim tipom baterije.
- Reciklirajte baterije kako biste pridonijeli očuvanju prirodnih resursa našeg planeta. Kada bacate istrošene baterije, pazite da im prekrijete polove i uvijek poštuju lokalne zakone i propise.

NAPOMENA

- **Fotoaparata ne upotrebljavajte i ne držite na prašnim i vlažnim mjestima.**
- **Upotrebljavajte samo SD/SDHC/SDXC memorijske kartice. Nikada nemojte upotrebljavati druge vrste kartica.** Ako slučajno umetnete drugi tip kartice u fotoaparata, obratite se ovlaštenom distributeru ili servisnom centru. Nemojte pokušavati ukloniti karticu silom.
- Redovito sigurnosno kopirajte bitne podatke na računalo ili na neki drugi uređaj za pohranu kako biste izbjegli neželjene gubitke.
- Naša tvrtka nije odgovorna ni za kakav gubitak podataka u vezi s ovim uređajem.
- Pripazite pri rukovanju remenom kod nošenja fotoaparata. Remen može lako zapeti o razne predmete i uzrokovati ozbiljnu štetu.
- Prije prijenosa fotoaparata uklonite stativ i sav ostali pribor koji su proizvele druge tvrtke.
- Nikada ne ispuštajte fotoaparata na pod i ne izlažite ga udarcima i trešnji.
- Prilikom pričvršćivanja fotoaparata na stativ ili njegovog uklanjanja s njega, okrećite vijak stativa, ne fotoaparata.
- Ne dodirujte strujne kontakte na fotoaparatu.

- Fotoaparar nemojte usmjeravati izravno prema suncu. Objektiv ili blenda bi se mogli oštetiti, boja bi mogla izbljediti, mogla bi se pojaviti oštećenja na optičkom elementu, a mogao bi nastati i požar.
- Tražilo nemojte usmjeravati prema vrlo jakom izvoru svjetla ili izravnoj sunčevoj svjetlosti. Toplina bi mogla oštetiti tražilo.
- Ne pritišćite i ne povlačite objektiv.
- Obvezno uklonite kapljice vode i ostale tragove vlage s proizvoda prije zamjene baterije te otvaranja ili zatvaranja poklopaca.
- Izvadite baterije ako fotoaparar ne kanite upotrebljavati dulje vrijeme. Odaberite hladno, suho mjesto za čuvanje fotoaparata kako biste spriječili stvaranje kondenzacije ili plijesni u fotoaparatu. Nakon duljeg skladištenja provjerite fotoaparar tako da ga uključite i pritisnete gumb okidača kako biste se uvjerali da radi normalno.
- Fotoaparar se može pokvariti ako se upotrebljava na lokaciji na kojoj je izložen magnetskim/elektromagnetskim poljima, radiovalovima ili visokom naponu, kao na primjer u blizini TV prijarnika, mikrovalne pećnice, zvučnika, velikog zaslona, TV/ radijskog tornja ili odašiljača. U takvim slučajevima prije daljnjeg rada isključite i uključite fotoaparar.
- Uvijek se pridržavajte ograničenja koja vrijede za uvjete u okolišu kako je to opisano u priručniku fotoaparata.
- Pažljivo stavite baterije u skladu s uputama za rukovanje.
- Bateriju prije umetanja uvijek pažljivo pregledajte kako biste utvrdili je li prisutno curenje, promjena boje, deformacija ili neka druga nepravilnost.
- Uvijek izvadite baterije ako fotoaparar dulje vrijeme ne kanite upotrebljavati.
- Kada pohranjujete bateriju na duže razdoblje, odaberite hladno mjesto za čuvanje.
- Za priključni tip USB prilagodnika izmjeničnog napona: pravilno spojite priključni USB prilagodnik izmjeničnog napona F-5AC tako što ćete ga okomito priključiti u zidnu utičnicu.
- Potrošnja energije fotoaparata ovisi o funkcijama koje se upotrebljavaju.
- U uvjetima navedenima u nastavku dolazi do neprekidnog trošenja energije i brzog pražnjenja baterije.
 - Zoom se neprekidno koristi.
 - Gumb okidača se u načinu snimanja ponavljano pritišće dopola, aktivirajući automatsko fokusiranje.
 - Na zaslonu je dulje vrijeme prikazana neka slika.
- Pri upotrebi istrošene baterije može doći do isključivanja fotoaparata bez prethodnog prikaza upozorenja o stanju baterije.
- Ako se polovi baterije smoele ili postanu masni, to može dovesti do kvara kontakta fotoaparata. Bateriju prije korištenja obrišite suhom krpicom.
- Uvijek napunite bateriju ako je upotrebljavate po prvi put ili se njome niste služili dulje vrijeme.
- Kad fotoaparatom koji se napaja baterijom rukujete pri niskim temperaturama, fotoaparar i rezervnu bateriju pokušajte držati što toplijima. Baterija koja se isprazni pri niskim temperaturama može se oporaviti nakon zagrijavanja pri sobnoj temperaturi.
- Prije nego što idete na dulje putovanje, a posebice prije putovanja u inozemstvo, kupite dodatne baterije. Na putu može biti teško nabaviti preporučenu bateriju.

Uporaba bežičnih funkcija LAN/Bluetooth®

- **Isključite fotoaparar u bolnicama i na drugim lokacijama gdje se nalazi medicinska oprema.** Radiovalovi fotoaparata mogu imati negativan učinak na medicinsku opremu te uzrokovati kvar koji može dovesti do nesreće. Obvezno onemogućite bežične funkcije LAN/Bluetooth® u blizini medicinske opreme (str. 163).
- **Isključite fotoaparar kad putujete zrakoplovom.** Upotreba bežičnih uređaja u zrakoplovu može ometati siguran rad zrakoplova. Obvezno onemogućite bežične funkcije LAN/Bluetooth® u zrakoplovu (str. 163).

Zaslon

- Ne pritišćite zaslon na silu jer to može dovesti do nejasnog prikaza slike, pogreške u reprodukciji ili oštećenja zaslona.
- Svijetla pruga može se pojaviti na vrhu/dnu zaslona, no radi se o kvaru.
- Ako se objekt promatra ukoso, na zaslonu konture mogu izgledati isjeckane. To nije kvar, a pojava će biti manje primjetna pri reprodukciji slika na fotoaparatu.
- Na hladnim mjestima ponekad treba više vremena kako bi se uključio monitor ili može doći do privremene promjene njegove boje. Ako radite na iznimno hladnim mjestima, preporučujemo da fotoaparar povremeno stavite na toplije mjesto. Slab rad monitora uzrokovan niskom temperaturom popraviti će se na normalnoj temperaturi.

- Zaslon ovog proizvoda proizveden je s preciznošću visoke kvalitete, no možda je na zaslonu pokoji mrtav piksel. Ti pikseli ne utječu na sliku koju ćete spremati. Zbog karakteristika, nejednakost boje ili svjetline također se mogu primijetiti ovisno o kutu, no to se događa zbog strukture zaslona. To nije pogreška.

Zakonske i druge obveze

- Naša tvrtka ne daje nikakve izjave ili jamstva u vezi s bilo kakvom štetom ili koristima koje se očekuju zakonitom uporabom ove jedinice ili bilo kojim zahtjevom treće osobe koji su nastali neprimjerenom uporabom ovog proizvoda.
- Naša tvrtka ne daje nikakve izjave ili jamstva u pogledu bilo kakve štete ili bilo kakve koristi koja se očekuje zakonitom uporabom ove jedinice nastale brisanjem slikovnih podataka.

Odricanje jamstva

- Naša tvrtka ne daje nikakve izjave ili jamstva, izričita ili podrazumijevana, bilo kojim sadržajem ovih pisanih materijala ili softvera, niti se odnosi na njega, i ni u kojem slučaju neće biti odgovorna za bilo koje podrazumijevano jamstvo za tržišni potencijal i prikladnost bilo kojoj određenoj svrsi ili za bilo kakve posljedične, slučajne ili neizravne štete (uključujući, ali ne ograničavajući se na štete zbog gubitka poslovne dobiti, prekid poslovanja i gubitak poslovnih podataka) koje proizlaze iz upotrebe ili nemogućnosti upotrebe ovih pisanih materijala ili softvera ili opreme. Neke države ne dopuštaju isključenje ili ograničenje odgovornosti za posljedične ili slučajne štete ili podrazumijevano jamstvo, tako da se navedena ograničenja možda neće odnositi na vas.
- Naša tvrtka pridržava sva prava nad ovim priručnikom.

Upozorenje

Neovlašteno fotografiranje ili uporaba zaštićenih materijala može kršiti primjenjive zakone o autorskim pravima. Naša tvrtka ne preuzima odgovornost za neovlašteno fotografiranje, upotrebu ili druga djela koja narušavaju prava vlasnika autorskih prava.

Obavijest o autorskom pravu

Sva prava pridržana. Nijedan dio ovih pisanih materijala ili softvera ne može se reproducirati ili upotrebljavati u bilo kojem obliku ili na bilo koji način, elektronički ili mehanički, uključujući fotokopiranje i snimanje ili upotrebu bilo koje vrste sustava za pohranu i dohvaćanje podataka, bez prethodnog pismenog odobrenja naše tvrtke. Ne preuzima se odgovornost u vezi s uporabom podataka sadržanih u ovim pisanim materijalima ili softveru, niti za štetu nastalu uporabom podataka koji se u njima nalaze. Naša tvrtka zadržava pravo izmjene značajki i sadržaja ove publikacije ili softvera bez obveze ili prethodne najave.

Zaštitni znakovi

- Microsoft i Windows su registrirani zaštitni znaci tvrtke Microsoft Corporation.
- SDXC logotip registrirani je zaštitnik znak tvrtke SD-3C, LLC.
- Logotip Apical registrirani je zaštitni znak tvrtke Apical Limited.
- Logotipi Micro Four Thirds, Four Thirds i Micro Four Thirds i Four Thirds zaštitni su znakovi ili registrirani zaštitni znakovi tvrtke OM Digital Solutions Corporation u Japanu, Sjedinjenim Američkim Državama, zemljama Europske Unije i ostalim zemljama.
- Wi-Fi registrirani je zaštitni znak tvrtke Wi-Fi Alliance.
- Logotip Wi-Fi CERTIFIED certifikacijski je žig tvrtke Wi-Fi Alliance.
- Verbalni žig i logotipi **Bluetooth**[®] registrirani su zaštitni znakovi u vlasništvu tvrtke Bluetooth SIG, Inc. i bilo kakva uporaba takvih oznaka od strane tvrtke OM Digital Solutions Corporation je licencirana.
- Norme za sustave datoteka fotoaparata navedene u ovome priručniku su norme »Design Rule for Camera File System/DCF« koje je postavila Japanska udruga proizvođača elektroničke i informatičke tehnologije (eng. Japan Electronics and Information Technology Industries Association, JEITA).
- Ostali nazivi tvrtki i proizvoda navedeni u ovom priručniku registrirani su zaštitni znaci i/ili zaštitni znaci njihovih vlasnika.



apical



THIS PRODUCT IS LICENSED UNDER THE AVC PATENT PORTFOLIO LICENSE FOR THE PERSONAL AND NONCOMMERCIAL USE OF A CONSUMER TO (i) ENCODE VIDEO IN COMPLIANCE WITH THE AVC STANDARD ("AVC VIDEO") AND/OR (ii) DECODE AVC VIDEO THAT WAS ENCODED BY A CONSUMER ENGAGED IN A PERSONAL AND NON-COMMERCIAL ACTIVITY AND/OR WAS OBTAINED FROM A VIDEO PROVIDER LICENSED TO PROVIDE AVC VIDEO. NO LICENSE IS GRANTED OR SHALL BE IMPLIED FOR ANY OTHER USE. ADDITIONAL INFORMATION MAY BE OBTAINED FROM MPEG LA, L.L.C. POGLEDAJTE [HTTP://WWW.MPEGLA.COM](http://www.mpegla.com)

Softver u ovom fotoaparatu može uključivati softver drugih proizvođača. Softver drugih proizvođača podliježe uvjetima i odredbama koje odrede vlasnici ili davatelji licencije tog softvera, pod kojima je softver pružen i vama.

Takve odredbe i druge obavijesti o softveru drugih proizvođača, ako takav softver postoji, mogu se pronaći u PDF datoteci sa softverskim napomenama koja se nalazi na

<https://cs.olympus-imaging.jp/en/support/imsg/digicamera/download/notice/notice.cfm>

Kazalo

Simboli

| | |
|---|--------------|
| ●) (Zvučni signal) | 146 |
| ⚡ Sporo | 148, 154 |
| ⚡ UP | 84 |
| ⚡+BBB..... | 148 |
| ⚡ X-Sinkr. | 148, 154 |
| ⚡ RC način | 170 |
| 🔒 (Zaštita)..... | 121 |
| 🖥️ (Prilagođavanje svjetline monitora) | 143 |
| 📺 Način (način ekspozicije videozapisa) | 115 |
| 📊 (Indeksni prikaz) | 126, 152 |
| 📅 (Indeksni prikaz / kalendarski prikaz) | 119 |
| 📄/Info postavke | 146, 152 |
| 📄 Postavke..... | 146 |
| ✂️ (rezanje) | 139 |
| 🔍+📄 | 148 |
| 📄/🔄 | 86 |
| 🗣️ (jezik)..... | 143 |
| 📄 (Balans bijele boje na jedan dodir) | 95, 112 |
| 🗑️ (Brisanje pojedinačnih slika) | 121 |
| 📄 (AF s prioritetom lica) | 82 |
| 📄 ^{WB} _{AUTO} Zadrži tople boje | 148 |
| 🔍 (Pretpregled)..... | 112 |
| 📄 (Uzastopno N) | 86 |
| 📄 (Uzastopno V) | 86 |
| ▶️📄 Funkcija | 145 |
| ▶️ Info | 146 |
| 📄 Upravljačke pos..... | 146 |
| 📄 Gumb (prečac)..... | 33 |
| 📄 Gumb (Videozapis)..... | 74, 112, 145 |
| ✔️ (Odabir slike) | 122 |
| 🔍 (Uvećana reprodukcija) | 119 |
| 📄 (Rotacija slike)..... | 137 |

A

| | |
|-----------------------------------|-----|
| A (Način prior. otvora obj.)..... | 37 |
| AdobeRGB | 110 |

| | |
|-------------------------------------|--------------------|
| AE Bracketing..... | 68 |
| AEL/AFL | 151 |
| AE zaključavanje | 112, 113, 145, 151 |
| AF lampica..... | 30, 130 |
| AF praćenje | 92 |
| AF s prioritetom lica..... | 82 |
| AF s prioritetom očiju..... | 82 |
| AF uvećanog dijela | 113 |
| ART BKT | 137 |
| ART (Umjetnički filter)..... | 70 |
| Aut. naredba dijeljenja | 160 |
| Autoportreti | 78 |

B

| | |
|---|----------|
| Balans bijele boje | 94 |
| Balans bijele boje na jedan dodir (📄)..... | 95, 112 |
| Bežične funkcije..... | 158, 163 |
| Bežično daljinsko upravljanje vanjskim bljeskalicama | 170 |
| Bluetooth ® | 155 |
| Bljeskalica | 84 |
| Boja isticanja | 146 |
| Broj statičnih slika koje se mogu pohraniti | 188 |
| Br. piksela | 154, 188 |
| Br. sl./s za video. | 99, 136 |
| Brz. el. zooma Fotografija | 131 |
| Videozapis | 136 |
| Brz. prijenosa video..... | 99, 136 |
| Bulb/Time | 42 |
| Bulb/Time mjer. vrem..... | 147 |
| Bulb uživo | 42, 147 |

C

| | |
|------------------------------|-----|
| C-AF+TR (AF praćenje) | 92 |
| C-AF (Kontinuirani AF) | 92 |
| Certifikat | 150 |
| Računalo | 164 |

| | |
|--|---------------|
| D | |
| Daljinsko snimanje..... | 161 |
| Digi. telekonverter..... | 130 |
| Djelomična boja..... | 73 |
| DPOF..... | 123 |
| Duga ekspozic. (BULB/TIME UŽIVO)..... | 42 |
| E | |
| Efekt (i-Enhance)..... | 110 |
| Exif podaci..... | 149 |
| F | |
| Filtar boje..... | 108 |
| Filtar šuma..... | 147 |
| Fina promjena eks..... | 147 |
| Firmver..... | 143 |
| Focus Bracketing..... | 69 |
| Format datoteke..... | 188 |
| Formatiranje..... | 144 |
| Format slike..... | 97 |
| Fotografiranje uz radijsko upravljanje bljeskalicama..... | 169 |
| Funkcija gumba..... | 112 |
| Funkcija kotačića..... | 145 |
| Funkcija za boju..... | 105 |
| Funkcije zaslona na dodir..... | 32, 126 |
| G | |
| Glavna upravljačka ploča..... | 181 |
| GPS zapisnik..... | 162 |
| Gradacija..... | 108 |
| Gumb INFO | 28, 117, 128 |
| H | |
| HDMI..... | 146, 153 |
| HDR..... | 64 |
| HDR s pozadinskim osvjetljenjem..... | 58 |
| I | |
| Indeksni prikaz..... | 119, 126, 152 |
| Informacije o položaju..... | 162 |
| Instalacija..... | 165 |
| Instant film..... | 72 |

| | |
|----------------------------|----------|
| ISO-Auto post..... | 147 |
| ISO osjetljivost..... | 83 |
| Isticanje..... | 113, 151 |
| Izbornik..... | 128, 181 |
| Izbornik postavki..... | 143, 187 |
| Izbornik reprodukcije..... | 137, 184 |
| Izbornik snimanja..... | 129, 183 |
| Izbornik snimanja 1..... | 129 |
| Izbornik snimanja 2..... | 129 |
| Izbornik videozapisa..... | 136, 183 |
| Izбриши | |
| Odabrane slike..... | 122 |
| Pojedinačna slika..... | 121 |
| Sve slike..... | 144 |
| Izmjenjivi objektivni..... | 167 |

| | |
|----------------------------|-----|
| J | |
| Jezična postavka (🗣️)..... | 143 |

| | |
|---------------------------------------|---------------|
| K | |
| Kalendarski prikaz..... | 119, 126, 152 |
| Kartica..... | 16, 167 |
| Kompenzacija balansa bijele boje..... | 96 |
| Kompenzacija ekspozicije..... | 81 |
| Kompozitna fotografija uživo..... | 44, 61 |
| Komp. trapezoida..... | 67 |
| Kontinuirani AF..... | 92 |
| Kontrast..... | 106 |
| Kontrola intenziteta bljeskalice..... | 103 |
| Kontrola monokromatskog profila..... | 46 |
| Kontrola profila..... | 46 |
| Kontrola profila boje..... | 51 |
| Kontrola svjetla i sjene..... | 111 |
| Kotačić odabira načina rada..... | 29 |
| Kvaliteta fotografije | |
| Fotografija (📷⬅️)..... | 98 |
| Videozapis (📹⬅️)..... | 99 |

| | |
|----------------------------------|----------|
| L | |
| Lozinka za povezivanje..... | 163 |
| LV glavna upravljačka ploča..... | 89, 181 |
| LV-Info..... | 146, 152 |
| LV upravljačka ploča..... | 91, 181 |

M

| | |
|-----------------------------|----------|
| M (Ručni način)..... | 41 |
| Mapiranje piksela..... | 150, 175 |
| MF (Funkcija gumba)..... | 112 |
| MF pomoć..... | 145, 151 |
| MF ručica..... | 168 |
| MF (Ručni fokus)..... | 92 |
| Mirovanje..... | 22, 150 |
| Mjerač nagiba..... | 28 |
| MjerenjeMjerenje..... | 93 |
| Monokromatska boja..... | 109 |

N

| | |
|-------------------------------------|----------|
| Način AF..... | 92 |
| Videozapis..... | 136 |
| Način AP..... | 60 |
| Način AUTO (AUTO)..... | 54 |
| Način ekspozicije videozapisa..... | 115 |
| Način fokusa..... | 92 |
| Načini snimanja..... | 29 |
| Način naprednog fotografiranja..... | 60 |
| Način slike..... | 103, 130 |
| Način videozapisa..... | 76 |
| Naredba dijeljenja..... | 122 |
| Naziv datoteke..... | 149 |
| Nivo Snimanja..... | 136 |

O

| | |
|-------------------------|--------|
| OI.Palette..... | 155 |
| OI.Share..... | 155 |
| OI.Track..... | 155 |
| Olympus Workspace..... | 2, 165 |
| Omjer stran. slike..... | 97 |
| Oštrina..... | 106 |

P

| | |
|---------------------------------------|---------|
| P (Programski način rada)..... | 35 |
| Panorama..... | 66, 125 |
| Poboljš. prikaza uživo..... | 146 |
| Podešavanje svjetline zaslona..... | 143 |
| Pohrana..... | 164 |
| Pojedinačni AF..... | 92 |
| Položaj AF ciljne oznake..... | 82 |
| Ponovno postavi..... | 129 |

| | |
|--|--------------|
| Ponovno post. obj..... | 145 |
| Ponovno post. zašt..... | 142 |
| Pon. post. naredbu dijeljenja..... | 122 |
| Post. autorskih prava..... | 149 |
| Postavke AF ciljne oznake..... | 81 |
| Postavke kartice..... | 144 |
| Postavke komp. snimanja..... | 147 |
| Postavke kvalitete slike | |
| Fotografija..... | 98, 148, 188 |
| Fotografija (← Postavi)..... | 154 |
| Videozapis..... | 99 |
| Postavke načina Tiho[♥]..... | 135 |
| Postavljanje datuma/vremena (🕒)..... | 23 |
| Post. ekr. osj. na dod..... | 150 |
| Povezivanje | |
| Pametni telefon..... | 155 |
| Računalo..... | 164 |
| Precizno podešavanje..... | 73 |
| Pregled slike..... | 143 |
| Prekidač za kontrolu profila..... | 46, 51 |
| Preklapanje slika..... | 141 |
| Premošćivanje izbjeljivanja..... | 72 |
| Pretpregled (🔍)..... | 112 |
| Prijenos slika na pametni telefon..... | 159 |
| Prikazana mreža..... | 146 |
| Prikaz histograma..... | 28 |
| Prikaz informacija..... | 26 |
| Reprodukcija..... | 116 |
| Prilagodi razinu..... | 150 |
| Prilagođavanje glasnoće..... | 121 |
| Prilagođeni izbornik..... | 145, 184 |
| Pripr. tijekom isklj..... | 158 |
| Promjena programa (Ps)..... | 36 |
| Prostor boja..... | 110, 148 |
| Prs. fokusa..... | 92 |
| Ps (Promjena programa)..... | 36 |
| Punjenje baterije..... | 18 |

R

| | |
|-----------------------------|-----|
| RAW uređ. podat..... | 137 |
| Razina baterije..... | 22 |
| RC način (⚡ RC način)..... | 170 |
| Redukc. šuma..... | 147 |
| Registracija korisnika..... | 2 |

| | |
|---------------------------------------|----------|
| Reprodukcija | |
| Fotografija | 118 |
| Videozapis | 118, 121 |
| Rezanje videozapisa | 142 |
| Rotiraj | 119 |
| Ručica ručnog fokusa (MF ručica)..... | 168 |
| Ručni fokus..... | 92 |

S

| | |
|--|--------------|
| S (Način prior. zatvarača) | 39 |
| S-AF+MF (Pojedinačni AF i Ručni fokus)..... | 92 |
| S-AF (Pojedinačni AF)..... | 92 |
| Samookidač..... | 86 |
| SCN (scena)..... | 56 |
| SD kartica | 167 |
| Formatiranje kartice | 144 |
| Smanjenje titranja..... | 146 |
| Snimanje foto. iz video. | 141 |
| Snimanje ubrz. tijeka vrem. | 133 |
| Snimanje videozapisa..... | 74 |
| Snimanje zvuka | |
| Fotografija..... | 124 |
| Softver za računalo..... | 165 |
| sRGB..... | 110 |
| Stab. slike | 96 |
| Videozapis | 136 |
| Stupanj kompresije | 98, 154, 188 |
| Super Spot AF | 113 |
| Svjetlosni tragovi | 57 |

T

| | |
|------------------|------------|
| Tiho[♥]..... | 58, 65, 88 |
| Time uživo | 42 |
| TIME UŽIVO | 42, 62 |
| TV | 153 |

U

| | |
|---------------------------|-----|
| Upravljačke pos. | 146 |
| Uredi | 137 |
| Ur. naziv datoteke..... | 149 |
| USB | 146 |
| Usporeni videozapis | 77 |
| Uvećana reprodukcija..... | 119 |
| Uzastopno snimanje..... | 86 |

V

| | |
|--|---------------|
| Vanjske bljeskalice | 169 |
| Veličina datoteke | 188 |
| Veličina slike | |
| Fotografija..... | 148, 154, 188 |
| Videozapis | 99 |
| Videozapis  | 136 |
| Videozapis ubrzanog tijeka vremena | 133 |
| Višestr. ekspozicija | 63, 131 |
| Vrijeme | 42 |

W

| | |
|-------------------------------|-------------------------|
| WB..... | 148 |
| Wi-Fi/Bluetooth postavke..... | |
| | 143, 157, 158, 162, 163 |

Z

| | |
|--------------------|-----|
| Zasićenje | 106 |
| Zaštita | 121 |
| Zvučni signal..... | 146 |

datum izdavanja:
travanj 2021.

OLYMPUS

OM Digital Solutions Corporation

<https://om-digitalsolutions.com/>