

OLYMPUS

DIGITÁLIS FÉNYKÉPEZŐGÉP OLYMPUS PEN E-PL10 Kezelési útmutató

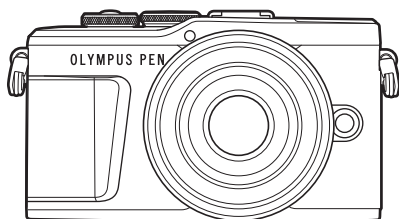

Tartalomjegyzék

Feladatok rövid tárgymutatója

1. Előkészületek
2. Felvételkedészítés
3. Lejátszás
4. Menüfunkciók
5. Fényképezőgép csatlakoztatása okostelefonhoz
6. A fényképezőgép számítógéphez történő csatlakoztatása
7. Figyelmeztetések
8. Információ
9. BIZTONSÁGI TUDNIVALÓK



Tanúsítványszám: IM008

A Wi-Fi® logó tanúsítvány száma: IM008Z

- Köszönjük, hogy az Olympus digitális fényképezőgépét választotta. Mielőtt használatba venné új fényképezőgépét, figyelmesen olvassa el ezt az útmutatót, hogy a lehető legjobb teljesítményt élvezhesse és hosszú időn keresztül használhassa a készüléket. Jelen útmutatót őrizze meg biztonságos helyen, hogy az később tájékoztatásul szolgálhasson.
- Javasoljuk, hogy fontos fényképek készítése előtt készítsen néhány próbafelvételt, hogy megismerkedjen a fényképezőgéppel.
- Az útmutatóban található film- és fényképezőgép-illusztrációk a fejlesztés időszakában készültek, ezért eltérhetnek a jelenlegi terméktől.
- Amennyiben a fényképezőgép újabb firmware-verzióval rendelkezik, a funkciók bővíülhetnek és/vagy módosulhatnak, emiatt az útmutató eltérő információkat tartalmazhat. A legfrissebb információk az Olympus weboldalán találhatók.

Regisztrálja termékét a www.olympus.eu/register-product honlapon és élvezze az Olympus-tól kapott további előnyöket!

Tartalomjegyzék

Feladatok rövid tárgymutatója	7
Az egyes részek elnevezése	12
Előkészületek	14
■ A doboz tartalmának kicsomagolása	14
■ Az akkumulátor töltése és behelyezése	15
■ A kártya behelyezése	17
A kártya eltávolítása	17
■ Az objektív felszerelése a fényképezőgépre	18
■ A fényképezőgép bekapcsolása	20
■ Kezdeti beállítások	21
■ A fényképezőgép kijelzőjén látható feliratok olvashatatlanok/ nem a kiválasztott nyelven szerepelnek	23
Felvételkészítés	24
■ Információk megjelenítése felvételkészítés közben	24
Váltás a megjeleníthető információk között.....	26
■ Felvételi mód kiválasztása és képek készítése	27
A felvételi módok típusai.....	27
■ Nagy és kis látószögű felvételek készítése	29
■ Váltás a kijelzők között a  (Hivatkozás) gombbal	30
■ A fényképezőgép választja ki a beállításokat (AUTO mód)	31
■ Felvételkészítés témamódban (SCN)	33
A témamódok típusai	33
■ Felvételkészítés haladó fényképkészítési üzemmódban (iAP)-mód)	37
AP mód lehetőségek	37
[Élő kompozíció]: Élőkompozíció-fényképezés.....	38
[Live time]: Live time fényképezés	39
[Többszörös exponálás]: Több expozíció készítése.....	40
[HDR]: Képek készítése HDR-rel.....	41
[Csendes ] mód.....	42
Panoráma-fényképezés.....	43
[Trapéztorz. komp.].....	44
[AE-sorozat]: Az expozíció módosítása fényképek sorozatán keresztül	45
[Fókusz expozíciósor.]: A fókusz távolság módosítása fényképek sorozatán keresztül	46
■ Művészi szűrők használata (ART mód)	47
A művészi szűrők típusai	49
A művészi szűrőhöz tartozó effekt mértékének beállítása (finomhangolás).....	50
A [Részleges szín] használata	50
■ A rekeszérték és a zársebesség automatikus kiválasztása (Programmód)	51
■ Rekeszérték kiválasztása (Fényrekesz elővál. mód)	52

Zársebesség kiválasztása (Zárseb. elővál. mód)	53	Sorozatfelvétel / önkildő felvétel készítése	74
A rekeszérték és a zársebesség kiválasztása (Manuális mód)	54	Az elektronikus zár (Csendes [♥])	75
Felvételkészítés hosszú expozíciós idővel (BULB/LIVE TIME)	55	Felvételkészítési lehetőségek előhívása	76
Élő kompozíció fényképezése (sötét és világos kompozíció) ...	56	Szerkesztési beállítások (Képmód).....	78
Felvételkészítés az érintőképernyővel	57	Az ISO-érzékenység (ISO) módosítása	79
Filmfelvétel fényképkészítési módokban	58	Szín beállítása (WB (fehéregyensúly)).....	80
Filmfelvétel film módban	59	Fókuszmod kiválasztása (AF üzemmód).....	81
Film mód lehetőségek	60	Az oldalarány beállítása	82
Filmeffektek	61	Képminőség kiválasztása (Fotóminőség,  )	83
Filmek létrehozása klipekből.....	63	A képminőség kiválasztása (filmminőség  ).....	84
Klipek felvétele	63	Hatások hozzáadása filmhez....	87
Új "Klipjeim" csoport létrehozása	63	A vaku fényerejének beállítása (Vakuerősség-szabályozás)	88
Klip eltávolítása a Klipjeim közül	64	Elmozdulás csökkentése (képstabilizátor)	89
"Klipjeim" szerkesztése	64	Fehéregyensúly finombeállítása (fehéregyensúly-kompenzáció)	90
Lassított felvételek készítése....	66	A fényerő mérési módjának kiválasztása (fénymérés).....	91
A csendesítő funkció használata film felvétele közben	66	Az élesség finombeállítása (Élesség)	91
Fényképek készítése önarckép módban	67	A kontraszt finombeállítása (Kontraszt).....	92
Különböző beállítások használata	69	A színtelítettség finombeállítása (Színtelítettség)	92
Expozícióvezérlés (Expozíció )	69	A színtónus finombeállítása (Árnyaltság)	93
Digitális zoom (Digitális telekonverter).....	69	Szűrőeffektek alkalmazása egyszínű képekre (Színszűrő)	93
Az AF-keret mód kiválasztása (AF-keret beállítások)	70	Egyszínű kép színtónusának beállítása (Monokróm szín)	94
Az AF-keret beállítása	70	Az i-Enhance effektek beállítása (Effekt).....	94
AF arcprioritás/ AF szemprioritás.....	71		
Vaku használata (vakus fényképezés).....	72		

A színreprodukciós formátum beállítása (Színtér)	95
A csúcspénnyek és árnyékok fényerejének módosítása (Kiemelés és árnyék vezérlése)	96
Funkciók hozzárendelése gombokhoz (Gombfunkció)	97

Lejátszás **100**

Információ megjelenítése lejátszás közben	100
Lejátszott felvételekhez kapcsolódó információ	100
Váltás a megjeleníthető információk között	101
Fotók és filmek megtekintése	102
Többképes megjelenítés/ Naptáralapú megjelenítés	103
Fotók megtekintése	103
Filmek megtekintése	105
Képek írásvédelme	105
Kép törlése	105
Képek átviteli utasításának beállítása (Megosztási sorrend)	106
Megosztási sorrend törlése	106
Képek kiválasztása (O, Kiválasztottak törlése, Megoszt. sorrend kiv.)	106
Nyomatási utasítás létrehozása (DPOF)	107
Kiválasztott képek vagy minden kép eltávolítása a nyomtatási utasításból	108
Hangrögzítés	108
Hanglejátszás	109
Klipjeim megtekintése	109
Állóképek hozzáadása a Klipjeimhez	109

Klippek eltávolítása a Klipjeim közül	110
Panorámaképek görgetése	110

Az érintőképernyő használata	111
Egyképes lejátszás	111
Többképes/Klipjeim/ Naptár alapú lejátszás	111
Képek kiválasztása és védelme	112
Képek megtekintése önarckép módban	112

Menüfunkciók **113**

Alapvető menüműveletek	113
A Képrögzítés menü 1 / Képrögzítés menü 2 használata	114
Visszatérés az alapbeállításokhoz (Alaphelyzet)	114
Szerkesztési beállítások (Képmód)	115
Digitális zoom (Digitális telekonverter)	115
A fókusz javítása sötét környezetben (AF segédfény)	115
Zoomsebesség kiválasztása (Elektr. zoomseb.)	116
Automatikus felvételkedzés fix intervallummal (Time Lapse beállítás)	116
A csendes mód lehetőségei (Csendes [♥] beállítások)	117
Vezeték nélküli távirányítóval végzett vakus fényképezés (Távvezérlés)	118
A Video menü használata	119
A lejátszás menü használata	120
A képek elforgatása (R)	120
Állóképek szerkesztése (Szerkesztés)	120

Fotó mentése filmből (Kép a filmben)	122
Filmek vágása (Film vágás)....	123
Minden védelem törlése	123

A beállítási menü használata .. 124

A kártya formázása (Kártya beállítás)	125
Az összes kép törlése (Kártya beállítás)	125
Nyelvválasztás ().....	125

Az egyéni menük használata... 126

A AF/MF	126
B Gomb/tárca.....	126
C1 Kijelző/  /PC	127
C2 Kijelző/  /PC	127
D1 Exp/ISO/BULB	128
D2 Exp/ISO/BULB	128
E  Egyéni.....	129
F  -/fehéregyensúly/szín ...	129
G Felvétel.....	130
H  funkció	131
AEL/AFL	131
MF segéd.....	132
Információmegjelenítés hozzáadása	132
Felvételek megtekintése tv-készüléken.....	134
Zársebesség a vaku működésekor	135
JPEG képméreték és tömörítési arányok kombinációi.....	135

Fényképezőgép csatlakoztatása okostelefonhoz 136

A fényképezőgép párosítása okostelefonnal	137
A vezeték nélküli hálózatok a fényképezőgép kikapcsolt állapotára vonatkozó beállításai	138

Képek másolása okostelefonra	140
A fényképek automatikus feltöltése a fényképezőgép kikapcsolt állapotában.....	140
Okostelefonnal távvezérelt felvételkészítés	141
Helymeghatározási információ hozzáadása a képekhez	141
A vezeték nélküli LAN-/ Bluetooth®-beállítások alaphelyzetbe állítása.....	142
A jelszó módosítása	142
A vezeték nélküli LAN-/ Bluetooth®-funkció kikapcsolása	143

A fényképezőgép számítógéphez történi csatlakoztatása 144

A fényképezőgép számítógéphez történi csatlakoztatása	144
Képek másolása számítógépre	144
A számítógépes szoftver telepítése.....	145
Felhasználói regisztráció.....	145

Figyelmeztetések 146

Az akkumulátor és a töltő.....	146
A töltő használata külföldön ...	146
A fényképezőgéppel használható memóriakártya- típusok.....	147
Képrögzítési mód és fájl méret / a tárolható fotók száma	147
Cserélhető objektívek	148
Kompatibilis vakuegységek	149
Vezeték nélküli távirányítóval végzett vakus fényképezés	150
Más külső vakuk.....	151

■ Rendszerábra.....	152
■ A fényképezőgép tisztítása és tárolása.....	154
A fényképezőgép tisztítása.....	154
Tárolás.....	154
A képkötő eszköz tisztítása és ellenőrzése	154
Pixel-hozzárendelés – A képfeldolgozási funkció ellenőrzése	155

Információ	156
-------------------	------------

■ Felvételi tippek és tájékoztató.....	156
■ Hibakódok	160
■ Alapértelmezett beállítások	162
■ Műszaki adatok.....	167

BIZTONSÁGI TUDNIVALÓK	170
------------------------------	------------

■ BIZTONSÁGI TUDNIVALÓK	170
-------------------------------	-----

Jelölés	176
----------------	------------

Feladatok rövid tárgymutatója

Felvételkészítés



Fényképezzen egyszerűen, bonyolult beállítások alkalmazása nélkül	▶ AUTO mód (AUTO)	31
Fényképezés, ahogyan Ön szereti, bonyolult szakkifejezések ismerete nélkül	▶ Live Guide Útmutató	31
Őnarcképek készítése	▶ Őnarcképek	67
Stílusos képek készítése	▶ Művészi szűrő	47
A jelenetnek megfelelő beállítások gyors elvégzése	▶ Motivumprogram (SCN)	33
Felvétel készítése éleetlen háttérrel	▶ Live Guide Útmutató	31
	▶ Felvétel rekesz-előválasztással	52
Éjszakai felvételek készítése	▶ Éjszakai portré (SCN)	33
	▶ Éjszakai felvétel (SCN)	34
	▶ Éjszakai fények (SCN)	34
Tűzijáték fényképezése	▶ Tűzijáték (SCN)	34
	▶ Live time (AP)	39
	▶ Élő kompozíció (AP)	38
	▶ Élő kompozíció (M)	56
	▶ Bulb/time fényképezés (M)	55
	▶ Fénycsíkok (SCN)	34
Fénycsíkok fényképezése	▶ Live time (AP)	39
	▶ Élő kompozíció (AP)	38
	▶ Élő kompozíció (M)	56
	▶ Bulb/time fényképezés (M)	55
	▶ Fénycsíkok (SCN)	34
A csúcsfények és árnyékok fényerejének beállítása	▶ Live Guide Útmutató	31
	▶ Expozíciókorrekció	69
Fényképek készítése vakuval	▶ Vakus fényképezés	72
Fényképek készítése vaku nélkül	▶ ISO-érzékenység	79
Elmozdulás csökkentése	▶ Képstab.	89
	▶ Őnkioldó	74

Felvételek készítése háttérfényben levő témákról	▶ Vakus fényképezés	72
	▶ Háttérfény HDR (SCN)	35
	▶ Árnyaltság (képi üzemmód)	93
	▶ Spot fénymérés	91
Az önkioldó használata	▶ Önkioldó	74
Sorozatfelvétel	▶ Sorozatfelvétel	74
Az oldalarány módosítása	▶ Oldalarány	82
	▶ Live Guide Útmutató	31
A kép színeinek módosítása	▶ Képmód	78
	▶ Fehéregyensúly	80
A képek feldolgozása a témának megfelelően/Egytónusú képek készítése	▶ Képmód	78
	▶ Művészi szűrő (ART)	47
	▶ Live Guide Útmutató	31
Felvétel készítése mozgásban lévő téma megállításával vagy mozgás érzetének keltése	▶ Motivumprogram (SCN)	33
	▶ Felvétel zársebesség-előválasztással	53
Amikor a fényképezőgép nem fókuszál a tárgyra/Fókuszálás egy területre	▶ Érintéssel AF (az érintőképernyő használatával)	57
	▶ AF-keret beállítások	70
	▶ Zoom keret AF/zoom AF	99
Fókuszálás a keret egy pontjára/fókusz megerősítése exponálás előtt	▶ Zoom keret AF/zoom AF	99
Mozgó téma megtartása a fókuszban	▶ C-AF+TR (AF követés)	82
Mozgó téma fókuszba állítása és fényképezése	▶ C-AF	81
Kereskedelmi jellegű filmek létrehozása	▶ Klipjeim	63
Képzaj (szemcsésség) csökkentése	▶ Zajcsökkentés	128
A kijelző optimalizálása/kijelző árnyalatának beállítása	▶ Kijelző fényerejének állítása	124
	▶ Éjsz. felv.	127
Vízszintes és függőleges beállítás ellenőrzése felvét elkészítés előtt	▶ Szintjelző	26
Beállított kompozíció fényképezése	▶ Kompozíciós rács	127
Akkumulátorenergia kímélése	▶ Készenl. mód	131

Az elkészíthető felvételek számának növelése	▶ Fotók képmínőségmódja	83
Távírányító használata	▶ Okostelefonnal távvezérelt felvételkészítés	141
Felvételt készítés a kioldógomb hangja nélkül	Csendes [▼] (SCN)	35
	Csendes [▼] (∩)	42
	Csendes [▼] (P/A/S/M/ART)	75
A téma kinagyítása, hogy a kép nagyobb részét töltsé ki	▶ Digitális telekonverter	69
A bőr színezetének javítása	Egygombos e-Portré	67
	Portré (Képmód)	78
	e-Portré (Képmód)	78
	Motívumprogram (SCN)	33

Lejátszás/utólagos szerkesztés



A képek megtekintése tv-készüléken	▶ HDMI	127
	▶ Lejátszás tv-készüléken	134
Diavetítés háttérzenével	▶ Diavetítés	104
Árnyékok világosítása	▶ Árnyékkompensáció (JPEG szerkesztés)	121
Vörösszem-hatás kezelése	▶ Vörösszem javítása (JPEG szerkesztés)	121
Egyszerű nyomtatás	▶ Nyomtatási utasítás létrehozása	107
Felvételek megtekintése okostelefonon	▶ Képek másolása okostelefonra	140
Képek automatikus feltöltése okostelefonra	▶ A fényképek automatikus feltöltése a fényképezőgép kikapcsolt állapotában	140
Helyadatok hozzáadása a képekhez	▶ Helyadatok hozzáadása a képekhez	141





Fényképezőgép-beállítások



Az idő és a dátum szinkronizálása	▶ A dátum/idő beállítása	21
Alapértelmezett beállítások visszaállítása	▶ Alaphelyzet	114
A menükijelző nyelvének módosítása	▶ 	125
Az automatikus fókusz hangjának kikapcsolása	▶  (Síphang)	127
	▶ Csendes [▼] (SCN)	35
	▶ Csendes [▼] (TAP)	42

Az útmutatóban alkalmazott jelek

Az útmutatóban az alábbi szimbólumokat használjuk.

	A nyílombokat jelző szimbólumok (sorrendben a felfelé, lefelé, balra és jobbra mutató nyílomb)(13. oldal).
 Megjegyzések	A fényképezőgép használatával kapcsolatos megjegyzéseket jelzi.
 Tippek	Hasznos tudnivalókat és tippeket jelöl, hogy a legtöbbet hozza ki fényképezőgépéből.
	Azokra az oldalakra utal, ahol részletes, illetve a témával kapcsolatos információt olvashat.

Az Olympus nem vállal semmilyen felelősséget a helyi szabályozások megsértéséért, amennyiben a terméket a vásárlás országán vagy régióján kívül használják.

- Amennyiben az említett funkciókat a vásárlás országán vagy régióján kívül használja, előfordulhat, hogy ezzel megsérti a vezeték nélküli kapcsolatokra vonatkozó helyi szabályozásokat; ezért használat előtt mindig egyeztessen a helyi hatóságokkal.

Az Olympus semmilyen felelősséget nem vállal azért, ha a felhasználó nem tesz eleget a helyi előírásoknak.

Az egyes részek elnevezése

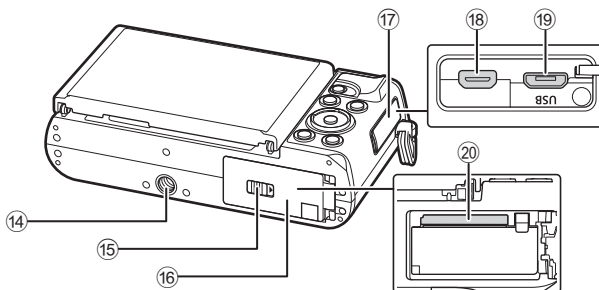
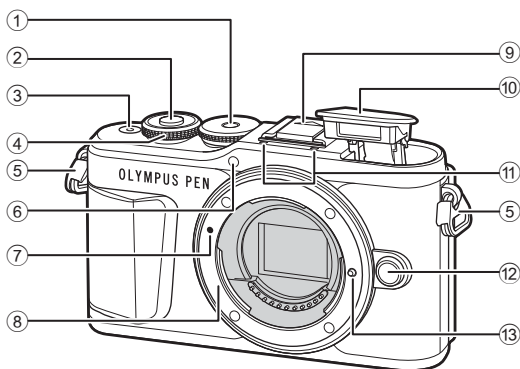

- | | |
|---|--|
| ① MÓDVÁLASZTÓ tárcsa.....27. oldal | ⑩ Belső vaku72. oldal |
| ② Kioldógomb.....28. oldal | ⑪ Sztereó mikrofon..... 108, 119, 121. oldal |
| ③ ON/OFF gomb.....20. oldal | ⑫ Objektívkioldó gomb.....19. oldal |
| ④ Vezérlőtárcsa ()
.....51–54, 69, 72, 102. oldal | ⑬ Objektívörögztítő |
| ⑤ Vállpántbújtató.....14. oldal | ⑭ Fényképezőgép-állvány foglalat |
| ⑥ Önkiloldó lámpája / AF segédfény
.....74. oldal/115. oldal | ⑮ Akkumulátor-/kártyatartó
zárja.....15, 17. oldal |
| ⑦ Az objektív csatlakoztatási
jele.....18. oldal | ⑯ Akkumulátor-/kártyatartó
fedele.....15, 17. oldal |
| ⑧ Foglalat (Vegye le a védősapkát az
objektív csatlakoztatása előtt.) | ⑰ Csatlakozófedél |
| ⑨ Vakupapucs-védőburkolat | ⑱ HDMI-mikrocsatlakozó.....134. oldal |
| | ⑲ Mikro USB-csatlakozó.....144. oldal |
| | ⑳ Kártyafoglalat.....17. oldal |

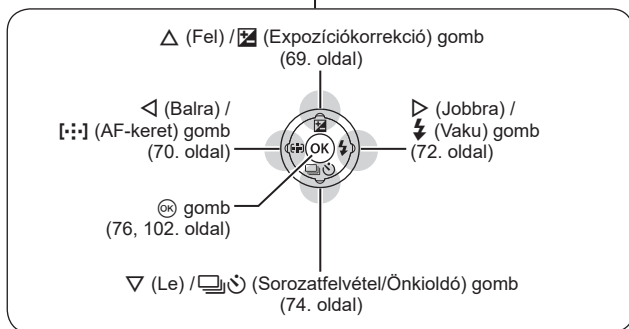
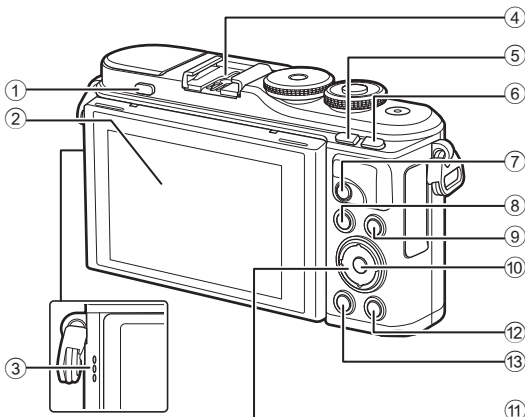

- | | |
|---|--|
| ① Vakunytás gomb 72. oldal | ⑦ (Film)/ gomb.... 58. oldal/106. oldal |
| ② Kijelző (érintőképernyő)
..... 24, 57, 76, 100, 111. oldal | ⑧ MENU gomb..... 113. oldal |
| ③ Hangszóró | ⑨ INFO gomb.....26, 101, 132. oldal |
| ④ Vakupapucs 149. oldal | ⑩ gomb76, 102. oldal |
| ⑤ (Hivatkozás)/ gomb
..... 30. oldal/103. oldal | ⑪ Nyílombok* (▲ ▼ ◀ ▶)
.....21, 70–74, 102. oldal |
| ⑥ Fn/Q gomb..... 97. oldal/69, 103. oldal | ⑫ (Lejátszás) gomb 102. oldal |
| | ⑬ (Törlés) gomb.....105. oldal |

* Az útmutatóban a ▲ ▼ ◀ ▶ gombok a nyílombokkal végezhető műveleteket jelzik.

A doboz tartalmának kicsomagolása

A fényképezőgép a következő tartozékokkal rendelkezik.

Ha bármi hiányzik vagy sérült, forduljon a forgalmazóhoz, akinél a fényképezőgépet vásárolta.

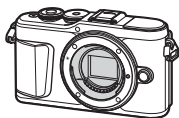

Fényképezőgép



Védősapka



Nyakpánt

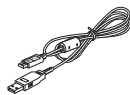

USB-kábel
CB-USB12

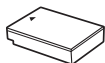

BLS-50 lítiumion
akkumulátor

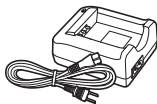

BCS-5 lítiumion töltő

- Alap kezelési útmutató
- Jótállási jegy

A nyakpánt felhelyezése

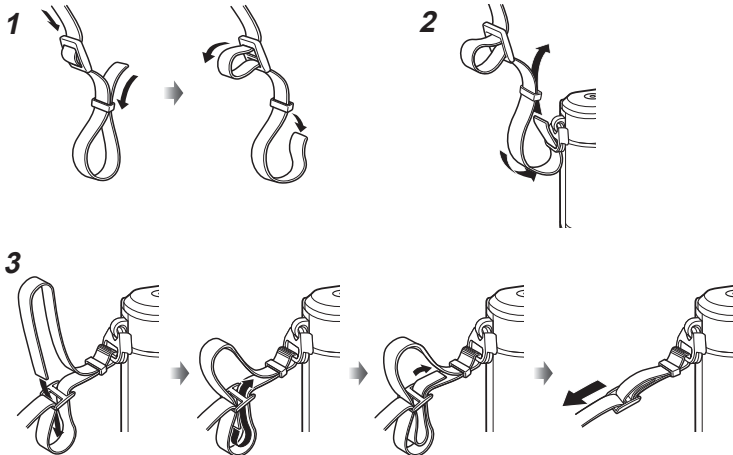

- A nyakpántot a másik oldalon is ugyanígy kell felhelyezni.
- Végül húzza szorosra a nyakpántot, ügyelve arra, hogy jól be legyen kapcsolva.

Az akkumulátor töltése és behelyezése

1 Az akkumulátor töltése

Töltésszintkijelző

A töltés folyamatban	Narancs színben világít
A töltés befejeződött	Ki
Töltési hiba	Narancs színben villog

(Töltési idő: legfeljebb körülbelül 3 óra 30 perc)

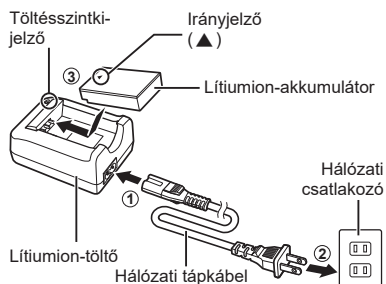

- Ha a töltés befejeződött, húzza ki a töltőt.

2 Az akkumulátor-/kártyatartó fedelének kinyitása.

Az akkumulátor-/kártyatartó fedele

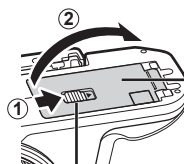

Az akkumulátor-/kártyatartó zárja

3 Akkumulátor behelyezése.

- Kizárólag BLS-50 akkumulátort használjon (14. oldal, 169).

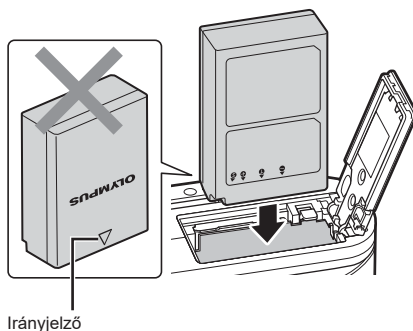

Az akkumulátor eltávolítása

Az akkumulátor-/kártyatartó fedelének kinyitása vagy lezárása előtt kapcsolja ki a fényképezőgépet. Az akkumulátor eltávolításához először nyomja az akkumulátorrögzítő gombot a nyíl által jelzett irányba, majd távolítsa el az akkumulátort.

- Ne távolítsa el a kártyát, miközben látható a kártyairás jele (24. oldal).
- Ha nem tudja eltávolítani az akkumulátort, lépjen kapcsolatba egy hivatalos forgalmazóval vagy márkaszervizzel. Ne próbálja erővel eltávolítani.

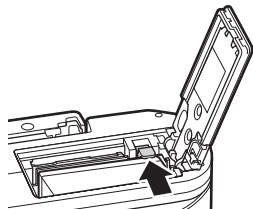

Megjegyzések

- Ajánlatos tartalék akkumulátorról gondoskodni arra az esetre, ha a használatban lévő akkumulátor lemerül.
- A fényképezőgép nincs felszerelve beépített töltővel, és nem tölthető USB csatlakozón keresztül.
- Lásd még: "Az akkumulátor és a töltő" (146. oldal).

A kártya behelyezése

A kézikönyvben a "kártya" kifejezés minden adattároló eszközre vonatkozik. A fényképezőgép az SD (Secure Digital) szabványnak megfelelő, harmadik fél által gyártott SD, SDHC és SDXC memóriakártyákkal működik.

Az első használat előtt, valamint más fényképezőgéppel vagy számítógéppel történő használat után a kártyákat formázni kell ezzel a fényképezőgéppel.  "A kártya formázása (Kártya beállítás)" (125. oldal)

1

Előkészületek

1 A kártya behelyezése.

- Nyissa ki az akkumulátor-/kártyatartó fedelét.
- A kártyát kattanásig tolja be.
 "A fényképezőgéppel használható memóriakártya-típusok" (147. oldal)

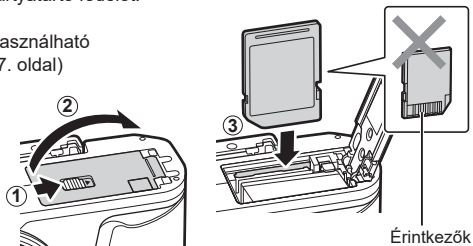

- Az akkumulátor, illetve kártya behelyezése vagy eltávolítása előtt kapcsolja ki a fényképezőgépet.
- Ha a kártya sérült vagy deformálódott, ne erőltesse a nyílásba. Ez ugyanis a kártyanyílás károsodását okozhatja.

2 Az akkumulátor-/kártyatartó fedelének lezárása

- Győződjön meg arról, hogy a fényképezőgép használata előtt lezárta-e az akkumulátor-/kártyatartó fedelét.

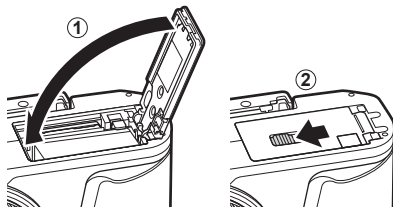

A kártya eltávolítása

Nyomja meg könnyedén a kártyát, és ki fog ugrani. Vegye ki a kártyát.

- Ne távolítsa el a kártyát, miközben látható a kártyairás jele (24. oldal).

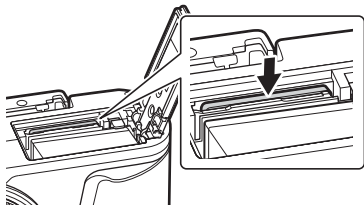

Az objektív felszerelése a fényképezőgépre

1

Előkészületek

- 1 Vegye le a fényképezőgépről a védősapkát, az objektívről pedig a hátsó védősapkát.

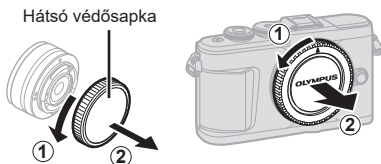

- 2 Illessze a fényképezőgépen lévő csatlakoztatási jelhez (piros) az objektíven található illesztési jelet (piros), majd tolja be az objektívet a fényképezőgépbe.

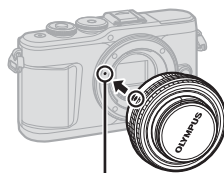

- 3 Kattanásig fordítsa el az objektívet az óramutató járásával megegyező irányba (az irányt a ③ nyíl jelzi).



- Az objektív fel- vagy leszerelésakor a fényképezőgép legyen kikapcsolva.
- Ne nyomja meg az objektívkioldó gombot.
- Ne érjen a fényképezőgép belső részeihez.

■ Az objektívvédő sapka eltávolítása

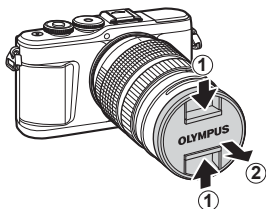

■ Az objektív eltávolítása a fényképezőgépről

Az objektív leszerelésekor a fényképezőgép mindenképpen legyen kikapcsolva. Az objektívkioldó gomb lenyomva tartása mellett fordítsa el az objektívet a nyíl irányába.

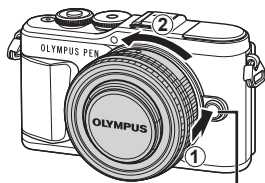

Objektívkioldó gomb

Cserélhető objektívek

Lásd: "Cserélhető objektívek" (148. oldal).

A fényképezőgép bekapcsolása

1

Előkészületek

- 1 Nyomja meg az **ON/OFF** gombot a fényképezőgép bekapcsolásához.
 - Ha a fényképezőgépet bekapcsolja, bekapcsol a kijelző is.

■ ON/OFF gomb

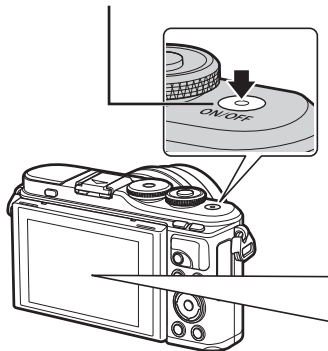

■ Kijelző

Az akkumulátor töltöttségi szintje

Az akkumulátor töltöttségi szint ikonja látható.

- [Full battery icon] (zöld): A fényképezőgép készen áll felvételek készítésére.
- [3/4 battery icon] (zöld): Az akkumulátor nincs teljesen feltöltve.
- [1/2 battery icon] (zöld): Alacsony az akkumulátor töltöttségi szintje.
- [Empty battery icon] (pirosan villog): Töltse fel az akkumulátort.

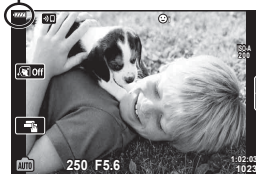

A fényképezőgép készenléti módja

Ha egy percig egyetlen műveletet sem végez, a fényképezőgép készenléti módba kerül, a kijelző elsötétül, és minden művelet megszakad. Amint megérint egy gombot (a kioldógombot, a  gombot stb.), a fényképezőgép aktiválódik. A fényképezőgép automatikusan kikapcsol, ha 5 percen keresztül alvó módban marad. A következő használat előtt kapcsolja be újra a fényképezőgépet. Kiválaszthatja, hogy a fényképezőgép meddig maradjon inaktív a készenléti módba lépés előtt.

 [Készenl. mód] (131. oldal)

Kezdeti beállítások

A fényképezőgép első bekapcsolása után végezze el a kezdeti beállításokat: válassza ki a nyelvet, és adja meg a fényképezőgépen megjelenítendő pontos időt.

- A dátum és az idő a képekkel együtt rögzül a memóriakártyán.
- A dátumra és az időre vonatkozó információk a fájlnévet is tartalmazzák. A fényképezőgép használata előtt ellenőrizze, hogy pontosan adta-e meg a dátumot és az időt. Ha a dátum és az idő nincs beállítva, bizonyos funkciók nem használhatók.

- 1 Ha a kezdeti beállítások párbeszédpanelén a nyelv kiválasztására vonatkozó utasítás jelenik meg, nyomja meg az **OK** gombot.

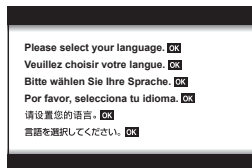

- 2 Jelölje ki a kívánt nyelvet a vezérlőtárcsa vagy a **△ ▽ ◀▶** nyíl gombok megnyomásával.

- A nyelvválasztási párbeszédpanel opciói két oldalon keresztül jelennek meg. Az oldalak között a **△ ▽ ◀▶** nyíl gombok vagy a vezérlőtárcsa segítségével tudja mozgatni a kurzort.



- 3 Ha kijelölte a kívánt nyelvet, nyomja meg az **OK** gombot.

- Ha az **OK** gomb lenyomása előtt megnyomja a kioldógombot, a fényképezőgép kilép a felvételi módba, és a nyelv nem kerül kiválasztásra. A kezdeti beállítások elvégzéséhez kapcsolja ki a fényképezőgépet, majd kapcsolja be újra. Ekkor ismét megjelenik a kezdeti beállításokat tartalmazó párbeszédpanel, ahol megismételheti a folyamatot az 1. lépéstől kezdve.
- A nyelvet bármikor megváltoztathatja a **Y** beállítási menüben. **Y** "Nyelvválasztás (Y)" (125. oldal)



4 Állítsa be a dátumot, az időt és a dátum formátumát.

- Az elemek kijelöléséhez használja a <> nyíl gombokat.
- A kijelölés módosításához használja a Δ ∇ nyíl gombokat.
- Az órát bármikor átállíthatja a ⏴ beállítási menüben.
👉 [O] (124. oldal)

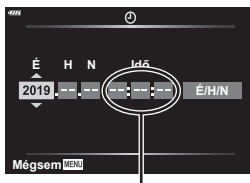

Az idő kijelzése 24 órás formátumban történik.

5 Zárja be a kezdeti beállításokat.

- Az óra beállításához nyomja meg az [OK] gombot.
- Ha az akkumulátort eltávolítja a fényképezőgépből, és a készüléket nem használja egy ideig, előfordulhat, hogy a dátum és az idő beállítása visszaáll a gyári alaphelyzetbe.
- Előfordulhat, hogy filmfelvétel-készítés előtt a képváltási sebességet is módosítani kell.
👉 [Képváltási sebesség] (119. oldal)

A fényképezőgép kikapcsolása

A fényképezőgép kikapcsolásához nyomja meg az **ON/OFF** gombot. Ha a fényképezőgép a képen látható párbeszédpanelt jeleníti meg, a követendő lépésekről a 138. oldalon talál további információkat.

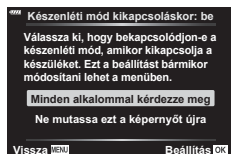
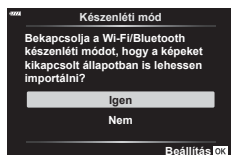

A fényképezőgép kijelzőjén látható feliratok olvashatatlanok/nem a kiválasztott nyelven szerepelnek

Ha a fényképezőgép kijelzőjén idegen nyelvű feliratok vagy az Ő számára olvashatatlan karakterek jelennek meg, lehetséges, hogy véletlenül nem a megfelelő nyelvet választotta ki a nyelvválasztási párbeszédpanelen. A nyelv átállításához kövesse az alábbi lépéseket.

- ① A menük megjelenítéséhez nyomja meg a **MENU** gombot.
- ② A $\Delta \nabla$ gombokkal jelölje ki a Υ fület, majd nyomja meg az \odot gombot.

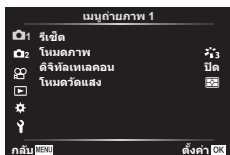

- ③ A $\Delta \nabla$ gombokkal jelölje ki a [] elemet, majd nyomja meg az \odot gombot.
- ④ A $\Delta \nabla \triangleleft$ gombokkal jelölje ki a kívánt nyelvet, majd nyomja meg az \odot gombot.

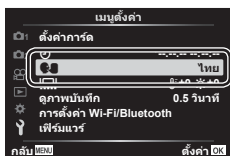

2 Felvételkedzés

Információk megjelenítése felvételkedzés közben

A kijelző megjelenítése fénykép készítése közben

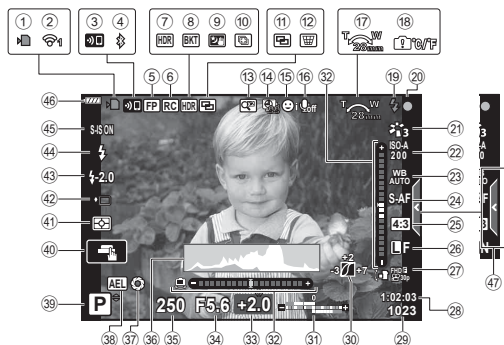

- | | | | |
|----|---|--------------------|-------|
| 1 | Kártyairás jelzője | 17. | oldal |
| 2 | Vezeték nélküli LAN-kapcsolat állapota | 136–143. | oldal |
| 3 | Vezeték nélküli LAN-kapcsolat létrehozása folyamatban | 136–143. | oldal |
| 4 | Bluetooth -kapcsolat létrehozva | 136–143. | oldal |
| 5 | Super FP vaku | 149. | oldal |
| 6 | Távvezérlés | 149. | oldal |
| 7 | HDR | 41. | oldal |
| 8 | AE-sorozat | 45. | oldal |
| 9 | Fókuszsorozat | 46. | oldal |
| 10 | Éjszakai fények | 34. | oldal |
| 11 | Többfókuszos felvétel | 36. | oldal |
| 12 | Többszörös exponálás | 40. | oldal |
| 13 | Trapéztorzítás-kompensáció | 44. | oldal |
| 14 | Digitális telekonverter | 115. | oldal |
| 15 | Time lapse felvétel | 116. | oldal |
| 16 | Arcprioritás/szemprioritás | 71. | oldal |
| 17 | Film hangfelvétellel | 58, 108, 119, 121. | oldal |
| 18 | Zoom működtetési iránya / gyújtótávolság | | |
| 19 | Belsőhőmérséklet-riasztás | 161. | oldal |
| 20 | Vaku | 72. | oldal |
| 21 | (villog: töltés folyamatban, világít: töltés kész) | | |
| 22 | AF megerősítő jel | 28. | oldal |
| 23 | Képmód | 78, 115. | oldal |
| 24 | ISO érzékenység | 79. | oldal |
| 25 | Fehéregyensúly | 80. | oldal |
| 26 | AF üzemmód | 81. | oldal |
| 27 | Oldalarány | 82. | oldal |
| 28 | Képmínőség (állóképek) | 83. | oldal |
| 29 | Képrögzítési mód (filmek) | 84. | oldal |
| 30 | Rendelkezésre álló felvételi idő | | |
| 31 | A tárolható fotók száma | 147. | oldal |
| 32 | Kiemelés és árnyék vezérlése | 96. | oldal |
| 33 | Felső: Vakuerősség szabályozása | 88. | oldal |
| 34 | Alsó: Expozíciókorrekció | 69. | oldal |
| 35 | Vízszintjelző | 26. | oldal |
| 36 | Expozíciókorrekció értéke | 69. | oldal |
| 37 | Rekesztérték | 51–54. | oldal |
| 38 | Zársebesség | 51–54. | oldal |
| 39 | Hisztogram | 26. | oldal |
| 40 | Előnézet | 98. | oldal |
| 41 | AE-zár | 98, 131. | oldal |
| 42 | Felvétel mód | 27–62. | oldal |
| 43 | Érintéssel történő használat | 57. | oldal |

- | | | | | | |
|----|---|-----------|----|---|-----------|
| 41 | Fénymérési mód..... | 91. oldal | 45 | Képstabilizáló..... | 89. oldal |
| 42 | Sorozatfelvétel / önkidóval
készített felvételek | 74. oldal | 46 | Akkumulátor töltöttségi
szintje..... | 20. oldal |
| 43 | Csendes felvételkedzés | 42. oldal | 47 | Live Guide Útmutató
előhívása | 31. oldal |
| 44 | Vakuerősség szabályozása | 88. oldal | | | |
| 44 | Villantás | 72. oldal | | | |

A kijelző megjelenítése film módban





- | | | | | | |
|----|--|------------|----|----------------------------|-----------|
| 48 | Felvételi szint jelzése..... | 119. oldal | 50 | Film (expozíció) mód | 87. oldal |
| 49 | Csendes felvételkedzés
lappul | 66. oldal | 51 | Filmeffekt | 61. oldal |

Váltás a megjeleníthető információk között

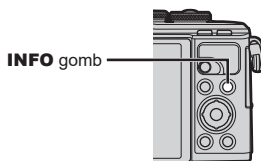
Az **INFO** gombot lenyomva a felvételkedészítés során átválthat a kijelzőn megjelenő információk között.



* Nem jelenik meg  módban (film módban) kivéve akkor, ha rögzítés van folyamatban.

- Módosíthatja az Egyéni1 és az Egyéni2 beállításait.  /Beállítás info > [LV-Info] (127. oldal)
- Az **INFO** gomb lenyomva tartása közben a vezérlőtárcsa bármelyik irányba történő elforgatásával átkapcsolhatja az információs képernyőket.

Hisztogram megjelenítése

Egy hisztogramot jelenít meg, amely a kép fényerejének eloszlását mutatja. A vízszintes tengelyen a fényerő, a függőleges tengelyen pedig a képen lévő egyes fényerők pixelszáma jelenik meg. Fényképezés közben a túlexponálást vörös szín jelöli, az alulexponálást kék, a szpot fényérés használatával mért tartományt pedig zöld.

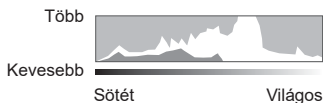

Vízszintjelző kijelző

A fényképezőgép irányultsága megjelenik. A függőleges irányban történő elmozdulást a függőleges, míg a vízszintes irányban történő elmozdulást a vízszintes sáv jelzi. A fényképezőgép akkor áll vízszintesen és egyenesen, ha a sávok zöldre váltanak.

- A szintjelző jelzéseit tekintse tájékoztató jellegűnek.
- A kijelzőn lévő hiba kalibrálással helyesbíthető (131. oldal).

Felvételi mód kiválasztása és képek készítése

A módválasztó tárcsával válassza ki a felvételi módot, majd készítse el a képet.

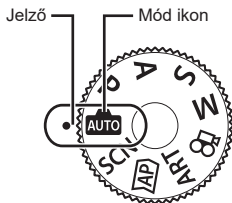

A felvételi módok típusai

A következő rész a különféle felvételi módok használatát ismerteti.

Felvételek készítése mód	Funkció leírása	
	A fényképezőgép automatikusan kiválasztja a legalkalmasabb felvételek készítése módját.	31
SCN	A fényképezőgép automatikusan optimalizálja a beállításokat a témára vagy a jelenetre.	33
	A speciális felvételek készítése beállításokhoz való gyors hozzáféréshez használható.	37
ART	A művészi kifejezés hozzáadott effektjével készíthet felvételeket.	47
P	A fényképezőgép méri a téma fényerejét, és automatikusan optimalizálja a zársebességet és a rekesztéteket.	51
A	Ön kiválasztja a rekesztéteket, és a fényképezőgép automatikusan optimalizálja a zársebességet.	52
S	Ön kiválasztja a zársebességet, és a fényképezőgép automatikusan optimalizálja a rekesztéteket.	53
M	Ön választja ki a rekesztéteket és a zársebességet is.	54
	Különféle filmfelvételek készítése.	59

A menüből nem választható funkciók

A nyíl gombbal egyes menüpontokat nem lehet kiválasztani a menüből.

- Az aktuális felvételi módban nem választható menüpontokat
- Egy már kiválasztott menüpont miatt nem választható menüpontok:
A képmód és hasonló beállítások nem érhetők el a programtárcsa állásában.

- 1 A módválasztó tárcsát elforgatva válasszon ki egy üzemmódot.

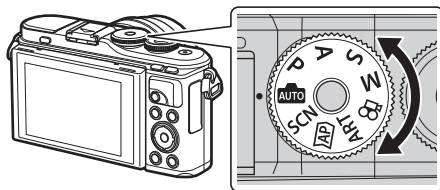

- 2 Állítsa be a képet.

- Ügyeljen arra, hogy az objektívet és az AF segédfényt ne takarja el az ujjával vagy a pánttal.

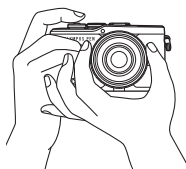

Tájkép pozíció

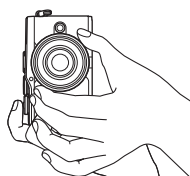

Portré pozíció

- 3 Állítsa be a fókuszát.

- Helyezze a témát a kijelző közepére, majd gyengén nyomja meg a kioldógombot az első pozícióig (nyomja le félig a kioldógombot). Az AF megerősítő jel (●) megjelenik, és a zöld keret (AF-keret) megjelenik a fókuszterületen.

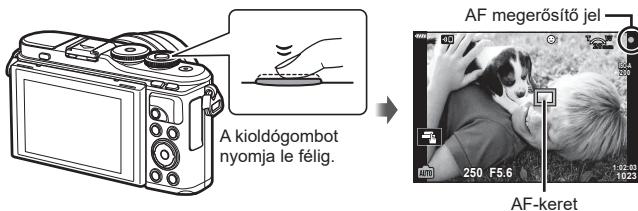

A kioldógombot nyomja le félig.

AF-keret

- Ha az AF megerősítő jel villog, a téma nincs fókuszban. (156. oldal)

- 4 Oldja ki a zárat.

- Nyomja le teljesen a kioldógombot.
- A fényképezőgép kioldja a zárat, és elkészíti a képet.
- Az elkészített kép megjelenik a kijelzőn.

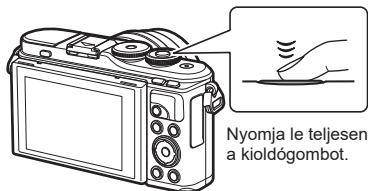

Nyomja le teljesen a kioldógombot.

Megjegyzések

- A fókuszálást és képek készítését érintésvezérléssel hajthatja végre.  "Felvétélkészítés az érintőképernyővel" (57. oldal)
- A menüből vagy visszajátszásból felvételi módba való kilépéshez nyomja le félig a kioldógombot.

Nagy és kis látószögű felvételek készítése

Beállíthatja a kijelző irányultságát és dőlésszögét.

Alsó szög



Felső szög

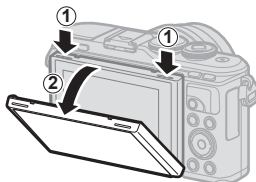

- 1 Nyomja le a kijelzőt.
- 2 Állítsa be a kijelző dőlésszögét.

A kijelző elforgatása: figyelmeztetések

- Finoman fordítsa a kijelzőt a jelzett mozgástartományon belül. Ne erőltesse; ellenkező esetben sérülhetnek a csatlakozások.
- Ne érjen a képen megjelölt területekhez, ellenkező esetben ugyanis károsodhat vagy meghibásodhat a termék.

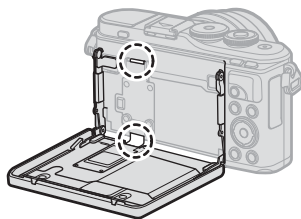

Megjegyzések

- A kijelzőt elfordítva úgy készíthet önmagáról fényképet, hogy közben figyeli a kép előnézetét.  "Fényképek készítése önarckép módban" (67. oldal)

Váltás a kijelzők között a (Hivatkozás) gombbal

Nyomja meg a  gombot a kiválasztott felvételi mód képernyőjei közötti váltáshoz felvételkészítések között.

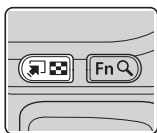

 (Hivatkozás) gomb

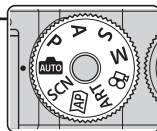
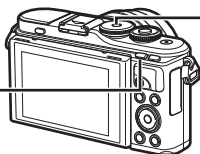

Programtárcsa

2

Felvételkészítés



Live Guide Útmutató (31. oldal)



SCN

Témamód (33. oldal)



Haladó fényképezés üzemmód (37. oldal)



ART

Művészi szűrő mód (47. oldal)



P/A/S/M

Részletes LV-vezérlőpult (77. oldal)



Film mód (59. oldal)



A fényképezőgép választja ki a beállításokat (AUTO mód)

A fényképezőgép a témához igazítja a beállításokat, Önnek csak annyit kell tennie, hogy lenyomja a kioldógombot. Állítsa a módválasztó tárcsát **AUTO** állásba.

A Live Guide Útmutatók használata

A szín, a fényerő és a háttér életlenítésének egyszerű beállításához használja a Live Guide Útmutatókat.

1 A  gomb megnyomásával megjelenítheti a Live Guide Útmutatókat.

- A Δ ∇ gombokkal jelöljön ki egy elemet a Live Guide Útmutatóban, majd az **OK** gombbal jelenítsen meg egy csúszkát.



Útmutatóelem

2 A Δ ∇ gombokkal állítsa be a csúszkát és a kívánt szintet.

- A módosítások mentéséhez nyomja meg az **OK** gombot.
- A kilépéshez nyomja meg a **MENU** gombot.
- A [Felvételi tippek] kiválasztásakor a Δ ∇ gombokkal jelölje ki az elemet, majd az **OK** gombbal jelenítse meg a részletet.
- A kijelzőn megjelenik a kiválasztott szintnek megfelelő effekt.
Ha a [Háttér életlenítése] vagy a [Mozgás megörökítése] lehetőséget jelöli ki, a kijelző visszatér a normál megjelenítésre, de az elkészült képen érvényesülni fog a kiválasztott effekt.



Csúszka

3 Több Live Guide Útmutató beállításához ismételje meg az 1. és a 2. lépést.

- A Live Guide Útmutatók már kiválasztott elemeinél egy pipa látható.
- A [Háttér életlenítése] és a [Mozgás megörökítése] lehetőség egyszerre nem állítható be.



4 Készítse el a felvételt.



- A Live Guide Útmutatók kijelzőről való törléséhez nyomja meg a **MENU** gombot.
- Ha a képminőség aktuális beállítása [RAW], a képminőség beállítása automatikusan RAW+JPEG értékre módosul.
- A Live Guide Útmutató beállításai nem érvényesek a RAW-másolatra.
- A Live Guide útmutató néhány beállítási szintjén a képek szemcsésnek tűnhetnek.

- Előfordulhat, hogy a Live Guide Útmutató beállítási szintjeinek módosításai nem láthatók a kijelzőn.
- Minél közelebb áll a [Mozgás megörökítése] csúszka pozíciója az [Elmosódott mozgás] ponthoz, annál inkább csökken a képváltási sebesség.
- Beállított Live Guide Útmutatóval nem használható a vaku.
- A fényképezőgép expozíciómérőin túli Live Guide Útmutató-beállítások túl- vagy alulexponált képeket eredményezhetnek.

Megjegyzések

- Érintésvezérlés is használható.

Egygombos e-Portré

A portréalanyok bőrtónusát lágyabbá tevő egygombos e-Portré funkció bekapcsolásához érintse meg az  (egygombos e-Portré) ikont (.

 "Felvétélkészítés az érintőképernyővel" (57. oldal)



Egygombos e-Portré ikon

Felvételkészítés témamódban (SCN)

A fényképezőgép automatikusan optimalizálja a beállításokat a témára vagy a jelenetre.

- 1 Állítsa a módválasztó tárcsát **SCN** állásba.

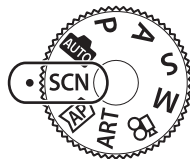

- 2 Egy téma kijelöléséhez használja a $\Delta \nabla \triangleleft \triangleright$ nyílombokat, és nyomja meg az **OK** gombot.



- 3 Egy témamód kijelöléséhez használja a $\triangleleft \triangleright$ nyílombokat, és nyomja meg az **OK** gombot.
 - Másik téma választásához nyomja meg a gombot.











- 4 Készítse el a felvételt.











Megjegyzések





- Érintésvezérlés is használható.



A témamódok típusai

Téma típusa	Témamód	Funkció leírása
Emberk	Portré	Portréfényképezésre alkalmas. Lágyabbá teszi a bőr tónusait és textúráját.
	e-Portré	Lágyabbá teszi a bőr tónusait és textúráját. Ez a mód a megfelelő, ha HDTV készüléken nézi a képeket. A fényképezőgép két felvételt készít: egyet az effekttel, és egyet anélkül.
	Tájkép + Portré	Használható olyan portrékhoz, ahol tájkép van a háttérben. Gyönyörűen megőrökíti a kék és zöld színeket, valamint a bőr tónusait.
	Éjszakai portré	Portréfényképezéshez, éjszakai háttér előtt. Emelje ki a vakut (72. oldal). Érdemes állványt és az OI.Share-en keresztül történő vezeték nélküli vezérlést használni (137, 141. oldal).
	Gyermek	Használható gyermekek vagy más, aktív témák fényképezéséhez.

Téma típusa	Témamód	Funkció leírása
Éjszakai felvételek	 Éjszakai felvétel	Éjszakai felvételek állványon történő készítéséhez. Érdekes állványt és az Oi.Share-en keresztül történő vezetékek nélküli vezérlést használni (137, 141. oldal).
	 Éjszakai portré	Portréfényképezéshez, éjszakai háttér előtt. Emelje ki a vakut (72. oldal). Érdekes állványt és az Oi.Share-en keresztül történő vezetékek nélküli vezérlést használni (137, 141. oldal).
	 Éjszakai fények	Éjszakai felvételek állvány nélküli készítéséhez használható. Bemozdulás hatásának csökkentése kevés fényrel megvilágított téma esetén. A fényképezőgép nyolcszor exponál, majd ezeket egyetlen fényképpé kombinálja.
	 Tűzijáték	Éjszakai tűzijáték fényképezésére alkalmas. Érdekes állványt és az Oi.Share-en keresztül történő vezetékek nélküli vezérlést használni (137, 141. oldal).
	 Fénycsíkok	A fényképezőgép automatikusan több képet készít, majd az újonnan megvilágított részeket egyetlen közös képpé illeszti össze. A normál hosszúságú expozíciós idővel készített képeknél a fényforrás, pl. csillagok és jól megvilágított épületek képe túlzottan fényessé válhat. A képeket a folyamat alakulását figyelve, túlexponálás nélkül készítheti el. A fényképkészítés megkezdéséhez nyomja le a kioldógombot, majd a képernyőn tekintse meg a változó eredményt, és a kioldógomb újbóli lenyomásával fejezze be a felvétélkészítést, amikor elérte a kívánt eredményt (maximum 3 óra). Érdekes állványt és az Oi.Share-en keresztül történő vezetékek nélküli vezérlést használni (137, 141. oldal). • A speciális beállítások az élő kompozit fényképezés (sötét és világos kompozit) segítségével érhetők el M módban (56. oldal).
Mozgó téma	 Sport	Gyorsan mozgó téma fényképezésére alkalmas. A fényképezőgép akkor készít felvételeket, amikor a kioldógombot lenyomja.
	 Gyermek	Használható gyermekek vagy más, aktív témák fényképezéséhez.
	 Pásztázás	Válassza ki a mozgó témák háttérének életlenítéséhez. A fényképezőgép a fényképezőgép mozgása alapján megválasztja az optimális zársebességet a pásztázó felvételekhez.

Téma típusa	Témamód	Funkció leírása
Tájkép	 Tájkép	Tájkép fényképezésére alkalmas.
	 Naplemente	Naplemente fényképezésére alkalmas.
	 Vízpart és hó	Hófedte hegycsúcs, napsütötte tengerpart és hasonló erősen fehéres helyszíneken való fényképezéshez.
	 Panoráma	A panorámaképeket nagyobb látószöggel készítheti el, mint a többi felvételt. • Az ilyen funkcióval készített képekről szóló további információkat az alábbi rész 3. lépésétől kezdődően olvashatja: "Panoráma-fényképezés" (43. oldal).
	 Backlight HDR	Kontrasztos helyszínek fényképezéséhez ideális. A fényképezőgép a kioldógomb minden lenyomásakor négy képet készít, és ezt követően egyesíti őket egyetlen megfelelően exponált képként.
Beltéri felvétel	 Gyertyafény	Gyertyafénnyel megvilágított helyszínek fényképezéséhez. Meleg színeket reprodukál.
	 Csendes [♥]	Kiiktatja a fényképezőgép hangját és fényét olyan helyzetekben, melyekben azok alkalmatlanok lennének. • Az ilyen funkcióval készített képekről szóló további információkat az alábbi rész 2. lépésétől kezdődően olvashatja: "[Csendes [♥]] mód" (42. oldal).
	 Portré	Portréfényképezésre alkalmas. Lágábbá teszi a bőr tónusait és textúráját.
	 e-Portré	Lágábbá teszi a bőr tónusait és textúráját. Ez a mód a megfelelő, ha HDTV készüléken nézi a képeket. A fényképezőgép két felvételt készít: egyet az effekttel, és egyet anélkül.
	 Gyermekek	Használható gyermekek vagy más, aktív témák fényképezéséhez.
	 Backlight HDR	Kontrasztos helyszínek fényképezéséhez ideális. A fényképezőgép a kioldógomb minden lenyomásakor négy képet készít, és ezt követően egyesíti őket egyetlen megfelelően exponált képként.

Téma típusa	Témamód	Funkció leírása
Közeli felvétel	 Makró	Közeli képek készítéséhez ajánlott.
	 Természet makró	Virágok vagy bogarak élénk, közeli fényképezéséhez ajánlott.
	 Dokumentum	Menetrendek vagy más dokumentumok fényképezéséhez ajánlott. A fényképezőgép élesíti a szöveg és a háttér kontrasztosságát.
	 Többfokuszos felvétel	A fényképezőgép nyolc felvételt készít, mindegyiknél módosítva a fókusz távolságot. • Az ilyen funkcióval készített képekről szóló további információkat az alábbi rész 2. lépéstől kezdődően olvashatja: "[Fókusz expozíciósor.]: A fókusz távolság módosítása fényképek sorozatán keresztül" (46. oldal).

- A témamódok előnyeinek maximalizálása érdekében néhány felvétélkészítési beállítás használata le van tiltva.
- Időre lehet szükség az [e-Portré] funkcióval készült fényképek elmentéséhez. Továbbá ha a képminőség mód beállítása [RAW], akkor a kép rögzítése RAW+JPEG módban történik.
- [e-Portré], [Éjszakai fények], [Panoráma] és [Háttérfény HDR] módokban nem lehet filmet rögzíteni.
- A [RAW] képminőség kiválasztásával készült [Éjszakai fények] képek RAW+JPEG formátumban kerülnek rögzítésre: az első képkocka RAW képként került mentésre, a végső kompozit pedig JPEG képként.
- A [Háttérfény HDR] a HDR módszerrel feldolgozott képeket JPEG formátumban menti el. Ha a képminőség beállítása [RAW], akkor a kép rögzítése RAW+JPEG módban történik.
- [Pásztázás] közben a mozgatás észlelésekor  ikon látható, ha pedig a készülék semmit nem észlel,  ikon látható.
- Ha olyan objektívet használ, amelyen van kapcsoló a képstabilizáló funkcióhoz, [Pásztázás] módban kapcsolja ki a képstabilizálót. Erős megvilágításban előfordulhat, hogy a pásztázás nem jár a kívánt eredménnyel. Ilyenkor érdemes külön megvásárolható ND-szűrőt használni.

Felvételkészítés haladó fényképkészítési üzemmódban (AP-mód)

A speciális felvételkészítési beállításokhoz való gyors hozzáféréshez használható.

1 Forgassa a módválasztó tárcsát **AP** állásba.

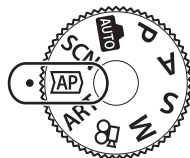

2 A **<>** gombokkal válasszon ki egy AP módot.

- Bizonyos módok további opciókat kínálnak, melyekhez a **▽** segítségével férhet hozzá.













3 Az **OK** gombbal válassza ki a kijelölt módot.

- Másik mód választásához nyomja meg a **↵** gombot. Ha további lehetőségek jelennek meg, nyomja meg a **△** gombot.

Megjegyzések

- Bizonyos AP módokban elérhető az expozíciókorrekció (69. oldal) és a programeltolás (51. oldal) funkció.
- Érintésvezérlés is használható.

AP mód lehetőségek

AP mód	Funkció leírása	
 Élő kompozit	Csillagok és más témák fénycsíkjait rögzítheti, miközben az expozíciót végig állandó értéken tartja.	38
 Live Time	Ezt a lehetőséget válassza tűzijáték és éjszakai tájak fényképezéséhez. Készítsen hosszú expozíciós idejű képeket a kiválasztott zársebességgel.	39
 Többszörös exponálás	Kombináljon két különböző képet egymáson.	40
 HDR	Örökítse meg a csúcspont és az árnyékos részek részleteit is.	41
 Csendes (▼)	Kiiktatja a fényképezőgép hangját és fényét olyan helyzetekben, melyekben azok alkalmatlanok lennének.	42
 Panoráma	Felvételorozatot készíthet, majd a felvételeket összefűzheti egyetlen nagylátószögű képpé. Kétféle látószög közül választhat: a normál felvételeknél nagyobb szöveget () vagy egy még nagyobb szöveget ()	43
 Trapéztorzítás kompenzáció	Helyesbítse a perspektíva hatását épületek képein vagy tájképeken.	44

AP mód	Funkció leírása	
AE-sorozat	A fényképezőgép a kioldógomb minden lenyomásakor egy sorozat fényképet készít, az expozíciót képenként módosítva.	45
Fókusz expozíciósorozat	A fényképezőgép a kioldógomb minden lenyomásakor egy nyolc képből álló sorozatot készít, a fókusz távolságot képenként módosítva.	46

[Élő kompozíció]: Élőkompozíció-fényképezés

Hozzon létre fényképeket, melyek a csillagok, tűzijátékok, vagy egyéb témák fénycsíkjait örökítik meg a fényerő módosítása nélkül a háttér többi részén a fényképezés során, a változó eredményt a képernyőn tekintheti meg. A féhéregyensúlyt vagy képmódot, illetve az **SCN** mód "Fénycsíkok" lehetőségénél nem elérhető többi beállítást is módosíthatja.

- 1 Jelölje ki az [Élő kompozíció] beállítást az AP mód menüben (37. oldal), majd nyomja meg az gombot.
- 2 A fókuszáláshoz nyomja le félig a kioldógombot.
 - A fényképezőgép elmozdulása által okozott elmosódás csökkentése érdekében rögzítse a készüléket biztonságosan egy stabil, háromlábú állványra, és használja az Ol.Share-en keresztül vezérelt távoli zárkioldót vezeték nélküli távirányítás módban (141. oldal).
 - Ha a fókusz kijelző villog, akkor a fényképezőgép nincs fókuszban.
- 3 A felvétel készítéséhez nyomja le teljesen a kioldógombot.
 - A fényképezőgép konfigurálja a megfelelő beállításokat, majd megkezdí a felvételkészítést.
 - A kioldó gomb megnyomása után a felvételek készítése kis késéssel indul meg.
 - Az kompozit kép rendszeres időközönként megjelenik a kijelzőn.
- 4 A felvételkészítés leállításához nyomja meg ismét a kioldógombot.
 - Tekintse meg a változó eredményt a képernyőn, és nyomja le a kioldógombot a fényképezés befejezéséhez, amikor elérte a kívánt eredményt.
 - Egy felvétel legfeljebb 3 óráig tarthat.



Megjegyzések

- A speciális beállítások az élő kompozit fényképezés (sötét és világos kompozit) segítségével érhetőek el **M** módban (56. oldal).

[Live time]: Live time fényképezés

Hosszú expozíciós idejű képeket készíthet anélkül, hogy lenyomva kéne tartania a kioldógombot. A változó eredményt fényképezés közben láthatja a kijelzőn.

1 Jelölje ki a [Live time] beállítást az AP mód menüben (37. oldal).

2 Nyomja meg a ▾ gombot, használja a ◀▶ gombokat a maximális expozíciós idő kijelöléséhez, majd nyomja meg az OK gombot.

- A kijelző frissítési gyakorisága automatikusan változhat a kiválasztott maximum expozíciós időtől függően.
- Minél rövidebb a maximum expozíciós idő, annál gyorsabban frissül a képernyő.



3 A fókuszáláshoz nyomja le félig a kioldógombot.

- A fényképezőgép elmozdulása által okozott elmosódás csökkentése érdekében rögzítse a készüléket biztonságosan egy stabil, háromlábú állványra, és használja az Ol.Share-en keresztül vezérelt távoli zárkioldót vezeték nélküli távirányítás módban (141. oldal).
- Ha a fókuszkioldó villog, akkor a fényképezőgép nincs fókuszban.

4 A Live time fényképezés indításához nyomja le teljesen a kioldógombot.

- A fényképezőgép automatikusan elvégzi a beállításokat, és elkezd a felvételt.
- A változó eredményt láthatja a kijelzőn.

5 A felvét elkészítés leállításához nyomja meg ismét a kioldógombot.

- Tekintse meg a változó eredményt a képernyőn, és nyomja le a kioldógombot a fényképezés befejezéséhez, amikor elérte a kívánt eredményt.
- A felvét elkészítés automatikusan véget ér a kiválasztott expozíciós idő elérésekor.

Megjegyzések

- Az **M** módban található hosszú expozíciós (bulb/time) lehetőségek többféle beállítást tesznek lehetővé (55. oldal).

[Többszörös exponálás]: Több expozíció készítése

Kombinálgjon két különböző képet egymáson.

- 1 Jelölje ki a [Többszörös exponálás] beállítást az AP mód menüben (37. oldal), majd nyomja meg az gombot.
- 2 A fókuszáláshoz nyomja le félig a kioldógombot.
 - Ha a fókuszkijelző villog, akkor a fényképezőgép nincs fókuszban.
- 3 Az első fényképhez nyomja le teljesen a kioldógombot.
 - A felvétélkészítés kezdetekor a ikon zölden jelenik meg a kijelzőn.
 - A kép a kijelző fölött jelenik meg.
 - Az utolsó fénykép törléséhez nyomja meg a gombot.
- 4 Készítse el a második fényképet.
 - A második kép megkomponálásához az első képet használja segédletként.
 - A többszörös expozíció közben a fényképezőgép nem lép alvó üzemmódba.
 - A következők közül bármelyik lépés a második fénykép automatikus törléséhez vezet: a fényképezőgép kikapcsolása, a gomb, **MENU**, vagy gomb megnyomása, a módválasztó tárcsa elforgatása, az akkumulátor lemerülése, kábel csatlakoztatása a fényképezőgéphez.



Tipp

- További információk az átfedések létrehozásáról: "Átfedés" (122. oldal)

[HDR]: Képek készítése HDR-rel

Örökítse meg a csúcstényes és az árnyékos részek részleteit is. A fényképezőgép egy négy fényképből álló sorozat során módosítja az expozíciót, és egyetlen képpé kombinálja azokat.

- 1 Jelölje ki a [HDR] beállítást az AP mód menüben (37. oldal).
- 2 Nyomja meg a ▾ gombot, használja a ◀▶ gombokat a [HDR1] vagy [HDR2] kiválasztásához, majd nyomja meg az OK gombot.

HDR1	Négy felvétel készül más-más expozícióval, és a felvételeket a fényképezőgép egyetlen HDR-képpé kombinálja. A HDR2 a HDR1 beállításnál hatásosabb képeket készít. Az ISO-érzékenység 200-on rögzített.
HDR2	



- 3 A fókuszáláshoz nyomja le félig a kioldógombot.
 - Ha a fókuszkijelző villog, akkor a fényképezőgép nincs fókuszban.
 - 4 A HDR fényképezés indításához nyomja le teljesen a kioldógombot.
 - A fényképezőgép automatikusan négy fényképet készít, ha a kioldógombot lenyomja.
- A zaj feltűnőbb lehet az alacsony zársebességgel járó feltételek között készült fényképeknél.
 - A legjobb eredmény elérése érdekében rögzítse a fényképezőgépet, például állványra.
 - A felvételkedítés közben a kijelzőn megjelenített kép eltér a HDR-rel feldolgozott képtől.
 - A HDR-funkcióval feldolgozott képet a készülék JPEG-fájlként menti. Ha a képminőség beállítása [RAW], akkor a kép rögzítése RAW+JPEG módban történik.
 - A képmód [Természetes], míg a színbeállítás [sRGB] értéken rögzített.

[Csendes [♥]] mód

Kiiktatja a fényképezőgép hangját és fényét olyan helyzetekben, melyekben azok alkalmatlanok lennének.

1 Jelölje ki a [Csendes [♥]] beállítást az AP mód menüben (37. oldal), majd nyomja meg az gombot.

2 A fókuszáláshoz nyomja le félig a kioldógombot.

- Ha a fókuszkijelző villog, akkor a fényképezőgép nincs fókuszban.

3 A felvétel készítéséhez nyomja le teljesen a kioldógombot.

- A zár kioldásakor a kijelző egy pillanatra elsötétül. A zár hangja nem hallható.

- Előfordulhat, hogy nem sikerül elérni a kívánt eredményeket, ha villódzó fényforrásokat – pl fénycsöves vagy LED-lámpát – használ, továbbá ha a téma a felvételek készítése során hirtelen elmozdul.
- Ha **SCN** vagy **AP** módban ki van választva a [Csendes [♥]] beállítás, a következő lépésekkel csökkenthető a fényképezőgép által kibocsátott hang és fény mértéke.
 - Elektronikus zár: bekapcsolva
 -): kikapcsolva
 - AF segédfény: kikapcsolva
 - Villantás: kikapcsolva
- A zajcsökkentés nem használható, ha **SCN** vagy **AP** módban a [Csendes [♥]] beállítás van kiválasztva.
- Ne feledje, hogy az elektronikus zárral készített fotókon a téma eltorzulhat a képeken, ha a téma vagy a kamera a felvételek készítése közben gyorsan mozog.



Megjegyzések



- Nyomja meg a gombot sorozatképhez vagy önkioldó használatával történő fényképezéshez (74. oldal).
- A speciális beállításokat (117. oldal) akkor lehet használni, ha **P/A/S/M/ART** módban a (V) gombbal (75. oldal) a Csendes [♥] lehetőséget választja.

Panoráma-fényképezés

Végezzen pászttázó mozdulatot a fényképezőgéppel a képernyőn megjelenő útmutató alapján, melynek eredményeképp egyetlen nagylátászögű (panoráma) felvétel jön létre.

1 Jelölje ki a [Panoráma] beállítást az AP mód menüben (37. oldal).

2 Nyomja le a ▾ gombot, majd a ◀▶ gombokkal válassza ki a kívánt panorámafelvétel-típust, és nyomja meg az OK gombot.

	A panorámaképeket a többi felvételnél nagyobb látószöggel készítheti el.
	A panorámaképeket az STD beállításnál nagyobb látószöggel készítheti el.



3 Jelölje ki a pászttázási irányt a △ ▽ ◀▶ gombok segítségével, majd nyomja meg az OK gombot.

4 A fókuszáláshoz nyomja le félig a kioldógombot.



5 A felvétel indításához nyomja le teljesen a kioldógombot, majd lassan pászttázzon a fényképezőgéppel a kijelzőn látható nyíl irányába.

- A kijelzőn látható nyíl a pászttázó mozdulattal együtt mozog.
- A felvételkészítés megszakításához és a 3. lépéshez való visszatéréshez nyomja meg a **MENU** gombot.



6 Amikor a kijelzőn látható nyíl eléri az állapotsáv végét, a felvétel véget ér, a fényképezőgép pedig elkészíti a panorámaképet.

Megjegyzések

- A fókusz, az expozíció és az egyéb beállítások a felvételkészítés elején rögzített értékeken maradnak.
- Mielőtt a nyíl eléri az állapotsáv végét, az OK gomb megnyomásával vagy a kioldógomb ismételt lenyomásával is befejezheti a felvételkészítést, és panorámaképet készíthet az addig rögzített adatokból.
- Az alábbi esetekben előfordulhat, hogy a felvételkészítés leáll, és hibaüzenet jelenik meg: túl gyorsan vagy túl lassan végzi a pászttázó mozdulatot a fényképezőgéppel/átlósan pászttáz a fényképezőgéppel/a kijelzőn látható nyíllal ellentétes irányban pászttáz a fényképezőgéppel/az objektív ráközelített vagy kicsinyített pozícióban áll/a pászttázás nem kezdődik meg a megadott időtartamon belül
- Bizonyos objektívek esetében előfordulhat, hogy a panorámafotózás funkció nem érhető el.

[Trapéztorz. komp.]

Helyesbítse a perspektíva hatását épületek képein vagy tájképeken.

1 Jelölje ki a [Trapéztorz. komp.] beállítását az AP mód menüben (37. oldal), majd nyomja meg az **OK** gombot.

2 Végezze el a függőleges beállítást, miközben figyelje a hatást a kijelzőn, majd állítsa be a képet.

- Állítsa be a kompenzáció mértékét a vezérlőtárcsával.
- A felvételi területet a $\Delta \nabla$ gombokkal jelölheti ki. A kompenzáció mértékétől függően előfordulhat az is, hogy nem tudja kiválasztani a felvételi területet.
- A módosítások törléséhez nyomja le és tartsa nyomva az **OK** gombot.



3 Nyomja meg az **INFO** gombot, majd végezze el a vízszintes beállításokat, és állítsa be a képet.

- Állítsa be a kompenzáció mértékét a vezérlőtárcsával.
- A $\langle \triangleright$ gombok segítségével jelölje ki a felvételi területet. A kompenzáció mértékétől függően előfordulhat az is, hogy nem tudja kiválasztani a felvételi területet.
- A módosítások törléséhez nyomja le és tartsa nyomva az **OK** gombot.
- Nyomja meg az **INFO** gombot a függőleges (2. lépés) és a vízszintes (3. lépés) beállítási képernyők közötti, tetszés szerinti váltáshoz.



4 A fókuszáláshoz nyomja le félig a kioldógombot.

- Ha a fókusz kijelző villog, akkor a fényképezőgép nincs fókuszban.

5 A felvétel készítéséhez nyomja le teljesen a kioldógombot.

- A kompenzáció mértékének növelésével:
 - A kép nyersebbé válik
 - A kivágás zoomaránya növekszik
 - A kivágást ezután már sem a függőleges, sem a vízszintes beállítási képernyőn nem lehet elmozdítani
- [RAW] képminőségi beállítás esetén a képek RAW+JPEG formátumban készülnek.
- Előfordulhat, hogy a kívánt hatás elötétlencsékkel nem érhető el.
- A korrekció mértékétől függően előfordulhat, hogy néhány téma a megjelenítési területen kívülre esik. Ha a fényképezőgép a megjelenítési területen kívüli AF-témára fókuszál, egy ikon (↑, ↓, ← vagy →) jelenik meg.
- Ha a [Képstab.] funkcióhoz fókuszálási távolságot választott ki, a készülék a korrekciót a megadott fókusz távolságra alkalmazza. Ha nem Micro Four Thirds vagy Four Thirds objektívet használ, a fókusz távolságot a [Képstab.] (89. oldal) lehetőséggel válassza ki.
- A trapéztorzítás-kompenzációs beállítások elvégzésekor nem használhatja a ∇ (▶) és a ∇ (▼) gombot a villantás vagy a folyamatos/önkioldó mód kiválasztásához. Használja helyette a részletes LV-vezérlőpultot (77. oldal).

[AE-sorozat]: Az expozíció módosítása fényképek sorozatán keresztül

A fényképezőgép egy sorozat fényképet készít, az expozíciót képenként módosítva.

- 1 Jelölje ki az [AE-sorozat] beállítást az AP mód menüben (37. oldal).
- 2 Nyomja meg a ∇ gombot, használja a $\langle \rangle$ gombokat a képek számának kijelöléséhez, majd nyomja meg az OK gombot.

3f	3 fényképet készít, az elsőt optimális exponálással (± 0.0 EV), a másodikat -1.0 EV értékkel, a harmadikat pedig $+1.0$ EV értékkel.
5f	5 fényképet készít, az elsőt optimális exponálással (± 0.0 EV), a másodikat -1.3 EV értékkel, a harmadikat -0.7 EV értékkel, a negyediket $+0.7$ EV, az ötödiket pedig $+1.3$ EV értékkel.



- 3 A fókuszáláshoz nyomja le félig a kioldógombot.
 - Ha a fókuszjelző villog, akkor a fényképezőgép nincs fókuszban.
- 4 A felvétel készítéséhez nyomja le teljesen a kioldógombot.
 - Készítsen meghatározott számú felvételt.
 - A BKT jel zöldre vált az auto. sorozat alatt.
 - A fényképezőgép az expozíciókorrekcióhoz aktuálisan kiválasztott érték alatti és fölötti értékekkel készít felvételeket.

[Fókusz expozíciósor.]: A fókusztávolság módosítása fényképek sorozatán keresztül

A fényképezőgép a kioldógomb minden lenyomásakor egy nyolc képből álló sorozatot készít, a fókusztávolságot képenként módosítva.

- 1 Jelölje ki az [Fókusz expozíciósor.] beállítást az AP mód menüben (37. oldal).
- 2 Nyomja meg a ∇ gombot, használja a $\langle \triangleright$ gombokat a képenkénti fókusztávolság-módosítás kijelöléséhez, majd nyomja meg az OK gombot.

	A fókusztávolság fényképenként egy kicsivel módosul.
	A fókusztávolság fényképenként nagyban módosul.

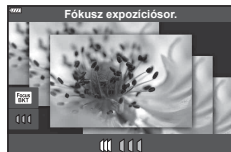

- 3 A fókuszláshoz nyomja le félig a kioldógombot.
 - Ha a fókuszkijelző villog, akkor a fényképezőgép nincs fókuszban.
- 4 A felvétel készítéséhez nyomja le teljesen a kioldógombot.
 - A fényképezőgép nyolc felvételt készít, mindegyiknél módosítva a fókusztávolságot. A fényképezőgép a fókusztávolságnál, valamint annál kisebb és nagyobb fókusztávolságokon is fényképeket készít, amikor a kioldógombot félig lenyomja.
 - A BKT jel zöldre vált az auto. sorozat alatt.
 - Ha felvétel közben változtat a zoomon, a fókuszsorozat leáll.
 - Amikor a fókusztávolság eléri a ∞ (végtelen) helyzetet, a felvétel leáll.
 - A fókuszsorozat elektronikus zárkioldást használ.
 - A Four Thirds szabványnak megfelelő, illetve bizonyos Micro Four Thirds szabványoknak megfelelő rögzítésű objektívekkel nem készíthető fókuszsorozat.

Művészi szűrők használata (ART mód)

A művészi szűrők speciális hatásaival vidám hangulatú képek készíthetők.

- 1 Fordítsa a módválasztó tárcsát **ART** állásba.

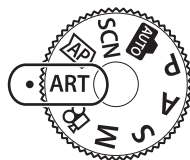

- 2 A $\triangleleft \triangleright$ gombokkal válasszon ki egy szűrőt.
 - A csúszka akkor jelenik meg a kijelzőn, ha ki van jelölve a [Pop Art I] vagy a [Lágy fókusz] beállítás. A csúszka segítségével állíthatja be a művészi szűrő effektjének mértékét (50. oldal).



Csúszka

- 3 Nyomja meg a ∇ gombot, és a $\triangleleft \triangleright$ gombokkal jelöljön ki egy effektet.
 - Az elérhető effektek a kiválasztott szűrőtől függenek (Lágy fókusz effekt, Lyukkamera effekt, Kereteffekt, Fehér képszél effekt, Csillagfény effekt, Színszűrő, Monokróm szín, Életlenítés effekt vagy Ármék effekt).



Csúszka

- 4 Nyomja meg a ∇ gombot az expozíciókorrekció beállításához.
 - Ekkor megjelenik a csúszka a kijelzőn.
 - A vezérlőtárcsa elforgatásával állítsa be az expozíciókorrekciót.
 - Válasszon pozitív ("+") értéket, ha világosítani akarja a képet, és negatív ("-") értéket, ha sötétíteni akarja a képet. Az expozíció $\pm 5,0$ EV léptékkel módosítható. A téma megjelenítésekor a kijelző fényereje legfeljebb $\pm 3,0$ EV léptékkel módosítható. Ha az expozíció meghaladja a $\pm 3,0$ EV értéket, az expozíciós sáv villogni kezd.
 - Az expozíciókorrekció visszaállításához tartsa lenyomva az \odot gombot.



Expozíciós sáv









- 5 Nyomja meg az \odot gombot.

- 6 Készítse el a felvételt.

- Másik művészi szűrő választásához nyomja meg a \square gombot. Ha effektek jelennek meg, nyomja meg a \triangle gombot. Ha az [Expozíció/fényerő] beállítás jelenik meg, nyomja meg a ∇ gombot.



Megjegyzések

- Bizonyos művészi szűrőkkel [Színszűrő] (93. oldal) és [Monokróm szín] (94. oldal) lehetőségek is elérhetők.
- Az expozíciókorrekció (69. oldal) az egyes felvételek között is beállítható a vezérlőtárcsa elforgatásával, vagy a  () gomb, majd a   gombok megnyomásával.
- A programeltolást (51. oldal) a  () gomb lenyomásával, majd a   gombok használatával állíthatja be.
- Érintésvezérlés is használható.

A művészi szűrők típusai

Pop Art I/II	A színek szépségét hangsúlyozó képet készít.
Lágy fókusz	A lágy tónust kiemelő képet készít.
Halv. és világos szín I/II	A környező fényt szétszórva és a képet kissé túlexponálva a meleg fényt kiemelő képet hoz létre.
Világos tónus	Az árnyékos és a fényes részek lágyításával kiváló minőségű képet hoz létre.
Szemcsés film I/II	A fekete-fehér képek markánságát hangsúlyozó képet hoz létre.
Lyukkamera I/II/III	A kép széleit eltompítva azt az érzetet kelti, mintha régi vagy játékfényképezőgéppel készült volna.
Dioráma I/II	A fókuszon kívüli területek homályosításával, a kontraszt és a színtelítettség erősítésével diorámajellegű képet hoz létre.
Keresztbehívás I/II	Szűrreális hatású képet hoz létre. A II. keresztbehívás funkció bíborvörös színt kiemelő képet készít.
Finom szépia	A kontúrok felerősítésével és a teljes kép lágyításával kiváló minőségű képet hoz létre.
Drámai színek I/II	A kontraszt részleges fokozásával a világos és a sötét részek közötti eltérést kiemelő képet hoz létre.
Vonalak I/II	A széleket kiemelő, rajzszerű képet hoz létre.
Vízfesték I/II	A sötét részek eltávolításával, a tompa színek fehér vásznon való egyesítésével és a körvonalak lágyításával lágy, világos képet hoz létre.
Régies I/II/III	A színeket fakóvá és elszíneződötté téve régies és nosztalgikus hangulatot kölcsönöz a képnek.
Részleges szín I/II/III	A kívánt színeket kiemelve, a kép többi részét pedig egyszínűen megtartva teszi hangsúlyosabbá a témát.
Ezüstbentagyás I/II	Az "ezüstbentagyás" effektel, melyet többek közt filmekből ismerhet, érdekes hatásokat lehet elérni utcaképek vagy fémtárgyak fényképezésekor.
Instant film	A bőrtónusok és az árnyékok árnyaltságának filmekre jellemző, modern megjelenítése.

A II és III az eredeti verzió (I) módosított változatát jelzik.

- A művészi szűrő előnyeinek maximalizálása érdekében néhány felvétélkészítési beállítás használata le van tiltva.
- Ha a képminőség (83. oldal) aktuális beállítása [RAW], a képminőség beállítása automatikusan RAW+JPEG értékre módosul. A művészi szűrő csak a JPEG-formátumú másolat megjelenését befolyásolja.
- A témától függően előfordulhat, hogy a tónusátmenetek nem lesznek egyenletesek, a hatás kevésbé lesz észrevehető, vagy a kép szemcsésebbé válik.
- Előfordulhat, hogy egyes hatások nem láthatók a téma megjelenítése módban és film rögzítése közben.
- Az Ön által a filmfelvételhez kiválasztott szűrők, effektek, és a filmminőség hatással lehetnek a visszajátszás sebességére és egyenletességére.

A művészi szűrőhöz tartozó effekt mértékének beállítása (finomhangolás)

A felvételek elkészítése előtt beállíthatja a Pop Art I és a Lány fókusz szűrőeffekt mértékét.

1 Válassza ki a [Pop Art I] vagy a [Lány fókusz] lehetőséget a művészi szűrő menüben (49. oldal).

- Ekkor megjelenik a csúszka a kijelzőn.
- A művészi szűrő finomhangolásához forgassa el a vezérlőtárcsát.
- Érintésvezérlés is használható.
- A hatás megjelenik a kijelzőn.
- A szűrőeffekt alaphelyzetbe állításához nyomja meg és tartsa lenyomva az **OK** gombot.



Csúszka

2 Nyomja meg az **OK** gombot.

3 Készítse el a felvételt.

- Ha ismét el szeretné végezni a művészi szűrő finomhangolását, nyomja meg a **↶** gombot.

A [Részleges szín] használata

Csak bizonyos árnyalatok rögzítése színesben.

1 Válassza ki a [Részleges szín I/II/III] lehetőséget a művészi szűrő menüben (49. oldal).

- Egy színgyűrű jelenik meg a kijelzőn.



2 A szín kiválasztásához forgassa el a vezérlőtárcsát.

- A hatás megjelenik a kijelzőn.
- Érintésvezérlés is használható.

3 Nyomja meg az **OK** gombot.

4 Készítse el a felvételt.

- Ha a felvétélkészítés után más színt szeretne választani, nyomja meg a **↶** gombot.

A rekeszérték és a zársebesség automatikus kiválasztása (Programmód)

P módban a fényképezőgép a téma fényerejétől függően automatikusan beállítja az optimális rekeszértéket és zársebességet. Állítsa a módválasztó tárcsát **P** állásba.

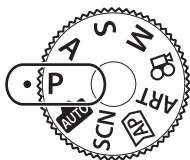







Az expozíciókorrekció mértéke

Rekeszérték

Zársebesség

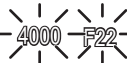
Felvételkészítési mód

- Megjelenik a fényképezőgép által kiválasztott zársebesség és rekeszérték.
- Az expozíciókorrekció (69. oldal) a vezérlőtárcsa elforgatásával vagy a  (Δ) gomb, majd a \triangleleft gombok megnyomásával is beállítható.
- Ha a fényképezőgép nem tudja elérni a helyes expozíciót, a zársebesség értéke és a rekeszérték kijelzői villognak. Az a rekeszérték, amikor a rekeszérték kijelzője villogni kezd, más-más lehet az objektív típusától és gyújtótávolságától függően. Rögzített [ISO] beállítás használatakor módosítsa a beállítást.  "Az ISO-érzékenység (ISO) módosítása" (79. oldal)

Példa a figyelmeztető kijelzésre (villog)	Állapot	Művelet
	A fényképezendő téma túl sötét.	Használja a vakut.
	A felvétel túl világos.	<ul style="list-style-type: none"> • A fényképezőgép fénymérési tartománya túllépésre került. Kereskedelmi forgalomban kapható ND-szűrő használatra szükséges (a fényerő szabályozására). •  (csendes) üzemmódban akár 1/16 000 mp-es zársebesség is elérhető.  "Az elektronikus zár (Csendes )" (75. oldal)

Programváltás (Ps)

P és **ART** módban, illetve bizonyos **AP** módokban választhat a rekeszértékek és a zársebességek különböző kombinációi közül, melyek azonos expozíciót eredményeznek. Nyomja meg a  (Δ) gombot, majd a Δ ∇ gombok segítségével állítsa be a programeltolást, hogy megjelenjen egy "s" a felvételi mód mellett. A programeltolás törléséhez nyomja addig a Δ ∇ gombokat, amíg az "s" el nem tűnik.

- Más módokban és vaku használatokor a programeltolás nem működik.



Programeltolás

Rekeszérték kiválasztása (Fényrekesz elővál. mód)

A módban kiválaszthatja a rekeszértéket, a fényképezőgép pedig automatikusan beállítja a megfelelő zársebességet. Fordítsa a módváltató tárcsát **A** helyzetbe, majd a vezérlőtárcsával állítsa be a rekeszértéket.

A nagyobb rekeszérték (alacsonyabb F-szám) csökkenti a mélységélességet (a fókuszpont előtti vagy mögötti élesnek tűnő területet), elmosva a háttér részleteit. A kisebb rekeszérték (nagyobb F-szám) növeli a mélységélességet.

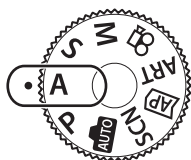

Az expozíciókorrekció mértéke

Rekeszérték

- A (Δ) gomb megnyomása után a Δ ∇ gombokkal is kiválaszthatja a rekeszértéket.
- Az expozíciókorrekció (69. oldal) a vezérlőtárcsa elforgatásával vagy a (Δ) gomb, majd a $\langle \triangleright$ gombok megnyomásával is beállítható.

A rekeszérték beállítása

Rekeszérték csökkentése \leftarrow

\rightarrow Rekeszérték növelése

F2.8 \leftarrow F4.0 \leftarrow **F5.6** \rightarrow F8.0 \rightarrow F11

(A mélységélesség csökkentése) \leftarrow

\rightarrow (A mélységélesség növelése)

- Ha a fényképezőgép nem tud helyes expozíciót elérni, a zársebesség kijelzője villog. Rögzített [ISO] beállítás használatakor módosítsa a beállítást. "Az ISO-érzékenység (ISO) módosítása" (79. oldal)

Példa a figyelmeztető kijelzésre (villog)	Állapot	Művelet
	A téma alulexponált.	Csökkentse a rekeszértéket.
	A téma túlexponált.	<ul style="list-style-type: none"> • Növelje a rekeszértéket. • Ha a figyelmeztető jelzés nem tűnik el, a fényképezőgép fénymérési tartománya túllépésre került. Kereskedelemi forgalomban kapható ND-szűrő használata szükséges (a fényerő szabályozására). • (csendes) üzemmódban akár 1/16 000 mp-es zársebesség is elérhető. "Az elektronikus zár (Csendes)" (75. oldal)

Zársebesség kiválasztása (Zárseb. elővál. mód)

S módban megadhatja a zársebesség értékét, a fényképezőgép pedig automatikusan beállítja a megfelelő rekeszértéket. Fordítsa a módválasztó tárcsát **S** helyzetbe, majd a vezérlőtárcsával állítsa be a zársebességet.

A gyors zársebesség megragadja a gyorsan mozgó témák mozgását. A lassú zársebesség mozgásérzetet ad hozzá a mozgó témák életlenítésével.

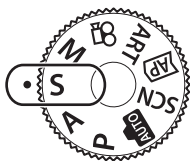

Az expozíciókorrekció mértéke

Zársebesség

2

Felvételkészítés

- A (Δ) gomb megnyomása után a Δ ▽ gombokkal is kiválaszthatja a zársebességet.
- Az expozíciókorrekció (69. oldal) a vezérlőtárcsa elforgatásával vagy a (Δ) gomb, majd a <D> gombok megnyomásával is beállítható.

A zársebesség beállítása

Lassabb zársebesség ← → Gyorsabb zársebesség

60" ← 15 ← 30 ← **60** → 125 → 250 → 4000

(Mozgás hozzáadása) ← → (Mozgás csökkentése)

- Ha a fényképezőgép nem tud megfelelő expozíciót elérni, a rekeszérték kijelzője villog. Az a rekeszérték, amikor a rekeszérték kijelzője villogni kezd, más-más lehet az objektív típusától és gyújtótávolságától függően. Rögzített [ISO] beállítás használatakor módosítsa a beállítást. "Az ISO-érzékenység (ISO) módosítása" (79. oldal)



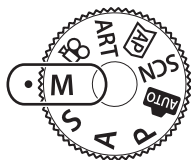

Példa a figyelmeztető kijelzésre (villog)	Állapot	Művelet
	A téma alulexponált.	Válasszon lassabb zársebességet.
	A téma túlexponált.	<ul style="list-style-type: none"> • Válasszon gyorsabb zársebességet. • Ha a figyelmeztető jelzés nem tűnik el, a fényképezőgép fénymérési tartománya túllépésre került. Kereskedelmi forgalomban kapható ND-szűrő használata szükséges (a fényerő szabályozására). • [♥] (csendes) üzemmódban akár 1/16 000 mp-es zársebesség is elérhető. "Az elektronikus zár (Csendes [♥])" (75. oldal)

A rekeszérték és a zársebesség kiválasztása (Manuális mód)

M módban megadható a rekeszérték és a zársebesség értéke is. Bulb, time és élő kompozit fényképek is készíthetők. Fordítsa el a módváltató tárcsát **M** állásba, fordítsa el a vezérlőtárcsát a zársebesség beállításához, majd a  (Δ) gomb megnyomása után fordítsa el a vezérlőtárcsát a rekeszérték beállításához.



Eltérés a helyes expozíciótól

- A  (Δ) gomb megnyomása után a Δ ▽ gombokkal is kiválaszthatja a zársebességet.
- A  (Δ) gomb megnyomása után a < ▸ gombokkal is kiválaszthatja a rekeszértéket.
- A beállított rekeszérték és zársebesség által meghatározott expozíció, illetve annak a fényképezőgép által megfelelően mért expozíciótól való eltérése megjelenik a kijelzőn.
- A zársebesség 1/4000 és 60 mp. közötti, valamint [BULB], [LIVE TIME] vagy [LIVECOMP] értékre állítható be.
- [♥] (csendes) üzemmódban akár 1/16 000 mp-es zársebesség is elérhető.
 "Az elektronikus zár (Csendes [♥])" (75. oldal)
- A képernyőn megjelenített kép fényereje a rekeszérték és a zársebesség módosításakor változik. Rögzítheti a kijelző fényerejét, hogy fényképezés közben végig lássa a témát.
 [Éjsz. felv.] (127. oldal)
- Még a [Zajcsökk.] beállítása mellett is előfordulhat, hogy bizonyos környezeti feltételek (hőmérséklet stb.) és fényképezőgép-beállítások mellett a kijelzőn megjelenő képen és fényképfelvételeken zaj és/vagy fényfoltok jelennek meg.

Zajos kép

Alacsony zársebesség esetén a kijelzőn látható kép zajossá válhat. Ez a jelenség akkor tapasztalható, ha megemelkedik a képkötő egység vagy a képkötő egység belső meghajtója áramkörének hőmérséklete, ami ahhoz vezet, hogy áram jön létre a képkötő egység azon részeiben, amelyeket rendszerint nem ér fény. Ez akkor is előfordulhat, ha a kép hőnek kitett környezetben magas ISO-beállítással készül. A zajhatás mérséklésére a fényképezőgép aktiválja a zajcsökkentő funkciót.  [Zajcsökkentés] (128. oldal)

Felvételkészítés hosszú expozíciós idővel (BULB/LIVE TIME)

Ezt a lehetőséget válassza tűzijáték és éjszakai tájak fényképezéséhez. **M** módban forgassa a vezérlőtárcsát a megjelölt irányba, amíg meg nem jelenik a képernyőn a [BULB] vagy a [LIVE TIME] felirat.

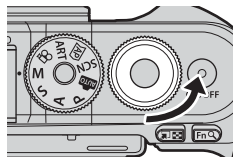

2

Felvételkészítés

Bulb fényképezés (BULB):

A zár nyitva marad, amíg lenyomva tartja a kioldógombot. Az expozíció a kioldógomb elengedésekor ér véget. Expozíció közben nem jeleníthető meg az objektív nézet.

Time fényképezés (LIVE TIME):

Az expozíció akkor kezdődik, amikor a kioldógombot teljesen lenyomja. Az expozíció befejezéséhez nyomja le ismét teljesen a kioldógombot. Expozíció közben az objektív nézet látható.

- A **MENU** gomb megnyomásával válassza ki a [Live Bulb] vagy [Live Time] fényképezés megjelenítési intervallumát. Válassza a [K] lehetőséget a kijelző kikapcsolásához expozíció közben.
- A kijelző exponálás közben történő frissítéséhez koppintson a kijelzőre, vagy nyomja le félig a kioldógombot (kizárólag [LIVE TIME] esetén).
- Az ISO-érzékenység egyes beállításainál a [BULB] és a [LIVE TIME] lehetőségek nem érhetők el.
- A fényképezőgép elmozdulása által okozott elmosódás csökkentése érdekében rögzítse a készüléket biztonságosan egy stabil, háromlábú állványra, és használja az Ol.Share-en keresztül vezérelt távoli zárkioldót (141. oldal).
- Felvételkészítés közben a következő funkció beállításai korlátozottak.
Sorozatfelvétel, önkioldóval történő felvételkészítés, time lapse felvételkészítés, képstabilizálás stb.

Élő kompozíció fényképezése (sötét és világos kompozíció)

Több expozíció kombinációjával hozzon létre egy fényképet, mely a csillagok, tűzijátékok, vagy egyéb témák fénycsíkjait örökíti meg a fényerő módosítása nélkül a háttér többi részén.

1 **M** módban állítsa a zársebességet [LIVECOMP] értékre.

- **M** módban forgassa a vezérlőtárcsát a megjelölt irányba, amíg meg nem jelenik a képernyőn a [LIVECOMP] felirat.

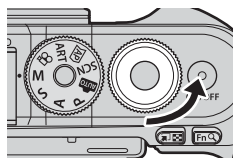

2 A [Kompozit beállítások] megjelenítéséhez nyomja meg a **MENU** gombot, majd a $\Delta \nabla$ billentyűkkel válassza ki az egyes expozíciók expozíciós idejét.

3 A fényképezőgép előkészítéséhez nyomja le a kioldógombot.

- A fényképezőgép egy képkockát készít, hogy referenciaként szolgáljon a zajcsökkentéshez.
- A fényképezőgép akkor áll készen, amikor a képernyőn a [Kész a kompoz. felv. készítésre] üzenet jelenik meg.

4 A fókuszáláshoz nyomja le félig a kioldógombot.

- Ha a fókuszjelző villog, akkor a fényképezőgép nincs fókuszban.

5 Az élő kompozíció fényképezés indításához nyomja le teljesen a kioldógombot.

- Az kombinált kép minden exponálás után megjelenik a kijelzőn.

6 A felvételkedészítés leállításához nyomja meg ismét a kioldógombot.



- Tekintse meg a változó eredményt a képernyőn, és nyomja le a kioldógombot a fényképezés befejezéséhez, amikor elérte a kívánt eredményt.
- A kompozit felvételek maximális hossza 3 óra. A rendelkezésre álló felvételi idő azonban a felvételkedészítési feltételek és a fényképezőgép feltöltöttsége függvényében változik.

- Az ISO-érzékenység beállítási lehetőségei korlátozottak.
- A fényképezőgép elmozdulása által okozott elmosódás csökkentése érdekében rögzítse a készüléket biztonságosan egy stabil, háromlábú állványra, és használja az Ol.Share-en keresztül vezérelt távoli zárkioldót (141. oldal).
- Felvételkedészítés közben a következő funkció beállításai korlátozottak. Sorozatfelvétel, önkioldóval történő felvételkedészítés, time lapse felvételkedészítés, képstabilizálás stb.

Felvételkészítés az érintőképernyővel

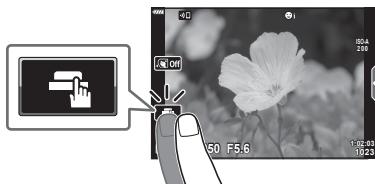
Az érintőképernyő beállításainak áttekintéséhez érintse meg a  elemet.



	Koppintson a témára a fókuszáláshoz és a zár automatikus kioldásához. Ez a funkció nem érhető el film módban és bulb, time, vagy kompozit felvételkészítés során.
	Az érintőképernyőn végezhető műveletek le vannak tiltva.
	Érintse meg a fókuszkeret megjelenítéséhez, majd fókuszáljon a témára a kijelölt területen. Felvételeket a kioldógomb megnyomásával készíthet.



■ A téma előnézete ()

1 Koppintson a témára a kijelzőn.

- Megjelenik egy AF-keret.
- A csúszka segítségével válassza ki a keret méretét.
- Az AF-keret megjelenítésének kikapcsolásához érintse meg az  gombot.



2 Koppintson a gombra, hogy a kép helyzetére zoomoljon.

- Az ujjával görgethet a kijelzőn, miközben a kép ki van nagyítva.
 - Érintse meg az  elemet a nagyított nézet megszüntetéséhez.
 - Film módban nem méretezhet át vagy közelíthet a célra.
- Az érintőképernyő műveletei a következő esetekben nem állnak rendelkezésre. Egygombos fehéregyensúly, gombok vagy tárcsák használata során stb.
 - Ne érintse meg a kijelzőt a körmével vagy más éles tárggyal.
 - Kesztyű vagy kijelzővédő használata akadályozhatja az érintőképernyő használatát.
 - Letilthatja az érintőképernyő működését.  [Érintőképernyő beállítása] (131. oldal)

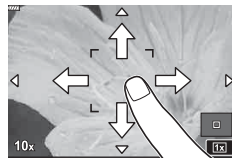

Filmfelvétel fényképezési módokban

A **⊙** gomb segítségével akkor is készíthet filmfelvételt, ha a módválasztó tárcsa nem a **⊙** helyzetben áll.

- Ügyeljen arra, hogy a [**⊙** REC] hozzá legyen rendelve a **⊙** gombhoz (97. oldal).

1 Nyomja meg a **⊙** gombot a felvétel elindításához.

- Ekkor megjelenik a kijelzőn az éppen rögzített film.
- Felvételt készítés közben a kijelző megérintésével módosíthatja a fókuszterületet.

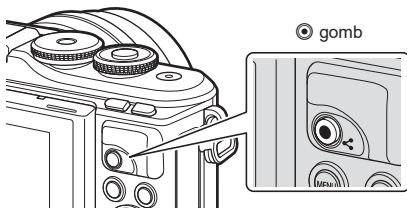

2 A felvétel befejezéséhez nyomja meg újra a **⊙** gombot.

- Előfordulhat, hogy a fényképezőgép elveszi az érintéssel végzett műveletek és a gombok hangját is.
- A fényképezőgépben használt CMOS képérzékelők ún. "gördülő zár" effektust idéznek elő, ami torzíthatja a mozgó tárgyak képét. Ez a torzulás egy olyan fizikai jelenség, amely a gyorsan mozgó témákról készült képeken fordul elő, illetve akkor lép fel, ha a fényképezőgépet elmozdítjuk a felvételt készítés során. Különösen a nagy gyújtótávolsággal készült képeken lehet szembevető.
- Ha az éppen felvett film fájlmérete meghaladja a 4 GB-ot, a készülék automatikusan felosztja a fájlt. (A felvételt készítés körülményeitől függően lehetséges, hogy a 4 GB alatti méretű filmek is több fájlként kerülnek mentésre.)
- Ha hosszú ideig használja a fényképezőgépet, megnő a képkalkáló egység hőmérséklete, a felvételeken pedig képzaj és színes fátyol jelenhet meg. Kapcsolja ki rövid időre a fényképezőgépet. A képzaj és a színes fátyol a magas ISO-érzékenység beállítással elkészített képeken is megjelenhet. Ha a hőmérséklet tovább növekszik, a fényképezőgép automatikusan kikapcsol.
- Four Thirds rendszerű objektív alkalmazásakor filmek felvétele közben az AF nem működik.
- A **⊙** gomb nem használható filmek rögzítéséhez a következő esetekben:
Ha a kioldógomb félig van lenyomva; bulb, time, kompozíció, sorozat vagy time lapse fényképezéskor; **SCN** módban az e-Portré, az éjszakai fények, a panoráma vagy a háttérfény HDR lehetőség kiválasztásakor, **ⓂAP** módban a trapéztorzítás-kompenzáció, a panoráma, a live time, a többszörös exponálás és a HDR-lehetőség kiválasztásakor
- Film módban történő fókuszálás esetén nem hallatszik hangjelzés.

Megjegyzések

- Bizonyos beállítások (például az AF üzemmód) külön állíthatók be a fényképekhez és külön a filmekhez.  "A Video menü használata" (119. oldal)

Filmfelvétel film módban

Film módban a fényképkészítési módokban elérhető effekteket kihasználó mozgóképeket készíthet.

- A filmekhez ugyanúgy adhat hozzá bármilyen effektet, mint a fényképekhez.
👉 "Hatások hozzáadása filmhez" (87. oldal)

1 Állítsa a módválasztó tárcsát 🔄 állásba.

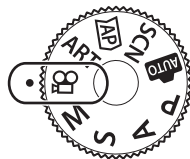

2 A ⏪ gombokkal válassza ki a filmmódot (60. oldal).

- Bizonyos módok további opciókat kínálnak, melyekhez a ▾ segítségével férhet hozzá.



3 Az OK gombbal válassza ki a kijelölt módot.

- Másik film mód választásához nyomja meg a 🔄 gombot. Ha további lehetőségek jelennek meg, nyomja meg a ▴ gombot.

4 Nyomja meg a 📄 gombot a felvétel elindításához.

- Ügyeljen arra, hogy a [📄 REC] hozzá legyen rendelve a 📄 gombhoz (97. oldal).
- A felvétel befejezéséhez nyomja meg újra a 📄 gombot.
- A felvételt készítés közbeni hangerőt a felvételszint-jelző mutatja. Minél inkább a piros részen áll a mutató, annál magasabb a felvételi szint.
- A felvételi szint beállítható a 🔄 video menüből.
👉 [Felvétel hangerőszint] (119. oldal)

Felvételi szint jelzése







- Film módban történő fókuszálás esetén nem hallatszik hangjelzés.

📌 Megjegyzések

- A fényképezőgép által felvételt készítés közben keltett működési hangok rögzítése megelőzhető. 👉 "A csendesítő funkció használata film felvétele közben" (66. oldal)
- Érintésvezérlés is használható.

Film mód lehetőségek

Film mód	Funkció leírása	
 Normál	Készítsen normál filmeket, vagy a kiválasztott effektekkel feldolgozott filmeket.	61
 4K	4K film készítése.	—
 Klipek	Lehetősége van egy filmfájlt létrehozni több rövidebb klip egymásba fűzésével.	63
 Nagysebességű	Lassított filmek felvétele. A készülék hangot nem rögzít.	66

- Az elérhető képmódok a filmmódtól függően eltérhetnek.
- Ha [4K] vagy [Nagysebességű] módban készít felvételt, használjon 3. vagy jobb UHS sebességi osztályú UHS-I memóriakártyát.
- Ha [Normál] vagy [Klipek] módban készít felvételt, alkalmazzon 10. vagy jobb sebességi osztályú memóriakártyát.
- Előfordulhat, hogy bizonyos számítógépek (rendszerrel függően) nem tudják lejátszani a [4K] módban rögzített filmeket. A 4K filmek számítógépen való megtekintéséhez szükséges rendszerkövetelményeket az OLYMPUS weboldalán tekintheti meg.

Filmeffektek

A filmekhez számtalan különféle effektet adhat hozzá. Emellett az objektívzoom használata nélkül is ráközelíthet a kép egy adott területére.

- 1 Jelölje ki a [Normál] beállítását a film mód lehetőségénél (60. oldal), majd nyomja meg az **OK** gombot.
 - A filminőségbeli lehetőségek (képméret és képváltási sebesség) közötti választáshoz használjon live control vezérlést (84. oldal).
- 2 Nyomja meg a **OK** gombot a felvétel elindításához.
- 3 Érintse meg a kijelzőn az alkalmazni kívánt effekt ikonját.
 - Ha felvételkészítés közben effekteket kíván hozzáadni, koppintson a kijelzőre.
 - Bizonyos effekteket úgy is hozzá tud adni, ha a felvételkészítés megkezdése előtt a kijelzőre koppint.



Filmeffekt

Filmeffekt	Funkció leírása
Eltűnés	Filmkészítés a kiválasztott képeffekt módban. Az áttűnő effekteket a rendszer a felvételek közötti átmenetre alkalmazza.
Régi film	Véletlenszerűen hibákat imitál a képen, illetve a régi filmekhez hasonló zajjal módosítja a képet.
Sok szellemkép	Utókép effekteket alkalmaz. Az utókép effekt a mozgó objektumok mögött lesz látható.
Szellemkép	Az ikon megérintésekor a megjelenített kép szellemképe tűnik fel egy kis időre, majd fokozatosan elhalványul.
Film telekonverter	Egy kép részének kinagyítása az objektívzoom használata nélkül. A kép kiválasztott része nagyítható akár rögzített fényképezőgép mellett is.

- 4 A felvétel befejezéséhez nyomja meg újra a **OK** gombot.

- Továbbá az **INFO** gomb vezérl az információk és funkciók megjelenítését a kijelzőn felvételkészítés közben. Ne feledje azonban, hogy a felvétel közben megnyomja az **INFO** gombot, azzal az eltűnése és a filmtelekonverteren kívül az összes filmeffekt törlésre kerül.

■ **Eltűnés**

Érintse meg az ikont. Az effekt alkalmazása fokozatosan történik, amikor megérinti egy képmód ikonját.

- A részleges színekkel készült filmek az **ART** módban kiválasztott szintet használják.

■ **Régi film**

Az effekt alkalmazásához érintse meg az ikont. Az effekt törléséhez érintse meg ismét.

■ **Sok szellemkép**

Az effekt alkalmazásához érintse meg az ikont. Az effekt törléséhez érintse meg ismét.

■ **Szellemkép**

Az effekt az ikon minden egyes érintésével erősödik.

■ **Filmtelekonverter**

1 A zoomkeret megjelenítéséhez érintse meg az ikont.

- A zoomkeret helyzetét a kijelzőt megérintve vagy a $\Delta \nabla \langle \rangle$ gombokkal módosíthatja.
- A zoomkeret középre állításához tartsa nyomva az **OK** gombot.



2 A  elemre koppintva nagyítson rá a zoomkeret egy részére.

- A zoomkeret megjelenítéséhez koppintson a  elemre.

3 A zoomkeret eltüntetéséhez és a filmtelekonverter módból való kilépéshez érintse meg az **Off** lehetőséget, vagy nyomja meg az **OK** gombot.

- A filmtelekonverter nem használható önarckép módban.
- A két effekt nem alkalmazható egyszerre.
- Képmódtól függően előfordulhat, hogy bizonyos effektek nem érhetők el.
- Művészi szűrő vagy filmeffekt használatakor előfordulhat, hogy a képváltási sebesség csökken.

Filmek létrehozása klipekből

Lehetősége van egy filmfájl létrehozni több rövidebb klip egymásba fűzésével. A klipek több csoportra oszthatók ("Klipjeim"). A "Klipjeim" filmhez fotókat is hozzáadhat (109. oldal).

Klipek felvétele

- 1 Jelölje ki a [Klipek] beállítást a film mód lehetőségénél (60. oldal).
- 2 Nyomja meg a ▾ gombot, használja a ◀▶ gombokat egy érték kijelöléséhez, majd nyomja meg az OK gombot.
 - A filminőségbeli lehetőségek (képméret és képváltási sebesség) közötti választáshoz használjon live control vezérlést (84. oldal).
- 3 Nyomja meg a Ⓞ gombot a felvételkészítés elindításához.
 - A felvételkészítés automatikusan véget ér a kiválasztott felvételi idő elérésekor.
 - A felvételi idő meghosszabbításához felvételkészítés közben nyomja meg a Ⓞ gombot. A gomb ismételt megnyomásával a felvételi idő akár 16 másodpercre is meghosszabbítható.
 - Az új klip hozzáadódik a Klipjeimhez.

△	Az elsőtől kezdve lejátsza a "Klipjeim" sorozatban lévő klipeket.
▽	Módosítja, hogy a klipet melyik "Klipjeim" sorozatba mentse a készülék, illetve hogy melyik pozícióban adja hozzá az új klipet. A ◀▶ segítségével módosíthatja a pozíciót, ahová a klip hozzáadása történik a "Klipjeim" sorozaton belül.
OK	Készüljön föl a következő klip felvételéhez.
🗑️	Törli az elkészült klipet.



- 4 Nyomja meg az Ⓞ gombot a következő klip elkészítéséhez.
 - Az ellenőrző képernyő eltűnik, és megkezdődik a következő klip felvétele.
 - A klipet a fényképezőgép az előző "Klipjeim" csoporttal azonos csoportba menti.
 - A különböző képméretű vagy képváltási sebességű filmeket a fényképezőgép különböző Klipjeim csoportokba menti.

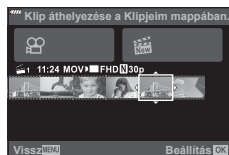

Új "Klipjeim" csoport létrehozása

A 3. lépésben nyomja le a ▾ gombot. Helyezzen át egy klipet a △ ▾ helyre a 🗑️ segítségével, majd nyomja meg az OK gombot.



Klip eltávolítása a Klipjeim közül

A 3. lépésben nyomja le a  gombot.

Helyezzen át egy klipet a -ba a  gombokkal, és nyomja meg az  gombot.

- A Klipjeim közül eltávolított klip normál filmfájl.
 - A klipce a lejátszás során is eltávolíthatók.
-  "Klipcek eltávolítása a Klipjeim közül" (110. oldal)





Tipp

- Az eltávolított klipet bármikor újra hozzáadhatja a Klipjeim összeállításhoz.
-  "Állóképek hozzáadása a Klipjeimhez" (109. oldal)



"Klipjeim" szerkesztése



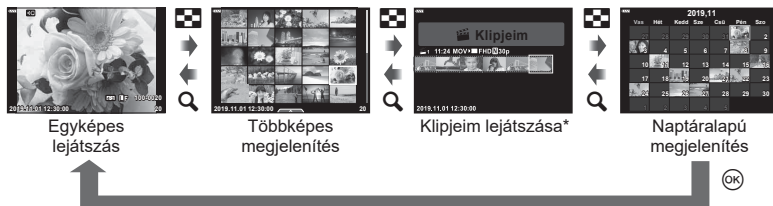

A "Klipjeim" sorozat felvételeit egyetlen, közös filmfájlá kombinálhatja össze.

A felvett klipet a készülék a "Klipjeim" sorozatban tárolja. A "Klipjeim" sorozathoz filmeket és fotókat is hozzáadhat (109. oldal). Lehetősége van képernyő-átűnések és művészi szűrők alkalmazására is.



- 1 Nyomja meg az  gombot, majd egymás után többször a  gombot a Klipjeim lehetőség lejátszásához.



* Ha már készített legalább egy klipet a Klipjeim funkcióval, ezek a filmek itt jelennek meg. A  gomb lenyomása után úgy is megtekintheti a Klipjeim lejátszóképernyőt, hogy kijelöl egy  ikonnal jelölt objektumot, megnyomja az  gombot, és kiválasztja a megjelenő menüből az [Klipjeim-megn. mind] lehetőséget.

- 2 A   gombokkal válassza ki a Klipjeim lehetőséget, a  gombokkal válasszon klipet, és nyomja meg az  gombot.

- Megjelenik a klip menü.

Klipjeim lejátszása	A "Klipjeim" sorozatban lévő klipek lejátszása sorrendben az elsőtől kezdve.
Filmlejátszás	Filmként játssza le a kiválasztott klipet.
Klipjeim exportálása	A Klipjeimben található fájlokat filmfájlként exportálja.
Sorrend átrend.	Áthelyez fájlokat vagy hozzáad fájlokat a "Klipjeim" sorozathoz.
Célhely előbeállítás.	A következő felvételtől kezdve, az azonos beállításokkal készült filmeket a készülék ehhez a  Klipjeim sorozathoz teszi.
Törés a Klipjeimből	Eltávolítja a kijelölt klipet a Klipjeim összeállításból. A klip a továbbiakban normál filmfájlként minősül.  "Klipcek eltávolítása a Klipjeim közül" (110. oldal)

- 3** A kiválasztott filmhez tartozó Klipjeimmel jelölje ki a [Klipjeim exportálása] lehetőséget, és nyomja le az **OK** gombot.
- 4** A **Δ ▽** gombokkal válasszon egy elemet, majd nyomja meg az **OK** gombot.

Kliphatások	6 különféle művészi hatást lehet alkalmazni.
Átmeneti hatás	Különféle átmeneti hatásokat alkalmazhat.
Háttérzene	[Happy Days] vagy [Ki] beállítása.
Rögzített klip hangerő	Ha a [Háttérzene] a [Happy Days] lehetőségre van állítva, beállíthatja a filmhez felvett hangok hangerejét.
Rögzített klip hangja	A [Be] beállítással létrehozhat egy filmet is a rögzített hanggal. Ez a beállítás csak akkor vehető igénybe, ha a [BGM] beállítása [Ki] értéken van.
Előnézet	Megtekintheti a szerkesztett "Klipjeim" sorozatban szereplő fájlok előnézetét sorrendben, az első fájllal kezdődően.

- 5** A szerkesztés végén válassza az [Exportálás indítása] lehetőséget, majd nyomja meg az **OK** gombot.
- Az egyesített albumot a készülék egyetlen filmként menti el.
 - A film exportálása eltarthat egy ideig.
 - A "Klipjeim" sorozat legfeljebb 15 perc hosszúságú lehet, a fájl mérete pedig legfeljebb 4 GB.
 - A kártya kivétele, behelyezése, törlése vagy védelemmel való ellátása után a "Klipjeim" sorozat megjelenése tovább tarthat.
 - Legfeljebb 99 "Klipjeim" sorozatot készíthet, amelyekben klipenként legfeljebb 99 vágás szerepelhet. A maximum értékek a "Klipjeim" sorozat fájl méretétől és hosszától függően változnak.
 - A "Klipjeim" sorozathoz csak klipek adhatók hozzá, más filmek nem.

A [Happy Days] lehetőségtől eltérő háttérzenék

Ha a [Happy Days] lehetőségtől eltérő háttérzenéket szeretne használni, mentse el az Olympus weboldalról letöltött adatokat a kártyára, majd válassza ki őket [Háttérzene] lehetőségként az 4. lépésben. A letöltéshez keresse fel a következő weboldalt: <http://support.olympus-imaging.com/bgmdownload/>

Lassított felvételek készítése.

Lassított filmek felvétele. A 120 képkocka/másodperc sebességgel felvett filmek 30 képkocka/másodperc sebességgel játszódnak le, a minőség pedig a [HD] értéknek megfelelő.

- 1 Válassza ki a filmmód lehetőség [Nagysebességű] beállítását (60. oldal), majd nyomja meg az **OK** gombot.
- 2 Nyomja meg a **⊙** gombot a felvét elkészítés elindításához.
 - Nyomja meg még egyszer az **⊙** gombot a felvétel befejezéséhez.
 - A fókusz és az expozíció a felvét elkészítés elején kerül rögzítésre.
 - A felvét elkészítés maximum 20 másodpercig folytatódhat.
 - A készülék hangot nem rögzít.

A csendesítő funkció használata film felvétele közben

A fényképezőgép által felvét elkészítés közben keltett hangok felvételét meg lehet előzni.

A funkcióelemek megjelenítéséhez érintse meg a csendes felvét elkészítés íkület. Az elem megérintése után a beállítások kiválasztásához érintse meg a megjelenő nyílakat.

- Elektronikus zoom, felvételi hangerő, rekesz, zársebesség, expozíciókorrekció, ISO-érzékenység
 - * Csak motoros zoomobjektívknél használható
- A rendelkezésre álló lehetőségek felvét elkészítési módonként eltérőek.
- Ez az opció nem áll rendelkezésre önarckép módban (67. oldal).

Csendes felvét elkészítés íkület



Fényképek készítése önarkép módban

A kijelzőt megfordítva úgy készíthet önmagáról fényképet, hogy közben figyeli a kép előnézetét.

- 1 Enyhén nyomja le a kijelzőt, majd fordítsa lefelé.



A kijelző elmozdítása előtt olvassa el ezt: "A kijelző elforgatása: figyelmeztetések" (29. oldal).

- Ha nagy teljesítményű zoom objektív van a fényképezőgépen, a készülék automatikusan nagylátószögű helyzetbe áll.
- A kijelzőn megjelenik az önarkép menü.
- A felvételkedészítési módtól függően különböző ikonok jelenhetnek meg.





	Érintéses kioldó	Körülbelül 1 másodperccel az ikon megérintését követően működésbe lép a kioldó.
	Film	Az ikon megérintésekor elindul a filmfelvétel. A felvételkedészítés megállításához nyomja meg a ikont. Klipek felvétele közben nyomja meg ismét a gombot a felvételi idő (legfeljebb 16 másodpercre történő) meghosszabbításához.
	Lejátszás	Nyomja meg a lejátszási módra történő átváltáshoz (112. oldal).
	Egygombos e-Portré	A funkció bekapcsolásával finomra és áttetszővé tehető a bőr.
	Egygombos egyéni önkiloldó	Három felvétel készül az önkiloldó használatával. Az Egyéni önkiloldó funkcióval megadhatja a zárkioldás számát és a kioldások közötti időtartamot. "Egyéni önkiloldó" (74. oldal)
	Fényerő beállítás (expozíciókorrekció)	Érintse meg a [+] vagy [-] ikont a fényerő beállításához.

- 2 Állítsa be a képet.
 - Ügyeljen arra, hogy az objektívet ne takarja el az ujjával vagy a szíjjal.
- 3 A  gomb megérintésével készítse el a képet.
 - A kijelzőn lévő tárgy megérintésével, illetve a kioldógombbal is elkészítheti a képet.
 - Az elkészített kép megjelenik a kijelzőn.
- Ügyeljen arra, nehogy leejtse a fényképezőgépet, miközben egy kézzel a fényképezőgépet tartja, másik kezével pedig az érintőképernyőt használja.



Expozícióvezérlés (Expozíció)

Válasszon pozitív ("+") értéket, ha világosítani, és negatív ("-") értéket, ha sötétíteni akarja a képet. Az expozíció $\pm 5,0$ EV értékkel módosítható.





- **P** és **ART** módban, filmmódban és bizonyos **AP** módokban az expozíciókorrekciót a vezérlőtárcsa elforgatásával vagy a  (Δ) gomb, majd a $\langle \triangleright \rangle$ gombok megnyomásával állíthatja be.
- **A**- és **S**-módban az expozíciókorrekciót a  (Δ) gomb lenyomásával, majd a vezérlőtárcsa elforgatásával vagy a $\langle \triangleright \rangle$ gombok segítségével állíthatja be.
- Az expozíciókorrekció **M**, **M**, vagy **SCN** módban, illetve **AP** módban, ha a Live Time vagy panoráma lehetőséget választotta, nem használható.
- A téma megjelenítésekor a kijelző fényereje legfeljebb $\pm 3,0$ EV mértékben módosítható. Amennyiben az expozíció meghaladja a $\pm 3,0$ EV értéket, az expozíciós sáv villogni kezd.
- A filmek legfeljebb $\pm 3,0$ EV tartományig javíthatók.

Megjegyzések

- A vezérlőtárcsa funkciója módosítható a  egyéni menükben.  [Tárcsafunkció] (126. oldal)

Digitális zoom (Digitális telekonverter)

A jelenlegi zoomaránál nagyobb nagyításhoz nyomja meg az **Fn** gombot. A kijelző nagyítása megduplázódik, és az elkészített fényképek a képernyőn látható területet fogják mutatni.

- A kijelzőn a  jelenik meg.
- Ha az **Fn** gombhoz másik funkció van hozzárendelve, válassza a **Q** () (97. oldal) lehetőséget.
- A digitális zoomból való kilépéshez nyomja le újra az **Fn** gombot.
- A digitális zoom nem érhető el, ha **SCN** módban a panoráma opciót, **AP** módban a többszörös exponálás, a panoráma vagy a trapéztorzítás-kompenzálás lehetőséget, vagy filmmódban a [Normál] lehetőséget választotta.
- RAW-kép megjelenítésekor a kijelzőn látható területet egy keret jelöli.
- Az AF-keret csökken.

Az AF-keret mód kiválasztása (AF-keret beállítások)

Megválaszthatja az automata fókuszálási területének helyzetét és méretét. Az arcprioritás AF-funkciót is ki lehet választani (71. oldal).

- 1 Nyomja meg a [**∴**] (<) gombot.
- 2 A vezérlőtárcsával válassza ki az [**▣**] (Egyes keret)] vagy a [**⋮**] (9 keretből álló csoport)] lehetőséget.

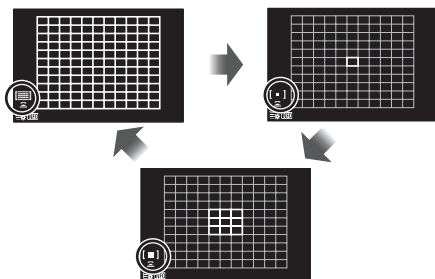

⋮ Összes keret	A fényképezőgép automatikusan választ az összes fókuszkeret közül.
▣ Egyetlen keret	Kiválaszthat egyetlen AF-keretet.
⋮ 9 keretből álló csoport	A fényképezőgép automatikusan választ a kijelölt csoportban lévő kilenc keret közül.

- Az egyetlen keret mód alkalmazása automatikusan történik a csoportos keret mód beállítása esetén.
- Four Thirds rendszerű objektív alkalmazásakor a fényképezőgép automatikusan visszatér az egyetlen keretes módra.

Megjegyzések

- A kijelölést a 2. lépésnél az **INFO** gomb megnyomásával, majd az Δ ∇ gombok használatával is elvégezheti.

Az AF-keret beállítása

Válassza ki az egyetlen keret vagy a csoportos keret pozícióját.

- 1 Nyomja meg a [**∴**] (<) gombot.
 - Ha az [**⋮**] (Összes keret)] lehetőség van kijelölve, válassza ki az [**▣**] (Egyes keret)] vagy a [**⋮**] (9 keretből álló csoport)] lehetőséget a vezérlőtárcsával.
- 2 A Δ ∇ \triangleleft gombok segítségével válassza ki a területet, melyre fókuszálni kíván.
 - Az AF-keretek mérete és száma az oldaláránynak (82. oldal) és a [Digitális telekonverter] (115. oldal) beállításainak megfelelően változik.

Megjegyzések

- A kijelölést a 2. lépésnél az **INFO** gomb megnyomásával, majd a vezérlőtárcsa használatával is elvégezheti.
- Érintésvezérlés is használható.

AF arcprioritás/AF szemprioritás

A fényképezőgép felismeri az arcokat, majd beállítja a fókuszot és a digitális ESP fénymérést.

- 1 Nyomja meg a [∴] (<) gombot.
- 2 Nyomja meg az **INFO** gombot.
 - Módosíthatja az arc- és szemprioritási beállításokat.
- 3 A <> gombok segítségével válasszon ki egy lehetőséget, és nyomja meg az (OK) gombot.

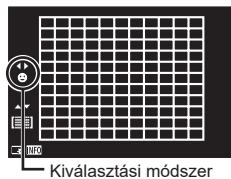

	Arcprioritás be	Arcprioritás bekapcsolva.
	Arcprioritás ki	Arcprioritás kikapcsolva.
	Arc- és szemprioritás be	Az arcprioritás AF funkció használatakor az autofókusz-rendszer kijelöli a fényképezőgéphez legközelebbi szemet.

- 4 Irányítsa a fényképezőgépet a témára.
 - Ha a fényképezőgép arcot érzékel, fehér keret jelenít meg.
- 5 A fókuszáláshoz nyomja le félig a kioldógombot.
 - Amikor a fényképezőgép a fehér kerettel jelzett arcra fókuszál, a keret színe zöldre vált.
 - Ha a fényképezőgép felismeri a személy szemét, zöld kerettel jelzi a kijelölt szemet. (AF szemprioritás)
- 6 Nyomja le teljesen a kioldógombot a felvétélkészítéshez.

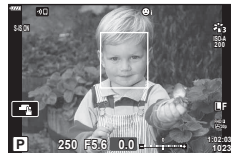

- Sorozatfelvétel esetén az arcprioritás egy sorozaton belül csak az első felvételnél érvényesül.
- A témától és a Művészi szűrő beállításától függően előfordulhat, hogy a fényképezőgép nem képes pontosan felismerni az arcot.
- Amikor a beállítás [ESP] (Digitális ESP fénymérés) (91. oldal) fényméréskor az arc részesül előnyben.

Megjegyzések

- Az arcprioritás [MF] (81. oldal) módban is rendelkezésre áll. A fényképezőgép által felismert arcokat fehér keret jelzi.

Vaku használata (vakus fényképezés)

A vaku sokféle felvételi körülmény között használható vakus fényképezéshez.

- 1 A beépített vaku kiemeléséhez nyomja meg a vakunyitás gombot.

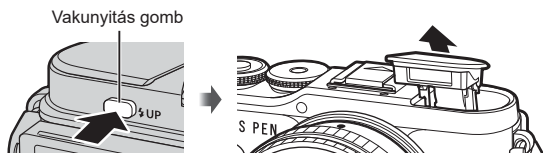

- 2 Nyomja meg a (D) gombot.
- 3 Válasszon ki egy elemet a vezérlőtárcsával, majd nyomja meg az gombot.
 - Az elérhető beállítások és a megjelenítésük sorrendje a felvételi módtól függően változik. "A felvételkészítési módokhoz köthető vaku módok" (73. oldal)

	Derítő	A vaku felvillan.
	Vörösszem	A vaku villan, így csökken a vörösszem-hatás.
	Vakutiltás	A vaku nem lép működésbe.
	Vörösszem - lassú Lassú szinkronizáció (1. redőny)/ Vörösszem-hatást csökkentő vaku)	A lassú szinkronizáció a vörösszem-hatást csökkentő vakuval kombinálódik.
	Lassú Lassú szinkronizáció (1. redőny)	A vaku alacsony zársebesség mellett villan a kevésbé megvilágított háterek fényesebbé tételéhez.
	Lassú2 Lassú szinkronizáció (2. redőny)	A vaku közvetlenül azelőtt lép működésbe, hogy a zárszerkezet bezárul, így fénycsíkokat hoz létre a mozgó fényforrások mögött.
	Manuális érték	Olyan felhasználók számára, akik előnyben részesítik a manuális beállításokat. Nyomja meg az INFO gombot, és használja a gombot a vaku erősségének beállításához.

- A (Vörösszem) módban az előzetes vakut követően nagyjából 1 másodperc telik el a kioldó működésbe lépéséig. Ne mozdítsa el a fényképezőgépet, amíg el nem készül a kép.
- Előfordulhat, hogy a (Vörösszem) bizonyos felvételi körülmények között nem működik hatékonyan.
- Ha a vaku villan, a zársebesség 1/250 vagy kevesebb mp-re van állítva. Ha a kép világos háttér előtt vakuval készül, a háttér túlexponált lehet.
- A vaku szinkronizációs sebessége csendes módban (75. oldal) legfeljebb 1/20 másodperc.

Külön megvásárolható vakuk

Külön megvásárolható vakuk használatakor ügyeljen arra, hogy a beépített vaku biztonságosan visszahelyezze a burkolatába.

A felvét elkészítési módokhoz köthető vaku módok

Felvét elkészítési mód	Kijelző	Villantás	A va- kuműkö- dés ideje	A vaku működésének feltételei	Zársebesség korlátja
P/A		Derítő	1. redőny	Mindig villan	30 mp. – 1/250 mp.*
		Vörösszem			1/30 mp. – 1/250 mp.*
		Vakutiltás	—	—	—
		Vörösszem - lassú Lassú szinkronizáció (1. redőny / Vörösszem-hatást csökkentő vaku)	1. redőny	Mindig villan	60 mp. – 1/250 mp.*
		Lassú Lassú szinkronizáció (1. redőny)			
		Lassú2 Lassú szinkronizáció (2. redőny)	2. redőny		
S/M		Derítő	1. redőny	Mindig villan	60 mp. – 1/250 mp.*
		Vörösszem			
		Vakutiltás	—	—	—
		Lassú2 Lassú szinkronizáció (2. redőny)	2. redőny	Mindig villan	60 mp. – 1/250 mp.*

• Csak a és a állítható be módban.

* A zársebesség külön megvásárolható, külső vaku használatakor 1/200 másodperc.
Csendes módban a zársebesség 1/20 másodperc.

Minimális távolság

Az objektív árnyékot vehet a fényképezőgéphez közeli témára, ami a kép beleolvadását eredményezi a háttérbe, vagy minimális fényerősség mellett is túl fényes lesz a vaku.

Objektív	Hozzávetőleges távolság, amelynél már jelentkezik a kép beleolvadása a háttérbe
17mm f1.8	0,25 m
25mm f1.8	0,25 m
45mm f1.8	0,5 m
ED 14-42mm f3.5-5.6 EZ	1 m
ED 40-150mm f4.0-5.6	0,9 m























• Külső vakukkal meggátolható a kép beleolvadása a háttérbe. Annak érdekében, hogy a felvét el ne legyen túlexponált, válassza az **A** vagy **M** módot, és válasszon magas rekesztérféket, vagy csökkentse az ISO-érzékenységet.

Sorozatfelvétel / önkioldó felvétel készítése

Képsorozatot készíthet a kioldógombot teljesen lenyomva tartva. Az önkioldó használatával is készíthet képeket.

1 Nyomja meg a   gombot.





2 A   gombok használatával jelölje ki a következő lehetőségek valamelyikét.

  	<p>Egyes</p> <p>A fényképezőgép a kioldógomb minden lenyomásakor 1 képet készít.</p>
 	<p>Sorozat H</p> <p> esetén a fényképezőgép legfeljebb körülbelül másodpercenkénti 8,6 képkocka (fps) sebességgel készít képeket mindaddig, amíg a kioldógomb teljesen lenyomott helyzetben van.  esetén legfeljebb körülbelül 14,1 fps sebességgel. A fókusz, az expozíció és a fénehégyensúly az első felvétel értékein rögzül minden sorozatban.</p>
  	<p>Sorozat L</p> <p>A fényképezőgép legfeljebb körülbelül másodpercenkénti 4,8 képkocka (kép/mp.) sebességgel készít képeket mindaddig, amíg a kioldógomb teljesen lenyomott helyzetben van. A fókusz és az expozíció az [AF üzemmód] (81. oldal) és az [AEL/AFL] (131. oldal) számára rögzített beállítások szerinti értéken marad.</p>
   	<p>A kioldógombot félig nyomja le a fókuszáláshoz, majd nyomja le teljesen az időzítő elindításához. Először az önkioldó lámpa világít kb. 10 másodpercig, majd kb. 2 másodpercig villog, és elkészül a felvétel.</p>
   	<p>A kioldógombot félig nyomja le a fókuszáláshoz, majd nyomja le teljesen az időzítő elindításához. Az önkioldó lámpája kb. 2 másodpercig villog, és elkészül a felvétel.</p>
  	<p>Egyéni önkioldó</p> <p>Nyomja meg az INFO gombot az [ Időzítő], a [Kép] és a [Köztes idő] lehetőségek beállításához. A   használatával jelöljön ki elemeket, és a   használatával válasszon ki egy értéket.</p>

A  szimbólummal jelölt elemek elektronikus zárat használnak a zár működése által okozott alacsony szintű életlenítés szabályzására.

A  szimbólummal jelölt elemek az elektronikus zárat használják. Ezeket 1/4000 másodpercnél nagyobb zársebességgel, illetve olyan beállításoknál célszerű alkalmazni, ahol nem szeretné, hogy a zár kioldása hanggal járjon.

3 Nyomja meg az  gombot.

- Ha önkioldóval szeretne felvételt készíteni, rögzítse jól a fényképezőgépet fényképezőgép-állványra.
- Ha a fényképezőgép elé áll, amikor az önkioldó használatához lenyomja a kioldógombot, a fénykép életlen lehet.
- ,  és  használatakor a téma jelenik meg.  és  használatakor a sorozatfelvétel során készült utolsó fénykép látható a kijelzőn.
- A sorozatfelvétel sebessége a használt objektívtől és a zoomobjektív fókuszától függően változik.

- A sorozatfelvétel alatt, ha az akkumulátor töltöttségi szint ikonja az alacsony töltöttség miatt villog, a fényképezőgép nem készít több felvételt, hanem elmenti az elkészült képeket a memóriakártyára. Attól függően, hogy mennyire merült le az akkumulátor, előfordulhat, hogy a fényképezőgép nem tud minden képet elmenteni.

Megjegyzések

- Az aktivált önkilódó törléséhez nyomja meg a  gombot.

Az elektronikus zár (Csendes [♥])

Készíthet képeket az elektronikus zárkioldás használatával. Ezt a funkciót 1/4000 másodpercnél nagyobb zársebességgel, illetve olyan beállításoknál célszerű alkalmazni, ahol nem szeretné, hogy a zár kioldása hanggal járjon. Az elektronikus zár használható az egyképes módban és az önkilódós módokban, illetve akár 14,1 fps képváltási sebességgel sorozatfelvételi módokban is. Ez a beállítás csak **P/A/S/M/ART** módban használható.

- A vaku szinkronizációs sebessége 1/20 mp.
- A vaku [Csendes [♥]] módban történő használatához a [Csendes [♥] mód beállítások] > [Villantás] beállításánál válassza a [Bekapcsol] lehetőséget (117. oldal).

1 Nyomja meg a   gombot.

2 A   gombok használatával jelölje ki valamelyik, ♥ szimbólummal jelölt lehetőséget.

3 Nyomja meg az  gombot.

- A zár kioldásakor a kijelző egy pillanatra elsötétül. A zár hangja nem hallható.
- Előfordulhat, hogy nem sikerül elérni a kívánt eredményeket, ha villódzó fényforrásokat – pl fénycsöves vagy LED-lámpát – használ, továbbá ha a téma a felvételt készítés során hirtelen elmozdul.
- Ne feledje, hogy az elektronikus zárral készített fotókon a téma eltorzulhat a képeken, ha a téma vagy a kamera a felvételt készítés közben gyorsan mozog.

Felvételkészítési lehetőségek előhívása

■ Live Control

A live control segítségével választhatja ki a felvételkészítési funkciót a hatás kijelzőn való ellenőrzése közben.



■ Elérhető beállítások

Képmód	78. oldal
ISO-érzékenység	79. oldal
Fehéregyensúly	80. oldal
AF-üzemmód	81. oldal
Oldalarány*1	82. oldal

.....	83. oldal
.....	84. oldal
Film (expozíció) mód	87. oldal
Témamód*2	33. oldal
Művészi szűrő mód*3	47. oldal

*1 Filmmódban nem áll rendelkezésre.

*2 **SCN** módban áll rendelkezésre.

*3 **ART** módban és bizonyos **P/A/S/M/☺/AP** módbeli funkció esetén használható.

1 A témavezérlő megjelenítéséhez nyomja meg az **OK** gombot.

- A témavezérlő elrejtéséhez nyomja meg ismét az **OK** gombot.

2 A **Δ** **▽** gombok használatával jelölje ki a kívánt funkciót, a **◀▶** gombokkal jelöljön ki egy beállítást, és nyomja meg az **OK** gombot.

- A beállításokat a vezérlőtárcsával is kiválaszthatja.
- Ha körülbelül 8 másodpercig nem használja a fényképezőgépet, a készülék automatikusan a kiválasztott beállításokat alkalmazza.

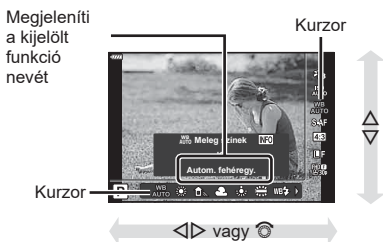

- Egyes elemek nem minden felvételi módban érhetők el.

Megjegyzések

- Az egyes beállítások alapértelmezett beállításaival kapcsolatosan lásd: "Alapértelmezett beállítások" (162. oldal).

■ Részletes LV-vezérlőpult

Az egyéb felvétélkészítési beállításokhoz a részletes LV-vezérlőpulton férhet hozzá, mely felsorolja a következő felvétélkészítési lehetőségekhez kiválasztott beállításokat.

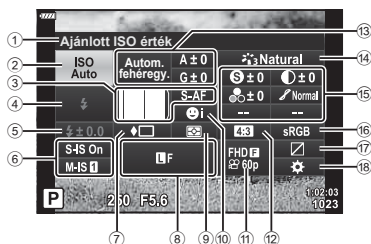

A részletes LV-vezérlőpulttal módosítható beállítások

① Aktuális kijelölés	⑭ Képmód	78. oldal
② ISO-érzékenység	⑮ Élesség \odot *1	91. oldal
③ AF üzemmód	Kontraszt \odot *1	92. oldal
AF-keret	Szinteltettség \odot *1	92. oldal
④ Vaku mód	Árnyaltság \odot *1	93. oldal
⑤ Vakuerősség szabályozása	Szinszűrő \odot *1	93. oldal
⑥ Képstabilizátor	Monokróm szín \odot *1	94. oldal
⑦ Sorozatfelvétel/önkioldó	Effekt \odot *1	94. oldal
⑧ \leftarrow	Szín \odot *1*2	50. oldal
Fénymérés mód	Szín/élnék \odot *1*3	78. oldal
⑨ Arcprioritás	Finomhangolás*1	78. oldal
⑩ \leftarrow	⑮ Színtér	95. oldal
Oldalarány	⑰ Csúcsfény és árnyék	vezérlése
⑬ Fehéregyensúly	⑱ Gombfunkció	hozzárendelése
Fehéregyensúly-korrekcio		97. oldal

*1 A kijelző ettől eltérhet, ha a képmódban Művészi szűrő van kiválasztva.

*2 A Részleges szín beállításakor jelenik meg.

*3 A Színlétrehozó beállításakor jelenik meg.

1 P/A/S/M üzemmódban nyomja meg a gombot.

- Megjelenik a részletes LV vezérlőpult.
- **AUTO**, **ART**, **SCN** és **JAP** módban a részletes LV vezérlőpult a [Vezérlés beáll.] (127. oldal) segítségével állítható be.
- Film módban nem jelenik meg a részletes LV vezérlőpult.

2 A Δ ∇ \triangleleft \triangleright gombokkal jelöljön ki egy elemet, majd nyomja meg az \odot gombot.

3 A \triangleleft \triangleright gombokkal válasszon ki egy opciót módot.



Megjegyzések

- A beállításokat a vezérlőtárcsa vagy érintésvezérlés segítségével is kiválaszthatja.
- Az egyes beállítások alapértelmezett beállításaival kapcsolatosan lásd: "Alapértelmezett beállítások" (162. oldal).

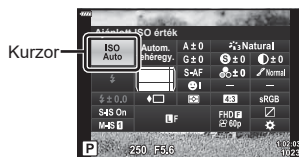

Szerkesztési beállítások (Képmód)

Kiválaszthat egy képmódot, és beállíthatja a kontrasztot, illetve az élességet és más paramétereket (91–94. oldal). Az egyes képmódok változásait a készülék külön menti.

- 1 A képmód kijelöléséhez nyomja meg az **OK** gombot, majd használja a **Δ** **▽** gombokat.
- 2 A **◀▶** gombokkal jelöljön ki egy beállítást, majd nyomja meg az **OK** gombot.



Képmód

■ Képmódban elérhető lehetőségek

i-Enhance	A jelenetnek illő, különösen hatásos eredményeket biztosít.
Élénk	Élénk színeket eredményez.
Natural	Természetes színeket eredményez.
Tompá	Tompá színeket eredményez.
Portré	Gyönyörű bőrtónusokat eredményez.
Monokróm	Fekete és fehér tónust hoz létre.
Egyéni	Válasszon ki egy képmódot, állítsa be a paramétereit, és rögzítse a beállítást.
e-Portré	Sima bőr hatását kelti. Sorozatfelvétellel és filmek készítésekor ez a mód nem használható.
Színlétrehozó*1	A Színlétrehozóban beállított színikidolgozást biztosít.
ART 1 Pop Art*2	Művészi szűrő beállításokat használ. Művészi effektek is használhatók.
ART 2 Lány fókusz*2	
ART 3 Halv. És Világos Szín	
ART 4 Világos tónus	
ART 5 Szemcsés film	
ART 6 Pin Hole	
ART 7 Dioráma	
ART 8 Keresztbehívás	
ART 9 Finom szépia	
ART 10 Drámai Színek	
ART 11 Vonalak	
ART 12 Vízfesték	
ART 13 Régies	
ART 14 Részleges szín*3	
ART 15 Ezüstbentagyás	
ART 16 Instant film	

- *1 Miután a $\triangleleft \triangleright$ gombokkal kiválasztotta a Színlétrehozót, nyomja meg az **INFO** gombot, és használja a vezérlőtárcsát vagy a $\triangleleft \triangleright$ gombokat az árnyalat, az $\triangle \nabla$ gombokat pedig a szintelítettség beállítására.
- *2 Miután a $\triangleleft \triangleright$ gombokkal kiválasztotta a Pop Art I vagy a Lány fókusz lehetőséget, az **INFO** gombot megnyomva jelenítse meg a Finomhangolás csúszkáját (50. oldal).
- *3 Miután a $\triangleleft \triangleright$ gombbal kiválasztotta a Részleges szín lehetőséget, az **INFO** gombot megnyomva jelenítse meg a színgyűrűt (50. oldal).

Az ISO-érzékenység (ISO) módosítása

Az ISO-érzékenység növelése növeli a képzajt (szemcsésséget), de lehetővé teszi a fényképezést gyenge megvilágítás mellett. A legtöbb esetben az [AUTOM.] beállítás ajánlott, amely ISO 200 értéken indul – amely kiegyensúlyozza a zajt és a dinamikus tartományt –, majd a felvétel körülményei alapján állítja be az ISO-érzékenységet.

- 1 Nyomja meg az \odot gombot, majd a $\triangle \nabla$ gombokkal jelölje ki az ISO-érzékenységet.
- 2 A $\triangleleft \triangleright$ gombokkal jelöljön ki egy beállítást, majd nyomja meg az \odot gombot.



ISO

AUTOM.	Az érzékenység beállítása a fényképezési körülményeknek megfelelően automatikusan történik. A maximum ISO érzékenységi érték és a többi automata ISO beállítás az egyéni menük [ISO aut. beáll.] lehetőségénél állíthatók be (128. oldal).
ALACSONY, 200–25600	Az érzékenység a kiválasztott értéken van rögzítve.

Szín beállítása (WB (fehéregyensúly))

A fehéregyensúly (WB) biztosítja, hogy a fényképezőgéppel felvett képeken a fehér tárgyak fehéren jelenjenek meg. Az [AUTO] beállítás a legtöbb esetben megfelelő, de a fényforrástól függően más értékek is kiválaszthatók, amikor az [AUTO] nem éri el a kívánt eredményt vagy más színeket szeretne alkalmazni képekre.

- 1 A Féhéregyensúly kijelöléséhez nyomja meg az **OK** gombot, majd használja a **Δ ▽** gombokat.
- 2 A **◀ ▶** gombokkal jelöljön ki egy beállítást, majd nyomja meg az **OK** gombot.



Fehéregyensúly

WB-mód	Színhőmérséklet	Fényviszonyok
A fehéregyensúly automatikus beállítása	AUTO	— A legtöbb fényviszonynál alkalmazható (ha a kijelzőn van fehér rész). Általános használatra alkalmas. • Az opció kijelölése után megnyomhatja az INFO gombot, és a Δ ▽ ◀ ▶ gombok vagy a vezérlőtárcsa segítségével választhat a [WB Meleg színek] (129. oldal) [Bekapcsolás] és [Kikapcsolás] opciója közül.
Előre beállított fehéregyensúly		5300 K Tiszta napon külső felvételekhez, vagy a naplemente vörös színének vagy a tűzijáték színeinek megörökítéséhez
		7500 K Tiszta napon kültéri felvételekhez árnyékban
		6000 K Kültéri fényképezés borús időben
		3000 K Fényképezés wolframizós világítás esetén
		4000 K Fényképezés fénycsöves megvilágítás esetén
		5500 K Fényképezés vakuval
Fehéregyensúly gyorsbeállítás	 Az egygombos fehéregyensúly funkcióval beállított színhőmérséklet	Nyomja meg az INFO gombot a fehéregyensúly fehér vagy zöld kerettel történő megméréséhez, ha ismeretlen típusú vakut vagy egyéb fényforrást használ, továbbá ha egyes fényforrások használatával fényképez. INFO "Fehéregyensúly gyorsbeállítás" (81. oldal)
Egyénileg beállított fehéregyensúly	CWB 2000 K–14000 K	Az INFO gomb megnyomása után a Δ ▽ ◀ ▶ gombokkal válasszon színhőmérsékletet, majd nyomja meg az OK gombot.

Fehéregyensúly gyorsbeállítása

Mérje meg a fehéregyensúlyt úgy, hogy a végső fényképhez használt fény alatt készítsen felvételt egy papírlapról vagy más fehér tárgyról. Természetes fénynél, valamint különböző színhőmérsékletű egyéb fényforrásoknál történő fényképezésnél ajánlott.

- 1 Válassza ki a [M1], [M2], [M3] vagy [M4] (fehéregyensúly gyorsbeállítása 1, 2, 3 vagy 4) lehetőséget, majd nyomja meg az **INFO** gombot.
- 2 Készítsen fényképet egy nem színes (fehér vagy szürke) papírlapról.
 - Úgy komponálja meg a képet, hogy kitöltse a kijelzőt, és ne essen rá árnyék.
 - Megjelenik a gyorskereső fehéregyensúly beállításainak kijelzője.
- 3 Válassza az [Igen] opciót, és nyomja meg az **OK** gombot.
 - Az új értéket a készülék előre beállított fehéregyensúlyként menti.
 - A fényképezőgép addig tárolja az új értéket, amíg meg nem méri ismét a gyorskereső fehéregyensúlyt. A gép kikapcsolásával ez az adat nem vesz el.

Fókusz mód kiválasztása (AF üzemmód)

Kiválaszthat egy fókuszálási módszert (fókusz módot). Különböző fókuszálási módszereket választhat a fotókészítési módhoz és film módhoz.

- 1 Az AF üzemmód kijelöléséhez nyomja meg az **OK** gombot, majd használja a Δ ∇ gombokat.



AF üzemmód

- 2 A \triangleleft \triangleright gombokkal jelöljön ki egy beállítást, majd nyomja meg az **OK** gombot.

S-AF (Egyszeri AF)	<p>A fényképezőgép fókuszál, ha a kioldógombot félig lenyomja. Ha a fókusz rögzített, egy hangjelzést hall, és az AF megerősítő jele és az AF-célkereszt világít. Ez a mód álló vagy alig mozgó téma fényképezésére alkalmas.</p>
C-AF (Folyamatos AF)	<p>A fényképezőgép folyamatosan fókuszál mindaddig, amíg félig lenyomva tartja a kioldógombot. Ha a téma fókuszban van, világítani kezd az AF megerősítő jel a kijelzőn, és hangjelzés hallható, amikor a készülék először rögzíti a fókuszot. A készülék akkor is folytatja a fókuszálást, ha a téma mozog vagy a kép összeállítása megváltozik.</p>
MF (manuális fókusz)	<p>Ezzel a funkcióval kézzel bármilyen pozícióba be lehet állítani a fókuszot az objektíveken található fókuszgyűrű segítségével.</p>

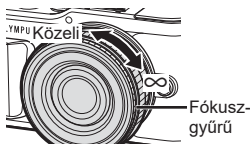

S-AF+MF (Az S-AF üzemmód és az MF mód egyidejű használata)	Miután félig lenyomta a kioldógombot a fókuszáláshoz [S-AF] módban, a fókuszgyűrű elfordításával kézzel különösen pontosan állíthatja be a fókuszt.
C-AF+TR (AF követés)	A kioldógombot nyomja le félig a fókuszáláshoz. A fényképezőgép ekkor követi és megtartja a fókuszt az aktuális témán, amíg a kioldógombot ebben a pozícióban tartja. <ul style="list-style-type: none"> • Az AF-keret pirosan jelenik meg, ha a fényképezőgép már nem követi a témát. Engedje el a kioldógombot, majd komponálja meg ismét a témát, és nyomja le félig a kioldógombot. • Four Thirds rendszerű objektív használata esetén a követési tartomány keskeny. Ha az AF-keret pirosan jelenik meg, az autofókusz még akkor sem működik, ha a fényképezőgép követi a témát.







- Előfordulhat, hogy a fényképezőgép nem tud fókuszálni, ha a téma nem kap elég fényt, kód vagy füst rontja a láthatóságot, vagy alacsony a kontraszt.
- A Four Thirds rendszerű objektív alkalmazásakor filmek felvétele közben az AF nem elérhető.
- Az AF üzemmód nem érhető el, amikor az objektív MF fókusz kapcsolója MF állásban van.
- Az [MF], [C-AF] és [C-AF+TR] opciók **P**, **A**, **S**, **M**,  vagy **ART** módban történő kiválasztásakor a zár akkor is kioldható, ha a fényképezőgép nincsen fókuszban.

Megjegyzések

- A fókuszálási módszer a  egyéni menüben választható ki.  "AEL/AFL" (131. oldal)

Az oldalarány beállítása

Módosíthatja az képarányt (vízszintes-függőleges arányt) felvételkedzés közben. Igény szerint [4:3] (szabványos), valamint [16:9], [3:2], [1:1] vagy [3:4] értékre állíthatja be az oldalarányt.

- 1 A képarány kijelöléséhez nyomja meg az  gombot, majd használja a   gombokat.
- 2 Használja a   gombokat egy érték kijelöléséhez, majd nyomja meg az  gombot.



Képarány

- A képarány csak fotók esetében állítható be.
- A JPEG-képeket a kiválasztott oldalaránnyal rögzíti a fényképezőgép. A RAW-képek mérete megegyezik a képérzékelőével, és 4:3 oldalaránnyal kerülnek mentésre, valamint kapnak egy címkét is, amely a kiválasztott oldalarányt jelzi. A képek lejátszásakor megjelenik egy, a kiválasztott oldalarányt jelző keret.















Képmínőség kiválasztása (Fotómínőség,)

A fotóhoz lehetősége van képmínőségmód kiválasztására. Válassza a felhasználásnak (pl. számítógépes feldolgozás, weboldalon való megjelenítés stb.) megfelelő minőséget.

- 1 A (Fotómínőség, ) kijelöléséhez nyomja meg az  gombot, majd használja a   gombokat.



Fotómínőség

- 2 A   gombokkal jelöljön ki egy beállítást, majd nyomja meg az  gombot.
 - JPEG- (, ,  és ) és RAW-mód közül lehet választani. Ha minden egyes felvételnél JPEG- és RAW-formátumú képet is kíván készíteni, JPEG+RAW lehetőséget válasszon. A JPEG-módok egyesítik a képméretet (,  és ) és a tömörítési arányt (SF, F és N).
 - Ha az , ,  és  kombinációtól eltérőt kíván kiválasztani, módosítsa a [ Beállítás] (129. oldal) beállításokat az egyéni menüben.

RAW-képadatok



A RAW-képek feldolgozatlan képadatokból állnak, melyekre még alkalmazni kell az olyan beállításokat, mint az expozíciókorrekció és a fehéregyensúly. Nyers adatokként szolgálnak a felvétel után feldolgozandó képek számára. A RAW-képfájlok:

- kiterjesztése ".orf"
- Nem tekinthetők meg más fényképezőgépen
- Számítógépen az Olympus Workspace fényképszerkesztő szoftverrel tekinthetők meg
- JPEG formátumban történő mentésüket a fényképezőgép menüjében a [RAW Szerkeszt.] (120. oldal) utólagos szerkesztési lehetőséggel végezheti el.

 "Állóképek szerkesztése (Szerkesztés)" (120. oldal)

A képminőség kiválasztása (filmminőség):

A filmrögzítési mód beállítható a felhasználási célnak megfelelően.

- 1 A (Filmminőség,  ) kijelöléséhez nyomja meg az **OK** gombot, majd használja a **Δ** **▽** gombokat.
- 2 Használja a **◀▶** gombokat egy érték kijelöléséhez, majd nyomja meg az **OK** gombot.





























Filmminőség













■ Elérhető filmminőség-lehetőségek

Az elérhető filmminőség-paraméterek a film üzemmódtól (60. oldal) és a Video menüben kiválasztott [Képváltási sebesség] és [Videó bitebessége] értékektől (119. oldal) függenek.





- Ha televízión megtekinteni kívánt filmeket rögzít, válasszon olyan képváltási sebességet, amely egyezik a készülék által alkalmazott videoszabvánnyal, mivel ellenkező esetben nem biztos, hogy a film zavartalanul lejátszható lesz. A videoszabványok országonként és régióként eltérőek lehetnek: egyes helyeken NTSC-, másokon PAL-szabvány használatos.
 - Ha NTSC-rendszerű készüléken megtekinteni kívánt felvételt készít, válassza a 60p (30p) opciót.
 - Ha PAL-rendszerű eszközökön megtekinteni kívánt felvételeket készít, válassza az 50p (25p) opciót.

A [Normál] film üzemmód kiválasztásakor, vagy ha a módválasztó tárcsa -től különböző helyzetben van, a következő lehetőségek érhetők el:

Filmminőség	A filmminőség összetevői
  1920×1080 Super Fine 60p	Válassza ki a képméret, a bitebesség és a képváltási sebesség kívánt kombinációját.  ① Képméret FHD : 1920×1080 HD : 1280×720 ② Bitebesség (tömörítési arány) SF (Super Fine), F (Finom), N (Normál) ③ Képváltási sebesség 30p (60p), 25p (50p), 24p
  1920×1080 Super Fine 30p	
  1280×720 Super Fine 30p	
  1920×1080 Finom 60p	
  1920×1080 Finom 30p	
  1280×720 Finom 30p	
  1920×1080 Normál 60p	
  1920×1080 Normál 30p	
  1280×720 Normál 30p	
  1920×1080 Super Fine 50p	
  1920×1080 Super Fine 25p	
  1280×720 Super Fine 25p	









Filmminőség	A filmminőség összetevői
 1920×1080 Finom 50p	<p>Válassza ki a képméret, a bitsebesség és a képváltási sebesség kívánt kombinációját.</p>  <p>① Képméret FHD : 1920×1080 HD : 1280×720</p> <p>② Bitsebesség (tömörítési arány) SF (Super Fine), F (Finom), N (Normál)</p> <p>③ Képváltási sebesség 30p (60p), 25p (50p), 24p</p>
 1920×1080 Finom 25p	
 1280×720 Finom 25p	
 1920×1080 Normál 50p	
 1920×1080 Normál 25p	
 1280×720 Normál 25p	
 1920×1080 Super Fine 24p	
 1280×720 Super Fine 24p	
 1920×1080 Finom 24p	
 1280×720 Finom 24p	
 1920×1080 Normál 24p	
 1280×720 Normál 24p	

Film módban a [4K] lehetőség kiválasztása esetén az alábbi lehetőségek érhetők el*1:

Filmminőség	A filmminőség összetevői
 3840×2160 30p	<p>Válassza ki a képméret és a képváltási sebesség kívánt kombinációját.</p>  <p>① Képméret 4K : 3840×2160</p> <p>② Képváltási sebesség 30p, 25p, 24p</p>
 3840×2160 25p	
 3840×2160 24p	

*1 A bitsebesség nem módosítható.

Filmmódban a [Klipek] lehetőség kiválasztása esetén az alábbi lehetőségek érhetők el*1:

Filminőség	A filminőség összetevői
 1920×1080 Normál 60p	Válassza ki a képméret, a bitsebesség és a képváltási sebesség kívánt kombinációját.  ① Képméret FHD : 1920×1080 HD : 1280×720 ② Bitsebesség (tömörítési arány) N (Normál) ③ Képváltási sebesség 30p (60p), 25p (50p), 24p
 1920×1080 Normál 30p	
 1280×720 Normál 30p	
 1920×1080 Normál 50p	
 1920×1080 Normál 25p	
 1280×720 Normál 25p	
 1920×1080 Normál 24p	
 1280×720 Normál 24p	

*1 A bitsebesség nem módosítható.

Filmmódban a [Nagysebességű] lehetőség kiválasztása esetén az alábbi opciók érhetők el*2:







Filminőség	A filminőség összetevői
 1280×720 Nagysebességű 120fps	 ① Képméret HD : 1280×720 ② Képváltási sebesség 120 fps

*2 A képváltási sebesség és a bitsebesség nem módosítható.

- A képek MPEG-4 AVC/H.264 formátumban kerülnek mentésre. Az egyes fájlok maximális mérete 4 GB-ra korlátozott. Az egyes filmek maximális felvételi ideje 29 percre korlátozott.
- A felhasznált kártya típusától függően a felvétel a maximális hossz elérése előtt leállhat.





























Hatások hozzáadása filmhez

A fotók készítésekor alkalmazott hatásokat kihasználva készíthet filmeket.

- 1 Állítsa a módválasztó tárcsát  állásba.
- 2 A film csúcspont (expozíció) mód kijelöléséhez nyomja meg az  gombot, majd használja a   gombokat.
- 3 Használja a   gombokat egy érték kijelöléséhez, majd nyomja meg az  gombot.





Film (expozíció) mód

P	Az expozíció beállítása automatikusan, a téma fényessége alapján történik. Az expozíciót a vezérlőtárcsával lehet beállítani. A  () gomb megnyomása után a beállítás a   gombokkal is elvégezhető.
A	A rekeszérték beállításával módosítja a háttér ábrázolását. A rekeszértéket a vezérlőtárcsával állíthatja be. Az  () gomb megnyomása után a beállítás a   gombokkal is elvégezhető. A  () gomb megnyomása után az expozíciót a   gombokkal állíthatja be.
S	A zársebesség hatással van a téma megjelenésére. A zársebességet a vezérlőtárcsával lehet beállítani. Az  () gomb megnyomása után a beállítás a   gombokkal is elvégezhető. A  () gomb megnyomása után az expozíciót a   gombokkal állíthatja be. A zársebesség 1/24 és 1/4000 másodperc közötti értékre állítható be.
M	A rekesz és a zársebesség manuálisan beállítható. A zársebességet a vezérlőtárcsával lehet beállítani. Az  () gomb megnyomása után a beállítás a   gombokkal is elvégezhető. A  () gomb megnyomása után a rekeszérték a vezérlőtárcsával vagy a   gombokkal állítható be. A zársebesség 1/24 és 1/4000 másodperc közötti értékre állítható be. Az ISO-érzékenység csak manuálisan állítható be 200 és 6400 közötti értékekre.

- "A tárgy elmozdul, miközben a zár nyitva van" típusú tényezők által okozott élethen képek száma csökkenthető a lehető leggyorsabb zársebesség kiválasztásával.
- A zársebesség alsó határértéke a filmfelvételi mód képváltási sebességének megfelelően változik.





Megjegyzések





- A vezérlőtárcsa funkciója a  egyéni menükben módosítható.  [Tárcsafunkció] (126. oldal)

A vaku fényerejének beállítása (Vakuerősség-szabályozás)

Ha úgy látja, hogy a téma túlexponált, vagy alulexponált, bár a kép többi része megfelelően exponált, állíthat a vaku fényerején.

1 P/A/S/M üzemmódban nyomja meg a  gombot.

- **AUTO**, **ART**, **SCN** és **AP** módban a részletes LV vezérlőpult a  Vezérlés beáll.] (127. oldal) segítségével állítható be.

2 A    gombokkal válassza ki a  lehetőséget, majd nyomja meg az **OK** gombot.

3 Használja a  gombokat egy érték kijelöléséhez, Vakuerősség szabályozása majd nyomja meg az **OK** gombot.

- Ennek a beállításnak nincs hatása, amikor a külső vaku vakuvezérlő módja **MANUAL** értékű.
- A vakuerősség külső vakuval végzett módosításai a fényképezőgéppel készített módosításokhoz kerülnek.









Fehéregyensúly finombeállítása (fehéregyensúly-kompenzáció)

Lehetősége van az automatikus fehéregyensúly és az előre beállított fehéregyensúly kompenzációs értékek beállítására, illetve finombeállítására is.



A folytatás előtt válasszon egy fehéregyensúly-értéket, amelynek finombeállítását el kívánja végezni.  "Szín beállítása (WB (fehéregyensúly))" (80. oldal)

1 P/A/S/M üzemmódban nyomja meg a  gombot.

- **AUTO**, **ART**, **SCN** és **MAP** módban a részletes LV vezérlőpult a  Vezérlés beáll.] (127. oldal) segítségével állítható be.

2 Jelölje ki a fehéregyensúly-kompenzációt a     gombokkal, majd nyomja meg az  gombot.

3 A   gombokkal választhatja ki a tengelyt.

4 Használja a   gombokat egy érték kiválasztásához, majd nyomja meg az  gombot.

Kompenzáció az A tengely mentén (vörös és kék)

A csúszkát a + irányba tolv a vörös szín, a – irányba tolv a kék szín válik hangsúlyosabbá.

Kompenzáció a G tengely mentén (zöld és magenta)

A csúszkát a + irányba tolv a zöld szín, a – irányba tolv a magenta szín válik hangsúlyosabbá.

- Ha a Képrögzítés menü 1-ben az [Alaphelyzet] (alap) beállítást választja, azzal nem állítja vissza a beállított értékeket.

Fehéregyensúly

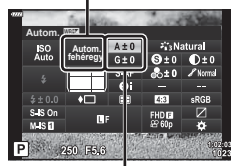

Fehéregyensúly-korrektció

A fényerő mérési módjának kiválasztása (fénymérés)

Kiválaszthatja, hogy a fényképezőgép hogyan mérje a téma fényerejét.

1 P/A/S/M üzemmódban nyomja meg a gombot.



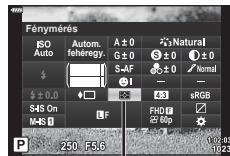

- **AUTO**, **ART**, **SCN** és **AP** módban a részletes LV vezérlőpult a [Vezérlés beáll.] (127. oldal) segítségével állítható be.

2 A gombokkal válassza ki a [Fénymérés] lehetőséget, majd nyomja meg az gombot.

3 A gombokkal jelöljön ki egy beállítást, majd nyomja meg az gombot.



Fénymérés

	Digitális ESP fénymérés	A fényképezőgép a kereten belül 324 területen méri az expozíciót, és az aktuális témához vagy (ha nem az [KI] lehetőség van kiválasztva az [Arcprioritás] beállításhoz) az arckép expozíciójához optimalizálja az expozíciót. Ez az üzemmód általános használatra ajánlott.
	Középre súlyozott átlagoló fénymérés	Átlagos mérést biztosít a téma és a háttér fényerőssége között, de nagyobb hangsúlyt helyez a középen lévő témára.
	Spot fénymérés	Kis terület (a kép körülbelül 2%-ának) mérése a mérni kívánt tárgyra irányított fényképezőgépen. Az expozíció beállítása a mért pont fényerejének megfelelően történik.
	Szpot fénymérés (csúcspont)	Növeli a spot fénymérés expozícióját. Biztosítja, hogy a fényes témák élénken jelenjenek meg.
	Szpot fénymérés (árnyék)	Csökkenti a spot fénymérés expozícióját. Biztosítja, hogy a sötét témák sötétben jelenjenek meg.

Az élesség finombeállítása (Élesség)

A Képmód (78. oldal) beállításai elvégezheti az éléségen finombeállításait, és mentheti a módosításokat.

- Előfordulhat, hogy a felvételkedzési módtól függően a beállítások nem érhetők el.

1 P/A/S/M üzemmódban nyomja meg a gombot.

- **AUTO**, **ART**, **SCN** és **AP** módban a részletes LV vezérlőpult a [Vezérlés beáll.] (127. oldal) segítségével állítható be.

2 A gombokkal válassza ki az [Élesség] lehetőséget, majd nyomja meg az gombot.

3 Állítsa be az éléséget a gombokkal, majd nyomja meg az gombot.

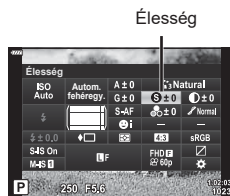

Egyszínű kép színtónusának beállítása (Monokróm szín)

A képmód egyszínű beállításánál (78. oldal) előre hozzáadhat és menthet egy színárnyalatot.

1 **P/A/S/M** üzemmódban nyomja meg a gombot.

- **AUTO**, **ART**, **SCN** és **AP** módban a részletes LV vezérlőpult a [Vezérlés beáll.] (127. oldal) segítségével állítható be.

2 A gombokkal válassza ki a [Monokróm szín] lehetőséget, majd nyomja meg az **OK** gombot.

3 Használja a gombokat egy adott érték kijelöléséhez, majd nyomja meg az **OK** gombot.

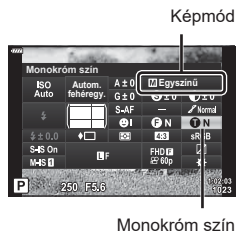

N:Normál	Szokványos fekete-fehér képet készít.
S:Szépia	Szépia árnyalatú képet hoz létre.
B:Kék	Kék árnyalatú képet hoz létre.
P:Lila	Lila árnyalatú képet hoz létre.
G:Zöld	Zöld árnyalatú képet hoz létre.

Az i-Enhance effektek beállítása (Effekt)

Beállíthatja az i-Enhance effekt erősségét a képmód (78. oldal) alatt.

1 **P/A/S/M** üzemmódban nyomja meg a gombot.

- **AUTO**, **ART**, **SCN** és **AP** módban a részletes LV vezérlőpult a [Vezérlés beáll.] (127. oldal) segítségével állítható be.

2 A gombokkal válassza ki az [Effekt] lehetőséget, majd nyomja meg az **OK** gombot.

3 Állítsa be az effektet a gombokkal, majd nyomja meg az **OK** gombot.

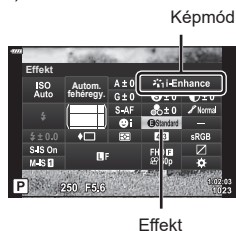

Effect LOW (Hatás: alacsony)	Alacsony i-Enhance effektet ad hozzá a képekhez.
Effect STD (Hatás: standard)	"Alacsony" és "magas" közötti i-Enhance effektet ad hozzá a képekhez.
Effect HIGH (Hatás: magas)	Magas i-Enhance effektet ad hozzá a képekhez.

A színreprodukciós formátum beállítása (Színtér)

Választhat olyan formátumot, amellyel biztosítható, hogy a színek a képek monitoron való megjelenítésekor vagy kinyomtatásakor helyesen jelenjenek meg. Ez a funkció egyenértékű az egyéni menüben lévő [Színtér] (129. oldal) funkcióval.

1 **P/A/S/M** üzemmódban nyomja meg a  gombot.

- **AUTO**, **ART**, **SCN** és **MAP** módban a részletes LV vezérlőpult a [Vezérlés beáll.] (127. oldal) segítségével állítható be.

2 A Δ ∇ $\langle \rangle$ gombokkal válassza ki a [Színtér] lehetőséget, majd nyomja meg az **OK** gombot.

3 A $\langle \rangle$ gombokkal válasszon ki egy színformátumot, majd nyomja meg az **OK** gombot.

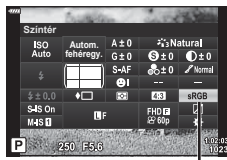

Színtér

sRGB	Ez a Nemzetközi Elektrotechnikai Bizottság (International Electrotechnical Commission - IEC) által előírt szabványos RGB-színtér. Általában az [sRGB] a normál beállítás.
AdobeRGB	Ez az Adobe Systems szabványa. A képek helyes megjelenítéséhez kompatibilis szoftverre és hardverre, vagyis kijelzőre, nyomtatóra stb. van szükség.

- Az [Adobe RGB] nem érhető el **ART** (47. oldal) és film módban (60. oldal), illetve ha **SCN** módban a Háttérfény HDR lehetőséget választotta (35. oldal), vagy **MAP** módban a HDR lehetőséget választotta (41. oldal).

A csúcsfények és árnyékok fényerejének módosítása (Kiemelés és árnyék vezérlése)

A [Kiemelés&árnyék vezérlés] lehetőséggel beállíthatja a világos és árnyékos részek fényerejét.

1 **P/A/S/M** üzemmódban nyomja meg a  gombot.

- **AUTO**, **ART**, **SCN** és **AP** módban a részletes LV vezérlőpult a  Vezérlés beáll.] (127. oldal) segítségével állítható be.

2 A $\Delta \nabla \triangleleft \triangleright$ gombokkal válassza ki a [Kiemelés és árnyék vezérlése] lehetőséget, majd nyomja meg az  gombot.

3 Állítsa be az árnyékok fényerejét a vezérlőtárcsa vagy a $\Delta \nabla \triangleleft \triangleright$ gombok segítségével.

- A beállítások az  gomb lenyomásával és nyomva tartásával állíthatók vissza.

4 Nyomja meg az **INFO** gombot a középtónusokra való átváltáshoz, majd a vezérlőtárcsával vagy a $\Delta \nabla \triangleleft \triangleright$ gombokkal állítsa be azok fényerejét.

- A beállítások az  gomb lenyomásával és nyomva tartásával állíthatók vissza.

5 Nyomja meg az **INFO** gombot a csúcsfényekre való átváltáshoz, majd a vezérlőtárcsával vagy a $\Delta \nabla \triangleleft \triangleright$ gombokkal állítsa be azok fényerejét.

- A beállítások az  gomb lenyomásával és nyomva tartásával állíthatók vissza.
- Az árnyékokhoz való visszatéréshez nyomja meg újra az **INFO** gombot (3. lépés).

6 A beállítások mentéséhez nyomja meg az  gombot.

Megjegyzések

- Ezeket az opciókat az  (Δ) gomb, majd az **INFO** gomb megnyomásával is elérheti.



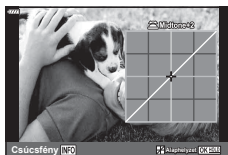

Csúcsfény és árnyék vezérlése



Funkciók hozzárendelése gombokhoz (Gombfunkció)

Az alapértelmezett beállítás szerint a gombokhoz a következő funkciók vannak hozzárendelve:

Gomb	Alapérték
Fn funkció	 (Digitális telekonverter)
 funkció	 REC

Ha egy gombhoz másik funkciót szeretne hozzárendelni, végezze el a következő lépéseket.

1 P/A/S/M üzemmódban nyomja meg a gombot.

- **AUTO**, **ART**, **SCN** és **AP** módban a részletes LV vezérlőpult a  Vezérlés beáll.] (127. oldal) segítségével állítható be.

2 Az gombokkal válassza ki a [Gombfunkció] lehetőséget, majd nyomja meg az gombot.

- Megjelenik a [Gombfunkció] egyéni menü.
- A [Gombfunkció] elemet a menüből is elérheti (113, 126. oldal).

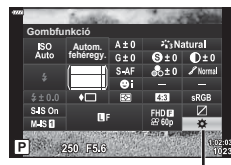

Gombfunkció



















3 A gombokkal válassza ki a kívánt gombot, majd nyomja meg az gombot.

4 A gombokkal válassza ki a kívánt funkciót, majd nyomja meg az gombot.

5 Nyomja le újra az gombot a kilépéshez.





Megjegyzések

- A gombokhoz rendelhető funkciók bizonyos módokban nem érhetőek el.
- A rendelkezésre álló lehetőségek az aktuális módtól függenek.

 (AEL/AFL)	Nyomja meg a gombot az AE vagy az AF rögzítéséhez. A funkció az [AEL/AFL] (131. oldal) beállításnak megfelelően változik. Az AEL kiválasztásakor nyomja meg egyszer a gombot az expozíció rögzítéséhez és a kijelzőn az  ikon megjelenítéséhez. Nyomja meg újból a gombot a rögzítés megszüntetéséhez.
 REC	Nyomja meg a gombot film rögzítéséhez.
 (Előnézet)	A gomb lenyomásakor a rekeszérték a kiválasztott értékre áll be.
 (Fehéregyensúly gyorsbeállítása)	A fehéregyensúly-érték eléréséhez (81. oldal) nyomja meg a kioldógombot a gomb nyomva tartása közben. Válassza ki a kívánt funkciót, majd az  gomb megnyomásával mentse el az értéket.
 (AF terület vál.)	Nyomja meg a gombot az AF-keret kiválasztásához (70. oldal).
MF	Nyomja meg a gombot az [MF] mód kiválasztásához. A gomb ismételt megnyomásával visszatérhet az előzőleg kiválasztott AF-móddhoz. Tartsa lenyomva a gombot, és fordítsa el a vezérlőtárcsát a fókuszálási mód kiválasztásához.
 (Expozíciókorrekció)	Nyomja meg a gombot az expozíciókorrekció beállításához. P, A, S, ART és Film módban, valamint bizonyos  módokban a gomb lenyomásával és a kívánt érték  gombokkal történő kiválasztásával állíthatja be az expozíciókorrekciót (69. oldal) a kívánt értékre. Bizonyos módokban a programeltolás (51. oldal) is elérhető. M módban a gomb lenyomásával és a    gombokkal vagy a vezérlőtárcsával állíthatja be a zársebességet és a rekeszértéket a kívánt értékre. • A vezérlőtárcsa funkciója a  egyéni menükben módosítható.  [Tárcsafunkció] (126. oldal)
 (Digitális telekonverter)	A gomb megnyomásával be- [Be] vagy kikapcsolhatja [Ki] a digitális zoomot (115. oldal).
 (Nagyító)	Nyomja meg a gombot a nagyított keret megjelenítéséhez, és nyomja meg újra a kép nagyításához. Tartsa lenyomva a gombot a nagyított megjelenítés kikapcsolásához.
Csúcsosítás	A csúcsosítási hatás be- és kikapcsolásához nyomja meg a gombot. A csúcsosítási hatás megjelenésekor nem jeleníthető meg a hisztogram, illetve a csúcsfény és árnyék (132. oldal).
 (Zárkapcsoló)	Tartsa lenyomva a gombot az érintőképernyő be- vagy kikapcsolásához.

■ Az expozíció rögzítése (AE-zár)

Az expozíciót azon gomb megnyomásával zárhatja, amelyhez az  funkciót hozzárendelte (97. oldal). Ez akkor hasznos, ha a fókusz és az expozíciót egymástól függetlenül kívánja beállítani, vagy ha több képet ugyanazzal az expozícióval kíván elkészíteni.

- Az expozíciót azon gomb egyszeri megnyomásával rögzítheti, amelyhez az  funkciót hozzárendelte. Ekkor megjelenik az  elem.  "AEL/AFL" (131. oldal)
- Az AE-zár kioldásához nyomja meg még egyszer azt a gombot, amelyhez hozzárendelte az  funkciót.
- A zár a módválasztó tárcsa, a **MENU** gomb vagy az  gomb működtetésével old ki.

■ Zoomkeret AF/Zoom AF (Super szpot AF)

A fókusz beállítása közben kinagyíthatja a kép egy részét. A nagy zoomarány lehetőséget nyújt arra, hogy az autofókusz jóval kisebb területre fókuszáljon, mint amekkorát normál esetben az AF-keret lefed. A fókuszkeretet pontosabban is elhelyezheti.

Nyomja le és tartsa lenyomva azt a gombot, amelyhez hozzárendelte a [Q] funkciót; ekkor a következő sorrendben léptetheti a képernyőket:

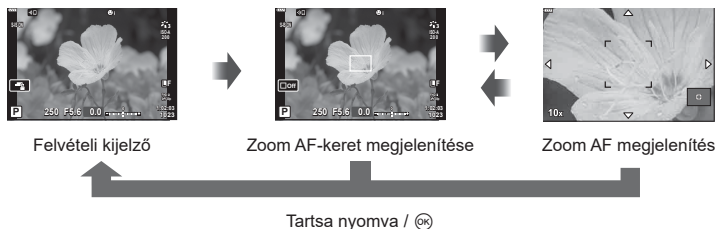

- 1 Rendelje hozzá a [Q] funkciót az **Fn** vagy a **OK** gombhoz.
 - A Super szpot AF használatához először hozzá kell rendelnie a [Q] elemet az **Fn** vagy a **OK** gombhoz (97. oldal).
- 2 A zoomkeret megjelenítéséhez nyomja le azt a gombot, amelyhez hozzárendelte a [Q] funkciót.
 - Ha a kamera közvetlenül a gomb megnyomása előtt fókuszált egy témára, a zoomkeret azonnal az aktuális fókuszpozíció körül jelenik meg.
 - A **Δ ▽ <|>** gombokkal pozícionálja a zoomkeretet.
 - Nyomja meg az **INFO** gombot, és az **Δ ▽** gombok segítségével válassza ki a zoom arányt. (×3, ×5, ×7, ×10, ×14)
- 3 Nyomja meg ismét a hozzárendelt gombot a zoomkeret nagyításához vagy kicsinyítéséhez.
 - A **Δ ▽ <|>** gombokkal pozícionálja a zoomkeretet.
 - A zoomarány a vezérlőtárcsa elforgatásával módosítható.
- 4 Nyomja le a félig a kioldógombot az autofókusz elindításához.
 - A fényképezőgép a kijelző közepén lévő keretben lévő témára fókuszál. A **Δ ▽ <|>** gombok segítségével módosítsa a fókuszpont helyzetét.
 - A nagyítás csak a kijelzőn megjelenő képet befolyásolja, az elkészült fényképet nem.
 - Nyomja le és tartsa nyomva a hozzárendelt gombot, vagy nyomja meg az **OK** gombot a zoom leállításához és a zoomkeret AF kijelzőből való kilépéshez.
 - A Four Thirds rendszerű objektív alkalmazásakor nagyított nézet közben az AF nem működik.
 - Zoomolt állapotban a képstabilizátor hangot ad ki.



Megjegyzések

- Érintésvezérlés is használható.

3 Lejátszás

Információ megjelenítése lejátszás közben

Lejátszott felvételekhez kapcsolódó információ

Egyszerűsített megjelenítés

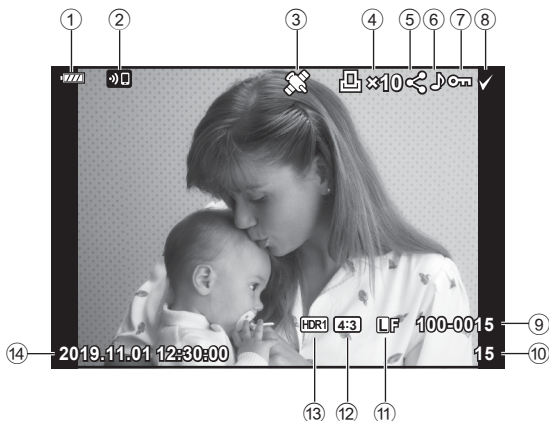

Teljes megjelenítés

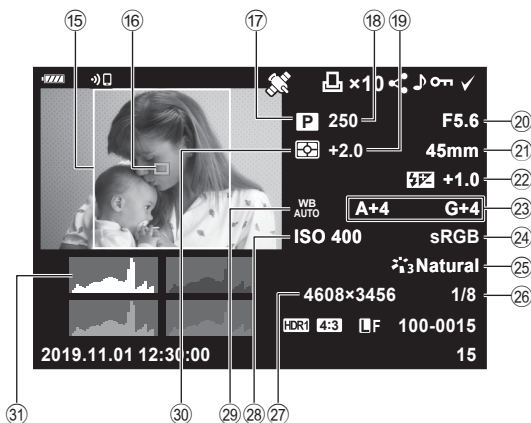

- | | | | |
|---|-----------------|----------------------------------|----------------|
| ① Az akkumulátor töltöttségi szintje..... | 20. oldal | ⑮ Oldalkeret | 82. oldal |
| ② Vezeték nélküli LAN-csatlakozás..... | 136–143. oldal | ⑯ AF Mérőm. mut. | 70. oldal |
| ③ GPS-adatok szerepeltetése.... | 141. oldal | ⑰ Felvételkészítési mód | 27–59. oldal |
| ④ Nyomatási utasítás
Nyomatandó példányszám | 107. oldal | ⑱ Zársebesség | 51–54. oldal |
| ⑤ Megosztási sorrend | 106. oldal | ⑲ Expozíciókorrekció..... | 69. oldal |
| ⑥ Hangfelvétel..... | 108, 121. oldal | ⑳ Rekeszérték..... | 51–54. oldal |
| ⑦ Védelem..... | 105. oldal | ㉑ Gyújtótávolság | |
| ⑧ Kép kiválasztása..... | 106. oldal | ㉒ Vakuerősség szabályozása | 88. oldal |
| ⑨ Fájlszám | 130. oldal | ㉓ Fehéregyensúly-korrekció | 90. oldal |
| ⑩ Képkocka száma | | ㉔ Színtér | 95. oldal |
| ⑪ Képmínőség..... | 83. oldal | ㉕ Képmód | 78, 115. oldal |
| ⑫ Oldalarány | 82. oldal | ㉖ Tömörítés mértéke..... | 135. oldal |
| ⑬ HDR-kép..... | 41. oldal | ㉗ Pixelszám | 135. oldal |
| ⑭ Dátum és idő..... | 21. oldal | ㉘ ISO-érzékenység..... | 79. oldal |
| | | ㉙ Fehéregyensúly | 80. oldal |
| | | ㉚ Fénymérési mód..... | 91. oldal |
| | | ㉛ Hisztogram..... | 26. oldal |

Váltás a megjeleníthető információk között

A lejátszás közben megjelenő információ az **INFO** gombbal váltható.

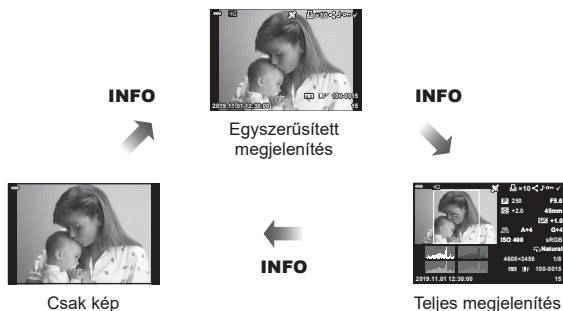
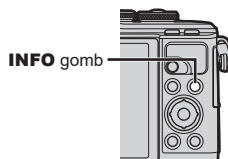





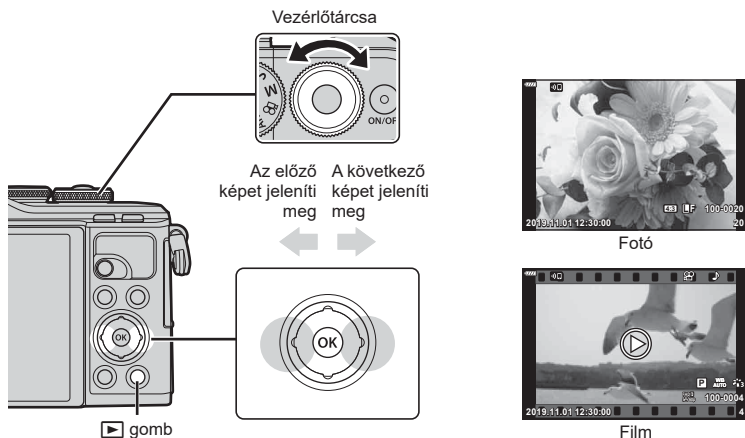

- Hozzáadhat hisztogramot, valamint csúcspontot és árnyékot a lejátszás alatt megjelenített információkhoz. [Info] (132. oldal)

Fotók és filmek megtekintése



1 Nyomja meg az gombot.

- Egy fénykép vagy film jelenik meg.
- Válassza ki a kívánt fényképet vagy filmet a vezérlőtárcsával vagy a nyílombokkal.
- Ha vissza kíván térni a felvételi módba, nyomja le félig a kioldógombot, vagy nyomja meg a  gombot.



Vezérlőtárcsa	Egyképes lejátszásnál: előző (⏮) / Következő (⏭) Képnagyítás közben: Képnagyítás közben lehetősége van a következő vagy az előző képkocka megjelenítésére. Indexkép/Klipjeim/Naptár lejátszás: kép kijelölése
Nyílombok (Δ ∇ ◀ ▶)	Egyképes lejátszás: a következő kép megjelenítése (▶) / az előző kép megjelenítése (◀) / 10 kép ugrás előre (∇) / 10 kép ugrás vissza (Δ) A lejátszott kép nagyítása: A nagyítás pozíciójának módosítása Megjelenítheti a következő képkockát (▶) vagy az előző képkockát (◀) a nagyítás során, ha megnyomja az INFO gombot. Nyomja meg újra az INFO gombot a zoomkeret megjelenítéséhez, és módosítsa a pozícióját a Δ ∇ ◀ ▶ gombokkal. Indexkép/Klipjeim/Naptár lejátszás: kép kijelölése
 () gomb	Többképes megjelenítés
Fn (Q) gomb	A lejátszott kép nagyítása
 (◀) gomb	Jelölje ki a megosztandó képeket (106. oldal)
INFO gomb	Képinformáció megjelenítése
 gomb	Kép törlése (105. oldal)
 gomb	Menük megjelenítése (naplár alapú lejátszásnál nyomja meg ezt a gombot, ha egyes lejátszásra szeretne váltani)

Többképes megjelenítés/Naptáralapú megjelenítés

- Az egyképes lejátszásból a többképes lejátszáshoz való visszalépéshez nyomja meg a  gombot. A "Klipjeim" lejátszásához nyomja tovább a  gombot, a gombot még tovább nyomva pedig naptáralapú lejátszáshoz jut.
- Nyomja meg az  gombot az egyképes lejátszáshoz való visszatéréshez.

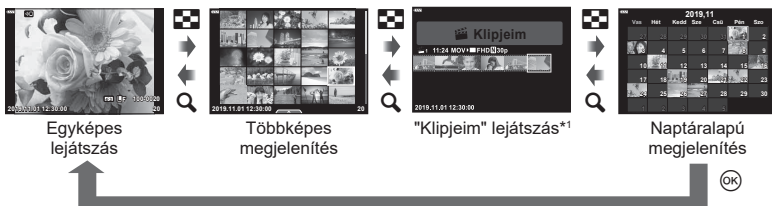



- *1 Ha a "Klipjeim" funkcióval legalább egy klipet készített, azok itt jelennek meg (63. oldal).
- Módosíthatja a többképes megjelenítés során megjelenített képek számát.
 -   beállítások (133. oldal)

Megjegyzések

- Érintésvezérlés is használható (112. oldal).

Fotók megtekintése

A lejátszott kép nagyítása

Az egyképes lejátszás közben való nagyításhoz nyomja meg a  gombot. Az egyképes lejátszáshoz való visszalépéshez nyomja meg a  gombot.







Megjegyzések

- Érintésvezérlés is használható (111. oldal).

Kép elforgatása

Döntse el, hogy elforgatja-e a fényképeket.

- Játssza le a felvételt, és nyomja meg az  gombot.
- Válassza az [Elforgatás] lehetőséget, és nyomja meg az  gombot.
- A  gombbal az óramutató járásával ellentétes irányba, a  gombbal pedig az óramutató járásával megegyező irányba forgathatja el a képet; a kép minden egyes gombnyomásra elfordul.
 - A beállítások mentéséhez és a kilépéshez nyomja meg az  gombot.
 - A készülék az elforgatott képet az aktuális tájolásban menti.
 - A filmek és a védelem alatt álló képek nem forgathatók el.

Diavetítés

Ezzel a funkcióval egymás után megjeleníthetők a kártyán rögzített fotók.

- 1 Nyomja meg az **OK** gombot a lejátszás képernyőn.
- 2 Válassza az **[▶]** opciót, és nyomja meg az **OK** gombot.

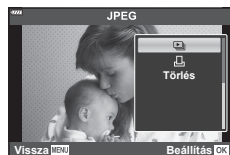

- 3 Adja meg a beállításokat.

Indítás	Indítsa el a diavetítést. A képek sorrendben jelennek meg, az aktuális képpel kezdve.
Háttérzene	[Happy Days] vagy [KI] beállítása.
Beúszás	Állítsa be a lejátszandó adatok típusát.
Dia intervalluma	2 és 10 másodperc között megadhatja, hogy mennyi ideig jelenjenek meg az egyes diák.
Film intervalluma	Válassza ki a [Teljes] lehetőséget az összes filmklip teljes hosszúságban történő lejátszásához a diavetítésben, vagy válassza ki a [Rövid] lehetőséget, ha az egyes filmklipeknek csak az első részét szeretné lejátszani.

- 4 Válassza ki a [Indítás] elemet, majd nyomja meg az **OK** gombot.
 - A diavetítés elindul.
 - Diavetítés alatt nyomja meg a **Δ ▽** gombot a fényképezőgép hangerejének módosításához. A hangerőszabályzó jelzés megjelenése közben nyomja meg a **<|>** gombot a képhez vagy a filmhez felvett hang és a háttérzene közötti egyensúly beállításához.
 - Nyomja meg az **OK** gombot a diavetítés leállításához.

A [Happy Days] lehetőségtől eltérő háttérzenék

Ha a [Happy Days] lehetőségtől eltérő háttérzenéket szeretne használni, mentse el az Olympus weboldalról letöltött adatokat a kártyára, majd válassza ki őket [Háttérzene] lehetőséggént az 3. lépésben. A letöltéshez keresse fel a következő weboldalt:
<http://support.olympus-imaging.com/bgmdownload/>

Filmek megtekintése

Válasszon ki egy filmet, és nyomja meg az **OK** gombot a Lejátszás menü megjelenítéséhez. Válassza a [Filmlejátszás] lehetőséget, és nyomja meg az **OK** gombot a lejátszás elindításához. Az előre- és visszatekerést a **</>** gombbal végezheti. Nyomja meg ismét az **OK** gombot a lejátszás szüneteltetéséhez. A lejátszás szüneteltetése közben nyomja meg a **Δ** gombot az első, vagy a **∇** gombot az utolsó képkocka megjelenítéséhez. Az előző vagy a következő képkocka megtekintéséhez használja a **</>** gombokat vagy a vezérlőtárcsát. A lejátszás befejezéséhez nyomja meg a **MENU** gombot.

- Filmlejátszás közben a **Δ ∇** gombokkal állíthatja be a hangerőt.



Megjegyzések

- Érintésvezérlés is használható (111. oldal).

4 GB-os vagy annál nagyobb filmek

Ha a filmet automatikusan több fájlba vágta szét a rendszer, akkor az **OK** gomb megnyomására megjelenik egy menü az alábbi lehetőségekkel:

[Lejátsz. az elejétől]:	Felosztott film lejátszása végig
[Filmlejátszás]:	Fájlok külön történő lejátszása
[Teljes törlése]:	Egy felosztott film összes részének törlése
[Törlés]:	Fájlok törlése külön-külön

- A filmek számítógépen történő lejátszásához az Olympus Workspace legfrissebb verzióját ajánljuk. A szoftver első indítása előtt csatlakoztassa a fényképezőgépet a számítógéphez.

Képek írásvédelme

Védje képeit a véletlen törlés ellen. Jelenítsen meg egy védeni kívánt képet, és nyomja meg az **OK** gombot a lejátszás menü megjelenítéséhez. Válassza a [**ON**] lehetőséget, és nyomja meg az **OK** gombot, majd nyomja meg a **Δ** vagy a **∇** gombot a kép írásvédelméhez. A védett képeket **ON** (védelem) ikon jelzi. A védelem eltávolításához nyomja meg a **Δ** vagy a **∇** gombot. Egyszerre több kijelölt kép is elláthat védelemmel.

"Képek kiválasztása (**ON**, Kiválasztottak törlése, Megoszt. sorrend kiv.)" (106. oldal)

- A kártya formázása törli az összes adatot, beleértve a védett képeket is.

ON (védelem) ikon



Kép törlése

Jelenítsen meg egy törölni kívánt képet, és nyomja meg a **TRASH** gombot. Válassza az [Igen] opciót, és nyomja meg az **OK** gombot.



TRASH gomb



Képek átviteli utasításának beállítása (Megosztási sorrend)

Előre kiválaszthatja, hogy melyik képeket kívánja átmásolni okostelefonra. Az OI.Share alkalmazással böngészhet is a megosztási sorrendben szereplő képek között. Az átmásolni kívánt képek lejátszásakor az **OK** gombbal jelenti meg a lejátszás menüt. A [Megosztási sorrend] lehetőség kiválasztása és az **OK** gomb megnyomása után nyomja meg a **Δ** vagy a **∇** gombot a kép megosztási utasításának beállításához és a **↶** megjelenítéséhez. A megosztási utasítást a **Δ** vagy a **∇** gombbal törölheti. Előre kiválaszthatja, mely képeket kívánja átmásolni, és egyszerre állíthat be hozzájuk megosztási sorrendet.

- 200 képre állíthat be megosztási sorrendet.
- A megosztási sorrendekben nem szerepelhetnek RAW-képek.

Megjegyzések

A **↶** (⊙) gombbal is megjelölhet képeket megosztásra. Ha a **↶** (⊙) gombhoz éppen a [**↶**]-tól eltérő funkció van hozzárendelve, rendelje hozzá a [**↶**] funkciót az egyéni menükben található [**▶**⊙] funkció segítségével (126. oldal).



Megosztási sorrend törlése

A képek megosztási sorrendje törölhető.

- 1 Jelölje ki a [Megosztási sorrend vissz.] lehetőséget a **▶** lejátszási menüben, majd nyomja meg az **OK** gombot.
- 2 Válassza az [Igen] opciót, és nyomja meg az **OK** gombot.

Képek kiválasztása (Oπ, Kiválasztottak törlése, Megoszt. sorrend kiv.)

A [**Oπ**], [Kiválasztottak törlése] és [Megoszt. sorrend kiv.] funkciók esetében több képet is kiválaszthat.

- Több kép kijelöléséhez előbb válassza a [**✓**] opciót a [**▶**⊙] funkció-nál (126. oldal).

Nyomja meg a **↶** (⊙) gombot a többképes megjelenítési képernyőn valamelyik kép kiválasztásához (103. oldal); ekkor a képen megjelenik egy **✓** ikon. A kijelölés megszüntetéséhez nyomja meg újra a **↶** (⊙) gombot. A menü megjelenítéséhez nyomja meg az **OK** gombot, majd válasszon a [**Oπ**], [Kiválasztottak törlése] és [Megoszt. sorrend kiv.] lehetőségek közül. Ez a funkció egyképes lejátszás módban is elérhető.



Megjegyzések

- Érintésvezérlés is használható (112. oldal).

Nyomatási utasítás létrehozása (DPOF)

Kiválaszthatja a nyomtatni kívánt képeket, és beállíthatja a példányszámot, valamint az egyes fényképekre nyomtatandó információkat. Így bármely nyomtatással foglalkozó üzletben kinyomtathatja a képeket, ahol támogatják a DPOF (Digital Print Order Format) szabványt. A fényképezőgép a memóriakártyán tárolja a digitális nyomtatási utasítást.

1 Nyomja meg az **OK** gombot a lejátszás képernyőn.

2 Válassza ki a [**D**] (Nyomatási utasítás) lehetőséget, majd nyomja meg az **OK** gombot.



3 Válassza ki a [**D**] vagy az [**D**ALL] lehetőséget, és nyomja meg az **OK** gombot.

Egyedi képek

A **<** **>** gombokkal válassza ki a nyomtatásra előjegyezni kívánt képet, majd a **Δ** **∇** gombokkal állítsa be a példányszámot.

- Több kép nyomtatási előjegyzéséhez ismétlje meg a műveletet. Ha minden nyomtatandó képet kiválasztott, nyomja meg az **OK** gombot.

Minden kép

Válassza ki az [**D**ALL] lehetőséget, és nyomja meg az **OK** gombot.

4 Válassza ki a dátum és az idő formátumát, majd nyomja meg az **OK** gombot.

Nincs	A nyomtatott képeken nem jelenik meg készítésük dátuma és ideje.
Dátum	Minden képen megjelenik a készítés dátuma.
Idő	Minden képen megjelenik a felvétel ideje.

- Képek nyomtatása során a beállítás a képek között nem módosítható.

5 Válassza ki a [Beállítás] lehetőséget, és nyomja meg az **OK** gombot.

- A fényképezőgépen nem módosíthat más eszközökkel létrehozott nyomtatási utasításokat. Új nyomtatási utasítás létrehozásával törli a más eszközökkel létrehozott nyomtatási utasításokat.
- A nyomtatási utasításokban nem szerepelhetnek RAW-képek vagy filmek.

Kiválasztott képek vagy minden kép eltávolítása a nyomtatási utasításból

Visszaállíthatja az összes felvételre, illetve csak a kiválasztott felvételekre vonatkozó nyomtatási előjegyzési adatokat.

- 1 Nyomja meg az **OK** gombot a lejátszás képernyőn.
- 2 Válassza ki a **[]** (Nyomtatási utasítás) lehetőséget, majd nyomja meg az **OK** gombot.
- 3 Válassza a **[]** lehetőséget, és nyomja meg az **OK** gombot.
 - Az összes kép eltávolításához a nyomtatási utasításból válassza ki az [Alaphelyzet] lehetőséget, és nyomja meg az **OK** gombot. Ha az összes kép eltávolítása nélkül szeretne kilépni, válassza ki a [Megtart] lehetőséget, és nyomja meg az **OK** gombot.
- 4 A **<|>** gombokkal jelölje ki azokat a képeket, amelyeket el szeretne távolítani a nyomtatási utasításból.
 - A **∇** gombbal állítsa a példányszámot 0-ra. Miután az összes kívánt képet eltávolította a nyomtatási utasításból, nyomja meg az **OK** gombot.
- 5 Válassza ki a dátum és az idő formátumát, majd nyomja meg az **OK** gombot.
 - Ez a beállítás minden nyomtatási előjegyzésben szereplő képre vonatkozik.
- 6 Jelölje ki a [Beállítás] lehetőséget, majd nyomja meg az **OK** gombot.

Hangrögzítés

Hangfelvétel adható hozzá fotókhoz (legfeljebb 30 másodperc hosszúságú).

- 1 Jelenítse meg azt a képet, amelyikhez hangfelvételt szeretne adni, és nyomja meg az **OK** gombot.
 - Védett képekhez nem lehet hangfelvételt hozzáadni.
 - A hangfelvétel a lejátszás menüben is elérhető.
- 2 Válassza az **[]** opciót, és nyomja meg az **OK** gombot.
 - A hangfelvétel hozzáadása nélküli kilépéshez válassza ki a [Nem] lehetőséget.
- 3 Válassza az **[]** Indítás lehetőséget, és nyomja meg az **OK** gombot a felvétel elindításához.
- 4 Nyomja meg az **OK** gombot a felvétel befejezéséhez.
 - A hangfelvétellel rendelkező képeket a **♪** ikon jelzi.



- Rögzített hangfelvétel törléséhez a 3. lépésnél válassza ki a [Törölés] lehetőséget.

Hanglejátszás

Ha rendelkezésre áll hangfelvétel a jelenlegi képhez, az **OK** gomb megnyomása megjeleníti a hanglejátszási lehetőségeket. A lejátszás megkezdéséhez jelölje ki a [**J** lejátszás] lehetőséget, és nyomja le az **OK** gombot. A lejátszás befejezéséhez nyomja meg az **OK** vagy a **MENU** gombot. Lejátszás közben a **Δ** **∇** gombokkal növelheti vagy csökkentheti a hangerőt.

Megjegyzések

- A hangfelvételeket érintésvezérléssel is lejátszhatja (111. oldal).

Klipjeim megtekintése

A "Klipjeim" sorozatban lévő fájlok egymás után játszhatók le.

1 Nyomja meg a **▶** gombot, és válasszon ki egy  szimbólummal jelölt képet.

2 A menü megjelenítéséhez nyomja meg az **OK** gombot, majd jelölje ki a [Klipjeim lejátszása] opciót a **Δ** **∇** gombok segítségével, és nyomja meg az **OK** gombot.

- A "Klipjeim" összeállításban szereplő klipek egymás után játszódnak le.
- A folyamatos lejátszás leállításához nyomja meg az **OK** gombot.













Állóképek hozzáadása a Klipjeimhez

Kiválaszthat fotókat, és hozzáadhatja őket a Klipjeim sorozathoz.

Jelenítse meg a hozzáadni kívánt fotót, majd nyomja meg az **OK** gombot a menü megjelenítéséhez. Válassza a [Felvesz Klipjeimhez] lehetőséget, majd nyomja meg az **OK** gombot. A **Δ** **∇** **<|>** gombokkal válassza ki a Klipjeim lehetőséget és azt a sorrendet, amelyben hozzá szeretné adni a képeket, majd nyomja meg az **OK** gombot.

- A RAW képek a Klipjeimhez alacsony felbontású előnézeti képként kerülnek hozzáadásra.

Klipek eltávolítása a Klipjeim közül

- 1 Nyomja meg a  gombot, és jelenítsen meg egy  ikonnal jelölt képet.
- 2 Az opciók megjelenítéséhez nyomja meg az  gombot, majd a  gombok segítségével jelölje ki a [Klipjeim-megn. mind] lehetőséget, és nyomja meg az  gombot.
 - Ekkor megjelenik a klipek listája.
- 3 Jelölje ki az eltávolítani kívánt klipet a   gombok segítségével.
- 4 Az opciók megtekintéséhez nyomja meg az  gombot, majd a  gombokkal jelölje ki a [Törlés a klipjeimből] opciót, és nyomja meg az  gombot.
 - A kijelölt klip ekkor eltávolításra kerül a Klipjeim közül.
 - A Klipjeim összeállításból eltávolított klipek a továbbiakban normál filmnek minősülnek.
 - A képeket ugyanilyen módon távolíthatja el a Klipjeim összeállításból.

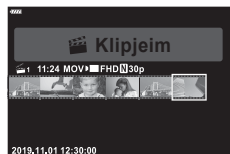



Tipppek





- A Klipjeim összeállításból eltávolított klipek újra hozzáadhatók az itt leírtak szerint: "Állóképek hozzáadása a Klipjeimhez".

Panorámaképek görgetése

A több képből összeillesztett panorámaképeket görgethető kijelzőn tekintheti meg.

- 1 Válasszon ki egy panorámaképet egyképes lejátszásban.
- 2 Nyomja meg az **Fn** () gombot.
 - A   gombokkal görgetheti a képernyőt.



- Lejátszás során az **Fn** () gomb megnyomásával nagyíthatja ki a képet 2x–14x arányban. A nagyítás megszüntetéséhez nyomja meg a  () gombot. Az egyképes lejátszáshoz való visszatéréshez nyomja meg az  gombot.
- Más képek 2x-nél nagyobb arányban való nagyításához nyomja meg az **INFO** gombot, majd a  gombokat. A görgetés újbóli engedélyezéséhez nyomja meg ismét az **INFO** gombot. A vezérlőtárcsa segítségével is megtekinthet más képeket.

Megjegyzések

- Érintésvezérlés is használható (111. oldal).

Az érintőképernyő használata

Az érintőképernyővel különféle műveleteket végezhet a képekkel.

- Ne érintse meg a kijelzőt a körmével vagy más, éles tárggyal.
- Kesztyű vagy kijelzővédő használata akadályozhatja az érintőképernyő használatát.

Egyképes lejátszás

■ Az előző vagy a következő kép megjelenítése

- Húzza az ujját balra a következő kép, illetve jobbra az előző kép megtekintéséhez.





■ Nagyító

- A kijelzőt finoman megérintve jelenítse meg a csúszkát és a  ikont.
- Húzza a csúszkát felfele vagy lefele a nagyításhoz vagy kicsinyítéshez.
- Az ujját elhúzva görgetheti a kijelzőterületet, miközben a kép ki van nagyítva.





■ Hang/Film lejátszása





- A lejátszás elindításához koppintson a  ikonra.
- A lejátszás során ujját a kijelzőre helyezve, majd felfelé vagy lefelé húzva módosíthatja a hangerőt.
- A filmlejátszást a kijelző megérintésével szüneteltetheti. A lejátszás folytatásához érintse meg újra a kijelzőt.
- Amíg a lejátszás szünetel, az új kezdőpont kiválasztásához balra vagy jobbra húzhatja a kijelző alján látható pozíciójelzőt.
- A lejátszás befejezéséhez érintse meg a  ikont.



Többképes/Klipjeim/Naptár alapú lejátszás

Ha az egyképes lejátszás során finoman megérinti a kijelzőt, megjelenik rajta egy  ikon. A többképes lejátszáshoz érintse meg a  ikont, a naptár alapú lejátszáshoz és a Klipjeim lejátszásához pedig a  ikont.

■ Az előző vagy a következő oldal megjelenítése

- Húzza az ujját felfelé a következő oldal, illetve lefelé az előző oldal megtekintéséhez.
- A  vagy  elem segítségével adja meg a megjelenített képek számát.   Beállítások (127. oldal)
- Koppintson többször a  elemre az egyképes lejátszáshoz való visszatéréshez.







■ Felvételek lejátszása

- Koppintson a felvételre a teljes kijelzős méretben történő megjelenítéshez.

Képek kiválasztása és védelme

Az érintőképernyő menüjének előhívásához érintse meg finoman a kijelzőt (az egyképes lejátszás során) vagy koppintson a  ikonra (a többképes lejátszás során). Ezután a menü megfelelő ikonjait megérintve végrehajthatja a kívánt műveleteket.



	Válasszon ki egy képet. Egyszerre több képet is kiválaszthat, majd együtt törölheti őket.
	Beállíthatja, hogy mely képeket kívánja okostelefonnal megosztani.  "Képek átviteli utasításának beállítása (Megosztási sorrend)" (106. oldal)
	Védelmet biztosít a képnek.

Képek megtekintése önarckép módban

■ Az előző vagy a következő kép megjelenítése

A vezérlőelemek megegyeznek az egyképes lejátszás során használtakkal (111. oldal).

■ Nagyító

A vezérlőelemek megegyeznek az egyképes lejátszás során használtakkal (111. oldal).

■ Hang/Film lejátszása

A vezérlőelemek megegyeznek az egyképes lejátszás során használtakkal (111. oldal).

■ A megosztandó képek kiválasztása

- Érintse meg a kijelzőt a megosztás ikon megjelenítéséhez.
- A képek megosztásra való kijelöléséhez érintse meg a  ikont.

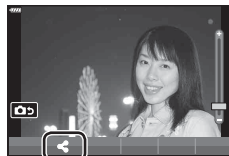

■ Visszatérés felvét elkészítési módba

- A felvét elkészítési módba való visszatéréshez érintse meg a  ikont (67. oldal).



Megjegyzések

- Az **INFO** gomb nem használható önarckép módban.

4 Menüfunkciók

Alapvető menüüveletek

A menük segítségével személyre szabható a fényképezőgép a használat megkönnyítése érdekében. A menük olyan felvét elkészítési és lejátszási lehetőségeket tartalmaznak, amelyeket a Live Control, a részletes LV-vezérlőpult stb. nem jelenít meg.

	Felvét elkészítés beállítása és felvét elkészítési beállítások (114. oldal)
	Film mód beállításai (119. oldal)
	Lejátszási és retusálási beállítások (120. oldal)
	A fényképezőgép beállításainak tesztre szabása (126. oldal)
	A fényképezőgép beállítása (pl. dátum és nyelv) (124. oldal)

A menükből nem választható funkciók

A nyíl gombbal egyes menüpontokat nem lehet kiválasztani a menükből.

- Az aktuális felvételi módban nem választható menüpontokat
- Egy már kiválasztott menüpont miatt nem választható menüpontok:
A képmód és hasonló beállítások nem érhetők el a programtárca állásában.

1 A menük megjelenítéséhez nyomja meg a **MENU** gombot.



- Egy útmutató jelenik meg körülbelül 2 másodpercen belül egy lehetőség kiválasztását követően.
- Nyomja meg az **INFO** gombot az útmutatások megjelenítéséhez vagy elrejtéséhez.

2 Az Δ ∇ gombbal válasszon ki egy lapot, majd nyomja meg az **OK** gombot.

- A menü csoport fül a Egyéni menü kiválasztásakor jelenik meg. Az Δ ∇ gombbal válassza ki a menü csoportot, majd nyomja meg az **OK** gombot.



Menü csoport

- 3 Válasszon egy elemet a Δ ∇ gombokkal, és nyomja meg az \odot gombot a kiválasztott elem beállításainak megjelenítéséhez.

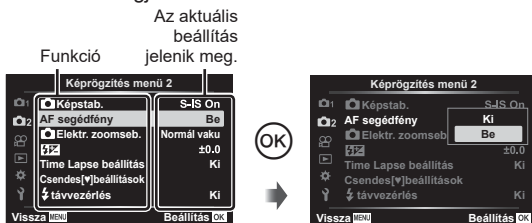

- 4 Az Δ ∇ gombokkal jelöljön ki egy lehetőséget, majd nyomja meg az \odot gombot a kiválasztáshoz

- A menü bezárásához nyomja meg többször a **MENU** gombot.

Megjegyzések

- Az egyes beállítások alapértelmezett beállításaival kapcsolatosan lásd: "Alapértelmezett beállítások" (162. oldal).

A Képrögztés menü 1 / Képrögztés menü 2 használata



Képrögztés menü 1

- Alaphelyzet
- Képmód (78, 115. oldal)
- Digitális telekonverter (115. oldal)
- Fénymérés (91. oldal)

Képrögztés menü 2

- Képstab. (89. oldal)
- AF segédfény (115. oldal)
- Elektr. zoomseb. (116. oldal)
- (88. oldal)
- Time Lapse beállítás (116. oldal)
- Csendes [♥] beállítások (117. oldal)
- Távvezérlés (118. oldal)

Visszatérés az alapbeállításokhoz (Alaphelyzet)

A fényképezőgép beállításai könnyen visszaállíthatók az alapértelmezett beállításokra.

- Válassza ki az [Alaphelyzet] pontot a Képrögztés menü 1-ben, és nyomja meg az \odot gombot.
- Jelöljön ki egy alaphelyzetbe állítási lehetőséget ([Teljes] vagy [Alap]), és nyomja meg az \odot gombot.
 - Az összes beállítás visszaállításához (az idő, dátum és néhány egyéb beállítás kivételével) jelölje ki a [Teljes] lehetőséget, majd nyomja meg az \odot gombot. "Alapértelmezett beállítások" (162. oldal)
- Válassza az [lgen] opciót, és nyomja meg az \odot gombot.

Szerkesztési beállítások (Képmód)

A [Képmód] lehetőségénél külön-külön állíthatja be kontrasztot, az élességet és más paramétereket (78. oldal). Az egyes felvételi módok paramétereinek változásait a készülék külön menti.

- 1 Válassza ki a [Képmód] pontot a Képrögzés menü 1 lehetőségénél, majd nyomja meg az gombot.
 - A fényképezőgép megjeleníti az aktuális felvét elkészítési módban elérhető képmódokat.

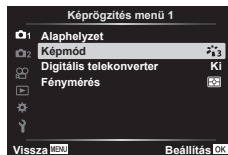

- 2 Válasszon ki egy beállítást a gombokkal, és nyomja meg az gombot.
 - Nyomja meg a gombot a kiválasztott képmód részletes beállításainak elvégzéséhez. A részletes beállítások nem érhetők el bizonyos képmódok számára.
 - A kontraszt módosításai nincsenek hatással a [Normál] típustól eltérő beállításokra.

Digitális zoom (Digitális telekonverter)

A digitális telekonverter az aktuális zoomarányon felüli nagyításhoz használható. A fényképezőgép menti a középső kivágást. A téma mérete majdnem megduplázódik.

- 1 Válassza a [Digitális telekonverter] beállítás [Be] értékét a Képrögzés menü 1 lehetőségénél.
- 2 A kijelzőn megjelenő kép kétszeres nagyításúra nő.
 - A téma rögzítése úgy történik, ahogy a kijelzőn látható.
 - A digitális zoom nem érhető el, ha **SCN** módban a [Panoráma] lehetőséget, **AP** módban a többszörös exponálás, panoráma vagy trapéztorzítás-kompenzációs lehetőséget, vagy filmmódban a [Normál] lehetőséget választotta.
 - Ha RAW-képet készít a [Digitális telekonverter] bekapcsolt ((Be)) állapotában, annak megjelenítéskor a kijelzőn látható területet egy keret jelöli.
 - Az AF-keret csökken.
 - A kijelzőn a jelenik meg.

A fókusz javítása sötét környezetben (AF segédfény)

Az AF segédfény úgy állítja be a fényt, hogy segítse a fókuszálást sötét környezetben. Válassza a [Ki] lehetőséget az AF segédfény kikapcsolásához.

Az AF segédfény használatához csendes fotózás során módosítania kell a [Csendes] beállítások] lehetőség beállítását (117. oldal).

Zoomsebesség kiválasztása (📷 Elektr. zoomseb.)

Válassza ki a sebességet, amellyel állókép készítésekor a zoomgyűrű használatakor az elektronikus zoomobjektív ki vagy be mozogjon.

- 1 Jelölje ki az [📷 Elektr. zoomseb.] lehetőséget a Képrögzítés menü 2 oldalon, majd nyomja meg az gombot.
- 2 Válasszon ki egy beállítást a gombokkal, és nyomja meg az gombot.

Automatikus felvételkedészítés fix intervallummal (Time Lapse beállítás)

A fényképezőgép beállítható, hogy automatikusan time lapse felvételeket készítsen.

Az elkészített képek egyetlen filmként is felvehetők. A beállítás csak **P/A/S/M** módban használható.

- 1 Jelölje ki a [Time Lapse beállítás] lehetőséget a Képrögzítés menü 2 oldalon, majd nyomja meg az gombot.

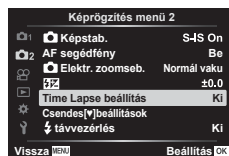

- 2 Válassza ki a [Be] lehetőséget, és nyomja meg a gombot.
- 3 Adja meg az alábbi beállításokat, majd nyomja meg az gombot.

Kép	Megadja a fényképezni kívánt képkockák számát.
Kezdő várakozási idő	A felvétel készítése előtti várakozási időt adja meg.
Köztes idő	A felvételek készítése közötti időtartamot adja meg.
Time Lapse film	A képsorozat felvételi formátumát adja meg. [Ki]: minden képet fotóként rögzít. [Be]: minden képet fotóként rögzít, majd a sorozatból filmet hoz létre.
Filmbeállítás	[Filmfelbontás]: a time lapse felvételek méretének kiválasztása. [Képváltási seb.]: a time lapse filmek képváltási sebességének beállítása.

- A megjelenített kezdő- és záróidőpontok csak útmutatásként szolgálnak. A tényleges idő a felvételi körülményektől függően változik.



- 4 Ismét megjelenik a [Ki]/[Be] lehetőség, ellenőrizze, hogy a [Be] van-e kijelölve, majd nyomja le újra az gombot.
- 5 Készítse el a felvételt.

- A képeket akkor is elkészíti a fényképezőgép, ha a téma automatikus fókuszálást követően nincs fókuszban. A fókusz rögzítéséhez manuális fókusz módban készítse el a felvételt.
- [Felvét. nézet] (124. oldal) 0,5 másodpercig működik.
- Ha a felvétel előtti idő vagy a felvételek közötti idő 1 perc 31 másodpercre vagy annál hosszabbra van beállítva, a kijelző és a fényképezőgép 1 perc után kikapcsol. 10 másodperccel felvétel előtt a készülék ismét bekapcsol. A kikapcsolt kijelzőt az **ON/OFF** gombbal kapcsolhatja be.
- Ha az AF üzemmód (81. oldal) [C-AF] vagy [C-AF+TR] értékre van állítva, automatikusan [S-AF] értékre változik.
- Time lapse felvétel közben a fényképezőgép érintéssel nem működtethető.
- A bulb, time és élő kompozit felvételkészítés nem elérhető time lapse fényképek készítése során.
- Ha a vaku feltöltési ideje hosszabb, mint a felvételek készítése közötti idő, a vaku nem működik.
- Ha az egyik fotó rögzítése nem történik meg sikeresen, a time lapse film nem készül el.
- Ha nincs elég hely a kártyán, a time lapse film nem készül el.
- A time lapse felvétel készítését az alábbi módokon állíthatja le:
a módválasztó tárcsa, a **MENU** gomb a  gomb vagy az objektívkioldó gomb használatával, valamint USB-kábel csatlakoztatásával és a fényképezőgép kikapcsolásával
- Ha az akkumulátor töltöttsége nem elegendő, előfordulhat, hogy a felvétel menet közben leáll. Felvételkészítés előtt győződjön meg arról, hogy az akkumulátor eléggé fel van töltve.
- A [4K]-val rögzített, [Filmbeállítás] > [Filmfelbontás] célra kiválasztott filmek lehetséges, hogy nem jelennek meg bizonyos számítógépes rendszereken. További információt az OLYMPUS webhelyén olvashat.

A csendes mód lehetőségei (Csendes [♥] beállítások)

Csendes módban történő fényképezés során a következő lehetőségek közül választhat (75. oldal):

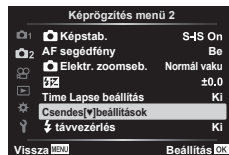

- Zajcsökkentés be/ki
- Eldöntheti, hogy be szeretné-e kapcsolni a [■||]), az [AF segédfény] és a [Villantás] funkciót.

- 1 Jelölje ki a [Csendes [♥] beállítások] elemet a  Képrögzítés menü 2 oldalon, majd nyomja meg az  gombot.



- 2 Válasszon ki egy lehetőséget a   gombokkal, majd nyomja meg a  gombot.

3 Adja meg az alábbi beállításokat, majd nyomja meg az gombot.

Zajcsökk. [♥]	[Autom.]: Ha csendes módban (75. oldal) hosszú expozíció idővel készíti felvételeket, csökkentheti a zajt. Azonban a zárhang bekapcsolt zajcsökkentés mellett is hallható lehet. [Kij]: A zajcsökkentés ki van kapcsolva.
■)) (Siphang)	[Bekapcsol]: Az  Egyéni menü  elemének (127. oldal) aktuálisan kiválasztott beállításait használja. [Kikapcsol]: Csendes módban történő fényképezés során kikapcsolja a siphangot.
AF segédfény	[Bekapcsol]: A  Képrögztés menü 2 oldalon az [AF segédfény] elemhez (115. oldal) aktuálisan kiválasztott beállításokat használja. [Kikapcsol]: Csendes módban történő fényképezés során kikapcsolja az AF segédfényt.
Villantás	[Bekapcsol]: Az aktuális vakubeállításokat (72. oldal) használja. [Kikapcsol]: Csendes módban történő fényképezés során kikapcsolja a vakut.

Vezeték nélküli távirányítóval végzett vakus fényképezés (Távvezérlés)

A beépített és a távvezérelhető speciális vakuval a felvételeket vezeték nélkül működő vakuval is elkészítheti.  "Vezeték nélküli távirányítóval végzett vakus fényképezés" (150. oldal)

A Video menü használata

A filmek felvételi funkcióit a Video menüben állíthatja be.



Lehetőség	Funkció leírása	
Film	[Ki]: Filmek készítése hang nélkül. [Be]: Filmek készítése hanggal. [be]: Hangosfilm rögzítése, bekapcsolt szélzajcsökkentéssel.	58
Felvétel hangerőszint	A beépített mikrofon érzékenységét állítja be. Az érzékenységet a mikrofon által a legutóbbi pár percben felvett legintenzívebb hang figyelése közben a $\Delta \nabla$ gombokkal állíthatja be.	—
AF üzemmód	Válassza ki az AF üzemmódot filmek felvételéhez.	81
Képstab.	A filmfelvétel képstabilizáló funkciójának aktiválására szolgál.	89
Elektr. zoomseb.	Válassza ki a sebességet, amellyel filmfelvétel készítésekor az elektronikus zoomobjektív ki vagy be mozogjon.	—
Képváltási sebesség	Válassza ki a képváltási sebességet filmek felvételéhez. • Ha televízión megtekinteni kívánt filmeket rögzít, válasszon olyan képváltási sebességet, amely egyezik a készülék által alkalmazott videoszabvánnyal, mivel ellenkező esetben nem biztos, hogy a film zavartalanul lejátszható lesz. A videoszabványok országoként és régióként eltérőek lehetnek: egyes helyeken NTSC-, másokon PAL-szabvány használatos. - Ha NTSC-rendszerű készüléken megtekinteni kívánt felvételt készít, válassza a 60p (30p) opciót. - Ha PAL-rendszerű eszközökön megtekinteni kívánt felvételeket készít, válassza az 50p (25p) opciót.	84
Videó bitsebessége	Válassza ki a tömörítési arányt filmek felvételéhez.	84

- Előfordulhat, hogy az objektív és a fényképezőgép műveleti hangjait rögzíti a film. Ennek megakadályozása céljából csökkentse a műveleti hangokat az [AF üzemmód] [S-AF] vagy [MF] értékre állításával vagy a fényképezőgép gombjaival végzett műveletek minimalizálásával.
- Hang nem vehető fel ^{ART} (Dioráma) módban.
- Ha a [Film] beállítás [Ki] értékű, jelenik meg.

A lejátszás menü használata

Lejátszás menü

(104. oldal)



Szerkesztés

Nyomatási utasítás (107. oldal)

Véd. törl. (123. oldal)

Megosztási sorrend vissz. (106. oldal)

Készülék csatlakoztatása (137. oldal)

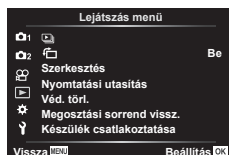

4

A képek elforgatása ()

Ha a beállítás [Be], megtörténik az álló képek automatikus elforgatása, hogy azok helyesen jelenjenek meg a lejátszási képernyőn.

Állóképek szerkesztése (Szerkesztés)

A felvett képeket külön képekként lehet szerkeszteni és menteni.

- 1 Válassza a [Szerkesztés] lehetőséget a Lejátszás menüben, majd nyomja meg az gombot.
- 2 Az gombbal válassza a [Sel. Image] elemet, majd nyomja meg a gombot.
- 3 A gombbal válassza ki a szerkeszteni kívánt képet, majd nyomja meg az gombot.
 - A [RAW szerkeszt.] felirat jelenik meg, ha RAW-kép van kiválasztva, és a [JPEG szerkeszt.] látható, ha JPEG-kép van kiválasztva. A RAW+JPEG formátumban rögzített képek esetén a [RAW szerkeszt.] és a [JPEG szerkeszt.] egyaránt megjelenik. Válassza ki közülük a kívánt lehetőséget.
- 4 Válassza a [RAW szerkeszt.] vagy a [JPEG szerkeszt.] lehetőséget, majd nyomja meg az gombot.

RAW szerkeszt.	A kiválasztott beállításoknak megfelelően hozza létre a RAW-kép JPEG-másolatát.	
	Aktuális	A JPEG-kép szerkesztése a fényképezőgép aktuális beállításai szerint történik. Ezen lehetőség kiválasztása előtt adja meg a fényképezőgép beállításait. A készülék nem alkalmaz bizonyos beállításokat, például az expozíciókorrekciót.
	ART BKT	A kép szerkesztése a kiválasztott művészi szűrőnél megadott beállítások használatával történik.

JPEG szerkeszt.

A következő beállítások közül választhat:
[Árn. komp.]: A sötét háttérű tárgyak világosítása.
[Vörösszem javítás]: Csökkenti a vakus felvételtől adódó vörösszemhatást.

[Kivágás]: kivág egy képet. A vezérlőtárcsával válassza ki a kivágás méretét, majd a $\Delta \nabla \triangleleft \triangleright$ gombokkal adja meg a kivágás helyzetét.



[Arány]: A képek oldalarányát 4:3 (szabványos) értékről [3:2], [16:9], [1:1] vagy [3:4] értékre állítja. Az oldalarány módosítása után a $\Delta \nabla \triangleleft \triangleright$ gombokkal adja meg a kivágási pozíciót.

[Fekete-fehér]: Fekete-fehér képek készítése.

[Széпия]: Széпия tónusú képek készítése.

[Színtelítettség]: növeli a képek élénkségét. Állítsa be a színtelítettséget a kép képernyőn történő ellenőrzésével.

[Méret]: átméretezi a képet tartalmazó fájlt 1280 × 960, 640 × 480 vagy 320 × 240 méretűre. A 4:3 (standard) oldalaránytól eltérő képek konvertálása a legközelebbi képméretre történik.

[e-Portré]: kompenzálja a bőr kinézetét az élesség érdekében.

A kompenzáció nem alkalmazható, ha nem észlelhető arc.

5 Ha végzett a beállításokkal, nyomja meg az **OK** gombot.

- A rendszer alkalmazza a beállításokat a képre.

6 Válassza az [Igen] opciót, és nyomja meg az **OK** gombot.

- A szerkesztett kép a kártyán tárolódik.
- A vörösszem-korrekció a képtől függően esetleg nem működhet.
- A JPEG-képek szerkesztése az alábbi esetekben nem lehetséges:
Ha a képfeldolgozás számítógépen történik, ha nincs elég hely a memóriakártyán vagy ha a kép más fényképezőgéppel készült.
- A kép nem méretezhető át (**Méret**) az eredeténél nagyobb méretűre.
- Bizonyos képek egyáltalán nem méretezhetők át.
- A [Kivágás] és az [Arány] csak 4:3 (szabványos) oldalarányú képek szerkesztésére használható.

Hangrögzítés











Hangfelvétel adható hozzá fotókhoz (akár 30 másodperc hosszúságú).

Ez ugyanaz, mint a [Hang] beállítás a lejátszás során (108. oldal).

Átfedés

A fényképezőgéppel készült, legfeljebb 3 RAW-képkockából létrehozható egy többretegű kép, amely külön képként menthető.

A kép mentése azzal a képrögzítési móddal történik, amely a kép mentésének pillanatában be van állítva. (Ha [RAW] a kiválasztott formátum, a példány mentése RAW+JPG-formátumban történik.)

- 1 Válassza a [Szerkesztés] lehetőséget a  Lejátszás menüben, majd nyomja meg az  gombot.
- 2 Az  gombbal válassza ki az [Átfedés] lehetőséget, majd nyomja meg az  gombot.
- 3 Válassza ki az egymásra vetítendő képek számát, majd nyomja meg az  gombot.
- 4 A  gombokkal válassza ki a felhasználni kívánt RAW-képeket, és az  gombbal adja hozzá őket az egymásra vetítéshez.
 - Az egymásra vetített képek megjelennek, ha megtörténik a 3. lépésben megadott számú kép kiválasztása.
- 5 Állítsa be az erősítést mindegyik egymásra vetítendő kép esetén.
 - A  gombokkal jelöljön ki egy képet, és a  gombokkal adja meg az erősítés mértékét.
 - Az erősítés 0,1–2,0 közötti értékre állítható. Ellenőrizze az eredményt a kijelzőn.
- 6 Nyomja meg az  gombot a megerősítő párbeszédpanel megjelenítéséhez. Válassza az [lgen] opciót, és nyomja meg az  gombot.

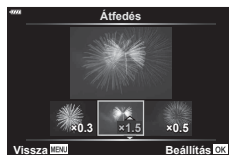
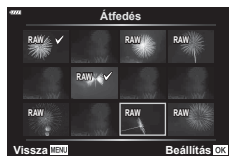















Megjegyzések

- Ha 4 vagy több képből szeretne többretegű képet készíteni, mentse a többretegű képet RAW-fájként, és a [Átfedés] funkcióval ismételje a többszörös átfedést.





















Fotó mentése filmből (Kép a filmben)

Mentse el a 4K filmek kiválasztott képkockáit állóképként.

- 1 Válassza a [Szerkesztés] lehetőséget a  Lejátszás menüben, majd nyomja meg az  gombot.
- 2 Az  gombbal válassza a [Sel. Image] elemet, majd nyomja meg a  gombot.
- 3 A  gombbal válasszon ki egy filmet, majd nyomja meg az  gombot.
- 4 Válassza a [Mozgóképek szerkesztése] lehetőséget, majd nyomja meg az  gombot.
- 5 Az  gombbal válassza ki a [Kép a filmben] menüpontot, majd nyomja meg az  gombot.



- 6** A   gombokkal válassza ki a fotóként menteni kívánt képet, és nyomja meg az  gombot.
- Használja a   gombokat, vagy ugorjon több képkockát.
 - Az egyképes lejátszáshoz való visszalépéshez nyomja meg a **MENU** gombot.
- A szerkesztés ezen fényképezőgéppel rögzített filmeknél érhető el.
 - A fotó készítésének dátuma eltérhet az eredeti film dátumától.

Filmek vágása (Film vágás)

- 1** Válassza a [Szerkesztés] lehetőséget a  Lejátszás menüben, majd nyomja meg az  gombot.
- 2** Az   gombbal válassza a [Sel. Image] elemet, majd nyomja meg a  gombot.
- 3** A   gombbal válasszon ki egy filmet, majd nyomja meg az  gombot.
- 4** Válassza a [Mozgóképek szerkesztése] lehetőséget, majd nyomja meg az  gombot.
- 5** Az   gombbal válassza ki a [Film vágás] lehetőséget, majd nyomja meg az  gombot.
- 6** Válassza ki a [Felülírás] vagy az [Új fájl] lehetőséget, és nyomja meg az  gombot.
- Ha kép védett, a [Felülírás] menüpont nem érhető el.
- 7** Válassza ki, hogy a törlésre kerülő szakasz az első képkockával kezdődjön, vagy az utolsó képkockával végződjön-e, a   használatával jelölje ki a kívánt lehetőséget, és az  gombbal válassza ki azt.
- 8** A   gombok használatával válassza ki a törlésre kerülő szakaszt.
- A törlendő szakasz vörössel van megjelenítve.
- 9** Nyomja meg az  gombot.
- 10** Válassza az [lgen] opciót, majd nyomja meg a  gombot.
- A szerkesztés ezen fényképezőgéppel rögzített filmeknél érhető el.
 - A fotó készítésének dátuma eltérhet az eredeti film dátumától.

Minden védelem törlése







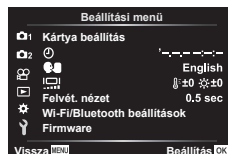

Egyszerre több kép védelme törölhető.

- 1** Válassza a [Véd. törl.] lehetőséget a  Lejátszás menüben, majd nyomja meg az  gombot.
- 2** Válassza az [lgen] opciót, és nyomja meg az  gombot.

A beállítási menü használata

A fényképezőgép alapvető funkcióinak beállításához használja a  Beállítási menüt.







Lehetőség	Funkció leírása	
Kártya beállítás	Formázza meg a kártyát, és törölje az összes képet.	125
 (Dátum/idő beállítása)	Beállíthatja a fényképezőgép óráját.	21
 (Kijelző nyelvek megváltoztatása)	Válassza ki a kijelzőn megjelenő menük és üzenetek új nyelvét.	125
 (A kijelző fényerejének beállítása)	Ezzel a funkcióval beállíthatja a kijelző fényerejét és színhőmérsékletét. A  gombokkal jelölje ki a  (színhőmérséklet) vagy a  (fényerő) lehetőséget, és a  gombokkal állítsa be az értéket. Nyomja meg az INFO gombot a kijelző szinteltetésének [Természetes] és [Élénk] beállítások közötti átkapcsolása céljából.	—
Felvét. nézet	Beállítja, hogy megjelenjen-e az elkészített kép a kijelzőn a felvételt követően, illetve meghatározza a megjelenítés időtartamát. Ezáltal gyorsan ellenőrizheti az elkészített fényképet. A következő felvételt a kioldógomb félig történő lenyomásával már akkor elkészítheti, ha az elkészített kép közben megjelenik a kijelzőn. [0,3 mp.]–[20 mp.]: beállítja az elkészített kép kijelzőn történő megjelenítésének időtartamát (másodpercben). [Ki]: az elkészített kép nem jelenik meg a kijelzőn. [Autom. ]: megjeleníti az elkészített képet, majd átkapcsol lejátszás módba. Hasznos funkció a felvétel ellenőrzés utáni törléséhez.	—
Wi-Fi/Bluetooth-beállítások	Végezze el a Wi-Fi/ Bluetooth -kompatibilis okostelefonokhoz való csatlakozás beállításait (a csatlakozást a fényképezőgép vezeték nélküli funkciója teszi lehetővé).	138, 142, 143
Firmware	Megjeleníti a fényképezőgép és a csatlakoztatott tartozékok firmware verzióit. Ellenőrizzé a verziókat, amikor információt kér a fényképezőgépről vagy a tartozékokról, illetve amikor letölti a szoftvert.	—

A kártya formázása (Kártya beállítás)

Első használat előtt vagy más fényképezőgéppel vagy számítógéppel történő használat után a kártyákat formázni kell ezzel a fényképezőgéppel.

A kártya formázásakor a kártyán tárolt adatok - az írásvédett képek is - törlődnek.





Használt kártya formázásakor ellenőrizze, hogy van-e olyan kép a kártyán, amelyet meg szeretne tartani.  "A fényképezőgéppel használható memóriakártya-típusok" (147. oldal)

- Válassza ki a  Beállítási menü [Kártya beállítás] pontját, majd nyomja meg az  gombot.
 - Ha adat található a kártyán, menüelemek jelennek meg. Válassza ki a [Formázás] elemet, és nyomja meg az  gombot.
- Válassza az [Lgen] opciót, és nyomja meg az  gombot.
 - A formázás kész.



Az összes kép törlése (Kártya beállítás)













Egy kártyán lévő összes kép egyszerre törölhető. A védett képek nem törölődnek.

- Válassza ki a  Beállítási menü [Kártya beállítás] pontját, majd nyomja meg az  gombot.
- Válassza a [Mindent töröl] lehetőséget, majd nyomja meg az  gombot.
- Válassza az [Lgen] opciót, és nyomja meg az  gombot.
 - A készülék az összes képet törli.



Nyelvválasztás

Válassza ki a kijelzőn megjelenő menük és üzenetek új nyelvét.

- Válassza ki a  Beállítási menü  pontját, majd nyomja meg az  gombot.
- Jelölje ki a kívánt nyelvet az     gombok vagy a vezérlőtárcsa segítségével.
 - A nyelvválasztási párbeszédpanel opciói két oldalon keresztül jelennek meg. Az oldalak között a     nyílombok vagy a vezérlőtárcsa segítségével tudja mozgatni a kurzort.
- Ha kijelölte a kívánt nyelvet, nyomja meg az  gombot.



Az egyéni menük használata

A fényképezőgép beállításai az Egyéni menüvel szabhatóak testre.

Egyéni menü

- A** AF/MF
- B** Gomb/Tárcsa
- C1/C2** Kijelző(■)/PC (127. oldal)
- D1/D2** Exp/ISO/BULB (128. oldal)
- E** Testreszab. (129. oldal)
- F** Fehéregyensúly/Szín (129. oldal)
- G** Felvétel (130. oldal)
- H** Funkciók (131. oldal)

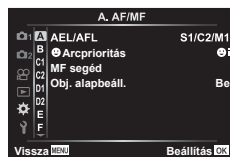

A AF/MF

MENU → → **A**

Lehetőség	Funkció leírása	
AEL/AFL	Az AF- és AE-zár testreszabása.	131
Arcprioritás	Az arcprioritásos és szemprioritásos AF-mód közül választhat.	71
MF segéd	[Be] értékre állítva a fókuszgyűrűt elforgatva manuális fókusz módban automatikusan válthat zoomolásra vagy csúcsosításra.	132
Obj. alapbeáll.	[Ki] értékre állítva az objektív fókuszpontja még a fényképezőgép kikapcsolásakor sem áll vissza alaphelyzetbe. [Be] értékre állítva a motoros zoomobjektív fókusza is alaphelyzetbe áll.	—

B Gomb/tárcsa

MENU → → **B**

Lehetőség	Funkció leírása	
Gombfunkció	Válassza ki, milyen funkció tartozzon a kiválasztott gombhoz.	97
funkció	Válassza ki, milyen funkciója legyen a gombnak a lejátszás során. <input checked="" type="checkbox"/> : Több kép kijelölése <input checked="" type="checkbox"/> : Képek törlés elleni védelme <input checked="" type="checkbox"/> : Képek megjelölése megosztásra <input checked="" type="checkbox"/> : Képek megjelölése egy későbbi időpontban történő nyomtatásra. A beállított példányszám 1. A dátum nem kerül nyomtatásra.	105, 106, 107
Tárcsafunkció	A vezérlőtárcsa funkciója módosítható. [P] : / Ps [A] : F-szám / [S] : Zársebesség / [M] : Zársebesség / F-szám	—

Lehetőség	Funkció leírása	
Vezérlés beáll.	A mozgókép felvételkészítési módon kívül az összes felvételkészítési módban válassza ki, hogy az gomb megnyomása a Live Control vezérlést vagy a részletes LV vezérlést jelenítse-e meg.	76, 77
/Beállítás info	Válassza ki, milyen információ jelenjen meg a kijelzőn az INFO gomb megnyomásakor. Info: Válassza ki, milyen információ jelenjen meg a kijelzőn teljes képernyős lejátszás közben. [LV-Info]: Válassza ki, milyen információ jelenjen meg a kijelzőn, amikor a fényképezőgép felvételi módban van. Beállítások: Válassza ki, milyen információ jelenjen meg a kijelzőn többképes, "Klipjeim" és naptáralapú lejátszás közben.	132, 133
Éjsz. felv.	[Ki]: A beállítások, pl. az expozíciókorrekció módosításai megjelennek a kijelzőn. [Be]: A beállítások, pl. az expozíciókorrekció módosításai nem jelennek meg a kijelzőn; ehelyett megtörténik a fényerő értékének beállítása úgy, hogy a kijelző a lehető legoptimálisabb expozícióba kerüljön.	—
Vibrálás csökkentése	Csökkenti a bizonyos típusú fényforrások, például fénycsövek esetén fellépő villogást. Ha a villogás az [Autom.] beállítás mellett nem csökken, állítsa [50Hz] vagy [60Hz] értékre azon régió hálózati frekvenciájának megfelelően, ahol a fényképezőgépet használja.	—
Kompozíciós rács	A , , , , és a lehetőséggel rács jeleníthető meg a kijelzőn.	—
Szín csúcsosítása	Válassza ki a fókusz csúcsosító képernyő körvonalainak színét (piros, sárga, fehér, vagy fekete).	132

Lehetőség	Funkció leírása	
(Siphang)	[Ki] állásban kikapcsolhatja a kioldógomb lenyomásakor a fókuszozgátskor egyébként hallható siphangot. • Előfordulhat, hogy módosítania kell a [Csendes beállítások] menü beállításait (117. oldal), ha engedélyezni szeretné a rendszerhangot a csendes módban történő fényképezés során (75. oldal).	—
HDMI	[Felbontás]: Digitális videojel kiválasztása, ha a fényképezőgép HDMI-kábellel csatlakozik a tv-készülékhez. [HDMI-vezérlő]: Ha kiválasztja a [Be] lehetőséget, a fényképezőgép a HDMI-vezérlést támogató tv-készülék távirányítójával is vezérelhető. A funkció akkor aktíválódik, ha a képeket televízióon jelenít meg.	134
USB-mód	Válassza ki a fényképezőgép számítógéphez történő csatlakoztatásának módját. Ha az [Autom.] lehetőséget választja, az USB-módhoz tartozó lehetőségek minden alkalommal megjelennek, valahányszor csatlakoztatja a fényképezőgépet.	—

Lehetőség	Funkció leírása	
Expozícióeltolás	Mindegyik fénymérési módhoz külön-külön beállíthatja a helyes expozíciót. <ul style="list-style-type: none"> Ez a kiválasztott irányban csökkenti az expozíciókorrekció lehetőségeinek számát. A hatások nem jelennek meg a kijelzőn. Az expozíció szokványos beállításaihoz végezzen expozíciókorrekciót (69. oldal). 	—
ISO aut. beáll.	Kiválaszthatja az ISO-érzékenységénél használandó felső határt és az alapértelmezett értéket arra az esetre, amikor az ISO beállításnál az [Autom.] lehetőség van kiválasztva. [Felső határ]: Megadja az automatikus ISO-érzékenység felső határát. [Alapért. beáll.]: Megadja az automatikus ISO-érzékenység alapértelmezett értékét.	—
Zajszűrő	Kiválaszthatja a magas ISO-érzékenység esetén alkalmazandó zajscsökkentés mértékét.	—
Zajscsökkentés	Ez a funkció csökkenti a hosszú expozíció okozta zajokat. [Autom.]: Zajscsökkentés nagy zársebesség esetén történik vagy ha a fényképezőgép belső hőmérséklete megemelkedett. [Be]: A zajscsökkentés minden felvétel esetén megtörténik. [Ki]: A zajscsökkentés ki van kapcsolva. <ul style="list-style-type: none"> A zajscsökkentéshez szükséges idő a kijelzőn látható. Sorozatfelvétel közben a [Ki] lehetőség kiválasztása automatikusan történik. Bizonyos fényképezési körülmények, illetve témák esetén ezzel a funkcióval nem érhető el a kívánt hatás. Csendes módban történő fényképezés során prioritást élvez a [Csendes [♥] beállítások] menü [Zajscökk. [♥]] beállítása (117. oldal). 	54

Lehetőség	Funkció leírása	
Bulb/time időzítő*	Kiválaszthatja a maximális expozíciós időt a bulb és time felvételekhez.	55
Live bulb	Kiválaszthatja a felvételkészítés közben érvényes megjelenítési időközöt. A frissítések száma korlátozott. Magas ISO-érzékenységénél a beállítható gyakoriság mértéke csökken. Koppintson a kijelzőre, vagy nyomja le félig a kioldógombot a megjelenítés frissítéséhez. Válassza ki a [Ki] lehetőséget a megjelenítés kikapcsolásához.	
Live time*		
Kompozit beállítások*	Expozíciós idő beállítása referenciaként kompozit fénykép készítésekor.	56

* A bulb és time felvételek maximális expozíciós idejének és az élő kompozíció-fényképezésnek a beállításai csak **M** módban érvényesek.

Lehetőség	Funkció leírása	
⚡ X-Szinkron	Kiválaszthatja a vaku felvillanásakor alkalmazandó zársebességet.	135
⚡ Alsó határ	Kiválaszthatja a vaku használatakor alkalmazható legnagyobb zársebességet.	135
+	[Be] értékre állítja a vakukorrekció értéke és az expozíciókorrekció értéke összeadódik.	69, 88
⚡+Fehéregyensúly	Beállíthatja a fehéregyensúlyt a vaku használatához.	—

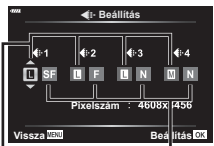
Lehetőség	Funkció leírása	
Beállítás	<p>A JPEG-képmínőség mód három képméret és háromféle tömörítési mérték kombinációja közül választható ki.</p> <div style="border: 1px solid gray; padding: 5px;"> <ol style="list-style-type: none"> A gombbal válasszon ([-1] – [-4]) kombinációt, a módosítást pedig a gombbal végezze el. Nyomja meg az gombot. </div> <div style="text-align: center; margin-top: 10px;">  <p>Képméret Tömörítés mértéke</p> </div>	83, 135
Fehéregyensúly	Állítsa be a fehéregyensúlyt. A fehéregyensúly az egyes módokhoz külön-külön beállítható.	80, 90
Meleg színek	A [Be] kiválasztásával megtarthatja az izzólámpás megvilágítás mellett készült képek "meleg" színeit.	—
Szintér	Választhat olyan formátumot, amellyel biztosítható, hogy a színek a képek monitoron való megjelenítésekor vagy nyomtatásakor helyesen jelenjenek meg.	95

Lehetőség	Funkció leírása	👉
Fájlnev	<p>[Autom.]: A fájllok számozása még új kártya behelyezése esetén is megőrzi az előző kártyán lévő értékeket. A fájllok számozása a legutóbb használt számtól vagy a kártyán található legmagasabb számtól folytatódik.</p> <p>[Alaphelyzet]: Új kártya behelyezésekor a mappák számozása 100-nál, a fájlnevek pedig 0001-nél kezdődnek. Amennyiben a kártyán már vannak képek, a fájllok számozása a kártyán található legnagyobb szám után kezdődik.</p>	—
Fájlnev szerk.	<p>A fájlnev-szürkével kijelölt részének szerkesztésével adja meg, hogyan történjen a képfájlok elnevezése.</p> <p>sRGB: Pmdd0000.jpg _____ Pmdd Adobe RGB: _mdd0000.jpg _____ mdd</p> <div style="border: 1px solid gray; padding: 5px;"> <ol style="list-style-type: none"> 1) Jelölje ki az [sRGB] vagy az [AdobeRGB] lehetőséget, majd nyomja meg a ▷ gombot. 2) A kurzort a <▷ gombok segítségével mozgathatja, a kijelölt karaktert pedig az △▽ gombok segítségével szerkesztheti. 3) A kívánt fájlnev létrehozásához szükség szerint ismétlje meg a 2. lépést, majd nyomja meg az OK gombot. </div>	—
Szerzői Jog Beáll.*	<p>Adja hozzá az új képekhez a fénykép készítőjének és a szerzői jogok tulajdonosának nevét. A nevek maximális hossza 63 karakter.</p> <p>[Szerzői Jog Info.]: Ha a [Be] lehetőséget választja, az új fényképekhez tartozó Exif-adatok a fénykép készítőjének és a szerzői jogok tulajdonosának nevét is tartalmazni fogják.</p> <p>[Művész neve]: Írja be a fénykép készítőjének nevét.</p> <p>[Szerzői Jog Név]: Írja be a szerzői jogok tulajdonosának nevét.</p> <div style="border: 1px solid gray; padding: 5px;"> <ol style="list-style-type: none"> 1) Válasszon karaktereket az ①-es mezőből, majd nyomja meg az OK gombot. A kiválasztott karakterek megjelennek a ②-es mezőben. 2) Ismétlje az 1. lépést a teljes név beírásáig, majd jelölje ki a [END] lehetőséget, és nyomja meg az OK gombot. <ul style="list-style-type: none"> • Karakter törléséhez az INFO gomb megnyomásával helyezze a kurzort a ② névmezőbe, jelölje ki a karaktert, és nyomja meg a 🗑 gombot. </div> <div style="text-align: center; margin-top: 10px;">  </div> <p>* Az OLYMPUS semmilyen felelősséget nem vállal a [Szerzői Jog Beáll.] használatával kapcsolatos jogvitákból eredő károkért. Ebben a tekintetben a felelősség a felhasználót terheli.</p>	—

Lehetőség	Funkció leírása	
Pixel-hozzárendelés	A pixel-hozzárendelés funkció lehetővé teszi a fényképezőgép számára, hogy ellenőrizze és módosítsa a képkalkoló egységet és a képfeldolgozási funkciókat.	155
Szint beállítása	A vízszintjelző szöge beállítható. [Alaphelyzet]: Értékek visszaállítása az alapértelmezettre. [Beállítás]: A fényképezőgép helyzetét alaphelyzetként (0) menti.	—
Érintőképernyő beállítása	Aktiválja az érintőképernyőt. Válassza ki a [Ki] lehetőséget az érintőképernyő letiltásához.	—
Készenl. mód	Ha a megadott időtartamon belül nem végez műveletet, a fényképezőgép alvó (energiatakarékos) üzemmódra vált. Ha a kioldógombot félig lenyomja, a fényképezőgép újra aktiválódik.	—
Tanúsítvány	Megjeleníti a tanúsítványikonokat.	—

AEL/AFL

MENU → * → **A** → [AEL/AFL]

Az autofókusz és a fénymérés annak a gombnak a megnyomásával hajtható végre, amelyhez az AEL/AFL hozzá van rendelve. Válasszon üzemmódot az egyes fókusz módokhoz.



Az AEL/AFL funkció hozzárendelése

Mód		Kioldógomb funkció				AEL/AFL gombfunkció	
		Félig lenyomva		Teljesen lenyomva		Az AEL/AFL lenyomva tartása közben	
		Fókusz	Expozíció	Fókusz	Expozíció	Fókusz	Expozíció
S-AF	1. mód	S-AF	Zárva	–	–	–	Zárva
	2. mód	S-AF	–	–	Zárva	–	Zárva
	3. mód	–	Zárva	–	–	S-AF	–
C-AF	1. mód	C-AF kezdete	Zárva	Zárva	–	–	Zárva
	2. mód	C-AF kezdete	–	Zárva	Zárva	–	Zárva
	3. mód	–	Zárva	Zárva	–	C-AF kezdete	–
	4. mód	–	–	Zárva	Zárva	C-AF kezdete	–
MF	1. mód	–	Zárva	–	–	–	Zárva
	2. mód	–	–	–	Zárva	–	Zárva
	3. mód	–	Zárva	–	–	S-AF	–

MF segéd

MENU → * → A → [MF segéd]

A manuális fókusz fókuszsegéd-funkciója. A fókuszgyűrűt elforgatva a téma szélei élesednek, vagy a kijelző egy része nagyítva jelenik meg. Ha nem mozgatja a fókuszgyűrűt, a kijelző visszatér a normál megjelenítésre.

Nagyító	Kinagyítja a kijelző egy részét. A nagyítandó rész az AF-kerettel előre beállítható. "Az AF-keret beállítása" (70. oldal)
Csúcsosítás	A szélek javításával éles körvonalat ad a témának. Kiválaszthatja a körvonalak színét. [Szín csúcsosítása] (127. oldal)

- Csúcsosítás során a kisebb témák széleit a fényképezőgép jobban élesíti. A pontos fókuszálást semmi nem szavatolja.

Megjegyzések

- A [Csúcsosítás] funkció a gombokkal jeleníthető meg. A kijelző a gomb minden megnyomására vált. A [Gombfunkció] lehetőséggel rendelje hozzá előre a váltási funkciót az egyik gombhoz (97. oldal).

Információmegjelenítés hozzáadása

MENU → * → G1 → [Beállítás info]

Info (Lejátszási információk megjelenítése)

Használja a Info lehetőséget a következő lejátszási információk megjelenítéséhez. További információk megjelenítéséhez nyomja meg többször az **INFO** gombot a lejátszás során. Azt is választhatja, hogy ne jelenjenek meg az alapértelmezettként megadott információk.

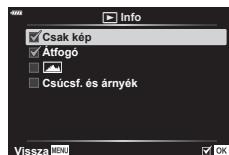

Hisztogram megjelenítése



Csúcsfény és árnyék
kijelző

- A Csúcsfény és árnyék kijelző a túlexponált területeket vörös, az alulexponált területeket kék színnel jeleníti meg.

LV-Info (Felvételkedzítési információk megjelenítése)

Hozzáadhat hisztogramot, illetve csúcsfény és árnyék vagy vízszintjelző kijelzőket az [LV-Info]-hoz. Válassza az [Egyéni 1] vagy [Egyéni 2] lehetőséget, és válassza ki, hogy mely kijelzőket szeretné hozzáadni. További információk megjelenítéséhez nyomja meg többször az **INFO** gombot a felvételkedzítés során. Azt is választhatja, hogy ne jelenjenek meg az alapértelmezettként megadott információk.

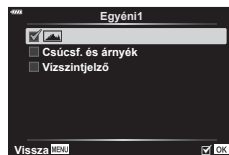

Beállítások (többképes megjelenítés/naptár alapú megjelenítés)

Módosíthatja a többképes megjelenítéssel megjelenítendő képek számát, és beállíthatja, hogy ne jelenítse meg azokat a képernyőket, amelyek alapértelmezett beállítás szerint a [Beállítások] alatt jelenítendőek meg. A pipával jelölt képernyők a lejátszás során megtekinthetők a [Beállítások] gomb ismételt megnyomásával.

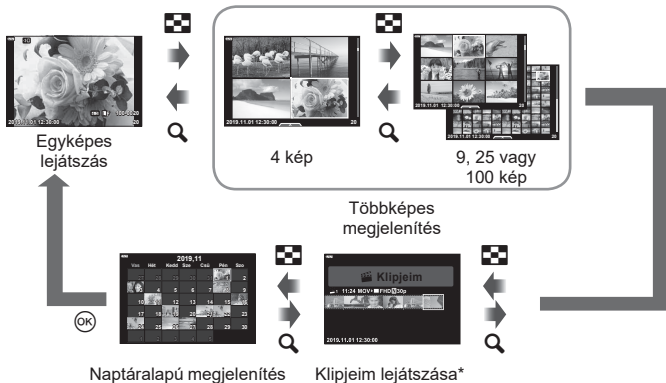
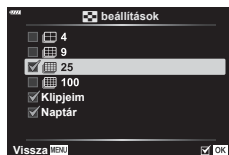

* Ha a Klipjeim funkcióval legalább egy klipet készített, azok itt jelennek meg (63. oldal).

Felvételek megtekintése tv-készüléken

MENU → * → [2] → [HDMI]

A képek televízión való lejátszásához a fényképezőgéphez külön kapható kábelt használja. A funkció felvételkészítés közben használható. Csatlakoztassa a fényképezőgépet egy HD-tévéhez HDMI-kábel segítségével, ha jó minőségű képeket szeretne tv-képernyőn megtekinteni.

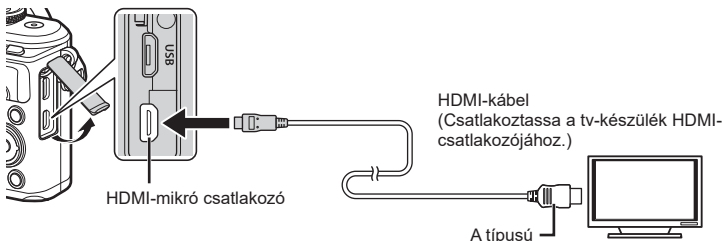

Csatlakoztassa a fényképezőgépet és a tévét, majd váltás át a tévé bemeneti forrását.

- HDMI-kábel csatlakoztatásakor a fényképezőgép kijelzője kikapcsol.
- A tv-készülék bemeneti forrásának módosításával kapcsolatban további információt a tv-készülék kezelési útmutatójában talál.
- A tv-készülék beállításaitól függően előfordulhat, hogy a megjelenő képek és információk levágásra kerülnek.
- Ha a fényképezőgép egy HDMI-kábelen keresztül csatlakozik, akkor kiválaszthatja a digitális videó jeltípusát. Válasszon egy formátumot, amely megfelel a tv-készüléken kiválasztott bemeneti formátumnak.

4K	A 4k HDMI-kimenet az elsődleges.
1080p	A 1080p HDMI-kimenet az elsődleges.
720p	A 720p HDMI-kimenet az elsődleges.
480p/576p	480p/576p HDMI-kimenet.

- Ne csatlakoztassa a fényképezőgépet más HDMI-kimeneti eszközhöz. Ez károsíthatja a fényképezőgépet.
- Nincs HDMI-kimenet, miközben USB-kábellel csatlakozik a számítógéphez.
- [4K] kiválasztásakor a felvételkészítési mód videokimenete [1080p] felbontású.

A tv-távírányító használata

A fényképezőgép a TV távírányítójával is működtethető, ha a fényképezőgépet HDMI-vezérlést támogató TV-készülékhez csatlakoztatta. Válassza a [HDMI vezérlő] funkció [Be] beállítását. Ha a [Be] lehetőség van kiválasztva, a fényképezőgép csak lejátszásra használható.

- A fényképezőgépet a tv-készüléken megjelenő kezelési útmutató utasításait követve működtetheti.
- Egyképes megjelenítés során a "piros" gomb megnyomásával a képinformációkat, a "zöld" gomb megnyomásával pedig a többképes megjelenítést jelenítheti meg vagy rejtetheti el.
- Előfordulhat, hogy egyes tv-készülékek nem támogatják az összes funkciót.

Zársebesség a vaku működésekor

MENU → * → → [X-Szinkron]/[Alsó határ]

A vaku villanásához beállíthatja a zársebességet.

Felvételkészítési mód	A vaku működéséhez szükséges zársebesség	Felső határ	Alsó határ
P	A készülék automatikusan beállítja a zársebességet.	[X-Szinkron] beállítás* ¹	[Alsó határ] beállítás* ²
A			
S	A beállított zársebesség		Nincs alsó határ
M			

*1 A külön megvásárolható külső vaku használatakor 1/200 mp.

*2 Akár 60 másodperc is lehet, ha a lassú szinkronizálás van beállítva.

JPEG képméretek és tömörítési arányok kombinációi

MENU → * → → [Beállítás]

A JPEG-képek minősége a képméret és a tömörítési fok változtatásával módosítható.

Képméret		Tömörítés mértéke		
Név	Pixelszám	SF (Nagyon finom)	F (Finom)	N (Normál)
(Nagy)	4608×3456			
(Közepes)	3200×2400			
(Kicsi)	1280×960			

Csatlakozzon bármilyen okostelefonhoz a fényképezőgép vezeték nélküli LAN (Wi-Fi) és **Bluetooth**[®]-funkciójának segítségével, és használja rajtuk a speciális alkalmazást, mellyel fokozhatja a fényképezőgép használatának élményét felvételek készítése előtt és után is. A kapcsolat létrejötte után letöltheti az eszközre a fényképeket, távvezérléssel készíthet képeket, valamint GPS-címkéket is hozzáadhat a fényképezőgépen található képekhez.

- A működés nem minden okostelefonon garantált.

A speciális, OLYMPUS Image Share (OI.Share) alkalmazással végezhető műveletek

- A fényképezőgépen található képek letöltése okostelefonra
Letöltheti a fényképezőgépen tárolt képeket okostelefonra. Az okostelefonnal kiválaszthatja a fényképezőgépről letölteni kívánt képeket is.
- Okostelefonnal vezérelt felvételkészítés
Az okostelefonnal távvezérelheti a fényképezőgépet, és felvételeket készíthet.
- Tudnivalók elérése, amelyekkel még több örömet lelheti a fényképezőgépében és a fényképezésben
Akár útközben is könnyen hozzáférhet az egyes fényképezési technikák bővebb magyarázatához (Útmutató fotósoknak), a kezelési útmutatóhoz, valamint a fényképmegosztó közösségi oldalhoz.

A részletekért látogasson el a következő oldalra:

<http://app.olympus-imaging.com/oishare/>

A speciális OLYMPUS Image Palette (OI.Palette) alkalmazással végezhető műveletek

- Kiváló minőségű képfeldolgozás
Adjon lenyűgöző effekteket az okostelefonra töltött képekhez az intuitív vezérlőeszközök segítségével.

A részletekért látogasson el a következő oldalra:

<http://app.olympus-imaging.com/oipalette/>

A speciális OLYMPUS Image Track (OI.Track) alkalmazással végezhető műveletek

- Fényképezőgépen lévő képek ellátása GPS-helymegjelölőkkel
Az okostelefonon tárolt GPS-naplót a fényképezőgépre másolva GPS-címkékkel láthatja el a képeket.

A részletekért látogasson el a következő oldalra:

<http://app.olympus-imaging.com/oitrack/>

- A vezeték nélküli LAN-funkció használata előtt olvassa el a következőt: "A vezeték nélküli LAN-/Bluetooth[®]-funkciók használata" (174. oldal).
- Az Olympus nem vállal felelősséget a készülék megvásárlásának országán vagy régióján kívüli, a vezeték nélküli kommunikációra vonatkozó helyi szabályozásoknak a fényképezőgép vezeték nélküli LAN/Bluetooth[®]-funkciója által okozott megsértéséért.
- A többi vezeték nélküli adatátviteli módszerhez hasonlóan itt is fennáll az adatok illetéktelen kézbe kerülésének kockázata.
- A fényképezőgép vezeték nélküli LAN-funkciója nem alkalmas nyilvános vagy otthoni hozzáférési ponthoz való csatlakozásra.
- Az adóantenna a fényképezőgép markolatának belsejében helyezkedik el. Az antennát ne vigye fémtárgyak közelébe.
- A tárolóeszköz összetételétől és az abban található tárgyaktól függően előfordulhat, hogy a táskában vagy más tárolóeszközben elhelyezett fényképezőgép nem tud csatlakozni az okostelefonhoz.

- A vezeték nélküli LAN-kapcsolat erősen igénybe veszi az akkumulátort. Ha az akkumulátor gyengül, előfordulhat, hogy az adatátvitel közben a kapcsolat megszakad.
- A mágneses mezőt, statikus elektromosságot, illetve rádióhullámokat keltő berendezések, például mikrohullámú sütők vagy hordozható telefonok közelében a csatlakozás nehézkes vagy lassú lehet.
- A vezeték nélküli LAN nem használható, ha a memóriakártya írásvédelmi kapcsolója "ZÁR" állásban van.

A fényképezőgép párosítása okostelefonnal

A készülékek első párosításakor kövesse az alábbi lépéseket.

- Az OI.Share alkalmazásban módosítsa a párosítási beállításokat, ne az okostelefon operációs rendszerének részét képező beállítási alkalmazásban.

- 1 Indítsa el az okostelefonra már telepített OI.Share alkalmazást.
- 2 Válassza a [Készülék csatlakoztatása] opciót a ▶ Lejátszás menüben, majd nyomja meg az OK gombot.
 - A csatlakozást a kijelző  elemének megérintésével is elvégezheti.
- 3 A Wi-Fi-/Bluetooth-beállítások módosításához kövesse a kijelzőn megjelenő utasításokat.
 - A Bluetooth lokális neve és jelszava, a Wi-Fi-SSID és -jelszó, valamint a QR-kód látható a kijelzőn.

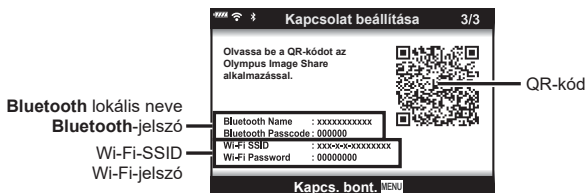

- 4 Érintse meg az OI.Share képernyő alján található kamera ikont.
 - Ekkor megjelenik az [Egyszerű beállítás] fül.
- 5 A QR-kód beolvasásához és a csatlakozási beállítások elvégzéséhez hajtsa végre az OI.Share alkalmazás kijelzőn megjelenő utasításait.
 - Ha nem tudja leolvasni a QR-kódot, a beállítások kézi módosításához hajtsa végre az OI.Share alkalmazás kijelzőn megjelenő utasításait.
 - **Bluetooth:** A csatlakozáshoz válassza ki a lokális nevet, majd adja meg a fényképezőgép kijelzőjén látható jelszót az OI.Share alkalmazás **Bluetooth**-beállítások párbeszédablakában.
 - **Wi-Fi** A csatlakozáshoz adja meg a fényképezőgép kijelzőjén megjelenő SSID-azonosítót és jelszót az OI.Share alkalmazás Wi-Fi-beállítások párbeszédpanelén.
 - A párosítás befejezésekor megjelenik a(z)  1 elem.
- 6 A kapcsolat bontásához nyomja meg a fényképezőgép **MENU** gombját, vagy érintse meg a kijelzőn a [Kapcsolat bontása] lehetőséget.
 - Az OI.Share alkalmazáson belül a fényképezőgépet is kikapcsolhatja, valamint a kapcsolatot is bonthatja.

A vezeték nélküli hálózatok a fényképezőgép kikapcsolt állapotára vonatkozó beállításai

Beállíthatja, hogy kikapcsolt állapotban is fenntartsa-e a fényképezőgép az okostelefonnal létrehozott vezeték nélküli kapcsolatot.

- 1 Válassza a [Wi-Fi/Bluetooth-beállítások] pontot a **⌵** Beállítási menüben, majd nyomja meg az **OK** gombot.
- 2 Jelölje ki a [Készenléti mód] lehetőséget, majd nyomja meg a **▷** gombot.
- 3 Jelölje ki a kívánt lehetőséget, majd nyomja meg az **OK** gombot.

Kiválasztva	Az ON/OFF gomb megnyomásával, a fényképezőgép kikapcsolásakor megerősítő párbeszédablak jelenik meg a kijelzőn, amelyben a felhasználónak meg kell adnia, szeretné-e aktív állapotban tartani az okostelefonnal létrehozott vezeték nélküli kapcsolatot.
Ki	A fényképezőgép kikapcsolása megszakítja az okostelefonnal létrehozott vezeték nélküli kapcsolatot.
Be	Az okostelefonnal létrehozott kapcsolat a fényképezőgép kikapcsolt állapotában is aktív marad, így a fényképezőgépen tárolt képek továbbra is letölthetők és megtekinthetők az okostelefonnal.

■ "Választás"

A [Készenléti mód] funkció [Választás] opciójának kijelölése esetén a fényképezőgép kikapcsolása előtt megerősítő párbeszédablak jelenik meg, ha az alábbi feltételek mindegyike fennáll:

- A [Wi-Fi/Bluetooth-beállítások] pontnál a [Be] lehetőség van beállítva
- A fényképezőgép éppen kapcsolódik egy okostelefonhoz (137. oldal)
- A memóriakártya megfelelően került beillesztésre

Igen	A fényképezőgép kikapcsol, de az okostelefonnal létrejött vezeték nélküli kapcsolat aktív marad.
Nincs	A fényképezőgép kikapcsol, az okostelefonnal kialakított vezeték nélküli kapcsolat pedig megszakad.

- Ha a megerősítő párbeszédablak megjelenésekor megnyomja az **ON/OFF** gombot, a fényképezőgép kikapcsolás előtt bontja az okostelefonnal létrehozott vezeték nélküli kapcsolatot.
- Az okostelefonhoz való csatlakoztatás utáni első kikapcsoláskor (137. oldal) előfordulhat, hogy a fényképezőgép kijelzőjén megjelenik egy ablak, melyben megadhatja, elrejtse-e az eszköz a megerősítő párbeszédablakot a jövőben. Ha azt szeretné, hogy a fényképezőgép ne jelenítse meg a megerősítő párbeszédablakot a kikapcsoláskor, válassza a [Ne jelenjen meg többször ez a képernyő] lehetőséget.

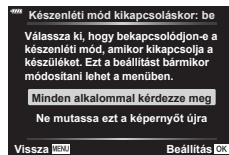
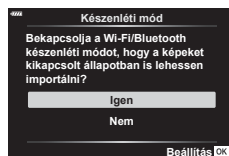



Megjegyzések

- Az aktív vezeték nélküli kapcsolat automatikusan megszakításra kerül, ha:
 - a kapcsolat 24 órán keresztül inaktív marad
 - a memóriakártya eltávolításra kerül
 - a fényképezőgépet USB-kábellel csatlakoztatják egy számítógéphezA kapcsolat visszaállítható a fényképezőgép bekapcsolásával.
- Ha a [Be] lehetőséget választja a [Készletléti mód] opciónál, előfordulhat, hogy az **ON/OFF** gomb megnyomásakor a fényképezőgép nem kapcsol ki azonnal. Ha a fényképezőgép nem kapcsol be, nyomja meg újra az **ON/OFF** gombot.

Képek másolása okostelefonra



A fényképezőgépen kiválasztott képeket átmásolhatja okostelefonjára.

A fényképezőgépen előre ki lehet választani a megosztani kívánt képeket.

☞ "Képek átviteli utasításának beállítása (Megosztási sorrend)" (106. oldal)

1 Indítsa el az OI.Share alkalmazást az okostelefonon.

2 Indítsa el a fényképezőgépen a [Készülék csatlakoztatása] műveletet (137. oldal).

- A csatlakozást a kijelző  elemének megérintésével is elvégezheti.
- Ha korábban már csatlakozott az okostelefonhoz, a fényképezőgép automatikusan létrehozza a kapcsolatot.
- A párosítás befejeződésekor megjelenik a(z)  1 elem.

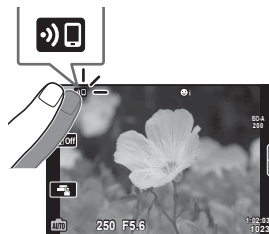

3 Az okostelefon OI.Share alkalmazásában koppintson a [Fényképek importálása] elemre.

- Megjelenik a fényképezőgépen lévő képek listája.

4 Válassza ki az átmásolni kívánt képeket, majd nyomja meg a Mentés gombot.

- A mentés után az okostelefonról kikapcsolhatja a fényképezőgépet.

Megjegyzések

- Ha a következő beállítások vannak kiválasztva a kamera  (beállítási) menüjének [Wi-Fi/Bluetooth beállítások] pontjában, akkor a 3. és 4. lépésekben leírtak szerint akkor is tud tölteni az okostelefonjára képeket, ha a fényképezőgép ki van kapcsolva:
 - [Elérhetőség]: [Be]
 - [Készletléti mód]: [Be]

A fényképek automatikus feltöltése a fényképezőgép kikapcsolt állapotában

Az alábbi lépésekkel állíthatja be, hogy a fényképezőgépen található képek kikapcsolt állapotban is automatikusan feltöltődjenek az okostelefonra:



- Jelölje meg a megosztandó képeket (106. oldal)
- Engedélyezze a Készletléti mód opciót (138. oldal)
- Amennyiben iOS-eszközt használ, indítsa el az OI.Share alkalmazást

Megjegyzések

- Az automatikus feltöltés nem elérhető, ha routerrel kapcsolódik (pl. otthoni hálózat); ez esetben az OI.Share segítségével kell átvinnie a képeket.
- Néhány okostelefon készletléti módba való lépéskor leállíthatja a feltöltést. Tartsa az okostelefont aktív állapotban, amíg a feltöltés folyamatban van.



Okostelefonnal távvezérelt felvét elkészítés

A fényképezőgépet okostelefonjával vezérelve is készíthet felvételeket.

- 1 Indítsa el az OI.Share alkalmazást az okostelefonon.
- 2 Indítsa el a fényképezőgépen a [Készülék csatlakoztatása] műveletet (137. oldal).
 - A csatlakozást a kijelző  elemének megérintésével is elvégezheti.
 - Ha korábban már csatlakozott az okostelefonhoz, a fényképezőgép automatikusan létrehozza a kapcsolatot.
 - A párosítás befejeződésekor megjelenik a(z)  1 elem.
- 3 Az okostelefon OI.Share alkalmazásában koppintson a [Vezeték nélküli] elemre.
- 4 A felvétel elkészítéséhez érintse meg a kioldógombot.
 - Az elkészült képet a fényképezőgép a benne lévő memóriakártyára menti.
 - Az elérhető felvét elkészítési funkciók némileg korlátozottak.





Helymeghatározási információ hozzáadása a képekhez

A GPS-naplóadatok rögzítése közben készített képeket GPS-címekkel láthatja el, ha az okostelefonon lévő GPS-naplóadatokat átmásolja a fényképezőgépre.

- 1 A fényképezőgéppel történő felvét elkészítés előtt indítsa el az okostelefonon az OI.Track alkalmazást, amely menteni kezdi a GPS-naplóadatokat.
 - Mielőtt naplózni kezdi a GPS-adatokat, kapcsolódnia kell egyszer az OI.Track segítségével, és szinkronizálnia kell az órát.
 - A GPS-naplóadatok mentése közben zavartalanul használhatja a telefont és az egyéb alkalmazásokat. Ne lépjen ki az OI.Track alkalmazásból.
- 2 A felvét elkészítés befejezése után állítsa le a nyomkövetést az OI.Share alkalmazásban.
- 3 Az okostelefonhoz való csatlakozáshoz nyomja meg a fényképezőgép kijelzőjén a  ikont.
 - A  lejátszási menüben található [Készülék csatlakoztatása] opció kiválasztásával is csatlakozhat az eszközhöz.
- 4 Töltse fel a GPS-naplóadatokat a fényképezőgépre az OI.Track segítségével.
 - A GPS-naplóadatok segítségével helyadatokat adhat hozzá bármely, az OI.Track 1. lépésben leírtaknak megfelelő elindítása után készített képhez.
 - A helymeghatározási adatokkal ellátott képeket  jelöli.
 - A helymeghatározási adatok csak GPS-funkcióval rendelkező okostelefonnal vehetők fel.
 - Filmekhez nem lehet helymeghatározási adatokat fűzni.

A vezeték nélküli LAN-/Bluetooth®-beállítások alaphelyzetbe állítása

A [Wi-Fi/Bluetooth-beállítások] gyári értékeinek visszaállításához:





- 1 Válassza ki a  Beállítási menü [Wi-Fi/Bluetooth-beállítások] pontját, majd nyomja meg az  gombot.
- 2 Válassza a [Beállítások alaphelyzetbe] menüpontot, majd nyomja meg a  gombot.
- 3 Válassza az [Igen] opciót, és nyomja meg az  gombot.
 - Az alábbi beállítások kerülnek visszaállításra:

Lehetőség	Alapérték
Elérhetőség	Be
Kapcsolódási jelszó	— (véletlenszerűen létrehozott) *
Készlet kikapcsolt állapotban	Kivál. *

* Az okostelefonhoz való csatlakozás szintén visszaállításra (inaktíválásra) kerül.





A jelszó módosítása

A Wi-Fi/**Bluetooth**-jelszó módosításához kövesse az alábbi lépéseket:

- 1 Válassza ki a  Beállítási menü [Wi-Fi/Bluetooth-beállítások] pontját, majd nyomja meg az  gombot.
- 2 Válassza a [Kapcsolódási jelszó] menüpontot, majd nyomja meg a  gombot.
- 3 Kövesse az útmutatást, majd nyomja meg a  gombot.
 - Ezzel új jelszót állít be.
 - A Wi-Fi- és a **Bluetooth**-kapcsolat jelszava is megváltoztatható.
 - A jelszó megváltoztatása után csatlakozzon újra az okostelefonhoz.
 "A fényképezőgép párosítása okostelefonnal" (137. oldal)

A vezeték nélküli LAN-/Bluetooth®-funkció kikapcsolása

A vezeték nélküli LAN-/Bluetooth®-funkció kikapcsolásához:

- 1 Válassza a [Wi-Fi/Bluetooth-beállítások] pontot a  Beállítási menüben, majd nyomja meg az  gombot.
- 2 Válassza ki az [Elérhetőség] menüpontot, majd nyomja meg a  gombot.
- 3 Válassza a [Kikapcsolás] lehetőséget, majd nyomja meg az  gombot.



Megjegyzések

- Ha szeretné, hogy a vezeték nélküli LAN/Bluetooth® kapcsolat csak a fényképezőgép kikapcsolt állapotában kapcsoljon ki, válassza a [Kikapcsolás] lehetőséget a [Wi-Fi/Bluetooth-beállítások] > [Készenlét kikapcsolt állapotban] pontnál.
 "A vezeték nélküli hálózatok a fényképezőgép kikapcsolt állapotára vonatkozó beállításai" (138. oldal)

A fényképezőgép számítógéphez történő csatlakoztatása

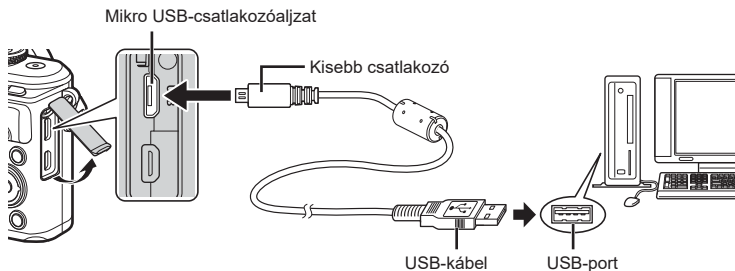

- Amikor a fényképezőgépet USB-kábellel csatlakoztatja egy számítógéphez, megjelenik a kijelzőjén egy párbeszédablak, amely kiszolgálóválasztásra kéri. Ha a párbeszédablak nem jelenik meg, válassza ki az [Autom.] lehetőséget az [USB-mód] (127 oldal) beállításnál, a fényképezőgép egyéni menüjében.
- Ha semmi nem jelenik meg a kijelzőn a fényképezőgép számítógéphez csatlakoztatása után, előfordulhat, hogy lemerült az akkumulátor. Az akkumulátor legyen teljesen feltöltve.

Képek másolása számítógépre

A következő operációs rendszerek kompatibilisek az USB-kapcsolattal:

Windows: Windows 7 SP1 / Windows 8 / Windows 8.1 / Windows 10

Mac: OS X v10.9-v10.11/macOS v10.12-v10.14

- 1 Kapcsolja ki a fényképezőgépet, és csatlakoztassa a számítógéphez.
 - Az USB-port elhelyezkedése számítógéptől függően változik. További részleteket lásd a számítógép kezelési útmutatójában.
 - Megjelenik a képernyő az USB-csatlakozás kiválasztásához.
- 2 Nyomja meg a Δ ∇ gombot a [Tárolás] kiválasztásához. Nyomja meg az \odot gombot.



3 A számítógép a fényképezőgépet új készülékként ismeri fel.

- Az alábbi rendszerek esetén nem garantált a sikeres adatátvitel még akkor sem, ha számítógépe rendelkezik USB-porttal:
Bővítőkártya stb. segítségével csatlakoztatott USB-porttal rendelkező számítógépek, nem gyárilag telepített operációs rendszerrel rendelkező, valamint otthon összeállított számítógépek
- Amíg a fényképezőgép számítógéphez van csatlakoztatva, a fényképezőgép kezelőszervei nem használhatók.
- Ha a 2. lépésben említett párbeszédpanel nem jelenik meg a fényképezőgép számítógéphez történő csatlakoztatása után, válassza az [Autom.] lehetőséget az [USB-mód] (127 oldal) beállításnál, a fényképezőgép egyéni beállítás menüjében.

A számítógépes szoftver telepítése

A fényképezőgépével készített fotókat és filmeket áttöltheti számítógépre, ahol megtekintheti és szerkesztheti őket az OLYMPUS által biztosított Olympus Workspace szoftverrel.

- Az Olympus Workspace telepítéséhez tölts le a szoftvert a <https://support.olympus-imaging.com/owdownload/> weboldalaról, és kövesse a képernyőn megjelenő utasításokat.
- A rendszerkövetelményeket és a telepítési utasításokat a fenti webhelyen találja.
- A letöltés előtt meg kell adnia a termék sorozatszámát.

Felhasználói regisztráció

Az OLYMPUS termékek regisztrációjával kapcsolatos információk az OLYMPUS weboldalán találhatóak.

Az akkumulátor és a töltő

- A fényképezőgép egy darab Olympus lítiumion-akkumulátorral működik. Kizárólag eredeti OLYMPUS akkumulátort használjon.
- A fényképezőgép energiafogyasztása nagymértékben függ a használat módjától és egyéb körülményektől.
- Az alábbi műveletek fényképezés nélkül is sok energiát fogyasztanak, és hamar lemerítik az akkumulátort.
 - Ismételt autofókusz a kioldógomb félig történő lenyomásával felvétel módban.
 - Felvételek huzamosabb ideig történő lejátszása a kijelzőn.
 - A fényképezőgép számítógéphez való csatlakoztatása esetén.
 - Ha a vezeték nélküli LAN-/Bluetooth®-funkció bekapcsolt állapotban marad.
- Ha lemerült akkumulátort használ, a fényképezőgép kikapcsolhat anélkül, hogy megjelenne az akkumulátor lemerülésére vonatkozó figyelmeztetés.
- Ha egy hónapra vagy hosszabb időre elteszi a fényképezőgépet, előbb vegye ki belőle az akkumulátort.

Ugyanis ha hosszabb ideig benne hagyja, élettartama lerövidülhet, sőt előfordulhat, hogy végképp használhatatlanná válik.
- Megvásárláskor az akkumulátor nincs teljesen feltöltve. A fényképezőgép használatbavétele előtt töltsse fel az akkumulátort a mellékelt töltővel.
- A mellékelt töltő átlagos töltési ideje kb. 3 óra 30 perc (becsült érték).
- Ne használjon olyan töltőt, amely nem kifejezetten a mellékelt akkumulátor töltésére szolgál, és ne használjon olyan akkumulátort, amelyet nem kifejezetten a mellékelt töltővel kell tölteni.
- Robbanásveszélyt okozhat, ha az akkumulátort nem megfelelő akkumulátorra cseréli.
- A használt akkumulátor ártalmatlanítását a használati utasítás "FIGYELEM" című részében (172. oldal) írottak szerint végezze.

A töltő használata külföldön

- A töltő a legtöbb, 100–240 V (50/60 Hz) váltóáramú háztartási villamosenergia-hálózatban használható az egész világon. A váltóáramú konnektor formája országonként eltérő lehet, ezért a töltőhöz csatlakozóadapterre lehet szükség, amely a csatlakozódugó formáját a dugaszolóaljzathoz igazítja.
- Ne használjon a kereskedelemben kapható hálózati csatlakozó-átalakítót, mivel az a töltő hibás működését okozhatja.

A fényképezőgéppel használható memóriakártya-típusok

A kézikönyvben a "kártya" kifejezés valamennyi adattároló eszköze vonatkozik. A fényképezőgéppel a következő típusú (kereskedelmi forgalomban kapható) SD-memóriakártyák használhatók: SD, SDHC és SDXC. A legfrissebb tudnivalók az Olympus webhelyén találhatóak.



Az SD-kártya írásvédelmi kapcsolója

Az SD-kártyán található egy írásvédelmi kapcsoló. Ha a kapcsolót "LOCK" helyzetbe állítja, akkor a kártyára nem lehet adatokat írni. Az írás engedélyezéséhez állítsa vissza a kapcsolót a nem zárolt pozícióba.

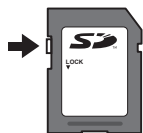

- Az első használat előtt, valamint más fényképezőgéppel vagy számítógéppel történő használat után a kártyákat formázni kell ezzel a fényképezőgéppel. "A kártya formázása (Kártya beállítás)" (125. oldal)
- A kártyán lévő adatok még a kártya formázása vagy törlése esetén sem törlődnek teljesen. Selejtezőskor semmisítse meg a kártyát, hogy a személyes adatok ne juthassanak illetéktelenek tudomására.

Képrögzítési mód és fájlméret / a tárolható fotók száma

A táblázatban lévő fájlméret becslült érték a 4:3 oldalarányú fájljokhoz.

Felvételi mód	Képméret (Pixelszám)	Tömörítés	Fájlformátum	Fájlméret (MB)	A tárolható fotók száma*
RAW	4608×3456	Veszteségmentes tömörítés	ORF	Kb. 17,4	867
SF		1/2,7		Kb. 10,4	1326
F		1/4		Kb. 7,1	1944
N		1/8		Kb. 3,7	3783
SF	3200×2400	1/2,7	JPEG	Kb. 5,1	2696
F		1/4		Kb. 3,6	3905
N		1/8		Kb. 1,9	7395
SF	1280×960	1/2,7		Kb. 1,0	13559
F		1/4		Kb. 0,8	18079
N		1/8		Kb. 0,5	28713

* 16 GB-os SD-kártyát feltételez.

- A tárolható fotók száma függ a lefényképezett témától, attól, hogy vannak-e nyomtatási előjegyzések vagy sem, és más tényezőktől. Bizonyos helyzetekben a kijelzőn megjelenő tárolható fotók száma akkor sem változik, ha közben további felvételeket készít, vagy ha tárolt képeket töröl.
- Az aktuális fájlméret a témától függően változik.
- A tárolható fotók kijelzőn megjelenő maximális száma 9999.
- A filmekhez rendelkezésre álló felvételi időt az Olympus webhelyén találja.

Cserélhető objektívek

A jelenetnek és kreatív elképzeléseinek megfelelően válasszon objektívet. Kifejezetten a Micro Four Thirds rendszerhez kifejlesztett objektíveket használjon, amelyekben szerepel az M.ZUIKO DIGITAL felirat vagy a jobb oldalon látható szimbólum.

Megfelelő adapterrel Four Thirds és OM rendszerű objektíveket is használhat. Az opcionális adapterre szükség van.



- Ha a védősapkát és az objektívet le szeretné venni a fényképezőgépről vagy vissza akarja helyezni azokat, tartsa az objektívrögzítő foglalatot lefelé. Ez megakadályozza, hogy por vagy más idegen anyag kerüljön a fényképezőgépbe.
- Poros helyeken ne vegye le a védősapkát és ne szereljen fel objektívet.
- Ne tartsa a fényképezőgépre felszerelt objektívet a nap felé. Ez ugyanis a fényképezőgép meghibásodását vagy akár kigyulladását okozhatja, mivel a napfény hatása az objektíven keresztül megsokszorozódik.
- Ne veszítse el a védősapkát és a hátsó védősapkát.
- Tegye fel a védősapkát a fényképezőgépre, mert ezzel megakadályozható, hogy szennyeződés kerüljön a gép belsejébe, ha nincs felszerelve objektív.

■ Objektív és fényképezőgép kombinációi

Objektív	Fényképezőgép	Adapter	AF	Fénymérés
Micro Four Thirds rendszerű objektív	Micro Four Thirds rendszerű fényképezőgép	Igen	Igen	Igen
Four Thirds rendszerű objektív		Közgyűrű adapter segítségével csatlakoztatható	Igen* ¹	Igen
OM rendszerű objektívek		Nincs	Igen* ²	

*1 Az automatikus fókuszálás filmek felvétele közben nem használható.

*2 A pontos fénymérés nem lehetséges.

Kompatibilis vakuegységek

Az igényeinek megfelelő vakuegység kiválasztásakor vegye figyelembe az olyan tényezőket, mint a szükséges fényerő, illetve, hogy a vaku támogatja-e a makrófotózást. A fényképezőgéppel történő kommunikációra tervezett vakuegységek egy sor vakumódot támogatnak, beleértve a TTL auto és a super FP módokat is. A vakuegységet a fényképezőgép vakupapucsára helyezheti fel, vagy (külön kapható) vakukábel és vakuállvány segítségével csatlakoztathatja. A vaku funkcióiról és használatáról a vakuegységhez mellékelte dokumentációban található bővebb tájékoztatást. A fényképezőgép a következő vezeték nélküli vakuvezérlő rendszereket is támogatja:

Rádióvezérelt vakus fényképezés: CMD, ⚡CMD, RCV és X-RCV módok

A fényképezőgép rádiójelek segítségével vezérel egy vagy több vezeték nélküli vakuegységet. Ezáltal nagyobb mozgástere van a vakuegységek elhelyezésekor. A vakuegységek egyéb kompatibilis egységeket is vezérelhetnek, illetve rádióvezérlő/rádióvevő segítségével olyan egységeket is használhat, amelyek egyébként nem támogatják a vaku rádióvezérlését.

Vezeték nélküli távirányítóval végzett vakus fényképezés: Távvezérlés

A fényképezőgép optikai jelek segítségével vezérel egy vagy több vezeték nélküli vakuegységet.

A vakumódot a fényképezőgép vezérlőelemeivel választhatja ki (72. oldal).

■ Lehetséges funkciók külső vakuval



Vakuegység	Vakuvezérlő mód	GN (kulcsszám) (ISO100)	Támogatott vezeték nélküli rendszerek
FL-700WR	TTL-AUTO, MANUAL, FP TTL AUTO, FP MANUAL, MULTI, RC, SL MANUAL	GN 42 (150 mm ^{*1}) GN 21 (24 mm ^{*1})	CMD, ⚡CMD, RCV, X-RCV, RC
FL-900R	TTL-AUTO, AUTO, MANUÁLIS, FP TTL AUTO, FP MANUÁLIS, MULTI, RC, SL AUTO, SL MANUÁLIS	GN58 (200 mm ^{*1})	RC
FL-600R	TTL-AUTO, AUTO, MANUÁLIS, FP TTL AUTO, FP MANUÁLIS	GN 36 (85 mm ^{*1}) GN 20 (24 mm ^{*1})	RC
FL-300R	TTL AUTO, MANUÁLIS	GN20 (28 mm ^{*1})	RC
FL-14	TTL AUTO, AUTO, MANUÁLIS	GN14 (28 mm ^{*1})	RC
STF-8	TTL AUTO, MANUÁLIS	GN8.5	RC ^{*2}

*1 A használható objektív gyújtótávolsága (35 mm-es analóg fényképezőgépen alapuló számítás).

*2 Csak vezérlőként (adóként) működik.

Vezeték nélküli távirányítóval végzett vakus fényképezés

Az ehhez a fényképezőgéphez alkalmas, és távirányításos móddal ellátott külső vakuegységek használhatók vezeték nélküli vakus fényképezéshez. A fényképezőgép a három különböző távirányításos vakuból álló csoportot, illetve a belső vakut képes külön-külön vezérelni. A külső vakukhoz kapott kezelési útmutatóban talál további részleteket.

- 1 Állítsa a vezeték nélküli vakukat távirányítású módba, és helyezze el őket a kívánt pozíciókban.
 - Kapcsolja be a külső vakuegységeket, nyomja meg a MODE gombot, és válassza a távirányítású (RC) módot.
 - Minden külső vakuhoz válasszon ki egy csatornát és egy csoportot.
- 2 A  Képrögzítés menü 2. menüpontban (114. oldal), a  távvezérlés] funkciónál válassza a [Be] lehetőséget.
 - A Távvezérlési képernyőre való visszatéréshez nyomja meg az  gombot. A részletes LV-vezérlőpult és a live control funkciók, valamint a távvezérlési képernyő közötti átváltáshoz nyomja meg az **INFO** gombot.
 - Válasszon vakumódot (ne felejtse el, hogy a vörösszem-hatás csökkentése nem érhető el távirányítású módban).

- 3 Módosítsa az egyes csoportokhoz tartozó beállításokat a távvezérlési képernyőn.

Csoport

- Válassza ki a vakuevezrlő módot, majd állítsa be egyenként a vakuerősséget az egyes csoportokhoz. MANUÁLIS mód esetén válassza ki a vakuerősséget.

Adja meg a beállításokat a fényképezőgép vakujához.

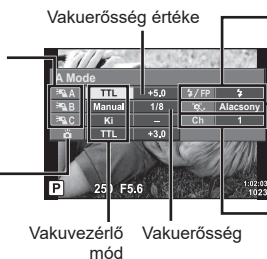

Vakuevezrlő mód Vakuerősség

Normál vakumód/Super FP vaku

- Átkapcsolás a normál és a Super FP vakumód között.

Kommunikációs fényerősség

- Állítsa be a kommunikációs fényerősséget [HI], [MID], vagy [LO] (magas, közepes, alacsony) értékre.

Csatorna

- Állítsa be a kommunikációs csatornát ugyanarra a csatornára, amelyet a vaku használ.

- 4 A beépített vaku kiemeléséhez nyomja meg a vakunyitás gombot.
 - Miután meggyőződött a vaku töltött állapotáról, készítsen próba felvételt.

■ Vezeték nélküli vaku vezérlési tartománya

Úgy helyezze el a vezeték nélküli vakukat, hogy a távirányító érzékelő a fényképezőgép felé nézzenek. A következő ábrán láthatja a vaku elhelyezéséhez alkalmazható hozzávetőleges tartományokat. A tényleges vezérlési tartomány az adott körülményektől függően változik.

- Célszerű egyetlen, legfeljebb három külső vakuból álló csoportot létrehozni.
- A vezeték nélküli vakuk nem használhatók a második redőny lassú szinkronizálására vagy 4 mp-nél hosszabb expozíciók készítésére.
- Ha a téma túl közel van a fényképezőgéphez, a fényképezőgép vakujának ellenőrző villanásai befolyásolhatják az expozíciót (ez a hatás csökkenthető például úgy, hogy diffúzor segítségével csökkenti a fényképezőgép vakujának fényerejét).
- A vaku távvezérléses (RC) módban történő használatokor a szinkronizálási idő felső határa 1/160 mp.

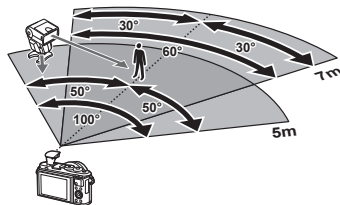

Más külső vakuk

Vegye figyelembe a következőket, amikor a fényképezőgép vakupapucsára szerelt más gyártmányú vakut használ:

- Az X-érintkezőre 24 V-nál nagyobb feszültséget alkalmazó régi vakuk károsítják a fényképezőgépet.
- Az Olympus műszaki adatainak nem megfelelő jelkapcsolatot használó vakuk károsíthatják a készüléket.
- A felvételi módot állítsa **M** értékre, a zársebességet a vaku szinkronsebességénél nem magasabb értékre, majd állítsa az ISO-érzékenységet [AUTOM.] lehetőségtől eltérő állásba.
- A vakuvezérlés csak úgy végezhető el, ha kézzel állítja be a vakut a fényképezőgéppel kiválasztott ISO-érzékenységre és rekeszértékre. A vaku fényereje az ISO-érzékenység vagy a rekeszérték beállításával adható meg.
- Az objektívnek megfelelő megvilágítási szöggel használja a vakut. A megvilágítási szög általában 35 mm-es formátumnak megfelelő gyújtótávolságban van megadva.

Rendszerábra

Tápellátás



BLS-50
Lítiumion-akkumulátor



BCS-5
Lítiumion-töltő

Csatlakozó- kábel

USB-kábel /
HDMI-kábel

Táska/vállpánt

Vállpánt /
fényképezőgép-
táska /
védőtok

Memóriakártya

SD/SDHC/
SDXC

E-PL10

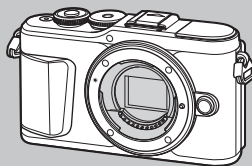

Szoftver

Olympus Workspace
Fotószerkesztő szoftver

OLYMPUS Image Share (OI.Share)
Olympus Image Palette (OI.Palette)
OLYMPUS Image Track (OI.Track)
Okostelefon-alkalmazás

 : E-PL10-kompatibilis termékek

 : Kereskedelmi forgalomban kapható termékek

A legfrissebb információk az Olympus weboldalán találhatóak.

*1 Nem minden objektív használható adapterrel. További információt az Olympus hivatalos webhelyén talál. Kérjük, vegye figyelembe, hogy az OM rendszerű objektívek gyártása megszűnt.

*2 A kompatibilis objektívekkel kapcsolatos tudnivalók az Olympus hivatalos webhelyén találhatóak.

Vaku

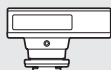

FL-14
Elektronikus vaku



FL-900R
Elektronikus vaku



FL-700WR
Elektronikus vaku



FL-300R
Elektronikus vaku



FL-600R
Elektronikus vaku

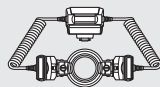

STF-8
Makró-vaku

Objektív

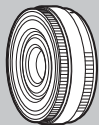

Micro Four Thirds rendszerű
objektívek



MMF-2/MMF-3¹
Four Thirds adapter



MF-2¹
OM-adapter 2



BCL-1580/BCL-0980
Objektívvédő sapka



Four Thirds rendszerű
objektívek

OM rendszerű objektívek

Előtétlencse²

FCON-P01
Halszem

WCON-P01
Nagylátósögző

MCON-P01
Makró

MCON-P02
Makró

MC-14
Telekonverter

A fényképezőgép tisztítása és tárolása

A fényképezőgép tisztítása

Tisztítás előtt kapcsolja ki a fényképezőgépet és vegye ki az akkumulátort.

- Ne tisztítsa erős oldószerrel, mint pl. benzollal és alkohollal, vagy vegyszeres kendővel.

Burkolat:

- Puha kendővel finoman törölje le. Ha a fényképezőgép nagyon szennyezett, enyhén szappanos vízbe merített, jól kicsavart kendővel törölje meg. Törölje meg a fényképezőgépet a nedves ruhával, majd száraz ruhával törölje szárazra. Ha a fényképezőgépet vízparton használta, tiszta vízzel átítatott és jól kicsavart kendővel tisztítsa meg.

Kijelző:

- Puha kendővel finoman törölje le.

Objektív:

- Kereskedelmi forgalomban kapható fúvóval fújja le a port az objektívről. Az objektívet törölje le óvatosan egy objektív tisztító papírral.

Tárolás

- Ha hosszabb ideig nem használja a fényképezőgépet, vegye ki az akkumulátort és a kártyát. A fényképezőgépet hűvös, száraz és jól szellőző helyen tárolja.
- Időről időre helyezze be az akkumulátort, és ellenőrizze, hogy a készülék megfelelően működik-e.
- Távolítsa el a port és a szennyeződést a fényképezőgépről és a hátsó védősapkáról, mielőtt a védősapkát felhelyezné a gépre.
- Tegye fel a védősapkát a fényképezőgépre, mert ezzel megakadályozható, hogy szennyeződés kerüljön a gép belsejébe, ha nincs felszerelve objektív. Mielőtt elteszi az objektívet, helyezze fel rá az elülső és hátsó védősapkát.
- Használat után tisztítsa meg a fényképezőgépet.
- Ne tárolja olyan helyen, ahol rovarirtó is van.
- A fényképezőgép korrodálódásának megakadályozása érdekében ne tárolja a fényképezőgépet olyan helyen, ahol vegyszereket használnak.
- Az objektív felszínén penész képződhet, ha nem tisztítják meg a piszoktól.
- Ha sokáig nem használta a készüléket, használat előtt ellenőrizze minden részét. Fontos képek készítése előtt, készítsen próbafelvételt és ellenőrizze, hogy a fényképezőgép megfelelően működik-e.

A képpalkotó eszköz tisztítása és ellenőrzése

A fényképezőgép rendelkezik egy pormentesítő funkcióval is, amely távol tartja a port a képpalkotó eszköz felületétől, illetve ultrahangos rezgéssel eltávolítja róla a port és a szennyeződést. A pormentesítő funkció működésbe lép, ha a fényképezőgép bekapcsolt állapotba kerül.

A pormentesítő és a képpont-feltérképező funkció párhuzamosan működik. Ez utóbbi ellenőrzi a képpalkotó egységet és a képfeldolgozó áramköröket. Mivel a fényképezőgép bekapcsolásakor a pormentesítő funkció mindig bekapcsolódik, a funkció hatékony működése érdekében a készüléket függőlegesen kell tartani.

Pixel-hozzárendelés – A képfeldolgozási funkció ellenőrzése

A pixel-hozzárendelési funkció segítségével a fényképezőgép ellenőrzi és módosítja a képkalkotó egységet és a képfeldolgozási funkciókat. Felvételekészítés vagy képek megtekintése után legalább egy percet várjon, mielőtt használni kezdi a képpont-feltérképezés funkciót, mert ezzel biztosíthatja annak megfelelő működését.

- 1** A **H** Egyéni menüben válassza ki a [Pixel-hozzárendelés] (131. oldal) lehetőséget.
- 2** Nyomja meg a **▷**, majd az **OK** gombot.
 - A pixel-hozzárendelés közben a [Foglalt] sáv látható. A képpont-feltérképezés befejezése után visszaáll a menü.
 - Amennyiben a pixel-hozzárendelés funkció működése közben kikapcsolja a fényképezőgépet, kezdje újra a műveletet az 1. lépésnél.

Felvételi tippek és tájékoztató

A fényképezőgép feltöltött akkumulátor esetén sem kapcsol be.

Az akkumulátor nincs teljesen feltöltve.

- Töltse fel az akkumulátort a töltővel.

Az akkumulátor a hideg miatt ideiglenesen nem működőképes.

- Alacsony hőmérsékleten csökken az akkumulátor teljesítménye. Vegye ki az akkumulátort és tartsa egy ideig a zsebében, hogy felmelegedjen.

Ekkor megjelenik a nyelvválasztási utasítás

A képen látható párbeszédablak az alábbi esetekben jelenik meg:

- A fényképezőgép első bekapcsolásakor
- Ha a kezdeti beállítások során nem választott nyelvet

Válasszon nyelvet a következő részben leírtak szerint: "Kezdeti beállítások" (21. oldal).

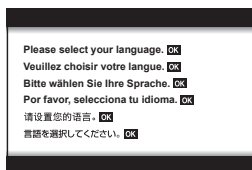

A fényképezőgép nem készít felvételt, amikor lenyomja a kioldógombot.

A fényképezőgép automatikusan kikapcsolt.

- Ha meghatározott ideig egyetlen műveletet sem hajt végre, az energiafelhasználás csökkentése érdekében a fényképezőgép automatikusan készenléti módba kapcsol.

 [Készenl. mód] (131. oldal)

A készenléti módból való kilépéshez nyomja le félig a kioldógombot.

A fényképezőgép automatikusan kikapcsol, ha 5 percen keresztül alvó módban marad.

A vaku feltöltése folyamatban van.

- A kijelzőn töltés közben villog a  jel. Várjon, amíg a villogó jel kialszik, majd nyomja meg a kioldógombot.

A fókusz nem működik.

- A fényképezőgép nem képes fókuszálni olyan témákra, amelyek túl közel vannak a fényképezőgéphez, vagy nem használhatók az autofókusz funkcióval (az AF-keret villog a kijelzőn). Növelje a téma és a fényképezőgép közötti távolságot, vagy fókuszáljon egy nagy kontrasztú tárgyra, amely a témához hasonló távolságban van, majd komponálja meg és készítse el a felvételt.

Témák, amelyekre nehéz fókuszálni

Az autofókusszal az alábbi helyzetekben nehézséget okozhat a fókuszálás:

Az AF-megerősítéssjelző villog. A témák nincsenek élesre állítva.

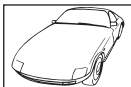

Gyenge kontrasztú téma



Rendkívül erős fény a kép közepén

Az AF-megerősítéssjelző világít, de a téma nincs élesre állítva.



Különböző távolságra elhelyezkedő témák

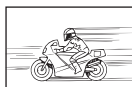

Gyorsan mozgó témák



A téma nem az AF mérőmezőben van

Be van kapcsolva a zajcsökkentés.

- Éjszakai felvételek készítésekor a záridő hosszabb, és zaj tűnhet fel a képeken. A fényképezőgép lassú zársebességgel történő felvételkészítés után aktiválja a zajcsökkentő funkciót. Eközben nem lehet felvételeket készíteni. Lehetőség van azonban a [Zajcsökk.] funkció [Ki] értékre állítására.
 [Zajcsökkentés] (128. oldal)

Az AF-keretek száma lecsökken.

Az AF-keretek mérete és száma az oldalaránynak (82. oldal), az AF-keret módnak (70. oldal) és a [Digitális telekonverter] (115. oldal) beállításainak megfelelően változik.

Nincs beállítva a dátum és az idő.

A fényképezőgép a vásárláskori beállításokkal működik.

- A fényképezőgép megvásárlásakor a dátum és az idő nincs beállítva. A fényképezőgép használata előtt állítsa be a dátumot és az időt.  "Kezdeti beállítások" (21. oldal)

Az akkumulátort eltávolították a fényképezőgépből.

- A dátum és az idő beállításai visszaállnak gyári alapbeállításra, ha körülbelül egy napig nincs akkumulátor a fényképezőgépben. A beállítások törlése hamarabb bekövetkezik akkor, ha az akkumulátort csak rövid ideig töltötte, mielőtt kivette a fényképezőgépből. Fontos felvételek készítése előtt ellenőrizze, hogy a dátum és az idő beállítása helyes-e.

A beállított funkciók visszaállnak a gyári alapbeállításokra.

A módválasztó tárcsa elforgatásakor és a nem **P**, **A**, **S**, **M** vagy  felvételi módban lévő készülék kikapcsolásakor a módosított beállítások visszaállnak a gyári értékekre.

A felvétel fehéresnek tűnik.

Ez a jelenség akkor léphet fel, ha teljesen vagy félig ellenfényben készítette a felvételt. Ennek oka a becsillanásnak vagy szellemképhatásnak nevezett jelenség. Próbálja úgy megkomponálni a képet, hogy erős fényforrás ne kerülhessen a beállításba. Becsillanás akkor is jelentkezhethet, ha a képen nem található fényforrás. Objektív-fényellenzővel védje az objektívet a fényforrástól. Ha az objektív fényellenzője hatástalan, kezével tartson árnyékot az objektívre.  "Cserélhető objektívek" (148. oldal)

A lefényképezett témán ismeretlen eredetű fényes pont(ok) van/vannak.

A jelenséget a képalkotó eszköz beégett képpontjai okozhatják. Hajtsa végre a [Pixel-hozzárendelés] műveletet.

Ha a probléma továbbra is fennáll, ismételje meg néhányszor a pixel-hozzárendelést.

 "Pixel-hozzárendelés – A képfeldolgozási funkció ellenőrzése" (155. oldal)

A téma torzítva jelenik meg

A következő funkciók elektronikus zárszerkezettel működnek:

filmfelvétel (58. oldal) / csendes (75. oldal) / az **SCN** mód panoráma (35. oldal), "csendes" (35. oldal) és "többfókuszos felvétel" (36. oldal) beállítása / az **AP** mód "csendes" (42. oldal), panoráma (43. oldal) és "fókuszszorozat" (46. oldal) beállítása

Ez torzítást okozhat, ha a téma gyorsan mozog, vagy a fényképezőgépet hirtelen elmozdítják. Ne mozdítsa el hirtelen a fényképezőgépet a felvételkészítés közben, vagy használja a normál sorozatfelvétel-készítést.

Vonalak jelennek meg a fényképeken

A következő funkciók elektronikus zárszerkezettel működnek, ami a villogás, valamint a fluoreszcens és LED-megvilágítás okozta egyéb jelenségek miatt vonalak megjelenéséhez vezethet. Ez a hatás esetenként mérsékelhető, ha lassabb zársebességet választ:

filmfelvétel (58. oldal) / csendes (75. oldal) / az **SCN** mód panoráma (35. oldal), "csendes" (35. oldal) és "többfókuszos felvétel" (36. oldal) beállítása / az **AP** mód "csendes" (42. oldal), panoráma (43. oldal) és "fókuszszorozat" (46. oldal) beállítása

A fényképezőgép manuális fókusz (MF) módban maradt

Bizonyos objektívek manuálisfókusz-kapcsolóval vannak felszerelve, amely az élességállító gyűrű hátrahúzásakor bekapcsolja a manuális fókuszot. Ellenőrizze az objektívet. További információkat az objektív kézikönyvében talál.

A képek számának megváltoztatása vagy képek hozzáadása a többképes index megjelenítési képernyőhöz

A képek többképes megjelenítési képernyőhöz való hozzáadásához vagy az azon megjelenített képek számának módosításához használja az **[G]** egyéni menü **[Beállítás info]** > **[Beállítások]** opciót (133. oldal).

A menükben megjelenő útmutatók elrejtése

A menüképernyőn látható útmutatók megjelenítéséhez vagy elrejtéséhez nyomja meg az **INFO** gombot (113. oldal).

A tárcsákhoz és gombokhoz hozzárendelt funkciók megtekintése







Az **[B]** egyéni menüben található opciók segítségével megtekintheti a fényképezőgép vezérlőegységeihez hozzárendelt funkciókat.





[Gombfunkció] (126. oldal)/[] funkció] (126. oldal)/[Tárcsafunkció] (126. oldal)

A filmeket nem lehet zavartalanul lejátszani TV-készüléken

Előfordulhat, hogy a képváltási sebesség nem egyezik a TV-készülék videoszabványával. Próbálja meg számítógépen lejátszani a filmet. Ha TV-készüléken megtekintendő filmet rögzít, válasszon a készülék által alkalmazott videoszabványnak megfelelő képváltási sebességet. [] [Képváltási sebesség] (119. oldal)

Hibakódok

A kijelzőn látható üzenet	Lehetséges ok	Hibaelhárítás
 Nincs Kártya	Nincs behelyezve kártya, vagy nem lehet felismerni.	Helyezze be a kártyát, vagy helyezzen be egy másik kártyát.
 Kártyahiba	Hiba történt a kártyával.	Helyezze be ismét a kártyát. Ha a probléma továbbra is fennáll, formázza a kártyát. A kártya nem használható, ha nem lehet formázni.
 Írsvédelem	A kártya írásvédett.	A kártya írásvédettségi kapcsolója "ZÁR" állásban van. Oldja ki a kapcsolót. (147. oldal)
 Memóriakártya megtelt	<ul style="list-style-type: none"> A kártya megtelt. Nem készíthető több felvétel, illetve nem rögzíthető több adat, pl. nyomtatási utasítás. A kártyán nincs szabad memória, és nem rögzíthető nyomtatási utasítás vagy új felvétel. 	Helyezzen be új kártyát vagy törölje azokat a felvételeket, amelyekre nincs szüksége. A fontos felvételeket törlés előtt töltsé számítógépre.
 Nincs kép	A kártyán nem található felvétel.	A kártya nem tartalmaz felvételeket. Rögzítsen felvételeket, és játssza le őket.
 Képhiba	A kiválasztott kép nem játszható vissza a kép hibája miatt. Vagy a kép nem játszható vissza ezen a fényképezőgépen.	A felvételt tekintse meg képfeldolgozó szoftverrel számítógépen. Amennyiben ez nem lehetséges, a képet tartalmazó fájl megsérült.
 A képfájl nem szerkeszthető	Más fényképezőgéppel készített felvételek nem szerkeszthetők ezen a gépen.	A felvételek szerkesztéséhez használjon képfeldolgozó szoftvert..
É/H/N	Az óra nincs beállítva.	Állítsa be az órát (22. oldal).

A kijelzőn látható üzenet	Lehetséges ok	Hibaelhárítás
		Kapcsolja ki a fényképezőgépet, és várja meg, amíg a belső hőmérséklet lecsökken.
 A fényképezőgép belső hőmérséklete túl magas. Használat előtt várjon, amíg a fényképezőgép lehűl!	A fényképezőgép belső hőmérséklete a sorozatfelvételt miatt megemelkedett.	Néhány pillanat múlva a fényképezőgép automatikusan kikapcsol. Hagyja a fényképezőgépet lehűlni, mielőtt újra használná.
 Áramforrás lemerült	Az akkumulátor lemerült.	Töltse fel az akkumulátort.
 Nincs Kapcsolat	A fényképezőgép nincs megfelelően számítógéphez, HDMI-képernyőhöz vagy más eszközhöz csatlakoztatva.	Csatlakoztassa újra a fényképezőgépet.
 Nyomtatás nem lehetséges	Előfordulhat, hogy a más fényképezőgéppel készített felvételekhez nem hozható létre nyomtatási előjegyzés ezzel a fényképezőgéppel.	Külön nyomtatásukhoz használjon személyi számítógépet stb.
Az objektív zárva. Tolja ki az objektívet.	A visszahúzható objektív lencséje visszahúzódva marad.	Tolja ki az objektívet.
Ellenőrizze az objektívet.	Rendellenes működés jelentkezett a fényképezőgép és az objektív között.	Kapcsolja ki a fényképezőgépet, ellenőrizze az objektívvel való kapcsolatot, majd kapcsolja be újra.
Ehhez a funkcióhoz kompatibilis objektív szükséges. Csatlakoztasson kompatibilis objektívet a géphez.	Az objektív nem támogatja a kiválasztott felvételkedészítési módot.	Válasszon megfelelő objektívet, vagy állítson be másik felvételkedészítési módot.

Alapértelmezett beállítások

*1: Az alapértelmezést az [Alaphelyzet] beállításnál a [Teljes] lehetőség kiválasztásával lehet visszaállítani.

*2: Az alapértelmezést az [Alaphelyzet] beállításnál az [Alap] lehetőség kiválasztásával lehet visszaállítani.







Gombfunkciók / Live Control / részletes LV-vezérlő

Funkció	Alapérték	*1	*2	
ISO	AUTO	✓	✓	79
Sorozatfelvétel/önkioldó		✓	✓	74
AF-keret beállítások		✓	✓	70
Vakus fényképezés		✓	✓	72
AF üzemmód	S-AF	✓	✓	81
AF üzemmód	C-AF	✓	✓	119
Oldalarány	4:3	✓	✓	82
		✓	✓	83
(Normál)	1920×1080 Finom 60p	✓	✓	84
(4K)	3840×2160 30p	—	—	85
(Klipek)	1920×1080 Normál 60p 4s	✓	✓	86
(Nagysebességű)	1280×720 Nagysebességű 120fps	—	—	86
Film (expozíció) mód	P	✓	—	87

Képrögzítés menü

Fül	Funkció	Alapérték	*1	*2		
	Alaphelyzet	Alap	—	—	114	
	Képmód	Természetes	✓	✓	78, 115	
	Digitális telekonverter	Ki	✓	✓	115	
	Fénymérés		✓	✓	91	
	Képstab.	S-IS Be	✓	✓	89	
	AF segédfény	Be	✓	✓	115	
	Elektr. zoomseb.	Normál	✓	—	116	
		±0,0	✓	✓	88	
	Time Lapse beállítás	Ki	✓	✓	116	
	Csendes [] beállítások	Zajcsökk. []	Ki	✓	✓	117
			Kikapcsol	✓	✓	
		AF segédfény	Kikapcsol	✓	✓	
Villantás		Kikapcsol	✓	✓		
Távvezérlés	Ki	✓	✓	118		

Video menü

Fül	Funkció	Alapérték	*1	*2	
	Film 	Be	✓	✓	119
	Felvétel hangerőszint	±0	✓	—	119
	 AF üzemmód	C-AF	✓	✓	119
	 Képstab.	M-IS 1	✓	✓	89
	 Elektr. zoomseb.	Normál	✓	—	119
	Képváltási sebesség	30p	✓	—	84, 119
	Videó bitsebessége	Finom	✓	—	84, 119

Lejátszás menü

Fül	Funkció	Alapérték	*1	*2		
		Indítás	—	—	104	
		Háttérzene	Happy Days	✓		✓
		Beúszás	Összes	✓		✓
		Dia intervalluma	3 mp.	✓		—
		Film intervalluma	Rövid	✓		—
		Be	✓	✓	120	
	Szer- készítés	Kivál. Kép	RAW szerkeszt.	—	—	120
			JPEG szerkeszt.	—		121
			Film szerkesztése	—		122, 123
			—	108, 121		
Átfedés	—	—	—	122		
Nyomatási utasítás	—	—	—	107		
Véd. törl.	—	—	—	123		
Megosztási sorrend vissz.	—	—	—	106		
Készülék csatlakoztatása	—	—	—	137		

⚙️ Egyéni menü

Fül	Funkció		Alapérték	*1	*2		
⚙️	AF/MF						
	A	AEL/AFL	S-AF	1. mód			126, 131
			C-AF	2. mód	✓	✓	
			MF	1. mód			
		⊖ Arcprioritás			✓	—	71, 126
	MF segéd	Nagyító	Ki		✓	—	126,
		Csúcsosítás	Ki		✓	—	132
	Obj. alapbeáll.		Be		✓	✓	126
	Gomb/Tárca						
	B	Gombfunkció	funkció		✓	—	97, 126
			funkció	REC (felvétel)	✓	—	
		funkció			✓	—	126
Tárcafunkció	P			✓	—	126	
	A	F szám					
	S	Zársebesség					
	M	Zársebesség					

Fül	Funkció	Alapérték	*1	*2			
	Kijelző(■)/PC						
	C1	Vezérlés beáll.	AUTO	LV-C	✓	—	77, 127
			P/A/S/M	LV-C	✓	—	
			ART	LV-C	✓	—	
			SCN/ AP	LV-C	✓	—	
	Beállítás info		Info	Csak kép, Átfogó	✓	✓	127, 132
			LV-Info	Egyéni1 () (Vízszintjelző)	✓	—	
			Beállítások	25, Klipjeim, Naptár	✓	—	
	Éjsz. felv.		Ki	✓	✓	127	
	Vibrálás csökkentése		Autom.	✓	—	127	
	Kompozíciós rács		Ki	✓	—	127	
	Szín csúcsosítása		Piros	✓	—	127	
	C2	■))		Be	✓	✓	127
		HDMI	Felbontás	1080p	✓	—	127, 134
			HDMI-vezérlő	Ki	✓	—	
		USB-mód		Autom.	✓	✓	127
	Exp/ISO/BULB						
D1	Expozícióel- tolás		±0	✓	—	128	
	ISO aut. beáll.	Felső határ	6400	✓	✓	128	
		Alapérték	200	✓	✓		
Zajszűrő		Normál	✓	✓	128		
Zajscsökkentés		Autom.	✓	✓	54, 128		
D2	Bulb/Time időzítő		8min	✓	✓	55, 128	
	Live bulb		Ki	✓	—	55, 128	
	Live Time		0,5 mp.	✓	—	55, 128	
	Kompozit beállítások		1 mp.	✓	—	56, 128	
Egyéni							
E	X-Szinkron		1/250	✓	✓	129, 135	
	Alsó határ		1/60	✓	✓	129, 135	
	+		Ki	✓	✓	69, 88, 129	
	+Fehéregyensúly		AUTO	✓	—	129	

Fül	Funkció	Alapérték	*1	*2			
	←/Fehéregyensúly/Szín						
		← Beállítás	←:1 SF, ←:2 LF, ←:3 LN, ←:4 MN	✓	✓	129, 135	
		Fehéregyensúly	Autom.	✓	✓	80, 129	
		AUTO Meleg színek	Be	✓	✓	129	
		Szintér	sRGB	✓	✓	95, 129	
	Felvétel						
		Fájlnév	Alaphelyzet	✓	—	130	
		Fájlnév szerk.	—	✓	—	130	
		Szerzői Jog Beáll.	Szerzői Jog Info.	Ki	✓	—	130
			Művész neve	—	—	—	
Szerzői Jog Név			—	—	—		
Funkciók							
	Pixel-hozzárendelés	—	—	—	131, 155		
	Szint Beállítása	—	✓	—	131		
	Érintőképernyő beállítása	Be	✓	—	131		
	Készenl. mód	1 perc	✓	✓	20, 131		
	Tanúsítvány	—	—	—	131		

Beállítási menü

Fül	Funkció	Alapérték	*1	*2		
	Kártya beállítás	—	—	—	125	
		—	—	—	22	
		Magyar	—	—	124, 125	
		±0, ±0, Vivid	✓	—	124	
	Felvét. nézet	0,5 mp.	✓	—	124	
	Wi-Fi/Bluetooth-beállítások	Elérhetőség	Be	✓	—	143
		Kapcsolódási jelszó	—	—	—	142
		Készenlét kikapcsolt állapotban	Kiválasztva	✓	—	138
		Beállítások alaphelyzetbe	—	—	—	142
	Firmware	—	—	—	124	

Műszaki adatok

■ Fényképezőgép

A termék típusa	
A termék típusa	Digitális fényképezőgép cserélhető Micro Four Thirds Standard objektívvel
Objektív	M.Zuiko Digital, Micro Four Thirds (más néven Mikro-négyharmad) rendszerű objektív
Objektív foglalata	Micro Four Thirds foglalat
Egyenértékű gyújtótávolság 35 mm-es analóg fényképezőgép esetében	Kb. az objektív gyújtótávolságának a kétszerese
Képkalkotás	
A termék típusa	4/3" típusú Live MOS-érzékelő
Teljes pixelszám	Kb. 17,20 millió pixel
Aktív pixelek száma	Kb. 16,05 millió pixel
Képernyő mérete	17,3 mm (magasság) × 13,0 mm (szélesség)
Oldalarány	1,33 (4:3)
Téma megjelenítése	
Érzékelő	Live MOS-érzékelővel
Nagyítás	100%
Kijelző	
A termék típusa	3,0" TFT színes LCD, kihajtható, érintőképernyő
Teljes pixelszám	Kb. 1,04 millió képpont (oldalarány 3:2)
Zársebesség	
A termék típusa	Számítógép-vezérelt függőleges lefutású redőnyzár
Zársebesség	1/4000–60 mp, bulb fényképezés, time fényképezés
Autófókusz	
A termék típusa	Nagysebességű képkalkotó AF
Fókuszpontok	121 pont
Fókuszpont kiválasztása	Automatikus, opcionális
Expozíció-vezérlés	
Fénymérő rendszer	TTL fénymérő rendszer (képkalkotó mérés) Digitális ESP fénymérés/Középponti átlagoló mérés/Spot fénymérés
Mért tartomány	EV -2 - 20 (f/2.8 objektív, ISO100)
Felvételi módok	M : AUTO/ P : Program AE (Programváltás végrehajtható)/ A : Fényrekesz elővál. AE/ S : Zárseb. elővál. AE/ M : Manuális/ Q : Film/ ART : Művészi szűrő/ SCN : Motivumprogram/ LAP : Speciális fénykép
ISO-érzékenység	ALACSONY, 200–25600 (1/3, EV lépésköz)
Expozíciókorrekció	±5,0 EV (1/3, EV lépésköz)
Fehéregyensúly	
A termék típusa	Képkalkotás
Módbeállítás	Automatikus/előbeállított fehéregyensúly (6 beállítás) / Egyéni fehéregyensúly / Egygombos fehéregyensúly (a fényképezőgép legfeljebb 4 beállítást képes tárolni)

Felvétel	
Memória	SD, SDHC és SDXC
Képrögzítési rendszer	Digitális rögzítés, JPEG (DCF2.0), RAW adatok
Támogatott szabványok	Exif 2.3, Digital Print Order Format (DPOF),
Hangos fotók	Wave formátum
Film	MPEG-4 AVC/H.264
Hang	Sztereó, PCM 48 kHz
Lejátszás	
Megjelenítési formátum	Egyképes lejátszás/Közeli felvétel lejátszása/Többképes megjelenítés/Naptár formátumú megjelenítés/Klipjeim
Kioldás	
Kioldási mód	Egy felvétel készítése / Sorozatfelvétel / Önkioldó / Csendes felvételek készítés
Sorozatfelvétel	Legfeljebb körülbelül 8,6 fps (☐) / legfeljebb körülbelül 14,1 fps (♥☐)
Önkioldó	Működési idő: 12 mp./2 mp./Testre szabott
Energiatakarékos funkció	Váltás készenléti módba: 1 perc (A funkció testre szabható.) Kikapcsolás: 5 perc
Vaku	
Kulcsszám	5,4 (ISO100•m) / 7,6 (ISO200•m)
Felvételi szög	14 mm-es objektív képszögét fedi le (35 mm-es formátumban ez 28 mm-nek felel meg)
Vakuvezérlő mód	TTL-AUTO (TTL elővillantás mód)/MANUÁLIS
Szinkronizációs sebesség	1/250 mp. vagy kevesebb
Vezeték nélküli LAN	
Kompatibilis szabvány	IEEE 802.11b/g/n
Bluetooth®	
Kompatibilis szabvány	Bluetooth 4.0 verzió
Külső csatlakozó	
Mikro USB-csatlakozó/HDMI-mikrocsatlakozó (D típusú)	
Áramforrás	
Akkumulátor	1 darab lítiumion-akkumulátor
Méret/súly	
Méret	117,1 mm (szélesség) × 68,0 mm (magasság) × 39,0 mm (mélység) (a kiálló részek nélkül)
Tömeg	Kb. 380 g (akkumulátorral és memóriakártyával együtt)
Üzemeltetési környezet	
Hőmérséklet	0 °C – 40 °C (üzemeltetés) / -20 °C – 60 °C (tárolás)
Páratartalom	30% – 90% (üzemeltetés) / 10% – 90% (tárolás)

A HDMI, a HDMI High-Definition Multimedia Interface és a HDMI embléma a HDMI Licensing Administrator, Inc. védjegye vagy bejegyzett védjegye az Egyesült Államokban és más országokban.

HDMI™
HIGH-DEFINITION MULTIMEDIA INTERFACE

■ Lítiumion-akkumulátor

Modellszám	BLS-50
A termék típusa	Újratölthető lítiumion-akkumulátor
Névleges feszültség	7,2 V egyenáram
Névleges kapacitás	1210 mAh
Töltések és lemerülések száma	Kb. 500 (eltérő lehet a használat körülményeitől függően)
Környezeti hőmérséklet	0 °C – 40 °C (töltés közben)
Méreték	Kb. 35,5 mm (szélesség) × 12,8 mm (magasság) × 55 mm (mélység)
Tömeg	Kb. 46 g

■ Lítiumion-töltő

Modellszám	BCS-5
Névleges teljesítményfelvétel	100 V – 240 V (50/60 Hz) váltakozó áram
Névleges teljesítmény	8,35 V, 400 mA egyenáram
Töltési idő	Kb. 3 óra 30 perc (szobahőmérsékleten)
Környezeti hőmérséklet	0 °C – 40 °C (üzemeltetés) / -20 °C – 60 °C (tárolás)
Méreték	Kb. 62 mm (szélesség) × 38 mm (magasság) × 83 mm (mélység)
Tömeg (AC-kábel nélkül)	Kb. 70 g

- Az készülékhez mellékelt AC-kábel csak ehhez a készülékhez használható, ne használja más eszközzel. Ne használja az készüléket más eszközhöz való kábelekkel.

- A GYÁRTÓ KÜLÖN FIGYELMEZTETÉS ÉS KÖTELEZETTSÉG NÉLKÜL MEGVÁLTOZTATHATJA A MŰSZAKI ADATOKAT.
- A műszaki adatok legfrissebb változatát honlapunkon találja.

BIZTONSÁGI TUDNIVALÓK



FIGYELEM!

ÁRAMÜTÉS VESZÉLYE!
NE NYISSA FEL!



FIGYELEM: AZ ÁRAMÜTÉS KOCKÁZATÁNAK ELKERÜLÉSE ÉRDEKÉBEN NE VEGYE LE A BURKOLATOT (VAGY A HÁTSÓ FEDELET). A KÉSZÜLÉK BELSEJÉBEN NINCSENEK A FELHASZNÁLÓ ÁLTAL JAVÍTHATÓ ALKATRÉSZEK. A JAVÍTÁST BÍZZA AZ OLYMPUS SZERVIZ MUNKATÁRSAIRA.



A háromszögben foglalt felkiáltójel a termék dokumentációjában szereplő fontos kezelési és karbantartási tudnivalókra hívja fel a figyelmet.



VIGYÁZATI

Ha a terméket ezzel a jelképpel ellátott tudnivalók figyelembevétele nélkül használja, súlyos vagy halálos sérülést okozhat.



FIGYELEM!

Ha a terméket ezzel a jelképpel ellátott tudnivalók figyelembevétele nélkül használja, sérülést okozhat.



MEGJEGYZÉS

Ha a terméket ezzel a jelképpel ellátott tudnivalók figyelembevétele nélkül használja, az a készülék károsodását okozhatja.

VIGYÁZATI!

A TŰZ ÉS AZ ÁRAMÜTÉS VESZÉLYÉNEK ELKERÜLÉSE ÉRDEKÉBEN A TERMÉKET SOHA NE SZEDJE SZÉT, NE TEGYE KI VÍZNEK ÉS NE HASZNÁLJA MAGAS PÁRATARTALMÚ KÖRÜLMÉNYEK KÖZÖTT.

Általános óvintézkedések

Olvasza el a teljes útmutatót — A termék használatbavétele előtt olvassa el a kezelésre vonatkozó összes utasítást. Őrizzen meg minden útmutatót és dokumentációt, hogy azok később tájékoztatásul szolgálhassanak.

Áramforrás — A terméket kizárólag a csomagoláson feltüntetett paraméterekkel rendelkező áramforráshoz csatlakoztassa.

Idegen tárgyak — A személyi sérülés elkerülése érdekében soha ne helyezzen fémtárgyat a termékbe.

Tisztítás — Tisztítás előtt mindig húzza ki a termék csatlakozóját a fali aljzatból. Tisztításhoz kizárólag nedves törölkendőt használjon. A termék tisztítására soha ne használjon folyékony vagy aeroszolos tisztítószert, illetve bármilyen szerves oldószert.

Hőhatás — A terméket soha ne használja vagy tárolja bármiféle hőforrás, például radiátor, hőtároló, kályha vagy bármilyen más hőtermelő készülék vagy berendezés közelében, beleértve a sztereó hangerősítőt is.

Tartozékok — Saját biztonsága, illetve a termék épsége érdekében kizárólag az Olympus által ajánlott tartozékokat használjon.

Elhelyezés — A termék sérülésének elkerülése érdekében biztonságosan szerelje fel a fényképezőgépet stabil fényképezőgép-állványra vagy tartóra.

VIGYÁZATI!

- **Ne használja a fényképezőgép gyúlékony vagy robbanékony gáz közelében.**
- **A kereső használata során bizonyos időközönként pihentesse a szemét.**

Ezen óvintézkedés betartásának elmulasztása a szem megerősítéséhez, émelygéshez, illetve a tengeribetegséghez hasonló tünetekhez vezethet. A szükséges pihenőidő hossza és gyakorisága az egyén saját megítélésén múlik. Ha fáradtnak érzi magát vagy rosszul van, akkor ne használja a keresőt, és ha szükséges, forduljon orvoshoz.

- **A vakut és a LED-et (az AF segédfényt is beleértve) ne használja, ha emberek (csecsemőt, kisgyermeket stb.) közelről fényképez.**
 - Legyen legalább 1 méterre a fotóalany arcától. Ha a fotóalany szeméhez túl közel használja a vakut, a látásának pillanatnyi elvesztését okozhatja.
- **Ne pillantson a napba vagy más erős fényforrásba a fényképezőgépen keresztül.**
- **Tartsa távol a kisgyermekeket és csecsemőket a fényképezőgéptől**
 - A fényképezőgépet mindig úgy használja és tárolja, hogy csecsemők és kisgyermek ne férhessenek hozzá. Ezáltal elkerülheti az alábbi veszélyes helyzeteket, amelyek súlyos sérülést okozhatnak:
 - Belegabalyodhatnak a nyakpántba, amely fulladást okozhat.
 - Véletlenül lenyelhetik az akkumulátort, a kártyát vagy más kisméretű alkatrészeket.
 - Véletlenül saját vagy más gyermek szemébe villanthatják a vakut.
 - A fényképezőgép mozgó alkatrészei megsebesíthetik őket.
- **Amennyiben azt észleli, hogy a töltő füstöt, hőt, szokatlan zajt vagy szagot bocsát ki, azonnal függesse fel a használatát, és húzza ki a töltő csatlakozóját az áramforrásból, majd lépjen kapcsolatba egy hivatalos forgalmazóval vagy márkaszervizzel.**
- **Ha a fényképezőgépből származó bármiféle szokatlan szagot, hangot vagy füstöt észlel, azonnal hagyja abba a használatát.**
 - Az akkumulátort soha ne vegye ki pusztán kézzel, mert megégetheti a kezét vagy tűz ütethet ki.
- Soha ne tartsa, illetve használja a fényképezőgépet nedves kézzel. Ez túlmelegedést, robbanást, égést, áramütést vagy rendellenes működést okozhat.
- **Ne tegye a fényképezőgépet olyan helyre, ahol rendkívül magas hőmérsékletnek lehet kitéve.**
 - mivel ezáltal károsodhatnak az alkatrészek, és a fényképezőgép akár ki is gyulladhat. Ne használja a töltőt, ha le van takarva (pl. takaróval). Ezáltal azok túlmelegedhetnek, és így tüzet okozhatnak.
- **Használja elővigyázatossággal a fényképezőgépet, hogy elkerülje a kisebb égési sérüléseket.**
 - A fémalkatrészeket tartalmazó, túlmelegedett fényképezőgép kisebb égési sérülést okozhat. Kérjük, vegye figyelembe a következőket:
 - Hosszú ideig tartó használat során a fényképezőgép felforrósodik. A felforrósodott fényképezőgép érintése kisebb égési sérülést okozhat.
 - Ha a fényképezőgép rendkívül alacsony hőmérsékletnek van kitéve, a burkolat hőmérséklete alacsonyabb lehet a környezet hőmérsékleténél. Lehetőleg viseljen kesztyűt a fényképezőgép alacsony hőmérsékleten történő használatában.
 - A termék nagy precizitású alkatrészeinek védelme érdekében soha ne hagyja a fényképezőgépet az alábbi helyeken, függetlenül attól, hogy használja vagy csak tárolja azt:
 - Olyan helyen, ahol a hőmérséklet és/ vagy a páratartalom magas, illetve erősen ingadozik. Közvetlen naposütésnek kitétt helyen, tengerparton, zárt gépkocsiban, hőforrás (kályha, radiátor stb.) vagy párasító berendezés közelében.
 - Homokos vagy poros környezetben.
 - Gyúlékony vagy robbanékony anyagok közelében.
 - Nedves helyen, például fürdőszobában vagy esőben.
 - Erős rezgésnek kitétt helyen.
 - A fényképezőgép az Olympus által szabványosított lítiumion-akkumulátorral működik. Az akkumulátort a meghatározott töltővel töltsse fel. Ne használjon semmilyen más típusú töltőt.
 - Az akkumulátort soha ne hevítse fel vagy égesse el mikrohullámú sütőben, fűzőlapon vagy túlnyomásos edényben stb.
 - Soha ne használja a fényképezőgépet elektromágneses eszközökön vagy azok közelében. Ellenkező esetben túlmelegedés, égés vagy robbanás következhet be.
 - Ne érintse össze a csatlakozókat fémtárgyakkal.
 - Az akkumulátorok használata vagy tárolása közben ügyeljen arra, hogy azok ne érintkezzenek fémből készült tárgyakkal, így például ékszerekkel, díszűtkekkel, kapcsokkal, cipzárral, kulcsokkal stb. A rövidzárlat túlmelegedéshez, robbanáshoz vagy égéshez vezethet, ami égési vagy egyéb sérülést okozhat.

- Az akkumulátor szivárgásának, illetve pólusai károsodásának elkerülése érdekében vegye figyelembe az akkumulátor használatával kapcsolatos összes tudnivalót. Az akkumulátort ne próbálja szétszedni vagy bármilyen formában módosítani, például forrasztással stb.
- Amennyiben az akkumulátorból kiszivárgó folyadék a szembe kerül, azonnal öblítse ki tiszta, hideg csapvízzel, és azonnal forduljon orvoshoz.
- Ha nem tudja eltávolítani az akkumulátort a fényképezőgépből, lépjen kapcsolatba egy hivatalos forgalmazóval vagy márkaszervizzel. Az akkumulátort ne próbálja meg erővel kiszedni.

Az akkumulátor külsejének sérülése (karcolódása stb.) az akkumulátor felmelegedéséhez vagy felrobbanásához vezethet.

- Az akkumulátort mindig úgy tárolja, hogy kisgyermek vagy háziállatok ne férhessenek hozzá. Ha véletlenül mégis lenyelnék az akkumulátort, forduljon azonnal orvoshoz.
- Az akkumulátor szivárgásának, túlmelegedésének, kigyulladásának vagy felrobbanásának megelőzése érdekében mindig a termékhez javasolt akkumulátort használja.
- Amennyiben az akkumulátor nem töltődik fel a megadott idő alatt, hagyja abba a töltést, és ne használja többet az akkumulátort.
- Ne használjon karcolódott vagy sérült burkolatú akkumulátort, és ne karcolja meg az akkumulátort.
- Az akkumulátort ne tegye ki leejtés vagy ütögetés által okozott erős ütésnek vagy folyamatos rezgésnek. Ellenkező esetben robbanás, túlmelegedés vagy égés következhet be.
- Ha az akkumulátor szivárgó, szokatlan szaga van, elszíneződött, ill. deformálódott, vagy ha használzat közben bármilyen rendellenességet tapasztal rajta, ne használja tovább a fényképezőgépet, és azonnal lépjen távol a tűztől.
- Ha az akkumulátorból folyadék szivárgott a ruhájára vagy a bőrére, vegye le a beszennyeződött ruhadarabot és az érintett bőrfelületet azonnal öblítse le tiszta, hideg csapvízzel. Ha a folyadék marást okozott a bőrön, azonnal forduljon orvoshoz.
- Soha ne használjon lítiumion-akkumulátort alacsony hőmérsékletű környezetben, mivel ez hőképződéshez, kigyulladásához vagy robbanásához vezethet.
- Az Olympus lítiumion akkumulátor csak az Olympus digitális fényképezőgéphez használható. Ne használja az akkumulátort más eszközökhöz.

- **Ne engedje, hogy gyerekek vagy állatok nyúljanak az akkumulátorhoz (az akkumulátort nyalogatni, szájba venni vagy rágni nem szabad).**

Kizárólag az ajánlott akkumulátort és akkumulátortöltőt használja

Nyomatékosan javasoljuk, hogy a fényképezőgéphez kizárólag eredeti, az Olympus által ajánlott akkumulátort és akkumulátortöltőt használjon.

Nem eredeti akkumulátor és/vagy akkumulátortöltő használata tüzet vagy személyi sérülést okozhat szivárgás, felmelegedés, gyulladás vagy az elem károsodása következtében. Az Olympus nem vállal felelősséget olyan balesetekért vagy károkért, amelyek nem eredeti Olympus tartozéknak minősül akkumulátor és/vagy akkumulátortöltő használatából fakadnak.

FIGYELEM!

- **Működtetés közben ne takarja le a vakut a kezével.**
- Ne tartsa az akkumulátort közvetlen napfénynek kitett, ill. magas hőmérsékletű helyen, így például felforrósodott járműben, hőforrás közelében stb.
- Az akkumulátort tartsa mindig szárazon.
- Hosszú ideig tartó használat során az akkumulátor felforrósodhat. A kisebb égési sérülések elkerülése érdekében ne vegye ki a fényképezőgépből közvetlenül használat után.
- A fényképezőgép egy Olympus gyártmányú lítiumion akkumulátorral működik. Csak a megadott típusú és eredeti akkumulátort használja. Robbanásveszélyt okozhat, ha az akkumulátort nem megfelelő akkumulátorra cseréli.
- Járuljon hozzá bolygónk erőforrásainak megőrzéséhez: kérjük, gondoskodjon az akkumulátor környezetbarát eltávolításáról. A használhatatlan akkumulátorok eldobása előtt takarja le azok pólusait, és mindig tartsa be a helyi törvényeket és előírásokat.

MEGJEGYZÉS

- **Ne használja vagy tartsa a fényképezőgépet poros vagy nedves helyen.**
- **Kizárólag SD/SDHC/SDXC-memóriakártyát használjon. Soha ne használjon más típusú memóriakártyát.** Ha véletlenül más típusú kártyát helyez a fényképezőgépbe, lépjen kapcsolatba a hivatalos forgalmazóval vagy márkaszervizzel. A kártyát ne próbálja meg erővel kiszedni.

- Végezzen rendszeresen biztonsági mentést számítógépre vagy más tárolóeszköze a véletlen adatvesztés elkerülése érdekében.
- Az OLYMPUS semmilyen felelősséget nem vállal ezen eszközről történő adatvesztés esetén.
- A fényképezőgép hordozása közben használja elővigyázatosan a csuklósíjzat. A csuklósíj könnyen beleakadhat az útjába kerülő tárgyakba, és súlyos kárt okozhat.
- Szállítás előtt vegye le a fényképezőgépet az állványról, és távolítson el róla minden nem OLYMPUS gyártmányú tartozékot.
- Ne ejtse le a fényképezőgépet, és ne tegye ki erős ütésnek vagy rezgésnek.
- Amikor a fényképezőgépet állványra szereli, vagy onnan leszereli, az állvány csavarját forgassa, ne a fényképezőgépet.
- Ne érintse meg a fényképezőgép elektromos érintkezőit.
- Ne hagyja a fényképezőgépet úgy, hogy az közvetlenül a nap felé van irányítva. Ez a lencsék vagy a zárszerkezet károsodását, a színek fakulását, a képkalkító eszközön szellemképkephatást, illetve adott esetben tűz keletkezését okozhatja.
- Ne hagyja, hogy a napfény vagy más fényforrás közvetlenül a keresőbe irányuljon. A hő hatására a kereső károsodhat.
- Az objektívre ne gyakoroljon erős nyomást vagy húzóerőt.
- Győződjön meg róla, hogy minden vízcseppet, illetve más nedvességet eltávolított a tetőről az akkumulátor cseréje vagy a fedelek felnyitása/lezárása előtt.
- Mielőtt a fényképezőgépet hosszabb időre elteszi, vegye ki belőle az akkumulátort. A készülék belsejében a páralecsapódás, illetve a penész képződésének elkerülése érdekében a fényképezőgépet hűvös, száraz helyen tárolja. Ha a fényképezőgépet hosszabb tárolás után újból előveszi, bekapcsolással és a kioldógomb lenyomásával ellenőrizze, hogy megfelelően működik-e.
- Előfordulhat, hogy a fényképezőgép nem működik megfelelően, ha olyan helyen használja, ahol mágneses/elektromágneses mezőnek, rádióhullámoknak vagy magasfeszültségnek van kitéve, például televíziókészülékek, mikrohullámú sütők, videojátékok, hangszórók, nagy monitorok, televízió- vagy rádiótoronyok, illetve nagyfeszültségű távvezetékek tartóoszlopainak közelében. Ebben az esetben a további használat előtt kapcsolja ki a fényképezőgépet, majd kapcsolja be újra.
- Minden esetben tartsa be a fényképezőgép kezelési útmutatójának üzemeltetési környezetre vonatkozó előírásait.
- Az akkumulátort óvatosan, a kezelési útmutatónak megfelelően helyezze be a fényképezőgépbe.
- Az akkumulátort feltöltés előtt mindig vizsgálja meg figyelmesen, hogy nem szivárog-e, illetve nem mutatkozik-e rajta elszíneződés, alakváltozás vagy más rendellenesség.
- Mindig vegye ki a fényképezőgépéből az akkumulátort, ha hosszabb időre használaton kívül helyezzi.
- Ha az akkumulátort hosszabb időre elteszi, hűvös helyen tárolja.
- A fényképezőgép áramszükséglete nagyban függ attól, hogy mely funkcióit használja.
- Az alábbiakban felsorolt helyzetekben a készülék folyamatosan áramot fogyaszt, és az akkumulátor gyorsan lemerülhet:
 - Ha többször használja egymás után a zoom funkciót.
 - Ha a kioldógombot többször egymás után félig lenyomja felvételi módban, ami aktiválja az autofókuszot.
 - Ha a kijelzőn hosszú ideig megjelenít egy felvételt.
- Ha a fényképezőgépet lemerülőben levő akkumulátorral használja, a készülék kikapcsolhat anélkül, hogy megjelene az akkumulátor lemerülésére vonatkozó figyelmeztetés.
- Ha az akkumulátor pólusaira nedvesség vagy zsír kerül, megszakadhat az érintkezés a fényképezőgéppel. Használat előtt törölje le alaposan az akkumulátort száraz kendővel.
- Az akkumulátort mindig töltsse fel, ha első alkalommal használja, vagy ha hosszú ideig használaton kívül volt.
- Ha alacsony hőmérsékleten akkumulátorral működteti a fényképezőgépet, próbálja meg a lehetőségek szerint melegben tartani a készüléket és a tartalék akkumulátort. Az alacsony hőmérsékleten lemerült akkumulátor szobahőmérsékletre való felmelegedés után adott esetben ismét működőképessé válhat.
- Hosszabb időre, különösen külföldre tervezett utazás előtt gondoskodjon tartalék akkumulátorról. Utazás közben nehézséget okozhat a megfelelő akkumulátor beszerzése.

A vezeték nélküli LAN-/Bluetooth®-funkciók használata

- Kórházban, illetve orvosi eszközök közelében kapcsolja ki a fényképezőgépet. A fényképezőgép által keltett rádióhullámok zavarhatják az orvosi műszerek működését, ezzel balesetveszélyt okozhatnak. Ügyeljen arra, hogy a LAN/Bluetooth® funkciók orvosi eszközök közvetlen környezetében ki legyenek kapcsolva (143. oldal).
- Repülőgép fedélzetén kapcsolja ki a fényképezőgépet. A vezeték nélküli eszközök repülőgépen történő használata veszélyeztetheti a repülőgép biztonságos üzemeltetését. Ügyeljen arra, hogy a LAN/Bluetooth® funkciók repülőgép fedélzetén ki legyenek kapcsolva (143. oldal).

Kijelző

- Ne gyakoroljon erős nyomást a kijelzőre; ellenkező esetben a kép elmosódhat, és ez a lejátszási mód hibáját vagy a kijelző károsodását okozhatja.
- A kijelző tetején / alján megjelenhet egy fényáv, de ez nem jelenti a fényképezőgép meghibásodását.
- Ha egy témára átlósan irányítja a fényképezőgépet, a kép szélei cikcakkosan jelenhetnek meg a kijelzőn. Ez nem jelenti a fényképezőgép meghibásodását, lejátszás módban alig lesz érzékelhető.
- Alacsony hőmérsékletű környezetben hosszú ideig tarthat, amíg a kijelző bekapcsol, illetve színei ideiglenesen elváltozhatnak. A fényképezőgép rendkívül hideg környezetben történő használata esetén ajánlott időnként melegbe vinni a készüléket. A kijelző teljesítménye az alacsony hőmérséklet miatt gyengébb lehet, de normál hőmérsékleten normalizálódik.
- A termék kijelzője rendkívüli pontossággal készült, azonban a kijelzőn lehet beégett vagy nem működő képpont. Ezek a képpontok nincsenek hatással a menteni kívánt képre. A jellemzők miatt a szögtől függően is előfordulhat egyenetlenség a színekben vagy a fényerőben, de ezt a kijelző szerkezete okozza. Ez nem jelenti a fényképezőgép meghibásodását.

Jogi és egyéb megjegyzések

- Az Olympus semmilyen kártérítéssel vagy juttatással nem tartozik jelen termék törvényszerű felhasználójának a termék nem megfelelő használata esetén, és harmadik személy által, a termék nem megfelelő használata esetén támasztott követelésekkel szemben kötelezettséget nem vállal.
- Az Olympus semmilyen kártérítéssel vagy juttatással nem tartozik jelen termék törvényszerű felhasználójának felvételek elvesztése miatt támasztott követelések esetén.

Felelősségvállalási nyilatkozat

- Az Olympus semmilyen felelősséget nem vállal jelen írásos dokumentumok, illetve a szoftver közvetlen vagy közvetett tartalmáért, és semmilyen körülmények között nem vállal kötelezettséget a termék értékesíthetőségéért, bármilyen egyedi célra való alkalmasságáért, továbbá semmilyen ebből eredő, előre nem látott vagy közvetett kárért (beleértve többek között az üzleti veszteséget, üzlet létrejöttének megakadályozását vagy üzleti információ elvesztését), amely ezen írásos dokumentumok, a szoftver vagy a készülék használatából, illetve használatának megakadályozásából ered. Egyes országokban a valamiből következő és előre nem látott károkért történő felelősségvállalás vagy közvetett garanciavállalás elhárítása vagy korlátozása nem megengedett, a fentebbi nyilatkozat ezért adott esetben nem vonatkozik Önre.
- Az Olympus jelen útmutatóra minden jogot fenntart.

Figyelem

A szerzői joggal védett anyagok jogtalan sokszorosítása, illetve használata adott esetben megsérti az érvényes szerzői jogokat. Az Olympus nem vállal felelősséget a jogtalan fényképezésért, használatért, illetve egyéb tevékenységért, amely megsérti a szerzői jogok tulajdonosainak jogait.

Szerzői jogok

Minden jog fenntartva. Jelen írott dokumentumok és jelen szoftver egyetlen része sem sokszorosítható vagy alkalmazható semmilyen formában és módon (elektronikus vagy mechanikus úton, fénymásolva, rögzítve vagy bármilyen módon tárolva adattároló és visszakereshető rendszerben) az Olympus előzetes írásbeli engedélye nélkül. Jelen írott dokumentum, illetve a szoftver által tartalmazott információk használatáért és az abból eredő következményekért semmilyen felelősséget nem vállalunk. Az Olympus fenntartja a jogot arra, hogy minden külön értesítés és kötelezettség nélkül megváltoztassa a jelen dokumentum, illetve a szoftver tulajdonságait és tartalmát.

Védjegyek

- A Microsoft és a Windows a Microsoft Corporation bejegyzett védjegye.
- A Mac, az OS X és a macOS az Apple Inc. védjegyei.
- Az SDXC embléma az SD-3C, LLC. védjegye.
- Az Apical logó az Apical Limited bejegyzett védjegye.
- A Micro Four Thirds, a Four Thirds és a Micro Four Thirds és a Four Thirds logók az OLYMPUS CORPORATION védjegyei vagy bejegyzett védjegyei Japánban, az Egyesült Államokban, az Európai Unió országaiban és más országokban.
- A Wi-Fi a Wi-Fi Alliance bejegyzett védjegye.
- A Wi-Fi CERTIFIED logó a Wi-Fi Alliance tanúsítási jele.
- A Bluetooth® szóvédjegy és a logók a Bluetooth SIG, Inc. bejegyzett védjegyei, és az OLYMPUS CORPORATION a megfelelő licenc birtokában használja őket.
- Az ebben az útmutatóban említett fényképezőgépes fájlrendszer-szabvány a Japan Electronics and Information Technology Industries Association (JEITA) által kidolgozott DCF-szabvány ("Design Rule for Camera File System").
- Minden egyéb cég- és márkanev bejegyzett védjegy és/vagy tulajdonosuk védjegye.



THIS PRODUCT IS LICENSED UNDER THE AVC PATENT PORTFOLIO LICENSE FOR THE PERSONAL AND NONCOMMERCIAL USE OF A CONSUMER TO (i) ENCODE VIDEO IN COMPLIANCE WITH THE AVC STANDARD ("AVC VIDEO") AND/OR (ii) DECODE AVC VIDEO THAT WAS ENCODED BY A CONSUMER ENGAGED IN A PERSONAL AND NON-COMMERCIAL ACTIVITY AND/OR WAS OBTAINED FROM A VIDEO PROVIDER LICENSED TO PROVIDE AVC VIDEO. NO LICENSE IS GRANTED OR SHALL BE IMPLIED FOR ANY OTHER USE. ADDITIONAL INFORMATION MAY BE OBTAINED FROM MPEG LA, L.L.C. SEE [HTTP://WWW.MPEGLA.COM](http://www.MPEGLA.COM)

A fényképezőgép szoftvere külső gyártó által készített szoftvert is tartalmazhat. A más gyártók által készített szoftverekre azok a szerződési feltételek vonatkoznak, amelyeket a szoftverek tulajdonosai vagy licenclői neveznek meg, és amelyek szerint használhatják a szoftvert a felhasználók.

Ezeket a feltételeket és a harmadik felek egyéb szoftverekkel kapcsolatos információit a következő webhelyen tárolt szoftverinformációs PDF-fájlban találja:

<http://www.olympus.co.jp/en/support/imsig/digicamera/download/notice/notice.cfm>

Szimbólum

■)) (Hangjelzés).....	127
🔒 (Védelem).....	105
⚡ Alsó határ.....	129, 135
⚡+Fehéregyensúly.....	129
⚡ X-Szinkron.....	129, 135
⚡ távvezérlés.....	150
🔍 (A lejátszott kép nagyítása).....	103
📡 (A kijelző fényerejének beállítása).....	124
🖼️ (Többképes megjelenítés).....	103, 111, 133
📄/Beállítás info.....	127, 132
🔍+🖼️.....	129
🗑️/🔄.....	74
🗑️ (Egy kép törlése).....	105
🗣️ (Nyelv).....	124
📧 (Fehéregyensúly gyorsbeállítása).....	81, 98
✔️ (Képválasztás).....	106
🔄 (Arcprioritás AF).....	71
📁 (Képforgatás).....	120
🔥 Meleg színek.....	129
🔄 (Előnézet).....	98
📄 (Sorozat L).....	74
📄 (Sorozat H).....	74
📄 Info.....	127
📄 Beállítások.....	127
📄 Vezérlés beáll.....	127
📄 (hivatkozás) gomb.....	30
📄 (Film) gomb.....	58, 97, 126
📄 (Megosztási sorrend).....	106
A	
A (Fényrekesz előválasztási mód).....	52
AdobeRGB.....	95
AEL/AFL.....	131
AE-sorozat.....	45
AE-zár.....	98, 126, 131
AF-keret beállítások.....	70
AF követés.....	82

AF segédfény.....	28, 115
AF-terület.....	70
AF üzemmód.....	81
Film.....	119
Alaphelyzet.....	114
Alaphelyzet védelme.....	123
A lejátszott kép nagyítása.....	103
AP mód.....	37
Arcprioritás AF.....	71
Árnyaltság.....	93
ART (Művészi szűrő).....	47
A tárolható fotók száma.....	147
Átfedés.....	122
AUTO mód (📷).....	31
Az akkumulátor töltése.....	15
Az akkumulátor töltöttségi szintje.....	20

B

Backlight HDR.....	35
Beállítási menü.....	124, 166
Bluetooth Menü.....	136
BULB.....	55
Bulb fényképezés.....	55
Bulb/Time időzítő.....	128

C

C-AF (Folyamatos AF).....	81
C-AF+TR (AF követés).....	82
Csatlakoztatás	
Okostelefon.....	136
Számítógép.....	144
Csendes [♥].....	35, 42, 75
Csendes [♥] beállítások.....	117
Cserélhető objektívek.....	148
Csúcsfény és árnyék vezérlése.....	96
Csúcsosítás.....	98, 132

D

Dátum/idő beállítása (🕒).....	21
Diavetítés.....	104
Digitális telekonverter.....	69, 115
DPOF.....	107

E	
Effekt (i-Enhance).....	94
Egyéni menü.....	126, 164
Egyszeri AF	81
Éjsz. felv.	127
Elektr. zoomseb.	
Film	119
Fotó.....	116
Élesség.....	91
Elforgatás	103, 120
Élő kompozit fényképezés.....	38, 56
Előnézet (📷).....	98
Érintőképernyő beállítása	131
Érintőképernyőn végezhető műveletek	57, 111
Exif adatok.....	130
Expozícióeltolás.....	128
Expozíciókorrekció	69
Ezüstbentagyás	49
F	
Fájlformátum.....	147
Fájlméret.....	147
Fájlnév	130
Fájlnév szerk.	130
Fehéregyensúly	80, 129
Fehéregyensúly gyorsbeállítása (📷).....	81, 98
Fehéregyensúly-korrekció	90
Felvétel hangerőszint	119
Felvételi módok	27
Felvételkészítés távirányítóval.....	141
Felvétel menü	114, 162
Képrögzítés menü 1.....	114
Képrögzítés menü 2.....	114
Felvét. nézet.....	124
Fénycsíkok	34
Fénymérés.....	91
Film 📷.....	119
Filmeffektek	61
Filmfelvétel készítés	58
Film mód.....	60, 87
Filmtelekonverter	61
Finombeállítás	50

Firmware.....	124
Fn gomb	97
Folyamatos AF.....	81
Formattálás.....	125
Fókusz expozíciósorozat	46
Fókuszgyűrű	81
Fókusz mód.....	81

G

Gombfunkció	97
GPS-napló	141

H

Haladó fényképkészítés üzemmód.....	37
Hangerő-beállítás	105
Hangjelzés	127
Hangrögzítés	
Fotó.....	108
Háttérzene	65, 104
HDMI	127, 134
HDR.....	41
Helymeghatározási információ	141
Hisztogram megjelenítése	26
Hosszú expozíciós idő (BULB/LIVE TIME)	55

I

INFO gomb.....	26, 101, 113
Információ megjelenítése	24
Lejátszás.....	100
Instant film	49
ISO aut. beáll.....	128
ISO-érzékenység.....	79

J

JPEG szerkeszt.	121
----------------------	-----

K

Kártya	17, 147
Kártya beállítás.....	125
Kép a filmben.....	122
Képarány	82
Képtávitel okostelefonra	140

Képméret	
Film	84
Fotó.....	129, 135, 147
Képmínőség	
Film (📷🔍)	84
Fotó (📷🔍)	83
Képmínőség beállítások	
Film	84
Fotó.....	83, 129, 135, 147
Képmód	78, 115
Képstab	89
Film	119
Képválasztás	106
Képváltási sebesség.....	84, 119
Kész. m. mód.....	20, 131
Kijelző fényerejének állítása	124
Klipek.....	63
Klipjeim	63, 109
Kompozíciós rács	127
Kompozit beállítások	128
Kontraszt	92
Külső vakuk	149

L

Lassított film	66
Lejátszás	
Film	102, 105
Fotó.....	102, 103
Lejátszás menü	120, 163
Live bulb	128
Live Control	76
Live Guide Útmutató.....	31
LIVE TIME	39, 55
LV-Info	127, 132

M

M (Manuális mód)	54
Manuális fókusz.....	81
Megosztási sorrend	106
Menü.....	113, 162
MF (Gombfunkció).....	98
MF (manuális fókusz)	81
MF segéd.....	126, 132
Monokróm szín	94
Művészi áttűnés.....	61

N

Naptáralapú megjelenítés..	103, 111, 133
Nyelvbeállítás (🌐)	124

O

Obj. alapbeáll.....	126
Ol.Palette.....	136
Ol.Share	136
Ol.Track	136
Oldalarány	82
Olympus Workspace	145
Önarcképek	67
Önkkioldó	74

P

P (Program mód)	51
Panoráma	43, 110
Pixel-hozzárendelés	131, 155
Pixelszám	135, 147
Programtárca	27
Programváltás (Ps).....	51

R

Rádióvezérelt vakus fényképezés	149
RAW-kép	83
RAW szerkeszt.	120
Régi film.....	61
Regisztráció.....	145
Részleges szín	50
Részletes LV-vezérlőpult	77

S

S (Zársebesség előválasztási mód)....	53
S-AF (Egyszeri AF).....	81
S-AF+MF (Egyszeri AF és manuális fókusz).....	82
SCN (Motívumprogram).....	33
SD-kártya.....	147
A kártya formázása	125
Sok szellemkép	61
Sorozatfelvétel.....	74
sRGB	95
Super szpot AF	99
Számítógépes szoftver	145

Szellemkép	61
Szemprioritás AF	71
Szerzői Jog Beáll.	130
Szín csúcsonyítása.....	127
Színszűrő.....	93
Szint beállítása	131
Szinteltetés.....	92
Szintér	95, 129

T

Tanúsítvány	131
Tárcsafunkció	126
Tárolás.....	144
Távvezérlés (⚡ Távvezérlés).....	150
Telepítés	145
Time fényképezés	55
Time lapse felvétel.....	116
Time Lapse film	116
Többképes megjelenítés ...	103, 111, 133
Többszörös exponálás	40
Tömörítés mértéke	83, 135, 147
Törlés	
Egyképes	105
Kiválasztott képek.....	106
Összes kép.....	125
Trapéztorzítás kompenzáció	44
TV-készülék	134

U

USB-kapcsolat.....	144
USB-mód	127

V

Vágás	
Film	123
JPEG kép.....	121
Vaku.....	72
Vakuerősség szabályozása	88
Védelem	105
Vezérlés beáll.	127
Vezeték nélküli távirányítású vaku.....	150
Vibrálás csökkentése.....	127
Video menü	119, 163

Videó bitsebessége	84, 119
Vízszintjelző.....	26

W

Wi-Fi/Bluetooth	
beállítások	124, 138, 142, 143

Z

Zajcsökkentés.....	128
Zajszűrő.....	128
Zoomkeret AF	99

A kiadás dátuma:
2019. 10.

OLYMPUS

OLYMPUS EUROPA SE & CO. KG

Telephelyek: Consumer Product Division
Wendenstrasse 14–18, 20097 Hamburg, Németország
Tel.: +49 40-23 77 3-0/Fax: +49 40-23 07 61

Áruszállítás: Modul H, Willi-Bleicher Str. 36, 52353 Düren, Németország

Levelek: Postafiók 10 49 08, 20034 Hamburg, Németország

Műszaki segítségnyújtás Európában:

Kérjük, látogasson el weboldalunkra: <http://www.olympus-europa.com>
vagy hívja INGYENES TELEFONSZÁMUNKAT*: **00800-67 10 83 00**

Ausztriában, Belgiumban, a Cseh Köztársaságban, Dániában, Finnországban, Franciaországban, Németországban, Luxemburgban, Hollandiában, Norvégiában, Lengyelországban, Portugáliában, Oroszországban, Spanyolországban, Svédországban, Svájcban, az Egyesült Királyságban.

* Kérjük, vegye figyelembe, hogy néhány (mobil) telefonos szolgáltató hálózatán belül a +800-as számok nem érhetők el, illetve csak kiegészítő körzetszámmal hívhatók.

Ha a fenti felsorolásban nem szereplő európai országból hív bennünket, vagy nem éri el a fenti telefonszámot, tárcsázza a következő
DÍJKÖTELES TELEFONSZÁMOT: **+49 40-237 73 899**.