

OLYMPUS

디지털 카메라 OLYMPUS PEN E-PL10 사용설명서

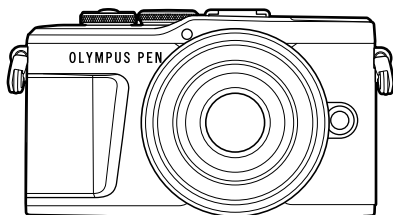

차례

빠른 작업 인덱스

1. 준비
2. 촬영
3. 재생
4. 메뉴 기능
5. 카메라를 스마트폰에 연결하기
6. 카메라를 컴퓨터에 연결
7. 주의
8. 정보
9. 안전 주의 사항

인증서 번호: IM008
Wi-Fi® 로고 인증서 번호: IM008Z

- Olympus 디지털 카메라를 구입해 주셔서 감사합니다. 카메라를 사용하기 전에 본 사용 설명서를 잘 읽고 최적의 기능을 즐기면서 제품을 오랫동안 사용하기 바랍니다. 추후 참조를 위해 본 사용 설명서를 잘 보관해 두십시오.
- 중요한 사진을 촬영하기 전에 테스트 촬영을 권장합니다.
- 설명서에 표시된 화면과 일러스트는 개발 단계에서 만들어진 것이므로 실제 제품과 다를 수도 있습니다.
- 카메라의 펌웨어에 의한 기능에 추가 변경 등이 있을 경우 기재내용이 달라집니다. 최신정보는 당사 홈페이지를 확인해 주십시오.

차례

빠른 작업 인덱스	7	■ 장면 모드에서 촬영(SCN 모드)	33
부분별 명칭	12	장면 모드의 종류	33
준비	14	■ 고급 사진 모드로 촬영하기 (JAP 모드)	37
■ 상자 안의 내용물 확인	14	AP 모드 옵션	37
■ 배터리 충전 및 삽입	15	[라이브 컴포지트]: 라이브 합성 촬영	38
■ 카드 삽입	17	[라이브 시간]: 라이브 시간 촬영	39
카드 분리	17	[다중노출]: 다중 노출 촬영	40
■ 카메라에 렌즈 부착	18	[HDR]: HDR로 합성 사진 촬영	41
■ 카메라 켜기	20	[무음촬영[♥]] 모드	42
■ 초기 설정	21	파노라마 촬영	43
■ 읽을 수 없거나 선택하지 않은 언어로 카메라에 표시되는 경우	23	[키스톤 보정]	44
촬영	24	[AE 브라케팅]: 연속 촬영 컷에서 노출 변경	45
■ 촬영 중 정보 표시	24	[포커스 브라케팅]: 연속 촬영 컷에서 초점 거리 변경	46
정보 표시 전환	26	■ 아트 필터 사용(ART 모드)	47
■ 촬영 모드 선택 및 사진 촬영	27	아트 필터의 종류	49
촬영 모드 유형	27	아트 필터 효과의 정도 조절하기 (미세 조정)	50
■ 고각도 및 저각도 촬영	29	[선택티브 컬러] 사용	50
■  (바로 가기) 버튼으로 화면 전환	30	■ 카메라가 조리개와 셔터 속도를 선택하도록 하기(프로그램 모드)	51
■ 카메라가 설정을 선택하도록 하기(AUTO 모드)	31	조리개 선택(조리개 우선 모드)	52
		셔터 속도 선택(셔터 우선 모드)	53
		■ 조리개 및 셔터 속도 선택(수동 모드)	54

■ 긴 노출 시간으로 촬영(BULB/ LIVE TIME).....	55	플래시 사용(플래시 촬영).....	72
■ 라이브 컴포지트 촬영(암부 및 명부 보정).....	56	연속 촬영/셀프 타이머 촬영 수행.....	74
■ 터치 스크린 작동을 사용하여 촬영.....	57	전자 셔터 (무음촬영 [♥]).....	75
■ 사진 촬영 모드에서 동영상 녹화하기.....	58	촬영 옵션 불러오기.....	76
■ 동영상 모드에서 동영상 녹화하기.....	59	처리 옵션(화상효과설정).....	78
동영상 모드 옵션.....	60	ISO 감도 변경(ISO).....	79
■ 동영상 효과.....	61	색상 조정(WB(화이트 밸런스)).....	80
■ 클립에서 동영상 만들기.....	63	초점 모드 선택(AF 모드).....	81
클립 녹화하기.....	63	이미지 중첩비 설정.....	83
새로운 내 클립 작성.....	63	화질 선택(정지 화질, ).....	83
내 클립에서 클립 삭제.....	64	화질 선택(동영상 품질, ).....	84
“내 클립”편집.....	64	동영상에 효과 추가.....	87
■ 슬로우 모션 동영상 녹화하기.....	66	플래시 광량 조정(플래시 강도 조절).....	88
■ 동영상 촬영할 때 무음 기능 사용.....	66	카메라 흔들림 줄이기(손떨림 보정).....	89
■ 셀프 인물 촬영 모드로 사진 촬영.....	67	화이트 밸런스 미세 조정(화이트 밸런스 보정).....	90
■ 다양한 설정 사용.....	69	카메라의 밝기 측정 방법 선택(측광).....	91
노출 조절( 노출보정).....	69	샤프니스 미세 조정(샤프니스).....	91
디지털 줌(디지털 텔레컨버터).....	69	콘트라스트 미세 조정(콘트라스트).....	92
AF 타겟 모드 선택(AF 타겟 설정).....	70	채도 미세 조정(채도).....	92
AF 타겟 설정.....	70	톤 미세 조정(계조).....	93
얼굴 인식 AF/눈 우선 AF.....	71		

모노톤 사진에 필터 효과
적용(컬러 필터)..... 93

모노톤 이미지의 톤
조정(모노크롬 컬러)..... 94

i-Enhance 효과 조정(효과)... 94

색상 재현 형식
설정(컬러설정)..... 95

하이라이트와 새도우의 밝기
변경(하이라이트 & 그림자
제어)..... 96

버튼에 기능 지정(버튼
기능)..... 97

재생 100

■ 재생 중 정보 표시..... 100

 재생 이미지 정보 100

 정보 표시 전환 101

■ 사진 및 동영상 보기 102

 인덱스 표시/캘린더 표시 103

 정지 화상 보기 103

 동영상 감상..... 105

 이미지 보호..... 105

 이미지 삭제..... 105

 이미지 전송 순서 설정(공유
명령)..... 106

 공유 명령 취소 106

 이미지 선택(On, 삭제가
선택되었음, 공유 명령
설정)..... 106

 인쇄 예약 만들기 (DPOF)... 107

 인쇄 예약에서 모든 사진 또는
선택된 사진 삭제 108

 오디오 녹음..... 108

오디오 재생..... 108

내 클립 보기..... 109

정지화상을 내 클립에
추가하기..... 109

내 클립에서 클립 제거 109

파노라마 스크롤 110

■ 터치스크린 사용.....111

 전체 화면 재생 111

 인덱스/내 클립/캘린더
 재생..... 111

 이미지 선택 및 보호 112

 셀프 인물 촬영 모드에서
 사진 보기 112

메뉴 기능 113

■ 기본 메뉴 작동..... 113

■ 촬영 메뉴 1/촬영 메뉴 2
 사용 114

 기본 설정으로
 복원(재설정)..... 114

 처리 옵션(화상효과설정) 115

 디지털 줌(디지털
 텔레컨버터) 115

 어두운 곳에서 초점
 향상(AF 보조광)..... 115

 줌 속도 선택(☑전동 줌
 속도)..... 116

 고정된 시간 간격으로
 자동 촬영(인터벌촬영 /
 타임랩스)..... 116

 무음 모드 조작
 (무음♥설정)..... 117

 무선 원격 제어 플래시 촬영
 (⚡RC모드)118

동영상 메뉴 사용.....	119
재생 메뉴 사용.....	120
회전된 이미지 표시(☐).....	120
정지 화상 편집 (편집).....	120
동영상에서 정지 이미지 저장(동영상 내 이미지 캡처).....	122
동영상 트리밍(동영상 트리밍).....	123
모든 보호 취소.....	123
설정 메뉴 사용하기.....	124
카드 포맷(카드 설정).....	125
모든 이미지 삭제(카드 설정).....	125
언어 선택(☑).....	125
개인 설정 메뉴 사용.....	126
A AF/MF.....	126
B 버튼 다이얼.....	126
C1 표시/음/접속.....	127
C2 표시/음/접속.....	127
D1 노출/ISO/BULB.....	128
D2 노출/ISO/BULB.....	128
E 플래시.....	129
F 화질/WB/컬러.....	129
G 저장.....	130
H 기타.....	131
AEL/AFL기능.....	131
MF 시 화면확대.....	132
정보 표시 추가.....	132

TV에서 카메라 이미지 보기.....	134
플래시 발광 시 셔터 속도.....	135
JPEG 이미지 크기와 압축률의 조합.....	135

카메라를 스마트폰에 연결하기 136

카메라와 스마트폰 페어링하기.....	137
카메라가 꺼져 있을 때의 무선 설정.....	138
이미지를 스마트폰에 전송.....	140
카메라가 꺼져있는 동안 자동으로 이미지 업로드.....	140
스마트폰으로 원격 촬영.....	141
이미지에 위치 정보 추가.....	141
무선 LAN/Bluetooth® 설정 재설정.....	142
암호 변경.....	142
무선 LAN/Bluetooth® 비활성화.....	143

카메라를 컴퓨터에 연결 144

- 카메라를 컴퓨터에 연결 144
- 컴퓨터로 사진 복사 144
- PC 소프트웨어 설치 145
- 사용자 등록 145

주의 146

- 배터리와 충전기 146
- 해외에서 충전기 사용 146
- 사용 가능한 카드 147
- 화질 모드 및 파일 크기/저장 가능한 정지사진 매수 147
- 호환 렌즈 148
- 호환 플래시 장치 149
 - 무선 원격 제어 플래시 촬영 150
- 기타 외장 플래시 장치 151
- 시스템 차트 152
- 카메라 청소와 보관 154
 - 카메라 청소 154
 - 스토리지 154
 - 촬영소자 청소와 점검 154
 - 픽셀 맵핑 - 이미지 처리 기능 점검 155

정보 156

- 촬영 팁 및 정보 156
- 에러 코드 160
- 기본값 162
- 사양 166

안전 주의 사항 169

- 안전 주의 사항 169

색인 174

빠른 작업 인덱스

촬영



어려운 설정을 할 필요없이 촬영	▶ AUTO 모드 (A)	31
기술 용어를 알 필요없이 원하는 방식으로 촬영	▶ 라이브 가이드	31
자기사진 촬영	▶ 자기사진	67
멋진 사진 찍기	▶ 아트필터	47
빠른 장면 설정 방법	▶ 장면 모드 (SCN)	33
배경을 흐리게 처리한 사진 촬영	▶ 라이브 가이드	31
	조리개값 우선 촬영	52
	야경+인물 (SCN)	33
야경 촬영	▶ 야경 (SCN)	34
	스마트한 야경촬영 (SCN)	34
	불꽃놀이촬영 (SCN)	34
불꽃놀이 촬영	▶ 라이브 시간 (LAP)	39
	▶ 라이브 콤포지트 (LAP)	38
	▶ 라이브 콤포지트 (M)	56
	▶ 별브 촬영/타임촬영 (M)	55
	▶ 광적 (SCN)	34
광적 사진 촬영	▶ 라이브 시간 (LAP)	39
	▶ 라이브 콤포지트 (LAP)	38
	▶ 라이브 콤포지트 (M)	56
	▶ 별브 촬영/타임촬영 (M)	55
	▶ 라이브 가이드	31
하이라이트와 새도우의 밝기 조절	▶ 노출 보정	69
	▶ 플래시 촬영	72
플래시로 사진 촬영	▶ 플래시 촬영	72
플래시 없이 사진 촬영	▶ ISO 감도	79
카메라 흔들림 감소	▶ 손떨림 보정	89
	▶ 셀프 타이머	74

역광을 받는 피사체 촬영	▶ 플래시 촬영	72
	▶ 백라이트 HDR (SCN)	35
	▶ 계조 (화상효과설정)	93
	▶ 스팟 측광	91
셀프 타이머 사용	▶ 셀프 타이머	74
연속 촬영	▶ 연속 촬영	74
화면비 변경	▶ 화면비	83
사진 색상 변경	▶ 라이브 가이드	31
	▶ 화상효과설정	78
	▶ 화이트밸런스	80
피사체에 적합한 화상 처리/모노톤 사진 촬영	▶ 화상효과설정	78
	▶ 아트 필터 (ART)	47
움직이는 피사체를 포착하거나 동적인 느낌을 전하는 사진 촬영	▶ 라이브 가이드	31
	▶ 장면 모드 (SCN)	33
	▶ 셔터 우선 촬영	53
카메라가 피사체에 초점을 맞추지 못하는 경우/한 영역에 초점 고정	▶ AF 터치 (터치스크린 사용)	57
	▶ AF 타겟 설정	70
	▶ 확대 화상 AF/확대 AF	99
프레임의 작은 지점에 초점 맞추기/촬영 전 초점 확인	▶ 확대 화상 AF/확대 AF	99
움직이는 피사체를 초점에 계속 맞추기	▶ C-AF+TR (동체추적 AF)	82
초점 고정 및 움직이는 피사체 촬영	▶ C-AF	81
광고 스타일의 동영상 제작	▶ 내 클립	63
노이즈 감소(얼룩)	▶ 노이즈 감소	128
모니터 최적화/모니터 색조 조정	▶ 모니터 밝기 조정	124
	▶ LV감도확장	127
촬영하기 전에 가로 또는 세로 방향 확인	▶ 레벨 측정기	26
정밀한 구도 촬영	▶ 그리드 표시	127
배터리 전원 유지	▶ 취침타이머	131

촬영 가능한 사진 매수 증가	▶ 정지 화상 화질 모드	83
리모컨 사용	▶ 스마트폰으로 원격 촬영	141
셔터 소리 없이 촬영	▶ 무음촬영[♥] (SCN)	35
	▶ 무음촬영[♥] (ADP)	42
	▶ 무음촬영[♥] (P/A/S/M/ART)	75
피사체가 프레임에 채우도록 확대	▶ 디지털 텔레컨버터	69
	▶ 원터치 e-포트레이트	67
안색 개선	▶ 인물 촬영 (화상효과설정)	78
	▶ e-포트레이트 (화상효과설정)	78
	▶ 장면 모드 (SCN)	33

재생/수정



TV에서 이미지 보기	▶ HDMI	127
	▶ TV에서 재생	134
배경 음악을 넣어 슬라이드 쇼 보기	▶ 슬라이드쇼	104
그림자 밝게 하기	▶ 역광조절 (JPEG 편집)	121
적목 처리	▶ 적목 보정 (JPEG 편집)	121
간편 인쇄	▶ 예약 인쇄 작성	147
스마트 폰에서 영상 보기	▶ 이미지를 스마트폰에 전송	140
스마트폰에 자동으로 사진 업로드	▶ 카메라가 꺼져있는 동안 자동으로 사진을 업로드합니다.	140
위치 데이터를 이미지에 추가	▶ 위치 데이터를 이미지에 추가	141





카메라 설정



날짜와 시간 동기화	▶ 날짜/시간 설정	21
기본 설정 복원	▶ 재설정	114
메뉴 표시 언어 변경	▶	125
자동 초점 사운드 꺼짐	▶ (전자음)	127
	▶ 무음촬영[♥] (SCN)	35
	▶ 무음촬영[♥] ()	42

설명서에 사용된 표시

본 설명서에서는 다음과 같은 기호들이 사용됩니다.

	십자 패드를 눌러 버튼(각각 위쪽, 아래쪽, 왼쪽 및 오른쪽 화살표 버튼)을 지정하는 기호입니다(P. 13).
 참고	카메라 사용 시 참고해야 할 점을 지적합니다.
 팁	카메라 기능을 제대로 활용하기 위한 정보 및 안내.
	상세한 설명이나 관련 정보를 설명하는 참조 페이지.

Olympus는 이 제품을 구매 국가 또는 지역 이외의 곳에서 사용함으로써 발생하는 현지 법규 위반에 대해 책임지지 않습니다.

- 이러한 기능을 구매 국가 또는 지역 이외의 곳에서 사용하면 현지 무선 법규를 위반할 수 있습니다; 사용 전에 현지 당국에 확인하십시오. Olympus는 사용자가 현지 법령을 위반하는 것에 관해 책임을 지지 않습니다.

부분별 명칭

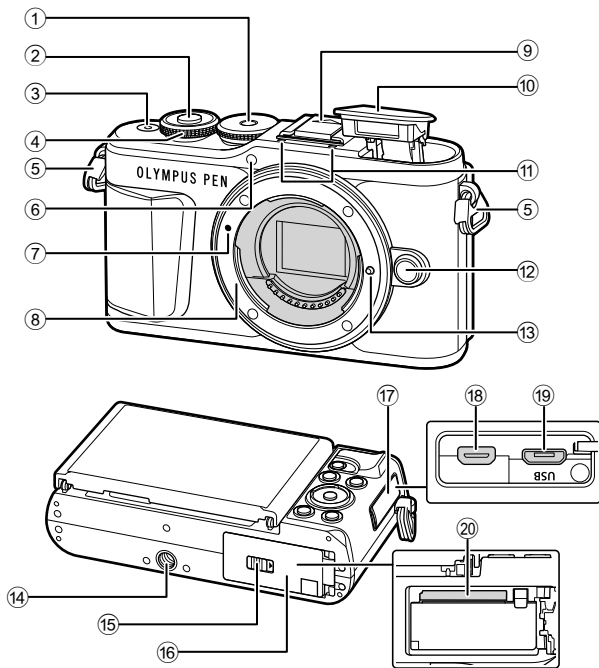

- | | |
|---|-----------------------------------|
| ① 모드 다이얼..... P. 27 | ⑪ 스테레오 마이크 P. 108, 119, 121 |
| ② 셔터 버튼..... P. 28 | ⑫ 렌즈 분리 버튼 P. 19 |
| ③ ON/OFF 버튼..... P. 20 | ⑬ 렌즈 잠금 핀 |
| ④ 컨트롤 다이얼 (C) P. 51-54, 69, 72, 102 | ⑭ 삼각대 소켓 |
| ⑤ 스트랩 연결부 P. 14 | ⑮ 배터리/카드 삽입부 잠금 P. 15, 17 |
| ⑥ 셀프타이머 램프/AF 보조광 P. 74/P. 115 | ⑯ 배터리/카드 삽입부 커버 P. 15, 17 |
| ⑦ 렌즈 부착 마크 P. 18 | ⑰ 커넥터 커버 |
| ⑧ 마운트 (바디 캡을 벗긴 후 렌즈 부착) | ⑱ HDMI 마이크로 커넥터 P. 134 |
| ⑨ 핫슈 커버 | ⑲ 마이크로-USB 커넥터..... P. 144 |
| ⑩ 내부 플래시..... P. 72 | ⑳ 카드 슬롯..... P. 17 |

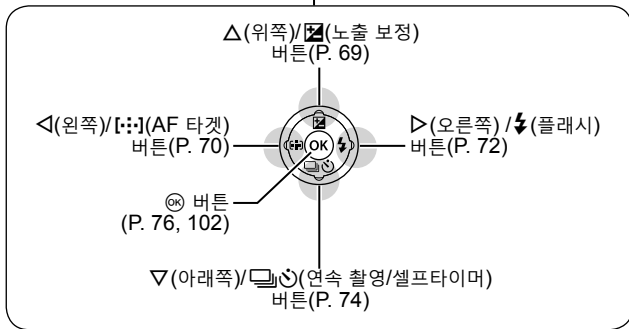
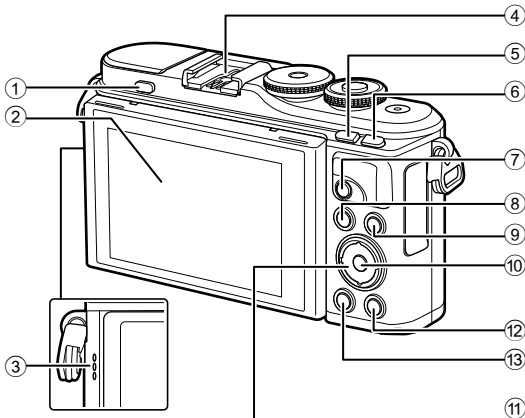

- | | |
|---|---|
| ① 플래시 팝업 버튼 P. 72 | ⑧ MENU 버튼..... P. 113 |
| ② 모니터(터치 스크린) P. 24, 57, 76, 100, 111 | ⑨ INFO 버튼..... P. 26, 101, 132 |
| ③ 스피커 | ⑩ OK 버튼 P. 76, 102 |
| ④ 핫 슈 P. 149 | ⑪ 십자 패드* (△▽◀▶) P. 21, 70-74, 102 |
| ⑤ (바로 가기)/ 버튼 P. 30/P. 103 | ⑫ (재생) 버튼 P. 102 |
| ⑥ Fn/Q 버튼..... P. 97/P. 69, 103 | ⑬ (삭제) 버튼 P. 105 |
| ⑦ (동영상)/ 버튼 P. 58/P. 106 | |

* 이 설명서에서 △▽◀▶ 아이콘은 십자패드를 사용하여 수행된 작동들을 나타냅니다.

1 준비

1 준비

상자 안의 내용물 확인

카메라와 함께 다음 항목들이 들어 있어야 합니다.
빠진 것이나 손상된 것이 있으면 구입처에 문의하십시오.



카메라



바디 캡



스트랩

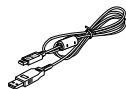

USB 케이블
CB-USB12



리튬 이온 배터리
BLS-50



리튬 이온 충전기
BCS-5

- 기본 설명서 (Basic Manual)
- 보증서

스트랩 연결

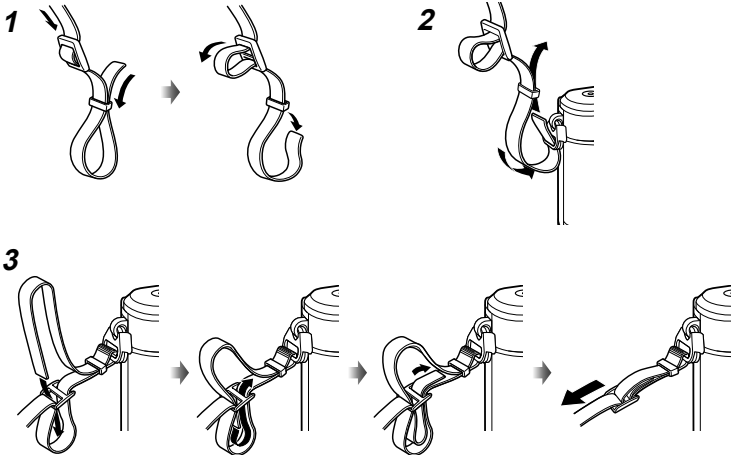

- 스트랩을 다른 쪽에도 같은 방법으로 부착합니다.
- 마지막으로, 스트랩을 단단하게 잡아당겨 안전하게 묶어줍니다.

배터리 충전 및 삽입

1 배터리를 충전합니다.

충전 표시등

충전 중	주황색 켜짐
충전 완료	Off
충전 오류	주황색 깜박임

(충전 시간: 최대 약 3시간 30분)

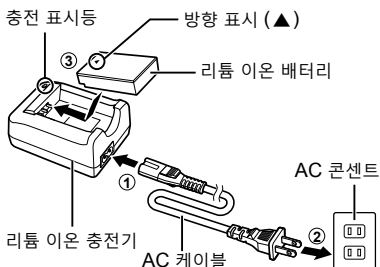

- 충전이 완료되면 충전기의 플러그를 뽑니다.

2 배터리/카드 삽입부 덮개 열기.



3 배터리 삽입.

- BLS-50 배터리만
사용합니다 (P. 14, 168).

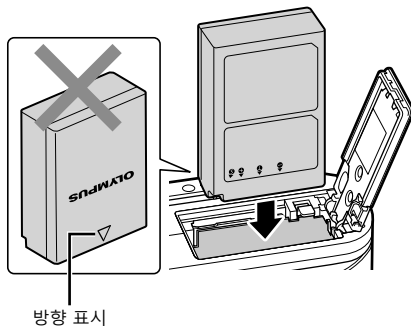

배터리 분리

카메라 전원을 끈 후에 배터리/카드 삽입부 덮개를 열거나 닫으십시오. 배터리를 빼내려면 배터리 덮개 개폐 레버를 화살표 방향으로 눌러줍니다.

- 카드 쓰기 표시가 나타나 있는 동안에는 배터리를 꺼내지 마십시오(P. 24).
- 배터리를 뺄 수 없는 경우 공인 대리점이나 서비스 센터에 문의하십시오. 힘을 가하지 마십시오.

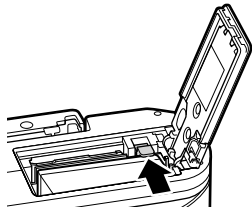

참고

- 사용 중인 배터리가 소진될 경우에 대비해서 장기간 촬영 시에는 여분의 배터리를 준비하는 것이 좋습니다.
- 카메라에 내장된 충전기가 없으므로 USB 연결을 통해 충전할 수 없습니다.
- “배터리와 충전기” (P. 146)도 읽어 보십시오.

카드 삽입

이 설명서에서는 모든 저장 장치를 “카드”로 지칭합니다.

SD (Secure Digital) 규격을 준수하는 타사의 SD, SDHC 또는 SDXC 메모리 카드를 사용하십시오.

컴퓨터 또는 다른 카메라에서 사용한 적이 있거나 처음 사용하는 카드는 사용하기 전에 반드시 본 카메라로 포맷하여야 합니다.  “카드 포맷(카드 설정)” (P. 125)

1 카드를 넣습니다.

- 배터리/카드 삽입부의 덮개를 엽니다.
- 카드를 제자리에 들어갈 때까지 삽입합니다.
 “사용 가능한 카드” (P. 147)

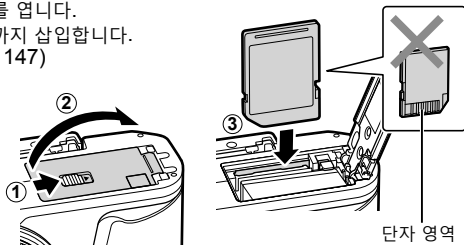

- 배터리나 카드를 넣거나 빼낼 때에는 카메라 전원을 끄십시오.
- 손상되거나 변형된 카드를 억지로 삽입하지 마십시오. 카드 슬롯이 손상될 수 있습니다.

2 배터리/카드 삽입부의 덮개를 닫습니다.

- 카메라를 사용하기 전에 배터리/카드 슬롯 덮개가 닫혔는지 확인하십시오.

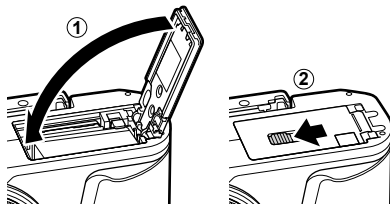

카드 분리

삽입된 카드를 가볍게 누르면 튀어나옵니다. 카드를 꺼냅니다.

- 카드 쓰기 표시가 나타나 있는 동안 카드를 꺼내지 마십시오(P. 24).

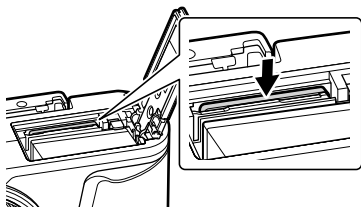

카메라에 렌즈 부착

1
준비

- 1 렌즈의 리어 캡과 카메라의 본체 캡을 제거합니다.

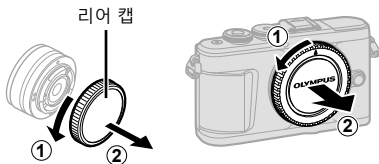

- 2 카메라의 렌즈 부착 마크(빨간색)를 렌즈의 조절 마크(빨간색)와 일치시킨 후 렌즈를 카메라의 바디에 삽입합니다.



렌즈 부착 표시

- 3 렌즈를 '딸깍' 소리가 들릴 때까지 시계방향 (화살표 ③으로 표시)으로 돌립니다.



- 렌즈를 부착하거나 제거할 때에는 카메라를 반드시 끄십시오.
- 렌즈 분리 버튼을 누르지 마십시오.
- 카메라 내부에는 손을 대지 마십시오.

■ 렌즈 캡 분리

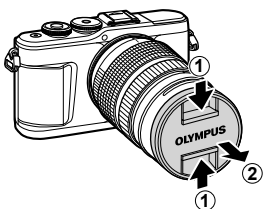

■ 카메라에서 렌즈 제거

렌즈를 제거할 때에는 카메라를 반드시 고정하십시오. 렌즈 분리 버튼을 누른 상태에서, 렌즈를 화살표 방향으로 돌립니다.

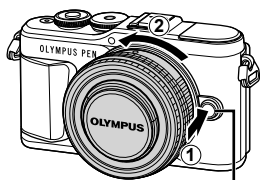

렌즈 분리 버튼

호환 렌즈

"호환 렌즈" (P. 148)를 읽어 보십시오.

카메라 켜기

1 ON/OFF 버튼을 눌러 카메라를 켭니다.

- 카메라를 켜면 모니터가 켜집니다.

■ ON/OFF 버튼

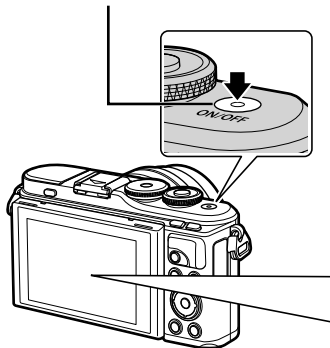

■ 모니터

배터리 잔량 표시

배터리 잔량 아이콘이 표시됩니다.

- (녹색): 카메라가 촬영 준비된 상태입니다.
- (녹색): 배터리가 완전히 충전되지 않았습니다.
- (녹색): 배터리 충전량이 낮습니다.
- (빨간색 깜박임): 배터리를 충전합니다.



카메라 취침 작동

1분간 아무런 작업도 수행하지 않으면 카메라가 "취침타이머" (대기) 모드로 들어가 모니터가 꺼지고 모든 동작이 취소됩니다. 아무 버튼(셔터 버튼,  버튼 등)을 누르면 카메라는 바로 활성화됩니다. 5분 동안 취침타이머 모드 상태를 유지하면 카메라가 자동으로 꺼집니다. 사용하기 전에 카메라를 다시 켜십시오. 취침타이머 모드로 전환되기 전에 카메라가 유틸리티 상태에 머무르는 시간을 선택할 수 있습니다.

 [취침타이머] (P. 131)

초기 설정

1

준비

처음 카메라를 켜 후 언어를 선택하고 카메라 시계를 설정하여 초기 설정을 수행합니다.

- 화상과 함께 날짜와 시간이 카드에 기록됩니다.
- 날짜 및 시간 정보에는 파일 이름도 포함됩니다. 카메라를 사용하기 전에 날짜와 시간이 정확히 설정되어 있는지 확인하십시오. 날짜와 시간을 설정하지 않으면 일부 기능을 사용할 수 없습니다.

1 언어를 선택하라는 초기 설정 대화 상자가 표시되면 **OK** 버튼을 누릅니다.

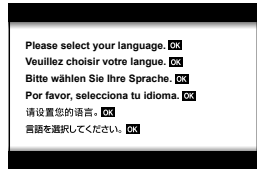

2 컨트롤 다이얼이나 십자 패드의 **△▽◀▶** 버튼을 사용하여 원하는 언어를 선택합니다.

- 언어 선택 대화 상자에는 두 페이지의 옵션 정보가 있습니다. 컨트롤 패드 또는 십자 패드의 **△▽◀▶** 버튼을 사용하여 페이지 사이에서 커서를 이동합니다.

커서



3 원하는 언어가 선택되면 **OK** 버튼을 누릅니다.

- **OK** 버튼을 누르기 전에 셔터 버튼을 누르면 카메라가 촬영 모드로 돌아가고 언어는 선택되지 않습니다. 카메라를 껐다가 다시 켜서 초기 설정 대화 상자를 표시하고 1단계부터 과정을 반복하면 초기 설정을 수행할 수 있습니다.
- 언어는 **Y** 설정 메뉴에서 언제든지 변경할 수 있습니다. **Y** "언어 선택(**OK**)" (P. 125)



4 날짜, 시간 및 날짜 형식을 설정합니다.

- 십자 패드의 <|> 버튼을 사용하여 항목을 선택합니다.
- 십자 패드의 △▽ 버튼을 사용하여 선택한 항목을 변경합니다.
- 시계는 **Y** 설정 메뉴에서 언제든지 조정할 수 있습니다. **시계** [O] (P. 124)

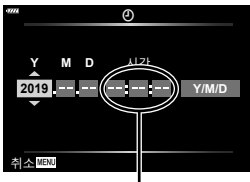

24시간 표시 방식으로 시간이 표시됩니다.

5 초기 설정을 완료합니다.

- **OK** 버튼을 눌러 시계를 설정합니다.
- 배터리를 카메라에서 제거하고 카메라를 잠시 두면 날짜와 시간이 공장 초기값으로 설정될 수 있습니다.
- 동영상 촬영하기 전에 프레임 속도를 조정해야 할 수도 있습니다. **동영상 프레임레이트** (P. 119)

카메라 끄기

ON/OFF 버튼을 눌러 카메라를 끕니다. 카메라에 그림과 같은 대화 상자가 표시되면 138페이지를 참조하여 진행 방법에 대한 자세한 내용을 알아보십시오.

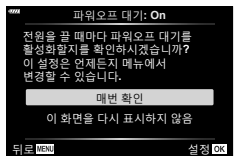
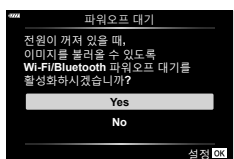

읽을 수 없거나 선택하지 않은 언어로 카메라에 표시되는 경우

카메라 디스플레이가 낯선 언어로 되어 있거나 읽을 수 없는 문자를 사용하는 경우 실수로 언어 선택 대화 상자에서 잘못된 언어를 선택했을 수 있습니다. 아래 단계에 따라 언어를 변경합니다.

- ① **MENU** 버튼을 눌러 메뉴를 표시합니다.
- ② $\Delta \nabla$ 를 사용하여 \downarrow 탭을 선택하고 **OK** 버튼을 누릅니다.

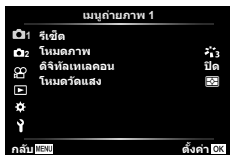

- ③ $\Delta \nabla$ 를 사용하여 **[English]**를 선택하고 **OK** 버튼을 누릅니다.
- ④ $\Delta \nabla \triangleleft \triangleright$ 를 사용하여 원하는 언어를 선택하고 **OK** 버튼을 누릅니다.

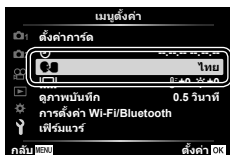

촬영 중 정보 표시

스틸 사진 중 모니터 표시

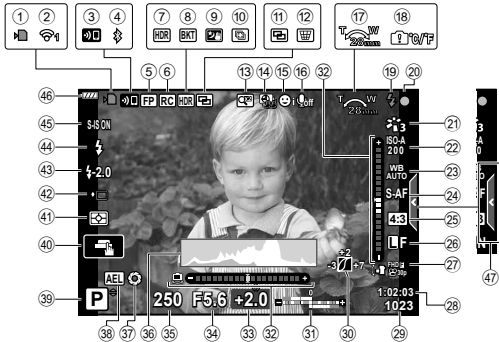

- | | | | |
|---------------------------|----------------------|-------------------------|------------|
| ① 카드 쓰기 표시 | P. 17 | ②4 AF 모드 | P. 81 |
| ② 무선 LAN 연결 상태 | P. 136-143 | ②5 중형비 | P. 83 |
| ③ 무선 LAN 연결 시작 | P. 136-143 | ②6 화질(정지 화상) | P. 83 |
| ④ Bluetooth를 통해 연결됨 | P. 136-143 | ②7 기록 모드(동영상) | P. 84 |
| ⑤ 슈퍼 FP플래시 | P. 149 | ②8 동영상 촬영 가능한 시간 | |
| ⑥ RC 모드 | P. 149 | ②9 저장 가능한 정지 화상 수 | P. 147 |
| ⑦ HDR | P. 41 | ③0 하이라이트 & 그림자 제어 | P. 96 |
| ⑧ AE 브라케팅 | P. 45 | ③1 위쪽: 플래시 강도 조절 | P. 88 |
| 포커스 브라케팅 | P. 46 | 아래쪽: 노출 보정 | P. 69 |
| ⑨ 스마트한 야경촬영 | P. 34 | ③2 수준기 | P. 26 |
| ⑩ 멀티포커스 촬영 | P. 36 | ③3 노출 보정값 | P. 69 |
| ⑪ 다중노출 | P. 40 | ③4 소리개값 | P. 51-54 |
| ⑫ 키스톤 보정 | P. 44 | ③5 셔터 속도 | P. 51-54 |
| ⑬ 디지털 텔레컨버터 | P. 115 | ③6 히스토그램 | P. 26 |
| ⑭ 인터벌 촬영 | P. 116 | ③7 미리보기 | P. 98 |
| ⑮ 얼굴 인식/눈 우선 | P. 71 | ③8 AE 잠금 | P. 98, 131 |
| ⑯ 동영상 사운드 | P. 58, 108, 119, 121 | ③9 촬영 모드 | P. 27-62 |
| ⑰ 줌 작동 방향/초점 거리 | | ④0 터치 작동 | P. 57 |
| ⑱ 내부 온도 경고 C/F | P. 160 | ④1 측광 모드 | P. 91 |
| ⑲ 플래시 | P. 72 | ④2 연속 촬영/셀프 타이머 | P. 74 |
| (감박암: 충전 중, 커짐: 충전 완료) | | 무음 촬영 | P. 42 |
| ⑳ AF 확인 마크 | P. 28 | ④3 플래시 강도 조절 | P. 88 |
| ㉑ 화상효과설정 | P. 78, 115 | ④4 플래시모드 | P. 72 |
| ㉒ ISO 감도 | P. 79 | ④5 손떨림 보정 | P. 89 |
| ㉓ 화이트밸런스 | P. 80 | ④6 배터리 잔량 | P. 20 |
| | | ④7 라이브 가이드 불러오기 | P. 31 |

동영상 모드 중 모니터 표시



- ④⑧ 레벨 미터 녹음 P. 119
- ④⑨ 무음 촬영 탭 P. 66
- ⑤⑩ 동영상(노출) 모드 P. 87
- ⑤⑪ 동영상 효과 P. 61

정보 표시 전환

INFO 버튼을 사용하여 촬영하는 중에 모니터에 표시된 정보를 전환할 수 있습니다.

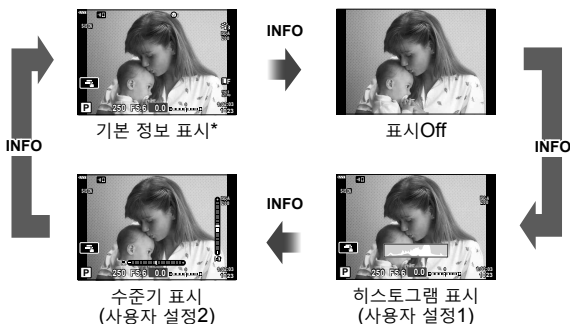
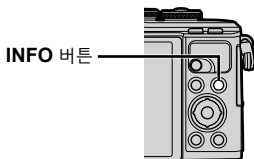

* 녹화가 진행 중이 아니면 모드(동영상 모드)에서 표시되지 않습니다.

- 사용자 설정1과 사용자 설정2 설정을 변경할 수 있습니다. [LV/Info 표시 설정] > [LV-Info] (P. 127)
- INFO 버튼을 누른 상태에서 컨트롤 다이얼을 회전하면 정보 표시 화면을 해당 방향으로 전환할 수 있습니다.

히스토그램 표시

이미지의 밝기 분포를 보여주는 히스토그램이 표시됩니다. 가로축은 밝기를 나타내며 세로축은 화상의 밝기에 따른 각각의 화소 수를 나타냅니다. 촬영 중 과다 노출은 빨간색으로, 노출 부족은 파란색으로 표시되고, 스팟 측광을 사용하여 측광된 범위는 녹색으로 표시됩니다.

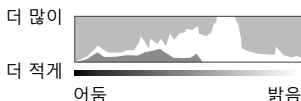

수준기 표시

카메라의 방향이 표시됩니다. "기울기" 방향은 세로 표시줄에, 그리고 "수평" 방향은 가로 표시줄에 표시됩니다. 막대가 녹색으로 변하면 카메라는 수평이고 수직인 상태입니다.

- 수준기의 표시를 가이드로 사용하십시오.
- 표시 오류는 보정(P. 131)을 통해 수정할 수 있습니다.

촬영 모드 선택 및 사진 촬영

모드 다이얼을 사용하여 촬영 모드를 선택한 다음 이미지를 촬영합니다.

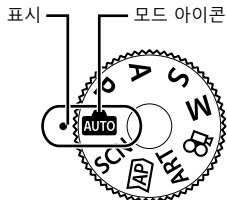

촬영 모드 유형

다양한 촬영 모드 사용 방법에 대해서는 다음을 참조하십시오.

촬영 모드	설명	페이지
	카메라가 자동으로 최적 촬영 모드를 선택합니다.	31
SCN	카메라가 자동으로 피사체나 장면에 대한 설정을 최적화합니다.	33
	고급 촬영 설정에 빠르게 접근하기 위해 사용합니다.	37
ART	예술적 효과를 추가하여 촬영할 수 있습니다.	47
P	카메라가 피사체의 밝기를 측정하고 최적의 결과를 얻을 수 있도록 셔터 속도와 조리개를 자동으로 조정합니다.	51
A	촬영자가 조리개를 선택하면 카메라는 최적의 결과를 얻을 수 있도록 자동으로 셔터 속도를 조정합니다.	52
S	촬영자가 셔터 속도를 선택하면 카메라는 최적의 결과를 얻을 수 있도록 자동으로 조리개를 조정합니다.	53
M	촬영자가 조리개와 셔터 속도를 모두 선택합니다.	54
	다양한 유형의 동영상을 촬영합니다.	59

메뉴에서 선택할 수 없는 기능

십자 패드를 사용할 때 메뉴에서 선택할 수 없는 항목도 있습니다.

- 현재 촬영 모드로 설정할 수 없는 항목.
- 이미 설정된 항목 때문에 설정할 수 없는 항목:
모드 다이얼을 로 돌리면 화상효과설정과 같은 설정을 사용할 수 없습니다.

1 모드 다이얼을 돌려 모드를 선택하십시오.

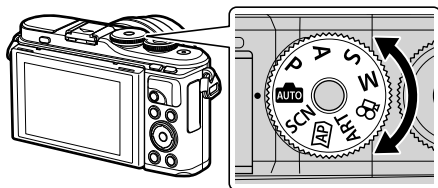

2 사진의 구도를 잡습니다.

- 손가락이나 카메라 끈이 렌즈나 AF 보조광을 가리지 않도록 주의하십시오.



가로 위치

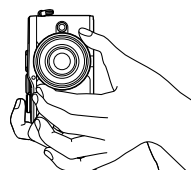

세로 위치

3 초점을 조정합니다.

- 피사체를 모니터 중앙에 표시하고 셔터 버튼을 첫 번째 위치까지 살짝(셔터 버튼을 반누름) 누릅니다.
AF 확인 마크(●)가 표시되고 녹색 프레임(AF 타겟)이 초점 위치에 표시됩니다.

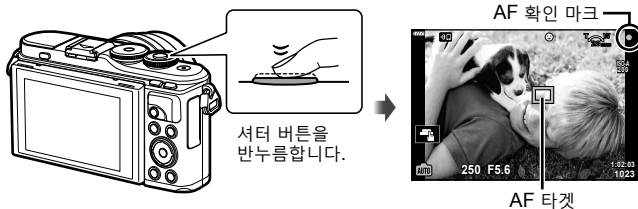

- 피사체에 초점이 맞지 않으면, AF 확인 마크가 깜박입니다. (P. 156)

4 셔터를 누릅니다.

- 셔터 버튼을 완전히 누릅니다.
- 카메라가 셔터를 릴리즈하고 화상을 촬영합니다.
- 촬영 이미지가 모니터에 표시됩니다.



셔터 버튼을 완전히 누릅니다.

참고

- 터치 컨트롤을 사용하여 초점을 맞추고 사진을 촬영할 수 있습니다. "터치 스크린 작동을 사용하여 촬영" (P. 57)
- 메뉴나 재생에서 촬영 모드로 나가려면 셔터 버튼을 반누름하십시오.

고각도 및 저각도 촬영

모니터의 방향과 각도를 변경할 수 있습니다.

아래쪽 각도

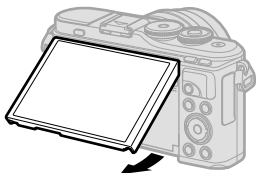

위쪽 각도

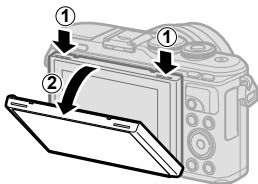

- ① 모니터를 누릅니다.
- ② 모니터 각도를 조절합니다.

모니터 회전: 주의

- 표시된 제한 범위 내에서 모니터를 조심스럽게 돌립니다. 무리하게 힘을 주지 마십시오. 이 주의사항을 지키지 않으면 커넥터가 손상될 수 있습니다.
- 그림에 표시된 부분은 손대지 마십시오. 이 주의 사항을 지키지 않으면 제품이 손상되거나 오작동할 수 있습니다.

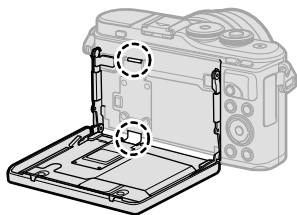

참고

- 모니터를 뒤집으면 프레임을 미리 보면서 자기사진을 촬영할 수 있습니다.  "셀프 인물 촬영 모드로 사진 촬영" (P. 67)

☐ (바로 가기) 버튼으로 화면 전환

촬영 컷 사이에서 선택한 촬영 모드의 각 화면으로 전환하려면 ☐ 버튼을 누릅니다.

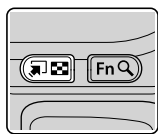

☐ (바로 가기) 버튼

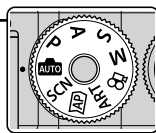
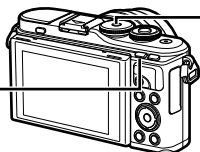

모드 다이얼



라이브 가이드 (P. 31)



SCN

장면 모드 (P. 33)



고급 사진 모드 (P. 37)



ART

아트 필터 모드 (P. 47)



P/A/S/M

LV 슈퍼 컨트롤 패널 (P. 77)



동영상 모드 (P. 59)



카메라가 설정을 선택하도록 하기(AUTO 모드)

카메라가 장면에 맞게 설정을 조정해 주므로 촬영자는 셔터 버튼만 누르면 됩니다. 모드 다이얼을 **Auto**로 설정합니다.

라이브 가이드 사용

라이브 가이드를 사용하면 색상, 밝기, 배경 흐려짐과 같은 매개변수를 쉽게 조정할 수 있습니다.

- 1 **Live Guide** 버튼을 눌러 라이브 가이드를 표시합니다.
 - **△▽**를 사용해 라이브 가이드에서 항목을 하이라이트하고 **OK**를 눌러 슬라이더를 표시합니다.



가이드 항목

- 2 **△▽**를 사용해 슬라이더의 위치를 지정하고 레벨을 선택합니다.
 - **OK** 버튼을 눌러 변경 사항을 저장합니다.
 - 종료하려면 **MENU** 버튼을 누릅니다.
 - [촬영 팁]을 선택한 상태에서 **△▽**를 사용해 항목을 선택하고 **OK** 버튼을 눌러 세부 사항을 표시합니다.
 - 선택한 레벨의 효과를 디스플레이에서 확인할 수 있습니다.
[배경을 흐릿하게 합니다.] 또는 [움직임을 표현합니다.]가 선택되어 있으면 디스플레이는 원래대로 돌아가지만 최종 사진에서는 선택한 효과가 나타납니다.



슬라이더

- 3 여러 개의 라이브 가이드를 설정하려면 1단계와 2단계를 반복합니다.
 - 이미 설정된 라이브 가이드의 가이드 항목에 체크가 표시됩니다.
 - [배경을 흐릿하게 합니다.]와 [움직임을 표현합니다.]는 동시에 설정할 수 없습니다.



- 4 촬영합니다.
 - 디스플레이에서 라이브 가이드를 지우려면 **MENU** 버튼을 누릅니다.
 - 현재 [RAW] 화질이 선택되어 있으면 화질은 자동으로 RAW+JPEG로 설정됩니다.
 - 라이브 가이드 설정은 RAW 사진에는 적용되지 않습니다.
 - 라이브 가이드의 일부 설정 레벨에서는 사진이 거칠게 보일 수 있습니다.

- 라이브 가이드 설정 레벨을 변경해도 모니터에서는 보이지 않습니다.
- 초당프레임수는 [움직임을 표현합니다.] 슬라이더가 [움직임의 잔상을 표현]에 가까울수록 감소합니다.
- 라이브 가이드가 설정되었을 때는 플래시를 사용할 수 없습니다.
- 카메라의 노출계 한도를 초과하는 라이브 가이드 설정을 선택하면 노출이 과하거나 부족한 사진이 나올 수 있습니다.



참고

- 터치 컨트롤도 사용할 수 있습니다.

원터치 e-포트레이트

T카메라가 인물 피사체의 안색을 부드럽게 하도록 원터치 e-포트레이트를 사용하려면 [Off] (원터치 e-포트레이트) 아이콘을 탭하여 켵니다([On]).

"터치 스크린 작동을 사용하여 촬영" (P. 57)



원터치 e-포트레이트 아이콘

장면 모드에서 촬영(SCN 모드)

카메라가 피사체나 장면에 대한 설정을 자동으로 최적화합니다.

1 모드 다이얼을 **SCN**로 돌립니다.

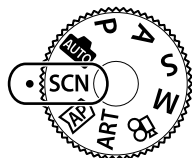

2 $\Delta \nabla \langle \rangle$ 를 사용해 장면을 선택하고 **OK** 버튼을 누릅니다.



3 $\langle \rangle$ 를 사용해 장면 모드를 선택하고 **OK** 버튼을 누릅니다.

- 버튼을 눌러 다른 장면을 선택합니다.











4 촬영합니다.











참고





- 터치 컨트롤도 사용할 수 있습니다.



장면 모드의 종류

피사체 유형	장면 모드	설명
사람	인물 촬영	인물 촬영에 적합합니다. 피부의 질감을 돋보이게 합니다.
	e-포트레이트	피부의 톤과 질감을 매끄럽게 표현합니다. 이 모드는 HD TV에서 화상을 볼 경우에 적합합니다. 카메라가 두 개의 화상을 기록합니다. 하나는 효과가 적용되고 다른 하나는 적용되지 않습니다.
	풍경+인물 촬영	풍경을 배경으로 인물을 촬영할 때 적합합니다. 파란색, 녹색, 피부 톤이 아름답게 포착됩니다.
	야경+인물	야경을 배경으로 인물을 촬영할 경우에 적합합니다. 플래시를 올립니다(P. 72). 삼각대와 OI.Share를 통한 리모컨을 사용하는 것이 좋습니다(P. 137, 141).
	유아 촬영	어린이 및 기타 활동적인 피사체의 사진에 적합합니다.

피사체 유형	장면 모드	설명
야경	 야경 촬영	삼각대를 사용해 야경을 촬영할 경우에 적합합니다. 삼각대와 OI.Share를 통한 리모컨을 사용하는 것이 좋습니다(P. 137, 141).
	 야경+인물	야경을 배경으로 인물을 촬영할 경우에 적합합니다. 플래시를 올립니다(P. 72). 삼각대와 OI.Share를 통한 리모컨을 사용하는 것이 좋습니다(P. 137, 141).
	 스마트한 야경 촬영	삼각대 없이 야간 장면을 촬영할 때 적합합니다. 저조명 장면을 촬영할 때 흐릿함이 줄어듭니다. 카메라는 8회 노출을 수행하고 단일 사진으로 합성합니다.
	 불꽃놀이 촬영	야간에 불꽃놀이를 촬영할 경우에 적합합니다. 삼각대와 OI.Share를 통한 리모컨을 사용하는 것이 좋습니다(P. 137, 141).
	 광적	카메라가 자동으로 여러 이미지를 촬영하고 새롭게 밝은 영역만 취해서 단일 이미지로 합성합니다. 일반적인 긴 노출을 사용하면 밝은 건물 위의 별 궤적과 같은 빛의 궤적이 너무 밝게 촬영되는 경향이 있습니다. 진행 과정을 확인하면서 과도한 노출 없이 캡처할 수 있습니다. 셔터 버튼을 눌러 촬영을 시작한 다음, 모니터에서 달라지는 결과를 확인하고 원하는 결과가 나오면 셔터 버튼을 다시 눌러 촬영을 종료합니다(최대 3시간). 삼각대와 OI.Share를 통한 리모컨을 사용하는 것이 좋습니다(P. 137, 141). • 고급 설정은 M 모드에서 라이브 컴포지트 촬영(암시야 및 명시야 합성)을 통해 액세스할 수 있습니다(P. 56).
모션	 스포츠 촬영	빠른 동작을 촬영할 경우에 적합합니다. 셔터 버튼을 누르고 있는 동안 카메라가 사진을 촬영합니다.
	 유아 촬영	어린이 및 기타 활동적인 피사체의 사진에 적합합니다.
	 패닝	움직이는 대상 뒤의 배경을 흐릿하게 촬영할 경우 선택합니다. 카메라 움직임에 따라 카메라가 패닝 촬영 컷의 최적 셔터 속도를 선택합니다.

피사체 유형	장면 모드	설명
풍경	 풍경 촬영	풍경 촬영에 적합합니다.
	 석양촬영	석양 촬영에 적합합니다.
	 해변&설경	봉우리에 눈이 덮인 산, 햇빛에 빛나는 바다 경치 및 기타 흰 빛을 띠는 장면을 촬영할 경우에 적합합니다.
	 파노라마	다른 촬영 킷보다 화각을 넓게 하여 파노라마 사진을 촬영합니다. • 이 기능을 사용하여 사진을 촬영하는 방법은 "파노라마 촬영"(P. 43)을 참조하며 3단계부터 시작합니다.
	 백라이트 HDR	고대비 장면에 적합합니다. 셔터 버튼을 누를 때마다 카메라는 사진을 4장 촬영하여 올바르게 노출된 이미지 한 장으로 합성합니다.
실내	 촛불촬영	촛불을 켜 놓은 장면의 촬영에 적합합니다. 따뜻한 색상이 보존됩니다.
	 무음촬영[♥]	주변에 방해가 될 경우 카메라 사운드 및 불빛을 사용하지 않도록 설정하십시오. • 이 기능을 사용하여 사진을 촬영하는 방법은 "[무음촬영[♥]] 모드"(P. 42)를 참조하며 2단계부터 시작합니다.
	 인물 촬영	인물 촬영에 적합합니다. 피부의 질감을 돋보이게 합니다.
	 e-포트레이트	피부의 톤과 질감을 매끄럽게 표현합니다. 이 모드는 HD TV에서 화상을 볼 경우에 적합합니다. 카메라가 두 개의 화상을 기록합니다. 하나는 효과가 적용되고 다른 하나는 적용되지 않습니다.
	 유아 촬영	어린이 및 기타 활동적인 피사체의 사진에 적합합니다.
	 백라이트 HDR	고대비 장면에 적합합니다. 셔터 버튼을 누를 때마다 카메라는 사진을 4장 촬영하여 올바르게 노출된 이미지 한 장으로 합성합니다.

피사체 유형	장면 모드	설명
클로즈업	 마크로	클로즈업 사진에 적합합니다.
	 선명한 접사촬영	꽃이나 곤충의 생생한 클로즈업 사진에 적합합니다.
	 서류	시간표 또는 기타 서류 사진에 적합합니다. 카메라가 텍스트와 배경 사이의 콘트라스트를 높입니다.
	 멀티포커스 촬영	카메라가 각 촬영 컷마다 초점 거리를 바꿔 8장의 사진을 촬영합니다. • 이 기능을 사용하여 사진을 촬영하는 방법은 "[포커스 브라케팅]: 연속 촬영 컷에서 초점 거리 변경"(P. 46)를 참조하며 2단계부터 시작합니다.

- 장면 모드의 이점을 극대화하려면, 촬영 기능 설정 중 일부를 정지시켜야 합니다.
- [e-포트레이트]를 사용하여 촬영한 사진을 기록하는 데 시간이 걸릴 수 있습니다. 또한, 화질 모드가 [RAW]일 때 화상은 RAW+JPEG로 기록됩니다.
- 동영상은 [e-포트레이트], [스마트한 야경촬영], [파노라마] 또는 [백라이트 HDR]을 사용해 기록할 수 없습니다.
- 화질에 [RAW]를 선택하고 촬영한 [스마트한 야경촬영] 화상은 RAW+JPEG 형식으로 기록되는데, 첫 프레임은 RAW 이미지로 기록되고 최종 합성 화상은 JPEG 이미지로 기록됩니다.
- [백라이트 HDR]은 HDR 처리된 이미지를 JPEG 형식으로 기록합니다. 또한, 화질 모드가 [RAW]로 설정되어 있을 때 화상은 RAW+JPEG로 기록됩니다.
- [패닝]에서 아무 것도 감지되지 않을 때 패닝 감지 기능이 작동 중에 가 표시되고 이 표시됩니다.
- [패닝]에서 손떨림 보정 스위치가 있는 렌즈를 사용할 때 손떨림 보정 스위치는 꺼집니다. 밝은 환경에서는 충분한 패닝 효과를 거둘 수 없습니다. 보다 쉽게 효과를 얻으려면 시판되는 ND 필터를 사용하십시오.

고급 사진 모드로 촬영하기 (AP 모드)

고급 촬영 설정에 빠르게 액세스할 때 사용합니다.

1 모드 다이얼을 [AP]로 돌립니다.

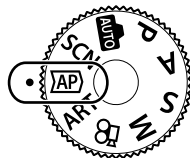

2 <> 를 사용하여 AP 모드를 선택합니다.

- 일부 모드는 ▾를 사용해 액세스할 수 있는 추가 옵션을 제공합니다.



3 [OK] 버튼을 눌러 하이лай트된 모드를 선택합니다.

- [Fn] 버튼을 눌러 다른 모드를 선택합니다. 추가 옵션이 표시되면 △를 누릅니다.

참고

- 일부 AP 모드에서는 노출 보정(P. 69) 및 프로그램 시프트(P. 51)를 사용할 수 있습니다.
- 터치 컨트롤도 사용할 수 있습니다.

AP 모드 옵션

AP 모드	설명	[?]
[LIVE] 라이브 컴포지트	전체적으로 노출을 일정하게 유지하면서 별과 같은 대상의 광적을 기록합니다.	38
[LIVE] 라이브 시간	불꽃놀이 및 야경 사진을 촬영할 때 선택합니다. 선택한 셔터 속도로 장시간 노출을 수행합니다.	39
[DUAL] 다중노출	서로 다른 두 개의 이미지를 합성합니다.	40
[HDR] HDR	하이лай트와 그림자 모두에서 디테일을 포착합니다.	41
[MUTE] 무음촬영[♥]	주변에 방해가 될 경우 카메라 사운드 및 불빛을 사용하지 않도록 설정하십시오.	42
[PANORAMA] 파노라마	사진을 여러 장 촬영하고 결합하여 광각 사진을 만듭니다. 2개의 화각에서 선택합니다: 일반 촬영 컷보다 넓은 화각 (STD), 또는 훨씬 넓은 화각 (WIDE).	43
[KISSTON] 키스톤 보정	건물이나 풍경을 촬영한 사진에서 원근감 효과를 보정합니다.	44
[AE BKT] AE 브래케팅	셔터 버튼을 누를 때마다 카메라는 연속 사진을 촬영하며 촬영 컷마다 노출이 달라집니다.	45
[FOCUS BKT] 포커스 브래케팅	셔터 버튼을 누를 때마다 카메라는 8장의 사진을 촬영하며 촬영 컷마다 초점 거리가 달라집니다.	46

[라이브 콤포지트]: 라이브 합성 촬영

배경의 밝기를 변경하지 않고 별과 같은 대상의 광적을 기록하는 사진을 만듭니다. 촬영 중에 변화 결과를 모니터에서 확인할 수 있습니다. 화이트 밸런스나 화상효과설정과 **SCN** 모드 "광적" 옵션에서 사용할 수 없는 다른 설정을 조정할 수 있습니다.

- 1 AP 모드 메뉴에서 [라이브 콤포지트]를 선택하고(P. 37)  버튼을 누릅니다.
- 2 셔터 버튼을 반쯤 눌러서 초점을 맞춥니다.
 - 카메라 흔들림으로 인한 흐려짐을 줄이려면 카메라를 삼각대에 단단히 고정시키고 무선 원격 모드에서 **OI.Share**를 통해 제어되는 원격 셔터 릴리즈를 사용하십시오(P. 141).
 - 초점 표시가 깜박이면 카메라의 초점이 맞지 않은 것입니다.
- 3 셔터 버튼을 끝까지 눌러 촬영합니다.
 - 카메라가 적절한 설정을 자동으로 구성하고 촬영을 시작합니다.
 - 셔터 버튼을 누른 후 촬영이 시작될 때까지 시간 차가 있습니다.
 - 합성 이미지가 일정한 간격으로 표시됩니다.
- 4 셔터 버튼을 다시 누르면 촬영이 중지됩니다.
 - 변하는 결과를 모니터에서 확인하고 원하는 결과를 얻었으면 셔터 버튼을 눌러 촬영을 종료하십시오.
 - 한 번 촬영에서 기록 시간은 최대 3시간입니다.



참고

- 고급 설정은 **M** 모드에서 라이브 콤포지트 촬영(암시야 및 명시야 합성)을 통해 액세스할 수 있습니다(P. 56).

[라이브 시간]: 라이브 시간 촬영

셔터 버튼을 누르고 있지 않아도 장시간 노출을 할 수 있습니다. 촬영 중에 변하는 결과를 모니터에서 볼 수 있습니다.

1 AP 모드 메뉴에서 [라이브 시간]을 선택합니다(P. 37).

2 ▽를 누르고, <D>를 사용해 최대 노출 시간을 선택하고 OK 버튼을 누릅니다.

- 화면 재생률은 선택한 최대 노출 시간에 따라 자동으로 변경될 수 있습니다.
- 최대 노출 시간이 짧을수록 화면 재생률이 높아집니다.



3 셔터 버튼을 반쯤 눌러서 초점을 맞춥니다.

- 카메라 흔들림으로 인한 흐려짐을 줄이려면 카메라를 삼각대에 단단히 고정시키고 무선 원격 모드에서 **Ol.Share**를 통해 제어되는 원격 셔터 릴리즈를 사용하십시오 (P. 141).
- 초점 표시가 깜박이면 카메라의 초점이 맞지 않은 것입니다.

4 셔터 버튼을 끝까지 눌러서 라이브 시간 촬영을 시작합니다.

- 카메라가 설정을 자동으로 조정하고 촬영을 시작합니다.
- 변하는 결과를 모니터에서 볼 수 있습니다.

5 셔터 버튼을 다시 누르면 촬영이 중지됩니다.





- 변하는 결과를 모니터에서 확인하고 원하는 결과를 얻었으면 셔터 버튼을 눌러 촬영을 종료하십시오.
- 선택한 노출 시간에 도달하면 촬영이 자동 종료됩니다.

참고

- **M** 모드에 있는 장시간 노출(벌브/시간) 옵션은 더 많은 고급 설정을 제공합니다(P. 55).

[다중노출]: 다중 노출 촬영

서로 다른 두 개의 이미지를 합성합니다.

- 1 AP 모드 메뉴에서 [다중노출]를 선택하고(P. 37)  버튼을 누릅니다.
- 2 셔터 버튼을 반쯤 눌러서 초점을 맞춥니다.
 - 초점 표시가 깜박이면 카메라의 초점이 맞지 않은 것입니다.
- 3 셔터 버튼을 끝까지 눌러서 첫 촬영 컷을 시작합니다.
 - 는 촬영을 시작하면 녹색으로 표시됩니다.
 - 모니터에 이미지가 중첩되어 표시됩니다.
 - 마지막 촬영을 삭제하려면 를 누릅니다.
- 4 두 번째 컷을 촬영합니다.
 - 첫 번째 이미지를 기준으로 하여 두 번째 촬영 컷의 구도를 잡습니다.
 - 다중 노출 사용 중에는 카메라가 절전 모드로 들어가지 않습니다.
 - 다음 작업 중 하나를 수행하면 두 번째 촬영 컷이 자동으로 삭제됩니다.
카메라가 꺼짐,  버튼을 누름, **MENU** 버튼을 누름,  버튼을 누름, 모드 다이얼을 돌림, 배터리 잔량이 부족함 또는 카메라에 케이블을 연결함.

**팁**

- 이미지 합성에 대한 자세한 내용은 다음을 참조하십시오:  "이미지 합성" (P. 122)

[HDR]: HDR로 합성 사진 촬영

하이라이트와 그림자 모두에서 디테일을 포착합니다. 카메라는 4개의 연속 촬영 컷에 대해 노출을 변경하고 단일 이미지로 합성합니다.

- 1 AP 모드 메뉴에서 [HDR]을 선택합니다(P. 37).
- 2 ▽를 누르고, <▶>를 사용해 [HDR1] 또는 [HDR2]를 선택하고 Ⓚ 버튼을 누릅니다.

HDR1	촬영을 4번하고 각 촬영 시 노출을 다르게 합니다. 촬영한 내용을 카메라 내부에 있는 하나의 HDR 화상으로 통합합니다. HDR2는 HDR1보다 더 인상적인 화상을 제공합니다. ISO 감도는 200으로 고정됩니다.
HDR2	



- 3 셔터 버튼을 반쯤 눌러서 초점을 맞춥니다.
 - 초점 표시가 깜박이면 카메라의 초점이 맞지 않은 것입니다.
- 4 셔터 버튼을 끝까지 눌러서 HDR 촬영을 시작합니다.
 - 셔터 버튼을 누르면 카메라가 자동으로 4개의 컷을 촬영합니다.
 - 느린 셔터 속도와 관련된 조건에서 촬영한 사진에서 노이즈가 더 두드러질 수 있습니다.
 - 최상의 결과를 얻으려면, 삼각대에 카메라를 장착하는 방법 등으로 카메라를 고정하십시오.
 - 촬영하는 동안 모니터에 표시되는 이미지는 HDR 이미지와 다릅니다.
 - HDR 처리된 이미지가 JPEG 파일로 저장됩니다. 화질 모드가 [RAW]로 설정 되면 이미지는 RAW+JPEG로 기록됩니다.
 - 화상효과설정은 [Natural]로 고정되고 컬러설정은 [sRGB]로 고정됩니다.

[무음촬영[♥]] 모드

주변에 방해가 될 경우 카메라 사운드 및 불빛을 사용하지 않도록 설정하십시오.



1 AP 모드 메뉴에서 [무음촬영[♥]]를 선택하고(P. 37)  버튼을 누릅니다.

2 셔터 버튼을 반쯤 눌러서 초점을 맞춥니다.



- 초점 표시가 깜박이면 카메라의 초점이 맞지 않은 것입니다.

3 셔터 버튼을 끝까지 눌러 촬영합니다.

- 셔터가 해제되면 모니터 화면은 잠시 검은색으로 바뀝니다. 어떠한 셔터 소리도 나오지 않습니다.

- 형광등이나 LED 램프 같이 깜박이는 광원이나 촬영 중에 피사체가 갑자기 이동하는 경우 원하는 결과를 얻지 못할 수 있습니다.
- [무음촬영[♥]]이 SCN 또는  모드에서 선택되어 있을 때, 카메라에서 발생하는 소음과 빛을 줄이기 위해 다음의 조치가 취해집니다.
 - 전자식 셔터: 사용
 - ): Off
 - AF 보조광: Off
 - 플래시 모드: Off
- [무음촬영[♥]]이 SCN 또는  모드에서 선택되어 있을 때는 노이즈 감쇠를 사용할 수 없습니다.
- 촬영 중 카메라를 빠르게 이동하거나 빠르게 움직이는 피사체를 촬영할 때 전자식 셔터로 인해 사진에서 피사체가 왜곡되어 보일 수 있습니다.

참고



- 연사/셀프 타이머 촬영을 하려면 를 누릅니다(P. 74).
- P/A/S/M/ART 모드에서  () (▽) 버튼 (P. 75)을 사용하여 무음 [♥] 사진을 선택할 때는 고급 설정 (P. 117)을 사용할 수 있습니다.

파노라마 촬영

화면상의 지침에 따라 패닝하여 하나의 광각(파노라마) 사진을 만듭니다.

1 AP 모드 메뉴 (P. 37)에서 [파노라마]을 강조표시합니다.

2 ▽를 누른 다음 ◀▶를 사용하여 원하는 파노라마 유형을 선택하고 OK 버튼을 누릅니다.

	다른 촬영 컷보다 화각을 넓게 하여 파노라마 사진을 촬영합니다.
	STD보다 화각을 넓게 하여 파노라마 사진을 촬영합니다.



3 △▽◀▶를 사용하여 팬 방향을 선택하고 OK 버튼을 누릅니다.

4 셔터 버튼을 반누름하여 초점을 맞춥니다.



5 셔터 버튼을 완전히 눌러 촬영을 시작한 다음 화면에 표시된 화살표가 가리키는 방향으로 카메라를 천천히 패닝합니다.

- 카메라가 패닝되면 화면의 화살표가 움직입니다.
- 촬영을 취소하고 3단계로 돌아가려면 MENU 버튼을 누릅니다.



6 화면의 화살표가 진행률 표시줄 끝에 오면 촬영이 종료되고 카메라가 파노라마 사진을 만듭니다.

참고

- 초점, 노출 등은 촬영이 시작될 때 사용된 값으로 고정됩니다.
- 화살표가 진행률 표시줄 끝에 도달하기 전에 OK 버튼을 누르거나 셔터 버튼을 다시 누르면 촬영이 종료되고 기록된 데이터에서 현재 지점까지 파노라마 사진이 기록됩니다.
- 다음과 같은 경우 촬영이 취소되고 오류가 표시될 수 있습니다.
 - 카메라가 너무 느리거나 빨리 패닝되는 경우/카메라가 대각선으로 패닝되는 경우/카메라가 화면의 화살표와 반대 방향으로 패닝되는 경우/렌즈가 줌 인되거나 줌 아웃되는 경우/패닝이 지정한 시간 내에 시작되지 않는 경우
- 파노라마 촬영에 사용할 수 없는 렌즈도 있습니다.

[키스톤 보정]

건물이나 풍경을 촬영한 사진에서 원근감 효과를 보정합니다.

1 AP 모드 메뉴에서 [키스톤 보정]를 선택하고(P. 37) **(OK)** 버튼을 누릅니다.

2 화면에서 효과를 보면서 수직 조정을 하고 사진의 구도를 잡습니다.

- 컨트롤 다이얼을 사용하여 보정량을 선택합니다.
- **△▽**를 사용하여 기록될 부분을 선택합니다. 보정량에 따라 기록된 영역을 선택하지 못할 수 있습니다.
- **(OK)** 버튼을 계속 누르고 있으면 변경 내용이 취소됩니다.



3 **INFO** 버튼을 누른 다음 수평 조정을 하고 사진의 구도를 잡습니다.

- 컨트롤 다이얼을 사용하여 보정량을 선택합니다.
- **<>**를 사용하여 기록될 부분을 선택합니다. 보정량에 따라 기록된 영역을 선택하지 못할 수 있습니다.
- **(OK)** 버튼을 계속 누르고 있으면 변경 내용이 취소됩니다.
- **INFO** 버튼을 눌러 원하는 대로 수직(2단계) 및 수평(3단계) 조정 표시 사이에서 전환합니다.



4 셔터 버튼을 반쯤 눌러서 초점을 맞춥니다.

- 초점 표시가 깜박이면 카메라의 초점이 맞지 않은 것입니다.

5 셔터 버튼을 끝까지 눌러 촬영합니다.

- 보정량이 증가할 경우:
 - 이미지가 거칠어짐
 - 잘라내기 부분의 줌 비율이 늘어남
 - 수직 및 수평 화면에서 잘라내기 위치를 다시 지정할 수 없음
- 화질로 [RAW]를 선택한 경우 사진은 RAW+JPEG 형식으로 기록됩니다.
- 컨버터 렌즈로는 원하는 결과를 얻지 못할 수 있습니다.
- 보정의 양에 따라 일부 AF 타겟이 표시 영역을 벗어날 수 있습니다. 카메라가 화면 바깥의 AF 타겟에 초점을 맞추면 아이콘 (**↑**, **↓**, **←** 또는 **→**)이 표시됩니다.
- [손떨림 보정]에 초점 거리가 선택되면 선택된 초점 거리에 대해 수정 내용이 조정됩니다. 마이크로 포서드 또는 포서드 렌즈를 사용하는 경우를 제외하고 [손떨림 보정] 옵션(P. 89)을 사용하여 초점 거리를 선택합니다.
- 키스톤 보정을 조정하는 동안에는 플래시 모드 또는 연속/셀프 타이머 모드를 선택할 때 **(D)** 버튼과 **(▽)** 버튼을 사용할 수 없습니다. 대신 LV 수퍼 컨트롤 패널을 사용하십시오(P. 77).

[AE 브라케팅]: 연속 촬영 컷에서 노출 변경

각 촬영 컷 별로 노출을 다르게 하여 연속 사진을 촬영합니다.

- 1 AP 모드 메뉴에서 [AE 브라케팅]을 선택합니다(P. 37).
- 2 ▽를 누르고, <D>를 사용해 촬영 컷 수를 선택하고 (OK) 버튼을 누릅니다.

3f	최적 노출(± 0.0 EV)로 첫 번째 컷, -1.0 EV로 두 번째 컷, $+1.0$ EV로 세 번째 컷을 촬영하여 총 3컷을 촬영합니다.
5f	최적 노출(± 0.0 EV)로 첫 번째 컷, -1.3 EV로 두 번째 컷, -0.7 EV로 세 번째 컷, $+0.7$ EV로 네 번째 컷, $+1.3$ EV로 다섯 번째 컷을 촬영하여 총 5컷을 촬영합니다.





- 3 셔터 버튼을 반쯤 눌러서 초점을 맞춥니다.
 - 초점 표시가 깜박이면 카메라의 초점이 맞지 않은 것입니다.
- 4 셔터 버튼을 끝까지 눌러 촬영합니다.
 - 설정된 컷 수만큼 촬영합니다.
 - 브라케팅 사용 중에는 [BKT] 표시등이 녹색으로 켜집니다.
 - 노출 보정용으로 현재 선택된 값이 브라케팅됩니다.

[포커스 브라케팅]: 연속 촬영 컷에서 초점 거리 변경

셔터 버튼을 누를 때마다 카메라는 8장의 사진을 촬영하며 촬영 컷마다 초점 거리가 달라집니다.

- 1 AP 모드 메뉴에서 [포커스 브라케팅]을 선택합니다(P. 37).
- 2 ▽를 누르고, <D>를 사용하여 각 촬영 컷 별 초점 거리 변화량을 선택하고, ⊕ 버튼을 누릅니다.

	각 촬영 컷 별로 초점 거리가 약간씩 바뀝니다.
	각 촬영 컷 별로 초점 거리가 크게 바뀝니다.

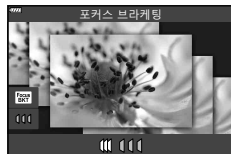

- 3 셔터 버튼을 반쯤 눌러서 초점을 맞춥니다.
 - 초점 표시가 깜박이면 카메라의 초점이 맞지 않은 것입니다.
- 4 셔터 버튼을 끝까지 눌러 촬영합니다.
 - 카메라가 각 촬영 컷마다 초점 거리를 바꿔 8장의 사진을 촬영합니다. 셔터 버튼을 반누름하면 선택한 초점 거리와 그 앞, 뒤 초점 거리에서 카메라가 사진을 촬영합니다.
 - 브라케팅 사용 중에는 [BKT] 표시등이 녹색으로 켜집니다.
 - 촬영 중에 줌을 조정하면 포커스 브라케팅이 종료됩니다.
 - 초점이 ∞ (무한대)에 도달하면 촬영이 종료됩니다.
 - 포커스 브라케팅은 전자식 셔터를 사용합니다.
 - Four Thirds 또는 일부 Micro Four Thirds 표준 규격의 마운트를 가진 렌즈에서는 포커스 브라케팅을 사용할 수 없습니다.

아트 필터 사용(ART 모드)

아트 필터를 사용하여 재미있는 예술적인 효과를 쉽게 즐길 수 있습니다.

1 모드 다이얼을 ART로 돌립니다.

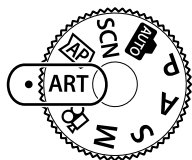

2 <D>를 사용하여 필터를 선택합니다.

- [팝 아트] 또는 [소프트 포커스]이 강조 표시되어 있을 때 슬라이더가 디스플레이에 나타납니다. 슬라이더를 사용하여 아트 필터 효과 (P. 50)의 정도를 조절합니다.



슬라이더

3 ▽를 누르고 <D>를 사용하여 강조 표시합니다.

- 사용 가능한 효과는 선택된 필터(소프트 포커스 효과, 토이포토 효과, 프레임 효과, 하얀 가장자리 효과, 별빛 효과, 컬러 필터, 모노크롬 컬러, 배경을 흐릿하게 또는 새도우 효과)에 따라 다릅니다.



슬라이더

4 ▽를 눌러서 노출 보정을 조절합니다.

- 슬라이더가 디스플레이에 나타납니다.
- 노출 보정을 조절하려면 컨트롤 다이얼을 돌립니다.
- 양수 값(+)을 선택하면 사진이 밝아지고 음수 값(-)을 선택하면 어두워집니다. 노출은 ±5.0 EV 간격으로 조절할 수 있습니다. 라이브 뷰에서 모니터의 밝기는 최대 ±3.0 EV로 조정됩니다. 노출이 ±3.0 EV를 초과하는 경우 플래시가 작동합니다.
- 노출 보정을 재설정하려면 노출 보정, OK 버튼을 누른 채 유지합니다.





노출 바

5 OK 버튼을 누릅니다.

6 촬영합니다.

- [] 버튼을 눌러 다른 아트 필터를 선택합니다. 효과가 표시되면 △를 누릅니다. [노출/밝기]가 표시되는 경우 ▽를 누릅니다.

**참고**

- [컬러 필터] (P. 93) 및 [모노크롬 컬러] (P. 94) 옵션은 일부 아트 필터에서 사용할 수 있습니다.
- 컨트롤 다이얼을 돌리거나  (△) 버튼을 누른 다음 <|>를 사용하여 촬영 컷 사이에서 노출 보정 (P. 69)을 조절할 수도 있습니다.
- 프로그램 시프트(P. 51)는  (△) 버튼을 누른 다음 △▽를 사용하여 조정할 수 있습니다.
- 터치 컨트롤도 사용할 수 있습니다.

아트 필터의 종류

팝 아트/II	색상의 아름다움을 강조하는 이미지를 생성합니다.
소프트 포커스	부드러운 톤의 분위기를 표현하는 이미지를 생성합니다.
넓고 은은한 컬러/II	빛을 전체적으로 분산시켜 이미지를 살짝 과도하게 노출시켜 따뜻한 빛을 표현하는 이미지를 생성합니다.
라이트 톤	그림자와 강조부분 모두를 부드럽게하여 고화질의 이미지를 생성합니다.
거친필름효과/II	흑백 이미지의 거친 부분을 표현하는 이미지를 생성합니다.
토이 포토/III/III	이미지 주변을 흐릿하게 처리하여 오래된 카메라나 장난감 카메라로 찍은 듯한 분위기를 연출하는 이미지를 생성합니다.
디오라마/II	채도와 콘트라스트 그리고 흐릿하고 초점에서 벗어난 영역을 강조하여 미니어처와 같은 이미지를 생성합니다.
크로스 프로세스/II	비현실적인 분위기를 표현하는 이미지를 생성합니다. 크로스 프로세스 II는 선홍색을 강조하는 이미지를 생성합니다.
온화한 세피아	그림자를 부각시키고 전체 이미지를 부드럽게 처리하여 고화질 이미지를 생성합니다.
드라마틱/II	밝은 부분과 어두운 부분을 부분적으로 대비를 증가시켜 색상의 차이를 강조하는 이미지를 생성합니다.
키라인/II	가장자리를 강조하고 일러스트레이션 스타일을 추가하는 이미지를 생성합니다.
수채화/II	어두운 영역을 제거하고 화이트 캔버스에 은은한 색상을 혼합하고 윤곽을 더욱 부드럽게 처리하여 부드럽고 밝은 이미지를 생성합니다.
빈티지/III/III	변색되고 바랜 인쇄 필름을 사용하여 노스탤직한 빈티지 톤의 일상 생활 분위기를 연출합니다.
선택티브 컬러/III/III	강조하고자 하는 색상을 추출하고 그밖의 모든 것은 모노톤을 유지하여 피사체를 인상적으로 표현합니다.
블리치 바이패스/II	영화 등에서 사용되는 "블리치 바이패스" 효과를 사용하여 거리 풍경이나 금속체를 촬영할 때 멋진 효과를 연출할 수 있습니다.
인스턴트 필름	피부 톤과 그림자 계조에 현대적인 느낌을 줍니다.

II 와 III 은 원본(I)을 변경한 버전입니다.

- 아트 필터의 이점을 극대화하려면, 촬영 기능 설정 중 일부를 해제해야 합니다.
- 현재 [RAW] 화질이 선택되어 있으면(P. 83) 화질은 자동으로 RAW+JPEG로 설정됩니다. 아트 필터는 JPEG 사본에만 적용됩니다.
- 피사체에 따라 톤의 전환이 자연스럽지 않거나 효과가 확실하게 나타나지 않거나 이미지가 "거칠게" 보일 수도 있습니다.
- 동영상을 녹화하는 동안에는 일부 효과가 보이지 않을 수 있습니다.
- 동영상 촬영할 때 선택하는 필터, 효과 및 동영상 화질은 재생 속도와 부드러움에 영향을 줄 수 있습니다.

아트 필터 효과의 정도 조절하기 (미세 조정)

사진을 찍기 전에 팝 아트 및 소프트 포커스에 대한 필터 효과의 정도를 조절할 수 있습니다.

1 아트 필터 메뉴에서 [팝 아트] 또는 [소프트 포커스]를 선택합니다 (P. 49).

- 슬라이더가 디스플레이에 나타납니다.
- 컨트롤 다이얼을 돌려서 아트 필터를 미세 조정합니다.
- 터치 컨트롤을 사용할 수도 있습니다.
- 효과를 디스플레이에서 확인할 수 있습니다.
- 필터 효과를 재설정하려면 **OK** 버튼을 누르고 있습니다.



슬라이더

2 **OK** 버튼을 누릅니다.

3 촬영합니다.

- 아트 필터를 다시 미세 조정하려면 **↶** 버튼을 누릅니다.

[선택티브 컬러] 사용

색상 중에 선택된 색조만 기록합니다.

1 아트 필터 메뉴에서 [선택티브 컬러I/II/III]를 선택합니다(P. 49).

- 화면에 컬러 링이 나타납니다.



2 컨트롤 다이얼을 회전하여 색상을 선택합니다.

- 효과를 화면에서 확인할 수 있습니다.
- 터치 컨트롤도 사용할 수 있습니다.

3 **OK** 버튼을 누릅니다.

4 촬영합니다.

- 촬영 후에 다른 컬러를 선택하려면 **↶** 버튼을 누릅니다.

카메라가 조리개와 셔터 속도를 선택하도록 하기(프로그램 모드)

P 모드는 카메라가 피사체 밝기에 따라 자동으로 최적의 조리개값과 셔터 속도를 설정하는 촬영 모드입니다. 모드 다이얼을 **P**로 설정합니다.

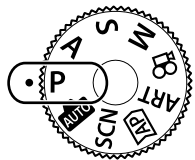

노출 보정량
조리개값
셔터 속도
촬영 모드

- 카메라로 선택한 셔터 속도와 조리개가 표시됩니다.
- 노출 보정(P. 69)은 컨트롤 다이얼을 회전하거나 \square (Δ) 버튼을 누른 다음 $\langle \rangle$ 를 사용하여 조정할 수 있습니다.
- 카메라가 적정 노출을 얻을 수 없는 경우에는 셔터 속도와 조리개값 표시가 깜빡입니다. 표시가 깜빡이는 순간의 조리개값은 렌즈의 종류와 초점거리에 따라 다릅니다. 고정된 [ISO] 설정을 사용하면 설정이 바뀝니다. \mathcal{I} "ISO 감도 변경(ISO)" (P. 79)

경고 표시 예 (깜박임)	상태	조치
	피사체가 너무 어두운 경우	플래시를 사용합니다.
	피사체가 너무 밝은 경우	<ul style="list-style-type: none"> • 카메라의 측광 범위를 초과했습니다. 상용 ND 필터(광량 조절을 위한)가 필요합니다. • [♥](무음) 모드에서는 셔터 속도가 1/16000초까지 가능합니다. \mathcal{I} "전자 셔터 (무음촬영 [♥])" (P. 75)

프로그램 시프트(Ps)

P 모드, **ART** 모드 및 일부 **AP** 모드에서는 동일한 노출을 주는 다른 조리개 및 셔터 속도 조합을 선택할 수 있습니다. \square (Δ) 버튼을 누른 다음 $\Delta \nabla$ 를 눌러 촬영 모드 옆에 "s"가 나타나도록 프로그램 시프트를 설정합니다. 프로그램 시프트를 취소하려면 "s"가 더 이상 표시되지 않을 때까지 $\Delta \nabla$ 누릅니다.

- 플래시를 사용하거나 다른 모드에서는 프로그램 시프트를 사용할 수 없습니다.



프로그램 시프트

조리개 선택(조리개 우선 모드)

A 모드는 조리개값을 선택하는 촬영 모드이며 적절한 셔터 속도를 카메라가 자동으로 조정할 수 있습니다. 모드 다이얼을 **A**로 돌린 다음 컨트롤 다이얼을 사용하여 조리개값을 선택합니다.

큰 조리개값에서는(작은 F-숫자) 심도(초점이 맞을 때 나타나는 초점 영역 앞 또는 뒷 부분)가 감소하고 배경의 세부 묘사가 부드러워집니다. 작은 조리개값(큰 F-숫자)에서는 심도가 증가합니다.

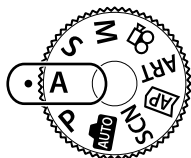

노출 보정량

조리개값

- (Δ) 버튼을 누른 후 $\Delta \nabla$ 를 사용하여 조리개를 선택할 수도 있습니다.
- 노출 보정(P. 69)은 컨트롤 다이얼을 회전하거나 (Δ) 버튼을 누른 다음 $\langle \triangleright$ 를 사용하여 조정할 수 있습니다.

조리개값 설정

조리개값 낮추기 \leftarrow \rightarrow 조리개값 높이기

F2.8 \leftarrow F4.0 \leftarrow **F5.6** \rightarrow F8.0 \rightarrow F11

(피사계 심도 감소) \leftarrow \rightarrow (피사계 심도 증가)

- 최적의 노출을 얻을 수 없는 경우에는 셔터 속도 화면이 깜박입니다. 고정된 [ISO] 설정을 사용하면 설정이 바뀝니다. "ISO 감도 변경(ISO)" (P. 79)

경고 표시 예 (깜박임)	상태	조치
	피사체의 노출이 부족한 경우	조리개값을 줄입니다.
	피사체의 노출이 과다한 경우	<ul style="list-style-type: none"> • 조리개값을 높입니다. • 경고 표시가 사라지지 않는 경우, 카메라의 측광 범위를 초과한 것입니다. 상용 ND 필터(광량 조절을 위한)가 필요합니다. • [\heartsuit](무음) 모드에서는 셔터 속도가 1/16000초까지 가능합니다. "전자 셔터 (무음촬영 [\heartsuit])" (P. 75)

셔터 속도 선택(셔터 우선 모드)

S 모드는 셔터 속도를 선택하는 촬영 모드이며 적절한 조리개값을 카메라가 자동으로 조절할 수 있습니다. 모드 다이얼을 **S**로 돌린 다음 컨트롤 다이얼을 사용하여 셔터 속도를 선택합니다.

빠른 셔터 속도에서는 빠르게 움직이는 피사체의 모션이 정지합니다. 느린 셔터 속도에서는 움직이는 피사체가 흐려져서 모션이 추가됩니다.

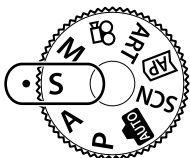

노출 보정량

셔터 속도

- (Δ) 버튼을 누른 후 Δ / ∇ 를 사용하여 셔터 속도를 선택할 수도 있습니다.
- 노출 보정(P. 69)은 컨트롤 다이얼을 회전하거나 (Δ) 버튼을 누른 다음 \langle / \rangle 를 사용하여 조절할 수 있습니다.

셔터 속도 설정

느린 셔터 속도 ← → 빠른 셔터 속도
 60" ← 15 ← 30 ← **60** → 125 → 250 → 4000
 (모션 추가) ← → (모션 정지)

- 최적의 노출을 얻을 수 없는 경우에는 조리개값 화면이 깜박입니다. 표시가 깜박이는 순간의 조리개값은 렌즈의 종류와 초점거리에 따라 다릅니다. 고정된 [ISO] 설정을 사용하면 설정이 바뀝니다. "ISO 감도 변경(ISO)" (P. 79)

경고 표시 예 (깜박임)	상태	조치
2000	피사체의 노출이 부족한 경우	셔터 속도를 느리게 설정합니다.
125	피사체의 노출이 과다한 경우	<ul style="list-style-type: none"> • 셔터 속도를 빠르게 설정합니다. • 경고 표시가 사라지지 않는 경우, 카메라의 측광 범위를 초과한 것입니다. 상용 ND 필터(광량 조절을 위한)가 필요합니다. • [♥](무음) 모드에서는 셔터 속도가 1/16000초까지 가능합니다. "전자 셔터 (무음촬영 [♥])" (P. 75)

조리개 및 셔터 속도 선택(수동 모드)

M 모드는 조리개값과 셔터 속도를 모두 사용자가 선택하는 촬영 모드입니다. 벌브, 타임, 라이브 콤포지트 촬영도 가능합니다. 모드 다이얼을 **M**으로 설정하고 컨트롤 다이얼을 돌려 셔터 속도를 조정한 다음 **[M]** (**Δ**) 버튼을 누르고 컨트롤 다이얼을 돌려 조리개를 조정합니다.

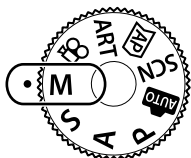

적정 노출과의 차이

- **[M]** (**Δ**) 버튼을 누른 후 **Δ**/**▽**를 사용하여 셔터 속도를 선택할 수도 있습니다.
- **[M]** (**Δ**) 버튼을 누른 후 **<**/**>**를 사용하여 조리개를 선택할 수도 있습니다.
- 사용자가 설정한 조리개값과 셔터 속도에 의해 결정되는 노출과 카메라가 측정한 적정 노출 간의 차이가 모니터에 표시됩니다.
- 셔터 속도는 1/4000에서 60초 사이의 값 또는 **[BULB]**, **[LIVE TIME]**, **[LIVECOMP]**로 설정할 수 있습니다.
- **[♥]**(무음) 모드에서는 셔터 속도가 1/16000초까지 가능합니다. **[M]** "전자 셔터 (무음촬영 [♥])" (P. 75)
- 모니터에 표시된 이미지의 밝기는 조리개 및 셔터 속도에 따라 변합니다. 촬영 중에 피사체를 계속 볼 수 있도록 화면 밝기를 보정할 수 있습니다. **[LV감도확장]**(P. 127)
- **[노이즈 감소]**를 설정했을 때에도, 노이즈 및/또는 광점이 모니터에 표시되는 이미지 및 특정 환경 조건(온도 등)과 카메라 설정에 따른 촬영 이미지에서 여전히 눈에 띌 수 있습니다.

이미지의 노이즈

느린 셔터 속도로 촬영할 때는 화면에 노이즈가 나타날 수가 있습니다. 이러한 현상은 정상적으로 빛에 노출되지 않은 이미지 촬상소자 부분에 전류가 생성되어 촬상소자나 촬상소자의 내부 드라이브 회로의 온도가 상승할 때 발생합니다. 고온에서 ISO가 높게 설정된 상태로 촬영할 때에도 같은 현상이 나타날 수 있습니다. 이러한 노이즈를 줄이기 위해 노이즈 감소 기능이 작동됩니다. **[노이즈 감소]**(P. 128)

긴 노출 시간으로 촬영(BULB/LIVE TIME)

불꽃놀이 및 야경과 같은 사진을 촬영할 때 사용합니다.

M 모드에서 모니터에 [BULB] 또는 [LIVE TIME]이 표시될 때까지 그림에 표시된 방향으로 컨트롤 다이얼을 회전합니다.

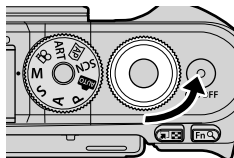

2

촬영

벌브 촬영(BULB): 셔터 버튼을 누르고 있는 동안에는 셔터가 열려 있게 됩니다. 셔터 버튼을 놓으면 노출이 종료됩니다. 노출이 진행되는 동안 렌즈를 통한 뷰가 표시되지 않습니다.

시간 촬영(LIVE TIME): 셔터 버튼을 끝까지 누르면 노출이 시작됩니다. 노출을 종료하려면 셔터 버튼을 끝까지 다시 누릅니다. 노출이 진행되는 동안 렌즈를 통한 뷰가 표시됩니다.

- **MENU** 버튼을 눌러 [라이브 벌브] 또는 [라이브 시간] 촬영에 대한 표시 간격을 선택합니다. 노출이 진행되는 동안 화면을 비활성화하려면 [Off]를 선택합니다.
- 노출이 진행되는 동안 화면을 새로 고침하려면 모니터를 탭하거나 셔터 버튼을 반누름하십시오 ([LIVE TIME] 전용).
- 일부 ISO 감도 설정에서는 [BULB]와 [LIVE TIME]을 사용할 수 없습니다.
- 카메라 흔들림으로 인한 흐려짐을 줄이려면 카메라를 삼각대에 단단히 고정시키고 무선 원격 모드에서 **OI.Share**를 통해 제어되는 원격 셔터 릴리즈를 사용하십시오(P. 141).
- 촬영 중에는 다음 기능에 대한 설정에 몇 가지 제한이 있습니다.
연속 촬영, 셀프 타이머 촬영, 인터벌 촬영, 손떨림 보정 등.

라이브 콤포지트 촬영(암부 및 명부 보정)

여러 노출을 합성하여 배경 밝기를 변경하지 않고 별이나 불꽃놀이 및 다른 물체의 광적을 기록하는 사진을 만듭니다.

1 M 모드에서 셔터 속도를 [LIVECOMP]로 설정합니다.

- M 모드에서 모니터에 [LIVECOMP]이 표시될 때까지 그림에 표시된 방향으로 컨트롤 다이얼을 회전합니다.

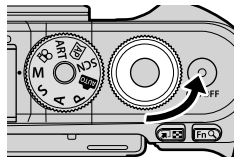

2 MENU 버튼을 눌러 [합성 촬영 설정]을 표시하고 △▽를 눌러 개별 노출별로 노출 시간을 선택합니다.

3 셔터 버튼을 눌러 카메라를 준비합니다.

- 카메라가 노이즈 감소 참조용으로 프레임을 촬영합니다.
- 카메라가 준비되면 모니터에 [합성 촬영이 가능합니다.]가 표시됩니다.

4 셔터 버튼을 반쯤 눌러서 초점을 맞춥니다.

- 초점 표시가 깜박이면 카메라의 초점이 맞지 않은 것입니다.

5 셔터 버튼을 끝까지 눌러서 라이브 콤포지트 촬영을 시작합니다.

- 각 노출과 함께 모니터에 합성 이미지가 표시됩니다.



6 셔터 버튼을 다시 누르면 촬영이 중지됩니다.

- 변하는 결과를 모니터에서 확인하고 원하는 결과를 얻었으면 셔터 버튼을 눌러 촬영을 종료하십시오.
- 최대 합성 촬영 시간은 3시간입니다. 그러나 사용 가능한 촬영 시간은 촬영 조건, 카메라의 충전 상태에 따라 달라집니다.
- 사용 가능한 ISO 감도 설정에는 제한이 있습니다.
- 카메라 흔들림으로 인한 흐려짐을 줄이려면 카메라를 삼각대에 단단히 고정시키고 무선 원격 모드에서 **OI.Share**를 통해 제어되는 원격 셔터 릴리즈를 사용하십시오(P. 141).
- 촬영 중에는 다음 기능에 대한 설정에 몇 가지 제한이 있습니다.
연속 촬영, 셀프 타이머 촬영, 인터벌 촬영, 손떨림 보정 등.

터치 스크린 작동을 사용하여 촬영

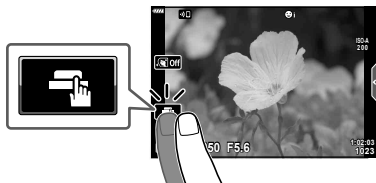
 를 터치하면 터치 스크린 설정이 순환됩니다.



	피사체를 두드리면 초점이 맞춰지고 자동으로 셔터가 작동됩니다. 이 기능은 동영상 모드 및 벌브, 시간 또는 합성 촬영 중에 사용할 수 없습니다.
	터치 스크린 조작이 해제되어 있습니다.
	살짝 눌러 AF 타겟과 초점 프레임을 표시하고 선택한 영역의 피사체에 초점을 맞춥니다. 셔터 버튼을 눌러 사진을 촬영할 수 있습니다.

■ 피사체 미리 보기()

1 디스플레이의 피사체를 터치합니다.

- AF 타겟이 표시됩니다.
- 슬라이더를 사용하여 프레임 크기를 선택합니다.
- AF 타겟 표시를 끄려면  를 터치합니다.



2  를 눌러 프레임 위치를 확대합니다.

- 사진이 확대된 상태에서 손가락을 사용하여 화면을 스크롤합니다.
-  를 터치하여 줌 표시를 취소합니다.
- 동영상 모드에서는 대상의 크기를 조정하거나 확대할 수 없습니다.

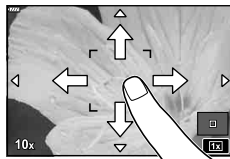





- 다음과 같은 상황에서는 터치스크린이 작동되지 않습니다.
원터치 WB, 버튼 또는 다이얼을 사용하는 동안 등.
- 손톱이나 기타 날카로운 물체로 화면을 건드리지 마십시오.
- 장갑을 끼거나 모니터에 커버가 씌워져 있으면 터치스크린이 잘 작동되지 않을 수 있습니다.
- 터치 스크린 조작을 해제할 수 있습니다.  [터치 스크린 설정](P. 131)

사진 촬영 모드에서 동영상 녹화하기

모드 다이얼이  위치에 있지 않더라도  버튼을 사용하여 동영상 촬영을 할 수 있습니다.

- [ REC]가  버튼에 지정되어 있는지 확인합니다(P. 97).

1 버튼을 누르면 촬영이 시작됩니다.

- 촬영하는 동영상이 모니터에 표시됩니다.
- 촬영 중 화면을 터치하여 초점 위치를 변경할 수 있습니다.

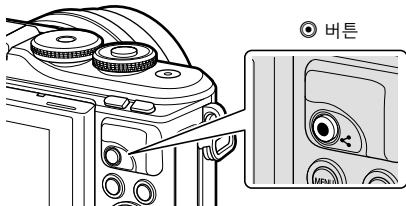

2 버튼을 다시 누르면 촬영이 종료됩니다.

- 터치 작동과 버튼 작동 소리가 녹음될 수 있습니다.
- 카메라에 사용되는 CMOS 이미지 센서는 움직이는 피사체의 사진을 왜곡시키는 “롤링 셔터” 효과를 생성합니다. 이 왜곡은 빠르게 움직이는 피사체의 사진 또는 촬영 중 카메라가 움직일때 발생하는 물리적인 현상입니다. 이는 장초점 거리에서 촬영한 사진에서 특히 두드러집니다.
- 동영상 파일의 크기가 4GB를 초과하는 경우 파일은 자동으로 분할됩니다. (촬영 조건에 따라 4GB 이하의 동영상은 여러 파일로 분할될 수 있습니다.)
- 장시간 카메라를 사용하면 화상 장치의 온도가 상승하게 되며, 화상에 노이즈 및 유색 흐름이 발생할 수 있습니다. 카메라를 잠시 끕니다. ISO 감도를 높게 설정하면 촬영한 화상에 노이즈 및 유색 흐름이 발생할 수도 있습니다. 온도가 더욱 올라가는 경우, 카메라는 자동으로 꺼집니다.
- Four Thirds 시스템 렌즈를 사용하는 경우, 동영상 촬영 중에 AF는 작동하지 않습니다.
- 다음 상황에서는  버튼을 사용하여 동영상을 녹화할 수 없습니다.
셔터 버튼을 반쯤 누르고 있는 동안, 별브, 시간, 합성, 연사 또는 타임 랩스 사진 촬영 중 또는 SCN 모드에서 전자 인물사진, 핸드헬드 스타라이트, 파노라마 또는 백라이트 HDR이 선택되어 있을 때 또는 AP 모드에서 키스톤 보정, 파노라마, 라이브 타임, 다중 노출 또는 HDR이 선택되어 있을 때
- 카메라가 동영상 모드로 초점을 맞추면 전자음이 울리지 않습니다.

참고

- AF 모드와 같은 설정에서는 동영상 및 사진에 대해 별도로 설정할 수도 있습니다.
 “동영상 메뉴 사용” (P. 119)

동영상 모드에서 동영상 녹화하기

동영상 모드를 사용하면 사진 촬영 모드에서 가능한 효과를 활용하는 동영상을 만들 수 있습니다.

- 사진과 같은 방식으로 동영상에 효과를 추가할 수 있습니다. “동영상에 효과 추가” (P. 87)

1 모드 다이얼을 으로 돌립니다.

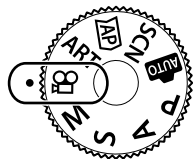

2 를 사용하여 동영상 모드를 선택합니다 (P. 60).

- 일부 모드는 를 사용해 액세스할 수 있는 추가 옵션을 제공합니다.



3 버튼을 눌러 하이라이트된 모드를 선택합니다.

- 버튼을 눌러 다른 동영상 모드를 선택합니다. 추가 옵션이 표시되면 를 누릅니다.

4 버튼을 눌러 촬영을 시작합니다.

- [REC]가 버튼에 지정되어 있는지 확인합니다(P. 97).
- 버튼을 다시 누르면 촬영이 종료됩니다.
- 녹음 중 녹음 레벨 미터에 사운드 레벨이 표시됩니다. 미터가 적색 구간으로 확장될수록 녹음 레벨이 높아집니다.
- 녹화 단계는 동영상 메뉴에서 조정할 수 있습니다. [녹음볼륨조정] (P. 119)

녹음 레벨 미터







- 카메라가 동영상 모드로 초점을 맞추면 전자음이 울리지 않습니다.

참고

- 촬영 중에 카메라 조작으로 인해 발생하는 녹화 작동 소리가 나지 않도록 할 수 있습니다. “동영상 촬영할 때 무음 기능 사용” (P. 66)
- 터치 컨트롤도 사용할 수 있습니다.

동영상 모드 옵션

동영상 모드	설명	
 표준	표준 동영상을 촬영하거나 선택한 효과로 동영상을 촬영합니다.	61
 4K	4K 동영상을 촬영합니다.	—
 클립	여러 개의 짧은 동영상을 포함하는 단일 동영상 파일을 만듭니다.	63
 고속	슬로우 모션 동영상을 녹화합니다. 사운드는 녹음되지 않습니다.	66

- 사용 가능한 화상효과설정은 동영상 모드에 따라 다릅니다.
- [4K] 또는 [고속] 모드로 촬영할 때 UHS 속도 클래스 3의 UHS-I 메모리 카드를 사용합니다.
- [표준] 또는 [클립] 모드로 촬영할 때는 속도 등급이 10 이상인 메모리 카드를 사용하십시오.
- 시스템에 따라 일부 컴퓨터에서는 [4K]에서 녹화된 동영상이 재생되지 않을 수도 있습니다. 컴퓨터에서 4K 동영상을 볼 때 시스템 요구 사항에 대한 자세한 내용은 OLYMPUS 웹 사이트를 참조하십시오.





동영상 효과

동영상에 다양한 효과를 추가할 수 있습니다. 렌즈를 줌하지 않고도 선택한 프레임을 확대할 수 있습니다.

- 1 동영상 모드 옵션에서 [표준]을 선택합니다(P. 60) **OK** 버튼을 누릅니다.
 - 라이브 컨트롤을 사용하여 동영상 화질(프레임 크기 및 속도) 옵션을 선택합니다(P. 84).
- 2 **OK** 버튼을 누르면 촬영이 시작됩니다.
- 3 사용하고자 하는 효과의 화면 아이콘을 터치합니다.
 - 촬영 중에 효과를 추가하려면 화면을 누릅니다.
 - 일부 효과는 녹화를 시작하기 전에 화면을 눌러 추가할 수 있습니다.



동영상 효과

동영상 효과	설명
 아트 페이드	선택된 화상 효과 설정으로 동영상을 녹화합니다. 페이드 효과는 장면 사이의 전환에 적용됩니다.
 스크래치 효과	오래된 영화와 비슷한 훼손 및 먼지같은 노이즈를 무작위로 적용합니다.
 멀티 에코	잔상 이미지 효과를 적용합니다. 잔상은 피사체가 움직인 후에 나타납니다.
 원샷 에코	아이콘을 터치할 때 잔상이 잠시 나타나지만 시간이 지나면 사라집니다.
 동영상 텔레컨버터	렌즈 줌을 사용하지 않고 이미지의 일부를 확대합니다. 카메라를 고정한 채 선택한 이미지 부분을 확대할 수 있습니다.

- 4 **OK** 버튼을 다시 누르면 촬영이 종료됩니다.
 - **INFO** 버튼도 동영상 촬영 중 촬영 정보 표시를 제어합니다. 단, 녹화 중에 **INFO** 버튼을 누르면 아트 페이드 및 동영상 텔레컨버터를 제외한 모든 동영상 효과가 취소됩니다.

■ 아트 페이드

아이콘을 터치합니다. 화상효과설정의 아이콘을 터치하면 효과가 점진적으로 적용됩니다.

- 부분 컬러로 촬영한 동영상은 **ART** 모드에서 선택한 색상을 사용합니다.

■ 스크래치 효과

효과를 적용할 아이콘을 터치합니다. 다시 터치하면 효과가 취소됩니다.

■ 멀티 에코

효과를 적용할 아이콘을 터치합니다. 다시 터치하면 효과가 취소됩니다.

■ 원샷 에코

아이콘을 터치할 때마다 효과가 추가됩니다.

■ 동영상 텔레컨버터

1 아이콘을 터치하면 확대 프레임이 표시됩니다.

- 화면을 터치하거나 $\Delta \nabla < \triangleright$ 를 사용하여 확대 프레임의 위치를 변경할 수 있습니다.
- \odot 버튼을 계속 누르고 있으면 확대 프레임이 중앙 위치로 돌아갑니다.



2 을 터치하면 확대 프레임의 영역에서 확대됩니다.

-  을 터치하면 확대 프레임 표시로 돌아갑니다.

3 를 터치하거나 \odot 버튼을 눌러 확대 프레임을 취소하고 동영상 텔레컨버터 모드를 종료합니다.

- 셀프 포트레이트 모드에서는 동영상 텔레컨버터를 사용할 수 없습니다.
- 두 개의 효과를 동시에 적용할 수 없습니다.
- 일부 효과는 영상 모드에 따라 사용하지 못할 수 있습니다.
- 아트 필터 또는 동영상 효과를 사용하면 초당프레임수가 떨어질 수 있습니다.

클립에서 동영상 만들기

2

촬영

여러 개의 짧은 동영상(클립)을 포함하는 단일 동영상 파일을 만들 수 있습니다. 클립은 여러 그룹으로 나눌 수 있습니다("내 클립"). 또한 정지 화상을 내 클립 동영상에 추가할 수 있습니다(P. 109).

클립 녹화하기

- 1 동영상 모드 옵션에서 [클립]을 선택합니다(P. 60).
- 2 ▽를 누르고, <D>를 사용해 클립 길이를 선택하고 OK 버튼을 누릅니다.
 - 라이브 컨트롤을 사용하여 동영상 화질(프레임 크기 및 속도) 옵션을 선택합니다(P. 84).
- 3 ● 버튼을 눌러 촬영을 시작합니다.
 - 선택한 기록 시간에 도달하면 촬영이 자동 종료됩니다.
 - 녹화 시간을 연장하려면 녹화 중에 ● 버튼을 누릅니다. 버튼을 반복해서 누르면 녹화 시간을 최대 16초까지 연장할 수 있습니다.
 - 새 클립이 내 클립에 추가됩니다.

△	내 클립을 시작부터 재생합니다.
▽	클립을 저장할 내 클립과 클립을 추가할 위치를 변경합니다. <D>를 사용하여 내 클립에서 클립을 추가할 위치를 변경합니다.
OK	다음 클립을 녹화할 준비를 합니다.
🗑️	촬영 클립을 삭제합니다.



- 4 ● 버튼을 눌러 다음 클립을 촬영합니다.
 - 확인 화면이 사라지고 다음 클립 촬영이 시작됩니다.
 - 새 클립은 이전 클립과 마찬가지로 내 클립 그룹에 추가됩니다.
 - 다른 프레임 사이즈 또는 레이트로 녹화된 동영상은 다른 내 클립 그룹에 저장됩니다.

새로운 내 클립 작성

3단계에서 ▽를 누릅니다.

△▽를 사용하여 클립을 꺾기로 이동하고 OK 버튼을 누릅니다.



내 클립에서 클립 삭제

3단계에서 ▾를 누릅니다.

△ ▾ <▷를 사용하여 클립을 Ⓜ로 이동하고 Ⓚ 버튼을 누릅니다.

- 내 클립에서 제거된 클립은 보통 동영상 파일이 됩니다.
- 재생 중에 클립을 제거할 수 있습니다. Ⓚ “내 클립에서 클립 제거” (P. 109)



팁

- 제거된 클립을 내 클립에 다시 추가할 수 있습니다. Ⓚ “정지화상을 내 클립에 추가하기” (P. 109)

“내 클립” 편집

내 클립에서 단일 동영상 파일을 생성할 수 있습니다.

촬영 클립은 내 클립에 저장됩니다. 동영상 클립과 정지 화상을 내 클립에 추가할 수 있습니다 (P. 109). 또한 화면 전환 효과와 아트 필터 효과를 추가할 수 있습니다.

1 ▶를 누른 다음 Ⓚ 버튼을 누르면 내 클립을 반복해서 재생할 수 있습니다.

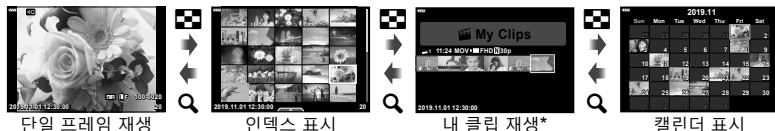

* 하나 이상의 내 클립이 생성된 경우 여기에 표시됩니다. ▶ 버튼을 누른 후 Ⓚ가 표시된 항목을 선택하고 Ⓚ 버튼을 누르고 표시되는 메뉴에서 [내 클립 관리]를 선택하면 내 클립 재생 화면을 볼 수 있습니다.

2 △ ▾를 사용하여 내 클립을 선택하고 <▷로 클립을 선택한 후, Ⓚ 버튼을 누릅니다.

- 클립 메뉴가 표시됩니다.

내 클립 재생	처음부터 시작하여 내 클립의 파일들을 순서대로 재생합니다.
동영상 재생	선택한 클립을 동영상으로 재생합니다.
내 클립 내보내기	내 클립에 있는 파일을 동영상 파일로 내보냅니다.
순서 재정렬	내 클립의 파일을 이동하거나 추가합니다.
다음 추가위치로 설정	다음에 촬영할 때부터 동일한 설정에서 촬영된 동영상이 이 클립에 추가됩니다.
내 클립에서 제거	선택한 클립을 내 클립에서 제거합니다. 그런 다음 클립이 일반 동영상 파일로 취급됩니다. Ⓚ “내 클립에서 클립 제거” (P. 109)

3 원하는 동영상에 있는 내 클립이 선택된 상태에서 [내 클립 내보내기]를 선택하고 **OK** 버튼을 누릅니다.

4 **△▽**를 사용하여 항목을 선택하고 **OK** 버튼을 누릅니다.

클립 효과	6 종류의 아트 효과를 적용할 수 있습니다.
전환 효과	페이드 효과를 적용합니다.
BGM	[Happy Days] 또는 [Off]를 설정할 수 있습니다.
녹음된 클립 볼륨	[BGM]을 [Happy Days]으로 설정하면 동영상에 기록된 사운드의 볼륨을 설정할 수 있습니다.
녹음된 클립 사운드	[On]으로 설정하면 사운드가 녹음된 동영상을 만들 수 있습니다. [BGM]이 [Off]로 설정되어 있을 때만 이 설정을 사용할 수 있습니다.
미리보기	편집된 내 클립의 파일들을 순서대로(첫 번째 파일부터 시작) 미리 볼 수 있습니다.

5 편집을 마쳤으면 [내보내기 시작]을 선택하고 **OK** 버튼을 누릅니다.

- 통합된 앨범이 단일 동영상으로 저장됩니다.
- 동영상을 내보내기하려면 시간이 걸릴 수 있습니다.
- 내 클립의 최대 길이는 15분이고 최대 파일 크기는 4 GB입니다.
- 카드를 꺼내거나 삽입하거나 삭제하거나 또는 보호 기능을 사용하고 나면 내 클립이 표시되는데 시간이 다소 걸릴 수 있습니다.
- 내 클립은 최대 99개까지 그리고 클립당 컷은 최대 99개까지 기록할 수 있습니다. 최대값은 내 클립의 파일 크기와 길이에 따라 달라질 수 있습니다.
- 클립 외에 다른 동영상을 내 클립에 추가할 수 없습니다.

[Happy Days] 외의 BGM

[Happy Days]가 아닌 기타 BGM을 사용하려면 Olympus 웹사이트에서 카드로 다운로드한 데이터를 기록하고 4단계에서 [BGM]으로 선택합니다. 다운로드하려면 다음 웹사이트를 방문하십시오.

<http://support.olympus-imaging.com/bgmdownload/>

슬로우 모션 동영상 녹화하기

슬로우 모션 동영상을 녹화합니다. 120 fps로 촬영된 장면이 30 fps로 재생됩니다. 화질은 [HD]와 동급입니다.

- 1 동영상 모드 옵션에서 [고속]을 선택합니다(P. 60) **OK** 버튼을 누릅니다.
- 2 **○** 버튼을 눌러 촬영을 시작합니다.
 - **○** 버튼을 다시 누르면 촬영이 종료됩니다.
 - 초점과 노출은 촬영이 시작될 때 고정됩니다.
 - 최대 20초 동안 계속 녹화할 수 있습니다.
 - 사운드는 녹음되지 않습니다.

동영상 촬영할 때 무음 기능 사용

촬영 중에 카메라 조작으로 인해 발생하는 녹화 작동 소리가 나지 않도록 할 수 있습니다.

무음 촬영 탭을 터치하여 기능 항목을 표시합니다.

항목을 터치하고 나서 표시된 화살표를 터치하여 설정을 선택합니다.

- 전동 줌*, 녹음볼륨조정, 조리개, 셔터 속도, 노출 보정, ISO 감도
 - * 파워 줌 렌즈에서만 사용 가능합니다.
- 사용할 수 있는 옵션은 촬영 모드에 따라 달라집니다.
- 이 옵션은 셀프 인물 촬영 모드에서 사용할 수 없습니다 (P. 67).



셀프 인물 촬영 모드로 사진 촬영

모니터를 뒤집으면 프레임을 미리 보면서 자기사진을 촬영할 수 있습니다.

1 모니터를 아래로 살짝 눌러 아래 방향으로 돌립니다.

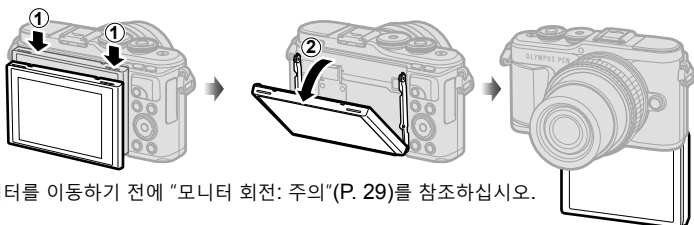

모니터를 이동하기 전에 "모니터 회전: 주의"(P. 29)를 참조하십시오.

- 파워 줌 렌즈가 부착된 경우 카메라의 각도가 와이드로 자동 전환됩니다.
- 셀프인물촬영 메뉴가 모니터에 표시됩니다.
- 촬영 모드에 따라 다양한 아이콘을 표시할 수 있습니다.



	셔터 터치	아이콘을 터치한 경우 약 1초 뒤에 셔터가 해제됩니다.
	동영상	이 아이콘을 터치하면 동영상 녹화가 시작됩니다. 녹화를 중지하려면 () 아이콘을 누르십시오. 클립을 녹화하려면 ()을 한 번 더 터치하여 녹화 시간 (최대 16초까지)을 연장하십시오.
	재생	스위치를 터치하면 재생 모드로 전환됩니다(P. 112).
	원터치 e-포트레이트	이 기능을 켜면 피부가 부드럽고 투명하게 보입니다.
	원터치 개인설정 셀프타이머	셀프타이머를 사용하여 3개 프레임을 촬영합니다. 사용자 셀프 타이머를 사용하여 셔터를 놓는 횟수와 간격을 설정할 수 있습니다. "사용자 셀프 타이머" (P. 74).
	밝기 조절 (노출 보정)	[+] 또는 [-] 아이콘을 터치하여 밝기를 조절합니다.

- 2 촬영 구도를 잡습니다.
 - 손가락이나 카메라 스트랩이 렌즈를 가리지 않도록 주의하십시오.
- 3 를 터치하고 촬영합니다.
 - 모니터에 표시된 피사체를 터치하거나 셔터 버튼을 눌러 촬영할 수도 있습니다.
 - 촬영 이미지가 모니터에 표시됩니다.
- 카메라를 한 손에 들고 터치 스크린을 사용할 때 카메라를 떨어 뜨리지 않도록 주의하십시오.

노출 조절(☒ 노출보정)

양수 값(“+”)을 선택하면 사진이 밝아지고 음수 값(“-”)을 선택하면 어두워집니다. 노출은 ±5.0 EV 간격으로 조절할 수 있습니다.



- **P** 모드, **ART** 모드, 동영상 모드 및 일부 **[AP]** 모드에서는 컨트롤 다이얼을 회전하거나 **[Δ]** 버튼을 누른 다음 **<D>**를 사용하여 노출 보정을 조정할 수 있습니다.
- **A** 모드 및 **S** 모드에서는 **[☒]** (**[Δ]**) 버튼을 누른 다음 컨트롤 다이얼을 회전하거나 **<D>**를 사용하여 노출 보정을 조정할 수 있습니다.
- **[M]**, **M**, **SCN** 모드에서 또는 **[AP]** 모드에서 라이브 시간이나 파노라마를 선택한 경우에는 노출 보정을 사용할 수 없습니다.
- 라이브 뷰에서 모니터의 밝기는 최대 ±3.0 EV로 조정됩니다. 노출이 ±3.0 EV를 초과하는 경우, 플래시가 작동합니다.
- 동영상은 최대 ±3.0 EV까지의 범위로 보정할 수 있습니다.

☞ 참고

- 컨트롤 다이얼의 역할은 **[*]** 개인설정 메뉴에서 변경할 수 있습니다.
[☞] [다이얼기능] (P. 126)

디지털 줌(디지털 텔레컨버터)

현재 줌 비율 이상으로 확대하려면 **Fn** 버튼을 누릅니다. 화면 줌 비율은 두 배가 되고 촬영한 모든 사진은 모니터에서 보이는 영역을 보여줍니다.

- 모니터에 **[Z]**가 표시됩니다.
- **Fn** 버튼에 다른 역할이 지정되어 있으면 **[Q]**를 선택합니다(P. 97).
- 디지털 줌을 종료하려면 **Fn** 버튼을 다시 누르십시오.
- 파노라마를 **SCN** 모드에서 선택하거나, **[AP]** 모드에서 다중노출, 파노라마 또는 키스톤 보정을 선택하거나 동영상 모드에서 [표준]을 선택할 때 디지털 줌을 사용할 수 없습니다.
- RAW 화상이 표시되는 경우에는 모니터에서 볼 수 있는 영역이 프레임으로 표시됩니다.
- AF 타겟이 취소됩니다.

AF 타겟 모드 선택(AF 타겟 설정)

자동 초점을 위한 초점 영역의 위치와 크기를 선택할 수 있습니다. 또한 얼굴 인식 AF(P. 71)를 선택할 수 있습니다.

- 1 [:::] (<) 버튼을 누릅니다.
- 2 컨트롤 다이얼을 사용하여 [I ▪] (단일 타겟) 또는 [I ≡] (9-타겟 그룹)을 선택합니다.

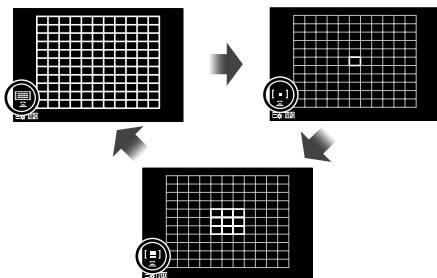

[:::] 모든 타겟	모든 초점 대상 중에서 자동으로 선택됩니다.
[I ▪] 단일 타겟	단일 AF 타겟을 선택할 수 있습니다.
[I ≡] 9-타겟 그룹	카메라가 선택된 아홉 개의 타겟 그룹에서 타겟을 자동으로 선택합니다.

- 그룹 타겟 모드가 설정되면 단일 타겟 모드는 동영상 촬영에 자동적으로 적용됩니다.
- Four Thirds 시스템 렌즈를 사용할 때에는, 카메라는 자동으로 단일 대상 모드로 전환됩니다.

참고

- 2단계에서 **INFO** 버튼을 누른 다음 $\Delta \nabla$ 를 사용하여 선택할 수도 있습니다.

AF 타겟 설정

단일 타겟 또는 그룹 타겟 위치를 선택합니다.

- 1 [:::] (<) 버튼을 누릅니다.
 - [:::] (전체 타겟)]을 선택할 경우, 컨트롤 다이얼을 사용하여 [I ▪] (단일 타겟) 또는 [I ≡] (9-타겟 그룹)]을 선택합니다.
- 2 $\Delta \nabla < \triangleright$ 를 사용하여 초점 영역을 선택합니다.
 - AF 타겟의 크기와 개수는 종횡비(P. 83) 및 [디지털 텔레컨버터](P. 115)에서 선택한 옵션에 따라 달라집니다.

참고

- 2단계에서 **INFO** 버튼을 누른 다음 컨트롤 다이얼을 사용하여 선택할 수도 있습니다.
- 터치 컨트롤도 사용할 수 있습니다.

얼굴 인식 AF/눈 우선 AF

카메라가 얼굴을 인식하고 초점과 디지털 ESP를 맞춥니다.

- 1 **[AF-ON] (<|>)** 버튼을 누릅니다.
- 2 **INFO** 버튼을 누릅니다.
 - 얼굴 및 눈 우선 설정을 조정할 수 있습니다.
- 3 **<|>**를 사용하여 옵션을 선택하고 **OK**를 누릅니다.

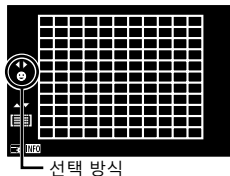

얼굴 인식 On	얼굴 인식이 켜졌습니다.
얼굴 인식 Off	얼굴 인식이 꺼졌습니다.
얼굴 & 눈 우선 On	얼굴 인식 AF의 경우 자동 초점 시스템이 카메라에 가장 가까운 눈동자를 선택합니다.

- 4 카메라를 피사체에 맞춥니다.
 - 얼굴이 인식되면 흰색 프레임으로 표시됩니다.
- 5 셔터 버튼을 반누름하여 초점을 맞춥니다.
 - 흰색 프레임 안의 얼굴에 초점이 맞춰지면 프레임이 녹색으로 바뀝니다.
 - 카메라에 피사체의 눈이 감지되면 선택한 눈 위에 녹색 프레임이 표시됩니다.
(눈 우선 AF)
- 6 셔터 버튼을 완전히 눌러 촬영합니다.



- 연사 촬영 중 얼굴 인식 우선 순위는 각 순서에서 첫 번째 촬영 컷에만 적용됩니다.
- 피사체와 아트 필터 설정에 따라 얼굴이 정확히 인식되지 않을 수도 있습니다.
- **[ESP] (디지털 ESP 측광) (P. 91)**로 설정할 때, 얼굴을 우선으로 하여 측광이 수행됩니다.

참고

- 얼굴 인식 기능은 **[MF] (P. 81)**에서도 사용할 수 있습니다. 카메라에 얼굴이 인식되면 흰색 경계선으로 표시됩니다.

플래시 사용(플래시 촬영)

플래시는 다양한 촬영 상황에서 플래시 촬영 시 사용할 수 있습니다.

1 플래시 팝업 버튼을 눌러 플래시를 올립니다.

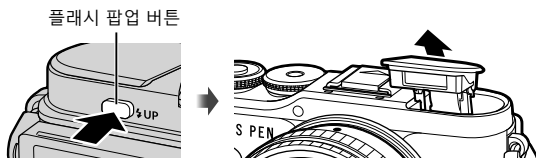

2 (▷) 버튼을 누릅니다.

3 컨트롤 다이얼을 사용하여 항목을 선택하고 버튼을 누릅니다.

- 사용 가능한 옵션과 표시되는 순서는 촬영 모드에 따라 다릅니다. "촬영 모드에 따라 설정할 수 있는 플래시 모드" (P. 73)

	발광	플래시가 발광합니다.
	적목감소	적목 현상 감소를 위해 플래시가 발광됩니다.
	플래시 끄	플래시가 발광하지 않습니다.
	적목Slow 저속 동조(선막/적목 감소 플래시)	저속 동조를 적목 감소 플래시와 결합합니다.
	Slow 저속 동조(선막)	어두운 배경을 밝게 표현하기 위해 느린 셔터 속도에서 플래시를 발광합니다.
	Slow2 저속 동조(후막)	셔터가 닫히기 직전에 플래시가 발광하므로 움직이는 광원 뒤에 미동이 흐르는 듯한 느낌이 표현됩니다.
	수동 값	수동 작동을 원하는 사용자를 위한 기능입니다. INFO 버튼을 누르고 를 사용하여 플래시 출력을 조정합니다.

- (적목감소)에서는 예비 발광 후 약 1초 뒤에 셔터가 해제됩니다. 촬영이 완료될 때까지 카메라를 움직이지 마십시오.
- 일부 촬영 상황에서는 (적목감소)가 효과적으로 작동되지 않을 수도 있습니다.
- 플래시가 발광할 때 셔터 속도는 1/250초 또는 그보다 느리게 설정됩니다. 배경이 밝은 피사체를 플래시를 사용하여 촬영하면 배경이 노출 과다가 될 수도 있습니다.
- 무음 모드 (P. 75)의 플래시 싱크 속도는 1/20 초 이하입니다.

별매 플래시

별매 플래시를 사용할 때는 내장 플래시가 하우징에 단단히 장착되었는지 확인하십시오.

촬영 모드에 따라 설정할 수 있는 플래시 모드

촬영 모드	모니터	플래시 모드	플래시 타이밍	플래시 발광 조건	셔터 속도 제한
P/A		발광	선막	항상 발광	30초-1/250초*
		적목감소			1/30초-1/250초*
		플래시 끄	—	—	—
		적목Slow 저속 동조 (선막/적목 감소 플래시)	선막	항상 발광	60초-1/250초*
		Slow 저속 동조(선막)			
	Slow2 저속 동조(후막)	후막			
S/M		발광	선막	항상 발광	60초-1/250초*
		적목감소			
		플래시 끄	—	—	—
		Slow2 저속 동조(후막)	후막	항상 발광	60초-1/250초*

• 모드에서는 및 만 설정할 수 있습니다.

* 별매품인 외장 플래시를 사용할 때의 셔터 속도는 1/200초입니다. 무음 모드의 경우 셔터 속도는 1/20 초입니다.

최소 범위

피사체가 카메라에 가까이 있으면 렌즈에 가려 비네팅 현상이 나타나거나 최소 광량에서도 지나치게 밝게 촬영될 수 있습니다.











렌즈	비네팅 현상이 발생하는 대략적인 거리
17mm f1.8	0.25 m
25mm f1.8	0.25 m
45mm f1.8	0.5 m
ED 14-42mm f3.5-5.6 EZ	1 m
ED 40-150mm f4.0-5.6	0.9 m

• 비네팅을 방지하는데 외부 플래시 장치를 사용할 수 있습니다. 사진이 과다 노출되는 것을 방지하려면 **A** 또는 **M** 모드를 선택하고 높은 조리개 값을 선택하거나 ISO 감도를 줄이십시오.

연속 촬영/셀프 타이머 촬영 수행

셔터 버튼을 끝까지 길게 눌러 여러 장의 사진을 촬영할 수 있습니다. 또는 셀프 타이머를 사용하여 사진을 촬영할 수 있습니다.



- 1  (▽) 버튼을 누릅니다.
- 2 <>를 사용하여 다음 옵션 중 하나를 선택합니다.

 단사	셔터 버튼을 누를 때 한 번에 한 프레임씩 촬영합니다.
 연사촬영 H	 가 선택되면 셔터 버튼을 완전히 누른 상태에서 초당 최대 약 8.6프레임의 속도 (fps)로 사진이 촬영됩니다.  가 선택되면 최대 약 14.1 fps로 사진이 촬영됩니다. 초점, 노출 및 화이트밸런스는 시리즈마다 처음 촬영 시의 값으로 고정됩니다.
 연사촬영 L	셔터 버튼을 끝까지 누르고 있는 동안 사진은 초당 약 4.8 프레임(fps)까지 촬영됩니다. 초점과 노출은 [AF모드](P. 81) 및 [AEL/AFL기능](P. 131)에 대해 선택된 옵션에 따라 고정됩니다.
 12s/  셀프타이머12초	셔터 버튼을 반쯤 눌러 초점을 맞춘 후 끝까지 누르면 타이머가 시작됩니다. 먼저 셀프 타이머 램프에 약 10초 동안 불이 들어온 다음 약 2초동안 깜박이고 사진이 촬영됩니다.
 2s/  셀프타이머2초	셔터 버튼을 반쯤 눌러 초점을 맞춘 후 끝까지 누르면 타이머가 시작됩니다. 셀프 타이머 램프가 약 2초 동안 깜박인 다음 사진이 촬영됩니다.
 사용자 셀프 타이머	INFO 버튼을 눌러 [☺ 타이머], [매수] 및 [시간 간격]를 설정합니다. <>를 사용하여 항목을 선택하고 △▽를 사용하여 값을 선택합니다.

◆ 표시가 있는 항목은 전자식 셔터를 사용해서 셔터 작동으로 인한 카메라의 작은 흔들림을 조절합니다.

♥가 표시된 항목들은 전자식 셔터를 사용합니다. 셔터 속도가 1/4000초보다 빠르거나 셔터 소리가 나서는 안 되는 환경에서는 이 기능들을 사용하지 않습니다.

3 버튼을 누릅니다.

- 셀프 타이머 촬영 시에는 카메라를 삼각대에 단단히 고정하십시오.
- 셀프 타이머 사용 시 카메라 앞에 서서 셔터 버튼을 누를 경우 사진의 초점이 잘 맞지 않을 수 있습니다.
-  또는 에서 연사 촬영 중에 마지막으로 촬영된 사진이 디스플레이에 표시됩니다.
- 연속 촬영의 속도는 사용 중인 렌즈와 줌 렌즈의 초점에 따라 달라집니다.
- 연속 촬영 중 배터리 잔량이 부족하여 배터리 잔량 아이콘이 깜박이면 카메라는 촬영을 중지하고 이미 촬영한 사진을 카드에 저장하기 시작합니다. 배터리 잔량에 따라 사진이 모두 다 저장되지 않을 수도 있습니다.

참고

- 활성화된 셀프 타이머를 취소하려면 ▽를 누릅니다.

전자 셔터 (무음촬영 [♥])

전자 셔터를 사용하여 사진을 촬영합니다. 1/4000초 보다 빠른 셔터 속도 또는 셔터 소리로 인해 불편할 수 있는 상황에서 사용합니다. 연사 촬영 모드에서 프레임 속도가 약 14.1 fps로 높은 경우 단일 프레임과 셀프 타이머 모드에서 전자식 셔터를 사용할 수 있습니다. 이 설정은 **P/A/S/M/ART** 모드에서만 작동합니다.

- 플래시 싱크 속도는 1/20초입니다.
- [무음촬영 [♥]] 모드에서 플래시를 사용하려면 [무음[♥]설정] > [플래시모드]에서 [허용]을 선택합니다 (P. 117).

1  (▽) 버튼을 누릅니다.

2 <>를 사용하여 ♥가 표시되어 있는 옵션 중 하나를 강조표시합니다.

3 (OK) 버튼을 누릅니다.

- 셔터가 해제되면 모니터 화면은 잠시 검은색으로 바뀝니다. 어떠한 셔터 소리도 나오지 않습니다.
- 형광등이나 LED 램프 같이 깜박이는 광원이나 촬영 중에 피사체가 갑자기 이동하는 경우 원하는 결과를 얻지 못할 수 있습니다.
- 촬영 중 카메라를 빠르게 이동하거나 빠르게 움직이는 피사체를 촬영할 때 전자식 셔터로 인해 사진에서 피사체가 왜곡되어 보일 수 있습니다.

촬영 옵션 불러오기

■ 라이브 컨트롤

라이브 컨트롤을 사용하면 화면에서 효과를 확인하면서 촬영 기능을 선택할 수 있습니다.

라이브 컨트롤 화면



■ 이용 가능한 설정

화상효과설정.....	P. 78
ISO 감도.....	P. 79
화이트밸런스.....	P. 80
AF 모드.....	P. 81
가로세로비*1.....	P. 83

.....	P. 83
.....	P. 84
동영상(노출) 모드.....	P. 87
장면 모드*2.....	P. 33
아트 필터 모드*3.....	P. 47

*1 동영상 모드에서는 사용할 수 없습니다.

*2 SCN 모드에서 사용할 수 있습니다.

*3 ART 모드 및 일부 P/A/S/M/S/AF/AP 모드 기능에서는 사용할 수 있습니다.

1 **OK**를 눌러 라이브 컨트롤을 표시합니다.

- 라이브 컨트롤을 숨기려면 **OK**를 다시 누릅니다.

2 **△▽**를 사용하여 원하는 기능을 선택하고 **◀▶**를 사용하여 설정을 선택한 다음 **OK** 버튼을 누릅니다.

- 컨트롤 다이얼을 사용하여 설정을 선택할 수 있습니다.
- 약 8초 동안 아무 작업도 하지 않으면 선택한 설정이 자동으로 적용됩니다.



- 촬영 모드에 따라 일부 항목은 사용할 수 없습니다.

참고

- 각 옵션의 기본 설정에 대해서는 "기본값" (P. 162)를 참조하십시오.

■ LV 슈퍼 컨트롤 패널

다른 촬영 옵션은 LV 슈퍼 제어판을 통해 액세스할 수 있습니다. 이 제어판에는 다음 촬영 설정에 대한 선택 옵션 목록이 표시되어 있습니다.

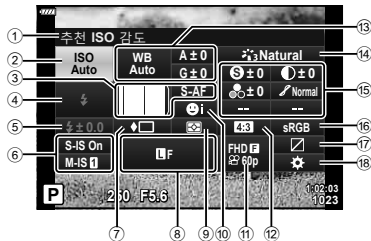

LV 슈퍼 컨트롤 패널을 사용하여 수정할 수 있는 설정

① 현재 선택된 옵션	⑭ 화상효과설정	P. 78
② ISO 감도	P. 79	⑮ 샤프니스 *1
③ AF 모드	P. 81	콘트라스트 *1
AF 타겟	P. 70	채도 *1
④ 플래시 모드	P. 72	계조 *1
⑤ 플래시 강도 조절	P. 88	컬러 필터 *1
⑥ 손떨림 보정	P. 89	모노크롬 컬러 *1
⑦ 연속 촬영/셀프 타이머	P. 74	효과 *1
⑧	P. 83	Color *1*2
⑨ 측광 모드	P. 91	Color/Vivid *1*3
⑩ 얼굴 인식	P. 71	미세 조정*1
⑪	P. 84	⑯ 컬러설정
⑫ 총형비	P. 83	P. 95
⑬ 화이트 밸런스	P. 80	⑰ 하이라이트 & 그림자 제어
화이트 밸런스 보정	P. 90	P. 96
		⑱ 버튼 기능 지정
		P. 97

*1 화상효과설정에 아트 필터가 선택되어 있으면 표시가 다를 수 있습니다.

*2 선택티브 컬러가 설정되었을 때 표시됩니다.

*3 색상 만들기가 설정되었을 때 표시됩니다.

1 P/A/S/M 모드에서 버튼을 누릅니다.

- LV 슈퍼 제어판이 표시됩니다.
- , **ART**, **SCN**, **AP** 모드에서 LV 슈퍼 제어판의 표시는 [컨트롤 설정]을 통해 제어됩니다(P. 127).
- LV 슈퍼 제어판은 동영상 모드에서 표시되지 않습니다.

2 를 사용하여 항목을 선택하고 버튼을 누릅니다.

3 를 사용하여 옵션을 선택합니다.

참고

- 컨트롤 다이얼이나 터치 컨트롤을 사용하여 설정을 조정할 수도 있습니다.
- 각 옵션의 기본 설정에 대해서는 "기본값" (P. 162)을 참조하십시오.



처리 옵션(화상효과설정)

화상 효과 설정을 선택하고 콘트라스트, 샤프니스 및 기타 매개변수를 개별적으로 조정할 수 있습니다(P. 91-94). 각 화상 효과 설정에 대한 변경 내용이 개별적으로 저장됩니다.

- 1 **OK** 버튼을 누르고 **△▽**를 사용하여 화상효과설정을 선택합니다.
- 2 **<>**를 사용하여 옵션을 선택하고 **OK** 버튼을 누릅니다.



화상효과설정

■ 화상 효과 설정 옵션

i-Enhance	장면 모드에 적합한 인상적인 이미지를 표현합니다.
Vivid	생생한 색상을 표현합니다.
Natural	자연스러운 색상을 표현합니다.
Muted	차분한 색조를 표현합니다.
Portrait	아름다운 피부 톤을 표현합니다.
M 모노톤	흑백 톤을 표현합니다.
C 개인설정	하나의 화상 효과 설정 모드를 선택하고, 매개 변수를 설정하고, 설정 내용을 등록합니다.
e-포트레이트	부드러운 피부 질감을 생성합니다. 이 모드는 브라켓 촬영을 사용하거나 동영상 촬영할 때는 사용할 수 없습니다.
색상 만들기*1	색상 만들기에서 설정한 색상 마감을 제공합니다.
ART 1 팝 아트*2	아트 필터 설정을 사용합니다. 아트 효과도 사용할 수 있습니다.
ART 2 소프트 포커스*2	
ART 3 얇고 은은한 컬러	
ART 4 라이트 톤	
ART 5 거친필름효과	
ART 6 토이 포토	
ART 7 디오라마	
ART 8 크로스 프로세스	
ART 9 온화한 세피아	
ART 10 드라마틱	
ART 11 키라인	
ART 12 수채화	
ART 13 빈티지	
ART 14 셀렉티브 컬러*3	
ART 15 블리치 바이패스	
ART 16 인스턴트 필름	

- *1 **<>** 버튼을 사용하여 색상 만들기를 선택한 후 **INFO** 버튼을 누른 다음 컨트롤 다이얼이나 **<>**를 사용하여 색조를 조정하고 **△▽**를 사용하여 채도를 조정합니다.
- *2 **<>** 버튼을 사용하여 팝 아트 또는 소프트 포커스를 선택한 후에 **INFO** 버튼을 눌러 미세 조정을 위한 슬라이더가 표시됩니다 (P. 50).
- *3 **<>**를 사용하여 셀렉티브 컬러를 선택한 후 **INFO** 버튼을 누르면 컬러 링이 표시됩니다 (P. 50).

ISO 감도 변경(ISO)

ISO 감도가 높아지면 노이즈(거친 느낌)가 증가하지만 조명이 어두운 곳에서도 사진을 촬영할 수 있습니다. 대부분의 상황에서는 [AUTO] 설정이 적합합니다. 이 설정에서는 노이즈와 동적 영역이 균형을 이루는 값인 ISO 200에서 시작하여 촬영 상황에 따라 ISO 감도가 조절됩니다.

- 1 **OK** 버튼을 누른 다음 **△▽**를 사용하여 ISO 감도를 선택합니다.
- 2 **◀▶**를 사용하여 옵션을 선택하고 **OK** 버튼을 누릅니다.



ISO

AUTO	촬영 조건에 따라 감도가 자동으로 설정됩니다. 최대 ISO 감도 값 및 기타 자동 ISO 설정은 개인설정 메뉴의 [ISO자동설정] 옵션을 사용하여 조정할 수 있습니다(P. 128).
LOW, 200–25600	선택된 값으로 감도가 설정됩니다.

색상 조정(WB(화이트 밸런스))

화이트밸런스(WB)는 카메라에 기록된 이미지의 흰색 물체가 하얗게 보이게 해줍니다. 대부분의 상황에서 [AUTO]가 적합하나 [AUTO]로 원하는 결과를 얻을 수 없거나 의도적으로 이미지에 색감을 추가하려는 경우 광원에 따라 다른 값을 선택할 수 있습니다.

- 1 **OK** 버튼을 누르고 **△▽**를 사용하여 화이트 밸런스를 선택합니다.
- 2 **◀▶**를 사용하여 옵션을 선택하고 **OK** 버튼을 누릅니다.



화이트 밸런스

WB 모드		색 온도	조명 상태
자동 화이트밸런스	AUTO	—	대부분의 조명 상황에서 사용합니다 (모니터에 흰색 부분이 잡힐 때). 일반적인 용도에 가장 적합한 화이트밸런스 모드입니다. • 이 옵션을 선택할 때, INFO 버튼을 누른 다음 △▽◀▶ 또는 컨트롤 다이얼을 사용하여 [Auto] 따뜻한 색 유지에서 [On] 또는 [Off] 를 선택합니다(P. 129).
화이트밸런스 사전 설정		5300K	맑은 날 야외에서 촬영하거나 석양의 붉은 빛 또는 불꽃놀이의 다채로운 색을 포착하는 데 적합합니다.
		7500K	맑은 날 그늘에서 야외 촬영 시 적합합니다.
		6000K	흐린 날 야외 촬영 시 적합합니다.
		3000K	백열등 조명에서 촬영하는 경우 적합합니다.
		4000K	형광등 조명에서 촬영하는 경우 적합합니다.
		5500 K	플래시 촬영 시 적합합니다.
원터치 화이트 밸런스	 원터치 WB로 설정된 색 온도	원터치 WB로 설정된 색 온도	플래시 또는 알 수 없는 유형의 다른 광원을 사용하거나 혼합된 광원에서 촬영할 때 흰색 또는 회색 타겟으로 화이트 밸런스를 측정하려면 INFO 버튼을 누르십시오. "원터치 화이트 밸런스" (P. 81)
화이트밸런스 개인설정	CWB	2000K-14000K	INFO 버튼을 누른 다음 △▽◀▶ 를 사용하여 색 온도를 선택하고 OK 를 누릅니다.

원터치 화이트 밸런스

종이나 기타 흰색 물체를 최종 촬영 시 사용할 조명 아래 놓고 화이트밸런스를 측정합니다. 이러한 방식은 자연광에서 촬영할 때이나 색 온도가 다른 여러 종류의 광원 아래서 촬영할 때 모두 유용합니다.

- 1 [W1], [W2], [W3] 또는 [W4] (원터치 화이트 밸런스 1, 2, 3 또는 4)를 선택하고 **INFO** 버튼을 누릅니다.
- 2 무색(흰색 또는 회색) 종이를 촬영합니다.
 - 종이 디스플레이를 꼭 채워 그림자가 보이지 않게 구도를 잡아야 합니다.
 - 원터치 화이트 밸런스 화면이 표시됩니다.
- 3 [Yes]를 선택하고 **OK** 버튼을 누릅니다.
 - 사전 설정 화이트밸런스 옵션으로 새 값이 저장됩니다.
 - 원터치 화이트 밸런스를 다시 측정하기 전에는 새 값이 그대로 남아있게 됩니다. 전원을 꺼도 데이터는 지워지지 않습니다.

초점 모드 선택(AF 모드)

초점 방식을 선택합니다(초점 모드). 정지 화상 모드와 동영상 모드에 별도의 초점 방식을 선택할 수 있습니다.

- 1 **OK** 버튼을 누르고 $\Delta \nabla$ 를 사용하여 AF모드를 선택합니다.



AF 모드

- 2 $\triangleleft \triangleright$ 를 사용하여 옵션을 선택하고 **OK** 버튼을 누릅니다.

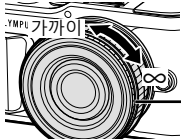

S-AF (싱글 AF)	셔터 버튼을 반누름하면 카메라가 한 번 초점을 맞춥니다. 초점이 고정되면 전자음이 울리고 AF 확인 마크와 AF 타겟 마크가 표시됩니다. 이 모드는 정지해 있거나 움직임이 적은 피사체 촬영에 적합합니다.
C-AF (컨티뉴어스 AF)	셔터 버튼을 반누름하면 계속해서 자동으로 초점이 맞춰집니다. 피사체의 초점이 맞춰지면 모니터의 AF 확인 표시에 불이 들어오고 초점이 첫 번째에 고정되면 전자음이 울립니다. 피사체가 움직이거나 사진의 구도를 바꾸더라도 카메라가 계속 초점을 맞춥니다.
MF (수동 초점)	이 기능을 사용하면 렌즈의 포커스링을 작동함으로써 어떤 위치에서도 수동으로 초점을 맞출 수 있습니다. <div style="text-align: right;">  </div>

S-AF+MF (S-AF 모드 및 MF 모드 동시 사용)	셔터 버튼을 반누름하여 [S-AF] 모드로 초점을 맞춘 후 포커스링을 돌려 초점을 수동으로 미세 조정할 수 있습니다.
C-AF+TR (동체추적 AF)	셔터 버튼을 반누름하여 초점을 맞춥니다. 셔터 버튼이 이 위치에 놓여 있는 동안에는 카메라가 현재 피사체를 추적하여 초점을 유지합니다. <ul style="list-style-type: none"> • 카메라가 피사체를 추적할 수 없는 경우 AF 타겟이 적색으로 표시됩니다. 이때에는 셔터 버튼을 놓고 다시 피사체의 구도를 잡은 후 셔터 버튼을 반누름합니다. • Four Thirds 시스템 렌즈를 사용할 때에는 추적 범위가 좁아집니다. 카메라가 피사체를 추적하고 있더라도 AF 타겟이 빨간색으로 표시되면 자동 초점이 작동하지 않습니다.

- 피사체의 조명이 어둡거나 안개나 연기로 뿌옇게 가려져 있거나 콘트라스트가 약한 경우에는 카메라가 초점을 맞추지 못할 수 있습니다.
- Four Thirds 시스템 렌즈를 사용하고 있을 때, AF는 동영상 녹화 중에 사용할 수 없습니다.
- 렌즈 MF 포커스 클리치를 MF로 설정하면 AF 모드를 사용할 수 없습니다.
- **P, A, S, M, ** 또는 **ART** 모드에서 [MF], [C-AF] 또는 [C-AF+TR]을 선택한 경우 카메라에서 초점이 맞지 않은 때에도 셔터를 릴리즈할 수 있습니다.



참고

- 초점 방식은  개인설정 메뉴에서 선택할 수 있습니다.  "AEL/AFL기능" (P. 131)

이미지 종횡비 설정

사진 촬영 시 종횡비(가로 세로 비율)를 변경할 수 있습니다. 선호도에 따라 화면비를 [4:3](표준), [16:9], [3:2], [1:1] 또는 [3:4]로 설정할 수 있습니다.

- 1 **OK** 버튼을 누르고 **△▽**를 사용하여 이미지 종횡비를 선택합니다.
- 2 **◀▶**를 사용하여 값을 선택하고 **OK** 버튼을 누릅니다.



종횡비 설정

- 종횡비 설정은 정지 화상에 대해서만 설정할 수 있습니다.
- JPEG 이미지를 선택된 종횡비로 저장합니다. RAW 이미지는 이미지 센서와 크기가 같으며 선택한 종횡비를 표시하는 태그와 함께 4:3의 종횡비로 기록됩니다. 이미지를 재생하면 선택한 종횡비를 표시하는 자르기가 표시됩니다.

화질 선택(정지 화질,)

정지 화상에 대한 화질을 설정할 수 있습니다. 적용하기에 적당한 화질(예: 컴퓨터에서의 이미지 처리 또는 웹사이트에 사용)을 선택합니다.

- 1 **OK** 버튼을 누르고 **△▽**를 사용하여 (정지 화질, )을 선택합니다.



정지 화질

- 2 **◀▶**를 사용하여 옵션을 선택하고 **OK** 버튼을 누릅니다.

- JPEG (**L**F, **L**N, **M**N 및 **S**N)과 RAW 모드에서 선택합니다. 촬영 시마다 JPEG과 RAW 이미지를 동시에 기록하려면 JPEG+RAW 옵션을 선택합니다. JPEG 모드는 이미지 크기(**L**, **M**, **S**)와 압축 비율(SF, F, N)을 결합합니다.
- **L**F, **L**N, **M**N 및 **S**N 이외의 조합을 선택하려면 개인설정 메뉴에서 [화질설정] (P. 129) 설정을 변경하십시오.

RAW 이미지 데이터





RAW 이미지는 노출 보정과 화이트밸런스 같은 설정값을 적용하지 않은 미가공 이미지 데이터입니다. RAW 이미지는 촬영 후 수정할 이미지의 원본 역할을 합니다. RAW 이미지 파일:

- 확장자는 ".orf"입니다.
- 다른 카메라에서는 확인할 수 없습니다.
- Olympus Workspace 사진 편집 소프트웨어를 사용하여 컴퓨터에서 볼 수 있습니다.
- 카메라 메뉴의 [RAW Data 편집] (P. 120) 리터치 옵션을 사용하여 JPEG 형식으로 저장할 수 있습니다.

 "정지 화상 편집 (편집)" (P. 120)

화질 선택(동영상 품질,)

원하는 용도에 적합한 동영상 기록 모드를 설정할 수 있습니다.

- 1  버튼을 누르고 를 사용하여 (동영상 품질, )을 선택합니다.
- 2 를 사용하여 값을 선택하고  버튼을 누릅니다.



동영상 품질

■ 사용 가능한 동영상 품질 옵션

동영상 화질에 사용할 수 있는 옵션은 동영상 모드와(P. 60) 동영상 메뉴의 [동영상 프레임레이트] 및 [동영상 비트율]에 선택된 옵션에 따라 달라집니다(P. 119).

- TV에서 볼 동영상을 촬영할 때는 장치에서 사용하는 동영상 표준에 부합하는 프레임 속도를 선택합니다. 그렇지 않으면 동영상이 매끄럽게 재생되지 않을 수 있습니다. 동영상 표준은 국가 또는 지역에 따라 다르며 NTSC 또는 PAL 방식을 사용합니다.
 - NTSC 장치에 표시하려면 촬영할 때 60p(30p)를 선택합니다.
 - PAL 장치에 표시하려면 촬영할 때 50p(25p)를 선택합니다.





동영상 모드에서 [표준]을 선택하거나 모드 다이얼을  이외의 위치로 돌리면 다음 옵션을 사용할 수 있습니다.

동영상 품질	동영상 품질 구성 요소
 1920×1080 Super Fine 60p	프레임 크기, 비트 레이트, 초당 프레임수의 조합을 원하는 대로 선택합니다. 
 1920×1080 Super Fine 30p	
 1280×720 Super Fine 30p	
 1920×1080 Fine 60p	
 1920×1080 Fine 30p	
 1280×720 Fine 30p	
 1920×1080 Normal 60p	
 1920×1080 Normal 30p	
 1280×720 Normal 30p	
 1920×1080 Super Fine 50p	
 1920×1080 Super Fine 25p	
 1280×720 Super Fine 25p	

- ① 프레임 크기
FHD : 1920×1080
HD : 1280×720
- ② 비트 레이트(압축률)
SF (Super Fine), F (Fine), N (Normal)
- ③ 초당 프레임 수
30p (60p), 25p (50p), 24p

동영상 품질	동영상 품질 구성 요소
 1920×1080 Fine 50p	<p>프레임 크기, 비트 레이트, 초당 프레임수의 조합을 원하는 대로 선택합니다.</p>  <p>① 프레임 크기 FHD : 1920×1080 HD : 1280×720</p> <p>② 비트 레이트(압축률) SF (Super Fine), F (Fine), N (Normal)</p> <p>③ 초당 프레임 수 30p (60p), 25p (50p), 24p</p>
 1920×1080 Fine 25p	
 1280×720 Fine 25p	
 1920×1080 Normal 50p	
 1920×1080 Normal 25p	
 1280×720 Normal 25p	
 1920×1080 Super Fine 24p	
 1280×720 Super Fine 24p	
 1920×1080 Fine 24p	
 1280×720 Fine 24p	
 1920×1080 Normal 24p	
 1280×720 Normal 24p	

동영상 모드에서 **[4K]**을 선택하면 다음 옵션을 사용할 수 있습니다 *1.

동영상 품질	동영상 품질 구성 요소
 3840×2160 30p	<p>원하는 프레임 크기와 초당프레임수 조합을 선택합니다.</p>  <p>① 프레임 크기 4K : 3840×2160</p> <p>② 초당 프레임 수 30p, 25p, 24p</p>
 3840×2160 25p	
 3840×2160 24p	

*1 비트 레이트는 변경할 수 없습니다.

동영상 모드에서 [클립]을 선택하면 다음 옵션을 사용할 수 있습니다 *1.

동영상 품질	동영상 품질 구성 요소
FHD 60p 1920×1080 Normal 60p	프레임 크기, 비트 레이트, 초당 프레임수의 조합을 원하는 대로 선택합니다. 
FHD 30p 1920×1080 Normal 30p	
HD 30p 1280×720 Normal 30p	
FHD 50p 1920×1080 Normal 50p	
FHD 25p 1920×1080 Normal 25p	
HD 25p 1280×720 Normal 25p	
FHD 24p 1920×1080 Normal 24p	
HD 24p 1280×720 Normal 24p	

① 프레임 크기
FHD : 1920×1080
HD : 1280×720

② 비트 레이트(압축률)
N (Normal)

③ 초당 프레임 수
30p (60p), 25p (50p), 24p

*1 비트 레이트는 변경할 수 없습니다.

동영상 모드에서 [고속]을 선택하면 다음 옵션을 사용할 수 있습니다 *2.

동영상 품질	동영상 품질 구성 요소
HD HS 120fps 1280×720 HighSpeed 120fps	

① 프레임 크기
HD : 1280×720







② 초당 프레임 수
120fps

*2 초당 프레임 수 및 비트 레이트는 변경할 수 없습니다.

- 동영상은 MPEG-4 AVC/H.264 형식으로 저장됩니다. 개별 파일의 최대 크기는 4GB로 제한됩니다. 개별 동영상의 최대 촬영 시간은 29분으로 제한됩니다.
- 사용하는 카드 유형에 따라, 최대 길이에 도달하기 전에 촬영이 종료될 수 있습니다.





















동영상에 효과 추가

정지 화상 모드에서 사용할 수 있는 효과를 활용한 동영상을 만들 수 있습니다.

- 1 모드 다이얼을 로 돌립니다.
- 2  버튼을 누르고  를 사용하여 동영상 (노출) 모드를 선택합니다.
- 3  를 사용하여 값을 선택하고  버튼을 누릅니다.





동영상(노출) 모드

P	<p>피사체의 밝기에 따라 노출이 자동으로 조정됩니다. 컨트롤 다이얼을 사용하여 노출을 조정할 수 있습니다.   버튼을 누른 후 를 사용하여 설정할 수도 있습니다.</p>
A	<p>배경의 묘사는 조리개값을 설정함으로써 변경됩니다. 컨트롤 다이얼을 사용하여 조리개를 설정할 수 있습니다.   버튼을 누른 후 를 사용하여 설정할 수도 있습니다.   버튼을 누른 후 를 사용하여 노출을 조정할 수 있습니다.</p>
S	<p>셔터 속도는 피사체 모습에 영향을 미칩니다. 컨트롤 다이얼을 사용하여 셔터 속도를 설정할 수 있습니다.   버튼을 누른 후 를 사용하여 설정할 수도 있습니다.   버튼을 누른 후 를 사용하여 노출을 조정할 수 있습니다. 셔터 속도는 1/24 및 1/4000초 사이의 값으로 설정할 수 있습니다.</p>
M	<p>조리개와 셔터 속도를 수동으로 설정할 수 있습니다. 컨트롤 다이얼을 사용하여 셔터 속도를 설정할 수 있습니다.   버튼을 누른 후 를 사용하여 설정할 수도 있습니다.   버튼을 누른 후 컨트롤 다이얼 또는 를 사용하여 조리개를 설정할 수 있습니다. 셔터 속도는 1/24 및 1/4000초 사이의 값으로 설정할 수 있습니다. ISO 감도는 200에서 6400 사이의 값으로 수동으로만 설정할 수 있습니다.</p>

- 셔터가 열려있는 동안 움직이는 피사체와 같은 요인으로 인해 프레임이 흐려지는 현상은 가장 빠른 셔터 속도를 선택하여 줄일 수 있습니다.
- 셔터 속도의 하한은 동영상 촬영 모드의 초당 프레임 수에 따라 바뀝니다.

참고

- 컨트롤 다이얼의 역할은  개인설정 메뉴에서 변경할 수 있습니다.
 [다이얼기능] (P. 126)

플래시 광량 조정(플래시 강도 조절)

프레임의 나머지 부분의 노출이 적절한 경우라도 피사체의 노출이 과다 또는 부족하다면 플래시 광량을 조정할 수 있습니다.

- 1 P/A/S/M 모드에서  버튼을 누릅니다.
 - **Auto**, **ART**, **SCN**, **AP** 모드에서 LV 슈퍼 제어판의 표시는 **[F]** 컨트롤 설정을 통해 제어됩니다(P. 127).
- 2 Δ ∇ \langle \rangle 를 사용하여 **[F]**를 선택한 다음 **OK** 버튼을 누릅니다.
- 3 \langle \rangle 를 사용하여 값을 선택하고 **OK** 버튼을 누릅니다.



플래시 강도 조절



- 이 설정은 외부 플래시 장치에 대해 플래시 컨트롤 모드가 **MANUAL**로 설정되었을 때 효과가 없습니다.
- 외부 플래시 장치로 선택한 플래시 강도에 대한 변경은 카메라로 선택한 변경에 추가됩니다.

카메라 흔들림 줄이기(손떨림 보정)

저조명 상태에서 촬영하거나 고배율로 촬영할 경우 발생할 수 있는 카메라의 떨림 현상을 줄일 수 있습니다.

셔터 버튼을 절반 정도 누르면 손떨림 보정이 시작됩니다.

1 P/A/S/M 모드에서 버튼을 누릅니다.

- , **ART**, **SCN**, **AP** 모드에서 LV 슈퍼 제어판의 표시는  컨트롤 설정을 통해 제어됩니다(P. 127).

2 $\Delta \nabla < \triangleright$ 를 사용하여 [손떨림 보정]를 선택한 다음 버튼을 누릅니다.

3 $< \triangleright$ 를 사용하여 옵션을 선택하고 버튼을 누릅니다.



정지 화상 (S-IS)	S-IS Off	손떨림 보정 기능이 꺼져 있습니다.
	S-IS On	카메라는 돌리는 방향을 감지하여 적절한 손떨림 보정 기능을 적용합니다.
동영상 (M-IS)	M-IS Off	손떨림 보정 기능이 꺼져 있습니다.
	M-IS 1	카메라는 센서 시프트 (VCM) 기능과 전자식 보정을 모두 사용합니다.
	M-IS 2	카메라는 센서 시프트 (VCM) 기능만 사용합니다. 전자식 보정은 사용하지 않습니다.

- [M-IS 1]를 선택하면 프레임의 가장자리가 잘려서 기록된 영역이 줄어듭니다.
- 과도한 카메라 흔들림이나 최저 셔터 속도로 인한 카메라 흔들림은 손떨림 방지 기능으로 수정되지 않습니다. 이러한 경우에는 삼각대를 사용하는 것이 좋습니다.
- 삼각대 사용 시에는 [손떨림 보정]을 [S-IS Off]/[M-IS Off]로 설정합니다.
- 손떨림 보정 기능 스위치가 있는 렌즈를 사용하는 경우에는 렌즈 사이드 설정이 선행되어야 합니다.
- 손떨림 보정 기능이 켜 있을 때는 작동 소리나 진동이 느껴질 수 있습니다.

Micro Four Thirds/Four Thirds 시스템 렌즈 이외의 렌즈 사용

Micro Four Thirds 또는 Four Thirds 시스템 렌즈 이외의 렌즈로 촬영할 때 초점 거리 정보를 사용하여 카메라의 흔들림을 줄일 수 있습니다.



- [손떨림 보정]을 선택한 상태에서 **INFO** 버튼을 누르고 $\Delta \nabla < \triangleright$ 를 사용하여 초점 거리를 선택한 다음  버튼을 누릅니다.
- 0.1mm~1000.0mm 사이에서 초점 거리를 선택합니다.
- 렌즈에 인쇄된 것과 일치하는 값을 선택합니다.
- 촬영 메뉴 1에서 [재설정] (기본)을 선택해도 초점 거리는 재설정되지 않습니다.

화이트 밸런스 미세 조정(화이트 밸런스 보정)

자동 화이트밸런스와 화이트밸런스 사전 설정 모두에 대해 보정값을 설정 및 미세 조정할 수 있습니다.

계속하기 전에 미세 조정할 화이트 밸런스 옵션을 선택하십시오.

☞ "색상 조정(WB(화이트 밸런스))" (P. 80)

- 1 **P/A/S/M** 모드에서  버튼을 누릅니다.
 - **Auto, ART, SCN, AP** 모드에서 LV 슈퍼 제어판의 표시는  컨트롤 설정을 통해 제어됩니다(P. 127).
- 2 **△▽<>**를 사용하여 화이트 밸런스 보정을 선택하고 **OK** 버튼을 누릅니다.
- 3 **<>**를 사용하여 축을 선택합니다.
- 4 **△▽**를 사용하여 값을 선택하고 **OK** 버튼을 누릅니다.



화이트밸런스 보정

A 축 (적색-청색)

바를 + 방향으로 움직여서 적색 톤을 강조하고 - 방향으로 움직여서 청색 톤을 강조합니다.

G 축 (녹색-자홍색)

바를 + 방향으로 움직여서 녹색 톤을 강조하고 - 방향으로 움직여서 자홍색 톤을 강조합니다.

- 촬영 메뉴 1에서 [재설정] (기본)을 선택해도 선택한 값은 재설정되지 않습니다.

카메라의 밝기 측정 방법 선택(측광)

카메라가 피사체 밝기를 측정하는 방법을 선택할 수 있습니다.

- 1 P/A/S/M 모드에서 버튼을 누릅니다.
 - **AUTO**, **ART**, **SCN**, **AP** 모드에서 LV 슈퍼 제어판의 표시는 컨트롤 설정을 통해 제어됩니다(P. 127).
- 2 $\Delta \nabla < \triangleright$ 를 사용하여 [측광]를 선택한 다음 **OK** 버튼을 누릅니다.
- 3 $< \triangleright$ 를 사용하여 옵션을 선택하고 **OK** 버튼을 누릅니다.



측광

디지털 ESP 측광	프레임의 324개 영역에서 노출을 측정하고 현재 장면이나 피사체 인물([얼굴 인식])에 대해 [Off] 이외의 옵션이 선택된 경우에 맞춰 노출을 최적화합니다. 이 모드는 일반적인 용도에 적합합니다.	
중앙부 중점 평균 측광	피사체와 배경 조명 사이의 평균을 측정하되 중앙에 있는 피사체에 중점을 두는 방식입니다.	
스팟 측광	측광하려는 대상으로 카메라를 항상 상태에서 작은 부분(프레임의 약 2%)을 측광합니다. 측정된 지점의 밝기에 따라 노출이 조절됩니다.	
스팟 측광 (하이라이트)	스팟 측광 노출값을 높여줍니다. 밝은 피사체가 밝게 표현됩니다.	
스팟 측광 (새도우)	스팟 측광 노출값을 낮춥니다. 어두운 피사체가 어둡게 표현됩니다.	

샤프니스 미세 조정(샤프니스)

화상 효과 설정(P. 78)에서 샤프니스를 미세 조정하여 변경 사항을 저장할 수 있습니다.

- 촬영 모드에 따라 조정하지 못할 수도 있습니다.
- 1 P/A/S/M 모드에서 버튼을 누릅니다.
 - **AUTO**, **ART**, **SCN**, **AP** 모드에서 LV 슈퍼 제어판의 표시는 컨트롤 설정을 통해 제어됩니다(P. 127).
 - 2 $\Delta \nabla < \triangleright$ 를 사용하여 [샤프니스]를 선택한 다음 **OK** 버튼을 누릅니다.
 - 3 $< \triangleright$ 를 사용해 샤프니스를 조정하고 **OK** 버튼을 누릅니다.

샤프니스

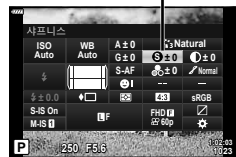

콘트라스트 미세 조정(콘트라스트)

화상 효과 설정(P. 78)에서 콘트라스트를 미세 조정하여 변경 사항을 저장할 수 있습니다.

- 촬영 모드에 따라 조정하지 못할 수도 있습니다.

- 1 P/A/S/M 모드에서  버튼을 누릅니다.
 - **AUTO**, **ART**, **SCN**, **MAP** 모드에서 LV 슈퍼 제어판의 표시는 [컨트롤 설정]을 통해 제어됩니다(P. 127).
- 2 $\Delta \nabla \langle \rangle$ 를 사용하여 [콘트라스트]를 선택한 다음 **OK** 버튼을 누릅니다.
- 3 $\langle \rangle$ 를 사용해 콘트라스트를 조정하고 **OK** 버튼을 누릅니다.

콘트라스트



채도 미세 조정(채도)

화상 효과 설정(P. 78)에서 채도를 미세 조정하여 변경 사항을 저장할 수 있습니다.

- 촬영 모드에 따라 조정하지 못할 수도 있습니다.

- 1 P/A/S/M 모드에서  버튼을 누릅니다.
 - **AUTO**, **ART**, **SCN**, **MAP** 모드에서 LV 슈퍼 제어판의 표시는 [컨트롤 설정]을 통해 제어됩니다(P. 127).
- 2 $\Delta \nabla \langle \rangle$ 를 사용하여 [채도]를 선택한 다음 **OK** 버튼을 누릅니다.
- 3 $\langle \rangle$ 를 사용해 채도를 조정하고 **OK** 버튼을 누릅니다.

채도

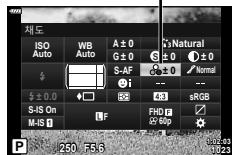

톤 미세 조정(계조)

화상 효과 설정(P. 78)에서 톤을 미세 조정하여 변경 사항을 저장할 수 있습니다.

- 촬영 모드에 따라 조정하지 못할 수도 있습니다.

- 1 P/A/S/M 모드에서 버튼을 누릅니다.
 - **Auto**, **ART**, **SCN**, **AP** 모드에서 LV 슈퍼 제어판의 표시는 컨트롤 설정을 통해 제어됩니다(P. 127).
- 2 $\Delta \nabla \langle \rangle$ 를 사용하여 [계조]를 선택한 다음 버튼을 누릅니다.
- 3 $\langle \rangle$ 를 사용해 색조를 조정하고 버튼을 누릅니다.



역광조절	이미지를 세부 영역으로 구분하여 각 영역별로 밝기를 조절합니다. 흰 부분이 너무 환하고 검은 부분이 너무 어두워 대조가 심한 이미지에 효과적입니다.
계조 보통	일반적인 용도에 보통 모드를 사용합니다.
계조 하이 키	밝은 피사체에 적합한 톤을 사용합니다.
계조 로우 키	어두운 피사체에 적합한 톤을 사용합니다.

모노톤 사진에 필터 효과 적용(컬러 필터)

화상 효과 설정(P. 78)의 모노톤 설정에서 필터 효과를 미리 추가하여 저장할 수 있습니다. 이 설정은 필터 색상과 일치하는 색상은 밝아지고 보조 색상은 어두워지는 모노톤 이미지를 만듭니다.

- 1 P/A/S/M 모드에서 버튼을 누릅니다.
 - **Auto**, **ART**, **SCN**, **AP** 모드에서 LV 슈퍼 제어판의 표시는 컨트롤 설정을 통해 제어됩니다(P. 127).
- 2 $\Delta \nabla \langle \rangle$ 를 사용하여 [컬러 필터]를 선택한 다음 버튼을 누릅니다.
- 3 $\langle \rangle$ 를 사용하여 옵션을 선택하고 버튼을 누릅니다.



N:없음	일반적인 흑백 이미지를 만듭니다.
Ye:노란색	분명하게 표현된 흰 구름을 자연스러운 파란 하늘로 재생합니다.
Or:오렌지색	파란 하늘과 석양의 색상을 살짝 강조합니다.
R:빨간색	파란 하늘의 색상과 붉은 단풍의 밝기를 강조합니다.
G:초록색	붉은 입술과 녹색 나뭇잎을 강조합니다.

모노톤 이미지의 톤 조정(모노크롬 컬러)

화상 효과 설정(P. 78)의 모노톤 설정에서 색조를 미리 추가하여 저장할 수 있습니다.

- 1 P/A/S/M 모드에서 버튼을 누릅니다.
 - **AUTO**, **ART**, **SCN**, **AP** 모드에서 LV 슈퍼 제어판의 표시는 [컨트롤 설정]을 통해 제어됩니다(P. 127).
- 2 $\Delta \nabla \langle \rangle$ 를 사용하여 [모노크롬 컬러]를 선택한 다음 **OK** 버튼을 누릅니다.
- 3 $\langle \rangle$ 를 사용하여 값을 선택하고 **OK** 버튼을 누릅니다.



모노크롬 컬러

N:일반	일반적인 흑백 이미지를 만듭니다.
S:세피아색	세피아색 이미지를 만듭니다.
B:파란색	푸르스름한 이미지를 만듭니다.
P:보라색	보라빛이 도는 이미지를 만듭니다.
G:초록색	초록빛이 도는 이미지를 만듭니다.

i-Enhance 효과 조정(효과)

화상 효과 설정에서 i-Enhance 효과 강도를 설정할 수 있습니다(P. 78).

- 1 P/A/S/M 모드에서 버튼을 누릅니다.
 - **AUTO**, **ART**, **SCN**, **AP** 모드에서 LV 슈퍼 제어판의 표시는 [컨트롤 설정]을 통해 제어됩니다(P. 127).
- 2 $\Delta \nabla \langle \rangle$ 를 사용하여 [효과]를 선택한 다음 **OK** 버튼을 누릅니다.
- 3 $\langle \rangle$ 를 사용해 효과를 조정하고 **OK** 버튼을 누릅니다.

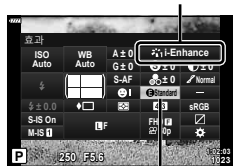



효과

Effect Low (효과: 약)	이미지에 낮은 i-Enhance 효과를 추가합니다.
Effect STD (효과: 표준)	이미지에 "약"과 "강" 사이의 i-Enhance 효과를 추가합니다.
Effect High (효과: 강)	이미지에 높은 i-Enhance 효과를 추가합니다.

색상 재현 형식 설정(컬러설정)

촬영 이미지를 모니터나 프린터를 사용하여 생성할 때 색상을 올바르게 재현할 수 있도록 형식을 선택할 수 있습니다. 이 옵션은 개인설정 메뉴의 [컬러설정](P. 129)에 상응합니다.

- 1 P/A/S/M 모드에서  버튼을 누릅니다.
 - **AUTO**, **ART**, **SCN**, **AP** 모드에서 LV 슈퍼 제어판의 표시는  컨트롤 설정을 통해 제어됩니다(P. 127).
- 2 Δ ∇ \langle \rangle 를 사용하여 [컬러설정]를 선택한 다음 **OK** 버튼을 누릅니다.
- 3 \langle \rangle 를 사용해 색상 포맷을 선택하고 **OK** 버튼을 누릅니다.



컬러설정

sRGB	국제 전기 표준 회의 (IEC)에서 제정한 RGB 컬러설정입니다. 일반적으로 [sRGB]를 표준 설정으로 사용합니다.
AdobeRGB	Adobe Systems 사에서 제공한 표준입니다. 이미지의 올바른 출력을 위해서는 디스플레이, 프린터 등과 같은 호환 소프트웨어와 하드웨어가 필요합니다.

- [Adobe RGB]는 **ART**(P. 47) 또는 동영상 모드나(P. 60) 또는 **SCN** 모드에서 백라이트 HDR을 선택하거나(P. 35) **AP** 모드에서 HDR을 선택한 경우 사용할 수 없습니다(P. 41).

하이라이트와 새도우의 밝기 변경(하이라이트 & 그림자 제어)

[하이라이트 & 그림자 제어]를 사용하여 하이라이트와 그림자의 밝기를 조정합니다.

- 1 **P/A/S/M** 모드에서  버튼을 누릅니다.
 - **AUTO**, **ART**, **SCN**, **AP** 모드에서 LV 슈퍼 제어판의 표시는 [컨트롤 설정]을 통해 제어됩니다(P. 127).
- 2 $\Delta \nabla < \triangleright$ 를 사용하여 [하이라이트 & 그림자 제어]를 선택한 다음 **OK** 버튼을 누릅니다.



하이라이트 & 그림자 제어

- 3 컨트롤 다이얼 또는 $\Delta \nabla < \triangleright$ 를 사용하여 그림자의 밝기를 조정합니다.
 - **OK** 버튼을 길게 눌러 설정을 재설정할 수 있습니다.



- 4 **INFO** 버튼을 눌러 중간 톤으로 전환한 다음 컨트롤 다이얼 또는 $\Delta \nabla < \triangleright$ 를 사용하여 밝기를 조정합니다.
 - **OK** 버튼을 길게 눌러 설정을 재설정할 수 있습니다.



- 5 **INFO** 버튼을 눌러 하이라이트로 전환한 다음 컨트롤 다이얼 또는 $\Delta \nabla < \triangleright$ 를 사용하여 밝기를 조정합니다.
 - **OK** 버튼을 길게 눌러 설정을 재설정할 수 있습니다.
 - **INFO** 버튼을 다시 눌러 그림자로 돌아갑니다(3단계).



- 6 **OK** 버튼을 눌러 설정을 저장합니다.

참고

-  (Δ) 버튼을 누른 다음 **INFO** 버튼을 눌러 이 컨트롤에 액세스할 수도 있습니다.

버튼에 기능 지정(버튼 기능)

기본 설정에서는 버튼에 다음 기능이 할당됩니다.

버튼	기본값
버튼기능	(디지털 텔레컨버터)
버튼기능	REC

버튼에 지정된 기능을 변경하려면 아래 절차를 따르십시오.

1 P/A/S/M 모드에서 버튼을 누릅니다.

- , **ART**, **SCN**, **AP** 모드에서 LV 슈퍼 제어판의 표시는 컨트롤 설정을 통해 제어됩니다(P. 127).

2 를 사용하여 [버튼 기능]를 선택한 다음

- 버튼을 누릅니다.
- 개인설정 메뉴 [버튼 기능] 항목이 표시됩니다.
- [버튼 기능]은 메뉴에서 액세스할 수도 있습니다 (P. 113, 126).

3 를 사용하여 원하는 버튼을 선택하고 를 누릅니다.

4 를 사용하여 원하는 기능을 선택하고 버튼을 누릅니다.















5 버튼을 다시 눌러 끝냅니다.

참고

- 일부 모드에서는 버튼에 할당된 기능을 사용할 수 없습니다.
- 사용할 수 있는 옵션은 현재 모드에 따라 다릅니다.







버튼 기능

 (AEL/AFL)	AE 잠금 또는 AF 잠금을 사용하려면 버튼을 누릅니다. 기능은 [AEL/AFL기능](P. 131) 설정에 따라 바뀝니다. AEL이 선택되어 있는 경우 버튼을 한 번 누르면 노출이 고정되어 모니터에  이 표시됩니다. 버튼을 다시 누르면 고정이 취소됩니다.
 REC	버튼을 눌러 동영상상을 녹화합니다.
 (미리보기)	버튼을 누르고 있으면 조리개값이 선택한 값까지 내려가 멈춰집니다.
 (원터치 화이트 밸런스)	버튼을 누른 채 셔터 버튼을 눌러 화이트 밸런스 값을 얻습니다(P. 81). 원하는 번호를 선택하고  버튼을 눌러 값을 저장합니다.
 (AF 영역 선택)	버튼을 눌러 AF 타겟을 선택합니다(P. 70).
MF	버튼을 눌러 [MF] 모드를 선택합니다. 이 버튼을 다시 누르면 이전에 선택된 AF 모드로 돌아갑니다. 버튼을 누른 상태에서 컨트롤 다이얼을 회전하여 초점 모드를 선택합니다.
 (노출 보정)	버튼을 눌러 노출 보정을 조정합니다. P, A, S, ART , 동영상 및 일부  모드에서는 버튼을 누르고 <D>를 사용하여 원하는 값을 선택하고 노출 보정 (P. 69)을 조정할 수 있습니다. 일부 모드는 프로그램 시프트도 제공합니다(P. 51). M 모드에서는 버튼을 누르고  또는 컨트롤 다이얼을 사용하여 원하는 값을 선택해서 셔터 속도 또는 조리개를 조정할 수 있습니다. • 컨트롤 다이얼의 역할은  개인설정 메뉴에서 변경할 수 있습니다.  [다이얼기능] (P. 126)
 (디지털 텔레컨버터)	버튼을 눌러 디지털 줌을 [On], [Off]합니다 (P. 115).
 (확대)	버튼을 누르면 확대 프레임이 표시되고 다시 누르면 이미지가 확대됩니다. 버튼을 계속 누르고 있으면 확대 표시가 취소됩니다.
피킹	버튼을 눌러 피킹 표시를 켜거나 끕니다. 피킹이 표시되면, 히스토그램과 하이라이트/새도우 표시가 작동하지 않습니다 (P. 132).
 (잠금 전환)	버튼을 길게 누르면 터치 스크린이 작동하거나 작동을 중지합니다.

■ 노출 잠금(AE 잠금)

가 지정된 버튼을 눌러 노출을 고정할 수 있습니다(P. 97). 초점과 노출을 별도로 조절하거나 동시 노출에서 여러 장의 화상을 촬영하고 싶을 때 이 기능을 사용하십시오.

- 가 지정된 버튼을 한 번 누르면 노출이 고정되고 가 표시됩니다.  "AEL/AFL 기능" (P. 131)
- 가 지정된 버튼을 다시 한 번 누르면 AE 고정이 해제됩니다.
- 모드 다이얼, **MENU** 버튼 또는  버튼을 조작하면 잠금이 해제됩니다.

■ 확대 화상 AF/확대 AF(수퍼 스팟 AF)

초점을 조정할 때 프레임의 일부를 확대할 수 있습니다. 보통 AF 타겟으로 처리되는 영역보다 작은 부분에 대해 자동초점으로 초점을 맞추려면 높은 줌 배율을 선택합니다. 초점 대상의 위치를 보다 정밀하게 조정할 수도 있습니다.

[Q]가 할당된 버튼을 누르고 있으면 다음과 같이 화면이 순환됩니다.



1 [Q]를 Fn 또는 OK 버튼에 할당합니다.

- 슈퍼 스팟 AF를 사용하려면 먼저 Fn 또는 OK 버튼에 [Q]를 할당해야 합니다(P. 97).

2 [Q]가 할당된 버튼을 눌러 줌 프레임을 표시합니다.

- 버튼을 누르기 직전에 자동 초점을 사용하여 피사체에 초점을 맞춘 경우 현재 초점 위치에 확대 화상이 표시됩니다.
- $\Delta \nabla \langle \triangleright \rangle$ 를 사용하여 확대 화상의 위치를 정합니다.
- INFO 버튼을 눌러 $\Delta \nabla$ 로 줌 배율을 선택합니다. (3배, 5배, 7배, 10배, 14배)

3 할당된 버튼을 다시 눌러 줌 프레임을 확대합니다.

- $\Delta \nabla \langle \triangleright \rangle$ 를 사용하여 확대 화상의 위치를 정합니다.
- 컨트롤 다이얼을 회전하여 줌 배율을 변경할 수 있습니다.

4 셔터 버튼을 반누름하여 자동 초점을 시작합니다.

- 카메라는 화면의 중앙 프레임의 피사체를 사용하여 초점을 맞춥니다. $\Delta \nabla \langle \triangleright \rangle$ 를 사용하여 다른 위치를 선택합니다.
- 확대 화상은 모니터에서만 보이며 최종 화상에는 관계가 없습니다.
- 할당된 버튼을 계속 누르거나 OK 버튼을 눌러 줌을 종료하고 줌 프레임 AF 화면에서 나갑니다.
- Four Thirds 시스템 렌즈를 사용하는 경우, 줌 표시 중에는 AF가 작동하지 않습니다.
- 확대하는 동안 IS (손떨림 보정)에 의해 사운드가 생성됩니다.

참고

- 터치 컨트롤도 사용할 수 있습니다.

3 재생

재생 중 정보 표시

재생 이미지 정보

단순 표시

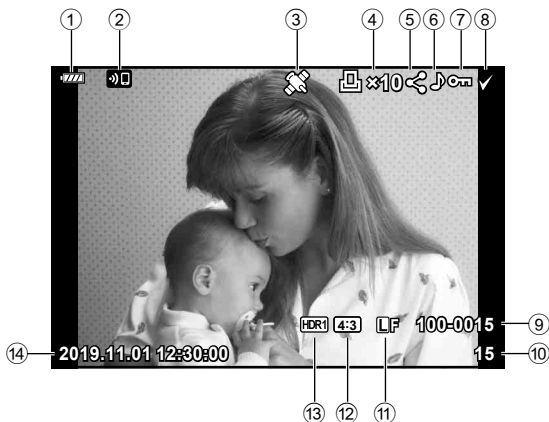

전체 표시

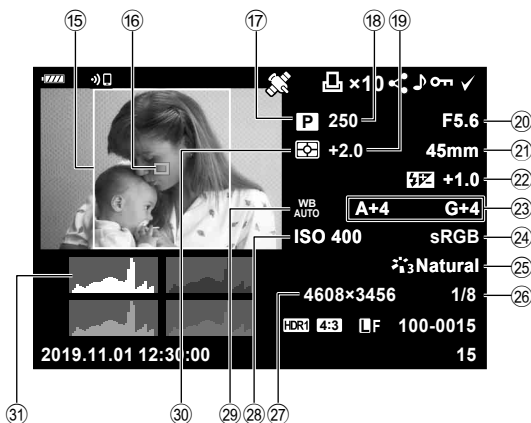

- | | |
|------------------------------|--------------------------|
| ① 배터리 잔량..... P. 20 | ⑩ AF타겟표시 P. 70 |
| ② 무선 LAN 연결..... P. 136-143 | ⑪ 촬영 모드..... P. 27-59 |
| ③ GPS 정보 포함..... P. 141 | ⑫ 셔터 속도..... P. 51-54 |
| ④ 인쇄 예약
인쇄 매수..... P. 107 | ⑬ 노출 보정..... P. 69 |
| ⑤ 공유 명령..... P. 106 | ⑭ 조리개값..... P. 51-54 |
| ⑥ 사운드 녹음..... P. 108, 121 | ⑮ 초점 거리 |
| ⑦ 보호..... P. 105 | ⑯ 플래시 강도 조절..... P. 88 |
| ⑧ 선택된 이미지..... P. 106 | ⑰ 화이트 밸런스 보정..... P. 90 |
| ⑨ 파일 번호..... P. 130 | ⑱ 컬러설정..... P. 95 |
| ⑩ 프레임 번호 | ⑲ 화상효과설정..... P. 78, 115 |
| ⑪ 화질..... P. 83 | ⑳ 압축률..... P. 135 |
| ⑫ 중형비..... P. 83 | ㉑ 화소크기..... P. 135 |
| ⑬ HDR 이미지..... P. 41 | ㉒ ISO 감도..... P. 79 |
| ⑭ 날짜와 시간..... P. 21 | ㉓ 화이트 밸런스..... P. 80 |
| ⑮ 중형비 테두리..... P. 83 | ㉔ 측광 모드..... P. 91 |
| | ㉕ 히스토그램..... P. 26 |

정보 표시 전환

INFO 버튼을 누르면 재생 중에 표시된 정보를 전환할 수 있습니다.

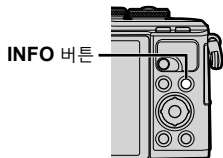

- 재생 중에 표시된 정보에 히스토그램과 하이라이트/그림자를 추가할 수 있습니다.
 Info(P. 132)

사진 및 동영상 보기

1 ▶ 버튼을 누릅니다.

- 사진이나 동영상이 표시됩니다.
- 컨트롤 다이얼 또는 십자 패드를 사용하여 원하는 사진 또는 동영상을 선택합니다.
- 촬영 모드로 돌아가려면 셔터 버튼을 반누름하거나 ▶ 버튼을 누르십시오.

3

재생

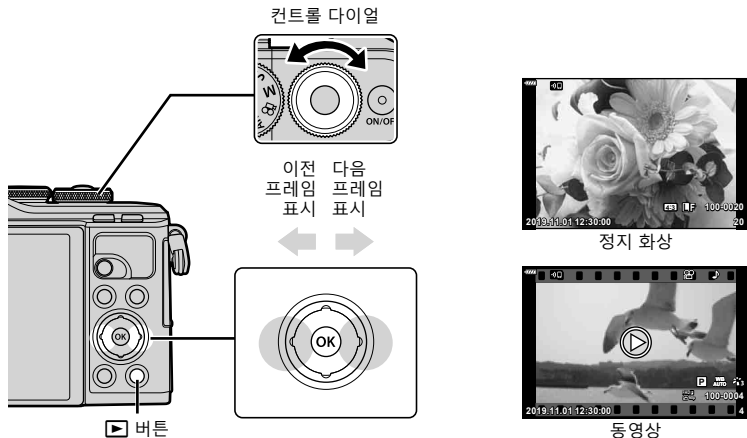

컨트롤 다이얼	단일 프레임 재생: 이전 Ⓢ/다음 Ⓢ 확대 재생: 확대 재생 중에 다음 프레임이나 이전 프레임을 표시할 수 있습니다. 인덱스/내 클립/캘린더 재생: 하이라이트 이미지
십자 패드(△▽◀▶)	싱글 프레임 재생: 다음 프레임 표시(▶)/이전 프레임 표시(◀)/앞으로 10 프레임 이동(▽)/뒤로 10 프레임 이동(△) 확대 재생: 확대 위치 변경 확대 재생 시 INFO 버튼을 누르면 다음 프레임(▶) 또는 이전 프레임(◀)을 표시할 수 있습니다. INFO 버튼을 다시 눌러 확대 프레임을 표시하고 △▽◀▶ 를 사용하여 위치를 변경합니다. 인덱스/내 클립/캘린더 재생: 하이라이트 이미지
Ⓢ(☑) 버튼	인덱스 표시
Fn(Q) 버튼	확대 재생
Ⓢ(◀) 버튼	공유할 이미지를 선택합니다(P. 106)
INFO 버튼	이미지 정보 보기
🗑️ 버튼	사진 삭제(P. 105)
Ⓢ(OK) 버튼	메뉴 보기(캘린더 재생에서 단일 프레임 재생을 멈추려면 이 버튼을 누름)

인덱스 표시/캘린더 표시

- 단일 프레임 재생에서 인덱스 표시를 위해 버튼을 누릅니다. 내 클립 재생을 위해 버튼을 더 누르고 달력 재생을 위해 계속 더 누릅니다.
- 버튼을 누르면 단일 프레임 재생으로 돌아갑니다.



*1 하나 이상의 내 클립이 생성된 경우 여기에 표시됩니다. (P. 63).

- 인덱스 재생의 매수를 변경할 수 있습니다. [표시] (P. 133)

참고

- 터치 컨트롤도 사용할 수 있습니다. (P. 112).

정지 화상 보기

클로즈업 재생

단일 프레임 재생에서 버튼을 누르면 확대됩니다. 버튼을 누르면 단일 프레임 재생으로 돌아갑니다.



참고

- 터치 컨트롤도 사용할 수 있습니다. (P. 111).

회전

사진을 회전할 것인지 선택합니다.

- 1 사진을 재생하고 버튼을 누릅니다.
- 2 [회전]을 선택하고 버튼을 누릅니다.
- 3 이미지를 시계 반대 방향으로 돌리려면 를, 시계 방향으로 돌리려면 를 누릅니다. 버튼을 누를 때마다 이미지가 회전됩니다.
 - 버튼을 눌러 설정을 저장하고 종료합니다.
 - 현재 방향으로 회전된 화상이 저장됩니다.
 - 동영상 및 보호된 이미지는 회전할 수 없습니다.

슬라이드쇼

이 기능은 카드에 저장된 이미지를 하나씩 차례로 보여줍니다.

- 1 재생 화면에서 **OK** 버튼을 누릅니다.
- 2 **[뒤]**를 선택하고 **OK** 버튼을 누릅니다.



3

재생

3 설정을 조정합니다.

시작	슬라이드쇼를 시작합니다. 현재 화상에서 시작하여 이미지가 순서대로 표시됩니다.
BGM	[Happy Days] 또는 [Off]를 설정합니다.
슬라이드	재생되는 데이터 유형을 설정합니다.
1매 재생시간	각 슬라이드가 표시되는 시간을 2-10 초 중에서 선택합니다.
무비 재생시간	[Full]을 선택하여 슬라이드쇼에서 전체 길이의 각 동영상 클립을 재생시키거나 [Short]를 선택하여 각 동영상 클립의 도입부만 재생시킵니다.

4 [시작]을 선택하고 **OK** 버튼을 누릅니다.

- 슬라이드쇼가 시작됩니다.
- 슬라이드쇼 진행 중에 **△▽**를 눌러 카메라 스피커의 전체 볼륨을 조절합니다. 볼륨 조절 표시등이 표시되어 있는 동안 **<D>**를 누르면 이미지 또는 동영상과 함께 기록된 사운드와 배경 음악 간의 밸런스를 조절할 수 있습니다.
- 슬라이드쇼를 중지하려면 **OK** 버튼을 누릅니다.

[Happy Days] 외의 BGM

[Happy Days]가 아닌 기타 BGM을 사용하려면 Olympus 웹사이트에서 카드로 다운로드한 데이터를 기록하고 3단계에서 [BGM]으로 선택합니다. 다운로드하려면 다음 웹사이트를 방문하십시오.

<http://support.olympus-imaging.com/bgmdownload/>

동영상 감상

동영상을 선택하고 **OK** 버튼을 누르면 재생 메뉴가 표시됩니다. [동영상 재생]을 선택하고 **OK** 버튼을 눌러 재생을 시작합니다. 빨리감기 및 되감기는 **</>**를 사용합니다. **OK** 버튼을 다시 누르면 재생이 일시 정지합니다. 재생이 일시 정지되는 동안 **△**를 사용하면 첫 번째 프레임을 볼 수 있고 **▽**를 사용하면 마지막 프레임을 볼 수 있습니다. **<>** 또는 컨트롤 다이얼을 사용하여 프레임을 미리 또는 나중에 볼 수 있습니다. 재생을 종료하려면 **MENU** 버튼을 누릅니다.

- 동영상 재생 중에 **△▽**를 사용하여 볼륨을 조정합니다.

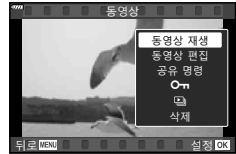

참고

- 터치 컨트롤도 사용할 수 있습니다 (P. 111).

4 GB 이상의 동영상의 경우

동영상이 자동으로 여러 개의 파일로 분할된 경우, **OK**를 누르면 다음과 같은 옵션이 포함된 메뉴가 표시됩니다.

[처음부터 재생]:	분할된 동영상을 처음부터 모두 재생합니다.
[동영상 재생]:	파일을 따로 재생합니다.
[전체 삭제 ☒]:	분할된 동영상의 모든 부분을 삭제합니다.
[삭제]:	파일들을 별도로 삭제합니다.

- 컴퓨터의 영화를 재생하려면 최신 버전의 Olympus Workspace를 사용할 것을 권장합니다. 처음으로 프로그램을 시작하기 전에 카메라를 컴퓨터에 연결합니다.

이미지 보호

실수로 이미지가 삭제되는 일이 없도록 보호합니다. 보호하려는 이미지를 표시한 다음 **OK**를 눌러 재생 메뉴를 표시합니다. 이미지를 보호하려면 **[O.M.]**을 선택하고 **OK**를 누른 다음 **△** 또는 **▽**를 누릅니다. 보호된 이미지는 **O.M.** (보호) 아이콘으로 표시됩니다. 보호를 제거하려면 **△** 또는 **▽**를 누릅니다.

보호할 화상을 여러 개 선택할 수도 있습니다.

[O.M.] "이미지 선택(O.M., 삭제가 선택되었음, 공유 명령 설정)" (P. 106)

- 카드를 포맷하면 보호된 이미지를 포함한 모든 데이터가 삭제됩니다.

O.M.(보호) 아이콘



이미지 삭제

삭제하려는 이미지를 표시하고 **☒** 버튼을 누릅니다. **[Yes]**를 선택하고 **OK** 버튼을 누릅니다.

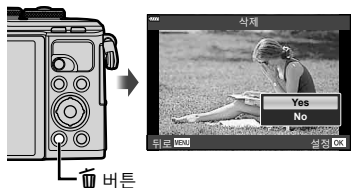

☒ 버튼

이미지 전송 순서 설정(공유 명령)

스마트폰에 전송하고자 하는 이미지를 미리 선택할 수 있습니다. **OI.Share**를 사용하여 공유 명령에 포함된 이미지를 탐색할 수도 있습니다. 전송할 이미지를 재생할 때 **Ⓞ** 버튼을 눌러 재생 메뉴를 표시합니다. **[공유 명령]**을 선택하고 **Ⓞ** 버튼을 누른 다음 **△** 또는 **▽**를 눌러 이미지에 공유 명령을 설정하면 **↵**가 표시됩니다. 공유 명령을 취소하려면 **△** 또는 **▽**를 누릅니다.

전송하고자 하는 이미지를 미리 선택하고 공유 명령을 모두 함께 설정합니다.

- 공유 명령을 200개의 프레임에 설정할 수 있습니다.
- 공유 명령에 RAW 이미지를 포함할 수 없습니다.

참고

↵ (**Ⓞ**) 버튼을 사용하여 사진을 공유하도록 표시할 수도 있습니다. 현재 **↵** (**Ⓞ**) 버튼에 **↵** 이외 역할에 지정되어 있을 경우 개인설정 메뉴의 **[▶Ⓞ버튼기능]**을 사용하여 **[↵]** 역할을 지정합니다(P. 126).



공유 명령 취소

이미지에 설정된 공유 명령을 취소합니다.

- 1 **[▶]** 재생 메뉴에서 **[공유 명령 재설정]**을 선택하고 **Ⓞ** 버튼을 누릅니다.
- 2 **[Yes]**를 선택하고 **Ⓞ** 버튼을 누릅니다.

이미지 선택(Om, 삭제가 선택되었음, 공유 명령 설정)

[Om], **[삭제가 선택되었음]** 또는 **[공유 명령 설정]**에 대해 여러 이미지를 선택할 수 있습니다.

- 여러 이미지를 선택하려면 먼저 **[▶Ⓞ버튼기능]**에서 **[☑]**를 선택해야 합니다(P. 126).

이미지를 선택하려면 인덱스 표시 화면(P. 103)의 **↵** (**Ⓞ**) 버튼을 누릅니다. 그러면 **✓** 아이콘이 이미지에 나타납니다. 다시 **↵** (**Ⓞ**) 버튼을 누르면 선택이 취소됩니다.

Ⓞ 버튼을 눌러 메뉴를 표시한 다음 **[Om]**, **[삭제가 선택되었음]** 또는 **[공유 명령 설정]** 중에서 선택합니다. 단일 프레임 재생에서 이 기능도 사용할 수 있습니다.



참고

- 터치 컨트롤도 사용할 수 있습니다 (P. 112).

인쇄 예약 만들기 (DPOF)

인쇄할 사진을 선택하고 인쇄 매수 및 각 사진에 인쇄될 정보를 선택할 수 있습니다. 디지털 사진 인쇄 포맷 (DPOF)을 지원하는 인쇄소에서 사진을 인쇄할 수 있습니다. 디지털 인쇄 예약이 메모리 카드에 저장됩니다.

- 1 재생 디스플레이에서 **[OK]** 버튼을 누릅니다.
- 2 **[DPOF (인쇄 예약)]**를 누르고 **[OK]** 버튼을 누릅니다.



- 3 **[DPOF]** 또는 **[DPOF ALL]**을 선택하고 **[OK]** 버튼을 누릅니다.

개별 프레임 예약

한 프레임 예약 **[<DPOF>**를 눌러 예약 인쇄로 설정하려는 프레임을 선택한 다음 **[DPOF]**를 눌러 인쇄할 매수를 설정합니다.

- 여러 사진에 대한 예약 인쇄를 설정하려면 이 단계를 반복합니다. 원하는 사진이 모두 선택되었으면 **[OK]** 버튼을 누릅니다.

모든 프레임 예약

[DPOF ALL]을 선택하고 **[OK]** 버튼을 누릅니다.

- 4 날짜 및 시간 형식을 선택하고 **[OK]** 버튼을 누릅니다.

표시 안함	날짜와 시간 없이 사진만 인쇄됩니다.
날짜	촬영한 날짜가 사진에 인쇄됩니다.
시간	촬영한 시간이 사진에 인쇄됩니다.

- 이미지를 인쇄할 때 이미지 간에 설정을 변경할 수 없습니다.

- 5 **[설정]**을 선택하고 **[OK]** 버튼을 누릅니다.

- 다른 장치로 만든 인쇄 예약은 이 카메라에서 수정할 수 없습니다. 인쇄 예약을 새로 작성하면 이전에 다른 장치로 작성된 예약 인쇄 내용은 모두 삭제됩니다.
- 인쇄 예약에는 RAW 이미지나 동영상도 포함될 수 없습니다.

인쇄 예약에서 모든 사진 또는 선택된 사진 삭제

인쇄 예약 데이터 전부를 재설정하거나 선택한 사진의 데이터만 재설정할 수 있습니다.

- 1 재생 디스플레이에서 **OK** 버튼을 누릅니다.
- 2 **[인쇄 예약]**을 선택하고 **OK** 버튼을 누릅니다.
- 3 **[인쇄 예약]**을 선택하고 **OK** 버튼을 누릅니다.
 - 인쇄 예약에서 모든 사진을 삭제하려면 **[재설정]**을 선택하고 **OK** 버튼을 누릅니다. 모든 사진을 제거하지 않고 종료하려면 **[유지]**를 선택하고 **OK** 버튼을 누릅니다.
- 4 **<>**를 눌러 인쇄 예약에서 삭제할 이미지를 선택합니다.
 - **▽**를 사용하여 인쇄 매수를 0으로 설정합니다. 인쇄 예약에서 원하는 모든 사진을 제거했으면 **OK** 버튼을 누릅니다.
- 5 날짜 및 시간 형식을 선택하고 **OK** 버튼을 누릅니다.
 - 이 설정이 인쇄 예약 데이터가 있는 모든 프레임에 적용됩니다.
- 6 **[설정]**을 선택하고 **OK** 버튼을 누릅니다.

오디오 녹음

정지 화상에 오디오를 추가할 수 있습니다(최대 30초).

- 1 오디오를 추가하려는 이미지를 표시하고 **OK** 버튼을 누릅니다.
 - 보호된 이미지에는 오디오 녹음을 사용할 수 없습니다.
 - 오디오 녹음은 재생 메뉴에서도 사용할 수 있습니다.
- 2 **[오디오]**을 선택하고 **OK** 버튼을 누릅니다.
 - 오디오를 추가하지 않고 종료하려면 **[No]**를 선택합니다.
- 3 **[오디오 시작]**을 선택하고 **OK** 버튼을 눌러 녹음을 시작합니다.
- 4 **OK** 버튼을 다시 누르면 녹음이 종료됩니다.
 - 오디오가 녹음된 이미지는 **♪** 아이콘으로 표시됩니다.

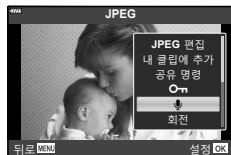

- 녹음된 오디오를 삭제하려면 3단계에서 **[삭제]**를 선택합니다.

오디오 재생

현재 사진에 오디오 녹음이 가능한 경우 **OK** 버튼을 누르면 오디오 재생 옵션이 표시됩니다. **[♪ 재생]**을 선택하고 **OK** 버튼을 눌러 재생을 시작합니다. 재생을 종료하려면 **OK** 또는 **MENU** 버튼을 누릅니다. 재생 중에 **△▽**를 눌러 볼륨을 높이거나 낮출 수 있습니다.

참고

- 터치 컨트롤을 사용하여 오디오 녹음을 재생할 수도 있습니다(P. 111).

내 클립 보기

내 클립에서 파일들을 연속 재생할 수 있습니다.

- ▶ 버튼을 누르고  이 표시된 이미지를 선택합니다.
- Ⓞ 버튼을 눌러 메뉴를 표시한 다음 △▽를 사용하여 [내 클립 재생]을 선택하고 Ⓞ 버튼을 누릅니다.
 - 내 클립의 파일들이 연속 재생됩니다.
 - Ⓞ 버튼을 눌러 연속 재생을 종료합니다.



정지화상을 내 클립에 추가하기

정지화상을 선택해서 내 클립에 추가할 수도 있습니다.

추가하려는 정지화상을 표시하고 Ⓞ 버튼을 눌러 메뉴를 표시합니다. [내 클립에 추가]를 선택하고 Ⓞ 버튼을 누릅니다. △▽<▷를 사용하여 내 클립과 사진을 추가하려는 순서를 선택하고 Ⓞ 버튼을 누릅니다.

- RAW 화상은 저해상도 미리보기 이미지로 내 클립에 추가됩니다.

내 클립에서 클립 제거

- ▶ 버튼을 눌러  아이콘이 표시된 사진을 표시합니다.
- Ⓞ 버튼을 눌러 옵션을 확인한 다음 △▽를 사용하여 [내 클립 관리]를 선택하고 Ⓞ 버튼을 누릅니다.
 - 클립 목록이 표시됩니다.
- △▽<▷를 사용하여 제거하려는 클립을 선택합니다.
- Ⓞ 버튼을 눌러 옵션을 확인한 다음 △▽를 사용하여 [내 클립에서 제거]를 선택하고 Ⓞ 버튼을 누릅니다.
 - 내 클립에서 선택된 클립이 제거됩니다.
 - 내 클립에서 제거된 클립은 일반 동영상으로 취급됩니다.
 - 동일한 절차를 이용하여 내 클립에서 사진을 제거할 수 있습니다.



팁

- "정지화상을 내 클립에 추가하기"에서 설명한 대로 제거된 클립을 내 클립에 다시 추가할 수 있습니다.

파노라마 스크롤

함께 연결된 여러 이미지로 구성된 파노라마를 스크롤 화면으로 볼 수 있습니다.

1 싱글 프레임 재생에서 파노라마를 선택합니다.

2 **Fn(Q)** 버튼을 누릅니다.

- $\triangle \nabla < \triangleright$ 를 사용하여 스크롤합니다.



3

재생

- 재생 중에 **Fn(Q)** 버튼을 눌러 2배에서 14배까지 확대하거나 \square (☒) 버튼을 눌러 축소할 수 있습니다. 싱글 프레임 재생으로 돌아가려면 \odot 버튼을 누릅니다.
- 줌 비율을 2배 이상으로 해서 다른 이미지를 보려면, **INFO** 버튼을 누른 다음 $< \triangleright$ 를 누릅니다. 스크롤을 다시 활성화하려면 **INFO** 버튼을 다시 누르십시오. 또한 컨트롤 다이얼을 사용하여 다른 화상을 볼 수 있습니다.

참고

- 터치 컨트롤도 사용할 수 있습니다 (P. 111).

터치스크린 사용

터치 스크린을 사용하여 화상을 조작할 수 있습니다.

- 손톱이나 기타 날카로운 물체로 디스플레이를 터치하지 마십시오.
- 장갑을 끼거나 모니터에 커버가 씌워져 있으면 터치스크린이 잘 작동되지 않을 수 있습니다.

전체 화면 재생

■ 이전 또는 다음 이미지 표시

- 다음 이미지를 보려면 손가락을 왼쪽으로 밀어주고 이전 이미지를 보려면 오른쪽으로 밀어줍니다.

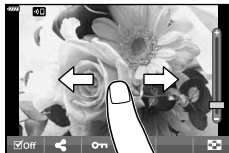



■ 확대

- 화면에 가볍게 터치하면 슬라이더와 가 표시됩니다.
- 바를 위아래로 밀어 확대하거나 축소합니다.
- 사진이 확대된 상태에서 손가락을 밀어서 화면 영역을 스크롤합니다.





■ 오디오 재생/동영상 재생





- 를 터치하여 재생을 시작합니다.
- 재생 중에 음량을 조정하려면 화면에 손가락을 대거나 위아래로 밀어줍니다.
- 화면을 터치하면 동영상 재생이 일시 중지될 수 있습니다. 재생을 다시 시작하려면 다시 터치합니다.
- 재생이 일시 정지된 상태에서 화면 맨 아래의 재생 위치 표시기를 좌우로 움직여 새 시작점을 선택할 수 있습니다.
- 재생을 종료하려면 를 터치합니다.



인덱스/내 클립/캘린더 재생

단일 프레임 재생 중에 화면을 가볍게 터치하면  아이콘이 표시됩니다. 를 두드리면 인덱스 재생이 표시됩니다. 를 두드리면 캘린더와 내 클립이 재생됩니다.

■ 이전 또는 다음 페이지 표시

- 다음 페이지를 보려면 손가락을 위로 밀어주고 이전 페이지를 보려면 아래로 밀어줍니다.
-  또는 을 두드리서 표시되는 화상의 수를 전환합니다.  [화상 표시] (P. 127)
- 을 여러 번 두드리면 단일 프레임 재생으로 돌아옵니다.



■ 화상 보기

- 화상을 두드리면 전체 화면으로 표시됩니다.



이미지 선택 및 보호

T터치 메뉴를 보려면 화면을 가볍게 터치하거나 (단일 프레임 재생)  아이콘(인덱스 재생)을 터치합니다. 그런 다음 터치 메뉴의 아이콘을 터치하여 원하는 작업을 수행할 수 있습니다.



3

재생

<input checked="" type="checkbox"/>	이미지를 선택합니다. 여러 개의 화상들을 선택하여 한 번에 삭제할 수 있습니다.
	스마트폰과 공유하고자 하는 이미지를 설정할 수 있습니다.  "이미지 전송 순서 설정(공유 명령)" (P. 106)
	이미지를 보호합니다.

셀프 인물 촬영 모드에서 사진 보기

■ 이전 또는 다음 이미지 표시

컨트롤은 단일 프레임 재생과 동일합니다(P. 111).

■ 확대

컨트롤은 단일 프레임 재생과 동일합니다(P. 111).

■ 오디오 재생/동영상 재생

컨트롤은 단일 프레임 재생과 동일합니다(P. 111).

■ 공유할 사진 선택

- 모니터를 탭하여 공유 아이콘을 표시합니다.
- 를 터치하여 공유할 사진을 선택합니다.



■ 촬영 모드로 복원

- 을 터치하여 촬영 모드로 복귀합니다(P. 67).



참고

- 셀프 인물 촬영 모드에서는 **INFO** 버튼이 비활성화됩니다.

4 메뉴 기능

기본 메뉴 작동

이 메뉴를 사용하여 카메라를 사용하기 쉽게 개인설정하고 라이브 컨트롤, LV 슈퍼 제어판 등을 통해 액세스할 수 없는 촬영 및 재생 옵션을 포함할 수 있습니다.

	촬영 설정 (P. 114)
	동영상 모드 설정(P. 119)
	재생 및 수정 옵션(P. 120)
	카메라 설정 사용자 정의(P. 126)
	카메라 설정(예: 날짜 및 언어)(P. 124)

메뉴에서 선택할 수 없는 기능

십자 패드를 사용할 때 메뉴에서 선택할 수 없는 항목도 있습니다.

- 현재 촬영 모드로 설정할 수 없는 항목.
- 이미 설정된 항목 때문에 설정할 수 없는 항목:
모드 다이얼을 로 돌리면 화상효과설정과 같은 설정을 사용할 수 없습니다.

1 MENU 버튼을 눌러 메뉴를 표시합니다.

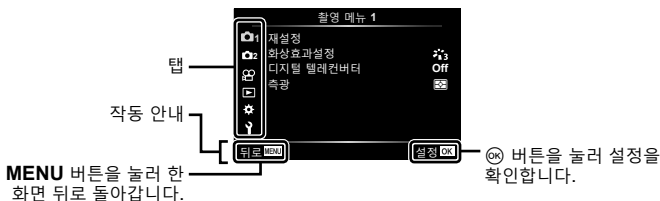

- 옵션을 선택한 후 2초 안에 가이드가 표시됩니다.
- INFO 버튼을 눌러 가이드를 표시하거나 숨깁니다.

2 Δ / ∇ 를 사용하여 탭을 선택하고 OK 버튼을 누릅니다.

- * 개인설정 메뉴를 선택하면 메뉴 그룹 탭이 나타납니다. Δ / ∇ 를 사용하여 메뉴 그룹을 선택하고 OK 버튼을 누릅니다.



메뉴 그룹

- 3 Δ / ∇ 를 사용하여 항목을 선택하고 \odot 버튼을 눌러 선택된 항목에 대한 옵션을 표시합니다.



- 4 Δ / ∇ 를 사용하여 옵션을 강조 표시하고 \odot 버튼을 눌러 선택합니다.
 • MENU 버튼을 반복적으로 눌러 메뉴를 종료합니다.



참고

- 각 옵션의 기본 설정에 대해서는 “기본값”(P. 162)를 참조하십시오.

촬영 메뉴 1/촬영 메뉴 2 사용

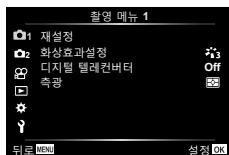

촬영 메뉴 1

- 1 재설정
 화상효과설정(P. 78, 115)
 디지털 텔레컨버터(P. 115)
 측광(P. 91)

촬영 메뉴 2

- 2 손떨림 보정(P. 89)
 AF 보조광(P. 115)
 전동 줌 속도(P. 116)
 인터벌촬영 / 타임랩스(P. 116)
 무음[♥]설정(P. 117)
 RC모드 (P. 118)

기본 설정으로 복원(재설정)

카메라 설정은 기본 설정으로 손쉽게 복원할 수 있습니다.

- 1 \odot 촬영 메뉴 1에서 [재설정]를 선택하고 \odot 버튼을 누릅니다.
- 2 재설정 옵션([전부] 또는 [기본])을 선택하고 \odot 버튼을 누릅니다.
 - 시간, 날짜, 몇몇 기타 사항을 제외한 모든 설정을 재설정하려면 [전부]를 선택하고 \odot 버튼을 누릅니다. [기본값] (P. 162)
- 3 [Yes]를 선택하고 \odot 버튼을 누릅니다.

처리 옵션(화상효과설정)

[화상효과설정](P. 78) 설정에서 콘트라스트, 샤프니스 및 기타 매개변수를 개별적으로 조정할 수 있습니다. 각 화상 효과 설정에 대해 매개변수의 변경 내용이 개별적으로 저장됩니다.

- 1 **☞** 촬영 메뉴 1에서 [화상효과설정]를 선택하고 **OK** 버튼을 누릅니다.

- 현재 촬영 모드에서 사용 가능한 화상 효과 설정이 표시됩니다.

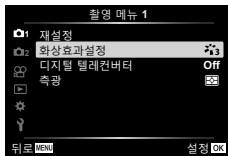

- 2 **△▽**를 사용하여 옵션을 선택하고 **OK** 버튼을 누릅니다.

- **▷**를 눌러서 선택된 화상 효과 설정에 대한 상세 옵션을 설정합니다. 상세 옵션은 일부 화상 효과 설정에는 사용할 수 없습니다.
- 콘트라스트를 변경할 경우 [보통] 이외의 설정에서는 아무런 효과도 나타나지 않습니다.

디지털 줌(디지털 텔레컨버터)

현재 확대율 이상으로 확대할 때 디지털 텔레컨버터를 사용합니다. 중앙의 지정된 범위가 저장됩니다. 피사체는 거의 두 배의 크기입니다.

- 1 **☞** 촬영 메뉴 1에서 [디지털 텔레컨버터]에 대해 [On]을 선택합니다.

- 2 모니터의 보기가 2배율로 확대됩니다.

- 피사체가 모니터에 보이는 그대로 기록됩니다.

- [파노라마]를 **SCN** 모드에서 선택하거나, **ADP** 모드에서 다중노출, 파노라마 또는 키스톤 보정을 선택하거나 동영상 모드에서 [표준]을 선택할 때 디지털 줌을 사용할 수 없습니다.
- [디지털 텔레컨버터]에서 [On]을 선택하여 촬영한 RAW 이미지가 표시되면 모니터에 표시되는 영역이 프레임으로 표시됩니다.
- AF 타겟이 취소됩니다.
- 모니터에 **☞**가 표시됩니다.

어두운 곳에서 초점 향상(AF 보조광)

어두운 곳에서 AF 보조광(AF 보조 램프)이 켜져 초점을 맞출 수 있습니다. AF 보조광을 사용하지 않으려면 [Off]를 선택합니다.

무음 촬영 시 AF 보조광을 사용하려면 [무음[♥]설정] (P. 117)을 위해 선택한 옵션을 변경해야 합니다.

줌 속도 선택 (전동 줌 속도)

정지 사진 촬영 중 줌 링을 사용하여 전동 줌 렌즈를 줌 인 또는 줌 아웃할 수 있는 속도를 선택합니다.

- 1 [전동 줌 속도]를 촬영 메뉴 2에서 선택하고 OK 버튼을 누릅니다.
- 2 $\Delta \nabla$ 를 사용하여 옵션을 선택하고 OK 버튼을 누릅니다.

고정된 시간 간격으로 자동 촬영(인터벌촬영 / 타임랩스)

정해진 시간 간격으로 자동으로 촬영하도록 카메라를 설정할 수 있습니다. 촬영 프레임도 단일 동영상으로 기록할 수 있습니다. 이 설정은 P/A/S/M 모드에서만 작동합니다.

- 1 [인터벌촬영 / 타임랩스]를 촬영 메뉴 2에서 선택하고 OK 버튼을 누릅니다.

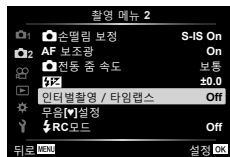

- 2 [On]를 선택하고 \triangleright 버튼을 누릅니다.
- 3 다음 설정을 조정하고 OK 버튼을 누릅니다.

매수	촬영할 프레임 수를 설정합니다.
대기 시간 시작	촬영을 시작하기 전에 대기 시간을 설정합니다.
시간 간격	촬영을 시작한 후 촬영 사이의 간격을 설정합니다.
타임랩스 동영상	프레임 시퀀스의 녹화 형식을 설정합니다. [Off]: 각 프레임을 정지 화상으로 기록합니다. [On]: 각 프레임을 정지 화상으로 기록하고 프레임 시퀀스에서 단일 동영상을 생성합니다.
타임랩스 동영상 설정	[동영상 사이즈]: 타임랩스 동영상의 크기를 선택합니다. [초당프레임수]: 타임랩스 동영상의 프레임 레이트를 선택합니다.

- 화면에 표시된 시작 및 종료 시간은 참고용일 뿐입니다. 실제 시간은 촬영 조건에 따라 다를 수 있습니다.

- 4 [Off]/[On] 옵션이 한 번 더 표시됩니다. [On]이 선택되어 있는지 확인하고 OK 버튼을 다시 누릅니다.
- 5 촬영합니다.

- AF 이후 화상의 초점이 맞지 않더라도 프레임은 촬영됩니다. 초점 위치를 고정하려면 MF에서 촬영하십시오.
- [화상보기](P. 124)가 0.5초 동안 작동합니다.
- 촬영 전 시간 또는 촬영 간격 시간을 1분 31초 이상으로 설정하는 경우, 모니터와 카메라 전원은 1분 후에 꺼집니다. 촬영 10초 전에 전원이 자동으로 다시 켜집니다. 모니터가 꺼지면 **ON/OFF** 버튼을 눌러 다시 켜니다.
- AF 모드(P. 81)를 [C-AF] 또는 [C-AF+TR]로 설정하면 자동으로 [S-AF]로 변경됩니다.
- 타임랩스 촬영일 때에는 터치 스크린이 작동하지 않습니다.
- 타임랩스 촬영 중에는 벌브, 시간 및 합성 촬영을 사용할 수 없습니다.
- 플래시 충전 시간이 촬영 사이 간격보다 길면 플래시가 작동하지 않습니다.
- 정지 화상이 하나라도 올바르게 기록되지 않았으면, 타임랩스 동영상은 생성되지 않습니다.
- 카드에 공간이 충분하지 않으면 타임랩스 동영상이 녹화되지 않습니다.
- 다음과 같은 경우 타임랩스 촬영이 취소됩니다.
모드 다이얼, **MENU** 버튼, **[]** 버튼 또는 렌즈 분리 버튼을 사용할 경우, USB 케이블을 연결할 경우, 카메라 전원을 끌 경우
- 배터리 잔량이 충분하지 않으면 도중에 촬영이 중단될 수 있습니다. 촬영하기 전에 배터리를 충분히 충전하십시오.
- [타임랩스 동영상 설정] > [동영상 사이즈]에 [4K]를 선택한 상태에서 촬영한 동영상은 일부 컴퓨터 시스템에서 표시되지 않을 수 있습니다. 자세한 정보는 OLYMPUS 웹사이트를 참고하십시오.

무음 모드 조작 (무음[♥]설정)

무음 모드에서 촬영할 때 다음 옵션들을 선택합니다 (P. 75):

- 노이즈 감쇠 컴/끔
- []], [AF 보조광], [플래시모드]를 활성화할지 여부

1 촬영 메뉴 2에서 [무음[♥]설정]을 강조표시하고 **[OK]** 버튼을 누릅니다.

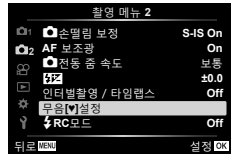

2 **△▽**로 옵션을 선택하고 **▷**를 누릅니다.

3 다음 설정을 조정하고 **OK** 버튼을 누릅니다.

노이즈 감소[♥]	[Auto]: 무음 모드에서 촬영할 때 장시간 노출에서 노이즈가 감소합니다 (P. 75). 노이즈 감쇠가 활성화일 때는 셔터 소리가 들릴 수 있습니다. [Off]: 노이즈 감쇠 끄.
■)) (전자음)	[허용]: ☆ 개인설정 메뉴 ☑ 에서 현재 [■))]에 대해 선택된 설정을 사용합니다 (P. 127). [금지]: 무음 모드에서 촬영할 때 전자음이 꺼집니다.
AF 보조광	[허용]: ☑ 촬영 메뉴 2 (P. 115)에서 현재 [AF 보조광]에 대해 선택된 설정을 사용합니다. [금지]: 무음 모드에서 촬영할 때 AF 조명이 꺼집니다.
플래시모드	[허용]: 현재의 플래시 설정을 사용합니다 (P. 72). [금지]: 무음 모드에서 촬영할 때 플래시가 꺼집니다.

무선 원격 제어 플래시 촬영 (↕RC모드)

내장형 플래시와 원격 제어 기능이 있는 특수 플래시를 사용하여 무선 플래시 사진을 촬영을 할 수 있습니다. **☑** "무선 원격 제어 플래시 촬영" (P. 150)

동영상 메뉴 사용

동영상 메뉴에서 동영상 녹화 기능을 설정합니다.

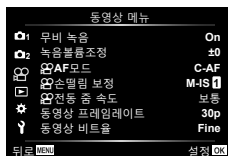

옵션	설명	값
무비 녹음	[Off]: 사운드 없이 동영상을 녹화합니다. [On]: 사운드와 함께 동영상을 녹화합니다. [On]: 사운드와 함께 동영상을 녹화합니다. 바람 소리 감소가 활성화됩니다.	58
녹음볼륨조정	내장 마이크 감도를 조절합니다. 이전 몇 초 동안 마이크에서 잡은 피크 사운드 레벨을 확인하면서 △▽를 사용하여 감도를 조종합니다.	—
AF 모드	동영상 촬영에 대한 AF 모드를 선택합니다.	81
손떨림 보정	동영상 촬영에 대한 손떨림 보정을 설정합니다.	89
전동 줌 속도	동영상을 녹화하는 동안에 전자 줌 렌즈를 줌 인하거나 줌 아웃하는 속도를 선택합니다.	—
동영상 프레임레이트	동영상 촬영을 위한 초당 프레임수를 선택합니다. • TV에서 볼 동영상을 촬영할 때는 장치에서 사용하는 동영상 표준에 부합하는 프레임 속도를 선택합니다. 그렇지 않으면 동영상이 매끄럽게 재생되지 않을 수 있습니다. 동영상 표준은 국가 또는 지역에 따라 다르며 NTSC 또는 PAL 방식을 사용합니다. - NTSC 장치에 표시하려면 촬영할 때 60p(30p)를 선택합니다. - PAL 장치에 표시하려면 촬영할 때 50p(25p)를 선택합니다.	84
동영상 비트율	동영상 녹화를 위한 압축률을 선택합니다.	84

- 렌즈 및 카메라의 작동 소리가 동영상에 기록될 수 있습니다. 이것을 방지하려면 [AF 모드]를 [S-AF] 또는 [MF]로 설정하거나 카메라의 버튼 조작을 최소화하여 작동 소리를 줄입니다.
- (디오라마) 모드에서는 사운드는 녹음할 수 없습니다.
- [무비 녹음]을 [Off]로 설정하면 가 표시됩니다.

재생 메뉴 사용

재생 메뉴

(P. 104)

편집

편집

인쇄 예약(P. 107)

보호해제(P. 123)

공유 명령 재설정(P. 106)

디바이스 연결(P. 137)

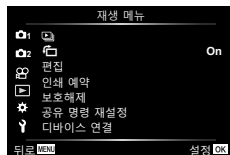

4

회전된 이미지 표시()

[On]으로 설정하면 세로 방향의 이미지는 재생 화면에서 바른 방향으로 표시되도록 자동으로 회전합니다.

정지 화상 편집 (편집)

기록된 이미지는 편집하여 별도 이미지로 저장할 수 있습니다.

- 1 재생 메뉴에서 [편집]을 선택하고 버튼을 누릅니다.
- 2 사용하여 [화상선택]을 선택하고 버튼을 누릅니다.
- 3 를 사용하여 편집할 이미지를 선택하고 버튼을 누릅니다.
 - RAW 이미지가 선택되었다면 [RAW Data 편집]이, JPEG 이미지가 선택되었다면 [JPEG 편집]이 표시됩니다. RAW+JPEG 형식으로 기록되는 이미지는 [RAW Data 편집]과 [JPEG 편집] 둘 다 표시됩니다. 그중에서 원하는 옵션을 선택합니다.
- 4 [RAW Data 편집] 또는 [JPEG 편집]을 선택하고 버튼을 누릅니다.

RAW Data 편집	선택된 설정에 따라 RAW 이미지의 JPEG 사본을 만듭니다.	
	최신	JPEG 사본은 현재의 카메라 설정을 사용하여 처리됩니다. 이 옵션을 선택하기 전에 카메라 설정을 조정합니다. 노출 보정과 같은 일부 설정은 적용되지 않습니다.
	ART BKT	선택된 아트 필터에 대한 설정을 사용하여 화상을 편집합니다.

JPEG 편집	<p>다음 옵션 중에서 선택합니다: [역광조정]: 역광으로 어두워진 피사체를 밝게 합니다. [적목 보정]: 플래시 촬영으로 인한 적목 현상을 줄여줍니다.</p> <p>[□]: 이미지를 트리밍합니다. 컨트롤 다이얼을 사용하여 자를 크기를 선택하고 △ ▽ <D>를 사용하여 자를 위치를 지정합니다.</p>  <p>[중형비]: 화상의 화면비를 4:3(표준)에서 [3:2], [16:9], [1:1], [3:4]로 변경합니다. 중형비를 변경한 뒤에는 △ ▽ <D>를 사용하여 트리밍 위치를 지정합니다. [흑백사진]: 흑백 이미지를 만듭니다. [세피아색]: 세피아톤 이미지를 만듭니다. [채도]: 이미지의 생생함을 높여줍니다. 화면에서 이미지를 확인하면서 채도를 조절합니다. [□]: 이미지 크기를 1280 × 960, 640 × 480 또는 320 × 240으로 변환합니다. 4:3 (표준) 이외의 중형비를 가진 이미지는 가장 근접한 이미지 크기로 변환됩니다. [e-포트레이트]: 피부가 부드럽게 보이도록 보정합니다. 얼굴을 인식할 수 없는 경우는 보정을 적용할 수 없습니다.</p>
----------------	---

5 설정이 완료되면, **[OK]** 버튼을 누릅니다.

- 설정이 이미지에 적용됩니다.

6 [Yes]를 선택하고 **[OK]** 버튼을 누릅니다.

- 편집된 이미지는 카드에 저장됩니다.
- 적목 보정은 이미지에 따라 적용할 수 없는 경우도 있습니다.
- 다음의 경우에는 JPEG 이미지를 편집할 수 없습니다:
 이미지를 PC에서 처리할 때, 메모리에 공간이 충분하지 않을 때, 이미지가 다른 카메라에 기록되었을 때.
- 이 이미지는 원래 크기보다 크게 조정(**[□]**) 할 수 없습니다.
- 크기를 조정할 수 없는 이미지도 있습니다.
- **[□]**(트리밍) 및 **[중형비]**는 중형비가 4:3(표준)인 이미지의 편집에만 사용할 수 있습니다.

오디오 녹음

정지 화상에 오디오를 추가할 수 있습니다(최대 30초).

이 기능은 재생 중 **[M]**과 유사합니다(P. 108).

이미지 합성

카메라로 촬영한 최대 3 프레임의 RAW 이미지를 합성하여 별도 이미지로 저장할 수 있습니다.

이 화상은 화상 저장 당시의 기록 모드로 저장됩니다. ([RAW]가 선택되어 있으면 RAW+JPEG 형식으로 사본이 저장됩니다.)

- 1 재생 메뉴에서 [편집]을 선택하고 버튼을 누릅니다.
- 2 $\Delta \nabla$ 를 사용하여 [이미지 합성]을 선택하고 버튼을 누릅니다.
- 3 합성할 이미지 수를 선택하고 버튼을 누릅니다.
- 4 $\Delta \nabla < \triangleright$ 를 사용하여 RAW 이미지를 선택하고 버튼을 눌러 이미지 합성에 추가합니다.
 - 3단계에서 지정된 수의 이미지가 선택되면 합성된 이미지가 표시됩니다.
- 5 합성될 각 이미지의 게인을 조정합니다.
 - $< \triangleright$ 를 사용하여 이미지를 선택하고 $\Delta \nabla$ 로 게인을 조정합니다.
 - 게인은 0.1~2.0 사이에서 조정할 수 있습니다. 모니터에서 결과를 확인합니다.
- 6 버튼을 눌러 확인 대화 상자를 표시합니다. [Yes]를 선택하고 버튼을 누릅니다.

**참고**















- 4개 이상의 프레임을 합성하려면 합성 이미지를 RAW 파일로 저장하고 [이미지 합성]을 반복하여 사용합니다.

동영상에서 정지 이미지 저장(동영상 내 이미지 캡처)

4K 동영상에서 선택한 프레임의 정지 이미지로 저장합니다.



- 1 재생 메뉴에서 [편집]을 선택하고 버튼을 누릅니다.
 - 2 $\Delta \nabla$ 를 사용하여 [화상선택]을 선택하고 버튼을 누릅니다.
 - 3 $< \triangleright$ 를 사용하여 동영상을 선택하고 버튼을 누릅니다.
 - 4 [동영상 편집]을 선택하고 버튼을 누릅니다.
 - 5 $\Delta \nabla$ 를 사용하여 [동영상 내 이미지 캡처]를 선택하고 버튼을 누릅니다.
 - 6 $< \triangleright$ 를 사용하여 정지 화상으로 저장할 프레임의 정지 이미지를 선택하고 버튼을 누릅니다.
 - $\Delta \nabla$ 를 사용해서 여러 프레임 건너뛰기.
 - **MENU** 버튼을 누르면 단일 프레임 재생으로 돌아갑니다.
- 카메라를 사용하여 촬영한 동영상을 편집할 수 있습니다.
 - 정지 영상의 촬영 날짜와 원본 동영상의 촬영 날짜가 다를 수 있습니다.

동영상 트리밍(동영상 트리밍)

- 1  재생 메뉴에서 [편집]을 선택하고  버튼을 누릅니다.
- 2 를 사용하여 [화상선택]을 선택하고  버튼을 누릅니다.
- 3 를 사용하여 동영상을 선택하고  버튼을 누릅니다.
- 4 [동영상 편집]을 선택하고  버튼을 누릅니다.
- 5 를 사용하여 [동영상 트리밍]을 선택하고  버튼을 누릅니다.
- 6 [덮어쓰기] 또는 [새 파일]을 선택하고  버튼을 누릅니다.
 - 이미지가 보호된 경우에는 [덮어쓰기]를 선택할 수 없습니다.
- 7 를 사용하여 원하는 옵션을 하이라이트하고  버튼으로 선택해서 삭제될 부분이 첫 프레임에서 시작되는지 또는 마지막 프레임에서 끝나는지를 선택합니다.
- 8 를 사용하여 삭제할 부분을 선택합니다.
 - 삭제할 부분이 빨간색으로 표시됩니다.
- 9  버튼을 누릅니다.
- 10 [Yes]를 선택하고  버튼을 누릅니다.
 - 카메라를 사용하여 촬영한 동영상을 편집할 수 있습니다.
 - 정지 영상의 촬영 날짜와 원본 동영상의 촬영 날짜가 다를 수 있습니다.

모든 보호 취소

여러 화상의 보호를 한 번에 취소할 수 있습니다.

- 1  재생 메뉴에서 [보호해제]를 선택하고  버튼을 누릅니다.
- 2 [Yes]를 선택하고  버튼을 누릅니다.

설정 메뉴 사용하기

↓ 설정 메뉴를 사용하여 기본 카메라 기능을 설정합니다.



옵션	설명	페이지
카드 설정	카드를 포맷하고 모든 이미지를 삭제합니다.	125
⓪(날짜/시간 설정)	카메라 시간을 설정합니다.	21
●●(표시 언어 변경)	화면의 표시 및 에러 메시지로 표시되는 언어를 변경할 수 있습니다.	125
! (모니터 밝기 조정)	모니터의 밝기 및 색 온도를 조절할 수 있습니다. <◀▶>을 사용하여 Ⓜ(색온도) 또는 Ⓢ(밝기)를 선택하고 ▲▼로 값을 조정합니다. INFO 버튼을 눌러 모니터의 채도를 [Natural]와 [Vivid] 설정 사이에서 전환합니다.	—
화상보기	촬영 후에 모니터에 캡처된 이미지를 표시할지 그리고 표시되는 시간의 길이를 설정합니다. 촬영한 사진을 간략하게 확인하는 데에 유용합니다. 캡처된 이미지가 모니터에 표시되는 동안에도 셔터 버튼을 반누름하면 다음 사진을 촬영할 수 있습니다. [0.3sec]–[20sec]: 캡처된 이미지가 모니터에 표시되는 시간의 길이(초)를 설정합니다. [Off]: 캡처된 이미지가 모니터에 표시되지 않습니다. [Auto ▶]: 캡처된 이미지를 표시한 후 재생 모드로 전환합니다. 이것은 확인 후에 화상을 삭제하는 데에 유용합니다.	—
Wi-Fi/Bluetooth 설정	카메라의 무선 기능을 사용하여 Wi-Fi/Bluetooth 호환 스마트폰에 연결하기 위한 설정을 조정합니다.	138, 142, 143
펌웨어	카메라 및 연결된 액세서리의 펌웨어 버전을 표시합니다. 카메라 또는 액세서리에 대한 문의를 하거나 소프트웨어를 다운로드하고자 할 경우에는 버전을 확인하십시오.	—

카드 포맷(카드 설정)

컴퓨터 또는 다른 카메라에서 사용한 적이 있거나 처음 사용하는 카드는 사용하기 전에 반드시 본 카메라로 포맷하여야 합니다.

보호된 이미지를 포함해서 카드에 저장된 모든 데이터는 카드를 포맷하면 삭제됩니다. 사용한 카드를 포맷할 때에는 중요한 이미지가 카드에 남아 있지 않는지 확인하십시오.

"사용 가능한 카드" (P. 147)

- 1 설정 메뉴에서 [카드 설정]을 선택하고 버튼을 누릅니다.
 - 카드에 데이터가 있으면 메뉴 항목이 나타납니다. [포맷]을 선택하고 버튼을 누릅니다.
- 2 [Yes]를 선택하고 버튼을 누릅니다.
 - 포맷이 실행됩니다.

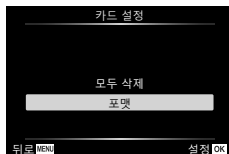

모든 이미지 삭제(카드 설정)

카드의 모든 이미지는 한 번에 삭제할 수 있습니다. 보호된 이미지는 삭제되지 않습니다.

- 1 설정 메뉴에서 [카드 설정]을 선택하고 버튼을 누릅니다.
- 2 [모두 삭제]를 선택하고 버튼을 누릅니다.
- 3 [Yes]를 선택하고 버튼을 누릅니다.
 - 모든 이미지가 삭제됩니다.

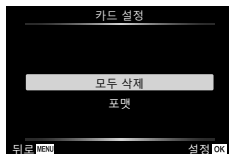

언어 선택()

모니터에 표시되는 메뉴와 메시지의 언어를 변경합니다.

- 1 설정 메뉴에서 []을 선택하고 버튼을 누릅니다.
- 2 또는 컨트롤 다이얼을 사용하여 원하는 언어를 선택합니다.
 - 언어 선택 대화 상자에는 두 페이지의 옵션 정보가 있습니다. 컨트롤 패드 또는 십자 패드의 버튼을 사용하여 페이지 사이에서 커서를 이동합니다.
- 3 원하는 언어가 선택되면 버튼을 누릅니다.



개인 설정 메뉴 사용

✳ 개인설정 메뉴를 사용하여 카메라 설정을 맞춤화할 수 있습니다.

개인설정 메뉴

- A** AF/MF
- B** 버튼 다이얼
- C1/C2** 표시/음/접속(P. 127)
- D1/D2** 노출/ISO/BULB(P. 128)
- E** 플래시(P. 129)
- F** 화질/WB/컬러(P. 129)
- G** 저장(P. 130)
- H** 기타(P. 131)



A AF/MF

MENU → ✳ → **A**

옵션	설명	페이지
AEL/AFL기능	AF 및 AE 잠금을 사용자가 지정합니다.	131
☉얼굴 인식	얼굴 우선 또는 눈 우선 AF 모드를 선택할 수 있습니다.	71
MF 시 화면확대	[On]으로 설정되어 있으면, 포커스링을 돌려가면서 수동 초점 모드에서 확대/축소 또는 피킹으로 자동으로 전환할 수 있습니다.	132
렌즈리셋	[Off]로 설정되어 있으면 전원이 꺼져 있을 때에도 렌즈의 초점 위치가 설정되지 않습니다. [On]로 설정되어 있으면 파워 줌 렌즈의 초점도 초기화됩니다.	—

B 버튼 다이얼

MENU → ✳ → **B**

옵션	설명	페이지
버튼 기능	선택된 버튼에 지정할 기능을 선택합니다.	97
▶☉버튼기능	재생 중 ☉ 버튼이 수행하는 역할을 선택합니다. <input checked="" type="checkbox"/> 여러 사진을 선택합니다. <input checked="" type="checkbox"/> 사진을 보호합니다. <input checked="" type="checkbox"/> 공유할 사진을 표시합니다. <input checked="" type="checkbox"/> 나중에 인쇄할 사진을 표시합니다. 인쇄 매수는 1로 설정됩니다. 날짜가 인쇄되지 않습니다.	105, 106, 107
다이얼기능	컨트롤 다이얼의 기능을 변경할 수 있습니다. [P]: <input checked="" type="checkbox"/> / Ps [A]: FNo. / <input checked="" type="checkbox"/> [S]: 셔터 속도 / <input checked="" type="checkbox"/> [M]: 셔터 속도 / FNo.	—

㉑ 표시/음/접속

MENU → * → ㉑

옵션	설명	페이지
컨트롤 설정	동영상을 제외한 각 촬영 모드에서 버튼을 눌렀을 때 라이브 컨트롤 또는 LV 슈퍼 컨트롤을 표시할지를 선택합니다.	76, 77
/Info 표시 설정	INFO 버튼을 누를 때 표시되는 정보를 선택합니다. [▶]Info: 전체 화면 재생에서 표시될 정보를 선택합니다. [LV-Info]: 카메라가 촬영 모드에 있을 때 표시되는 정보를 선택합니다. [] 표시: 인덱스, "내 클립", 캘린더 재생에 표시된 정보를 선택합니다.	132, 133
LV 감도 확장	[Off]: 노출 보정과 같은 설정 변경 사항은 모니터 표시에 반영됩니다. [On]: 노출 보정과 같은 설정 변경이 모니터 표시에 반영되지 않는 대신, 최적 노출에 가깝도록 표시 밝기가 조정됩니다.	—
깜박임 감소	형광등을 포함하여 일부 조명 아래에서는 플리커 효과를 줄입니다. [Auto] 설정으로 플리커가 감소하지 않으면, 카메라를 사용하는 지역의 상용 전원 주파수에 따라 [50Hz] 또는 [60Hz]로 설정하십시오.	—
그리드 표시	모니터에 그리드를 표시하려면 [], [], [], [], [] 또는 []를 선택합니다.	—
피킹 색상	초점 피킹 표시에서 외곽선의 색(빨간색, 노란색, 흰색 또는 검은색)을 선택합니다.	132

㉒ 표시/음/접속

MENU → * → ㉒

옵션	설명	페이지
(전자음)	[Off]로 설정되어 있으면 셔터 버튼을 누를 때 초점 고정 시 들리는 전자음이 들리지 않게 됩니다. • 무음 모드 (P. 75)에서 촬영할 때 전자음을 활성화하기 위해 [무음] 설정 메뉴 (P. 117)에서 설정을 조절해야 할 수 있습니다.	—
HDMI	[출력 크기]: HDMI 케이블로 TV에 연결할 때 이 디지털 비디오 신호 포맷을 선택합니다. [HDMI 컨트롤]: [On]을 선택하면 HDMI 컨트롤을 지원하는 TV용 리모트를 사용하여 카메라를 작동할 수 있습니다. 이 옵션은 이미지를 TV에 표시하는 경우에 유효합니다.	134
USB 접속 모드	카메라를 컴퓨터에 연결할 모드를 선택합니다. [Auto]를 선택하면 카메라를 연결할 때마다 USB 접속 모드 옵션이 표시됩니다.	—

옵션	설명	
노출 시프트	각 측광 모드에 대한 적정 노출값을 조절합니다. <ul style="list-style-type: none"> 이 경우 선택된 방향에서 사용 가능한 노출 보정 옵션의 수가 줄어듭니다. 효과가 모니터에 나타나지 않습니다. 노출을 일반 조절하려면 노출 보정(P. 69)을 수행하십시오. 	—
ISO자동설정	ISO에 [Auto]를 선택했을 때 ISO 감도로 사용될 상한선과 기본값을 선택합니다. [상한선]: 자동으로 변경되는 ISO 값의 상한선을 설정합니다. [기본값]: 자동으로 변경되는 ISO 값의 기본값을 설정합니다.	—
노이즈 필터	고감도 촬영 시 수행할 노이즈 감소량을 선택합니다.	—
노이즈 감소	장시간 노출 시 발생하는 노이즈를 줄여주는 기능입니다. [Auto]: 셔터 속도가 느리거나 카메라의 내부 온도가 올라갈 때 노이즈 감소 기능이 작동됩니다. [On]: 노이즈 감소가 항상 작동됩니다. [Off]: 노이즈 감소가 작동되지 않습니다. <ul style="list-style-type: none"> 노이즈 감소에 필요한 시간이 화면에 표시됩니다. 연속 촬영 중에는 자동으로 [Off]가 선택됩니다. 이 기능은 일부 촬영 조건이나 피사체의 경우 효과가 없을 수도 있습니다. 무음 모드에서 촬영할 때 [무음[♥]설정] 메뉴 (P. 117)에서 [노이즈 감소[♥]] 설정을 우선합니다. 	54

옵션	설명	
별브/시간 타이머*	별브와 타임 촬영 시에는 최대 노출을 설정합니다.	55
라이브 별브	촬영하는 동안에 표시간격을 선택합니다. 업데이트 횟수가 제한됩니다. ISO 감도가 높으면 주파수 간섭이 생깁니다.	
라이브 시간*	모니터를 터치하거나 셔터 버튼을 반누름 하여 새롭게 표시합니다. 표시하지 않으려면 [Off]를 선택합니다.	
합성 촬영 설정*	합성 촬영에서 참조할 노출 시간을 설정합니다.	56

* 별브/시간 최대 노출 및 라이브 합성 사진 설정은 M 모드에서만 적용됩니다.

E 플래시

MENU → * → E

옵션	설명	페이지
⚡ 동조속도	플래시가 발광할 때 사용할 셔터 속도를 설정할 수 있습니다.	135
⚡ 저속제한	플래시가 발광할 때 사용할 셔터 속도의 저속 제한을 설정할 수 있습니다.	135
[ON]+[OFF]	[On]으로 설정하면 노출 보정값이 플래시 보정값에 추가됩니다.	69, 88
⚡+WB	플래시 용도로 화이트밸런스를 조정합니다.	—

F 화질/WB/컬러

MENU → * → F

옵션	설명	페이지
화질설정	<p>3개의 이미지 크기와 3개의 압축률을 조합한 유형 중에서 JPEG 화질 모드를 선택할 수 있습니다.</p> <div style="border: 1px solid black; padding: 5px;"> <p>1) <D>를 사용하여 조합을 선택하고([←:1] - [←:4]) △▽를 사용하여 변경합니다.</p> <p>2) OK 버튼을 누릅니다.</p> </div>  <p>이미지 크기 압축률</p>	83, 135
화이트 밸런스	화이트밸런스를 설정합니다. 각 모드에 대해 화이트밸런스를 미세 조정할 수 있습니다.	80, 90
WB AUTO 따뜻한 색 유지	백열등 조명 아래에서 촬영한 사진의 "따뜻한" 색상을 보존하기 위해 [On]을 선택합니다.	—
컬러설정	촬영 이미지를 모니터나 프린터를 사용하여 생성할 때 색상을 올바르게 재현할 수 있도록 형식을 선택할 수 있습니다.	95

4

옵션	설명	☞
파일명	<p>[Auto]: 새 카드를 삽입해도 이전 카드의 폴더 번호가 그대로 유지됩니다. 사용된 마지막 번호 또는 해당 카드에서 사용할 수 있는 가장 높은 번호부터 계속해서 파일 번호가 붙여집니다.</p> <p>[재설정]: 새 카드를 삽입할 때, 폴더 번호는 100에서 시작하고 파일 이름은 0001에서 시작합니다. 이미지가 포함된 카드가 삽입되는 경우, 파일 번호는 카드의 가장 높은 파일 번호 이후의 번호에서부터 시작합니다.</p>	—
파일명 편집	<p>아래와 같이 파일 이름의 회색으로 강조된 부분을 변경하여 이미지 파일의 이름 지정 방법을 선택합니다.</p> <p>sRGB: Pmdd0000.jpg _____ Pmdd Adobe RGB: _mdd0000.jpg _____ mdd</p> <div style="border: 1px solid gray; padding: 5px;"> <ol style="list-style-type: none"> 1) [sRGB] 또는 [AdobeRGB]를 선택하고 ▷를 누릅니다. 2) <▷>를 사용하여 커서를 이동하고 △▽를 사용하여 선택된 문자를 편집합니다. 3) 필요한 경우 2단계를 반복하여 원하는 파일 이름을 만든 다음 OK를 누릅니다. </div>	—
저작권 설정*	<p>새 사진에 촬영자와 저작권 보유자의 이름을 추가합니다. 이름은 최대 63자로 구성할 수 있습니다.</p> <p>[저작권 정보]: [On]을 선택하면 새 사진의 Exif 데이터에 촬영자와 저작권 보유자의 이름이 포함됩니다.</p> <p>[아티스트 명]: 촬영자의 이름을 입력합니다.</p> <p>[저작권 이름]: 저작권 보유자의 이름을 입력합니다.</p> <div style="border: 1px solid gray; padding: 5px;"> <ol style="list-style-type: none"> 1) ①에서 문자를 선택하고 OK 버튼을 누릅니다. 선택된 문자가 ②에 나타납니다. 2) 1단계를 반복하여 이름을 완성한 다음 [END]를 선택하고 OK 버튼을 누릅니다. <ul style="list-style-type: none"> • 문자를 삭제하려면 INFO 버튼을 눌러 이름 영역에 커서를 놓고 ②, 문자를 선택한 다음 삭제 버튼을 누릅니다. </div> <div style="text-align: center; margin-top: 10px;">  </div> <p>* OLYMPUS는 [저작권 설정]의 사용과 관련된 분쟁으로 야기되는 피해에 대해 책임을 지지 않습니다. 사용자의 책임 하에 사용하십시오.</p>	—

옵션	설명	☞
픽셀 맵핑	픽셀 맵핑 기능을 사용하면 자동으로 촬상소자와 이미지 처리 기능이 점검되고 조정됩니다.	155
수준기조정	수준기의 각도를 보정할 수 있습니다. [재설정]: 조정 값을 기본 설정으로 재설정합니다. [레벨조정]: 현재 카메라 방향을 0 위치로 설정합니다.	—
터치 스크린 설정	터치스크린을 활성화합니다. 터치스크린을 사용하지 않으려면 [Off]를 선택합니다.	—
취침타이머	선택된 기간 동안 아무런 작업이 수행되지 않으면 카메라가 취침타이머(에너지 절약) 모드로 들어갑니다. 셔터 버튼을 반누름하면 카메라가 다시 작동됩니다.	—
인증	인증 아이콘을 표시합니다.	—

AEL/AFL기능

MENU → * → A → [AEL/AFL기능]

AEL/AFL이 지정된 버튼을 눌러 자동 초점과 측광을 수행할 수 있습니다. 각 초점 모드에 대한 모드를 선택합니다.



AEL/AFL 기능 지정

모드		셔터 버튼 기능				AEL/AFL 버튼 기능	
		반누름		완전히 누름		AEL/AFL을 누른 상태	
		초점	노출설정	초점	노출설정	초점	노출설정
S-AF	mode1	S-AF	고정	—	—	—	고정
	mode2	S-AF	—	—	고정	—	고정
	mode3	—	고정	—	—	S-AF	—
C-AF	mode1	C-AF 시작	고정	고정	—	—	고정
	mode2	C-AF 시작	—	고정	고정	—	고정
	mode3	—	고정	고정	—	C-AF 시작	—
	mode4	—	—	고정	고정	C-AF 시작	—
MF	mode1	—	고정	—	—	—	고정
	mode2	—	—	—	고정	—	고정
	mode3	—	고정	—	—	S-AF	—

MF 시 화면확대

MENU → * → [A] → [MF 시 화면확대]

이것은 MF의 초점조절 보조 기능입니다. 포커스링이 회전할 때 피사체의 가장자리가 강조되거나 화면 표시의 일부가 확대됩니다. 포커스링의 작동을 멈추면 화면은 원래의 표시로 돌아갑니다.

확대	화면의 일부를 확대합니다. 확대할 일부는 AF 타겟을 사용하여 사전에 설정할 수 있습니다. "AF 타겟 설정" (P. 70)
피킹	가장자리 강조로 정의된 윤곽을 선명하게 표시합니다. 외곽선의 색상을 선택할 수 있습니다. [피킹 색상](P. 127)

- 피킹을 사용 중일 때, 작은 피사체의 가장자리는 더욱 두드러지게 강조되는 경향이 있습니다. 정확한 포커스 조절을 보장하지는 않습니다.

참고

- 버튼 작동을 사용하여 [피킹]을 표시할 수 있습니다. 버튼을 누를 때마다 표시가 전환됩니다. 버튼 기능(P. 97)을 사용하여 사전에 버튼을 가운데 하나에 전환 기능을 할당합니다.

정보 표시 추가

MENU → * → [G] → [Info/Info 표시설정]

Info(재생 정보 표시)

[]Info를 사용하여 다음의 재생 정보 표시를 추가합니다. 재생 중에 INFO 버튼을 반복해서 누르면 추가된 표시 내용들이 표시됩니다. 기본 설정에서 나타나는 표시 내용들이 보이지 않도록 선택할 수도 있습니다.



히스토그램 표시



하이라이트와 새도우 표시

- 하이라이트 및 그림자 표시에서 과다 노출 영역은 빨간색으로, 노출 부족 영역은 파란색으로 표시됩니다.

LV-Info(촬영 정보 표시)

히스토그램, 하이라이트 및 그림자, 레벨 게이지 표시를 [LV-Info]에 추가할 수 있습니다.

[사용자 설정1] 또는 [사용자 설정2]를 선택하고 추가할 표시를 선택합니다. 촬영 중에 INFO 버튼을 반복해서 누르면 추가된 표시 내용들이 표시됩니다. 기본 설정에서 나타나는 표시 내용들이 보이지 않도록 선택할 수도 있습니다.



☑표시(인덱스/캘린더 표시)

인덱스 표시에 표시되는 프레임 수를 변경할 수 있으며, [☑표시]으로 기본으로 표시되도록 한 화면을 표시하지 않도록 설정합니다. 재생 중에 ☑를 반복해서 누르면 체크 표시가 있는 화면을 볼 수 있습니다.

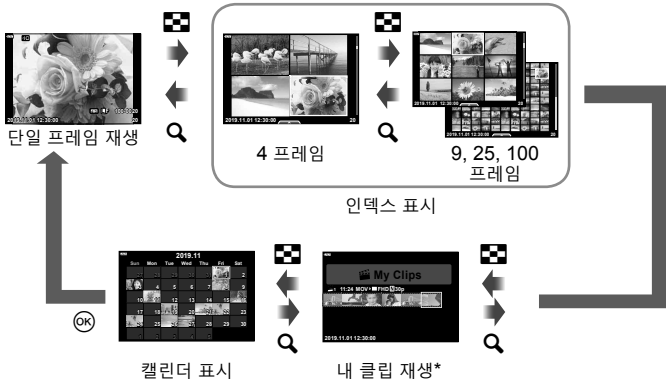
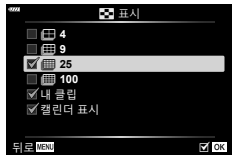

* 하나 이상의 내 클립이 만들어진 경우 여기에 표시됩니다(P. 63).

TV에서 카메라 이미지 보기

MENU → * → [] → [HDMI]

별매품인 케이블을 카메라에 연결하여 촬영한 이미지를 TV에서 재생합니다. 촬영 중에는 이 기능을 사용할 수 있습니다. TV로 고품질의 이미지를 시청하려면 HDMI 케이블을 이용하여, HD TV에 카메라를 연결하십시오.

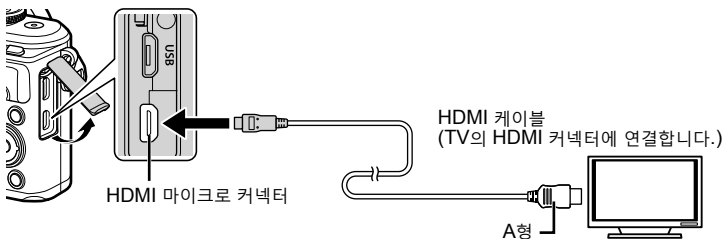

TV와 카메라를 연결하고 TV의 입력 소스를 전환합니다.

- HDMI 케이블이 연결되면 카메라 모니터가 꺼집니다.
- TV의 입력 소스 변경에 관한 자세한 내용은 TV의 사용설명서를 참조하십시오.
- TV의 설정에 따라서는 표시되는 이미지와 정보가 잘릴 수 있습니다.
- 카메라에 HDMI 케이블이 연결되면, 디지털 비디오 신호 유형을 선택할 수 있습니다. TV에 선택된 입력 형식과 일치하는 형식을 선택합니다.

4K우선	4K HDMI 출력이 우선됩니다.
1080p	1080p HDMI 출력이 우선됩니다.
720p	720p HDMI 출력이 우선됩니다.
480p/576p	480p/576p HDMI 출력.

- 카메라를 다른 HDMI 출력 장치에 연결하지 마십시오. 카메라가 손상될 수 있습니다.
- USB를 통해서 컴퓨터에 연결됐을 때에는 HDMI 출력이 실행되지 않습니다.
- [4K]를 선택하면 촬영 모드에서의 비디오 출력은 [1080p]입니다.

TV 리모컨 사용

HDMI 컨트롤을 지원하는 TV에 연결되어 있을 때는 카메라를 TV 리모컨으로 작동할 수 있습니다. [HDMI 컨트롤]에서 [On]을 선택합니다. [On]을 선택하면 카메라 컨트롤은 재생에만 사용할 수 있습니다.

- TV에 표시된 작동 안내에 따라 카메라를 작동할 수 있습니다.
- 단일 프레임 재생 시 “빨간색” 버튼을 눌러 정보 표시를 표시하거나 숨기고, “녹색” 버튼을 눌러 인덱스 표시를 표시하거나 숨길 수 있습니다.
- TV에 따라 모든 기능이 지원되지 않을 수도 있습니다.

플래시 발광 시 셔터 속도

MENU → * → [] → [⚡ 동조속도]/[⚡ 저속제한]

플래시가 발광할 때의 셔터 속도 조건을 설정할 수 있습니다.

촬영 모드	플래시 발광 셔터 스피드	상한선	하한선
P	카메라는 자동으로 셔터 속도를 설정합니다.	[⚡ 동조속도] 설정*1	[⚡ 저속제한] 설정*2
A			하한선 없음
S	설정 셔터 속도		
M			

*1 별매품인 외장 플래시를 사용할 때 1/200 초.

*2 저속 동조가 설정되면 60초까지 연장합니다.

JPEG 이미지 크기와 압축률의 조합

MENU → * → [] → [화질설정]

이미지 크기와 압축률을 조합하여 JPEG 화질을 설정할 수 있습니다.

이미지 크기		압축률		
이름	화소크기	SF (Super Fine)	F (Fine)	N (Normal)
L (대)	4608×3456	L SF	L F	L N
M (중)	3200×2400	M SF	M F	M N
S (소)	1280×960	S SF	S F	S N

카메라의 무선 LAN (Wi-Fi) 및 **Bluetooth®** 기능을 사용하여 스마트폰에 연결하면, 전용 앱을 사용하여 촬영하기 전이나 후에 다양한 카메라 기능을 이용할 수 있습니다. 연결이 설정되면 사진을 원격으로 다운로드 및 촬영하고 카메라에 있는 이미지에 GPS 태그를 추가할 수 있습니다.

- 모든 스마트 폰에서 다 작동되는 것은 아닙니다.

전용 앱, OLYMPUS Image Share (OI.Share)로 할 수 있는 것들

- 카메라에서 스마트폰으로 이미지 다운로드
카메라의 이미지를 스마트폰으로 로드할 수 있습니다.
스마트폰을 사용하여 카메라에서 다운로드 할 이미지를 선택할 수도 있습니다.
- 스마트폰에서 원격 촬영
카메라를 원격으로 조작하여 스마트폰으로 촬영할 수 있습니다.
- 카메라와 사진을 즐기는 데 도움이 될 액세스 정보.
심지어 외출 중에도 사진 촬영 기법 (포토 가이드), 사용 설명서 및 사진 공유 커뮤니티 사이트의 설명에 쉽게 액세스할 수 있습니다.

상세한 내용은 아래의 주소를 방문하십시오.

<http://app.olympus-imaging.com/oishare/>

전용 앱, Olympus Image Palette (OI.Palette)로 할 수 있는 것들

- 멋진 이미지 처리
직관적인 컨트롤을 사용하여 스마트폰에 다운로드한 이미지에 멋진 효과를 적용합니다.
상세한 내용은 아래의 주소를 방문하십시오.

<http://app.olympus-imaging.com/oipalette/>

전용 앱, OLYMPUS Image Track (OI.Track)로 할 수 있는 것들

- 카메라 이미지에 GPS 태그 추가
스마트폰에 저장된 GPS 로그를 카메라로 전송하여 이미지에 GPS 태그를 추가할 수 있습니다.

상세한 내용은 아래의 주소를 방문하십시오.

<http://app.olympus-imaging.com/oitrack/>

- 무선 LAN 기능을 사용하기 전에 "무선 LAN/Bluetooth® 기능 사용하기" (P. 172)을 참조하십시오.
- Olympus는 카메라를 구입한 국가 또는 지역 외의 국가나 지역에서 카메라의 무선 LAN/Bluetooth® 기능을 사용함으로써 발생하는 무선통신규정 위반에 대해 책임을 지지 않습니다.
- 무선 통신과 관련하여 항상 제삼자가 개입할 위험이 있습니다.
- 카메라의 무선 LAN 기능을 사용하여 가정용 또는 공용 액세스 포인트에 연결할 수 없습니다.
- 그립 안에 트랜시버 안테나가 있습니다. 가능하면 안테나를 금속 물체에 가까이 두지 마십시오.
- 용기 또는 용기에 들어 있는 내용물에 따라 가방 또는 다른 용기 안에 있는 스마트폰에는 연결되지 않을 수도 있습니다.
- 무선 LAN 연결 중에는 배터리 소모가 빨라집니다. 배터리 잔량이 부족하면 전송 중에 연결이 끊길 수 있습니다.
- 전자기파, 무선 전화기 인근 등 자기장, 정전기 또는 무선 전파를 발생하는 기기 부근에서는 연결이 어렵거나 연결 속도가 저하될 수 있습니다.
- 메모리 카드 쓰기 방지 스위치가 "LOCK" 위치에 있으면 무선 LAN을 사용할 수 없습니다.

카메라와 스마트폰 페어링하기

처음으로 장치와 연결할 경우, 아래의 단계를 따르십시오.

- 스마트폰 OS에 설치된 설정앱이 아닌 OI.Share 앱을 사용하여 페어링 설정값을 조정합니다.
- 스마트폰에 이미 설치된 전용 OI.Share 앱의 복사본을 설치합니다.
 - ▶ 재생 메뉴에서 [디바이스 연결]을 선택하고 OK 버튼을 누릅니다.
 - 모니터에서 를 터치하여 연결할 수도 있습니다.
 - 화면상의 지침에 따라 Wi-Fi/Bluetooth 설정을 조정합니다.
 - Bluetooth 로컬 이름과 암호, Wi-Fi SSID와 암호 및 QR 코드가 모니터에 표시됩니다.



- OI.Share 디스플레이 맨 아래에 있는 카메라 아이콘을 탭합니다.
 - [간편 설정] 탭이 표시됩니다.
- OI.Share에서 화면상의 지침에 따라 QR 코드를 스캔하고 연결 설정을 조정합니다.
 - QR 코드를 스캔할 수 없는 경우, OI.Share에서 화면상의 지침에 따라 설정을 수동으로 설정합니다.
 - Bluetooth:** 연결하려면 로컬 이름을 선택하고 카메라에 표시된 암호를 OI.Share의 **Bluetooth** 설정 대화 상자에 입력합니다.
 - Wi-Fi:** 연결하려면 카메라 모니터에 표시된 SSID와 암호를 OI.Share의 **Wi-Fi** 설정 대화상자에 입력합니다.
 - 페어링이 완료되면 이 표시됩니다.
- 연결을 종료하려면 카메라의 **MENU**를 누르거나 모니터 화면에서 [연결 해제]를 터치합니다.
 - 카메라를 끄고 OI.Share에서 연결을 종료할 수도 있습니다.

카메라가 꺼져 있을 때의 무선 설정

카메라가 꺼져 있을 때 카메라가 스마트폰과의 무선 연결을 유지할 것인지 여부를 선택할 수 있습니다.

- 1 ④ 설정 메뉴에서 [Wi-Fi/Bluetooth 설정]을 선택하고 ④ 버튼을 누릅니다.
- 2 [파워오프 대기]를 선택하고 ▷를 누릅니다.
- 3 원하는 옵션을 선택하고 ④ 버튼을 누릅니다.

선택	ON/OFF 버튼을 눌러 카메라를 끄면 스마트폰에 대한 무선 연결을 유지할 것인지 묻는 확인 대화 상자가 표시됩니다.
Off	카메라를 끄면 스마트폰과의 무선 연결이 종료됩니다.
On	카메라가 꺼져 있어도, 스마트폰에 대한 연결이 유지되고, 스마트폰을 사용하여 카메라에 있는 사진을 다운로드하거나 볼 수 있습니다.

■ “선택”

[파워오프 대기]에서 [선택]을 선택하고 다음 조건을 모두 충족하면 카메라가 꺼지기 전에 확인 대화 상자가 표시됩니다.

- [Wi-Fi/Bluetooth 설정]에서 [On]을 선택한 경우
- 현재 카메라가 스마트폰에 연결되어 있는 경우(P. 137)
- 메모리 카드가 올바르게 삽입된 경우

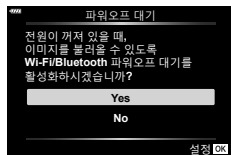

Yes	카메라는 꺼지지만 무선 스마트폰 연결은 유지됩니다.
No	카메라를 끄고 무선 스마트폰 연결을 종료합니다.

- 확인 대화 상자가 표시되는 동안 ON/OFF 버튼을 누르면 카메라가 꺼지기 전에 무선 스마트폰 연결이 종료됩니다.
- 스마트폰에 연결한 후 처음 카메라를 끄면(P. 137), 나중에 확인 대화 상자를 숨길지 여부를 선택하는 메시지가 나타날 수 있습니다. 나중에 카메라가 꺼질 때 카메라에 확인 대화 상자가 표시되지 않도록 하려면 [이 화면을 다시 표시하지 않음]을 선택합니다.

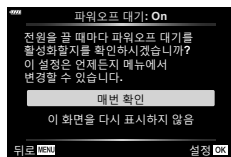

참고



- 활성 상태인 경우 다음과 같은 경우에 무선 연결이 자동으로 종료됩니다.
 - 24시간 동안 연결이 비활성 상태를 유지하는 경우
 - 메모리 카드가 제거된 경우
 - 카메라가 USB를 통해 컴퓨터에 연결되는 경우카메라를 켜서 연결을 복원할 수 있습니다.
- [파워오프 대기]에서 [On]을 선택할 때 **ON/OFF** 버튼을 누르면 카메라가 바로 켜지지 않을 수 있습니다. 카메라가 켜지지 않으면 **ON/OFF** 버튼을 다시 누릅니다.

이미지를 스마트폰에 전송

카메라의 이미지를 선택하고 선택한 이미지를 스마트폰에 로드할 수 있습니다. 또한 카메라를 사용하여 공유하고 싶은 이미지를 미리 선택할 수 있습니다.  "이미지 전송 순서 설정(공유 명령)" (P. 106)

1 스마트폰에서 전용 **OI.Share** 앱을 실행하십시오.

2 카메라에서 [디바이스 연결]을 시작합니다 (P. 137).

- 모니터에서 를 터치하여 연결할 수도 있습니다.
- 기존에 스마트폰과 연결된 경우, 카메라가 연결을 자동 시작합니다.
- 페어링이 완료되면 이 표시됩니다.

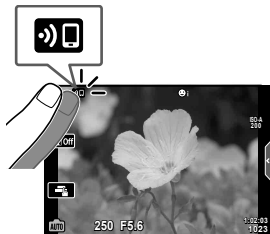

3 스마트폰의 **OI.Share**에서 [사진 가져오기]를 탭합니다.

- 카메라의 이미지가 목록에 표시됩니다.

4 전송하고자 하는 사진을 선택하고 저장 버튼을 누릅니다.

- 저장이 완료되면 스마트폰에서 카메라를 끌 수 있습니다.

참고

- 다음과 같은 옵션이 카메라  (설정) 메뉴의 [Wi-Fi/Bluetooth 설정]에 선택된 경우 카메라가 꺼져 있을 때에도 위의 3단계와 4단계에 설명된 대로 스마트폰으로 사진을 다운로드할 수 있습니다.
 - [설정 여부]: [On]
 - [파워오프 대기]: [On]

카메라가 꺼져있는 동안 자동으로 이미지 업로드

카메라가 꺼져 있는 동안 이미지를 스마트폰에 자동으로 업로드하도록 카메라를 구성하려면 다음을 수행합니다.

- 공유할 이미지를 표시합니다(P. 106)
- 파워오프 대기를 활성화합니다(P. 138)
- iOS 장치를 사용하는 경우 **OI.Share**를 실행합니다.

참고

- 라우터(예를 들어 홈 네트워크)를 통해 연결된 경우에는 자동 업로드를 사용할 수 없습니다. 이 경우 **OI.Share**를 사용하여 사진을 전송해야 합니다.
- 일부 스마트폰에서 절전 모드일 때 업로드가 종료될 수 있습니다. 업로드가 진행되는 동안 스마트폰을 그대로 켜 두십시오.

스마트폰으로 원격 촬영

카메라를 스마트폰으로 조작하여 원격으로 촬영할 수 있습니다.

- 1 스마트폰에서 전용 **OI.Share** 앱을 실행하십시오.
 - 2 카메라에서 **[디바이스 연결]**을 시작합니다 (P. 137).
 - 모니터에서 **[연결]**을 터치하여 연결할 수도 있습니다.
 - 기존에 스마트폰과 연결된 경우, 카메라가 연결을 자동 시작합니다.
 - 페어링이 완료되면 **[1]**이 표시됩니다.
 - 3 스마트폰의 **OI.Share**에서 **[리모컨]**를 탭합니다.
 - 4 셔터 버튼을 눌러 촬영합니다.
 - 촬영한 이미지는 카메라의 메모리 카드에 저장됩니다.
- 사용 가능한 촬영 옵션은 부분적으로 제한됩니다.

이미지에 위치 정보 추가

스마트폰에 저장된 **GPS** 로그를 카메라에 전송하면 **GPS** 로그 저장 중 촬영된 이미지에 **GPS** 태그를 추가할 수 있습니다.

- 1 카메라로 사진을 촬영하기 전에 스마트폰에서 **OI.Track**을 실행하여 **GPS** 로그를 저장합니다.
 - **GPS** 추적 로그를 시작하기 전에 **OI.Track**을 통해 한 번 연결하고 시계를 동기화해야 합니다.
 - **GPS** 로그가 저장되는 동안 전화나 다른 앱을 사용할 수 있습니다. **OI.Track**을 종료하지 마십시오.
 - 2 카메라 사진 촬영이 끝나면 **OI.Share**에서 추적을 종료합니다.
 - 3 카메라 모니터에서 **[GPS]** 아이콘을 터치하여 스마트폰에 연결합니다.
 - **[재생]** 메뉴에서 **[디바이스 연결]**을 선택하여 연결할 수도 있습니다.
 - 4 **OI.Track**을 사용하여 **GPS** 로그를 카메라에 업로드합니다.
 - 1단계에서 **OI.Track**을 실행한 후에 **GPS** 로그를 사용하여 촬영한 사진에 위치 데이터를 추가합니다.
 - 위치 정보가 추가되는 이미지에 **[GPS]**가 표시됩니다.
- 위치 정보 추가는 **GPS** 기능이 있는 스마트폰에서만 사용할 수 있습니다.
 • 동영상에는 위치 정보를 추가할 수 없습니다.

무선 LAN/Bluetooth® 설정 재설정

[Wi-Fi/Bluetooth 설정]을 기본값으로 복원하려면:

- 1 **⚙** 설정 메뉴에서 [Wi-Fi/Bluetooth 설정]을 선택하고 **OK** 버튼을 누릅니다.
- 2 [리셋 설정]을 선택하고 **▷**를 누릅니다.
- 3 [Yes]를 선택하고 **OK** 버튼을 누릅니다.
 - 다음 설정이 재설정됩니다.

옵션	기본값
설정 여부	On
연결 비밀번호	— (무작위로 생성) *
파워오프 대기	선택 *

* 스마트폰에 대한 연결도 재설정(비활성화)됩니다.

5





암호 변경

Wi-Fi/Bluetooth 암호를 변경하려면:

- 1 **⚙** 설정 메뉴에서 [Wi-Fi/Bluetooth 설정]을 선택하고 **OK** 버튼을 누릅니다.
 - 2 [연결 비밀번호]를 선택하고 **▷**를 누릅니다.
 - 3 조작 가이드에 따라 **⊙** 버튼을 누릅니다.
 - 새 암호가 설정됩니다.
- Wi-Fi 연결 비밀번호와 **Bluetooth** 연결 암호를 모두 변경할 수 있습니다.
 - 암호를 변경한 후 스마트폰에 다시 연결합니다. **📷** “카메라와 스마트폰 페어링하기” (P. 137)

무선 LAN/Bluetooth® 비활성화

무선 LAN/Bluetooth®를 비활성화하려면:

- 1  설정 메뉴에서 [Wi-Fi/Bluetooth 설정]을 선택하고  버튼을 누릅니다.
- 2 [설정 여부]을 선택하고 를 누릅니다.
- 3 [Off]를 선택하고  버튼을 누릅니다.

참고

- 카메라가 꺼져있을 때만 무선 LAN/Bluetooth®를 비활성화하려면 [Wi-Fi/Bluetooth 설정] > [파워오프 대기]에서 [Off]를 선택합니다.  “카메라가 꺼져 있을 때의 무선 설정” (P. 138)

6 카메라를 컴퓨터에 연결

카메라를 컴퓨터에 연결

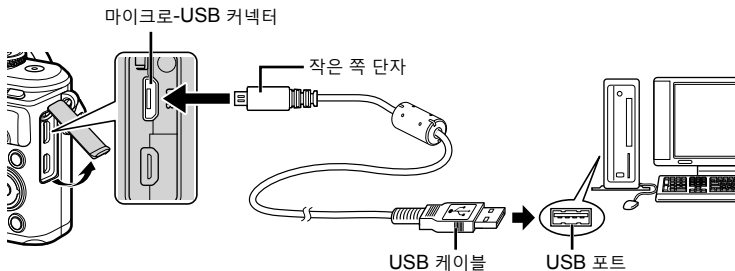

- 카메라가 USB를 통해 컴퓨터에 연결되면 호스트를 선택하라는 대화 상자가 모니터에 표시됩니다. 그렇지 않으면 카메라 개인 설정 메뉴의 [USB접속 모드](P. 127)에서 [Auto]를 선택합니다.
- 카메라를 컴퓨터에 연결한 후에도 카메라 화면에 아무것도 표시되지 않으면 배터리가 소모된 경우일 수 있습니다. 완전 충전된 배터리를 사용합니다.

컴퓨터로 사진 복사

다음 운영 체제에서 USB를 연결하여 사용할 수 있습니다:

Windows: Windows 7 SP1/Windows 8/Windows 8.1/Windows 10

Mac: OS X v10.9-v10.11/macOS v10.12-v10.14

1 카메라의 전원을 끄고 컴퓨터에 연결합니다.

- USB 포트의 위치는 컴퓨터에 따라 다릅니다. 자세한 내용은 컴퓨터의 사용설명서를 참조하십시오.
- USB 연결에 대한 선택 화면이 표시됩니다.

2 △▽를 눌러 [스토리지]를 선택합니다. ⊙ 버튼을 누릅니다.



3 컴퓨터가 카메라를 새 장치로 인식합니다.

- 컴퓨터에 USB 포트가 있더라도 다음 환경에서는 데이터 전송을 보장할 수 없습니다.
확장 카드 등을 통해 USB 포트가 추가된 컴퓨터, 공장 설치된 OS가 없는 컴퓨터 또는 직접 조립 컴퓨터
- 카메라가 컴퓨터에 연결되어 있는 동안 카메라 컨트롤을 사용할 수 없습니다.
- 카메라를 컴퓨터에 연결할 때 2단계에서 표시된 대화 상자가 표시되지 않을 경우 카메라 개인 설정 메뉴의 [USB접속 모드](P. 127)에서 [Auto]를 선택합니다.

PC 소프트웨어 설치

카메라로 촬영했던 사진과 동영상을 컴퓨터로 전송할 수 있으며 OLYMPUS에서 제공하는 Olympus Workspace를 사용하여 보기 및 편집할 수 있습니다.

- Olympus Workspace를 설치하려면 <http://support.olympus-imaging.com/owdownload/> 에서 다운로드하고 화면의 지시를 따릅니다.
- 시스템 요구 사항 및 설치 지침은 위 웹 사이트를 방문하십시오.
- 다운로드하기 전에 제품의 일련 번호를 입력해야 합니다.

사용자 등록

OLYMPUS 제품 등록에 대한 정보는 OLYMPUS 웹 사이트를 방문하십시오.

배터리와 충전기

- 카메라에는 정품 Olympus 리튬이온 배터리를 사용하십시오. 정품 OLYMPUS 배터리 이외의 배터리를 절대 사용하지 마십시오.
- 카메라의 전력 소비는 용도와 기타 조건에 따라 크게 다릅니다.
- 다음과 같은 경우에는 촬영을 하지 않아도 전력이 많이 소비되므로 배터리가 빨리 소모됩니다.
 - 촬영 모드에서 셔터 버튼을 반누름하여 자동 초점을 반복적으로 수행.
 - 모니터에 이미지를 장시간 표시한 경우.
 - 컴퓨터 연결 시.
 - 무선 LAN/Bluetooth®를 활성 상태로 유지할 경우.
- 배터리가 모두 소모될 경우 전력 부족 경고 표시가 들어오지 않은 채 카메라의 전원이 꺼질 수도 있습니다.
- 한 달 이상 카메라를 보관하기 전에 배터리를 꺼내 두십시오. 배터리를 카메라에 장시간 방치하면 수명이 단축되어 잠재적으로 배터리를 사용할 수 없게 됩니다.
- 구입 시 배터리는 완전히 충전되어 있지 않습니다. 제공된 충전기를 사용하여 배터리를 충전한 후 사용하십시오.
- 제공된 충전기를 사용하여 충전하는 데 걸리는 시간은 약 3시간 30분(대략치)입니다.
- 제공된 배터리 전용으로 설계되지 않은 충전기를 사용하거나 제공된 충전기 전용으로 설계되지 않은 배터리는 사용하지 마십시오.
- 정품이 아닌 배터리를 사용할 경우 폭발의 위험이 있습니다.
- 사용한 배터리는 사용설명서의 "주의"(P. 171) 지침에 따라 폐기하십시오.

해외에서 충전기 사용

- 충전기는 전 세계의 100V~240V AC (50/60Hz) 범위 내의 거의 모든 가정용 전원에서 사용할 수 있습니다. 하지만 국가 및 지역에 따라서는 AC 콘센트 모양이 다를 수 있으므로 콘센트 모양에 맞는 플러그 어댑터가 필요할 경우도 있습니다.
- 시판되는 여행용 어댑터를 사용하지 마십시오. 충전기가 제대로 작동하지 않을 수도 있습니다.

사용 가능한 카드

이 설명서에서는 모든 저장 장치를 “카드”로 지칭합니다. 이 카메라에는 다음과 같은 SD 메모리 카드(시판) 유형을 사용할 수 있습니다. SD, SDHC, 및 SDXC. 최신정보는 당사 홈페이지를 확인해 주십시오.



SD 카드 쓰기 방지 스위치

SD 카드에는 쓰기 방지 스위치가 있습니다. 스위치를 “LOCK”으로 설정하면 데이터가 카드에 기록되는 것을 방지할 수 있습니다. 스위치를 잠금 해제 위치로 돌려놓으면 쓸 수 있게 됩니다.

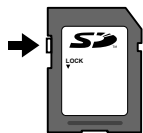

- 컴퓨터 또는 다른 카메라에서 사용한 적이 있거나 처음 사용하는 카드는 사용하기 전에 반드시 본 카메라로 포맷하여야 합니다. “카드 포맷(카드 설정)” (P. 125)
- 카드의 모든 데이터는 카드 포맷이나 데이터 삭제로도 완전히 없어지지 않습니다. 폐기할 때에는 카드를 파기해 개인 정보 유출을 방지해 주십시오.

화질 모드 및 파일 크기/저장 가능한 정지사진 매수

표의 파일 크기는 종횡비가 4:3인 파일에 대한 근사치입니다.

화질 모드	이미지 크기 (화소크기)	압축률	파일 형식	파일 크기(MB)	저장 가능한 정지화상 수*
RAW	4608×3456	무손실 압축	ORF	약 17.4	867
SF		1/2.7		약 10.4	1326
F		1/4		약 7.1	1944
N		1/8		약 3.7	3783
MSF	3200×2400	1/2.7	JPEG	약 5.1	2696
MF		1/4		약 3.6	3905
MN		1/8		약 1.9	7395
SSF		1/2.7		약 1.0	13559
SF	1280×960	1/4		약 0.8	18079
N		1/8		약 0.5	28713

* 16GB SD 카드 사용 시.

- 저장 가능한 정지 이미지 수는 피사체 또는 인쇄 예약 유무 및 기타 요인에 따라 달라질 수 있습니다. 특정 상황에서는 사진을 촬영하거나 저장된 화상을 지워도 모니터에 표시되는 저장 가능한 정지화상 수는 바뀌지 않습니다.
- 실제 파일 크기는 피사체에 따라 다릅니다.
- 모니터에 표시되는 저장 가능한 스틸 사진의 최대 매수는 9999입니다.
- 동영상 녹화 가능 시간에 대한 자세한 내용은 Olympus 홈페이지를 참고해 주십시오.

호환 렌즈

장면 및 창의적인 의도에 따라 렌즈를 선택합니다. Micro Four Thirds 시스템 전용이며 M.ZUIKO DIGITAL 라벨이나 오른쪽과 같은 기호가 표시된 렌즈를 사용합니다. 어댑터를 이용하면 Four Thirds 시스템과 OM 시스템 렌즈도 사용할 수 있습니다. 옵션 어댑터가 필요합니다.



- 카메라에서 바디 캡과 렌즈를 장착하거나 분리할 때는 카메라의 렌즈 마운트가 아래로 향하게 하십시오. 이렇게 하면 먼지나 기타 이물질이 카메라 내부로 들어 가는 것이 방지됩니다.
- 먼지가 많은 장소에서는 바디 캡을 제거하거나 렌즈를 장착하지 마십시오.
- 카메라에 장착된 렌즈가 태양을 향하지 않도록 하십시오. 렌즈가 태양을 향해 있으면 카메라가 올바르게 작동하지 않거나 렌즈를 통해 초점이 맞추어진 태양 광선의 돋보기 효과로 인해 불이 붙을 수도 있습니다.
- 바디 캡이나 리어 캡을 분실하지 않도록 주의하십시오.
- 렌즈가 장착되어 있지 않을 때는 먼지가 들어가지 않도록 카메라에 바디 캡을 장착해 주십시오.

■ 렌즈 및 카메라 조합

렌즈	카메라	부착	AF	측광
Micro Four Thirds 시스템 렌즈	Micro Four Thirds 시스템 카메라	예	예	예
Four Thirds 시스템 렌즈		마운트 어댑터와 부착 가능	예*1	예
OM 시스템 렌즈		아니요	예*2	

*1 동영상을 녹화할 때, AF는 작동하지 않습니다.

*2 정확한 측광이 불가능합니다.

호환 플래시 장치

필요한 출력 및 매크로 촬영 지원 여부 등을 고려하여 필요에 맞게 플래시 장치를 선택합니다. 카메라와 통신하도록 설계된 플래시 장치는 TTL auto 및 수퍼 FP를 포함한 다양한 플래시 모드를 지원합니다. 플래시 장치는 카메라 핫슈에 장착하거나 케이블 (별매)과 플래시 브라킷을 사용하여 연결할 수 있습니다. 플래시 기능 및 사용 방법에 대한 정보는 플래시 장치와 함께 제공된 설명서를 참조합니다. 카메라는 다음과 같은 무선 플래시 제어 시스템도 지원합니다:

무선 제어 플래시 사진 촬영: CMD, ⚡CMD, RCV 및 X-RCV 모드

카메라는 무선 신호로 하나 이상의 원격 플래시 장치를 제어합니다. 플래시 장치를 배치할 수 있는 위치 범위가 증가합니다. 플래시 장치는 다른 호환 장치를 제어합니다. 또는 무선 커맨더/수신기가 장착되어 있어 무선 플래시 제어를 지원하지 않는 장치를 사용할 수 있습니다.

무선 리모콘 플래시 사진 촬영: RC 모드

카메라는 광학 신호로 하나 이상의 원격 플래시 장치를 제어합니다. 카메라 컨트롤 (P. 72)을 사용하여 플래시 모드를 선택할 수 있습니다.

■ 외장 플래시 장치로 활용 가능한 기능



플래시 장치	플래시 조절 모드	GN(가이드 번호) (ISO100)	무선 시스템 지원
FL-700WR	TTL-AUTO, MANUAL, FP TTL AUTO, FP MANUAL, MULTI, RC, SL MANUAL	GN 42 (150 mm ^{*1}) GN 21 (24 mm ^{*1})	CMD, ⚡CMD, RCV, X-RCV, RC
FL-900R	TTL-AUTO, AUTO, MANUAL, FP TTL AUTO, FP MANUAL, MULTI, RC, SL AUTO, SL MANUAL	GN58 (200 mm ^{*1})	RC
FL-600R	TTL-AUTO, AUTO, MANUAL, FP TTL AUTO, FP MANUAL	GN36 (85 mm ^{*1}) GN20 (24 mm ^{*1})	RC
FL-300R	TTL-AUTO, MANUAL	GN20 (28 mm ^{*1})	RC
FL-14	TTL-AUTO, AUTO, MANUAL	GN14 (28 mm ^{*1})	RC
STF-8	TTL-AUTO, MANUAL	GN8.5	RC ^{*2}

*1 사용 가능한 렌즈의 초점 거리(35mm 필름 카메라 기준).

*2 커맨더 (송신기)로만 작동합니다.

무선 원격 제어 플래시 촬영

원격 제어 모드를 제공하는 외장 플래시 중 본 카메라 전용으로 지정된 장치를 사용하여 무선 플래시 사진을 촬영할 수 있습니다. 카메라는 리모트 플래시 장치로 구성된 각 3개의 그룹과 내부 플래시를 별도로 제어할 수 있습니다. 자세한 내용은 외장 플래시와 함께 제공되는 사용설명서를 참조하십시오.

- 1 리모트 플래시 장치를 RC 모드로 설정하고 원하는 위치에 배치합니다.
 - 외부 플래시 장치를 켜고 MODE 버튼을 누른 다음 RC 모드를 선택합니다.
 - 각 외부 플래시 장치에 대해 채널 및 그룹을 선택합니다.
- 2  촬영 메뉴 2 (P. 114)에서 [ RC모드]에 대한 [On]을 선택합니다.
 -  버튼을 눌러 RC 모드 화면으로 돌아갑니다. INFO 버튼을 눌러 LV 수퍼 컨트롤 또는 라이브 컨트롤과 RC 모드 화면을 전환합니다.
 - 플래시 모드를 선택합니다(RC 모드에서는 적목 감소 기능을 사용할 수 없습니다).
- 3 RC 모드 화면에서 각 그룹의 설정을 조정합니다.

그룹
 • 플래시 조절 모드를 선택하고 그룹별로 플래시 강도를 조정합니다. 수동(MANUAL)의 경우 플래시 강도를 선택합니다.

카메라 플래시 장치에 대한 설정을 조정합니다.



일반 플래시/Super FP 플래시
 • 일반 플래시와 Super FP 플래시 사이를 전환합니다.

통신광 수준
 • 통신광 수준을 [HI], [MID], 또는 [LO]로 설정합니다.

채널
 • 통신 채널을 플래시에 사용되는 것과 같은 채널로 설정합니다.

- 4 플래시 팝업 버튼을 눌러 플래시를 올립니다.
 - 플래시가 충전되었음을 확인한 후 시험 촬영을 합니다.

■ 무선 플래시 제어 범위

무선 플래시는 원격 센서가 카메라를 향하도록 배치합니다. 다음 그림은 플래시를 배치할 수 있는 대략의 범위를 보여줍니다. 실제 제어 범위는 촬영 당시 상황에 따라 다릅니다.

- 최대 3개의 리모트 플래시 장치로 구성된 하나의 그룹을 사용하는 것이 좋습니다.
- 4초 이상 저속 동조(후막) 노출을 할 경우 원격 플래시를 사용할 수 없습니다.
- 피사체가 카메라에 너무 가까우면 카메라 플래시가 발하는 컨트롤 플래시가 노출에 영향을 미칠 수 있습니다(이 효과는 가령 산광기를 사용해서 카메라 플래시의 출력을 줄임으로써 감소시킬 수 있습니다).
- RC 모드에서 플래시를 사용할 때 원격 플래시 동조 시간의 상한선은 1/160초입니다.

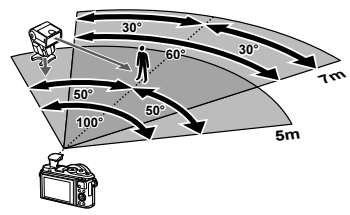

기타 외장 플래시 장치

카메라 핫슈에 장착한 타 회사 플래시 장치를 사용할 때 다음에 주의하십시오.

- X 접촉부에 약 24V 이상의 전류를 가하는 구형 플래시를 사용할 경우 카메라가 손상됩니다.
- Olympus 사양에 맞지 않는 신호 접촉부에 플래시 장치를 연결할 경우 카메라가 손상될 수 있습니다.
- 촬영 모드는 **M**으로, 셔터 속도는 플래시 동기 속도보다 높지 않은 값으로 그리고 ISO 감도는 [AUTO]가 아닌 다른 설정으로 설정합니다.
- 플래시 조절 기능은 플래시를 카메라에 선택된 ISO 감도와 조리개값으로 수동 설정하는 경우에만 사용할 수 있습니다. 플래시 밝기는 ISO 감도나 조리개값을 조정하여 변경할 수 있습니다.
- 렌즈에 맞는 화각을 갖춘 플래시를 사용합니다. 화각은 대체로 초점 길이에 해당하는 35mm 포맷을 사용하여 표현됩니다.

시스템 차트

전원 공급



BLS-50
리튬 이온 배터리



BCS-5
리튬 이온 충전기

연결 케이블

USB 케이블/
HDMI 케이블

케이스/스트랩

어깨 스트랩/
카메라 케이스/
보디 케이스

메모리 카드

SD/SDHC/
SDXC

E-PL10

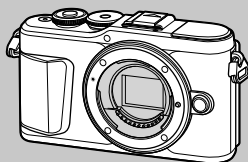

소프트웨어

Olympus Workspace

사진 편집 소프트웨어

OLYMPUS Image Share (OI.Share)

Olympus Image Palette (OI.Palette)

OLYMPUS Image Track (OI.Track)

스마트폰 앱

 : E-PL10 호환 제품

 : 시판 제품

최신정보는 당사 홈페이지를 확인해 주십시오.

*1 모든 렌즈가 어댑터와 함께 사용될 수 있는 것은 아닙니다. 자세한 내용은 올림푸스의 공식 웹사이트를 참조해 주십시오. 또한 OM시스템 렌즈의 생산이 중지되었음에 유의하십시오.

*2 호환 렌즈에 관해서는 올림푸스 공식 웹 사이트를 참조하십시오.

플래시

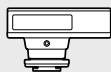

FL-14
전자 플래시



FL-900R
전자 플래시



FL-700WR
전자 플래시



FL-300R
전자 플래시



FL-600R
전자 플래시

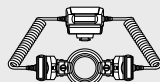

STF-8
매크로 플래시

렌즈

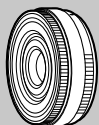

Micro Four Thirds 시스템 렌즈



MMF-2/MMF-3¹
Four Thirds 어댑터



MF-2¹
OM 어댑터 2



BCL-1580/BCL-0980
보디 캡 렌즈

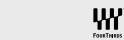

Four Thirds 시스템 렌즈

OM 시스템 렌즈

컨버터 렌즈*2

FCON-P01
어안렌즈

WCON-P01
와이드

MCON-P01
마크로

MCON-P02
마크로

MC-14
텔레컨버터

카메라 청소와 보관

카메라 청소

카메라를 청소하기 전에 전원을 끄고 배터리를 꺼냅니다.

- 벤진, 알코올, 화학 처리된 헹굼 등의 강한 용제는 사용하지 마십시오.

외부:

- 부드러운 헹굼으로 가볍게 닦아줍니다. 카메라가 오염된 경우 비눗물에 헹굼을 적서 잘 짜줍니다. 잘 짠 헹굼으로 카메라를 닦은 다음 마른 헹굼으로 물기를 닦아냅니다. 해변에서 카메라를 사용한 경우, 깨끗한 물에 적서 꼭 짠 헹굼을 사용합니다.

모니터:

- 부드러운 헹굼으로 가볍게 닦아줍니다.

렌즈:

- 렌즈에 붙어 있는 먼지는 시판되는 블로어를 사용해 제거합니다. 렌즈는 렌즈 클리닝 페이퍼로 부드럽게 닦습니다.

스토리지

- 카메라를 장시간 사용하지 않을 때는 배터리와 카드를 꺼내두십시오. 카메라는 통풍이 잘 되는 서늘하고 건조한 곳에 보관합니다.
- 배터리를 정기적으로 삽입하여 카메라의 기능을 시험합니다.
- 본체와 뒤 커버에서 먼지나 기타 이물질 제거한 후에 부착합니다.
- 렌즈가 장착되어 있지 않을 때는 먼지가 들어가지 않도록 카메라에 바디 캡을 장착해 주십시오. 렌즈를 치워둘 때는 앞 뒤의 렌즈 커버를 반드시 끼워주십시오.
- 사용 후에는 카메라를 깨끗이 닦아주십시오.
- 방충제와 함께 보관하지 마십시오.
- 화학물질을 취급하는 장소에서 카메라를 보관하면 부식될 우려가 있으므로 이런 장소는 피해 주십시오.
- 렌즈를 더러운 상태로 방치하면 곰팡이가 생길 수도 있습니다.
- 카메라를 장시간 사용하지 않았다면 사용 전에 각 부위를 점검해 주십시오. 중요한 사진을 촬영하기 전에 반드시 시험 촬영을 하여 카메라가 제대로 작동하는지 확인하십시오.

촬영소자 청소와 점검

본 카메라는 먼지 감소 기능을 통합하여 촬영소자에 먼지가 끼지 않도록 촬영소자 표면에 붙은 먼지나 이물질을 초음파 진동으로 제거합니다. 먼지 감소 기능은 카메라의 전원이 켜진 때에 작동합니다.

먼지 감소 기능은 촬영소자와 화상 처리 회로를 점검하는 픽셀 맵핑과 동시에 작동합니다. 카메라의 전원을 켤 때마다 먼지 감소 기능이 작동하므로 카메라를 똑바로 세워 기능이 제대로 발휘되도록 해야 합니다.

픽셀 맵핑 - 이미지 처리 기능 점검

픽셀 맵핑 기능을 사용하면 자동으로 촬상소자와 이미지 처리 기능이 점검되고 조정됩니다. 픽셀 맵핑 기능을 사용하여 올바르게 작동하는지 확인하기 전에 촬영 또는 재생 직후 1분 이상 기다리십시오.

1 개인설정 메뉴 **H**에서 [픽셀 맵핑](P. 131)를 선택합니다.

2 ▷를 누른 다음 **OK** 버튼을 누릅니다.

- 픽셀 맵핑이 진행되는 동안 [처리중] 표시줄이 표시됩니다. 픽셀 맵핑이 끝나면 메뉴가 복원됩니다.
- 픽셀 맵핑 중 실수로 카메라 전원을 끈 경우, 1단계부터 다시 시작하십시오.

촬영 팁 및 정보

배터리가 들어있는데도 카메라의 전원이 들어오지 않는 경우

배터리가 완전히 충전되지 않았습니다.

- 배터리를 충전기로 충전해 주십시오.

날이 추우면 배터리가 일시적으로 작동하지 않습니다.

- 저온에서는 배터리 성능이 떨어집니다. 배터리를 꺼내 주머니에 한동안 넣어 따뜻하게 하십시오.

언어 선택 프롬프트 표시

다음과 같은 경우 그림에 표시된 대화 상자가 표시됩니다.

- 카메라가 처음 켜진 경우
- 언어를 선택하지 않고 초기 설정을 종료한 경우

"초기 설정"에 설명된 대로 언어를 선택합니다(P. 21).

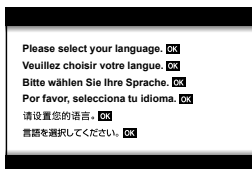

셔터 버튼을 눌렀는데 사진이 찍히지 않는 경우

카메라의 전원이 자동으로 꺼진 것입니다.

- 설정된 시간 동안 아무런 작업도 수행하지 않을 경우 배터리 방전을 줄이기 위해 카메라가 자동으로 취침타이머 모드로 들어갑니다.  [취침타이머](P. 131) 셔터 버튼을 만누름하여 취침 모드를 종료합니다. 5분 동안 취침타이머 모드 상태를 유지하면 카메라가 자동으로 꺼집니다.

플래시가 충전 중입니다.

- 충전이 진행되는 동안 모니터에  표시가 깜박입니다. 깜박임이 멈출 때까지 기다린 다음 셔터 버튼을 누르십시오.

초점이 잡히지 않습니다.

- 피사체가 카메라에 너무 가까이 있거나 자동초점에 적합하지 않은 경우(모니터에 AF 확인 표시가 깜박임) 카메라는 초점을 맞출 수 없습니다. 피사체에서 멀리 떨어지거나 주 피사체와 카메라 사이의 거리와 같은 거리에 있으면서 콘트라스트가 높은 물체에 초점을 맞춘 다음 사진 구도를 잡고 촬영합니다.

초점을 맞추기가 어려운 피사체

다음 상황에서는 자동 초점으로 초점을 맞추기가 어려울 수도 있습니다.

AF 확인 마크가 깜박입니다. 피사체에 초점이 맞지 않았습니다.



콘트라스트가 약한 피사체



프레임 중앙을 특별히 밝게 조명

AF 확인 마크에는 불이 들어와 있으나 피사체에는 초점이 맞지 않았습니다.



각각 다른 거리에 있는 여러 피사체

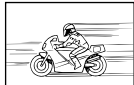

빠르게 움직이는 피사체



AF 영역 밖에 있는 피사체

노이즈 감소 기능이 작동되고 있습니다

- 야경 촬영 시에는 셔터 속도가 느려져 이미지에 노이즈가 나타나는 경향이 있습니다. 이 카메라는 느린 셔터 속도 촬영 후에 노이즈 감소 제거 작업을 활성화합니다. 그 동안에는 촬영을 할 수 없습니다. [노이즈 감소]를 [Off]로 설정할 수 있습니다.

🔊 [노이즈 감소](P. 128)

AF 타겟 수는 감소합니다

AF 타겟의 크기와 개수는 중형비(P. 83), AF 타겟 모드(P. 70) 및 [디지털 텔레컨버터]에서 선택한 옵션에 따라 달라집니다(P. 115).

날짜와 시간이 설정 되어 있지 않을 경우

구입 시에 설정된 상태 그대로 사용되고 있습니다

- 구입 시에는 카메라의 날짜와 시간이 설정되어 있지 않습니다. 카메라를 사용하기 전에 날짜와 시간을 설정하여 주십시오. 🗓 "초기 설정" (P. 21)

카메라에서 배터리가 분리되었습니다

- 카메라에서 배터리를 분리한 채 1일 정도 그대로 두면 날짜와 시간 설정이 공장 출고시 기본값 설정으로 돌아갑니다. 배터리가 짧은 시간 동안 카메라에 장착되었다가 제거되면 설정이 더 빨리 취소됩니다. 중요한 사진을 촬영하기 전에는 날짜와 시간 설정이 올바른지 확인하십시오.

설정된 기능이 출고 시 기본 설정으로 복원된 경우

P, A, S, M 또는  이외 촬영 모드에서 모드 다이얼을 회전하거나 전원을 끌 경우 변경한 모든 설정이 기본값으로 다시 설정됩니다.

촬영한 이미지가 희게 보일 경우

역광이나 역광에 준하는 조건에서 사진을 촬영하면 이런 현상이 발생할 수도 있습니다. 이는 플래어 또는 고스트라고 하는 현상 때문입니다. 가능한 한 사진에 강한 광원이 찍히지 않도록 구도를 잡으십시오. 사진에 광원이 없는 경우에도 플래어가 일어날 수 있습니다. 렌즈 후드를 사용하여 광원으로부터 렌즈를 가려주십시오. 렌즈 후드로도 효과가 없으면 손을 사용하여 렌즈를 빛으로부터 가려주십시오.  "호환 렌즈" (P. 148)

피사체에 원인 모를 밝은 점이 찍혔을 때

촬영 대상에 불량 화소가 있을 수 있습니다. [픽셀 맵핑]을 실행하십시오. 만일 문제가 지속될 경우에는 픽셀 맵핑을 몇 차례 반복해 주십시오.  "픽셀 맵핑 - 이미지 처리 기능 점검" (P. 155)

피사체가 왜곡되어 나타납니다

다음 기능은 전자 셔터를 사용합니다.

동영상 촬영(P. 58)/무음 (P. 75)/SCN 모드 파노라마(P. 35), "무음촬영"(P. 35), "다중 초점 촬영"(P. 36) 옵션/ 모드 "무음촬영"(P. 42), 파노라마(P. 43), "포커스 브라케팅"(P. 46) 옵션

피사체가 빠르게 이동하거나 카메라가 갑자기 이동하는 경우 왜곡이 발생할 수 있습니다. 촬영 중에 갑자기 카메라를 이동하지 마십시오. 또는 표준 연속 촬영을 사용합니다.

사진에 선이 나타납니다

다음과 같은 기능이 전자 셔터를 사용하는 데, 형광등 및 LED 조명과 관련된 깜박임이나 다른 현상으로 인해 선이 생길 수 있으며 셔터 속도를 느리게 선택하면 때때로 해당 문제가 줄어들기도 합니다.

동영상 촬영(P. 58)/무음 (P. 75)/SCN 모드 파노라마(P. 35), "무음촬영"(P. 35), "다중 초점 촬영"(P. 36) 옵션/ 모드 "무음촬영"(P. 42), 파노라마(P. 43), "포커스 브라케팅"(P. 46) 옵션

카메라가 수동 초점(MF) 모드에서 빠져나올 수 없는 경우

일부 렌즈에는 초점 링을 뒤로 밀 때 수동 초점이 작동하는 수동 초점 클러치가 장착되어 있습니다. 렌즈를 확인하십시오. 자세한 내용은 렌즈 설명서를 참조하십시오.

매수 변경 또는 인덱스 재생 화면에 프레임 추가

개인설정 메뉴 **[4]**에서 **[Info/표시설정]** > **[표시]** 옵션을 사용하여 인덱스 재생 화면에 표시된 매수를 변경하거나 인덱스 재생 화면에 프레임을 추가합니다(P. 133).

메뉴 안내선 숨기기

INFO 버튼을 눌러 메뉴 화면에 있는 화면상의 지침을 숨기거나 표시합니다(P. 113).

다이얼과 버튼에 지정된 기능 보기









개인설정 메뉴 **[5]**의 옵션을 사용하여 카메라 컨트롤에 지정된 기능을 봅니다.



[버튼 기능] (P. 126)/[**[▶]** 버튼기능] (P. 126)/[다이얼기능] (P. 126)

TV에서 동영상이 매끄럽게 재생되지 않을 경우

동영상 프레임 속도가 TV에서 사용되는 동영상 표준에 부합하지 않을 수 있습니다. 이러한 경우 컴퓨터에서 동영상을 시청하십시오. TV에 표시할 동영상을 녹화하기 전에 장치에 사용된 동영상 표준에 부합하는 프레임 속도를 선택합니다. **[동영상 프레임레이트]** (P. 119)

에러 코드

모니터표시	원인	해결
 카드 없음	카드가 삽입되지 않았거나 삽입되어 있어도 인식할 수 없습니다.	카드를 삽입하거나 다른 카드를 넣습니다.
 카드 에러	카드에 문제가 있습니다.	카드를 다시 삽입합니다. 문제가 해결되지 않으면 카드를 포맷합니다. 카드가 포맷되지 않으면 사용할 수 없습니다.
 쓰기 방지	카드 쓰기가 금지되어 있습니다.	카드 쓰기 방지 스위치가 "LOCK" 쪽으로 설정되어 있습니다. 스위치를 해제합니다. (P. 147)
 저장용량 없음	<ul style="list-style-type: none"> 카드가 가득 찼습니다. 사진을 더 이상 촬영할 수 없거나 인쇄 예약 등의 정보를 더 이상 기록할 수 없습니다. 카드에 빈 공간이 없어 인쇄 예약이나 새 이미지를 기록할 수 없습니다. 	카드를 교환하거나 불필요한 사진을 삭제합니다. 중요한 사진은 삭제하기 전에 PC로 복사해 두십시오.
 화상 없음	카드에 사진이 없습니다.	카드에 들어 있는 사진이 없습니다. 사진을 기록한 후 재생합니다.
 화상 에러	선택한 사진에 문제가 있어 재생 표시가 불가능합니다. 또는 이 카메라에서 재생할 수 없는 사진입니다.	이미지 처리 소프트웨어를 사용하여 PC에서 사진을 봅니다. 그래도 재생할 수 없으면 이 이미지 파일은 손상된 것입니다.
 화상을 편집할 수 없습니다.	다른 카메라로 촬영한 사진은 이 카메라에서 편집할 수 없습니다.	이미지 처리 소프트웨어를 사용하여 사진을 편집하십시오.
Y/M/D	시계가 설정되지 않았습니다.	시계를 설정합니다(P. 22).
 °C/°F		카메라를 끄고 카메라의 내부 온도가 식을 때까지 잠시 기다립니다.
 잠시 사용할 수 없습니다 카메라의 내부 온도가 내려 갈 때까지 기다리십시오	연속 촬영으로 인해서 카메라의 내부 온도가 올라갔습니다.	잠시 있으면 카메라가 자동으로 꺼집니다. 카메라의 내부 온도가 식을 때까지 기다린 다음 다시 조작하십시오.
 배터리 없음	배터리가 모두 소모되었습니다.	배터리를 충전합니다.

모니터표시	원인	해결
 연결이 되지 않았습니다	카메라가 컴퓨터, HDMI 디스플레이나 다른 장치에 제대로 연결되지 않았습니다.	카메라를 다시 연결하십시오.
 이미지는 인쇄할수 없음	이 카메라를 통해 다른 카메라에 기록된 사진에 대한 인쇄 예약을 생성하지 못할 수 있습니다.	개인 컴퓨터 등을 통해 별도로 인쇄합니다.
렌즈가 잠겨있습니다. 잠금 해제 후 줌링을 돌리세요.	연장 가능한 렌즈는 연장된 상태로 두어야 합니다.	렌즈를 연장합니다.
렌즈의 상태를 확인하십시오.	카메라와 렌즈 사이에 문제가 발생했습니다.	카메라를 끄고 렌즈와의 연결 상태를 확인한 다음 전원을 다시 켂니다.
이 기능을 사용하려면 호환렌즈가 필요합니다. 호환렌즈를 장착해 주십시오.	렌즈가 해당 촬영 모드를 지원하지 않습니다.	다른 촬영 모드를 선택하거나 지원되는 렌즈를 선택하십시오.

기본값

*1: [재설정]에서 [전부]를 선택하여 기본값을 복구할 수 있습니다.

*2: [재설정]에서 [기본]을 선택하여 기본값을 복구할 수 있습니다.

버튼 기능/라이브 컨트롤/LV 슈퍼 컨트롤

기능	기본값	*1	*2	
ISO	AUTO	✓	✓	79
연속 촬영/셀프 타이머		✓	✓	74
AF 타겟 설정		✓	✓	70
플래시 촬영		✓	✓	72
AF 모드	S-AF	✓	✓	81
AF 모드	C-AF	✓	✓	119
중형비	4:3	✓	✓	83
	F	✓	✓	83
(표준)	1920×1080 Fine 60p	✓	✓	84
(4K)	3840×2160 30p	—	—	85
(클립)	1920×1080 Normal 60p 4s	✓	✓	86
(고속)	1280×720 HighSpeed 120fps	—	—	86
동영상(노출) 모드	P	✓	—	87

8

정리

촬영 메뉴

탭	기능	기본값	*1	*2		
	재설정	기본	—	—	114	
	화상효과설정	Natural	✓	✓	78, 115	
	디지털 텔레컨버터	Off	✓	✓	115	
	측광		✓	✓	91	
	손떨림 보정	S-IS On	✓	✓	89	
	AF 보조광	On	✓	✓	115	
	전동 줌 속도	보통	✓	—	116	
		±0.0	✓	✓	88	
	인터벌촬영 / 타임랩스	Off	✓	✓	116	
	무음[]설정	노이즈 감소[]	Off	✓	✓	117
			금지	✓	✓	
		AF 보조광	금지	✓	✓	
플래시모드	금지	✓	✓			
RC모드	Off	✓	✓	118		

동영상 메뉴

탭	기능		기본값	*1	*2	🔍
📷	무비 녹음		On	✓	✓	119
	녹음볼륨조정		±0	✓	—	119
	AF 모드		C-AF	✓	✓	119
	손떨림 보정		M-IS 1	✓	✓	89
	전동 줌 속도		보통	✓	—	119
	동영상 프레임레이트		30p	✓	—	84, 119
	동영상 비트율		Fine	✓	—	84, 119

▶ 재생 메뉴

탭	기능		기본값	*1	*2	🔍
▶	📄	시작	—	—	—	104
		BGM	Happy Days	✓	✓	
		슬라이드	전체	✓	✓	
		1매 재생시간	3 sec	✓	—	
		무비 재생시간	Short	✓	—	
편집	📄	RAW Data 편집		—	—	120
		JPEG 편집		—	—	121
		동영상 편집		—	—	122, 123
		🎤		—	—	108, 121
		이미지 합성		—	—	122
인쇄 예약		—	—	—	107	
보호해제		—	—	—	123	
공유 명령 재설정		—	—	—	106	
디바이스 연결		—	—	—	137	

☆ 개인설정 메뉴

탭	기능		기본값	*1	*2	🔍	
☆	AF/MF						
	A	AEL/ AFL기능	S-AF	mode1	✓	✓	126, 131
			C-AF	mode2			
			MF	mode1			
	☉얼굴 인식		☉	✓	—	71, 126	
	MF 시	화면확대	확대	Off	✓	—	126,
			피킹	Off	✓	—	132
	렌즈리셋			On	✓	✓	126
	버튼 다이얼						
	B	버튼 기능	Fn 버튼기능	📷	✓	—	97, 126
☉버튼기능			☉ REC	✓	—		
▶☉버튼기능		↶	✓	—	126		
다이얼기능		P	📷	✓	—	126	
	A	FNo.					
	S	셔터 속도					
	M	셔터 속도					

탭	기능		기본값	*1	*2	
* ⚙️	표시/음/접속					
	G1 📷 컨트롤 설정		LV-C	✓	—	77, 127
		P/A/S/M	LV-C	✓	—	
		ART	LV-C	✓	—	
		SCN/AP	LV-C	✓	—	
	Info 표시설정		표시Off, 종합표시	✓	✓	127, 132
		LV-Info	사용자 설정1 (📷), 사용자 설정2 (수준기)	✓	—	
			25, 내 클립, 캘린더 표시	✓	—	
	LV감도확장		Off	✓	✓	127
	깜박임 감소		Auto	✓	—	127
	그리드 표시		Off	✓	—	127
	피킹 색상		빨간색	✓	—	127
	C2 HDMI	On		✓	✓	127
		출력 크기	1080p	✓	—	127,
			HDMI 컨트롤	Off	✓	—
		USB접속 모드		Auto	✓	✓
	노출/ISO/BULB					
	D1 노출 시프트		±0	✓	—	128
		ISO자동설정	상한선	6400	✓	✓
기본값			200	✓	✓	
노이즈 필터		Standard	✓	✓	128	
노이즈 감소		Auto	✓	✓	54, 128	
D2 별브/시간 타이머	8min		✓	✓	55, 128	
	라이브 별브		Off	✓	—	55, 128
	라이브 시간		0.5 sec	✓	—	55, 128
	합성 촬영 설정		1 sec	✓	—	56, 128
플래시						
E 동조속도	1/250		✓	✓	129, 135	
	저속제한		1/60	✓	✓	129, 135
			Off	✓	✓	69, 88, 129
			WB AUTO	✓	—	129



탭	기능		기본값	*1	*2		
* ⚙	화질/WB/컬러						
	F	화질설정	☞:1 [SF], ☞:2 [F], ☞:3 [N], ☞:4 [MN]	✓	✓	129, 135	
		화이트밸런스	Auto	✓	✓	80, 129	
		WB AUTO 따뜻한 색 유지	On	✓	✓	129	
		컬러설정	sRGB	✓	✓	95, 129	
	저장						
	G	파일명	재설정	✓	—	130	
		파일명 편집	—	✓	—	130	
		저작권 설정	저작권 정보	Off	✓	—	130
			아티스트 명	—	—	—	
	저작권 이름	—	—	—	—		
	기타						
	H	픽셀 맵핑	—	—	—	131, 155	
		수준기조정	—	✓	—	131	
		터치 스크린 설정	On	✓	—	131	
취침타이머		1 min	✓	✓	20, 131		
인증		—	—	—	131		

Y 셋업 메뉴

탭	기능		기본값	*1	*2	
Y	카드 설정		—	—	—	125
			—	—	—	22
			English	—	—	124, 125
			☞ ±0, ☞ ±0, Vivid	✓	—	124
	화상보기		0.5 sec	✓	—	124
	Wi-Fi/ Bluetooth 설정	설정 여부	On	✓	—	143
		연결 비밀번호	—	—	—	142
		파워오프 대기	선택	✓	—	138
		리셋 설정	—	—	—	142
	범웨어		—	—	—	124

사양

■ 카메라

제품 유형	
제품 유형	Micro Four Thirds Standard 렌즈 교환식 디지털 카메라
렌즈	M.Zuiko Digital, Micro Four Thirds 시스템 렌즈
렌즈 마운트	Micro Four Thirds 마운트
35mm 필름 카메라 등가 화상 초점 길이	렌즈 초점 길이의 약 2배
활상소자	
제품 유형	4/3" Live MOS 센서
총 화소수	약 1,720만 화소
유효 화소수	약 1,605만 화소
화면 크기	17.3mm(가로)× 13.0mm(세로)
중형비	1.33 (4:3)
라이브 뷰	
센서	Live MOS 센서 사용
고배율	100%
모니터	
제품 유형	3.0" TFT 컬러 LCD, 다각, 터치 스크린
총 화소수	약 104만 도트 (화면비 3:2)
셔터	
제품 유형	전자식 포컬 플레인 셔터
셔터 속도	1/4000 ~ 60초, 벌브 촬영, 시간 촬영
자동 초점	
제품 유형	고속 Imager AF
초점 포인트	121포인트
초점 포인트 선택	자동, 옵션
노출 제어	
측광 방식	TTL 측광 방식(활상 소자 측광) 디지털 ESP 측광/중앙부 중점 평균 측광/스팟 측광
측광 범위	EV -2 ~ 20 (f/2.8 렌즈, ISO100)
촬영 모드	 AUTO/P: 프로그램 AE(프로그램 시프트 수행 가능)/ A : 조리개 우선 AE/S: 셔터 우선 AE/M: 수동/  동영상/ART: 아트 필터/SCN: 장면/LAP: 고급 사진
ISO 감도	LOW, 200 ~ 25600 (1/3 EV 단계)
노출 보정	±5.0 EV(1/3 EV 단계)
화이트밸런스	
제품 유형	활상소자
모드 설정	자동/화이트 밸런스 사전설정(6가지 설정)/사용자 지정 WB/원터치 WB (최대 4개 설정까지 저장 가능)

기록	
메모리	SD, SDHC 및 SDXC
기록 시스템	디지털 기록, JPEG(DCF2.0), RAW 데이터
적용 기준	Exif 2.3, Digital Print Order Format (DPOF)
정지 영상이 있는 사운드	웹이브 포맷
동영상	MPEG-4 AVC/H.264
오디오	스테레오, PCM 48kHz
재생	
표시 포맷	단일 프레임 재생/확대 재생/인덱스 표시/달력 표시/내 클립
드라이브	
드라이브 모드	단일 프레임 촬영/연속 촬영/셀프 타이머/무음 촬영
연속 촬영	최대 약 8.6 fps (☺H)/최대 약 14.1 fps (♥H)
셀프 타이머	작동 시간: 12초/2초/사용자 지정
에너지 절약 기능	취침 모드 전환: 1분 (이 기능은 맞춤화할 수 있음.) 전원 끄기: 5분
플래시	
가이드 넘버	5.4 (ISO100•m)/7.6 (ISO200•m)
피어링 앵글	14mm의 렌즈 화각을 커버합니다 (35mm 포맷에 28mm)
플래시 조절 모드	TTL-AUTO(TTL 프리발광식)/MANUAL
동조 속도	1/250 초 이하
무선 LAN	
호환 표준	IEEE 802.11b/g/n
Bluetooth®	
호환 표준	Bluetooth 버전 4.0
외부 커넥터	
마이크로-USB 커넥터/HDMI 마이크로 커넥터(D형)	
전원 공급	
배터리	리튬 이온 배터리 1개
크기/무게	
크기	117.1mm(W)×68.0mm(H)×39.0mm(D) (돌출부 제외)
무게	약 380g (배터리 및 메모리 카드 포함)
작동 환경	
온도	0°C ~ 40°C(작동 시)/-20°C ~ 60°C(보관 시)
습도	30% ~ 90%(작동 시)/10% ~ 90%(보관 시)

용어 HDMI 및 HDMI High-Definition Multimedia Interface 그리고 HDMI 로고는 미국 및 기타 국가에서 사용되는 HDMI Licensing Administrator, Inc.의 상표 또는 등록상표입니다.

HDMI™
HIGH-DEFINITION MULTIMEDIA INTERFACE

■ 리튬 이온 배터리

모델 번호	BLS-50
제품 유형	충전식 리튬 이온 배터리
전압	DC 7.2 V
용량	1210 mAh
충전 및 방전 횟수	약 500회(사용 조건에 따라 다름)
주변 온도	0 °C - 40 °C (충전 중)
크기	약 35.5 mm(W) × 12.8 mm(H) × 55 mm(D)
무게	약 46 g

■ 리튬 이온 충전기

모델 번호	BCS-5
정격 입력전압	AC 100V-240V (50/60Hz)
정격 출력전압	DC 8.35 V, 400 mA
충전 시간	약 3시간 30분 (상온)
주변 온도	0 °C - 40 °C (작동 시)/ -20 °C - 60 °C (보관 시)
크기	약 62 mm (W) × 38 mm (H) × 83 mm (D)
무게 (AC 케이블 제외)	약 70 g

- 이 장치와 함께 제공된 AC 케이블은 이 장치 전용이므로 다른 장치에서는 사용할 수 없습니다. 또한 다른 장치용 케이블을 이 장치에 사용하지 마십시오.

- 사양은 제조사 측의 사전 예고 없이 변경될 수 있습니다.
- 최신 사양은 당사 홈페이지에서 확인하십시오.

안전 주의 사항



주의

감전 위험이 있습니다.
열지 마십시오.



주의: 감전 위험을 줄이려면 커버(또는 뒷면)를 제거하지 마십시오. 사용자가 수리할 수 있는 부분이 아닙니다. 공인된 OLYMPUS 서비스 담당자에게 문의하십시오.



삼각형 내의 느낌표는 제품과 함께 제공된 설명서에서 설명하고 있는 중요한 작동 및 유지관리 지침에 대한 주의를 요하는 부분입니다.



경고

이 기호 밑에 표시된 지침 정보를 따르지 않고 제품을 사용하면 심각한 부상 또는 인명 사고의 위험이 있습니다.



주의

이 기호 밑에 표시된 지침 정보를 따르지 않고 제품을 사용하면 부상의 위험이 있습니다.



중요

이 기호 밑에 표시된 지침 정보를 따르지 않고 제품을 사용하면 장비가 손상될 위험이 있습니다.

경고!

본 제품을 물에 젖게 하거나 다습한 환경에 노출시키지 마십시오. 화재 또는 감전이 발생할 수 있습니다.

일반적인 주의 사항

모든 지침을 읽으십시오 — 제품을 사용하기 전에 모든 작동 지침을 읽으십시오. 설명서는 추후 참조를 위하여 보관하십시오.

전원 — 이 제품은 제품 라벨에 기술되어 있는 전원에만 연결하십시오.

이물질 — 내부 고전압 부품과의 접촉으로 인한 화재나 감전에 의해 개인적인 부상을 당하는 일을 피하기 위해 제품 안에 절대 금속 물체를 삽입하지 마십시오.

청소 — 청소를 하기 전에 항상 콘센트에서 제품의 플러그를 빼십시오. 청소할 때는 약간 물기있는 천만 사용하십시오. 제품을 청소할 때는 용액, 분무식 클리너 또는 모든 형태의 유기 용제를 절대 사용하지 마십시오.

열 — 난방기, 열 조절장치, 스토브와 같은 열원 또는 스테레오 앰프를 포함해 열을 발생시키는 모든 종류의 장비 근처에서 이 제품을 사용하거나 보관하지 마십시오.

부속물 — 고객의 안전과 제품 손상 방지를 위해 Olympus에서 권장하는 액세서리만 사용하십시오.

위치 선정 — 제품의 손상을 방지하려면 제품을 안정된 삼각대, 스탠드 또는 받침대에 장착하십시오.

⚠ 경고

- 카메라를 가연성 또는 폭발성 가스 근처에서 사용하지 마십시오.
- 뷰파인더를 사용할 때 주기적으로 눈을 쉬게 해 줍니다.

이 주의사항을 지키지 않으면 눈의 피로, 메스꺼움 또는 멀미와 같은 증상을 초래할 수 있습니다. 휴식 시간과 빈도는 개인에 따라 다르므로 개인의 판단에 따릅니다. 피곤하거나 몸이 아프면 뷰파인더 사용을 자제하고 필요한 경우 의사에게 진찰받으십시오.

- 플래시 및 LED(AF 보조광 포함)를 가까운 거리의 사람(유아, 어린이 등)을 향해 사용하지 마십시오.
 - 피사체 얼굴로부터 최소 1m 이상 떨어지십시오. 피사체의 눈과 너무 가까운 거리에서 플래시가 발광되면 일시적 시력 장애가 발생할 수 있습니다.
- 카메라로 태양 또는 강한 빛을 직접 보지 마십시오.

- **유아나 아동이 카메라를 만지지 않도록 하십시오.**
 - 심각한 부상을 초래할 수 있는 다음의 위험한 상황을 예방하기 위해, 카메라는 항상 어린이나 유아의 손이 닿지 않는 곳에서 사용 및 보관하십시오.
 - 카메라 스트랩에 걸려서 질식할 수도 있습니다.
 - 배터리, 카드 또는 기타 작은 부품들을 삼킬 수 있습니다.
 - 본인의 눈 또는 다른 어린이의 눈에 플래시를 발광할 수 있습니다.
 - 카메라의 작동부에 의해 상해를 입을 수 있습니다.
- **충전기에서 연기가 열 또는 이상한 소리나 냄새가 날 경우 즉시 사용을 중단하고 콘센트에서 플러그를 뽑아 지정 대리점이나 서비스 센터에 연락하십시오.**
- **이상한 냄새, 잠을 또는 연기가 나는 경우 카메라 사용을 즉시 중지하십시오.**
 - 화재나 화상의 위험이 있으므로 배터리를 뺄 때는 맨손으로 만지지 마십시오.
- **젖은 손으로 카메라를 잡거나 조작하지 마십시오.**
 - 과일, 폭발, 화재, 감전 또는 오작동을 초래할 수 있습니다.
- **카메라를 온도가 매우 높아질 수 있는 곳에 보관하지 마십시오.**
 - 일부 부품이 변형되거나 특정 환경에서는 카메라에 불이 붙을 수 있습니다. 담요 등으로 덮은 채 충전기를 사용하지 마십시오. 과열되어 화재가 발생할 수 있습니다.
- **카메라를 취급할 때 저온 화상을 입지 않도록 주의하십시오.**
 - 카메라에 금속 부분이 있으면 과열로 인한 저온 화상을 입을 수 있습니다. 다음 사항을 주의하십시오:
 - 카메라를 장시간 사용하면 뜨거워집니다. 이 상태에는 카메라를 잡고 있으면 저온 화상을 입을 수 있습니다.
 - 매우 추운 장소에서는 카메라 본체의 온도가 주변 온도보다 낮을 수 있습니다. 낮은 온도에서 카메라를 취급할 때는 가능한 한 장갑을 착용하십시오.
- 본 제품에는 매우 정밀한 기술이 적용되어 있으므로 다음과 같은 장소에서는 카메라를 사용하거나 보관하지 마십시오:
 - 온도 및 습도가 높거나 변화가 심한 곳. 직사광선, 해변, 밀 페넨 자동차, 전열 기구(스토브, 라디에이터 등) 근처 또는 가습기 근처.
 - 모래나 먼지가 많은 환경.
 - 가연성 또는 폭발성 물질 근처.
 - 욕실 등의 젖은 장소나 비오는 곳.
 - 진동이 심한 장소.
- 본 카메라에는 Olympus에서 지정한 리튬 이온 배터리를 사용합니다. 지정한 충전기만 사용하여 충전하십시오. 다른 충전기는 사용하지 마십시오.
- 배터리를 전자레인지, 뜨거운 찜시 또는 압력 용기 등에 소각하거나 가열하지 마십시오.
- 카메라를 전자기 장치 위나 부근에 두지 마십시오. 과열, 화재 또는 폭발의 원인이 될 수 있습니다.
- 단자를 금속 물체에 연결하지 마십시오.
- 배터리를 운반하거나 보관할 때는 장신구, 핀, 단추 등의 금속 물질과 접촉하지 않도록 주의하십시오. 단락은 과열, 폭발, 화재의 원인이 될 수 있으며 화상이나 부상을 입을 수 있습니다.
- 배터리 누액이나 단자 손상을 방지하기 위해 배터리 사용에 대한 다음의 모든 지침을 준수하십시오. 배터리를 분해하거나 납땜 등의 개조를 하지 마십시오.
- 배터리 액이 눈에 들어간 경우 즉시 깨끗하고 차가운 흐르는 물로 눈을 씻어내고 의사의 치료를 받으십시오.
- 카메라에서 배터리를 뺄 수 없다면 승인된 대리점이나 서비스센터에 연락하십시오. 힘을 주어 배터리를 빼지 마십시오. 배터리 외관이 손상되면 (굽힘 등) 과열되거나 폭발할 수 있습니다.
- 항상 어린이나 애완동물이 접근할 수 없는 곳에 배터리를 보관하십시오. 실제로 배터리를 삼킨 경우 즉시 치료를 받으십시오.
- 배터리의 누액, 과열, 화재 또는 폭발을 방지하기 위해 본 제품에 사용하도록 권장하는 배터리만 사용하십시오.
- 충전용 배터리가 지정된 시간 내에 충전되지 않으면 충전을 중지하고 사용하지 마십시오.
- 외관에 흠집이 나거나 손상된 배터리는 사용하지 마십시오. 배터리에 흠집이 나지 않도록 주의하십시오.
- 배터리를 떨어뜨리거나 가격함으로써 강한 충격이나 지속적인 진동을 받지 않도록 하십시오. 폭발, 과열 또는 화재의 원인이 될 수 있습니다.
- 배터리에서 액이 흐르거나, 이상한 냄새가 나거나 변색 또는 모양이 변형되거나, 사용 도중 이상 현상이 발견되면 카메라의 사용을 중지하고 즉시 화재로부터 멀리 떨어지십시오.
- 배터리 액이 옷이나 피부에 묻은 경우 즉시 옷을 벗고 액이 묻은 부분을 깨끗하고 차가운 흐르는 물로 씻어내십시오. 액으로 인해 피부에 화상을 입은 경우 즉시 병원에 가십시오.
- 리튬이온 배터리를 절대 온도가 낮은 환경에서 사용하지 마십시오. 그렇게 할 경우 과열, 발화 또는 폭발의 원인이 될 수 있습니다.

- 올림푸스 리튬이온 배터리는 올림푸스 디지털 카메라에서만 사용할 수 있도록 설계되었습니다. 다른 장치에 배터리를 사용하지 마십시오.
- 어린이나 애완동물이 배터리를 가지고 장난치지 않도록 하십시오(할거나, 입에 넣거나 씹는 등 위험한 행동 금지).
- 카메라를 휴대할 때 스트랩에 주의를 기울이십시오. 스트랩이 다른 물체에 걸려서 심각한 손상의 원인이 될 수 있습니다.
- 카메라를 이동하기 전에 삼각대 및 다른 모든 타사 액세서리를 제거하십시오.
- 카메라를 떨어뜨리거나 강한 충격이나 진동을 가하지 마십시오.
- 카메라를 삼각대에 연결하거나 삼각대에서 분리할 경우 카메라를 돌리지 말고 삼각대 나사를 돌립니다.
- 카메라의 전기 접점 또는 교환형 렌즈에 손대지 마십시오.
- 카메라로 태양을 직접 보지 마십시오. 이로 인해 렌즈 또는 셔터의 커튼막의 손상, 색상손실, 이미지 활상소자의 고스트 발생의 원인이 되거나 화재를 유발시킬 수도 있습니다.
- 뷰파인더를 뜨거운 열기구나 직사광선에 노출되지 않도록 하십시오. 열이 가해지면 뷰파인더가 손상될 수 있습니다.
- 렌즈를 강하게 밀거나 당기지 마십시오.
- 배터리를 교체하거나 덮개를 열고 닫기 전에 제품에서 모든 물방울이나 수분을 제거했는지 확인하십시오.
- 카메라를 장시간 보관할 때는 배터리를 빼두십시오. 카메라 내 부에 응결이나 곰팡이가 발생하는 것을 방지하기 위해 시원하고 건조한 위치에 보관하십시오. 보관 후에는 카메라를 켜고 셔터 버튼을 눌러 정상적으로 작동하는지 테스트하십시오.
- TV, 전자레인지, 비디오 게임, 스피커, 대형 모니터, TV/라 디오탑 또는 전술탑 등과 같은 자기/전자기장, 무선 전화 또는 고전압에 노출된 위치에서 사용할 경우 카메라가 오작동 할 수 있습니다. 이러한 경우에는 카메라를 껐다가 다시 켜 후 조작하십시오.
- 카메라의 설명서에서 설명하는 사용 환경 제한을 준수하십시오.
- 배터리는 사용 설명서의 설명에 따라 주의 깊게 설치하십시오.
- 배터리를 넣기 전에 항상 누액, 변색, 변형 또는 기타 이상 현상의 발생 여부를 검사하십시오.
- 카메라를 장시간 보관할 때는 카메라에서 배터리를 빼두십시오.
- 배터리를 오랫동안 보관하려면 서늘한 곳을 선택합니다.
- 카메라의 소비 전력은 사용하는 기능에 따라 달라집니다.
- 아래에 설명된 상황에서는 전력이 지속적으로 소비되고 배터리가 빠르게 소모됩니다.
 - 줌 반복적으로 사용할 때.
 - 촬영 모드에서 셔터 버튼을 반누름하여 자동 초점을 반복하여 사용할 때.
 - 모니터에 사진이 장시간 표시되어 있을 때.

전용 충전 배터리 및 배터리 충전기 사용

본 카메라에는 정품 Olympus 전용 충전 배터리 및 배터리 충전기만 사용해야 합니다.

정품이 아닌 충전 배터리 및/또는 배터리 충전기를 사용하면 누수, 발화 또는 배터리 손상으로 인한 화재 또는 부상 사고가 발생할 수 있습니다. Olympus는 정품 Olympus 액세서리가 아닌 배터리 및/또는 배터리 충전기 사용으로 인해 발생한 사고나 손상에 대해서는 아무런 책임을 지지 않습니다.

주의

- 플래시가 발광될 때 플래시를 손으로 가리지 마십시오.
- 배터리를 직사광선에 노출되는 곳이나 뜨거운 자동차, 전열 기구 등의 고온 환경에 보관하지 마십시오.
- 배터리는 항상 건조하게 보관해야 합니다.
- 배터리를 오래 사용하면 뜨거워질 수 있습니다. 가벼운 화상의 위험이 있으므로 카메라를 사용한 직후 배터리를 꺼내지 마십시오.
- 본 카메라에는 Olympus에서 지정한 리튬이온 배터리를 사용합니다. 지정된 정품 배터리를 사용하십시오. 정품이 아닌 배터리를 사용할 경우 폭발의 위험이 있습니다.
- 지구 자원을 절약하는데 도움을 주기 위해서는 배터리를 리사이클 해 주십시오. 다 쓴 배터리를 버릴 때에는, 반드시 단락을 달아주시고 지역의 법률과 규정에 따라 주십시오.

중요

- 먼지나 습기가 많은 곳에서 카메라를 사용하거나 보관하지 마십시오.
- SD/SDHC/SDXC 메모리 카드만 사용하십시오. 다른 카드 종류는 사용하지 마십시오. 실수로 다른 종류의 카드를 카메라에 넣은 경우에는 공인 대리점이나 서비스 센터에 연락하십시오. 카드를 강제로 빼려고 하지 마십시오.
- 잘못해서 데이터가 소실되지 않도록 중요한 데이터는 컴퓨터나 다른 저장 장치에 정기적으로 백업하십시오.
- OLYMPUS는 이 장치와 관련된 데이터 손실에 대해 책임을 지지 않습니다.

- 다 쓴 배터리를 사용하면 배터리 잔량 경고 없이 카메라가 꺼질 수도 있습니다.
- 배터리의 단자가 땀이나 기름으로 더러워지면 접촉불량을 일으키는 원인이 됩니다. 마른 헝겊으로 잘 닦은 후에 사용해 주십시오.
- 충전식 배터리를 구입한 후 처음으로 사용하는 경우 또는 장시간 사용하지 않은 경우는 반드시 충전해 주십시오.
- 배터리는 일반적으로 저온이 될수록 성능이 저하합니다. 한랭지에서 사용할 때에는 카메라를 방한구나 의복의 내측에 넣는 등 보온하면서 사용해 주십시오. 한편 저온으로 성능이 저하한 배터리는 상온에서 회복됩니다.
- 장기간의 여행 등에는 예비 배터리를 준비할 것을 권장합니다. 권장 배터리는 여행 중에 입수하기 어려울 수도 있습니다.

무선 LAN/Bluetooth® 기능 사용하기

- 의료 장비가 있는 병원 및 기타 장소에서는 카메라를 끄십시오. 카메라의 무선 전파가 의료 장비에 나쁜 영향을 미치면 오작동으로 인한 사고가 발생할 수 있습니다. 의료 장비 가까이에서는 무선 LAN/Bluetooth® 기능을 비활성화하도록 합니다(P. 143).
- 비행기에 탑승할 경우 카메라를 끄십시오. 탑승 중에 무선 장치를 사용하면 안전한 항공기 운항을 저해할 수 있습니다. 비행기에 탑승할 때 무선 LAN/Bluetooth® 기능을 비활성화하도록 합니다(P. 143).

모니터

- 모니터를 강하게 누르지 마십시오. 이미지가 흐려져서 재생 모드가 작동하지 않거나 모니터에 손상이 갈 수 있습니다.
- 모니터 위아래에 선이 나타날 수 있으며 이는 오작동이 아닙니다.
- 카메라에 피사체가 대각선으로 보이는 경우 모니터에서는 가장자리가 울퉁불퉁하게 표시될 수 있습니다. 이는 고장이 아니며 재생 모드에서는 눈에 많이 띄지 않습니다.
- 저온에서는 모니터를 켜는 데 시간이 걸릴 수 있으며 일시적으로 색이 변할 수 있습니다. 온도가 매우 낮은 장소에서 사용할 경우에는 가끔씩 따뜻한 장소에 놓아 두는 것이 좋습니다. 낮은 온도에서 모니터의 성능이 저하되더라도 정상 온도가 되면 원상태로 복구됩니다.
- 이 제품의 모니터는 고정밀도로 제작되었지만 불량화소가 있을 수 있습니다. 이런 화소는 저장될 이미지에 영향을 미치지 않습니다. 특성 때문에 각도에 따라 색이나 밝기가 고르지 않을 수 있지만 이는 모니터의 구조에 따른 것입니다. 이는 고장이 아닙니다.

법률 및 기타 공지 사항

- Olympus는 이 장치를 정당하게 사용할으로써 예상되는 모든 손실, 이익 또는 이 제품의 부적절한 사용으로 인해 유발된 제삼자의 요청과 관련해 어떤 진술이나 보증도 하지 않습니다.
- Olympus는 사진 데이터 삭제에 의해 유발되는 이 장치의 합법적 사용에 의해 예상되는 모든 손실이나 이익과 관련해 어떤 진술이나 보증도 하지 않습니다.

품질 보증에 관한 주의

- Olympus는 이 서면 자료 또는 소프트웨어의 어떠한 내용을 통해, 또는 그 내용과 관련해 어떠한 명시적이거나 묵시적인 기술 또는 보증도 하지 않습니다. 아울러 어떤 경우에도 상업성 또는 특정 목적에의 적합성 또는 이 서면 자료 또는 소프트웨어나 장치의 사용 또는 사용 불가능으로부터 유발된 모든 우발적, 필연적 또는 간접적 손실(비즈니스 이익의 손실, 비즈니스 중단 및 비즈니스 정보 손실 등을 포함하며 이에 국한되지 않음)의 묵시적 보증에 대해 책임지지 않습니다. 일부 국가에서는 필연적이거나 우발적인 손실에 대한 책임의 배제나 제한을 허용하지 않으므로 위의 제한은 귀하에게 적용되지 않을 수도 있습니다.
- Olympus는 이 설명서에 대한 모든 권리를 보유합니다.

경고

허가 받지 않은 사진 촬영이나 저작권이 있는 자료의 사용은 적용 가능한 저작권법을 침해할 수 있습니다. Olympus는 허가 받지 않은 사진 촬영, 저작권 소유자의 권한을 침해하는 사용 또는 기타 행위에 대해 아무런 책임도 없습니다.

저작권 고지 사항

모든 판권을 소유합니다. 이 서면 자료나 소프트웨어의 어떤 부분도 Olympus의 사전 허가 없이는 사진 복사 및 기록 또는 어떠한 형태의 정보 저장 및 검색 시스템 사용을 포함해 어떤 형태와 수단, 전기 또는 기계적 수단으로도 복사하거나 사용할 수 없습니다. 이 서면 자료나 소프트웨어의 사용, 또는 여기에 포함되어 있는 정보의 사용으로 인한 손실과 관련해 어떤 책임도 지지 않습니다. Olympus는 책임 또는 사전 공지 없이 이 출판물이나 소프트웨어의 특정 및 내용을 변경할 있는 권한을 갖고 있습니다.

등록 상표

- Microsoft 및 Windows는 Microsoft Corporation의 등록 상표입니다.
 - Mac, OS X 및 macOS는 Apple Inc.의 상표입니다.
 - SDXC 로고는 SD-3C, LLC의 상표입니다.
 - Apical 로고는 Apical Limited의 등록 상표입니다.
- 
- Micro Four Thirds, Four Thirds 및 Micro Four Thirds 그리고 Four Thirds 로고는 일본과 미국, 유럽연합 국가 및 기타 국가에 소재한 OLYMPUS CORPORATION의 상표 또는 등록 상표입니다.
 - Wi-Fi는 Wi-Fi Alliance의 등록상표입니다.
 - Wi-Fi CERTIFIED 로고는 Wi-Fi Alliance 의 인증마크입니다.
 - Bluetooth® 워드 마크 및 로고는 Bluetooth SIG, Inc. 소유의 등록 상표이며 OLYMPUS CORPORATION은 사용 허가를 받고 마크를 사용합니다.
 - 이 설명서에서 언급된 카메라 파일 시스템용 표준은 일본 전자정보기술산업협회(JEITA)가 규정한 "DCF (Design Rule for Camera File System; 카메라 파일 시스템용 디자인 규격)" 표준입니다.
 - 그 밖의 모든 상호 및 제품명은 관련 소유자의 등록 상표 및/또는 상표입니다.

THIS PRODUCT IS LICENSED UNDER THE AVC PATENT PORTFOLIO LICENSE FOR THE PERSONAL AND NONCOMMERCIAL USE OF A CONSUMER TO (i) ENCODE VIDEO IN COMPLIANCE WITH THE AVC STANDARD ("AVC VIDEO") AND/OR (ii) DECODE AVC VIDEO THAT WAS ENCODED BY A CONSUMER ENGAGED IN A PERSONAL AND NON-COMMERCIAL ACTIVITY AND/OR WAS OBTAINED FROM A VIDEO PROVIDER LICENSED TO PROVIDE AVC VIDEO. NO LICENSE IS GRANTED OR SHALL BE IMPLIED FOR ANY OTHER USE. ADDITIONAL INFORMATION MAY BE OBTAINED FROM MPEG LA, L.L.C. SEE [HTTP://WWW.MPEGLA.COM](http://www.mpegla.com)

본 카메라의 소프트웨어는 타사 소프트웨어가 포함될 수 있습니다. 타사 소프트웨어는 해당 소프트웨어의 소유자 또는 라이선서가 부과하는 조건의 지배를 받습니다.

이러한 조건 및 기타 타사 소프트웨어사 고지가 있는 경우, 아래 사이트에 저장되어 있는 소프트웨어 고지 PDF파일이나 있습니다.
<http://www.olympus.co.jp/en/support/imshow/digicamera/download/notice/notice.cfm>

기호

Ⓜ(전자음)	127
🔒(보호)	105
⚡ 저속제한	129, 135
⚡+WB	129
⚡ 동조속도	129, 135
⚡ RC모드	150
🔍(확대 재생)	103
📺(모니터 밝기 조정)	124
📄(인덱스 표시)	103, 111, 133
📄/Info 표시설정	127, 132
🔍+📄	129
📺/📄	74
🗑️(단일 프레임 삭제)	105
🗑️(언어)	124
📷(원터치 화이트 밸런스)	81, 98
✔(이미지 선택)	106
👤(얼굴 인식 AF)	71
📷(이미지 회전)	120
📷 AUTO 따뜻한 색 유지	129
🔍(미리보기)	98
📷(연사촬영 L)	74
📷(연사촬영 H)	74
📺 Info	127
📄 표시	127
📷 컨트롤 설정	127
📷(바로 가기) 버튼	30
📷(동영상) 버튼	58, 97, 126
🔗(공유 명령)	106

A

A(조리개 우선 모드)	52
AdobeRGB	95
AEL/AFL기능	131
AE 브라케팅	45
AE 잠금	98, 126, 131
AF 모드	81
동영상	119
AF 보조광	28, 115
AF 영역	70

AF 타겟 설정	70
AP 모드	37
ART(아트 필터)	47
AUTO 모드(AUTO)	31

B

BGM	65, 104
Bluetooth	136
BULB	55

C

C-AF+TR(동체추적 AF)	82
C-AF(컨티뉴어스 AF)	81

D

DPOF	107
------	-----

E

Exif 데이터	130
----------	-----

F

Fn 버튼	97
-------	----

G

GPS 로그	141
--------	-----

H

HDMI	127, 134
HDR	41

I

INFO 버튼	26, 101, 113
ISO 감도	79
ISO자동설정	128

J

JPEG 편집	121
---------	-----

L	
LIVE TIME	39, 55
LV-Info	127, 132
LV감도확장	127
LV 수퍼 컨트롤 패널	77

M	
M(수동 모드)	54
Menu.....	113, 162
MF(버튼 기능)	98
MF(수동 초점)	81
MF 시 화면확대.....	126, 132

O	
OI.Palette.....	136
OI.Share	136
OI.Track.....	136
Olympus Workspace	145

P	
P(프로그램 모드).....	51
PC 소프트웨어.....	145

R	
RAW Data 편집	120
RAW 이미지.....	83
RC모드 (⚡ RC모드).....	150

S	
S(셔터 우선 모드).....	53
S-AF+MF(싱글 AF 및 수동 초점)....	82
S-AF(싱글 AF)	81
SCN (장면)	33
SD 카드	147
카드 포맷.....	125
sRGB	95

T	
TV.....	134

U	
USB 연결.....	144
USB접속 모드.....	127

W	
Wi-Fi/Bluetooth	
설정.....	124, 138, 142, 143

ㄱ	
개인설정 메뉴.....	126, 163
계조	93
고급 사진 모드.....	37
공유 명령	106
광적	34
그리드 표시.....	127
깜박임 감소.....	127

ㄴ	
날짜/시간 설정(⌚).....	21
내 클립	63, 109
노이즈 감소.....	128
노이즈 필터.....	128
노출 보정.....	69
노출 시프트.....	128
녹음볼륨조정.....	119
눈 우선 AF.....	71

ㄷ	
다이얼기능	126
다중노출	40
동영상 내 이미지 캡처	122
동영상 메뉴.....	119, 163
동영상 모드.....	60, 87
동영상 비트율.....	84, 119
동영상 촬영	58
동영상 텔레컨버터	61
동영상 프레임레이트	84, 119
동영상 효과.....	61
동체추적 AF	82
디지털 텔레컨버터	69, 115

ㄹ	
라이브 가이드.....	31
라이브 별브.....	128
라이브 컨트롤.....	76
라이브 합성 촬영.....	38, 56
렌즈리셋.....	126
ㅁ	
멀티 에코.....	61
모노크롬 컬러.....	94
모니터 밝기 조정.....	124
모드 다이얼.....	27
무비 녹음.....	119
무선 원격 제어 플래시.....	150
무선 제어 플래시 사진 촬영.....	149
무음[♥]설정.....	117
무음촬영 [♥].....	35, 42, 75
미리보기(📷).....	98
미세 조정.....	50
ㅂ	
배터리 잔량.....	20
배터리 충전.....	15
백라이트 HDR.....	35
버튼 기능.....	97
별브/시간 타이머.....	128
별브 촬영.....	55
보호.....	105
보호 설정.....	123
볼륨 조정.....	105
블리치 바이패스.....	49
ㅅ	
사용자 등록.....	145
삭제	
단일 프레임.....	105
모든 이미지.....	125
선택한 이미지.....	106
샤프니스.....	91
설정 메뉴.....	124, 165
설치.....	145
셀렉티브 컬러.....	50
셀프 타이머.....	74

손떨림 보정.....	89
동영상.....	119
수동 초점.....	81
수준기.....	26
수준기조정.....	131
슈퍼 스팟 AF.....	99
스마트폰에 이미지 전송.....	140
스크래치 효과.....	61
스토리지.....	144
슬라이드쇼.....	104
슬로우 모션 동영상.....	66
시간 촬영.....	55
싱글 AF.....	81

ㅇ	
아트 페이드.....	61
압축률.....	83, 135, 147
언어 설정(🗣️).....	124
얼굴 인식 AF.....	71
연결	
스마트폰.....	136
컴퓨터.....	144
연속 촬영.....	74
오디오 녹음	
정지 화상.....	108
외장 플래시 장치.....	149
원격 촬영.....	141
원샷 에코.....	61
원터치 화이트 밸런스(📷).....	81, 98
위치 정보.....	141
이미지 선택.....	106
이미지 크기	
동영상.....	84
정지 화상.....	129, 135, 147
이미지 합성.....	122
인덱스 표시.....	103, 111, 133
인스턴트 필름.....	49
인증.....	131

ㅈ	
자기사진.....	67
장시간 노출(BULB/LIVE TIME).....	55

재생	
동영상.....	102, 105
정지 화상.....	102, 103
재생 메뉴.....	120, 163
재설정.....	114
저작권 설정.....	130
저장 가능한 정지 이미지 수.....	147
전동 줌 속도	
동영상.....	119
정지 화상.....	116
전자음.....	127
정보 표시.....	24
재생.....	100
증횡비.....	83
증횡비 설정.....	83

大

채도.....	92
초점 모드.....	81
촬영 메뉴.....	114, 162
촬영 메뉴 1.....	114
촬영 메뉴 2.....	114
촬영 모드.....	27
취침타이머.....	20, 131
측광.....	91

ㄱ

카드.....	17, 147
카드 설정.....	125
캘린더 표시.....	103, 111, 133
컨트롤 설정.....	127
컨티뉴어스 AF.....	81
컬러설정.....	95, 129
컬러 필터.....	93
콘트라스트.....	92
클로즈업 재생.....	103
클립.....	63
키스톤 보정.....	44

ㄴ

타임랩스 동영상.....	116
타임랩스 촬영.....	116
터치 스크린 설정.....	131
터치 스크린 작동.....	57, 111

트리밍	
JPEG 이미지.....	121
동영상.....	123

ㅍ

파노라마.....	43, 110
파일명.....	130
파일명 편집.....	130
파일 크기.....	147
파일 형식.....	147
펄웨어.....	124
포맷.....	125
포커스 링.....	81
포커스 브라케팅.....	46
프로그램 시프트(Ps).....	51
플래시.....	72
플래시 강도 조절.....	88
피킹.....	98, 132
피킹 색상.....	127
픽셀 맵핑.....	131, 155

ㅎ

하이라이트 & 그림자 제어.....	96
합성 촬영 설정.....	128
호환 렌즈.....	148
화상보기.....	124
화상효과설정.....	78, 115
화소크기.....	135, 147
화이트 밸런스.....	129
화이트밸런스.....	80
화이트밸런스 보정.....	90
화질	
동영상(📹🔍).....	84
정지화상(📷🔍).....	83
화질 모드 설정	
동영상.....	84
정지 화상.....	83, 129, 135, 147
확대 화상 AF.....	99
회전.....	103, 120
효과(i-Enhance).....	94
히스토그램 표시.....	26

OLYMPUS KOREA CO., LTD.

2F-3F Majestar City 1, 12, Seocho-daero 38-gil, Seocho-gu, Seoul, 06655, Republic of Korea
Tel. 1544-3200

Email: hotline.okr@olympus-ap.com
http://www.olympus.co.kr

A/S 센터 안내

제품 사용 중에 고장이 발생하였을 경우에는 제품에 첨부된 보증서를 지참하시고 가까운 OLYMPUS A/S 센터에 상담하여 주십시오.

올림푸스한국(주) 고객센터: 1544-3200

서울 강남A/S센터 서울시 강남구 봉은사로 446
올림푸스타워 A동 1층
TEL. 02-6255-3344 FAX. 02-6255-3494
신촌A/S센터 서울시 마포구 노고산동57-16
신촌르메이에르 203호
TEL. 02-325-3875~6 FAX. 02-325-3877
용산A/S센터 서울 용산구 한강로3가
나진상가 (정파로 101, 10동 2층 가열04호)
TEL. 02-711-7906 FAX. 02-716-7907

경기 수원A/S센터 경기도 수원시 팔달구
매산로2가40-1 동인트루빌오피스텔 1층 102호
TEL. 031-269-0089 FAX. 031-269-8440
인천 인천A/S센터 인천광역시 부평구 부평동
543-30 제1호3층
TEL. 032-330-9467~8 FAX. 032-330-9769
대구 대구A/S센터 대구시 중구 동문동 1-20번지 2층
TEL. 053-716-7163 FAX. 053-716-7170

**Door To Door
택배 A/S 전국 확대 실시!**

Olympus 정품, 무상 수리 기간에 해당하는 제품에 한해 전국 어디서나 무상 택배 서비스를 실시하고 있습니다.