

OLYMPUS

DIGITALKAMERA OLYMPUS PEN E-PL10 Bruksanvisning

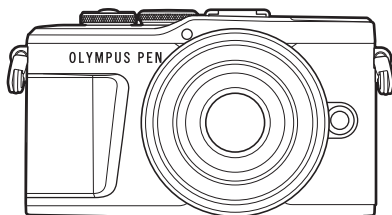

Innholdsfortegnelse

Hurtigfunksjonsindeks

1. Forberedelser
2. Opptak
3. Avspilling
4. Menyfunksjoner
5. Koble kameraet til en smarttelefon
6. Koble kameraet til en datamaskin
7. Forholdsregler
8. Informasjon
9. SIKKERHETSANVISNINGER

Sertifisering nr.: IM008
Wi-Fi® logosertifisering nr.: IM008Z

- Takk for at du valgte et Olympus digitalkamera. Les denne bruksanvisningen nøye før du begynner å bruke kameraet, slik at du får best mulig utbytte av kameraet. Oppbevar denne bruksanvisningen på et sikkert sted for fremtidig referanse.
- Før du går i gang med å ta viktige bilder, anbefaler vi deg å ta noen testbilder for å bli vant med bruken av kameraet.
- Skjermen og kameraillustrasjonene som vises i denne bruksanvisningen ble produsert i løpet av utviklingstrinnene og kan variere fra det faktiske produktet.
- Hvis det er tillegg og/eller modifikasjoner av funksjoner på grunn av fastvareoppdateringer for kameraet, vil innholdet variere. Du finner aktuell informasjon på hjemmesidene til Olympus.

Registrer ditt produkt på www.olympus.eu/register-product
og få ekstra fordeler med Olympus!

Innholdsfortegnelse

Hurtigfunksjonsindeks	7	[Live Composite]: Live Composite-fotografering ...38
Navn på deler	12	[Live Time]: Live Time- fotografering 39
Forberedelser	14	[Multieksponering]: Opptak med multieksponering 40
■ Utpakking av innholdet i esken	14	[HDR]: Ta sammensatte bilder med HDR.....41
■ Lade og sette inn batteriet	15	[Lydløs [♥] modus].....42
■ Sette inn kortet	17	Panoramaopptak 43
Fjerne minnekortet.....	17	[Trapekompensasjon]44
■ Montere et objektiv på kameraet	18	[AE-bracketing]: Varierende eksponeringer i en serie med bilder.....45
■ Slå på kameraet	20	[Fokus-bracketing]: Varierende fokusavstand i en serie med bilder46
■ Første gangs oppsett	21	
■ Kameraet viser uleselig/ikke i det valgte språket	23	
Opptak	24	
■ Informasjonsvisning under opptak	24	■ Bruke kunstfiltre (Kunstmodus (ART))
Veksle informasjonsvisningen	26	Kunstfiltertyper.....49
■ Velge en opptaksmodus og ta bilder	27	Justere virkningen kunstfilteret skal ha (Fine-Tuning)..... 50
Typer opptaksmodi	27	Bruker [Delvis farge]..... 50
■ Ta opptak fra høy og lav vinkel	29	■ La kameraet velge blenderåpning og lukkerhastighet (Programmodus)
■ Bytte visninger med  (Shortcut)-knappen	30 51
■ La kameraet velge innstillingene (AUTO-modus)	31	■ Velge blenderåpning (modus for prioritert blenderåpning)
■ Fotografering med motivprogram (SCN)	33 52
Type sceneinnst.....	33	■ Velge lukkerhastighet (modus for prioritert lukker)
■ Ta bilder i avansert bildemodus ( modus)	37 53
Alternativer for AP-modus.....	37	■ Velge blenderverdi og lukkerhastighet (Manuell modus)
	 54
		■ Fotografering med lang eksponeringstid (BULB/LIVE TIME)
	 55
		■ Live composite-fotografering (mørke og lyse felt sammensatt)
	 56

Opptak ved bruk av berøringsskjermen	57	Valg av fokusmodus (A.F.-modus).....	81
Gjøre filmpptak i bildeopptaksmoduser	58	Stille inn bildeforholdet	83
Gjøre filmpptak i filmmodus	59	Velge bildekvalitet (stillbilde-kvalitet,  ).....	83
Alternativer for filmmodus.....	60	Velge bildekvalitet (Filmkvalitet,  ).....	84
Filmeffekter	61	Legge effekter til en film	87
Lage film med klipp	63	Justere blitseffekt (Blitsstyrkek kontroll)	88
Opptak av klipp.....	63	Redusere effektene fra ustødig kamera (bildestabilisator)	89
Opprette ny Mine klipp.....	63	Utføre små justeringer på hvitbalansen (Hvitbalansekompensasjon).....	90
Fjerne klipp fra Mine klipp.....	64	Velge hvordan kameraet måler lysstyrke (måling).....	91
Redigere «Mine klipp».....	64	Utføre finjustering på skarpheten (Skarphet).....	91
Opptak av lavhastighetsfilmer	66	Finjustere kontrasten (Kontrast).....	92
Bruk stillefunksjonen ved opptak av film	66	Finjustere metningen (Metning)	92
Ta bilder i selvportrett-modus ...	67	Finjustere tonen (Stemming).....	93
Bruk av forskjellige innstillinger	69	Bruke filtereffekter på monokrome bilder (Fargefilter).....	93
Kontrollere eksponeringen (Eksponering )	69	Justere tonen i et monokromt bilde (Monokrom farge)	94
Digital zoom (Digital telekonverter).....	69	Justere i-Enhance-effekter (Effekt)	94
Valg av AF-søkemodus (AF-søkeinnstillinger).....	70	Stille inn fargegjengivelsesformat (Fargeområde).....	95
Stille inn AF-søkepunkt.....	70	Endre lysstyrken i uthevede områder og skygger (Uthev og skygge-kontroll)	96
Ansiktsprioritet AF/ Øyeprioritet AF.....	71	Tildele funksjoner til knapper (knappefunksjoner).....	97
Bruk av blits (Blitsfotografering)	72		
Sekvensfotografering/ selvutløser	74		
Elektronisk lukker (Lydløs [)].....	75		
Hente opptaksfunksjoner	76		
Bildebehandlingsfunksjoner (Bildemodus)	78		
Endring av ISO-følsomhet (ISO).....	79		
Justering av farge (Hvitb (hvitbalanse))	80		

Avspilling	100
■ Informasjonsvisning under avspilling	100
Informasjon om avspillingsbildet	100
Veksle informasjonsvisningen	101
■ Vise bilder og filmer	102
Indeksvisning/kalendervisning.....	103
Visning av stillbilder	103
Se på filmer	105
Beskytte bilder	105
Sletting av et bilde	105
Instilling av en overføringsordre på bilder (Delingsordre).....	106
Avbryte en delingsordre.....	106
Velge bilder (On, Slett valgt, Delingsordre valgt)	106
Opprette en utskriftsrekkefølge (DPOF)	107
Fjerne alle eller valgte bilder fra utskriftsbestillingen	108
Lydopptak	108
Lydavspeiling	108
Vise Mine klipp	109
Legge til stillbilder i Mine klipp	109
Fjerne klipp fra Mine klipp.....	109
Bla gjennom panorama	110
■ Bruk av berøringsskjermen	111
Visning av enkeltbilder.....	111
Spille av Indeks/Mine klipp/Kalender.....	111
Velge og beskytte bilder	112
Vise bilder i selvportrettmodus	112

Menyfunksjoner	113
■ Grunnleggende menyfunksjoner	113
■ Bruke Opptaksmeny 1 / Opptaksmeny 2	114
Returner til standard innstillinger (Nullstill).....	114
Bildebehandlingsfunksjoner (Bildemodus)	115
Digital zoom (Digital telekonverter).....	115
Forbedre fokuseringen i mørke omgivelser (AF-lampe)	115
Velge en zoomhastighet (Elek. Zoomhastighet)	116
Ta bilder automatisk i faste intervaller (Intrvl. Sh./tidsforløp).....	116
Alternativer for lydløs modus (Lydløs [♥] modus innstillinger)	117
Blitsfotografering med trådløs fjernkontroll (RC-modus)....	118
■ Bruke filmmenyen	119
■ Bruke avspillingsmenyen	120
Vise bilder rotert (☞).....	120
Redigering av stillbilder (Edit).....	120
Lagre et stillbilde fra en film (In-Movie bildeopptak).....	122
Trimme filmer (Filmtrimming).....	123
Deaktivere beskyttelse av alle bilder	123
■ Bruke oppsettmenyen	124
Formatering av minnekortet (kortoppsett)	125
Slette alle bilder (Kortoppsett).....	125
Velge språk (☺).....	125

Bruk av brukermenyene	126
A AF/MF.....	126
B -knapp/-hjul	126
C1 Disp(■/■)/PC	127
C2 Disp(■/■)/PC	127
D1 Eksp/ISO/BULB.....	128
D2 Eksp/ISO/BULB.....	128
E ⚡ Egendefinert	129
F ⏪-/Hvitb/Farge	129
G Record.....	130
H 📷 Nytte	131
AEL/AFL	131
MF Støtte.....	132
Legge til informasjonsvisninger.....	132
Vise kamerabilder på TV	134
Lukkerhastigheter når blitsen utløses	135
Kombinasjoner av JPEG-bildestørrelser og komprimeringshastigheter	135
Koble kameraet til en smarttelefon	136
Pare kamera og smarttelefon.....	137
Innstillinger for trådløs forbindelse når kameraet er slått av.....	138
Overføre bilder til en smarttelefon.....	140
Automatisk opplasting av bilder når kameraet er slått av.....	140
Fjernopptak med en smarttelefon.....	141
Legge til posisjonsinformasjon til bilder	141
LAN/Bluetooth®- innstillingene	142
Endre passord	142
Deaktivere trådløs LAN/Bluetooth®	143
Koble kameraet til en datamaskin	144
Koble kameraet til en datamaskin	144
Kopiere bilder til en datamaskin	144
Installasjon av PC-programvaren.....	145
Bruckerregistrering.....	145
Forholdsregler	146
Batteri og lader.....	146
Bruk av lader utenlands.....	146
Minnekort som kan brukes.....	147
Lagringsmodus og filstørrelse / antall fotografier som kan lagres	147
Utskiftbare objektiver.....	148
Kompatible blitsenheter	149
Blitsfotografering med trådløs fjernutløser.....	150
Andre eksterne blitsenheter....	151
Systemoversikt.....	152
Rengjøring og oppbevaring av kameraet.....	154
Rengjøre kameraet.....	154
Oppbevaring	154
Rengjøring og kontroll av bildesensoren	154
Pikselkartlegging - Kontrollere bildebehandlingsfunksjonen ...	155

Informasjon	156
■ Informasjon og tips om fotografering	156
■ Feilkoder	160
■ Standard	162
■ Tekniske data	167
SIKKERHETS- ANVISNINGER	170
■ SIKKERHETSANVISNINGER ...	170
Indeks	175

Opptak



Gjøre opptak uten å foreta vanskelige innstillinger	▶ AUTO-modus (AUTO)	31
Gjøre opptak på den måten du vil uten å måtte kjenne til tekniske uttrykk	▶ Live Guide	31
Ta selvportretter	▶ Selvportretter	67
Ta stilige bilder	▶ Kunstfilter	47
Stille raskt inn innstillinger etter motivet	▶ Motivprogram (SCN)	33
Ta bilder med en uskarp bakgrunn	▶ Live Guide	31
	▶ Opptak med prioritert blenderåpning	52
Opptak av nattbilder	▶ Portrett + Nattdanskap (SCN)	33
	▶ Nattdanskap (SCN)	34
Fotografere fyrverkeri	▶ Håndholdt starlight (SCN)	34
	▶ Fyrverkeri (SCN)	34
	▶ Live Time (AP)	39
	▶ Live Composite (AP)	38
	▶ Live Composite (M)	56
	▶ Bulb/Time-fotografering (M)	55
Fotografere lysspor	▶ Lysspor (SCN)	34
	▶ Live Time (AP)	39
	▶ Live Composite (AP)	38
	▶ Live Composite (M)	56
Justere lysstyrken i uthevede områder og skygger	▶ Bulb/Time-fotografering (M)	55
	▶ Live Guide	31
Ta bilder med blitsen	▶ Eksponeringskompensasjon	69
	▶ Fotografering med blits	72
Ta bilder uten blitsen	▶ ISO-følsomhet	79
	▶ B.stabilisator	89
Redusere effektene fra ustødig kamera	▶ Selvtløser	74

Fotografere et motiv i sterkt motlys	▶	Fotografering med blits	72
		Baklys HDR (SCN)	35
		Gradering (Bildemodus)	93
		Punktmåling	91
Bruke selvutløseren	▶	Selvutløser	74
Sekvensfotografering	▶	Sekvensfotografering	74
Endre et sideforhold	▶	Sideforhold	83
Endre fargene i bildet		Live Guide	31
	▶	Bildemodus	78
		Hvitbalanse	80
Behandle bilder for å passe med motivet / Ta bilder i svart/hvitt	▶	Bildemodus	78
		Kunstfilter (ART)	47
Ta bilder som stanser motivet i bevegelse eller gir uttrykk for bevegelse		Live Guide	31
	▶	Motivprogram (SCN)	33
		Opptak med prioritert lukker	53
Når kameraet ikke vil fokusere på motivet/fokuserer på ett område		Berør AF (i berøringssjermen)	57
	▶	AF-søkepunktinnstillinger	70
		Zoomramme AF / zoom AF	99
Fokusere på et lite punkt i rammen / bekrefte fokus før opptak	▶	Zoomramme AF / zoom AF	99
Beholde fokus på et motiv i bevegelse	▶	C-AF+TR (AF-sporing)	82
Fokusere på og ta opptak av et motiv i bevegelse	▶	C-AF	81
Lage reklameaktige filmer	▶	Mine klipp	63
Redusere bildestøy (flekker)	▶	Støyreduksj.	128
Optimalisere skjermen / justere fargenyansene på skjermen	▶	Justering av lysstyrken på skjermen	124
		LV-økning	127
Kontrollere horisontal eller vertikal orientering før du tar et bilde	▶	Nivelleringsmåling	26
Ta bilder med tilsiktet komposisjon	▶	Rutenett	127
Spare batteristrømmen	▶	Dvalemodus	131

Øke antall bilder som kan tas	▶ Stillbildekvalitetsmodus	83
Bruke en fjernkontroll	▶ Fjernopptak med en smarttelefon	141
Opptak uten lukker-lyden	Lydløs [▼] (SCN)	35
	▶ Lydløs [▼] (LAP)	42
	Lydløs [▼] (P/A/S/M/ART)	75
Zoom inn slik at motivet fyller mer av bildet	▶ Digital telekonverter	69
Forbedre hudfarger	e-Portrett med ett trykk	67
	▶ Portrett (Bildemodus)	78
	e-Portrett (Bildemodus)	78
	Motivprogram (SCN)	33

Avspilling/retusjering



Vise bilder på en TV	▶ HDMI	127
	▶ Avspilling på TV	134
Vise lysbildevisninger med bakgrunnsmusikk	▶ Bildevisning	104
Lyse opp i skygger	▶ Skyggejust. (JPEG-redigering)	121
Håndtere røde øyne	▶ Røddøyereduksjon (JPEG-redigering)	121
Lett utskrift	▶ Opprette en utskriftsrekkefølge	107
Vise bilder på en smarttelefon	▶ Overføre bilder til en smarttelefon	140
Laste opp bilder til en smarttelefon automatisk	▶ Automatisk opplasting av bilder når kameraet er slått av	140
Legge stedsinformasjon til bilder	▶ Legge stedsinformasjon til bilder	141





Kamerainnstillinger



Synkronisere dato og klokkeslett	▶ Stille inn dato / klokkeslett	21
Gjenopprette standardinnstillinger	▶ Nullstill	114
Endre meny skjerm språket	▶	125
Slå av autofokuslyden	▶ (Pipetone)	127
	▶ Lydløs (SCN)	35
	▶ Lydløs (TAP)	42

Symboler som benyttes i denne bruksanvisningen

Følgende symboler brukes i denne bruksanvisningen.

	Symboler tilegnet knappene (respektive piltastene opp, ned, venstre og høyre) i piltastfeltet (s. 13).
 Merknader	Viser til merknad når du bruker kameraet.
 Tips	Nyttig informasjon og råd som hjelper deg til å få størst mulig utbytte av kameraet.
	Referansesider med detaljerte beskrivelser eller beslektet informasjon.

Olympus er ikke ansvarlig for brudd på lokale regler når dette produktet blir tatt i bruk utenfor landet eller regionen det ble solgt i.

- Bruk av disse funksjonene utenfor landet eller regionen kameraet ble solgt i, kan medføre brudd på lokalt regelverk for trådløse nettverk; kontakt lokale myndigheter før bruk. Olympus er ikke ansvarlig om brukeren ikke overholder lokalt regelverk.

Navn på deler

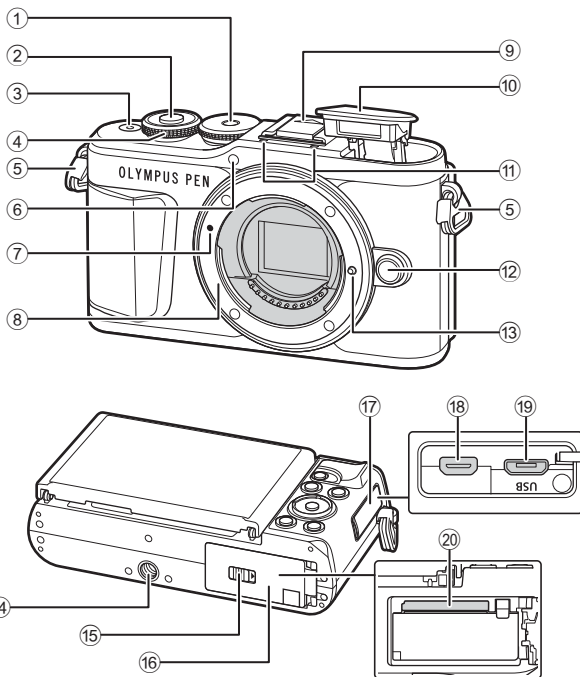

- | | | | |
|---|-----------------------|---|------------------|
| ① Funksjonshjul..... | s. 27 | ⑪ Stereomikrofon | s. 108, 119, 121 |
| ② Utløserknapp | s. 28 | ⑫ Objektivutløserknapp..... | s. 19 |
| ③ ON/OFF -knapp..... | s. 20 | ⑬ Låsepinne for linse | |
| ④ Reguleringshjul (☉) | | ⑭ Stativfeste | |
| | s. 51–54, 69, 72, 102 | ⑮ Lås til batterirom/
kortplass | s. 15, 17 |
| ⑤ Stroppfeste | s. 14 | ⑯ Deksel til batterirom/
kortplass | s. 15, 17 |
| ⑥ Selvtløserlampe/
AF-lampe | s. 74/s. 115 | ⑰ Kontaktdeksel | |
| ⑦ Merke for objektivfatning..... | s. 18 | ⑱ HDMI-mikrokontakt..... | s. 134 |
| ⑧ Fatning (ta av kamerahusdekselet før
objektivet festes). | | ⑲ USB-mikrokontakt..... | s. 144 |
| ⑨ Blitsskodeksel | | ⑳ Kortplass..... | s. 17 |
| ⑩ Intern blitz | s. 72 | | |

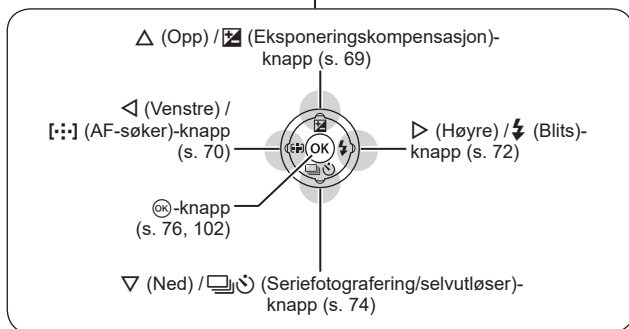
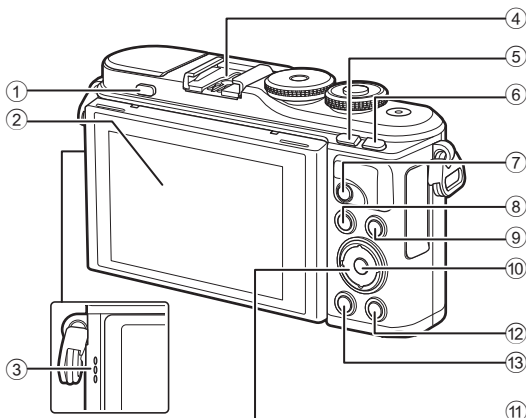

- | | |
|--|---|
| ① Knapp for oppsprettblits.....s. 72 | ⑧ MENU -knapp.....s. 113 |
| ② Skjerm (berøringsskjerm)
.....s. 24, 57, 76, 100, 111 | ⑨ INFO -knapp.....s. 26, 101, 132 |
| ③ Høytaler | ⑩ OK -knapp.....s. 76, 102 |
| ④ Blitsfot.....s. 149 | ⑪ Piltastfelt*
(Δ ∇ ◀ ▶).....s. 21, 70–74, 102 |
| ⑤ [Shortcut/Exposure Compensation Icon]-knapp.....s. 30/s. 103 | ⑫ [Playback Icon] (Avspilling)-knapp.....s. 102 |
| ⑥ Fn/Q -knapp.....s. 97/s. 69, 103 | ⑬ [Delete Icon] (Slette)-knapp.....s. 105 |
| ⑦ [Film/Release Lock Icon]-knapp.....s. 58/s. 106 | |

* I denne håndboken representerer ikonene Δ ∇ ◀ ▶ funksjoner som utføres ved hjelp av piltastene.

1 Forberedelser

1

Forberedelser

Utpakking av innholdet i esken

Følgende deler er inkludert sammen med kameraet.

Kontakt forhandleren hvor du kjøpte kameraet hvis noen av disse mangler eller er skadet.

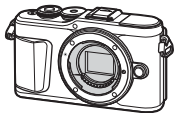

Kamera



Kamerahusdeksel



Stropp



USB-kabel
CB-USB12



Litium-ionbatteri
BLS-50

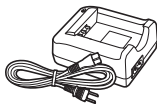

Lader for litium-
ionbatterier BCS-5

- Grunnleggende bruksanvisning
- Garantikort

Feste stroppen

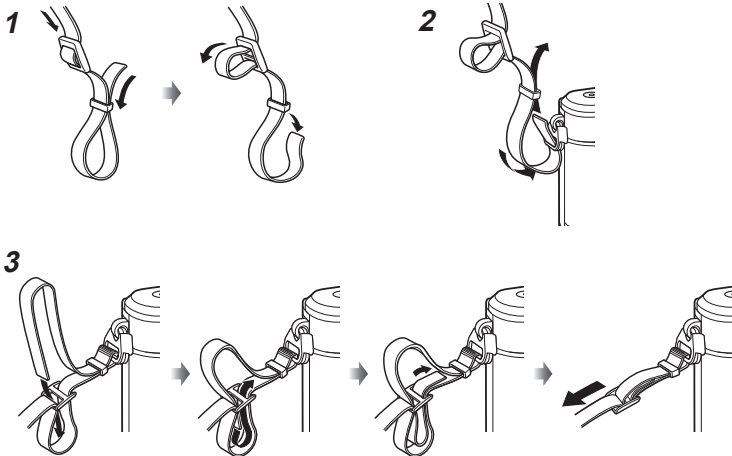

- Fest stroppen til den andre siden på samme måte.
- Stram til slutt stroppen godt for å sikre at den er forsvarlig festet.

Lade og sette inn batteriet

1 Lad batteriet.

Ladeindikator

Lading pågår	Lyser oransje
Lading fullført	Av
Ladefeil	Blinker oransje

(Ladetid: Opptil ca. 3 timer og 30 minutter)

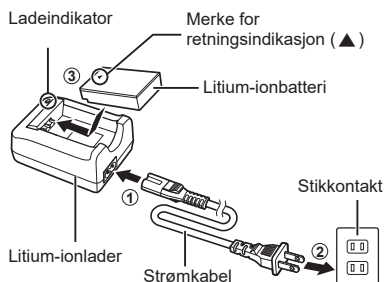

- Trekk ut laderen når ladingen er fullført.

2 Åpne dekselet til batterirommet/kortplassen.

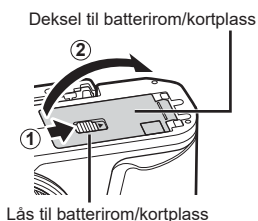

3 Sett i batteriet.

- Bruk bare BLS-50-batterier (s. 14, 169).

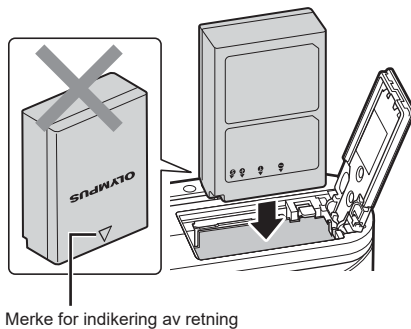

Ta ut batteriet

Slå av kameraet før du åpner eller lukker dekselet til batterirommet/kortplassen. For å ta ut batteriet skyver du først batterilåsetappen i retning med pilen og deretter tar du ut batteriet.

- Ikke ta ut batteriet eller kortet mens kortskriveindikatoren vises (s. 24).
- Kontakt en autorisert forhandler eller et servicesenter hvis du ikke kan ta ut batteriet. Ikke bruk makt.

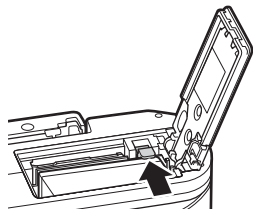

Merknader

- Det anbefales å ha et annet batteri i reserve for å fortsette opptakene hvis batteriet i kameraet går tomt.
- Kameraet har ikke innebygget lader og kan ikke lades via USB-tilkobling.
- Les også «Batteri og lader» (s. 146).

Sette inn kortet

I denne veiledningen kalles alle lagringsenheter «kort».

Kameraet bruker tredjeparts SD-, SDHC- eller SDXC-minnekort som følger SD-standarden (Secure Digital).

Kort må være formatert med dette kameraet før første gangs bruk eller etter å ha blitt brukt med andre kameraer eller datamaskiner.  «Formatering av minnekortet (kortoppsett)» (s. 125)

1

Forberedelser

1 Sette inn kortet.

- Åpne dekselet til batterirommet/kortplassen.
- Skyv kortet til det låses på plass.  «Minnekort som kan brukes» (s. 147)

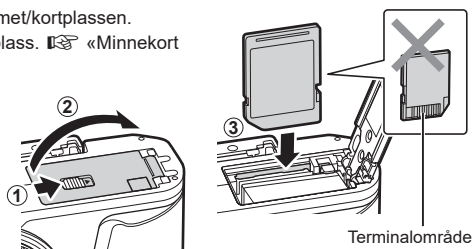

- Slå av kameraet før du setter inn eller tar ut batteriet eller kortet.
- Ikke tving inn et skadet eller deformert kort. Dette kan skade kortsporet.

2 Lukk dekselet til batterirommet/kortplassen.

- Sørg for at dekslet til batterirommet/kortplassen er lukket før du bruker kameraet.

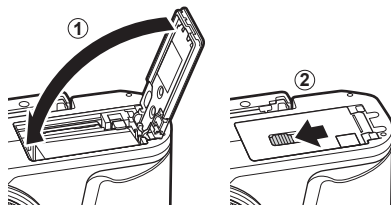

Fjerne minnekortet

Trykk lett på det innsatte kortet, så løses det ut. Trekk ut kortet.

- Ikke ta ut kortet mens kortskriveindikatoren vises (s. 24).

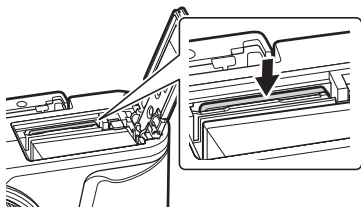

Montere et objektiv på kameraet

- 1 Ta av bakdekslet på objektivet og kamerahusdekslet på kameraet.

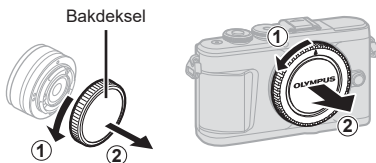

- 2 Innrett merket for objektivfatningen (rødt) på kameraet og innrettingsmerket (rødt) på objektivet. Før deretter objektivet inn i kamerahuset.



- 3 Roter objektivet med klokken til du hører et klikk (retningen indikeres av pil ③).



- Kontroller at kameraet er slått av når objektivet festes eller fjernes.
- Ikke trykk på objektivutløserknappen.
- Ikke berør kameraets indre deler.

■ Ta av objektivdekslet

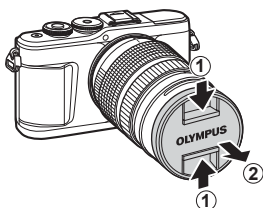

■ Fjerne objektivet fra kameraet

Kontroller at kameraet er slått av når objektivet fjernes. Trykk på frigjøringsknappen for objektivet og vri samtidig objektivet den veien piler viser.

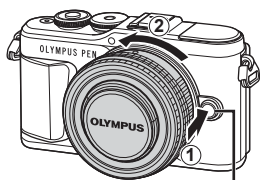

Objektivutløserknapp

Utskiftbare objektiver

Les «Utskiftbare objektiver» (s. 148).

Slå på kameraet

- 1 Trykk på **ON/OFF**-knappen for å slå på kameraet.
 - Når kameraet slås på, slås skjermen på.

■ ON/OFF-knapp

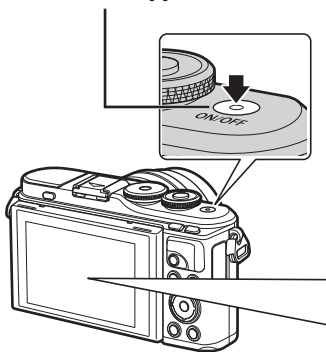

■ Skjerm



Batterinivå

Batterinivåikonet vises.

- [Full battery icon] (grønn): Kameraet er klart til å brukes.
- [Partial battery icon] (grønt): Batteriet er ikke fullt.
- [Low battery icon] (grønt): Lavt batterinivå.
- [Blinking battery icon] (blinker rødt): Batteriet må lades.



Dvalemodus

Hvis ingen handlinger utføres i løpet av ett minutt, går kameraet over i «dvalemodus» (standby), skjermen slås av og alle handlinger avbrytes. Kameraet aktiveres igjen når du berører en hvilken som helst knapp (utløserknappen, knappen  osv.). Kameraet slår seg av automatisk etter 5 minutter i dvalmodus. Slå på kameraet igjen før bruk. Du kan velge hvor lang tid det skal gå fra kameraet ble sist brukt til det går i dvalmodus.  [Dvalemodus] (s. 131)

Første gangs oppsett

Når du slår på kameraet første gang, skal du utføre første gangs oppsett ved å velge et språk og stille inn klokken i kameraet.

- Informasjonen om dato og klokkeslett registreres på kortet sammen med bildene.
- Filnavnet inneholder også informasjon om dato og klokkeslett. Pass på å stille inn korrekt dato og klokkeslett før du bruker kameraet. Enkelte funksjoner kan ikke brukes hvis ikke dato og klokkeslett er stilt inn.

- 1 Trykk på knappen **OK** når dialogen for første gangs oppsett ber deg om å velge et språk.

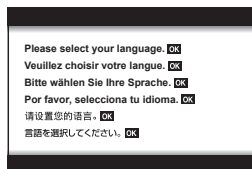

- 2 Merk ønsket språk ved hjelp av reguleringshjulet eller knappene **Δ** **▽** **<|>** på piltastene.

- Dialogen for valg av språk har to sider med valgalternativer. Bruk reguleringshjulet eller knappene **Δ** **▽** **<|>** på piltastene for å flytte markøren mellom sidene.



- 3 Trykk på knappen **OK** når ønsket språk er merket.

- Hvis du trykker på utløserknappen før du trykker på knappen **OK**, vil kameraet gå ut til opptaksmodus og det vil ikke bli valgt språk. Du kan utføre første gangs oppsett ved å slå kameraet av og på igjen for å vise dialogen for første gangs oppsett og gjenta prosessen fra trinn 1.



- Du kan når som helst endre språk fra innstillingsmenyen **Y** **I** **☰** «Velge språk (**☰**)» (s. 125)

4 Still inn dato, tid og datoformat.

- Bruk knappene <|> på piltastene for å merke elementer.
- Bruk knappene Δ ∇ på piltastene for å endre merket element.
- Du kan når som helst justere klokken fra innstillingsmenyen innstillingsmenyen \uparrow . $\left[\text{☰} \right]$ (s. 124)

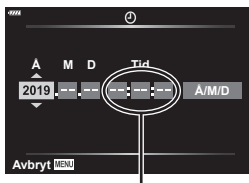

Tiden vises med en 24-timers klokke.

5 Fullfør første gangs oppsett.

- Trykk på knappen OK for å stille klokken.
- Hvis batteriet fjernes fra kameraet og kameraet forlattes for en stund, kan det hende at dato- og tidsinnstilling blir nullstilt til fabrikkens standardinnstillinger.
- Det kan også hende at du må velge rammehastighet før opptak av film. $\left[\text{☰} \right]$ [Filmbildehastighet] (s. 119)

Slå av kameraet

Trykk på **ON/OFF**-knappen for å slå av kameraet. Se side 138 for informasjon om hva du skal gjøre hvis kameraet viser dialogen vist i illustrasjonen.

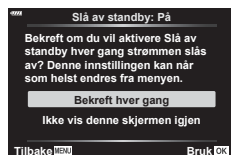
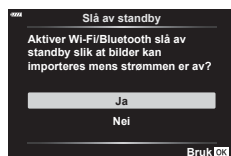

Kameraet viser uleselig/ikke i det valgte språket

Dersom visningene i kameraet er på et ukjent språk eller benytter tegn som du ikke forstår, kan det hende at du ved et uhell har valgt feil språk i dialogen for valg av språk. Følg fremgangsmåten nedenfor for å endre språk.

① Trykk på **MENU**-knappen for å vise menyene.

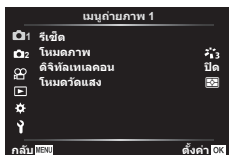

② Marker ๙-kategorien med Δ ∇ og trykk på **OK**-knappen.



③ Marker [๙] med Δ ∇ og trykk på **OK**-knappen.

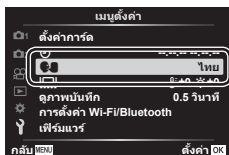

④ Marker ønsket språk med Δ ∇ \triangleleft \triangleright og trykk på **OK**-knappen.



Informasjonsvisning under opptak

Skjermvisning under fotografering av stilleben

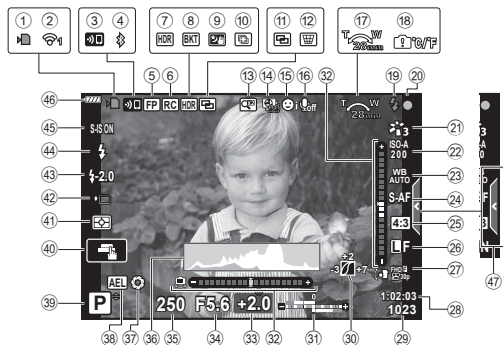

- | | | | |
|---|----------------------|--|------------|
| ① Kortskriveindikator | s. 17 | ②③ Hvitbalanse | s. 80 |
| ② Status får trådløs LAN-tilkobling..... | s. 136–143 | ②④ AF-modus | s. 81 |
| ③ Trådløs LAN-tilkobling starter opp..... | s. 136–143 | ②⑤ Sideforhold..... | s. 83 |
| ④ Tilkoblet via Bluetooth | s. 136–143 | ②⑥ Bildekvalitet (stillebilde) | s. 83 |
| ⑤ Super FP-bliks | s. 149 | ②⑦ Opptaksmodus (filmer) | s. 84 |
| ⑥ RC-modus..... | s. 149 | ②⑧ Tilgjengelig opptakstid | |
| ⑦ HDR..... | s. 41 | ②⑨ Antall stillebilde som kan lagres | s. 147 |
| ⑧ AE-bracketing | s. 45 | ③⑩ Uthev- og skyggekontroll | s. 96 |
| ⑧ Fokus-bracketing | s. 46 | ③① Øverst: bliksstyrkekontroll..... | s. 88 |
| ⑨ Håndholdt Starlight | s. 34 | Nederst: | |
| ⑩ Multifokusopptak | s. 36 | eksponeringskompensasjon | s. 69 |
| ⑪ Multieksposering..... | s. 40 | ③② Nivåmåler..... | s. 26 |
| ⑫ Trapeskorreksjon | s. 44 | ③③ Eksposeringskompensasjonsverdi | s. 69 |
| ⑬ Digital telekonverter | s. 115 | ③④ Blenderverdi..... | s. 51–54 |
| ⑭ Intervallopptak | s. 116 | ③⑤ Lukkerhastighet | s. 51–54 |
| ⑮ Ansiktsprioritet/øye-prioritet..... | s. 71 | ③⑥ Histogram | s. 26 |
| ⑯ Filmlyd | s. 58, 108, 119, 121 | ③⑦ Forhåndsvisning | s. 98 |
| ⑰ Zoomens virkeretning/brennvidde | | ③⑧ AE-lås | s. 98, 131 |
| ⑱ Advarsel innvendig temperatur °C/°F | s. 160 | ③⑨ Opptaksmodus..... | s. 27–62 |
| ⑲ Bliks | s. 72 | ④① Berøringsbetjening..... | s. 57 |
| (blinker: lading pågår, lyser: lading fullført) | | ④② Målemodus | s. 91 |
| ⑳ AF-bekreftelsesmerke..... | s. 28 | ④③ Sekvensbilde/selvutløser..... | s. 74 |
| ㉑ Bildemodus..... | s. 78, 115 | ④④ Lydløst opptak | s. 42 |
| ㉒ ISO-følsomhet..... | s. 79 | ④⑤ Bliksintensitetskontroll | s. 88 |
| | | ④⑥ Bliksmodus | s. 72 |
| | | ④⑦ Bildestabilisator..... | s. 89 |
| | | ④⑧ Batterinivå..... | s. 20 |
| | | ④⑨ Tilbakekall av Live guide..... | s. 31 |

Skjermvisning i film-modus





- | | |
|---------------------------------------|--|
| ④⑧ Opptaksnivåmåler s. 119 | ⑤⑩ Filmmodus (eksponering) s. 87 |
| ④⑨ Stille opptak-kategori s. 66 | ⑤⑪ Filmeffekt s. 61 |

Veksle informasjonsvisningen

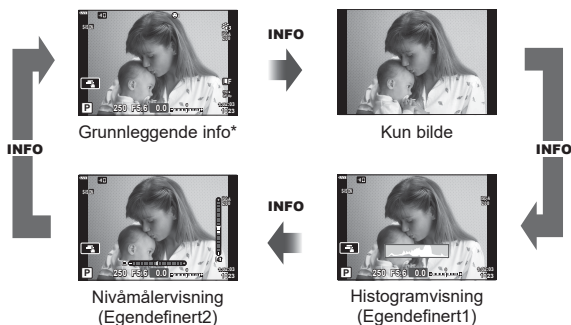
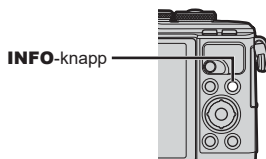
Du kan veksle informasjonen som vises på skjermen under opptaket, ved bruk av **INFO**-knappen.



* Ikke vist i -modus (filmmodus) hvis ikke opptak pågår.

- Du kan endre innstillingene for Egendefinert1 og Egendefinert2.
 /Innstillinger > [LV-info] (s. 127)
- Informasjonsskjermene kan veksles i begge retninger ved å rotere hjulet samtidig som du trykker på **INFO**-knappen.

Histogramvisning

Et histogram viser fordelingen av lysstyrken i bildet. Den horisontale aksene viser lysstyrke, og den vertikale aksene viser antallet piksler for hver lysstyrke i bildet. Under opptak angis overeksponering med rødt, undereksponeering med blått, og området som er målt ved hjelp av spotmåling i grønt.

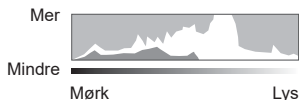

Nivåmålerdisplay

Kameraets retning er indikert. «Vippe»-retningen er indikert på den vertikale linjen og den «horisontale» retningen på den horisontale linjen. Linjene blir grønne når kameraet er vannrett og loddrett.

- Bruk indikatorene på nivåmåleren som veiledning.
- Feil på skjermen kan korrigeres vha. kalibrering (s. 131).

Velge en opptaksmodus og ta bilder

Bruk funksjonshjulet for å velge opptaksmodus og ta deretter bildet.

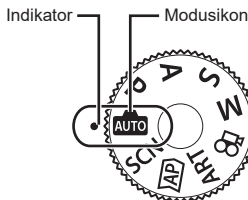

Typer opptaksmodi

Se følgende for hvordan du skal bruke forskjellige opptaksmodi.

Opptaksmodus	Beskrivelse	
	Kameraet velger automatisk den best egnede opptaksmodusen.	31
SCN	Kameraet optimaliserer innstillingene for motivet automatisk.	33
	Bruk til hurtigtilgang til avanserte opptaksinnstillinger.	37
ART	Du kan ta bilde med effekten kunstnerisk uttrykk lagt til.	47
P	Kameraet måler lysstyrken på motivet og justerer automatisk lukkerhastigheten og blenderåpningen for å få et optimalt resultat.	51
A	Du velger blenderåpningen og kameraet justerer automatisk lukkerhastigheten for et optimalt resultat.	52
S	Du velger lukkerhastigheten og kameraet justerer automatisk blenderåpningen for et optimalt resultat.	53
M	Du velger både blenderverdien og lukkerhastigheten.	54
	Gjøre forskjellige typer filmopptak.	59

Funksjoner som ikke kan velges fra menyene

Det kan forekomme at noen elementer ikke kan velges fra menyene med piltastene.

- Elementer som ikke kan stilles inn i den aktuelle opptaksmodusen.
- Elementer som ikke kan innstilles på grunn av andre innstillinger som allerede er gjort: Innstillinger som blant annet bildemodus er ikke tilgjengelige når funksjonshjulet er dreid til .

1 Roter funksjonshjulet for å velge en modus.

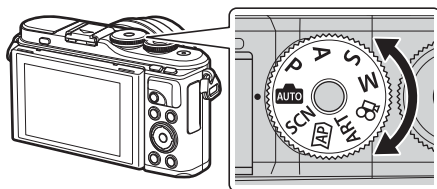

2 Komponer bildet.

- Vær forsiktig så fingrene eller kamerastroppen ikke hindrer objektivet eller AF-lampen.

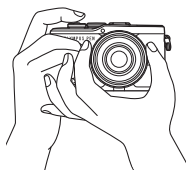

Landskapsposisjon

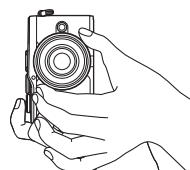

Portrettposisjon

3 Juster fokuset.

- Vis motivet på midten av skjermen, og trykk lett på utløserknappen ned til første posisjon (trykk utløserknappen halvveis ned). AF-bekreftelsesmerket (●) vises, og en grønn ramme (AF-søkepunkt) vises i fokusplasseringen.



- Hvis AF-bekreftelsesmerket blinker, er ikke motivet i fokus. (s. 156)

4 Slipp lukkeren.

- Trykk utløserknappen helt inn.
- Kameraet frigjør lukkeren og tar et bilde.
- Det tatte bildet vil bli vist på skjermen.



Merknader

- Du kan fokusere og ta bilder ved bruk av berøringskontroller. «Opptak ved bruk av berørings-skjermen» (s. 57)
- For å avslutte opptaksmodus trykker du utløserknappen halvveis ned i menyene eller avspilling.

Ta opptak fra høy og lav vinkel

Du kan endre orienteringen og vinkelen til skjermen.

Nedre vinkel



Øvre vinkel

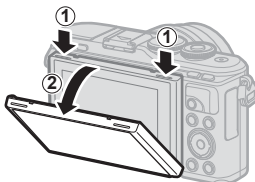

- 1 Trykk skjermen ned.
- 2 Juster vinkelen på skjermen.

Rotere skjermen: Forsiktig

- Roter skjermen forsiktig innenfor de viste grensene. Ikke bruk makt. Hvis du gjør det, kan det hende kontaktene blir skadet.
- Ikke beørø områdene angitt i illustrasjonen. Hvis du ikke følger dette, kan det føre til skade på eller funksjonsfeil med produktet.

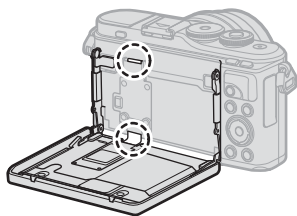

Merknader

- Når du snur skjermen, kan du ta bilder av deg selv mens du forhåndsviser bildet.
 «Ta bilder i selvportrett-modus» (s. 67)

Bytte visninger med (Shortcut)-knappen

Trykk på -knappen for å bytte til hvert enkelt skjermbilde i opptaksmodusen mellom opptakene.

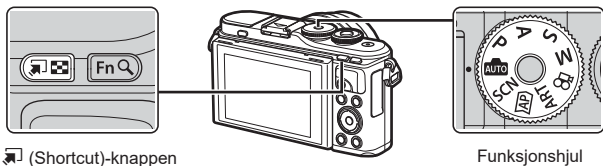

Live guide (s. 31)



SCN

Sceneinst (s. 33)



Avansert fotomodus (s. 37)



ART

Kunstfiltermodus (s. 47)



P/A/S/M

LV superkontrollpanel (s. 77)

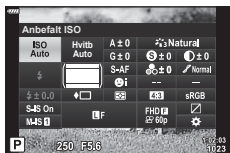

Filmmodus (s. 59)





La kameraet velge innstillingene (AUTO-modus)

Kameraet justerer innstillingene etter scenen, det eneste du må gjøre, er å trykke på utløserknappen. Bruk funksjonshjulet til .

Bruke live guides

Bruk Live Guides til å justere parametere som farge, lysstyrke og uskarphet i bakgrunnen.



1 Trykk på -knappen for å vise Live Guider.

- Bruk  til å markere en oppføring i Live Guiden og trykk på  for å vise en skyvebryter.



Guideelement

2 Bruk til å posisjonere skyvebryteren og velge et nivå.

- Trykk på -knappen for å lagre endringene.
- Trykk på **MENU**-knappen for å avslutte.
- Når du har valgt [Fototips] bruker du  til å markere oppføringen og trykker på -knappen for å vise detaljen.
- Effekten av det valgte nivået er synlig på skjermen. Hvis [Uskarp bakgrunn] eller [Motiv i bevegelse] er valgt, gjenopprettes normal skjermsvisning, men den valgte effekten vil være synlig på det endelige fotografiet.



Skyvebryter

3 Du kan angi flere Live Guider ved å gjenta trinn 1 og 2.

- Et merke vises på guide-elementet for live guides som allerede er i bruk.
- [Uskarp bakgrunn] og [Motiv i bevegelse] kan ikke være valgt samtidig.



4 Ta bildet.

- Trykk på **MENU**-knappen for å avslutte visning med Live Guide.
- Hvis [RAW] er valgt for bildekvalitet, stilles bildekvaliteten automatisk inn til RAW+JPEG.
- Innstillinger for live guide brukes ikke på RAW-kopien.
- Ved bruk av visse innstillingsnivåer for live guide kan bilder bli kornete.

- Endringer som gjøres for innstillingsnivåer for live guide, kan ikke sees på skjermen.
- Rammehastigheten synker desto nærmere glidebryteren [Motiv i bevegelse] er til [Bevegelse].
- Blitsen kan ikke brukes med Live Guide.
- Hvis du velger Live Guide-innstillinger som går utover grensene for kameraets eksponeringsmålinger, kan bildene bli over- eller undereksponerte.

Merknader

- Berøringskontroller kan også brukes.

e-Portrett med ett trykk

For å aktivere ettrykks e-Portrett slik at kameraet jevner ut hudfargen til portrettmotivene trykker du på ikonet  (ettrykks e-Portrett) for å slå det på ().

 «Opptak ved bruk av berøringsskjermen» (s. 57)



Ikon for e-Portrett med ett trykk

Fotografering med motivprogram (SCN)

Kameraet optimaliserer innstillingene for motivet automatisk.

- 1 Drei funksjonshjulet til **SCN**.

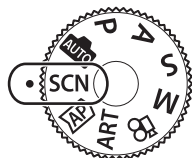

- 2 Bruk $\Delta \nabla \triangleleft \triangleright$ til å utheve en scene og trykk på OK -knappen.



- 3 Bruk $\triangleleft \triangleright$ til å utheve en sceneinst. og trykk på OK -knappen.
 - Trykk på OK -knappen for å velge en annen scene.















- 4 Ta bildet.











Merknader





- Berøringskontroller kan også brukes.



Type sceneinnst.

Type motiv	Sceneinst.	Beskrivelse
Personer	 Portrett	Egnet til opptak av portrett. Fremhever hudtekstur.
	 e-Portrett	Jevner ut hudtoner og -tekstur. Denne modellen er egnet for visning av bilder på en HD-TV. Kameraet tar to bilder, ett med effekten og ett uten.
	 Landskap + portrett	Egnet for portretter med landskap i bakgrunnen. Blå-, grønn- og hudtoner gjengis vakkert.
	 Natt + portrett	Egnet til å ta portretter mot nattbakgrunn. Hev blitsen (s. 72). Bruk av stativ og fjernkontroll via OI.Share anbefales (s. 137, 141).
	 Barn	Egnet for bilder av barn og andre aktive motiver.

Type motiv	Sceneinst.	Beskrivelse
Nattscener	 Nattdlandskap	Egnet til å ta bilder av nattscener, med stativ. Bruk av stativ og fjernkontroll via OI.Share anbefales (s. 137, 141).
	 Natt + portrett	Egnet til å ta portretter mot nattbakgrunn. Hev blitsen (s. 72). Bruk av stativ og fjernkontroll via OI.Share anbefales (s. 137, 141).
	 Starlight	Egnet til å ta nattfoto uten stativ. Reduserer uskarphet ved opptak med lite lys/opplyst motiv. Kameraet gjør åtte eksponeringer og kombinerer dem i ett enkelt bilde.
	 Fyrverkeri	Egnet til bilder av fyrverkeri på natt- eller kveldstid. Bruk av stativ og fjernkontroll via OI.Share anbefales (s. 137, 141).
	 Lysspor	Kameraet tar automatisk flere bilder, tar kun nylig opplyste områder, og setter dem sammen til ett enkelt bilde. Med normal lang eksponering vil et bilde av en lysstripe som fra en stjerne, med lyse bygninger, ha en tendens til å bli for lyst. Du kan ta bilde av dem uten å overeksponere mens du sjekker fremgangen. Trykk på utløseren for å starte opptaket, se det endrede resultatet i skjermen og trykk på utløseren igjen for å stoppe opptaket når du har fått det ønskede resultatet (maks. 3 timer). Bruk av stativ og fjernkontroll via OI.Share anbefales (s. 137, 141). • Avanserte innstillinger kan åpnes via Live Composite-opptak (lys og mørk felt-composite) i M -modus (s. 56).
Bevegelse	 Sport	Egnet til opptak av hurtige bevegelser. Kameraet tar bilder mens utløseren er trykket ned.
	 Barn	Egnet for bilder av barn og andre aktive motiver.
	 Panorering	Velg å gjøre bakgrunnen bak objekter i bevegelse diffus. Kameraet velger den optimale lukkerhastigheten for panoreringsopptak basert på kameraets bevegelse.

Type motiv	Sceneinst.	Beskrivelse
Landskap	 Landskap	Egnet til opptak av landskap.
	 Solnedgang	Egnet til solnedgangsbilder.
	 Strand/Snø	Egnet for bilder av snødekte fjell, sjøbilder i solskinn og andre hvitaktige motiver.
	 Panorama	Ta panoramabilder med større vidvinkel enn andre opptak. • For informasjon om å ta bilder med denne funksjonen, se «Panoramaopptak» (s. 43) fra trinn 3.
	 Baklys HDR	Egnet for høykontrastmotiver. Hver gang utløseren trykkes ned, tar kameraet fire bilder og slår dem deretter sammen til ett, korrekt eksponert bilde.
Innendørs	 Levende lys	Egnet for bruk av motiver med levende lys. Varme farger bevares.
	 Lydløs [♥]	Deaktiver kameraets lyder og lys i situasjoner hvor de er uønsket. • For informasjon om å ta bilder med denne funksjonen, se «[Lydløs [♥] modus» (s. 42) fra trinn 2.
	 Portrett	Egnet til opptak av portrett. Fremhever hudtekstur.
	 e-Portrett	Jevner ut hudtoner og -tekstur. Denne modellen er egnet for visning av bilder på en HD-TV. Kameraet tar to bilder, ett med effekten og ett uten.
	 Barn	Egnet for bilder av barn og andre aktive motiver.
	 Baklys HDR	Egnet for høykontrastmotiver. Hver gang utløseren trykkes ned, tar kameraet fire bilder og slår dem deretter sammen til ett, korrekt eksponert bilde.

Type motiv	Sceneinst.	Beskrivelse
Nærbilder	 Makro	Egnet til å ta nærbilder med.
	 Natur makro	Egnet til å ta livaktige nærbilder av blomster og insekter med. Egnet til å ta livaktige nærbilder av blomster og insekter med.
	 Dokumenter	Egnet til å ta bilder av tidtabeller og andre dokumenter. Kameraet fremhever kontrasten mellom teksten og bakgrunnen.
	 Multifokus-opptak	Kameraet tar åtte bilder med varierende fokus for hvert opptak. • For informasjon om å ta bilder med denne funksjonen, se «[Fokus-bracketing]: Varierende fokusavstand i en serie med bilder» (s. 46) fra trinn 2.

- For å maksimere fordelene med sceneinnstillingene er noen av opptaksfunksjonsinnstillingene deaktivert.
- Noen ganger kan det være nødvendig å filme bilder tatt med [e-Portrett]. Når bildekvaliteten er satt til [RAW], tas bildet i RAW+JPEG.
- Filmer kan ikke tas opp med modusene [e-Portrett], [Starlight], [Panorama], eller [Baklys-HDR].
- [Starlight]-bilder tatt med [RAW] valgt for bildekvalitet vil bli tatt opp i formatet RAW+JPEG, med det første bildet tatt opp som RAW-bilde og den endelige komposisjonen som JPEG-bilde.
- [Baklys-HDR] tar opp HDR-behandlede bilder i JPEG-format. Når bildekvaliteten er satt til [RAW], lagres bildet i RAW+JPEG.
- I [Panorering],  vises i løpet av panoreringsdeteksjon, og  vises når ingenting er detektert.
- Hvis du bruker et objektiv med bildestabilisatorbryter i [Panorering], skal du slå av bildestabilisatorbryteren. Tilstrekkelige panoreringseffekter oppnås kanskje ikke under lyse forhold. Bruk et kommersielt tilgjengelig ND-filter for å oppnå effekter lettere.

Ta bilder i avansert bildemodus (AP) modus)

Bruk til hurtigtilgang til avanserte opptaksinnstillinger.

- 1 Roter funksjonshjulet til **AP**.

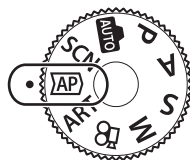

- 2 Bruk \triangleleft til å utheve en AP-modus.
 - Enkelte moduser har tilleggvalg som kan åpnes ved hjelp av ∇ .





- 3 Trykk på \odot -knappen for å velge den uthevede modusen.
 - Trykk på \square -knappen for å velge en annen modus. Hvis det vises ytterligere alternativer, trykk på \triangle .

Merknader

- Eksponeringskompensasjon (s. 69) og programskift (s. 51) er tilgjengelige i enkelte AP-modi.
- Berøringskontroller kan også brukes.

Alternativer for AP-modus

AP-modus	Beskrivelse	
 Live Composite	Gjør opptak av lysspor fra stjerner og andre objekter og sørger samtidig for jevn eksponering over det hele.	38
 Live Time	Velg for bilder av fyrverkeri og nattlandskap. Gjør lange eksponeringer ved valgte lukkerhastigheter.	39
 Multiexponering	Legge to forskjellige bilder oppå hverandre.	40
 HDR	Fange opp detaljer i både høylys og skygge.	41
 Lydløs [♥]	Deaktiver kameraets lyder og lys i situasjoner hvor de er uønsket.	42
 Panorama	Ta en serie med bilder som settes sammen til et bredt bilde. Velg mellom to synsfelt: et som er bredere enn normalt (50°) og ett som er enda bredere (60°).	43
 Trapezkorreksjon	Korriger perspektiveeffektene i bilder av bygninger og landskap.	44
 AE-bracketing	Hver gang utløseren trykkes ned, tar kameraet en serie med bilder med varierende eksponering i hvert bilde.	45
 Fokus-bracketing	Hver gang utløseren trykkes ned, tar kameraet en serien med åtte bilder med varierende fokuseringsavstand i hvert bilde.	46

[Live Composite]: Live Composite-fotografering

Ta bilder som fanger lysspor fra stjerner og andre objekter uten å endre lysstyrken i bakgrunnen under opptak, de endrede resultatene kan se i skjermen. Du kan justere hvitbalansen eller bildemodusen og andre innstillinger som ikke er tilgjengelige med alternativer «Lysspor» i **SCN**-modus.

- 1 Uthev [Live Composite] i menyen i AP-modusen (s. 37) Og trykk på -knappen.
- 2 Trykk utløserknappen halvveis ned for å fokusere.
 - For å redusere uklårheter forårsaket av kamerarystelser, bør du feste kameraet sikkert på et stativ og bruke fjernutløser styrt via OI.Share (s. 141) i trådløs fjernstyringsmodus.
 - Hvis fokusindikatoren blinker, er ikke kameraet i fokus.
- 3 Trykk utløseren helt ned for å ta bilde.
 - Kameraet konfigurerer korrekte innstillinger automatisk og begynner å ta bilder.
 - Etter å ha trykket inn utløserknappen er det en tidsforsinkelse før bildetakingen starter.
 - Det sammensatte bildet vil vises ved jevne mellomrom.
- 4 Trykk på utløseren igjen for å stanse fotograferingen.
 - Se det endrede resultatet i skjermen og trykk på utløseren igjen for å stoppe opptaket når du har fått det ønskede resultatet.
 - Opptakslengden for ett opptak er opptil 3 timer.



Merknader

- Avanserte innstillinger kan åpnes via Live Composite-opptak (lys og mørk felt-composite) i **M**-modus (s. 56).

[Live Time]: Live Time-fotografering

Du kan ta lange eksponeringer uten å måtte holde utløseren nede. Det endrede resultatet kan ses i skjermen.

1 Uthev [Live Time] i menyen i AP-modusen (s. 37).

2 Trykk ∇ , bruk \triangleleft og \triangleright for å velge maks. eksponeringstid, og trykk deretter på OK -knappen.

- Oppfriskningshastigheten i skjermen kan endres automatisk avhengig av den maksimale eksponeringstiden som er valgt.
- Jo kortere maksimal eksponeringstid, desto raskere oppfriskningshastighet.



3 Trykk utløserknappen halvveis ned for å fokusere.

- For å redusere uklårheter forårsaket av kamerarystelser, bør du feste kameraet sikkert på et stativ og bruke fjernutløser styrt via OI.Share (s. 141) i trådløs fjernstyringsmodus.
- Hvis fokusindikatoren blinker, er ikke kameraet i fokus.

4 Trykk utløseren helt ned for å starte live time-opptak.

- Kameraet justerer automatisk innstillingene og starter opptaket.
- Det endrede resultatet kan ses i skjermen under opptaket.

5 Trykk på utløseren igjen for å stanse fotograferingen.





- Se det endrede resultatet i skjermen og trykk på utløseren igjen for å stoppe opptaket når du har fått det ønskede resultatet.
- Opptaket stopper automatisk når den valgte eksponeringstiden nås.

Merknader

- Alternativene for de lange eksponeringstidene (Bulb/Time) i **M**-modus har mer avanserte innstillinger (s. 55).

[Multieksponering]: Opptak med multieksponering

Legge to forskjellige bilder oppå hverandre.

- 1** Uthev [Multieksponering] i menyen i AP-modusen (s. 37) og trykk på -knappen.
- 2** Trykk utløserknappen halvveis ned for å fokusere.
 - Hvis fokusindikatoren blinker, er ikke kameraet i fokus.
- 3** Trykk utløseren helt ned. for det første bildet.
 -  vises i grønt når opptaket starter.
 - Bildet vises sammensatt i skjermen.
 - Trykk på  for å slette det siste bildet.
- 4** Ta det andre bildet.
 - Bruke det første bilde som en rettesnor for å komponere det andre bildet.
 - Kameraet vil ikke gå i hvilemodus mens flereksponering er i bruk.
 - Alle de følgende aktivitetene vil slette det andre bildet:
Kameraet er slått av, -knappen er trykket på, **MENU**-knappen er trykket på, trykking på -knappen, rotering av funksjonshjulet, batteriet utlades eller en kabel er koblet til kameraet.



Tips

- For mer informasjon om å lage bildeoverlapping:  «Bildeoverlapping» (s. 122)

[HDR]: Ta sammensatte bilder med HDR

Fange opp detaljer i både høylys og skygge. Kameraet varierer eksponeringen på en serien med fire bilder og setter dem sammen til ett enkelt bilde.

- 1 Uthev [HDR] i menyen i AP-modusen (s. 37).
- 2 Trykk ∇ , bruk \triangleleft og \triangleright for å velge [HDR1] eller [HDR2], og trykk på \odot -knappen.



HDR1	Fire bilder tas, alle med forskjellig eksponering, og bildene kombineres til ett HDR-bilde inne i kameraet. HDR2 gir et bedre bilde enn HDR1. ISO-følsomhet er fiksert til 200.
HDR2	



- 3 Trykk utløserknappen halvveis ned for å fokusere.
 - Hvis fokusindikatoren blinker, er ikke kameraet i fokus.
- 4 Trykk utløseren helt ned for å starte HDR-opptak.
 - Kameraet tar fire bilder når utløseren trykkes halvveis ned.
 - Det kan være mer støy i forbindelse med bilder som tas med lav lukkerhastighet.
 - Best resultat får du ved å feste kameraet på for eksempel et stativ.
 - Bildet som vises på skjermen under fotografering, er ikke det samme som det HDR-behandlede bildet.
 - Det HDR-behandlede bildet blir lagret som en JPEG-fil. Når bilde kvaliteten er satt til [RAW], lagres bildet i RAW+JPEG.
 - Bildemodus er fiksert til [Naturlig] og fargeområdet er fiksert til [sRGB].



[Lydløs [♥]] modus

Deaktiver kameraets lyder og lys i situasjoner hvor de er uønsket.

- 1 Uthev [Lydløs [♥]] i menyen i AP-modusen (s. 37) og trykk på -knappen.
 - 2 Trykk utløserknappen halvveis ned for å fokusere.
 - Hvis fokusindikatoren blinker, er ikke kameraet i fokus.
 - 3 Trykk utløseren helt ned for å ta bilde.
 - Når utløseren slippes, vil skjermen bli svart i et øyeblikk. Ingen lukkerlyd vil bli avgitt.
- De ønskede resultatene oppnås kanskje ikke under flimrende lyskilder, for eksempel lysrør eller LED-lamper hvis motivet beveger seg brått under opptak.
 - I modusen [Lydløs [♥]] i **SCN**- eller **AP**-modus utføres følgende målinger for å redusere lyd og lys fra kameraet.
 - Elektronisk lukker: Aktivert
 - ): Av
 - AF-lampe: Av
 - Blitsmodus: Av
 - Støyreduksjon ved lang eksponering er ikke tilgjengelig i modusen [Lydløs [♥]] i **SCN**- eller **AP**-modus.
 - Merk at ved bruk av elektronisk lukker kan motivet fremstå forvrengt i bilder dersom kameraet bevegtes raskt under opptak eller ved opptak av objekter i høy fart.



Merknader



- Trykk  for sekvensbilder/opptak med selvutløser (s. 74).
- Avanserte innstillinger (s. 117) kan brukes når du velger Lydløs [♥] fotografering ved å bruke  -knappen (s. 75) i **P/A/S/M/ART**-modus.

Panoramaopptak

Panorer kameraet etter instruksjonene på skjermen for å lage ett enkelt vidvinkelbilde (panorama).

1 Uthev [Panorama] i menyen i AP-modusen (s. 37).

2 Trykk på ∇ , og bruk deretter $\triangleleft \triangleright$ for å utheve den ønsked panoramatypen og trykk på \odot -knappen.

	Ta panoramabilder med større vidvinkel enn andre opptak.
	Ta panoramabilder med større vidvinkel enn andre  .



3 Uthev panoreringsretning med $\triangle \nabla \triangleleft \triangleright$ og trykk på \odot -knappen.



4 Trykk utløseren halvveis ned for å fokusere.

5 Trykk utløseren helt ned for å starte opptaket, og panorer deretter kameraet sakte i retningen angitt i skjermen.

- Pilen i skjermen flytter seg etterhvert som kameraet panoreres.
- Trykk på **MENU**-knappen for å avbryte opptaket og gå tilbake til trinn 3.



6 Når pilen i skjermen når enden av fremdriftslinjen, er opptaket fullført og kameraet lager et panoramabilde.

Merknader



- Fokusering, eksponering og lignende er satt til verdiene som gjaldt ved starten av opptaket.
- Du kan trykke på \odot -knappen før pilen i skjermen når enden av fremdriftslinjen for å stoppe opptaket og lage et panoramabildet fra dataene som er registrert frem til dette punktet.
- Opptaket kan bli avbrutt og en feil vises dersom:
 - kameraet panoreres for langsomt eller for raskt/kameraet panoreres diagonalt/
 - kameraet panoreres i motsatt retning av pilen i skjermen/objektivet zoomes inn eller ut/
 - panoreringen ikke starter innen en satt tid
- Panoramaopptak kan være utilgjengelig med enkelte objekter.

[Trapekompensasjon]

Korriger perspektiveeffektene i bilder av bygninger og landskap.



1 Utveh [Trapekorreksjon] i menyen i AP-modusen (s. 37) og trykk på -knappen.

2 Gjør den vertikale justeringen mens effekten vises på skjermen og velg det utsnittet du vil ha.

- Bruk kontrollfunksjonshjulet til å velge kompensasjonsmengde.
- Bruk   til å velge opptaksområdet. Det kan hende at du ikke vil kunne velge opptaksområdet avhengig av kompensasjonsmengden.
- Trykk på og hold inne -knappen for å avbryte eventuelle endringer.



3 Trykk på **INFO**-knappen og gjør deretter den horisontale justeringen og velg utsnitt.









- Bruk kontrollfunksjonshjulet til å velge kompensasjonsmengde.
- Bruk   til å velge opptaksområdet. Det kan hende at du ikke vil kunne velge opptaksområdet avhengig av kompensasjonsmengden.
- Trykk på og hold inne -knappen for å avbryte eventuelle endringer.
- Trykk **INFO**-knappen for å skifte mellom vertikalt (trinn 2) og horisontalt (trinn 3) justerte skjermbilder.



4 Trykk utløserknappen halvveis ned for å fokusere.

- Hvis fokusindikatoren blinker, er ikke kameraet i fokus.

5 Trykk utløseren helt ned for å ta bilde.

- Når kompensasjonsmengden øker:
 - Blir bildet grovere
 - Zoomforholdet i utsnittet øker
 - Det vil ikke lenger være mulig å beksjære i både den vertikale og horisontale visningen
- Bilder tas opp i RAW + JPEG-format når [RAW] velges for bilde kvaliteten.
- Ønskede resultater oppnås kanskje ikke med konverteringsobjektiver.
- Avhengig av mengden korreksjon, kan enkelte AF-mål være utenfor visningsområde. Et ikon (, ,  eller ) vises når kameraet fokuserer på et AF-mål utenfor visningsområdet.
- Hvis en fokusdistanse velges for [B.stabilisator], vil korrigeringen bli justert for den valgte fokusdistansen. Bortsett fra når du bruker et Micro Four Thirds- eller Four Thirds-objektiv, velger du en fokallengde ved bruk av [B.stabilisator]-alternativet (s. 89).
- Du kan ikke bruke -knappen () og -knappen () til å velge blitsmodus eller kontinuerlig-/selvutløsermodus mens du gjør justeringer i trapeskorreksjonen. Bruk LV super control-panelet (s. 77) i stedet.

[AE-bracketing]: Varierende eksponeringer i en serie med bilder

Tar en serie med bilder med varierende eksponering i hvert bilde.

- 1 Uthev [AE-bracketing] i menyen i AP-modusen (s. 37).
- 2 Trykk ∇ , bruk \triangleleft for å velge antallet bilder, og trykk deretter på \odot -knappen.

3f	Ta 3 bilder, det første med optimal eksponering ($\pm 0,0$ EV), det andre med $-1,0$ EV, og det tredje med $+1,0$ EV.
5f	Ta 5 bilder, det første med optimal eksponering ($\pm 0,0$ EV), det andre med $-1,3$ EV, og det tredje med $-0,7$ EV, det fjerde ved $+0,7$ EV og det femte med $+1,3$ EV.

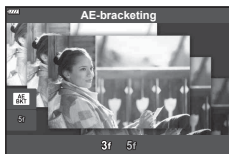



- 3 Trykk utløserknappen halvveis ned for å fokusere.
 - Hvis fokusindikatoren blinker, er ikke kameraet i fokus.
- 4 Trykk utløseren helt ned for å ta bilde.
 - Ta det innstilte antallet bilder.
 - BKT -indikatoren blir grønn under bracketing.
 - Kameraet justerer den gjeldende valgte verdien for eksponeringskompensasjon.

[Fokus-bracketing]: Varierende fokusavstand i en serie med bilder

Hver gang utløseen trykkes ned, tar kameraet en serie med åtte bilder med varierende fokuseringsavstand i hvert bilde.

- 1 Marker [Fokus-bracketing] i menyen i AP-modusen (s. 37).
- 2 Trykk ∇ , bruk $\triangleleft \triangleright$ for å velge antallet endringer i fokuseringsavstanden i hvert enkelt bilde, og trykk deretter på \odot -knappen.

	Fokuseringsavstanden endres litt for hvert enkelt bilde.
	Fokuseringsavstanden endres mye for hvert enkelt bilde.



- 3 Trykk utløserknappen halvveis ned for å fokusere.
 - Hvis fokusindikatoren blinker, er ikke kameraet i fokus.
- 4 Trykk utløseren helt ned for å ta bilde.
 - Kameraet tar åtte bilder med varierende fokus for hvert opptak. Kameraet tar bilder med, og foran og bak, den valgte fokuseringsavstanden når utløseren trykkes halvveis ned.
 - **BKT**-indikatoren blir grønn under bracketing.
 - Fokus-bracketing avsluttes hvis zoom justeres i løpet av opptak.
 - Fotograferingen avsluttes når fokuset når ∞ (uendelig).
 - Fokus-bracketing bruker elektronisk lukker.
 - Fokus-bracketing er ikke tilgjengelig med objektiv som har monteringer som samsvarer med Fire-tredjedelsstandarden eller enkelte Mikro-firetredjedelsstandarder.

Bruke kunstfiltre (Kunstmodus (ART))

Når du bruker kunstfiltre, kan du ha det morsomt med kunstneriske effekter.

1 Roter funksjonshjulet til **ART**.

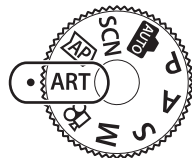

2 Bruk $\triangleleft \triangleright$ for å utheve et filter.

- Glideren vises på skjermen når [Popkunst I] eller [Mykt Fokus] er markert. Bruk glideren til å justere virkning kunstfilteret skal ha (s. 50).



Skyvebryter

3 Trykk ∇ , uthev en effekt med $\triangleleft \triangleright$.

- Effektene som er tilgjengelig, avhenger av hvilket filter som er valgt (Mykt fokus-effekt, Nøkkelhull-effekt, Rammeeffekt, Hvitkant-effekt, Stjernelyseffekt, Fargefilter, Monokrom farge, Diffus effekt eller Skyggeeffekt).



Skyvebryter

4 Trykk på knappen ∇ for å justere eksponeringskompensasjonen.

- Glideren vil vises på skjermen.
- Drei reguleringshjulet for å justere eksponeringskompensasjon.
- Velg positive («+») verdier for å gjøre bilder lysere og negative («-») verdier for å gjøre bilder mørkere. Eksponeringen kan justeres med $\pm 3,0$ EV. Under live view vil lysstyrken bli justert til kun maks $\pm 3,0$ EV. Hvis eksponeringen overstiger $\pm 3,0$ EV, vil eksponeringslinjen begynne å blinke.
- Hold inne \odot -knappen for å nullstille eksponeringskompensasjonen.





Eksponeringslinje

5 Trykk på \odot -knappen.

6 Ta bildet.

- Trykk på \blacktriangleright -knappen for å velge et annet kunstfilter. Hvis det vises effekter, trykker på \triangle . Hvis [Eksponering/Lysstyrke] vises, trykk på ∇ .

Merknader

- Alternativene [Fargefilter] (s. 93) og [Monokromfarge] (s. 94) er tilgjengelige med enkelte kunstfiltre.
- Eksponeringskompensasjon (s. 69) kan også justeres ved å rotere reguleringshjulet eller ved å trykke på -knappen (Δ) og deretter bruke \triangleleft .
- Programskift (s. 51) kan justeres ved å trykke på -knappen (Δ) og deretter bruke Δ ∇ .
- Berøringskontroller kan også brukes.

Kunstfiltertyper

Popkunst I/II	Skaper et bilde som uthever skjønnheten i en farge.
Mykt fokus	Skaper et bilde som uttrykker en myk toneatmosfære.
Bleke og lyse farger I/II	Skaper et bilde som uttrykker varmt lys ved å spre det generelle lyset og overeksponere bildet lett.
Lys tone	Skaper et kvalitetsbilde ved å mykne opp både skygger og uthevninger.
Kornet film I/II	Skaper et bilde som uttrykker grovheten i svart/hvitt-bilder.
Nøkkelhull I/II/III	Skaper et bilde som ser ut som om det er tatt av et gammelt kamera eller lekekamera, ved å dimme bildets perimenter.
Diorama I/II	Skaper et miniatyraktig bilde ved å utheve metning og kontrast, og gjør ufokuserte områder diffuse.
Kryssprosess I/II	Skaper et bilde som uttrykker en surrealistisk atmosfære. Kryssprosess II skaper et bilde som fremhever magenta.
Fin sepia	Skaper et bilde av høy kvalitet ved å trekke ut skygger og mykne opp det generelle bildet.
Dramatisk uttrykk I/II	Skaper et bilde som fremhever forskjellen mellom lysstyrke og mørkhet ved å delvis øke kontrasten.
Key Line I/II	Skaper et bilde som fremhever kanter og legger til en illustrativ stil.
Akvarell I/II	Skaper et mykt, skarpt bilde ved å fjerne mørke områder, blande bleke farger på et hvitt lerret, og myke konturene opp ytterligere.
Vintage I/II/III	Uttrykker et hverdagsbilde i en nostalgisk, vintage tone ved bruk av trykket filmmisfarging og falmning.
Delvis farge I/II/III	Uttrykker på imponerende måte et motiv ved å trekke ut fargene du ønsker å utheve og holder alt annet monotont.
Bleach Bypass I/II	«Bleach bypass»-effekten, som du kanskje kjenner igjen fra spillefilmer og lignende, kan brukes for å få mer effekt i bilder av gatemiljøer eller metallgjenstander.
Instant Film	Et tidsriktig uttrykk i hudfarger og skyggegraderinger som er typisk for spillefilmer.

II og III er modifiserte versjoner av originalen (I).

- Noen av innstillingene til opptaksfunksjonene er deaktiverte for å utnytte kunstfiltrene best mulig.
- Hvis [RAW] er valgt for bildekvalitet (s. 83), stilles bildekvaliteten automatisk inn til RAW+JPEG. Kunstfilteret brukes kun på JPEG-kopien.
- Avhengig av motivet, kan toneoverganger være hakkete, effekten kan være mindre tydelig eller bildet kan bli mer «kornete».
- Noen effekter er kanskje ikke synlige under filmopptak.
- De filtrene, effektene og den filmkvaliteten du velger ved filmopptak kan påvirke avspillingshastigheten og jevnheten.



Justere virkningen kunstfilteret skal ha (Fine-Tuning)

Du kan justere graden av filtereffekt for Popkunst I og Soft Fokus før du tar bilder.

- 1 Velg [Popkunst I] eller [Mykt Fokus] i kunstfiltermenyen (s. 49).
 - Glideren vil vises på skjermen.
 - Drei reguleringshjulet for å finjustere kunstfilteret.
 - Berøringskontroller kan også brukes.
 - Effekten er synlig på displayet.
 - Trykk og hold inne -knappen for å nullstille filtereffekten.



Skyvebryter



- 2 Trykk på -knappen.
- 3 Ta bildet.
 - Trykk på -knappen hvis du vil finjustere kunstfilteret på nytt.

Bruker [Delvis farge]

Ta opp kun valgte hudtoner i farge.

- 1 Velg [Delvis farge I/II/III] i kunstfiltermenyen (s. 49).
 - En fargering vises på displayet.



- 2 Roter reguleringshjulet for å velge en farge.
 - Effekten er synlig på displayet.
 - Berøringskontroller kan også brukes.
- 3 Trykk på -knappen.
- 4 Ta bildet.
 - Trykk på -knappen for å velge en annen farge etter at du har tatt bildet.

La kameraet velge blenderåpning og lukkerhastighet (Programmodus)

P-modus er en opptaksmodus der kameraet automatisk stiller inn optimal blender- og lukkerhastigheter i henhold til motivets lysstyrke. Sett funksjonshjulet til **P**.

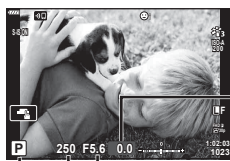
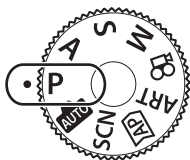

Eksponeringskompensasjonsmengde

Blenderverdi

Lukkerhastighet

Opptaksmodus

- Lukkerhastigheten og blenderen som er valgt av kameraet, vises.
- Eksponeringskompensasjon (s. 69) kan justeres ved å rotere reguleringshjulet eller ved å trykke på -knappen (Δ) og deretter bruke $\langle \triangleright \rangle$.
- Lukkerhastigheten og blenderverdien blinker hvis kameraet ikke kan oppnå riktig eksponering. Blenderverdien i det øyeblikk hvor indikatoren blinker vil variere, alt etter objektivtype og objektivets brennvidde. Ved bruk av en fast [ISO]-innstilling, endre innstillingen. «Endring av ISO-følsomhet (ISO)» (s. 79)

Eksempel på eksponeringsvarsel (blinkende)	Status	Handling
	Motivet er for mørkt.	Bruk blitsen.
	Motivet er for lyst.	<ul style="list-style-type: none"> Den målte rekkevidden til kameraet er overskredet. Det er nødvendig med et vanlig ND-filter som fås i handelen (for justering av lysmengden). Lukkerhastigheter helt opp til 1/16000 s er tilgjengelige i (stille) modus «Elektronisk lukker (Lydløs)» (s. 75)

Programskift (Ps)

I modusene **P** og Kunst (**ART**), og enkelte -moduser, kan du velge andre kombinasjoner av åpningstid og lukkerhastighet som vil gi samme eksponering. Trykk på -knappen (Δ) trykk deretter på $\Delta \nabla$ for å angi programskift slik at «**s**» vises ved siden av opptaksmodusen. For å avbryte programskift trykker du på $\Delta \nabla$ til «**s**» ikke lenger vises.

- Programskift er ikke tilgjengelig i andre moduser eller når du bruker blits.



Programskift

Velge blenderåpning (modus for prioritert blenderåpning)

A-modus er en fotograferingsmodus der du velger lukkerhastighet og lar kameraet justere riktig lukkerhastighet automatisk. Drei modushjulet til **A**, og bruk deretter reguleringshjulet for å velge en blenderverdi.

Stor blenderåpning (lave F-numre) reduserer dybdeskarpheten (området foran eller bak punktet som er i fokus), og gjør bakgrunnen uskarp. Mindre blenderåpninger (høyere F-numre), øker dybdeskarpheten.

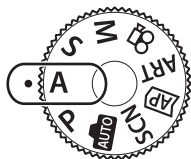

Eksponeringskompensasjonsmengde

Blenderverdi

- Når du har trykket på -knappen (Δ), kan du også bruke $\Delta \nabla$ for å velge blenderåpning.
- Eksponeringskompensasjon (s. 69) kan justeres ved å rotere reguleringshjulet eller ved å trykke på -knappen (Δ) og deretter bruke $\triangleleft \triangleright$.

Stille inn blenderverdien

Redusere blenderverdien \leftarrow

\rightarrow Øke blenderverdien

F2.8 \leftarrow F4.0 \leftarrow **F5.6** \rightarrow F8.0 \rightarrow F11

(Øke dybdeskarpheten) \leftarrow

\rightarrow (Redusere dybdeskarpheten)

- Lukkerhastighetsvisningen vil blinke hvis kameraet ikke kan oppnå riktig eksponering. Ved bruk av en fast [ISO]-innstilling, endre innstillingen. «Endring av ISO-følsomhet (ISO)» (s. 79)

Eksempel på eksponeringsvarsel (blinkende)	Status	Handling
F5.6	Motivet er undereksponert.	Reduser blenderverdien.
F5.6	Motivet er overeksponert.	<ul style="list-style-type: none"> • Øk blenderverdien. • Hvis varslingsvisningen ikke forsvinner, er den målte rekkevidden til kameraet overskredet. Det er nødvendig med et vanlig ND-filter som fås i handelen (for justering av lysmengden). • Lukkerhastigheter helt opp til 1/16000 s er tilgjengelige i (stille) modus «Elektronisk lukker (Lydløs)» (s. 75)

Velge lukkerhastighet (modus for prioritert lukker)

S-modus er en fotograferingsmodus der du velger lukkerhastighet og lar kameraet justere riktig blenderverdi automatisk. Roter modushjulet til **S** og bruk deretter reguleringshjulet for å velge lukkerhastighet.

Raskere lukkerhastigheten fryser bevegelsen til objekter som beveger seg raskt. Lav lukkerhastigheter tilfører bevegelse ved å gjøre bevegelige objekter uklare.

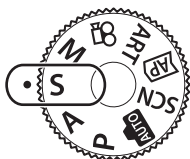

Eksponeringskompensasjonsmengde

Lukkerhastighet

- Når du har trykket på -knappen (Δ), kan du også bruke Δ ∇ til å velge lukkerhastighet.
- Eksponeringskompensasjon (s. 69) kan justeres ved å rotere reguleringshjulet eller ved å trykke på -knappen (Δ) og deretter bruke \triangleleft \triangleright .

Stille inn lukkerhastigheten

Langsommere lukkerhastighet \leftarrow \rightarrow Hurtigere lukkerhastighet

60" \leftarrow 15 \leftarrow 30 \leftarrow **60** \rightarrow 125 \rightarrow 250 \rightarrow 4000

(Legg til bevegelse) \leftarrow \rightarrow (Frys bevegelse)

- Blenderverdivisningen vil blinke hvis kameraet ikke kan oppnå riktig eksponering. Blenderverdien i det øyeblikk hvor indikatoren blinker vil variere, alt etter objekttype og objektivets brennvidde.
Ved bruk av en fast [ISO]-innstilling, endre innstillingen. «Endring av ISO-følsomhet (ISO)» (s. 79)





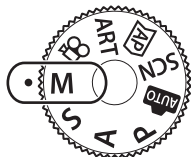

Eksempel på eksponeringsvarsel (blinkende)	Status	Handling
2000	Motivet er undereksponert.	Reduser lukkerhastigheten.
125	Motivet er overeksponert.	<ul style="list-style-type: none">• Øk lukkerhastigheten.• Hvis varslingsvisningen ikke forsvinner, er den målte rekkevidden til kameraet overskredet. Det er nødvendig med et vanlig ND-filter som fås i handelen (for justering av lysmengden).• Lukkerhastigheter helt opp til 1/16000 s er tilgjengelige i (stille) modus «Elektronisk lukker (Lydløs [])» (s. 75)

Velge blenderverdi og lukkerhastighet (Manuell modus)

M-modus er en fotograferingsmodus der du velger både blenderåpning og lukkerhastighet. Bulb-, time- og Live Composite-fotografering er også mulig. Roter modushjulet til **M**, roter retningshjulet for å justere lukkerhastigheten, og når du har trykket på -knappen (Δ), roterer du reguleringshjulet for å justere blenderen.



Differanse fra riktig eksponering

- Når du har trykket på -knappen (Δ), kan du også bruke $\Delta \nabla$ til å velge lukkerhastighet.
- Når du har trykket på -knappen (Δ) button, kan du også bruke $\triangleleft \triangleright$ for å velge blenderverdi.
- Eksponeringen avgjøres av blenderverdien og lukkerhastigheten du har valgt, og forskjellen i forhold til en egnet eksponering som måles av kameraet vises på skjermen.
- Lukkerhastighet kan stilles til verdier på mellom 1/4000 og 60 sekunder, eller på [BULB], [LIVE TIME] eller [LIVECOMP].
- Lukkerhastigheter helt opp til 1/16000 s er tilgjengelige i  (stille) modus  «Elektronisk lukker (Lydløs )» (s. 75)
- Lysstyrken i bildet som vises i skjermen vil endres med endringer i blenderåpning og lukkehastighet. Du kan låse lysstyrken i skjermen slik at du kan se motivet mens du tar bilder.  [LV-økning] (s. 127)
- Selv om du har angitt [Støyreduksj.], kan det likevel oppstå støy og/eller lysprikker i bildet som vises på skjermen og bilder som er tatt under bestemte miljøforhold (temperatur osv.) og kamerainnstillinger.

Støy på bilder

Når du fotograferer med lang lukkertid, kan det oppstå støy på skjermbildet. Disse fenomenene oppstår når temperaturen øker i bildehentingsenheten eller bildehentingsenhetens interne drivkrets, hvilket fører til at det genereres strøm i disse delene av bildehentingsenheten som normalt sett ikke utsettes for lys. Dette kan også skje under fotografering med høy ISO-innstilling i omgivelser med høy temperatur. Kameraet aktiverer støyreduksjonsfunksjonen for å redusere denne støyen.  [Støyreduksj.] (s. 128)

Fotografering med lang eksponeringstid (BULB/LIVE TIME)

Use ruk for bilder av for eksempel fyrverkeri eller nattlandskap. I **M**-modus roterer du det bakre hjulet i retningen vist til [BULB] eller [LIVE TIME] vises i skjermen.

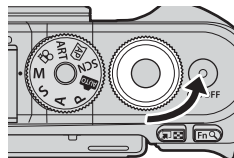

2

Opptak

Bulb-fotografering (BULB):

Lukkeren forblir åpen når utløserknappen er trykket inn. Eksponeringen slutter når utløserknappen slippes. Bildet i linsen vises ikke under eksponering.

Time-fotografering (LIVE TIME):

Eksponeringen starter når du trykker utløserknappen helt inn. Avslutt eksponeringen ved å trykke utløseren helt inn én gang til. Bildet i linsen vises under eksponering.

- Trykk på **MENU**-knappen for å velge visningsintervallet for [Live-Bulb]- eller [Live-Time]-opptak. Velg [Av] for å deaktivere skjermen under eksponering.
- For å friske opp displayet mens eksponeringen pågår, må du berøre skjermen eller trykke utløseren halvveis ned (bare [LIVE TIME]).
- [BULB] og [LIVE TIME] er ikke tilgjengelig ved enkelte ISO-følsomhetsinnstillinger.
- For å redusere uklarerheter forårsaket av kamerarystelser, bør du feste kameraet sikkert på et stativ og bruke fjernutløser styrt via Ol.Share (s. 141).
- Under opptak er det begrensninger på innstillingene for følgende funksjoner.
 - Sekvensfotografering, fotografering med selvutløser, fotografering med tidsforløp, bildestabilisering osv.

Live composite-fotografering (mørke og lyse felt sammensatt)

Sett sammen flere eksponeringer for å lage et bilde som fanger lysspor fra stjerner eller fyrverkeri og andre objekter uten å endre lysstyrken i bakgrunnen.

- 1 I **M**-modus stiller du lukkerhastigheten til [LIVECOMP].
 - I **M**-modus roterer du det bakre hjulet i retningen vist til [LIVECOMP] vises i skjermen.

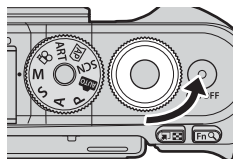



- 2 Trykk på **MENU**-knappen for å vise [Innstillinger for sammensatt bilde] og trykk Δ ∇ for å velge eksponeringstiden for hver enkelt eksponering.
 - 3 Trykk på utløseren for å gjøre kameraet klart.
 - Kameraet vil ta et bilde som referanse for støyreduksjonen.
 - Kameraet er klart når [Klar for opptak til sammensatt bilde] vises i skjermen.
 - 4 Trykk utløserknappen halvveis ned for å fokusere.
 - Hvis fokusindikatoren blinker, er ikke kameraet i fokus.
 - 5 Trykk utløseren helt ned for å starte opptak til sammensatt bilde.
 - Det sammensatte bildet vises i skjermen etter hver eksponering.
 - 6 Trykk på utløseren igjen for å stanse fotograferingen.
 - Se det endrede resultatet i skjermen og trykk på utløseren igjen for å stoppe opptaket når du har fått det ønskede resultatet.
 - Maksimum lengde på composite-opptak er 3 timer. Men tilgjengelig opptakstid vil variere avhengig av opptaksforhold, og ladestatus på kameraet.
- Det er begrensninger på de tilgjengelige ISO-innstillingene.
 - For å redusere uklarheter forårsaket av kamerarystelser, bør du feste kameraet sikkert på et stativ og bruke fjernutløser styrt via Ol.Share (s. 141).
 - Under opptak er det begrensninger på innstillingene for følgende funksjoner.
 - Sekvensfotografering, fotografering med selvutløser, fotografering med tidsforløp, bildestabilisering osv.

Opptak ved bruk av berøringsskjermen

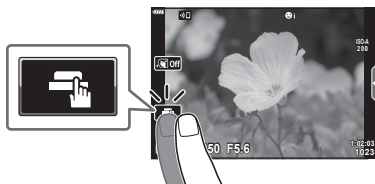
Trykk på  for å bla gjennom innstillingene for berøringsskjermen.



	Berør et motiv for å fokusere og utløse lukkeren. Denne funksjonen er ikke tilgjengelig i filmmodus og under bulb/time-fotografering eller fotografering til sammensatt bilde.
	Berøringsskjermfunksjoner er deaktivert.
	Bank lett for å vise et AF-mål, og fokusér på motivet i det valgte området. Bilder kan tas ved å trykke på utløserknappen.

■ Forhåndsvisning av motivet ()

1 Trykk på motivet på skjermen.

- Et AF-mål vises.
- Bruk glidebryteren til å velge størrelsen på rammen.
- Trykk på  for å slå av visningen av AF-søkeren.



2 Trykk på for å zoome inn rammeposisjonen.

- Bruk fingeren din til å rulle på skjermen når bildet er zoomet inn.
- Trykk på  for å avbryte zoomvisningen.
- Du kan ikke endre størrelse eller zoome inn på motivet i filmmodus.

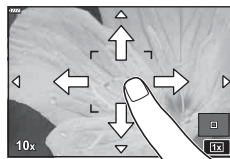

- Situasjoner hvor berøringskjermbetjening ikke er tilgjengelig, omfatter følgende.
Panorama, ett-trykk hvitbal. mens knapper eller hjul er i bruk osv.
- Ikke berør skjermen med neglene eller andre skarpe gjenstander.
- Hansker eller skjermdeksler kan hindre berøringskjermbetjening.
- Du kan deaktivere betjening av berøringskjermen.  [Berøringskjerm-innst.] (s. 131)

Gjøre filmopptak i bildeopptaksmoduser

Knappen  kan brukes for filmopptak også når modushjulet ikke er i posisjon .

- Påse at ( REC) er tilordnet -knappen (s. 97).

1 Trykk på -knappen for å begynne opptaket.

- Filmen du tar opp vil bli vist på skjermen.
- Du kan endre fokusposeringen ved å trykke på skjermen under opptak.

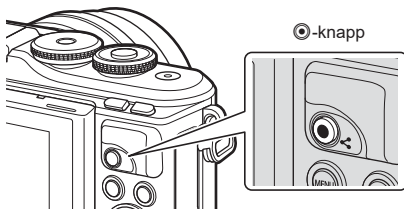

2 Trykk på -knappen igjen for å avslutte opptaket.

- Lyden av trykk- og knappebetjening kan bli tatt opp.
- CMOS-bildersensorer av typen som brukes i kameraet, genererer en såkalt «rullende lukker»-effekt som forårsaker forvrengning på bilder av motiver i bevegelse. Denne forvrengningen er et fysisk fenomen som oppstår på bilder av motiver i rask bevegelse, eller hvis kameraet beveger seg under opptaket. Det er særlig merkbart på bilder tatt med store brennvidder.
- Hvis størrelsen på videofilen som spilles inn overstiger 4 GB, vil filen automatisk bli delt opp. (Avhengig av opptaksforholdene kan filmer som er mindre enn 4 GB også bli delt opp i flere filer.)
- Hvis kameraet brukes over lengre tid, stiger temperaturen på bildesensoren og støy og fargestikk kan forekomme i bilder. Slå av kameraet en kort stund. Støy og fargetåke kan også vises i bilder som er tatt opp ved høye ISO-følsomhetsinnstillinger. Hvis temperaturen øker ytterligere, vil kameraet slå seg av automatisk.
- Når du bruker et objektiv med Fire Tredels-systemet, vil ikke AF fungere under filmopptak.
- Du kan ikke bruke -knappen til å ta opp filmer i følgende tilfeller:
 - Når utløseren er trykket halvveis ned, i bulb/time-, sammensatt-, sekvens- eller tidsforløpoppptak, eller når e-portrett, starlight, panorama eller baklys-HDR er valgt i **SCN**-modus eller trapeskorreksjon, panorama, live-time, flereksponering eller HDR er valgt i **LAP**-modus
- Det avgis ikke noe lydsignal når kameraet fokuserer i filmmodus.

Merknader

- Enkelte innstillinger, som f.eks. AF-modus, kan settes separat for film og foto.
 -  «Bruke filmmenyen» (s. 119)

Gjøre filmopptak i filmmodus

Filmmodus kan brukes til å lage filmer som benytter effektene som er tilgjengelig i fotoopptaksmoduser.

- Effekter kan legges til i filmer på samme måte som i bilder.  «Legge effekter til en film» (s. 87)

1 Drei modusringen til .

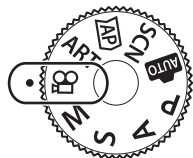

2 Bruk  for å utheve filmmodus (s. 60).





- Enkelte moduser har tilleggsvalg som kan åpnes ved hjelp av .



3 Trykk på -knappen for å velge den uthevede modusen.

- Trykk på -knappen for å velge en annen filmmodus. Hvis det vises ytterligere alternativer, trykk på .

4 Trykk på -knappen for å begynne opptaket.

- Påse at [ REC] er tilordnet -knappen (s. 97).
- Trykk på -knappen igjen for å avslutte opptaket.
- Lydnivået under opptak vises med opptaksnivåmåleren. Jo mer måleren går inn på det røde, desto høyere er opptaksnivået.
- Opptaksnivået kan justeres fra  filmmenyen.  [Innspillingsnivå] (s. 119)

Opptaksnivåmåler







- Det avgis ikke noe lydssignal når kameraet fokuserer i filmmodus.

Merknader

- Du kan hindre at kameraet tar opp funksjonslyder som oppstår på grunn av kameraets funksjoner i løpet av opptak.  «Bruk stillefunksjonen ved opptak av film» (s. 66)
- Berøringskontroller kan også brukes.

Alternativer for filmmodus

Filmmodus	Beskrivelse	
 Standard	Lag standardfilmer eller gjør filmopptak med utvalgte effekter.	61
 4K	Ta opp 4K-filmer.	—
 Klipp	Lag en enkelt fil inkludert flere kortfilmer.	63
 Høyhastighet	Opptak av lavhastighetsfilmer. Lyd vil ikke bli spilt inn.	66

- Hvilke bildemodi som er tilgjengelige varierer med filmmodusen.
- Bruk UHS-I-minnekort med UHS-hastighetsklasse på 3 ved opptak i [4K]- eller [High-speed]-modus.
- Bruk et minnekort med hastighetsklasse 10 eller bedre ved opptak i [Standard]- eller [Clips]-modus.
- Enkelte datamaskiner, avhengig av systemet, vil ikke kunne spille av filmer tatt opp i [4K]. Se OLYMPUS' nettsider for informasjon om systemkravene for visning av 4K-filmer i en datamaskin.





Filmeffekter

Det kan legges til en rekke med effekter i filmer. Du kan dessuten zoome in på et valgt område i bildet uten å zoome med objektivet.

- 1 Uthev [Standard] i filmmodusalternativet (s. 60) og trykk på **OK**-knappen.
 - Bruk live kontroller for å velge alternativer fra en filmkvalitet (rammestørrelse og -hastighet) (s. 84).
- 2 Trykk på **⊙**-knappen for å begynne opptaket.
- 3 Trykk på skjermikonet til effekten du ønsker å bruke.
 - Berør skjermen for å legge til effekter under opptak.
 - Enkelte effekter kan legges til ved å berøre skjermen før opptaket startes.



Filmeffekt

Filmeffekt	Beskrivelse
 Kunst-fade	Filmer med den valgte bildemoduseffekten. Falmeeffekten brukes på overgangen mellom scener.
 Gammel film	Legger til skade og støv-aktig støy tilfeldig, akkurat som på gamle filmer.
 Multi-ekko	Bruker en etterbildeeffekt. Etterbilder vises bak bevegelige motiver.
 Kort ekko	Når du berører ikonet vises et ekko av bildet i en kort periode, men forsvinner etter hvert.
 Film Tele-konverter	Zoomer inn på et område på bildet uten å bruke objektivzoomen. Du kan zoome inn på den valgte posisjonen på bildet selv når kameraet holdes fiksert.

- 4 Trykk på **⊙**-knappen igjen for å avslutte opptaket.
 - **INFO**-knappen styrer også visning av opptaksinformasjon under filminnspilling. Men vær oppmerksom på at dersom du trykker på **INFO**-knappen under opptak, avbrytes alle filmeffekter unntatt film tele-konverter.

■ Kunst-fade

Trykk på ikonet. Effekten vil bli tatt i bruk gradvis mens du trykker på ikonet til en bildemodus.

- Filmer som tas opp i delvis farge bruker fargen valgt i Kunstmodus (**ART**).

■ Gammel film

Trykk på ikonet for effekten som skal brukes. Trykk igjen for å avbryte effekten.

■ Multi-ekko

Trykk på ikonet for effekten som skal brukes. Trykk igjen for å avbryte effekten.

■ Kort ekko

Hvert trykk på ikonet øker effekten.

■ Film-telekonverter

1 Trykk på ikonet for å vise zoomrammen.

- Du kan endre posisjonen til zoomrammen ved å trykke på skjermen eller ved å bruke $\Delta \nabla \triangleleft \triangleright$.
- Trykk og hold \odot nede for å stille zoomrammen tilbake til en sentral posisjon.



2 Trykk på \square for å zoome inn på området i zoomrammen.

- Trykk på \square for å gå tilbake til zoomrammevisningen.

3 Trykk på \square Off eller \odot -knappen for å avbryte zoomrammen og avslutte film-telekonverteren.

- Film-telekonverteren er ikke tilgjengelig i selvportrett-modus.
- De to effektene kan ikke brukes samtidig.
- Noen effekter avhenger av bildemodus.
- Rammehastigheten kan falle dersom det benyttes et kunstfilter eller en filmeffekt.

Lage film med klipp

Du kan lage en enkelt filmfil inkludert flere korte filmer (klipp). Klippene kan deles inn i flere grupper («Mine klipp»). Du kan også legge stillbilder til Mine klipp-filmen (s. 109).

Opptak av klipp

- 1 Uthev [Klipp] i filmmodusalternativet (s. 60).
- 2 Trykk ∇ , bruk $\triangleleft \triangleright$ for å velge lengden på klippet, og trykk deretter på \odot -knappen.
 - Bruk live kontroller for å velge alternativer fra en filmkvalitet (rammestørrelse og -hastighet) (s. 84).
- 3 Trykk på \odot -knappen for å starte opptak.
 - Opptaket stopper automatisk når den valgte opptakstiden nås.
 - Trykk på \odot -knappen for å forlenge opptakstiden. Opptakstiden kan forlenges med opptil 16 sekunder ved å trykke på knappen gjentatte ganger.
 - Det nye klippet legges til i Mine klipp.

\triangle	Spiller av Mine klipp fra starten.
∇	Endrer Mine klipp der klippet skal lagres og posisjonen der det nye klippet skal legges til. Bruk $\triangleleft \triangleright$ for å endre posisjonen hvor du vil legge klippet i Mine klipp.
\odot	Gjør deg klar til å spille inn det neste klippet.
🗑	Sletter klippet som er tatt.



- 4 Trykk på \odot -knappen for å ta opp neste klipp.
 - Bekreftelsesskjermen vil forsvinne og opptaket av neste klipp vil starte.
 - Det nye klippet leges til i samme gruppe under Mine klipp som det forrige klippet.
 - Filmer tatt opp i forskjellige rammestørrelser eller -hastigheter lagres i forskjellige grupper under Mine klipp.

Opprette ny Mine klipp

Trykk ∇ i trinn 3.

Bruk $\triangle \nabla$ til å flytte et klipp til 🗑 og trykk på \odot -knappen.

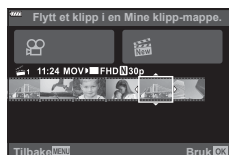

Fjerne klipp fra Mine klipp

Trykk ∇ i trinn 3.

Flytt et klipp til \mathbb{E} med $\Delta \nabla \langle \rangle$, og trykk på OK -knappen.

- Klippet som er fjernet fra Mine klipp, vil være en normal filmfil.
- Klipp kan fjernes under avspilling. \mathbb{E} «Fjerne klipp fra Mine klipp» (s. 109)

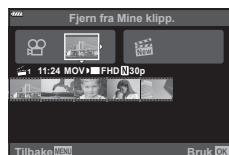

Tips

- Klipp som er fjernet kan legges til i Mine klipp igjen. \mathbb{E} «Legge til stillbilder i Mine klipp» (s. 109)

Redigere «Mine klipp»

Du kan opprette en enkelt filmfil fra Mine klipp.

De innspilte klippene lagres i Mine klipp. Du kan legge til filmklipp og stillbilder til Mine klipp (s. 109). Du kan også legge til skjermovergangseffekter og kunstfiltereffekter.

- 1 Trykk \mathbb{E} og trykk deretter på \mathbb{E} -knappen gjentatte ganger for å spille av Mine klipp.



* Hvis ett eller flere av Mine Klipp er opprettet, vises det her. Etter å ha trykket på \mathbb{E} -knappen kan du også se Mine klipp-avspillingsdisplayet ved å markere en oppføring merket med \mathbb{E} , trykke på OK -knappen og velge [Se alle Mine klipp] fra menyen som åpnes.

- 2 Bruk $\Delta \nabla$ for å velge Mine klipp og $\langle \rangle$ for å velge et klipp, og trykk på OK -knappen.
 - Klippmenyen vises.

Spill Mine klipp	Spiller av filene i Mine klipp i rekkefølge, fra starten.
Spill film	Spiller av de valgte klippene som en film.
Eksportere Mine klipp	Eksportere filene i Mine klipp som en filmfil.
Endre rekkefølge	Flytter eller legger til filer i Mine klipp.
Forhåndsvelg mål	Fra den neste gangen du tar opptak, vil filmer som er tatt opp med de samme innstillingene bli lagt til denne \mathbb{E} Mine klipp.
Fjern fra Mine klipp	Fjerner de valgte klippene fra Mine klipp. Klippet håndteres deretter som en vanlig filmfil. \mathbb{E} «Fjerne klipp fra Mine klipp» (s. 109)

3 I den aktuelle Mine klipp du vil ha i den valgte filmen markerer du [Eksporter Mine klipp] og trykk på -knappen.

4 Velg et element med  , og trykk på -knappen.

Klipp effekter	Du kan bruke 6 typer kunsteffekter.
Overgangseffekt	Du kan bruke uttoningseffekter.
BGM	Du kan stille inn [Happy Days] eller [Av].
Volum for innspilt klipp	Når [BGM] er satt til [Happy Days], kan du stille inn et volum for lyder som tas opp i filmen.
Lyd for innspilt klipp	Ved å velge [På] kan du lage en film med den innspilte lyden. Denne innstillingen er bare tilgjengelig når [BGM] er stilt inn på [Av].
Forhåndsvisning	Du kan forhåndsvisne filene på den redigerte Mine Klipp i rekkefølge, start fra første fil.

5 Når du er ferdig med å redigere, må du velge [Start eksporten] og trykke på -knappen.

- Det kombinerte albumet lagres som én enkelt film.
- Det kan ta litt tid å eksportere en film.
- Maksimum lengde på Mine klipp er 15 minutter, og maksimal filstørrelse er 4 GB.
- Det kan ta en stund før Mine klipp vises etter at kortet er tatt ut, satt inn, slettet eller beskyttet.
- Du kan spille inn maksimalt 99 Mine klipp og maksimum 99 kutt per klipp. Maksimumverdiene kan variere avhengig av filstørrelsen og lengden på Mine klipp.
- Du kan ikke legge til andre filmer enn klipp i Mine klipp.



BGM til annet enn [Happy Days]

For å bruke BGM til annet enn [Happy Days], lagrer du data som du har lastet ned fra nettstedet til Olympus på kortet og velger det som [BGM] i trinn 4. Se følgende nettsted for nedlasting.

<http://support.olympus-imaging.com/bgmdownload/>

Opptak av lavhastighetsfilmer

Opptak av lavhastighetsfilmer. Filmer som opptas ved 120 bps avspilles ved 30 bps, kvaliteten er lik [HD].

- 1 Uthev [Høyhastighet] i filmmodusalternativet (s. 60) og trykk på -knappen.
- 2 Trykk på -knappen for å starte opptak.
 - Trykk på -knappen igjen for å avslutte opptaket.
 - Fokusering og eksponering er satt ved starten av opptaket.
 - Opptaket kan fortsette i opptil 20 sekunder.
 - Lyd vil ikke bli spilt inn.

Bruk stillefunksjonen ved opptak av film

Du kan hindre at kameraet tar opp funksjonslyder som oppstår på grunn av kameraets funksjoner i løpet av opptak.

Trykk på kategorien for lydløst opptak for å vise funksjonselementene. Etter at du har trykket på et element, trykker du de viste pilene for å velge innstillingene.

- Elektronisk zoom* / opptaksvolum / blenderåpning / lukkerhastighet / eksponeringskompensasjon / ISO-følsomhet
 - * Kun tilgjengelig med strømdrevne zoomobjektiver
- Hvilke alternativer som er tilgjengelige, varierer i henhold til fotograferingsmodusen.
- Dette alternativet er ikke tilgjengelig i selvportrett-modus (s. 67).

Stille opptak-kategori



Ta bilder i selvportrett-modus

Når du snur skjermen, kan du ta bilder av deg selv mens du forhåndsviser bildet.

- 1 Skyv skjermen litt ned og sving den nedover.

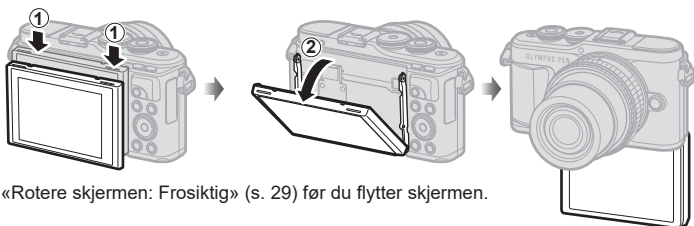

Les «Rotere skjermen: Frosiktig» (s. 29) før du flytter skjermen.

- Hvis det er montert på et objektiv med elektronisk zoom, endres kameraet automatisk til vidvinkel.
- Selvportrettmenyen vises på skjermen.
- Forskjellige ikoner kan vises avhengig av opptaksmodus.





	Lukkerberøring	Når du trykker på ikonet, utløses lukkeren cirka ett sekund senere.
	Film	Når du trykker på dette ikonet, starter filmopptak. Trykk på ikonet () for å stoppe opptaket. Trykk på () igjen når du tar opp et klipp, for å forlenge opptakstiden (opp til maks 16 sekunder).
	Avspilling	Berør for å bytte til avspillingsmodus (s. 112).
	e-Portrett med ett trykk	Hvis du slår på dette alternativet, får huden et mykt og gjennomskinnelig utseende.
	Egendefinert selvutløser med ett trykk	Tar tre bilder med selvutløseren. Du kan angi antall ganger lukkeren skal utløses, samt intervallet mellom hver utløsning med «Egendefinert selvutløser» «Egendefinert selvutløser» (s. 74)
	Lysstyrkejustering (eksponeringskompensasjon)	Trykk på ikonene [+] eller [-] for å justere lysstyrken.

- 2 Komponer bildet.
 - Vær forsiktig så fingrene eller kamerastropen ikke hindrer linsen.
- 3 Trykk på  og ta bildet.
 - Du kan også ta bilder ved å trykke på motivet på skjermen eller ved å trykke på lukkerikonet.
 - Det tatte bildet vil bli vist på skjermen.
- Vær forsiktig så du ikke mister kameraet når du bruker berøringsskjermen og holder kameraet i en hånd.

Kontrollere eksponeringen (Eksponering)

Velg positive («+») verdier for å gjøre bilder lysere og negative («-») verdier for å gjøre bilder mørkere. Eksponeringen kan justeres med $\pm 5,0$ EV.



- I **P**-modus, kunstmodus (**ART**), filmmodus og enkelte **AP**-modus, kan eksponeringskompensasjon justeres ved å rotere reguleringshjulet eller ved å trykke på -knappen (Δ) og deretter bruke $\langle \triangleright$.
- I **A**- og **S**-modus kan eksponeringskompensasjon justeres ved å trykke på -knappen (Δ) og deretter rotere reguleringshjulet eller bruke $\langle \triangleright$.
- Eksponeringskompensasjon er ikke tilgjengelig i **M**- eller **SCN**-modus eller når Live-time eller panorama er valgt i **AP**-modus.
- Under live view vil lysstyrken bli justert til kun maks $\pm 3,0$ EV. Hvis eksponeringen overstiger $\pm 3,0$ EV, vil eksponeringslinjen begynne å blinke.
- Filmer kan korrigeres i et område opptil $\pm 3,0$ EV.

Merknader

- Reguleringshjulets rolle kan endres i  tilpasningsmenyene.  [Hjulfunksjon] (s. 126)

Digital zoom (Digital telekonverter)

Trykk på **Fn**-knappen for å zoome inn i det valgte bildet. Zoomingsgraden i displayet dobles og alle bilder som tas vil vise det synlige området i skjermen.

-  vises på skjermen.
- Hvis det tilordnes en annen rolle til **Fn**-knappen, velg [**Q**] (s. 97).
- Trykk på **Fn**-knappen igjen for å avslutte digital zoom.
- Digital zoom er ikke tilgjengelig når panorama er valgt i **SCN**-modus, multieksponeringer, panorama eller trapeskorreksjon er valgt i **AP** modus eller når [Standard] er valgt i filmmodus.
- Når et RAW-bilde vises, vises området som er synlig på skjermen med en ramme.
- AF-søker faller.

Valg av AF-søkemodus (AF-søkeinnstillinger)

Du kan velge posisjonen og størrelse på fokuseringsområdet for autofokus. Du kan også velge ansiktsprioritering AF (s. 71).

- 1 Trykk på [**⋮**]-knappen (◀).
- 2 Velg [**▪**] (Enkeltmotiv)] eller [**⋮**] (9-Gruppemotiv)] med reguleringshjulet.

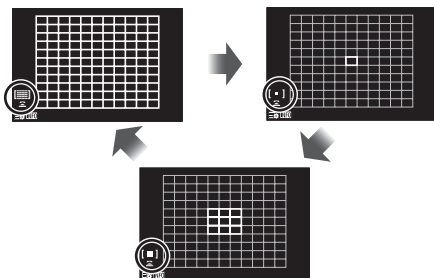

⋮ Alle søkepunkt	Kameraet velger automatisk fra det komplette settet med fokussøkepunkt.
▪ Enkelt søkepunkt	Du kan velge et enkelt AF-søkepunkt.
⋮ 9-Gruppemotiv	Kameraet velger automatisk blant søkepunktene i den valgte nisøkepunktgruppen.

- Enkeltbildemodus brukes automatisk i filmopptak hvis modus for gruppesøkepunkt er stillt inn.
- Når du bruker et objektiv med Fire Tredels-systemet, går kameraet automatisk over til enkelt bilde.

Merknader

- Du kan også gjøre valgene i trinn 2 ved å trykke på **INFO**-knappen og deretter bruke **△ ▽**.

Stille inn AF-søkepunkt

Velg enkelt søkepunkt eller gruppesøkepunkt.

- 1 Trykk på [**⋮**]-knappen (◀).
 - Hvis [**⋮**] (Alle motiver)] er valgt, velg [**▪**] (Enkeltmotiv)] eller [**⋮**] (9-Gruppemotiv)] med reguleringshjulet.
- 2 Bruk **△ ▽** ◀▶ for å velge et fokuseringsområde.
 - Antallet av og størrelsen på AF-søkepunkter endres med sideforholdet, (s. 83) og alternativet som er valgt for [Digital Tele-converter] (s. 115).

Merknader

- Du kan også gjøre valgene i trinn 2 ved å trykke på **INFO**-knappen og deretter bruke **FG**.
- Berøringskontroller kan også brukes.

Ansiktsprioritet AF/Øyeprioritet AF

Kameraet registrerer ansikter og justerer fokus og digital ESP.

- 1 Trykk på [⋮]-knappen (<).
- 2 Trykk på **INFO**-knappen.
 - Du kan justere innstillingene for ansikts- og øyeprioritet.
- 3 Bruk <> til å velge et alternativ, og trykk på **OK**.

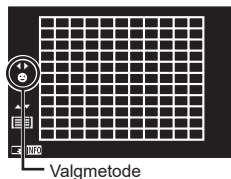

	Ansiktsprioritet På	Ansiktsprioritet er på.
	Ansiktsprioritet Av	Ansiktsprioritet er av.
	Ansikt- & øyeprioritet På	Autofokussystemet velger øyet som er nærmest kameraet for ansiktsprioritering AF.

- 4 Rett kameraet mot motivet.
 - Hvis et ansikt er registrert, vil det indikeres av en hvit ramme.
- 5 Trykk utløserknappen halvveis ned for å fokusere.
 - Når kameraet fokuserer på ansiktet i den hvite rammen, blir rammen grønn.
 - Hvis kameraet er i stand til å oppdage motivets øyne, vil det vise en grønn ramme over det valgte øyet. (øyeprioritet AF)
- 6 Trykk utløserknappen helt ned for å ta et bilde.

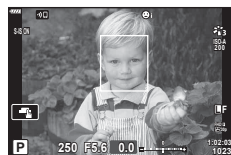

- Under sekvensopptak gjelder ansiktsprioritering kun for det første bildet i hver sekvens som tas i hver sekvens.
- Avhengig av motivet og kunstfilterinnstillingen, kan kameraet muligens ikke gjenkjenne ansiktet korrekt.
- Når innstillingen er [ESP] (Digital ESP-måling) (s. 91), utføres målingen med prioritet for ansikter.

Merknader

- Ansiktsprioritering er også tilgjengelig i [MF] (s. 81). Faces detected by the camera are indicated by white frames.







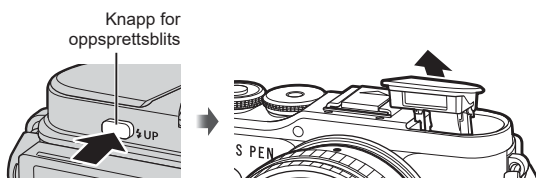



Bruk av blits (Blitsfotografering)

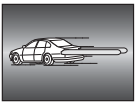

Du kan bruke blitsen til å fotografere med blits under flere ulike fotograferingsforhold.

- 1 Trykk på oppspretsblitsen for å heve blitsen.



- 2 Trykk på ⚡-knapp (▷).
- 3 Velg et element med reguleringshjulet og trykk på OK-knappen.
 - De tilgjengelige innstillingene, og rekkefølgen de vises i, avhenger av fotograferingsmodusen.  «Blitsmoduser som kan stilles inn i opptaksmodus» (s. 73)

	Fyll-inn	Blitsen utløses.
	Røde Øyne	Blitsen går av for å redusere røde øyne.
	Blits Av	Blitsen utløses ikke.
	Rødøye langsom Langsom synkronisering (1. gardin/blits for rødøyereduksjon)	Den sakte synkroniseringen kombineres med blits for rødøyereduksjon.
	Langsom Langsom synkronisering (1. gardin)	Blitsen går av ved langsomme lukkerhastigheter for å lysne dårlig opplyste bakgrunner.
	Langsom2 Langsom synkronisering (2. gardin)	Blitsen utløses rett før lukkeren lukkes for å gi lys bak bevegelige lyskilder. 
	Manuell verdi OSV.	For brukere som foretrekker manuell betjening. Trykk på INFO -knappen og bruk   til å justere blitseeffekten.

- I  (Rødøye), etter at de små blitslysene er utløst på forhånd, tar det ca. 1 sekund før lukkeren utløses. Ikke beveg kameraet før opptaket er fullført.
-  (Rødøye) fungerer kanskje ikke effektivt i alle fotograferingssituasjoner.
- Når blitsen utløses, settes lukkerhastigheten til 1/250 sekunder eller saktere. Når en person fotograferes med blits mot en lys bakgrunn, kan bakgrunnen bli overeksponert.
- Synkroniseringshastigheten for lydløs modus (s. 75) er 1/20 sekunder eller lavere.

Alternative blitsenheter

Når du bruker alternative blitsenheter må du sikre at den integrerte blitsen er sikkert plassert i huset.

Blitsmoduser som kan stilles inn i opptaksmodus

Opptaksmodus	Skjerm	Blitsmodus	Blitstidsur	Betingelser for utløsning av blitsen	Grense for lukkerhastighet
P/A		Fyll-inn	1. gardin	Alltid utløsning	30 sek. – 1/250 sek.*
		Røde Øyne			1/30 sek. – 1/250 sek.*
		Blits Av	—	—	—
		Rødøye langsom Langsom synkronisering (1. gardin/blits for rødyereduksjon)	1. gardin	Alltid utløsning	60 sek. – 1/250 sek.*
		Langsom Langsom synkronisereing (1. gardin)			
		Langsom2 Langsom synkronisereing (2. gardin)	2. gardin		
S/M		Fyll-inn	1. gardin	Alltid utløsning	60 sek. – 1/250 sek.*
		Røde Øyne			
		Blits Av	—	—	—
		Langsom2 Langsom synkronisereing (2. gardin)	2. gardin	Alltid utløsning	60 sek. – 1/250 sek.*

• Bare og kan stilles inn i -modus.

* Lukkerhastigheten er 1/200 sekunder når du bruker en ekstern separat solgt blits. Synkroniseringshastigheten for lydløs modus er 1/20 sekunder.

Minste avstand



Objektivet kan kaste skygger over motiver som er nær kameraet, forårsake vignetteeffekten, eller være for lyst selv ved minste effekt.

















Objektiv	Omtrentlig avstand som vignetteeffekten oppstår på
17 mm f1,8	0,25 m
25 mm f1,8	0,25 m
45 mm f1,8	0,5 m
ED 14-42mm f3.5-5.6 EZ	1 m
ED 40-150mm f4.0-5.6	0,9 m

• Eksterne blitsenheter kan brukes for å forhindre vignettering. For å forhindre at fotografier blir overeksponert må du velge modusen **A** eller **M** og velge en høy blenderåpningsverdi eller redusere ISO-følsomheten.

Sekvensfotografering/selvtløser

Du kan ta en bildeserie ved å holde utløseren helt ned. Du kan også ta bilder med selvtløseren.





- 1 Trykk på -knappen (∇).
- 2 Marker ett av følgende alternativ ved hjelp av  .

 Enkelt Bilde	1 ramme tas når utløseren trykkes.
 Sekvensbilder H	Med  blir det tatt opp til ca. 8,6 bilder per sekund (fps) når du trykker utløseren helt ned. Med  tas bildene med opp til 14,1 fps. Fokus, eksponering og hvitbalanse fastsettes med verdiene for det første bildet i hver serie.
 Sekvensbilder L	Det blir tatt opp til ca. 4,8 bilder per sekund (fps) når du trykker utløseren helt ned. Fokus og eksponering er fast i henhold til alternativene valgt for [A.F.-modus] (s. 81) og [AEL/AFL] (s. 131).
   12 sek	Trykk utløserknappen halvveis ned for å fokusere, og helt ned for å starte selvtløseren. Selvtløserlampen lyser først i omtrent 10 sekunder, så blinker den i omtrent 2 sekunder, og deretter tas bildet.
   2 sek	Trykk utløserknappen halvveis ned for å fokusere, og helt ned for å starte selvtløseren. Selvtløserlampen blinker i ca. 2 sekunder, og deretter tas bildet.
 Egendefinert selvtløser	Trykk på INFO -knappen for å stille inn  [Antall rammer] og [Intervalltid]. Bruk   for å markere oppføringer og   for å velge en verdi.

Oppføringer merket med  bruker elektronisk lukker for å styre de små mengdene med uklarhet som skyldes lukkermekanismen i kameraet.

Elementer merket med  bruker elektronisk lukker. Bruk for lukkerhastigheter på over 1/4000 sekunder eller for innstillinger hvor det ikke er ønskelig med lukkerlyd.

3 Trykk på -knappen.

- Fest kameraet forsvarlig på et stativ for fotografering med selvtløser.
- Hvis du står foran kameraet for å trykke utløserknappen halvveis ned når du bruker selvtløseren, kan det hende bildet blir ute av fokus.
- Når du bruker , , visers live-view. I  eller  viser displayet det siste bildet som ble tatt i sekvensopptaket.
- Hastigheten ved sekvensfotografering varierer avhengig av objektivet du bruker og fokuset til zoomobjektivet.
- Dersom batterinivåikonet blinker på grunn av lavt batterinivå under seriefotografering, stopper kameraet opptaket og starter lagringen på kortet av de bildene som er tatt. Det kan hende at kameraet ikke rekker å lagre alle bildene, alt etter hvor mye strøm som er igjen på batteriet.

Merknader

- Trykk på  for å deaktivere selvtløseren.

Elektronisk lukker (Lydløs [♥])

Ta bilder med den elektroniske lukkeren. Bruk for lukkerhastigheter på over 1/4000 s eller for innstillinger hvor det ikke er ønskelig med lukkerlyd. Den elektroniske lukkeren kan brukes i enkelt bilde-modus og selvutløsermodus og for bildehastigheter helt opp til 14,1 fps i sekvensfotograferingsmoduser. Denne innstillingen er bare tilgjengelig i modusene **P/A/S/M/ART**.

- Synkroniseringshastighet for blits er 1/20 s.
- For å bruke blits i [Lydløs [♥]]-modus må du velge [Tillat] for [Lydløs [♥] -innstillinger] > [Blitsmodus] (s. 117).

1 Trykk på -knappen (▽).

2 Marker ett av følgende alternativ med ♥ ved hjelp av <◇>.

3 Trykk på -knappen.

- Når utløseren slippes, vil skjermen bli svart i et øyeblikk. Ingen lukkerlyd vil bli avgitt.
- De ønskede resultatene oppnås kanskje ikke under flimrende lyskilder, for eksempel lysrør eller LED-lamper hvis motivet beveger seg brått under opptak.
- Merk at ved bruk av elektronisk lukker kan motivet fremstå forvrengt i bilder dersom kameraet beveges raskt under opptak eller ved opptak av objekter i høy fart.

Hente opptaksfunksjoner

■ Live kontroll

Du kan bruke Live kontroll for å velge opptaksfunksjonen samtidig som du kontrollerer effekten på skjermen.

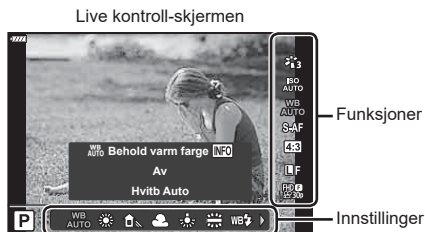

■ Tilgjengelige innstillinger

Bildemodus.....	s. 78
ISO følsomhet.....	s. 79
Hvitbalanse.....	s. 80
AF modus.....	s. 81
Sideforhold*1.....	s. 83

.....	s. 83
.....	s. 84
Filmmodus (eksponering).....	s. 87
Sceneinnst.*2.....	s. 33
Kunstfiltermodus*3.....	s. 47

*1 Ikke tilgjengelig i filmmodus.

*2 Tilgjengelig i **SCN**-modus.

*3 Tilgjengelig i kunstmodus (**ART**) og med enkelte funksjoner i modusene **P/A/S/M**//AP).

1 Trykk på for å vise Live kontroll.

- Trykk på én gang til for å skjule Live kontroll

2 Bruk for å markere ønsket funksjon og for å markere en innstilling, trykk deretter på -knappen.

- Du kan bruke reguleringshjulet for å velge en innstilling.
- De valgte innstillingene aktiveres automatisk dersom ingen handlinger utføres i løpet av ca. 8 sekunder.

Navnet på den valgte funksjonen vises



- Noen elementer er ikke tilgjengelig i alle opptaksmodi.

Merknader

- Se «Standard» (s. 162) for standardinnstillinger for hvert alternativ.

■ LV superkontrollpanel

Andre opptaksalternativer kan åpnes via LV superkontrollpanelet, hvor du finner en liste over alternativene som er valgt for følgende innstillinger.

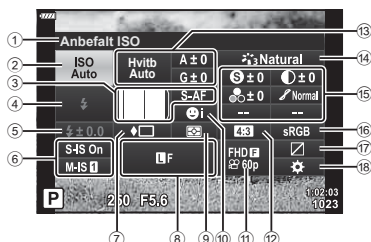

Innstillinger som kan endres med LV-superkontrollpanelet

- | | | |
|--|--------------------|---------------------------------------|
| ① Gjeldende valgt funksjon | ⑭ Bildemodus | s. 78 |
| ② ISO-følsomhet..... | s. 79 | ⑮ Skarphet S^*1 |
| ③ A.F.-modus | s. 81 | Kontrast L^*1 |
| ④ AF-mål | s. 70 | Metning M^*1 |
| ⑤ Blitsmodus | s. 72 | Stemming S^*1 |
| ⑥ Blitsintensitetskontroll..... | s. 88 | Fargefilter F^*1 |
| ⑦ Bildestabilisator..... | s. 89 | Monokrom farge T^*1 |
| ⑧ Sekvensfotografering/selvutløser ... | s. 74 | Effekt E^*1 |
| ⑨ \leftarrow | s. 83 | Farge C^*1^*2 |
| ⑩ Målemodus | s. 91 | Farge/livaktig C^*1^*3 |
| ⑪ Ansiktsprioritering | s. 71 | FineTune *1 |
| ⑫ \leftarrow | s. 84 | ⑯ Fargeområde |
| ⑬ Sideforhold..... | s. 83 | ⑰ Høylys- og skyggekontroll..... |
| ⑬ Hvitbalanse..... | s. 80 | ⑱ Knappefunksjonstilordning |
| Hvitbalansekompensasjon..... | s. 90 | |

*1 Visningen kan avvike når kunstfilter er valgt for bildemodus.

*2 Viser når Delvis farge er stilt inn.

*3 Viser når Fargeskaper er stilt inn.

1 Trykk på -knappen i P/A/S/M-modusene.

- LV-superkontrollpanelet vises.
- I **Auto**, **ART**, **SCN**, og **JAP** modus styres visningen av displayet for LV-superkontrollpanelet via -kontrollinnstillinger] (s. 127).
- LV-superkontrollpanelet vises ikke i filmmodus.

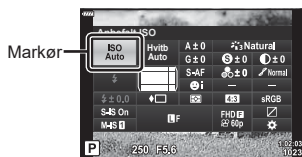

2 Marker en oppføring med Δ ∇ \leftarrow \rightarrow og trykk på OK -knappen.

3 Bruk \leftarrow \rightarrow til å uthveie et alternativ.

Merknader

- Innstillingene kan også justere ved hjelp av reguleringshjulet eller ved berøringskontroller.
- Se «Standard» (s. 162) for standardinnstillinger for hvert alternativ.

Bildebehandlingsfunksjoner (Bildemodus)

Du kan velge en bildemodus, og gjøre individuelle justeringer av kontrast, skarphet og andre parametere (s. 91–94). Endringer til hver bildemodus lagres separat.

- 1 Trykk på **OK**-knappen og bruk $\Delta \nabla$ for å markere bildemodus.
- 2 Marker et alternativ med $\triangleleft \triangleright$ og trykk på **OK**-knappen.



Bildemodus

■ Alternativer for bildemodus

i-Enhance	Gir mer slående bilderresultater tilpasset forholdene.
Levende	Gir levende farger.
Naturlig	Gir naturlige farger.
Dempet	Gir dempede fargetoner.
Portrett	Gir vakre hudtoner.
Monokrom	Gir svart/hvit tone.
Egendefinert	Brukes for å velge en bildemodus, angi parametere og lagre innstillingen.
e-Portrett	Gir fine hudteksturer. Denne modusen kan ikke brukes med bracket-fotografering eller ved opptak av filmer.
Fargeskaper*¹	Gir en fargefinish som er angitt i Fargeskaperen.
ART 1 Popupkunst*²	Bruker kunstfilterinnstillinger. Kunsteffekter kan også brukes.
ART 2 Mykt fokus*²	
ART 3 Bleke&Lyse Farger	
ART 4 Lys tone	
ART 5 Kornet film	
ART 6 Nøkkelhull	
ART 7 Diorama	
ART 8 Kryss prosess	
ART 9 Fin sepia	
ART 10 Dramatisk uttrykk	
ART 11 Key Line	
ART 12 Akvarell	
ART 13 Vintage	
ART 14 Delvis farge*³	
ART 15 Bleach Bypass	
ART 16 Instant Film	

*1 Når du har valgt fargeskaper med $\triangleleft \triangleright$ -knappene, trykker du på **INFO**-knappen og bruker reguleringshjulet eller $\triangleleft \triangleright$ for å justere fargetonen og $\Delta \nabla$ for å justere metningen.

*2 Etter å ha valgt Popupkunst eller Soft Fokus ved bruk av $\triangleleft \triangleright$ -knappene, trykker du på **INFO**-knappen for å vise Finjustering (s. 50).

*3 Etter å ha valgt Delvis farge ved bruk av $\triangleleft \triangleright$, trykker du på **INFO**-knappen for å vise fargingen (s. 50).

Endring av ISO-følsomhet (ISO)

Ved å øke ISO-følsomheten øker også støyen (kornethet) i bildet, men fotografen kan ta bilder under dårlige lysforhold. Den anbefalte innstillingen for de fleste situasjoner er [AUTO], som starter ved ISO 200 – en verdi som balanserer støy og dynamisk område – og deretter justeres ISO-følsomheten i henhold til fotograferingsforholdene.

- 1 Trykk på \odot -knappen og uthev deretter ISO-følsomhet med Δ / ∇ .
- 2 Marker et alternativ med \triangleleft / \triangleright og trykk på \odot -knappen.







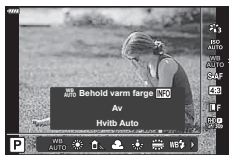

Justering av farge (Hvitb (hvitbalanse))

Hvitbalansen (WB) sørger for at hvite objekter i bildene fremstår som hvite. [AUTO] er egnet for de fleste situasjoner. Du kan imidlertid velge andre verdier i henhold til lyskilden når [AUTO] ikke gir ønsket resultat, eller du med hensikt ønsker fargestikk i bildene.

- 1 Trykk på **OK**-knappen og bruk Δ ∇ for å markere hvitbalanse.
- 2 Marker et alternativ med \triangleleft \triangleright og trykk på **OK**-knappen.



Hvitbalanse

Hvitbalansmodus	Fargetemperatur	Lysforhold
Automatisk hvitbalanse	AUTO —	For de fleste lysforhold (når det finnes en hvit del på skjermen). Bruk denne modusen til vanlig bruk. • Når dette alternativet er uthevet kan du trykke på INFO -knappen og bruke Δ ∇ \triangleleft \triangleright eller reguleringshjulet til å velge [På] eller [Av] for [^{WB} AUTO Behold varm farge] (s. 129).
Forhåndsinnstilt hvitbalanse	 5300 K	For fotografering ute på en klar dag, eller for å fange inn rødfargen i solnedgangen eller fargene i fyrverkeri
	 7500 K	For fotografering i skyggen ute på en klar dag
	 6000 K	For fotografering ute på en overskyet dag
	 3000 K	For fotografering i lys fra glødelamper
	 4000 K	For fotografering i lys fra lysrør
	WB  5500 K	For fotografering med blits
Hvitbalanse med ett trykk	Fargetemperatur stilt inn med hvitbalanse med ett trykk	Trykk på INFO -knappen for å måle hvitbalansen ved hjelp av et hvitt eller grått mål ved bruk av blits eller annen lyskilde av ukjent type eller ved opptak under kombinasjonslys.  «Hvitbalanse med ett trykk» (s. 81)
Brukerinnstilt hvitbalanse	CWB 2000 K–14000 K	Når du har trykket på INFO -knappen, bruk Δ ∇ \triangleleft \triangleright for å velge en fargetemperatur og trykk på OK -knappen.

Hvitbalanse med ett trykk

Mål hvitbalansen ved å plassere et hvitt papirark eller et annet hvitt objekt under belysningen som skal brukes når du tar bildet. Dette er praktisk både når du fotograferer et motiv i naturlig lys og ved bruk av varierende lyskilder med ulike fargetemperaturer.

- 1 Velg [WB1], [WB2], [WB3] eller [WB4] (hvitbalanse med ett trykk 1, 2, 3 eller 4) og trykk på **INFO**-knappen.
- 2 Ta et bilde av et fargeløst papir (hvitt eller grått).
 - Fokuser på papiret slik at det fyller hele søkeskjermen og at det ikke kastes skygge.
 - Skjermen for hvitbalanse med ett trykk vises.
- 3 Velg [Ja] og trykk på **OK**-knappen.
 - Den nye verdien lagres som en forhåndsinnstilt hvitbalanseinnstilling.
 - Den nye verdien lagres til hvitbalanse med ett trykk måles igjen. Dataene slettes ikke når kameraet slås av.

Valg av fokusmodus (A.F.-modus)

Du kan velge fokuseringsmetode (fokusmodus). Du kan velge separate fokuseringsmetoder for stillbildemodus og filmmodus.

- 1 Trykk på **OK**-knappen og bruk Δ ∇ for å uthveve AF-modus.



A.F.-modus

- 2 Marker et alternativ med \triangleleft \triangleright og trykk på **OK**-knappen.

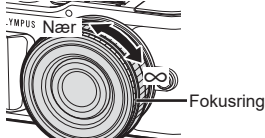

S-AF (Singel AF)	Kameraet fokuserer én gang når utløserknappen er trykket halvveis ned. En pipetone høres når fokuset låses, og AF-bekreftelsesmerket og AF-søkefeltet lyser opp. Denne modusen er egnet til å ta bilde av stillestående motiver eller motiver med begrenset bevegelse.
C-AF (Kontinuerlig AF)	Kameraet gjentar fokuseringen så lenge utløserknappen holdes halvveis nedtrykket. AF-bekreftelsesmerket lyser opp på skjermen når motivet er i fokus, og pipetonen utløses når fokuset låses første gang. Selv om motivet beveger seg, eller du endrer komposisjonen av bildet, vil kameraet fortsette å prøve å fokusere.
MF (Manuelt fokus)	Denne funksjonen lar deg fokusere manuelt på alle posisjoner ved hjelp av fokuseringen på objektivet.



S-AF+MF (Samtidig bruk av S-AF-modus og MF-modus)	Når du har trykket utløserknappen halvveis ned for å fokusere i [S-AF]-modus, kan du dreie fokusringen og finjustere fokus manuelt.
C-AF+TR (AF-sporing)	Trykk utløserknappen halvveis ned for å fokusere. Kameraet følger og opprettholder fokus på det gjeldende motivet så lenge du holder utløserknappen i denne posisjonen. <ul style="list-style-type: none"> • Hvis kameraet ikke lenger kan følge motivet, vises AF-søkefeltet i rødt. Slipp utløserknappen, fokuser på motivet på nytt og trykk utløserknappen halvveis ned. • Spøringsområdet vil være smalt ved bruk av Fire Tredels-systemlinse. Autofokus fungerer ikke når AF-søkeren vises i rødt selv om kameraet følger motivet.

- Kameraet kan ikke fokusere hvis motivet er dårlig opplyst, formørket av tåke eller røyk, eller mangler kontrast.
- Når du bruker et objektiv med Fire Tredels-systemet, er ikke AF tilgjengelig under filmopptak.
- AF-modus er ikke tilgjengelig når grepet på linsens MF-fokus er satt til MF.
- Hvis [MF], [C-AF] eller [C-AF+TR] er valgt i **P**, **A**, **S**, **M**,  eller **ART**-modus, kan lukkeren løses ut selv når kameraet ikke er fokusert.

Merknader

- Fokusmetoden kan velges i  tilpasningsmenyen.  «AEL/AFL» (s. 131)

Stille inn bildeforholdet

Du kan endre sideforholdet (horisontalt til vertikalt forhold) når du tar bilder. Du kan, avhengig av dine preferanser, stille sideforholdet til [4:3] (standard), [16:9], [3:2], [1:1] eller [3:4].

- Trykk på **OK**-knappen og bruk Δ ∇ for å utheve bildeaspekt.
- Bruk \triangleleft \triangleright til å velge en verdi, og trykk på **OK**-knappen.

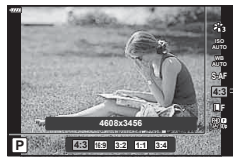

Bildeforhold

- Bildeforhold kan bare stilles inn for stillbilder.
- JPEG-bilder blir lagret med valgt sideforhold. RAW-bilder har samme størrelse som bildesensoren og lagres med et sideforhold på 4:3 med en etikett som angir valgt sideforhold. Et utsnitt som angir valgt sideforhold vises når du spiller av bildene.

Velge bildekvalitet (stillbilde-kvalitet,

Du kan stille inn en bilde kvalitetsmodus for stillbilder. Velg en kvalitet som er egnet for bruk (som for behandling på PC, bruk på nettsted etc.).

- Trykk på **OK**-knappen og bruk Δ ∇ for å utheve (Stillbilde-kvalitet,  .

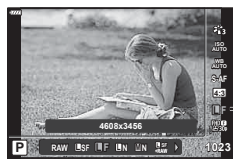

Stillbilde-kvalitet

- Marker et alternativ med \triangleleft \triangleright og trykk på **OK**-knappen.
 - Velg fra JPEG (**L**F, **L**N, **M**N og **S**N) og RAW-moduser. Velg et alternativ for RAW+JPEG for å lagre hvert bilde både som RAW og JPEG. JPEG-modusene kombinerer bildestørrelse (**L**, **M** og **S**) samt kompresjonsforhold (SF, F og N).
 - Når du vil velge en annen kombinasjon enn **L**F, **L**N, **M**N og **S**N, må du endre innstillingene [ Bruk] (s. 129) i Tilpasset meny.

RAW-bildedata









RAW-bilder består av ikke prosessert bildedata hvor innstillinger som eksponeringskompensasjon og hvitbalanse ennå ikke er utført. De fungerer som rådata for bilde som blir prosessert etter fotografering. RAW-bildefiler:

- Har utvidelsen «.orf»
- Kan ikke vises på andre kameraer
- Kan vises på datamaskiner med programvaren Olympus Workspace photo editing
- Kan lagres i JPEG-format ved å bruke retusjeringsalternativet [Red. RAW-data] (s. 120) i kameramenyene

 «Redigering av stillbilder (Edit)» (s. 120)

Velge bildekvalitet (Filmkvalitet,)

Du kan stille inn en filmopptaksmodus som er egnet for ønsket bruk.

- 1 Trykk på -knappen og bruk   for å uthve (Filmkvalitet,  .
- 2 Bruk   til å velge en verdi, og trykk på -knappen.















Filmkvalitet









■ Tilgjengelige alternativer for Filmkvalitet

Alternativene som er tilgjengelige varierer med filmmodusen (s. 60) og alternativene som er valgt for [Filmbildehastighet] og [Filmbithastighet] i videomenyen (s. 119).



- Når du gjør filmopptak som skal vises på en TV, bør du velge en rammehastighet som matcher videostandarden i enheten, hvis ikke kan det hende at det kan oppstå problemer med avspillingen. Videostandardene varierer fra land til land og region til region, noen bruker NTSC, andre PAL.
 - Ved opptak som skal vises på NTSC-enheter, velg 60p (30p)
 - Ved opptak som skal vises på PAL-enheter, velg 50p (25p)

Følgende alternativer er tilgjengelige når [Standard] er valgt for filmmodus eller modushjulet roteres til en annen posisjon enn :

Filmkvalitet	Komponenter for filmkvalitet
 1920×1080 Super Fine 60p	Velg ønsket kombinasjon av rammestørrelse, bithastighet og rammehastighet.  ① Rammestørrelse FHD : 1920×1080 HD : 1280×720 ② Bithastighet (komprimeringsforhold) SF (Super Fine), F (Fin), N (Normal) ③ Rammehastighet 30p (60p), 25p (50p), 24p
 1920×1080 Super Fine 30p	
 1280×720 Super Fine 30p	
 1920×1080 Fin 60p	
 1920×1080 Fin 30p	
 1280×720 Fin 30p	
 1920×1080 Normal 60p	
 1920×1080 Normal 30p	
 1280×720 Normal 30p	
 1920×1080 Super Fine 50p	
 1920×1080 Super Fine 25p	
 1280×720 Super Fine 25p	

Filmkvalitet	Komponenter for filmkvalitet
 1920×1080 Fin 50p	Velg ønsket kombinasjon av rammestørrelse, bithastighet og rammebithastighet.  ① Rammestørrelse FHD : 1920×1080 HD : 1280×720 ② Bithastighet (komprimeringsforhold) SF (Super Fine), F (Fin), N (Normal) ③ Rammebithastighet 30p (60p), 25p (50p), 24p
 1920×1080 Fin 25p	
 1280×720 Fin 25p	
 1920×1080 Normal 50p	
 1920×1080 Normal 25p	
 1280×720 Normal 25p	
 1920×1080 Super Fine 24p	
 1280×720 Super Fine 24p	
 1920×1080 Fin 24p	
 1280×720 Fin 24p	
 1920×1080 Normal 24p	
 1280×720 Normal 24p	

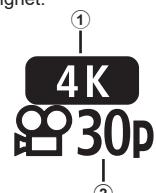
Følgende alternativer er tilgjengelige når [4K] er valgt for filmmodus*1:

Filmkvalitet	Komponenter for filmkvalitet
 3840×2160 30p	Velg ønsket kombinasjon av rammestørrelse og rammebithastighet.  ① Rammestørrelse 4K : 3840×2160 ② Rammebithastighet 30p, 25p, 24p
 3840×2160 25p	
 3840×2160 24p	

*1 Bithastigheten kan ikke endres.

Følgende alternativer er tilgjengelige når [Klipp] er valgt for filmmodus*1:

Filmkvalitet	Komponenter for filmkvalitet
FHD 60p 1920×1080 Normal 60p	Velg ønsket kombinasjon av rammestørrelse, bithastighet og rammehastighet.  ① Rammestørrelse FHD : 1920×1080 HD : 1280×720 ② Bithastighet (komprimeringsforhold) N (Normal) ③ Rammehastighet 30p (60p), 25p (50p), 24p
FHD 30p 1920×1080 Normal 30p	
HD 30p 1280×720 Normal 30p	
FHD 50p 1920×1080 Normal 50p	
FHD 25p 1920×1080 Normal 25p	
HD 25p 1280×720 Normal 25p	
FHD 24p 1920×1080 Normal 24p	
HD 24p 1280×720 Normal 24p	

*1 Bithastigheten kan ikke endres.

Følgende alternativ er tilgjengelige når [Høyhastighet] er valgt for filmmodus*2:



Filmkvalitet	Komponenter for filmmodus
HD HS 120fps 1280×720 Høyhastighet 120fps	 ① Rammestørrelse HD : 1280×720 ② Rammehastighet 120fps

*2 Rammehastigheten og bithastigheten kan ikke endres.

- Filmer lagres i MPEG-4 AVC/H.264-format. Maksimal størrelse på enkeltfil er begrenset til 4 GB. Maksimal opptakstid på enkeltfilm er begrenset til 29 minutter.
- Avhengig av korttypen som brukes, kan opptak ende før den maksimale lengden er oppnådd.







Legge effekter til en film

Du kan opprette filmer som utnytter effektene som er tilgjengelige i stillbildemodus.

- 1 Drei modusringen til .
- 2 Trykk på -knappen og bruk Δ ∇ for å utheve filmmodus (eksponering).
- 3 Bruk \triangleleft \triangleright til å velge en verdi, og trykk på -knappen.



Filmmodus (eksponering)

P	Eksposering justeres automatisk basert på lysstyrken på motivet. Du kan justere eksponeringen med reguleringshjulet. Når du har trykket på  -knappen (Δ), kan du også bruke den med \triangleleft \triangleright .
A	Bakgrunnen endres ved å stille inn blenderåpningen. Du kan stille inn blenderåpningsverdien med reguleringshjulet. Etter å ha trykket på  (Δ)-knappen, kan du velge funksjonen ved hjelp av Δ ∇ . Når du har trykket på  (Δ)-knappen, kan du justere eksponeringen med \triangleleft \triangleright .
S	Lukkerhastigheten påvirker hvordan motivet vises. Du kan stille inn lukkehastigheten ved å bruke reguleringshjulet. Etter å ha trykket på  (Δ)-knappen, kan du velge funksjonen ved hjelp av Δ ∇ . Når du har trykket på  (Δ)-knappen, kan du justere eksponeringen med \triangleleft \triangleright . Lukkerhastigheten kan settes til verdier på mellom 1/24 sek. og 1/4000 sek.
M	Blender- og lukkerhastighet kan stilles manuelt. Du kan stille inn lukkehastigheten ved å bruke reguleringshjulet. Etter å ha trykket på  (Δ)-knappen, kan du velge funksjonen ved hjelp av Δ ∇ . Når du har trykket på  (Δ)-knappen, kan du sette blenderåpningsverdien med retningshjulet eller \triangleleft \triangleright . Lukkerhastigheten kan settes til verdier på mellom 1/24 sek. og 1/4000 sek. ISO-følsomheten kan bare stilles manuelt til verdier mellom 200 og 6400.

- Diffuse bilder forårsaket av faktorer som at motivet beveger seg mens lukkeren er åpen, kan reduseres ved å velge raskest tilgjengelig lukkerhastighet.
- Den lave enden på lukkerhastigheten endres i henhold til rammehastigheten på filmopptaksmodusen.

Merknader

- Reguleringshjulets rolle kan endres i  tilpasningsmenyene.  [Hjulfunksjon] (s. 126)



Justere blitseffekt (Blitsstyrkekontroll)

Blitseffekt kan tilpasses hvis du synes at motivet ditt er overeksponert, eller undereksponert selv om eksponering i resten av bildet er riktig.

1 Trykk på -knappen i **P/A/S/M**-modusene.

- I **Auto**, **ART**, **SCN**, og **AP**-modus styres visningen av skjermen for LV-superkontrollpanelet via [-kontrollinnstillinger] (s. 127).

2 Bruk    til å velge [], og trykk deretter på .

3 Bruk   til å velge en verdi, og trykk på .

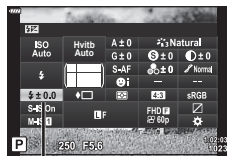





Blitsstyrkekontroll

- Denne innstillingen har ingen effekt når blitskontrollmodus for den eksterne blitsen er satt til MANUELL.
- Endringer i blitsstyrke utført med den eksterne blitsenheten legges til de som er gjort med kameraet.

Redusere effektene fra ustødig kamera (bildestabilisator)

Du kan redusere effektene fra ustødig kamera, noe som kan oppstå når du tar bilder i situasjoner med dårlige lysforhold eller du tar bilder med høy forstørrelsesfaktor.

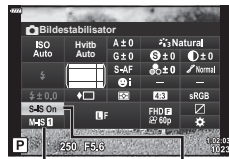

Bildestabiliseringen starter når du trykker utløserknappen halvveis ned.

- Trykk på -knappen i **P/A/S/M**-modusene.
 - I **Auto**, **ART**-, **SCN**-, og **LAP**-modus styres visningen av skjermen for LV-superkontrollpanelet via [-kontrollinnstillinger] (s. 127).
- Bruk Δ ∇ $\langle \triangleright$ til å velge [Bildestabilisator], og trykk deretter på -knappen.
- Marker et alternativ med $\langle \triangleright$ og trykk på -knappen.



 Bilde-
stabilisator

 Bilde-
stabilisator

Stillbilde (S-IS)	S-IS Off	Bildestabilisator er av.
	S-IS On	Kameraet registrerer panoreringsretningen og påfører passende bildestabilisering.
Film (M-IS)	M-IS Off	Bildestabilisator er av.
	M-IS 	Kameraet bruker både sensorskift (VCM) og elektronisk korrigerings.
	M-IS 	Kameraet bruker kun sensorskiftkorrigering (VCM). Elektronisk korrigerings brukes ikke.

- Kantene på bildet beskjæres når [M-IS ] er valgt, og opptaksområdet reduseres.
- Bildestabilisatoren kan ikke korrigere sterke ustødheter i kameraet eller kamerabevegelse som skyldes at lukkerhastigheten er satt til den mest langsomme hastigheten. I slike tilfeller anbefaler vi at du bruker stativ.
- Still [B.stabilisator] til [S-IS Off]/[M-IS Off] når du bruker et stativ.
- Når du bruker et objektiv med bildestabilisatorens funksjonsbryter, gis det prioritet til objektivets sideinnstilling.
- Du kan komme til å høre en driftslyd eller vibrasjon når bildestabilisatoren er aktivert.

Bruk av andre objektiver enn Mikro Fire Tredels/Fire Tredels-system

Du kan bruke brennviddeinformasjon til å redusere effektene fra ustødig kamera når du bruker andre objektiver enn objektiver i Micro Fire Tredels-systemobjektiv eller Fire Tredels-systemobjektiv til å ta bilder.

- Trykk på **INFO**-knappen mens [B. stabilisator] er valgt, bruk Δ ∇ $\langle \triangleright$ for å utheve en brennvidde, og trykk på -knappen.
- Velg en brennvidde mellom 0,1 mm og 1000,0 mm.
- Velg verdien som stemmer overens med den som er trykt på objektivet.
- Å velge [Nullstill] (basic) i Opptaksmeny 1 nullstiller ikke brennvidden.

Utføre små justeringer på hvitbalansen (Hvitbalansekompensasjon)

Du kan stille inn og finjustere kompenseringsverdier for både auto-hvitbalanse og forhåndsinnstilt hvitbalanse.

Før du fortsetter må du velge et alternativ for hvitbalanse som det kan gjøres finjusteringer i.

☞ «Justering av farge (Hvitb (hvitbalanse))» (s. 80)

- 1 Trykk på -knappen i **P/A/S/M**-modusene.
 - I **Auto**, **ART**, **SCN**, og **AP**-modus styres visningen av skjermen for LV-superkontrollpanelet via [-kontrollinnstillinger] (s. 127).
- 2 Uthev hvitbalansekompensasjon med Δ ∇ \triangleleft \triangleright og trykk deretter på \odot -knappen.
- 3 Bruk \triangleleft \triangleright for å velge en akse.
- 4 Velg en verdi med Δ ∇ og trykk på \odot -knappen.

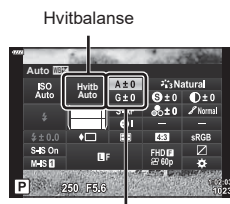

Hvitbalansekompensasjon

For kompensasjon på A-aksen (rød-blå)

Flytt linjen i +-retning for å utheve røde toner og i —retningen for å utheve blå toner.

For kompensasjon på G-aksen (grønn magenta)

Flytt linjen i +-retningen for å utheve grønne toner og i —retningen for å utheve magentatoner.

- Å velge [Nullstill] (basic) i Opptaksmeny 1 nullstiller ikke de valgte verdiene.

Velge hvordan kameraet måler lysstyrke (måling)

Du kan velge hvordan kameraet skal måle et motivs lysstyrke.

- 1 Trykk på -knappen i **P/A/S/M**-modusene.
 - I **Auto**, **ART**-, **SCN**-, og **AP**-modus styres visningen av skjermen for LV-superkontrollpanelet via [-kontrollinnstillinger] (s. 127).
- 2 Bruk til å velge [Måling], og trykk deretter på -knappen.
- 3 Marker et alternativ med og trykk på -knappen.



Måling

	Digital ESP-måling	Kameraet måler eksponeringen i 324 felter i bildet, og eksponeringen optimaliseres for de gjeldende forholdene eller portrettmotivet (hvis et annet alternativ enn [AV] er valgt for [☉ Ansiktsprioritet]). Denne modusen anbefales for vanlig bruk.
	Sentrumsdominert lysmåling til fastlegging av gjennomsnitt	Gir en gjennomsnittsmåling av motiv og bakgrunnslys, mens hovedvekten legges på motivet i sentrum.
	Punktmåling	Måler et lite område (ca. 2 % av bildet) mens kameraet er rettet mot motivet du vil måle. Eksponeringen justeres i forhold til lysstyrken ved det målte punktet. Eksponeringen justeres i forhold til lysstyrken ved det målte punktet.
	Punktmåling (uthev)	Øker eksponeringen ved punktmåling. Motivet fremstår som lyst.
	Punktmåling (skygge)	Reduserer eksponeringen ved punktmåling. Motiver fremstår som mørke.

Utføre finjustering på skarpheten (Skarphet)

I innstillingene for bildemodus (s. 78) kan du finjustere skarpheten og lagre endringene.

- Justeringsalternativene avhenger av optaksmodus.
- 1 Trykk på -knappen i **P/A/S/M**-modusene.
 - I **Auto**, **ART**-, **SCN**-, og **AP**-modus styres visningen av skjermen for LV-superkontrollpanelet via [-kontrollinnstillinger] (s. 127).
 - 2 Bruk til å velge [Skarphet], og trykk deretter på -knappen.
 - 3 Juster skarpheten med og trykk på -knappen.

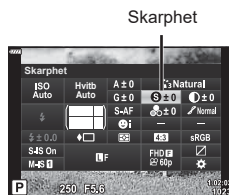





Skarphet

Finjustere kontrasten (Kontrast)

I innstillingene for bildemodus (s. 78) kan du finjustere kontrasten og lagre endringene.

- Justeringsalternativene avhenger av opptaksmodusen.



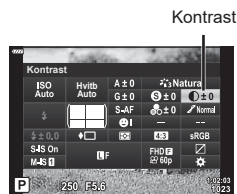

- 1 Trykk på -knappen i **P/A/S/M**-modusene.
 - I **Auto**, **ART**-, **SCN**-, og **LAP**-modus styres visningen av skjermen for LV-superkontrollpanelet via [-kontrollinnstillinger] (s. 127).
- 2 Bruk Δ ∇ $\langle \rangle$ til å velge [Kontrast], og trykk deretter på -knappen.
- 3 Juster kontrasten med $\langle \rangle$ og trykk på -knappen.



Finjustere metningen (Metning)

I innstillingene for bildemodus (s. 78) kan du finjustere metningen og lagre endringene.

- Justeringsalternativene avhenger av opptaksmodusen.

- 1 Trykk på -knappen i **P/A/S/M**-modusene.
 - I **Auto**, **ART**-, **SCN**-, og **LAP**-modus styres visningen av skjermen for LV-superkontrollpanelet via [-kontrollinnstillinger] (s. 127).
- 2 Bruk Δ ∇ $\langle \rangle$ til å velge [Metning], og trykk deretter på -knappen.
- 3 Juster metningen med $\langle \rangle$ og trykk på -knappen.

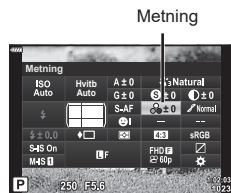

Finjustere tonen (Stemming)

I innstillingene for bildemodus (s. 78) kan du finjustere tonen og lagre endringene.

- Justeringsalternativene avhenger av opptaksmodusen.

- 1 Trykk på -knappen i **P/A/S/M**-modusene.
 - I **Auto**, **ART-**, **SCN-**, og **MAP**-modus styres visningen av skjermen for LV-superkontrollpanelet via [-kontrollinnstillinger] (s. 127).
- 2 Bruk Δ ∇ \triangleleft \triangleright til å velge [Stemming], og trykk deretter på -knappen.
- 3 Juster stemmingen med \triangleleft \triangleright og trykk på -knappen.

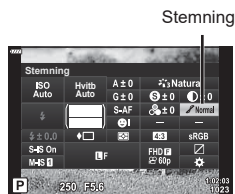

Stemming

Skjygejust	Deler bildet inn i enkelte deler og justerer lysstyrken separat for hver del. Dette er nyttig for bilder som har områder med store kontraster, hvor det hvite er for lyst og det svarte er for mørkt.
Stemming normal	Bruk normal modus til vanlig bruk.
Stemming høy	Bruker en tone som er egnet for et lyst motiv.
Stemming lav	Bruker en tone som er egnet for et mørkt motiv.

Bruke filtereffekter på monokrome bilder (Fargefilter)

I monokrominnstillingen i innstillingene for bildemodus (s. 78) kan du legge til og lagre en filtereffekt på forhånd. Dette skaper et monokromt bilde der den fargematchende bildefargen blir lysere og den komplementære fargen blir mørkere.

- 1 Trykk på -knappen i **P/A/S/M**-modusene.
 - I **Auto**, **ART-**, **SCN-**, og **MAP**-modus styres visningen av skjermen for LV-superkontrollpanelet via [-kontrollinnstillinger] (s. 127).
- 2 Bruk Δ ∇ \triangleleft \triangleright til å velge [Fargefilter], og trykk deretter på -knappen.
- 3 Marker et alternativ med \triangleleft \triangleright og trykk på -knappen.

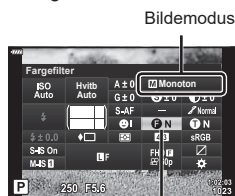

Bildemodus

Fargefilter

N:Ingen	Skaper et normalt svart/hvitt-bilde.
Ye:Gul	Gjengir en klart definert hvit sky med naturlig blå himmel.
Or:Oransje	Framhever farger litt på blå himmel og solnedganger.
R:Rød	Framhever sterkt fargene på blå himmel og lysstyrken på høstfarget løvverk.
G:Grønn	Fremhever sterkt fargene på røde lepper og grønt løv.

Justere tonen i et monokromt bilde (Monokrom farge)

I monokrominnstillingen i innstillingene for bildemodus (s. 78) kan du legge til og lagre en fargenyanser på forhånd.

- 1 Trykk på -knappen i **P/A/S/M**-modusene.
 - I **Auto**, **ART**, **SCN**, og **AP**-modus styres visningen av skjermen for LV-superkontrollpanelet via [-kontrollinnstillinger] (s. 127).
- 2 Bruk Δ ∇ \triangleleft \triangleright til å velge [Monokrom farge], og trykk deretter på -knappen.
- 3 Bruk \triangleleft \triangleright til å velge en verdi, og trykk på -knappen.

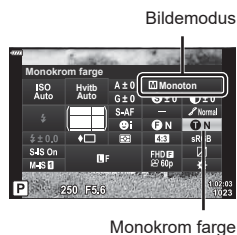

N:Normal	Skaper et normalt svart/hvitt-bilde.
S:Sepia	Gir bilde i sepia.
B:Blå	Gir bilde i blålige nyanser.
P:Purpur	Gir bilde i lilla nyanser.
G:Grønn	Gir bilde i grønne nyanser.

Justere i-Enhance-effekter (Effekt)

I bildemodus kan du angi styrken til i-Enhance-effekten (s. 78).



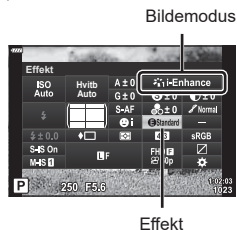

- 1 Trykk på -knappen i **P/A/S/M**-modusene.
 - I **Auto**, **ART**, **SCN**, og **AP**-modus styres visningen av skjermen for LV-superkontrollpanelet via [-kontrollinnstillinger] (s. 127).
- 2 Bruk Δ ∇ \triangleleft \triangleright til å velge [Effekt], og trykk deretter på -knappen.
- 3 Juster effekten med \triangleleft \triangleright og trykk på -knappen.



Effect LOW (Effekt: Lav)	Legger til en svak i-Enhance-effekt i bildene.
Effect STD (Effekt: Standard)	Legger til en i-Enhance-effekt mellom «svakt» og «høyt» i bildene.
Effect HIGH (Effekt: Høy)	Legger til en høy i-Enhance-effekt i bildene.

Stille inn fargegjengingsformat (Fargeområde)

Du kan velge et format for å sikre at farger gjengis riktig når tatte bilder regenereres på en skjerm eller ved bruk av en skriver. Dette alternativet tilsvarer [Fargeområde] (s. 129) i Tilpasset meny.

- Trykk på -knappen i **P/A/S/M**-modusene.
 - I **Auto**, **ART**-, **SCN**-, og **LAP**-modus styres visningen av skjermen for LV-superkontrollpanelet via [-kontrollinnstillinger] (s. 127).
- Bruk Δ ∇ $\langle \rangle$ til å velge [Fargeområde], og trykk deretter på -knappen.
- Velg en farge med $\langle \rangle$ og trykk på -knappen.

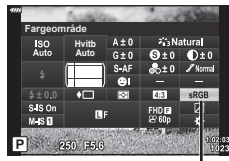

Fargeområde

sRGB	Dette er RGB-fargeområdestandarden som er stipulert av IEC (International Electrotechnical Commission). Vanligvis brukes [sRGB] som standardinnstilling.
AdobeRGB	Dette er en standard som leveres av Adobe Systems. Kompatibel programvare og maskinvare, som f.eks. skjerm, skriver osv., er nødvendig for å korrigere bilderesultatet.

- [Adobe RGB] er ikke tilgjengelig i **ART**- (s. 47) eller filmmodus (s. 60) eller når Baklys HDR er valgt i **SCN**-modus (s. 35) eller HDR er valgt i **LAP**-modus (s. 41).

Endre lysstyrken i uthevede områder og skygger (Uthev og skyggekontroll)

Bruk [Høylys- og skyggekontroll] for å justere skarphet på høylys og skygge.

- 1 Trykk på -knappen i **P/A/S/M**-modusene.
 - I **Auto**, **ART**, **SCN**, og **AP**-modus styres visningen av skjermen for LV-superkontrollpanelet via [Kamera-kontrollinnstillinger] (s. 127).
- 2 Bruk Δ ∇ \triangleleft \triangleright for å velge [Uthev og skyggekontroll], og trykk deretter på \odot -knappen.
- 3 Adjust brightness in shadows using the control dial or Δ ∇ \triangleleft \triangleright .
 - Du kan tilbakestille innstillingene ved å trykke på og holde \odot -knappen.
- 4 Trykk på **INFO**-knappen for å bytte til mellomtoner og deretter justere lysstyrken med reguleringshjulet eller Δ ∇ \triangleleft \triangleright .
 - Du kan tilbakestille innstillingene ved å trykke på og holde \odot -knappen.
- 5 Trykk på **INFO**-knappen for å bytte til høylys og deretter justere lysstyrken med reguleringshjulet eller Δ ∇ \triangleleft \triangleright .
 - Du kan tilbakestille innstillingene ved å trykke på og holde \odot -knappen.
 - Trykk på **INFO**-knappen igjen for å gå tilbake til skygger (trinn 3).
- 6 Trykk på \odot -knappen for å lagre innstillingene og avslutte.

Merknader

- Du kan også få tilgang til disse kontrollene ved å trykke på -knappen (Δ) og deretter trykke på **INFO**-knappen.



Uthev og skyggekontroll

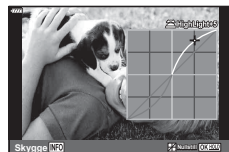

Tildel funksjoner til knapper (knappefunksjoner)

Som standard er knappene tilordnet følgende funksjoner:

Knapp	Standard
Funksjon	(Digital Tele-converter)
-funksjon	REC

Du kan endre funksjonene som er tilordnet de ulike knappene ved å følge fremgangsmåten nedenfor.

















- Trykk på -knappen i **P/A/S/M**-modusene.
 - I **AUTO**, **ART-**, **SCN-**, og **AP**-modus styres visningen av skjermen for LV-superkontrollpanelet via [-kontrollinnstillinger] (s. 127).
- Bruk for å velge [Knappefunksjoner], og trykk deretter på -knappen.
 - Den egendefinerte menyen [Knappefunksjoner] vil bli vist.
 - [Button Function] kan også åpnes fra menyene (s. 113, 126).
- Bruk for å utheve ønsket knapp og trykk på .
- Bruk for å utheve ønsket funksjon og trykk på -knappen.
- Trykk på -knappen igjen for å avslutte.



Knappefunksjoner





Merknader

- Funksjonene som kan tilordnes knappene, kan være tilgjengelige i enkelte moduser.
- Hvilke alternativer som er tilgjengelige, varierer i henhold til den respektive modusen.

 (AEL/AFL)	Trykk på knappen for å bruke AE-lås eller AF-lås. Funksjonen endres i henhold til innstillingen for [AEL/AFL] (s. 131). Når AEL er valgt, trykk på knappen én gang for å låse eksponeringen og vise  på skjermen. Trykk på knappen igjen for å annullere låsen.
 REC	Trykk på knappen for å ta opp en film.
 (Forh.vis)	Blenderåpning er trappet ned til den valgte verdien mens du trykker på knappen.
 (Hvitbalanse med ett trykk)	Trykk på utløseren mens knappen trykkes for å få en hvitbalanseverdi (s. 81). Uthev ønsket funksjon og trykk på  -knappen for å lagre verdien.
 (Velg AF-område)	Trykk på knappen for å velge AF-søkepunktet (s. 70).
MF	Trykk på knappen for å velge [MF]-modus. Trykk på knappen én gang til for å gjenopprette den forrige valgte A.F.-modusen. Hold knappen og roter reguleringshjulet for å velge en fokuseringsmodus.
 (Eksponeringskompensasjon)	Trykk på knappen for å justere eksponeringskompensasjonen. I P -, A -, S -, ART -, film- og enkelte  -modus kan du justere eksponeringskompensasjonen (s. 69) ved å trykke på knappen og bruke  til å velge ønsket verdi. Enkelte moduser tilbyr dessuten programskift (s. 51). I M -modus kan du justere lukkerhastigheten eller blenderåpningen ved å trykke på knappen og bruke  eller reguleringshjulet til å velge ønskede verdier. • Reguleringshjulets rolle kan endres i  tilpasningsmenyene.  [Hjulfunksjon] (s. 126)
 (Digital Tele-converter)	Trykk på knappen for å slå [På] eller [Av] digital zoom. (s. 115).
 (Forstørr)	Trykk på knappen for å vise forstørrelsesrammen og trykk enda en gang for å forstørre bildet. Trykk og hold knappen for å avbryte visningen av forstørrelsen.
Peaking	Trykk på knappen for å slå fokusjusteringen på og av. Når fokusjustering vises, er ikke histogram- og uthev-/skyggevisning tilgjengelig (s. 132).
 (Bytt  -lås)	Trykk og hold knappen for å aktivere og deaktivere betjening av berøringspanelet.

■ Låse eksponeringen (AE Lock)

Du kan låse eksponeringen ved å trykke på knappen som  er tilordnet til (s. 97). Bruk denne når du ønsker å justere fokusen og eksponeringen separat, eller når du ønsker å ta flere bilder med samme eksponering.

- Hvis du trykker én gang på knappen som  er tilordnet til, låses eksponeringen og  vises.  «AEL/AFL» (s. 131)
- Trykk en gang til på knappen som  er tilordnet til for å frigjøre AE-låsen.
- Låsen deaktiveres hvis du bruker funksjonshjulet, **MENU**-knappen eller -knappen.

■ Zoomramme AF/Zoom AF (Super Spot AF)

Du kan zoome inn på en del av rammen når du justerer fokuset. Valg av et høyt zoomforhold lar deg bruke autofokus til å fokusere på et mindre område enn hva som vanligvis dekkes av AF-søkeren. Du kan også plassere fokussøkepunktet mer presist. Trykk og hold inne knappen som [Q] er tilordnet til for å bla gjennom skjermbildene som følger:

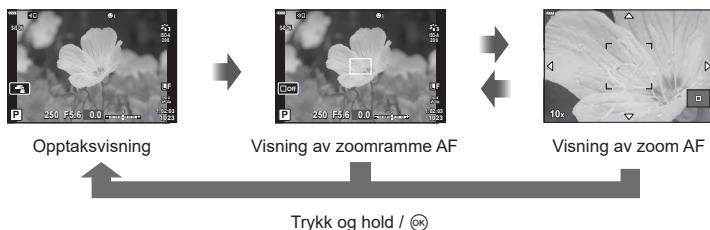

- 1 Tilordne [Q] til **Fn**- eller **OK**-knappen.
 - For å bruke Super Spot AF må du først tilordne [Q] til **Fn**- eller **OK**-knappen (s. 97).
 - 2 Trykk på knappen som [Q] er tilordnet til for å vise zoomrammen.
 - Hvis objektet er blitt fokusert ved hjelp av autofokus rett før knappen ble trykket, vises zoomrammen i den gjeldende fokusposisjonen.
 - Bruk $\Delta \nabla \langle \triangleright$ til å plassere zoomrammen.
 - Trykk på **INFO**-knappen og bruk $\Delta \nabla$ til å velge zoomområdet. ($\times 3$, $\times 5$, $\times 7$, $\times 10$, $\times 14$)
 - 3 Trykk på den tilordnede knappen en gang til for å zoome inn på zoomrammen.
 - Bruk $\Delta \nabla \langle \triangleright$ til å plassere zoomrammen.
 - Du kan endre zoomforholdet ved å rotere reguleringshjulet.
 - 4 Trykk utløserknappen halvveis ned for å starte autofokus.
 - Kameraet fokuserer ved å bruke motivet i rammen på midten av skjermen. Bruk $\Delta \nabla \langle \triangleright$ for å velge en annen fokuseringsposisjon.
- Zoom er kun synlig på skjermen og har ingen effekt på fotografier som tas.
 - Trykk og hold inne den tilordnede knappen eller trykk på **OK**-knappen for å avslutte zoom og gå ut av AF-zoomrammevisningen.
 - Når du bruker et objektiv med Fire Tredels-systemet, vil AF ikke brukes under zoomvisning.
 - Ved innzooming vil en lyd bli laget av IS (bildestabilisator).

Merknader

- Berøringskontroller kan også brukes.

3 Avspilling

Informasjonsvisning under avspilling

Informasjon om avspillingsbildet

Enkel visning

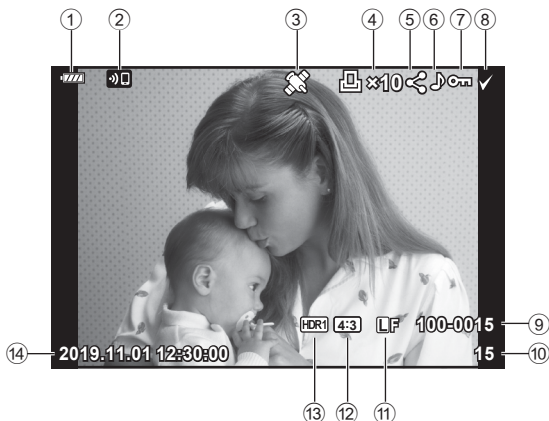

Totalvisning

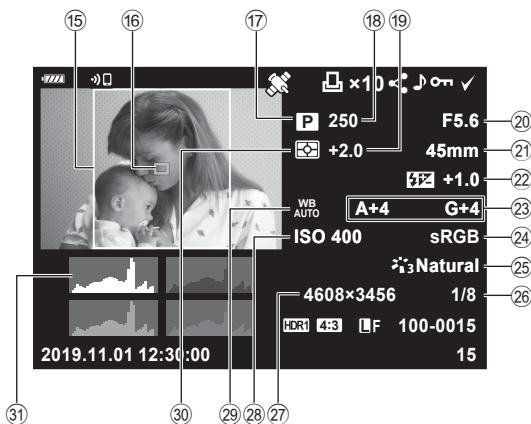

① Batterinivå.....s. 20	⑩ AF områdemarkør.....s. 70
② Trådløs LAN-tilkobling.....s. 136–143	⑪ Opptaksmodus.....s. 27–59
③ Inkludere GPS-informasjon.....s. 141	⑫ Lukkerhastighet.....s. 51–54
④ Utskriftsrekkefølge Antall eksemplarer.....s. 107	⑬ Eksponeringskompensasjon.....s. 69
⑤ Delingsordre.....s. 106	⑭ Blenderverdi.....s. 51–54
⑥ Lydopptak.....s. 108, 121	⑮ Fokallengde
⑦ Beskytte.....s. 105	⑯ Bildeintensitetskontroll.....s. 88
⑧ Bilde valgt.....s. 106	⑰ Hvitbalansekompensasjon.....s. 90
⑨ Filnummer.....s. 130	⑱ Fargeområde.....s. 95
⑩ Bildenummer	⑲ Bildemodus.....s. 78, 115
⑪ Bildekvalitet.....s. 83	⑳ Kompresjonshastighet.....s. 135
⑫ Sideforhold.....s. 83	㉑ Pikseltall.....s. 135
⑬ HDR-bilde.....s. 41	㉒ ISO-følsomhet.....s. 79
⑭ Dato og klokkeslett.....s. 21	㉓ Hvitbalanse.....s. 80
⑮ Sideforholdskant.....s. 83	㉔ Målemodus.....s. 91
	㉕ Histogram.....s. 26

Veksle informasjonsvisningen

Du kan veksle informasjonen som vises på skjermen under avspilling ved bruk av **INFO**-knappen.

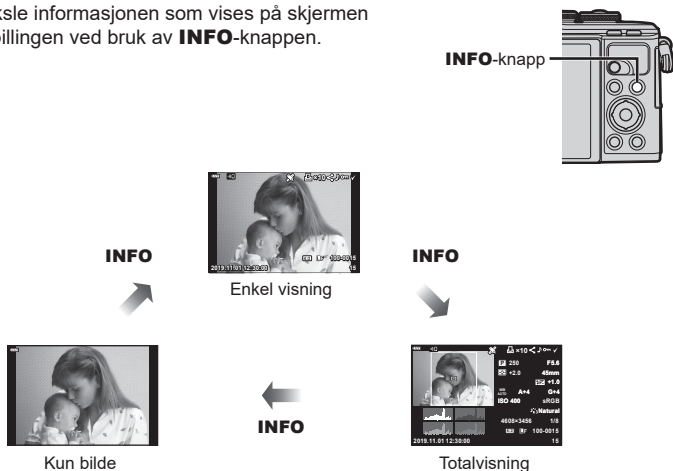









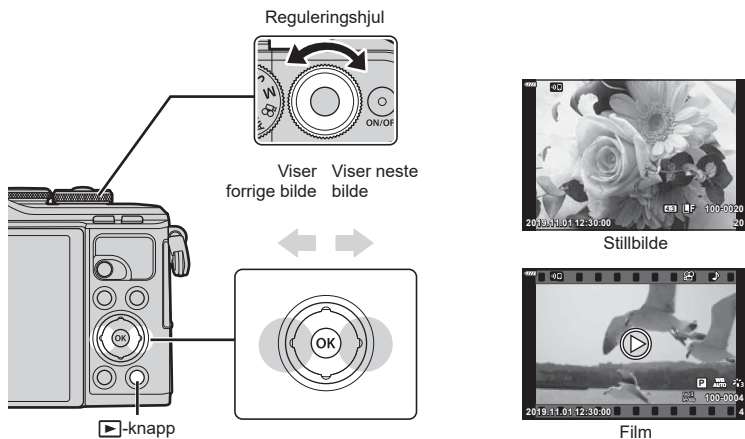















- Du kan legge til histogram samt uthet og skygge til informasjonen som vises under avspilling. Info] (s. 132)

Vise bilder og filmer



1 Trykk på -knappen.

- Et bilde eller en film vises.
- Bruk reguleringshjulet eller piltastene for å velge ønsket bilde eller film.
- Trykk enten på -knappen eller trykk utløseren halvveis ned for å gå tilbake til opptaksmodus.



Reguleringshjul	Visning av enkeltbilder: Forrige () / Neste () Makrovisning: Du kan vise neste bilde eller forrige bilde under nærvisning. Indeks / Mine klipp / kalendervisning: Uthev bilde
Piltaster (   )	Avspilling av enkelt bilde: vis neste bilde () / vis forrige bilde () / hopp 10 bilder fremover () / hopp 10 bilder bakover () Visning av nærbilde: Endre posisjon for nærbilde Du kan vise neste bilde () eller forrige bilde () i løpet av nærvisningen ved å trykke på INFO -knappen. Trykk på INFO -knappen igjen for å vise en zoomramme og bruk     for å endre plassering. Indeks / Mine klipp / kalendervisning: Uthev bilde
 ()-knapp	Indeksvisning
Fn ()-knapp	Avspilling av nærbilde
 ()-knapp	Velg bilder som skal deles (s. 106)
INFO -knapp	Vis bildeinfo
 -knapp	Slett bilde (s. 105)
 -knapp	Vis menyer (trykk på denne knappen i kalendervisning for å gå til enkeltbildevisning)

Indeksvisning/kalendervisning

- Fra enkeltrammeavspilling trykker du på -knappen for indeksvisning. Trykk på -knappen igjen for å vise Mine klipp og enda en gang for kalenderavspilling.
- Trykk på -knappen for å gå tilbake til enkeltbildeavspilling.



*1 Hvis ett eller flere av Mine Klipp har blitt opprettet, vil det bli vist her (s. 63).



- Du kan endre antall bilder for indeksvisning .   [Innstillinger] (s. 133)

Merknader

- Berøringskontroller kan også brukes (s. 112).

Visning av stillbilder

Avspilling av nærbilde

Fra avspilling av enkelt bilde trykker du på knappen  for å zoome inn. Trykk på knappen  for å gå tilbake til avspilling av enkelt bilde.

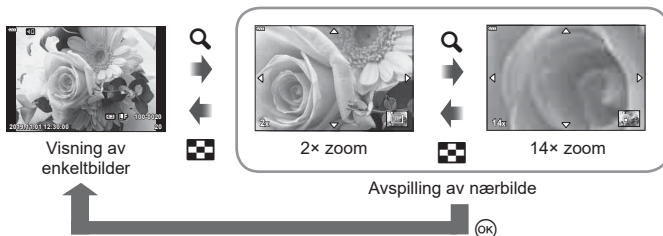





Merknader

- Berøringskontroller kan også brukes (s. 111).

Roter

Du kan velge å rotere bilder.

- 1 Vis bildet og trykk på -knappen.
- 2 Velg [Roter] og trykk på -knappen.
- 3 Trykk på  for å rotere bildet mot urviseren og  for å rotere det med urviseren. Bildet roteres hver gang du trykker på knappen.
 - Trykk på -knappen for å lagre innstillingene og avslutte.
 - Det roterte bildet lagres i retningen det vises i.
 - Filmer og beskyttede bilder kan ikke roteres.

Bildevisning

Denne funksjonen viser på løpende bånd bilder som er lagret på minnekortet.

- 1 Trykk på **OK**-knappen for å vise avspillings skjermen.
- 2 Velg **[M]** og trykk på **OK**-knappen.



3 Juster innstillingene.

Start	Start bildevisningen. Bilder vises i rekkefølge, det viste bildet først.
BGM	Still inn på [Happy Days] eller [Av].
Gli	Still inn type data som skal spilles av.
Lysbildeintervall	Velg hvor lang tid hvert bilde skal vises, fra 2 til 10 sekunder.
Filmintervall	Velg [Fullt] for å spille av hele filmklipp i lysbildevisningen eller [Kort] for å spille av bare begynnelsen av hvert filmklipp.

- 4 Velg [Start] og trykk på **OK**-knappen.
 - Lysbildevisningen vil starte.
 - Trykk på **Δ**/**∇** under lysbildevisningen for å justere volumet på kameraets høyttaler. Trykk på **◀**/**▶** mens volumjusteringsindikatoren vises for å justere balansen mellom lyden som tas opp med bildet eller videoen og bakgrunnsmusikk.
 - Trykk på **OK**-knappen for å stanse lysbildevisningen.

BGM til annet enn [Happy Days]

For å bruke BGM til annet enn [Happy Days], lagrer du data som du har lastet ned fra nettstedet til Olympus på kortet og velger det som [BGM] i trinn 3. Se følgende nettsted for nedlasting.

<http://support.olympus-imaging.com/bgmdownload/>

Se på filmer

Velg en film og trykk på **OK**-knappen for å vise avspillingsmenyen. Velg [Spill film] og trykk på knappen **OK** for å begynne visningen. Spol fremover/bakover med **◀/▶**. Trykk på **OK**-knappen for å pause avspilling. Mens avspilling er pauset, bruker du **△** for å vise første bilde og **▽** for å vise siste bilde. Bruk **◀▶** eller reguleringshjulet for å vise forrige/ neste bilde. Trykk på **MENU**-knappen for å avslutte avspilling.

- Bruk **△ ▽** for å justere volumet under avspilling.



Merknader

- Berøringskontroller kan også brukes (s. 111).

For filmer på 4 GB eller større

Hvis filmen ble delt i flere filer automatisk, vil et trykk på **OK** vise en meny som inneholder følgende alternativer:

[Vis fra begynnelsen]:	Spiller helt av en delt film
[Spill Film]:	Viser filer separat
[Slett hele]:	Sletter alle deler av en delt film
[Slett]:	Sletter filer separat

- Vi anbefaler at du bruker nyeste versjon av Olympus Workspace til å spille av filmer på en datamaskin. Før du starter programmet første gang, må du koble kameraet til datamaskinen.

Beskytte bilder

Beskytt bilder fra utilsiktet sletting. Vis et bilde du ønsker å beskytte, og trykk på **OK** for å åpne visningsmenyen. Velg [**ON**] og trykk på **OK**, og trykk deretter på **△** eller **▽** for å beskytte bildet. Beskyttede bilder vises med et **ON** (beskyttelses)-ikon. Trykk på **△** eller **▽** for å fjerne beskyttelsen.

Du kan også beskytte flere valgte bilder.

«Velge bilder (**ON**, Slett valgt, Delingsordre valgt)» (s. 106)

- Når du formaterer minnekortet, slettes alle bilder, også bilder som er beskyttet.

Sletting av et bilde

Vis et bilde du vil slette, og trykk på **TRASH**-knappen. Velg [Ja], og trykk på **OK**-knappen.

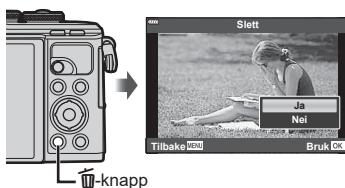

ON (beskyttelses)-ikon



Instilling av en overføringsordre på bilder (Delingsordre)

Du kan velge bilder du ønsker å overføre til en smarttelefon på forhånd. Du kan også bruke Ol.Share for å bla gjennom bildene som er inkludert i delingsordren. Når du viser bilder du vil overføre, trykk på **OK**-knappen for å vise avspillingsmenyen. Etter at du har valgt [Delingsordre] og trykket på **OK**-knappen, trykker du på **Δ** eller **∇** for å stille inn en delingsordre på et bilde og vise **←**. Trykk på **Δ** eller **∇** for å avbryte en delingsordre. Du kan velge bilder du vil overføre på forhånd og stille inn en delingsordre med en gang.

- Du kan stille inn en delingsordre på 200 bilder.
- Delingsordre kan ikke inkludere RAW-bilder.

Merknader

Bilder kan også utheves for deling ved hjelp av **←**-knappen (**⊙**). Hvis **←**-knappen (**⊙**) allerede er tildelt en annen rolle enn [**←**], tildel den [**←**]-rollen ved hjelp av alternativet [**▶**⊙] [Funksjon] i tilpasningsmenyene (s. 126).



Avbryte en delingsordre

Avbryt delingsordrer som er stilt inn på bilder.

- 1 Uhev [Tilbakestill delingsordre] **▶** avspillingsmenyen og trykk på **OK**-knappen.
- 2 Velg [Ja] og trykk på **OK**-knappen.

Velge bilder (**On**, Slett valgt, Delingsordre valgt)

Du kan velge flere bilder for [**On**], [Slett valgt] eller [Delingsordre valgt].

- For å kunne velge flere bilder må du først velge **☑** for [**▶**⊙] [Funksjon] (s. 126).

Trykk på **←** (**⊙**)-knappen i indeksvisnings skjermen (s. 103) for å velge et bilde; og det vises et **✓**-ikon på bildet. Trykk på **←** (**⊙**)-knappen igjen for å avbryte valget. Trykk på **OK**-knappen for å vise menyen og velg deretter mellom [**On**], [Slett valgt] eller [Delingsordre valgt]. Denne funksjonen er også tilgjengelig ved avspilling av enkelt bilde.



Merknader

- Berøringskontroller kan også brukes (s. 112).

Opprette en utskriftsrekkefølge (DPOF)

Du kan velge bilder for utskrift og velge antall eksemplarer samt informasjonen som skal stå på hvert bilde. Bildene kan skrives ut i fotobutikker som støtter Digital Print Order Format (DPOF). En digital utskriftsbestilling lagres på minnekortet.

- 1 Trykk på **OK**-knappen for å vise avspillingsskjermen.
- 2 Velg [**Utskriftsrekkefølge**] og trykk på **OK**-knappen.



- 3 Velg [**Utskriftsrekkefølge**] eller [**Utskriftsrekkefølge ALL**] og trykk på **OK**-knappen.

Enkeltbilde

Trykk på **<D>** for å velge bildet du ønsker å kode for utskrift, trykk så på **Δ ∇** for å stille inn antall eksemplarer.

- Gjenta dette punktet for å stille inn utskriftskoding for flere bilder. Trykk på **OK**-knappen når alle ønskede bilder har blitt valgt.

Alle bilder

Velg [**Utskriftsrekkefølge ALL**] og trykk på **OK**-knappen.

- 4 Velg format for dato og tid og trykk på **OK**-knappen.

Nei	Bildene skrives ut uten dato og klokkeslett.
Dato	Bildene skrives ut med datoen de ble tatt.
Klokkeslett	Bildene skrives ut med tidspunktet de ble tatt.

- Ved utskrift av bilder kan du ikke endre innstillingene mellom bildene.

- 5 Velg [**Bruk**], og trykk på **OK**-knappen.

- Kameraet kan ikke brukes til å endre utskriftsbestillinger som er opprettet med andre enheter. Opprettelse av en ny utskriftsbestilling sletter alle eksisterende utskriftsbestillinger som er opprettet med andre enheter.
- Utskriftsbestillinger kan ikke inkludere RAW-bilder eller filmer.

Fjerne alle eller valgte bilder fra utskriftsbestillingen

Du kan nullstille all utskriftskoding, eller bare kodingen for utvalgte bilder.

- 1 Trykk på **OK**-knappen for å vise avspillingsskjermen.
- 2 Velg [**Utskriftrekkefølge**] og trykk på **OK**-knappen.
- 3 Velg [**Utskriftrekkefølge**] og trykk på **OK**-knappen.
 - For å fjerne alle bilder fra utskriftsrekkefølgen velg [Nullstill] og trykk på **OK**-knappen. For å avslutte uten å fjerne alle bilder, velger du [Behold] og trykker på **OK**-knappen.
- 4 Trykk på **<|>** for å velge bilder du vil fjerne fra utskriftsbestillingen.
 - Bruk **▽** til å sette antall kopier til 0. Trykk på **OK**-knappen når du har fjernet alle ønskede bilder fra utskriftsbestillingen.
- 5 Velg format for dato og tid og trykk på **OK**-knappen.
 - Denne innstillingen brukes på alle bilder med utskriftskoding.
- 6 Velg [Bruk], og trykk på **OK**-knappen.

Lydropptak

Du kan legge lyd til stillbilder (opp til 30 sek. langt).

- 1 Vis bildet du vil legge til lyd for og trykk på **OK**-knappen.
 - Lydropptak er ikke tilgjengelig med beskyttede bilder.
 - Lydropptak er også tilgjengelig i visningsmenyen.
- 2 Velg [**Utskriftrekkefølge**] og trykk på **OK**-knappen.
 - Velg [Nei] for å avslutte uten å legge til lyd.
- 3 Velg [**Utskriftrekkefølge** Start] og trykk på **OK**-knappen for å begynne å ta opp.
- 4 Trykk på **OK**-knappen for å avslutte opptaket.
 - Bilder som er tatt med lyd, er merket med et **J**-ikon.

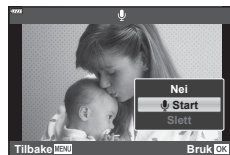

- Velg [Slett] i trinn 3 for å slette innspilt lyd.

Lydavspilling







Hvis det finnes et lydropptak for det gjeldende bildet, vil et trykk på **OK**-knappen åpne alternativene for lydavsplilling. Marker [Play **J**] og trykk på knappen **OK** for å begynne avspillingen. For å avbryte avspillingen trykker du på **OK** eller **MENU**-knappen. Under avspilling kan du trykke på **△** **▽** for å heve eller senke volumet.

Merknader

- Lydropptak kan også spilles av ved hjelp av berøringskontrollene (s. 111).

Vise Mine klipp





Du kan spille av filene i Mine klipp etter hverandre.

- 1 Trykk på -knappen og velg et bilde merket med .
- 2 Når du har trykket på -knappen for å vise menyene, må du utheve [Spillav Mine klipp] med  og trykke på -knappen.
 - Filene i Mine klipp vil bli spilt av etter hverandre.
 - Trykk på -knappen for å avslutte den etterfølgende avspillingen.











Legge til stillbilder i Mine klipp

Du kan også velge stillbilder og legge dem til i Mine klipp.

Vis stillbildet du ønsker å legge til og trykk på -knappen for å vise menyen. Velg [Legg til Mine klipp] og trykk på -knappen. Hvis du bruker , velg Mine klipp og rekkefølgen du ønsker å legge til bildene i og trykk deretter på -knappen.

- RAW-bilder legges til i Mine klipp som lavoppløselige bilder.

Fjerne klipp fra Mine klipp

- 1 Trykk på -knappen og vis et bilde uthevet med et .
- 2 Trykk på -knappen for å vise alternativer, uthev deretter [Se alle Mine klipp] med  og trykk på -knappen.
 - A liste med klipp vises.
- 3 Uthev et klipp du ønsker å fjerne med .
- 4 Trykk på -knappen for å se alternativer, uthev deretter [Fjern fra Mine klipp] med  og trykk på -knappen.

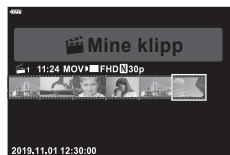

- Det uthevede klippet fjernes fra Mine klipp.
- Klipp som fjernes fra Mine klipp behandles som vanlig film.
- Samme prosedyre kan brukes for å fjerne bilder fra Mine klipp.



Tips

- Klipp som er fjernet kan legges til i Mine klipp igjen som beskrevet i «Legge til stillbilder i Mine klipp».

Bla gjennom panorama

Panorama som er satt sammen av flere bilder som er skjøtet sammen kan vises på en rulleskerm.

1 Velg et panorama i enkeltbilde-avspilling.

2 Trykk på **Fn** (Q)-knappen.

- Bruk \triangle ∇ \langle \triangleright til å rulle.



- Under avspilling kan du trykke på **Fn** (Q)-knappen for å zoome inn fra 2x til 14x eller trykke på $\left[\begin{smallmatrix} \blacktriangle \\ \blacktriangle \\ \blacktriangle \end{smallmatrix} \right]$ -knappen ($\left[\begin{smallmatrix} \blacktriangle \\ \blacktriangle \\ \blacktriangle \end{smallmatrix} \right]$) for å zoome ut. Trykk på \odot -knappen for å gå tilbake til enkeltbildeavspilling.
- For å se andre bilder i zoomforhold over 2x, tryker du på **INFO**-knappen og deretter på \langle \triangleright . Trykk på **INFO**-knappen en gang til for å aktivere rulling. Du kan også vise andre bilder ved hjelp av reguleringshjulet.

Merknader

- Berøringskontroller kan også brukes (s. 111).

Bruk av berøringsskjermen

Du kan bruke berøringsskjermen for å manipulere bilder.

- Ikke berør skjermen med neglene eller andre skarpe gjenstander.
- Hansker eller skjermdeksler kan hindre berøringsskjermbetjening.

Visning av enkeltbilder

■ Vise forrige eller neste bilde

- Skyv fingeren til venstre for å vise neste bilde, og til høyre for å vise forrige bilde.





■ Forstør

- Trykk på skjermen for å vise glideknappen og .
- Skyv stolpen opp eller ned for å zoome inn eller ut.
- Skyv fingeren din for å rulle på skjermen når bildet er zoomet inn.





■ Lydavspilling/filmavspilling





- Trykk på  for å starte avspilling.
- For å justere volumet under avspilling legger du en finger på skjermen og beveger den opp eller ned.
- Filmavspillingen kan settes på pause ved å trykke på skjermen. Trykk en gang for å starte avspillingen igjen.
- Når avspillingen er pauset, kan du skyve avspillingsposisjonsindikatoren nederst på skjermen til venstre eller høyre for å velge et nytt startpunkt.
- Trykk på  for å avslutte avspillingen.



Spille av Indeks/Mine klipp/Kalender

Lett trykk på skjermen under enkeltbildeavspilling åpner et -ikon. Trykk på  for å vise indeksvisning. Trykk på  for avspilling av kalender og Mine klipp.

■ Vise forrige eller neste side

- Skyv fingeren opp for å vise den neste siden, og ned for å vise den foregående siden.
- Trykk  eller  for å endre antall bilder som skal vises.  [-innstillinger] (s. 127)
- Trykk på  flere ganger for å gå tilbake til visning av enkeltbilder.

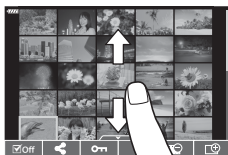



■ Visning av bilder

- Berør et bilde for vise det i fullskjerm.

Velge og beskytte bilder

Trykk på lett skjermen for å vise (enkeltbildeavspilling) eller trykk på -ikonet (indeksavspilling). Du kan deretter utføre ønsket operasjon ved å trykke på ikoner i berøringsmenyen.



<input checked="" type="checkbox"/>	Velg et bilde. Du kan velge flere bilder og slette dem kollektivt.
	Bilder du ønsker å dele med en smarttelefon, kan stilles inn.  «Instilling av en overføringsordre på bilder (Delingsordre)» (s. 106)
	Beskytter et bilde.

Vise bilder i selvportrettmodus

■ Vise forrige eller neste bilde

Kontrollene er de samme som for enkeltbildeavspilling (s. 111).

■ Forstør

Kontrollene er de samme som for enkeltbildeavspilling (s. 111).

■ Lydavspilling/filmavspilling

Kontrollene er de samme som for enkeltbildeavspilling (s. 111).

■ Velge bilder for deling

- Trykk på skjermen for å vise delingsikonet.
- Trykk på  for å velge bilder for deling.

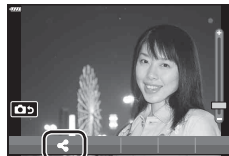

■ Gå tilbake til opptaksmodus

- Trykk på  for å gå tilbake til opptaksmodus (s. 67).



Merknader

- **INFO**-knappen er deaktivert i selvportrettmodus.

4 Menyfunksjoner

Grunnleggende menyfunksjoner

Menyene kan brukes til å egendefinere kameraet slik at det blir enklere å bruke, og kan inkludere opptaks- og avspillingsalternativer som ikke er tilgjengelige via live kontroll, LV-superkontroll eller lignende.

	Opptaksoppsett og opptaksinnstillinger (s. 114)
	Filmmodus-innstillinger (s. 119)
	Avspillings- og retusjeringsfunksjoner (s. 120)
	Tilpasse kamerainnstillinger (s. 126)
	Kameraoppsett (f.eks. dato og språk) (s. 124)

Funksjoner som ikke kan velges fra menyene

Det kan forekomme at noen elementer ikke kan velges fra menyene med piltastene.

- Elementer som ikke kan stilles inn i den aktuelle opptaksmodusen.
- Elementer som ikke kan innstilles på grunn av andre innstillinger som allerede er gjort. Innstillinger som blant annet bildemodus er ikke tilgjengelige når funksjonshjulet er dreid til **AUTO**.

1 Trykk på **MENU**-knappen for å vise menyene.

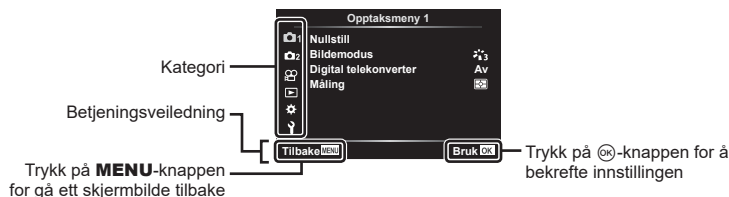

- En veiledning vises i 2 sekunder etter at du velger et alternativ.
- Trykk på **INFO**-knappen for å vise eller skjule veiledninger.

2 Bruk Δ ∇ for å velge en kategori, og trykk på **OK**.

- Menygruppekategorien vises når Egendefinert meny er valgt. Bruk Δ ∇ for å velge menygruppen, og trykk på **OK**-knappen.

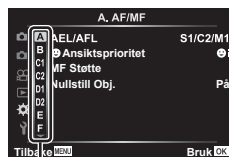

- 3 Velg et element med Δ ∇ og trykk på OK -knappen for å vise alternativene for det valgte elementet.

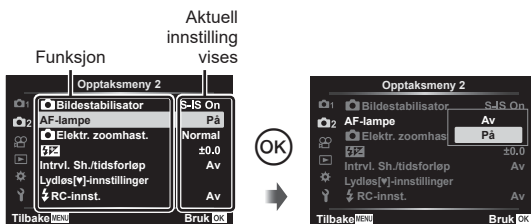

- 4 Bruk Δ ∇ til å merke et alternativ, og trykk på OK -knappen for å velge.
- Trykk på **MENU**-knappen flere ganger for å gå ut av menyen.

Merknader

- Se «Standard» (s. 162) for standardinnstillinger for hvert alternativ.

Bruke Opptaksmeny 1 / Opptaksmeny 2

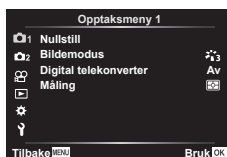

Opptaksmeny 1

- Nullstill
- Bildemodus (s. 78, 115)
- Digital telekonverter (s. 115)
- Måling (s. 91)

Opptaksmeny 2

- bildestabilisator (s. 89)
- AF-lampe (s. 115)
- Elektr. Zoomhastighet (s. 116)
- (s. 88)
- Intrvl. Sh./intervall (s. 116)
- Innstillinger for lydløs [♥] (s. 117)
- RC-modus (s. 118)

Returner til standard innstillinger (Nullstill)

Kamerainnstillinger kan enkelt tilbakestilles til standardinnstillingene.

- 1 Velg [Nullstill] i Opptaksmeny 1, og trykk på OK -knappen.
- 2 Uthev et alternativ for nullstilling ([Full] eller [Basic]) og trykk på OK -knappen.
 - For å tilbakestille alle innstillinger unntatt tid, dato og noen andre, marker [Full] og trykk på OK -knappen. «Standard» (s. 162)
- 3 Velg [Ja] og trykk på OK -knappen.

Bildebehandlingsfunksjoner (Bildemodus)

Du kan gjøre individuelle justeringer for kontrast, skarphet og andre parametre i [Bildemodus] (s. 78)-innstillinger. Endringer av parametere lagres separat for hver bildemodus.

- 1 Velg [Bildemodus] i  Opptaksmeny 1, og trykk på -knappen.

- Kameraet viser bildemodusen som er tilgjengelig i den gjeldende opptaksmodus.

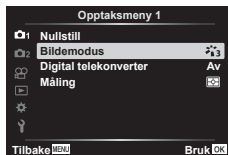

- 2 Velg et alternativ med  , og trykk på -knappen.

- Trykk  for å stille inn detaljene for den valgte bildemodusen. De enkelte alternativene er ikke tilgjengelig for noen bildemodi.
- Kontrastendringer har ingen effekt ved andre innstillinger enn [Normal].

Digital zoom (Digital telekonverter)

Digital telekonverter brukes til å zoome inn utover gjeldende zoomnivå. Kameraet lagrer senterbeskjæringen. Motivet har nesten dobbel størrelse.

- 1 Velg [På] for [Digital telekonverter] i  Opptaksmeny 1.

- 2 Visningen på skjermen blir forstørret med en faktor på to.

- Motivet vil bli tatt opp som det vises på skjermen.
- Digital zoom er ikke tilgjengelig når [Panorama] er valgt i **SCN**-modus, multieksponeringer, panorama eller trapeskorreksjon er valgt i **AP** modus eller når [Standard] er valgt i filmmodus.
- Når et RAW-bilde tas med [På] valgt for [Digital telekonverter], vises området som er synlig på skjermen med en ramme.
- AF-søker faller.
-  vises på skjermen.

Forbedre fokuseringen i mørke omgivelser (AF-lampe)

AF-lampe (AF-hjelpelampe) lyser for å bistå fokuseringen i mørke omgivelser. Velg [Av] for å deaktivere AF-lampe.

For å bruke AF-lampen under lydløs fotografering må du endre alternativet som er valgt for [Lydløs -innstillinger] (s. 117).

Velge en zoomhastighet (📷 Elek. Zoomhastighet)

Velg hastigheten som den elektroniske linsen kan zoomes inn eller ut med ved hjelp av zoomringen under stillsfotografering.

- 1 Marker [📷 Elektr. zoomhast.] i **Opptaksmeny 2** og trykk på **OK**-knappen.
- 2 Velg et alternativ med **△ ▽**, og trykk på **OK**-knappen.

Ta bilder automatisk i faste intervaller (Intrvl. Sh./tidsforløp)

Du kan stille inn kameraet til å ta bilder automatisk med et angitt tidsintervall. Bilderammene kan også spilles inn som i en enkelt film. Denne innstillingen er bare tilgjengelig i modusene **P/A/S/M**.

- 1 Uthev [Intrvl. Sh./Tidsforløp] i **Opptaksmeny 2** og trykk på **OK**-knappen.

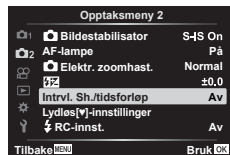

- 2 Velg [På] og trykk på **▷**.
- 3 Juster følgende innstillinger og trykk på **OK**-knappen.

Antall enkeltbilder	Stiller inn antall bilder som skal tas.
Start ventetid	Stiller inn ventetiden før bildetakingen starter.
Intervalltid	Stiller inn intervallet mellom bildene etter at bildetakingen har startet.
Intervall film	Angir opptaksformatet for bildesekvensen. [Av]: Tar opp hvert bilde som et stillbilde. [På]: Tar opp hver ramme som et stillbilde og genererer en enkelt film fra bildesekvensen.
Filminnstillinger	[Filmopløsning] : Velg en størrelse for intervallfilmer. [Rammehastighet] : Velg en rammehastighet for intervallfilmer.

- Start- og slutt-tidene som vises i skjermen er kun ment som retningsgivende. De faktiske tidene kan variere med opptaksforholdene.



- 4 Alternativene [Av]/[På] vil vises en gang til, bekreft at [På] er uthøvet og trykk på **OK**-knappen igjen.
- 5 Ta bildet.

- Bildene tas selv om ikke bilder er i fokus etter AF. Hvis du vil fiksere fokusposisjonen, tar du bilder i MF.
- [Opptak] (P. 124) går i 0,5 sekunder.
- Hvis enten tiden før bildetakingen eller bildeintervallet er stilt til 1 minutt og 31 sekunder eller mer, vil skjermen og kameraet slås av etter 1 minutt. Strømmen slås automatisk på igjen 10 sekunder før bildetakingen. Når skjermen er av, trykker du på **ON/OFF**-knappen for å slå den på igjen.
- Hvis AF-modus (s. 81,) er satt til [C-AF] eller [C-AF+TR], endres den automatisk til [S-AF].
- Berøringsoperasjonene er deaktivert under intervalloptak.
- Bulb-, time- og Live Composite-fotografering er ikke tilgjengelig under intervallfotografering.
- Blitsen vil ikke fungere hvis ladetiden for blitsen er lengre enn intervallet mellom bildene.
- Hvis noen av stillbildene ikke tatt opp på riktig måte, vil ikke intervallfilmen bli laget.
- Hvis det ikke er nok plass på kortet, vil ikke tidsintervallfilmen bli tatt opp.
- Intervalloptaket avbrytes hvis noe av følgende betjenes: funksjonshjul, **MENU**-knapp, -knapp, objektivutløserknapp eller tilkobling av kameraet med en USB-kabel.
- Hvis det ikke er nok strøm igjen på batteriet, kan opptaket avsluttes før det er ferdig. Påse at batteriet er tilstrekkelig ladet før du starter opptaket.
- Det kan hende at filmer som er spilt inn med [4K] valgt for [Filminnstillinger] > [Filmopløsning] ikke kan spilles av i enkelte datasystemer. Mer informasjon er tilgjengelig på OLYMPUS-nettstedet.

Alternativer for lydløs modus (Lydløs [♥] modus innstillinger)

Velg blant følgende alternativer når du tar bilder i lydløs modus (s. 75):





- Støyreduksjon på/av
- Velg om du skal aktivere [●]), [AF-lampe] eller [Blitsmodus]

- 1 Marker [Lydløs [♥]-innstillinger] i  opptaksmeny2, og trykk på -knappen.



- 2 Velg et alternativ med   og trykk på .

3 Juster følgende innstillinger og trykk på -knappen.

Støyreduksjon [♥]	[Auto]: Reduserer støy ved lang eksponering når du fotograferer i lydløs modus (s. 75). Det kan være mulig å høre lukkerlyden når støyreduksjonen er aktiv. [Av]: Støyreduksjon av.
 (Pipetone)	[Tillat]: Velg om du skal bruke de gjeldende innstillingene som er valgt for  i  tilpasset meny  (s. 127). [Ikke tillat]: Slår av pipelyden når du tar bilder i lydløs modus.
AF-lampe	[Tillat]: Velg om du skal bruke de gjeldende innstillingene som er valgt for [AF-lampe] i  opptaksmeny 2 (s. 115). [Ikke tillat]: Slår av AF-lampen når du tar bilder i lydløs modus.
Blitsmodus	[Tillat]: Bruker gjeldende blitsinnstillinger (s. 72). [Ikke tillat]: Slår av blitzen når du tar bilder i lydløs modus.

Blitsfotografering med trådløs fjernkontroll (RC-modus)

Du kan ta trådløse blitsbilder med den innebygde blitsen og en spesialblits med fjernkontrollfunksjon.  «Blitsfotografering med trådløs fjernutløser» (s. 150)

Bruke filmmenyen

Filmopptaksfunksjonene stilles inn i filmmenyen.



Innstilling	Beskrivelse	
Video	[Av]: Spill inn filmer uten lyd. [På e]: Spill inn filmer med lyd. [På]: Spill inn filmer med lyd; vindstøyreduksjon aktivert.	58
Innspillingsnivå	Juster følsomheten til den innebygde mikrofonen. Juster følsomheten ved bruk av Δ ∇ mens du kontrollerer peak-lydnivået som fanges opp av mikrofonen for de siste sekundene.	—
AF-modus	Velg AF-modus for filmopptak.	81
Bildestabilisator	Stiller inn bildestabilisator for filmopptak.	89
Elek. Zoomhastighet	Velg hastigheten som den elektroniske zoomlinsen kan zoomes inn eller ut med under filmopptak.	—
Filmbildehastighet	Velg ramme­hastighet for filmopptak. • Når du gjør filmopptak som skal vises på en TV, bør du velge en ramme­hastighet som matcher videostandarden i enheten, hvis ikke kan det hende at det kan oppstå problemer med avspillingen. Videostandardene varierer fra land til land og region til region, noen bruker NTSC, andre PAL. - Ved opptak som skal vises på NTSC-enheter, velg 60p (30p) - Ved opptak som skal vises på PAL-enheter, velg 50p (25p)	84
Filmbithastighet	Velg kompresjonsgrad for filmopptak.	84

- Aktiveringslyden til objektivet og kameraet kan bli tatt opp i en film. For å forhindre at disse lydene tas opp skal du redusere aktiveringslydene ved å stille [A.F.-modus] til [S-AF] eller [MF], eller ved å minimere betjeningen av kameraknappene.
- Lyd kan ikke tas opp i modusen **AR** (Diorama).
- Når [Film] er stilt inn på [Av], vises **OFF**.

Bruke avspillingsmenyen

Avsp. Meny

 (s. 104)



Rediger

Utskriftsrekkefølge (s. 107)

Nullstill lås (s. 123)

Nullstill delingsordre (s. 106)

Tilkobling av enhet (s. 137)

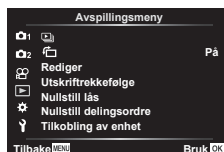









4

Vise bilder rotert ()

Når stilt på [På], vil bilder som tas i portrettretning, automatisk roteres og vises i den riktige roteringen.

Redigering av stillbilder (Edit)

Lagrede bilder kan redigeres og lagres som et eget bilde.

- 1 Velg [Rediger] i  Avspillingsmeny, og trykk på -knappen.
- 2 Bruk   til å velge [Velg bilde] og trykk på -knappen.
- 3 Bruk   for å velge bildet som skal redigeres, og trykk på -knappen.
 - [Red. RAW-data] vises dersom RAW-bilde velges, og [JPEG-red.] hvis det velges et JPEG-bilde. For bilder tatt opp i RAW+JPEG-format, vises både [Red. RAW-data] og [JPEG-red.]. Velg det alternativet du ønsker.
- 4 Velg [Red. RAW-data] eller [JPEG-red.], og trykk på -knappen.

Red. RAW-data		Oppretter en JPEG-kopi av et RAW-bilde i henhold til de valgte innstillingene.
	Gjeldende	JPEG-kopien behandles med de aktuelle kamerainnstillingene. Juster kamerainnstillingene før du velger dette alternativet. Noen innstillinger, f.eks. eksponeringskompensasjon, brukes ikke.
	ART BKT	Bildet redigeres ved hjelp av innstillingene for det valgte kunstfilteret.

<p>JPEG-red.</p>	<p>Velg blant følgende alternativer:</p> <p>[Skyggejust]: Lysner et mørkt motiv i motlys.</p> <p>[Rødøye red.]: Reduserer rødøye fenomenet som oppstår under fotografering med blits.</p> <p>[□]: Beskjærer et bilde. Bruk reguleringshjulet til å velge størrelsen på beskjæringen og $\Delta \nabla \triangleleft \triangleright$ til å plassere beskjæringen.</p>  <p>[Aspekt]: Endrer bildenes sideforhold fra 4:3 (standard) til [3:2], [16:9], [1:1] eller [3:4]. Bruk $\Delta \nabla \triangleleft \triangleright$ til å angi beskjæringsposisjonen etter å ha endret sideforholdet.</p> <p>[Svart-hvitt]: Lager svart/hvitt-bilder.</p> <p>[Sepia]: Lager sepiabilder.</p> <p>[Metning]: Øker livaktigheten i bildet. Juster fargemetningen ved å se på bildet på skjermen.</p> <p>[□]: Konverterer bildestørrelsen til 1280 × 960, 640 × 480 eller 320 × 240. Bilder med et annet sideforhold enn 4:3 (standard) konverteres til den nærmeste bildestørrelsen.</p> <p>[e-Portrett]: Kompenserer og jevner ut huden.</p> <p>Kompensasjon kan ikke brukes slik at et ansikt ikke kan gjenkjennes.</p>
-------------------------	---

5 Når innstillingene er fullført, trykk på OK -knappen.

- Innstillingene brukes for bildet.

6 Velg [Ja] og trykk på OK -knappen.

- Det redigerte bildet lagres i kortet.
- Det kan hende at rødøyejusteringen ikke vil fungere, avhengig av bildet.
- Redigering av et JPEG-bilde er ikke mulig i følgende tilfeller:
 - Når et bilde er behandlet på en PC, når det ikke er tilstrekkelig plass på minnekortet eller når et bilde er tatt opp på et annet kamera.
- Bildet kan ikke endres (□) til en større størrelse enn originalstørrelsen.
- Enkelte bilder kan ikke endres i størrelse.
- [□] (beskjæring) og [Aspekt] kan bare brukes for å redigere bilder med et sideforhold på 4:3 (standard).

Lydopptak

Du kan legge lyd til stillbilder (opp til 30 sek. lang).

Dette er den samme funksjonen som [🔊] under avspilling (s. 108).

Bildeoverlapping

Opp til 3 RAW-bilder tatt med kameraet kan overlappes og lagres som et separat bilde. Bildet lagres i lagringsmodusen som ble valgt da bildet ble lagret. (Hvis [RAW] er valgt, lagres kopien i RAW+JPEG-format.)

- 1 Velg [Rediger] i Avspillingsmeny, og trykk på -knappen.
- 2 Bruk til å velge [Bildeoverlapping], og trykk på -knappen.
- 3 Velg antall bilder som skal overlappes og trykk på .
- 4 Bruk til å velge RAW-bilder og trykk på for å legge dem til i overlegget.
 - Overlappingsbildet vises hvis bildene som er angitt i trinn 3 velges.
- 5 Juster forsterkningen for hvert bilde som skal overlappes.
 - Bruk for å velge et bilde og for å justere forsterkningen.
 - Du kan justere forsterkningen i området 0,1–2,0. Kontroller resultatene på skjermen.
- 6 Trykk på -knappen for å vise bekreftelsesdialogen. Velg [Ja], og trykk på -knappen.

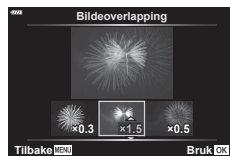

Merknader





















- For overlapping av 4 eller flere bilder, lagre det overlappede bildet som RAW-fil og bruk [Bildeoverlapping] gjentatte ganger.

Lagre et stillbilde fra en film (In-Movie bildeopptak)

Lagre utvalgte rammer fra 4K-filmer som stillbilder.



- 1 Velg [Rediger] i Avspillingsmeny, og trykk på -knappen.
 - 2 Bruk til å velge [Velg bilde], og trykk på -knappen.
 - 3 Bruk til å velge en film, og trykk på -knappen.
 - 4 Velg [Filmredigering], og trykk på -knappen.
 - 5 Bruk for å velge [In-Movie bildeopptak], og trykk på -knappen.
 - 6 Bruk for å velge et bilde du vil lagre som stillbilde og trykk på -knappen.
 - Bruk eller for å hoppe over flere bilder.
 - Trykk på **MENU**-knappen for å gå tilbake til avspilling av enkelt bilde.
- Redigering er tilgjengelig med filmer som er innspilt med dette kameraet.
 - Dato for opptak av stillbildet kan avvike fra datoen for originalfilmen.

Trimme filmer (Filmtrimming)

- 1 Velg [Rediger] i  Avspillingsmeny, og trykk på -knappen.
- 2 Bruk   til å velge [Velg bilde], og trykk på -knappen.
- 3 Bruk   til å velge en film, og trykk på -knappen.
- 4 Velg [Filmredigering], og trykk på -knappen.
- 5 Bruk   for å velge [Filmtrimming], og trykk på -knappen.
- 6 Velg [Skriv over] eller [Ny fil] og trykk på -knappen.
 - Hvis bildet er låst, kan du ikke velge [Skriv over].
- 7 Velg om seksjonen som skal slettes begynner med det første bildet eller slutter med det siste bildet, bruk   for å markere alternativet du ønsker og trykk på -knappen for å velge.
- 8 Bruk   for å velge seksjonen som skal slettes.
 - Seksjonen som skal slettes vises i rødt.
- 9 Trykk på -knappen.
- 10 Velg [Ja] og trykk på -knappen.
 - Redigering er tilgjengelig med filmer som er innspilt med dette kameraet.
 - Dato for opptak av stillbildet kan avvike fra datoen for originalfilmen.

Deaktivere beskyttelse av alle bilder











Du kan oppheve beskyttelsen av mange bilder om gangen.

- 1 Velg [Nullstill lås] i  Avspillingsmeny, og trykk på -knappen.
- 2 Velg [Ja] og trykk på -knappen.

Bruke oppsettmenyen

Bruk  innstillingsmenyen til å stille inn de grunnleggende kamerafunksjonene.





Innstilling	Beskrivelse	
Kortoppsett	Formater kortet og slett alle bilder.	125
 (Innstilling av dato/tid)	Still kameraklokken.	21
 (Endre skjermenspråket)	Velg et annet språk for menyene og meldingene som vises på skjermen.	125
 (Justering av lysstyrken på skjermen)	Du kan justere skjermens lysstyrke og fargetemperatur. Bruk   for å markere  (fargetemperatur) eller  (lysstyrke) og   for å justere verdien. Trykk på INFO -knappen for å skifte metningen på skjermen mellom [Naturlig] og [Levende].	—
Opptak	Angir om du vil vise bildet du har tatt på skjermen etter opptak, og hvor lenge det skal vises. Dette kan være nyttig for en rask kontroll av bildet du har tatt. Du kan ta neste bilde ved å trykke utløseren halvveis ned mens det forrige bildet fremdeles vises på skjermen. [0.3sek]–[20sek]: Angir tidsperioden (sekunder) bildet du har tatt skal vises på skjermen. [Av]: Bildet som blir tatt, vises ikke på skjermen. [Auto ]: Bildet som blir lagret vises på skjermen, og deretter går kameraet over i visningsmodus. Dette er nyttig for å kunne slette bilder etter å ha kontrollert dem.	—
Wi-Fi/Bluetooth-innstillinger	Juster innstillingene for tilkobling til Wi-Fi/ Bluetooth -kompatible smarttelefoner med kameraets trådløsfunksjon.	138, 142, 143
Fastvare	Viser kameraets fastvareversjoner og for det tilkoblede tilbehøret. Kontroller versjonene dersom du har spørsmål om kameraet eller tilbehøret eller når du laster ned programvaren.	—

Formatering av minnekortet (kortoppsett)

Kort må være formatert med dette kameraet før første gangs bruk eller etter å ha blitt brukt med andre kameraer eller datamaskiner.

Alle data som er lagret på kortet, herunder bilder med slettevern, slettes når kortet formateres.

Når du formaterer et brukt minnekort, må du kontrollere at det ikke inneholder bilder som du ønsker å beholde på kortet.  «Minnekort som kan brukes» (s. 147)

- 1 Velg [Kortoppsett] i -innstillingsmenyen og trykk på -knappen.

- Hvis det er data på kortet, vises menyelementer. Velg [Formater] og trykk på -knappen.



- 2 Velg [Ja] og trykk på -knappen.

- Formateringen utføres.



Slette alle bilder (Kortoppsett)

Alle bilder på kortet kan slettes samtidig. Beskyttede bilder slettes ikke.

- 1 Velg [Kortoppsett] i -innstillingsmenyen og trykk på -knappen.

- 2 Velg [Slett alle], og trykk på -knappen.



- 3 Velg [Ja] og trykk på -knappen.





- Alle bilder slettes.





Velge språk ()

Velg et annet språk for menyene og meldingene som vises på skjermen.

- 1 Velg [] i  oppsettsmenyen og trykk på -knappen.

- 2 Uthev språket du ønsker med     eller reguleringshjulet.

- Dialogen for valg av språk har to sider med valgalternativer. Bruk reguleringshjulet eller knappene   på piltastene for å flytte markøren mellom sidene.



- 3 Trykk på -knappen når det ønskede språket er uthevet.



Bruk av brukermenyene

Kamerainnstillinger kan tilpasses ved hjelp av Tilpasset meny .



Tilpasset meny

- A** AF/MF
- B** Knapp/hjul
- C1/C2** Disp./[]/PC (s. 127)
- D1/D2** Eksp/ISO/BULB (s. 128)
- E**  Egendefinert (s. 129)
- F** -/Hvitb/Farge (s. 129)
- G** Record (s. 130)
- H** -verktøy (s. 131)













A AF/MF











MENU →  → **A**



Innstilling	Beskrivelse	
AEL/AFL	Tilpasse AF- og AE-lås.	131
 Ansiktsprioritet	Du kan velge A.F.-modus for ansiktsprioritet eller øyeprioritet.	71
MF Støtte	Når den er satt til [På], kan du automatisk bytte til zoom eller fokusjustering i manuell fokusmodus ved å vri på fokusringen.	132
Nullstill obj.	Objektivets fokusposisjon blir ikke nullstilt når kameraet blir slått [Av]. Når slått [På], vil fokuset til de elektriske zoomobjektivene tilbakestilles også.	—



B-knapp-/hjul

MENU →  → **B**

Innstilling	Beskrivelse	
Knappefunksjoner	Velg funksjonen som er tildelt den valgte knappen.	97
  Funksjon	Velg rollen som spilles av med  -knappen under avspilling. []: Velg flere bilder. []: Beskytt bilder. []: Marker bilder for deling. []: Marker bilder som skal skrives ut på en senere dato. Antallet kopier er satt til 1. Datoen skrives ikke ut.	105, 106, 107
Hjulfunksjon	Du kan endre funksjonen til reguleringshjulet. [P]:  / Ps [A]: FNr. /  [S]: Lukker /  [M]: Lukker / FNr.	—

Innstilling	Beskrivelse	
 Kontrollinnstillinger	For hver opptaksmodus, unntatt filmmodus, må du velge om et trykk på  -knappen skal åpne live kontroll eller LV-superkontroll.	76, 77
 /Innstillinger	Velg informasjonen som vises når du trykker på INFO -knappen. [▶ Info]: Velg informasjonen som vises i fullrammevisning. [LV-Info]: Velg informasjonen som vises når kameraet er i opptaksmodus. [ -innstillinger]: Velg informasjonen som vises i indeks, «Mine klipp», og kalendervisning.	132, 133
LV-økning	[Av]: Endrer innstillinger, f.eks. eksponeringskompensasjon, som gjenspeiles på skjermvisningen. [På]: Endrer innstillinger, f.eks. eksponeringskompensasjon, som ikke gjenspeiles på skjermvisningen, men justerer i stedet lysstyrken slik at visningen av eksponeringen blir så optimal som mulig.	—
Flimrerredusering	Reduser virkningen av flimring under visse typer belysning, herunder lysrør. Når flimringen ikke er redusert av [Auto]-innstillingen, still inn på [50Hz] eller [60Hz] i samsvar med kommersiell strømfrekvens i området der kameraet brukes.	—
Rutenett	Velg [ , [ , [ , [ , [] eller [] for å vise et rutenett på skjermen.	—
Peaking-farge	Velg fargen på omrissene (rød, gul, hvit eller sort) i fokuspeakingvisning.	132

Innstilling	Beskrivelse	
 (Pipetone)	Når satt til [Av], kan du slå av pipetonen som utløses når fokus låser seg fast ved å trykke på utløserknappen. • Du kan bli nødt til å justere innstillingene i menyen [Lydløs ]-innstillinger (s. 117) for å kunne aktivere fokuspipet (s. 75).	—
HDMI	[Utgangsstørrelse]: Velge det digitale videosignalfORMATet for tilkobling til en TV via en HDMI-kabel. [HDMI-Kontroll]: Velg [På] for å la kameraet betjenes med fjernkontroller for TV-er som støtter HDMI-kontroll. Dette valget trer i kraft når bildet vises på en TV.	134
USB -innst.	Velg en modus for å koble kameraet til en datamaskin. Velg [Auto] for å vise USB-modusalternativer hver gang kameraet kobles til.	—









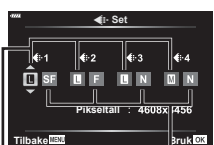

Innstilling	Beskrivelse	
Eksponeringsbytte	Juster riktig eksponering separat for hver målemodus. <ul style="list-style-type: none"> • Dette reduserer antall alternativer for eksponeringskompensasjon som er tilgjengelige i den valgte retningen. • Effektene er ikke synlige på skjermen. Foreta eksponeringskompensasjon for å utføre vanlige justeringer på eksponeringen (s. 69). 	—
ISO-auto-innstilling	Velg den øvre grensen og standardverdien som skal brukes for ISO-følsomheten når [Auto] er valgt for ISO. [Øvre grense]: Velg den øvre grensen for valg av auto ISO-følsomhet. [Standard]: Velg standardverdien for valg av auto ISO-følsomhet.	—
Støyfilter	Velg nivået med støyreduksjon som skal påføres ved høye ISO-følsomheter.	—
Støyreduksj.	Denne funksjonen reduserer bildestøyen som genereres under lang eksponering. [Auto]: Støyreduksjon utføres ved langsomme lukkerhastigheter eller når kameraets innvendige temperatur har steget. [På]: Støyreduksjon aktiveres for alle bilder. [Av]: Støyreduksjon av. <ul style="list-style-type: none"> • Tiden som er nødvendig for støyreduksjon, vises på skjermen. • [Av] velges automatisk i løpet av seriefotografering. • Denne funksjonen vil ikke virke effektivt i alle fotograferingssituasjoner eller for alle motiver. • Når man tar bilder i lydløs-modus, gis prioritet til [Støyreduksj. ]-innstillingen i [Lydløs ]-menyen (s. 117). 	54

Innstilling	Beskrivelse	
Bulb/Time-timer*	Velg maksimum eksponering for bulb- og time-fotografering.	55
Live Bulb	Velg visningsintervallet under fotografering. Antall bilder kan være begrenset. Frekvensen faller ved høy ISO-følsomhet.	
Live Time*	Trykk på skjermen eller trykk utløserknappen halvveis ned for å oppdatere visningen. Velg [Av] for å deaktivere visningen.	
Innstillinger for Composite*	Angi eksponeringstid som skal brukes som referanse i composite-fotografering.	56

* Innstillinger for Bulb/Time maksimum eksponering og Live Composite-fotografering gjelder bare i modus **M**.

Innstilling	Beskrivelse	☞
⚡ X-Sync.	Velg lukkerhastigheten som skal brukes når blitsen avfyres.	135
⚡ Langsom grense	Velg den mest langsomme lukkerhastigheten når blits brukes.	135
⏸+⏹	Når satt til [På] vil blitskompensasjonsverdien legges til verdien for eksponeringskompensasjon.	69, 88
⚡+Hvitb	Juster hvitbalansen for å bruke blits.	—

Innstilling	Beskrivelse	☞
⏪- Bruk	Du kan velge bilde kvalitetsmodusen for JPEG-bilder fra kombinasjoner av tre bildestørrelser og tre kompresjonsforhold. 1) Bruk ⏪⏩ for å velge en kombinasjon ([⏪-1] – [⏪-4]) og bruk ⏴⏵ for å endre. 2) Trykk på ⏹-knappen.  Bildestørrelse Kompresjonsforhold	83, 135
Hvitbalanse	Still inn hvitbalansen. Du kan også finjustere hvitbalansen for hver modus.	80, 90
WB AUTO Behold varm farge	Velg [På] for å bevare «varme» farger fra bilder tatt under glødelampelys.	—
Fargeområde	Du kan velge et format for å sikre at farger gjengis riktig når tatte bilder regenereres på en skjerm eller ved bruk av en skriver.	95

Innstilling	Beskrivelse	
Filnavn	<p>[Auto]: Selv om det settes inn et nytt minnekort, beholdes filnumrene fra det forrige minnekortet. Filnummereringen fortsetter fra det siste nummeret som ble brukt, eller fra det høyeste nummeret tilgjengelig på kortet.</p> <p>[Nullstill]: Når du setter inn et nytt kort, begynner mappenommene med 100 og filnavnet begynner med 0001. Hvis du setter inn et kort som inneholder bilder, begynner filnumrene med nummeret som kommer etter det høyeste filnummeret på kortet.</p>	—
Redig. filnavn	<p>Velg hvordan bildefiler tildeles navn ved å redigere den delen av filnavnet som er uthevet under i grått.</p> <p>sRGB: Pmdd0000.jpg _____ Pmdd Adobe RGB: _mdd0000.jpg _____ mdd</p> <div style="border: 1px solid black; padding: 5px;"> <ol style="list-style-type: none"> 1) Marker [sRGB] eller [AdobeRGB] og trykk på . 2) Bruk   for å bevege markøren og   for å redigere det markerte tegnet. 3) Gjenta om nødvendig trinn 2 for å opprette ønsket filnavn og trykk deretter på . </div>	—
Copyright-innst.*	<p>Legg navnene på fotografen og eieren av åndsverksrettighetene til på nye fotografier. Navn kan bestå av opptil 63 tegn.</p> <p>[Copyright-info.]: Velg [På] for å inkludere navnene på fotografen og eieren av åndsverksrettighetene i Exif-dataene for nye fotografier.</p> <p>[Artistnavn]: Tast inn navnet på fotografen.</p> <p>[Copyright-navn]: Tast inn navnet på eieren av åndsverksrettighetene.</p> <div style="border: 1px solid black; padding: 5px;"> <ol style="list-style-type: none"> 1) Velg tegn fra ① og trykk på -knappen. De valgte tegnene vises i ②. 2) Gjenta trinn 1 for å fullføre navnet, og uthev deretter [END] og trykk på -knappen. <ul style="list-style-type: none"> • For å slette en bokstav trykk på INFO-knappen for å plassere markøren i navneområde ②, uthev bokstaven, og trykk på . </div> <div style="text-align: center; margin-top: 10px;">  </div> <p>* OLYMPUS godtar ikke erstatningsansvar for skader som oppstår fra tvister som involverer bruken av [Copyright-innst.]. Bruk på eget ansvar.</p>	—

Innstilling	Beskrivelse	
Pikselkartlegging	Pikselkartleggingsfunksjonen er til kontroll og eventuell justering av bildesensoren og bildebehandlingsfunksjonene.	155
Nivåjustering	Du kan kalibrere vinkelen på nivelleringsmåleren. [Nullstill]: Tilbakestiller justerte verdier til standardinnstillingene. [Justere]: Stiller inn gjeldende kameraretning som 0-posisjon.	—
Berøringsskjerm-innst.	Aktiverer berøringsskjermen. Velg [Av] for å deaktivere berøringsskjermen.	—
Dvalemodus	Hvis ingen handlinger utføres i løpet av den angitte tidsperioden, går kameraet over til hvilemodus (standby). Kameraet gjenaktiveres ved å trykke utløserknappen halvveis ned.	—
Sertifisering	Viser sertifiseringsikoner.	—

AEL/AFL

MENU → * → A → [AEL/AFL]

Autofokus og måling kan utføres ved å trykke på knappen som AEL/AFL er tildelt til. Velg en modus for hver fokusmodus.

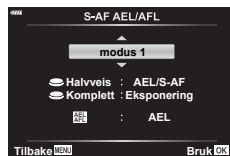



Tilordninger av AEL/AFL-funksjon

Modus		Utløserknappens funksjon				AEL/AFL-knappens funksjon	
		Trykket halvveis ned		Trykket helt ned		Når AEL/AFL holdes nede	
		Fokus	Eksponering	Fokus	Eksponering	Fokus	Eksponering
S-AF	modus 1	S-AF	Låst	—	—	—	Låst
	modus 2	S-AF	—	—	Låst	—	Låst
	modus3	—	Låst	—	—	S-AF	—
C-AF	modus 1	C-AF start	Låst	Låst	—	—	Låst
	modus 2	C-AF start	—	Låst	Låst	—	Låst
	modus3	—	Låst	Låst	—	C-AF start	—
	modus4	—	—	Låst	Låst	C-AF start	—
MF	modus 1	—	Låst	—	—	—	Låst
	modus2	—	—	—	Låst	—	Låst
	modus3	—	Låst	—	—	S-AF	—

MF Støtte

MENU → * → A → [MF-støtte]

Dette er en fokushjelpfunksjon for MF. Når det vrir på fokusringen, forsterkes kanten av motivet eller en del av skjermvisningen forstørres. Når du slutter å betjene fokusringen, går skjermen tilbake til sin opprinnelige visning.

Forstør	Forstørker en del av skjermen. Delen som skal forstørres, kan stilles inn på forhånd ved hjelp av AF-søker.  «Stille inn AF-søkepunkt» (s. 70))
Peaking	Viser klart definerte ytre linjer med kantforsterkning. Du kan velge fargene på omrisset.  [Peaking-farge] (s. 127)

- Når fokusjustering er i bruk, har kantene til små motiver en tendens til å bli kraftigere forsterket. Dette er ingen garanti for nøyaktig fokusering.

Merknader

- [Peaking] kan vises ved å bruke knappeoperasjoner. Visningen byttes hver gang knappen trykkes. Tilordne byttefunksjonen til én av knappene på forhånd ved å bruke Knappefunksjoner (s. 97).

Legge til informasjonsvisninger

MENU → * → G1 → [Info/Innstillinger]

Info (visningsinformasjonsvisninger)

Bruk [ Info] for å legge til følgende visninger med avspillingsinformasjon. De tillagte visningene vises ved å trykke gjentatte ganger på knappen **INFO**-knappen under avspillingen. Du kan også velge å ikke vise visninger som vises ved standardinnstilling.



Histogramvisning



Visning av Høylys og Skygge

- Visningen av Høylys og Skygge viser overeksponerte områder i rødt, undereksponerte områder i blått.

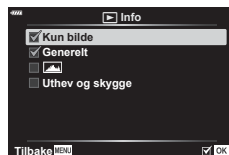



LV-info (optaksinformasjonsvisninger)

Visningene for histogram, høylys og skygge samt nivåmåler kan legges til i [LV-Info]. Velg [Egendefinert 1] eller [Egendefinert 2] og vel hvilke visninger du ønsker å legge til. Visningene som legges til, vises ved å trykke gjentatte ganger på **INFO**-knappen under opptak. Du kan også velge å ikke vise visninger som vises ved standardinnstilling.



Innstillinger (indeks-/kalendervisning)

Du kan endre antallet bilder som skal vises på indekvisningen, og stille inn at du ikke vil vise standardskjermene med -innstillinger]. Visninger merket med en hake kan vises ved å trykke på  gjentatte ganger under avspilling.

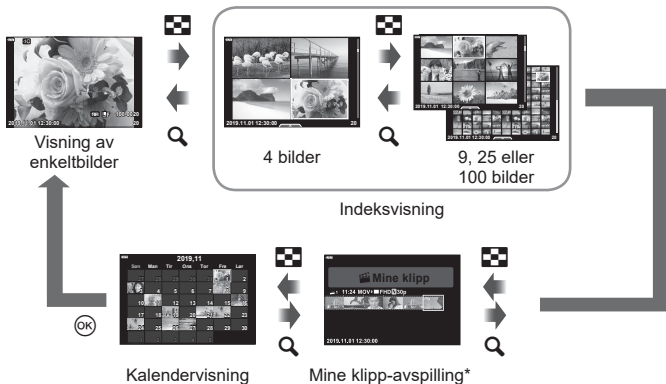

* Hvis ett eller flere av Mine Klipp er opprettet, vises det her (s. 63).

Vise kamerabilder på TV

MENU → ⚙ → [C2] → [HDMI]

Bruk kabelen som selges separat, for å vise lagrede bilder på TV-apparatet. Denne funksjonen er tilgjengelig i løpet av opptak. Koble kameraet til en HD-TV med en HDMI-kabel for å se høykvalitetsbilder på en TV-skjerm.

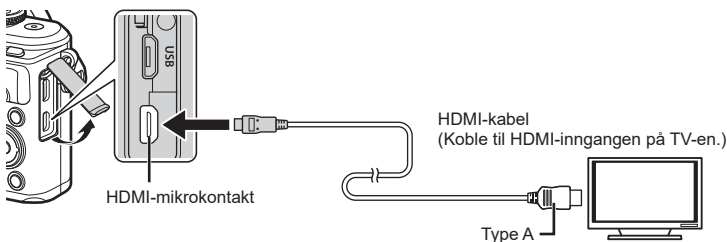

Koble til TV-en og kameraet og endre inngangskilden på TV-en.

- Kameraskjermen slår seg av når en HDMI-kabel er tilkoblet.
- Se bruksanvisningen som følger med TV-en, for informasjon om hvordan du endrer inngangskilden.
- Avhengig av innstillingene for TV-en kan bildene og informasjonen som vises, bli beskåret.
- Hvis kameraet er koblet til med en HDMI-kabel, kan du velge den digitale videosignaltypen. Velg et format som passer med inngangsformatet som er valgt med TV-en.

4K	Prioritet gis til 4K HDMI-utgangen.
1080p	Prioritet gis til 1080p HDMI-utgangen.
720p	Prioritet gis til 720p HDMI-utgangen.
480p/576p	480p/576p HDMI effekt.

- Kameraet må ikke kobles til andre HDMI-utgangsenheter. Dette kan føre til at kameraet skades.
- HDMI-utgang fungerer ikke mens tilkoblet til datamaskin via USB.
- Når [4K] er valgt, er videoeffekten i opptaksmodus [1080p].

Bruke TV-ens fjernkontroll

Du kan betjene kameraet med en TV-fjernkontroll når tilkoblet en TV som støtter HDMI-kontroll. Velg [På] for [HDMI-Kontroll]. Når [På] er valgt, kan kamerakontrollene kun brukes til avspilling.

- Du kan betjene kameraet ved å følge betjeningsveiledningen som vises på TV-en.
- Du kan skjule eller vise informasjonsvisningen ved å trykke på den «**Røde**» knappen under visning av enkeltbilde, og du kan vise eller skjule indeksvisningen ved å trykke på den «**Grønne**» knappen.
- Det kan være at noen TV-er ikke støtter alle funksjoner.

Lukkerhastigheter når blitsen utløses

MENU → * → [] → [⚡ X-Sync.]/[⚡ Langsom begr.]

Du kan stille inn betingelser for lukkerhastighet for når blitsen skal utløses.

Opptaksmodus	Blitsutløsning lukkerhastighet	Øvre grense	Nedre grense
P	Kameraet stiller automatisk inn lukkerhastigheten.	[⚡ X-Sync.]- innstilling* ¹	[⚡ Langsom begr.]- innstilling* ²
A			
S	Dette stiller lukkerhastigheten		Ingen nedre grense
M			

*1 1/200 sekunder når du bruker en ekstern separat solgt blits.

*2 Utvides opp til 60 sekunder når langsom synkronisering er stilt inn.

Kombinasjoner av JPEG-bildestørrelser og komprimeringshastigheter

MENU → * → [] → [⏪ Bruk]

Du kan stille inn JPEG-bildekvalitet ved å kombinere bildestørrelse og komprimeringshastighet.

Bildestørrelse		Kompresjonsforhold		
Navn	Pikseltall	SF (Superfin)	F (Fin)	N (Normal)
L (stor)	4608×3456	L SF	L F	L N
M (middels)	3200×2400	M SF	M F	M N
S (liten)	1280×960	S SF	S F	S N

5 Koble kameraet til en smarttelefon

Bruk kameraets LAN- (Wi-Fi) og **Bluetooth**®-funksjoner til å koble til en smarttelefon hvor du kan bruke dedikerte apper for å få mer ut av kameraet både før og etter opptak. Når det er opprettet forbindelse kan du laste ned og ta bilder med fjernstyring og legge til GPS-merking på bildene i kameraet.

- Det garanteres ikke at funksjonen fungerer på alle smarttelefoner.

Ting du kan gjøre med den spesifiserte appen, OLYMPUS billedeling (OI.Share)

- Last ned bilder fra kameraet til smarttelefonen
Du kan laste ned bildene i kameraet ditt til en smarttelefon. Du kan også bruke smarttelefonen for å velge bilder som skal lastes ned fra kameraet.
- Fjernopptak fra en smarttelefon
Du kan fjernbetjene kameraet og ta bilder ved å bruke smarttelefonen.
- Gå inn for informasjon om hvordan du kan få glede av kameraet og fotografering.
Du får lett tilgang til forklaring av forskjellige fototeknikker (Photo Guide), bruksanvisningen og billedelingstjenesten også når du er på reise.

For opplysninger kan du gå til adressen under:

<http://app.olympus-imaging.com/oishare/>

Ting du kan gjøre med den spesifiserte appen, Olympus bildepalett (OI.Palette)

- Vakker bildebehandling
Bruk intuitive kontroller til å legge på imponerende effekter på bildene som er lastet ned til smarttelefonen din.

For opplysninger kan du gå til adressen under:

<http://app.olympus-imaging.com/oipalette/>

Ting du kan gjøre med den spesifiserte appen, OLYMPUS bildelogger (OI.Track)

- Legge til GPS-tags til kamerabilder
Du kan legge GPS-tags til bilder ganske enkelt ved å overføre GPS-loggen som er lagret på smarttelefonen til kameraet.

For opplysninger kan du gå til adressen under:

<http://app.olympus-imaging.com/oitrack/>

- Før du bruker den trådløse LAN-funksjonen, må du lese «Bruke de trådløse LAN-/Bluetooth®-funksjonene» (s. 173).
- Olympus kan ikke holdes ansvarlig for noen form for brudd på lokale forskrifter som gjelder for trådløs kommunikasjon som stammer fra kameraets trådløse LAN-/Bluetooth®-funksjoner uten for landet eller regionen hvor kameraet er kjøpt.
- Som med all trådløs kommunikasjon, finnes det alltid en risiko for å bli snappet opp av en tredjepart.
- Den trådløse LAN-funksjonen på kameraet kan ikke brukes til å koble til et tilgangspunkt hjemme eller på et offentlig sted.
- Sender-/mottakerantennen er plassert inni grepet. Hold antennen unna metallgjenstander, såfremt det er mulig.
- Når kameraet befinner seg i en veske eller annen type oppbevaring kan det, avhengig av hva oppbevaringen er laget av, hende at kameraet ikke kan kobles til en smarttelefon.
- Under trådløs LAN-tilkobling vil batteriet lades ut fortere. Hvis batterinivået er lavt, kan tilkoblingen gå tapt under en overføring.
- Tilkoblingen kan være vanskelig eller langsom i nærheten av enheter som skaper magnetfelt, statisk elektrisitet eller radiobølger, for eksempel i nærheten av mikrobløgeovner og trådløse telefoner.
- Trådløs LAN kan ikke benyttes når minnekortets bryter for skrivebeskyttelse er satt til posisjonen «LOCK».

Pare kamera og smarttelefon

Følg trinnene nedenfor når du kobler sammen enhetene for første gang.

- Juster paringsinnstillingene ved hjelp av OI.Share og ikke ved hjelp av innstillingsappen som tilhører smarttelefonens operativsystem.

- 1 Start den dedikerte OI.Share-appen som du allerede har installert på smarttelefonen.
- 2 Velg [Tilkobling av enhet] i [Avspillingsmeny] og trykk på [OK]-knappen.
 - Du kan også koble til ved å trykke på [] på skjermen.
- 3 Følg veiledningen på skjermen for å justere Wi-Fi/**Bluetooth**-innstillinger.
 - **Bluetooth**-navnet og passordet, Wi-Fi SSID og passordet, og en QR-kode vises på skjermen.



- 4 Trykk på kameraikonet nederst på OI.Share-skjermen.
 - En [Enkelt oppsett]-kategori blir vist.
- 5 Følg instruksjonene på skjermen i OI.Share for å skanne QR-koden og justere innstillingene for tilkobling.
 - Hvis du ikke kan skanne QR-koden, følger du instruksjonene på skjermen i OI.Share for å justere innstillingene manuelt.
 - **Bluetooth:** For å koble til velger du navnet og skriver inn passordet fra kameraskjermen i **Bluetooth**-innstillingsdialogen i OI.Share.
 - **Wi-Fi:** For å koble til skriver du inn SSID og passordet på kameraskjermen i Wi-Fi-innstillingsdialogen i OI.Share.
 - **1** blir vist når paringen er fullført.
- 6 Trykk på **MENU** på kameraet eller trykk på [Koble fra] på skjermen.
 - Du kan også slå av kameraet og avslutte tilkoblingen fra OI.Share.

Innstillinger for trådløs forbindelse når kameraet er slått av

Du kan velge om kameraet skal opprettholde den trådløseforbindelsen til smarttelefonen også når det er slått av.

- 1 Uthev [Wi-Fi/Bluetooth-innstillinger] i \uparrow oppsettsmenyen og trykk på OK -knappen.
- 2 Uthev [Slå av standby] og trykk på \triangleright .
- 3 Uthev alternativet du ønsker og trykk på OK -knappen.

Velg	Når ON/OFF -knappen trykkes på for å slå av kameraet, åpnes en bekreftelsesdialog som spør om du ønsker at den trådløse forbindelsen til smarttelefonen skal forbli aktiv.
Av	Når kameraet slås av slås også den trådløse forbindelsen til smarttelefonen av.
På	Når kameraet slås av forblir den trådløse forbindelsen til smarttelefonen aktiv og smarttelefonen kan fortsatt brukes til å leste ned bilder fra kameraet.

■ «Velg»

Når [Velg] er valgt for [Slå av standby], åpnes en bekreftelsesdialog før kameraet slås av dersom alle følgende forhold er oppfylt:

- [På] er valgt for [Wi-Fi/Bluetooth-innstillinger]
- Kameraet er tilkoblet en smarttelefon (s. 137)
- Minnekortet er satt inn korrekt

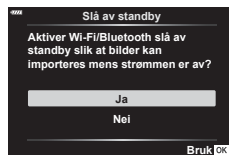

Ja	Slå av kameraet men behold den trådløse forbindelsen til smarttelefonen.
Nei	Slå av kameraet og avslutt samtidig forbindelsen til smarttelefonen.

- Hvis du trykker på **ON/OFF**-knappen mens bekreftelsesdialogen vises, vil kameraet avslutte den trådløse forbindelsen til smarttelefonen før det slås av.
- Første gang du slår på kameraet etter tilkobling til en smarttelefon (s. 137), kan du bli spurt om du ønsker å ikke vise bekreftelsesdialogen i fremtiden. For å sikre at kameraet ikke viser bekreftelsesdialogen når du slår av kameraet, velg [Ikke vis denne skjermen igjen].

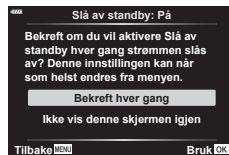

Merknader

- Hvis den trådløse forbindelsen beholdes aktiv, vil den slå seg av automatisk dersom:
 - forbindelsen er inaktiv i mer enn 24 timer
 - minnekortet fjernes
 - kameraet er kobles til en datamaskin via USB

Forbindelsen kan gjenopprettes ved å slå på kameraet igjen.



- Når [På] er valgt for [Slå av standby], kan det hende at kameraet ikke slår seg på umiddelbart når du trykker på **ON/OFF**-knappen. Hvis kameraet ikke slår seg på, trykk på **ON/OFF**-knappen en gang til.

Overføre bilder til en smarttelefon

Du kan velge bilder i kameraet og laste dem til en smarttelefon. Du kan også bruke kameraet til å velge bilder som du ønsker å dele på forhånd.  «Instilling av en overføringsordre på bilder (Delingsordre)» (s. 106)

1 Start den dedikerte OI.Share-appen på smarttelefonen.

2 Start [Tilkobling av enhet] på kameraet (s. 137).

- Du kan også koble til ved å trykke på  på skjermen.
- Hvis du har koblet til smarttelefonen tidligere, starter kameraet tilkoblingen automatisk.
-  blir vist når paringen er fullført.

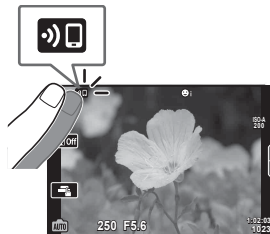

3 Trykk på [Importer bilder] i OI.Share på smarttelefonen.

- Bildene på kameraet vises i en liste.

4 Velg bildene du vil overføre, og trykk på Lagre-knappen.

- Når lagringen er fullført, kan du slå av kameraet fra smarttelefonen.

Merknader

- Hvis følgende alternativer er valgt for [Wi-Fi/Bluetooth-innstillinger] i kamera  (innstilling) meny, kan du laste ned bilder til smarttelefonen som beskrevet i trinn 3 og 4 over, også når kameraet er slått av:
 - [Tilgjengelighet]: [På]
 - [Slå av standby]: [På]

Automatisk opplasting av bilder når kameraet er slått av

Slik konfigurerer du kameraet til automatisk å laste opp bilder til en smarttelefon når det er av:



- Uthev bilder som skal deles (s. 106)
- Aktiver power-off standby (s. 138)
- Hvis du bruker en iOS-enhet må du starte OI.Share

Merknader

- Automatisk opplasting er ikke tilgjengelig hvis du er tilkoblet via en ruter (for eksempel et hjemmenettverk). I så fall må du overføre bilder ved hjelp av OI.Share.
- Noen smarttelefoner kan avbryte opplastingen når de går over til dvalemodus. Behold smarttelefonen våken mens opplastingen pågår.



Fjernopptak med en smarttelefon

Du kan ta bilder via fjernbetjening ved å betjene kameraet med en smarttelefon.

- 1 Start den dedikerte OI.Share-appen på smarttelefonen.
 - 2 Start [Tilkobling av enhet] på kameraet (s. 137).
 - Du kan også koble til ved å trykke på  på skjermen.
 - Hvis du har koblet til smarttelefonen tidligere, starter kameraet tilkoblingen automatisk.
 -  1 blir vist når paringen er fullført.
 - 3 Trykk på [Fjernutløser] i OI.Share på smarttelefonen.
 - 4 Trykk på utløserknappen for å ta bilde.
 - Det tatte bildet lagres på minnekortet i kameraet.
- Tilgjengelige opptaksvalg er delvis begrenset.





Legge til posisjonsinformasjon til bilder

Du kan legge til GPS-tags til bilder som ble tatt mens GPS-loggen lagret ved å overføre GPS-loggen som er lagret på smarttelefonen til kameraet.

- 1 Før du tar bilder med kameraet bør du starte OI.Track i smarttelefonen for å begynne å lagre GPS-loggen.
 - Før du starter en GPS-sporingslogg, må du koble til én gang via OI.Track og synkronisere klokken.
 - Du kan bruke telefonen eller andre apper mens GPS-loggen lagrer. Ikke avslutt OI.Track.
 - 2 Når du er ferdig med å ta bilder med kameraet, avslutt sporing i OI.Share.
 - 3 Trykk på -ikonet på skjermen i kameraet for å koble det til smarttelfonen.
 - Du kan også koble til med [Tilkobling av enhet] i  avspillingsmenyen.
 - 4 Last opp GPS-loggen til kameraet med OI.Track.
 - GPS-loggen brukes til å legge til stedsinformasjon til alle bilder som tas etter at du startet OI.Track i trinn 1.
 -  vises på bildene som blir tillagt posisjonsinformasjon.
- Tillegging av stedsinformasjon kan kun brukes med smarttelefoner som har GPS-funksjon.
 - Posisjonsinformasjon kan ikke legges til filmer.

LAN/Bluetooth®-innstillingene

Tilbakestill [Wi-Fi/Bluetooth-innstillinger] til standardverdiene:





- 1 Velg [Wi-Fi/Bluetooth-innstillinger] i  oppsettmenyen og trykk på -knappen.
- 2 Velg [Tilbakestill innstillinger] og trykk på .
- 3 Velg [Ja] og trykk på -knappen.
 - Følgende innstillinger tilbakestilles:

Innstilling	Standard
Tilgjengelighet	ON
Tilkoblingspassord	— (genereres tilfeldig) *
Power-off Standby	Velg *

* Forbindelsen til smarttelefonen vil også bli tilbakestilt (deaktivert).





Endre passord

For å endre Wi-Fi/**Bluetooth**-passordet:

- 1 Velg [Wi-Fi/Bluetooth-innstillinger] i  oppsettmenyen og trykk på -knappen.
- 2 Velg [tilkoblingspassord] og trykk på .
- 3 Følg betjeningsveiledningen, og trykk på -knappen.
 - Et nytt passord vil bli angitt.
 - Pasordet for både Wi-Fi-tilkoblingen og **Bluetooth**-tilkoblingen kan endres.
 - Koble til smarttelefonen igjen etter at passordet er endret.  «Pare kamera og smarttelefon» (s. 137)

Deaktivere trådløs LAN/Bluetooth®

For å deaktivere trådløs LAN/**Bluetooth**®:

- 1** Velg [Wi-Fi/Bluetooth-innstillinger] i  oppsettsemnyen og trykk på -knappen.
- 2** Velg [Tilgjengelighet] og trykk på .
- 3** Velg [Av] og trykk på -knappen.



Merknader

- For å deaktivere trådløs LAN/**Bluetooth**® kun når kameraet er slått av, velg [Av] for [Wi-Fi/Bluetooth-innstillinger] > [Slå av standby].  «Innstillinger for trådløs forbindelse når kameraet er slått av» (s. 138)

Koble kameraet til en datamaskin

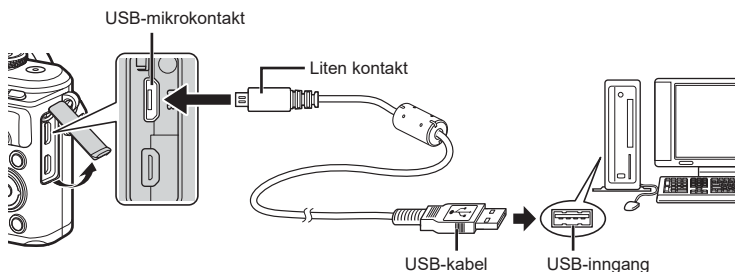

- Når kameraet kobles til, skal en dialog vises på skjermen om at du må velge en vert. Hvis den ikke vises, velger du [Auto] for [USB -innst.] (s. 127) i kameraets tilpassede menyer.
- Hvis ingenting vises på kameraskjermen etter å ha koblet kameraet til datamaskinen, kan det hende batteriet er utladet. Bruk et fulladet batteri.

Kopiere bilder til en datamaskin

Følgende operativsystemer er compatible med USB-tilkoblingen:

Windows: Windows 7 SP1/Windows 8/Windows 8.1/Windows 10

Mac: OS X v10.9-v10.11/macOS v10.12-v10.14

- 1 Slå av kameraet og koble det til datamaskinen.
 - Plasseringen av USB-inngangen varierer fra datamaskin til datamaskin. Detaljert informasjon finner du i datamaskinens bruksanvisning.
 - Utvalgsskjermen for USB-forbindelsen vises.
- 2 Trykk på $\Delta \nabla$ for å velge [Lagring]. Trykk på OK -knappen.

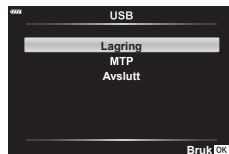

- 3 Datamaskinen identifiserer kameraet som en ny enhet.

- Dataoverføring kan ikke garanteres for følgende systemer, selv om datamaskinen skulle være utstyrt med en USB-port.
Datamaskiner som har en USB-port som er lagt til ved hjelp av et utvidelseskort osv., datamaskiner uten et fabrikkinstallert operativsystem, eller hjemmebygde datamaskiner
- Kamerakontroller kan ikke brukes mens kameraet er koblet til en datamaskin.
- Hvis dialogen i trinn 2 ikke vises når kameraet er koblet til en datamaskin, velger du [Auto] for [USB -innst.] (s. 127) i kameraets egendefinerte menyer.

Installasjon av PC-programvaren

Bildene og filmene du har spilt inn med kameraet, kan overføres til en datamaskin og vises og redigeres ved hjelp av OLYMPUS Workspace tilbys av OLYMPUS.

- For å installere Olympus Workspace kan du laste det ned fra <http://support.olympus-imaging.com/owdownload/> og følge instruksjonene på skjermen.
- Se nettstedet over for systemkrav og installasjonsinstruksjoner.
- Før nedlastingen må du skrive inn produktserienummeret.

Brukerregistrering

Se nettstedet til OLYMPUS for informasjon om hvordan du registrerer dine OLYMPUS-produkter.

7 Forholdsregler

Batteri og lader

- Kameraet bruker et enkelt litium-ionbatteri fra Olympus. Du må aldri bruke noe annet batteri enn originale Olympus-batterier.
- Kameraets strømförbruk varierer mye, alt etter bruk og andre forhold.
- Ettersom følgende punkter fører til et høyt strømförbruk, selv om det ikke fotograferes, vil batteriet tappes raskt.
 - Utföring av autofokus flere ganger ved å trykke utlöserknappen halvt ned i optaksmodus.
 - Det vises bilder på skjermen i et lengre tidsrom.
 - Når koblet til datamaskin.
 - La trådlös LAN/**Bluetooth**® forbli aktivert.
- När batteriet er tomt, kan kameraet bli slått av uten at det vises en advarsel om at det snart er tomt.
- Ta ut batteriene før du lagrer kameraet i en periode på en måned eller mer. Hvis du lar batteriene sitte i kameraet i lengre perioder, forkortes levetiden, noe som kan gjøre dem ubrukelige.
- Batteriet er ikke fullstendig oppladet när du kjøper kameraet. Lad opp batteriet med den medfölgende laderen før bruk.
- Normal ladetid ved bruk av den medfölgende laderen er ca. 3 timer og 30 minutter (anslått tid).
- Ikke prøv å bruke ladere som ikke er spesielt ment for bruk med det medfölgende batteriet, og du må heller ikke bruke batterier som er spesielt ment for bruk med den medfölgende laderen.
- Bruk av feil type batteri kan medføre eksplosjonsfare.
- Brukte batterier må kasseres etter «FORSIKTIG»-instruksjonene (s. 172) i bruksanvisningen.

Bruk av lader utenlands

- Laderen kan brukes i de fleste strömkilder i husholdningen, innen området på 100 V til 240 V AC (50/60 Hz) verden over. Imidlertid kan det, alt etter i hvilket land du befinner deg, være slik at stikkontakten har en annen form enn laderen og du derfor trenger en adapter som passer til stikkontakten.
- Ikke bruk reiseadapterne som finnes i handelen, da de kan förärsake feil på laderen.

Minnekort som kan brukes

I denne veiledningen kalles alle lagringsenheter «kort». Følgende typer SD-minnekort (fås i handelen) kan brukes med dette kameraet: SD, SDHC og SDXC. Du finner aktuell informasjon på hjemmesidene til Olympus.



SD-kort med skrivebeskyttelsesbryter









SD-kortet har en skrivebeskyttelsesbryter. Settes bryteren til «LOCK», hindrer det at data skrives til kortet. Sett bryteren tilbake til ulåst posisjon for å tillate skiving.



- Kort må være formatert med dette kameraet før første gangs bruk eller etter å ha blitt brukt med andre kameraer eller datamaskiner.  «Formatering av minnekortet (kortoppsett)» (s. 125)
- Data på kortet vil ikke bli fullstendig slettet selv etter formatering av kortet eller sletting av data. Når kortet skal kasseres, må det ødelegges for at man skal være sikker på at personlig informasjon ikke kan lekket ut.

Lagringsmodus og filstørrelse / antall fotografier som kan lagres

Filstørrelsen i tabellen er omtrentlig for filer med sideforholdet 4:3.

Opptakssmodus	Bilde størrelse (Pikseltall)	Komprimering	Filformat	Filstørrelse (MB)	Antall fotografier som kan lagres*
RAW	4608×3456	Tapsfri kompresjon	ORF	Ca. 17,4	867
 SF		1/2,7	JPEG	Ca. 10,4	1326
 F		1/4		Ca. 7,1	1944
 N		1/8		Ca. 3,7	3783
 SF	3200×2400	1/2,7		Ca. 5,1	2696
 F		1/4		Ca. 3,6	3905
 N		1/8		Ca. 1,9	7395
 SF		1280×960		1/2,7	Ca. 1,0
 F	1/4			Ca. 0,8	18079
 N	1/8			Ca. 0,5	28713

* Beregnet ut fra 16GB SD-kort.

- Antallet stillbilder som kan lagres kan variere, alt etter motiv eller faktorer som om det er utført utskriftskoding eller ikke. I visse tilfeller vil antallet stillbilder som kan lagres og som vises på skjermen, ikke endre seg, selv om du tar bilder eller sletter bilder.
- Den faktiske filstørrelsen varierer, alt etter motiv.
- Maksimalt antall bilder som kan lagres som vises på skjermen er 9999.
- Se nettsiden til Olympus for informasjon om tilgjengelig opptakstid for filmer.

Utskiftbare objektiver

Velg et objektiv som passer til forholdene og det du ønsker å skape. Bruk objektiver konstruert utelukkende for Mikro Fire-systemet og som bærer M.ZUIKO DIGITAL-etiketten eller symbolet vist til høyre. Ved hjelp av en adapter kan du også bruke objektiver fra Fire Tredels-systemet og OM-systemet. Bruk av en adapter er nødvendig.



- Når du setter på eller tar av kamerahusdekslet og objektivet fra kameraet, må objektivfatningen på kameraet peke ned. Da unngår du at støv og smuss eller andre fremmedlegemer kommer inn i kameraet.
- Ikke ta av kamerahusdekslet eller monter objektivet på støvete steder.
- Ikke pek mot solen med et objektiv som er montert på kameraet. Da kan kameraet få feil eller til og med ta fyr på grunn av lensens forstørrelsesglasseffekt på sollyset.
- Pass på at du ikke mister kamerahusdekslet og bakdekslet.
- Sett kamerahusdekslet på kameraet for å hindre at det kommer støv i kameraet når det ikke er montert objektiv på.

■ Kombinasjoner for objektiver og kamera

Objektiv	Kamera	Feste	AF	Måling
Objektiver i Mikro Fire Tredels-systemet	Kamera i Mikro Fire Tredels-systemet	Ja	Ja	Ja
Objektiver i Fire Tredels-systemet		Montering mulig med adapter for fatning	Ja*1	Ja
OM-systemobjektiv		Nei	Ja*2	

*1 AF er ikke betjeningsbar under optak av film.

*2 Nøyaktig måling er ikke mulig.

Kompatible blitsenheter

Velg en blitsenhet som passer for dine behov, ta hensyn til faktorer som nødvendig effekt og om enheten støtter makrofotografering. Blitsenheter konstruert for å kommunisere med kameraet støtter en rekke blitsmoduser, inklusive TTL Auto og Super FP. Blitsenheter kan monteres på kameraets blitssko eller kobles til ved å bruke kabel (tilgjengelig separat) og blitsholder. Se dokumentasjonen som følger blitsenheten, for informasjon om hvordan du bruker blitsfunksjonene. Kameraet støtter også følgende trådløse blitskontrollsystemer:

Radiostyrt Blitsfotografering: CMD-, ⚡CMD-, RCV- og X-RCV-moduser

Kameraet kontrollerer én eller flere blitsenheter ved hjelp av radiosignaler. Blitsenheter kan plasseres med økt rekkevidde. Blitsenheter kan kontrollere andre compatible enheter eller utstyres med radiosendere/-mottakere for å bruke enheter som ellers ikke støtter radiostyrt blits.

Blitsfotografering med trådløs fjernutløser: RC-modus

Kameraet kontrollerer én eller flere blitsenheter ved hjelp av optiske signaler.

Du kan velge blitsmodus med kamerakontroller (s. 72).

■ Funksjoner tilgjengelig med eksterne blitsenheter

Blitsenhet	Blitskontrollmodus	GN (ledetall) (ISO100)	Trådløse systemer som støttes
FL-700WR	TTL-AUTO, MANUAL, FP TTL AUTO, FP MANUAL, MULTI, RC, SL MANUAL	GN 42 (150 mm ^{*1}) GN 21 (24 mm ^{*1})	CMD, ⚡CMD, RCV, X-RCV, RC
FL-900R	TTL-AUTO, AUTO, MANUAL, FP TTL AUTO, FP MANUAL, MULTI, RC, SL AUTO, SL MANUAL	GN58 (200 mm ^{*1})	RC
FL-600R	TTL-AUTO, AUTO, MANUAL, FP TTL AUTO, FP MANUAL	GN36 (85 mm ^{*1}) GN20 (24 mm ^{*1})	RC
FL-300R	TTL-AUTO, MANUELL	GN20 (28 mm ^{*1})	RC
FL-14	TTL-AUTO, AUTO, MANUELL	GN14 (28 mm ^{*1})	RC
STF-8	TTL-AUTO, MANUELL	GN8.5	RC ^{*2}

*1 Linsens brennvidde som kan brukes (beregningen er basert på et kamera for 35 mm film).

*2 Fungerer kun som sender (transmitter).

Blitsfotografering med trådløs fjerntølser

Eksterne blitsenheter som er spesifisert for bruk med dette kameraet og har en fjernkontrollmodus, kan brukes til trådløs blitsfotografering. Kameraet kan kontrollere hver av de tre gruppene av eksterne blitsenheter og den innebygde blitsen separat. Se instruksjonshåndbøkene som følger med de eksterne blitsenhetene for mer informasjon.

- 1 Sett de trådløse blitsenhetene til RC-modus, og plasser dem som ønsket.
 - Slå på de eksterne blitsenhetene, trykk på MODUS-knappen, og velg RC-modus.
 - Velg en kanal og gruppe for hver ekstern blitsenhet.
- 2 Velg [På] for [**⚡** RC-innst.] i **2** Opptaksmeny 2 (s. 114).
 - Trykk på **[⊕]**-knappen for å gå ut av visningen av RC-modus. Trykk på **INFO**-knappen for å veksle mellom LV-superkontroller eller live kontroll og visningen av RC-modus.
 - Velg en blitsmodus (legg merke til at rødøyereduksjon ikke er tilgjengelig i RC-modus).
- 3 Juster innstillingen for hver gruppe i visningen av RC-modus.

Gruppe

- Velg blitskontrollmodus og juster blitsintensiteten separat for hver gruppe. Velg blitsstyrke for MANUELL.

Juster innstillingene for kameraets blitsenhet.

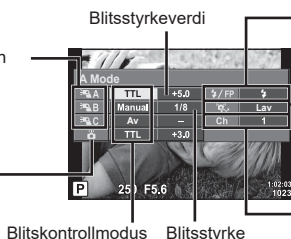

Normal blits / Super FP-blits

- Veksle mellom normal blits og Super FP-blits.

Kommunikasjonslysnivå

- Still inn kommunikasjonslysnivå på [HI], [MID] eller [LO].

Kanal

- Still inn kommunikasjonskanalen til samme kanal som er benyttet på blitsen.

- 4 Trykk på knappen for oppspretsblits for å heve blitsen.
 - Etter at du har bekreftet at blitsen er ladet opp, tar du et testbilde.

■ Trådløst blitskontrollområde

Plasser de trådløse blitsenhetene slik at fjernkontrollsensoren vender mot kameraet. Den følgende illustrasjonen viser de omtrentlige områdene for hvor blitsenhetene kan plasseres. Det faktiske kontrollområdet varierer med faktiske fotograferingsforhold.

- Vi anbefaler at du bruker en enkel gruppe med opptil tre eksterne blitsenheter.
- Eksterne blitsenheter kan ikke brukes for den andre eksponeringen med sakte synkronisert gardin som er lengre enn 4 sekunder.
- Hvis motivet er for nært kameraet, kan kontrollblinkene fra blitsen påvirke eksponeringen (denne effekten kan reduseres ved å redusere effekten av blitsen ved å f.eks. bruke en diffusor).
- Den øvre grensen på blitssynkroniseringstingen er 1/160 sek. ved bruk av blitsen i fjernkontrollmodus.

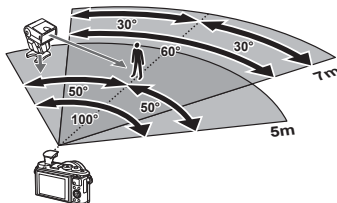

Andre eksterne blitsenheter

Merk deg følgende hvis du bruker en blitsenhet fra andre leverandører montert på kameraets blitssko:

- Bruk av gamle blitsenheter som tilfører mer enn 24 V til X-kontakten vil skade kameraet.
- Tilkobling av blitsenheter med signalkontakter som ikke svarer til Olympusspesifikasjoner, kan skade kameraet.
- Still inn opptaksmodusen til **M**, still inn lukkerhastigheten til en verdi som ikke er høyere enn blitsens synkroniseringshastighet, og still inn ISO-følsomheten til en annen innstilling enn [AUTO].
- Blitskontroll kan bare utføres ved manuelt å sette blitsen til ISO-følsomheten og blenderverdier som er valgt med kameraet. Blitslysstyrke kan justeres ved å justere enten ISO-følsomhet eller blenderåpning.
- Bruk en blits med en belysningsvinkel som passer for objektivet. Belysningsvinkel uttrykkes vanligvis ved å bruke 35 mm format tilsvarende brennvidder.

Systemoversikt

Strømforsyning



BLS-50
Litium-ion-batteri



BCS-5
Litium-ion-lader

E-PL10

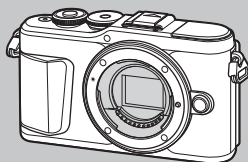

Tilkoblings- kabel

USB-kabel/
HDMI-kabel

Etui / stropp

Skulderstropp/
kameraetui/
Body jacket

Minnekort

SD/SDHC/
SDXC

Programvare

Olympus Workspace

Programvare for redigering av fotografier

OLYMPUS bildedeling (Ol.Share)

Olympus bildepalett (Ol.Palette)

OLYMPUS bildesproing (Ol.Track)

App til smarttelefon

 : E-PL10-kompatible produkter

 : Produkter som fås i handelen

Du finner aktuell informasjon på hjemmesidene til Olympus.

*1 Ikke alle objektiver kan brukes med adapteren. Se Olympus' offisielle nettside for informasjon. Merk også at OM-systemobjektivene har gått ut av produksjon.

*2 Se Olympus' offisielle nettside for informasjon om kompatible objektiver.

Blits



FL-14
Elektronisk blits



FL-900R
Elektronisk blits



FL-700WR
Elektronisk blits



FL-300R
Elektronisk blits



FL-600R
Elektronisk blits

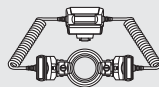

STF-8
Makroblits

Objektiv

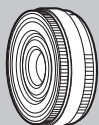

Micro Four Thirds-systemobjektiver



MMF-2/MMF-3¹
Fire Tredels-adapter



MF-2¹
OM-adapter 2



BCL-1580/BCL-0980
Linsedeksel



Objektiver i Fire Tredels-systemet

OM-systemobjektiv

Konverteringsobjektiv²

FCON-P01
Fiskeøye

WCON-P01
Bredde

MCON-P01
Makro

MCON-P02
Makro

MC-14
Telekonverter

Rengjøring og oppbevaring av kameraet

Rengjøre kameraet

Slå av kameraet og ta ut batteriet før du rengjør det.

- Ikke bruk sterke midler som bensin eller alkohol, og heller ikke kjemisk behandlede kluter.

Utvendig:

- Tørk forsiktig av med en myk klut. Hvis kameraet er svært skittent, kan du dyppe kluten i litt mildt såpevann og deretter vri den godt opp. Tørk av kameraet med den fuktige kluten og tørk det deretter med et tørt håndkle. Etter at du har brukt kameraet på stranden, bør du bruke en klut som er fuktet i rent vann og vridd opp godt.

Skjerm:

- Tørk forsiktig av med en myk klut.

Objektiv:

- Blås bort støv fra objektivet med en vanlig blåsebelg. Tørk forsiktig av objektivet med en linseklut.

Oppbevaring



- Når du ikke skal bruke kameraet på en stund, må du ta ut batteriet og minnekortet. Oppbevar kameraet på et kjølig, tørt og godt ventilert sted.
- Sett batteriet i kameraet med jevne mellomrom og kontroller funksjonene.
- Fjern støv og andre fremmedlegemer fra kamerahuset og bakdeksler før du fester disse.
- Sett kamerahusdekslet på kameraet for å hindre at det kommer støv i kameraet når det ikke er montert objektiv på. Du må huske på å sette på igjen fremre og bakre objektivdeksler før du legger vekk objektivet.
- Rengjør kameraet etter bruk.
- Ikke oppbevar med insektmidler.
- Unngå å oppbevare kameraet på steder hvor det arbeides med kjemikalier, slik at det ikke utsettes for korrosjon.
- Hvis objektivet blir liggende tilsmusset, kan det dannes mugg på linseoverflaten.
- Kontroller alle kameraets deler før bruk hvis det ikke har vært brukt på lang tid. Før du tar viktige bilder må du passe på å ta et testbilde for å sjekke at kameraet fungerer korrekt.

Rengjøring og kontroll av bildesensoren

Kameraet er utstyrt med en støvreduksjonsfunksjon som hindrer at det setter seg støv på bildesensoren, og som fjerner støv og smuss fra bildesensorens overflate med ultralydvibrasjoner. Støvreduksjonsfunksjonen er aktiv mens kameraet er slått på. Støvreduksjonsfunksjonen er aktiv samtidig som pikselkartleggingen, som kontrollerer bildesensoren og bildebehandlingskretsene. Ettersom støvreduksjonen aktiveres hver gang kameraet slås på, bør kameraet holdes vertikalt for at støvreduksjonsfunksjonen skal være effektiv.

Pikselkartlegging - Kontrollere bildebehandlingsfunksjonen

Pikselkartleggingsfunksjonen er til kontroll og eventuell justering av bildesensoren og bildebehandlingsfunksjonene. Før du bruker pikselkartleggingsfunksjonen må du, for å sikre at den fungerer som den skal, vente i 1 minutt eller mer rett etter opptak eller avspilling.

- 1 I Tilpasset meny , velg [Pikselkartlegging] (s. 131).
- 2 Trykk på , og trykk deretter på -knappen.
 - [Vent]-linjen vises når pikselkartlegging pågår. Menyene gjenopprettes når pikselkartlegging er fullført.
 - Hvis du slår av kameraet utilsiktet under pikselkartleggingen, må du starte fra trinn 1 igjen.

Informasjon og tips om fotografering

Kameraet kan ikke slå på selv om et batteri er satt i

Batteriet er ikke fullstendig oppladet

- Lad opp batteriet med batteriladeren.

Batteriet er midlertidig funksjonsudyktig på grunn av kulde

- Batteriytelsen faller i lave temperaturer. Ta ut batteriet og varm det opp ved å legge det i lommen en stund.

Et vindu for valg av språk åpnes

Dialogen som vises i illustrasjonen vil åpnes i følgende tilfeller:

- Første gang du slår på kameraet
- Du har tidligere avsluttet startoppsettet uten å ha valgt språk

Velg språk som beskrevet i «Første gangs oppsett» (s. 21).

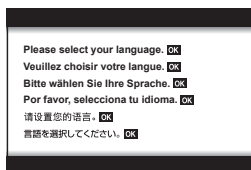

Ingen bilder tas selv om utløserknappen trykkes ned

Kameraet er slått av automatisk

- Hvis ingen handlinger utføres i løpet av en angitt tidsperiode, går kameraet automatisk inn i dvalemodus for å spare batteristrøm.  [Dvalemodus] (s. 131)
Trykk utløseren halvveis ned for å gå ut av sovemodus. Kameraet slår seg av automatisk etter 5 minutter i dvalemodus.

Blitsen lades opp

- -merket blinker på skjermen mens lading pågår. Vent til blinkingen stopper og trykk så på utløserknappen.

Ikke mulig å fokusere

- Kameraet kan ikke fokusere på motiver som er for nære kameraet eller som ikke passer for autofokus (AF-bekreftelsesmerket blinker på skjermen). Øk avstanden til motivet eller fokuser på et motiv med stor kontrast på samme avstand fra kameraet som hovedmotivet, komponer bildet og ta det.

Motiver det er vanskelig å fokusere på

Det kan være vanskelig å fokusere med autofokus i følgende situasjoner:

AF-bekreftelsesmerket blinker. Det fokuseres ikke på motivene.



Motiv med lav kontrast



For sterkt lys midt på bildet

AF-bekreftelsesmerket tennes, men det fokuseres ikke på motivet.



Motiver med ulike avstander

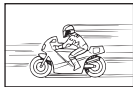

Motiv som beveger seg raskt



Motivet er ikke innenfor AF-rammen

Støyreduksjon er aktivert

- Når du tar bilder om natten, er lukkerhastighetene lavere, og det vil ofte oppstå støy i bildene. Kameraet aktiverer støyreduksjonen etter å ha tatt bilder med langsomme lukkerhastigheter. Mens dette skjer, er det ikke mulig å fotografere. Du kan stille [Støyreduksj.] på [Av].  [Støyreduksj.] (s. 128)

Antallet AF-søkepunkter er redusert

Antallet av og størrelsen på AF-søkepunkter endres med aspektet (s. 83), og modusen AF-søkepunkter (s. 70), og alternativet valgt for [Digital telekonverter] (s. 115).

Dato og klokke er ikke stilt inn

Kameraet brukes med innstillingene ved levering

- Dato og tid ble ikke stilt inn på kameraet ved levering. Still inn dato og tid før du bruker kameraet.  «Første gangs oppsett» (s. 21)

Batteriet har vært tatt ut av kameraet

- Hvis kameraet blir stående i ca. 1 dag uten batterier, vil innstillingene for dato og klokkeslett settes tilbake til standardinnstillingene fra fabrikk. Innstillingene vil bli annullert raskere dersom batteriet kun ble lagt i kamera en kort periode før det fjernes. Kontroller at dato og klokkeslett er korrekt innstilt før du tar viktige bilder.

Innstilte funksjoner tilbakestilles til standardinnstillingene

Når du roterer reguleringshjulet eller slår av kameraet i en annen opptaksmodus enn **P**, **A**, **S**, **M**, eller , vil alle innstillinger du har endret bli tilbakestilt til standardverdiene.

Bildet som er tatt synes hvitaktig

Dette kan skje når bildet tas i forhold med motlys eller halvveis motlys. Dette skyldes et fenomen som kalles reflekser eller skyggekonturer («ghosting»). I den grad det er mulig, bør du prøve å velge en komposisjon hvor den sterke lyskilden ikke tas med på bildet. Det kan oppstå reflekser selv om lyskilden ikke er til stede på bildet. Bruk solblender for å skjerme linsen mot lyskilden. Hvis solblenderen ikke har noen effekt, må du bruke hånden til å skjerme linsen mot lyset.  «Utskiftbare objektiver» (s. 148)

Ukjente lyse punkter vises på motivet i det ferdige bildet

Dette kan skyldes fastsittende pikselpunkter på bildesensoren. Utfør [Pikselkartlegging]. Gjenta pikselkartleggingen noen ganger hvis problemet vedvarer.  «Pikselkartlegging - Kontrollere bildebehandlingsfunksjonen» (s. 155)

Motivet er forvrengt

De følgende funksjonene bruker en elektronisk lukker:

filmopptak (s. 58)/lydløs (s. 75)/**SCN**-modus panorama (s. 35), «lydløs» (s. 35), og «multi-fokus-opptak» (s. 36) alternativene/**AP**-modus «lydløs» (s. 42), panorama (s. 43), og «focus bracketing» (s. 46)-alternativer

Disse kan forårsake forvrengning hvis motivet beveger seg raskt eller kameraet brått beveges. Unngå å bevege kameraet brått under opptak eller bruk standard sekvensfotografering.

Det er linjer i bildene

De følgende funksjonene bruker en elektronisk lukker, som kan resultere i linjer på grunn av flimmer og andre fenomener forbundet med lysrør og LED-lamper, en effekt som noen ganger kan reduseres ved å velge langsommere lukkerhastigheter:

filmopptak (s. 58)/lydløs (s. 75)/**SCN**-modus panorama (s. 35), «lydløs» (s. 35), og «multi-fokus-opptak» (s. 36) alternativene/**AP**-modus «lydløs» (s. 42), panorama (s. 43), og «focus bracketing» (s. 46)-alternativer

Kameraet er låst i manuell fokus (MF)-modus

Noen linser er utstyrt med et grep for manuell fokus som aktiverer manuell fokus når fokusringen trekkes tilbake. Sjekk linsen. Du finner mer informasjon i lensens bruksanvisning.

Endre an tallet bilder eller legge til bilder i visningen indeksavspilling

Bruk alternativet [Innstillinger] > [Innstillinger] i tilpasset meny **CI** for å endre antallet bilder som vises eller legge til bilder i visningen indeksavspilling (s. 133).

Skjule menyveiledning

Trykk på **INFO**-knappen for å skjule eller vise veiledninger i menyvisningen på skjermen (s. 113).









Vise funksjoner tilordnet til hjul og knapper



Bruk alternativene i tilpasset meny **B** for å se funksjonene tilordnet til kamerakontrollene. [Knappefunksjoner] (s. 126)/[Funksjon] (s. 126)/[Hjulfunksjon] (s. 126)

Problemer med avspilling av filmer på TV

Filmens rammehastighet matcher ikke videostandarden som benyttes i TV-en. Se filmen på en datamaskin i stedet. Før du tar opp filmer som skal vises på TV, må du velge en rammehastighet som matcher videostandarden i avspillingsenheten. [Filmbildehastighet] (s. 119)

Feilkoder

Indikering på skjermen	Mulig årsak	Feilretting
 Intet kort	Minnekortet er ikke satt inn eller kan ikke identifiseres.	Sett inn et minnekort eller sett inn et annet minnekort.
 Kortfeil	Det har oppstått et problem med minnekortet.	Sett minnekortet inn igjen. Dersom problemet vedvarer må du formatere kortet. Kan ikke kortet formateres, kan det ikke brukes.
 Skrivebeskyttelse	Det kan ikke skrives ny informasjon på minnekortet.	Kortets bryter for skrivebeskyttelse er satt til «LÅS»-siden. Frigjør bryteren. (s. 147)
 Kort fullt	<ul style="list-style-type: none"> Kortet er fullt. Det kan ikke tas flere bilder, eller det kan ikke lagres mer informasjon, f.eks. utskriftskoding. Ingen ledig plass på kortet, utskriftskoding eller nye bilder kan ikke lagres. 	Bytt minnekort eller slett uønskede bilder. Overfør viktige bilder til en PC før du sletter.
 Ingen bilder	Det finnes ingen bilder på kortet.	Minnekortet inneholder ikke bilder. Lagre bilder og vis dem.
 Bildefeil	Ikke mulig å vise det valgte bildet på grunn av problemer med det. Eller bildet kan ikke vises på dette kameraet.	Bruk et bildebehandlingsprogram til å vise bildet på en PC. Hvis dette ikke kan gjøres, er bildefilen skadet.
 Bildet kan ikke redigeres	Bilder som er tatt med et annet kamera, kan ikke redigeres på dette kameraet.	Bruk et bildebehandlingsprogram til å redigere bildet.
Å/M/D	Klokken er ikke stilt.	Stille klokken (s. 22).
 °C/°F		Slå av kameraet og vent til den innvendige temperaturen blir lavere.
 Den innvendige temperaturen i kameraet er for høy. Vent litt og la kameraet få kjøle seg ned før du tar det i bruk igjen.	Kameraets innvendige temperatur har steget på grunn av sekvensfotografering.	Vent et øyeblikk, slik at kameraet slår seg av automatisk. La den innvendige temperaturen i kameraet få synke litt før du gjenopptar arbeidet med det.

Indikering på skjermen	Mulig årsak	Feilretting
 Tomt batteri	Batteriet er utladet.	Lad opp batteriet.
 Ingen tilkobling	Kameraet er ikke riktig koblet til datamaskin eller annen enhet.	Koble til kameraet på nytt.
 Kan ikke skrive ut	Det er ikke sikkert at det er mulig å reservere utskrift for bilder som er tatt med andre kameraer via dette kameraet.	Skriv ut separat via en PC.
Objektivet er låst. Frigjør sperren.	Det uttrekkbare objektivet kommer ikke ut.	Trekk ut objektivet.
Sjekk status på objektiv.	Det har oppstått en feil mellom kameraet og objektivet.	Slå av kameraet, kontroller tilkoblingen med objektivet og slå på kameraet igjen.
Denne funksjonen krever et kompatibelt objektiv. Vennligst sett på et kompatibelt objektiv.	Linsen støtter ikke den valgte opptaksmodusen.	Velg en linse som gjør det eller velg en annen opptaksmodus.

Standard

*1: Standard kan gjenopprettes ved å velge [Full] for [Nullstill].

*2: Standard kan gjenopprettes ved å velge [Grunnlegg.] for [Nullstill].







Knapp Funksjoner/Live kontroll/LV Superkontroll

Funksjon	Standard	*1	*2	
ISO	AUTO	✓	✓	79
Sekvensfotografering/selvtløser		✓	✓	74
AF-søkepunktinnstillinger		✓	✓	70
Fotografering med blits		✓	✓	72
A.F.-modus	S-AF	✓	✓	81
AF-modus	C-AF	✓	✓	119
Sideforhold	4:3	✓	✓	83
	LIF	✓	✓	83
(Standard)	1920×1080 Fin 60p	✓	✓	84
(4K)	3840×2160 30p	—	—	85
(Klipp)	1920×1080 Normal 60p 4s	✓	✓	86
(Høyhastighet)	1280×720 Høyhastighet 120fps	—	—	86
Filmmodus (eksponering)	P	✓	—	87

Opptaksmeny

Kategori	Funksjon	Standard	*1	*2		
	Nullstill	Basic	—	—	114	
	Bildemodus	Naturlig	✓	✓	78, 115	
	Digital telekonverter	Av	✓	✓	115	
	Måling		✓	✓	91	
	Bildestabilisator	S-IS On	✓	✓	89	
	AF-lampe	ON	✓	✓	115	
	-Elek. Zoomhastighet	Normal	✓	—	116	
		±0,0	✓	✓	88	
	Intrvl. Sh./tidsforløp	Av	✓	✓	116	
	Innstillinger for lydløs [♥]	Støyreduksjon [♥]	Av	✓	✓	117
			Ikke tillat	✓	✓	
		AF-lampe	Ikke tillat	✓	✓	
Blitsmodus		Ikke tillat	✓	✓		
RC-modus	Av	✓	✓	118		

Filmmeny

Kategori	Funksjon	Standard	*1	*2	
	Video 	ON	✓	✓	119
	Innspillingsnivå	±0	✓	—	119
	 AF-modus	C-AF	✓	✓	119
	 Bildestabilisator	M-IS 1	✓	✓	89
	 Elek. Zoomhastighet	Normal	✓	—	119
	Filmbildehastighet	30p	✓	—	84, 119
	Filmbithastighet	Fin	✓	—	84, 119

Avspillingsmeny

Kategori	Funksjon		Standard	*1	*2	
		Start	—	—	—	104
		BGM	Happy Days	✓	✓	
		Gli	Alle	✓	✓	
		Lysbildeintervall	3 sek.	✓	—	
		Filmintervall	Kort	✓	—	
			ON	✓	✓	120
Rediger	Sel. Image	Red. RAW-data	—	—	—	120
		JPEG-red.	—			121
		Filmredigering	—			122, 123
			—			108, 121
	Bildeoverlapping		—			122
Utskriftsrekkefølge			—	—	—	107
Nullstill beskyttelse			—	—	—	123
Nullstill delingsordre			—	—	—	106
Tilkobling av enhet			—	—	—	137

⚙ Tilpasset meny

Kategori	Funksjon		Standard	*1	*2		
⚙	AF/MF						
	A	AEL/AFL	S-AF	modus 1			126, 131
			C-AF	modus2	✓	✓	
			MF	modus1			
		⊖ Ansiktsprioritet			✓	—	71, 126
	MF Støtte	Forstørr	Av	✓	—	126, 132	
		Peaking	Av	✓	—		
		Nullstill obj.		ON	✓	✓	126
	Knapp/hjul						
	B	Knappefunksjoner	Funksjon		✓	—	97, 126
			-funksjon		✓	—	
		Funksjon			✓	—	126
	Hjulfunksjon	P			✓	—	126
		A	FNr.				
		S	Lukker				
M		Lukker					

Kategori	Funksjon	Standard	*1	*2			
	Disp(■)/PC						
		Innstillinger	AUTO	LV-C	✓	—	77, 127
			P/A/S/M	LV-C	✓	—	
			ART	LV-C	✓	—	
			SCN/ AP	LV-C	✓	—	
		Innstillinger	Info	Kun bilde, generelt	✓	✓	127, 132
			LV-Info	Egendefinert1 () Egendefinert2 (Nivåmåler)	✓	—	
			Innstillinger	25, Mine klipp, Kalender	✓	—	
	LV-økning		Av	✓	✓	127	
	Flimmerreduisering		Auto	✓	—	127	
	Rutenett		Av	✓	—	127	
	Peaking-farge		Rødt	✓	—	127	
		■))		ON	✓	✓	127
		HDMI	Utgangsstørrelse	1080p	✓	—	127,
			HDMI-kontroll	Av	✓	—	134
		USB -innst.		Auto	✓	✓	127
	Eksp/ISO/BULB						
		Eksponerings- bytte		±0	✓	—	128
		ISO-auto- innstilling	Høy Begr	6400	✓	✓	128
			Standard	200	✓	✓	
	Støyfilter		Standard	✓	✓	128	
Støyreduksj.		Auto	✓	✓	54, 128		
	Bulb/Time-timer		8min	✓	✓	55, 128	
	Live Bulb		Av	✓	—	55, 128	
	Live Time		0.5 sek.	✓	—	55, 128	
	Innstillinger for Composite		1 sek.	✓	—	56, 128	
Egendefinert							
	X-Sync.		1/250	✓	✓	129, 135	
	Langsom begr.		1/60	✓	✓	129, 135	
	+		Av	✓	✓	69, 88, 129	
	+Hvitb		AUTO	✓	—	129	



Kategori	Funksjon	Standard	*1	*2			
	←-/Hvitb/Farge						
		←- Bruk	←-1 SF, ←-2 F, ←-3 N, ←-4 N	✓	✓	129, 135	
		Hvitbalanse	Auto	✓	✓	80, 129	
		Behold varm farge	ON	✓	✓	129	
		Fargeområde	sRGB	✓	✓	95, 129	
	Opptak						
		Filnavn	Nullstill	✓	—	130	
		Redig. filnavn	—	✓	—	130	
		Copyright-innst.	Copyright-info.	Av	✓	—	130
			Artistnavn	—	—	—	
	Copyright-navn		—	—	—		
	Nytte						
		Pikselkartlegging	—	—	—	131, 155	
		Nivåjustering	—	✓	—	131	
		Berøringsskjerm-innst.	ON	✓	—	131	
Dvalemodus		1 min	✓	✓	20, 131		
Sertifisering		—	—	—	131		

Oppsettsmeny

Kategori	Funksjon	Standard	*1	*2		
	Kortoppsett	—	—	—	125	
		—	—	—	22	
		Norsk	—	—	124, 125	
		±0, ±0, Levende	✓	—	124	
	Opptak		0.5 sek.	✓	—	124
	Wi-Fi/ Bluetooth- innstillinger	Tilgjengelighet	ON	✓	—	143
		Tilkoblingspassord	—	—	—	142
		Power-off Standby	Velg	✓	—	138
		Tilbakestill innstillinger	—	—	—	142
	Fastvare		—	—	—	124

Tekniske data

■ Kamera

Produkttype	
Produkttype	Digitalt kamera med utskiftbart Mikro Fire Tredeler Standard-objektivsystem
Objektiv	M.Zuiko Digital, Mikro Fire Tredels System-objektiv
Objektivfatning	Mikro Fire Tredels fatning
Tilsvarende brennvidde på et 35 mm filmkamera	Ca. det dobbelte av objektivets brennvidde
Bildesensor	
Produkttype	4/3» Live MOS-sensor
Tot. antall bildepunkter	Omtrent 17,20 millioner piksler
Antall effektive piksler	Ca. 16,05 millioner piksler
Skjermstørrelse	17,3 mm (H) × 13,0 mm (V)
Sideforhold	1,33 (4:3)
Live-visning	
Sensor	Bruker Live MOS-sensor
Forstørrelse	100%
Skjerm	
Produkttype	3,0» TFT-farge-LCD, vari-vinkel, berøringsskjerm
Tot. antall bildepunkter	Ca. 1,04 millioner punkter (aspekt 3:2)
Lukker	
Produkttype	Datastyrt fokalplanlukker
Lukkerhastighet	1/4000 - 60 sek., bulb-fotografering, time-fotografering
Autofokus	
Produkttype	Høyhastighets bilde-AF
Fokuseringspunkter	121 punkter
Valg av fokuseringspunkt	Auto, alternativt
Eksponeringsinnstillinger	
Målesystem	TTL målesystem (bildemåling) Digital ESP-måling / sentrumsdominert lysmåling / punktmåling
Målt område	EV -2 - 20 (f/2,8 objektiv, ISO100)
Opptaksmodi	 : AUTO/ P : Program AE (programskift kan utføres)/ A : blenderprioritet AE/ S : lukkerprioritet AE// M : manuell/  : Movie/ ART : kunstfilter/ SCN : motiv/  : film
ISO-følsomhet	LOW, 200 - 25600 (1/3 EV-trinn)
Eksponeringskompensasjon	±5.0 EV (1/3 EV-trinn)
Hvitbalanse	
Produkttype	Bildesensor
Modusinnstilling	Auto/forhåndsinnstilt hvitbalanse (6 innstillinger)/Egendefinert hvitbalanse/Ett-trykk hvitbalanse (kameraet kan lagre opptil 4 innstillinger)

Opptak	
Minne	SD, SDHC og SDXC
Lagringssystem	Digitalt opptak, JPEG (DCF2.0), RAW-data
Gjeldende standarder	Exif 2.3, Digital Print Order Format (DPOF)
Lyd med stillbilder	Wave-format
Film	MPEG-4 AVC/H.264
Lyd	Stereo, PCM 48 kHz
Avspilling	
Visningsformat	Visning av enkeltbilder/visning av nærbilder/indeksvisning/kalendervisning//Mine klipp
Driv	
Drivmodus	Opptak av enkeltbilde/seriefotografering/selvutløser/lydløs fotografering
Sekvensfotografering	Opptil ca. 8,6 fps (☐) / Opptil ca. 14,1 fps (♥☐)
Selvutløser	Utløsingstid: 12 sek., 2 sek./tilpasset
Energisparingsfunksjon	Skift til hvilemodus: 1 minutt (Denne funksjonen kan tilpasses.) Alå av: 5 minutter
Blits	
Føringsnummer	5,4 (ISO100•m)/7,6 (ISO200•m)
Opptaksvinkel	Dekker visningsvinkelen på et 14 mm objektiv (28 mm i 35 mm format)
Blitskontrollmodus	TTL-AUTO (TTL forutgående blitsmodus) / MANUELL
Synk hastighet	1/250 sek. eller langsommere
Trådløst LAN	
Kompatibel standard	IEEE 802.11b/g/n
Bluetooth®	
Kompatibel standard	Bluetooth versjon 4.0
Ekstern kontakt	
Mikro-USB-kontakt/HDMI-mikrokontakt (type D)	
Strømforsyning	
Batteri	Litium-ion-batteri ×1
Dimensjoner / vekt	
Dimensjoner	117,1 mm (W) × 68,0 mm (H) × 39,0 mm (D) (uten fremspring)
Vekt	Ca. 380 g (inkludert batteri og minnekort)
Bruksomgivelser	
Temperatur	0 °C – 40 °C (bruk) / -20 °C – 60 °C (oppbevaring)
Fuktighet	30 %-90 % (bruk) / 10 %-90 % (oppbevaring)

Begrepe HDMI og High-Definition Multimedia Interface og HDMI-logoen er varemerker eller registrerte varemerker for HDMI Licensing Administrator, Inc i USA og andre land.

HDMI™
HIGH-DEFINITION MULTIMEDIA INTERFACE

■ Litium-ion-batteri

MODELLNR.	BLS-50
Produkttype	Oppladbart litium-ionbatteri
Nominell spenning	DC 7,2 V
Nominell kapasitet	1210 mAh
Antall ladinger og utladinger	Ca. 500 ganger (varierer med bruksforholdene)
Omgivelsestemperatur	0 °C–40 °C (lading)
Dimensjoner	Ca. 35,5 mm (B) × 12,8 mm (H) × 55 mm (D)
Vekt	Ca. 46 g

■ Litium-ion-lader

MODELLNR.	BCS-5
Nominell inngangsspenning	AC 100 V–240 V (50/60 Hz)
Nominell utgangseffekt	DC 8.35 V, 400 mA
Ladetid	Ca. 3 timer 30 minutter (romtemperatur)
Omgivelsestemperatur	0 °C – 40 °C (bruk) / -20 °C – 60 °C (oppbevaring)
Dimensjoner	Ca. 62 mm (W) × 38 mm (H) × 83 mm (D)
Vekt (uten AC-kabel)	Ca. 77 g

- AC-kabelen som fulgte med denne enheten er kun for bruk med denne enheten og bør ikke brukes med andre enheter. Bruk ikke kabler for andre enheter med dette produktet.

- SPESIFIKASJONER KAN ENDRES UTEN FORVARSEL ELLER FORPLIKTELSE FRA PRODUSENTENS SIDE.
- Du finner de siste spesifikasjonene på nettstedet vårt.

SIKKERHETSANVISNINGER



FORSIKTIG

FARE FOR ELEKTRISK STØT
MÅ IKKE ÅPNES

FORSIKTIG: FOR Å REDUSERE FAREN FOR ELEKTRISK STØT MÅ DEKSLET (ELLER BAKSIDEN AV KAMERAET) IKKE ÅPNES. DET ER INGEN DELER SOM BRUKEREN KAN REPARERE SELV. OVERLAT VEDLIKEHOLD TIL KVALIFISERT SERVICEPERSONELL FRA OLYMPUS.



En trekant med utropstegn gjør deg oppmerksom på viktige betjenings- og vedlikeholdsinstruksjoner i dokumentasjonen som følger med produktet.



ADVARSEL

Bruk av produktet som ikke tar hensyn til opplysningene gitt under dette symbolet, vil kunne medføre alvorlige personskader eller død.



FORSIKTIG

Hvis produktet brukes på en måte som ikke tar hensyn til opplysningene gitt under dette symbolet, vil det kunne føre til personskader.



MERK

Hvis produktet brukes på en måte som ikke tar hensyn til opplysningene gitt under dette symbolet, vil det kunne føre til skade på utstyret.

ADVARSEL!

FOR Å UNNGÅ FARE FOR BRANN ELLER ELEKTRISK STØT MÅ DU ALDRI DEMONTERE PRODUKTET, UTSETTE DET FOR VANN ELLER BRUKE DET I SVÆRT FUKTIGE OMGIVELSER.

Generelle forsiktighetsregler

Les alle instruksjoner — Før du tar i bruk produktet må du lese alle bruksanvisninger. Ta vare på all dokumentasjon for eventuell fremtidig bruk.

Strømkilde — Koble bare produktet til strømkilder som er i samsvar med produktetiketten.

Fremmedlegemer — For å unngå personskader må du aldri stikke metallobjekter inn i kameraet.

Rengjøring — Koble alltid produktet fra strømkontakten før rengjøring. Bruk bare en fuktig klut til rengjøring. Bruk aldri flytende rengjøringsmidler, spray eller organiske løsemidler for å rengjøre produktet.

Varme — Produktet må aldri brukes eller oppbevares i nærheten av varmekilder, slik som varmeovner, varmeutslipp, komfyrer eller noe som helst slags apparat eller utstyr som utvikler varme, inkludert stereoforsterkere.

Tilbehør — For din egen sikkerhet og for å unngå skade på produktet må du bare bruke tilbehør som anbefales av Olympus.

Plassering — Monter produktet sikkert på et stabilt stativ, holder e.l. for å unngå skader på produktet.



ADVARSEL

- **Bruk aldri kameraet i nærheten av brennbare eller eksplosive gasser.**
- **Hvil øynene regelmessig når du bruker søkeren.**

Hvis ikke kan det føre til at øynene blir overanstrengt, du kan oppleve kvalme eller det kan kjennes ut som søyke. Varigheten og hyppigheten av nødvendig hvile er individuell, så bruk din egen dømmekraft. Hvis du føler at du er trett eller uvel, skal du unngå å bruke søkeren og eventuelt kontakte lege.

- **Ikke bruk blitsen og LED (inkludert AF-lampe) rettet mot mennesker (spedbarn, småbarn osv.) på svært kort avstand.**
 - Du må befinne deg minst 1 m vekk fra ansiktene på personene som fotograferes. Hvis blitsen utløses for nær øynene til personen som fotograferes, vil denne kunne oppleve at synet forsvinner i en kort periode.
- **Se aldri direkte på solen eller mot sterke lyskilder med kameraet.**

- **Hold småbarn, spedbarn unna kameraet.**
 - Kameraet må alltid brukes og oppbevares utenfor rekkevidden til små barn, for å unngå at følgende farlige situasjoner – og dermed fare for liv og helse – oppstår:
 - Kvelning som følge av at kamerastrappen kommer rundt halsen.
 - Svelging av batteri, minnekort eller andre små deler.
 - Utilsiktet utløsning av blitsen mot sine egne eller et annet barns øyne.
 - Skader som skyldes kameraets bevegelige deler.
- **Skulle du merke at laderen avgir røyk, varme eller en uvanlig støy eller lukt, må du straks slutte å bruke den og koble laderen fra strømuttaket. Kontakt deretter en autorisert distributør eller et servicesenter.**
- **Stans bruken av kameraet umiddelbart dersom du merker uvanlig lukt, uvanlige lyder eller røyk rundt det.**
 - Ikke fjern batteriene direkte med hendene, da dette kan forårsake brann eller forbrenning av hendene.
- Du må aldri holde i eller betjene kameraet med våte hender.
Dette kan forårsake overoppheting, eksplosjon, forbrenninger, elektriske støt eller feilfunksjoner.
- **Ikke la kameraet ligge på steder hvor det kan utsettes for ekstremt høye temperaturer.**
 - Deler på kameraet vil kunne ta skade av det, og i verste fall vil en brann kunne oppstå. Ikke bruk laderen hvis den er tildekket (f.eks. av et stykke tøy). Det kan forårsake overoppheting og brann.
- **Håndter kameraet forsiktig for å unngå lette brannskader.**
 - Da kameraet inneholder metalleder kan overoppheting føre til lette brannskader. Vær oppmerksom på følgende:
 - Når kameraet har vært i bruk i lengre tid, vil det bli svært varmt. Hvis du fortsetter å holde i kameraet i denne tilstanden, vil det kunne oppstå lette brannskader.
 - På steder som er utsatt for ekstremt kalde temperaturer, kan temperaturen på kamerahuset bli kaldere enn omgivelsestemperaturen. Hvis det er mulig, bør du ha på hansker når du bruker kameraet i kalde temperaturer.
- For å beskytte den ekstremt nøyaktige teknologien i dette produktet må du aldri la kameraet ligge på steder som er oppført under, uansett om det er for bruk eller oppbevaring:
 - Steder hvor temperatur og/eller fuktighet er høy eller gjennomgår ekstreme svingninger. Direkte sollys, strånder, låste biler eller andre varmekilder (peis, varmeovn, osv.) eller luftfukttere.
 - I sandete eller støvete omgivelser.
 - Nær brennbare objekter eller eksplosiver.
 - På fuktige steder, som på badetrom eller i regnet.
 - På steder som er utsatt for sterke vibrasjoner.
- Kameraet drives med et litium ion-batteri som angitt av Olympus. Lad batteriet med den angitte laderen. Ikke bruk andre ladere.
- Batteriene må aldri tennes på eller varmes i mikrobølgeovner eller varme plater eller i trykkokere osv.
- La aldri kameraet være på eller i nærheten av elektromagnetiske enheter.
Dette kan føre til overoppheting, eksplosjon eller brannskader.
- Ikke koble terminalene til metallgjenstander.
- Vær forsiktig når du har med deg eller oppbevarer batterier, slik at de ikke kommer i kontakt med metallgjenstander som smykker, nåler, knapper, glidelåser, nøkler osv.
Kortslutningen kan føre til overoppheting, eksplosjon eller brann som kan brenne eller skade deg.
- Følg alle instruksjoner for bruk av batterier for å unngå at batteriene lekker eller at batteripolene ødelegges. Forsøk aldri å demontere et batteri eller å foreta noen som helst slags endringer på det, ved lodding osv.
- Hvis batterivæske skulle komme i kontakt med øynene, skylk straks øynene med rent, kaldt vann og oppsøk legehjelp umiddelbart.
- Hvis du ikke kan fjerne batteriet fra kameraet, må du kontakte en autorisert forhandler eller et servicesenter. Ikke bruk kraft for å ta ut batteriet.
Skade på utsiden av batteriet (riper osv.) kan produsere varme eller føre til en eksplosjon.
- Oppbevar alltid batterier utenfor rekkevidden til små barn og kjæledyr. Hvis de ved et uhell skulle svelge et batteri, må legehjelp oppsøkes umiddelbart.
- For å forhindre at batteriene lekker, blir overopphetnet, eller forårsaker brann eller eksplosjon, bruk bare batterier som er anbefalt for bruk sammen med produktet.
- Hvis oppladbare batterier ikke kan lades opp i løpet av den angitte tiden, stans ladingen og ikke bruk batteriene lenger.
- Ikke bruk batterier som har riper eller hvor kapslingen er blitt skadet, og ikke lag riper på batteriet.
- Utsett aldri batterier for kraftige støt eller vedvarende risting gjennom fall eller slag.
Dette kan føre til eksplosjon, overoppheting eller brenning.
- Hvis et batteri lekker, har en uvanlig lukt, blir misfarget eller deformert eller på noen annen måte avviker fra normalen under bruk, må du stanse bruken av kameraet og holde det borte fra flammer umiddelbart.

- Hvis du får batterivæske på klærne eller huden, fjern klærne og skyl stedet umiddelbart med rent, rennende kaldt vann. Oppsøk umiddelbart lege hvis væsken forbrenner huden.
- Bruk aldri litium-ion-batterier i lave temperaturer. Det kan føre til overoppheting, antenning eller eksplosjon.
- Olympus litium-ionbatteriet er kun designet for bruk med Olympus-digtalkameraet. Ikke bruk batteriet med andre enheter.
- **Barn eller dyr/kjæledyr må ikke få håndtere eller transportere batterier (forhindre farlig atferd som slikking, at batteriet stikkes i munne eller at batteriet blir tygget på).**

Bruk bare godkjente oppladbare batterier og batteriladere

Vi anbefaler på det sterkeste at du kun bruker det originale Olympus-godkjente oppladbare batteriet og batteriladere som følger med kameraet.

Bruk av oppladbare batterier og/eller batteriladere som ikke er fra Olympus kan forårsake brann eller personskader pga. lekkasjer, overoppheting, antenning eller skader på batteriet. Olympus har ikke noe ansvar ved ulykker eller skader som skyldes bruk av batterier og/eller batteriladere som ikke er originalt Olympus-tilbehør.

FORSIKTIG

- **Ikke dekk til blitsen med hånden når du trykker på utløseren.**
- Oppbevar aldri batterier på et sted hvor de kan bli utsatt for direkte sollys eller høye temperaturer som for eksempel i et varmt kjøretøy, nær en varmekilde osv.
- Batterier må holdes tørre til enhver tid.
- Batteriet kan bli varmt ved langvarig bruk. For å unngå lette forbrenninger, ikke fjern det umiddelbart etter bruk av kameraet.
- Dette kameraet bruker et Olympus litium-ionbatteri. Bruk det spesifiserte originalbatteriet. Bruk av feil type batteri kan medføre eksplosjonsfare.
- Ta ansvar for jordens ressurser ved å resirkulere brukte batterier. Når du kaster tomme batterier, må du sørge for å dekke til batteripolene. Overhold alltid lokale lover og forskrifter.

MERK

- **Ikke bruk eller oppbevar kameraet på støvete eller fuktige steder.**
- **Bruk bare SD/SDHC/SDXC-minnekort. Andre typer kort må ikke brukes.** Hvis du tilfeldigvis setter inn en annen type kort i kameraet, kontakt en autorisert forhandler eller et servicesenter. Bruk ikke kraft for å ta ut kortet.
- Forhindre tap av data ved å ta regelmessige sikkerhetskopieringer av viktige data til datamaskin eller annen lagringsenhet.

- OLYMPUS påtar seg ikke ansvar for tap av data forbundet med denne enheten.
- Vær forsiktig med stroppen når du bærer kameraet. Den vil kunne feste seg i løse objekter og forårsake alvorlige skader.
- Før transport av kameraet, må du fjerne stativet og alt annet tilbehør som ikke er fra OLYMPUS.
- Aldri slipp kameraet i bakken eller utsett det for kraftige støt eller vibrasjoner.
- Når du fester kameraet til, eller fjerner det fra, et stativ, må du rotere skruen på stativet, ikke kameraet.
- Ikke berør elektriske kontakter på kameraet.
- Ikke la kameraet ligge rettet direkte mot solen. Dette kan forårsake skader på objektivet eller lukkeren, fargeforvrengning, skyggekonturer på bildesensoren, eller det kan forårsake brann.
- Ikke la søkeren bli eksponert for sterkt lys eller direkte sollys. Varmen kan skade søkeren.
- Ikke trykk eller dra hardt i objektivet.
- Sørg for å fjerne eventuelle vanndråper eller annen fukt fra produktet før du bytter batteri eller åpner eller lukker deksler.
- Før oppbevaring av kameraet over lengre tid, ta ut batteriene. Velg et kjølig, tørt sted for oppbevaring for å unngå kondensering og muggdannelse inne i kameraet. Etter oppbevaring tester du kameraet ved å slå det på og trykke på utløserknappen for å sjekke at det fungerer som normalt.
- Kameraet kan oppleve funksjonsfeil hvis det brukes på en plass hvor det er utsatt for et magnetisk/elektromagnetisk felt, radiobølger eller høyspenning, som nær en TV, mikrobølgeovn, videospill, høyttalere, store skjerm, TV-/radiomast eller master som brukes for annen sending. Dersom dette skjer, slår du kameraet av og deretter på igjen før du bruker det.
- Ta alltid hensyn til kravene til bruksomgivelsene som er beskrevet i kameraets bruksanvisning.
- Sett inn batteriene forsiktig som beskrevet i bruksanvisningen.
- Kontroller alltid batteriene for lekkasjer, misfarging, misdannelser eller annet uvanlig før du lader dem opp.
- Ta alltid batteriet ut av kameraet dersom det ikke skal brukes på lang tid.
- Hvis batteriet skal oppbevares i lengre tid, velg et kjølig sted for oppbevaringen.
- Energiforbruket til kameraet avhenger av hvilke funksjoner som brukes.
- Under følgende betingelser vil det brukes energi kontinuerlig og batteriet vil derfor raskt utlades:
 - Zoomen brukes hyppig.
 - Utløserknappen trykkes halvt ned mange ganger i opptaksmodus, slik at autofokusen aktiveres.

- Et bilde vises på skjermen i lengre tid.
- Hvis det brukes et svakt batteri vil kameraet kunne slå seg av uten at advarselen om batterinivå vises.
- Hvis batteriets kontaktflater blir våte eller søles til, vil det kunne oppstå feil på kamerakontakten. Tørk grundig av batteriet med en tørr klut før bruk.
- Lad alltid batteriet når du bruker det for første gang, eller når det ikke har vært brukt i lengre tid.
- Når du bruker kameraet med batteri ved lave temperaturer, forsøk å holde kameraet og reservebatterier så varme som mulig. Et batteri som har blitt utladet ved lav temperatur, kan gjenoppplives ved å varme det opp til romtemperatur.
- Før du legger ut på en lang reise, og særlig før utenlandsreiser, bør du anskaffe ekstra batterier. Det kan være vanskelig å oppdrive riktig batteri når du er på reise.

Bruke de trådløse LAN-/Bluetooth®-funksjonene

- **Slå av kameraet på sykehus eller andre steder der det finnes medisinsk utstyr.** Radiobølger fra kameraet kan påvirke medisinsk utstyr i negativ grad, hvilket fører til svikt som kan føre til en ulykke. Sørg for å deaktivere LAN/Bluetooth®-funksjoner i nærheten av medisinsk utstyr (s. 143).
- **Slå kameraet av når du er om bord i et fly.** Bruk av trådløse enheter om bord kan hemme trygg betjening av flyet. Sørg for å slå av trådløse LAN/Bluetooth®-funksjoner ombord i fly (s. 143).

Skjerm

- Trykk aldri med kraft mot skjermen, ellers vil bildet kunne bli uklart, det kan oppstå feil i visningsmodus eller skjermen kan skades.
- Det kan oppstå en lysstripe på toppen eller bunnen av skjermen, men dette er ingen defekt.
- Hvis et motiv ses diagonalt i kameraet, kan kantene vises sikksakkformet på skjermen. Dette er ingen defekt, og det vil bli mindre merkbart i visningsmodus.
- På steder med lave temperaturer vil det kunne ta lang tid før skjermen slår seg på, og fargen på skjermen vil kunne endres midlertidig.
Når du bruker kameraet på ekstremt kalde steder, bør du fra tid til annen plassere kameraet på et varmere sted. Skjermen med dårlig ytelse pga. lave temperaturer vil fungere normalt igjen ved vanlige temperaturer.

- Skjermen på dette produktet er produsert med nøyaktighet av høy kvalitet, men det kan derimot være en fast eller død piksel på skjermen. Disse pikslene har ingen innvirkning på bildet som skal lagres. På grunn av skjermens egenskaper, kan også ujevnheter i fargen eller lysstyrken oppdages avhengig av vinkelen, men dette skyldes skjermens struktur. Dette er ingen feifunksjon.

Juridisk informasjon

- Olympus tar intet ansvar og gir ingen garanti for skader, eller for forventede gevinster ved lovmessig bruk av denne enheten, eller for krav fra tredjepart, som oppstår som følge av ukorrekt bruk av produktet.
- Olympus tar intet ansvar og gir ingen garanti for skader eller forventede gevinster ved lovmessig bruk av enheten, som oppstår ved setting av billedata.

Garantibegrensning

- Olympus overtar intet ansvar eller garanti, verken uttrykkelig eller inneforstått, for eller i sammenheng med noen del av innholdet i den skriftlige dokumentasjonen eller programvaren, og skal ikke i noe tilfelle holdes ansvarlig for noen inneforstått garanti vedrørende merkantil bruk eller egnethet for noe særskilt formål, eller for noen påfølgende, tilfeldige eller indirekte skader (inkludert, men ikke begrenset til skader for tap av kommersiell inntjening, forstyrrelser av forretningsvirksomhet eller tap av forretningsinformasjon) som følger av bruk eller utilstrekkelig bruk av den skriftlige dokumentasjonen eller programvaren eller utstyret. Noen land tillater ikke utelukkning eller begrensning av ansvaret for påfølgende eller tilfeldige skader eller den implisitte garantien, slik at begrensningene ovenfor eventuelt ikke gjelder i ditt tilfelle.
- Olympus forbeholder seg alle rettigheter til denne bruksanvisningen.

Advarsel

Fotografering uten tillatelse eller bruk av beskyttet materiale kan stride mot gjeldende lover om opphavsrett. Olympus tar intet ansvar for fotografering uten tillatelse, bruk eller andre handlinger som krenker rettighetene til innehavere av opphavsrett.

Merknad om opphavsrett

Med enerett. Ingen deler av dette skriftlige materialet eller denne programvaren må gjengis i noen form eller med noen midler, elektroniske eller mekaniske, inklusive fotokopiering, opptak, lydopptak eller bruk av noe slags informasjonslagrings- og gjenfinningssystemer, uten foregående skriftlig tillatelse fra Olympus. Det tas intet ansvar vedrørende bruk av informasjonen i denne skriftlige dokumentasjonen eller programvaren, eller for skader som skyldes bruk av informasjonen i den. Olympus forbeholder seg retten til å endre egenskaper og innhold i denne publikasjonen eller programvaren uten forpliktelser eller varslung på forhånd.

Varemerker

- Microsoft og Windows er registrerte varemerker som tilhører Microsoft Corporation.
- Mac, OS X og macOS er varemerker for Apple Inc.
- SDXC-logoen er et varemerke for SD-3C, LLC.
- Apical-logoen er et registrert varemerke for Apical Limited.
- Logoene til Micro Four Thirds, Four Thirds og Micro Four Thirds og Four Thirds er varemerker eller registrerte varemerker for OLYMPUS CORPORATION i Japan, USA, EU-landene og andre land.
- Wi-Fi er et registrert varemerke som tilhører Wi-Fi Alliance.
- Wi-Fi CERTIFIED-logoen er et sertifiseringsmerke for Wi-Fi Alliance.
- Ordmerket og logoen Bluetooth® er registrerte varemerker tilhørende Bluetooth SIG, Inc. og all bruk av slike merker benyttes på lisens av OLYMPUS CORPORATION.
- Standardene for kamerafilssystemer som er nevnt i denne bruksanvisningen er standardene fra «Design Rule for Camera File System/DCF» fastsatt av Japan Electronics and Information Technology Industries Association (JEITA).
- Alle andre navn på selskaper og produkter er registrerte varemerker og/eller varemerker for deres respektive eiere.



apical



THIS PRODUCT IS LICENSED UNDER THE AVC PATENT PORTFOLIO LICENSE FOR THE PERSONAL AND NONCOMMERCIAL USE OF A CONSUMER TO (i) ENCODE VIDEO IN COMPLIANCE WITH THE AVC STANDARD («AVC VIDEO») AND/OR (ii) DECODE AVC VIDEO THAT WAS ENCODED BY A CONSUMER ENGAGED IN A PERSONAL AND NON-COMMERCIAL ACTIVITY AND/OR WAS OBTAINED FROM A VIDEO PROVIDER LICENSED TO PROVIDE AVC VIDEO. NO LICENSE IS GRANTED OR SHALL BE IMPLIED FOR ANY OTHER USE. ADDITIONAL INFORMATION MAY BE OBTAINED FROM MPEG LA, L.L.C. SEE [HTTP://WWW.MPEGLA.COM](http://WWW.MPEGLA.COM)

Programvaren i dette kameraet kan inkludere andre leverandørers programvare. Enhver annen leverandørs programvare er underlagt vilkårene og betingelsene pålagt av eierne eller lisenshaverne av den programvaren, herunder programvare gitt til deg.

Disse vilkårene og andre leverandørers programvaremerknader, om noen, kan finnes i programvaremerknedens PDF-fil lagret på <http://www.olympus.co.jp/en/support/imsg/digicamera/download/notice/notice.cfm>

Symboler





	(Pipetone)	127
	(Beskytte)	105
	Langsom begr.	129, 135
	+WB	129
	X-Sync.	129, 135
	RC-modus	150
	(Visning av nærbilde)	103
	(Justering av lysstyrken på skjermen)	124
	(Indeksvisning)	103, 111, 133
	Innstillinger	127, 132
	129
	74
	(Sletting av enkeltbilder)	105
	(Språk)	124
	(Hvitbalanse med ett trykk)	81, 98
	(Bildevalg)	106
	(Ansiktsprioritet AF)	71
	(Bilderotasjon)	120
	Behold varm farge	129
	(Forh.vis)	98
	(Sekvensbilder L)	74
	(Sekvensbilder H)	74
	Info	127
	Innstillinger	127
	Kontrollinnstillinger	127
	(Shortcut)-knapp	30
	(Film)-knapp	58, 97, 126
	(Delingsordre)	106

A

A (Modus for prioritert blenderåpning)	52
AdobeRGB	95
AE-eksponering	45
AE/AFL	131
AE-lås	98, 126, 131
AF-lampe	28, 115
A.F.-modus	81
Film	119

AF-område	70
AF-søkepunktinnstillinger	70
AF-sporing	82
Ansiktsprioritet AF	71
Antall fotografier som kan lagres	147
AP-modus	37
ART (Kunstfilter)	47
AUTO-modus ()	31
Avansert fotomodus	37
Avspilling	
Film	102, 105
Stillbilde	102, 103
Avspilling av nærbilde	103
Avsp. Meny	120, 163

B

Baklys HDR	35
Batterilading	15
Batterinivå	20
Berøringsskjermfunksjoner	57, 111
Berøringsskjerm-innst.	131
Beskjæring	
Film	123
JPEG-bilde	121
Beskytt	105
BGM	65, 104
Bildeforhold	83
Bildekvalitet	
Film ( )	84
Stillbilde ( )	83
Bildemodus	78, 115
Bildeoverføring til smarttelefon	140
Bildeoverlapping	122
Bildestørrelse	
Film	84
Stillbilde	129, 135, 147
Bildevalg	106
Bildevisning	104
Bleach Bypass	49
Blits	72

Blitsfotografering med trådløs fjernkontroll	150
Blitsstyrkekontroll.....	88
Bluetooth	136
B.stabilisator.....	89
Film.....	119
BULB.....	55
Bulb-fotografering.....	55
Bulb/Time-timer	128

C

C-AF (Kontinuerlig AF)	81
C-AF+TR (AF-sporing)	82
Copyright-innst.....	130

D

Delingsordre	106
Delvis farge.....	50
Digital telekonverter.....	69, 115
DPOF.....	107
Dvalemodus.....	20, 131

E

Effekt (i-Enhance).....	94
Eksponeringsbytte.....	128
Eksponeringskompensasjon.....	69
Eksterne blitsenheter.....	149
Elek. Zoomhastighet	
Film.....	119
Stillbilde	116
Exif data.....	130

F

Fargefilter	93
Fargeområde.....	95, 129
Fastvare.....	124
Filformat.....	147
Filmbildehastighet.....	84, 119
Filmbithastighet	84, 119
Filmeffekter.....	61
Filmmeny	119, 163
Filmmodus.....	60, 87
Filmopptak.....	58
Film Tele-konverter	61
Filnavn	130

Filstørrelse.....	147
Fin-justering.....	50
Fjernkontroll-fotografering	141
Flimmerreduisering.....	127
Fn-knapp	97
Fokus-bracketing.....	46
Fokusmodus	81
Fokusering.....	81
Forhåndsvisning (📄).....	98
Formater.....	125
Funksjonshjul.....	27

G

Gammel film	61
GPS-logg.....	141

H

HDMI	127, 134
HDR.....	41
Histogramvisning.....	26
Hjulfunksjon.....	126
Hvitbalanse.....	80, 129
Hvitbalansekompensasjon.....	90
Hvitbalanse med ett trykk (📄).....	81, 98

I

Indeksvisning.....	103, 111, 133
INFO -knapp.....	26, 101, 113
Informasjon som vises på skjermen ...	24
Avspilling.....	100
In-Movie bildeopptak	122
Innspillingsnivå	119
Innstilling av dato/tid (🕒).....	21
Innstillinger	127
Innstillinger for bildekvalitet	
Film.....	84
Stillbilde	83, 129, 135, 147
Innstillinger for Composite.....	128
Innstillinger for lydløs (🔇).....	117
Innstillingsmeny	124, 166
Installasjon.....	145
Instant Film.....	49
Intervall film	116
Intervalloptak	116

ISO-auto-innstilling	128
ISO-følsomhet	79

J

JPEG-red.	121
Justering av lysstyrken på skjermen	124

K

Kalendervisning	103, 111, 133
Klipp	63
Knappefunksjoner	97
Kompresjonsforhold	83, 135, 147
Kontinuerlig AF	81
Kontrast	92
Kort	17, 147
Kort ekko	61
Kortoppsett	125
Kunst-falming	61

L

Lagring	144
Lang eksponeringstid (BULB/LIVE TIME)	55
Live Bulb	128
Live Composite-fotografering	38, 56
Live guide	31
Live kontroll	76
LIVE TIME	39, 55
LV-Info	127, 132
LV-økning	127
LV superkontrollpanel	77
Lydløs [♥]	35, 42, 75
Lydopptak	
Stillbilde	108
Lysspor	34

M

M (Manuell modus)	54
Måling	91
Manuelt fokus	81
Meny	113, 162
Metning	92
MF (knappefunksjon)	98
MF (Manuell fokus)	81

MF Støtte	126, 132
Mine klipp	63, 109
Monokrom farge	94
Multi-ekko	61
Multieksponering	40

N

Nivåjustering	131
Nivåmåler	26
Nullstill	114
Nullstill beskyttelse	123
Nullstill obj.	126

O

OI.Palette	136
OI.Share	136
OI.Track	136
Olympus Workspace	145
Opptak	124
Opptaksmeny	114, 162
Opptaksmeny 1	114
Opptaksmeny 2	114
Opptaksmodi	27

P

P (Programmous)	51
Panorama	43, 110
PC-programvare	145
Peaking	98, 132
Peaking-farge	127
Pikselkartlegging	131, 155
Pikseltall	135, 147
Pipetone	127
Posisjonsinformasjon	141
Programskift (Ps)	51

R

Radiostyrt blitsfotografering	149
RAW-bilde	83
RC-modus (⚡RC-modus)	150
Redig. filnavn	130
Red. RAW-data	120
Registrering	145
Rotasjon	103, 120
Rutenett	127

S

S (Modus for prioritert lukker)	53
S-AF+MF (Singel AF og manuelt fokus)	82
S-AF (Singel AF)	81
Sakte film	66
SCN (Scene)	33
SD-kort	147
Formater kortet	125
Sekvensfotografering	74
Selvportretter	67
Selvtløser	74
Sertifisering	131
Sideforhold	83
Singel AF	81
Skarphet	91
Slett	
Alle bilder	125
Enkeltbilder	105
Valgte bilder	106
Språkinnstilling ()	124
sRGB	95
Stemning	93
Støyfilter	128
Støyreduksj.	128
Super Spot AF	99

T

Tilkobling	
Datamaskin	144
Smarttelefon	136
Tilpasset meny	126, 164
Time-fotografering	55
Trapeskorreksjon	44
TV	134

U

USB -innst.	127
USB-tilkobling	144
Uthev og skygge-kontroll	96
Utskiftbare objektiver	148

V

Video 2 R	119
Volumjustering	105

W

Wi-Fi/Bluetooth- innstillinger	124, 138, 142, 143
---	--------------------

Z

Zoomramme AF	99
--------------------	----

Ø

Øyeprioritet AF	71
-----------------------	----

utstedelsesdato
10.2019.

OLYMPUS

OLYMPUS EUROPA SE & CO. KG

Besøksadresse: Consumer Product Division
Wendenstrasse 14–18, 20097 Hamburg, Tyskland
Tlf.: +49 40–23 77 3-0/Faks: +49 40–23 07 61
Varelevering: Modul H, Willi-Bleicher Str. 36, 52353 Düren, Tyskland
Brev: Postfach 10 49 08, 20034 Hamburg, Tyskland

Teknisk kundeservice i Europa:

Se vår hjemmeside <http://www.olympus-europa.com>
eller ring vårt GRATIS TELEFONNUMMER*: **00800–67 10 83 00**

for Østerrike, Belgia, Tsjekkia, Danmark, Finland, Frankrike, Tyskland, Luxemburg,
Nederland, Norge, Polen, Portugal, Russland, Spania, Sverige, Sveits, Storbritannia.

* Noen (mobil-)telefon tjenester/-leverandører tilbyr ikke adgang til denne tjenesten,
eller krever et prefiksnummer i tillegg til +800-nummeret.

For alle europeiske land som ikke står på listen, og i tilfelle du ikke
kommer frem på nummeret ovenfor, kan du bruke følgende

BETALINGSNUMMER: **+49 40 – 237 73 899.**