

OLYMPUS

DIGITÁLNY
FOTOAPARÁT

OLYMPUS PEN
E-PL10

Používateľská
príručka

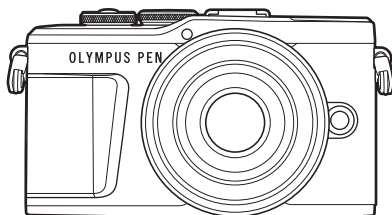

Obsah

Zoznam na rýchle vyhľadanie úkonu

1. Príprava
2. Snímanie
3. Prehrávanie
4. Funkcie menu
5. Pripojenie fotoaparátu k smartfónu
6. Pripojenie fotoaparátu k počítaču
7. Upozornenia
8. Informácie
9. BEZPEČNOSTNÉ OPATRENIA

Certifikácia č.: IM008
Certifikácia loga Wi-Fi® č.: IM008Z

- Ďakujeme vám za zakúpenie digitálneho fotoaparátu Olympus. Pred prvým použitím fotoaparátu si, prosím, pozorne prečítajte tento návod, umožní vám prístroj optimálne využiť a predĺžiť jeho životnosť. Návod si starostlivo uschovajte pre ďalšie použitie.
- Pred vytváraním dôležitých snímok sa oboznámte s fotoaparátom a vytvorte niekoľko kúšobných snímok.
- Obrázky displeja a fotoaparátu použité v tomto návode na používanie vznikli počas vývojovej fázy a môžu sa líšiť od finálneho výrobku.
- Ak prišlo prostredníctvom aktualizácie firmvéru fotoaparátu k pridaniu alebo úprave jeho funkcií, obsah sa bude líšiť. Najaktuálnejšie informácie nájdete na webových stránkach Olympus.

Zaregistrujte svoj produkt na stránke www.olympus.eu/register-product
a získajte ďalšie výhody od firmy Olympus!

Zoznam na rýchle vyhľadanie úkonu	7
Názvy súčastí	12
Príprava	14
▀ Vybalenie obsahu škatule	14
▀ Nabíjanie a vkladanie batérie	15
▀ Vloženie karty	17
Vybratie karty	17
▀ Nasadenie objektívu na fotoaparát	18
▀ Zapnutie fotoaparátu	20
▀ Počiatkové nastavenie	21
▀ Hlásenia fotoaparátu sú nečitateľné/nie sú vo zvolenom jazyku	23
Snímanie	24
▀ Zobrazenia informácií počas snímania	24
Prepnutie zobrazenia informácií	26
▀ Výber režimu snímania a fotografovanie	27
Typy režimov snímania	27
▀ Fotografovanie z vysokej a nízkej pozície	29
▀ Prepínanie zobrazení tlačidlom  (skratka)	30
▀ Ponechanie výberu nastavení na fotoaparát (režim AUTO)	31
▀ Snímanie v režime scény (režim SCN)	33
Typy režimov scény	33
▀ Snímanie v pokročilom režime fotografovania (režim AP)	37
Možnosti režimu AP	37
[Živé kompozitné]: Živé kompozitné fotografovanie	38
[Live TIME]: Fotografovanie v režime Live TIME	39
[Multiexpozícia]: Snímanie viacerých expozícií	40
[HDR]: Zhotovovanie kompozitných fotografií s funkciou HDR	41
[Tichý ]	42
Fotografovanie panorámy	43
[Korekcia lichobežníka]	44
[Bracketing AE]: Zmena expozície v sérii záberov	45
[Bracketing zaostrenia]: Zmena vzdialenosti zaostrenia v sérii záberov	46
▀ Používanie umeleckých filtrov (režim ART)	47
Typy umeleckých filtrov	49
Nastavenie stupňa efektu umeleckého filtra (Jemné nastavenie)	50
Používanie funkcie [Farebná oblasť]	50
▀ Prenechanie výberu clonového čísla a expozičného času na fotoaparát (Programový režim)	51
▀ Voľba hodnoty clony (režim priority clony)	52
▀ Voľba expozičného času (režim priority expozičného času)	53
▀ Voľba hodnoty clony a expozičného času (manuálny režim)	54

■ Snímanie s dlhým expozičným časom (BULB/LIVE TIME).....	55	Vyvolanie možností snímania...76	
■ Živé kompozitné fotografovanie (snímka zložená z tmavých a svetlých polí)	56	Možnosti spracovania (Režim snímky).....	78
■ Fotografovanie pomocou dotykovej funkcie	57	Zmena citlivosti ISO (ISO).....	79
■ Záznam videa v režimoch fotografovania	58	Nastavenie farby (WB (vyváženie bielej)).....	80
■ Záznam videa v režime Video....	59	Voľba režimu zaostrovania (AF režim).....	81
Možnosti režimu Video	60	Nastavenie pomeru snímky	83
■ Efekty videa	61	Výber kvality obrazu (Kvalita statických snímok,  )	83
■ Vytváranie videí z klipov	63	Výber kvality obrazu (Kvalita videa,  ).....	84
Nahrávanie klipov	63	Pridanie efektov do videozáznamu	87
Vytvorenie novej zložky		Úprava výkonu blesku (regulácia intenzity blesku).....	88
Moje klipy.....	63	Minimalizácia chvenia fotoaparátu (Stab. obrazu).....	89
Odstránenie klipu zo zložky		Jemné úpravy vyváženia bielej (kompenzácia vyváženia bielej).....	90
Moje klipy.....	64	Výber spôsobu, akým fotoaparát meria jas (Meranie).....	91
Úpravy súborov „Moje klipy“	64	Jemné úpravy ostrosti (Ostrosť)	91
■ Nahrávanie videosekvencií so spomaleným pohybom	66	Jemné úpravy kontrastu (Kontrast).....	92
■ Používanie funkcie stíšenia pri snímaní videosekvencie.....	66	Jemné úpravy sýtosti (Sýtosť).....	92
■ Fotografovanie v režime Autoportrét.....	67	Jemné úpravy tónu (Gradácia).....	93
■ Používanie rôznych nastavení... 69		Aplikovanie efektov filtra na monochromatické snímky (Farebný filter)	93
Riadenie expozície (Expozícia )	69	Nastavenie tónu monochromatickej snímky (Monochrom. farba).....	94
Digitálne priblíženie (Digitál. Tele-konvertor)	69	Nastavenie efektov i-Enhance (Efekt).....	94
Výber režimu cieľa AF (nastavenia cieľa AF).....	70	Nastavenie formátu reprodukcie farieb (Farebný priestor).....	95
Nastavenie oblasti automatického zaostrovania.....	70		
AF s prioritou tváre/AF s prioritou oka.....	71		
Používanie blesku (fotografovanie s bleskom)	72		
Sekvenčné snímanie/snímanie so samospúšťou	74		
Elektronická uzávierka (Tiché ).....	75		

Zmena jasu vo svetlých a tmavých oblastiach snímky (Zosvetlenie a tieň).....	96
Priradenie funkcií tlačidlám (Funkcia tlačidla).....	97

Prehrávanie 100

Zobrazenie informácií počas prehrávania..... 100

Informácie o prehrávanom obrázku.....	100
Prepnutie zobrazenia informácií.....	101

Pozeranie fotografií a videosekvencií..... 102

Indexové zobrazenie/ Kalendárové zobrazenie.....	103
Prezeranie snímok.....	103
Pozeranie videosekvencií.....	105
Ochrana snímok.....	105
Vymazanie snímky.....	105
Nastavenie poradia prenosu snímok (Poradie zdieľania).....	106
Zrušenie poradia zdieľania.....	106
Výber snímok (🔍, Vymazať zvolené, Zvol. poradie zdieľania).....	106
Vytvorenie objednávky tlačie (DPOF).....	107
Odstraňovanie všetkých vybraných obrázkov z objednávky tlačie.....	108
Nahrávanie zvuku.....	108
Prehrávanie zvuku.....	108
Prezeranie zložky Moje klipy.....	109
Pridávanie statických snímok do zložky Moje klipy.....	109
Odstránenie klipov zo zložky Moje klipy.....	109
Posúvanie panorám.....	110

Používanie dotykového displeja..... 111

Prehrávanie jednej snímky.....	111
Indexové zobrazenie/ Moje klipy/Kalendárové zobrazenie.....	111
Výber a ochrana snímok.....	112
Prezeranie snímok v režime Autoportrét.....	112

Funkcie menu 113

Používanie základnej ponuky... 113







Používanie Menu snímania 1/ Menu snímania 2..... 114

Návrat k pôvodným nastaveniam (Reset).....	114
Možnosti spracovania (Režim snímky).....	115
Digitálne priblíženie (Digitál. Tele-konvertor).....	115
Zlepšenie zaostrovania v tmavom prostredí (AF Iluminátor).....	115
Výber rýchlosti približovania (📷 Rýchlosť el. približ.).....	116
Automatické snímanie v pevnom intervale (Interval. /čas. sním.).....	116
Možnosti tichého režimu (Nastav. tichého [♥] režimu).....	117
Fotografovanie s bezdrôtovým riadením blesku (📶 Režim RC).....	118

Používanie Video ponuky..... 119

Používanie Menu prehrávania..... 120

Zobrazenie otočených záberov (📷).....	120
Úprava statických snímok (Upraviť).....	120
Uloženie statickej snímky z videa (Fotografovanie pri videozázname).....	122

Strihaie videa (Strih videozáznamu)	123
Zrušenie všetkých ochrán.....	123
Používanie menu Nastavenia... 124	
Formátovanie karty (Nast. karty).....	125
Vymazanie všetkých snímok (Nastavenie karty)	125
Výber jazyka ().....	125
Používanie vlastných menu 126	
A AF/MF.....	126
B Tlačidlo/Otočný ovládač....	126
C1 Disp/  /PC	127
C2 Disp/  /PC	127
D1 Exp/ISO/BULB	128
D2 Exp/ISO/BULB	128
E  Vlastné.....	129
F  /ČB/Fareb.....	129
G Nahrať	130
H  Utilita.....	131
AEL/AFL	131
MF Asist.....	132
Pridanie informácií na zobrazenie	132
Prezeranie snímok vo fotoaparáte na obrazovke TV prijímača	134
Expozičné časy pri používaní blesku	135
Kombinácie veľkostí snímky JPEG a kompresných pomerov.....	135
Pripojenie fotoaparátu k smartfónu 136	
Spárovanie fotoaparátu a smartfónu	137
Bezdrôtové nastavenia, keď je fotoaparát vypnutý	138
Prenos snímok do smartfónu... 140	
Automatické nahrávanie snímok, keď je fotoaparát vypnutý.....	140
Snímanie na diaľku pomocou smartfónu.....	141
Pridanie informácií o polohe do snímok	141
Resetovanie nastavení bezdrôtovej siete LAN/ Bluetooth®	142
Zmena hesla.....	142
Deaktivácia bezdrôtovej siete LAN/Bluetooth®	143
Pripojenie fotoaparátu k počítaču 144	
Pripojenie fotoaparátu k počítaču.....	144
Kopírovanie snímok do počítača	144
Inštalácia počítačového softvéru	145
Registrácia používateľa	145
Upozornenia 146	
Batéria a nabíjačka.....	146
Používanie nabíjačky v zahraničí	146
Použiteľné karty	147
Režim záznamu a veľkosť súboru/počet statických snímok, ktoré je možné uložiť'	147
Výmenné objektívy.....	148
Kompatibilné blesky	149
Fotografovanie s diaľkovo ovládanými bleskami	150
Iné externé blesky	151
Schéma systému	152

■ Čistenie a skladovanie fotoaparátu.....	154
Čistenie fotoaparátu	154
Pamäť.....	154
Čistenie a kontrola obrazového snímača	154
Kalibrácia snímača – Kontrola funkcií spracovania obrazu	155
Informácie	156
■ Tipy pre fotenie a informácie....	156
■ Chybové kódy.....	160
■ Pôvodné nastavenia.....	162
■ Technické údaje.....	167
BEZPEČNOSTNÉ OPATRENIA	170
■ BEZPEČNOSTNÉ OPATRENIA.....	170
Označenie	175

Zoznam na rýchle vyhľadanie úkonu

Snímanie



Jednoduché snímanie bez akéhokoľvek zložitého nastavovania	▶ Režim AUTO (AUTO)	31
Snímanie podľa vašich požiadaviek bez toho, aby ste sa museli učiť technické výrazy	▶ Živý sprievodca	31
Snímanie autoportrétov	▶ Autoportréty	67
Snímanie štýlových fotografií	▶ Umelecký filter	47
Rýchle prispôsobenie nastavení fotografovanej scény	▶ Režim scény (SCN)	33
Vytváranie snímok s rozmazaným pozadím	▶ Živý sprievodca	31
	▶ Snímanie s prioritou clony	52
Snímanie nočných záberov	▶ Noc+Portrét (SCN)	33
	▶ Nočné snímanie (SCN)	34
	▶ Drž. záblesk svetla (SCN)	34
	▶ Ohňostroj (SCN)	34
Fotografovanie ohňostroja	▶ Live TIME (AP)	39
	▶ Živé kompozitné (AP)	38
	▶ Živé kompozitné (M)	56
	▶ Fotografovanie v režime Bulb/Time (M)	55
Fotografovanie svetelných stôp	▶ Svetelné stopy (SCN)	34
	▶ Live TIME (AP)	39
	▶ Živé kompozitné (AP)	38
	▶ Živé kompozitné (M)	56
	▶ Fotografovanie v režime Bulb/Time (M)	55
Nastavenie jasu v svetlých a tmavých oblastiach snímky	▶ Živý sprievodca	31
	▶ Kompenzácia expozície	69
Fotografovanie s bleskom	▶ Fotografovanie s bleskom	72
Fotografovanie bez blesku	▶ Citlivosť ISO	79
Minimalizácia chvenia fotoaparátu	▶ Stab. obrazu	89
	▶ Samospúšť	74

Vytváranie snímok objektu v protisvetle	▶	Fotografovanie s bleskom	72
		Podsvietenie HDR (SCN)	35
		Gradácia (Režim snímania)	93
		Bodové meranie	91
Používanie samospúšte	▶	Samospúšť	74
Sekvenčné snímání	▶	Sekvenčné snímání	74
Zmena pomeru strán	▶	Pomer strán	83
		Živý sprievodca	31
Zmena zafarbenia fotografie	▶	Režim snímky	78
		Vyváženie blelej	80
Spracovanie snímok, aby vyhovovali fotografovanému objektu/snímání jednofarebných snímok	▶	Režim snímky	78
		Filter Art (ART)	47
Vytváranie snímok, ktoré umožňujú zastaviť objekt v pohybe, alebo zachytiť pohyb	▶	Živý sprievodca	31
		Režim scény (SCN)	33
		Snímání s prioritou času	53
		Ťuknutie na AF (pomocou dotykového displeja)	57
Keď fotoaparát nezaostří na váš objekt/zaostří na jednu oblasť	▶	Nastavenia oblasti automatického zaostrovania	70
		Automatické zaostrování na oblasť v rámci priblíženía/ automatické zaostrování po priblížení	99
Zaostrování na malý bod v rámci/ potvrdenie zaostrenia pred snímáním	▶	Automatické zaostrování na oblasť v rámci priblíženía/ automatické zaostrování po priblížení	99
Udržanie zaostrenia pohybujúceho sa objektu	▶	C-AF+TR (AF sledovanie)	82
Zaostrenie a fotografovanie pohybujúceho sa objektu	▶	C-AF	81
Tvorba videa v komerčnom štýle	▶	Moje klipy	63
Redukcia šumu (škvritnosť)	▶	Redukcia šumu	128
Optimalizácia zobrazenia na displeji/ úprava farebného odtieňa displeja	▶	Nastavenie jasu displeja	124
		Nočné foto	127
Kontrola vodorovnej alebo zvislej orientácie pred fotografovaním	▶	Kaliber úrovne	26
Snímání s premyslenou kompozíciou	▶	Zobrazená mriežka	127
Úspora energie batérie	▶	Spánok	131

Zvýšenie počtu snímok, ktoré je možné vytvoriť	▶ Režim kvality statických snímok	83
Používanie diaľkového ovládača	▶ Snímanie na diaľku pomocou smartfónu	141
Snímanie bez zvuku uzávierky	Tiché [▼] (SCN)	35
	Tiché [▼] (IAF)	42
	Tiché [▼] (P/A/S/M/ART)	75
Priblíženie, aby váš objekt vyplnil väčšiu časť rámiča	▶ Digitál. Tele-konvertor	69
Vylepšenie pleti	Jednodotykový e-Portrét	67
	Portrét (Režim snímky)	78
	e-Portrét (Režim snímky)	78
	Režim scény (SCN)	33

Prehrávanie/retušovanie



Prezeranie snímok na TV prijímači	HDMI	127
	Prehrávanie na televízore	134
Prezeranie prezentácií s hudbou na pozadí	▶ Slideshow	104
Zjasnenie tieňov	▶ Zvýr. tieň (Upraviť JPEG)	121
Odstraňovanie efektu červených očí	▶ Red. červ. očí (Upraviť JPEG)	121
Jednoduchá tlač	▶ Vytvorenie objednávky tlače	107
Prezeranie snímok na smartfóne	▶ Prenos snímok do smartfónu	140
Automatické nahrávanie snímok do smartfónu	▶ Automatické nahrávanie snímok, keď je fotoaparát vypnutý	140
Pridávanie údajov lokalizácie k fotografiám	▶ Pridávanie údajov lokalizácie k fotografiám	141





Nastavenia fotoaparátu



Synchronizácia dátumu a času	▶ Nastavenie dátumu/času	21
Obnova pôvodných nastavení	▶ Reset	114
Zmena jazyka displeja	▶	125
Vypnutie zvuku automatického zaostrovania	▶ (Pípnutie)	127
	▶ Tiché [▼] (SCN)	35
	▶ Tiché [▼] (IAP)	42

Symbole použité v tomto návode

V tomto návode sú použité nasledujúce symboly.

	Symbole označujúce tlačidlá (respektíve tlačidlá šípok nahor, nadol, doľava a doprava) na stlačenie na krížovom ovládači (Str. 13).
 Poznámky	Informácie, ktoré je treba brať do úvahy pri používaní fotoaparátu.
 Tipy	Užitočné informácie a rady, ktoré vám pomôžu využívať váš fotoaparát čo najlepšie.
	Referenčné stránky s popisom detailov alebo súvisiacich informácií.

Spoločnosť Olympus nebude zodpovedná za porušenie miestnych predpisov vyplývajúcich z používania tohto výrobku mimo krajiny alebo oblasti zakúpenia.

- Používanie týchto funkcií mimo krajiny alebo oblasti zakúpenia môže byť porušením miestnych predpisov týkajúcich sa bezdrôtových zariadení; pred použitím sa poraďte s miestnymi úradmi. Spoločnosť Olympus nezodpovedá za nedodržovanie miestnych predpisov zo strany používateľa.

Názvy súčastí

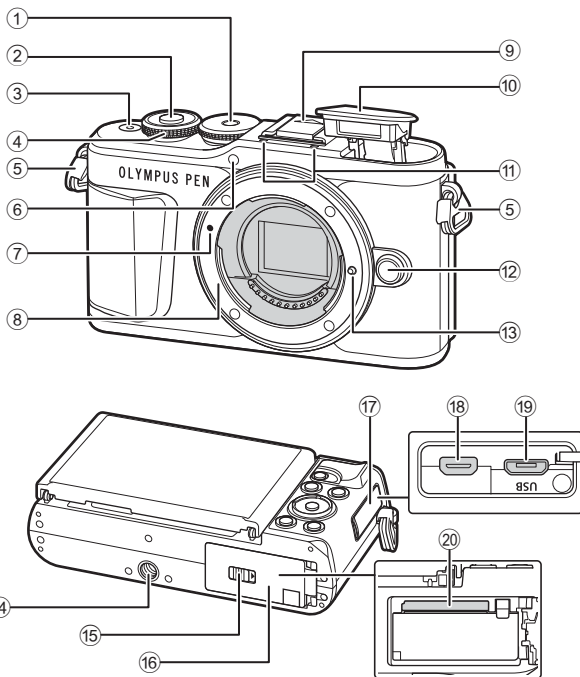

- | | | | | | |
|---|---|-------------------------|---|------------------------------------|--------------------|
| ① | Prepínač režimov..... | Str. 27 | ⑪ | Stereofónny | |
| ② | Tlačidlo spúšte..... | Str. 28 | | mikrofón..... | Str. 108, 119, 121 |
| ③ | Vypínač ON/OFF | Str. 20 | ⑫ | Tlačidlo uvoľnenia objektívu | Str. 19 |
| ④ | Otočný ovládač (☉) | | ⑬ | Poistný kolík objektívu | |
| | | Str. 51–54, 69, 72, 102 | ⑭ | Závit pre statív | |
| ⑤ | Pútko na remienok..... | Str. 14 | ⑮ | Zámok priestoru pre | |
| ⑥ | Indikátor samospúšte/
pomocné svetlo AF | Str. 74/Str. 115 | | bateriu/kartu..... | Str. 15, 17 |
| ⑦ | Značka pripojenia objektívu..... | Str. 18 | ⑯ | Kryt priestoru pre | |
| ⑧ | Závit (Pred pripojením objektívu zložte kryt tela.) | | | bateriu/kartu..... | Str. 15, 17 |
| ⑨ | Kryt sánok | | ⑰ | Kryt konektora | |
| ⑩ | Interný blesk | Str. 72 | ⑱ | Mikro HDMI konektor..... | Str. 134 |
| | | | ⑲ | Konektor mikro-USB..... | Str. 144 |
| | | | ⑳ | Slot na kartu..... | Str. 17 |

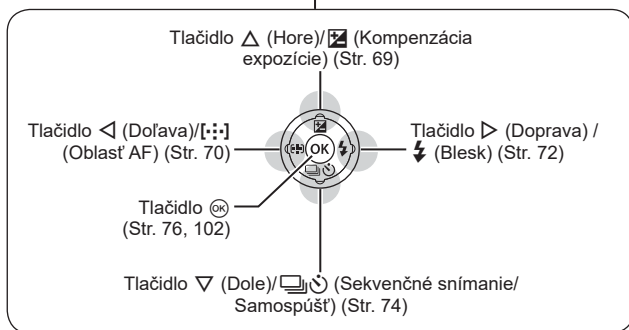
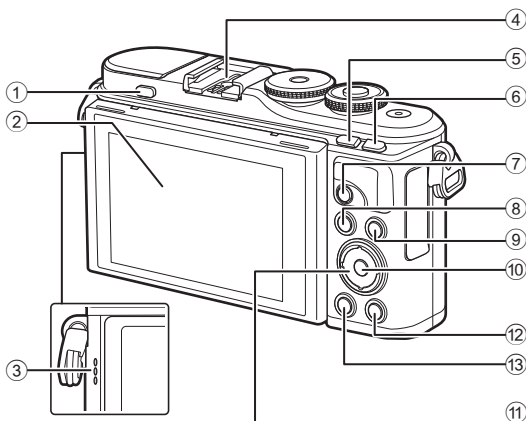

- ① Tlačidlo vysunutia blesku..... Str. 72
- ② Obrazovka (dotykový displej) Str. 24, 57, 76, 100, 111
- ③ Reproduktor
- ④ Päťica blesku Str. 149
- ⑤ Tlačidlo ⏏ (skratka) / ⏏ Str. 30/ Str. 103
- ⑥ Tlačidlo **Fn/Q** Str. 97/Str. 69, 103
- ⑦ Tlačidlo \odot (Video) / 📺 Str. 58/Str. 106
- ⑧ Tlačidlo **MENU** Str. 113
- ⑨ Tlačidlo **INFO** Str. 26, 101, 132
- ⑩ Tlačidlo \odot Str. 76, 102
- ⑪ Krížový ovládač* (Δ ∇ \triangleleft \triangleright) Str. 21, 70–74, 102
- ⑫ Tlačidlo ▶ (Prehrávanie) Str. 102
- ⑬ Tlačidlo 🗑 (Vymazať) Str. 105

* V tejto príručke predstavujú ikony Δ ∇ \triangleleft \triangleright operácie vykonávané pomocou krížového ovládača.

1 Príprava

1

Príprava

Vybalenie obsahu škatule

Súčasťou fotoaparátu sú nasledujúce položky.

Ak niektorá z položiek chýba alebo je poškodená, obráťte sa na predajcu, u ktorého ste fotoaparát zakúpili.

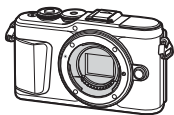

Fotoaparát



Kryt tela



Remienok

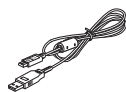

USB kábel
CB-USB12



Lítiovo-iónová batéria
BLS-50

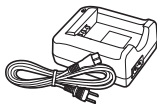

Nabíjačka na lítiovo-
iónové batérie BCS-5

- Základný návod
- Záručná karta

Prípevnenie remienka

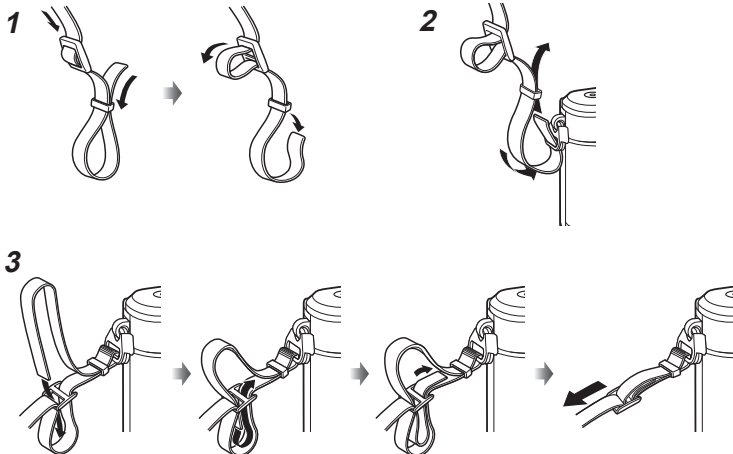

- Rovnakým spôsobom prichyťte remienok aj na druhej strane.
- Nakoniec remienok pevne dotiahnite, aby ste mali istotu, že pevne drží.

Nabíjanie a vkladanie batérie

1 Nabíjanie batérie.

Ukazovateľ nabíjania

Prebieha nabíjanie	Svieti na oranžovo
Nabíjanie je dokončené	Vypnuté
Chyba pri nabíjaní	Bliká na oranžovo

(Trvanie nabíjania: Približne až 3 hodiny 30 minút)

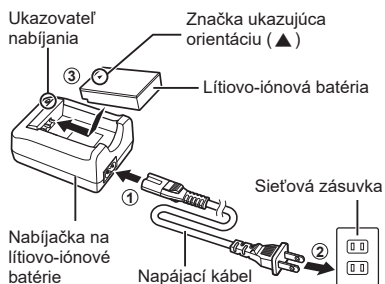

- Po dokončení nabíjania odpojte nabíjačku.

2 Otvorenie krytu priestoru pre batériu/kartu.

Kryt priestoru pre batériu/kartu

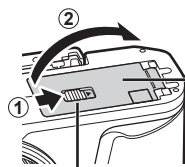

Zámok priestoru pre batériu/kartu

3 Vloženie batérie.

- Používajte iba batérie BLS-50 (Str. 14, 169).

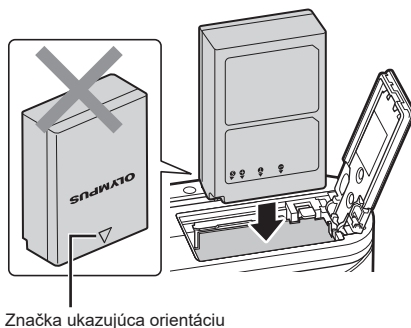

Vybratie batérie

Pred otváraním alebo zatváraním krytu priestoru pre batériu/kartu vypnite fotoaparát. Ak chcete vybrať batériu, najprv stlačte poistné tlačidlo batérie v smere šípky a potom ju vyberte.

- Nevyberajte batériu, keď sa zobrazuje indikátor zápisu na kartu (Str. 24).
- Ak nedokážete vybrať batériu, obráťte sa na autorizovaného predajcu alebo servisné stredisko. Nepoužívajte silu.

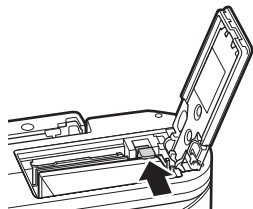

Poznámky

- Ak predpokladáte dlhotrvajúce fotografovanie, odporúčame mať so sebou záložnú batériu.
- Fotoaparát nie je vybavený zabudovanou nabíjačkou a nedá sa nabíjať cez USB pripojenie.
- Prečítajte si aj časť „Batéria a nabíjačka“ (Str. 146).

Vloženie karty

V tejto príručke sú všetky pamäťové zariadenia nazývané „karta“.
Vo fotoaparáte sa môžu používať pamäťové karty SD, SDHC alebo SDXC od iných výrobcov vyhovujúce norme SD (Secure Digital).

Novú kartu alebo kartu, ktorá bola predtým používaná v inom fotoaparáte alebo počítači, je pred prvým použitím nutné naformátovať v tomto fotoaparáte.

☞ „Formátovanie karty (Nast. karty)“ (Str. 125)

1

Príprava

1 Vloženie karty.

- Otvorte kryt priestoru pre batériu/kartu.
- Zasúvajte kartu tak dlho, pokiaľ s cvaknutím nezaskočí na svoje miesto. ☞ „Použiteľné karty“ (Str. 147)

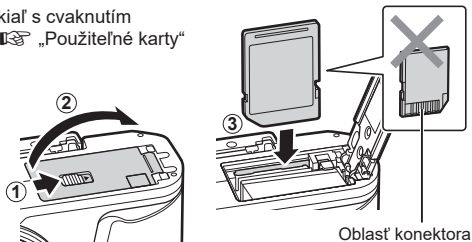

- Pred vkladáním alebo vyberaním karty a batérie vypnite fotoaparát.
- Nevkladajte nasilu poškodenú alebo zdeformovanú kartu. Ak to urobíte, môže sa poškodiť slot na kartu.

2 Zatvorenie krytu priestoru pre batériu/kartu.

- Pred používaním fotoaparátu zatvorte kryt priehradky na vloženie batérii/karty.

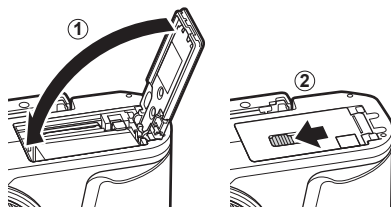

Vybratie karty

Ľahko zatlačte na vloženú kartu a ona sa vysunie. Potom kartu vytiahnite.

- Nevyberajte kartu, keď sa zobrazuje indikátor zápisu na kartu (Str. 24).

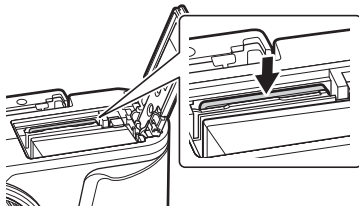

Nasadenie objektívu na fotoaparát

1

Príprava

- 1 Odnímate zadný kryt z objektívu a kryt tela z fotoaparátu.

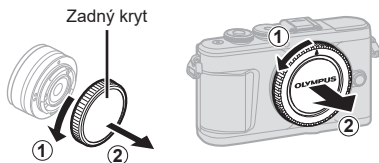

- 2 Zarovnajete značku (červenú) pre nasadenie objektívu na fotoaparáte so značkou (červenou) na objektíve, potom zasuňte objektív do tela fotoaparátu.

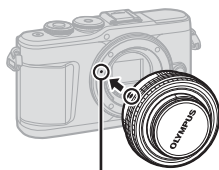

Značka pre nasadenie objektívu

- 3 Otočíte objektív v smere hodinových ručičiek, až budete počuť cvaknutie (smer označený šípkou ③).



- Ubezpečte sa, že pri nasadzovaní alebo odnímaní objektívu je fotoaparát vypnutý.
- Dávajte pozor, aby ste nestlačili tlačidlo uvoľnenia objektívu.
- Nedotýkajte sa vnútorných častí fotoaparátu.

■ Odstránenie krytu objektívu

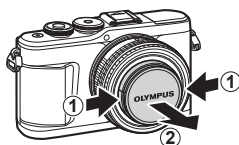
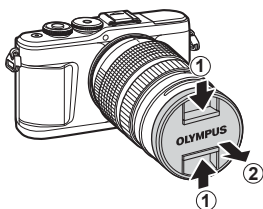

■ Zloženie objektívu z fotoaparátu

Ubezpečte sa, že pri odnímaní objektívu je fotoaparát vypnutý. Pri stlačení tlačidla uvoľnenia objektívu otočte objektívom v smere označenom šípkou.

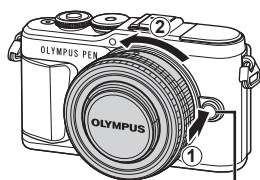

Tlačidlo uvoľnenia objektívu

Výmenné objektívy

Prečítajte si časť „Výmenné objektívy“ (Str. 148).

Zapnutie fotoaparátu

1 Stlačením vypínača **ON/OFF** zapnete fotoaparát.

- Keď zapnete fotoaparát, zapne sa monitor.

■ Vypínač ON/OFF

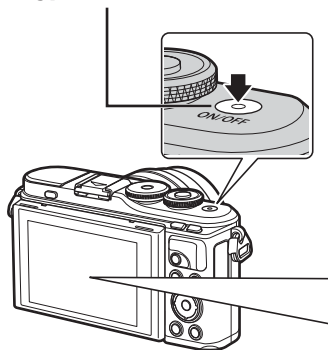

■ Displej

Stav nabitia batérie

Zobrazí sa ikona stavu nabitia batérie.

■ [Full battery icon] (zelená): Fotoaparát je pripravený na snímame.

■ [3/4 battery icon] (zelená): Batéria nie je nabitá naplno.

■ [1/2 battery icon] (zelená): Stav nabitia batérie je nízky.

■ [Low battery icon] (bliká na červeno): Nabitie batérie.

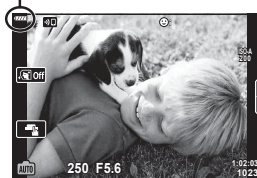

Fotoaparát v režime spánku

Ak po dobu jednej minúty nevykonáte žiadnu operáciu, fotoaparát prejde do režimu „spánku“ (pohotovostný režim), pričom sa vypne displej a zrušia sa všetky prebiehajúce úkony. Fotoaparát sa znovu aktivuje, keď sa dotknete akéhokoľvek tlačidla (tlačidlo spúšťa, tlačidlo  atď.). Fotoaparát sa automaticky vypne, ak ho ponecháte v režime spánku 5 minút. Ak chcete fotoaparát používať, znova ho zapnite. Môžete si vybrať, ako dlho má fotoaparát byť nečinný pred prechodom do režimu spánku.

 [Spánok] (Str. 131)



Počiatkové nastavenie

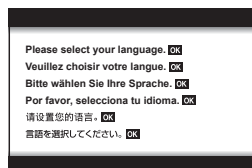

Po prvom zapnutí fotoaparátu vykonajte počiatkové nastavenie výberom jazyka a nastavením hodín fotoaparátu.

- Informácie o dátume a čase sa ukladajú na kartu spoločne so snímkami.
- Súčasťou názvu súboru je taktiež informácia o dátume a čase. Pred použitím fotoaparátu je nutné nastaviť správne dátum a čas. Niektoré funkcie nie je možné použiť v prípade, že dátum a čas nie je nastavený.

1 Stlačte tlačidlo , keď sa zobrazuje dialógové okno počiatkového nastavenia s výzvou na výber jazyka.







2 Pomocou otočného ovládača alebo tlačidiel    na krížovom ovládači zvýraznite požadovaný jazyk.

- Dialógové okno výberu jazyka má dve strany možnosti. Na posúvanie kurzora medzi stranami použite otočný ovládač alebo tlačidlá    na krížovom ovládači.



3 Po zvýraznení požadovaného jazyka stlačte tlačidlo .

- Ak stlačíte tlačidlo spúšte pred stlačením tlačidla , fotoaparát sa prepne do režimu snímania a nebude zvolený žiadny jazyk. Počiatkové nastavenie budete môcť vykonať vypnutím a opätovným zapnutím fotoaparátu, keď sa zobrazí dialógové okno počiatkového nastavenia a budete môcť zopakovať proces od kroku 1.
- Jazyk možno kedykoľvek zmeniť v ponuke nastavenia   „Výber jazyka ()“ (Str. 125)



4 Nastavte dátum, čas a formát dátumu.

- Tlačidlami <|> na krížovom ovládači môžete zvýrazniť položky.
- Tlačidlami Δ ∇ na krížovom ovládači môžete zmeniť zvýraznenú položku.
- Hodiny sa dajú kedykoľvek nastaviť z Ť ponuky nastavenia. [⌚] (Str. 124)

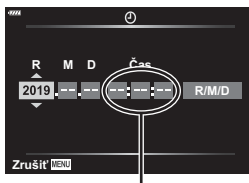

Čas sa zobrazuje v 24-hodinovom formáte.

5 Dokončíte počiatočné nastavenie.

- Stlačením tlačidla nastavte hodiny.
- Ak z fotoaparátu vyberiete batériu a necháte fotoaparát určitý čas bez batérie, dátum a čas sa môžu vrátiť do východiskového stavu z výroby.
- Je možné, že pred natáčaním videa budete musieť nastaviť aj snímkovú frekvenciu. [Snímková frekv. videa] (Str. 119)

Vypnutie fotoaparátu

Stlačením vypínača **ON/OFF** fotoaparát vypnete. Na strane 138 nájdete informácie o tom, ako máte postupovať, ak fotoaparát zobrazí dialógové okno zobrazené na obrázku.

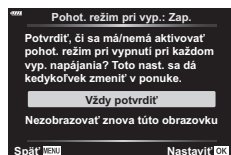
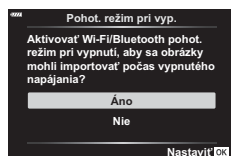

Hlásenia fotoaparátu sú nečitateľné/nie sú vo zvolenom jazyku

Ak sú hlásenia na displeji fotoaparátu v neznámom jazyku alebo sú v nich znaky, ktoré nevie prečítať, je možné, že ste omylom zvolili nesprávny jazyk v dialógovom okne výberu jazyka. Jazyk môžete zmeniť nasledovne.

- 1 Stlačením tlačidla **MENU** zobrazte ponuku.
- 2 Zvýraznite kartu  tlačidlami Δ ∇ a stlačte tlačidlo **OK**.

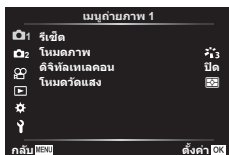

- 3 Zvýraznite položku  tlačidlami Δ ∇ a stlačte tlačidlo **OK**.
- 4 Tlačidlami Δ ∇ \leftarrow \rightarrow zvýraznite požadovaný jazyk a stlačte tlačidlo **OK**.

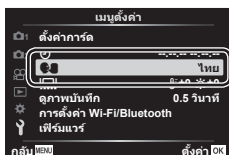

2 Snímanie

Zobrazenia informácií počas snímania

Zobrazenie na displeji v režime fotografovania

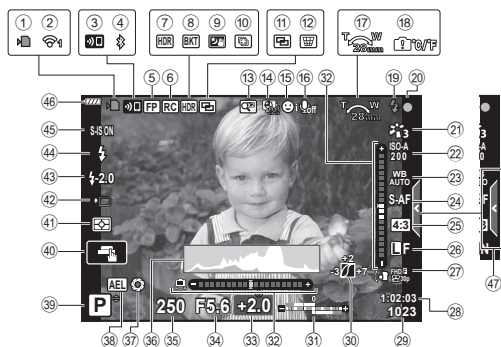

- | | | | | | |
|----|---|------------------------|----|--|--------------|
| 1 | Indikátor zápisu na kartu..... | Str. 17 | 24 | AF režim | Str. 81 |
| 2 | Stav pripojenia bezdrôtovej siete LAN | Str. 136–143 | 25 | Pomer strán | Str. 83 |
| 3 | Spúšťanie pripojenia k bezdrôtovej sieti LAN | Str. 136–143 | 26 | Kvalita obrazu (statické snímky)..... | Str. 83 |
| 4 | Pripojené cez Bluetooth | Str. 136–143 | 27 | Režim záznamu (videosekvencie)..... | Str. 84 |
| 5 | Super FP blesk | Str. 149 | 28 | Dostupný čas na nahrávanie | |
| 6 | Režim diaľkového ovládania..... | Str. 149 | 29 | Počet statických snímok, ktoré je možné uložiť | Str. 147 |
| 7 | HDR..... | Str. 41 | 30 | Zosvetlenie a tieň..... | Str. 96 |
| 8 | Bracketing AE | Str. 45 | 31 | Hore: Riadenie intenzity záblesku..... | Str. 88 |
| 9 | Drž. záblesk svetla..... | Str. 34 | | Dole: Kompenzácia expozície | Str. 69 |
| 10 | Snímka s viacnás. zaostrením..... | Str. 36 | 32 | Kaliber úrovne..... | Str. 26 |
| 11 | Multiexpozícia | Str. 40 | 33 | Hodnota kompenzácie expozície..... | Str. 69 |
| 12 | ☒ Korekcia lichobežníka | Str. 44 | 34 | Hodnota clony..... | Str. 51–54 |
| 13 | Digitál. Tele-konvertor | Str. 115 | 35 | Expozičný čas..... | Str. 51–54 |
| 14 | Časozberné snímkanie | Str. 116 | 36 | Histogram | Str. 26 |
| 15 | Priorita tváre/Priorita očí | Str. 71 | 37 | Náhľad | Str. 98 |
| 16 | Zvuk videosekvencie | Str. 58, 108, 119, 121 | 38 | Aretácia AE | Str. 98, 131 |
| 17 | Smer ovládania priblíženia/ Ohnisková vzd. | | 39 | Režim snímania | Str. 27–62 |
| 18 | Varovanie pri vnútornom prehriatí °C/F..... | Str. 160 | 40 | Dotykové ovládanie | Str. 57 |
| 19 | Blesk | Str. 72 | 41 | Režim merania..... | Str. 91 |
| | (bliká: prebieha nabíjanie, svieti: nabíjanie je dokončené) | | 42 | Sequenčné snímkanie/ Samospúšť | Str. 74 |
| 20 | Značka potvrdenia AF | Str. 28 | | Tiché snímkanie | Str. 42 |
| 21 | Režim snímky | Str. 78, 115 | 43 | Ovládanie intenzity blesku | Str. 88 |
| 22 | Citlivosť ISO..... | Str. 79 | 44 | Režim blesku | Str. 72 |
| 23 | Vyváženie bielej..... | Str. 80 | 45 | Stab. obrazu | Str. 89 |
| | | | 46 | Stav nabitia batérie | Str. 20 |
| | | | 47 | Vývolanie živého sprievodcu | Str. 31 |

Zobrazenie na displeji v režime videosekvencie



- 48 Indikátor úrovne nahrávania Str. 119 50 Režim videa (expozície) Str. 87
 49 Záložka Tiché snímanie Str. 66 51 Efekt videa Str. 61

Prepnutie zobrazenia informácií

Počas fotografovania môžete prepínať informácie zobrazované na displeji pomocou tlačidla **INFO**.

Tlačidlo **INFO**

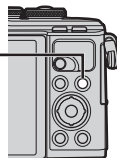

* Nezobrazuje sa v režime (režim videa), ak neprebieha nahrávanie.

- Môžete zmeniť nastavenia Moje nast. 1 a Moje nast. 2. [Info Nastavenia] > [LV-Info] (Str. 127)
- Obrazovky zobrazujúce informácie sa dajú prepínať ktorýmkoľvek smerom otáčaním otočného ovládača pri súčasnom stlačení tlačidla **INFO**.

Zobrazenie histogramu

Zobrazuje sa histogram, ktorý zobrazuje rozloženie jasů na snímke. Vodorovná os predstavuje jas, zvislá os počet pixlov každej úrovne jasů na snímke. Počas snímania je preexpozícia signalizovaná červenou farbou, podexpozícia modrou farbou a rozsah nameraný pomocou bodového merania zelenou farbou.

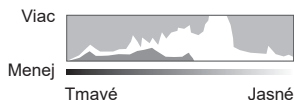

Zobraz. horiz. mierky

Zobrazuje sa orientácia fotoaparátu. Smer náklonu je vyznačený na zvislej lište a vodorovný smer na vodorovnej lište. Fotoaparát je vyrovnaný a zvislý, keď sa farba líšt zmení na zelenú.

- Indikátory na ukazovateli roviny použite ako vodidlo.
- Chyba zobrazenia sa dá opraviť kalibráciou (Str. 131).

Výber režimu snímania a fotografovania

Pomocou ovládača režimov zvolíte režim snímania a potom nasnímate fotografiu.

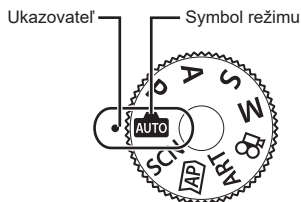

Typy režimov snímania

Informácie o používaní rôznych režimov snímania nájdete na nasledujúcich stranách.

Režim snímania	Popis	👉
	Fotoaparát automaticky vyberie najvhodnejší režim snímania.	31
SCN	Fotoaparát automaticky optimalizuje nastavenia pre objekt alebo scénu.	33
	Použite na rýchly prístup k pokročilým nastaveniam snímania.	37
ART	Môžete snímať s pridaným efektom umeleckého vyjadrenia.	47
P	Fotoaparát meria jas objektu a automaticky nastavuje expozičný čas a clonu pre optimálne výsledky.	51
A	Vy nastavujete clonu a fotoaparát automaticky nastavuje expozičný čas pre optimálne výsledky.	52
S	Vy nastavujete expozičný čas a fotoaparát automaticky nastavuje clonu pre optimálne výsledky.	53
M	Vy nastavujete clonu aj expozičný čas.	54
	Snímanie videí rôznych druhov.	59

Funkcie, ktoré nie je možné zvoliť z ponúk

Niektoré položky z ponúk nemusí byť možné zvoliť pomocou krížového ovládača.

- Položky, ktoré nie je možné nastaviť v režime snímania.
- Položky, ktoré nie je možné nastaviť, pretože už bola nastavená iná položka:
Nastavenia ako napr. režim snímky sú nedostupné, keď je volič režimov otočený do polohy .

1 Otáčaním voliča režimov zvolíte režim.

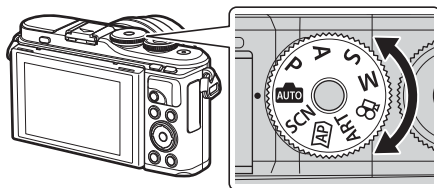

2 Vytvorte kompozíciu záberu.

- Dávajte pozor, aby ste prstami alebo remienkom fotoaparátu nezacláňali objektiv alebo pomocné svetlo AF.

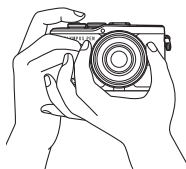

Poloha na šírku

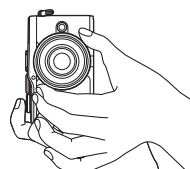

Poloha na výšku

3 Zaostríte.

- Zobrazte objekt v strede displeja a slabo stlačte tlačidlo spúšte do prvej polohy (stlačte tlačidlo spúšte do polovice).
Zobrazí sa značka potvrdenia AF (●) a na mieste zaostrenia sa zobrazí zelený rámik (oblasť AF).

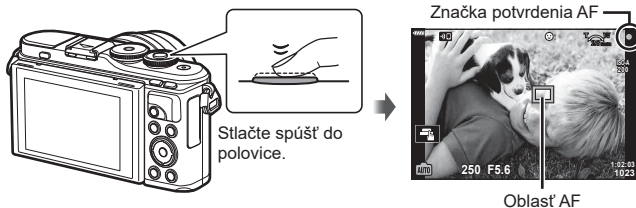

- Ak bliká značka potvrdenia AF, objekt nie je zaostrý. (Str. 156)

4 Uvoľnite uzávierku.

- Stlačte tlačidlo spúšte až dole (úplne).
- Fotoaparát uvoľní uzávierku a nasníma fotografiu.
- Na displeji sa zobrazí nasnímaný záber.

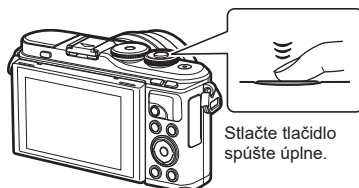

Poznámky

- Pomocou dotykových ovládačov môžete zaostrovať a fotografovať.  „Fotografovanie pomocou dotykovej funkcie“ (Str. 57)
- Ak chcete prejsť do režimu snímania z ponúk alebo prehrávania, stlačte tlačidlo spúšte do polovice.

Fotografovanie z vysokej a nízkej pozície

Môžete zmeniť orientáciu a uhol displeja.

Spodný uhol

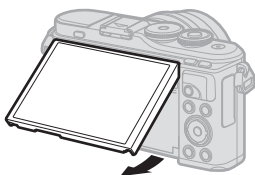

Horný uhol

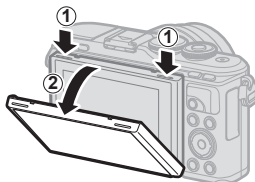

- 1 Zatláčajte displej nadol.
- 2 Nastavte uhol displeja.

Otáčanie displeja: Upozornenia

- Displej jemne otáčajte vo vyznačených medziach. Nepoužívajte príliš veľkú silu; ak zanedbáte toto upozornenie, môže dôjsť k poškodeniu konektorov.
- Nedotýkajte sa miest označených na obrázku. Pri nedodržaní tohto upozornenia môže dôjsť k poškodeniu výrobku alebo k jeho poruche.

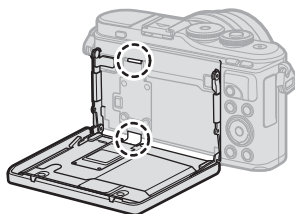

Poznámky

- Ak otočíte displej, môžete snímať fotografie samého seba, zatiaľ čo vidíte náhľad rámečka.  „Fotografovanie v režime Autoportrét“ (Str. 67)

Prepínanie zobrazení tlačidlom (skratka)

Stlačením tlačidla  sa môžete prepnúť na každú obrazovku zvoleného režimu snímania medzi zábermi.

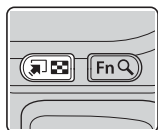

Tlačidlo  (skratka)

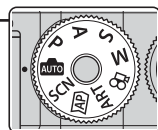
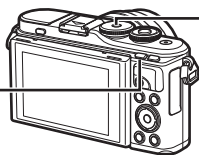

Volič režimov



Živý sprievodca (Str. 31)



SCN

Režim scény (Str. 33)



Pokročilý režim fotografovania (Str. 37)



ART

Režim Umelecký filter (Str. 47)



P/A/S/M

LV super ovládací panel (Str. 77)

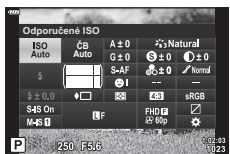

Režim Video (Str. 59)



Ponechanie výberu nastavení na fotoaparát (režim AUTO)

Fotoaparát upraví nastavenia tak, aby vyhovovali danej scéne; stačí iba stlačiť tlačidlo spúšte. Nastavte volič režimov do polohy **AUTO**.

Používanie živého sprievodcu

Pomocou živých sprievodcov môžete jednoducho upraviť parametre ako napr. farba, jas a rozmazanie pozadia.

1 Stlačením tlačidla zobrazíte živých sprievodcov.

- Tlačidlami Δ ∇ zvýraznite položku v živom sprievodcovi a stlačením tlačidla **OK** zobrazte posúvač.



Položka sprievodcu

2 Tlačidlami Δ ∇ umiestnite posúvač a vyberte úroveň.

- Na uloženie zmien stlačte tlačidlo **OK**.
- Na ukončenie stlačte tlačidlo **MENU**.
- Keď je zvolená možnosť [Tipy pre fotenie], tlačidlami Δ ∇ zvýraznite položku a stlačením tlačidla **OK** zobrazte podrobnosti.
- Efekt vybranej úrovne bude viditeľný na displeji. Ak je vybraná možnosť [Rozmazané pozadie] alebo [Rýchle pohyby], vráti sa normálne zobrazenie, ale zvolený efekt bude viditeľný na finálnej fotografii.



Posúvač

3 Ak chcete nastaviť viacerých živých sprievodcov, zopakujte kroky 1 a 2.

- Na položke sprievodcu pre živých sprievodcov, ktorí sú už nastavení, je zobrazená značka zaškrtnutia.
- Možnosti [Rozmazané pozadie] a [Rýchle pohyby] sa nedajú nastaviť súčasne.



4 Snímajte.

- Ak chcete zrušiť zobrazenie živých sprievodcov, stlačte tlačidlo **MENU**.
- Ak je v položke kvalita snímky vybraná možnosť [RAW], kvalita snímky sa automaticky nastaví na možnosť RAW+JPEG.
- Nastavenia živého sprievodcu sa nepoužijú na kópiu vo formáte RAW.
- Pri niektorých úrovniach nastavení živého sprievodcu môžu byť snímky zrnité.



- Zmeny úrovni v živom sprievodcovi nastaveniami nemusia byť na displeji viditeľné.
- Snímková frekvencia klesá tým viac, čím bližšie je posúvač [Rýchle pohyby] k možnosti [Rozmazaný pohyb].
- Keď je nastavený živý sprievodca, nie je možné používať blesk.
- Ak v živom sprievodcovi nastaveniami zvolíte nastavenia, ktoré presahujú limity expozimetra fotoaparátu, snímky môžu byť preexponované alebo podexponované.



Poznámky

- Možno použiť aj dotykové ovládače.

Jednodotkový e-Portrét

Ak chcete aktivovať funkciu Jednodotkový e-Portrét, ktorou fotoaparát vyhladí pokožku fotografovaných osôb pri fotení portrétov, ťuknutím na ikonu  (Jednodotkový e-Portrét) funkciu zapnete (.

 „Fotografovanie pomocou dotykovej funkcie“ (Str. 57)



Ikona funkcie Jednodotkový e-Portrét

Snímanie v režime scény (režim SCN)

Fotoaparát automaticky optimalizuje nastavenia pre objekt alebo scénu.

1 Otočte prepínač režimov do polohy **SCN**.

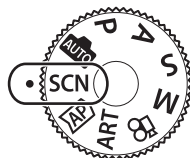

2 Tlačidlami Δ ∇ \triangleleft \triangleright zvýraznite scénu a stlačte tlačidlo \odot .



3 Tlačidlami \triangleleft \triangleright zvýraznite režim scény a stlačte tlačidlo \odot .

- Stlačením tlačidla \square zvolte inú scénu.















4 Snímajte.











Poznámky





- Možno použiť aj dotykové ovládače.



Typy režimov scény

Typ objektu	Režim scény	Popis
Ľudia	 Portrét	Vhodný na snímanie portrétov. Zvýrazňuje štruktúru pokožky.
	 e-Portrét	Zjemní tóny a štruktúru pokožky. Tento režim je vhodný pri prezeraní snímok na obrazovke TV prijímača s vysokým rozlíšením. Fotoaparát zaznamená dve snímky: jednu s použitým efektom a druhú bez neho.
	 Portrét+Krajina	Vhodné na portréty s krajinou v pozadí. Krásne sa zaznamenajú modré a zelené odtiene a odtiene pokožky.
	 Noc+Portrét	Vhodný na snímanie portrétov na pozadí nočnej scenérie. Vyklopte blesk (Str. 72). Odporúča sa použitie statívu a diaľkového ovládania cez aplikáciu OI.Share (Str. 137, 141).
	 Deti	Vhodné na fotografovanie detí a iných aktívnych subjektov.

Typ objektu	Režim scény	Popis
Nočné scény	 Nočná scéna	Vhodný na snímanie nočných scén pomocou statívu. Odporúča sa použitie statívu a diaľkového ovládania cez aplikáciu OI.Share (Str. 137, 141).
	 Noc+Portrét	Vhodný na snímanie portrétov na pozadí nočnej scenérie. Vyklopte blesk (Str. 72). Odporúča sa použitie statívu a diaľkového ovládania cez aplikáciu OI.Share (Str. 137, 141).
	 Drž. záblesk svetla	Vhodný na snímanie nočných scén bez statívu. Znižuje rozmazanie pri slabom osvetlení/osvetlení scény. Fotoaparát zhotoví osem expozícií a skombinuje ich do jednej fotografie.
	 Ohňostroj	Vhodný na snímanie ohňostroja v noci. Odporúča sa použitie statívu a diaľkového ovládania cez aplikáciu OI.Share (Str. 137, 141).
	 Svetelné stopy	Fotoaparát automaticky nasníma niekoľko záberov, vezme iba nové jasné oblasti a zloží ich do jednej snímky. Pri normálnej dlhej expozícii zvyknú byť snímky svetelných stôp, napríklad dráhy hviezd s jasnými budovami, príliš svetlé. Môžete ich zachytiť bez preexponovania a zároveň sledovať priebeh. Stlačením tlačidla spúšte spustíte snímanie, potom sledujte meniaci sa výsledok na displeji a opätovným stlačením tlačidla spúšte ukončíte snímanie, keď dosiahnete požadovaný výsledok (maximálne 3 hodiny). Odporúča sa použitie statívu a diaľkového ovládania cez aplikáciu OI.Share (Str. 137, 141). • K pokročilým nastaveniam môžete získať prístup cez živé kompozitné fotografovanie (snímka zložená z tmavých a svetlých polí) v režime M (Str. 56).
Pohyb	 Šport	Vhodný na snímanie rýchlej akcie. Fotoaparát bude snímať fotografie, kým bude stlačené tlačidlo spúšte.
	 Deti	Vhodné na fotografovanie detí a iných aktívnych subjektov.
	 Posúvanie	Môžete rozmazať pozadie za pohybujúcimi sa objektmi. Fotoaparát vyberie optimálny expozičný čas pre zábery s posúvaním na základe pohybu fotoaparátu.

Typ objektu	Režim scény	Popis
Scenéria	 Krajina	Vhodný na snímanie krajiny.
	 Západ slnka	Vhodný na snímanie západu slnka.
	 Pláž & Sneh	Vhodný na fotografovanie v prostredí zasnežených hôr, piesočných pláží a iných veľmi svetlých scenérií.
	 Panoráma	Snímanie panoramatických fotografií so širším zorným uhlom ako pri iných záberoch. • Informácie o fotografovaní pomocou tejto funkcie nájdete v časti „Fotografovanie panorámy“ (Str. 43), začínajúc krokom 3.
	 Podsvietenie HDR	Vhodné pre scény s vysokým kontrastom. Pri každom stlačení tlačidla spúšťa fotoaparát nasníma štyri zábery a potom ich zlúči do jednej správne naexponovanej snímky.
Interiér	 Sviečka	Vhodné na snímanie scén osvetlených sviečkami. Zachovávajú sa teplé farby.
	 Tiché [♥]	Vypnutie zvukov a svetiel fotoaparátu v situáciách, keď môžu byť nežiaduce. • Informácie o fotografovaní pomocou tejto funkcie nájdete v časti „[Tichý [♥]]“ (Str. 42), začínajúc krokom 2.
	 Portrét	Vhodný na snímanie portrétov. Zvýrazňuje štruktúru pokožky.
	 e-Portrét	Zjemní tóny a štruktúru pokožky. Tento režim je vhodný pri prezeraní snímok na obrazovke TV prijímača s vysokým rozlíšením. Fotoaparát zaznamená dve snímky: jednu s použitým efektom a druhú bez neho.
	 Deti	Vhodné na fotografovanie detí a iných aktívnych subjektov.
	 Podsvietenie HDR	Vhodné pre scény s vysokým kontrastom. Pri každom stlačení tlačidla spúšťa fotoaparát nasníma štyri zábery a potom ich zlúči do jednej správne naexponovanej snímky.

Typ objektu	Režim scény	Popis
Detailné zábery	 Makro	Vhodný pre detailné zábery.
	 Prírodné makro	Vhodný pre detailné zábery kvetov alebo hmyzu so sýtymi farbami.
	 Dokumenty	Vhodný na fotografovanie rozvrhov alebo iných dokumentov. Fotoaparát zvýrazní kontrast medzi textom a pozadím.
	 Snímka s viacnás. zaostrením	Fotoaparát zhotoví osem záberov, pričom pri každom z nich zmení vzdialenosť zaostrenia. • Informácie o fotografovaní pomocou tejto funkcie nájdete v časti „[Bracketing zaostrenia]: Zmena vzdialenosti zaostrenia v sérii záberov“ (Str. 46), začínajúc krokom 2.

- Na maximalizáciu výhod režimov scény sú nastavenia niektorých funkcií snímania uzamknuté.
- Na zaznamenanie snímok zhotovených pomocou funkcie [e-Portrét] môže byť potrebný určitý čas. Navyše, ak je režim kvality obrazu [RAW], snímka sa zaznamená vo formátoch RAW+JPEG.
- Videá sa nedajú zaznamenať pomocou funkcií [e-Portrét], [Drž. záblesk svetla], [Panoráma] alebo [Podsvietenie HDR].
- Snímky zhotovené pomocou funkcie [Drž. záblesk svetla] nasnímané v kvalite obrazu [RAW] sa zaznamenajú vo formáte RAW+JPEG, pričom prvý záber sa zaznamená ako snímka RAW a konečný zložený záber ako snímka JPEG.
- Funkcia [Podsvietenie HDR] zaznamenáva snímky spracované technikou HDR vo formáte JPEG. Ak ste nastavili režim kvality na [RAW], snímka sa zaznamená vo formáte RAW+JPEG.
- V režime [Posúvanie] sa počas detekcie posúvania zobrazuje symbol  a keď fotoaparát nedeteguje žiadny pohyb, zobrazuje sa symbol .
- Pri použití objektívu s vypínačom stabilizácie obrazu v režime [Posúvanie] prepnete vypínač stabilizácie obrazu do vypnutej polohy. V príliš jasnom prostredí sa nemusí podať dosiahnuť dostatočný efekt posúvania. Na jednoduchšie dosiahnutie efektov použite bežne dostupný filter ND.

Snímanie v pokročilom režime fotografovania (režim **AP**)

Použite na rýchly prístup k pokročilým nastaveniam snímania.

- 1 Otočte volič režimov do polohy **AP**.

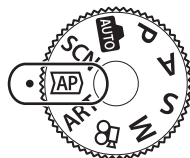

- 2 Tlačidlami **<D>** zvýraznite režim AP.

- Niektoré režimy ponúkajú ďalšie možnosti, ktoré sa dajú otvoriť pomocou **∇**.













- 3 Stlačením tlačidla **OK** zvolte zvýraznený režim.

- Stlačením tlačidla **↵** vyberte iný režim. Ak sa zobrazujú ďalšie možnosti, stlačte tlačidlo **△**.

Poznámky

- Kompenzácia expozície (Str. 69) a posunutie programu (Str. 51) sú dostupné v niektorých režimoch AP.
- Možno použiť aj dotykové ovládače.

Možnosti režimu AP

Režim AP	Popis	
 Živé kompozitné	Záznam svetelných stôp hviezd a iných objektov pri zachovaní konštantnej celkovej expozície.	38
 Live TIME	Vhodný na fotografovanie ohňostroja a nočnej scenérie. Fotografovanie s dlhou expozíciou pri zvolenom expozičnom čase.	39
 Multiexpozícia	Kombinácia dvoch rôznych záberov, ktoré sa prekrývajú.	40
 HDR	Zachytenie detailov vo svetlých častiach aj v tieňoch.	41
 Tiché [♥]	Vypnutie zvukov a svetiel fotoaparátu v situáciách, keď môžu byť nežiaduce.	42
 Panoráma	Snímanie série záberov, ktorých spojením vznikne širokouhlá fotografia. Máte na výber z dvoch zorných uhlov: širší uhol ako pri normálnych záberoch (STD) alebo ešte širší uhol (WIDE).	43
 Korekcia lichobežníka	Korekcia efektu perspektívy na snímkach budov alebo krajiny.	44
 Bracketing AE	Pri každom stlačení tlačidla spúšťa fotoaparát zhotoví sériu snímok a pri každom zábere zmení expozíciu.	45
 Bracketing zaostrenia	Pri každom stlačení tlačidla spúšťa fotoaparát zhotoví sériu ôsmich snímok a pri každom zábere zmení vzdialenosť zaostrenia.	46

[Živé kompozitné]: Živé kompozitné fotografovanie

Vytvorte snímky, ktoré zaznamenajú svetelné stopy hviezd a iných objektov bez zmeny jasu pozadia; počas snímania možno meniace sa výsledky sledovať na displeji. Môžete upraviť vyváženie bielej alebo režim snímky a iné nastavenia, ktoré nie sú dostupné v možnosti „Svetelné stopy“ v režime **SCN**.

- 1** Zvýraznite možnosť [Živé kompozitné] v ponuke režimu AP (Str. 37) a stlačte tlačidlo .
- 2** Stlačením spúšte do polovice sa vykoná zaostrenie.
 - Ak chcete obmedziť rozmazanie spôsobené trasením fotoaparátu, bezpečne upevnite fotoaparát na statív a použite diaľkovú spúšť ovládanú cez aplikáciu OI.Share (Str. 141) v bezdrôtovom diaľkovom režime.
 - Ak indikátor zaostrenia bliká, fotoaparát nie je zaostrený.
- 3** Stlačte tlačidlo spúšte úplne nadol, čím nasnímate fotografiu.
 - Fotoaparát automaticky nastaví správne nastavenia a začne fotografovať.
 - Po stlačení tlačidla uzávierky bude chvíľu trvať, kým sa začne fotografovanie.
 - V pravidelných intervaloch sa bude zobrazovať zložená snímka.
- 4** Opätovným stlačením tlačidla uzávierky zastavíte fotografovanie.
 - Sledujte meniaci sa výsledok na displeji a stlačením tlačidla spúšte ukončíte snímkanie, keď dosiahnete požadovaný výsledok.
 - Dĺžka záznamu počas jedného fotografovania je maximálne 3 hodiny.



Poznámky

- K pokročilým nastaveniam môžete získať prístup cez živé kompozitné fotografovanie (snímka zložená z tmavých a svetlých polí) v režime **M** (Str. 56).

[Live TIME]: Fotografovanie v režime Live TIME

Môžete zhotovovať dlhé expozície bez toho, aby ste museli držať stlačené tlačidlo spúšte. Meniaci sa výsledok môžete pozorovať na displeji počas snímania.

1 Zvýraznite možnosť [Live TIME] v ponuke režimu AP (Str. 37).

2 Stlačte tlačidlo ∇ , tlačidlami \triangleleft \triangleright zvolte maximálny čas expozície a stlačte tlačidlo OK .

- Rýchlosť obnovovania displeja sa môže automaticky zmeniť v závislosti od zvoleného maximálneho času expozície.
- Čím kratší je maximálny čas expozície, tým vyššia bude rýchlosť obnovovania displeja.



3 Stlačením spúšte do polovice sa vykoná zaostrenie.

- Ak chcete obmedziť rozmazanie spôsobené trasením fotoaparátu, bezpečne upevnite fotoaparát na statív a použite diaľkovú spúšť ovládanú cez aplikáciu OI.Share (Str. 141) v bezdrôtovom diaľkovom režime.
- Ak indikátor zaostrenia bliká, fotoaparát nie je zaostrený.

4 Úplným stlačením tlačidla spúšte spustíte fotografovanie v režime Live TIME.

- Fotoaparát automaticky upraví nastavenia a začne snímať.
- Meniaci sa výsledok môžete pozorovať na displeji.

5 Opätovným stlačením tlačidla uzávierky zastavíte fotografovanie.





- Sledujte meniaci sa výsledok na displeji a stlačením tlačidla spúšte ukončíte snímanie, keď dosiahnete požadovaný výsledok.
- Snímanie sa automaticky ukončí, keď sa dosiahne zvolený čas expozície.

Poznámky

- Možnosti dlhej expozície (bulb/time) v režime **M** ponúkajú pokročilejšie nastavenia (Str. 55).

[Multiexpozícia]: Snímanie viacerých expozií

Kombinácia dvoch rôznych záberov, ktoré sa prekrývajú.

- 1** Zvýraznite možnosť [Multiexpozícia] v ponuke režimu AP (Str. 37) a stlačte tlačidlo .
- 2** Stlačením spúšte do polovice sa vykoná zaostrenie.
 - Ak indikátor zaostrenia bliká, fotoaparát nie je zaostrený.
- 3** Prvý záber nasnímajte úplným stlačením tlačidla spúšte.
 -  sa zobrazí nazeleno, ak sa spustí snímanie.
 - Snímka sa zobrazí prekrytá na displeji.
 - Stlačte tlačidlo , ak chcete vymazať posledný záber.
- 4** Nasnímajte druhý záber.
 - Pri kompozícii druhého záberu použite ako pomôcku prvý záber.
 - V režime multiexpozície fotoaparát neprechádza do režimu spánku.
 - Vykonaním ktorejkoľvek z nasledujúcich činností sa druhý záber automaticky vymaže:
Fotoaparát sa vypne, stlačí sa tlačidlo , stlačí sa tlačidlo **MENU**, stlačenie tlačidla , otočenie voliča režimov, vybitie batérie alebo pripojenie akéhokoľvek kábla k fotoaparátu.



Tipy

- Ďalšie informácie o vytváraní prekrývajúcich sa snímok:  „Prekrytie snímky“ (Str. 122)

[HDR]: Zhotovovanie kompozitných fotografií s funkciou HDR

Zachytenie detailov vo svetlých častiach aj v tieňoch. Fotoaparát mení expozíciu v sérii štyroch záberov a spojí ich do jednej snímky.

- 1 Zvýraznite možnosť [HDR] v ponuke režimu AP (Str. 37).
- 2 Stlačte tlačidlo ∇ , tlačidlami $\triangleleft \triangleright$ zvolte možnosť [HDR1] alebo [HDR2] a stlačte tlačidlo \odot .



HDR1	Nasnímajú sa štyri zábery, každý s odlišnou expozíciou, a tieto zábery sa skombinujú do fotografie HDR vo fotoaparáte. HDR2 poskytuje pôsobivejšie fotografie ako HDR1. Hodnota citlivosti ISO je pevne nastavená na hodnotu 200.
HDR2	



- 3 Stlačením spúšte do polovice sa vykoná zaostrenie.
 - Ak indikátor zaostrenia bliká, fotoaparát nie je zaostrený.
- 4 Úplným stlačením tlačidla spúšte spustíte fotografovanie v režime HDR.
 - Fotoaparát automaticky nasníma štyri zábery po stlačení tlačidla spúšte.
 - Na fotografiách zhotovených v podmienkach spojených s dlhými expozíčnými časmi môže byť badateľný šum.
 - Pre čo najlepšie výsledky zaistíte fotoaparát napríklad upevnením na statív.
 - Snímka zobrazená na displeji počas snímania sa bude líšiť od finálnej HDR fotografie.
 - Spracovaná HDR snímka sa uloží ako súbor JPEG. Ak ste nastavili režim kvality na [RAW], snímka sa zaznamená vo formáte RAW+JPEG.
 - Režim snímky je pevne nastavený na [Prirodzený] a farebný priestor je pevne na hodnote [sRGB].



[Tichý [♥]]

Vypnutie zvukov a svetiel fotoaparátu v situáciách, keď môžu byť nežiaduce.

- 1 Zvýraznite možnosť [Tiché [♥]] v ponuke režimu AP (Str. 37) a stlačte tlačidlo .
- 2 Stlačením spúšte do polovice sa vykoná zaostrenie.
 - Ak indikátor zaostrenia bliká, fotoaparát nie je zaostrený.
- 3 Stlačte tlačidlo spúšte úplne nadol, čím nasnímate fotografiu.
 - Keď sa uzávierka uvoľní, displej na okamih stmavne. Nebude počuť žiadny zvuk uzávierky.
 - Je možné, že požadované výsledky sa nedosiahnu pri blikajúcich zdrojoch svetla, napríklad pri žiarivkových alebo LED svetlách, alebo ak sa objekt počas snímania prudko pohne.
 - Keď je možnosť [Tiché [♥]] zvolená v režime **SCN** alebo **AP**, prijímú sa nasledujúce opatrenia na obmedzenie zvuku a svetla produkovaného fotoaparátom.
 - Elektronická uzávierka: Zapnutá
 - ): Vyp.
 - AF Iluminátor: Vyp.
 - Režim blesku: Vyp.
 - Redukcia šumu nie je k dispozícii, keď je možnosť [Tiché [♥]] zvolená v režime **SCN** alebo **AP**.
 - Upozorňujeme, že z dôvodu elektronickej uzávierky sa objekt môže na fotografiách javiť skreslený, ak sa fotoaparát alebo fotografovaný objekt pri snímaní rýchlo pohybuje.



Poznámky



- Stlačte tlačidlo  pre sekvenčné snímanie/fotografovanie so samospúšťou (Str. 74).
- Pokročilé nastavenia (Str. 117) sa dajú použiť, keď zvolíte Tiché [♥] fotografovanie pomocou tlačidla  () (Str. 75) v režime **P/A/S/M/ART**.

Fotografovanie panorámy

Posúvaním fotoaparátu podľa pokynov na displeji môžete vytvoriť jednu širokouhlú (panoramatickú) fotografiu.

1 Zvýraznite možnosť [Panoráma] v ponuke režimu AP (Str. 37).

2 Stlačte tlačidlo ∇ , potom tlačidlami $\triangleleft \triangleright$ zvýraznite požadovaný typ panorámy a stlačte tlačidlo \odot .

	Snímanie panoramatických fotografií so širším zorným uhlom ako pri iných záberoch.
	Snímanie panoramatických fotografií so širším zorným uhlom ako pri  .



3 Tlačidlami $\triangle \nabla \triangleleft \triangleright$ zvýrazníte smer posunu a stlačte tlačidlo \odot .

4 Stlačením tlačidla spúšte do polovice zaostríte.



5 Úplným stlačením tlačidla spúšte spustíte snímání a pomaly posúvajte fotoaparát v smere označenom šípku na displeji.

- Šípka na displeji sa pohybuje pri súčasnom posúvaní fotoaparátu.
- Ak chcete zrušiť snímání a vrátiť sa na krok 3, stlačte tlačidlo **MENU**.



6 Keď šípka na displeji dosiahne koniec lišty priebehu, snímání sa ukončí a fotoaparát vytvorí panorámu.

Poznámky



- Zaostrenie, expozícia a podobné parametre zostanú nastavené na hodnotách, aké boli nastavené na začiatku snímání.
- Skôr ako sa šípka dostane na koniec lišty priebehu, môžete stlačiť tlačidlo \odot alebo znovu stlačiť tlačidlo spúšte, ukončiť tak snímání a vytvoriť panorámu z doposiaľ zaznamenaných údajov.
- Snímání sa môže zrušiť a môže sa zobrazíť chyba, ak:
 - fotoaparát posúvate príliš pomaly alebo príliš rýchlo/fotoaparát posúvate v uhlopriečnom smere/fotoaparát posúvate v opačnom smere, ako ukazuje šípka na displeji/objektívom priblížite alebo oddialite scénu/posúvanie nezačnete v stanovenom čase
- Pri niektorých objektívoch môže byť fotografovanie panorám nedostupné.

[Korekcia lichobežníka]

Korekcia efektu perspektívy na snímkach budov alebo krajiny.



1 Zvýraznite možnosť [Korekcia lichobežníka] v ponuke režimu AP (Str. 37) a stlačte tlačidlo .

2 Vykonaňte zvislé nastavenie pri súčasnom sledovaní efektu na displeji a orámujte snímku.

- Pomocou otočného ovládača vyberte množstvo kompenzácie.
- Tlačidlami   vyberte oblasť, ktorá sa má zaznamenať. V závislosti od množstva kompenzácie sa môže stať, že nebudete môcť zvoliť zaznamenanú oblasť.
- Stlačte a podržte tlačidlo  pre zrušenie akýchkoľvek zmien.



3 Stlačte tlačidlo **INFO**, potom vykonajte vodorovné nastavenie a orámujte snímku.









- Pomocou otočného ovládača vyberte množstvo kompenzácie.
- Tlačidlami   vyberte oblasť, ktorá sa má zaznamenať. V závislosti od množstva kompenzácie sa môže stať, že nebudete môcť zvoliť zaznamenanú oblasť.
- Stlačte a podržte tlačidlo  pre zrušenie akýchkoľvek zmien.
- Stlačením tlačidla **INFO** môžete podľa potreby prepínať medzi zobrazením zvislého (krok 2) a vodorovného (krok 3) nastavenia.



4 Stlačením spúšte do polovice sa vykoná zaostrenie.

- Ak indikátor zaostrenia bliká, fotoaparát nie je zaostrený.

5 Stlačte tlačidlo spúšte úplne nadol, čím nasnímate fotografiu.

- Pri zvyšovaní množstva kompenzácie:
 - Obraz bude zrnitejší
 - Pomer priblíženia orezanej časti sa zvýši
 - Už viac nebude možné zmeniť polohu orezania na zvislom ani vodorovnom zobrazení
- Fotografie sú zaznamenané vo formáte RAW+JPEG, keď je v nastaveniach kvality fotografie vybraná možnosť [RAW].
- Požadované výsledky nemusia byť dosiahnuté s konverznými šošovkami.
- V závislosti od rozsahu korekcie môžu byť niektoré oblasti AF mimo zobrazovacieho priestoru. Keď fotoaparát zaostrí na oblasť AF mimo zobrazovacieho priestoru, zobrazí sa ikona , ,  alebo .
- Ak je pre [Stab. obrazu] vybraná vzdialenosť zaostrenia, korekcia bude upravená pre nastavenú vzdialenosť zaostrenia. S výnimkou prípadu, keď je použitý objektív Micro Four Thirds alebo Four Thirds, si vyberte ohniskovú vzdialenosť pomocou možnosti [Stab. obrazu] (Str. 89).
- Pri nastavovaní korekcie lichobežníka nemôžete používať tlačidlá  () a  () pre režim blesku alebo výber režimu sériového snímania/samospúšte. Namiesto toho použite LV super ovládací panel (Str. 77).

[Bracketing AE]: Zmena expozície v sérii záberov

Môžete nasnímať sériu záberov, z ktorých každý bude inak exponovaný.

- 1 Zvýraznite možnosť [Bracketing AE] v ponuke režimu AP (Str. 37).
- 2 Stlačte tlačidlo ∇ , tlačidlami $\langle \rangle$ zvolte počet záberov a stlačte tlačidlo \odot .

3f	Zhotovia sa 3 zábery, prvý s optimálnou expozíciou ($\pm 0,0$ EV), druhý s expozíciou $-1,0$ EV a tretí s expozíciou $+1,0$ EV.
5f	Zhotoví sa 5 záberov, prvý s optimálnou expozíciou ($\pm 0,0$ EV), druhý s expozíciou $-1,3$ EV, tretí s expozíciou $-0,7$ EV, štvrtý s expozíciou $+0,7$ EV a piaty s expozíciou $+1,3$ EV.

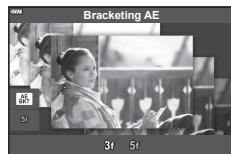



- 3 Stlačením spúšte do polovice sa vykoná zaostrenie.
 - Ak indikátor zaostrenia bliká, fotoaparát nie je zaostrený.
- 4 Stlačte tlačidlo spúšte úplne nadol, čím nasnímate fotografiu.
 - Nasnímajte nastavený počet záberov.
 - Pri snímaní s premennými nastaveniami sa indikátor [BKT] zobrazuje nazeleno.
 - Fotoaparát postupne mení hodnotu aktuálne zvolenú pre kompenzáciu expozície.

[Bracketing zaostrenia]: Zmena vzdialenosti zaostrenia v sérii záberov

Pri každom stlačení tlačidla spúšte fotoaparát zhotoví sériu ôsmich snímok a pri každom zábere zmení vzdialenosť zaostrenia.

- 1 Zvýraznite možnosť [Bracketing zaostrenia] v ponuke režimu AP (Str. 37).
- 2 Stlačte tlačidlo ∇ , tlačidlami $\langle \triangleright$ zvolte, o koľko samá zmeniť vzdialenosť zaostrenia pri každom zábere, a stlačte tlačidlo OK .

	Vzdialenosť zaostrenia sa pri každom zábere posunie o malý kúsok.
	Vzdialenosť zaostrenia sa pri každom zábere posunie o veľký kus.



- 3 Stlačením spúšte do polovice sa vykoná zaostrenie.
 - Ak indikátor zaostrenia bliká, fotoaparát nie je zaostrený.
- 4 Stlačte tlačidlo spúšte úplne nadol, čím nasnímate fotografiu.
 - Fotoaparát zhotoví osem záberov, pričom pri každom z nich zmení vzdialenosť zaostrenia. Fotoaparát zhotoví snímky vo vzdialenosti zaostrenia zvolenej pri polovičnom stlačení tlačidla spúšte, a vo vzdialenosti pred a za touto vzdialenosťou.
 - Pri snímaní s premennými nastaveniami sa indikátor **[BKT]** zobrazuje nazeleno.
 - Premenné zaostrenie sa ukončí, ak sa počas snímania upraví priblíženie.
 - Snímanie sa ukončí, keď zaostrenie dosiahne ∞ (nekonečno).
 - Bracketing zaostrenia používa elektronickú uzávierku.
 - Bracketing zaostrenia nie je k dispozícii s objektívmi, ktoré majú bajonet v súlade s normou Four-Thirds alebo s niektorými normami Micro Four-Thirds.

Používanie umeleckých filtrov (režim ART)

Pomocou umeleckých filtrov sa môžete jednoducho zabávať s umeleckými efektmi.

1 Otočte prepínač režimov do polohy **ART**.

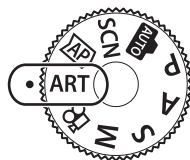

2 Tlačidlami $\triangleleft \triangleright$ zvýraznite filter.

- Posúvač sa zobrazí na displeji, keď je zvýraznená možnosť [Pop Art I] alebo [Zjemnenie]. Pomocou posúvača môžete nastaviť stupeň efektu umeleckého filtra (Str. 50).



Posúvač

3 Stlačte tlačidlo ∇ a zvýraznite efekt tlačidlami $\triangleleft \triangleright$.

- Dostupné efekty sa líšia podľa zvoleného filtra (efekt mäkkého zaostrenia, efekt dierkovej komory, efekt rámčeka, efekt bieleho okraja, hviezdny efekt, farebný filter, monochrom. farba, rozmazanie alebo tieňový efekt).



Posúvač

4 Stlačením tlačidla ∇ nastavte kompenzáciu expozície.

- Na displeji sa zobrazí posúvač.
- Pomocou otočného ovládača upravte korekciu expozície.
- Ak chcete, aby snímky boli jasnejšie, zvolte kladné („+“) hodnoty; ak chcete, aby snímky boli tmavšie, zvolte záporné („-“) hodnoty. Expozíciu môžete upraviť o $\pm 5,0$ EV. Počas živého zobrazenia sa jas displeja upravuje v maximálnom rozsahu len $\pm 3,0$ EV. Ak expozícia prekročí $\pm 3,0$ EV, panel expozície začne blikať.
- Ak chcete vynulovať kompenzáciu expozície, stlačte a podržte tlačidlo \odot .





Lišta expozície

5 Stlačte tlačidlo \odot .

6 Snímajte.

- Stlačte tlačidlo \blacksquare , ak chcete zvoliť iný umelecký filter. Ak sú zobrazené efekty, stlačte tlačidlo \triangle . Ak sa zobrazí položka [Expozícia/Jas], stlačte tlačidlo ∇ .

 **Poznámky**

- Možnosti [Farebný filter] (Str. 93) a [Monochrom. farba] (Str. 94) sú dostupné s niektorými umeleckými filtermi.
- Kompenzáciu expozície (Str. 69) tiež možno nastaviť medzi zábermi otáčaním otočného ovládača alebo stlačením tlačidla  (Δ) a potom tlačidlami \triangleleft \triangleright .
- Posunutie programu (Str. 51) možno nastaviť stlačením tlačidla  (Δ) a potom tlačidlami Δ ∇ .
- Možno použiť aj dotykové ovládače.

Typy umeleckých filtrov

Pop Art I/II	Vytvorí snímku, ktorá zdôrazňuje krásu farby.
Zjemnenie	Vytvorí snímku, ktorá vyjadruje atmosféru s mäkkými tónmi.
Vyblednuté farby I/II	Vytvorí snímku, ktorá vyjadruje teplé svetlo rozptýlením celkového svetla a miernym preexponovaním záberu.
Svetlé tóny	Vytvorí vysoko kvalitnú snímku zjemnením tieňov aj svetlých miest.
Zrnitý film I/II	Vytvorí snímku, ktorá vyjadruje drsnosť čiernobielych záberov.
Dierková komora I/II/III	Vytvorí snímku, ktorá vyzerať, akoby bola nasnímaná pomocou starého alebo hračkárskeho fotoaparátu stmavením obvodu snímky.
Diorama I/II	Vytvorí snímku s efektom miniatúry zdôraznením sýtosti a kontrastu a rozmazaním nezaostrených miest.
Cross proces I/II	Vytvorí snímku, ktorá vyjadruje surrealistickú atmosféru. Cross proces II vytvorí snímku, ktorá zvýrazňuje purpurovú farbu.
Jemná sépia	Vytvorí vysoko kvalitnú snímku vytiahnutím tieňov a zjemnením celkového obrazu.
Dramatický tón I/II	Vytvorí snímku, ktorá zdôrazňuje rozdiel medzi jasnými a tmavými časťami čiastočným zvýšením kontrastu.
Key Line I/II	Vytvorí snímku, ktorá zdôrazňuje okraje a pridáva ilustratívny štýl.
Akvarel I/II	Vytvorí mäkkú, jasnú snímku odstránením tmavých miest, zmiešaním bledých farieb na bielom plátne a ďalším zmäkčením obrysov.
Zastaraný vzhľad I/II/III	Vykresľuje každodennú snímku v nostalgickom, zastaranom tóne pomocou zmeny zafarbenia a vyblednutia tlačeného filmu.
Farebná oblasť I/II/III	Pôsobivo vykresľuje objekt extrakciou farieb, ktoré chcete zdôrazniť a zachovaním všetkého ostatného v monotónnych farbách.
Preskočenie bielenia I/II	Efekt „preskočenie bielenia“, ktorý možno poznáte z filmov a podobne, sa dá veľmi pôsobivo použiť na snímkach ulíc alebo kovových predmetov.
Okamžitý film	Moderná verzia odtieňov pokožky a gradácií tieňov typických pre film.

II a III sú zmenené verzie originálu (I).

- Na maximalizáciu výhod umeleckých filtrov sú nastavenia niektorých funkcií snímania uzamknuté.
- Ak je možnosť [RAW] momentálne zvolená ako kvalita snímky (Str. 83), kvalita snímky sa automaticky nastaví na RAW+JPEG. Umelecký filter sa aplikuje iba na kópiu snímky vo formáte JPEG.
- V závislosti od objektu môžu byť prechody tónov viditeľne odstupňované, efekt môže byť menej viditeľný, alebo môže byť snímka „zrnitejšia“.
- Niektoré efekty nemusia byť viditeľné alebo pri snímaní videozáznamu.
- Váš výber filtrov, efektov a kvality videa pri nahrávaní videa môže ovplyvniť rýchlosť a plynulosť prehrávania.

Nastavenie stupňa efektu umeleckého filtra (Jemné nastavenie)

Pred samotným fotografovaním môžete nastaviť stupeň efektu filtra pre Pop Art I a Zjemnenie.

1 Zvoľte možnosť [Pop Art I] alebo [Zjemnenie] v ponuke umeleckého filtra (Str. 49).

- Na displeji sa zobrazí posúvač.
- Otáčaním otočného ovládača jemne nastavte umelecký filter.
- Možno použiť aj dotykové ovládače.
- Efekt je viditeľný na displeji.
- Ak chcete resetovať efekt filtra, stlačte a podržte tlačidlo .



Posúvač

2 Stlačte tlačidlo .

3 Snímajte.

- Ak chcete znovu jemne nastaviť umelecký filter, stlačte tlačidlo .

Používanie funkcie [Farebná oblasť]

Zaznamenáva len vybrané odtiene farieb.

1 Zvoľte možnosť [Farebná oblasť I/II/III] v ponuke umeleckých filtrov (Str. 49).

- Na displeji sa zobrazí farebný kruh.



2 Otáčaním otočného ovládača zvoľte farbu.

- Efekt je viditeľný na displeji.
- Možno použiť aj dotykové ovládače.

3 Stlačte tlačidlo .

4 Snímajte.

- Ak chcete po snímaní zvoliť inú farbu, stlačte tlačidlo .

Prenechanie výberu clonového čísla a expozičného času na fotoaparát (Programový režim)

Režim **P** je režim snímania, v ktorom fotoaparát automaticky nastavuje optimálnu clonu a expozičný čas podľa jasnosti objektu. Nastavte volič režimov do polohy **P**.

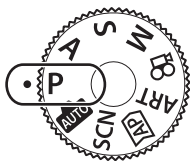

Množstvo kompenzácie expozície

Hodnota clony

Expozičný čas

Režim snímania

2

Snímanie

- Zobrazí sa expozičný čas a clona nastavené fotoaparátom.
- Kompenzáciu expozície (Str. 69) možno nastaviť otáčaním otočného ovládača alebo stlačením tlačidla (Δ) a potom tlačidlami \leftarrow \rightarrow .
- Ak nie je možné dosiahnuť správnu expozíciu, zobrazenie hodnoty expozičného času a clony bude blikať.
Hodnota clony v okamihu, keď jej ukazovateľ zabliká, sa mení v závislosti od typu objektívu a jeho ohniskovej vzdialenosti.
Ak používate pevné nastavenie [ISO], zmeňte nastavenie. „Zmena citlivosti ISO (ISO)“ (Str. 79)

Príklad zobrazenej výstrahy (blikajúca)	Stav	Činnosť
	Objekt je príliš tmavý.	Použite blesk.
	Objekt je príliš jasný.	<ul style="list-style-type: none"> • Rozsah merania fotoaparátu bol prekročený. Vyžaduje sa použitie bežne dostupného ND filtra (na nastavenie množstva svetla). • Krátke expozičné časy až do 1/16000 s sú dostupné v režime (tichý). „Elektronická uzávierka (Tiché)“ (Str. 75)

Posunutie programu (Ps)

V režime **P**, režime **ART** a niektorých režimoch môžete zvoliť iné kombinácie clony a expozičného času, ktorými sa dosiahne rovnaká expozícia. Stlačte tlačidlo (Δ), potom tlačidlami Δ ∇ nastavte posunutie programu tak, aby sa vedľa režimu snímania zobrazil symbol „s“. Ak chcete posunutie programu zrušiť, stlačajte tlačidlá Δ ∇ , kým sa písmeno „s“ neprestane zobrazovať.

- Posunutie programu nie je k dispozícii v iných režimoch alebo pri použití blesku.



Posunutie programu

Voľba hodnoty clony (režim priority clony)

Režim **A** je režim snímania, v ktorom zvolíte clonu a necháte fotoaparát automaticky nastaviť vhodný expozičný čas. Otočte prepínač režimov do polohy **A** a potom pomocou otočného ovládača zvolte hodnotu clony.

Pri vyšších hodnotách clony (nižšie F-číslo) sa zníži hĺbka ostrosti (oblasť pred alebo za ohniskom, ktorá pôsobí ako zaostrená) a detaily v pozadí budú mäkkšie. Pri nižších hodnotách clony (vyššie F-číslo) sa hĺbka ostrosti zvýši.

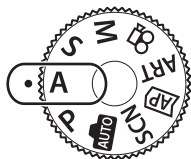

Množstvo kompenzácie expozície

Hodnota clony

- Po stlačení tlačidla (Δ) môžete na výber hodnoty clony použiť aj tlačidlá Δ ∇ .
- Kompenzáciu expozície (Str. 69) možno nastaviť otáčaním otočného ovládača alebo stlačením tlačidla (Δ) a potom tlačidlami \langle \triangleright .

Nastavenie hodnoty clony

Zníženie hodnoty clony ←

→ Zvýšenie hodnoty clony

F2.8 ← F4.0 ← **F5.6** → F8.0 → F11

(Zmenšovanie hĺbky ostrosti) ←

→ (Zväčšovanie hĺbky ostrosti)

- Ak nie je možné dosiahnuť správnu expozíciu, zobrazenie expozičného času bude blikať. Ak používate pevné nastavenie [ISO], zmeňte nastavenie. „Zmena citlivosti ISO (ISO)“ (Str. 79)

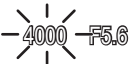
Príklad zobrazenej výstrahy (blikajúca)	Stav	Činnosť
	Objekt je podexponovaný.	Znížte hodnotu clony.
	Objekt je preexponovaný.	<ul style="list-style-type: none">• Zvýšte hodnotu clony.• Ak zobrazenie výstrahy nezmizne, došlo k prekročeniu rozsahu merania fotoaparátu. Vyžaduje sa použitie bežne dostupného ND filtra (na nastavenie množstva svetla).• Krátke expozičné časy až do 1/16000 s sú dostupné v režime [♥] (tichý). „Elektronická uzávierka (Tiché [♥])“ (Str. 75)

Voľba expozičného času (režim priority expozičného času)

Režim **S** je režim snímania, v ktorom zvolíte expozičný čas a necháte fotoaparát automaticky nastaviť vhodnú clonu. Otočte prepínač režimov do polohy **S** a potom pomocou otočného ovládača zvolte expozičný čas.

Krátky expozičný čas zmrazí pohyb rýchlo sa pohybujúcich objektov. Dlhý expozičný čas pridáva pohyb rozmazaním pohybujúcich sa objektov.

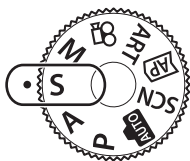

Množstvo kompenzácie expozície

Expozičný čas

2

Snímanie

- Po stlačení tlačidla (Δ) môžete tiež použiť tlačidlá Δ ∇ na výber expozičného času.
- Kompenzáciu expozície (Str. 69) možno nastaviť otáčaním otočného ovládača alebo stlačením tlačidla (Δ) a potom tlačidlami $\langle \triangleright$.

Nastavenie expozičného času

Dlhší expozičný čas ← → Kratší expozičný čas

60" ← 15 ← 30 ← **60** → 125 → 250 → 4000

(Pridanie pohybu) ← → (Zmrazenie pohybu)

- Ak nie je možné dosiahnuť správnu expozíciu, zobrazenie hodnoty clony bude blikať. Hodnota clony v okamihu, keď jej ukazovateľ zabliká, sa mení v závislosti od typu objektívu a jeho ohniskovej vzdialenosti.

Ak používate pevné nastavenie [ISO], zmeňte nastavenie. „Zmena citlivosti ISO (ISO)“ (Str. 79)



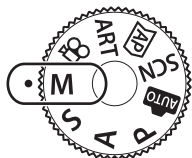

Príklad zobrazenej výstrahy (blikajúca)	Stav	Činnosť
2000 F2.8	Objekt je podexponovaný.	Nastavte uzávierku na dlhší expozičný čas.
125 F22	Objekt je preexponovaný.	<ul style="list-style-type: none"> • Nastavte uzávierku na kratší expozičný čas. • Ak zobrazenie výstrahy nezmizne, došlo k prekročeniu rozsahu merania fotoaparátu. Vyžaduje sa použitie bežne dostupného ND filtra (na nastavenie množstva svetla). • Krátke expozičné časy až do 1/16000 s sú dostupné v režime [\heartsuit] (tichý). „Elektronická uzávierka (Tichý [\heartsuit])“ (Str. 75)

Voľba hodnoty clony a expozičného času (manuálny režim)

Režim **M** je režim snímania, v ktorom nastavujete hodnotu clony aj expozičný čas. K dispozícii je aj fotografovanie v režime Bulb, Time a živé kompozitné fotografovanie. Otočte prepínač režimov do polohy **M**, otočením otočného ovládača nastavte expozičný čas a po stlačení tlačidla  (Δ) otočením otočného ovládača nastavte clonu.



Rozdiel oproti správnej expozícii

- Po stlačení tlačidla  (Δ) môžete tiež použiť tlačidlá Δ ∇ na výber expozičného času.
- Po stlačení tlačidla  (Δ) môžete na výber hodnoty clony použiť aj tlačidlá \triangleleft \triangleright .
- Na displeji sa zobrazí expozícia určená vami nastavenou hodnotou clony a expozičného času a rozdiel oproti vhodnej expozícii nameranej fotoaparátom.
- Expozičný čas môžete nastaviť na hodnoty 1/4000 sekundy až 60 sekúnd alebo na možnosť [BULB], [LIVE TIME] alebo [LIVECOMP].
- Krátke expozičné časy až do 1/16000 s sú dostupné v režime [♥] (tichý).
 „Elektronická uzávierka (Tiché [♥])“ (Str. 75)
- Jas obrazu zobrazeného na displeji sa bude meniť v závislosti od zmien clony a expozičného času. Jas zobrazenia môžete nastaviť tak, aby ste pri snímaní objekt stále videli.  [Nočné foto] (Str. 127)
- Aj v prípade, že ste aktivovali funkciu [Redukcia šumu], na obrázku zobrazenom na displeji a na nasnímaných fotografiách sa môže za určitých okolitých podmienok (teplota a pod.) a pri určitých nastaveniach fotoaparátu vyskytnúť šum a/alebo svetlé škvrny.

Šum v snímke

Pri snímaní s dlhým expozičným časom sa môže na displeji objaviť šum. Tento jav vzniká, keď dochádza k rastu teploty v snímači obrazu alebo v budiacich obvodoch snímača obrazu generovaním prúdu v tých častiach snímača obrazu, ktoré obvykle nie sú vystavené svetlu. Toto môže taktiež nastať pri fotografovaní s vysokým nastavením ISO v horúcom prostredí. Na zníženie tohto šumu fotoaparát aktivuje funkciu redukcie šumu.

 [Redukcia šumu] (Str. 128)

Snímanie s dlhým expozičným časom (BULB/LIVE TIME)

Vhodné na fotografovanie ohňostroja alebo nočnej scenérie. V režime **M** otáčajte otočný ovládač v zobrazenom smere, až kým sa na displeji nezobrazí nápis [BULB] alebo [LIVE TIME].

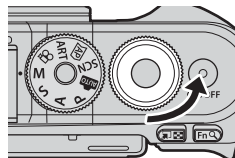

2

Snímanie

Fotografovanie v režime Bulb (BULB):

Uzávierka zostane otvorená, kým bude stlačené tlačidlo spúšte. Expozícia sa ukončí, keď uvoľníte tlačidlo spúšte. Keď prebieha expozičia, pohľad cez objektív sa nezobrazuje.

Fotografovanie v režime Time (LIVE TIME):

Expozícia sa začne pri úplnom stlačení tlačidla spúšte. Pre ukončenie expoziície znova úplne stlačte tlačidlo spúšte. Keď prebieha expozičia, pohľad cez objektív sa zobrazuje.

- Stlačte tlačidlo **MENU**, ak chcete zvoliť interval zobrazenia pre fotografovanie v režime [Live BULB] alebo [Live TIME]. Ak zvolíte možnosť [Vyp.], v priebehu expoziície bude zobrazenie vypnuté.
- Ak chcete obnoviť zobrazenie v priebehu expoziície, ťuknite na displej alebo stlačte tlačidlo spúšte do polovice (iba [LIVE TIME]).
- Možnosti [BULB] a [LIVE TIME] nie sú k dispozícii pri niektorých nastaveniach citlivosti ISO.
- Ak chcete obmedziť rozmazanie spôsobené trasením fotoaparátu, bezpečne upevnite fotoaparát na statív a použite diaľkovú spúšť ovládanú cez aplikáciu Ol.Share (Str. 141).
- Počas snímania existujú obmedzenia týkajúce sa nastavení nasledovných funkcií.
 - Sekvenčné snímanie, snímanie so samospúšťou, časozberné snímanie, stabilizátor obrazu atď.

Živé kompozitné fotografovanie (snímka zložená z tmavých a svetlých polí)

Môžete skombinovať niekoľko expozícií a vytvoriť fotografiu, na ktorej budú zaznamenané svetelné stopy hviezd alebo ohňostroja a iných objektov bez zmeny jasu pozadia.

2

Snímanie

1 V režime **M** nastavte expozičný čas na [LIVECOMP].

- V režime **M** otáčajte otočný ovládač v zobrazenom smere, až kým sa na displeji nezobrazí nápis [LIVECOMP].

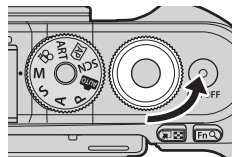

2 Stlačením tlačidla **MENU** zobrazte [Nastavenia komp. snímania] a stlačením tlačidiel Δ ∇ vyberte čas expozície pre jednotlivé expozície.

3 Stlačením tlačidla spúšte pripravte fotoaparát.

- Fotoaparát zhotoví záber ako referenciu pre redukciu šumu.
- Fotoaparát je pripravený, keď sa na displeji zobrazí nápis [Pripravený na komp. snímání].

4 Stlačením spúšte do polovice sa vykoná zaostrenie.

- Ak indikátor zaostrenia bliká, fotoaparát nie je zaostrený.

5 Úplným stlačením tlačidla spúšte spustíte živé kompozitné fotografovanie.

- Skombinovaná snímka sa zobrazí na displeji po každej expozícii.



6 Opätovným stlačením tlačidla uzávierky zastavíte fotografovanie.

- Sledujte meniaci sa výsledok na displeji a stlačením tlačidla spúšte ukončíte snímání, keď dosiahnete požadovaný výsledok.
- Maximálna dĺžka kompozitného snímání je 3 hodiny. Dostupný čas snímání sa však bude líšiť v závislosti od podmienok snímání a stavu nabitia fotoaparátu.
- Existujú obmedzenia dostupných citlivosí ISO.
- Ak chcete obmedziť rozmazanie spôsobené trasením fotoaparátu, bezpečne upevnite fotoaparát na statív a použite diaľkovú spúšť ovládanú cez aplikáciu Ol.Share (Str. 141).
- Počas snímání existujú obmedzenia týkajúce sa nastavení nasledovných funkcií. Sekvenčné snímání, snímání so samospúšťou, časozberné snímání, stabilizátor obrazu atď.

Fotografovanie pomocou dotykovej funkcie

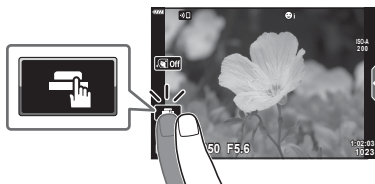
Ťuknutím na symbol  môžete prepínať medzi nastaveniami dotykového displeja.



	Po poklepaní na objekt fotoaparát automaticky zaostrí a uvoľní spúšť. Táto funkcia nie je dostupná v režime videa a pri fotografovaní v režime Bulb, Time alebo pri kompozitnom fotografovaní.
	Ovládanie dotykového displeja je deaktivované.
	Klepnutím zobrazíte oblasť AF a zaostríte na objekt vo zvolenej oblasti. Snímku môžete zhotoviť stlačením tlačidla spúšte.

■ Náhľad na objekt ()

1 Poklepte na objekt na displeji.

- Zobrazí sa oblasť AF.
- Pomocou posuvnej stupnice zvolte veľkosť rámcika.
- Ťuknutím na ikonu  vypnete zobrazenie oblasti AF.



2 Ťuknutím na zväčšíte priblíženie na mieste rámcíka.

- Keď je snímka priblížená, zobrazenie na displeji môžete posúvať pomocou prsta.
- Poklepaním na  zrušíte zväčšené zobrazenie.
- Nemôžete zmeniť veľkosť alebo priblížiť cieľ v režime videa.

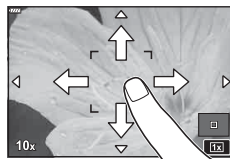

- Dotykové ovládanie pomocou displeja nie je možné používať v týchto situáciách: Jednodotkové ČB., keď sa používajú tlačidlá alebo otočné ovládače atď.
- Nedotýkajte sa displeja nechtami ani inými ostrými predmetmi.
- Rukavice alebo ochranné fólie na displeji môžu zhoršiť funkčnosť dotykového displeja.
- Ovládanie prostredníctvom dotykov môžete deaktivovať.  [Nastav. dotykov. obraz.] (Str. 131)

Záznam videa v režimoch fotografovania

Tlačidlo  možno použiť na nahrávanie videa aj vtedy, keď volič režimov nie je v polohe .

- Uistite sa, že je funkcia [ REC] priradená tlačidlu  (Str. 97).

1 Stlačením tlačidla spustíte nahrávanie.

- Video, ktoré nahrávate, sa bude zobrazovať na displeji.
- Miesto zaostrenia môžete zmeniť ťuknutím na obrazovku počas nahrávania.

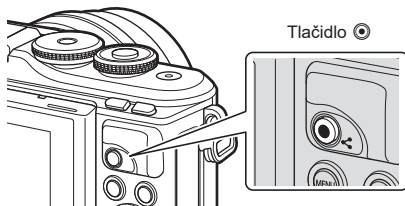

2 Opätovným stlačením tlačidla ukončíte nahrávanie.

- Môže dôjsť k záznamu zvuku dotykových úkonov a manipulácie s tlačidlami.
- Obrazové snímače CMOS takého typu, ak je použitý vo fotoaparáte, vytvárajú tzv. efekt čítania riadkov v čase (rolling shutter), ktorý môže spôsobiť skreslenie na záberoch pohybujúcich sa objektov. Toto skreslenie je fyzikálnym javom, ktorý sa vyskytuje na záberoch rýchlo sa pohybujúcich objektov alebo v prípade, že sa fotoaparát počas snímania pohybuje. Je obzvlášť badateľný na záberoch snímaných pri dlhých ohniskových vzdialenostiach.
- Ak veľkosť nahrávanej videosekvencie prekročí 4 GB, súbor sa automaticky rozdelí. (V závislosti od podmienok snímania sa videá menšie ako 4 GB môžu rozdeliť na viaceré súbory.)
- Ak budete fotoaparát používať nepretržite dlhší čas, zvýši sa teplota snímača a snímky môžu byť zašumené farebným závojom. Fotoaparát vypnite na krátku dobu. Šum a farebný závoj sa môžu taktiež zobraziť na snímkach nasnímaných pri vysokých nastaveniach citlivosti ISO. Ak sa teplota bude aj naďalej zvyšovať, fotoaparát sa automaticky vypne.
- Ak používate objektív systému Four Thirds, pri nahrávaní videosekvencií nebude fungovať AF.
- Tlačidlo  nie je v nasledujúcich prípadoch možné použiť na snímame videosekvencií: keď je tlačidlo spúšte stlačené do polovice; pri fotografovaní v režime Bulb, Time, kompozitnom, sekvenčnom alebo časozberom fotografovaní; alebo keď je možnosť e-Portrét, Drž. záblesk svetla, Panoráma alebo Podsvietenie HDR zvolená v režime **SCN** alebo keď je možnosť Korekcia lichožeňníka, Panoráma, Live TIME, Multiexpozícia alebo HDR zvolená v režime **AP**
- Keď fotoaparát zaostří v režime Video, nezaznie pípnutie.

Poznámky

- Niektoré nastavenia, napríklad AF režim, sa dajú nastaviť osobitne pre video a fotografovanie.  „Používanie Video ponuky“ (Str. 119)

Záznam videa v režime Video

Režim Video možno použiť na tvorbu videí, ktoré využívajú efekty dostupné v režimoch fotografovania.

- Efekty možno pridávať k videám rovnako ako k fotografiám.  „Pridanie efektov do videozáznamu“ (Str. 87)

1 Otočte volič režimov do polohy .

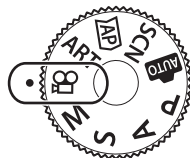



2 Tlačidlami  zvýraznite režim Video (Str. 60).





- Niektoré režimy ponúkajú ďalšie možnosti, ktoré sa dajú otvoriť pomocou .



3 Stlačením tlačidla  zvolte zvýraznený režim.

- Stlačením tlačidla  vyberte iný režim videa. Ak sa zobrazujú ďalšie možnosti, stlačte tlačidlo .

4 Stlačením tlačidla  spustíte nahrávanie.

- Uistite sa, že je funkcia [REC] priradená tlačidlu  (Str. 97).
- Ďalším stlačením tlačidla  zastavíte nahrávanie.
- Hladinu zvuku pri nahrávaní signalizuje indikátor úrovne nahrávania. Čím viac indikátor zasahuje do červenej časti, tým vyššia je úroveň nahrávania.
- Úroveň nahrávania možno nastaviť v  video ponuke.  [Hlasitosť záznamu] (Str. 119)

Indikátor úrovne nahrávania







- Keď fotoaparát zaostrí v režime Video, nezaznie pípnutie.

Poznámky

- Môžete zabrániť tomu, aby fotoaparát zaznamenával prevádzkové zvuky vznikajúce činnosťou fotoaparátu počas snímania.  „Použitie funkcie stíšenia pri snímaní videosekvencie“ (Str. 66)
- Možno použiť aj dotykové ovládače.

Možnosti režimu Video

Režim Video	Popis	
 Štandard	Snímanie štandardných videí alebo snímanie videí so zvolenými efektmi.	61
 4K	Snímanie videí s rozlíšením 4K.	—
 Klipy	Vytvorenie samostatného súboru videosekvencie obsahujúceho viacero krátkych videosekvencií.	63
 Vysokorýchlostné	Záznam videa so spomaleným pohybom. Zvuk sa nenahrá.	66

- Dostupné režimy snímky sa odlišujú v závislosti od režimu videa.
- Pri snímaní v režime [4K] alebo [Vysokorýchlostné] používajte pamäťové karty UHS-I s triedou rýchlosti UHS 3.
- Pri snímaní v režime [Štandardný] alebo [Klipy] používajte pamäťové karty s triedou rýchlosti 10 alebo lepšie.
- V závislosti od systému je možné, že niektoré počítače nebudú schopné prehrať videá s rozlíšením [4K]. Na internetovej stránke spoločnosti OLYMPUS nájdete informácie o požiadavkách na systém na sledovanie videí 4K na počítači.





Efekty videa

K videám možno pridávať rôzne efekty. Môžete tiež priblížiť vybranú časť obrazu bez toho, aby ste priblíženie vykonali pomocou objektívu.

- 1 Zvýraznite možnosť [Štandardný] v možnosti režimu videa (Str. 60) a stlačte tlačidlo **OK**.
 - Pomocou živého ovládania môžete nastaviť možnosti kvality videa (veľkosť snímky a snímkovú frekvenciu) (Str. 84).
- 2 Stlačením tlačidla **⏏** spustíte nahrávanie.
- 3 Ťuknite na obrazovke na ikonu efektu, ktorý chcete použiť.
 - Ak chcete počas snímania pridať efekty, ťuknite na displej.
 - Niektoré efekty možno pridať ťuknutím na displej pred začatím nahrávania.



Efekt videa

Efekt videa	Popis
 Umelecký pr.	Filmy so zvoleným efektom pre režim snímky. Efekt slabnutia sa použije na prechod medzi scénami.
 Starý film	Náhodne použije poškodenie a šum v podobe prachu podobne ako pri starých filmoch.
 Multi echo	Použije efekt zostatkového obrazu. Za pohybujúcimi objektmi sa zobrazí zostatkový obraz.
 Echo snímky	Po ťuknutí na ikonu zostane na displeji nakrátko „duch“ zobrazeného obrazu, ktorý postupne zmizne.
 Video Telekonvertor	Vykoná priblíženie v rámci oblasti obrazu bez používania priblíženia objektívom. Zvolenú polohu obrazu je možné priblížiť, aj kým je fotoaparát zafixovaný.

- 4 Opätovným stlačením tlačidla **⏏** ukončíte nahrávanie.

- Tlačidlo **INFO** ovláda aj zobrazenie informácií o snímaní pri nahrávaní videa. Upozorňujeme však, že stlačením tlačidla **INFO** počas nahrávania sa zrušia všetky efekty videa okrem efektu Umelecký pr. a video telekonvertora.

■ Umelecký pr.

Ťuknite na ikonu. Efekt sa postupne použije, keď ťuknete na ikonu režimu snímky.

- Videá nasnímané vo farebnej oblasti používajú farbu zvolenú v režime **ART**.

■ Starý film

Ťuknutím na ikonu sa efekt použije. Ďalším ťuknutím sa efekt zruší.

■ Multi echo

Ťuknutím na ikonu sa efekt použije. Ďalším ťuknutím sa efekt zruší.

■ Echo snímky

Každým ťuknutím na ikonu sa efekt zvýši.

■ Video telekonvertor

1 Ťuknutím na ikonu zobrazíte rámček pre priblíženie.

- Pozíciu rámčeka pre priblíženie zmeníte ťuknutím na obrazovku alebo pomocou tlačidiel Δ ∇ \langle \rangle .
- Stlačením a podržaním tlačidla \odot vrátite rámček pre priblíženie do strednej pozície.



2 Ťuknutím na  priblížite oblasť v približovacom rámčeku.

- Ťuknutím na  sa vrátite na zobrazenie približovacieho rámčeka.

3 Ťuknutím na symbol  alebo stlačením tlačidla \odot zrušíte rámček pre priblíženie a ukončíte režim Video telekonvertor.

- Video telekonvertor nie je k dispozícii v režime Autoportrét.
- Tieto 2 efekty nie je možné použiť súčasne.
- Niektoré efekty nemusia byť k dispozícii v závislosti od režimu snímky.
- Ak sa používa umelecký filter alebo efekt videa, snímková frekvencia môže klesnúť.

Vytváranie videí z klipov

Môžete vytvoriť samostatný súbor videosekvencie obsahujúci viacero krátkych videosekvencií (klipov). Klipy možno rozdeliť na viacero skupín („Moje klipy“). Do videosekvencie typu Moje klipy môžete pridávať aj statické snímky (Str. 109).

Nahrávanie klipov

- 1 Zvýraznite možnosť [Klipy] v možnosti režimu videa (Str. 60).
- 2 Stlačte tlačidlo ∇ , tlačidlami $\triangleleft \triangleright$ zvolte dĺžku klipu a stlačte tlačidlo \odot .
 - Pomocou živého ovládania môžete nastaviť možnosti kvality videa (veľkosť snímky a snímkovú frekvenciu) (Str. 84).
- 3 Stlačením tlačidla \odot spustíte snímanie.
 - Snímanie sa automaticky ukončí, keď sa dosiahne zvolený čas nahrávania.
 - Ak chcete predĺžiť čas nahrávania, stlačte tlačidlo \odot počas nahrávania. Čas nahrávania možno predĺžiť až o 16 sekúnd opakovaným stláčaním tlačidla.
 - Nový klip sa pridá do zložky Moje klipy.

\triangle	Prehrá Moje klipy od začiatku.
∇	Mení zložku Moje klipy, do ktorej sa má klip uložiť a pozíciu, ku ktorej sa má pridať klip. Tlačidlami $\triangleleft \triangleright$ môžete zmeniť pozíciu, ku ktorej sa má pridať klip v zložke Moje klipy.
\odot	Prípravte sa na nahrávanie ďalšieho klipu.
🗑	Vymaže nasnímaný klip.



- 4 Stlačením tlačidla \odot začnite snímať ďalší klip.
 - Obrazovka s potvrdením zmizne a spustí sa snímanie ďalšieho klipu.
 - Nový klip sa pridá do tej istej skupiny Moje klipy ako predchádzajúci klip.
 - Videá nahrané s rôznymi veľkosťami rámčeka alebo frekvenciami sa uložia do rôznych skupín Moje klipy.

Vytvorenie novej zložky Moje klipy

Stlačte tlačidlo ∇ v kroku 3.

Tlačidlami $\triangle \nabla$ presuňte klip do 🗑 a stlačte tlačidlo \odot .

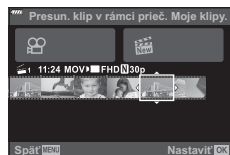

Odstránenie klipu zo zložky Moje klipy

Stlačte tlačidlo ∇ v kroku 3.

Presuňte klip do ☞ pomocou $\Delta \nabla \langle \rangle$ a stlačte tlačidlo OK .

- Klip odstránený zo zložky Moje klipy bude normálny video súbor.
- Klipy možno odstraňovať počas prehrávania.
 ☞ „Odstránenie klipov zo zložky Moje klipy“ (Str. 109)

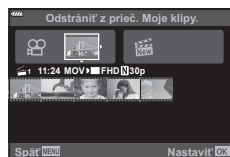

2

Snímanie



Tipy

- Odstránené klipy možno znovu pridať do zložky Moje klipy. ☞ „Pridávanie statických snímkov do zložky Moje klipy“ (Str. 109)

Úpravy súborov „Moje klipy“

Z klipov Moje klipy môžete vytvoriť samostatný súbor videosekvencie.

Nasnímané klipy sú uložené v zložke Moje klipy. Do zložky Moje klipy môžete pridávať klipy videosekvencií a statické fotografie (Str. 109). Môžete tiež pridávať efekty prechodu obrazovky a efekty umeleckého filtra.

- 1 Stlačte tlačidlo ▶ a potom opakovanne stláčajte tlačidlo ☐ , ak chcete prehrať Moje klipy.



Prehrávanie jednej snímky



Indexové zobrazenie



Prehrávanie Moje klipy*



Zobrazenie kalendára







- * Ak bol vytvorený jeden alebo viacero klipov Moje klipy, zobrazia sa tu. Po stlačení tlačidla ▶ môžete tiež zobraziť prehrávanie skupiny Moje klipy zvýraznením položky označenej ☐ , stlačením tlačidla OK a výberom možnosti [Zobr. vš. Moje klipy] z ponuky, ktorá sa zobrazí.

- 2 Tlačidlami $\Delta \nabla$ vyberte položku Moje klipy a tlačidlami $\langle \rangle$ vyberte klip a stlačte tlačidlo OK .

- Zobrazí sa ponuka klipov.

Prehrať Moje klipy	Postupne prehrá súbory zo zložky Moje klipy začínajúc od začiatku.
Prehrať video	Prehrá vybrané klipy ako video.
Export. Moje klipy	Exportuje súbory v skupine Moje klipy ako video súbor.
Zmeniť poradie	Presunie alebo pridá súbory v zložke Moje klipy.
Prednastav. destin.	Od nasledujúceho snímania sa videá nasnímané s rovnakými nastaveniami pridajú do tejto zložky ☐ Moje klipy.
Odstrániť z Moje klipy	Odstráni zvolený klip zo zložky Moje klipy. Klip sa potom považuje za normálny video súbor. ☞ „Odstránenie klipov zo zložky Moje klipy“ (Str. 109)

- 3** So skupinou Moje klipy, ktorú chcete pre zvolené video, zvýraznite položku [Export. Moje klipy] a stlačte tlačidlo .
- 4** Pomocou tlačidiel   zvolte položku a stlačte tlačidlo .

Efekty klipu	Môžete použiť 6 typov umeleckých efektov.
Efekt prechodu	Môžete aplikovať efekty vyblednutia.
BGM	Môžete nastaviť [Happy Days] alebo [Vyp.].
Hlasit. nahraného klipu	Keď je [BGM] nastavené na [Happy Days], môžete nastaviť hlasitosť pre zvuky zaznamenané vo videu.
Zvuk nahraného klipu	Nastavením možnosti [Zap.] môžete vytvoriť video so zaznamenaným zvukom. Toto nastavenie je k dispozícii iba vtedy, keď je možnosť [BGM] nastavená na [Vyp.].
Náhľad	Môžete zobrazíť náhľad súborov upravenej zložky Moje klipy v poradí začínajúc od prvého súboru.

- 5** Po dokončení úprav zvolte možnosť [Začať export] a stlačte tlačidlo .
- Kombinovaný album sa uloží ako jedna videosekvencia.
 - Export videosekvencie môže určitý čas trvať.
 - Maximálna dĺžka pre Moje klipy je 15 minút a maximálna veľkosť súboru je 4 GB.
- Po vybratí, vložení, vymazaní alebo nastavení ochrany karty môže určitú chvíľu trvať, kým sa Moje klipy zobrazia.
 - Môžete nahráť maximálne 99 súborov Moje klipy a maximálne 99 strihov na každý klip. Maximálne hodnoty sa môžu líšiť v závislosti od veľkosti súboru a dĺžky zložky Moje klipy.
 - Do zložky Moje klipy nemôžete pridávať iné videosekvencie ako klipy.

BGM iná ako [Happy Days]

Ak chcete použiť inú BGM ako [Happy Days], nahrajte údaje, ktoré ste prevzali z internetovej stránky spoločnosti Olympus, na kartu a zvolte ich ako [BGM] v kroku 4. Na prevzatie navštívte nasledujúcu internetovú stránku.
<http://support.olympus-imaging.com/bgmdownload/>

Nahrávanie videosekvencií so spomaleným pohybom

Záznam videa so spomaleným pohybom. Zábery nasnímané rýchlosťou 120 snímkov za sekundu sa prehrávajú rýchlosťou 30 snímkov za sekundu; kvalita je rovnaká ako pri [HD].

- 1 Zvýraznite možnosť [Vysokorychlostné] v možnosti režimu videa (Str. 60) a stlačte tlačidlo **OK**.
- 2 Stlačením tlačidla **⊙** spustíte snímanie.
 - Opätovným stlačením tlačidla **⊙** ukončíte snímanie.
 - Zaostrenie a expozícia sa pevne nastaví na začiatku nahrávania.
 - Nahrávanie môže pokračovať max. 20 sekúnd.
 - Zvuk sa nenahrá.

Používanie funkcie stíšenia pri snímaní videosekvencie

Môžete zabrániť tomu, aby fotoaparát zaznamenával prevádzkové zvuky vznikajúce činnosťou fotoaparátu počas snímania.

Na zobrazenie položiek funkcie ťuknite na záložku tichého snímania. Po ťuknutí na položku môžete zvoliť nastavenia ťuknutím na zobrazené šípky.

- Elektr. zoom*, hlasitosť záznamu, clona, expozičný čas, kompenzácia expozície, citlivosť ISO
 - * K dispozícii iba s objektívmi s elektronickým ovládaním zoomu
- Dostupné možnosti sa odlišujú v závislosti od režimu snímania.
- Táto možnosť nie je k dispozícii v režime Autoportrét (Str. 67).

Záložka Tiché snímanie



Fotografovanie v režime Autoportrét

Ak otočíte displej, môžete snímať fotografie samého seba, zatiaľ čo vidíte náhľad rámcčka.

- 1 Monitor zatlačte mierne nadol a otočte ho dole.

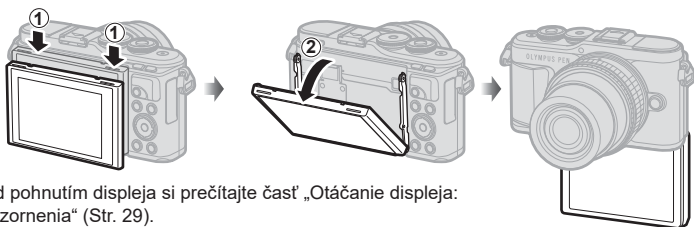

Pred pohnutím displeja si prečítajte časť „Otáčanie displeja: Upozornenia“ (Str. 29).

- Ak je nasadený objektív s elektronickým ovládaním zoomu, fotoaparát sa automaticky prepne na široký uhol záberu.
- Ponuka Autoportrét sa zobrazuje na displeji.
- V závislosti od režimu snímania sa môžu zobraziť rôzne ikony.



	Dotyková spúšť	Keď sa dotknete ikony, uzávierka sa uvoľní približne o 1 sekundu neskôr.
	Videosekvencia	Keď sa dotknete tejto ikony, spustí sa nahrávanie videa. Ak chcete zastaviť nahrávanie, stlačte ikonu (). Počas nahrávania klipu opakovaným dotknutím sa tlačidla () predĺžite čas nahrávania (na maximálne 16 sekúnd).
	Prehrávanie	Ťuknutím sa môžete prepnúť na režim prehrávania (Str. 112).
	Jednodotkový e-Portrét	Po zapnutí tejto funkcie vyzerá pokočka hladko a priesvitne.
	Jednodotková vlastná samospúšť	Pomocou samospúšte nasnímajte 3 snímky. Pomocou možnosti Vlastná samospúšť môžete nastaviť, koľkokrát sa má uvoľniť uzávierka, a interval medzi každým uvoľnením. g „Vlastná samospúšť“ (Str. 74)
	Nastavenie jasu (Kompenzácia expozície)	Dotknutím sa ikony [+] alebo [-] môžete nastaviť jas.

- 2** Vytvorte kompozíciu záberu.
 - Dávajte pozor, aby ste prstami alebo remienkom fotoaparátu nezacíľali objektív.
- 3** Dotknite sa  a snímajte.
 - Môžete tiež snímať tak, že sa dotknete objektu zobrazeného na displeji, alebo stlačením tlačidla uzávierky.
 - Na displeji sa zobrazí nasnímaný záber.
- Keď držíte fotoaparát v jednej ruke a používate dotykový displej, dávajte pozor, aby vám fotoaparát nespadol.

Riadenie expozície (Expozícia)

Ak chcete, aby snímky boli jasnejšie, zvolte kladné („+“) hodnoty; ak chcete, aby snímky boli tmavšie, zvolte záporné („-“) hodnoty. Expozíciu môžete upraviť o $\pm 5,0$ EV.

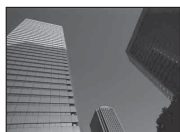



Záporné hodnoty (-)



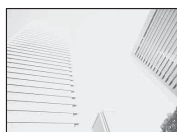

Bez kompenzácie (0)



Kladné hodnoty (+)

- V režime **P**, **ART**, režime videa a niektorých režimoch **[AP]** môžete nastaviť kompenzáciu expozície otáčaním otočného ovládača alebo stlačením tlačidla  (Δ) a potom pomocou tlačidiel $\langle \triangleright \rangle$.
- V režimoch **A** a **S** možno kompenzáciu expozície nastaviť stlačením tlačidla  (Δ) a potom otáčaním otočného ovládača alebo tlačidlami $\langle \triangleright \rangle$.
- Kompenzácia expozície nie je k dispozícii v režime **[M]** alebo **SCN** alebo keď je možnosť Live TIME alebo Panoráma zvolená v režime **[AP]**.
- Počas živého zobrazenia sa jas displeja upravuje v maximálnom rozsahu $\pm 3,0$ EV. Ak expozícia prekročí $\pm 3,0$ EV, panel expozície začne blikať.
- Videosekvencie možno korigovať v rozsahu do $\pm 3,0$ EV.

Poznámky

- Funkciu otočného ovládača možno zmeniť vo  vlastných ponukách.  [Funkcia voľby] (Str. 126)

Digitálne priblíženie (Digitál. Tele-konvertor)

Stlačte tlačidlo **Fn**, ak chcete zväčšiť priblíženie nad aktuálny pomer priblíženia. Pomer zobrazenia priblíženia sa zdvojnásobí a všetky nasnímané fotografie budú zobrazovať oblasť viditeľnú na displeji.

- Na monitore sa zobrazí .
- Ak je tlačidlu **Fn** priradená iná funkcia, zvolte **[C²]** (Str. 97).
- Ak chcete ukončiť digitálne priblíženie, znovu stlačte tlačidlo **Fn**.
- Digitálne priblíženie nie je dostupné, keď je v režime **SCN** zvolená možnosť Panoráma, keď sú funkcie Multiexpozícia, Panoráma alebo Korekcia lichobežníka zvolené v režime **[AP]** alebo keď je možnosť [Štandardný] zvolená v režime videa.
- Pri zobrazovaní snímok vo formáte RAW je oblasť viditeľná na displeji vyznačená rámkom.
- Cieľový rámk AF zmizne.

Výber režimu cieľa AF (nastavenia cieľa AF)

Môžete si vybrať polohu a veľkosť oblasti zaostrenia pre automatické zaostrovanie. Môžete tiež zvoliť automatické zaostrovanie s prioritou tváre (Str. 71).

- 1 Stlačte tlačidlo [**∴**] (<).
- 2 Pomocou otočného ovládača zvolte možnosť [**■**] (Jeden cieľ)] alebo [**∴**] (Skupina 9 cieľov)].

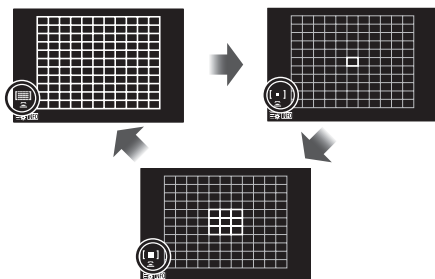

Všetky oblasti	Fotoaparát automaticky vyberá zo všetkých možných oblastí ostrenia.
Jedna oblasť	Môžete zvoliť jednu oblasť AF.
Skupina 9 cieľov	Fotoaparát automaticky vyberá z oblastí vo vybratej skupine deviatich cieľov.

- Režim jednej oblasti sa automaticky použije pri snímaní videa, ak je nastavený režim skupiny oblastí.
- Keď sa používa objektív systému Four Thirds, fotoaparát sa automaticky vráti k nastaveniu jednej oblasti.

Poznámky

- Výber môžete uskutočniť aj v kroku 2 stlačením tlačidla **INFO** a potom pomocou tlačidiel Δ ∇ .

Nastavenie oblasti automatického zaostrovania

Nastavte polohu jednej oblasti alebo skupiny oblastí.

- 1 Stlačte tlačidlo [**∴**] (<).
 - Ak je zvolená možnosť [] (Všetky ciele)], zvolte možnosť [**■**] (Jeden cieľ)] alebo [**∴**] (Skupina 9 cieľov)] pomocou otočného ovládača.
- 2 Tlačidlami Δ ∇ \triangleleft \triangleright zvolte oblasť zaostrenia.
 - Veľkosť a počet oblastí AF sa mení v závislosti od pomeru strán (Str. 83) a možnosti zvolenej pre [Digitál. Tele-konvertor] (Str. 115).

Poznámky

- Výber môžete uskutočniť aj v kroku 2 stlačením tlačidla **INFO** a potom pomocou otočného ovládača.
- Možno použiť aj dotykové ovládače.

AF s prioritou tváre/AF s prioritou oka

Fotoaparát deteguje tváre a automaticky nastavuje zaostrenie a digitálne meranie expozície ESP.

- 1 Stlačte tlačidlo [∴] (◀).
- 2 Stlačte tlačidlo **INFO**.
 - Môžete upraviť nastavenia priority tváre a očí.
- 3 Tlačidlami ◀▶ zvolte požadovanú možnosť a potom stlačte tlačidlo **OK**.

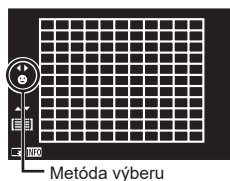

	Priorita tváre zap.	Funkcia priority tváre je zapnutá.
	Priorita tváre vyp.	Funkcia priority tváre je vypnutá.
	Tvár & Oči Priorita zap.	Fotoaparát zvolí pri automatickom zaostrovaní s prioritou tváre oko, ktoré je najbližšie k objektívu.

- 4 Namierite fotoaparát na objekt.
 - Ak fotoaparát rozpozná tvár, označí ju bielym rámečkom.
- 5 Stlačením tlačidla spúšte do polovice zaostríte.
 - Keď fotoaparát zaostrí na tvár v bielom rámečku, rámeček zmení farbu na zelenú.
 - Ak je fotoaparát schopný rozpoznat' oči snímanej osoby, okolo zvoleného oka sa zobrazí zelený rámeček (AF s prioritou oka)
- 6 Dotlačením tlačidla spúšte úplne nadol zhotovte snímku.

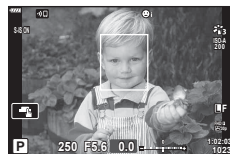

- Pri sekvenčnom snímaní sa priorita tváre vzťahuje iba na prvú snímku v každej sekvencii.
- V závislosti od objektu a nastavení umeleckého filtra však fotoaparát nemusí správne rozpoznat' tvár.
- Pri nastavení na [ESP] (Digitálne meranie ESP)] (Str. 91) sa meranie vykonáva s prioritou danou tváram.

Poznámky

- Priorita tváre je tiež dostupná v režime [MF] (Str. 81). Tváre detegované fotoaparátom sú označené bielymi rámečkami.

Používanie blesku (fotografovanie s bleskom)

Blesk môžete používať pri snímaní v rozličných podmienkach.

- 1 Stlačením tlačidla vysunutia blesku vysuňte blesk.

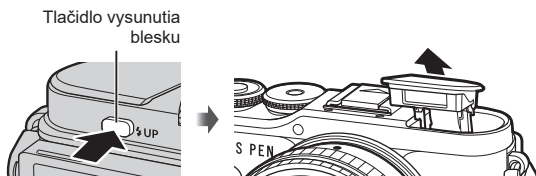

- 2 Stlačte tlačidlo (▷).

- 3 Pomocou otočného ovládača zvolte položku a stlačte tlačidlo .

- Dostupné možnosti a poradie ich zobrazovania sa líšia v závislosti od režimu snímania. „Režimy blesku, ktoré môžu byť nastavené režimom snímania“ (Str. 73)

	Vypnenie	Blesk sa aktivuje.
	Červené oči	Blesk sa aktivuje tak, aby sa jav červených očí minimalizoval.
	Blesk vyp.	Blesk nepracuje.
	Červené oči, pomaly Pomalá synchronizácia (1. lamela/Blesk s redukciou červených očí)	Pomalá synchronizácia sa skombinuje s bleskom na redukcii červených očí.
	Pom. Pomalá synchronizácia (1. lamela)	Blesk sa aktivuje s dlhým expozičným časom na zjasnenie slabo osvetlených pozadí.
	Pom.2 Pomalá synchronizácia (2. lamela)	Blesk sa použije tesne pred zatvorením uzávierky, čím sa vytvorí svetelná stopa za pohybujúcimi sa zdrojmi svetla.
	Manuálna hodnota	Pre používateľov, ktorí uprednostňujú manuálne ovládanie. Stlačte tlačidlo INFO a tlačidlami nastavte výkon blesku.

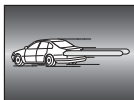

- V režime (Červené oči)] sa odpália predzáblesky a potom, približne po 1 sekunde sa uvoľní uzávierka. Kým sa snímanie neskončí, nepohybujte fotoaparátom.
- Funkcia (Červené oči)] nemusí za určitých podmienok snímania fungovať účinne.
- Pri záblesku je expozičný čas nastavený na 1/250 sekundy alebo dlhší. Pri fotografovaní objektu proti jasnému pozadiu s bleskom môže byť pozadie preexponované.
- Čas synchronizácie blesku pre tichý režim (Str. 75) je 1/20 sekundy alebo menej.

Voliteľné blesky

Pri používaní voliteľných bleskov dbajte na to, aby bol zabudovaný blesk bezpečne zasunutý do krytu.

Režimy blesku, ktoré môžu byť nastavené režimom snímania

Režim snímania	Displej	Režim blesku	Načísavanie blesku	Podmienky odpálenia blesku	Limit pre expozičný čas
P/A		Vyplnenie	1. lamela	Spustí sa vždy	30 s–1/250 s*
		Červené oči			1/30 s–1/250 s*
		Blesk vyp.	—	—	—
		Červené oči, pomaly Pomalá synchronizácia (1. lamela/ Blesk s redukciou červených očí)	1. lamela	Spustí sa vždy	60 s–1/250 s*
		Pom. Pomalá synchronizácia (1. lamela)			
		Pom.2 Pomalá synchronizácia (2. lamela)	2. lamela		
S/M		Vyplnenie	1. lamela	Spustí sa vždy	60 s–1/250 s*
		Červené oči			
		Blesk vyp.	—	—	—
		Pom.2 Pomalá synchronizácia (2. lamela)	2. lamela	Spustí sa vždy	60 s–1/250 s*

• Iba a možno nastaviť v režime .

* Expozičný čas je 1/200 sekundy pri používaní samostatne predávaného externého blesku. V tichom režime je expozičný čas 1/20 sekundy.

Minimálny dosah

Objektív môže vrhať tieň na objekty, ktoré sú v blízkosti fotoaparátu, a spôsobovať vinetáciu alebo blesk môže byť príliš svetlý pri minimálnom nastavenom výkone.































Objektív	Približná vzdialenosť, pri ktorej dochádza k vinetácii
17 mm f1,8	0,25 m
25 mm f1,8	0,25 m
45 mm f1,8	0,5 m
ED 14 – 42 mm f3.5–5.6 EZ	1 m
ED 40 – 150 mm f4.0–5.6	0,9 m

• Externé blesky možno používať na zabránenie vinetácie. Aby sa zabránilo preexponovaniu fotografií, zvolte režim **A** alebo **M** a vyberte vysokú hodnotu clony alebo znížte citlivosť ISO.

Sekvenčné snímanie/snímanie so samospúšťou

Môžete vyhotoviť sériu fotografií podržaním tlačidla spúšte úplne dole. Prípadne môžete snímať s použitím samospúšte.









- 1 Stlačte tlačidlo  (▼).
- 2 Tlačidlami zvýraznite jednu z nasledujúcich možností.

  	Samostatne	Po stlačení tlačidla spúšte sa naraz zhotoví 1 snímka.
 	Sekvencia V	Pri nastavení  sa snímky zhotovujú rýchlosťou maximálne 8,6 snímky za sekundu, kým je tlačidlo spúšte úplne stlačené. Pri nastavení  sa snímky zhotovujú rýchlosťou približne do 14,1 snímky za sekundu. Zaostrenie, expozícia a vyváženie bielej farby sa zafixujú na hodnotách pre prvú snímku v každej sérii.
   	Sekvencia N	Kým držíte úplne stlačené tlačidlo spúšte, snímky sa zhotovujú rýchlosťou približne 4,8 snímky za sekundu. Zaostrenie a expozícia sa aretujú na základe možností zvolených pre položku [AF režim] (Str. 81) a [AEL/AFL] (Str. 131).
 12s/   12s/  12 s   12s		Stlačením tlačidla spúšte do polovice zaostríte a úplným stlačením spúšte aktivujete samospúšť. Najprv sa indikátor samospúšte rozsvieti približne na 10 sekúnd, potom bliká asi 2 sekundy a potom sa vytvorí snímka.
 2s/   2s/  2 s   2s		Stlačením tlačidla spúšte do polovice zaostríte a úplným stlačením spúšte aktivujete samospúšť. Indikátor samospúšte bliká asi 2 sekundy a potom sa vytvorí snímka.
 C/   C/   C	Vlastná samospúšť	Stlačte tlačidlo INFO na nastavenie položiek (🕒 Časovač), [Počet snímok] a [Interval]. Tlačidlami zvýraznite položky a tlačidlami   vyberte hodnotu.

Položky označené symbolom  používajú elektronickú uzávierku na ovládanie malého množstva rozmazania spôsobeného pohybom uzávierky.

Položky označené symbolom  používajú elektronickú uzávierku. Používajte ich pri expozičných časoch kratších ako 1/4000 sekundy alebo v prostredí, v ktorom je zvuk uzávierky nežiaduci.

3 Stlačte tlačidlo .

- Pri použití samospúšte upevnite fotoaparát bezpečne na statív.
- Ak pri používaní samospúšte stojíte pri stlačení spúšte pred fotoaparátom, snímka môže byť rozostrená.
- Keď používate ,  alebo , zobrazuje sa živý náhľad. V režime  alebo  sa na displeji zobrazuje posledná fotografia nasnímaná pri sekvenčnom snímaní.
- Rýchlosť sekvenčného snímania závisí od použitého objektívu a zaostrenia objektívu s premenlivou ohniskovou vzdialenosťou.
- Ak počas sekvenčného snímania začne blikáť ikona stavu batérie, fotoaparát prestane snímať a začne ukladať na kartu snímky, ktoré ste vytvorili. Ak v batérii nezostáva dostatok energie, môže sa stať, že fotoaparát neuloží všetky snímky.

Poznámky

- Ak chcete aktivovanú samospúšť zrušiť, stlačte tlačidlo .

Elektronická uzávierka (Tiché [♥])

Fotografovanie s elektronickou uzávierkou. Túto možnosť použite pre expozičné časy kratšie ako 1/4000 s alebo v prostredí, v ktorom je zvuk uzávierky nežiaduci. Elektronická uzávierka sa dá použiť v režime jednej snímky a v režimoch samospúšte a pre snímkové frekvencie až do 14,1 obr./s v režimoch sekvenčného snímania. Toto nastavenie je k dispozícii iba v režimoch **P/A/S/M/ART**.

- Čas synchronizácie blesku je 1/20 s.
- Ak chcete používať blesk v režime [Tiché [♥]], zvolte možnosť [Povoliť] pre položku [Nastav. tichého [♥]] > [Režim blesku] (Str. 117).

1 Stlačte tlačidlo   (▾).

2 Zvýraznite jednu z možností označených symbolom ♥ tlačidlami < ▢ >.

3 Stlačte tlačidlo .

- Keď sa uzávierka uvoľní, displej na okamih stmavne. Nebude počuť žiadny zvuk uzávierky.
- Je možné, že požadované výsledky sa nedosiahnu pri blikajúcich zdrojoch svetla, napríklad pri žiarivkových alebo LED svetlách, alebo ak sa objekt počas snímania prudko pohne.
- Upozorňujeme, že z dôvodu elektronickej uzávierky sa objekt môže na fotografiách javiť skreslený, ak sa fotoaparát alebo fotografovaný objekt pri snímaní rýchlo pohybuje.

Vyvolanie možností snímania

■ Živé ovládanie

Živé ovládanie môžete použiť na výber funkcie snímania a zároveň kontrolovať efekt na obrazovke.

Obrazovka Live ovládanie



■ Dostupné nastavenia

Režim snímky	Str. 78
Citlivosť ISO	Str. 79
Vyváženie bielej	Str. 80
AF režim	Str. 81
Pomer strán*1	Str. 83

.....	Str. 83
.....	Str. 84
Režim videa (expozičné)	Str. 87
Režim scény*2	Str. 33
Režim Umelecký filter*3	Str. 47

*1 Nedostupné v režime videa.

*2 Dostupné v režime **SCN**.

*3 Dostupné v režime **ART** a s niektorými funkciami režimu **P/A/S/M/☞/AP**.

1 Stlačením tlačidla **OK** zobrazíte živé ovládanie.

- Ak chcete skryť Live ovládanie, znova stlačte tlačidlo **OK**.

2 Tlačidlami **Δ**/**∇** zvýrazníte požadovanú funkciu a tlačidlami **◀**/**▶** zvýrazníte nastavenie, a potom stlačte tlačidlo **OK**.

- Otočný ovládač môžete použiť na výber nastavenia.
- Ak v priebehu približne 8 sekúnd nevykonáte žiadny úkon, zvolené nastavenia začnú platiť automaticky.

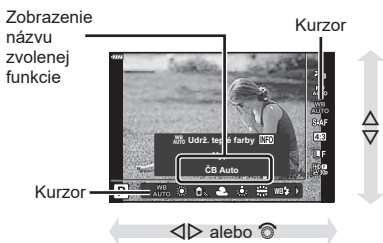

- Niektoré položky nie sú v niektorých režimoch snímania dostupné.

Poznámky

- Informácie o predvolených nastaveniach pre každú voľbu nájdete v časti „Pôvodné nastavenia“ (Str. 162).

■ LV super ovládací panel

K iným možnostiam snímania je možné získať prístup cez LV super ovládací panel, ktorý uvádza možnosti zvolené pre nasledujúce nastavenia snímania.

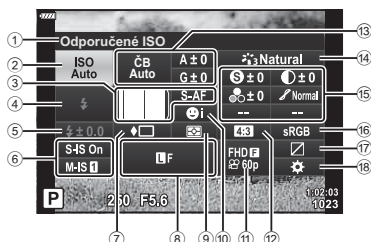

Nastavenia, ktoré je možné upraviť prostredníctvom LV super ovládacieho panela

- | | |
|---|---|
| ① Aktuálne zvolená možnosť | Kompenzácia vyváženia bielej..... Str. 90 |
| ② Citlivosť ISO..... Str. 79 | ⑭ Režim snímky..... Str. 78 |
| ③ AF režim..... Str. 81 | ⑮ Ostrosť *1..... Str. 91 |
| ④ Oblasť AF..... Str. 70 | Kontrast *1..... Str. 92 |
| ⑤ Režim blesku..... Str. 72 | Sýtosť *1..... Str. 92 |
| ⑥ Ovládanie intenzity blesku..... Str. 88 | Gradácia *1..... Str. 93 |
| ⑦ Stab. obrazu..... Str. 89 | Farebný filter *1..... Str. 93 |
| ⑧ Sekvenčné snímání/ samospúšť..... Str. 74 | Monochrom. farba *1..... Str. 94 |
| ⑨ Str. 83 | Efekt *1..... Str. 94 |
| ⑩ Režim merania..... Str. 91 | Farba *1*2..... Str. 50 |
| ⑪ Priorita tváre..... Str. 71 | Farba/Sýte *1*3..... Str. 78 |
| ⑫ Str. 84 | Jemné nastavenie*1..... Str. 78 |
| ⑬ Pomer strán..... Str. 83 | ⑯ Farebný priestor..... Str. 95 |
| ⑭ Vyváženie bielej..... Str. 80 | ⑰ Zosvetlenie a tieň..... Str. 96 |
| | ⑱ Priradenie funkcií tlačidlám..... Str. 97 |

*1 Zobrazenie sa môže odlišovať, keď je Umelecký filter zvolený pre režim snímky.

*2 Zobrazuje sa pri nastavení možnosti Farebná oblasť.

*3 Zobrazuje sa pri nastavení možnosti Zmena farebnosti.

1 Stlačte tlačidlo v režimoch P/A/S/M.

- Zobrazí sa LV super ovládací panel.
- V režimoch **Auto**, **ART**, **SCN** a **AP** sa zobrazenie LV super ovládacieho panela ovláda cez Voľby riadenia (Str. 127).
- LV super ovládací panel sa nezobrazuje v režime videa.

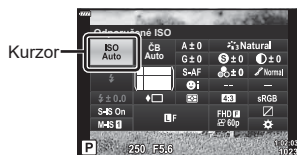

2 Tlačidlami zvýraznite položku a stlačte tlačidlo .

3 Tlačidlami zvýraznite požadovanú možnosť.

Poznámky

- Nastavenia možno upraviť aj pomocou otočného ovládača alebo dotykových ovládačov.
- Informácie o predvolených nastaveniach pre každú voľbu nájdete v časti „Pôvodné nastavenia“ (Str. 162).

Možnosti spracovania (Režim snímky)

Môžete vybrať režim snímky a vykonať individuálne úpravy kontrastu, ostrosti a iných parametrov (Str. 91–94). Zmeny každého režimu snímky sa ukladajú oddelene.

- 1 Stlačte tlačidlo **OK** a pomocou Δ ∇ zvýraznite Režim snímky.
- 2 Zvýraznite požadovanú možnosť tlačidlami \triangleleft \triangleright a stlačte tlačidlo **OK**.



Režim snímky

Možnosti režimu snímky

	i-Enhance	Vytvára pôsobivejšie snímky zodpovedajúce snímanej scéne.
	Živé	Snímky so živými farbami.
	Prirodzené	Snímky s prirodzenými farbami.
	Tlmené	Snímky s nevýraznými farbami.
	Portrét	Snímky s krásnymi odtieňmi pleti.
	Jeden tón	Vytvára čiernobiele snímky.
	Vlastné	Použite na výber jedného z režimov snímky, nastavenie jeho parametrov a zaregistrovanie nastavenia.
	e-Portrét	Vytvára hladký povrch pokožky. Tento režim sa nedá použiť pri fotografovaní s funkciou bracketing ani pri natáčaní videa.
	Zmena farebnosti*1	Vytvára farebnú úpravu nastavenú v ponuke Zmena farebnosti.
ART 1	Pop Art*2	Používa nastavenia umeleckého filtra. Môžu sa použiť aj umelecké efekty.
ART 2	Zjemnenie*2	
ART 3	Vyblednuté farby	
ART 4	Svetlé tóny	
ART 5	Zrnitý film	
ART 6	Dierková komora	
ART 7	Diorama	
ART 8	Cross proces	
ART 9	Jemná sépia	
ART 10	Dramatický tón	
ART 11	Key Line	
ART 12	Akvarel	
ART 13	Zastaraný vzhľad	
ART 14	Farebná oblasť*3	
ART 15	Preskočenie bielenia	
ART 16	Okamžitý film	





*1 Po výbere možnosti Zmena farebnosti tlačidlami \triangleleft \triangleright stlačte tlačidlo **INFO** a pomocou otočného ovládača alebo tlačidiel \triangleleft \triangleright upravte odtieň a tlačidlami Δ ∇ upravte sýtosť.

*2 Po výbere možnosti Pop Art I alebo Zjemnenie tlačidlami \triangleleft \triangleright stlačte tlačidlo **INFO** na zobrazenie jazdca pre jemné nastavenie (Str. 50).

*3 Po výbere možnosti Farebná oblasť tlačidlami \triangleleft \triangleright stlačte tlačidlo **INFO** na zobrazenie farebného kruhu (Str. 50).

Zmena citlivosti ISO (ISO)

Zvýšením citlivosti ISO sa zvýši aj šum (zrornosť), budete však môcť snímať aj pri slabšom osvetlení. Vo väčšine situácií vám odporúčame použiť nastavenie [AUTO], ktoré začína na hodnote ISO 200 – hodnota, pri ktorej je vyvážená miera šumu a dynamický rozsah – a potom upraví citlivosť ISO v závislosti od podmienok pri snímaní.

- 1 Stlačte tlačidlo  a potom zvýraznite citlivosť ISO tlačidlami .
- 2 Zvýraznite požadovanú možnosť pomocou  a stlačte tlačidlo .



ISO

AUTO	Citlivosť sa nastavuje automaticky podľa podmienok snímania. Maximálna hodnota citlivosti ISO a iné nastavenia automatickej citlivosti ISO možno upraviť pomocou možnosti [ISO-Auto nast.] vo vlastných ponukách (Str. 128).
NÍZKA, 200–25600	Citlivosť sa nastaví na zvolenú hodnotu.

Nastavenie farby (WB (vyváženie bielej))

Funkcia vyváženie bielej (WB) zabezpečuje, aby biele objekty nasnímané fotoaparátom vyzerali aj na snímkach biele. Vo väčšine prípadov je vhodné použiť nastavenie [AUTO]. Ak však pri nastavení [AUTO] nie je možné dosiahnuť požadované výsledky alebo ak chcete úmyselne dosiahnuť iné farebné podanie, môžete v závislosti od zdroja svetla zvoliť aj iné hodnoty.

- 1 Stlačte tlačidlo **OK** a pomocou Δ ∇ zvýraznite Vyváženie bielej.
- 2 Zvýraznite požadovanú možnosť tlačidlami \triangleleft \triangleright a stlačte tlačidlo **OK**.



Vyváženie bielej

Režim WB		Farebná teplota	Svetelné podmienky
Automatické vyváženie bielej farby	AUTO	—	Na väčšinu svetelných podmienok (keď je na displeji ohraničená biela časť). Tento režim použite na všeobecné použitie. <ul style="list-style-type: none"> Keď je zvýraznená táto možnosť, môžete stlačiť tlačidlo INFO a tlačidlami Δ ∇ \triangleleft alebo otočným ovládačom zvoliť možnosť [Zap.] alebo [Vyp.] pre [WB AUTO Udrž. teplé farby] (Str. 129).
Prednastavené vyváženie bielej farby		5300 K	Pre fotografovanie v exteriéri za jasného dňa alebo pre zachytenie červenej farby západu slnka alebo farieb pri ohňostroji
		7500 K	Pre fotografovanie v exteriéri v tienoch za jasného dňa
		6000 K	Pre fotografovanie za zamračeného dňa
		3000 K	Pre fotografovanie pri žiarivkovom svetle
		4000 K	Pre fotografovanie pri žiarivkovom svetle
		5500 K	Pre fotografovanie s bleskom
Vyváženie bielej jedným stlačením		Teplota farby nastavená vyvážením bielej jedným stlačením	Stlačte tlačidlo INFO na odmeranie vyváženia bielej pomocou bieleho alebo sivého cieľa pri použití blesku alebo iného zdroja svetla neznámeho typu alebo pri fotografovaní pri zmiešanom osvetlení. „Vyváženie bielej jedným stlačením“ (Str. 81)
Vlastné vyváženie bielej	CWB	2000 K–14000 K	Po stlačení tlačidla INFO vyberte tlačidlami Δ ∇ \triangleleft teplotu farieb a potom stlačte tlačidlo OK .

Vyváženie bielej jedným stlačením

Namierením objektívu na papier alebo iný biely predmet môžete zmerať vyváženie bielej pri osvetlení, ktoré bude použité pri finálnej snímke. Je to užitočné pri fotografovaní objektu pod prirodzeným svetlom aj pod rôznymi svetelnými zdrojmi s rôznou teplotou farieb.

- 1 Zvoľte možnosť [M1], [M2], [M3] alebo [M4] (vyváženie bielej jedným stlačením 1, 2, 3 alebo 4) a stlačte tlačidlo **INFO**.
- 2 Odfotografujte kúsok bezfarebného (bieleho alebo sivého) papiera.
 - Fotoaparát namierite tak, aby papier vyplňal celú plochu displeja a nenachádzali sa na ňom žiadne tieň.
 - Objaví sa obrazovka vyváženia bielej jedným stlačením.
- 3 Zvoľte možnosť [Áno] a stlačte tlačidlo **OK**.
 - Nová hodnota sa uloží ako prednastavená možnosť vyváženia bielej.
 - Nová hodnota ostane uložená v pamäti, kým znova nepoužijete nastavenie vyváženia bielej jedným stlačením. Po vypnutí prístroja sa dáta nevymažú.

Voľba režimu zaostrovania (AF režim)

Môžete zvoliť metódu zaostrovania (režim zaostrovania). Môžete zvoliť samostatné spôsoby zaostrovania pre režim statickej fotografie a režim videa.

- 1 Stlačte tlačidlo **OK** a tlačidlami Δ ∇ zvýraznite AF režim.



Režim AF

- 2 Zvýraznite požadovanú možnosť tlačidlami \triangleleft \triangleright a stlačte tlačidlo **OK**.

S-AF (Jeden AF)	Fotoaparát raz zaostří po stlačení tlačidla spúšte do polovice. Po aretácii zaostrenia sa ozve pípnutie, rozsvieti sa značka potvrdenia AF a rámček AF. Tento režim je vhodný na vytváranie snímok nepohyblivých predmetov alebo predmetov s obmedzeným pohybom.
C-AF (Kontinuálne AF)	Fotoaparát opakovane zaostřuje po celý čas stlačenia tlačidla spúšte do polovice. Po zaostrení na objekt sa na displeji zobrazí značka potvrdenia AF a pri prvej aretácii zaostrenia sa ozve pípnutie. Aj keď sa objekt pohybuje alebo zmeníte kompozíciu obrázka, fotoaparát sa i naďalej snaží zaostříť.
MF (Ručné zaostrovanie)	Táto funkcia umožňuje manuálne zaostříť na akúkoľvek vzdialenosť pomocou zaostrovacieho krúžku na objektíve.

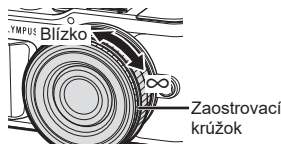

S-AF+MF (Súčasné používanie režimov S-AF a MF)	Keď v režime [S-AF] stlačením spúšte do polovice zaostríte, môžete zaoštrovacím krúžkom jemne manuálne doostríť.
C-AF+TR (AF sledovanie)	Stlačením spúšte do polovice zaostríte; kým budete držať spúšť v tejto polohe, fotoaparát bude sledovať a naďalej zaoštrovať na aktuálny objekt. <ul style="list-style-type: none"> • Ak fotoaparát už nebude môcť sledovať daný objekt, oblasť AF sa zobrazí v červenej farbe. Uvoľnite tlačidlo spúšte, znova namierte na objekt a stlačte spúšť do polovice. • Rozsah sledovania bude úzky pri použití objektívu systému Four Thirds. Automatické zaoštrovanie nefunguje, keď sa oblasť AF zobrazuje načerveno, aj keď fotoaparát sleduje fotografovaný objekt.

- Ak je fotografovaný objekt slabo osvetlený, zahalený hmlou či dymom, alebo neobsahuje kontrastné farby, fotoaparát naň nemusí zaostríť.
- Ak používate objektív systému Four Thirds, počas snímania videosekvencií nebude dostupné automatické zaoštrovanie.
- AF režim nie je k dispozícii, keď je prepínač MF na objektíve prepnutý do polohy MF.
- Ak je možnosť [MF], [C-AF] alebo [C-AF+TR] zvolená v režime **P**, **A**, **S**, **M**,  alebo **ART**, bude možné uvoľniť uzávierku, aj keď nebude zaoštrované.



Poznámky

- Spôsob zaoštrovania si môžete zvoliť vo  vlastnom menu.  „AEL/AFL“ (Str. 131)

Nastavenie pomeru snímky

Pri snímaní môžete zmeniť pomer strán (horizontálny/vertikálny pomer). V závislosti od vašich preferencií môžete nastaviť pomer strán na [4:3] (štandardný pomer), [16:9], [3:2], [1:1] alebo [3:4].

- 1 Stlačte tlačidlo **OK** a tlačidlami **Δ** **∇** zvýraznite Pomer snímky.
- 2 Pomocou tlačidiel **◀** **▶** zvolte hodnotu a stlačte tlačidlo **OK**.

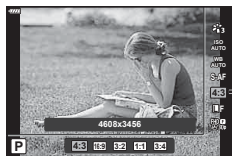

Pomer snímky



2

Snímanie

- Pomer snímky sa dá nastaviť iba pre statické snímky.
- Snímky vo formáte JPEG sa zaznamenajú so zvoleným pomerom strán. Snímky vo formáte RAW majú rovnakú veľkosť ako obrazový snímač a zaznamenajú sa s pomerom strán 4:3 so značkou signalizujúcou zvolený pomer strán. Pri prezeraní snímok sa zobrazí orezanie zobrazujúce zvolený pomer strán.

Výber kvality obrazu (Kvalita statických snímok,

Môžete nastaviť režim kvality obrazu pre statické snímky. Zvoľte kvalitu vhodnú pre danú aplikáciu (napríklad spracovanie na počítači, použitie na internetovej stránke atď.).

- 1 Stlačte tlačidlo **OK** a tlačidlami **Δ** **∇** zvýraznite (Kvalita statických snímok,  .



Kvalita statických snímok

- 2 Zvýraznite požadovanú možnosť tlačidlami **◀** **▶** a stlačte tlačidlo **OK**.
 - Na výber sú režimy JPEG (**L**F, **L**N, **M**N a **S**N) a RAW. Ak zvolíte možnosť JPEG+RAW, pri každom snímaní sa uloží snímka vo formáte JPEG aj RAW. Režimy JPEG kombinujú veľkosť snímky (**L**, **M** a **S**) a kompresný pomer (SF, F a N).
 - Keď chcete zvoliť inú kombináciu ako **L**F, **L**N, **M**N a **S**N, zmeňte nastavenia [ Nastaviť] (Str. 129) v ponuke Vlastné menu.

Dáta snímok vo formáte RAW

Snímky vo formáte RAW pozostávajú z nespracovaných obrazových údajov, na ktoré sa ešte musia aplikovať nastavenia ako napr. kompenzácia expozície a vyváženie bielej. Slúžia ako nespracované údaje pre snímky, ktoré budú spracované po nasnímaní.



Obrazové súbory RAW:

- Majú príponu „.orf“
- Nedajú sa prezerat' v iných fotoaparátoch
- Dajú sa prezerat' v počítačoch so softvérom na úpravu digitálnych fotografií Olympus Workspace
- Dajú sa ukladať vo formáte JPEG pomocou možnosti retušovania [Úprava dát RAW] (Str. 120) v ponukách fotoaparátu

 „Úprava statických snímok (Upraviť)“ (Str. 120)

Výber kvality obrazu (Kvalita videa,)

Môžete nastaviť režim záznamu videa vhodný na požadované použitie.

- 1 Stlačte tlačidlo  a tlačidlami   zvýraznite (Kvalita videa,  .
- 2 Pomocou tlačidiel   zvolte hodnotu a stlačte tlačidlo .



Kvalita videa

■ Dostupné možnosti kvality videa











Možnosti dostupné pre kvalitu videa sa menia v závislosti od režimu videa (Str. 60) a možností zvolených pre položky [Snímková frekv. videa] a [Dátový tok videa] v ponuke videa (Str. 119).

- Pri snímaní videa, ktoré budete prezerat' na televíznom prijímači, zvolte snímkovú frekvenciu, ktorá sa zhoduje s obrazovou normou používanou v zariadení, inak nemusí byť prehrávanie videa plynulé. Obrazové normy sa líšia v jednotlivých krajinách alebo oblastiach: niekde sa používa NTSC, inde PAL.
 - Pri snímaní za účelom prehrávania na zariadeniach NTSC zvolte možnosť 60p (30p)
 - Pri snímaní za účelom prehrávania na zariadeniach PAL zvolte možnosť 50p (25p)

Nasledujúce možnosti sú dostupné, keď je možnosť [Štandardný] zvolená pre režim videa alebo keď je volič režimov otočený do inej polohy ako :



Kvalita videa	Komponenty kvality videa
 1920×1080 Super vysoká 60p	Zvoľte požadovanú kombináciu veľkosti obrazu, bitovej rýchlosti a snímkovej frekvencie. <div style="text-align: center;">  </div>
 1920×1080 Super vysoká 30p	
 1280×720 Super vysoká 30p	
 1920×1080 Vysoká 60p	
 1920×1080 Vysoká 30p	
 1280×720 Vysoká 30p	
 1920×1080 Normál 60p	
 1920×1080 Normál 30p	
 1280×720 Normál 30p	
 1920×1080 Super vysoká 50p	
 1920×1080 Super vysoká 25p	
 1280×720 Super vysoká 25p	

- 1 Veľkosť obrazu
FHD : 1920×1080
HD : 1280×720
- 2 Bitová rýchlosť (komprimačný pomer)
SF (Super vysoká), F (Vysoká), N (Normál)
- 3 Snímková frekvencia
30p (60p), 25p (50p), 24p

Kvalita videa	Komponenty kvality videa
 1920×1080 Vysoká 50p	<p>Zvoľte požadovanú kombináciu veľkosti obrazu, bitovej rýchlosti a snímkovej frekvencie.</p> 
 1920×1080 Vysoká 25p	
 1280×720 Vysoká 25p	
 1920×1080 Normál 50p	
 1920×1080 Normál 25p	
 1280×720 Normál 25p	
 1920×1080 Super vysoká 24p	
 1280×720 Super vysoká 24p	
 1920×1080 Vysoká 24p	
 1280×720 Vysoká 24p	
 1920×1080 Normál 24p	
 1280×720 Normál 24p	

- ① Veľkosť obrazu
 FHD : 1920×1080
 HD : 1280×720
- ② Bitová rýchlosť (komprimačný pomer)
 SF (Super vysoká), F (Vysoká), N (Normál)
- ③ Snímková frekvencia
 30p (60p), 25p (50p), 24p

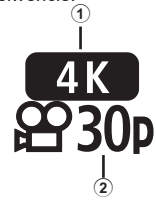
Nasledujúce možnosti sú dostupné, keď je možnosť [4K] zvolená pre režim videa*1:

Kvalita videa	Komponenty kvality videa
 3840×2160 30p	<p>Zvoľte požadovanú kombináciu veľkosti obrazu a snímkovej frekvencie.</p> 
 3840×2160 25p	
 3840×2160 24p	

- ① Veľkosť obrazu
 4K : 3840×2160
- ② Snímková frekvencia
 30p, 25p, 24p

*1 Bitová rýchlosť nemožno zmeniť.

Nasledujúce možnosti sú dostupné, keď je možnosť [Klipy] zvolená pre režim videa*1:

Kvalita videa	Komponenty kvality videa
FHD 60p 1920×1080 Normál 60p	Zvoľte požadovanú kombináciu veľkosti obrazu, bitovej rýchlosti a snímkovej frekvencie.  ① Veľkosť obrazu FHD : 1920×1080 HD : 1280×720 ② Bitová rýchlosť (komprimačný pomer) N (Normál) ③ Snímková frekvencia 30p (60p), 25p (50p), 24p
FHD 30p 1920×1080 Normál 30p	
HD 30p 1280×720 Normál 30p	
FHD 50p 1920×1080 Normál 50p	
FHD 25p 1920×1080 Normál 25p	
HD 25p 1280×720 Normál 25p	
FHD 24p 1920×1080 Normál 24p	
HD 24p 1280×720 Normál 24p	

*1 Bitovú rýchlosť nemožno zmeniť.

Nasledujúce možnosti sú dostupné, keď je možnosť [Vysokorýchlostné] zvolená pre režim videa*2:







Kvalita videa	Komponenty kvality videa
HD HS 120fps 1280×720 Vysokorýchlostné 120 fps	 ① Veľkosť obrazu HD : 1280×720 ② Snímková frekvencia 120 fps

*2 Snímková frekvencia a bitová rýchlosť sa nedajú meniť.

- Videá sa ukladajú vo formáte MPEG-4 AVC/H.264. Maximálna veľkosť jednotlivých súborov je obmedzená na 4 GB. Maximálny čas nahrávania jednotlivého videa je obmedzený na 29 minút.
- V závislosti od použitého typu pamätevej karty sa môže stať, že sa nahrávanie skončí ešte pred dosiahnutím maximálnej dĺžky.

















Pridanie efektov do videozáznamu

Môžete vytvárať videosekvencie, ktoré využívajú efekty dostupné v režime statickej fotografie.

- Otočte volič režimov do polohy .
- Stlačte tlačidlo  a tlačidlami   zvýraznite režim videa (expozície).
- Pomocou tlačidiel   zvolte hodnotu a stlačte tlačidlo .





Režim videa (expozície)

P	Expozícia sa automaticky upraví podľa jasú objektu. Expozíciu môžete upraviť pomocou otočného ovládača. Po stlačení tlačidla  () ju tiež môžete nastaviť tlačidlami   .
A	Zobrazenie pozadia sa zmení podľa nastavenia clony. Clonu môžete nastaviť pomocou otočného ovládača. Po stlačení tlačidla  () ju tiež môžete nastaviť tlačidlami   .
S	Expozičný čas má vplyv na spôsob zachytenia objektu na snímke. Expozičný čas môžete nastaviť pomocou otočného ovládača. Po stlačení tlačidla  () ju tiež môžete nastaviť tlačidlami   .
M	Clona a expozičný čas sa môžu nastaviť manuálne. Expozičný čas môžete nastaviť pomocou otočného ovládača. Po stlačení tlačidla  () ju tiež môžete nastaviť tlačidlami   .

- Rozmazanie záberov spôsobené faktormi ako napr. pohyb subjektu pri otvorenej uzávierke sa dá obmedziť výberom najkratšieho dostupného expozičného času.
- Spodná hranica expozičného času sa mení v závislosti od snímkovej frekvencie režimu záznamu videa.

Poznámky

- Funkciu otočného ovládača možno zmeniť vo  vlastných ponukách.  [Funkcia voľby] (Str. 126)

Úprava výkonu blesku (regulácia intenzity blesku)

Ak zistíte, že vami fotografovaný objekt vyzerá preexponovaný alebo podexponovaný aj napriek tomu, že zvyšok záberu je v poriadku, výkon blesku možno upraviť.

- 1 Stlačte tlačidlo  v režimoch **P/A/S/M**.
 - V režimoch **Auto**, **ART**, **SCN** a **MAP** sa zobrazenie LV super ovládacieho panela ovláda cez [ Volby riadenia] (Str. 127).

- 2 Pomocou tlačidiel    zvolte možnosť , potom stlačte tlačidlo .

- 3 Pomocou tlačidiel   zvolte hodnotu a stlačte tlačidlo .

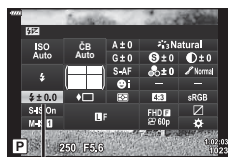





Ovládanie intenzity blesku

- Toto nastavenie nemá žiadny vplyv, keď používate externý blesk v režime Manuálne.
- Úpravy intenzity záblesku vykonané na externom blesku sa pripočítajú k úpravám vykonaným na fotoaparáte.

Minimalizácia chvenia fotoaparátu (Stab. obrazu)



Pomocou tejto funkcie môžete obmedziť vplyv chvenia fotoaparátu, ku ktorému môže dochádzať pri snímaní za zlého osvetlenia alebo pri veľkom priblížení. Stabilizátor obrazu sa aktivuje, keď stlačíte tlačidlo spúšte do polovice.

- 1 Stlačte tlačidlo  v režimoch **P/A/S/M**.
 - V režimoch **Auto**, **ART**, **SCN** a **LAP** sa zobrazenie LV super ovládacieho panela ovláda cez [ Voľby riadenia] (Str. 127).
- 2 Pomocou tlačidiel Δ ∇ $\langle \rangle$ zvolte možnosť [Stab. obrazu], potom stlačte tlačidlo .
- 3 Zvýraznite požadovanú možnosť pomocou $\langle \rangle$ a stlačte tlačidlo .



 Stab. obrazu

 Stab. obrazu

Stat. snímka (S-IS)	S-IS vyp.	Stabilizátor obrazu je vypnutý.
	S-IS zap.	Fotoaparát deteguje smer vodorovného pohybu a použije zodpovedajúcu stabilizáciu obrazu.
Video (M-IS)	M-IS vyp.	Stabilizátor obrazu je vypnutý.
	M-IS 	Fotoaparát použije posun snímača (VCM) aj elektronickú korekciu.
	M-IS 	Fotoaparát použije iba korekciu posunom snímača (VCM). Elektronická korekcia sa nepoužije.

- Keď je zvolená možnosť [M-IS ], okraje rámečka sa orežú, čím sa zmenší zaznamenávaná oblasť.
- Stabilizátor obrazu nedokáže korigovať nadmerné chvenie fotoaparátu alebo chvenie fotoaparátu vznikajúce pri nastavenom najdlhšom čase expozície. V týchto prípadoch sa odporúča používanie statívu.
- Pri použití statívu nastavte funkciu [Stab. obrazu] na [S-IS vyp.]/[M-IS vyp.].
- Ak sa používa objektív s funkciou stabilizácie obrazu, prioritným je nastavenie pre objektív.
- Keď je zapnutý stabilizátor obrazu, môžete si všimnúť rôzne zvuky alebo vibrácie vznikajúce vo fotoaparáte.

Používanie iných objektívov ako objektívov systému Micro Four Thirds/Four Thirds





Informáciu o ohniskovej vzdialenosti môžete použiť na minimalizáciu chvenia fotoaparátu, keď snímate s použitím objektívu s iným systémom než Micro Four Thirds alebo Four Thirds.

- Stlačte tlačidlo **INFO**, keď je zvolená možnosť [Stab. obrazu], tlačidlami Δ ∇ $\langle \rangle$ zvýraznite ohniskovú vzdialenosť a stlačte tlačidlo .
- Vyberte hodnotu ohniskovej vzdialenosti medzi 0,1 mm a 1000,0 mm.
- Zvoľte hodnotu, ktorá sa zhoduje s hodnotou uvedenou na objektíve.
- Výberom možnosti [Vynulovať] (základný) v Menu snímania 1 sa ohnisková vzdialenosť nevyvuluje.

Jemné úpravy vyváženia bielej (kompenzácia vyváženia bielej)

Môžete nastaviť a jemne upravovať hodnoty kompenzácie pre automatické aj prednastavené vyváženie bielej.

Pred pokračovaním zvolte možnosť vyváženia bielej, v ktorej chcete vykonať jemné nastavenia.  „Nastavenie farby (WB (vyváženie bielej))“ (Str. 80)

- 1 Stlačte tlačidlo  v režimoch **P/A/S/M**.
 - V režimoch **Auto**, **ART**, **SCN** a **MAP** sa zobrazenie LV super ovládacieho panela ovláda cez [ Voľby riadenia] (Str. 127).
- 2 Tlačidlami Δ ∇ \langle \rangle zvýrazníte kompenzáciu vyváženia bielej a stlačte tlačidlo .
- 3 Tlačidlami \langle \rangle zvolte os.
- 4 Tlačidlami Δ ∇ zvolte hodnotu a stlačte tlačidlo .

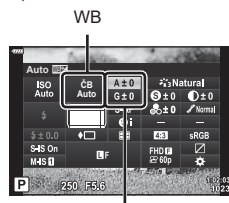

Kompenzácia vyváženia bielej

Pre kompenzáciu na osi A (červená – modrá)

Posunutím lišty v smere + zvýrazníte červené tóny a v smere – zvýrazníte modré tóny.

Pre kompenzáciu na osi G (zelená – purpurová)

Posunutím lišty v smere + zvýrazníte zelené tóny a v smere – zvýrazníte tóny farby magenta.

- Výberom možnosti [Vynulovať] (základný) v Menu snímania 1 sa nevynulujú zvolené hodnoty.







Výber spôsobu, akým fotoaparát meria jas (Meranie)

Môžete zvoliť, ako má fotoaparát merať jas objektov.

- 1 Stlačte tlačidlo  v režimoch **P/A/S/M**.
 - V režimoch **Auto**, **ART**, **SCN** a **AP** sa zobrazenie LV super ovládacieho panela ovláda cez [Volby riadenia] (Str. 127).
- 2 Pomocou tlačidiel Δ ∇ \triangleleft \triangleright zvolte možnosť [Meranie], potom stlačte tlačidlo **OK**.
- 3 Zvýraznite požadovanú možnosť pomocou \triangleleft \triangleright a stlačte tlačidlo **OK**.



Meranie

 Digitálne ESP meranie	Meria expozíciu v 324 oblastiach záberu a optimalizuje expozíciu pre aktuálnu scénu alebo portrétovaný objekt (ak je funkcia [☉ Priorita tváre] nastavená na inú možnosť než [Vyp.]). Tento režim sa odporúča na všeobecné používanie.	
 Integrálne meranie so zdôrazneným stredom	Poskytuje priemerné meranie medzi objektom a osvetlením pozadia, väčšia váha sa kladie na objekt uprostred poľa.	
 Bodové meranie	Meria malú oblasť (približne 2 % záberu) s fotoaparátom namiereným na objekt, ktorý chcete merať. Expozícia sa nastaví na základe jasu v meranej oblasti.	
 Bodové meranie (jasné)	Zvýši expozíciu bodového merania. Zabezpečuje, aby jasné objekty vyzerali jasné.	
 Bodové meranie (tmeň)	Zníži expozíciu bodového merania. Zabezpečuje, aby tmavé objekty vyzerali tmavé.	

Jemné úpravy ostrosti (Ostrosť)

V nastaveniach režimu snímky (Str. 78) môžete vykonávať jemné úpravy ostrosti a ukladať zmeny.

- Nastavenia nemusia byť dostupné v závislosti od režimu snímania.

- 1 Stlačte tlačidlo  v režimoch **P/A/S/M**.
 - V režimoch **Auto**, **ART**, **SCN** a **AP** sa zobrazenie LV super ovládacieho panela ovláda cez [Volby riadenia] (Str. 127).
- 2 Tlačidlami Δ ∇ \triangleleft \triangleright zvolte možnosť [Ostrosť], potom stlačte tlačidlo **OK**.
- 3 Tlačidlami \triangleleft \triangleright upravte ostrosť a stlačte tlačidlo **OK**.

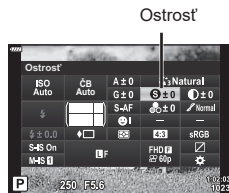



Ostrosť

Jemné úpravy kontrastu (Kontrast)

V nastaveniach režimu snímky (Str. 78) môžete vykonávať jemné úpravy kontrastu a ukladať zmeny.

- Nastavenia nemusia byť dostupné v závislosti od režimu snímania.

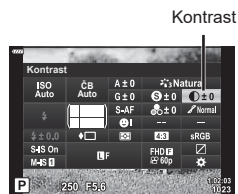

- 1 Stlačte tlačidlo  v režimoch **P/A/S/M**.
 - V režimoch **AUTO**, **ART**, **SCN** a **LAP** sa zobrazenie LV super ovládacieho panela ovláda cez [📷 Volby riadenia] (Str. 127).
- 2 Tlačidlami $\Delta \nabla \triangleleft \triangleright$ zvolte možnosť [Kontrast], potom stlačte tlačidlo .
- 3 Tlačidlami $\triangleleft \triangleright$ upravte kontrast a stlačte tlačidlo .



Jemné úpravy sýtosti (Sýtosť)

V nastaveniach režimu snímky (Str. 78) môžete vykonávať jemné úpravy sýtosti a ukladať zmeny.

- Nastavenia nemusia byť dostupné v závislosti od režimu snímania.

- 1 Stlačte tlačidlo  v režimoch **P/A/S/M**.
 - V režimoch **AUTO**, **ART**, **SCN** a **LAP** sa zobrazenie LV super ovládacieho panela ovláda cez [📷 Volby riadenia] (Str. 127).
- 2 Tlačidlami $\Delta \nabla \triangleleft \triangleright$ zvolte možnosť [Sýtosť], potom stlačte tlačidlo .
- 3 Upravte sýtosť tlačidlami $\triangleleft \triangleright$ a stlačte tlačidlo .

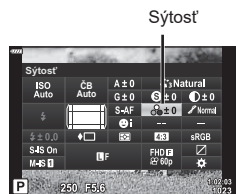

Jemné úpravy tónu (Gradácia)

V nastaveniach režimu snímky (Str. 78) môžete vykonávať jemné úpravy tónu a ukladať zmeny.

- Nastavenia nemusia byť dostupné v závislosti od režimu snímania.

- Stlačte tlačidlo v režimoch **P/A/S/M**.
 - V režimoch **Auto**, **ART**, **SCN** a **LAP** sa zobrazenie LV super ovládacieho panela ovláda cez [Voľby riadenia] (Str. 127).
- Tlačidlami Δ ∇ \triangleleft \triangleright zvolíte možnosť [Gradácia], potom stlačte tlačidlo .
- Tlačidlami \triangleleft \triangleright upravte tón a stlačte tlačidlo .

Gradácia



Zvýr. tieň	Rozdelí obraz na jednotlivé oblasti a upraví jas pre každú z nich samostatne. Toto nastavenie je účinné pre snímky s veľmi kontrastnými partiami, v ktorých biela vyzerá príliš jasne alebo naopak tmavé oblasti sú príliš tmavé.
Gradácia normálna	Normálny režim použite na všeobecné použitie.
Gradácia vysoká	Použite tón vhodný pre svetlý objekt.
Gradácia nízka	Použite tón vhodný pre tmavý objekt.

Aplikovanie efektov filtra na monochromatické snímky (Farebný filter)

V monochromatickom nastavení v nastaveniach režimu snímky (Str. 78) môžete vopred pridať a uložiť efekt filtra. Tak sa vytvorí monochromatická snímka, na ktorej je jasnejšia farba zhodujúca sa s farbou filtra a doplnková farba je tmavšia.

- Stlačte tlačidlo v režimoch **P/A/S/M**.
 - V režimoch **Auto**, **ART**, **SCN** a **LAP** sa zobrazenie LV super ovládacieho panela ovláda cez [Voľby riadenia] (Str. 127).
- Tlačidlami Δ ∇ \triangleleft \triangleright zvolte možnosť [Farebný filter], potom stlačte tlačidlo .
- Zvýraznite požadovanú možnosť tlačidlami \triangleleft \triangleright a stlačte tlačidlo .

Režim snímky

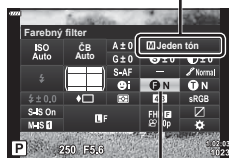

Farebný filter

N:Žiadny	Vytvorí normálnu čiernobielu snímku.
Ye:Žltý	Reprodukuje jasne definovaný biely mrak s prirodzene modrým nebom.
Or:Oranžový	Nepatrne zvýrazňuje farby na modrom nebi a pri západe slnka.
R:Červený	Silno zvýrazňuje farby na modrom nebi a jas karmínových listov.
G:Zelený	Silno zvýrazňuje farby červených pier a zelených listov.

Nastavenie tónu monochromatickej snímky (Monochrom. farba)

V monochromatickom nastavení v nastaveniach režimu snímky (Str. 78) môžete vopred pridať a uložiť farebný odtieň.

- 1 Stlačte tlačidlo v režimoch **P/A/S/M**.
 - V režimoch **AUTO**, **ART**, **SCN** a **MAP** sa zobrazenie LV super ovládacieho panela ovláda cez [📷 Voľby riadenia] (Str. 127).
- 2 Tlačidlami Δ ∇ \triangleleft \triangleright zvolíte možnosť [Monochrom. farba], potom stlačte tlačidlo \odot .
- 3 Tlačidlami \triangleleft \triangleright zvolíte hodnotu a stlačte tlačidlo \odot .

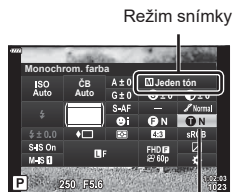

Monochrom. farba

N:Normal	Vytvorí normálnu čiernobielu snímku.
S:Sépia	Vytvorí sépiovú snímku.
B:Modrý	Vytvorí modrastú snímku.
P:Fialový	Vytvorí fialkastú snímku.
G:Zelený	Vytvorí zelenkastú snímku.

Nastavenie efektov i-Enhance (Efekt)

Môžete nastaviť silu efektu i-Enhance v režime snímky (Str. 78).

- 1 Stlačte tlačidlo v režimoch **P/A/S/M**.
 - V režimoch **AUTO**, **ART**, **SCN** a **MAP** sa zobrazenie LV super ovládacieho panela ovláda cez [📷 Voľby riadenia] (Str. 127).
- 2 Tlačidlami Δ ∇ \triangleleft \triangleright zvolíte možnosť [Efekt], potom stlačte tlačidlo \odot .
- 3 Tlačidlami \triangleleft \triangleright upravte efekt a stlačte tlačidlo \odot .

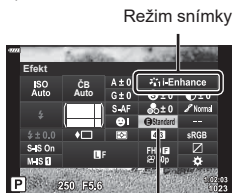



Efekt

Effect LOW (Efekt: Nizky)	Pridá do snímok nízky efekt i-Enhance.
Effect STD (Efekt: Štandardný)	Pridá do snímok efekt i-Enhance medzi „nízkym“ a „vysokým“.
Effect HIGH (Efekt: Vysoký)	Pridá do snímok vysoký efekt i-Enhance.

Nastavenie formátu reprodukcie farieb (Farebný priestor)

Môžete zvoliť formát, ktorý zabezpečí správnu reprodukciu farieb pri zobrazení nasnímaných snímok na monitore alebo pomocou tlačiarne. Táto možnosť je ekvivalentom možnosti [Farebný priestor] (Str. 129) v ponuke Vlastné menu.

- 1 Stlačte tlačidlo  v režimoch **P/A/S/M**.
 - V režimoch **AUTO**, **ART**, **SCN** a **AP** sa zobrazenie LV super ovládacieho panela ovláda cez [Voľby riadenia] (Str. 127).
- 2 Tlačidlami Δ ∇ \triangleleft \triangleright zvolíte možnosť [Farebný priestor], potom stlačte tlačidlo .
- 3 Tlačidlami \triangleleft \triangleright zvolíte farebný formát a stlačte tlačidlo .



Farebný priestor

sRGB	Toto je štandard farebného priestoru RGB stanovený Medzinárodnou elektrotechnickou komisiou (IEC). Za zvyčajných okolností používajte [sRGB] ako štandardné nastavenie.
AdobeRGB	Toto je štandard od spoločnosti Adobe Systems. Na správny obrazový výstup je potrebný kompatibilný softvér a hardvér, napríklad displej, tlačiareň atď.

- Možnosť [Adobe RGB] nie je dostupná v režime **ART** (Str. 47) alebo v režime videa (Str. 60), alebo keď je možnosť Podsvietenie HDR zvolená v režime **SCN** (Str. 35) alebo je možnosť HDR zvolená v režime **AP** (Str. 41).

Priradenie funkcií tlačidlám (Funkcia tlačidla)

Pri predvolených nastaveniach sú tlačidlám priradené nasledovné funkcie:

Tlačidlo	Pôvodné
Funkcia Fn	 (Digitál. Tele-konvertor)
Funkcia ○	REC

Ak chcete zmeniť funkciu priradenú tlačidlu, postupujte nasledovne.

1 Stlačte tlačidlo v režimoch **P/A/S/M**.

- V režimoch **Auto**, **ART**, **SCN** a **LAP** sa zobrazenie LV super ovládacieho panela ovláda cez [ Voľby riadenia] (Str. 127).



Funkcia tlačidla

2 Tlačidlami zvolíte možnosť [Funkcia tlačidla], potom stlačte tlačidlo **OK**.

- Zobrazí sa položka vlastného menu [Funkcia tlačidla].
- Prístup k funkcii [Funkcia tlačidla] je tiež možný z ponúk (Str. 113, 126).



















3 Tlačidlami zvýraznite požadované tlačidlo a stlačte .

4 Tlačidlami zvýraznite požadovanú funkciu a stlačte tlačidlo **OK**.

5 Opätovným stlačením tlačidla **OK** opustíte nastavenie.





Poznámky

- Funkcie priradené tlačidlám môžu byť v niektorých režimoch nedostupné.
- Dostupné možnosti sa odlišujú v závislosti od aktuálneho režimu.

 (AEL/AFL)	Stlačením tlačidla použijete aretáciu AE alebo aretáciu AF. Táto funkcia sa mení podľa nastavenia [AEL/AFL] (Str. 131). Ak zvolíte AEL, stlačte tlačidlo raz na aretáciu expozície a zobrazenie  na displeji. Ďalším stlačením tlačidla zrušíte aretáciu.
 REC	Stlačením tlačidla spustíte snímanie videosekvencie.
 (Náhľad)	Objektív sa začlení na zvolenú hodnotu a môžete si prezrieť náhľad hĺbky ostrosti.
 (Vyvázenie bielej jedným stlačením)	Stlačením tlačidla spúšťa, kým je toto tlačidlo stlačené, získate hodnotu vyvázenia bielej (Str. 81). Zvýraznite požadované číslo a stlačením tlačidla  uložte hodnotu.
 (Voľba AF zóny)	Stlačením tohto tlačidla zvolíte oblasť AF (Str. 70).
MF	Stlačením tohto tlačidla zvolíte režim [MF]. Ak sa chcete vrátiť k predtým zvolenému režimu AF, stlačte tlačidlo znova. Ak chcete zmeniť režim zaostrovania, podržte tlačidlo a otáčajte otočný ovládač.
 (Kompenzácia expozície)	Stlačením tohto tlačidla nastavíte kompenzáciu expozície. V režimoch P , A , S , ART , v režime videa a niektorých režimoch  môžete nastaviť kompenzáciu expozície (Str. 69) stlačením tlačidla a použitím tlačidiel  na výber požadovanej hodnoty. Niektoré režimy tiež ponúkajú posunutie programu (Str. 51). V režime M môžete upraviť expozičný čas alebo clonu stlačením tlačidla a použitím tlačidiel   alebo otočného ovládača na výber požadovaných hodnôt. • Funkciu otočného ovládača možno zmeniť vo  vlastných ponukách.  [Funkcia voľby] (Str. 126)
 (Digitál. Tele-konvertor)	Stlačením tlačidla digitálne priblíženie zapnete [Zap.] alebo vypnete [Vyp.] (Str. 115).
 (Zväčšiť)	Stlačením tlačidla zobrazíte rámik zväčšenia a opakovaným stlačením zväčšíte snímku. Stlačením a podržaním tlačidla zrušíte zväčšené zobrazenie.
Zvýraz. obr.	Stlačením tlačidla sa zapína a vypína zobrazenie zvýraznenia obrazu. Pri aktivovanej funkcii zvýraznenia nie je viditeľný histogram ani zobrazenie svetlých častí a tieňov (Str. 132).
 (Zámok spínača )	Stlačte a podržte tlačidlo na aktivovanie alebo deaktivovanie ovládania prostredníctvom dotykovej obrazovky.

■ Uzamknutie expozície (Aretácia AE)

Stlačením tlačidla, ku ktorému bola priradená funkcia , môžete uzamknúť nastavenie expozície (Str. 97). Použijete túto možnosť, keď chcete nastaviť zaostrenie a expozíciu osobitne alebo keď chcete nasnímať niekoľko fotografií s rovnakou expozíciou.

- Ak tlačidlo, ku ktorému bola priradená funkcia , stlačíte raz, expozícia sa uzamkne a zobrazí sa symbol .  „AEL/AFL“ (Str. 131)
- Opätovným stlačením tlačidla, ku ktorému bola priradená funkcia , zrušíte uzamknutie AE.
- Uzamknutie sa zruší, keď použijete otočný ovládač režimov alebo stlačíte tlačidlo **MENU** alebo .

■ Automatické zaostrovanie na oblasť v rámci priblíženia/ automatické zaostrovanie po priblížení (Super bodový AF)

Pri nastavovaní zaostrenia si môžete priblížiť niektorú časť záberu. Vybraním veľkého priblíženia môžete použiť automatické zaostrovanie na zaostrenie na menšiu oblasť, než akú pokrýva oblasť AF. Pozíciu zaostrovacej oblasti môžete nastaviť aj presnejšie. Stlačte a podržte tlačidlo, ktorému bola priradená funkcia [Q], ak chcete prechádzať týmito zobrazeniami:



- 1 Priradíte funkciu [Q] tlačidlu **Fn** alebo **OK**.
 - Ak chcete použiť super bodový AF, musíte najprv priradiť funkciu [Q] tlačidlu **Fn** alebo **OK** (Str. 97).
- 2 Ak chcete zobraziť rámik priblíženia, stlačte tlačidlo, ktorému bola priradená funkcia [Q].
 - Ak sa objekt zaostřil pomocou automatického zaostrovania tesne pred stlačením tlačidla, rámik priblíženia sa zobrazí nad aktuálnym miestom zaostrenia.
 - Tlačidlami $\Delta \nabla \triangleleft \triangleright$ zvolíte pozíciu rámika priblíženia.
 - Stlačte tlačidlo **INFO** tlačidlami $\Delta \nabla$ zvolíte mieru priblíženia. ($\times 3$, $\times 5$, $\times 7$, $\times 10$, $\times 14$)
- 3 Opätovným stlačením priradeného tlačidla priblížite zvolenú oblasť v rámci priblíženia.
 - Tlačidlami $\Delta \nabla \triangleleft \triangleright$ zvolíte pozíciu rámika priblíženia.
 - Pomer priblíženia môžete zmeniť otáčaním otočného ovládača.
- 4 Stlačením spúšte do polovice aktivujete automatické zaostrovanie.
 - Fotoaparát zaostří pomocou objektu v rámci v centrálnej časti displeja. Pomocou $\Delta \nabla \triangleleft \triangleright$ môžete zvoliť inú polohu zaostrenia.
 - Priblíženie je viditeľné iba na displeji a nemá vplyv na výsledné fotografie.
 - Ak chcete ukončiť priblíženie a odísť zo zobrazenia rámika priblíženia AF, stlačte a podržte priradené tlačidlo alebo stlačte tlačidlo **OK**.
 - Ak používate objektív systému Four Thirds, AF nebude fungovať pri priblíženom zobrazení.
 - Počas priblíženia IS (Stab. obrazu) vydáva zvuk.

Poznámky

- Možno použiť aj dotykové ovládače.

3 Prehrávanie

Zobrazenie informácií počas prehrávania

Informácie o prehrávanom obrázku

Zjednodušené zobrazenie

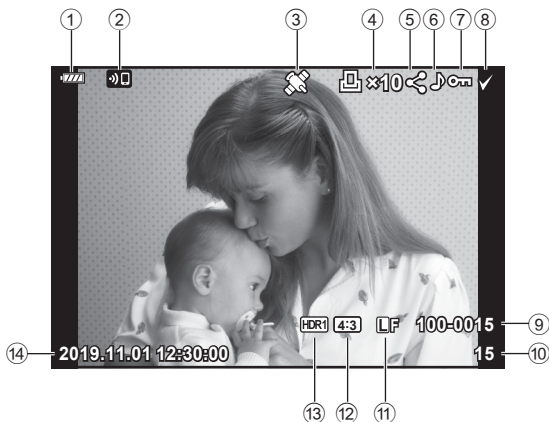

Celkové zobrazenie

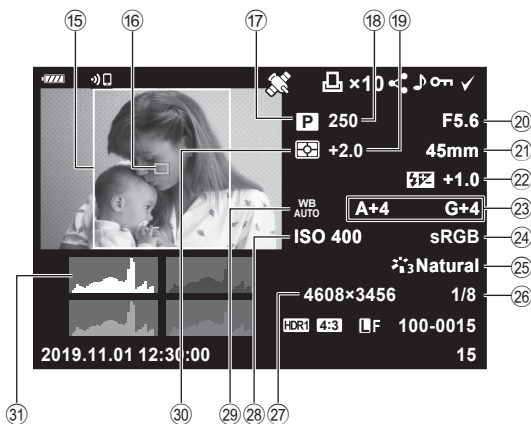

- | | | | |
|--|---------------|--------------------------------------|--------------|
| ① Stav nabíjania batérie..... | Str. 20 | ①7 Režim snímania..... | Str. 27–59 |
| ② Bezdrôtová sieť LAN..... | Str. 136–143 | ①8 Expozičný čas..... | Str. 51–54 |
| ③ Pridávanie informácií GPS..... | Str. 141 | ①9 Kompenzácia expozície..... | Str. 69 |
| ④ Objedn. tlačie
Počet výtlačkov..... | Str. 107 | ②0 Hodnota clony..... | Str. 51–54 |
| ⑤ Poradie zdieľania..... | Str. 106 | ②1 Ohnisková vzd.
..... | |
| ⑥ Záznam zvuku..... | Str. 108, 121 | ②2 Ovládanie intenzity blesku..... | Str. 88 |
| ⑦ Ochrana..... | Str. 105 | ②3 Kompenzácia vyváženia bielej..... | Str. 90 |
| ⑧ Vybraná snímka..... | Str. 106 | ②4 Farebný priestor..... | Str. 95 |
| ⑨ Číslo súboru..... | Str. 130 | ②5 Režim snímky..... | Str. 78, 115 |
| ⑩ Číslo snímky
Kvalita obrazu..... | Str. 83 | ②6 Komprimačný pomer..... | Str. 135 |
| ⑫ Pomer strán..... | Str. 83 | ②7 Počet pixlov..... | Str. 135 |
| ⑬ HDR snímka..... | Str. 41 | ②8 Citlivosť ISO..... | Str. 79 |
| ⑭ Dátum a čas..... | Str. 21 | ②9 Vyváženie bielej..... | Str. 80 |
| ⑮ Ochraničenie pomeru strán..... | Str. 83 | ③0 Režim merania..... | Str. 91 |
| ⑯ AF Kurzor oblasti..... | Str. 70 | ③1 Histogram..... | Str. 26 |

Prepnutie zobrazenia informácií

Počas prehrávania môžete prepínať zobrazované informácie pomocou tlačidla **INFO**.

Tlačidlo **INFO**

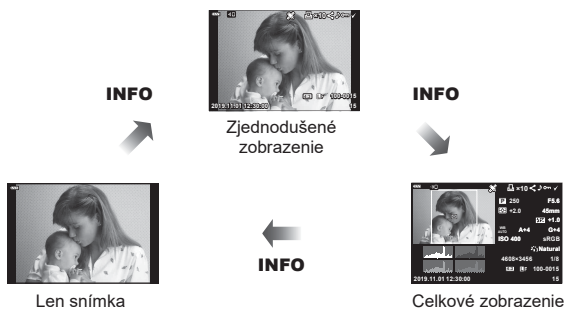
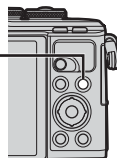









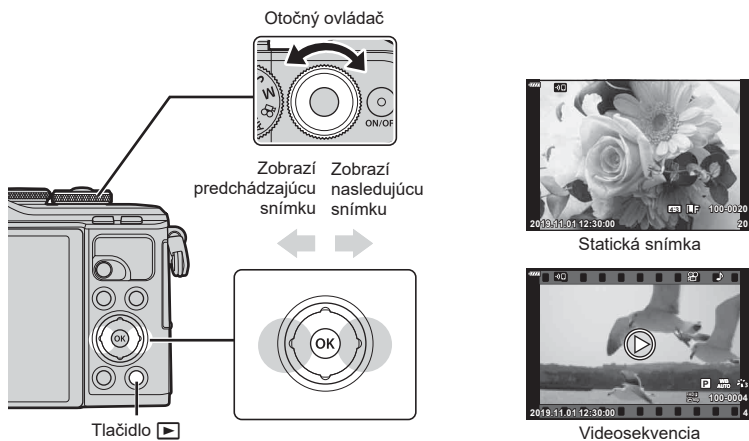















- Medzi informácie zobrazované počas prehrávania môžete pridať histogram a svetlú časť a tieň. [Info] (Str. 132)

Pozeranie fotografií a videosekvencií



1 Stlačte tlačidlo .

- Zobrazí sa fotografia alebo videosekvencia.
- Otočným ovládačom alebo krížovým ovládačom vyberte požadovanú fotografiu alebo videosekvenciu.
- Ak sa chcete vrátiť do režimu snímania, stlačte tlačidlo spúšte do polovice alebo stlačte tlačidlo .



Otočný ovládač	Prehrávanie jednej snímky: predchádzajúca () / nasledujúca () Prehrávanie zväčšeného obrazu: Počas zväčšenia pri prehrávaní môžete zobrazíť nasledujúcu snímku alebo predchádzajúcu snímku. Indexové zobrazenie/ Moje klipy/ kalendárové zobrazenie: Zvýraznenie snímky
Križový ovládač (   )	Prehrávanie jednej snímky: zobrazenie ďalšej snímky () / zobrazenie predchoj snímky () / preskočenie o 10 snímok dopredu () / preskočenie o 10 snímok dozadu () Prehrávanie zväčšeného obrazu: Zmena polohy zväčšenia Počas zväčšenia pri prehrávaní môžete zobrazíť nasledujúcu snímku () alebo predchádzajúcu snímku () stlačením tlačidla INFO . Ďalším stlačením tlačidla INFO zobrazte rámček priblíženia a pomocou tlačidiel     zmeňte jeho polohu. Indexové zobrazenie/ Moje klipy/ kalendárové zobrazenie: Zvýraznenie snímky
Tlačidlo  ()	Indexové zobrazenie
Tlačidlo Fn ()	Prehrávanie zväčšeného obrazu
Tlačidlo  ()	Výber snímok na zdieľanie (Str. 106)
Tlačidlo INFO	Zobrazenie informácií o snímke
Tlačidlo 	Odstránenie snímky (Str. 105)
Tlačidlo 	Zobrazenie ponúk (v kalendárovom zobrazení prejdete stlačením tohto tlačidla do zobrazenia jednej snímky)

Indexové zobrazenie/Kalendárové zobrazenie

- Z režimu prehrávania jednej snímky stlačte tlačidlo  pre indexové zobrazenie. Ďalším stlačením tlačidla  nastavíte zobrazenie Moje klipy a ďalším stlačením kalendárové zobrazenie.
- Stlačením tlačidla  sa vrátite do režimu prehrávania jednej snímky.



*1 Ak bol vytvorený jeden alebo viacero klipov Moje klipy, zobrazia sa tu (Str. 63).

- Môžete zmeniť počet snímok pre indexové zobrazenie.   [Nastavenia] (Str. 133)

Poznámky

- Možno použiť aj dotykové ovládače (Str. 112).

Prezeranie snímok

Prehrávanie zväčšeného obrazu

Pri prehrávaní jednej snímky stlačte tlačidlo  pre priblíženie. Stlačením tlačidla  sa vrátite do režimu prehrávania jednej snímky.







Poznámky

- Možno použiť aj dotykové ovládače (Str. 111).

Otočiť

Zvoľte, či sa snímky majú otáčať.

- Zobrazte fotografiu a stlačte tlačidlo .
- Zvoľte možnosť [Otočiť] a stlačte tlačidlo .
- Stlačením tlačidla  otočíte obrázky doľava, tlačidlom  doprava. Snímky sa otočia pri každom stlačení tlačidla.
 - Stlačením tlačidla  uložíte nastavenia a opustíte ponuku.
 - Otočená snímka sa uloží v aktuálnej orientácii.
 - Videosekvencia a chránené snímky nie je možné otočiť.

Slideshow

Táto funkcia zobrazuje snímky uložené na karte jednu po druhej.

1 Stlačte tlačidlo **OK** v zobrazení prehrávania.

2 Zvoľte **[Vymazať]** a stlačte tlačidlo **OK**.



3

Prehrávanie

3 Upravte nastavenia.

Start	Spustenie prezentácie snímok. Snímky sa postupne zobrazia, počnúc aktuálnou snímkom.
BGM	Nastavte [Happy Days] alebo [Vyp.].
Prezentácia	Nastavte typ prehrávaných údajov.
Interval snímky	Zvolenie trvania zobrazenia každej snímky, v rozsahu 2 až 10 sekúnd.
Interval videa	Zvoľte možnosť [Plný], ak sa má prehrať každá videonahrávka v prezentácii v celej dĺžke, alebo [Krátky], ak sa má prehrať iba úvodná časť každej videonahrávky.

4 Zvoľte položku **[Štart]** a stlačte tlačidlo **OK**.

- Spustí sa prezentácia snímok.
- Tlačidlami **Δ** **∇** môžete počas prezentácie upraviť celkovú hlasitosť reproduktora fotoaparátu. Keď je zobrazený indikátor nastavenia hlasitosti, pomocou tlačidiel **<** **>** môžete upraviť vyváženie medzi zvukom zaznamenaným s fotografiou alebo videosekvenciou a hudbou v pozadí.
- Stlačením tlačidla **OK** zastavíte prezentáciu snímok.

BGM iná ako [Happy Days]

Ak chcete použiť inú BGM ako [Happy Days], nahrajte údaje, ktoré ste prevzali z internetovej stránky spoločnosti Olympus, na kartu a zvoľte ich ako [BGM] v kroku 3.

Na prevzatie navštívte nasledujúcu internetovú stránku.

<http://support.olympus-imaging.com/bgmdownload/>

Pozeranie videosekvencií

Vyberte videosekvenciu a stlačením tlačidla **OK** zobrazte Menu prehrávania. Vyberte možnosť [Prehrať video] a stlačením tlačidla **OK** spustíte prehrávanie. Tlačidlami **◀/▶** sa môžete rýchlo posúvať dopredu a dozadu. Opätovným stlačením tlačidla **OK** pozastavíte prehrávanie. Keď je prehrávanie pozastavené, stlačením tlačidla **Δ** zobrazíte prvú snímku a stlačením tlačidla **∇** zobrazíte poslednú snímku. Pomocou tlačidiel **◀▶** alebo otočného ovládača zobrazíte predchádzajúcu alebo nasledujúcu snímku. Stlačením tlačidla **MENU** ukončíte prehrávanie.

- Tlačidlami **Δ ∇** môžete nastaviť hlasitosť počas prehrávania videa.



Poznámky

- Možno použiť aj dotykové ovládače (Str. 111).

Pre videosekvencie s veľkosťou 4 GB alebo väčšie

Ak bolo video automaticky rozdelené na viacero súborov, stlačením **OK** sa zobrazí ponuka obsahujúca nasledujúce možnosti:

[Prehrať od začiat.]:	Prehrá rozdelené video od začiatku do konca
[Prehrať video]:	Prehrá súbory osobitne
[Vymazať celé  <td>Vymaže všetky časti rozdeleného videa</td>	Vymaže všetky časti rozdeleného videa
[Vymazať]:	Vymaže súbory osobitne

- Na prehrávanie videa na počítači odporúčame používať najnovšiu verziu softvéru Olympus Workspace. Pred prvým spustením softvéru pripojte fotoaparát k počítaču.

Ochrana snímok

Umožňuje aktivovať ochranu snímok pred neúmyselným odstránením. Zobrazte snímku, ktorú chcete ochrániť, a stlačením tlačidla **OK** zobrazte Menu prezerania. Zvoľte položku [**ON**] a stlačte tlačidlo **OK**, a potom stlačením tlačidla **Δ** alebo **∇** aktivujte ochranu snímky. Chránené snímky sú označené symbolom **ON** (ochrana). Stlačením tlačidla **Δ** alebo **∇** môžete ochranu zrušiť. Môžete označiť naraz aj viac snímok a nastaviť ich ochranu.

 „Výber snímok (**ON**, Vymazať zvolené, Zvol. poradie zdieľania)“ (Str. 106)

- Naformátovaním karty sa zmažú všetky údaje vrátane chránených snímok.

Ikona **ON** (ochrana)



Vymazanie snímky



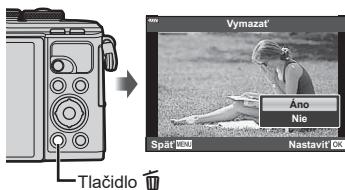



Zobrazte snímku, ktorú chcete odstrániť a stlačte tlačidlo **TRASH**. Zvoľte možnosť [Áno] a stlačte tlačidlo **OK**.



Tlačidlo **TRASH**

Nastavenie poradia prenosu snímok (Poradie zdieľania)







Vopred môžete zvoliť snímky, ktoré chcete preniesť do smartfónu. Môžete tiež použiť aplikáciu OI.Share na prezeranie snímok, ktoré sú zahrnuté v poradí zdieľania.

Pri prehrávaní snímok, ktoré chcete preniesť, stlačením tlačidla  zobrazíte menu prehrávania. Po výbere možnosti [Poradie zdieľania] a stlačení tlačidla  nastavte stlačením tlačidla  alebo  poradie zdieľania na snímke a zobrazte . Ak chcete zrušiť poradie zdieľania, stlačte tlačidlo  alebo .

Vopred môžete zvoliť snímky, ktoré chcete preniesť, a súčasne nastaviť poradie zdieľania.

- Poradie zdieľania môžete nastaviť na 200 snímok.
- Poradia zdieľania nemôžu obsahovať snímky vo formáte RAW.



Poznámky

Snímky na zdieľanie tiež možno označiť tlačidlom  (). Ak je tlačidlo  momentálne priradená iná funkcia ako , priradí mu funkciu  pomocou možnosti [Funkcia ] vo vlastných ponukách (Str. 126).





Zrušenie poradia zdieľania





Zrušenie poradí zdieľania, ktoré sú nastavené na snímkach.



- 1 Zvýraznite [Reset. poradie zdieľania] v  menu prehrávania a stlačte tlačidlo .
- 2 Zvoľte možnosť [Áno] a stlačte tlačidlo .

Výber snímok (, Vymazať zvolené, Zvol. poradie zdieľania)

Môžete zvoliť viacero snímok pre , [Vymazať zvolené] alebo [Zvol. poradie zdieľania].

- Ak chcete zvoliť viacero snímok, najskôr budete musieť zvoliť  pre [Funkcia ] (Str. 126).

Stlačením tlačidla  () na obrazovke indexového zobrazenia (Str. 103) vyberte snímku; na snímke sa zobrazí ikona . Opätovným stlačením tlačidla  () výber zrušíte.

Stlačením tlačidla  zobrazte ponuku a potom vyberte jednu z možností , [Vymazať zvolené] alebo [Zvol. poradie zdieľania].

Táto funkcia je tiež dostupná pri prehrávaní jednej snímky.

Poznámky

- Možno použiť aj dotykové ovládače (Str. 112).



Vytvorenie objednávky tlače (DPOF)

Môžete vybrať snímky na tlač a zvoliť počet kópií a informácie vytlačené na každej snímke. Snímky možno vytlačiť v predajniach, ktoré podporujú formát Digital Print Order Format (DPOF). Digitálna objednávka tlače sa ukladá na pamäťovú kartu.

- 1 Stlačte tlačidlo **OK** v zobrazení prehrávania.
- 2 Zvoľte položku [**□**] (Objedn. tlače) a stlačte tlačidlo **OK**.



- 3 Zvoľte [**□**] alebo [**□**ALL] a stlačte tlačidlo **OK**.

Jednotlivé snímky

Pomocou tlačidiel **<** **>** zvoľte snímku, pre ktorú chcete nastaviť objednávku tlače, potom pomocou tlačidiel **△** **▽** nastavte počet výťažkov.

- Opakovaním tohto kroku nastavte objednávky ďalších snímok. Po výbere všetkých požadovaných snímok stlačte tlačidlo **OK**.

Všetky snímky

Zvoľte [**□**ALL] a stlačte tlačidlo **OK**.

- 4 Zvoľte formát dátumu a času a stlačte tlačidlo **OK**.

Nie	Snímky sa tlačia bez dátumu a času.
Dátum	Všetky snímky sa vytlačia s dátumom zhotovenia.
Čas	Všetky snímky sa vytlačia s časom zhotovenia.













- Pri tlači snímok nie je možné nastavenie meniť pre každú snímku zvlášť.

- 5 Vyberte možnosť [Nastaviť] a stlačte tlačidlo **OK**.

- Fotoaparát nie je možné použiť na úpravu objednávok tlače vytvorených inými zariadeniami. Keď vytvoríte novú objednávku tlače, vymažú sa tým všetky existujúce objednávky tlače vytvorené inými zariadeniami.
- Do objednávky tlače nie je možné zaradiť snímky vo formáte RAW ani videosekvencie.







Odstraňovanie všetkých vybraných obrázkov z objednávky tlače

Môžete zrušiť buď všetky dáta objednávky tlače, alebo iba dáta pre zvolené obrázky.

- 1 Stlačte tlačidlo  v zobrazení prehrávania.
- 2 Zvoľte položku  (Objedn. tlače) a stlačte tlačidlo .
- 3 Zvoľte  a stlačte tlačidlo .
 - Ak chcete odobrať všetky snímky z objednávky tlače, zvoľte možnosť [Reset] a stlačte tlačidlo . Ak chcete skončiť bez odstránenia všetkých snímkov, vyberte možnosť [Držať] a stlačte tlačidlo .
- 4 Pomocou tlačidiel   vyberte obrázky, ktoré chcete odstrániť z objednávky tlače.
 - Pomocou tlačidla  nastavte počet výtlačkov na 0. Po odstránení všetkých požadovaných obrázkov z objednávky tlače stlačte tlačidlo .
- 5 Zvoľte formát dátumu a času a stlačte tlačidlo .
- Toto nastavenie sa použije na všetky snímky s dátami objednávky tlače.
- 6 Vyberte možnosť [Nastaviť] a stlačte tlačidlo .

Nahrávanie zvuku





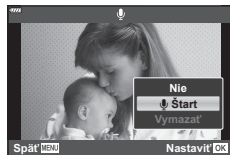

K statickým snímkam sa dá pridať zvuk (s dĺžkou max. 30 sekúnd).

- 1 Zobrazte snímku, ku ktorej chcete pridať zvuk, a stlačte tlačidlo .
 - Záznam zvuku nie je pri chránených snímkach možný.
 - Záznam zvuku je tiež dostupný v Menu prezerania.
- 2 Vyberte  a stlačte tlačidlo .
 - Ak chcete skončiť bez prídania zvuku, zvoľte možnosť [Nie].
- 3 Zvoľte možnosť  Štart a stlačením tlačidla  spustíte záznam.
- 4 Stlačením tlačidla  ukončíte záznam.
 - Snímky zaznamenané so zvukom sú označené ikonou .



- Ak chcete vymazať nahraný zvuk, v kroku 3 zvoľte možnosť [Vymazať].

Prehrávanie zvuku







Ak je pre aktuálnu snímku k dispozícii zvuková nahrávka, stlačením tlačidla  zobrazíte možnosti prehrávania zvuku. Zvýraznite [Prehrať ] a stlačením tlačidla  spustíte prehrávanie. Ak chcete ukončiť prehrávanie, stlačte tlačidlo  alebo **MENU**. Počas prehrávania môžete tlačidlami   zvýšiť alebo znížiť hlasitosť.

Poznámky

- Zvukové nahrávky možno prehrávať aj pomocou dotykových ovládacích prvkov (Str. 111).

Prezeranie zložky Moje klipy





Súbory v zložke Moje klipy si môžete postupne prehrávať.

- 1 Stlačte tlačidlo  a vyberte snímku s označením .
- 2 Po stlačení tlačidla  na zobrazenie ponúk zvýraznite možnosť [Prehrať Moje klipy] tlačidlami   a stlačte tlačidlo .
 - Súbory v zložke Moje klipy sa budú postupne prehrávať.
 - Stlačením tlačidla  ukončíte postupné prehrávanie.















Pridávanie statických snímok do zložky Moje klipy

Môžete tiež zvoliť statické snímky a pridávať ich do zložky Moje klipy.

Zobrazte statickú snímku, ktorú chcete pridať, a stlačením tlačidla  zobrazte ponuku. Zvoľte možnosť [Prid. do Moje klipy] a stlačte tlačidlo . Pomocou tlačidiel   zvoľte Moje klipy a poradie, v ktorom chcete pridať snímky, potom stlačte tlačidlo .

- Snímky vo formáte RAW sa pridávajú do Moje klipy ako náhľady s nízkym rozlíšením.

Odstránenie klipov zo zložky Moje klipy

- 1 Stlačte tlačidlo  a zobrazte snímku označenú ikonou .
- 2 Stlačením tlačidla  zobrazte možnosti, potom zvýraznite možnosť [Zobr. vš. moje klipy] tlačidlami   a stlačte tlačidlo .
 - Zobrazí sa zoznam klipov.
- 3 Tlačidlami   zvýraznite klip, ktorý chcete odstrániť.
- 4 Stlačením tlačidla  zobrazte možnosti, potom zvýraznite možnosť [Odstrániť z prieč. Moje klipy] tlačidlami   a stlačte tlačidlo .
 - Zvýraznený klip sa odstráni zo zložky Moje klipy.
 - Klipy odstránené zo zložky Moje klipy sa považujú za normálne videá.
 - Rovnakým postupom možno odstrániť fotografie zo zložky Moje klipy.

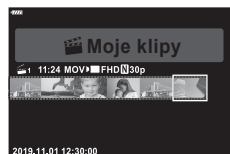

Tipy

- Odstránené klipy možno znovu pridať do zložky Moje klipy podľa popisu v časti "Pridávanie statických snímok do zložky Moje klipy".

Posúvanie panorám

Panorámy vytvorené z viacerých spojených snímok sa dajú prezerat' posúvaním.

1 V režime zobrazenia jednej snímky zvolte panorámu.

2 Stlačte tlačidlo **Fn** (Q).

- Tlačidlami \triangle ∇ \triangleleft \triangleright sa môžete posúvať.



- Počas prehrávania môžete stlačením tlačidla **Fn** (Q) nastaviť priblíženie na 2x až 14x alebo oddialiť zobrazenie stlačením tlačidla \square (checkered). Stlačením tlačidla \odot sa vrátite do režimu prehrávania jednej snímky.
- Ak chcete zobrazíť iné snímky pri pomere priblíženia vyššom ako 2x, stlačte tlačidlo **INFO** a potom stláčajte tlačidlá \triangleleft \triangleright . Opätovným stlačením tlačidla **INFO** znovu aktivujete posúvanie. Iné snímky si môžete prezerat' aj pomocou otočného ovládača.

Poznámky

- Možno použiť aj dotykové ovládače (Str. 111).

Používanie dotykového displeja

Dotykový displej môžete použiť na úpravu fotografií.

- NeŤukajte na displej nechtami ani inými ostrými predmetmi.
- Rukavice alebo ochranné fólie na displeji môžu zhoršiť funkčnosť dotykového displeja.

Prehrávanie jednej snímky

■ Zobrazenie predchádzajúcej alebo nasledujúcej snímky

- Potiahnutím prsta doľava zobrazíte nasledujúcu snímku a potiahnutím doprava zobrazíte predchádzajúcu snímku.



■ Zväčšiť

- Jemne Ťuknite na obrazovku a zobrazí sa posuvná stupnica a [Z].
- Potiahnutím prsta po posuvnej stupnici priblížite alebo vzdialte zobrazenie snímky.
- Keď je snímka priblížená, oblasť zobrazenia môžete posúvať Ťahaním prsta.



■ Prehrávanie zvuku/Prehrávanie videa

- Ťuknite na [P], ak chcete spustiť prehrávanie.
- Ak chcete počas prehrávania nastaviť hlasitosť, položte prst na displej a posuňte ho hore alebo dole.
- Prehrávanie videa možno pozastaviť Ťuknutím na displej. Ďalším Ťuknutím obnovíte prehrávanie.
- Keď je prehrávanie pozastavené, môžete posunutím indikátora polohy prehrávania v dolnej časti obrazovky doľava alebo doprava zvoliť nový začiatkový bod.
- Ťuknite na [S], ak chcete prehrávanie ukončiť.



Indexové zobrazenie/Moje klipy/Kalendárové zobrazenie

Jemným Ťuknutím na displej počas prehrávania jednej snímky zobrazíte ikonu [Z].

Klepnutím na symbol [Z] vyvoláte indexové zobrazenie. Ťuknutím na symbol [K]

vyvoláte kalendárové zobrazenie a zobrazenie Moje klipy.

■ Zobrazenie predchádzajúcej alebo nasledujúcej strany

- Potiahnutím prsta nahor zobrazíte nasledujúcu stranu a potiahnutím nadol zobrazíte predchádzajúcu stranu.
- Ťuknutím na [P] alebo [S] môžete prepínať počet zobrazených snímok. [Nastavenia] (Str. 127)
- Niekoľkonásobným klepnutím na symbol [P] sa vrátite do režimu prehrávania jednej snímky.

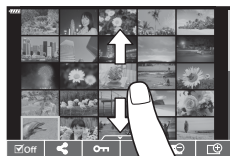





■ Prezeranie snímok

- Klepnite na snímku, ktorú chcete vidieť na celom displeji.

Výber a ochrana snímok

Ak chcete zobraziť dotykovú ponuku, jemne ťuknite na displej (prehrávanie jednej snímky) alebo ťuknite na ikonu  (indexové zobrazenie). Potom môžete vykonať požadovanú operáciu ťuknutím na ikonu v dotykovej ponuke.



	Zvoľte snímku. Môžete vybrať viacero snímok a zmazať ich spolu.
	Dajú sa nastaviť snímky, ktoré chcete zdieľať so smartfónom.  „Nastavenie poradia prenosu snímok (Poradie zdieľania)” (Str. 106)
	Chráni snímku.

Prezeranie snímok v režime Autoportrét

■ Zobrazenie predchádzajúcej alebo nasledujúcej snímky

Ovládacie prvky sú rovnaké ako pri prezeraní jednej snímky (Str. 111).

■ Zväčšiť

Ovládacie prvky sú rovnaké ako pri prezeraní jednej snímky (Str. 111).

■ Prehrávanie zvuku/Prehrávanie videa

Ovládacie prvky sú rovnaké ako pri prezeraní jednej snímky (Str. 111).

■ Výber snímok na zdieľanie

- Ťuknutím na displej zobrazíte ikonu zdieľania.
- Ťuknutím na  môžete vybrať snímky na zdieľanie.



■ Návrat do režimu snímania

- Ak sa chcete vrátiť do režimu snímania, ťuknite na  (Str. 67).



Poznámky

- V režime Autoportrét je tlačidlo **INFO** neaktívne.

4 Funkcie menu

Používanie základnej ponuky

Ponuky možno použiť na prispôsobenie fotoaparátu, zjednodušenie jeho používania a zahrnutie možností snímania a prehrávania, ktoré nie sú dostupné cez živé ovládanie, LV super ovládací panel a podobne.

	Nastavenie snímania a nastavenia snímania (Str. 114)
	Nastavenia režimu videa (Str. 119)
	Možnosti prehrávania a retušovania (Str. 120)
	Pripôsobenie nastavení fotoaparátu (Str. 126)
	Nastavenie fotoaparátu (napr. dátumu a jazyka) (Str. 124)

Funkcie, ktoré nie je možné zvoliť z ponúk

Niektoré položky z ponúk nemusia byť možné zvoliť pomocou krížového ovládača.

- Položky, ktoré nie je možné nastaviť v režime snímania.
- Položky, ktoré nie je možné nastaviť, pretože už bola nastavená iná položka:
Nastavenia ako napr. režim snímky sú nedostupné, keď je volič režimov otočený do polohy **Auto**.

1 Stlačením tlačidla **MENU** zobrazíte ponuky.

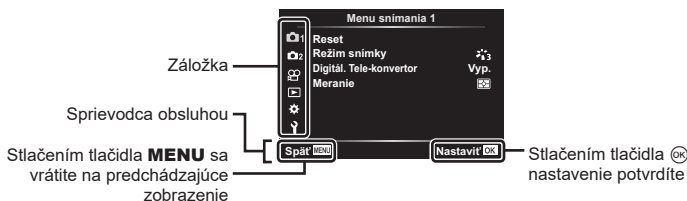

- Po zvolení požadovanej možnosti sa v priebehu 2 sekúnd zobrazí vysvetlenie.
- Vysvetlenie môžete zobraziť alebo skryť pomocou tlačidla **INFO**.

2 Pomocou tlačidiel Δ ∇ vyberte záložku a stlačte tlačidlo **OK**.

- Záložka skupiny ponuky sa zobrazí, keď je zvolené ***** Vlastné menu. Pomocou tlačidiel Δ ∇ zvolíte skupinu ponuky a stlačte tlačidlo **OK**.



- 3 Tlačidlami Δ ∇ zvolíte požadovanú položku a stlačením tlačidla \odot zobrazíte možnosti pre zvolenú položku.

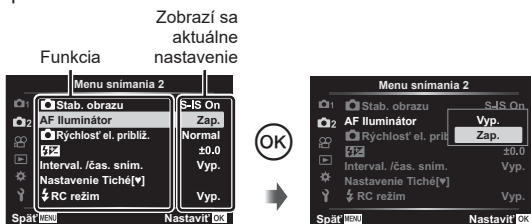

- 4 Tlačidlami Δ ∇ zvýrazníte požadovanú položku a stlačením tlačidla \odot ju vyberte.
- Pre opustenie ponuky stlačte opakovane tlačidlo **MENU**.

Poznámky

- Informácie o predvolených nastaveniach pre každú voľbu nájdete v časti „Pôvodné nastavenia“ (Str. 162).

Používanie Menu snímania 1/Menu snímania 2



Menu snímania 1

- Reset
- Režim snímky (Str. 78, 115)
- Digitál. Tele-konvertor (Str. 115)
- Meranie (Str. 91)

Menu snímania 2

- Stab. obrazu (Str. 89)
- AF Iluminátor (Str. 115)
- Rýchlosť el. približenia (Str. 116)
- $\frac{1}{2}$ (Str. 88)
- Interval./čas. sním. (Str. 116)
- Nastavenia tichého režimu \heartsuit (Str. 117)
- Režim RC (Str. 118)



Návrat k pôvodným nastaveniam (Reset)

Nastavenia fotoaparátu možno jednoducho obnoviť na pôvodné nastavenia.

- 1 Zvoľte možnosť [Vynulovať] v Menu snímania 1 a stlačte tlačidlo \odot .
- 2 Zvýrazníte možnosť vynulovania ([Plný] alebo [Základný]) a stlačte tlačidlo \odot .
 - Ak chcete vynulovať všetky nastavenia okrem času, dátumu a niektorých ďalších, zvýrazníte položku [Plný] a stlačte tlačidlo \odot . „Pôvodné nastavenia“ (Str. 162)
- 3 Zvoľte možnosť [Áno] a stlačte tlačidlo \odot .

Možnosti spracovania (Režim snímky)

Môžete vykonávať individuálne úpravy kontrastu, ostrosti a iných parametrov v nastaveniach [Režim snímky] (Str. 78). Zmeny parametrov sa ukladajú oddelene pre každý režim snímky.

1 Zvoľte [Režim snímky] v Menu snímania 1  a stlačte tlačidlo .

- Fotoaparát zobrazí režim snímky dostupný v aktuálnom režime snímania.



2 Tlačidlami   zvoľte požadovanú možnosť a stlačte tlačidlo .

- Stlačením tlačidla  nastavte podrobné možnosti pre vybraný režim snímky. Podrobné možnosti nie sú k dispozícii pre niektoré režimy snímky.
- Zmeny kontrastu nemajú vplyv na iné nastavenia než [Normál].

Digitálne priblíženie (Digitál. Tele-konvertor)

Digitálny telekonvertor je funkcia umožňujúca zväčšiť aktuálne priblíženie. Fotoaparát uloží snímku zo stredového výrezu. Objekt má takmer dvojnásobnú veľkosť.

1 Zvoľte možnosť [Zap.] pre [Digitál. Tele-konvertor] v Menu snímania 1 .

2 Obráz na displeji sa dvakrát zväčší.

- Snímaný objekt sa zaznamená tak, ako je zobrazený na displeji.
- Digitálne priblíženie nie je dostupné, keď je v režime **SCN** zvolená možnosť [Panoráma], keď sú funkcie Multiexpozícia, Panoráma alebo Korekcia lichobežníka zvolené v režime **AP** alebo keď je možnosť [Štandardný] zvolená v režime videa.
- Pri zobrazovaní snímok vo formáte RAW nasnímaných s možnosťou [Zap.] zvolenou pre [Digitál. Tele-konvertor] je oblasť viditeľná na displeji vyznačená rámkom.
- Cieľový rámk AF zmizne.
- Na monitore sa zobrazí .

Zlepšenie zaostrovania v tmavom prostredí (AF Iluminátor)

AF Iluminátor (pomocné svetlo AF) osvetľuje scénu, a pomáha tak pri zaostrovaní v tmavom prostredí. Ak chcete funkciu AF Iluminátor vypnúť, zvoľte možnosť [Vyp.]. Ak chcete použiť AF Iluminátor počas tichého fotografovania, budete musieť zmeniť možnosť nastavenú pre položku [Nastav. tichého ] (Str. 117).

Výber rýchlosti približovania (📷 Rýchlosť el. približ.)

Zvoľte rýchlosť, akou možno pri fotografovaní priblížiť alebo oddialiť scénu pomocou krúžku zoomu na objektívoch s elektronickým zoomom.

- 1 Zvýraznite možnosť [📷 Rýchlosť el. približ.] v **M2** Menu snímania 2 a stlačte tlačidlo **OK**.
- 2 Tlačidlami **△▽** zvolte požadovanú možnosť a stlačte tlačidlo **OK**.

Automatické snímanie v pevnom intervale (Interval. /čas. sním.)

Môžete fotoaparát nastaviť na automatické snímanie s časozberným snímaním.

Nasnímané zábery možno tiež zaznamenať ako jednu videosekvenciu. Toto nastavenie je k dispozícii iba v režimoch **P/A/S/M**.

- 1 Zvýraznite možnosť [Interval. /čas. sním.] v **M2** Menu snímania 2 a stlačte tlačidlo **OK**.



- 2 Vyberte možnosť [Zap.] a stlačte tlačidlo **▷**.
- 3 Upravte nasledujúce nastavenia a stlačte tlačidlo **OK**.

Počet snímok	Nastavuje počet snímok, ktoré sa majú nasnímať.
Nast. oneskor. spúšte	Nastaví čas čakania pred začatím snímania.
Interval	Nastaví interval medzi snímkami po začatí snímania.
Časozberné video	Nastaví formát nahrávania sekvencie snímok. [Vyp.]: Zaznamená jednotlivé zábery ako statických snímku. [Zap.]: Zaznamená jednotlivé zábery ako statických snímku a vygeneruje jednu videosekvenciu zo sekvencie snímok.
Nastavenia videa	[Rozlíšenie videa]: Vyberte veľkosť pre časozberné videá. [Snímková frekvencia]: Vyberte snímkovú frekvenciu pre časozberné videá.



- Začiatočný a konečný čas zobrazený na displeji je iba orientačný. Skutočný čas sa môže líšiť v závislosti od podmienok snímania.
- 4 Možnosti [Vyp.]/[Zap.] sa zobrazia ešte raz; skontrolujte, či je zvýraznená možnosť [Zap.], a znovu stlačte tlačidlo **OK**.
 - 5 Snímajte.

- Snímky sú zaznamenané aj v prípade, že obraz nie je po AF zaostrený. Ak chcete pevne nastaviť polohu zaostrenia, snímajte v režime MF.
- [Náhľad] (Str. 124) funguje 0,5 sekundy.
- Ak je čas pred snímaním alebo interval snímania nastavený na 1 minútu a 31 sekúnd alebo dlhšie, displej a fotoaparát sa automaticky vypnú po uplynutí 1 minúty. Zariadenie sa znova automaticky zapne 10 sekúnd pred snímaním. Keď je displej vypnutý, môžete ho znova zapnúť stlačením tlačidla **ON/OFF**.
- Ak je AF režim (Str. 81) nastavený na možnosť [C-AF] alebo [C-AF+TR], automaticky sa zmení na [S-AF].
- Dotykové operácie sú v priebehu časozberného snímania vypnuté.
- Pri časozbernom fotografovaní nie je k dispozícii fotografovanie v režime Bulb, Time a kompozitné fotografovanie.
- Blesk nebude fungovať, ak je čas nabíjania blesku dlhší ako interval medzi snímkami.
- Ak nie sú niektoré zo statických snímok správne zaznamenané, nebude vygenerované časozberné video.
- Ak nie je na karte dostatok voľného miesta, nebude časozberné video zaznamenané.
- Nasledovné činnosti zrušia časozberné snímanie: použitie voliča režimov, tlačidla **MENU**, tlačidla  alebo tlačidla uvoľnenia objektívu; pripojenie USB kábla; vypnutie fotoaparátu
- Ak batéria nie je dostatočne nabitá, snímanie môže skončiť pred dokončením. Pred začatím snímania sa ubezpečte, že batéria je dostatočne nabitá.
- Videá zaznamenané s možnosťou [4K] zvolenou v položke [Nastavenia videa] > [Rozlíšenie videa] sa na niektorých počítačových systémoch nemusia zobraziť. Ďalšie informácie nájdete na internetovej stránke spoločnosti OLYMPUS.

Možnosti tichého režimu (Nastav. tichého [♥] režimu)

Pri snímaní v tichom režime zvolte nasledujúce možnosti (Str. 75):

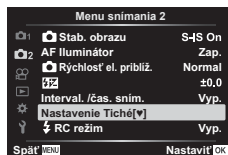

- Redukcia šumu zap./vyp.
- Či sa má alebo nemá aktivovať [■]), [AF Iluminátor] a [Režim blesku]

- 1 Zvýraznite možnosť [Nastavenia tichého [♥] režimu] v  Menu snímania 2 a stlačte tlačidlo .



- 2 Zvolte možnosť tlačidlami   a stlačte tlačidlo .

3 Upravte nasledujúce nastavenia a stlačte tlačidlo .

Redukcia šumu [♥]	[Auto]: Zníženie šumu pri dlhých expozíciách pri snímaní v tichom režime (Str. 75). Zvuk uzávierky môže byť počuteľný, keď je redukcia šumu aktívna. [Vyp.]: Redukcia šumu je vypnutá.
■) (Pípnutie)	[Povoliť]: Použije nastavenia aktuálne zvolené pre [■)] v ponuke  Vlastné menu  (Str. 127). [Nepovoliť]: Pri snímaní v tichom režime sa zvuk pípnutia vypne.
AF Iluminátor	[Povoliť]: Použije nastavenia aktuálne zvolené pre [AF Iluminátor] v  Menu snímania 2 (Str. 115). [Nepovoliť]: Vypne AF iluminátor pri snímaní v tichom režime.
Režim blesku	[Povoliť]: Použije aktuálne nastavenia blesku (Str. 72). [Nepovoliť]: Vypne blesk pri snímaní v tichom režime.

Fotografovanie s bezdrôtovým riadením blesku (Režim RC)

Pomocou vstavaného blesku a špeciálneho externého blesku s diaľkovým ovládaním môžete snímať fotografie s bezdrôtovým ovládaním bleskov.  „Fotografovanie s diaľkovo ovládanými bleskami“ (str. 150)

Používanie Video ponuky

Vo Video ponuke sa nastavujú funkcie nahrávania videozáznamu.



Možnosť	Popis	
Video	[Vyp.]: Záznam videa bez zvuku. [Zap.]: Záznam videa so zvukom. [Zap.]: Záznam videa so zvukom; zapnutá redukcia šumu vetra.	58
Hlasitosť záznamu	Nastavte citlivosť zabudovaného mikrofónu. Citlivosť nastavte tlačidlami Δ ∇ pri kontrole maximálnej úrovne zvuku zachyteného mikrofónom počas niekoľkých predošlých sekúnd.	—
AF režim	Zvoľte AF režim na záznam videa.	81
Stab. obrazu	Nastavuje stabilizáciu obrazu pre záznam videa.	89
Rýchlosť el. približ.	Zvoľte rýchlosť, akou možno pri nahrávaní videa priblížiť alebo oddialiť scénu na objektívoch s elektronickým zoomom.	—
Snímková frekv. videa	Zvoľte snímkovú frekvenciu na záznam videa. • Pri snímaní videa, ktoré budete prezerat' na televíznom prijímači, zvoľte snímkovú frekvenciu, ktorá sa zhoduje s obrazovou normou používanou v zariadení, inak nemusí byť prehrávanie videa plynulé. Obrazové normy sa líšia v jednotlivých krajinách alebo oblastiach: niekde sa používa NTSC, inde PAL. - Pri snímaní za účelom prehrávania na zariadeniach NTSC zvoľte možnosť 60p (30p) - Pri snímaní za účelom prehrávania na zariadeniach PAL zvoľte možnosť 50p (25p)	84
Dátový tok videa	Zvoľte pomer kompresie na záznam videa.	84

- Vo videu sa môžu zaznamenať prevádzkové zvuky objektívu a fotoaparátu. Aby sa prevádzkové zvuky nezaznamenali, obmedzte ich nastavením položky [AF režim] na [S-AF] alebo [MF], alebo minimalizovaním používania tlačidla na fotoaparáte.
- Zvuk sa nedá nahrávať v režime ^{ART} (Diorama).
- Keď je položka [Video] nastavená na [Vyp.], zobrazuje sa .

Používanie Menu prehrávania

Menu prezerania

 (Str. 104)



Upraviť

Objednávka tlačie (Str. 107)

Ochr. reset (Str. 123)

Reset. poradie zdieľania (Str. 106)

Pripojenie zariadenia (Str. 137)

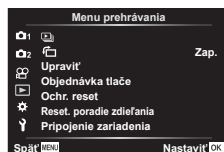

4









Funkcie menu (Menu prehrávania)

Zobrazenie otočených záberov ()

Ak je táto položka nastavená na [Zap.], snímky otočené na výšku sa automaticky otočia tak, aby sa pri zobrazení na displeji zobrazili správne.

Úprava statických snímok (Upraviť)

Uložené snímky je možné upraviť a uložiť ako samostatné snímky.

- 1 Zvoľte možnosť [Upraviť] v Menu prehrávania  a stlačte tlačidlo .
- 2 Tlačidlami   zvolte položku [Vybrať snímku] a stlačte tlačidlo .
- 3 Pomocou tlačidiel   vyberte snímku, ktorú chcete upraviť, a stlačte tlačidlo 
 - Ak zvolíte snímku RAW, zobrazí sa položka [Úprava dát RAW] a ak zvolíte snímku JPEG, zobrazí sa položka [Upraviť JPEG]. V prípade snímok zaznamenaných vo formáte RAW+JPEG sa zobrazia obe položky, [Úprava dát RAW] aj [Upraviť JPEG]. Z nich si vyberte požadovanú možnosť.
- 4 Zvoľte možnosť [Úprava dát RAW] alebo [Upraviť JPEG] a stlačte tlačidlo .



Úprava dát RAW	Vytvorí kópiu JPEG zo snímky RAW podľa zvolených nastavení.	
	Aktuálny	JPEG kópia je spracovaná pomocou aktuálnych nastavení fotoaparátu. Nastavenia fotoaparátu upravte pred zvolením tejto možnosti. Niektoré nastavenia, napríklad kompenzácia expozície, sa nepoužijú.
	ART BKT	Snímka sa upraví pomocou nastavení zvoleného umeleckého filtra.

Upraviť JPEG

Vyberte si z týchto možností:

[Uprav. tieňa]: Zosvetlí tmavý objekt v protisvetle.

[Redukcia červ. očí]: Minimalizuje jav červených očí spôsobený snímaním s bleskom.

[]: Oreže snímku. Pomocou otočného ovládača zvolíte veľkosť výrezu a pomocou tlačidiel  nastavíte pozíciu výrezu.



[Pomer]: Umožňuje zmeniť pomer strán snímok zo 4:3 (štandardný pomer) na [3:2], [16:9], [1:1] alebo [3:4]. Po zmene pomeru strán určíte pomocou tlačidiel  polohu orezania.

[Čierna & Biela]: Vytvára čiernobiele snímky.

[Sépia]: Vytvára snímky v sépiovo hnedom tóne.

[Sýtosť]: Zvyšuje živosť farieb na snímkach. Sýtosť farieb nastavíte podľa obrazu na displeji.

[]: Prevádza veľkosť snímky na 1280 × 960, 640 × 480 alebo 320 × 240. Snímky s pomerom strán iným ako 4:3 (štandardný pomer) sa konvertujú na najbližšiu veľkosť snímky.



[e-Portrét]: Kompenzáciou dosiahne hladký vzhľad pokožky.

Kompenzácia sa nedá aplikovať v prípade, že sa nedá detegovať tvár.

5 Po dokončení nastavení stlačte tlačidlo .

- Nastavenia sa aplikujú na záber.

6 Zvoľte možnosť [Áno] a stlačte tlačidlo .

- Upravená snímka sa uloží na kartu.
- V závislosti na snímke nemusí korekcia červených očí fungovať.
- Úprava snímky JPEG nie je v nasledujúcich prípadoch možná:
 - Pri spracovaní snímky na PC, keď na pamäťovej karte nie je dostatok miesta alebo keď bol záber nasnímaný iným fotoaparátom.
- Veľkosť snímky sa nedá zmeniť () na väčšiu ako pôvodnú veľkosť.
- Veľkosť niektorých snímok sa nedá zmeniť.
- Položky [] (orezanie) a [Pomer] je možné použiť len na úpravu snímok s pomerom strán 4:3 (štandardný).

Nahrávanie zvuku

















K statickým snímkam sa dá pridať zvuk (s dĺžkou max. 30 sekúnd).

Ide o rovnakú funkciu ako je [] počas prehrávania (Str. 108).

Prekrytie snímky

Môžete nastaviť prekrytie maximálne 3 snímok vo formáte RAW zhotovených týmto fotoaparátom a uložiť ich ako samostatnú snímku.

Snímka sa uloží v režime snímania nastavenom pri uložení snímky. (Ak je vybraná možnosť [RAW], kópia sa uloží vo formáte RAW+JPEG.)

- 1 Zvoľte možnosť [Upraviť] v Menu prehrávania  a stlačte tlačidlo .
- 2 Pomocou tlačidiel   zvoľte [Prekrytie snímky] a stlačte tlačidlo .
- 3 Zvoľte počet snímok, ktoré sa majú prekryť, a stlačte tlačidlo .
- 4 Tlačidlami    zvoľte snímky RAW a stlačením tlačidla  ich pridajte do prekrytia.
 - Prekrytá snímka sa zobrazí, ak sa zvolia snímky v počte špecifikovanom v kroku 3.
- 5 Nastavte zisk pre každú snímku, ktorá sa má prekryť.
 - Tlačidlami   zvoľte snímku a tlačidlami   upravte zisk.
 - Zisk je možné upraviť v rozsahu 0,1 – 2,0. Výsledok skontrolujte na displeji.
- 6 Stlačením tlačidla  zobrazíte dialógové okno potvrdenia. Zvoľte možnosť [Áno] a stlačte tlačidlo .

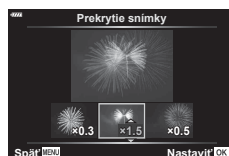
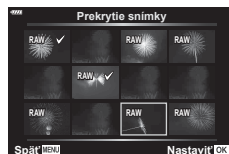

















Poznámky





















- Ak chcete uskutočniť prekrytie 4 alebo viacerých snímok, uložte snímky na prekrytie vo formáte RAW a opakovane použite funkciu [Prekrytie snímky].

Uloženie statickej snímky z videa (Fotografovanie pri videozázname)

Môžete uložiť vybrané snímky z videí 4K ako statické snímky.



- 1 Zvoľte možnosť [Upraviť] v Menu prehrávania  a stlačte tlačidlo .
 - 2 Tlačidlami   vyberte položku [Výber snímky] a stlačte tlačidlo .
 - 3 Pomocou tlačidiel   zvoľte videosekvenciu a stlačte tlačidlo .
 - 4 Zvoľte možnosť [Úprava videa] a stlačte tlačidlo .
 - 5 Pomocou tlačidiel   zvoľte možnosť [Fotog. pri videozázname] a stlačte tlačidlo .
 - 6 Tlačidlami   vyberte záber, ktorý sa má uložiť ako statická snímka, a stlačte tlačidlo .
 - Tlačidlami   môžete preskočiť viaceré snímok.
 - Stlačením tlačidla **MENU** sa vrátite do režimu prehrávania jednej snímky.
- Úpravy sa dajú vykonávať na videách nahraných pomocou tohto fotoaparátu.
 - Dátum záznamu statickej snímky sa môže odlišovať od dátumu pôvodného videa.

Strihanie videa (Strih videozáznamu)

- 1 Zvoľte možnosť [Upraviť] v Menu prehrávania  a stlačte tlačidlo .
- 2 Tlačidlami   vyberte položku [Výber snímky] a stlačte tlačidlo .
- 3 Pomocou tlačidiel   zvoľte videosekvenciu a stlačte tlačidlo .
- 4 Zvoľte možnosť [Úprava videa] a stlačte tlačidlo .
- 5 Pomocou tlačidiel   zvoľte [Strih videozáznamu] a stlačte tlačidlo .
- 6 Zvoľte možnosť [Prepísať] alebo [Nový súbor] a stlačte tlačidlo 
 - Ak je snímka chránená, nemôžete zvoliť možnosť [Prepísať].
- 7 Zvoľte, či časť, ktorá sa má vymazať, začína prvou snímkou alebo končí poslednou snímkou, pričom tlačidlami   zvýraznite požadovanú možnosť a výber uskutočnite stlačením tlačidla .
- 8 Tlačidlami   zvoľte časť, ktorá sa má vymazať.
 - Časť, ktorá sa má vymazať, je zobrazená načerveno.
- 9 Stlačte tlačidlo .
- 10 Zvoľte možnosť [Áno] a stlačte tlačidlo 
 - Úpravy sa dajú vykonávať na videách nahraných pomocou tohto fotoaparátu.
 - Dátum záznamu statickej snímky sa môže odlišovať od dátumu pôvodného videa.

Zrušenie všetkých ochrán





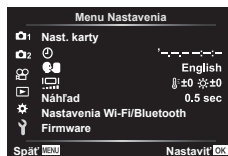

Ochrany viacerých snímok sa dajú zrušiť naraz.

- 1 Zvoľte možnosť [Ochr. reset] v Menu prehrávania  a stlačte tlačidlo .
- 2 Zvoľte možnosť [Áno] a stlačte tlačidlo .

Používanie menu Nastavenia





V  Menu Nastavenia môžete nastaviť základné funkcie fotoaparátu.



Možnosť	Popis	
Nastavenie karty	Naformátujete kartu a vymažete všetky snímky.	125
 (Nastavenie dátumu/ času)	Nastavenie hodín fotoaparátu.	21
 (Zmena jazyka displeja)	Môžete si zvoliť iný jazyk menu a hlásení zobrazovaných na displeji.	125
 (Nastavenie jas displeja)	Môžete nastaviť jas a farebnú teplotu displeja. Pomocou tlačidiel $\triangleleft\triangleright$ zvýraznite položku  (farebná teplota) alebo  (jas) a pomocou tlačidiel \triangle ∇ nastavte požadovanú hodnotu. Stlačením tlačidla INFO môžete prepínať sýtosť displeja medzi možnosťami [Prirodzené] a [Sýte].	—
Náhľad	Nastavuje, či sa má zachytená snímka zobrazíť na displeji po snímaní, a dĺžku tohto zobrazenia. Je to užitočné na krátku kontrolu snímky, ktorú ste nasnímali. Ďalšiu snímku môžete nasnímať stlačením tlačidla spúšte do polovice, aj keď sa zachytená snímka zobrazuje na displeji. [0,3 s]–[20 s]: Nastaví dĺžku času (v sekundách) na zobrazenie zachytenej snímky na displeji. [Vyp.]: Zachytená snímka sa nezobrazí na displeji. [AUTO ]: Zobrazí sa zachytená snímka a potom sa prepne do režimu prehrávania. Vďaka tejto funkcii môžete ihneď mazať nepodarené snímky.	—
Nastavenia Wi-Fi/Bluetooth	Môžete upravovať nastavenia pripojenia k smartfónom s funkciou Wi-Fi/ Bluetooth pomocou funkcie bezdrôtového pripojenia fotoaparátu.	138, 142, 143
Firmware	Zobrazuje verzie firmvéru fotoaparátu a pripojeného príslušenstva. Verzie môžete skontrolovať, keď máte otázky k fotoaparátu alebo príslušenstvu alebo keď preberáte softvér.	—

Formátovanie karty (Nast. karty)





Novú kartu alebo kartu, ktorá bola predtým používaná v inom fotoaparáte alebo počítači, je pred prvým použitím nutné naformátovať v tomto fotoaparáte. Všetky dáta uložené na karte, vrátane chránených snímok, sa pri formátovaní vymažú. Pri formátovaní použitej karty sa uistite, či na karte nie sú žiadne snímky, ktoré si chcete uchovať.  „Použiteľné karty“ (Str. 147)

- 1 Zvoľte možnosť [Nast. karty] v  Menu Nastavenia a stlačte tlačidlo .
 - Ak sú na karte údaje, zobrazia sa položky ponuky.
Zvoľte možnosť [Formát] a stlačte tlačidlo .
- 2 Zvoľte možnosť [Áno] a stlačte tlačidlo .
 - Spustí sa formátovanie.



Vymazanie všetkých snímok (Nastavenie karty)











Všetky snímky na karte sa dajú vymazať naraz. Chránené snímky sa nevymažú.

- 1 Zvoľte možnosť [Nast. karty] v  Menu Nastavenia a stlačte tlačidlo .
- 2 Zvoľte možnosť [Vymazať všetko] a stlačte tlačidlo .
- 3 Zvoľte možnosť [Áno] a stlačte tlačidlo .
 - Vymažú sa všetky snímky.



Výber jazyka (🌐)

Môžete si zvoliť iný jazyk menu a hlásení zobrazovaných na displeji.



- 1 Zvoľte možnosť [] v  Menu Nastavenia a stlačte tlačidlo .
- 2 Pomocou tlačidiel    alebo otočného ovládača zvýraznite požadovaný jazyk.
 - Dialógové okno výberu jazyka má dve strany možností.
Na posúvanie kurzora medzi stranami použijete otočný ovládač alebo tlačidlá    na krížovom ovládači.
- 3 Po zvýraznení požadovaného jazyka stlačte tlačidlo .



Používanie vlastných menu

Nastavenia fotoaparátu môžete upravovať vo vlastnom menu .



Vlastné menu

- A** AF/MF
- B** Tlačidlo/Otočný ovládač
- C1/C2** Disp(●)/PC (Str. 127)
- D1/D2** Exp/ISO/BULB (Str. 128)
- E**  Vlastné (Str. 129)
- F** WB/Fareb. (Str. 129)
- G** Nahrať (Str. 130)
- H**  Utilita (Str. 131)













A AF/MF

MENU →  → **A**

Možnosť	Popis	
AEL/AFL	Prispôsobenie aretácie automatického zaostrovania a aretácie automatickej expozície.	131
 Priorita tváre	Môžete zvoliť AF režim s prioritou tváre alebo prioritou oka.	71
MF Asist.	Ak je zvolená možnosť [Zap.], je možné automaticky prepnúť na zoom alebo zvýraznenie v režime manuálneho ostrenia otáčaním zaostrovacieho krúžku.	132
Reset objek.	Keď je táto funkcia nastavená na [Vyp.], poloha zaostrenia objektívu sa nevynuluje ani pri vypnutí fotoaparátu. Keď je funkcia nastavená na [Zap.], vynuluje sa aj zaostrenie objektívov s elektronickým ovládaním zoomu.	—

B Tlačidlo/Otočný ovládač

MENU →  → **B**

Možnosť	Popis	
Funkcia tlačidla	Vyberte si funkciu priradenú vybranému tlačidlu.	97
Funkcia  	Vyberte funkciu, ktorú bude mať tlačidlo  počas prehrávania. <input checked="" type="checkbox"/> : Výber viacerých snímok.  : Ochrana snímok.  : Označenie snímok na zdieľanie.  : Označenie snímok na tlač v neskoršom termíne. Počet kópií je nastavený na 1. Dátum sa nevytlačí.	105, 106, 107
Funkcia voľby	Môžete zmeniť funkciu otočného ovládača. [P] :  / Ps [A] : Clonové č. /  [S] : Uzávierka /  [M] : Uzávierka / Clonové č.	—

Možnosť	Popis	
Voľby riadenia	Pre každý režim snímania okrem videa zvolte, či sa má po stlačení tlačidla zobrazit' živé ovládanie alebo LV super ovládače.	76, 77
/Info Nastavenia	Vyberte druh informácií, ktoré sa zobrazia po stlačení tlačidla INFO . Info: Vyberte si druh informácií, ktoré sa zobrazia pri prezeraní na celý displej. [LV-Info]: Vyberte si druh informácií, ktoré sa zobrazia, keď je fotoaparát v režime snímania. Nastavenia: Vyberte informácie zobrazené v indexovom prehrávaní, prehrávaní „Moje klipy“ a kalendárovom prehrávaní.	132, 133
Nočné foto	[Vyp.]: Zmeny nastavení, napríklad kompenzácia expozície, sa odzrkadlia v zobrazení na displeji. [Zap.]: Zmeny nastavení, napríklad kompenzácia expozície, sa neodzrkadlia v zobrazení na displeji; namiesto toho sa upraví jas tak, aby bolo zobrazenie čo najbližšie k optimálnej expozícii.	—
Redukcia blikania	Redukuje efekt blikania v prípade niektorých druhov osvetlenia, vrátane žiaroviek. Keď blikanie neprestane pomocou nastavenia [Auto], nastavte na [50Hz] alebo [60Hz] podľa kmitočtu komerčného napájania v regióne, kde sa fotoaparát používa.	—
Zobrazená mriežka	Výberom možnosti , , , , alebo zobrazíte na displeji mriežku.	—
Farba zvyér. obr.	Zvoľte farbu obrysov (červené, žlté, biele alebo čierne) pri zobrazení zvýraznenia obrazu.	132

Možnosť	Popis	
(Pipnutie)	Keď nastavíte možnosť [Vyp.], vypnete zvukovú signalizáciu aretácie zaostrenia pri stlačení spúšte do polovice. • Je možné, že budete musieť upraviť nastavenia v ponuke [Nastav. tichého] (Str. 117), aby ste mohli zapnúť pípnutie pri snímaní v tichom režime (Str. 75).	—
HDMI	[Veľkosť výstupu]: Vyber formátu digitálneho videosignálu pre pripojenie k televízoru pomocou kábla HDMI. [HDMI riadenie]: Ak vyberiete možnosť [Zapnuté], fotoaparát bude možné ovládať pomocou diaľkových ovládačov k TV prijímačom, ktoré podporujú ovládanie cez rozhranie HDMI. Táto možnosť je účinná, keď sa snímky zobrazujú na TV.	134
USB režim	Voľba režimu pripojenia fotoaparátu k počítaču. Vybraním možnosti [Auto] sa budú pri každom pripojení fotoaparátu zobrazovať možnosti výberu USB režimu.	—

Možnosť	Popis	
Posun expozície	Môžete nastaviť správnu hodnotu expozície zvlášť pre každý režim merania. <ul style="list-style-type: none"> • To zníži rozsah dostupných možností kompenzácie expozície vo vybranom smere. • Efekt nebude na displeji viditeľný. Ak chcete uskutočniť štandardné nastavenia expozície, vykonajte kompenzáciu expozície (Str. 69). 	—
ISO-Auto nast.	Voľba horného limitu a predvolenej hodnoty, ktoré sa použijú pri nastavovaní citlivosti ISO, keď pre položku ISO zvolíte možnosť [Auto]. [Vysoký limit]: Voľba horného limitu pre voľbu automatického nastavenia citlivosti ISO. [Východiskový]: Voľba predvolenej hodnoty pre voľbu automatického nastavenia citlivosti ISO.	—
Filter šumu	Tu môžete zvoliť mieru redukcie šumu, ktorá sa použije pri vysokej citlivosti ISO.	—
Redukcia šumu	Táto funkcia znižuje šum vznikajúci počas dlhých expozícií. [Auto]: Redukcia šumu sa aktivuje pri dlhých expozíciách alebo pri zvýšení vnútornej teploty fotoaparátu. [Zap.]: Redukcia šumu sa použije pri každom zábere. [Vyp.]: Redukcia šumu je vypnutá. <ul style="list-style-type: none"> • Čas potrebný na redukciu šumu sa zobrazuje na displeji. • Počas sekvencného snímania sa automaticky zvolí možnosť [Vyp.]. • Za určitých podmienok alebo pre niektoré objekty nemusí táto funkcia pracovať správne. • Pri snímaní v tichom režime má priority nastavenie [Redukcia šumu [♥]] v ponuke [Nastav. tichého [♥]] (Str. 117). 	54

Možnosť	Popis	
Časovač BULB/ TIME*	Vyberte maximálnu expozíciu pre fotografovanie v režime Bulb a Time.	55
Live BULB	Vyberte interval zobrazovania počas snímania. Počet možných aktualizácií je obmedzený. Pri vysokých citlivostiach ISO sa frekvencia zníži. Klepnite na monitor alebo stlačte tlačidlo spúšte do polovice, ak chcete obnoviť zobrazenie. Zvoľte možnosť [Vyp.], ak chcete deaktivovať zobrazenie.	
Live TIME*		
Nastavenia komp. snímania*	Nastavte expozičný čas, ktorý bude referenčný pri snímaní zložených fotografií.	56

* Nastavenia pre maximálnu expozíciu v režime Bulb/Time a pre živé kompozitné fotografovanie platia iba v režime **M**.

Možnosť	Popis	
⚡ X-Sync.	Voľba expozičného času, ktorý sa použije pri aktivácii blesku.	135
⚡ Pomalý limit	Voľba maximálneho expozičného času, ktorý bude dostupný pri použití blesku.	135
+	Pri nastavení na [Zap.] sa hodnota kompenzácie expozície pripočíta k hodnote kompenzácie blesku.	69, 88
⚡+WB	Upravte vyváženie bielej pri fotografovaní s bleskom.	—

Možnosť	Popis	
⏪- Nastaviť	<p>Môžete zvoliť kvalitu snímky vo formáte JPEG z kombinácií troch veľkostí snímky a troch hodnôt pre mieru komprimácie.</p> <p>1) Tlačidlami <⏪> zvolíte požadovanú kombináciu ([⏪-1] – [⏪-4]) a tlačidlá Δ ▽ použijete na zmenu kombinácie.</p> <p>2) Stlačte tlačidlo .</p>	83, 135
WB	Výber vyváženia bielej. Tiež môžete jemne vyladiť vyváženie bielej pre jednotlivé režimy.	80, 90
Udrž. teplé farby	Zvoľte možnosť [Zap.], ak chcete zachovať „teplé“ farby na snímkach zhotovených pri žiarovkovom osvetlení.	—
Farebný priestor	Môžete zvoliť formát, ktorý zabezpečí správnu reprodukciu farieb pri zobrazení nasnímaných snímok na monitore alebo pomocou tlačiarne.	95

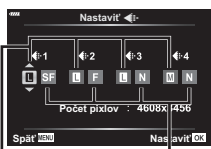

Veľkosť snímky Komprimačný pomer

Možnosť	Popis	👉
Názov súboru	<p>[Auto]: Aj po vložení novej karty sú čísla súborov zachovávané z predchádzajúcej karty. Číslovanie súborov pokračuje od posledného použitého čísla alebo od najvyššieho dostupného čísla na karte.</p> <p>[Reset]: Po vložení novej karty budú čísla priečinkov začínať na 100 a názvy súborov na 0001. Ak vložená karta obsahuje snímky, čísla súborov budú začínať na číslach nasledujúcim po najvyššom čísle súboru na karte.</p>	—
Upraviť názov	<p>Upravením časti názvu zvýraznenej sivou farbou vyberte spôsob, ako sa budú súbory pomenúvať.</p> <p>sRGB: Pmdd0000.jpg _____ Pmdd Adobe RGB: _mdd0000.jpg _____ mdd</p> <div style="border: 1px solid gray; padding: 5px;"> <ol style="list-style-type: none"> Zvýraznite možnosť [sRGB] alebo [AdobeRGB] a stlačte tlačidlo ▷. Tlačidlami <▷ môžete posúvať kurzor a tlačidlami △ ▽ upravovať zvýraznený znak. Opakovaním kroku 2 podľa potreby vytvoríte požadovaný názov súboru a potom stlačte tlačidlo OK. </div>	—
Copyright nast.*	<p>Umožňuje k novým fotografiám pridať meno fotografa a vlastníka autorských práv. Mená môžu mať maximálne 63 znakov.</p> <p>[Copyright Info]: Vybráním možnosti [Zap.] zahrniete meno fotografa a vlastníka autorských práv do údajov Exif novo zhotovených fotografií.</p> <p>[Meno autora]: Zadajte meno fotografa.</p> <p>[Copyright meno]: Zadajte meno vlastníka autorských práv.</p> <div style="border: 1px solid gray; padding: 5px;"> <ol style="list-style-type: none"> Vyberte znaky z ① a stlačte tlačidlo OK. Zvolené znaky sa zobrazia v ②. Zopakujte krok 1 a dokončíte zadávanie mena, potom zvýraznite položku [END] a stlačte tlačidlo OK. <ul style="list-style-type: none"> Ak chcete odstrániť znak, stlačením tlačidla INFO presuňte kurzor do oblasti mena ②, zvýraznite požadovaný znak a stlačte ⏏. </div> <div style="text-align: center; margin-top: 10px;">  </div>	—

* Spoločnosť OLYMPUS neprijíma zodpovednosť za škody vzniknuté zo sporov týkajúcich sa použitia funkcie [Copyright nast.]. Používajte na vlastné riziko.

Možnosť	Popis	
Mapovanie pixlov	Funkcia mapovania pixlov umožňuje prístroju skontrolovať a nastaviť obrazový snímač a funkcie spracovania obrazu.	155
Nastav. vodováhy	Umožňuje nakalibrovat' uhol ukazovateľa vodorovnosti. [Reset]: Obnovenie zmenených hodnôt na východiskové továrenské nastavenia. [Nastav.]: Nastavenie aktuálnej pozície fotoaparátu ako nulovej hodnoty (0).	—
Nastav. dotyk. obraz.	Aktivovanie dotykového displeja. Zvoľte možnosť [Vyp.], ak chcete deaktivovať dotykový displej.	—
Spánok	Ak počas vybraného času nevykonáte žiadnu operáciu, fotoaparát sa prepne do režimu spánku (úspora energie). Fotoaparát znovu aktivujete stlačením spúšte do polovice.	—
Certifikácia	Zobrazenie ikon certifikácie.	—

AEL/AFL

MENU → * → **A** → [AEL/AFL]

Automatické zaostrovanie a meranie je možné uskutočniť stlačením tlačidla, ktorému je priradená funkcia AEL/AFL. Vyberte si režim pre každý režim zaostrovania.





Priradenia funkcie AEL/AFL

Režim		Funkcia spúšte				Funkcia tlačidla AEL/AFL	
		Stlačenie do polovice		Úplné stlačenie		Pri držaní AEL/AFL	
		Zaostrenie	Expozícia	Zaostrenie	Expozícia	Zaostrenie	Expozícia
S-AF	režim1	S-AF	Zamknuté	—	—	—	Zamknuté
	režim2	S-AF	—	—	Zamknuté	—	Zamknuté
	režim3	—	Zamknuté	—	—	S-AF	—
C-AF	režim1	C-AF start	Zamknuté	Zamknuté	—	—	Zamknuté
	režim2	C-AF start	—	Zamknuté	Zamknuté	—	Zamknuté
	režim3	—	Zamknuté	Zamknuté	—	C-AF start	—
	režim4	—	—	Zamknuté	Zamknuté	C-AF start	—
MF	režim1	—	Zamknuté	—	—	—	Zamknuté
	režim2	—	—	—	Zamknuté	—	Zamknuté
	režim3	—	Zamknuté	—	—	S-AF	—

MF Asist.

MENU → * → A → [MF Asist.]

Ide o funkciu asistenta zaostrenia pre MF. Keď sa ostriaci krúžok otáča, hrana predmetu sa zosilní alebo sa časť displeja zväčší. Po zastavení ostriaceho krúžku sa obrazovka vráti do pôvodného zobrazenia.

Zväčšiť	Zväčší časť obrazovky. Časť pre zväčšenie je možné vopred nastaviť pomocou oblasti AF.  „Nastavenie oblasti automatického zaostrovania“ (Str. 70)
Zvýraz. obr.	Zobrazí jasne definované obrysy so zvýraznením hrán. Môžete si zvoliť farbu obrysov.  [Farba zvýr. obr.] (Str. 127)

- Keď sa používa funkcia Zvýraz. obr., majú okraje malých predmetov tendenciu byť zvýraznené silnejšie. Nie je to ale zárukou presného zaostrenia.

Poznámky

- [Zvýraz. obr.] sa dá zobraziť pomocou operácií s tlačidlami. Displej sa prepne pri každom stlačení tlačidla. Umožňuje vopred priradiť funkciu prepnutia na jedno z tlačidiel pomocou možnosti Funkcia tlačidla (Str. 97).

Pridanie informácií na zobrazenie

MENU → * → G1 → [Info Nastavenia]

Info (Zobrazia informácií o prehrávaní)

Pomocou [ Info] pridáte nasledujúce zobrazenia informácií o prehrávaní. Pridané zobrazenia sa budú opakovane zobrazovať, keď budete počas prehrávania opakovane stláčať tlačidlo **INFO**. Môžete taktiež zvoliť, aby sa nezobrazovali zobrazenia, ktoré sa zobrazujú v predvolenom nastavení.

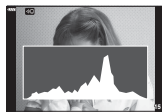

Zobrazenie histogramu



Zobrazenie svetlých častí a tieňov

- Funkcia Zobrazenie svetlých častí a tieňov zobrazuje preexponované miesta načerveno, podexponované miesta namodro.

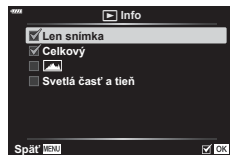

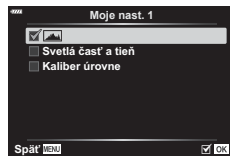

LV-Info (Zobrazia informácií o snímaní)

Zobrazia Histogram, Svetlá časť a tieň a Kaliber úrovne možno pridať do [LV-Info]. Zvoľte možnosť [Vlastné 1] alebo [Vlastné 2] a zvoľte zobrazenia, ktoré chcete pridať. Pridané zobrazenia sa zobrazia, keď počas snímania opakovane stlačíte tlačidlo **INFO**. Môžete taktiež zvoliť, aby sa nezobrazovali zobrazenia, ktoré sa zobrazujú v predvolenom nastavení.



Nastavenia (Indexové/kalendárové zobrazenie)

Pomocou funkcie [Nastavenia ] môžete zmeniť počet snímok, ktoré sa majú zobrazit' v indexovom zobrazení, a môžete nastaviť, aby sa nezobrazovali obrazovky, ktoré sa podľa predvoleného nastavenia majú zobrazovať. Zobrazenia označené značkou začiarknutia sa dajú prezerat' opakovaným stláčaním tlačidla  počas prehrávania.

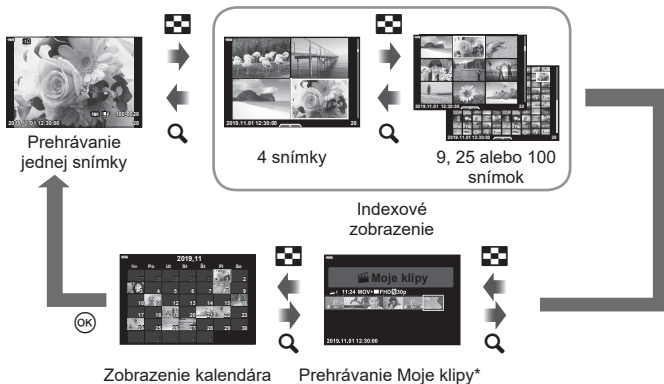

* Ak bol vytvorený jeden alebo viacero klipov Moje klipy, zobrazia sa tu (Str. 63).

Prezeranie snímok vo fotoaparáte na obrazovke TV prijímača

MENU → * → [] → [HDMI]

Na prehrávanie zaznamenaných snímok na vašom televízore použijete samostatne predávaný kábel. Táto funkcia je dostupná počas snímania. Pripojte fotoaparát k HD televízoru pomocou kábla HDMI, budete môcť prezerat' snímky vo vysokej kvalite na televíznej obrazovke.

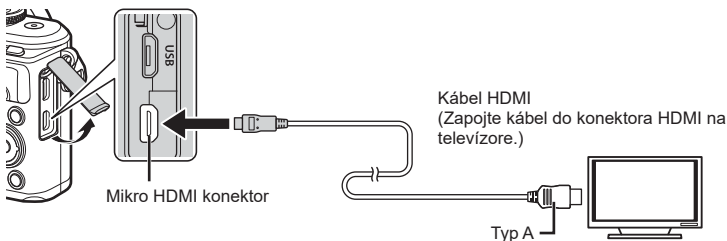

Prepojte TV prijímač s fotoaparátom a prepnite vstup na TV prijímači.

- Po pripojení kábla HDMI sa displej fotoaparátu vypne.
- Podrobnosti o zmene zdroja vstupu na televízore nájdete v návode na obsluhu televízora.
- V závislosti od nastavenia televízora sa snímky a informácie môžu zobraziť orezané.
- Ak je fotoaparát pripojený prostredníctvom kábla HDMI, bude možné zvoliť druh signálu digitálneho obrazového záznamu. Vyberte formát, ktorý vyhovuje vstupnému formátu zvolenému na televízore.

4K	Prioritu má výstup 4K HDMI.
1080p	Prioritu má výstup HDMI 1080p.
720p	Prioritu má výstup HDMI 720p.
480p/576p	HDMI výstup 480p/576p.

- Nepripájajte fotoaparát k iným zariadeniam s výstupom HDMI. Mohlo by dôjsť k poškodeniu fotoaparátu.
- Výstup HDMI sa nevykonáva počas pripojenia prostredníctvom rozhrania USB k počítaču alebo tlačiarni.
- Keď je zvolená možnosť [4K], video výstup v režime snímania je [1080p].

Používanie diaľkového ovládača TV prijímača

Keď je fotoaparát pripojený k televízoru, ktorý podporuje funkciu HDMI riadenie, môžete ho obsluhovať diaľkovým ovládačom televízora. Zvoľte možnosť [Zap.] pre [HDMI riadenie]. Keď je zvolená možnosť [Zap.], ovládacie prvky fotoaparátu možno použiť iba na prehrávanie.

- Pri obsluhu fotoaparátu sa riadte sprievodcom obsluhou, ktorý sa zobrazuje na TV obrazovke.
- Počas prehrávania jednej snímky môžete „červeným“ tlačidlom zobraziť alebo skryť zobrazenie informácií a „zeleným“ tlačidlom zobraziť alebo skryť indexové zobrazenie.
- Niektoré televízory nemusia podporovať všetky funkcie.

Expozičné časy pri používaní blesku

MENU → * → **E** → [**⚡** X-Synch.]/[**⚡** Pomalý limit]

Môžete nastaviť podmienky expozičného času, ktorý sa použije pri blesknutí blesku.

Režim snímania	Expozičný čas pri odpálení blesku	Horná medzná hodnota	Spodná medzná hodnota
P	Fotoaparát automaticky nastavuje expozičný čas.	Nastavenie [⚡ X-Synch.]* ¹	Nastavenie [⚡ Pomalý limit]* ²
A			
S	Nastavený expozičný čas		Žiadna spodná medzná hodnota
M			

*1 1/200 s pri používaní samostatne predávaného externého blesku.

*2 Predĺži sa až na 60 sekúnd, keď je nastavená synchronizácia s dlhou uzávierkou.

Kombinácie veľkostí snímky JPEG a kompresných pomerov

MENU → * → **F** → [**⏪** Nastaviť]

Môžete nastaviť kvalitu snímky JPEG kombináciou veľkosti snímky a kompresného pomeru.

Veľkosť snímky		Komprimačný pomer		
Meno	Počet pixlov	SF (Super vysoká)	F (Vysoká)	N (Normál)
L (Veľká)	4608×3456	L SF	L F	L N
M (Stredná)	3200×2400	M SF	M F	M N
S (Malá)	1280×960	S SF	S F	S N

5 Pripojenie fotoaparátu k smartfónu

Funkcie bezdrôtovej siete LAN (Wi-Fi) a **Bluetooth®** vo fotoaparáte môžete použiť na pripojenie k smartfónu, v ktorom môžete použiť špeciálnu aplikáciu a lepšie využívať fotoaparát pred fotografovaním aj po ňom. Po nadviazaní spojenia môžete preberať zábery, fotografovať na diaľku a pridávať značky GPS k snímkam vo fotoaparáte.

- Funkčnosť nie je garantovaná na všetkých smartfónoch.

Možnosti ponúkané špecifikovanou aplikáciou, OLYMPUS Image Share (OI.Share)

- Preberanie snímk z fotoaparátu do smartfónu
Snímky z fotoaparátu môžete skopírovať do smartfónu.
Smartfón môžete použiť aj na výber snímok, ktoré chcete prevziať z fotoaparátu.
- Snímanie na diaľku zo smartfónu
Pomocou smartfónu môžete na diaľku ovládať fotoaparát a fotografovať.
- Prístup k informáciám, s ktorými si lepšie užijete svoj fotoaparát a fotografovanie.
Máte ľahký prístup k vysvetlivkám fotografických postupov (Fotoografov sprievodca), návodu na používanie a komunitnej stránke na zdieľanie fotografií, aj keď ste na cestách.

Podrobnosti nájdete na nasledovnej adrese:

<http://app.olympus-imaging.com/oishare/>

Funkcie špecifikovanej aplikácie Olympus Image Palette (OI.Palette)

- Nádherné spracovanie snímok
Môžete použiť intuitívne ovládacie prvky a použiť pôsobivé efekty na snímkach odoslaných do vášho smartfónu.

Podrobnosti nájdete na nasledovnej adrese:

<http://app.olympus-imaging.com/oipalette/>

Funkcie špecifikovanej aplikácie OLYMPUS Image Track (OI.Track)

- Pridanie značiek GPS k snímkam vo fotoaparáte
K snímkam môžete pridať značky GPS jednoducho prenesením záznamu GPS uloženého v smartfóne do fotoaparátu.

Podrobnosti nájdete na nasledovnej adrese:



<http://app.olympus-imaging.com/oitrack/>

- Pred použitím funkcie bezdrôtovej siete LAN si prečítajte časť „Použitie funkcie bezdrôtovej siete LAN/Bluetooth®“ (Str. 173).
- Spoločnosť Olympus neprijíma žiadnu zodpovednosť za porušenia miestnych predpisov regulujúcich bezdrôtovú komunikáciu spôsobené používaním bezdrôtových funkcií LAN/Bluetooth® vo fotoaparáte mimo krajiny alebo oblasti zakúpenia.
- Rovnako ako pri akejkoľvek inej bezdrôtovej komunikácii hrozí vždy riziko odpočúvania treťou stranou.
- Funkciu bezdrôtovej siete LAN vo fotoaparáte nie je možné použiť na pripojenie k domácejmu alebo verejnému prístupovému bodu.
- Anténa vysielača-prijímača sa nachádza v úchyte. Vždy, keď je to možné, udržujte dostatočnú vzdialenosť medzi anténou a kovovými predmetmi.
- V závislosti od zloženia nádoby alebo predmetov, ktoré obsahuje je možné, že fotoaparát sa nebude môcť pripojiť k smartfónu, ak ho vložíte do vaku alebo do inej nádoby.
- Počas pripojenia k bezdrôtovej sieti LAN sa bude batéria vybiť rýchlejšie. Ak je batéria takmer vybitá, môže sa pripojenie počas prenosu prerušiť.
- Pripojenie môže byť zložité alebo pomalé v blízkosti zariadení, ktoré generujú magnetické polia, statickú elektrinu alebo rádiové vlny, napríklad v blízkosti mikrovlnnej rúry a bezdrôtového telefónu.
- Funkcia bezdrôtovej siete LAN sa nedá použiť, keď je prepínač na ochranu proti prepísaniu na pamätevej karte v polohe „LOCK“ (Uzamknúť).

Spárovanie fotoaparátu a smartfónu

Pri prvom pripájaní zariadení postupujte nasledovne.

- Nastavenia párovania upravte pomocou aplikácie OI.Share, nie pomocou aplikácie pre nastavenia, ktorá je súčasťou operačného systému smartfónu.

- 1 Spustíte kópiu osobitnej aplikácie OI.Share, ktorú ste predtým nainštalovali do smartfónu.
- 2 Zvoľte [Pripojenie zariadenia] v Menu prehrávania  a stlačte tlačidlo .
 - Pripojiť sa dá aj ťuknutím na symbol  na displeji.
- 3 Podľa pokynov na obrazovke upravte nastavenia Wi-Fi/**Bluetooth**.
 - Na displeji sa zobrazí miestny názov **Bluetooth** a heslo, Wi-Fi SSID a heslo a kód QR.

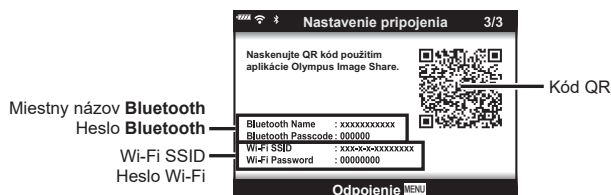

- 4 Ťuknite na ikonu fotoaparátu v dolnej časti zobrazenia aplikácie OI.Share.
 - Zobrazí sa karta [Jednoduché nastavenie].
- 5 Podľa pokynov na obrazovke v aplikácii OI.Share nasnímajte kód QR a upravte nastavenia pripojenia.
 - Ak nemôžete naskenovať kód QR, podľa pokynov na obrazovke v aplikácii OI.Share upravte nastavenia manuálne.
 - **Bluetooth:** Ak sa chcete pripojiť, zvoľte miestny názov a zadajte heslo zobrazené na displeji fotoaparátu v dialógovom okne nastavenia **Bluetooth** v aplikácii OI.Share.
 - **Wi-Fi:** Ak sa chcete pripojiť, zadajte SSID a heslo zobrazené na displeji fotoaparátu v dialógovom okne nastavenia Wi-Fi v aplikácii OI.Share.
 - Po dokončení párovania sa zobrazí  1.
- 6 Ak chcete ukončiť pripojenie, stlačte tlačidlo **MENU** na fotoaparáte alebo ťuknite na možnosť [Odpojiť] na displeji.
 - Môžete tiež vypnúť fotoaparát a ukončiť pripojenie z aplikácie OI.Share.

Bezdrôtové nastavenia, keď je fotoaparát vypnutý

Môžete si vybrať, či má fotoaparát zachovať bezdrôtové pripojenie k smartfónu, keď je vypnutý.

- 1 Zvýraznite položku [Nastavenia Wi-Fi/Bluetooth] v **☰** Menu Nastavenia a stlačte tlačidlo **OK**.
- 2 Zvýraznite položku [Pohot. režim pri vyp.] a stlačte tlačidlo **▷**.
- 3 Zvýraznite požadovanú možnosť a stlačte tlačidlo **OK**.

Zvoliť	Po stlačení tlačidla ON/OFF na vypnutie fotoaparátu sa zobrazí potvrdzovacie dialógové okno s otázkou, či používateľ chce, aby bezdrôtové pripojenie k smartfónu zostalo aktívne.
Vypnuté	Vypnutím fotoaparátu sa zruší bezdrôtové pripojenie k smartfónu.
Zapnuté	Po vypnutí fotoaparátu zostane pripojenie k smartfónu aktívne a smartfón sa bude dať ďalej používať na preberanie snímok z fotoaparátu alebo na prezeranie snímok vo fotoaparáte.

■ „Zvoliť“

Ak je zvolená možnosť [Zvoliť] pre položku [Pohot. režim pri vyp.], potvrdzovacie dialógové okno sa zobrazí pred vypnutím fotoaparátu, ak budú splnené všetky nasledujúce podmienky:

- Možnosť [Zap.] je zvolená pre položku [Nastavenia Wi-Fi/Bluetooth]
- Fotoaparát je pripojený k smartfónu (Str. 137)
- Pamäťová karta je správne vložená

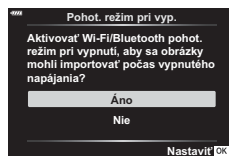

Áno	Fotoaparát sa vypne, ale bezdrôtové spojenie so smartfónom zostane aktívne.
Nie	Fotoaparát sa vypne a bezdrôtové spojenie so smartfónom sa ukončí.

- Ak stlačíte tlačidlo **ON/OFF**, keď je zobrazené potvrdzovacie dialógové okno, fotoaparát pred vypnutím ukončí bezdrôtové spojenie so smartfónom.
- Keď prvýkrát vypínate fotoaparát po pripojení k smartfónu (Str. 137), môže sa vám zobraziť otázka, či sa má potvrdzovacie dialógové okno v budúcnosti skryť. Aby fotoaparát v budúcnosti pri vypínaní nezobrazoval potvrdzovacie dialógové okno, zvolte možnosť [Nezobrazovať znova túto obrazovku].

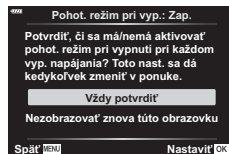

Poznámky

- Ak bezdrôtové spojenie zostane aktívne, automaticky sa ukončí, ak:
 - spojenie zostane neaktívne 24 hodín
 - vyťahnete pamäťovú kartu
 - fotoaparát pripojíte k počítaču cez USB

Spojenie sa môže obnoviť zapnutím fotoaparátu.



- Ak je možnosť [Zap.] zvolená pre položku [Pohot. režim pri vyp.], je možné, že fotoaparát sa po stlačení tlačidla **ON/OFF** okamžite nezapne. Ak sa fotoaparát nezapne, znovu stlačte tlačidlo **ON/OFF**.

Prenos snímok do smartfónu

Vo fotoaparáte môžete vybrať snímky a preniesť ich do smartfónu. Pomocou fotoaparátu tiež môžete vopred vybrať snímky, ktoré chcete zdieľať.  „Nastavenie poradia prenosu snímok (Poradie zdieľania)“ (Str. 106)

1 Spustíte samostatnú aplikáciu OI.Share v smartfóne.

2 Spustíte [Pripojenie zariadenia] vo fotoaparáte (Str. 137).

- Pripojiť sa dá aj ťuknutím na symbol  na displeji.
- Ak ste sa predtým pripojili k smartfónu, fotoaparát automaticky nadviaže spojenie.
- Po dokončení párovania sa zobrazí .

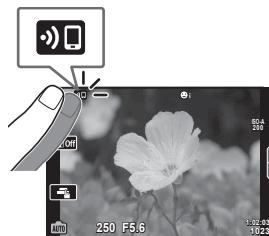

3 Ťuknite na tlačidlo [Importovať fotografie] v aplikácii OI.Share v smartfóne.

- Snímky vo fotoaparáte sa zobrazia v zozname.

4 Zvoľte snímky, ktoré chcete preniesť, a ťuknite na tlačidlo Uložiť.

- Po dokončení ukladania môžete odpojiť fotoaparát od smartfónu.

Poznámky

- Ak sú nasledujúce možnosti zvolené pre [Nastavenia Wi-Fi/Bluetooth] v ponuke fotoaparátu  (Nastavenie), môžete prevziať snímky do smartfónu podľa opisu v krokoch 3 a 4 vyššie, aj keď je fotoaparát vypnutý:
 - [Dostupnosť]: [Zap.]
 - [Pohot. režim pri vyp.]: [Zap.]

Automatické nahrávanie snímok, keď je fotoaparát vypnutý

Konfigurácia fotoaparátu, aby automaticky nahrával snímky do smartfónu vtedy, keď je vypnutý:



- Označte snímky na zdieľanie (Str. 106)
- Povoľte pohotovostný režim pri vypnutí (Str. 138)
- Ak používate zariadenie iOS, spustíte aplikáciu OI.Share

Poznámky

- Automatické nahrávanie nie je dostupné, ak ste pripojení cez smerovač (router) (napríklad v domácej sieti) a v takom prípade budete musieť preniesť snímky pomocou aplikácie OI.Share.
- Niektoré smartfóny môžu ukončiť nahrávanie po prepnutí do režimu spánku. Keď prebieha nahrávanie, zabráňte prepnutiu smartfónu do režimu spánku.



Snímanie na diaľku pomocou smartfónu

Môžete snímať na diaľku ovládaním fotoaparátu pomocou smartfónu.

- 1 Spustíte samostatnú aplikáciu OI.Share v smartfóne.
 - 2 Spustíte [Pripojenie zariadenia] vo fotoaparáte (Str. 137).
 - Pripojiť sa dá aj ťuknutím na symbol  na displeji.
 - Ak ste sa predtým pripojili k smartfónu, fotoaparát automaticky nadviaže spojenie.
 - Po dokončení párovania sa zobrazí  1.
 - 3 Ťuknite na tlačidlo [Diaľkový ovládač] v aplikácii OI.Share v smartfóne.
 - 4 Ťuknutím na tlačidlo spúšte snímajte.
 - Nasnímaná fotografia sa uloží na pamäťovú kartu vo fotoaparáte.
- Dostupné možnosti snímania sú čiastočne obmedzené.

Pridanie informácií o polohe do snímok

Prenosom záznamu GPS uloženého v smartfóne do fotoaparátu môžete pridať značky GPS k snímkam, ktoré boli nasnímané počas ukladania záznamu GPS.

- 1 Pred fotografovaním pomocou fotoaparátu spustíte v smartfóne aplikáciu OI.Track, aby sa začal ukladať záznam GPS.
 - Pred spustením denníka trasovača GPS sa budete musieť jedenkrát pripojiť cez aplikáciu OI.Track a synchronizovať hodiny.
 - Počas ukladania záznamu GPS môžete používať telefón alebo iné aplikácie. Neukončujte aplikáciu OI.Track.
 - 2 Po skončení fotografovania pomocou fotoaparátu ukončíte sledovanie v aplikácii OI.Share.
 - 3 Ťuknutím na ikonu  na displeji fotoaparátu vytvoríte spojenie so smartfónom.
 - Môžete sa tiež pripojiť výberom možnosti [Pripojenie zariadenia] v  menu prehrávania.
 - 4 Nahrajte záznam GPS do fotoaparátu pomocou aplikácie OI.Track.
 - Záznam GPS sa použije na pridanie údajov o polohe k všetkým snímkam zhotoveným po spustení aplikácie OI.Track v kroku 1.
 - Symbol  sa zobrazí na snímkach, ku ktorým boli pridané informácie o polohe.
- Pridanie informácií o polohe sa dá použiť iba so smartfónmi, ktoré majú funkciu GPS.
- Informácie o polohe nie je možné pridať do videosekvencií.

Resetovanie nastavení bezdrôtovej siete LAN/Bluetooth®

Ak chcete vrátiť [Nastavenia Wi-Fi/Bluetooth] na predvolené hodnoty:

- 1 Zvoľte možnosť [Nastavenia Wi-Fi/Bluetooth] v **☰** Menu Nastavenia a stlačte tlačidlo **OK**.
- 2 Zvoľte možnosť [Resetovať nastavenia] a stlačte tlačidlo **▷**.
- 3 Zvoľte možnosť [Áno] a stlačte tlačidlo **OK**.
 - Resetujú sa tieto nastavenia:

Možnosť	Pôvodné
Dostupnosť	Zapnuté
Heslo na pripojenie	— (vygenerované náhodne) *
Pohot. režim pri vyp.	Zvoliť *

* Resetuje sa aj pripojenie k smartfónu (deaktivované).





Zmena hesla

Ak chcete zmeniť heslo pre Wi-Fi/**Bluetooth**:

- 1 Zvoľte možnosť [Nastavenia Wi-Fi/Bluetooth] v **☰** Menu Nastavenia a stlačte tlačidlo **OK**.
 - 2 Zvoľte možnosť [Heslo pripojenia] a stlačte tlačidlo **▷**.
 - 3 Postupujte podľa návodu na obsluhu a stlačte tlačidlo **⊙**.
 - Nové heslo bude nastavené.
- Dá sa zmeniť heslo pripojenia k Wi-Fi aj heslo pripojenia k **Bluetooth**.
 - Po zmene hesiel sa znovu pripojte k smartfónu. **📷** „Spárovanie fotoaparátu a smartfónu“ (Str. 137)

Deaktivácia bezdrôtovej siete LAN/Bluetooth®

Ak chcete deaktivovať bezdrôtovú sieť LAN/**Bluetooth**®:

- 1 Zvoľte možnosť [Nastavenia Wi-Fi/Bluetooth] v  Menu Nastavenia a stlačte tlačidlo .
- 2 Zvoľte možnosť [Dostupnosť] a stlačte tlačidlo .
- 3 Zvoľte možnosť [Vyp.] a stlačte tlačidlo .



Poznámky

- Ak chcete deaktivovať bezdrôtovú sieť LAN/**Bluetooth**® iba vtedy, keď je fotoaparát vypnutý, zvoľte možnosť [Vyp.] pre položku [Nastavenia Wi-Fi/Bluetooth] > [Pohot. režim pri vyp.].  „Bezdrôtové nastavenia, keď je fotoaparát vypnutý“ (Str. 138)

6 Pripojenie fotoaparátu k počítaču

Pripojenie fotoaparátu k počítaču

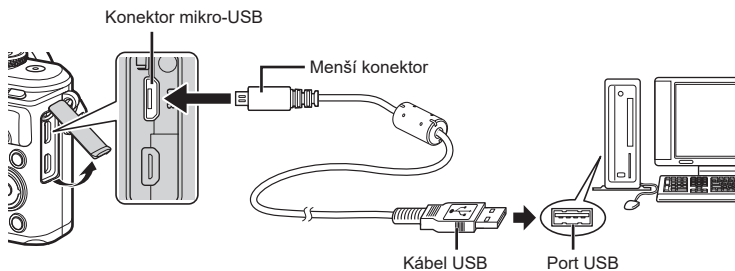

- Keď je fotoaparát pripojený k počítaču cez USB, na displeji by sa malo zobraziť dialógové okno s výzvou na výber hostiteľského zariadenia. Ak sa nezobrazí, nastavte možnosť [Auto] pre položku [USB režim] (Str. 127) vo vlastných menu fotoaparátu.
- Ak sa po pripojení fotoaparátu k počítaču na displeji fotoaparátu nič nezobrazí, zostávajúca kapacita batérie je príliš nízka. Použite úplne nabitú batériu.

Kopírovanie snímok do počítača

S pripojením USB sú kompatibilné nasledujúce operačné systémy:

Windows: Windows 7 SP1/Windows 8/Windows 8.1/Windows 10

Mac: OS X v10.9-v10.11/macOS v10.12-v10.14

- 1 Vypnite fotoaparát a pripojte ho k počítaču.
 - Umiestnenie portu USB sa líši podľa počítača. Podrobnosti nájdete v návode k počítaču.
 - Zobrazí sa obrazovka výberu pre USB pripojenie.
- 2 Pomocou tlačidiel Δ ∇ zvolte možnosť [Pamäť].
Stlačte tlačidlo \odot .



- 3 Počítač rozpozná fotoaparát ako nové zariadenie.
 - Prenos dát nie je zaručený pri použití týchto OS ani v prípade, že je počítač vybavený rozhraním USB.
Počítače s portom USB pridaným pomocou rozširujúcej karty a pod., počítače bez OS nainštalovaného výrobcou alebo doma zostavené počítače
 - Keď je fotoaparát pripojený k počítaču, nie je možné používať ovládacie prvky na fotoaparáte.
 - Ak sa dialógové okno zobrazené v kroku 2 po pripojení fotoaparátu k počítaču nezobrazí, nastavte položku [USB režim] (Str. 127) v používateľskej ponuke fotoaparátu na možnosť [Auto].

Inštalácia počítačového softvéru

Fotografie a videá nasnímané fotoaparátom sa dajú preniesť do počítača, prezerať a upravovať pomocou aplikácie Olympus Workspace, ktorú ponúka spoločnosť OLYMPUS.

- Ak si chcete nainštalovať aplikáciu Olympus Workspace, prevezmite si ju na adrese <https://support.olympus-imaging.com/owdownload/> a postupujte podľa pokynov na obrazovke.
- Informácie o požiadavkách na systém a pokyny na inštaláciu nájdete na vyššie uvedenej webovej stránke.
- Pred prevzatím budete požiadaný o zadanie sériového čísla výrobku.

Registrácia používateľa

Informácie o registrácii vašich výrobkov OLYMPUS nájdete na webovej stránke OLYMPUS.

Batéria a nabíjačka

- Fotoaparát používa jednu lítiovo-iónovú batériu Olympus. Nikdy nepoužívajte žiadne iné batérie ako originálne batérie OLYMPUS.
- Spotreba fotoaparátu veľmi kolíše podľa použitia a ďalších podmienok.
- Nasledujúce činnosti majú veľkú spotrebu energie a veľmi rýchlo vybijajú batériu, aj keď sa nefotografuje.
 - Stlačenie tlačidla spúšte do polovice v režime snímania, opakované automatické ostrenie.
 - Dlhotrvajúce zobrazovanie snímok na displeji.
 - Pri pripojení k počítaču.
 - Ponechanie zapnutej funkcie bezdrôtovej siete LAN/**Bluetooth**®.
- Ak použijete vybitú batériu, môže sa fotoaparát vypnúť bez toho, aby sa zobrazilo upozornenie na vybitú batériu.
- Ak chcete fotoaparát uskladniť na mesiac alebo dlhšie, najskôr z neho vyberte batérie. Ak batérie dlhšie necháte vo fotoaparáte, skráti sa ich životnosť, prípadne môžu byť úplne nepoužiteľné.
- Batéria nie je pri predaji úplne nabitá. Pred použitím batériu nabite pomocou dodanej nabíjačky.
- Normálny čas nabíjania prostredníctvom priloženej nabíjačky je približne 3 hodiny 30 minút (odhadom).
- Nepokúšajte sa používať nabíjačky, ktoré neboli špeciálne navrhnuté na používanie s dodanou batériou, alebo batérie, ktoré neboli špeciálne navrhnuté na používanie s dodanou nabíjačkou.
- V prípade zámény batérie za nesprávny typ hrozí riziko výbuchu.
- Opatrebovanú batériu zlikvidujte v súlade s pokynmi v časti „VAROVANIE“ (Str. 172) v návode na použitie.

Používanie nabíjačky v zahraničí

- Nabíjačku môžete napájať z väčšiny svetových domácich elektrických sietí od 100 V do 240 V (striedavé napätie, 50/60 Hz). Tvar zásuvky, a teda aj potrebnej zástrčky však závisí od krajiny alebo oblasti použitia a môže sa vyžadovať použitie vhodnej redukcie.
- Nepoužívajte bežne dostupné cestovné adaptéry, lebo môže dôjsť k poruche nabíjačky.

Použitelné karty

V tejto príručke sú všetky pamäťové zariadenia nazývané „karta“. V tomto fotoaparáte možno použiť nasledujúce typy pamäťových kariet SD (bežne dostupné): SD, SDHC a SDXC. Aktuálne informácie nájdete na webových stránkach Olympus.



Prepínač ochrany proti prepísaniu na karte SD

Na karte SD je prepínač ochrany proti prepísaniu. Nastavenie prepínača do polohy „LOCK“ zabráni zapísaniu údajov na kartu. Ak chcete povoliť zápis, vráťte prepínač do odomknutej polohy („UNLOCK“).



- Novú kartu alebo kartu, ktorá bola predtým používaná v inom fotoaparáte alebo počítači, je pred prvým použitím nutné naformátovať v tomto fotoaparáte. „Formátovanie karty (Nast. karty)“ (Str. 125)
- Dáta na karte nebudú úplne vymazané ani po jej naformátovaní alebo vymazaní dát. Pri likvidácii karty vykonajte jej znehodnotenie, aby nedošlo k úniku osobných údajov.

Režim záznamu a veľkosť súboru/počet statických snímok, ktoré je možné uložiť*

Veľkosť súboru v tabuľke je približná veľkosť súborov s pomerom strán 4:3.

Režim snímania	Veľkosť snímky (Počet pixlov)	Kompresia sn.	Formát súboru	Veľkosť súboru (MB)	Počet statických snímok, ktoré je možné uložiť*
RAW	4608×3456	Bezstratová kompresia	ORF	Približne 17,4	867
SF		1/2,7	JPEG	Približne 10,4	1326
F		1/4		Približne 7,1	1944
N		1/8		Približne 3,7	3783
MSF	1/2,7	Približne 5,1		2696	
MF	1/4	Približne 3,6		3905	
N	1/8	Približne 1,9		7395	
SSF	1280×960	1/2,7		Približne 1,0	13559
F		1/4		Približne 0,8	18079
N		1/8		Približne 0,5	28713

* Pri karte SD s kapacitou 16 GB.

- Počet statických snímok, ktoré možno uložiť v pamäti, sa môže meniť v závislosti od objektu, či boli zadané tlačové objednávky a od ďalších faktorov. Za určitých okolností sa môže stať, že sa počet statických snímok, ktoré možno uložiť v pamäti, zobrazený na displeji nezmení ani po zhotovení ďalšej snímky alebo vymazaní už uložených snímok.
- Skutočná veľkosť súboru sa líši podľa predmetu.
- Maximálny počet statických snímok, ktoré je možné uložiť a zobraziť na displeji, je 9999.
- Údaje o dostupnom čase pre nahrávanie videozáznamov si pozrite na webovej lokalite spoločnosti Olympus.

Výmenné objektívy

Vhodný objektív si vyberte podľa scény a vášho kreatívneho zámeru. Používajte objektívy určené výhradne pre systém Micro Four Thirds označené nápisom M.ZUIKO DIGITAL alebo symbolom uvedeným vpravo. Pomocou adaptéru môžete tiež použiť objektívy pre systém Four Thirds a OM. Vyžaduje sa voliteľný adaptér.



- Po zložení krytu bajonetu tela fotoaparátu a pri výmene objektívu držte bajonet pre objektív otočený smerom dole. Obmedzte tak vniknutie prachu a iných telies do vnútra fotoaparátu.
- Neskladajte kryt bajonetu a nenasadzujte objektív v prašnom prostredí.
- Nemierte objektívom nasadeným na fotoaparáte do sinka. Môže tým dôjsť k poškodeniu na fotoaparáte alebo dokonca k vznieteniu vplyvom sústredeného účinku slnečného žiarenia zaostreného objektívom.
- Nestraťte kryt tela a zadný kryt objektívu.
- Ak nie je nasadený žiadny objektív, riadne pripevnite kryt tela na fotoaparát, aby sa dovnútra nedostal prach.

■ Kombinácie objektívov a fotoaparátov

Objektív	Fotoaparát	Nadstavec	AF	Meranie
Objektív so systémom Micro Four Thirds	Fotoaparát so systémom Micro Four Thirds	Áno	Áno	Áno
Objektív so systémom Four Thirds		Nadstavec možný s adaptérom bajonetu	Áno* ¹	Áno
Objektívy so systémom OM		Nie	Áno* ²	

*1 Funkcia AF je pri zázname videosekvencií neaktívna.

*2 Nie je možné presné meranie.

Kompatibilné blesky

Vyberte si blesk, ktorý bude vyhovovať vašim potrebám, pričom vezmite do úvahy faktory ako potrebný výkon a skutočnosť, či blesk podporuje fotografovanie v režime makro. Blesky určené na komunikáciu s fotoaparátom podporujú rôzne režimy blesku, vrátane TTL auto a super FP. Blesky sa dajú nasadiť na sánky blesku alebo sa dajú pripojiť pomocou kábla (dostupný samostatne) a držiaka blesku. Informácie o funkciách blesku a ich používaní nájdete v dokumentácii priloženej k blesku. Fotoaparát tiež podporuje nasledujúce systémy bezdrôtového ovládania blesku:

Fotografovanie s rádiovým ovládaným bleskom: režimy CMD, ⚡CMD, RCV a X-RCV

Fotoaparát diaľkovo ovláda jeden alebo viacero bleskov pomocou rádiových signálov. Rozsah miest, na ktorých môžu byť blesky umiestnené, sa zväčšuje. Blesky môžu ovládať iné kompatibilné blesky alebo môžu byť vybavené rádiovými ovládačmi/ prijímačmi umožňujúcimi použitie iných bleskov, ktoré inak nepodporujú rádiové ovládanie blesku.

Fotografovanie s bezdrôtovým riadením blesku: režim RC

Fotoaparát diaľkovo ovláda jeden alebo viacero bleskov pomocou optických signálov. Režim blesku sa dá zvoliť pomocou ovládacích prvkov na fotoaparáte (Str. 72).

■ Funkcie externých bleskov

Blesk	Režim riadenia blesku	GN (Smerné číslo) (ISO100)	Podporované bezdrôtové systémy
FL-700WR	TTL-AUTO, MANUAL, FP TTL AUTO, FP MANUAL, MULTI, RC, SL MANUAL	GN 42 (150 mm ^{*1}) GN 21 (24 mm ^{*1})	CMD, ⚡CMD, RCV, X-RCV, RC
FL-900R	TTL-AUTO, AUTO, MANUAL, FP TTL AUTO, FP MANUAL, MULTI, RC, SL AUTO, SL MANUAL	GN58 (200 mm ^{*1})	RC
FL-600R	TTL-AUTO, AUTO, MANUAL, FP TTL AUTO, FP MANUAL	GN36 (85 mm ^{*1}) GN20 (24 mm ^{*1})	RC
FL-300R	TTL-AUTO, MANUAL	GN20 (28 mm ^{*1})	RC
FL-14	TTL-AUTO, AUTO, MANUAL	GN14 (28 mm ^{*1})	RC
STF-8	TTL-AUTO, MANUAL	GN8,5	RC ^{*2}

*1 Ohnisková vzdialenosť objektívu, ktorý môže byť použitý (prepočítané na 35 mm kinofilmový fotoaparát).

*2 Funguje iba ako ovládač (vysielač).

Fotografovanie s diaľkovo ovládanými bleskami

Externé blesky, ktoré sú navrhnuté na používanie s týmto fotoaparátom a majú režim diaľkového ovládania, môžete použiť na fotografovanie s bezdrôtovým ovládaním blesku. Fotoaparát môže samostatne ovládať každú z troch skupín zábleskových jednotiek a interný blesk. Podrobnejšie informácie nájdete v návodoch na obsluhu dodávaných s externými bleskami.

- 1 Diaľkovo ovládané blesky nastavte do režimu diaľkového ovládania a rozmiestnite ich podľa potreby.
 - Zapnite externé blesky, stlačte tlačidlo MODE a vyberte režim diaľkového ovládania.
 - Pre každý externý blesk vyberte kanál a skupinu.
- 2 Zvoľte možnosť [Zap.] pre [⚡ RC režim] v [☰] Menu snímania 2 (Str. 114).
 - Stlačením tlačidla [⊕] sa vrátite k zobrazeniu režimu RC. Stlačením tlačidla **INFO** môžete prepínať medzi LV super ovládačmi alebo živým ovládaním a zobrazením režimu RC.
 - Vyberte režim blesku (majte na pamäti, že v režime diaľkového ovládania nie je možné použiť redukciu efektu červených očí).
- 3 V zobrazení režimu RC upravte nastavenia pre každú skupinu.

Skupina

- Vyberte režim riadenia blesku a nastavte intenzitu blesku individuálne pre každú skupinu. V režime MANUAL vyberte intenzitu blesku.

Upravte nastavenia blesku fotoaparátu.

Hodnota intenzity blesku



Režim riadenia blesku

Intenzita blesku

Normálny blesk/Super FP blesk

- Prepínanie medzi normálnym a Super FP bleskom.

Úroveň svetla pre komunikačné signály

- Úroveň komunikačného svetla nastavte na [HI], [MID] alebo [LO].

Kanál

- Nastavte komunikačný kanál na rovnaký kanál, ako je použitý pri elektronickom blesku.

- 4 Stlačením tlačidla vysunutia blesku vysuňte blesk.
 - Po skontrolovaní, že blesk sa nabil, zhotovte skúšobnú snímku.

■ Riadiaci dosah bezdrôtového blesku

Bezdrôtové blesky nasmerujte tak, aby ich senzory signálu smerovali k fotoaparátu. Na nasledujúcom obrázku sú uvedené približné vzdialenosti, v ktorých je možné blesky umiestniť. Skutočný riadiaci dosah sa odlišuje od konkrétnych podmienok.

- Odporúčame použiť jednu skupinu s najviac tromi diaľkovými bleskami.
- Diaľkové blesky nemožno použiť na synchronizáciu s druhou lamelou uzávierky pri expozičných časoch dlhších ako 4 sekundy.
- Ak je objekt príliš blízko fotoaparátu, ovládacie záblesky vyslané bleskom fotoaparátu môžu ovplyvniť expozíciu (tento efekt možno redukovať znížením výstupného výkonu blesku fotoaparátu, napríklad použitím difúzora).
- Maximálna hodnota časovania synchronizácie blesku je 1/160 s pri používaní blesku v režime diaľkového ovládania.

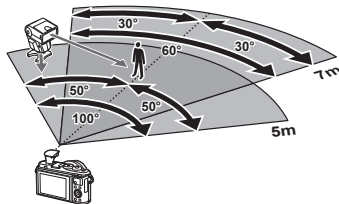

Iné externé blesky

Ak na sánky fotoaparátu nasadzujete blesk od iného výrobcu, vezmite do úvahy tieto upozornenia:

- Keď k X-kontaktu na drážkach fotoaparátu pripojíte zastaralý blesk, ktorý používa vyššie napätie než približne 24 V, fotoaparát sa môže poškodiť.
- Pripojením externého blesku so signálovými kontaktmi, ktoré nezodpovedajú špecifikáciám fotoaparátov Olympus, môžete poškodiť fotoaparát.
- Nastavením režimu snímania na **M** nastavte expozičný čas na hodnotu nie väčšiu ako synchronnu rýchlosť blesku a nastavte citlivosť ISO na iné nastavenie ako [AUTO].
- Blesk možno riadiť iba manuálne, teda nastavením blesku na citlivosť ISO a hodnoty clony nastavené na fotoaparáte. Intenzitu osvetlenia bleskom možno regulovať úpravou citlivosti ISO alebo clony.
- Používajte blesky s uhlom osvetlenia vhodným pre objektív fotoaparátu. Uhol osvetlenia sa zvyčajne vyjadruje pomocou ohniskovej vzdialenosti ekvivalentnej k formátu 35 mm.

Schéma systému

Napájanie



BLS-50
Lítiovo-iónová batéria



BCS-5
Nabíjačka na lítiovo-iónové batérie

Pripojovací kábel

USB kábel/
HDMI kábel

Brašňa/ remienok

Popruh na plece/
puzdro na fotoaparát/
obal na telo

Pamäťová karta

SD/SDHC/
SDXC

E-PL10

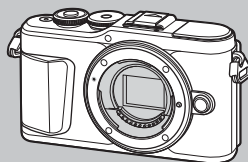

Softvér

Olympus Workspace
Softvér na úpravu fotografií

OLYMPUS Image Share (OI.Share)
Olympus Image Palette (OI.Palette)
OLYMPUS Image Track (OI.Track)
Aplikácia pre smartfón

 : produkty kompatibilné s E-PL10

 : Bežne dostupné produkty

Najaktuálnejšie informácie nájdete na webových stránkach Olympus.

*1 S adaptérom možno použiť iba niektoré typy objektívov. Podrobnosti nájdete na oficiálnej webovej stránke spoločnosti Olympus. Výroba objektívov systému OM bola ukončená.

*2 Informácie o kompatibilných objektívoch nájdete na oficiálnej webovej stránke spoločnosti Olympus.

Blesk



FL-14
Elektronický blesk



FL-900R
Elektronický blesk



FL-700WR
Elektronický blesk



FL-300R
Elektronický blesk



FL-600R
Elektronický blesk

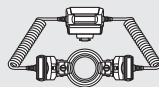

STF-8
Makro blesk

Objektív

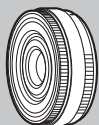

Objektívy systému Micro Four Thirds



MMF-2/MMF-3¹
Adaptér Four Thirds



MF-2¹
OM adaptér 2



BCL-1580/BCL-0980
Objektív slúžiaci ako kryt tela



Objektívy so systémom Four Thirds

Objektívy so systémom OM

Konverzné šošovky²

FCON-P01
Rybie oko

WCON-P01
Široké

MCON-P01
Makro

MCON-P02
Makro

MC-14
Telekonvertor

Čistenie a skladovanie fotoaparátu

Čistenie fotoaparátu

Pred čistením vypnite fotoaparát a vyberte batériu.

- Nepoužívajte silné chemikálie, ako sú benzín, alkohol či rozpúšťadlá. Nepoužívajte napustené handričky.

Kryt:

- Utrite opatrne mäkkou handričkou. Ak je povrch silno znečistený, namočte handričku v slabom roztoku mydla a starostlivo očistite. Utrite povrch vlhkou handričkou a potom osušte. Ak ste používali prístroj na pláži, utrite ho dobre vyžmýkanou handričkou namočenou v čistej vode.

Displej:

- Utrite opatrne mäkkou handričkou.

Objektív:

- Sfúkajte prach z objektívu bežne dostupným fúkačom. Objektív jemne utrite obrúskom na čistenie objektívu.

Pamäť

- Ak fotoaparát dlhšie nepoužívate, vyberte batériu aj kartu. Uskladnite fotoaparát na suchom chladnom mieste s dobrým vetraním.
- Pravidelne vkladajte batériu a vyskúšajte funkcie prístroja.
- Pred nasadením krytu odstráňte prach a nečistoty z krytu tela a zadného krytu.
- Ak nie je nasadený žiadny objektív, riadne pripevnite kryt tela na fotoaparát, aby sa dovnútra nedostal prach. Pred odložením objektívu naň nezabudnite nasadiť predný a zadný kryt.
- Po použití fotoaparát vyčistite.
- Neskladujte ho v blízkosti odpudzovača hmyzu.
- Neskladujte fotoaparát na miestach, kde sa manipuluje s chemikáliami, aby nedošlo ku korózii fotoaparátu.
- Ak ponecháte objektív znečistený, môže dôjsť ku korózii.
- Ak ste fotoaparát dlhší čas nepoužívali, skontrolujte pred použitím všetky súčasti fotoaparátu. Pred zhotovením dôležitých snímok nezabudnite vykonať skúšobný záber a skontrolujte, či fotoaparát funguje správne.



Čistenie a kontrola obrazového snímača

Tento fotoaparát obsahuje funkciu protiprachového filtra zabraňujúcu tomu, aby sa prach dostal na snímač obrazu a na odstránenie prachu alebo nečistoty z povrchu obrazového snímača pomocou ultrazvukových vibrácií. Funkcia protiprachového filtra sa aktivuje pri zapnutí fotoaparátu.

Funkcia protiprachového filtra pracuje súčasne s kalibráciou snímača, ktorá overuje obrazový snímač a obvody spracovania obrazu. Keďže sa antiprachový filter aktivuje vždy pri zapnutí fotoaparátu, držte fotoaparát vzpriamene, aby bol antiprachový filter účinný.

Kalibrácia snímača – Kontrola funkcií spracovania obrazu

Funkcia mapovania pixlov umožňuje prístroju skontrolovať a nastaviť obrazový snímač a funkcie spracovania obrazu. Pred použitím funkcie mapovania pixlov počkajte 1 minútu alebo dlhšie tesne po snímaní alebo prehrávaní, aby ste mali istotu, že funkcia funguje správne.

- 1 V ponuke Vlastné menu  zvolíte [Mapovanie pixlov] (Str. 131).
- 2 Stlačte tlačidlo , potom tlačidlo .
 - Počas kalibrácie snímača sa zobrazí lišta [Pracuje]. Po dokončení kalibrácie snímača sa obnoví ponuka.
 - Ak počas kalibrácie snímača prístroj vypnete, spustíte funkciu znovu od kroku 1.

Tipy pre fotenie a informácie

Fotoaparát sa nezapne, aj keď je vložená batéria

Batéria nie je plne nabitá

- Nabite batériu pomocou nabíjačky.

Batéria nemôže dočasne fungovať z dôvodu chladu

- Pri nízkej okolitej teplote sa výkon batérie zníži. Vyberte batériu a zahrejte ju tak, že si ju na chvíľu vložíte do vrečka.

Zobrazí sa výzva na výber jazyka

Dialógové okno na obrázku sa zobrazí za nasledujúcich okolností:

- Pri prvom zapnutí fotoaparátu
- Ak ste predtým ukončili počiatočné nastavenia bez výberu jazyka

Vyberte jazyk podľa pokynov v časti „Počiatočné nastavenie“ (Str. 21).

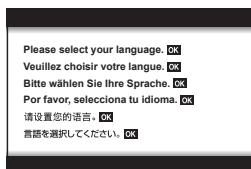

Po stlačení spúšte sa nevytvorí žiadna snímka

Fotoaparát sa automaticky vypol

- Ak v priebehu určeného času nevykonáte žiadny úkon, fotoaparát automaticky prejde do režimu spánku, aby sa minimalizovalo vybíjanie batérie.  [Spánok] (Str. 131)
Ak chcete režim spánku ukončiť, stlačte tlačidlo spúšte do polovice.
Fotoaparát sa automaticky vypne, ak ho ponecháte v režime spánku 5 minút.

Nabíja sa blesk

- Počas nabíjania na displeji blíká značka . Pred stlačením spúšte vyčkajte na ukončenie nabíjania blesku.

Nie je možné zaostriť

- Fotoaparát nedokáže zaostriť na objekty, ktoré sú príliš blízko k fotoaparátu, alebo ktoré sú nevhodné na automatické zaostrovanie (na displeji bude blikať značka potvrdenia AF). Zvýšte vzdialenosť od objektu alebo zaostríte na objekt s vysokým kontrastom v rovnej vzdialenosti od fotoaparátu, ako je váš hlavný objekt, zmeňte kompozíciu a zhotovte snímku.

Objekty, na ktoré sa ťažko zaostruje

S automatickým zaoštením je ťažké zaostriť v nasledujúcich situáciách.

Bliká značka potvrdenia zaoštenia AF. Tieto objekty nie sú zaostrené.



Objekt s nízkym kontrastom



Príliš jasné svetlo v strede rámečka

Značka potvrdenia zaoštenia AF sa rozsvieti, ale objekt nie je ostrý.



Objekty v rôznych vzdialenostiach

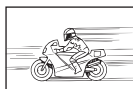

Rýchlo sa pohybujúce objekty



Predmet nie je vo vnútri oblasti AF

Redukcia šumu je aktivovaná

- Pri snímaní nočných scén je expozičný čas dlhší a na snímkach sa objavuje šum. Fotoaparát aktivuje redukciu šumu po snímaní s dlhým expozičným časom. Počas redukcie šumu nie je snímanie možné. Môžete nastaviť funkciu [Redukcia šumu] na možnosť [Vyp.]. [Redukcia šumu] (Str. 128)

Znížil sa počet AF oblastí

Veľkosť a počet oblastí AF sa mení v závislosti od pomeru strán (Str. 83), režimu oblastí AF (Str. 70) a možnosti zvolenej pre [Digitál. Tele-konvertor] (Str. 115).

Nie je nastavený dátum a čas

Používate fotoaparát v stave pri zakúpení fotoaparátu

- Dátum a čas fotoaparátu nie je po zakúpení nastavený. Pred používaním fotoaparátu nastavte dátum a čas. „Počiatočné nastavenie“ (Str. 21)

Batéria bola vybratá z fotoaparátu

- Ak je fotoaparát ponechaný približne 1 deň bez batérie, nastavenie dátumu a času sa vráti do východiskového továrenského nastavenia. Ak bola batéria vložená do fotoaparátu iba krátko a potom vybratá, dáta budú stratené skôr. Pred zhotovením dôležitých snímok skontrolujte nastavenie dátumu a času.

Pre nastavené funkcie sa obnovia východiskové továrenské nastavenia

Keď otočíte prepínačom režimov alebo vypnete fotoaparát v inom režime snímania než **P**, **A**, **S**, **M** alebo , všetky nastavenia, ktoré ste zmenili, sa vrátia na pôvodné hodnoty.

Zhotovené snímky sú bledé

Môže k tomu dôjsť, ak je snímka zhotovená v protisvetle alebo v čiastočnom protisvetle. Spôsobuje to jav nazývaný „odraz v protisvetle“ alebo „duch“. Ak je to možné, zväzťe kompozíciu, v ktorej by nebol ostrý zdroj svetla na snímke zachytený. „Odrazy v protisvetle“ sa môžu vyskytnúť aj v prípade, keď svetelný zdroj nie je na snímke zachytený. Odtieňte objektív slnečnou clonou objektívu od zdroja svetla. Ak je slnečná clona neúčinná, zatieníte objektív rukou.  „Výmenné objektívy“ (Str. 148)

Na obrázku snímaného objektu sa zobrazia neznáme svetlé škvrny.

Toto môže byť spôsobené chybnými bodmi snímača CCD. Vykonajte funkciu [Mapovanie pixlov].

Ak problém pretrváva, opakujte mapovanie pixlov niekoľkokrát.  „Kalibrácia snímača – Kontrola funkcií spracovania obrazu“ (Str. 155)

Objekt sa javí byť skreslený

Nasledujúce funkcie používajú elektronickú uzávierku:

- možnosti pre nahrávanie videa (Str. 58)/tiché (Str. 75)/režim **SCN** „Panoráma“ (Str. 35), „Tichý“ (Str. 35) a možnosti pre „Snímka s viacnás. zaostrením“ (Str. 36)/režim  „Tichý“ (Str. 42), Panoráma (Str. 43) a „Bracketing zaostrenia“ (Str. 46)

Môže to spôsobiť skreslenie, ak sa objekt pohybuje rýchlo alebo ak sa fotoaparát náhle pohne. Vyhýbajte sa náhlym pohybom fotoaparátu počas snímania alebo použite štandardné sekvenčné snímáníe.

Na fotografiách sa zobrazujú čiary

Nasledujúce funkcie používajú elektronickú uzávierku, čo môže viesť k čiaram spôsobeným blikaním a inými javmi súvisiacimi s žiarivkovým a LED osvetlením. Je to efekt, ktorý sa niekedy dá potlačiť voľbou dlhších expozičných časov:

- možnosti pre nahrávanie videa (Str. 58)/tiché (Str. 75)/režim **SCN** „Panoráma“ (Str. 35), „Tichý“ (Str. 35) a možnosti pre „Snímka s viacnás. zaostrením“ (Str. 36)/režim  „Tichý“ (Str. 42), Panoráma (Str. 43) a „Bracketing zaostrenia“ (Str. 46)

Fotoaparát zostáva v režime ručného zaostrovania (MF)

Niektoré objektívy sú vybavené prepínačom ručného zaostrovania, ktorým sa zapne ručné zaostrovanie pri posunutí zaostrovacieho krúžku dozadu. Skontrolujte objektív. Ďalšie informácie nájdete v návode k objektívu.

Zmena počtu snímok alebo pridávanie snímok do indexového zobrazenia

Použite možnosť [Info Nastavenia] > [Nastavenia] vo vlastnom menu **C1** na zmenu počtu snímok zobrazených v indexovom zobrazení alebo na pridanie záberov do indexového zobrazenia (Str. 133).

Skrytie sprievodcov ponukami

Stlačením tlačidla **INFO** môžete skryť alebo zobrazíť sprievodcov na obrazovke v zobrazení ponuky (Str. 113).

Zobrazenie funkcií priradených otočným ovládačom a tlačidlám

Na zobrazenie funkcií priradených ovládacím prvkom fotoaparátu použite možnosti vo vlastnom menu **B**.









[Funkcia tlačidla] (Str. 126)/[Funkcia  ] (Str. 126)/[Funkcia voľby] (Str. 126)



Videá sa pri prehrávaní na TV prijímači neprehrávajú plynule

Je možné, že snímková frekvencia videa sa nezhoduje s obrazovou normou v TV prijímači. Pozrite si video na počítači. Pred nahrávaním videí na zobrazenie v TV prijímači zvolte snímkovú frekvenciu, ktorá sa zhoduje s obrazovou normou použitou v zariadení.

 [Snímková frekv. videa] (Str. 119)

Chybové kódy

Indikácia na displeji	Možná príčina	Nápravné opatrenie
 Žiadna karta	Karta nie je vložená alebo ju nie je možné rozoznať.	Vložte kartu znovu alebo vložte inú kartu.
 Chyba karty	Ťažkosti s kartou.	Vložte kartu znovu. Ak ťažkosti trvajú, naformátujte kartu. Ak nie je možné kartu naformátovať, nemôže sa použiť.
 Ochrana proti prepísaniu	Zápis na kartu je zakázaný.	Prepínač karty na ochranu proti prepísaniu je v polohe pre uzamknutie (LOCK). Uvoľnite prepínač. (Str. 147)
 Karta plná	<ul style="list-style-type: none"> Karta je plná. Nie je možné vytvoriť ďalšie snímky alebo uložiť informácie, ako napr. objednávku tlačie. Na karte nie je voľné miesto a nie je možné zaznamenať objednávky tlačie alebo nové snímky. 	Vymeňte kartu alebo zmažte nepotrebné snímky. Pred vymazaním skopírujte dôležité dáta do počítača.
 Žiadna snímka	Na karte nie sú žiadne snímky.	Karta neobsahuje žiadne snímky. Zhotovte snímky a potom ich prehrávajte.
 Chyba snímky	Zvolenú snímku nie je možné zobrazit' na prehrávanie z dôvodu problémov s touto snímkou. Alebo snímku nie je možné použiť na prehrávanie v tomto fotoaparáte.	Na prezeranie snímky na počítači použite softvér na spracovanie obrazu. Ak sa to nedá spraviť, obrazový súbor je poškodený.
 Snímka needitovateľná	Snímky zhotovené iným prístrojom nie je možné upravovať vo fotoaparáte.	Na úpravu snímok použite softvér na spracovanie obrazu.
R/M/D	Hodiny nie sú nastavené.	Nastavte hodiny (Str. 22).
 °C/°F		Fotoaparát vypnite a počkajte, kým vychladne.
 Vnútrná teplota fotoaparátu je príliš vysoká. Pred ďalším použitím vyčkajte na jeho vychladnutie.	Vnútrná teplota fotoaparátu sa zvýšila v dôsledku sekvenčného používania.	Vyčkajte na automatické vypnutie fotoaparátu. Pred ďalším použitím nechajte fotoaparát vychladnúť.

Indikácia na displeji	Možná príčina	Nápravné opatrenie
 Batéria vybitá	Batéria je vybitá.	Nabite batériu.
 Nie je spojenie	Fotoaparát nie je správne pripojený k počítaču, obrazovke s rozhraním HDMI alebo k inému zariadeniu.	Fotoaparát znova pripojte.
 Nie je možné tlačiť	Je možné, že pre snímky zaznamenané inými fotoaparátmi sa v tomto fotoaparáte nebudú dať vytvoriť objednávky tlače.	Tlač vykonajte osobitne cez osobný počítač a pod.
Zamknutý objektív. Vysuňte objektív.	Teleskopický objektív zostane zasunutý.	Vysuňte objektív.
Skontrolujte objektív.	Vyskytol sa problém medzi fotoaparátom a objektívom.	Vypnite fotoaparát, skontrolujte pripojenie objektívu a fotoaparát znova zapnite.
Na túto funkciu je potrebný kompatibilný objektív. Nasadte kompatibilný objektív.	Objektív nepodporuje zvolený režim snímania.	Vyberte objektív, ktorý ho podporuje, alebo vyberte iný režim snímania.

Pôvodné nastavenia

*1: Pôvodné nastavenie možno obnoviť pomocou voľby [Plný] v položke [Reset].

*2: Pôvodné nastavenie možno obnoviť pomocou voľby [Základný] v položke [Reset].



Funkcie tlačidla Živé ovládanie/LV super ovládanie

Funkcia	Pôvodné	*1	*2	
ISO	AUTO	✓	✓	79
Sekvenčné snímání/Samospúšť		✓	✓	74
Nastavenia oblasti automatického zaostrovania		✓	✓	70
Fotografovanie s bleskom		✓	✓	72
AF režim	S-AF	✓	✓	81
AF režim	C-AF	✓	✓	119
Pomer strán	4:3	✓	✓	83
	L F	✓	✓	83
(Štandardný)	1920×1080 Vysoká 60p	✓	✓	84
(4K)	3840×2160 30p	—	—	85
(Klipy)	1920×1080 Normál 60p 4s	✓	✓	86
(Vysokorýchlostné)	1280×720 Vysokorýchlostné 120 fps	—	—	86
Režim videa (expozície)	P	✓	—	87





Menu snímání

Záložka	Funkcia	Pôvodné	*1	*2		
	Reset	Základné	—	—	114	
	Režim snímky	Prirodzené	✓	✓	78, 115	
	Digitál. Tele-konvertor	Vypnuté	✓	✓	115	
	Meranie		✓	✓	91	
	Stab. obrazu	S-IS zap.	✓	✓	89	
	AF Iluminátor	Zapnuté	✓	✓	115	
	Rýchlosť el. približ.	Normál	✓	—	116	
		±0,0	✓	✓	88	
	Interval./čas. sním. /čas. sním.	Vypnuté	✓	✓	116	
	Nastavenia tichého režimu [♥]	Redukcia šumu [♥]	Vypnuté	✓	✓	117
			Nepovoliť	✓	✓	
		AF Iluminátor	Nepovoliť	✓	✓	
		Režim blesku	Nepovoliť	✓	✓	
	Režim RC	Vypnuté	✓	✓	118	

Video ponuka

Záložka	Funkcia	Pôvodné	*1	*2	
	Video 	Zapnuté	✓	✓	119
	Hlasitosť záznamu	±0	✓	—	119
	 AF režim	C-AF	✓	✓	119
	 Stab. obrazu	M-IS 	✓	✓	89
	 Rýchlosť el. priblíž.	Normál	✓	—	119
	Snímková frekv. videa	30p	✓	—	84, 119
	Dátový tok videa	Vysoká	✓	—	84, 119

Menu prehrávania

Záložka	Funkcia	Pôvodné	*1	*2	
	Start	—	—	—	104
	BGM	Happy Days	✓	✓	
	 Prezentácia	Všetko	✓	✓	
	Interval snímky	3 s	✓	—	
	Interval videa	Krátky	✓	—	
		Zapnuté	✓	✓	120
Upraviť	Sel. Image	Úprava dát RAW	—		120
		Upraviť JPEG	—		121
		Úprava videa	—	—	122, 123
			—		108, 121
	Prekrytie snímky	—			122
	Objednávka tlačie	—	—	—	107
	Ochr. reset	—	—	—	123
	Reset. poradie zdieľania	—	—	—	106
	Pripojenie zariadenia	—	—	—	137

⚙️ Vlastné menu

Záložka	Funkcia		Pôvodné	*1	*2		
⚙️	AF/MF						
	A	AEL/AFL	S-AF	režim1			126, 131
			C-AF	režim2	✓	✓	
			MF	režim1			
		☹️Priorita tváre			✓	—	71, 126
	MF Asist.	Zvačšiť	Vypnuté	✓	—	126,	
		Zvýraz. obr.	Vypnuté	✓	—	132	
		Reset objek.	Zapnuté	✓	✓	126	
	Tlačidlo/Otočný ovládač						
	B	Funkcia tlačidla	Funkcia Fn		✓	—	97, 126
			Funkcia	REC	✓	—	
		Funkcia			✓	—	126
Funkcia voľby	P					126	
	A	FNo.					
	S	Uzávierka		✓	—		
	M	Uzávierka					

Záložka	Funkcia	Pôvodné	*1	*2			
	Disp/ /PC						
	Nastavenia ovládania		LV-C	✓	—	77, 127	
		P/A/S/M	LV-C	✓	—		
		ART	LV-C	✓	—		
		SCN/	LV-C	✓	—		
	/Info Nastavenia	Info	Len snímka, Celkový	✓	✓	127, 132	
		LV-Info	Moje nast. 1 () , Moje nast. 2 (Kaliber úrovne)	✓	—		
		Nastavenia	25, Moje klipy, Kalendár	✓	—		
	Nočné foto		Vypnuté	✓	✓	127	
	Redukcia blikania		Auto	✓	—	127	
	Zobrazená mriežka		Vypnuté	✓	—	127	
	Farba zvýr. obr.		Červená	✓	—	127	
)		Zapnuté	✓	✓	127
		HDMI	Veľkosť výstupu	1080p	✓	—	127,
			HDMI Control	Vypnuté	✓	—	134
		USB režim		Auto	✓	✓	127
	Exp/ISO/BULB						
		Posun expozície		±0	✓	—	128
ISO-Auto nast.		Vysoký limit	6400	✓	✓	128	
		Pôvodné	200	✓	✓		
Filter šumu		Štandard	✓	✓	128		
Redukcia šumu		Auto	✓	✓	54, 128		
	Časovač BULB/TIME		8min	✓	✓	55, 128	
	Live BULB		Vypnuté	✓	—	55, 128	
	Live TIME		0,5 s	✓	—	55, 128	
	Nastavenia komp. snímania		1 s	✓	—	56, 128	
Vlastné							
	X-Synch.		1/250	✓	✓	129, 135	
	Pomalý Limit		1/60	✓	✓	129, 135	
	+		Vypnuté	✓	✓	69, 88, 129	
	+WB		WB AUTO	✓	—	129	

Záložka	Funkcia	Pôvodné	*1	*2		
	←-/WB/Fareb.					
	Nastaviť	←-1 , ←-2 , ←-3 , ←-4	✓	✓	129, 135	
	WB	Auto	✓	✓	80, 129	
	Udrž. teplé farby	Zapnuté	✓	✓	129	
	Farebný priestor	sRGB	✓	✓	95, 129	
Nahrat'						
	Názov súboru	Reset	✓	—	130	
	Upraviť názov	—	✓	—	130	
	Copyright nast.	Copyright info	Vypnuté	✓	—	130
		Meno autora	—	—	—	
Copyright meno		—	—	—		
Utilita						
	Mapovanie pixlov	—	—	—	131, 155	
	Nastav. vodováhy	—	✓	—	131	
	Nastav. dotyk.obraz.	Zapnuté	✓	—	131	
	Spánok	1 min	✓	✓	20, 131	
	Certifikácia	—	—	—	131	

ÿ Menu Nastavenia

Záložka	Funkcia	Pôvodné	*1	*2		
	Nastavenie karty	—	—	—	125	
		—	—	—	22	
		Slovenčina	—	—	124, 125	
		±0, ±0, Živé	✓	—	124	
	Náhľad	0,5 s	✓	—	124	
	Nastavenia Wi-Fi/Bluetooth	Dostupnosť	Zapnuté	✓	—	143
		Heslo na pripojenie	—	—	—	142
		Pohot. režim pri vyp.	Zvoliť	✓	—	138
		Resetovať nastavenia	—	—	—	142
	Firmware	—	—	—	124	

Technické údaje

■ Fotoaparát

Typ výrobku	
Typ výrobku	Digitálny fotoaparát s vymeniteľným systémom objektivu Micro Four Thirds Standard
Objektív	M.Zuiko Digital, objektív so systémom Micro Four Thirds
Upevnenie objektivu	Bajonet Micro Four Thirds
Ekvivalentná ohnisková vzdialenosť 35-mm fotoaparátu	Pribl. dvojnásobná ohnisková vzdialenosť objektivu
Obrazový snímač	
Typ výrobku	Snímač 4/3" typu Live MOS
Celkový počet pixlov	Približne 17,20 milióna pixlov
Efektívny počet pixlov	Približne 16,05 milióna pixlov
Veľkosť displeja	17,3 mm (V) × 13,0 mm (Š)
Pomer strán	1,33 (4:3)
Živá ukážka	
Snímač	Používa snímač Live MOS
Zväčšenie	100 %
Displej	
Typ výrobku	3,0" farebný TFT displej LCD, naklápací, dotykový displej
Celkový počet pixlov	Približne 1,04 milióna bodov (pomer strán 3:2)
Uzávierka	
Typ výrobku	Elektronicky riadená štrbinová
Expozičný čas	1/4000 – 60 s, fotografovanie v režimoch Bulb a Time
Automatické ostrenie	
Typ výrobku	Vysokorychlostné automatické zaostrovanie pomocou obrazového snímača
Zaostrovacie oblasti	121 oblastí
Výber oblasti zaostrovania	Automatický, voľiteľné oblasti
Riadenie expozície	
Systém merania	Meranie TTL (meranie zobrazovača) Digitálne ESP meranie/Integrálne meranie so zdôrazneným stredom/ Bodové meranie
Rozsah merania	EV -2 - 20 (objektív f/2.8, ISO100)
Režimy snímania	AUTO : AUTO/ P : Program AE (Program možno posúvať)/ A : Priorita clony AE/ S : Priorita času AE/ M : Manuálne/ AV : Video/ ART : Umelecký filter/ SCN : Scéna/ AP : Pokročilé fotografovanie
Citlivosť ISO	NÍZKA, 200 – 25600 (1/3 EV krok)
Kompenzácia expozície	±5,0 EV (1/3 EV krok)
Vyváženie bielej	
Typ výrobku	Obrazový snímač
Nastavenie režimu	Auto/Prednastavené WB (6 nastavení)/Vlastné WB/One Touch WB (fotoaparát môže uložiť max. 4 nastavenia)

Nahrávanie	
Pamäť	SD, SDHC a SDXC
Systém záznamu	Digitálny záznam, JPEG (DCF2.0), RAW dáta
Platné normy	Exif 2.3, Digital Print Order Format (DPOF)
Zvuk so statickými snímkami	Formát Wave
Videosekvencia	MPEG-4 AVC/H.264
Zvuk	Stereo, PCM 48 kHz
Prehrávanie	
Režim zobrazenia	Prehrávanie jednej snímky/prehrávanie zväčšeného obrazu/indexové zobrazenie/zobrazenie kalendára/Moje klipy
Sekvenčné snímánie	
Režimy spúšte	Nasnímanie jednej snímky/sekvenčné snímánie/samospúšť/tiché snímánie
Sekvenčné snímánie	Približne do 8,6 snímky za sekundu (☐) / Približne do 14,1 snímky za sekundu (▼☐)
Samospúšť	Prevádzkový čas: 12 s / 2 s / prispôsobený
Funkcia úspory energie	Prepnutie do režimu spánku: 1 minúta (Túto funkciu možno prispôbiť.) Vypnutie: 5 minút
Blesk	
Smerné číslo	5,4 (ISO100•m)/7,6 (ISO200•m)
Uhol osvetlenia	Pokrýva obrazový uhol 14 mm objektívu (28 mm pri formáte 35 mm)
Režim riadenia blesku	TTL-AUTO (TTL režim predblesku)/MANUAL
Synchronizácia	1/250 s alebo dlhší
Bezdrôtová sieť LAN	
Kompatibilný štandard	IEEE 802.11b/g/n
Bluetooth®	
Kompatibilný štandard	Verzia Bluetooth 4.0
Externý konektor	
Mikro-USB konektor/mikro HDMI konektor (typ D)	
Napájaci zdroj	
Batéria	Lítiovo-iónová batéria ×1
Rozmery/váha	
Rozmery	117,1 mm (Š) × 68,0 mm (V) × 39,0 mm (H) (bez výčnelkov)
Hmotnosť	Pribl. 380 g (vrátane batérie a pamäťovej karty)
Prevádzkové podmienky	
Teplota	0 °C – 40 °C (prevádzka)/ -20 °C – 60 °C (skladovanie)
Vlhkosť	30 % – 90 % (prevádzka)/10 % – 90 % (skladovanie)

Výrazy HDMI a HDMI High-Definition Multimedia Interface a logo HDMI sú obchodné značky alebo registrované obchodné značky spoločnosti HDMI Licensing Administrator, Inc. v USA a iných krajinách.

HDMI™
HIGH-DEFINITION MULTIMEDIA INTERFACE

■ Lítiovo-iónová batéria

MODEL	BLS-50
Typ výrobku	Nabíjateľná lítiovo-iónová batéria
Menovité napätie	7,2 V (jednosmerný prúd)
Menovitá kapacita	1210 mAh
Počet nabití a a vybití	Pribl. 500-krát (podľa podmienok použitia)
Teplota okolia	0 °C - 40 °C (nabíjanie)
Rozmery	Pribl. 35,5 mm (Š) × 12,8 mm (V) × 55 mm (H)
Hmotnosť	Pribl. 46 g

■ Nabíjačka na lítiovo-iónové batérie

MODEL	BCS-5
Menovitý príkon	AC 100 V – 240 V (50/60 Hz)
Menovité výstupné napätie	DC 8,35 V, 400 mA
Trvanie nabíjania	Pribl. 3 hodiny 30 minút (pri izbovej teplote)
Teplota okolia	0 °C – 40 °C (prevádzka)/ -20 °C – 60 °C (skladovanie)
Rozmery	Pribl. 62 mm (Š) × 38 mm (V) × 83 mm (H)
Hmotnosť (bez sieťového kábla)	Pribl. 70 g

- Sieťový kábel dodaný s týmto zariadením je určený iba na používanie s týmto zariadením a nesmie sa používať s inými zariadeniami. Nepoužívajte kábel z iných zariadení pre toto zariadenie.

- VÝROBCA SI VYHRADZUJE PRÁVO ZMENY TECHNICKÝCH ÚDAJOV BEZ PREDCHÁDZAJÚCEHO UPOZORNENIA.
- Najnovšie technické údaje nájdete na našej webovej stránke.

BEZPEČNOSTNÉ OPATRENIA



VAROVANIE

NEBEZPEČENSTVO ÚRAZU
ELEKTRICKÝM PRÚDOM
NEOTVÁRAJTE



VAROVANIE: Z DÔVODU ZNÍŽENIA NEBEZPEČENSTVA ÚRAZU ELEKTRICKÝM PRÚDOM NEODSTRAŇUJTE KRYT (ALEBO ZADNÚ STĚNU). PRODUKT NEOBSAHUJE ŽIADNE POUŽIVATEĽSKY OPRAVITEĽNÉ DIELCE. OPRAVY ZVERTE AUTORIZOVANÉMU SERVISU OLYMPUS.



VÝSTRAHA

Výkričník v trojuholníku vás upozorňuje na dôležité pokyny týkajúce sa prevádzky a údržby tohto produktu uvedené v priloženej dokumentácii.



VAROVANIE

Používanie produktu bez dodržania pravidiel, ktoré udáva toto označenie, môže viesť k ťažkému úrazu alebo smrti.



UPOZORNENIE

Používanie produktu bez dodržiavania pravidiel, ktoré udáva toto označenie, môže viesť k úrazu.



Používanie produktu bez dodržiavania pravidiel, ktoré udáva toto označenie, môže viesť k poškodeniu prístroja.

VÝSTRAHA!

NEVYSTAVUJTE PRÍSTROJ VODE, NEPOUŽÍVAJTE HO VO VLHKOM PROSTREDÍ A NEROZOBERAJTE HO. HROZÍ NEBEZPEČENSTVO POŽIARU ALEBO ÚRAZU ELEKTRICKÝM PRÚDOM.

Všeobecné bezpečnostné opatrenia

Prečítajte si všetky pokyny — Pred použitím výrobku si starostlivo prečítajte všetky pokyny na obsluhu. Ušachovajte všetky návody na obsluhu a dokumenty na ďalšie používanie.

Zdroj napájania — Tento výrobok pripájajte iba k zdrojom napájania uvedeným na štítku výrobku.

Cudzí predmety — Aby sa zabránilo zraneniu, nikdy do prístroja nevkladajte kovové predmety.

Čistenie — Pred čistením odpojte prístroj od sieťovej zásuvky. Na čistenie používajte iba vlhkú handričku. Na čistenie výrobku nikdy nepoužívajte žiadne tekuté alebo aerosólové čistiadla, ani organické rozpúšťadlá.

Tepló — Prístroj nikdy nepoužívajte a neukladajte v blízkosti tepelných zdrojov, ako sú žiarice, prietuchy kúrenia, sporáky alebo iné zariadenia alebo prístroje, ktoré vytvárajú tepló, vrátane stereofonických zosilňovačov.

Príslušenstvo — V záujme vlastnej bezpečnosti, a aby ste sa vyhli poškodeniu výrobku, používajte iba príslušenstvo odporúčané spoločnosťou Olympus.

Umiestnenie — Aby ste predišli poškodeniu prístroja, upevnite ho bezpečne na stabilný stáťiv, stojan alebo konzolu.

⚠ VÝSTRAHA

- **Nepoužívajte fotoaparát v prostredí s horľavými alebo výbušnými plynmi.**
- **Pri používaní hľadáčika doprajte očiam pravidelný odpočinok.**

Nedodržiavanie tohto pravidla môže viesť k namáhaniu očí, nevoľnosti alebo pocitom podobným chorobe z pohybu. Dĺžka a frekvencia požadovaného odpočinku je u každého odlišná, riadte sa vlastným úsudkom. Ak sa cítite unavení alebo sa necítite dobre, nepoužívajte hľadáčik a v prípade potreby sa poraďte s lekárom.

- **Blesk ani LED (vrátane pomocného osvetlenia AF) nepoužívajte na fotografovanie ľudí (dojčiat, malých detí a pod.) z bezprostrednej blízkosti.**
 - Musíte byť vo vzdialenosti aspoň 1 meter od tvári fotografovaných osôb. Použitie blesku v tesnej blízkosti očí môže viesť k prechodnej strate zraku.
- **Fotoaparátom nemierte do slnka ani iných silných zdrojov svetla.**

- **Fotoaparát ukladajte mimo dosahu detí a batoliat.**
 - Vždy používajte a ukladajte fotoaparát mimo dosahu malých detí, hrozia nasledujúce riziká vážneho úrazu:
 - Zamotanie remienka fotoaparátu okolo krku môže viesť k úškrtenu.
 - Náhodné prehltnutie batérie, pamäťových kariet alebo iných malých častí.
 - Náhodné spustenieblesku do ich vlastných očí alebo do očí iného dieťaťa.
 - Náhodné poranenie o fotoaparát a jeho pohyblivé dielce.
- **Ak spozorujete, že z nabíjačky vychádza dym, teplo alebo neobvyklý hluk či zápach, okamžite ju prestaňte používať a odpojte od elektrického prúdu. Potom sa obráťte na autorizovaného predajcu alebo servisné stredisko.**
- **Ak spozorujete neobvyklé správanie, dym, zápach alebo hluk z fotoaparátu, okamžite ho prestaňte používať.**
 - Batérie nikdy nevyberajte holými rukami, môže dôjsť k popáleniu.
- Fotoaparát nedržte ani neobsluhujte mokrymi rukami.
Môže to spôsobiť prehrievanie, explóziu, horenie, úraz elektrickým prúdom alebo nesprávne fungovanie.
- **Neponechávajte fotoaparát na miestach vystavených vysokým teplotám.**
 - Zabráňte tak poškodeniu fotoaparátu a za určitých okolností aj požiaru. Ak je nabíjačka čímkolvek zakrytá (napr. obrusom), nepoužívajte ju. Mohlo by to spôsobiť prehriatie s následkom požiaru.
- **Zaoberajte sa fotoaparátom opatrne, môže dôjsť k vzniku nízko teplotných popálenín.**
 - Fotoaparát obsahuje kovové časti, ktorých prehriatie môže spôsobiť nízko teplotné popáleniny. Dávajte pozor na nasledovné:
 - Pri dlhšom používaní sa fotoaparát zahreje. Jeho držanie môže viesť k popáleninám.
 - Pri použití za extrémne nízkych teplôt môže dôjsť k poklesu teploty niektorých častí fotoaparátu pod teplotu okolia. Ak je to možné, pri použití za nízkych teplôt noste rukavice.
- V záujme ochrany obsiahnutých jemných technológií fotoaparát nikdy nepoužívajte ani neskladujte na nižšie uvedených miestach:
 - miesta s vysokou alebo prudko sa meniacou teplotou alebo vlhkosťou, na priamom slnku, na pláži, v uzavretom automobile alebo v blízkosti zdrojov tepla (sporák, radiátor a pod.) či zvlhčovačov vzduchu,
 - v prašnom alebo piesočnom prostredí,
 - v blízkosti horľavín alebo výbušnín,
 - na vlhkých miestach (napr. v kúpeľni) alebo v daždi,
 - na miestach vystavených silným vibráciám.
- Vo fotoaparáte je použitá lítiovo-iónová batéria predpísaná spoločnosťou Olympus. Nabíjajte batériu iba na to určenou nabíjačkou. Žiadne iné nabíjačky nepoužívajte.
- Batérie nikdy nespálujte ani nezahrievajte v mikrovlnných rúrach, na horúchich platničkách, v tlakových nádobách a pod.
- Fotoaparát nikdy nenechávajte na alebo v blízkosti elektromagnetických zariadení. Mohlo by to spôsobiť prehriatie, požiar alebo výbuch.
- Zabráňte styku kovových predmetov s kontaktmi.
- Pri prenášaní a ukladaní batérií buďte opatrní, aby nedošlo k skratovaniu vývodov kovovými predmetmi, napríklad šperkami, sponkami, kľúčmi atď. Skrat môže spôsobiť prehriatie, výbuch alebo požiar, pričom sa môžete popáliť alebo poraniť.
- Aby ste zabránili vytečeniu batérie alebo poškodeniu jej kontaktov, dôsledne dodržiavajte všetky pokyny týkajúce sa používania batérií. Nikdy sa nepokúšajte batérie rozoberať, ani ich žiadnym spôsobom upraviť, spájať atď.
- Ak batéria vytečie a kvapalina sa dostane do očí, vypláchnite ich prúdom čistej studenej vody a okamžite vyhľadajte lekársku pomoc.
- Ak nemôžete batériu vybrať z fotoaparátu, spojte sa s autorizovaným predajcom alebo servisným strediskom. Nepokúšajte sa batériu vybrať nasilu. V dôsledku poškodenia plášťa batérie (škrabance atď.) môže dôjsť k vytváraniu tepla alebo výbuchu.
- Batérie ukladajte mimo dosahu malých detí a domácich zvierat. Ak dôjde k náhodnému prehltnutiu batérie, okamžite vyhľadajte lekársku pomoc.
- Používajte vždy batérie odporúčané pre tento výrobok, zabránite poškodeniu, vytečeniu, prehriatiu batérie alebo požiaru a výbuchu.
- Ak sa batéria nenabila v predpísanom čase, prerušte nabíjanie a nepoužívajte ju.
- Nepoužívajte batérie so škrabancami alebo poškodeným obalom a nevytvárajte na batériách škrabance.
- Nevystavujte batérie nárazom ani otrasom následkom pádu alebo udierania. Mohlo by to spôsobiť prehriatie, požiar alebo výbuch.
- Ak dôjde k vytečeniu, neobvyklému zápachu, deformácii alebo zmene farby batérie, alebo sa pri použití objavia iné neobvyklé prejavy, prestaňte fotoaparát používať a okamžite sa vzdialte od otvoreného ohňa.

- Ak vytečie batéria a kvapalina postrieka kožu alebo odev, vyčleďte odev a opláchnite okamžite postihnutú oblasť čistou studenou tečúcou vodou. Ak dôjde k popáleniu pokožky kvapalinou, okamžite vyhľadajte lekára.
- Nikdy nepoužívajte lítiovo-iónové batérie v prostredí s nízkou teplotou. V opačnom prípade môže dôjsť k tvorbe tepla, zapáleniu alebo výbuchu.
- Lítiovo-iónová batéria Olympus je určená iba pre digitálne fotoaparáty Olympus. Nepoužívajte batériu v iných zariadeniach.
- **Nedovoľte deťom alebo domácim zvieratám, aby manipulovali s batériami alebo ich prepravovali (zabráňte nebezpečnému správaniu, napríklad lízaniu batérií, vkladaniu do úst alebo žuvaniu).**

Používajte iba nabíjateľnú batériu a nabíjačku určené pre tento fotoaparát.

Dôrazne odporúčame používať s týmto fotoaparátom iba originálnu batériu a nabíjačku Olympus, ktoré sú určené pre tento fotoaparát. Použitie neoriginálnych nabíjateľných batérií a/alebo nabíjačiek môže spôsobiť požiar alebo zranenie osôb z dôvodu vytečenia, prehriatia, vznietenia alebo poškodenia batérie. Spoločnosť Olympus nenesie žiadnu zodpovednosť za nehody ani škody, ktoré môžu vzniknúť používaním batérie a/alebo nabíjačky batérií, ktoré nie sú originálnym príslušenstvom Olympus.

VAROVANIE

- **Pri snímaní nezakrývajte blesk rukou.**
- Batérie nikdy neskladujte na miestach, kde by boli vystavené priamemu slnečnému svetlu alebo vysokým teplotám, ako napríklad v rozhorúčenom automobile, v blízkosti vykurovacích telies a podobne.
- Batérie za každých okolností udržiavajte suché.
- Pri dlhšom používaní sa batéria môže veľmi zahriať. Aby nedošlo k popáleniu, nevyberajte ju okamžite po použití fotoaparátu.
- Tento fotoaparát používa jednu lítiovo-iónovú batériu Olympus. Používajte špecifikovanú originálnu batériu. V prípade zámery batérie za nesprávny typ hrozí riziko výbuchu.
- Batérie recyklujte, aby ste pomohli chrániť zdroje našej planéty. Pri likvidácii starých batérií nezabudnite zakryť ich konektory a vždy sa riadte miestnymi zákonmi a predpismi.

UPOZORNENIE

- **Nepoužívajte a neskladujte fotoaparát na prašných alebo vlhkých miestach.**
- **Používajte len pamäťové karty SD/SDHC/SDXC. Nikdy nepoužívajte žiadne iné typy kariet.**
Ak do fotoaparátu vložíte nedopatrením iný typ karty, obráťte sa na autorizovaného predajcu alebo servisné stredisko. Kartu sa nepokúšajte vybrať vyvinutím nadmernej sily.
- Aby ste predišli náhodnej strate dôležitých údajov, pravidelne ich zálohujte do počítača alebo na iné pamäťové zariadenie.
- Spoločnosť OLYMPUS nenesie žiadnu zodpovednosť za akúkoľvek stratu údajov spojenú s týmto zariadením.
- Dávajte si pozor na remienok pri nosení fotoaparátu. Môže sa jednoducho zachytiť o okolité predmety a spôsobiť vážne poškodenie.
- Pred prenášaním fotoaparátu demontujte statív a všetky doplnky inej značky ako Olympus.
- Nedovoľte, aby fotoaparát spadol na zem, a nevystavujte ho silným nárazom ani vibráciám.
- Pri montovaní alebo demontovaní fotoaparátu na/zo statívu otáčajte skrutkou statívu, nie fotoaparátom.
- Nedotýkajte sa elektrických kontaktov na fotoaparáte.
- Fotoaparát nenechávajte namierený priamo do slnka. Môže dôjsť k poškodeniu objektívu alebo lamely uzávierky, farebným zmenám, vytváraniu „duchov“ v snímacom zariadení, alebo môže dôjsť k požiaru.
- Nenechávajte hľadáčik vystavený silnému zdroju svetla alebo priamemu slnečnému žiareniu. Tepló môže poškodiť hľadáčik.
- Na objektív nevývíjajte silný tlak, ani zať prudko neťahajte.
- Pred výmenou batérie alebo otvorením a zatvorením krytov nezabudnite z výrobku odstrániť všetky kvapky vody alebo inú vlhkosť.
- Pred uložením fotoaparátu na dlhší čas vyberte z fotoaparátu batérie. Fotoaparát skladujte na chladnom a suchom mieste, aby vnútri fotoaparátu nekondenzovala vlhkosť a nehromadil sa prach. Po uskladnení fotoaparát vyskúšajte zapnutím a stlačením spúšte, aby ste sa uistili o jeho funkčnosti.
- Pri používaní fotoaparátu na miestach vystavených magnetickému/elektromagnetickému poľu, rádiovým vlnám alebo v blízkosti zdrojov vysokého napätia, ako sú TV prijímače, mikrovlnné rúry, videohry, reproduktory, veľké monitory, TV alebo rozhlasové vysielacie, môže dôjsť k poruche fotoaparátu. Funkčnosť fotoaparátu by sa mala obnoviť po jeho vypnutí a opätovnom zapnutí.

- Vždy dodržujte obmedzenia prevádzkových podmienok opísané v návode k fotoaparátu.
- Batérie vkladajte opatrne podľa návodu na používanie.
- Pred použitím batériu vždy pozorne prezrite, či netečie, nemá inú farbu, nie je zdeformovaná alebo inak poškodená.
- Pred uložením fotoaparátu na dlhší čas batérie vždy vyberte.
- Pri dlhodobom uskladnení batérie zvolte na uskladnenie chladné miesto.
- Spotreba fotoaparátu je rôzna v závislosti od používaných funkcií.
- Pri nižšie uvedených podmienkach dochádza k nepretržitej spotrebe energie a rýchlemu vybitiu batérie.
 - Opakovane sa používa priblíženie.
 - V režime snímania je spúšť opakovane stláčaná do polovice, aktivujúcu funkciu automatického zaostrenia.
 - Na displeji je zobrazovaný záber v priebehu dlhšieho časového úseku.
- Pri použití batérie s vyčerpanou kapacitou sa môže fotoaparát vypnúť bez zobrazenia upozornenia o vybití batérii.
- Ak sa kontakty batérie zvlhčia alebo zamastia, môže to spôsobiť poruchu kontaktov fotoaparátu. Pred použitím batériu dôkladne utrite suchou handričkou.
- Batériu vždy nabite pred prvým použitím, alebo keď nebola dlhší čas používaná.
- Pri použití fotoaparátu za nízkych teplôt sa snažte uchovať fotoaparát aj batériu čo najdlhšie v teple. Batéria, ktorej výkon za nízkych teplôt poklesol, sa po zahriatí správa opäť normálne.
- Pred dlhšou cestou, najmä do zahraničia, si kúpte náhradné batérie. Počas cestovania môže byť náročné nájsť odporúčaný typ batérie.

Použitie funkcie bezdrôtovej siete LAN/Bluetooth®

- **Vypnite fotoaparát v nemocniciach a na ďalších miestach, kde sa nachádza lekárske vybavenie.**
Rádiové vlny z fotoaparátu môžu nepriaznivo ovplyvniť lekárske vybavenie, spôsobiť poruchu a následne nehodu. V blízkosti lekárskeho vybavenia nezabudnite vypnúť funkciu bezdrôtovej siete LAN/Bluetooth® (Str. 143).
- **Vypnite fotoaparát na palube lietadla.** Používanie bezdrôtoých zariadení na palube lietadla môže brániť bezpečnej prevádzke lietadiel. Na palube lietadla nezabudnite vypnúť funkciu bezdrôtovej siete LAN/Bluetooth® (Str. 143).

Displej

- Na displej netlačte silou, môže dôjsť k jeho poškodeniu, obraz sa môže rozmazať alebo môže dôjsť k poruche režimu prehrávania.
- V hornej aj spodnej časti sa na displeji môžu objaviť svetlé pruhy, nejde o poruchu.
- Hrany uhlopriečne orientovaných objektov sa môžu javiť stupňovité (zubaté). Nejde o poruchu; tento jav je menej viditeľný v režime prehrávania.
- Na miestach s nízkymi teplotami môže trvať displeju dlhšie, než sa zapne, alebo môže dôjsť dočasne k zmene farieb.
Pri použití na extrémne chladných miestach je dobré umiestniť fotoaparát občas na teplé miesto. Pri normálnej teplote sa obnoví štandardné zobrazenie na displeji, ktoré bolo za nízkych teplôt zhoršené.
- Displej tohto výrobku je vyrobený s veľmi vysokou presnosťou. Môže sa však stať, že niektoré pixely budú zaseknuté alebo nefunkčné. Tieto pixely nemajú vplyv na ukladané obrazové záznamy. Kvôli charakteristikám môže dochádzať k nerovnomernosti farieb alebo jas v závislosti na uhle, ale k tomu dochádza vzhľadom ku konštrukcii displeja. Nie je to záhada.

Právne a iné upozornenia

- Olympus nenesie žiadnu zodpovednosť ani záruku za škody spôsobené použitím prístroja, ani za náklady spojené s jeho použitím, ani za nároky tretích strán, vzniknuté v súvislosti s nefunkčnosťou alebo nesprávnym použitím prístroja.
- Olympus nenesie žiadnu zodpovednosť ani záruku za škody spôsobené použitím prístroja, ani za náklady spojené s jeho použitím, vzniknuté v súvislosti s vymazaním obrazových dát.

Obmedzenie záruky

- Olympus nenesie žiadnu záruku, vyjadrenú ani implicitnú, týkajúcu sa obsahu týchto materiálov a programu, a za žiadnych okolností neručí za žiadne škody, spôsobené predpokladanou predajnosťou výrobku alebo jeho vhodnosťou na určitý účel ani za žiadne spôsobené, náhodné ani nepriame škody (okrem iného vrátane strát zisku, prerušenia obchodu alebo straty obchodných informácií), vzniknuté následkom použitia alebo nemožnosti použitia týchto tlačiteľných materiálov, programov alebo prístroja samotného. Niektoré krajiny nedovoľujú vylúčenie alebo obmedzenie záruky zodpovednosti za spôsobené alebo náhodné škody alebo predpokladanej záruky, uvedené obmedzenia sa preto nemusia vzťahovať na všetkých používateľov.
- Olympus si vyhradzuje všetky práva na tento návod na obsluhu.

Výstraha

Nepovolené fotografovanie alebo používanie materiálov chránených autorským právom môže porušovať toto právo. Olympus nenesie žiadnu zodpovednosť za nepovolené fotografovanie, kopírovanie a ďalšie činnosti používateľa porušujúce autorské právo vlastníkov.

Ochrana autorských práv

Všetky práva vyhradené. Žiadna časť týchto tlačných materiálov ani programu nesmie byť reprodukováná alebo použitá v žiadnej forme a žiadnym spôsobom, mechanickým ani elektronickým, rozmnožovaná, vrátane kopírovania a záznamu, alebo použitia v iných systémoch na zber a vyhľadávanie informácií, bez predchádzajúceho písomného povolenia spoločnosti Olympus. Výrobca neručí za použitie informácií v týchto tlačných materiáloch ani programoch, ani za škody vzniknuté v súvislosti s použitím týchto informácií. Olympus si vyhradzuje právo meniť funkcie a výbavu prístrojov a obsah týchto publikácií a programov bez ďalších záväzkov a predchádzajúceho upozornenia.

Ochranné známky

- Microsoft a Windows sú registrované ochranné známky spoločnosti Microsoft Corporation.
- Mac, OS X a macOS sú ochranné známky spoločnosti Apple Inc.
- Logo SDXC je ochranná známka spoločnosti SD-3C, LLC.
- Logo Apical je registrovaná ochranná známka spoločnosti Apical Limited.
- Micro Four Thirds, Four Thirds a Four Thirds sú ochranné známky alebo registrované ochranné známky spoločnosti OLYMPUS CORPORATION v Japonsku, USA, krajinách EÚ a iných krajinách.
- Wi-Fi je registrovaná ochranná známka spoločnosti Wi-Fi Alliance.
- Logo Wi-Fi CERTIFIED je certifikačná známka spoločnosti Wi-Fi Alliance.
- Slovné označenie Bluetooth® a logá sú registrované ochranné známky, ktorých majiteľom je spoločnosť Bluetooth SIG, Inc. a akékoľvek použitie týchto známk spoločnosťou OLYMPUS CORPORATION sa uskutočňuje v rámci licencie.
- Ďalej zmieňované normy, použité v systéme súborov fotoaparátu, sú štandardy „Design Rule for Camera File System/DCF“, stanovené asociáciou Japan Electronics and Information Technology Industries Association (JEITA).



apical



- Všetky ostatné názvy spoločností a produktov sú ochranné známky alebo registrované ochranné známky ich príslušných vlastníkov.

THIS PRODUCT IS LICENSED UNDER THE AVC PATENT PORTFOLIO LICENSE FOR THE PERSONAL AND NONCOMMERCIAL USE OF A CONSUMER TO (i) ENCODE VIDEO IN COMPLIANCE WITH THE AVC STANDARD ("AVC VIDEO") AND/OR (ii) DECODE AVC VIDEO THAT WAS ENCODED BY A CONSUMER ENGAGED IN A PERSONAL AND NON-COMMERCIAL ACTIVITY AND/OR WAS OBTAINED FROM A VIDEO PROVIDER LICENSED TO PROVIDE AVC VIDEO. NO LICENSE IS GRANTED OR SHALL BE IMPLIED FOR ANY OTHER USE. ADDITIONAL INFORMATION MAY BE OBTAINED FROM MPEG LA, L.L.C. SEE [HTTP://WWW.MPEGLA.COM](http://www.mpegla.com)



Softvér v tomto fotoaparáte môže obsahovať softvér iných spoločností. Akýkoľvek softvér iných spoločností podlieha podmienkam stanoveným vlastníckmi tohto softvéru alebo poskytovateľmi licencie na tento softvér, v zmysle ktorých vám bol softvér poskytnutý.

Spomínané podmienky a prípadné iné ustanovenia týkajúce sa softvéru od iných dodávateľov môžete nájsť v súbore typu PDF s upozoreniami k softvéru uloženom na internetovej adrese

<http://www.olympus.co.jp/en/support/imgs/digicamera/download/notice/notice.cfm>

Označenie

Symboly

)) (Zvuk pípnutia).....	127
 (Ochrana).....	105
 Pomalý limit.....	129, 135
 +WB.....	129
 X-Synch.....	129, 135
 RC režim.....	150
 (Prehrávanie zväčšeného obrazu).....	103
 (Nastavenie jasú displeja).....	124
 (Indexové zobrazenie).....	103, 111, 133
 /Info Nastavenia.....	127, 132
 + 	129
	74
 (Mazanie jednej snímky).....	105
 (jazyk).....	124
 (Vyváženie bielej jedným stlačením).....	81, 98
 (Výber snímky).....	106
 (AF s prioritou tváre).....	71
 (Otáčanie snímky).....	120
 Udrž. teplé farby.....	129
 (Náhľad).....	98
 (Sekvencia N).....	74
 (Sekvencia V).....	74
 Info.....	127
 Nastavenia.....	127
 Voľby riadenia.....	127
Tlačidlo  (skratka).....	30
Tlačidlo  (Video).....	58, 97, 126
 (Poradie zdieľania).....	106
A	
A (Režim priority clony).....	52
AdobeRGB.....	95
AEL/AFL.....	131
AF Iluminátor.....	28, 115
AF oblasť.....	70
AF sledovanie.....	82
AF s prioritou oka.....	71

AF s prioritou tváre.....	71
Aretácia AE.....	98, 126, 131
ART (Umelecký filter).....	47
Automatické zaostrovanie na oblasť v rámci priblíženia.....	99
Autopotrét.....	67

B

BGM.....	65, 104
Blesk.....	72
Bluetooth Menu.....	136
Bracketing AE.....	45
Bracketing zaostrenia.....	46
BULB.....	55

C

C-AF (Kontinuálne AF).....	81
C-AF+TR (AF sledovanie).....	82
Časovač BULB/TIME.....	128
Časozberné snímanie.....	116
Časozberné video.....	116
Certifikácia.....	131
Citlivosť ISO.....	79
Copyright nast.....	130

D

Dátový tok videa.....	84, 119
Diaľkové snímanie.....	141
Diaľkovo bezdrôtovo ovládaný blesk.....	150
Digitál. Tele-konvertor.....	69, 115
DPOF.....	107

E

Echo snímky.....	61
Efekt (i-Enhance).....	94
Efekt video.....	61
Expozícia s dlhým časom (BULB/LIVE TIME).....	55
Externé blesky.....	149

F	
Farba zvýr. obr.	127
Farebná oblasť	50
Farebný filter.....	93
Farebný priestor	95, 129
Filter šumu.....	128
Firmware.....	124
Formát	125
Formát súboru	147
Fotografovanie pri videozázname	122
Fotografovanie s rádiovým ovládaným bleskom.....	149
Fotografovanie v režime Bulb.....	55
Fotografovanie v režime Time	55
Funkcia tlačidla.....	97
Funkcia voľby	126
G	
Gradácia	93
H	
HDMI	127, 134
HDR.....	41
Hlasitosť záznamu.....	119
I	
Indexové zobrazenie	103, 111, 133
Informácie o polohe	141
Inštalácia	145
ISO-Auto nast.	128
J	
Jeden AF	81
Jemné nastavenie	50
K	
Kaliber úrovne	26
Karta	17, 147
Karta SD	147
Formátovanie pamäťovej karty	125
Klipy.....	63
Kompenzácia expozície.....	69
Kompenzácia vyváženía bielej	90
Komprimačný pomer	83, 135, 147
Kontinuálne AF	81
Kontrast	92
Korekcia lichobežníka.....	44
Kvalita obrazu	
Statická snímka (📷👁️).....	83
Video (📹👁️)	84
L	
Live BULB.....	128
LIVE TIME	39, 55
LV-Info	127, 132
LV super ovládací panel	77
M	
M (Manuálny režim)	54
Mapovanie pixlov.....	131, 155
Menu.....	113, 162
Menu Nastavenia.....	124, 166
Menu prezerania.....	120, 163
Menu snímania	114, 162
Menu snímania 1	114
Menu snímania 2	114
Meranie.....	91
MF Asist.	126, 132
MF (Funkcia tlačidla)	98
MF (ručné ostrenie)	81
Moje klipy.....	63, 109
Monochrom. farba	94
Multi echo	61
Multiexpozícia.....	40
N	
Nabitie batérie	15
Náhľad	124
Náhľad (📷).....	98
Nahrávanie zvuku	
Statická snímka	108
Nastav. dotyk.obraz.	131
Nastavenia komp. snímania	128
Nastavenia kvality obrazu	
Statická snímka	83, 129, 135, 147
Videosekvencia.....	84
Nastavenia oblasti automatického zaostrovania	70
Nastavenia tichého režimu [♥]	117

Nastavenia Wi-Fi/ Bluetooth	124, 138, 142, 143
Nastavenie dátumu/času (🕒).....	21
Nastavenie hlasitosti.....	105
Nastavenie jasú displeja.....	124
Nastavenie jazyka (🌐).....	124
Nastavenie karty.....	125
Nastav. vodováhy	131
Názov súboru	130
Nočné foto	127

O

Ochrana.....	105
OI.Palette.....	136
OI.Share	136
OI.Track.....	136
Okamžitý film	49
Olympus Workspace	145
Operácie na dotykovom displeji... 57, 111	
Orezanie	
JPEG snímka.....	121
Videosekvencia.....	123
Ostroš'.....	91
Otočiť.....	103, 120
Ovládanie intenzity blesku.....	88

P

P (Programový režim).....	51
Pamäť.....	144
Panoráma.....	43, 110
PC softvér.....	145
Počet pixlov	135, 147
Počet statických snímok, ktoré je možné uložiť.....	147
Podsvietenie HDR	35
Pokročilý režim fotografovania	37
Pomer snímky.....	83
Pomer strán	83
Poradie zdieľania.....	106
Posun expozície	128
Posunutie programu (Ps).....	51
Prehrávanie	
Statická snímka	102, 103
Videosekvencia.....	102, 105

Prehrávanie zväčšeného obrazu.....	103
Prekrytie snímky.....	122
Prenos obrazu do smartfónu	140
Preskočenie bielenia	49
Pripojenie	
Počítač.....	144
Smartfón	136

R

Redukcia blikania	127
Redukcia šumu.....	128
Registrácia.....	145
Reset	114
Reset objek.....	126
Reset ochr.	123
Režim AF	81
Videosekvencia.....	119
Režim AP.....	37
Režim AUTO (📷)	31
Režim RC (⚡ Režim RC).....	150
Režim snímky	78, 115
Režim Video	60, 87
Režimy snímania	27
Režim zaostrovania	81
Ručné ostrenie	81
Rýchlosť el. priblíž.	
Statická snímka	116
Videosekvencia.....	119

S

S (Režim priority expozičného času) ...53	
S-AF (Jeden AF).....	81
S-AF+MF	
(Jeden AF a ručné ostrenie).....	82
Samospúšť	74
SCN (Scéna).....	33
Sekvenčné snímkanie	74
Slideshow	104
Snímanie videozáznamu	58
Snímka RAW	83
Snímková frekv. videa	84, 119
Spánok	20, 131
sRGB.....	95
Stab. obrazu	89
Videosekvencia.....	119

Starý film.....	61
Stav nabitia batérie.....	20
Super bodový AF.....	99
Svetelné stopy.....	34
Svetlá časť a tieň.....	96
Sýtosť.....	92

T

Tiché [♥].....	35, 42, 75
Tlačidlo Fn.....	97
Tlačidlo INFO	26, 101, 113
TV prijímač.....	134

U

Údaje exif.....	130
Umelecký pr.....	61
Úprava dát RAW.....	120
Upraviť JPEG.....	121
Upraviť názov.....	130
USB pripojenie.....	144
USB režim.....	127

V

Veľkosť snímky	
Statická snímka.....	129, 135, 147
Videosekvencia.....	84
Veľkosť súboru.....	147
Video 	119
Video ponuka.....	119, 163
Videosekvencia so spomaleným pohybom.....	66
Video telekonvertor.....	61
Vlastné menu.....	126, 164
Voľby riadenia.....	127
Volič režimov.....	27
Výber snímky.....	106
Vymazať	
Jedna snímka.....	105
Všetky snímky.....	125
Vybrané snímky.....	106
Výmenné objektívy.....	148
Vyváženie bielej.....	80
Vyváženie bielej jedným stlačením ().....	81, 98

W

WB.....	129
---------	-----

Z

Zaostrovanie krížok.....	81
Záznam GPS.....	141
Živé kompozitné fotografovanie.....	38, 56
Živé ovládanie.....	76
Živý sprievodca.....	31
Zobrazená mriežka.....	127
Zobrazenie histogramu.....	26
Zobrazenie informácií.....	24
Prehrávanie.....	100
Zobrazenie kalendára.....	103, 111, 133
Zvuk pípnutia.....	127
Zvýraz. obr.....	98, 132

dátum vydania
2019.10.

OLYMPUS

OLYMPUS EUROPA SE & CO. KG

Sídlo: Consumer Product Division
Wendenstrasse 14 – 18, 20097 Hamburg, Nemecko
Tel.: +49 40 – 23 77 3-0/Fax: +49 40 – 23 07 61
Zásielky: Modul H, Willi-Bleicher Str. 36, 52353 Düren, Nemecko
Poštová adresa: Postfach 10 49 08, 20034 Hamburg, Nemecko

Európska technická podpora zákazníkov:

Navštívte naše domovské stránky <http://www.olympus-europa.com>
alebo zavolajte na BEZPLATNÉ TELEFÓNNE ČÍSLO*: **00800 – 67 10 83 00**

Rakúsko, Belgicko, Česká republika, Dánsko, Fínsko, Francúzsko, Nemecko, Luxembursko,
Holandsko, Nórsko, Poľsko, Portugalsko, Rusko, Španielsko, Švédsko, Švajčiarsko, Veľká
Británia.

* Pozor: niektorí operátori (mobilných) telefónnych sietí nepovoľujú volanie čísel +800,
alebo pred nimi vyžadujú zvláštnu predvoľbu.

Pre všetky ostatné európske krajiny alebo v prípade, keď sa nemôžete dovolať na vyššie
uvedené číslo, použite, prosím, nasledujúce
PLATENÉ ČÍSLO: **+49 40 – 237 73 899.**