

OLYMPUS®

DIGITALNI FOTOAPARAT

E-PL3

Priručnik za uporabu

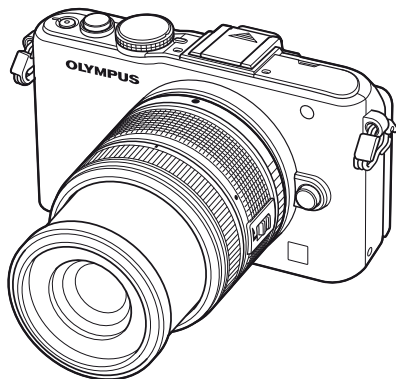

Osnovni vodič

Brzo kazalo zadataka

Sadržaj

1. Osnovna fotografija/često korištene opcije
2. Druge opcije snimanja
3. Snimanje s bljeskalicom
4. Snimanje i gledanje video zapisa
5. Opcije reprodukcije
6. Slanje i primanje slika
7. Korištenje programa OLYMPUS Viewer 2/[ib]
8. Ispisivanje slika
9. Postavljanje fotoaparata
10. Prilagođavanje postavki fotoaparata
11. Informacije
12. MJERE SIGURNOSTI

Grafikon sustava





Kazalo

- Hvala što ste kupili Olympus digitalni fotoaparat. Prije nego što počnete koristiti svoj novi fotoaparat, pažljivo pročitajte ove upute kako bi izvedba bila optimalna i kako bi fotoaparat imao što duži životni vijek. Ovaj vodič spremite na sigurno mjesto za buduće savjete.
- Preporučujemo da prije snimanja važnih slika napravite nekoliko probnih snimaka kako biste se upoznali s radom fotoaparata.
- Prikazi zaslona i ilustracije fotoaparata u priručniku korištene su tijekom faze razvoja i mogu se razlikovati od stvarnog proizvoda.
- Sadržaj ovoga priručnika temelji se na softverskoj inačici 1.0 ovoga fotoaparata. Ako je zbog dogradnje softverske inačice za ovaj fotoaparat došlo do dodavanja novih/modifikacija postojećih funkcija, razlikovat će se i sadržaj priručnika. Za najnovije informacije molimo vas da posjetite internetsku stranicu tvrtke Olympus.

Registrirajte svoj proizvod na www.olympus.eu/register-product da ostvarite dodatne pogodnosti!

Oznake korištene u ovom priručniku

Ovi se simboli koriste u cijelom priručniku.

 Oprez	Važne informacije o čimbenicima koji mogu dovesti do kvara ili problema u radu. Upozorava i na radnje koje bezuvjetno valja izbjegavati.
 Napomene	Napomene kod korištenja fotoaparata.
 Savjeti	Korisne informacije i sugestije koje će vam pomoći da svoj fotoaparat iskoristite do maksimuma.
	Referentne stranice s pojedinostima ili srodnim informacijama.

Pregled sadržaja pakiranja

Uz fotoaparat dolazi slijedeći pribor.

Ako neki dio nedostaje ili je oštećen, obratite se prodavaču od kojeg ste kupili fotoaparat.



Fotoaparat



Zaštitni poklopac



Remen

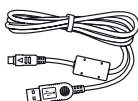

USB kabel
CB-USB6



AV kabel
(mono)
CB-AVC3

- Torbica za bljeskalicu
- Računalni softver CD-ROM
- Priručnik za uporabu
- Jamstveni list



Bljeskalica
FL-LM1



Litij-ionska
baterija
PS-BLS1 (BLS-1)
ili BLS-5

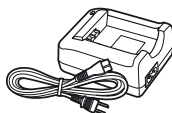

Litij-ionski punjač
PS-BCS1 (BCS-1)
ili BCS-5

Pričvršćivanje remena

1 Uvucite remen kao što to pokazuju strelice.

2 Naposljetku, snažno povucite drugi kraj remena kako bi se čvrsto zategnuo.

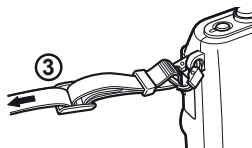
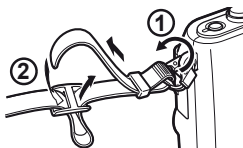

- Na isti taj način pričvrstite drugi kraj remena na drugu alku.

Punjenje i umetanje baterije

1 Punjenje baterije.

Pokazivač punjenja

	BCS-1	BCS-5
Punjenje u tijeku	Zasvijetli narančasto	
Punjenje je završilo	Zasvijetli plavo	Off
Pogreška pri punjenju	Treperi narančasto	

(Vrijeme punjenja: do približno 3 sata i 30 minuta)

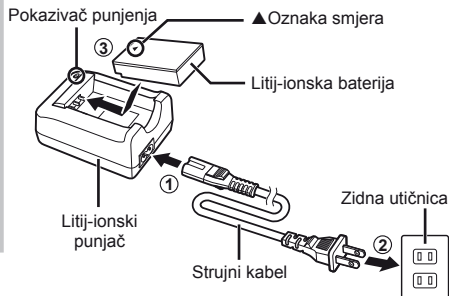

⚠ Oprez

- Kada je punjenje gotovo, odvojite punjač.
- Za punjenje punjivih baterija upotrebljavajte samo kompatibilne punjače baterija. Baterije BSL-1 moraju se napuniti s BCS-1, a baterije BLS-5 pomoću BCS-5.

2 Stavljanje baterije.

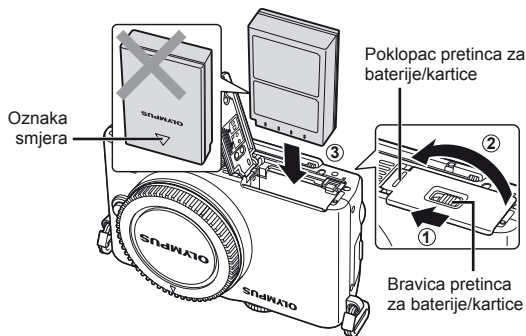

Uklanjanje baterije

Isključite fotoaparatus prije otvaranja ili zatvaranja poklopcu pretinca za baterije/kartice. Za vađenje baterije, prvo pogurajte gumb za zaključavanje baterije u smjeru strelice, pa je izvadite.

⚠ Oprez

- Ako ne možete ukloniti bateriju, obratite se ovlaštenom distributeru ili servisnom centru. Nemojte upotrebljavati silu.

🔧 Napomene

- Preporučuje se da za dulja snimanja pri ruci uvijek imate i rezervnu bateriju za slučaj da se baterija koju koristite isprazni.

1 Stavljanje kartice.

- Umetnite SD/SDHC/SDXC/Eye-Fi karticu (u ovim se uputama naziva i »kartica«) tako da dobro sjedne na mjesto.
👉 »Osnovno o kartici« (str. 99)

! Oprez

- Prije umetanja ili vađenja baterije isključite fotoaparatus.

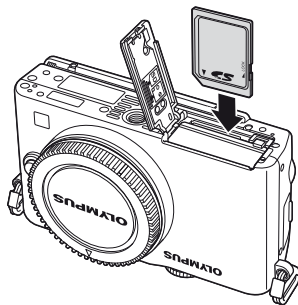

Vađenje kartice

Nježno pritisnite umetnutu karticu i ona će biti izbačena. Izvucite karticu.

! Oprez

- Bateriju ili karticu nemojte vaditi kada je uključen indikator pisanja na karticu (str. 24).

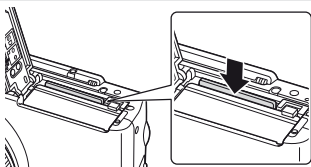

2 Zatvaranje poklopca pretinca za baterije/kartice.

- Zatvorite poklopac i pomaknite bravicu pretinca za baterije/kartice u smjeru strelice.

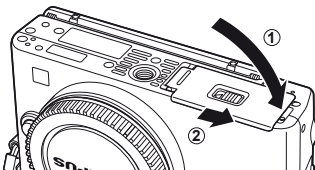

! Oprez

- Kad koristite fotoaparatus zatvorite poklopac pretinca za baterije/kartice.

Stavljanje objektiva na fotoaparata

- 1 Skinite zaštitni poklopac s fotoaparata i stražnji poklopac s objektiva.

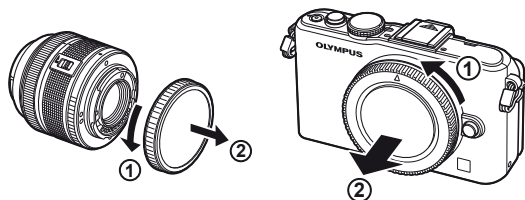

- 2 Pričvrstite objektiv na fotoaparata.

! **Opres**

- Provjerite je li fotoaparata isključen.
- Ne pritišćite gumb za otpuštanje objektiva.
- Ne dirajte unutarnje dijelove fotoaparata.

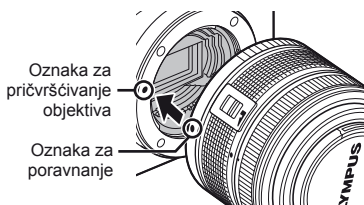

- Poravnajte oznaku za pričvršćivanje objektiva na fotoaparata (crvene boje) s oznakom za poravnanje na objektivu (crvene boje), a zatim stavite objektiv u tijelo fotoaparata.
- Zakrenite objektiv u smjeru strelice dok ne čujete klik.

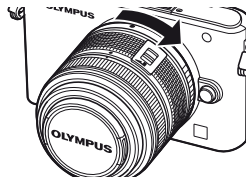

- 3 Skinite poklopac objektiva.

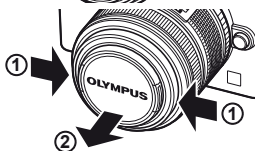

Skidanje objektiva s fotoaparata

Držite pritisnut gumb za otpuštanje objektiva, zakrenite objektiv u smjeru strelice.

»Izmjenjivi objektiv« (str. 100)

Gumb za otpuštanje objektiva

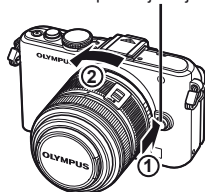

Priključivanje bljeskalice

1 Uklonite poklopac polova s bljeskalice i pričvrstite bljeskalicu na fotoaparatus.

- Pogurnite bljeskalicu tako da potpuno sjedne u položaj, dotakne stražnju stranu priključka za bljeskalicu i kada je na mjestu.

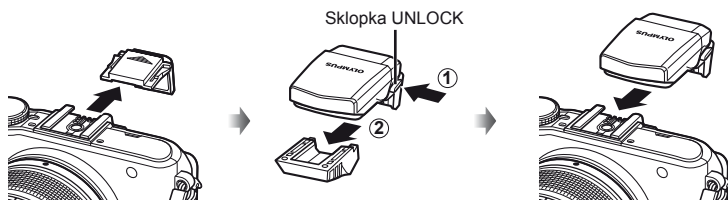

2 Kada upotrebljavate bljeskalicu, podignite prednji dio bljeskalice.

- Ako je ne upotrebljavate, spustite prednji dio bljeskalice.

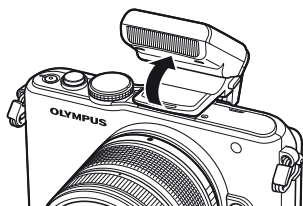

Uklanjanje bljeskalice

Pritisnite sklopku UNLOCK dok uklanjate bljeskalicu.

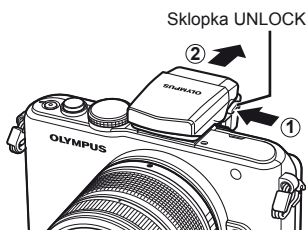

Uključivanje

- 1 Pritisnite gumb za uključivanje **ON/OFF** za isključivanje fotoaparata.
 - Kad je fotoaparat uključen, zasvijetlit će (plava) lampica napajanja, a zaslon će se uključiti.
 - Dok je fotoaparat uključen pokrenut će se funkcija smanjenja prašine za uklanjanje prašine s površine filtra ispred senzora fotoaparata.
 - Da biste isključili napajanje, ponovno pritisnite gumb za uključivanje **ON/OFF**.
- 2 Postavite kotačić odabira načina rada na **TAUTO**.

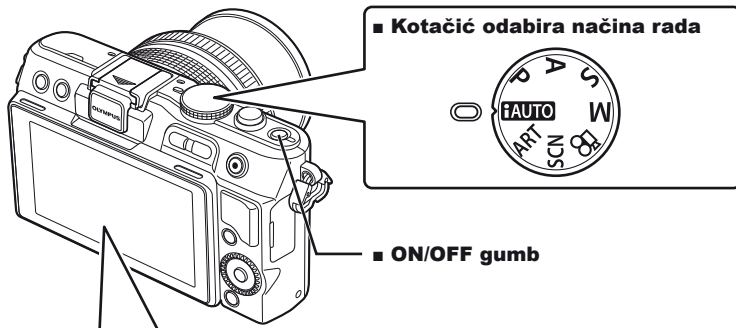

■ Zaslon



Razina baterije

- (zeleno): fotoaparat je spreman za snimanje. Ostaje prikazano na otprilike 10 sekundi nakon uključivanja fotoaparata.
- (zeleno): slaba baterija
- (treperi crveno): napunite bateriju

Dostupno vrijeme snimanja

Broj slika koje se mogu snimiti

Upotreba zaslona

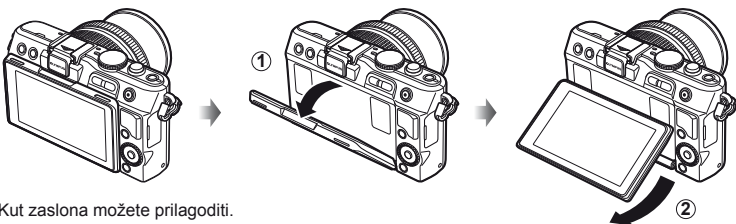

Namještanje datuma i vremena

Podaci o datumu i vremenu bilježe se na karticu sa slikama. Naziv datoteke također se prilaže uz podatke o datumu i vremenu. Obavezno namjestite točan datum i vrijeme prije uporabe fotoaparata.

1 Prikažite izbornike.

- Pritisnite tipku izbornika **MENU** kako biste prikazali izbornike.

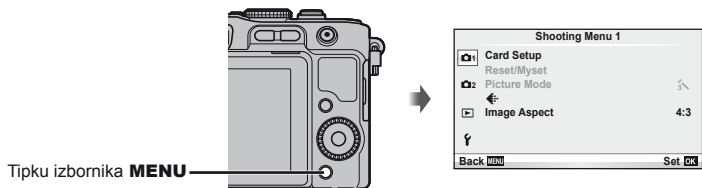

2 Odaberite [Ⓞ] na kartici [f] (postavljanje).

- Pomoću Δ ∇ odaberite [f], a zatim pritisnite \triangleright .
- Odaberite [Ⓞ] i pritisnite \triangleright .

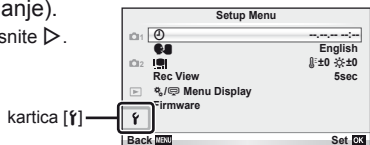

3 Postavite datum i vrijeme.

- Odaberite stavke pomoću \triangleleft \triangleright .
- Odabranu stavku izmijenite pomoću Δ ∇ .
- Format datuma odaberite pomoću Δ ∇ .

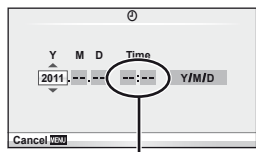

Fotoaparat prikazuje vrijeme u 24-satnom prikazu.

4 Spremite postavke i iziđite.

- Pritisnite \odot kako biste postavili sat fotoaparata i iziđite u glavni izbornik.
- Pritisnite tipku izbornika **MENU** kako biste izišli iz izbornika.

Nazivi dijelova

Fotoaparat

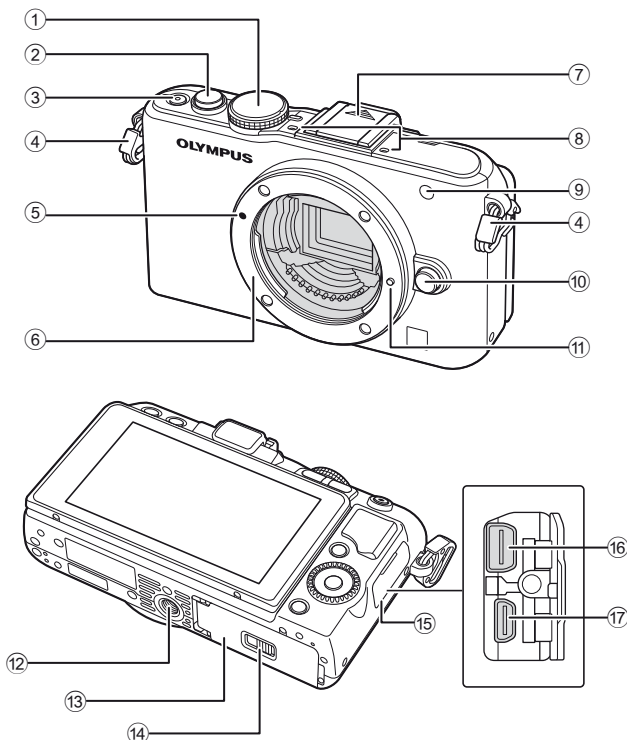

- ① Kotačić odabira načina radastr. 8, 12
- ② Gumb okidača.....str. 13, 14, 36, 92
- ③ Gumb za uključivanje/
isključivanje **ON/OFF**str. 8
- ④ Prorez za remenstr. 3
- ⑤ Oznaka za pričvršćivanje
objektiva.....str. 6
- ⑥ Navoj (Prije pričvršćivanja objektiva
skinite poklopac fotoaparata).
- ⑦ Poklopac priključka za bljeskalicu
- ⑧ Stereo mikrofonstr. 62, 68
- ⑨ Lampica
samookidača/AF-a.....str. 49/str. 82
- ⑩ Gumb za otpuštanje objektivastr. 6
- ⑪ Iglja za blokadu objektiva
- ⑫ Navoj za stativ
- ⑬ Poklopac pretinca
za baterije/kartice.....str. 4
- ⑭ Bravica pretinca za baterije/kartice ...str. 4
- ⑮ Poklopac priključka
- ⑯ Višefunkcijski priključakstr. 69, 73, 77
- ⑰ HDMI mikro-priključak (tip D).....str. 69

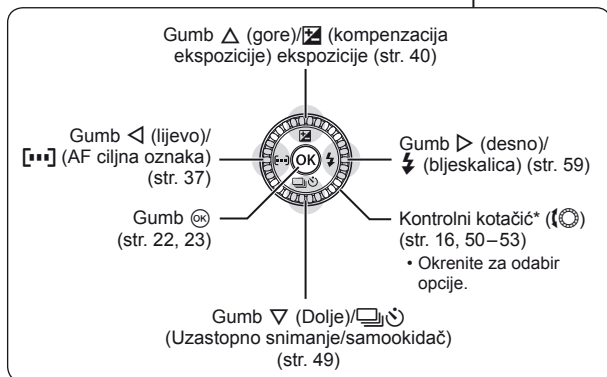
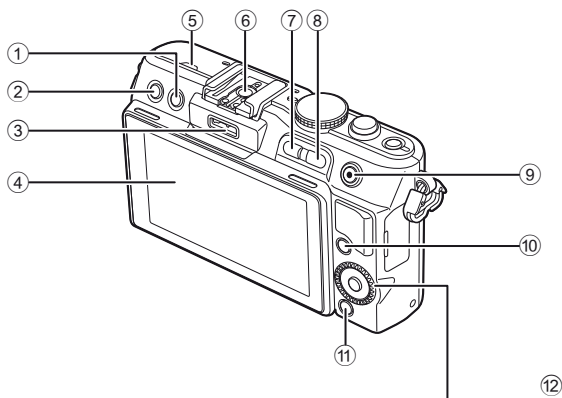

- ① Gumb \blacksquare (brisanje)str. 17, 63
- ② Gumb \square (reprodukcija)str. 16, 63
- ③ Priključak za dodatnu opremustr. 71, 81, 90
- ④ Ekranstr. 24
- ⑤ Zvučnik
- ⑥ Priključak za bljeskalicustr. 60
- ⑦ Gumb **FN**/ \square str. 89/str. 63, 64

- ⑧ Gumb **Q**str. 33, 38, 63, 64
- ⑨ Gumb \odot (video zapis)str. 13, 15, 61, 65, 89
- ⑩ Gumb **INFO** (prikaz informacija)str. 24, 25, 32–34
- ⑪ Gumb **MENU**str. 23
- ⑫ Gumbi sa strelicama
Glavni kotačić* (\odot)str. 16, 50–53

* U ovom priručniku ikona \odot predstavlja operacije koje se izvršavaju pomoću glavnih i sporednih kotačića.

Kotačić odabira načina rada

Kotačić odabira načina rada koristite za odabir načina snimanja. Nakon što odaberete način snimanja, fotografije snimajte pomoću gumba okidača, a video zapise pomoću gumba .

Indikator Ikona načina

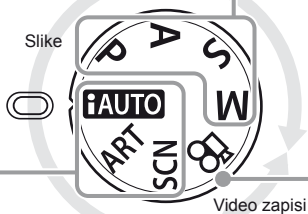
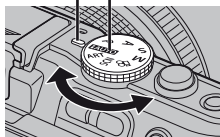

■ Napredni načini snimanja

P	Programsko snimanje (str. 50)
A	Snimanje uz prioritet otvora objektiva (str. 51)
S	Snimanje uz prioritet okidača (str. 52)
M	Ručno snimanje (str. 53)

- Radi naprednijeg snimanja i veće kreativnosti, možete sami namještati otvor objektiva i duljinu ekspozicije.
- Postavke namještene u naprednim načinima snimanja zadržavaju se čak i ako se fotoaparat isključi.

■ Način snimanja video zapisa

	Video zapis (str. 61)
---	-----------------------

■ Jednostavni načini snimanja

iAUTO	iAUTO (str. 20)
ART	Umjetnički filter (str. 18)
SCN	Prizor (str. 19)

- Ako je odabrano **iAUTO**, fotoaparat automatski optimizira postavke kako bi odgovarali objektu.
- Odaberite opcije **ART** ili **SCN** sukladno vašem objektu ili kreativnoj namjeri. Fotoaparat automatski optimizira postavke.
- Pri zakretanju kotačića odabira načina rada ili isključivanju fotoaparata u jednostavnim načinima snimanja funkcije čije ste postavke izmijenili vraćaju se na tvornički zadane postavke.



Savjeti

- Ponovno postavljanje postavki fotoaparata:  »Vraćanje zadanih ili podešenih postavki« (str. 35)

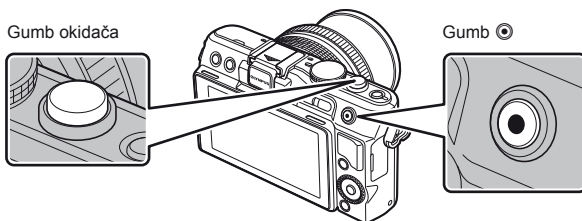

Način	Slike: gumb okidača	Video zapisi: gumb Ⓢ
P	Otvor objektivna i duljina ekspozicije se automatski podešavaju za optimalne rezultate.	Fotoaparat automatski podešava postavke i snima video zapise.
A	Vi upravljate otvorom objektivna.	
S	Vi upravljate duljinom ekspozicije.	
M	Vi upravljate otvorom objektivna i duljinom ekspozicije.	
ⓂAUTO	Potpuno automatski način u kojem fotoaparat automatski optimizira postavke za trenutni prizor.	
ART	Odaberite umjetnički filter.	
SCN	Odaberite prizor.	Prilagodite brzinu okidača ili otvor objektivna za različite efekte prilikom snimanja video zapisa.
	Fotografije se snimaju s postavkama odabranim u odjeljku [ⓂMode].	

■ Snimanje fotografija tijekom reprodukcije video zapisa

- Za snimanje slike tijekom snimanja video zapisa, pritisnite gumb okidača. Pritisnite gumb Ⓢ za dovršetak snimanja. Na memorijsku karticu će se snimiti tri datoteke: video zapis koji prethodi slici, sama slika, te videozapis snimljen nakon slike.
- Tijekom snimanja video zapisa može se snimati samo jedna po jedna slika; ne mogu se koristiti samookidač niti bljeskalica.

! Opaz

- Veličina slika i kvaliteta za slike ne ovisi o veličini kadrova video zapisa.
- Automatsko fokusiranje i mjerenje koji se koriste u načinu snimanja video zapisa mogu se razlikovati od onih koji se koriste za snimanje slika.
- Gumb Ⓢ ne može se koristiti za snimanje video zapisa u sljedećim slučajevima: gumb okidača pritisnut napola/BULB/Uzastopno snimanje/PANORAMA/3D/višestruka ekspozicija itd. (fotografija također završava).

Snimanje fotografija/snimanje video zapisa

1 Kadrirajte snimak.

- Provjerite da prstima, remenom ili nekim drugim predmetima ne zaklanjate objektiv.

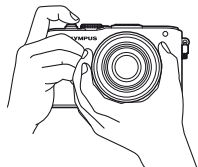

Vodoravni položaj

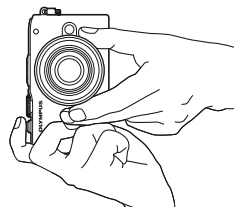

Okomiti položaj

Korištenje objektiv s prekidačem za otključavanje

Objektivi na izvlačenje s prekidačem za otključavanje ne mogu se koristiti dok su uvučeni.

Prsten zooma okrenite u smjeru strelice (1) kako biste izvukli objektiv (2).

Za njegovo spremanje, prsten zooma okrenite u smjeru strelice (4) dok gurate prekidač za otključavanje (3).

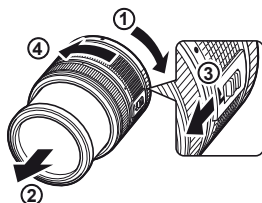

2 Prilagodite fokusiranje.

- Lagano pritisnite gumb okidača do prvog položaja (pritisnite gumb okidača dopola).

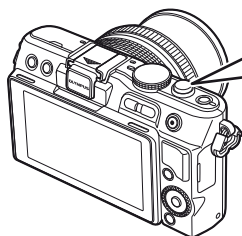

Pritisnite gumb okidača dopola.



- Prikazat će se potvrda automatskog fokusiranja (● ili ○) i fokus će se zaključati.

●	Objektivi koji podržavaju Hi-Speed Imager AF*
○	Ostali Four Thirds objektivi

* Više informacija potražite na našoj web-stranici.

- Prikazuju se vrijednosti duljine ekspozicije i otvora objektivna koje je fotoaparat automatski namjestio.

Pritisak gumba okidača dopola i dokraja

Gumb okidača ima dva položaja. Radnja kad lagano pritisnete gumb okidača na prvi položaj i držite ga u tom položaju naziva se »pritisanje gumba okidača dopola«, a kad ga pritisnete sasvim, u drugi položaj se naziva »pritisanje gumba okidača dokraja«.

**3 Otpustite okidač.****Snimanje slika**

Pritisnite gumb okidača do kraja (potpuno).

- Oglašava se zvuk okidača i slika je snimljena.

Pritisnite do pola



Pritisnite do kraja

**Snimanje video zapisa**

Otpustite gumb okidača i pritisnite gumb  za početak snimanja.

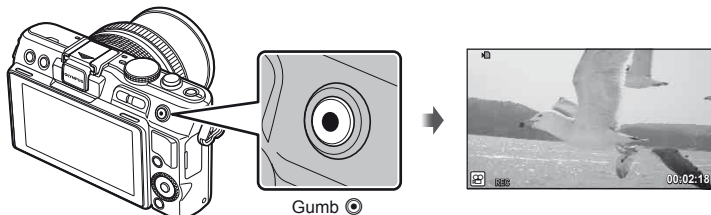
Ponovno pritisnite gumb  za dovršetak snimanja.

**Savjeti**

- Ako se tijekom jedne minute ne obavi niti jedna radnja, kamera ulazi u stanje mirovanja u kojem se isključuje zaslon i poništavaju sve radnje. Fotoaparar se ponovno uključuje kad pritisnete bilo koji gumb (gumb okidača,  gumb i sl.). [Sleep]:  »Prilagođavanje postavki fotoaparata« (str. 81)

Opresz

- Ako se fotoaparar koristi dulje vrijeme, temperatura optičkog elementa će porasti, a na slikama koje se snimaju s velikom ISO osjetljivošću mogu se pojaviti šum i izmaglica u boji. Odaberite manju ISO osjetljivost ili nakratko isključite fotoaparar.

Gledanje slika

■ Reprodukcija pojedinačnih slika

- Pritisnite gumb  za prikaz najnovije slike ili video zapisa.

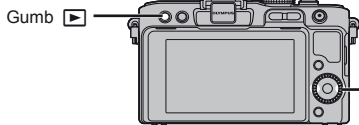

Gumb sa strelicama/kontrolni kotačić





Slika



Video zapis

■ Pregled izbliza

- U reprodukciji pojedinačne slike pritisnite gumb  kako biste zumirali do 14 puta, a gumb  za povratak na reprodukciju pojedinačne slike.



■ Indeksni prikaz/Kalendarski prikaz

- Ako želite prikazati više slika, pritisnite gumb  tijekom reprodukcije pojedinačnih slika.
- Pritisnite gumb  za prikaz čitavog kadra trenutno odabrane slike.





Indeksni prikaz



Kalendarski prikaz

■ Reprodukcija videozapisa

Odaberite video zapis i pritisnite gumb  za prikaz izbornika reprodukcije. Odaberite [Movie Play] i pritisnite  za početak reprodukcije.

- Za prekid reprodukcije video zapisa, pritisnite **MENU**.

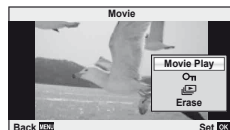

Glasnoća

Glasnoća se može podešavati pritiskanjem Δ ili ∇ tijekom reprodukcije pojedinačnih slika i video zapisa.



Brisanje slika

Prikažite sliku koju želite izbrisati i pritisnite gumb . Odaberite [Yes] i pritisnite OK . Možete također odabrati više slika za brisanje. »Odabir slika« (str. 65)

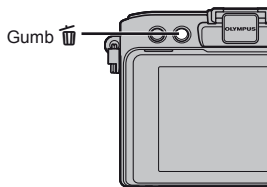

Zaštita slika

Zaštite slike od slučajnog brisanja. Prikažite sliku koju želite zaštititi, a zatim pritisnite gumb OK da biste prikazali izbornik reprodukcije. Odaberite [On], zatim pritisnite gumb OK , a potom gumb Δ kako biste zaštitili sliku. Uz zaštićene slike prikazuje se i ikona On (zaštita). Pritisnite ∇ za uklanjanje zaštite.

Možete također zaštititi više odabranih slika. »Odabir slika« (str. 65)

On ikona (zaštita)



Oprez

- Formatiranjem kartice izbrisan će se sve slike, čak i one zaštićene.

Korištenje umjetničkih filtera

1 Zakrenite kotačić odabira načina rada na **ART**.

- Prikazat će se izbornik umjetničkih filtera. Odaberite filter pomoću Δ ∇ .



- Pritisnite \odot ili dopola pritisnite gumb okidača kako biste prikazali pregled kroz objektiv na zaslonu. Pritisnite \odot za povratak na izbornik umjetničkih filtera.

■ Vrste umjetničkih filtera

Pop Art

Soft Focus

Grainy Film

Pin Hole

Diorama

Dramatic Tone

2 Snimajte.

- Za odabir druge postavke, pritisnite \odot za prikaz izbornika umjetničkih filtera.

Umjetnički efekti

Umjetnički filtri mogu se mijenjati i mogu se dodavati efekti. Ako pritisnete \triangleright u izborniku umjetničkih filtera, prikazat će se dodatne opcije.

Promjene filtera

Opcija I je izvorni filter, dok su opcije II i druge dodaju efekte koji mijenjaju izvorni filter.

Dodavanje efekata*

Meki fokus, pin-hole, okviri, bijeli rubovi, starlight

* Dostupni efekti mogu se razlikovati ovisno o odabranom filtru.

Oprez

- Ako je za kvalitetu slike trenutno odabrano [RAW], kvaliteta slike će automatski biti postavljena na [L+N+RAW]. Umjetnički filter bit će primijenjen samo na kopiju u JPEG formatu.
- Ovisno o objektu, prijelazi tona mogu biti isprekidani, efekt može postati manje zamjetljiv ili slika može postati više »zrnata«.
- Neki efekti možda neće biti vidljivi prilikom pregleda uživo ili tijekom snimanja video zapisa.
- Moguće je da će reprodukcija biti različita, što ovisi o filterima, efektiva ili primijenjenim postavkama kvalitete video zapisa.

Snimanje sa scenskim programima

1 Zakrenite kotačić odabira načina rada na **SCN**.

- Prikazat će se izbornik prizora. Odaberite prizor pomoću Δ ∇ .



- Pritisnite \odot ili dopola pritisnite gumb okidača kako biste prikazali pregled kroz objektiv na zaslonu. Pritisnite \odot za povratak na izbornik prizora.

■ Vrste scenskih programa

- | | |
|--------------------|--------------------|
| Portrait | Nature Macro |
| e-Portrait | Candle |
| Landscape | Sunset |
| Landscape+Portrait | Documents |
| Sport | Panorama (str. 54) |
| Night Scene | Fireworks |
| Night+Portrait | Beach & Snow |
| Children | Fisheye Effect |
| High Key | Wide-angle |
| Low Key | Macro |
| DIS Mode | 3D Photo |
| Makro | |

2 Snimajte.

- Za odabir druge postavke, pritisnite \odot za prikaz izbornika prizora.

! Oprez

- U načinu [e-Portrait] snimaju se dvije slike: jedna nepromijenjena slika i druga slika s primijenjenim efektima [e-Portrait]. Nepromijenjena slika snima se korištenjem trenutno odabrane opcije za kvalitetu slike, a promijenjena kopija s postavkom kvalitete slike JPEG (M-kvaliteta (2560 × 1920)).
- Načini [Fisheye Effect], [Wide-angle] i [Macro] namijenjeni su upotrebi s dodatnim konverterima objektivna.
- Video zapisi se mogu snimati u načinima [e-Portrait], [Panorama] ili [3D Photo].

Korištenje vodiča uživo

Vodiči uživo dostupni su u načinu iAUTO (i**AUTO**). Budući da je iAUTO potpuno automatski način rada, vodiči uživo olakšavaju pristup različitim naprednim tehnikama fotografiranja.

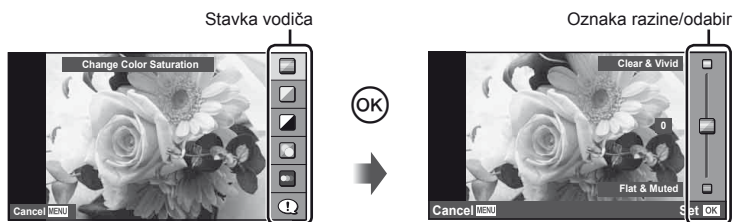

Stavka vodiča	Oznaka razine/odabir	Utječe na
Change Color Saturation	Clear & Vivid ↔ Flat & Muted	Zasićenje, kontrast, gradaciju, itd.
Change Color Image	Warm ↔ Cool	Temperaturu boje, gradaciju, itd.
Change Brightness	Bright ↔ Dark	Kompenzaciju ekspozicije, gradaciju, itd.
Blur Background	Blur ↔ Sharp	Otvor objektivna, pregled uživo, itd.
Express Motions	Blurred Motion* ↔ Stop Motion	Duljinu ekspozicije (1/2 s – najveća brzina), broj slika u sekundi, itd.
Shooting Tips	<ul style="list-style-type: none"> • Savjeti za fotografiranje djece • Savjeti za fotografiranje životinja • Savjeti za fotografiranje cvijeća • Savjeti za fotografiranje hrane • Savjeti za kadriranje • Savjeti s dodacima 	—

* Usporava se broj prikazanih slika u sekundi zaslona.

- 1 Postavite kotačić odabira načina rada na **▲AUTO**.
- 2 Nakon što pritisnete **OK** za prikaz vodiča uživo, koristite gume **▲▼** sa strelicama kako biste označili stavku, pa pritisnite **OK** za odabir.

Stavka vodiča



- 3 Upotrijebite **▲▼** sa strelicama za odabir razine.
 - Ako je odabrana mogućnost [Savjeti za snimanje], označite stavku i pritisnite **OK** za pregled opisa.
 - Za odabir gumb okidača pritisnite dopola.
 - Na zaslonu je vidljiv efekt odabrane razine. Ako je odabrano [Blur Background] ili [Express Motions], zaslon će se vratiti u normalan način rada, no odabrani efekt vidljiv je na konačnoj fotografiji.

Oznaka razine



- 4 Snimajte.
 - Pritisnite gumb okidača za snimanje.
 - Za uklanjanje vodiča uživo sa zaslona, pritisnite tipku izbornika **MENU**.

! Oprez

- Ako je za kvalitetu slike trenutno odabrano [RAW], kvaliteta slike će automatski biti postavljena na **[L/N+RAW]**.
- Postavke vodiča uživo se ne primjenjuju na RAW fotografije.
- Na nekim razinama postavki vodiča uživo, slike mogu izgledati zrnato.
- Promjene u razinama postavki vodiča uživo možda se neće vidjeti na zaslonu.
- Bljeskalica se ne može koristiti s vodičem uživo.
- Promjene opcija vodiča uživo poništavaju prethodne promjene.
- Ako odaberete postavke vodiča uživo koje premašuju ograničenja mjerenja ekspozicije fotoaparata, možda ćete dobiti slike koje su previše ili nedovoljno eksponirane.
- U načinima **P**, **A**, **S** i **M** vodiče uživo moguće je prikazati pritiskom na gumb **Fn**. Fotografije će se snimati uz primjenu postavki iz vodiča uživo. [Button Function]:
 - ☞ »Prilagođavanje postavki fotoaparata« (str. 81)

Korištenje kontrole uživo

Za podešavanje postavki u načinima **P**, **S**, **A**, **M** i  može se koristiti kontrola uživo. Pomoću kontrole uživo možete pregledavati efekte različitih postavki na zaslonu. Dostupna je i prilagođena postavka koja omogućuje upotrebu kontrole uživo u drugim načinima (str. 81).

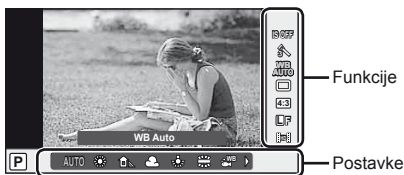

■ Dostupne postavke

Stabilizator slike.....	str. 42	Način snimanja.....	str. 47
Način slike ^{*1}	str. 45	Način rada s bljeskalicom ^{*1*2}	str. 59
Scenski program ^{*2}	str. 19	Kontrola intenziteta bljeskalice ^{*1*2}	str. 60
Način umjetničkog filtra ^{*2}	str. 18	Način mjerenja ^{*1*2}	str. 41
Način  ^{*3}	str. 61	Način AF.....	str. 36
Balans bijele boje.....	str. 43	ISO osjetljivost.....	str. 48
Uzastopno snimanje/samookidač.....	str. 49	Snimanje s prioritetom lica ^{*1*2}	str. 39
Format slike ^{*1*2}	str. 48	Snimanje zvuka u video zapisu.....	str. 62

*1 Samo načini **P**, **A**, **S** i **M**.

*2 Samo **ART** i **SCN**.

*3 Samo način .

1 Pritisnite da biste prikazali kontrolu uživo.

- Za skrivanje kontrole uživo ponovno pritisnite .

2 Upotrebljavajte gumbе na gumbima sa strelicama za odabir postavki, zatim za promjenu odabrane postavke, pa pritisnite .

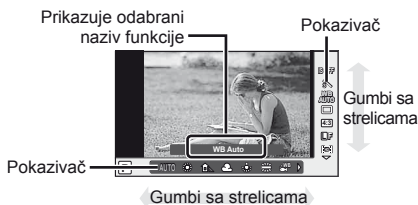

- Odabrane se postavke aktiviraju automatski, ako se tijekom približno 8 sekundi ne izvrši nijedna radnja.



! Oprez

- Neke stavke nisu dostupne u nekim načinima snimanja.

💡 Savjeti

- Informacije o prikazivanju ili skrivanju kontrole uživo.
[ Control Settings]:  »Prilagođavanje postavki fotoaparata« (str. 81)

Korištenje izbornika

- 1 Pritisnite tipku izbornika **MENU** kako biste prikazali izbornike.

Izbornici

- Uvodne i osnovne opcije snimanja
- Napredne opcije snimanja
- Opcije reproduciranja i retuširanja
- Korisnički izbornik*
- Izbornik priključka za dodatni pribor*
- Postavljanje fotoaparata (npr. datuma i jezika)

* Nije prikazano kao zadana postavka.

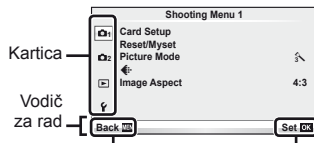

Pritisnite tipku izbornika **MENU** kako biste se vratili za jedan zaslon

Pritisnite gumb **OK** kako biste potvrdili postavku

- 2 Upotrijebite Δ ∇ kako biste odabrali karticu i pritisnite **OK**.
- 3 Odaberite stavku pomoću Δ ∇ , a zatim pritisnite **OK** za prikaz mogućnosti za odabranu stavku.



- 4 Upotrijebite Δ ∇ kako biste označili opciju i pritisnite **OK** za odabir.
- Uzastopno pritišćite gumb **MENU** kako biste izašli iz izbornika.

Napomene

- Pojedinosti o funkcijama koje možete postaviti putem izbornika pogledajte u odjeljku »Popis izbornika« (str. 107).
- Kada odaberete mogućnost, prikazuje se vodič na otprilike 2 sekunde. Pritisnite **INFO** kako biste prikazali ili sakrili vodič.

Savjeti

- Postavke fotoaparata mogu se prilagoditi vašem stilu snimanja: upotrijebite korisničke izbornike kako biste prilagodili postavke fotoaparata svojim ciljevima ili sukladno vašem ukusu. Korisnički izbornici se ne prikazuju prema zadanim postavkama, a morat ćete ih prikazati prije nastavka. **INFO** »Prilagođavanje postavki fotoaparata« (str. 81)
- Korištenje opcjskih dodataka za priključak za dodatnu opremu: postavkama za dodatni pribor EVF i OLYMPUS PENPAL pristupa se iz izbornika priključka za dodatni pribor. Ovaj se izbornik ne prikazuje po zadanim postavkama, a morat ćete ga prikazati prije nastavka. **INFO** »Prilagođavanje postavki fotoaparata« (str. 81)

Snimanje

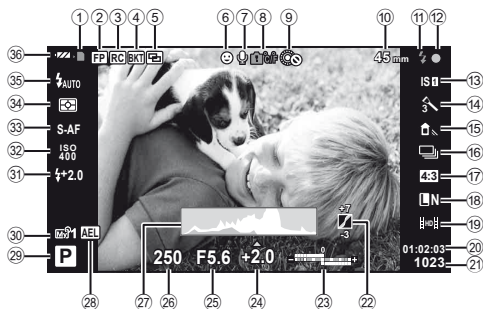

- | | | | | | |
|----|--|-------------|-------------------------------------|---|----------------|
| 1 | Indikator pisanja na karticu..... | str. 10 | 21 | Broj slika koje se mogu pohraniti..... | str. 106 |
| 2 | Super FP bljesak FP | str. 105 | 22 | Kontrola tona..... | str. 34 |
| 3 | RC način..... | str. 93 | 23 | Vrh: Kontrola jačine bljeskalice...
Dno: Pokazivač kompenzacije ekspozicije..... | str. 60 |
| 4 | Automatsko podupiranje BKT | str. 57 | 24 | Vrijednost kompenzacije ekspozicije..... | str. 40 |
| 5 | Višestruka ekspozicija [] | str. 56 | 25 | Vrijednost otvora objektiva..... | str. 50–53 |
| 6 | Snimanje s prioritetom lica [] | str. 39, 82 | 26 | Duljina ekspozicije..... | str. 50–53 |
| 7 | Zvuk video zapisa..... | str. 62 | 27 | Histogram..... | str. 32, 33 |
| 8 | Upozorenje za unutarnju temperaturu [] °C/°F..... | str. 97 | 28 | AE zaključavanje AEL | str. 41 |
| 9 | Lock..... | str. 82 | 29 | Način snimanja..... | str. 12, 50–55 |
| 10 | Žarišna duljina..... | str. 100 | 30 | Myset..... | str. 35 |
| 11 | Bljeskalica..... | str. 59 | 31 | Kontrola jačine bljeskalice..... | str. 60 |
| | (treperi: punjenje u tijeku, zasljetli: punjenje dovršeno) | | 32 | ISO osjetljivost..... | str. 48 |
| 12 | Potvrda automatskog fokusiranja..... | str. 14 | 33 | Način AF..... | str. 36 |
| 13 | Stabilizator slike..... | str. 42 | 34 | Način mjerenja..... | str. 41 |
| 14 | Umjetnički filter..... | str. 18 | 35 | Bljeskalica..... | str. 59 |
| | Način prizora..... | str. 19 | 36 | Provjera baterije | |
| | Način slike..... | str. 45 | <input checked="" type="checkbox"/> | Svijetli (zeleno): Spremna za korištenje (ostaje prikazano na otprilike 10 sekundi nakon uključivanja fotoaparata). | |
| 15 | Balans bijele boje..... | str. 43 | <input checked="" type="checkbox"/> | Svijetli (zeleno): Baterija će se uskoro isprazniti | |
| 16 | Uzastopno snimanje/samookidač..... | str. 49 | <input type="checkbox"/> | Treperi (crveno): Potrebno je punjenje | |
| 17 | Format slike..... | str. 48 | | | |
| 18 | Način snimanja (fotografije)..... | str. 47 | | | |
| 19 | Način snimanja (video zapisi)..... | str. 48 | | | |
| 20 | Dostupno vrijeme snimanja..... | | | | |

Prikaz na zaslonu možete promijeniti pomoću gumba **INFO**.

[] »Promjena prikaza informacija« (str. 32)

Reprodukcija

Pojednostavnjeni prikaz

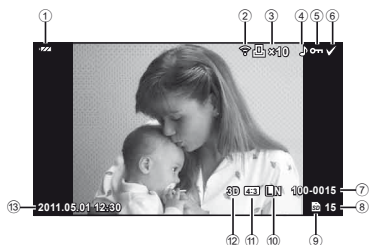

Cjelokupan prikaz

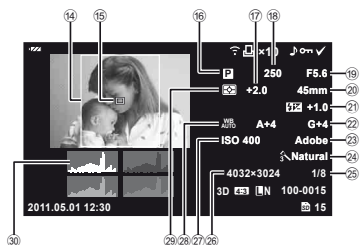

- | | | | | | |
|---|--|-------------|---|---|----------------|
| ① | Provjera baterije..... | str. 8 | ⑩ | Način snimanja | str. 12, 50–53 |
| ② | Dovršen je prijenos na Eye-Fi..... | str. 88 | ⑪ | Kompensacija ekspozicije..... | str. 40 |
| ③ | Predbilješka za ispis
Broj ispisa | str. 76 | ⑫ | Duljina ekspozicije | str. 50–53 |
| ④ | Snimanje zvuka | str. 68 | ⑬ | Vrijednost otvora objektiva..... | str. 50–53 |
| ⑤ | Zaštita | str. 17 | ⑭ | Žarišna duljina | str. 100 |
| ⑥ | Odabrana slika..... | str. 65 | ⑮ | Kontrola jačine bljeskalice | str. 60 |
| ⑦ | Broj datoteke..... | str. 76, 86 | ⑯ | Kompensacija balansa
bijele boje | str. 44 |
| ⑧ | Broj kadra | str. 76 | ⑰ | Prostor boja | str. 85 |
| ⑨ | Uređaj za pohranu | str. 99 | ⑱ | Način slike | str. 45 |
| ⑩ | Način snimanja | str. 47 | ⑲ | Stupanj kompresije | str. 47 |
| ⑪ | Format slike | str. 48, 67 | ⑳ | Broj piksela | str. 47 |
| ⑫ | 3D slika | str. 55 | ㉑ | ISO osjetljivost..... | str. 48 |
| ⑬ | Datum i vrijeme..... | str. 9 | ㉒ | Balans bijele boje..... | str. 43 |
| ⑭ | Granica kadra | str. 48 | ㉓ | Način mjerenja..... | str. 41 |
| ⑮ | AF oznaka..... | str. 37 | ㉔ | Histogram | str. 32, 33 |

Prikaz na zaslonu možete promijeniti pomoću gumba **INFO**.



 »Prikaz informacija tijekom reprodukcije« (str. 33)

Brzo kazalo zadataka

Snimanje



Slikanje s automatskim postavkama	▶ iAUTO (iAUTO)	12
Jednostavno fotografiranje sa specijalnim efektima	▶ Umjetnički filter (ART)	18
Odabir formata slike	▶ Format slike	48
Brzo usklađivanje postavki s prizorom	▶ Prizor (SCN)	19
Profesionalna razina fotografiranja na jednostavan način	▶ Vodič uživo	20
Snimanje slika tako da bijele boje izgledaju bijele i crne izgledaju crne	▶ Kompenzacija ekspozicije	40
Snimanje slika sa zamućenom pozadinom	Vodič uživo	20
	▶ Snimanje uz prioritet otvora objektiva	51
Snimanje slika koje predmet zaustave u pokretu ili koje prenose osjećaj pokreta	Vodič uživo	20
	▶ Snimanje uz prioritet duljine ekspozicije	52
Snimanje slika s točnom bojom	Balans bijele boje	43
	▶ Balans bijele boje na jedan dodir	44
Obrada slika tako da odgovaraju objektu/ Snimanje slika u jednom tonu	▶ Način slike	45
	▶ Umjetnički filter (ART)	18
Fokus/fokusiranje na jedno područje	▶ AF oznaka	37
	▶ AF uvećanog dijela/AF zoom	38
Kad fotoaparat ne želi fokusirati vaš objekt	▶ Zaključavanje fokusa	37
Fokusiranje male točke u kadru/potvrda fokusiranja prije snimanja	▶ AF uvećanog dijela/AF zoom	38
Ponovno kadriranje fotografija nakon fokusiranja	▶ Zaključavanje fokusa	37
	▶ C-AF+TR (AF Tracking)	36
Isključivanje zvučnika zvučnog signala	▶ ■)) (Zvučni signal)	84
Isključivanje bljeskalice/snimanje fotografija bez bljeskalice	▶ Bljeskalica	59
	▶ ISO/DIS Mode	48/19
	▶ Stabilizator slike	42
Smanjenje mutnih slika uzrokovanih potresanjem fotoaparata	▶ Anti-Shock	85
	▶ Samookidač	49
	▶ Žičani daljinski upravljač	102
Snimanje slika objekta spram pozadinskog osvjetljenja	▶ Snimanje s bljeskalicom	59
	▶ Gradacija (način snimanja)	45
Fotografiranje vatrometa	▶ Duga ekspozicija	53
	▶ Prizor (SCN)	19

Smanjenje šuma na slici (motling)	▶ Noise Reduct.	85
Fotografiranje na način da bijeli objekti ne izgledaju previše bijelo, a crni previše crno	▶ Gradacija (način snimanja) ▶ Histogram/ ▶ Kompenzacija ekspozicije ▶ Kontrola tonaliteta	45 32/40 34
Optimizacija zaslona/ podešavanje nijanse boja na zaslonu	▶ Podešavanje svjetline ▶ zaslona ▶ Live View Boost	80 83
Provjera postavljenog efekta prije snimanja slike	▶ Prikaz višestrukog pregleda ▶ Funkcija pregleda ▶ Test Picture	32, 40 51 89
Snimanje slika tijekom provjeravanja razine fotoaparata/Snimanje s namjernom kompozicijom	▶ Prikazana mreža ( /Info Settings)	83
Uvećanje fotografija radi provjere fokusa	▶ Auto( (Rec View) ▶ način 2 ( Close Up Mode)	80 84
Samoportret	▶ Samookidač	49
Uzastopno snimanje	▶ Uzastopno snimanje	49
Produljivanje životnog vijeka baterije	▶ Mirovanje	84
Povećavanje broja slika koje se mogu snimiti	▶ Način snimanja	47

Reprodukcija/Retuširanje



Gledanje slika na TV prijammiku	▶ Reprodukcija na TV prijammiku	69
Pregledavanje slideshow-a s glazbom u pozadini	▶ Slideshow	66
Osvjetljavanje sjena	▶ Prilagođavanje sjene (JPEG Edit)	67
Uklanjanje pojave crvenih očiju	▶ Uklanjanje crvenih očiju (JPEG Edit)	67
Jednostavan ispis	▶ Izravni ispis	77
Ispisi reklamnih materijala	▶ Stvaranje naloga za ispis	76
Jednostavno dijeljenje fotografija	▶ OLYMPUS PENPAL	71

Postavke fotoaparata



Vraćanje tvorničkih postavki	▶ Reset	35
Spremanje postavki	▶ Myset	35
Mijenjanje prikazanog jezika izbornika	▶ 	80

Osnovni vodič 4

■ Priprema snimanja 4

Punjenje i umetanje baterije 4

Umetanje i vađenje kartica 5

Stavljanje objektiva
na fotoaparata 6

Priključivanje bljeskalice 7

Uključivanje 8

Namještanje datuma i vremena... 9

■ Nazivi dijelova i funkcije 10

Nazivi dijelova 10

Fotoaparata 10

Komande fotoaparata 12

Kotačić odabira načina rada 12

■ Osnovne funkcije 14

Snimanje fotografija/snimanje
video zapisa 14

Reprodukcija/brisanje 16

Gledanje slika 16

Glasnoća 17

Brisanje slika 17

Zaštita slika 17

Korištenje umjetničkih filtera 18

Snimanje sa scenskim
programima 19

Korištenje vodiča uživo 20

Korištenje kontrole uživo 22

Korištenje izbornika 23

■ Informacije prikazane na zaslonu 24

Snimanje 24

Reprodukcija 25

Brzo kazalo zadataka 26

Osnovna fotografija/ često korištene opcije 32

■ Promjena prikaza informacija ... 32

■ Odabir kontrola snimanja 32

■ Prikaz informacija tijekom reprodukcije 33

■ Ostale upotrebe gumba **INFO** 34

■ Vraćanje tvorničkih ili korisnički podešenih postavki 35

Poništavanje postavki 35

Spremanje postavki Myset 35

Upotreba postavki MYSET 35

■ Odabir načina fokusiranja (AF način) 36

■ Odabir cilja fokusiranja (AF oznaka) 37

Zaključavanje fokusa 37

Brzi odabir AF oznake 37

Brzo prebacivanje između
AF i MF 37

■ AF uvećanog dijela/AF zoom 38

■ AF za snimanje s prioritetom lica/otkrivanje zjenice 39

Snimanje slika
s prioritetom lica 39

■ Upravljanje ekspozicijom (kompenzacija ekspozicije) 40

Pregled efekata kompenzacije
ekspozicije i balansa
bijeje boje 40

<ul style="list-style-type: none"> ■ Promjena svjetline osvjetljavanja i sjena.....40 ■ Odabir načina na koji će fotoaparata mjeriti svjetlinu (mjerenje)41 ■ Zaključavanje ekspozicije (AE zaključavanje).....41 ■ Smanjenje pomicanja fotoaparata (stabilizator slike)42 ■ Namještanje boje (balans bijele boje)43 <ul style="list-style-type: none"> Kompenzacija balansa bijele boje44 Balans bijele boje na jedan dodir.....44 ■ Opcije obrade (efekti slike).....45 ■ Kvaliteta slike (način snimanja)47 <ul style="list-style-type: none"> Odabir načina snimanja.....47 ■ Postavljanje omjera slike.....48 ■ ISO osjetljivost48 ■ Uzastopno snimanje/korištenje samookidača.....49 	
Druge opcije snimanja	50
<ul style="list-style-type: none"> ■ Fotografiranje »Usmjerite i snimajte« (način programa P).....50 ■ Odabir otvora objektiva (način prioriteta otvora objektiva A) ...51 ■ Odabir brzine zatvarača (način prioriteta brzine zatvarača S)....52 ■ Odabir otvora objektiva i brzine zatvarača (ručni način M).....53 <ul style="list-style-type: none"> Odabir završetka ekspozicije....53 ■ Snimanje panoramskih fotografija.....54 <ul style="list-style-type: none"> Snimanje slika za panoramsku sliku54 	
<ul style="list-style-type: none"> ■ Trodimenzionalna fotografija55 ■ Snimanje višestrukih ekspozicija u jednoj slici (višestruka ekspozicija)56 ■ Izmjena postavki u seriji slika (bracketing).....57 ■ Digital Zoom (Digitalni telekonverter)58 	
Snimanje s bljeskalicom	59
<ul style="list-style-type: none"> ■ Korištenje bljeskalice (fotografiranje s bljeskalicom)59 ■ Podešavanje izlazne snage bljeskalice (kontrola intenziteta bljeskalice).....60 ■ Korištenje vanjskih bljeskalice namijenjenih korištenju s fotoaparatom60 ■ Ostale vanjske bljeskalice60 	
Snimanje i gledanje video zapisa	61
<ul style="list-style-type: none"> ■ Promjena postavki za snimanje video zapisa61 <ul style="list-style-type: none"> Dodavanje efekata u video zapis61 Opcije zvuka u video zapisu (snimanje zvuka s video zapisima).....62 ■ Gledanje video zapisa.....62 	
Opcije reprodukcije	63
<ul style="list-style-type: none"> ■ Reprodukcija pojedinačnih slika63 ■ Indeksni prikaz/kalendarski prikaz63 ■ Povećavanje reprodukcije (uvećana reprodukcija).....64 	

Odabir slika.....	65
Poništavanje svih zaštita.....	65
Brisanje svih slika.....	65
Zakretanje.....	65
Slideshow.....	66
Uređivanje slika.....	67
Preklapanje slika.....	68
Snimanje zvuka.....	68
Gledanje slika s fotoaparata na TV prijemniku.....	69

Slanje i primanje slika 71

Slanje slika.....	71
Primanje slika/dodavanje glavnog računala.....	71
Uređivanje adresara.....	72
Stvaranje albuma.....	72

Korištenje programa OLYMPUS Viewer 2/[ib] 73

Windows.....	73
Macintosh.....	74
Kopiranje slika na računalo bez OLYMPUS Viewer 2/[ib].....	75

Ispisivanje slika 76

Predbilješka za ispis (DPOF).....	76
Stvaranje naloga za ispis.....	76
Uklanjanje svih ili odabranih slika s naloga za ispis.....	77
Direktan ispis (PictBridge).....	77
Jednostavan ispis.....	78
Prilagođeni ispis.....	78

Postavljanje fotoaparata 80

Izbornik za postavljanje.....	80
⌚ (Namještanje datuma/vremena).....	80
🗨️ (Promjena jezika izbornika).....	80
📺 (Podešavanje svjetline zaslona).....	80
Rec View.....	80
🗨️/Prikaz izbornika.....	80
Ugrađeni softver.....	80

Prilagođavanje postavki fotoaparata 81

Prije upotrebe korisničkih izbornika/izbornika uređaja koji se koriste na priključku za dodatnu opremu..... 81

Opcije Korisničkog izbornika....	81
📷 AF/MF.....	81
📷 Button/Dial.....	82
📷 Release.....	83
📷 Disp/(●)/PC.....	83
📷 Exp/ISO.....	84
📷 ⚡ Custom.....	85
📷 ⚡/Color/WB.....	85
📷 Record/Erase.....	86
📷 Movie.....	87
📷 📷 Utility.....	88
AEL/AFL.....	88
Fn funkcija, Ⓞ funkcija.....	89
Opcije izbornika priključka za dodatni pribor.....	90
📷 OLYMPUS PENPAL Share.....	90
📷 OLYMPUS PENPAL Album.....	90
📷 Electronic Viewfinder.....	90

■ Korištenje glavne upravljačke ploče	91	■ Pokazivač upozorenja ekspozicije	103
■ Snimanje video zapisa s gumbom okidača	92	■ Načini rada bljeskalice koji se mogu namještati u načinu snimanja	104
Snimanje slike kad se snimanje završi	92	■ Brzina sinkronizacije bljeskalice i okidača	105
■ Bežično upravljanje bljeskalicama	93	■ Vanjska bljeskalica	105
Informacije	94	■ Način snimanja i veličina datoteke/broj slika koji je moguće snimiti	106
■ Savjeti i informacije za snimanje	94	■ Popis izbornika	107
■ Poruke o pogreškama	96	■ Tehničke karakteristike	111
■ Čišćenje i čuvanje fotoaparata ...	98	MJERE SIGURNOSTI	113
Čišćenje fotoaparata	98	■ MJERE SIGURNOSTI	113
Skладиštenje	98	Grafikon sustava	120
Čišćenje i provjera optičkog elementa	98	Kazalo	122
Mapiranje piksela – Provjera funkcija obrade slike	98		
■ Osnovno o kartici	99		
Prikladne kartice	99		
Formatiranje kartice	99		
■ Baterija i punjač	100		
■ Uporaba punjača u inozemstvu	100		
■ Izmjenjivi objektiv	100		
Specifikacije objektiv M.ZUIKO DIGITAL	101		
■ Glavni dodaci	102		
Prilagodni adapter	102		
Daljinski kabel (RM-UC1)	102		
Konverzijske predleće	102		
Makro rasvjeta (MAL-1)	102		
Komplet mikrofona (SEMA-1)	102		
Elektroničko tražilo (VF-2)	102		

Gumb **INFO** može se koristiti za odabir informacija i vrsti kontrola koje će biti prikazane tijekom snimanja.

Promjena prikaza informacija

Pritisnite gumb **INFO** kako biste odabrali koje će informacije biti prikazane tijekom snimanja.



*1 Možete prikazati okvir za kadiranje ili odabrati vrstu okvira pomoću [**INFO**/Info Settings] > [LV-Info]. »Prilagođavanje postavki fotoaparata« (str. 81)

*2 Prikazuje se kada je [On] odabrano za [**INFO**/Info Settings] > [LV-Info]. »Prilagođavanje postavki fotoaparata« (str. 81)

Odabir kontrola snimanja

Opcije snimanja mogu se prikazati pritiskanjem . Vrste dostupnih zaslona možete odabrati pomoću mogućnosti [**INFO**/Control Settings] u korisničkim izbornicima (str. 81).

ART/SCN

Izbornik umjetničkih filtera



P/A/S/M

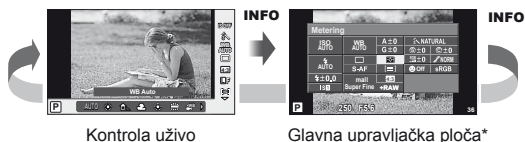

* Može se prikazati korištenjem [**INFO**/Control Settings].

Prikaz informacija tijekom reprodukcije

Gumb **INFO** može se koristiti za odabir prikazanih informacija tijekom reprodukcije.



* Prikazuje se kada je [On] odabrano za [Info Settings] > [Info].

»Prilagođavanje postavki fotoaparata« (str. 81)

Prikaz histograma

Prikažite histogram s distribucijom svjetline na slici. Vodoravna os prikazuje svjetlinu, okomita broj piksela svake svjetline na slici. Područja iznad gornje granice prikazanim slikama prikazuju se u crvenoj boji, a ona ispod u plavoj boji, dok su područja izmjerena spot mjerenjem prikazana u zelenoj boji.

Prikaz osvjetljenja i sjene

Područja iznad gornje granice svjetline slike prikazana su u crvenoj boji, a ona ispod donje granice u plavoj boji. [Histogram Settings]: »Prilagođavanje postavki fotoaparata« (str. 81)

Prikaz okvira osvjetljenja

Usporedite dvije slike jednu pored druge. Pritisnite **OK** za odabir slike na suprotnoj strani prikaza i pritisnite **OK** za pomicanje slike ulijevo. Slika koja će se uspoređivati sa slikom na lijevoj strani može se odabrati na desnoj strani. Za odabir druge osnovne slike, označite desni okvir i pritisnite **OK**.

- Osnovna slika prikazuje se s desne strane. Upotrijebite **◀▶** kako biste odabrali sliku i pritisnite **OK** za pomicanje slike ulijevo. Slika koja će se uspoređivati sa slikom na lijevoj strani može se odabrati na desnoj strani. Za odabir druge osnovne slike, označite desni okvir i pritisnite **OK**.
- Pritisnite **Q** za povećanje trenutne slike. Kako biste vidjeli druga područja slike, pritisnite gumb **INFO** i upotrijebite **Δ ∇** ili kontrolni kotačić.
- Upotrijebite **Δ ∇ ◀▶** za pregledavanje drugih područja slike. Prikazana slika mijenja se svaki put kada pritisnete **Q**.



Ostale upotrebe gumba INFO

■ Balans bijele boje na jedan dodir

Za prikaz dijaloškog okvira balansa bijele boje na jedan dodir pritisnite gumb **INFO** u izborniku balansa bijele boje na jedan dodir (str. 44).



■ Temperatura boja

Za prikaz dijaloškog okvira temperature boje pritisnite gumb **INFO** u izborniku balansa bijele boje na jedan dodir (str. 43).



■ Povećavanje reprodukcije

Za povećavanje ili smanjivanje slike, pritisnite gumb **Q** za pokretanje povećavanja reprodukcije, pa zatim pritisnite gumb **INFO** i upotrijebite $\Delta \nabla$.



■ Kontrola tonaliteta

Kompenzaciju ekspozicije, otvor objektiva i duljinu ekspozicije možete podešavati pritiskanjem gumba \square . Dijaloški okvir kontrole tona možete prikazati pritiskanjem gumba **INFO**, nakon što ste pritisnuli gumb \square . Zatim možete pomoću $\triangleleft \triangleright$ odabrati razinu tona. ☞ »Promjena svjetline osvjettljavanja i sjena« (str. 40)



■ Žarišna duljina

Za odabir žarišne duljine za stabilizaciju slike pritisnite gumb **INFO** u dijaloškom okviru načina IS i upotrijebite $\Delta \nabla \triangleleft \triangleright$ ili kontrolne kotačiće. ☞ »Smanjenje pomicanja fotoaparata (stabilizator slike)« (str. 42)



■ Pomoć

Pomoć se prikazuje automatski otprilike dvije sekunde nakon odabira stavke. Da biste onemogućili pomoć, pritisnite gumb **INFO**. Ponovno pritisnite gumb **INFO** kako biste ponovno omogućili pomoć.

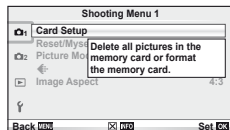

Vraćanje tvorničkih ili korisnički podešenih postavki

Postavke fotoaparata mogu se jednostavno vratiti na jednu od tri prethodno podešenih vrijednosti.

Reset: Vraća tvorničke postavke.

Myset: Vraća prethodno odabrane postavke za način **P**, **A**, **S** ili **M**. Način snimanja se ne mijenja. Mogu se vratiti do četiri kompleta prethodno odabranih postavki.

Quick Myset: Prethodno podešene postavke upotrebljavaju se samo kada je pritisnut gumb **Fn** ili .

Način snimanja prilagođava se prethodno podešenim postavkama.



[Button Function]:

 »Prilagođavanje postavki fotoaparata« (str. 81)

Poništavanje postavki

1 Odaberite [Reset/Myset] u izborniku snimanja  (str. 107).

2 Odaberite [Reset] i pritisnite .

- Istaknite [Reset] i pritisnite  da biste odabrali vrstu resetiranja. Da biste resetirali sve postavke osim vremena i datuma i nekoliko drugih, istaknite [Full] i pritisnite .  »Korisnički izbornik« (str. 107)



3 Odaberite [Yes] i pritisnite .

Spremanje postavki Myset

1 Podešavanje postavki za njihovo spremanje.

2 Odaberite [Reset/Myset] u izborniku snimanja  (str. 107).

3 Odaberite željeno odredište ([Myset1]–[Myset4]) i pritisnite .

- [Set] se pojavljuje pored odredišta ([Myset1]–[Myset4]) na kojima su postavke već spremjene. Ponovnim odabirom [Set] poništava se registrirana postavka.
- Za poništavanje registriranja, odaberite [Reset].

4 Odaberite [Set] i pritisnite .

 »Korisnički izbornik« (str. 107)

Upotreba postavki MYSET

1 Odaberite [Reset/Myset] u izborniku snimanja  (str. 107).

2 Odaberite željene postavke ([Myset1]–[Myset4]) i pritisnite .

3 Odaberite [Set] i pritisnite .



Odabir načina fokusiranja (AF način)

Odabir metode fokusiranja (način fokusiranja).

- 1 Prikažite kontrolu uživo (str. 22) i odaberite način AF pomoću $\Delta \nabla$.
- 2 Odaberite opciju pomoću $\triangleleft \triangleright$ i pritisnite OK .
 - Na zaslonu se prikazuje odabrani način AF.



S-AF (jednostruki AF)	Fotoaparar fokusira pritiskom gumba okidača dopola. Kada se fokus zaključa, oglašava se zvučni signal, a potvrda automatskog fokusiranja i AF ciljna oznaka zasvijetle. Ovaj je način prikladan za snimanje objekata u mirovanju ili objekata u sporom kretanju.
C-AF (kontinuirani AF)	Fotoaparar ponavlja fokusiranje dok je gumb okidača pritisnut dopola. Kad je objekt u fokusu, na zaslonu zasvijetli potvrda automatskog fokusiranja i oglašava se zvučni signal kad se fokus zaključa prvi i drugi put. Čak i ako se objekt pomakne ili ako promijenite kompoziciju slike, fotoaparar će nastojati zadržati fokus. <ul style="list-style-type: none">• Objektivni sustava Four Thirds se fokusiraju pomoću [S-AF].
MF (ručno fokusiranje)	Ova funkcija omogućava ručno fokusiranje objekta. 
S-AF+MF (istodobna upotreba načina S-AF i MF)	Nakon što gumb okidača pritisnete dopola kako bi fokusirao u načinu [S-AF], možete okrenuti prsten za izoštravanje kako biste ručno fino podesili fokus.
C-AF+TR (AF praćenje)	Pritisnite gumb okidača dopola za fokusiranje; fotoaparar tada prati i zadržava fokus na trenutnom objektu dok se gumb okidača drži u ovom položaju. <ul style="list-style-type: none">• AF oznaka je crvena, ako fotoaparar više ne može pratiti objekt. Otpustite gumb okidača, ponovno kadrirajte objekt i dopola pritisnite gumb okidača.• Objektivni sustava Four Thirds se fokusiraju pomoću [S-AF].

Savjeti

- Opcije [RIs Priority S] (str. 83) i [RIs Priority C] (str. 83) upotrebljavaju se kako biste odabrali može li se gumb okidača otpustiti kada fotoaparar ne može fokusirati.
- [MF Assist] (str. 82) se može upotrebljavati za omogućavanje automatskog prikaza zooma kada se okreće prsten za izoštravanje objektivna.
- [Focus Ring] (str. 82) vam omogućuje da promijenite smjer okretanja prstena za izoštravanje.

Opresz

- Fotoaparar možda neće moći fokusirati ako je objekt loše osvijetljen, zaklonjen maglom ili dimom, ili ako nema dovoljno kontrasta.

Odabir cilja fokusiranja (AF oznaka)

Odaberite koja će se od 35 ciljnih vrijednosti automatskog fokusa upotrebljavati za automatski fokus.

- 1 Pritisnite gumb **[••]** (◁) kako biste prikazali AF oznaku.
- 2 Upotrijebite **△ ▽ ◁ ▷** kako biste upotrijebili prikaz jednog cilja i AF oznake.
 - Način »All targets« ponovno se aktivira ako pomaknete pokazivač sa zaslona.
 - Možete odabrati između sljedeće tri vrste cilja. Pritisnite gumb **INFO** i upotrijebite **△ ▽**.

All Targets

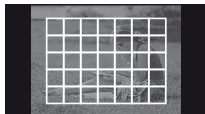

Fotoaparatus automatski odabire iz punog skupa ciljeva fokusa.

Single Target

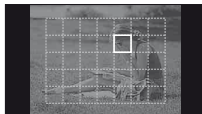

Ručno odaberite cilj fokusa.

Group Target



Fotoaparatus automatski odabire iz ciljeva u odabranoj skupini.

Zaključavanje fokusa

Ako fotoaparatus ne može fokusirati odabrani objekt, odaberite prikaz jednog cilja i upotrijebite zaključavanje fokusa kako biste fokusirali drugi objekt na istoj udaljenosti.

- 1 U načinu [S-AF], postavite AF oznaku preko objekta i pritisnite gumb okidača dopola.
 - Provjerite svijetli li potvrda automatskog fokusiranja.
 - Fokus se zaključava dok se gumb okidača pritisne dopola.
- 2 Držeći gumb okidača pritisnutim dopola, ponovno kadrirajte fotografiju, pa potom pritisnite gumb okidača do kraja.
 - Nemojte mijenjati udaljenost između fotoaparata i objekta dok gumb okidača pritišćete dopola.

Brzi odabir AF oznake

Odabranu AF oznaku možete spremi za kasnije brzo pozivanje pomoću gumba **Fn** ili **⊙**.

- Odaberite AF oznaku pomoću **[••] Set Home** (str. 82).
- Upotrijebite **[Fn] Function** ili **⊙ Function** kako biste gumbu dodijelili tu funkciju. [Button Function]: »Prilagođavanje postavki fotoaparata« (str. 81)

Brzo prebacivanje između AF i MF

Gumb **Fn** ili **⊙** može se upotrijebiti za prebacivanje funkcije [MF].

- Upotrijebite **[Fn] Function** ili **⊙ Function** kako biste gumbu dodijelili tu funkciju. [Button Function]: »Prilagođavanje postavki fotoaparata« (str. 81)

AF uvećanog dijela/AF zoom

Možete povećati dio kadra prilikom podešavanja fokusa. Odabir visokog omjera zooma omogućuje vam upotrebu automatskog fokusa za izoštravanje manjih područja nego što to inače pokriva AF oznaka. Osim toga, možete i preciznije postaviti cilj fokusa.

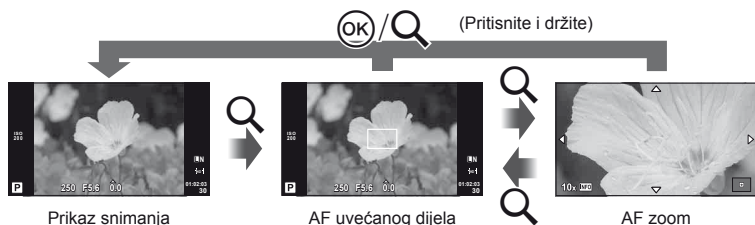

1 Pritisnite gumb **Q** za prikaz okvira zooma.

- Ako je fotoaparat fokusiran putem automatskog fokusa netom prije pritiskanja gumba, okvir zooma će se prikazati s trenutnim položajem fokusa.
- Okvir zooma postavite pomoću Δ ∇ \langle \rangle .
- Pritisnite gumb **INFO** i upotrijebite Δ ∇ za odabir omjera zooma.

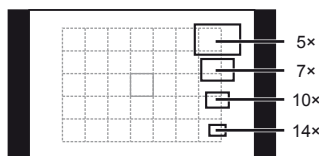

Usporedba AF okvira i okvira zooma

2 Ponovno pritisnite gumb **Q** za povećanje okvira zooma.

- Okvir zooma postavite pomoću Δ ∇ \langle \rangle .
- Pritisnite gumb **INFO** i upotrijebite Δ ∇ za odabir omjera zooma.

3 Za pokretanje automatskog fokusa gumb okidača pritisnite dopola.

Napomene

- Automatski fokus je dostupan i slike se mogu snimati dok je prikazan okvir zooma i dok je pregled kroz objektiv povećan.

Oprez

- Zoom je vidljiv samo na zaslonu i ne utječe na rezultat fotografiranja.





AF za snimanje s prioritetom lica/otkrivanje zjenice

Fotoapararat otkriva lica i prilagođava fokus i digitalni ESP.

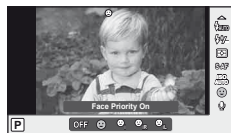
Snimanje s prioritetom lica

- 1 Prikažite kontrolu uživo (str. 22) i odaberite stavku prioriteta lica pomoću Δ ∇ .
- 2 Upotrijebite \triangleleft \triangleright za odabir mogućnosti i pritisnite \odot .



 Isključen prioritet lica.	Isključen prioritet lica.
 Uključen prioritet lica.	Uključen prioritet lica.
 Uključen prioritet lica i oka.	Sustav autofokusa za autofokus prioriteta lica odabire zjenicu oka najbližu fotoaparatu.
 Uključen prioritet lica i desnog oka.	Sustav autofokusa za autofokus prioriteta lica odabire desno oko objekta.
 Uključen prioritet lica i lijevog oka.	Sustav autofokusa za autofokus prioriteta lica odabire lijevo oko objekta.

- 3 Usmerite fotoapararat prema objektu.
 - Ako je otkriveno lice, ono će biti uokvireno bijelim rubom.

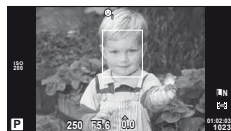

- 4 Za fokusiranje gumb okidača pritisnite dopola.
 - Nakon što fotoapararat fokusira lice u bijelom okviru, rub će postati zeleni.
 - Ako fotoapararat može otkriti oči objekta, oko odabranog oka prikazat će se zeleni okvir. (AF za otkrivanje zjenice)



- 5 Pritisnite gumb okidača dokraja za snimanje slike.

Oprez

- Snimanje s prioritetom lica vrijedi samo za prvu snimku u svakom nizu snimljenju tijekom uzastopnog snimanja.
- Ovisno o objektu, fotoapararat možda neće moći ispravno detektirati lice.
- U načinima mjerenja izuzev [ESP] (Digitalno ESP mjerenje), fotoapararat mjeri ekspoziciju za odabrani položaj.

Napomene

- Snimanje s prioritetom lica dostupne je i u [MF]. Lica koja fotoapararat otkrije označena su bijelim okvirima.

Upravljanje ekspozicijom (kompenzacija ekspozicije)

Pritisnite gumb  (Δ) pa okrenite $\triangleleft \triangleright$ i tako prilagodite kompenzaciju ekspozicije. Odaberite pozitivne ($\gg + \ll$) vrijednosti kako bi slika bila svjetlija, negativne ($\gg - \ll$) vrijednosti kako bi slika bila tamnija. Ekspozicija se može podešavati po ± 3 EV.



Negativno (-)

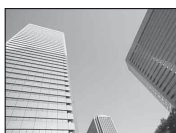

Nema kompenzacije (0)



Pozitivno (+)

Savjeti

- Promjena intervala prilagodbe ekspozicije. [EV Step]:  »Prilagođavanje postavki fotoaparata« (str. 81)

Oprez

- Kompenzacija ekspozicije nije dostupna u načinima **FAUTO**, **M** ili **SCN**.

Pregled efekata kompenzacije ekspozicije i balansa bijele boje

Efekte kompenzacije ekspozicije i balansa bijele boje možete pregledati na zaslону podijeljenom na 4 dijela.

1 Odaberite [On] za /[Info Settings] > [Multi View] na korisničkom izborniku  (str. 81).

2 Za prikazivanje zaslona višestrukog pregleda više puta pritisnite gumb **INFO**.

- Ova funkcija nije dostupna u načinu **FAUTO**, **ART**, **SCN** ili .

3 Upotrijebite $\triangleleft \triangleright$ kako biste odabrali željenu vrijednost i pritisnite .

- Za promjenu između prikaza kompenzacije ekspozicije i balansa bijele boje koristite $\triangle \nabla$.

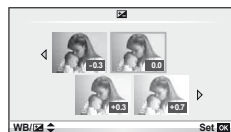

Promjena svjetline osvjjetljavanja i sjena

Da biste prikazali dijaloški okvir kontrole tona, pritisnite gumb  (Δ) i gumb **INFO**. Pomoću $\triangleleft \triangleright$ odaberite razinu tona. Odaberite »nisko« kako biste potamnili sjene, ili »visoko« kako biste posvijetlili osvjjetljenje.









Odabir načina na koji će fotoaparati mjeriti svjetlinu (mjerjenje)

Odaberite kako fotoaparati mjeri svjetlinu objekta.

- 1 Prikažite kontrolu uživo (str. 22) i odaberite stavku mjerenja pomoću Δ ∇ .
- 2 Odaberite opciju pomoću $\langle \triangleright \rangle$ i pritisnite \odot .

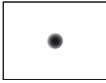

 Digitalno ESP mjerjenje	Fotoaparati mjeri ekspoziciju na 324 područja kadra te je optimizira za trenutni prizor ili (ako je odabrana neka druga mogućnost osim [OFF] za \odot Face Priority)) portret subjekta. Ovaj se način preporučuje za uobičajenu uporabu.	
 Mjerjenje s težištem na središnjem dijelu	Ovaj način mjerenja ostvaruje prosječno mjerjenje između objekta i pozadinske rasvjete više naglašavajući objekt u središtu.	
 Spot mjerjenje	Ovu opciju odaberite za mjerjenje malog područja (oko 2% kadra) s fotoaparatom usmjerenim na objekt kojeg želite izmjeriti. Ekspozicija će se podesiti sukladno svjetlini na izmjerenoj točki.	
 HI Spot mjerjenje – kontrola osvjetljenja	Povećava ekspoziciju spot mjerenja. Osigurava da objekti izgledaju svijetli.	
 SH Spot mjerjenje – kontrola sjena	Smanjuje ekspoziciju spot mjerenja. Osigurava da tamni objekti izgledaju tamni.	

3 Pritisnite gumb okidača dopola.

- Obično će fotoaparati započeti s mjerenjem kad se gumb okidača pritisne dopola, a ekspoziciju će zaključati dok se gumb okidača drži u ovom položaju.

Zaključavanje ekspozicije (AE zaključavanje)

Za zaključavanje ekspozicije bez zaključavanja fokusa pritisnite gumb **Fn** ili \odot . Zaključavanje ekspozicije možete koristiti kad želite odvojeno postaviti fokus i ekspoziciju prilikom ponovnog kadriranja fotografija, ili ako želite snimiti niz fotografija s istom ekspozicijom.

- Dodijelite AEL/AFL gumbu **Fn** ili \odot pomoću funkcija [**Fn** Function] ili [\odot Function].  »Prilagođavanje postavki fotoaparata« (str. 81)

Nakon što se gumb jednom pritisne, zaključava se ekspozicija i prikazuje se ikona **[AEL]**. Pritisnite gumb okidača kako biste snimili sliku.

- Ponovno pritisnite gumb za poništavanje AE zaključavanja.

Savjeti

- Kako zaključati ekspoziciju dok je gumb pritisnut. [AEL/AFL Memo]: Da biste aktivirali AE zaključavanje postavkom načina mjerenja. [AEL Metering]:  »Prilagođavanje postavki fotoaparata« (str. 81)



AE zaključavanje

Smanjenje pomicanja fotoaparata (stabilizator slike)

Možete smanjiti količinu pomicanja fotoaparata koje se može dogoditi pri snimanju u uvjetima slabog osvjetljenja i pri snimanju s velikim povećanjem.

- 1 Prikažite kontrolu uživo (str. 22) i odaberite stavku stabilizatora slike pomoću $\Delta \nabla$.



- 2 Odaberite opciju pomoću $\triangleleft \triangleright$ i pritisnite **OK**.

OFF IS Off	Stabilizator slike je isključen.
IS1 Auto	Stabilizator slike je uključen.
IS2 Vertical IS	Stabilizator slike primjenjuje se samo na okomito pomicanje fotoaparata (!). Koristite kad fotoaparat pomičete vodoravno.
IS3 Horizontal IS	Stabilizator slike primjenjuje se samo na vodoravno pomicanje fotoaparata (!). Koristite kad fotoaparat pomičete vodoravno dok ga držite u smjeru portreta.

Odabir žarišne duljine (ne odnosi se na objektivne Micro Four Thirds/Four Thirds)

Podatke o žarišnoj duljini koristite za smanjenje pomicanja fotoaparata kad snimate s objektivima koji nisu objektivni Micro Four Thirds ili Four Thirds sustava.

- 1 Odaberite stavku [Image Stabilizer] u kontroli uživo (str. 22) i pritisnite gumb **INFO**.

- 2 Upotrijebite $\triangleleft \triangleright$ za odabir žarišne duljine i pritisnite **OK**.

- Odaberite žarišnu duljinu između 8 mm i 1.000 mm.
- Odaberite vrijednost koja najbliže odgovara onoj koja piše na objektivu.



! **Oprez**

- Stabilizator slike ne može ispraviti prekomjerno pomicanje fotoaparata ili pomicanje aparata koje se događa kad se brzina zatvarača postavi na najmanju brzinu. U tim slučajevima preporučuje se da koristite stativ.
- Kada upotrebljavate stativ, postavite [Image Stabilizer] na [OFF].
- Kad koristite objektiv s funkcijom stabilizacije slike, isključite funkciju stabilizatora slike kojeg objektiva ili fotoaparata.
- Možda ćete primijetiti zvuk ili vibraciju kada se stabilizator slike aktivira.
- Stabilizator slike neće se aktivirati pri duljini ekspozicije većoj od 2 sekunde.

Namještanje boje (balans bijele boje)

Balans bijele boje (WB) osigurava da bijeli objekti na slikama snimljeni fotoaparatom izgledaju bijeli. [AUTO] je prikladan za većinu okolnosti, ali se mogu odabrati i druge vrijednosti sukladno izvoru svjetla kad [AUTO] ne da željene rezultate ili kad na svoje slike namjerno želite uvesti nijansu boje.

- 1 Prikažite kontrolu uživo (str. 22) i odaberite stavku balansa bijele boje pomoću $\Delta \nabla$.
- 2 Odaberite opciju pomoću $\triangleleft \triangleright$ i pritisnite OK .



Način WB		Temperatura boja	Svjetlosni uvjeti
Automatski balans bijele boje	AUTO	—	Za većinu svjetlosnih uvjeta (ako na zaslonu postoji bijela površina slike). Koristite ovaj način za većinu situacija.
Tvornički namješteni balans bijele boje		5300 K	Za snimanje na otvorenom po sunčanom danu, za reprodukciju crvene boje zalaska sunce ili boja vatrometa
		7500 K	Za snimanje na otvorenom u sjeni po sunčanom danu
		6000 K	Za snimanje na otvorenom tijekom oblačnog dana
		3000 K	Za snimanje pod halogenom rasvjetom
		4000 K	Za objekte osvijetljene fluorescentnim svjetlom
		—	Za podvodnu fotografiju
		5500 K	Za snimanje bljeskalicom
Balans bijele boje na jedan dodir (str. 44)		Temperatura boja namještena balansom bijele boje jednim dodirom.	Odaberite kad se bijeli ili sivi objekt može koristiti za mjerenje balansa bijele boje, a objekt se nalazi pod mješavinom svjetla ili ga osvijetljuje nepoznata vrsta bljeskalice ili drugi izvor svjetla.
Korisnički balans bijele boje	CWB	2000 K–14000 K	Nakon što pritisnete gumb INFO , pomoću gumba $\triangleleft \triangleright$ odaberite temperaturu boje i pritisnite OK .

Temperatura boje balansa bijele boje

Kako njihova temperatura raste, objekti prvo počinju svijetliti crveno, a zatim plavo kako temperatura dalje raste. Temperatura boje izražava boju svjetla na ovaj način koristeći apsolutne temperature u stupnjevima K (kelvin).

- Izvori fluorescentnog svjetla označeni bijelim točkama na slici imaju boje koje se malo razlikuju od onih na skali temperatura boja; vrijednosti prikazane na slici su konvertirane u temperature boja radi ilustracije.

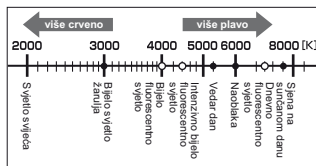







Savjeti

- Uklanjanje toplih boja iz slika snimljenih uz automatski balans bijele boje pod umjetnom rasvjetom. [WB] Keep Warm Color]:
Odabir [WB] za balans bijele boje samo kada se upotrebljava bljeskalica. [WB]:
»Prilagođavanje postavki fotoaparata« (str. 81)

Kompenzacija balansa bijele boje

Ova funkcija omogućava prilagodbu postavki automatskog i tvornički namještenog balansa bijele boje.

- 1 Odaberite [WB] na kartici s korisničkim izbornikom  (str. 81) .
- 2 Odaberite opciju koja će se izmijeniti i pritisnite .
- 3 Odaberite klizač pomoću  , a pomoću   odaberite količinu.

Prilagođavanje balansa bijele boje u smjeru A (žuto plava)

Više vrijednosti proizvode »toplije« (crvenije boje), a niže vrijednosti »hladnije« (plavije) boje.



Prilagođavanje balansa bijele boje u smjeru G (zeleno grimizna)

Više vrijednosti proizvode zelenije boje, a niže vrijednosti boje koje su više grimizne.





- 4 Pritisnite  za spremanje postavki i izlaz.

Savjeti

- Za prikaz probne fotografije snimljene pri odabranoj vrijednosti balansa bijele boje, pritisnite gumb .
- Istodobna prilagodba postavki balansa bijele boje. [All [WB]]:  »Prilagođavanje postavki fotoaparata« (str. 81)

Balans bijele boje na jedan dodir

Izmjerite balans bijele boje kadriranjem komada papira ili drugog bijelog objekta pod svjetlom koje će se koristiti na konačnoj slici. To je korisno pri snimanju objekta pod prirodnim svjetlom kao i pod različitim izvorima svjetla s drukčijim temperaturama boje.

- 1 Odaberite [] ili [] (balans bijele boje na jedan dodir 1 ili 2) i pritisnite gumb **INFO**.
- 2 Fotografiranje komada bezbojnog (bijelog ili sivog) papira.
 - Kadrirajte objekt tako da ispunjava zaslom, te da na njega ne pada sjena.
 - Prikazuje se zaslom balansa bijele boje na jedan dodir.
- 3 Odaberite [Yes] i pritisnite .
 - Nova se vrijednost sprema kao unaprijed postavljena opcija balansa bijele boje.
 - Nova se vrijednost sprema dok se ponovno ne izmjeri balans bijele boje na jedan dodir. Isključivanjem fotoaparata podaci se neće izbrisati.

Savjeti

- Ako je objekt previše svijetao ili taman ili vidljivo obojen, prikazat će se poruka »WB NG Retry« te se neće zabilježiti nikakva vrijednost. Ispravite problem i ponovite postupak iz koraka 1.

Opcije obrade (efekti slike)





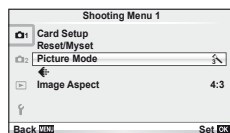





Odaberite efekt slike i pojedinačno podesite kontrast, oštrinu i druge parametre. Promjene napravljene za svaki efekt slike pohranjuju se odvojeno.

1 Odaberite [Picture Mode] u izborniku snimanja  (str. 107)







2 Odaberite mogućnost pomoću Δ ∇ i pritisnite \odot .

Efekti slike

 i-Enhance	Proizvodi slike impresivnijeg izgleda u skladu sa scenom snimanja.
 Vivid	Stvara žive boje.
 Natural	Stvara prirodne boje.
 Muted	Stvara nenaglašeni tonalitet.
 Portrait	Stvara lijepe tonalitete boje kože.
Monotone	Stvara crno-bijeli tonalitet.
Custom	Odaberite jedan efekt slike, postavite parametre i zabilježite postavku.
 Pop Art	Odaberite jedan umjetnički filter i odaberite željeni efekt.
 Soft Focus	
 Grainy Film	
 Pin Hole	
 Diorama	
 Dramatic Tone	

3 Pritisnite za prikaz postavki za odabranu opciju.

					
Contrast	Razlika između svjetla i tame	✓	✓	✓	✓
Sharpness	Oštrina slike	✓	✓	✓	✓
Saturation	Saturacija boja	✓	✓	—	✓
Gradation	Podešavanje tonaliteta (gradacija).				
Auto	Dijeli sliku na detaljna područja i odvojeno prilagođava svjetlinu za svako područje. Ovo je učinkovito za slike s područjima velikog kontrasta u kojima bijela boja izgleda previše svjetlom ili crna boja previše tamnom.	✓	✓	✓	✓
Normal	Upotrebljavajte način [Normal] za većinu situacija.				
High Key	Gradacija za svijetli objekt.				
Low Key	Gradacija za tamni objekt.				
Effect (i-Enhance)	Postavlja u kojoj će se mjeri primijeniti efekt.	✓	—	—	✓
B&W Filter (Monotone)	Stvara crno-bijelu sliku. Filtrirana boja se osvjetljava, a komplementarna boja se potamnjuje.				
N:Neutral	Stvara uobičajenu crno-bijelu sliku.				
Ye:Yellow	Reproducira jasno izražene bijele oblake i prirodnu plavu boju neba.	—	—	✓	✓
Or:Orange	Neznatno ističe boje plavog neba i zalaska sunca.				
R:Red	Snažno ističe boje plavog neba i svjetlinu rumenila lišća.				
G:Green	Snažno ističe boje crvenih usana i zelenog lišća.				
Pict. Tone (Monotone)	Boji crno-bijelu sliku.				
N:Neutral	Stvara uobičajenu crno-bijelu sliku.				
S:Sepia	Sepia	—	—	✓	✓
B:Bule	Plavkasta				
P:Purple	Ljubičasta				
G:Green	Zelenkasta				

Oprez

- Promjene kontrasta ne utječu na postavke osim [Normal].

Kvaliteta slike (način snimanja)

Odaberite kvalitetu slike za fotografije i video zapise sukladno njihovoj namijenjenoj uporabi, na primjer retuširanje na računalu ili prikazivanje na webu.

Odabir načina snimanja

- 1 Prikažite kontrolu uživo (str. 22) i upotrijebite Δ ∇ kako biste odabrali način snimanja za video zapise ili fotografije.
- 2 Odaberite opciju pomoću \triangleleft \triangleright i pritisnite \odot .



Način snimanja

■ Načini snimanja (fotografije)

Odaberite između načina RAW i JPEG (**L**F, **L**N, **M**N i **S**N). Odaberite opciju RAW+JPEG za snimanje RAW i JPEG slike sa svakim snimkom. JPEG načini kombiniraju veličinu slike (**L**, **M** i **S**) i stupanj kompresije (SF, F, N i B). Dostupne opcije mogu se odabrati pomoću opcije [\leftarrow Set] u korisničkim izbornicima. \mathcal{I} »Prilagođavanje postavki fotoaparata« (str. 81)

Veličina slike		Stupanj kompresije				Primjena
Ime	Broj piksela	SF (Super fino)	F (Fino)	N (Normalno)	B (Osnovno)	
L (Velika)	4032×3024*	L SF	L F*	L N*	L B	Veličina za ispis
M (Srednja)	3200×2400	M SF	M F	M N*	M B	
	2560×1920*					
	1920×1440					
	1600×1200					
S (Mala)	1280×960*	S SF	S F	S N*	S B	Za male ispise i za korištenje na Internetu
	1024×768					
	640×480					

* Zadano.

- Veličina slika [**M**] i [**S**] može se odabrati pomoću opcije [Pixel Count] u korisničkim izbornicima. \mathcal{I} »Prilagođavanje postavki fotoaparata« (str. 81)

RAW datoteke

Taj format (ekstenzija ».ORF«) pohranjuje neobrađene slikovne podatke za kasniju obradu. RAW slikovni podaci ne mogu se pregledavati drugim fotoaparatima ili softverima, a RAW ne mogu se odabrati za ispis. Fotoaparatom se mogu napraviti JPEG kopije RAW slika. \mathcal{I} »Uređivanje slika« (str. 67)

■ Načini snimanja (video zapisi)

Način snimanja	Broj piksela	Broj slika u sekundi	Format datoteke	Primjena
Full HD Fine	1920×1080	59,94i ^{*2}	AVCHD ^{*1}	Za pregledavanje na AVCHD uređajima.
Full HD Normal	1920×1080	59,94i ^{*2}		
HD Fine	1280×720	59,94p ^{*2}		
HD Normal	1280×720	59,94p ^{*2}		
HD	1280×720	Približno	Motion JPEG ^{*4}	Za reprodukciju na računalu ili uređivanje.
SD	640×480	30 fps ^{*3}		

- Ovisno o vrsti upotrijebljenih kartica, snimanje može završiti prije no što je dostignuta najveća duljina.
- *1 Pojedinačne datoteke mogu biti do 4 GB ili trajati do 29 minuta.
- *2 Brzina senzora za sliku iznosi otprilike 30 fps.
- *3 Broj slika u sekundi može se smanjiti kada se primjenjuje umjetnički filtar.
- *4 Veličina datoteke može biti do 2 GB.

Postavljanje omjera slike

Možete promijeniti format slike (omjer horizontalno-vertikalno) kod snimanja slika koristeći izravno pregledavanje. Ovisno o svojim željama, format slike možete postaviti na [4:3] (standard), [16:9], [3:2], [6:6] ili [3:4].

1 Prikažite kontrolu uživo (str. 22) i odaberite stavku formata slike pomoću Δ ∇ .

2 Upotrijebite \triangleleft \triangleright za odabir formata slike i pritisnite \odot .

Oprez

- JPEG slike se režu prema odabranom formatu slike; RAW slike se, međutim, ne režu, nego se spremaju s informacijama o odabranom formatu slike.
- Kad se reproduciraju RAW slike, odabrani se format slike prikazuje okvirom.

Savjeti

- Informacije o izrezivanju postojećih slika ili promjeni njihovog formata pročitajte u »Uređivanje slika« (str. 67)

ISO osjetljivost

Povećanje ISO osjetljivosti povećava šum (zrnatost), ali omogućava snimanje slika kod slabe rasvjete. Postavka koja se preporučuje u većini situacija je [AUTO], a počinje s ISO 200 – vrijednosti koja balansira šum i dinamički raspon – pa podešava ISO osjetljivost prema uvjetima snimanja.

1 Prikažite kontrolu uživo (str. 22) i odaberite stavku ISO osjetljivosti pomoću Δ ∇ .

2 Odaberite opciju pomoću \triangleleft \triangleright i pritisnite \odot .

AUTO	Osjetljivost se namješta automatski ovisno o uvjetima snimanja.
200–12800	Osjetljivost se postavlja na odabranu vrijednost.



Savjeti

- Zadana vrijednost i gornja granica za automatsku ISO osjetljivost može se odabrati pomoću [ISO-Auto Set].
Opcije dostupne za ISO osjetljivost mogu se odabrati pomoću [ISO Step].
Automatska osjetljivost može se omogućiti u načinu **M** pomoću [ISO-Auto].
 »Prilagođavanje postavki fotoaparata« (str. 81)

Uzastopno snimanje/korištenje samookidača

Fotoaparat će snimati fotografije kada je gumb okidača u potpunosti pritisnut. Ili se samookidač može koristiti za auto- ili grupne portrete ili za smanjivanje pomicanja fotoaparata kad se fotoaparat postavi na stativ ili se na drugi način učvrsti.

- Pritisnite gumb (∇) za prikaz izravnog izbornika.
- Odaberite opciju pomoću i pritisnite .

	Snimanje pojedinačnih slika	Snima jednu po jednu snimku s pritisnutim gumbom okidača (normalni način snimanja).
	Uzastopno H	Fotoaparat će snimati fotografije uz odabranu brzinu slika u sekundi dok je gumb okidača u potpunosti pritisnut. H fps] (str. 83)
	Uzastopno L	Fotoaparat će snimati fotografije uz odabranu brzinu slika u sekundi dok je gumb okidača u potpunosti pritisnut. L fps] (str. 83)
	Samookidač 12 SEC	Pritisnite gumb okidača dopola za fokusiranje, pa dokraja kako biste pokrenuli okidač. Prvo lampica samookidača svijetli oko 10 sekunda, zatim treperi približno 2 sekunde i slika se snima.
	Samookidač 2 SEC	Pritisnite gumb okidača dopola za fokusiranje, pa dokraja kako biste pokrenuli okidač. Lampica samookidača svijetli oko 2 sekunde i slika se snima.



Napomene

- Za poništavanje aktiviranog samookidača pritisnite gumb .
- U načinima fokusiranja [S-AF] i [MF], fokus i ekspozicija su fiksirane na vrijednosti za prvi snimak u svakom slijedu.



Opresz

- Ako se tijekom uzastopnog snimanja isprazni baterija i treperi pokazivač stanja baterije, snimanje se prekida i fotoaparat počinje pohranjivati snimljene slike na karticu. Fotoaparat možda neće uspjeti pohraniti sve slike, ovisno o preostaloj energiji baterije.
- Za snimanje sa samookidačem postavite fotoaparat na stativ.
- Ako stanete ispred fotoaparata kako biste pritisnuli gumb okidača dopola kad koristite samookidač, slika može biti izvan fokusa.

2 Druge opcije snimanja

Fotografiranje »Usmjerite i snimajte« (način programa P)

U načinu **P**, fotoaparati reagira na svjetlinu objekta i automatski podešava duljinu ekspozicije i otvor objektiva.

1 Namjestite kotačić odabira načina rada na **P**.



2 Snimite slike.

- Na zaslonu se duljina ekspozicije i vrijednost otvora objektiva koje je odabrao fotoaparati.

Potvrda automatskog fokusiranja



Način snimanja

Duljina ekspozicije

Vrijednost otvora objektiva

Pomak programa (Ps)

U načinima **P** i **ART** možete pritisnuti gumb  (Δ), a zatim pomoću Δ ∇ odabrati različite kombinacije otvora objektiva i brzine okidača bez promjene ekspozicije. To se naziva »pomak programa«. Pojavljuje se »s« pored načina snimanja tijekom pomaka programa. Ako želite poništiti pomak programa, pritisnite i držite tipku Δ ∇ dok se više ne prikazuje »s« ili isključite fotoaparati.



Pomak programa

Oprez

- Pomak programa nije dostupan kad se koristi bljeskalica.

Oprez

- Pokazivači brzine zatvarača i otvora objektiva trepere, ako fotoaparati ne može postići optimalnu ekspoziciju. Pogledajte »Pokazivač upozorenja ekspozicije« (str. 103).



Savjeti

- Promjena uloga kontrolnog kotačića. [Dial Function]:
 »Prilagođavanje postavki fotoaparata« (str. 81)

Odabir otvora objektivna (način prioriteta otvora objektivna A)

U načinu **A** odabirete otvor objektivna, a fotoaparata sam automatski podešava brzinu zatvarača za optimalnu ekspoziciju.

1 Zakrenite kotačić odabira načina rada na **A**.

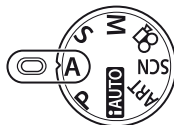

2 Nakon pritiska na gumb  (Δ), upotrijebite gumb Δ ∇ i odaberite otvor objektivna.

- Kompenzacija ekspozicije također se može prilagoditi pomoću kontrolnog kotačića.



Vrijednost otvora objektivna

3 Snimite slike.

- Veći otvori objektivna (manji brojevi f) smanjuju dubinsku oštrinu (područje ispred ili iza žarišne točke za koje se čini da je u fokusu), omekšavajući pojedinosti pozadine. Manji otvori objektivna (veći brojevi f) povećavaju dubinsku oštrinu.



Kad se vrijednost otvora objektivna (broj f) smanjuje



Kad se vrijednost otvora objektivna (broj f) povećava



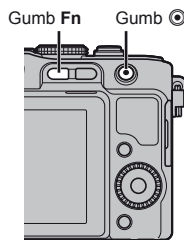

Funkcija pregleda

Gumbi **Fn** i  mogu se upotrijebiti za pregled dubinske oštrine. Ako je funkcija [Preview] dodijeljena nekom gumbu pomoću opcije [**Fn**] Function ili [] Function u korisničkim izbornicima, možete pritisnuti i držati pritisnutim gumb za zaustavljanje otvora objektivna na odabranoj vrijednosti i pregledati dubinsku oštrinu (udaljenost iza i ispred točke fokusa za koju se čini da je u fokusu) na zaslonu. [Button Function]:  »Prilagođavanje postavki fotoaparata« (str. 81)



Savjeti

- Upotreba kontrolnog kotačića za prilagodbu otvora objektivna. [ Lock]: Promjena uloga kontrolnog kotačića. [Dial Function]:  »Prilagođavanje postavki fotoaparata« (str. 81)

Odabir brzine zatvarača (način prioriteta brzine zatvarača S)

U načinu **S** odabirete brzinu zatvarača, a fotoaparati sam automatski podešava otvor objektiva za optimalnu ekspoziciju.

1 Zakrenite kotačić odabira načina rada na **S**.

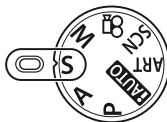

2 Nakon pritiska na gumb  (Δ), upotrijebite gumb $\Delta \nabla$ i odaberite brzinu okidača.

- Kompenzacija ekspozicije također se može prilagoditi pomoću kontrolnog kotačića.



Duljina ekspozicije

3 Snimite slike.

- Velika brzina zatvarača može zamrznuti brzu scenu bez zamućivanja. Mala brzina zatvarača zamutit će brzu scenu. Takva zamućenost stvorit će dojam dinamičnog kretanja.

Velika brzina
zatvarača



Mala brzina
zatvarača



Savjeti

- Upotreba kontrolnog kotačića za prilagodbu brzine okidača. [Ⓢ Lock]: Promjena uloga kontrolnog kotačića. [Dial Function]:  »Prilagođavanje postavki fotoaparata« (str. 81)

Odabir otvora objektiva i brzine zatvarača (ručni način M)

U načinu **M**, odabirete otvor objektiva i brzinu zatvarača. Odaberite brzinu okidača [BULB] ili [TIME] za dulje ekspozicije.

1 Zakrenite kotačić odabira načina rada na **M**.

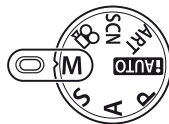

2 Pritisnite gumb (Δ) i upotrijebite $\triangleleft \triangleright$ kako biste postavili otvor objektiva i $\Delta \nabla$ za postavljanje brzine okidača.

- Brzina okidača može se postaviti na vrijednosti između 1/4000 s i 60 s ili na [BULB] ili [TIME].

3 Snimite slike.

Oprez

- Kompenzaciju ekspozicije nije moguće izvršiti u načinu **M**.

Odabir završetka ekspozicije

Koristi se za noćne pejzaže i vatromet. Brzine okidača za [TIME] i [BULB] dostupne su u načinu **M**.

- [TIME] ili [BULB] se prikazuje na zaslonu.

Zamućena fotografija (BULB):

Okidač ostaje otvoren dok je gumb okidača pritisnut. Ekspozicija završava kada otpustite gumb okidača.

Vremenska fotografija (TIME):

Ekspozicija započinje kada je gumb okidača pritisnut do kraja. Ako želite završiti ekspoziciju, ponovno do kraja pritisnite gumb okidača.

Savjeti

- Promjena uloga kontrolnog kotačića. [Dial Function]:
Automatski kraj ekspozicije nakon postavljenog vremena. [Bulb Timer]:
Za podešavanje fokusa tijekom snimanja ručnim fokusiranjem. [Bulb Focusing]:
 »Prilagođavanje postavki fotoaparata« (str. 81)

Oprez

- Kako biste spriječili zamućivanje tijekom snimanja dugom ekspozicijom, postavite fotoaparat na stativ i upotrijebite daljinski kabel (str. 102).
- Sljedeće funkcije ne mogu se upotrebljavati:
Uzastopno snimanje/snimanje sa samookidačem/AE bracketing/stabilizator slike/bracketing bljeskalice

Šum na slikama

Pri snimanju s velikom duljinom ekspozicije na zaslonu se može pojaviti i šum. Takve pojave nastaju stvaranjem struje u onim dijelovima optičkog elementa koji su inače izloženi svjetlosti, što uzrokuje povećanje temperature optičkog elementa ili strujnog kruga optičkog elementa. Mogu nastati i kod snimanja uz veliku ISO vrijednost u okruženju visoke temperature. Za smanjenje takvog šuma fotoaparat sam aktivira funkciju smanjenja šumova. [Noise Reduct.]:  »Prilagođavanje postavki fotoaparata« (str. 81)

Snimanje panoramskih fotografija

Ako ste instalirali isporučeni računalni softver, možete ga upotrebljavati za spajanje slika u panoramsku sliku.  »Upotreba programa OLYMPUS Viewer 2/[ib]« (str. 73)

Snimanje slika za panoramsku sliku

1 Zakrenite kotačić odabira načina rada na **SCN**.



2 Odaberite [Panorama] i pritisnite **OK**.

3 Pomoću Δ ∇ \triangleleft \triangleright odaberite smjer snimanja.

4 Snimite sliku, koristeći vodiče za kadriranje snimka.

- Fokus, ekspozicija i ostale postavke su fiksirane na vrijednosti za prvi snimak.



5 Snimite preostale slike, kadrirajući svaki snimak tako da se vodiči preklapaju s prethodnom slikom.

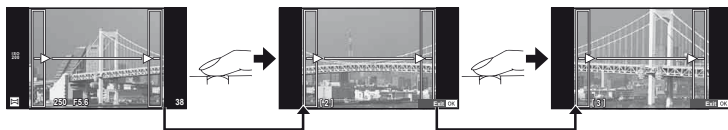

- Panoramska slika može sadržavati do 10 slika. Nakon desetog snimka se prikazuje upozoravajući pokazivač ().

6 Nakon što snimite posljednji snimak, pritisnite **OK** kako biste dovršili niz.

Oprez

- Tijekom panoramskog snimanja neće se prikazati slika koju ste prethodno snimili za poravnavanje položaja. Koristeći kadrove ili druge oznake za prikaz slika kao vodilje, namjestite kompoziciju tako da se rubovi slika koje se preklapaju i sami preklapaju unutar kadrova.

Napomene

- Pritiskom na gumb **OK** prije snimanja prvog kadra vraćate se na izbornik za odabir scenkog programa. Pritiskom na gumb **OK** usred snimanja završavate niz panoramskog snimanja te možete nastaviti sa sljedećim nizom.

Trodimenzionalna fotografija

Snimajte 3D fotografije. Rezultate je moguće pregledavati na uređajima koji podržavaju 3D prikaz. 3D fotografije ne mogu se pregledavati na zaslonu fotoaparata.

1 Zakrenite kotačić odabira načina rada na **SCN**.

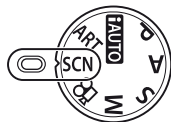

2 Odaberite [3D Photo] i pritisnite **OK**.

3 Pritisnite gumb okidača kako biste učinili prvi snimak i držite gumb okidača u tom položaju.

- Fokus i ekspozicija zaključane su na vrijednosti za prvi snimak.



4 Pomaknite fotoaparat vodoravno bez okretanja dok prvi snimak ne prekrije vaš objekt. Fotoaparat će sljedeći snimak učiniti automatski.

- Nemojte prilagođavati fokus ili zoom.
- Ako fotoaparat ne snimi drugi snimak automatski ili ako ste otpustili gumb okidača prije no što je drugi snimak snimljen, ponovno pritisnite gumb okidača do kraja.

5 Dvije se slike automatski kombiniraju.

- Ako se na fotoaparatu prikaže poruka [3D photo was not created.] (3D fotografija nije stvorena), ponovno snimate fotografiju. Te se dvije snimke spremaju u zasebne datoteke.

! Oprez

- Ako prilagodite zoom nakon prve snimke, prva se fotografija poništava.
- Fotoaparat se fokusira samo na objekt u središtu fokalne točke.
- Veličina slike fiksirana je na 1920 × 1080.
- 3D objektivne i objektivne s ručnim fokusom nije moguće upotrebljavati.
- Ovisno o objektivu i postavkama fotoaparata, 3D efekt možda se neće primijetiti.
- Fotoaparat neće ući u stanje mirovanja tijekom 3D fotografije.
- RAW fotografija nije dostupna.
- Pokrivenost okvira nije 100 %.

✎ Napomene

- Ako želite ponovno snimiti fotografiju nakon prve snimke, pritisnite **🗑️**. Pritisnite **OK** ako želite snimiti prvu snimku i izađite bez da ste snimili 3D sliku.

Snimanje višestrukih ekspozicija u jednoj slici (višestruka ekspozicija)



Snimanje višestrukih ekspozicija u jednoj slici korištenjem trenutno odabrane opcije za kvalitetu slike.

- 1 Odaberite [Multiple Exposure] u izborniku snimanja  (str. 107).
- 2 Podesite postavke.

Kadar	Odaberite [2f].
Auto Gain	Kada se postavi na [On], svjetlina svakog kadra postavljena je na 1/2 i slike se preklapaju. Kada se postavi na [Off], slike su prekrivene originalnom svjetlinom svakog kadra.
Overlay	Kada se postavi na [On], RAW slika koja je snimljena na karticu može biti preklopljena višestrukim ekspozicijama i spremljena kao posebna slika. Broj snimljenih slika je jedan.



- Na zaslonu se prikazuje  dok traje višestruka ekspozicija.

- 3 Snimite slike.

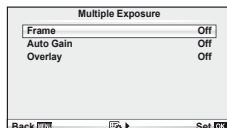
- Prikaz  postaje zelen kad započne snimanje.
- Pritisnite  za brisanje posljednjeg snimka.
- Prethodni snimak se stavlja preko pregleda kroz objektiv kao vodič za kadriranje sljedećeg snimka.



Savjeti

- Za preklapanje 3 ili više kadrova: odaberite RAW za [] i upotrijebite opciju [Overlay] za uzastopne višestruke ekspozicije.
- Više informacija o preklapanju RAW slika potražite pod:  »Preklapanje slika« (str. 68)

Oprez

- Fotoaparat neće ući u stanje mirovanja kada je aktivna višestruka ekspozicija.
- Fotografije snimljene drugim fotoaparatom ne mogu biti uključene u višestruku ekspoziciju.
- Kada se [Overlay] postavi na [On], prikazane slike, kada je odabrana slika u RAW formatu, razvijaju se s postavkama u vrijeme snimanja.
- Kako biste postavili funkcije snimanja, najprije poništite snimanje s višestrukim ekspozicijom. Neke funkcije ne mogu biti postavljene.
- Višestruka ekspozicija automatski je poništena od prve slike u sljedećim situacijama.
Fotoaparat je isključen/Gumb  je pritisnut/Gumb **MENU** je pritisnut/Način snimanja postavljen je na način koji nije **P**, **A**, **S**, **M**/Baterija se potrošila/Na fotoaparat je priključen neki kabel/Prebacili ste sa zaslona na elektroničko tražilo
- Kada se slika u RAW formatu odabere korištenjem opcije [Overlay], prikazuje se JPEG slika za sliku snimljenu u formatu JPEG+RAW.
- Kada se snimaju višestruke ekspozicije pomoću bracketinga, prioritet se daje snimanju višestrukih ekspozicija. Dok se preklopljena slika sprema, bracketing se vraća na tvornički zadanu postavku.

Izmjena postavki u seriji slika (bracketing)

»Bracketing« se odnosi na radnju automatske izmjene postavki na slijedu fotografija ili slijedu slika kako bi se »poduprla« trenutna vrijednost. Bracketing je dostupan u načinima **P**, **A**, **S** i **M**.

- 1 Odaberite [Bracketing] u izborniku snimanja  (str. 107).

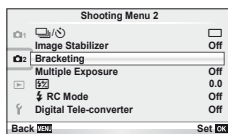

- 2 Odaberite vrstu bracketinga.

- Na zaslonu se prikazuje **BKT**.

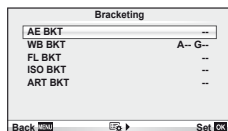

AE BKT (AE bracketing)

Fotoaparat mijenja ekspoziciju za 0.3EV, 0.7EV ili 1.0EV tijekom tri snimka. U načinu snimanja pojedinačnih slika, snimi se jedna fotografija prilikom svakog pritiskanja gumba okidača do kraja, dok u uzastopnom načinu snimanja fotoaparat nastavlja snimati određenim redoslijedom dok je gumb prekidača pritisnut do kraja: bez izmjena, negativno, pozitivno.

Broj snimaka: 2, 3, 5 ili 7

- Dok traje bracketing pokazivač **BKT** je zelen.
- Fotoaparat mijenja ekspoziciju izmjenom otvora objektivna i brzine zatvarača (način **P**), brzine zatvarača (načini **A** i **M**) ili otvora objektivna (način **S**).
- Fotoaparat mijenja vrijednost koja je trenutno odabrana za kompenzaciju ekspozicije.
- Stopa povećanja bracketinga mijenja se sukladno vrijednosti odabranoj za [EV Step].  »Prilagođavanje postavki fotoaparata« (str. 81)

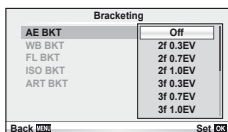

WB BKT (WB bracketing)

Tri slike s različitim balansom bijele boje (podešenih u navedenim smjerovima boja) automatski se stvaraju iz jednog snimka, počevši od vrijednost koja je trenutno odabrana za balans bijele boje.

- Balans bijele boje može se mijenjati u koracima od 2, 4 ili 6 na svakoj od osi A–B (žuto–plavo) i G–M (zeleno–magenta).
- Fotoaparat mijenja vrijednost koja je trenutno odabrana za kompenzaciju balansa bijele boje.
- Dok traje WB bracketing neće se snimiti nijedna slika, ako na kartici nema dovoljno memorije za odabrani broj kadrova.

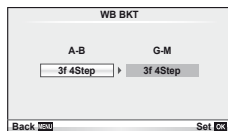

FL BKT (FL bracketing)

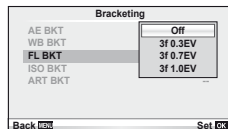

Fotoaparat mijenja razinu bljeskalice na tri snimka (nema izmjena na prvom snimku, negativna je na drugom, a pozitivna na trećem). Tijekom snimanja pojedinačne slike, jedan se snimak snima svaki put kad se pritisne gumb okidača, tijekom uzastopnog snimanja, svi se snimci snimaju dok je gumb okidača pritisnut.

- Dok traje bracketing pokazivač **BKT** je zelen.
- Stopa povećanja bracketinga mijenja se sukladno vrijednosti odabranoj za [EV Step].  »Prilagođavanje postavki fotoaparata« (str. 81)



ISO BKT (ISO bracketing)

Fotoaparat mijenja osjetljivost za 0.3EV, 0.7EV ili 1.0EV u tri snimka (nema izmjena na prvom snimku, negativna je na drugom, a pozitivna na trećem), mijenjajući trenutnu postavku osjetljivosti (ili ako se odabere automatska osjetljivost, optimalnu postavku osjetljivosti) dok su brzina zatvarača i otvor objektiva fiksni. Tijekom snimanja pojedinačne slike, jedan se snimak snima svaki put kad se pritisne gumb okidača, tijekom uzastopnog snimanja, svi se snimci snimaju dok je gumb okidača pritisnut.

- Stopa povećanja bracketinga ne mijenja se s vrijednošću odabranom za [ISO Step].
 »Prilagođavanje postavki fotoaparata« (str. 81)
- Bracketing je izveden neovisno o postavki gornjeg ograničenja s [ISO-Auto Set].  »Prilagođavanje postavki fotoaparata« (str. 81)

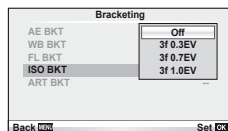

ART BKT (ART bracketing)

Svaki put kada otpustite okidač, fotoaparat snima više slika, a svaku uz druge postavke umjetničkog filtra. Bracketing umjetničkog filtra možete uključiti ili isključiti zasebno za svaki način snimanja.

- Snimanje može potrajati.
- ART BKT se ne može kombinirati s WB BKT ili ISO BKT.

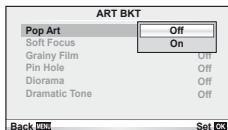

Digital Zoom (Digitalni telekonverter)





Digitalni telekonverter upotrebljava se za zumiranje izvan trenutačnog omjera zumiranja. Fotoaparat sprema središnji okvir za izrezivanje. Zoom se povećava za 2 x.

1 Odaberite [On] za [Digital Tele-converter] na izborniku snimanja  (str. 107).

2 Prikaz na zaslonu povećat će se dva puta.

- Objekt će biti snimljen kako što se prikazuje na zaslonu.

Oprez

- Digitalni zoom nije dostupan s višestrukim ekspozicijama ili kada su u načinu **SCN** odabrane mogućnosti , , ,  ili .
- Kada se prikazuje slika u RAW formatu, područje vidljivo na zaslonu označeno je okvirom.

3 Snimanje s bljeskalicom

Bljeskalica može se ručno podešavati po potrebi. Bljeskalica se može upotrebljavati za fotografiranje s bljeskalicom u različitim uvjetima snimanja.

Korištenje bljeskalice (fotografiranje s bljeskalicom)

1 Priključite bljeskalicu i podignite prednji dio bljeskalice.

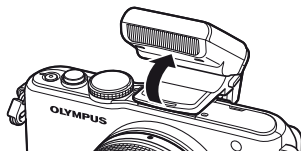

-  »Priklučivanje bljeskalice« (str. 7)



2 Za prikaz opcija pritisnite gumb (▷).







3 Upotrijebite za odabir načina bljeskalice i pritisnite .

- Dostupne opcije i redoslijed kojim se prikazuju ovisi o načinu snimanja.
 »Načini rada bljeskalice koji se mogu podešavati u načinu snimanja« (str. 104)

	AUTO Automatska bljeskalica	Bljeskalica se aktivira automatski pri slabom svjetlu ili pri pozadinskom osvjetljenju.
	Dopunski bljesak	Bljeskalica se aktivira bez obzira na svjetlosne uvjete.
	Bljeskalica isključena	Bljeskalica se ne uključuje.
	Blic za smanjenje pojave crvenih očiju	Ova vam funkcija omogućuje da smanjite pojavu crvenih očiju. U načinima rada S i M , bljeskalica se uvijek aktivira.
	SLOW Spora sinkronizacija (prva zavjesica)	Duge ekspozicije se koriste za osvjetljivanje slabo osvijetljenih pozadina.
	SLOW Spora sinkronizacija (prva zavjesica)/ smanjenje pojave crvenih očiju	Kombinira sporu sinkronizaciju sa smanjenjem pojave crvenih očiju.
	SLOW2/2nd Curtain Spora sinkronizacija (druga zavjesica)	Bljeskalica okida trenutak prije nego se okidač zatvori kako bi stvorila tragove svjetla iz izvora svjetla u pokretu. 
	FULL, 1/4 itd. Ručno	Za korisnike kojima je draži ručni rad.

4 Pritisnite gumb okidača dokraja.

Oprez

- U [   (smanjenje pojave crvenih očiju)], nakon serije predbjeskova, glavni bljesak uslijedit će nakon jedne sekunde. Nemojte pomicati fotoaparatus sve dok snimanje ne završi.
- U nekim uvjetima snimanja [   (smanjenje pojave crvenih očiju)] možda neće biti učinkovito.
- Aktiviranjem bljeskalice duljina ekspozicije namješta se na 1/160 s ili kraće. Uporabom dopunskog bljeska pri snimanju objekta s osvijetljenom pozadinom, pozadina bi mogla biti preeksponirana.

Podešavanje izlazne snage bljeskalice (kontrola intenziteta bljeskalice)

Ako mislite da je ekspozicija vašeg objekta prevelika ili premala, iako je ekspozicija u ostatku kadra pravilna, možete podesiti izlaznu snagu bljeskalice.

- 1 Prikažite kontrolu uživo (str. 22) i odaberite stavku kontrole intenziteta bljeskalice pomoću tipki $\Delta \nabla$.
- 2 Odaberite vrijednost kompenzacije pomoću $\triangleleft \triangleright$ i pritisnite gumb \odot .



Savjeti

- Informacije o bracketingu bljeskalice potražite u:  »FL BKT (FL bracketing)« (str. 58)

Oprez

- Ova postavka nije aktivna kada je način kontrole bljeskalice za vanjsku bljeskalicu postavljen na MANUAL.
- Izmjene intenziteta bljeskalice s vanjskom bljeskalicom dodane su postavkama fotoaparata.
- Kad se $[FZ]+[M]$ postavi na [On], vrijednost jačine bljeskalice dodat će se vrijednosti kompenzacije ekspozicije.  »Prilagođavanje postavki fotoaparata« (str. 81)

Korištenje vanjskih bljeskalice namijenjenih korištenju s fotoaparatom

Dotadne vanjske bljeskalice namijenjene korištenju s ovim fotoaparatom podržavaju niz opcija za fotografiranje s bljeskalicom, uključujući automatsku kontrolu bljeskalice, super FP te bežičnu kontrolu bljeskalice (str. 93).

Ostale vanjske bljeskalice

Imajte na umu sljedeće kada upotrebljavate dodatnu bljeskalicu montiranu na priključak za bljeskalicu:



- Korištenje zastarjelih bljeskalica koje koriste napon jači od 24 V u X-kontaktu priključka za bljeskalicu fotoaparata će oštetiti fotoaparata.
- Spajanje bljeskalica sa signalnim kontaktima koji ne odgovaraju Olympusovim specifikacijama mogu oštetiti fotoaparata.
- Koristite ih samo s fotoaparatom u načinu snimanja **M** pri duljini ekspozicije duljoj od 1/160 s te pri ISO postavkama izuzev [AUTO].
- Kontrola bljeskalice se može vršiti ručnim postavljanjem bljeskalice na ISO osjetljivost, te vrijednosti otvora objektiva odabranim s fotoaparatom. Svjetlina bljeskalice može se podesiti namještanjem ISO osjetljivosti ili otvora objektiva.
- Bljeskalicu koristite s kutom osvjetljenja koji odgovara objektivu. Kut osvjetljenja se obično izražava pomoću 35-milimetarskog formata koji je jednak žarišnim duljinama.

4 Snimanje i gledanje video zapisa



Koristite gumb  za snimanje video zapisa visoke definicije (HD) sa zvukom. U načinu snimanja video zapisa, možete stvarati video zapise koji koriste prednosti efekata dostupnih u načinima **A** i **M**.







Promjena postavki za snimanje video zapisa

Dodavanje efekata u video zapis

1 Nakon odabira načina , prikažite kontrolu uživo (str. 22) i upotrijebite   kako biste označili način snimanja.



2 Upotrijebite   za odabir načina i pritisnite .

P	Optimalni otvor objektivna se postavlja automatski sukladno osvjetljenju objekta.
A	Prikaz pozadine se mijenja postavljanjem otvora objektivna. Upotrijebite kotačić da biste odabrali otvor objektivna.
S	Brzina okidača utječe na prikaz objekta. Upotrijebite   kako biste prilagodili brzinu okidača. Brzina okidača može se postaviti na vrijednosti od 1/30 s i 1/4000 s.
M	Upravljaite otvorom objektivna i brzinom zatvarača. Upotrijebite   za odabir brzine okidača, a   za odabir brzine okidača između 1/30 s i 1/4000 s. Osjetljivost se može ručno podesiti na vrijednosti između ISO 400 i 1600, a automatska kontrola ISO osjetljivosti nije dostupna.
ART1–ART6	Video zapis se može snimiti s efektima načina umjetničkih filtara.  »Korištenje umjetničkih filtara« (str. 18)

Oprez

- Kada snimate video zapis, ne možete promijeniti postavke za kompenzaciju ekspozicije, vrijednost otvora objektivna i brzinu okidača.
- Ako se [Image Stabilizer] aktivira tijekom snimanja video zapisa, snimljena slika se malo povećava. Čak i ako odaberete [Vertical IS] ili [Horizontal IS], primjenjuju se postavke za [Auto].
- Stabilizacija nije moguća kad se fotoaparatus previše tresu.
- Kad koristite objektiv s funkcijom stabilizatora slike, isključite funkciju stabilizatora slike objektivna ili fotoaparatus.
- Kad se unutrašnjost fotoaparatus ugrije, snimanje se automatski zaustavlja kako bi se fotoaparatus zaštitio.
- S nekim umjetničkim filtrima je [C-AF] radnja ograničena.
- Za snimanje video zapisa preporučuju se SD kartice klase 6 ili brže.

Opcije zvuka u video zapisu (snimanje zvuka s video zapisima)

- 1 Prikažite kontrolu uživo (str. 22) i odaberite stavku Video zapisi pomoću Δ ∇ .
- 2 Odaberite ON/OFF pomoću \triangleleft \triangleright i pritisnite \odot .

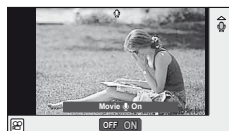

! Oprez

- Kad snimate zvuk u video zapisu, može se snimiti i zvuk objektivna te rad fotoaparata. Ako želite, ove zvukove možete smanjiti snimajući s [AF Mode] postavljenim na [S-AF] ili ograničavajući koliko puta pritisnete gumb.
- Zvuk se ne snima u načinu [ART5] (Diorama).

4

Gledanje video zapisa

- 1 Prikažite video zapis u reprodukciji pojedinačnih slika i pritisnite gumb \odot .
- 2 Odaberite [Movie Play] pomoću Δ ∇ i pritisnite \odot za početak reprodukcije.

- Tijekom reprodukcije video zapisa mogu se vršiti sljedeće radnje:

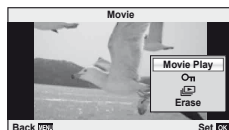

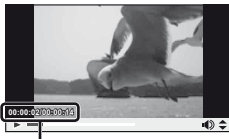
\odot	Pauziranje ili nastavak reprodukcije. <ul style="list-style-type: none">• Dok je reprodukcija pauzirana, pritisnite Δ kako biste prikazali prvi kadar i pritisnite ∇ za prikazivanje posljednjeg kadra. Pritisnite \triangleleft \triangleright za premotavanje jednog kadra naprijed ili natrag. Pritisnite i držite gumb za uzastopno premotavanje unatrag ili prema naprijed.	
\triangleleft \triangleright	Premotavanje video zapisa unatrag ili prema naprijed.	
Δ ∇	Podesite glasnoću.	

Protoklo vrijeme/ukupno vrijeme snimanja

! Savjeti

- Snimanje video zapisa korištenjem gumba okidača: [OK] »Snimanje video zapisa korištenjem gumba okidača« (str. 92)
- Smanjenje buke prolaska vjetra: [M] »Komplet mikrofona (SEMA-1)« (str. 102)

5 Opcije reprodukcije

Reprodukcija pojedinačnih slika

Za pregled slika preko cijelog zaslona pritisnite gumb .

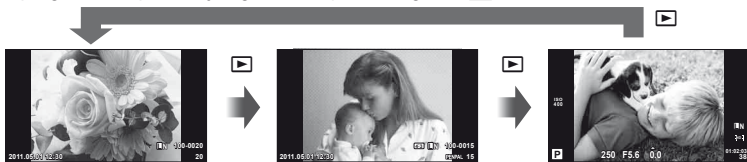











Slike na memorijskoj kartici

Dok je spojen
OLYMPUS PENPAL

Način snimanja

- Pritisnite gumb okidača dopola za izlazak iz načina snimanja.

Sljedeće radnje mogu se obaviti tijekom reprodukcije cijelog slikovnog područja fotografije.

 ili 	Pregled ostalih slika.
	Brisanje trenutne slike (str. 17).
	Povećanje slika (str. 16).
	Prikaži indeksni prikaz.
INFO	Pregledavanje informacija o trenutnoj slici (str. 33).
	Odaberite slike. Odabrane slike prikazuje  .
	Prikažite izbornike. JPEG Edit, RAW Data Edit,  ,  , Rotacija,  , Brisanje

Indeksni prikaz/kalendarski prikaz

■ Indeksni prikaz

Za prikaz više slika, pritisnite gumb  tijekom reprodukcije cijelog slikovnog područja fotografije.

■ Prikaz kalendara

Prikažite prvu snimljenu sliku za svaki datum.

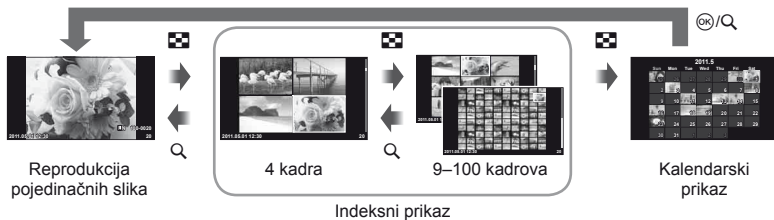

Prikazuju se samo stavke za koje je odabrano [On]. [Info Settings]:

»Prilagođavanje postavki fotoaparata« (str. 81)

	Povećajte broj prikazanih fotografija s 4 na 9, 25 ili 100. Ponovno pritisnite za pregled kalendarskog prikaza.
	Smanjite broj prikazanih fotografija s 100 na 25, 9 ili 4. Ponovno pritisnite za pregled trenutne slike preko cijelog zaslona.
	Odaberite sliku.
	Odaberite slike. Odabrane slike prikazuje .
	Indeksni prikaz Prikazuju se izbornici. Kalendarski prikaz Pregledavanje slika snimljenih na odabrani datum preko cijelog zaslona.



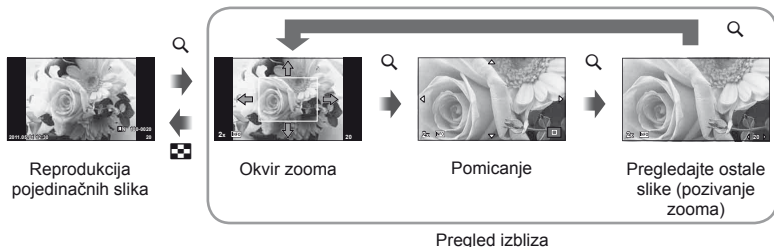

Povećavanje reprodukcije (uvećana reprodukcija)

Osim normalne uvećane reprodukcije, možete brzo povećati slike i pregledati druge kadrove pri trenutnom omjeru zooma (pozivanje zooma), ako je odabrana mogućnost [mode2] u [Close Up Mode]. »Prilagođavanje postavki fotoaparata« (str. 81)



	Postavite okvir zooma. Prilikom pozivanja zooma, upotrijebite za pregledavanje drugih slika pri trenutnom omjeru zooma.
	Pregledavanje kadra pri odabranom omjeru zooma. Ponovno pritisnite za povećanje.
INFO	Upotrijebite za povećavanje ili smanjivanje.
	Iziđite iz reprodukcije pojedinačnih slika.

Odabir slika



Odaberite više slika koje želite zaštititi ili izbrisati. Pritisnite gumb  kako biste odabrali trenutačnu sliku. Odabrane slike označene su sa . Kako biste uklonili  i poništili odabir slike, ponovno pritisnite gumb .

- Više slika možete odabrati u indeksnoj reprodukciji.





Poništavanje svih zaštita

Ova funkcija vam omogućava istodobno poništavanje zaštita nekoliko slika.

- 1** Odaberite [Reset Protect] u izborniku  (reprodukcija) (str. 107).
- 2** Odaberite [Yes] i pritisnite .





Brisanje svih slika

Izbrišite sve slike na memorijskoj kartici.

- 1** Odaberite [Card Setup] u izborniku snimanja  (str. 107).
- 2** Odaberite [All Erase] i pritisnite 
 - Za brisanje neslikovnih podataka upotrijebite mogućnost [Format] (str. 99).
- 3** Odaberite [Yes] i pritisnite .

Zakretanje

Odaberite hoćete li zakretati slike.

- 1** Reproducirajte fotografiju i pritisnite .
- 2** Odaberite [Rotate] i pritisnite .
- 3** Pritisnite  za zakretanje slike u smjeru suprotnom od smjera kazaljke na satu,  za zakretanje u smjeru kazaljke na satu; slika se okreće svaki put kad se pritisne gumb.
 - Pritisnite  za spremanje postavki i izlaz.
 - Zakrenuta slika se sprema u svojem trenutnom smjeru.
 - Video zapisi, 3D slike i zaštićene slike ne mogu se zakretati.

Slideshow

Ova funkcija omogućava uzastopni prikaz slika pohranjenih na kartici.

- 1 Pritisnite **OK** tijekom reprodukcije i odaberite opciju dijaprojekcije.

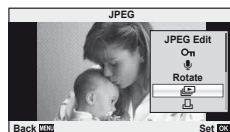

- 2 Podesite postavke.

Start	Pokrenite slideshow. Slike se prikazuju redosljedom, počevši od trenutne slike.
BGM	Postavite BGM (4 vrsta) ili isključite BGM [Off].
Effect*	Odaberite prijelaz između okvira. Ovu je opciju moguće upotrijebiti kada se dijaprojekcije prikazuju na vanjskim uređajima pomoću HDMI-a.
Slide	Postavite vrstu slidshowa koja će se koristiti.
Slide Interval	Odaberite vremensko razdoblje koliko će se svaka slika prikazivati od 2 do 10 sekundi.
Movie Interval	Odaberite [Full] kako biste u dijaprojekciju uključili cijele video zapise, a [Short] kako biste uključili samo početni dio svakog snimka.

* Video zapisi se ne prikazuju kada je odabran neki drugi efekt osim [Fade].

- 3 Odaberite [Start] i pritisnite **OK**.

- Slideshow će započeti.
- Pritisnite gumb **OK** kako biste zaustavili dijaprojekciju.

Glasnoća

Pritisnite **Δ** **∇** tijekom dijaprojekcije kako biste podesili ukupnu glasnoću zvučnika fotoaparata. Pritisnite **◀** **▶** kako biste podesili balans između pozadinske glazbe i zvuka snimljenog sa slikama ili video zapisima.





Uređivanje slika

Snimljene slike moguće je uređivati i pohraniti kao nove slike.



1 Prikažite sliku koja će se uređivati i pritisnite **OK**.

- [RAW Data Edit] se prikazuje ako je slika u RAW formatu, a [JPEG Edit] ako je slika u JPEG formatu. Ako su slike snimljene u RAW+JPEG formatu, primjerak koji će se uređivati određujete odabirom opcije [Edit].

2 Odaberite [RAW Data Edit] ili [JPEG Edit] i pritisnite **OK**.

RAW Data Edit	Stvaranje JPEG kopije RAW slike. JPEG kopija obrađuje se korištenjem trenutno pohranjenih postavki na fotoaparatu. Namjestite postavke fotoaparata prije odabira ove opcije.
JPEG Edit	<p>Odaberite između sljedećih opcija:</p> <p>[Shadow Adj]: Svjetlina objekta s tamnom pozadinom.</p> <p>[Redeye Fix]: Smanjuje pojavu crvenih očiju tijekom snimanja uz bljeskalicu.</p> <p>[]: Upotrijebite kontrolni kotačić kako biste odabrali veličinu okvira za izrezivanje i   za postavljanje okvira.</p>  <p>[Aspect]: Mijenja format slike sa 4:3 (standardno) na [3:2], [16:9], [6:6] ili [3:4]. Nakon mijenjanja formata slike upotrijebite gumb sa strelicama kako biste odredili položaj izrezivanja.</p> <p>[Black & White]: Stvara crno-bijele slike.</p> <p>[Sepia]: Stvara slike u tonu sepije.</p> <p>[Saturation]: Postavlja dubinu boje. Prilagodite zasićenje boje provjerom slike na zaslonu.</p> <p>[]: Pretvara slikovnu datoteku u veličinu 1280 × 960, 640 × 480 ili 320 × 240. Slike s formatom slike koji nije 4:3 (standardni) su pretvorene u najbližnju veličinu slikovne datoteke.</p> <p>[e-Portrait]: Čini ten glatkim i prozirnim. Možda nećete moći kompenzirati ovisno o slici, ako detekcija lica ne uspije.</p>

! Oprez

- Video zapise i 3D fotografije nije moguće uređivati.
- Ovisno o slici možda neće biti moguće korigirati pojavu crvenih očiju.
- Uređivanje JPEG slike nije dostupno u sljedećim slučajevima:
 - Ako je slika snimljena u RAW formatu, ako je obrađivana na računalo, ako nema dovoljno prostora na kartici ili ako je slika snimljena drugim fotoaparatom
- Pri promjeni veličine slike () nije moguće odabrati veći broj piksela od onog u kojem je slika snimljena.
- [] i [Aspect] mogu biti upotrijebljeni samo za uređivanje slika s formatom slike 4:3 (standardni).

Preklapanje slika

Do 3 slike u RAW formatu koje su snimljene fotoaparatom mogu biti preklapljene i spremljene kao posebna slika. Slika je spremljena s načinom za snimanje koji je postavljen u vrijeme kada je slika spremljena. (Ako je odabrano [RAW], kopija će biti spremljena u formatu [L+N+RAW]).

- 1 Kad se tijekom reprodukcije prikaže RAW slika, pritisnite **OK** i odaberite [Image Overlay].
- 2 Odaberite broj slika koje želite preklopiti i pritisnite **OK**.
- 3 Pomoću **Δ** **▽** **<** **>** odaberite RAW slike koje će se koristiti u preklapanju i pritisnite **OK** za odabir.
 - Kad ste odabrali broj slika naveden u koraku 2, prikazat će se preklapanje.
- 4 Podesite svjetlinu.
 - Koristite **<** **>** za odabir slike, te **Δ** **▽** za podešavanje svjetline.
 - Svjetlina se može postaviti u rasponu od 0,1–2,0. Rezultate provjerite na zaslону.
- 5 Pritisnite **OK**. Prikazat će se dijaloški okvir potvrde; odaberite [Yes] i pritisnite **OK**.

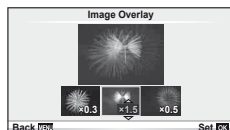

Savjeti

- Za preklapanje 4 ili više slika, spremite preklopljenu sliku kao RAW datoteku i više puta pritisnite [Image Overlay].

Snimanje zvuka

Dodajte audio snimku (duljine do 30 s) trenutnoj slici.

- 1 Prikažite sliku kojoj želite dodati audio snimku i pritisnite **OK**.
 - Za zaštićene slike nije dostupno snimanje zvuka.
 - Snimanje zvuka dostupno je i u izborniku reprodukcije.
- 2 Odaberite **[M]** i pritisnite **OK**.
 - Za izlaz bez dodavanja snimke odaberite [No].
- 3 Odaberite **[M Start]** i pritisnite **OK** za početak snimanja.
 - Za prekid snimanja dopola pritisnite gumb **OK**.
- 4 Pritisnite **OK** za dovršetak snimanja.
 - Slike s audio snimkama označene su ikonom .
 - Za brisanje snimke odaberite [Erase] u koraku 2.

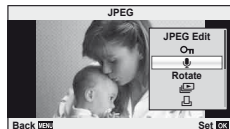

Gledanje slika s fotoaparata na TV prijemniku

Za reprodukciju snimljenih slika na TV prijemniku koristite AV kabel priložen uz fotoaparat. Možete reproducirati slike visoke rezolucije na HDTV uređajima i to tako što ćete ga spojiti na fotoaparat pomoću HDMI kabela dostupnog u trgovinama.

■ Spajanje preko AV kabela

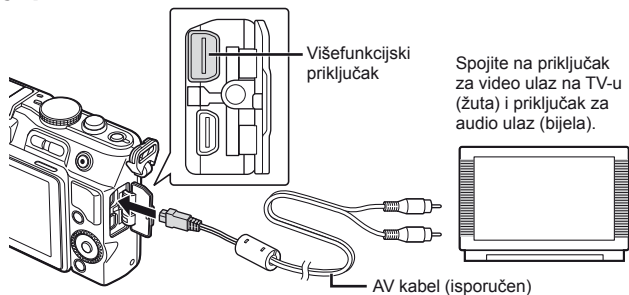

1 Pomoću fotoaparata odaberite format video signala koji odgovara onome spojenog TV-a ([NTSC]/[PAL]).

- [Video Out]: »Prilagođavanje postavki fotoaparata« (str. 81)

2 Spojite TV i fotoaparat.

3 Uključite TV i promijenite »INPUT« na »VIDEO« (ulazni priključak spojen na fotoaparat).

⚠ Oprez

- Zaslom fotoaparata automatski će se isključiti kada se AV kabel spoji na fotoaparat.
- Pritisnite gumb kad se spajate preko AV kabela.
- Pojediniosti o promjeni izvora ulaza na TV prijemniku potražite u uputama za korištenje TV prijemnika.
- Ovisno o postavkama TV prijemnika, prikazane slike i informacije mogu biti odrezane.

■ Spajanje preko HDMI kabela

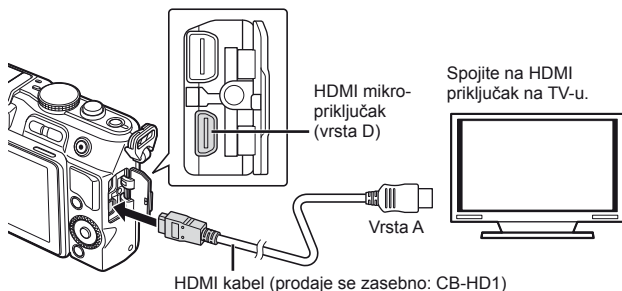

- 1 Spojite fotoaparat na TV prijamnik pomoću HDMI kabela.
- 2 Uključite TV prijamnik i prebacite »INPUT« na »HDMI INPUT«.
- 3 Uključite fotoaparat.

! Oprez

- Pojednosti o promjeni izvora ulaza na TV prijamniku potražite u uputama za korištenje TV prijamnika.
- Kad se fotoaparat i TV povežu AV kabelom i HDMI kabelom, HDMI ima prioritet.
- Ovisno o postavkama TV prijamnika, prikazane slike i informacije mogu biti odrezane.
- Kada uređaj povežete s TV-om pomoću HDMI kabela, možete odabrati format digitalnog video signala. Odaberite format koji odgovara ulaznom formatu odabranom na TV prijamniku. [HDMI]:



 »Prilagođavanje postavki fotoaparata« (str. 81)

1080i	Prioritet je dan izlazu 1080i HDMI.
720p	Prioritet je dan izlazu 720p HDMI.
480p/576p	Izlaz 480p/576p HDMI. 576p se koristi kad je odabrano [PAL] za [Video Out].

- Kad je spojen HDMI kabel ne možete snimati slike ili filmove.
- Nemojte fotoaparat spajati na druge uređaje s HDMI izlazom. To ga može oštetiti.
- Nema HDMI izlaza dok je spojen na računalo ili pisač putem USB-a.

Korištenje daljinskog upravljača TV-a

Fotoaparatom se može upravljati pomoću daljinskog upravljača TV-a kad je on spojen na TV koji podržava HDMI upravljanje.

- 1 Odaberite [HDMI] na kartici korisničkog izbornika  (str. 81) .
- 2 Odaberite [HDMI Control] i odaberite [On].
- 3 Upravljajte fotoaparatom pomoću daljinskog upravljača TV-a.
 - Fotoaparatom možete upravljati slijedeći vodič za rad prikazan na TV-u.
 - Tijekom reprodukcije pojedinačnih kadrova, možete pritiskom gumba »Red« prikazati ili sakriti prikaz informacija, te prikazati ili sakriti indeksni prikaz pritiskom gumba »Green«.
 - Određeni modeli televizora možda ne podržavaju sve značajke.

6 Slanje i primanje slika

Dodatni OLYMPUS PENPAL može se koristiti za učitavanje slika na i primanje slika sa Bluetooth uređaja ili drugih fotoaparata spojenih na OLYMPUS PENPAL. Posjetite web-stranicu tvrtke OLYMPUS i potražite dodatne informacije o Bluetooth uređajima. Prije slanja ili primanja slika, odaberite [On] za [*/ Menu Display] > [Menu Display] kako bi izbornik priključka za dodatni pribor postao dostupan.

Slanje slika

Promijenite veličinu i učitajte JPEG slike na drugi uređaj. Prije slanja slika, provjerite je li uređaj koji prima slike postavljen na način za primanje podataka.

1 Prikažite sliku koju želite poslati preko cijelog zaslona i pritisnite **OK**.

2 Odaberite [Send A Picture] i pritisnite **OK**.

- Odaberite [Search] i pritisnite **OK** u sljedećem dijaloškom okviru. Prikazat će se Bluetooth uređaji u dometu ili u adresaru [Address Book].

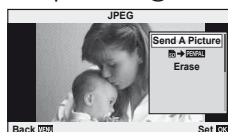

3 Odaberite odredište i pritisnite **OK**.

- Slika će se učitati na uređaj koji je treba primiti.
- Ako ćete morati unijeti PIN, unesite 0000 i pritisnite **OK**.

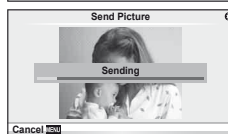

Primanje slika/dodavanje glavnog računala

Povezivanje s uređajem koji prenosi podatke i preuzimanje JPEG slika.

1 Odaberite [OLYMPUS PENPAL Share] na kartici [] izbornika priključka za dodatni pribor (str. 90).

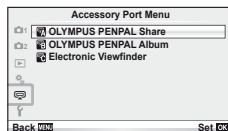

2 Odaberite [Please Wait] i pritisnite **OK**.

- Obavite radnje potrebne za slanje slika na uređaju za slanje.
- Započet će prijenos slika i prikazat će se dijaloški okvir [Receive Picture Request].

3 Odaberite [Accept] i pritisnite **OK**.

- Slika će biti preuzeta na fotoaparat.
- Ako ćete morati unijeti PIN, unesite 0000 i pritisnite **OK**.

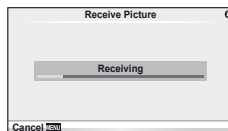



Savjeti



- Kako biste promijenili veličinu slike koju želite prebaciti ili odabrali koliko dugo će fotoaparat tražiti odredište, podesite: [] »Prilagodavanje postavki fotoaparata« (str. 81)

Uređivanje adresara

OLYMPUS PENPAL može pohraniti informacije glavnog računala. Možete dodijeliti imena glavnim računalima ili brisati informacije glavnog računala.

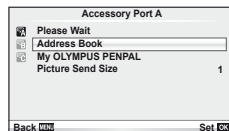
- 1 Odaberite [OLYMPUS PENPAL Share] na kartici  izbornika priključka za dodatni pribor (str. 90).
 - Pritisnite  i odaberite [Address Book].



- 2 Odaberite [Address List] i pritisnite .
- 3 Odaberite glavno računalo koje želite urediti i pritisnite .

Brisanje glavnih računala





Odaberite [Yes] i pritisnite .

Uređivanje informacija glavnog računala

Pritisnite  kako biste prikazali informacije glavnog računala. Za promjenu imena glavnog računala, ponovno pritisnite  i uredite trenutno ime u dijaloškom okviru za promjenu imena.

Stvaranje albuma

Možete promijeniti veličinu vaših omiljenih JPEG slika i kopirati ih u OLYMPUS PENPAL.

- 1 Prikažite sliku koju želite kopirati preko cijelog zaslona i pritisnite .
 - 2 Odaberite [ → PENPAL] i pritisnite .
- Za kopiranje slika iz OLYMPUS PENPAL-a na memorijsku karticu, odaberite [PENPAL → ] i pritisnite .

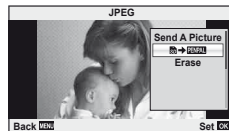

Savjeti

- Odabir veličine slike za kopiranje. [Picture Copy Size]: Kopiranje svih slika s memorijske kartice. [Copy All]: Brisanje ili formatiranje albuma. [Album Mem. Setup]: Uklanjanje zaštite sa svih slika u albumu. [Reset Protect]: Pregledavanje statusa albuma (količina preostale memorije). [Album Mem. Usage]:  »Prilagođavanje postavki fotoaparata« (str. 81)

Oprez

- OLYMPUS PENPAL može se koristiti samo u regiji u kojoj je kupljen. Ovisno o području, upotreba može značiti kršenje zakonskih odredbi za odašiljanje signala i može biti kažnjiva.

Windows

1 Umetnite isporučeni CD u CD-ROM pogon.

Windows XP

- Prikazat će se dijaloški okvir »Setup«.

Windows Vista/Windows 7

- Prikazat će se dijaloški okvir Autorun. Kliknite »OLYMPUS Setup« za prikazivanje dijaloškog okvira »Setup«.

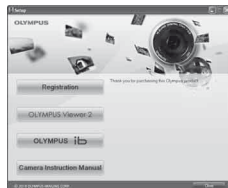
**! Oprez**

- Ako se ne prikaže dijaloški okvir za instalaciju »Setup«, iz start izbornika odaberite »Moje računalo« (Windows XP) ili »Računalo« (Windows Vista/Windows 7). Dvapat kliknite ikonu CD-ROM (OLYMPUS Setup) kako biste otvorili prozor »OLYMPUS Setup«, pa dvapat kliknite »LAUNCHER.EXE«.
- Ako se prikaže dijaloški okvir »Kontrola korisničkog računa«, kliknite »Da« ili »Nastavi«.

2 Slijedite upute na zaslonu svog računala.

! Oprez

- Ako se na zaslonu fotoaparata ne prikaže ništa čak ni nakon priključivanja fotoaparata na računalo, baterija je možda ispražnjena. Upotrijebite potpuno napunjenu bateriju.

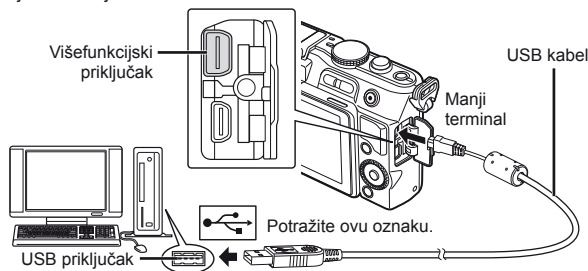
**! Oprez**

- Ako je fotoaparat spojen na neki drugi uređaj preko USB-a, prikazat će se poruka koja vas upozorava da odaberete vrstu povezivanja. Odaberite [Storage].

3 Registrirajte svoj Olympus proizvod.

- Kliknite gumb »Registracija« i slijedite upute na zaslonu.

4 Instalirajte program OLYMPUS Viewer 2 i računalni softver [ib].

- Provjerite systemske zahtjeve prije početka instaliranja.
- Kliknite gumb »OLYMPUS Viewer 2« ili »OLYMPUS ib« i slijedite upute za instalaciju softvera koje se prikazuju na zaslonu.

OLYMPUS Viewer 2	
Operacijski sustav	Windows XP (Service Pack 2 ili noviji)/Windows Vista/Windows 7
Procesor	Pentium 4 1,3 GHz ili bolji (Pentium D 3.0 GHz ili bolji potreban je za filmove)
RAM	1 GB ili više (preporučeno je 2 GB ili više)
Slobodan prostor na tvrdom disku	1 GB ili više
Postavke zaslona	1024 × 768 piksela ili više Minimalno 65.536 boja (preporučuje se 16.770.000 boja)

[ib]	
Operacijski sustav	Windows XP (Service Pack 2 ili noviji)/Windows Vista/Windows 7
Procesor	Pentium 4 1,3 GHz ili bolji (Pentium D 3.0 GHz ili bolji potreban je za filmove)
RAM	512 MB ili više (preporučeno je 1 GB ili više) (Za video zapise potrebno je 1 GB ili više – preporučeno je 2 GB ili više)
Slobodan prostor na tvrdom disku	1 GB ili više
Postavke zaslona	1024 × 768 piksela ili više Minimalno 65.536 boja (preporučuje se 16.770.000 boja)
Grafika	Minimalno 64 MB video RAM-a uz DirectX 9 ili noviji.

- Pogledajte online pomoć za informacije o korištenju softvera.

Macintosh

1 Umetnite isporučeni CD u CD-ROM pogon.

- Sadržaj diska bi se trebao automatski prikazati u Tražilici. Ako se ne prikaže, dvaput kliknite ikonu CD na radnoj površini.
- Dvaput kliknite ikonu »Setup« da biste prikazali dijaloški okvir »Setup«.



2 Instalirajte OLYMPUS Viewer 2.

- Provjerite systemske zahtjeve prije početka instaliranja.
- Kliknite gumb »OLYMPUS Viewer 2« i slijedite upute na zaslonu da biste instalirali softver.



OLYMPUS Viewer 2	
Operacijski sustav	Mac OS X v10.4.11–v10.6
Procesor	Intel Core Solo/Duo 1.5 GHz ili bolji
RAM	1 GB ili više (preporučeno je 2 GB ili više)
Slobodan prostor na tvrdom disku	1 GB ili više
Postavke zaslona	1024 × 768 piksela ili više Minimalno 32.000 boja (preporučuje se 16.770.000 boja)

- Druge jezike možete odabrati iz kombiniranog okvira jezika. Za informacije o korištenju softvera pogledajte online pomoć.
- Korisnika možete registrirati u odjeljku programa OLYMPUS Viewer 2 »Pomoć« i »Registracija«.

! Oprez

- Format datoteke za video zapise AVCHD nije podržan.

Kopiranje slika na računalo bez OLYMPUS Viewer 2/[ib]

Fotoaparati podržavaju standard USB Mass Storage Class. Slike možete prenijeti povezivanjem fotoaparata na računalo putem priloženog USB kabela. Sljedeći operativni sustavi kompatibilni su s USB vezom:

Windows: Windows XP Home Edition/
Windows XP Professional/
Windows Vista/Windows 7

Macintosh: Mac OS X verzija 10.3 ili novija

1 Isključite fotoaparat i spojite ga na računalo.

- Mjesto USB priključka ovisi o računalu. Pojediniosti o tome pročitajte u priručniku za uporabu računala.

2 Uključite fotoaparat.

- Prikazuje se zaslon za odabir USB priključka.

3 Pritisnite Δ ∇ za odabir [Storage]. Pritisnite **OK**.

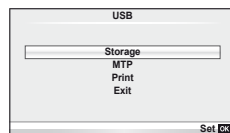

4 Računalo prepoznaje fotoaparat kao novi uređaj.

! Oprez

- Ako radite na računalu s operativnim sustavom Windows Vista/Windows 7, odaberite [MTP] u koraku 3 za rad u Windows Photo Gallery.
- U sljedećim se situacijama ne jamči prijenos podataka čak i ako je računalo opremljeno USB priključkom.

Računala na kojima je USB priključak izveden preko ekstenzijske kartice i sl.

Računala na kojima operativni sustav nije tvornički instaliran, te sastavljena računala

- Komande fotoaparata ne mogu se upotrebljavati dok je fotoaparat spojen na računalo.
- Ako se dijaloški okvir prikazan u 2. koraku ne prikaže nakon spajanja fotoaparata, u korisničkim izbornicima fotoaparata odaberite [Auto] za [USB Mode].
☞ »Prilagođavanje postavki fotoaparata« (str. 81)

Predbilješka za ispis (DPOF*)

Digitalne »naloge za ispis« možete spremiti na memorijsku karticu navodeći slike koje će se ispisivati i broj primjeraka svakog ispisa. Slike zatim možete ispisati u fotostudiju koji podržava DPOF ili ih možete ispisati sami spajanjem fotoaparata izravno na DPOF pisač. Kod stvaranja naloga za ispis obavezna je memorijska kartica.

* DPOF (format za ispisivanje digitalnih slika) je standard za snimanje podataka koji su potrebni pisaču ili usluzi ispisa za automatski ispis slika.

Stvaranje naloga za ispis

1 Pritisnite **OK** tijekom reprodukcije i odaberite **[]**.

2 Odaberite **[]** ili **[ALL]** i pritisnite **OK**.

Pojedinačne slike

Pritisnite **<D>** kako biste odabrali sliku koju želite namjestiti kao predbilježbu za ispis, pa zatim pritisnite **Δ ∇** kako biste odredili broj primjeraka ispisa.

- Ponovite ovaj postupak za namještanje predbilježba za ispis za nekoliko slika. Nakon odabira svih željenih slika pritisnite **OK**.

Sve slike

Odaberite **[ALL]** i pritisnite **OK**.

3 Odaberite format datuma i vremena, a zatim pritisnite gumb **OK**.

Ne	Slike se ispisuju bez datuma i vremena.
Datum	Sve se slike ispisuju s naznakom datuma snimanja.
Vrijeme	Sve se slike ispisuju s naznakom vremena snimanja.

4 Odaberite **[Set]** i pritisnite **OK**.

! Oprez

- Fotoaparat se ne može koristiti za izmjenu naloga za ispis stvorenih s drugim uređajima. Stvaranje novog naloga za ispis briše bilo koje druge naloge za ispis stvorene s drugim uređajima.
- Nisu sve funkcije dostupne na svim pisačima niti u svim fotostudijima.
- Nalozi za ispis ne mogu sadržavati 3D fotografije, RAW slike ili videozapise.
- Kad želite ispis bez digitalnog naloga za ispis, navedite broj datoteke. Zahtjevi za ispis po broju kadra mogu rezultirati u ispisu krivih slika.

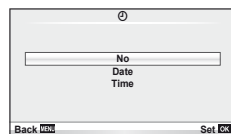
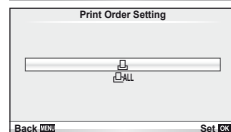
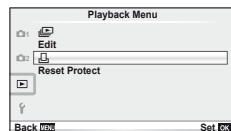

Uklanjanje svih ili odabranih slika s naloga za ispis

Možete poništiti podatke za sve ili samo za odabrane slike.

- 1 Pritisnite **OK** tijekom reprodukcije i odaberite **[↵]**.
- 2 Odaberite **[↵]** i pritisnite **OK**.
 - Za uklanjanje svih slika iz naloga za ispis, odaberite [Reset] i pritisnite **OK**.
Za izlazak bez uklanjanja svih slika, odaberite [Keep] i pritisnite **OK**.
- 3 Pritisnite **◀▶** kako biste odabrali slike koje želite ukloniti iz naloga za ispis.
 - Upotrijebite **▽** za postavljanje broja ispisa na 0. Nakon što uklonite sve željene slika iz naloga za ispis, pritisnite **OK**.
- 4 Odaberite format datuma i vremena, a zatim pritisnite gumb **OK**.
 - Ova postavka primijenit će se na sve slike s predbilježbom za ispis.
- 5 Odaberite [Set] i pritisnite **OK**.

Direktan ispis (PictBridge)

Spajanjem fotoaparata na PictBridge kompatibilni pisač preko USB kabela možete izravno ispisivati fotografije.

- 1 Spojite fotoaparat na računalo koristeći isporučeni USB kabel i uključite fotoaparat.

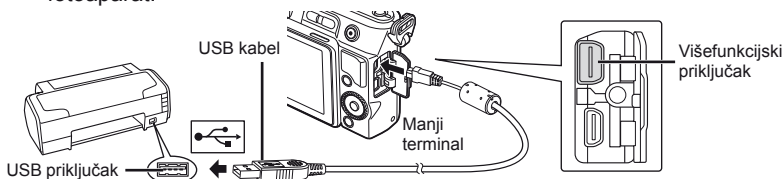

- Za ispis upotrijebite potpuno napunjenu bateriju.
 - Dok je fotoaparat uključen, na zaslону bi se trebao prikazati dijaloški okvir u kojem je od vas zatraženo da odaberete glavno računalo. Ako se ne prikaže, u korisničkim izbornicima fotoaparata u odjeljku [USB Mode] odaberite [Auto]. **☞»Prilagođavanje postavki fotoaparata«** (str. 81)
- 2 Pritisnite **△▽** za odabir funkcije [Print].
 - Prikazat će se poruka [One Moment], praćena dijaloškim okvirom za odabir načina ispisa.
 - Ako se zaslon ne pojavi nakon nekoliko minuta, izvadite USB kabel i počnite ponovno od 1. koraka.

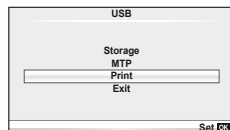

Nastavite na »Prilagođeni ispis« (str. 78).

! Oprez

- Ne mogu se ispisivati 3D fotografije, RAW slike i videozapisi.

Jednostavan ispis

Upotrijebite fotoaparata za prikaz slika koje želite ispisati, a prije spajanja pisača preko USB kabela.

1 Pritisnite ◀▶ za prikaz slika koje želite ispisati na fotoaparatu.

2 Pritisnite ▶.

- Kada je ispis završen prikazuje se zaslon za odabir slika. Za ispis druge slike, upotrijebite ◀▶ kako biste odabrali sliku i pritisnite gumb .
- Za izlazak odvojite USB kabel od fotoaparata dok je prikazan zaslon za odabir slika.

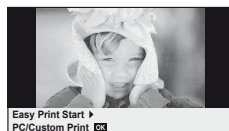

Prilagođeni ispis

1 Za namještanje opcija ispisa slijedite upute vodiča za rad.

Odabir načina ispisa

Odaberite vrstu odnosno način ispisa. Načini ispisa koji vam stoje na raspolaganju prikazani su dolje.

Print	Ispisuje odabrane slike.
All Print	Ispisuje sve slike pohranjene na kartici i za svaku sliku radi po jedan primjerak ispisa.
Multi Print	Ispisuje više primjeraka jedne slike u obliku zasebnih slika na jednom listu papira.
All Index	Ispisuje indeks svih slika na kartici.
Print Order	Ispisuje slike s predbilježbama za ispis. Ako niti jedna slika nema predbilježbu za ispis ova opcija neće biti dostupna.

Odabir papira za ispis

Ova postavka ovisi o vrsti pisača. Ako je dostupna samo postavka pisača STANDARD, ovu postavku nije moguće promijeniti.

Size	Odabir veličine papira koju podržava pisač.
Borderless	Određuje hoće li se slika ispisati po cijeloj stranici ili unutar okvira.
Pics/sheet	Odabir broja slika po listu. Prikazuje se ako ste odabrali [Multi Print].

Odabir slika koje želite ispisati

Odaberite slike koje želite ispisati. Odabrane slike mogu se ispisati naknadno (predbilješka za ispis jedne slike) ili se prikazana slika može ispisati odmah.



Print (OK)	Ispisuje trenutno prikazanu sliku. Postoji li slika na koju je već primijenjena predbilješka [Single Print], ispisat će se samo ta slika s predbilježbom.
Single Print (▲)	Primjenjuje predbilježbu za ispis samo na trenutno prikazanu sliku. Želite li predbilježbom za ispis obilježiti druge slike nakon primjene [Single Print], za njihov odabir pritisnite <◀▶>.
More (▼)	Namješta broj primjeraka ispisa i drugih postavki trenutno prikazane slike, te želite li je ispisati ili ne. Postupak potražite u dijelu »Namještanje podataka za ispis« u sljedećem poglavlju.

Namještanje podataka za ispis

Možete odabrati želite li ispisati podatke kao što su datum i vrijeme ili naziv datoteke na fotografiju. Kada se način ispisa postavi na [All Print] i odabere se [Option Set], prikazuju se sljedeće opcije.

	Određuje broj primjeraka ispisa.
Datum	Ispisuje datum i vrijeme na sliku.
File Name	Ispisuje naziv datoteke na sliku.
	Izrezuje sliku za ispis. Postavite veličinu okvira za izrezivanje pomoću gumba Q ili , a položaj okvira za izrezivanje pomoću ▲ ▼ ◀ ▶.

2 Kada namjestite slike za ispis i podatke ispisa, odaberite [Print], a potom pritisnite gumb (OK).

- Za prekid i odustajanje od ispisa pritisnite gumb (⊗). Za nastavak ispisa, odaberite [Continue].

■ Poništavanje ispisa

Za poništavanje ispisa, označite [Cancel] i pritisnite (⊗). Imajte na umu da će se sve promjene naloga za ispis izgubiti; za poništavanje ispisa i povratak na prethodni korak, u kojem možete unositi promjene u trenutni nalog za ispis, pritisnite **MENU**.

Izbornik za postavljanje

Upotrijebite izbornik za postavljanje kako biste postavili osnovne funkcije fotoaparata.

Pojedinosti o korištenju popisa izbornika potražite pod »Korištenje izbornika« (str. 23).

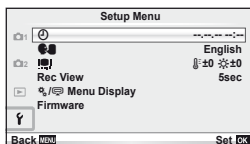

Opcija	Opis	
(Namještanje datuma/vremena)	Postavite sat fotoaparata.	9
(Promjena jezika izbornika)	Jezik izbornika i poruka pogrešaka koje se prikazuju na zaslonu možete promijeniti s engleskog na neki drugi.	—
(Podešavanje svjetline zaslona)	Možete namjestiti svjetlinu zaslona i temperaturu boje. Podešavanje temperature boje odrazit će se samo na zaslon monitora tijekom reprodukcije. Upotrijebite <D> da biste naglasili (podešavanje temperature boje) ili (svjetline) i da biste prilagodili vrijednost. Informacije o podešavanju svjetline i temperature boje elektroničkog tražila potražite u odjeljku [EVF Adjust] (str. 90).	 —
Rec View	Odaberite prikazuju li se slike odmah po snimanju i koliko dugo. To je korisno ako želite odmah provjeriti kako izgleda slika. Pritisak dopola na gumb okidača tijekom provjere snimke omogućava vam da odmah nastavite snimanje. [1sec]–[20sec]: Odabir broja sekundi koliko će slika biti prikazana. Mijenja se u koracima od 1 sekunde. [Off]: Neće biti prikazana slika koja se sprema na karticu. [Auto]: Prikazuje sliku koja se zapisuje, a zatim prebacuje u način reprodukcije. Ovo je pogodno za brisanje slika nakon pregledavanja.	—
Prikaz izbornika	Odaberite želite li prikazati korisničke izbornike ili izbornik priključka za dodatni pribor.	81
Ugrađeni softver	Biti će prikazana verzija ugrađenog softvera vašeg proizvođača. Kada postavljate upite u svezi s fotoaparatom ili dodatnom opremom ili kada želite preuzeti softver, morate znati verziju proizvođača koje koristite.	—

Postavke fotoaparata mogu se prilagoditi pomoću korisničkih i dodatnih izbornika. Korisnički se izbornik upotrebljava za fino podešavanje postavki fotoaparata. Izbornik priključka za dodatni pribor upotrebljava se za prilagođavanje postavki uređaja s priključkom za dodatni pribor.

Prije upotrebe korisničkih izbornika/izbornika uređaja koji se koriste na priključku za dodatnu opremu

Korisnički izbornici i izbornici za uređaje s priključkom za dodatni pribor dostupni su samo ako je na izborniku za postavljanje odabrana odgovarajuća opcija za stavku [/ Menu Display].

- 1 Pritisnite tipku izbornika **MENU** kako biste prikazali izbornike.
- 2 Odaberite karticu izbornika za postavljanje (str. 80) pomoću i pritisnite .
- 3 Odaberite [/ Menu Display] pomoću i pritisnite .
- 4 Odaberite željeni izbornik pomoću pa pritisnite .
- 5 Odaberite [On] pomoću , a zatim pritisnite .
 - Odabrani će se izbornik prikazati.

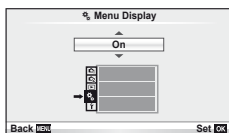
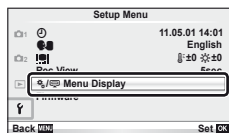

Opcije Korisničkog izbornika

AF/MF

MENU → →

Opcija	Opis	
AF Mode	Odaberite AF način.	36
Full-time AF	Ako je odabrana mogućnost [On], fotoaparat će nastaviti s fokusom čak i ako gumb okidača nije pritisnut dopola.	—
AF Area	Odaberite način AF cilja.	37
Reset Lens	Kad se ova funkcija postavi na [On], fokus objektivna poništava se (u beskonačnosti) svaki put kad se fotoaparat isključi.	—

AF/MF

MENU → ⚙ → 📷

Opcija	Opis	👉
Bulb Focusing	Obično se fokus zaključava tijekom ekspozicije kad se odabere ručno fokusiranje (MF). Odaberite [On] kako biste omogućili fokusiranje pomoću prstena za izoštravanje.	—
Focus Ring	Možete prilagoditi način smjera izoštravanja odabirom smjera okretanja prstena za izoštravanje. <div style="text-align: center;"> </div>	—
MF Assist	Odaberite [On] kako biste automatski povećali sliku radi preciznog fokusiranja kad se prsten za izoštravanje okreće u načinu ručnog fokusiranja.	—
[] Set Home	Odaberite položaj AF oznake koji će se spremiti kao početni položaj. [HP] se pojavljuje na prikazu odabira AF oznake dok birate početni položaj.	—
AF Illuminat.	Odaberite [Off] da biste onemogućili AF lampicu	—
☺ Face Priority	Tijekom fokusiranja fotoaparatus daje prednost licima ili zjenicama osoba čiji se portret fotografira. Fotoaparatus povećava lica tijekom uvećane reprodukcije.	39

Button/Dial

MENU → ⚙ → 📷

Opcija	Opis	👉															
AEL/AFL	Dodijelite fokus ili AE zaključavanje gumbu Fn ili ☺ kada je funkcija gumba postavljena na [AEL/AFL].	88															
AEL/AFL Memo	Ako je odabrano [Off], ekspozicija će se zaključati samo kada je gumb pritisnut.	41															
Button Function	Odaberite funkciju dodijeljenu odabranom gumbu.	—															
<table border="1" style="width: 100%;"> <tr> <td>[Fn] Funkcija</td> <td>AEL/AFL, ☺ REC, Pretpregled, 📷, [] Home, MF, RAW 📷, Test Picture, Myset, Backlit LCD, 📷/📷, Vodič uživo, Digitalni telekonverter, Off</td> </tr> <tr> <td>☺ Function</td> <td></td> </tr> <tr> <td>▶ Function</td> <td>📷, ⚡, 📷, ISO, WB, 📷 Zaključavanje</td> </tr> <tr> <td>▽ Function</td> <td></td> </tr> </table>	[Fn] Funkcija	AEL/AFL, ☺ REC, Pretpregled, 📷, [] Home, MF, RAW 📷, Test Picture, Myset, Backlit LCD, 📷/📷, Vodič uživo, Digitalni telekonverter, Off	☺ Function		▶ Function	📷, ⚡, 📷, ISO, WB, 📷 Zaključavanje	▽ Function		89								
[Fn] Funkcija	AEL/AFL, ☺ REC, Pretpregled, 📷, [] Home, MF, RAW 📷, Test Picture, Myset, Backlit LCD, 📷/📷, Vodič uživo, Digitalni telekonverter, Off																
☺ Function																	
▶ Function	📷, ⚡, 📷, ISO, WB, 📷 Zaključavanje																
▽ Function																	
Dial Function	Odaberite funkciju dodijeljenu kotačiću prije i nakon što pritisnete gumb 📷. <table border="1" style="margin-left: 20px;"> <thead> <tr> <th></th> <th>P</th> <th>A</th> <th>S</th> <th>M</th> </tr> </thead> <tbody> <tr> <td>Prije</td> <td>📷</td> <td>Vrijednost otvora objektiva</td> <td>Duljina ekspozicije</td> <td>Duljina ekspozicije</td> </tr> <tr> <td>Nakon</td> <td>Ps</td> <td>📷</td> <td>📷</td> <td>Vrijednost otvora objektiva</td> </tr> </tbody> </table>		P	A	S	M	Prije	📷	Vrijednost otvora objektiva	Duljina ekspozicije	Duljina ekspozicije	Nakon	Ps	📷	📷	Vrijednost otvora objektiva	—
	P	A	S	M													
Prije	📷	Vrijednost otvora objektiva	Duljina ekspozicije	Duljina ekspozicije													
Nakon	Ps	📷	📷	Vrijednost otvora objektiva													
Dial Direction	Odaberite smjer u kojem će se kotačić okretati za prilagođavanje duljine ekspozicije ili otvora objektiva i za pomicanje pokazivača.	—															
📷 Lock	Ako je odabrano [Off], kompenzacija ekspozicije i ostale postavke mogu se prilagoditi rotiranjem kontrolnog kotačića bez pritiskanja gumba 📷.	—															

Release

MENU → ⚙️ → 📷

Opcija	Opis	👉
RIs Priority S	Ako je odabrano [On], okidač se može otpustiti čak i ako fotoaparatus nije izoštrren. Ova se mogućnost može postaviti zasebno za načine S-AF (str. 36) i C-AF (str. 36)	—
RIs Priority C		
H fps	Odaberite broj slika u sekundi za i . Iznosi su približne maksimalne vrijednosti.	49
L fps		

Disp/⏏️)/PC

MENU → ⚙️ → 📷

Opcija	Opis	👉																																		
HDMI	[HDMI Out]: Odabir formata digitalnog video signala za spajanje na TV preko HDMI kabela. [HDMI Control]: Odaberite [On] da biste omogućili upravljanje fotoaparatom putem daljinskih upravljača TV prijemnika koji podržavaju HDMI upravljanje.	70																																		
Video Out	Odaberite video standard ([NTSC] ili [PAL]) koji se koristi u vašoj zemlji ili regiji.	69																																		
/Info Settings	Odaberite koje će se informacije prikazati nakon pritiskanja gumba INFO . [📺] Info: Odaberite informacije koje će biti prikazane tijekom reprodukcije preko cijelog zaslona. [LV-Info]: Odaberite informacije koje će biti prikazane dok je fotoaparatus u načinu rada za snimanje. • Za odabir vodiča za kadriranje iz , , ili , odaberite [Displayed Grid]. [📺] Settings: Odaberite informacije koje će biti prikazane u indeksnom i kalendarskom prikazu.	32, 33 64																																		
Control Settings	Odaberite kontrole koje će biti prikazane u svakom načinu snimanja. <table border="1" data-bbox="298 848 835 1059"> <thead> <tr> <th rowspan="2">Kontrole</th> <th colspan="4">Način snimanja</th> </tr> <tr> <th>P/A/S/M</th> <th>📷</th> <th>ART</th> <th>SCN</th> </tr> </thead> <tbody> <tr> <td>Live Control (str. 22)</td> <td>On/Off</td> <td>On/Off</td> <td>On/Off</td> <td>On/Off</td> </tr> <tr> <td>SCP (str. 91)</td> <td>On/Off</td> <td>On/Off</td> <td>On/Off</td> <td>On/Off</td> </tr> <tr> <td>Live Guide (str. 20)</td> <td>—</td> <td>On/Off</td> <td>—</td> <td>—</td> </tr> <tr> <td>Art Menu</td> <td>—</td> <td>—</td> <td>On/Off</td> <td>—</td> </tr> <tr> <td>Izbornik prizora</td> <td>—</td> <td>—</td> <td>—</td> <td>On/Off</td> </tr> </tbody> </table>	Kontrole	Način snimanja				P/A/S/M	📷	ART	SCN	Live Control (str. 22)	On/Off	On/Off	On/Off	On/Off	SCP (str. 91)	On/Off	On/Off	On/Off	On/Off	Live Guide (str. 20)	—	On/Off	—	—	Art Menu	—	—	On/Off	—	Izbornik prizora	—	—	—	On/Off	32
Kontrole	Način snimanja																																			
	P/A/S/M	📷	ART	SCN																																
Live Control (str. 22)	On/Off	On/Off	On/Off	On/Off																																
SCP (str. 91)	On/Off	On/Off	On/Off	On/Off																																
Live Guide (str. 20)	—	On/Off	—	—																																
Art Menu	—	—	On/Off	—																																
Izbornik prizora	—	—	—	On/Off																																
Picture Mode Settings	Kada se za odabir efekta slike upotrebljava kontrola uživo ili glavna upravljačka ploča, prikazuje se samo odabrani način efekta slike.	—																																		
Histogram Settings	[Highlight]: Odaberite donju granicu za prikaz rasvjete. [Shadow]: Odaberite gornju granicu za prikaz sjene.	33																																		
Mode Guide	Odaberite [On] za prikaz pomoći za odabrani način kad se kotačić odabira načina rada okrene na novu postavku.	10																																		
Live View Boost	Ako je odabrano [On], prioritet će biti stvaranje jasno vidljivih slika; efekti kompenzacije ekspozicije i druge postavke neće biti vidljivi na zaslonu.	—																																		

10

Priлагоđavanje postavki fotoaparata

Opcija	Opis	
ART LV Mode	[mode1]: Efekt filtra uvijek je prikazan. [mode2]: Kada se gumb okidača pritisne dopola, efekti filtra neće biti vidljivi na zaslonu. Odaberite za glatki prikaz.	—
Close Up Mode	[mode1]: Pritisnite za povećavanje (do maksimuma od 14 ×) i pritisnite za umanjivanje. [mode2]: Pritisnite za prikaz okvira zooma za navedeni omjer zooma. Ponovno pritisnite za povećavanje.	14, 64
Backlit LCD	Ako se nikakve radnje ne obave kroz unaprijed zadani vremenski period, pozadinsko osvjetljenje će se ugasiti kako bi se štedila baterija. Pozadinsko svjetlo ne gasi se ako odaberete [Hold].	—
Mirovanje	Fotoaparatus će ući u način stanja mirovanja (ušteda energije) ako se nikakve radnje ne obave kroz unaprijed zadani vremenski period. Fotoaparatus se može ponovno uključiti pritiskanjem gumba okidača dopola.	—
(Zvučni signal)	Kada se postavi na [Off], možete isključiti zvučni signal koji se emitira prilikom zaključavanja fokusa pritiskom gumba okidača.	—
Glasnoća	Podesite glasnoću reprodukcije.	17, 62, 66
USB Mode	Odaberite način za spajanje fotoaparata na računalo ili pisač. Odaberite [Auto] za prikaz opcija USB načina prilikom svakog spajanja fotoaparata.	—

Opcija	Opis	
EV Step	Odaberite veličinu koraka koji se koriste kad se bira duljina ekspozicije, otvor objektiva, brzina zatvarača i drugi parametri ekspozicije.	—
Mjerenje	Odaberite način mjerenja sukladno prizoru.	41
AEL Metering	Odaberite način mjerenja koji se koristi za AE zaključavanje (str. 41). [Auto]: Upotreba trenutno odabranog načina mjerenja.	—
ISO	Postavite ISO osjetljivost.	48
ISO Step	Odaberite korake dostupne za odabir ISO osjetljivosti.	—
ISO-Auto Set	Odaberite gornju granicu i zadanu vrijednost koja se koristi za ISO osjetljivost kada se za [ISO] odabere [Auto]. [High Limit]: Odaberite gornju granicu za odabir automatske ISO osjetljivosti. [Default]: Odaberite zadanu vrijednost za odabir automatske ISO osjetljivosti.	—
ISO-Auto	Odaberite načine snimanja u kojima će biti dostupna ISO osjetljivost [Auto]. [P/A/S]: Odabir automatske ISO osjetljivosti dostupan je u svim načinima izuzev M . ISO osjetljivost je fiksirana na ISO 200 u načinu M . [All]: Odabir automatske ISO osjetljivosti dostupan je u svim načinima.	—
Bulb Timer	Možete postaviti maksimalno vrijeme duge ekspozicije.	—

Opcija	Opis	📄
Anti-shock [⬆]	Odaberite zadržku između pritiskanja gumba okidača i njegovog otpuštanja. Ovo smanjuje pomicanje fotoaparata uzrokovano vibracijama. Ova je značajka korisna u situacijama poput mikroskopske fotografije i astrofotografije. Korisna je i za uzastopno snimanje (str. 49) i snimanje sa samookidačem (str. 49).	—

⚡ Custom

Opcija	Opis	📄
⚡ X-Sync.	Odaberite brzinu zatvarača koja se koristi kad bljeskalica okine.	104
⚡ Slow Limit	Odaberite najmanju brzinu zatvarača dostupnu kad se koristi bljeskalica.	104
📄+📄	Kada se postavi na [On], dodat će se vrijednosti kompenzacije ekspozicije i provesti kontrola jačine bljeskalice.	40, 60

📄 ←-/Color/WB

Opcija	Opis	📄
Noise Reduct.	Ova funkcija smanjuje šum koji nastaje kod dugih ekspozicija. [Auto]: Smanjenje šuma provodi se samo pri većim duljinama ekspozicije. [On]: Smanjenje šuma se vrši za svaki snimak. [Off]: Smanjenje šuma isključeno. • Za smanjenje šuma potrebno je otprilike dvostruko više vremena nego za snimanje slike. • Smanjenje šuma se automatski isključuje tijekom uzastopnog snimanja. • Ova funkcija možda neće biti uspješna u određenim uvjetima snimanja ili kod nekih objekata.	53
Noise Filter	Odaberite količinu smanjenja šuma koje se vrši kod visokih ISO osjetljivosti.	—
WB	Odaberite način balansa bijele boje.	43
All [WB📄]	[All Set]: Koristite istu kompenzaciju balansa bijele boje u svim načinima osim u [CWB]. [All Reset]: Kompenzaciju balansa bijele boje postavite na 0 za sve načine izuzev za [CWB].	—
WB AUTO Keep Warm Color	Odaberite [Off] kako biste iz fotografija snimljenih pod umjetnim svjetlom uklonili tople boje.	—
⚡+WB	Prilagodite balans bijele boje za upotrebu s bljeskalicom.	—
Color Space	Možete odabrati način reprodukcije boja na zaslonu ili pisaču.	—
Shading Comp.	Odaberite [On] za ispravljanje perifernog osvjetljenja sukladno vrsti objektiva. • Kompenzacija nije dostupna za telekonvertere ili makro prstenove. • Šum može biti vidljiv rubovima slika snimljenih pri visokim ISO osjetljivostima.	—

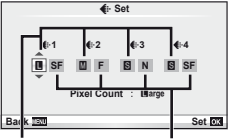
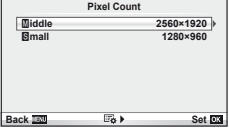
Opcija	Opis	
☼ Set	<p>Način snimanja za JPEG slike može se odabrati između četiri kombinacije veličine slike i stupnja kompresije. Fotoaparati nudi odabir od tri veličine i četiri stupnja kompresije za svaku kombinaciju.</p> <p>Izmjena načina JPEG snimanja</p> <ol style="list-style-type: none"> Upotrijebite ◀▶ za odabir kombinacije ([☼-1] – [☼-4]) i Δ ▽ za promjenu. Pritisnite OK.  <p>Broj piksela Stupanj kompresije</p>	47
Broj piksela	<p>Odaberite broj piksela za slike veličine [M] i [S].</p> <ol style="list-style-type: none"> Odaberite [Pixel Count] na kartici ☼. Korisnički izbornik ☼. Odaberite [Middle] ili [Small], a zatim pritisnite ▶. Odaberite broj piksela i pritisnite OK. 	47

Opcija	Opis	
Quick Erase	Ako se odabere [On], pritisak gumba ☼ u prikazu reprodukcije odmah će izbrisati trenutnu sliku.	—
RAW+JPEG Erase	<p>Odaberite radnju koja se vrši kad se slika snimljena pri postavci RAW+JPEG briše u reprodukciji pojedinačnih slika (str. 15).</p> <p>[JPEG]: Briše se samo JPEG primjerak. [RAW]: Briše se samo RAW primjerak. [RAW+JPEG]: Brišu se oba primjerka.</p> <ul style="list-style-type: none"> [All Erase] (str. 65) i [Erase Selected] (str. 65) brišu obje datoteke – RAW i JPEG. 	47
File Name	<p>[Auto]: Čak i nakon zamjene kartica brojevi datoteka prenose se s prethodne kartice. Numeriranje datoteka se nastavlja od posljednjeg korištenog broja ili od najvišeg broja dostupnog na kartici.</p> <p>[Reset]: Kada umetnete novu karticu, broj mape počinje s 100, a naziv datoteke s 0001. Ako umetnete karticu na kojoj su spremljene slike, broj datoteka počinje s brojem koji slijedi nakon najvećeg broja datoteke na kartici.</p>	—

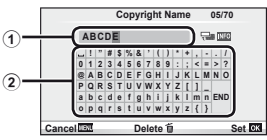
Opcija	Opis	
Edit Filename	Odaberite kako će se dodijeljivati imena slikovnim datotekama uređivanjem dijela naziva datoteke koji je označen sivom bojom ovdje dolje. sRGB: Pmdd0000.jpg _____ Pmdd AdobeRGB: _mdd0000.jpg _____ mdd	—
Priority Set	Odaberite zadani odabir ([Yes] ili [No]) za dijaloške okvire potvrde.	—
dpi Setting	Odaberite razlučivost ispisa. [Auto]: Razlučivost ispisa bira se automatski prema veličini slike. [Custom]: Pritisnite ▷ za odabir razlučivosti ispisa.	—
Copyright Settings	<p>Dodavanje imena fotografa i nositelja autorskih prava novim fotografijama. Imena mogu sadržavati do 63 znaka. [Copyright Info.]: Odaberite [On] za uključivanje imena fotografa i nositelja autorskih prava u podatke Exif za nove fotografije. [Artist Name]: Unesite ime fotografa. [Copyright Name]: Unesite ime nositelja autorskih prava.</p> <p>1) Označite znak ② i pritisnite OK za dodavanje označenog znaka imenu ①.</p>  <p>2) Ponovite 1. korak za dovršenje imena, pa označite [END] i pritisnite OK.</p> <ul style="list-style-type: none"> Ako želite izbrisati znak, pritisnite gumb INFO kako biste postavili pokazivač na područje imena ①, označite znak i pritisnite INFO. 	—

- OLYMPUS ne snosi odgovornost za štetu nastalu uslijed tužbi koje se odnose na postavke autorskih prava iz [Copyright Settings]. Opciju koristite na vlastitu odgovornost.

Opcija	Opis	
Mode	Odaberite način snimanja video zapisa. Ova opcija može se odabrati i putem kontrole uživo.	61
Movie+Still	Odaberite [On] za snimanje slike kad se završi snimanje video zapisa.	92
Movie	Odaberite [Off] za snimanje video zapisa bez zvuka. Ova opcija može se odabrati i putem kontrole uživo.	62

Opcija	Opis	[]
Pixel Mapping	Funkcija mapiranja piksela omogućava fotoaparatu da provjeri i prilagodi optički element i funkcije obrade slike.	98
Exposure Shift	Zasebno podesite optimalnu ekspoziciju za svaki način mjerenja. <ul style="list-style-type: none"> Tako se smanjuje broj dostupnih opcija kompenzacije ekspozicije za odabrani smjer. Efekti nisu vidljivi na zaslonu. Kako biste izvršili uobičajena podešavanja ekspozicije, izvedite kompenzaciju ekspozicije (str. 40). 	—
Warning Level	Odaberite razinu napunjenosti baterije pri kojoj će se prikazati upozorenje [] .	8
Eye-Fi*	Omogučite ili onemogućite prijenos prilikom korištenja kartice Eye-Fi.	99

* Fotoaparat ne podržava beskonačan način kartice Eye-Fi. Prije upotrebe fotoaparata obavezno pročitajte sljedeće: [] »Osnovno o kartici« (str. 99)

■ AEL/AFL

MENU → ⚙ → [] → [AEL/AFL]

Gumbi Fn i [] mogu se upotrijebiti za mjerenje ili automatsko fokusiranje. Odaberite jedan način za svaki način fokusiranja.

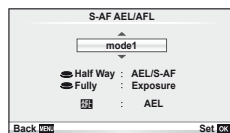

AEL/AFL

Način		Funkcija gumba okidača				Gumb Fn ili [] funkcija gumba	
		Pritisak dopola		Pritisak do kraja		Kada se drži pritisnut AEL/AFL	
		Fokus	Ekspozicija	Fokus	Ekspozicija	Fokus	Ekspozicija
S-AF	mode1	S-AF	Zaključano	—	—	—	Zaključano
	mode2	S-AF	—	—	Zaključano	—	Zaključano
	mode3	—	Zaključano	—	—	S-AF	—
C-AF	mode1	C-AF započinjanje	Zaključano	Zaključano	—	—	Zaključano
	mode2	C-AF započinjanje	—	Zaključano	Zaključano	—	Zaključano
	mode3	—	Zaključano	Zaključano	—	C-AF započinjanje	—
	mode4	—	—	Zaključano	Zaključano	C-AF započinjanje	—
MF	mode1	—	Zaključano	—	—	—	Zaključano
	mode2	—	—	—	Zaključano	—	Zaključano
	mode3	—	Zaključano	—	—	S-AF	—

■ **[Fn] funkcija**, **⊙ funkcija**

MENU → → → [Button Function] → [Fn Function]/[⊙ Function]



Sljedeće se funkcije mogu dodijeliti gumbima **Fn** i **⊙**. Dostupne opcije razlikuju se od gumba do gumba.

AEL/AFL	Pritisnite gumb Fn ili ⊙ za zaključavanje fokusa i ekspozicije.
⊙ REC	Pritisnite ovaj gumb za snimanje video zapisa. Ako snimanje video zapisa trenutno nije dodijeljeno gumbu, video zapisi se mogu snimati okretanjem kotačića odabira načina rada na i pritiskom gumba okidača.
Preview (elektronički)	Otvor objektivna zaustavlja se na odabranoj vrijednosti dok je pritisnut gumb (str. 51).
	Fotoaparati mjeri balans bijele boje kada je pritisnut gumb (str. 44).
[•••] Home	Pritiskom na gumb odabire se položaj AF oznake spremljen s [•••] Set Home (str. 82). Početni položaj AF oznake označen je ikonom [HP] . Ponovno pritisnite gumb za povratak na način AF cilja. Ako se fotoaparati isključi kad se odabere početni položaj, on će se poništiti.
MF	Pritisnite ovaj gumb da biste odabrali ručni način fokusa. Ponovno pritisnite gumb za povratak na prethodno odabrani AF način.
RAW	Pritisnite ovaj gumb za prebacivanje između načina snimanja JPEG i RAW+JPEG.
Test Picture	Ako želite snimiti fotografiju i prikazati je na zaslonu, a da se ne spremi na karticu, pritisnite gumb okidača dok je pritisnut gumb Fn ili ⊙ .
Myset1 – Myset4	Slike snimljene dok je pritisnut gumb Fn ili ⊙ snimit će se s postavkama odabranim za [Reset/Myset] (str. 35).
Backlit LCD	Pritisnite gumb Fn ili ⊙ za isključivanje zaslona. Ova je funkcija korisna kada upotrebljavate elektroničko tražilo. Ponovno pritisnite gumb za uključivanje zaslona.
	Pritisnite gumb Fn ili ⊙ da biste se prebacivali između i kada je fotoaparati u podvodnom kućištu.
Vodič uživo	Pritisnite gumb za prikaz vodiča uživo.
Digitalni telekonverter	Pritisnite gumb za isključivanje ili uključivanje digitalnog povećanja.
Off	Gumbu nije dodijeljena nijedna funkcija.

Opcije izbornika priklijučka za dodatni pribor

OLYMPUS PENPAL Share

MENU →   

Opcija	Opis	
Please Wait	Primanje slika i dodavanje glavnih računala u adresar.	71
Address Book	[Address List]: Pregled uređaja koji su spremjeni u adresar. [New Pairing]: Dodavanje uređaja u adresar. [Search Timer]: Odaberite koliko će dugo fotoaparata tražiti uređaje.	72
My OLYMPUS PENPAL	Prikazuje informacije za vaš OLYMPUS PENPAL, uključujući naziv, adresu i podržane usluge. Pritisnite  za uređivanje naziva uređaja.	72
Picture Send Size	Odaberite veličinu slike za prijenos. [Size 1: Small]: Slike se šalju u veličini 640 × 480. [Size 2: Large]: Slike se šalju u veličini 1920 × 1440. [Size 3: Medium]: Slike se šalju u veličini 1280 × 960.	71







OLYMPUS PENPAL Album

MENU →   

Opcija	Opis	
Copy All	Sve slike i zvučne datoteke kopiraju se sa i na memorijsku karticu i OLYMPUS PENPAL. Veličina kopiranih slika mijenja se sukladno opciji koja je odabrana za veličinu slike koja se kopira.	72
Reset Protect	Uklonite zaštitu sa svih slika u OLYMPUS PENPAL albumu.	72
Album Mem. Usage	Prikazuje broj slika koje se trenutno nalaze u albumu i broj dodatnih slika koje se mogu pohraniti u veličini [Size 2: Medium].	72
Album Mem. Setup	[All Erase]: Brisanje svih slika iz albuma. [Format Album]: Formatiranje albuma.	72
Picture Copy Size	Odaberite veličinu slike za kopiranje. [Size 1: Large]: Veličina kopiranih slika se ne mijenja. [Size 2: Medium]: Slike se kopiraju u veličini 1920 × 1440.	72

Electronic Viewfinder

MENU →   

Opcija	Opis	
EVF Adjust	Namjestite svjetlinu i temperaturu boje elektroničkog tražila. Odabrana temperatura boje koristit će se i na zaslonu prilikom reprodukcije. Upotrijebite  za odabir temperature boje () ili svjetline () i upotrijebite   za odabir vrijednosti između [+7] i [-7].	102

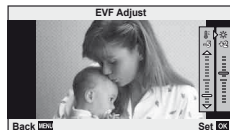

Korištenje glavne upravljačke ploče

Termin »glavna upravljačka ploča« odnosi se na niže prikazani zaslon na kojem su navedene postavke snimanja zajedno s opcijom koja je trenutno odabrana za svaku od njih.

Za korištenje glavne upravljačke ploče odaberite [On] u [Control Settings] > [SCP] (str. 83). Za odabir između kontrole uživo, glavne upravljačke ploče i ostalih prikaza pritisnite gumb **OK** dok je fotoaparat u načinu snimanja i pritisnite gumb **INFO** kako biste prošli kroz različite zaslone.

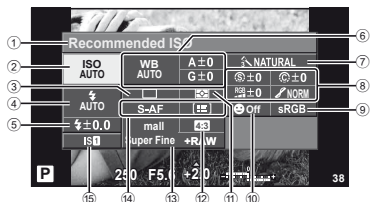

■ Postavke koje se mogu izmijeniti pomoću glavne upravljačke ploče

- | | |
|---|---|
| ① Trenutno odabrana opcija | Zasićenje RGBstr. 46 |
| ② ISO osjetljivoststr. 48 | Gradacijastr. 46 |
| ③ Uzastopno snimanje/
samookidač.....str. 49 | B&W filter (F)str. 46 |
| ④ Način rada s bljeskalicomstr. 59 | Tonalitet slike (T)str. 46 |
| ⑤ Kontrola jačine bljeskalicestr. 60 | ⑨ Prostor bojastr. 85 |
| ⑥ Balans bijele boje.....str. 43 | ⑩ Snimanje s prioritetom lica.....str. 39, 82 |
| Kompencirana balansa
bijele boje.....str. 44 | ⑪ Način mjerenja.....str. 41 |
| ⑦ Način slikestr. 45 | ⑫ Format slikestr. 48 |
| ⑧ Oštrina (S)str. 46 | ⑬ Način snimanjastr. 47 |
| Kontrast (C)str. 46 | ⑭ Način AFstr. 36 |
| | AF oznaka.....str. 37 |
| | ⑮ Stabilizator slike.....str. 42 |

! Oprez

- Nije prikazano u načinu video zapisa.

1 Nakon prikazivanja glavne upravljačke ploče, odaberite željenu postavku korištenjem Δ ∇ \triangleleft \triangleright i pritisnite **OK**.

- Postavke možete odabrati i korištenjem kotačića.

2 Odaberite opciju pomoću \triangleleft \triangleright i pritisnite **OK**.



- Prema potrebi ponovite korake 1 i 2.
- Odabrane se postavke aktiviraju automatski, ako se tijekom nekoliko sekundi ne izvrši nijedna radnja.

3 Pritisnite gumb okidača dopola za povratak na način snimanja.

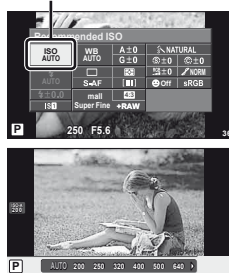
Pokazivač



Snimanje video zapisa s gumbom okidača

Video zapisi obično se snimaju korištenjem gumba , no možete upotrijebiti gumb okidača ako su druge funkcije dodijeljene gumbima **Fn** i .

1 Namjestite kotačić odabira načina rada na .

2 Pritisnite gumb okidača dopola i fokusirajte se na ono što želite snimiti.

- Kada je objekt u fokusu, svijetli potvrda automatskog fokusiranja.

Potvrda automatskog fokusiranja



Prikaz načina 

Dostupno vrijeme snimanja

3 Pritisnite gumb okidača dokraja kako biste započeli snimanje.

- **•REC** svijetli dok se video zapis i zvuk snimaju istovremeno.





Tijekom snimanja svijetli crveno

Ukupno vrijeme snimanja

4 Pritisnite gumb okidača dokraja kako biste dovršili snimanje.

Snimanje slike kad se snimanje završi

Odaberite [On] u [Movie+Still] kako biste snimili sliku kad se završi snimanje video zapisa. Ova je značajka korisna kad želite snimiti fotografiju uz film.

1 Odaberite [Movie+Still] na kartici  korisničkog izbornika  (str. 81).

2 Odaberite [On] i pritisnite .

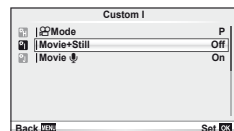

! **Opresz**

- Ova je opcija dostupna samo kad se za snimanje video zapisa koristi gumb okidača.

Bežično upravljanje bljeskalicama

Vanjske bljeskalice koje nude način daljinskog upravljanja te koje su namijenjene za korištenje s ovim fotoaparatom mogu se koristiti za bežično fotografiranje s bljeskalicom. Fotoaparat može neovisno upravljati s do tri skupine koje se sastoje od isporučenih bljeskalica i/ili bežičnih bljeskalica. Pojednosti potražite u dokumentaciji koja se isporučuje s vanjskim bljeskalicama.

1 Postavite bežične bljeskalice u način RC i montirajte ih na željeno mjesto.

- Uključite vanjske bljeskalice, pritisnite gumb MODE i odaberite način RC.
- Odaberite kanal i grupu za svaku vanjsku bljeskalicu.

2 Odaberite [On] za [⚡ RC Mode] u Izborniku snimanja 2 (str. 107).

- Glavna upravljačka ploča prebacuje se u način RC.
- Prikaz glavne upravljačke ploče možete odabrati tako da više puta zaredom pritisnete gumb **INFO**.
- Odaberite način rada bljeskalice (imajte na umu da funkcija smanjenja pojave crvenih očiju nije dostupna u načinu RC).

3 Podesite postavke za svaku grupu na glavnoj upravljačkoj ploči.

Grupa

- Odaberite način upotrebe bljeskalice i prilagodite intenzitet bljeska zasebno za svaku grupu. Za mogućnost MANUAL odaberite intenzitet bljeska.

Prilagodite postavke priložene bljeskalice.

Vrijednost jačine bljeskalice



Normalni bljesak/Super FP bljesak

- Promijenite bljesak s normalnog na Super FP bljesak.

Razina komunikacijskog svjetla

- Namjestite razinu komunikacijskog svjetla na [HI], [MID] ili [LO].

Kanal

- Namjestite komunikacijski kanal na isti kanal koji koristi bljeskalica.

Način uporabe bljeskalice

Intenzitet bljeska

4 Priključite priloženu bljeskalicu i podignite prednji dio bljeskalice.

- Nakon što provjerite jesu li ugrađena i bežična bljeskalica spremne za rad, napravite probni snimak.

■ Raspon bežičnog upravljanja bljeskalicom

Postavite bežične bljeskalice tako da su njihovi senzori za udaljeno upravljanje okrenuti prema fotoaparatu. Slika s desne strane prikazuje približne udaljenosti na koje se bljeskalice mogu postaviti. Stvarni raspon upravljanja ovisi o lokalnim uvjetima.

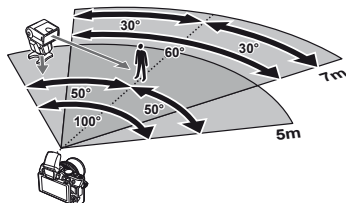

! Oprez

- Preporučujemo korištenje jedne grupe sa do tri bežične bljeskalice.
- Bežične bljeskalice ne mogu se koristiti za sporu sinkronizaciju druge zavjesice ili ekspoziciju za zaštitu od mutnih slika na duže od 4 sekunde.
- Ako je objekt preblizu fotoaparatu, bljeskanje priložene bljeskalice može utjecati na ekspoziciju (taj efekt može se smanjiti smanjivanjem izlazne snage priložene bljeskalice, primjerice upotrebom difuzora).

Savjeti i informacije za snimanje

Fotoaparatus ne uključuje ni kad je baterija napunjena

Baterija nije potpuno napunjena

- Napunite bateriju punjačem.

Baterija zbog hladnoće trenutno ne može funkcionirati

- Performanse baterije slabije su pri niskim temperaturama. Uklonite bateriju i zagrijte je stavljanjem u džep neko vrijeme.

Nakon pritiska na gumb okidača nije snimljena slika

Fotoaparatus se automatski isključio.

- Ako se niti jedna radnja ne obavi kroz unaprijed zadani vremenski period, fotoaparatus automatski ulazi u stanje mirovanja kako bi se smanjilo trošenje baterije.  [Sleep] (str. 15) Ako se niti jedna radnja ne obavi kroz unaprijed zadani vremenski period (5 minuta) nakon što fotoaparatus uđe u stanje mirovanja, fotoaparatus će se automatski isključiti.

Bljeskalica se puni

- Kada je punjenje u tijeku, na zaslonu treperi oznaka . Sačekajte dok treperenje prestane, a potom pritisnite gumb okidača.

Ne može se fokusirati

- Fotoaparatus ne može fokusirati objekte koji su preblizu fotoaparatusu, ili koji nisu prikladni za automatsko fokusiranje (potvrda automatskog fokusiranja će treperiti na zaslonu). Povećajte udaljenost od objekta, ili fokusirajte s većim kontrastom objekta na istoj udaljenosti od fotoaparatusa kao za glavni objekt, komponirajte snimak i snimite.

Objekti koje je teško fokusirati

Možda će biti teško fokusirati automatskim fokusiranjem u sljedećim situacijama.

Treperi potvrda automatskog fokusiranja. Ti objekti nisu fokusirani.

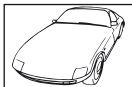

Objekt niskog kontrasta

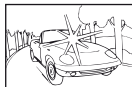

Pretjerano jako svjetlo u središtu kadra

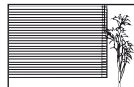

Objekt bez okomitih linija

Svijetli potvrda automatskog fokusiranja, ali objekt snimanja nije fokusiran.



Objekti na različitim udaljenostima

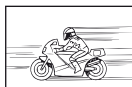

Objekt koji se brzo pomiče



Objekt nije unutar AF područja

Aktivirano je smanjenje šumova

- Pri snimanju noćnih scena duljina ekspozicije je veća i na slikama se tada može pojaviti šum. Fotoaparat sam aktivira postupak smanjenja šumova nakon snimanja pri velikim duljinama ekspozicije. Tijekom toga nije dopušteno snimati. Možete postaviti [Noise Reduct.] na [Off].  »Prilagođavanje postavki fotoaparata« (str. 81)

Nisu namješteni datum i vrijeme

Koristite fotoaparat s postavkama koje je imao u trenutku kupnje

- Datum i vrijeme fotoaparata nisu namješteni prilikom kupnje. Namjestite datum i vrijeme prije korištenja fotoaparata.  »Namještanje datuma i vremena« (str. 9)

Baterija je izvađena iz fotoaparata

- Ostavi li se fotoaparat oko 1 dan bez baterije postavke datuma i vremena vratit će se na tvorničke postav. Postavke će brže biti poništene ako je baterija bila stavljena u fotoaparat tek nakratko prije njezinog uklanjanja. Prije snimanja važnih slika provjerite ispravnost postavki datuma i vremena.

Postavljene funkcije su spremljene na tvornički zadane postavke

Kada okrećete kotačić odabira načina rada ili isključite napajanje u načinu snimanja koji nije **P**, **A**, **S** ili **M**, funkcije s promjenama koje su izvršene na postavkama spremljene su na tvorničke zadane postavke.

Snimljene slike su bjelkaste boje

To se može dogoditi kada je slika snimljena pri pozadinskom ili polupozadinskom osvjetljenju. To se javlja zbog pojave zvane sjaj ili duh. Što je moguće češće kadirajte sliku ondje gdje na sliku nećete snimiti i vrlo jaki izvor svjetla. Takav sjaj se može pojaviti čak i onda kada na slici nema izvora svjetlosti. Sjenilom objektivna zaštitite objektiv od izvora svjetlosti. Ako sjenilo objektivna ne djeluje kako želite, vlastitom rukom zaklonite objektiv od svjetla.  »Izmjenjivi objektiv« (str. 100)

Nepoznate svijetle točke javljaju se na objektu na snimljenoj slici











Mogući razlog tome su zaglavljivi pikseli na optičkom elementu. Izvršite mapiranje piksela [Pixel Mapping]. Ako se isti problem i dalje javlja, ponovite mapiranje piksela nekoliko puta.  »Mapiranje piksela – Provjera funkcija obrade slike« (str. 98)









Funkcije koje se ne mogu odabrati putem izbornika

Neki se elementi možda ne mogu odabrati iz izbornika kad se koriste gumbi sa strelicama.

- Elementi koji se ne mogu namjestiti s trenutačnim načinom snimanja
- Stavke koje se ne mogu postaviti zbog stavke koja je već postavljena: Kombinacija [H] i [Noise Reduct.] itd.

Poruke o pogreškama

Oznaka na monitoru	Mogući uzrok	Rješenje
 Nema kartice	Kartica nije stavljena ili je nije moguće prepoznati.	Stavite ili zamijenite karticu.
 Pogreška kartice	Problem s memorijskom karticom.	Ponovno stavite karticu. Ako ovime problem nije otklonjen, formatirajte karticu. Ako se kartica ne može formatirati, nije je moguće koristiti.
 Zaštita pisanja	Zabranjeno je pisanje podataka na karticu.	Prekidač za zaštitu pisanja na karticu je postavljen na stranu zaključavanja »LOCK«. Otpustite prekidač. (str. 99)
 Kartica je puna	<ul style="list-style-type: none"> Kartica je puna. Više nije moguće snimati slike ni druge podatke poput predbilježbe za ispis. Na kartici više nema mjesta pa se ne mogu spremiti predbilježbe za ispis ni nove slike. 	Zamijenite karticu ili izbrisite nepotrebne snimke. Prije brisanja preuzmite važnije slike na računalo.
	Kartica se ne može očitati. Kartica se možda ne može formatirati.	<ul style="list-style-type: none"> Odaberite [Clean Card], pritisnite gumb  i isključite fotoapar. Uklonite karticu i kontakte obrišite mekom i suhom krpom. Odaberite [Format] ▶ [Yes], a zatim pritisnite gumb  kako biste formatirali karticu. Formatiranjem kartice izbrisat će se svi podaci na njoj.
 Nema slike	Na kartici nema slika.	Kartica ne sadrži slike. Spremite slike, a zatim ih reproducirajte.
 Pogreška slike	Odabrana slika ne može se reproducirati zbog nekog problema. Možda se slika ne može reproducirati na ovom fotoaparatu.	Koristite softver za obradu slika kako biste sliku pogledali na osobnom računalo. Ako to nije moguće, slikovna datoteka je oštećena.
 Sliku nije moguće uređivati	Na ovom fotoaparatu ne mogu se uređivati slike snimljene nekim drugim fotoaparatom.	Koristite softver za obradu slika kako biste uređivali slike.
 Pogreška slike	Slike se ne mogu prebacivati na druge uređaje koji trenutno primaju ili odašilju podatke.	Povećajte količinu raspoložive memorije na kartici, na primjer brisanjem neželjenih slika ili odabirom manje dimenzije za slike koje želite prebaciti.

Oznaka na monitoru	Mogući uzrok	Rješenje
		Isključite fotoaparata i pričekajte snižavanje unutarnje temperature.
 Unutarnja temperatura fotoaparata je previsoka. Molimo vas da pustite fotoaparata da se ohladi prije nego što ga počnete koristiti.	Unutarnja temperatura fotoaparata je porasla zbog uzastopnog snimanja.	Sačekajte trenutak dok se fotoaparata automatski ne isključi. Pustite da se unutarnja temperatura fotoaparata spusti prije nego što ga nastavite koristiti.
 Baterija je prazna	Baterija je ispražnjena.	Napunite bateriju.
 Nema priključka	Fotoaparata nije pravilno priključen na računalo, pisač, HDMI zaslon ili neki drugi uređaj.	Ponovno priključite fotoaparata.
 Nema papira	Nema papira u pisaču.	Uložite papir u pisač.
 Nema tinte	Pisač je ostao bez tinte.	Zamijenite spremnik s tintom u pisaču.
 Zaglavljeno	Papir se zaglavio.	Izvadite zaglavljeno papir.
Promijenjene su postavke	Za vrijeme promjene postavki na fotoaparatu iz pisača je izvađena ladica s papirom ili se njime rukovalo.	Ne rukujte pisačem dok mijenjate postavke na fotoaparatu.
 Pogreška ispisa	Postoji problem s pisačem i/ili fotoaparatom.	Isključite pisač i fotoaparata. Provjerite pisač i otklonite probleme prije no što ga ponovno uključite.
 Ispis nije moguć	Preko ovog fotoaparata ne mogu se ispisivati slike snimljene drugim fotoaparatom.	Za ispis koristite računalo.
Objektiv je zaključan. Molimo izvucite objektiv.	Objektiv objektivna na izvlačenje ostaje uvučeno.	Izvucite objektiv. (str. 14)
Provjerite status objektivna.	Između fotoaparata i objektivna došlo je do nepravilnosti.	Isključite fotoaparata, provjerite spoj s objektivom i ponovno uključite napajanje.

Čišćenje i čuvanje fotoaparata

Čišćenje fotoaparata

Prije čišćenja isključite fotoaparata i izvadite bateriju.

Vanjske površine:

- Nježno prebrišite mekom krpicom. Ako je fotoaparata jako prljav, namočite krpicu u blagu otopinu deterdženta i dobro ocijedite. Očistite fotoaparata vlažnom krpicom i potom ga osušite suhom krpicom. Ako ste fotoaparata koristili na plaži, očistite ga dobro ocijeđenom krpicom namočenom u čistu vodu.

Monitor:

- Nježno prebrišite mekom krpicom.

Objektiv:

- Ispušite prašinu s objektivu puhalicom dostupnom u trgovinama. Objektiv nježno obrišite papirom za čišćenje objektivu.

Skladištenje

- Ako tijekom duljeg vremenskog razdoblja ne koristite fotoaparata, izvadite bateriju i karticu. Spremite fotoaparata na hladno, suho mjesto s dobrim prozračivanjem.
- Povremeno umetnite bateriju u fotoaparata i provjerite njegove funkcije.
- Uklonite prašinu i druga strana tijela s kućišta i stražnjih poklopaca prije njihovog pričvršćivanja.
- Postavite zaštitni poklopac na fotoaparata kako biste spriječili prodiranje prašine u unutrašnjost kad nije pričvršćen objektiv. Zamijenite prednji i stražnji poklopac objektivu prije micanja objektivu.
- Očistite fotoaparata nakon uporabe.
- Ne čuvajte na istim mjestima sa sredstvima protiv insekata.

Čišćenje i provjera optičkog elementa

Fotoaparata sadrži funkciju smanjenja prašine koja sprječava prodiranje prašine na optički element te uklanja prašinu i prljavštinu s površine optičkog elementa ultrazvučnim vibracijama. Funkcija smanjenja prašine je aktivna kad je fotoaparata isključen.





Funkcija uklanjanja prašine istodobno funkcionira i kao mapiranje piksela koje provjerava optički element i elektroničke sklopove fotoaparata. Kako se smanjenje prašine aktivira pri svakom uključivanju fotoaparata, fotoaparata treba držati uspravno kako bi funkcija smanjenja prašine bila djelotvorna.

Oprez

- Ne koristite se jakim otapalima poput benzina ili alkohola, ili kemijski obrađenim tkaninama.
- Ne spremajte fotoaparata na mjesta s kemikalijama, kako fotoaparata ne bi korodirao.
- Ako leća objektivu dulje vrijeme ostane prljava, na njoj se može razviti plijesan.
- Dobro pregledajte svaki dio fotoaparata prije korištenja ako ga niste koristili tijekom duljeg vremenskog razdoblja. Prije snimanja važnih slika obavezno napravite probne snimke radi provjere ispravnosti fotoaparata.

Mapiranje piksela – Provjera funkcija obrade slike

Funkcija mapiranja piksela omogućava fotoaparatu da provjeri i prilagodi optički element i funkcije obrade slike. Nakon uporabe zaslona ili snimanja uzastopnih snimaka, pričekajte barem jednu minutu prije uporabe funkcije mapiranja piksela.

- 1 Odaberite [Pixel Mapping] na kartici  u korisničkom izborniku  (str. 81).
- 2 Pritisnite , pa zatim pritisnite gumb .
 - Kartica [Busy] pojavljuje se tijekom mapiranja piksela. Kada je mapiranje piksela završeno, vraća se izbornik.

Oprez

- Ako tijekom mapiranja piksela nehotično isključite fotoaparat, ponovite sve od prvog koraka.

Osnovno o kartici

Prikladne kartice

U ovom priručniku, svi uređaji za pohranu nazivaju se »kartice«. S ovim se fotoaparatom mogu upotrebljavati sljedeće vrste SD memorijskih kartica (dostupne u prodaji): SD, SDHC, SDXC i Eye-Fi. Za najnovije informacije molimo vas da posjetite internetsku stranicu tvrtke Olympus.



Gumb za zaštitu od pisanja na SD karticu

Tijelo SD kartice ima gumb za zaštitu od pisanja. Ako prekidač postavite na stranu zaključavanja »LOCK«, nećete moći pisati na karticu, brisati podatke ili je formatirati. Vratite prekidač u otključani položaj kako biste omogućili pisanje.





Oprez

- Podaci na kartici neće se potpuno izbrisati čak ni nakon formatiranja kartice ili brisanja podataka. Prilikom bacanja kartice uništite je kako biste spriječili distribuciju osobnih podataka.
- Upotrebljavajte karticu Eye-Fi u skladu sa zakonima i odredbama države u kojoj se fotoaparat upotrebljava.
- Na mjestima kao što su zrakoplovi, gdje je komunikacija karticom Eye-Fi zabranjena, uklonite karticu Eye-Fi iz fotoaparata ili opciju [Eye-Fi] (str. 88) postavite na [Off].
- Kartice Eye-Fi mogu se zagrijati tijekom upotrebe.
- Kada upotrebljavate karticu Eye-Fi, baterija se može brže isprazniti.
- Kada upotrebljavate karticu Eye-Fi, fotoaparat može sporije raditi.

Formatiranje kartice

Prije prve upotrebe kartice je potrebno formatirati za ovaj fotoaparat, a jednako tako nakon što ste ih upotrebljavali s drugim fotoaparatima ili računalima. Pri formatiranju kartice bit će izbrisani svi podaci, uključujući zaštićene slike. Prije formatiranja provjerite da na kartici nema slika koje želite trajno sačuvati.

- 1 Odaberite [Card Setup] u izborniku snimanja  (str. 107).
- 2 Odaberite [Format].
- 3 Odaberite [Yes] i pritisnite .
 - Obavlja se formatiranje.

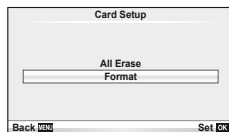

Baterija i punjač

- Upotrijebite jednu Olympusovu litij-ionsku bateriju. Upotrebljavajte samo originalne punjive baterije tvrtke OLYMPUS.
- Za punjenje punjivih baterija upotrebljavajte samo kompatibilne punjače baterija. Baterije BSL-1 moraju se napuniti s BCS-1, a baterije BLS-5 pomoću BCS-5.
- Potrošnja električne energije fotoaparata ovisi o uporabi i drugim uvjetima.
- Kako sljedeći postupci troše dosta električne energije čak i kada se ne snima, baterija će se vrlo brzo isprazniti.
 - Pritiskanje gumba okidača dopola u načinu snimanja zbog višekratnog obavljanja automatskog fokusiranja.
 - Prikazivanje poruka na monitoru tijekom duljeg vremenskog razdoblja.
 - Kada je fotoaparat povezan s računalom ili pisačem.
- Ako se koristi ispražnjena baterija, fotoaparat se može isključiti i bez prikazivanja upozorenja o preostalom niskom kapacitetu baterije.
- Baterija nije do kraja napunjena u trenutku kupnje. Bateriju prije korištenja napunite pomoću priloženog punjača.
- Uobičajeno vrijeme punjenja baterije pomoću priloženog punjača iznosi približno 3 sata i 30 minuta (otprilike).
- Nemojte pokušavati koristiti punjače koji nisu posebno namijenjeni za korištenje s isporučenom baterijom, kao niti baterije koje nisu posebno namijenjene za korištenje s isporučenim punjačem.

! Oprez

- Ako bateriju zamijenite pogrešnim tipom baterije, postoji opasnost od eksplozije. Iskorištenu bateriju odbacite prema uputama. »Mjere opreza pri rukovanju baterijom« (str. 114)

Uporaba punjača u inozemstvu

- Punjač se može koristiti kod većine kućnih izvora struje širom svijeta u rasponu od 100V do 240V izmjenične struje (50/60 Hz). Međutim, zidna strujna utičnica može se razlikovati ovisno o zemlji ili regiji u kojoj se nalazite, zbog čega će punjaču biti potreban odgovarajući adapter. Pojediniosti o tome zatražite od lokalne prodavaonice elektromaterijala ili u putničkoj agenciji.
- Nemojte upotrebljavati putne pretvarače dostupne u trgovinama jer bi se punjač mogao pokvariti.

Izmjenjivi objektiv

Odaberite objektiv sukladno prizoru ili vašoj kreativnoj namjeri. Upotrebljavajte objektivne izrađene samo za sustave Four Thirds s oznakom M, ZUIKO ili simbolom prikazanim na desnoj strani. Možete koristiti i objektivne Four Thirds sustava i OM sustava uz odgovarajući adapter.



! Oprez

- Pri pričvršćivanju i skidanju zaštitnog poklopca i objektiv, navoj fotoaparata mora biti usmjeren prema dolje. Na taj će se način spriječiti prodiranje prašine i drugih stranih tijela u fotoaparat.
- Ne skidajte zaštitni poklopac i ne pričvršćujte objektiv na prašnjavim mjestima.
- Fotoaparat s objektivom ne usmjeravajte prema suncu. Fotoaparat bi se mogao oštetiti, pa čak i zapaliti zbog sunčeve svjetlosti koja se fokusira kroz objektiv.
- Nemojte zagubiti prednji i stražnji zaštitni poklopac.

Specifikacije objektiva M.ZUIKO DIGITAL

■ Nazivi dijelova

- ① Navoj za pričvršćivanje filtra
- ② Prsten zooma (samo objektiv sa zoomom)
- ③ Prsten za fokusiranje
- ④ Oznaka navoja
- ⑤ Električni kontakti
- ⑥ Prednji poklopac
- ⑦ Stražnji poklopac

Ako je sjenilo pričvršćeno na objektiv pomoću dekorativnog prstena, rotirajte ga na lijevu stranu.

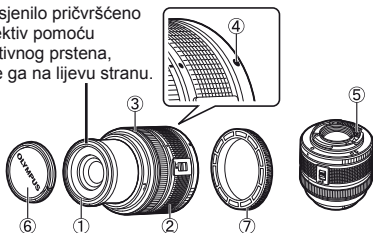

■ Kombinacije objektiva i fotoaparata

Objektiv	Fotoaparat	Dodatna oprema	AF	Mjerenje
Objektiv Micro Four Thirds sustav	Fotoaparat Micro Four Thirds sustava	Da	Da	Da
Objektiv Four Thirds sustav		Dodatna oprema moguća s adapterom za postavljanje	Da ^{*1}	Da
Objektivi OM sustava		Ne	Ne	Da ^{*2}
Objektiv Micro Four Thirds sustav	Fotoaparat Four Thirds sustav	Ne	Ne	Ne

*1 [C-AF] i [C-AF+TR] u [AF Mode] ne mogu se upotrebljavati.

*2 Nije moguće precizno mjerenje.

■ Tehničke karakteristike

Elementi	14–42mm II R	17mm	40–150mm R	14–150mm
Navoj objektiva	Navoj objektiva Micro Four Thirds			
Žarišna duljina	14–42mm	17mm	40–150mm	14–150mm
Maks. otvor objektiva	f/3.5–5.6	f/2.8	f/4.0–5.6	f/4.0–5.6
Kut slike	75°–29°	64,9°	30,3°–8,2°	75°–8,2°
Konstrukcija objektiva	7 grupa, 8 leća	4 grupe, 6 objektiv	10 grupa, 13 objektiv	11 grupa, 15 objektiv
	Višeslojni premaz			
Raspon otvora objektiva	f/3.5–22	f/2.8–22	f/4.0–22	f/4.0–22
Raspon snimanja (Žarišna duljina)	• 0,25m–∞ (14–19 mm) • 0,3m–∞ (20–42 mm)	0,2m–∞	0,9m–∞	0,5m–∞
Namještanje fokusa	Prebacivanje AF/MF			
Masa (bez sjenila i poklopca)	115g	71g	190g	260g
Dimenzije (Maks. promjer × cijela dužina)	ø56,5×50mm	ø57×22mm	ø63,5×83mm	ø63,5×83mm
Promjer navoja za pričvršćivanje filtra	37mm	37mm	58mm	58mm

! Opres

- Rubovi slika mogu biti odrezani ako se koristi više filtera ili ako se koristi debeli filter.

Prilagodni adapter

Prilagodni adapter omogućuje korištenje fotoaparata s objektivima koji nisu u skladu sa standardom Micro Four Thirds sustava.

■ Adapter za Four Thirds objektivne (MMF-2)

Da biste koristili Four Thirds objektivne na ovom fotoaparatu potreban je MMF-2 adapter za Four Thirds objektivne. Možda neće biti dostupne neke značajke, poput automatskog fokusiranja.

■ OM adapter (MF-2)

Korištenje s postojećim objektivima OLYMPUS OM sustava. Fokus i otvor objektivne moraju se podesiti ručno. Stabilizacija slike ne može se koristiti. Unesite žarišnu duljinu objektivne korištenu u postavkama stabilizacije slike na fotoaparatu.

Daljinski kabel (RM-UC1)

Koristite kad i najmanje pomicanje fotoaparata može dovesti do zamućenja na slikama, na primjer prilikom makro snimanja ili snimanja dugom ekspozicijom. Daljinski kabel spaja se preko USB utikača fotoaparata.

Konverzijske predleće

Konverzijske predleće se jednostavno stavljaju na objektiv za snimanje fish-eye ili makro fotografija. Pogledajte web stranice tvrtke OLYMPUS za detalje o kompatibilnim objektivima.

- Koristite prikladno pričvršćivanje objektivne za način **SCN** (📷, 📷 ili 📷).

Makro rasvjeta (MAL-1)

Koristite za osvjetljavanje objekata za makro snimanje, čak i na rasponima na kojima može doći do vinjetiranja s bljeskalicom.

Komplet mikrofona (SEMA-1)

Proizvodi kvalitetnije snimke od ugrađenog mikrofona fotoaparata. Mikrofon se može postaviti udaljeno od fotoaparata kako bi se izbjeglo snimanje okolnih zvukova i buke prolaska vjetra. Mogu se upotrebljavati i mikrofoni drugih proizvođača koji su dostupni u trgovinama, ovisno o vašoj kreativnoj namjeri (napajanje preko ø3,5-milimetarskog mini stereo priključka).

Elektroničko tražilo (VF-2)

Elektroničko tražilo može se upotrebljavati za pregledavanje prikaza snimanja. Ovo je praktično kad ste na jako svijetloj lokaciji, poput izravne sunčeve svjetlosti, gdje je teško gledati u zaslon ili fotoaparat koristite pri malom kutu.

Pokazivač upozorenja ekspozicije

Ako optimalnu ekspoziciju nije moguće postići tijekom pritiska gumba okidača dopola, treptat će pokazivač na monitoru.

Način snimanja	Primjer prikaza upozorenja (treptanje)	Status	Radnja
P		Objekt koji snimate je previše tamn.	<ul style="list-style-type: none"> Povećanje ISO osjetljivosti. Koristi bljeskalicu.
		Objekt koji snimate je presvijetao.	<ul style="list-style-type: none"> Smanjite ISO osjetljivost. Upotrebjavajte ND filter dostupan u trgovinama (za prilagođavanje količine svjetla).
A		Objekt koji snimate je podeksponiran.	<ul style="list-style-type: none"> Smanjite vrijednost otvora objektiv. Povećanje ISO osjetljivosti.
		Objekt koji snimate je preeksponiran.	<ul style="list-style-type: none"> Povećajte vrijednost otvora objektiv. Smanjite ISO osjetljivost ili koristite ND filter dostupan u trgovinama (za prilagođavanje količine svjetla).
S		Objekt koji snimate je podeksponiran.	<ul style="list-style-type: none"> Smanjite brzinu zatvarača. Povećanje ISO osjetljivosti.
		Objekt koji snimate je preeksponiran.	<ul style="list-style-type: none"> Namjestite veću brzinu zatvarača. Smanjite ISO osjetljivost ili koristite ND filter dostupan u trgovinama (za prilagođavanje količine svjetla).

- Vrijednost otvora objektiv potrebna da zatreperi njegova oznaka ovisi o vrsti i žarišnoj duljini objektiv.

Načini rada bljeskalice koji se mogu namještati u načinu snimanja

Način snimanja	Glavna upravljačka ploča	Način rada bljeskalice	Vrijeme bljeskalice	Uvjeti za paljenje bljeskalice	Granica duljine ekspozicije
P/A		Automatska bljeskalica	Prva zavjesica	Automatski se aktivira u tamnim uvjetima ili uvjetima jakog pozadinskog osvjetljenja *	1/30s – 1/160s
		Automatska bljeskalica (smanjenje pojave crvenih očiju)			
		Dopunski bljesak		Uvijek se aktivira	30s – 1/160s
		Bljeskalica isključena	—	—	—
		Spora sinkronizacija (smanjenje pojave crvenih očiju)	Prva zavjesica	Automatski se aktivira u tamnim uvjetima ili uvjetima jakog pozadinskog osvjetljenja *	60s – 1/160s
		Spora sinkronizacija (prva zavjesica)			
		Spora sinkronizacija (druga zavjesica)	Druga zavjesica		
S/M		Dopunski bljesak	Prva zavjesica	Uvijek se aktivira	60s – 1/160s
		Dopunski bljesak (smanjenje pojave crvenih očiju)			
		Bljeskalica isključena	—	—	—
		Dopunski bljesak/spora sinkronizacija (Druga zavjesica)	Druga zavjesica	Uvijek se aktivira	60s – 1/160s

* U načinu Super FP vanjske bljeskalice koje se upotrebljavaju s fotoaparatom otkrivaju pozadinsko osvjetljenje i emitiraju bljesak koji traje dulje nego obično.

- se može postaviti u načinu **AUTO**.

Minimalni raspon

Objektiv može bacati sjenu preko objekata koji su preblizu fotoaparatu, što dovodi do vinjetiranja, ili do previše svijetlog učinka čak i pri minimalnoj izlaznoj snazi.

Objektiv	Približna udaljenost pri kojoj dolazi do vinjetiranja
14–42 mm	1,0 m
17 mm	0,25 m
40–150 mm	1,0 m
14–150 mm	Ne može se koristiti bljeskalica

- Vanjske se bljeskalice mogu upotrijebiti da bi se spriječilo vinjetiranje. Kako biste izbjegli preveliku ekspoziciju na fotografijama, odaberite način **A** ili **M** i odaberite veliki f-broj ili smanjite ISO osjetljivost.

Brzina sinkronizacije bljeskalice i okidača

Način snimanja	Vrijeme bljeskalice	Gornje ograničenje vremena sinkronizacije ^{*1}	Fiksno vrijeme kod okidanja bljeskalice ^{*2}
P	1/(žarišna duljina objektiva × 2) ili vrijeme sinkronizacije, što god je sporije	1/160	1/60
A			—
S	Postavljena brzina zatvarača		
M			

*1 Može se promijeniti putem izbornika: 1/60–1/160 [X-Sync]: »Prilagodavanje postavki fotoaparata« (str. 81)

*2 Može se promijeniti putem izbornika: 30–1/160 [Slow Limit]: »Prilagodavanje postavki fotoaparata« (str. 81)

Vanjska bljeskalica

Dodatne bljeskalice izrađene za upotrebu s ovim fotoaparatom mogu se upotrebljavati za postizanje različitih efekata bljeskalice. Vanjske bljeskalice komuniciraju s fotoaparatom i omogućavaju kontrolu različitih načina rada bljeskalice s različitim dostupnim načinima kontrole bljeskalice kao što su TTL-AUTO i Super FP bljeskalica. Vanjska bljeskalica namijenjena korištenju uz ovaj fotoaparat može se postaviti na fotoaparat pričvršćivanjem na Hot shoe kontakt za vanjsku bljeskalicu. Bljeskalicu možete priključiti i na nosač bljeskalice na fotoaparatu pomoću kabela za nosač (neobavezno). Pogledajte i dokumentaciju koja se isporučuje s vanjskim bljeskalicama.

Funkcije dostupne s vanjskim bljeskalicama

Opcijska bljeskalica	Način uporabe bljeskalice	GN (brojka vodilja) (ISO100)	RC način
FL-50R	TTL-AUTO, AUTO, MANUAL,	GN50 (85 mm*) GN28 (24 mm*)	✓
FL-36R	FP TTL AUTO, FP MANUAL	GN36 (85 mm*) GN20 (24 mm*)	✓
FL-300R	TTL-AUTO, MANUAL	GN20 (28 mm*)	✓
FL-14	TTL-AUTO, AUTO, MANUAL,	GN14 (28 mm*)	–
RF-11	TTL-AUTO, MANUAL	GN11	–
TF-22		GN22	–

* Žarišna duljina objektiva koju je moguće koristiti (izračun utemeljen na 35-milimetarskom fotoaparatu).

Način snimanja i veličina datoteke/broj slika koji je moguće snimiti

Veličina datoteke u tablici približna je za datoteke s formatom slike 4:3.

Način snimanja	Broj piksela (Pixel Count)	Kompresija	Format datoteke	Veličina datoteke (MB)	Broj slika koje se mogu pohraniti*1
RAW	4032×3024	Manja kompresija	ORF	Približno 13,8	55
LSF		1/2.7	JPEG	Približno 8,4	102
LF		1/4		Približno 5,9	146
LN		1/8		Približno 2,7	322
LB		1/12		Približno 1,8	480
MSF	3200×2400	1/2.7		Približno 5,6	155
MF		1/4		Približno 3,4	257
MN		1/8		Približno 1,7	508
MB		1/12		Približno 1,2	753
MSF		1/2.7		Približno 3,2	271
MF	2560×1920	1/4		Približno 2,2	398
MN		1/8		Približno 1,1	782
MB		1/12		Približno 0,8	1.151
MSF		1/2.7		Približno 1,8	476
MF		1920×1440		1/4	Približno 1,3
MN	1/8			Približno 0,7	1.356
MB	1/12			Približno 0,5	1.968
MSF	1/2.7			Približno 1,3	678
MF	1600×1200			1/4	Približno 0,9
MN		1/8		Približno 0,5	1.906
MB		1/12		Približno 0,4	2.653
SSF		1280×960	1/2.7	Približno 0,9	1.034
SF			1/4	Približno 0,6	1.488
SN	1/8		Približno 0,4	2.773	
SB	1/12		Približno 0,3	3.813	
SSF	1024×768		1/2.7	Približno 0,6	1.564
SF		1/4	Približno 0,4	2.260	
SN		1/8	Približno 0,3	4.068	
SB		1/12	Približno 0,2	5.547	
SSF		640×480	1/2.7	Približno 0,3	3.589
SF	1/4		Približno 0,2	5.085	
SN	1/8		Približno 0,2	7.627	
SB	1/12		Približno 0,1	10.170	

*1 Preduvjet je SD kartica s 1 GB.

! Oprez

- Broj preostalih slika koje se mogu pohraniti može se promijeniti ovisno o drugim čimbenicima, primjerice jesu li načinjene predbilježbe za ispis i ovisno o drugim čimbenicima. U nekim se slučajevima prikazani broj preostalih slika prikazan na monitoru neće promijeniti čak i ako snimate ili ako se pohranjene slike izbrišu.
- Stvarna veličina datoteke ovisi o objektu snimanja.
- Maksimalan broj slika prikazanih na zaslonu koje se mogu spremite je 9.999.
- Dostupna vremena snimanja za filmove potražite na web-stranici tvrtke Olympus.

Popis izbornika

*1: Može se dodati u [Myset].





*2: Zadane postavke mogu se vratiti odabirom [Full] u odjeljku [Reset].

*3: Zadane postavke mogu se vratiti odabirom [Basic] u odjeljku [Reset].

Izbornik za snimanje

Kartica	Funkcija	Zadano	*1	*2	*3		
	Card Setup	—				65, 99	
	Reset/Myset	—		✓		35	
	Način slike	 Natural	✓	✓	✓	45	
		Still Picture	 N	✓	✓	✓	47
		Video zapis	AVCHD FullHD@30P				
	Image Aspect	4:3	✓	✓	✓	48	
			✓	✓	✓	49	
	Stabilizator slike	 OFF	✓	✓	✓	42	
	Bracketing	AE BKT	Off				57
		WB BKT	A-B	Off			57
			G-M	Off			
		FL BKT	Off	✓	✓	✓	58
		ISO BKT	Off				58
		ART BKT	Off			58	
	Multiple Exposure	Kadar	Off				
		Auto Gain	Off		✓	✓	56
		Overlay	Off				
			±0.0	✓	✓	✓	60
		RC Mode	Off	✓	✓	✓	93
		Digitalni telekonverter	Off	✓	✓	✓	58

Izbornik reprodukcije

Kartica	Funkcija	Zadano	*1	*2	*3		
		Start	—			66	
		BGM	Melancholy		✓		✓
		Effect	Fade		✓		✓
		Slide	All		✓		✓
		Slide Interval	3 s		✓		
		Movie Interval	Short		✓		
Edit	Sel. Image	RAW Data Edit	—			67	
		JPEG Edit	—			67	
	Image Overlay		—			68	
			—			68	
		—			76		
	Reset Protect	—			65		

Ÿ Izbornik za postavljanje

Kartica	Funkcija	Zadano	*1	*2	*3		
Ÿ		—				9	
	*	—				80	
		± 0 , ± 0		✓	✓	80	
	Rec View	5 s	✓	✓	✓	80	
	Menu Display	Menu Display	Off		✓		80
		Prikaz izbornika	Off				
Ugrađeni softver		—				80	

* Postavke se međusobno razlikuju ovisno o regiji u kojoj je fotoaparata kupljen.

Korisnički izbornik

Kartica	Funkcija	Zadano	*1	*2	*3			
	AF/MF					81		
	AF Mode	Still Picture	S-AF					
		Video zapis	C-AF	✓	✓		✓	
	Full-time AF	Off	✓	✓	✓			
	AF Area		✓	✓	✓			
	Set Up	Spiral		✓	✓			
	Reset Lens	On		✓	✓			
	Bulb Focusing	On		✓	✓			
	Focus Ring		✓	✓	✓			
	MF Assist	Off	✓	✓				
	Set Home			✓	✓			
	AF Illuminat.	On	✓	✓	✓			
	Face Priority		✓	✓				
	Button/dial							82
	AEL/AFL	S-AF	mode1					
C-AF		mode2	✓	✓	✓			
MF		mode1						
AEL/AFL Memo		On	✓	✓	✓			
Button Function	Funkcija							
	Function	REC	✓	✓	✓			
	Function							
	Function							
Dial Function	P							
	A	FNo.	✓	✓				
	S	Okidač						
	M	Okidač						
Dial Direction	Ekspozicija	Dial1	✓	✓				
	Menu	Dial1						
Lock		On	✓	✓				
Release						83		
RIs Priority S		Off	✓	✓	✓			
RIs Priority C		On	✓	✓	✓			
H fps	5 fps	✓	✓	✓				
L fps	3 fps	✓	✓	✓				

Kartica	Funkcija	Zadano	*1	*2	*3		
	Disp/■)/PC						
	HDMI	HDMI Out	1080i		✓		83
		HDMI Control	Off		✓		
	Video Out*		—				
		Info	Image Only, Overall	✓	✓	✓	
		LV-Info	Image Only,	✓	✓		
		Settings	25, Calendar	✓	✓		
		iAUTO	Vodič uživo		✓		
		P/A/S/M	Kontrola uživo		✓		
		ART	Art Menu		✓		
		SCN	Izbornik prizora		✓		
	Picture Mode Settings		On	✓	✓		
	Histogram Settings	Highlight	255				
		Shadow	0		✓		
	Mode Guide		On		✓		
	Live View Boost		Off	✓	✓	✓	
	ART LV Mode		mode1		✓		
	Close Up Mode		mode1		✓		
	Backlit LCD		Hold	✓	✓	✓	
	Mirovanje		1 min.	✓	✓	✓	
)		On	✓	✓	✓		
Glasnoća		3		✓			
USB Mode		Auto		✓	✓		
	Exp/ISO						
	EV Step		1/3EV	✓	✓	✓	
	Mjerenje			✓	✓	✓	
	AEL Metering		Auto	✓	✓	✓	
	ISO		Auto	✓	✓	✓	
	ISO Step		1/3EV	✓	✓	✓	
	ISO-Auto Set		High Limit: 1600 Default: 200	✓	✓	✓	
	ISO-Auto		P/A/S	✓	✓		
	Bulb Timer		8min.	✓	✓	✓	
Anti-Shock [♦]		Off	✓	✓	✓		
	Custom						
	X-Sync.		1/160	✓	✓	✓	
	Slow Limit		1/60	✓	✓	✓	
	+		Off	✓	✓	✓	
	←-/Color/WB						
	Noise Reduct.		Auto	✓	✓	✓	
	Noise Filter		Standard	✓	✓	✓	
	WB		Auto	A:0, G:0	✓	✓	
	All	All Set	—	✓	✓		
		All Reset	—		✓		
	AUTO Keep Warm Color		On	✓	✓	✓	
	+WB		Off	✓	✓	✓	
Color Space		sRGB	✓	✓	✓		

* Postavke se međusobno razlikuju ovisno o regiji u kojoj je fotoaparat kupljen.

Kartica	Funkcija	Zadano	*1	*2	*3		
	Shading Comp.	Off	✓	✓	✓	85	
	Set	—	✓	✓	✓		
	Broj piksela	Middle	2560×1920	✓	✓	✓	86
		Small	1280×960				
		Record/Erase					87
	Quick Erase	Off	✓	✓	✓		
	RAW+JPEG Erase	RAW+JPEG	✓	✓	✓		
	File Name	Auto		✓			
	Edit Filename	Off		✓			
	Priority Set	Ne		✓	✓		
dpi Setting	Auto		✓				
Copyright Settings	Copyright Info.	Off		✓			
	Artist Name	—					
	Copyright Name	—					
	Video zapis					87	
Mode	P		✓	✓			
Movie+Still	Off	✓	✓	✓			
	Movie	On	✓	✓	✓		
	Utility					88	
	Pixel Mapping	—					
Exposure Shift		±0	✓	✓			
Warning Level	±0		✓				
Eye-Fi	Off		✓	✓			

Izbornik priključka za dodatni pribor

Kartica	Funkcija	Zadano	*1	*2	*3		
	OLYMPUS PENPAL Share					71, 90	
	Please Wait	—					
	Address Book	Address List	—				90
		Search Timer	30s		✓		
		New Pairing	—				
	My OLYMPUS PENPAL	—					
	Picture Send Size	Size 1: Small		✓			
	OLYMPUS PENPAL Album						90
	Copy All	—					
	Reset Protect	—					
Album Mem. Usage	—						
Album Mem. Setup	—						
Picture Copy Size	Size 2: Medium		✓				
Electronic Viewfinder						90	
EVF Adjust	±0, ±0		✓	✓			

Tehničke karakteristike

■ Fotoapar

Vrsta proizvoda	
Vrsta proizvoda	Digitalni fotoapar s mogućnošću izmjene objektiv
Objektiv	Objektiv sustava M.Zuiko Digital, Micro Four Thirds
Navoj objektiv	Navoj objektiv Micro Four Thirds
Ekvivalentna žarišna duljina na fotoaparatu s 35 milimetarskim filmom	Približno dvostruka žarišna duljina objektiv
Optički element	
Vrsta proizvoda	Senzor 4/3" Live MOS
Br. ukupnih piksela	Približno 13.060.000 piksela
Br. efektivnih piksela	Približno 12.300.000 piksela
Veličina zaslona	17,3 mm (V) × 13,0 mm (S)
Format slike	1.33 (4:3)
Izravno pregledavanje	
Senzor	Koristi senzor Live MOS
Vidno polje	100 %
Oznaka na	
Vrsta proizvoda	Nagibni 3,0-inčni TFT LCD u boji
Ukupan broj piksela	Približno 460.000 točaka (format slike 16:9)
Okidač	
Vrsta proizvoda	Kompjuterizirani okidač u fokalnoj ravnini
Okidač	1/4000 – 60 s, bulb
Automatsko fokusiranje	
Vrsta proizvoda	Sustav detekcije kontrasta putem glavnog senzora
Točke fokusiranja	35 točaka
Odabir točke fokusiranja	Automatski, korisnički odaberiv
Kontrola ekspozicije	
Sustav mjerenja	TTL sustav mjerenja (mjerenje putem glavnog senzora) Digitalno ESP mjerenje/Mjerenje s težištem na središnjem dijelu/Spot mjerenje
Izmjereni raspon	EV 0 – 20 (Digitalno ESP mjerenje/Mjerenje s težištem na središnjem dijelu/Spot mjerenje)
Načini snimanja	AUTO : iAUTO/ P : Programska ekspozicija (moguće je pomak programa)/ A : Ekspozicija kod otvora objektiv/ S : Prioritet duljine ekspozicije/ M : Ručno/ ART : Umjetnički filter/ SCN : Prizor/☞: Video zapis
ISO osjetljivost	200 – 12800 (u koracima od 1/3, 1 EV)
Kompenzacija ekspozicije	±3EV (u koracima od 1/3, 1/2, 1 EV)
Balans bijele boje	
Vrsta proizvoda	Optički element
Postavka načina	Automatski/Unaprijed postavljeni balans bijele boje (7 postavki)/ Prilagođeni balans bijele boje/Balans bijele boje na jedan dodir
Snimanje	
Memorija	Kartica SD/SDHC/SDXC/Eye-Fi
Sustav snimanja	Digitalno snimanje, JPEG (u skladu sa sustavom Design rule for Camera File (DCF)), RAW podaci, format MP
Važeće norme	Exif 2.2, Digital Print Order Format (DPOF), PRINT Image Matching III, PictBridge
Zvuk sa slikama	Format Wave
Video zapis	AVI Motion JPEG/AVCHD
Audio	PCM 48 kHz/Dolby Digital
Reprodukcija	
Format prikaza	Reprodukcija pojedinačne slike/pregled izbliza/indeksni prikaz/prikaz kalendara

Pogon	
Način okidanja	Snimanje pojedinačnih slika/uzastopno snimanje/samookidač
Uzastopno snimanje	4 slika/s (📷, IS: ISO), 5 slika/s (📷, IS: OFF)
Samookidač	Vrijeme rada: 12 s, 2 s
Vanjska bljeskalica	
Brzina sinkronizacije	1/160 s ili sporije
Način uporabe bljeskalice	TTL-AUTO (TTL predbljesak)
Vanjski priključak	
Višefunkcijski priključak (USB priključak, AV priključak)/HDMI mikro priključak (vrsta D)/priključak za dodatni pribor	
Napajanje	
Baterija	Litij-ionska baterija ×1
Dimenzije/masa	
Dimenzije	109,5 mm (Š) × 63,7 mm (V) × 37,3 mm (D) (bez izbočina)
Masa	Pribl. 313 g (s baterijom i memorijskom karticom)
Radno okruženje	
Temperatura	0 °C – 40 °C (tijekom rada)/–20 °C – 60 °C (skladištenje)
Vlažnost	30 % – 90 % (tijekom rada)/10 % – 90 % (skladištenje)

HDMI, logotip HDMI i High-Definition Multimedia Interface su zaštitni znakovi ili registrirani zaštitni znakovi tvrtke HDMI Licensing LLC.



■ FL-LM1 bljeskalica

Brojka vodijia	10 (ISO200)
Kut snimanja	Pokriva kut slike objektivna od 14 mm (jednako 28 mm u formatu 35 mm)
Dimenzije	Pribl. 39,2 mm (Š) × 32,2 mm (V) × 43,4 mm (D)
Masa	Pribl. 25 g

■ Litij-ionska baterija

BR. MODELA	BLS-1 (PS-BLS1)	BLS-5
Vrsta proizvoda	Punjiva litij-ionska baterija	
Nazivni napon	DC 7,2 V	
Nazivni kapacitet	1.150 mAh	
Br. punjenja i pražnjenja	Oko 500 puta (ovisno o uvjetima korištenja)	
Temperatura okruženja	0 °C – 40 °C (punjenje)	
Dimenzije	Pribl. 35,5 mm (Š) × 12,8 mm (V) × 55 mm (D)	
Masa	Pribl. 46 g	Oko 44 g

■ Litij-ionski punjač

BR. MODELA	BCS-1 (PS-BCS1)	BCS-5
Propisani napon	AC 100 V – 240 V (50/60 Hz)	
Propisani izlazni napon	DC 8,35 V, 400 mA	
Vrijeme punjenja	Pribl. 3 sata i 30 minuta (na sobnoj temperaturi)	
Temperatura okruženja	0 °C – 40 °C (tijekom rada)/ –20 °C – 60 °C (skladištenje)	
Dimenzije	Oko 62 mm (Š) × 38 mm (V) × 83 mm (D)	
Težina (bez AC kabela)	Pribl. 72 g	Pribl. 70 g

- AC kabel isporučen s ovim uređajem namijenjen je isključivo za korištenje s ovim uređajem i ne smije se koristiti s drugim uređajima. Nemojte koristiti kabele drugih uređaja za ovaj uređaj.

TEHNIČKI PODACI MOGU SE MIJENJATI BEZ PRETHODNE NAJAVE ILI OBVEZE NAJAVE OD STRANE PROIZVOĐAČA.

MJERE SIGURNOSTI



OPREZ
OPASNOST OD STRUJNOG
UDARA NE OTVARATI



OPREZ: RADI SMANJENJA OPASNOSTI OD ZADOBIVANJA STRUJNOG UDARA, NE SKIDAJTE POKLOPAC (ILI KUĆIŠTE). U UREĐAJU NEMA DIJELOVA KOJE KORISNIK MOŽE SAM POPRAVITI. ZA POPRAVKE SE OBRATITE OVLAŠTENOM OLYMPUSOVOM SERVISU.



Uskličnik u trokutu upozorava na važne savjete za rukovanje i održavanje u dokumentaciji priloženoj uz uređaj.

**OPASNOST**

Ako uređaj koristite ne pridržavajući se obavijesti označenih ovim znakom, može doći do teških ozljeda ili smrti.

**UPOZORENJE**

Ako uređaj koristite ne pridržavajući se obavijesti označenih ovim znakom, može doći do ozljeda ili smrti.

**OPREZ**

Ako se proizvod koristi bez pridržavanja informacija navedenih pod ovim simbolom, može doći do lakših tjelesnih ozljeda, oštećenja opreme ili gubitka vrijednih podataka.

UPOZORENJE!

KAKO BISTE IZBJEGLI OPASNOST OD POŽARA ILI STRUJNOG UDARA, NE RASTAVLJAJTE UREĐAJ, NE IZLAŽITE GA VODI I NE RUKUJTE NJIME U IZNIMNO VLAŽNIM OKRUŽENJIMA.

Opće mjere opreza

Pročitajte sve upute – Prije uporabe proizvoda pročitajte čitav priručnik za uporabu. Sačuvajte sve priručnike i dokumentaciju za buduću uporabu.

Čišćenje – Prije čišćenja uvijek iskopčajte uređaj iz utičnice za struju. Za čišćenje koristite samo vlažnu krpicu. Ne koristite tekuća sredstva za čišćenje ili u spreju, ni bilo kakva organska otapala.

Dodaci – Radi vlastite sigurnosti i izbjegavanja oštećenja proizvoda koristite samo pribor koji preporučuje Olympus.

Voda i vlaga – Mjere sigurnosti za uređaje otporne na vremenske utjecaje pročitajte u uputama o otpornosti na vremenske utjecaje.

Položaj – Kako bi se izbjeglo oštećenje proizvoda, postavite ga sigurno na stabilan stativ, stalak ili nosač.

Izvor napajanja – Ovaj uređaj priključite samo na izvor napajanja naveden na tipskoj naljepnici.

Strani predmeti – Kako biste izbjegli ozljede, u proizvod nikada ne umećite nikakve metalne predmete.

Toplina – Proizvod nikada ne koristite niti držite u blizini izvora topline kao što su radijatori,

grijači, štednjaci i druge vrste opreme ili uređaja koji stvaraju toplinu, uključujući i stereo pojačala.

Mjere opreza pri rukovanju proizvodom**UPOZORENJE**

- **Fotoaparat ne koristite u blizini zapaljivih ili eksplozivnih plinova.**
- **Ne koristite bljeskalicu ili LED za snimanje ljudi (novorođenčadi, male djece i sl.) iz neposredne blizine.**

Minimalna udaljenost za uporabu bljeskalice pri snimanju ljudi mora biti 1 metar. Uporaba bljeskalice na manjoj udaljenosti od predmeta može privremeno zaslijepiti osobe.

- **Držite fotoaparat dalje od novorođenčadi i male djece.**

Fotoaparat koristite i držite ga izvan dosega novorođenčadi i male djece kako biste spriječili sljedeće opasne situacije koje mogu uzrokovati teške ozljede:

- zaplitanje o remen fotoaparata, što može uzrokovati davljenje,
- nehotično gutanje baterija, kartica ili drugih sitnih dijelova,

- nehотиčno okidanje bljeskalice pred svojim ili očima drugog djeteta,
- nehottično ozljeđivanje pokretnim dijelovima fotoaparata.
- **Ne gledajte izravno u sunce ili drugi jaki izvor svjetlosti kroz fotoapar.**
- **Fotoapar ne koristite i ne držite na prašnjavim i vlažnim mjestima.**
- **Pri snimanju ne pokrivajte bljeskalicu rukom.**

OPREZ

- **Odmah prestanite koristiti fotoapar primijetite li bilo kakve neobičajene mirise, zvukove ili dim.**

Baterije nikad ne vadite golim rukama, jer to može izazvati požar ili opeći vam ruke.

- **Ne koristite fotoapar na mokrim rukama.**
- **Ne ostavljajte fotoapar na mjestima na kojima bi mogao biti izložen visokim temperaturama.**

U suprotnom se dijelovi fotoaparata mogu oštetiti, a u nekim slučajevima i zapaliti. Ne koristite punjač ili AC pretvarač ako je pokriven (primjerice pokrivačem). To može uzrokovati pregrijavanje i izazvati požar.

- **Oprezno rukujte fotoaparatom kako biste izbjegli niskotemperaturne opekline.**

Kad fotoapar sadrži metalne dijelove, pregrijavanje može izazvati niskotemperaturne opekline. Pripazite na sljedeće:

- Fotoapar će se zagrijati nakon dugotrajne uporabe. Ako tada držite fotoapar u rukama, mogu nastati niskotemperaturne opekline.
- Na mjestima s iznimno niskim temperaturama, temperatura kućišta fotoaparata može biti niža od temperature okoline. Ako je moguće, pri rukovanju fotoaparatom na niskim temperaturama nosite rukavice.
- **Budite oprezni s remenom.**

Pripazite pri rukovanju remenom kod nošenja fotoaparata. Remen može lako zapeti o razne predmete – i uzrokovati ozbiljnu štetu.

Mjere opreza pri rukovanju baterijom

Pridrđavajte se sljedećih važnih savjeta kako ne bi došlo do curenja, pregrijavanja, zapaljenja, eksplozije ili strujnih udara i opekline pri uporabi baterija.

OPASNOST

- Fotoapar koristi litij-ionsku bateriju propisanu od strane Olympusa. Bateriju punitre propisanim punjačem. Nemojte koristiti nikakve druge punjače.

- Ne zagrijavajte i ne spaljujte baterije.
- Pripazite kod nošenja ili spremanja baterija da ne dođe u dodir s metalnim predmetima poput nakita, igala, spojnika i sl.
- Ne odlađite baterije na mjesta izložena sunčevoj svjetlosti ili visokoj temperaturi u vozilu, kraj izvora topline i sl.
- Kako biste spriječili curenje baterija ili oštećivanje polova, pažljivo proučite sve upute o pravilnoj uporabi baterija. Ne pokušavajte ni na koji način rastavljati ili modificirati baterije, lemljenjem i sl.
- Ako kiselina iz baterija dođe u dodir s očima, odmah isperite oči čistom, hladnom tekućom vodom i potražite liječničku pomoć.
- Baterije držite izvan doseg djece. Ako dijete proguta bateriju, odmah potražite liječničku pomoć.
- Ako primijetite da iz punjača izlazi dim, toplina ili neobičan zvuk ili miris, odmah ga prestanite upotrebljavati i odspojite uređaj iz napajanja, a zatim se obratite ovlaštenom distributeru ili servisnom centru.

UPOZORENJE

- Baterije uvijek držite suhima.
- Kako biste spriječili curenje i pregrijavanje baterija, požar ili eksploziju, koristite samo baterije preporučene za ovaj uređaj.
- Pažljivo stavite baterije prema korisničkim uputama.
- Ne napune li se punjive baterije u propisanom vremenskom roku, prestanite ih puniti i nemojte ih više koristiti.
- Ne koristite baterije koje su oštećene ili slomljene.
- Ako baterija tijekom rada procuri, promijeni boju ili oblik, ili promijeni neko drugo svojstvo, prestanite koristiti fotoapar.
- Dođe li kiselina iz baterije u dodir s odjećom ili kožom, skinite odjeću i odmah isperite to mjesto čistom, tekućom hladnom vodom. Ako kiselina izazove opekline na koži, odmah potražite liječničku pomoć.
- Baterije ne izlađite jakim udarcima ili trajnim vibracijama.

OPREZ

- Bateriju prije punjenja uvijek pažljivo pregledajte kako biste utvrdili je li prisutno curenje, promjena boje, deformacija ili neka druga nepravilnost.
- Baterije se tijekom dugotrajne uporabe mogu zagrijati. Kako biste izbjegli zadobivanje manjih opekline, ne uklanjajte bateriju odmah nakon korištenja fotoaparata.
- Uvijek izvadite baterije ako fotoapar dulje vrijeme ne kanite koristiti.

- Ovaj fotoaparati koristi litij-ionsku bateriju propisanu od strane Olympusa. Nemojte koristiti nikakav drugi tip baterije. Radi njene sigurne i pravilne uporabe, prije korištenja pažljivo pročitate priručnik za uporabu baterija.
- Ako se polovi baterije smoče ili postanu masni, to može dovesti do kvara kontakta fotoaparata. Bateriju prije korištenja obrišite suhom krpicom.
- Uvijek napunite bateriju ako je koristite po prvi put ili je niste koristili dulje vrijeme.
- Kad fotoaparatom koji se napaja baterijom rukujete pri niskim temperaturama, fotoaparati i rezervnu bateriju pokušajte držati što toplijima. Baterija koja se isprazni pri niskim temperaturama može se oporaviti nakon zagrijavanja pri sobnoj temperaturi.
- Broj slika koje možete snimiti može varirati ovisno o uvjetima snimanja ili bateriji.
- Prije nego idete na dulje putovanje, i posebice prije putovanja u inozemstvo, kupite dodatne baterije. Na putu može biti teško nabaviti preporučenu bateriju.
- Ako fotoaparati nećete koristiti duže vrijeme, pospremite ga na hladno mjesto.
- Reciklirajte baterije kako biste pridonijeli očuvanju prirodnih resursa našeg planeta. Prilikom bacanja praznih baterija pobrinite se da prekrijete njihove polove i uvijek se pridržavajte lokalnih zakona i propisa.
- Ne dodirujte strujne kontakte na fotoaparatu i izmjenjivim objektivima. Prilikom skidanja objektivna svakako postavite poklopac.
- Prije odlaganja fotoaparata na dulje vrijeme izvadite baterije. Odaberite hladno, suho mjesto za čuvanje fotoaparata kako biste spriječili stvaranje kondenzacije ili plijesni u fotoaparatu. Nakon duljeg nekorisćenja provjerite fotoaparati tako da ga uključite i snimite probnu snimku kako biste se uvjerili da radi normalno.
- Fotoaparati se može pokvariti ako se koristi na lokaciji na kojoj je izložen magnetskim/elektromagnetskim poljima, radio valovima ili visokom naponu, kao na primjer u blizini TV prijemnika, mikrovalne pećnice, zvučnika, velikog zaslona, TV/radijskog tornja ili odašiljača. U takvim slučajevima, isključite fotoaparati i ponovno ga uključite prije nastavka rada.
- Uvijek se pridržavajte ograničenja vezanih uz uvjete okoliša opisane u priručniku fotoaparata.
- Nemojte izravno dodirivati ili brisati optički element fotoaparata.

Oznaka na

Zaslon na stražnjoj strani fotoaparata je LCD zaslon.

- Ako se monitor slomi, što je malo vjerojatno, tekuće kristale nemojte stavljati u usta. Ako je materijal došao u dodir s vašim rukama, nogama ili odjećom, odmah ga isperite.
- Svijetla pruga može se pojaviti na vrhu/dnu zaslona, no to ne predstavlja kvar.
- Ako se objekt promatra ukoso, na zaslonu konture mogu izgledati isjeckane. To ne predstavlja kvar, a pojava će biti manje primjetna pri reprodukciji slika na fotoaparatu.
- Na hladnim mjestima ponekad treba više vremena kako bi se uključio monitor, a može doći i do privremene promjene boja. Preporučujemo, ako je to moguće, kod rada na hladnim mjestima povremeno unijeti fotoaparati na toplo. Slab rad monitora uzrokovan niskom temperaturom popravit će se na normalnoj temperaturi.
- Monitor je izrađen pomoću tehnologije visoke preciznosti. No svijetle ili tamne točkice mogu se stalno pojavljivati na monitoru. Zbog tehničkih svojstava, ovisno o kutu gledanja, pojedine točke zaslona mogu promijeniti svjetlinu ili boju. To nije znak pogreške.

Objektiv

- Ne uranjajte u vodu ni ne prskajte vodom.
- Ne ispuštajte iz ruku i ne primjenjujte silu na objektiv.
- Ne držite fotoaparati za pokretne dijelove objektivna.

Upozorenja u vezi s okolinom

- Kako biste zaštitili visoko-preciznu tehnologiju sadržanu u proizvodu, nikada ne ostavljajte fotoaparati na mjestima navedenim u daljnjem tekstu, bez obzira koristite li ga ili skladištite:
 - Mjesta na kojima je temperatura i/ili vlaga visoka ili ima velike promjene. Na sunčevoj svjetlosti, na plaži, u zatvorenom vozilu ili blizu jakih izvora topline (grijalice, radijatori i sl.) ili ovlaživača.
 - Pješčano ili prašnjavo okruženje.
 - U blizini zapaljivih tvari ili eksploziva.
 - Na vlažnim mjestima, kao što su kupaonice ili na kiši. Kod korištenja uređaja otpornih na vremenske utjecaje, svakako pročitatite odgovarajuće upute o tome.
 - Na mjestima izloženim jakim vibracijama.
- Nikada ne ispuštajte fotoaparati na pod i ne izlažite ga udarcima i trešnji.
- Kada je fotoaparati pričvršćen na stativ, položaj fotoaparata namještajte okretanjem glave stativa. Ne zakrećite fotoaparati.
- Ne ostavljajte fotoaparati izravno usmjeren prema suncu. Objektiv ili blenda bi se mogli oštetiti, boja bi mogla izbljediti, mogla bi se pojaviti oštećenja na optičkom elementu, a mogao bi nastati i požar.

- Ne dodirujte izravno površinu objekta.
- Ne dodirujte izravno kontaktne točke.
- Ne izlažite naglim promjenama temperature.
- Raspon radne temperature iznosi -10°C – 40°C . Uvijek koristite u tom rasponu temperature.

Zakonske i druge obveze

- Olympus ni u kojem slučaju neće snositi materijalnu ili koju drugu odgovornost i ne jamči za bilo kakvu štetu ili očekivanu dobit vezanu uz uporabu ovog uređaja, korisniku ili trećim osobama.
- Olympus neće snositi materijalnu ili koju drugu odgovornost i ne jamči za bilo kakvu neostvarenu dobit kao posljedicu brisanja snimljenih podataka.

Odricanje garancije

- Olympus neće preuzeti odgovornost i ne garantira izravno niti posredno u svezi dijela ovih uputa ili programa, i ni u kom slučaju neće preuzeti odgovornost za tržišnu prikladnost ili posebnu namjenu bilo kojeg uređaja, te za posrednu ili neposrednu štetu proisteklu iz uporabe ili nemogućnosti uporabe opreme, programa ili uputa (uključujući, ali se ne ograničavajući na poslovni gubitak, prekid rada ili gubitak poslovnih podataka). Neke države ne omogućavaju ograničavanje odgovornosti za izravnu ili posrednu štetu ili podrazumijevanu garanciju pa se ova ograničenja možda ne odnose na vas.
- Olympus pridržava sva autorska prava nad ovim priručnikom.

Upozorenje

Neovlašteno snimanje ili uporaba zaštićenog autorskog materijala može značiti povredu važećih zakona o zaštiti autorskih prava. Olympus neće preuzeti nikakvu odgovornost za neovlašteno snimanje, uporabu i druge radnje koje su u suprotnosti sa zakonima o autorskim pravima.

Obavijest o autorskom pravu

Sva prava pridržana. Nije dopuštena uporaba niti jednog dijela ovog materijala ili programa u bilo kojem obliku, elektroničkom ili mehaničkom, uključujući snimanje ili snimanje i uporabu na bilo kojem sustavu pohrane podataka bez prethodne suglasnosti tvrtke Olympus. Olympus odbija bilo kakvu odgovornost koja proizlazi iz uporabe ovih uputa ili podataka sadržanih u njima. Olympus pridržava pravo izmjene ili dorade ovih uputa i softvera bez obveze prethodne najave.

Obavijest FCC-a

- Radijske i televizijske smetnje izmjene ili modifikacije koje nisu izričito odobrene od proizvođača mogu uzrokovati zabranu uporabe opreme. Ova je oprema ispitana i utvrđeno je da je usklađena s ograničenjima propisanim za rad uređaja klase B, prema Članku 15 Pravila FCC-a. Ova ograničenja propisana su kako bi se osigurala razumna zaštita od štetnih smetnji na instalacijama. Ova oprema stvara, koristi i može emitirati radiofrekvencijsku energiju i, ako je nepropisno instalirana ili se nepravilno rabi, može uzrokovati štetne radijske smetnje. Ipak, nema jamstva da se smetnje neće pojaviti na pojedinoj instalaciji. Ako ova oprema uzrokuje smetnje na televizijskom ili radijskom prijemu, a što se može utvrditi uključivanjem i isključivanjem opreme, preporučamo korisniku da pokuša otkloniti smetnju na sljedeći način:
 - Prilagoditi ili premjestiti prijamnu antenu.
 - Povećati udaljenost između fotoaparata i prijamnika.
 - Priključiti opremu na utičnicu različitu od one na koju je priključen prijamnik.
 - Obratiti se Olympusovom predstavniku ili iskusnom TV serviseru za pomoć. Za priključivanje fotoaparata na računalo opremljeno USB priključkom smije se rabiti samo originalni USB kabel koji je isporučio Olympus.

Bilo kakve neovlaštene izmjene ili preinake ove opreme poništavaju pravo korisnika da rukuje njome.

Koristite isključivo navedenu punjivu bateriju i punjač baterija

Izričito vam preporučujemo da uz ovaj fotoaparat koristite isključivo navedenu originalnu Olympus punjivu bateriju i punjač baterija. Korištenje neoriginalne punjive baterije i/ili punjača baterija može zbog curenja, zagrijavanja, paljenja ili oštećenja baterije prouzročiti požar ili tjelesne ozljede. Olympus ne preuzima nikakvu odgovornost za nesreće ili oštećenja nastala zbog korištenja baterije i/ili punjača baterija koji ne pripadaju originalnom Olympus priboru.

Za korisnike u Sjevernoj i Južnoj Americi

Za korisnike u SAD-u

Izjava o sukladnosti

Broj modela : E-PL3

Trgovačko ime : OLYMPUS

Odgovorna strana : **OLYMPUS IMAGING AMERICA INC.**

Adresa : 3500 Corporate Parkway, P. O. Box 610, Center Valley, PA 18034-0610, USA

Broj telefona : 484-896-5000

Testirano kako bi udovoljavalo standardima FCC

ZA KUĆNU ILI UREDSKU UPORABU

Ovaj proizvod je sukladan s dijelom 15 pravila FCC. Funkcioniranje ovisi o dvama sljedećim uvjetima:

- (1) Ovaj uređaj ne izaziva štetne interferencije.
- (2) Ovaj uređaj mora prihvatiti svaku primljenu interferenciju, uključujući i onu interferenciju koja može izazvati nepoželjno funkcioniranje.

Za korisnike u Kanadi

Digitalni aparat klase B usklađen je s kanadskim standardom ICES-003.

Za europske korisnike



»CE« oznaka označava da ovaj proizvod zadovoljava europske propise glede sigurnosti, zaštite zdravlja, korisnika i okoliša. Fotoaparati označeni oznakom »CE« namijenjeni su europskom tržištu.



Ovaj znak (prekrižena kanta za smeće na kotačićima prema WEEE Dodatak IV) označava odvojeno prikupljanje električnog i elektroničkog otpada u zemljama Europske unije.

Ovaj uređaj ne bacajte u kućni otpad.

Koristite postojeći sustav prikupljanja i recikliranja ovakvog otpada u svojoj zemlji.



Ovaj simbol [prekrižena grupa polja Direktiva 2006/66/EC Aneks II] ukazuje na posebno prikupljanje baterija za otpad u državama EU.

Baterije ne bacajte u kućni otpad.

Za bacanje baterija u otpad koristite postojeći sustav prikupljanja i recikliranja ovakvog otpada u svojoj zemlji.

Uvjeti garancije

- 1 Ispostavi li se da je proizvod neispravan iako je bio pravilno korišten (u skladu s isporučanim pisanim Korisničkim uputama i uputama za rukovanje), tijekom odgovarajućeg razdoblja nacionalne garancije te ako je kupljen kod ovlaštenog Olympusovog distributera unutar područja poslovanja tvrtke Olympus Europa Holding GmbH kao što je predviđeno na web-mjestu: <http://www.olympus.com>, on će se popraviti ili prema mogućnosti Olympusa besplatno zamijeniti. Za reklamaciju po ovoj garanciji kupac mora, prije isteka odgovarajućeg nacionalnog garantnog razdoblja odnijeti proizvod trgovcu kod kojeg je proizvod kupljen ili u bilo koji Olympus servisni centar u okviru područja poslovanja Olympus Europa Holding GmbH kako je predviđeno na web-mjestu: <http://www.olympus.com>. Tijekom jednogodišnjeg razdoblja Garancije koja vrijedi za područje čitavog svijeta, kupac može proizvod vratiti u bilo koji Olympusov servis. Napominjemo da takvi Olympus servisni centri ne postoje u svim državama.
- 2 Kupac će dopremiti proizvod do trgovca ili ovlaštenog Olympusovog servisnog centra na svoju odgovornost i snositi će svaki trošak nastao pri dopremi proizvoda.

Uvjeti jamstva

- 1 »OLYMPUS IMAGING CORP., [Shinjuku Monolith, 2-3-1 Nishi-Shinjuku, Shinjuku-ku, Tokyo 163-0914.] Japan daje jednogodišnje jamstvo koje vrijedi u cijelom svijetu. Ovo jamstvo za cijeli svijet treba pokazati u ovlaštenim servisima Olympus prije mogućnosti popravka pod jamstvenim uvjetima. Jamstvo je valjano samo ako su Jamstveni list i dokaz o kupnji pokazani u ovlaštenom servisu Olympus. Napominjemo da je jamstvo dodatak i ne utječe na potrošačka jamstvena prava prema nacionalnim zakonima koji se odnose na prethodno navedenu prodaju potrošačke robe.«

- 2 Ovim jamstvom nije pokriveno slijedeće i kupac će morati platiti troškove popravka, čak i za kvarove koji se jave tijekom gore navedenog jamstvenog razdoblja.
 - (a) Svi kvarovi do kojih dođe zbog pogrešnog rukovanja (kao što je način primjene koji nije naveden u odjeljku Upute za rukovanje ili drugim odjeljcima s uputama itd.)
 - (b) Bilo koji kvar nastao zbog popravka, preinake, čišćenja itd. koje nije obavio Olympusov serviser ili Olympusov ovlašteni servisni centar.
 - (c) Bilo koji kvar ili oštećenje nastali pri transportu, padu, udarcu itd. nakon kupovine proizvoda.
 - (d) Bilo koji kvar ili oštećenje nastali zbog požara, potresa, poplave, udara groma ili drugih prirodnih katastrofa, onečišćenja okoliša i nestabilnih izvora napajanja.
 - (e) Bilo koji kvar nastao zbog nemarne ili nepravilne pohrane (kao što su držanje proizvoda u uvjetima visoke temperature i vlage, u blizini sredstava protiv insekata kao što su naftalin ili škodljivih lijekovi itd.), nepravilno održavanje, itd.
 - (f) Bilo koji kvar nastao zbog istrošenih baterija itd.
 - (g) Bilo koji kvar nastao zbog ulaska pijeska, blata itd. u kućište proizvoda.
 - (h) Ako ovaj Jamstveni list nije vraćen s proizvodom.
 - (i) Ako su na Jamstvenom listu poduzete bilo kakve promjene vezane uz godinu, mjesec i dan kupnje, ime kupca, ime trgovca i serijski broj.
 - (j) Ako uz Jamstveni list nije priložen dokaz o kupovini.
- 3 Ovo jamstvo primjenjivo je samo na ovaj proizvod; Jamstvo se ne može primijeniti na bilo koju drugu dodatnu opremu kao što su torbica, traka, poklopac za objektiv ili baterije.
- 4 Olympusova isključiva obaveza po ovom jamstvu bit će ograničena na popravak ili zamjenu proizvoda. Isključuje se svaka odgovornost prema ovom jamstvu za posredni ili posljedični gubitak ili bilo kakvu štetu kojoj se izložio ili ju je pretrpio kupac zbog pogreške na proizvodu, a naročito bilo kakav gubitak ili štetu prouzročenu na lećama, filmovima ili priboru upotrebljavanima s proizvodom ili bilo kakav gubitak uzrokovan kašnjenjem popravka ili gubitak podataka. Ovo nema utjecaja na zakonske propise.

Napomene o održavanju jamstva

- 1 Ovo jamstvo bit će valjano samo ako je Jamstveni list uredno popunio Olympus, ovlašteni trgovac ili drugi dokumenti sadrže dostatan dokaz. Stoga provjerite jesu li upisani vaše ime, ime trgovca, serijski broj, godina, mjesec i dan kupnje ili da je uz vaš Jamstveni list pričvršćen originalni račun ili potvrda o prodaji (s naznakom imena trgovca, datumom kupnje i tipom proizvoda). Olympus pridržava pravo odbijanja besplatne usluge ako nije popunjen Jamstveni list ili nije priložen gore navedeni dokument (račun) ili ako su podaci na njemu nepotpuni ili nečitki.
- 2 Budući da se novi Jamstveni list ne izdaje, čuvajte ga na sigurnom.
 - Pogledajte i popis na web-mjestu: <http://www.olympus.com> za ovlaštenu međunarodnu Olympus servisnu mrežu.

Zaštitni znakovi

- IBM je registrirani zaštitni znak tvrtke International Business Machines Corporation.
- Microsoft i Windows su registrirani zaštitni znaci tvrtke Microsoft Corporation.
- Macintosh je zaštitni znak tvrtke Apple Inc.
- SDXC logotip i SDHC logotip zaštitni su znakovi.
- Eye-Fi zaštitni je znak tvrtke Eye-Fi, Inc.
- »Tehnologija prilagodbe sjene« sadrži tehnološke patente u vlasništvu tvrtke Apical Limited.
- AVCHD i logotip AVCHD zaštitni su znakovi tvrtki Sony i Panasonic.
- Proizvedeno pod licencom Dolby Laboratories. Dolby i duplo-D simbol su zaštitne marke Dolby Laboratories.
- Tehnologiju za pregledavanje dijaprojeksija proizvela je tvrtka HI Corporation.



- Ostali nazivi tvrtki i proizvoda navedeni u ovom priručniku su registrirani zaštitni znaci i/ili zaštitni znaci njihovih vlasnika.
- Logotip Micro Four Thirds i Micro Four Thirds su zaštitni znakovi ili registrirani zaštitni znakovi tvrtke OLYMPUS IMAGING Corporation u Japanu, Sjedinjenim Američkim Državama, državama Europske unije i drugim državama.
- »PENPAL« se koristi skraćeno za OLYMPUS PENPAL.
- Norme za sustave datoteka fotoaparata navedene u ovom priručniku su norme »Design Rule for Camera File System/DCF« koje je postavila Japanska udruga proizvođača elektroničke i informatičke tehnologije (eng. Japan Electronics and Information Technology Industries Association, JEITA).

THIS PRODUCT IS LICENSED UNDER THE AVC PATENT PORTFOLIO LICENSE FOR THE PERSONAL AND NONCOMMERCIAL USE OF A CONSUMER TO (i) ENCODE VIDEO IN COMPLIANCE WITH THE AVC STANDARD ("AVC VIDEO") AND/OR (ii) DECODE AVC VIDEO THAT WAS ENCODED BY A CONSUMER ENGAGED IN A PERSONAL AND NON-COMMERCIAL ACTIVITY AND/OR WAS OBTAINED FROM A VIDEO PROVIDER LICENSED TO PROVIDE AVC VIDEO. NO LICENSE IS GRANTED OR SHALL BE IMPLIED FOR ANY OTHER USE. ADDITIONAL INFORMATION MAY BE OBTAINED FROM MPEG LA, L.L.C. SEE [HTTP://WWW.MPEGLA.COM](http://www.mpegla.com)

Grafikon sustava

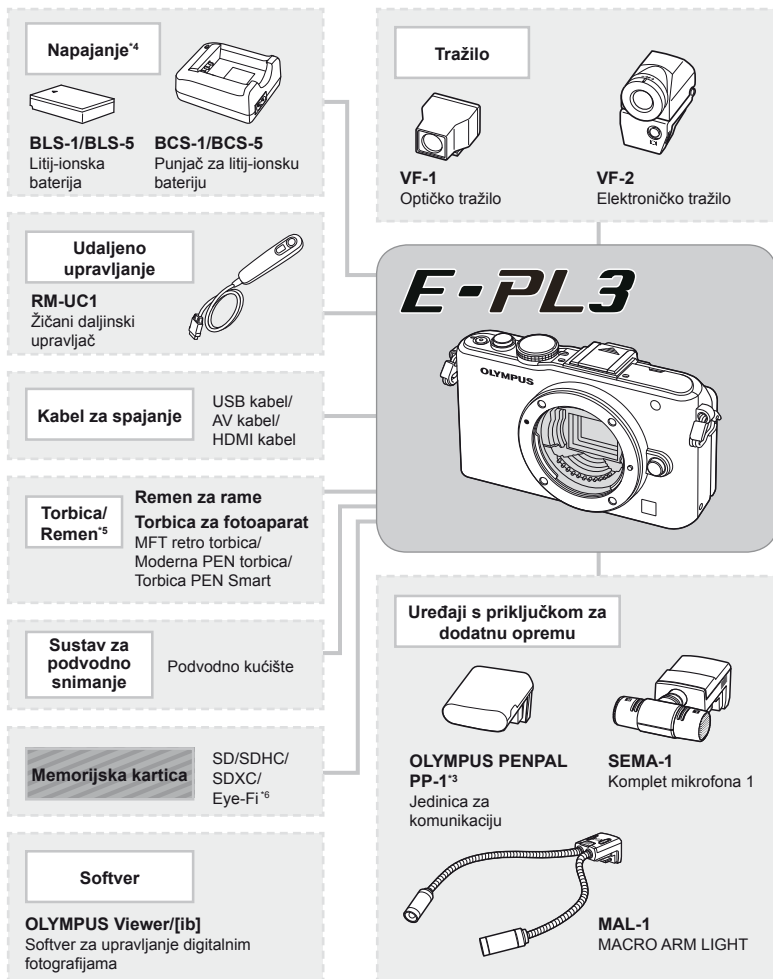



*1 S adapterom se ne mogu koristiti svi objektiv. Pojednosti potražite na službenim web-stranicama tvrtke Olympus. Osim toga, imajte na umu da se objektiv sustava OM više ne proizvode.

*2 Pojednosti o kompatibilnim objektivima potražite na službenim web-stranicama tvrtke Olympus.

*3 OLYMPUS PENPAL može se koristiti samo u regiji u kojoj je kupljen. Ovisno o području, upotreba može značiti kršenje zakonskih odredbi za odašiljanje signala i može biti kažnjiva.

*4 Za punjenje punjivih baterija upotrebljavajte samo kompatibilne punjače baterija.

-  : proizvodi kompatibilni s E-PL3
 : Proizvodi dostupni u trgovinama

Za najnovije informacije molimo vas da posjetite internetsku stranicu tvrtke Olympus.

Objektiv



M.ZUIKO DIGITAL ED 12 mm f2.0
 M.ZUIKO DIGITAL 17 mm f2.8
 M.ZUIKO DIGITAL 45 mm f1.8
 M.ZUIKO DIGITAL 14 – 42 mm f3.5 – 5.6 II R
 M.ZUIKO DIGITAL ED 9 – 18 mm f4.0 – 5.6
 M.ZUIKO DIGITAL ED 14 – 150 mm f4.0 – 5.6
 M.ZUIKO DIGITAL ED 40 – 150 mm f4.0 – 5.6 R
 M.ZUIKO DIGITAL ED 75 – 300 mm f4.8 – 6.7



MMF-2^{*1}
 Adapter za
 Four Thirds



Objektivi sustava Four Thirds



MF-2^{*1}
 OM Adapter 2

Objektivi OM sustava

Konverteri objektiva^{*2}



FCN-P01
 Riblje oko



WCON-P01
 Wide



MCON-P01
 Makro

Bljescalica



FL-14
 Elektronska
 bljescalica



FL-50R
 Elektronska
 bljescalica



FL-36R
 Elektronska
 bljescalica



FL-300R
 Elektronska
 bljescalica

SRF-11 Ring Flash Set



RF-11^{*2}
 Ring Flash



STF-22 Twin Flash Set



TF-22^{*2}
 Twin Flash

FC-1 Macro Flash Controller

*5 Određeni dodaci možda nisu dostupni u vašoj regiji.

*6 Upotrebljavajte u skladu s lokalnim pravilima.

Kazalo

Simboli

Izbornik za snimanje 1.....	107
Izbornik za snimanje 2.....	107
Izbornik reprodukcije.....	107
Izbornik za postavljanje.....	80, 108
Korisnički izbornik.....	81, 108
Izbornik priključka za dodatnu opremu.....	90, 110
AF/MF.....	81
Button/Dial.....	82
Release.....	83
Disp/Info/PC.....	83
Exp/ISO.....	84
Custom.....	85
Color/WB.....	85
Record/Erase.....	86
Movie.....	87
Utility.....	88
OLYMPUS PENPAL Share.....	90
OLYMPUS PENPAL Album.....	90
Electronic Viewfinder.....	90
L (Velika).....	47
M (Srednja).....	47, 86
S (Mala).....	47, 86
RC Mode.....	93
(Odabir jezika).....	80
Menu Display.....	80, 81
Set Home.....	82
Prioritet lica.....	39, 82
Lock.....	82
H fps.....	83
L fps.....	83
Info Settings.....	83
Control Settings.....	83
Close Up Mode.....	84
(Zvučni signal).....	84
Slow Limit.....	85
X-Sync.....	85
WB+WB.....	85
Keep Warm Color.....	85
+WB.....	85



Set.....	86
Warning Level.....	88
REC.....	89
Home.....	89
AE-L (AE zaključavanje).....	41
ART (Umjetnički filtar).....	18
SCN (Način scene).....	19
(Pregled izbliza).....	16, 64
(Indeksni prikaz).....	63
(Način video zapisa).....	61
(zaštita).....	17

A

Address Book.....	72, 90
AE BKT.....	57
AEL/AFL.....	82, 88, 89
AEL/AFL Memo.....	82
AEL Metering.....	84
AF Area.....	37
AF način.....	36, 81
AF oznaka [AF].....	37
AF uvećanog dijela.....	38
Album Mem. Setup.....	90
Album Mem. Usage.....	90
All Erase.....	65
All Targets.....	37
All WB.....	85
Anti-Shock [AS].....	85
ART BKT.....	58
ART LV Mode.....	84
Aspect.....	67
Automatska bljeskalica.....	59
Automatski balans bijele boje.....	43
Automatsko fokusiranje.....	14, 36, 94

B





B&W Filter.....	46
Backlit LCD.....	84, 89
Balans bijele boje na jedan dodir [WB].....	43, 44, 89
Balans bijele boje WB	43
Baterija.....	4, 8, 100

BGM	66
Black & White	67
Bljeskalica	59
Bljeskalica isključena 	59
Bracketing	57
Brisanje jedne slike 	17
Broj piksela	86
Brzina okidača	14, 52, 53
Bulb Focusing	82
Bulb snimanje	53
Bulb Timer	84
Button Function	82

C

C-AF (kontinuirani AF)	36
C-AF+TR (AF Tracking)	36
Card Setup	65, 99
Color Space	85
Copy All	72
Copyright Settings	87
Custom 	45

D

Dial Direction	82
Dial Function	82
Digitalni telekonverter	58, 89
Digitalno ESP mjerenje 	41
Dijaprojekcija 	66
Dodavanje zvuka slikama 	68
Dopunski bljesak 	59
dpi Setting	87

E

e-Portrait	67
Edit Filename	87
Efekt	46
Elektroničko tražilo	102
EVF Adjust	90
EV Step	84
Exposure Shift	88
Eye-Fi	88

F

File Name	86
Firmware	80
FL BKT	58
Focus Ring	82
Format	99



G

Glavna upravljačka ploča	91
Gradation	46
Group Target	37
Gumb INFO	11, 32, 33, 34

H

HD	48
High Key	46
Histogram	32, 33
Histogram Settings	83



I

i-Enhance 	45
iAUTO snimanje iAUTO	12, 13, 20
Image Aspect	48
Image Overlay	68
Image Stabilizer IS	42
IS (Stabilizator slike)	42
ISO-Auto	84
ISO-Auto Set	84
ISO	48, 84
ISO BKT	58
ISO Step	84
Izravan ispis	77
Izrezivanje 	67, 79

J

Jednostavan ispis	78
Jednostavni načini snimanja	12
Jednostruki AF (S-AF)	36
JPEG	47
JPEG Edit	67





K

Kartica	5, 99
Kartica Eye-Fi	5, 99
Kartica SD/SDHC/SDXC	5, 99
Kompenzacija balansa bijeje boje 	44
Kompenzacija ekspozicije 	40
Kontinuirani AF (C-AF)	36
Kontrast	46
Kontrola jačine bljeskalice 	60
Konverter objektivna	102



L



Litij-ionska baterija	4, 100, 114
Litij-ionski punjač	4, 100
Live Control	22
Live Guide	20, 89
Live View Boost	83
Low Key	46

M

Mapiranje piksela	98
MF (ručno fokusiranje)	36, 89
MF Assist	82
Mjerenje	41
Mjerenje s težištem na središnjem dijelu 	41
Mode Guide	83
Monotone 	45
Movie+Still	87, 92
Movie Play	62
Movie 	62, 87
MTP	75
Multiple Exposure 	56
Muted 	45
My OLYMPUS PENPAL	90
Myset	35, 89

N





Namještanje datuma/vremena 	9
Namještanje svjetline zaslona 	80
Natural 	45

Način rada bljeskalice 	59
Način slike	45
Način snimanja 	47, 107
Noise Filter	85
Noise Reduct.	85
NTSC	69, 83

O

Objektivi	6, 100
Objektivi sustava Four Thirds	100
Objektivi sustava Micro Four Thirds ...	100
OLYMPUS PENPAL	71, 90
Osvjeljivač AF-a	82

P

PAL	69, 83
Panorama	54
Pict. Tone	46
PictBridge	77
Picture Copy Size	90
Picture Send Size	90
Please Wait	71, 90
Podvodno širokokutni/podvodno makro snimanje  / 	89
Pomak programa Ps	50
Portrait 	45
Postavke načina slike	83
Početni položaj HP	82
Predbilježbe za ispis 	76
Pretpregled	51, 89
Prikaz informacija	32, 33
Prikaz kalendara	63
Prikaz višestrukog pregleda	32, 40
Prikaz zooma	38
Prilagođeni balans bijele boje CWB	43
Print	77
Priority Set	87
Programsko snimanje P	50
Promjena veličine 	67





Q

Quick Erase	86
-------------------	----

R

RAW+JPEG Erase	86
RAW	47
RAW Data Edit	67
RAW 	89
Rec View	80
Redeye Fix	67
Remen	3
Reprodukcija na TV prijemniku.....	69
Reset/Myset.....	35
Reset Lens	81
Reset Protect.....	65, 90
RIs Priority C.....	83
RIs Priority S.....	83
Rotate	65
Ručno fokusiranje (MF)	36
Ručno snimanje M	53

S

S-AF (jednostruki AF)	36
S-AF+MF	36
Samookidač 	49
Saturation	46, 67
SD.....	48
Sepia	67
Shading Comp.....	85
Shadow Adj.....	67
Sharpness	46
Single Target.....	37
Skladištenje	75
Sleep	84
Slide.....	66
Smanjenje pojave crvenih očiju 	59
Smanjenje prašine.....	8, 98
Snimanje pojedinačnih slika 	49
Snimanje uz prioritet duljine ekspozicije S	52
Snimanje uz prioritet otvora objektiva A	51
Snimanje video zapisa 	15, 61

Spora sinkronizacija (druga zavjesica)  SLOW2/2nd Curtain.....	59
Spora sinkronizacija (prva zavjesica)  SLOW	59
Spora sinkronizacija (prva zavjesica)/ Blic za smanjenje pojave crvenih očiju  SLOW	59
Spot mjerenje – kontrola osvjetljenja  HI	41
Spot mjerenje – kontrola sjene  SH	41
Spot mjerenje 	41
Stalni autofokus.....	81
Stupanj kompresije.....	47
Super FP bljesak	105

T

Test Picture.....	89
Tone control	34, 40
Tvornički namješteni balans bijele boje.....	43

U

USB Mode	84
Uzastopno snimanje 	49

V

Veličina slike.....	47
Video Out.....	83
Vivid 	45
Volume.....	84
Vrijednost otvora objektiva	14, 51, 53

W

WB.....	43, 85
WB BKT	57

Z

Zaključavanje fokusa	37
----------------------------	----

OLYMPUS EUROPA HOLDING GMBH

Službene prostorije: Consumer Product Division
Wendenstrasse 14 – 18, 20097 Hamburg, Njemačka
Tel.: +49 40 – 23 77 3-0/Faks: +49 40 – 23 07 61
Dostava robe: Bredowstrasse 20, 22113 Hamburg, Njemačka
Pošta: Postfach 10 49 08, 20034 Hamburg, Njemačka

Europska služba tehničke pomoći:

Posjetite našu web-stranicu <http://www.olympus-europa.com>
ili nazovite BESPLATNI BROJ*: **00800 – 67 10 83 00**

iz Austrije, Belgije, Danske, Finske, Francuske, Njemačke, Luksemburga,
Nizozemske, Norveške, Portugala, Španjolske, Švedske, Švicarske, Velike Britanije.

* Neki operateri (mobilni) ne dopuštaju pristup ili zahtijevaju
posebno biranje međunarodnih besplatnih brojeva +800.

Za sve ostale europske zemlje koje nisu na popisu i u slučaju
da se ne možete spojiti na gore navedeni broj, koristite sljedeće
BROJEVE UZ NAPLATU: **+49 180 5 – 67 10 83** ili **+49 40 – 237 73 48 99**.

Naša Služba tehničke pomoći dostupna je od 9 do 18 sati po
srednjeeuropskom vremenu (od ponedjeljka do petka).

Ovlašteni zastupnici

Croatia: **OLYMPUS D.O.O. ZA TRGOVINU**
Avenija Većeslava Holjevca 40
HR – 10020 Zagreb
Tel: +385 1 4899 000