

OLYMPUS®

SKAITMENINIS
FOTOAPARATAS

E-PL3

**Naudojimo
instrukcija**

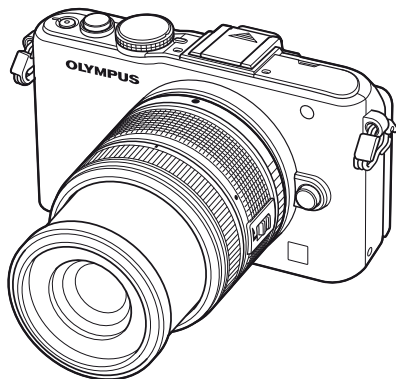

Pagrindinis žinynas

Skubių užduočių rodyklė

Turinys

1. Pagrindinė nuotrauka/dažnai naudojamos parinktys

2. Kitos fotografavimo parinktys

3. Fotografavimas su blykste

4. Filmavimas ir filmuotos medžiagos peržiūra

5. Peržiūros parinktys

6. Nuotraukų siuntimas ir gavimas

7. „OLYMPUS Viewer 2“/
[ib] naudojimas

8. Nuotraukų spausdinimas

9. Fotoaparato sąranka

10. Fotoaparato nuostatų
pritaikymas pagal poreikius

11. Informacija

12. SAUGOS PRIEMONĖS

Sistemos brėžinys





Abėcėlinė rodyklė

- Dėkojame, kad pirkote skaitmeninį fotoaparatą „Olympus“. Prieš pradėdami jį naudoti, atidžiai perskaitykite šią instrukciją, kad galėtumėte geriau išnaudoti jo galimybes ir užtikrintumėte ilgesnį veikimo laiką. Laikykite šią instrukciją saugioje vietoje, kad vėliau galėtumėte ja pasinaudoti.
- Rekomenduojame prieš darant svarbias nuotraukas padaryti keletą bandomųjų kadru, kad geriau susipažintumėte su fotoaparatu.
- Šiame vadove pateiktos ekrano ir fotoaparato iliustracijos buvo parengtos kūrimo etapu ir gali skirtis nuo esamo gaminio.
- Šios instrukcijos turinio pagrindas – šio fotoaparato procesoriaus programinės įrangos versija 1.0. Jei dėl procesoriaus programinės įrangos atnaujinimo yra papildomų fotoaparato funkcijų ar jų perdirbtų versijų, turinys skirsis. Jei norite gauti naujausios informacijos, apsilankykite „Olympus“ tinklalapyje.

Užregistruokite savo gaminį www.olympus.eu/register-product ir gaukite papildomą naudą iš Olympus!

Šioje instrukcijoje naudojami ženklai

Šiame vadove naudojami tokie simboliai.

 Perspėjimai	Svarbi informacija apie veiksnius, galinčius sukelti sutrikimų arba eksploataavimo problemų. Šiuo ženklu taip pat įspėjama, kokių veiksmų reikia visuomet vengti.
 Pastabos	Pastabos, į kurias reikia atkreipti dėmesį naudojantis fotoaparatu.
 Patarimai	Naudinga informacija ir patarimai, padedantys kuo sėkmingiau naudotis fotoaparatu.
	Informaciniai puslapiai, kuriuose pateikiami išsamūs duomenys arba susijusi informacija.

Fotoaparato išpakavimas

Kartu su fotoaparatu įdėti šie komponentai.

Jei kurio nors iš šių komponentų nėra arba jis yra pažeistas, kreipkitės į platintoją, iš kurio įsigijote fotoaparatą.



Fotoaparatas



Korpuso dangtelis



Dirželis

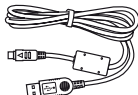

USB kabelis
CB-USB6



AV laidas
(monofoninis)
CB-AVC3

- Blykstės dėklas
- Kompiuterio programinė įranga CD-ROM
- Naudojimo instrukcija
- Garantinė kortelė



Blykstės
FL-LM1



Ličio jonų baterija
PS-BLS1 (BLS-1)
arba BLS-5

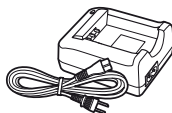

Ličio jonų kroviklis
PS-BCS1 (BCS-1)
arba BCS-5

Dirželio tvirtinimas

1 Perverkite dirželį rodyklių kryptimi.



2 Galiausiai įtempkite dirželį ir patikrinkite, ar jis saugiai pritvirtintas.

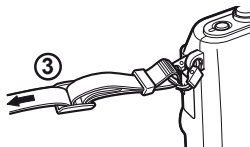

- Pritvirtinkite dirželį prie kitos ąselės tuo pačiu būdu.

1 Baterijos įkrovimas.

Įkrovimo indikatorius

	BCS-1	BCS-5
Kraunama	Šviečia oranžine spalva	
Įkrauta	Šviečia mėlyna spalva	Išjungta
Krovimo klaida	Mirksi oranžine spalva	

(apytikslė krovimo trukmė:
iki 3 val. 30 min.)

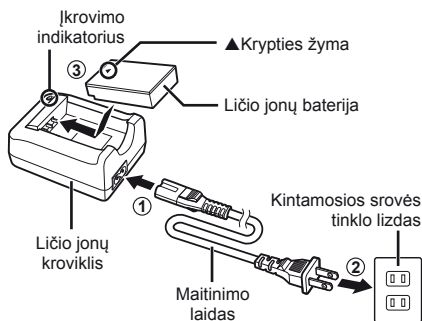

⚠ Perspėjimai

- Baigę krauti, ištraukite kroviklį.
- Įkraunamas baterijas kraukite tikrai su tinkamais baterijų krovikliais. Baterijas BLS-1 reikia krauti su krovikliais BCS-1, o baterijas BLS-5 – su BCS-5 krovikliais.

2 Baterijos įdėjimas.

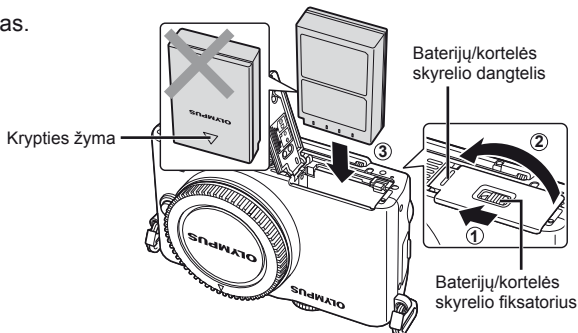

Baterijos išėmimas

Prieš atidarydami ar uždarydami baterijų/kortelės skyrelio dangtelį išjunkite fotoaparata.

Kad išimtumėte bateriją, pirmiausia rodyklės kryptimi paspauskite baterijos fiksavimo rankenėlę ir tada ją ištraukite.

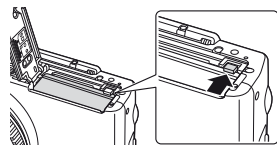

⚠ Perspėjimai

- Jei negalite išimti baterijos, susisiekite su įgaliotais platintojais arba paslaugų centru. Nenaudokite jėgos.

🔧 Pastabos

- Rekomenduojama turėti atsarginę bateriją tam atvejui, jei naudojama baterija išsiekvotų ilgiau fotografuojant.

1 Kortelės įstūmimas.

- Stumkite SD/SDHC/SDXC/„Eye-Fi“ kortelę (toliau šiose instrukcijose vadinama kortele), kol ji užsifiksuos.
 „Pagrindinė informacija apie kortelės“ (99 psl.)

Perspėjimai

- Prieš įdėdami ar išimdami kortelę išjunkite fotoaparata.

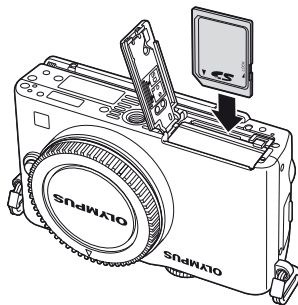

Kortelės išėmimas

Lengvai paspauskite įdėtą kortelę ir išimsite ją. Ištraukite kortelę.

Perspėjimai

- Neiškirkite baterijos ar kortelės, kol šviečia kortelės įrašymo indikatorius (24 psl.).

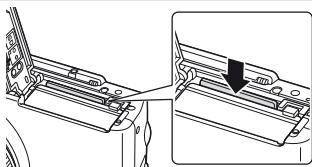

2 Baterijų/kortelės skyrelio dangtelio uždarymas.

- Uždarykite dangtelį ir pastumkite baterijos/kortelės skyriaus užraktą rodyklės rodoma kryptimi.

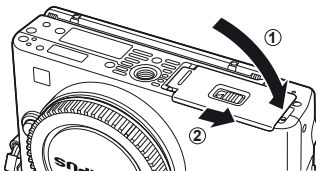

Perspėjimai

- Kai naudojate fotoaparata, baterijų/kortelės skyrelio dangtelis turi būti uždarytas.

Objektyvo tvirtinimas prie fotoaparato

1 Nuo fotoaparato nuimkite korpuso, o nuo objektyvo užpakalinį dangtelius.

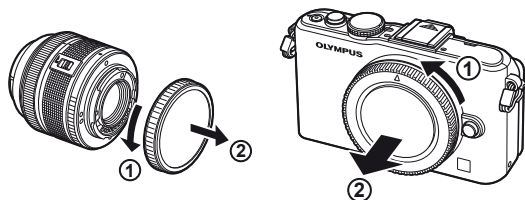

2 Pritvirtinkite objektyvą prie fotoaparato.

! Paspėjimai

- Patikrinkite, ar fotoaparatas išjungtas.
- Nespauskite objektyvo atlaisvinimo mygtuko.
- Nelieskite fotoaparato vidinių dalių.
- Ant fotoaparato esančią raudoną objektyvo tvirtinimo žymą sulygiuokite su ant objektyvo esančia raudona žyma, tada įstatykite objektyvą į fotoaparato korpusą.
- Objektyvą sukite rodyklės kryptimi, kol pasigirs spragtelėjimas.

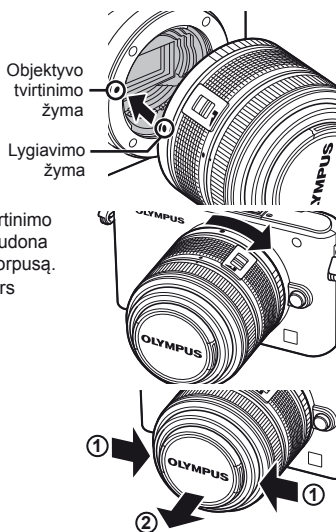

3 Nuimkite objektyvo dangtelį.

Objektyvo nuėmimas nuo fotoaparato

Laikydami nuspaustą objektyvo atlaisvinimo mygtuką sukite objektyvą rodyklės kryptimi.

👉 „Keičiamieji objektyvai“ (100 psl.)

Objektyvo atlaisvinimo mygtukas



Blykstės prijungimas

1 Nuo blykstės nuimkite lizdo dangtelį ir prijunkite ją prie fotoaparato.

- Įstumkite blykstę iki galo, kad liestųsi su kontaktinės jungties užpakaline dalimi ir būtų tinkamai įstatyta.

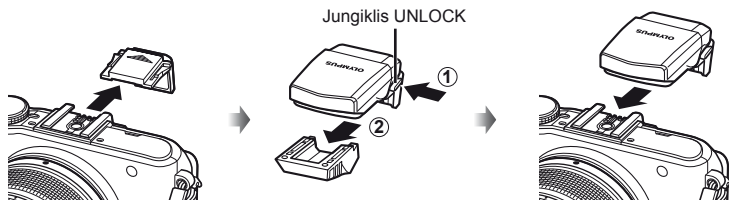

2 Norint naudotis blykste reikia pakelti jos langelį.

- Jei neketinate naudotis blykste, nuleiskite jos langelį.

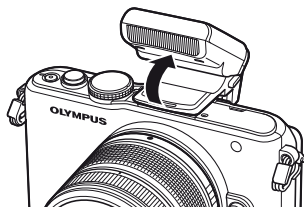

Blykstės nuėmimas

Blykstei nuimti paspauskite jungiklį UNLOCK.

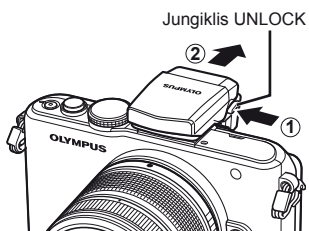

Ijungimas

1 Fotoaparatai įjungti paspauskite mygtuką **ON/OFF**.

- Fotoaparatai įsijungus užsidegs mėlyna maitinimo lemputė ir įsijungs ekranas.
- Įjungus kamerą aktyvinama apsaugos nuo dulkių funkcija, kad nuo vaizdo jutiklio filtro būtų pašalintos dulkės.
- Jei norite fotoaparata išjungti, paspauskite mygtuką **ON/OFF** dar kartą.

2 Režimo perjungiklį nustatykite ties **TAUTO**.

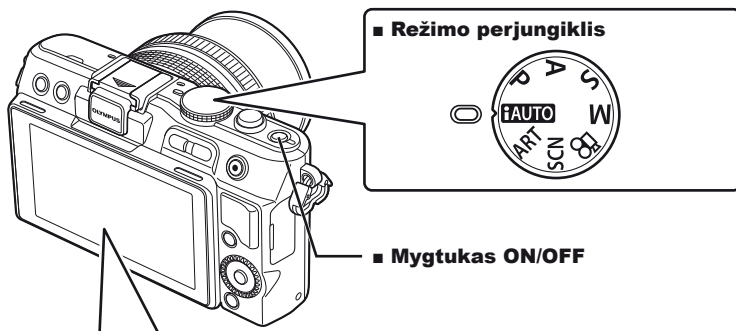

■ Ekranas



Baterijos įkrovos lygis

- ▬ (žalia): fotoaparatas paruoštas fotografuoti. Rodomas maždaug 10 sekundžių įjungus fotoaparata.
- ▬ (žalia): baterija išsikrauna
- ▬ (mirkinti raudona): įkraukite bateriją

Likusi įrašymo trukmė

Į atmintį telpančių nuotraukų skaičius

Ekranu naudojimas

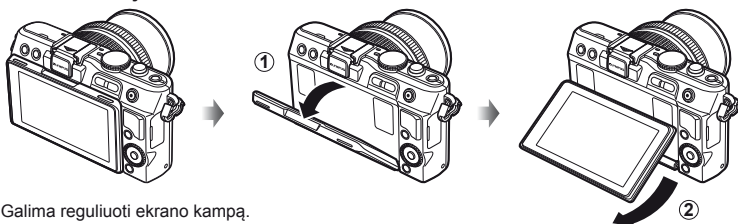

Datos/laiko nustatymas

Datos ir laiko informacija įrašoma į atminties kortelę kartu su vaizdais. Į datos ir laiko informaciją įtrauktas ir rinkmenos pavadinimas. Prieš naudodamiesi fotoaparatu, patikrinkite, ar nustatyta tinkama data bei laikas.

1 Peržiūrėkite meniu.

- Meniu parinkims peržiūrėti paspauskite **MENU**.

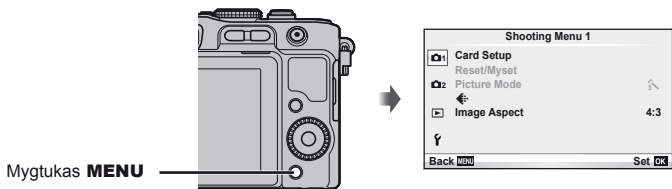

2 Pasirinkite [O] [f] (nustatymo) skirtuke.

- Mygtukais Δ ∇ pasirinkite [f] ir spauskite \triangleright .
- Pasirinkite [O] ir spauskite \triangleright .

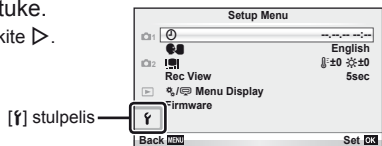

3 Nustatykite datą ir laiką.

- Mygtukais \triangleleft \triangleright pasirinkite elementą.
- Mygtukais Δ ∇ pakeiskite pasirinkto elemento reikšmę.
- Mygtukais Δ ∇ pasirinkite datos formatą.

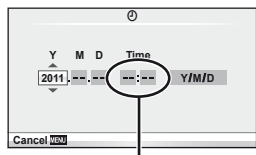

Laikas rodomas
24 valandų formatu.

4 Įrašykite nuostatas ir išeikite.

- Paspauskite \odot , kad nustatytumėte fotoaparato laikrodį ir grįžtumėte į pagrindinį meniu.
- Jei norite išėiti iš meniu, paspauskite **MENU**.

Komponentų pavadinimai

Fotoaparatas

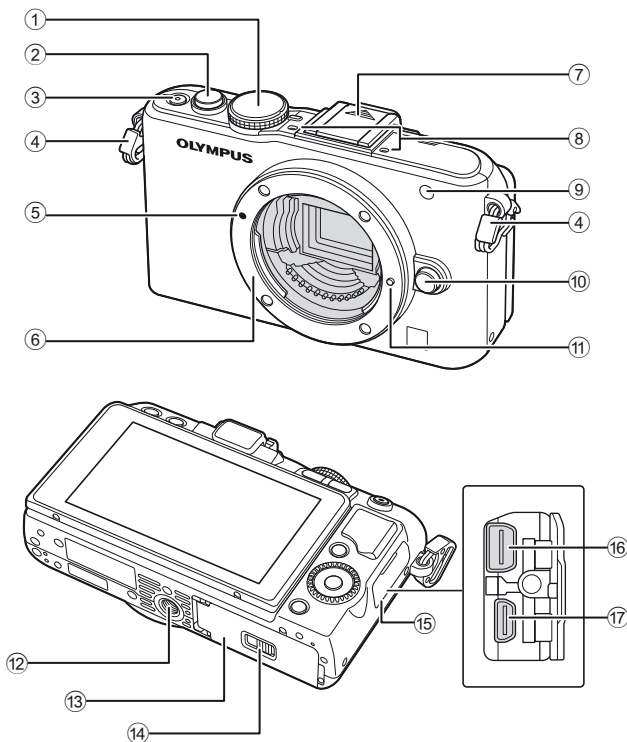

- | | |
|---|--|
| ① Režimų perjungiklis.....8, 12 psl. | ⑨ Laikmačio lemputė/
AF apšvietimas49/82 psl. |
| ② Užrakto mygtukas 13, 14, 36, 92 psl. | ⑩ Objektivo atlaisvinimo mygtukas...6 psl. |
| ③ ON/OFF mygtukas..... 8 psl. | ⑪ Objektivo fiksavimo kojelė |
| ④ Dirželio kilputė 3 psl. | ⑫ Trikojo lizdas |
| ⑤ Objektivo tvirtinimo žyma..... 6 psl. | ⑬ Baterijų/kortelės skyrelio dangtelis...4 psl. |
| ⑥ Tvirtinimas (prieš tvirtindami objektyvą
nuimkite korpuso dangtelį). | ⑭ Baterijų/kortelės skyrelio fiksatorius...4 psl. |
| ⑦ Blykstės ir fotoaparato kontaktinės
jungties dangtelis | ⑮ Jungčių dangtelis |
| ⑧ Stereomikrofonas..... 62, 68 psl. | ⑯ Daugiafunkcė jungtis69, 73, 77 psl. |
| | ⑰ HDMI mikrojungtis (C tipas).....69 psl. |

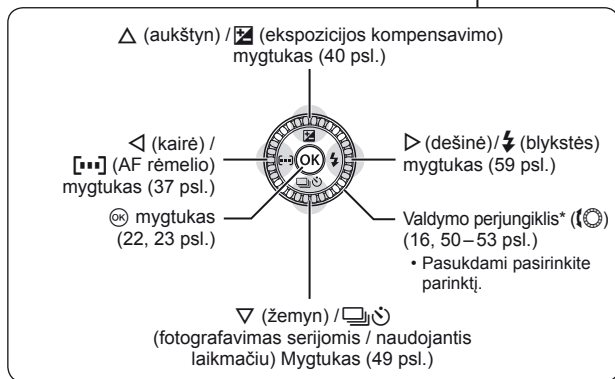
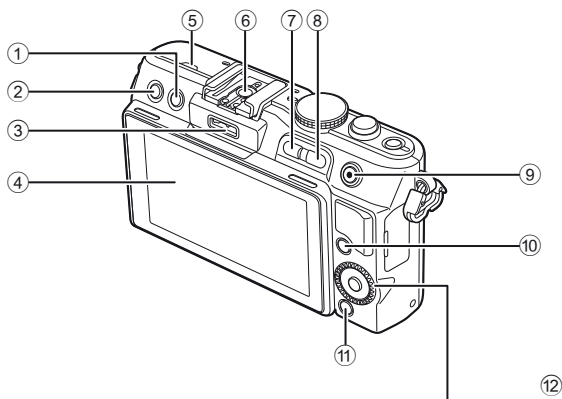

- ① (trynimo) mygtukas..... 17, 63 psl.
 ② (peržiūros) mygtukas 16, 63 psl.
 ③ Priedų prievadas..... 71, 81, 90 psl.
 ④ Ekranas..... 24 psl.
 ⑤ Garsiakalbis
 ⑥ Tiesioginė kontaktinė jungtis..... 60 psl.
 ⑦ Fn/ mygtukas..... 89/63, 64 psl.
 ⑧ Q mygtukas 33, 38, 63, 64 psl.
 ⑨ (filmo) mygtukas 13, 15, 61, 65, 89 psl.
 ⑩ **INFO** (informacijos lango) mygtukas 24, 25, 32–34 psl.
 ⑪ **MENU** mygtukas 23 psl.
 ⑫ Kryptiniai mygtukai Valdymo perjungiklis* () 16, 50–53 psl.

* Šiame vadove piktograma atitinka operacijas, atliekamas su valdymo perjungikliu.

Režimo perjungiklis

Naudodamiesi režimų perjungikliu pasirinkite fotografavimo režimą. Kai pasirinksite fotografavimo režimą, paspaudę užrakto mygtuką fotografuokite, o mygtuką  – filmuokite.

Indikatorius Režimo piktograma

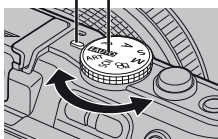

Nuotraukų zona

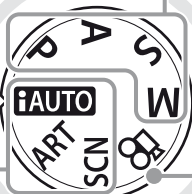

Filmuotos medžiagos zona

■ Sudėtingesni fotografavimo režimai

P	Programuojamas fotografavimas (50 psl.)
A	Fotografavimas diafragmos pirmumo režimu (51 psl.)
S	Išlaikymo pirmumo režimas (52 psl.)
M	Rankinis fotografavimas (53 psl.)

- Jeigu pageidaujate fotografuoti naudodamiesi sudėtingesnėmis funkcijomis ir turėti daugiau kūrybinių galimybių, galite patys nustatyti diafragmos reikšmę ir išlaikymą.
- Nuostatos, atliekamos sudėtingesniais fotografavimo režimais, išlieka net išjungus fotoaparata.

■ Filmavimo režimas

	Filmavimas (61 psl.)
---	----------------------

■ Paprasti fotografavimo režimai

iAUTO	iAUTO (20 psl.)
ART	Meninis filtras (18 psl.)
SCN	Aplinka (19 psl.)

- Pasirinkus **iAUTO**, fotoaparatas automatiškai optimizuoja nuostatas, kad jos tiktų objektui.
- Pasirinkite **ART** arba **SCN** parinktis atsižvelgdami į objektą arba kūrybinį poreikį. Kamera automatiškai optimizuoja nuostatas.
- Pasukant režimo perjungiklį arba išjungiant fotoaparata paprasto fotografavimo režimais, atstatomos, jei buvo pakeistos, pradinės gamyklinės funkcijų nuostatos.



Patarimai

- Fotoaparato nuostatų atstata:  „Numatytyjų ar individualių nuostatų atstata“ (35 psl.)

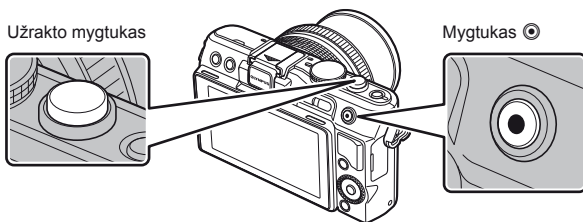

Režimas	Nuotraukos: užrakto mygtukas	Filmai: mygtukas
P	Diafragma ir išlaikymas nustatomi automatiškai optimaliems rezultatams gauti.	Fotoaparatas automatiškai sureguliuoja nuostatas ir įrašo filmą.
A	Jūs reguliuojate diafragmą.	
S	Jūs reguliuojate išlaikymą.	
M	Jūs reguliuojate diafragmą ir išlaikymą.	
	Visiškai automatinis režimas, kai fotoaparatas automatiškai optimizuoja nuostatas pagal esamą aplinką.	
ART	Pasirinkite meninį filtrą.	
SCN	Pasirinkite aplinką.	
	Nuotraukos įrašomos pagal lange Režimas] pasirinktas nuostatas.	Filmuodami keiskite diafragmą ar išlaikymo trukmę, kad pritaikytumėte įvairių efektų.

■ Fotografavimas įrašant filmą

- Jei norite nufotografuoti vaizdą filmavimo metu, nuspauskite užrakto mygtuką. Filmavimui baigti paspauskite mygtuką . Į atminties kortelę bus įrašytos trys rinkmenos: filmuota medžiaga iki nuotraukos, pati nuotrauka ir filmuota medžiaga po nuotraukos.
- Filmuojant galima fotografuoti tik vieną kartą; negalima naudoti laikmačio ir blykstės.

! Paspėjimai

- Nuotraukos vaizdo dydis ir kokybė nepriklauso nuo filmavimo kadro dydžio.
- Automatinio fokusavimo ir matavimo, naudojamo filmavimo režimu, reikšmės gali skirtis nuo naudojamų fotografuojant.
- Mygtuko negalima naudoti filmuotai medžiagai įrašyti tokiais atvejais: užrakto mygtukas nuspaustas iki pusės/BULB/Fotografavimas serijomis/PANORAMA/3D/daugybinė ekspozicija ir kt. (fotografavimas baigiasi).

1 Pasiruoškite fotografuoti.

- Žiūrėkite, kad pirštai, dirželis ar kiti objektai neužstotų objektyvo.

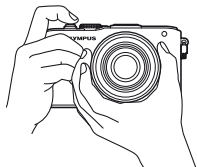

Horizontalusis suėmimas

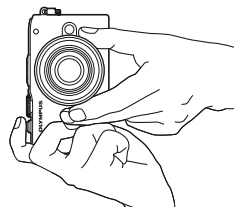

Vertikalusis suėmimas

Objektyvų su UNLOCK jungikliu naudojimas

Įtraukiamojo objektyvo su UNLOCK jungikliu negalima naudoti įtraukto.

Pasukite transfokavimo žiedą rodyklės kryptimi (1), kad išstumtumėte objektyvą (2).

Jei norite grąžinti objektyvą į laikymo padėtį, sukite transfokavimo žiedą rodyklės kryptimi (4) ir kartu stumkite jungiklį UNLOCK (3).

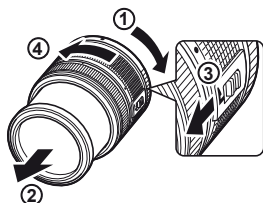

2 Sureguliuokite židinį.

- Nestipriai paspauskite užraktą iki pirmosios padėties (nuspauskite užraktą iki pusės).

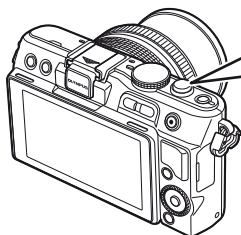

Iki pusės nuspauskite užrakto mygtuką.

AF rėmelis AF patvirtinimo ženklas



Išlaikymas Diafragmos reikšmė

- Parodomas AF patvirtinimo ženklas (● arba ○) ir užfiksuojamas židiny.

●	Objektyvai, atpažįstantys didelės spartos vaizdo formuotuvus AF*
○	Objektyvai su kitais „Four Thirds“ apsosdais

* Daugiau informacijos pateikiama mūsų svetainėje.

- Rodomi automatiškai fotoaparato nustatyti išlaikymas ir diafragmos reikšmė.

Užrakto mygtuką spauskite iki pusės ir iki galo

Užrakto mygtukas turi dvi padėtis. Nestiprus užrakto mygtuko nuspaudimas iki pirmosios padėties ir sulaiikymas – tai užrakto mygtuko nuspaudimas iki pusės, o nuspaudimas į antrąją padėtį – užrakto mygtuko nuspaudimas iki galo.

**3 Atleiskite užrakto mygtuką.****Fotografavimas**

Iki galo nuspauskite užrakto mygtuką.



- Užraktas pypteli ir nuotrauka nufotografuojama.

**Filmų įrašymas**

Atleiskite užrakto mygtuką ir paspauskite mygtuką , kad pradėtumėte įrašymą.

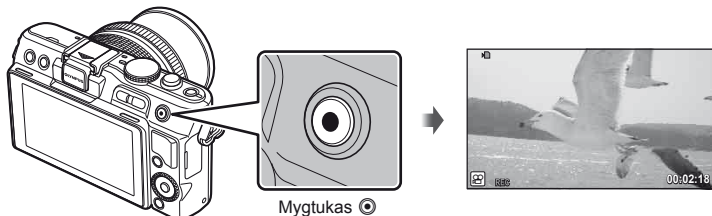
Filmavimui baigti dar kartą paspauskite mygtuką .

**Patarimai**

- Jei minutę nieko nedaroma, fotoaparatas pereina į pasyvų (budėjimo) režimą, t. y. išjungia ekraną ir nutraukia visus veiksmus. Fotoaparatas vėl įsijungia, nuspaudus bet kurį mygtuką (užrakto mygtuką,  mygtuką ir t. t.). [Budėjimas]:  „Fotoaparato nustatymų pritaikymas sau“ (81 psl.)

**Perspėjimai**

- Jei fotoaparatas naudojamas ilgą laiką, pakyla vaizdo nuskaitymo įrenginio temperatūra, todėl didelio jautrumo ISO nuotraukose gali atsirasti trikdžių ir spalvų rūkas. Pasirinkite žemesnę ISO jautrumą arba trumpam išjunkite fotoaparata.

Vaizdų peržiūra

■ Pavienių kadro peržiūra

- Jei norite peržiūrėti vėliausią nuotrauką ar filmą, paspauskite mygtuką .

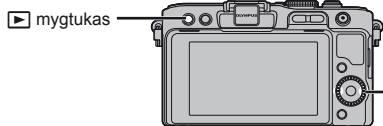

Kryptiniai mygtukai / valdymo perjungiklis





Nuotrauka





Filmuota medžiaga

■ Išdidinimas peržiūros metu

- Pavienių kadro peržiūros režimu paspauskite mygtuką , kad padidintumėte iki 14x; jei norite grįžti į pavienių kadro peržiūros režimą, spauskite .



■ Rodyklės langas/kalendoriaus langas

- Jei norite peržiūrėti kelis kadrus pavienių kadro peržiūros metu, paspauskite mygtuką .
- Jei norite peržiūrėti visą esamą mėnuo pasirinktą nuotrauką, paspauskite mygtuką .



Rodyklės langas



Kalendoriaus langas

■ Filmukų peržiūra

Parinkite filmą ir paspauskite , kad pamatytumėte peržiūros meniu. Pasirinkite [Filmo peržiūra] ir peržiūrai pradėti paspauskite .

- Filmuotos medžiagos peržiūrai pertraukti paspauskite **MENU**.

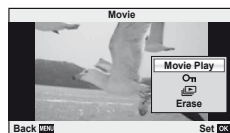

Garsas

Garsą reguliuoti galima nuspaudžiant Δ arba ∇ pavienių kadrų ar filmo peržiūros režimu.



Nuotraukų trynimasis

Pasirinkite nuotrauką, kurią norite pašalinti, ir paspauskite [Trash] . Pasirinkite [Taip] ir paspauskite [OK] .

Taip pat galite pažymėti kelias norimas ištrinti nuotraukas. [Menu] „Vaizdų parinkimas“ (65 psl.)

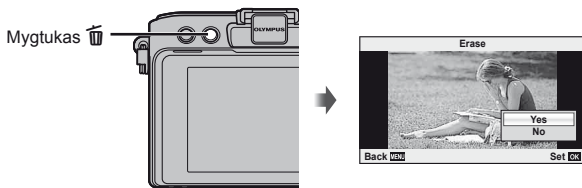

Nuotraukų apsaugojimas

Saugo nuotrauką nuo atsitiktinio ištrynimo galimybės. Atverkite nuotrauką, kurią norite apsaugoti, ir paspauskite mygtuką [OK] , kad būtų pateiktas peržiūros meniu.

Nurodykite [Lock] ir paspauskite [OK] , tada paspauskite Δ nuotraukai apsaugoti. Apsaugotos nuotraukos pažymimos piktograma [Lock] (apsauga). Jei norite pašalinti apsaugą, paspauskite ∇ .

Taip pat galite apsaugoti kelias pasirinktas nuotraukas.

[Menu] „Vaizdų parinkimas“ (65 psl.)

[Lock] (apsaugos) piktograma



[!] Paspėjimai

- Formatuojant kortelę, visos nuotraukos ištrinamos, net jei jos ir buvo apsaugotos.

Meninių filtrų naudojimas

1 Režimo perjungiklį nustatykite ties **ART**.

- Pasirodys meninių filtrų meniu. Mygtukais Δ ∇ pasirinkite filtrą.



- Kad objektyvo fiksuojamą vaizdą pamatytumėte ekrane, paspauskite **OK** arba iki pusės nuspauskite užrakto mygtuką. Paspaudę **OK** grįžkite į meninių filtrų meniu.

■ Meninių filtrų tipai

- | | |
|---------------------|----------------------|
| Pop Artas | „Pin Hole“ imitacija |
| Švelnus fokusavimas | Diorama |
| Grūdėta juosta | Dramatiški tonai |

2 Fotografuokite.

- Jei norite pasirinkti kitas nuostatas, paspaudę **OK** įjunkite meninių filtrų meniu.

Meniniai efektai

Visus filtrus galima keisti, efektus pridėti. Paspaudus \triangleright meninių filtrų meniu rodomos papildomos parinktys.

Filtrų keitimas

I parinktis yra originalus filtras, o II ir tolesnės parinktys prideda efektus, kurie keičia originalų filtrą.

Efektų pridėjimas*

Švelnus fokusavimas, „pin-hole“ imitacija, rémeliai, balti kraštai, žvaigždės

* Efektai priklauso nuo pasirinktų filtrų.

! Paspėjimai

- Jei kaip nuotraukos kokybė parinkta [RAW], automatiškai nustatoma nuotraukos kokybės parinktis [L]N+RAW]. Meniniai filtrai taikomi tik JPEG kopijoms.
- Priklausomai nuo objekto atspalvio perėjimas gali būti šiuurkštus, efektai mažiau pastebimi, o nuotrauka – labiau grūdėta.
- Kai kurie efektai gyvame vaizde ar įrašant filmą gali būti nematomi.
- Peržiūra gali skirtis priklausomai nuo filtrų, efektų ar vaizdo kokybės nustatymų.

Fotografavimas aplinkos režimu

1 Režimo perjungiklį nustatykite ties **SCN**.

- Pasirodys aplinkos parinkčių meniu. Aplinką pasirinkite mygtukais Δ ∇ .



- Kad objektyvo fiksuojamą vaizdą pamatytumėte ekrane, paspauskite **OK** arba iki pusės nuspauskite užrakto mygtuką. Paspaudę **OK** grįžkite į aplinkos parinkčių meniu.

■ Vaizdo režimo tipai

- | | |
|-------------------------|------------------------|
| Portretas | Gamtos makro |
| e-Portretas | Žvakė |
| Peizažas | Saulėlydis |
| Peizažas+portretas | Dokumentai |
| Sportas | Panorama (54 psl.) |
| Nakties scena | Fejerverkai |
| Portretas naktį | Paplūdimys ir sniegas |
| Vaikai | „Žuvies akies“ efektas |
| Aukštų tonų apšvietimas | Platus kampas |
| Žemų tonų apšvietimas | Makro |
| DIS režimas | 3D fotografija |
| Macro | |

2 Fotografuokite.

- Jei norite parinkti kitas nuostatas, paspauskite **OK**, kad atsivertų aplinkos meniu.

! Paspėjimai

- [e-Portretas] režimu įrašomos dvi nuotraukos: nepakeista nuotrauka ir antra nuotrauka, kuriai buvo pritaikyti [e-Portretas] efektai. Nepakeista nuotrauka įrašoma naudojant parinktą vaizdo kokybės parinktį, pakeista kopija – JPEG nuotraukos kokybe (M kokybė (2560 × 1920)).
- [Žuvies akies“ efektas], [Platus kampas] ir [Makro] skirti naudoti su papildomais keičiamais objektyvais.
- [e-Portretas], [Panorama] ar [3D fotografija] režimu negalima įrašyti filmų.

Tikrojo laiko priemonių naudojimas

Režimu iAUTO (FAUTO) galima naudotis tikrojo laiko priemonėmis. Nors režimas iAUTO yra visiškai automatinis, tikrojo laiko priemonės leidžia lengvai pasinaudoti pažangiomis fotografavimo technikomis.

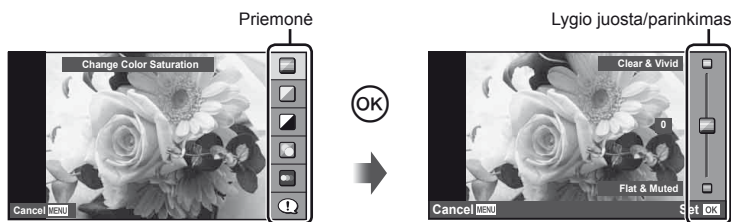

Priemonė	Lygio juosta/parinkimas	Poveikis
Keisti spalvos sotį	Aiški ir gyva ↔ Monotoniška ir prislopinta	Spalvų sodrumas, kontrastas, pereinamieji atspalviai ir pan.
Keisti spalvos vaizdą	Šilta ↔ Šalta	Spalvos temperatūra, pereinamieji atspalviai ir pan.
Keisti šviesumą	Šviesu ↔ Tamsu	Ekspozicijos kompensavimas, pereinamieji atspalviai ir pan.
Sulieti foną	Suliejimas ↔ Aštrumas	Diafragma, peržiūra tikruoju laiku ir pan.
Išreikšti judesius	Susiliejęs judesys* ↔ Stabdyti judesį	Išlaikymas (1/2 s – didžiausias greitis), kadru skaičius ir pan.
Fotografavimo patarimai	<ul style="list-style-type: none"> • Patarimai, kaip fotografuoti vaikus • Patarimai, kaip fotografuoti gyvūnus • Patarimai, kaip fotografuoti gėles • Patarimai, kaip fotografuoti patiekalus • Įrėminimo patarimai • Patarimai, kaip naudotis priedais 	—

* Ekrane pateikiamų kadru skaičius sumažėja.

- 1 Režimo perjungiklį nustatykite ties **TAUTO**.
- 2 Paspaudę **OK** tikrojo laiko priemonei peržiūrėti, kryptiniais mygtukais **Δ** **∇** pažymėkite elementą ir jam pasirinkti paspauskite **OK**.



- 3 Lygiui pasirinkti naudokite kryptinius mygtukus **Δ** **∇**.

- Jei parinktas meniu [Fotografavimo patarimai], pažymėkite elementą ir paspauskite **OK**, kad peržiūrėtumėte aprašymą.
- Iki pusės nuspauskite užrakto mygtuką, kad pasirinktumėte.
- Pasirinkto lygio efektas matomas ekrane. Jei parinkta funkcija [Susiliejęs fonas] arba [Išreikšti judesius], ekranas grįžta į įprastą būseną, tačiau pasirinktas efektas bus matomas galutinėje nuotraukoje.

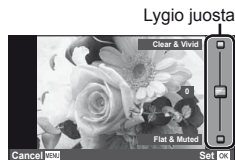

- 4 Fotografuokite.

- Kad nufotografuotumėte, nuspauskite užrakto mygtuką.
- Jei norite išeiti iš tikrojo laiko priemonės, paspauskite mygtuką **MENU**.

! Paspėjimai

- Jei kaip nuotraukos kokybė parinkta [RAW], automatiškai nustatoma nuotraukos kokybės parinktis [**L**N+RAW].
- RAW kopijai tikrojo laiko priemonės nuostatos netaikomos.
- Naudojant kai kuriuos tikrojo laiko priemonių nuostatų lygius nuotraukos gali atrodyti grūdėtos.
- Tikrojo laiko priemonės nustatymo lygių pokyčiai ekrane gali būti nematomi.
- Naudojant tikrojo laiko priemonės negalima naudoti blykstės.
- Pakeitus tikrojo laiko priemonių parinktis atšaukiami ankstesni keitiniai.
- Pasirinkus tikrojo laiko priemonės nuostatas, kurios viršija fotoaparato ekspozicijos matuoklio ribas, vaizdo ekspozicija nuotraukose gali būti per maža arba per didelė.
- **P**, **A**, **S** ir **M** režimais tikrojo laiko priemonės galima įjungti paspaudus mygtuką **Fn**. Nuotraukos bus padarytos naudojant tikrojo laiko parinkčių nuostatas. [Mygtuko funkcija]: „Fotoaparato nuostatų pritaikymas pagal poreikius“ (81 psl.)

Valdymas tikroju laiku

Valdymo tikroju laiku funkciją galima naudoti reguliuojant režimų **P**, **S**, **A** ir **M** nuostatas. Valdymo tikroju laiku funkcijos naudojimas leidžia peržiūrėti skirtingų nuostatų efektus ekrane. Galima naudotojo nuostata, leidžianti tikrojo laiko valdymą naudoti kitais režimais (81 psl.).



Galimos nuostatos

Vaizdo stabilizatorius.....	42 psl.	Įrašymo režimas.....	47 psl.
Nuotraukos režimas ^{*1}	45 psl.	Blykštės režimas ^{*1*2}	59 psl.
Aplinkos režimas ^{*2}	19 psl.	Blykštės intensyvumo kontrolė ^{*1*2}	60 psl.
Meninio filtro režimas ^{*2}	18 psl.	Matavimo režimas ^{*1*2}	41 psl.
☞ režimas ^{*3}	61 psl.	AF režimas.....	36 psl.
Baltos spalvos balansas.....	43 psl.	ISO jautrumas.....	48 psl.
Fotografavimas serijomis / laikmatis... 49 psl.		Veidų pirmumas ^{*1*2}	39 psl.
Santykinis pailgėjimas ^{*1*2}	48 psl.	Filmų garso įrašymas.....	62 psl.

*1 Tik **P**, **A**, **S** ir **M** režimais.

*2 Tik **ART** ir **SCN**.

*3 Tik ☞ režimas.

1 Paspauskite **OK**, kad pamatytumėte tikrojo laiko valdymą.

- Kad paslėptumėte valdymo tikroju laiku funkcijos langą, dar kartą paspauskite **OK**.

2 Nuostatoms pasirinkti naudokite kryptinius mygtukus **Δ** **∇**, pasirinktą nuostatą keiskite mygtukais **◀** **▶**, tada paspauskite **OK**.

- Jei apie 8 sekundes neatliekami jokie veiksmai, pasirinktos nuostatos aktyvinamos automatiškai.



! Paspėjimai

- Kai kuriais fotografavimo režimais kai kurie elementai negalimi.

💡 Patarimai

- Dėl informacijos apie tikrojo laiko valdymo funkcijų rodomą ar slėpimą. [📷 Valdymo nustatymai]: **☞** „Fotoaparato nuostatų suderinimas“ (81 psl.)

Meniu naudojimas

1 Meniu parinkims peržiūrėti paspauskite **MENU**.

Meniu

- Pirminės ir pagrindinės fotografavimo parinktys
- Pažangios fotografavimo parinktys
- Peržiūros ir retušavimo parinktys
- Vartotojo meniu*
- Priedų prievado meniu*
- Fotoaparato sąranka (pvz., data ir kalba)

* Parinkus numatytąsias nuostatas nerodoma.

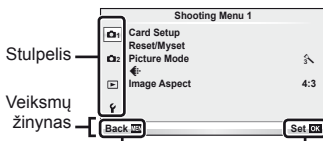

Jei norite grįžti per vieną ekraną, nuspauskite mygtuką **MENU**

Nuostatai patvirtinti paspauskite **OK**.

2 Mygtukais Δ ∇ pasirinkite skirtuką, tada paspauskite **OK**.

3 Mygtukais Δ ∇ pasirinkite elementą ir paspauskite **OK**, kad pamatytumėte jo parinktis.



4 Mygtukais Δ ∇ pažymėkite parinktį, tada paspauskite **OK**.

- Pakartotinai paspaudę mygtuką **MENU** išeisite iš meniu.

Pastabos

- Daugiau informacijos apie funkcijas, kurias galima nustatyti naudojantis meniu, rasite Meniu kataloge (107 psl.).
- Nurodžius parinktį 2 sekundes bus rodomas vadovo žinynas. Norėdami peržiūrėti ar paslėpti žinynus, paspauskite mygtuką **INFO**.

Patarimai

- Fotoaparato nuostatas galite pritaikyti pagal savo fotografavimo stiliaus poreikius: vartotojo meniu nustatykite fotoaparato nuostatas pagal savo tikslus ar skonį. Vartotojo meniu pagal numatytąsias nuostatas nerodomi – prieš tęsdami turėsite peržiūrėti meniu. „Fotoaparato nuostatų parinkimas“ (81 psl.)
- Priedų prievado įrenginių naudojimas: EVF ir OLYMPUS PENPAL priedų nuostatos pasiekiamos iš priedų prievado meniu. Šis meniu pagal numatytąsias nuostatas nerodomas, prieš tęsdami turėsite jį peržiūrėti. „Fotoaparato nuostatų parinkimas“ (81 psl.)

Informacija rodoma ekrane

Fotografavimo

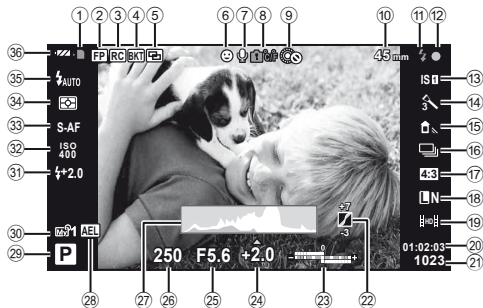

- | | |
|--|---|
| 1 Kortelės įrašymo indikatorius..... 10 psl. | 20 Likusi įrašymo trukmė |
| 2 „Super FP“ blykstė FP 105 psl. | 21 Galimų nuotraukų skaičius..... 106 psl. |
| 3 RC režimas 93 psl. | 22 Spalvos valdymas..... 34 psl. |
| 4 Kintamojo eksponavimo serijos BKT 57 psl. | 23 Viršus: Blykstės intensyvumo kontrolė 60 psl. |
| 5 Daugybė ekspozicija Ⓜ 56 psl. | Apačioje: Ekspozicijos kompensavimo indikatorius..... 40 psl. |
| 6 Veido pirmumas ⊖ 39, 82 psl. | 24 Ekspozicijos kompensavimas 40 psl. |
| 7 Filmuotos medžiagos garsas 62 psl. | 25 Diafragmos vertė 50–53 psl. |
| 8 Įspėjimas dėl fotoaparato vidaus temperatūros Ⓜ °C/°F 97 psl. | 26 Išlaikymas 50–53 psl. |
| 9 Užraktas 82 psl. | 27 Histograma 32, 33 psl. |
| 10 Židinio nuotolis 100 psl. | 28 AE užraktas AEL 41 psl. |
| 11 Blykstė 59 psl. | 29 Fotografavimo režimas ... 12, 50–55 psl. |
| (mirksi – kraunama, šviečia – įkrovimas baigtas) | 30 Mano nustatymas 35 psl. |
| 12 AF patvirtinimo žymė 14 psl. | 31 Blykstės intensyvumo valdymas... 60 psl. |
| 13 Vaizdo stabilizatorius 42 psl. | 32 ISO jautrumas..... 48 psl. |
| 14 Meninis filtras 18 psl. | 33 AF režimas..... 36 psl. |
| Aplinkos režimas..... 19 psl. | 34 Matavimo režimas..... 41 psl. |
| Nuotraukos režimas..... 45 psl. | 35 Blykstės režimas..... 59 psl. |
| 15 Baltos spalvos balansas 43 psl. | 36 Baterijos indikatorius |
| 16 Fotografavimas serijomis / laikmatis 49 psl. | Ⓜ Šviečia (žaliai): paruošta naudoti (išjungus fotoaparata, rodoma maždaug dešimt sekundžių) |
| 17 Santykinio vaizdo rėmelis 48 psl. | Ⓜ Šviečia (žaliai): baterija išsikrauna |
| 18 Įrašymo režimas (nuotraukos) 47 psl. | Ⓜ Mirksi (raudonai): (reikia įkrauti) |
| 19 Įrašymo režimas (filmai)..... 48 psl. | |

Galite perjungti ekrano rodyimą, naudodami **INFO** mygtuką.

ⓘ „Informacijos lango perjungimas“ (32 psl.)

Peržiūra

Supaprastintas ekranas

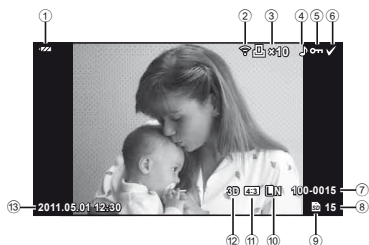

Bendrasis ekranas

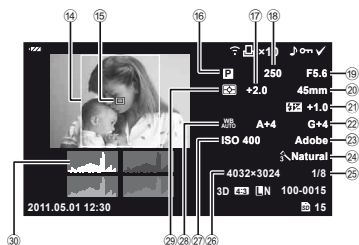

- | | | | |
|-----------------------------------|-------------|-------------------------------------|----------------|
| ① Baterijų indikatorius | 8 psl. | ⑩ 3D nuotrauka | 55 psl. |
| ② „Eye-Fi“ įkėlimas baigtas | 88 psl. | ⑪ Rašymo režimas | 47 psl. |
| ③ Spausdinimo rezervavimas | | ⑫ Santykis | 48, 67 psl. |
| Spausdinamų nuotraukų skaičius... | 76 psl. | ⑬ Data ir laikas | 9 psl. |
| ④ Papildymas garsu | 68 psl. | ⑭ Santykio rėmelis | 48 psl. |
| ⑤ Apsauga..... | 17 psl. | ⑮ AF rėmelis..... | 37 psl. |
| ⑥ Pasirinkta nuotrauka | 65 psl. | ⑯ Fotografavimo režimas | 12, 50–53 psl. |
| ⑦ Rinkmenos numeris..... | 76, 86 psl. | ⑰ Ekspozicijos kompensavimas..... | 40 psl. |
| ⑧ Rėmelio numeris..... | 76 psl. | ⑱ Išlaikymas | 50–53 psl. |
| ⑨ Laikmena | 99 psl. | ⑲ Diafragmos vertė | 50–53 psl. |
| | | ⑳ Židinio nuotolis..... | 100 psl. |
| | | ㉑ Blykstės intensyvumo valdymas ... | 60 psl. |
| | | ㉒ Baltos spalvos balanso | |
| | | kompensavimas..... | 44 psl. |
| | | ㉓ Spalvinė sritis..... | 85 psl. |
| | | ㉔ Nuotraukos režimas..... | 45 psl. |
| | | ㉕ Suspaudimo santykis..... | 47 psl. |
| | | ㉖ Vaizdo taškų skaičiavimas | 47 psl. |
| | | ㉗ ISO jautrumas..... | 48 psl. |
| | | ㉘ Baltos spalvos balansas | 43 psl. |
| | | ㉙ Matavimo režimas..... | 41 psl. |
| | | ㉚ Histograma | 32, 33 psl. |

Galite perjungti ekrano rodyimą, naudodami **INFO** mygtuką.

☞ „Informacijos rodymas peržiūros metu“ (33 psl.)

Skubių užduočių rodyklė

Fotografavimo



Fotografavimas taikant automatines nuostatas	▶ iAUTO (IAUTO)	12
Paprastas fotografavimas naudojant specialiuosius efektus	▶ Meninis filtras (ART)	18
Santykinio pailgėjimo pasirinkimas	▶ Santykinis pailgėjimas	48
Sparčiai prie aplinkos pritaikomos nuostatos	▶ Aplinka (SCN)	19
Supaprastinta profesionalų lygio fotografija	▶ Tikrojo laiko priemonė	20
Fotografavimas, kad šviesios vietos būtų šviesios, o tamsios – tamsios	▶ Ekspozicijos kompensavimas	40
Fotografavimas suliejant foną	Tikrojo laiko priemonė	20
Judančių objektų arba judėjimą perteikiančių nuotraukų fotografavimas	▶ Išlaikymo pirmumo režimas	52
Tinkamos spalvos nuotraukos	Baltos spalvos balansas	43
Nuotraukos apdorojamos, kad tiktų objektui/Nespalvotų nuotraukų darymas	▶ Baltos spalvos balansas vienu paspaudimu	44
Fokusavimas/Vienos srities fokusavimas	Nuotraukos režimas	45
Jei kamera nefokusuoja objekto	▶ Meninis filtras (ART)	18
Mažo taško rėmyje fokusavimas/fokusavimo patvirtinimas prieš fotografavimą	AF rėmelis	37
Nuotraukos perkomponavimas sufokusavus	▶ Priartinimo rėmelio AF/ rėmelio AF	38
Pypsėjimo garsiakalbio išjungimas	▶ Židinio užraktas	37
Blykstės išjungimas/fotografavimas be blykstės	▶ Priartinimo rėmelio AF/ rėmelio AF	38
Fotoaparato judėjimo mažinimas	Židinio užraktas	37
Fotografuojant prieš šviesą	▶ C-AF+TR (AF sekimas)	36
Fejerverkų fotografavimas	▶ ■) (pyptelėjimas)	84
	Blykstės	59
	▶ ISO/DIS režimas	48/19
	Vaizdo stabilizatorius	42
	▶ Apsauga nuo sutrenkimų	85
	▶ Laikmatis	49
	Nuotolinis kabelis	102
	Fotografavimas su blykste	59
	▶ Gradacija (Nuotraukos režimas)	45
	Ilgalaikės ekspozicijos fotografavimo režimas	53
	▶ Aplinka (SCN)	19

Vaizdo trikdžių (išmarginimo) sumažinimas	▶ Triukšmo mažinimas.	85
Fotografavimas, kad šviesūs objektai neatrodytų per šviesūs, o tamsūs – per tamsūs.	Gradacija (Nuotraukos režimas)	45
	▶ Histograma/Ekspozicijos kompensavimas	32/40
	Špalvų valdymas	34
Ekranu optimizavimas/ ekranu spalvos reguliavimas	Ekranu šviesumo reguliavimas	80
	▶ Tiesioginė peržiūra	83
Nustatyto efekto tikrinimas prieš fotografuojant	Keleto vaizdų rodymas	32, 40
	▶ Peržiūros funkcija	51
	Bandomoji nuotrauka	89
Fotografavimas tikrinant fotoaparato horizontalumą/Fotografavimas pasirinkus norimą kompoziciją	Rodomas tinkelis	83
	▶ /Info nustatymai)	
Nuotraukų priartinimas fokusavimui patikrinti	Auto (Irašymo peržiūra)	80
	▶ režimas2 (Stambaus plano režimas)	84
Asmeniniai portretai	▶ Laikmatis	49
Fotografavimas serijomis	▶ Fotografavimas serijomis	49
Baterijos veikimo pratęsimas	▶ Budėjimas	84
Galimų padaryti nuotraukų skaičiaus didinimas	▶ Įrašymo režimas	47

Peržiūra/retušavimas

Vaizdų peržiūra televizoriuje	▶ Peržiūra per televizorių	69
Skaidrių peržiūra su fonine muzika	▶ Skaidrių peržiūra	66
Šešėlių pašalinimas	Šešėlių koreg.	67
	▶ (JPEG Redagavimas)	
Raudonų akių panaikinimas	▶ Raudonų akių šalin.	67
	▶ (JPEG Redagavimas)	
Paprastas spausdinimas	▶ Tiesioginis spausdinimas	77
Komerčinis spausdinimas	▶ Spausdinimo užsakymo kūrimas	76
	Paprastas nuotraukų bendrinimas	▶ OLYMPUS PENPAL

Fotoaparato nuostatos

Numatytųjų nuostatų atstatymas	▶ Perkrauti	35
Nuostatų įrašymas	▶ Mano nustatymas	35
Meniu kalbos keitimas	▶	80

Pagrindinis žinynas 4

Pasiruošimas fotografavimui.....4	
Pagrindinis žinynas.....4	
Kortelės įdėjimas ir išėmimas.....5	
Objektyvo tvirtinimas prie fotoaparato6	
Blykštės prijungimas.....7	
Įjungimas8	
Datos/laiko nustatymas9	
Komponentų pavadinimai ir funkcijos10	
Komponentų pavadinimai10	
Fotoaparatas10	
Kameros valdikliai.....12	
Režimo perjungiklis12	
Pagrindiniai veiksmai.....14	
Fotografavimas/filmavimas.....14	
Peržiūra/trynimas.....16	
Vaizdų peržiūra16	
Garsas17	
Nuotraukų trynimas17	
Nuotraukų apsaugojimas17	
Meninių filtrų naudojimas.....18	
Fotografavimas aplinkos režimu.....19	
Tikrojo laiko priemonių naudojimas20	
Valdymas tikroju laiku22	
Meniu naudojimas23	
Informacija rodoma ekrane24	
Fotografavimo.....24	
Peržiūra25	

Skubių užduočių rodyklė 26

Pagrindinė nuotrauka / dažnai naudojamos parinktys 32

Informacijos lango įjungimas.....32	
Fotografavimo valdiklių pasirinkimas32	
Informacijos rodymas peržiūros metu.....33	
Kitoks mygtuko INFO naudojimas34	
Numatytųjų arba vartotojo nuostatų atstatymas35	
Gražinamų pradinių nuostatų naudojimas35	
Nuostatos „Mano nustatymas“ įrašymas35	
Naudojamasis nuostata „Mano nustatymas“35	
Fokusavimo režimo (AF režimo) pasirinkimas.....36	
Fokusavimo rėmelio (AF rėmelio) pasirinkimas37	
Židinio užraktas37	
Greitas AF rėmelio pasirinkimas37	
Sparčiai perjunginėkite AF arba MF37	
Priartinimo rėmelio AF / rėmelio AF38	
Veido pirmumo AF / vyzdžių aptikimo AF39	
Fotografavimas naudojant veidų pirmumo funkciją.....39	
Ekspozicijos valdymas (ekspozicijos kompensavimas)...40	
Ekspozicijos kompensavimo ir baltos spalvos balanso efektų peržiūra.....40	

Šviesiausių vietų ir šešėlių ryškumo keitimas	40
Pasirinkite, kaip fotoaparatas matuos šviesumą (matavimas)...	41
Ekspozicijos fiksavimas (AE fiksavimas).....	41
Fotoaparato drebėjimo poveikio sumažinimas (vaizdo stabilizatorius).....	42
Spalvos reguliavimas (baltos spalvos balansas).....	43
Baltos spalvos balanso kompensavimas	44
Baltos spalvos balansas vienu paspaudimu	44
Apdorojimo parinktys (nuotraukos režimas).....	45
Vaizdo kokybė (irašymo režimas).....	47
Irašymo režimo pasirinkimas	47
Vaizdo kraštinių santykio nustatymas	48
ISO jautrumas	48
Fotografavimas serijomis / laikmačio naudojimas	49
Kitos fotografavimo parinktys	50
Fotografavimas nukreipus ir spaudžiant (programos režimas P).....	50
Diafragmos pasirinkimas (diafragmos A pirmumo režimas).....	51
Išlaikymo pasirinkimas (išlaikymo pirmumo režimas S)	52
Diafragmos ir išlaikymo pasirinkimas (M rankinis režimas).....	53
Ekspozicijos pabaigos pasirinkimas	53
Panoraminį vaizdų fotografavimas.....	54
Fotografavimas panoraminiam vaizdai gauti	54
Fotografavimas 3D	55
Kelių ekspozicijų įrašymas vienoje nuotraukoje (daugybė ekspozicija).....	56
Nuostatų keitimas darant nuotraukų seriją (kintamasis eksponavimas).....	57
Skaitmeninis transfokavimas (skaitmeninis telekonverteris)...	58
Fotografavimas su blykste 59	
Blykstės naudojimas (fotografavimas su blykste)	59
Blykstės galios reguliavimas (blykstės intensyvumo valdymas).....	60
Išorinių blykščių, skirtų šiam fotoaparatai, naudojimas.....	60
Kitos išorinės blykstės	60
Filmavimas ir filmuotos medžiagos peržiūra 61	
Filmavimo nuostatų keitimas	61
Filmuotos medžiagos papildymas efektais.....	61
Filmuotos medžiagos garso parinktys (įrašyti filmą su garsu).....	62
Filmuotos medžiagos peržiūra...62	
Peržiūros parinktys 63	
Pavienių kadru peržiūra.....	63
Rodyklės langas / kalendoriaus langas	63
Priartinimas peržiūros metu (peržiūra priartinus).....	64
Pasirinkti nuotraukas.....	65
Visos apsaugos atšaukimas	65

■ Visų kadru trynimas	65
■ Pasukti.....	65
■ Skaidrių peržiūra	66
■ Nuotraukų taisymas	67
■ Vaizdų perklojimas	68
■ Garso įrašymas	68
■ Fotoaparate esančių nuotraukų peržiūra per televizorių	69

Nuotraukų siuntimas ir gavimas 71

■ Nuotraukų siuntimas.....	71
■ Nuotraukų gavimas / kito įrenginio pridėjimas	71
■ Adresų knygutės redagavimas	72
■ Albumų kūrimas	72

„OLYMPUS Viewer 2“ / [ib] naudojimas 73

„Windows“	73
„Macintosh“	74

■ Nuotraukų kopijavimas į kompiuterį be „OLYMPUS Viewer 2/[ib]“	75
---	----

Nuotraukų spausdinimas 76

■ Spausdinimo rezervavimas (DPOF)	76
Spausdinimo užsakymo kūrimas	76
Visų arba pasirinktų nuotraukų pašalinimas iš spausdinimo užsakymo lango	77
■ Tiesioginis spausdinimas („PictBridge“)	77
„Lengvas“ spausdinimas.....	78
Vartotojo atliekamas spausdinimas	78

Fotoaparato sąranka 80

■ Sąrankos meniu.....	80
⌚ (Datos/laiko nustatymas).....	80
🗨️ (Ekranų kalbos keitimas).....	80
📢 (Ekranų šviesumo reguliavimas).....	80
Rec View	80
⚙️/🗨️ Meniu rodymas	80
Mikroprograma	80

Fotoaparato nuostatų pritaikymas pagal poreikius 81

Prieš naudodami Vartotojo ar Priedų prievado meniu

■ Vartotojo meniu parinktys	81
📷 AF/MF	81
📷 Mygtukas/Rinkimas.....	82
📷 Paleidimas	83
📷 Disp/📷)/PC.....	83
📷 Exp/📷/ISO.....	84
📷 ⚡ pritaikytas	85
📷 📷/Color/WB.....	85
📷 📷/Trinti	86
📷 Filmas	87
📷 📷 Paslaugų programa	88
AEL/AFL	88
[Fn] Funkcija, 📷 Funkcija.....	89
■ Priedų prievado meniu parinktys	90
📷 OLYMPUS PENPAL dalijimasis.....	90
📷 OLYMPUS PENPAL Albumas	90
📷 Elektroninis vaizdo ieškiklis	90

■ Išskirtinio valdymo skydelio naudojimas	91	Mikrofono rinkinys (SEMA-1)...	102
■ Filmuotos medžiagos įrašymas paspaudus užrakto mygtuką.....	92	Elektroninis vaizdo ieškiklis (VF-2).....	102
Fotografavimas pasibaigus filmavimui	92	■ Įspėjimas dėl netinkamos ekspozicijos	103
■ Fotografavimas naudojant nuotolinę blykstę.....	93	■ Blykstės funkcijos, kurias galima nustatyti fotografavimo režimu.....	104
Informacija	94	■ Blykstės sinchronizavimas ir išlaikymas.....	105
■ Fotografavimo patarimai ir informacija.....	94	■ Išorinė blykstė	105
■ Klaidų kodai	96	■ Įrašymo režimas ir rinkmenos dydis / į atmintį telpančių nuotraukų skaičius.....	106
■ Fotoaparato valymas ir laikymas.....	98	■ Meniu katalogas	107
Fotoaparato valymas.....	98	■ Techninės charakteristikos	111
Laikymas	98	SAUGOS PRIEMONĖS	113
Vaizdo nuskaitymo įrenginio valymas ir patikra	98	■ SAUGOS PRIEMONĖS	113
Taškų išdėstymas – vaizdo apdorojimo funkcijų tikrinimas	98	Sistemos brėžinys	120
■ Pagrindiniai atminties kortelės duomenys	99	Abėcėlinė rodyklė	122
Tinkamos naudoti kortelės.....	99		
Kortelės formatavimas.....	99		
■ Baterija ir kroviklis	100		
■ Kroviklio naudojimas užsienyje	100		
■ Keičiamieji objektyvai	100		
M.ZUIKO DIGITAL objektyvo specifikacijos	101		
■ Pagrindiniai priedai	102		
Tvirtinimo adapteris	102		
Nuotolinis kabelis (RM-UC1)...	102		
Objektyvai-keitikliai	102		
Makro alkūninis apšvietimas (MAL-1).....	102		

Mygtuką **INFO** galima naudoti pasirinkti informacijai ir fotografavimo metu rodomo valdiklio tipui.

Informacijos lango įjungimas

Paspauskite mygtuką **INFO**, kad pasirinktumėte fotografavimo metu rodomą informaciją.



*1 Galite įjungti rėmelius arba pasirinkti rodomą tinkelį naudodami [**INFO**/Info nustatymai] > [LV-Info]. „Fotoaparato nuostatų pritaikymas pagal poreikius“ (81 psl.)

*2 Rodoma, kai [**INFO**/Info nustatymai] > [LV-Info] pasirinkta [Įjungta]. „Fotoaparato nuostatų pritaikymas pagal poreikius“ (81 psl.)

Fotografavimo valdiklių pasirinkimas

Fotografavimo parinktį galima pamatyti nuspaudus . Naudodami parinktį [**INFO**/Valdymo nuostatos], naudotojo meniu galite pasirinkti galimus ekranų tipus (81 psl.).

ART/SCN

Meninio filtro meniu



P/A/S/M

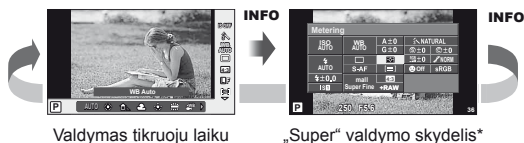

* Galima peržiūrėti pasirinkimus [**INFO**/Valdymo nustatymai].

Informacijos rodymas peržiūros metu

Mygtuką **INFO** galima naudoti pasirinkti informacijai, rodomai peržiūros metu.



* Rodoma, kai [Info nustatymai] > [Info]. [Fotoaparato nuostatų pritaikymas pagal poreikius] (81 psl.)

Histogramos langas

Rodyti histogramą, nurodantią ryškumo pasiskirstymą nuotraukoje. Horizontalioji ašis rodo ryškumą, vertikaloji – pikselių skaičių kiekvienai ryškumo reikšmei nuotraukoje. Plotas virš viršutinės reikšmės ribos fotografavimo metu rodomas raudonai, žemiau apatinės ribos – mėlynai, o plotas, matuojamas naudojant taškinį matavimą, – žaliai.

Apšvietusių vietų ir šešėlių langas

Plotai virš viršutinės nuotraukos šviesumo ribos rodomi raudonai, žemiau ribos – mėlynai. [Histogramos nustatymai]: [Fotoaparato nuostatų pritaikymas pagal poreikius] (81 psl.)

Apšvietimo laukelis

Palyginkite dvi nuotraukas greta. Paspauskite [OK], kad pasirinktumėte nuotrauką priešingoje ekrano pusėje. Be nuostatų reguliavimo pasirinkus [Info/Info nustatymai] vartotojo meniu, taip pat turėsite parinkti režimą [režimas2] skirtą [Stambaus plano režimas].

[Fotoaparato nuostatų pritaikymas pagal poreikius] (81 psl.)

- Pradinė nuotrauka rodoma dešinėje. Nuotraukai pasirinkti paspauskite [Left] ir paspauskite [OK], kad perkeltumėte ją į kairę. Nuotrauką, kurią norite lyginti su kairiąja nuotrauka, galite pasirinkti dešinėje. Jei norite pasirinkti kitą pagrindinę nuotrauką, pažymėkite dešiniąjį rėmelį ir paspauskite [OK].
- Esamai nuotraukai padidinti paspauskite Q. Norint peržiūrėti kitas paveikslėlio sritis reikia paspausti mygtuką **INFO** ir naudotis mygtukais Δ ∇ arba valdymo perjungikliu.
- Kitų nuotraukų vietoms peržiūrėti spauskite Δ ∇ <Δ>. Rodomas vaizdas keičiasi kaskart, kai paspaudžiamas mygtukas Q.



Kitoks mygtuko **INFO** naudojimas

■ Baltos spalvos balansas vienu paspaudimu

Jei norite peržiūrėti baltos spalvos balanso vienu paspaudimu langą, baltos spalvos balanso vienu paspaudimu meniu paspauskite mygtuką **INFO** (44 psl.).

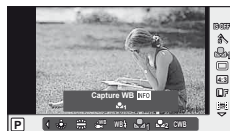

■ Spalvos temperatūra

Jei norite peržiūrėti spalvos temperatūros langą, paspauskite mygtuką **INFO** naudotojo baltos spalvos balanso meniu (43 psl.).



■ Priartinimas peržiūrint

Jei norite priartinti ar nutolinti nuotrauką, peržiūrai priartinti paspauskite mygtuką **Q**, tada paspauskite mygtuką **INFO** ir mygtukus $\Delta \nabla$.



■ Spalvų valdymas

Ekspozicijos kompensavimą, diafragmą ir užrakto greitį galima sureguliuoti spaudžiant mygtuką \square . Spalvos valdymo langą galima atverti paspaudus mygtuką **INFO** prieš tai paspaudus mygtuką \square . Tada su mygtukais $\triangleleft \triangleright$ galima parinkti spalvos lygį. INFO „Šviesiausių vietų ir šešėlių šviesumo keitimas“ (40 psl.)



■ Židinio nuotolis

Norėdami pasirinkti židinio nuotolį vaizdui stabilizuoti, IS režimo lange paspauskite mygtuką **INFO** ir naudokitės mygtukais $\Delta \nabla \triangleleft \triangleright$ arba valdymo perjungikliu. INFO „Fotoaparato drebėjimo poveikio sumažinimas (vaizdo stabilizatorius)“ (42 psl.)



■ Pagalba

Pagalba automatiškai rodoma apie dvi sekundes, kai pasirinkamas punktas. Norėdami pagalbą išjungti, paspauskite mygtuką **INFO**. Norėdami vėl įjungti pagalbą dar kartą paspauskite mygtuką **INFO**.

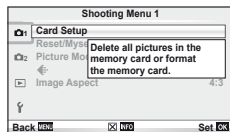

Numatytųjų arba vartotojo nuostatų atstatymas

Fotaparato nuostatas galima lengvai atstatyti į vieną iš trijų padėčių.

Atstatyti: Atstatyti numatytąsias nuostatas.

Mano nustatymas: Atstatyti iš anksto parinktas **P**, **A**, **S** arba **M** režimo nuostatas. Fotografavimo režimas nekinta. Galima laikyti iki keturių pasirinktų nuostatų rinkinių.

Greitas mano nustatymas: Išankstinės nuostatos taikomos tikai paspaudus mygtuką **Fn** arba **⊙**.

Fotografavimo režimas sureguliuojamas pagal išankstines nuostatas.

[Mygtuko funkcija]:

☞ „Fotoaparato nuostatų pritaikymas pagal poreikius“ (81 psl.)

Gražinamų pradinių nuostatų naudojimas

1 Fotografavimo meniu  pasirinkite nuostatą [Atstatyti / Mano nustatymas] (107 psl.).

2 Pasirinkite nuostatą [Atstatyti] ir paspauskite **⊙**.

- Pasirinkite [Atstatyti] ir paspauskite **▷**, kad pasirinktumėte atstatymo tipą. Norėdami atstatyti visas nuostatas išskyrus datą ir laiką, pasirinkite [Pilnai] ir paspauskite **⊙**.

☞ „Meniu katalogas“ (107 psl.)

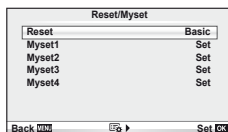

3 Pasirinkite [Taip] ir paspauskite **⊙**.

Nuostatos „Mano nustatymas“ įrašymas

1 Jei norite įrašyti, pakeiskite nuostatas.

2 Fotografavimo meniu  pasirinkite nuostatą [Atstatyti / Mano nustatymas] (107 psl.).

3 Pasirinkite norimą įrašymo vietą ([Mano nustatymas, 1]–[Mano nustatymas, 4]) ir paspauskite **▷**.

- Prie įrašymo vietų ([Mano nustatymas 1]–[Mano nustatymas 4]), kurių nuostatos jau buvo įrašytos, bus rodoma parinktis [Nustatyti]. Dar kartą pasirinkus [Nustatyti] registruotos nuostatos įrašomos iš naujo.
- Registravimo funkcijai atšaukti pasirinkite [Atstatyti].

4 Pasirinkite nuostatą [Nustatyti] ir paspauskite **⊙**.

☞ „Meniu katalogas“ (107 psl.)

Naudojimasis nuostata „Mano nustatymas“

1 Fotografavimo meniu  pasirinkite nuostatą [Atstatyti / Mano nustatymas] (107 psl.).

2 Pasirinkite norimas nuostatas ([Mano nustatymas, 1]–[Mano nustatymas, 4]) ir paspauskite **⊙**.

3 Pasirinkite nuostatą [Nustatyti] ir paspauskite **⊙**.

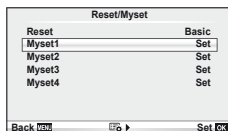

Fokusavimo režimo (AF režimo) pasirinkimas

Pasirinkite fokusavimo metodą (fokusavimo režimas)

- 1 Atverkite tikrojo laiko valdymo langą (22 psl.) ir mygtukais $\triangle \nabla$ pasirinkite AF režimą.
- 2 Pasirinkite mygtukais $\triangleleft \triangleright$ ir paspauskite \odot (OK).
 - Pasirinktas AF režimas rodomas ekrane.



S-AF (pavienis AF)	Fotoaparatas fokusuoja, kai iki pusės nuspaudžiamas užrakto mygtukas. Kai fokusavimas užfiksuojamas, pasigirsta pyptelėjimas, įsiziėbia AF patvirtinimo žyma ir AF rėmelis. Šis režimas patogus nejudantiems ar šiek tiek judantiems objektams fotografuoti.
C-AF (nepertaukiamas AF)	Fotoaparatas pakartoja fokusavimą, kol užrakto mygtukas spaudžiamas iki pusės. Kai sufokusuojamas objektas, užfiksuojamas pirmą ir antrą kartą ekrane įsiziėbia AF patvirtinimo žyma ir pasigirsta pyptelėjimas. Fotoaparatas tęsia fokusavimą, net kai objektas juda ar pakeičiate nuotraukos kompoziciją. <ul style="list-style-type: none"> • „Four Thirds“ sistemos objektyvų fokusavimas naudojant [S-AF].
MF (rankinis fokusavimas)	Naudojantis šia funkcija, objektą galima fokusuoti rankiniu būdu. 
S-AF+MF (S-AF ir MF režimų naudojimas vienu metu)	Kad sufokusuotumėte [S-AF] režimu, galite nuspaudę užrakto mygtuką iki pusės pasukti fokusavimo žiedą, kad itin tiksliai sureguliuotumėte fokusavimą rankiniu būdu.
C-AF+TR (AF sekimas)	Iki pusės nuspauskite mygtuką, kad sufokusuotumėte vaizdą; fotoaparatas seks ir išlaikys fokusuotę ties esamu objektu, kol užrakto mygtukas bus taip laikomas. <ul style="list-style-type: none"> • Jei fotoaparatas objekto sekti nebegali, AF rėmelis tampa raudonas. Tada užrakto mygtuką atleiskite, vėl sufokusuokite objektą ir dar kartą iki pusės nuspauskite užrakto mygtuką. • „Four Thirds“ sistemos objektyvų fokusavimas naudojant [S-AF].

Patarimai

- Norint nustatyti, ar galima atleisti užraktą, kai fotoaparatas negali sufokusuoti vaizdo, galima naudoti parinktis [Rls pirmumas S] (83 psl.) ir [Rls pirmumas C] (83 psl.).
- Norint atverti automatinio priartinimo ekraną, kai pasukamas objektyvo fokusavimo žiedas, galima naudotis režimu [MF pagalba] (82 psl.).
- Režimas [Fokusavimo žiedas] (82 psl.) leidžia keisti fokusavimo žiedo sukimosi kryptį.

Paspėjimai

- Jei objektas blogai apšviestas, aptemdytas rūko ar dūmų, naudojamas per mažas kontrastas, fotoaparatas gali vaizdo nesufokusuoti.

Fokusavimo rėmelio (AF rėmelio) pasirinkimas

Pasirinkite, kuris iš 35 automatinio fokusavimo taškų bus naudojamas fokusuojant automatiškai.

- 1 Paspauskite [•••] mygtuką (<), kad pamatytumėte AF rėmelį.
- 2 Mygtukais $\Delta \nabla < \triangleright$ pasirinkite vieno rėmelio rodinį ir nustatykite AF padėtį.
 - „Visų objektų“ režimą galima atkurti, jei kursorių patrauksite už ekrano.
 - Galite rinktis iš šių trijų objektų tipų. Paspauskite mygtuką **INFO** ir naudokitės $\Delta \nabla$.

Visi objektai

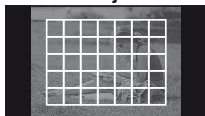

Fotoaparatas automatiškai pasirenka iš visų fokusuojamų objektų.

Vienas objektas

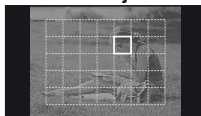

Fokusavimo objektas pasirenkamas rankiniu būdu.

Grupinis objektas

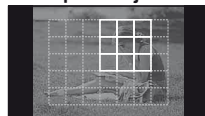

Fotoaparatas automatiškai parenka objektus pasirinktoje grupėje.

Židinio užraktas

Jei fotoaparatas negali fokusuoti pasirinkto objekto, pasirinkite vieno objekto režimą ir naudokite židinio užraktą, kad sufokusuotumėte kitą objektą, esantį tokiu pačiu atstumu.

- 1 [S-AF] režimu nustatykite AF rėmelį ties objektu ir iki pusės paspauskite užrakto mygtuką.
 - Patikrinkite, ar užsidega AF patvirtinimo žyma.
 - Židinio užraktas veikia, kol užrakto mygtukas nuspaustas iki pusės.
- 2 Laikydami užrakto mygtuką iki pusės nuspausą, sukompnuokite nuotrauką ir paspauskite užrakto mygtuką iki galo.
 - Spausdami iki pusės užrakto mygtuką nekeiskite atstumo tarp fotoaparato ir objekto.

Greitas AF rėmelio pasirinkimas

Galite įrašyti pasirinktą AF objektą greitai iškvietiant naudodamiesi mygtukais **Fn** arba \odot .

- Pasirinkę [•••] Nustatyti į pradžią nurodykite AF rėmelį (82 psl.).
- Kad priskirtumėte šią funkciją mygtukui, naudokitės [Fn] Funkcija] arba \odot Funkcija].
[Mygtuko funkcija]: Fn „Fotoaparato nuostatų pritaikymas pagal poreikius“ (81 psl.)

Sparčiai perjunginėkite AF arba MF

Funkcijai [MF] perjungti galima naudotis mygtuku **Fn** arba \odot .

- Kad priskirtumėte šią funkciją mygtukui, naudokitės [Fn] Funkcija] arba \odot Funkcija].
[Mygtuko funkcija]: Fn „Fotoaparato nuostatų pritaikymas pagal poreikius“ (81 psl.)

Priartinimo rėmelio AF / rėmelio AF

Reguliuodami fokusotę galite priartinti rėmelio dalį. Pasirinę didelį priartinimo santykį galėsite naudoti automatinį fokusavimą mažesniame plote, nei įprastai aprėpia AF objektas. Taip pat galite tiksliau nustatyti fokusavimo objektą.

1

Pagrindinė nuotrauka / dažnai naudojamos parinktys

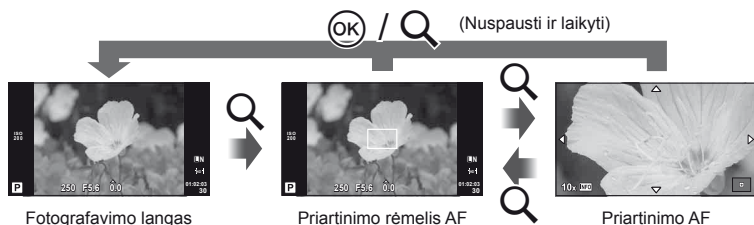

1 Kad atsirastų priartinimo rėmelis, paspauskite mygtuką Q.

- Jei prieš paspaudžiant mygtuką fotoaparatas fokusavo automatinio fokusavimo režimu, priartinimo rėmelis bus rodomas esamoje fokusavimo padėtyje.
- Priartinimo rėmelio padėtį nustatykite mygtukais $\Delta \nabla \triangleleft \triangleright$.
- Paspauskite mygtuką **INFO** ir mygtukais $\Delta \nabla$ pasirinkite transfokavimo santykį.

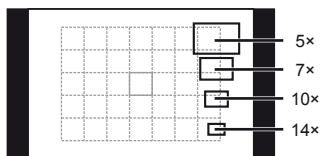

AF ir priartinimo rėmelių palyginimas

2 Paspauskite dar kartą Q, kad padidintumėte priartinimo rėmelį.

- Priartinimo rėmelio padėtį nustatykite mygtukais $\Delta \nabla \triangleleft \triangleright$.
- Paspauskite mygtuką **INFO** ir mygtukais $\Delta \nabla$ pasirinkite transfokavimo santykį.

3 Iki pusės nuspauskite užrakto mygtuką, kad prasidėtų automatinis fokusavimas.

Pastabos

- Galimas automatinis fokusavimas, taip pat galima fotografuoti ir tada, kai rodomas priartinimo rėmelis, ir tada, kai vaizdas priartinamas pro objektyvą.

Perspėjimai

- Priartinimas matomas tik ekrane ir poveikio nuotraukoms neturi.

Veido pirmumo AF / vyzdžių aptikimo AF

Fotoaparatas aptinka veidus ir reguliuoja fokusavimą ir skaitmeninį ESP.

Fotografavimas naudojant veidų pirmumo funkciją

- 1 Atverkite valdymo tikruoju laiku langą (22 psl.) ir mygtukais Δ ∇ pasirinkite veido pirmumo elementą.
- 2 Mygtukais \triangleleft \triangleright nurodykite parinktį ir paspauskite mygtuką \odot .

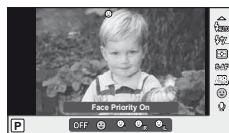

OFF Face Priority Off	Veidų pirmumas išjungtas.
\odot Face Priority On	Veidų pirmumas įjungtas.
\odot Face & Eye Priority On	Automatinio fokusavimo sistema veidų pirmumo AF parenka akies lėliukes, kurios yra arčiausiai fotoaparato.
\odot Face & R. Eye Priority On	Automatinio fokusavimo sistema veidų pirmumo AF parenka subjekto dešiniąją akį.
\odot Face & L. Eye Priority On	Automatinio fokusavimo sistema veidų pirmumo AF parenka subjekto kairiąją akį.

- 3 Nukreipkite fotoaparata į objektą.
 - Jei bus aptiktas veidas, jis bus nurodytas baltu rėmeliu.



- 4 Iki pusės nuspauskite užrakto mygtuką, kad sufokusuotumėte.
 - Kai fotoaparatas užfiksuoja veidą, baltas rėmelis taps žalias.
 - Jei fotoaparatas aptiks akis, aplink pasirinktas akis uždės žalią rėmelį. (lėliukių aptikimo AF)



- 5 Iki galo nuspauskite užrakto mygtuką, kad nufotografuotumėte.

! Perspėjimai

- Fotografuojant serijomis veidų pirmumo funkcija taikoma tik pirmai kiekvienos serijos nuotraukai.
- Priklausomai nuo objekto gali nepavykti tinkamai aptikti veidą.
- Ne [] (Skaitmeninis ESP matavimas)] matavimo režimais fotoaparatas apskaičiuos ekspoziciją pagal pasirinktą padėtį.

📌 Pastabos

- Veidų pirmumo funkcija galima ir [MF] režimu. Fotoaparato aptikti veidai apibrėžiami baltais rėmeliais.

Ekspozicijos valdymas (ekspozicijos kompensavimas)

Paspauskite mygtuką  (Δ) ir naudodamiesi $\triangleleft \triangleright$ sureguliuokite ekspozicijos kompensavimą. Pasirinkite teigiamas (+) reikšmes nuotraukai pašviesinti, neigiamas (-) nuotraukai patamsinti. Ekspoziciją galima reguliuoti iki ± 3 EV.



Neigiamas (-)

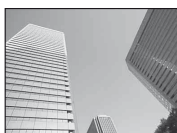

Nėra kompensavimo (0)



Teigiamas (+)



Patarimai

- Ekspozicijos reguliavimo intervalo keitimas. [EV Žingsnis]:  „Fotoaparato nuostatų pritaikymas pagal poreikius“ (81 psl.)





Perspėjimai

- Ekspozicijos kompensavimo funkcija režimais **FAUTO**, **M** arba **SCN** negalima.

Ekspozicijos kompensavimo ir baltos spalvos balanso efektų peržiūra

Ekspozicijos kompensavimo ir baltos spalvos balanso efektus galima peržiūrėti į 4 dalis suskirstytame ekrane.

1 Naudotojo meniu  (81 psl.) srityje [/ Informacinės nuostatos] > [Keli vaizdai] pažymėkite nuostatą [On].

2 Jei norite atverti keleto vaizdų langą, pakartotinai spauskite mygtuką **INFO**.

- Režimais **FAUTO**, **ART**, **SCN** arba  funkcija negalima.

3 Mygtukais $\triangleleft \triangleright$ pasirinkite norimą reikšmę ir paspauskite OK .

- Ekspozicijos kompensavimo ir baltos spalvos balanso funkcijoms perjungti spauskite $\Delta \nabla$.



Šviesiausių vietų ir šešėlių ryškumo keitimas

Jei norite atverti atspalvio reguliavimo langą, paspauskite mygtuką  (Δ) ir **INFO**. Mygtukais $\triangleleft \triangleright$ pasirinkite atspalvio lygį. Pasirinkite „Low“ šešėliams patamsinti arba „High“ apšviestoms vietoms pašviesinti.



Pasirinkite, kaip fotoaparatas matuos šviesumą (matavimas)

Pasirinkite, kaip fotoaparatas matuos objekto šviesumą.

- 1 Atverkite valdymo tikrojuo laiku langą (22 psl.) ir spausdami Δ ∇ pasirinkite matavimo elementą.
- 2 Pasirinkite mygtukais \triangleleft \triangleright ir paspauskite \odot .



Skaitmeninis ESP matavimas	Fotoaparatas matuoja ekspoziciją 324 rémelio vietose ir optimizuoja ją pagal esamą aplinką arba (jei nustatyta kita parametru [☉ Veido pirmumas] vertė negu [OFF]) asmens portretą. Šis režimas rekomenduojamas universaliam naudojimui.
Išlaikymo nustatymas pagal vaizdo vidurį	Šiuo matavimo režimu nustatomas objekto ir fono apšvietimo vidurkis, daugiau akcentuojant centrinį objektą.
Šviesos matavimas tam tikrame taške	Pasirinkite norėdami išmatuoti nedidelį plotą (apie 2% rémelio) ir nukreipkite į matuojamą objektą fotoaparata. Ekspozicija bus suderinta pagal matuojamo taško šviesumą.
HI Šviesos matavimas tam tikrame taške – padidinto apšvietumo kontrolė	Padidina šviesos matavimo tam tikrame taške ekspoziciją. Užtikrina, kad šviesūs objektai išliks šviesūs.
SH Šviesos matavimas tam tikrame taške – šešėlių valdymas	Sumažina šviesos matavimo tam tikrame taške ekspoziciją. Užtikrina, kad tamsūs objektai išliks tamsūs.

- 3 Iki pusės nuspauskite užrakto mygtuką.

- Paprastai fotoaparatas pradeda matuoti iki pusės nuspaudus užrakto mygtuką ir fiksuoja ekspoziciją, kol mygtukas laikomas tokioje padėtyje.

Ekspozicijos fiksavimas (AE fiksavimas)

Kad užblokuotumėte ekspoziciją neblokuodami fokusuotės, paspauskite mygtuką **Fn** arba \odot . Ekspozicijos blokavimo funkciją galite naudoti, kai norite atskirai nustatyti fokusuotę ir ekspoziciją nuotraukoms komponuoti arba norite fotografuoti seką naudodami tą pačią ekspoziciją.

- Priskirkite AEL/AFL mygtukui **Fn** arba \odot naudodamiesi [**Fn** Funkcija] arba [\odot Funkcija]. „Fotoaparato nuostatų AE fiksavimas pritaikymas pagal poreikius“ (81 psl.)

Paspaudus vieną kartą mygtuką ekspozicija užsiblokuoja ir rodoma piktograma **[AEL]**.

- Jei norite nufotografuoti, nuspauskite užrakto mygtuką.
- Jei norite AE blokavimą atšaukti, dar kartą paspauskite mygtuką.



Patarimai

- Kaip blokuoti ekspoziciją, kol mygtukas nuspaustas [AEL/AFL Pastaba]: Kaip nustatyti matavimo režimu aktyvinti AE užraktą [AEL Matavimas]: „Fotoaparato nuostatų pritaikymas pagal poreikius“ (81 psl.)



Fotoaparato drebėjimo poveikio sumažinimas (vaizdo stabilizatorius)

Galite sumažinti fotoaparato judėjimą, atsirandantį fotografuojant silpno apšvietimo sąlygomis arba labai priartinus objektą.

- 1 Atverkite valdymo tikroju laikų langą (22 psl.) ir spausdami \triangle ∇ pasirinkite vaizdo stabilizavimo elementą.



- 2 Pasirinkite mygtukais \triangleleft \triangleright ir paspauskite OK .

OFF IS išjungtas	Vaizdo stabilizatorius išjungtas.
IS Auto	Vaizdo stabilizatorius įjungtas.
IS Vertikalusis IS	Vaizdo stabilizavimas taikomas tik vertikaliai (IS) fotoaparato svyravimui. Naudokite funkciją sukdami fotoaparataž horizontaliai.
IS Horizontalusis IS	Vaizdo stabilizatorius taikomas tik horizontaliam (IS) fotoaparato svyravimui. Naudokite funkciją sukdami fotoaparataž horizontaliai, kai fotoaparatas laikomas portreto režimu.

Židinio nuotolio pasirinkimas („Micro Four Thirds“ / „Four Thirds“ sistemos objektyvams netaikoma)

Naudokite židinio nuotolio informaciją fotoaparato judėjimo poveikiui sumažinti, kai fotografuojate ne „Micro Four Thirds“ arba „Four Thirds“ sistemos objektyvais.

- 1 Pasirinkite valdymo tikroju laikų elementą [Vaizdo stabilizatorius] (22 psl.) ir paspauskite mygtuką **INFO**.
- 2 Mygtukais \triangleleft \triangleright pasirinkite židinio nuotolį ir paspauskite OK .

- Pasirinkite nuo 8 iki 1000 mm židinio nuotolį.
- Pasirinkite tą reikšmę, kuri artimiausia ant objektyvo nurodytai reikšmei.



! Paspėjimai

- Vaizdo stabilizatorius negali koreguoti stipraus fotoaparato judėjimo arba judėjimo, atsirandančio, kai nustatytas ilgiausias išlaikymas. Tokiais atvejais rekomenduojama naudoti trikojį.
- Naudodami trikojį funkcijai [Vaizdo stabilizatorius] nustatykite nuostatą [Išjungta].
- Kai naudojate objektyvą su vaizdo stabilizavimo funkcija, išjunkite objektyvo arba fotoaparato vaizdo stabilizatoriaus funkciją.
- Įjungus vaizdo stabilizatorių veiklos metu galite girdėti garsą arba jauti vibraciją.
- Jei išlaikymas ilgesnis nei 2 sekundės, vaizdo stabilizatorius neįjungiamas.

Spalvos reguliavimas (baltos spalvos balansas)

Baltos spalvos balansas (WB) užtikrina, kad balti objektai nuotraukose ir filmuotoje medžiagoje atrodytų balti. Daugiausiai atvejų tinka režimas [AUTO], tačiau juo negavę norimų rezultatų arba panorę savo nuotraukoms suteikti kitokį atspalvį, atsižvelgdami į šviesos šaltinį galite pasirinkti kitas reikšmes.

- 1 Atverkite tikrojo laiko valdymo langą (22 psl.) ir spausdami $\Delta \nabla$ pasirinkite baltos spalvos balanso elementą.
- 2 Pasirinkite mygtukais $\triangleleft \triangleright$ ir paspauskite OK .



WB režimas		Spalvos temperatūra	Apšvietimo sąlygos
Automatinis baltos spalvos balansas	AUTO	—	Naudotina šviesiausiomis sąlygomis (kai ekrane įrėmintą balta dalis). Šis režimas skirtas universaliam naudojimui.
Iš anksto nustatytas baltos spalvos balansas		5300 K	Fotografuoti lauke giedrą dieną ar įamžinti raudonus saulėlydžio atspalvius arba fejerverkų spalvas.
		7500 K	Fotografuoti lauke giedrą dieną šešėliuotoje vietoje.
		6000 K	Kai fotografuojama lauke debesuotą dieną.
		3000 K	Fotografuoti kaitrinių lempų šviesoje.
		4000 K	Objektams, apšviestiems fluorescencinės šviesos šaltiniais.
		—	Skirtas fotografuoti po vandeniu
	WB	5500 K	Fotografuoti su blykste
Baltos spalvos balansas vienu paspaudimu (44 psl.)		Vieno paspaudimo WB baltos spalvos balansu nustatyta spalvų temperatūra.	Rinkitės, kai baltos spalvos balansui išmatuoti galite naudoti baltą ar pilką objektą arba kai objektą apšviečia įvairūs šviesos šaltiniai, nežinomo tipo blykstė ar kiti šaltiniai.
Nustatytas baltos spalvos balansas	CWB	2000–14000 K	Paspaudę mygtuką INFO spalvos temperatūrą pasirinkite mygtukais $\triangleleft \triangleright$ ir paspauskite OK .

1 Pagrindinė nuotrauka / dažnai naudojamos parinktys

Baltos spalvos balanso temperatūra

Kylant temperatūrai objektai pirmiausia pradeda švytėti raudonai, o kylant toliau – mėlynai. Naudojant absoliutinę temperatūrą K laipsniais (kelvinais) spalvų temperatūra šitaip nurodo šviesos spalvą.

- Fluorescencinės šviesos šaltiniai, paveikslėlyje nurodyti baltais taškeliais, turi spalvas, kurios šiek tiek skiriasi nuo esančių temperatūros skalėje; paveikslėlyje rodomos reikšmės aiškumo dėlei pakeistos į spalvų temperatūros reikšmes.

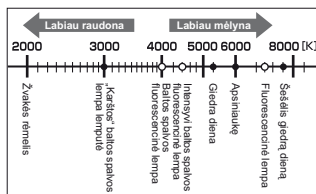



Patarimai

- Šiltų spalvų šalinimas iš nuotraukų, padarytų naudojantis automatine baltos spalvos nuostata esant kaitrinių lempučių apšvietimui. [WB] Palikti šiltą spalvą:
[WB] parinkimas baltos spalvos balansui tiktai naudojantis blykste. [WB] +WB]:
[WB] „Fotoaparato nuostatų pritaikymas pagal poreikius“ (81 psl.)

Baltos spalvos balanso kompensavimas

Ši funkcija leidžia atlikti smulkius automatinio WB baltos spalvos balanso ir išankstinio WB baltos spalvos balanso nuostatų pakeitimus.

- 1 naudotojo meniu (81 psl.) kortelėje pasirinkite [WB].
- 2 Paspauskite norimą sureguliuoti parinktį ir paspauskite .
- 3 Mygtukais pasirinkite slankiklį ir naudodamiesi pasirinkite skaičių.

Baltos spalvos balanso reguliavimas A kryptimi (Gintaro mėlyna)

Didesnės reikšmės reiškia „šiltesnius“ (raudonesnius), žemesnės – „šaltesnius“ (mėlynesnius) atspalvius.

Baltos spalvos balanso reguliavimas G kryptimi (Žaliai rausva)

Didesnės reikšmės sukuria žalius, mažesnės – violetinius atspalvius.



- 4 Jei norite įrašyti nuostatas ir išeiti, paspauskite .



Patarimai

- Jei norite peržiūrėti su pasirinktu baltos spalvos balansu padarytą bandomąją nuotrauką, paspauskite mygtuką .
- Visų WB baltos spalvos balanso režimo nuostatų koregavimas vienu metu [All] [WB]]:
[WB] „Fotoaparato nuostatų pritaikymas pagal poreikius“ (81 psl.)

Baltos spalvos balansas vienu paspaudimu

Matuokite baltos spalvos balansą nutaikydami rėmelį ant popieriaus lapo ar kito balto objekto esant tam apšvietimui, kuriam esant bus fotografuojama. Tai naudinga, kai objektas fotografuojamas natūralioje šviesoje, taip pat esant įvairiems šviesos šaltiniams, turintiems skirtingą spalvų temperatūrą.

- 1 Nurodykite [] arba [] (1 arba 2 baltos spalvos balansas vienu paspaudimu) ir paspauskite mygtuką **INFO**.
- 2 Nufotografuokite fragmentą bespalvio (balto ar pilko) popieriaus.
 - Rėmelį nustatykite taip, kad jis užpildytų ekraną ir ant jo nekristų šešėlis.
 - Rodomas baltos spalvos balanso vienu paspaudimu nustatymo langas.
- 3 Pasirinkite [Taip] ir paspauskite .
 - Nauja reikšmė įrašoma kaip baltos spalvos balanso parinktis.
 - Nauja reikšmė laikoma tol, kol vėl vienu paspaudimu bus išmatuotas baltos spalvos balansas. Išjungus maitinimą, duomenys neištrinami.



Patarimai

- Jei objektas yra per ryškus ar per tamsus arba matomas su atspalviu, ekrane pasirodys pranešimas „WB NG Pakartojimas“, ir reikšmė nebus įrašyta. Pašalinkite problemą ir pakartokite procedūrą nuo 1 veiksmo.

Apdorojimo parinktys (nuotraukos režimas)





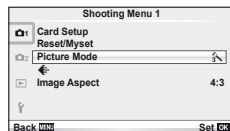





Pasirinkite nuotraukos režimą ir atskirai sureguliuokite kontrastą, aštrumą, šviesumą ir kitus parametrus. Kiekvieno nuotraukos režimo pakeitimai įrašomi atskirai.

1 Fotografavimo meniu  pasirinkite nuostatą [Nuotraukos režimas] (107 psl.).







2 Mygtukais   nurodykite parinktį ir paspauskite .

Nuotraukos režimai

 i-sustiprinimas	Sukuria su aplinka suderintus įspūdingesnius rezultatus.
 Vivid	Paryškina spalvas.
 Natūralus	Spalvas padaro natūralias.
 Prislopintas	Sukuria matinius atspalvius.
 Portretas	Sukuria gražius odos spalvų atspalvius.
Monotoniškas	Sukuria nespalvotą vaizdą.
Custom	Pasirinkite vienos nuotraukos režimą, nustatykite parametrus ir užregistruokite nuostatą.
 Pop Artas	Pasirinkite meninį filtrą ir pasirinkite norimą efektą.
 Švelnus fokusavimas	
 Grūdėta juosta	
 „Pin Hole“ imitacija	
 Diorama	
 Dramatiški tonai	

3 Paspauskite , kad pamatytumėte pasirinktos funkcijos parinktį.

					
Kontrastas	Skirtumas tarp šviesos ir tamsos	✓	✓	✓	✓
Ryškumas	Vaizdo ryškumas	✓	✓	✓	✓
Sotis	Spalvų ryškumas	✓	✓	—	✓
Perėjimas	Sureguliuoja atspalvius (pereinamuosius atspalvius)				
Auto	Padalija nuotrauką į detaalias sritis ir kiekvienoje iš jų sureguliuoja šviesumą. Šis būdas efektyvus, kai nuotrauka ypač kontrastinga: šviesios vietos atrodo pernelyg šviesios, o tamsios – pernelyg tamsios.	✓	✓	✓	✓
Normalus	Režimas [Normalus] skirtas universaliai naudojimui.				
Aukštų tonų apšvietimas	Parenka ryškaus objekto pereinamuosius atspalvius.				
Žemų tonų apšvietimas	Parenka tamsaus objekto pereinamuosius atspalvius.				
Efektas (i-sustiprinimas)	Nustato efekto pritaikymo mastą.	✓	—	—	✓
B&W Filtras (Monotoniškas)	Sukuria nespaltotą vaizdą. Filto spalva pašviesinama, papildoma spalva patamsinama.				
N: Neutralus	Sukuria normalų nespaltotą vaizdą.				
Ye:Geltona	Natūraliai mėlyname danguje atkuria aiškiai apibrėžtus baltus debesis.	—	—	✓	✓
Or:Oranžinė	Šiek tiek paryškina mėlyno dangaus ir saulėlydžio spalvas.				
R:Raudona	Labai paryškina mėlyno dangaus spalvas ir tamsiai raudonos lapijos šviesumą.				
G:Žalia	Labai paryškina raudonų lūpų ir žalių lapų spalvas.				
Pict. Tonas (Monotoniškas)	Nuspalvina nespaltotą paveikslą.				
N: Neutralus	Sukuria normalų nespaltotą vaizdą.				
S:Sepia	Tamsiai rusvas	—	—	✓	✓
B:Mėlyna	Melsvas				
P:Purpurinė	Rausvas				
G:Žalia	Žalsvas				

Perspėjimai

- Kontrasto pokyčiai taikomi tik režimu [Normalus].

Vaizdo kokybė (įrašymo režimas)

Pasirinkite nuotraukų ir filmuotos medžiagos vaizdo kokybę pagal paskirtį, pavyzdžiui, retušavimą kompiuteryje ar rodymą žiniatinklyje.

Įrašymo režimo pasirinkimas

- 1 Atverkite valdymo tikrojuo laiku langą (22 psl.) ir mygtukais Δ ∇ pasirinkite filmuotos medžiagos ir nuotraukų įrašymo režimą.
- 2 Pasirinkite mygtukais \triangleleft \trianglerightarrow ir paspauskite \odot .



Įrašymo režimas

■ Įrašymo režimai (nuotraukos)

Rinkitės iš RAW ir JPEG (**L**F, **M**N, **S**N ir **S**N) režimų. Pasirinkus RAW+JPEG nuostatą su kiekviena nuotrauka bus įrašomi RAW ir JPEG vaizdai. JPEG režimais suderinamas vaizdo dydis (**L**, **M**, ir **S**) su suspaudimu (SF, F, N, ir B). Galimas parinktis galima pasirinkti naudojant [\leftarrow Set] parinktį vartotojo meniu. \leftarrow „Fotoaparato nuostatų pritaikymas pagal poreikius“ (81 psl.)

Vaizdo dydis		Suspaudimas				Pritaikymas
Pavadinimas	Pikselių skaičius	SF („Super Fine“ (labai geras))	F („Fine“ (geras))	N („Normal“ (normalus))	B („Basic“ (paprastas))	
L („Large“ (didelis))	4032×3024*	L SF	L F*	L N*	L B	Pasirenkamas nuotraukų formatas
M (Vidurinis)	3200×2400	M SF	M F	M N*	M B	
	2560×1920*					
	1920×1440					
S (Mažas)	1600×1200	S SF	S F	S N*	S B	Mažoms nuotraukoms daryti ir naudoti internete
	1280×960*					
	1024×768					
	640×480					

* Numatytoji nuostata.

- [**M**] ir [**S**] nuotraukų dydį galima pasirinkti naudojant parinktį [Pikselių skaičiavimas] vartotojo meniu. \leftarrow „Fotoaparato nuostatų pritaikymas pagal poreikius“ (81 psl.)

RAW vaizdų duomenys

Šiuo formatu (ORF plėtinys) laikomi neapdoroti nuotraukos duomenys, kad būtų galima apdoroti vėliau. RAW formato nuotraukų duomenų negalima peržiūrėti naudojant kitus fotoaparatus ar programinę įrangą, taip pat RAW formato nuotraukų negalima parinkti, kad būtų išspausdintos. Naudojant fotoaparata galima sukurti RAW nuotraukų JPEG formato kopijas. \leftarrow „Nuotraukų redagavimas“ (67 psl.)

■ Įrašymo režimas (filmai)

Įrašymo režimas	Pikselių skaičius	Kadruų skaičius	Rinkmenos formatas	Pritaikymas
„Full HD Fine“	1920×1080	59,94i ^{*2}	AVCHD ^{*1}	Peržiūrai AVCHD įrenginiuose.
„Full HD Normal“	1920×1080	59,94i ^{*2}		
„HD Fine“	1280×720	59,94p ^{*2}		
„HD Normal“	1280×720	59,94p ^{*2}		
HD	1280×720	Apie 30 kadru/sek. ^{*3}	„Motion JPEG“ ^{*4}	Peržiūrai kompiuteryje arba redagavimui.
SD	640×480			

- Atsižvelgiant į naudojamos kortelės tipą, įrašymas gali baigtis dar nepasiekus didžiausio ilgio.
- *1 Atskiri failai gali būti iki 4 GB dydžio arba 29 min. trukmės.
- *2 Nuotrauka iš vaizdo jutiklio gaunama maždaug 30 k./sek. sparta
- *3 Kadruų skaičius gali sumažėti, jei naudojamas meninis filtras.
- *4 Failai gali būti iki 2 GB dydžio.

Vaizdo kraštinių santykių nustatymas

Galite keisti tikrojo laiko vaizdo režimu daromų nuotraukų kraštinių (horizontaliosios ir vertikaliosios) santykį. Santykį galite nustatyti savo nuožiūra: [4:3] (standartinis), [16:9], [3:2], [6:6] arba [3:4].

1 Atverkite valdymo tikroju laiku programą (22 psl.) ir mygtukais pasirinkite kraštinių santykį.

2 Kraštinių santykį pasirinkite mygtukais , tada paspauskite .

Perspėjimai

- JPEG nuotraukos sumažinamos iki pasirinkto kraštinių santykio; RAW formato nuotraukos nesumažinamos, tačiau įrašomos su informacija apie pasirinktą kraštinių santykį.
- Peržiūrint RAW nuotraukas rėmelyje rodomas pasirinktas kraštinių santykis.

Patarimai

- Informacija apie jau įrašytų nuotraukų sumažinimą arba jų kraštinių santykio keitimą pateikiama skirsnyje „Nuotraukų redagavimas“ (67 psl.)

ISO jautrumas

Didinant ISO jautrumą daugėja trikdžių (grūdėtumas), tačiau galima fotografuoti esant silpnam apšvietimui. Esant daugumai situacijų rekomenduojamas režimas [AUTO], prasidedantis nuo ISO 200 – reikšmės, kuri suderina trikdžius ir dinamiškąjį intervalą ir sureguliuoja ISO jautrumą pagal fotografavimo sąlygas.

1 Atverkite tikrojo laiko valdymo langą (22 psl.) ir spausdami pasirinkite ISO jautrumo elementą.

2 Pasirinkite mygtukais ir paspauskite .

AUTO	Jautrumas automatiškai nustatomas pagal fotografavimo sąlygas.
200–12800	Jautrumas nustatomas pagal pasirinktą reikšmę.



Patarimai

- Numatytąją reikšmę ir viršutinę automatinio ISO jautrumo ribą galima pasirinkti režimu [ISO-Auto nustatymas].
ISO jautrumo parinktis galima pasirinkti naudojant [ISO žingsnis].
Automatinį jautrumą galima aktyvinti režimu **M** naudojant [ISO-Auto].
☞ „Fotoaparato nuostatų pritaikymas pagal poreikius“ (81 psl.)

Fotografavimas serijomis/laikmačio naudojimas

Fotoaparatas užfiksuoja kadrą paspaudus užrakto mygtuką iki galo. Taip pat asmeninei ar grupės portretinei nuotraukai padaryti, fotoaparato virpėjimui sumažinti uždėjus jį ant trikojo ar kitos tvirtos atramos galima naudoti laikmatį.

- 1 Paspauskite mygtuką (∇), kad būtų atvertas tiesioginis meniu.
- 2 Pasirinkite mygtukais ir paspauskite .

	Pavienių kadro fotografavimas	Nuspaudus užrakto mygtuką nufotografuojama 1 nuotrauka (normalus fotografavimo režimas).
	Fotografavimas serijomis H	Iki galo paspaudus užrakto mygtuką aparatas fotografuoja pasirinktu kadro dažniu. [H fps] (83 psl.)
	Fotografavimas serijomis L	Iki galo paspaudus užrakto mygtuką aparatas fotografuoja pasirinktu kadro dažniu. [L fps] (83 psl.)
	Laikmatis 12 SEK.	Iki pusės nuspauskite užrakto mygtuką, kad sufokusuotumėte, paskui iki galo, kad įsijungtų laikmatis. Pirmiausia apie 10 sekundžių šviečia laikmačio lemputė, paskui ji maždaug 2 sekundes mirksi, galiausiai nufotografuojamas vaizdas.
	Laikmatis 2 SEK.	Iki pusės nuspauskite užrakto mygtuką, kad sufokusuotumėte, paskui iki galo, kad įsijungtų laikmatis. Apie 2 sekundes mirksi laikmačio lemputė, tada nufotografuojamas vaizdas.



Pastabos

- Kad atšauktumėte aktyvintą laikmatį, paspauskite mygtuką mygtuką.
- Fokusavimo režimais [S-AF] ir [MF] fokusuotė ir ekspozicija užfiksuojama tuo lygiu, kuris nustatytas kiekvienos serijos pirmojo kadro derinimo metu.



Perspėjimai

- Jeigu fotografavimo serijomis metu dėl senkančios baterijos mirksi baterijų indikatorius kontrolės žymuo, fotoaparatas nustoja fotografuoti ir pradeda nufotografuoti nuotraukų įrašymą į kortelę. Priklausomai nuo likusio baterijos galingumo gali būti išsaugotos ne visos nuotraukos.
- Kai fotografuojate naudodami laikmatį, saugiai pritvirtinkite fotoaparatai prie trikojo.
- Jei naudodami laikmatį stovėsite prieš fotoaparatai ir iki pusės nuspausite užrakto mygtuką, nuotrauka gali būti nesufokusuota.

2 Kitos fotografavimo parinktys

Fotografavimas nukreipus ir spaudžiant (programos režimas P)

Režimu **P** fotoaparatas automatiškai sureguliuoja išlaikymą ir diafragmą pagal objekto šviesumą.

1 Režimo perjungiklį nustatykite ties **P**.



2 Fotografuokite.

- Fotoaparato parinktas užrakto greitis ir diafragma rodomi ekrane.

AF patvirtinimo ženklas



Fotografavimo režimas

Išlaikymas Diafragmos reikšmė

Programos keitimas (Ps)

P ir **ART** režimais galima paspausti mygtuką  (Δ), tada spaudžiant $\Delta \nabla$ parinkti įvairius diafragmos ir išlaikymo derinius nekeičiant ekspozicijos. Tai vadinama programos keitimu. Programos keitimo metu šalia fotografavimo režimo rodoma „s“. Norint atšaukti programos keitimo funkciją reikia paspausti ir laikyti $\Delta \nabla$, kol ekrane dings ženklas **s**, arba išjungti fotoaparatą.



Programos keitimas

! Perspėjimai

- Programos pakeitimai negalimi, kai naudojama blykstė.

! Perspėjimai

- Jei fotoaparatas negali pasiekti optimalios ekspozicijos, išlaikymo ir diafragmos rodmenys ima mirksėti. Žr. „Perspėjimas dėl netinkamos ekspozicijos“ (103 psl.).

💡 Patarimai

- Valdymo perjungiklio funkcijos keitimas. [Rinkimo funkcija]:  „Fotoaparato nuostatų pritaikymas pagal poreikius“ (81 psl.)

Diafragmos pasirinkimas (diafragmos A pirmumo režimas)

Režimu **A** galite pasirinkti diafragmą, o fotoaparatas automatiškai nustatys išlaidymą taip, kad ekspozicija būtų optimali.

1 Režimo perjungiklį pasukite iki **A**.

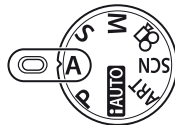

2 Paspauskite mygtuką  (Δ), tada spausdami Δ ∇ pasirinkite diafragmą.

- Valdymo perjungikliu galima suderinti ir ekspozicijos kompensavimo vertę.



Diafragmos reikšmė

3 Fotografuokite.



- Didesnė diafragma (mažesnės f vertės) sumažina ryškumo zonos gylį (plotas fokusavimo taško priekyje ar už jo), sušvelnindama fono detales. Mažesnė diafragma (didesnės f vertės) didina lauko gylį.

Diafragmos vertei (f skaičius) mažėjant



Diafragmos reikšmei (f skaičius) didėjant



Peržiūros funkcija

Ryškumo zonos gyliui peržiūrėti galite naudoti mygtukus **Fn** ir . Jei bet kuriam mygtukui naudotojo meniu priskirta funkcija [Išankstinė peržiūra] naudojant parinktį [**Fn**] Funkcija] arba [ Funkcija], galite paspausti ir palaikyti mygtuką, kad diafragma sumažėtų iki nustatytos vertės ir galėtumėte ekrane peržiūrėti ryškumo zonos gylį (atstumą prieš fokusuojamą tašką ir už jo). [Mygtuko funkcija]:  „Fotoaparato nuostatų pritaikymas pagal poreikius“ (81 psl.)

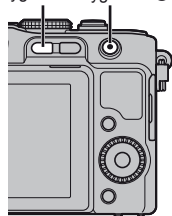
Fn mygtukas Mygtukas 



Patarimai

- Valdymo perjungiklio naudojimas diafragmai derinti. [ Užrakinimas]: Valdymo perjungiklio funkcijos keitimas. [Rinkimo funkcija]:  „Fotoaparato nuostatų pritaikymas pagal poreikius“ (81 psl.)

Išlaikymo pasirinkimas (išlaikymo pirmumo režimas S)

Režimu **S** galite pasirinkti išlaikymą, o fotoaparatas automatiškai nustatys diafragmą taip, kad ekspozicija būtų optimali.

1 Režimo perjungiklį nustatykite ties **S**.

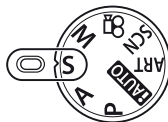

2 Paspauskite mygtuką  (Δ), tada spausdami Δ ∇ pasirinkite išlaikymą.

- Valdymo perjungikliu galima suderinti ir ekspozicijos kompensavimo vertę.



Išlaikymas

3 Fotografuokite.

- Trumpas išlaikymas gali fiksuoti greitą veiksmą, kad vaizdas neišsiliėtų. Esant ilgam išlaikymui greito veiksmo vaizdas bus susiliejęs. Šiuo susiliejimu sukuriama dinamiško judesio įspūdis.

Trumpesnis
išlaikymas



Ilgesnis
išlaikymas



Patarimai

- Valdymo perjungiklio naudojimas išlaikymui derinti. [Užrakinimas]: Valdymo perjungiklio funkcijos keitimas. [Rinkimo funkcija]:  „Fotoaparato nuostatų pritaikymas pagal poreikius“ (81 psl.)

Diafragmos ir išlaikymo pasirinkimas (M rankinis režimas)

Režimu **M** pasirinkite diafragmą ir išlaikymą. Jei norite ilgesnės ekspozicijos, rinkitės išlaikymo nuostatą [Ilgalaikė ekspozicija] arba [Laiko fotografija].

1 Režimo perjungiklį nustatykite ties **M**.



2 Paspauskite mygtuką (Δ), tada spausdami $\triangleleft \triangleright$ nustatykite diafragmą ir Δ ▽ parinkite išlaikymą.

- Išlaikymą galima nustatyti intervalu nuo 1/4000 sek. iki 60 sek. arba atskirai parinkti nuostatas [Ilgalaikė ekspozicija] arba [Laiko fotografija].

3 Fotografuokite.

Perspėjimai

- Režimu **M** ekspozicijos kompensavimo funkcija negalima.

Ekspozicijos pabaigos pasirinkimas

Naudokite naktiniams peizažams ir fejerverkams. Išlaikymo nuostatos [Ilgalaikė ekspozicija] arba [Laiko fotografija] pasiekiamos nustačius režimą **M**.

- Ekrane atsiranda nuostata [Ilgalaikė ekspozicija] arba [Laiko fotografija].

Fotografavimas

naudojantis nuostata
(Ilgalaikė ekspozicija):

Paspaudus užrakto mygtuką užraktas lieka atvertas.
Ekspozicija baigiama atleidus užrakto mygtuką.

Laiko fotografija (TIME):

Ekspozicija pradeda iki galo paspaudus užrakto mygtuką.
Ekspozicijai užbaigti reikia dar kartą iki galo paspausti užrakto mygtuką.



Patarimai

- Valdymo perjungiklio funkcijos keitimas. [Rinkimo funkcija]:
Automatinė ekspozicija užbaigiama praėjus nustatytam laikui. [„Bulb“ – pastovaus išlaikymo laikmatis]:
Kaip užfiksuoti židinį rankinio fotografavimo režimo metu [„Bulb“ – pastovaus išlaikymo fokusavimas]:
 „Fotoaparato nuostatų pritaikymas pagal poreikius“ (81 psl.)

Perspėjimai

- Kad išvengtumėte neryškumo, naudokite trikojį ir nuotolinį kabelį (102 psl.).
- Negalima naudotis šiais režimais:
Fotografavimas serijomis / fotografavimas naudojant laikmatį / AE kintamasis eksponavimas / vaizdo stabilizatorius / blykstės kintamasis eksponavimas

Trikdžiai ir triukšmas nuotraukose

Kai fotografuojama esant ilgam išlaikymui, lange gali atsirasti trikdžių triukšmo. Šis reiškinys atsiranda, kai srovė generuojama tose vaizdo nuskaitymo įrenginio dalyse, kurios paprastai nėra veikiamos šviesos, todėl vaizdo nuskaitymo įrenginyje arba vaizdo nuskaitymo įrenginio formavimo grandinėje padidėja temperatūra. Taip gali atsitikti ir tada, kai esant aukštai temperatūrai fotografuojama nustačius didelį ISO jautrumą. Fotoaparate įsijungia fono ribojimo funkcija tam, kad būtų sumažinti šie trikdžiai [Triukšmo šalinimas]:
 „Fotoaparato nuostatų pritaikymas pagal poreikius“ (81 psl.)

Panoraminių vaizdų fotografavimas

Jei į kompiuterį įdiegėte kartu tiekiamą programinę įrangą, galite sujungti nufotografuotas nuotraukas į panoraminį vaizdą.  „OLYMPUS Viewer 2/[lib] naudojimas“ (73 psl.)

Fotografavimas panoraminiam vaizdai gauti

1 Režimo perjungiklį nustatykite ties **SCN**.



2 Pasirinkite [Panorama] ir paspauskite .

3 Mygtukais    pasirinkite slinkimo kryptį.

4 Pasinaudoję vaizdo vietos nustatymo priemonėmis nufotografuokite vaizdą.

- Fokusavimas, ekspozicija ir kitos nuostatos fiksuojamos darant pirmąją nuotrauką.



5 Nufotografuokite kitus vaizdus rėmelį pasukdami taip, kad jis apimtų ankstesnę nuotrauką.





- Panoraminį vaizdą gali sudaryti iki 10 nuotraukų. Po dešimtosios nuotraukos rodomas įspėjamasis indikatorius ().

6 Sekai pabaigti padarę paskutinę nuotrauką paspauskite .

Perspėjimai

- Panoraminio fotografavimo metu nebus rodoma nuotrauka, anksčiau nufotografuota padėčiai sulygiuoti. Naudodami rėmelius ar kitas žymas, rodomas nuotraukose kaip nuorodas, nustatykite kompoziciją taip, kad vienas kitą dengiančių nuotraukų kraštai dengtųsi rėmelyje.

Pastabos

- Paspaudę mygtuką  prieš fotografuodami pirmą kadrą, grįžtate į vaizdo režimo pasirinkimo meniu. Paspaudę mygtuką  fotografavimo serijos viduryje, sustabdote panoraminį fotografavimą ir galite imtis naujos nuotraukos.

Fotografavimas 3D

Kaip fotografuoti 3D. Rezultatus galima matyti tik tuose įrenginiuose, kurie turi 3D ekraną. Fotoaparato ekrane 3D nuotraukų peržiūrėti negalima.

1 Režimo perjungiklį nustatykite ties **SCN**.

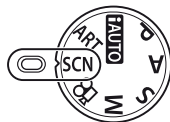

2 Pasirinkite [3D foto] ir paspauskite **OK**.

3 Paspauskite užrakto mygtuką, kad nufotografuotumėte pirmąją nuotrauką, ir laikykite jį nuspaudę.

- Fokusavimas ir ekspozicija fiksuojamas darant pirmąją nuotrauką.



4 Patraukite fotoaparatą horizontaliai, nesukdami, kol pirmoji nuotrauka uždengs jūsų objektą. Antrąją nuotrauką fotoaparatas nufotografuos automatiškai.

- Nederinkite fokusuotės arba transfokatoriaus.
- Jei fotoaparatas antrosios nuotraukos automatiškai nufotografuos arba jei užrakto mygtuką atleisite prieš fotografuodami, iš naujo iki galo nuspauskite užrakto mygtuką.

5 Abi nuotraukos bus suderintos automatiškai.

- Jei fotoaparatas rodo pranešimą [3D photo was not created.], nufotografuokite dar kartą. Abu kadrai išsaugomi atskiruose failuose.

! Paspėjimai

- Jeigu transfokatorius suderinamas po pirmo kadro, pirmas kadras atšaukiamas.
- Fotoaparatas fokusuoja tik fokusavimo taško centre esantį vaizdą.
- Nuotraukos dydis fiksuotas, 1920 × 1080.
- Negalima naudoti 3D ir rankinio fokusavimo objektyvų.
- Priklausomai nuo objektyvo ir fotoaparato nustatymų, 3D efektas gali būti nematomas.
- Fotografuojant 3D fotoaparatas nepersijungs į budėjimo režimą.
- RAW formato fotografija negalima.
- Kadro aprėptis nėra 100%.

📌 Pastabos

- Norėdami nufotografuoti iš naujo po pirmojo kadro, paspauskite **🗑**. Paspauskite **OK**, kad išsaugotumėte pirmąją nuotrauką ir išeitumėte neįrašę 3D vaizdo.

Kelių ekspozicijų įrašymas vienoje nuotraukoje (daugybinė ekspozicija)

Naudodami esamu metu parinktą vaizdo kokybės parinktį, įrašykite keletą ekspozicijų vienoje nuotraukoje.

1 Fotografavimo meniu  pasirinkite [Daugybinė ekspozicija] (107 psl.).



2 Sureguliuokite nuostatas.

Rėmelis	Pasirinkite [2f].
Auto Gain	Kai nustatyta [Ijungta], nustatoma kiekvieno kadro šviesumo reikšmė, lygi 1/2, ir vaizdai perklojami. Nustačius [Išjungta] naudojamas pradinis kiekvieno naudojamo kadro šviesumas.
Perklojimas	Nustačius [Ijungta] į kortelę įrašytą RAW vaizdą galima perkloti su daugybinės ekspozicijos metu gautais vaizdais ir įrašyti kaip atskirą vaizdą. Padarytų nuotraukų skaičius – viena.

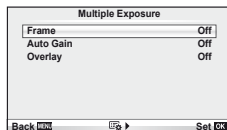
-  rodomas ekrane, kol taikomas kelių ekspozicijų efektas.





3 Fotografuokite.

-  rodomas žaliai, kai prasideda fotografavimas.
- Jei norite pašalinti paskutinę nuotrauką, spauskite .
- Ankstesnė nuotrauka uždedama ant vaizdo, matomo per objektyvą, kaip kitos nuotraukos rėminimo priemonė.



Patarimai

- Jei norite perkloti 3 ar daugiau rėmelių, funkcijai [>] parinkite RAW ir naudokite parinktį [Perklojimas], kad atliktumėte pakartotines daugybinės ekspozicijas.
- Išsamesnė informacija apie RAW vaizdų užklojimą pateikiama skirsnyje  „Vaizdų perklojimas“ (68 psl.)



Perspėjimai

- Fotoaparatas nepersijungs į budėjimo režimą, jei įjungta daugybinė ekspozicija.
- Nuotraukų, nufotografuotų kitu fotoaparatu, įtraukti į daugybinę ekspoziciją negalima.
- Režimui [Perklojimas] nustačius [Ijungta], vaizdai, rodomi pasirinkus RAW vaizdą, sudaromi pagal fotografuojant esamas nuostatas.
- Norėdami nustatyti fotografavimo funkcijas, visų pirma išjunkite daugybinės ekspozicijos režimą. Kai kurių funkcijų nustatyti negalima.
- Toliau aprašytomis sąlygomis daugybinės ekspozicijos režimas išjungiamas automatiškai nuo pirmos nuotraukos.
Išjungus fotoaparata / paspaudus mygtuką  / paspaudus mygtuką **MENU**/ nustačius ne **P**, **A**, **S**, **M** fotografavimo režimą / išsikrovus baterijai / prie fotoaparato prijungus laidą / perjungus ekraną į elektroninio vaizdo ieškiklį ar atvirkščiai
- Jei naudojantis funkcija [Perklojimas] parenkamas RAW vaizdas, rodomas JPEG+RAW formatu įrašyto vaizdo JPEG vaizdas.
- Kintamojo eksponavimo metu fotografuojant daugybinės ekspozicijos režimu, pirmenybė teikiama fotografavimui taikant daugybinę ekspoziciją. Kol įrašomas sudėtinis vaizdas, atstatoma gamyklinė numatytoji kintamojo eksponavimo nuostata.

Nuostatų keitimas darant nuotraukų seriją (kintamasis eksponavimas)

Kintamasis eksponavimas reiškia automatinį nuostatų keitimą fotografuojant nuotraukų arba vaizdų seriją, kad būtų užfiksuoti keli kadrai su panašiomis vertėmis. Kintamasis eksponavimas galimas režimais **P**, **A**, **S**, ir **M**.

- 1 Fotografavimo meniu  pasirinkite nuostatą [Kintamasis eksponavimas] (107 psl.).

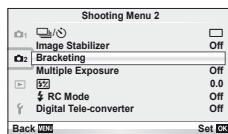

- 2 Pasirinkite kintamojo eksponavimo tipą.

- Ekране rodomas **BKT**.

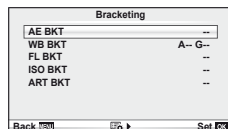

AE BKT (AE kintamasis eksponavimas)

Fotoaparato ekspozicija per tris nuotraukas kinta 0.3EV, 0.7EV arba 1.0EV žingsniu. Fotografuojant pavienių nuotraukų režimu kiekvieną kartą nuspaudus užrakto mygtuką iki galo padaroma nuotrauka, o fotografavimo serijomis režimu fotografavimas trunka eiga, kol neatleidžiamas užrakto mygtukas: be pakeitimo, neigiamas, teigiamas. Nuotraukų skaičius – 2, 3, 5 arba 7

- Kintamojo eksponavimo metu **BKT** indikatorius šviečia žalia spalva.
- Fotoaparatas pakeičia ekspoziciją keisdamas diafragmą ir išlaikymą (režimas **P**), išlaikymą (režimai **A** ir **M**) arba diafragmą (režimas **S**).
- Fotoaparatas keičia reikšmę, parinktą ekspozicijai kompensuoti.
- Pakeitus [EV žingsnis] reikšmę pakinta keitimo žingsnio dydis.  „Fotoaparato nuostatų pritaikymas pagal poreikius“ (81 psl.)

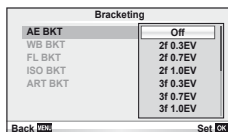

WB BKT (WB kintamasis eksponavimas)

Fotografuojant vieną kadimą automatiškai sukuriama trys vaizdai su skirtingu baltos spalvos balansu (koreguojant tam tikros spalvos kryptimi), pradedant esamu metu parinkta baltos spalvos balanso reikšme.

- Baltos spalvos balansą galima keisti 2, 4 arba 6 žingsniais A–B (geltonoje–mėlynoje) ir G–M (žalioje–rožinėje) ašyse.
- Fotoaparatas keičia reikšmę, parinktą baltos spalvos balansui kompensuoti.
- Jei atminties kortelėje nepakanka vietos pasirinktam kadru skaičiui, WB kintamojo eksponavimo metu fotografuoti negalėsite.

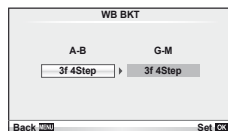

FL BKT (FL kintamasis eksponavimas)

Fotoaparatas trijose nuotraukose naudoja skirtingą blykštę (pirmoje nuotraukoje niekas nekeičiama, antroje naudojama neigiama, trečioje – teigiama reikšmė). Fotografuojant pavienius kadrus nuotrauka padaroma kaskart nuspaudus užrakto mygtuką, fotografuojant serijomis visos nuotraukos padaromos nuspaudus užrakto mygtuką.

- Kintamojo eksponavimo metu **BKT** indikatorius šviečia žalia spalva.
- Pakeitus [EV žingsnis] reikšmę pakinta keitimo žingsnio dydis. „Fotoaparato nuostatų pritaikymas pagal poreikius“ (81 psl.)

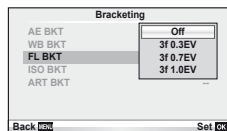

ISO BKT (ISO kintamasis eksponavimas)

Fotoaparatas trijose nuotraukose jautrumą keičia 0.3EV, 0.7EV arba 1.0EV (pirmoje nuotraukoje niekas nekeičiama, antroje naudojama neigiama, trečioje – teigiama reikšmė), taip keisdamas esamą jautrumo nuostatą (arba, jei parinktas automatinis jautrumas, optimalaus jautrumo nuostatą), nekeisdamas išlaikymo ir diafragmos. Fotografuojant pavienius kadrus nuotrauka padaroma kaskart nuspaudus užrakto mygtuką, fotografuojant serijomis visos nuotraukos padaromos nuspaudus užrakto mygtuką.

- Pakeitus [ISO žingsnis] reikšmę keitimo žingsnio dydis nekinta. „Fotoaparato nuostatų pritaikymas pagal poreikius“ (81 psl.)
- Kintamasis eksponavimas atliekamas nepriklausomai nuo viršutinės ribos, nustatytos režimu [ISO-Auto nustatymas]. „Fotoaparato nuostatų pritaikymas pagal poreikius“ (81 psl.)

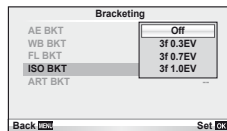

ART BKT (kintamasis eksponavimas ART režimu)

Kiekvieną kartą atleidus užrakto mygtuką, fotoaparatas įrašys kelias nuotraukas su skirtingais filtro nustatymais. Filtro keitimą galite įjungti arba išjungti kiekvienam nuotraukų režimui.

- Įrašymas gali užtrukti.
- ART BKT negali būti derinamas su WB BKT arba ISO BKT.

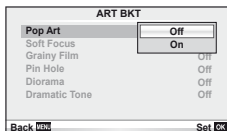

Skaitmeninis transfokavimas (skaitmeninis telekonverteris)

Skaitmeninis telekonverteris naudojamas didesniam priartinimui nei dabartinis priartinimo santykis. Fotoaparatas išsaugo visą apkarpyimo padėtį. Priartinimas didinamas apie 2x.

1 Fotografavimo meniu nurodykite parametro [Skaitmeninis telekonverteris] nuostatą [įjungta] (107 psl.).

2 Vaizdas ekrane bus padidintas dukart.

- Objektas bus įrašytas toks, koks atrodo ekrane.

Perspėjimai

- Skaitmeninis priartinimas negalioja keletui išlaikymų arba kai , , , arba arba parinkti **SCN** režimu.
- Kai rodomos RAW nuotraukos, ekrane matoma sritis rodoma rėmeliu.

3 Fotografavimas su blykste

Blykstę galima nustatyti rankiniu būdu pagal poreikius. Blykstę galima naudoti įvairiomis fotografavimo sąlygomis.

Blykstės naudojimas (fotografavimas su blykste)

1 Prijunkite blykstę ir pakelkite jos langelį.

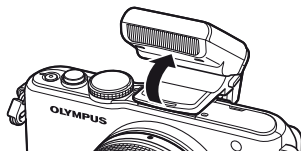

-  „Blykstės prijungimas“ (7 psl.)



2 Paspauskite mygtuką (▷), kad pamatytumėte parinktis.



3 Mygtukais ◀▷ pasirinkite blykstės režimą ir paspauskite .

- Galimos parinktys ir jų eiliškumas priklauso nuo fotografavimo režimo.
 „Blykstės funkcijos, kurias galima nustatyti fotografavimo režimu“ (104 psl.)

AUTO	Automatinė blykstė	Esant silpnam arba foniniam apšvietimui, blykstė suveikia automatiškai.
	Visada veikianti blykstė	Blykstė veikia nepriklausomai nuo apšvietimo sąlygų.
	Blykstė išjungta	Blykstė nesuveikia.
	Blykstė, mažinanti raudonų akių efektą	Ši funkcija leidžia sumažinti raudonų akių efektą. S ir M režimu blykstė suveikia kiekvieną kartą.
	Lėta sinchronizacija (1 uždanga)	Ilgas išlaikymas naudojamas silpnai apšviestiems fonams pašviestinti.
	Lėta sinchronizacija (1 uždanga)/blykstė, mažinanti raudonų akių efektą	Suderina lėtos sinchronizacijos ir raudonų akių efekto mažinimo funkcijas.
 LĖTA2/ 2-oji užuolaidėlė	Lėta sinchronizacija (2-oji užuolaidėlė)	Blykstė suveikia prieš pat užsidarant užraktui – taip už judančių šviesos šaltinių sukuriama šviesos pėdsakai 
 FULL, 1/4 ir t. t.	Rankinis	Naudotojams, mėgstantiems rankinį valdymą.

4 Iki galo nuspauskite užrakto mygtuką.

Paspėjimai

- Režimu  (Blykstė, mažinanti raudonų akių efektą) po pradinių blykstelėjimų užraktas atleidžiamas maždaug po 1 sekundės. Nejudinkite fotoaparato, kol nesibaigė fotografavimas.
-  (Blykstė, mažinanti raudonų akių efektą) kai kuriomis fotografavimo sąlygomis gali neveikti.
- Veikiant blykstei nustatoma 1/160 sek. arba mažesnė išlaikymo reikšmė. Kai šviesiame fone esantis objektas fotografuojamas naudojant visada veikiančią blykstę, fonas gali būti perlaikytas.

Blykstės galios reguliavimas (blykstės intensyvumo valdymas)

Blykstės galią galima sureguliuoti, jei objektas atrodo pernelyg arba per mažai apšviestas, nors kitos nuotraukos dalies ekspozicija yra gera.

- 1 Atverkite tikrojo laiko valdymo langą (22 psl.) ir spausdami Δ ∇ pasirinkite blykstės intensyvumo valdymo elementą.
- 2 Kompensacijos reikšmę pasirinkite mygtukais \triangleleft \triangleright ir paspauskite mygtuką \odot .



Patarimai

- Informacija apie kintamojo eksponavimo seriją naudojant blykstę pateikiama  „FL BKT (FL kintamasis eksponavimas)“ (58 psl.)

Perspėjimai

- Ši nuostata neveikia, jeigu nustatytas išorinės blykstės valdymo režimas MANUAL.
- Išorinėje blyksteje nustatyti blykstės intensyvumo pakeitimai sumuojami su atitinkamais fotoaparate atliktais pakeitimais.
- Kai elementui $[F2]+[M]$ nustatyta [jungta], blykstės intensyvumo reikšmė pridėdama prie ekspozicijos kompensavimo reikšmės.  „Fotoaparato nuostatų pritaikymas pagal poreikius“ (81 psl.)

Išorinių blyksčių, skirtų šiam fotoaparatu, naudojimas

Pasirinktinė išorinė blykstė, skirta naudoti su šiuo fotoaparatu, atpažįsta daugybę fotografavimo su blykste funkcijų, įskaitant automatinį blykstės valdymą, „super FP“ ir belaidį blykstės valdymą (93 psl.).

Kitos išorinės blykstės







Jei naudojate kito gamintojo blykste, prijungta prie fotoaparato kontaktinės jungties, atsiminkite:

- Naudodami pasenusias blykstes, kurios į fotoaparato tiesioginę kontaktinę jungtį tiekia didesnę kaip maždaug 24 V įtampą, galite pažeisti fotoaparata.
- Prijungdami blykstę kontaktais, kurie neatitinka „Olympus“ specifikacijų, galite pažeisti fotoaparata.
- Naudokite tik su fotoaparatu fotografavimo režimu **M**, kai išlaikymas didesnis kaip 1/160 sek., o ISO nuostata – ne [AUTO].
- Blykstės kontrolę galima atlikti rankiniu būdu nustatant blykstei fotoaparate pasirinktas ISO jautrumo ir diafragmos reikšmes. Blykstės ryškumą galima reguliuoti keičiant arba ISO jautrumą, arba diafragmą.
- Naudokite blykstę su apšvietimo kampu, tinkamu objektyvui. Apšvietimo kampas dažniausiai nurodomas naudojant 35 mm formatą atitinkančiais židinio nuotoliais.







Paspaudę mygtuką  įrašykite didelės raiškos (HD) vaizdą su garsu. Filmavimo režimu filmuojamiems vaizdams galite pritaikyti efektus, naudojamus režimais **A** ir **M**.

Filmavimo nuostatų keitimas

Filmuotos medžiagos papildymas efektais

- 1 Pasirinkę režimą  pamatysite valdymo tikroju laiku ekraną (22 psl.), tada mygtukais   pasirinkite fotografavimo režimą.
- 2 Mygtukais   pasirinkite režimą ir paspauskite .





P	Pagal objekto šviesumą automatiškai parenkama diafragmos reikšmė.
A	Nustatant diafragmą kinta fono vaizdavimas. Diafragmą pasirinkite valdymo ratuku.
S	Nuo išlaikymo priklauso, kaip atrodys objektas. Spausdami   suderinkite išlaikymą. Galima nustatyti nuo 1/30 sek. iki 1/4000 sek. išlaikymą.
M	Jūs reguliuojate ir diafragmą, ir išlaikymą. Spausdami   pasirinkite diafragmą, o su   nustatykite išlaikymą (intervale nuo 1/30 sek. iki 1/4000 sek.). Jautrumo vertes galima nustatyti rankiniu būdu nuo ISO 400 iki ISO 1600; automatinio ISO jautrumo valdymo nėra.
ART1–ART6	Filmą galima įrašyti su meninių filtrų režimo efektais.  „Meninių filtrų naudojimas“ (18 psl.)

Perspėjimai

- Filmuojant negalima keisti ekspozicijos kompensavimo, diafragmos ir išlaikymo verčių.
- Jei filmuojant aktyvinta funkcija [Vaizdo stabilizatorius], įrašyta filmuota medžiaga šiek tiek padidinama. Net pasirinkus [Vertikalus IS] arba [Horizontalus IS], taikomas [Auto] nustatymas.
- Jei fotoaparatas judinamas per daug intensyviai, stabilizuoti neįmanoma.
- Kai naudojate objektyvą su vaizdo stabilizavimo funkcija, išjunkite objektyvo arba fotoaparato vaizdo stabilizavimo funkciją.
- Jei įkaista fotoaparato vidus, filmavimas automatiškai nutraukiamas – taip apsaugomas aparatas.
- Naudojant kai kuriuos filtrus [C-AF] veikimas ribojamas.
- Filmams įrašyti rekomenduojamos 6 ar didesnės SD greičio klasės kortelės.

Filmuotos medžiagos garso parinktys (įrašyti filmą su garsu)

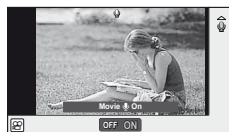

- 1 Atverkite valdymo tikrojuo laiku langą (22 psl.) ir spausdami Δ ∇ pasirinkite filmavimą su garsu .
- 2 ĮJUNKITE/IŠJUNKITE mygtuku \triangleleft \triangleright ir paspauskite .





Paspėjimai

- Filmuojant su garsu gali būti įrašomi objektyvo ir fotoaparato veikimo garsai. Jei reikia, galite šiuos garsus nuslopinti filmuodami režimu [AF Režimas] nustatę [S-AF] arba ribodami šių mygtukų paspaudimo laiką.
- Režimu [ART5] („Diorama“) garsas neįrašomas.

Filmuotos medžiagos peržiūra

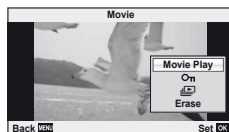

- 1 Filmuotą medžiagą peržiūrėkite pavienių kadru peržiūros režimu ir paspauskite mygtuką .
- 2 Mygtukais Δ ∇ pasirinkite [Filmo peržiūra] ir peržiūrai pradėti paspauskite mygtuką 
 - Filmuotos medžiagos peržiūros metu galima atlikti toliau nurodytus veiksmus:



	Sustabdyti arba pratęsti peržiūrą. <ul style="list-style-type: none">• Pristabdę peržiūrą paspauskite mygtuką Δ, kad būtų parodytas pirmas kadras, ir paspauskite mygtuką ∇ paskutiniam kadru parodyti. Paspauskite \triangleleft \triangleright, kad pasuktumėte atgal arba pirmyn per vieną kadrą. Paspauskite ir palaikykite mygtuką, kad prasuktumėte ar atsuktumėte be pertrūkio.	
\triangleleft \triangleright	Prasukti ar atsukti filmuotą medžiagą.	
Δ ∇	Sureguliuoti garsą.	

Panaudota/visa įrašymo trukmė

Patarimai

- Kaip įrašyti filmuotą medžiagą naudojant užrakto mygtuką:  „Filmuotos medžiagos įrašymas naudojant užrakto mygtuką“ (92 psl.)
- Vėjo triukšmo sumažinimas:  „Mikrofono nustatymas (SEMA-1)“ (102 psl.)

5 Peržiūros parinktys

Pavienių kadro peržiūra

Jei norite peržiūrėti nuotrauką viso kadro režimu, paspauskite mygtuką .













Nuotraukos atminties kortelėje

Prijungta OLYMPUS PENPAL

Fotografavimo režimas

- Kad išeitumėte į fotografavimo režimą, iki pusės nuspauskite užrakto mygtuką.

Peržiūros viso kadro režimu galima naudotis toliau nurodytomis funkcijomis.

 arba 	Peržiūrėti kitas nuotraukas.
	Ištrinti esamą nuotrauką (17 psl.).
	Nuotraukų išdidinimas (16 psl.).
	Rodyklės vaizdas.
INFO	Peržiūrėti informaciją apie esamą nuotrauką (33 psl.).
	Pasirinkti nuotraukas. Pasirinktos nuotraukos rodomos  .
	Peržiūrėkite meniu. „JPEG Edit“, „RAW Data Edit“,  ,  , „Rotate“,  , „Erase“

Rodyklės langas / kalendoriaus langas

■ Rodyklės rodymas

Jei norite peržiūrėti kelias nuotraukas viso kadro peržiūros metu, paspauskite mygtuką .

■ Kalendoriaus langas

Rodyti pirmąją kiekvienos datos nuotrauką.

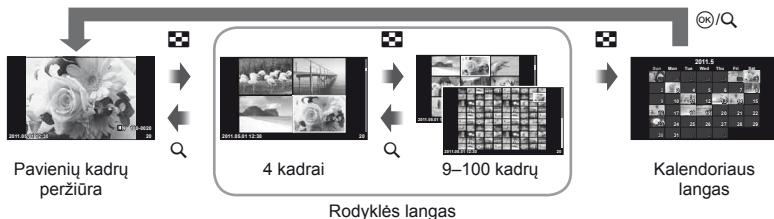

Rodomi tik tie elementai, kuriems parinkta nuostata [On]. [☑ / informacinės nuostatos]:
 [🔍] „Fotoaparato nuostatų pritaikymas pagal poreikius“ (81 psl.)

[☑]	Padidinti rodomų nuotraukų skaičių nuo 4 iki 9, 25 arba 100. Dar kartą paspauskite [☑], kad peržiūrėtumėte kalendoriaus ekraną.
[🔍]	Sumažinti rodomų nuotraukų skaičių nuo 100 iki 25, 9 arba 4. Dar kartą paspauskite Q, kad peržiūrėtumėte esamą nuotrauką viso kadro režimu.
[△/▽/◀/▶] arba [🔍]	Pasirinkite nuotrauką.
[🔍]	Pasirinkti nuotraukas. Pasirinktos nuotraukos rodomos ✓.
[OK]	Rodyklės langas Rodomi meniu. Kalendoriaus langas Peržiūrėti nuotraukas, nufotografuotas pasirinktą datą, viso kadro režimu.

Priartinimas peržiūros metu (peržiūra priartinus)



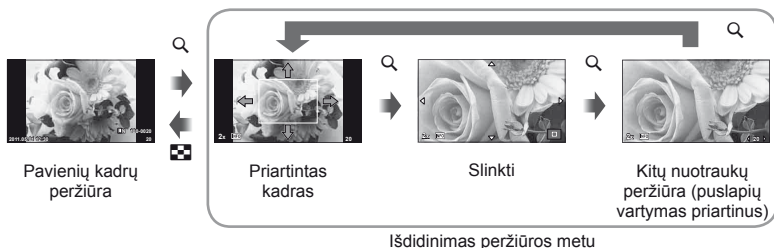

Jei režimui [▶] Stambaus plano režimas] parinkta nuostata [2 režimas], be įprasto priartinimo peržiūros metu galite naudoti ir spartųjį nuotraukų priartinimą pasirinktu transfokavimo santykiu (puslapių vartymas priartinus). [🔍] „Fotoaparato nuostatų pritaikymas pagal poreikius“ (81 psl.)



Išdinimas peržiūros metu

[△/▽/◀/▶]	Nustatykite priartinimo rėmelio padėtį. Priartinime puslapių vartymo lange kitoms nuotraukoms peržiūrėti pasirinktu priartinimo santykiu naudokite ◀▶.
[🔍]	Peržiūrėti kadą pasirinktu priartinimo santykiu. Jei norite priartinti, paspauskite dar kartą.
INFO	Norėdami priartinti arba nutolinti spauskite △▽.
[☑]	Išėiti į pavienių kadru peržiūros režimą.

Pasirinkti nuotraukas



Pasirinkite kelias norimas apsaugoti arba ištrinti nuotraukas. Norėdami pasirinkti rodomą nuotrauką, spauskite mygtuką . Pasirinktos nuotraukos pažymėtos . Norėdami pašalinti  ir atžymėti nuotrauką dar kartą spauskite mygtuką .

- Rodyklės peržiūroje galima pasirinkti kelias nuotraukas.





Visos apsaugos atšaukimas

Pasirinkus šią funkciją, galima atšaukti keleto nuotraukų apsaugą vienu metu.

- 1 Meniu  (peržiūra) pasirinkite nuostatą [Atstatyti apsaugą] (107 psl.).
- 2 Pasirinkite [Taip] ir paspauskite .





Visų kadro trynimasis

Ištrinti visas nuotraukas atminties kortelėje.

- 1 Fotografavimo meniu  pasirinkite nuostatą [Kortelės sąranka] (107 psl.).
- 2 Pasirinkite nuostatą [Ištrinti viską] ir paspauskite .
 - Norint pašalinti ne nuotraukų formato duomenis galima naudoti parinktį [Formatavimas] (99 psl.).
- 3 Pasirinkite [Taip] ir paspauskite .

Pasukti

Pasirinkite, ar norite nuotraukas pasukti.

- 1 Parodykite nuotrauką ekrane ir paspauskite .
- 2 Pasirinkite [Sukti] ir paspauskite .
- 3 Paspauskite , kad pasuktumėte nuotrauką prieš,  – pagal laikrodžio rodyklę; nuotrauka pasisuks kaskart paspaudus mygtuką.
 - Jei norite įrašyti nuostatas ir išeiti, paspauskite .
 - Pasukta nuotrauka įrašoma esamos orientacijos.
 - Filmuotos medžiagos, 3D nuotraukų ir apsaugotų nuotraukų sukti negalima.

Skaidrių peržiūra

Ijungus šią funkciją, rodomos kortelėje saugomos nuotraukos.

- 1 Peržiūros metu paspauskite **OK** ir pasirinkite skaidrių peržiūros funkciją.

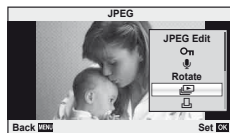

- 2 Sureguliuokite nuostatas.

Pradėti	Pradėti skaidrių peržiūrą. Nuotraukos rodomos paeiliui, pradedant nuo esamos nuotraukos.
BGM	Nustatykite BGM (4 tipai) arba BGM [Off].
Efektas*	Pasirinkite perėjimą tarp kadro. Šia parinktimi galima naudotis tada, kai skaidrės peržiūrimos išoriniuose įrenginiuose naudojant HDMI.
Skaidrė	Nustatykite skaidrių peržiūros tipą.
Skaidrės intervalas	Pasirinkite trukmę, kurią bus rodoma kiekviena skaidrė, nuo 2 iki 10 sekundžių.
Filmuotos medžiagos intervalas	Pasirinkite peržiūros nuostatą [Visa], kad į skaidrių peržiūrą būtų įtraukta viso ilgio filmuota medžiaga, arba [Trumpa], kad būtų įtraukta tik pradžia.

* Filmuota medžiaga rodoma tik jei pasirinktas [Fade] efektas.

- 3 Pasirinkite [Pradėti] ir paspauskite **OK**.

- Prasidės skaidrių peržiūra.
- Skaidrių peržiūrai sustabdyti paspauskite mygtuką **OK**.







Garsas

Skaidrių peržiūros metu paspauskite **Δ ∇**, kad sureguliuotumėte bendrą fotoaparato garsiakalbio garsą. Paspauskite **<|>**, kad sureguliuotumėte foninės muzikos ir garso, įrašomo su nuotraukomis ar filmuota medžiaga, balansą.

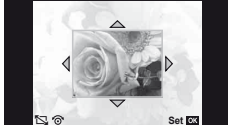

Nuotraukų taisymas

Įrašytas nuotraukas galima taisyti ir įrašyti kaip naujas.

- 1 Atverkite norimą pataisyti nuotrauką ir paspauskite **OK**.
 - Jei nuotrauka yra RAW formato, rodoma parinktis [RAW Duomenų redagavimas], jei JPEG – rodoma [JPEG Redagavimas]. Jei vaizdas buvo įrašytas RAW + JPEG formatu, kopija, kuri bus redaguojama, apibrėžiama pagal jūsų meniu [Edit] parinktį.
- 2 Pasirinkite [RAW Duomenų taisyta] arba [JPEG taisyta] ir paspauskite **OK**.

RAW Data Edit	Sukurti RAW nuotraukos JPEG kopiją. JPEG kopija apdorojama naudojant fotoaparate tuo metu įrašytas nuostatas. Prieš pasirinkdami šią parinktį sureguliuokite fotoaparato nuostatas.
JPEG Edit	<p>Pasirinkite vieną iš šių parinkčių:</p> <p>[Šešėlių koregavimas]: pašviesinamas tamsus objektas esant foniniam apšvietimui.</p> <p>[Raudonų akių šalinimas]: sumažinamas raudonų akių efektas, gautas fotografuojant su blykste.</p> <p>[]: valdymo perjungikliu pasirinkite apkarpyimo rėmelio dydį ir spausdami     nustatykite apkarpyimo vietą.</p>  <p>[Kraštinių santykis]: vaizdų kraštinių santykis 4:3 (standartinis) keičiamas santykiu [3:2], [16:9], [6:6] arba [3:4]. Pakeitę santykį, kryptiniais mygtukais nustatykite nuotraukos kraštų apkarpyimo padėtį.</p> <p>[Juoda ir balta]: sukuriamos nespalvotos nuotraukos.</p> <p>[Sepia]: sukuriamos rusvos nuotraukos.</p> <p>[Sotis]: nustatomas spalvų gyulis. Tikrindami ekrane rodomą nuotrauką, reguliuokite spalvų sodrumą.</p> <p>[]: pakeičiamas nuotraukos rinkmenos dydis į 1280 × 960, 640 × 480 arba 320 × 240. Jei nuotraukos kraštinių santykis nėra 4:3 (standartinis), vaizdas pakeičiamas į artimiausią vaizdo rinkmenos dydį.</p> <p>[e-Portretas]: oda atrodo glotni ir lygi. Kompensavimas gali nepavykti, jei, priklausomai nuo vaizdo, nesuveikia veidų aptikimo funkcija.</p>

Perspėjimai

- Filmuotos medžiagos ir 3D nuotraukų negalima redaguoti.
- Akių raudonumo koregavimo funkcija taip pat gali neveikti priklausomai nuo nuotraukos.
- JPEG nuotraukų taisyti negalima šiais atvejais:
 - nuotrauka įrašyta RAW formatu, apdorota kompiuteriu, atminties kortelėje neužtenka vietos, nuotrauka įrašyta kitu fotoaparatu.
- Keičiant nuotraukos dydį () negalima pasirinkti didesnio pikselių skaičiaus, nei buvo įrašytas darant pradinę nuotrauką.
- Funkcijomis [] ir [Aspect] galima naudotis taisant tik kraštinių santykio 4:3 (standartinis) nuotraukas.

Vaizdų perklojimas

Galima perkloti ir kaip vieną vaizdą įrašyti ne daugiau kaip 3 fotoaparatu padarytų RAW formato nuotraukų kadrus. Vaizdas įrašomas tuo metu nustatytu įrašymo režimu. (Jei parinkta parinktis [RAW], kopija bus įrašyta [L+N+RAW] formatu.)

- 1 Peržiūrėdami RAW formato nuotrauką paspauskite **OK** ir pasirinkite [Vaizdo užklojimas].
- 2 Pasirinkite nuotraukų skaičių perklojimo srityje ir paspauskite **OK**.
- 3 Kad pasirinktumėte RAW nuotraukas, kurios bus naudojamos perklojimo srityje, naudokite **Δ ▽ <|>** ir paspauskite **OK**.
 - Pasirinkus 2 veiksmu nurodytą nuotraukų skaičių bus parodytas perklojimo vaizdas.
- 4 Padidėjimo reguliavimas.
 - Mygtukais **<|>** pasirinkite nuotrauką, o mygtukais **Δ ▽** sureguliuokite padidėjimą.
 - Padidėjimą galima reguliuoti 0,1–2,0 skalėje. Rezultatą patikrinkite ekrane.
- 5 Paspauskite **OK**. Pasirodys patvirtinimo dialogo langas, tada pasirinkite [Taip] ir paspauskite **OK**.

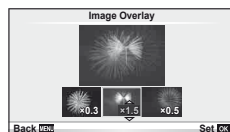

Patarimai

- Norėdami užkloti 4 ar daugiau kadru, įrašykite sudėtinį vaizdą kaip RAW rinkmeną ir dar kartą pasirinkite [Vaizdo užklojimas].

Garso įrašymas

Prie esamos nuotraukos pridėti garso įrašą (iki 30 sek. trukmės).

- 1 Atverkite nuotrauką, kuriai norite pridėti garso įrašą, ir paspauskite **OK**.
 - Apsaugotoms nuotraukoms negalima įrašyti garso.
 - Peržiūros meniu taip pat galima įrašyti garšą.
- 2 Pasirinkite **[U]** ir paspauskite **OK**.
 - Jei norite išeiti nepridėję įrašo, pasirinkite [Ne].
- 3 Įrašymui pradėti pasirinkite **[U Pradėti]** ir paspauskite **OK**.
 - Jei norite stabdyti įrašymą įpusėję, paspauskite **OK**.
- 4 Įrašymui sustabdyti paspauskite **OK**.
 - Nuotraukas su garso įrašais nurodys piktograma .
 - Įrašui ištrinti atlikdami 2 veiksmą pasirinkite [Trinti].



Fotoaparate esančių nuotraukų peržiūra per televizorių

Jei norite peržiūrėti įrašytus vaizdus per televizorių, naudokitės prie aparato pridėdamu AV laidu. Didelės raiškos vaizdus galite žiūrėti per raiškųj televizorių prijungę prie jo fotoaparata su atskirai įsigyjamu HDMI kabeliu.

■ Prijungimas AV laidu

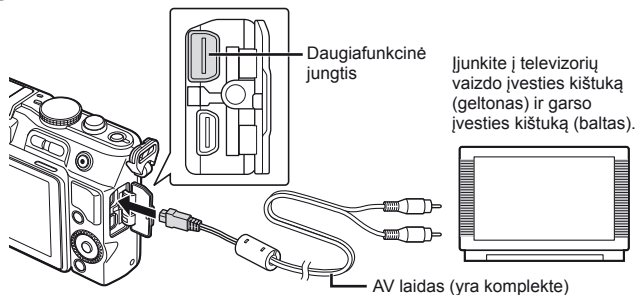

1 Fotoaparate pasirinkite vaizdo signalo formatą, atitinkantį prijungtą televizorių ([NTSC]/[PAL])

- [Video Out (vaizdo išėjimas)]: „Fotoaparato nuostatų pritaikymas pagal poreikius“ (81 psl.)

2 Sujunkite fotoaparata su televizoriumi.

3 Įjunkite televizorių ir parinktį INPUT pakeiskite parinktimi VIDEO (pagal laidą, prijungtą prie fotoaparato).

! Perspėjimai

- Prijungus AV laidą prie fotoaparato jo ekranas automatiškai išsijungia.
- Sujungę AV laidu paspauskite mygtuką .
- Išsamios informacijos apie televizoriaus įvesties šaltinio keitimą rasite televizoriaus naudotojo vadove.
- Dėl skirtingų televizoriaus nuostatų rodomi vaizdai ir informacija sritis gali būti apkarpyta.

■ Prijungimas HDMI kabeliu

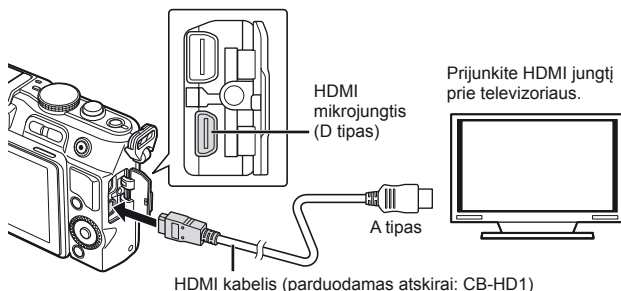

- 1 HDMI kabeliu prijunkite fotoaparatã prie televizoriaus.
- 2 Įjunkite televizorių ir nuostatą INPUT perjunkite į HDMI INPUT.
- 3 Įjunkite fotoaparatã.

! Perspėjimai

- Išsamios informacijos apie televizoriaus įvesties šaltinio keitimą rasite televizoriaus naudotojo vadove.
- Jei fotoaparatas prie televizoriaus prijungiamas AV ir HDMI kabeliu, pirmenybė teikiama HDMI.
- Dėl skirtingų televizoriaus nuostatų rodomi vaizdai ir informacija sritis gali būti apkarpyta.
- Prijungę fotoaparatã prie televizoriaus HDMI kabeliu galėsite pasirinkti skaitmeninio vaizdo signalo formatã. Pasirinkite formatã, kuris atitinka pasirinktą televizoriaus įvesties formatã. [HDMI]:



 „Fotoaparato nuostatų pritaikymas pagal poreikius“ (81 psl.)

1080i	Pirmenybė teikiama 1080i HDMI išvesčiai.
720p	Pirmenybė teikiama 720p HDMI išvesčiai.
480p/576p	480p/576p HDMI išvestis. 576p naudojama, kai parinkčiai [Video išėjimas] parenkama [PAL].

- Kai prijungtas HDMI kabelis, negalima nei fotografuoti, nei filmuoti.
- Nejunkite fotoaparato prie kitų HDMI išvesties įrenginių. Galite sugadinti fotoaparatã.
- Prijungus aparatã USB jungtimi prie kompiuterio ar spausdintuvo, HDMI išvestis išjungiama.

Televizoriaus nuotolinio valdymo pultelio naudojimas

Prijungus fotoaparatã prie televizoriaus, atpažįstančio valdymo per HDMI funkcijã, fotoaparatã galima valdyti televizoriaus nuotolinio valdymo pulteliu.

- 1  Naudotojo meniu (81 psl.) kortelėje  pasirinkite [HDMI].
- 2 Pasirinkite [HDMI valdymas] ir pažymėkite [Įjungta].
- 3 Valdykite fotoaparatã televizoriaus nuotolinio valdymo pulteliu.
 - Fotoaparatã galima valdyti vadovaujantis televizoriaus ekrane pateikiamu veiksmų žinynu.
 - Pavienių kadru peržiūros režimu galite atverti arba paslėpti informacinį rodinį mygtuko „Red“ paspaudimu; rodyklės langas rodomas arba slepiamas mygtuko „Green“ paspaudimu.
 - Kai kurie televizoriai gali nepalaikyti šių funkcijų.

Naudodami OLYMPUS PENPAL galite nuotraukas įkelti į kitus „Bluetooth“ įrenginius ar kitus fotoaparatus, prisijungusius prie OLYMPUS PENPAL, taip pat iš jų įkelti. Daugiau informacijos apie „Bluetooth“ įtaisus pateikiama OLYMPUS interneto svetainėje. Prieš siųsdami ar priimdami nuotraukas parinktims [☰/☰ Meniu rodymas] > [☰ Meniu rodymas] pasirinkite [Įjungta], kad aktyvintumėte priedų prievado meniu.

Nuotraukų siuntimas

Pakeiskite JPEG nuotraukos dydį ir įkelkite ją į kitą įrenginį. Prieš siųsdami nuotraukas įsitikinkite, kad priimančias įrenginys nustatytas režimu, leidžiančiu priimti duomenis.

- 1 Peržiūrėkite norimą siųsti nuotrauką viso kadro režimu ir paspauskite **OK**.
- 2 Pasirinkite [Siųsti nuotrauką] ir paspauskite **OK**.
 - Pasirinkite [Ieškoti] ir kitame lange paspauskite **OK**. Bus rodoma „Bluetooth“ prietaisų asortimentas arba [Address Book].
- 3 Pasirinkite įrašymo vietą ir paspauskite **OK**.
 - Nuotrauka bus įkelta į priimančią įrenginį.
 - Jei prašoma PIN kodo, įveskite 0000 ir paspauskite **OK**.

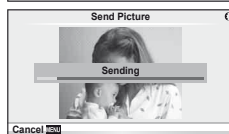
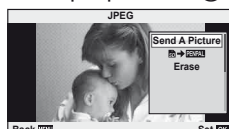

Nuotraukų gavimas/kito įrenginio pridėjimas

Prisijunkite prie transliuojančio įrenginio ir atsisiųskite JPEG nuotraukas.

- 1 Priedų prievado meniu kortelėje [🔍] pasirinkite [OLYMPUS PENPAL dalijimasis] (90 psl.).
- 2 Pasirinkite [Prašom palaukti] ir paspauskite **OK**.
 - Siunčiančiame įrenginyje atlikite reikiamus veiksmus nuotraukai išsiųsti.
 - Prasidės siuntimas ir atsivers dialogo langas [Gauti prašomą nuotrauką].
- 3 Pasirinkite [Priimti] ir paspauskite **OK**.
 - Nuotrauka bus atsiųsta į fotoaparata.
 - Jei prašoma PIN kodo, įveskite 0000 ir paspauskite **OK**.

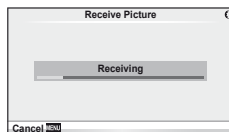
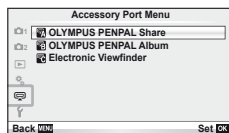

⚡ Patarimai

- Kaip pakeisti siunčiamų nuotraukų dydį ar pasirinkti, kiek laiko fotoaparatas ieškos vietos nuotraukai įrašyti:
 - ☰ „Fotoaparato nuostatų pritaikymas pagal poreikius“ (81 psl.)

Adresų knygtės redagavimas

OLYMPUS PENPAL gali laikyti kitų įrenginių informaciją. Galite jiems priskirti vardus arba šalinti informaciją.

1 Priedų prievado meniu kortelėje pasirinkite [OLYMPUS PENPAL dalijimasis] (90 psl.).

- Paspauskite  ir pasirinkite [Adresų knyga].

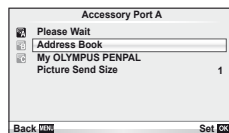

2 Pasirinkite [Adresų sąrašas] ir paspauskite .



- Bus pateiktas esamų įrenginių sąrašas.

3 Pasirinkite įrenginį, kurio informaciją norite redaguoti, ir paspauskite .

Įrenginių šalinimas

Pasirinkite [Taip] ir paspauskite .

Įrenginių informacijos redagavimas



Paspauskite , kad pamatytumėte įrenginio informaciją. Jei norite pakeisti pavadinimą, dar kartą paspauskite  ir pervardijimo lange pakeiskite esamą pavadinimą.

Albumų kūrimas

Galite pakeisti mėgstamiausių JPEG nuotraukų dydžius ir nukopijuoti jas į OLYMPUS PENPAL.

1 Peržiūrėkite norimą kopijuoti nuotrauką viso kadro režimu ir paspauskite .

2 Pasirinkite [→ PENPAL] ir paspauskite .

- Jei norite nukopijuoti nuotraukas iš OLYMPUS PENPAL į atminties kortelę, pasirinkite [PENPAL → ] ir paspauskite .

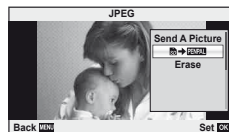

Patarimai

- Kopijuojamų nuotraukų dydžio pasirinkimas. [Kopijuojamos nuotraukos dydis]: Visų nuotraukų iš atminties kortelės kopijavimas. [Kopijuoti viską]: Albumų šalinimas arba formatavimas. [Albumo atmint. diegimas]: Visų albumo nuotraukų apsaugos šalinimas. [Atstatyti apsaugą]: Albumo būsenos (likusios atminties) peržiūra. [Albumo atmint. Naudojimas]:  „Fotoaparato nuostatų pritaikymas pagal poreikius“ (81 psl.)

Perspėjimai

- OLYMPUS PENPAL galima naudoti tik tame regione, kur jis buvo įsigytas. Kai kuriose teritorijose jo naudojimas gali pažeisti bangų sklaidimo reglamentus, ir už tai gali būti baudžiama.

„Windows“

1 Įdėkite gautą kompaktinį diską į diskų įrenginį.

„Windows XP“

- Atveriamas dialogo langas „Setup“.

„Windows Vista“/„Windows 7“

- Atveriamas automatinės paleisties dialogo langas. Spustelėkite „OLYMPUS Setup“, kad būtų atvertas dialogo langas „Setup“.



! Dėmesio

- Jei dialogo langas „Setup“ nerodomas, meniu „Start“ pasirinkite „My Computer“ („Windows XP“) arba „Computer“ („Windows Vista“/„Windows 7“). Du kartus spustelėkite diskų įrenginio piktogramą („OLYMPUS Setup“), kad atvertumėte langą „OLYMPUS Setup“. Tada dukart spustelėkite LAUNCHER.EXE.
- Jei atveriamas dialogo langas „User Account Control“, spustelėkite „Yes“ arba „Continue“.

2 Laikykites kompiuterio ekrane pateikiamų instrukcijų.

! Dėmesio

- Jei fotoaparato ekrane nieko nerodoma net ir tada, kai fotoaparatas yra prijungtas prie kompiuterio, galbūt išseko baterija. Naudokite visiškai įkrautą bateriją.

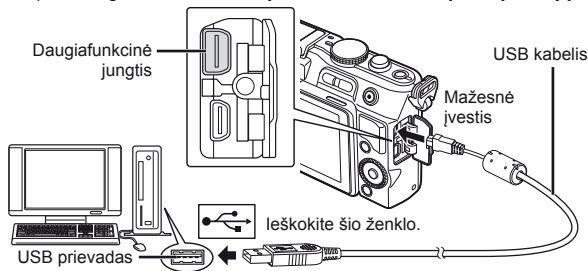

! Dėmesio

- Jei fotoaparatas prijungiamas prie kito įrenginio naudojant USB, pateikiamas pranešimas dėl jungties tipo pasirinkimo. Pasirinkite [Saugojimas].

3 Užregistruokite savo „Olympus“ gaminį.

- Spustelėkite mygtuką „Registration“ ir vykdykite ekrane pateikiamus nurodymus.

4 Įdiekite programinę įrangą „OLYMPUS Viewer 2“ ir [ib].

- Prieš diegdami patikrinkite sistemos reikalavimus.
- Programinei įrangai įdiegti spustelėkite mygtuką „OLYMPUS Viewer 2“ arba „OLYMPUS ib“ ir vykdykite ekrane pateikiamus nurodymus.

„OLYMPUS Viewer 2“	
Operacinė sistema	„Windows XP“ (SP2 arba naujesnė)/„Windows Vista“/„Windows 7“
Procesorius	„Pentium 4“ 1,3 GHz arba geresnis (filmams reikia „Pentium D“ 3,0 GHz arba spartesnio)
Darbinė atmintis	1 GB ar daugiau (rekomenduojama ne mažiau kaip 2 GB)
Laisvos vietos standžiajame diske	Ne mažiau kaip 1 GB
Monitoriaus nuostatos	1024 × 768 pikselių arba daugiau Mažiausiai 65 536 spalvų (rekomenduojama 16 770 000 spalvų)

[ib]	
Operacinė sistema	„Windows XP“ (SP2 arba naujesnė)/„Windows Vista“/„Windows 7“
Procesorius	„Pentium 4“ 1,3 GHz arba geresnis (filmams reikia „Pentium D“ 3,0 GHz arba spartesnio)
Darbinė atmintis	512 MB ar daugiau (rekomenduojama ne mažiau kaip 1 GB) (Filmams reikia 1 GB arba daugiau – rekomenduojama ne mažiau kaip 2 GB)
Laisvos vietos standžiajame diske	Ne mažiau kaip 1 GB
Monitoriaus nuostatos	1024 × 768 pikselių arba daugiau Mažiausiai 65 536 spalvų (rekomenduojama 16 770 000 spalvų)
Vaizdo sistema	Bent 64 MB vaizdo darbinės atminties, „DirectX 9“ arba naujesnė versija.

- Žr. internetinį žinyną, kur pateikiama informacijos apie programinės įrangos naudojimą.

„Macintosh“

1 Įdėkite gautą kompaktinį diską į diskų įrenginį.

- Disko turinys turėtų būti automatiškai rodomas iešiklyje. Jei taip nėra, du kartus darbalaukyje spustelėkite CD piktogramą.
- Du kartus spustelėkite piktogramą „Setup“, kad būtų atvertas dialogo langas „Setup“.



2 Įdiekite programą „OLYMPUS Viewer 2“.

- Prieš diegdami patikrinkite sistemos reikalavimus.
- Programinei įrangai įdiegti spustelėkite mygtuką „OLYMPUS Viewer 2“ ir vykdykite ekrane pateikiamus nurodymus.



„OLYMPUS Viewer 2“	
Operacinė sistema	Mac OS X v10.4.11–v10.6
Procesorius	„Intel Core Solo/Duo“ 1,5 GHz ar spartesnis
Darbinė atmintis	1 GB ar daugiau (rekomenduojama ne mažiau kaip 2 GB)
Laisvos vietos standžiajame diske	Ne mažiau kaip 1 GB
Monitoriaus nuostatos	1024 × 768 pikselių arba daugiau Mažiausiai 32 000 spalvų (rekomenduojama 16 770 000 spalvų)

- Kalbų pasirinkimo laukelyje galima pasirinkti kitų kalbų. Informacija apie programinės įrangos naudojimą pateikiama internetiniame žinyne.
- Galite užsiregistruoti naudotoju pažymėję „OLYMPUS Viewer 2“ žinyno parinktį „Registracija“.

! Paspėjimai

- AVCHD filmukų failų formatas nesuderinamas.

Nuotraukų kopijavimas į kompiuterį be „OLYMPUS Viewer 2/[ib]“

Šis fotoaparatas suderinamas su USB masine duomenų saugykla. Naudodami pridėdamą USB kabelį galite prijungti fotoaparatai prie kompiuterio ir taip perkelti nuotraukas į kompiuterį. Su USB jungtimi suderinamos šios operacinės sistemos:

„Windows“: „Windows XP Home Edition“ / „Windows XP Professional“ / „Windows Vista“ / „Windows 7“
 „Macintosh“: „Mac OS X“ 10.3 arba naujesnė versija

1 Fotoaparatai išjunkite ir prijunkite prie kompiuterio.

- USB lizdo vieta priklauso nuo kompiuterio. Išsamesnė informacija pateikiama kompiuterio instrukcijoje.

2 Įjunkite fotoaparatai.

- Ekrane rodomas USB jungties pasirinkimo langas.

3 Paspaudę pasirinkite [Laikymas].

Paspauskite .

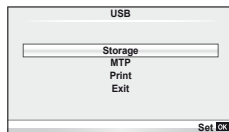

4 Kompiuteris atpažįsta fotoaparatai kaip naują įrenginį.

! Paspėjimai

- Jei kompiuteryje įdiegta „Windows Vista“/„Windows 7“ operacinė sistema, atlikdami 3 veiksmą pasirinkite [MTP], kad pasinaudotumėte „Windows foto galerija“.
- Duomenų persiuntimas negarantuojamas žemiau nurodytose aplinkose, net jei kompiuteris ir turi USB lizdą.
 Kompiuteriai, kuriuose USB lizdas pridėdamas naudojant išplėtimo kortą ir pan.
 Kompiuteriai, į kuriuos ne gamykloje įdiegta operacinė sistema, ir kompiuteriai, sukomplektuoti namuose.
- Jeigu fotoaparatas prijungtas prie kompiuterio, fotoaparato valdymo parinktimis naudotis negalima.
- Jei aprašant 2 veiksmą pateiktas langas prijungus fotoaparatai neparodomas, fotoaparato vartotojo meniu [USB režimas] pasirinkite [Auto].  „Fotoaparato nuostatų pritaikymas pagal poreikius“ (81 psl.)

Spausdinimo rezervavimas (DPOF*)

J atminties kortelę galite įrašyti skaitmeninius spausdinimo užsakymus nurodymais, kurias nuotraukas ir kiek jų reikia spausdinti. Galėsite nuotraukas išsispausdinti salone, jei technologijos atpažįsta DPOF formatą, arba namuose, prijungę fotoaparata prie DPOF atpažįstančio spausdintuvo. Kuriant spausdinimo užsakymą reikalinga atminties kortelė.

* DPOF („Digital Print Order Format“) yra duomenų, kurie reikalingi spausdintuvui arba spausdinimo paslaugai, kad būtų automatiškai spausdinamos nuotraukos, įrašymo standartas.

Spausdinimo užsakymo kūrimas

1 Peržiūros metu paspauskite **OK** ir pasirinkite **[]**.

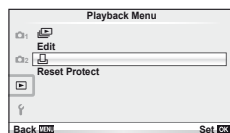

2 Pasirinkite **[]** arba **[ALL]** ir paspauskite **OK**.

Pavienės nuotraukos

Mygtukais **<|>** pasirinkite kadrus, kuriuos rezervuosite kaip spausdintinus, tada paspauskite **Δ ▽** spausdintinių egzempliorių skaičiui nustatyti.

- Norėdami atlikti keleto nuotraukų spausdinimo rezervavimą, šį veiksmą pakartokite. Kai pasirinksite visas norimas nuotraukas, paspauskite **OK**.

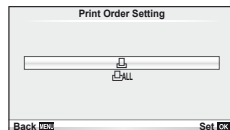

Visos nuotraukos

Pasirinkite **[ALL]** ir paspauskite **OK**.

3 Pasirinkite datos ir laiko formatą ir paspauskite mygtuką **OK**.

Ne	Nuotraukos spausdinamos be datos ir laiko.
Data	Nuotraukos spausdinamos su fotografavimo data.
Laikas	Nuotraukos spausdinamos su fotografavimo laiku.

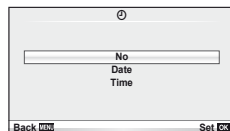

4 Pasirinkite nuostatą [Nustatyti] ir paspauskite **OK**.

! PERSPĖJIMAI

- Fotoaparatu negalima keisti kitais įrenginiais sukurtų spausdinimo užsakymų. Kuriant naują spausdinimo užsakymą bet kokie kitais įrenginiais sukurti užsakymai pašalinami.
- Ne visos funkcijos galimos su visais spausdintuvais, visose fotolaboratorijose.
- Spausdinimo užsakyme negali būti 3D nuotraukų, RAW formato nuotraukų ar filmų.
- Jei prašote išspausdinti nuotrauką be skaitmeninio spausdinimo užsakymo, nurodykite rinkmenos numerį. Prašant išspausdinti nuotraukas pagal eilę galima išspausdinti ne tą nuotrauką.

Visų arba pasirinktų nuotraukų pašalinimas iš spausdinimo užsakymo lango

Galima grąžinti visus pradinius arba tik atskirų nuotraukų spausdinimo rezervavimo parametrus.

- 1 Peržiūros metu paspauskite **OK** ir pasirinkite **[↵]**.
- 2 Pasirinkite **[↵]** ir paspauskite **OK**.
 - Kad iš spausdinimo užsakymo lango pašalintumėte visas nuotraukas, pasirinkite [Atstatymas] ir paspauskite **OK**.
 - Jei norite išesti nepadalinę visų nuotraukų, pasirinkite [Laikyti] ir paspauskite **OK**.
- 3 Paspauskite **◀▶**, kad pasirinktumėte nuotraukas, kurias norite pašalinti iš spausdinimo užsakymo lango.
 - Mygtuku **▽** nustatykite 0 spaudinių skaičiaus reikšmę. Pašalinę visas norimas nuotraukas iš spausdinimo užsakymo lango, paspauskite **OK**.
- 4 Pasirinkite datos ir laiko formatą ir paspauskite mygtuką **OK**.
 - Ši nuostata taikoma visiems kadrams su spausdinimo rezervavimo duomenimis.
- 5 Pasirinkite nuostatą [Nustatyti] ir paspauskite **OK**.

Tiesioginis spausdinimas („PictBridge“)

USB kabeliu sujungę šį fotoaparata su spausdintuvu, kuriame įdiegta funkcija „PictBridge“, galėsite tiesiogiai spausdinti įrašytas nuotraukas.

- 1 Pridedamu USB kabeliu fotoaparata prijunkite prie kompiuterio ir įjunkite.

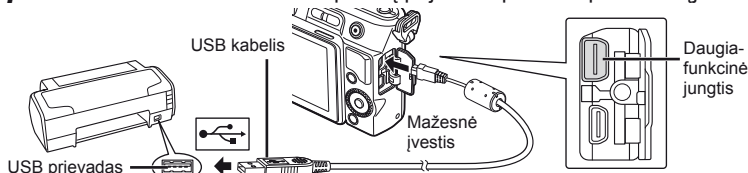

- Spausdindami naudokite iki galo įkrautą bateriją.
- Įjungus fotoaparata turėtų atsirasti dialogo langas, raginantis pasirinkti įrenginį. Jei neatsiranda, fotoaparato vartotojo meniu pasirinkite [USB Režimas] [Auto].
⚙️ „Fotoaparato nuostatų suderinimas“ (81 psl.)

- 2 Mygtukais **△▽** pasirinkite [Spausdinti].

- Pasirodys užrašas [Vieną momentą], tada atsiras spausdinimo režimo parinkimo langas.
- Jei langas po kelių minučių neatsiveria, atjunkite USB kabelį ir pradėkite dar kartą nuo 1 veiksmo.

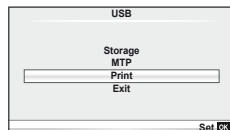

Pasirinkite „Individualus spausdinimas“ (78 psl.).

! Paspėjimai

- 3D nuotraukų, RAW formato nuotraukų ir filmuotos medžiagos kadru spausdinti negalima.

„Lengvas“ spausdinimas

Prieš prijungdami spausdintuvą USB kabeliu, fotoaparate pasirinkite nuotrauką, kurią norite spausdinti.

1 Naudokite mygtukus <⏪>, kad nuotraukos, kurias norite spausdinti, būtų rodomos fotoaparate.

2 Nuspauskite >.

- Baigus spausdinti, pasirodo nuotraukos pasirinkimo langas. Jei norite spausdinti kitą nuotrauką, pasirinkite ją mygtukais <⏪> ir paspauskite <⊗>.
- Norėdami užbaigti atjunkite USB kabelį nuo fotoaparato, kol rodomas nuotraukos pasirinkimo langas.

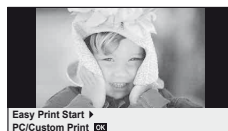

Vartotojo atliekamas spausdinimas

1 Spausdinimo parinkčių nustatymą atlikite vadovaudamiesi veiksmų žinynu.

Spausdinimo režimo pasirinkimas

Pasirinkite spausdinimo rūšį (spausdinimo režimą). Galimi spausdinimo režimai pateikiami žemiau.

Spausdinti	Spausdinamos pasirinktos nuotraukos.
Spausdinti viską	Spausdinamos visos atminties kortelėje laikomos nuotraukos ir padaroma po vieną kiekvienos jų kopiją.
Kelių nuotraukų spausdinimas	Ant vieno popieriaus lapo atskirais kadrtais spausdinamos kelios vienos nuotraukos kopijos.
Visa rodyklė	Spausdinama visų atminties kortelėje įrašytų nuotraukų rodyklė.
Spausdinimo eilė	Spausdinama pagal nustatytą spausdinimo rezervavimo tvarką. Jei nuotraukų su spausdinimo rezervavimo duomenimis nėra, ši funkcija negalima.

Spausdinimo popieriaus elementų nustatymas

Nuostatos priklauso nuo spausdintuvo tipo. Jei galima tik STANDARD spausdintuvo nuostata, nuostatos keisti negalite.

Dydis	Nustatomas spausdintuvu suderinamas popieriaus dydis.
Be rėmelių	Pasirenkama, kaip – per visą lapą ar baltame rėmelyje – spausdinama nuotrauka.
Pics/sheet	Pasirenkamas nuotraukų skaičius viename lape. Rodoma, jei pasirinkote [Daugybinius spausdinimas].

Norimų spausdinti nuotraukų pasirinkimas

Pasirinkite norimas spausdinti nuotraukas. Pasirinktos nuotraukos gali būti spausdinamos vėliau (pavienių kadru rezervavimas) arba ekrane rodoma nuotrauka gali būti spausdinama iš karto.



Spausdinimas (OK)	Spausdinama esamu metu rodoma nuotrauka. Jei yra nuotraukų, kurioms jau priskirta rezervavimo funkcija [Pavienis spausdinimas] režimu, bus spausdinamos tik rezervuotos nuotraukos.
Pavienis spausdinimas (▲)	Pritaikoma spausdinimo rezervavimo funkcija esamu metu rodomai nuotraukai. Jei norite rezervavimo funkciją priskirti kitoms nuotraukoms, režimu [Pavienis spausdinimas] spausdami mygtukus ◀▶ pasirinkite kitas nuotraukas.
Daugiau (▼)	Nustatomas esamu metu rodomos nuotraukos egzempliorių skaičius ar kiti elementai, taip pat nustatoma, spausdinti nuotrauką ar ne. Kaip atlikti operaciją, skaitykite „Spausdinimo duomenų nustatymas“ tolesniam skirsnyje.

Spausdinimo duomenų nustatymas

Pasirinkite, ar ant nuotraukos išspausdinti spausdinimo duomenis, pvz., datą ir laiką, ar rinkmenos pavadinimą. Nustačius spausdinimo režimą [Spausdinti viską] ir pasirinkus [Opcijos nustatymas] pasirodo toliau vaizduojamas ekranas.

	Nustatomas spausdinamų nuotraukų skaičius.
Data	Išspausdinama ant nuotraukos įrašyta data ir laikas.
Failo pavadinimas	Išspausdinamas ant nuotraukos įrašytas rinkmenos pavadinimas.
	Apkarpoma nuotrauka, kad tiktų spausdinti. Mygtukais Q arba nustatykite apkarpymo dydį, o mygtukais Δ ▽ ◀▶ – apkarpymo vietą.

2 Pažymėję nuotraukas, kurias norite spausdinti, ir nustatę spausdinimo duomenis, pasirinkite [Spausdinti] ir paspauskite mygtuką .

- Jei norite sustabdyti ir spausdinimą atšaukti, paspauskite mygtuką . Jei norite tęsti spausdinimą, pasirinkite [Tęsti].

■ Spausdinimo nutraukimas

Jei norite spausdinimą nutraukti, pažymėkite [Atšaukti] ir paspauskite . Atminkite, kad bus prarasti visi spausdinimo užsakymo keitiniai; kad atšauktumėte spausdinimą ir grįžtumėte prie ankstesnio veiksmo, kad galėtumėte atlikti spausdinimo užsakymo pakeitimus, paspauskite **MENU**.

9 Fotoaparato sąranka

Sąrankos meniu

Sąrankos meniu nustatomos pagrindinės fotoaparato funkcijos.

Išsamios informacijos apie meniu sąrašą naudojimą žr. „Meniu naudojimas“ (23 psl.).

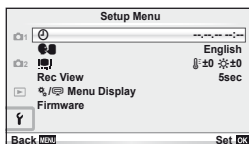

Parinktis	Aprašymas	Icon
(Datos/laiko nustatymas)	Nustatykite fotoaparato laiką.	9
(Ekranu kalbos keitimas)	Galite keisti kalbą, kuria pateikiamos nuorodos ir pranešimai apie klaidas (iš anglų į kitas kalbas).	—
(Ekranu šviesumo reguliavimas)	Galite keisti ekranu šviesumą ir spalvų temperatūrą. Spalvų temperatūros keitimas taikomas tik ekranu peržiūros metu. Naudokitės , kad pažymėtumėte (spalvų temperatūrą) arba (šviesumą), ir , kad nustatytumėte reikšmes. Jei reikia informacijos apie vaizdu ieškiklio šviesumo ir spalvų temperatūros reguliavimą, žr. [EVF reguliavimas] (90 psl.).	 —
Rec View	Pasirinkite, ar ką tik gautos nuotraukos rodomos iškart ir kiek laiko. Tai naudinga norint patikrinti ką tik padarytą nuotrauką. Tikrinant nuotraukas iki pusės nuspaudus užrakto mygtuką, galima iš karto tęsti fotografavimą. [1sek]–[20sek]: Nustatoma, kiek sekundžių bus rodoma kiekviena nuotrauka. Galima nustatyti 1 sekundės žingsniais. [Išjungta]: Į atminties kortelę įrašyta nuotrauka nerodoma. [Auto]: Rodomas į atminties kortelę įrašomas kadras ir persijungiama į peržiūros režimą. Šis režimas patogus nuotraukai ištrinti po peržiūros.	—
Menu rodymas	Pasirinkite atverstiną – vartotojo ar priedų prievadu – meniu.	81
Mikroprograma	Rodoma naudojamu gaminiu programinės įrangos versija. Norėdami pasiteirauti apie fotoaparatus ar fotoaparato priedus arba norėdami parsisiųsti programinę įrangą, turite žinoti, kokią kiekvieno gaminiu versiją naudojate.	—

Fotoaparato nustatymai gali būti derinami pagal vartotojo ir priedų meniu.

☒ Vartotojo meniu naudojamas tiksliai fotoaparato nustatymams suderinti.

☒ Priedų prievado meniu naudojamas prijungiamiems įrenginiams nustatyti.

Prieš naudodami Vartotojo ar Priedų prievado meniu

Naudotojo ir Priedų prievado meniu pasiekiami tik tada, kai sąrankos meniu nustatomos tam tikros [☒/☒ Meniu rodymo] parinktys.

- 1 Meniu parinkims peržiūrėti paspauskite **MENU**.
- 2 Mygtukais Δ ∇ pasirinkite **f** sąrankos meniu kortelę (80 psl.) ir paspauskite \triangleright .
- 3 Mygtukais Δ ∇ pasirinkite [☒/☒ Meniu rodymas] ir paspauskite \triangleright .
- 4 Naudodami Δ ∇ pasirinkite norimą meniu ir paspauskite \triangleright .
- 5 Mygtukais Δ ∇ parinkite [Įjungta] ir paspauskite \odot .
 - Bus parodytas pasirinktas meniu.

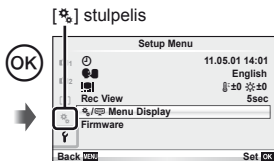
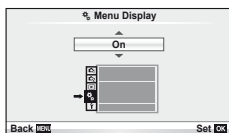
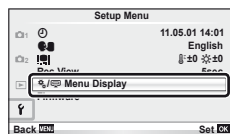

Vartotojo meniu parinktys

☒ AF/MF

MENU → ☒ → ☒

Parinktis	Aprašymas	☒
AF Mode	Pasirinkite AF režimą.	36
Full-time AF	Jei pasirinkta [On], fotoaparatas ir toliau fokusuos, net jei užrakto mygtukas iki pusės nenuspaustas.	—
AF Area	Pasirinkite AF rėmelio režimą.	37
Reset Lens	Kai nustatyta [Įjungta], kaskart išjungus fotoaparata grąžinami pirminiai objektyvo fokusavimo parametrai (į begalybę).	—

Parinktis	Aprašymas	📄
Bulb Focusing	Kai parinktas rankinis fokusavimas (MF), židinytas paprastai užsifiksuoja ekspozicijos metu. Pasirinkite [Įjungta], kad, naudodami fokusavimo žiedą, leistumėte fokusuoti.	—
Fokusavimo žiedas	Pasirinkę fokusavimo žiedo sukimosi kryptį, galite nustatyti objektyvo sureguliovimą į fokusavimo tašką. <div style="text-align: center;"> <p>Artimesnis Artimesnis</p> </div>	—
MF Pagalba	Pasirinkite [Įjungta], kad automatiškai padidintumėte vaizdą tiksliai fokusuoti gauti, kai rankinio fokusavimo režimu pasukamas fokusavimo žiedas.	—
[•••] Set Home	Pasirinkite AF rėmelio padėtį, kuri bus įrašyta kaip pradinė padėtis. AF rėmelio pasirinkimo lange renkantis pradinę padėtį rodoma [HF].	—
AF Illuminat.	Pasirinkite [Išjungta], kad išjungtumėte AF apšvietimą.	—
☉ Face Priority	Fotoaparatas fokusavimo metu suteikia pirmumą žmonių veidams ar akių lėliukėms. Priartintos peržiūros metu fotoaparatas priartina veidus.	39

📄 Mygtukas/Rinkimas

Parinktis	Aprašymas	📄															
AEL/AFL	Mygtukui Fn arba ☉ priskirkite fokusavimą arba AE užraktą, kai mygtuko funkcijos nuostata yra [AEL/AFL].	88															
AEL/AFL Memo	Pasirinkus [Išjungta], išlaikymas įsijungs tik nuspaudus mygtuką.	41															
Button Function	Pasirinkite funkciją, priskirtą pasirinktam mygtukui.	—															
[Fn] Funkcija	AEL/AFL, ☉ REC, peržiūra, 📄, [•••] pradžia, MF, RAW ⚡, nuotraukų bandymas, „Mano nustatymas“, LCD su foniniu apšvietimu, 📄/📄, tikrojo laiko priemonės, skaitmeninis telekonverteris, išjungta	89															
☉ funkcija																	
▷ funkcija			📄, ⚡, 📄, ISO, WB, 📄 Užrakinimas	—													
▽ funkcija																	
Dial Function	Pasirinkite perjungikliui priskiriamą funkciją prieš spausdami mygtuką [☑] ir paspaudę jį. <table border="1" style="margin-left: auto; margin-right: auto;"> <thead> <tr> <th></th> <th>P</th> <th>A</th> <th>S</th> <th>M</th> </tr> </thead> <tbody> <tr> <td>Prieš</td> <td>[☑]</td> <td>Diafragmos reikšmė</td> <td>Išlaikymas</td> <td>Išlaikymas</td> </tr> <tr> <td>Po</td> <td>Ps</td> <td>[☑]</td> <td>[☑]</td> <td>Diafragmos reikšmė</td> </tr> </tbody> </table>		P	A	S	M	Prieš	[☑]	Diafragmos reikšmė	Išlaikymas	Išlaikymas	Po	Ps	[☑]	[☑]	Diafragmos reikšmė	—
	P	A	S	M													
Prieš	[☑]	Diafragmos reikšmė	Išlaikymas	Išlaikymas													
Po	Ps	[☑]	[☑]	Diafragmos reikšmė													
Ratuko kryptis	Pasirinkite kryptį, kuria bus sukamas perjungiklis derinant išlaikymą ar diafragmą, arba judinamas žymiklis.	—															
📄 Užrakinimas	Parinkus nuostatą [Išjungta], ekspozicijos kompensavimą ir kitas nuostatas galima derinti suktam valdymo perjungiklį, nespaudžiant mygtuko [☑].	—															

Parinktis	Aprašymas	👉
Rls Priority S	Jei pasirinkta [Ijungta], užrašą galima atleisti net fotoaparatai nesufokusavus vaizdo. Šią parinktį galima nustatyti atskirai režimams S-AF (36 psl.) ir C-AF (36 psl.).	—
Rls Priority C		—
H k./sek.	Nustatykite išankstinius kadų dažnius režimams [📺H] ir [📺L].	49
L k./sek.	Skaiciai – tai apytikslės maksimalios vertės.	

Parinktis	Aprašymas	👉																																		
HDMI	[[HDMI Išėjimas]: skaitmeninio vaizdo signalo formato pasirinkimas norint prijungti prie televizoriaus HDMI kabeliu. [HDMI valdymas]: pasirinkite [Ijungta], kad galėtumėte fotoaparata valdyti televizoriaus nuotoliniu valdymo pultu, atpažįstančiu valdymo per HDMI funkciją.	70																																		
Video Out	Pasirinkite šalyje ar regione naudojamą vaizdo standartą ([NTSC] arba [PAL]).	69																																		
📺/Info Settings	Pasirinkite rodomą informaciją, kai paspaustas mygtukas INFO . [▶️]Info: pasirinkite informaciją, kuri rodoma viso kadro peržiūros režimu. [LV-Info]: pasirinkite informaciją, kuri rodoma, kai fotoaparatas veikia fotografavimo režimu. • Kad pasirinktumėte rėminimo priemonę iš [📺], [📺], [📺] arba [📺], pasirinkite [Rodomas tinklėlis]. [📺] Nustatymai: pasirinkite rodyklės ir kalendoriaus peržiūros lange rodomą informaciją.	32, 33 64																																		
📺ControlSettings	Pasirinkite kiekvienu fotografavimo režimu rodomus valdiklius. <table border="1" style="width: 100%; margin-top: 10px;"> <thead> <tr> <th rowspan="2">Valdikliai</th> <th colspan="4">Fotografavimo režimas</th> </tr> <tr> <th>P/A/S/M</th> <th>📺AUTO</th> <th>ART</th> <th>SCN</th> </tr> </thead> <tbody> <tr> <td>Tikrojo laiko valdymas (22 psl.)</td> <td>Ijungta/Išjungta</td> <td>Ijungta/Išjungta</td> <td>Ijungta/Išjungta</td> <td>Ijungta/Išjungta</td> </tr> <tr> <td>SCP (91 psl.)</td> <td>Ijungta/Išjungta</td> <td>Ijungta/Išjungta</td> <td>Ijungta/Išjungta</td> <td>Ijungta/Išjungta</td> </tr> <tr> <td>Tikrojo laiko gairės (20 psl.)</td> <td>–</td> <td>Ijungta/Išjungta</td> <td>–</td> <td>–</td> </tr> <tr> <td>Meninis meniu</td> <td>–</td> <td>–</td> <td>Ijungta/Išjungta</td> <td>–</td> </tr> <tr> <td>Aplinkos meniu</td> <td>–</td> <td>–</td> <td>–</td> <td>Ijungta/Išjungta</td> </tr> </tbody> </table>	Valdikliai	Fotografavimo režimas				P/A/S/M	📺AUTO	ART	SCN	Tikrojo laiko valdymas (22 psl.)	Ijungta/Išjungta	Ijungta/Išjungta	Ijungta/Išjungta	Ijungta/Išjungta	SCP (91 psl.)	Ijungta/Išjungta	Ijungta/Išjungta	Ijungta/Išjungta	Ijungta/Išjungta	Tikrojo laiko gairės (20 psl.)	–	Ijungta/Išjungta	–	–	Meninis meniu	–	–	Ijungta/Išjungta	–	Aplinkos meniu	–	–	–	Ijungta/Išjungta	32
Valdikliai	Fotografavimo režimas																																			
	P/A/S/M	📺AUTO	ART	SCN																																
Tikrojo laiko valdymas (22 psl.)	Ijungta/Išjungta	Ijungta/Išjungta	Ijungta/Išjungta	Ijungta/Išjungta																																
SCP (91 psl.)	Ijungta/Išjungta	Ijungta/Išjungta	Ijungta/Išjungta	Ijungta/Išjungta																																
Tikrojo laiko gairės (20 psl.)	–	Ijungta/Išjungta	–	–																																
Meninis meniu	–	–	Ijungta/Išjungta	–																																
Aplinkos meniu	–	–	–	Ijungta/Išjungta																																
Picture Mode Settings	Rodyti tik pasirinktą nuotraukų režimą, kai nuotraukos režimui parinkti naudojami tikrojo laiko valdymas arba „super“ valdymo pultas.	—																																		
Histogramos nustatymai	[Šviesos efektai]: pasirinkite viršutinę šviesiausių vietų rodymo ribą. [Šešėlis]: pasirinkite viršutinę šešėlių rodymo ribą.	33																																		
Režimo vedlys	Kad pasukus režimų perjungiklį į naują padėtį būtų rodomas pasirinkto režimo žinynas, pasirinkite [Ijungta].	10																																		
Live View Boost	Jei pasirinkta nuostata [Ijungta], teikiamas aiškesnis nuotraukų matomumo pirmumas; ekspozicijos kompensavimo efektai ir kitos nuostatos ekrane nebus matomos.	—																																		

Parinktis	Aprašymas	
ART LV Mode	[režimas1]: filtro efektas rodomas visą laiką. [režimas2]: filtruoti efektus, kurie nematomi, kol užrakto mygtukas nuspaustas iki pusės. Pasirinkite, kad tolygiai rodytų.	—
Close Up Mode	[mode1]: paspauskite Q, kad padidintumėte (daugiausia iki 14×), paspauskite  , kad sumažintumėte vaizdą. [mode2]: paspauskite Q, kad pagal nustatytą priartinimo santykį pamatytumėte priartinimo rėmelį. Jei norite priartinti, paspauskite Q dar kartą.	14, 64
LCD su foniniu apšvietimu	Jei nustatytą laiko tarpą neatliekami jokie veiksmai, sumažėja foninis apšvietimas – taupoma baterijos energija. Jei pasirinkta funkcija [Fiksavimas], foninis apšvietimas nesumažėja.	—
Budėjimas	Jei nustatytą laiko tarpą neatliekami jokie veiksmai, fotoaparatas pereina į pasyvų (energijos taupymo) režimą. Iš naujo fotoaparatai aktyvinti galima iki pusės nuspaudžiant užrakto mygtuką.	—
(garso signalas)	Nustatę [Išjungti] galite išjungti pytelėjimą, atsirandantį, kai nuspaudus užrakto mygtuką užfiksuojamas židinis.	—
Garsas	Sureguliuokite peržiūros garsą.	17, 62, 66
USB režimas	Pasirinkite fotoaparato prijungimo prie kompiuterio ar spausdintuvo režimą. Pasirinkite [Auto], kad kas kartą prijungus fotoaparatai būtų rodomos USB režimo parinktys.	—

Parinktis	Aprašymas	
EV žingsnis	Rinkdamiesi išlaikymą, diafragmą, ekspozicijos kompensaciją ir kitus ekspozicijos parametrus pasirinkite naudojamą padidėjimo žingsnį.	—
Matavimo	Pagal aplinką pasirinkite matavimo režimą.	41
AEL matavimas	Pasirinkite matavimo būdą, naudojamą AE fiksavimo režimu (41 psl.). [Auto]: naudokite esamu metu parinktą matavimo būdą.	—
ISO	Nustatyti ISO jautrumą	48
ISO žingsnis	Rinkdamiesi ISO jautrumą pasirinkite padidėjimo žingsnius.	—
ISO-AUTO nustatymas	Pasirinkite viršutinę ir numatytąją ISO jautrumo reikšmes, kai parametrai [ISO] nustatyta [Auto]. [Viršutinė riba]: pasirinkite automatinės ISO jautrumo parinkties viršutinę ribą. [Numatytoji]: pasirinkite numatytąją automatinės ISO jautrumo parinkties reikšmę.	—
ISO-Auto	Pasirinkite fotografavimo režimus, kuriais galima [Auto] ISO jautrumo funkcija. [P/A/S]: automatinis ISO jautrumo pasirinkimas galimas visais režimais, išskyrus M. Režimu M nustatoma 200 ISO jautrumo reikšmė. [Visi]: automatinis ISO jautrumo pasirinkimas galimas visais režimais.	—
Ilgalaikės ekspozicijos laikmatis	galite nustatyti maksimalų ilgalaikės ekspozicijos režimo laiką.	—

Parinktis	Aprašymas	
Apsauga nuo sutrenkimų [♦]	Pasirinkite dėsą tarp užrakto mygtuko nuspaudimo ir atleidimo momentų. Sumažės vibracijų sukeliamas fotoaparato judėjimas. Ši funkcija naudinga mikrofotografija arba astrofotografija užsiimantiems asmenims. Ji taip pat praverčia fotografuojant serijomis (49 psl.) ir naudojant laikmatį (49 psl.).	—

pritaikytas

Parinktis	Aprašymas	
X-Sync.	Pasirinkite išlaikymą, kuris bus naudojamas aktyvius blykstę.	104
Lėtumo riba	Pasirinkite ilgiausią išlaikymą, galimą naudojant blykstę.	104
[+]	Kai nustatyta [Ijungta], ji bus pridėta prie ekspozicijos kompensavimo reikšmės, ir bus atlikta blykstės intensyvumo kontrolė.	40, 60

Color/WB

Parinktis	Aprašymas	
Triukšmo mažinimas.	Ši funkcija mažina ilgų ekspozicijų metu sukuriama skaitmeninį triukšmą. [Auto]: trikdžiai sumažinami tik naudojant nedidelį užrakto greitį. [Ijungta]: trikdžiai mažinami kiekvienai nuotraukai. [Išjungta]: trikdžių mažinimo funkcija išjungta. • Trikdžių poveikiui sumažinti reikia maždaug dvigubai daugiau laiko nei nuotraukai įrašyti. • Fotografuojant serijomis trikdžių mažinimo funkcija išsijungia automatiškai. • Ši funkcija gali tinkamai neveikti esant tam tikroms fotografavimo sąlygoms ar objektams.	53
Triukšmo filtras	Pasirinkite trikdžių mažinimą, kuris bus atliekamas esant dideliame ISO jautrumui.	—
WB	Pasirinkite baltos spalvos balanso režimą.	43
Visi [WB]	[Nustatyti viską]: naudokite tokį pat baltos spalvos balanso kompensavimą visais režimais, išskyrus [CWB]. [Viską atstatyti]: baltos spalvos kompensavimo funkcijai nustatykite 0 visais režimais, išskyrus [CWB].	—
WB Keep Warm Color	Pasirinkite [Išjungta], kad pašalintumėte „šiltas“ spalvas iš nuotraukų, darytų esant baltam apšvietimui.	—
+WB	Nustatykite baltos spalvos balansą, kurį naudosite su blykste.	—
Spalvų erdvė	Ši funkcija leidžia pasirinkti, kaip ekrane ar spausdintuvu bus atkuriamos spalvos.	—
Šešėlių komp.	Kad pataisytumėte periferinį apšvietimą pagal objektyvo tipą, pasirinkite [Ijungta]. • Telekomverteriams arba išplėtimo objektyvams kompensacijos funkcija negalima. • Didelio ISO jautrumo nuotraukų kraštuose gali būti matomos trikdžių sritys.	—

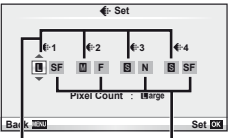
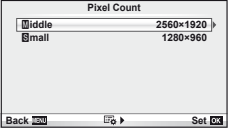
Parinktis	Aprašymas	
☰ Set	<p>Nuotraukų JPEG formatu įrašymo režimą galima pasirinkti iš keturių nuotraukų dydžio ir suspaudimo derinių. Fotoaparate kiekvienam deriniui skirti trys dydžiai ir keturi suspaudimo lygiai.</p> <p>JPEG įrašų režimų keitimas</p> <ol style="list-style-type: none"> 1) Mygtukais ◀▶ pasirinkite derinį ([☰-1] – [☰-4]), o mygtukais △▽ keiskite parinktį. 2) Paspauskite OK.  <p>Pikselių skaičius Suspaudimas</p>	47
Pikselių skaičius	<p>Pasirinkite [M] ir [S] dydžio nuotraukų pikselių skaičių.</p> <ol style="list-style-type: none"> 1) ☰ Naudotojo meniu kortelėje ☰ pažymėkite parinktį [Vaizdo taškų skaičius]. 2) Pasirinkite [Middle] arba [Small] ir paspauskite ▶. 3) Pasirinkite pikselių skaičių ir paspauskite OK. 	47

Parinktis	Aprašymas	
Greitas trynimas	<p>Jei pasirinkta [Įjungta], peržiūros ekrane paspaudus mygtuką [T] bus iškart pašalinta esama nuotrauka.</p>	—
RAW+JPEG Trinti	<p>Pasirinkite veiksmą, kuris bus atliekamas trinant RAW+JPEG formatu įrašytą nuotrauką pavienių kadru peržiūros režimu (15 psl.).</p> <p>[JPEG]: trinama tik JPEG formato kopija. [RAW]: trinama tik RAW formato kopija. [RAW+JPEG]: ištrinamos abi kopijos.</p> <ul style="list-style-type: none"> • RAW ir JPEG kopijos pašalinamos pasirinkus [Ištrinti viską] (65 psl.) ir [Ištrinti tai, kas pasirinkta] (65 psl.). 	47
Failo pavadinimas	<p>[Auto]: net ir įdėjus naują atminties kortelę išlieka ankstesnės atminties kortelės rinkmenų numeriai. Rinkmenų numeravimas tęsiamas nuo paskutinio naudoto arba nuo aukščiausio kortelėje esančio numerio.</p> <p>[Atstatyti į pradinę būseną]: įdėjus naują kortelę, aplankų numeravimas pradodamas nuo 100, o failų pavadinimų – nuo 0001. Jei įdedama kortelė su nuotraukomis, failų skaičiai prasideda nuo didžiausio kortelėje esančio skaičiaus.</p>	—

Parinktis	Aprašymas	📄
Redaguoti failo pavadinimą	Pakeisdami toliau esančio pilka spalva pažymėto failo pavadinimo dalį pasirinkite vaizdo failų vardus. sRGB: Pmdd0000.jpg _____ Pmdd AdobeRGB: _mdd0000.jpg _____ mdd	—
Pirmumo nustatymas	Pasirinkite numatytą patvirtinimo langų parinktį ([Taip] arba [Ne]).	—
dpi nustatymas	Pasirinkite spausdinimo raišką. [Auto]: spausdinimo raiška pasirenkama automatiškai pagal nuotraukos dydį. [Pritaikyta]: paspauskite ▷, kad pasirinktumėte spausdinimo raišką.	—
Autorių teisių nustatymai	Naujoms nuotraukoms pridėkite fotografo ir autoriaus teisių savininko vardus. Vardai gali būti iki 63 ženklų ilgio. [Autoriaus teisių info.]: pasirinkite [Įjungta], kad pridėtumėte fotografo ir autoriaus teisių savininko vardus naujų nuotraukų „Exif“ duomenų lange. [Menininko vardas]: įveskite fotografo vardą. [Autoriaus vardas]: įveskite autoriaus teisių savininko vardą. <ol style="list-style-type: none"> Pažymėkite ženklą ② ir paspauskite Ⓞ, kad pažymėtą ženklą pridėtumėte prie vardo ①.  <ol style="list-style-type: none"> Kartokite 1 veiksmą, kol baigsite vardą, tada pasirinkite [END] ir paspauskite Ⓞ. <ul style="list-style-type: none"> Jei norite pašalinti ženklą, paspaudę mygtuką INFO perkelkite žymiklį prie vardo srities ①, pažymėkite ženklą ir paspauskite 🗑️. 	—

- OLYMPUS neprisiima atsakomybės už žalą, kylančią dėl funkcijos [Autoriaus teisių nustatymai] naudojimo ginčų. Už naudojimą atsakote patys.

Parinktis	Aprašymas	📄
📺 Mode	Pasirinkite filmuotos medžiagos įrašymo režimą. Šią parinktį galima pasirinkti naudojant ir valdymo tikroju laiku funkcijas.	61
Filmai+Nuotraukos	Pasirinkite [Įjungta], kad pasibaigus filmavimui įrašytumėte nuotrauką.	92
Movie 🎤	Pasirinkite [Išjungta] filmams be garso įrašyti. Šią parinktį galima pasirinkti naudojant ir valdymo tikroju laiku funkcijas.	62

Parinktis	Aprašymas	👉
Pikselių žymėjimas	Taškų išdėstymo funkcija patikrina ir nustato vaizdo nuskaitymo įrenginio bei vaizdo apdorojimo funkcijas.	98
Išlaikymo paslinkimas	Pareguliuokite ekspoziciją, kad būtų optimali kiekvienu matavimo režimu. <ul style="list-style-type: none"> • Taip sumažinamas ekspozicijos kompensavimo parinkčių skaičius pasirinkta kryptimi. • Efektai ekrane nematomi. Jei norite įprastai reguliuoti ekspoziciją, kompensuokite ją (40 psl.). 	—
📷 Išpėjimo lygis	Pasirinkite baterijos įkrovos lygį, kuriuo bus rodomas 📷 išpėjimas.	8
Eye-Fi*	Įjungti arba išjungti įkėlimą naudojant „Eye-Fi“ kortelę.	99

* Fotoaparatas nepalaiko „berbio“ „Eye-Fi“ režimo. Prieš naudodamiesi būtinai perskaitykite skirsnį 📖 „Pagrindiniai duomenys apie atminties kortelę“ (99 psl.)

■ AEL/AFL

MENU → ⚙️ → 📷 → [AEL/AFL]

Matavimo arba automatinio fokusavimo funkcijoms galima naudoti mygtukus Fn ir 📷. Kiekvienam fokusavimo režimui parinkite režimą.

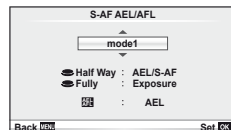

AEL/AFL

Režimas		Užrakto mygtuko funkcija				„Fn“ mygtukas arba 📷 mygtuko funkcija	
		Nuspaustas iki pusės		Nuspaustas iki galo		Laikomas nuspaustas AEL/AFL	
		Židiny	Ekspozicija	Židiny	Ekspozicija	Židiny	Ekspozicija
S-AF	mode1	S-AF	Užfiksuota	–	–	–	Užfiksuota
	mode2	S-AF	–	–	Užfiksuota	–	Užfiksuota
	mode3	–	Užfiksuota	–	–	S-AF	–
C-AF	mode1	C-AF start	Užfiksuota	Užfiksuota	–	–	Užfiksuota
	mode2	C-AF start	–	Užfiksuota	Užfiksuota	–	Užfiksuota
	mode3	–	Užfiksuota	Užfiksuota	–	C-AF start	–
	mode4	–	–	Užfiksuota	Užfiksuota	C-AF start	–
MF	mode1	–	Užfiksuota	–	–	–	Užfiksuota
	mode2	–	–	–	Užfiksuota	–	Užfiksuota
	mode3	–	Užfiksuota	–	–	S-AF	–

■ **[Fn] Funkcija**, **⊙ Funkcija**

MENIU → → → [Mygtuko funkcija] → [Fn Funkcija]/[⊙ Funkcija]



Mygtukams **Fn** ir **⊙** galima priskirti toliau nurodytas funkcijas. Kiekvieno mygtuko parinktys skiriasi.

AEL/AFL	Paspauskite mygtuką Fn arba ⊙ , kad užfiksuotumėte fokusavimą ir ekspoziciją.
⊙ REC	Filmavimui pradėti paspauskite mygtuką. Jei filmo įrašymas mygtukui nepriskirtas, filmus įrašyti galima sukant režimo ratuką link ir spaudžiant užrakto mygtuką.
Peržiūra (elektroninė)	Diafragma pristabdoma iki pasirinktos vertės, kol paspaustas mygtukas (51 psl.).
	Fotoaparatas matuoja baltos spalvos balansą, kai mygtukas paspaustas (44 psl.).
[•••] Pradžia	Paspaudus mygtuką parenkama AF rėmelio padėtis, įrašyta [•••] Nustatyti į pradžią (82 psl.). Pradinė AF rėmelio padėtis nurodyta piktograma [HP]. Kad grįžtumėte į pradinį AF rėmelio režimą, dar kartą paspauskite mygtuką. Jei fotoaparatas išjungiamas pasirinkus pradinę padėtį, pradinė padėtis bus atstatyta.
MF	Paspauskite mygtuką, kad pasirinktumėte rankinio fokusavimo režimą. Kad atkurtumėte anksčiau pasirinktą AF režimą, mygtuką paspauskite dar kartą.
RAW	Paspaudę mygtuką, galite kaitalioti JPEG ir RAW+JPEG įrašymo režimus.
Bandomoji nuotrauka	Jei norite nufotografuoti vaizdą ir atverti nuotrauką ekrane neįrašydami į kortelę, iš pradžių paspauskite mygtuką Fn arba ⊙ , paskui – užrakto mygtuką.
Mano nustatymas, 1 – Mano nustatymas, 4	Vaizdams, nufotografuotiems esant paspaustam mygtukui Fn arba ⊙ , pritaikomos sąrankos [Atstatyti / Mano nustatymas] (35 psl.) nuostatos.
LCD su foniniu apšvietimu	Ekranei išjungti paspauskite mygtuką Fn arba ⊙ . Tai pravartu naudojantis elektroniniu vaizdo ieškikliu. Ekranei vėl įjungti paspauskite mygtuką dar kartą.
	Paspauskite mygtuką Fn arba ⊙ perjungti arba , kai taikoma apsauga po vandeniu.
Live Guide	Paspauskite mygtuką, kad būtų parodyti tikrojo laiko vedliai.
Digital Tele-converter	Paspauskite mygtuką, kad įjungtumėte arba išjungtumėte skaitmeninį priartinimą.
Išjungta	Mygtukui nepriskirta jokia funkcija.

Priedų prievado meniu parinktys

OLYMPUS PENPAL dalijimasis

MENU →  → 

Parinktis	Aprašymas	
Prašome palaukti	Gaukite nuotraukas ir pridėkite kitus įrenginius į adresų knygutę.	71
Adresų knygutė	[Adresų sąrašas]: peržiūrėkite kitus įrenginius, kurie buvo įrašyti adresų knygutėje. [Naujas suporavimas]: į adresų knygutę įtraukite įrenginį. [Ieškoti laikmačio]: pasirinkite, kaip ilgai fotoaparatas ieškos įrenginio.	72
My OLYMPUS PENPAL	Atverkite OLYMPUS PENPAL informacijos, įskaitant vardą, adresą ir darančius įrenginius, langą. Paspauskite  , kad pakeistumėte įrenginio pavadinimą.	72
Siunčiamos nuotraukos dydis	Pasirinkite siunčiamų nuotraukų dydį. [Dydis 1: mažas]: siunčiamos nuotraukos bus 640 × 480 dydžio. [Dydis 2: didelis]: siunčiamos nuotraukos bus 1920 × 1440 dydžio. [Dydis 3: vidutinis]: siunčiamos nuotraukos bus 1280 × 960 dydžio.	71







OLYMPUS PENPAL Albumas

MENU →  → 

Parinktis	Aprašymas	
Kopijuoti viską	Visas nuotraukas ir garso failus galima kopijuoti iš atminties kortelės į OLYMPUS PENPAL ir atvirkščiai. Nukopijuotų nuotraukų dydis pakeičiamas pagal pasirinktą nuotraukos kopijos dydį.	72
Atkurti apsaugą	Panaikinkite visų OLYMPUS PENPAL albumo nuotraukų apsaugą.	72
Album Mem. Naudojimas	Pamatykite esamu metu albume esančių nuotraukų skaičių ir dar galimų į jį įrašyti nuotraukų skaičių, kai parinkta parinktis [Dydis 2: vidutinis].	72
Album Mem. Nustatymas	[Ištrinti viską]: šalinkite iš albumo visas nuotraukas. [Albumo formatavimas]: formatuokite albumą.	72
Kopijuojamos nuotraukos dydis	Pasirinkite kopijuojamų nuotraukų dydį. [Dydis 1: didelis]: kopijuojamų nuotraukų dydis nekeičiamas. [Dydis 2: vidutinis]: kopijuojamos nuotraukos bus 1920 × 1440 dydžio.	72

Elektroninis vaizdo ieškiklis

MENU →  → 

Parinktis	Aprašymas	
EVF derinimas	Keiskite elektroninio vaizdo ieškiklio šviesumą ir spalvų temperatūrą. Pasirinkta spalvų temperatūra naudojama ekrane ir peržiūros metu. Mygtukais   pasirinkite spalvų temperatūrą  arba šviesumą  , o mygtukais   keiskite reikšmes nuo [+7] iki [-7].	102

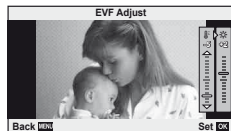

Išskirtinio valdymo skydelio naudojimas

Sąvoka „išskirtinio valdymo skydelis“ apibūdinamas toliau pateikiamas ekranas, kuriame išvardytos fotografavimo nuostatos kartu su kiekvienai jų skirta parinktimi, išrinkta esamu metu.

Jei norite naudotis ypatingu valdymo skydeliu, pasirinkę [Valdymo nuostatos] > [SCP] nustatykite [Jungta] (83 psl.). Jei norite pasirinkti valdymo tikruoju laiku, išskirtinio valdymo skydelio ar kitus ekranus, fotografavimo režimu paspauskite mygtuką **OK** ir mygtuką **INFO**, kad galėtumėte ekranus kaitalioti.

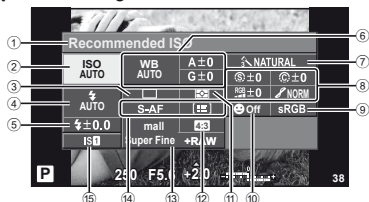

■ Nuostatos, kurias galima keisti naudojant išskirtinį valdymo skydelį

- | | | |
|---|-----------------------------------|-------------|
| ① Esamu metu pasirinkta parinktis | Pereinamieji atspalviai | 46 psl. |
| ② ISO jautrumas..... | Nespalvoto vaizdo filtras | 46 psl. |
| ③ Fotografavimas serijomis / laikmatis..... | Nuotraukos tonas | 46 psl. |
| ④ Blykštės režimas..... | ⑨ Spalvinė sritis..... | 85 psl. |
| ⑤ Blykštės intensyvumo valdymas..... | ⑩ Veido pirmumas..... | 39, 82 psl. |
| ⑥ Baltos spalvos balansas | ⑪ Matavimo režimas..... | 41 psl. |
| Baltos spalvos balanso kompensavimas..... | ⑫ Santykinio vaizdo rėmelis | 48 psl. |
| ⑦ Nuotraukos režimas..... | ⑬ Įrašymo režimas | 47 psl. |
| ⑧ Ryškumas | ⑭ AF režimas..... | 36 psl. |
| Kontrastas | AF rėmelis..... | 37 psl. |
| Spalvų sodrumas | ⑮ Vaizdo stabilizatorius | 42 psl. |

! Perspėjimai

- Filmavimo režimu nerodoma.

1 Įjungę valdymosi skydelį „super“ mygtukais pasirinkite norimas nuostatas ir paspauskite **OK**.

- Nuostatas taip pat galite pasirinkti ratukais.

2 Pasirinkite mygtukais ir paspauskite **OK**.



- Jei reikia, kartokite 1 ir 2 veiksmus.
- Jei kelias sekundes neatliekami jokie veiksmai, pasirinktos nuostatos aktyvinamos automatiškai.

3 Iki pusės nuspaudus užrakto mygtuką vėl įsijungia fotografavimo režimas.

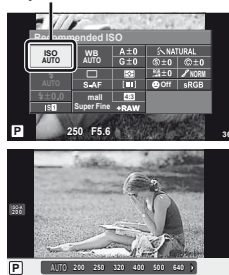
Žymiklis



Filmuotos medžiagos įrašymas paspaudus užrakto mygtuką

Filmuota medžiaga paprastai įrašoma naudojantis mygtuku , tačiau jei mygtukams **Fn** ir  priskirtos kitos funkcijos, galima naudoti ir užrakto mygtuką.

- 1 Režimo perjungiklį nustatykite ties .
- 2 Nuspauskite užrakto mygtuką iki pusės ir sufokusuokite norimą filmuoti objektą.
 - Objektą sufokusavus užsidega AF patvirtinimo ženklas.





- 3 Kad pradėtumėte įrašyti, iki galo nuspauskite užrakto mygtuką.
 - **•REC** užsidegs vienu metu įrašant vaizdą ir garsą.



- 4 Kad baigtumėte įrašyti, iki galo nuspauskite užrakto mygtuką.

Fotografavimas pasibaigus filmavimui

Jei pasibaigus filmavimui norėsite fotografuoti, funkcijai [Filmavimas+fotografavimas] pažymėkite nuostatą [Įjungta]. Ši funkcija naudinga tada, kai norima ir nufilmuoti, ir nufotografuoti.

- 1  Naudotojo meniu (81 psl.) kortelėje  pasirinkite [Filmavimas+fotografavimas].
- 2 Pasirinkite [Įjungta] ir paspauskite .

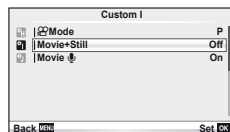

Perspėjimai

- Ši parinktis galima tik tada, kai filmuotai medžiagai įrašyti naudojamas užrakto mygtukas.

Fotografavimas naudojant nuotolinę blykstę

Kai fotografuojama naudojant belaidę blykstę galima naudoti išorines blykstes, turinčias nuotolinio valdymo režimą ir skirtas šiam fotoaparatu. Fotoaparatas gali nepriklausomai valdyti iki trijų grupių tiekiamų ir (arba) nuotolinių blyksčių. Jei reikia daugiau informacijos, skaitykite su išorine blykste pateikiamą dokumentaciją.

1 Nustatykite nuotolines blykstes režimu RC ir padėkite jas ten, kur reikia.

- Įjunkite išorines blykstes, paspauskite mygtuką REŽIMAS ir parinkite režimą RC.
- Kiekvienai išorinei blykstei parinkite kanalą ir grupę.

2 Pažymėkite parametro [⚡ RC režimas] nuostatą [Įjungta] (p. 2 fotografavimo meniu (107 psl.)).

- „Super“ valdymo skydelis persijungia į RC režimą.
- Galite „super“ valdymo skydelį pasirinkti pakartotinai spausdami mygtuką **INFO**.
- Pasirinkite blykstės režimą (atminkite, kad režimu RC negalimas raudonų akių efekto sumažinimas).

3 Valdymo skydelyje „super“ sureguliuokite kiekvienos grupės nuostatas.

Grupė

- Pasirinkite blykstės valdymo režimą ir sureguliuokite blykstės intensyvumą kiekvienai grupei. RANKINIAM reguliavimui parinkite blykstės intensyvumą.

Suderinkite su aparatu pateiktos blykstės nuostatas.

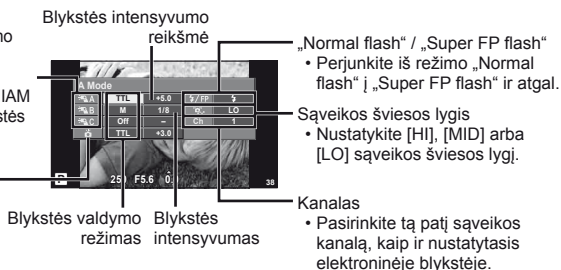

4 Prijunkite pridėdamą blykstę ir pakelkite jos langelį.

- Patvirtinę, kad vidinė ir nuotolinė blykstė įsikrovė, padarykite bandomąją nuotrauką.

■ Atstumas tarp belaidžio valdymo blyksčių

Pastatykite belaides blykstes, kad jų nuotoliniai jutikliai būtų nukreipti į fotoaparata. Paveikslėlyje dešinėje nurodytas apytikslis atstumas, kuriuo reikia padėti blykstes. Atstumas priklauso nuo vietos sąlygų.

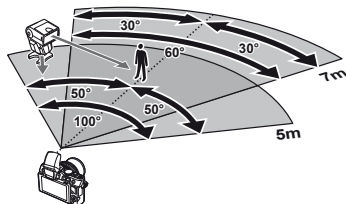

! Perspėjimai

- Rekomenduojame naudoti vieną dviejų ar trijų nuotolinių blyksčių grupę.
- Nuotolinių blyksčių grupių negalima naudoti lėtai antrosios uždangos sinchronizacijai ar virpesių slopinimo ekspozicijai ilgiau kaip 4 sekundes.
- Jei objektas yra per arti fotoaparato, kontroliniai vidinės blykstės blyksniai gali paveikti ekspoziciją (poveikį galima sumažinti mažinant su aparatu pateiktos blykstės galią, pavyzdžiui, naudojant difuzorių).

Fotografavimo patarimai ir informacija

Fotoaparatas neįsijungia net ir įdėjus bateriją

Baterija ne iki galo įkrauta

- Įkraukite bateriją krovikliu.

Baterija laikinai negali veikti dėl šalčio

- Žemoje temperatūroje baterijos charakteristikos suprastėja. Išimkite bateriją ir sušildykite ją įsidėję į kišenę.

Paspaudus užrakto mygtuką nuotraukos neįrašomos

Fotoaparatas automatiškai išsijungė

- Jei nustatytą laiko tarpą neatliekami jokie veiksmai, fotoaparatas persijungia į pasyvų režimą, kad mažiau būtų eikvojama baterija. [Budėjimas] (15 psl.)
Jei nustatytą laiko tarpą (5 minutes) fotoaparatus persijungus į pasyvų režimą neatliekamas joks veiksmas, fotoaparatas automatiškai išsijungia.

Kraunama blykstė

- Įkrovimo metu ekrane mirksi simbolis . Palaukite, kol nustos mirksėti simbolis, po to nuspauskite užrakto mygtuką.

Neįmanomas fokusavimas

- Fotoaparatas gali nefokusuoti objektų, kurie yra per arti fotoaparato arba negali būti automatiškai fokusuojami (ekrane mirksės AF patvirtinimo žymė). Padidinkite atstumą iki objekto arba sufokusuokite vaizdą ties kontrastingu objektu, kuris yra tokiu pačiu atstumu, kaip ir pagrindinis objektas, sukompnuokite nuotrauką ir fotografuokite.

Sunkiai sufokusuojami objektai

Automatiškai gali būti sudėtinga sufokusuoti tokiomis sąlygomis:

Mirksi AF patvirtinimo ženklas. Šie objektai nėra sufokusuoti.

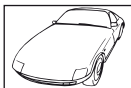

Mažo kontrastingumo objektai

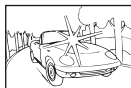

Kadro centras perymely šviesus

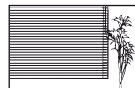

Objektas neturi vertikalių linijų

AF patvirtinimo ženklas šviečia, tačiau objektas nėra sufokusuotas.



Objektai, esantys skirtingu atstumu

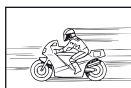

Greitai judantys objektai



Objektas nepatenka į AF zoną

Yra įjungtas skaitmeninio triukšmo mažinimas

- Fotografuojant naktį, išlaikymas ilgesnis ir nuotraukose dažnai atsiranda skaitmeninio triukšmo. Fotoaparatas įjungia skaitmeninio triukšmo mažinimo funkciją fotografuojant su ilgu išlaikymu. Tuo metu fotografuoti negalima. [Triukšmo šal.] galite nustatyti į [Išjungta].
 „Fotoaparato nuostatų pritaikymas pagal poreikius“ (81 psl.)

Nenustatyta data ir laikas.

Fotoaparatas naudoja nuostatas, kurios buvo pirkimo metu.

- Data ir laikas pirkimo metu nenustatyti. Prieš naudodami fotoaparata nustatykite datą ir laiką.  „Datos/laiko nustatymas“ (9 psl.)

Baterija yra išimta iš fotoaparato.

- Jei fotoaparata paliksite be baterijos maždaug 1 dieną, automatiškai sugrįš pradinės gamyklinės datos ir laiko nuostatos. Šios nuostatos atšaukiamos greičiau, jei baterija buvo tik trumpam įdėta į fotoaparata. Prieš fotografuodami svarbius vaizdus, patikrinkite, ar tiksliai nustatyta data ir laikas.

Atstatomos gamyklinės numatytosios nustatytų funkcijų reikšmės

Pasukus režimo perjungiklį arba išjungus fotoaparata ne **P**, **A**, **S** arba **M** fotografavimo režimais, atstatomos, jei buvo pakeistos, numatytosios gamyklinės funkcijų nuostatos.

Padaryta nuotrauka atrodo balkšva

Tai įvyksta, jei nuotrauka daroma prieš šviesą arba pusiau prieš šviesą. Priežastis – šviesos lūžio arba šešėlio efektas. Jei įmanoma, sudarykite kompozicija, kur ryški šviesa nepatenka į nuotrauką. Šviesos lūžis galimas net ir tuomet, jei šviesos šaltinio nuotraukoje nėra. Naudokite objektyvo gaubta, kad į objektyva nepatektų šviesa. Jei objektyvo gaubtas nepadeda, objektyva nuo šviesos uždenkite ranka.  „Keičiamieji objektyvai“ (100 psl.)

Padarytoje nuotraukoje pasirodo neaiškūs šviesūs taškai

Taip gali atsitikti dėl susikaupusių pikselių vaizdo nuskaitymo įrenginyje. Pasinaudokite funkcija [Vaizdo taškų išdėstymas]. Jei problema išlieka, keletą kartų pakartokite taškų išdėstymą.











 „Vaizdo taškų išdėstymas – vaizdo apdorojimo funkcijų tikrinimas“ (98 psl.)



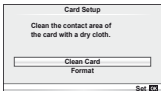





Funkcijos, kurių negalima pasirinkti meniu

Kai kurių punktų iš meniu kryptiniais mygtukais pasirinkti negalima.

- Punktai, kurių negalima pasirinkti esamu fotografavimo režimu
- Punktai, kurių negalima nustatyti, kadangi jau nustatyta:
 [Trikšmo šal.], [Trikšmo šal.] ir kt. derinys.

Klaidų kodai

Ekranų indikacija	Galimos priežastys	Reikalingi veiksmai
 Nėra kortelės	Atminties kortelė neįdėta arba neatpažįstama.	Reikia įdėti atminties kortelę arba įdėti kitą kortelę.
 Kortelės klaida	Problemos su kortele.	Kortelę įdėkite pakartotinai. Jei problemos išspręsti nepavyksta, suformatuokite kortelę. Jeigu kortelės nepavyksta suformatuoti, jos naudoti negalima.
 Apsauga nuo rašymo	Įrašymas į kortelę užblokuotas.	Kortelės apsaugos nuo rašymo jungiklis nustatytas elemento „LOCK“ pusėje. Atleiskite jungiklį. (99 psl.)
 Kortelė užpildyta	<ul style="list-style-type: none"> • Visa kortelė užpildyta. Nebegalima nei fotografuoti, nei įrašyti informacijos, pavyzdžiui, rezervuoti spausdinimo. • Kortelėje nėra vietos, ir spausdinimo rezervavimo duomenų arba naujų vaizdų įrašyti negalima. 	Pakeiskite kortelę arba ištrinkite nereikalingas nuotraukas. Prieš trindami, svarbias nuotraukas perrašykite į kompiuterį.
	Nepavyksta nuskaityti kortelės. Galbūt kortelė nesuforuota.	<ul style="list-style-type: none"> • Pasirinkite [Valyti kortelę], paspauskite mygtuką  ir išjunkite fotoaparata. Išimkite kortelę ir nušluostykite metalinį paviršių švelniu sausu skudurėliu. • Kad suformatuotumėte kortelę, pasirinkite [Formatuoti] ► [Taip], tada paspauskite mygtuką . Formatuojant kortelę visi joje esantys duomenys ištrinami.
 Nėra nuotraukos	Atminties kortelėje nėra nuotraukų.	Atminties kortelėje nėra nuotraukų. Įrašykite ir peržiūrėkite nuotraukas.
 Nuotraukos klaida	Pasirinkta nuotrauka negali būti parodyta peržiūrai, nes iškilo problemų su šia nuotrauka. Arba nuotraukos negalima peržiūrėti šiuo fotoaparatu.	Naudodami vaizdo apdorojimo programinę įrangą, peržiūrėkite šią nuotrauką kompiuteriu. Jei nepavyksta to padaryti, vaizdo rinkmena sugadinta.
 Nuotraukos negalima redaguoti	Nuotraukų, padarytų kitu fotoaparatu, šiuo fotoaparatu taisyti negalima.	Naudodami vaizdo apdorojimo programinę įrangą taisykite nuotraukas.
 Nuotraukos klaida	Nuotraukų negalima siuntinėti į įrenginius, kurie tuo metu priima ar gauna duomenis.	Padidinkite atminties kiekį kortelėje, pavyzdžiui, pašalinkite nepageidaujamas nuotraukas arba pasirinkite mažesnius siunčiamų nuotraukų dydžius.

Ekranu indikacija	Galimos priežastys	Reikalingi veiksmai
 °C/°F		Išjunkite fotoaparatą ir palaukite, kol sumažės jo vidaus temperatūra.
 Per aukštą vidinę fotoaparato temperatūrą. Prieš naudodamiesi fotoaparatu palaukite, kol šis atvės.	Dėl fotografavimo serijomis pakilo vidinė fotoaparato temperatūra.	Truputį palaukite, kol fotoaparatas automatiškai išsijungs. Prieš tęsdami veiksmus, leiskite nukristi vidinei fotoaparato temperatūrai.
 Baterija tuščia	Išsiekvojusi baterija.	Iškraukite bateriją.
 Nėra jungties	Fotoaparatas netinkamai prijungtas prie kompiuterio, spausdintuvo, HDMI monitoriaus ar kito prietaiso.	Prijunkite fotoaparatą iš naujo.
 Nėra popieriaus	Spausdintuve nėra popieriaus.	I spausdintuvą įdėkite popieriaus.
 Nėra rašalo	Spausdintuve pasibaigė rašalas.	Spausdintuve pakeiskite rašalo kasetę.
 Įstrigo	Įstrigo popierius.	Ištraukite įstrigusį popierių.
Nustatymai pakeisti	Išimta spausdintuvo popieriaus kasetė arba su spausdintuvu buvo dirbama keičiant fotoaparato nuostatas.	Nedirbkite su spausdintuvu, kai keičiate fotoaparato nuostatas.
 Spausdinimo klaida	Sutrikimas susijęs su spausdintuvu ir (arba) fotoaparatu.	Išjunkite fotoaparatą ir spausdintuvą. Patikrinkite spausdintuvą ir pašalinkite sutrikimo priežastis prieš įjungdami maitinimą.
 Negalima spausdinti	Kitais fotoaparatais padarytų nuotraukų iš šio fotoaparato spausdinti negalima.	Spausdinkite iš kompiuterio.
Objektyvas užfiksuotas. Išstumkite objektyvą.	Ištraukiamojo objektyvo lęšis lieka įtrauktas.	Išstumkite objektyvą. (14 psl.)
Patikrinkite objektyvo būseną.	Nustatyta fotoaparato ir objektyvo sąveikos anomalija.	Išjunkite fotoaparato maitinimą, patikrinkite jungtį su objektyvu ir vėl įjunkite maitinimą.

Fotoaparato valymas ir laikymas

Fotoaparato valymas

Prieš pradėdami valyti fotoaparata, jį išjunkite ir išimkite bateriją.

Išorė:

- Švelniai valykite sausa medžiagos skiaute. Jei fotoaparatas labai nešvarus, pamirkykite medžiagos skiautę muiluotame vandenyje ir gerai išgręžkite. Nuvalykite fotoaparata drėgna medžiagos skiaute ir tada nušluostykite sausa medžiagos skiaute. Jei fotografavote paplūdimyje, naudokite gėlame vandenyje suvilgytą ir išgręžtą medžiagos skiautę.

Ekranas:

- Švelniai valykite sausa medžiagos skiaute.

Objektivas:

- Atskirai įsigyjamu pūstuvu nupūskite nuo objektyvo dulkes. Objektyvą švelniai nuvalykite objektyvų valikliu.

Laikymas

- Jei nenaudojate fotoaparato ilgesnį laiką, išimkite bateriją ir kortelę. Fotoaparata laikykite vėsioje, sausoje, gerai vėdinamoje vietoje.
- Retkarčiais įdėkite baterijas ir patikrinkite, ar fotoaparatas veikia.
- Prieš uždėdami korpuso dangtelius nuo jų ir korpuso nuvalykite dulkes ir kitus nešvarumus.
- Kai objektyvas nepritvirtintas, korpuso dangtelį laikykite ant fotoaparato, kad į vidų nepatektų dulkių. Prieš padėdami objektyvą įsitikinkite, kad uždėjote priekinį ir užpakalinį dangtelius.
- Pasinaudoję nuvalykite fotoaparata.
- Nelaikykite kartu su vabzdžių repelentu.

Vaizdo nuskaitymo įrenginio valymas ir patikra

Fotoaparate įdiegta dulkių sumažinimo funkcija, kuri neleidžia dulkėms patekti į vaizdo nuskaitymo įrenginį ir ultragarsinėmis vibracijomis nuo vaizdo nuskaitymo įrenginio pašalina dulkes ir purvą. Įjungus fotoaparata aktyvinama dulkių mažinimo funkcija. Apsaugos nuo dulkių funkcija veikia tuo pačiu metu kaip ir taškų išdėstymo funkcija, tikrinanti vaizdo nuskaitymo įrenginį bei vaizdo apdorojimo grandinę. Kadangi apsaugos nuo dulkių funkcija aktyvinama kaskart įjungiant fotoaparato maitinimą, siekiant efektyvios apsaugos nuo dulkių fotoaparata reikia laikyti vertikaliai.

! Paspėjimai

- Nenaudokite organinių tirpiklių, tokių kaip benzinas, alkoholis ar chemiškai apdorotos medžiagos.
- Venkite laikyti fotoaparata vietose, kuriose apdorojamos cheminės medžiagos, kad fotoaparatas būtų apsaugotas nuo korozijos.
- Jei objektyvą laikysite nešvarų, gali susidaryti pelėsis.
- Prieš naudodamiesi fotoaparatu, arba jei fotoaparatu buvo nesinaudota ilgą laiką, patikrinkite kiekvieną fotoaparato dalį. Prieš fotografuodami svarbias nuotraukas, padarykite bandomąją nuotrauką ir patikrinkite, ar fotoaparatas veikia tinkamai.

Taškų išdėstymas – vaizdo apdorojimo funkcijų tikrinimas

Taškų išdėstymo funkcija patikrina ir nustato vaizdo nuskaitymo įrenginio bei vaizdo apdorojimo funkcijas. Pasinaudoję ekranu arba po fotografavimų serijos palaukite maždaug minutę ir tik tuomet naudokite taškų išdėstymo funkciją, kad ši tinkamai veiktų.

- 1 „Naudotojo meniu“ (81 psl.) kortelėje pažymėkite parinktį [Vaizdo taškų išdėstymas].
- 2 Paspauskite , tada paspauskite .
 - Aktyvius vaizdo taškų išdėstymo funkciją rodoma juosta [Busy]. Pasibaigus taškų išdėstymui, grįžtama į meniu.

Perspėjimai

- Jei veikiant taškų išdėstymo funkcijai fotoaparatas netyčia išjungiamas, reikia pradėti iš naujo nuo 1 žingsnio.

Pagrindiniai atminties kortelės duomenys

Tinkamos naudoti kortelės

Šioje instrukcijoje visi atminties įtaisai vadinami kortelėmis. Su šiuo fotoaparatu galima naudoti tokių tipų SD korteles (įsigijamas atskirai): SD, SDHC, SDXC ir „Eye-Fi“. Jei norite gauti naujausios informacijos, apsilankykite „Olympus“ tinklalapyje.



SD kortelės apsaugos nuo įrašymo jungiklis

SD kortelės korpuse įrengtas apsaugos nuo įrašymo jungiklis. Jei pastumsite jį į elemento „LOCK“ pusę, negalėsite įrašyti į kortelę, taip pat šalinti duomenų ar formatuoti kortelės. Jei norite rašymo funkciją aktyvinti, grąžinkite jungiklį atgal į atblokovimo padėtį.



Perspėjimai

- Kortelėje esantys duomenys nebus visiškai ištrinti, net ir suformatavus kortelę arba ištrynus duomenis. Jei norite kortelę išmesti, sunaikinkite ją – išvengsite pavojaus paskleisti asmeninę informaciją.
- Naudokite „Eye-Fi“ kortelę laikydamiesi šalies, kurioje fotoaparatas naudojamas, įstatymų ir taisyklių.
- Tam tikrose vietose, pavyzdžiui, lėktuve, kur draudžiama naudotis „Eye-Fi“ ryšiu, ištraukite „Eye-Fi“ kortelę iš fotoaparato arba parinkčiai [Eye-Fi] pažymėkite nuostatą [Išjungta] (88 psl.).
- Naudojama „Eye-Fi“ kortelė gali įkaisti.
- Naudojant „Eye-Fi“ kortelę gali greičiau išsikrauti baterija.
- Naudojant „Eye-Fi“ kortelę gali lėčiau veikti fotoaparatas.

Kortelės formatavimas

Jei su šiuo fotoaparatu kortelė bus naudojama pirmą kartą arba jeigu ji buvo naudota su kitu fotoaparatu ar kompiuteriu, kortelę reikia formatuoti pagal šį fotoaparatą. Kortelės formatavimo metu ištrinami visi kortelėje saugomi duomenys (taip pat ir apsaugotos nuotraukos). Formatuodami naudotą kortelę, patvirtinkite, kad joje nėra nuotraukų, kurias norėtumėte išsaugoti kortelėje.

- 1 Fotografavimo meniu pasirinkite nuostatą [Kortelės sąranka] (107 psl.).
- 2 Pasirinkite [Formatuoti].
- 3 Pasirinkite [Taip] ir paspauskite .
 - Atliekamas formatavimas.

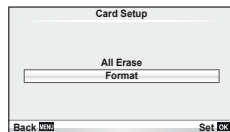

Baterija ir kroviklis

- Naudokite vieną „Olympus“ ličio jonų bateriją. Naudokite tik originalias OLYMPUS įkraunamas baterijas.
- Įkraunamas baterijas kraukite tikta su tinkamais baterijų krovikliais. Baterijas BLS-1 reikia krauti su krovikliais BCS-1, o baterijas BLS-5 – su BCS-5 krovikliais.
- Fotoaparato energijos sąnaudos priklauso nuo naudojimo ir kitų sąlygų.
- Baterijos energija greitai išsekvojama žemiau išvardytomis sąlygomis:
 - Fotografavimo režimu spaudant užrakto mygtuką ir atliekant automatinį fokusavimą.
 - Ilgą laiką rodant vaizdus ekrane.
 - Prijungus prie kompiuterio ar spausdintuvo.
- Jei naudojama išseikvota baterija, fotoaparatas gali išsijungti be perspėjimo, kad baterija išsikrovusi.
- Pirkimo metu nauja baterija nėra iki galo įkrauta. Prieš naudodamiesi fotoaparatu įkraukite bateriją su pateiktu krovikliu.
- Įprasta pateikto įkraunamo akumulatoriaus krovos trukmė – apytiksliai 3 val. 30 min.
- Nebandykite naudoti įkroviklių, nesukurtų naudoti su pateikiama baterija, ir nenaudokite baterijų, nesukurtų naudoti su priedamu krovikliu.

! Perspėjimai

- Įdėjus netinkamas baterijas jos gali sprogti. Panaudotą bateriją išmeskite pagal nurodymus. „Atsargumo priemonės naudojant baterijas“ (114 psl.)

Kroviklio naudojimas užsienyje

- Kroviklį galima jungti prie beveik visų buitinių 100–240 V įtampos (kint. sr.) (50/60 Hz) elektros lizdų visame pasaulyje. Tačiau, priklausomai nuo šalies ar vietovės, kintamosios srovės tinklo lizdo forma gali skirtis. Krovikliui gali prireikti elektros tinklo lizdų formą atitinkančio kištuko adapterio. Norėdami gauti išsamesnės informacijos, kreipkitės į savo vietos elektros parduotuvę arba kelionių agentūrą.
- Nenaudokite rinkoje siūlomų kelionių adapterių, nes kroviklis gali sugesti.

Keičiamieji objektyvai

Objektyvą rinkitės pagal aplinką ir kūrybinius tikslus. Naudokite objektyvus, sukurtus išskirtinai „Keturių trečiųjų“ sistemai ir turinčius M. ZUIKO etiketę ar simbolį, pavaizduotą dešinėje. Su adapteriu galite naudoti „Four Thirds“ sistemos ir OM sistemos objektyvus.



! Perspėjimai

- Korpuso dangtelio ar objektyvo tvirtinimo arba nuėmimo nuo fotoaparato metu objektyvo lęšio apšadas turi būti nukreiptas žemyn. Tai apsaugo fotoaparatą nuo dulkių ir kitų svetimkūnių patekimo į vidų.
- Nenuimkite korpuso dangtelio ir netvirtinkite objektyvo dulkėtoje aplinkoje.
- Prie fotoaparato pritvirtinto objektyvo nelaikykite nukreipto į saulę. Tai gali sukelti fotoaparato funkcionavimo sutrikimus, o dėl padidinamojo efekto, kurį sukelia per objektyvą krintančių saulės spindulių fokusavimas, fotoaparatas gali netgi užsidegti.
- Būkite atidūs ir nepameskite korpuso bei galinio dangtelio.

M.ZUIKO DIGITAL objektyvo specifikacijos

■ Komponentų pavadinimai

- ① Filtro apšodo sriegis
- ② Priartinimo žiedas (tik priartinimo objektyvams)
- ③ Fokusavimo žiedas
- ④ Apsodo indeksas
- ⑤ Elektriniai kontaktai
- ⑥ Priekinis dangtelis
- ⑦ Galinis dangtelis

Jei prie objektyvo prijungtas gaubtas su dekoratyviniu žiedu, pasukite žiedą į kairę.

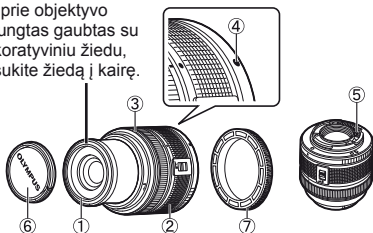

■ Objektyvo ir fotoaparato deriniai

Objektyvas	Fotoaparatas	Prijungimas	AF	Matavimo
„Micro Four Thirds“ sistemos objektyvas	„Micro Four Thirds“ sistemos fotoaparatas	Taip	Taip	Taip
„Four Thirds“ sistemos objektyvas		Prijungti galima su apšodo adapteriu	Taip ^{*1}	Taip
OM sistemos objektyvai			Ne	Taip ^{*2}
„Micro Four Thirds“ sistemos objektyvas	„Four Thirds“ sistemos fotoaparatas	Ne	Ne	Ne

*1 Režimu [AF Mode] parametrų [C-AF] ir [C-AF+TR] naudoti negalima.

*2 Tikslus matavimas neįmanomas.

■ Pagrindiniai techniniai duomenys

Punktai	14–42 mm II R	17 mm	40–150 mm R	14–150 mm
Lęšio apšodas	„Micro Four Thirds“ apšodas			
Židinio nuotolis	14–42 mm	17 mm	40–150 mm	14–150 mm
Maks. diafragma	f/3.5–5.6	f/2.8	f/4.0–5.6	f/4.0–5.6
Vaizdo kampas	75°–29°	64,9°	30,3°–8,2°	75°–8,2°
Objektyvo konfigūracija	7 grupių, 8 lęšių	4 grupės, 6 objektyvai	10 grupių, 13 objektyvų	11 grupių, 15 objektyvų
	Daugiasluoksnis juostos padengimas			
Vyzdinės diafragmos	f/3.5–22	f/2.8–22	f/4.0–22	f/4.0–22
Fotografavimo ribos (židinio nuotolis)	• 0,25m–∞ (14–19 mm) • 0,3m–∞ (20–42 mm)	0,2m–∞	0,9m–∞	0,5m–∞
Židinio reguliavimas	AF/MF perjungimas			
Svoris (be gaubto ir dangtelio)	115 g	71 g	190 g	260 g
Matmenys (maks. skersmuo × bendras ilgis)	∅56,5 × 50 mm	∅57 × 22 mm	∅63,5 × 83 mm	∅63,5 × 83 mm
Filtro apšodo sriegio skersmuo	37 mm	37 mm	58 mm	58 mm

! Perspėjimai

- Nuotraukų kraštai gali būti nukirpti, jei naudojamas daugiau nei vienas filtras arba jei naudojamas storas filtras.

Pagrindiniai priedai

Tvirtinimo adapteris

Tvirtinimo adapteris leidžia naudoti fotoaparata su objektyvais, kurie neatitinka „Micro Four Thirds“ sistemos standartų.

■ „Keturių trečiųjų“ objektyvo adapteris (MMF-2)

Norint prijungti „Keturių trečiųjų“ objektyvus, fotoaparatai reikia „MMF-2 Keturių trečiųjų“ objektyvo adapterio. Gali neveikti kai kurios, pvz., automatinio fokusavimo, funkcijos.

■ OM adapteris (MF-2)

Naudokite su esamais OLYMPUS OM sistemos objektyvais. Fokusavimą ir diafragmą galima reguliuoti rankiniu būdu. Galima naudoti vaizdo stabilizavimą. Lęšio židinio nuotolio įvestį galima naudoti fotoaparato vaizdo stabilizavimo nuostatų lange.

Nuotolinis kabelis (RM-UC1)

Naudokite, kai dėl menkausio fotoaparato judesio nuotrauka gali išsilieti, pavyzdžiui, fotografuojant makro- arba ilgalaikės ekspozicijos režimu. Nuotolinis kabelis prijungiamas prie fotoaparato USB jungties.

Objektyvai-keitikliai

Objektyvai - konverteriai jungiami prie fotoaparato objektyvo greitai „žuvies akies“ efektui ar fotografavimui makrorežimu. Informacijos apie galimus objektyvus ieškokite OLYMPUS interneto svetainėje.

- Naudokite priedą, tinkamą naudoti **SCN** režimu (📷, 📷 arba 📷).

Makro alkūninis apšvietimas (MAL-1)

Naudojama apšviesti objektams fotografuojant makrorežimu, net ir tokiais atstumais, kai su blykste atsirastų vinjetės efektas.

Mikrofono rinkinys (SEMA-1)

Užtikrina aukštesnės kokybės įrašus nei vidinis fotoaparato mikrofonas.

Mikrofoną galima padėti atokiau nuo fotoaparato ir taip išvengti aplinkos ar vėjo garsų. Atsižvelgdami į savo kūrybinius poreikius galite naudotis ir kitų gamintojų mikrofonais (maitinimas tiekiamas per ø3,5mm stereofoninį mini kištuką).

Elektroninis vaizdo ieškiklis (VF-2)

Elektroninis vaizdo ieškiklis gali būti naudojamas fotografavimo ekrano peržiūrai. Jis patogus, kai esate šviesioje aplinkoje, pvz., saulėkaitoje, kada sunku žiūrėti ekraną, arba kai fotoaparatas pakreiptas dideliu kampu.

Įspėjimas dėl netinkamos ekspozicijos

Jei nepavyksta pasiekti optimalios ekspozicijos, nuspaudus užrakto mygtuką iki pusės ima mirksėti ekrane pateikiami rodiniai.

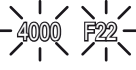
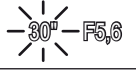
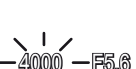
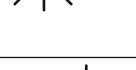
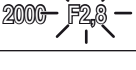
Fotografavimo režimas	Perspėjamojo lango pavyzdys (mirksi)	Statusas	Veiksmas
P		Objektas pernelyg tamsus.	<ul style="list-style-type: none"> • Padidinkite [ISO] jautrumą • Naudokite blykštę.
		Objektas pernelyg šviesus.	<ul style="list-style-type: none"> • Sumažinkite ISO jautrumą. • Naudokite rinkoje siūlomą ND filtrą (praleidžiamo šviesos kiekio reguliavimui).
A		Dėl nepakankamo išlaikymo objektas pernelyg tamsus.	<ul style="list-style-type: none"> • Sumažinkite diafragmos reikšmę. • Padidinkite [ISO] jautrumą
		Dėl per ilgo išlaikymo objektas pernelyg šviesus.	<ul style="list-style-type: none"> • Padidinkite diafragmos reikšmę. • Sumažinkite ISO jautrumą arba naudokite rinkoje siūlomą ND filtrą (praleidžiamo šviesos kiekio reguliavimui).
S		Dėl nepakankamo išlaikymo objektas pernelyg tamsus.	<ul style="list-style-type: none"> • Nustatykite ilgesnį išlaikymą. • Padidinkite [ISO] jautrumą
		Dėl per ilgo išlaikymo objektas pernelyg šviesus.	<ul style="list-style-type: none"> • Nustatykite trumpesnį išlaikymą. • Sumažinkite ISO jautrumą arba naudokite rinkoje siūlomą ND filtrą (praleidžiamo šviesos kiekio reguliavimui).

- Kai indikatorius mirksi, diafragmos reikšmė priklauso nuo lęšio tipo ir lęšio židinio nuotolio.

Blykstės funkcijos, kurias galima nustatyti fotografavimo režimu

Fotografavimo režimas	„Super“ valdymo skydelis	Blykstės režimas	Blykstės suveikimo laikas	Blykstės veikimo sąlygos	Išlaikymo limitas
P/A		Automatinė blykstė	1-oji užuolaidėlė	Automatiškai suveikia tamsoje / esant foniniam apšvietimui *	1/30 sek. – 1/160 sek.
		Automatinė blykstė (blykstė, mažinanti raudonų akių efektą)			
		Visada veikianti blykstė			
		Blykstė išjungta	—	—	—
		Lėta sinchronizacija (raudonų akių efekto sumažinimas)	1-oji užuolaidėlė	Automatiškai suveikia tamsoje / esant foniniam apšvietimui *	60 sek. – 1/160 sek.
		Lėta sinchronizacija (1 uždanga)			
		Lėta sinchronizacija (2-oji užuolaidėlė)	2-oji užuolaidėlė		
S/M		Visada veikianti blykstė	1-oji užuolaidėlė	Visada suveikia	60 sek. – 1/160 sek.
		Visada veikianti blykstė (blykstė, mažinanti raudonų akių efektą)			
		Blykstė išjungta	—	—	—
		Visada veikianti blykstė/lėta sinchronizacija (2-oji užuolaidėlė)	2-oji užuolaidėlė	Visada suveikia	60 sek. – 1/160 sek.

* Režimu „Super FP“ išorinės blykstės, skirtos naudoti su šiuo fotoaparatu, aptinka foninį apšvietimą ir veikia ilgiau negu įprastos blykstės.

- **AUTO**, galima nustatyti režimu **AUTO**.

Mažiausias nuotolis

Objektyvas gali ant arti fotoaparato esančių objektų mesti šešėlį ir taip sukelti vinjetės efektą, arba gali skleisti per didelį šviesumą net esant mažai galiai.

Objektyvas	Apytikslis atstumas, kuriame pasireiškia vinjetės efektas
14–42 mm	1,0 m
17 mm	0,25 m
40–150 mm	1,0 m
14–150 mm	Blykstės naudoti negalima

- Išorines blykstes galima naudoti siekiant išvengti vinjetės efekto. Jei norite nuotraukas apsaugoti nuo per didelės ekspozicijos poveikio, pasirinkite **A** arba **M** režimus ir didelį f skaičių ar mažesnę ISO jautrumą.

Blykstės sinchronizavimas ir išlaikymas

Fotografavimo režimas	Blykstės suveikimo laikas	Viršutinė sinchronizacijos laiko riba* ¹	Fiksuotas laikas suveikus blykstei ²
P	1/ (objektyvo židinio nuotolis × 2) arba sinchronizavimo laikas, t. y. ilgesnis laikotarpis	1/160	1/60
A			
S	Nustatytasis išlaikymas		—
M			

*1 Galima keisti naudojantis meniu: 1/60–1/160 [⚡ X-Sync.]: „Fotoaparato nuostatų pritaikymas pagal poreikius“ (81 psl.)

*2 Galima pakeisti naudojantis meniu: 30–1/160 [⚡ Lėta riba]: „Fotoaparato nuostatų pritaikymas pagal poreikius“ (81 psl.)

Išorinė blykstė

Įvairiems blykščių efektams išgauti galima naudotis papildomomis blykstėmis, skirtomis šiam fotoaparatu. Išorinės blykstės palaiko ryšį su fotoaparatu, todėl galima valdyti įvairius fotoaparato blykstės režimus įvairiais valdymo režimais, pvz., TTL-AUTO ir „Super FP blykstė“.

Išorinę blykstę, tinkamą naudoti su šiuo fotoaparatu, galima tvirtinti prie tiesioginės fotoaparato ir blykstės kontaktinės jungties. Naudodami laidą (pasirinktinis) blykstę taip pat galite uždėti ant laikiklio. Skaitykite su išorine blykste pateikiamą dokumentaciją.

Prijungus išorinę blykstę galimos funkcijos

Pasirenkama blykstė	Blykstės valdymo režimas	GN (nuorodinis skaičius) (ISO100)	RC režimas
FL-50R	TTL-AUTO, AUTO, MANUAL,	GN50 (85 mm*) GN28 (24 mm*)	✓
FL-36R	FP TTL AUTO, FP MANUAL	GN36 (85 mm*) GN20 (24 mm*)	✓
FL-300R	TTL-AUTO, MANUAL	GN20 (28 mm*)	✓
FL-14	TTL-AUTO, AUTO, MANUAL	GN14 (28 mm*)	–
RF-11	TTL-AUTO, MANUAL	GN11	–
TF-22		GN22	–

* Objektyvo židinio nuotolis, kuris gali būti naudojamas (apskaičiuotas pagal 35 mm fotojuostos fotoaparata).

Įrašymo režimas ir rinkmenos dydis / į atmintį telpančių nuotraukų skaičius

Lentelėje pateikti apytikriai santykio 4:3 rinkmenos dydžiai.

Įrašymo režimas	Vaizdo taškų skaičius („Pixel Count“)	Suspaudimas	Rinkmenos formatas	Rinkmenos dydis (MB)	Į atmintį telpančių nuotraukų skaičius ^{*1}
RAW	4032×3024	Laikinas mažesnis suspaudimas	ORF	Apie 13,8	55
LSF		1/2.7		Apie 8,4	102
LF		1/4		Apie 5,9	146
LN		1/8		Maždaug 2,7	322
LB	3200×2400	1/12	JPEG	Maždaug 1,8	480
MSF		1/2.7		Apie 5,6	155
MF		1/4		Maždaug 3,4	257
MN		1/8		Maždaug 1,7	508
MB	2560×1920	1/12		Maždaug 1,2	753
MSF		1/2.7		Maždaug 3,2	271
MF		1/4		Maždaug 2,2	398
MN		1/8		Maždaug 1,1	782
MB	1920×1440	1/12		Maždaug 0,8	1151
MSF		1/2.7		Maždaug 1,8	476
MF		1/4		Maždaug 1,3	701
MN		1/8		Maždaug 0,7	1356
MB	1600×1200	1/12		Maždaug 0,5	1968
MSF		1/2.7		Maždaug 1,3	678
MF		1/4		Maždaug 0,9	984
MN		1/8		Maždaug 0,5	1906
MB	1280×960	1/12	Maždaug 0,4	2653	
MSF		1/2.7	Maždaug 0,9	1034	
SF		1/4	Maždaug 0,6	1488	
SN		1/8	Maždaug 0,4	2773	
SB	1024×768	1/12	Maždaug 0,3	3813	
MSF		1/2.7	Maždaug 0,6	1564	
SF		1/4	Maždaug 0,4	2260	
SN		1/8	Maždaug 0,3	4068	
SB	640×480	1/12	Maždaug 0,2	5547	
MSF		1/2.7	Maždaug 0,3	3589	
SF		1/4	Maždaug 0,2	5085	
SN		1/8	Maždaug 0,2	7627	
SB		1/12	Maždaug 0,1	10170	

*1 Laikoma, kad yra 1 GB SD kortelė.

! Paspėjimai

- Likusių įrašyti nuotraukų skaičius gali skirtis, nes priklauso nuo fotografuojamo objekto ir kitų veiksnių, pavyzdžiui, iš anksto parinktų arba neparinktų spausdinimo nuostatų. Tam tikrais atvejais galimų įrašyti nuotraukų skaičius, rodomas ekrane, nekinta net ir padarius nuotraukų ar ištrynus įrašytąsias.
- Rinkmenos dydis skiriasi priklausomai nuo objekto.
- Didžiausias rodomas į atmintį telpančių nuotraukų skaičius ekrane siekia 9999.
- Informacijos apie galimą įrašymo trukmę rasite „Olympus“ tinklalapyje.











Meniu katalogas

*1: Galima pridėti prie [Mano nustatymas].





*2: Numatytašias reikšmes galima atkurti pasirenkant [Atstatyti] [Pilnai].

*3: Numatytašias reikšmes galima atkurti elementui [Reset] parinkus [Basic].

Fotografavimo meniu

Stulpelis	Funkcija	Numatytoji	*1	*2	*3			
	Card Setup	—				65, 99		
	Reset/Myset	—		✓		35		
	Nuotraukos režimas	 NATURAL	✓	✓	✓	45		
		Nuotrauka	 N	✓	✓	✓	47	
		Filmuota medžiaga	AVCHD FullHD@30P					
	Image Aspect	4:3	✓	✓	✓	48		
			✓	✓	✓	49		
		Vaizdo stabilizatorius		✓	✓	✓	42	
	Kintamasis eksponavimas	AE BKT	Išjungta	✓	✓	✓	57	
			WB BKT				A–B	Išjungta
		G–M					Išjungta	58
		FL BKT	Išjungta				58	
		ISO BKT	Išjungta				58	
	ART BKT	Išjungta	58					
	Daugybė ekspozicija	Rėmelis	Išjungta	✓	✓	✓	56	
		Auto Gain	Išjungta					
		Perklojimas	Išjungta					
			±0,0	✓	✓	✓	60	
		RC režimas	Išjungta	✓	✓	✓	93	
	Digital Tele-converter	Išjungta	✓	✓	✓	58		

Peržiūros meniu

Stulpelis	Funkcija	Numatytoji	*1	*2	*3		
		Pradėti	—			66	
		BGM	Melancholy		✓		✓
		Efektas	Fade		✓		✓
		Skaidrė	All		✓		✓
		Skaidrės intervalas	3 sek.		✓		
		Filmuotos medžiagos intervalas	Short		✓		
	Redagavimas	Sel. Image	RAW Data Edit	—			67
JPEG Edit			—			67	
Image Overlay			—			68	
			—			68	
		—			76		
	Atkurti apsauga	—				65	

Ų Sąrankos meniu

Stulpelis	Funkcija	Numatytoji	*1	*2	*3		
Ų		—				9	
	*	—				80	
		±0, ±0		✓	✓	80	
	Rec View	5 sek.	✓	✓	✓	80	
	/☞ Meniu rodymas	Meniu rodymas	Išjungta		✓		80
		☞ Meniu rodymas	Išjungta				
	Mikroprograma	—				80	

* Nuostatos priklauso nuo regiono, kuriame parduodamas fotoaparatas.

Vartotojo meniu

Stulpelis	Funkcija	Numatytoji	*1	*2	*3		
	AF/MF						
	AF Mode	Nuotrauka Filmuota medžiaga	S-AF C-AF	✓	✓	✓	81
	Full-time AF		Išjungta	✓	✓	✓	
	AF Area			✓	✓	✓	
	Set Up		Spiral		✓	✓	
	Reset Lens		Išjungta		✓	✓	
	Bulb Focusing		Išjungta		✓	✓	
	Fokusavimo žiedas			✓	✓	✓	82
	MF Pagalba		Išjungta	✓	✓		
	Set Home				✓	✓	
	AF Illuminat.		Išjungta	✓	✓	✓	
	Face Priority			✓	✓		
	Mygtukas/ratukas						
	AEL/AFL		S-AF mode1 C-AF mode2 MF mode1	✓	✓	✓	82
	AEL/AFL Memo		Išjungta	✓	✓	✓	
	Button Function	Funkcija					
		funkcija					
		funkcija			✓	✓	
		funkcija	/☞				
	Dial Function	P					
		A	FNo.	✓	✓		
		S	Užraktas				
		M	Užraktas				
	Ratuko kryptis	Ekspozicija	Dial1	✓	✓		
		Meniu	Dial1				
	Lock		Išjungta	✓	✓		
	Release						
RIs Priority S		Išjungta	✓	✓	✓	83	
RIs Priority C		Išjungta	✓	✓	✓		
H k./sek.		5 k./sek.	✓	✓	✓		
L k./sek.		3 k./sek.	✓	✓	✓		

Stulpelis	Funkcija	Numatytoji	*1	*2	*3		
		Rod./[●]/PC					
		HDMI	HDMI Out 1080i HDMI Control Išjungta		✓		
		Video Out*	—				
		/Info Settings	Info	Image Only, Overall	✓	✓	✓
			LV-Info	Tiktai nuotraukos.	✓	✓	
		Settings	25, Kalendorius	✓	✓		
		Control Settings	iAUTO	Live Guide		✓	
			P/A/S/M	Live Control		✓	
			ART	Meninis meniu		✓	
			SCN	Aplinkos meniu		✓	
		Picture Mode Settings	Ijungta	✓	✓		
		Histogramos nustatymai	Highlight	255		✓	
			Shadow	0		✓	
		Režimo vedlys	Ijungta		✓		
		Live View Boost	Išjungta	✓	✓	✓	
		ART LV Mode	mode1		✓		
		Close Up Mode	mode1		✓		
		LCD su foniniu apšvietimu	Hold	✓	✓	✓	
		Budėjimas	1 min.	✓	✓	✓	
		[●]	Ijungta	✓	✓	✓	
	Garsas	3		✓			
	USB režimas	Auto		✓	✓		
	Eksp./[●]/ISO						
		EV žingsnis	1/3EV	✓	✓	✓	
		Matavimo		✓	✓	✓	
		AEL matavimas	Auto	✓	✓	✓	
		ISO	Auto	✓	✓	✓	
		ISO žingsnis	1/3EV	✓	✓	✓	
		ISO-AUTO nustatymas	maksimalus: 1600 numatytasis: 200	✓	✓	✓	
		ISO-Auto	P/A/S	✓	✓		
		Ilgalaikės ekspozicijos laikmatis	8 min.	✓	✓	✓	
		Antišokas [⬆]	Išjungta	✓	✓	✓	
	⚡ Custom						
		⚡ X-Sync.	1/160	✓	✓	✓	
		⚡ Lėtumo riba	1/60	✓	✓	✓	
	+	Išjungta	✓	✓	✓		
	◀/Color/WB						
		Triukšmo mažinimas.	Auto	✓	✓	✓	
		Triukšmo filtras	Standard	✓	✓	✓	
		WB	Auto A:0, G:0	✓	✓	✓	
		Visi	All Set	—	✓	✓	
			All Reset	—		✓	
		Keep Warm Color	Ijungta	✓	✓	✓	
	⚡ +WB	Išjungta	✓	✓	✓		
	Spalvų erdvė	sRGB	✓	✓	✓		

* Nuostatos priklauso nuo regiono, kuriame parduodamas fotoaparatas.

Stulpelis	Funkcija	Numatytoji	*1	*2	*3		
	Šešėlių komp.		Išjungta	✓	✓	✓	85
	Set		—	✓	✓	✓	
	Piksėlių skaičius	Middle	2560×1920	✓	✓	✓	86
		Small	1280×960				
		Record/Erase					
	Greitas trynimas		Išjungta	✓	✓	✓	86
	RAW+JPEG Trinti		RAW+JPEG	✓	✓	✓	
	Failo pavadinimas		Auto	✓	✓		
	Redaguoti failo pavadinimą		Išjungta		✓		87
	Pirmumo nustatymas		Ne		✓	✓	
	dpi nustatymas		Auto		✓		
	Autorių teisių nustatymai	Copyright Info.	Išjungta		✓		
		Artist Name	—				
		Copyright Name	—				
		Filmuota medžiaga					
		Mode	P		✓	✓	87
	Filmai+Nuotraukos		Išjungta	✓	✓	✓	
	Movie		Išjungta	✓	✓	✓	
		Utility					
	Piksėlių žymėjimas		—				88
Išlaikymo paslinkimas		±0	✓	✓			
Įspėjimo lygis		±0		✓			
Eye-Fi		Išjungta		✓	✓		

Priedų prievado meniu

Stulpelis	Funkcija	Numatytoji	*1	*2	*3		
	OLYMPUS PENPAL Share						
	Prašome palaukti		—				71, 90
	Adresų knygtė	Address List	—				90
		Search Timer	30 sek.		✓		
		New Pairing	—				
	My OLYMPUS PENPAL		—				
	Siunčiamos nuotraukos dydis		Size 1: Small		✓		
		OLYMPUS PENPAL Album					
	Kopijuoti viską		—				90
	Atkurti apsaugą		—				
	Album Mem. Naudojimas		—				
	Album Mem. Nustatymas		—				
	Kopijuojamos nuotraukos dydis		Size 2: Medium		✓		
		Elektroninis vaizdo ieškiklis					
	EVF derinimas		±0, ±0		✓	✓	90

Techninės charakteristikos

■ Fotoaparatas

Gaminio tipas	
Gaminio tipas	Skaitmeninis fotoaparatas su keičiamojo objektyvo sistema
Objektyvas	„M.Zuiko Digital“, „Micro Four Thirds“ sistemos objektyvas
Objektyvo apšadas	„Micro Four Thirds“ apšadas
Ekvivalentinis židinio nuotolis 35 mm fotoaparate	Maždaug dvigubas objektyvo židinio nuotolis
Vaizdo nuskaitymo įrenginys	
Gaminio tipas	4/3 in „Live MOS“ jutiklis
Visas taškų skaičius	Apie 13060000 taškų
Efektyviųjų taškų skaičius	Apie 12300000 taškų
Ekranas dydis	17,3 mm (H) × 13,0 mm (V)
Santykinis pailgėjimas	1,33 (4:3)
Tikrojo laiko vaizdas	
Jutiklis	Naudojamas „Live MOS“ jutiklis
Regos laukas	100%
Informacija	
Gaminio tipas	Atlenkiamas 3,0 col. TFT spalvinis LCD
Visas taškų skaičius	Apie 460000 taškų (kraštinių santykis – 16:9)
Užraktas	
Gaminio tipas	Kompiuterizuotas židinio plokštumos užraktas
Užraktas	1/4000–60 sek., ilgalaikė ekspozicija
Automatinis fokusavimas	
Gaminio tipas	Vaizdo formuotuvo kontrasto aptikimo sistema
Fokusavimo taškai	35 taškai
Fokusavimo taško parinkimas	Automatinis (pasirinktinis)
Ekspozicijos kontrolė	
Matavimo sistema	TTL matavimo sistema (vaizdo formuotuvo matavimas) Skaitmeninis ESP matavimas/išlaikymo nustatymas pagal vaizdo vidurį / šviesos matavimas tam tikrame taške
Išmatuotas atstumas	EV–0–20 (Skaitmeninis ESP matavimas / išlaikymo nustatymas pagal vaizdo vidurį / šviesos matavimas tam tikrame taške)
Fotografavimo režimai	IAUTO : iAUTO / P : programinis AE (gali būti atliktas programos keitimas) / A : diafragmos pirmumas AE / S : išlaikymo pirmumas AE / M : rankinis / ART : meninis filtras / SCN : aplinka /  : filmavimas
ISO jautrumas	200–12800 (1/3, 1 EV žingsnis)
Ekspozicijos kompensavimas	±3EV (1/3, 1/2, 1 EV žingsnis)
Baltos spalvos balansas	
Gaminio tipas	Vaizdo nuskaitymo įrenginys
Režimo nustatymas	Automatinis/nustatytas WB (7 nuostatos) / naudotojo WB / vieno lietimio WB
Įrašymas	
Atmintis	SD/SDHC/SDXC/„Eye-Fi“ kortelė
Įrašymo sistema	Skaitmeninis įrašymas, JPEG (pagal fotoaparatus rinkmenų konstravimo sistemą (DCF)), RAW duomenys, MP formatas
Taikomi standartai	„Exif 2.2“, skaitmeninio spausdinimo tvarkos formatas (DPOF), „PRINT Image Matching III“, „PictBridge“
Garsas su nuotraukomis	„Wave“ formatas
Filmuota medžiaga	AVI Motion JPEG/AVCHD
Audis	PCM 48 kHz / Dolby Digital
Peržiūra	
Rodymo formatas	Pavienui kadru peržiūra / išdidintų vaizdų peržiūra / rodyklės langas / kalendoriaus rodymas

Tvarkyklė	
Tvarkyklės režimas	Pavienių kadry fotografavimas/fotografavimas serijomis/laikmatis
Fotografavimas serijomis	4 k. / sek. (☐, IS: 100), 5 k. / sek. (☐, IS: 67)
Laikmatis	Veikimo laikas: 12 sek., 2 sek.
Išorinė blykstė	
Sinchronizavimo greitis	1/160 sek. arba lėtesnis
Blykstės valdymo režimas	TTL-AUTO (TTL režimas iki naudojant blykstę)
Išorinė jungtis	
Daugiafunkcė jungtis (USB jungtis, AV jungtis) / HDMI mikrojungtis (D tipas) / priedų prievadas	
Maitinimas	
Baterija	Ličio jonų baterija x1
Matmenys/svoris	
Matmenys	109,5 mm (ilgis) x 63,7 mm (aukštis) x 37,3 mm (plotis) (be iškyšų)
Svoris	Apie 313 g (su baterija ir atminties kortele)
Darbo aplinka	
Temperatūra	0–40 °C (naudojant) / –20–60 °C (laikant)
Drėgnis	30%–90 % (naudojant) / 10–90 % (laikant)

HDMI, HDMI logotipas ir „High-Definition Multimedia Interface“ yra „HDMI Licensing LLC.“ paprastieji arba registruotieji prekių ženklai.



■ FL-LM1 blykstė

Instrukcijos numeris	10 (ISO200)
Suveikimo kampas	Dengia 14 mm objektyvo kampą (35 mm formatu tai atitinka 28 mm)
Matmenys	Apie 39,2 mm (plotis) x 32,2 mm (aukštis) x 43,4 mm (ilgis)
Svoris	Apie 25 g

■ Ličio jonų baterija

MODEL NO.	BLS-1 (PS-BLS1)	BLS-5
Gaminio tipas	Kraunamoji ličio jonų baterija	
Vardinė įtampa	(nuol. sr.) 7,2 V	
Vardinė talpa	1150 mAh	
Įkrovos ir iškrovos skaičius	apie 500 kartų (priklauso nuo naudojimo sąlygų)	
Aplinkos temperatūra	Nuo 0 iki 40 °C (kraunant)	
Matmenys	Apie 35,5 mm (plotis) x 12,8 mm (aukštis) x 55 mm (ilgis)	
Svoris	Apie 46 g	Apie 44 g

■ Ličio jonų baterijos kroviklis

MODEL NO.	BCS-1 (PS-BCS1)	BCS-5
Projektinė įėjimo įtampa	KS 100–240 V (50/60 Hz)	
Projektinė išėjimo įtampa	(nuol. sr.) 8,35 V, 400 mA	
Krovimo trukmė	Apie 3 val. 30 min. (kambario temperatūroje)	
Aplinkos temperatūra	Nuo 0 °C iki 40 °C (naudojant) / –20 - 60 °C (laikant)	
Matmenys	Apie 62 mm (P) x 38 mm (A) x 83 mm (I)	
Svoris (be KS kabelio)	Apie 72 g	Apie 70 g

- Maitinimo laidas, pridamas kartu su įrenginiu, skirtas naudoti tik su šiuo įrenginiu, ir su kitais įrenginiais naudoti negalima. Nenaudokite su šiuo įrenginiu kitų įrenginių laidų.

SPECIFIKACIJOS GALI BŪTI KEIČIAMOS BE IŠANKSTINIO GAMINTOJO PRANEŠIMO AR PERSPĖJIMO.

SAUGOS PRIEMONĖS

**DĖMESIO!**

ELEKTROS ŠOKO
PAVOJUS NEATIDARYKITE



DĖMESIO: SIEKIANT SUMAŽINTI ELEKTROS SMŪGIO PAVOJŲ, NEGALIMA NUIMTI DANGTELIO (ARBA UŽPAKALINĖS DALIES GAUBTUVELIO). DALIŲ, KURIAS GALĖTŲ TVARKYTI PATS NAUDOTOJAS, VIDUJE NĖRA. REMONTĄ PATIKĖKITE KVALIFIKUOTAM „OLYMPUS“ MEISTRUI.



Trikampyje pavaizduotas šauktukas informuoja apie svarbias gaminio eksploataavimo ir priežiūros nuorodas, pateikiamas gaminio dokumentacijoje.

**PAVOJINGA**

Jeigu naudojant gaminį nepaisoma šiuo ženklu pažymėtų nurodymų, galima sunkiai susižaloti arba žūti.

**ISPĖJIMAS**

Jeigu naudojant gaminį nepaisoma šiuo ženklu pažymėtų nurodymų, galima susižaloti arba žūti.

**DĖMESIO!**

Jeigu naudojant gaminį nepaisoma šiuo ženklu pažymėtų nurodymų, galima susižeisti, sugadinti įrangą arba prarasti svarbius duomenis.

ISPĖJIMAS!

KAD BŪTŲ IŠVENGTA GAISRO AR ELEKTROS SMŪGIO PAVOJAUS, DRAUDŽIAMA ŠĮ GAMINĮ ARDYTI, ŠLAPINTI ARBA NAUDOTI LABAI DRĖGNOJE APLINKOJE.

Bendros saugos priemonės

Perskaitykite visas instrukcijas – Prieš naudodamiesi gaminiu perskaitykite visas jo naudojimo instrukcijas. Įrašykite visas instrukcijas ir dokumentus, kad vėliau galėtumėte jais pasinaudoti.

Valymas – Prieš valydami būtinai ištraukite šio gaminio maitinimo laidą iš sienoje esančio lizdo. Valykite drėgna medžiagos skiaute. Valydami šį gaminį jokiū būdu nenaudokite skysto ar aerosolinio valiklio, jokio organinio tirpiklio.

Priedai – Saugumo sumetimais, taip pat siekiant išvengti gaminio pažeidimų rekomenduojama naudoti tik „Olympus“ siūlomus priedus.

Vanduo ir drėgmė – Gaminį, pritaikytą įvairioms oro sąlygoms, naudojimo atsargumo priemonės nurodytos skirsnuose apie atsparumą nepalankioms aplinkos sąlygoms.

Vieta – Siekdami išvengti gaminio pažeidimų ir apsisaugoti nuo sužeidimų, šį gaminį statykite ant stabilaus paviršiaus, trikojo ar rėmo.

Maitinimo šaltiniai – Šį gaminįjunkite tik prie gaminio etiketėje aprašytų maitinimo šaltinių.

Pašaliniai objektai – Siekdami išvengti sužalojimų jokiū būdų nedėkite į šį gaminį metalinių daiktų.

Šiluma – Šio gaminio negalima naudoti arba laikyti šalia šilumos šaltinių, pvz., radiatorių,

krosniakaiščių, krosnių ar kitų rūšių šilumą išskiriančių įrenginių ar prietaisų, įskaitant stereofoninius stiprintuvus.

Atsargumo priemonės naudojant gaminį**ISPĖJIMAS**

- Nenaudokite fotoaparato greta degių arba sprogstamųjų dujų.
- Nenaudokite blykstės ir LED fotografuodami žmones (kūdikius, mažus vaikus ir pan.) iš arti.

Naudojant blykstę, nuo fotografuojamo žmogaus veido būtina laikytis mažiausiai 1 m atstumo. Per arti blykstelėjus galima žmogų trumpam apakinti.

- Saugokite fotoaparata nuo kūdikių ir mažamečių vaikų.

Fotoaparatu naudokitės ir ji laikykite vaikams nepasiekiamoje vietoje, kad išvengtumėte šių pavojingų situacijų, kurioms susidarius galima sunkiai susižaloti:

- Pasismaugti apsvyniojus fotoaparato dirželiu.
- Netyčia prarsti bateriją, kortelę ar kitą smulkia detalę.

- Netyčia blykstelėti blykste sau arba kitiems į akis.
- Susižeisti judančiomis fotoaparato dalimis.
- **Nežiūrėkite į fotoaparato ekraną nukreipę jį į saulę ar stiprią šviesą.**
- **Nenaudokite ir nelaikykite fotoaparato dulkėtose arba drėgnose vietose.**
- **Fotografuodami su blykste neuždenkite jos ranka.**

⚠ DĖMESIO!

- **Nedelsdami liaukitės naudojęsi fotoaparatu, jei pajutote neįprastą kvapą, garsą arba dūmus aplink jį.**

Niekada neišimkite baterijų plikomis rankomis, kadangi baterijos gali užsidegti ir nudeginti rankas.

- **Nesinaudokite fotoaparatu drėgnomis rankomis.**
- **Nepalikite fotoaparato vietose, kur labai aukšta temperatūra.**

Kai kurios fotoaparato dalys gali sugesti ir tam tikromis aplinkybėmis fotoaparatas gali užsidegti. Nesinaudokite krovikliu, jei jis kuo nors uždengtas (pvz., antklode). Jis gali perkaisti ir užsidegti.

- **Atsargiai naudokitės fotoaparatu, kad išvengtumėte nudegimų.**

Fotoaparatas turi metalinių dalių, todėl įkaitęs gali nudeginti. Atkreipkite dėmesį į tai, kad:

- Ilgai naudojamas fotoaparatas įkaista. Jei naudositės tokiu fotoaparatu, galite nudegti.
- Vietose, kur temperatūra yra ypač žema, fotoaparato korpuso temperatūra gali būti žemesnė nei aplinkos temperatūra. Jei įmanoma, šaltose vietose naudodamiesi fotoaparatu mūvėkite pirštines.

- **Atsargiai elkitės su dirželiu.**

Nešdami fotoaparata, atsargiai elkitės su dirželiu. Jis gali užsikabinti už atskirų daiktų ir ką nors sulaužyti arba sugadinti.

Atsargumo priemonės naudojant baterijas

Vadovaukitės šiais svarbiais nurodymais, kad išvengtumėte baterijų ištekėjimo, perkaitimo, užsidegimo, sprogdimo, elektros smūgio arba nudegimo.

⚠ PAVOJINGA

- Šiame fotoaparate naudojama „Olympus“ nurodyta ličio jonų baterija. Bateriją kraukite tik nurodytu krovikliu. Nenaudokite jokių kitų kroviklių.
- Baterijų jokiū būdu negalima kaitinti arba deginti.

- Nešiodami arba saugodami baterijas stenkitės, kad jos nesusiliestų su metaliniais daiktais – papuošalais, smeigtukais, sąvaržėlėmis ir pan.
- Nelaikykite baterijų ten, kur krinta tiesioginiai saulės spinduliai, arba aukštoje temperatūroje – prikaitintame automobilyje, greta šilumos šaltinių ir pan.
- Baterijas naudokite taip, kaip nurodyta instrukcijoje, kad neištekėtų baterijų elektrolitas ir nepažeistumėte kontaktų. Niekada nebandykite išardyti baterijų arba kokias nors būdais jų perdaryti, pavyzdžiui, lietuodami ar pan.
- Jeigu baterijų elektrolito pateko į akis, nuplaukite jas švariu, šaltu tekančiu vandeniu ir nedelsdami kreipkitės į gydytojus.
- Baterijas visada laikykite vaikams nepasiekiamoje vietoje. Jei vaikas netyčia prarijo bateriją, nedelsdami kreipkitės į gydytojus.
- Jei kroviklis pradės skleisti dūmus, karštį arba neįprastus garsus ar kvapą, nedelsdami ištraukite jį iš maitinimo lizdo ir kreipkitės į įgaliotą platintoją arba priežiūros centrą.

⚠ ĮSPĖJIMAS

- Baterijos visada turi būti sausas.
- Kad išvengtumėte baterijų ištekėjimo, perkaitimo, užsidegimo, sprogdimo, naudokite tik rekomenduojamas baterijas.
- Įdėkite baterijas kaip nurodyta naudojimosi instrukcijoje.
- Jei įkraunamosios baterijos neįsikrauna per nurodytą laiką, nutraukite krovimą ir daugiau jų nebenaudokite.
- Nenaudokite baterijų, kurių korpusas įskilęs ar sulaužytas.
- Jei ištekėjo baterijų skystis, jos prarado spalvą, deformavosi ar kitaip pakito, tuoj pat liaukitės naudojęsi fotoaparatu.
- Jei ištekėjusio baterijų elektrolito pateko ant drabužių ar odos, nusivilkite drabužius ir nedelsdami tą vietą nuplaukite šaltu tekančiu vandeniu. Jei elektrolitas nudegino odą, nedelsdami kreipkitės į gydytojus.
- Saugokite baterijas nuo stiprių smūgių ir nuolatinės vibracijos.

⚠ DĖMESIO!

- Prieš įdėdami bateriją į fotoaparata, visuomet atidžiai patikrinkite, ar iš jos neteka skystis, nėra pakitusi spalva, forma, bei nėra jokių kitų anomalijų.
- Ilgai naudojantis fotoaparatu, baterija gali įkaisti. Baigę naudotis fotoaparatu, iš karto neišimkite baterijų, kad išvengtumėte smulkių nudegimų.
- Jei neplanuojate naudotis fotoaparatu ilgesnį laiką, išimkite iš jo bateriją.

- Šiame fotoaparate naudojama „Olympus“ nurodyta ličio jonų baterija. Nenaudokite jokios kitokios baterijos. Prieš naudodami atidžiai perskaitykite baterijos naudojimo instrukciją, kad sužinotumėte, kaip saugiai ir tinkamai ją naudotis.
- Susitepus arba sudrėkus baterijos kontaktams gali sugesti fotoaparato kontaktai. Prieš naudodami bateriją, gerai ją nušluostykite sausa medžiagos skiaute.
- Prieš naudodami bateriją pirmą kart ar po ilgesnės pertraukos, pirma ją įkraukite.
- Esant žemai temperatūrai, baterijos energija maitinamą fotoaparata bei atsarginę bateriją laikykite kiek galima šilčiau. Baterija, išsekusi esant žemai temperatūrai, gali atsinaujinti sušildžius ją iki kambario temperatūros.
- Galimų padaryti nuotraukų skaičius gali priklausyti nuo fotografavimo aplinkybių arba baterijų.
- Prieš kelionę, ypač į užsienį, įsigykite atsarginių baterijų. Kelionės metu gali kilti sunkumų norint įsigyti rekomenduojamą bateriją.
- Jei fotoaparato nenaudosite ilgą laiką, laikykite jį vėsioje vietoje.
- Atneškite baterijas pakartotinai perdirbti – padėkite taupyti mūsų planetos išteklius. Norėdami išmesti senas baterijas, būtinai uždenkite jų kontaktus ir visuomet laikykitės vietos įstatymų bei taisyklių.

Perspėjimai apie naudojimo aplinką

- Norėdami apsaugoti ypač tikslias technologijas, esančias šiame gaminyje, niekada nenaudokite ir nepalikite fotoaparato:
 - Vietose, kur aukšta temperatūra ar didelis drėgnumas, taip pat vietose, kur temperatūra ir drėgnumas ypač svyruoja. Ten, kur krinta tiesioginiai saulės spinduliai, paplūdimyje, automobilyje ar šalia šildymo šaltinių (radiatorių, viryklių ir pan.), taip pat prie oro drėkintuvų.
 - Smėlėtoje ar dulkėtoje aplinkoje.
 - Šalia įsiliepsnojančių daiktų ar sprogmėnų.
 - Drėgnose vietose, pvz., vonios kambaryje ar lyjant lietu. Naudodami oro poveikiui atsparius gaminius taip pat perskaitykite jų naudojimo instrukcijas.
 - Vietose, kur yra stipri vibracija.
- Nemėtykite fotoaparato, nesutrenkite jo ir neveikite jo vibracija.
- Tvirtindami prie trikojo, fotoaparato padėti reguliuokite trikojo viršutinę dalimi. Nesukite viso fotoaparato.
- Nepalikite fotoaparato nukreipto tiesiai į saulę. Tai gali sukelti objektyvo ar objektyvo užuolaidėlės pažeidimus, spalvų praradimą, šešėlius ant vaizdo nuskaitymo įrenginio ar gaisrą.

- Nelieskite fotoaparato elektros kontaktų ir keičiamų objektyvų. Nuimdami objektyvą, neužmirškite uždėti dangtelio.
- Jei neketinate naudotis fotoaparatu ilgą laiką, išimkite iš jo baterijas. Fotoaparata laikykite vėsioje ir sausoje vietoje, kad jo viduje neatsirasėtų drėgmės arba nesusedarytų pelėsių. Palaikius fotoaparata nenaudojamą, jį reikia patikrinti įjungiant ir nuspaudžiant užrakto mygtuką, kad sužinotumėte, ar jis veikia normaliai.
- Fotoaparatas gali prastai veikti, jei jis naudojamas vietose, kur veikia magnetinis / elektromagnetinis laukas, radijo bangos ar aukšta įtampa, pvz., greta televizorių, mikrobangų krosnelių, žaidimų aparatų, garsiakalbių, didelių ekranų, televizijos / radijo ar ryšio perdavimo bokštų. Tokiais atvejais fotoaparata išjunkite, tada vėl įjunkite ir naudokite.
- Būtinai atsižvelkite į fotoaparato instrukcijoje pateiktus įspėjimus dėl naudojimo aplinkos apribojimų.
- Nelieskite vaizdo nuskaitymo įrenginio ir nešluostykite jo.

Informacija

Fotoaparato užpakalinėje dalyje yra LCD ekranas.

- Jei ekranas įskiltų (nors tai mažai tikėtina), jo medžiagos jokių būdu nedėkite į burną. Bet kuri prie rankų, kojų ar drabužių prilipusi medžiaga turi būti nedelsiant nuplauta.
- Ekranu viršuje ar apačioje gali atsirasti linijų, primenančių šviesos spindulius. Tai nėra gedimas.
- Jei fotoaparate objektas matomas strižais, vaizdo kampai ekrane gali atrodyti zigzaginiai. Tai nėra sutrikimas ir jis bus mažiau pastebimas peržiūros režimu.
- Esant žemai temperatūrai, ekranas gali įsijungti ne iš karto, be to, laikinai gali pakisti jo spalva. Kai fotoaparatu naudojate itin šaltose vietose, būtų gerai, jei retkarčiais fotoaparata palaikytumėte šiltoje vietoje. Sutrikęs dėl žemos temperatūros ekrano veikimas atsistatys normalioje temperatūroje.
- Ekranas gaminamas naudojant itin tikslią technologiją. Tačiau ekrane gali pasirodyti juodų ar šviesių taškų. Priklausomai nuo ekrano techninių duomenų ir kampo, kuriuo žiūrima į ekraną, taškai gali būti neryškūs ir nevienodos spalvos. Tai nėra gedimas.

Objektyvas

- Nenardinkite į vandenį, saugokite nuo vandens purlų.
- Nenumeskite arba labai stipriai nesukite objektyvo.
- Nelaikykite už judančios objektyvo dalies.
- Nelieskite objektyvo paviršiaus.

- Nelieskite tiesioginių kontaktinių paviršių.
- Saugokite nuo staigių temperatūros pokyčių.
- Darbinės temperatūros diapazonas:
–10 °C–40 °C Naudokite tik esant nurodytoms temperatūroms.

Teisinės ir kitokios pastabos

- „Olympus“ teisiškai neišreiškia jokių prievolių ar garantijų, susijusių su bet kokiais pažeidimais arba nauda, kurios tikimasi turėti naudojant šį produktą, bei su trečiojo asmens pageidavimais, dėl kurių produktas buvo naudotas ne pagal instrukciją.
- „Olympus“ teisiškai neišreiškia jokių prievolių ar garantijų, susijusių su bet kokiais pažeidimais arba nauda, kurios tikimasi turėti naudojant šį produktą, dėl nuotraukų duomenų ištrynimo.

Garantijos paneigimas

- „Olympus“ neprisima jokios atsakomybės ir neteikia garantijų, išreikštų raštu arba numanomų, dėl šios dokumentacijos arba programinės įrangos turinio ir jokiais atvejais neatsako už numanomas pardavimo arba tikimo bet kokiam konkrečiam tikslui garantijas ar bet kokius pasekminius, atsitiktinius ar netiesioginius nuostolius (įskaitant, be kita ko, pažeidimus, dėl kurių buvo patirta verslo nuostolių, nutrūko verslas arba buvo prarasta verslo informacija), kylančius dėl šios rašytinio dokumento, programinės įrangos ar įrengimų naudojimo arba negalėjimo jų naudoti. Kai kuriose šalyse atsakomybės dėl pasekminių arba atsitiktinių nuostolių atsisakymas ar apribojimas gali būti neleidžiamas, todėl kai kurie minėti apribojimai jums gali būti netaikomi.
- „Olympus“ pasilieka visas teises į šią instrukciją.

Įspėjimas

Pagal autorių teises nesankcionuotas saugomos medžiagos fotografavimas arba naudojimas gali pažeisti autorių teises. „Olympus“ neprisima jokios atsakomybės už fotografavimą neturint tam teisių, naudojimą ar kitokius veiksmus, kurie pažeidžia autorių teises.

Apsaugos nuo kopijavimo pastaba

Visos teisės saugomos. Jokios šio dokumento ar programinės įrangos dalies negalima atkurti ar naudoti bet kokia forma ir priemonėmis, elektroninėmis ar mechaninėmis, įskaitant fotokopijavimą, įrašymą ir saugojimą bet kokio tipo informacijos saugojimo ir nuskaitymo sistemos, be išankstinio rašytinio „Olympus“ leidimo. Neprisimama jokia atsakomybė, susijusi su šios informacijos, pateikiamos dokumentuose ar programinėje įrangoje, naudojimu ar nuostoliais, kurių kilo dėl čia pateikiamos

informacijos naudojimo. „Olympus“ pasilieka teisę tobulinti šios medžiagos ir programinės įrangos funkcijas bei turinį be išankstinio perspėjimo.

FCC pareiškimas

- Radijo ir televizijos signalų trikdymas
Bet koks keitimas ar pertvarkymas, nepatvirtintas gamintojo, gali atimti iš vartotojo teisę naudotis šia įranga. Patikrinus šį įrenginį, nustatyta, kad jis atitinka apribojimus, taikomus B klasės skaitmeniniams įrenginiams, kaip nurodyta FCC taisyklių 15 dalyje. Šie apribojimai pagrįsti: siekiama apsaugoti nuo žalingo trikdžių poveikio buitinei aplinkoje. Šis įrenginys generuoja, naudoja ir gali skleisti radijo dažnio energiją. Jeigu jis buvo sumontuotas ir naudojamas nesilaikant šių instrukcijų, jis gali trikdyti radijo prietaisų veikimą. Kita vertus, negalima užtikrinti, kad tokie trukdžiai nepaveiks kai kurių įrenginių. Jeigu šis įrenginys trikdo radijo ar televizoriaus signalų priėmimą, tai galima nustatyti įjungiant ir išjungiant įrenginį. Naudotojui siūloma bandyti pašalinti trukdžius imantis šių priemonių:
 - Pareguliuokite arba perkelkite į kitą vietą imtuvo anteną.
 - Padidinkite atstumą tarp fotoaparato ir imtuvo.
 - Prijunkite aparatą prie kištukinio lizdo kita grandine, o ne ta, prie kurios prijungtas imtuvas.
 - Susisiekiute su savo pardavėju arba kvalifikuotu radijo/televizijos aparatūros techniku. Fotoaparatu prijungti prie kompiuterio, turinčio USB jungtį, naudokite tik „OLYMPUS“ pateiktą USB laidą.

Bet kokie neleistini šio prietaiso keitimai ar perdirimas panaikina naudotojo teises naudotis šiuo gaminiu.

Naudokite tik specialią įkraunamą bateriją ir baterijos kroviklį

Su šiuo fotoaparatu primygtinai rekomenduojame naudoti tik originalią specialią įkraunamą „Olympus“ bateriją ir baterijos kroviklį. Naudojant ne originalią įkraunamą bateriją ir (arba) baterijos kroviklį gali kilti gaisras arba pavojus susižeisti dėl baterijos išsiliejimo, perkaitimo, užsidegimo ar sugadinimo. „Olympus“ neprisima jokios atsakomybės už nelaimingus atsitikimus ar žalą, kuri gali kilti naudojant ne originalius „Olympus“ priedus (bateriją ir (arba) baterijos kroviklį).

Klientams Šiaurės ir Pietų Amerikoje

Klientams JAV

Atitikties deklaracija

Modelio numeris : E-PL3

Prekybinis pavadinimas : OLYMPUS

Atsakinga šalis : **OLYMPUS IMAGING AMERICA INC.**

Adresas : 3500 Corporate Parkway, P. O. Box 610, Center Valley, PA 18034-0610, JAV

Telefono numeris : 484-896-5000

Patikrintas dėl FCC standartų atitikimo

FOR HOME OR OFFICE USE

Prietaisas atitinka FCC taisyklių 15 dalį. Veikimas priklauso nuo šių dviejų sąlygų:

- (1) Šis prietaisas negali sukelti žalingų trukdžių.
- (2) Šis prietaisas turi priimti bet kokius gaunamus trukdžius, įskaitant trukdžius, kurie gali sukelti nepageidaujamą veikimą.

Klientams Kanadoje

Šis B klasės skaitmeninis prietaisas atitinka Kanados normą ICES-003.

Klientams Europoje



Ženklas „CE“ rodo, kad šis gaminytis atitinka Europos saugos, sveikatos, aplinkos ir vartotojų apsaugos reikalavimus. Fotoaparatai, pažymėti ženklu „CE“, skirti parduoti Europoje.



Šis ženklas [perbrauktas konteineris ant ratų (Direktyva WEEE, IV priedas)] nurodo elektrinių ir elektroninių įrenginių atliekas, kurios Europos Sąjungos šalyse surenkamos atskirai.

Prašome nemesti įrenginio į buitinių atliekų konteinerius.

Prašome atiduoti netinkamą, nereikalingą gaminį šios rūšies atliekų surinkėjams, esantiems jūsų šalyje.



Šis simbolis [perbraukta šiukšlių dėžė ant ratų, direktyvos 2006/66/EB II priedas] nurodo panaudotas baterijas, kurios Europos Sąjungos šalyse surenkamos atskirai. Neišmeskite baterijų su buitines atliekomis.

Panaudotas baterijas atiduokite šios rūšies atliekų surinkėjams, veikiantiems jūsų šalyje.

Garantijos sąlygos

- 1 Jei paaiškėja, kad šiame gaminyje yra defektų, nors jis buvo naudojamas tinkamai (vadovaujantis prie gaminio pridėtomis rašytinėmis naudojimo ir priežiūros instrukcijomis) garantijos toje valstybėje galiojimo metu ir buvo įsigytas iš įgaliojoto „Olympus“ platintojo, įgaliojoto veikti „Olympus Europa Holding GmbH“ veiklos teritorijoje, kaip nustatyta svetainėje <http://www.olympus.com>, šis gaminytis bus nemokamai remontuojamas arba „Olympus“ nuožūra pakeičiamas. Norėdamas pagal šią garantiją pareikšti pretenziją, klientas turi nepasibaigus valstybiniam garantijos galiojimo laikotarpiui pristatyti gaminį pardavėjui, iš kurio tas gaminytis buvo įsigytas, arba į bet kurį „Olympus“ techninės priežiūros ir remonto punktą „Olympus Europa Holding GmbH“ veiklos teritorijoje, kaip nustatyta svetainėje <http://www.olympus.com>. Vienus metus galiojančios pasaulinės garantijos metu klientas gali grąžinti gaminį į bet kurį „Olympus“ techninės priežiūros punktą. Atminkite, tokie „Olympus“ techninės priežiūros punktai yra ne visose šalyse.
- 2 Klientas gabeną gaminį į atstovo būstinę arba „Olympus“ techninės priežiūros punktą savo rizika ir visas su jo transportavimu susijusias išlaidas apmoka pats.

Garantijos sąlygos

- 1 „OLYMPUS Imaging CORP., Shinjuku Monolith, 2-3-1 Nishi-Shinjuku, Shinjuku-ku, Tokyo 163-0914, Japonija, suteikia vienerių metų pasaulinę garantiją. Ši pasaulinė garantija turi būti pateikta prieš atliekant bet kokius remonto darbus pagal šios garantijos sąlygas „Olympus“ įgaliojate techninės priežiūros ir remonto punkte. Ši garantija galioja tik „Olympus“ techninės priežiūros ir remonto punkte pateiktus garantijos sertifikatai ir pirkimo įrodymą. Atminkite, ši garantija yra papildoma ir neturi įtakos įstatymų nustatytoms vartotojų teisėms į garantiją pagal galiojančius nacionalinius įstatymus dėl vartojimo prekių pardavimo.“

- 2 Ši garantija netaikoma toliau nurodytais atvejais, kuriais klientui tenka užmokėti už taisymą, nors šie gedimai būtų atsiradę pirmiau minėtų garantijos galiojimo laikotarpiu.
 - a) Visų gedimų, atsiradusių dėl netinkamo elgesio su aparatu (pavyzdžiui, atlikus naudojimo nuorodose arba kituose instrukcijos skyriuose nenumatytus veiksmus ir pan.), atvejais.
 - b) Visų gedimų, atsiradusių taisant, modifikuojant, valant ir kt. aparatą ne „Olympus“ arba ne „Olympus“ įgaliotame techninės priežiūros punkte, atvejais.
 - c) Visų gedimų ar pažeidimų, atsiradusių transportuojant gaminį, jam nukritus, jį sutrenkus ir kt. nuo įsigijimo momento, atvejais.
 - d) Visų gedimų ar pažeidimų, atsiradusių dėl gaisro, žemės drebėjimo, potvynio, perkūnijos, kitų stichinių nelaimių, užterštos aplinkos ir netinkamų įtampos šaltinių, atvejais.
 - e) Visų gedimų, atsiradusių dėl nerūpestingo ar netinkamo laikymo (pavyzdžiui, laikant gaminį aukštos temperatūros ir didelio drėgnumo sąlygomis, šalia repelentų vabzdžiams atbaidyti, pvz., naftalino ar kenksmingų preparatų, ir pan.), netinkamos priežiūros ir kt. atvejais.
 - f) Visų gedimų, kuriuos sukėlė išsikrovusios baterijos ir pan. atvejais.
 - g) Visų gedimų, sukeltų į gaminio korpuso vidų patekusio smėlio, purvo ir pan., atvejais.
 - h) Drauge su gaminiu nepateikus garantijos liudijimo.
 - i) Jei garantijos liudijime buvo atlikti bet kokie pirkimo metų, mėnesio ir dienos, kliento pavardės ir vardo (pavadinimo), platintojo pavadinimo ir serijos numerio taisymai.
 - j) Prie garantijos liudijimo nepateiktus pirkimo kvito.
- 3 Ši garantija taikoma tik pačiam gaminiui, garantija netaikoma jokiai kitai papildomai įrangai, pvz., dėklui, dirželiui, objektyvo dangteliui ir baterijoms.
- 4 Pagal šią garantiją „Olympus“ privalo tik suremontuoti arba pakeisti gaminį. Pagal šią garantiją gamintojas visiškai neatsako už jokių tiesioginius ar pasekminius nuostolius ar kokią kitą žalą, kuri kilo arba kurią klientas patyrė dėl gaminio defekto, ypač už nuostolius ar žalą, padarytą su gaminiu naudojamiems objektyvams, juostoms, kitai įrangai arba priedams, taip pat jokių nuostolius dėl užtrūkusių remonto arba duomenų praradimo. Tai neturi įtakos atitinkamoms teisėms aktų nuostatoms.

Pastabos dėl garantinės priežiūros

- 1 Ši garantija galios tik tuo atveju, jei garantijos liudijimas bus tinkamai užpildytas „Olympus“ arba įgalioto atstovo, arba pakaks kituose dokumentuose esančių įrodymų. Todėl įsitikinkite, kad yra užrašytas Jūsų vardas, pardavėjo pavadinimas, serijos numeris ir įsigijimo metai, mėnuo ir data arba prie šio Garantijos liudijimo pridėta originali pirkimo sąskaita ar kvitas (nurodantis pardavėjo pavadinimą, pirkimo datą ir gaminio tipą). „Olympus“ pasilieka teisę atsisakyti atlikti nemokamą paslaugą, jei neužpildyta garantijos kortelė, nepridėtas minėtas dokumentas, arba jei jame esanti informacija yra ne visa arba neįskaitoma.
- 2 Laikykitė šį Garantijos liudijimą saugioje vietoje, nes pakartotinai jis neišduodamas.
 - „Olympus“ tarptautiniam aptarnavimo tinklui priklausančių įgaliotų techninės priežiūros punktų sąrašą rasite interneto svetainėje <http://www.olympus.com>.

Prekių ženklai

- IBM yra bendrovės „International Business Machines Corporation“ registruotasis prekių ženklas.
- „Microsoft“ ir „Windows“ yra bendrovės „Microsoft Corporation“ registruotieji prekių ženklai.
- „Macintosh“ yra „Apple Inc.“ prekių ženklas.
- SDHC ir SDXC logotipai yra prekių ženklai.
- „Eye-Fi“ yra „Eye-Fi, Inc.“ prekių ženklas
- Funkcija „Shadow Adjustment Technology“ sukurta naudojant patentuotas „Apical Limited“ technologijas.
- AVCHD ir AVCHD logotipas yra bendrovių „Sony“ ir „Panasonic“ prekių ženklai.
- Pagaminta pagal „Dolby Laboratories“ licenciją. „Dolby“ ir dvigubos D simbolis yra „Dolby Laboratories“ registruotieji prekės ženklai.
- Skaidrių peržiūros perėjimo technologiją pateikė „HI Corporation“.



- Visi kiti įmonių vardai ir gaminių pavadinimai yra atitinkamų bendrovių prekių ženklai arba registruotieji prekių ženklai.
- „Micro Four Thirds“ ir „Micro Four Thirds“ logotipas yra „OLYMPUS IMAGING Corporation“ prekių ženklai arba registruotieji prekių ženklai Japonijoje, Jungtinėse Valstijose, Europos Sąjungos ir kitose šalyse.
- „PENPAL“ reiškia „OLYMPUS PENPAL“.
- Fotoaparato rinkmenų sistemos standartais, kurie minimi šiame vadove, vadinami fotoaparato rinkmenų sistemos/DCF taisyklių kūrimo standartai, nustatyti Japonijos elektronikos ir informacinių technologijų gamintojų asociacijos (JEITA).

THIS PRODUCT IS LICENSED UNDER THE AVC PATENT PORTFOLIO LICENSE FOR THE PERSONAL AND NONCOMMERCIAL USE OF A CONSUMER TO (i) ENCODE VIDEO IN COMPLIANCE WITH THE AVC STANDARD (“AVC VIDEO”) AND/OR (ii) DECODE AVC VIDEO THAT WAS ENCODED BY A CONSUMER ENGAGED IN A PERSONAL AND NON-COMMERCIAL ACTIVITY AND/OR WAS OBTAINED FROM A VIDEO PROVIDER LICENSED TO PROVIDE AVC VIDEO. NO LICENSE IS GRANTED OR SHALL BE IMPLIED FOR ANY OTHER USE. ADDITIONAL INFORMATION MAY BE OBTAINED FROM MPEG LA, L.L.C. SEE [HTTP://WWW.MPEGLA.COM](http://www.MPEGLA.COM)

Sistemos brėžinys

Maitinimas^{*4}



BLS-1/BLS-5
Ličio jonų baterija



BCS-1/BCS-5
Ličio jonų baterijos
kroviklis

Nuotolinis valdymas

RM-UC1

Nuotolinis kabelis



Jungiamasis kabelis

USB kabelis /
AV laidas /
HDMI kabelis

Krepšys / dirželis^{*5}

Dirželis per petį
Fotoaparato krepšys
MFT įprastinis krepšys/
PEN šiuolaikiškas
krepšys / PEN
„išmanusis“ krepšys

Povandeninio fotografavimo sistema

Apsauga po vandeniu

Atminties kortelė

SD/SDHC/
SDXC/
„Eye-Fi“^{*6}

Programinė įranga

„OLYMPUS Viewer“ / [ib]
Skaitmeninių nuotraukų valdymo
programinė įranga

Vaizdo ieškiklis



VF-1
Optinis vaizdo ieškiklis

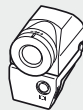

VF-2
Elektroninis vaizdo ieškiklis

E-PL3

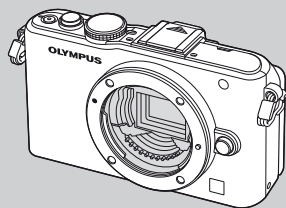

Priedų prievado įrenginiai



**OLYMPUS PENPAL
PP-1^{*3}**
Ryšio prietaisas

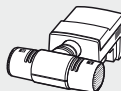

SEMA-1
Mikrofonas 1

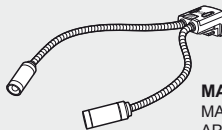

MAL-1
MAKRO ALKŪNINIS
APŠVIETIMAS

*1 Su adapteriu galima naudoti ne visus objektyvus. Norėdami gauti išsamesnės informacijos, skaitykite oficialią „Olympus“ interneto svetainę. Taip pat atkreipkite dėmesį, kad „OM System“ objektyvų gamyba buvo nutraukta.

*2 Norėdami sužinoti apie tinkamus objektyvus, skaitykite oficialią „Olympus“ interneto svetainę.

*3 OLYMPUS PENPAL galima naudoti tik tame regione, kur jis buvo įsigytas. Kai kuriose teritorijose jo naudojimas gali pažeisti bangų sklaidimo reglamentus, ir už tai gali būti baudžiama.

*4 Įkraunamas baterijas kraukite tik su tinkamais baterijų krovikliais.

 : E-PL3 tinkami gaminiai

 : Parduodami gaminiai

Jei norite gauti naujausios informacijos, apsilankykite „Olympus“ tinklalapyje.

Objektyvas



M.ZUIKO DIGITAL ED 12 mm f2,0
M.ZUIKO DIGITAL 17 mm f2,8
M.ZUIKO DIGITAL 45 mm f1,8
M.ZUIKO DIGITAL 14–42 mm f3,5–5,6 II R
M.ZUIKO DIGITAL ED 9–18 mm f4,0–5,6
M.ZUIKO DIGITAL ED 14–150 mm f4,0–5,6
M.ZUIKO DIGITAL ED 40–150 mm f4,0–5,6 R
M.ZUIKO DIGITAL ED 75–300 mm f4,8–6,7



MMF-2¹
„Four Thirds“
adapteris



„Keturių trečiųjų“ sistemos
objektyvai



MF-2¹
OM 2 adapteris

**OM sistemos
objektyvai**

Objektyvas - konverteris²



FCON-P01
Fisheye



WCON-P01
Platus



MCON-P01
Macro

Blykstės



FL-14
Elektroninė blykstė

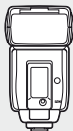

FL-50R
Elektroninė blykstė



FL-36R
Elektroninė blykstė



FL-300R
Elektroninė blykstė

SRF-11

Žiedinės blykstės
rinkinys



RF-11²
Žiedinė blykstė



STF-22

Dvigubas blykstės
rinkinys



TF-22²
Dviguba
blykstė

FC-1

Makrorežimo blykstės
valdiklis

*5 Kai kurie priedai jūsų regione gali būti neprieinami.

*6 Naudokite paisydami vietinių reikalavimų.

Abėcėlinė rodyklė

Simboliai

	1 fotografavimo meniu	107
	2 fotografavimo meniu	107
	Peržiūros meniu	107
	Sąrankos meniu	80, 108
	Vartotojo meniu	81, 108
	Priedų prievado meniu	90, 110
	AF/MF	81
	Mygtukas/Rinkimas	82
	Paleidimas	83
	Disp/PC	83
	Exp/ISO	84
	Custom	85
	Color/WB	85
	Irašyti/Trinti	86
	Filmas	87
	Utility	88
	OLYMPUS PENPAL dalijimasis	90
	OLYMPUS PENPAL Albumas	90
	Elektroninis vaizdo ieškiklis	90
	„Large“ (didelis)	47
	„Middle“ (vidutinis)	47, 86
	„Small“ (mažas)	47, 86
	RC Mode	93
	(kalbos pasirinkimas)	80
	Meniu rodymas	80, 81
	Set Home	82
	Face Priority	39, 82
	Lock	82
	H k./sek	83
	L k./sek	83
	Info Settings	83
	Control Settings	83
	Close Up Mode	84
	(Garso signalas)	84
	Slow Limit	85
	X-Sync	85
	WB	85

	Keep Warm Color	85
	+WB	85
	Nustatyti	86
	Ispėjimo lygis	88
	REC	89
	Home	89
	(AE lock (užrakinimas))	41
	(„Art filter mode“ (meninio filtro režimas))	18
	(aplinkos režimas)	19
	(„Close-up playback“ (išdidinimas peržiūros metu))	16, 64
	(Rodyklės langas)	63
	(Filmavimo režimas)	61
	(apsauga)	17

A

Adresų knygutė	72, 90
AE BKT	57
AEL/AFL	82, 88, 89
AEL/AFL Memo	82
AEL matavimas	84
AF apšvietimas	82
AF režimas	36, 81
AF rėmelis	37
AF sritis	37
Album Mem. SETUP (nustatymas)	90
Album Mem. Usage	90
Antišokas	85
Apkarpymas	67, 79
ART BKT	58
ART LV režimas	84
Aspect	67
Automatinis baltos spalvos balansas	43
Automatinis fokusavimas	14, 36, 94
Automatinė blykštė	59
Autorių teisių nustatymai	87



B

B&W filtras.....	46
Baltos spalvos balansas vienu paspaudimu 	43, 44, 89
Baltos spalvos balansas WB	43
Baltos spalvos balanso kompensavimas WB 	44
Bandomoji nuotrauka.....	89
Baterija	4, 8, 100
BGM	66
Blykstė, mažinanti raudonų akių efektą 	59
Blykstė.....	59
Blykstė išjungta 	59
Blykstės intensyvumo kontrolė 	60
Blykstės režimas 	59
Budėjimas.....	84



C

C-AF (tęstinis AF).....	36
C-AF+TR (AF sekimas).....	36
Custom 	45

D

Datos/laiko nustatymas 	9
Daugybė ekspozicija 	56
Diafragmos reikšmė.....	14, 51, 53
Dial Function.....	82
Dirželis.....	3
dpi nustatymas	87
Dulkių sumažinimas.....	8, 98
Dydžio keitimas 	67

E

e-Portrait.....	67
Efektas.....	46
Ekrano šviesumo reguliavimas 	80
Ekspozicijos kompensavimas 	40
Elektroninis vaizdo ieškiklis	102
EVF Adjust.....	90
EV Step	84
Exposure Shift	88
Eye-Fi	88
„Eye-Fi“ kortelė	5, 99

F

Failo pavadinimas.....	86
Filmai ir nuotraukos	87, 92
Filmavimas 	15, 61
FL BKT.....	58
Fokusavimo žiedas.....	82
Formatas	99
Fotografavimas diafragmos pirmumo režimu A	51
Fotografavimas išlaikymo pirmumo režimu S	52
Fotografavimas serijomis 	49
Fotografavimo funkcija iAUTO iAUTO	12, 13, 20
„Four Thirds“ sistemos objektyvai.....	100

G

Garsas	84
Greitas trynimas	86
Grupinis objektas.....	37

H

HD	48
High Key	46
Histograma	32, 33
Histogramos nustatymai.....	83

I





i-Enhance 	45
Ilgalaikė ekspozicija.....	53
Ilgalaikės ekspozicijos laikmatis	84
Image Aspect.....	48
Individualus baltos spalvos balansas CWB	43
INFO mygtukas	11, 32, 33, 34
Informacijos rodymas	32, 33
IS („Image stabilizer“ (vaizdo stabilizatorius)).....	42
ISO-Auto.....	84
ISO-Auto nustatymas	84
ISO	48, 84
ISO BKT	58
ISO žingsnelis.....	84

Iš anksto nustatytas baltos spalvos balansas	43
Išdidintų vaizdų peržiūra	38
Išlaikymas	14, 52, 53

J



JPEG	47
JPEG redagavimas	67
Juoda ir balta	67
Kalendoriaus langas	63
Keleto vaizdų rodymas	32, 40
Kintamasis eksponavimas	57
Kontrastas	46
Konvertuoti objektyvai	102
Kopijuojamos nuotraukos dydis	90
Kopijuoti viską	72
Kortelė	5, 99
Kortelės sąranka	65, 99

L





Laikmatis 	49
Laikymas	75
LCD su foniniu apšvietimu	84, 89
Lengvas spausdinimas	78
Ličio jonų baterija	4, 100, 114
Ličio jonų įkroviklis	4, 100
Lėta sinchronizacija (1-oji uždanga)  SLOW	59
Lėta sinchronizacija (1-oji užuolaidėlė)/ Blykstė, mažinanti raudonų akių efektą  SLOW	59
Lėta sinchronizacija (2-oji uždanga)  SLOW2/2nd Curtain	59

M

Mano nustatymas	35, 89
Matavimas	41
MF (rankinis fokusavimas)	36, 89
MF Assist	82
„Micro Four Thirds“ sistemos objektyvai	100
Mikroprograma	80
Mode Guide	83
Monotone 	45
Movie Play	62

Movie 	62, 87
MTP	75
Muted 	45
Mygtuko funkcija	82
My OLYMPUS PENPAL	90

N

Natural 	45
NTSC	69, 83
Nuolatinis AF	81
Nuotraukos režimas	45
Nuotraukos režimo nustatymai	83
Nuotraukų papildymas garsu 	68
Nustatymas pagal vaizdo vidurį matavimas 	41
Nustatytoji pozicija 	82

O

Objektyvas	6, 100
OLYMPUS PENPAL	71, 90

P



PAL	69, 83
Panorama	54
Paprasti fotografavimo režimai	12
Pastovaus išlaikymo fokusavimas	82
Pasukimas	65
Pavienis AF (S-AF)	36
Pavienu kadru fotografavimas 	49
Pavienu kadru trynimasis 	17
Pereinamieji atspalviai	46
Peržiūra	51, 89
Peržiūra per televizorių	69
Pict. Tone	46
PictBridge	77
Pikselių skaičius	86
Pikselių žymėjimas	98
Pirmumo nustatymas	87
Platus kampas po vandeniu / makrorežimas po vandeniu  / 	89
Portrait 	45
Prašome palaukti	71, 90
Priartinimo rėmelio AF	38

Programos keitimas Ps	50
Programuotas fotografavimas P	50

R

Rankinis fokusavimas (MF).....	36
Rankinis fotografavimas M	53
Ratuko kryptis.....	82
RAW+JPEG trynimas.....	86
RAW.....	47
RAW Data Edit.....	67
RAW 	89
Redaguoti failo pavadinimą.....	87
Redeye Fix.....	67
Reset/Myset.....	35
Reset Lens.....	81
Reset Protect.....	65, 90
RIs Priority C.....	83
RIs Priority S.....	83
Ryškusmas.....	46

S

S-AF (pavienis AF).....	36
S-AF+MF.....	36
Saturacija.....	46, 67
SD/SDHC/SDXC kortelė.....	5, 99
SD.....	48
Sepija.....	67
Siunčiamos nuotraukos dydis.....	90
Skaidrių peržiūra 	66
Skaidrė.....	66
Skaitmeninis ESP matavimas 	41
Skaitmeninis telekeitiklis.....	58, 89
Spalvų erdvė.....	85
Spalvų valdymas.....	34, 40
Spausdinimas.....	77
Spausdinimo rezervavimas 	76
„Super FP“ blykstė.....	105
„Super“ valdymo skydelis.....	91
Suspaudimas.....	47

T



Tiesioginis spausdinimas.....	77
Tiesioginė peržiūra.....	83

Tikrojo laiko priemonė.....	20, 89
Trinti viską.....	65
Triukšmo filtras.....	85
Triukšmo mažinimas.....	85
Tęstinis AF (C-AF).....	36

U

USB režimas.....	84
------------------	----

V

Vaizdo dydis.....	47
Vaizdo stabilizatorius IS	42
Vaizdų perklojimas.....	68
Valdymas tikruoju laiku.....	22
Video Out.....	83
Vienas objektas.....	37
Visada veikianti blykstė 	59
Visi objektai.....	37
Visi WBZ	85
Vivid 	45



W

WB.....	43, 85
WB BKT.....	57

Į

Įrašymo peržiūra.....	80
Įrašymo režimas 	47, 107

Š

Šešėlių komp.....	85
Šešėlių koregavimas.....	67
Šviesos matavimas tam tikrame taške – padidinto apšvietumo kontrolė  HI.....	41
Šviesos matavimas tam tikrame taške 	41
Šviesos matavimas tam tikrame taške – šešėlių kontrolė  SH.....	41

Ž

Žemų tonų apšvietimas.....	46
Židinio užraktas.....	37

OLYMPUS®

<http://www.olympus.com/>

OLYMPUS EUROPA HOLDING GMBH

Buveinė: Consumer Product Division
Wendenstrasse 14 – 18, 20097 Hamburgas, Vokietija
Tel.: +49 40 – 23 77 3-0 / Fax: +49 40 – 23 07 61
Prekių pristatymas: Bredowstrasse 20, 22113 Hamburgas, Vokietija
Pašto adresas: Postfach 10 49 08, 20034 Hamburgas, Vokietija

Europos klientų aptarnavimo techninis skyrius:

Apsilankykite mūsų interneto svetainėje <http://www.olympus-europa.com>
arba paskambinkite NEMOKAMU NUMERIU* **00800 – 67 10 83 00**

Austrijoje, Belgijoje, Danijoje, Suomijoje, Prancūzijoje, Vokietijoje,
Liuksemburge, Nyderlanduose, Norvegijoje, Portugalijoje,
Ispanijoje, Švedijoje, Šveicarijoje, Jungtinėje Karalystėje.

* Turėkite omenyje, kad kai kurie (mobiliojo) telefono ryšio paslaugų tiekėjai ar tarnybos nesuteikia prieigos arba +800 tipo numeriams reikalauja įvesti papildomą priedėlį.

Visoms neišvardytoms Europos šalims, tuo atveju, jei nepavyksta
aukščiau nurodytais numeriais, reikia skambinti šiais

MOKAMAIŠ NUMERIAIS: **+49 180 5 – 67 10 83** arba **+49 40 – 237 73 48 99**.

Klientų aptarnavimo techninės tarnybos darbo laikas: nuo pirmadienio
iki penktadienio 9–18 val. Vidurio Europos laiku.

Igalio tieji platintojai

Lietuva: **Olympus Serviso Centras**
Kareivių g. 19,
LT-09133, Vilnius
Lietuva
tel. +37061459773
email: info@olympus.lt