

# OLYMPUS®

## DIGITALKAMERA

# E-PL6

## Instruktionsbog

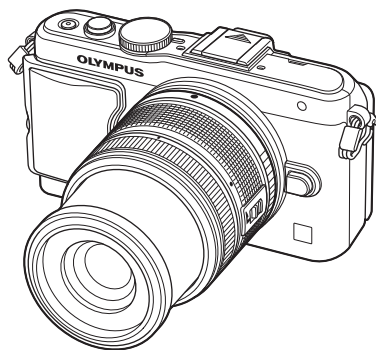

Indholdsfortegnelse

Hurtig oversigt

1. Sådan klargøres kameraet
2. Grundlæggende betjening
3. Ofte anvendte indstillinger og tilpasninger
4. Print af billeder
5. Tilslutning af kameraet til en computer
6. Andet
7. Batteri og lader
8. Grundlæggende om kort
9. Udskiftelig optik
10. Information/Tilbehør købt separat
11. SIKKERHEDSFORSKRIFTER

Indeks

- Tak, fordi du valgte et Olympus digitalkamera. For at få størst mulig glæde af kameraet og sikre det en lang levetid bør du læse denne vejledning grundigt igennem, inden kameraet tages i brug. Gem denne vejledning til senere brug.
- Vi anbefaler, at du tager nogle prøvebilleder for at lære kameraet at kende, før du tager vigtige billeder.
- Skærmmenuerne og illustrationerne af kameraet i denne vejledning er udarbejdet, mens produktet var under udvikling, og kan derfor afvige fra det faktiske produkt.
- Indholdet i denne vejledning er baseret på firmwareversion 1.0 til dette kamera. Hvis der er tilføjet/ændret funktioner, fordi firmwaren til kameraet er blevet opdateret, afviger indholdet herfra. Besøg Olympus' websted for at få de seneste oplysninger.

Registrer dit produkt på [www.olympus.eu/register-product](http://www.olympus.eu/register-product) og få flere fordele fra Olympus!

- Denne meddelelse vedrører den medfølgende flash og er primært rettet mod brugere i Nordamerika.

## Information for Your Safety

# IMPORTANT SAFETY INSTRUCTIONS





When using your photographic equipment, basic safety precautions should always be followed, including the following:

- Read and understand all instructions before using.
- Close supervision is necessary when any flash is used by or near children. Do not leave flash unattended while in use.
- Care must be taken as burns can occur from touching hot parts.
- Do not operate if the flash has been dropped or damaged – until it has been examined by qualified service personnel.
- Let flash cool completely before putting away.
- To reduce the risk of electric shock, do not immerse this flash in water or other liquids.
- To reduce the risk of electric shock, do not disassemble this flash, but take it to qualified service personnel when service or repair work is required. Incorrect reassembly can cause electric shock when the flash is used subsequently.
- The use of an accessory attachment not recommended by the manufacturer may cause a risk of fire, electric shock, or injury to persons.

# SAVE THESE INSTRUCTIONS

### Symboler i denne vejledning

Følgende symboler bruges i hele denne vejledning.

 <b>Forsigtig</b>	Vigtige informationer om faktorer, som kan medføre en fejlfunktion eller driftsproblemer. Advarer også mod betjening, der absolut skal undgås.
 <b>Bemærk</b>	Bemærkninger om brug af kameraet.
 <b>Tip</b>	Nyttige informationer og tips, som hjælper til, at du får mest muligt ud af kameraet.
 <b>Sider</b>	Sider, der henvises til, og som beskriver detaljer eller relateret information.

<b>Hurtig oversigt</b>	<b>6</b>
<b>Sådan klargøres kameraet</b>	<b>8</b>
Delenes navne .....	8
Udpakning af æskens indhold ....	10
Opladning og isættelse af batteriet .....	11
Isætning og udtagning af kort... ..	12
Sådan sættes optikken på kameraet.....	13
Påsætning af flashen .....	14
Sådan tændes kameraet.....	15
Indstilling af dato/tid .....	16
<b>Optagelse</b> .....	<b>17</b>
Indstilling af optagefunktion .....	17
Optagelse af billeder.....	17
Optagelse af film.....	19
<b>Visning af billeder og film</b> .....	<b>20</b>
Indeksvisning/kalendervisning... ..	20
Visning af billeder .....	20
Visning af film .....	21
Volumen.....	21
Sletning af billeder.....	21
Valg af billeder .....	21
<b>Grundlæggende betjening</b>	<b>22</b>
<b>Grundlæggende optagefunktioner</b> .....	<b>22</b>
Visning på skærmen under optagelse .....	22
Skift af informationsvisningen... ..	23
Fokuslås .....	23
<b>Sådan bruges optagefunktionerne</b> .....	<b>24</b>
Fuldautomatisk fotografering (P programfunktion) .....	24
Valg af blændeværdi (A blændeforvalg).....	25
Valg af lukkertid (S lukkertidsforvalg) .....	26
Valg af blændeværdi og lukkertid (M manuel funktion) .....	26
Brug af filmfunktionen (☞).....	27
Brug af filtre .....	28
Brug af motivprogram .....	29
<b>Sådan bruges optagefunktionerne</b> .....	<b>31</b>
Brug af aktive vejledninger .....	31
Eksponeringskontrol (eksponeringskompensation) ...	32
Ændring af lysstyrken eller fremhævelser og skygger .....	32
Brug af flash (flashfotografering).....	33
Valg af søgefelt (AF-område) ...	35
Serieoptagelse/Brug af selvudløser .....	35
AF-zoomfelt/zoom-AF.....	36
<b>Grundlæggende gengivefunktioner</b> .....	<b>38</b>
Visning på skærmen under afspilning .....	38
Skift af informationsvisningen... ..	38
Enkeltbilledvisning .....	39
Sådan bruges gengivefunktionerne .....	40
<b>Brug af berøringsskærmen</b> .....	<b>43</b>
Live guides .....	43
Optagefunktion .....	43
Gengivefunktion.....	44
Justering af indstillinger .....	45

## Ofte anvendte indstillinger og tilpasninger

46

### ■ Brug af livekontrol.....46

Reducering af kamerarystelser (billedstabilisering).....	47
Billedbehandlingsfunktioner (billedfunktion) .....	48
Tilføjelse af effekter til en film ...	49
Farvejustering (hvidbalance) ....	50
Indstilling af billedformat .....	51
Billedkvalitet (optagekvalitet)....	52
Justering af flashstyrke (Styring af flashintensitet).....	53
Valg af, hvordan kameraet måler lysstyrke (lysmåling) .....	54
Valg af fokusering (AF-funktion) ...	55
ISO-følsomhed .....	56
Ansigtsprioritering-AF/pupilregistrering .....	56
Lydindstillinger for film (optagelse af lyd med film) .....	57

### ■ Brug af menuerne.....58

■ Optagemenu 1/Optagemenu 2... 59	
Formatering af kortet (indstil kort) .....	59
Gendannelse af standardindstillinger (Reset/Myset) .....	59
Billedbehandlingsfunktioner (billedfunktion) .....	60
Billedkvalitet (◀⊕) .....	62
Indstilling af selvudløser (☐/☺).....	62
Optagelse af en række billeder med forskellige indstillinger (bracketing).....	62
Optagelse af flere billeder i et enkelt billede (multieksponering).....	64
Automatisk optagelse med fast interval (optagelse over et tidsforløb).....	65

Trådløst styret flashfotografering.....	66
--	----







Digitalzoom (digital telekonverter).....	66
---	----

■ Gengivemenu .....	67
Visning af roterede billeder (f).....	67
Redigering af billeder.....	67
Annullering af al slettesikring....	69
Sådan bruges indstillingen for Smartphones forbindelse (forbindelse til Smartphone) .....	70
■ Opsætningsmenu .....	71
⌚ (indstilling af dato/tid).....	71
⚙️ (ændring af menusprog) ...	71
! (regulering af skærmens lysstyrke) .....	71
Optagekontrol .....	71
⚙️/☑️ Menuvisning .....	71
Firmware.....	71

### ■ Brug af specialmenuerne ..... 72

Før du anvender specialmenuerne eller menuen for tilbehørsstik ...72

■ Specialmenu .....	73
Ⓜ AF/MF .....	73
Ⓝ Knap/vælger.....	73
Ⓞ Udløs/☐.....	74
Ⓟ Disp/☐/PC .....	74
Ⓠ Eksp/☐/ISO.....	76
Ⓡ ⚡ Special.....	77
Ⓢ ⚡/Color/WB.....	77
Ⓣ Optag/slet.....	78
Ⓤ Film .....	79
Ⓥ ☑️ Utility .....	79
AEL/AFL .....	80
Knapfunktion.....	81
Visning af billeder fra kameraet på tv.....	82
Valg af superkontrolpaneler (☑️ Control Settings) .....	84



Tilføjelse af informationsvisninger (  /Info Settings).....	86	Pixelmapping – kontrol af billedbehandlingsfunktioner ....	104
Lukkertiden, når flashen udløses automatisk [  X-Sync.] [  Slow Limit] .....	87	<b>Batteri og lader</b> .....	<b>105</b>
Tilføjelse af effekter til en film [Movie Effect].....	87	<b>Batteri og lader</b> .....	<b>105</b>
<b>Tilbehørsstikkets menu</b> .....	<b>89</b>	<b>Brug af din oplader i udlandet</b> .....	<b>105</b>
Sådan bruges OLYMPUS PENPAL.....	89	<b>Grundlæggende om kort</b> .....	<b>106</b>
 OLYMPUS PENPAL deling .....	90	<b>Understøttede kort</b> .....	<b>106</b>
 OLYMPUS PENPAL album.....	91	<b>Udskiftelig optik</b> .....	<b>107</b>
 Elektronisk søger .....	91	Tekniske data for M.ZUIKO DIGITAL-optik .....	107
<b>Print af billeder</b> .....	<b>92</b>	<b>Information/ Tilbehør købt separat</b> .....	<b>110</b>
<b>Printkodning (DPOF)</b> .....	<b>92</b>	<b>Optagefunktion og filstørrelse/ antal billeder, der kan gemmes</b> .....	<b>110</b>
Sådan printkodes der .....	92	<b>Brug af separat købt tilbehør ...</b>	<b>111</b>
Fjernelse af alle eller udvalgte billeder fra printkodningen .....	93	Elektronisk søger (VF-4).....	111
<b>Direkte printning (PictBridge)</b> ...	<b>93</b>	Brug af eksterne flash, der er beregnet til dette kamera.....	113
Nem printning .....	94	Trådløst styret flashfotografering.....	113
Individuel printning.....	94	Andre eksterne flash.....	114
<b>Tilslutning af kameraet til en computer</b> .....	<b>96</b>	<b>Menuoversigt</b> .....	<b>115</b>
<b>Installation af pc-softwaren</b> .....	<b>96</b>	<b>Specifikationer</b> .....	<b>120</b>
<b>Kopiering af billeder til en computer uden OLYMPUS Viewer 3</b> .....	<b>98</b>	<b>Systemdiagram</b> .....	<b>122</b>
<b>Andet</b> .....	<b>99</b>	<b>Vigtigt tilbehør</b> .....	<b>124</b>
<b>Tips og oplysninger om optagelse</b> .....	<b>99</b>	<b>SIKKERHEDSFOR- SKRIFTER</b> .....	<b>125</b>
<b>Fejlmeddelelser</b> .....	<b>101</b>	<b>SIKKERHEDSFORSKRIFTER</b> ...	<b>125</b>
<b>Rengøring og opbevaring af kameraet</b> .....	<b>103</b>	<b>Indeks</b> .....	<b>133</b>
Rengøring af kameraet.....	103		
Opbevaring .....	103		
Rengøring og kontrol af billedsensoren .....	103		

# Hurtig oversigt

## Optagelse



Optagelse af billeder med automatiske indstillinger	▶ iAUTO ( <b>FAUTO</b> )	17
Nem fotografering med specialeffekter	▶ Filter ( <b>ART</b> )	28
Valg af billedformat	▶ Formatforhold	51
Hurtig tilpasning af indstillinger til motivet	▶ Motivprogram ( <b>SCN</b> )	29
Professionel fotografering på den nemme måde	▶ Live vejledning	31
Justering af et billedes lysstyrke	▶ Eksponeringskompensation	32
Optagelse af billeder med sløret baggrund	▶ Live vejledning	31
	▶ Optagelse med blændeforvalg	25
Optagelse af billeder, der fryser et motiv i bevægelse eller gengiver en følelse af bevægelse	▶ Live vejledning	31
	▶ Optagelse med lukkertidsforvalg	26
Optagelse af billeder med den rigtige farve	▶ Hvidbalance	50
	▶ Enkeltrykshvidbalance	51
Behandling af billeder så de passer til motivet/Optagelse af billeder i enkeltfarve	▶ Billedfunktion	48
	▶ Filter ( <b>ART</b> )	28
Når kameraet ikke vil fokusere på motivet/Fokusering på ét område	▶ AF-område	35
	▶ AF-zoomfelt/zoom-AF	36
Fokusering på et lille punkt i feltet/kontrol af fokus før optagelse	▶ AF-zoomfelt/zoom-AF	36
	▶ Fokuslås	23
Genkomponering af fotografier efter fokusering	▶ C-AF+TR (AF-spring)	55
	▶ ■) (Bilyd)	75
Optagelse af billeder uden flash	▶ ISO/DIS-funktion	56/29
	▶ Billedstabil.	47
Reducering af kamerarystelser	▶ Antistød	76
	▶ Selvdøser	35
	▶ Fjernbetjeningskabel	124
Optagelse af et motiv i modlys	▶ Flashoptagelse	33
	▶ Graduering (billedfunktion)	61
Fotografering af fyrværkeri	▶ Bulb/time-fotografering	27
	▶ Motivprogram ( <b>SCN</b> )	29
Reducering af støj (mottling)	▶ Støjredukt.	76

Optagelse af billeder, uden at hvide motiver gengives for hvidt, eller sorte motiver gengives for sort	▶ Graduering (billedfunktion)	61
	▶ Histogram/ Eksponeringskompensation	23/32
	▶ Styring af Highligt&Shadow	32
Optimering af skærmen/ justering af skærmens farvetone	▶ Regulering af skærmens lysstyrke	71
	▶ LV Førøg	75
Kontrol af indstillet effekt før optagelse af et billede	▶ Dybdeskarphedsfunktion	81
	▶ Testbillede	81
Kontrol af vandret eller lodret retning før optagelse	▶ Vatterpas	23
Optagelse med bevidst komposition	▶ Vist gitter	75
Zoom ind på billeder for at kontrollere fokus	▶ Auto  (Billedkontrol)	71
	▶ funktion2 (  Forstørret funktion)	75
Selvportrætter	▶ Selvudløser	35
Serieoptagelse	▶ Serieoptagelse	35
Forlængelse af batteriets levetid	▶ Hvilestilling	75
Sådan øges det antal billeder, der kan tages	▶ Optagekvalitet	52

## Gengivelse/redigering

Visning af billeder på et tv	▶ Gengivelse på tv	82
Lysbilledvisning med baggrundsmusik	▶ Diasshow	42
Lysning af skygger	▶ Skyggejustering (JPEG-redigering)	68
Håndtering af røde øjne	▶ Rød-øjerep. (JPEG redigering)	68
Print på den nemme måde	▶ Direkte print	93
Print hos fotohandler	▶ Sådan printkodes der	92
Enkel deling af billeder	▶ OLYMPUS PENPAL	89
	▶ Tilslutning til smartphone	70

## Kameraindstillinger

Gendannelse af standardindstillinger	▶ Reset	59
Lagring af indstillinger	▶ Mine valg	59
Ændring af menusprog	▶ 	71

# 1 Sådan klargøres kameraet

## Delenes navne

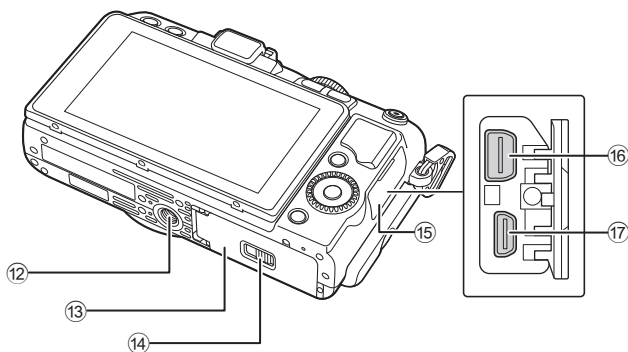
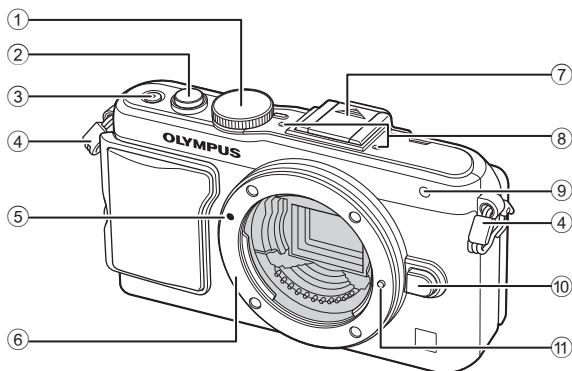

- |   |             |                                 |               |
|---|-------------|---------------------------------|---------------|
| ① Omskifter .....   | s. 17       | ⑩ Udløserknop til optik .....   | s. 13         |
| ② Udløser .....   | s. 18, 23   | ⑪ Låsestift til optik .....     |               |
| ③ <b>ON/OFF</b> -knappen .....                              | s. 15       | ⑫ Stativgevind .....            |               |
| ④ Remholder .....   | s. 10       | ⑬ Batteri-/kortdæksel .....     | s. 11         |
| ⑤ Markering til montering af optik .....                    | s. 13       | ⑭ Batteri-/kortdæksellås .....  | s. 11         |
| ⑥ Bajonet (Fjern kameradækslet, før du sætter optikken på). |             | ⑮ Stikdæksel .....              |               |
| ⑦ Flashfatningens dæksel .....                              |             | ⑯ Multistik .....               | s. 82, 93, 96 |
| ⑧ Stereomikrofon .....                                      | s. 57, 69   | ⑰ HDMI mikrostik (type D) ..... | s. 82         |
| ⑨ Selvudløserlampe/<br>AF-hjælpelys .....                   | s. 35/s. 73 |                                 |               |



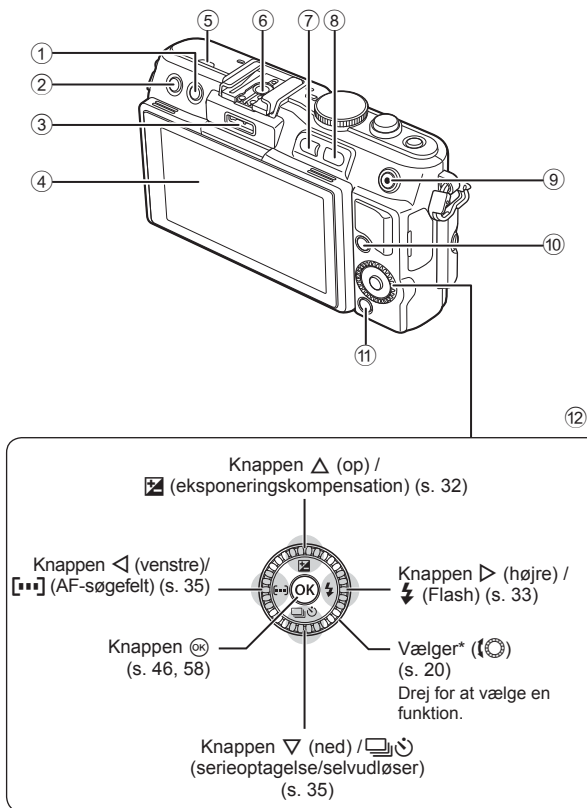

- |                                       |  |
|---------------------------------------|--|
| ①  (slet)-knap ..... s. 21            | ⑧ Q-knap..... s. 20, 36, 39, 86                              |
| ② Knappen  (afspilning).....s. 20, 39 | ⑨ /⊙ (film)-knap.....s. 21/s. 19, 21, 81                     |
| ③ Tilbehørsstik .....s. 72, 89        | ⑩ <b>INFO</b> -knap (informationsvisning) .....s. 23, 32, 38 |
| ④ Skærm .....s. 22, 38                | ⑪ <b>MENU</b> -knap.....s. 58                                |
| ⑤ Højttaler                           | ⑫ Pileknap vælger* () .....s. 20                             |
| ⑥ Flashssko..... s. 113               |  |
| ⑦ Fn/-knap ..... s. 81/s. 20, 39      |  |

\* I denne manual står ikonet for handlinger, der udføres med vælgeren.

## Udpakning af æskens indhold

Følgende dele følger med kameraet.

Kontakt forhandleren, hvor du købte kameraet, hvis noget mangler eller er ødelagt.



Kamera



Kamera-  
dæksel



Rem

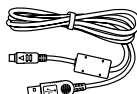

USB-kabel  
CB-USB6



AV-kabel  
(mono)  
CB-AVC3

- Flashetui
- CD-rom med computerprogram
- Instruktionsbog
- Garantikort



Kameragreb  
MCG-4



Flash  
FL-LM1



Li-ion-  
batteri –  
BLS-50

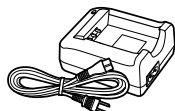

Li-ion-lader – BCS-5

### Sådan monteres remmen

**1** Før remmen i i pilenes retning.

**2** Stram remmen til sidst for at sikre, at den sidder godt fast.

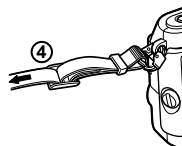
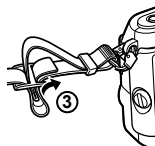
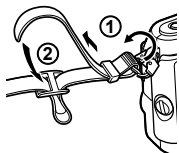

- Fastgør den anden ende af remmen på samme måde til remholderen.

### Montering af grebet

Brug en mønt eller lignende til at stramme skruen.

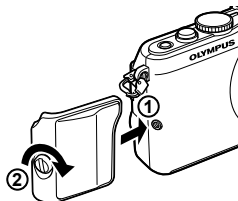

## Opladning og isættelse af batteriet

### 1 Oplad batteriet.

#### Ladelampe

	BCS-5
Opladning i gang	Lyser orange
Opladning afsluttet	Fra
Opladningsfejl	Blinker orange

(Opladningstid: Op til ca. 3 timer og 30 minutter).

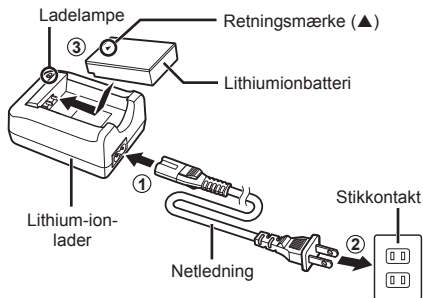

#### ! Bemærk

- Tag laderen fra når opladningen er fuldført.

### 2 Sæt batteriet i.

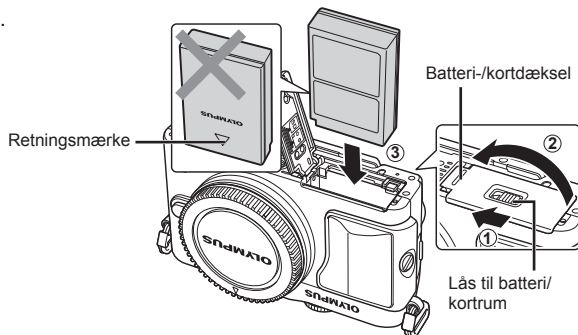

#### Sådan tages batteriet ud

Sluk for kameraet, før du åbner eller lukker batteri-/kortdækslet. For at fjerne batteriet skal du først skubbe batterilåseknappen i pilens retning og derefter fjerne batteriet.

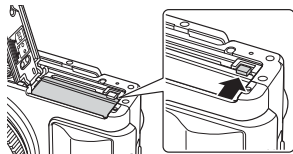

#### ! Bemærk

- Kontakt en autoriseret forhandler eller et servicecenter, hvis du ikke kan at fjerne batteriet. Brug ikke magt.

#### 🔧 Bemærkninger

- Det anbefales at medbringe et ekstra batteri ved længerevarende optagelse, hvis det aktuelle batteri opbruges.
- Læs også "Batteri og lader" (s. 105).

## Isætning og udtagning af kort

### 1 Sæt kortet i.

- Stik kortet ind, til det klikker på plads.  
👉 "Grundlæggende om kort" (s. 106)

#### ! Bemærk

- Sluk for kameraet, før du isætter eller fjerner kortet.

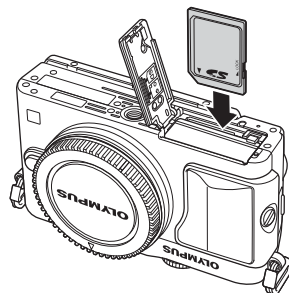

### 2 Luk batteri-/kortdækslet.

- Luk dækslet og skub batteri-/kortdæksellåsen i pilens retning.

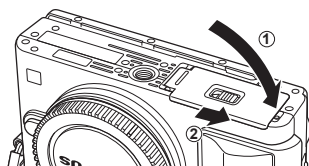

#### ! Bemærk

- Sørg for at batteri-/kortdækslet er lukket, før kameraet bruges.

### Sådan tages kortet ud

Tryk let på det isatte kort, så det skubbes ud. Tag kortet ud.

#### ! Bemærk

- Batteriet eller kortet må ikke fjernes, mens kortsymbolet (s. 22) er tændt.

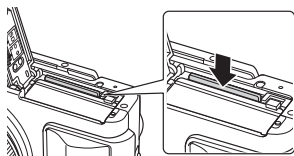

### FlashAir- og Eye-Fi-kort

Læs "Grundlæggende om kort" (s. 106) inden brug.

## Sådan sættes optikken på kameraet

### 1 Sæt optikken på kameraet.

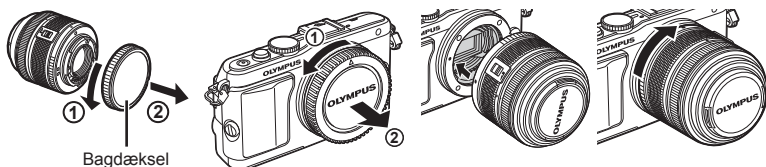

- Sørg for, at kameraets (røde) monteringsmærke passer med det (røde) isætningsmærke på optikken, og sæt derefter optikken på kamerahuset.
- Drej optikken i pilens retning, indtil du hører et klik.

### ! Bemærk

- Kontroller, at kameraet er slukket.
- Du må ikke trykke på optikkens udløserknop.
- Rør ikke ved kameraets indvendige dele.

### 2 Fjern optikdækslet.

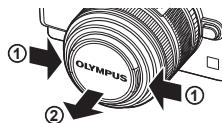

### Sådan bruges optik med en UNLOCK-kontakt

Sammenrækkelig optik med en UNLOCK-kontakt kan ikke bruges, når optikken er i låseposition. Drej zoomringen i pilens retning (1) for at trække optikken ud (2).

Før opbevaring skal du dreje zoomringen i pilens retning (4), mens du skubber UNLOCK-kontakten (3).

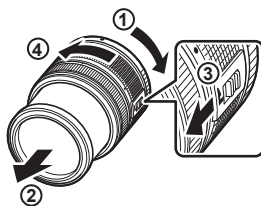

### Sådan fjernes optikken fra kameraet

Tryk på optikkens udløserknop, og drej optikken i pilens retning.



### Udskiftelig optik

Læs "Udskiftelig optik" (s. 107).

## Påsætning af flashen

### 1 Fjern stikdækslet fra flashen og sæt flashen på kameraet.

- Skub flashen helt ind, så den stopper ved kontakt med flashskoens bagside og sidder sikkert fast.



### 2 Flashen skal hæves, før den kan bruges.

- Skub flashen ned, når den ikke er i brug.

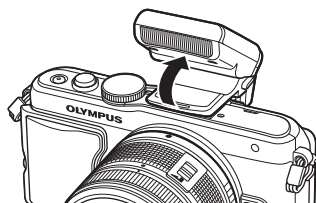

### Fjernelse af flashen

Tryk på UNLOCK kontakten, når du fjerner flashen.

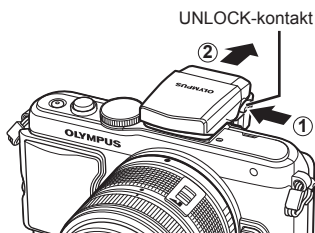

## Sådan tændes kameraet

### 1 Tryk på **ON/OFF**-knappen for at tænde kameraet.

- Når kameraet tændes, lyser den blå strømforsyningslampe, og skærmen tændes.
- Kameraet slukkes ved at trykke på **ON/OFF**-knappen igen.

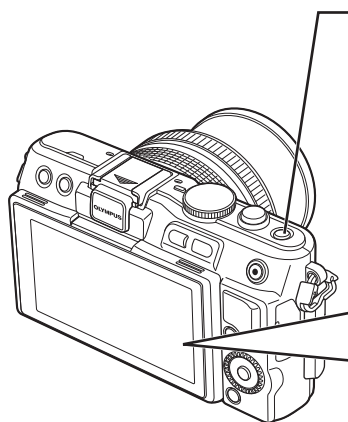

#### ■ **ON/OFF-knap**

#### ■ **Skærm**

##### **Batteriniveau**

 (grøn): Kameraet er klar til at tage billeder.  
Vises i cirka 10 sekunder efter, at kameraet tændes.

 (grøn): Lavt batteriniveau

 (blinker rødt): Oplad batteriet.



**Resterende optagetid**  
**Antal billeder, der kan gemmes**

### Brug af skærmen

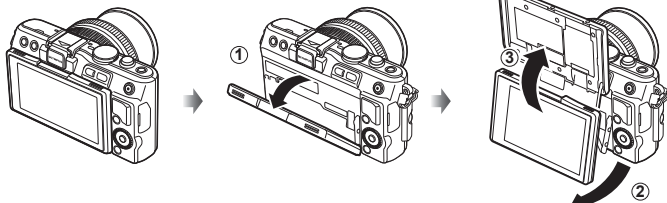

Du kan justere skærmens vinkel.

Når indstillet til vinklen, så du kan tage dit eget billede, viser skærmen op/ned til omvendelse af retning.

### Kameraets hvilefunktion

Hvis der ikke udføres nogen handling i et minut, skifter kameraet til hvilefunktion (standby) for at slukke skærmen og annullere alle handlinger. Tryk på en vilkårlig knap (udløseren, -knappen, osv.) for at tænde kameraet igen. Kameraet slukkes automatisk, hvis det efterlades i hvilefunktion i 5 minutter. Tænd kameraet igen før brug.

## Indstilling af dato/tid

Informationer om dato og tid registreres på kortet sammen med billederne. Dato og tid indgår også i filnavnet. Vær sikker på, at den korrekte dato og tid er indstillet på kameraet inden brug. Nogle funktioner kan ikke bruges, hvis datoen ikke er indstillet.

1

### 1 Vis menuerne.

- Tryk på **MENU**-knappen for at få vist menuerne.

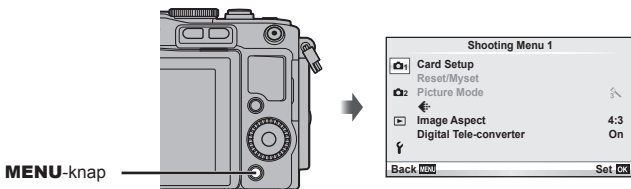

### 2 Vælg [F] på fanen [F] (opsætning).

- Brug  $\Delta$   $\nabla$  på pileknappen for at vælge [F], og tryk på  $\triangleright$ .
- Vælg [F], og tryk på  $\triangleright$ .

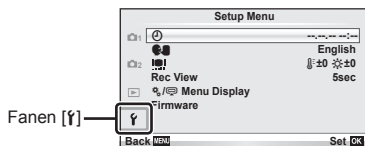

### 3 Indstil dato og tid.

- Brug  $\triangleleft$   $\triangleright$  til at vælge elementer.
- Brug  $\Delta$   $\nabla$  til at ændre det valgte element.
- Brug  $\Delta$   $\nabla$  til at vælge datoformatet.

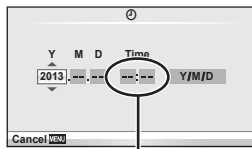

Tiden angives i 24 timers format.

### 4 Gem indstillingerne, og afslut.

- Tryk på **OK** for at indstille kameraets ur og gå til hovedmenuen.
- Tryk på **MENU**-knappen for at lukke menuerne.



## Optagelse

### Indstilling af optagefunktion

Brug omskifteren til at vælge optagefunktion.

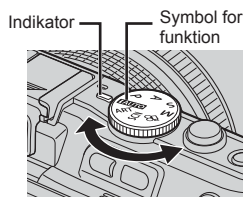

<b>IAUTO</b>	En fuldautomatisk funktion, hvor kameraet automatisk optimerer indstillingerne, så de passer til det aktuelle motiv. Kameraet gør alt arbejdet, hvilket gør det nemt for begyndere.
<b>P</b>	Blændeværdien og lukkertiden justeres automatisk for at opnå det optimale resultat.
<b>A</b>	Du kontrollerer blændeværdien. Du kan gøre baggrundsdetaljerne skarpere eller blødere.
<b>S</b>	Du kontrollerer lukkertiden. Du kan udtrykke bevægelsen af motiver i bevægelse, eller fryse bevægelsen uden sløring.
<b>M</b>	Du kontrollerer blændeværdien og lukkertiden. Du kan tage billeder med lange eksponeringer for fyrværkeri eller andre mørke scener.
<b>ART</b>	Vælg et filter.
<b>SCN</b>	Vælg en scene i overensstemmelse med motivet.
	Optag film med brug af lukkertids- og blænde-effekter og specialeffekter til film.

### Optagelse af billeder

Bygnd med at tage billeder i fuldautomatisk funktion.

**1** Stil omskifteren på **IAUTO**.

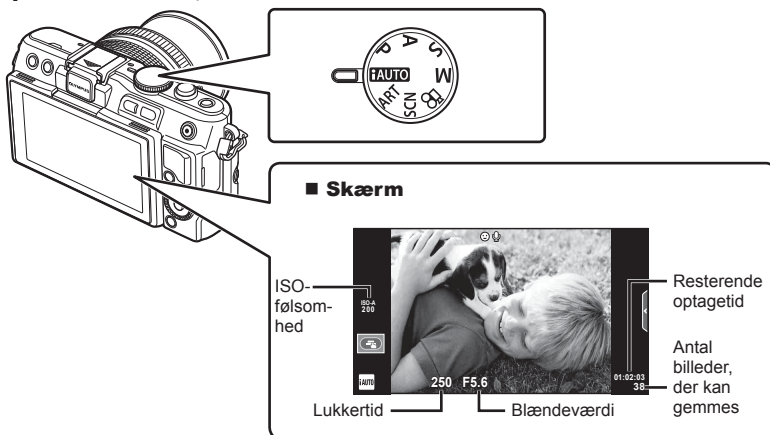

## 2 Komponer billedet.

- Sørg for at dine fingre eller kameraræmmen ikke dækker flashen.



Vandret greb

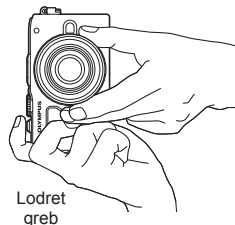

Lodret greb

## 3 Stil skarpt.

- Vis motivet midt på skærmen, og tryk let ned på lukkeren til første position (tryk lukkeren halvvejs ned). AF-indikatoren (● eller ●) vises, og der vises en grøn ramme (AF-søgefelt) i fokuseringsområdet.

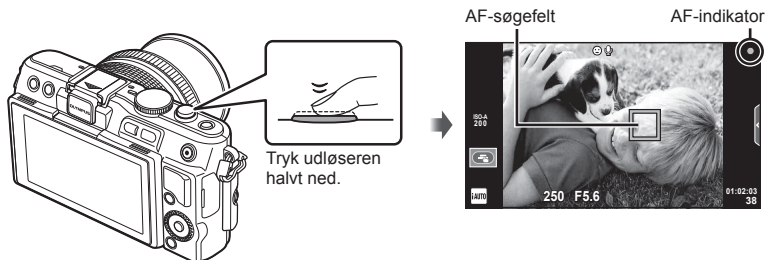

- Den lukkertid og blændeværdi, som kameraet automatisk har indstillet, vises.
- Hvis fokussymbolet blinker, står motivet ikke skarpt. (s. 99)

### Sådan trykkes udløseren halvnt ned og helt ned

Udløseren har to positioner. At trykke udløseren forsigtigt ned til den første position og holde den dér kaldes at "trykke udløseren halvnt ned", og at trykke udløseren helt ned til den anden position kaldes at "trykke udløseren helt ned".



## 4 Udløs lukkeren.

- Tryk udløseren helt ned (fuldstændigt).
- Lukkerlyden høres, og billedet er taget.
- Det optagne billede vises på skærmen.



### Bemærkninger

- Du kan også tage billeder med berøringsskærmen. "Brug af berøringsskærmen" (s. 43)

## Optagelse af film

Du kan optage film i alle optagefunktioner. Begynd med at optage i fuldautomatisk funktion.

- 1 Stil omskifteren på **FAUTO**.
- 2 Tryk på **○**-knappen for at starte optagelse.

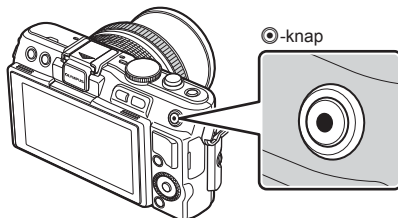

- 3 Tryk på **○**-knappen for at afslutte optagelse.



Vist under optagelse

Optagetid

### ! Bemærk

- Ved brug af kameraet med en CMOS-billedsensor kan bevægelige motiver fremstå forregnede som følge af den rullende lukker. Dette er et fysisk fænomen, hvor fortegningen fremkommer på det fotograferede billede ved fotografering af et hurtigt bevægende motiv eller som følge af kamerarystelser. Fænomenet fremkommer tydeligst ved brug af lang brændvidde.
- Hvis kameraet bruges i lang tid, stiger billedsensorens temperatur, og der kan forekomme støj og farvesløv på billeder. Sluk for kameraet et øjeblik. Der kan også forekomme støj og farvesløv i billeder, der optages med høje indstillinger for ISO-følsomhed. Hvis temperaturen stiger yderligere, slukkes kameraet automatisk.

### ■ Fotografering under filmoptagelse

- Tryk på udløseren under optagelse af en film for at pausere filmoptagelsen og optage et billede. Filmoptagelsen genstartes, efter billedet er taget. Tryk på **○**-knappen for at afslutte optagelsen. Der gemmes tre filer på hukommelseskortet: filmen, der optages før billedet, selve billedet og filmen, der optages efter billedet.
- Der kan kun tages ét billede ad gangen under filmoptagelse. Der kan ikke bruges selvudløser eller flash.

### ! Bemærk

- Opløsning og kvalitet er ikke afhængig af filmens opløsning.
- Der anvendes muligvis en anden autofokus- og målefunktion i filmfunktion end ved optagelse af billeder.
- **○**-knappen kan ikke bruges til at optage film i følgende situationer: multieksposering (optagelse af stillbilleder afsluttes også)/udløseren trykket halvt ned/ under bulb- eller tidsfotografering/serieoptagelse/Panorama/3D/optagelse over et tidsforløb

## Visning af billeder og film

### 1 Tryk på -knappen.

- Det nyeste billede eller den nyeste film vises.
- Drej vælgeren for at vælge det ønskede billede eller film.

-knap

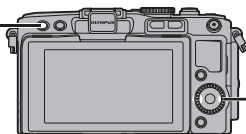

Pileknap/vælger

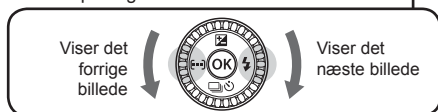



Billede



Film

## Indeksvisning/kalendervisning

- Hvis du vil se flere billeder, skal du trykke på  under enkeltbilledvisning. Hvis du vil starte kalendervisning, skal du trykke på -knappen gentagne gange.
- Tryk på -knappen for at få vist det billede, der er valgt i øjeblikket, i fuldskærmsvisning.



Indeksvisning



Kalenderskærm

## Visning af billeder

### Forstørret gengivelse

- Tryk på knappen  i enkeltbilledvisning for at zoome ind op til 14x; tryk på  for at vende tilbage til enkeltbilledvisning.



## Visning af film

- Vælg en film, og tryk på **OK**-knappen for at vise gengivemenuen. Vælg [Movie Play] og tryk på **OK**-knappen for at vise filmen. Hvis du vil afbryde filmgengivelse, skal du trykke på **MENU**.



## Volumen

Lydstyrken kan justeres ved at trykke på  $\Delta$  eller  $\nabla$  under gengivelse af enkeltbilleder og film.

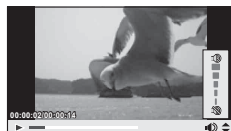

## Sletning af billeder

Vis det billede der skal slettes, og tryk på **Eraser**-knappen. Vælg [YES], og tryk på **OK**-knappen.

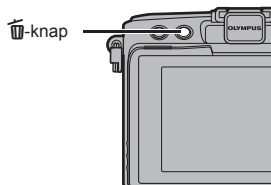

## Valg af billeder

Vælg billedet. Du kan vælge flere billeder, der skal slettesikres eller slettes. Tryk på **Checkmark**-knappen for at vælge et billede. Det vises et **Checkmark**-ikon på billedet. Tryk på **Checkmark** for at vise menuen til sletning eller slettesikring af optagelserne.

Tryk på **OK** for at vise menuen til sletning eller slettesikring af optagelserne.



## 2 Grundlæggende betjening

### Grundlæggende optagefunktioner

#### Visning på skærmen under optagelse

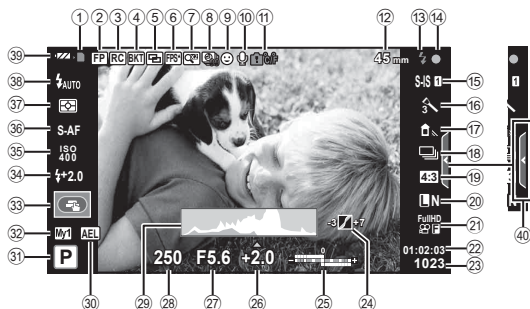

- |   |   |
|---|---|
| ① Kortsymbol..... s. 12                               | ②④ Styring af Highlight&Shadow ..... s. 32  |
| ② Super FP-flash..... s. 113                          | ②⑤ Top: Flashintensitet..... s. 53  |
| ③ RC-funktion..... s. 113                             | Nederst: Indikator for eksponeringskompensation..... s. 32                        |
| ④ Automatisk bracketing ..... s. 62                   | ②⑥ Eksponeringskompensationsværdi ... s. 32                                       |
| ⑤ Multieksposering..... s. 64                         | ②⑦ Blændeværdi ..... s. 24–26   |
| ⑥ Høj billedhastighed ..... s. 75                     | ②⑧ Lukkertid ..... s. 24–26   |
| ⑦ Digital telekonverter ..... s. 66                   | ②⑨ Histogram ..... s. 23  |
| ⑧ Optagelse over tidsforløb..... s. 65                | ③① AE-lås ..... s. 73, 81   |
| ⑨ Ansigtsprioritering..... s. 56                      | ③② Optagefunktion ..... s. 17, 24–30  |
| ⑩ Filmlyd ..... s. 57                                 | ③③ Mine valg ..... s. 59  |
| ⑪ Advarsel for indvendig temperatur ..... s. 102      | ③④ Optagelse med berøringsskærmen ..... s. 43                                     |
| Lås  ..... s. 74                                      | ③⑤ Flashintensitet..... s. 53   |
| ⑫ Brændvidde ..... s. 109                             | ③⑥ ISO-følsomhed..... s. 56   |
| ⑬ Flash ..... s. 33                                   | ③⑦ AF-funktion ..... s. 55  |
| (blinker: lader op, lyser konstant: opladning udført) | ③⑧ Målefunktion ..... s. 54   |
| ⑭ AF-indikator ..... s. 18                            | ③⑨ Flashfunktion ..... s. 33  |
| ⑮ Billedstabilisering..... s. 47                      | ③⑩ Batteriniveau  |
| ⑯ Effektfiler ..... s. 28                             | Lyser (grøn): Klar til brug (vises i cirka ti sekunder efter at kameraet tændes). |
| Motivprogram..... s. 29                               | Tændt (grøn): Batteriet er ved at løbe tør.                                       |
| Billedfunktion ..... s. 48                            | Blinker (rød): Opladning nødvendig  |
| ⑰ Hvidbalance ..... s. 50                             | ④① Genkaldelse af live guide..... s. 31, 43                                       |
| ⑱ Serieoptagelse/selvudløser ..... s. 35              |   |
| ⑲ Formatforhold ..... s. 51                           |   |
| ⑳ Optagefunktion (billeder) ..... s. 52               |   |
| ㉑ Optagefunktion (film) ..... s. 53                   |   |
| ㉒ Resterende optagetid                                |   |
| ㉓ Antal billeder, der kan gemmes .... s. 110          |   |

## Skift af informationsvisningen

Du kan ændre de oplysninger, der vises på skærmen under optagelse, med **INFO**-knappen.

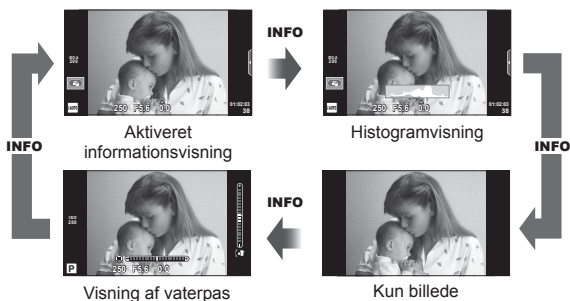

### Histogramvisning

Vis et histogram, der viser lysstyrkefordelingen på billedet. Den vandrette akse giver lysstyrken, og den lodrette akse viser antal pixel for hvert lysstyrkeniveau i billedet. Områder, der er over den øvre grænse under optagelse, vises i rødt, mens områder, der er under den nedre grænse, vises i blå, og området, der måles med brug af spotmåling, vises i grønt.

### Visning af vaterpas

Angiv kameraets retning. "Vipperetningen" vises på den lodrette bjælke, og "horisontretningen" vises på den vandrette bjælke. Brug indikatorerne på vaterpasset som vejledning.

## Fokuslås

Hvis kameraet ikke kan fokusere på motivet med den ønskede komposition, skal du bruge fokuslås til at fokusere på motivet og komponere billedet igen.

- 1 Placer motivet, der skal fokuseres på, i midten af skærmen, og tryk lukkeren halvvejs ned.
  - Kontroller, at AF-indikatoren lyser.
  - Fokus låses, mens udløseren er trykket halvt ned.
- 2 Hold udløserknappen trykket halvt ned, komponer billedet igen, og tryk derefter udløseren helt ned.
  - Foretag ikke ændringer i afstanden mellem kameraet og motivet, mens du trykker udløseren halvt ned.



### Tips

- Hvis kameraet ikke kan fokusere på motivet ved brug af fokuslås, skal du bruge [AF-område] (AF-område). Tryk på "Valg af søgefelt (AF-område)" (s. 35)

## Sådan bruges optagefunktionerne

### Fuldautomatisk fotografering (P programfunktion)

I **P**-funktion indstiller kameraet automatisk lukkertid og blændeværdi efter motivets lysstyrke. Stil omskifteren på **P**.

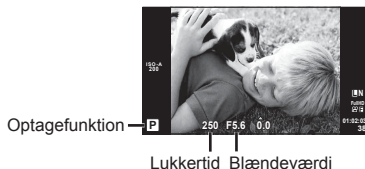

- Lukkertiden og blænden, der vælges af kameraet, vises.
- Lukkertiden og blændeværdien blinker, hvis kameraet ikke kan opnå korrekt eksponering.

Eksempel på advarselvisning (blinker)	Status	Handling
	Motivet er for mørkt.	• Brug flashen.
	Motivet er for lyst.	• Kameraets måleområde er overskredet. Der skal bruges et almindeligt ND-filter (til justering af lysmængden).

- Hvornår blændesymbolet blinker, afhænger af optikkens type og brændvidde.
- Når der bruges en fast [ISO] indstilling, skal indstillingen ændres. [ISO] (s. 56)

#### Programskift (Ps)

I funktionerne **P** og **ART** kan du trykke på -knappen ( $\Delta$ ) og derefter bruge  $\Delta$   $\nabla$  til at vælge forskellige kombinationer af blænde og lukkertid uden at ændre eksponeringen. Dette kaldes "programskift". "s" vises ved siden af optagefunktionen under programskift. Hvis du vil annullere programskift, skal du trykke på og holde  $\Delta$   $\nabla$ , indtil "s" ikke længere vises, eller sluk kameraet.



#### **Bemærk**

- Det er ikke muligt at skifte program, når du bruger flash.



## Valg af blændeværdi (A blændeforvalg)

I funktionen **A** vælger du blændeværdi, og kameraet indstiller automatisk den lukkertid, der giver korrekt eksponering. Drej omskifteren hen på **A**.

- Efter tryk på **Q**-knappen ( $\Delta$ ) skal du bruge  $\Delta$   $\nabla$  til at vælge blændeværdi.
- Store blændeværdier (lave f-tal) mindsker dybdeskarpheden (det område foran eller bag ved fokuspunktet, der virker skarpt) og gør baggrunden uskarp. Små blændeværdier (høje f-tal) øger dybdeskarpheden.



Blændeværdi

### Indstilling af blændeværdien

Reduktion af blændeværdien ← → Forøgelse af blændeværdien

F2 ← F3.5 ← **F5.6** → F8.0 → F16

- Visningen af lukkertiden blinker, hvis kameraet ikke kan opnå korrekt eksponering.

Eksempel på advarselvisning (blinker)	Status	Handling
	Motivet er undereksponeret.	• Reducer blændeværdien.
	Motivet er overeksponeret.	• Forøg blændeværdien. • Hvis advarslen ikke forsvinder, er kameraets måleområde overskredet. Der skal bruges et almindeligt ND-filter (til justering af lysmængden).

- Hvornår blændesymbolet blinker, afhænger af optikkens type og brændvidde.
- Når der bruges en fast [ISO] indstilling, skal indstillingen ændres. [ISO] (s. 56)

## Valg af lukkertid (S lukkertidsforvalg)

I funktionen **S** vælger du lukkertid, og kameraet indstiller automatisk den blændeværdi, der giver korrekt eksponering. Stil omskifteren på **S**.

- Efter tryk på -knappen ( $\Delta$ ) skal du bruge  $\Delta \nabla$  til at vælge lukkerhastighed.
- En hurtig lukkertid kan fastholde et motiv i hurtig bevægelse, uden at det bliver uskarpt. En langsom lukkertid gør et motiv i hurtig bevægelse uskarpt. Denne uskarphed giver indtryk af dynamisk bevægelse.



Lukkertid



### Indstilling af lukkertiden

Langsommere lukkertid ←

→ Hurtigere lukkertid

2" ← 1" ← 15 ← **60** → 100 → 400 → 1000

- Visningen af blændeværdien blinker, hvis kameraet ikke kan opnå korrekt eksponering.

Eksempel på advarselsvisning (blinker)	Status	Handling
2000 	Motivet er undereksponeret.	• Reducer lukkertiden.
125 	Motivet er overeksponeret.	• Indstil en hurtigere lukkertid. • Hvis advarslen ikke forsvinder, er kameraets måleområde overskredet. Der skal bruges et almindeligt ND-filter (til justering af lysmængden).

- Hvornår blændesymbolet blinker, afhænger af optikkens type og brændvidde.
- Når der bruges en fast [ISO] indstilling, skal indstillingen ændres.  [ISO] (s. 56)

## Valg af blændeværdi og lukkertid (M manuel funktion)

Med **M**-funktionen vælger du både blænden og lukkertiden. Ved BULB-lukkertid forbliver lukkeren åben, så længe udløseren er trykket ned. Indstil omskifteren til **M**, tryk på -knappen ( $\Delta$ ) og brug  $\Delta \nabla$  til at justere lukkertiden og  $\langle \triangleright$  til at justere blændeværdien.

- Der kan vælges lukkertider mellem 1/4000 og 60 sekunder eller [BULB] eller [TIME].

### ! Bemærk

- Eksponeringskompensation er ikke mulig med funktionen **M**.

### Valg af hvornår eksponeringen slutter (bulb/tidsfotografering)

Brug funktionen til optagelse af natlandskaber og fyrværkeri. Lukkertider for [BULB] og [LIVE TIME] er tilgængelige i funktionen **M**.

**Bulb-fotografering (BULB):** Lukkeren holdes åben, så længe udløseren er trykket ned. Eksponeringen slutter, når udløseren slippes.

**Time-fotografering (TIME):** Eksponeringen begynder, når udløseren trykkes helt ned. Eksponeringen afsluttes ved at trykke udløseren helt ned igen.

Når der bruges [LIVE TIME], vises status for eksponeringen i skærmen under optagelse. Visningen kan opdateres ved at trykke udløseren halvt ned. Derudover kan [Live BULB] bruges til at vise billedets eksponering under bulb-fotografering.

 "Brug af specialmenuerne" (s. 72)

### Bemærk

- ISO-følsomheden kan indstilles til en værdi op til ISO 1600 for live bulb- og live time-fotografering.
- Du kan reducere kamerasløring under lange eksponeringer ved at sætte kameraet på et stativ og bruge et fjernbetjeningskabel (s. 124).
- Følgende funktioner er ikke tilgængelige under lange eksponeringer:
  - Serieoptagelse/optagelse med selvudløser/optagelse med AE-bracketing/ billedstabilisering/flash-bracketing/multieksposering\*
  - \* En anden indstilling end [Off] er valgt for [Live BULB] eller [Live TIME].

### Støj i billeder

Under optagelse med langsomme lukkertider kan der forekomme støj på skærmen. Det kan forekomme, når temperaturen stiger i billedsensoren eller i billedsensorens interne styrekreds, hvilket genererer strøm i de dele af billedsensoren, der ikke normalt er udsat for lys. Dette kan også forekomme, når der optages med en høj ISO-indstilling i omgivelser med høje temperaturer. For at formindske denne støj aktiverer kameraet støjreduktionsfunktionen.  [Støjredukt.] (s. 76)



### Brug af filmfunktionen

Filmfunktion  kan bruges til at optage film med specialeffekter.

Du kan optage film, der udnytter de effekter, der er tilgængelige i billedfunktionen.

Brug livekontrol til at vælge indstillingerne.

 "Tilføjelse af effekter til en film [Movie Effect]" (s. 87)

Du kan også anvende en efterbilledeffekt eller zoome ind på en område af billedet under filmoptagelse. [Movie Effect] i specialmenuen skal indstilles til [On], inden disse indstillinger udføres.   [Movie] (s. 79)

## Brug af filtre

### 1 Drej omskifteren til **ART**.

- En menu med filtre vises. Vælg et filter med  $\Delta \nabla$ .
- Tryk på  $\odot$ , eller tryk udløseren halvt ned for at vælge det markerede punkt og forlad effektfiltermenuen.



## 2

### ■ **Filtertyper**

- |                  |                          |
|------------------|--------------------------|
| Pop Art          | Cross Process            |
| Soft Focus       | Gentle Sepia             |
| Pale&Light Color | Dramatic Tone            |
| Light Tone       | Key Line                 |
| Grainy Film      | Watercolor               |
| Pin Hole         | ART BKT (ART bracketing) |
| Diorama          |                          |

### 2 Tag billeder.

- For at vælge en anden indstilling skal du trykke på  $\odot$  for at vise filtermenuen.

#### **ART bracketing**

Hver gang lukkeren udløses, opretter kameraet kopier til alle effektfilter. Brug indstillingen [ $\odot$   $\triangleright$ ] til at vælge filtre.

#### **Effekter**

Filtre kan ændres, og effekter kan tilføjes. Hvis du trykker på  $\triangleright$  i filtermenuen, vises yderligere indstillinger.

#### **Ændring af filtre**

Indstillingen I er det oprindelige filter, mens indstilling II og efterfølgende tilføjer effekter, der ændrer det oprindelige filter.

#### **Tilføjelse af effekter\***

Blødtægning, hulkamera, felter, hvide kanter, stjernehimmel, filter, tone

\* De tilgængelige effekter kan variere afhængigt af det valgte filter.

### **! Bemærk**

- Hvis [RAW] er valgt er valgt for billedkvalitet, vil billedkvaliteten automatisk blive indstillet til [L+N+RAW]. Filteret vil kun blive anvendt på JPEG-kopien.
- Afhængig af motivet kan toneovergange virke grove, virkningen kan være mindre mærkbar, eller billedet kan blive mere "kornet".
- Nogle effekter er muligvis ikke synlige i live view eller under filmoptagelse.
- Gengivelsen kan variere afhængigt af filtre, effekter eller den valgte filmkvalitet.

## Brug af motivprogram

### 1 Drej omskifteren til **SCN**.

- En menu med motivprogrammer vises. Vælg et motiv med  $\Delta \nabla$ .
- Tryk på  $\odot$ , eller tryk udløseren halvt ned for at vælge den markerede indstilling og forlad motivmenuen.



### ■ Typer af motivprogrammer

- |                    |                  |
|--------------------|------------------|
| Portrait           | Nature Macro     |
| e-Portrait         | Candle           |
| Landscape          | Sunset           |
| Landscape+Portrait | Documents        |
| Sport              | Panorama (s. 30) |
| Night Scene        | Fireworks        |
| Night+Portrait     | Beach & Snow     |
| Children           | Fisheye Effect   |
| High Key           | Wide-Angle       |
| Low Key            | Macro            |
| DIS Mode           | 3D Photo         |
| Macro              |                  |

### 2 Tag billeder.

- For at vælge en anden indstilling skal du trykke på  $\odot$  for at vise motivmenuen.

### ! Bemærk

- I funktionen [e-Portrait] optages to billeder: et uændret billede og et andet billede, hvor [e-Portrait] effekterne anvendes. Optagelsen kan tage nogen tid.
- [ Fisheye Effect], [ Wide-Angle] og [ Macro] bruges sammen med konverteroptik (ekstraudstyr).
- Der kan ikke optages film med funktionerne [e-Portrait], [Panorama] og [3D Photo].
- [3D Photo] har følgende begrænsninger.  
[3D Photo] kan kun bruges med en 3D-optik.  
Kameraets skærm kan ikke bruges til at gengive billeder i 3D. Brug en enhed, der understøtter gengivelse af 3D.  
Skarphed er låst. Derudover kan flash og selvudløseren ikke bruges.  
Opløsningen er fastsat til 1920×1080.  
RAW-fotografering er ikke tilgængelig.  
Billeddækningen er ikke 100 %.

## Optagelse af panoramaer

Hvis du har installeret det medfølgende program, kan du bruge det til at sammenføje billeder til et panorama. 🖱️ "Installation af pc-softwaren" (s. 96)

- 1 Drej omskifteren til **SCN**.

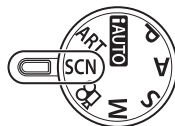

- 2 Vælg [Panorama], og tryk på **OK**.
- 3 Brug  $\Delta$   $\nabla$   $\triangleleft$   $\triangleright$  til at vælge panoreringsretning.

- 4 Brug gitterlinjerne til at komponere et billede,  
og tag billedet.
  - Fokus, eksponering og andre indstillinger fastlåses til værdierne for det første billede.



- 5 Tag de øvrige billeder, og komponer hvert billede, så gitterlinjerne overlapper det forrige billede.



- Et panoramabillede kan bestå af op til 10 billeder. Der vises et advarselssymbol (🚫) efter det tiende billede.

- 6 Når du har taget det sidste billede, skal du trykke på **OK** for at afslutte serien.

### ! **Bemærk**

- Under panoramaoptagelsen vises det forrige billede til sammensætning ikke. Indstil kompositionen med billederne eller andre indikatorer til visning i billedet, så kanterne på de overlappende billeder overlapper inden for billederne.

### 📌 **Bemærkninger**

- Ved at trykke på **OK** før det første billede tages, går man tilbage til valg af motivprogram. Ved at trykke på **OK** mens billederne tages, afsluttes panoramaoptagelsen, og du kan fortsætte med den næste.

## Sådan bruges optagefunktionerne

### Brug af aktive vejledninger

Aktive vejledninger er tilgængelige i iAUTO (**f**AUTO)-funktion. Mens iAUTO er en fuldautomatisk funktion, gør de aktive vejledninger det nemt at få adgang til forskellige avancerede fotografiske teknikker.

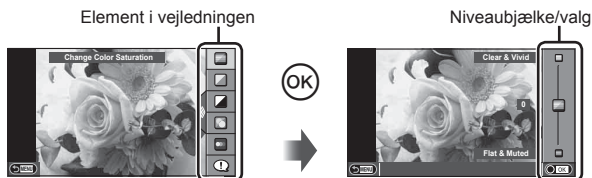

- 1 Stil omskifteren på **f**AUTO.
- 2 Tryk på **Fn**-knappen eller **OK** for at få vist en aktiv vejledning, brug  $\Delta$   $\nabla$ -knapperne på pileknappen til at markere et menupunkt, og tryk derefter på **OK** for at vælge.
- 3 Brug  $\Delta$   $\nabla$  til at vælge niveauet.
  - Hvis [Shooting Tips] er valgt, skal du markere og trykke på **OK** for at få vist en beskrivelse.
  - Tryk udløseren halvt ned for at vælge.
  - Effekten af det valgte niveau kan ses på skærmen. Hvis [Blur Background] eller [Express Motions] er valgt, vil skærmen vende tilbage til normal, men den valgte effekt vil være synlig på det endelige billede.
- 4 Tag billeder.
  - Tryk på udløseren for at tage billedet.
  - Hvis du vil lukke aktiv vejledning, skal du trykke på **MENU**-knappen.

#### **!** Bemærk

- Aktive vejledninger er ikke tilgængelige, når [Panorama] eller [3D Photo] er valgt i funktionen **SCN**.
- Hvis [RAW] er valgt er valgt for billedkvalitet, vil billedkvaliteten automatisk blive indstillet til [**L**N+RAW].
- Den aktive vejlednings-indstillinger anvendes ikke på RAW-kopien.
- Billederne kan virke grynede på nogle indstillingsniveauer i aktiv vejledning.
- Ændring af indstillinger i aktiv vejledning kan muligvis ikke ses på skærmen.
- Billedhastighederne sænkes, når [Blurred Motion] er valgt.
- Flash kan ikke bruges sammen med aktiv vejledning.
- Ændring af indstillinger i aktiv vejledning annullerer tidligere ændringer.
- Hvis der vælges indstillinger i aktiv vejledning, som overskrider grænserne for kameraets lysmålere, kan billederne blive over- eller undereksponerede.

#### **💡** Tips

- I andre funktioner end **f**AUTO kan du bruge livekontrol til at udføre mere detaljerede indstillinger.  "Brug af livekontrol" (s. 46)

## Eksponeringskontrol (eksponeringskompensation)

Tryk på  knappen ( $\Delta$ ), og brug  $\leftarrow$ / $\rightarrow$  til at justere eksponeringskompensationen. Vælg positive ("+") værdier, hvis du vil gøre billederne lysere, og vælg negative ("-") værdier, hvis du vil gøre billederne mørkere. Eksponeringen kan justeres med  $\pm 3.0\text{EV}$ .

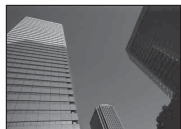

Negativ (-)



Ingen kompensation (0)



Positiv (+)

### ! Bemærk

- Eksponeringskompensation er ikke tilgængelig med funktionerne **AUTO**, **M** eller **SCN**.

## Ændring af lysstyrken eller fremhævelser og skygger

Hvis du vil vise dialogboksen for tonestyling, skal du trykke på -knappen ( $\Delta$ ) og derefter på **INFO**-knappen. Brug  $\leftarrow$ / $\rightarrow$  til at vælge et toneniveau. Vælg "lav" for at gøre skygger mørkere og vælg "høj" for at gøre fremhævelser lysere.

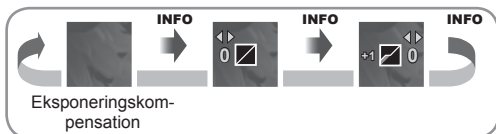



## Brug af flash (flashfotoografering)

Flashen kan indstilles manuelt efter behov. Flashen kan bruges til flashfotoografering under en række forskellige optageforhold.

### 1 Sæt flashen på, og løft flashhovedet.



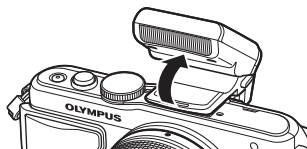





-  "Påsætning af flashen" (s. 14)



### 2 Tryk på -knappen () for at få vist indstillingsmulighederne.

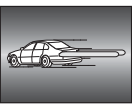

### 3 Brug til at vælge en flashfunktion, og tryk på .

- De tilgængelige indstillinger og rækkefølgen, de vises i, varierer afhængig af optagelsesfunktionen.  "Understøttede flashfunktioner i optagefunktion" (s. 34)











	<b>Automatisk flash</b>	Flashen udløses automatisk under dårlige lysforhold eller i modlys.
	<b>Fill-in flash</b>	Flashen udløses altid uanset lysforhold.
	<b>Slukket flash</b>	Flashen udløses ikke.
	<b>Flash med rødøje-reducering</b>	I denne funktion kan du reducere røde øjne på billeder. Flashen aktiveres altid i funktionerne <b>S</b> og <b>M</b> .
	<b>Synkro med lang lukkertid (1. gardin)</b>	Lange lukkertider bruges til at gøre svagt oplyste baggrunde lysere.
	<b>Synkro med lang lukkertid (1. gardin)/ flash med rødøje-reducering</b>	Kombinerer synkro med lang lukkertid med rødøje-reducering.
	<b>Synkro med lang lukkertid (2. gardin)</b>	Flashen udløses, umiddelbart før lukkeren lukkes, for at skabe lysstriber efter lyskilder i bevægelse. 
	<b>Manuel</b>	Til brugere, der foretrækker manuel betjening. Hvis du trykker på <b>INFO</b> -knappen, kan du bruge vælgeren til at justere flashniveauet.

### 4 Tryk udløseren helt ned.

#### **Bemærk**

- I [(flash med rød-øjereducering)] går der cirka 1 sekund fra de små flashglimt, til billedet tages. Flyt ikke kameraet, før optagelsen er færdig.
- [(flash med rød-øjereducering)] fungerer muligvis ikke effektivt under visse optageforhold.
- Når flashen udløses, er lukkertiden stillet på 1/250 sek. eller langsommere. Når der tages et billede mod en lys baggrund med fill-in-flashen, kan baggrunden blive overeksponeret.

## Understøttede flashfunktioner i optagefunktion

Optagefunktion	LV-superkontrolpanel	Flashfunktion	Flashtiming	Forhold vedr. aktivering af flash	Lukkertidsgrænse
P/A	 <b>AUTO</b>	Automatisk flash	1. gardin	Aktiveres automatisk i mørke/modlys	1/30 sek. – 1/250 sek.*
		Automatisk flash (røddjereducering)			
		Fill-in flash		Udløs altid flashen	30 sek. – 1/250 sek.*
		Slukket flash	—	—	—
	 <b>SLOW</b>	Synkro med lang lukkertid (røddjereducering)	1. gardin	Aktiveres automatisk i mørke/modlys	60 sek. – 1/250 sek.*
	 <b>SLOW</b>	Synkro med lang lukkertid (1. gardin)	2. gardin		
	 <b>SLOW2</b>	Synkro med lang lukkertid (2. gardin)			
S/M		Fill-in flash	1. gardin	Udløs altid flashen	60 sek. – 1/250 sek.*
		Fill-in flash (reduktion af røde øjne)			
		Slukket flash	—	—	—
	 <b>2. gardin</b>	Fill-in-flash/synkro med lang lukkertid (2. gardin)	2. gardin	Udløs altid flashen	60 sek. – 1/250 sek.*

•  **AUTO**,  kan indstilles i **FAUTO**-funktion.

\* 1/200 sek. når der bruges en ekstern flashenhed (sælges separat)

### Minimumsområde

Optikken kan kaste skygger over genstande tæt på kameraet, hvilket forårsager vignettering, eller genstandene kan blive for lyse selv ved mindste lysstyrke.

Optik	Omtrentlig afstand, hvor vignettering opstår
14–42 mm	1,0 m
17 mm	0,25 m
40–150 mm	1,0 m
14–150 mm	Der kan ikke bruges flash
12–50 mm	Der kan ikke bruges flash

- Der kan bruges eksterne flashenheder til at forhindre vignettering. For at forhindre fotografier i at blive overeksponerede skal du vælge funktionen **A** eller **M** og vælge et højt f-tal eller reducere ISO-følsomheden.

## Valg af søgefelt (AF-område)

Vælg hvilket af de 35 søgefelter, der skal anvendes til autofokus.

- 1 Tryk på -knappen () for at få vist AF-søgefeltet.
- 2     til at vælge enkelt søgefelt og placere AF-søgefeltet.
  - "Alle søgefelter"-funktionen gendannes, hvis du flytter markøren væk fra skærmen.
  - Du kan vælge mellem følgende 4 søgefelttyper. Tryk på **INFO**-knappen, og brug  .

### Alle søgefelter

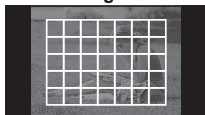

Kameraet vælger automatisk blandt alle søgefelterne.

### Enkelt søgefelt (standard størrelse, lille størrelse)



Vælg søgefeltet manuelt Indstil søgestørrelsen til [ · ]s (lille) for at begrænse fokuspositionen yderligere.



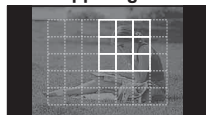

### Gruppesøgefelt









Kameraet vælger automatisk blandt alle søgefelterne i den valgte gruppe.

## Serieoptagelse/Brug af selvudløser

Hold udløseren trykket helt ned for at tage en serie af billeder. Alternativt kan du tage billeder med selvudløseren.

- 1 Tryk på -knappen () for at få vist genvejsmenuen.
- 2 Vælg en indstilling med  , og tryk på .

	<b>Enkeltbilledoptagelse</b>	Optager 1 billede ad gangen, når der trykkes på udløseren (normal optagefunktion).
	<b>Serie H</b>	Der tages ca. 8 billeder i sekundet (bill/sek.), så længe udløseren trykkes helt ned.
	<b>Serie L</b>	Der tages ca. 3,5 billeder i sekundet (bill/sek.), så længe udløseren trykkes helt ned.
	<b>Selvudløser 12 SEK.</b>	Tryk udløseren halvt ned for at stille skarpt, og tryk derefter helt ned for at aktivere selvudløseren. Selvudløserlampen lyser konstant i ca. 10 sekunder, derefter blinker den i ca. 2 sekunder og billedet tages.
	<b>Selvudløser 2 SEK.</b>	Tryk udløseren halvt ned for at stille skarpt, og tryk derefter helt ned for at aktivere selvudløseren. Selvudløserlampen blinker i ca. 2 sekunder, hvorefter billedet tages.
	<b>Selvudløser Special</b>	Indstil antallet af billeder, der skal tages. Vælg  , tryk på <b>INFO</b> -knappen og drej vælgeren.

### Bemærkninger

- Tryk på knappen  (∇) for at annullere den aktiverede selvudløser.
- I fokuseringsfunktionerne [S-AF] og [MF] vil fokusering og eksponering være fastsat til værdierne for det første billede i hver serie.

### Bemærk

- Hvis batteriindikatoren blinker under serieoptagelser som følge af lavt batteriniveau, stopper kameraet optagelserne og gemmer de billeder, du har taget, på kortet. Muligvis gemmer kameraet ikke alle billeder, afhængigt af hvor meget strøm der er tilbage i batteriet.
- Sæt kameraet sikkert på et stativ, når der tages billeder med selvudløser.
- Hvis du står foran kameraet, når du bruger selvudløseren, og trykker udløseren halvt ned, kan billedet blive uskarpt.

## AF-zoomfelt/zoom-AF

Du kan zoome ind på en del af billedet, når du justerer fokus. Hvis du vælger en høj zoomgrad, kan du bruge autofokus til at fokusere på et mindre areal, end der normalt dækkes af AF-søgefeltet. Du kan også placere søgefeltet mere præcist.

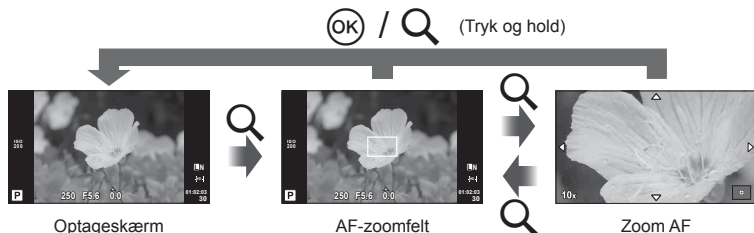

## 1 Tryk på Q-knappen for at få vist zoomfeltet.

- Hvis kameraet var fokuseret med autofokus, lige før der blev trykket på knappen, vil zoomfeltet blive vist på den aktuelle fokusposition.
- Brug  $\Delta \nabla \triangleleft \triangleright$  til at flytte zoomfeltet.
- Tryk på **INFO**-knappen, og brug  $\Delta \nabla$  til at vælge zoomgrad.

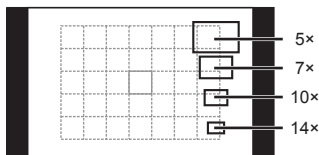

Sammenligning af AF og zoomfelter

## 2 Tryk på Q-knappen igen for at zoome ind på zoomfeltet.

- Brug  $\Delta \nabla \triangleleft \triangleright$  til at flytte zoomfeltet.
- Drej vælgeren for at vælge zoomgraden.

## 3 Tryk udløseren halvt ned for at bruge autofokus.



### Bemærkninger

- Autofokus er tilgængelig, og der kan tages billeder, både når zoomfeltet vises, og når visningen gennem optikken er zoomet ind. Du kan også betjene AF, når visning gennem optikken er zoomet ind.  "LV Close Up Mode" (s. 75)
- Du kan også vise og flytte zoomfeltet med berøringsskærmen.



### Bemærk

- Zoom er kun synlig på skærmen og har ingen virkning på de endelige billeder.

# Grundlæggende gengivefunktioner

## Visning på skærmen under afspilning

Enkel visning

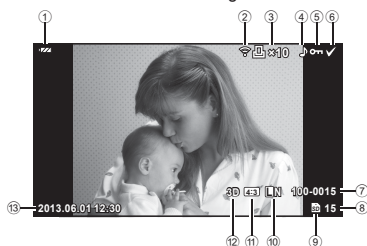

Detaljeret visning

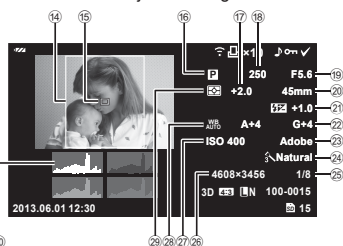

- ① Batteriniveau ..... s. 15
- ② Overførsel af Eye-Fi fuldført ..... s. 80
- ③ Printkodning  
Antal print ..... s. 92
- ④ Lydoptagelse ..... s. 41
- ⑤ Slettesikring ..... s. 41
- ⑥ Valgt billede ..... s. 21
- ⑦ Filnummer ..... s. 78
- ⑧ Billednummer
- ⑨ Lagringsenhed ..... s. 106
- ⑩ Optagekvalitet ..... s. 52
- ⑪ Billedformat ..... s. 51, 68
- ⑫ 3D-billede ..... s. 29
- ⑬ Dato og tid ..... s. 16
- ⑭ Billedkant ..... s. 51
- ⑮ AF-søgefelt ..... s. 35

- ⑯ Optagefunktion ..... s. 17, 24–30
- ⑰ Eksponeringskompensation ..... s. 32
- ⑱ Lukkertid ..... s. 24–26
- ⑲ Blændeværdi ..... s. 24–26
- ⑳ Brændvidde ..... s. 109
- ㉑ Flashintensitet ..... s. 53
- ㉒ Hvidbalancekompensation ..... s. 50
- ㉓ Farverum ..... s. 78
- ㉔ Billedfunktion ..... s. 48
- ㉕ Komprimeringsgrad ..... s. 52
- ㉖ Pixelstørrelse ..... s. 52
- ㉗ ISO-følsomhed ..... s. 56
- ㉘ Hvidbalance ..... s. 50
- ㉙ Målingsfunktion ..... s. 54
- ㉚ Histogram ..... s. 23

## Skift af informationsvisningen

Du kan ændre de oplysninger, der vises på skærmen under afspilning, med **INFO**-knappen.

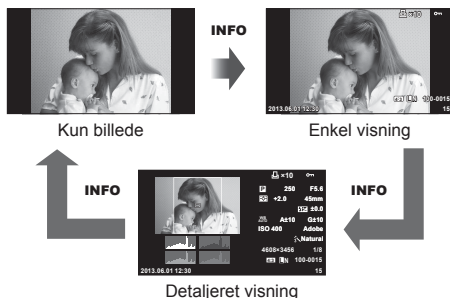

## Enkeltbilledvisning



Tryk på -knappen for at få vist billeder i fuldskærmsvisning. Tryk udløseren halvt ned for at vende tilbage til optagefunktionen.

## Indeksvisning/kalendervisning

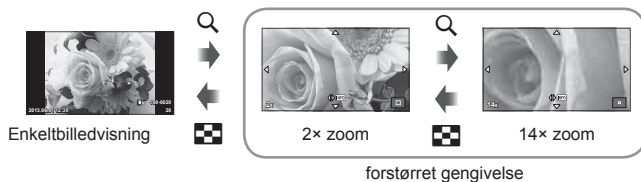

## Gengivezoom (forstørret gengivelse)



Vælger (ⓘ)	Forrige (⏪)/Næste (⏩)
<b>Pileknapper</b> (△ ▽ ◀ ▶)	Enkeltbilledvisning: Næste (▶)/forrige (◀)/gengivelsesvolumen (△ ▽) Forstørret gengivelse: Rul billede Du kan vise det næste billede (▶) eller det forrige billede (◀) under forstørret gengivelse ved at trykke på <b>INFO</b> -knappen. Indeks-/kalendervisning: Markér billede
<b>INFO</b>	Vis oplysninger om billede
	Vælg billede (s. 21)
	Slet billede (s. 21)
	Vis menuer (tryk i kalendergengivelse på denne knap for at afslutte og skifte til enkeltbilledvisning)

## Sådan bruges gengivefunktionerne

Tryk på **OK** under gengivelse for at vise en menu med enkle funktioner, der kan bruges i gengivefunktionen.

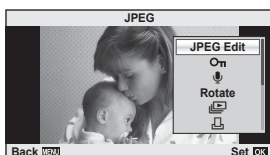

	Billede	Film
JPEG Edit, RAW Data Edit  s. 67, 68	✓	—
Image Overlay  s. 69	✓	—
Movie Play	—	✓
⊞ (Slettesikring)	✓	✓
🎤 (Optagelse af lyd)	✓	—
Rotate	✓	—
(Lysbilledvisning)	✓	✓
Erase	✓	✓

### Udførelse af filmbetjening på en film (filmgengivelse)

⊞	Sæt filmen på pause, eller genoptag gengivelse. <ul style="list-style-type: none"><li>Du kan udføre følgende betjening mens gengivelse er i pause.</li></ul>	
	⏪ or Control dial	Forrige/Næste Tryk og hold på ⏪ for at fortsætte betjeningen.
	⏮	Vis første billede.
	⏭	Vis sidste billede.
⏮/⏭	Spol en film frem eller tilbage.	
⏮/⏭	Juster lydstyrke.	

### ! Bemærk

- Vi anbefaler at bruge det medfølgende program til at afspille film på en computer. Før softwaren startes første gang, skal du slutte kameraet til computeren.



## Slettesikring af billeder

Beskyt billeder mod uønsket sletning. Vis et billede du vil sikre mod sletning, og tryk på **OK** for at vise gengivemenuen. Vælg **[On]**, tryk på **OK**, og tryk derefter på **Δ** for at slettesikre billedet. Slettesikrede billeder vises med et **On** ikon (slettesikring). Tryk på **∇** for at fjerne slettesikringen. Du kan også beskytte flere valgte billeder. **[On]** "Valg af billeder" (s. 21)



### **!** Bemærk

- Formatering af kortet sletter alle billeder, også de slettesikrede.

## Optagelse af lyd

Føj en lydoptagelse (op til 30 sek. varighed) til det aktuelle billede.

- 1 Vis det billede, du vil føje en lydoptagelse til, og tryk på **OK**.
  - Lydoptagelse er ikke tilgængelig sammen med slettesikrede billeder.
  - Du kan også vælge lydoptagelse i gengivemenuen.
- 2 Vælg **[U]**, og tryk på **OK**.
  - Vælg **[No]**, hvis du vil afslutte uden at tilføje et billede.
- 3 Vælg **[U Start]**, og tryk på **OK** for at begynde at optage.
  - Du kan stoppe optagelsen undervejs ved at trykke på **OK**.
- 4 Tryk på **OK** for at afslutte optagelsen.
  - Billeder med lydoptagelser er markeret med et **J**-symbol.
  - Hvis du vil slette en optagelse, skal du vælge **[Erase]** i trin 2.

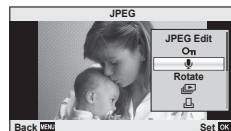

## Rotation

Du kan rotere dine billeder.

- 1 Gengiv billedet, og tryk på **OK**.
- 2 Vælg **[Rotate]**, og tryk på **OK**.
- 3 Tryk på **Δ** for at rotere billedet mod uret, **∇** for at rotere det med uret; billedet roteres, hver gang der trykkes på knappen.
  - Tryk på **OK** for at gemme indstillingerne og afslutte.
  - Det roterede billede gemmes med den aktuelle billedretning.
  - Film, 3D billeder og slettesikrede billeder kan ikke roteres.

## Diasshow

Denne funktion viser billeder, som er gemt på kortet, enkeltvis.

- 1 Tryk på **OK** under gengivelse, og vælg **[▶]**.

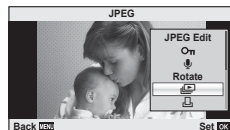

- 2 Vælg indstillinger.

<b>Start</b>	Starter lysbilledvisningen. Billederne vises i rækkefølge, begyndende med det aktuelle billede.
<b>BGM</b>	Vælg BGM (4 typer) eller stil BGM på [Off].
<b>Effect*</b>	Vælg overgangseffekten mellem billederne.
<b>Slide</b>	Vælg den type lysbilledvisning, der skal udføres.
<b>Slide Interval</b>	Vælg hvor lang tid hvert lysbillede skal vises, fra 2 til 10 sekunder.
<b>Movie Interval</b>	Vælg [Full] for at medtage filmklip i fuld længde i lysbilledvisningen, eller vælg [Short] for kun at medtage den første del af hvert klip.

\* Der vises ikke film når der er valgt en anden effekt end [Fade].

- 3 Vælg [Start], og tryk på **OK**.
  - Lysbilledvisningen starter.
  - Tryk på **OK** for at stoppe lysbilledvisningen.

### Volumen

Tryk på **Δ** **▽** under lysbilledvisningen for at justere lydstyrken fra kamerahøjtaleren. Tryk på **<▶** for at justere balancen mellem baggrundsmusikken og den lyd, der er optaget til billeder eller film.

### Bemærkninger



- Du kan ændre [Beat] til en anden BGM. Optag de overførte billeder fra Olympus-webstedet på kortet, vælg [Beat] fra [BGM] i trin 2 og tryk på **▶**. Besøg de følgende websteder for overførslen.  
<http://support.olympus-imaging.com/bgmdownload/>

## Brug af berøringsskærmen

Du kan bruge berøringsskærmen under gengivelse eller ved komponeringer af billeder på skærmen. Du kan også bruge berøringsskærmen til at justere indstillingerne i live guide og LV/superkontrolpanelet.

### Live guides

Berøringsskærmen kan bruges sammen med live guide.  "Brug af aktive vejledninger" (s. 31)

- 1 Tryk på fanen, og stryg fingeren mod venstre for at få vist live guide.
  - Tryk for at vælge elementer.
- 2 Brug fingeren til at placere skyderne.
  - Tryk på  for at angive indstillingen.
  - Hvis du vil annullere indstilling af live guide, skal du trykke på  på skærmen.

Faneblad



### Optagefunktion

Du kan stille skarpt og optage ved at trykke på skærmen.

Tryk på  for at skifte mellem indstillingerne for berøringsskærmen.

Denne funktion er ikke tilgængelig når [Movie Effect] er [On] i -funktion.



Betjening af berøringsskærmen er deaktiveret.



Tryk på et motiv for at fokusere og aktivere udløseren automatisk. Denne funktion er ikke mulig med funktionen .



Tryk for at vise et AF-søgefelt, og fokuser på motivet i det valgte område. Du kan bruge berøringsskærmen til at vælge fokusrammens placering og størrelse. Der kan tages billeder ved at trykke på udløserknappen.



### ■ Forhåndsvisning af motivet ()

- 1 Tryk på motivet på skærmen.
  - Der vises et AF-søgefelt.
  - Brug skyderen til at vælge feltets størrelse.



- 2** Brug skyderen til at vælge størrelsen af søgefeltet og tryk på  for at zoome ind på søgefeltets motiv.
- Brug fingeren til at rulle i displayet, når billedet er zoomet ind.
  - Tryk på [1x] for at annullere zoom-visningen.



## Gengivelfunktion

Brug berøringsskærmen til at bladre gennem billeder eller zoome ind og ud.



### ■ Gengivelse i fuldskræmsvisning

#### Visning af flere billeder

- Skub fingeren mod venstre for vise senere billeder og til højre for at vise tidligere billeder.





#### Gengivelseszoom

- Skub bjælken op eller ned for at zoome ind eller ud.
- Brug fingeren til at rulle i displayet, når billedet er zoomet ind.
- Tryk på  for at vise indekvisning. Kalendervisning aktiveres ved at trykke på , indtil kalenderen vises.



### ■ Indeks-/kalendervisning

#### Side frem/side tilbage

- Skub fingeren op for at vise den næste side, ned for at vise den forrige side.
- Brug  eller  til at vælge det antal billeder der skal vises.
- Du skifter til enkeltbilledvisning ved at trykke på , indtil det aktuelle billede vises i fuldskræmsvisning.

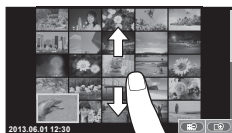

#### Visning af billeder

- Tryk på et billede for at vise det i fuldskræmsvisning.

## Justering af indstillinger

Indstillinger kan justeres i LV-superkontrolpanelet. Du kan indstille, hvad der skal vises på LV-superkontrolpanelet via [Control Settings] i [Disp/PC] i Custom Menu.

### 1 Vis superkontrolpanelet.

- Tryk på **OK** for at vise markøren.



### 2 Tryk på det ønskede punkt.

- Punktet fremhæves.

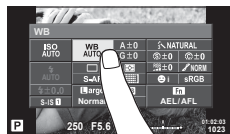

### 3 Drej vælgeren for at vælge en indstilling.

#### ! Bemærk

- Berøringsskærmen kan ikke betjenes i følgende situationer.
  - Filmoptagelse/panorama/3D/e-portræt/multieksposering/under bulb- eller tidsfotografering/enkeltrykshvidbalance/når knapper eller vælgere er i brug
- Under brug af selvudløserfunktionen kan timeren startes ved at trykke på skærmen. Tryk igen for at stoppe timeren.
- Rør ikke ved skærmen med dine negle eller andre skarpe genstande.
- Handsker eller skærmbeskyttelse kan forstyrre betjeningen af berøringsskærmen.
- Du kan også bruge berøringsskærmen med menuerne **ART** og **SCN**. Tryk på et ikon for at vælge det.

## Brug af livekontrol

Livekontrol kan bruges til at justere indstillingerne i funktionerne **P**, **A**, **S**, **M** og  $\infty$ . Når du bruger livekontrol, kan du få vist effekten af forskellige indstillinger på skærmen.



## ■ Tilgængelige indstillinger

Billedstabilisering.....	s. 47	Optagefunktion .....	s. 52
Billedfunktion .....	s. 48	Flashfunktion .....	s. 33
Motivprogram.....	s. 29	Flashintensitet .....	s. 53
Filterfunktion .....	s. 28	Målingsfunktion.....	s. 54
$\infty$ -funktion .....	s. 49	AF-funktion .....	s. 55
Hvidbalance.....	s. 50	ISO-følsomhed .....	s. 56
Serieoptagelse/selvudløser .....	s. 35	Ansigtsprioritering.....	s. 56
Billedformat.....	s. 51	Film-lydoptagelse .....	s. 57

1 Tryk på  $\odot$  for at vise livekontrol.

- Hvis du vil skjule livekontrol, skal du trykke på  $\odot$  igen.

2 Brug  $\Delta$   $\nabla$  til at vælge indstillingerne, brug  $\triangleleft$   $\triangleright$  til at ændre de valgte indstillinger, og tryk på  $\odot$ .

- De valgte indstillinger træder automatisk i kraft, hvis kameraet ikke betjenes i ca. 8 sekunder.

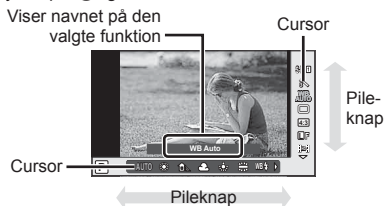
! **Bemærk**

- Nogle elementer er ikke tilgængelige i nogle optagefunktioner.

💡 **Tips**

- For mere avancerede indstillinger, eller hvis du vil tilpasse kameraet, kan du udføre indstillingerne i menuerne.  $\mathcal{M}$  "Brug af menuerne" (s. 58)

## Reducering af kamerarystelser (billedstabilisering)

Du kan reducere kamerarystelserne, som kan forekomme, når du optager ved svage lysforhold eller med stor forstørrelse.

- 1 Åbn livekontrol og vælg menupunktet billedstabilisering med  $\Delta$   $\nabla$ .



- 2 Vælg en indstilling med  $\triangleleft$   $\triangleright$ , og tryk på  $\odot$ .

<b>Billede</b>	OFF	IS Off	Billedstabiliseringen er slukket.
	S-IS1	Auto	Billedstabiliseringen er tændt.
	S-IS2	Vertical IS	Kun den lodrette (10) billedstabilisering er tændt. Bruges, når du panorerer vandret med kameraet.
	S-IS3	Horizontal IS	Kun den vandrette (10) billedstabilisering er tændt. Bruges, når du panorerer vandret med kameraet og tager billeder på "højkant" (portræt).
<b>Film</b>	OFF	IS Off	Billedstabiliseringen er slukket.
	M-IS1	Movie-I.S.	Ud over automatisk billedstabilisering reduceres kamerarystelser også, når der optages under gang.
	M-IS2	Auto	Billedstabilisering virker på kamerarystelser i alle retninger.

### Vælg en brændvidde (undtagen Micro Four Thirds/Four Thirds optik)

Brug brændviddeoplysninger til at reducere kamerarystelser, når du fotograferer med optik, der ikke er Micro Four Thirds- eller Four Thirds-systemoptik.

- Vælg [Image Stabilizer], tryk på **INFO**-knappen, brug  $\triangleleft$   $\triangleright$  til at vælge en brændvidde, og tryk på  $\odot$ .
- Vælg en brændvidde mellem 8 mm og 1000 mm.
- Vælg den værdi, der kommer tættest på den, der er oplyst på optikken.

### ! Bemærk

- Billedstabiliseringen kan ikke korrigere overdreven rystelse af kameraet, eller når kameraet ryster, mens lukkertiden er indstillet til den langsomste hastighed. I de tilfælde anbefales det, at du bruger et stativ.
- Når der bruges stativ, skal [Image Stabilizer] stå på [OFF].
- Når der bruges en optik med en kontakt til billedstabiliseringsfunktionen, prioriteres optikkens sideindstilling.
- Du kan muligvis høre en betjeningslyd eller mærke vibrationer, når billedstabiliseringen aktiveres.
- Billedstabiliseringen aktiveres ikke ved lukkertider over 2 sekunder.

## Billedbehandlingsfunktioner (billedfunktion)

Vælg en billedfunktion, og lav individuelle justeringer af kontrast, skarphed og andre parametre. Ændringerne af hver billedfunktion lagres særskilt.

1 Vis livekontrol, og vælg [Picture Mode].





2 Vælg en indstilling med  $\Delta$   $\nabla$  og tryk på  $\odot$ .

<b>i-Enhance</b>	Giver resultater, der ser mere imponerende ud, tilpasset til motivet.
<b>Vivid</b>	Giver levende farver.
<b>Natural</b>	Giver naturlige farver.
<b>Muted</b>	Giver afdæmpede nuancer.
<b>Portrait</b>	Giver smukke hudnuancer.
<b>Monotone</b>	Giver sort/hvid farve.
<b>Custom</b>	Vælg en billedfunktion, indstil parametrene, og registrer indstillingen.
<b>Pop Art</b>	Vælg et filter, og vælg den ønskede effekt.
<b>Soft Focus</b>	
<b>Pale&amp;Light Color</b>	
<b>Light Tone</b>	
<b>Grainy Film</b>	
<b>Pin Hole</b>	
<b>Diorama</b>	
<b>Cross Process</b>	
<b>Gentle Sepia</b>	
<b>Dramatic Tone</b>	
<b>Key Line</b>	
<b>Watercolor</b>	











## Tilføjelse af effekter til en film

Du kan optage film, der udnytter de effekter, der er tilgængelige i billedfunktionen. Indstil vælgeren til  for at aktivere indstillingerne.

- 1 Efter du har valgt -funktionen, skal du vise livekontrol (s. 46) og bruge   til at markere optagelsesfunktionen.



- 2 Brug   til at vælge en funktion og tryk på .

<b>P</b>	Den optimale blændeværdi indstilles automatisk ud fra motivets lysstyrke.
<b>A</b>	Gengivelse af baggrunden ændres ved at indstille blændeværdien. Brug   til at justere lydstyrken.
<b>S</b>	Lukkertiden påvirker motivets udseende. Brug   til at vælge lukkertiden med. Der kan vælges lukkertider mellem 1/30 s og 1/4000 s.
<b>M</b>	Du kontrollerer både blændeværdi og lukkertid. Brug   til at vælge blændeværdi, og brug   til at vælge en lukkertid mellem 1/30 sek. og 1/4000 sek. Følsomheden kan indstilles manuelt mellem ISO 200 og 3200; automatisk indstilling af ISO-følsomhed er ikke mulig.

### **Bemærk**

- Når du optager en film, kan du ikke ændre indstillingen af eksponeringskompensation, blændeværdi og lukkertid.
- Hvis [Image Stabilizer] er aktiveret under optagelse af film, forstørres det optagne billede let.
- Stabilisering er ikke mulig, hvis kamerarystelserne er for store.
- Når kameraet bliver varmt indvendigt, stoppes optagelse automatisk for at beskytte kameraet.
- Med nogle filtre er funktionen [C-AF] begrænset.
- Kort med en SD hastighed på 6 eller derover anbefales til filmoptagelse.

## Farvejustering (hvidbalance)

Hvidbalance (WB) sikrer, at hvide motiver på billeder, der tages med kameraet, ser hvide ud. [AUTO] er velegnet i de fleste situationer, men andre værdier kan vælges afhængig af lyskilden, når [AUTO] ikke giver det ønskede resultat, eller du bevidst vil give dine billeder et farvestik.

- 1 Åbn livekontrol og vælg punktet hvidbalance med  $\Delta \nabla$ .
- 2 Vælg en indstilling med  $\triangleleft \triangleright$ , og tryk på  $\odot$ .



Hvidbalance-funktion		Farvetemperatur	Lysforhold
<b>Automatisk hvidbalance</b>	<b>AUTO</b>	—	Bruges ved de fleste lysforhold (når der er noget hvidt inden for søgerfeltet på skærmen). Brug denne funktion ved almindelig brug.
<b>Standardindstilling af hvidbalance</b>		5300 K	Til udendørs optagelser på en klar dag eller til at optage de røde nuancer ved en solnedgang eller farverne i et fyrværkeri
		7500 K	Til optagelser udendørs i skyggen på en klar dag
		6000 K	Til udendørs optagelser i overskyet vejr
		3000 K	Til optagelser i glødelampelys
		4000 K	Til motiver der belyses af lysstofrør
	<b>WB</b>	5500 K	Til optagelse med flash
<b>Enkeltryks-hvidbalance</b> (s. 51)		Indstilling af farvetemperatur med enkeltryks-hvidbalance.	Vælges, når et hvidt eller gråt motiv bruges til at måle hvidbalancen, og motivet er i blandet belysning eller oplyses af en ukendt type flash eller anden lyskilde.
<b>Individuel hvidbalance</b>	<b>CWB</b>	2000 K – 14000 K	Tryk på <b>INFO</b> -knappen, og brug derefter $\triangleleft \triangleright$ -knapperne til at vælge farvetemperatur, og tryk på $\odot$ .

## Enkeltrykshvidbalance

Mål hvidbalancen ved at komponere et billede af et stykke papir eller en anden hvid genstand under den belysning, der vil blive brugt til det endelige foto. Dette er nyttigt, når et motiv optages i naturligt lys og i lys fra flere forskellige lyskilder med forskellige farvetemperaturer.

- 1 Vælg [OK] eller [OK] (enkeltrykshvidbalance 1 eller 2), og tryk på **INFO** knappen.
- 2 Fotografer et stykke farveløst (hvidt eller gråt) papir.
  - Komponer billedet, så genstanden fylder hele skærmen, og der ikke falder skygge på genstanden.
  - Skærmen for enkeltrykshvidbalance vises.
- 3 Vælg [Yes], og tryk på [OK].
  - Den nye værdi gemmes som en standardindstillet hvidbalanceindstilling.
  - Den nye værdi gemmes, indtil enkeltrykshvidbalance måles igen. Når kameraet slukkes, slettes denne information ikke.



### Tips

- Hvis motivet er for lyst eller for mørkt, eller hvis det er synligt tonet, vises beskeden [WB NG Retry] og der gemmes ikke nogen værdi. Løs problemet og gentag processen fra trin 1.

## Indstilling af billedformat

Du kan vælge sideforholdet (højde-bredde-forholdet), når der tages billeder. Du kan vælge sideforholdene [4:3] (standard), [16:9], [3:2], [1:1] eller [3:4].

- 1 Åbn livekontrol, og vælg punktet sideforhold med  $\Delta \nabla$ .
- 2 Brug  $\triangleleft \triangleright$  til at vælge et formatforhold, og tryk på [OK].



### Bemærk

- JPEG-billeder beskæres til det valgte billedformat. RAW-billeder beskæres dog ikke, men gemmes i stedet med oplysninger om det valgte billedformat.
- Når RAW-billeder gengives, vises det valgte billedformat med en ramme.

## Billedkvalitet (optagekvalitet)

Vælg en billedkvalitet til billeder og film efter den ønskede brug, for eksempel redigering på en computer eller visning på internettet.

- 1 Åbn livekontrol, og brug  $\Delta$   $\nabla$  til at vælge en optagefunktion til billeder eller film.
- 2 Vælg en indstilling med  $\triangleleft$   $\triangleright$ , og tryk på  $\odot$ .



Optagekvalitet

### ■ Optagefunktioner (billeder)

Vælg mellem funktionerne RAW og JPEG (**F**, **N**, **M** og **S**). Vælg et RAW + JPEG-valg for at optage både et RAW- og et JPEG-billede for hver optagelse. JPEG-funktioner kombinerer billedstørrelse (**L**, **M** og **S**) og komprimeringsgrad (SF, F, N og B).

Billedstørrelse		Komprimeringsgrad				Anvendelse
Navn	Antal pixel	SF (ekstra fin)	F (fin)	N (normal)	B (standard)	
<b>L</b> (stor)	4608×3456*	<b>L</b> SF	<b>L</b> F*	<b>L</b> N*	<b>L</b> B	Vælges efter printstørrelsen
<b>M</b> (mellem)	3200×2400	<b>M</b> SF	<b>M</b> F	<b>M</b> N*	<b>M</b> B	
	2560×1920*					
	1920×1440					
<b>S</b> (lille)	1600×1200	<b>S</b> SF	<b>S</b> F	<b>S</b> N*	<b>S</b> B	Til printning i lille format og til brug på internettet
1280×960*						
1024×768						
	640×480					

\* Standard

### RAW-billeddata

Dette format (filtypenavn ".ORF") gemmer ubehandlede billeddata til senere behandling. RAW-billeddata kan ikke vises med andre kameraer eller programmer, og RAW-billeder kan ikke vælges til print. Der kan ikke oprettes JPEG-kopier af RAW-billeder med dette kamera. "Redigering af billeder" (s. 67)

## ■ Optagefunktioner (film)

Optagekvalitet	Antal pixel	Filformat	Anvendelse
Fuld HD fin	1920×1080	MPEG-4 AVC/ H.264*1	Vis på tv og andre enheder
Fuld HD normal	1920×1080		
HD fin	1280×720		
HD normal	1280×720		
HD	1280×720	Motion JPEG*2	Til gengivelse eller redigering på computer.
SD	640×480		

- Afhængigt af den anvendte korttype kan optagelsen ophøre, før den maksimale længde er nået.

\*1 En enkelt film kan være op til 29 minutter lang.

\*2 Filer kan være op til 2 GB i størrelse.

## Justering af flashstyrke (Styring af flashintensitet)

Flashstyrken kan justeres, hvis motivet virker overeksponeret, eller hvis det er undereksponeret, selvom eksponeringen af resten af billedet er korrekt.

- 1 Åbn livekontrol, og vælg punktet flashintensitet med  $\Delta \nabla$ .
- 2 Vælg kompensationsværdien med  $\triangleleft \triangleright$ , og tryk på  $\text{OK}$ .



### ! Bemærk







- Denne indstilling har ikke nogen virkning, når flashstyringen af den eksterne flash står på MANUAL.
- Ændringer af flashintensiteten, der foretages med den eksterne flash, lægges til dem, der foretages med kameraet.

## Valg af, hvordan kameraet måler lysstyrke (lysmåling)

Vælg, hvordan kameraet måler lysstyrke.

- 1 Åbn livekontrol og vælg punktet måling med  $\Delta \nabla$ .
- 2 Vælg en indstilling med  $\langle \rangle$ , og tryk på  $\text{OK}$ .



 <b>Digital ESP-måling</b>	Kameraet måler lysniveauet 324 steder på billedet og finder den optimale eksponering til det aktuelle motiv eller (hvis andet end [OFF] er valgt for [☉Face Priority]) portrætmotiv. Denne funktion anbefales til almindelig brug.	
 <b>Midtfeltbetonet gennemsnitsmåling</b>	Denne målefunktion giver en gennemsnitsmåling af motivet og baggrunden med mest vægt på motivet i midten.	
 <b>Spotmåling</b>	Vælg denne indstilling hvis kameraet skal måle et lille område (ca. 2% af billedet), og ret kameraet mod den del af motivet du vil måle. Eksponeringen indstilles efter lysstyrken i det målte område.	
 HI <b>Spotmåling - højlys</b>	Øger eksponeringen ved spotmåling. Sikrer, at lyse motiver gengives korrekt.	
 SH <b>Spotmåling - skygge</b>	Mindsker eksponeringen ved spotmåling. Sikrer, at mørke motiver gengives korrekt.	

- 3 Tryk udløseren halvt ned.
  - Kameraet begynder normalt at foretage lysmåling, når udløseren trykkes halvt ned, og låser eksponeringen, så længe du holder udløseren i denne position.

## Valg af fokusering (AF-funktion)

Vælg en fokusmetode (fokusering).

Du kan vælge separate fokusmetoder til billedfunktion og -funktion.

**1** Åbn livekontrol og vælg punktet AF-funktion med  $\Delta \nabla$ .

**2** Vælg en indstilling med  $\triangleleft \triangleright$ , og tryk på  $\text{OK}$ .

- Den valgte AF funktion vises på skærmen.



<b>S-AF</b> (enkelt S-AF)	Kameraet stiller skarpt én gang, når udløseren trykkes halvt ned. Når der er stillet skarpt, lyder der et bip, og AF-indikatoren og AF-søgefeltet lyser op. Denne funktion er velegnet til at tage billeder af stationære motiver eller motiver med begrænset bevægelse.
<b>C-AF</b> (konstant AF)	Kameraet gentager skarphedsindstillingen, mens udløseren fortsat er trykket halvt ned. Når motivet står skarpt, lyser AF-indikatoren på skærmen, og der lyder et bip første og anden gang, skarpheden låses. Selv hvis motivet bevæger sig, eller du ændrer billedets komposition, prøver kameraet hele tiden at stille skarpt. • Four Thirds-systemoptik stiller skarpt vha. [S-AF].
<b>MF</b> (manuel fokusering)	I denne funktion stiller du selv skarpt. 
<b>S-AF+MF</b> (samtidig brug af funktionerne S-AF og MF)	Når du har trykket udløseren halvt ned for at stille skarpt i [S-AF] funktionen, kan du finjustere skarpheden manuelt ved at dreje på afstandsringsen.
<b>C-AF+TR</b> (AF-sporing)	Tryk udløseren halvt ned for at stille skarpt. Kameraet bliver ved med at følge motivet og stille skarpt på det, så længe du holder udløseren i denne position. • AF-søgefeltet lyser rødt, når kameraet ikke længere kan følge motivet. Slip udløseren, komponer billedet igen, og tryk udløseren halvt ned. • Four Thirds-systemoptik stiller skarpt vha. [S-AF].

### **Bemærk**

- Kameraet kan muligvis ikke stille skarpt, hvis motivet er dårligt oplyst, skjult af tåge eller røg eller mangler kontrast.

## ISO-følsomhed

Forøgelse af ISO-følsomheden fører til mere støj (kornethed), men giver mulighed for at tage billeder i situationer med dårlige lysforhold. Den indstilling der anbefales i de fleste situationer er [AUTO] som begynder ved ISO 200 – en værdi der giver optimal balance mellem støj og dynamikområde – og derefter justerer ISO-følsomheden efter optageforholdene.

- 1 Åbn livekontrol, og vælg punktet ISO-følsomhed med  $\Delta \nabla$ .
- 2 Vælg en indstilling med  $\triangleleft \triangleright$ , og tryk på  $\odot$ .

<b>AUTO</b>	Følsomheden indstilles automatisk efter optageforholdene.
<b>LOW (LAV), 200–25600</b>	Følsomheden stilles på den valgte værdi.

## Ansigtsprioritering-AF/pupilregistrering

Kameraet registrerer ansigter og justerer fokus og digital ESP.

- 1 Åbn livekontrol, og vælg punktet Ansigtsprioritet med  $\Delta \nabla$ .
- 2 Brug  $\triangleleft \triangleright$  til at vælge, og tryk på  $\odot$ .

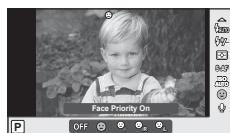

<b>OFF</b> Face Priority Off	Ansigtforvalg fra.
$\odot$ Face Priority On	Ansigtforvalg til.
$\odot$ Face & Eye Priority On	Autofokussystemet vælger pupillen i det øje, der er tættest på kameraet, til ansigtforvalgt AF.
$\odot$ Face & R. Eye Priority On	Autofokus-systemet vælger pupillen i øjet til højre til ansigtsprioritet-AF.
$\odot$ Face & L. Eye Priority On	Autofokus-systemet vælger pupillen i øjet til venstre til ansigtsprioritet-AF.

- 3 Ret kameraet mod motivet.
  - Hvis et ansigt registreres, markeres det med en hvid kant.
- 4 Tryk udløseren halvt ned for at fokusere.
  - Når kameraet fokuserer på ansigtet i den hvide kant, bliver grænsen grøn.
  - Hvis kameraet kan registrere motivets øjne, viser det en grøn ramme over det valgte øje. (pupilregistrerings-AF)

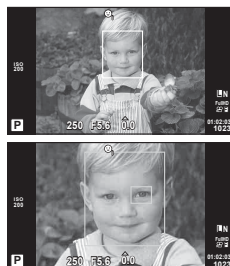



**5** Tryk udløserknappen resten af vejen ned for at optage.

**!** **Bemærk**

- Ansigtsprioritet anvendes kun på den første optagelse i hver serie optaget under serieoptagelse.
- Kameraet kan muligvis ikke registrere ansigtet korrekt, afhængigt af motivet og indstillingen af filtret.
- Når den er indstillet til [ESP] (Digital ESP metering)], udføres måling med prioritet givet til ansigter.

**✍** **Bemærkninger**

- Ansigtsprioritet er også tilgængelig i [MF]. Ansigter, der genkendes af kameraet, markeres med hvide rammer.

## Lydindstillinger for film (optagelse af lyd med film)

**1** Åbn livekontrol, og vælg menupunktet film  med  $\Delta$   $\nabla$ .

**2** Vælg TIL/FRA med  $\triangleleft$   $\triangleright$ , og tryk på .



**!** **Bemærk**

- Ved optagelse af lyd til film, optages lydene fra optikken og kameraets funktioner muligvis også. Efter ønske kan lydene reduceres ved at stille [AF funktion] på [S-AF] eller ved at trykke mindre hyppigt på knapperne.
- Der optages ikke lyd i funktionen [ART7] (Diorama).

## Brug af menuerne

Menuerne indeholder indstillinger for optagelse og gengivelse, der ikke vises af livekontrol, og som kan bruges til at tilpasse kameraets indstillinger, så det er nemmere at bruge.

	Indledende og grundlæggende optagefunktioner
	Avancerede optagefunktioner
	Gengivelse og redigeringsfunktioner
	Tilpasning af kameraets indstillinger (s. 72)*
	Menuen til tilbehørsstik for udstyr i tilbehørsstik som f.eks. EVF og OLYMPUS PENPAL (s. 72)*
	Opsætning af kameraet (f.eks. dato og sprog)

\* Viser ikke ved standardindstillinger.

### 1 Tryk på **MENU**-knappen for at få vist menuerne.

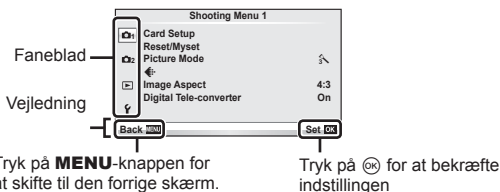

### 2 Brug $\Delta$ $\nabla$ til at vælge en fane, og tryk på **OK**.

### 3 Vælg et menupunkt med $\Delta$ $\nabla$ , og tryk på **OK** for at få vist indstillinger for det valgte menupunkt.

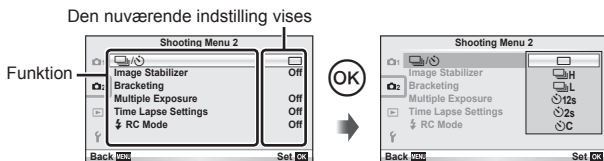

### 4 Brug $\Delta$ $\nabla$ at markere en funktion, og tryk på **OK** for at vælge.

- Tryk flere gange på **MENU**-knappen for at lukke menuen.

### **Bemærkninger**

- For standardindstillingerne for hver indstilling henvises til "Menuoversigt" (s. 115).
- Der vises en vejledning i cirka 2 sekunder, efter at du har valgt en indstilling. Tryk på **INFO** knappen for at vise eller skjule vejledninger.

## ■ Shooting Menu 1/Shooting Menu 2

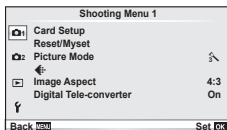

- Card Setup (s. 59)
- Reset/Myset (s. 59)
- Picture Mode (s. 60)
- (s. 62)
- Image Aspect (s. 51)
- Digital Tele-converter (s. 66)
- (Drive/Self-timer) (s. 62)
- Image Stabilizer (s. 47)
- Bracketing (s. 62)
- Multiple Exposure (s. 64)
- Time Lapse Settings (s. 65)
- RC Mode (s. 66)

### Formatering af kortet (indstil kort)

Kort skal formateres med dette kamera, før de tages i brug, eller efter at have været anvendt med andre kameraer eller computere.

Alle gemte data på kortet, inklusive slettesikrede billeder, slettes, når kortet formateres. Når et brugt kort formateres, skal du kontrollere, at der ikke er billeder på kortet, som du vil gemme. "Grundlæggende om kort" (s. 106)

- 1 Vælg [Card Setup] i Shooting Menu 1.
- 2 Vælg [Format].

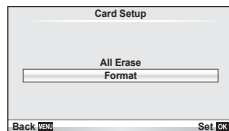

- 3 Vælg [Yes], og tryk på .
  - Kortet formateres.

### Gendannelse af standardindstillinger (Reset/Myset)

Kameraindstillingerne kan nemt gendannes til de registrerede indstillinger.

#### Anvendelse af nulstillingsvalg

Gendan standardindstillinger.

- 1 Vælg [Reset/Myset] i Shooting Menu 1.
- 2 Vælg [Reset], og tryk på .
  - Marker [Gendan], og tryk på for at vælge nulstillingstypen. Hvis du vil nulstille alle indstillinger undtagen tid, dato samt nogle få andre, skal du markere [Full] og trykke på .
  - "Menuoversigt" (s. 115)



- 3 Vælg [Yes], og tryk på .

## Lagring af Myset

Du kan gemme de aktuelle kameraindstillinger for alle funktioner bortset fra optagefunktionen. Gemte indstillinger kan kaldes frem i funktionerne **P**, **A**, **S** og **M**.

- 1 Juster indstillingerne for at gemme.
- 2 Vælg [Reset/Myset] i Shooting Menu 1.
- 3 Vælg den ønskede destination ([Myset1] – [Myset4]), og tryk på  $\triangleright$ .
  - [Indstil] vises ved siden af destinationerne ([Myset1] – [Myset4]), som indstillingerne allerede er blevet gemt i. Ved atter at vælge [Set] overskrives den registrerede indstilling.
  - Du kan annullere registreringen ved at vælge [Reset].
- 4 Vælg [Reset], og tryk på  $\odot$ .
  - Indstillinger, der kan gemmes i Myset  $\leftarrow$  "Menuoversigt" (s. 115)

## Brug af Myset

Indstiller kameraet til indstillinger, valgt for Myset.

- 1 Vælg [Reset/Myset] i Shooting Menu 1.
- 2 Vælg de ønskede indstillinger ([Myset1] – [Myset4]), og tryk på  $\odot$ .
- 3 Vælg [Reset], og tryk på  $\odot$ .





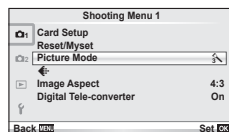

## Billedbehandlingsfunktioner (billedfunktion)

Vælg en billedtone, og udfør individuelle justeringer for kontrast, skarphed og andre parametre med emnet [Picture Mode] i [Live Control] Ændringerne af hver billedfunktion lagres særskilt.

- 1 Vælg [Picture Mode] i Shooting Menu 1.
- 2 Vælg en indstilling med  $\triangle$   $\nabla$  og tryk på  $\odot$ .
- 3 Tryk på  $\triangleright$  for at få vist indstillingerne for den valgte funktion.



					
<b>Contrast</b>	Skelner mellem lyst og mørkt	✓	✓	✓	✓
<b>Sharpness</b>	Billedets skarphed	✓	✓	✓	✓
<b>Saturation</b>	Billedets livlighed	✓	✓	—	✓
<b>Gradation</b>	Justerer farvetone (graduering).				
<b>Auto</b>	Opdeler billedet i detaljerede områder og tilpasser lysstyrken separat for hvert område. Dette er effektivt til billeder med områder med stor kontrast, hvor det hvide bliver for lyst og det sorte for mørkt.	✓	✓	✓	✓
<b>Normal</b>	Brug [Normal] ved almindelig brug.				
<b>High Key</b>	Graduering ved et lyst motiv.				
<b>Low Key</b>	Graduering ved et mørkt motiv.				
<b>Effect</b> (i-Enhance)	Indstiller, i hvor høj grad effekten anvendes.	✓	—	—	✓
<b>B&amp;W Filter</b> (Monotone)	Skaber et sort/hvidt billede. Filterfarven bliver lysere, og komplementærfarven bliver mørkere.				
<b>N:Neutral</b>	Skaber et normalt sort/hvidt billede.				
<b>Ye:Yellow</b>	Gengiver hvide skyer med tydelig kontur på en naturlig blå himmel.	—	—	✓	✓
<b>Or:Orange</b>	Betoner farver lidt ved blå himmel og solnedgange.				
<b>R:Red</b>	Betoner farver i blå himmel kraftigt og gør blodrøde blade lysere.				
<b>G:Green</b>	Betoner røde læber og grønne blade kraftigt.				
<b>Pict. Tone</b> (Monotone)	Giver sort/hvide billeder farve.				
<b>N:Neutral</b>	Skaber et normalt sort/hvidt billede.				
<b>S:Sepia</b>	Sepia	—	—	✓	✓
<b>B:Blue</b>	Blå nuancer				
<b>P:Purple</b>	Lilla nuancer				
<b>G:Green</b>	Grønne nuancer				

**!** **Bemærk**

- Ændringer af kontrast har ingen effekt på andre indstillinger end [Normal].

## Billedkvalitet (📷)

Vælg en billedkvalitet. Du kan vælge en særskilt billedkvalitet for billeder og film. Det er det samme som emnet [📷] i [Live Control].

- Du kan ændre kombinationen af JPEG-billedets størrelse og komprimering samt [M] og [S] pixelstørrelse. [📷 Set], [Pixel Count] 📷 "Brug af specialmenuerne" (s. 72)

## Indstilling af selvudløser (📷/📷)

Du kan tilpasse selvudløserens funktion.

- 1 Vælg [📷/📷] i Shooting Menu 2.

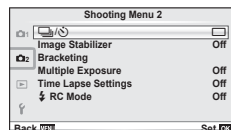

- 2 Vælg [📷/📷] (special), og tryk på [OK].
- 3 Brug ⬆️ ⬇️ til at vælge en fane, og tryk på ⬆️.
  - Brug ⬆️ ⬇️ til at vælge indstillingen, og tryk på [OK].

Frame	Indstiller antallet af billeder, der skal tages.
🕒 Timer	Indstiller hvor lang tid der går fra at udløseren trykkes ned og billedet tages.
Interval Time	Indstiller optagelsesintervallet for det andet og efterfølgende billeder.

## Optagelse af en række billeder med forskellige indstillinger (bracketing)

"Bracketing" er en betegnelse for automatisk variation af indstillinger hen over en serie af optagelser eller en serie billeder for at "bracket" den aktuelle værdi.

- 1 Vælg [Bracketing] i Shooting Menu 2.

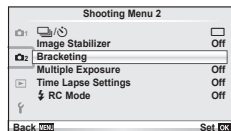

- 2 Vælg en bracketing-type.
  - [BKT] eller [HDR] vises på skærmen.

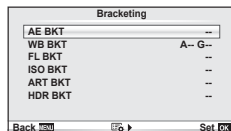

### AE BKT (AE bracketing)

Kameraet varierer eksponeringen for hvert billede, der tages. Der kan vælges en modificeringsmængde mellem 0.3 EV, 0.7 EV eller 1.0 EV. I funktionen enkeltbilledoptagelse tages der et billede, hver gang udløseren trykkes helt ned, mens kameraet i funktionen serieoptagelse fortsætter med at tage billeder i følgende rækkefølge, mens udløseren er trykket helt ned: ingen ændring, negativ, positiv. Antal optagelser: 2, 3, 5 eller 7

- **[BKT]**-symbolet bliver grønt under bracketingoptagelse.
- Kameraet varierer eksponeringen ved at ændre blændeværdien og lukkertiden (**P**-funktionen), lukkertiden (**A**- og **M**-funktionen) eller blændeværdien (**S**-funktionen).
- Kameraet udfører bracketing med udgangspunkt i den værdi, der er valgt for eksponeringskompensation i øjeblikket.
- Bracketingændringernes størrelse afhænger af hvilken værdi der vælges i [EV Step].  "Brug af specialmenuerne" (s. 72)

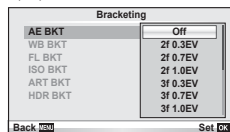

### WB BKT (WB bracketing)

Der tages automatisk tre billeder med forskellige hvidbalancer (sorteret efter farveretning) for hver optagelse. Kameraet tager udgangspunkt i den værdi, der er valgt for hvidbalance i øjeblikket. Bracketing er tilgængelig i funktionerne **P**, **A**, **S** og **M**.

- Hvidbalance kan varieres i 2, 4 eller 6 trin for hver af akserne A–B (gul–blå) og G–M (grøn–magenta).
- Kameraet udfører bracketing med udgangspunkt i den værdi, der er valgt for hvidbalancekompensation i øjeblikket.
- Der kan ikke tages billeder med WB-bracketing, hvis der ikke er tilstrækkelig hukommelse på kortet til det valgte antal billeder.

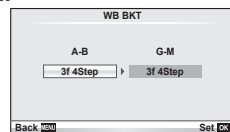

### FL BKT (FL bracketing)

Kameraet varierer flashniveauet på tre billeder (flashniveauet ændres ikke ved det første billede, det næste billede justeres mod minus og det tredje billede justeres mod plus). I enkeltbilledoptagelse tages der ét billede, hver gang udløseren trykkes ned. I serieoptagelse tages alle billederne, når udløseren trykkes ned.

- **[BKT]**-symbolet bliver grønt under bracketingoptagelse.
- Bracketingændringernes størrelse afhænger af, hvilken værdi der vælges i [EV Step].  "Brug af specialmenuerne" (s. 72)

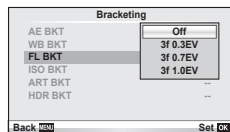

### ISO BKT (ISO bracketing)

Kameraet varierer følsomheden over tre optagelser af billeder, mens lukkertiden og blænden forbliver uændrede. Der kan vælges en modificeringsmængde mellem 0.3 EV, 0.7 EV eller 1.0 EV. Hver gang lukkeren trykkes, tager kameraet tre billeder med den indstillede følsomhed (eller hvis der er valgt automatik følsomhed, bruges den optimale følsomhedsindstilling) for det første billede, en negativ modificering for det andet billede og en positiv modificering for det tredje billede.

- Bracketingændringernes størrelse afhænger ikke af, hvilken værdi der vælges i [ISO Step]. "Brug af specialmenuerne" (s. 72)
- Der udføres bracketing, uanset den øvre grænse, der er valgt i [ISO-Auto Set]. "Brug af specialmenuerne" (s. 72)

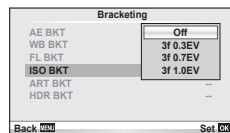

### EFFEKT BKT (ART bracketing)

Hver gang udløseren aktiveres, optager kameraet flere billeder med forskellige effektiltre. Du kan slå effektiltrebracketing til eller fra for hver enkelt billedfunktion.

- Optagelsen kan tage nogen tid.
- EFFEKT BKT kan ikke kombineres med WB BKT eller ISO BKT.

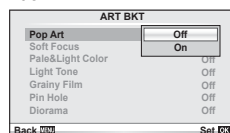

### HDR BKT (HDR bracketing)

Kameraet optager flere billeder, hvert med en forskellig eksponering, der er egnet til HDR-optagelse.

- Billederne optages i serieoptagelsesfunktionen. Kameraet fortsætter med at tage det valgte antal billeder, selv om du slipper lukkeren.
- HDR-bracketing kan ikke kombineres med anden bracketing.

### Optagelse af flere billeder i et enkelt billede (multieksposering)

Optag multieksposering i et enkelt billede ved hjælp af den aktuelt valgte indstilling for billedkvalitet.

**1** Vælg [Multiple Exposure] i Shooting Menu 2.

**2** Vælg indstillinger.

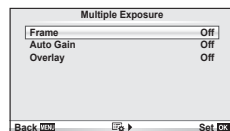

Frame	Vælg [2f].
Auto Gain	Når der vælges [On], stilles lysstyrken for hvert billede på 1/2, og billederne overblændes. Når der vælges [Off], overblændes billederne med det enkelte billedes originale lysstyrke.
Overlay	Når der vælges [On], kan et RAW billede, der er gemt på kortet, overblændes med multieksposering og gemmes som et enkelt billede. Der tages ét billede.

- vises på skærmen, mens multieksposering er i kraft.







### 3 Tag billeder.

-  vises i grønt, når optagelsen starter.
- Tryk på  for at slette det sidste billede.
- Det forrige billede lægges oven på motivet gennem optikken som en hjælp til at komponere det næste billede.

#### **Tips**

- Sådan overlænderes 3 eller flere billeder: Vælg RAW [], og brug indstillingen [Overlay] for at lave gentagen multieksposering.
- Du kan finde flere oplysninger om overlænding af RAW-billeder under:  [Edit] (s. 67)

#### **Bemærk**

- Kameraet skifter ikke til dvalefunktion, mens multieksposering er i kraft.
- Billeder taget med andre kameraer kan ikke medtages i en multieksposering.
- Hvis [Overlay] står på [On], bruges indstillingerne fra optagetidspunktet på de billeder der vises, mens der vælges et RAW billede.
- Hvis du vil indstille optagefunktioner, skal du først annullere optagelse med multieksposering. Nogle funktioner kan ikke indstilles.
- Multieksposering annulleres automatisk fra det første billede i følgende situationer.  
Kameraet slukkes/Der trykkes på -knappen/Der trykkes på **MENU**-knappen/  
Optagefunktion er indstillet til en anden funktion end **P, A, S, M**/Der er ikke mere strøm på batteriet/Et kabel er sluttet til kameraet/Du kan skifte mellem skærmen og den elektroniske søger
- Hvis der vælges et RAW-billede med [Overlay], vises der en JPEG-version af det billede, der blev optaget i JPEG+RAW-format.
- Når du optager med multieksposering ved hjælp af bracketing, prioriteres optagelsen med multieksposering. Når overlændingsbilledet gemmes, gendannes standardindstillingen for bracketing.

### **Automatisk optagelse med fast interval (optagelse over et tidsforløb)**

Du kan indstille kameraet til at optage automatisk over et indstillet tidsforløb. Billederne kan også optages som i en film. Denne indstilling er kun tilgængelig i funktionerne **P/A/S/M**.

#### **1** Udfør følgende indstillinger under [Time Lapse Settings] i Shooting Menu 2.

<b>Frame</b>	Indstiller antallet af billeder, der skal tages.
<b>Start Waiting Time</b>	Indstiller ventetiden, før optagelsen startes.
<b>Interval Time</b>	Indstiller intervallet mellem optagelser, efter at optagelsen er startet.
<b>Time Lapse Movie</b>	Indstiller optageformatet for en billedsekvens. [Off]: Optager hvert enkelt billede som stillbillede. [On]: Optager hvert enkelt billede som stillbillede og optager en enkelt film af billedsekvensen.

- Filmens billedkvalitet er [M-JPEG HD], og billedhastigheden er 10 fps.

## 2 Tag billeder.

- Billeder optages, selvom billedet ikke er skarpt efter AF. Hvis du vil fiksere fokuseringspositionen, skal du optage i MF.
- [Rec View] kører i 0,5 sekund.
- Hvis tiden før optagelse eller optageintervallet indstilles til 1 minut og 30 sekunder eller længere, slukkes skærmen og strømmen til kameraet efter 1 minut. 10 sekunder før optagelsen slås strømmen automatisk til igen. Når skærmen er slukket, trykkes på **tænd/sluk**-knappen for at tænde for den igen.

### ! Bemærk

- Denne funktion kan ikke bruges, hvis tid og dato ikke er indstillet.
- Hvis AF-funktionen er indstillet til [C-AF] eller [C-AF+TR], ændres den automatisk til [S-AF].
- Berøringsfunktionerne deaktiveres under optagelse med tidsforløb.
- Bracketing og multieksposering kan ikke anvendes samtidigt.
- Flashen fungerer ikke, hvis ladetiden for flashen er længere end intervallet mellem optagelserne.
- For optagelse med [BULB] og [TIME], er lukkertiden fastsat til 60 sekunder.
- Hvis kameraet slukkes automatisk i intervallet mellem optagelserne, tændes det til næste optagelse.
- Hvis ét eller flere billeder ikke er optaget korrekt, genereres filmen for tidsforløbet ikke.
- Hvis der er ikke er plads på kortet, optages filmen for tidsforløbet ikke.
- Optagelse med tidsforløb annulleres, hvis én eller flere af følgende enheder betjenes: funktionsvælger, **MENU**-knap, -knap, udløserknap til optik eller tilslutning af USB-kablet.
- Hvis du trykker på tænd/sluk-knappen før optagelsen, mens skærmen er tændt, annulleres optagelse med tidsforløb, og kameraet slukkes.
- Hvis der ikke er tilstrækkelig strøm på batteriet, kan optagelsen stoppe, før den er færdig. Kontroller, at batteriet er korrekt opladet, før optagelsen påbegyndes.

## Trådløst styret flashfotografering

Den medfølgende flash og eksterne flash, der kan fjernbetjenes, og som er beregnet til brug med dette kamera, kan anvendes til trådløs flashfotografering.  "Trådløst styret flashfotografering" (s. 113)

## Digitalzoom (digital telekonverter)







Digital telekonverter bruges til at kunne zoome mere end optikkens oprindelige brændvidde. Kameraet gemmer centerbeskæringen. Zoomgraden øges med ca. 2×.

1 Vælg [On] for [Digital Tele-converter] i  Shooting Menu 1.

2 Visningen på skærmen vil blive forstørret med en faktor to.

- Motivet optages som det ser ud på skærmen.

### ! Bemærk

- Digital telekonverter kan ikke bruges til multieksposering eller hvis , , ,  eller  vælges i **SCN** funktion.
- Denne funktion er ikke tilgængelig når [Movie Effect] er [On] i -funktion.
- Når et RAW-billede vises, markeres det område der ses på skærmen med en ramme.

## ■ Playback Menu

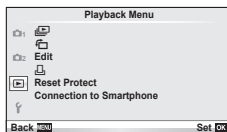

[Sel. Image] (s. 42)

[Edit] (s. 67)

Edit (s. 67)

[Sel. Image] (s. 92)

Reset Protect (s. 69)

Connection to Smartphone (s. 70)

## Visning af roterede billeder (📷)

Når indstillet til [On] bliver billeder, der tages med kameraet roteret i portrætformat, automatisk roteret til og vist i portrætformat.

## Redigering af billeder

Optagne billeder kan redigeres og gemmes som nye billeder.

- 1 Vælg [Edit] i [▶] Playback Menu, og tryk på [OK].
- 2 Brug  $\Delta$   $\nabla$  til at vælge [Sel. Image], og tryk på [OK].
- 3 Brug  $\triangleleft$   $\triangleright$  til at vælge billedet, der skal redigeres, og tryk på [OK].
  - [RAW Data Edit] vises, hvis billedet er et RAW-billede, og [JPEG Edit] vises, hvis det er et JPEG-billede. Hvis billedet blev optaget i RAW+JPEG-format, vises både [RAW Data Edit] og [JPEG Edit]. Vælg menuen for billedet, der skal redigeres.
- 4 Vælg [RAW Data Edit] eller [JPEG Edit], og tryk på [OK].

RAW Data Edit	Opret en JPEG-kopi af et RAW-billede i overensstemmelse med indstillingerne.	
	[Current]	JPEG-kopien behandles med kameraets aktuelle indstillinger. Juster kameraets indstillinger, inden du vælger denne indstilling.
	[Custom1] [Custom2]	Du kan redigere, mens du ændrer indstillinger på skærmen. Du kan gemme de anvendte indstillinger.

<b>JPEG Edit</b>	<p>Vælg blandt følgende muligheder:</p> <p>[Shadow Adj.]: Lysner et motiv i modlys.</p> <p>[Redeye Fix]: Reducerer rød-øjefænomenet ved flashoptagelse.</p> <p>[.]: Brug vælgeren til at vælge beskæringens størrelse og <math>\Delta \nabla &lt; \triangleright</math> til at placere beskæringen.</p>  <p>[Aspect]: Ændrer sideforholdet fra 4:3 (standard) til [3:2], [16:9], [1:1] eller [3:4].</p> <p>Når du har ændret sideforholdet, skal du bruge <math>\Delta \nabla &lt; \triangleright</math> til at vælge beskæringens placering.</p> <p>[Black &amp; White]: Skaber sort/hvide billeder.</p> <p>[Sepia]: Skaber sepia-tonede billeder.</p> <p>[Saturation]: Indstiller billedets farvedybde. Juster farvemætningen ved at se på billedet på skærmen.</p> <p>[.]: Konverterer billedets filstørrelse til 1280×960, 640×480 eller 320×240. Billeder med et andet størrelsesforhold end 4:3 (standard) konverteres til den nærmeste billedfilstørrelse.</p> <p>[e-Portrait]: Får huden til at virke glat og lysende.</p> <p>Du kan muligvis ikke kompensere, hvis ansigtsregistreringen skulle fejle.</p>
------------------	--

**5** Når indstillingerne er udført, skal du trykke på  $\odot$ .

- Indstillingerne bliver anvendt på billedet.

**6** Vælg [Yes], og tryk på  $\odot$ .

- Det redigerede billede gemmes på kortet.











### **!** Bemærk

- Film og 3D billeder kan ikke redigeres.
- Afhængig af billedet kan det ikke altid lade sig gøre at foretage rødøje-korrigerings.
- Redigering af et JPEG-billede er ikke mulig i følgende tilfælde:
  - Når et billede er blevet bearbejdet på en pc, når der ikke er nok plads i hukommelsen på kortet, når billedet er optaget på et andet kamera.
- Når billedets størrelse ændres ( $\cdot$ ), kan du ikke vælge et større antal pixel, end billedet havde, da det blev optaget.
- [ $\cdot$ ] og [Aspect] kan kun bruges til at redigere billeder, der har et størrelsesforhold på 4:3 (standard).
- Når [Picture Mode] er indstillet til [ART], er [Color Space] låst i [sRGB].





### Billedoverblænding

Kameraet kan tage op til 3 billeder i RAW-format, overblænde dem og gemme dem som et enkelt billede.

Billedet gemmes med den optagefunktion, der var valgt på det tidspunkt, hvor billedet blev gemt. (Hvis [RAW] er valgt, vil kopien blive gemt i [L+N+RAW]-format.)

- 1 Vælg [Edit] i  Playback Menu, og tryk på .
- 2 Brug   til at vælge [Image Overlay], og tryk på .
- 3 Vælg det antal billeder, der skal overblændes, og tryk på .
- 4 Brug     til at vælge de RAW-billeder, der skal bruges til overblændingen.
  - Når du har valgt det antal billeder der angav i trin 2, vises overblændingsbilledet.



- 5 Juster lysniveau.
  - Brug   til at vælge et billede, og brug   til at justere lysniveauet.
  - Lysniveauet kan justeres fra 0,1 til 2,0. Kontroller resultatet på skærmen.

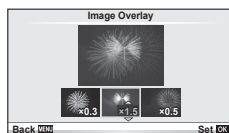

- 6 Tryk på . Der vises et bekræftelsesspørgsmål; vælg [Yes], og tryk på .

### Tips

- Hvis du vil overblænde 4 eller flere billeder, skal du gemme overblændingsbilledet som en RAW-fil og bruge [Image Overlay] flere gange.



### Optagelse af lyd

Føj en lydoptagelse (op til 30 sek. varighed) til det aktuelle billede.

Det er den samme funktion som  under gengivelse. (s. 41)

### Annullering af al slettesikring

Denne funktion gør det muligt at annullere slettesikringen af flere billeder på en gang.





- 1 Vælg [Reset Protect] i  Playback Menu.
- 2 Vælg [Yes], og tryk på .

## Sådan bruges indstillingen for Smartphones forbindelse (forbindelse til Smartphone)

Brug et FlashAir-kort (fås i almindelig handel) til at vise billeder direkte på en smartphone eller en pc med Wi-Fi-forbindelse eller til at overføre billeder mellem kameraet og en smartphone eller pc med Wi-Fi-forbindelse. FlashAir-kort, der er indstillet af et andet kamera eller enhed, skal formateres inden brug.  "Grundlæggende om kort" (s. 106)

Der kan fås software til smartphones. Se Olympus' hjemmeside.

### Sådan udføres indstillingerne for forbindelsen

- 1 Vælg [Connection to Smartphone] i  Playback Menu, og tryk på .
- 2 Vælg [Connection Settings], og tryk på .
- 3 Indtast [SSID Setting], og tryk på 
  - Dette er FlashAir-kortets id-navn, der bruges til at identificere kortet fra enheden, der skal tilsluttes.
- 4 Angiv adgangskoden, og tryk på 
  - Det er den adgangskode, der bruges, når der oprettes forbindelse fra en anden enhed. Indstil en adgangskode på mellem 8 og 63 tegn.
  - Meddelelsen [Initial setting completed] vises, og indstillingerne er udført.

### Oprettelse af forbindelse

- 1 Vælg [Connection to Smartphone] i  Playback Menu, og tryk på .
- 2 Vælg forbindelsesmetode, og tryk på 
  - [Private Connection]: Opret forbindelse med den samme forudindstillede adgangskode hver gang.
  - [One-Time Connection]: Opret forbindelse med en adgangskode, der kun er gyldig for en forbindelse. Indstil det 8-cifrede tal, og tryk på .
- 3 Vælg kameraets FlashAir som adgangspunktet ved hjælp af enheden, der skal oprettes forbindelse til, og etabler forbindelsen.
  - Se enhedens betjeningsvejledning for, hvordan du opretter forbindelse til adgangspunktet.
  - Angiv adgangskoden med kameraet, når du bliver bedt om en adgangskode.
- 4 Åben en internetbrowser på enheden, der skal oprettes forbindelse til, og indtast <http://FlashAir/> i adresselinjen.
  - Kameraet slukkes ikke automatisk mens der etableres en forbindelse.

### Afbrydelse af forbindelse

- 1 Vælg [Break connection] i [Connection to Smartphone] i  Playback Menu, og tryk på .

### Ændring af indstillingerne

Vælg [Connection Settings] fra [Connection to Smartphone], og indstil elementerne [SSID Setting] og [Password Setting].

## ■ Setup Menu

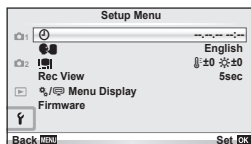

Brug opsætningsmenuen til at indstille kameraets grundlæggende funktioner.





Option	Beskrivelse	
(indstilling af dato/tid)	Indstil kameraets ur.	16
(ændring af menusprog)	Du kan ændre sproget, der anvendes til skærmmenuerne og fejlmeddelelserne, fra engelsk til et andet sprog.	—
(regulering af skærmens lysstyrke)	Skærmens lysstyrke og farvetemperatur kan justeres. Justeringen af farvetemperaturen påvirker kun skærmen under gengivelse. Brug < > til at markere  (farvetemperatur) eller  (lysstyrke) og   for at justere værdien. Tryk på <b>INFO</b> -knappen for at skifte mellem [Natural] og [Vivid] farvevisning på skærmen.	—
<b>Rec View</b>	Vælg, om billeder skal vises umiddelbart efter optagelse og hvor længe. Dette er praktisk som kort kontrol af det billede, der netop er blevet taget. Ved at trykke udløseren halvt ned, mens billedet kontrolleres, kan optagelsen fortsættes med det samme. [0,3sec] – [20sec]: Vælger det antal sekunder det enkelte billede skal vises. [Fra]: Det billede som gemmes på kortet, vises ikke. [Auto ]: Viser det billede, der gemmes, og skifter derefter til gengivefunktionen. Dette er nyttigt til at slette et billede, når du har kontrolleret det.	—
<b>Menu Display</b>	Vælg, om du vil vise specialmenuerne eller menuen for tilbehørsstik.	72
<b>Firmware</b>	Firmware-versionen for dit produkt vises. Når du forhører dig om dit kamera eller tilbehør, eller hvis du ønsker at overføre programmer, skal du angive, hvilken version af produkterne du bruger.	—







## Brug af specialmenuerne

Kameraindstillingerne kan tilpasses ved at bruge specialmenuerne og tilbehørsmenuerne.















Custom menu  bruges til at finjustere kameraets indstillinger. Accessory Port menu  bruges til at indstille udstyret i tilbehørsstikket.

### Før du anvender specialmenuerne eller menuen for tilbehørsstik

Specialmenuerne og menuen til tilbehørsstik er kun tilgængelige, når den ønskede indstilling vælges til punktet [/ Menu Display] i opsætningsmenuen.



- 1 Tryk på **MENU**-knappen for at vise menuerne, og vis  (Setup Menu)-fanen.
- 2 Vælg [/ Menuvisning], og indstil [ Menu Display] eller [ Menu Display] til [On].
  -  (Custom Menu) eller  (Accessory Port menu)-fanen vises i menuen.

#### Custom Menu

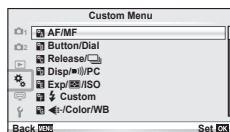
-  AF/MF (s. 73)
-  Button/Dial (s. 73)
-  Release /  (s. 74)
-  Disp/  /PC (s. 74)
-  Exp/  /ISO (s. 76)
-  Custom (s. 77)
-   / Color / WB (s. 77)
-  Record/Erase (s. 78)
-  Movie (s. 79)
-   Utility (s. 79)



#### Accessory Port Menu

-  OLYMPUS PENPAL deling (s. 89)
-  OLYMPUS PENPAL album (s. 91)
-  Electronic Viewfinder (s. 91)

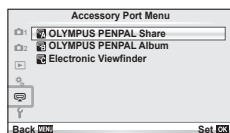





## ■ Custom Menu

















### AF/MF

MENU →  → 

Indstilling	Beskrivelse	
<b>AF Mode</b>	Vælg AF-funktionen. Det er den samme som indstillingen livekontrol. Du kan indstille separate fokusmetoder til billedfunktion og  -funktion.	55
<b>Full-time AF</b>	Hvis [On] er valgt, vil kameraet fortsætte med at stille skarpt, selvom udløseren ikke er trykket halvt ned.	—
<b>AEL/AFL</b>	Tilpas AF- og AE-lås.	80
<b>Reset Lens</b>	Når [On] er valgt, nulstilles optikkens skarphed (uendeligt), hver gang der slukkes for strømmen. Fokuseringen af power zoom-optikker nulstilles også.	—
<b>BULB/TIME Focusing</b>	Normalt låses skarpheden under eksponering, når manuel fokusering (MF) er valgt. Vælg [On] for at kunne stille skarpt med afstandsringen.	—
<b>Focus Ring</b>	Man kan selv vælge hvilken vej afstandsringen skal drejes for at stille skarpt.	—
<b>MF Assist</b>	Vælg [On] for automatisk at forstørre billedet, så du kan stille mere præcist skarpt, når afstandsringen drejes ved manuel fokusering.	—
<b>[***] Set Home</b>	Vælg det AF-søgefelt, der skal gemmes som udgangsposition.  vises i Valg af AF-søgefelt, når du vælger en udgangsposition.	—
<b>AF Illuminat.</b>	Vælg [Off] for at deaktivere AF hjælpelyset.	—
<b>☉ Face Priority</b>	Vælg ansigtsforvalgets AF-funktion. Det er den samme som indstillingen livekontrol.	56

### Button/Dial

MENU →  → 

Indstilling	Beskrivelse									
<b>Button Function</b>	Vælg funktionen, der er knyttet til den valgte knap. <div style="border: 1px solid black; padding: 5px; width: fit-content; margin: 5px auto;"> Function], [Function], [Function], [Function], [Function]                 </div>	81								
<b>Dial Function</b>	Vælg hvilken funktion, vælgeren skal have. <table border="1" style="width: 100%; border-collapse: collapse;"> <tbody> <tr> <td style="text-align: center;"><b>P</b></td> <td> / Ps</td> </tr> <tr> <td style="text-align: center;"><b>A</b></td> <td>Blændeværdi / </td> </tr> <tr> <td style="text-align: center;"><b>S</b></td> <td>Lukkertid / </td> </tr> <tr> <td style="text-align: center;"><b>M</b></td> <td>Lukkertid / blændeværdi</td> </tr> </tbody> </table> <p>Ved valg af <b>P</b>, <b>A</b>, <b>S</b> og <b>M</b> reverseres de funktioner, vælgeren er sat til før og efter tryk på .</p>	<b>P</b>	 / Ps	<b>A</b>	Blændeværdi / 	<b>S</b>	Lukkertid / 	<b>M</b>	Lukkertid / blændeværdi	—
<b>P</b>	 / Ps									
<b>A</b>	Blændeværdi / 									
<b>S</b>	Lukkertid / 									
<b>M</b>	Lukkertid / blændeværdi									

**Button/Dial**

MENU → ⚙️ → 📷

Indstilling	Beskrivelse	👉
Dial Direction	Vælg den retning som vælgeren skal drejes for at vælge lukkertid eller blænde eller for at flytte markøren.	—
🔒 Lock	Hvis [Off] er valgt, kan eksponeringskompensation og andre indstillinger indstilles ved at dreje vælgeren uden at trykke på <b>[Z]</b> -knappen.	—
Mode Dial Function	Tilpas optagefunktionens indstilling med omskifteren. Du kan anvende gemte indstillinger for Myset.	—

**Release/📷**

MENU → ⚙️ → 📷

Indstilling	Beskrivelse	👉
RIs Priority S	Hvis [Til] er valgt, kan lukkeren udløses, selvom kameraet ikke har stillet skarpt. Denne indstilling kan vælges særskilt i funktionerne S-AF (s. 55) og C-AF (s. 55).	—
RIs Priority C		
📷 L fps	Vælg billedfrekvens til [📷L] og [📷H]. Tallene er omtrentlige maksimumtal.	35
📷 H fps		
📷 + IS Off	Hvis [On] er valgt, vil billedstabiliseringen skifte til [Off] under serieoptagelse.	—
Lens I.S. Priority	Hvis der er valgt [On], gives prioriteten til optikfunksionsbetjeningen når der bruges optik med en billedstabiliseringsfunktion.	—
Release Lag-Time	Hvis [Short] vælges, kan forsinkelsen, fra udløseren trykkes helt ned, til billedet tages, forkortes.*	—

\* Batteriets levetid reduceres. Kameraet må desuden ikke udsættes for kraftige stød under brugen. Stød kan medføre, at skærmen ikke længere kan vise elementer. Hvis det sker, skal du slukke for kameraet og tænde det igen.

**Disp/📷)/PC**

MENU → ⚙️ → 📷

Indstilling	Beskrivelse	👉				
HDMI	[HDMI Out]: Vælger det digitale videosignalformat for tilslutning til et tv via et HDMI-kabel. [HDMI Control]: Vælg [On] for at kameraet kan betjenes med tv'ets fjernbetjening, der understøtter HDMI styring.	82				
Video Out	Vælg den videostandard ([NTSC] eller [PAL]), der anvendes i dit land eller område.	82				
📷 Control Settings	Vælg de kontroller, der vises i hver optagefunktion.	84				
			<b>Optagefunktion</b>			
	<b>Kontroller</b>		<b>P/A/S/M</b>	<b>iAUTO</b>	<b>ART</b>	<b>SCN</b>
	Live Control (s. 46)		On/Off	On/Off	On/Off	On/Off
	Live SCP (s. 85)		On/Off	On/Off	On/Off	On/Off
	Live Guide (s. 43)		—	On/Off	—	—
Art Menu	—	—	On/Off	—		
Scene Menu	—	—	—	On/Off		

Indstilling	Beskrivelse	📄
/Info Settings	Vælg, hvilke oplysninger der skal vises, når du trykker på <b>INFO</b> -knappen. [▶ Info]: Vælg de oplysninger, der vises i fuldskræmsvisning. [LV Info]: Vælg de oplysninger, der vises, når kameraet er i optagefunktion. [☰ Settings]: Vælg de oplysninger, der vises i indekssvisning og kalendervisning.	86, 87
Displayed Grid	Vælg , , ,  eller  for at få vist gitterlinjer på skærmen.	—
Picture Mode Settings	Vis kun den valgte billedfunktion når der er valgt en billedfunktion.	—
Histogram Settings	[Highlight]: Vælg den nedre grænse for højlysvisningen. [Shadow]: Vælg den øvre grænse for skyggevisningen.	86
Mode Guide	Vælg [On] for at få vist hjælp til den valgte funktion, når omskifteren stilles på en ny indstilling.	17
Live View Boost	Hvis [On] er valgt, prioriteres billedernes tydelighed; effekten af eksponeringskompensation og andre indstillinger vil ikke vises på skærmen.	—
Frame Rate	Vælg [High] for at reducere forsinkelsen af billede. Det kan dog betyde, at der forekommer forringelse af billedkvaliteten.	—
Art LV Mode	[mode1]: Filtereffekten vises altid. [mode2]: Filtereffekterne ses ikke på skærmen, når udløseren er trykket halvt ned. Vælg dette for at opnå jævn visning.	—
Flicker reduction	Reducerer effekten af flimmer under visse typer belysning, inklusiv lysstofrør. Når flimmer ikke reduceres af [Auto]-indstillingen, skal du indstille [50Hz] eller [60Hz] i overensstemmelse med frekvensen for strømforsyningen i det land, hvor kameraet bruges.	—
LV Close Up Mode	[mode1]: Hvis du trykker udløseren halvt ned, annulleres zoom. [mode2]: Zoom annulleres ikke når udløseren trykkes halvt ned.	36
Close Up Mode	[mode1]: Tryk på <b>Q</b> for at zoome ind (op til 14×), og tryk på  for at zoome ud. [mode2]: Tryk på <b>Q</b> for at vise zoomfeltet til den angivne zoomgrad. Tryk på <b>Q</b> igen for at zoome ind.	—
Backlit LCD	Hvis der ikke udføres nogen handlinger i det valgte tidsrum, vil baggrundslyset blive dæmpet for at spare på batteriet. Baggrundslyset dæmpes ikke, hvis [Hold] er valgt.	—
Sleep	Kameraet vil skifte til dvale (energispare) funktion, hvis der ikke foretages noget i det valgte tidsrum. Kameraet kan genaktiveres ved at trykke udløseren halvt ned.	—
(Beep sound)	Når du har valgt [Off], kan du deaktivere den biplyd, der høres, når skarpheden låses ved at trykke på udløseren.	—
USB Mode	Vælg en funktion ved tilslutning af kameraet til en computer eller printer. Vælg [Auto] for at vise indstillinger for USB funktion, hver gang kameraet tilsluttes.	—

Indstilling	Beskrivelse	
EV Step	Vælg størrelsen af de trin, der bruges ved valg af lukkertid, blændeværdi, eksponeringskompensation og andre eksponeringsparametre.	—
Noise Reduct.	Denne funktion reducerer støj, som opstår, når eksponeringstiden er lang. [Auto]: Støjreduceringen bruges kun til lange lukkertider. [On]: Støjreduceringen bruges til alle optagelser. [Off]: Støjreduceringen bruges ikke. • Støjreducering kræver cirka dobbelt så lang tid, som det tager at optage billedet. • Støjreducering deaktiveres automatisk ved serieoptagelse. • Denne funktion fungerer muligvis ikke effektivt ved bestemte optageforhold eller motiver.	27
Noise Filter	Vælg omfanget af støjreducering ved høj ISO-følsomhed.	—
ISO	Vælg ISO. Det er den samme som indstillingen livekontrol.	56
ISO Step	Vælg de trin, der er tilgængelige for valg af ISO-følsomhed.	—
ISO-Auto Set	Vælger den øvre grænse og standardværdien for ISO-følsomhed, når [Auto] er valgt i ISO. [High Limit]: Vælg den øvre grænse for automatisk indstilling af ISO-følsomhed. [Default]: Vælg standardværdien for automatisk indstilling af ISO-følsomhed.	—
ISO-Auto	Vælg de optagefunktioner, hvor ISO-følsomheden [Auto] er til rådighed. [P/A/S]: Automatisk indstilling af ISO-følsomhed er tilgængelig i alle funktioner undtagen <b>M</b> . ISO følsomheden er fastlåst til ISO 200 i <b>M</b> -funktionen. [All]: Automatisk indstilling af ISO-følsomhed er tilgængelig i alle funktioner.	—
Metering	Vælg en målefunktion, der passer til motivet.	54
AEL Metering	Vælg den lysmålingsmetode der bruges til AE lås (s. 80). [Auto]: Bruger den aktuelt valgte lysmålingsmetode.	—
BULB/TIME Timer	Vælg den maksimale eksponering for bulb- og tidsfotografering.	—
Live BULB	Vælg visningsintervallet under optagelse. Der gælder visse begrænsninger. Hyppigheden falder ved høje ISO følsomheder. Vælg [Off] for at deaktivere skærmen. Tryk på skærmen eller tryk udløseren halvt ned for at opdatere skærmen.	—
Live TIME		—
Anti-Shock [♦]	Vælg tidsforsinkelsen fra det tidspunkt, hvor udløseren trykkes ned, til lukkeren udløser. Det reducerer kamerarystelser fra vibrationer. Denne funktion er nyttig ved for eksempel mikroskopfotografering og astronomifotografering. Funktionen er også nyttig ved serieoptagelse (s. 35) og optagelse med selvudløser (s. 35).	—

Indstilling	Beskrivelse	☞
<b>X-Sync.</b>	Vælg den lukkertid, der skal bruges, når flashen udløses.	87
<b>Slow Limit</b>	Vælg den langsomste lukkertid, der er tilgængelig, når der bruges flash.	87
<b>[S] + [M]</b>	Når der er valgt [On], lægges den til eksponeringskompensationens værdi, og flashintensiteten kontrolleres.	32, 53

Indstilling	Beskrivelse	☞
<b>Set</b>	Du kan vælge kvalitetsfunktionen for JPEG-billedet fra en kombination af tre billedstørrelse og fire komprimeringsgrader.  1) Brug ◀▶ til at vælge en kombination ([◀-1] – [◀-4]) og brug ▲▼ til at foretage ændringer. 2) Tryk på Ⓜ.	52
<b>Pixel Count</b>	Vælg pixelstørrelse for billeder i [M]- og [S]-størrelse.  1) Vælg [Pixel Count] på fanen ☼. Brugervalgt menu Ⓜ. 2) Vælg [M Middle] eller [S Small] og tryk på ▶. 3) Vælg en pixelstørrelse og tryk på Ⓜ.	52
<b>Shading Comp.</b>	Vælg [On] for at korrigere for lystab i optikkens periferi afhængig af optiktype. • Kompensation er ikke mulig, når der bruges telekonvertere eller mellemringe. • Der kan være synlig støj i kanten af billeder, der er taget ved høj ISO-følsomhed.	—
<b>WB</b>	Indstilling af hvidbalancen Det er den samme som indstillingen livekontrol. Du kan også finjustere hvidbalancen for hver enkelt funktion.	50

Indstilling	Beskrivelse	
All <b>[WB%]</b>	[All Set]: Bruger samme hvidbalancekompensation i alle funktioner undtagen [CWB]. [All Reset]: Stiller hvidbalancekompensation på 0 for alle funktioner undtagen [CWB].	—
<b>WB</b> AUTO <b>Keep Warm Color</b>	Vælg [Off] for at undgå "varme" farver i billeder taget i lys fra glødelamper.	—
<b>+WB</b>	Justerer hvidbalancen til brug med en flash.	—
<b>Color Space</b>	Du kan vælge, hvordan farver gengives på skærmen eller printeren.	—

**Record/Erase**

Indstilling	Beskrivelse	
<b>Quick Erase</b>	Hvis [On] er valgt, kan du slette det aktuelle billede med det samme ved at trykke på  i gengivefunktion.	—
<b>RAW+JPEG Erase</b>	Vælg, hvad der skal ske, når et billede, der er optaget med indstillingen RAW+JPEG, slettes i enkeltbilledvisning (s. 21). [JPEG]: Kun JPEG-kopien slettes. [RAW]: Kun RAW-kopien slettes. [RAW+JPEG]: Begge kopier slettes. • Både RAW- og JPEG-kopier slettes, når de valgte billeder slettes, eller når [All Erase] (s. 59) vælges.	52
<b>File Name</b>	[Auto]: Selvom der er blevet sat et nyt kort ind, huskes filnumrene fra det sidste kort. Filnummereringen fortsætter fra det sidste nummer, der er brugt, eller fra det højest mulige nummer på kortet. [Reset]: Når du indsætter et nyt kort, starter mappenumrene ved 100 og filnavnet starter ved 0001. Hvis der indsættes et kort med billeder, starter filnumrene med det nummer, der følger det højeste filnummer på kortet.	—
<b>Edit Filename</b>	Vælg, hvordan billedfilerne skal navngives, ved at redigere den del af filnavnet, der er markeret i gråt nedenfor. sRGB: Pmdd0000.jpg _____ Pmdd AdobeRGB: _mdd0000.jpg _____ mdd	—
<b>Priority Set</b>	Vælg mellem ([Yes] eller [No]) til bekræftelse.	—
<b>dpi Settings</b>	Vælg printopløsning.	—

Indstilling	Beskrivelse	👉
<b>Copyright Settings*</b>	<p>Tilføj navnene på fotografen og rettighedshaveren til nye fotografier. Navnene kan være op til 63 tegn lange.                      [Copyright Info.]: Vælg [On] for at medtage navne på fotografen og rettighedshaveren i Exif data for nye fotografier.                      [Artist Name]: Angiv fotografens navn.                      [Copyright Name]: Angiv rettighedshaverens navn.</p> <ol style="list-style-type: none"> <li>1) Marker et tegn ①, og tryk på (OK) for at føje det markerede tegn til navnet ②.</li> <li>2) Gentag trin 1 for at gøre navnet færdigt, og marker derefter [END] og tryk på (OK).</li> </ol> <ul style="list-style-type: none"> <li>• Hvis du vil slette et tegn, skal du trykke på <b>INFO</b>-knappen for at anbringe markøren i navnefeltet ②, fremhæve tegnet og trykke på <b>Delete</b>.</li> </ul> 	—

\* OLYMPUS påtager sig intet ansvar for skader som følge af tvister, der omfatter brugen af [Copyright Settings]. Brug disse for egen risiko.

Indstilling	Beskrivelse	👉
<b>Mode</b>	Vælg en filoptagekvalitet. Denne indstilling kan også vælges med livekontrol.	49
<b>Movie</b>	Vælg [Off] for at optage film uden lyd. Denne indstilling kan også vælges med livekontrol.	57
<b>Movie Effect</b>	Vælg [On] for at aktivere filmeffekter i <b>Mode</b> funktion.	87
<b>Wind Noise Reduction</b>	Reducer vindstøj under optagelsen.	—
<b>Recording Volume</b>	Juster mikrofonens følsomhed efter afstanden til motivet.	—

Indstilling	Beskrivelse	👉
<b>Pixel Mapping</b>	Kameraets pixelmapping kontrollerer og justerer funktionerne i billedsensoren og funktionerne til billedbehandlingen.	104
<b>Exposure Shift</b>	<p>Juster den optimale eksponering for hver målefunktion.</p> <ul style="list-style-type: none"> <li>• Dette reducerer antallet af indstillinger for eksponeringskompensation i den valgte retning.</li> <li>• Virkningerne er ikke synlige på skærmen. Hvis du vil udføre normale justeringer af eksponeringen, skal du bruge eksponeringskompensation (s. 32).</li> </ul>	—

Indstilling	Beskrivelse	
<b>Warning Level</b>	Vælg det batteriniveau, hvor advarslen  vises.	15
<b>Level Adjust</b>	Du kan kalibrere niveaumålerens vinkel. [RESET]: Stiller de ændrede værdier tilbage til standardindstillingerne. [Adjust]: Angiver den aktuelle kameraposition som nulpunktet.	—
<b>Touch Screen Settings</b>	Aktiver berøringsskærmen. Vælg [Off] for at deaktivere berøringsskærmen.	—
<b>Eye-Fi*</b>	Aktiverer eller deaktiverer overførsel, når et Eye-Fi kort anvendes.	—

\* Skal anvendes i overensstemmelse med lokale regler. Om bord på flyvemaskiner og andre steder, hvor brug af trådløse enheder er forbudt, skal Eye-Fi kortet fjernes fra kameraet eller du skal vælge [Off] for [Eye-Fi]. Kameraet understøtter ikke den "uendelige" Eye-Fi funktion.

## AEL/AFL

MENU → ⚙️ → 📷 → [AEL/AFL]

Autofokus og lysmåling kan udføres ved at trykke på knappen, som AEL/AFL er tildelt til. Vælg en funktion for hver fokusfunktion.

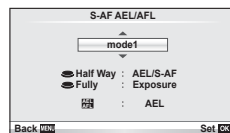

## AEL/AFL

Modus		Udløserfunktion				Knapfunktion	
		Halvt ned		Helt ned		Når AEL/AFL holdes helt nede	
		Focus	Ekspo.	Focus	Ekspo.	Focus	Ekspo.
S-AF	mode1	S-AF	Låst	—	—	—	Låst
	mode2	S-AF	—	—	Låst	—	Låst
	mode3	—	Låst	—	—	S-AF	—
C-AF	mode1	C-AF start	Låst	Låst	—	—	Låst
	mode2	C-AF start	—	Låst	Låst	—	Låst
	mode3	—	Låst	Låst	—	C-AF start	—
	mode4	—	—	Låst	Låst	C-AF start	—
MF	mode1	—	Låst	—	—	—	Låst
	mode2	—	—	—	Låst	—	Låst
	mode3	—	Låst	—	—	S-AF	—



## Knapfunktion

MENU → → → [Knapfunktion]

Se tabellen herunder for oplysninger om funktioner, der kan tildeles. De tilgængelige indstillinger varierer fra knap til knap.

### Elementer i knapfunktioner

[Fn]Function / [Function]\*1 / [▷Function]\*1 / [▽Function] / [Function] (Direct Function)\*2 / [Function]\*3 / [Function]\*4











\*1 Ikke tilgængelig i -funktion.

\*2 Tildel funktionen til hver .

\*3 Vælg AF-søgefeltet.

\*4 Vælg den funktion der skal tildeles knappen på visse optik.

	Juster eksponeringskompensation.
ISO	Juster ISO følsomhed.
WB	Juster hvidbalance.
AEL/AFL	AE-lås eller AF-lås. Funktionen ændres efter indstillingen af [AEL/AFL]. Når AEL er valgt, skal du trykke på knappen en gang for at låse eksponeringen og vise [AEL] på skærmen. Tryk på knappen igen for at annullere låsen.
	Tryk på knappen for at optage en film.
Preview	Blænden skiftes til den valgte værdi, mens der trykkes på knappen.
	Kameraet måler hvidbalance, når der trykkes på knappen (s. 51).
[Function]	Vælg AF-søgefeltet.
[Function] Home	Ved tryk på knappen, vælges AF søgefeltets placering der blev gemt med [Function] Set Home] (s. 73). AF-søgefeltets udgangsposition markeres med et [Function]-symbol. Tryk på knappen igen for at vende tilbage til AF-søgefunktion. Hvis kameraet slukkes, mens udgangspositionen er valgt, nulstilles udgangspositionen.
MF	Tryk på knappen for at vælge manuel fokusering. Tryk på knappen igen for at skifte til den forrige valgte AF-funktion.
RAW	Tryk på knappen for at skifte mellem JPEG- og RAW+JPEG optagekvalitet.
Test Picture	Billeder der tages mens der trykkes på knappen, vises på skærmen, men optages ikke på hukommelseskortet.
Myset1 – Myset4	Indstillingerne skifter til de registrerede Mysets mens der trykkes på knappen.
	Tænd og sluk for skærmens baggrundslys.

	Knappen kan bruges til at vælge mellem  og  , når undervandshuset er sat på. Tryk på og hold knappen nede for at vende tilbage til den tidligere funktion. Hvis denne funktion er valgt, udløses FL-LM1 også, selvom den ikke er hævet. Dette indstiller  (Undervands) til WB-funktion. Når der bruges en ED12-50mmEZ-optik med powerzoom (E-ZOOM), zoomes optikken automatisk til VIDVINKEL eller TELE i overensstemmelse med skift af  og  .
<b>Live Guide</b>	Tryk på knappen for at få vist de aktive vejledninger.
 (Digital telekonverter)	Tryk på knappen for at slå digital zoom til eller fra.
<b>AF Stop</b>	Stop autofokus.
	Vælg serieoptagelse eller selvudløser.
	Vælg en flashfunktion.
<b>HDR BKT</b>	Skift til HDR-bracketing med de gemte indstillinger.
 <b>Lock</b>	Når den er indstillet til [Off], kan blænden, lukkertiden, eksponeringskompensationen og andre elementer indstilles direkte med vælgeren. Tryk på og hold knappen nede for at indstille til [On].
<b>Off</b>	Der er ikke knyttet funktioner til knappen.

## Visning af billeder fra kameraet på tv

Brug AV-kablet, der følger med kameraet, for at vise de optagne billeder på tv'et. Slut kameraet til et HD tv med et HDMI-kabel (kan købes fra tredjeparts-leverandører) for at se billeder i høj kvalitet på en tv skærm.

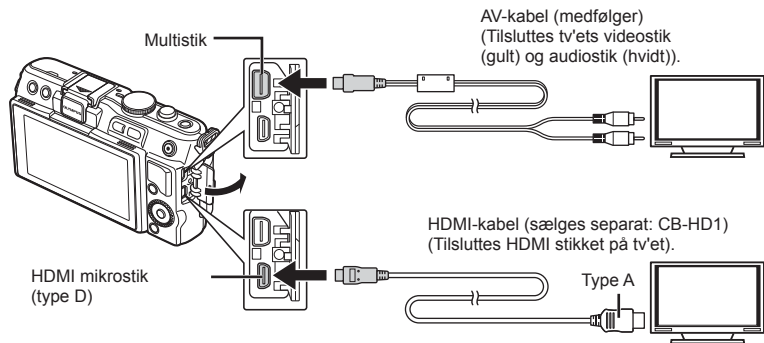

### 1 Brug kablet til at slutte kameraet til tv'et.

- Indstil tv'et, før du tilslutter kameraet.
- Vælg kameraets videofunktion, før du tilslutter kameraet via et AV/kabel.

### 2 Vælg tv'ets indgangskanal.

- Kameraets skærm slukkes, når kablet tilsluttes.
- Tryk på -knappen, når der oprettes forbindelse via et AV-kabel.

## ! Bemærk



- Se betjeningsvejledningen til tv'et for yderligere oplysninger om skift af indgangskilde på tv'et.
- De viste billeder og oplysningerne beskæres muligvis. Dette afhænger af tv'ets indstillinger.
- Hvis kameraet er tilsluttet med både AV- og HDMI-kabler, vil det prioritere HDMI.
- Hvis kameraet er tilsluttet via et HDMI-minikabel, vil du kunne vælge typen af det digitale videosignal. Vælg et format, der passer til det indgangsformat, der er valgt på tv'et.

<b>1080i</b>	1080i HDMI-udgang prioriteres.
<b>720p</b>	720p HDMI-udgang prioriteres.
<b>480p/576p</b>	480p/576p HDMI-udgang. 576p bruges, når der er valgt [PAL] for [Video Out] (s. 74).

- Du kan ikke optage billeder eller film, mens HDMI-kablet er tilsluttet.
- Kameraet må ikke tilsluttes andre HDMI-udgangsenheder. Det kan beskadige kameraet.
- HDMI-udgangen er ikke aktiv ved tilslutning via USB af en computer eller printer.

## ■ Brug af tv-fjernbetjening

Kameraet kan betjenes med en tv-fjernbetjening, når det er tilsluttet et tv, der understøtter HDMI-styring.

- 1 Vælg [HDMI] i  Custom Menu-fanen .
- 2 Vælg [HDMI Control], og vælg [On].
- 3 Betjen kameraet ved hjælp af tv-fjernbetjeningen.
  - Du kan betjene kameraet ved at følge vejledningen, der vises på tv'et.
  - I enkeltbilledvisning kan du vise eller skjule visningen af informationer ved at trykke på den "røde" knap, og du kan vise eller skjule indeksvisningen ved at trykke på den "grønne" knap.
  - Visse tv understøtter muligvis ikke alle funktioner.

## Valg af superkontrolpaneler (📷 Control Settings)

Vælger, om der skal vises kontrolpaneler for valg af indstillinger i hver enkelt optagefunktion.

### Kontrolpaneler, der er tilgængelige i de enkelte optagefunktioner

- Ved tryk på **INFO**-knappen skiftes til næste panel.

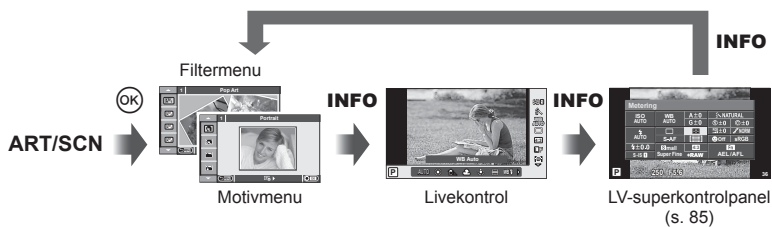
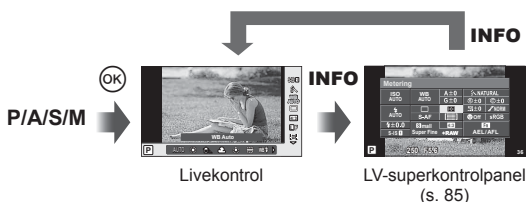
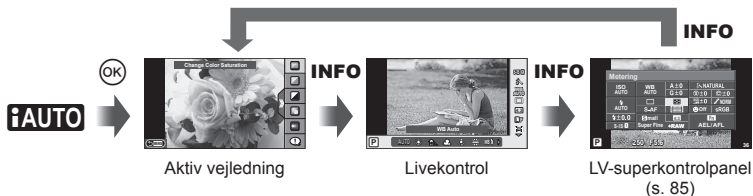

## ■ Sådan bruges LV-superkontrolpanelet

LV-superkontrolpanelet viser den aktuelle status for optageindstillingerne. Det kan bruges til at foretage forskellige indstillinger. Brug pileknappen eller berøringskærmen til at ændre indstillingerne.

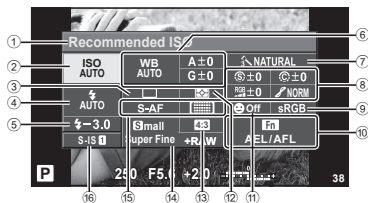

### Følgende indstillinger kan foretages med superkontrolpanelet

- |  |   |
|--|---|
| ① Den valgte indstilling                 | Sort-hvid-filter (F) ..... s. 61        |
| ② ISO-følsomhed ..... s. 56              | Billednuance (T) ..... s. 61            |
| ③ Serieoptagelse/selvudløser ..... s. 35 | ⑨ Farverum ..... s. 78                  |
| ④ Flashfunktion ..... s. 33              | ⑩ Tildeling af knapfunktion ..... s. 81 |
| ⑤ Flashintensitet ..... s. 53            | ⑪ Ansigtsprioritering ..... s. 56       |
| ⑥ Hvidbalance ..... s. 50                | ⑫ Målefunktion ..... s. 54              |
| Hvidbalancekompensation ..... s. 50      | ⑬ Billedformat ..... s. 51              |
| ⑦ Billedfunktion ..... s. 48             | ⑭ Optagefunktion ..... s. 52            |
| ⑧ Skarphed (S) ..... s. 61               | ⑮ AF-funktion ..... s. 55               |
| Kontrast (C) ..... s. 61                 | AF-søgefelt ..... s. 35                 |
| Mætning (RGB) ..... s. 61                | ⑯ Billedstabilisering ..... s. 47       |
| Graduering (L) ..... s. 61               |   |

### ! Bemærk

- Viser ikke i filmoptagefunktionen.

**1** Efter at have vist LV-superkontrolpanelet skal du vælge den ønskede indstilling med  $\Delta$   $\nabla$   $\leftarrow$   $\rightarrow$  og trykke på (OK).

- Du kan også vælge indstillinger med vælgeren.

**2** Vælg en indstilling med  $\leftarrow$   $\rightarrow$ , og tryk på (OK).

- Gentag eventuelt trin 1 og 2.
- De valgte indstillinger træder automatisk i kraft, hvis kameraet ikke betjenes inden for nogle få sekunder.

**3** Tryk udløseren halvt ned for at vende tilbage til optagefunktionen.

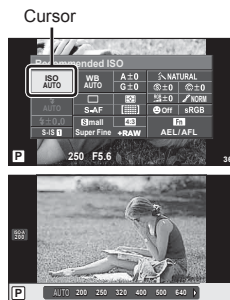

## Tilføjelse af informationsvisninger (Info Settings)

### LV-Info (Optageinformationsvisninger)

Brug [LV-Info] til at tilføje følgende optageinformationsvisninger. De tilføjede visninger vises ved at trykke gentagne gange på **INFO**-knappen under optagelse. Du kan også vælge ikke at vise visningerne, der vises med standardindstillingen.



Histogramvisning



Visning af højlys og skygger

### Visning af højlys og skygger

Områder over den øvre grænse for billedets lysstyrke vises i rødt, mens områderne under den nedre grænse vises i blå. [Histogram Settings] "Disp(■)/PC" (s. 75)

### Info (Gengiveinformationsvisninger)

Brug [Info] til at tilføje følgende gengiveinformationsvisninger. De tilføjede visninger vises ved at trykke gentagne gange på **INFO**-knappen under gengivelse. Du kan også vælge ikke at vise visningerne, der vises med standardindstillingen.



Histogramvisning



Visning af højlys og skygger



Visning af lysbord

### Visning af lysbord

[Close Up Mode] i specialmenuen skal indstilles til [mode2] for at vise denne visning. Sammenlign to billeder ved siden af hinanden. Tryk på for at vælge billedet i den anden side af skærmen.

- Det grundlæggende billede vises til højre. Brug til at vælge et billede, og tryk på for at flytte billedet til venstre. Billedet, der skal sammenlignes med billedet til venstre, kan vælges til højre. Hvis du vil vælge et andet grundlæggende billede, skal du markere det rigtige billede og trykke på .
- Tryk på **Q** for at zoom ind på det aktuelle billede. Hvis du vil ændre zoomgraden, skal du trykke på **INFO**-knappen og bruge eller vælgeren.
- Brug til at se andre områder af billedet. Det viste billede ændres, hver gang du trykker på **Q**.



## Indstillinger (Indeksvisning/kalendervisning)

Du kan tilføje en indeksvisning med et andet antal billeder og en kalendervisning ved hjælp af [Settings]. De øvrige visninger vises ved at trykke på [OK]-knappen under gengivelse.

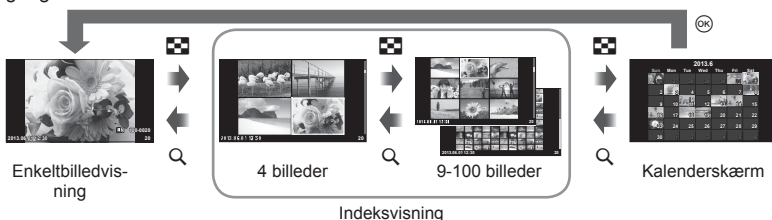

## Lukkertiden, når flashen udløses automatisk [X-Sync.] [Slow Limit]

Du kan indstille betingelserne for lukkertiden, når flashen udløses.

Optagefunktion	Flashtiming (synkron)	Øvre grænse	Nedre grænse
P	Den langsomste af 1/ (optikkens brændvidde×2) og [X-Sync.]-indstillingerne	[X-Sync.]-indstilling*	[Slow Limit]-indstilling
A			
S	Den indstillede lukkertid		Ingen nedre grænse
M			

\* 1/200 sekunder, når der bruges en ekstern flash (sælges separat).

## Tilføjelse af effekter til en film [Movie Effect]

Du kan tilføje effekter til en film med [Movie Effect]. Indstil [Movie Effect] til [On] i menuen inden effekterne vælges.

- 1 Drej omskifteren til [OFF].
- 2 Tryk på [OK]-knappen for at starte optagelse.
  - Tryk på [OK]-knappen igen for at afslutte optagelsen.
- 3 Tryk på følgende knapper for at bruge effekter.

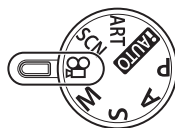

▽	<b>Multi Echo</b>	Anvend en efterbilledeffekt. Efterbilleder vil blive vist bag motiver i bevægelse.
▷	<b>One Shot Echo</b>	Et efterbillede vil blive vist kort efter, at der er trykket på knappen. Efterbilledet forsvinder automatisk efter et stykke tid.
Fn	<b>Art Fade</b>	Film med de valgte billedfunktionseffekt. toningseffekten anvendes på overgangen mellem scener.
Q	<b>Movie Tele-converter</b>	Zoom ind på et område i billedet uden at bruge optikkens zoom. Zoom ind på den valgte position i billedet selv om kameraet holdes i samme position.

### **Multi-ekko**

Tryk på ▽ for at anvende filmeffekterne. Tryk på ▽ igen for at annullere filmeffekterne.

### **Etskuds-ekko**

Effekten tilføjes, hver gang du trykker på ▷.

### **Art Fade**

Tryk på Fn-knappen, og drej vælgeren for at vælge billedfunktion. Tryk på OK eller vent i ca. 4 sekunder, før effekten anvendes.

### **Film telekonverter**

#### **1** Tryk på Q-knappen for at få vist zoomfeltet.

- Brug Δ ▽ ◀ ▶ eller berøringsskærmen til at ændre positionen af zoomfeltet.
- Tryk og hold ned på OK for at flytte zoomfeltet tilbage til midten af skærmen.

#### **2** Tryk på Q-knappen igen.

- Visningen zoomer ind på området i zoomfeltet.
- Tryk på Q-knappen igen for at skifte tilbage til den oprindelige visning.
- Tryk på OK for at afslutte film telekonverter-funktionen.

#### **!** **Bemærk**

- Billedhastigheden sænkes lidt under optagelsen.
- De 2 effekter kan ikke anvendes samtidig.
- Brug et hukommelseskort med en SD-hastighedsklasse på 6 eller mere. Optagelse af film kan ende uventet, hvis der bruges et langsommere kort.
- Hvis der tages et billede under filmoptagelse, annulleres effekten, så den ikke forekommer i billedet.
- [Diorama] og Toning kan ikke anvendes samtidigt.
- Film telekonverter kan ikke bruges, når [Picture Mode] er indstillet til [ART].
- Du kan optage lyde til knapfunktioner.



## Tilbehørsstikkets menu

### Sådan bruges OLYMPUS PENPAL

Det valgfrie OLYMPUS PENPAL kan bruges til at overføre billeder til og modtage billeder fra Bluetooth-enheder eller andre kameraer tilsluttet en OLYMPUS PENPAL. Se mere information om Bluetooth udstyr på OLYMPUS' hjemmeside.

#### ■ Sådan sendes billeder

Tilpas størrelse for JPEG-billeder, og overfør dem til en anden enhed. Inden du sender billeder, skal du sikre, at den modtagende enhed er indstillet til at modtage data.

- 1 Vis det billede, du vil sende, i fuldskræmsvisning, og tryk på **OK**.
- 2 Vælg [Send A Picture], og tryk på **OK**.
  - Vælg [Search], og tryk på **OK** i dialogboksen. Kameraet søger efter og viser Bluetooth-enheder i området eller i [Address Book].
- 3 Vælg destinationen, og tryk på **OK**.
  - Billedet vil blive overført til den modtagende enhed.
  - Hvis du bliver bedt om en PIN kode, skal du indtaste 0000 og trykke på **OK**.

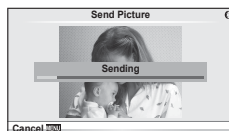
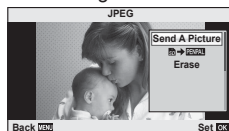

#### ■ Modtagelse af billeder/tilføjelse af en vært

Opret forbindelse til den afsendende enhed, og hent JPEG-billeder.

- 1 Vælg [OLYMPUS PENPAL Share] i **Accessory Port Menu** for Accessory Port Menu (s. 72).
- 2 Vælg [Please Wait], og tryk på **OK**.
  - Udfør handlinger for at sende billeder på den afsendende enhed.
  - Overførslen begynder, og en [Receive Picture Request] dialogboks vises.
- 3 Vælg [Accept], og tryk på **OK**.
  - Billedet hentes til kameraet.
  - Hvis du bliver bedt om en PIN kode, skal du indtaste 0000 og trykke på **OK**.

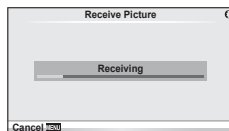
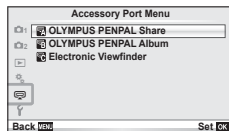

## ■ Redigering af adressebogen

OLYMPUS PENPAL kan gemme værtsoplysninger. Du kan tildele navne til værter eller slette værtsoplysninger.

- 1 Vælg [OLYMPUS PENPAL Share] i menu for Accessory Port Menu (s. 72).
- 2 Vælg [Address Book], og tryk på .
- 3 Vælg [Address List], og tryk på .
  - Navnene på eksisterende værter vises i en liste.
- 4 Vælg den vært, du vil redigere, og tryk på .

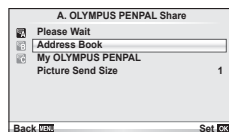

### Sletning af værter

Vælg [Yes], og tryk på .

### Redigering af værtsoplysninger

Tryk på for at få vist værtsoplysninger. Hvis du vil ændre værtsnavnet, skal du trykke på igen og redigere det aktuelle navn i omdøbningsdialogen.

## ■ Oprettelse af album

Du kan ændre størrelse på dine JPEG favoritt billeder og kopiere dem til en OLYMPUS PENPAL.

- 1 Vis det billede, du vil kopiere, i fuldskærmsvisning, og tryk på .
- 2 Vælg [ → PENPAL], og tryk på .
  - Hvis du vil kopiere billeder fra en OLYMPUS PENPAL til hukommelseskortet, skal du vælge [PENPAL → ] og trykke på .

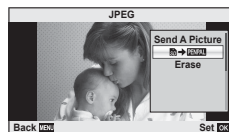

### **Bemærk**

- OLYMPUS PENPAL kan kun anvendes i det område, hvor det er købt. Afhængig af området kan brugen muligvis overtræde bestemmelser for sendefrekvenser, hvilket kan være strafbart.

## OLYMPUS PENPAL Share

MENU → →

Indstilling	Beskrivelse	
<b>Please Wait</b>	Modtag billeder, og tilføj værter til adressebogen.	89
<b>Address Book</b>	[Address List]: Vis de værter, der er gemt i adressebogen. [New Pairing]: Føj en vært til adressebogen. [Search Time]: Vælg hvor længe kameraet søger efter en vært.	90

## OLYMPUS PENPAL Share

MENU → →

Indstilling	Beskrivelse	
<b>My OLYMPUS PENPAL</b>	Vis oplysninger om din OLYMPUS PENPAL, inklusive navn, adresse og understøttede tjenester. Tryk på  for at redigere enhedens navn.	90
<b>Picture Send Size</b>	Vælg størrelsen på de transmitterede billeder. [Size 1: Small]: Billederne sendes i en størrelse svarende til 640×480. [Size 2: Large]: Billederne sendes i en størrelse svarende til 1920×1440. [Size 3: Medium]: Billederne sendes i en størrelse svarende til 1280×960.	89

## OLYMPUS PENPAL album

MENU → →

Indstilling	Beskrivelse	
<b>Copy All</b>	Alle billed- og lydfiler kopieres mellem hukommelseskortet og OLYMPUS PENPAL. Størrelsen på de kopierede billeder ændres i henhold til den valgte indstilling for størrelsen på kopierede billeder.	90
<b>Reset Protect</b>	Fjerne slettesikring fra alle billeder i OLYMPUS PENPAL albummet.	90
<b>Album Mem. Usage</b>	Vis det aktuelle antal billeder i albummet samt antal yderligere billeder, der kan gemmes i [Size 2: Medium].	90
<b>Album Mem. Setup</b>	[All Erase]: Sletter alle billeder i albummet. [Format Album]: Formaterer albummet.	90
<b>Picture Copy Size</b>	Vælg den størrelse, som billederne skal kopieres med. [Size 1: Large]: Størrelsen på de kopierede billeder ændres ikke. [Size 2: Medium]: Billederne kopieres i en størrelse svarende til 1920×1440.	90

## Elektronisk søger

MENU → →

Indstilling	Beskrivelse	
<b>EVF Adjust</b>	Juster lysstyrke og farvetemperatur for eksterne søgere (ekstraudstyr). Den valgte farvetemperatur bruges også på skærmen under gengivelse. Brug   til at vælge farvetemperatur () eller lysstyrke () og brug   til at vælge en værdi mellem [+7] og [-7].	—
<b>EVF Auto Switch</b>	Bruges til at indstille, om visningen automatisk skal fjernes fra skærmen ved brug af den eksterne VF-4 elektroniske søger. Når [Off] er valgt, ændres visningen mellem søger og skærm ved tryk på -knappen på den eksterne søger. Når [On] er valgt, ændres visningen automatisk til VF-4, når du kigger gennem den.	113



# 4 Print af billeder

## Printkodning (DPOF)

Du kan gemme digitale "printkodninger" på hukommelseskortet med angivelse af, hvilke billeder der skal printes, og antallet af kopier for hver. Du kan derefter få billederne printet i en butik, der understøtter DPOF, eller selv printe billederne ved at slutte kameraet direkte til en DPOF-printer. Du skal bruge et hukommelseskort for at kunne lave printkodninger.

### Sådan printkodes der

1 Tryk på **OK** under gengivelse, og vælg **[1]**.

2 Vælg **[1]** eller **[ALL]**, og tryk på **OK**.

#### Enkeltbillede

Tryk på **<>** for at vælge det billede, du ønsker at printkode, og tryk derefter på **△** **▽** for at vælge antallet af billeder.

- Gentag dette trin for at foretage printkodninger til flere billeder. Tryk på **OK**, når alle ønskede billeder er blevet valgt.

#### Alle billeder

Vælg **[ALL]**, og tryk på **OK**.

3 Vælg dato- og tidsformat, og tryk på **OK**.

<b>No</b>	Billederne printes uden dato og tid.
<b>Date</b>	Billederne printes med optagedatoen.
<b>Time</b>	Billederne printes med optagetidspunktet.

4 Vælg **[Set]**, og tryk på **OK**.

#### ! Bemærk

- Kameraet kan ikke bruges til at ændre printkodninger, der er oprettet på andre apparater. Når du opretter en ny printkodning, slettes alle eksisterende printkodninger, der er oprettet med andre apparater.
- Printkodning kan ikke bruges til 3D billeder, RAW-billeder eller film.

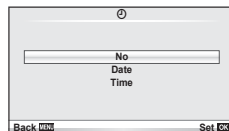
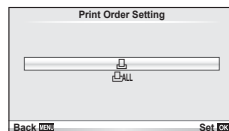

## Fjernelse af alle eller udvalgte billeder fra printkodningen

Du kan nulstille alle printkodningsdata eller blot data for valgte billeder.

- 1 Tryk på **OK** under gengivelse, og vælg **[ ]**.
- 2 Vælg **[ ]** og tryk på **OK**.
  - Hvis du vil fjerne alle billeder fra printkodningen, skal du vælge **[Reset]** og trykke på **OK**. Hvis du vil afslutte uden at fjerne alle billeder, skal du vælge **[Keep]** og trykke på **OK**.
- 3 Tryk på **<>** for at vælge billeder, du vil fjerne fra printkodningen.
  - Brug **∇** til at indstille antal print til 0. Tryk på **OK**, når du har fjernet alle de ønskede billeder fra printkodningen.
- 4 Vælg dato- og tidsformat, og tryk på **OK**.
  - Indstillingen anvendes på alle billeder med printkodningsdata.
- 5 Vælg **[Set]**, og tryk på **OK**.

## Direkte printning (PictBridge)

Ved at slutte kameraet til en PictBridge-kompatibel printer med et USB-kabel kan du printe billeder direkte.

- 1 Slut kameraet til printerens med det medfølgende USB-kabel, og tænd for kameraet.

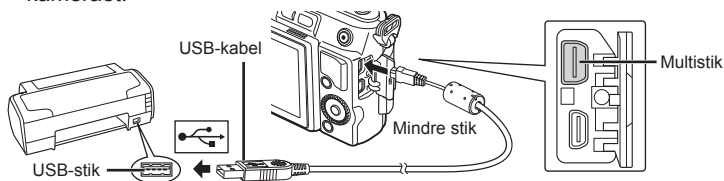

- Brug et fuldstændigt opladet batteri, når der printes.
- Når kameraet er tændt, bør der blive vist en dialog på skærmen, der beder dig om at vælge en vært. Hvis det ikke er tilfældet, skal du vælge **[Auto]** for **[USB Mode]** (s. 75) i kameraets specialmenuer.

- 2 Brug **Δ∇** til at vælge **[Print]**.
  - **[One Moment]** vises, efterfulgt af en dialogboks til valg af printfunktion.
  - Afbryd USB-kablet og start igen fra trin 1, hvis skærmen ikke vises efter et par minutter.

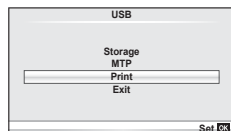

**Fortsæt til "Individuel printning" (s. 94).**

### ! Bemærk

- 3D billeder, RAW/billeder og film kan ikke printes.

## Nem printning

Brug kameraet til at vise det billede, du vil printe, før du tilslutter printeren via USB-kablet.

- 1 Brug  $\triangleleft$  til at få vist de billeder, der skal printes, på kameraet.
- 2 Tryk på  $\triangleright$ .
  - Menuen til valg af billeder vises, når printningen er afsluttet. Hvis du vil printe et andet billede, skal du bruge  $\triangleleft$  til at vælge billedet og trykke på  $\odot$ .
  - Tag USB-kablet ud af kameraet, mens menuen til valg af billeder vises, for at afslutte.

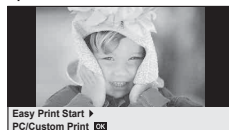

## Individuel printning

- 1 Følg betjeningsvejledningen for at vælge printfunktion.

### Valg af printfunktion

Vælg den type printning, der skal anvendes (printfunktion). De mulige printfunktioner vises nedenfor.

<b>Print</b>	Printer udvalgte billeder.
<b>All Print</b>	Printer alle de billeder, der er gemt på kortet, i ét eksemplar.
<b>Multi Print</b>	Printer mange kopier af et billede i separate rammer på et enkelt stykke papir.
<b>All Index</b>	Printer et indeks af alle billeder på kortet.
<b>Print Order</b>	Printer i henhold til den printkodning, du har foretaget. Hvis der ikke er noget billede med printkodning, er funktionen ikke til rådighed.

### Indstillingsmuligheder for printerpapir

Denne indstilling varierer afhængigt af printertypen. Hvis kun printerens STANDARD-indstilling er til rådighed, kan du ikke foretage ændringer i indstillingen.

<b>Size</b>	Indstiller den papirstørrelse, printeren understøtter.
<b>Borderless</b>	Vælger, om billedet printes til kanten eller med ramme.
<b>Pics/Sheet</b>	Vælger antallet af billeder pr. side. Viser, når du har valgt [Multiprint].

## Valg af billeder, som du ønsker at printe



Vælg de billeder, som du ønsker at printe. De valgte billeder kan printes senere (enkeltbilledkodning), eller billedet, som vises, kan printes med det samme.



<b>Print (OK)</b>	Printer det billede, der vises i øjeblikket. Hvis et billede allerede er markeret med printkodningen [Single Print], printes kun det markerede billede.
<b>Single Print (A)</b>	Printkoder det billede, der vises i øjeblikket. Hvis du vil printkode andre billeder når [Single Print] er valgt, skal du vælge dem med <D>.
<b>More (v)</b>	Indstiller antallet af billeder eller andre muligheder for det billede, som vises i øjeblikket, og om det skal printes eller ej. Du kan finde oplysninger om betjening i "Indstilling af printdata" i næste afsnit.

## Indstilling af printdata

Her kan du vælge, om printdata, f.eks. dato og tid eller filnavn, skal printes på billedet. Følgende indstillinger vises når printfunktionen [All Print] og [Option Set] vælges.

 x	Indstiller antallet af billeder.
<b>Date</b>	Printer dato og tid, der er gemt, på billedet.
<b>File Name</b>	Printer filnavnet, som er gemt, på billedet.
	Udsnit af billedet. Brug vælgeren til at vælge beskæringens størrelse og <A> <V> <D> til at placere beskæringen.

- 2** Når du har valgt billeder og data, skal du vælge [Print] og derefter trykke på **OK**.
- For at stoppe eller annullere printningen skal du trykke på **OK**. For at genoptage printningen skal du vælge [Continue].

## ■ Annullering af printning

Hvis du vil annullere printningen, skal du markere [Cancel] og trykke på **OK**. Bemærk, at ændringer af printkodningen går tabt. Hvis du vil annullere printning og vende tilbage til det forrige trin, hvor du kan ændre den aktuelle printkodning, skal du trykke på **MENU**.

# 5 Tilslutning af kameraet til en computer

## Installation af pc-softwaren

### Windows

#### 1 Sæt den medfølgende cd i et cd-rom-drev.

##### Windows XP

- En "Setup"-dialogboks vises.

##### Windows Vista/Windows 7/Windows 8

- En autorun-dialogboks vises. Klik på "OLYMPUS Setup" for at vise "Setup"-dialogen.

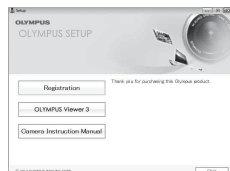

#### ! Bemærk

- Hvis "Setup"-dialogen ikke vises, skal du vælge "Min Computer" (Windows XP) eller "Computer" (Windows Vista/Windows 7) fra startmenuen. Dobbeltklik på cd-rom-ikonet (OLYMPUS Setup) for at åbne "OLYMPUS Setup"-vinduet, og dobbeltklik derefter på "LAUNCHER.EXE".
- Hvis en dialog om "Brugerkontostyring" vises, skal du klikke "Ja" eller "Fortsæt".

#### 2 Følg vejledningen på computerskærmen.

#### ! Bemærk

- Hvis der ikke vises noget på kameraets skærm, selv efter at du har sluttet kameraet til computeren, kan batteriet være opbrugt. Brug et fuldt opladet batteri.

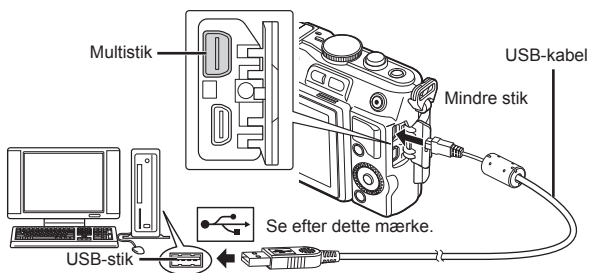

#### ! Bemærk

- Når kameraet er forbundet med en anden enhed via USB, vises en meddelelse, der beder dig om at vælge en forbindelsestype. Vælg [Storage].



### 3 Registrer dit Olympus-produkt.

- Klik på knappen "Registration", og følg vejledningen på skærmen.

### 4 Installer OLYMPUS Viewer 3.

- Kontroller systemkravene, inden du begynder på installationen.
- Klik på knappen "OLYMPUS Viewer 3", og følg vejledningen på skærmen for at installere programmet.

<b>Operativsystem</b>	Windows XP (Service Pack 2 eller senere)/Windows Vista/Windows 7/Windows 8
<b>Processor</b>	Pentium 4 1.3 GHz eller bedre (Der kræves Core2Duo 2,13 GHz eller bedre til film)
<b>RAM</b>	1 GB (2 GB eller mere anbefales)
<b>Ledig plads på harddisken</b>	3 GB eller mere
<b>Skærmindstillinger</b>	1024×768 pixel eller mere Minimum 65.536 farver (16.770.000 farver anbefales)

- Se onlinehjælpen for oplysninger om brug af programmet.

### ■ Macintosh

#### 1 Sæt den medfølgende cd i et cd-rom-drev.

- Diskens indhold bør blive vist automatisk i Finder. Hvis det ikke er tilfældet, skal du dobbeltklikke på cd-ikonet på skrivebordet.
- Dobbeltklik på ikonet "Setup" for at vise "Setup"-dialogen.



#### 2 Installér OLYMPUS Viewer 3.

- Kontroller systemkravene, inden du begynder på installationen.
- Klik på knappen "OLYMPUS Viewer 3", og følg vejledningen på skærmen for at installere programmet.



<b>Operativsystem</b>	Mac OS X v10.5 – v10.8
<b>Processor</b>	Intel Core Solo/Duo 1.5 GHz eller bedre (Der kræves Core2Duo 2 GHz eller bedre til film)
<b>RAM</b>	1 GB (2 GB eller mere anbefales)
<b>Ledig plads på harddisken</b>	3 GB eller mere
<b>Skærmindstillinger</b>	1024×768 pixel eller mere Minimum 32.000 farver (16.770.000 farver anbefales)

- Andre sprog kan vælges fra valgboxen for sprog. Du kan finde oplysninger om brug af programmet under online hjælp.

## Kopiering af billeder til en computer uden OLYMPUS Viewer 3

Dit kamera understøtter standarden "USB Mass Storage Class". Du kan overføre billeder til en computer ved at slutte kameraet til computeren med det medfølgende USB-kabel. Følgende styresystemer er kompatible med USB-forbindelsen:

**Windows:** Windows XP Home Edition/  
Windows XP Professional/  
Windows Vista/Windows 7/Windows 8

**Macintosh:** Mac OS X v.10.3 eller nyere

### 1 Sluk kameraet, og slut det til computeren.

- Placeringen af USB-stikket afhænger af computeren. Se computerens vejledning for yderligere oplysninger.

### 2 Tænd kameraet.

- Valgmenuen for USB-forbindelsen vises.

### 3 Tryk på $\Delta$ $\nabla$ for at vælge [Storage].

Tryk på  $\text{OK}$ .

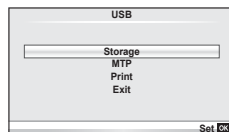

### 4 Computeren registrerer kameraet som en ny enhed.

#### ! Bemærk

- Hvis du bruger Windows Photo Gallery til Windows Vista, Windows 7 eller Windows 8, skal du vælge [MTP] i trin 3.
- I følgende styresystemer kan der ikke garanteres for dataoverførslen, selvom computeren er forsynet med et USB-stik.
  - Computere med et efterinstalleret USB-stik på udvidelseskort osv.
  - Computere uden fabriksinstalleret styresystem
  - Hjemmebyggede computere
- Kameraets betjeningsdele kan ikke bruges, mens kameraet er sluttet til en computer.
- Hvis dialogen, der vises i trin 2, ikke bliver vist når kameraet tilsluttes til en computer, skal du vælge [Auto] for [USB Mode] (s. 75) i kameraets specialmenuer.

## Tips og oplysninger om optagelse

### Kameraet tænder ikke, selvom et batteri er opladet

#### Batteriet er ikke ladet helt op

- Lad batteriet op med laderen.

#### Batteriet fungerer midlertidigt ikke på grund af kulde

- Batteriets ydeevne falder ved lave temperaturer. Tag batteriet ud, og læg det i din lomme for at varme det op.

### Der tages intet billede, når der trykkes på udløseren

#### Kameraet er slukket automatisk

- Hvis kameraet ikke betjenes i et valgt tidsrum, skifter det automatisk til hvilefunktion for at spare på batterierne.  [Sleep] (s. 75)  
Hvis kameraet ikke betjenes i et indstillet tidsrum (5 minutter), efter at kameraet har skiftet til hvilefunktion, slukkes det automatisk.

#### Flashen lades op

- Under opladning blinker  mærket på skærmen. Vent, indtil det ikke blinker mere, og tryk derefter på udløseren.

#### Kan ikke stille skarpt

- Kameraet kan ikke stille skarpt på motiver, der er for tæt på kameraet, eller som ikke egner sig til autofokus (AF-indikatoren blinker på skærmen). Gå længere væk fra motivet eller stil skarpt på en genstand med høj kontrast i samme afstand fra kameraet som hovedmotiv, komponer billedet, og optag.

#### Motiver, som er vanskelige at stille skarpt på

Det kan være vanskeligt at stille skarpt med autofokus i følgende situationer.

AF-indikatoren blinker. Der er ikke stillet skarpt på disse motiver.

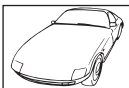

Motiver med lav kontrast

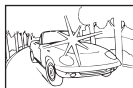

Meget kraftigt lys i midten af billedet

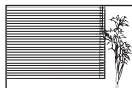

Motiv uden indhold af lodrette linjer

AF-indikatoren lyser, men der er ikke stillet skarpt på motivet.



Motiver med forskellig afstand

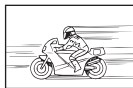

Motiver i hurtig bevægelse



Motivet uden for AF-området

## Støjreduceringen er aktiveret

- Ved natoptagelser er lukkertiden langsommere, hvilket øger muligheden for, at der opstår støj i billedet. Kameraet aktiverer støjreduceringen efter optagelse med langsom lukkertid. I løbet af denne proces er optagelse ikke tilladt. Du kan indstille [Noise Reduct.] til [Off].  [Noise Reduct.] (s. 76)

## Antallet af AF-søgefelter reduceres.

Antallet af og størrelsen på AF-søgefelter varierer med billedformat, indstillinger for gruppesøgefelt og valget for indstillingen [Digital Tele-konverter].

## Dato og tid er ikke blevet indstillet

### Kameraet bruges med indstillingerne fra da det blev købt

- Kameraets dato og tid er ikke blevet indstillet, da det blev købt. Indstil dato og tid, før kameraet tages i brug.  "Indstilling af dato/tid" (s. 16)

### Batteriet er taget ud af kameraet

- Indstillinger af dato og tid nulstilles til standardindstillingen, hvis kameraet er uden batteri i ca. 1 dag. Indstillingerne slettes hurtigere, hvis batteriet kun har været i kameraet i en kort tid, før det tages ud. Kontroller dato og tid, inden der tages vigtige billeder.

## Standardindstillingerne gendannes for funktioner, der indstilles

Når du drejer på omskifteren eller slukker for strømmen i en anden optagefunktion end **P**, **A**, **S** eller **M**, gendannes standardindstillingerne for de funktioner, hvis indstillinger er ændret.

## Billedet forekommer hvidt

Det kan forekomme, hvis billedet er taget i modlys eller i modlysignende forhold. Det skyldes et fænomen, som kaldes overstråling eller spøgelsesbilleder. Overvej så vidt muligt en komposition, hvor der ikke er en kraftig lyskilde i billedet. Overstråling kan også forekomme, hvis der ikke er en lyskilde i billedet. Brug en modlysblande til at afskærme optikken fra lyskilden. Hvis modlysblanderen ikke har nogen effekt, kan du bruge hånden til at afskærme optikken fra lyset.  "Udskiftelig optik" (s. 107)

## Der er et eller flere ukendte lyse punkter på motivet på det optagne billede

Det kan skyldes fastsiddende pixel(s) på billedsensoren. Udfør [Pixel Mapping].









Gentag pixel-mapping et par gange, hvis problemet fortsætter.  "Pixelmapping – kontrol af billedbehandlingsfunktioner" (s. 104)









## Funktioner, der ikke kan vælges fra menuer

Nogle punkter kan ikke vælges fra menuerne ved brug af pileknappen.

- Punkter der ikke kan indstilles med den aktuelle optagefunktion.
- Punkter, der ikke kan indstilles på grund af et punkt, der allerede er indstillet: Kombination af [] og [Noise Reduct.] osv.

## Fejlmeddelelser

Visning på skærmen	Mulig årsag	Korrigerende handling
 No Card	Kortet er ikke sat i, eller det kan ikke genkendes.	Sæt et kort i, eller sæt et andet kort i.
 Card Error	Der er problemer med kortet.	Sæt kortet i igen. Hvis problemet fortsætter, skal kortet formateres. Hvis kortet ikke kan formateres, kan det ikke anvendes.
 Write Protect	Der kan ikke indlæses data på kortet.	Kortets skrivebeskyttelseskontakt er indstillet til "LOCK"-siden. Frigiv kontakten. (s. 106)
 Card Full	<ul style="list-style-type: none"> <li>Kortet er fyldt. Der kan ikke tages flere billeder eller indlæses yderligere informationer som f.eks. printkodning på kortet.</li> <li>Der er ikke plads på kortet, og printkodning eller nye billeder kan ikke gemmes.</li> </ul>	Udskift kortet, eller slet uønskede billeder. Overfør vigtige billeder til computeren, inden du sletter.
	Der kan ikke læses fra kortet. Kortet er muligvis ikke blevet formateret.	<ul style="list-style-type: none"> <li>Vælg [Clean Card], tryk på <b>OK</b>, og sluk kameraet. Fjern kortet, og tør den metalliske overflade af med en blød, tør klud.</li> <li>Vælg [Format] ► [Yes], og tryk derefter på <b>OK</b> for at formatere kortet. Formatering af kortet sletter alle data på kortet.</li> </ul>
 No Picture	Der findes ingen billeder på kortet.	Kortet indeholder ingen billeder. Optag billeder, og gengiv.
 Picture Error	Det valgte billede kan ikke gengives på grund af et problem med dette billede. Eller billedet kan ikke gengives på dette kamera.	Se billederne på en pc med et billedbehandlingsprogram. Hvis det ikke er muligt, er billedfilen beskadiget.
 The Image Cannot Be Edited	Billeder, der er taget med et andet kamera, kan ikke redigeres på kameraet.	Brug billedbehandlingsprogram for at redigere billedet.
 Picture Error	Der kan ikke overføres billeder mellem enheder, der er i gang med at modtage eller overføre data.	Skaf mere hukommelse på kortet, for eksempel ved at slette uønskede billeder, eller vælg en mindre størrelse for de billeder, der overføres.

Visning på skærmen	Mulig årsag	Korrigerende handling
 °C/°F		Sluk kameraet, og vent på, at kameraets indvendige temperatur falder.
 Internal camera temperature is too high. Please wait for cooling before camera use.	Kameraets indvendige temperatur er steget på grund af serieoptagelse.	Vent et øjeblik, til kameraet slukkes automatisk. Lad kameraets indvendige temperatur køle ned, før du bruger det igen.
 Battery Empty	Batteriet er brugt op.	Oplad batteriet.
 No Connection	Kameraet er ikke sluttet korrekt til en computer, printer, HDMI-skærm eller andet udstyr.	Tilslut kameraet igen.
 No Paper	Printeren mangler papir.	Læg papir i printeren.
 No Ink	Farvepatronen er tom.	Udskift printerens farvepatron.
 Jammed	Der er papirstop.	Fjern det fastkørte papir.
Settings Changed	Printerens papirbakke er blevet fjernet, eller printeren er blevet manipuleret, mens der blev udført indstillinger på kameraet.	Rør ikke printeren, mens der foretages indstillinger på kameraet.
 Print Error	Der er problemer med printeren og/eller kameraet.	Sluk kameraet og printeren. Kontroller printeren, og løs problemet, inden den tændes igen.
 Cannot Print	Billeder, der er blevet optaget med andre kameraer, kan ikke printes fra dette kamera.	Print billederne fra en computer.
The lens is locked. Please extend the lens.	Optikken i den sammentrækkelige optik forbliver trukket sammen.	Træk optikken ud. (s. 13)
Please check the status of a lens.	Der er sket noget usædvanligt mellem kamera og optik.	Sluk kameraet, kontroller forbindelsen med optikken, og tænd kameraet.

## Rengøring og opbevaring af kameraet

### Rengøring af kameraet

Sluk kameraet, og fjern batteriet, før kameraet gøres rent.

#### Udvendigt:

- Tør den forsigtigt af med en blød klud. Brug en klud, der er dyppet i mildt sæbevand og opvredet hårdt, hvis kameraet er meget snavset. Tør kameraet af med den fugtige klud, og tør efter med en tør klud. Hvis kameraet har været brugt på stranden, skal det tørres af med en klud opvredet i rent vand.
- Hvis der er skjolder på grebets overflade, fjernes de med en klud.

#### Skærm:

- Tør den forsigtigt af med en blød klud.

#### Optik:

- Blæs støv af optikken med en puster, der kan fås i almindelig handel. Tør optikken forsigtigt af med en optikrenseserviet.

### Opbevaring

- Hvis kameraet ikke benyttes i en længere periode, skal batteriet og kortet fjernes. Opbevar kameraet på et køligt, tørt sted, der er godt ventileret.
- Indsæt batteriet med mellemrum, og kontroller kameraets funktioner.
- Fjern støv og andre fremmedlegemer fra hus og bagdæksler, før du sætter dem på.
- Sæt dækslet på kameraet for at undgå, at der kommer støv ind i kameraet, når der ikke sat nogen optik på. Sørg for at sætte de forreste og bageste optikdæksler på igen, før du lægger optikken væk.
- Rengør kameraet efter brug.
- Må ikke opbevares sammen med insektmidler.

### Rengøring og kontrol af billedsensoren





Kameraet er udstyret med en funktion til støvreduktion for at forhindre støv i at sætte sig på billedsensoren og for at fjerne al støv og snavs fra billedsensorens overflade med ultralydvibrationer. Støvreduktionsfunktionen fungerer, når kameraet er tændt. Støvreduktionsfunktionen fungerer på samme tid som pixel-mapping-funktionen, som kontrollerer billedsensoren og funktionerne til billedbehandlingen. Da støvreduktionen aktiveres hver gang, der tændes for kameraet, skal kameraet holdes med toppen i vejret, så støvreduktionen kan fungere effektivt.

#### ! Bemærk

- Brug ikke kraftige opløsningsmidler, som f.eks. benzol eller sprit, eller kemikalieklude.
- Undgå at opbevare kameraet på steder, hvor der arbejdes med kemikalier, for at beskytte kameraet mod korrosion.
- Der kan dannes mug på optikken, hvis den er blevet meget snavset under opbevaring.
- Kontroller hver del af kameraet før brug, hvis det ikke har været i brug i lang tid. Sørg for at tage et prøvebillede, og kontroller, at kameraet fungerer korrekt, før der tages vigtige billeder.

## Pixelmapping – kontrol af billedbehandlingsfunktioner

Kameraets pixelmapping kontrollerer og justerer funktionerne i billedsensoren og funktionerne til billedbehandlingen. Vent mindst et minut med at bruge pixelmappingfunktionen efter brug af skærmen eller efter optagelse af filmsekvenser for at sikre, at den fungerer korrekt.

- 1 Vælg [Pixel Mapping] på fanen  Custom Menu (s. 79) .
  - 2 Tryk på  og tryk derefter på .
- Bjælken [Busy] vises, når pixelmapping er i gang. Når pixelmapping er færdig, gendannes menuen.

### **Bemærk**

- Hvis kameraet slukkes ved et uheld under pixelmapping, skal du starte fra trin 1 igen.



# 7 Batteri og lader

## Batteri og lader

- Brug et Olympus lithium-ion batteri. Brug kun originale OLYMPUS genopladelige batterier.
- Kameraets strømforbrug varierer meget afhængigt af brugen og andre forhold.
- Da følgende også forbruger meget strøm uden optagelse, forbruges batteriet hurtigt.
  - Gentagen indstilling af skarpheden ved at trykke udløseren halvt ned i optagefunktionen.
  - Visning af billeder på skærmen i længere tid.
  - Når det er tilsluttet til en computer eller printer.
- Hvis der bruges et opbrugt batteri, kan kameraet slukke, uden at advarslen om opbrugt batteri vises.
- Batteriet er ikke helt opladet ved levering. Lad batteriet op før brug med den medfølgende lader.
- Den normale opladningstid for den medfølgende lader er ca. 3 timer og 30 minutter (anslået).
- Prøv ikke at bruge ladere, der ikke udtrykkeligt er beregnet at blive brugt sammen med det medfølgende batteri, og brug ikke batterier, der ikke udtrykkeligt er beregnet til brug sammen med den medfølgende lader.

### **Bemærk**

- Der er risiko for eksplosion, hvis batteriet udskiftes med et batteri af forkert type. Bortskaf det brugte batteri i overensstemmelse med vejledningen "Forholdsregler ved håndtering af batterier" (s. 126).

## Brug af din oplader i udlandet

- Opladeren kan bruges til de fleste elektriske strømkilder fra 100 V til 240 V AC (50/60Hz) overalt i verden. Afhængigt af det land eller det område, som du befinder dig i, kan stikkontakten dog have forskellige udformninger, og opladeren kan kræve en adapter for at passe i stikkontakten. Kontakt din lokale elektriker eller rejsebureauet for at få yderligere oplysninger.
- Brug ikke rejseadapters fra almindelig handel, da det kan medføre fejl på laderen.

## Understøttede kort

I denne manual betegnes alle lagringsenheder som "kort". Følgende typer SD kort (fås i almindelig handel) kan bruges med dette kamera: SD, SDHC, SDXC, Eye-Fi og FlashAir (med trådløs LAN-funktion). Besøg Olympus' websted for at få de seneste oplysninger.



### Skrivebeskyttelseskontakt på SD-kort

SD-kortet har en skrivebeskyttelseskontakt. Hvis du sætter kontakten til "LOCK"-side, vil du ikke kunne skrive til kortet, slette data eller formatere. Flyt kontakten tilbage til oplåsningspositionen for at muliggøre skrivning.



### ! Bemærk

- Data på kortet slettes ikke fuldstændigt, selv om kortet formateres eller dataene slettes. Ødelæg kortet, hvis det skal bortskaffes, så personlige oplysninger ikke gives videre.
- "FlashAir"-kort kan ikke formateres. Brug softwaren, der fulgte med FlashAir-kortet, til at formatere kortet.
- Brug FlashAir- eller Eye-Fi-kortet i overensstemmelse med lovgivning og regler i det land, hvor kameraet bruges. Tag FlashAir- eller Eye-Fi kortet ud af kameraet, eller deaktivér kortets funktioner, på fly og andre steder, hvor brugen er forbudt. (Sådan bruges indstillingen for Smartphonens forbindelse (s. 70), Specialmenu [Eye-Fi] (s. 80))
- FlashAir- eller Eye-Fi-kortet kan blive varmt under brug.
- Når et FlashAir- eller Eye-Fi-kort anvendes, kan batteriet aflades hurtigere.
- Når et FlashAir- eller Eye-Fi-kort anvendes, kan kameraets funktioner være langsommere.
- Hvis du indstiller skrivebeskyttelseskontakten for et FlashAir-kort til siden "LOCK" vil du ikke kunne bruge den trådløse LAN-funktion.

# 9 Udskiftelig optik

Vælg en optik ud fra motivet og dine kreative ønsker. Brug optik, der er designet specielt til Micro Four Thirds-systemet, og som har M. ZUIKO DIGITAL-mærkatens eller det symbol, der er vist til højre. Med en adapter kan du også bruge Four Thirds System- og OM System-optik.



## ! Bemærk

- Når du anbringer eller fjerner dækslet og optikken fra kameraet, skal kameraets bajonet pege nedad. Det forhindrer, at der kommer støv eller andre fremmedlegemer ind i kameraet.
- Dækslet må ikke fjernes og optikken ikke sættes på i støvede omgivelser.
- Optikken på kameraet må ikke rettes direkte mod solen. Dette kan resultere i en fejlfunktion i kameraet eller endog få det til at bryde i brand pga. sollysets forstærkede effekt, når det fokuseres gennem optikken.
- Pas på ikke at miste for- og bagdækslet.
- Sæt dækslet på kameraet for at undgå, at der kommer støv ind i kameraet, når der ikke sat nogen optik på.

## Tekniske data for M.ZUIKO DIGITAL-optik

### ■ Delenes betegnelser

- ① Frontdæksel
- ② Filtergevind
- ③ Optikken
- ④ Zoomring (kun zoomoptik)
- ⑤ Monteringsmærke
- ⑥ Bagdæksel
- ⑦ Elektriske kontakter
- ⑧ UNLOCK-kontakten (kun sammentrækkelig optik)
- ⑨ Dekorationsring (kun nogle typer optik, fjern ved brug af modlysblænde)

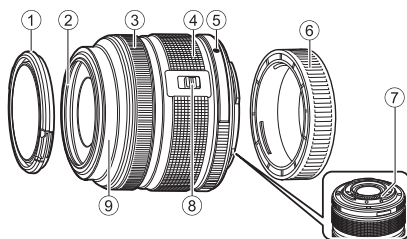

### ■ Brug af power zoom-optikker med makrofunktioner (ED12-50mm f3.5-6.3EZ)

Optikkens funktion bestemmes af zoomringens position.

MACRO-knap

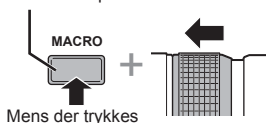

MACRO

Zoomring

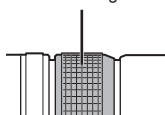

E-ZOOM

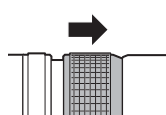

M-ZOOM

<b>E-ZOOM (power zoom)</b>	Drej zoomringen for power zoom. Zoomhastigheden bestemmes af graden af rotation.
<b>M-ZOOM (manuel zoom)</b>	Drej zoomringen for at zoome ind og ud.
<b>MACRO (makrofotografering)</b>	For at fotografere motiver på afstande fra 0,2 til 0,5 m skal du trykke på MACRO-knappen og skubbe zoomringen frem. Zoom er ikke tilgængelig.

- Rollen for L-Fn-knappen kan vælges i kameraets specialmenu.

### ■ Fokuskontrol for billede (17mm f1.8, ED12mm f2.0)

Drej afstandsringen i pilens retning for at skifte fokuseringsmetode.

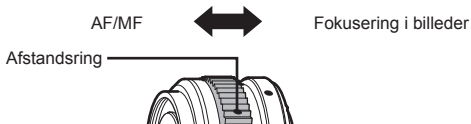

Med fokusering i billeder indstilles en afstand baseret på optageafstanden ved hjælp af en afstandsring. Kameraet stiller skarpt på en dybde svarende til den indstillede blændeværdi.

- Vi anbefaler, at blændeværdien indstilles til mindst F5.6.
- Du kan tage billeder på den valgte afstand uanset kameraets AF-funktion.

### ■ Optikstyring med dæksel (BCL-1580)

Brug MF-knappen til at åbne og lukke optikdækslet og justere fokuseringen mellem uendelig og nærbillede.

- Der er ingen datakommunikation mellem kameraet og optikken.
- Nogle af kameraets funktioner kan ikke anvendes.
- Indstil fokuseringsafstanden til 15 mm for billedstabiliseringsfunktionen.

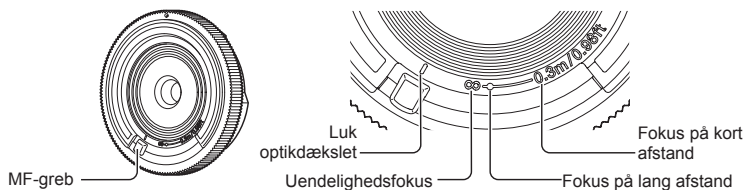

### ■ Optik- og kamerakombinationer

Optik	Kamera	Montering	AF	Måling
Micro Four Thirds-systemoptik	Micro Four Thirds-systemkamera	Ja	Ja	Ja
Four Thirds-systemets optik		Montering mulig med adapter	Ja*1	Ja
OM System-optik			Nej	Ja*2
Micro Four Thirds-systemoptik	Four Thirds System-kamera	Nej	Nej	Nej

\*1 [C-AF] og [C-AF+TR] under [AF Mode] kan ikke bruges.

\*2 Nøjagtig måling er ikke mulig.

## ■ Tekniske data for optik

Elementer	14-42 mm f3.5-5.6 II R	ED40-150mm f4.0-5.6R	ED14-150 mm f4.0-5.6
Holder	Micro Four Thirds-bajonet		
Brændvidde	14-42 mm	40-150 mm	14 – 150 mm
Lysstyrke	f/3.5–5.6	f/4.0–5.6	f/4.0–5.6
Billedvinkel	75°–29°	30,3°–8,2°	75°–8,2°
Optikkens opbygning	7 grupper, 8 optikker	10 grupper, 13 optikker	11 grupper, 15 optikker
Blændeområde	f/3.5–22	f/4.0–22	f/4.0–22
Arbejdsområde (Brændvidde)	0,25 m–∞ (14–19 mm) 0,3 m–∞ (20–42 mm)	0,9 m–∞	0,5 m–∞
Fokusjustering	Skift mellem AF/MF		
Vægt (uden modlysblande og dæksel)	113 g	190 g	260 g
Mål (Maks. diameter × længde)	ø56,5×50 mm	ø63,5×83 mm	ø63,5×83 mm
Diameter på filtergevind	37 mm	58 mm	58 mm
Modlysblande	LH-40	LH-61D	LH-61C

Elementer	ED12-50 mm f3.5-6.3EZ	17 mm f1.8	BCL-1580 (15 mm f8)
Holder	Micro Four Thirds-bajonet		
Brændvidde	12–50 mm	17 mm	15 mm
Lysstyrke	f/3.5–6.3	f/1.8	f/8
Billedvinkel	84°–24°	64°	72°
Optikkens opbygning	9 grupper, 10 optikker	6 grupper, 9 optikker	3 grupper, 3 optikker
Blændeområde	f/3.5–22	f/1.8–22	Fastsat til f/8
Arbejdsområde (Brændvidde)	0,35 m–∞ 0,2 m–0,5 m (makrofunktion)	0,25 m–∞	0,30 m–∞
Fokusjustering	Skift mellem AF/ MF	AF/MF, fokusering i billeder	MF
Vægt (uden modlysblande og dæksel)	212 g	120 g	22 g
Mål (Maks. diameter × længde)	ø57×83 mm	ø57,5×35,5 mm	ø56×9 mm
Diameter på filtergevind	52 mm	46 mm	–
Modlysblande	LH-55B	LH-48B	–

### ! Bemærk

- Billedets kanter bliver skåret væk, hvis der bruges mere end et filter, eller hvis der bruges et tykt filter.

## Optagefunktion og filstørrelse/antal billeder, der kan gemmes

Filstørrelserne i skemaet er anslåede for filer med formatforholdet 4:3.

Optagekvalitet	Antal pixel (Pixel Count)	Komprim.	Filformat	Filstørrelse (MB)	Antal billeder, der kan gemmes*
RAW	4608×3456	Tabfri komprimering	ORF	Ca. 17	41
L SF		1/2,7	JPEG	Ca. 11	79
L F		1/4		Ca. 7,5	114
L N		1/8		Ca. 3,5	248
L B		1/12		Ca. 2,4	369
M SF	3200×2400	1/2,7		Ca. 5,6	155
M F		1/4		Ca. 3,4	257
M N		1/8		Ca. 1,7	508
M B		1/12		Ca. 1,2	753
M SF		2560×1920		1/2,7	Ca. 3,2
M F	1/4			Ca. 2,2	398
M N	1/8			Ca. 1,1	782
M B	1/12			Ca. 0,8	1.151
M SF	1920×1440			1/2,7	Ca. 1,8
M F		1/4		Ca. 1,3	701
M N		1/8		Ca. 0,7	1.356
M B		1/12		Ca. 0,5	1.968
M SF		1600×1200		1/2,7	Ca. 1,3
M F	1/4			Ca. 0,9	984
M N	1/8			Ca. 0,5	1.906
M B	1/12			Ca. 0,4	2.653
S SF	1280×960		1/2,7	Ca. 0,9	1.034
S F		1/4	Ca. 0,6	1.488	
S N		1/8	Ca. 0,4	2.773	
S B		1/12	Ca. 0,3	3.813	
S SF		1024×768	1/2,7	Ca. 0,6	1.564
S F	1/4		Ca. 0,4	2.260	
S N	1/8		Ca. 0,3	4.068	
S B	1/12		Ca. 0,2	5.547	
S SF	640×480		1/2,7	Ca. 0,3	3.589
S F		1/4	Ca. 0,2	5.085	
S N		1/8	Ca. 0,2	7.627	
S B		1/12	Ca. 0,1	10.170	

På et SD-kort med 1 GB.

**!** **Bemærk**

- Det resterende antal billeder kan variere afhængigt af motivet, hvorvidt der er foretaget printkodninger eller andre faktorer. Under visse omstændigheder ændres det resterende antal billeder der vises på skærmen ikke, selv om du optager billeder eller sletter lagrede billeder.
- Den faktiske filstørrelse varierer i henhold til motivet.
- Det maksimale billedantal, der kan vises på skærmen for billeder, som kan gemmes, er 9999.
- Der er oplysninger om tilgængelig optagetid for film på Olympus' hjemmeside.

## Brug af separat købt tilbehør

### Elektronisk søger (VF-4)

Den elektroniske søger VF-4 tændes automatisk, når du kigger gennem den. Mens søgeren er tændt, er skærmmvisningen slukket. I menuindstillingerne kan du vælge, om visningen skal skifte mellem søger og skærm automatisk. Bemærk, at menuer og andre oplysninger om indstillinger fortsat vises på kameraets skærm, når søgeren er tændt.

#### ! Bemærk

- I følgende situationer slukkes søgeren muligvis ikke automatisk.  
I dvalefunktion/ved optagelse med film, 3D, multieksponering, live bulb, live time osv./når udløseren trykkes halvt ned/når skærmen er trukket ud
- Søgeren tændes muligvis heller ikke automatisk, når der kigges igennem den i visse situationer, f.eks. når brugeren bærer briller eller i kraftigt sollys. Skift til manuelle indstillinger.

#### ■ Montering og fjernelse af elektronisk søger

Fjern stikdækslet, mens der trykkes ned på udløserknappen, og fortsæt med at trykke på kameraets flashsko, til den ikke kan trykkes længere ind.

- Det fjernes ved at slukke for kameraet og trykke ned på udløserknappen.

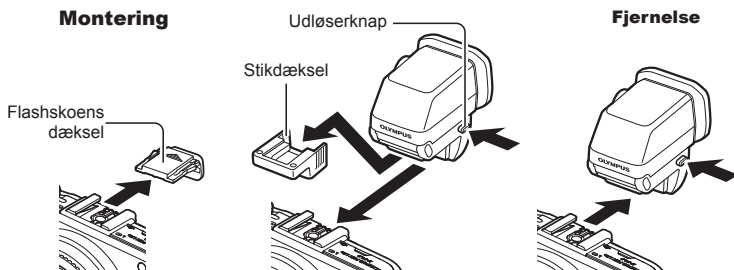

## ■ Brug af knap til søgerjustering

Tænd for strømmen til kameraet, og indstil knappen til søgerjustering til en position, hvor et billede kan ses i søgeren.

- Vinklen kan ændres op til maks. 90°.



## ■ Manuelt skift mellem søger og skærm

Indstil den automatiske kontakt til fra, og kontroller skift med I/O-knappen på den eksterne søger.

- 1 Vælg [EVF] i Accessory Port Menu, og tryk på OK-knappen.
- 2 Vælg [EVF Auto Switch], og tryk på OK-knappen.
  - Den samme menu kan også vises ved at trykke på I/O-knappen på VF-4 og holde den nede.
- 3 Vælg [Off], og tryk på OK-knappen.
  - Tryk på I/O-knappen på den eksterne søger for at ændre visningen mellem søger og skærm.

## ■ Tekniske data (VF-4)

Skærmpixel	Ca. 2.360.000 punkter
Synsfelt	100 %
Forstørrelse i søger	Ca. 1,48 (-1 m <sup>-1</sup> 50 mm optik/uendeligt)
Øjepunkt	Ca. 21 mm (-1 m <sup>-1</sup> ) (fra bagsiden af øjestykkets optik)
Justeringsinterval for diopter	-4,0 til +2,0 m <sup>-1</sup>
Vægt	42 g (ekskl. stikdæksel)
Mål	30,4 mm (B) × 48,2 mm (H) × 47,8 mm (D)

## ! Bemærk

- Når kameraet bæres, må det ikke bæres i søgeren.
- Undgå at lade direkte sollys trænge ind i søgeren gennem øjestykkets optik.



## Brug af eksterne flash, der er beregnet til dette kamera

Med dette kamera kan du bruge en ekstern flash (sælges separat) til at opnå en flashfunktion, der opfylder dine behov. De eksterne flash kommunikerer med kameraet, så du har mulighed for at styre kameraets flashfunktioner med forskellige flashmenuer, f.eks. TTL-AUTO og Super FP-flash. En ekstern flash, som er beregnet til dette kamera, kan monteres på kameraet ved at sætte den på kameraets flashsko. Du kan også montere flashen i kameraets flashsko med flashskoens kabel (ekstraudstyr). Se også vejledningen til den eksterne flash. Den maksimale lukkertid er 1/200 sek. når du bruger flash.



### Funktioner der er tilgængelige med eksterne flash

Flash som tilbehør	Flash-styringsfunktion	GN (ledetal) (ISO100)	RC-funktion
<b>FL-600R</b>	TTL-AUTO, AUTO, MANUAL, FP TTL AUTO, FP MANUAL	GN36 (85 mm*) GN20 (24 mm*)	✓
<b>FL-300R</b>	TTL-AUTO, MANUAL	GN20 (28 mm*)	✓
<b>FL-14</b>	TTL-AUTO, AUTO, MANUAL	GN14 (28 mm*)	–
<b>RF-11</b>	TTL-AUTO, MANUAL	GN11	–
<b>TF-22</b>		GN22	–

\* Brændvidden på den optik som kan bruges (baseret på 35 mm filmkamera).

## Trådløst styret flashfotografering

Eksterne flashenheder, der er designet til at bruges med dette kamera og som har en fjernbetjening, kan bruges til trådløs flashfotografering. Kameraet kan styre den indbyggede flashenhed samt andre fjernstyrede flashenheder i op til tre særskilte grupper. Se yderligere oplysninger i vejledningen til de eksterne flashenheder.

- 1 Indstil de fjernbetjente flash til RC-funktion, og anbring dem som ønsket.
  - Tænd for de eksterne flash, tryk på MODE-knappen, og vælg RC-funktion.
  - Vælg en kanal og gruppe til hver ekstern flash.
- 2 Vælg [On] for [ RC Mode] i  Shooting Menu 2 (s. 115).
  - LV-superkontrolpanelet skifter til RC-funktionen.
  - Du kan vælge visning af LV-superkontrolpanel ved at trykke på **INFO**-knappen.
  - Vælg en flashfunktion (bemærk, at rødøje-reducering ikke er tilgængelig i RC-funktion).











## Menuoversigt

\*1: Kan føjes til [Myset].

\*2: Standard kan gendannes ved at sætte [Full] til [Reset].

\*3: Standard kan gendannes ved at vælge [Basic] for [Reset].

### Shooting Menu

Faneblad	Funktion	Standard	*1	*2	*3			
	Card Setup	—				59		
	Reset/Myset	—		✓		59		
	Picture Mode	 Natural	✓	✓	✓	48		
		Still Picture	 N	✓	✓	✓	52	
		Movie	MOV FullHD 					
		Image Aspect	4:3	✓	✓	✓	51	
		Digital Tele-converter	Fra	✓	✓	✓	66	
		<input type="checkbox"/>	✓	✓	✓	35		
	Image Stabilizer	S-IS1	✓	✓	✓	47		
		M-IS2	✓	✓	✓			
	Bracketing	AE BKT	Fra	✓	✓	✓	63	
		WB BKT	A-B				Fra	63
			G-M					
		FL BKT	Fra				63	
		ISO BKT	Fra				64	
		ART BKT	Fra				64	
		HDR BKT	Fra				64	
	Multiple Exposure	Frame	Fra	✓	✓	64		
		Auto Gain	Fra					
		Overlay	Fra					
	Time Lapse Settings	Frame	Fra	✓	✓	65		
		Frame	99					
Start Waiting Time		00:00:01						
Interval Time		00:00:01						
Time Lapse Movie		Fra						
 RC Mode	Fra	✓	✓	✓	113			

## ▶ Playback Menu

Faneblad	Funktion		Standard	*1	*2	*3	👉	
▶	📷	Start	—				42	
		BGM	Melancholy		✓	✓		
		Effect	Fade		✓	✓		
		Slide	All		✓	✓		
		Slide Interval	3 sec		✓			
		Movie Interval	Short		✓			
	📺		On		✓	✓	67	
	Edit	Sel. Image	RAW Data Edit	—				67
			JPEG Edit	—				68
		🎤		—				69
	Image Overlay	—				69		
📄		—				92		
	Reset Protect	—				69		
	Connection to Smartphone	—				70		

## ⏏ Setup Menu

Faneblad	Funktion		Standard	*1	*2	*3	👉	
⏏	🕒		—				16	
	🗣️*		—				71	
	📷		📷 ±0, 🌞 ±0, Vivid		✓	✓	71	
	Rec View		0.5 sec	✓	✓	✓	71	
	🗣️/🗣️ Menu Display	🗣️ Menu Display	Off		✓			71
		🗣️ Menu Display	Off					
		Firmware		—				71

\* Indstillingerne afhænger af, i hvilket område kameraet er købt.

## ⚙ Custom Menu

Faneblad	Funktion		Standard	*1	*2	*3	👉	
⚙	📷	AF/MF					73	
		AF Mode	Still Picture Movie	S-AF C-AF	✓	✓		✓
	Full-time AF		Off	✓	✓	✓		
	AEL/AFL		S-AF	mode1	✓	✓		✓
			C-AF	mode2				
			MF	mode1				
	Reset Lens		On		✓	✓		
	BULB/TIME Focusing		On		✓	✓		
	Focus Ring		🔄		✓	✓		
	MF Assist		Off		✓	✓		
	📷 Set Home		📷			✓		
	AF Illuminat.		On		✓	✓		
	☀ Face Priority		☀		✓	✓		

Faneblad	Funktion	Standard	*1	*2	*3		
	<b>Button/Dial</b>						
	Button Function	Function					73
		Function	REC				
		Function					
		Function		✓	✓		
		Function	Direct Function				
		Function	AF Stop				
	Dial Function	P					74
		A	FNo.	✓	✓		
		S	Shutter				
		M	Shutter				
	Dial Direction	Exposure	Dial1	✓	✓		
		Menu	Dial1				
	Lock	On		✓	✓		
	Mode Dial Function	Off			✓		
		<b>Release/</b>					
		RIs Priority S	Off	✓	✓	✓	74
		RIs Priority C	On	✓	✓	✓	
		L fps	3 fps	✓	✓	✓	
		H fps	8 fps	✓	✓	✓	
+ IS Off		On		✓			
Lens I.S. Priority		Off	✓	✓	✓		
Release Lag-Time		Normal		✓			
	<b>Disp./</b> /PC						
	HDMI	HDMI Out	1080i		✓		74
		HDMI Control	Off			✓	
	Video Out		—				
	Control Settings	iAUTO	Live Guide		✓		
		P/A/S/M	Live Control		✓		
		ART	Art Menu		✓		
		SCN	Scene Menu		✓		
	/Info Settings	Info	Image Only, Overall	✓	✓	✓	
		LV-Info	Image Only,	✓	✓		
		Settings	25, Calendar	✓	✓		
	Displayed Grid	Off		✓	✓	75	
	Picture Mode Settings	On		✓	✓		
	Histogram Settings	Highlight	255				✓
		Shadow	0				
	Mode Guide	On			✓		
	Live View Boost	Off		✓	✓		✓
	Frame Rate	Normal		✓	✓		✓
	Art LV Mode	mode1			✓		
	Flicker reduction	Auto			✓		
	LV Close Up Mode	mode1			✓		
	Close Up Mode	mode1			✓		
	Backlit LCD	Hold		✓	✓		✓
	Sleep	1 min		✓	✓		✓
		On		✓	✓		✓
	USB Mode	Auto			✓		✓

Faneblad	Funktion	Standard	*1	*2	*3	
76	Exp/ISO					
	EV Step	1/3EV	✓	✓	✓	
	Noise Reduct.	Auto	✓	✓	✓	
	Noise Filter	Standard	✓	✓	✓	
	ISO	Auto	✓	✓	✓	
	ISO Step	1/3EV	✓	✓	✓	
	ISO-Auto Set	High Limit: 1600 Default: 200	✓	✓	✓	
	ISO-Auto	P/A/S	✓	✓		
	Metering		✓	✓	✓	
	AEL Metering	Auto	✓	✓	✓	
BULB/TIME Timer	8 min	✓	✓	✓		
Live BULB	Off	✓	✓			
Live TIME	1 sec	✓	✓			
Anti-Shock [⬇]	Off	✓	✓	✓		
77	Custom					
	X-Sync.	1/250	✓	✓	✓	
	Slow Limit	1/60	✓	✓	✓	
	+	Off	✓	✓	✓	
77	←/Color/WB					
	← Set	—	✓	✓	✓	
	Pixel Count	Middle 2560×1920 Small 1280×960	✓	✓	✓	
	Shading Comp.	Off	✓	✓	✓	
	WB	Auto   A:0, G:0	✓	✓	✓	
	All	All Set — All Reset —	✓	✓		
78	Keep Warm Color	On	✓	✓	✓	
	+WB	WB Auto	✓	✓	✓	
	Color Space	sRGB	✓	✓	✓	
	Record/Erase					
78	Quick Erase	Off	✓	✓	✓	
	RAW+JPEG Erase	RAW+JPEG	✓	✓	✓	
	File Name	Reset	✓			
	Edit Filename	Off	✓			
	Priority Set	No	✓	✓	✓	
	dpi Settings	350dpi	✓			
	Copyright Info.	Off	✓			
79	Copyright Settings	Artist Name — Copyright Name —				
	Movie					
79	Mode	P		✓		
	Movie	On	✓	✓	✓	
	Movie Effect	Off		✓		
	Wind Noise Reduction	Off		✓		
	Recording Volume	Standard		✓		



Faneblad	Funktion	Standard	*1	*2	*3		
☰	Utility						
	Pixel Mapping	—				79	
	Exposure Shift		±0	✓	✓		
	Warning Level	±0		✓		80	
	Level Adjust	—		✓			
	Touch Screen Settings	On	✓	✓			
Eye-Fi	On		✓				

## Accessory Port Menu

Faneblad	Funktion	Standard	*1	*2	*3		
☰	OLYMPUS PENPAL Share						
	Please Wait	—				89, 90	
	Address Book	Address List	—				90
		Search Timer	30sec		✓		
		New Pairing	—				
	My OLYMPUS PENPAL	—				91	
	Picture Send Size	Size 1: Small		✓			
	OLYMPUS PENPAL Album						
	Copy All	—				91	
	Reset Protect	—					
	Album Mem. Usage	—					
	Album Mem. Setup	—					
Picture Copy Size	Size 2: Medium		✓				
Electronic Viewfinder							
EVF Adjust	±0,  ±0		✓	✓	91		
EVF Auto Switch	On		✓		91		

## Specifikationer

### ■ Kamera

<b>Produkttype</b>	
Produkttype	Digitalt kamera med udskifteligt Micro Four Thirds Standard-optiksystem
Optik	M.Zuiko Digital, Micro Four Thirds System-optik
Optikbajonet	Micro Four Thirds-bajonet
Tilsvarende brændvidde på et 35 mm-kamera	Ca. det dobbelte af optikkens brændvidde
<b>Billedsensor</b>	
Produkttype	4/3" Live MOS sensor
Samlet antal pixel	Ca.17.200.000 pixel
Samlet antal effektive pixel	Ca.16.050.000 pixel
Skærmstørrelse	17,3 mm(H)×13,0 mm(V)
Formatforhold	1,33 (4:3)
<b>Live View</b>	
Sensor	Bruger Live MOS-sensor
Synsfelt	100 %
<b>Skærm</b>	
Produkttype	3,0" TFT-farve-LCD, variabel vinkel (op: Ca. 170°, ned: Ca. 65°), berøringsskærm
Samlet antal pixel	Ca.460.000 punkter (formatforhold 16:9)
<b>Lukker</b>	
Produkttype	Computerstyret spaltelukker
Lukker	1/4000-60 sek., bulb-fotografering, time-fotografering
<b>Autofokus</b>	
Produkttype	System til registrering af billedkontrast
Fokuseringspunkter	35 punkter
Vælg af fokuspunkt	Auto, valgfri
<b>Eksponeringsjustering</b>	
Målingssystem	TTL-målingssystem (billedmåling) Digital ESP-måling/Midtfeltbetonet gennemsnitsmåling/Spotmåling
Målt område	EV 0-20 (Digital ESP-måling/Midtfeltbetonet gennemsnitsmåling/Spotmåling)
Optagefunktioner	<b>AUTO</b> : iAUTO/ <b>P</b> : Program AE (Programskift kan udføres)/ <b>A</b> : Blænde forvalgt AE/ <b>S</b> : Lukkertids forvalgt AE/ <b>M</b> : Manuel/ <b>ART</b> : Filter/ <b>SCN</b> : Motiv/  : Film
ISO-følsomhed	LAV, 200-25600 (1/3, 1 EV-trin)
Eksponeringskompensation	±3EV (1/3, 1/2, 1 EV-trin)
<b>Hvidbalance</b>	
Produkttype	Billedsensor
Funktionsindstilling	Auto/Standardindstilling af hvidbalance (7 indstillinger)/Personlig indstilling af hvidbalance/enkeltrykshvidbalance
<b>Optagelse</b>	
Hukommelse	SD, SDHC, SDXC, Eye-Fi og FlashAir (med trådløs LAN-funktion) UHS-I-kompatibel
Optagesystem	Digital optagelse, JPEG (i henhold til Design rule for Camera File system (DCF)), RAW data, MP format
Gældende standarder	Exif 2.3, Digital Print Order Format (DPOF), PRINT Image Matching III, PictBridge
Lyd med billeder	Wave-format
Film	MPEG-4 AVC/H.264 / Motion JPEG
Lyd	Stereo, PCM 48 kHz
<b>Gengivelse</b>	
Vis format	Enkeltbilledvisning/Forstørret gengivelse/Indeksvisning/Kalendervisning
<b>Serie</b>	
Funktion	Enkeltbilledoptagelse/Serieoptagelse/Selvudløser
Serieoptagelse	Op til 8 bill./sek. (  )
Selvudløser	Funktionstid: 12 sek., 2 sek./tilpasset
Energisparefunktion	Skift til dvaletilstand: 1 minut (kan tilpasses), Sluk: 5 minutter



<b>Flash</b>	
Flash-styringsfunktion	TTL-AUTO (TTL pre-flashfunktion)/MANUAL
Synkroniseringshastighed	1/250 sek. eller langsommere
<b>Ekstern forbindelse</b>	
Multiestik (USB stik, AV stik)/HDMI mikrostik (type D)/Tilbehørsstik	
<b>Strømforsyning</b>	
Batteri	Li-ion-batteri x1
<b>Dimensioner/vægt</b>	
Mål	110,5 mm (B) x 63,7 mm (H) x 38,2 mm (D) (uden fremspringende dele)
Vægt	Ca. 325 g (inklusive batterier og hukommelseskort)
<b>Driftsbetingelser</b>	
Temperatur	0 °C – 40 °C (brug)/-20 °C – 60 °C (opbevaring)
Fugtighed	30 – 90 % (brug)/10 – 90 % (opbevaring)

HDMI, HDMI-logoet og High-Definition Multimedia Interface er varemærker eller registrerede varemærker, som tilhører HDMI Licensing LLC.



### ■ FL-LM1 Flash

Ledetal	7 (ISO100-m) (10 (ISO200-m))
Udløsningsvinkel	Dækker billedvinklen for en 14 mm optik (svarende til 28 mm med et 35 mm kamera)
Mål	Ca. 39,2 mm (B) x 32,2 mm (H) x 43,4 mm (D)
Vægt	Ca. 25 g

### ■ Lithium-ion-batteri

MODELNR.	BLS-50
Produkttype	Genopladeligt Lithium-ion-batteri
Nominel spænding	DC 7,2 V
Nominel kapacitet	1210 mAh
Antal opladninger	Ca. 500 gange (varierer afhængigt af anvendelsesforholdene)
Omgivende temperatur	0° C – 40° C (opladning)
Mål	Ca. 35,5 mm (B) x 12,8 mm (H) x 55 mm (D)
Vægt	Ca. 46 g

### ■ Lithium-ion-lader

MODELNR.	BCS-5
Nominel indgang	AC 100 V – 240 V (50/60 Hz)
Udgangsspænding	DC 8,35 V, 400 mA
Opladningstid	Ca. 3 timer og 30 minutter (stuetemperatur)
Omgivende temperatur	0° C – 40° C (brug)/ -20° C – 60° C (opbevaring)
Mål	Ca. 62 mm (B) x 38 mm (H) x 83 mm (D)
Vægt (uden netledning)	Ca. 70 g

- Netledningen, der følger med denne enhed, er kun beregnet til brug med denne enhed og bør ikke bruges til andre enheder. Brug ikke kabler til andre produkter med denne enhed.

RET TIL ÆNDRINGER I TEKNISKE DATA, UDEN VARSEL, FORBEHOLDNES.

## Systemdiagram

### Strømforsyning



**BLS-50**  
Li-ion-batteri

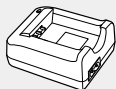

**BCS-5**  
Li-ion-lader

### Fjernbetjening

**RM-UC1**  
Fjernbetjeningskabel



### Tilslutningskabel

USB-kabel/  
AV-kabel/  
HDMI-kabel

### Kameragreb

MCG-1/MCG-2/  
MCG-3PR

### Taske/rem

Skulderrem  
Kamerataske

### Undervandssystem

Undervands-  
hus

### Hukommelseskort<sup>\*4</sup>

SD/SDHC/  
SDXC/Eye-Fi/  
FlashAir

### Programmer

**OLYMPUS Viewer**  
Program til håndtering af digitale billeder

### Søger



**VF-1**  
Optisk søger



**VF-4**  
Elektronisk søger

# E-PL6

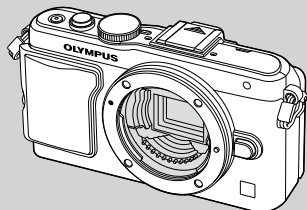

### Tilbehør til tilbehørsstikket



**OLYMPUS PENPAL PP-1<sup>\*3</sup>**  
Kommunikationsenhed

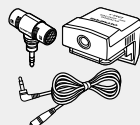

**SEMA-1**  
Mikrofonsæt 1

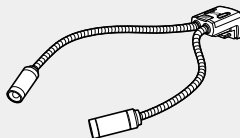

**MAL-1**  
MAKROLYS

\*1 Ikke alle typer optik kan bruges med adapter. Se detaljerede oplysninger om dette på Olympus' officielle hjemmeside. Bemærk også, at OM-systemoptik ikke produceres længere.

\*2 Se oplysninger om kompatibel optik på Olympus' officielle hjemmeside.

 : E-PL6 kompatible produkter

 : Produkter, der fås i almindelig handel

Besøg Olympus' websted for at få de seneste oplysninger.

## Optik



M.ZUIKO DIGITAL ED 12-50 mm f3.5-6.3 EZ  
M.ZUIKO DIGITAL ED 12 mm f2.0  
M.ZUIKO DIGITAL 17 mm f2.8  
M.ZUIKO DIGITAL 17 mm f2.8  
M.ZUIKO DIGITAL 45 mm f1.8  
M.ZUIKO DIGITAL ED 75 mm f1.8  
M.ZUIKO DIGITAL ED 60 mm f2.8 Macro  
M.ZUIKO DIGITAL 14-42 mm f3.5-5.6 II R  
M.ZUIKO DIGITAL ED 9-18 mm f4.0-5.6  
M.ZUIKO DIGITAL ED 14-150 mm f4.0-5.6  
M.ZUIKO DIGITAL ED 40-150 mm f4.0-5.6 R  
M.ZUIKO DIGITAL 75-300 mm f4.8-6.7 II



**MMF-2/MMF-3**\*1  
Four Thirds-adapter



**Four Thirds-**  
systemets optik



**MF-2**\*1  
OM Adapter 2

**OM systemoptik**

## Konverteroptik\*2



**FCON-P01**  
Fiskeøje



**WCON-P01**  
Vidvinkel



**MCON-P01**  
Makro

## Flash



**FL-14**  
Elektronisk flash



**FL-600R**  
Elektronisk flash



**FL-300R**  
Elektronisk flash

**SRF-11** Ringflashsæt



**RF-11**\*2  
Ringflash

**STF-22** Dobbeltflashsæt

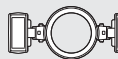

**TF-22**\*2  
Dobbeltflash

**FC-1** Kontrolenhed til makroflash

10

Information/Tilbehør købt separat

\*3 OLYMPUS PENPAL kan kun anvendes i det område, hvor det er købt. Afhængigt af området kan brugen muligvis overtræde bestemmelser for sendefrekvenser, hvilket kan være strafbart.

\*4 Brug SD-kortet med trådløs LAN-funktion eller Eye-Fi-kortet i overensstemmelse med love og regler i det land, hvor kameraet bruges.

## Vigtigt tilbehør

### Four Thirds-adapter (MMF-2/MMF-3)

Kameraet kræver Four Thirds-optikadapter for at kunne bruge Four Thirds-optik. Nogle funktioner, for eksempel autofokus, er muligvis ikke tilgængelige.

### Fjernbetjeningskabel (RM-UC1)

Bruges, når den mindste kamerabevægelse kan resultere i slørede billeder, for eksempel ved makro- eller bulbfotografering. Fjernbetjeningskablet tilsluttes via kameraets USB-stik.

### Konverteroptik

Konverteroptik sættes på kameraets optik til hurtig og nem fiskeøje- eller makrofotografering. Se OLYMPUS' hjemmeside for oplysninger om de optik der kan anvendes.

- Brug den relevante forsatsoptik til **SCN**-funktion (,  eller ).

### Makrolys (MAL-1)

Bruges til at belyse motiver ved makrofotografering, selv ved afstande, hvor der ville opstå vignettering med flash.

### Mikrofonsæt (SEMA-1)

Mikrofonen kan anbringes et stykke væk fra kameraet for at undgå optagelse af lyde fra omgivelserne eller vindstøj. Mikrofoner fra tredjepart i almindelig handel kan også anvendes, afhængigt af dine kreative ønsker. Vi anbefaler, at du bruger den medfølgende forlængerledning. (strømmen leveres via ø3,5mm stereoministik)

### Kameragreb

Kameragrebet kan udskiftes. Grebet fjernes ved at løsne skruen.

## SIKKERHEDSFORSKRIFTER



## FORSIGTIG!

FARE FOR ELEKTRISK  
STØD. MÅ IKKE ÅBNES.



FORSIGTIG: FOR AT MINDSKE RISIKOEN FOR ELEKTRISK STØD MÅ DÆKSLET (ELLER BAGSIDEN) IKKE FJERNES. INDVENDIGE DELE MÅ IKKE SERVICERES AF BRUGEREN. OVERLAD EFTERSYN TIL ET AUTORIZERET OLYMPUS-SERVICECENTER.

- En trekant med et udråbstegn gør dig opmærksom på vigtige betjenings- og vedligeholdelsesanvisninger i det materiale, der er vedlagt produktet.
- FARE** Hvis produktet bruges uden hensyn til oplysningerne under dette symbol, er der risiko for alvorlig personskade eller dødsfald.
- ADVARSEL!** Hvis produktet bruges uden hensyn til oplysningerne under dette symbol, er der risiko for personskade eller dødsfald.
- FORSIGTIG!** Hvis produktet bruges uden hensyn til oplysningerne under dette symbol, er der risiko for lettere personskade, beskadigelse af udstyret eller tab af værdifulde data.

## ADVARSEL!

FOR AT UNDGÅ RISIKO FOR BRAND ELLER ELEKTRISK STØD MÅ DETTE PRODUKT ALDRIG ADSKILLES ELLER UDSÆTTES FOR HØJ LUFTFUGTIGHED.

## Generelle forholdsregler

**Læs alle instruktioner** – Læs alle instruktioner i brugervejledningen, før produktet tages i brug. Gem alle vejledninger og bilag til senere brug.

**Rengøring** – Tag altid stikket ud, inden produktet rengøres. Brug kun en blød klud til rengøring. Brug hverken væsker, rensedmidler på spraydåse eller organiske opløsningsmidler til at rengøre dette produkt.

**Tilbehør** – For din egen sikkerheds skyld og for at undgå at beskadige produktet bør du kun anvende tilbehør, der anbefales af Olympus.

**Vand og fugt** – Læs afsnittene i forbindelse med forholdsreglerne vedrørende den vejrsikre konstruktion.

**Placering** – For at undgå skader på produktet og personer skal dette produkt anbringes på et sikkert stativ, i en holder eller lignende.

**Strømforsyning** – Produktet må kun tilsluttes de strømkilder, der er angivet på produktets mærkat.

**Fremmedlegemer** – For at undgå personskade

må der aldrig indsættes et objekt af metal i produktet.

**Varme** – Dette produkt må aldrig bruges eller opbevares i nærheden af en varmekilde, f.eks. en radiator, et varmespæld, en brændeovn eller andre varmeudviklende apparater herunder stereoforstærkere.

## Forholdsregler ved produktåndtering

### ADVARSEL

- Brug ikke kameraet i nærheden af brændbare eller eksplosive gasser.
- Brug ikke flashen og LED-lys tæt på mennesker (spædbørn, mindre børn osv.).

Du skal være mindst 1 m væk fra personens ansigt. Hvis du tager et billede med flash for tæt på en persons øjne, kan vedkommende miste synet et kort øjeblik.

- Hold børn, spædbørn og dyr som f.eks.

## kæledyr væk fra kameraet.

Sørg altid for, at kameraet er uden for mindre børns rækkevidde for at undgå, at der opstår følgende farlige situationer, som kan medføre alvorlig personskade:

- Kvælning som følge af, at remmen kommer omkring halsen.
- Ved et uheld sluge batteriet, et kort eller andre små dele.
- At flashen ved et uheld udløses direkte i deres egne øjne eller i andre børns øjne.
- Personskade ved et uheld som følge af kameraets bevægelige dele.
- **Se ikke direkte mod solen eller kraftige lyskilder gennem kameraet.**
- **Kameraet må ikke bruges eller opbevares i støvede eller fugtige omgivelser.**
- **Du må ikke blokere for flashen med hænderne, når der tages billeder med flash.**

## ⚠️ FORSIGTIG

- **Brug ikke kameraet, hvis der kommer lugt, støj eller røg fra det.**

Fjern i så fald aldrig batteriet med de bare hænder. Det kan medføre brand eller forbrænding af hænderne.
- **Hold aldrig og brug aldrig kameraet med våde hænder.**
- **Læg ikke kameraet, hvor det kan blive udsat for meget høje temperaturer.**

Dette kan ødelægge dele i kameraet og kan under visse omstændigheder medføre, at der går ild i kameraet.

Brug ikke laderen, hvis den er tildækket (f.eks. af et tæppe). Dette kan medføre overophedning og resultere i brand.

- **Vær forsigtig med kameraet, så lettere forbrænding undgås.**

Kameraet indeholder metaldele, der kan blive overophedede, så de kan give lettere forbrændinger. Vær opmærksom på følgende:

- Kameraet bliver varmt efter brug i en længere periode. Hvis man fortsætter med at bruge det, kan det medføre lette forbrændinger.
- På steder med meget lave temperaturer kan kameraet blive koldere end omgivelsestemperaturen. Bær om muligt handsker, når kameraet bruges ved lave temperaturer.
- **Vær forsigtig med remmen.**

Vær forsigtig med remmen, når kameraet bæres. Den kan let gribe fat i eller strejfe andre genstande og forårsage alvorlige skader.

## Forholdsregler ved håndtering af batterier

Følg disse vigtige anvisninger for at undgå, at batterierne lækker, bliver overophedet, brænder, eksploderer eller forårsager elektriske stød eller forbrændinger.

## ⚠️ FARE

- Kameraet bruger et lithium-ion-batteri som angivet af Olympus. Oplad batteriet med den angivne oplader. Andre ladere må ikke anvendes.
- Forsøg aldrig at opvarme eller brænde batterier.
- Når du bærer eller opbevarer batterier, skal du forhindre dem i at komme i kontakt med metalgenstande som smykker, nåle, clips osv.
- Opbevar aldrig batterier i direkte sollys eller ved høje temperaturer i en varm bil, i nærheden af en varmekilde osv.
- For at forhindre utætheder eller skader på batteriernes poler skal du omhyggeligt følge alle vejledninger om brugen af batterierne. Forsøg aldrig at skille batterier ad eller lodde på dem osv.
- Hvis du får batterisyre i øjnene, skal du omgående skylle med rent rindende vand og søge læge med det samme.
- Batterier skal altid opbevares utilgængeligt for børn. Hvis et barn sluger et batteri, skal der omgående søges læge.
- Hvis du skulle bemærke, at opladeren udsender røg, varme eller usædvanlige lyde eller lugt, skal du straks holde op med at anvende den og tage den ud af stikkontakten og derefter kontakte en autoriseret forhandler eller et servicecenter.

## ⚠️ ADVARSEL

- Batterierne skal altid holdes tørre.
- For at forhindre, at batterierne lækker, overophedes eller forårsager brand og eksplosion, bør der kun anvendes batterier, som er anbefalet til dette produkt.
- Sæt batteriet forsigtigt i som beskrevet i betjeningsvejledningen.
- Hvis genopladelige batterier ikke er blevet ladet op på den angivne tid, skal opladningen standses, og batterierne må ikke bruges.
- Brug ikke et batteri, hvis det er revnet eller ødelagt.
- Hvis et batteri lækker, bliver misfarvet, deformt eller på anden måde defekt under brug, skal man stoppe brugen af kameraet.
- Hvis et batteri lækker væske på dit tøj eller din hud, skal du fjerne tøjet og straks skylle det berørte område med rent, rindende koldt vand. Hvis du får forbrændinger på huden fra væsken, skal du omgående søge lægehjælp.
- Batterier må aldrig udsættes for kraftige stød eller konstante vibrationer.

## **⚠ FORSIGTIG**

- Kontroller altid batteriet omhyggeligt for lækager, misfarvning, deformation og andre afvigelser, før det sættes i.
- Batteriet kan blive varmt ved lang tids brug. For at undgå mindre forbrændinger må det aldrig tages ud umiddelbart efter brug af kameraet.
- Tag altid batteriet ud af kameraet, hvis det ikke skal bruges i længere tid.
- Dette kamera bruger et lithium-ion-batteri som angivet af Olympus. Brug ikke andre typer batterier. Læs af hensyn til sikker og korrekt brug betjeningsvejledningen for batteriet, før det bruges.
- Hvis batteriets poler bliver våde eller fattede, kan der forekomme fejl ved kontakten til kameraet. Tør batteriet grundigt af med en tør klud før brug.
- Oplad altid et batteri, før det bruges første gang, eller hvis det ikke har været brugt i længere tid.
- Når kameraet bruges ved lave temperaturer, skal kameraet og batteriet holdes så varme som muligt. Et batteri, der er blevet afladet i kulde, kan fungere igen, når det opvarmes til stuetemperatur.
- Antallet af billeder, der kan tages, afhænger af optageforholdene og batteriet.
- Køb altid ekstra batterier før længere rejser, specielt i udlandet. Det kan være vanskeligt at få fat i det korrekte batteri på rejser.
- Når kameraet ikke skal bruges i længere tid, skal det opbevares på et køligt sted.
- Vær venlig at aflevere batterierne til genbrug af hensyn til miljøet. Når du kasserer brugte batterier, skal du dække deres poler og altid overholde lokale love og bestemmelser.

## **Forsigtighed ved brug af kameraet**

- For at beskytte teknologien i dette produkt, bør du aldrig efterlade kameraet på de steder der er angivet nedenfor, uanset om det er i brug eller skal opbevares:
  - Steder, hvor temperaturen og/eller luftfugtigheden er høj eller stærkt svingende. Direkte sollys, strande, låste biler eller i nærheden af andre varmekilder (komfur, radiator osv.) eller luftbefugtere.
  - I sandede eller støvede omgivelser.
  - I nærheden af brændbare genstande eller sprængstoffer.
  - På våde steder f.eks. badeværelser eller i regnvej. Ved brug af produkter med vejrbestandig udformning skal deres vejledninger også læses.
  - På steder der udsættes for kraftige vibrationer.
- Lad aldrig kameraet falde og undgå at udsætte det for stød eller vibrationer.
- Regulér kameraets position ved at dreje på stativhovedet, når kameraet er monteret på et stativ. Drej ikke kameraet.
- Lad ikke kameraet pege direkte mod solen. Optikken eller lukkeren kan tage skade og give farvefejl, spøgelsesbilleder på billedsensoren eller forårsage brand.
- Rør ikke ved kameraets elektriske kontakter eller de udskiftelige optikker. Husk at sætte kameradækslet på, når objektivet fjernes.
- Tag batterierne ud, hvis kameraet ikke skal bruges i længere tid. Vælg et køligt og tørt sted til opbevaring for at forhindre dannelse af kondensvand eller mug inde i kameraet. Kontroller kameraet, inden det tages i brug igen. Tryk på udløseren for at kontrollere, at kameraet fungerer korrekt.
- Kameraet kan få funktionsfejl, hvis det bruges på et sted, hvor det udsættes for et magnetisk eller elektromagnetisk felt, radiobølger eller høj spænding, for eksempel i nærheden af et tv, mikroovn, videospil, højttalere, storskærmsenhed, tv-/radiotårn eller sendemaster. I sådanne tilfælde skal kameraet slukkes og tændes igen, før det bruges.
- Overhold altid de begrænsninger i driftsmiljøet, der er beskrevet i betjeningsvejledningen til kameraet.
- Kameraets billedsensorenhed må ikke berøres eller aftørres.

## **Skærm**

Skærmen på bagsiden af kameraet er en LCD skærm.

- Skulle det ske at der opstår brud på skærmen, må det flydende krystalstof ikke komme i munden. Eventuelt materiale, der sætter sig på hænder, fødder eller tøj, skal straks skylles væk.
- Der kan forekomme en lysstribe foroven og foroven på skærmen. Det er ikke en fejl.
- Hvis et motiv ses diagonalt i kameraet, kan linjerne forekomme ujævne på skærmen. Dette er ikke en fejl. Lysstriben er mindre synlig i gengivefunktion.
- I kolde omgivelser kan skærmen være lang tid om at blive tændt, eller farverne kan midlertidigt ændre sig. Ved brug i meget kolde omgivelser er det en god idé at varme kameraet op en gang i mellem. En skærm, der ikke fungerer godt ved lave temperaturer, fungerer helt normalt ved normale temperaturer.
- Skærmen er fremstillet med højpræcisionsteknologi. Der kan dog forekomme permanent mørke eller lyse punkter på skærmen. Afhængig af synsvinklen og billedets farver kan disse punkter variere i farve og lysstyrke. Det skyldes ikke funktionsfejl.

## Optik

- Nedsænk ikke i vand, og sprøjt ikke med vand.
- Tab ikke optikken, og udsæt den ikke for kraftig påvirkning.
- Hold ikke på optikkens bevægelige del.
- Rør ikke direkte ved optikkens overflade.
- Rør ikke direkte ved kontaktpunkterne.
- Udsæt den ikke for pludselige temperaturændringer.

## Rettigheder og bemærkninger

- Olympus fremsætter ingen erklæringer og stiller ingen garantier vedrørende skader eller omkostninger opstået ved lovmæssig korrekt brug eller ethvert krav fra tredjemand, som følge af forkert brug af dette produkt.
- Olympus fremsætter ingen erklæringer og stiller ingen garantier vedrørende skader eller omkostninger opstået ved lovmæssig korrekt brug og hæfter ikke for skader opstået ved sletning af billeddata.

## Bortfald af garanti

- Olympus laver ingen indsigelser eller lover ingen garantier (implicit eller explicit) for skader eller omkostninger opstået i forbindelse med eller vedrørende indholdet i dokumentationen eller softwaren og kan aldrig gøres ansvarlig for eventuelle implicite krav vedrørende merkantil anvendelse eller andet brug eller andre direkte eller indirekte omkostninger (inklusive, men ikke begrænset til indtjeningsstab, virksomhedsophør eller tab af forretningsoplysninger) forårsaget af brugen eller manglende evne til at bruge dokumentationen eller softwaren eller udstyret. I nogle lande kan firmaet ikke fralægge sig eller begrænse ansvaret for følgeomkostninger eller implicit garanti. Derfor gælder ovenstående begrænsninger muligvis ikke i dit område.
- Olympus forbeholder sig alle rettigheder til denne vejledning.

## Advarsel

Fotografering uden tilladelse eller brug af ophavsretligt beskyttet materiale kan være i strid med gældende lov. Olympus fralægger sig ethvert ansvar for dette samt andre forhold, der måtte krænke indehaverne af det beskyttede materiale.

## Angående copyright

Alle rettigheder forbeholdes. Intet af dette skriftlige materiale eller de vedlagte programmer må kopieres eller gengives i nogen form eller via noget medie – elektronisk eller mekanisk, herunder fotokopiering og indspilning – eller i nogen form for informationslagringssystem, uden tilladelse fra Olympus. Alt ansvar fralægges vedrørende brug af materialet samt for omkostninger opstået som følge af brug af dette materiale. Olympus forbeholder sig

ret til at ændre indholdet i denne dokumentation eller programmerne uden varsel.

## Bemærkninger om FCC

- Radio- og tv-interferens /Ændringer eller modifikationer foretaget uden producentens tilladelse kan ulovliggøre brugen af dette udstyr. Udstyret er afprøvet og fundet i overensstemmelse med grænseværdierne for en Klasse B digitalenhed jævnfør afsnit 15 i FCC-reglementet. Disse grænser er udviklet til at give rimelig beskyttelse mod skadelige interferenser i en boliginstallation. Udstyret genererer, bruger og kan udsende radiofrekvensenergi, og hvis det ikke installeres og bruges i overensstemmelse med instruktionerne, kan det forårsage skadelig interferens i radiokommunikation. Der er dog ingen garanti for, at der ikke vil være interferens i en bestemt installation. Hvis dette udstyr forårsager skadelig interferens for radio- eller tv-mottagelse, hvilket kan fastslås ved at slukke for udstyret og derefter tænde for det igen, opfordres brugeren til at forsøge at afhjælpe interferensen ved hjælp af en eller flere af følgende foranstaltninger:
    - Juster modtagerantennen, eller placer den et andet sted.
    - Øg afstanden mellem kameraet og modtageren.
    - Slut udstyret til en stikkontakt på et andet kredsløb end det kredsløb, som modtageren er tilsluttet.
    - Kontakt en forhandler eller autoriseret radio/tv-tekniker for at få hjælp. Når kameraet skal sluttes til en pc (personlig computer), der understøtter USB-tilslutning, må dette kun ske med det medfølgende USB-kabel fra OLYMPUS.
- Uautoriserede ændringer eller ændring af udstyret kan ugyldiggøre brugerens tilladelse til at bruge udstyret.

## Brug kun dedikeret genopladeligt batteri og batterioplader

Vi anbefaler kraftigt, at du kun bruger det originale Olympus dedikerede genopladelige batteri og oplader med dette kamera. Brug af et uoriginalt genopladeligt batteri og/eller oplader kan medføre brand eller personskade pga. lækage, varme, antænding eller ødelæggelse af batteriet. Olympus påtager sig intet ansvar for uheld eller ødelæggelse som følge af brug af batteri og/eller batterioplader, som ikke er originalt Olympus-tilbehør.



## Til brugere i Nordamerika, Mellemamerika, Sydamerika og Caribien

Overensstemmelseserklæring

Modelnummer : E-PL6

Handelsnavn : OLYMPUS

Ansvarshavende : **OLYMPUS IMAGING AMERICA INC.**

Adresse : 3500 Corporate Parkway, P. O. Box 610, Center Valley, PA 18034-0610, USA

Telefonnummer : 484-896-5000

Afprøvet og fundet i overensstemmelse med FCC-standarder

TIL PRIVAT BRUG ELLER ERHVERVSBRUG

Denne enhed er i overensstemmelse med afsnit 15 i FCC-reglementet. Driften er underlagt følgende to betingelser:

(1) Enheden må ikke forårsage skadelig interferens.

(2) Enheden skal acceptere interferens, herunder interferens der kan forårsage uønsket drift.

Dette Klasse B digitale apparat er i overensstemmelse med den canadiske standard ICES-003.

### OLYMPUS' AMERIKANSKE BEGRÆNSEDE GARANTI - OLYMPUS IMAGING AMERICA INC.-PRODUKTER

Olympus garanterer, at det eller de medfølgende Olympus®-billedprodukter og relateret Olympus®-tilbehør (enkeltvis benævnt "produkt" og samlet benævnt "produkterne") er fri for defekter i materiale og fremstilling under normal brug og eftersyn for en periode på et (1) år fra købsdatoen.

Hvis et produkt skulle vise sig defekt inden for den etårige garantiperiode, skal kunden, i overensstemmelse med nedenstående anvisninger, returnere det defekte produkt til et autoriseret Olympus-serviceværksted, som er angivet af Olympus (se "NÅR DER ER BRUG FOR EFTERSYN").

Olympus vil efter eget skøn reparere, ombytte eller justere det defekte produkt på Olympus' regning, under forudsætning af, at Olympus' undersøgelser og fabriksinspektioner påpeger, at (a) den pågældende defekt er opstået under normal og korrekt brug, (b) at produktet er omfattet af denne begrænsede garanti.

Reparation, ombytning eller justering af defekte produkter udgør Olympus' eneste forpligtelse og kundens eneste retsmiddel. Reparation eller ombytning af et produkt skal ske inden for den heri angivne garantiperiode, medmindre loven foreskriver andet.

Med undtagelse af, hvis det er forbudt ved lov, er kunden ansvarlig for og betaler forsendelsen af produkterne til det angivne autoriserede Olympus-serviceværksted. Olympus er ikke forpligtet til at udføre forebyggende vedligeholdelse, installation, afinstallation eller vedligeholdelse.

Olympus forbeholder sig ret til følgende: (i) At bruge ombyggede, renoverede og/eller anvendelige brugte dele (der opfylder Olympus' kvalitetsstandarder) i forbindelse med udførelse af garantiarbejde eller andre reparationer, (ii) at foretage interne eller eksterne designændringer og/eller funktionsændringer af eller på sine produkter uden at være forpligtet til at implementere sådanne ændringer i eller på produkterne.

### FØLGENDE ER IKKE OMFATTET AF DEN BEGRÆNSEDE GARANTI

Følgende garanteres ikke af Olympus og er ikke omfattet af den begrænsede garanti, hverken udtrykkeligt eller stiltiende eller ved lov:

- (a) produkter og tilbehør, der er fremstillet af andre end Olympus og/eller er mærket med et andet mærke end "OLYMPUS" (med hensyn til garantidækningen for andre producenteres produkter og tilbehør, der muligvis leveres med Olympus, gælder, at ansvaret bæres af producenterne af de pågældende produkter og det pågældende tilbehør i overensstemmelse med de vilkår og den gyldighedsperiode, der er nævnt i de pågældende producenteres garantioplysninger);
- (b) et produkt, der er blevet adskilt, repareret, forfalsket, forandret, ændret eller tilpasset af andre personer end Olympus' egne autoriserede serviceteknikere, medmindre reparationen af sådanne personer er udført med skriftlig tilladelse fra Olympus;
- (c) produktdefekter eller beskadigelse, der skyldes normalt slid, forkert brug, misbrug, forsømmelighed, sand, væske, stødpåvirkninger, forkert opbevaring, manglende udførelse af planlagte bruger- eller vedligeholdelselementer, batterilækage, brug af tilbehør med andet mærke end "OLYMPUS", forbrugsvarer eller andet tilbehør eller brug af produkter i kombination med ikke-kompatible enheder;
- (d) software;
- (e) tilbehør og forbrugsvarer (herunder, men ikke begrænset til lamper, blæk, papir, film, udskrift, negativer, kabler og batterier);
- (f) produkter uden gyldigt placeret eller registreret Olympus-serienummer, medmindre der er tale om en model, som Olympus ikke placerer eller registrerer serienummer på;

11

SIKKERHEDSFORSKRIFTER

- (g) produkter, der er sendt, leveret, købt eller solgt fra forhandlere uden for Nordamerika, Centralamerika, Sydamerika og Caribien og/eller
- (h) produkter, der ikke er beregnet til eller autoriserede til salg i Nordamerika, Centralamerika, Sydamerika og Caribien (dvs. varer til det grå marked).

**GARANTIFRASKRIVELSE, BEGRÆNSNING AF SKADER, BEKRÆFTELSE AF HELE GARANTIAFTALEN, TILSIGTET ERSTATNINGSMODTAGER**

MED UNDTAGELSE AF DET, DER NÆVNES I OVENSTÅENDE BEGRÆNSEDE GARANTI, GÆLDER FØLGENDE: OLYMPUS GØR IKKE KRAV PÅ OG FRASKRIVER SIG ANSVAR FOR ALLE KRAV, GARANTIER, VILKÅR OG GARANTIER VEDRØRENDE PRODUKTERNE, DET VÆRE SIG DIREKTE ELLER INDIREKTE, UDTRYKkelig ELLER STILTIENDE ELLER SOM FØLGE AF LOV, BESTEMMELSE, ERHVERVSBRUG ELLER ANDET, HERUNDER, MEN IKKE BEGRÆNSET TIL GARANTI ELLER KRAV VEDRØRENDE PRODUKTERNES ANVENDELIGHED, HOLDBARHED, DESIGN, BETJENING ELLER TILSTAND (HELT ELLER DELVIST) ELLER KRÆNKELSE AF PATENT, OPHAVSRET ELLER ANDEN EJENDOMSRET, DER BRUGES ELLER OMFATTES HERAF. HVIS EN STILTIENDE GARANTI FINDER ANVENDELSE SOM FØLGE AF EN LOV, ER EN SÅDAN GARANTI BEGRÆNSET I VARIGHED TIL LÆNGDEN AF DENNE BEGRÆNSEDE GARANTI.

IKKE ALLE STATER TILLADER ANSVARSFRASKRIVELSE ELLER BEGRÆNSNING AF GARANTIER OG/ELLER BEGRÆNSNING AF ANSVAR, SÅ OVENSTÅENDE ANSVARSFRASKRIVELSE OG UNDTAGELSER GÆLDER MULIGVIS IKKE DIG.

KUNDEN KAN OGSÅ HAVE FORSKELLIGE OG/ELLER FLERE RETTIGHEDER OG RETSMIDLER, DER VARIERER FRA STAT TIL STAT.

KUNDEN ANERKENDER OG ACCEPTERER, AT OLYMPUS IKKE KAN HOLDES ANSVARLIG FOR NOGEN SKADE, SOM KUNDEN KAN PÅDRAGE SIG SOM FØLGE AF FORSINKET FORSENDELSE, PRODUKTFEJL, PRODUKTDESIGN, VALG ELLER PRODUKTION, TAB AF BILLEDER ELLER DATA ELLER FØRRINGELSE ELLER ANDEN ÅRSAG, UANSET OM ANSVARET KAN HENFØRES UNDER KONTRAKT, SKADEGØRENDE HANDLING (HERUNDER FORSØMMELIGHED OG STRENGT PRODUKTANSVAR) ELLER ANDET. OLYMPUS KAN UNDER INGEN OMSTÆNDIGHEDER HOLDES ANSVARLIG FOR INDIREKTE SKADER, TILFÆLDIGE SKADER, FØLGESKADER ELLER KONKRET

DOKUMENTEREDE TAB (HERUNDER, MEN IKKE BEGRÆNSET TIL, TAB AF FORTJENESTE ELLER TAB AF MULIGHED FOR BRUG), UANSET OM OLYMPUS ER ELLER BURDE VÆRE OPMÆRKSOM PÅ RISIKOEN FOR ET SÅDAN MULIGT TAB ELLER EN SÅDAN MULIG SKADE.

Krav og garantier, der fremsættes af andre personer (der omfatter, men er ikke begrænset til, forhandlere, repræsentanter, sælgere eller agenter fra Olympus), der er i uoverensstemmelse med eller i strid med eller som tillæg til betingelserne i denne begrænsede garanti er ikke bindende for Olympus, medmindre det er fremsat skriftligt med udtrykkelig godkendelse af en autoriseret funktionær hos Olympus.

Denne begrænsede garanti udgør den komplette og eksklusive garantierklæring, som Olympus anerkender at levere med hensyn til produkter, og den skal træde i stedet for alle tidligere og samtidige mundtlige eller skriftlige aftaler, forståelser, forslag og kommunikationer, der måtte vedrører dette emne.

Denne begrænsede garanti gælder alene den oprindelige kunde og kan ikke overdrages eller tildeles andre.

**NÅR DER ER BRUG FOR EFTERSYN**

Kunden skal kontakte det relevante Olympus Consumer-supportteam i sit område for at koordinere afsendelse af produktet til reparation. For at kontakte det relevante Olympus Consumer-supportteam i dit område skal du gå til eller ringe til:

Canada:  
[www.olympuscanada.com/repair](http://www.olympuscanada.com/repair) / 1-800-622-6372

USA:  
[www.olympusamerica.com/repair](http://www.olympusamerica.com/repair) / 1-800-622-6372

Latinamerika:  
[www.olympusamericallatina.com](http://www.olympusamericallatina.com)  
 Kunden skal kopiere eller overføre billeder eller andre data, der er gemt på et produkt, til et andet billed- eller datalagringsmedie, før produktet sendes til reparation hos Olympus.

OLYMPUS ER UNDER INGEN OMSTÆNDIGHEDER ANSVARLIG FOR LAGRING, OPBEVARING ELLER VEDLIGEHOLDELSE AF BILLEDER ELLER DATA, DER ER GEMT PÅ ET PRODUKT, DER MODTAGES TIL EFTERSYN, ELLER EN FILM, DER FINDES I ET PRODUKT, DER MODTAGES TIL EFTERSYN. OLYMPUS ER HELLER IKKE ANSVARLIG FOR SKADER I FORBINDELSE MED TAB ELLER FØRRINGELSE AF BILLEDER ELLER DATA UNDER EFTERSYN

(HERUNDER, MEN UDEN BEGRÆNSNING DIREKTE ELLER INDIREKTE SKADER, TILFÆLDIGE SKADER, FØLGESKADER ELLER KONKRET DOKUMENTEREDE TAB, TAB AF FORTJENESTE ELLER TAB AF MULIGHED FOR BRUG), UNSET OM OLYMPUS ER ELLER BURDE VÆRE OPMÆRKSOM PÅ RISIKOEN FOR ET SÅDAN MULIGT TAB ELLER EN SÅDAN MULIG FORRINGELSE.

Kunden skal emballere produktet omhyggeligt med tilstrækkeligt emballagemateriale for at undgå beskadigelse under forsendelse, og produktet skal enten sendes til Olympus eller til et autoriseret Olympus-serviceværksted som anvist af det relevante Olympus Consumer-supportteam.

Pakker med produkter, der sendes til eftersyn, skal indeholde følgende:

- 1) Kvittering, der viser købsdato og -sted. Håndskrevne kvitteringer modtages ikke,
- 2) Kopi af denne begrænset garanti med produktets serienummer, der skal svare til serienumret på produktet (medmindre der er tale om en model, som Olympus ikke placerer eller registrerer serienummer på),
- 3) En deltaljeret beskrivelse af problemet, og
- 4) Eventuelle prøveprint, negativer, digitalprint (eller filer på disk), der er relevante for problemløsningen.

#### GEM KOPIER AF ALLE DOKUMENTER.

Hverken Olympus eller autoriseret Olympus-serviceværksted kan holdes ansvarlig for dokumenter, der går tabt eller beskadiges under forsendelsen.

Når der er udført eftersyn, returneres produktet med forudbetalt porto.

#### BESKYTTELSE AF PERSONLIGE OPLYSNINGER

Alle oplysninger, du opgiver i forbindelse med et garantikrav, behandles som fortrolige oplysninger og vil kun blive brugt og offentliggjort i forbindelse med behandling og udførelse af reparation i forbindelse med garantien.

#### Til brugere i Europa



"CE"-mærket viser, at dette produkt overholder de europæiske krav vedrørende sikkerhed, helbred, miljø samt brugerbeskyttelse. "CE"-mærkede kameraer er beregnet til salg i Europa.



Dette symbol [en skraldespand med et kryds over, WEEE-direktivet, anneks IV] betyder, at elektrisk og elektronisk affald skal bortskaffes separat.

Det må derfor ikke bortskaffes sammen med almindeligt husholdningsaffald.

Brug det retur- og indsamlingsystem, der findes i dit land til bortskaffelse af dette produkt.

Dette symbol [en skraldespand med et kryds over, Direktiv 2006/66/EF, bilag II] betyder, at brugte batterier indsamles separat inden for EU. Batterierne må ikke bortskaffes som almindeligt husholdningsaffald.

Brug det retur- og indsamlingsystem, der findes i dit land til bortskaffelse af brugte batterier.



#### Garanti

Skulle der opstå fejl ved produktet, selvom det er blevet brugt korrekt (i henhold til de medfølgende anvisninger om håndtering og betjening) under den gældende nationale garantiperiode, og er det blevet købt hos en autoriseret Olympus-forhandler inden for OLYMPUS EUROPA SE & Co. KG geografiske forretningsområde, som angivet på hjemmesiden: <http://www.olympus-europa.com>, vil produktet vil blive repareret eller ombyttet på Olympus' foranledning uden omkostninger for kunden. For at Olympus kan yde de anmodede garantitjenester til din fulde tilfredshed og så hurtigt som muligt, skal du læse følgende:

1. Hvis der fremsættes krav i henhold til denne garanti, skal du følge instruktionerne på <http://consumer-service.olympus-europa.com> om registrering og sporing (denne service er ikke tilgængelig i alle lande) eller indlevere produktet, den originale faktura eller købskvittering og det udfyldte garanticertifikat hos den forhandler, hvor produktet er købt, eller på et andet Olympus-serviceværksted inden for OLYMPUS EUROPA SE & Co. KG geografiske forretningsområde, som angivet på hjemmesiden: <http://www.olympus-europa.com> inden udgangen af den gældende nationale garantiperiode.
2. Sørg for, at garantibeviset er udfyldt korrekt af Olympus eller en autoriseret forhandler eller et autoriseret serviceværksted. Kontroller derfor, at dit navn, forhandlerens navn, serienumret, købsår, -måned og -dato er udfyldt korrekt, eller at den originale faktura eller kvittering (med forhandlerens navn, købsdato og produkttype) er vedlagt garantibeviset.

3. Gem garantibeviset. Et nyt kan ikke udstedes. Gem det et sikkert sted.
4. Bemærk, at Olympus ikke påtager sig risikoen for eller nogen som helt omkostninger i forbindelse med forsendelse af produktet til forhandleren eller til et autoriseret Olympus-serviceværksted.
5. Garantien dækker ikke følgende, og du skal betale for eventuelle reparationer, selv om disse falder inden for den ovennævnte garantiperiode.
  - a. Enhver defekt, der skyldes forkert brug (som f.eks. anvendelse til formål, der ikke er nævnt i betjeningsoversigten eller andre steder i betjeningsvejledningen, osv.)
  - b. Enhver defekt, der skyldes reparation, ændring, rengøring osv. udført af andre end Olympus eller en autoriseret Olympus-forhandler.
  - c. Enhver defekt eller skade, der skyldes transport, tab, stød osv. efter købet af produktet.
  - d. Enhver defekt eller skade, der skyldes brand, jordskælv, oversvømmelse, lynnedslag, andre naturkatastrofer, forurening eller uregelmæssige strømkilder.
  - e. Enhver defekt, der skyldes skødesløs eller forkert opbevaring (som f.eks. at opbevare produktet under meget varme og fugtige forhold, i nærheden af insektmidler som f.eks. naftalen eller andre skadelige midler osv.), forkert vedligeholdelse osv.
  - f. Enhver defekt, der skyldes flade batterier osv.
  - g. Enhver defekt, der skyldes indtrængende sand, mudder, vand osv.
6. Olympus' eneste ansvar under denne garanti begrænser sig til reparation eller ombytning af produktet. Olympus fratægger sig ethvert ansvar under garantien for indirekte tab eller skader, som kunden måtte lide eller som følge af en defekt ved produktet og i særdeleshed tab eller skader på optik, film eller andet udstyr og tilbehør anvendt sammen med produktet eller tab, der skyldes forsinket reparation eller tab af data. Gældende lovgivning påvirkes ikke af ovenstående.

## Til brugere i Thailand

Dette telekommunikationsudstyr opfylder NTC tekniske krav.

## Til brugere i Mexico

Brugen af dette udstyr er underlagt følgende to betingelser:

- (1) Det er muligt, at dette udstyr eller denne enhed ikke forårsager skadelig interferens, og
- (2) dette udstyr eller denne enhed skal acceptere interferens, inklusive interferens, der kan forårsage uønsket funktion.

## Til brugere i Singapore

I overensstemmelse med  
IDA Standards  
DB104634

## Varemærker

- Microsoft og Windows er registrerede varemærker tilhørende Microsoft Corporation.
  - Macintosh er et varemærke tilhørende Apple Inc.
  - SDXC-logoet er et varemærke, tilhørende SD-3C, LLC.
  - Eye-Fi er et varemærke tilhørende Eye-Fi, Inc.
  - FlashAir er et varemærke tilhørende Toshiba Corporation.
  - "Skyggestyretsteknologi"-funktionen indeholder patentbeskyttede teknologier fra Apical Limited.
- 

apical
- Skifteteknologien til lysbilledvisning er leveret af HI Corporation.
  - Alle andre selskaber samt produktnavne er registrerede varemærker og/eller varemærker tilhørende deres respektive ejere.
  - Micro Four Thirds og Micro Four Thirds-logoet er varemærker eller registrerede varemærker tilhørende OLYMPUS IMAGING Corporation i Japan, USA, EU-landene og andre lande.
  - "PENPAL" anvendes som henvisning til OLYMPUS PENPAL.
  - De kamerafilmsystemstandarder, der henvises til i denne vejledning, er "Design Rule for Camera File System/DCF"-standarder, som defineres af Japan Electronics and Information Technology Industries Association (JEITA).
- 

MASCOT CAPSULE

THIS PRODUCT IS LICENSED UNDER THE AVC PATENT PORTFOLIO LICENSE FOR THE PERSONAL AND NONCOMMERCIAL USE OF A CONSUMER TO (i) ENCODE VIDEO IN COMPLIANCE WITH THE AVC STANDARD ("AVC VIDEO") AND/OR (ii) DECODE AVC VIDEO THAT WAS ENCODED BY A CONSUMER ENGAGED IN A PERSONAL AND NON-COMMERCIAL ACTIVITY AND/OR WAS OBTAINED FROM A VIDEO PROVIDER LICENSED TO PROVIDE AVC VIDEO. NO LICENSE IS GRANTED OR SHALL BE IMPLIED FOR ANY OTHER USE. ADDITIONAL INFORMATION MAY BE OBTAINED FROM MPEG LA, L.L.C. SEE [HTTP://WWW.MPEGLA.COM](http://www.mpegla.com)

## Symboler

RC-funktion .....	113
(Valg af sprog) .....	71
Menu Display .....	71, 72
Set Home .....	73
Ansigtsprioritering .....	56, 73
Lock .....	74
H fps .....	74
L fps .....	74
+ IS Off .....	74
Info Settings .....	75
Control Settings .....	74
Close Up Mode .....	75
Slow Limit .....	77
X-Sync .....	77
+WB .....	77
Warning Level .....	78
(Undervands/ undervandsmakro) .....	82
(Indeksvisning) .....	39
(Forstørret gengivelse) .....	39
(Filmfunktion) .....	27
Funktion .....	79
(Slette enkeltbillede) .....	21
(Billedvalg) .....	21
(Beskyttelse) .....	41
(AF-område) .....	35
Keep Warm Color .....	78
(Billedrotation) .....	67
Set .....	77
(Biplyd) .....	75
(Optagelse af lyd) .....	41
(Regulering af skærmens lysstyrke) .....	71
(Lysbilledvisning) .....	42
<b>A</b>	
<b>A</b> (Blændeforvalg) .....	25
Adressebog .....	90
AEL/AFL .....	73, 80

AEL Metering .....	76
AF-funktion .....	55, 73
AF Illuminat. ....	73
Afstandsring .....	73
Aktiv vejledning .....	31, 82
Album Mem. Usage .....	91
All  .....	78
Anti-Shock  .....	76
Art Fade .....	88
ART (Filterfunktion) .....	28
Art LV Mode .....	75

## B

Backlit LCD .....	75
Billedformat .....	51
Billedfunktion .....	48, 60
Billedoverblænding .....	69
Billedstabilisering .....	47
Bracketing .....	62
BULB .....	27
BULB/TIME Focusing .....	73
BULB/TIME Timer .....	76
Button Function .....	73

## C



Copy All .....	91
Copyright Settings .....	79

## D



Dial Direction .....	74
Dial Function .....	73
Digital telekonverter .....	66, 82
dpi Settings .....	78

## E

Edit Filename .....	78
EVF Adjust .....	91
EV Step .....	76
Exposure Shift .....	79
Eye-Fi .....	80

<b>F</b>	
Farverum .....	78
File Name .....	78
Film  .....	57, 79
Film telekonverter .....	88
Firmware .....	71
Flashintensitet  .....	53
Flicker reduction .....	75
Forbindelse til Smartphone .....	70
Format .....	51
Full-time AF .....	73

<b>H</b>	
HDMI .....	74
Histogram Settings .....	75

<b>I</b>	
 (iAuto-funktion) .....	17, 19
Indstil kort .....	59
Indstilling af dato/tid  .....	16
INFO-knap .....	23, 32, 38
ISO .....	56, 76
ISO-Auto .....	76
ISO-Auto Set .....	76
ISO Step .....	76

<b>J</b>	
JPEG-redigering .....	68

<b>L</b>	
Lens I.S. Priority .....	74
Level Adjust .....	80
Live BULB .....	76
Live TIME .....	76
LIVE TIME .....	27
Live View Boost .....	75
LV-superkontrolpanel .....	85
Lysmåling .....	54

<b>M</b>	
<b>M</b> (Manuel fotografering) .....	26
MF .....	81
MF Assist .....	73
Mode Dial Function .....	74

Mode Guide .....	75
Movie Play .....	40
MTP .....	98
Multi Echo .....	88
Multieksponering  .....	64
My OLYMPUS PENPAL .....	91

<b>N</b>	
Noise Filter .....	76
Noise Reduct. ....	76

<b>O</b>	
OLYMPUS PENPAL Album .....	91
OLYMPUS PENPAL Share .....	89, 90
One Shot Echo .....	88

<b>P</b>	
<b>P</b> (Programfunktion) .....	24
Picture Copy Size .....	91
Picture Mode Settings .....	75
Pixel Count .....	77
Pixel Mapping .....	104
Print .....	93
Printkodning  .....	92
Priority Set .....	78

<b>Q</b>	
Quick Erase .....	78

<b>R</b>	
RAW Data Edit .....	67
RAW+JPEG Erase .....	78
Recording Volume .....	79
Rec View .....	71
Reset Lens .....	73
Reset/Myset .....	59
Reset Protect .....	69, 91
RIs Priority C .....	74
RIs Priority S .....	74
Rotation .....	41

## **S**

---

S (Optagelse med lukkertidsforvalg)...	26
Shading Comp.....	77
Sleep .....	75
Slet valgte.....	21
Storage.....	98

## **T**

---

Time Lapse Settings.....	65
Touch Screen Settings.....	80

## **U**

---

USB Mode .....	75
----------------	----

## **V**

---

Video Out.....	74
Vist gitter.....	75

## **W**

---

WB.....	50, 77
---------	--------

# OLYMPUS®

<http://www.olympus.com/>

## OLYMPUS EUROPA SE & CO. KG

Adresse: Consumer Product Division  
Wendenstrasse 14-18, 20097 Hamburg, Tyskland  
Tlf.: +49 40 – 23 77 3-0/Fax: +49 40 – 23 07 61  
Vareindlevering: Modul H, Willi-Bleicher Str. 36, 52353 Düren, Tyskland  
Postadresse: Postfach 10 49 08, 20034 Hamburg, Tyskland

### **Teknisk kundeservice i Europa:**

Se vores hjemmeside <http://www.olympus-europa.com>  
eller ring på (OPKALDET ER GRATIS)\*: **00800 – 67 10 83 00**

Gælder for Østrig, Belgien, Tjekkiet, Danmark, Finland, Frankrig, Tyskland,  
Luxemburg, Holland, Norge, Polen, Portugal, Rusland, Spanien, Sverige,  
Schweiz, England.

\* Bemærk, at nogle (mobil) telefontjenester/udbydere ikke tillader  
opkald til +800 numre eller kræver et ekstra forvalg.

I alle andre europæiske lande, der ikke er nævnt ovenfor,  
samt i tilfælde af vanskeligheder med at komme igennem  
til ovenstående nummer – brug følgende

BETALINGSNUMMER: **+49 40 – 237 73 899.**