

OLYMPUS®

DIGITALKAMERA

E-PL6

Bruksanvisning

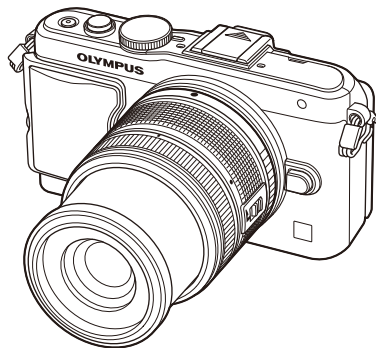

Innholdsfortegnelse

Hurtigfunksjonsindeks

1. Klargjøre kameraet og funksjonsflyten
2. Grunnleggende funksjoner
3. Ofte brukte funksjoner og tilpasning
4. Skrive ut bilder
5. Koble kameraet til en datamaskin
6. Annet
7. Batteri og lader
8. Grunnleggende om minnekort
9. Utskiftbare objektiver
10. Informasjon/
tilbehør som selges separat
11. SIKKERHETSANVISNINGER

Indeks

- Takk for at du valgte et Olympus digitalkamera. Les denne bruksanvisningen nøye før du begynner å bruke kameraet, slik at du får best mulig utbytte av kameraet. Oppbevar denne bruksanvisningen på et sikkert sted for fremtidig referanse.
- Før du går i gang med å ta viktige bilder, anbefaler vi deg å ta noen testbilder for å bli vant med bruken av kameraet.
- Skjerm- og kamerailustrasjonene som er vist i bruksanvisningen, ble laget mens produktet var under utvikling, og kan derfor avvike noe fra det faktiske produktet.
- Innholdet i denne bruksanvisningen er basert på versjon 1.0 av den faste programvaren for kameraet. Dersom det tilføyes nye funksjoner og/eller funksjoner endres pga. at kameraets faste programvare oppdateres, vil innholdet avvike. Du finner oppdatert informasjon på hjemmesidene til Olympus.

Registrer ditt produkt på www.olympus.eu/register-product og få ekstra fordeler med Olympus!

- Denne merknaden gjelder den medfølgende blitsenheten, og er hovedsakelig rettet mot brukere i Nord-Amerika.

Information for Your Safety

IMPORTANT SAFETY INSTRUCTIONS





When using your photographic equipment, basic safety precautions should always be followed, including the following:

- Read and understand all instructions before using.
- Close supervision is necessary when any flash is used by or near children. Do not leave flash unattended while in use.
- Care must be taken as burns can occur from touching hot parts.
- Do not operate if the flash has been dropped or damaged - until it has been examined by qualified service personnel.
- Let flash cool completely before putting away.
- To reduce the risk of electric shock, do not immerse this flash in water or other liquids.
- To reduce the risk of electric shock, do not disassemble this flash, but take it to qualified service personnel when service or repair work is required. Incorrect reassembly can cause electric shock when the flash is used subsequently.
- The use of an accessory attachment not recommended by the manufacturer may cause a risk of fire, electric shock, or injury to persons.

SAVE THESE INSTRUCTIONS

Symboler som brukes i denne bruksanvisningen

Følgende symboler brukes i denne bruksanvisningen.

 Forholdsregler	Viktig informasjon om faktorer som kan føre til feilfunksjon eller problemer med bruken. Advarer også mot bruk som absolutt må unngås.
 OBS!	Ting å være oppmerksom på når du bruker kameraet.
 Tips	Nyttig informasjon og hint som hjelper deg å få størst mulig utbytte av kameraet.
	Referansesider med detaljerte beskrivelser eller beslektet informasjon.

Innholdsfortegnelse

Hurtigfunksjonsindeks 6

Klargjøre kameraet og funksjonsflyten 8

- Deler på kameraet 8
- Pakk ut innholdet i esken 10
- Lade og sette inn batteriet..... 11
- Sette inn og ta ut minnekort..... 12
- Montere et objektiv på kameraet..... 13
- Feste blitsenheten..... 14
- Kamera på..... 15
- Stille inn dato/klokkeslett 16
- Ta bilder..... 17
 - Stille inn opptaksmodus..... 17
 - Ta bilder..... 17
 - Ta opp filmer..... 19
- Vise bilder og filmer 20
 - Indeksvisning / kalendervisning ...20
 - Visning av stillbilder..... 20
 - Se på filmer..... 21
 - Volum..... 21
 - Slette bilder..... 21
 - Velge bilder..... 21

Grunnleggende funksjoner 22

- Grunnleggende opptaksfunksjoner 22
 - Skjermvisning under opptak 22
 - Veksle informasjonsvisningen ... 23
 - Fokuslås 23
- Bruk av opptaksmodusene 24
 - «Pek og skyt»-fotografering (P-programmodus)..... 24

- Velge blenderverdi (A blenderprioritert modus)..... 25
- Velge lukkerhastighet (S lukkerprioritetsmodus)..... 26
- Velge blenderverdi og lukkerhastighet (M manuell modus)..... 26
- Bruke filmmodus (FF)..... 27
- Bruke kunstfiltre..... 28
- Opptak i motivprogrammodus ... 29

- Bruk av opptaksfunksjoner 31
 - Bruk av live guides 31
 - Kontrollere eksponeringen (eksponeringskompensasjon)... 32
 - Endre lysstyrken i lyse områder og skygger..... 32
 - Bruk av blits (blitsfotografering).... 33
 - Valg av fokusfelt (AF-område) ... 35
 - Seriefotografering / bruk av selvutløseren 35
 - Zoomramme AF / zoom AF..... 36



- Grunnleggende visningsfunksjoner 38
 - Skjermvisning under fremvisning 38
 - Veksle informasjonsvisningen ... 38
 - Visning av enkeltbilder..... 39
 - Bruke avspillingsfunksjoner..... 40

- Bruk av berøringsskjermen..... 43
 - Live guides 43
 - Opptaksmodus 43
 - Visningsmodus 44
 - Justering av innstillinger 45

Ofte brukte funksjoner og tilpasning 46

- Bruke live control..... 46

Redusere effektene fra ustødig kamera (bildestabilisering).....	47
Bildebehandlingsfunksjoner (bildemodus).....	48
Legge til effekter i en film.....	49
Justering av farge (hvitbalanse).....	50
Stille inn bildets sideforhold.....	51
Bildekvalitet (opptaksmodus).....	52
Justere blitseffekt (blitsstyrkek kontroll).....	53
Velge hvordan kameraet måler lysstyrke (lysmåling).....	54
Valg av fokusmodus (AF-modus).....	55
ISO-følsomhet.....	56
Ansiktsprioritet AF / pupillregistrering AF.....	56
Alternativer for filmlyd (spille inn lyd med filmer).....	57
Bruk av menyene.....	58
■ Shooting Menu 1/ Shooting Menu 2.....	59
Formatering av minnekortet (kortinnstillinger).....	59
Gjenopprette standardinnstillinger (Reset/Myset).....	59
Bildebehandlingsfunksjoner (bildemodus).....	60
Bildekvalitet (◀▶).....	62
Innstilling av selvutløseren (☑/☺).....	62
Bruke ulike innstillinger for en serie med bilder (bracketing).....	62
Lagre flere eksponeringer for ett enkeltbilde (flereksponering).....	64
Ta bilder automatisk i faste intervaller (tidsintervalloptak).....	65
Blitsfotografering med trådløs fjernkontroll.....	66
Digital zoom (Digital telekonverter).....	66
■ Playback Menu.....	67
Vise bilder rotert (📷).....	67
Redigering av stillbilder.....	67
Deaktivere beskyttelse av alle bilder.....	69
Bruk Smartphone-tilkoblingsalternativet (tilkobling til smarttelefon).....	70
■ Setup Menu.....	71
⌚ (Date/time setting).....	71
🗨️ (Changing the display language).....	71
📺 (Monitor brightness adjustment).....	71
Rec View.....	71
🔗/📷 Menu Display.....	71
Firmware.....	71
■ Bruk av brukermenyene.....	72
Før bruk av menyene bruker/tilbehørsport.....	72
■ Custom Menu.....	73
📷 AF/MF.....	73
📷 Button/Dial.....	73
📷 Release/☑.....	74
📷 Disp/▶) / PC.....	74
📷 Exp/☑/ISO.....	76
📷 ⚡ Custom.....	77
📷 ⚡/Color/WB.....	77
📷 Record/Erase.....	78
📷 Movie.....	79
📷 📷 Utility.....	79
AEL/AFL.....	80
Button Function.....	81
Vise kamerabilder på TV.....	82
Velg kontrollpanelvisninger (📷 Control Settings).....	84
Legge til informasjonsvisninger (📷/Info Settings).....	86
Lukkerhastigheter når blitsen utløses automatisk [⚡ X-Sync.] [⚡ Slow Limit].....	87
Legge til effekter i en film [Movie Effect].....	87

Tilbehørsportmeny	89
Bruke OLYMPUS PENPAL.....	89
 OLYMPUS PENPAL Share...	90
 OLYMPUS PENPAL Album...	91
 Electronic Viewfinder	91

Skrive ut bilder **92**

Utskriftskoding (DPOF)	92
Opprette en utskriftsbestilling ...	92
Fjerne alle eller valgte bilder fra utskriftsbestillingen	93
Direkte utskrift (PictBridge)	93
Enkel utskrift	94
Brukerinnstilt utskrift	94

Koble kameraet til en datamaskin **96**

Installasjon av PC-programvaren	96
Kopiere bilder til en datamaskin uten OLYMPUS Viewer 3	98

Annet **99**

Informasjon og tips om fotografering	99
Feilkoder	101
Rengjøring og lagring av kameraet	103
Rengjøre kameraet.....	103
Oppbevaring	103
Rengjøring og kontroll av bildesensoren	103
Pixel mapping – kontrollere bildebehandlingsfunksjonen ...	104

Batteri og lader **105**

Batteri og lader	105
Bruk av lader utenlands	105

Grunnleggende om minnekort **106**

Minnekort som kan brukes	106
---------------------------------------	------------

Utskiftbare objektivter **107**

M.ZUIKO DIGITAL objektivspesifikasjoner.....	107
--	-----

Informasjon/tilbehør som selges separat **110**

Lagringmodus og filstørrelse / antall fotografier som kan lagres	110
Bruke tilbehør som selges separat	111
Elektronisk søker (VF-4).....	111
Bruk av eksterne blitsenheter spesifisert for bruk med dette kameraet.....	113
Blitsfotografering med trådløs fjernkontroll	113
Andre eksterne blitsenheter....	114
Menyfortegnelse	115
Tekniske data	120
Systemoversikt	122
Hovedtilbehør	124

SIKKERHETSANVISNINGER **125**

SIKKERHETSANVISNINGER ...	125
----------------------------------	------------



Indeks **133**

Hurtigfunksjonsindeks

Ta bilder



Ta bilder med automatiske innstillinger	▶ iAUTO (TAUTO)	17
Enkel fotografering med spesialeffekter	▶ Kunstfilter (ART)	28
Velge et sideforhold	▶ Sideforhold	51
Stille raskt inn innstillinger etter motivet	▶ Motivprogram (SCN)	29
Profesjonell fotografering gjort enkelt	▶ Live Guide	31
Justere lysstyrken til et bilde	▶ Eksponeringskompensasjon	32
	Live Guide	31
Ta bilder med en uskarp bakgrunn	▶ Opptak med prioritert blenderåpning	25
	Live Guide	31
Ta bilder som stanser motivet i bevegelse eller gir uttrykk for bevegelse	▶ Opptak med prioritert lukker	26
Ta bilder med naturtro farger	▶ Hvitbalanse	50
	Hvitbalanse med ett trykk	51
Behandle bilder for å passe med motivet/ ta bilder i svart/hvitt	▶ Bildemodus	48
	Kunstfilter (ART)	28
Når kameraet ikke vil fokusere på motivet/fokusere på ett område	▶ AF-område	35
	Zoomramme AF / zoom AF	36
Fokusere på et lite punkt i rammen / bekrefte fokus før opptak	▶ Zoomramme AF / zoom AF	36
Skifte komponering av fotografier etter fokusering	▶ Fokuslås	23
	C-AF+TR (AF-sporing)	55
Slå av pipehøytaleren	▶ ■) (pipetone)	75
Ta bilder uten blitsen	▶ ISO/DIS-modus	56/29
	Bildestabilisator	47
	Anti-støt	76
Redusere effektene av ustødig kamera	▶ Selvtløser	35
	Fjernstyringskabel	124
Fotografere et motiv i sterkt motlys	▶ Fotografering med blits	33
	Gradering (bildemodus)	61
Fotografere fyrverkeri	▶ Bulb-/time-fotografering	27
	Motivprogram (SCN)	29
Redusere bildestøy (flekker)	▶ Støyreduksjon	76

Ta bilder uten at de hvite områdene blir for lyse eller de svarte områdene for mørke	Gradering (bildemodus)	61
	Histogram/ ▶ Eksponeringskompensasjon	23/32
Optimalisere skjermen/ justere fargenyanser på skjermen	Sterk belysning og skyggekontroll	32
	▶ Justere lysstyrken på skjermen	71
Kontrollere innstilt effekt før du tar et bilde	Live View-økning	75
	▶ Forhåndsvisningsfunksjon	81
Kontrollere horisontal eller vertikal orientering før du tar et bilde	Testbilde	81
	▶ Nivelleringsmåling	23
Ta bilder med tilsiktet komposisjon	▶ Rutenett	75
Zoome inn på bilder for å sjekke fokus	Auto  (opptak)	71
	mode2  (nærbildemodus)	75
Selvportretter	▶ Selvutløser	35
Seriefotografering	▶ Seriefotografering	35
Forlengte batteriets levetid	▶ Dvalmodus	75
Øke antall bilder som kan tas	▶ Lagringsmodus	52

Visning/retusjering

Vise bilder på en TV	▶ Visning på TV	82
Vise lysbildevisninger med bakgrunnsmusikk	▶ Lysbildevisning	42
Lyse opp i skygger	▶ Skyggejustering (JPEG Edit)	68
Håndtere røde øyne	▶ Røddøyereduksjon (JPEG Edit)	68
Enkel utskrift	▶ Direkte utskrift	93
Kommersielle utskrifter	▶ Opprette en utskriftsbestilling	92
Enkel deling av bilder	OLYMPUS PENPAL	89
	▶ Tilkobling til smarttelefon	70

Kamerainnstillinger

Gjenopprette standardinnstillinger	▶ Nullstill	59
Lagre innstillinger	▶ Myset	59
Endre meny skjerm språket	▶ 	71

Deler på kameraet

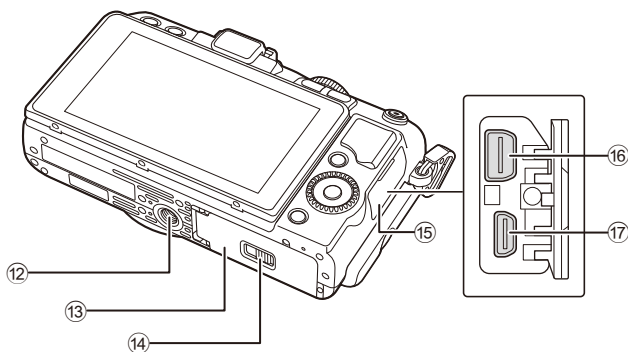
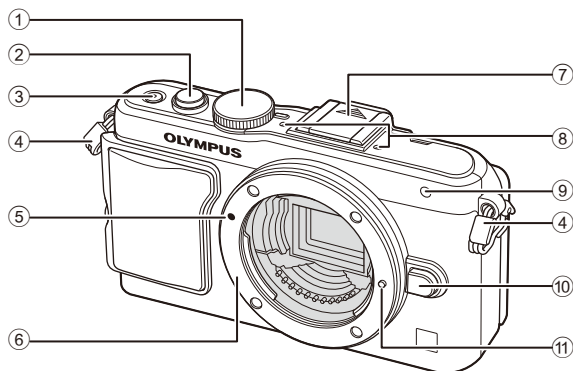

- | | |
|---|--|
| ① Funksjonshjul..... s. 17 | ⑩ Frigjøringsknapp for objektiv..... s. 13 |
| ② Utløserknapp s. 18, 23 | ⑪ Låsepinne for objektiv |
| ③ ON/OFF -knapp..... s. 15 | ⑫ Stativfeste |
| ④ Stroppfeste s. 10 | ⑬ Deksel til batterirom/kortplass..... s. 11 |
| ⑤ Merke for objektivfatning..... s. 13 | ⑭ Lås til batterirom/kortplass..... s. 11 |
| ⑥ Fatning (ta av kamerahusdekslet før objektivet festes). | ⑮ Kontaktdeksel |
| ⑦ Blitsfotdeksel | ⑯ Multikontakt.....s. 82, 93, 96 |
| ⑧ Stereomikrofon s. 57, 69 | ⑰ HDMI-mikrokontakt (type D) s. 82 |
| ⑨ Selvtløserlampe/AF-lampe
..... s. 35/s. 73 | |

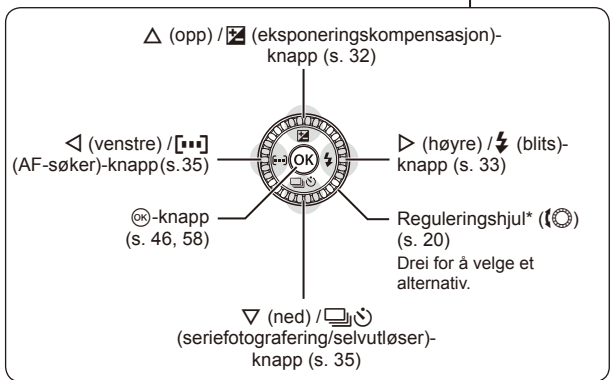
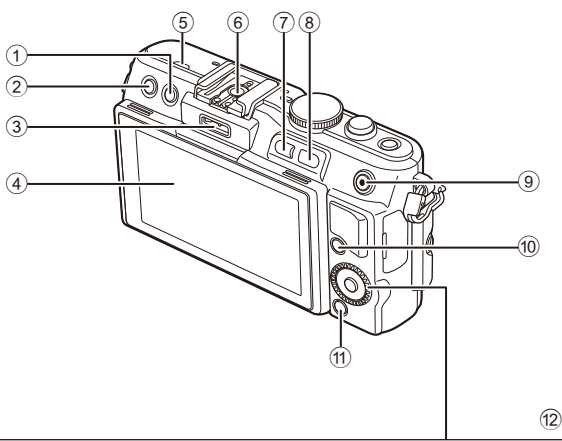

- ① [] (slette)-knapp s. 21
- ② [] (visning)-knapp s. 20, 39
- ③ Inngang for tilbehør..... s. 72, 89
- ④ Skjerm..... s. 22, 38
- ⑤ Høytaler
- ⑥ Blitsfot..... s. 113
- ⑦ Fn/[]-knapp s. 81/s. 20, 39
- ⑧ Q-knapp..... s. 20, 36, 39, 86
- ⑨ []/[] (film)-knapp..... s. 21/s. 19, 21, 81
- ⑩ **INFO** (skjerminformasjon)-knapp s. 23, 32, 38
- ⑪ **MENU**-knapp..... s. 58
- ⑫ Piltaster
Reguleringshjul* ([])..... s. 20

* I denne håndboken representerer []-ikonet funksjoner som utføres ved hjelp av reguleringshjulet.

Pakk ut innholdet i esken

Følgende deler er inkludert sammen med kameraet.

Kontakt forhandleren hvor du kjøpte kameraet hvis noen av disse mangler eller er skadet.

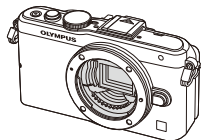

Kamera



Kamera-
husdeksel



Stropp

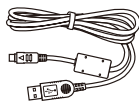

USB-kabel
CB-USB6



AV-kabel
(mono)
CB-AVC3

- Blitsetui
- CD-ROM med programvare
- Bruksanvisning
- Garantikort



Kamera-
grep
MCG-4



Blits
FL-LM1



Litium-
ion-batteri
BLS-50

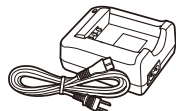

Litium-ion-lader BCS-5

Feste stroppen

- 1 Tre inn stroppen slik pilene viser.
- 2 Stram til slutt stroppen for å sikre at den er forsvarlig festet.

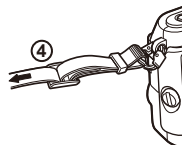
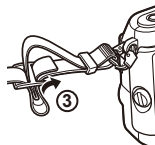
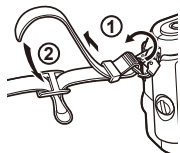

- Fest den andre enden av stroppen til det andre festet på samme måte.

Feste grepet

Bruk en mynt eller lignende til å stramme skruen.

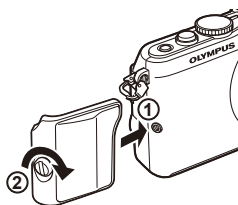

Lade og sette inn batteriet

1 Lad batteriet.

Ladeindikator

	BCS-5
Opplading pågår	Lyser oransje
Opplading fullført	Av
Ladefeil	Blinker oransje

(Ladetid: Opptil ca. 3 timer og 30 minutter)

⚠ Forholdsregler

- Trekk ut laderen når ladingen er fullført.

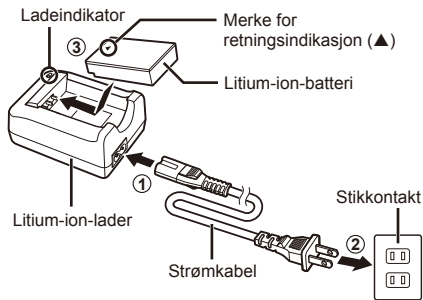

2 Sett i batteriet.

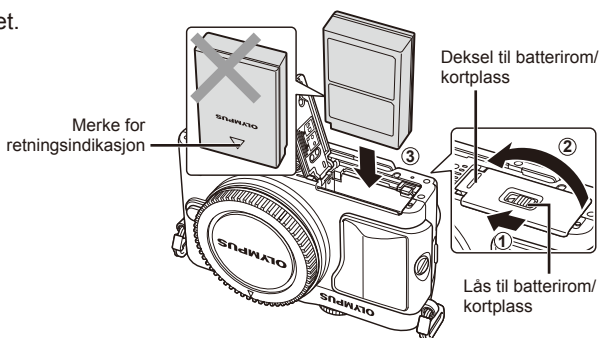

Ta ut batteriet

Slå av kameraet før du åpner eller lukker dekslet til batterirommet/kortplassen. For å ta ut batteriet skyver du først batterilåstappen i retning med pilen, og deretter tar du ut batteriet.

⚠ Forholdsregler

- Kontakt en autorisert forhandler eller et servicesenter hvis du ikke kan ta ut batteriene. Ikke bruk makt.

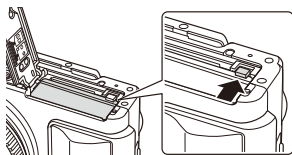

⚠ OBS!

- Det anbefales å ha et annet batteri i reserve for å fortsette opptakene hvis batteriet i kameraet går tomt.
- Les også «Batteri og lader» (s. 105).

Sette inn og ta ut minnekort

1 Sett inn kortet.

- Skyv kortet til det låses på plass.
 «Grunnleggende om minnekort» (s. 106)

Forholdsregler

- Slå av kameraet før du setter inn eller tar ut kortet.

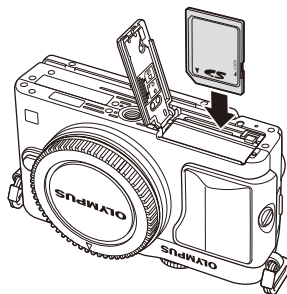

2 Lukk dekslet til batterirommet/kortplassen.

- Lukk dekslet og skyv låsen til batterirommet/kortplassen i pilretningen.

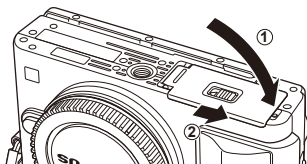

Forholdsregler

- Sørg for at dekslet til batterirommet/kortplassen er lukket før du bruker kameraet.

Fjerne minnekortet

Trykk lett på det innsatte kortet, så løses det ut.
Trekk ut kortet.

Forholdsregler

- Ikke ta ut batteriet eller kortet mens kortskriveindikatoren (s. 22) vises.

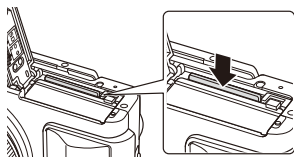

FlashAir- og Eye-Fi-kort

Les «Grunnleggende om minnekort» (s. 106) før bruk.

Montere et objektiv på kameraet

1 Monter et objektiv på kameraet.

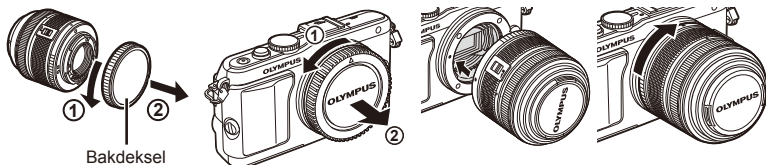

- Rett inn merket for objektivfatningen (rødt) på kameraet så det er i flukt med innrettingsmerket (rødt) på objektivet. Før deretter objektivet inn i kamerahuset.
- Roter objektivet den veien pilen viser til du hører at det klikker i lås.

! Forholdsregler

- Påse at kameraet er slått av.
- Ikke trykk på utløserknappen for objektivet.
- Ikke berør kameraets indre deler.

2 Fjern objektivdekslet.

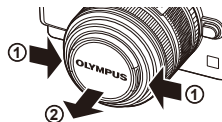

Bruk av objektiv med en UNLOCK-bryter

Uttrekbare objektiver som har en UNLOCK-bryter, kan ikke brukes når de er trukket inn. Drei zoomringen i retning med pilen (1) for å trekke ut objektivet (2).

For lagring dreier du zoomringen i retning med pilen (4) mens du skyver UNLOCK-bryteren (3).

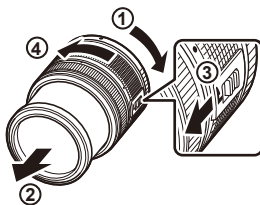

Fjerne objektivet fra kameraet

Trykk på frigjøringsknappen for objektivet og vri samtidig objektivet den veien pilen viser.

Frigjøringsknapp for objektiv

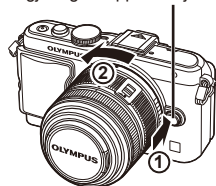

Utskiftbare objektiver

Les «Utskiftbare objektiver» (s. 107).

Feste blitsenheten

1 Fjern kontaktflatedekslet fra blitsenheten og fest blitsen til kameraet.

- Skyv blitsenheten helt inn, og stopp når den kommer i kontakt bak på skoen og er sikkert på plass.

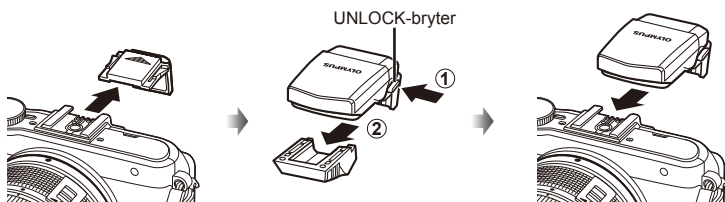

2 Hev blitshodet for å bruke blitsen.

- Senk blitshodet når blitsen ikke er i bruk.

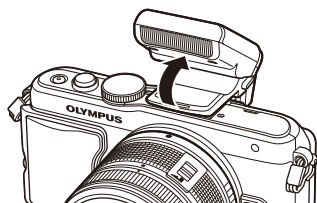

Fjerne blitsenheten

Trykk på UNLOCK-bryteren mens du fjerner blitsenheten.

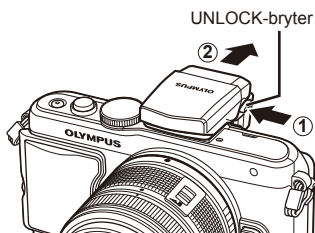

Kamera på

1 Trykk på **ON/OFF**-knappen for å slå på kameraet.

- Når kameraet er slått på, lyser den (blå) strømlampen og skjermen slås på.
- Trykk på **ON/OFF**-knappen igjen for å slå av kameraet.

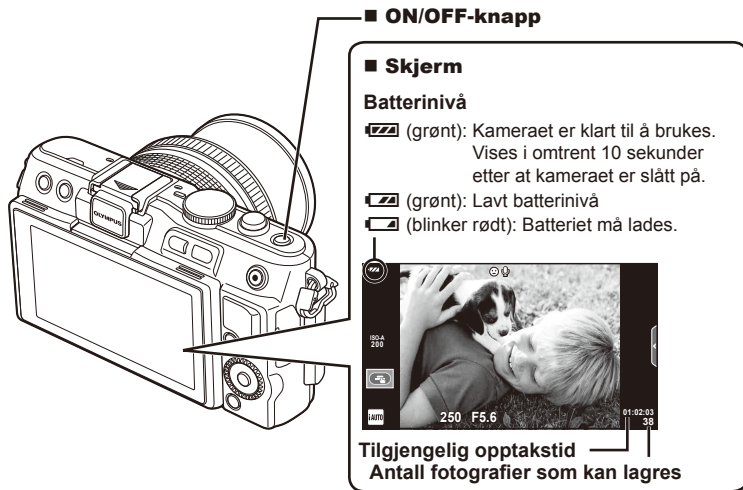

Bruke skjermen

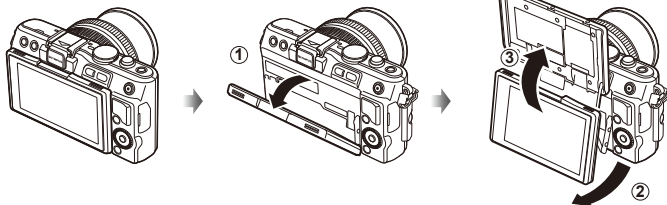

Du kan justere vinkelen på skjermen.

Når du har stilt inn vinkelen for å bilde av deg selv, inverteres skjermvisningens opp/ned-retning.

Hvileoperasjon for kameraet

Hvis ingen handlinger foretas i løpet av ett minutt, går kameraet i «hvilemodus» (standby), skjermen slås av og alle handlinger avbrytes. Kameraet aktiveres igjen når du berører en hvilken som helst knapp (utløserknappen, ▶-knappen osv.). Kameraet slår seg av automatisk etter 5 minutter i hvilemodus. Slå på kameraet igjen før bruk.

Stille inn dato/klokkeslett

Informasjonen om dato og klokkeslett registreres på kortet sammen med bildene. Filnavnet inneholder også informasjon om dato og klokkeslett. Pass på å stille inn korrekt dato og klokkeslett før du bruker kameraet. Enkelte funksjoner kan ikke brukes hvis ikke datoen er stilt inn.

1

Klargjøre kameraet og funksjonsflyten

1 Vis menyene.

- Trykk på **MENU**-knappen for å vise menyene.

MENU-knapp

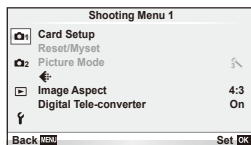
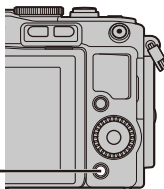

2 Velg [F] i kategorien [F] (oppsett).

- Bruk Δ ∇ på piltastene til å velge [F], og trykk deretter på \triangleright .
- Velg [F] og trykk på \triangleright .

[F]-kategori

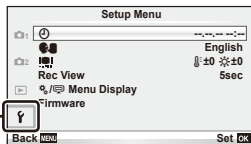

3 Stille inn dato og klokkeslett.

- Bruk \triangleleft \triangleright for å velge elementer.
- Bruk Δ ∇ for å endre det valgte elementet.
- Bruk Δ ∇ for å velge datoformatet.

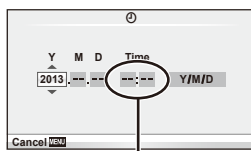

Tiden vises med en 24-timers klokke.

4 Lagre innstillinger og avslutt.

- Trykk på \odot for å stille kameraklokken og gå tilbake til hovedmenyen.
- Trykk på **MENU**-knappen for gå ut av menyene.

Ta bilder

Stille inn opptaksmodus

Bruk funksjonshjulet for å velge opptaksmodus.

Indikator Modusikon

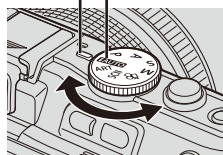

TAUTO	En helautomatisk modus hvor kameraet automatisk optimaliserer innstillingene for de gjeldende forholdene. Kameraet gjør alt arbeidet, noe som er praktisk for nybegynnere.
P	Blenderverdien og lukkerhastigheten justeres automatisk for optimale resultater.
A	Du kontrollerer blenderverdien. Du kan gjøre bakgrunnsdetaljer skarpere eller mykere.
S	Du kontrollerer lukkerhastigheten. Du kan uttrykke bevegelsen av bevegelige motiver eller fryse bevegelsen uten at bildet blir uskarpt.
M	Du kontrollerer både blenderverdien og lukkerhastigheten. Du kan gjøre opptak med lange eksponeringstider for fyrverkeri eller andre mørke scener.
ART	Velg et kunstfilter.
SCN	Velg en scene i henhold til motivet.
	Ta opp filmer med lukkerhastighet og blendereffekter og spesialeffekter for filmer.

Ta bilder

Prøv først å ta bilder i helautomatisk modus.

1 Still funksjonshjulet på **TAUTO**.

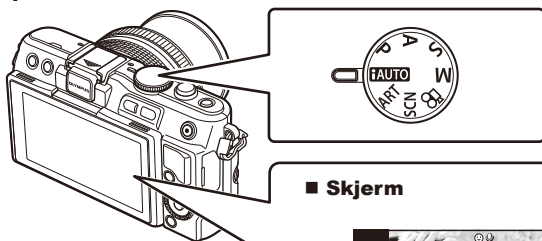

■ Skjerm



2 Komponer bildet.

- Vær forsiktig så fingrene eller kamerastroppen ikke hindrer linsen.

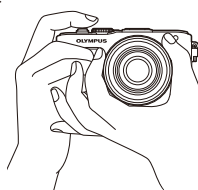

Horisontalt
grep

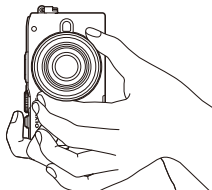

Vertikalt
grep

3 Juster fokus.

- Vis motivet på midten av skjermen og trykk lett på utløserknappen til første posisjon (trykk utløserknappen halvveis ned). AF-bekreftelsesmerket (● eller ●) vises, og en grønn ramme (AF-søker) vises i fokusplasseringen.

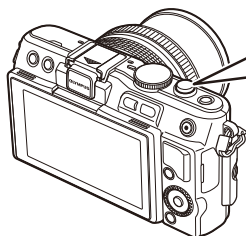

Trykk
utløserknappen
halvveis ned.

AF-søker AF-bekreftelsesmerke

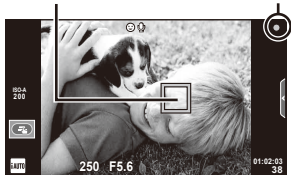

- ISO-følsomheten, lukkerhastigheten og blenderverdien som kameraet har stilt automatisk inn, vises.
- Hvis fokusindikatoren blinker, er ikke motivet i fokus. (s. 99)

Trykke utløserknappen halvveis og helt ned

Utløserknappen har to posisjoner. Når du trykker utløserknappen forsiktig ned til første posisjon og holder den der, kalles det «trykke utløserknappen halvveis ned».

Når utløserknappen trykkes helt ned til andre posisjon, kalles det «trykke utløserknappen helt (eller videre) ned».



Trykk halvveis
ned



Trykk helt ned



4 Slipp utløseren.

- Trykk utløserknappen helt inn.
- Utløseren avgir en lyd og bildet blir tatt.
- Bildet som ble tatt, vises på skjermen.

OBS!

- Du kan også ta bilder ved bruk av berøringsskjermen.  «Bruk av berøringsskjermen» (s. 43)

Ta opp filmer

Du kan ta opp filmer i hvilken som helst opptaksmodus. Prøv først å gjøre opptak i helautomatisk modus.

1 Still funksjonshjulet på **TAUTO**.

2 Trykk på **○**-knappen for å begynne opptaket.

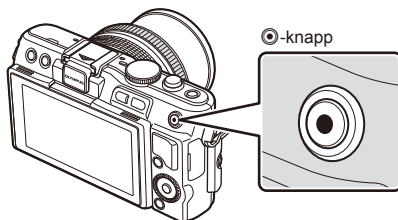

3 Trykk på **○**-knappen igjen for å avslutte opptaket.



Vises i løpet av opptaket

Opptakstid

! Forholdsregler

- Ved bruk av et kamera med en CMOS-bildesensor kan bevegende objekter vises fordreiet på grunn av Rolling shutter. Dette er et fysisk fenomen som inneholder at det oppstår fordreining i det opptatte bildet når man filmer et objekt som beveger seg fort, eller når kameraet ristes. Fenomenet blir spesielt tydeligere når det brukes lang fokallengde.
- Hvis kameraet brukes over lengre tid, stiger temperaturen på bildesensoren og støy og fargestikk kan forekomme i bildene. Slå av kameraet en kort stund. Støy og fargestikk kan også forekomme i bilder som er tatt opp med høye ISO-følsomhetsinnstillinger. Hvis temperaturen øker ytterligere, vil kameraet slå seg av automatisk.

■ Ta bilder under filmopptak

- Trykk på lukkerknappen under opptak av en film for å ta pause i filmopptaket og ta et bilde. Filmopptak starter igjen etter at bildet er tatt. Trykk på **○**-knappen for å avslutte opptaket. Tre filer blir lagret på minnekortet: filmlengden som ble spilt inn før bildet, selve bildet og filmlengden som er spilt inn etter at bildet tatt.
- Under opptak av film kan bare ett bilde tas av gangen. Selvtutløseren og blitsen kan ikke brukes.

! Forholdsregler

- Bildestørrelsen og kvaliteten på bildene er uavhengige av filmens bildestørrelse.
- Autofokus- og målemetoden som brukes i filmmodus, kan variere fra metoden som brukes til å ta bilder.
- Du kan ikke bruke **○**-knappen til å ta opp filmer i følgende tilfeller:
flereksponering (stillbildefotografering avslutter også) / utløserknapp trykket halvveis ned / under bulb- eller time-fotografering / seriefotografering / panorama / 3D / intervalloptak

Vise bilder og filmer

1 Trykk på -knappen.

- Det nyeste bildet eller filmen vises.
- Roter reguleringshjulet for å velge ønsket bilde eller film.

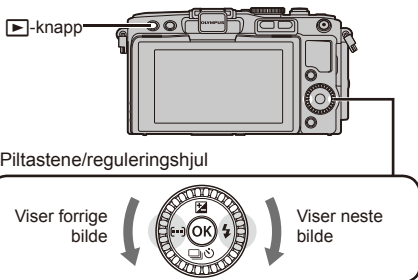

Stillbilde



Video

Indeksvisning / kalendervisning

- For å vise flere bilder, trykker du på  under enkeltbildevisning. For å starte kalendervisning, trykker du gjentatte ganger på .
- Trykk på -knappen for å vise det valgte bildet på hele skjermen.





Indeksvisning



Kalendervisning

Visning av stillbilder

Visning av nærbilde

- I enkeltbildevisning, trykk på  for å zoome inn opptil 14x; trykk på  for å gå tilbake til enkeltbildevisning.



Se på filmer

- Velg en film og trykk på **OK**-knappen for å vise avspillingsmenyen. Velg [Movie Play] og trykk på **OK**-knappen for å begynne avspillingen. Hvis du vil avbryte filmavspillingen, trykker du på **MENU**.



Volum

Volum kan justeres ved å trykke på Δ eller ∇ under visning av enkeltbilder og filmer.



Slette bilder

Vis et bilde du vil slette, og trykk på **Erase**-knappen. Velg [Yes] og trykk på **OK**-knappen.

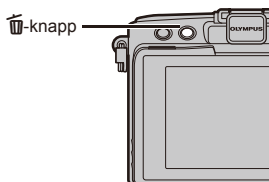

Velge bilder

Velg bildet. Du kan også velge flere bilder som skal beskyttes eller slettes. Trykk på **Check**-knappen for å velge et bilde. Et **Check**-ikon vises på bildet. Trykk på **Check**-knappen igjen for å avbryte valget.

Trykk **OK** for å vise menyen til å slette eller beskytte utvalget.



2 Grunnleggende funksjoner

Grunnleggende opptaksfunksjoner

Skjermvisning under opptak

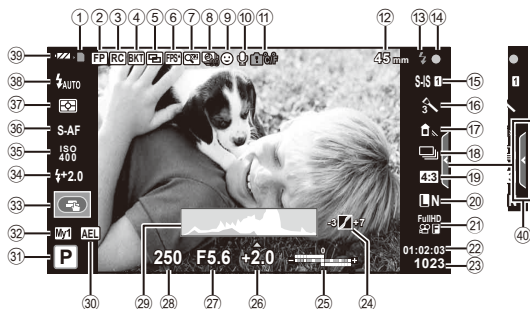

- | | | | | |
|---|--------|---------------------------------------|--------------------------------|------------------------|
| ① Kortskriveindikator | s. 12 | ②⑤ Øverst: Blitsstyrkekontroll | s. 53 | |
| ② Super FP-blitsmodus | s. 113 | Nederst: Eksponeringskompensasjons- | indikator..... | s. 32 |
| ③ RC-modus..... | s. 113 | ②⑥ Eksponeringskompensasjonsverdi ... | s. 32 | |
| ④ Auto-bracket | s. 62 | ②⑦ Blenderverdi..... | s. 24–26 | |
| ⑤ Flereksponering | s. 64 | ②⑧ Lukkerhastighet | s. 24–26 | |
| ⑥ Høy bildehastighet | s. 75 | ②⑨ Histogram | s. 23 | |
| ⑦ Digital telekonverter | s. 66 | ③⑩ AE-lås | s. 73, 81 | |
| ⑧ Intervalloptak | s. 65 | ③① Opptaksmodus..... | s. 17, 24–30 | |
| ⑨ Ansiktsprioritering | s. 56 | ③② Myset..... | s. 59 | |
| ⑩ Filmlyd | s. 57 | ③③ Opptak ved bruk av | berøringsskjermen | s. 43 |
| ⑪ Advarsel innvendig temperatur | s. 102 | ③④ Blitsintensitetskontroll | s. 53 | |
| ☉Lås☉ | s. 74 | ③⑤ ISO-følsomhet..... | s. 56 | |
| ⑫ Brennvidde..... | s. 109 | ③⑥ AF-modus | s. 55 | |
| ⑬ Blits..... | s. 33 | ③⑦ Målemodus | s. 54 | |
| (blinker: ladning pågår, | | ③⑧ Blitsmodus | s. 33 | |
| lyser opp: ladning fullført) | | ③⑨ Batteritest | | |
| ⑭ AF-bekreftelsesmerke..... | s. 18 | ☑ Lyser (grønt): Klar til bruk (vises | i omtrent ti sekunder etter at | kameraet er slått på). |
| ⑮ Bildestabilisering..... | s. 47 | ☑ Lyser (grønt): Lavt batterinivå. | | |
| ⑯ Kunstfilter..... | s. 28 | ☑ Blinker (rødt): Opplading kreves | | |
| ⑰ Motivprogram..... | s. 29 | ④⑩ Opphenting av live guide | s. 31, 43 | |
| ⑱ Bildemodus..... | s. 48 | | | |
| ⑳ Hvitbalanse | s. 50 | | | |
| ㉑ Seriefotografering/selvtutløser | s. 35 | | | |
| ㉒ Sideforhold..... | s. 51 | | | |
| ㉓ Opptaksmodus (stillbilder) | s. 52 | | | |
| ㉔ Opptaksmodus (filmer) | s. 53 | | | |
| ㉕ Tilgjengelig opptakstid | | | | |
| ㉖ Antall fotografier som kan lagres ... | s. 110 | | | |
| ㉗ Sterk belysning og skyggekontroll ... | s. 32 | | | |

Veksle informasjonsvisningen

Du kan veksle informasjonen som vises på skjermen under opptaket ved bruk av **INFO**-knappen.

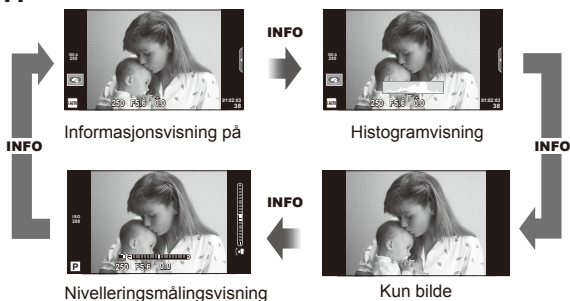

Histogramvisning

Viser et histogram som viser fordelingen av lysstyrken i bildet. Den horisontale aksene viser lysstyrke, og den vertikale aksene viser antallet piksler med en bestemt lysstyrke i bildet. Områder over den øvre grensen ved opptak vises i rødt, de som er under den nedre grensen vises i blått, og området som måles med punktmåling, vises i grønt.

Nivelleringsmålingsvisning

Indikerer kameraets orientering. «Vippe»-retningen indikeres på den vertikale stolpen og «horisont»-retningen på den horisontale stolpen. Bruk indikatorene på nivelleringsmåleren som veiledning.

Fokuslås

Hvis kameraet ikke kan fokusere på motivet med ønsket sammensetning, kan du bruke fokuslås til å fokusere på motivet og deretter komponere bildet på nytt.

- 1 Plasser motivet som det skal fokuseres på, i midten av skjermen og trykk utløserknappen halvveis ned.
 - Kontroller at AF-bekreftelsesmerket tennes.
 - Fokuset låses mens utløserknappen er halvveis trykket ned.
- 2 Mens du holder utløserknappen trykket halvveis ned, må du komponere fotografiet på nytt og deretter trykke utløserknappen helt ned.
 - Avstanden mellom kameraet og motivet må ikke endres mens du trykker utløserknappen halvveis ned.

Tips

- Hvis kameraet ikke er i stand til å fokusere på motivet selv ved bruk av fokuslås, bruk **[...]** (AF-område).  «Valg av fokusfelt (AF-område)» (s. 35)



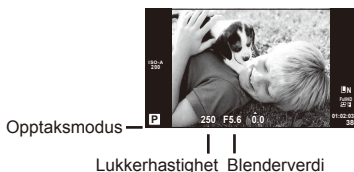

Bruk av opptaksmodusene

«Pek og skyt»-fotografering (P-programmodus)

I **P**-modus justerer kameraet lukkerhastigheten og blenderverdien automatisk i henhold til motivets lysstyrke. Still funksjonshjulet til **P**.



- Lukkerhastigheten og blenderverdien som er valgt av kameraet, vises.
- Lukkerhastigheten og blenderverdien blinker hvis kameraet ikke kan oppnå optimal eksponering.

Eksempel på eksponeringsvarsel (blinkende)	Status	Handling
 	Motivet er for mørkt.	<ul style="list-style-type: none">• Bruk blits.
 	Motivet er for lyst.	<ul style="list-style-type: none">• Den målte rekkevidden til kameraet er overskredet. Det er nødvendig med et vanlig ND-filter som fås i handelen (for justering av lysmengden).

- Blenderverdien i det øyeblikk hvor indikatoren blinker vil variere, alt etter objektivtype og objektivets brennvidde.
- Ved bruk av en fast [ISO]-innstilling, endre innstillingen.  [ISO] (s. 56)

Programskift (Ps)

I modusene **P** og **ART** kan du trykke på -knappen (Δ) og deretter bruke $\Delta \nabla$ å velge ulike kombinasjoner av blenderåpning og lukkerhastighet uten å endre eksponering. Dette kalles også for «programskift». «**s**» vises ved siden av opptaksmodusen under programskift. For å avbryte programskift, trykk og hold på $\Delta \nabla$ til «**s**» ikke lenger vises, eller slå av kameraet.



Programskift

Forholdsregler

- Programskift er ikke tilgjengelig når du bruker blits.

Velge blønderverdi (A blønderprioritert modus)

I modus **A** velger du blønderverdien, og kameraet justerer automatisk lukkerhastigheten for optimal eksponering. Drei funksjonshjulet til **A**.

- Etter å ha trykket på **Q**-knappen (Δ), bruk Δ ∇ til å velge blønderverdien.
- Stor blønderåpning (lave F-numre) reduserer dybdeskarpheten (området foran eller bak punktet som er i fokus), og gjør bakgrunnen uskarp. Mindre blønderåpninger (høyere F-numre), øker dybdeskarpheten.



Blønderverdi

Stille inn blønderverdien

Redusere blønderverdien ← → Øke blønderverdien

F2 ← F3.5 ← **F5.6** → F8.0 → F16

- Lukkerhastighetsvisningen vil blinke hvis kameraet ikke kan oppnå optimal eksponering.

Eksempel på eksponeringsvarsel (blinkende)	Status	Handling
	Motivet er undereksponert.	• Reduser blønderverdien.
	Motivet er overeksponert.	• Øk blønderverdien. • Hvis varslingsvisningen ikke forsvinner, er den målte rekkevidden til kameraet overskredet. Det er nødvendig med et vanlig ND-filter som fås i handelen (for justering av lysmengden).

- Blønderverdien i det øyeblikk hvor indikatoren blinker vil variere, alt etter objekttype og objektivets brennvidde.
- Ved bruk av en fast [ISO]-innstilling, endre innstillingen. [ISO] (s. 56)

Velge lukkerhastighet (S lukkerprioritetsmodus)

I modusen **S** velger du lukkerhastigheten og lar kameraet justere blenderverdien automatisk for optimal eksponering. Drei funksjonshjulet til **S**.

- Etter å ha trykket på -knappen (Δ), bruk Δ ∇ til å velge lukkeråpningen.
- En rask lukkerhastighet kan fryse et motiv i hurtig bevegelse uten at bildet blir uskarpt. En langsom lukkerhastighet vil gjøre bildet av et motiv i rask bevegelse uskarpt. Et slikt uskarpt bilde vil gi inntrykk av dynamisk bevegelse.





Lukkerhastighet

Stille inn lukkerhastigheten

Langsommere lukkerhastighet ← → Hurtigere lukkerhastighet
2" ← 1" ← 15 ← **60** → 100 → 400 → 1000

- Blenderverdivisningen vil blinke hvis kameraet ikke kan oppnå optimal eksponering.

Eksempel på eksponeringsvarsel (blinkende)	Status	Handling
2000  F2,8	Motivet er undereksponert.	<ul style="list-style-type: none"> • Reduser lukkerhastigheten.
125  F22	Motivet er overeksponert.	<ul style="list-style-type: none"> • Øk lukkerhastigheten. • Hvis varslingsvisningen ikke forsvinner, er den målte rekkevidden til kameraet overskredet. Det er nødvendig med et vanlig ND-filter som fås i handelen (for justering av lysmengden).

- Blenderverdien i det øyeblikk hvor indikatoren blinker vil variere, alt etter objektivtype og objektivets brennvidde.
- Ved bruk av en fast [ISO]-innstilling, endre innstillingen.  [ISO] (s. 56)

Velge blenderverdi og lukkerhastighet (M manuell modus)

I modus **M** velger du både blenderverdien og lukkerhastigheten. Ved BULB-hastighet forblir lukkeren åpen mens utløserknappen trykkes. Still modusvelgeren til **M**, trykk på knappen  (Δ), og bruk Δ ∇ til å justere lukkerhastigheten og $\langle \triangleright$ for å justere blenderverdien.

- Lukkerhastighet kan stilles på verdier på mellom 1/4000 og 60 sekunder, eller på [BULB] eller [LIVE TIME].

Forholdsregler

- Eksponeringskompensasjon er ikke tilgjengelig i **M**-modus.

Velg eksponeringstiden (bulb-/time-fotografering)

Brukes for natthandlingsbilder og bilder av fyrverkeri. Lukkerhastigheter for [BULB] eller [LIVE TIME] er tilgjengelige i modus **M**.

Bulb-fotografering (BULB): Lukkeren forblir åpen når utløserknappen er trykket inn. Eksponeringen slutter når utløserknappen slippes.

Time-fotografering (TIME): Eksponeringen starter når utløserknappen trykkes helt inn. Avslutt eksponeringen ved å trykke utløserknappen helt inn én gang til.

Ved bruk av [LIVE TIME] vil fremdriften i eksponeringen vises på skjermen under opptaket. Visningen kan også oppdateres ved å trykke utløserknappen halvveis ned. I tillegg kan [Live BULB] brukes til å vise bildeeksponeringen under bulb-fotografering.

 «Bruk av brukermenyene» (s. 72)

Forholdsregler

- ISO-følsomhet kan settes til verdier opptil ISO 1600 for live bulb- og live time-fotografering.
- For å redusere kamerauskarphet under lange eksponeringer bør du montere kameraet på et stativ og bruke en fjernkontrollkabel (s. 124).
- De følgende funksjonene er ikke tilgjengelige under lange eksponeringer:
 - Seriefotografering / fotografering med selvutløser / fotografering med AE-eksponering / bildestabilisator / blitseksposering / eksponeringskompensering*
 - * Et annet alternativ enn [Off] er valgt for [Live BULB] eller [Live TIME].



Støy i bilder

Når du fotograferer med lang lukkertid, kan det oppstå støy på skjermbildet. Disse fenomenene oppstår når temperaturen økes i bildehentingsenheten eller bildehentingsenhetens interne drivkrets, hvilket fører til at det genereres strøm i disse delene av bildehentingsenheten som normalt sett ikke utsettes for lys. Dette kan også skje under fotografering med høy ISO-innstilling i omgivelser med høy temperatur. Kameraet aktiverer støyreduksjonsfunksjonen for å redusere denne støyen.  [Noise Reduct.] (s. 76)

Bruke filmmodus

Filmmodus  kan brukes til å ta opp filmer med spesialeffekter.

Du kan lage filmer som utnytter effektene som er tilgjengelige i stillfotograferingsmodus. Bruk live-kontroll til å velge innstillingene.  «Legge til effekter i en film [Movie Effect]» (s. 87)

Du kan også bruke en etterbilde-effekt eller zoomer inn på et område av bildet i løpet av filmopptak. [Movie Effect] i den tilpassede menyen må stilles til [On] før disse innstillingene foretas.   [Movie] (s. 79)

Bruke kunstfiltre

1 Drei funksjonshjulet til **ART**.

- En meny med kunstfiltre vises. Bruk Δ ∇ til å velge et filter.
- Trykk på \odot eller trykk utløserknappen halvveis inn for å velge det uthevede elementet og gå ut av kunstfiltermenyen.



■ Kunstfiltertyper

Pop Art	Cross Process
Soft Focus	Gentle Sepia
Pale&Light Color	Dramatic Tone
Light Tone	Key Line
Grainy Film	Watercolor
Pin Hole	ART BKT (ART bracketing)
Diorama	

2 Ta bildet.

- For å velge en annen innstilling, trykk på \odot for å vise kunstfiltermenyen.

ART-eksponering

Hver gang lukkeren utløses, oppretter kameraet kopier for alle kunstfiltre. Bruk alternativet [$\text{[E]} \blacktriangleright$] til å velge filtre.

Kunsteffekter

Kunstfiltre kan tilpasses og effekter kan legges til. Flere alternativer vises når du trykker på \blacktriangleright i kunstfiltermenyen.

Tilpasse filtre

Alternativ I er det originale filteret, mens alternativene II osv. legger til effekter som tilpasser det originale filteret.

Legge til effekter*

Mykt fokus, knappenålshull, rammer, hvite kanter, stjernelys, filter, tone

* Effektene varierer avhengig av hvilket filter som er valgt.

! Forholdsregler

- Hvis [RAW] er valgt for bilde kvalitet, stilles bildekvaliteten automatisk inn til [L+N+RAW]. Kunstfilteret brukes kun på JPEG-kopien.
- Avhengig av motivet, kan toneoverganger være hakkete, effekten kan være mindre tydelig eller bildet kan bli mer «kornete».
- Noen effekter er kanskje ikke synlige i live-view eller under filmopptak.
- Vinsningen kan variere avhengig av filtre, effekter eller filmkvalitetsinnstillingene som brukes.

Opptak i motivprogrammodus

1 Drei funksjonshjulet til **SCN**.

- Menyen med motivprogrammer vises. Bruk Δ ∇ til å velge et motivprogram.
- Trykk på \odot eller trykk utløserknappen halvveis inn for å velge det uthevede elementet og gå ut av motivprogrammenyen.



■ Motivprogramtyper

- | | |
|--------------------|------------------|
| Portrait | Nature Macro |
| e-Portrait | Candle |
| Landscape | Sunset |
| Landscape+Portrait | Documents |
| Sport | Panorama (s. 30) |
| Night Scene | Fireworks |
| Night+Portrait | Beach & Snow |
| Children | Fisheye Effect |
| High Key | Wide-Angle |
| Low Key | Macro |
| DIS Mode | 3D Photo |
| Macro | |

2 Ta bildet.

- For å velge en annen innstilling, trykk på \odot for å vise motivprogrammenyen.

! Forholdsregler

- I [e-Portrait]-modus tas to bilder: Et uendret bilde og et annet bilde som [e-Portrait]-effektene har blitt brukt på. Opptaket kan ta litt tid.
- [Fisheye Effect], [Wide-Angle] og [Macro] er for bruk med alternative konverteringsobjektiv.
- Filmer kan ikke tas opp i [e-Portrait], [Panorama] eller [3D Photo]-modus.
- [3D Photo] er underlagt de følgende begrensningene:
[3D Photo] kan kun brukes med et 3D-objektiv.
Kameraskjermen kan ikke brukes til å vise bilder i 3D. Bruk en enhet som støtter 3D-visning.
Fokus er låst. I tillegg kan heller ikke blits eller selvutløser brukes.
Bildestørrelse er fastsatt til 1920 × 1080.
RAW-fotografering er ikke tilgjengelig.
Rammedekning er ikke 100 %.

Ta panorambilder

Hvis du har installert den medfølgende datamaskinprogramvaren, kan du bruke den til å sette sammen bilder til et panoramabilde. 📷 «Koble kameraet til en datamaskin» (s. 96)

1 Drei funksjonshjulet til **SCN**.

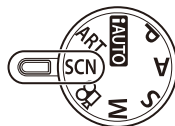

2 Velg [Panorama] og trykk på **OK**.

3 Bruk Δ ∇ \triangleleft \triangleright for å velge en panoreringsretning.

4 Ta et bilde, og bruk hjelpelinjene til å komponere bildet.

- Fokus, eksponering og andre innstillinger fastsettes i det første bildet.



5 Ta de gjenværende bildene, og komponer hvert bilde slik at hjelpelinjene overlapper det forrige bildet.

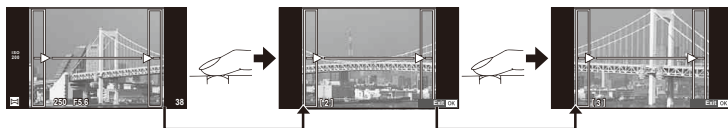

- Et panoramabilde kan bestå av opptil 10 bilder. Etter at du har tatt det tiende bildet vises en varselindikator (🔔).

6 Når du har tatt det siste bildet, trykker du på **OK** for å avslutte bildeserien.

⚠ Forholdsregler

- Under panoramaopptak vises ikke det bildet som ble tatt tidligere til posisjonsinnretning. Med rammene eller andre markører til visning i bildene som guide, stiller du nå inn sammensetningen, som f.eks. overlappingskantene til de overlappende bildene innenfor rammene.

📌 OBS!

- Når du trykker på **OK** før du gjør det første bildeopptaket, vender kameraet tilbake til valgmenyen for motivprogram. Når du trykker på **OK** mens du er midt i bildeopptaket, avsluttes panoramaopptakssekvensen, slik at du kan fortsette med å ta neste.

Bruk av opptaksfunksjoner

Bruk av live guides

Live guides er tilgjengelige i iAUTO (**FAUTO**)-modus. Mens iAUTO er en helautomatisk modus, gjør live guides det enkelt å få tilgang til en rekke avanserte fotografeteknikker.

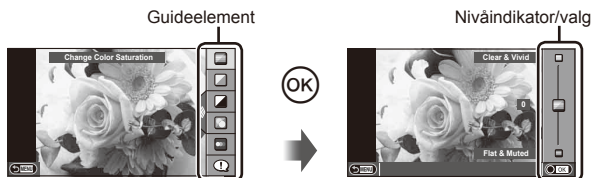

- 1 Still funksjonshjulet på **FAUTO**.
- 2 Når du har trykket på **Fn**-knappen eller **OK** for å vise live-guiden, bruker du **Δ** **▽**-knappene på piltastene til å markere og element og **OK** for å velge.
- 3 Bruk **Δ** **▽** for å velge nivået.
 - Hvis [Shooting Tips] er valgt, uthever du et element og trykker på **OK** for å se en beskrivelse.
 - Trykk utløserknappen halvveis ned for å velge.
 - Effekten av det valgte nivået er synlig på skjermen. Hvis [Blur Background] eller [Express Motions] er valgt, gjenoprettes normal skjermsvisning, men den valgte effekten vil være synlig på det endelige fotografiet.
- 4 Ta bildet.
 - Trykk på utløserknappen for å ta bildet.
 - Trykk på **MENU**-knappen for å avslutte visning med live guide.

! Forholdsregler

- Ingen live guides er tilgjengelig når [Panorama] eller [3D Photo] er valgt i **SCN**-modus.
- Hvis [RAW] er valgt for bildekvalitet, stilles bildekvaliteten automatisk inn til **[LN+RAW]**.
- Innstillinger for live guide brukes ikke på RAW-kopien.
- Ved bruk av visse innstillingsnivåer for live guide kan bilder bli kornete.
- Endringer som gjøres for innstillingsnivåer for live guide, kan ikke sees på skjermen.
- Bildehastighet faller når [Blurred Motion] er valgt.
- Blitsen kan ikke brukes med live guide.
- Endringer som gjøres for live guide-innstillinger, kansellerer tidligere endringer.
- Hvis du velger live guide-innstillinger som går utover grensene for kameraets eksponeringsmålinger, kan bildene bli over- eller undereksponerte.

💡 Tips

- I andre moduser enn **FAUTO** kan du bruke live-kontroll til å gjøre mer detaljerte innstillinger.
👉 «Bruke live control» (s. 46)

Kontrollere eksponeringen (eksponeringskompensasjon)

Trykk på -knappen (Δ) og bruk \leftarrow / \rightarrow for å justere eksponeringskompensasjonen. Velg positive («+») verdier for å gjøre bilder lysere, og negative («-») verdier for å gjøre bilder mørkere. Eksponeringen kan justeres med $\pm 3,0$ EV.



! Forholdsregler

- Eksponeringskompensasjon er ikke tilgjengelig i **FAUTO**, **M**, eller **SCN**-modus.

Endre lysstyrken i lyse områder og skygger

For å vise tonekontrolldialogen, trykk på -knappen (Δ) og trykk på **INFO**-knappen. Bruk \leftarrow / \rightarrow for å velge et tonenivå. Velg «lav» for å mørklegge skygger eller «høy» for å lyse opp uthevede områder.

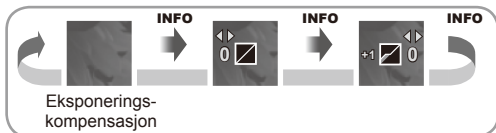







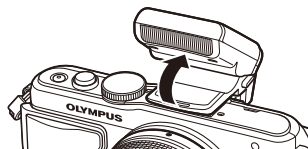





Bruk av blits (blitsfotografering)

Blitsen kan stilles inn manuelt etter behov. Du kan bruke blitsen til å fotografere med blits i flere ulike fotograferingsforhold.

- 1 Fest blitsen og hev blitshodet.
 -  «Feste blitsenheten» (s. 14)



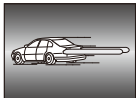



- 2 Trykk på -knappen () for å vise alternativer.
- 3 Bruk  til å velge en blitsmodus, og trykk på .
 - De tilgjengelige innstillingene, og rekkefølgen de vises i, avhenger av opptaksmodusen.  «Blitsmoduser som kan stilles inn etter opptaksmodus» (s. 34)











AUTO	Automatisk blits	Blitsen utløses automatisk ved svake lysforhold eller motlys.
	Fyllblits	Blitsen utløses uansett lysforhold.
	Blits av	Blitsen utløses ikke.
	Blits for rødyereduksjon	Med denne funksjonen kan du redusere fenomenet med røde øyne. Blitsen utløses alltid i S- og M- modus.
	Sakte synkronisering (1. gardin)	Langsomme lukkerhastigheter brukes til å gjøre dårlig opplyste bakgrunner lysere.
	Sakte synkronisering (1. gardin) / blits for rødyereduksjon	Sakte synkronisering kombineres med rødyereduksjon.
	Sakte synkronisering (2. gardin)	Blitsen utløses rett før lukkeren lukkes for å gi lys bak lyskilder i bevegelse. 
	Manuell	For brukere som foretrekker manuell betjening. Hvis du trykker på INFO -knappen, kan du bruke funksjonshjulet til å justere blitsnivået.

- 4 Trykk utløserknappen helt inn.

Forholdsregler

- Etter forhåndsblitsene tar det ca. 1 sekund før lukkeren utløses i [/  (Red-eye reduction flash)]. Ikke beveg kameraet før opptaket er ferdig.
- [/  (Red-eye reduction flash)] fungerer kanskje ikke effektivt i alle fotograferingssituasjoner.
- Når blitsen utløses, settes lukkerhastigheten til 1/250 sek. eller saktere. Når en person fotograferes med Fyllblits mot en lys bakgrunn, kan bakgrunnen bli overeksponert.

Blitsmoduser som kan stilles inn etter opptaksmodus

Opptaksmodus	LV superkontrollpanel	Blitsmodus	Blitstiming	Betingelser for utløsning av blitsen	Grense for lukkerhastighet
P/A	 AUTO	Automatisk blits	1. gardin	Utløses automatisk under forhold med mørke/ motlys	1/30 sek. – 1/250 sek.*
		Autoblits (røddøyereduksjon)			
		Fyllblits		Utløses alltid	30 sek. – 1/250 sek.*
		Blits av	—	—	—
	 SLOW	Sakte synkronisering (røddøyereduksjon)	1. gardin	Utløses automatisk under forhold med mørke/ motlys	60 sek. – 1/250 sek.*
	 SLOW	Sakte synkronisering (1. gardin)			
	 SLOW2	Sakte synkronisering (2. gardin)	2. gardin		
S/M		Fill-in flash	1. gardin	Utløses alltid	60 sek. – 1/250 sek.*
		Fill-in flash (røddøyereduksjon)			
		Blits av	—	—	—
	 2nd-C	Fill-in flash / sakte synkronisering (2. gardin)	2. gardin	Utløses alltid	60 sek. – 1/250 sek.*

•  **AUTO**,  kan stilles i **FAUTO**-modus.

* 1/200 sek. ved bruk av en ekstern blitsenhet som selges separat

Minste avstand

Objektivet kan kaste skygger over motiver som er nær kameraet, forårsake vignetteeffekten, eller være for lyst selv ved laveste utgangseffekt.

Objektiv	Omtrentlig avstand der vignetteeffekten oppstår
14–42 mm	1,0 m
17 mm	0,25 m
40–150 mm	1,0 m
14–150 mm	Blits kan ikke brukes
12–50 mm	Blits kan ikke brukes

- Eksterne blitsenheter kan brukes for å forhindre vignettering. For å forhindre at fotografier blir overeksponert må du velge modus **A** eller **M** og velge et høyt f-nummer eller redusere ISO-følsomheten.

Valg av fokusfelt (AF-område)

Velger hvilket av de 35 autofokusmålene som skal brukes for autofokus.

- 1 Trykk på **[•••]**-knappen (◀) for å vise AF-søkeren.
- 2 Bruk **△ ▽ ◀ ▶** til å velge enkelt søkepunkt-visning og posisjoner AF-søkeren.
 - «Alle søkepunkt»-modus gjenopprettes hvis du flytter markøren utenfor skjermen.
 - Du kan velge mellom følgende 4 søkepunkttyper. Trykk på **INFO**-knappen og bruk **△ ▽**.

Alle søkepunkt

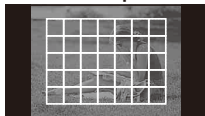

Kameraet velger automatisk fra det komplette settet med fokussøkepunkt.

Enkelt søkepunkt
(Standard størrelse,
liten størrelse)



Velg fokussøkepunktet manuelt. Still målstørrelsen til **[•]s** (liten) for å ytterligere begrense fokusposisjonen.

Søkepunkt gruppe









Kameraet velger automatisk fra søkepunktene i den valgte gruppen.

Seriefotografering / bruk av selvutløseren

Hold utløserknappen helt inne for å ta en serie med bilder. Du kan også ta bilder med selvutløseren.

- 1 Trykk på **[]**-knappen (▽) for å vise direkte menyen.
- 2 Bruk **◀ ▶** for å velge et alternativ, og trykk på **[OK]**.

 Ta enkeltbilder	Når utløserknappen er trykket ned (vanlig optaksmodus), tas 1 bilde av gangen.
 Sekvens H	Fotografier blir tatt med ca. 8 bilder per sekund (fps) når du trykker utløserknappen helt ned.
 Sekvens L	Fotografier blir tatt med ca. 3,5 bilder per sekund (fps) når du trykker utløserknappen helt ned.
 Selvtløser 12 SEC	Trykk utløserknappen halvveis ned for å fokusere, og trykk videre helt ned for å starte selvtløseren. Selvtløserlampen lyser først i omtrent 10 sekunder, så blinker den i omtrent 2 sekunder, og deretter tas bildet.
 Selvtløser 2 SEC	Trykk utløserknappen halvveis ned for å fokusere, og trykk videre helt ned for å starte selvtløseren. Selvtløserlampen blinker i ca. 2 sekunder, og deretter tas bildet.
 Selvtløser Tilpasset	Still inn antall rammer som skal tas. Velg  , trykk på INFO -knappen og roter hjulet.

OBS!

- Trykk på  (∇)-knappen for å deaktivere selvtløseren.
- I fokusmodusene [S-AF] og [MF], vil fokus og eksponering være fast på verdiene for den første rammen i hver serie.

Forholdsregler

- Dersom batterikontrollen blinker på grunn av lav batterispenning under seriefotografering, stopper kameraet optaket og starter lagringen på kortet av de bildene som er tatt. Det kan hende at kameraet ikke rekker å lagre alle bildene, alt etter hvor mye strøm som er igjen på batteriet.
- Fest kameraet forsvarlig på et stativ for fotografering med selvtløser.
- Hvis du står foran kameraet for å trykke utløserknappen halvveis ned når du bruker selvtløseren, kan det hende bildet blir ute av fokus.

Zoomramme AF / zoom AF

Du kan zoome inn på en del av rammen når du justerer fokuset. Valg av et høyt zoomforhold lar deg bruke autofokus til å fokusere på et mindre område enn hva som vanligvis dekkes av AF-søkeren. Du kan også plassere fokussøkepunktet mer presist.

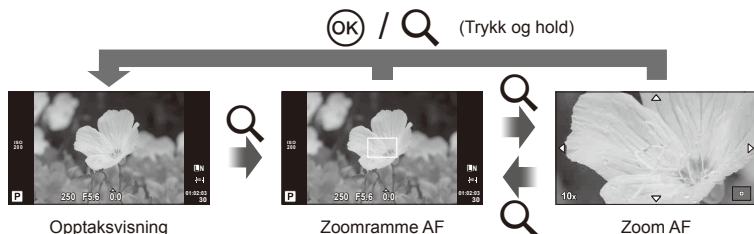

- Trykk på **Q**-knappen for å vise zoomrammen.
 - Hvis kameraet ble fokusert med autofokus like før knappen ble trykket, vises zoomrammen ved gjeldende fokusposisjon.
 - Bruk Δ ∇ \langle \triangleright til å plassere zoomrammen.
 - Trykk på **INFO**-knappen og bruk Δ ∇ til å velge zoomområdet.

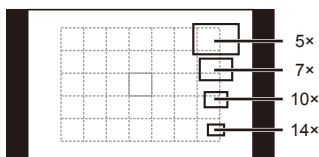

Sammenligning av AF og zoomrammer

- Trykk på **Q**-knappen en gang til for å zoome inn på zoomrammen.
 - Bruk Δ ∇ \langle \triangleright til å plassere zoomrammen.
 - Drei reguleringshjulet for å velge zoomeforhold.
- Trykk utløserknappen halvveis ned for å starte autofokus.

OBS!

- Autofokus er tilgjengelig og bilder kan tas både når zoomrammen vises og når visningen gjennom linsen er zoomet inn. Du kan også utføre AF-operasjonen med visningen gjennom objektivet zoomet inn.  «LV Close Up Mode» (s. 75)
- Du kan også vise og flytte zoomrammen ved bruk av berøringsskjermoperasjoner.

Forholdsregler

- Zoom er kun synlig på skjermen og har ingen effekt på fotografier som tas.

Grunnleggende visningsfunksjoner

Skjermvisning under fremvisning

Enkel visning

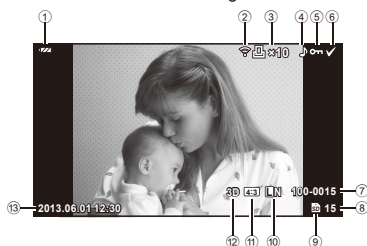

Totalvisning

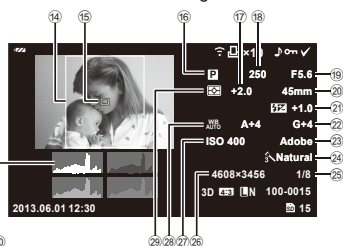

- ① Batteritest..... s. 15
- ② Fullført opplasting av Eye-Fi..... s. 80
- ③ Utskriftskoding
Antall eksemplarer s. 92
- ④ Lyddopptak s. 41
- ⑤ Beskytte s. 41
- ⑥ Bilde valgt s. 21
- ⑦ Filnummer s. 78
- ⑧ Bildenummer
- ⑨ Lagringsenhet..... s. 106
- ⑩ Lagringsmodus s. 52
- ⑪ Sideforhold..... s. 51, 68
- ⑫ 3D-bilde s. 29
- ⑬ Dato og klokkeslett s. 16
- ⑭ Sideforholdskant..... s. 51
- ⑮ AF-søker s. 35

- ⑯ Opptaksmodus..... s. 17, 24–30
- ⑰ Eksponeringskompensasjon..... s. 32
- ⑱ Lukkerhastighet s. 24–26
- ⑲ Blenderverdi..... s. 24–26
- ⑳ Brennvidde..... s. 109
- ㉑ Blitsstyrkekontroll s. 53
- ㉒ Hvitbalansekompensasjon s. 50
- ㉓ Fargerom s. 78
- ㉔ Bildemodus s. 48
- ㉕ Kompresjonsforhold..... s. 52
- ㉖ Antall bildepunkter s. 52
- ㉗ ISO-følsomhet..... s. 56
- ㉘ Hvitbalanse s. 50
- ㉙ Målemodus s. 54
- ㉚ Histogram s. 23

Veksle informasjonsvisningen

Du kan veksle informasjonen som vises på skjermen under avspillingen ved bruk av knappen **INFO**.

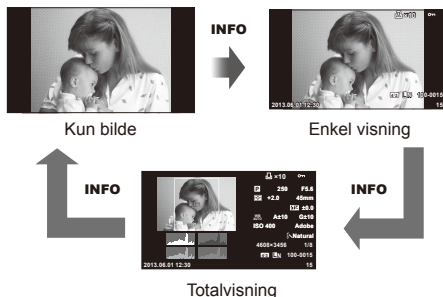

Visning av enkeltbilder

Trykk på -knappen for å se bilder i fullskjerm. Trykk utløserknappen halvveis ned for å komme tilbake til opptaksmodus.

Indeksvisning/kalendervisning



Avspillingszoom (nærvisning)

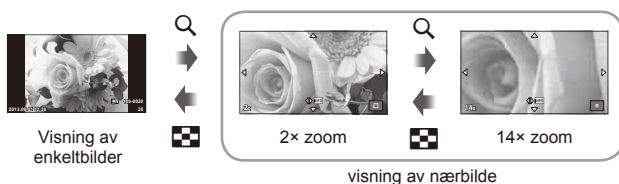

Reguleringshjul (ⓘ)	Forrige (⏪) / Neste (⏩)
Piltaster (△ ▽ ◀ ▶)	Enkeltbildevisning: Neste (▶) / forrige (◀) / visningsvolum (△ ▽) Nærvisning: Rull bilde Du kan vise neste bilde (▶) eller forrige bilde (◀) under nærvisning ved å trykke på INFO -knappen. Indeks-/kalendervisning: Uthev bilde
INFO	Vis bildeinfo
<input checked="" type="checkbox"/>	Velg bilde (s. 21)
	Slett bilde (s. 21)
ⓘ	Vis menyer (trykk på denne knappen i kalendervisning for å gå til enkeltbildevisning)

Bruke avspillingsfunksjoner

Trykk på **OK** i løpet av avspillingen for å vise en meny over enkle alternativer som kan brukes i avspillingsmodus.

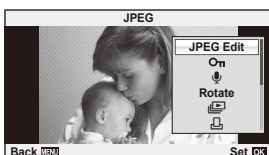

	Stillbilde	Filmbilde
JPEG Edit, RAW Data Edit s. 67, 68	✓	—
Image Overlay s. 69	✓	—
Movie Play	—	✓
On (beskytte)	✓	✓
(lydopptak)	✓	—
Rotate	✓	—
(lysbildefremvisning)	✓	✓
Erase	✓	✓

Utføre funksjoner på et filmbilde (Movie Play)

OK	Pause eller gjenoppta avspilling. <ul style="list-style-type: none"> Du kan utføre følgende funksjoner samtidig som avspillingen er satt på pause. 	
	<D> eller reguleringshjul	Forrige/Neste Trykk og hold på <D> for å fortsette operasjonen.
	Δ	Vise første bilde.
	▽	Vis siste bilde.
<D/D>	Spole en film fram eller tilbake.	
Δ/▽	Justere volumet.	

Forholdsregler

- Vi anbefaler at du bruker den medfølgende PC-programvaren til å spille av filmer på en datamaskin. Før du starter programmet første gang, må du koble kameraet til datamaskinen.

Beskytte bilder

Beskytt bilder mot utilsiktet sletting. Vis et bilde du ønsker å beskytte, og trykk på **OK** for å åpne visningsmenyen. Velg [**On**] og trykk på **OK**, og trykk deretter på **Δ** for å beskytte bildet. Beskyttede bilder vises med et **On** (beskyttelses)-ikon. Trykk på **∇** for å fjerne beskyttelse. Du kan også beskytte flere valgte bilder. **☞** «Velge bilder» (s. 21)



! Forholdsregler

- Når du formaterer minnekortet, slettes alle bilder, selv om de er blitt beskyttet.

Lyddopptak

Legg et lyddopptak (opptil 30 sek. langt) til det aktuelle bildet.

- Vis bildet du vil lagre et lyddopptak til, og trykk på **OK**.
 - Lyddopptak er ikke tilgjengelig med beskyttede bilder.
 - Lyddopptak er også tilgjengelig i visningsmenyen.
- Velg [**U**] og trykk på **OK**.
 - Velg [No] for å avslutte uten å legge til et opptak.
- Velg [**U** Start] og trykk på **OK** for å begynne å ta opp.
 - Trykk på **OK** for å stanse opptak midt i.
- Trykk på **OK** for å avslutte opptaket.
 - Bilder med lyddopptak er merket med et **U**-ikon.
 - Velg [Erase] i trinn 2 for å slette et opptak.

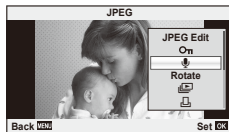

Roter

Du kan velge å rotere bilder.

- Vis bildet og trykk på **OK**.
- Velg [Rotate] og trykk på **OK**.
- Trykk på **Δ** for å rotere bildet mot urviseren, og **∇** for å rotere det med urviseren. Bildet roteres hver gang du trykker på knappen.
 - Trykk på **OK** for å lagre innstillingene og avslutte.
 - Det roterte bildet lagres i retningen det vises i.
 - Filmer, 3D-fotografier og beskyttede bilder kan ikke roteres.

Lysbildevisning

Denne funksjonen viser bilder som er lagret på minnekortet, etter hverandre.

- 1 Trykk på **[OK]** under visning og velg **[]**.

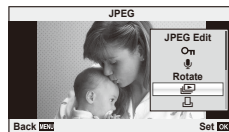



- 2 Juster innstillinger.

Start	Start lysbildevisningen. Bilder vises i rekkefølge, med gjeldende bilde først.
BGM	Angi BGM (4 typer) eller slå av BGM [Off].
Effect*	Velg overgangseffekten mellom rammer.
Slide	Angi type lysbildevisning som skal utføres.
Slide Interval	Velg hvor lang tid hvert bilde skal vises, fra 2 til 10 sekunder.
Movie Interval	Velg [Full] for å inkludere hele filmklipp i lysbildevisningen, eller [Short] for bare å inkludere begynnelsen av hvert filmklipp.

* Filmer vises ikke når en annen effekt enn [Fade] er valgt.

- 3 Velg [Start] og trykk på **[OK]**.
 - Lysbildevisningen vil starte.
 - Trykk på **[OK]** for å stanse lysbildevisningen.

Volum

Trykk på **[]** **[]** under lysbildevisningen for å justere volumet på kameraets høyttaler. Trykk på **[]** for å justere balansen mellom bakgrunnsmusikken og lyden som er tatt opp med bilder eller filmer.

OBS!

- Du kan endre [Beat] til en annen BGM. Registrer dataene som er nedlastet fra Olympus-nettsidene på kortet, velg [Beat] fra [BGM] i trinn 2, og trykk på **[]**. Besøk følgende nettsider for nedlastingen.
<http://support.olympus-imaging.com/bgmdownload/>

Bruk av berøringsskjermen

Du kan bruke berøringsskjermen under visning eller ved komponering av bilder på skjermen. Du kan også bruke berøringsskjermen til å justere innstillinger i live guides og LV super-kontrollpanelet.

Live guides

Berøringsskjermen kan brukes med live guides.

☞ «Bruk av live guides» (s. 31)

1 Berør kategorien og sveip fingeren din mot venstre for å vise live guides.

- Berør for å velge element.

2 Bruk fingeren din til å plassere glidebryterne.

- Berør **OK** for å legge inn innstillingen.
- For å avbryte live guide-innstillingen, berør **MENU** på skjermen.

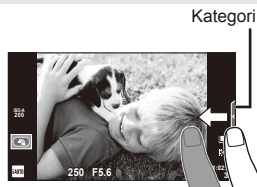

Optaksmodus

Du kan fokusere og ta bilde ved å berøre skjermen.

Berør **☞** for å gå gjennom innstillingene for berøringsskjermen.

Denne funksjonen er ikke tilgjengelig når [Movie Effect] er [On] i **☞**-modus.



Berøringsskjermfunksjoner deaktivert.



Berør et motiv for å fokusere og frigjøre lukkeren. Denne funksjonen er ikke tilgjengelig i **☞**-modus.



Berør for å vise et AF-mål, og fokuser på motivet i det valgte området. Du kan bruke berøringsskjermen til å velge plassering av og størrelse på fokusrammen. Bilder kan tas ved å trykke på utløserknappen.



■ Forhåndsvisning av motivet (☞)

1 Berør motivet på skjermen.

- En AF-søker vises.
- Bruk glidebryteren til å velge størrelsen på rammen.

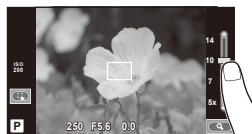

2 Bruk glidebryteren til å velge størrelsen på målrammen, og berør deretter for å zoome inn på motivet i målrammen.

- Bruk fingeren din til å rulle på skjermen når bildet er zoomet inn.
- Berør [1x] for å avbryte zoomvisningen.

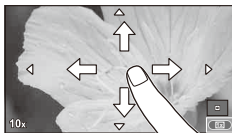

Visningsmodus

Bruk berøringsskjermen til å bla gjennom bilder eller zoome inn og ut.



■ Avspilling i fullskjerm

Vise flere bilder

- Skyv fingeren mot venstre for å vise nyere bilder, og mot høyre for å vise eldre bilder.





Avspillingszoom

- Skyv stolpen opp eller ned for å zoome inn eller ut.
- Bruk fingeren din til å rulle på skjermen når bildet er zoomet inn.
- Berør  for å vise indeksvisning. For kalendervisning, berør  til kalenderen vises.



■ Indeks-/kalendervisning

Side frem / side tilbake

- Skyv fingeren opp for å vise den neste siden, ned for å vise den forrige siden.
- Bruk  eller  for å velge antall bilder som vises.
- Berør  til gjeldende bilde vises i fullskjerm for visning av enkeltbilder.

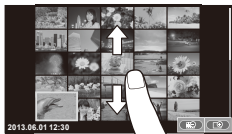

Visning av bilder

- Berør et bilde for vise det i fullskjerm.

Justering av innstillinger

Innstillinger kan justeres i LV Super Control-panelet. Du kan angi hva du vil vise på LV Super Control-panelet ved hjelp av [Control Settings] i [Disp/PC] i Custom Menu.

1 Vis LV Super Control-panelet.

- Trykk på  for å vise markøren.



2 Berør ønsket element.

- Elementet merkes.



3 Drei hjulet for å velge et alternativ.

Forholdsregler

- Situasjoner hvor berøringsskjermbetjening ikke er tilgjengelig omfatter følgende.
Panorama/3D/e-portrett/flereeksponering/under bulb- eller time-fotografering/
hvitbalansedialog med ett trykk/når knapper eller funksjonshjul er i bruk
- Timeren kan i selvutløser-modus startes ved å berøre skjermen. Berør den igjen for å stoppe timeren.
- Ikke berør skjermen med neglene eller andre skarpe gjenstander.
- Hansker eller skjermdeksler kan hindre berøringsskjermbetjening.
- Du kan også bruke berøringsskjermen med menyene **ART** og **SCN**. Berør et ikon for å velge det.



Bruke live control





Live control kan brukes til å justere innstillinger i modusene **P**, **A**, **S**, **M** og . Ved bruk av live control kan du forhåndsvisse effektene av ulike innstillinger på skjermen.



■ Tilgjengelige innstillinger

Bildestabilisering.....	s. 47	Lagringsmodus.....	s. 52
Bildemodus.....	s. 48	Blitsmodus.....	s. 33
Motivprogram.....	s. 29	Blitsstyrkekontroll.....	s. 53
Kunstfiltermodus.....	s. 28	Målemodus.....	s. 54
 -modus.....	s. 49	AF-modus.....	s. 55
Hvitbalanse.....	s. 50	ISO-følsomhet.....	s. 56
Seriefotografering/selvutløser.....	s. 35	Ansichtsprioritet.....	s. 56
Sideforhold.....	s. 51	Opptak av filmlyd.....	s. 57

- 1 Trykk på  for å vise live control.
 - Trykk på  én gang til for å skjule live control.

- 2 Bruk   til å velge innstillinger, bruk   til å endre valgt innstilling, og trykk på .
 - De valgte innstillingene aktiveres automatisk dersom ingen handlinger utføres i løpet av ca. 8 sekunder.

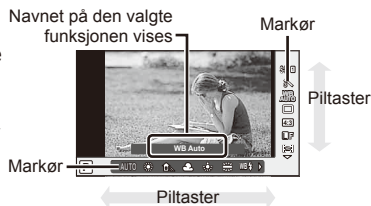

Forsiktig

- Noen elementer er ikke tilgjengelige i alle opptaksmodi.

Tips

- For mer avanserte alternativer eller for å tilpasse kameraet, bruk menyene til å foreta innstillinger.  «Bruk av menyene» (s. 58)

Redusere effektene fra ustødig kamera (bildestabilisering)

Du kan redusere effektene fra ustødig kamera, noe som kan oppstå når du tar bilder i situasjoner med dårlige lysforhold eller du tar bilder med høy forstørrelsesfaktor.

- 1 Vis live control og velg bildestabiliseringsinnstilling med $\Delta \nabla$.



- 2 Velg et alternativ med $\triangleleft \triangleright$ og trykk på \odot .

Stillbilde	OFF	IS Off	Bildestabilisering er av.
	S-IS1	Auto	Bildestabilisering er på.
	S-IS2	Vertical IS	Bildestabilisering aktiveres bare for vertikal (I) kamerabevegelse. Bruk dette alternativet når du skal panorere i horisontal retning.
	S-IS3	Horizontal IS	Bildestabilisering aktiveres bare for horisontal (H) kamerabevegelse. Bruk dette alternativet når du skal panorere horisontalt med kameraet i stående retning.
Film	OFF	IS Off	Bildestabilisering er av.
	M-IS1	Movie-I.S.	I tillegg til automatisk bildestabilisering reduseres dessuten kamerabevegelser som oppstår ved opptak mens du går.
	M-IS2	Auto	Bildestabilisering aktiveres for kamerabevegelse i alle retninger.

Velge en brennvidde (Mikro fire tredels-systemet / fire tredels-systemet unntatt)

Bruk brennviddeinformasjon til å redusere effektene fra ustødig kamera når du bruker andre objektiver enn objektiver i Mikro fire tredels-systemet eller fire tredels-systemet for å ta bilder.

- Velg [Image Stabilizer], trykk på **INFO**-knappen, bruk $\triangleleft \triangleright$ til å velge en brennvidde, og trykk på \odot .
- Velg en brennvidde mellom 8 mm og 1000 mm.
- Velg verdien som er nærmest verdien som er preget på objektivet.

! Forsiktig

- Bildestabilisering kan ikke korrigere kraftige ustødigheter i kameraet eller kamerabevegelse som skyldes at lukkerhastigheten er satt til den mest langsomme hastigheten. I slike tilfeller anbefaler vi at du bruker et stativ.
- Still [Image Stabilizer] til [OFF] når du bruker et stativ.
- Når du bruker et objekt med bildestabiliseringsfunksjonsbryter, gis det prioritet til objektivets sideinnstilling.
- Du kan komme til å høre en betjeningslyd eller vibrasjon når bildestabilisering er aktivert.
- Bildestabiliseringen vil ikke aktiveres ved lukkerhastigheter på over 2 sekunder.

Bildebehandlingsfunksjoner (bildemodus)

Velg en bildemodus, og gjør individuelle justeringer av kontrast, skarphet og andre parametre. Endringer av hver bildemodus lagres separat.

1 Vis live control og velg [Picture Mode].



2 Velg et alternativ med Δ ∇ og trykk på \odot .

i-Enhance	Gir mer slående bilderesultater tilpasset forholdene.
Vivid	Gir levende farger.
Natural	Gir naturlige farger.
Muted	Gir dempede fargetoner.
Portrait	Gir vakre hudtoner.
Monotone	Gir svart/hvitt fargetone.
Custom	Velg en bildemodus, angi parametrene, og lagre innstillingen.
Pop Art	Velg et kunstfilter, og velg ønsket effekt.
Soft Focus	
Pale&Light Color	
Light Tone	
Grainy Film	
Pin Hole	
Diorama	
Cross Process	
Gentle Sepia	
Dramatic Tone	
Key Line	
Watercolor	

Legge til effekter i en film

Du kan lage filmer som utnytter effektene som er tilgjengelige i stillfotograferingsmodus. Sett hjulet på  for å aktivere innstillingene.

- 1 Etter at du har valgt -modus, vis live control (s. 46) og bruk Δ ∇ til å merke opptaksmodusen.



- 2 Bruk \triangleleft \triangleright til å velge en modus, og trykk på .

P	Optimal blenderåpning stilles automatisk i henhold til motivets lysstyrke.
A	Bakgrunnen endres ved innstilling av blenderverdien. Bruk Δ ∇ til å justere blenderverdien.
S	Lukkerhastighet påvirker hvordan motivet vises. Bruk Δ ∇ for å justere lukkerhastigheten. Lukkerhastigheten kan settes til verdier mellom 1/30 sek. og 1/4000 sek.
M	Du kontrollerer både blenderverdien og lukkerhastigheten. Bruk \triangleleft \triangleright til å velge blenderåpningen, Δ ∇ til å velge lukkerhastigheten fra verdier mellom 1/30 sek. og 1/4000 sek. Følsomhet kan stilles manuelt til verdier mellom ISO 200 og 3200, auto ISO følsomhetskontroll er ikke tilgjengelig.

Forsiktig

- Innstillingene for eksponeringskompensasjon, blenderverdi og lukkerhastighet kan ikke endres mens du tar opp en film.
- Hvis [Image Stabilizer] er aktivert under opptak av en film, forstørres det lagrede bildet noe.
- Stabilisering kan ikke brukes hvis kameraet er for ustødig.
- Når kameraet blir varmt innvendig, stanses opptaket automatisk for å beskytte kameraet.
- Bruk av [C-AF] er begrenset med enkelte kunstfiltre.
- Minnekort med en SD-hastighetsklasse på 6 eller høyere anbefales for filmopptak.

Justering av farge (hvitbalanse)

Hvitbalansen (WB) sørger for at hvite objekter i bildene fremstår som hvite. [AUTO] er egnet for de fleste situasjoner. Du kan imidlertid velge andre verdier i henhold til lyskilden når [AUTO] ikke gir ønsket resultat, eller du med hensikt ønsker fargestikk i bildene.



- 1 Vis live control og velg hvitbalanseelementet med $\Delta \nabla$.
- 2 Bruk $\triangleleft \triangleright$ for å velge et alternativ, og trykk på \odot .



Hvitbalansemodus		Fargetemperatur	Lysforhold
Auto white balance	AUTO	—	Brukes for de fleste lysforhold (når det finnes en hvit del på skjermen). Bruk denne modusen til vanlig bruk.
Preset white balance		5300K	For fotografering ute på en klar dag, eller for å fange inn rødfargen i solnedgangene eller fargene i fyrverkeri
		7500K	For fotografering i skygger ute på en klar dag
		6000K	For fotografering ute på en overskyet dag
		3000K	For fotografering i lys fra glødelamper
		4000K	For motiver som er lyst opp med fluorescerende lys
		5500K	For fotografering med blits
One-touch white balance (s. 51)		Fargetemperatur stilt inn med hvitbalanse med ett trykk.	Velg når et hvitt eller grått motiv kan brukes til å måle hvitbalansen og motivet befinner seg under blandet belysning eller belyses av en ukjent blitstype eller andre lyskilder.
Custom white balance	CWB	2000K – 14000K	Når du har trykket på INFO -knappen, bruk $\triangleleft \triangleright$ -knappene til å velge en fargetemperatur og trykk på \odot .

Hvitbalanse med ett trykk

Mål hvitbalansen ved å plassere et hvitt papirark eller et annet hvitt objekt under belysningen som skal brukes når du tar bildet. Dette er praktisk både når du fotograferer et motiv i naturlig lys og ved bruk av varierende lyskilder med ulike fargetemperaturer.





- 1 Velg [] eller [] (hvitbalanse med ett trykk 1 eller 2) og trykk på **INFO**-knappen.
- 2 Fotografer et stykke fargeløst papir (hvitt eller grått).
 - Fokuser på objektet slik at det fyller hele søkeskjermen og at det ikke kastes skygge.
 - Skjermen for hvitbalanse med ett trykk vises.
- 3 Velg [Yes] og trykk på .
 - Den nye verdien lagres som en forhåndsinnstilt hvitbalanseinnstilling.
 - Den nye verdien lagres til hvitbalanse med ett trykk måles igjen. Dataene slettes ikke når kameraet slås av.

Tips

- Meldingen [WB NG Retry] vises og ingen verdi lagres dersom motivet er for lyst eller mørkt eller det er synlig farget. Korrigjer problemet og gjenta prosessen fra trinn 1.

Stille inn bildets sideforhold

Du kan endre sideforholdet (horisontalt til vertikalt forhold) når du tar bilder. Du kan, avhengig av dine preferanser, stille sideforholdet til [4:3] (standard), [16:9], [3:2], [1:1] eller [3:4].

- 1 Vis live control, og velg bildesideforhold-elementet med  .
- 2 Bruk   til å velge et sideforhold, og trykk på .

Forsiktig

- JPEG-bilder beskjæres til det valgte sideforholdet. RAW-bilder beskjæres derimot ikke, men lagres i stedet med informasjon om det valgte sideforholdet.
- Når RAW-bilder spilles av, vises det valgte sideforholdet med en ramme.

Bildekvalitet (opptaksmodus)

Velg en bildekvalitet for fotografier og filmer i henhold til deres tiltenkte bruk, for eksempel redigering på en datamaskin eller visning på Internett.

- 1 Vis live control og bruk Δ ∇ for å velge en opptaksmodus for bilder eller filmer.
- 2 Bruk \triangleleft \triangleright for å velge et alternativ, og trykk på \odot .



Lagrimodus

■ Opptaksmoduser (stillbilder)

Velg fra RAW- og JPEG-moduser (L, F, M, N og S). Velg et alternativ for RAW+JPEG for å lagre hvert bilde både som RAW og JPEG. JPEG-modusene kombinerer bildestørrelse (L, M og S) samt kompresjonsforhold (SF, F, N, og B).

Bildestørrelse		Kompresjonsforhold				Bruksområde
Navn	Antall bildepunkter	SF (superfin)	F (fin)	N (normal)	B (enkel)	
L (stor)	4608×3456*	L SF	L F*	L N*	L B	Velg for utskriftsstørrelse
M (middels)	3200×2400	M SF	M F	M N*	M B	
	2560×1920*					
	1920×1440					
S (liten)	1600×1200	S SF	S F	S N*	S B	For små utskrifter og bruk på en nettside
	1280×960*					
	1024×768					
	640×480					

* Standardverdi

RAW-bilddata

Dette formatet (filendelse «.ORF») lagrer ubehandlede bilddata for senere behandling. RAW-bilddata kan ikke vises med andre kameraer eller programvare, og RAW-bilder kan ikke velges for utskrift. JPEG-kopier av RAW-bilder kan opprettes med dette kameraet.

 «Redigering av stillbilder» (s. 67)

■ Opptaksmoduser (filmer)

Lagringsmodus	Antall bildepunkter	Filformat	Bruksområde
Full HD Fine	1920×1080	MPEG-4 AVC/ H.264*1	Vis på TV-er og andre enheter
Full HD Normal	1920×1080		
HD Fine	1280×720		
HD Normal	1280×720		
HD	1280×720	Motion JPEG*2	For avspilling på datamaskin eller redigering
SD	640×480		

• Avhengig av korttypen som brukes, kan opptak ende før den maksimale lengden er oppnådd.

*1 Enkeltfilmer kan være opptil 29 minutter lange.

*2 Filer kan ha en størrelse på opptil 2 GB.

Justere blitseffekt (blitsstyrkekontroll)

Blitseffekt kan tilpasses hvis du synes at motivet ditt er overeksponert, eller det er undereksponert selv om eksponeringen i resten av bildet er riktig.

- 1 Vis live control og velg blitsstyrkekontrollelementet med $\Delta \nabla$.
- 2 Bruk $\triangleleft \triangleright$ for å velge kompensasjonsverdien, og trykk på \odot .



! Forsiktig







- Denne innstillingen har ingen effekt når blitskontrollmodus for den eksterne blitsen er satt til MANUAL.
- Endringer i blitsstyrken som er utført med den eksterne blitsenheten, legges til de som er gjort med kameraet.

Velge hvordan kameraet måler lysstyrke (lysmåling)

Velg hvordan kameraet skal måle lysstyrken for et motiv.

- 1 Vis live control, og velg lysmåleelementet med Δ ∇ .
- 2 Velg et alternativ med \triangleleft \triangleright og trykk på OK .

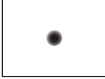

 Digital ESP metering	Kameraet måler eksponeringen i 324 felter i bildet, og eksponeringen optimaliseres for de gjeldende forholdene eller (hvis et annet alternativ enn [OFF] er valgt for [C Face Priority]) portrettmotivet. Denne modusen anbefales for vanlig bruk.
 Center weighted averaging metering	Denne målemetoden gir en gjennomsnittsmåling av motiv og bakgrunnslys, mens hovedvekten legges på motivet i sentrum. 
 Spot metering	Velg denne metoden for å måle et lite område (ca. 2 % av bildet) mens kameraet er rettet mot motivet du vil måle. Eksponeringen justeres i forhold til lysstyrken ved det målte punktet. 
 HI Spot metering – highlight	Øker eksponeringen ved punktmåling. Lyse motiver fremstår som lyse.
 SH Spot metering – shadow	Reduserer eksponeringen ved punktmåling. Mørke motiver fremstår som mørke.

- 3 Trykk utløserknappen halvveis ned.
 - Kameraet begynner vanligvis målingen når utløserknappen er trykket halvveis ned, og eksponeringen låses mens utløserknappen holdes i denne posisjonen.

Valg av fokusmodus (AF-modus)

Velg en fokuseringsmetode (fokusmodus).

Du kan velge separate fokuseringsmetoder for stillbildemodus og -modus.

1 Vis live control og velg AF-moduselementet med $\Delta \nabla$.

2 Velg et alternativ med $\triangleleft \triangleright$ og trykk på \odot .

- Den valgte AF-modusen vises på skjermen.

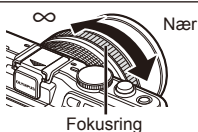

S-AF (enkel AF)	Kameraet fokuserer én gang når utløserknappen er trykket halvveis ned. En pipetone høres når fokuset låses, og AF-bekreftelsesmerket og AF-søkefeltet lyser opp. Denne modusen er egnet til å ta bildet av stillestående motiver eller motiver med begrenset bevegelse.
C-AF (kontinuerlig AF)	Kameraet gjentar fokuseringen så lenge utløserknappen holdes halvveis nedtrykket. AF-bekreftelsesmerket lyser opp på skjermen når motivet er i fokus, og pipetonen utløses når fokuset låses første og andre gang. Selv om motivet beveger seg, eller du endrer komposisjonen av bildet, vil kameraet fortsette å prøve å fokusere. • Objektiver i Fire tredels-systemet fokuserer med [S-AF].
MF (manuell fokus)	Med denne funksjonen kan du fokusere manuelt på ethvert motiv. 
S-AF+MF (samtidig bruk av S-AF-modus og MF-modus)	Når du har trykket utløserknappen halvveis ned for å fokusere i [S-AF]-modus, kan du dreie fokusringen og finjustere fokus manuelt.
C-AF+TR (AF-sporing)	Trykk utløserknappen halvveis ned for å fokusere. Kameraet følger og opprettholder fokus på det gjeldende motivet så lenge du holder utløserknappen i denne posisjonen. • Hvis kameraet ikke lenger kan følge motivet, vises AF-søkefeltet i rødt. Slipp utløserknappen, fokuser på motivet på nytt og trykk utløserknappen halvveis ned. • Objektiver i Fire tredels-systemet fokuserer med [S-AF].

Forsiktig

- Kameraet kan ikke fokusere hvis motivet er dårlig opplyst, formørket av tåke eller røyk, eller mangler kontrast.

ISO-følsomhet

Ved å øke ISO-følsomheten øker også støyen (kornetheten) i bildet, men fotografen kan ta bilder under dårlige lysforhold. Den anbefalte innstillingen for de fleste situasjoner er [AUTO], som starter ved ISO 200 – en verdi som balanserer støy og dynamisk område – og deretter justeres ISO-følsomheten i henhold til fotograferingsforholdene.

- 1 Vis live control, og velg ISO-følsomheten med $\Delta \nabla$.
- 2 Bruk $\langle \triangleright$ for å velge et alternativ, og trykk på \odot .

AUTO	Følsomheten stilles automatisk inn i henhold til fotograferingsforholdene.
LOW, 200–25600	Følsomheten stilles til den valgte verdien.

Ansiktsprioritet AF / pupillregistrering AF

Kameraet registrerer ansikter og justerer fokus og digital ESP.

- 1 Vis live control og velg ansiktsprioritet med $\Delta \nabla$.
- 2 Bruk $\langle \triangleright$ til å velge et alternativ, og trykk på \odot .



\odot OFF	Face Priority Off	Ansiktsprioritet av.
\odot	Face Priority On	Ansiktsprioritet på.
\odot	Face & Eye Priority On	Autofokussystemet velger pupillen på øyet som er nærmest kameraet, for ansiktsprioritet AF.
\odot R	Face & R. Eye Priority On	Autofokussystemet velger pupillen på høyre øye for ansiktsprioritet AF.
\odot L	Face & L. Eye Priority On	Autofokussystemet velger pupillen på venstre øye for ansiktsprioritet AF.

- 3 Rett kameraet mot motivet.
 - Hvis et ansikt registreres, vil det indikeres av en hvit ramme.
- 4 Trykk utløserknappen halvveis ned for å fokusere.
 - Når kameraet fokuserer på ansiktet i den hvite rammen, blir rammen grønn.
 - Hvis kameraet er i stand til å oppdage motivets øyne, vil det vise en grønn ramme over det valgte øyet. (pupillregistrering AF)

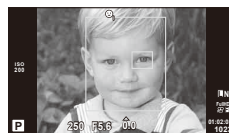
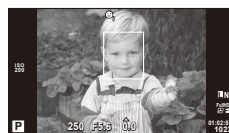

5 Trykk utløserknappen helt ned for å ta bildet.



! **Forsiktig**

- Ansiktsprioritet gjelder kun det første bildet i hver sekvens som tas under seriefotografering.
- Avhengig av motivet og kunstfilterinnstillingen, kan kameraet muligens ikke gjenkjenne ansiktet korrekt.
- Når innstillingen er [] (Digital ESP metering), utføres målingen med prioritet for ansikter.

! **OBS!**

- Ansiktsprioritet er også tilgjengelig i [MF]. Ansikter som registreres av kameraet, merkes med hvite rammer.

Alternativer for filmlyd (spille inn lyd med filmer)

- 1** Vis live control og velg elementet Film  med $\Delta \nabla$.
- 2** Slå PÅ/AV med $\triangleleft \triangleright$ og trykk på .

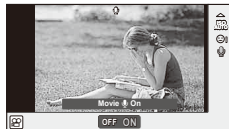

! **Forsiktig**

- Når du tar opp lyd i en film, kan lyden fra objektivet samt lyder fra kameraet som brukes, også bli tatt opp. Du kan redusere disse lydene ved å stille [AF Mode] til [S-AF] når du gjør opptak, eller ved å begrense antallet ganger du trykker på knappene.
- Lyd tas ikke opp i [ART7] (Diorama)-modus.

Bruk av menyene

Menyene inneholder opptaks- og avspillingsalternativer som ikke vises av live control, slik at du kan tilpasse kamerainnstillingene for lettere bruk.

	Midlertidige og grunnleggende opptaksfunksjoner
	Avanserte opptaksfunksjoner
	Visnings- og retusjeringsfunksjoner
	Tilpasse kamerainnstillinger (s. 72)*
	Tilbehørsportmenyalternativer for tilbehørsportenheter slik som EVF og OLYMPUS PENPAL (s. 72)*
	Kameraoppsett (f.eks. dato og språk)

* Viser ikke i standardinnstillinger.

1 Trykk på **MENU**-knappen for å vise menyene.

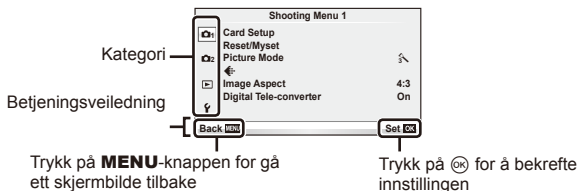

2 Bruk Δ ∇ til å velge en kategori, og trykk på OK .

3 Velg et element med Δ ∇ , og trykk på OK for å vise alternativene for det valgte elementet.

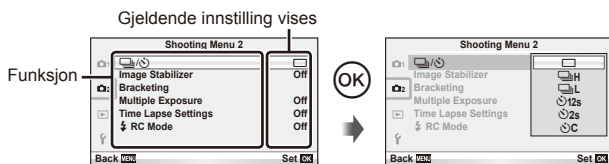

4 Bruk Δ ∇ til å utheve et alternativ, og trykk på OK for å velge.

- Trykk på **MENU**-knappen flere ganger for å gå ut av menyen.

OBS!

- Se «Menyfortegnelse» (s. 115) for standardinnstillinger for hvert alternativ.
- En veiledning vises i ca. 2 sekunder etter at du velger et alternativ. Trykk på **INFO**-knappen for å vise eller skjule veiledninger.

■ Shooting Menu 1/Shooting Menu 2

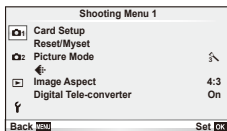

- Card Setup (s. 59)
- Reset/Myset (s. 59)
- Picture Mode (s. 60)
- ◀ (s. 62)
- Image Aspect (s. 51)
- Digital Tele-converter (s. 66)
- (driv/selvutløser) (s. 62)
- Image Stabilizer (s. 47)
- Bracketing (s. 62)
- Multiple Exposure (s. 64)
- Time Lapse Settings (s. 65)
- ⚡ RC Mode (s. 66)

Formatering av minnekortet (kortinnstillinger)

Kort må være formatert med dette kameraet før første gangs bruk eller etter å ha blitt brukt med andre kameraer eller datamaskiner.

Alle data som er lagret på kortet, også beskyttede bilder, slettes når kortet formateres. Når du formaterer et brukt minnekort, må du kontrollere at det ikke inneholder bilder som du ønsker å beholde på kortet. «Grunnleggende om minnekort» (s. 106)

- 1 Velg [Card Setup] i Shooting Menu 1.
- 2 Velg [Format].

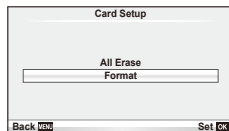

- 3 Velg [Yes] og trykk på .
 - Formateringen utføres.

Gjenopprette standardinnstillinger (Reset/Myset)

Kamerainnstillinger kan enkelt tilbakestilles til de registrerte innstillingene.

Bruke reset-innstillinger

Tilbakestill standardinnstillinger.



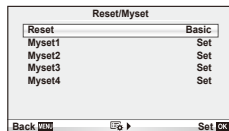

- 1 Velg [Reset/Myset] i Shooting Menu 1.
- 2 Velg [Reset] og trykk på .
 - Marker [Reset] og trykk på for å velge tilbakestillingstype. For å tilbakestille alle innstillinger unntatt klokkeslett, dato og noen andre, marker [Full] og trykk på .
 - «Menyfortegnelse» (s. 115)



- 3 Velg [Yes] og trykk på .



Lagre Myset

Du kan lagre de nåværende kamerainnstillingene for andre moduser enn opptaksmodusen. Lagrede innstillinger kan fremkalles i modusene **P**, **A**, **S** og **M**.

- 1 Juster innstillinger for å lagre.
- 2 Velg [Reset/Myset] i  opptaksmeny 1.
- 3 Velg ønsket destinasjon ([Myset1] – [Myset4]) og trykk på .
 - [Set] vises ved siden av destinasjoner ([Myset1] – [Myset4]) som innstillinger allerede har blitt lagret til. Hvis du velger [Set] igjen, overskrives de lagrede innstillingene.
 - For å annullere lagringen, velg [Reset].
- 4 Velg [Set] og trykk på .
 - Innstillinger som kan lagres i Myset  «Menyfortegnelse» (s. 115)

Bruke Myset

Stiller kameraet på innstillingene som er valgt for Myset.

- 1 Velg [Reset/Myset] i  Shooting Menu 1.
- 2 Velg ønskede innstillinger ([Myset1] – [Myset4]) og trykk på .
- 3 Velg [Set] og trykk på .

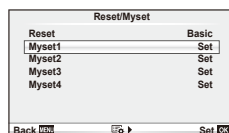



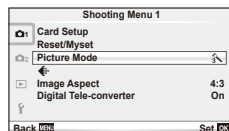

Bildebehandlingsfunksjoner (bildemodus)

Gjør individuelle justeringer av kontrast, skarphet og andre parametre med [Picture Mode]-elementet i [Live Control]. Endringer i hver bildemodus lagres separat.

- 1 Velg [Picture Mode] i  Shooting Menu 1.



- 2 Velg et alternativ med   og trykk på .
- 3 Trykk på  for å vise innstillingene for den valgte funksjonen.

					
Contrast	Skille mellom lyst og mørkt	✓	✓	✓	✓
Sharpness	Bildets skarphet	✓	✓	✓	✓
Saturation	Hvor levende fargene er	✓	✓	—	✓
Gradation	Juster fargetone (gradering).				
Auto	Deler bildet inn i enkeltdele og justerer lysstyrken separat for hver del. Dette er nyttig for bilder som har områder med store kontraster hvor det hvite er for lyst og det svarte er for mørkt.	✓	✓	✓	✓
Normal	Bruk [Normal]-modus til vanlig bruk.				
High Key	Gradering for et lyst motiv.				
Low Key	Gradering for et mørkt motiv.				
Effekt (i-Enhance)	Stiller nivået på effekten som skal brukes.	✓	—	—	✓
B&W Filter (Monotone)	Gir bilde i svart/hvitt. Filterfargen blir lysere, og den komplimenterende fargen blir mørkere.				
N:Neutral	Lager et normalt svart/hvitt-bilde.				
Ye:Yellow	Gjengir en klart definert hvit sky med naturlig blå himmel.				
Or:Orange	Framhever fargene noe på blå himmel og solnedganger.	—	—	✓	✓
R:Red	Framhever fargene sterkt på blå himmel og lysstyrken på rødlig løvverk.				
G:Green	Framhever sterkt fargene på røde lepper og grønt løv.				
Pict. Tone (Monotone)	Fargelegger et svart/hvitt-bilde.				
N:Neutral	Lager et normalt svart/hvitt-bilde.				
S:Sepia	Sepia	—	—	✓	✓
B:Blue	Blåaktig				
P:Purple	Lillaaktig				
G:Green	Grønnaktig				

Forsiktig

- Kontrastendringer har ingen effekt ved andre innstillinger enn [Normal].

Bildekvalitet (◀️)

Velg en bildekvalitet. Du kan velge en separat bildekvalitet for bilder og filmer. Dette er det samme som [◀️]-elementet i [Live Control].

- Du kan endre JPEG-bildestørrelsen og kompresjonsforholdskombinasjonen samt [M]- og [S]-bildepunktantall. [◀️-Set], [Pixel Count] [🔍] «Bruk av brukermenyene» (s. 72)

Innstilling av selvutløseren (📷/⌚)

Du kan tilpasse funksjonen til selvutløseren.

- 1 Velg [📷/⌚] i **2** opptaksmeny 2.

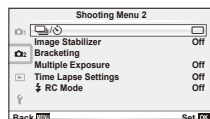

- 2 Velg [⌚C] (bruker) og trykk på [OK].
- 3 Bruk Δ ∇ til å velge elementet, og trykk på \triangleright .
 - Bruk Δ ∇ til å velge innstillingen, og trykk på [OK].

Frame	Stiller inn antall bilder som skal tas.
Timer	Stiller inn tiden etter at utløserknappen trykkes til bildet tas.
Interval Time	Stiller inn opptaksintervallet for den andre og de etterfølgende rammene.

Bruke ulike innstillinger for en serie med bilder (bracketing)

«Bracketing» betyr å variere innstillinger automatisk over en serie med opptak eller en serie med bilder for å «eksponere» den aktuelle verdien.

- 1 Velg [Bracketing] i **2** Shooting Menu 2.

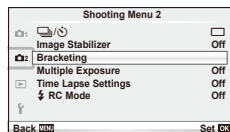

- 2 Velg en bracketingtype.
 - [BKT] eller [HDR] vises på skjermen.

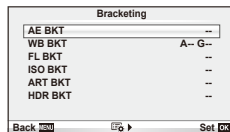

AE BKT (AE-eksponering)

Kameraet endrer eksponeringen av hvert opptak. Modifiseringsmengden kan velges fra 0,3 EV, 0,7 EV eller 1,0 EV. Ved fotografering av enkeltbilder tas ett bilde hver gang utløserknappen trykkes helt ned, og ved seriefotografering tas bilder i følgende rekkefølge mens utløserknappen trykkes ned: ingen endring, negativ, positiv. Antall bilder: 2, 3, 5 eller 7

- **[BKT]**-indikatoren blir grønn under bracketing.
- Kameraet justerer eksponeringen ved å bruke ulike blønderverdier og lukkerhastigheter (modus **P**), lukkerhastighet (modus **A** og **M**) eller blønderverdi (modus **S**).
- Kameraet justerer den nåværende valgte verdien for eksponeringskompensasjon.
- Størrelsen på eksponeringsintervallet endres med verdien som er valgt for [EV Step].  «Bruk av brukermenyene» (s. 72)

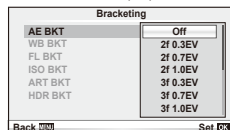

WB BKT (hvitbalanse-eksponering)

Tre bilder med forskjellige hvitbalanseinnstillinger (justert i spesifiserte fargeretninger) opprettes automatisk fra et opptak, den nåværende valgte hvitbalanseverdien først. Hvitbalanse-bracketing er tilgjengelig i modusene **P**, **A**, **S** og **M**.

- Hvitbalansen kan justeres i trinn på 2, 4, eller 6 på hver av aksene A–B (oransje–blå) og G–M (grønn–magenta).
- Kameraet justerer den nåværende valgte verdien for hvitbalansekompensasjon.
- Ingen bilder tas under hvitbalanse-bracketing dersom det ikke er nok plass på minnekortet til å lagre det valgte antallet bilder.

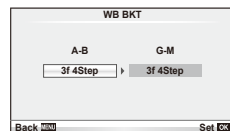

FL BKT (FL-eksponering)

Kameraet justerer blitsnivået i tre bilder (ingen justeringer gjøres i det første bildet, negativ justering gjøres i det andre og positiv justering gjøres i det tredje bildet). Ved fotografering av enkeltbilder tas ett bilde hver gang utløserknappen trykkes ned, og ved seriefotografering tas alle bildene mens utløserknappen trykkes ned.

- **[BKT]**-indikatoren blir grønn under bracketing.
- Størrelsen på bracketing-intervallet endres med verdien som er valgt for [EV Step].  «Bruk av brukermenyene» (s. 72)

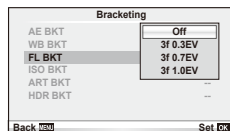

ISO BKT (ISO-eksponering)

Kameraet varierer følsomheten over tre opptak med fast lukkerhastighet og blønderverdi. Modifiseringsmengden kan velges fra 0,3 EV, 0,7 EV eller 1,0 EV. Hver gang lukkerknappen trykkes, tar kameraet tre bilder med innstilt følsomhet (eller hvis automatisk følsomhet er valgt, den optimale følsomhetsinnstillingen) på første opptak, negativ modifisering på det andre og positiv modifisering på det tredje opptaket.

- Størrelsen på bracketing-intervallet endres ikke med verdien som er valgt for [ISO Step]. «Bruk av brukermenyene» (s. 72)
- Bracketing utføres uavhengig av den øvre grensen som er stilt inn med [ISO-Auto Set]. «Bruk av brukermenyene» (s. 72)

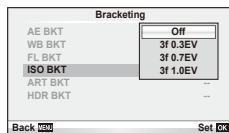

ART BKT (ART-eksponering)

Hver gang lukkeren utløses, registrerer kameraet flere bilder, hvert med en annen kunstfilterinnstilling. Du kan separat slå på eller av kunstfilter-bracketing for hver bildemodus.

- Opptaket kan ta litt tid.
- ART BKT kan ikke kombineres med WB BKT eller ISO BKT.

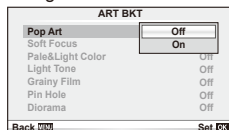

HDR BKT (HDR-eksponering)

Kameraet tar flere bilder, hvert med ulik eksponering som passer til HDR-avbildning.

- Bildene tas opp i sekvensiell opptaksmodus. Kameraet fortsetter å ta det valgte antallet bilder selv om du slipper lukkerknappen.
- HDR-bracketing kan ikke kombineres med annen bracketing.

Lagre flere eksponeringer for ett enkeltbilde (flereksponering)

Ta flere eksponeringer i ett enkelt bilde med alternativet som for øyeblikket er valgt for bilde kvaliteten.

1 Velg [Multiple Exposure] i Shooting Menu 2.

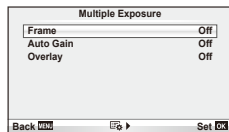

2 Juster innstillingen.

Frame	Velg [2f].
Auto Gain	Når stilt til [On], stilles lysstyrken for hvert bilde til 1/2 og bildene legges på hverandre. Når stilt til [Off], overlappes bildene med den opprinnelige lysstyrken for hvert bilde.
Overlay	Når den er stilt til [On], kan et RAW-bilde som er lagret på et minnekort, overlappes med flere eksponeringer og dermed lagres som et separat bilde. Antallet bilder som tas er ett.





- vises på skjermen mens flereksponering brukes.

3 Ta bilder.

-  vises i grønt når opptaket starter.
- Trykk på  for å slette det siste bildet.
- Det forrige bildet legges over visningen via objektivet som en veiledning for komponering av det neste bildet.

Tips

- For å overlappe 3 eller flere bilder: Velg RAW for  og bruk [Overlay]-alternativet til å ta gjentatte flereksponeringer.
- For mer informasjon om overlapping av RAW-bilder:  [Edit] (s. 67)

Forsiktig

- Kameraet vil ikke gå i hvilemodus mens flereksposering er i bruk.
- Fotografier som er tatt med andre kameraer, kan ikke tas med i en flereksposering.
- Når [Overlay] er stilt til [On], er bildene som vises når et RAW-bilde er valgt, fremkalt med innstillingene som var aktive på tidspunktet for fotograferingen.
- Avbryt fotograferingen med flereksponeringer før du stiller opptaksfunksjonene. Noen funksjoner kan ikke stilles.
- Flereksposering avbrytes automatisk fra det første bildet i følgende situasjoner.
 - Kameraet er slått av / -knappen er trykket inn / **MENU**-knappen er trykket inn / Opptaksmodus er stilt til en annen modus enn **P, A, S, M** / Batteriet går tomt for strøm / En kabel er koblet til kameraet / Du veksler mellom LCD-skjermen og den elektroniske søkeren
- Når et RAW-bilde velges med [Overlay], vises JPEG-bildet for bildet som er lagret med JPEG+RAW.
- Når du tar flere eksponeringer med bruk av bracketing, prioriteres flereksposering. Eksposeringen tilbakestilles til standardinnstillinger når det overlappede bildet lagres.

Ta bilder automatisk i faste intervaller (tidsintervalloptak)

Du kan stille inn kameraet til å ta bilder automatisk med et angitt tidsintervall. Bilderammene kan også spilles inn som i en enkelt film. Denne innstillingen er bare tilgjengelig i modusene **P/A/S/M**.

1 Foreta følgende innstillinger under [Time Lapse Settings] i Shooting Menu 2.

Frame	Stiller inn antall bilder som skal tas.
Start Waiting Time	Stiller inn ventetiden før bildetakingen starter.
Interval Time	Stiller inn intervallet mellom bildene etter at bildetakingen har startet.
Time Lapse Movie	Stiller inn opptaksformatet for bildesekvensen. [Off]: Tar opp hver ramme som et stillbilde. [On]: Tar opp hver ramme som et stillbilde og genererer og tar opp en enkelt film fra bildesekvensen.

- Bildekvaliteten på filmen er [M-JPEG HD] og bildehastigheten er 10 fps.

2 Ta bildet.

- Bildene tas selv om ikke bilder er i fokus etter AF. Hvis du vil fikserer fokusposisjonen, tar du bilder i MF.
- [Rec View] går i 0,5 sekunder.
- Hvis enten tiden før bildetakingen eller bildeintervallet er stilt til 1 minutt og 30 sekunder eller mer, vil skjermen og kameraet slås av etter 1 minutt. Strømmen slås automatisk på igjen 10 sekunder før bildetakingen. Når **skjermen er** av, trykker du på **ON/OFF** knappen for å slå den på igjen.

! Forsiktig

- Denne funksjonen kan ikke brukes hvis ikke dato og klokkeslett er stilt inn.
- Hvis AF-modus er satt til [C-AF] eller [C-AF+TR], endres den automatisk til [S-AF].
- Berøringsoperasjonene er deaktivert under intervalloptak.
- Bracketing og flereksponering kan ikke brukes sammen.
- Blitsen vil ikke fungere hvis ladetiden for blitsen er lengre enn intervallet mellom bildene.
- For [BULB]- og [TIME]-opptak står lukkerhastigheten fast på 60 sekunder.
- Hvis kameraet automatisk slås av i intervallet mellom bildene, slås det på i tide for neste bilde.
- Hvis noen av stillbildene ikke er riktig tatt, vil ikke tidsintervallfilmen bli laget.
- Hvis det ikke er nok plass på kortet, vil ikke tidsintervallfilmen bli tatt opp.
- Tidsintervalloptak avbrytes hvis noe av følgende betjenes: Funksjonshjul, **MENU**-knapp, -knapp, objektivutløserknapp eller tilslutning av USB-kabelen.
- Hvis du trykker på ON/OFF-knappen i tiden før opptaket mens skjermen er på, vil tidsintervalloptak bli avbrutt og kamerastrømmen slås av.
- Hvis det ikke er nok strøm igjen på batteriet, kan opptaket avsluttes før det er ferdig. Påse at batteriet er tilstrekkelig ladet før du starter.

Blitsfotografering med trådløs fjernkontroll

Den medfølgende blitsenheten og de eksterne blitsenhetene med fjernkontrollmodus som er spesifisert for bruk med dette kameraet, kan brukes til trådløs blitsfotografering.

 «Blitsfotografering med trådløs fjernkontroll» (s. 113)

Digital zoom (Digital telekonverter)







Digital telekonverter brukes til å zoome inn utover gjeldende zoomnivå. Kameraet lagrer senterbeskjæringen. Zoom økes med ca. 2×.

1 Velg [On] for [Digital Tele-converter] i  Shooting Menu 1.

2 Visningen på skjermen vil bli forstørret med en faktor på to.

- Motivet vil bli tatt opp som det vises på skjermen.

! Forsiktig

- Digital zoom er ikke tilgjengelig med flere eksponeringer eller når , , , , eller  velges i **SCN**-modus.
- Denne funksjonen er ikke tilgjengelig når [Movie Effect] er [On] i -modus.
- Når et RAW-bilde vises, vises området som er synlig på skjermen med en ramme.

■ Playback Menu

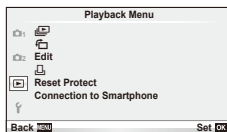

[Sel. Image] (s. 42)

[Edit] (s. 67)

Edit (s. 67)

[Sel. Image] (s. 92)

Reset Protect (s. 69)

Connection to Smartphone (s. 70)

Vise bilder rotert (🔄)



Når stilt til [On], vil bilder som tas med kameraet i portrettreting, automatisk roteres og vises i portrettreting.

Redigering av stillbilder

Lagrede bilder kan redigeres og lagres som nye bilder.

- 1 Velg [Edit] i [▶] Playback Menu og trykk på [OK].
- 2 Bruk ▲ ▼ til å velge [Sel. Image] og trykk på [OK].
- 3 Bruk ◀ ▶ til å velge bildet som skal redigeres, og trykk på [OK].
 - [RAW Data Edit] vises hvis bildet er et RAW-bilde, [JPEG Edit] hvis det er et JPEG-bilde. Hvis bildet ble tatt i RAW+JPEG-format, vil både [RAW Data Edit] og [JPEG Edit] vises. Velg menyen for bildet som skal redigeres.
- 4 Velg [RAW Data Edit] eller [JPEG Edit] og trykk på [OK].

RAW Data Edit	Opprett en JPEG-kopi av et RAW-bilde som er redigert etter innstillingene.	
	[Current]	JPEG-kopien behandles med de gjeldende kamerainnstillingene. Juster kamerainnstillingene før du velger dette alternativet.
	[Custom1] [Custom2]	Redigering kan utføres mens du endrer innstillingene på skjermen. Du kan lagre innstillingene som ble brukt.

JPEG Edit	<p>Velg blant følgende alternativer:</p> <p>[Shadow Adj]: Lysner et mørkt motiv i motlys.</p> <p>[Redeye Fix]: Reduserer røddøye fenomenet under fotografering med blits.</p> <p>[]: Bruk reguleringshjulet til å velge størrelsen på beskjæringen og $\Delta \nabla \triangleleft \triangleright$ til å plassere beskjæringen.</p>  <p>[Aspect]: Endrer bildenes sideforhold fra 4:3 (standard) til [3:2], [16:9], [1:1] eller [3:4]. Bruk $\Delta \nabla \triangleleft \triangleright$ til å angi beskjæringsposisjonen etter å ha endret sideforholdet.</p> <p>[Black & White]: Lager svart/hvitt-bilder.</p> <p>[Sepia]: Lager bilder med sepia-tone.</p> <p>[Saturation]: Stiller inn fargedybden. Sjekk bildene på skjermen mens du justerer fargemetningen.</p> <p>[]: Konverterer bildefilstørrelsen til 1280 × 960, 640 × 480 eller 320 × 240. Bilder med et annet sideforhold enn 4:3 (standard) konverteres til den nærmeste bildefilstørrelsen.</p> <p>[e-Portrait]: Får huden til å se jevn og klar ut. Avhengig av bildet vil du muligens ikke kunne kompensere dersom ansiktsgjenkjenning mislykkes.</p>
------------------	--



5 Trykk på  når innstillingene er fullført.

- Innstillingene brukes for bildet.

6 Velg [Yes] og trykk på .

- Det redigerte bildet lagres i kortet.

! **Forsiktig**

- Filmer og 3D-bilder kan ikke redigeres.
- Det kan hende at røddøyekorrigeringen ikke vil fungere, avhengig av bildet.
- Redigering av et JPEG-bilde er ikke mulig i følgende tilfeller:
 - Når et bilde er behandlet på en PC, når det ikke er tilstrekkelig plass på minnekortet, når et bilde er tatt opp på et annet kamera.
- Når du endrer størrelsen () på et bilde, kan du ikke velge et høyere antall bildepunkter enn det som opprinnelig ble lagret.
- [] og [ASPECT] kan kun brukes til å redigere bilder med et sideforhold på 4:3 (standard).
- Når [Picture Mode] er stilt på [ART], er [Color Space] låst på [sRGB].

Bildeoverlapping

Opptil 3 RAW-bilder tatt med kameraet kan overlappes og lagres som et separat bilde. Bildet lagres i lagringsmodusen som var valgt da bildet ble lagret. (Hvis [RAW] er valgt, lagres kopien i [L+N+RAW]-format.)

- 1 Velg [Edit] i Playback Menu og trykk på .
- 2 Bruk $\Delta \nabla$ til å velge [Image Overlay] og trykk på .
- 3 Velg antallet bilder i overlappingen og trykk på .
- 4 Bruk $\Delta \nabla < \triangleright$ til å velge RAW-bilder som skal overlappes.
 - Når du har valgt antallet bilder som ble angitt i trinn 2, vises overlappingen.
- 5 Juster forsterkningen.
 - Bruk $< \triangleright$ til å velge et bilde, og bruk $\Delta \nabla$ til å justere forsterkningen.
 - Du kan justere forsterkningen i området 0,1–2,0. Kontroller resultatene på skjermen.

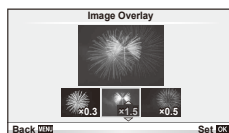

- 6 Trykk på . En dialogboks om bekreftelse vises. Velg [Yes] og trykk på .

Tips

- For overlapping av 4 eller flere bilder, lagre det overlappede bildet som RAW-fil og bruk [Image Overlay] gjentatte ganger.

Lydopptak

Legg et lydopptak (opptil 30 sek. langt) til det aktuelle bildet.

Dette er den samme funksjonen som under avspilling. (s. 41)

Deaktivere beskyttelse av alle bilder

Denne funksjonen gir deg anledning til å deaktivere beskyttelsen av flere bilder samtidig.

- 1 Velg [Reset Protect] i Playback Menu.
- 2 Velg [Yes] og trykk på .

Bruk Smartphone-tilkoblingsalternativet (tilkobling til smarttelefon)





Bruk et vanlig tilgjengelig FlashAir-kort for å se bilder direkte på en smarttelefon eller en PC som har Wi-Fi-tilkobling, eller til å overføre bilder mellom kameraet og en smarttelefon eller en PC som har Wi-Fi-tilkobling. FlashAir-kort som er stilt inn av et annet kamera eller enhet må formateres før bruk.  «Grunnleggende om minnekort» (s. 106)

Programvare for smarttelefoner er tilgjengelig. Se nettsidene til Olympus.



Foreta tilkoblingsinnstillinger

- 1 Velg [Connection to Smartphone] i  Playback Menu og trykk på .
- 2 Velg [Connection Settings] og trykk på .
- 3 Skriv inn [SSID Setting] og trykk på .
 - Dette blir FlashAir-kortets ID-navn som brukes til å identifisere dette kortet fra enheten som skal kobles til.
- 4 Legg inn passordet og trykk på .
 - Dette er passordet som brukes ved tilkobling fra en annen enhet. Angi et passord som er mellom 8 og 63 tegn langt.
 - Meldingen [Initial setting completed] vil vises, og innstillingene er fullførte.

Tilkobling

- 1 Velg [Connection to Smartphone] i  Playback Menu og trykk på .
- 2 Velg tilkoblingsmetode og trykk på .
 - [Private Connection]: Koble til ved bruk av samme forhåndsinnstilte passord hver gang.
 - [One-Time Connection]: Koble til ved bruk av et passord som er gyldig kun for én tilkobling. Still inn det 8-sifrede tallet og trykk på .
- 3 Velg kameraets FlashAir som tilgangspunkt ved bruk av enheten som skal kobles til, og opprett tilkoblingen.
 - Se instruksjonshåndboken til enheten for tilkoblingsmetoden til tilgangspunktet.
 - Når du blir bedt om å oppgi et passord, legger du inn passordet som ble stilt inn ved bruk av kameraet.
- 4 Åpne en nettleser på enheten som skal kobles til, og legg inn <http://FlashAir/> i adresselinjen.
 - Kameraet slås ikke automatisk av mens tilkoblingen er opprettet.

Avslutte tilkoblingen

- 1 Velg [Break connection] fra [Connection to Smartphone] i  Playback Menu og trykk på .

Endre innstillingene

Velg [Connection Settings] fra [Connection to Smartphone], og still inn [SSID Setting]- og [Password Setting]-elementene.

■ Setup Menu

Bruk innstillingsmenyen til å stille inn de grunnleggende kamerafunksjonene.

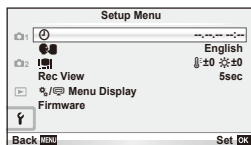

Innstilling	Beskrivelse	
⌚ (Date/time setting)	Stiller kameraklokken.	16
🗨️ (Changing the display language)	Du kan skifte språk som skal brukes til visningene på skjermen og feilmeldingene, fra engelsk til et annet språk.	—
📺 (Monitor brightness adjustment)	Du kan justere skjermens lysstyrke og fargetemperatur. Justering av fargetemperaturen vil kun påvirke skjermen under avspilling. Bruk ◀▶ for å markere ⚡ (fargetemperatur) eller ⚡ (lysstyrke) og ▲▼ for å justere verdien. Trykk på INFO -knappen for å veksle mellom [Natural] og [Vivid] skjermfarge.	—
Rec View	Velg om bilder skal vises rett etter at de er tatt, og hvor lenge de skal vises. Dette kan være nyttig for en rask kontroll av bildet du nettopp tok. Trykker du utløserknappen halvveis ned mens du kontrollerer bildet, kan du straks fortsette fotograferingen. [0.3sec]–[20sec]: Velger antall sekunder som hvert bilde skal vises. [Off]: Bildet som lagres på kortet, vises ikke. [Auto▶]: Bildet som blir lagret vises på skjermen, og deretter går kameraet over i visningsmodus. Dette er nyttig for å kunne slette bilder etter å ha kontrollert dem.	—
☰/🗨️ Menu Display	Velg om du vil vise brukermenyene eller menyen for inngang for tilbehør.	72
Firmware	Produktets fastvareversjon vises. Når du kommer med forespørsler om kameraet eller tilbehøret, eller hvis du ønsker å laste ned programvare, må du angi hvilken versjon av hvert av produktene du bruker.	—

Bruk av brukermenyene

Kamerainnstillinger kan tilpasses ved hjelp av bruker- og tilbehørsmenyene.

☚ Custom menu brukes til å fininnstille kamerainnstillinger. ☞ Accessory Port menu til å justere innstillingene til enheter i inngangen for tilbehør.

Før bruk av menyene bruker/tilbehørsport

Bruker- og tilbehørsportmenyene er kun tilgjengelige når riktig alternativ er valgt for [☚/☞ Menu Display]-elementet i innstillingsmenyen.

- 1 Trykk på **MENU**-knappen for å vise menyene, og vis fanen **Y** (innstillingsmeny).
- 2 Velg [☚/☞ Menu Display] og sett [☚ Menu Display] eller [☞ Menu Display] til [On].
 - Kategorien ☚ (brukermeny) eller ☞ (tilbehørsportmeny) vil vises i menyen.

Brukermeny

- ☚ AF/MF (s. 73)
- ☚ Button/Dial (s. 73)
- ☚ Release/☞ (s. 74)
- ☚ Disp/☞/PC (s. 74)
- ☚ Exp/☞/ISO (s. 76)
- ☚ ⚡ Custom (s. 77)
- ☚ ☞-/Color/WB (s. 77)
- ☚ Record/Erase (s. 78)
- ☚ Movie (s. 79)
- ☚ 📷 Utility (s. 79)

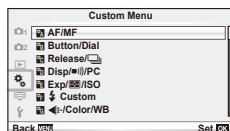

Tilbehørsportmeny



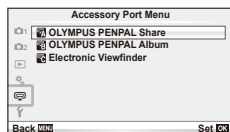

- ☞ OLYMPUS PENPAL Share (s. 89)
- ☞ OLYMPUS PENPAL Album (s. 91)
- ☞ Electronic Viewfinder (s. 91)



■ Custom Menu

















AF/MF

MENU →  → 

Innstilling	Beskrivelse	
AF Mode	Velg AF-modus. Dette er det samme som live control-innstillingen. Du kan stille inn separate fokuseringsmetoder for stillbildemodus og  -modus.	55
Full-time AF	Hvis [On] er valgt, vil kameraet fortsette å fokusere selv når utløserknappen ikke er trykket halvveis ned.	—
AEL/AFL	Tilpasse AF- og AE-lås.	80
Reset Lens	Når denne er stilt til [On], tilbakestilles objektivets fokus (uendelig) hver gang kameraet slås av. Fokusen til de elektriske zoomobjektivene tilbakestilles også.	—
BULB/TIME Focusing	Fokuset låses vanligvis under eksponeringen når manuell fokus (MF) er valgt. Velg [On] for å bruke fokusringen til å fokusere med.	—
Focus Ring	Du kan spesialtilpasse hvordan linsen justeres til fokuspunktet ved å velge fokusringens dreieretning.	—
MF Assist	Velg [On] for automatisk forstørrelse av bildet for nøyaktig fokusering når fokusringen dreies i manuell fokusmodus.	—
[•••] Set Home	Velg AF-søkepunktets posisjon som skal lagres som hjemposisjonen.  vises i skjermbildet for valg av AF-søkepunkt mens du velger en hjemposisjon.	—
AF Illuminat.	Velg [Off] for å deaktivere AF-illuminatoren.	—
 Face Priority	Velg AF-modus for ansiktsprioritet. Dette er det samme som live control-innstillingen.	56

Button/Dial

MENU →  → 

Innstilling	Beskrivelse									
Button Function	Velg funksjonen som er tildelt den valgte knappen. <div style="border: 1px solid black; padding: 5px; width: fit-content; margin: 5px 0;">  Function], [] Function], [] Function], [] Function], [] Function], [] Function] </div>	81								
Dial Function	Velg rollen som spilles av reguleringshjulet. <table border="1" style="width: 100%; border-collapse: collapse;"> <tbody> <tr> <td style="text-align: center;">P</td> <td> / Ps</td> </tr> <tr> <td style="text-align: center;">A</td> <td>Blenderverdi / </td> </tr> <tr> <td style="text-align: center;">S</td> <td>Lukkerhastighet / </td> </tr> <tr> <td style="text-align: center;">M</td> <td>Lukkerhastighet/blenderverdi</td> </tr> </tbody> </table> <p>I modusene P, A, S og M, er rollene som spilles av før og etter knappen  trykkes ned, snudd.</p>	P	 / Ps	A	Blenderverdi / 	S	Lukkerhastighet / 	M	Lukkerhastighet/blenderverdi	—
P	 / Ps									
A	Blenderverdi / 									
S	Lukkerhastighet / 									
M	Lukkerhastighet/blenderverdi									

Button/Dial

MENU → ⚙ → 📷

Innstilling	Beskrivelse	👉
Dial Direction	Velg retningen som hjulet roteres i for å justere lukkerhastighet eller blender eller for å flytte markøren.	—
Lock	Hvis [Off] er valgt, kan eksponeringskompensasjon og andre innstillinger justeres ved å dreie på reguleringshjulet uten å trykke på -knappen.	—
Mode Dial Function	Tilpass opptaksmodusen som er stilt inn med funksjonshjulet. Du kan bruke lagrede Myset-innstillinger.	—

Release/📷

MENU → ⚙ → 📷

Innstilling	Beskrivelse	👉
RIs Priority S	Hvis [On] er valgt, kan lukkeren frigjøres selv om kameraet ikke kan fokusere. Dette alternativet kan stilles atskilt for modusene S-AF (s. 55) og C-AF (s. 55).	—
RIs Priority C		
L fps	Velg rammefremdriftshastigheten for [] og []. Tallene er omtrentlige maksimumsgrenser.	35
H fps		
+ IS Off	Hvis [Off] er valgt, slås bildestabilisering [On] under seriefotografering.	—
Lens I.S. Priority	Hvis [On] er valgt, gis det prioritet til objektivets funksjonsdrift kun ved bruk av et objektiv med en bildestabiliseringsfunksjon.	—
Release Lag-Time	Hvis [Short] er valgt, kan tiden mellom når utløserknappen trykkes helt ned og når bildet tas, reduseres.*	—

* Dette vil redusere batterilevetiden. Kontroller også at kameraet ikke utsettes for kraftige støt mens det er i bruk. Slike støt kan føre til at skjermen slutter å vise motiver. Hvis dette skjer, slår du kameraet av og deretter på igjen.

Disp/📷)/PC

MENU → ⚙ → 📷

Innstilling	Beskrivelse	👉	
HDMI	[HDMI Out]: Velge det digitale videosignalfORMATET for tilkobling til en TV via en HDMI-kabel. [HDMI Control]: Velg [On] for å la kameraet betjenes med fjernkontroller for TV-er som støtter HDMI-kontroll.	82	
Video Out	Velg videostandarden ([NTSC] eller [PAL]) som brukes i landet eller regionen din.	82	
Control Settings	Velg kontrollene som vises i hver opptaksmodus.	84	

Kontroller	Opptaksmodus			
	P/A/S/M	iAUTO	ART	SCN
Live Control (s. 46)	On/Off	On/Off	On/Off	On/Off
Live SCP (s. 85)	On/Off	On/Off	On/Off	On/Off
Live Guide (s. 43)	—	On/Off	—	—
Art Menu	—	—	On/Off	—
Scene Menu	—	—	—	On/Off

Innstilling	Beskrivelse	
/Info Settings	Velg informasjonen som vises når du trykker på INFO -knappen. Info: Velg informasjonen som vises i fullskjermvisning. [LV-Info]: Velg informasjonen som vises når kameraet er i opptaksmodus. Settings: Velg informasjonen som vises i indeks- og kalendervisning.	86, 87
Displayed Grid	Velg for å vise et ruteneett på skjermen.	—
Picture Mode Settings	Vis kun den valgte bildemodusen når en bildemodus er valgt.	—
Histogram Settings	[Highlight]: Velg den nedre grensen for visning av sterk belysning. [Shadow]: Velg den øvre grensen for visning av skygge.	86
Mode Guide	Velg [Off] for å ikke vise hjelpeinformasjonen for den valgte modusen når funksjonshjulet er satt til en ny innstilling.	17
Live View Boost	Hvis [On] er valgt, gis prioritet til å gjøre bilder tydelige. Effektene eksponeringskompensasjon og andre innstillinger vil ikke være synlige på skjermen.	—
Frame Rate	Velg [High] for å redusere bildeforsinkelse. Bildekvaliteten kan imidlertid bli redusert.	—
Art LV Mode	[mode1]: Filtereffekten vises alltid. [mode2]: Filtereffekter vises ikke på skjermen mens utløserknappen er trykket halvveis inn. Velg for en jevn visning.	—
Flicker reduction	Reduser virkningen av flimring under visse typer belysning, herunder fluorescerende lamper. Når flimringen ikke reduseres av [Auto]-innstillingen, still på [50Hz] eller [60Hz] i samsvar med kommersiell strømfrekvens i området der kameraet brukes.	—
LV Close Up Mode	[mode1]: Trykk utløserknappen halvveis ned for å avbryte zoom. [mode2]: Zoomingen avbrytes ikke når utløserknappen trykkes halvveis ned.	36
Close Up Mode	[mode1]: Trykk på Q for å zoome inn (til maksimalt 14 ×) og trykk på for å zoome ut. [mode2]: Trykk på Q for å vise zoomrammen for det spesifiserte zoomforholdet. Trykk på Q en gang til for å zoome inn.	—
Backlit LCD	Hvis ingen operasjoner utføres for den valgte perioden, dempes bakbelysningen for å spare batteristrømmen. Bakbelysningen dempes ikke hvis du velger [Hold].	—
Sleep	Hvis ingen handlinger utføres i løpet av den angitte tidsperioden, går kameraet over i hvilemodus (standby). Kameraet gjenaktiveres ved å trykke utløserknappen halvveis ned.	—
(pipetone)	Når den er stilt til [Off], kan du slå av pipetonen som avgis når fokus låses ved å trykke på utløserknappen.	—
USB Mode	Velg en modus for å koble kameraet til en datamaskin eller skriver. Velg [Auto] for å vise USB-modusalternativer hver gang kameraet kobles til.	—

Innstilling	Beskrivelse	
EV Step	Velg størrelsen på intervallene som skal brukes ved valg av lukkerhastighet, blønderverdi, eksponeringskompensasjon og andre parametre for eksponering.	—
Noise Reduct.	Denne funksjonen reduserer bildestøyen som genereres under lang eksponering. [Auto]: Støyreduksjon utføres kun ved langsomme lukkerhastigheter. [On]: Støyreduksjon aktiveres for alle bilder. [Off]: Støyreduksjon av. • Støyreduksjon krever omtrent dobbelt så mye tid på å ta bildet. • Støyreduksjon slås av automatisk under seriefotografering. • Denne funksjonen vil ikke virke effektivt i alle fotograferingssituasjoner eller for alle motiver.	27
Noise Filter	Velg nivået med støyreduksjon som skal påføres ved høye ISO-følsomheter.	—
ISO	Angi ISO-følsomhet. Dette er det samme som live control-innstillingen.	56
ISO Step	Velg intervallene for valg av ISO-følsomhet.	—
ISO-Auto Set	Velg den øvre grensen og standardverdien som skal brukes for ISO-følsomheten når [Auto] er valgt for ISO. [High Limit]: Velg den øvre grensen for valg av auto ISO-følsomhet. [Default]: Velg standardverdien for valg av auto ISO-følsomhet.	—
ISO-Auto	Velg opptaksmodusene som [Auto] ISO-følsomhet er tilgjengelig i. [P/A/S]: Valg av auto ISO-følsomhet er tilgjengelig i alle modi, med unntak av M . ISO-følsomheten er fastsatt til ISO200 i modus M . [All]: Valg av ISO-følsomhet er tilgjengelig i alle modi.	—
Metering	Velg en målemodus i henhold til forholdene.	54
AEL Metering	Velg målemetoden som brukes for AE-lås (s. 80). [Auto]: Bruk målemetoden som for øyeblikket er valgt.	—
BULB/TIME Timer	Velg maksimum eksponering for bulb- og time-fotografering.	—
Live BULB	Velg visningsintervallet under fotografering. Visse begrensninger gjelder. Frekvensen faller ved høy ISO-følsomhet. Velg [Off] for å deaktivere visningen. Trykk på skjermen eller trykk utløserknappen halvveis ned for å oppdatere visningen.	—
Live TIME		—
Anti-Shock [⬆]	Velg forsinkelsen fra når utløserknappen trykkes ned og til utløserknappen slippes. Dette reduserer kamerabevegelser som forårsakes av vibrasjoner. Denne funksjonen er nyttig i situasjoner som mikroskopfotografering og astrofotografering. Den er også nyttig ved seriefotografering (s. 35) og under fotografering med selvutløser (s. 35).	—

Innstilling	Beskrivelse	👉
X-Sync.	Velg lukkerhastigheten som skal brukes når blitsen aktiveres.	87
Slow Limit	Velg den mest langsomme lukkerhastigheten når blits brukes.	87
[Z]+[X]	Med innstillingen [On] vil den bli lagt til verdien for eksponeringskompensasjon, og blitsstyrkekontroll vil bli utført.	32, 53

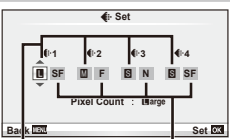
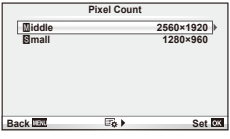
Innstilling	Beskrivelse	👉
Set	<p>Du kan velge bilde kvalitetsmodusen for JPEG-bilder fra kombinasjoner av tre bildestørrelser og fire kompresjonsforhold.</p> <ol style="list-style-type: none"> 1) Bruk \triangleleft og \triangleright til å velge en kombinasjon ([\triangleleft:1] – [\triangleleft:4]), og bruk \triangle og ∇ til å endre. 2) Trykk på \odot. <div style="text-align: center;">  <p>Bildestørrelse Kompresjonsforhold</p> </div>	52
Pixel Count	<p>Velg antall bildepunkter for bilder med [M]- og [S]-størrelse.</p> <ol style="list-style-type: none"> 1) Velg [Pixel Count] i ⚙️ Brukermeny-kategori 📄. 2) Velg [Middle] eller [Small] og trykk på \triangleright. 3) Velg antall bildepunkter og trykk på \odot. <div style="text-align: center;">  </div>	52
Shading Comp.	<p>Velg [On] for å korrigere periferisk lys i henhold til type objektiv.</p> <ul style="list-style-type: none"> • Kompensasjon er ikke tilgjengelig for telekonvertere eller forlengelsesrør. • Det kan være synlig støy i kantene på bilder som er tatt med høye verdier for ISO-følsomhet. 	—
WB	<p>Still inn hvitbalansen. Dette er det samme som live control-innstillingen. Du kan også finjustere hvitbalansen for hver modus.</p>	50

Innstilling	Beskrivelse	
All [WB%]	[All Set]: Bruk samme hvitbalansekompensasjon i alle modi med unntak av [CWB]. [All Reset]: Still inn hvitbalansekompensasjonen for alle modi med unntak av [CWB] til 0.	—
WB AUTO Keep Warm Color	Velg [Off] for å eliminere «varme» farger fra bilder tatt under glødelampelys.	—
+WB	Juster hvitbalansen for bruk med blits.	—
Color Space	Du kan velge hvordan fargene skal gjengis på skjerm eller skriver.	—

Record/Erase

Innstilling	Beskrivelse	
Quick Erase	Hvis [On] er valgt og du trykker på -knappen under visning, slettes det gjeldende bildet umiddelbart.	—
RAW+JPEG Erase	Velg handlingen som skal utføres når et lagret bilde med en RAW+JPEG-innstilling slettes i visning av enkeltbilde. [JPEG]: Bare JPEG-kopien slettes (s. 21). [RAW]: Bare RAW-kopien slettes. [RAW+JPEG]: Begge kopiene slettes. • Både RAW- og JPEG-kopier slettes når valgte bilder slettes, eller når [All Erase] (s. 59) er valgt.	52
File Name	[Auto]: Selv når det settes inn et nytt minnekort, beholdes filnumrene fra det forrige minnekortet. Filnummereringen fortsetter fra det siste nummeret som ble brukt, eller fra det høyeste nummeret tilgjengelig på kortet. [Reset]: Når du setter inn et nytt kort, begynner mappenumrene med 100 og filnavnet begynner med 0001. Hvis du setter inn et kort som inneholder bilder, begynner filnumrene med nummeret som kommer etter det høyeste filnummeret på kortet.	—
Edit Filename	Velg hvordan bildefiler tildeles navn ved å redigere den delen av filnavnet som er uthevet nedenfor i grått. sRGB: Pmdd0000.jpg _____ Pmdd AdobeRGB: _mdd0000.jpg _____ mdd	—
Priority Set	Velg standardsvaret ([Yes] eller [No]) for bekreftelsesdialogbokser.	—
dpi Settings	Velg utskriftsoppløsning.	—

Innstilling	Beskrivelse	
Copyright Settings*	<p>Legg til navnene på fotografen og eieren av åndsverksrettighetene på nye fotografier. Navn kan bestå av opptil 63 tegn.</p> <p>[Copyright Info.]: Velg [On] for å inkludere navnene på fotografen og eieren av åndsverksrettighetene i Exif-dataene for nye fotografier.</p> <p>[Artist Name]: Tast inn navnet på fotografen.</p> <p>[Copyright Name]: Tast inn navnet på eieren av åndsverksrettighetene.</p> <ol style="list-style-type: none"> 1) Uthev en bokstav ① og trykk på OK for å legge den uthevede bokstaven til navnet ②. 2) Gjenta trinn 1 for å fullføre navnet, og uthev deretter [END] og trykk på OK. <ul style="list-style-type: none"> • For å slette en bokstav, trykk på INFO-knappen for å plassere markøren i navneområde ②, uthev bokstaven, og trykk på DEL. 	—

* OLYMPUS godtar ikke erstatningsansvar som oppstår ufrå tvister som gjelder bruken av [Copyright Settings]. Bruk på eget ansvar.

Movie

Innstilling	Beskrivelse	
Mode	Velg en filmopptaksmodus. Dette alternativet kan også velges med live control.	49
Movie	Velg [Off] for å ta opp filmer uten lyd. Dette alternativet kan også velges med live control.	57
Movie Effect	Velg [On] for å aktivere filmeffekter i Mode -modus.	87
Wind Noise Reduction	Reduser vindstøy under optak.	—
Recording Volume	Juster mikrofonfølsomheten i henhold til avstanden til motivet.	—

Utility

Innstilling	Beskrivelse	
Pixel Mapping	Pixel mapping-funksjonen er til kontroll og eventuell justering av bildesensoren og bildebehandlingsfunksjonene.	104
Exposure Shift	<p>Juster optimal eksponering separat for hver målemodus.</p> <ul style="list-style-type: none"> • Dette reduserer antall alternativer for eksponeringskompensasjon som er tilgjengelige i den valgte retningen. • Effektene er ikke synlige på skjermen. Foreta eksponeringskompensasjon for å utføre vanlige justeringer på eksponeringen (s. 32). 	—

Innstilling	Beskrivelse	
Warning Level	Velg batterinivået som -advarselen vises på.	15
Level Adjust	Du kan kalibrere vinkelen på nivelleringsmåleren. [Reset]: Tilbakestill justerte verdier til standardinnstillingene. [Adjust]: Stiller inn gjeldende kameraretning som 0-posisjon.	—
Touch Screen Settings	Aktiverer berøringsskjermen. Velg [Off] for å deaktivere berøringsskjermen.	—
Eye-Fi*	Aktiverer eller deaktiverer opplasting ved bruk av et Eye-Fi-kort.	—

* Bruk i samsvar med lokale bestemmelser. På fly og andre steder der bruk av trådløse enheter er forbudt, fjern Eye-Fi-kortet fra kameraet eller velg [Off] for [Eye-Fi]. Kameraet støtter ikke «endeløs» Eye-Fi-modus.

AEL/AFL

MENU → ⚙️ → 📷 → [AEL/AFL]

Autofokus og lysmåling kan utføres ved å trykke på knappen som AEL/AFL er tildelt. Velg en modus for hver fokusmodus.

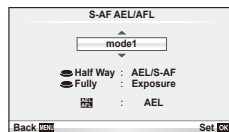

AEL/AFL

Modus		Utløserknappens funksjon				Knappefunksjon	
		Trykket halvveis ned		Tykket helt ned		Når AEL/AFL holdes nede	
		Fokus	Eksposering	Fokus	Eksposering	Fokus	Eksposering
S-AF	modus 1	S-AF	Låst	–	–	–	Låst
	modus 2	S-AF	–	–	Låst	–	Låst
	modus 3	–	Låst	–	–	S-AF	–
C-AF	modus 1	C-AF start	Låst	Låst	–	–	Låst
	modus 2	C-AF start	–	Låst	Låst	–	Låst
	modus 3	–	Låst	Låst	–	C-AF start	–
	modus 4	–	–	Låst	Låst	C-AF start	–
MF	modus 1	–	Låst	–	–	–	Låst
	modus 2	–	–	–	Låst	–	Låst
	modus 3	–	Låst	–	–	S-AF	–

Button Function

MENU →  →  → [Button Function]

Se tabellen nedenfor for funksjonene som kan tilordnes. De tilgjengelige alternativene varierer fra knapp til knapp.

Knappefunksjonselementer





[Fn]Function] / [⊙Function]*¹ / [▷Function]*¹ / [▽Function] / [⏏Function] ([Direct Function]*² / [⋮]*³) / [L-Fi]Function]*⁴











*1 Ikke tilgjengelig i -modus.

*2 Tilordne funksjonen til hver av    .

*3 Velg AF-søkepunkt.

*4 Velg funksjonen som er tildelt til knappen på enkelte objektiver.

	Juster eksponeringskompensasjon.
ISO	Still inn ISO-følsomhet.
WB	Endre hvitbalanse.
AEL/AFL	AE-lås eller AF-lås. Funksjonen endres i henhold til [AEL/AFL]-innstillingen. Når AEL er valgt, trykk på knappen én gang for å låse eksponeringen og vise [AEL] på skjermen. Trykk på knappen igjen for å annullere låsen.
⊙ REC	Trykk på knappen for å ta opp en film.
Preview	Blenderåpning trappes ned til den valgte verdien mens du trykker på knappen.
	Kameraet måler hvitbalansen når knappen er trykket ned (s. 51).
[⋮]	Velg AF-søkepunkt.
[⋮] Home	Ved å trykke på knappen velger AF-søkeren lagret posisjon med [⋮] Set Home] (s. 73). AF-søkepunktets hjemposisjon indikeres med et  -ikon. Trykk på knappen en gang til for å gå tilbake til AF-søkemodus. Hvis kameraet er slått av når hjemposisjonen velges, tilbakestilles hjemposisjonen.
MF	Trykk på knappen for å velge manuell fokusmodus. Trykk på knappen en gang til for å gjenopprette den forrige valgte AF-modusen.
RAW 	Trykk på knappen for å veksle mellom lagringsmodusene JPEG og RAW+JPEG.
Test Picture	Bilder som tas mens knappen er trykket ned, vises på skjermen, men lagres ikke på minnekortet.
Myset1 – Myset4	Innstillingene veksler til de registrerte Myset mens knappen trykkes.
	Slå skjermens bakkelysning på og av.

	Knappen kan brukes til å velge mellom  og  når undervannsetuiet er montert. Trykk på og hold knappen for å gå tilbake til forrige modus. Hvis dette alternativet er valgt, utløses FL-LM1 selv om den ikke er hevet. Dette gjør det mulig å stille inn  (under vann) i WB-modus. Ved bruk av et ED 12–50 mm EZ-objektiv med automatisk zoom (E-ZOOM), zoomes objektivet automatisk til WIDE-enden eller TELE-enden i samsvar med  - og  -vekslingen.
Live Guide	Trykk på knappen for å vise live guides.
 (digital telekonverter)	Trykk på knappen for å slå på eller av digital zoom.
AF Stop	Stopp autofokus.
 	Velg et alternativ for seriefotografering eller selvutløser.
	Velg en blitsmodus.
HDR BKT	Veksle til HDR-eksponering med de lagrede innstillingene.
 Lock	Når den er stilt inn på [Off], kan blenderen, lukkerhastigheten, eksponeringskompensasjonen og andre elementer stilles direkte ved bruk av hjulet. Trykk på og hold knappen for å stille på [On].
Off	Ingen funksjoner er tilordnet knappen.

Vise kamerabilder på TV

Bruk AV-kabelen som fulgte med kameraet, for å vise lagrede bilder på TV-apparatet. Koble kameraet til en HD-TV med en HDMI-kabel (tilgjengelig fra tredjepartsleverandører) for å se høykvalitetsbilder på en TV-skjerm.

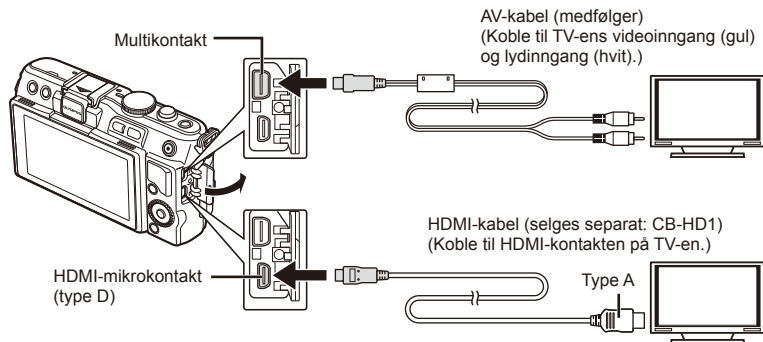

1 Bruk kabelen til å koble kameraet til TV-en.

- Juster innstillingene på TV-en før du kobler til kameraet.
- Velg kameravideomodus før du kobler til kameraet via en A/V-kabel.

2 Velg TV-inngangskanal.

- Kramerskjermen slår seg av når kabelen er tilkoblet.
- Trykk på -knappen ved tilkobling via en AV-kabel.

! Forsiktig

- Se bruksanvisningen som følger med TV-en for informasjon om hvordan du endrer inngangskilden.
- Avhengig av innstillingene for TV-en kan bildene og informasjonen som vises, bli beskåret.
- Hvis kameraet er koblet til med både en AV- og en HDMI-kabel, prioriteres HDMI.
- Hvis kameraet er koblet til med en HDMI-kabel, kan du velge den digitale videosignaltypen. Velg et format som passer med inngangsformatet som er valgt med TV-en.

1080i	Prioritet gis til 1080i HDMI-utgangen.
720p	Prioritet gis til 720p HDMI-utgangen.
480p/576p	480p/576p HDMI-utgang. 576p brukes når [PAL] er valgt for [Video Out] (s. 74).

- Du kan ikke ta bilder eller ta opp film mens HDMI-kabelen er tilkoblet.
- Kameraet må ikke kobles til andre HDMI-utgangsenheter. Dette kan føre til at kameraet skades.
- HDMI-utgang utføres ikke mens tilkoblet via USB til en datamaskin eller skriver.

■ Bruke TV-ens fjernkontroll

Du kan betjene kameraet med en TV-fjernkontroll når tilkoblet en TV som støtter HDMI-kontroll.

1 Velg [HDMI] i  Custom Menu .

2 Velg [HDMI Control] og velg [On].

3 Betjen kameraet med fjernkontrollen til TV-en.

- Du kan betjene kameraet ved å følge betjeningsveiledningen som vises på TV-en.
- Du kan skjule eller vise informasjonsvisningen ved å trykke på den «Røde» knappen under visning av enkeltbilde, og du kan vise eller skjule indeksvisningen ved å trykke på den «Grønne» knappen.
- Det kan være at noen TV-er ikke støtter alle funksjoner.

Velg kontrollpanelvisninger (📷 Control Settings)

Velger om kontrollpaneler skal vises for alternativvalg i hver optaksmodus.

Tilgjengelige kontrollpaneler i hver optaksmodus

- Trykk på **INFO**-knappen for å gå til neste panel.

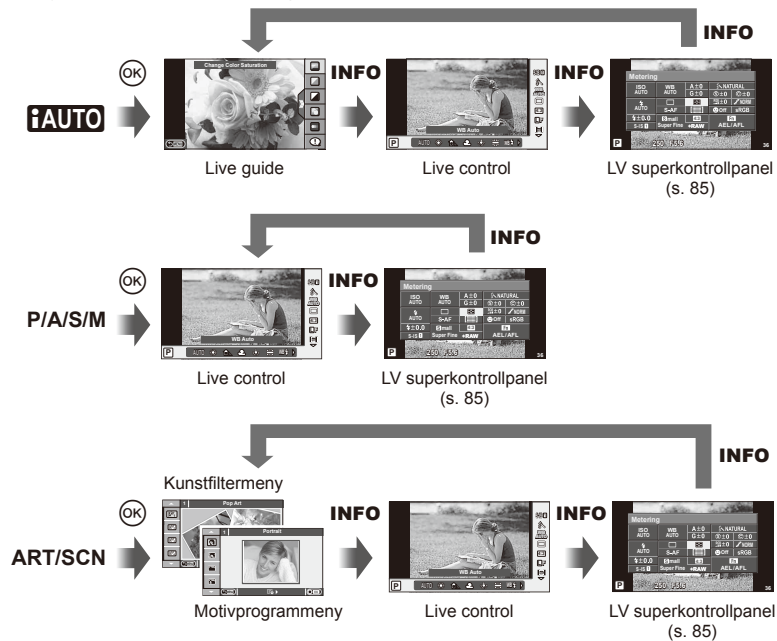

■ Bruk av LV-superkontrollpanelet

LV-superkontrollpanelet viser gjeldende status for opptaksinnstillingene. Du kan bruke det til å angi ulike alternativer. Velg alternativer med piltastene eller berøringsfunksjonene for å endre innstillingene.

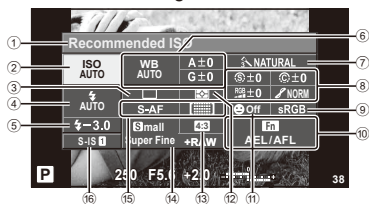

Innstillinger som kan endres med superkontrollpanelet

- | | | |
|--------------------------------------|-----------------------------------|-------|
| ① Nåværende valgt funksjon | Svart/hvitt-filter | s. 61 |
| ② ISO-følsomhet..... | Bildetone | s. 56 |
| ③ Seriefotografering/selvtløser..... | ⑨ Fargeområde | s. 35 |
| ④ Blitsmodus | ⑩ Knappefunksjonstilordning | s. 33 |
| ⑤ Blitsstyrkekontroll..... | ⑪ Ansiksprioritet | s. 53 |
| ⑥ Hvitbalanse..... | ⑫ Lysmålingsmodus..... | s. 50 |
| Hvitbalansekompensasjon..... | ⑬ Sideforhold..... | s. 50 |
| ⑦ Bildemodus..... | ⑭ Opptaksmodus..... | s. 48 |
| ⑧ Skarphet | ⑮ AF-modus | s. 61 |
| Kontrast | AF-søker | s. 61 |
| Metning | ⑯ Bildestabilisering..... | s. 61 |
| Gradering | | s. 47 |

! Forsiktig

- Viser ikke i filmopptaksmodus.

- Etter visning av LV-superkontrollpanelet, velg ønsket innstilling med og trykk på .
 - Du kan også velge innstillinger med reguleringshjulet.
- Bruk for å velge et alternativ, og trykk på .
 - Gjenta trinn 1 og 2 etter behov.
 - De valgte innstillingene aktiveres automatisk dersom ingen handlinger utføres i løpet av noen få sekunder.
- Trykk utløserknappen halvveis ned for å komme tilbake til opptaksmodus.

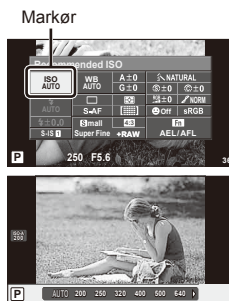

Legge til informasjonsvisninger (Info Settings)

LV-Info (opptaksinformasjonsvisninger)

Bruk [LV-Info] for å legge til følgende opptaksinformasjonsvisninger. De tillagte visningene vises ved å trykke flere ganger på **INFO**-knappen i løpet av opptaket. Du kan også velge å ikke vise visninger som vises ved standardinnstilling.



Histogramvisning



Visning av sterkt belyste områder og skygge

Visning av sterkt belyste områder og skygge

Områder over den øvre grensen av lysstyrke for bildet vises i rødt, de som er under den nedre grensen vises i blått. [Histogram Settings] [Info] «Disp/»/PC» (s. 75)

Info (visningsinformasjonsvisninger)

Bruk [Info] for å legge til følgende visningsinformasjonsvisninger. De tillagte visningene vises ved å trykke flere ganger på **INFO**-knappen i løpet av visning. Du kan også velge å ikke vise visninger som vises ved standardinnstilling.



Histogramvisning



Visning av sterkt belyste områder og skygge



Lysboksvisning

Lysboksvisning

[Close Up Mode] i brukermenyen må være satt til [mode2] for å vise denne visningen. Sammenlign to bilder side ved side. Trykk på [OK] for å velge bildet på motsatt side av skjermen.

- Basisbildet vises til høyre. Bruk [Left Arrow] for å velge et bilde og trykk på [OK] for å flytte bildet til venstre. Bildet som skal sammenlignes med bildet til venstre, kan velges på høyre side. For å velge et annet basisbilde, uthever du høyre rute og trykker på [OK].
- Trykk på Q for å zoome inn på det valgte bildet. For å endre zoomforhold, trykk på **INFO**-knappen og bruk Δ ∇ eller reguleringshjulet.
- Bruk Δ ∇ \triangleleft \triangleright for å se andre områder av bildet. Bildet som vises, skifter hver gang du trykker på Q.



Settings (indeks-/kalendervisning)

Du kan legge til en indekvisning med et annet antall bilder samt kalendervisning ved å bruke [Settings]. De ekstra skjermbildene vises ved å trykke på [OK]-knappen under visning.

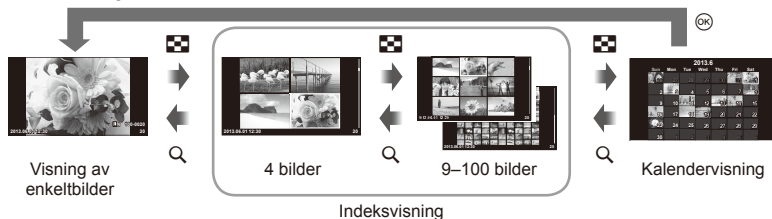

Lukkerhastigheter når blitsen utløses automatisk [⚡ X-Sync.] [⚡ Slow Limit]

Du kan stille inn betingelser for lukkerhastighet for når blitsen skal utløses.

Opptaksmodus	Blitstiming (synkront)	Øvre grense	Nedre grense
P	Den tregeste av 1/ (objektivets brennvidde × 2) og [⚡ X-Sync.]-innstillingene	[⚡ X-Sync.]-innstilling*	[⚡ Slow Limit]-innstilling
A			
S	Dette stiller lukkerhastigheten		Ingen nedre grense
M			

* 1/200 sekunder ved bruk av en ekstern blits som kjøpes separat.

Legge til effekter i en film [Movie Effect]

Du kan legge til effekter i en film ved bruk av [Movie Effect]. Still [Movie Effect] på [On] i menyen før du velger effektene.

- 1 Drei modusringen til .
- 2 Trykk på [OK]-knappen for å begynne opptaket.
 - Trykk på [OK]-knappen igjen for å avslutte opptaket.
- 3 Trykk på følgende knapper for å bruke effektene.



▽	Multi-ekko	Bruk en etterbildeeffekt. Etterbilder vises bak bevegelige objekter.
▷	Kort ekko	Et etterbilde vises en kort tid etter at du trykker på knappen. Etterbildet forsvinner automatisk etter en stund.
Fn	Toning	Film med den valgte bildemodus-effekten. Toningseffekten brukes på overgangen mellom scener.
Q	Film-telekonverter	Zoom inn på et område på bildet uten å bruke objektivzoomen. Zoom inn på den valgte posisjonen på bildet selv når kameraet holdes fiksert.

Multi-ekko

Trykk på ▽ for å bruke filmeffekter. Trykk på ▽ igjen for å avbryte filmeffektene.

Kort ekko

Effekten legges til hver gang ▷ trykkes.

Toning

Trykk på Fn-knappen og roter deretter reguleringshjulet å velge bildemodusen. Trykk på ⊗ eller vent i ca. 4 sekunder for at effekten skal tas i bruk.

Film-telekonverter

1 Trykk på Q-knappen for å vise zoomrammen.

- Bruk Δ ▽ ◀ ▶ eller berøringsskjermfunksjoner til å endre posisjonen på zoomrammen.
- Trykk og hold inne ⊗ for stille zoomrammen tilbake til midten av skjermen.

2 Trykk på Q-knappen igjen.

- Visningen zoomer inn på området inne i zoomrammen.
- Trykk på Q-knappen én gang til for å gå tilbake til opprinnelig visning.
- Trykk på ⊗ for å avslutte film-telekonverteren.

! **Forsiktig**

- Bildefrekvensen vil falle noe under opptak.
- De to effektene kan ikke brukes samtidig.
- Bruk et minnekort med en SD-hastighetsklasse på 6 eller høyere. Filmopptak kan avsluttes uventet hvis du bruker et langsommere kort.
- Hvis det blir tatt et bilde under filmopptak, avbrytes effekten. Effekten vises ikke i bildet.
- [Diorama] og inntoning kan ikke brukes samtidig.
- Film-telekonverter kan ikke brukes hvis [Picture Mode] er stilt på [ART].
- Knappefunksjonslyder kan bli tatt opp.

Tilbehørsportmeny

Bruke OLYMPUS PENPAL

Den valgfrie OLYMPUS PENPAL kan brukes til å laste opp bilder til, og motta bilder fra, Bluetooth-enheter eller andre kameraer som er koblet til en OLYMPUS PENPAL. Se OLYMPUS-nettsidene for mer informasjon om Bluetooth-enheter.

■ Sende bilder

Endre størrelse på og last opp JPEG-bilder til en annen enhet. Før du sender bilder, må du sørge for at mottaksenheten er satt til modusen for mottak av data.

- 1 Vis bildet du ønsker å sende i fullskjerm og trykk på **OK**.
- 2 Velg [Send A Picture] og trykk på **OK**.
 - Velg [Search] og trykk på **OK** i neste dialog. Kameraet søker etter og viser Bluetooth-enheter innenfor rekkevidde, eller i [Address Book].
- 3 Velg destinasjonen og trykk på **OK**.
 - Bildet lastes opp til mottaksenheten.
 - Hvis du blir bedt om å oppgi en PIN-kode, skriv 0000 og trykk på **OK**.

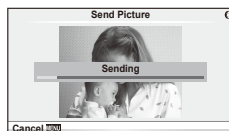
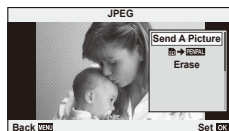

■ Motta bilder / legge til en vert

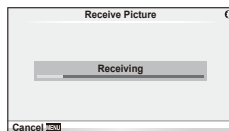
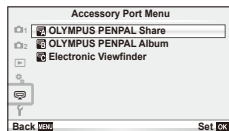

Koble til overføringsenheten og last ned JPEG-bilder.

- 1 Velg [OLYMPUS PENPAL Share] i **Accessory Port Menu** (s. 72).
- 2 Velg [Please Wait] og trykk på **OK**.
 - Utfør operasjoner for sending av bilder på sendingsenheten.
 - Overføring vil starte og en [Receive Picture Request]-dialog vises.
- 3 Velg [Accept] og trykk på **OK**.
 - Bildet lastes ned til kameraet.
 - Hvis du blir bedt om å oppgi en PIN-kode, skriv 0000 og trykk på **OK**.



■ Redigere adresseboken

OLYMPUS PENPAL kan lagre vertsinformasjon. Du kan tildele navn til verter eller slette vertsinformasjon.

- 1 Velg [OLYMPUS PENPAL Share] i  Accessory Port Menu (s. 72).
- 2 Velg [Address Book] og trykk på .
- 3 Velg [Address List] og trykk på .

 - Navnene på eksisterende verter vises.

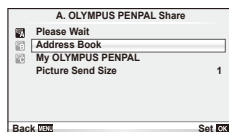

- 4 Velg verten som du vil redigere og trykk på .



Slette verter



Velg [Yes] og trykk på .



Redigere vertsinformasjon

Trykk på  for å vise vertsinformasjon. For å endre vertsnamnet, trykk på  igjen og rediger gjeldende navn i dialogen for endring av navn.

■ Opprette album

Du kan endre størrelse på dine JPEG-favorittbilder og kopiere dem til en OLYMPUS PENPAL.

- 1 Vis bildet du ønsker å kopiere i fullskjerm og trykk på .
- 2 Velg [ → PENPAL] og trykk på .

 - For å kopiere bilder fra en OLYMPUS PENPAL til minnekortet, velg [PENPAL → ] og trykk på .

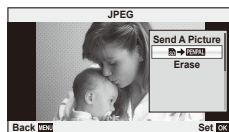

Forsiktig

- OLYMPUS PENPAL kan kun brukes i den regionen som den ble kjøpt i. Avhengig av områdene du bruker den i, kan bruk av enheten bryte med reguleringer for elektromagnetiske bølger og dette kan være straffbart.

OLYMPUS PENPAL Share

MENU →  → 

Innstilling	Beskrivelse	
Please Wait	Motta bilder og legge verter til adresseboken.	89
Address Book	[Address List]: Viser vertene som har blitt lagret i adresseboken. [New Pairing]: Legg en vert i adresseboken. [Search Timer]: Velg hvor lenge kameraet søker etter en vert.	90

OLYMPUS PENPAL Share

MENU → → →

Innstilling	Beskrivelse	
My OLYMPUS PENPAL	Vis informasjon for din OLYMPUS PENPAL, inkludert navnet, adressen og støttede enheter. Trykk på for å redigere enhetsnavnet.	90
Picture Send Size	Velger størrelsen som bildene overføres i. [Size 1: Small]: Bilder sendes i en størrelse som tilsvarer 640 × 480. [Size 2: Large]: Bilder sendes i en størrelse som tilsvarer 1920 × 1440. [Size 3: Medium]: Bilder sendes i en størrelse som tilsvarer 1280 × 960.	89

OLYMPUS PENPAL Album

MENU → → →

Innstilling	Beskrivelse	
Copy All	Alle bilder og lydfiler kopieres mellom SD-kortet og OLYMPUS PENPAL. Kopierte bilder endrer størrelse i henhold til alternativet som er valgt for bildekopistørrelse.	90
Reset Protect	Fjern beskyttelse fra alle bilder i OLYMPUS PENPAL-albumet.	90
Album Mem. Usage	Vis antall bilder som for øyeblikket ligger i albumet og antall ytterligere bilder som lagres med [Size 2: Medium].	90
Album Mem. Setup	[All Erase]: Slett alle bilder i albumet. [Format Album]: Formater albumet.	90
Picture Copy Size	Velger størrelsen som bildene kopieres i. [Size 1: Large]: Størrelsen endres ikke for kopierte bilder. [Size 2: Medium]: Bilder kopieres i en størrelse som tilsvarer 1920 × 1440.	90

Electronic Viewfinder

MENU → → →

Innstilling	Beskrivelse	
EVF Adjust	Juster lysstyrken og fargetemperaturen for eksterne søkere (ekstrautstyr). Den valgte fargetemperaturen brukes også på skjermen under visning. Bruk til å velge fargetemperatur () eller lysstyrke () og bruk til å velge fra verdier mellom [+7] og [-7].	—
EVF Auto Switch	Velger om visningen automatisk skal veksle fra skjermen når VF-4 ekstern elektronisk søker brukes. Når [Off] er valgt, veksles visningen mellom søkeren og skjermen når du trykker på -knappen på den eksterne søkeren. Når [On] er valgt, veksler visningen automatisk til VF-4 når du ser gjennom den.	113



4 Skrive ut bilder

Utskriftskoding (DPOF)

Du kan lagre digitale «utskriftsbestillinger» på minnekortet, som angir hvilke bilder som skal skrives ut samt antallet eksemplarer av hver utskrift. Deretter kan du få bildene skrevet ut i en fotobutikk som støtter DPOF, eller du kan skrive ut bildene selv ved å koble kameraet direkte til en DPOF-skriver. Et minnekort er nødvendig når du oppretter en utskriftsbestilling.

Opprette en utskriftsbestilling

- 1 Trykk på **OK** under visning og velg **[]**.
- 2 Velg **[]** eller **[ALL]** og trykk på **OK**.

Enkeltbilde

Trykk på **<>** for å velge bildet du ønsker å kode for utskrift, trykk så på **△** **▽** for å stille inn antall eksemplarer.

- Gjenta dette punktet for å stille inn utskriftskoding for flere bilder. Trykk på **OK** når alle ønskede bilder har blitt valgt.

Alle bilder

Velg **[ALL]** og trykk på **OK**.

- 3 Velg format for dato og klokkeslett, og trykk på **OK**.

No	Bildene skrives ut uten dato og klokkeslett.
Date	Bildene skrives ut med datoen de ble tatt.
Time	Bildene skrives ut med tidspunktet de ble tatt.

- 4 Velg **[Set]** og trykk på **OK**.

! Forsiktig

- Kameraet kan ikke brukes til å endre utskriftsbestillinger som er opprettet med andre enheter. Opprettelse av en ny utskriftsbestilling sletter alle eksisterende utskriftsbestillinger som er opprettet med andre enheter.
- Utskriftsbestillinger kan ikke inkludere 3D-fotografier, RAW-bilder eller filmer.

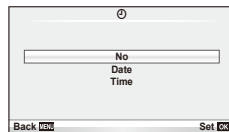
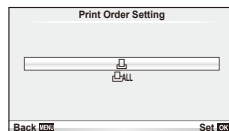

Fjerne alle eller valgte bilder fra utskriftsbestillingen

Du kan nullstille all utskriftskoding, eller bare kodingen for utvalgte bilder.

- 1 Trykk på **OK** under visning og velg **[F]**.
- 2 Velg **[F]** og trykk på **OK**.
 - For å fjerne alle bildene fra utskriftsbestillingen, velg **[Reset]** og trykk på **OK**.
For å avslutte uten å fjerne alle bildene, velg **[Keep]** og trykk på **OK**.
- 3 Trykk på **<|>** for å velge bilder som du vil fjerne fra utskriftsbestillingen.
 - Bruk **▽** til å sette antall kopier til 0. Trykk på **OK** når du har fjernet alle ønskede bilder fra utskriftsbestillingen.
- 4 Velg format for dato og klokkeslett, og trykk på **OK**.
 - Denne innstillingen brukes på alle bilder med utskriftskoding.
- 5 Velg **[Set]** og trykk på **OK**.

Direkte utskrift (PictBridge)

Hvis du kobler kameraet til en PictBridge-kompatibel skriver med USB-kabelen, kan du skrive ut bildene direkte.

- 1 Koble kameraet til skriveren med den inkluderte USB-kabelen og slå på kameraet.

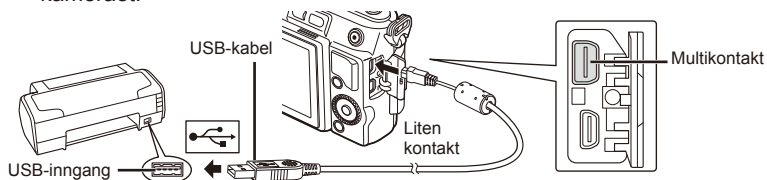

- Bruk et fulladet batteri for utskrift.
- Når kameraet slås på, skal en dialog vises på skjermen om at du må velge en vert. Hvis den ikke vises, velger du **[Auto]** for **[USB Mode]** (s. 75) i kameraets brukermenyer.

- 2 Bruk **△▽** for å velge **[Print]**.
 - **[One Moment]** vises, etterfulgt av en dialog for valg av utskriftsmodus.
 - Vises ikke skjermen etter noen få minutter, kobler du USB-kabelen fra igjen og begynner på nytt fra trinn 1.

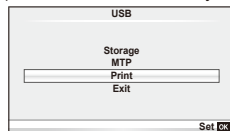

Fortsett til «Brukerinnstilt utskrift» (s. 94).

⚠ Forsiktig

- 3D-fotografier, RAW-bilder og filmer kan ikke skrives ut.

Enkel utskrift

Bruk kameraet til å vise bildet du vil skrive ut før du kobler til skriveren via USB-kabelen.

- 1 Bruk **<D>** til å vise bildene du vil skrive ut på kameraet.
- 2 Trykk på **D>**.
 - Skjermen for bildevalg vises når utskriften er fullført. For å skrive ut et bilde til, bruker du **<D>** for å velge bildet og trykker på **OK**.
 - For å avslutte kobler du USB-kabelen fra kameraet mens skjermen for bildevalg vises.

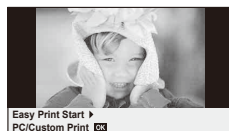

Brukerinnstilt utskrift

- 1 Følg betjeningsveiledningen for å stille inn et utskriftsalternativ.

Velg utskriftsmetode

Velg utskriftstype (utskriftsmetode). Tilgjengelige utskriftsmetoder er vist under.

Print	De valgte bildene skrives ut.
All Print	Skriver ut alle bilder som er lagret på minnekortet, og skriver ut ett eksemplar av hvert bilde.
Multi Print	Skriver ut flere kopier av et bilde i ulike rammer på et enkelt ark.
All Index	Skriver ut en indeks av alle bildene som er lagret på minnekortet.
Print Order	Skriver ut iht. den utskriftskodingen du har laget. Dersom det ikke finnes bilder med utskriftskoding, er ikke denne funksjonen tilgjengelig.

Innstilling av utskriftspapirets egenskaper

Denne innstillingen varierer avhengig av skrivertypen. Hvis bare skriverens STANDARD-innstilling er tilgjengelig, kan du ikke endre innstillingen.

Size	Stiller inn et papirformat som skriveren støtter.
Borderless	Velger om bildet skal skrives ut over hele siden eller inne i en tom ramme.
Pics/Sheet	Velger antall bilder per ark. Viser når du har valgt [Multi Print].

Valg av et bilde du ønsker å skrive ut

Velg bilder du ønsker å skrive ut. De valgte bildene kan skrives ut senere (koding av enkeltbilder), eller bildet som vises, kan skrives ut med en gang.



Print (OK)	Skriver ut bildet som vises. Hvis det finnes et bilde som det allerede er utført [Single Print] utskriftskoding for, vil bare dette bildet bli skrevet ut.
Single Print (A)	Bruker utskriftskoding på bildet som vises. Ønsker du å tilføre koding på andre bilder etter å ha brukt [Single Print], bruker du <> for å velge dem.
More (v)	Stiller inn antall eksemplarer og andre egenskaper for bildet som vises, og om det skal skrives ut eller ikke. Se «Stille inn utskriftsinformasjon» i neste avsnitt for informasjon om bruk.

Stille inn utskriftsinformasjon

Velg om utskriftsinformasjon, f.eks. dato og klokkeslett eller filnavn, skal vises på bildet når det skrives ut. Når utskriftsmodus er stilt til [All Print] og [Option Set] er valgt, vises følgende alternativ.

	Stiller inn antall eksemplarer.
Date	Skriver ut dato og klokkeslett som er tatt opp på bildet.
File Name	Skriver ut filnavnet som er tatt opp på bildet.
	Beskjærer bildet for utskrift. Bruk hjulet til å velge størrelsen på beskjæringen og Δ ∇ \triangleleft til å plassere beskjæringen.

2 Når du har stilt inn bilder for utskrift samt utskriftsdata, velger du [Print], og trykker så på **OK**.

- Trykk på **OK** for å stoppe og avbryte utskriften. Velg [Continue] for å gjenoppta utskriften.

■ Avbryte utskrift

For å avbryte en utskrift markerer du [Cancel] og trykker på **OK**. Merk at eventuelle endringer for utskriftsbestillingen vil gå tapt. Trykk på **MENU** for å avbryte utskriften og gå tilbake til forrige trinn, hvor du kan gjøre endringer for den nåværende utskriftsbestillingen.

5 Koble kameraet til en datamaskin

Installasjon av PC-programvaren

■ Windows

1 Sett den medfølgende CD-en inn i en CD-ROM-stasjon.

Windows XP

- En «Setup»-dialog vises.

Windows Vista/Windows 7/Windows 8

- En Autokjør-dialog vises. Klikk på «OLYMPUS Setup» for å vise «Setup»-dialogen.

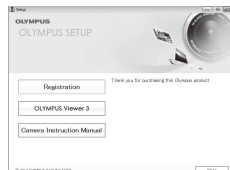

⚠ Forsiktig

- Hvis «Oppsett»-dialogen ikke vises, velger du «Min datamaskin» (Windows XP) eller «Datamaskin» (Windows Vista/Windows 7) fra startmenyen. Dobbeltklikk på ikonet for CD-ROM (OLYMPUS Setup) for å åpne vinduet «OLYMPUS Setup», og dobbeltklikk deretter på «LAUNCHER.EXE».
- Hvis en «Brukerkontroll»-dialog vises, klikk på «Ja» eller «Fortsett».

2 Følg skjerminstruksjonene som vises på datamaskinen.

⚠ Forsiktig

- Hvis ingenting vises på kameraskjermen etter å ha koblet kameraet til datamaskinen, kan det hende batteriet er utladet. Bruk et fulladet batteri.

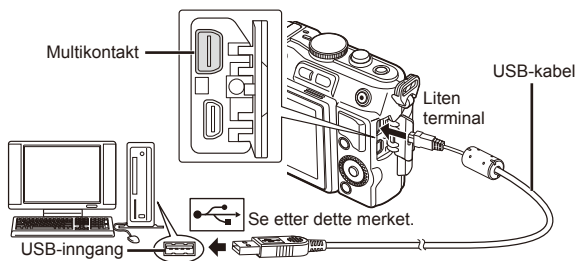

⚠ Forsiktig

- Når kameraet er koblet til en annen enhet via USB, vises en melding om at du må velge en tilkoblingstype. Velg [Storage].

3 Registrere ditt Olympus-produkt.

- Klikk på «Registration»-knappen og følg instruksjonene på skjermen.

4 Installere OLYMPUS Viewer 3.

- Sjekk systemkravene før installering.
- Klikk på «OLYMPUS Viewer 3»-knappen og følg instruksjonene på skjermen for å installere programvaren.

Operativsystem	Windows XP (Service Pack 2 eller senere)/Windows Vista/Windows 7/Windows 8
Prosesor	Pentium 4 1,3 GHz eller bedre (Core2Duo 2,13 GHz eller bedre er nødvendig for filmer)
RAM	1 GB eller mer (2 GB eller mer anbefales)
Ledig plass på harddisk	3 GB eller mer
Skjerminnstillinger	1024 × 768 piksler eller mer Minimum 65 536 farger (16 770 000 farger anbefales)

- Se elektronisk hjelp for informasjon om bruk av programvaren.

■ Macintosh

1 Sett den medfølgende CD-en inn i en CD-ROM-stasjon.

- Innhold på disken skal vises automatisk i Finder. Hvis ikke, dobbeltklikker du på CD-ikonet på skrivebordet.
- Dobbeltklikk på «Setup»-ikonet for å vise «Setup»-dialogen.



2 Installer OLYMPUS Viewer 3.

- Sjekk systemkravene før installering.
- Klikk på «OLYMPUS Viewer 3»-knappen og følg instruksjonene på skjermen for å installere programvaren.



Operativsystem	Mac OS X v10.5–v10.8
Prosesor	Intel Core Solo/Duo 1,5 GHz eller bedre (Core2Duo 2 GHz eller bedre er nødvendig for filmer)
RAM	1 GB eller mer (2 GB eller mer anbefales)
Ledig plass på harddisk	3 GB eller mer
Skjerminnstillinger	1024 × 768 piksler eller mer Minimum 32 000 farger (16 770 000 farger anbefales)

- Andre språk kan velges fra kombinasjonsboksen for språk. Se elektronisk hjelp for informasjon om bruk av programvaren.

Kopiere bilder til en datamaskin uten OLYMPUS Viewer 3

Kameraet ditt støtter USB-standarden for masselagring. Du kan overføre bilder til en datamaskin ved å koble kameraet til datamaskinen med USB-kabelen som fulgte med. Følgende operativsystemer er kompatible med USB-tilkoblingen:

Windows: Windows XP Home Edition/
Windows XP Professional/
Windows Vista/Windows 7/Windows 8

Macintosh: Mac OS X v.10.3 eller nyere

- 1 Slå av kameraet og koble det til datamaskinen.
 - Plasseringen av USB-inngangen varierer fra datamaskin til datamaskin. Detaljert informasjon finner du i datamaskinens bruksanvisning.
- 2 Slå på kameraet.
 - Utvalgskjermen for USB-tilkoblingen vises.
- 3 Trykk på Δ ∇ for å velge [Storage]. Trykk på OK .
- 4 Datamaskinen identifiserer kameraet som ny enhet.

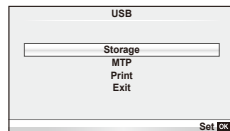

! Forsiktig

- Hvis du bruker Windows Photo Gallery for Windows Vista, Windows 7 eller Windows 8, velger du [MTP] i trinn 3.
- Dataoverføring kan ikke garanteres for følgende systemer, selv om datamaskinen skulle være utstyrt med en USB-kontakt:
 - Datamaskiner med USB-innganger som er lagt til i form av utvidelseskort osv.
 - Datamaskiner uten fabrikkinstallert operativsystem
 - Selvbygde datamaskiner
- Kamerakontroller kan ikke brukes mens kameraet er koblet til en datamaskin.
- Hvis dialogen i trinn 2 ikke vises når kameraet er koblet til en datamaskin, velger du [Auto] for [USB Mode] (s. 75) i kameraets brukermenyer.

Informasjon og tips om fotografering

Kameraet kan ikke slås på selv om batteri er satt i

Batteriet er ikke fullstendig oppladet

- Lad opp batteriet med batteriladeren.

Batteriet er midlertidig funksjonsudyktig på grunn av kulde

- Batteriytelsen faller i lave temperaturer. Ta ut batteriet og varm det opp ved å legge det i lommen en stund.

Ingen bilder tas selv om utløserknappen trykkes

Kameraet er slått av automatisk

- Kameraet settes automatisk i hvilemodus for å redusere batteriforbruket hvis det ikke betjenes på en viss tid.  [Sleep] (s. 75)
Hvis ingen operasjoner utføres på en viss tid (5 minutter) etter at kameraet har gått i hvilemodus, vil kameraet slås av automatisk.

Blitsen lades opp

- -merket blinker på skjermen mens ladning pågår. Vent til blinkingen stopper og trykk så på utløserknappen.

Ikke mulig å fokusere

- Kameraet kan ikke fokusere på motiver som er for nære kameraet eller som ikke passer for autofokus (AF-bekreftelsesmerket blinker på skjermen). Øk avstanden til motivet eller fokuser på et motiv med stor kontrast på samme avstand fra kameraet som hovedmotivet, komponer bildet og ta det.

Motiver det er vanskelig å fokusere på

Det kan være vanskelig å fokusere med autofokus i følgende situasjoner:

AF-bekreftelsesmerket blinker.
Det fokuseres ikke på motivene.



Motiv med lav kontrast

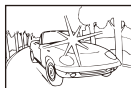

For sterkt lys midt på bildet

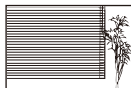

Motivet inneholder ikke vertikale linjer

AF-bekreftelsesmerket tennes, men det fokuseres ikke på motivet.



Motiver med ulike avstander

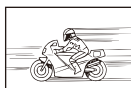

Motiv som beveger seg raskt



Motivet er ikke innenfor AF-rammen

Støyreduksjon er aktivert

- Når du tar bilder om natten, er lukkerhastighetene lavere, og det vil ofte oppstå støy i bildene. Kameraet aktiverer støyreduksjonen etter å ha tatt bilder med langsomme lukkerhastigheter. Mens dette skjer, er det ikke mulig å fotografere. Du kan sette [Noise Reduct.] til [Off].
 [Noise Reduct.] (s. 76)

Antallet AF-søkepunkter er redusert

Antallet av og størrelsen på AF-søkepunkter varierer med sideforhold, innstillinger for søkepunktgruppe og alternativet som er valgt for [Digital Tele-converter].

Dato og klokkeslett er ikke stilt inn

Kameraet brukes med innstillingene ved levering.

- Dato og klokkeslett ble ikke stilt inn på kameraet ved levering. Still inn dato og klokkeslett før du bruker kameraet.  «Stille inn dato/klokkeslett» (s. 16)

Batteriet har vært tatt ut av kameraet

- Hvis kameraet blir stående i ca. 1 dag uten batterier, vil innstillingene for dato og klokkeslett settes tilbake til standardinnstillingene fra fabrikk. Innstillingene vil bli annullert raskere dersom batteriet kun ble lagt i kamera en kort periode før det ble fjernet. Kontroller at dato og klokkeslett er korrekt innstilt før du tar viktige bilder.

Innstilte funksjoner tilbakestilles til standardinnstillingene

Når du dreier funksjonshjulet eller slår av strømmen i en annen opptaksmodus enn **P**, **A**, **S** eller **M**, vil funksjoner med endrede innstillinger tilbakestilles til standardinnstillingene.

Bildet som er tatt, synes hvitaktig

Dette kan skje når bildet tas i forhold med motlys eller halvveis motlys. Dette skyldes et fenomen som kalles reflekser eller skyggekonturer («ghosting»). I den grad det er mulig, bør du prøve å velge en komposisjon hvor den sterke lyskilden ikke tas med på bildet. Det kan oppstå reflekser selv om lyskilden ikke er til stede på bildet. Bruk solblender for å skjerme linsen mot lyskilden. Hvis solblenderen ikke har noen effekt, må du bruke hånden til å skjerme linsen mot lyset.

 «Utskiftbare objektiver» (s. 107)

Ukjente lyse punkter vises på motivet i det ferdige bildet









Dette kan skyldes fastsittende bildepunkter på bildesensoren. Utfør [Pixel Mapping]. Gjenta Pixel mapping noen ganger hvis problemet vedvarer.  «Pixel mapping – kontrollere bildebehandlingsfunksjonen» (s. 104)









Funksjoner som ikke kan velges fra menyene

Det kan forekomme at noen elementer ikke kan velges fra menyene med piltastene.

- Elementer som ikke kan innstilles i den aktuelle opptaksmodusen.
- Elementer som ikke kan innstilles på grunn av et element som allerede er innstilt: Kombinasjon av [] og [NOISE REDUCT.] osv.

Feilkoder

Indikering på skjermen	Mulig årsak	Feilretting
 No Card	Minnekortet er ikke satt inn eller kan ikke identifiseres.	Sett inn et minnekort eller sett inn et annet minnekort.
 Card Error	Det har oppstått et problem med minnekortet.	Sett minnekortet inn igjen. Hvis problemet vedvarer, må du formatere kortet. Kan ikke kortet formateres, kan det ikke brukes.
 Write Protect	Det kan ikke skrives ny informasjon på minnekortet.	Kortets bryter for skrivebeskyttelse er satt til siden «LOCK». Frigjør bryteren. (s. 106)
 Card Full	<ul style="list-style-type: none"> Kortet er fullt. Det kan ikke tas flere bilder, eller det kan ikke lagres mer informasjon, f.eks. utskriftskoding. Ikke ledig plass på kortet, utskriftskoding eller nye bilder kan ikke lagres. 	Bytt minnekortet eller slett uønskede bilder. Overfør viktige bilder til en PC før du sletter.
	Kort kan ikke leses. Kortet er muligens ikke formatert.	<ul style="list-style-type: none"> Velg [Clean Card], trykk på OK og slå av kameraet. Fjern minnekortet og tørk av metalloverflaten med en myk, tørr klut. Velg [Format] ► [Yes], og trykk deretter på OK for å formatere kortet. Ved formatering slettes alle data på minnekortet.
 No Picture	Det finnes ingen bilder på kortet.	Minnekortet inneholder ikke bilder. Lagre bilder og vis dem.
 Picture Error	Ikke mulig å vise det valgte bildet på grunn av problemer med det. Eller bildet kan ikke vises på dette kameraet.	Bruk et bildebehandlingsprogram til å vise bildet på en PC. Hvis dette ikke kan gjøres, er bildefilen skadet.
 The Image Cannot Be Edited	Bilder som er tatt med et annet kamera kan ikke redigeres på dette kameraet.	Bruk et bildebehandlingsprogram til å redigere bildet.
 Picture Error	Bilder kan ikke overføres mellom enheter som for øyeblikket mottar eller overfører data.	Øk mengden ledig minne på kortet, for eksempel ved å slette uønskede bilder, eller velg en mindre størrelse for bildene som overføres.

Indikering på skjermen	Mulig årsak	Feilretting
 °C/°F		Slå av kameraet og vent til den innvendige temperaturen blir lavere.
 Internal camera temperature is too high. Please wait for cooling before camera use.	Kameraets innvendige temperatur har steget på grunn av seriefotografering.	Vent et øyeblikk, slik at kameraet slår seg av automatisk. La den innvendige temperaturen i kameraet få synke litt før du gjenopptar arbeidet med det.
 Battery Empty	Batteriet er utladet.	Lad opp batteriet.
 No Connection	Kameraet er ikke riktig koblet til en datamaskin, skriver, HDMI-skjerm eller annen enhet.	Koble til kameraet på nytt.
 No Paper	Det er ikke mer papir i skriveren.	Legg nytt papir i skriveren.
 No Ink	Det er ikke mer blekk i skriveren.	Skift blekkpatron i skriveren.
 Jammed	Papirstopp i skriveren.	Fjern papir som har satt seg fast.
Settings Changed	Skriverens papirkassett er fjernet eller skriveren har blitt endret mens innstillingene på kameraet ble utført.	Ikke endre skriveren samtidig som du utfører innstillinger på kameraet.
 Print Error	Det er et problem med skriveren og/eller med kameraet.	Slå av kameraet og skriveren. Sjekk skriveren og løs eventuelle problemer før du slår den på igjen.
 Cannot Print	Bilder som er tatt med andre kameraer vil kanskje ikke kunne skrives ut med kameraet.	Foreta utskriften med en PC.
The lens is locked. Please extend the lens.	Det uttrekkbare objektivet kommer ikke ut.	Trekk ut objektivet. (s. 13)
Please check the status of a lens.	Det har oppstått en feil mellom kameraet og objektivet.	Slå av kameraet, kontroller tilkoblingen med objektivet og slå på kameraet igjen.

Rengjøring og lagring av kameraet

Rengjøre kameraet

Slå av kameraet og ta ut batteriet før du rengjør det.

Utvendig:

- Tørk forsiktig av med en myk klut. Hvis kameraet er svært skittent, kan du dyppe kluten i litt mildt såpevann og deretter vri den godt opp. Tørk av kameraet med den fuktige kluten og tørk det deretter med et tørt håndkle. Etter at du har brukt kameraet på stranden, bør du bruke en klut som er fuktet i rent vann og vridd opp godt.
- Hvis det kommer flekker på overflaten av grepet, tørker du dem bort med en klut.

Skjerm:

- Tørk forsiktig av med en myk klut.

Objektiv:

- Blås bort støv fra objektivet med en vanlig blåseanordning. Tørk forsiktig av objektivet med en linseklut.

Oppbevaring

- Når du ikke skal bruke kameraet på en stund, må du ta ut batteriet og minnekortet. Oppbevar kameraet på et kjølig, tørt og godt ventilert sted.
- Sett batteriet i kameraet med jevne mellomrom og kontroller funksjonene.
- Fjern støv og andre fremmedlegemer fra kamerahuset og bakdekslene før du fester dem.
- Sett kamerahusdekslet på kameraet før å hindre at det kommer støv i kameraet når det ikke er montert objektiv. Du må huske på å sette på igjen fremre og bakre linsedeckler før du legger vekk objektivet.
- Rengjør kameraet etter bruk.
- Ikke oppbevar med insektmidler.

Rengjøring og kontroll av bildesensoren





Kameraet er utstyrt med en støvreduksjonsfunksjon som hindrer at det setter seg støv på bildesensoren, og som fjerner støv og smuss fra bildesensorens overflate med ultralydvibrasjoner. Støvreduksjonsfunksjonen er aktiv mens kameraet er slått på. Støvreduksjonsfunksjonen er aktiv samtidig med Pixel mapping, som kontrollerer bildesensoren og bildebehandlingskretsene. Ettersom støvreduksjonen aktiveres hver gang kameraet slås på, bør kameraet holdes vertikalt for at støvreduksjonsfunksjonen skal være effektiv.

Forsiktig

- Ikke bruk sterke midler som bensin eller alkohol, og heller ikke kjemisk behandlede kluter.
- Unngå å oppbevare kameraet på steder hvor det arbeides med kjemikalier, slik at det ikke utsettes for korrosjon.
- Hvis objektivet blir liggende tilsmusset, kan det dannes mugg på linseoverflaten.
- Kontroller alle kameraets deler før bruk hvis det ikke har vært brukt på lang tid. Før du tar viktige bilder må du passe på å ta et testbilde for å sjekke at kameraet fungerer korrekt.

Pixel mapping – kontrollere bildebehandlingsfunksjonen

Pixel mapping-funksjonen er til kontroll og eventuell justering av bildesensoren og bildebehandlingsfunksjonene. Etter å ha brukt skjermen eller etter å ha tatt kontinuerlige bilder, må du vente i minst ett minutt før du bruker Pixel mapping-funksjonen, for å være sikker på at den fungerer korrekt.

- 1 Velg [Pixel Mapping] i  Custom Menu (s. 79) kategori .
 - 2 Trykk på , deretter på .
- [Busy]-linjen vises når Pixel mapping pågår. Menyene gjenopprettes når Pixel mapping er fullført.

Forsiktig

- Hvis du slår av kameraet utilsiktet mens Pixel mapping pågår, må du starte fra punkt 1 igjen.

Batteri og lader

- Bruk det individuelle litium-ion-batteriet fra Olympus. Bruk bare originale oppladbare OLYMPUS-batterier.
- Kameraets strømforbruk varierer mye, alt etter bruk og andre forhold.
- Ettersom følgende punkter fører til et høyt strømforbruk, selv om det ikke fotograferes, vil batteriet tappes raskt.
 - Utføring av autofokus flere ganger ved å trykke utløserknappen halvt ned i opptaksmodus.
 - Det vises bilder på skjermen i et lengre tidsrom.
 - Når kameraet er koblet til en datamaskin eller skriver.
- Når batteriet er tomt, kan kameraet bli slått av uten at det vises en advarsel om at det snart er tomt.
- Batteriet er ikke fullstendig oppladet når kameraet kjøpes. Lad opp batteriet med den medfølgende laderen før bruk.
- Normal ladetid ved bruk av den medfølgende laderen er ca. 3 timer og 30 minutter (anslått tid).
- Ikke prøv å bruke ladere som ikke er spesielt ment for bruk med det inkluderte batteriet, og du må heller ikke bruke batterier som ikke er spesielt ment for bruk med den inkluderte laderen.

Forsiktig

- Bruk av feil type batteri kan medføre eksplosjonsfare. Deponer det brukte batteriet etter instruksjonene «Forsiktighetsregler for håndtering av batterier» (s. 126).

Bruk av lader utenlands

- Laderen kan brukes i de fleste strømkilder i husholdningen, innen området på 100 V til 240 V AC (50/60 Hz) verden over. Imidlertid kan det, alt etter i hvilket land du befinner deg, være at stikkontakten har en annen form enn laderen, og du derfor trenger en adapter som passer til stikkontakten. Ta kontakt med din lokale elektrobutikk eller ditt reisebyrå for mer informasjon.
- Ikke bruk reiseadapterne som finnes i handelen, da de kan forårsake feil på laderen.

Minnekort som kan brukes

I denne veiledningen kalles alle lagringsenheter «kort». Følgende typer SD-minnekort (vanlig tilgjengelig) kan brukes med dette kameraet: SD, SDHC, SDXC, Eye-Fi og FlashAir (med trådløs LAN-funksjon). Du finner den nyeste informasjonen på hjemmesidene til Olympus.



SD-kort med skrivebeskyttelsesbryter

SD-kortet har en skrivebeskyttelsesbryter. Hvis du setter bryteren til «LOCK», kan du ikke skrive til kortet, slette data eller formatere. Sett bryteren tilbake til ulåst posisjon for å tillate skrivning.



! Forsiktig

- Data på kortet vil ikke bli fullstendig slettet selv etter formatering av kortet eller sletting av data. Når kortet skal kasseres, må det ødelegges for at man skal være sikker på at personlig informasjon ikke kan lekke ut.
- «FlashAir»-kort kan ikke formateres. Bruk den programvaren som leveres med FlashAir-kortet til å formatere kortet.
- Bruk FlashAir- eller Eye-Fi-kortet i samsvar med lover og bestemmelser i landet hvor kameraet brukes. Ta ut FlashAir- eller Eye-Fi-kortet fra kameraet eller deaktivert kortfunksjonene på fly og andre steder der bruk er forbudt. (Bruk Smartphone-tilkoblingsalternativet (s. 70), Brukermeny [Eye-Fi] (s. 80))
- FlashAir- eller Eye-Fi-kortet kan bli varmt under bruk.
- Når du bruker et FlashAir- eller Eye-Fi-kort, kan batteriet tømmes raskere.
- Når du bruker et FlashAir- eller Eye-Fi-kort, kan kameraet fungere langsommere.
- Hvis du setter skrivebeskyttelsesbryteren på et FlashAir-kort til siden «LOCK», vil du ikke være i stand til å bruke den trådløse LAN-funksjonen.

Velg et objektiv som passer til forholdene og det du ønsker å skape. Bruk objektiver konstruert utelukkende for Micro Four-systemet og som bærer M.ZUIKO DIGITAL-etiketten eller symbolet vist til høyre. Ved hjelp av en adapter kan du også bruke objektiver fra Fire tredels-systemet og OM-systemet.



! Forsiktig

- Når du setter på eller tar av kamerahusdekslet og objektivet fra kameraet, må objektivfatningen på kameraet peke ned. Da unngår du at støv og smuss eller andre fremmedlegemer kommer inn i kameraet.
- Ikke ta av kamerahusdekslet eller monter objektivet på støvete steder.
- Ikke pek mot solen med objektivet når det er montert på kameraet. Da kan kameraet få feil eller til og med ta fyr på grunn av objektivets forstørrelsesglasseffekt på sollyset.
- Pass på at du ikke mister kamerahusdekslet og bakdekslet.
- Sett kamerahusdekslet på kameraet for å hindre at det kommer støv i kameraet når det ikke er montert objektiv.

M.ZUIKO DIGITAL objektivspesifikasjoner

■ Navn på deler

- 1 Frontdeksel
- 2 Gjenger for filterfatning
- 3 Fokusring
- 4 Zoomring (kun zoom-objektiver)
- 5 Fatningsindeks
- 6 Bakdeksel
- 7 Elektriske kontakter
- 8 UNLOCK-bryter (kun uttrekkbare objektiver)
- 9 Dekorasjonsring (kun noen objektiver, tas av ved påsetting av solblendene)

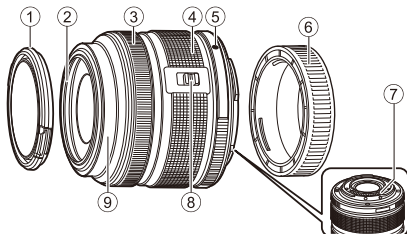

■ Bruk av elektriske zoom-objektiver med makrofunksjoner (ED12-50mm f3.5-6.3EZ)

Bruken av linsen bestemmes av posisjonen til zoomringen.

MACRO-knappen

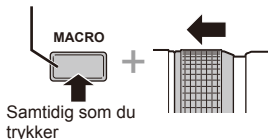

MACRO

Zoomring

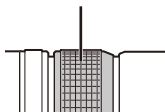

E-ZOOM

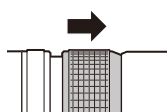

M-ZOOM

E-ZOOM (elektrisk zoom)	Roter zoomringen til elektrisk zoom. Zoomhastigheten bestemmes av mengden rotasjon.
M-ZOOM (manuell zoom)	Roter zoomringen for å zoome inn og ut.
MACRO (makrofotografering)	Når du skal fotografere motiver på en avstand fra 0,2 til 0,5 m, trykker du på MACRO-knappen og skyver zoomringen fremover. Zoom er ikke tilgjengelig.

- Funksjonaliteten til L-Fn-knappen kan velges i kameraets brukermeny.

■ Snapshot-fokuskontroll (17 mm f1.8, ED12 mm f2.0)

Skyv fokusringen i retningen pilen viser for å endre fokusmetode.

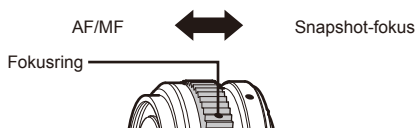

Med snapshot-fokus velges en avstand ved bruk av fokusringen basert på opptaksavstanden. Kameraet fokuserer over en dybdeskarphet som korresponderer til den valgte blenderverdien.

- Vi anbefaler å stille blenderverdien til minst F5.6.
- Du kan ta bilder på den valgte avstanden uavhengig av AF-modusen på kameraet.

■ Linsedekselkontroll (BCL-1580)

Bruk MF-spaken til å åpne og lukke objektivbarrieren og justere fokus mellom uendelig og nærbilde.

- Det er ingen datakommunikasjon mellom kamera og objektiv.
- Enkelte kamerafunksjoner kan ikke brukes.
- Stil inn brennvidden på 15 mm for bildestabiliseringsfunksjonen.

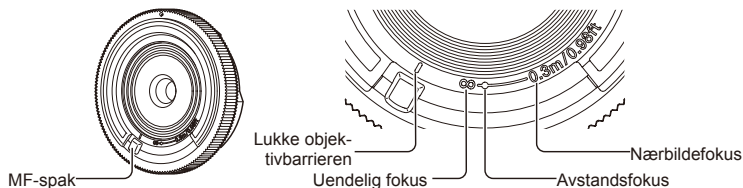

■ Kombinasjoner for objektiver og kamera

Objektiv	Kamera	Montering	AF	Måling
Objektiv i Mikro Fire tredels-systemet	Kamera i Mikro Fire tredels-systemet	Ja	Ja	Ja
Objektiv i Fire tredels-systemet		Montering mulig med adapter for fatning	Ja*1	Ja
OM-systemobjektiv			Nei	Ja*2
Objektiv i Mikro Fire tredels-systemet	Kamera i Fire tredels-systemet	Nei	Nei	Nei

*1 [C-AF] og [C-AF+TR] i [AF Mode] kan ikke brukes.

*2 Nøyaktig måling er ikke mulig.

■ Spesifikasjoner for hovedobjektiv

Artikler	14-42mm f3.5-5.6 II R	ED40-150 mm f4.0-5.6R	ED14-150 mm f4.0-5.6
Fatning	Mikro Fire tredels-fatning		
Brennvidde	14–42 mm	40–150 mm	14–150 mm
Maks. blenderåpning	f/3.5–5.6	f/4.0–5.6	f/4.0–5.6
Bildevinkel	75°–29°	30,3°–8,2°	75°–8,2°
Objektivkonfigurasjon	7 grupper, 8 objektiver	10 grupper, 13 objektiver	11 grupper, 15 objektiver
Iriskontroll	f/3.5–22	f/4.0–22	f/4.0–22
Fotograferingsavstand (Brennvidde)	0,25 m–∞ (14–19 mm) 0,3 m–∞ (20–42 mm)	0,9 m–∞	0,5 m–∞
Fokusjustering	AF/MF-veksling		
Vekt (uten solblender og deksel)	113 g	190 g	260 g
Mål (Maks. diameter × lengde)	ø56,5×50 mm	ø63,5×83 mm	ø63,5×83 mm
Gjengediameter for filterfatning	37 mm	58 mm	58 mm
Solblender	LH-40	LH-61D	LH-61C

Artikler	ED12-50mm f3.5-6.3EZ	17 mm f1.8	BCL-1580 (15 mm f8)
Fatning	Mikro Fire tredels-fatning		
Brennvidde	12–50 mm	17 mm	15 mm
Maks. blenderåpning	f/3.5–6.3	f/1.8	f/8
Bildevinkel	84°–24°	64°	72°
Objektivkonfigurasjon	9 grupper, 10 objektiver	6 grupper, 9 objektiver	3 grupper, 3 objektiver
Iriskontroll	f/3.5–22	f/1.8–22	Fastsatt til f/8
Fotograferingsavstand (Brennvidde)	0,35 m–∞ 0,2 m–0,5 m (makromodus)	0,25 m–∞	0,30 m–∞
Fokusjustering	AF/MF-veksling	AF/MF, snapshot- fokus	MF
Vekt (uten solblender og deksel)	212 g	120 g	22 g
Mål (Maks. diameter × lengde)	ø57×83 mm	ø57,5×35,5 mm	ø56×9 mm
Gjengediameter for filterfatning	52 mm	46 mm	–
Solblender	LH-55B	LH-48B	–

⚠ Forsiktig

- Bildekantene kan bli avklippet hvis det brukes mer enn ett filter, eller hvis det brukes et tykt filter.

Lagringmodus og filstørrelse / antall fotografier som kan lagres

Filstørrelsen i tabellen er omtrentlig for filer med sideforholdet 4:3.

Lagringmodus	Antall bildepunkter (Pixel Count)	Komprimering	Filformat	Filstørrelse (MB)	Antall fotografier som kan lagres*
RAW	4608×3456	Komprimering uten datatap	ORF	Ca. 17	41
LSF		1/2,7		Ca. 11	79
LF		1/4		Ca. 7,5	114
LN		1/8		Ca. 3,5	248
LB		1/12		Ca. 2,4	369
MSF	3200×2400	1/2,7	JPEG	Ca. 5,6	155
MF		1/4		Ca. 3,4	257
MN		1/8		Ca. 1,7	508
MB		1/12		Ca. 1,2	753
MSF		1/2,7		Ca. 3,2	271
MF	2560×1920	1/4		Ca. 2,2	398
MN		1/8		Ca. 1,1	782
MB		1/12		Ca. 0,8	1151
MSF		1/2,7		Ca. 1,8	476
MF		1/4		Ca. 1,3	701
MN	1920×1440	1/8		Ca. 0,7	1356
MB		1/12		Ca. 0,5	1968
MSF		1/2,7		Ca. 1,3	678
MF		1/4		Ca. 0,9	984
MN		1/8		Ca. 0,5	1906
MB	1600×1200	1/12		Ca. 0,4	2653
SSF		1/2,7		Ca. 0,9	1034
SF		1/4		Ca. 0,6	1488
SN		1/8		Ca. 0,4	2773
SB		1/12		Ca. 0,3	3813
SSF	1024×768	1/2,7	Ca. 0,6	1564	
SF		1/4	Ca. 0,4	2260	
SN		1/8	Ca. 0,3	4068	
SB		1/12	Ca. 0,2	5547	
SSF		1/2,7	Ca. 0,3	3589	
SF	640×480	1/4	Ca. 0,2	5085	
SN		1/8	Ca. 0,2	7627	
SB		1/12	Ca. 0,1	10 170	

*Beregnet ut fra 1 GB SD-kort.

! Forsiktig

- Antallet stillbilder som kan lagres, kan variere etter motiv eller faktorer som om det er utført utskriftskoding eller ikke. I visse tilfeller vil antallet stillbilder som kan lagres og som vises på skjermen, ikke endres, selv om du tar bilder eller sletter bilder.
- Den faktiske filstørrelsen varierer etter motiv.
- Maksimalt antall bilder som kan lagres som vises på skjermen, er 9999.
- Se nettsiden til Olympus for informasjon om tilgjengelig opptakstid for filmer.

Bruke tilbehør som selges separat

Elektronisk søker (VF-4)

Den elektroniske søkeren VF-4 slås på automatisk når du ser gjennom den. Når søkeren er på, er visningen på kameraskjermen slått av. Du kan velge om du vil veksle visningen mellom søkeren og skjermen automatisk via menyinnstillingene. Vær oppmerksom på at informasjon i menyer og andre innstillinger fortsatt vises på kameraskjermen når søkeren er slått på.

⚠ Forsiktig

- Søkeren slås kanskje ikke av automatisk i følgende situasjoner.
I hvilemodus / under opptak med film, 3D, flereksponering, live bulb, live time osv. / når utløserknappen trykkes halvveis ned / når skjermen er trukket ut
- Søkeren slås kanskje heller ikke på automatisk ved søking i visse situasjoner, som når du bruker briller eller det er kraftig sol. Endre til manuelle innstillinger.

■ Koble til og fjerne en elektronisk søker

Ta av kontaktdekselet mens du trykker ned frigjøringsknappen, og fortsett å presse i kameraterminalen til den ikke går lenger inn.

- Når du skal fjerne, slår du av kameraet og fjerner mens du presser frigjøringsknappen ned.

Koble til

Blitsskodeksel

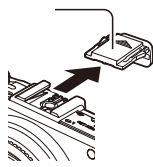

Frigjøringsknapp

Kontaktdeksel

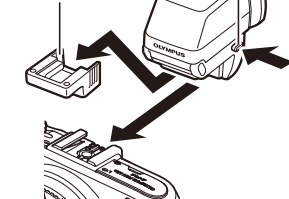

Fjerne

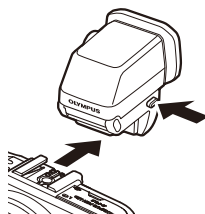

■ Bruke justeringshjul for diopter

Slå på kameraet, og sett deretter justeringshjulet for diopter til en stilling der et bilde er synlig i søkeren.

- Vinkelen kan endres opptil 90°.



■ Veksle manuelt mellom søkeren og skjermen

Sett den automatiske bryteren til Av, og kontrollér vekslingen med IOI-knappen på den eksterne søkeren.

- 1 I Accessory Port Menu velger du [EVF] og trykker på OK-knappen.
- 2 Velg [EVF Auto Switch] og trykk på OK-knappen.
 - Den samme menyen kan også vises ved å trykke på og holde IOI-knappen på VF-4.
- 3 Velg [Off] og trykk på OK-knappen.
 - Trykk på IOI-knappen på den eksterne søkeren for å veksle visningen mellom søkeren og skjermen.

■ Hovedspesifikasjoner (VF-4)

Skjerm punkter	Ca. 2 360 000 bildepunkter
Synsfelt	100 %
Søkerforstørrelse	Ca. 1,48 (-1 m ⁻¹ 50 mm objektiv/uendelig)
Pupillavstand	Ca. 21 mm (-1 m ⁻¹) (fra bak på okularlukkerlinsen)
Justeringsområde for diopter	-4,0 til +2,0 m ⁻¹
Vekt	42 g (0,09 lb) (uten kontaktdeksel)
Dimensjoner	30,4 mm (B) × 48,2 mm (H) × 47,8 mm (D)

! Advarsler

- Ikke hold kameraet ved søkeren når du bærer det.
- Ikke tillat at direkte sollys passerer i søkeren gjennom okularlukkerlinsen.

Bruk av eksterne blitsenheter spesifisert for bruk med dette kameraet

Med dette kameraet kan du bruke en ekstern blits som selges separat, for å oppnå den blitseffekten du ønsker. De eksterne blitsene kommuniserer med kameraet, hvilket gjør deg i stand til å betjene kameraets blitsmodi med diverse tilgjengelige blitskontrollmodi, f.eks. TTL-AUTO og Super FP. En ekstern blitsenhet som er spesifisert for bruk med dette kameraet, kan monteres på kameraet ved å feste den til kameraets blitssko. Du kan også montere blitsen på kameraets blitsfot med bruk av blitsbrakettkabelen (tilbehør). Se også dokumentasjonen som følger med den eksterne blitsen. Den øvre grensen på lukkerhastigheten er 1/200 sek. ved bruk av blits.



Funksjoner tilgjengelig med eksterne blitsenheter

Alternativ blits	Blitskontrollmodus	GN (ledetall) (ISO100)	RC-modus
FL-600R	TTL-AUTO, AUTO, MANUAL, FP TTL AUTO, FP MANUAL	GN36 (85 mm*) GN20 (24 mm*)	✓
FL-300R	TTL-AUTO, MANUAL	GN20 (28 mm*)	✓
FL-14	TTL-AUTO, AUTO, MANUAL	GN14 (28 mm*)	–
RF-11	TTL-AUTO, MANUAL	GN11	–
TF-22		GN22	–

* Objektivets brennvidde som kan brukes (beregningen er basert på et kamera for 35 mm film).

Blitsfotografering med trådløs fjernkontroll

Eksterne blitsenheter som er spesifisert for bruk med dette kameraet og har en fjernkontrollmodus, kan brukes til trådløs blitsfotografering. Kameraet kan kontrollere den medfølgende blitsenheten og eksterne blitsenheter i opptil tre separate grupper. Se instruksjonshåndbøkene som følger med de eksterne blitsenhetene, for mer informasjon.

- 1 Sett de eksterne blitsenhetene til RC-modus, og plasser dem som ønsket.
 - Slå på de eksterne blitsenhetene, trykk på MODE-knappen, og velg RC-modus.
 - Velg en kanal og gruppe for hver eksterne blitsenhet.
- 2 Velg [On] for [ RC Mode] i  Shooting Menu 2 (s. 115).
 - LV-superkontrollpanelet bytter til RC-modus.
 - Du kan velge en LV-superkontrollpanelvisning ved å trykke gjentatte ganger på **INFO**-knappen.
 - Velg en blitsmodus (legg merke til at rødyereduksjon ikke er tilgjengelig i RC-modus).

10

Informasjon/tilbehør som selges separat

3 Tilpass innstillingene for hver gruppe i LV-superkontrollpanelet.

Gruppe

- Velg blitskontrollmodus og juster blitsstyrken separat for hver gruppe. Velg blitsstyrke for MANUAL.

Juster innstillingene for kameraets blitsenhet.

Blitsstyrkeverdi

Normal blits / Super FP-blits

- Veksle mellom normal blits og Super FP-blits.

Kommunikasjonslysnivå

- Still inn kommunikasjonslysnivå på [HI], [MID] eller [LO].

Kanal

- Still inn kommunikasjonskanalen til samme kanal som er benyttet på blitsen.

Blitskontrollmodus Blitsstyrke

4 Monter den medfølgende blitsen, og hev blitshodet.

- Etter at du har bekreftet at innebygde og eksterne blitsenheter har blitt ladet opp, tar du et testbilde.

■ Trådløst blitskontrollområde

Plasser de trådløse blitsenhetene slik at fjernkontrollsensoren vender mot kameraet. Den følgende illustrasjonen viser de omtrentlige områdene for hvor blitsenhetene kan plasseres. Det faktiske kontrollområdet varierer med faktiske fotografieringsforhold.

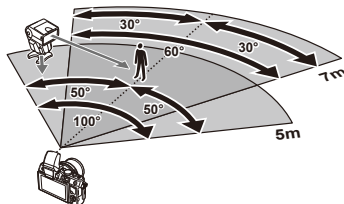

! Forsiktig

- Vi anbefaler at du bruker en enkel gruppe med opptil tre eksterne blitsenheter.
- Eksterne blitsenheter kan ikke brukes for ytterligere sakte synkronisering med gardin eller eksponeringer med anti-støt som er lenger enn 4 sekunder.
- Hvis motivet er for nært kameraet, kan kontrollblinkene fra den medfølgende blitsen påvirke eksponeringen (denne effekten kan reduseres ved å redusere effekten av den medfølgende blitsen ved å f.eks. bruke en diffusor).
- Den øvre grensen på blitssynkroniseringstiming er 1/160 sek. ved bruk av blitsen i fjernkontrollmodus.

Andre eksterne blitsenheter

Merk deg følgende hvis du bruker en blitsenhet fra andre leverandører montert på kameraets blitssko:

- Bruk av gamle blitsenheter som tilfører mer enn 24 V til X-kontakten på kameraets blitssko, vil skade kameraet.
- Tilkobling av blitsenheter med signalkontakter som ikke møter spesifikasjonene til Olympus, kan skade kameraet.
- Må bare brukes når kameraet er stilt til opptaksmodus **M** ved lukkerhastigheter langsommere enn 1/160 sek. og ved andre ISO-innstillinger enn [Auto].
- Blitskontroll kan bare utføres ved manuelt å sette blitsen til ISO-følsomheten og blenderåpningsverdier som er valgt med kameraet. Blitsstyrke kan justeres ved å justere enten ISO-følsomhet eller blenderåpning.
- Bruk en blits med en belysningsvinkel som passer for objektivet. Belysningsvinkel uttrykkes vanligvis ved å bruke 35 mm format tilsvarende brennvidder.











Menyfortegnelse

*1: Kan bli lagt til [Myset].

*2: Standard kan gjenopprettes ved å velge [Full] for [Reset].

*3: Standard kan gjenopprettes ved å velge [Basic] for [Reset].

Shooting Menu

Kategori	Funksjon	Standard	*1	*2	*3			
	Card Setup	—				59		
	Reset/Myset	—		✓		59		
	Picture Mode	 Natural	✓	✓	✓	48		
		Still Picture	 N	✓	✓	✓	52	
		Movie	MOV FullHD 					
		Image Aspect	4:3	✓	✓	✓	51	
		Digital Tele-converter	Off	✓	✓	✓	66	
			✓	✓	✓	35		
	Image Stabilizer	S-IS1	✓	✓	✓	47		
		M-IS2	✓	✓	✓			
	Bracketing	AE BKT	Off	✓	✓	✓	63	
		WB BKT	A-B				Off	63
			G-M					
		FL BKT	Off				63	
		ISO BKT	Off				64	
		ART BKT	Off				64	
		HDR BKT	Off				64	
	Multiple Exposure	Frame	Off	✓	✓	64		
		Auto Gain	Off					
		Overlay	Off					
	Time Lapse Settings		Off	✓	✓	65		
		Frame	99					
Start Waiting Time		00:00:01						
Interval Time		00:00:01						
Time Lapse Movie		Off						
 RC Mode	Off	✓	✓	✓	113			

10

Informasjon/tilbehør som selges separat

▶ Playback Menu

Kategori	Funksjon		Standard	*1	*2	*3	☞	
▶	☰	Start	—				42	
		BGM	Melancholy		✓	✓		
		Effect	Fade		✓	✓		
		Slide	All		✓	✓		
		Slide Intervall	3 sec		✓			
		Movie Intervall	Short		✓			
	☰		On		✓	✓	67	
	Edit	Sel. Image	RAW Data Edit	—				67
			JPEG Edit	—				68
				—				69
		Image Overlay	—				69	
			—				92	
	Reset Protect		—				69	
Connection to Smartphone		—				70		

Ÿ Setup Menu

Kategori	Funksjon		Standard	*1	*2	*3	☞	
Ÿ			—				16	
		*	—				71	
			±0, ±0, Vivid		✓	✓	71	
	Rec View		0.5 sec	✓	✓	✓	71	
		Menu Display	Menu Display	Off		✓		71
			Menu Display	Off		✓		
	Firmware		—				71	

* Innstillingene vil variere avhengig av regionen hvor kameraet ble kjøpt.

⚙ Custom Menu

Kategori	Funksjon		Standard	*1	*2	*3	☞			
⚙		AF/MF					73			
		AF Mode	Still Picture	S-AF		✓		✓	✓	
			Movie	C-AF						
		Full-time AF		Off		✓		✓	✓	
		AEL/AFL		S-AF	mode 1			✓	✓	✓
				C-AF	mode 2					
				MF	mode 1					
		Reset Lens		On		✓		✓	✓	
		BULB/TIME Focusing		On		✓		✓	✓	
		Focus Ring		☰		✓		✓	✓	
		MF Assist		Off		✓		✓		
		Set Home						✓	✓	
		AF Illuminat.		On		✓		✓	✓	
☰ Face Priority				✓	✓					

Kategori	Funksjon	Standard	*1	*2	*3		
	Button/Dial	Function					
		Function	REC				
		Button Function	Function				
			Function		✓	✓	
			Function	Direct Function			
			Function	AF Stop			
			P				
		Dial Function	A	FNo.			
			S	Shutter	✓	✓	
			M	Shutter			
	Exposure		Dial1				
	Dial Direction	Menu	Dial1	✓	✓		
		Lock	On	✓	✓		
	Mode Dial Function	Off		✓			
		Release/					
		RIs Priority S	Off	✓	✓	✓	
		RIs Priority C	On	✓	✓	✓	
		L fps	3fps	✓	✓	✓	
		H fps	8fps	✓	✓	✓	
		+ IS Off	On		✓		
Lens I.S. Priority		Off	✓	✓	✓		
Release Lag-Time		Normal		✓			
	Disp/						
	HDMI	HDMI Out	1080i		✓		
		HDMI Control	Off		✓		
	Video Out		—		✓		
	Control Settings	i/AUTO	Live Guide		✓		
		P/A/S/M	Live Control		✓		
		ART	Art Menu		✓		
		SCN	Scene Menu		✓		
	/Info Settings	Info	Image Only, Overall	✓	✓	✓	
		LV-Info	Image Only,	✓	✓		
		Settings	25, Calendar	✓	✓		
	Displayed Grid		Off	✓	✓		
	Picture Mode Settings		On	✓	✓		
	Histogram Settings	Highlight	255				
		Shadow	0		✓		
	Mode Guide		On		✓		
	Live View Boost		Off	✓	✓	✓	
	Frame Rate		Normal	✓	✓	✓	
	Art LV Mode		mode1		✓		
	Flicker reduction		Auto		✓		
	LV Close Up Mode		mode1		✓		
	Close Up Mode		mode1		✓		
Backlit LCD		Hold	✓	✓	✓		
Sleep		1 min	✓	✓	✓		
		On	✓	✓	✓		
USB Mode		Auto		✓	✓		

Kategori	Funksjon	Standard	*1	*2	*3		
🔧	Exp//ISO						
	EV Step	1/3EV	✓	✓	✓	76	
	Noise Reduct.	Auto	✓	✓	✓		
	Noise Filter	Standard	✓	✓	✓		
	ISO	Auto	✓	✓	✓		
	ISO Step	1/3EV	✓	✓	✓		
	ISO-Auto Set	High Limit: 1600 Standard: 200	✓	✓	✓		
	ISO-Auto	P/A/S	✓	✓			
	Metering		✓	✓	✓		
	AEL Metering	Auto	✓	✓	✓		
	BULB/TIME Timer	8 min	✓	✓	✓		
Live BULB	Off	✓	✓				
Live TIME	1 sec	✓	✓				
Anti-Shock [Off	✓	✓	✓			
⚡	Custom					77	
	X-Sync.	1/250	✓	✓	✓		
	Slow Limit	1/60	✓	✓	✓		
	+	Off	✓	✓	✓		
📷	Color/WB					77	
	Set	—	✓	✓	✓		
	Pixel Count	Middle	2560×1920	✓	✓		✓
		Small	1280×960	✓	✓		✓
	Shading Comp.	Off	✓	✓	✓		
	WB	Auto	A:0, G:0	✓	✓		✓
	All	All Set	—	✓	✓		
All Reset		—		✓			
🔧	Keep Warm Color	On	✓	✓	✓	78	
	+WB	WB Auto	✓	✓	✓		
	Color Space	sRGB	✓	✓	✓		
	📷	Record/Erase					
Quick Erase		Off	✓	✓	✓		
RAW+JPEG Erase		RAW+JPEG	✓	✓	✓		
File Name		Reset		✓			
Edit Filename		Off		✓			
Priority Set		No		✓	✓		
dpi Settings		350dpi		✓			
📷	Copyright Settings	Copyright Info.	Off		✓	79	
		Artist Name	—				
		Copyright Name	—				
📷	Movie					79	
	Mode	P		✓			
	Movie	On		✓	✓		
	Movie Effect	Off		✓			
	Wind Noise Reduction	Off		✓			
	Recording Volume	Standard		✓			

Kategori	Funksjon	Standard	*1	*2	*3		
	Utility						
	Pixel Mapping	—				79	
	Exposure Shift		±0	✓	✓		
	Warning Level	±0		✓		80	
	Level Adjust	—		✓	✓		
	Touch Screen Settings	On		✓	✓		
Eye-Fi	On			✓			

Accessory Port Menu

Kategori	Funksjon	Standard	*1	*2	*3		
	OLYMPUS PENPAL Share						
	Please Wait	—				89, 90	
	Address Book	Address List	—				90
		Search Timer	30 sec		✓		
	New Pairing	—					
	My OLYMPUS PENPAL	—				91	
	Picture Send Size	Size 1: Small		✓			
	OLYMPUS PENPAL Album						
	Copy All	—				91	
	Reset Protect	—					
	Album Mem. Usage	—					
	Album Mem. Setup	—					
	Picture Copy Size	Size 2: Medium			✓		
	Electronic Viewfinder						
	EVF Adjust	±0, ±0			✓	✓	91
EVF Auto Switch	On			✓		91	

10

Informasjon/tilbehør som selges separat

Tekniske data

■ Kamera

Produkttype	
Produkttype	Digitalt kamera med ombyttbart Micro Fire tredels Standard objektivsystem
Objektiv	M.Zuiko Digital, Mikro Fire tredels-system objektiv
Objektivfotning	Mikro Fire tredels-fatning
Tilsvarende brennvidde på et 35 mm filmkamera	Ca. det dobbelte av objektivets brennvidde
Bildesensor	
Produkttype	4/3" Live MOS-sensor
Tot. antall bildepunkter	Ca.17 200 000 bildepunkter
Antall effektive bildepunkter	Ca.16 050 000 bildepunkter
Skjermstørrelse	17,3 mm (H) × 13,0 mm (V)
Sideforhold	1,33 (4:3)
Live view	
Sensor	Bruker Live MOS-sensor
Synsfelt	100 %
Skjerm	
Produkttype	3,0" TFT farge-LCD, vari-vinkel (opp: ca. 170°, ned: ca. 65°), berøringsskjerm
Tot. antall bildepunkter	Ca.460 000 punkter (sideforhold 16:9)
Lukker	
Produkttype	Datastyrt fokalplanlukker
Lukker	1/4000 – 60 sek., bulb-fotografering, time-fotografering
Autofokus	
Produkttype	Deteksjonssystem for bildekontrast
Fokuseringspunkter	35 punkter
Valg av fokuseringspunkt	Auto, alternativt
Eksponeringskontroll	
Målesystem	TTL-målesystem (bildemåling) Digital ESP-måling/sentervektet gjennomsnittsmåling/punktmåling
Måleområde	EV 0–20 (Digital ESP-måling/sentervektet gjennomsnittsmåling/punktmåling)
Opptaksmodi	AUTO : iAUTO/ P : Program AE (programskift kan utføres)/ A : blenderprioritet AE/ S : lukkerprioritet AE/ M : manuell/ ART : kunstfilter/ SCN : motiv/ S : film
ISO-følsomhet	LOW, 200 - 25600 (1/3, 1 EV-trinn)
Eksponeringskompensasjon	±3EV (1/3, 1/2, 1 EV-trinn)
Hvitbalanse	
Produkttype	Bildesensor
Modusinnstilling	Automatisk/forhåndsinnstilt hvitbalanse (7 innstillinger)/brukerinnstilt/hvitbalanse med ett trykk
Opptak	
Minne	SD, SDHC, SDXC, Eye-Fi og FlashAir (med trådløs LAN-funksjon) UHS-I-kompatibel
Lagringssystem	Digital lagring, JPEG (i samsvar med Design rule for Camera File system (DCF)), RAW-data, MP-format
Gjeldende standarder	Exif 2.3, Digital Print Order Format (DPOF), PRINT Image Matching III, PictBridge
Lyd med stillbilder	Wave-format
Film	MPEG-4 AVC/H.264 / Motion JPEG
Lyd	Stereo, PCM 48 kHz

Visning	
Visningsformat	Visning av enkeltbilder/visning av nærbilder/indeksvisning/kalendervisning
Drev	
Drivmodus	Opptak av enkeltbilde/seriefotografering/selvutløser
Seriefotografering	Opptil 8 fps (📷)
Selvutløser	Utløsnings tid: 12 sek./2 sek./tilpasset
Energisparefunksjon	Gå til hvilemodus: 1 minutt (kan tilpasses), Slå AV: 5 minutter
Blits	
Blitskontrollmodus	TTL-AUTO (TTL-modus før blits)/MANUAL
Synkroniseringshastighet	1/250 sek. eller langsommere
Ekstern kontakt	
Multikontakt (USB-kontakt, AV-kontakt)/HDMI-mikrokontakt (type D)/tilbehørsport	
Strømforsyning	
Batteri	Li-ion-batteri x1
Dimensjoner/vekt	
Dimensjoner	110,5 mm (B) x 63,7 mm (H) x 38,2 mm (D) (uten fremspring)
Vekt	Ca. 325 g (med batteri og minnekort)
Bruksomgivelser	
Temperatur	0 °C–40 °C (bruk)/–20 °C–60 °C (oppbevaring)
Fuktighet	30 %–90 % (bruk)/10 %–90 % (oppbevaring)

HDMI, HDMI-logoen og High-Definition Multimedia Interface er varemerker eller registrerte varemerker for HDMI Licensing LLC.



■ FL-LM1 blits

Ledetall	7 (ISO100-m) (10 (ISO200-m))
Dekningsvinkel	Dekker bildevinkelen til et 14 mm objektiv (tilsvarende 28 mm i 35 mm format)
Dimensjoner	Ca. 39,2 mm (B) x 32,2 mm (H) x 43,4 mm (D)
Vekt	Ca. 25 g

■ Litiumion-batteri

MODELLNR.	BLS-50
Produkttype	Oppladbart litiumion-batteri
Nominell spenning	DC 7,2 V
Nominell kapasitet	1210 mAh
Antall ladinger og utladinger	Ca. 500 ganger (varierer med bruksforholdene)
Omgivelsestemperatur	0 °C–40 °C (lading)
Dimensjoner	Ca. 35,5 mm (B) x 12,8 mm (H) x 55 mm (D)
Vekt	Ca. 46 g

■ Litiumion-lader

MODELLNR.	BCS-5
Nominell inngangsspenning	AC 100 V–240 V (50/60 Hz)
Nominell utgangseffekt	DC 8,35 V, 400 mA
Ladetid	Ca. 3 timer 30 minutter (romtemperatur)
Omgivelsestemperatur	0 °C–40 °C (bruk)/–20 °C–60 °C (oppbevaring)
Dimensjoner	Ca. 62 mm (B) x 38 mm (H) x 83 mm (D)
Vekt (uten AC-kabel)	Ca. 70 g

- AC-kabelen som leveres med denne enheten, er kun for bruk med denne enheten og skal ikke brukes med andre enheter. Bruk ikke kabler for andre enheter med dette produktet.

SPESIFIKASJONER KAN ENDRES UTEN FORVARSEL ELLER FORPLIKTELSER FRA PRODUSENTENS SIDE.

10

Informasjon/tilbehør som selges separat

Systemoversikt

Strømforsyning



BLS-50
Li-ion-batteri



BCS-5
Li-ion-batterilader

Bruk av fjernkontroll

RM-UC1

Kabel for fjernkontroll



Tilkoblingskabel

USB-kabel/
AV-kabel/
HDMI-kabel

Kameragrep

MCG-1/MCG-2/
MCG-3PR

Etui/stropp

Skulderstropp
Kameraetui

Undervannssystem

Undervannsetui

Minnekort*4

SD/SDHC/
SDXC/Eye-Fi/
FlashAir

Programvare

OLYMPUS Viewer

Programvare for digital bildebehandling

Søker



VF-1
Optisk søker



VF-4
Elektronisk søker

E-PL6

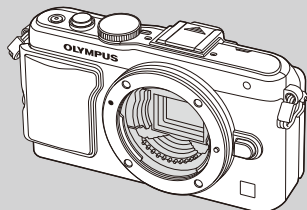

Enheter for tilbehørsport



OLYMPUS PENPAL PP-1*3
Kommunikasjonsenhet

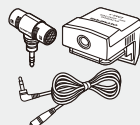

SEMA-1
Mikrofonsett 1

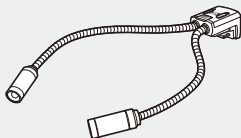

MAL-1
MACRO ARM
LIGHT

*1 Ikke alle objektiver kan brukes med adapteren. Se Olympus offisielle nettside for informasjon. Merk også at OM-systemobjektivene har gått ut av produksjon.

*2 Se Olympus' offisielle nettside for informasjon om kompatible objektiver.

□ : E-PL6-kompatible produkter

■ : Vanlig tilgjengelige produkter

Du finner den nyeste informasjonen på hjemmesidene til Olympus.

Objektiv



M.ZUIKO DIGITAL ED 12-50mm f3.5-6.3 EZ
M.ZUIKO DIGITAL ED 12mm f2.0
M.ZUIKO DIGITAL 17mm f1.8
M.ZUIKO DIGITAL 17mm f2.8
M.ZUIKO DIGITAL 45mm f1.8
M.ZUIKO DIGITAL ED 75mm f1.8
M.ZUIKO DIGITAL ED 60mm f2.8 Macro
M.ZUIKO DIGITAL 14-42mm f3.5-5.6 II R
M.ZUIKO DIGITAL ED 9-18mm f4.0-5.6
M.ZUIKO DIGITAL ED 14-150mm f4.0-5.6
M.ZUIKO DIGITAL ED 40-150mm f4.0-5.6 R
M.ZUIKO DIGITAL 75-300mm f4.8-6.7 II



MMF-2/MMF-3*1
Fire tredels-adapter



Objektiver i Fire tredels-systemet



MF-2*1
OM-adapter 2

OM-systemobjektiv

Konverteringslinse*2



FCON-P01
Fiskeøye



WCON-P01
Vidvinkel



MCON-P01
Makro

Blits



FL-14
Elektronisk blits



FL-600R
Elektronisk blits



FL-300R
Elektronisk blits

SRF-11 Ringblitssett



RF-11*2
Ringblits

STF-22 Tvillingblitssett



TF-22*2
Tvillingblits

FC-1 Makroblitskontroller

*3 OLYMPUS PENPAL kan kun brukes i den regionen som den ble kjøpt i. Avhengig av områdene du bruker den i, kan bruk av enheten bryte med reguleringer for elektromagnetiske bølger og dette kan være straffbart.

*4 Bruk SD-kortet med trådløs LAN-funksjon eller Eye-Fi-kortet i samsvar med lover og bestemmelser i landet hvor kameraet brukes.

Hovedtilbehør

Fire tredels-objektivadapter (MMF-2/MMF-3)

Kameraet krever Fire tredels-objektivadapter for å feste Fire tredels-objektiver. Enkelte funksjoner, som autofokus, er kanskje ikke tilgjengelige.

Fjernkontrollkabel (RM-UC1)

Bruk når selv den minste kamerabevegelsen kan føre til uklare bilder, for eksempel under makro- eller bulb-fotografering. Fjernkontrollkabelen festes til kameraets USB-kontakt.

Konverteringslinser

Konverteringslinser festes til kameralinsen for rask og enkel fiskeøye- eller makrofotografering. Se nettsiden til OLYMPUS for informasjon om objektiver som kan brukes.

- Bruk riktig objektivfatning for **SCN-modus** (📷, 📷 eller 📷).

Makroarmlys (MAL-1)

Bruk for å lyse opp motiver for makrofotografering, selv på avstander hvor vignetteeffekten kan oppstå med blitsen.

Mikrofonsett (SEMA-1)

Mikrofonen kan plasseres på avstand fra kameraet for å unngå at lyder i omgivelsene eller støy fra vind tas opp. Tredjeparts kommersielle mikrofoner kan også brukes avhengig av hva du ønsker å skape. Vi anbefaler at du bruker den medfølgende skjøteledningen. (strøm forsynes via ø3,5 mm stereo mini-plugg)

Kameragrep

Du kan bytte kameragrepet. Løsne grepets skrue for å fjerne grepet.

SIKKERHETSANVISNINGER



FORSIKTIG

FARE FOR ELEKTRISK STØT
MÅ IKKE ÅPNES



FORSIKTIG: FOR Å REDUSERE FAREN FOR ELEKTRISK STØT MÅ DEKSLET (ELLER BAKSIDEN AV KAMERAET) IKKE ÅPNES. DET ER INGEN DELER SOM BRUKEREN KAN REPARERE SELV. OVERLAT VEDLIKEHOLD TIL KVALIFISERT SERVICEPERSONELL FRA OLYMPUS.



En trekant med utropstegn gjør deg oppmerksom på viktige betjenings- og vedlikeholdsinstruksjoner i dokumentasjonen som følger med produktet.



FARE

Bruk av produktet som ikke tar hensyn til opplysningene gitt under dette symbolet, vil kunne medføre alvorlige personskader eller død.



ADVARSEL

Bruk av produktet som ikke tar hensyn til opplysningene gitt under dette symbolet, vil kunne medføre personskader eller død.



FORSIKTIG

Bruk av produktet som ikke tar hensyn til opplysningene gitt under dette symbolet, vil kunne medføre lettere personskader, skader på apparatet eller tap av verdifulle data.

ADVARSEL!

FOR Å UNNGÅ FARE FOR BRANN ELLER ELEKTRISK STØT MÅ DU ALDRI DEMONTERE PRODUKTET, UTSETTE DET FOR VANN ELLER BRUKE DET I SVÆRT FUKTIGE OMGIVELSER.

Generelle forsiktighetsregler

Les alle instruksjoner – Før du tar i bruk produktet må du lese alle bruksanvisninger. Ta vare på all dokumentasjon for eventuell fremtidig bruk.

Rengjøring – Koble alltid produktet fra strømkontakten før rengjøring. Bruk bare en fuktig klut til rengjøring. Bruk aldri flytende rengjøringsmidler, spray eller organiske løsemidler for å rengjøre produktet.

Tilbehør – For din egen sikkerhet og for å unngå skade på produktet må du bare bruke tilbehør som anbefales av Olympus.

Vann og fuktighet – Forsiktighetsregler for produkter i vann tett utførelse finner du i avsnittet om vann tetthet.

Plassering – Monter produktet sikkert på et stabilt stativ, holder e.l. for å unngå skader på produktet.

Strømkilde – Koble bare produktet til strømkilder som er i samsvar med produktetiketten.

Fremmedlegemer – For å unngå personskader må du aldri stikke metallobjekter inn i kameraet.

Varme – Produktet må aldri brukes eller oppbevares i nærheten av varmekilder, slik som varmeovner, varmeutslipp, komfyrer eller noe som helst slags apparat eller utstyr som utvikler varme, inkludert stereoforsterkere.

Forsiktighetsregler for håndtering av produktet

ADVARSEL

- **Bruk aldri kameraet i nærheten av antennbare eller eksplosive gasser.**
- **Ikke bruk blitsen og LED på mennesker (spedbarn, småbarn osv.) på svært kort avstand.**

Du må befinne deg minst 1 m vekk fra ansiktene på personene som fotograferes. Hvis blitsen utløses for nær øynene til personen som fotograferes, vil denne kunne oppleve at synet forsvinner i kort tid.

- **Hold små barn og dyr, slik som kjøledyr, borte fra kameraet.**

Kameraet må alltid brukes og oppbevares utenfor rekkevidden til små barn, for å unngå

at følgende farlige situasjoner – og dermed fare for liv og helse – oppstår:

- Kvelning som følge av at kameraet kommer rundt halsen.
- Svelging av batteri, minnekort eller andre små deler.
- Utilisikket utløsning av blitsen mot sine egne eller et annet barns øyne.
- Skader som skyldes kameraets bevegelige deler.
- **Se aldri direkte på solen eller mot sterke lyskilder med kameraet.**
- **Ikke bruk eller oppbevar kameraet på støvete eller fuktige steder.**
- **Ikke dekk til blitsen med hånden når du trykker på utløseren.**

⚠ FORSIKTIG

- **Stans bruken av kameraet umiddelbart dersom du merker uvanlig lukk, uvanlige lyder eller røyk rundt det.**

Ikke fjern batteriene direkte med hendene, da dette kan forårsake brann eller forbrenning av hendene.

- **Du må aldri holde i eller betjene kameraet med våte hender.**
- **Ikke la kameraet ligge på steder hvor det kan utsettes for ekstremt høye temperaturer.**

Deler på kameraet vil kunne ta skade av det, og i verste fall vil en brann kunne oppstå.

Ikke bruk laderen hvis den er tildekket (f.eks. av et teppe). Det kan forårsake overoppheting og brann.

- **Hånder kameraet forsiktig for å unngå lette brannskader.**

Da kameraet inneholder metalldele kan overoppheting føre til lette brannskader. Vær oppmerksom på følgende:

- Når kameraet har vært i bruk i lengre tid, vil det bli svært varmt. Hvis du fortsetter å holde i kameraet i denne tilstanden, vil det kunne oppstå lette brannskader.
- På steder som er utsatt for ekstremt kalde temperaturer, kan temperaturen på kamerahuset bli kaldere enn omgivelsestemperaturen. Hvis det er mulig, bør du ha på hansker når du bruker kameraet i kalde temperaturer.
- **Vær forsiktig med stroppen.**
Vær forsiktig med stroppen når du bærer kameraet. Den vil kunne feste seg i løse objekter og forårsake alvorlige skader.

Forsiktighetsregler for håndtering av batterier

Følg disse viktige anvisningene for å forhindre at batteriene lekker, blir overopphetet, tar fyr, eksploderer eller forårsaker elektriske støt eller forbrenninger.

⚠ FARE

- Kameraet drives med et litiumion-batteri som angitt av Olympus. Lad batteriet med den angitte laderen. Ikke bruk andre ladere.
- Ikke varm opp eller brenn batteriene.
- Vær forsiktig når du bærer eller oppbevarer batterier, slik at de ikke kommer i kontakt med metallgjenstander som smykker, nåler, knapper, glidelåser osv.
- Oppbevar aldri batterier på et sted hvor de kan bli utsatt for direkte sollys eller høye temperaturer som for eksempel i et varmt kjøretøy, nær en varmekilde osv.
- Følg alle instruksjoner for bruk av batterier for å unngå at batteriene lekker eller at batteripolene ødelegges. Forsøk aldri å demontere et batteri eller å foreta noen som helst slags endringer på det, ved å lodde osv.
- Hvis batterivæske skulle komme i kontakt med øynene, skyll straks øynene med rent, kaldt vann og oppsøk legehjelp umiddelbart.
- Oppbevar alltid batterier utenfor små barns rekkevidde. Hvis et barn ved et uhell skulle svelge et batteri, må legehjelp oppsøkes umiddelbart.
- Skulle du merke at laderen avgir røyk, varme eller en uvanlig støy eller lukk, må du straks slutte å bruke den og koble laderen fra strømuttaket. Kontakt deretter en autorisert distributør eller et servicesenter.

⚠ ADVARSEL

- Batterier må holdes tørre til enhver tid.
- For å forhindre at batteriene lekker, blir overopphetet, eller forårsaker brann eller eksplosjon, bruk bare batterier som er anbefalt for bruk sammen med produktet.
- Sett inn batteriene forsiktig som beskrevet i bruksanvisningen.
- Hvis oppladbare batterier ikke kan lades opp i løpet av den angitte tiden, stans ladingen og ikke bruk batteriene lenger.
- Ikke bruk batterier som er sprukket eller ødelagt.
- Hvis et batteri lekker, blir misfarget eller deformert, eller på noen annen måte avviker fra normalen under bruk, må du stanse bruken av kameraet.
- Hvis du får batterivæske på klærne eller huden, fjern klærne og skyll stedet umiddelbart med rent, rennende kaldt vann. Oppsøk umiddelbart lege hvis væsken forbrenner huden.
- Utsett aldri batterier for kraftige støt eller vedvarende risting.

⚠ FORSIKTIG

- Kontroller alltid batteriene for lekkasjer, misfarging, misdannelser eller annet uvanlig før du lader dem opp.
- Batteriet kan bli varmt ved langvarig bruk. For å unngå lette forbrenninger, ikke fjern det umiddelbart etter bruk av kameraet.

- Ta alltid batteriet ut av kameraet dersom det ikke skal brukes på lang tid.
- Kameraet drives med et litiumion-batteri som angitt av Olympus. Ikke bruk andre typer batterier. For sikker og riktig bruk av batteriet bør du lese batteriets bruksanvisning før du tar det i bruk.
- Hvis batteriets kontaktflater blir våte eller søles til, vil det kunne oppstå feil på kontakten på kameraet. Tørk grundig av batteriet med en tørr klut før bruk.
- Lad alltid batteriet når du bruker det for første gang, eller når det ikke har vært brukt i lengre tid.
- Når du bruker kameraet med batteri ved lave temperaturer, forsøk å holde kameraet og reservebatterier så varme som mulig. Et batteri som har blitt utladet ved lav temperatur, kan gjenopplives ved å varme det opp til romtemperatur.
- Antall bilder du kan ta avhenger av opptaksforholdene eller batteriet.
- Før du legger ut på en lang reise, og særlig før utenlandsreiser, bør du anskaffe ekstra batterier. Det kan være vanskelig å oppdrive riktig batteri når du er på reise.
- Når kameraet ikke skal brukes for en lengre periode, må du oppbevare det på en kjølig plass.
- Ta ansvar for jordens ressurser ved å resirkulere brukte batterier. Når du kaster tomme batterier, må du sørge for å dekke til batteripolene. Overhold alltid lokale lover og forskrifter.
- Ikke la kameraet ligge rettet direkte mot solen. Dette kan forårsake skader på objektivet eller lukkeren, fargeforvrengning, skyggekonturer på bildesensoren, eller det kan forårsake brann.
- Ikke berør de elektriske kontaktene på kamera og ombyttbare objektiver. Husk å sette på kamerahusdekslet når du fjerner objektivet.
- Ta ut batteriet hvis du skal legge vekk kameraet for lengre tid. Velg et kjølig, tørt sted for oppbevaring for å unngå kondensering og muggdannelse inne i kameraet. Etter lagringen bør du teste kameraet ved å slå det på og trykke på utløserknappen, for å være sikker på det fungerer normalt igjen.
- Kameraet kan oppleve funksjonsfeil hvis det brukes på en plass hvor det er utsatt for et magnetisk/elektromagnetisk felt, radiobølger eller høyspenning, som nær en TV, mikrobølgeovn, videospill, høyttalere, store skjermer, TV-/radiomast eller master som brukes for annen sending. Dersom dette skjer, slår du kameraet av og deretter på igjen før du bruker det.
- Ta alltid hensyn til kravene til bruksomgivelsene som er beskrevet i kameraets bruksanvisning.
- Ikke berør eller tørk av kameraets bildesensor.

Forsiktighetsregler vedrørende bruksomgivelsene

- For å beskytte den ekstremt nøyaktige teknologien i dette produktet, må du aldri la kameraet ligge på steder som er oppført under, uansett om det er for bruk eller oppbevaring:
 - Steder hvor temperatur og/eller fuktighet er høy eller gjennomgår ekstreme svingninger. Direkte sollys, strender, låste biler eller andre varmekilder (peis, varmeovn, osv.) eller luftfuktere.
 - I sandete eller støvete omgivelser.
 - Nær brennbare objekter eller eksplosiver.
 - På fuktige steder, som på badetrom eller i regnet. Når du bruker produkter med vannrett utførelse, må du også lese instruksjonene for disse produktene.
 - På steder som er utsatt for sterke vibrasjoner.
- Aldri slipp kameraet i bakken eller utsett det for kraftige støt eller vibrasjoner.
- Når kameraet er montert på et stativ, skal posisjonen justeres med stativhodet. Ikke vri på selve kameraet.

Skjerm

Skjermen på baksiden av kameraet er en LCD-skjerm.

- I det usannsynlige tilfellet at skjermen knuses, må ikke de flytende krystallene puttes i munnen. Hvis du får noe av materialet på hender, føtter eller klær må det skylles av umiddelbart.
- Det kan oppstå en lysstripe på toppen eller bunnen av skjermen, men dette er ingen defekt.
- Hvis et motiv ses diagonalt i kameraet, kan kantene vises siksakkformet på skjermen. Dette er ingen defekt, og det vil bli mindre merkbart i visningsmodus.
- På steder med lave temperaturer vil det kunne ta lang tid før skjermen slår seg på, og fargen på skjermen vil kunne endres midlertidig. Når du bruker kameraet på ekstremt kalde steder, bør du fra tid til annen plassere kameraet på et varmere sted. En skjerm med dårlig ytelse pga. lave temperaturer vil fungere normalt igjen ved vanlige temperaturer.
- Skjermen er laget med høy presisjon. Likevel kan det hende at svarte prikker eller lysprikker oppstår permanent på skjermen. Avhengig av skjermens egenskaper og av hvilken vinkel du ser på den, kan det hende at prikkens farge og lysstyrke varierer. Dette er ingen feilfunksjon.

Objektiv

- Skal ikke senkes ned i vann eller utsettes for vannsprut.
- Ikke la objektivet falle ned, og ikke bruk for mye makt på det.
- Ikke hold fast i de bevegelige delene på objektivet.
- Ikke berør objektivets overflate direkte.
- Ikke berør kontaktpunktene direkte.
- Skal ikke utsettes for brå temperaturforandringer.

Juridiske og andre merknader

- Olympus tar intet ansvar og gir ingen garanti for skader, eller for forventede gevinster ved lovmessig bruk av denne enheten, eller for krav fra tredjepart, som oppstår som følge av ukorrekt bruk av produktet.
- Olympus tar intet ansvar og gir ingen garanti for skader eller forventede gevinster ved lovmessig bruk av enheten, som oppstår ved setting av billeddata.

Garantibegrensning

- Olympus overtar intet ansvar eller garanti, verken uttrykkelig eller inneforstått, for eller i sammenheng med noen del av innholdet i den skriftlige dokumentasjonen eller programvaren, og skal ikke i noe tilfelle holdes ansvarlig for noen inneforstått garanti vedrørende merkantil bruk eller egnethet for noe særskilt formål, eller for noen påfølgende, tilfældige eller indirekte skader (inkludert, men ikke begrenset til skader for tap av kommersiell inntjening, forstyrrelser av forretningsvirksomhet eller tap av forretningsinformasjon) som følger av bruk eller utilstrekkelig bruk av den skriftlige dokumentasjonen eller programvaren eller utstyret. Noen land tillater ikke utlukkning eller begrensning av ansvaret for påfølgende eller tilfældige skader eller den implisitte garantien, slik at begrensningene ovenfor eventuelt ikke gjelder i ditt tilfelle.
- Olympus forbeholder seg alle rettigheter til denne bruksanvisningen.

Advarsel

Fotografering uten tillatelse eller bruk av beskyttet materiale kan stride mot gjeldende lover og opphavsrett. Olympus tar intet ansvar for fotografering uten tillatelse, bruk eller andre handlinger som krenker rettighetene til innehavere av opphavsrett.

Merknad om opphavsrett

Alle rettigheter forbeholdt. Ingen deler av dette skriftlige materialet eller denne programvaren må gjengis i noen form eller med noen midler, elektroniske eller mekaniske, inklusive fotokopiering, opptak, lydopptak eller bruk av noe slags informasjonslagrings- og gjenfinningssystemer, uten foregående

skriftlig tillatelse fra Olympus. Det tas intet ansvar vedrørende bruk av informasjonen i denne skriftlige dokumentasjonen eller programvaren, eller for skader som skyldes bruk av informasjonen i den. Olympus forbeholder seg retten til å endre egenskaper og innhold i denne publikasjonen eller programvaren uten forpliktelser eller varsling på forhånd.

FCC-merknad

- Interferens fra radio og TV
Endringer eller modifikasjoner som ikke er uttrykkelig tillatt fra produsenten, kan oppheve brukerens rett til bruk av utstyret. Dette utstyret har blitt testet og er funnet overensstemmende med grensene for digitalt utstyr i klasse B, i henhold til del 15 i FCC-reglene. Disse grensene er utformet for å gi rimelig beskyttelse mot skadelig interferens i boliger.
Dette utstyret genererer, bruker og kan utstråle radiofrekvensenergi, og dersom det ikke installeres og brukes i samsvar med bruksanvisningen kan det forårsake skadelig interferens på radiokommunikasjon.
Det kan likevel ikke garanteres at interferens ikke vil forekomme i visse installasjoner. Hvis dette utstyret forårsaker skadelig interferens på radio- eller fjernsynsmottak, noe som kan konstateres ved at man slår utstyret av og på, ber vi brukeren om å forsøke å utbedre interferensen ved å iverksette en eller flere av de følgende tiltakene:
 - Justere eller flytte mottaksantennen.
 - Øke avstanden mellom kameraet og mottakeren.
 - Koble utstyret til et uttak på en annen krets enn mottakeren er tilkoblet.
 - Kontakte forhandleren eller en erfaren radio/TV-tekniker for hjelp. Bruk kun den medfølgende USB-kabelen fra OLYMPUS til å koble kameraet til USB-kompatible datamaskiner (PC).

Alle uautoriserte endringer eller modifikasjoner på dette utstyret vil oppheve brukerens rett til bruk.

Bruk bare godkjente oppladbare batterier og batteriladere

Vi anbefaler på det sterkeste at du kun bruker det originale Olympus-godkjente oppladbare batteriet og batteriladere som følger med kameraet.

Bruk av oppladbare batterier og/eller batteriladere som ikke er fra Olympus kan forårsake brann eller personskafer pga. lekkasjer, overoppheting, antennelse eller skader på batteriet. Olympus tar intet ansvar for ulykker eller skader som skyldes bruk av batterier og/eller batteriladere som ikke er originalt Olympus-tilbehør.

For kunder i Nord-Amerika, Sentral-Amerika, Sør-Amerika og Karibien

Samsvarserklæring

Modellnummer : E-PL6
Varemerke : OLYMPUS
Ansvarlig part : **OLYMPUS IMAGING AMERICA INC.**
Adresse : 3500 Corporate Parkway, P. O. Box 610, Center Valley, PA 18034-0610, USA
Telefonnummer : 484-896-5000

Testet for overensstemmelse med FCC-standarder

FOR BRUK HJEMME ELLER PÅ KONTOR

Denne enheten er i overensstemmelse med del 15 av FCC-reglene. Bruk er underlagt følgende to betingelser:

- (1) Apparatet må ikke forårsake skadelig interferens.
- (2) Apparatet må akseptere den interferensen det mottar, innbefattet interferens som kan forårsake uønsket drift.

Dette digitale apparatet i klasse B oppfyller den kanadiske ICES-003.

OLYMPUS AMERICAS BEGRENSEDE GARANTI - OLYMPUS IMAGING AMERICA INC. PRODUKTER

Olympus garanterer at vedlagte Olympus®-bildebehandlingsprodukt(er) og relatert Olympus®-tilbehør (enkeltvis et «Produkt» og samlet «Produktene») vil være uten defekter i materiale og utførelse ved normal bruk og service i en periode på ett (1) år fra kjøpsdatoen.

Hvis det viser seg at et Produkt er defekt innenfor garantiperioden på ett år, må kunden returnere det defekte Produktet til et godkjent Olympus' servicecenter som er utpekt av Olympus, og følge fremgangsmåten som er angitt nedenfor (se «HVA GJØR JEG NÅR DET ER NØDVENDIG MED REPARASJON»).

Olympus vil etter eget skjønn reparere, erstatte eller justere det defekte Produktet på Olympus' regning, forutsatt at Olympus' undersøkelse og fabrikkinspeksjon avslører at (a) den aktuelle defekten har oppstått under normal og riktig bruk og (b) Produktet er dekket av denne begrensede garantien.

Reparasjon, erstatning eller justering av defekte Produkter skal være Olympus' eneste forpliktelse og kundens eneste løsning. Reparasjon eller erstatning av et Produkt skal ikke forlenge garantiperioden som følger med her, med mindre dette er pålagt ifølge loven.

Bortsett fra der det er forbudt ifølge loven, er kunden ansvarlig og skal betale for sending av Produktene til det utpekte Olympus' servicecenter. Olympus er ikke forpliktet til å utføre forebyggende vedlikehold, installasjon, avinstallasjon eller vedlikehold.

Olympus forbeholder seg retten til å (i) bruke overhalte, renovere og/eller reparerte brukte deler (som oppfyller Olympus' kvalitetssikringsstandarder) ved garantireparasjoner eller andre reparasjoner og (ii) gjøre eventuelle innvendige eller utvendige design- og/eller funksjonsendringer på eller i produktene uten ansvar for å innlemme slike endringer på eller i Produktene.

HVA DEKKES IKKE AV DENNE BEGRENSEDE GARANTIE

Utelukket fra denne begrensede garanti og uten garanti fra Olympus på noen måte, verken uttrykt, underforstått eller ved lov, er følgende:

- (a) produkter og ekstrautstyr som ikke er produsert av Olympus og/eller som ikke bærer «OLYMPUS»-merkeetiketten (garantidekingen for produkter og ekstrautstyr fra andre produsenter, som kan være distribuert av Olympus, er ansvarlig til den respektive produsentene av slike produkter og ekstrautstyr i henhold til vilkårene og varigheten av slike produsenters garantier)
- (b) eventuelle Produkter som har blitt demontert, reparert, tuklet med, endret eller modifisert av andre personer enn Olympus' egne autoriserte servicepersonell, med mindre reparasjon av andre er gjort etter skriftlig samtykke fra Olympus
- (c) defekter eller skade på Produkter som skyldes bruk, slitasje, feil bruk, misbruk, forsømmelse, sand, væsker, støt, feil oppbevaring, manglende utførelse av planlagte drifts- og vedlikeholdselementer, batterilekkasje, bruk av ekstrautstyr, forbruksvarer eller rekvisita som ikke er fra «OLYMPUS», eller bruk av Produktene i kombinasjon med ikke-kompatible enheter
- (d) programvare
- (e) rekvisita og forbruksartikler (herunder bl.a. pærer, blekk, papir, film, utskrifter, negativer, kabler og batterier)
- (f) produkter som ikke inneholder et gyldig plassert og registrert Olympus-serienummer, med mindre de er en modell som Olympus ikke plasserer og registrerer serienumre på.
- (g) produkter som sendes, leveres, kjøpes eller selges fra forhandlere utenfor Nord-Amerika, Sentral-Amerika, Sør-Amerika og Karibia
- (h) produkter som ikke er beregnet for eller har autorisasjon til å selges i Nord-Amerika, Sør-Amerika, Sentral-Amerika eller Karibia (dvs. det grå markedet).

GARANTIFRASKRIVELSE,
SKADEBEGRENSNING, BEKREFTELSE
PÅ HELE GARANTIAVTALEN, TILSIKTET
BEGUNSTIGET

MED UNNTAK AV DEN BEGRENSEDE
GARANTIEN SOM ER BESKREVET OVENFOR,
GJØR OLYMPUS INGEN OG FRASIER SEG ALLE
ANDRE REPRESENTASJONER, BETINGELSER
OG GARANTIER VEDRØRENDE PRODUKTENE,
VERKEN DIREKTE ELLER INDIREKTE,
UTTRYKTE ELLER UNDERFORSTÅTTE
ELLER SOM FØLGE AV EVENTUELL LOV,
FORORDNING, KOMMERSIELT BRUK ELLER
PÅ ANNEN MÅTE, INKLUDERT, MEN IKKE
BEGRENSET TIL EVENTUELL GARANTI ELLER
REPRESENTASJON NÅR DET GJELDER
EGNETHET, HOLDBARHET, DESIGN, BRUK
ELLER TILSTAND AV PRODUKTENE (ELLER
NOEN DELER AV DISSE) ELLER FOR
SALGBARHET AV PRODUKTENE ELLER DERES
EGNETHET FOR ET BESTEMT FORMÅL, ELLER
RELATERT TIL KRENKELSE AV EVENTUELL
PATENT, OPPHAVSRETT ELLER ANNEN
EIENDOMSRETT BRUKT ELLER INKLUDERT I
DETTE.

HVIS EVENTUELLE UNDERFORSTÅTTE
GARANTIER GJELDER I HENHOLD TIL LOV, ER
VARIGHETEN BEGRENSET TIL LENGDEN PÅ
DENNE BEGRENSEDE GARANTIEN.

ENKELTE STATER TILLATER IKKE
FRASKRIVELSE ELLER BEGRENSNING AV
GARANTIER OG/ELLER BEGRENSNING
AV ANSVAR, SÅ DET KAN HENDE AT
FRASKRIVELSENE OG UTELUKKEELSENE
OVENFOR IKKE GJELDER FOR DEG.

KUNDEN KAN OGSÅ HA ANDRE RETTIGHETER
OG/ELLER TILLEGGSTRETTIGHETER SOM
VARIERER FRA STAT TIL STAT.

KUNDEN BEKREFTER OG SAMTYKKER I AT
OLYMPUS IKKE ER ANSVARLIG FOR SKADER
SOM KAN PÅFØRES KUNDEN PÅ GRUNN
AV FORSINKET LEVERING, PRODUKTFEIL,
PRODUKTDESIGN, -VALG ELLER
-PRODUKSJON, BILDE- ELLER DATATAP ELLER
SVEKELSER ELLER AV NOEN ANNEN ÅRSAK,
JANSETT OM ANSVAR ER HEVDET I KONTAKT, I
HENHOLD TIL ERSTATNINGSRETT (HERUNDER
FORSØMMELSE OG PRODUKTANSVAR) ELLER
PÅ ANNEN MÅTE. OLYMPUS SKAL UNDER
INGEN OMSTENDIGHETER VÆRE ANSVARLIG
FOR INDIREKTE ELLER TILFELDIGE SKADER,
FØLGESKADER ELLER SPESIELLE SKADER
AV NOE SLAG (INKLUDERT OG UTEN
BEGRENSNING TAP AV FORTJENESTE
ELLER TAP AV BRUKSMULIGHET), JANSETT
OM OLYMPUS SKAL ELLER BØR VÆRE
OPPMERKSOM PÅ MULIGHETEN FOR SLIKE
POTENSIELLE TAP ELLER SKADER.

Representasjoner og garantier gitt av en person,
inkludert, men ikke begrenset til forhandlere,
representanter, selgere eller agenter for Olympus,
som ikke er i samsvar med eller motstrider
med eller kommer i tillegg til vilkårene i denne
begrensede garantien, skal ikke være bindende for
Olympus med mindre gitt skriftlig og godkjent av en

uttrykkelig autorisert representant for Olympus.
Denne begrensede garantien er den fullstendige
og eneste garantierklæring som Olympus
samtykker i å gi når det gjelder Produktene, og
den har prioritet for alle tidligere eller samtidige
muntlige eller skriftlige avtaler, forståelser, tilbud
og kommunikasjon vedrørende innholdet i dette
dokumentet.

Denne begrensede garantien gjelder utelukkende
for den opprinnelige kunden, og kan ikke overføres
eller tildeles.

HVA GJØR JEG NÅR DET ER NØDVENDIG MED REPARASJON

Kunden må kontakte det utpekte Olympus'
kunderstøtte team for regionen for å koordinere
innsendingen av Produktet til reparasjon. For å
kontakte ditt Olympus kundestøtte team kan du gå
inn på nettsidene eller ringe:

Canada:
www.olympuscanada.com/repair / 1-800-622-6372

USA:
www.olympusamerica.com/repair / 1-800-622-6372

Latin-Amerika:
www.olympusamericatina.com

Kunden må kopiere eller overføre eventuelle bilder
eller andre data lagret på et Produkt, til et annet
bilde- eller datalagringsmedium før Produktet
sendes til Olympus for reparasjon.

OLYMPUS SKAL UNDER INGEN
OMSTENDIGHETER VÆRE ANSVARLIG
FOR LAGRING, OPPBEVARING ELLER
VEDLIKEHOLD AV EVENTUELLE BILDER ELLER
DATA LAGRET PÅ ET PRODUKT MOTTATT AV
SELSKAPET FOR SERVICE, ELLER EVENTUELL
FILM I ET PRODUKT MOTTATT AV SELSKAPET
FOR SERVICE. OLYMPUS SKAL HELLER
IKKE VÆRE ANSVARLIG FOR EVENTUELL
ERSTATNING HVIS DET SKULLE SKJE AT
DATA GÅR TAPT ELLER SVEKES MENS
SERVICE UTFØRES (INKLUDERT OG UTEN
BEGRENSNING DIREKTE, INDIREKTE ELLER
TILFELDIGE SKADER, FØLGESKADER ELLER
SPESIELLE SKADER, TAP AV FORTJENESTE
ELLER TAP AV BRUKSMULIGHET), JANSETT
OM OLYMPUS SKAL ELLER BØR VÆRE
OPPMERKSOM PÅ MULIGHETEN FOR SLIKE
POTENSIELLE TAP ELLER SKADER.

Kunden skal pakke Produktet nøye med
tilstrekkelig polstringmateriale for å hindre skader
ved forsendelsen. Når Produktet er godt pakket
skal pakken sendes til Olympus eller et godkjent
Olympus-servicesenter i henhold til instruksjonene
fra det respektive Olympus-kunderstøtte team.
Ved sending av Produkter til service, skal pakken
inneholde følgende:

- 1) Salgskvittering viser kjøpsdato- og sted. Håndskrevne kvitteringer godtas ikke.
- 2) Kopi av denne begrensede garantien med produktets serienummer som samsvarer med serienummeret på produktet (med mindre det er en modell Olympus ikke merker eller registrerer serienummer på).
- 3) En detaljert beskrivelse av problemet
- 4) Prøveutskrift, negativer, digitale utskrift (eller filer på disk), hvis tilgjengelig og relatert til problemet.

BEHOLD KOPIER AV ALLE DOKUMENTER.

Verken Olympus eller et godkjent Olympus-servicесenter vil være ansvarlig for dokumenter som går tapt eller som ødelegges under transport. Når servicen er fullført, returneres Produktet til deg med forhåndsbetalt frakt.

PERSONVERN

All informasjon som du har oppgitt for å behandle garantikravet, skal holdes konfidensielt og vil bare bli brukt og fremvist for behandling og oppfylling av garantireparasjoner.

For kunder i Europa



«CE»-merket viser at dette produktet samsvarer med europeiske krav til sikkerhet, helse, miljø og forbrukerrettigheter. «CE»-merkede kameraer er ment for salg i Europa.



Dette symbolet [søppelkasse med kryss over, WEEE vedlegg IV] viser til separat avfallsbehandling for brukt elektrisk og elektronisk utstyr i EU-land.

Ikke kast utstyret i vanlig husholdningsavfall.

Lever det i stedet til gjenvinningssystemet for denne type produkter i ditt land.



Dette symbolet [utkrysset søppelkasse med hjul - tillegg II] betyr at det finnes et eget innsamlingsystem for brukte batterier i EU-land.

Ikke kast batteriene i vanlig husholdningsavfall.

Deponer de brukte batteriene ved hjelp av retur- og innsamlings-systemene som er tilgjengelige i ditt land.

Garantivilkår

Hvis produktet mot formodning viser seg å være defekt, selv om det har vært brukt på korrekt måte (i overensstemmelse med den skriftlige bruksanvisningen som medfølger) innenfor den gjeldende nasjonale garantiperioden og har blitt kjøpt hos en autorisert Olympus-forhandler innenfor forretningsområdet til OLYMPUS EUROPA SE & Co. KG som angitt på nettsiden: <http://www.olympus-europa.com>, vil produktet bli reparert, eller hvis Olympus velger det, erstattet, uten kostnader. For at Olympus skal kunne gi deg den forespurte garantitjenesten til din fulle tilfredshet og så raskt som mulig, må du være oppmerksom på informasjonen og instruksjonene under:

1. For å fremsette krav under denne garantien må du følge instruksjonene på <http://consumer-service.olympus-europa.com> for registrering og sporing (denne tjenesten er ikke tilgjengelig i alle land) eller ta med produktet, den tilhørende originalfakturaen eller -kvitteringen og det utfylte garantibeviset til forhandleren det ble kjøpt eller en annen Olympus servicestasjon i forretningsområdet til OLYMPUS EUROPA SE & Co. KG som angitt på nettsiden: <http://www.olympus-europa.com>, innenfor utgangen av den gjeldende nasjonale garantiperioden.
2. Sørg for at garantibeviset er korrekt utfyllt av Olympus eller godkjent forhandler eller servicесenter. Påse derfor at ditt navn, forhandlerens navn, serienummeret og året, måneden og dato for kjøpet er fullstendig utfyllt, eller at originalfaktura eller kjøpsbevis (som viser forhandlerens navn, kjøpsdato og produkttype) er festet til garantibeviset.
3. Fordi dette garantibeviset ikke kan utstedes på nytt, må det oppbevares på en trygg plass.
4. Vær oppmerksom på at Olympus ikke påtar seg noen risiko eller kostnader forbundet med transport av produktet til forhandleren eller en servicestasjon som er godkjent av Olympus.
5. Følgende punkter dekkes ikke av garantien, og du vil selv måtte betale kostnadene for reparasjonen, selv for defekter som oppstår innenfor garantiperioden som nevnt ovenfor.
 - a. Alle defekter som oppstår på grunn av feil bruk (f.eks. ved bruksmåter som ikke er nevnt i bruksanvisningen osv.)
 - b. Alle defekter som oppstår pga. av reparasjoner, modifikasjoner, rengjøring osv. utført av andre enn Olympus eller av en servicestasjon som er godkjent av Olympus.
 - c. Alle defekter eller skader som oppstår som følge av transport, fall, slag, etc., etter kjøp av produktet.
 - d. Alle defekter eller skader som oppstår pga. brann, jordskjelv, oversvømmelser, andre naturkatastrofer, forurensning og uregletret strømforsyning.

- e. Alle defekter som oppstår pga. uforsiktig eller feilaktig oppbevaring (f.eks. ved høy temperatur eller luftfuktighet, i nærheten av insektsfordrivende midler som naftalin eller skadelige medikamenter osv.) feilaktig vedlikehold osv.
 - f. Alle defekter som oppstår på grunn av utbrukte batterier osv.
 - g. Alle defekter som oppstår pga. sand, søle, vann e.l. som trenger inn i produktet.
6. Olympus sitt ansvar i denne garantien begrenser seg til reparasjon eller erstatning av produktet. Alt ansvar under garantien for indirekte eller direkte forårsaket tap eller skade av noen art som kunden utsetter seg for eller pådras pga. en defekt på produktet, og spesielt alle tap eller skader som oppstår på linser, film, annet utstyr eller tilbehør som brukes sammen med produktet eller annet tap som oppstår pga. forsinkelser på reparasjoner eller tap av data, er utelukket. All gjeldende lovregulering forblir upåvirket av dette.

For kunder i Thailand

Dette telekommunikasjonsutstyr samsvarer med NTC tekniske krav.

For kunder i Mexico

Bruken av dette utstyret er underlagt følgende betingelser:

- (1) Det er mulig at dette utstyret eller denne enheten ikke vil forårsake skadelig interferens, og
- (2) at dette utstyret eller denne enheten må godta eventuell interferens, inkludert interferens som kan forårsake uønsket drift.

For kunder i Singapore

Samsvarer med
IDA Standard
DB104634

Varemerker

- Microsoft og Windows er registrerte varemerker som tilhører Microsoft Corporation.
 - Macintosh er et varemerke som tilhører Apple Inc.
 - SDXC-logoen er et varemerke som tilhører SD-3C, LLC.
 - Eye-Fi er et varemerke som tilhører Eye-Fi, Inc.
 - FlashAir er et varemerke som tilhører Toshiba Corporation.
 - «Shadow Adjustment Technology»-funksjonen inneholder patentert teknologi fra Apical Limited.
- 

apical
- Lysbildevisningsovergangsteknologi levert av HI Corporation.
 - Alle andre navn på selskaper og produkter er registrerte varemerker og/eller varemerker for deres respektive eiere.
 - Micro Four Thirds og Micro Four Thirds-logoen er varemerker eller registrerte varemerker for OLYMPUS IMAGING Corporation i Japan, USA, EU-landene og andre land.
 - «PENPAL» brukes som referanse til OLYMPUS PENPAL.
 - Standardene for kameraflisystemer som er nevnt i denne bruksanvisningen, er standardene fra «Design Rule for Camera File System/DCF» fastsatt av Japan Electronics and Information Technology Industries Association (JEITA).



THIS PRODUCT IS LICENSED UNDER THE AVC PATENT PORTFOLIO LICENSE FOR THE PERSONAL AND NONCOMMERCIAL USE OF A CONSUMER TO (i) ENCODE VIDEO IN COMPLIANCE WITH THE AVC STANDARD ("AVC VIDEO") AND/OR (ii) DECODE AVC VIDEO THAT WAS ENCODED BY A CONSUMER ENGAGED IN A PERSONAL AND NON-COMMERCIAL ACTIVITY AND/OR WAS OBTAINED FROM A VIDEO PROVIDER LICENSED TO PROVIDE AVC VIDEO. NO LICENSE IS GRANTED OR SHALL BE IMPLIED FOR ANY OTHER USE. ADDITIONAL INFORMATION MAY BE OBTAINED FROM MPEG LA, L.L.C. SEE [HTTP://WWW.MPEGLA.COM](http://www.mpegla.com)

Symboler

RC-modus.....	113
(Velge språk).....	71
Menu Display.....	71, 72
Set Home.....	73
Face Priority.....	56, 73
Lock.....	74
H fps.....	74
L fps.....	74
+ IS Off.....	74
Info Settings.....	75
Control Settings.....	74
Close Up Mode.....	75
Slow Limit.....	77
X-Sync.....	77
+WB.....	77
+WB.....	78
Warning Level.....	80
(Under vann / undervannsmakro).....	82
(Indeksvisning).....	39
(Visning av nærbilde).....	39
(Filmmodus).....	27
Modus.....	79
(Slette enkeltbilde).....	21
(Bildeutvalg).....	21
(Beskytte).....	41
(AF-område).....	35
Keep Warm Color.....	78
(Bilderotering).....	67
Set.....	77
(Beep sound).....	75
(Lydopptak).....	41
(Monitor brightness adjustment).....	71
(Lysbildevisning).....	42

A

A (Blenderprioritert modus).....	25
Adressebok.....	90
AEL/AFL.....	73, 80
AEL Metering.....	76

AF Illuminat.....	73
AF Mode.....	55, 73
Album Mem. Usage.....	91
All	78
Anti-Shock	76
ART (Kunstfiltermodus).....	28
Art LV Mode.....	75

B

Backlit LCD.....	75
Bildemodus.....	48, 60
Bildeoverlapping.....	69
Bildestabilisering.....	47
Bildets sideforhold.....	51
Blitsstyrkekontroll	53
Bracketing.....	62
BULB.....	27
BULB/TIME Focusing.....	73
BULB/TIME Timer.....	76
Button Function.....	73

C

Color Space.....	78
Copy All.....	91
Copyright Settings.....	79

D

Dial Direction.....	74
Dial Function.....	73
Digital telekonverter.....	66, 82
Displayed Grid.....	75
dpi Settings.....	78

E

Edit Filename.....	78
EVF Adjust.....	91
EV Step.....	76
Exposure Shift.....	79
Eye-Fi.....	80

F

File Name	78
Film-telekonverter	88
Firmware	71
Flereksponering 	64
Flicker reduction	75
Focus Ring	73
Formatering av minnekortet	59
Full-time AF	73

G

Gjenopprette standardinnstillinger (Reset/Myset)	59
---	----

H

HDMI	74
Histogram Settings	75

I

IAUTO (iAuto-modus)	17, 19
INFO-knappen	23, 32, 38
ISO	56, 76
ISO-Auto	76
ISO-Auto Set	76
ISO Step	76

J

JPEG Edit	68
-----------------	----

K

Kort ekko	88
-----------------	----

L

Lens I.S. Priority	74
Level Adjust	80
Live BULB	76
Live Guide	31, 82
Live TIME	76
LIVE TIME	27
Live View Boost	75
LV-superkontrollpanel	85
Lysmåling	54

M

M (Manuell modus)	26
MF	81
MF Assist	73
Mode Dial Function	74
Mode Guide	75
Movie 	57, 79
Movie Play	40
MTP	98
Multi-ekko	88
My OLYMPUS PENPAL	91

N

Noise Filter	76
Noise Reduct.	76

O

OLYMPUS PENPAL Album	91
OLYMPUS PENPAL Share	89, 90

P

P (Programmodus)	24
Picture Copy Size	91
Picture Mode Settings	75
Pixel Count	77
Pixel Mapping	104
Print	93
Priority Set	78

Q

Quick Erase	78
-------------------	----

R

RAW Data Edit	67
RAW+JPEG Erase	78
Recording Volume	79
Rec View	71
Reset Lens	73
Reset Protect	69, 91
RIs Priority C	74
RIs Priority S	74
Roter	41

S

S (Lukkerprioritetsmodus).....	26
Shading Comp.....	77
Sideforhold	51
Sleep	75
Slette valgte bilder.....	21
Stille inn dato/klokkeslett ⌚	16
Storage	98

T

Tilkobling til smarttelefon	70
Time Lapse Settings.....	65
Toning	88
Touch Screen Settings.....	80

U

USB Mode	75
Utskriftsbestilling 	92

V

Video Out.....	74
----------------	----

W

WB.....	50, 77
---------	--------

OLYMPUS®

<http://www.olympus.com/>

OLYMPUS EUROPA SE & CO. KG

Besøksadresse: Consumer Product Division
Wendenstrasse 14–18, 20097 Hamburg, Tyskland
Tlf.: +49 40–23 77 3-0/Faks: +49 40–23 07 61
Varelevering: Modul H, Willi-Bleicher Str. 36, 52353 Düren, Tyskland
Brev: Postfach 10 49 08, 20034 Hamburg, Tyskland

Teknisk kundeservice i Europa:

Se vår hjemmeside <http://www.olympus-europa.com>

eller ring vårt GRATIS TELEFONNUMMER*: **00800–67 10 83 00**

for Østerrike, Belgia, Tsjekkia, Danmark, Finland, Frankrike, Tyskland,
Luxemburg, Nederland, Norge, Polen, Portugal, Russland, Spania,
Sverige, Sveits, Storbritannia.

* Noen (mobil-)telefon tjenester/-leverandører tilbyr ikke adgang til denne
tjenesten, eller krever et prefiksnummer i tillegg til +800-nummeret.

For alle europeiske land som ikke står på listen, og i tilfelle du ikke
kommer frem på nummeret ovenfor, kan du bruke følgende

BETALINGSNUMRE: **+49 40 – 237 73 899.**