

# OLYMPUS®

## CÂMARA DIGITAL OLYMPUS PEN E-PL8

### Manual de Instruções

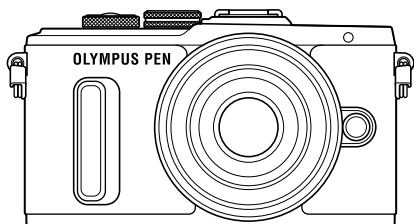

#### Índice

#### Índice de tarefas rápidas

1. Preparação
2. Fotografar
3. Reproduzir
4. Funções do menu
5. Ligar a câmara a um smartphone  
Ligar a câmara a um computador e a uma impressora
6. Atenção
7. Informações
9. PRECAUÇÕES DE SEGURANÇA

N.º do Modelo: IM001

- Obrigado por ter adquirido uma câmara digital Olympus. Antes de utilizar a sua nova câmara, leia atentamente este manual de modo a usufruir de um excelente desempenho da sua câmara e de uma duração prolongada. Mantenha este manual num local seguro para futura referência.
- Recomendamos que, antes de tirar fotografias importantes, tire fotografias de teste, de modo a familiarizar-se com a câmara.
- As ilustrações do ecrã e da câmara apresentadas neste manual foram produzidas durante as fases de desenvolvimento e poderão diferir do produto em si.
- Se se verificarem adições e/ou modificações das funções devido à atualização do firmware da câmara, o conteúdo será diferente. Para informações mais atuais, por favor, visite a página de Internet da Olympus.

- Este aviso está relacionado com a unidade de flash fornecida e principalmente direcionado aos utilizadores na América do Norte.

## Information for Your Safety

# IMPORTANT SAFETY INSTRUCTIONS



When using your photographic equipment, basic safety precautions should always be followed, including the following:

- Read and understand all instructions before using.
- Close supervision is necessary when any flash is used by or near children. Do not leave flash unattended while in use.
- Care must be taken as burns can occur from touching hot parts.
- Do not operate if the flash has been dropped or damaged - until it has been examined by qualified service personnel.
- Let flash cool completely before putting away.
- To reduce the risk of electric shock, do not immerse this flash in water or other liquids.
- To reduce the risk of electric shock, do not disassemble this flash, but take it to qualified service personnel when service or repair work is required. Incorrect reassembly can cause electric shock when the flash is used subsequently.
- The use of an accessory attachment not recommended by the manufacturer may cause a risk of fire, electric shock, or injury to persons.

## SAVE THESE INSTRUCTIONS

### Indicações utilizadas neste manual

Os seguintes símbolos são utilizados neste manual.

 <b>Sugestões</b>	Informações úteis e conselhos que o ajudarão a tirar o melhor proveito da sua câmara fotográfica.
	Páginas de referência que descrevem detalhes ou informações relacionadas.

<b>Índice de tarefas rápidas</b>	<b>7</b>
<b>Nomes dos componentes</b>	<b>10</b>
<b>Preparação</b>	<b>12</b>
■ <b>Conteúdo da embalagem</b> .....	<b>12</b>
■ <b>Carregar e colocar a bateria</b> .....	<b>13</b>
■ <b>Inserir o cartão</b> .....	<b>14</b>
■ <b>Colocar uma objetiva na câmara</b> .....	<b>15</b>
■ <b>Ligar a câmara</b> .....	<b>16</b>
■ <b>Configurar a data/hora</b> .....	<b>17</b>
<b>Fotografar</b>	<b>18</b>
■ <b>Apresentação das informações durante a fotografia</b> .....	<b>18</b>
Apresentação do ecrã durante o disparo.....	18
Alterar a visualização de informações.....	19
■ <b>Tirar fotografias</b> .....	<b>20</b>
Tirar fotografias em ângulo alto e ângulo baixo .....	22
Deixar a câmara escolher as definições ( <b>FAUTO</b> ).....	22
Fotografar no modo de cena ( <b>SCN</b> ) .....	24
Utilizar filtros artísticos ( <b>ART</b> ).....	26
Utilizar a PHOTO STORY ( <b>II</b> ).....	28
Deixar a câmara escolher o diafragma e a velocidade do obturador (modo de programa <b>P</b> ).....	30
Selecionar o valor do diafragma (modo de prioridade ao diafragma <b>A</b> ).....	31
Selecionar a velocidade do obturador (modo de prioridade ao obturador <b>S</b> ).....	32
Selecionar o valor do diafragma e a velocidade do obturador (modo manual <b>M</b> ).....	33
Fotografar com um tempo de exposição longo (BULB/TIME).....	33
Fotografia composta ao vivo (composição de campo escuro e luminoso).....	34
Fotografar com as operações do ecrã tátil.....	35
■ <b>Gravar vídeos</b> .....	<b>36</b>
Utilizar o modo de vídeo (  ).....	37
Fotografar durante a gravação de vídeos (Modo de Vídeo+Fotografia).....	38
■ <b>Filmar “Os meus clips”</b> .....	<b>39</b>
Editar “Os meus clips” .....	40
■ <b>Autoretretos</b> .....	<b>42</b>
■ <b>Utilizar as opções de disparo</b> .....	<b>44</b>
Chamar as opções de disparo..	44
Controlar a exposição (compensação da exposição).....	45
Definir o alvo AF (Área AF).....	46
Utilizar alvo pequeno e alvo de grupo (Definir o alvo AF).....	46
AF com prioridade à face/ AF com deteção da pupila.....	47
Enquadramento de zoom AF/ zoom AF (Super Spot AF).....	48
Selecionar um modo de focagem (modo AF).....	49
Alterar a luminosidade das zonas claras e sombras.....	50
Selecionar a forma como a câmara mede a luminosidade (medição).....	50
Sensibilidade ISO .....	51

Ajustar a cor (balanço de brancos).....	52
Reduzir a oscilação da câmara (estabilizador de imagem).....	53
Disparo sequencial/utilizar o temporizador.....	54
Definir o rácio de imagem.....	56
Selecionar a qualidade da imagem (modo de qualidade da fotografia).....	56
Selecionar a qualidade da imagem (modo de qualidade da imagem de vídeo).....	57
Utilizar um flash (fotografia com flash).....	58
Ajustar a saída do flash (controlo da intensidade do flash).....	60
Opções de processamento (modo fotografia).....	61
Opções vídeo com som (gravar som com vídeos).....	62
Adicionar efeitos a um vídeo.....	62



## Reproduzir 64

<b>Apresentação de informações durante a reprodução.....</b>	<b>64</b>
Informações da reprodução de imagens.....	64
Alterar a visualização de informações.....	65
<b>Ver fotografias e vídeos.....</b>	<b>66</b>
Visualização Índice/	
Visualização Calendário.....	67
Ver fotografias.....	67
Volume.....	68
Ver vídeos.....	69
Proteger imagens.....	69
Apagar imagens.....	69
Definir uma ordem de transferência nas imagens (Partilhar Ordem).....	70
Selecionar imagens ([  , [Apagar Selec.], [Selec.Partilhar Ordem]).....	70

Gravação de áudio.....	70
Adicionar fotografias a Os Meus Clips (Adic. Os menus clips).....	70

<b>Usar o ecrã tátil.....</b>	<b>71</b>
Selecionar e proteger as imagens.....	71

## Funções do menu 72

<b>Operações básicas do menu.....</b>	<b>72</b>
<b>Usar Menu de disparo 1/ Menu de disparo 2.....</b>	<b>73</b>
Formatar o cartão (Conf Cartão).....	73
Eliminar todas as imagens (Conf Cartão).....	73
Voltar às predefinições (Repor).....	74
Registar as definições dos Favoritos (Meumodo).....	74
Opções de processamento (Modo Fotografia).....	75
Qualidade de imagem (  ).....	76
Zoom Digital (Teleconversor Digital).....	76
Definir o temporizador (  ).....	77
Definições variáveis numa série de fotografias (bracketing).....	78
Captar imagens HDR (High Dynamic Range).....	80
Gravar exposições múltiplas numa única imagem (exposição múltipla).....	81
Disparar automaticamente com um intervalo fixo (Gravação com lapso de tempo).....	82
Fotografia com flash com controlo remoto sem fios.....	83
<b>Usar o menu de reprodução.....</b>	<b>84</b>
Visualizar imagens rodadas (  ).....	84
Editar imagens.....	84
Cancelar todas as proteções.....	86

<b>Usar o menu de configuração...87</b>	
⌚ (Definição de data/hora).....87	
🌐 (Alterar o idioma de visualização).....87	
📺 (Ajustar a luminosidade do ecrã) .....87	
Ver Grav.....87	
Definições Wi-Fi .....87	
📶/📧 Ver Menu .....87	
Firmware.....87	
<b>Usar os menus de personalização .....88</b>	
📷 AF/MF .....88	
📷 Botão/Seletor .....89	
📷 Abertura/📷/Estabiliz. de imagem .....89	
📷 Ver/📷)/PC.....90	
📷 Expos/📷/ISO.....91	
📷 ⚡ Config.....92	
📷 ⬅️-/Cor/BB.....93	
📷 Gravar/Apagar .....94	
📷 Vídeo.....95	
📷 📷/Utilitário.....96	
AEL/AFL .....97	
Assistente MF.....97	
Atribuir funções aos botões (Função do Botão).....98	
Visualizar imagens da câmara no televisor .....100	
Escolher os ecrãs do painel de controlo (📷 Def. Controlo).....102	
Adicionar as visualizações de informações .....105	
Velocidades do obturador quando o flash dispara automaticamente .....106	
Combinações de tamanhos e taxas de compressão das imagens de vídeo .....106	
<b>Menu do Porta-acessórios .....107</b>	
Utilizar OLYMPUS PENPAL ...107	
📷 Partilha OLYMPUS PENPAL .....108	

📷 Álbum OLYMPUS PENPAL .....109	
📷 Visor Ótico Eletrónico .....109	

## Ligar a câmara a um smartphone 110

<b>Ligar a um smartphone.....111</b>	
<b>Transferir imagens para um smartphone.....112</b>	
<b>Fotografar remotamente com um smartphone .....112</b>	
<b>Adicionar informações de posição às imagens .....113</b>	
<b>Alterar o método de ligação ....114</b>	
<b>Alterar a palavra-passe.....114</b>	
<b>Cancelar uma ordem de partilha .....115</b>	
<b>Inicializar as definições de LAN sem-fios .....115</b>	

## Ligar a câmara a um computador e a uma impressora 116

<b>Ligar a câmara a um computador.....116</b>	
<b>Copiar imagens para um computador.....116</b>	
<b>Instalar o software no PC .....117</b>	
<b>Impressão direta (PictBridge).....119</b>	
Impressão fácil .....119	
Impressão personalizada .....120	
<b>Reserva de impressão (DPOF).....121</b>	
Criar uma ordem de impressão .....121	
Remover todas ou as imagens selecionadas da sequência de impressão .....122	

<b>Atenção</b>	<b>123</b>
■ Bateria e carregador .....	123
■ Utilizar o carregador no estrangeiro .....	123
■ Cartões utilizáveis .....	124
■ Modo de gravação e tamanho do ficheiro/número de fotografias armazenáveis .....	125
■ Objetivas intermutáveis .....	126
■ Unidades de flash externas designadas para serem utilizadas com esta câmara .....	127
Fotografia com flash com controlo remoto sem fios .....	127
■ Outras unidades de flash externo .....	128
■ Visor Ótico Eletrónico (VF-4) .....	129
■ Acessórios principais .....	129
■ Diagrama do sistema .....	130
■ Limpar e guardar a câmara .....	132
Limpeza da câmara .....	132
Armazenamento .....	132
Limpar e verificar o dispositivo de captação de imagens .....	132
Mapeamento de Pixéis - Verificar as funções de processamento de imagem .....	133
<b>Informações</b>	<b>134</b>
■ Sugestões e informações sobre fotografia .....	134
■ Códigos de erro .....	136
■ Diretório do menu .....	138
■ Especificações .....	144

<b>PRECAUÇÕES DE SEGURANÇA</b>	<b>147</b>
■ <b>PRECAUÇÕES DE SEGURANÇA</b> .....	<b>147</b>
<b>Índice remissivo</b>	<b>154</b>

## Fotografar



Basta tirar fotografias sem realizar quaisquer configurações difíceis	▶ <b>TAUTO</b>	22
Tirar fotografias da forma que pretende sem necessitar de saber termos técnicos	▶ Guia ao Vivo	22
Tirar autorretratos	▶ Autorretratos	42
Tirar fotografias artísticas	▶ Filtro artístico	26
Fazer corresponder rapidamente as definições à cena	▶ <b>SCN</b>	24
Desfocar o fundo	▶ Guia ao Vivo	22
	▶ <b>A</b> Disparo com prioridade ao diafragma	31
Tirar fotografias noturnas	▶ <b>SCN</b> (Luz Estelar Portátil)	24
Tirar fotografias de fogo de artifício	▶ <b>SCN</b> (Fogo de artifício)	24
Tirar fotografias de estrelas e trajetórias de luz	▶ Fotografia composta ao vivo	34
Ajustar a luminosidade das zonas claras e sombras	▶ Compensação da exposição	45
Tirar fotografias sem flash	▶ Sensibilidade ISO	51
Reduzir os movimentos da câmara	▶ Estab. Imagem	53
	▶ Anti-choque	92
	▶ Disparador automático	54
	▶ Cabo remoto	127
Fotografar um assunto em contraluz	▶ Disparo com flash	58
	▶ Medição pontual	50
Utilizar o temporizador	▶ Temporizador	54
Disparar sequencialmente	▶ Disparo sequencial	54
Tirar fotografias que param o assunto em movimento ou transmitem uma ideia de movimento	▶ Guia ao Vivo	22
	▶ <b>S</b> Disparo com prioridade ao obturador	32
Alterar um rácio de imagem	▶ Rácio de imagem	56

Ajustar a cor	► Balanço de brancos	52
Tirar fotografias monocromáticas ou sépia	► Modo Fotografia	61
Alterar o contraste da imagem	► Modo Fotografia	61
Focar um assunto	► Toque AF	35
Focagem indicando uma área pequena no ecrã	► Enquadramento de zoom AF/zoom AF	48
Manter focado um assunto em movimento	► C-AF+TR	49
Focar e fotografar um assunto em movimento	► C-AF	49
Criar um vídeo curto combinando cenas de vídeo	► Clips	39
Reduzir o ruído da imagem (matizado)	► Red Ruído	91
Otimizar o ecrã/ ajustar o contraste do ecrã	► Ajustar a luminosidade do ecrã	87
Verificar a orientação horizontal ou vertical antes de disparar	► Indicador de nível	19
Fotografar com composição deliberada	► Grelha Visível	90
Conservar a carga da bateria	► Descanso	91
Aumentar o número de imagens que podem ser fotografadas	► Modo de qualidade da fotografia	56
Fotografar remotamente com um smartphone	► Fotografar remotamente com um smartphone	112



**Reproduzir**

Visualizar imagens num televisor	HDMI	90
	▶ Saída Vídeo	90
	Reprodução no televisor	100
Controlar olhos vermelhos	▶ Corrigir os olhos vermelhos (edição JPEG)	85
Imprimir	▶ Criar uma sequência de impressão	121
	Impressão direta	119
Transferir imagens para um smartphone	▶ Transferir imagens para um smartphone	112
Adicionar dados de localização às imagens	▶ Adicionar dados de localização às imagens	113

**Definições da Câmara**

Sincronizar a data e a hora	▶ Configurar a data/hora	17
Repor predefinições	▶ Repor	74
Guardar as definições	▶ Meumodo	74
Alterar o idioma de exibição do menu	▶  (Alterar o idioma de visualização)	87
Desligar o som da focagem automática	▶  (Sinal sonoro)	91

# Nomes dos componentes

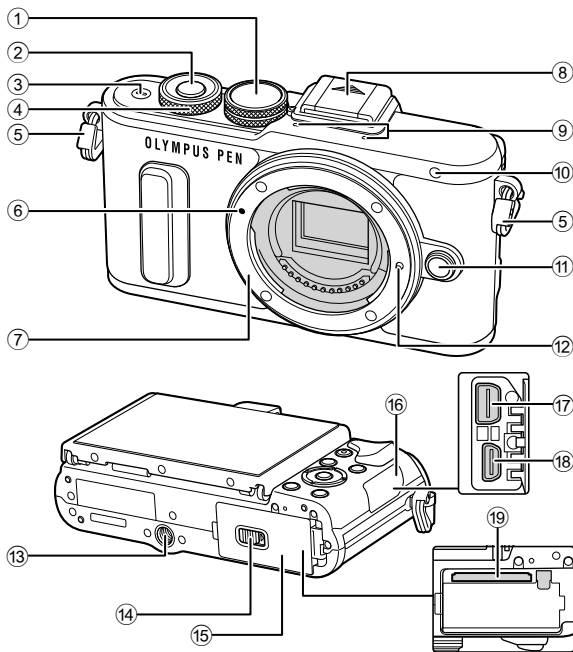

- |   |  |
|---|--|
| ① Seletor de modo .....P. 20                | ⑪ Botão de libertação da objetiva .....P. 15 |
| ② Botão disparador .....P. 21               | ⑫ Pino de bloqueio da objetiva               |
| ③ Botão <b>ON/OFF</b> .....P. 16            | ⑬ Rosca para tripé                           |
| ④ Seletor de controlo* (Ⓢ)                  | ⑭ Bloqueio do compartimento da               |
| ..... P. 31-33, 45, 66                      | bateria/cartão .....P. 13                    |
| ⑤ Orifício da correia .....P. 12            | ⑮ Tampa do compartimento da                  |
| ⑥ Marca de colocação da objetiva .....P. 15 | bateria/cartão .....P. 13                    |
| ⑦ Montagem (Retire a tampa da câmara        | ⑯ Tampa do conector                          |
| antes de colocar a objetiva.)               | ⑰ Conector múltiplo ..... P. 100, 116, 119   |
| ⑧ Tampa da sapata                           | ⑱ Conector HDMI (tipo D) .....P. 100         |
| ⑨ Microfone estéreo .....P. 62, 70, 86      | ⑲ Abertura para cartão .....P. 14            |
| ⑩ Luz do temporizador/Iluminador AF         |  |
| .....P. 54/P. 88                            |  |

\* Neste manual o ícone representa as operações realizadas usando o seletor de controlo.

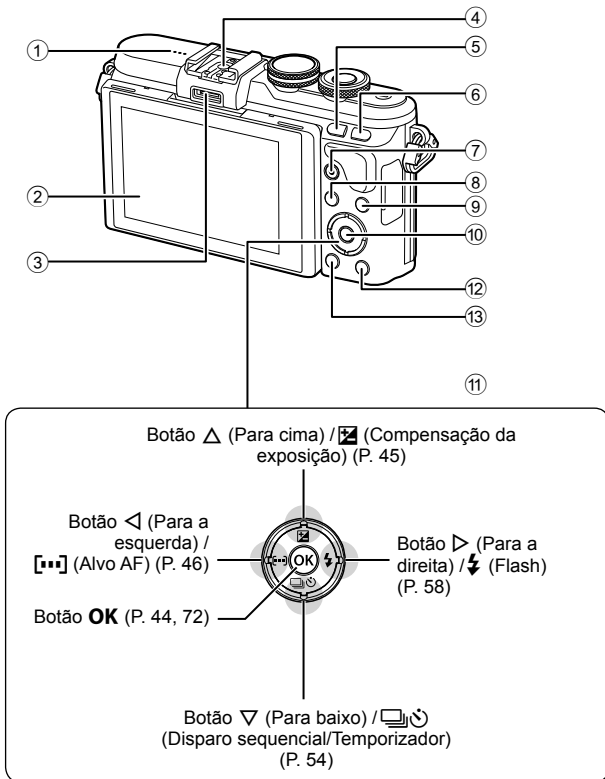

- |   |   |   |   |
|---|---|---|---|
| ① | Altifalante   | ⑧ | Botão <b>MENU</b> .....P. 72                                  |
| ② | Ecrã .....P. 18, 42, 44, 64, 71                           | ⑨ | Botão <b>INFO</b> (Visualização de informações).....P. 19, 65 |
| ③ | Porta-acessórios.....P. 107, 143                          | ⑩ | Botão <b>OK</b> .....P. 44, 72                                |
| ④ | Sapata .....P. 127  | ⑪ | Seletor em cruz* .....P. 17, 66                               |
| ⑤ | Botão <b>Fn</b> / $\square$ .....P. 98/P. 40, 67          | ⑫ | Botão $\text{▶}$ (Reprodução) .....P. 66                      |
| ⑥ | Botão $\text{Q}$ .....P. 38, 48                           | ⑬ | Botão $\text{🗑}$ (Apagar).....P. 69                           |
| ⑦ | Botão $\text{📹}$ (Vídeo)/ $\text{☑}$ .....P. 36, 98/P. 70 |   |   |

\* Neste manual os ícones  $\Delta$   $\nabla$   $\triangleleft$   $\triangleright$  representam as operações realizadas usando o seletor em cruz.

# 1 Preparação

## Conteúdo da embalagem

Os seguintes itens estão incluídos juntamente com a câmara. Se algum estiver em falta ou danificado, contacte o revendedor onde adquiriu a câmara.



Câmara fotográfica



Tampa da câmara



Correia

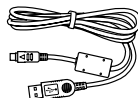

Cabo USB  
CB-USB6



CD-ROM (Manual de instruções/  
Software de computador)



Flash  
FL-LM1

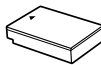

Bateria de iões de  
lítio BLS-50



Carregador de  
baterias de iões de  
lítio BCS-5

- Estojo do flash
- Manual de instruções (este manual)
- Cartão de garantia

## Colocação da correia

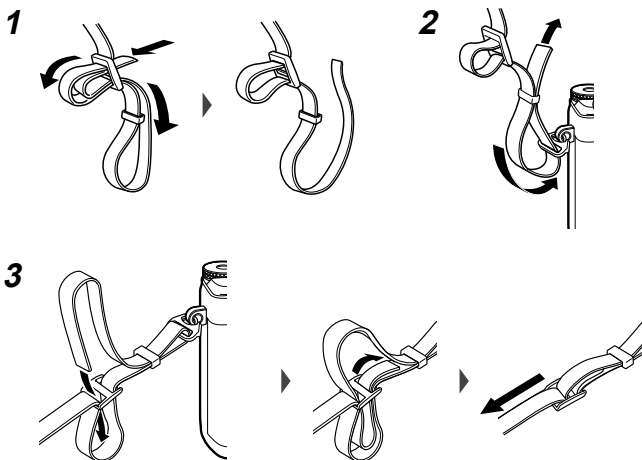

- Fixe a correia da mesma forma no outro lado.
- Finalmente, puxe firmemente a correia certificando-se de que está bem presa.

# Carregar e colocar a bateria

## 1 Carregar a bateria.

### Indicador de carga

A carregar	Acende a laranja
Carregamento concluído	Desl.
Erro de carregamento	Pisca a laranja

(Tempo de carregamento:  
Até aproximadamente 3 horas e  
30 minutos)

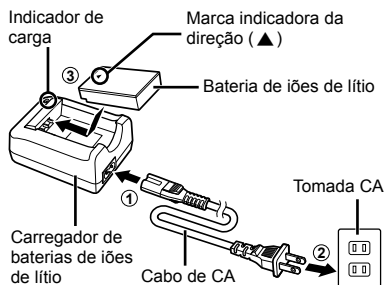

- Desligue o carregador quando o carregamento estiver concluído.

## 2 Abir a tampa do compartimento da bateria/cartão.

Tampa do compartimento da bateria/cartão



## 3 Colocar a bateria.

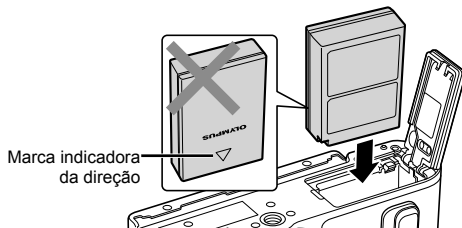

### Retirar a bateria

Antes de abrir ou fechar a tampa do compartimento da bateria/cartão, desligue a câmara. Para retirar a bateria, empurre o travão na direção da seta e remova-a.

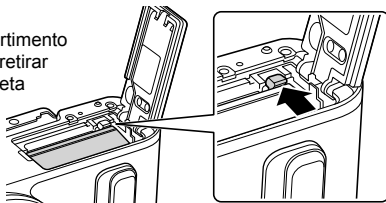

- Contacte um distribuidor autorizado ou um centro de reparação se for incapaz de retirar a bateria. Não force.

- Recomenda-se ter à disposição uma bateria suplente em sessões fotográficas prolongadas para a eventualidade de a bateria utilizada precisar de ser carregada.
- Leia também "Atenção" (P. 123).

## Inserir o cartão

Os seguintes tipos de cartão de memória SD (disponível no mercado) podem ser usados com esta câmara: SD, SDHC, SDXC e Eye-Fi.

### Cartões Eye-Fi

Leia "Cartões utilizáveis" (P. 124) antes de usar.

- 1 Abra a tampa do compartimento da bateria/cartão.
- 2 Faça deslizar o cartão para dentro até ficar bloqueado no lugar.  
 "Cartões utilizáveis" (P. 124)

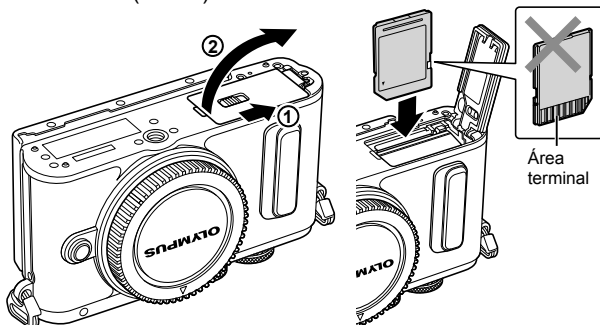

- Desligue a câmara antes de colocar ou remover a bateria ou o cartão.
- Não force a entrada de um cartão danificado ou deformado. Se o fizer poderá danificar a abertura para cartão.

- 3 Feche a tampa do compartimento da bateria/cartão.

- Certifique-se de fechar a tampa do compartimento da bateria/cartão antes de utilizar a câmara.

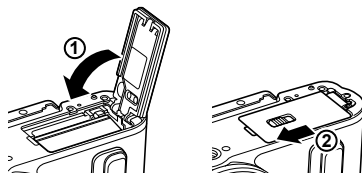

### Retirar o cartão

Ao pressionar ligeiramente o cartão inserido, este é ejetado. Puxe o cartão para fora.

- Não retire a bateria ou o cartão enquanto o indicador de gravação do cartão (P. 18) estiver ligado.

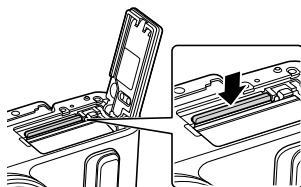

## Colocar uma objetiva na câmara

- 1 Retire a tampa traseira da objetiva e a tampa da câmara.

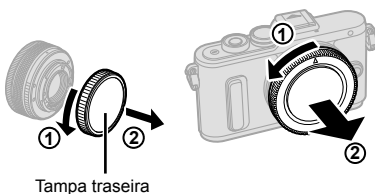

- 2 Alinhe a marca de colocação da objetiva (vermelha) da câmara com a marca de alinhamento (vermelha) da objetiva e, em seguida, insira a objetiva na câmara.



Marca de colocação da objetiva

- 3 Rode a objetiva para a direita até ouvir um estalido (direção indicada pela seta ③).



- Certifique-se de que a câmara está desligada quando colocar ou remover a objetiva.
- Não prima o botão de libertação da objetiva.
- Não toque no interior da câmara.

### ■ Retirar a tampa da objetiva

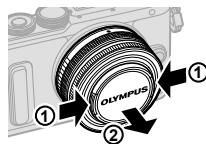

### ■ Retirar a objetiva da câmara

Certifique-se de que a câmara está desligada quando remover a objetiva. Enquanto prime o botão de libertação da objetiva, rode a objetiva na direção da seta.

Botão de libertação da objetiva

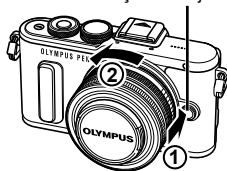

### Objetivas intermutáveis

Leia "Objetivas intermutáveis" (P. 126).

## Ligar a câmara

1

Preparação

1 Prima o botão **ON/OFF** para ligar a câmara.

- Quando a câmara está ligada, o ecrã irá ligar-se.
- Para desligar a câmara, prima novamente o botão **ON/OFF**.

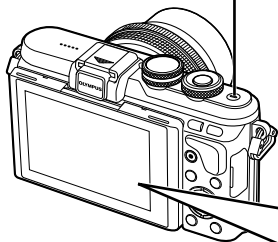

### ■ Botão ON/OFF

#### ■ Ecrã

##### Nível da bateria

- (verde): Câmara pronta para fotografar. (Visualizado cerca de dez segundos após a câmara ter sido ligada.)
- (verde): Bateria fraca
- (vermelho intermitente): Carregue a bateria.



### Operação de descanso da câmara

Se não forem realizadas quaisquer operações durante um minuto, a câmara entra em modo de «descanso» (em espera) para desligar o ecrã e cancelar todas as ações. A câmara é novamente ativada ao tocar em qualquer botão (botão disparador, botão , etc.). A câmara desligar-se-á automaticamente se for deixada no modo de hibernação durante 5 minutos. Ligue a câmara de novo antes de a utilizar.



## Configurar a data/hora

As informações sobre a data e a hora são gravadas no cartão, juntamente com as imagens. O nome do ficheiro também é incluído com a informação sobre a data e a hora. Certifique-se de que configura corretamente a data e a hora antes de utilizar a câmara. Algumas funções não podem ser usadas se a data e a hora não tiverem sido acertadas.

### 1 Visualize os menus.

- Prima o botão **MENU** para visualizar os menus.

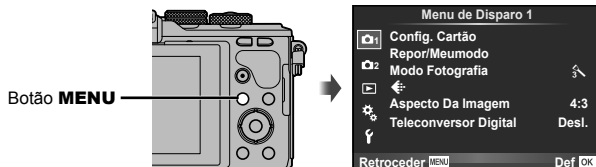

### 2 Selecione [OK] no separador [f] (configuração).

- Utilize  $\Delta$   $\nabla$  no seletor em cruz para selecionar [f] e prima  $\triangleright$ .
- Selecione [OK] e prima  $\triangleright$ .



### 3 Defina a data e a hora.

- Utilize  $\triangleleft$   $\triangleright$  para selecionar itens.
- Utilize  $\Delta$   $\nabla$  para alterar o item selecionado.
- Utilize  $\Delta$   $\nabla$  para selecionar o formato da data.

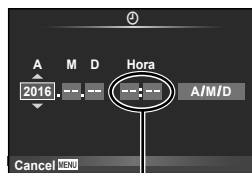

A hora é visualizada no formato de 24 horas.

### 4 Guarde as definições e saia.

- Prima **OK** para definir o relógio da câmara e sair para o menu principal.
- Prima o botão **MENU** para sair dos menus.
- Se a bateria for removida da câmara e não a utilizar durante algum tempo, a data e a hora podem ser repostas nas predefinições de fábrica.
- Pode sincronizar a hora corretamente premindo **OK** num sinal de tempo de 0 segundos enquanto define [min].

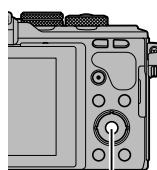

Botão **OK**

## Apresentação das informações durante a fotografia

## 2 Apresentação do ecrã durante o disparo

## Apresentação no monitor quando se tira fotografias

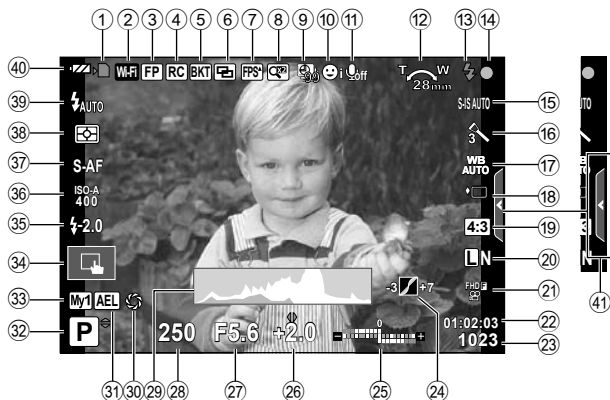

- |    |   |    |   |
|----|---|----|---|
| 1  | Indicador de gravação do cartão ...P. 14  | 21 | Modo de gravação (vídeos).....P. 57                             |
| 2  | Ligação LAN sem fios..... P. 110–115  | 22 | Tempo de gravação disponível                                    |
| 3  | Flash Super FP.....P. 127   | 23 | Número de fotografias armazenáveis.....P. 125                   |
| 4  | Modo Ctr.Rmt.....P. 127   | 24 | Controlo Alt.Luzes/Sombras.....P. 47                            |
| 5  | Bracketing automático/HDR ..P. 78/P. 80   | 25 | Parte superior: Controlo da intensidade do flash.....P. 60      |
| 6  | Exposição múltipla.....P. 81  |    | Parte inferior: Indicador da compensação da exposição.....P. 45 |
| 7  | Imagens por segundo.....P. 90   | 26 | Valor da compensação da exposição.....P. 45                     |
| 8  | Teleconversor digital.....P. 76   | 27 | Valor do diafragma.....P. 30–33                                 |
| 9  | Gravação com lapso de tempo.....P. 82   | 28 | Velocidade do obturador.....P. 30–33                            |
| 10 | Prioridade face/Prioridade olho.....P. 47   | 29 | Histograma.....P. 19  |
| 11 | Vídeo com som.....P. 62   | 30 | Pré-visualização.....P. 98                                      |
| 12 | Direção de operação do zoom/ Distância focal/Aviso de temperatura interna $\text{C}/\text{F}$ .....P. 137 | 31 | Bloqueio AE.....P. 97   |
| 13 | Flash.....P. 58 (pisca: carregamento em progresso, acso: carregamento concluído)                          | 32 | Modo de disparo.....P. 20–37                                    |
| 14 | Marca de confirmação AF.....P. 21   | 33 | Meumodo.....P. 74   |
| 15 | Estabilizador de imagem.....P. 53   | 34 | Fotografar usando as operações do ecrã tátil.....P. 35          |
| 16 | Filtro artístico.....P. 26  | 35 | Valor de compensação do flash.....P. 60                         |
|    | Modo Cena.....P. 24   | 36 | Sensibilidade ISO.....P. 51                                     |
|    | Modo de fotografia.....P. 61  | 37 | Modo AF.....P. 49   |
| 17 | Balanco de brancos.....P. 52  | 38 | Modo de medição.....P. 50                                       |
| 18 | Disparo sequencial/Temporizador/ Antichoque.....P. 54/P. 92   | 39 | Modo de flash.....P. 58   |
| 19 | Rácio de imagem.....P. 56   | 40 | Verificação da bateria  |
| 20 | Modo de gravação (fotografias).....P. 56  | 41 | Reativação do guia ao vivo.....P. 22                            |

## Apresentação do ecrã durante o modo de vídeo



- 42 Modo de disparo ..... P. 62      44 Ícone Clips ..... P. 39, 42  
 43 Efeito de vídeo ..... P. 37

## Alterar a visualização de informações

Podemos trocar as informações apresentadas no ecrã durante a fotografia utilizando o botão **INFO**.

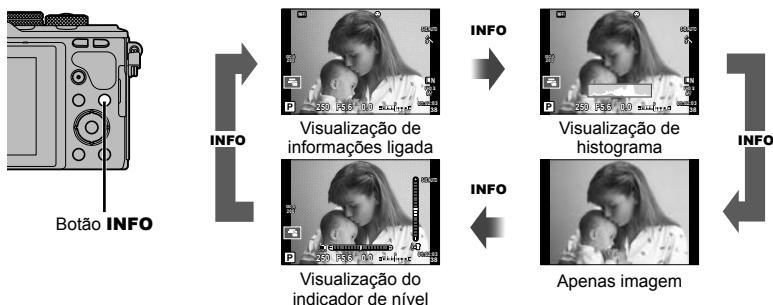

### Visualização de histograma

Visualize um histograma com a distribuição de luminosidade na imagem. O eixo horizontal indica a luminosidade, o eixo vertical indica o número de píxeis de cada luminosidade na imagem. As áreas acima do limite superior ao fotografar são apresentadas a vermelho, as áreas abaixo do limite inferior são apresentadas a azul e a área medida que utiliza a medição pontual é apresentada a verde.

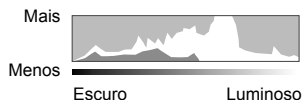

### Visualização do indicador de nível

Indica a orientação da câmara. A inclinação é indicado na barra vertical e o horizonte na barra horizontal. Utilize os indicadores no indicador de nível como guia.

## Tirar fotografias

Utilize o seletor de modo para selecionar o modo de disparo e, em seguida fotografe.

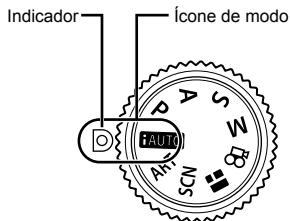

2

Fotografar

### ■ Tipos de modos de disparo

Para saber como utilizar os vários modos de disparo, consulte o seguinte.

**i/AUTO** .....P. 22

**i** .....P. 28

**S** .....P. 32

**SCN** .....P. 24

**P** .....P. 30

**M** .....P. 33

**ART** .....P. 26

**A** .....P. 31

**BKT** .....P. 36

**1** Rode o seletor de modos para escolher um modo.

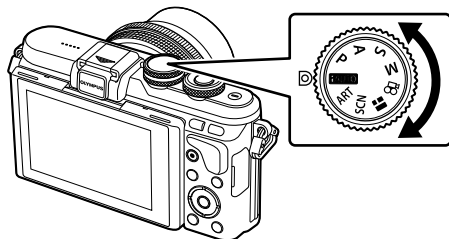

**2** Configure a câmara e decida a composição que pretende.

- Tenha cuidado para que os seus dedos ou a correia da câmara não tapem a objetiva ou o Iluminador AF.

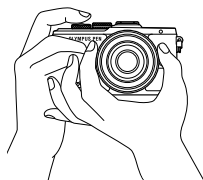

Posição de paisagem

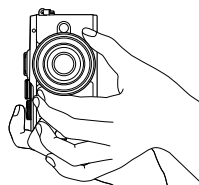

Posição de retrato

### 3 Ajuste a focagem.

- Exiba o assunto no centro do ecrã e prima levemente o botão disparador até à primeira posição (prima o botão disparador até meio). A marca de confirmação de AF (●) é apresentada e aparece uma moldura verde (alvo AF) no local de focagem.

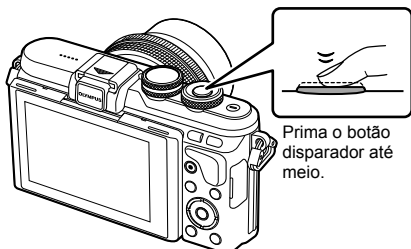

Prima o botão disparador até meio.



- Se a marca de confirmação AF piscar, o assunto não está focado. (P. 134)

### 4 Liberte o obturador.

- Prima o botão disparador na totalidade.
  - O disparador emite um som e a fotografia é tirada.
  - A imagem da fotografia será apresentada no ecrã.
- Pode focar e tirar fotografias usando os controlos por toque.  "Fotografar com as operações do ecrã tátil" (P. 35)

#### Premir o botão disparador até meio e na totalidade

O botão disparador tem duas posições. A ação de premir ligeiramente o botão disparador para a primeira posição e mantê-lo nessa posição é designada por "premir o botão disparador até meio" e a ação de premir o botão na totalidade, para a segunda posição é designada por "premir o botão disparador na totalidade (ou até ao fim)".



## Tirar fotografias em ângulo alto e ângulo baixo

Pode alterar a orientação e o ângulo do ecrã.

- Empurre o ecrã para baixo.
- Ajuste o ângulo do ecrã.

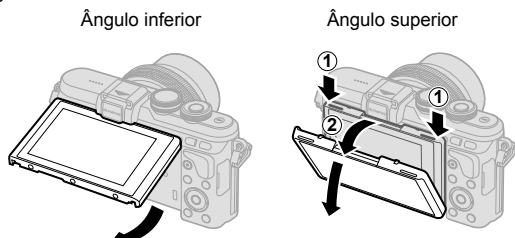

- Rode o ecrã gentilmente dentro dos limites mostrados. *Não use força*; a não observância desta precaução pode danificar os conectores.

## Deixar a câmara escolher as definições (FAUTO)

A câmara ajusta as definições para se adequar à cena; tudo o que tem de fazer é premir o botão do obturador. Use os guias ao vivo para ajustar parâmetros como cor, brilho e desfocagem do fundo.

- Defina o seletor de modo para **FAUTO**.
- Dispare.
- Para mudar as definições do disparo, toque no separador para ver as guias ao vivo.
  - Toque no item de uma guia para ver a barra deslizante da barra de nível.

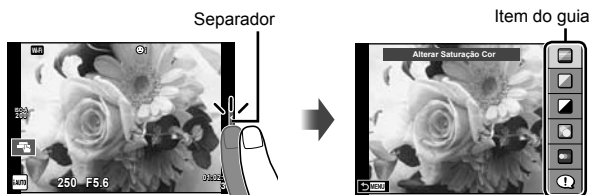

- Utilize o seu dedo para posicionar as barras deslizantes.

- Toque em **OK** para entrar na definição.
- Para cancelar as definições do guia ao vivo, toque em **MENU** no ecrã.
- Quando [Dicas Para Fotografar] está selecionado, selecione um item e toque em **OK** para ver uma descrição.
- O efeito do nível selecionado é visível no ecrã. Se tiver selecionado [Desfocar Fundo] ou [Expressar Movimento], o ecrã voltará ao normal, mas o efeito selecionado será visível na fotografia final.



## 5 Para definir vários guias ao vivo, repita os Passos 3 e 4.

- É apresentada uma marca de verificação no item do guia para os guias ao vivo que já foram definidos.



## 6 Dispare.

- Para remover o guia ao vivo do ecrã, prima o botão **MENU**.
- [Desfocar Fundo] e [Expressar Movimento] não podem estar definidos ao mesmo tempo.
- Se [RAW] estiver atualmente selecionado para qualidade de imagem, a qualidade de imagem será definida automaticamente para [L+N+RAW].
- As definições do guia ao vivo não são aplicadas à cópia RAW.
- As imagens poderão ter um aspeto granulado em alguns níveis de definição do guia ao vivo.
- As alterações efetuadas nos níveis de definição do guia ao vivo podem não ser visíveis no ecrã.
- A frequência de imagens baixa ao selecionar [Movimento Desfocado].
- O flash não pode ser utilizado com o guia ao vivo.
- A seleção de definições do guia ao vivo que excedam os limites de medição de exposição da câmara poderá resultar em imagens sobre-expostas ou pouco expostas.
- Premindo o botão **Fn** apresenta as guias ao vivo nas predefinições. Para visualizar as guias ao vivo nos modos **P/A/S/M** (P. 30-33), prima também o botão **Fn**. Depois de ter inserido as definições ajustadas com as guias ao vivo, o botão **Fn** não pode ser usado para voltar a apresentar as guias ao vivo. Toque no separador para ver as guias ao vivo.

## Fotografar no modo de cena (SCN)

Selecione uma cena de acordo com o assunto.

### 1 Rode o seletor de modo para **SCN**.

- Será apresentado um menu de cena. Selecione uma cena utilizando o seletor em cruz ( $\Delta \nabla$ ). Também pode selecionar cenas utilizando as operações do ecrã tátil.
- No ecrã do menu de cenas, prima  $\triangleright$  para ver os detalhes do modo de cena no monitor da câmara.
- Prima **OK** ou prima o botão disparador até meio para selecionar o item realçado e sair do menu de cenas.

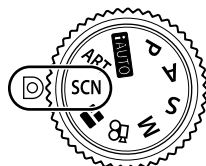



### ■ Tipos de modos de cena

	Retrato		Alta Luz		Fogo de artifício
	e-Portrait		Baixa Luz		Praia E Neve
	Paisagem		Modo DIS		Ef. Olho-De-Peixe
	Retr+Paisagem		Macro		Grande Angular
	Desporto		Macro Natural		Macro
	Luz Estelar Portátil		Vela		Foto 3D
	Cena Noite		Pôr-do-sol		Deslocamento
	Noite+Retrato		Documentos		
	Crianças		Panorama (P. 25)		

### 2 Dispare.





- Para selecionar uma definição diferente, prima **OK** para apresentar o menu de cenas.
- Para maximizar os benefícios dos modos de cena, algumas das funções de configuração da fotografia estão desativadas.
- No modo [e-Portrait], são gravadas duas imagens: uma imagem não modificada e uma segunda imagem às quais foram aplicados efeitos [e-Portrait]. A gravação pode levar algum tempo. Além disso, quando o modo de qualidade da imagem é [RAW], a imagem é gravada em RAW+JPEG.
- [ $\left[ \right]$  Ef. Olho-De-Peixe], [ $\left[ \right]$  Grande Angular], e [ $\left[ \right]$  Macro] servem para ser utilizadas com objetivas de conversão opcionais.
- Os vídeos não podem ser gravados em modo [e-Portrait], [Luz Estelar Portátil], [Panorama] ou [Foto 3D].
- Em [Luz Estelar Portátil], são tirados 8 fotogramas de uma só vez, e depois são combinados. Quando o modo de qualidade da imagem é [RAW], uma imagem JPEG é combinada com a primeira imagem RAW e gravada em RAW+JPEG.





- [Foto 3D] está sujeito às seguintes limitações.
  - [Foto 3D] só pode ser usado com uma objetiva 3D.
  - O ecrã da câmara não pode ser utilizado para reproduzir imagens em 3D. Utilize um dispositivo que suporte a apresentação em 3D.
  - A focagem está bloqueada. Além disso, o flash e o temporizador também não podem ser usados.
  - O tamanho da imagem é fixado em 1824 × 1024.
  - A fotografia RAW não está disponível.
  - A cobertura do enquadramento não é de 100%.
- Em [Deslocamento], o movimento da câmara é detetado e a velocidade ideal do obturador é controlada quando se move a câmara para seguir um objeto em movimento. É conveniente para fotografar assuntos em movimento, como se o fundo estivesse a fluir.
  - Em [Deslocamento],  é apresentado durante a deteção de deslocação e  é apresentado quando nada é detetado.
  - Quando se utiliza uma objetiva com um comutador de estabilizador de imagem em [Deslocamento], coloque o comutador do estabilizador da imagem em "Off".
  - Poderá não ser possível obter os efeitos de deslocação suficientes em condições de muita luminosidade. Utilize um filtro ND disponível no mercado para obter mais facilmente os efeitos.

### Tirar fotografias panorâmicas

Se tiver instalado o software informático fornecido, pode utilizá-lo para unir fotografias, para formar uma imagem panorâmica.  "Ligar a câmara a um computador" (P. 116)

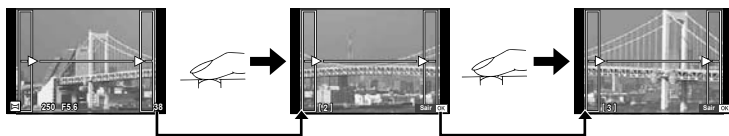
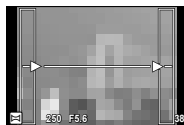
- Selecione [Panorama] em **SCN** e prima **OK**.
- Utilize     para seleccionar uma direcção para a imagem panorâmica.
- Tire uma fotografia, utilizando os guias para enquadrar a imagem.
  - A focagem, a exposição e outras definições estão fixas nos valores da primeira fotografia.
- Tire as restantes fotografias, enquadrando cada imagem de forma a sobrepor os guias na imagem anterior.



- Uma imagem panorâmica pode incluir até 10 imagens. Será apresentado um indicador de aviso () depois da décima fotografia.
- Depois de tirar a última fotografia, prima **OK** para concluir a série.
    - Durante o disparo panorâmico, a fotografia tirada anteriormente para alinhamento da posição não será apresentada. Com os enquadramentos ou outros marcadores para visualização nas imagens como guia, defina a composição de modo que as extremidades das imagens sobrepostas se sobreponham nos enquadramentos.
    - Premir **OK** antes de tirar a primeira fotografia volta ao menu de seleção do modo cena. Se premir **OK** a meio do disparo, a sequência do disparo panorâmico termina e poderá prosseguir com a seguinte.

## Utilizar filtros artísticos (ART)

É possível divertir-se a criar facilmente efeitos artísticos utilizando filtros artísticos.

### ■ Tipos de filtros artísticos

<b>Pop Art I/II*</b>	Cria uma imagem que enfatiza a beleza da cor.
<b>Foco Suave</b>	Cria uma imagem que expressa uma atmosfera com tonalidades suaves.
<b>Cor Suave e Clara I/II*</b>	Cria uma imagem que expressa a luz quente espalhando a luz geral e expondo a imagem ligeiramente em demasia.
<b>Tom Claro</b>	Cria uma imagem de alta qualidade suavizando as sombras e as zonas claras.
<b>Filme Granulado I/II*</b>	Cria uma imagem que expressa a rudeza das imagens a preto e branco.
<b>Câmara Pinhole I/II/III*</b>	Cria uma imagem que parece que foi tirada com uma câmara antiga ou de brincar esbatendo o perímetro da imagem.
<b>Diorama I/II*</b>	Cria uma imagem do tipo miniatura dando ênfase à saturação e ao contraste e manchando as áreas desfocadas.
<b>Processo Cruzado I/II*</b>	Cria uma imagem que expressa uma atmosfera surreal. O Processo Cruzado II cria uma imagem que enfatiza o magenta.
<b>Sépia Suave</b>	Cria uma imagem de alta qualidade desenhando as sombras e suavizando a imagem em geral.
<b>Tom Dramático I/II*</b>	Cria uma imagem que enfatiza a diferença entre a luminosidade e a escuridão aumentando parcialmente o contraste.
<b>Linha Chave I/II*</b>	Cria uma imagem que enfatiza as extremidades e adiciona um estilo ilustrativo.
<b>Aquarela I/II*</b>	Cria uma imagem suave e luminosa removendo as zonas escuras, misturando as cores pálidas numa tela branca e suavizando ainda mais os contornos.
<b>Vintage I/II/III*</b>	Expressa uma fotografia do dia a dia num tom nostálgico, "vintage", utilizando a descoloração e o esbatimento das películas impressas.
<b>Cor Parcial I/II/III*</b>	Expressa de forma impressionante um assunto extraindo as cores que pretende enfatizar e mantendo tudo o resto num tom único.
<b>ART BKT (Bracketing de filtro artístico)</b>	Cada vez que o botão disparador é libertado, a câmara cria cópias para todos os filtros artísticos selecionados.

\* II e III são versões alteradas do original (I).

## 1 Rode o seletor de modo para **ART**.

- Será apresentado um menu de filtros artísticos. Selecione um filtro utilizando o seletor de controlo (⊙) ou <D>. Também pode seleccionar filtros utilizando as operações do ecrã tátil.
- Use Δ ▽ para escolher um efeito. Os efeitos disponíveis variam com o filtro seleccionado (efeito de foco suave, pinhole, molduras, bordos brancos, luz de estrelas, tom, desfocagem ou sombra).
- Prima **OK** ou prima o botão disparador até meio para seleccionar o item realçado e sair do menu de filtros artísticos.



## 2 Dispare.

- Para seleccionar uma definição diferente, prima **OK** ou toque no ícone ART para apresentar o menu de filtros artísticos.



Ícone ART

- Para maximizar os benefícios dos filtros artísticos, algumas das funções de configuração da fotografia estão desativadas.
- Se [RAW] estiver atualmente seleccionado para qualidade de imagem, a qualidade de imagem será definida automaticamente para [L+N+RAW]. O filtro artístico será aplicado apenas à cópia JPEG.
- Consoante o assunto, as transições de tonalidade podem ficar irregulares, o efeito poderá ser menos visível ou a imagem poderá ficar mais "granulada".
- Alguns efeitos poderão não ser visíveis na imagem ao vivo ou durante a gravação de vídeos.
- A reprodução pode variar de acordo com os filtros, efeitos ou definições aplicadas relativamente à qualidade do vídeo.

### Definir e tirar fotografias com cor parcial

Pode criar imagens que extraem apenas as cores que seleccionou utilizando o anel de cores.

Rode o seletor de controlo (⊙) para seleccionar a cor a extrair. Os efeitos serão apresentados na imagem ao vivo.



## Utilizar a PHOTO STORY (II)

Pode fazer uma PHOTO STORY. Filmar com a PHOTO STORY selecionada.

### 1 Rode o seletor de modo para **II**.

- Será apresentado o menu PHOTO STORY.

<b>II</b> <sub>1</sub> : Padrão	<b>II</b> <sub>4</sub> : Layout*
<b>II</b> <sub>2</sub> : Velocidade	<b>II</b> <sub>5</sub> : Molduras divertidas
<b>II</b> <sub>3</sub> : Ampliar/Reduzir	<b>II</b> : Trabalho em curso

- \* Com Esquema, pode definir qualquer modo de imagem, incluindo os filtros artísticos, para cada enquadramento. **II** "Modo fotografia" (P. 61)



### 2 Utilize **Δ** **∇** para escolher o tema da PHOTO STORY.

- Pode ver um ecrã detalhado onde pode escolher a variação ou o número de imagens utilizando **▷**.
- Pode escolher diferentes efeitos, números de enquadramentos e rácios de imagens para cada tema. Pode ainda alterar o rácio de imagem, o padrão da divisão e o efeito de enquadramento das imagens individuais.

#### Mudar entre variações

Depois de premir **▷**, utilize **Δ** **∇** para alterar a variação.

<b>I</b>	PHOTO STORY original
<b>II</b> <b>III</b> <b>IV</b>	PHOTO STORY com efeitos e rácios de imagens alterados a partir da PHOTO STORY original. O número de imagens e de combinações de regiões de imagens pode ser alterado para cada tema da PHOTO STORY.

- Pode mudar a cor do enquadramento e o efeito circundante do enquadramento em cada variação.
- Cada tema e variação oferece uma PHOTO STORY diferente.

### 3 Depois de terminar as definições, prima **OK**.

- O monitor muda para o ecrã da PHOTO STORY.
- É apresentado o assunto da imagem atual.
- Toque em qualquer um dos enquadramentos que não contenham uma imagem para definir a imagem como imagem atual.
- Prima o botão **MENU** para mudar o tema.

### 4 Tire uma fotografia para o primeiro enquadramento.

- A fotografia que tirou é apresentada no primeiro enquadramento.





- Para acabar de fotografar antes de tirar todas as fotografias, prima o botão **MENU** e seleccione um método de gravação de imagens.

**[Gravar]:** Guarde as imagens num cartão SD e acabe de fotografar.

**[Term. + tarde]:** Guarde as imagens num cartão SD e acabe temporariamente de fotografar. Os dados guardados podem ser chamados e pode retomar a gravação mais tarde. (P. 29)

**[Eliminar]:** Termine a gravação sem guardar as fotografias.

## 5 Tire uma fotografia para o enquadramento seguinte.



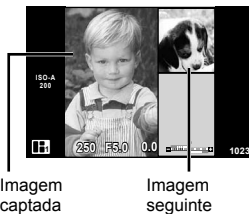

- Veja e fotografe o assunto para o enquadramento seguinte.
- Prima  para cancelar a imagem no enquadramento imediatamente anterior e voltar a tirar a fotografia.
- Toque em qualquer enquadramento para cancelar a imagem aí existente e volte a tirar a fotografia. Toque no enquadramento e toque novamente em .



## 6 Depois de ter tirado todas as fotografias, prima **OK** para guardar a imagem.

- Durante a realização de uma PHOTO STORY, estão disponíveis as seguintes operações.
  - Compensação da exposição/Disparo com flash (exceto quando o tema é [Velocidade])
  - Definições de controlo ao vivo (P.44)
- Para utilizar Mudança de Programa (**Ps**) (P.30), atribua-o ao seletor de controlo com a Função Seletor (P.89).
- Se a câmara se desligar durante a sessão fotográfica, os dados referentes às imagens até esse ponto serão cancelados e não ficará nada registado no cartão de memória.
- Se [RAW] estiver atualmente selecionado para qualidade de imagem, a qualidade de imagem será definida automaticamente para [L+N+RAW]. A imagem da PHOTO STORY é guardada como JPEG e as imagens nos enquadramentos como RAW. As imagens RAW são guardadas em [4:3].
- Pode definir entre [Modo AF], [S-AF], [MF] e [S-AF+MF]. Além disso, o alvo AF está fixo num único ponto central.
- O modo de medição está fixado numa medição ESP digital.
- As operações que se seguem não estão disponíveis no modo PHOTO STORY.
  - Filme/Disparo sequencial (exceto quando o tema é [Speed])/Temporizador/Ecrã INFO/AF com prioridade à face/Teleconversor digital/Modo de imagem (exceto quando o tema é [Layout])
- As seguintes operações de botões estão desativadas.
  - Fn/INFO** etc.
- Durante a realização de uma PHOTO STORY, a câmara não entra em modo de descanso.
  - Se tiver guardado temporariamente a meio da gravação, o espaço de gravação para os enquadramentos que ainda não foram captados fica reservado no cartão SD.

### Retomar a gravação de trabalhos em andamento

- 1 Defina o seletor de modo para .
- 2 Utilize   para selecionar Trabalhos em andamento .
  - Os dados parcialmente guardados são apresentados no índice.
  -  aparece nos dados parcialmente guardados.
  - Para ver o menu PHOTO STORY, prima o botão **MENU**.
- 3 Selecione os dados que pretende retomar a gravação utilizando o seletor em cruz e prima o botão **OK**.
  - A gravação é retomada a partir da sessão anterior.



## Deixar a câmara escolher o diafragma e a velocidade do obturador (modo de programa P)

O modo **P** é um modo de disparo em que a câmara define automaticamente o diafragma e a velocidade do obturador ideais de acordo com a luminosidade do assunto. Defina o seletor de modo para **P**.

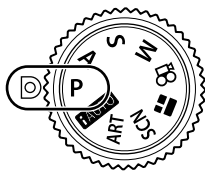

Valor do diafragma  
Velocidade do obturador  
Modo de disparo

- A velocidade do obturador e o valor do diafragma selecionados pela câmara são exibidos.
- A velocidade do obturador e o diafragma piscam se a câmara não conseguir obter a exposição ideal.

Exemplo da indicação de aviso (intermitente)	Estado	Ação
	O assunto está demasiado escuro.	<ul style="list-style-type: none"> <li>• Utilize o flash.</li> </ul>
	O assunto está demasiado claro.	<ul style="list-style-type: none"> <li>• A amplitude de medição da câmara é excedida. É necessário um filtro ND disponível no mercado (para ajustar a quantidade de luz).</li> </ul>

- No momento em que a indicação pisca, o valor do diafragma varia de acordo com o tipo de objetiva e a distância focal da mesma.

### Mudança de programa (Ps)

Nos modos **P** e **ART**, pode escolher entre várias combinações do valor do diafragma e da velocidade do obturador sem alterar a exposição. Prima o botão ( $\Delta$ ), depois rode o seletor de controlo () ou prima  $\Delta \nabla$  para definir a mudança de programa de modo que "s" apareça junto do modo de disparo. Para cancelar a mudança de programa, prima  $\Delta \nabla$  até que "s" desapareça.

- A mudança de programa não está disponível quando utilizar um flash ou o modo **SCN**.



Mudança de programa

## Selecionar o valor do diafragma (modo de prioridade ao diafragma **A**)

O modo **A** é um modo de disparo em que se escolhe o diafragma e deixa-se que seja a câmara a ajustar automaticamente a velocidade do obturador adequada. Rode o seletor de modo para **A** e utilize o seletor de controlo (☉) para selecionar um valor de diafragma.

Os diafragmas maiores (números f mais reduzidos) diminuem a profundidade de campo (a área à frente ou atrás do ponto de focagem que parece estar focada), suavizando os detalhes de fundo. Os diafragmas mais pequenos (números f mais elevados) aumentam a profundidade de campo.

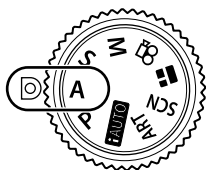

Valor do diafragma

- Depois de premir o botão (Δ), pode também utilizar Δ ▽ para escolher o diafragma.

### Configurar o valor do diafragma

Diminuir o valor do diafragma ←

→ Aumentar o valor do diafragma

F2.8 ← F4.0 ← **F5.6** → F8.0 → F11

- A apresentação da velocidade do obturador pisca se a câmara não conseguir obter a exposição ideal.

Exemplo da indicação de aviso (intermitente)	Estado	Ação
	O assunto está pouco exposto.	<ul style="list-style-type: none"> <li>• Reduza o valor do diafragma.</li> </ul>
	O assunto está sobre-exposto.	<ul style="list-style-type: none"> <li>• Aumente o valor do diafragma.</li> <li>• Se o ecrã de aviso não aparecer, a amplitude de medição da câmara é excedida. É necessário um filtro ND disponível no mercado (para ajustar a quantidade de luz).</li> </ul>

- No momento em que a indicação pisca, o valor do diafragma varia de acordo com o tipo de objetiva e a distância focal da mesma.

## Selecionar a velocidade do obturador (modo de prioridade ao obturador S)

O modo **S** é um modo de disparo em que se escolhe a velocidade do obturador e deixa-se que seja a câmara a ajustar automaticamente o diafragma adequado. Rode o seletor de modo para **S** e utilize o seletor de controlo (⊙) para selecionar a velocidade do obturador.

Uma velocidade do obturador rápida pode “congelar” um assunto em movimento (sem efeito de arrastamento). Uma velocidade de obturador lenta cria numa imagem de ação rápida o efeito de arrastamento. Esta desfocagem dará a impressão de um movimento dinâmico.

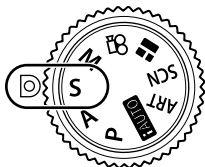

Velocidade do obturador

- Depois de premir o botão (Δ), pode também utilizar Δ ▽ para escolher a velocidade do obturador.

### Configurar a velocidade de obturador

Velocidade do obturador ←  
mais lenta

→ Velocidade do obturador  
mais rápida

60" ← 15 ← 30 ← **60** → 125 → 250 → 4000

- A apresentação do valor do diafragma pisca se a câmara não conseguir obter a exposição ideal.

Exemplo da indicação de aviso (intermitente)	Estado	Ação
2000  F2.8	O assunto está pouco exposto.	• Defina a velocidade do obturador para um valor menor.
125  F22	O assunto está sobre-exposto.	• Ajuste a velocidade do obturador para valores mais elevados. • Se o ecrã de aviso não aparecer, a amplitude de medição da câmara é excedida. É necessário um filtro ND disponível no mercado (para ajustar a quantidade de luz).

- No momento em que a indicação pisca, o valor do diafragma varia de acordo com o tipo de objetiva e a distância focal da mesma.



## Selecionar o valor do diafragma e a velocidade do obturador (modo manual M)

O modo **M** é um modo de disparo em que se escolhe o diafragma e a velocidade do obturador. Podem ser definidas em fotografia composta em exposição, com tempo predeterminado e ao vivo. Configure o seletor de modo como **M**, rode o seletor de controlo (◉) para ajustar a velocidade do obturador e, depois de premir o botão (Δ), rode o seletor de controlo (◉) para ajustar o diafragma.

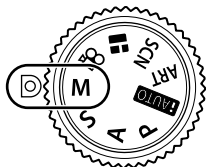

Diferença da exposição ideal

- A exposição determinada pelo valor do diafragma e pela velocidade do obturador que definiu, e a diferença relativa a uma exposição adequada medida pela câmara são apresentadas no monitor.
- A velocidade do obturador pode ser definida para valores entre 1/4000 e 60 segundos, ou para [BULB] ou [LIVE TIME] ou [LIVECOMP].
- Mesmo depois de configurar [Red. Ruído], o ruído e/ou os pontos de luz podem ainda ser vistos na imagem apresentada no monitor e na imagem captada, em determinadas condições ambientais (temperatura, etc.) e configurações da câmara.

### Ruído nas imagens

Ao disparar com velocidades de obturador lentas, poderá surgir ruído no ecrã. Estes fenómenos ocorrem quando a temperatura sobe no dispositivo de captação de imagens ou no circuito interno de controlo do dispositivo de captação de imagens, fazendo com que comece a ser gerada corrente nessas secções do dispositivo de captação de imagens que não estão normalmente expostas à luz. Isto também poderá ocorrer durante o disparo com uma definição ISO elevada num ambiente de temperaturas elevadas. Para reduzir este ruído, a câmara ativa a função de redução de ruído. [Red. Ruído] (P. 91)

## Fotografar com um tempo de exposição longo (BULB/TIME)

Utilize para paisagens noturnas e fogo de artifício. Em modo **M**, programe a velocidade do obturador para [BULB] ou [LIVE TIME].

**Fotografia em exposição B (BULB):** O obturador permanece aberto enquanto o botão disparador é premido.

A exposição termina quando o botão disparador é libertado.

**Fotografia temporizada (TIME):**

A exposição começa quando o botão disparador é completamente premido. Para terminar a exposição prima novamente, e por completo, o botão disparador.

- Durante a fotografia em exposição ou a um tempo predeterminado, a luminosidade do ecrã muda automaticamente. "Monitor BULB/TIME" (P. 92)
- Quando se utiliza [LIVE TIME], o progresso da exposição será apresentado no ecrã durante o disparo. O ecrã também pode ser atualizado premindo o botão disparador até meio.
- [BULB Ao Vivo] (P. 92) pode ser utilizado para ver a exposição da imagem durante a fotografia em exposição B.
- Existem limites nas definições de sensibilidade ISO disponíveis.
- Para reduzir o desfoque da câmara, monte a câmara num tripé e utilize um cabo disparador (P. 129).

- Durante o disparo, existem limites nas definições das seguintes funções.  
Disparo sequencial/temporizador/fotografar com intervalo/fotografar com suporte AE/estabilizador de imagem/ bracketing de flash/exposição múltipla\*, etc.  
\* Quando uma opção diferente de [Desl.] é selecionada para [BULB Ao Vivo] ou [Live Time] (P. 92)
- [Estab. Imagem] desliga-se automaticamente.





## Fotografia composta ao vivo (composição de campo escuro e luminoso)

Pode gravar uma imagem composta a partir de várias fotografias enquanto observa as alterações em flashes luminosos de luz, como o fogo de artifício e as estrelas, sem alterar a luminosidade do fundo.

- 1** Programe um tempo de exposição para ser a referência em [Definições Compostas] (P. 92).
  - 2** Em modo **M**, programe a velocidade do obturador para [LIVECOMP].
    - Quando a velocidade do obturador é definida para [LIVECOMP], pode ver [Definições Compostas] premindo no botão **MENU**.
  - 3** Prima o botão disparador uma vez para preparar para fotografar.
    - Pode fotografar quando surge uma mensagem no ecrã que indica que os preparativos estão concluídos.
  - 4** Prima o botão disparador.
    - Inicia-se a fotografia composta ao vivo. É apresentada uma imagem composta após cada momento de exposição de referência, permitindo-lhe observar as alterações na luminosidade.
    - Durante a fotografia composta, a luminosidade do ecrã muda automaticamente.
  - 5** Prima o botão disparador para parar de fotografar.
    - A duração máxima da fotografia composta é 3 horas. No entanto, o tempo de disparo disponível irá variar de acordo com as condições de disparo e com o estado de carga da câmara.
- Existem limites nas definições de sensibilidade ISO disponíveis.
  - Para reduzir o desfoque da câmara, monte a câmara num tripé e utilize um cabo disparador (P. 129).
  - Durante o disparo, existem limites nas definições das seguintes funções.  
Disparo sequencial/temporizador/fotografar com intervalo/fotografar com suporte AE/estabilizador de imagem/ bracketing de flash, etc.
  - [Estab. Imagem] desliga-se automaticamente.

## Fotografar com as operações do ecrã tátil

Toque em  para percorrer as definições do ecrã tátil.

-  Toque num assunto para focar e libertar automaticamente o obturador. Esta função não está disponível no modo .
-  Operações do ecrã tátil desativadas.
-  Toque para ver um alvo AF e para focar o assunto na área selecionada. Pode utilizar o ecrã tátil para escolher a posição e tamanho da moldura de focagem. Pode tirar fotografias premindo o botão disparador.

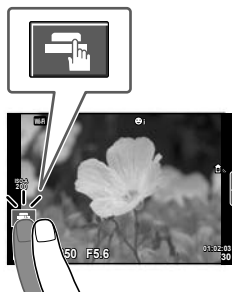

### ■ Pré-visualizar o seu assunto ()

#### 1 Toque no assunto no ecrã.

- Será apresentado o alvo AF.
- Utilize a barra deslizante para escolher o tamanho do enquadramento.
- Toque em  para desligar o ecrã do alvo AF.



#### 2 Utilize a barra deslizante para ajustar o tamanho do alvo AF e, em seguida, toque em para ampliar a posição do enquadramento.

- Utilize o seu dedo para navegar pelo ecrã quando a imagem estiver ampliada.
- Toque em  para cancelar a apresentação de zoom.

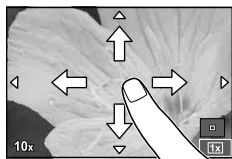

- As situações em que as operações de ecrã tátil não estão disponíveis incluem as seguintes.

Panorama/3D/exposição múltipla/durante fotografia em pose ou composta ou a um tempo determinado/diálogo de balanço de brancos com um toque/quando os botões ou seletores estão a ser utilizados

- Não toque no ecrã com as unhas ou outros objetos afiados.
- Luvas ou proteções de ecrã podem interferir com a operação do ecrã tátil.

## Gravar vídeos

Pode gravar vídeos quando o seletor de modo está em qualquer modo, exceto **■** (PHOTO STORY).

### 1 Prima o botão **⊙** para iniciar a gravação.

- Pode alterar a localização da focagem tocando no ecrã durante a gravação.

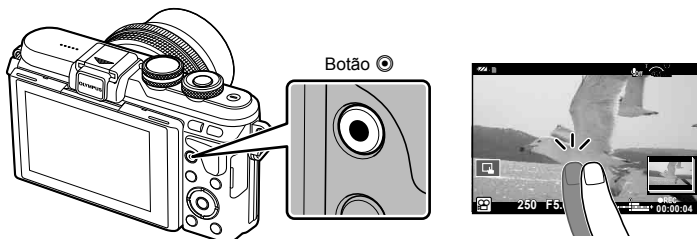

### 2 Prima o botão **⊙** novamente para terminar a gravação.

- Quando utilizar a câmara com um sensor de imagem CMOS, os objetos em movimento podem aparecer distorcidos devido ao fenómeno de exposição do obturador. Este é um fenómeno físico em que a distorção ocorre na imagem filmada quando se filma um assunto em movimento rápido ou devido à câmara não estar firme. Em especial, este fenómeno é ainda mais notável quando se utiliza uma distância focal grande.
- Se a câmara for utilizada durante longos períodos de tempo, a temperatura do dispositivo de captação de imagens aumentará e as imagens poderão conter ruídos e sombras coloridas. Desligue a câmara durante um curto espaço de tempo. Pode ainda aparecer ruído e sombras coloridas nas imagens gravadas com definições de sensibilidade ISO elevada. Se a temperatura subir ainda mais, a câmara desliga-se automaticamente.
- Quando se utiliza uma objetiva Four Thirds, o AF não funciona durante a gravação de vídeos.
- O botão **⊙** não pode ser utilizado para gravar vídeos nas seguintes situações:  
Exposição múltipla (fotografia também termina.)/botão disparador premido até meio/ durante fotografia em pose ou composta ou a um tempo predeterminado/disparo sequencial/Panorama/modo **SCN** (e-Portrait, Luz Estelar Portátil, 3D)/gravação com lapso de tempo

## Utilizar o modo de vídeo (📹)

Com o modo de vídeo (📹), pode criar vídeos que tiram partido dos efeitos disponíveis no modo de fotografia. Utilize o controlo ao vivo para seleccionar as definições.

👉 “Adicionar efeitos num vídeo” (P. 62)

Pode ainda aplicar um efeito pós-imagem ou fazer zoom numa área da imagem durante a gravação de vídeo.

### ■ Adicionar efeitos a um vídeo [Efeito de Vídeo]

- 1 Rode o seletor de modo para 📹.
- 2 Prima o botão ⏻ para iniciar a gravação.
  - Prima o botão ⏻ novamente para terminar a gravação.
- 3 Toque no ícone no ecrã referente ao efeito que pretende utilizar.

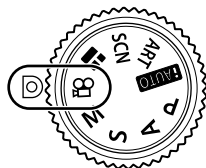

	<b>Esblater Arte</b>	Filmar com o efeito do modo de imagem seleccionado. O efeito de desvanecer é aplicado à transição entre cenas.
	<b>Filme Antigo</b>	Aplica aleatoriamente danos e ruídos do tipo poeira semelhantes aos filmes antigos.
	<b>Eco Múltiplo</b>	Aplique um efeito de pós-imagem. Aparecerão pós-imagens atrás de objetos em movimento.
	<b>Eco Um Disp.</b>	Aparecerá uma pós-imagem durante algum tempo depois que premir o botão. A pós-imagem desaparecerá automaticamente após um breve momento.
	<b>Teleconversor de vídeo</b>	Fazer zoom numa área da imagem sem utilizar o zoom da objetiva. Fazer zoom na posição seleccionada da imagem mesmo quando a câmara é mantida fixa.

#### Esblater Arte

Toque no ícone. O efeito será aplicado gradualmente quando soltar o dedo.

#### Filme Antigo

Toque no ícone para que o efeito seja aplicado. Toque novamente para cancelar o efeito.



#### Eco Múltiplo

Toque no ícone para aplicar o efeito. Toque novamente para cancelar o efeito.



#### Eco Um Disp.

Cada toque no ícone adiciona mais efeito.

## Teleconversor de vídeo

- 1 Toque no ícone para ver o enquadramento de zoom.
  - Pode alterar a posição do enquadramento de zoom tocando no ecrã ou utilizando  $\Delta \nabla \langle \rangle$ .
  - Prima sem soltar **OK** para voltar a colocar o enquadramento de zoom uma posição central.
- 2 Toque em  ou prima o botão **Q** para aproximar a área no enquadramento de zoom.
  - Toque em  ou prima o botão **Q** para voltar ao enquadramento de zoom.
- 3 Toque em  ou prima **OK** para cancelar o enquadramento de zoom e sair do modo de Teleconversor de vídeo.
  - O teleconversor de vídeo não estão disponível no modo autorretrato.
  - Os 2 efeitos não podem ser aplicados simultaneamente.
  - Utilize um cartão de memória com uma classe de velocidade SD de 10 ou acima. A gravação de vídeos pode terminar de forma inesperada se for utilizado um cartão mais lento.
  - Quando o mode1 estiver definido para tirar fotografias durante a gravação de vídeo (P. 95), não pode tirar fotografias durante a utilização de outros efeitos de vídeo além do Teleconversor de Vídeo.
  - [e-Portrait] e [Diorama] não podem ser usados ao mesmo tempo como Esbater Arte.
  - O som das operações táteis e dos botões pode ser gravado.
  - Esbater Arte não pode ser utilizado quando se gravam clips.

## Fotografar durante a gravação de vídeos (Modo de Vídeo+Fotografia)

- Prima o botão disparador durante a gravação do vídeo para guardar uma das imagens do vídeo como fotografia. Para terminar a gravação do vídeo, prima o botão . Os ficheiros das fotografias e do vídeo são guardados separadamente no cartão de memória. O modo de gravação de fotografias será **M/N** (16:9).
- Existe também outra forma de tirar uma fotografia de maior qualidade.  [Modo Vídeo+Foto] (P. 95)
- Não é possível tirar fotografias durante a gravação de clips quando [Modo Vídeo+Foto] está definido para [mode1]. O número de fotografias pode estar limitado.
- A focagem automática e a medição utilizadas no modo de vídeo poderão ser diferentes das utilizadas para tirar fotografias.

## Filmar “Os meus clips”

Pode criar um único ficheiro Os meus clips, incluindo vários vídeos curtos (clips). Pode também adicionar fotografias ao vídeo Os meus clips.

### ■ Filmar

1 Rode o seletor de modo para

2 Toque no ícone Clips.

- O ícone dos clips não é apresentado quando o modo de qualidade da imagem (P. 57) está definido para (Clips).



Ícone Clips

- Pode também selecionar Clips premindo o botão **OK** para ver o controlo ao vivo. Utilize  $\Delta$ / $\nabla$  para selecionar o modo de qualidade da imagem,  $\triangleleft$ / $\triangleright$  para selecionar (Clips) e, depois, prima o botão **OK**.

Quando selecionar o modo de qualidade da imagem, prima o botão **INFO** para alterar o [Tempo gravação clip].

“Modo de qualidade de imagem de vídeo” (P. 57)



3 Prima o botão para começar a filmar.

- A gravação termina automaticamente quando o tempo de gravação predefinido tiver terminado e é apresentado um ecrã para verificação do vídeo gravado. Prima o botão **OK** para guardar o seu clip e começar a filmar o clip seguinte.
- Pode aumentar o tempo de disparo (até 16 segundos) premindo o botão novamente durante o disparo.

4 Prima o botão para filmar o clip seguinte.

- Para eliminar o clip que gravou ou guardou num Os meus clips diferente, realize o seguinte no ecrã de confirmação.

	Os meus clips serão reproduzidos, começando pelo início.
	Altera Os meus clips onde guardar o clip e a posição onde adicionar o novo clip.
	Elimina o clip captado sem o guardar.

- Prima o botão disparador até meio para adicionar a gravação seguinte. O clip é guardado no mesmo Os meus clips que o clip anterior.

### ■ Reprodução

Pode reproduzir consecutivamente os ficheiros em Os meus clips.

1 Prima e seleccione uma imagem marcada com



2 Prima **OK** e seleccione [Repr Os meus clips] utilizando  $\Delta$ / $\nabla$ . Depois, prima **OK** novamente.

- Os ficheiros em Os meus clips serão reproduzidos consecutivamente.
- Prima **OK** para terminar a reprodução consecutiva.

## Editar “Os meus clips”







Pode criar um único ficheiro de vídeo a partir de Os meus clips.



Os clips captados são memorizados em Os meus clips. Em Os meus clips pode adicionar clips de vídeo e fotografias (P. 70). Pode ainda adicionar efeitos de transição de ecrã e efeitos de filtros artísticos.



- 1 Prima o botão  e, depois, prima o botão  repetidamente para reproduzir Os Meus Clips.



\*1 Se tiver sido criado um ou mais Os meus clips, será apresentado aqui (P. 39)

- 2 Selecione Os Meus Clips com  , utilize   para escolher os clips com os quais pretende trabalhar e, depois, prima **OK**.
- 3 Selecione um item utilizando   e prima o botão **OK**.

<b>Repr. Os meus clips</b>	Reproduz os ficheiros em Os meus clips por ordem, começando pelo início.
<b>Reproduzir vídeo</b>	Quando tiver selecionado um ficheiro de vídeo, pode controlar a reprodução em modo de vídeo.
<b>Reordenar</b>	Mova os ficheiros dentro de Os Meus Clips ou transfira os ficheiros entre Os Meus Clips separados.
<b>Destino predefinido</b>	Na próxima vez que filmar, os vídeos captados com o mesmo modo de qualidade de imagem serão adicionados a este  Os meus clips.
<b>Apag. Os meus clips</b>	Elimina todos os ficheiros não protegidos de Os meus clips.
<b>Apagar</b>	Apague o ficheiro selecionado. Também pode apagar um ficheiro selecionado-o no Passo 2 e premindo  .

- 4 Visualize o ficheiro Os Meus Clips a partir do qual pretende criar o vídeo. Selecione [Exp. Os meus clips] e prima **OK**.
- 5 Selecione um item utilizando   e prima o botão **OK**.

<b>Efeitos de clips</b>	Pode aplicar 6 tipos de efeitos artísticos.
<b>Efeito de transição</b>	Pode aplicar efeitos de desvanecer.
<b>BGM</b>	Define [Happy Days] ou [Desl.].
<b>Volume clip gravado</b>	Define um volume para o som gravado no vídeo quando BGM está definido para [Happy Days].
<b>Som do clip gravado</b>	Define [Ligado] para criar um vídeo com o som gravado. Esta definição só está disponível quando BGM está definido para [Desl.].
<b>Pré-visualização</b>	Pré-visualize os ficheiros do conjunto Os Meus Clips por ordem, a partir do primeiro ficheiro.



- 6** Quando terminar a edição, selecione [Iniciar exportação] e prima **OK**.
- O álbum combinado é guardado como um único vídeo.
  - Exportar um vídeo pode demorar algum tempo.
  - A duração máxima de Os Meus Clips é de 15 minutos e o tamanho máximo de ficheiro é 4 GB.
  - Os Meus Clips serão guardados em Full HD e em Normal.
- Os meus clips pode demorar algum tempo a ser apresentado depois de retirar, inserir, apagar ou proteger o cartão.
  - Pode gravar um máximo de 99 Os Meus Clips e um máximo de 99 cortes por clip. Os valores máximos podem variar, dependendo do tamanho do ficheiro e da duração de Os Meus Clips.
  - Não é possível adicionar vídeos além de clips a Os Meus Clips.
  - Ainda pode trabalhar com os ficheiros de Os Meus Clips diretamente utilizando a reprodução individual. Na reprodução individual, selecione um clipe e prima o botão **OK**, depois selecione [Ver Os menus clips] e prima **OK** novamente. Continue a partir do Passo 2.

#### **BGM diferente de [Happy Days]**

Para utilizar um BGM diferente de [Happy Days], grave os dados que transferiu do website da Olympus no cartão e selecione-o como [BGM] no Passo 5. Visite o website seguinte para a transferência.

<http://support.olympus-imaging.com/bgmdownload/>

## Autorretratos

Se inverter o ecrã, consegue tirar fotografias a si próprio ao mesmo tempo que pré-visualiza a imagem.

- 1 Empurre o ecrã ligeiramente para baixo e balance-o no sentido descendente.

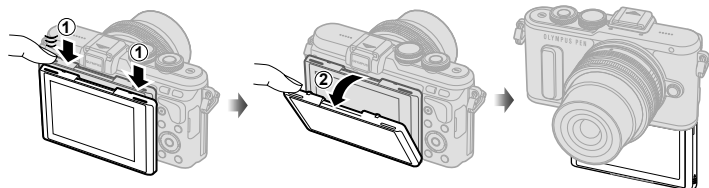

- Se estiver fixada uma objetiva com zoom motorizado, a câmara muda automaticamente para grande angular.
- O menu de autorretratos é apresentado no ecrã.
- Podem ser apresentados ícones diferentes, dependendo do modo de disparo.

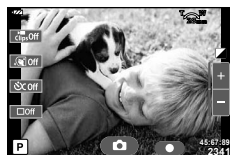

	<b>Obturador acionado por toque</b>	Quando toca no ícone, o obturador é libertado cerca de 1 segundo depois.
	<b>Vídeo</b>	Quando toca neste item, a gravação de vídeo começa. Para parar de gravar, prima o ícone (  ). Durante a gravação de um clipe, toque em (  ) novamente para aumentar o tempo de gravação (até um máximo de 16 segundos).
	<b>e-Portrait de Um-Só-Toque</b>	A ativação desta função dá à pele um aspeto suave e luminoso.
	<b>Temporizador Personalizado de Um-Só-Toque</b>	Efetua 3 disparos com o temporizador. Pode definir o número de vezes que o obturador é libertado e o intervalo entre cada disparo com o temporizador personalizado. Esse ícone não é apresentado quando Temporizador Personalizada está selecionado. "Temporizador personalizado" (P. 55)
	<b>Ajuste da luminosidade (compensação da Exposição)</b>	Toque no ícone [+] ou [-] para ajustar a luminosidade.
	<b>Clips</b>	Toque neste ícone para mudar para o modo Clips. Toque novamente para voltar ao modo de vídeo normal. Este ícone não é apresentado quando o modo de qualidade da imagem (P. 57) está definido para  (Clips).

## 2 Enquadre a fotografia.

- Tenha cuidado para que os seus dedos ou a correia da câmara não obstruam a objetiva.

### 3 Toque em e dispare.

- A imagem da fotografia será apresentada no ecrã.
- Pode também fotografar tocando no assunto apresentado no ecrã ou premindo o botão disparador.
- Pode fotografar utilizando a câmara com um smartphone.  “Fotografar remotamente com um smartphone” (P. 112)
- Quando o modo AF em modo de vídeo está definido para C-AF, [AF Contínuo] está definido para [Ligado].

## Utilizar as opções de disparo

### Chamar as opções de disparo

Pode chamar opções de gravação especialmente usadas com frequência utilizando os botões pré-atribuídos.

Para selecionar as opções de gravação não atribuídas a botões, utilize o controlo ao vivo. Pode utilizar o controlo ao vivo para selecionar a função de gravação ao mesmo tempo que verifica o efeito no ecrã nos modos **P**, **A**, **S**, **M**, **☰** e **II**.

O controlo ao vivo não é apresentado nos modos **FAUTO**, **ART** e **SCN** nas predefinições. Quando o [Controlo Live] nas Definições de Controlo **☑** (P. 90) está definido para Ligado, pode utilizar o controlo ao vivo mesmo nos modos **FAUTO**, **ART** e **SCN**.

### Controlo ao vivo



### ■ Definições disponíveis

Estabilizador de imagem*.....P. 53	Modo <b>☰</b> *.....P. 37
Modo de imagem*.....P. 61	Modo de flash.....P. 58
Modo Cena.....P. 24	Controlo da intensidade do flash.....P. 60
Modo Filtro artístico.....P. 26	Modo de medição.....P. 50
Balanço de brancos*.....P. 52	Modo AF*.....P. 49
Disparo sequencial/Temporizador*.....P. 54	Sensibilidade ISO*.....P. 51
Rácio de imagem.....P. 56	Prioridade à face*.....P. 47
Modo de gravação*.....P. 57	Gravação de vídeo com som*.....P. 62

\* Disponível no modo **☰**.

### 1 Prima **OK** para visualizar o controlo ao vivo.



- Para ocultar o controlo ao vivo, prima **OK** novamente.

### 2 Utilize **Δ**/**∇** para selecionar as definições, utilize **◀**/**▶** para alterar a definição selecionada e prima **OK**.

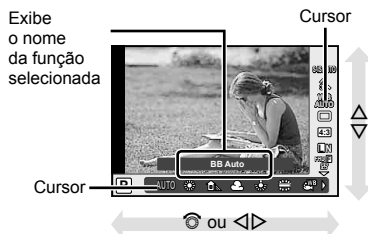
- Pode utilizar o seletor de controlo (☑) para selecionar uma definição.
- As definições selecionadas têm efeito automaticamente, caso não sejam realizadas quaisquer operações durante cerca de 8 segundos.
- Alguns itens não estão disponíveis em determinados modos de disparo.



## Controlar a exposição (compensação da exposição)



Depois de premir o botão  ( $\Delta$ ), utilize o seletor de controlo () ou  $\triangleleft \triangleright$  para ajustar a compensação de exposição. Selecione valores positivos («+») para tornar as fotografias mais claras e valores negativos («-») para as escurecer. A exposição pode ser ajustada em  $\pm 5,0$  EV.



- A compensação da exposição não está disponível no modo **FAUTO**, **M** ou **SCN**.
- O ecrã apresenta as alterações apenas até  $\pm 3,0$  EV. Se a exposição exceder os  $\pm 3,0$  EV, a barra da exposição começa a piscar.
- Os vídeos podem ser corrigidos num intervalo até  $\pm 3,0$  EV.

## Definir o alvo AF (Área AF)

Selecione um dos 81 alvos de focagem automática que pretende utilizar para focagem automática.

- 1 Prima o botão  (<) para apresentar o alvo AF.
- 2 Utilize   para mudar a visualização para alvo único e selecione a posição AF.
  - O modo "Todos os alvos" é restaurado se mover o cursor para fora do ecrã.





A câmara escolhe automaticamente de entre todo o conjunto dos alvos de focagem.

Selecione o alvo de focagem manualmente.





- Quando se utiliza uma objetiva Four Thirds, a câmara muda automaticamente para o modo de alvo único.
- O tamanho e o número do alvo AF muda de acordo com [Teleconversor Digital], [Aspetto Da Imagem], e com as definições de alvo de grupo.

## Utilizar alvo pequeno e alvo de grupo (Definir o alvo AF)

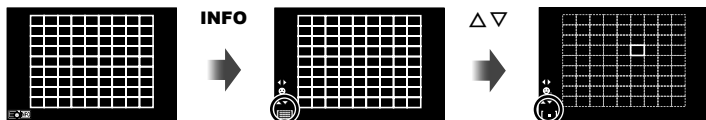
Pode alterar o método de seleção do alvo e o tamanho do alvo. Pode ainda seleccionar AF com prioridade à face (P. 47).

- 1 Prima o botão  (<) para apresentar o alvo AF.
- 2 Prima o botão **INFO** durante a seleção do alvo AF e escolha um método de seleção utilizando .



 (Todos os alvos)	A câmara seleciona automaticamente entre todos os alvos AF.
 (Alvo único)	Selecione um alvo AF único.
 (Alvo pequeno)	O alvo AF pode ser reduzido em tamanho.
 (Grupo de alvos)	A câmara escolhe automaticamente de entre os alvos no grupo selecionado.

- Quando se filmam vídeos, a câmara muda automaticamente para o modo de alvo único.
- Quando se utiliza uma objetiva Four Thirds, a câmara muda automaticamente para o modo de alvo único.

## AF com prioridade à face/AF com detecção da pupila

A câmara deteta os rostos e ajusta a focagem e o ESP digital.

- 1 Prima o botão **[INFO]** (**<**) para apresentar o alvo AF.
- 2 Prima o botão **INFO**.
  - Pode mudar o método de seleção do alvo AF.
- 3 Utilize **<>** para selecionar uma opção e prima **OK**.

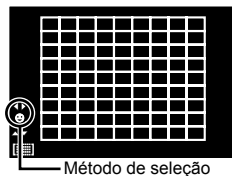

	<b>Prioridade Face Desl.</b>	Prioridade à face desligada.
	<b>Prioridade Face Lig.</b>	Prioridade à face ligada.
	<b>Prior. Face/Olhos On</b>	O sistema de focagem automática seleciona a pupila do olho mais próximo da câmara para AF de prioridade à face.
	<b>Prior. Face/Olho D. On</b>	O sistema de focagem automática seleciona a pupila do olho à direita para AF com prioridade à face.
	<b>Prior. Face/Olho E. On</b>	O sistema de focagem automática seleciona a pupila do olho à esquerda para AF com prioridade à face.

- 4 Aponte a câmara para o assunto.
  - Se for detetado um rosto, este será indicado por uma margem branca.
- 5 Prima o botão disparador até meio para focar.
  - Quando a câmara foca o rosto na margem branca, a margem fica verde.
  - Se a câmara for capaz de detetar os olhos do assunto, a mesma irá apresentar uma moldura verde sobre o olho selecionado. (AF com detecção da pupila)
- 6 Prima o botão disparador na totalidade para disparar.

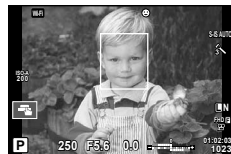

- A prioridade à face aplica-se apenas à primeira fotografia de cada sequência tirada durante o disparo sequencial.
- A detecção da pupila não está disponível em **[C-AF]**.
- Dependendo do assunto e da definição do filtro artístico, a câmara pode não ser capaz de detetar corretamente um rosto.
- Quando definida para **[ESP]** (Medição digital ESP), a medição é realizada com prioridade à face.
- A prioridade à face também está disponível em **[MF]**. Os rostos detetados pela câmara são indicados por molduras brancas.

## Enquadramento de zoom AF/zoom AF (Super Spot AF)

Pode ampliar uma parte do enquadramento quando ajustar a focagem. Selecionar um valor de zoom elevado permite utilizar a focagem automática para focar uma área mais pequena que é normalmente abrangida pelo alvo AF. Pode também posicionar o alvo de focagem de forma mais precisa.

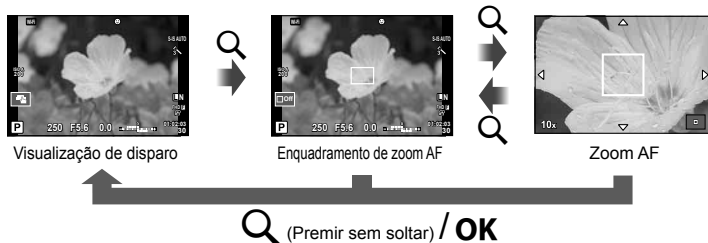

- 1 Pressione e solte o botão **Q** para exibir o zoom de enquadramento.
  - Se a câmara tiver a focagem automática ativada mesmo antes de o botão ser premido, o enquadramento do zoom será apresentado na posição atual da focagem.
  - Utilize **Δ ▽ < >** para posicionar o enquadramento de zoom.
  - Prima o botão **INFO** e utilize **Δ ▽** para escolher a taxa de zoom. (×5, ×7, ×10, ×14)
- 2 Pressione e solte o botão **Q** outra vez para aumentar o zoom de enquadramento.
  - Utilize **Δ ▽ < >** para posicionar o enquadramento de zoom.
  - Pode alterar a taxa de zoom rodando o seletor de controlo (⦿).
- 3 Prima o botão disparador até meio para iniciar a focagem automática.
  - A câmara vai focar utilizando o assunto no enquadramento no centro do ecrã. Para mudar a posição de focagem, mova-a tocando no ecrã.
  - Pode ainda ver e mover o enquadramento de zoom utilizando as operações do ecrã tátil.
  - O zoom é visível apenas no ecrã e não tem quaisquer efeitos nas fotografias resultantes.
  - Quando se está a utilizar uma objetiva Four Thirds, o AF não funciona durante a apresentação do zoom.
  - Durante a ampliação, é emitido um som pelo IS (Estabilizador da Imagem).



## Selecionar um modo de focagem (modo AF)

Selecione um método de focagem (modo de focagem).

Pode escolher métodos de focagem separados para o modo de fotografia e para o modo .

- 1 Prima o botão **OK** para visualizar o controlo ao vivo e selecione o item do modo AF utilizando  $\Delta$   $\nabla$ .





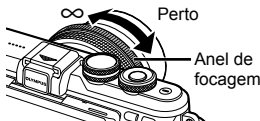

- 2 Selecione uma opção com  $\triangleleft$   $\triangleright$  e prima o botão **OK**.

- O modo AF selecionado é apresentado no ecrã.

<b>S-AF</b> (AF simples)	A câmara efetua a focagem uma vez, quando o botão disparador é premido até meio. Quando a focagem é bloqueada, é emitido um sinal sonoro e a marca de confirmação AF e o alvo AF acendem-se. Este modo é adequado para fotografar assuntos imóveis ou assuntos com movimentos limitados.
<b>C-AF</b> (AF contínuo)	A câmara repete a focagem enquanto o botão disparador permanecer premido até meio. Quando o assunto estiver focado, a marca de confirmação AF acende-se no ecrã e ouve-se um sinal sonoro quando a focagem estiver bloqueada da primeira vez. Mesmo que o assunto se mova ou o utilizador altere a composição da fotografia, a câmara continua a tentar focar. <ul style="list-style-type: none"> <li>• Quando se utiliza a objetiva Four Thirds, esta configuração muda para [S-AF].</li> </ul>
<b>MF</b> (focagem manual)	Esta função permite-lhe focar manualmente em qualquer posição operando o anel de focagem na objetiva. 
<b>S-AF+MF</b> (utilização simultânea dos modos S-AF e MF)	Depois de premir o botão disparador até meio para efetuar a focagem no modo [S-AF], pode rodar o anel de focagem de forma a ajustar a focagem de modo preciso manualmente.
<b>C-AF+TR</b> (AF de seguimento)	Prima o botão disparador até meio para efetuar a focagem. A câmara procura e mantém a focagem no assunto atual enquanto o botão disparador for mantido nesta posição. <ul style="list-style-type: none"> <li>• O alvo AF é apresentado a vermelho quando a câmara já não conseguir seguir o assunto. Solte o botão disparador, enquadre novamente o assunto e prima o botão disparador até meio.</li> <li>• Quando se utiliza a objetiva Four Thirds, esta configuração muda para [S-AF].</li> </ul>

- A câmara poderá não conseguir focar se o assunto tiver pouca luz, estiver obscurecido por nevoeiro ou fumo ou se tiver falta de contraste.
- Quando utilizar uma objetiva Four Thirds, o AF não estará disponível durante a gravação de vídeo.
- Não pode definir o modo AF se o trinco da focagem MF da objetiva estiver definido para MF.

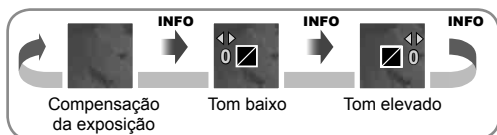

## Alterar a luminosidade das zonas claras e sombras

Prima o botão  () e o botão **INFO** para visualizar o menu de controlo de zonas claras e escuras. Utilize   para escolher um nível de tom. Selecione “baixo” para escurecer as sombras ou “elevado” para aclarar as zonas claras.









## Selecionar a forma como a câmara mede a luminosidade (medição)

Selecione a forma como a câmara mede a luminosidade do assunto.

- 1 Prima o botão **OK** para visualizar o controlo ao vivo e selecione o item de medição  .

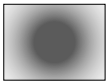

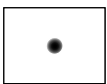
- 2 Selecione uma opção com   e prima o botão **OK**.

 <b>Medição Digital ESP</b>	A câmara mede a exposição em 324 áreas da imagem e otimiza a exposição para a cena atual ou (se outra opção além de [OFF] for selecionada para [☺ Prioridade Face]) o assunto do retrato. Este modo é recomendado para a utilização geral.	
 <b>Medição média ponderada ao centro</b>	Este modo de medição faculta a medição média entre o assunto e a iluminação de fundo, colocando mais peso no assunto que está no centro.	
 <b>Medição pontual</b>	Selecione esta opção para medir uma área de pequenas dimensões (cerca de 2% da imagem), com a câmara apontada na direção do assunto que pretende medir. A exposição é ajustada de acordo com a luminosidade do ponto medido.	
 <b>Medição pontual – zona clara</b>	Aumenta a exposição da medição pontual. Permite garantir que os assuntos brilhantes são apresentados claros.	
 <b>Medição pontual – sombra</b>	Reduz a exposição da medição pontual. Permite garantir que os assuntos escuros são apresentados escuros.	

- 3 Prima o botão disparador até meio.
  - Normalmente, a câmara inicia a medição quando o botão disparador é premido até meio e bloqueia a exposição enquanto o botão disparador for mantido nesta posição.

## Sensibilidade ISO

O aumento da sensibilidade ISO aumenta o ruído (aspeto granulado) mas permite tirar fotografias com pouca luz. A definição recomendada para a maior parte dos casos é [AUTO], a qual começa com ISO 200, um valor que equilibra o ruído e a gama dinâmica e, em seguida, ajusta a sensibilidade ISO de acordo com as condições de disparo.

- 1 Prima o botão **OK** para visualizar o controlo ao vivo e seleccione o item da sensibilidade ISO utilizando  $\Delta$   $\nabla$ .



Sensibilidade ISO

- 2 Seleccione uma opção com  $\triangleleft$   $\triangleright$  e prima o botão **OK**.

<b>AUTO</b>	A sensibilidade é definida automaticamente de acordo com as condições de disparo.
<b>LOW, 200–25600</b>	A sensibilidade é definida com o valor seleccionado.

## Ajustar a cor (balanço de brancos)

O balanço de brancos (WB) garante que os objetos brancos em imagens gravadas pela câmara são apresentados com a cor branca. A opção [AUTO] adequa-se à maior parte das circunstâncias, mas é possível seleccionar outros valores de acordo com a fonte de luz, quando [AUTO] não produzir os resultados pretendidos ou se desejar introduzir uma determinada matiz de cor nas imagens.

- 1 Prima o botão **OK** para visualizar o controlo ao vivo e seleccione o item do balanço de brancos utilizando  $\Delta \nabla$ .



Balanço de brancos

- 2 Seleccione uma opção com  $\triangleleft \triangleright$  e prima o botão **OK**.

Modo WB		Temperatura de cor	Condições de iluminação
Balanço de brancos automático	AUTO	—	Utilizado para a maioria das condições de iluminação (quando houver uma porção branca enquadrada no ecrã). Utilize este modo para utilização geral.
Balanço de brancos predefinido		5300K	Para fotografar no exterior durante um dia claro ou para captar os vermelhos de um pôr do sol ou as cores de um fogo de artifício
		7500K	Para fotografar no exterior nas sombras de um dia claro
		6000K	Para fotografar no exterior num dia nublado
		3000K	Para fotografar sob uma luz de tungsténio
		4000K	Para assuntos iluminados por luzes fluorescentes
		—	Para fotografar debaixo de água
Balanço de brancos com um-toque (P. 53)		Temperatura de cor definida pelo WB um-toque.	Selecione esta opção quando for possível utilizar um assunto branco ou cinzento para medir o balanço de brancos e o assunto estiver sob iluminação mista, iluminado por um flash de tipo desconhecido ou outra fonte de luz.
Balanço de brancos personalizado	CWB	2000K–14000K	Depois de premir o botão <b>INFO</b> , utilize os selectores $\triangleleft \triangleright$ para seleccionar uma temperatura de cor e, em seguida, prima <b>OK</b> .

## Balço de brancos com um-toque

Efetue a medição do balanço de brancos enquadrando uma folha de papel ou outro objeto branco sob a iluminação que será utilizada na fotografia final. Isto é útil quando fotografar um assunto sob luz natural, bem como sob diversas fontes de luz com diferentes temperaturas de cor.

- 1 Selecione [WB1], [WB2], [WB3] ou [WB4] (balanço de brancos com um-toque 1, 2, 3 ou 4) e prima o botão **INFO**.
- 2 Fotografe uma folha de papel sem cor (branco ou cinzento).
  - Enquadre o objeto de forma a que preencha o ecrã e não sejam visualizadas quaisquer sombras.
  - É apresentado o ecrã do balanço de brancos com um-toque.
- 3 Selecione [Sim] e prima **OK**.
  - O novo valor é guardado como uma opção de balanço de brancos predefinida.
  - O novo valor é guardado até que seja efetuada uma nova medição do balanço de brancos com um-toque. Os dados não são apagados quando a câmara é desligada.



### Sugestões

- Se o assunto estiver demasiado claro, demasiado escuro ou visivelmente colorido, é apresentada a mensagem [BB Incorreto, Tentar Novamen.], não sendo gravado qualquer valor. Corrija o problema e repita o procedimento a partir do passo 1.

## Reduzir a oscilação da câmara (estabilizador de imagem)

É possível reduzir a oscilação da câmara que pode ocorrer ao fotografar com pouca luminosidade ou com uma ampliação elevada. O estabilizador da imagem inicia-se quando se carrega no botão disparador até meio.

- 1 Prima o botão **OK** para visualizar o controlo ao vivo, e selecione o item do estabilizador de imagem utilizando  $\Delta$   $\nabla$ .

Estabilizador de imagem



- 2 Selecione uma opção com  $\triangleleft$   $\triangleright$  e prima o botão **OK**.

Fotografia	OFF	I.S. Fotografias Desl.	O estabilizador de imagem está desligado.
	S-IS1	I.S. Vib. todas Direções	O estabilizador de imagem está ligado.
	S-IS2	I.S. Vibração Vertical	A estabilização da imagem é apenas aplicada à oscilação vertical da câmara (10).
	S-IS3	I.S. Vibração Horizontal	A estabilização de imagem é apenas aplicada à oscilação horizontal da câmara (10). Utilize esta opção quando deslocar a câmara horizontalmente, com a orientação de retrato.
	S-IS AUTO	I.S. automático	A câmara deteta a direção de deslocação e aplica a estabilização de imagem apropriada.
Vídeo	OFF	I.S. Vídeo Desl.	O estabilizador de imagem está desligado.
	ON	I.S. Vídeo Ligado	Além de aplicar a estabilização da imagem em todas as direções, a câmara compensa a oscilação que ocorre quando se caminha.

**Selecionar uma distância focal (objetivas do sistema Micro Four Thirds/Four Thirds excluídas)**

Utilize as informações da distância focal para reduzir a oscilação da câmara quando fotografar com objetivas que não sejam do sistema Micro Four Thirds ou Four Thirds.

- Selecione [Estab. Imagem], prima o botão **INFO**, use <> para selecionar uma distância focal e prima **OK**.
- Selecione uma distância focal entre 8 mm e 1.000 mm.
- Selecione o valor que melhor corresponde ao que está impresso na objetiva.
- Não é possível ao estabilizador de imagem corrigir uma oscilação da câmara excessiva ou que ocorre quando a velocidade do obturador está definida para a velocidade mais lenta. Em ambos os casos, recomenda-se a utilização de um tripé.
- Ao utilizar um tripé, defina [Estab. Imagem] para [OFF].
- Quando utilizar uma objetiva com um interruptor de função de estabilização de imagem, é dada prioridade à definição da objetiva.
- Quando se dá prioridade à estabilização de imagem da objetiva e a da câmara está definida para [S-IS AUTO], [S-IS1] é utilizado em vez de [S-IS AUTO].
- Poderá notar que é emitido um som de funcionamento ou sentir uma vibração quando o estabilizador de imagem é ativado.



**Quando utilizar uma objetiva com o interruptor de estabilização de imagem**

Defina o estabilizador de imagem da câmara e o interruptor de estabilização de imagem da objetiva. Quando não utilizar o estabilizador de imagem, defina ambas as funções na câmara e na objetiva para desligadas.



**Disparo sequencial/utilizar o temporizador**







Mantenha o botão disparador premido até ao fim para tirar uma série de fotografias. Alternativamente, pode tirar fotografias com o temporizador automático.



**1** Prima o botão  (∇) para apresentar o controlo do disparo sequencial/temporizador.

- Também pode definir premindo o botão **OK** para visualizar o controlo ao vivo e selecionando o item  (Disparo sequencial/temporizador) utilizando ∆ ∇.
- Também pode definir a partir de  no Menu de disparo 2 .

**2** Selecione uma opção com <> e prima o botão **OK**.

 <b>Disparo individual</b>	Fotografa 1 imagem de cada vez que o botão disparador for premido (modo de disparo normal, modo de disparo individual).
 <b>H Sequencial</b>	As fotografias são tiradas a uma velocidade de 7,1 imagens por segundo (ips) com o botão disparador premido na totalidade. A focagem, a exposição e o balanço de brancos são fixados nos valores para o primeiro disparo em cada série.
 <b>L Sequencial</b>	As fotografias são tiradas a uma velocidade de 3,7 imagens por segundo (ips) com o botão disparador premido na totalidade. A focagem e a exposição são fixadas de acordo com as opções selecionadas para [Modo AF] (P. 49) e [AEL/AFL] (P. 97).

 <b>Temporizador 12 SEG</b>	Prima o botão disparador até meio para focar e na totalidade para iniciar o temporizador. Primeiro, a luz do temporizador acende durante aprox. 10 segundos, depois, pisca durante aprox. 2 segundos e a fotografia é tirada.
 <b>Temporizador 2 SEG</b>	Prima o botão disparador até meio para focar e na totalidade para iniciar o temporizador. A luz do temporizador pisca durante aprox. 2 segundos e, depois, a fotografia é tirada.
 <b>Temporizador Personalizado</b>	Prima o botão <b>INFO</b> para definir [  Temporizador], [Nº Disp.], [Tempo de intervalo] e [Todos enquadram. AF]. Selecione uma definição com  e ajuste a definição com o seletor de controlo (  ). Se [Todos enquadram. AF] estiver definido para [On], cada moldura é automaticamente focada antes do disparo.

- Para cancelar o temporizador ativado, prima .
- Quando se utiliza , não é apresentada nenhuma imagem de confirmação durante o disparo. A imagem é apresentada novamente depois de terminar o disparo. Quando se utiliza , é apresentada a imagem captada imediatamente antes.
- A velocidade do disparo sequencial varia, dependendo da objetiva que está a utilizar e a focagem do zoom da objetiva.
- Durante o disparo sequencial, se a indicação da carga da bateria piscar devido a bateria fraca, a câmara para de fotografar e começa a guardar no cartão as fotografias tiradas. A câmara poderá não guardar todas as fotografias, dependendo da carga que ainda restar.
- Estabilize a câmara fotográfica num tripé para fotografar com temporizador.
- Quando utilizar o temporizador, se ficar em frente à câmara para premir o botão disparador, a fotografia poderá ficar desfocada.

## Definir o rácio de imagem

Pode alterar o rácio de imagem (rácio horizontal para vertical) ao tirar fotografias. Dependendo da sua preferência, pode definir o formato para [4:3] (padrão), [16:9], [3:2], [1:1] ou [3:4].

- 1 Prima o botão **OK** para visualizar o controlo ao vivo e seleccione o item do rácio de imagem utilizando  $\Delta \nabla$ .
- 2 Seleccione uma opção do rácio de imagem com  $\triangleleft \triangleright$  e prima o botão **OK**.

- As imagens JPEG são recortadas para corresponder ao rácio de imagem seleccionado. No entanto, as imagens RAW não são recortadas, mas são guardadas com as informações sobre o rácio de imagem seleccionado.
- Quando as imagens RAW são reproduzidas, o rácio de imagem seleccionado é apresentado através de um enquadramento.

## Selecionar a qualidade da imagem (modo de qualidade da fotografia)

Pode definir um modo de qualidade da imagem para as fotografias. Seleccione uma qualidade adequada à aplicação (tal como processamento no PC, utilização num website, etc.).

- 1 Prima **OK** para visualizar o controlo ao vivo e seleccione o item do modo de qualidade da imagem para fotografias utilizando  $\Delta \nabla$ .



Modo de qualidade de fotografia

- 2 Seleccione uma opção com  $\triangleleft \triangleright$  e prima o botão **OK**.

Selecione entre os modos JPEG (**L**F, **L**N, **M**N e **S**N) e RAW. Seleccione uma opção JPEG+RAW para gravar uma imagem JPEG e uma imagem RAW em cada fotografia. Os modos JPEG combinam o tamanho de imagem (**L**, **M** e **S**) e o rácio de compressão (SF, F, N e B).

Se pretender seleccionar uma combinação diferente de **L**F/**L**N/**M**N/**S**N, mude as definições [ $\leftarrow$  Def. Qualid.] (P. 93) no Menu de Personalização.



### Dados de imagens RAW

Este formato (extensão ".ORF") armazena os dados de imagem não processados para processamento posterior. Os dados de imagens RAW não podem ser visualizados utilizando outras câmaras ou software e as imagens RAW não podem ser seleccionadas para impressão. As cópias JPEG das imagens RAW podem ser criadas utilizando esta câmara.  $\leftarrow$  "Editar imagens" (P. 84)





## Selecionar a qualidade da imagem (modo de qualidade da imagem de vídeo)







Define um modo de qualidade da imagem de vídeo adequado à utilização pretendida.

- 1 Defina o seletor de modo para .
- 2 Prima o botão **OK** para visualizar o controlo ao vivo e seleccione o item do modo de qualidade da imagem do vídeo utilizando .



Modo de qualidade de vídeo

- 3 Seleccione uma opção com .
  - Para alterar o tempo de gravação dos cliques, prima o botão **INFO** e altere as definições utilizando o seletor de controlo ().

Modo de gravação	Aplicação	Definições que pode alterar
 (Full HD Normal)*1	Muda para a gravação de cliques (P. 39).	Tempo de disparo
 (Full HD Fine)*1	Visualização em televisores e outros dispositivos.	-
 (Full HD Normal)*1		
 (HD Fine)*1		
 (HD Normal)*1		
 (1280×720, Motion JPEG)*2	Para reprodução ou edição em computador	-
 (640×480, Motion JPEG)*2		

\*1 Formato do ficheiro: MPEG-4 AVC/H.264. Os ficheiros podem ter até 4 GB de tamanho. Os vídeos individuais podem ter até 29 minutos de duração.

\*2 Os ficheiros podem ter até 2 GB de tamanho.

- Dependendo do tipo de cartão utilizado, a gravação poderá terminar antes da duração máxima ter sido atingida.

- 4 Prima o botão **OK** para guardar as alterações.

## Utilizar um flash (fotografia com flash)

O flash pode ser definido manualmente conforme necessário. O flash pode ser usado para fotografia com flash numa variedade de condições de disparo.

### 1 Retire a tampa do conector da unidade de flash e monte o flash na câmara.

- Faça deslizar a unidade de flash totalmente para o interior, parando quando esta tocar na parte posterior da sapata e estiver devidamente posicionada.

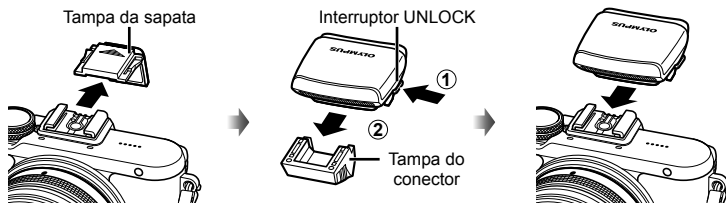

#### Retirar a unidade de flash

Prima o interruptor UNLOCK ao retirar a unidade de flash.

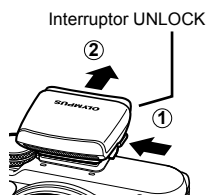

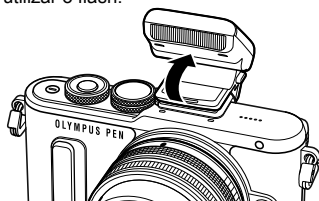

### 2 Levante a cabeça do flash.

- Baixe a cabeça do flash quando não estiver a utilizar o flash.



### 3 Prima o botão (▷) para visualizar o controlo do modo de flash.

- Também pode definir primando o botão **OK** para visualizar o controlo ao vivo e selecionando o item do modo de flash utilizando  .



#### 4 Seleccione uma opção com $\triangleleft \triangleright$ e prima o botão **OK**.

- As opções disponíveis e a ordem pela qual são apresentadas variam consoante o modo de disparo. "Modos de flash que podem ser definidos pelo modo de disparo" (P. 59)

<b>AUTO</b>	<b>Flash automático</b>	O flash dispara automaticamente em situações de pouca luz e contraluz.
	<b>Flash de preenchimento</b>	O flash dispara independentemente das condições de iluminação.
	<b>Flash desligado</b>	O flash não dispara.
	<b>Flash de redução de olhos vermelhos</b>	Esta função permite reduzir o fenómeno dos olhos vermelhos. No modo <b>S</b> e <b>M</b> , o flash dispara sempre.
	<b>SLOW</b> <b>Sincronização lenta (1ª cortina)</b>	São utilizadas velocidades do obturador mais lentas para obter mais brilho em fundos com luminosidade reduzida.
	<b>SLOW</b> <b>Sincronização lenta (1ª cortina)/Flash de redução de olhos-vermelhos</b>	Combina a sincronização lenta com a redução de olhos vermelhos.
	<b>SLOW2/</b> <b>2ª cortina</b> <b>Sincronização lenta (2ª cortina)</b>	O flash dispara imediatamente antes de o obturador fechar, para criar rastos de luz por trás de fontes de luz em movimento.
	<b>FULL,</b> <b>1/4 etc.</b> <b>Manual</b>	Para os utilizadores que preferem a operação manual. Se premir o botão <b>INFO</b> , poderá utilizar o seletor para ajustar o nível do flash.

- Em  $\langle \text{eye} \rangle / \langle \text{lightning bolt} \rangle \langle \text{eye} \rangle$  (Flash de redução de olhos vermelhos), após os pré-flashes, é necessário cerca de 1 segundo para o obturador ser libertado. Não mova a câmara até concluir o disparo.
- $\langle \text{eye} \rangle / \langle \text{lightning bolt} \rangle \langle \text{eye} \rangle$  (Flash de redução de olhos vermelhos) pode não funcionar de forma eficaz em determinadas condições de disparo.
- Quando o flash dispara, a velocidade do obturador é definida para 1/250 seg. ou inferior. Ao fotografar um assunto com fundo claro com o flash de preenchimento, o fundo poderá ficar sobre-exposto.

#### Modos de flash que podem ser definidos pelo modo de disparo

Modo de disparo	Super painel de controlo LV	Modo de flash	Momento do flash	Condições para disparar o flash	Limite de velocidade do obturador
<b>P/A</b>		Flash automático	1ª cortina	Dispara automaticamente em condições de escuridão/contraluz	1/30 seg. – 1/250 seg.*
		Flash automático (redução de olhos-vermelhos)			
		Flash de preenchimento		Dispara sempre	
		Flash desligado	—	—	—
		<b>SLOW</b> Sincronização lenta (redução de olhos-vermelhos)	1ª cortina	Dispara automaticamente em condições de escuridão/contraluz	60 seg. – 1/250 seg.*
		<b>SLOW</b> Sincronização lenta (1ª cortina)			
		<b>SLOW2</b> Sincronização lenta (2ª cortina)			

Modo de disparo	Super painel de controlo LV	Modo de flash	Momento do flash	Condições para disparar o flash	Limite de velocidade do obturador
SM	⚡	Flash de preenchimento	1ª cortina	Dispara sempre	60 seg. – 1/250 seg.*
	⚡👁	Flash de preenchimento (redução de olhos-vermelhos)			
	Ⓜ	Flash desligado	—	—	—
	⚡ 2nd-C	Flash de preenchimento/ Sincronização lenta (2ª cortina)	2ª cortina	Dispara sempre	60 seg. – 1/250 seg.*

- As opções ⚡ **AUTO**, Ⓜ podem ser definidas no modo **FAUTO**.
- \* 1/200 segundos quando se utiliza um flash externo vendido em separado.

### Alcance mínimo

A objetiva pode produzir sombras nos objetos mais próximos da câmara, causando vinhetagem ou tornando-os demasiado claros, mesmo com emissão mínima.

Objetiva	Distância aproximada à qual ocorre avinhetagem
17mm f1.8	0,25 m
25mm f1.8	0,25 m
45mm f1.8	0,5 m
14–42mm IIR	0,55 m
14–42mm EZ	0,25 m
40–150mm	0,9 m

- As unidades de flash externas podem ser usadas para evitar a vinhetagem. Para evitar que as fotografias fiquem sobre-expostas, seleccione o modo **A** ou **M** e seleccione um número f elevado ou reduza a sensibilidade ISO.

### Ajustar a saída do flash (controlo da intensidade do flash)

A saída do flash pode ser ajustada se considerar que o assunto está sobre-exposto ou pouco exposto mesmo que a exposição do resto do enquadramento seja adequada.

- 1 Prima o botão **OK** para visualizar o controlo ao vivo e seleccione o item de controlo da intensidade do flash utilizando  $\Delta$   $\nabla$ .



Controlo da intensidade do flash

- 2 Seleccione um valor de compensação do flash com  $\triangleleft$   $\triangleright$  e prima o botão **OK**.

- Esta definição não tem qualquer efeito quando o modo de controlo do flash para a unidade externa de flash está definido para **MANUAL**.
- Alterações à intensidade do flash feitas com a unidade externa de flash são adicionadas às alterações feitas com a câmara.

## Opções de processamento (modo fotografia)

Selecione um modo de fotografia e ajuste individualmente o contraste, a nitidez e outros parâmetros (P. 75). As alterações a cada modo de fotografia são armazenadas em separado.

- 1 Prima o botão **OK** para visualizar o controlo ao vivo e selecione o item do modo de imagem utilizando  $\Delta$   $\nabla$ .



- 2 Selecione um item utilizando  $\triangleleft$   $\triangleright$  e prima o botão **OK**.

<b>i-Enhance</b>	Produz fotografias com um aspeto mais impressionante adequado à cena.
<b>Vivid</b>	Produz cores vivas.
<b>Natural</b>	Produz cores naturais.
<b>Esbatido</b>	Produz tons neutros.
<b>Portrait</b>	Produz tons de pele bonitos.
<b>Monotom</b>	Produz tons a preto e branco.
<b>Person.</b>	Selecione um modo de fotografia, defina os parâmetros e registe a definição.
<b>e-Portrait</b>	Produz texturas de pele suaves. Não pode ser utilizado com a fotografia Bracketing ou ao gravar vídeos.
<b>Debaixo de água</b>	Produz cores adequadas às cenas debaixo de água.
<b>Pop Art</b>	Selecione um filtro artístico e o efeito pretendido. "Tipos de filtros artísticos" (P. 26)
<b>Foco Suave</b>	
<b>Cor Suave e Clara</b>	
<b>Tom Claro</b>	
<b>Filme Granulado</b>	
<b>Câmara Pinhole</b>	
<b>Diorama</b>	
<b>Processo Cruzado</b>	
<b>Sépia Suave</b>	
<b>Tom Dramático</b>	
<b>Linha Chave</b>	
<b>Aquarela</b>	
<b>Vintage</b>	
<b>Cor Parcial*</b>	

\* Depois de escolher Cor Parcial utilizando  $\triangleleft$   $\triangleright$ , prima o botão **INFO** para ver o anel de cores.

## Opções vídeo com som (gravar som com vídeos)



Pode definir o som da gravação quando grava vídeos.

- 1 Rode o seletor de modo para , prima o botão **OK** para visualizar o controlo ao vivo e seleccione o item do vídeo com som utilizando  $\Delta \nabla$ .





Vídeo com som

- 2 Ligue e desligue (ON/OFF) usando  $\triangleleft \triangleright$  e prima o botão **OK**.

- Ao gravar som num vídeo, o som emitido pela objetiva e pelo funcionamento da câmara podem ser gravados. Caso pretenda reduzir estes sons, grave com o [Modo AF] definido para [S-AF] ou limite o número de vezes que prime os botões.
- Não é gravado som no modo  (Diorama).
- Quando a gravação de som com vídeos está definida para [OFF],  é apresentado.

## Adicionar efeitos a um vídeo













Pode criar vídeos que tiram partido dos efeitos disponíveis no modo de fotografia. Coloque o seletor de modo em  para ativar a definição.

- 1 Rode o seletor de modo para , prima o botão **OK** para visualizar o controlo ao vivo e seleccione o item do modo de gravação utilizando  $\Delta \nabla$ .



Modo de disparo

- 2 Utilize  $\triangleleft \triangleright$  para seleccionar o modo de disparo e prima o botão **OK**.

<b>P</b>	O valor ideal do diafragma é definido automaticamente de acordo com a luminosidade do assunto. Pode ajustar a exposição com o seletor de controlo  . Depois de premir o botão  , pode também efetuar a definição com $\triangleleft \triangleright$ .
<b>A</b>	A representação do fundo é alterada pela definição do valor do diafragma. Pode definir o diafragma com o seletor de controlo  . Depois de premir o botão  , pode também efetuar a definição com $\Delta \nabla$ . Depois de premir o botão  , pode ajustar a exposição com $\triangleleft \triangleright$ .
<b>S</b>	A velocidade do obturador afeta como aparece o assunto. Pode definir a velocidade do obturador com o seletor de controlo  . Depois de premir o botão  , pode também efetuar a definição com $\Delta \nabla$ . Depois de premir o botão  , pode ajustar a exposição com $\triangleleft \triangleright$ . A velocidade do obturador pode ser definida para valores entre 1/30 e 1/4000 segundos.
<b>M</b>	O utilizador controla o valor do diafragma e a velocidade do obturador. Pode definir a velocidade do obturador com o seletor de controlo  . Depois de premir o botão  , pode também efetuar a definição com $\Delta \nabla$ . Depois de premir o botão  , pode definir o diafragma com o seletor de controlo  ou $\triangleleft \triangleright$ . A velocidade do obturador pode ser definida para valores entre 1/30 e 1/4000 segundos. A sensibilidade apenas pode ser definida manualmente para valores entre ISO 200 e 3200.

- A estabilização não é possível quando há demasiado movimento da câmara.
- Quando o interior da câmara aquece, a gravação é interrompida automaticamente para proteger o aparelho.
- Com alguns filtros artísticos, a operação [C-AF] está limitada.

# 3 Reproduzir

## Apresentação de informações durante a reprodução

### Informações da reprodução de imagens

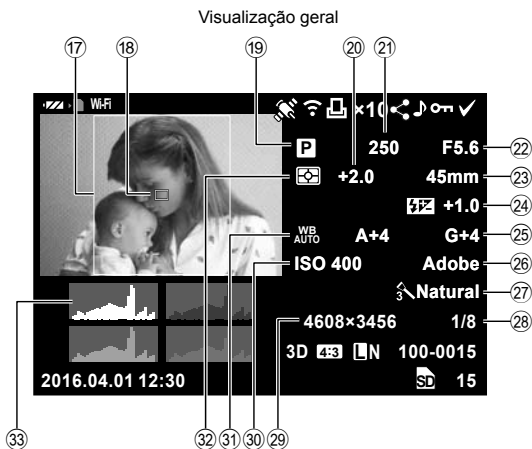
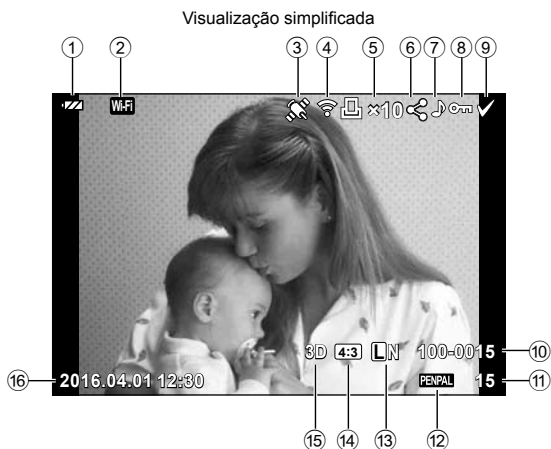



- |  |  |
|--|--|
| ① Verificação da bateria .....P. 16                              | ⑩ Número do ficheiro .....P. 94                                  |
| ② Ligação LAN sem fios .....P. 110–115                           | ⑪ Número de imagem   |
| ③ Incluir as informações GPS .....P. 113                         | ⑫ Dispositivo de armazenamento                                   |
| ④ Upload Eye-Fi concluído .....P. 96                             | ⑬ Modo de gravação .....P. 76                                    |
| ⑤ Reserva de impressão<br>Número de impressões .....P. 121       | ⑭ Rácio de imagem .....P. 56                                     |
| ⑥ Ordem de partilha .....P. 70                                   | ⑮ Imagem 3D .....P. 24   |
| ⑦ Gravação de som .....P. 70                                     | ⑯ Imagem guardada temporariamente<br>para PHOTO STORY .....P. 29 |
| ⑧ Proteger .....P. 69  | ⑰ Imagem HDR .....P. 80  |
| ⑨ Imagem selecionada .....P. 70                                  |  |
| ⑩ Número do ficheiro .....P. 94                                  |  |
| ⑪ Número de imagem   | ⑳ Data e hora .....P. 17   |
| ⑫ Dispositivo de armazenamento                                   | ㉑ Margem de proporção .....P. 56                                 |
| ⑬ Modo de gravação .....P. 76                                    | ㉒ Alvo AF .....P. 46   |
| ⑭ Rácio de imagem .....P. 56                                     | ㉓ Modo de disparo .....P. 20–37                                  |
| ⑮ Imagem 3D .....P. 24   | ㉔ Compensação da exposição .....P. 45                            |
| ⑯ Imagem guardada temporariamente<br>para PHOTO STORY .....P. 29 | ㉕ Velocidade do obturador .....P. 30–33                          |
| ⑰ Imagem HDR .....P. 80  | ㉖ Valor do diafragma .....P. 30–33                               |
|  | ㉗ Distância focal  |
|  | ㉘ Valor de compensação do flash .....P. 60                       |
|  | ㉙ Compensação do balanço de<br>brancos                           |
|  | ㉚ Espaço de cor .....P. 93                                       |
|  | ㉛ Modo de fotografia .....P. 61                                  |
|  | ㉜ Taxa de compressão .....P. 106                                 |
|  | ㉝ N.º de Pixéis .....P. 93                                       |
|  | ㉞ Sensibilidade ISO .....P. 51                                   |
|  | ㉟ Balanço de brancos .....P. 52                                  |
|  | ㊱ Modo de medição .....P. 50                                     |
|  | ㊲ Histograma .....P. 19  |

## Alterar a visualização de informações

Podemos trocar as informações apresentadas no ecrã durante a reprodução premindo o botão **INFO**.

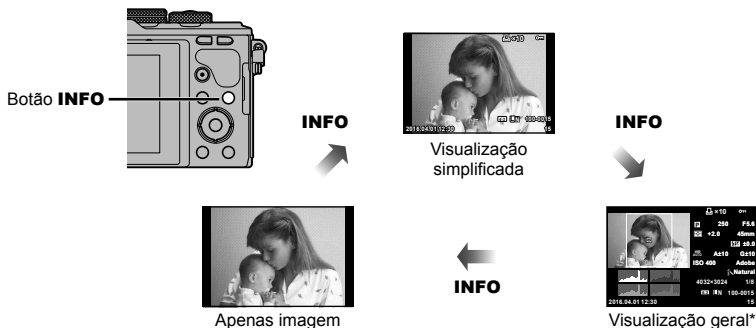









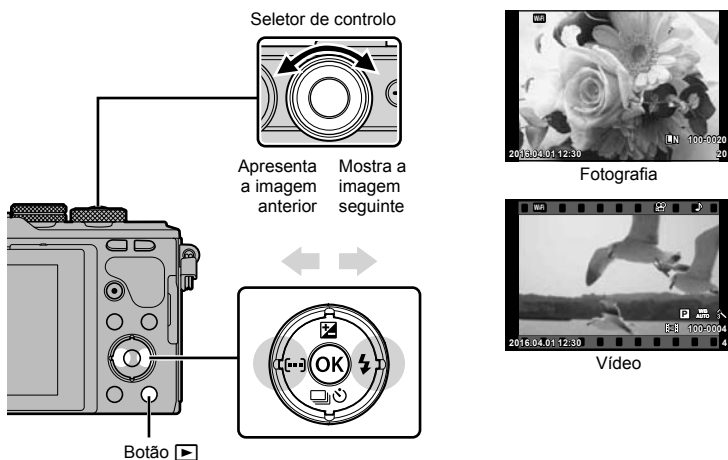









\* Não apresentado durante a reprodução do enquadramento de vídeo.

## Ver fotografias e vídeos



### 1 Prima o botão .

- Será apresentada a sua fotografia ou vídeo mais recente.
- Selecione a fotografia ou vídeo pretendido utilizando o seletor frontal () ou o seletor em cruz.
- Prima o botão disparador até meio para voltar ao modo de disparo.



<b>Seletor de controlo</b> 	Reprodução individual: Anterior  /Seguinte  Reprodução aproximada: pode apresentar o enquadramento anterior ou seguinte durante uma reprodução aproximada. Reprodução de índice/Os meus clips/Calendário: Realçar imagem
<b>Seletor em cruz</b> (     )	Reprodução individual: Seguinte (  )/anterior (  )/volume da reprodução (   ) Reprodução aproximada: Deslocar a imagem Pode ver a imagem seguinte (  ) ou a imagem anterior (  ) durante a reprodução aproximada premindo o botão <b>INFO</b> . Reprodução de índice/Os meus clips/Calendário: Realçar imagem
	Reprodução aproximada
	Visualização de Índice
<b>INFO</b>	Ver as informações da imagem
	Selecionar a imagem (P. 70)
	Eliminar a imagem (P. 69)
<b>OK</b>	Ver menus (na reprodução de calendário, prima este botão para sair da reprodução de imagem individual)

## Visualização Índice/Visualização Calendário

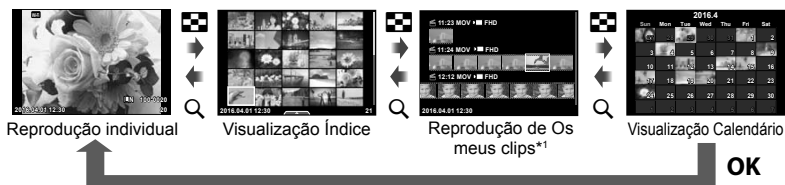

- A partir da reprodução individual, prima o botão  para a reprodução de índice. Prima o botão  um pouco mais para a reprodução de Os Meus Clipes e ainda mais até à reprodução de calendário.
- Prima o botão **OK** para voltar à reprodução individual.



\*1 Se tiver sido criado um ou mais Os meus clips, será apresentado aqui (P. 39).

## Ver fotografias

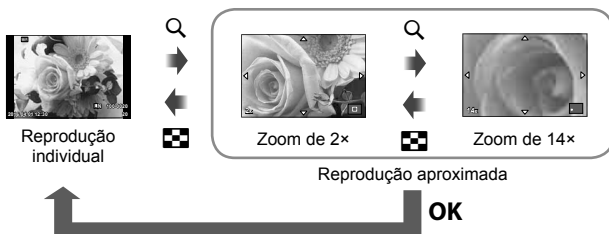

### Reprodução aproximada

Na apresentação individual, prima o botão  para aproximar o zoom. Prima o botão  para voltar à reprodução individual.



### Rodar

Para rodar fotografias.

- 1 Visualize a fotografia e prima **OK**.
- 2 Selecione [Rodar] e prima **OK**.
- 3 Prima  para rodar a imagem para a esquerda,  para rodar para a direita. A imagem roda sempre que premir o botão.
  - Prima **OK** para guardar as definições e sair.
  - A imagem rodada é guardada na orientação atual.
  - Vídeos, fotografias 3D e imagens protegidas não podem ser rodados.

## Slide-show

Esta função exibe sucessivamente imagens guardadas no cartão.

- 1 Prima **OK** durante a reprodução e seleccione [🖨️].



- 2 Ajuste as definições.

<b>Iniciar</b>	Inicie a apresentação de diapositivos. As imagens são apresentadas por ordem, com início na fotografia atual.
<b>BGM</b>	Configurar [Happy Days] ou colocar o BGM em [Desl.]. Pode seleccionar outro BGM depois de ter sido transferido do website da Olympus. <a href="http://support.olympus-imaging.com/bgmdownload/">http://support.olympus-imaging.com/bgmdownload/</a>
<b>Slide</b>	Defina o tipo de apresentação de diapositivos a executar.
<b>Duração Foto</b>	Selecione a duração de apresentação de cada imagem, de 2 a 10 segundos.
<b>Duração Vídeo</b>	Selecione [Total] para incluir clips de vídeo completos na apresentação de diapositivos, [Curta] para incluir apenas a parte inicial de cada clipe.

- 3 Selecione [Iniciar] e prima **OK**.

- A apresentação de diapositivos será iniciada.
- Prima **OK** para parar a apresentação de diapositivos.

### Volume

Prima  $\Delta$   $\nabla$  durante a apresentação de diapositivos para ajustar o volume geral do altifalante da câmara. Prima  $\triangleleft$   $\triangleright$  durante a apresentação do indicador de ajuste do volume para ajustar o balanço entre o som gravado com a imagem ou vídeo e com a música de fundo.

### Volume

O volume pode ser ajustado se premir  $\Delta$  ou  $\nabla$  durante a reprodução individual e de vídeos.



## Ver vídeos

Selecione um vídeo e prima o botão **OK** para visualizar o menu de reprodução. Selecione [Reproduzir vídeo] e prima o botão **OK** para iniciar a reprodução. Realize o avanço rápido e rebobinagem utilizando  $\triangleleft/\triangleright$ .

Prima o botão **OK** novamente para colocar a reprodução em pausa. Enquanto a reprodução está em pausa, utilize  $\triangle$  para ver o primeira imagem e  $\nabla$  para ver a último. Utilize  $\triangleleft/\triangleright$  ou o seletor de controlo (⊙) para ver os enquadramentos anteriores e posteriores. Prima o botão **MENU** para terminar a reprodução.



- Recomendamos que utilize o software fornecido de computador para reproduzir vídeos num computador. Antes de inicializar o software pela primeira vez, conecte a câmara ao computador.

## Proteger imagens

Proteja imagens contra a eliminação acidental. Visualize a imagem que pretende proteger e prima **OK** para abrir o menu de reprodução. Para proteger a imagem, selecione [On] e prima **OK**, em seguida, prima  $\triangle$  ou  $\nabla$ . As imagens protegidas são assinaladas com o ícone On (proteger). Prima  $\triangle$  ou  $\nabla$  para remover a proteção. Também pode proteger múltiplas imagens selecionadas.  $\mathbb{I}$  "Selecionar imagens ([On], [Apagar Selec.], [Selec. Partilhar Ordem])" (P. 70)

Ícone On (proteger)



- A formatação do cartão apaga todas as imagens, mesmo as que tenham sido protegidas.

## Apagar imagens

Visualize a imagem que pretende eliminar e prima o botão  $\mathbb{I}$ . Selecione [Sim] e prima o botão **OK**.

Podemos apagar as imagens sem o passo de confirmação alterando as definições do botão.  $\mathbb{I}$  [Apag. Rápido] (P. 94)

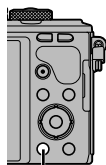

## Definir uma ordem de transferência nas imagens (Partilhar Ordem)

Pode seleccionar previamente as imagens que pretende transferir para um smartphone. Pode também procurar apenas as imagens incluídas na ordem de partilha. Quando reproduzir as imagens que pretende transferir, prima **OK** para ver o menu de reprodução. Depois de seleccionar [Partilhar Ordem] e premir **OK**, prima  $\Delta$  ou  $\nabla$  para definir uma ordem de partilha numa imagem e apresentar  $\leftarrow$ . Para cancelar uma ordem de partilha, prima  $\Delta$  ou  $\nabla$ .

Pode seleccionar antecipadamente as imagens que pretende transferir e definir uma ordem de partilha, tudo de uma vez.  $\leftarrow$  “Seleccionar imagens ([**On**], [Apagar Selec.], [Selec.Partilhar Ordem])” (P. 70), “Transferir imagens para um smartphone” (P. 112)

- Pode definir uma ordem de partilha em 200 imagens.
- As ordens de partilha não podem incluir imagens RAW ou vídeos Motion JPEG ( $\left[ \text{HD} \right]$  ou  $\left[ \text{SD} \right]$ ).

## Selecionar imagens ([**On**], [Apagar Selec.], [Selec.Partilhar Ordem])

Pode seleccionar várias imagens para [**On**], [Apagar Selec.] ou [Selec.Partilhar Ordem].

Prima o botão  $\checkmark$  no ecrã de visualização de índice (P. 67) para seleccionar uma imagem. O ícone  $\checkmark$  aparece na imagem.

Prima o botão  $\checkmark$  novamente para cancelar a selecção.

Prima **OK** para ver o menu e, depois, seleccione entre

[**On**], [Apagar Selec.] ou [Selec.Partilhar Ordem].

Esta função também está disponível em reprodução individual.

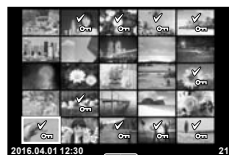

## Gravação de áudio

Adicione uma gravação de áudio (até 30 seg. de duração) à fotografia atual.

### 1 Visualize a imagem à qual pretende adicionar uma gravação de áudio e prima **OK**.

- A gravação de áudio não está disponível com imagens protegidas.
- A gravação de áudio também está disponível no menu de reprodução.



### 2 Seleccione [**On**] e prima **OK**.

- Para sair sem adicionar uma gravação, seleccione [Não].

### 3 Seleccione [**On** Iniciar] e prima **OK** para iniciar a gravação.

- Para parar a gravação a meio, prima **OK**.

### 4 Prima **OK** para terminar a gravação.

- As imagens com gravações de áudio são indicadas por um ícone  $\downarrow$ .
- Para eliminar uma gravação, seleccione [Apagar] no passo 3.



## Adicionar fotografias a Os Meus Clips (Adic. a Os menus clips)

Também pode seleccionar fotografias e adicioná-las a Os Meus Clips.

Visualize a fotografia que pretende adicionar e prima **OK** para apresentar o menu.

Selecione [Adic. Os menus clips] e prima **OK**. Utilizando  $\Delta$   $\nabla$   $\leftarrow$ , seleccione Os Meus Clips e a ordem pela qual pretende adicionar as imagens e, depois, prima **OK**.

## Usar o ecrã tátil

Pode utilizar o painel tátil para manipular as imagens.



### ■ Reprodução em ecrã completo

#### Visualizar imagens adicionais

- Deslize o seu dedo para a esquerda para ver as últimas imagens e para a direita para ver as primeiras.





#### Zoom de reprodução

- Toque levemente no ecrã para ver a barra deslizante e .
- Deslize a barra para cima ou para baixo para ampliar ou reduzir a imagem.
- Utilize o seu dedo para navegar pelo ecrã quando a imagem estiver ampliada.
- Toque em  para apresentar a reprodução de índice. Toque em  novamente para a reprodução do calendário e a reprodução de Os meus clips.



### ■ Reprodução de índice/Os meus clips/Calendário

#### Página seguinte/Página anterior

- Deslize o seu dedo para cima para ver a página seguinte, para baixo para ver a página anterior.
- Utilize  ou  para escolher o número de imagens apresentadas.
- Toque em  várias vezes para voltar à reprodução individual.

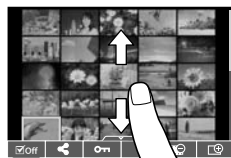





#### Visualizar imagens

- Toque numa imagem para a ver em ecrã completo.

## Selecionar e proteger as imagens

Em reprodução individual, toque ao de leve no ecrã para ver o menu tátil. Pode então realizar a operação pretendida tocando nos ícones no menu tátil.

	Selecione uma imagem. Pode selecionar várias imagens e eliminá-las todas juntas.
	Pode definir as imagens que pretende partilhar com um smartphone.  “Definir uma ordem de transferência nas imagens (Partilhar Ordem)” (P. 70)
	Protege uma imagem.

- Não toque no ecrã com as unhas ou outros objetos afiados.
- Luvas e proteções de ecrã podem interferir com a operação do ecrã tátil.

# 4 Funções do menu

## Operações básicas do menu

Os menus contêm opções de disparo e reprodução que não são apresentadas pelo controlo ao vivo e permitem-lhe personalizar as definições da câmara para maior facilidade de utilização.

	Opções de disparo básicas e preliminares
	Opções de disparo avançadas
	Opções de reprodução e de aperfeiçoamento
	Personalizar as definições da câmara (P. 88)
	Opções do menu do porta-acessórios para dispositivos do porta-acessórios, como EVF e OLYMPUS PENPAL (P. 107)*
	Configuração da câmara (por exemplo, data e idioma)

\* Não apresentado nas predefinições.

### 1 Prima o botão **MENU** para visualizar os menus.



- Um guia é apresentado durante cerca de 2 segundos depois de ter selecionado uma opção.
- Prima o botão **INFO** para ver ou omitir os guias.

### 2 Utilize $\Delta$ $\nabla$ para selecionar um separador e prima **OK**.

### 3 Selecione um item utilizando $\Delta$ $\nabla$ e prima **OK** para visualizar as opções do item selecionado.



### 4 Utilize $\Delta$ $\nabla$ para realçar uma opção e prima **OK** para selecionar.

- Prima o botão **MENU** várias vezes para sair do menu.
- Para as predefinições de cada opção, consulte "Diretório do menu" (P. 138).



## Usar Menu de disparo 1/Menu de disparo 2

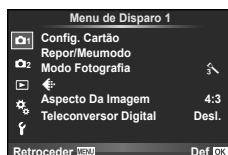

### Menu de disparo 1

- 1 Config. Cartão (P. 73)
- 2 Repor/Meumodo (P. 74)
- 3 Modo Fotografia (P. 75)
- 4 Aspecto Da Imagem (P. 56)
- 5 Teleconversor Digital (P. 76)

### Menu de disparo 2

- 1 (Disparo sequencial/ Temporizador/Int. disp.) (P. 54, 77)
- 2 Estab. Imagem (P. 53)
- 3 Bracketing (P. 78)
- 4 HDR (P. 80)
- 5 Exposição Múltipla (P. 81)
- 6 Int. disp./lapso tempo (P. 82)
- 7 Modo Ctr.Rmt (P. 83)

## Formatar o cartão (Config. Cartão)

Os cartões devem ser formatados com esta câmara antes da primeira utilização ou depois de terem sido utilizados com outras câmaras ou computadores.

Todos os dados guardados no cartão, incluindo imagens protegidas, são apagados durante a formatação do cartão.

Ao formatar um cartão usado, confirme se não existem imagens guardadas no cartão que gostaria de manter. "Cartões utilizáveis" (P. 124)

- 1 Selecione [Config. Cartão] em Menu de Disparo 1.
- 2 Selecione [Formatação] e prima **OK**.
- 3 Selecione [Sim] e prima **OK**.
  - A formatação é realizada.

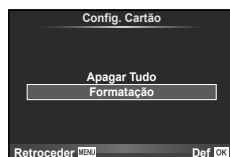

## Eliminar todas as imagens (Config. Cartão)

Todas as fotografias tiradas são eliminadas. As fotografias protegidas não são eliminadas.

- 1 Selecione [Config. Cartão] em Menu de Disparo 1.
- 2 Selecione [Apagar Tudo] e prima **OK**.
- 3 Selecione [Sim] e prima **OK**.
  - Todas as fotografias são eliminadas.

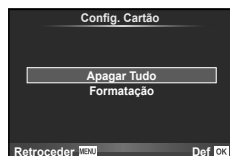

## Voltar às predefinições (Repor)

As definições da câmara podem ser facilmente restauradas para as predefinições.

- 1 Seleccione [Repor/Meumodo] em Menu de Disparo 1.
- 2 Seleccione [Repor] e prima **OK**.
  - Realce [Repor] e prima  $\triangleright$  para escolher o tipo de reinício. Para repor todas as definições exceto a hora, a data e algumas outras, realce [Completo] e prima **OK**.  
 "Diretório do menu" (P. 138)
- 3 Seleccione [Sim] e prima **OK**.



## Registrar as definições dos Favoritos (Meumodo)

### Guardar Meumodo

Com a excepção do modo de disparo, as definições atuais da câmara podem ser gravadas para qualquer dos quatro bancos de definições ("Meumodo"). As definições guardadas podem ser evocadas nos modos **P**, **A**, **S** e **M**.

- 1 Ajustar definições para guardar.
- 2 Seleccione [Repor/Meumodo] em Menu de Disparo 1.
- 3 Seleccione o destino pretendido ([Meumodo1]–[Meumodo4]) e prima  $\triangleright$ .
  - Selecionar [Definir] guarda as atuais definições, sobrepondo-as às definições anteriormente guardadas no banco.
  - Para cancelar o registo, seleccione [Repor].
- 4 Seleccione [Definir] e prima **OK**.
  - Definições que podem ser guardadas em Meumodo "Diretório do menu" (P. 138)

### Utilizar Meumodo

Define a câmara para as definições seleccionadas para Meumodo.

- 1 Seleccione [Repor/Meumodo] em Menu de Disparo 1.
- 2 Seleccione as definições pretendidas ([Meumodo1]–[Meumodo4]) e prima **OK**.
- 3 Seleccione [Sim] e prima **OK**.

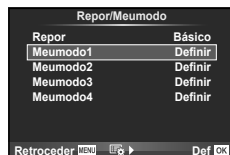

- O modo de disparo não se altera quando Meumodo é executado a partir de um menu.
- Se atribuir Meumodo a um botão, pode executá-lo premindo, simplesmente, o botão. Com esta operação, o modo de disparo altera-se para o modo guardado.
- Também pode atribuir as definições de Meumodo ao seletor de modo. "Função Seletor Modo" (P. 89)

## Opções de processamento (Modo Fotografia)

Pode proceder a ajustes individuais para alterar o contraste, nitidez e outros parâmetros nas definições do [Modo Fotografia] (P. 61). As alterações a cada modo de fotografia são armazenadas em separado.

- 1 Seleccione [Modo Fotografia] em Menu de Disparo 1.

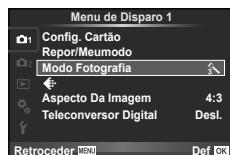

- 2 Seleccione uma opção com  $\Delta$   $\nabla$  e prima **OK**.
- 3 Prima  $\triangleright$  para visualizar as definições da opção selecionada.

<b>Contraste</b>	Distinção entre claro e escuro	✓	✓	✓	✓
<b>Nitidez</b>	Nitidez da imagem	✓	✓	✓	✓
<b>Saturação</b>	Vivacidade das cores	✓	✓	—	✓
<b>Gradação</b>	Ajuste da tonalidade (gradação).				
<b>Auto.</b>	Divide a imagem em zonas detalhadas e ajusta individualmente a luminosidade para cada zona. Isto é eficaz para imagens com áreas de grande contraste em que os brancos aparecem demasiado claros e os pretos demasiado escuros.	✓	✓	✓	✓
<b>Normal</b>	Utilize o modo [Normal] para utilizações gerais.				
<b>Alta Luz</b>	Gradação para um assunto claro.				
<b>Baixa Luz</b>	Gradação para um assunto escuro.				
<b>Efeito (i-Enhance)</b>	Define a dimensão da aplicação do efeito.	✓	—	—	✓
<b>Filtro de cor (Monotonia)</b>	Cria uma imagem a preto e branco. A cor de filtro torna-se mais clara e a cor complementar mais escura.				
<b>N:Nenhum</b>	Cria uma imagem a preto e branco normal.				
<b>Ye:Amarelo</b>	Reproduz uma nuvem branca claramente definida com um céu azul natural.	—	—	✓	✓
<b>Or:Laranja</b>	Enfatiza ligeiramente as cores em céus azuis e pores do sol.				
<b>R:Vermelho</b>	Enfatiza fortemente as cores em céus azuis e o brilho da folhagem vermelha.				
<b>G:Verde</b>	Enfatiza fortemente as cores em lábios vermelhos e folhas verdes.				

<b>Cor monocromática</b>	Pinta a imagem a preto e branco.				
<b>N:Normal</b>	Cria uma imagem a preto e branco normal.				
<b>S:Sépia</b>	Sépia	—	—	✓	✓
<b>B:Azul</b>	Azulado				
<b>P:Roxo</b>	Arroxeadado				
<b>G:Verde</b>	Esverdeado				



### Sugestões

- Pode reduzir o número de opções do modo de imagem apresentados no menu. [Def. Modo Fotografia] (P. 90)
- Também pode selecionar tipos de filtros artísticos e efeitos.
- As alterações no contraste não têm qualquer efeito nas definições, exceto [Normal].

### Qualidade de imagem ()

Selecione a qualidade de uma imagem. Pode selecionar a qualidade de uma imagem separada para fotografias e vídeos. Isto é o mesmo que o item [] em controlo ao vivo. “Selecionar a qualidade da imagem (modo de qualidade da fotografia)” (P. 56), “Selecionar a qualidade da imagem (modo de qualidade da imagem de vídeo)” (P. 57)

- Pode alterar a combinação da relação do tamanho da imagem JPEG e o rácio de compressão, e a contagem de pixéis [] e []. [] Def. Qualid.], [N.º de Pixéis] “Combinações de tamanhos e taxas de compressão das imagens de vídeo” (P. 106)
- Pode alterar o tempo de disparo dos cliques de vídeo. “Selecionar a qualidade da imagem (modo de qualidade da imagem de vídeo)” (P. 57)

### Zoom Digital (Teleconversor Digital)

O teleconversor digital é usado para aproximar além da atual taxa de zoom. A câmara guarda o recorte central. O zoom é aumentado em cerca de 2x.

**1** Selecione [Ligado] para [Teleconversor Digital] em Menu de Disparo 1.

**2** A apresentação do ecrã será ampliada em dois fatores de ampliação.

- O assunto será guardado como aparece no ecrã.
- O zoom digital não está disponível com exposições múltiplas em modo ou quando .
- , , ou está selecionado em modo **SCN**.
- Esta função não está disponível quando [Efeito de Vídeo] está [Ligado] no modo .
- Quando uma imagem RAW é apresentada, a área visível no ecrã é indicada por uma moldura.
- O alvo AF cai.

## Definir o temporizador (📷/🕒)

Pode personalizar a operação do temporizador.

- 1 Selecione [📷/🕒] em **Menu de Disparo 2**.



- 2 Selecione [🕒] (personalizado) e prima **▶**.
- 3 Utilize **▲ ▼** para seleccionar o item e prima **▶**.
  - Utilize **▲ ▼** para seleccionar a definição e prima **OK**.

<b>Nº Disp.</b>	Define o número de imagens a serem captadas.
<b>🕒 Temporizador</b>	Define o tempo após o qual o botão do obturador é premido até a fotografia ser tirada.
<b>Tempo de intervalo</b>	Define o intervalo de disparo para a segunda imagem e imagens subsequentes.
<b>Todos enquadram. AF</b>	Define se o AF deve ser realizado imediatamente antes de uma fotografia ser tirada com o temporizador.

## Definições variáveis numa série de fotografias (bracketing)

O “bracketing” refere-se ao ato de variar automaticamente as definições numa série de disparos ou de imagens para fazer o “bracketing” do valor atual. Pode guardar as definições de disparo de bracketing e desligar o disparo de bracketing.

- 1 Seleccione [Bracketing] no Menu de Disparo 2 e prima **OK**.



- 2 Após seleccionar [Ligado], prima e seleccione o tipo de definições de bracketing.

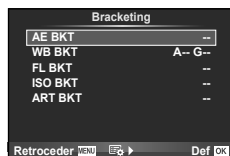

- 3 Prima , seleccione as definições dos parâmetros tal como o número de disparos, e prima depois o botão **OK**.

- Continue a premir o botão **OK** até voltar ao ecrã no passo 1.
  - Se seleccionar [Desl.] no passo 2, as definições de disparo de bracketing serão guardadas e pode disparar normalmente.
  - Após ter seleccionado o disparo de bracketing, surge **[BKT]** no ecrã.
- Não pode ser utilizado durante fotografia HDR.
  - Não pode ser usado ao mesmo tempo que a gravação com lapso de tempo.
  - Não pode gravar durante o disparo de bracketing se não houver espaço suficiente no cartão de memória da câmara para o número de imagens seleccionado.
  - Pode mudar o disparo de bracketing entre [Ligado] ou [Desl.] utilizando o botão atribuído com [Função do Botão] (P. 98).

### **AE BKT (Bracketing AE)**

A câmara varia a exposição de cada fotografia. A quantidade de modificações pode ser seleccionada entre 0,3 EV, 0,7 EV ou 1,0 EV. No modo de disparo individual, é tirada uma fotografia sempre que o botão disparador é premido na totalidade, enquanto que no modo de disparo sequencial a câmara continua a fotografar na seguinte ordem enquanto o botão disparador estiver premido na totalidade: sem modificação, negativo, positivo. Número de fotografias: 2, 3, 5 ou 7

- Durante o bracketing, o indicador **[BKT]** fica verde.
- A câmara modifica a exposição fazendo variar o valor do diafragma e a velocidade do obturador (modo **P**), apenas a velocidade do obturador (modos **A** e **M**) ou apenas o valor do diafragma (modo **S**).
- A câmara efetua o bracketing do valor atualmente seleccionado para a compensação da exposição.
- O tamanho do incremento de bracketing é alterado em função do valor seleccionado para [Passo EV]. “Passo EV” (P. 91)

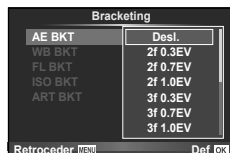

### WB BKT (Bracketing WB)

São criadas automaticamente três imagens com balanços de brancos diferentes (ajustados com direções de cor específicas) a partir de um disparo, começando pelo valor atualmente selecionado para o balanço de brancos. O bracketing WB está disponível nos modos **P**, **A**, **S** e **M**.

- O balanço de brancos pode variar em 2, 4 ou 6 intervalos, em cada um dos eixos A–B (Âmbar–Azul) e G–M (Verde–Magenta).
- A câmara efetua o bracketing do valor atualmente selecionado para a compensação do balanço de brancos.



### FL BKT (Bracketing FL)

A câmara faz variar o nível de flash em três disparos (nenhuma modificação no primeiro disparo, negativo no segundo e positivo no terceiro). No caso do disparo individual, é tirada uma fotografia sempre que o botão disparador for premido. No disparo sequencial, todas as fotografias são tiradas enquanto o botão disparador estiver premido.

- Durante o bracketing, o indicador **[BKT]** fica verde.
- O tamanho do incremento de bracketing é alterado em função do valor selecionado para [Passo EV]. "Passo EV" (P. 91)

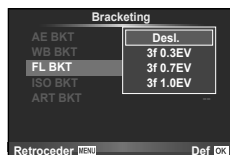

### ISO BKT (Bracketing ISO)

A câmara varia a sensibilidade ao longo de três fotografias enquanto mantém a velocidade do obturador e o valor do diafragma fixos. A quantidade de modificações pode ser selecionada entre 0,3 EV, 0,7 EV ou 1,0 EV. Sempre que se prime o botão disparador, a câmara capta três imagens com a sensibilidade definida (ou se estiver selecionada sensibilidade automática, a definição de sensibilidade ideal) na primeira imagem, uma modificação negativa na segunda imagem e uma modificação positiva na terceira imagem.

- O tamanho do incremento de bracketing não se altera em função do valor selecionado para [Passo ISO]. "Usar os menus de personalização" (P. 88)
- O bracketing é efetuado independentemente do limite superior definido com [Def. ISO Auto.]. "Def. ISO Auto." (P. 92)

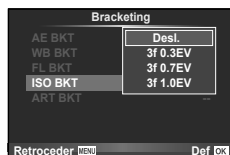

### ART BKT (Bracketing ART)

De cada vez que o obturador é libertado, a câmara grava múltiplas imagens, cada uma com uma diferente definição de filtro artístico. Pode ligar ou desligar o bracketing de filtro artístico de forma particular para cada modo de fotografia.

- A gravação pode levar algum tempo.
- ART BKT não pode ser combinado com WB BKT ou ISO BKT.



## Captar imagens HDR (High Dynamic Range)

A câmara tira várias fotografias e combina-as automaticamente numa imagem HDR. Pode ainda tirar várias imagens e realizar a imagiologia HDR num computador (fotografia Bracketing HDR). No modo **M**, a exposição pode ser ajustada como pretendido para a fotografia HDR.

- 1 Seleccione [HDR] no  Menu de Disparo 2 e prima **OK**.



- 2 Seleccione um tipo de fotografia HDR e prima o botão **OK**.

<b>HDR1</b>	São tiradas quatro fotografias, cada uma com uma exposição diferente e as fotografias são combinadas numa imagem HDR dentro da câmara.
<b>HDR2</b>	HDR2 fornece uma imagem mais impressionante que HDR1. A sensibilidade ISO está fixada em 200. Além disso, a velocidade do obturador mais lenta disponível é 1 segundo e a exposição mais longa disponível é 4 segundos.
<b>3F 2.0EV</b>	É realizado o bracketing HDR. Seleccione o número de imagens e a diferença de exposição. O processamento de imagem HDR não é realizado.
<b>5F 2.0EV</b>	
<b>7F 2.0EV</b>	
<b>3F 3.0EV</b>	
<b>5F 3.0EV</b>	

- 3 Dispare.

- Quando se prime o botão disparador, a câmara tira automaticamente o número definido de fotografias.
- Se atribuir HDR a um botão utilizando a [Função do Botão] (P. 98), pode premir o botão para evocar o ecrã de fotografia HDR.
- Se fotografar com uma velocidade do obturador mais lenta, poderá haver mais ruído visível.
- Fixe a câmara a um tripé ou outro item estabilizador e fotografe.
- A imagem apresentada no monitor ou no visor ótico enquanto se tira a fotografia difere da imagem HDR processada.
- No caso de [HDR1] e [HDR2], a imagem HDR processada será guardada como ficheiro JPEG. Quando o modo de qualidade da imagem é definido para [RAW], a imagem é gravada em RAW+JPEG. As imagens RAW são gravadas com uma exposição de -0.5 EV.
- Se se definir para [HDR1]/[HDR2], o modo de imagem é fixado em [Natural] e a definição de cor é fixada em [sRGB]. [AF Contínuo] não funciona.
- A fotografia com flash, bracketing, exposições múltiplas e lapso de tempo não pode ser usada ao mesmo tempo que a fotografia HDR.



## Gravar exposições múltiplas numa única imagem (exposição múltipla)

Gravar exposições múltiplas numa única imagem, utilizando a opção atualmente selecionada para qualidade de imagem.

1 Selecione [Exposição Múltipla] em  Menu de Disparo 2.

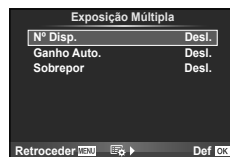

2 Ajuste as definições.

Nº Disp.	Selecione [2 Disp.]
Ganho Auto.	Quando definido para [Ligado], a luminosidade de cada imagem é definida para 1/2 e as imagens são sobrepostas. Quando definido para [Desl.], as imagens são sobrepostas com a luminosidade original de cada uma.
Sobrepor	Quando definido para [Ligado], uma imagem RAW gravada num cartão pode ser sobreposta com exposições múltiplas e armazenada como uma imagem separada. É tirada apenas uma fotografia.





-  é apresentado no ecrã quando a exposição múltipla está em efeito.

3 Dispare.

-  é apresentado a verde quando começa a fotografar.
- Prima  para eliminar a última fotografia.
- A fotografia anterior é sobreposta na visualização através da objetiva, funcionando como guia para enquadrar a fotografia seguinte.

### Sugestões

- Para sobrepor 3 ou mais imagens: Selecione RAW para [<-;-] e utilize a opção [Sobrepor] para criar exposições múltiplas repetidas.
- Para obter mais informações sobre a sobreposição de imagens RAW:  "Sobreposição de imagens" (P. 86)
- A câmara não irá para modo de hibernação enquanto a exposição múltipla estiver aplicada.
- As fotografias tiradas com outras câmaras não podem ser incluídas numa exposição múltipla.
- Quando [Sobrepor] está definido para [Ligado], as imagens apresentadas quando uma imagem RAW é selecionada são processadas com as definições existentes aquando do disparo.
- Para definir as funções de disparo, cancele primeiro o disparo de exposição múltipla. Não é possível definir algumas funções.
- A exposição múltipla é cancelada automaticamente a partir da primeira fotografia nas seguintes situações.
  - A câmara está desligada/O botão  está premido/O botão **MENU** está premido/O modo de disparo está definido para um modo diferente de **P**, **A**, **S**, **M**/A bateria ficou sem carga/Um cabo está ligado à câmara
- Quando é selecionada uma imagem RAW através da opção [Sobrepor], é apresentada a imagem JPEG da imagem gravada em RAW+JPEG.
- Ao disparar com exposição múltipla através de bracketing, é dada prioridade ao disparo de exposição múltipla. Durante a gravação da imagem sobreposta, a função bracketing é reposta para a definição de origem.

## Disparar automaticamente com um intervalo fixo (Gravação com lapso de tempo)

Pode definir a câmara para disparar automaticamente definindo o tempo pretendido para o disparo. A imagem da fotografia também pode ser gravada dentro de um vídeo único. Esta definição só se encontra disponível nos modos **P/A/S/M**.

- 1 Selecione [Int. disp./lapso tempo] em **Menu de Disparo 2**.



- 2 Selecione [Ligado], prima **▶** e realize as seguintes definições.

<b>Nº Disp.</b>	Define o número de imagens a serem captadas.
<b>Iniciar tempo espera</b>	Define o tempo de espera antes de começar a gravação.
<b>Tempo de intervalo</b>	Define o intervalo entre os disparos depois de iniciar a gravação.
<b>Vídeo lapso de tempo</b>	Define o formato da gravação da sequência de imagens. [Desl.]: Regista cada imagem como uma fotografia. [Ligado]: Regista cada imagem como uma fotografia e gera uma gravação de um único vídeo a partir da sequência de imagens.

- 3 Dispare.

- As imagens são gravadas mesmo que a imagem não esteja focada depois de AF. Se pretender fixar a posição de focagem, grave em MF.
- [Ver Grav.] opera durante 0,5 segundos.
- Se o tempo antes do disparo ou o intervalo de disparo estiverem definidos para 1 minuto e 31 segundos, ou mais, a alimentação do monitor e da câmara desligam-se após 1 minuto. 10 segundos antes do disparo, a alimentação liga-se automaticamente. Quando o monitor está desligado, prima o botão disparador para voltar a ligá-lo.
- Se o modo AF estiver definido para [C-AF] ou [C-AF+TR], é automaticamente alterado para [S-AF].
- As operações táteis ficam desativadas durante a gravação com lapso de tempo.
- Não pode ser utilizado durante fotografia HDR.
- Não é possível combinar a gravação com lapso de tempo com bracketing, exposição múltipla e fotografia em pose, tempo predeterminado ou fotografia composta.
- O flash não funciona se o tempo de carregamento do flash for superior ao intervalo entre disparos.
- Se a câmara se desligar automaticamente no intervalo entre os disparos, ligar-se-á a tempo do disparo seguinte.
- Se alguma das fotografias não for gravada corretamente, o vídeo da gravação com lapso de tempo não será gerado.
- Se não houver espaço suficiente no cartão, o vídeo com lapso de tempo não será gravado.
- A gravação com lapso de tempo será cancelada se se premir um dos seguintes: Seletor de modo, botão **MENU**, botão **▶**, botão de libertação da objetiva ou ligar o cabo USB.
- Se desligar a câmara, a gravação com lapso de tempo será cancelada.
- Se não sobrar carga suficiente na bateria, a gravação pode parar a meio. Certifique-se de que a bateria está adequadamente carregada antes de começar.



## Fotografia com flash com controlo remoto sem fios

---

Pode tirar fotografias com um flash sem fios utilizando o flash incorporado e um flash especial com uma função de controlo remoto.  "Fotografia com flash com controlo remoto sem fios" (P. 127)

## Usar o menu de reprodução

### Menu de Reprodução

-  (P. 68)
-  (P. 84)
- Editar (P. 84)
- Ordem de Impressão (P. 121)
- Proteg. Repos. (P. 86)
- Ligação a Smartphone (P. 111)



## 4

### Visualizar imagens rodadas ()











Quando definido para [Ligado], as fotografias tiradas com a câmara rodada e colocada na orientação de retrato são automaticamente rodadas e apresentadas em orientação de retrato.

### Editar imagens

As imagens gravadas podem ser editadas e guardadas como imagens novas.

- 1** Selecione [Editar] no  Menu de Reprodução e prima **OK**.
- 2** Utilize  $\Delta$   $\nabla$  para seleccionar [Sel.Imagem] e prima **OK**.
- 3** Utilize  $\triangleleft$   $\triangleright$  para seleccionar a imagem a editar e prima **OK**.
  - [Editar Dados RAW] é apresentado se se tratar de uma imagem RAW e [Editar JPEG] é apresentado se se tratar de uma imagem JPEG. Se a imagem tiver sido gravada em formato RAW+JPEG, tanto [Editar Dados RAW] como [Editar JPEG] são apresentadas. Selecione o menu da imagem a ser editada.
- 4** Selecione [Editar Dados RAW] ou [Editar JPEG] e prima **OK**.

<b>Editar Dados RAW</b>	Crie uma cópia JPEG de uma imagem RAW editada de acordo com as definições.	
	<b>Atual</b>	A cópia JPEG é processada utilizando as definições atuais da câmara. Ajuste as definições da câmara antes de seleccionar esta opção.
	<b>Person.1</b>	A edição pode ser realizada enquanto se mudam as definições no ecrã. Pode guardar as definições usadas.
	<b>Person.2</b>	Depois de alterar as definições, prima  para as ver refletidas no ecrã.
<b>ART BKT</b>	A imagem é editada usando as configurações para o filtro artístico selecionado.	



<b>Editar JPEG</b>	<p>Selecione a partir das seguintes opções:</p> <p>[Aj. Sombra]: Ilumina um assunto escuro em contraluz.</p> <p>[Corr. Olhos Verm.]: Reduz o fenómeno dos olhos vermelhos durante o disparo com flash.</p> <p>[]: Utilize o seletor de controlo () para escolher o tamanho do recorte e    para especificar a posição de recorte.</p>  <p>[Aspeto]: Altera o formato das imagens de 4:3 (padrão) para [3:2], [16:9], [1:1] ou [3:4]. Depois de alterar o formato, utilize    para especificar a posição de recorte.</p> <p>[P &amp; B]: Cria imagens a preto e branco.</p> <p>[Sépia]: Cria imagens em tons de sépia.</p> <p>[Saturação]: Define a profundidade da cor. Ajuste a saturação da cor visualizando a imagem no ecrã.</p> <p>[]: Converte o tamanho do ficheiro de imagem para 1280 × 960, 640 × 480 ou 320 × 240. Imagens com um rácio de imagem diferente de 4:3 (padrão) são convertidas para o tamanho de ficheiro de imagem mais próximo.</p> <p>[e-Portrait]: Faz com que a pele tenha um aspeto suave e luminoso. Consoante a imagem, poderá não ser possível compensar se a Deteção de Face falhar.</p>
--------------------	--

## 5 Quando as definições estiverem concluídas, prima **OK**.

- As definições serão aplicadas à imagem.

## 6 Selecione [Sim] e prima **OK**.

- A imagem editada é guardada no cartão.

- As fotografias 3D, os vídeos e os ficheiros guardados temporariamente para PHOTO STORY não podem ser editados.
- Dependendo da imagem, a correção dos olhos-vermelhos poderá não funcionar.
- Não é possível editar uma imagem JPEG nos seguintes casos:
  - Quando uma imagem é processada num PC, quando não há espaço suficiente no cartão de memória, quando uma imagem é guardada noutra câmara
- Ao redimensionar () uma imagem, não é possível seleccionar um número de píxeis superior ao originalmente gravado.
- [] e [Aspeto] só podem ser utilizadas para editar imagens com um formato de imagem de 4:3 (padrão).
- Quando [Modo Fotografia] está definido para [ART], [Cor Espaço] fica bloqueado em [sRGB].

### Sobreposição de imagens

É possível sobrepor até 3 enquadramentos de imagens RAW tiradas com a câmara e guardá-los como uma imagem separada.

A imagem é guardada com o modo de gravação definido na altura em que a imagem é guardada. (Se [RAW] estiver selecionada, a cópia será guardada no formato [N+RAW].)

- 1 Selecione [Editar] no  Menu de Reprodução e prima **OK**.
- 2 Utilize  $\Delta \nabla$  para selecionar [Sobrepor Imagem] e prima **OK**.
- 3 Selecione o número de imagens na sobreposição e prima **OK**.
- 4 Utilize  $\Delta \nabla \triangleleft \triangleright$  para selecionar as imagens RAW que serão utilizadas na sobreposição.

- Depois de selecionar o número de imagens especificadas no passo 3, será apresentada a sobreposição.



- 5 Ajuste o ganho.
  - Utilize  $\triangleleft \triangleright$  para selecionar uma imagem e utilize  $\Delta \nabla$  para ajustar o ganho.
  - O ganho pode ser ajustado no intervalo 0,1–2,0. Verifique os resultados no ecrã.



- 6 Prima **OK**. Será apresentada uma caixa de diálogo de confirmação. Selecione [Sim] e prima **OK**.

### Sugestões

- Para sobrepor 4 ou mais imagens, guarde a imagem sobreposta como um ficheiro RAW e utilize [Sobrepor Imagem] várias vezes.

### Gravação de áudio

Adicione uma gravação de áudio (até 30 seg. de duração) à fotografia atual.

Esta é a mesma função que  durante a reprodução. (P. 70)

### Cancelar todas as proteções

Esta função permite cancelar a proteção de várias imagens em simultâneo.

- 1 Selecione [Proteg. Repos.] em  Menu de Reprodução.
- 2 Selecione [Sim] e prima **OK**.

## Usar o menu de configuração

Utilize **Y** Menu de Configuração para definir as funções básicas da câmara.



















Opção	Descrição	
(Definição de data/hora)	Definir o relógio da câmara.	17
(Alterar o idioma de visualização)	Esta função permite alterar o idioma utilizado no ecrã e nas mensagens de erro de inglês para outro idioma.	—
(Ajustar a luminosidade do ecrã)	Pode ajustar a luminosidade e a temperatura de cor do ecrã. O ajuste da temperatura de cor irá afetar apenas a apresentação no ecrã durante a reprodução. Utilize <b>&lt;D&gt;</b> para realçar  (temperatura de cor) ou  (brilho) e <b>Δ</b> <b>∇</b> para ajustar o valor. Prima o botão <b>INFO</b> para alternar entre a apresentação [Natural] e [Vivid] de cor do ecrã.	
<b>Ver Grav.</b>	Selecione se pretende visualizar as imagens imediatamente após o disparo ou após quanto tempo. Esta opção é útil para verificar rapidamente a fotografia que acabou de tirar. Premir o botão disparador até meio durante a visualização da fotografia permite continuar a fotografar imediatamente. [0.3seg.]–[20seg.]: Seleciona o número de segundos para a apresentação de cada fotografia. [Desl.]: A fotografia que está a ser gravada no cartão não é apresentada. [AUTO ]: Apresenta a imagem que está a ser gravada e, em seguida, muda para o modo de reprodução. Isto é útil para apagar uma fotografia depois de a verificar.	—
<b>Definições Wi-Fi</b>	Configure a câmara para ligar a um smartphone com ligação LAN sem fios utilizando a função sem fios da câmara.	111
<b>Ver Menu</b>	Selecione se pretende ver os menus personalizados ou o menu do porta-acessórios.	—
<b>Firmware</b>	A versão de firmware do seu produto será exibida. Quando pesquisar sobre a sua câmara ou acessórios, ou quando pretender transferir software, terá de indicar qual a versão de cada um dos produtos que está a utilizar.	—

## Usar os menus de personalização

As definições da câmara podem ser personalizadas utilizando o  Menu de Personalização.



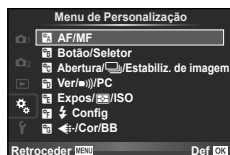

### Menu de Personalização

-  AF/MF (P. 88)
-  Botão/Seletor (P. 89)
-  Abertura//Estabiliz. de imagem (P. 89)
-  Ver//PC (P. 90)
-  Expos//ISO (P. 91)
-   Config (P. 92)
-  -/Cor/BB (P. 93)
-  Gravar/Apagar (P. 94)
-  Vídeo (P. 95)
-  /Utilitário (P. 96)



### AF/MF

MENU →  → 

Opção	Descrição	
<b>Modo AF</b>	Selecionar o modo AF. Pode definir métodos de focagem separados para o modo de fotografia e para o modo  .	49
<b>AF Contínuo</b>	Se [Ligado] estiver selecionado, a câmara irá continuar a focar mesmo quando o botão disparador não está premido até meio. Não pode ser usado ao usar as objetivas Four Thirds.	—
<b>AEL/AFL</b>	Personalize o bloqueio AF e AE.	97
<b>Repor Obj.</b>	Quando definido para [Desl.], a posição de focagem da objetiva não é repostada mesmo quando se desliga a câmara. Quando definido para [Ligado], a focagem da objetiva power zoom também é repostada.	—
<b>Focagem BULB/TIME</b>	Pode alterar a posição de focagem durante a exposição utilizando a focagem manual (MF). Quando definido para [Desl.], a rotação do anel de focagem fica desativada.	—
<b>Anel De Focagem</b>	Pode personalizar a forma de ajuste da objetiva ao ponto focal, selecionando a direção rotativa do anel de focagem.	—
<b>Assistente MF</b>	Quando definido para [Ligado], pode mudar automaticamente para zoom ou peaking em modo de focagem manual rodando o anel de focagem.	97
<b>Definição Inicial [***]</b>	Selecionar a posição do alvo AF que será guardado como posição Inicial.  surge no ecrã de seleção do alvo AF enquanto escolhe uma posição Inicial.	—
<b>Iluminad. AF</b>	Selecione [Desl.] para desativar o iluminador AF.	—
<b> Prioridade Face</b>	Pode selecionar o modo AF de prioridade à face ou ao olho.	47
<b>Indic. Área AF</b>	Se selecionar [Desl.], a moldura de alvo AF não será exibida durante a confirmação.	—



Opção	Descrição	👉										
<b>Função do Botão</b>	Selecione a função atribuída ao botão selecionado. [Função <b>Fn</b> ], [Função <b>Q</b> ], [Função <b>⊙</b> ], [Função <b>▷</b> ], [Função <b>▽</b> ], [Função <b>☐</b> ], [Função <b>Lfn</b> ]	98										
<b>Função Seletor</b>	<p>Podem alterar a função do seletor de controlo (📄).</p> <table border="1"> <tr> <td><b>P</b></td> <td>☒ / <b>Ps</b></td> </tr> <tr> <td><b>A</b></td> <td>Valor do diafragma / ☒</td> </tr> <tr> <td><b>S</b></td> <td>Velocidade do obturador / ☒</td> </tr> <tr> <td><b>M</b></td> <td>Velocidade do obturador / Valor do diafragma</td> </tr> <tr> <td>▶</td> <td>[Ant./Seg.] / ☒ / Ampliar</td> </tr> </table> <p>Nos modos <b>P</b>, <b>A</b>, <b>S</b> e <b>M</b>, as funções executadas antes e depois de o botão ☒ ser premido são invertidas.</p>	<b>P</b>	☒ / <b>Ps</b>	<b>A</b>	Valor do diafragma / ☒	<b>S</b>	Velocidade do obturador / ☒	<b>M</b>	Velocidade do obturador / Valor do diafragma	▶	[Ant./Seg.] / ☒ / Ampliar	—
<b>P</b>	☒ / <b>Ps</b>											
<b>A</b>	Valor do diafragma / ☒											
<b>S</b>	Velocidade do obturador / ☒											
<b>M</b>	Velocidade do obturador / Valor do diafragma											
▶	[Ant./Seg.] / ☒ / Ampliar											
<b>Direção Selet.</b>	Escolha a direção em que o seletor é rodado para ajustar a velocidade do obturador ou a abertura. Altera a direção de mudança do programa.	—										
<b>Função Seletor Modo</b>	Podem atribuir as definições Meumodo registadas a qualquer posição no seletor de modo.	—										

**Abertura/📄/Estabiliz. de imagem**

Opção	Descrição	👉
<b>Prior. Disp. S</b>	Se [Ligado] estiver selecionado, o obturador pode ser libertado mesmo quando a câmara não está focada. Esta opção pode ser definida em separado para os modos S-AF (P. 49) e C-AF (P. 49).	—
<b>Prior. Disp. C</b>		
📄 <b>ips Baixa</b> 📄 <b>ips Alta</b>	Escolha as velocidades de avanço de imagem para [📄] e [📄]. Os números são os valores máximos aproximados.	54
📄 <b>Estabiliz. imagem</b>	Ativa/Desativa a estabilização da imagem para o disparo contínuo.	—
<b>Lib. Até Meio Com IS</b>	Quando definido para [Desl.], a função IS (Estabilização de Imagem) não é ativada quando o botão disparador é premido até meio.	—
<b>Priorid. I.S. objetiva</b>	Se [Ligado] for selecionado, será dada prioridade ao funcionamento da objetiva quando se utiliza a objetiva com uma função de estabilização da imagem. • Esta opção não tem efeito em objetivas que estão equipadas com um comutador de estabilização de imagem.	—
<b>Atraso da Libertação</b>	Se [Curta] for selecionado, o atraso de tempo entre o momento em que se prime o botão disparador até ao fundo e a fotografia que se está a tirar pode ser reduzido.*	—

\* Isto reduz a vida da bateria. Certifique-se ainda de que a câmara não é sujeita a impactos bruscos enquanto está a ser utilizada. Esses impactos podem fazer com que o monitor deixe de apresentar os assuntos. Se isto acontecer, desligue e volte a ligar a alimentação.

Opção	Descrição																																			
<b>HDMI</b>	[Saída HDMI]: Selecionar o formato do sinal de vídeo digital para conectar a um televisor através de um cabo HDMI. [Controlo HDMI]: Selecione [Ligado] para que a câmara possa ser operada utilizando o controlo remoto do televisor compatível com controlo HDMI. Esta opção é ativada quando as fotografias são apresentadas numa televisão.	100																																		
<b>Saída Vídeo</b>	Selecione a norma de vídeo ([NTSC] ou [PAL]) utilizada no seu país ou região.	100																																		
<b>📷 Def. Controlo</b>	<p>Selecione os controlos apresentados em cada modo de disparo.</p> <table border="1"> <thead> <tr> <th rowspan="2">Controlos</th> <th colspan="4">Modo de disparo</th> </tr> <tr> <th>🔍 AUTO</th> <th>P/A/S/M</th> <th>ART</th> <th>SCN</th> </tr> </thead> <tbody> <tr> <td><b>Controlo Live (P. 44)</b></td> <td>✓</td> <td>✓</td> <td>✓</td> <td>✓</td> </tr> <tr> <td><b>SCP ao Vivo (P. 103)</b></td> <td>✓</td> <td>✓</td> <td>✓</td> <td>✓</td> </tr> <tr> <td><b>Guia ao Vivo (P. 22)</b></td> <td>✓</td> <td>—</td> <td>—</td> <td>—</td> </tr> <tr> <td><b>Menu Arte</b></td> <td>—</td> <td>—</td> <td>✓</td> <td>—</td> </tr> <tr> <td><b>Menu Cena</b></td> <td>—</td> <td>—</td> <td>—</td> <td>✓</td> </tr> </tbody> </table> <p>Prima o botão <b>INFO</b> para trocar os conteúdos do ecrã.</p>	Controlos	Modo de disparo				🔍 AUTO	P/A/S/M	ART	SCN	<b>Controlo Live (P. 44)</b>	✓	✓	✓	✓	<b>SCP ao Vivo (P. 103)</b>	✓	✓	✓	✓	<b>Guia ao Vivo (P. 22)</b>	✓	—	—	—	<b>Menu Arte</b>	—	—	✓	—	<b>Menu Cena</b>	—	—	—	✓	102
Controlos	Modo de disparo																																			
	🔍 AUTO	P/A/S/M	ART	SCN																																
<b>Controlo Live (P. 44)</b>	✓	✓	✓	✓																																
<b>SCP ao Vivo (P. 103)</b>	✓	✓	✓	✓																																
<b>Guia ao Vivo (P. 22)</b>	✓	—	—	—																																
<b>Menu Arte</b>	—	—	✓	—																																
<b>Menu Cena</b>	—	—	—	✓																																
<b>📷/Definições Info</b>	<p>Selecione as informações apresentadas quando o botão <b>INFO</b> é premido.</p> <p>[Info 📷]: Selecione as informações apresentadas na reprodução em ecrã completo.</p> <p>[LV-Info]: Selecione as informações apresentadas quando a câmara está no modo de disparo.</p> <p>[Definir 📷]: Escolha a informação apresentada no índice "Os meus clips" e reprodução de calendário.</p>	105, 106																																		
<b>Grelha Visível</b>	Selecione [📷], [📷], [📷], [📷] ou [📷] para ver uma grelha no monitor.	—																																		
<b>Def. Modo Fotografia</b>	Visualize apenas o modo de imagem selecionado quando o modo de imagem é selecionado.	—																																		
<b>Definições Histograma</b>	<p>[Altas Luzes]: Selecione o limite inferior para a visualização de zonas claras.</p> <p>[Sombra]: Selecione o limite superior para a visualização de sombras.</p>	105																																		
<b>Guia de Modos</b>	Selecione [Des.] para não visualizar a ajuda para o modo selecionado quando o seletor de modo é rodado para uma nova definição.	20																																		
<b>Extend. Guia ao Vivo</b>	<p>Dispare durante a verificação do assunto mesmo mediante condições de fraca iluminação.</p> <p>Se [Ligado] estiver selecionado, dê prioridade à visibilidade da imagem em condições de escuridão. Isto torna a resposta das operações do botão mais lenta na câmara.</p>	—																																		
<b>Imagens Por S.</b>	Selecione [Alta] para reduzir o atraso de entrada da imagem. No entanto, a qualidade da imagem pode diminuir.	—																																		
<b>Modo Art LV</b>	<p>[mode1]: O efeito de filtro é sempre apresentado.</p> <p>[mode2]: Os efeitos de filtro não são visíveis no ecrã enquanto o botão disparador está premido até meio.</p> <p>Escolha para uma apresentação suave.</p>	—																																		

Opção	Descrição	👉
<b>Redução da cintilação</b>	Reduza os efeitos da cintilação em determinadas condições de iluminação, incluindo luzes fluorescentes. Quando a cintilação não é reduzido pela definição [Auto.], defina para [50Hz] ou [60Hz] de acordo com a frequência de alimentação da região em que a câmara está a ser utilizada.	—
<b>Modo Gd-Plano LV</b>	[mode1]: Premir o botão disparador até meio cancela o zoom. [mode2]: O zoom não é cancelado quando o botão disparador é premido até meio.	48
<b>🔒 Fechado</b>	Se [Ligado] estiver selecionado, a pré-visualização alterna entre bloqueio e libertação sempre que o botão registado para a pré-visualização for premido.	—
<b>▶ Modo Gr.-Plano</b>	[mode1]: Prima Q para ampliar (até um máximo de 14 ×) e prima  para reduzir. [mode2]: Prima Q para visualizar o enquadramento de zoom para a taxa de zoom especificada. Prima novamente Q para ampliar.	—
<b>Def. enquadramento</b>	Podem mudar a cor de realce da extremidade entre branco e preto.	—
<b>Luz LCD</b>	Se não forem efetuadas quaisquer operações para o período selecionado, a luz posterior será reduzida para poupar a bateria. A luz posterior não será reduzida se tiver selecionado [Hold].	—
<b>Descanso</b>	A câmara entrará no modo de descanso (poupança de energia) se não forem efetuadas quaisquer operações no período selecionado. A câmara pode ser novamente ativada premindo o botão disparador até meio.	—
<b>■) (Sinal sonoro)</b>	Se for definido como [Desl.], poderá desligar o sinal sonoro que é emitido quando a focagem bloqueia, premindo o botão disparador.	—
<b>Modo USB</b>	Selecionar um modo para ligar a câmara a um computador ou a uma impressora. Selecione [Auto.] para visualizar as opções do modo USB sempre que a câmara estiver ligada.	—

Opção	Descrição	👉
<b>Passo EV</b>	Selecionar o tamanho dos incrementos utilizados ao selecionar a velocidade do obturador, o valor do diafragma, a compensação da exposição e outros parâmetros de exposição.	—
<b>Red. Ruído</b>	Esta função reduz o ruído gerado durante exposições prolongadas. [Auto.]: A redução do ruído é realizada com velocidades do obturador lentas ou quando a temperatura interna da câmara subiu. [Ligado]: A redução de ruído é utilizada em todos os disparos. [Desl.]: Redução de ruído desligada. <ul style="list-style-type: none"> <li>• Depois de disparar, o tempo de processamento é sensivelmente o mesmo do tempo de disparo.</li> <li>• [Desl.] é selecionado automaticamente durante o disparo sequencial.</li> <li>• Esta função poderá não funcionar de modo eficaz com alguns assuntos ou condições de disparo.</li> </ul>	33
<b>Filtro de Ruído</b>	Selecionar a quantidade de redução de ruído utilizada com sensibilidades ISO elevadas.	—
<b>ISO</b>	Configurar a sensibilidade ISO.	51
<b>Passo ISO</b>	Selecionar os incrementos disponíveis para escolher a sensibilidade ISO.	—

Opção	Descrição	
<b>Def. ISO Auto.</b>	Selecionar o limite superior e o valor predefinido utilizado para a sensibilidade ISO quando a opção [Auto.] está selecionada para ISO. [Def. Limite Sup.]: Escolher o limite superior para a seleção de sensibilidade ISO automática. [Repor Def.]: Escolher o valor predefinido para a seleção de sensibilidade ISO automática.	—
<b>ISO Auto.</b>	Selecionar os modos de disparo em que a sensibilidade ISO [Auto.] está disponível. [P/A/S]: A seleção de sensibilidade ISO automática está disponível em todos os modos, exceto no modo <b>M</b> . A sensibilidade ISO é fixada em ISO200 no modo <b>M</b> . [Tudo]: A seleção de sensibilidade ISO automática está disponível em todos os modos.	—
<b>Medição</b>	Selecionar um modo de medição de acordo com a cena.	50
<b>Medição AEL</b>	Selecione o método de medição utilizado para o bloqueio AE (P. 97). [Auto.]: Utilizar o método de medição atualmente selecionado.	—
<b>Temporiz. BULB/ TIME</b>	Escolha a exposição máxima para a fotografia em pose e a tempo predeterminado.	—
<b>Monitor BULB/ TIME</b>	Define a luminosidade do monitor quando [BULB], [TIME] ou [COMP] é utilizado.	—
<b>BULB Ao Vivo</b>	Escolha o intervalo de visualização durante o disparo. Há algumas restrições. A frequência baixa em sensibilidade ISO altas. Escolha [Desl.] para desativar a visualização.	—
<b>Live Time</b>	Toque no ecrã ou prima o botão disparador até meio para atualizar o ecrã.	—
<b>Antichoque [♦]</b>	Selecionar o intervalo entre o momento em que o botão disparador é premido e o momento em que o obturador é libertado. Esta função reduz a oscilação da câmara causada por vibrações. Esta característica poderá ser útil em situações como a fotografia astronómica e a fotografia microscópica. Selecione 0 segundos se pretender reduzir a ligeira desfocagem resultante da operação do obturador. Também é útil para o disparo sequencial (P. 54) e a fotografia com temporizador (P. 54). No entanto, o disparo sequencial não está disponível quando esta definição estiver definida para 0 segundos.	—
<b>Definições Compostas</b>	Programa um tempo de exposição para ser a referência na fotografia composta (P. 34).	—







## ⚙️ ⚡ Config



Opção	Descrição	
<b>⚡ Sincr-X</b>	Selecionar a velocidade do obturador utilizada quando o flash dispara.	106
<b>⚡ Limite Lento</b>	Selecionar a velocidade do obturador mais lenta disponível quando um flash é utilizado.	106
<b>⚡+⚡</b>	Quando definido para [Ligado], o valor de compensação da exposição é adicionado ao valor de compensação do flash.	45, 60

Opção	Descrição	Ícone
<p>☰ Def. Qualid.</p>	<p>Podem selecionar as combinações de modo de qualidade de imagem JPEG entre três tamanhos de imagem e quatro taxas de compressão.</p> <ol style="list-style-type: none"> <li>1) Utilize &lt;D&gt; para selecionar uma combinação ([☰:1] - [☰:4]) e utilize Δ ▽ para alterar.</li> <li>2) Prima OK.</li> </ol> <div data-bbox="601 238 824 390" style="border: 1px solid black; padding: 5px;"> </div> <p style="text-align: right; margin-right: 50px;">Tamanho da imagem      Taxa de compressão</p>	56
<p>N.º de Pixéis</p>	<p>Selecione a contagem de pixéis para imagens de tamanho [M] e [S].</p> <ol style="list-style-type: none"> <li>1) Seleccione [M]iddle ou [S]mall e prima &gt;.</li> <li>2) Seleccione uma contagem de pixéis e prima OK.</li> </ol> <div data-bbox="601 529 824 681" style="border: 1px solid black; padding: 5px;"> </div>	56
<p>Comp. Sombra</p>	<p>Selecionar [Ligado] para corrigir a iluminação periférica de acordo com o tipo de objetiva.</p> <ul style="list-style-type: none"> <li>• A compensação não está disponível para teleconversores ou tubos de extensão.</li> <li>• Poderá ser visível ruído nas extremidades das fotografias tiradas com sensibilidades ISO elevadas.</li> </ul>	—
<p>Bal. Brancos</p>	<p>Defina o balanço de brancos. É o mesmo que a definição de controlo ao vivo. Pode ainda ajustar detalhadamente o balanço dos brancos para cada modo. Pode ajustar detalhadamente cada definição da Compensação do Equilíbrio de Brancos no super painel de controlo LV (P. 103).</p>	52
<p>Todos [WB?]</p>	<p>[Def. Todas]: Utilizar a mesma compensação do balanço de brancos em todos os modos, exceto no modo [CWB]. [Repor Def.]: Definir a compensação do balanço de brancos para 0, em todos os modos, exceto no modo [CWB].</p>	—
<p>WB AUTO Usar Cor Quente</p>	<p>Selecione [Des.] para eliminar as cores "quentes" de fotografias tiradas sob iluminação incandescente.</p>	—
<p>⚡ + Bal. de Brancos</p>	<p>Ajuste o balanço de brancos para utilizar com um flash.</p>	—
<p>Cor Espaço</p>	<p>Podem selecionar o modo de reprodução das cores no ecrã ou na impressora.</p>	—

Opção	Descrição	📄
<b>Apag. Rápido</b>	Se a opção [Ligado] estiver selecionada, ao premir o botão 🗑 no ecrã de reprodução a imagem atual será imediatamente eliminada.	—
<b>Apag. RAW+JPEG</b>	Selecionar a ação realizada quando uma fotografia gravada com uma definição de RAW+JPEG é apagada no modo de reprodução individual (P. 69). [JPEG]: É apagada apenas a cópia JPEG. [RAW]: É apagada apenas a cópia RAW. [RAW+JPEG]: Ambas as cópias são apagadas. • Ambas as cópias RAW e JPEG são apagadas quando as imagens selecionadas são apagadas ou quando é selecionado [Apagar Tudo] (P. 73).	56
<b>Nome Fich</b>	[Auto.]: Mesmo quando é inserido um cartão novo, os números dos ficheiros do cartão anterior são mantidos. A numeração de ficheiros continua a partir do último número utilizado ou a partir do número mais alto disponível no cartão. [Repor]: Quando é inserido um cartão novo, os números das pastas começam em 100 e os nomes dos ficheiros começam em 0001. Se for inserido um cartão com imagens, os números dos ficheiros começam no número a seguir ao número de ficheiro mais alto do cartão.	—
<b>Editar Nome Fich.</b>	Selecionar a forma como são atribuídos nomes a ficheiros de imagem editando a parte do nome do ficheiro realizada abaixo a cinzento. sRGB: Pmdd0000.jpg _____ Pmdd Adobe RGB: _mdd0000.jpg _____ mdd	—
<b>Def. Prioridade</b>	Escolher a seleção predefinida ([Sim] ou [Não]) para caixas de diálogo de confirmação.	—
<b>Configuração dpi</b>	Selecionar a resolução de impressão.	—
<b>Def. Copyright*</b>	Adicionar os nomes do fotógrafo e do detentor dos direitos de autor a novos fotografos. Os nomes podem ter até 63 caracteres. [Info. Copyright]: Selecione [Ligado] para incluir os nomes do fotógrafo e do detentor dos direitos de autor nos dados Exif dos novos fotografos. [Nome do Artista]: Introduza o nome do fotógrafo. [Nome de Copyright]: Introduza o nome do detentor dos direitos de autor.  <ol style="list-style-type: none"> <li>1) Realce um carácter ① e prima <b>OK</b> para adicionar o carácter realçado ao nome ②.</li> <li>2) Repita o passo 1 para escrever o nome e, em seguida, realce [END] e prima <b>OK</b>. <ul style="list-style-type: none"> <li>• Para eliminar um carácter, prima o botão <b>INFO</b> para colocar o cursor na área do nome ②, realce o carácter e prima 🗑.</li> </ul> </li> </ol> 	—

\* A OLYMPUS não aceita qualquer responsabilidade por danos resultantes de disputas que envolvam a utilização de [Def. Copyright]. Utilize esta função por sua conta e risco.

Opção	Descrição	
<b>Modo</b> 	Selecionar um modo de gravação de vídeo. Esta opção também pode ser selecionada utilizando o controlo ao vivo.	37
<b>Vídeo Com</b> 	Selecionar [Desl.] para gravar vídeos sem som. Esta opção também pode ser selecionada utilizando o controlo ao vivo.	62
<b>Volume de Gravação</b>	Escolha a sensibilidade do microfone interno da câmara. Ajuste a sensibilidade utilizando $\Delta$ $\nabla$ enquanto verifica o nível de pico do som apanhado pelo microfone durante os segundos anteriores.	—
 <b>Limitador de volume</b>	Se [Ligado] estiver selecionado, o volume é automaticamente regulado quando o volume captado pelo microfone é mais alto que o normal.	—
<b>Redução Ruído Vento</b>	Reduza o ruído de vento durante a gravação.	—
<b>Efeito de Vídeo</b>	Escolha [Ligado] para ativar os efeitos de vídeo no modo  .	37
<b>Modo Vídeo+Foto</b>	<p>Escolha o modo como as fotografias são tiradas durante a gravação de vídeo.</p> <p>[mode1]: Tire fotografias durante a gravação do vídeo sem parar a gravação.</p> <p>[mode2]: Pare a gravação para tirar fotografias. A gravação reinicia-se depois de a fotografia ser tirada.</p> <ul style="list-style-type: none"> <li>No mode2 e em determinados modos de disparo, só é possível capturar uma reprodução individual como imagem durante a gravação. Outras funções de disparo também podem ser limitadas.</li> <li>Se o modo de gravação do filme for Motion JPEG ( ou ) , a câmara passa para o mode2.</li> </ul>	38

Opção	Descrição	
<b>Mapeamento de Pixéis</b>	A característica de mapeamento de pixéis permite à câmara fotográfica verificar e ajustar as funções do dispositivo de captação de imagens e do processamento de imagem.	133
<b>Ajuste Exposição</b>	Ajustar a exposição ideal individualmente para cada modo de medição. <ul style="list-style-type: none"><li>• Isto reduz o número de opções de compensação da exposição disponíveis na direção selecionada.</li><li>• Os efeitos não são visíveis no ecrã. Para efetuar ajustes normais à exposição, efetue a compensação da exposição (P. 45).</li></ul>	—
<b>Aviso Nível</b> 	Selecionar o nível de bateria no qual o aviso  é apresentado.	16
<b>Ajustar Nível</b>	Pode calibrar o ângulo do indicador de nível. [Repor]: Repõe os valores ajustados para as predefinições. [Ajustar]: Define a orientação atual da câmara como a posição 0.	—
<b>Def. de Ecrã Tátil</b>	Ativa o ecrã tátil. Escolha [Desl.] para desativar o ecrã tátil.	—
<b>Eye-Fi*</b>	Ative ou desative o upload ao utilizar um cartão Eye-Fi. Exibido quando é inserido um cartão Eye-Fi.	—
<b>Velocidade zoom eletrónico</b>	Pode alterar a velocidade do zoom utilizado durante a operação da objetiva power zoom com o anel de zoom.	—

\* Utilize de acordo com os regulamentos locais. A bordo de aviões e noutras localizações em que a utilização de dispositivos sem fios é proibida, retire o cartão Eye-Fi da câmara ou seleccione [Desl.] para [Eye-Fi]. A câmara não suporta o modo de Eye-Fi "sem fim".



## AEL/AFL

MENU → → → [AEL/AFL]

A focagem automática e a medição podem ser realizadas premindo o botão para o qual AEL/AFL foi atribuído. Selecione um modo para cada modo de focagem.



### AEL/AFL

Modo		Função do botão disparador				Função do botão AEL/AFL	
		Premido até meio		Totalmente premido		Ao manter AEL/AFL premido	
		Focagem	Exposição	Focagem	Exposição	Focagem	Exposição
S-AF	mode1	S-AF	Bloqueado	–	–	–	Bloqueado
	mode2	S-AF	–	–	Bloqueado	–	Bloqueado
	mode3	–	Bloqueado	–	–	S-AF	–
C-AF	mode1	Início C-AF	Bloqueado	Bloqueado	–	–	Bloqueado
	mode2	Início C-AF	–	Bloqueado	Bloqueado	–	Bloqueado
	mode3	–	Bloqueado	Bloqueado	–	Início C-AF	–
	mode4	–	–	Bloqueado	Bloqueado	Início C-AF	–
MF	mode1	–	Bloqueado	–	–	–	Bloqueado
	mode2	–	–	–	Bloqueado	–	Bloqueado
	mode3	–	Bloqueado	–	–	S-AF	–

## Assistente MF

MENU → → → [Assistente MF]

Esta é uma função de assistência à focagem para MF. Quando o anel de focagem é rodado, a extremidade do assunto é aumentada ou é ampliada uma parte da imagem no ecrã. Quando deixar de utilizar o anel de focagem, o ecrã volta à imagem original.

<b>Ampliar</b>	Amplia uma parte do ecrã. A parte a ser ampliada pode ser definida antecipadamente utilizando o alvo AF.  [Área AF] (P. 46)
<b>Enquadramento</b>	Apresenta contornos claramente definidos com o realce da extremidade. Pode seleccionar a cor de realce.  [Def. enquadramento] (P. 91)

- [Enquadramento] pode ser apresentado utilizando as operações dos botões. A imagem muda sempre que se prime o botão. Atribua antecipadamente a função de comutação a um dos botões utilizando [Função do Botão] (P. 98).
- Quando Enquadramento está a ser utilizado, as extremidades dos assuntos mais pequenos tendem a ser mais fortemente aumentadas. Isto não é garantia de uma focagem exata.

## Atribuir funções aos botões (Função do Botão)

MENU → → → [Função do Botão]

Veja o quadro abaixo para ficar a conhecer as funções que podem ser atribuídas. As opções disponíveis variam de botão para botão.

### Itens de função dos botões

[Função ] / [Função ] / [Função ]\*1 / [Função ] / [Função ] / [Função ] / ([Função Direta]\*2 / [])\*3 / [Função ]\*4





\*1 Não estão disponíveis no modo .

\*2 Atribua a função a cada um dos .

\*3 Escolha o alvo AF.

\*4 Escolha a função atribuída ao botão em algumas objetivas.

	Ajuste a compensação de exposição.
ISO	Ajustar a sensibilidade ISO.
Bal. Brancos	Ajustar o balanço de brancos.
AEL/AFL	Bloqueio AE ou bloqueio AF. A função muda de acordo com a definição de [AEL/AFL]. Quando AEL está selecionado, prima o botão uma vez para bloquear a exposição e ver [AEL] no ecrã. Prima novamente o botão para cancelar o bloqueio.
	Prima o botão para gravar um vídeo.
(Pré-visualização)	O valor do diafragma é fixado no valor selecionado enquanto o botão é premido. Se [Ligado] for selecionado para  (Fechado) no Menu de Personalização, o diafragma é mantido no valor selecionado mesmo quando se solta o botão.
(Balanço de brancos com um-toque)	A câmara mede o balanço de brancos quando o botão é premido (P. 53).
(área AF)	Escolha o alvo AF.
Repor []	Premir o botão seleciona a posição do alvo AF guardada com [Definição Inicial ] (P. 88). Prima novamente o botão para voltar ao modo anterior. Se a câmara estiver desligada quando a posição Inicial for selecionada, a posição será reposta.
MF	Prima o botão para selecionar o modo de focagem manual. Prima novamente o botão para restaurar o modo AF selecionado anteriormente.
RAW	Prima o botão para alternar entre os modos de gravação de JPEG e RAW+JPEG.
TEST (Imagem Teste)	As imagens tiradas enquanto o botão estiver premido são visualizadas no ecrã, mas não são gravadas no cartão de memória.
Meumodo1 – Meumodo4	Alterna entre as configurações registadas em Meumodo quando se prime o botão. Prima de novo o botão para voltar atrás. O modo de disparo muda independentemente da posição do seletor de modo.
	Liga e desliga a contraluz do ecrã.
/  (Grande angular subaquático/macro subaquático)	O botão pode ser utilizado para escolher entre  e  enquanto a caixa subaquática está instalada. Prima e mantenha premido o botão para voltar ao modo anterior. Se atribuir esta função a um botão, trocando entre  e  durante a utilização de uma objetiva com funcionalidade de zoom motorizado, irá automaticamente definir a objetiva para a extremidade WIDE (grande angular) ou para a extremidade TELE (teleconversor).

<b>Guia ao Vivo</b>	Prima o botão para apresentar os guias ao vivo.
 <b>(Teleconversor Digital)</b>	Prima o botão para comutar o zoom digital [Ligado] ou [Desl.].
<b>Q (Ampliar)</b>	Prima o botão para ver o enquadramento do zoom. Prima novamente para ampliar a imagem. Mantenha o botão premido para desligar o enquadramento do zoom.
<b>Enquadramento</b>	Cada vez que premir o botão o monitor muda entre visualizar/ não visualizar. Quando Enquadramento é apresentado, os ecrãs do histograma e de realce/sombra não estão disponíveis.
<b>Parar AF</b>	Para a focagem automática.
	Escolha uma opção de disparo sequencial ou de temporizador automático.
	Escolha um modo de flash.
<b>HDR</b>	Muda para fotografia Bracketing HDR com as definições guardadas. Mantenha este botão premido e rode o seletor de controlo para alterar a definição.
<b>BKT</b>	Liga o disparo BKT utilizando as definições memorizadas. Mantenha este botão premido e rode o seletor de controlo para alterar a definição.
 <b>Fechado (Bloqueio do painel tátil)</b>	Prima e segure o botão para ativar e desativar o funcionamento do painel tátil.
<b>Zoom eletrónico</b>	Quando utilizar uma objetiva com uma função de zoom motorizado, após premir o botão, utilize o seletor em cruz para operações de zoom.

## Visualizar imagens da câmara no televisor

### MENU → → → [HDMI], [Saída Vídeo]

Utilize o cabo vendido em separado com a câmara para reproduzir as imagens gravadas no seu televisor. Ligue a câmara a um televisor HD com um cabo HDMI para ver imagens de alta qualidade no ecrã do televisor. Quando ligar uma TV que utiliza um cabo AV, ajuste antes as definições da câmara [Saída Vídeo] (P. 90).

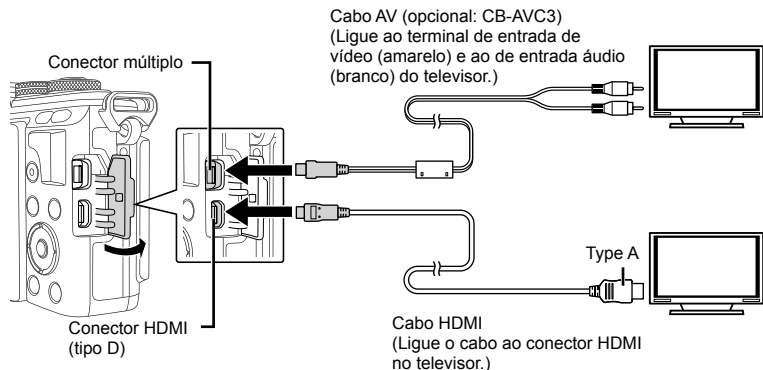

### 1 Ligue o televisor e à câmara e alterne a origem de entrada do televisor.

- O monitor da câmara desliga quando o cabo é conectado.
- Ao efetuar a ligação através do cabo AV, prima o botão .
- Para mais informações sobre como mudar a origem de entrada do televisor, consulte o manual de instruções do televisor.
- Consoante as definições do televisor, as informações e imagens exibidas poderão surgir cortadas.
- Se a câmara for ligada com um cabo AV e um cabo HDMI, será dada prioridade ao cabo HDMI.
- Se a câmara for ligada através de um cabo HDMI, poderá escolher o tipo do sinal de vídeo digital. Selecione um formato que corresponda ao formato de entrada selecionado com o televisor.

<b>1080i</b>	A prioridade é dada à saída de 1080i HDMI.
<b>720p</b>	A prioridade é dada à saída de 720p HDMI.
<b>480p/576p</b>	Saída HDMI 480p/576p. 576p é utilizado quando [PAL] está selecionado para [Saída Vídeo] (P. 90).

- Quando o cabo HDMI está ligado, não é possível tirar fotografias nem gravar vídeos.
- Não ligue a câmara a outros dispositivos de saída HDMI. Se o fizer poderá danificar a câmara.
- A saída HDMI não é efetuada quando a câmara está ligada a um computador ou impressora por USB.

### **Utilizar o controlo remoto do televisor**

Podem ser efetuadas operações na câmara através do controlo remoto de um televisor, quando a câmara está ligada a um televisor compatível com controlo HDMI.  [HDMI] (P. 90)

- Pode efetuar operações na câmara seguindo o guia de operações apresentado no televisor.
- Durante a reprodução individual, pode mostrar ou ocultar a visualização de informações, premindo o botão "Vermelho" e mostrar ou ocultar a visualização de índice, premindo o botão "Verde".
- Alguns televisores podem não suportar todas as funcionalidades.

## Escolher os ecrãs do painel de controlo (📷 Def. Controlo)

MENU → 📷 → 📷 → [📷 Def. Controlo]

Define se apresenta ou não os painéis de controlo para a seleção de opções em cada modo de disparo.

Em cada modo de disparo, prima **OK** para inserir uma verificação no painel de controlo que pretende ver.

### Como exibir os painéis de controlo

- Se tiverem sido selecionados vários painéis de controlo (☑) para serem apresentados, prima o botão **OK** para apresentar um dos painéis de controlo e, depois, prima o botão **INFO** para trocar entre painéis.

Exemplo: Controlo ao vivo e super painel de controlo LV selecionados (☑)

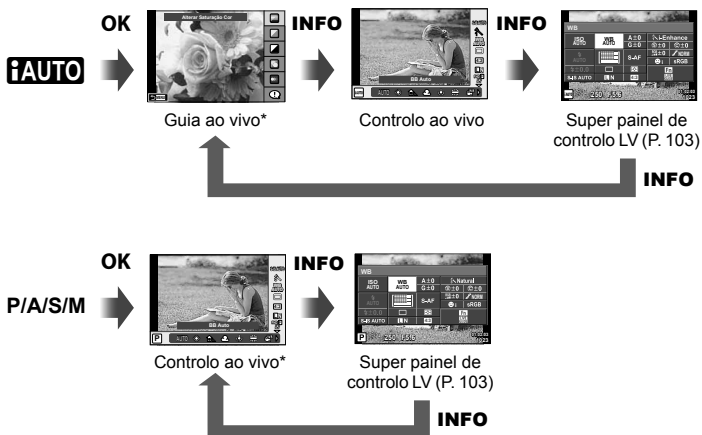

Exemplo: Menu de filtros artísticos ou menu de cena e o controlo ao vivo/super painel de controlo LV selecionado (☑)

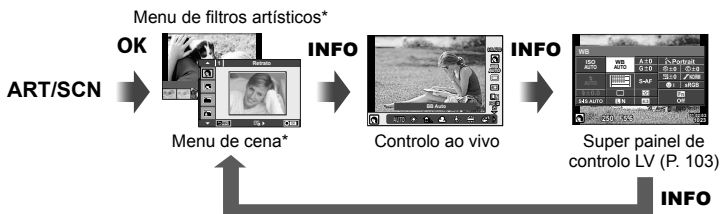

\* Na predefinição, só este painel de controlo está definido para ser apresentado. A apresentação do painel de controlo não pode ser trocada mesmo se premir o botão **INFO**.

## Super painel de controlo LV

O super painel de controlo LV apresenta o estado atual das definições de disparo. Toque ou utilize o seletor em cruz para selecionar as opções e alterar as definições. O super painel de controlo LV super não é apresentado nas predefinições. Para o utilizar, seleccione (☑) [SCP ao Vivo] nas Definições de Controlo (P. 90).

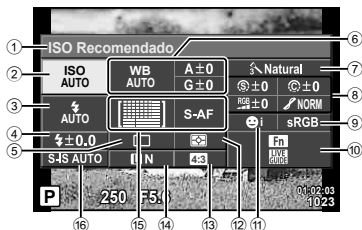

### Definições que podem ser modificadas utilizando o super painel de controlo LV

- |   |  |
|---|--|
| ① Opção atualmente selecionada            | ⑨ Espaço de cor.....P. 93                  |
| ② Sensibilidade ISO .....P. 51            | ⑩ Atribuição da função do botão .....P. 98 |
| ③ Modo de flash .....P. 58                | ⑪ Prioridade Face .....P. 47               |
| ④ Valor de compensação do flash.....P. 60 | ⑫ Modo de medição .....P. 50               |
| ⑤ Disparo sequencial/Temporizador ..P. 54 | ⑬ Rácio de imagem .....P. 56               |
| ⑥ Balanço de brancos .....P. 52           | ⑭ Modo de gravação .....P. 56, 57          |
| Compensação do balanço de brancos         | ⑮ Modo AF .....P. 49                       |
| ⑦ Modo de fotografia.....P. 61            | Alvo AF .....P. 46                         |
| ⑧ Nitidez (S).....P. 75                   | ⑯ Estabilizador de imagem .....P. 53       |
| Contraste (C) .....P. 75                  |  |
| Saturação (RGB) .....P. 75                |  |
| Gradação (L) .....P. 75                   |  |
| Filtro de cor (F) .....P. 75              |  |
| Cor monocromática (T) .....P. 76          |  |

- Não apresentado no modo de vídeo e no modo PHOTO STORY.

1 Seleccione previamente [SCP ao Vivo] para cada modo nas Definições de Controlo  (P. 90).

2 Prima o botão **OK** para visualizar o controlo ao vivo e prima o botão **INFO**.

- O super painel de controlo LV é apresentado.
- De cada vez que prime o botão **INFO**, muda a visualização dos controlos.
- Se pretender utilizar o super painel de controlo LV como ecrã de controlo principal, desligue [Controlo Live] nas Definições de Controlo  (P. 90). Pode agora utilizar o botão **OK** para ver o super painel de controlo LV.

3 Toque no item desejado.

- O item será realçado.

4 Prima o botão **OK** e seleccione uma opção da definição.



Cursor

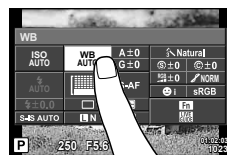



## Adicionar as visualizações de informações

MENU → \* → [Info] → [Info/Definições Info]

### LV-Info (Visor com informações de disparo)

Utilize [LV-Info] para adicionar as seguintes visualizações sobre o disparo. As visualizações adicionadas são apresentadas premindo repetidamente o botão **INFO** durante o disparo. Pode ainda optar por não ver as visualizações que aparecem nas predefinições de origem.



Visualização com sombras e zonas claras

### Visualização com sombras e zonas claras

As áreas acima do limite superior de luminosidade da imagem são apresentadas a vermelho e as que se encontram abaixo do limite inferior são apresentadas a azul. [Definições Histograma] (P. 90)

### Info [Info] (Visualizações de informações de reprodução)

Utilize [Info [Info]] para adicionar as seguintes visualizações sobre a reprodução. As visualizações adicionadas são apresentadas premindo repetidamente o botão **INFO** durante a reprodução. Pode ainda optar por não ver as visualizações que aparecem nas predefinições de origem.



Visualização de histograma



Visualização com sombras e zonas claras



Visualização "Caixa-de-luz"



### Visualização "Caixa-de-luz"

[Modo Gr.-Plano] no menu de personalização tem de estar definido para [mode2] para este ecrã ser apresentado. Compare duas imagens lado a lado. Pode mover a imagem selecionada à direita para a imagem de referência à esquerda premindo **OK**.

- A imagem de base é apresentada à direita. Se utilizar o seletor de controlo (◂) ou ◂ para selecionar uma imagem e premir **OK**, move a imagem para o ecrã esquerdo. A imagem a comparar com a imagem da esquerda pode ser selecionada no lado direito. Para selecionar uma outra imagem de base, realce a moldura da direita e prima **OK**.
- Para ampliar, seleccione a imagem que pretende ampliar com o botão **Q**, prima o botão **INFO** e, em seguida, utilize ◂ ◃ ou o seletor de controlo (◂) para mudar a taxa de zoom.
- Utilize ◂ ◃ ◂ para ver outras áreas da imagem. A imagem à qual está a ser aplicado o zoom muda de cada vez que se prima **Q**.



**Definir**  (Apresentação de índice/calendário)

Podemos adicionar a visualização de índice com um número diferente de imagens e a visualização do calendário utilizando [Definir ]. Os ecrãs adicionais são apresentados premindo o botão  durante a reprodução.

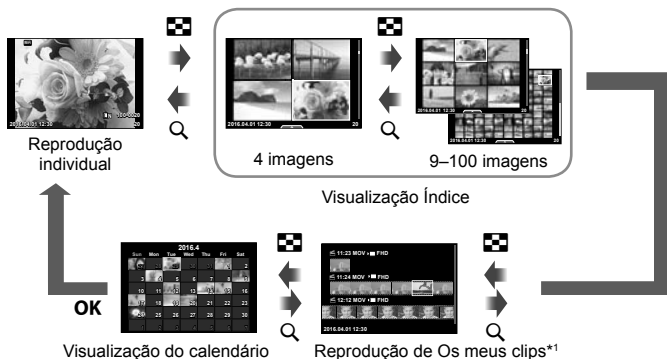



\*1 Se tiver sido criado um ou mais Os meus clips, será apresentado aqui (P. 39).

**Velocidades do obturador quando o flash dispara automaticamente**

**MENU** →  →  → [ Sincr-X] [ Limite Lento]

Podemos definir as condições de velocidade do obturador para quando o flash dispara.

Modo de disparo	Momento do flash (síncrono)	Limite superior	Limite inferior
<b>P</b>	O mais lento de 1/(distância focal da objetiva×2) e as definições de [  Sincr-X]	Definição de [  Sincr-X]*	Definição de [  Limite Lento]
<b>A</b>			Sem limite inferior
<b>S</b>	A velocidade do obturador definida		
<b>M</b>			

\* 1/200 segundos quando se utiliza um flash externo vendido em separado.

**Combinações de tamanhos e taxas de compressão das imagens de vídeo**

**MENU** →  →  → [ Def. Qualid.]

Podemos definir a qualidade da imagem JPEG combinando o tamanho da imagem e a taxa de compressão.

Nome	Tamanho da imagem	Taxa de compressão				Aplicação
	Contagem de píxeis	SF (Super Fina)	F (Fina)	N (Normal)	B (Básica)	
<b>L</b> (Grande)	4608×3456*	<b>L</b> SF	<b>L</b> F*	<b>L</b> N*	<b>L</b> B	Selecionar para o tamanho de impressão
	3200×2400*	<b>M</b> SF	<b>M</b> F	<b>M</b> N*	<b>M</b> B	
	2560×1920					
	1920×1440					
<b>S</b> (Pequeno)	1600×1200	<b>S</b> SF	<b>S</b> F	<b>S</b> N*	<b>S</b> B	Para impressões pequenas e utilização numa página da Internet
	1280×960*					
	1024×768					
	640×480					

\* Valor Predefinido

### Utilizar OLYMPUS PENPAL

É possível utilizar o OLYMPUS PENPAL opcional para carregar e receber imagens de dispositivos Bluetooth ou de outras câmaras ligadas a um OLYMPUS PENPAL. Visite a página da Internet da OLYMPUS para obter mais informações sobre dispositivos Bluetooth.

Visualize previamente o  Menu do Porta-acessórios (P. 87).

#### ■ Enviar imagens



Redimensionar e carregar imagens JPEG para outro dispositivo. Antes de enviar imagens, certifique-se de que o dispositivo recetor está definido para o modo de receção de dados.

- 1 Visualize a imagem que pretende enviar em ecrã completo e prima **OK**.
- 2 Selecione [Enviar uma Imagem] e prima **OK**.
  - Selecione [Procura] e prima **OK** na caixa de diálogo seguinte. A câmara procura e apresenta dispositivos Bluetooth dentro do alcance.
- 3 Selecione o destino e prima **OK**.
  - A imagem será carregada para o dispositivo recetor.
  - Se lhe for solicitado um código PIN, insira 0000 e prima **OK**.



#### ■ Receber imagens/adicionar um anfitrião

Ligar ao dispositivo transmissor e transferir imagens JPEG.

- 1 Selecione [ Partilha OLYMPUS PENPAL] no  Menu do Porta-acessórios (P. 107).
- 2 Selecione [Aguarde] e prima **OK**.
  - Execute as operações para enviar imagens ao dispositivo de envio.
  - A transmissão terá início e aparecerá uma caixa de diálogo [Receber Pedido De Imagem].
- 3 Selecione [Aceitar] e prima **OK**.
  - A imagem será transferida para a câmara.
  - Se lhe for solicitado um código PIN, insira 0000 e prima **OK**.

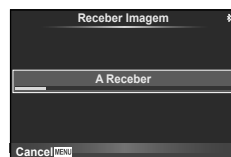
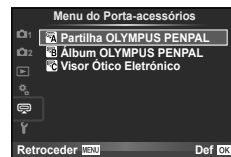

## ■ Editar o livro de endereços

O OLYMPUS PENPAL pode armazenar informações de anfitriões. Pode atribuir nomes a anfitriões ou eliminar informações de anfitriões.

- 1 Selecione [Partilha OLYMPUS PENPAL] no Menu do Porta-acessórios (P. 107).
- 2 Selecione [Livro De Endereços] e prima **OK**.
- 3 Selecione [Lista De Endereços] e prima **OK**.
  - É apresentada uma lista com os nomes dos anfitriões existentes.
- 4 Selecione o anfitrião que pretende editar a prima **OK**.

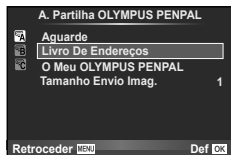

### Eliminar anfitriões

Selecione [Sim] e prima **OK**.

### Editar informações de anfitriões

Prima **OK** para visualizar informações de anfitriões. Para alterar o nome do anfitrião, prima novamente **OK** e edite o nome atual na caixa de alteração do nome.

## ■ Criar álbuns

As suas imagens JPEG favoritas podem ser redimensionadas e copiadas para um OLYMPUS PENPAL.

- 1 Visualize a imagem que pretende copiar em ecrã completo e prima **OK**.
- 2 Selecione [**Sd** → **PENPAL**] e prima **OK**.
  - Para copiar imagens de um OLYMPUS PENPAL para o cartão de memória, selecione [**PENPAL** → **Sd**] e prima **OK**.



- O OLYMPUS PENPAL só pode ser usado na região onde foi adquirido. Dependendo das áreas, a utilização pode violar a regulamentação relativa à emissão de ondas e estar sujeita às respetivas sanções.

## **Partilha OLYMPUS PENPAL**

MENU → → →

Opção	Descrição	
<b>Aguarde</b>	Receber imagens e adicionar anfitriões ao livro de endereços.	107
<b>Livro de Endereços</b>	[Lista De Endereços]: Visualizar os anfitriões que foram guardados no livro de endereços. [Novo Emparelhamento]: Adicionar um anfitrião ao livro de endereços. [Temporiz. Procura]: Selecionar durante quanto tempo a câmara procura um anfitrião.	108

## Partilha OLYMPUS PENPAL

MENU → →

Opção	Descrição	
<b>O Meu OLYMPUS PENPAL</b>	Visualizar informações do seu OLYMPUS PENPAL, incluindo nome, endereço e serviços suportados. Prima <b>OK</b> para editar o nome do dispositivo.	—
<b>Tamanho Envio Imag.</b>	Selecionar o tamanho com que as imagens são transmitidas. [Tam. 1: Pequeno]: As imagens são enviadas com um tamanho equivalente a 640 × 480. [Tam. 2: Grande]: As imagens são enviadas com um tamanho equivalente a 1920 × 1440. [Tam. 3: Médio]: As imagens são enviadas com um tamanho equivalente a 1280 × 960.	107

## Álbum OLYMPUS PENPAL

MENU → →

Opção	Descrição	
<b>Copiar Tudo</b>	Todas as imagens e ficheiros de som são copiados entre o cartão SD e o OLYMPUS PENPAL. As imagens copiadas são redimensionadas de acordo com a opção selecionada para o tamanho de cópia da imagem. Não é possível copiar ficheiros guardados temporariamente para PHOTO STORY.	108
<b>Proteg. Repos.</b>	Remoção da proteção de todas as imagens do álbum OLYMPUS PENPAL.	108
<b>Config. Mem. Álbum</b>	Mostrar o número de imagens atualmente no álbum e o número de imagens adicionais que é possível armazenar em [Tam. 2: Médio].	108
<b>Config. Mem. Álbum</b>	[Apagar Tudo]: Eliminar todas as imagens do álbum. [Formatar Álbum]: Formatar o álbum.	108
<b>Tamanho Cópia Imag.</b>	Selecionar o tamanho com que as imagens são copiadas. [Tam. 1: Grande]: As imagens copiadas não são redimensionadas. [Tam. 2: Médio]: As imagens são copiadas com um tamanho equivalente a 1920 × 1440.	108

## Visor Ótico Eletrónico

MENU → →

Opção	Descrição	
<b>Ajuste EVF</b>	Ajustar a luminosidade e a temperatura de cor dos visores óticos externos opcionais. A temperatura de cor selecionada é igualmente usada no monitor durante a reprodução. Use < > para selecionar a temperatura de cor (☼) ou a luminosidade (☼) e use Δ ▽ para selecionar valores entre [+7] e [-7].	—
<b>Comutação Auto. EVF</b>	Define se a visualização é automaticamente removida do monitor quando é usado o visor ótico eletrónico externo VF-4. Quando a definição é [Desl.], premir o botão [OK] no visor ótico externo alterna a visualização entre o visor ótico e o monitor. Quando a definição é [Ligado], a visualização muda automaticamente para o VF-4 quando olha através dele. A comutação automática é desativada enquanto o monitor estiver para fora.	—



## 5 Ligar a câmara a um smartphone

Se ligar esta câmara a um smartphone através da função LAN sem-fios da câmara e utilizando a aplicação específica, poderá desfrutar de ainda mais funcionalidades durante e depois de tirar fotografias.

### Ações que pode realizar com a aplicação específica, OLYMPUS Image Share (OI.Share)

- Transferência de imagens da câmara para um smartphone  
Pode carregar imagens residentes na câmara para um smartphone.
- Gravação remota a partir de um smartphone  
Pode operar remotamente a câmara e tirar fotografias com um smartphone.
- Processamento de imagens fantástico  
Pode aplicar filtros artístico e adicionar carimbos às imagens carregadas para um smartphone.
- Adição de marcas GPS às imagens da câmara  
Pode adicionar marcas GPS nas imagens transferindo, apenas, para a câmara o registo GPS guardado num smartphone.

Para mais informações, visite o endereço em baixo:

<http://oishare.olympus-imaging.com/>

- Antes de utilizar a função LAN sem-fios, leia "Utilização da função LAN sem fios" (P. 150).
- Se estiver a utilizar a função LAN sem-fios num país fora da região onde a câmara foi adquirida, há o risco de a câmara não estar em conformidade com as leis sobre comunicações sem fios desse país. A Olympus não é responsável por quaisquer falhas de conformidade com essas leis.
- Tal como acontece com quaisquer comunicações sem fios, há sempre o risco de interceção por terceiros.
- A função LAN sem-fios da câmara não pode ser utilizada para ligar a um ponto de acesso doméstico ou público.
- A antena LAN sem-fios está contida na pega da câmara. Mantenha a antena afastada de objetos metálicos sempre que possível.
- Durante a ligação LAN sem-fios, a bateria gasta-se mais depressa. Se ficar com pouca bateria, a ligação pode perder-se durante uma transferência.
- A ligação pode ser difícil ou lenta na proximidade de dispositivos que geram campos magnéticos, eletricidade estática ou ondas rádio, como próximo de micro-ondas ou telefones sem fios.

## Ligar a um smartphone

Ligue a um smartphone. Inicie a aplicação OI.Share instalada no seu smartphone.

**1** Selecione [Ligação a Smartphone] no  Menu de Reprodução e prima **OK**.

- Pode também ligar tocando em **WiFi** no monitor.

**2** Seguindo o guia apresentado no monitor, proceda com as definições de Wi-Fi.

- O SSID, a palavra-passe e o código QR são apresentados no monitor.



**3** Inicie a OI.Share no smartphone e leia o código QR apresentado no monitor da câmara.

- A ligação será realizada automaticamente.
- Quando liga ao seu smartphone, a hora e a data na câmara são iguais à hora do smartphone.
- Se não conseguir ler o código QR, insira o SSID e a palavra-passe nas definições de Wi-Fi do smartphone que quer ligar. Para saber a forma como aceder às definições de Wi-Fi no smartphone, consulte as instruções de funcionamento do smartphone.

**4** Para terminar a ligação, prima **MENU** na câmara ou toque em [Fim Wi-Fi] no ecrã do monitor.

- Pode também terminar a ligação com o OI.Share ou desligar a câmara.
- A ligação termina.

## Transferir imagens para um smartphone

Pode seleccionar as imagens na câmara e carregá-las para um smartphone. Pode também utilizar a câmara para seleccionar antecipadamente as imagens que pretende partilhar.  “Definir uma ordem de transferência nas imagens (Partilhar Ordem)” (P. 70)

- 1 Ligue a câmara a um smartphone (P. 110).
  - Pode também ligar tocando em  no monitor.

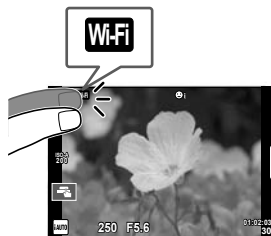

- 2 Inicie a Oi.Share e toque no botão de Transferência de Imagens.
  - As imagens na câmara são apresentadas sob a forma de lista.
- 3 Selecione as imagens que pretende transferir e toque no botão Guardar.
  - Depois de esta operação estar concluída, pode desligar a câmara do smartphone.

## Fotografar remotamente com um smartphone

Pode fotografar remotamente operando a câmara com um smartphone. Esta ação só está disponível em [Privada].

- 1 Inicie [Ligação a Smartphone] na câmara.
    - Pode também ligar tocando em  no monitor.
  - 2 Inicie a Oi.Share e toque no botão Remoto.
  - 3 Toque no botão disparador para fotografar.
    - A fotografia tirada é guardada no cartão de memória da câmara.
- As opções de fotografia disponíveis são parcialmente limitadas.



## Adicionar informações de posição às imagens

Pode adicionar marcas GPS às fotografias que foram tiradas enquanto o registo GPS estava a gravar, transferindo o registo GPS guardado no smartphone para a câmara. Esta ação só está disponível em [Privada].

- 1** Antes de começar a tirar fotografias, inicie a OI.Share e coloque a patilha no botão Adicionar Localização para começar a guardar o registo GPS.
    - Antes de começar a guardar o registo GPS, a câmara tem de ser ligada à OI.Share uma vez para sincronizar a hora.
    - Pode utilizar o telefone ou outras aplicações enquanto o registo GPS está a ser guardado. Não feche a OI.Share.
  - 2** Quando acabar de tirar fotografias, desligue a patilha no botão Adicionar Localização. O registo GPS está agora guardado.
  - 3** Inicie [Ligação a Smartphone] na câmara.
    - Pode também ligar tocando em **WiFi** no monitor.
  - 4** Transfira o registo GPS guardado para a câmara utilizando a OI.Share.
    - As marcas GPS são adicionadas às imagens no cartão de memória com base no registo GPS transferido.
    -  é apresentado nas imagens às quais foram adicionadas as informações de posição.
- A adição de informações de localização só pode ser utilizada com smartphones que têm uma função GPS.
  - As informações de posição não podem ser adicionadas a vídeos.

## Alterar o método de ligação

Existem duas formas de ligar a um smartphone. Com [Privada], são utilizadas as mesmas definições para todas as ligações. Com [Temporária], são utilizadas definições diferentes cada vez que ligar. Poderá achar conveniente utilizar [Privada] quando ligar ao seu próprio smartphone e [Temporária] quando transferir imagens para o smartphone de um amigo, etc.

A predefinição é [Privada].

- 1 Selecione [Definições Wi-Fi] no **f** Menu de Config. e prima **OK**.
- 2 Selecione [Defin. Ligação Wi-Fi] e prima **▷**.
- 3 Selecione o método de ligação de LAN sem-fios e prima **OK**.
  - [Privada]: Ligar a um smartphone (liga automaticamente utilizando as definições após a ligação inicial).
  - [Temporária]: Ligar a vários smartphones (liga utilizando definições de ligação diferentes de cada vez). Só está disponível a função de transferência de imagem. Só pode ver imagens que são definidas para ordem de partilha utilizando a câmara. Utilizando a câmara, só consegue ver as imagens que estão definidas para as ordens de partilha.
  - [Selecionar]: Selecionar o método a utilizar de cada vez.
  - [Des!]: A função Wi-Fi está desligada.

## Alterar a palavra-passe

Como mudar a palavra-passe utilizada para [Privada].

- 1 Selecione [Definições Wi-Fi] no **f** Menu de Config. e prima **OK**.
- 2 Selecione [Palavra-passe privada] e prima **▷**.
- 3 Siga o guia de operações e prima no botão **⊙**.
  - Será definida uma palavra-passe nova.

## Cancelar uma ordem de partilha

Cancele as ordens de partilha definidas nas imagens.

- 1** Selecione [Definições Wi-Fi] no **Ÿ** Menu de Config. e prima **OK**.
- 2** Selecione [Repór Partilhar ordem] e prima **▷**.
- 3** Selecione [Sim] e prima **OK**.

## Inicializar as definições de LAN sem-fios

Inicializa o conteúdo de [Definições Wi-Fi].

- 1** Selecione [Definições Wi-Fi] no **Ÿ** Menu de Config. e prima **OK**.
- 2** Selecione [Repór as definições Wi-Fi] e prima **▷**.
- 3** Selecione [Sim] e prima **OK**.

## Ligar a câmara a um computador

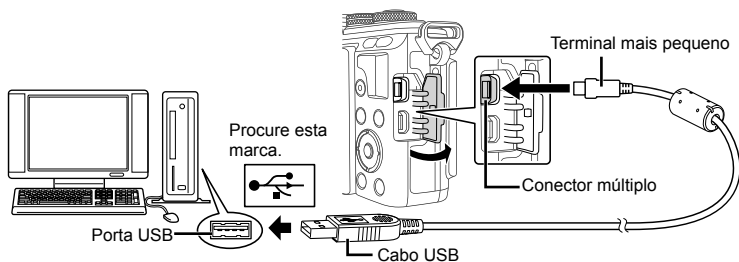

- Se mesmo depois de ligar a câmara ao computador o ecrã continuar em branco, a bateria poderá estar gasta. Utilize uma bateria totalmente carregada.
- Quando a câmara está ligada, deverá ser apresentada uma caixa de diálogo no ecrã solicitando a seleção de um anfitrião. Caso contrário, seleccione [Auto.] para [Modo USB] (P. 91) nos menus de personalização da câmara.

## Copiar imagens para um computador

Os seguintes sistemas operativos são compatíveis com a ligação USB:

**Windows:** Windows Vista SP2/Windows 7 SP1/Windows 8/Windows 8.1/Windows 10

**Macintosh:** Mac OS X v10.8 - v10.11

- 1 Desligue a câmara e ligue-a ao computador.
  - O local da porta USB varia de acordo com o computador. Para mais informações, consulte o manual do computador.
- 2 Ligue a câmara fotográfica.
  - É visualizado o ecrã de seleção para a ligação USB.
- 3 Prima  $\Delta$   $\nabla$  para seleccionar [Armazenam.].  
Prima **OK**.
- 4 O computador reconhece a câmara como um novo equipamento.

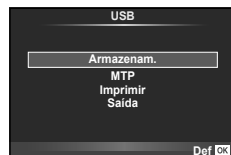

- Selecione [MTP] no Passo 3 para utilizar a Galeria de Fotografias do Windows.
- A transferência dos dados não está assegurada nos seguintes ambientes, mesmo que o seu computador esteja equipado com uma entrada USB.  
Computadores com uma porta USB adicionada através de cartão de extensão, etc.  
Os computadores sem SO instalado de fábrica  
Computadores montados em casa
- Os controlos da câmara não podem ser usados enquanto a câmara está ligada ao computador.
- Se a caixa de diálogo apresentada no passo 2 não for apresentada quando a câmara é ligada a um computador, selecione [Auto.] para [Modo USB] (P. 91) nos menus de personalização da câmara.

## Instalar o software no PC

O OLYMPUS Viewer 3 é um software para computador para importação, visualização, edição e gestão de fotografias e vídeos que registou na câmara.

- Também pode transferir o OLYMPUS Viewer 3 de "<http://support.olympus-imaging.com/ov3download/>". Tem de inserir o número de série do produto para transferir o OLYMPUS Viewer 3.

### ■ Windows

#### 1 Introduza o CD fornecido numa unidade de CD-ROM.

- Será apresentada uma caixa de diálogo de execução automática. Faça clique em "OLYMPUS Setup" para apresentar a caixa de diálogo "Setup".



- Se a caixa de diálogo "Setup" (Configuração) não for apresentada, abra o CD-ROM (OLYMPUS Setup - Configuração da OLYMPUS) no Explorador do Windows e faça duplo-clique sobre "LAUNCHER.EXE".
- Se a caixa de diálogo "User Account Control" (Controlo de Conta de Utilizador) for apresentada, faça clique em "Yes" (Sim) ou "Continue" (Continuar).

#### 2 Ligue a câmara ao computador.

- Quando a câmara está ligada a outro dispositivo através de USB, será apresentada uma mensagem solicitando que selecione um tipo de ligação. Selecione [Armazenam.].

#### 3 Registe o seu produto Olympus.

- Faça clique no botão "Registration" (Registo) e siga as instruções apresentadas no ecrã.

## 4 Instale o OLYMPUS Viewer 3.

- Antes de iniciar a instalação, verifique os requisitos do sistema.

### Ambiente de funcionamento

<b>Sistema operativo</b>	Windows Vista SP2/Windows 7 SP1/Windows 8/Windows 8.1/Windows 10
<b>Processador</b>	Core2Duo 2,13 GHz ou superior
<b>RAM</b>	2 GB ou mais
<b>Espaço disponível na unidade de disco rígido</b>	3 GB ou mais
<b>Definições de ecrã</b>	1024 × 768 pixéis ou mais Mínimo de 65.536 cores (16.770.000 cores recomendadas)

- Faça clique no botão “OLYMPUS Viewer 3” e siga as instruções apresentadas no ecrã para instalar o software.
- Para obter mais detalhes sobre como utilizar o software, consulte a função de ajuda no software.
- Seguem-se os requisitos mínimos do sistema. Algumas definições podem requerer especificações melhores. Consulte o ficheiro README para obter detalhes.

## ■ Macintosh

### 1 Introduza o CD fornecido numa unidade de CD-ROM.

- O conteúdo do disco deve ser apresentado automaticamente no visor. Caso contrário, faça duplo clique no ícone do CD no ambiente de trabalho.
- Faça duplo clique no ícone “Setup” (Configuração) para apresentar a caixa de diálogo “Setup”.



### 2 Instale o OLYMPUS Viewer 3.

- Antes de iniciar a instalação, verifique os requisitos do sistema.
- Faça clique no botão “OLYMPUS Viewer 3” e siga as instruções apresentadas no ecrã para instalar o software.



### Ambiente de funcionamento

<b>Sistema operativo</b>	Mac OS X v10.8 - v10.11
<b>Processador</b>	Core2Duo 2 GHz ou superior
<b>RAM</b>	2 GB ou mais
<b>Espaço disponível na unidade de disco rígido</b>	3 GB ou mais
<b>Definições de ecrã</b>	1024 × 768 pixéis ou mais Mínimo de 32.000 cores (16.770.000 cores recomendadas)

- Para alterar o idioma, selecione o idioma que pretende utilizar a partir da caixa de idiomas. Para obter mais detalhes sobre como utilizar o software, consulte a função de ajuda no software.
- Seguem-se os requisitos mínimos do sistema. Algumas definições podem requerer especificações melhores. Consulte o ficheiro README para obter detalhes.

## Impressão direta (PictBridge)

Ao ligar a câmara fotográfica a uma impressora compatível com PictBridge através do cabo USB, poderá imprimir diretamente as fotografias guardadas.

- 1 Ligue a câmara à impressora utilizando o cabo USB fornecido e ligue a câmara.

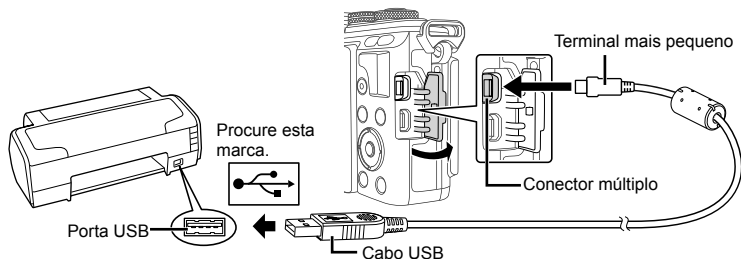

- Utilize uma bateria totalmente carregada para imprimir.
- Quando a câmara está ligada, deverá ser apresentada uma caixa de diálogo no ecrã solicitando a seleção de um anfitrião. Caso contrário, seleccione [Auto.] para [Modo USB] (P. 91) nos menus de personalização da câmara.

- 2 Utilize  $\Delta$   $\nabla$  para seleccionar [Imprimir].

- [Um Momento] será apresentado, seguido de uma caixa de diálogo de seleção de modo de impressão.
- Se o ecrã não for apresentado após alguns minutos, desligue o cabo USB e comece novamente a partir do passo 1.

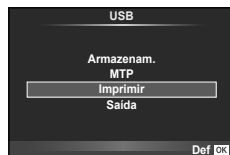

### Prossiga para “Impressão personalizada” (P. 120).

- Fotografias 3D, imagens RAW e vídeos não podem ser impressos.

## Impressão fácil

Utilize a câmara para visualizar a imagem que pretende imprimir antes de ligar a impressora através do cabo USB.

- 1 Utilize  $\triangleleft$   $\triangleright$  para visualizar as fotografias que pretende imprimir na câmara.

- 2 Prima  $\triangleright$ .

- O ecrã de seleção de fotografias é exibido assim que a impressão é concluída. Para imprimir outra imagem, utilize  $\triangleleft$   $\triangleright$  para seleccionar a imagem e prima **OK**.
- Para sair, desligue o cabo USB da câmara enquanto o ecrã de seleção de fotografias está visível.



## Impressão personalizada

- 1 Ligue a câmara à impressora utilizando o cabo USB fornecido e ligue a câmara.
  - Quando a câmara está ligada, deverá ser apresentada uma caixa de diálogo no ecrã solicitando a seleção de um anfitrião. Caso contrário, seleccione [Auto.] para [Modo USB] (P. 91) nos menus de personalização da câmara.
- 2 Siga o guia de operações para definir uma opção de impressão.

### Selecionar o modo de impressão

Selecione o tipo de impressão (modo de impressão). Os modos de impressão disponíveis são os seguintes.

<b>Imprimir</b>	Imprime as fotografias selecionadas.
<b>Imprimir Tudo</b>	Imprime todas as fotografias guardadas no cartão e cria uma impressão de cada fotografia.
<b>Múltipla Impr.</b>	Imprime várias cópias de uma imagem em enquadramentos separados numa única folha.
<b>Índice</b>	Imprime um índice de todas as fotografias guardadas no cartão.
<b>Ordem de Impressão</b>	Imprime de acordo com a reserva de impressão efetuada. Se não existir qualquer fotografia com reserva de impressão, este modo não está disponível.

### Definir as opções do papel de impressão

Esta definição varia de acordo com o tipo de impressora. Se apenas a definição STANDARD da impressora estiver disponível, não poderá alterar a definição.

<b>Tamanho</b>	Define o tamanho do papel que a impressora suporta.
<b>Sem Marg.</b>	Seleciona se a fotografia é impressa em toda a página ou dentro de um enquadramento vazio.
<b>Fotos/Folha</b>	Seleciona o número de fotografias por folha. É exibido se tiver selecionado [Multi-Impr.].

### Selecionar fotografias que pretende imprimir

Selecione as fotografias que pretende imprimir. As fotografias selecionadas podem ser impressas mais tarde (reserva individual) ou pode imprimir de imediato a fotografia que está a visualizar.



<b>Imprimir (OK)</b>	Imprime a fotografia apresentada atualmente. Se existir uma fotografia à qual já tenha sido aplicada a reserva [Uma Imp], só será impressa essa fotografia.
<b>Uma Imp (↵)</b>	Aplica a reserva de impressão à fotografia apresentada atualmente. Se pretender aplicar a reserva a outras fotografias depois de aplicar [Uma Imp], utilize <D> para selecionar as fotografias.
<b>Mais (▽)</b>	Define o número de impressões e outras opções para a fotografia apresentada atualmente e se pretende ou não imprimi-la. Para obter informações sobre o funcionamento, consulte "Definir dados de impressão" na secção seguinte.



### Definir dados de impressão

Selecione se os dados de impressão como a data e a hora ou o nome do ficheiro devem ser impressos na fotografia. Quando o modo de impressão está definido para [Imprimir Tudo] e [Definir Opções] está selecionado, são apresentadas as seguintes opções.

	Configura o número de impressões.
<b>Data</b>	Imprime a data e a hora gravadas na fotografia.
<b>Nome Fich.</b>	Imprime o nome do ficheiro gravado na fotografia.
	Recorta a fotografia para impressão. Utilize o seletor de controlo (⊙) para escolher o tamanho do recorte e Δ ∇ <Δ> para especificar a posição de recorte.

**3** Uma vez definidas as imagens para impressão e os respetivos dados de impressão, selecione [Imprimir] e prima **OK**.

- Prima **OK** para parar e cancelar a impressão. Para retomar a impressão selecione [Continuar].

### ■ Cancelar a impressão

Para cancelar a impressão, selecione [Cancelar] e prima **OK**. Tenha em atenção que todas as alterações efetuadas na sequência de impressão serão perdidas. Para cancelar a impressão e voltar ao passo anterior, onde pode efetuar alterações à sequência de impressão atual, prima **MENU**.

## Reserva de impressão (DPOF)

É possível guardar a “ordem de impressão” no cartão de memória com uma lista das imagens a imprimir e o número de cópias de cada impressão. Poderá então imprimir as imagens numa loja de impressão que tenha compatibilidade com DPOF ou imprimir as imagens ligando a câmara diretamente a uma impressora DPOF. É necessário um cartão de memória quando criar uma sequência de impressão.

### Criar uma ordem de impressão

**1** Prima **OK** durante a reprodução e selecione [].

**2** Selecione [] ou [] e prima **OK**.

#### Fotografias individuais

Prima <Δ> para selecionar a imagem que pretende definir como reserva de impressão e, em seguida, prima Δ ∇ para definir o número de impressões.

- Para definir a reserva de impressão para várias fotografias, repita este passo. Prima **OK** quando tiver selecionado todas as imagens pretendidas.

#### Todas as fotografias

Selecione [] e prima **OK**.

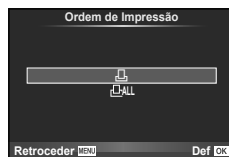

### 3 Selecione o formato de data e hora e prima **OK**.

<b>Não</b>	As fotografias são impressas sem data e hora.
<b>Data</b>	As fotografias são impressas com a data em que foram captadas.
<b>Hora</b>	As fotografias são impressas com a hora a que foram captadas.



- Quando imprimir imagens, a definição não pode ser alterada entre imagens.

### 4 Selecione [Definir] e prima **OK**.

- A câmara não pode ser utilizada para modificar sequências de impressão criadas com outros dispositivos. Ao criar uma nova sequência de impressão irá eliminar quaisquer sequências de impressão existentes criadas com outros dispositivos.
- As ordens de impressão não incluem as fotografias 3D, imagens RAW ou vídeos.

## 6

### Remover todas ou as imagens selecionadas da sequência de impressão

Todos os dados da reserva de impressão ou apenas os dados das fotografias selecionadas podem ser repostos.

#### 1 Prima **OK** durante a reprodução e selecione [↵].

#### 2 Selecione [↵] e prima **OK**.

- Para remover todas as fotografias da sequência de impressão, selecione [Reiniciar] e prima **OK**. Para sair sem remover todas as imagens, selecione [Manter] e prima **OK**.

#### 3 Prima [↔] para selecionar as imagens que pretende remover da sequência de impressão.

- Utilize ▾ para definir o número de impressões para 0. Prima **OK** depois de ter removido todas as imagens pretendidas da sequência de impressão.

#### 4 Selecione o formato de data e hora e prima **OK**.

- Esta definição é aplicada a todas as imagens com dados de reserva de impressão.

#### 5 Selecione [Definir] e prima **OK**.

## Bateria e carregador

- A câmara utiliza uma bateria única de íões de lítio da Olympus. Nunca utilize outras baterias além das baterias originais OLYMPUS.
- O consumo de energia da câmara varia bastante conforme a utilização e outras condições.
- As seguintes funções consomem bastante energia mesmo sem disparar, logo a bateria ficará gasta rapidamente.
  - Realizar a focagem automática repetidamente, premindo o botão disparador até meio no modo de disparo.
  - Apresentar imagens no ecrã durante um longo período de tempo.
  - Quando [Atraso da Libertação] (P. 89) está definido para [Curta].
  - Quando está ligada a um computador ou impressora.
- Ao utilizar uma bateria gasta, a câmara poderá desligar-se sem que a indicação de bateria fraca seja exibida.
- No momento da aquisição, a bateria não está totalmente carregada. Antes de utilizar, carregue a bateria utilizando o carregador fornecido.
- O tempo de carregamento normal com o carregador fornecido é de aproximadamente 3 horas e 30 minutos (estimativa).
- Não tente utilizar carregadores que não tenham sido especificamente concebidos para serem utilizados com a bateria fornecida nem utilize baterias que não tenham sido especificamente concebidas para serem utilizadas com o carregador fornecido.
- Há risco de explosão se a bateria for substituída por uma bateria de tipo incorreto.
- Elimine a bateria usada respeitando as instruções em “⚠ ATENÇÃO” (P. 149).

## Utilizar o carregador no estrangeiro

- O carregador pode ser utilizado na maior parte das fontes elétricas domésticas de 100 V a 240 V CA (50/60 Hz) em todo o mundo. No entanto, conforme o país ou área em que está, a tomada de parede CA pode ter uma forma diferente e o carregador pode requerer um adaptador de ficha para a tomada de parede. Para mais pormenores, consulte a sua loja local de equipamento elétrico ou a agência de viagens.
- Não utilize adaptadores de viagem disponíveis no mercado, pois o carregador poderá não funcionar corretamente.

## Cartões utilizáveis

Neste manual, todos os dispositivos de armazenamento são designados por “cartões”. Os seguintes tipos de cartão de memória SD (disponível no mercado) podem ser usados com esta câmara: SD, SDHC, SDXC e Eye-Fi. Para informações mais atuais, por favor, visite a página de Internet da Olympus.



### Patilha de proteção contra a escrita do cartão SD

O corpo do cartão SD inclui uma patilha de proteção contra a escrita. Se colocar a patilha no lado “LOCK”, não será possível gravar dados no cartão, eliminar dados ou formatar o cartão. Para permitir a gravação de dados, coloque a patilha na posição de desbloqueio.

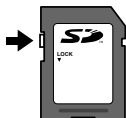

- Os dados do cartão não serão totalmente apagados, mesmo depois de formatar o cartão ou de apagar os dados. Ao eliminar o cartão, destrua-o de modo a evitar fugas de informações pessoais.
- Utilize o cartão Eye-Fi em conformidade com a legislação e regulamentações do país em que estiver a utilizar a câmara. Retire o cartão Eye-Fi da câmara ou desative as funções do cartão em aviões e noutros locais onde a sua utilização é proibida. [Eye-Fi] (P. 96)
- O cartão Eye-Fi pode aquecer durante a utilização.
- A bateria pode gastar-se mais depressa quando se utiliza o cartão Eye-Fi.
- O funcionamento da câmara pode ser mais lento quando se utiliza o cartão Eye-Fi.
- Podem ocorrer falhas durante a gravação de Os meus clips. Neste caso, desligue o funcionamento do cartão.
- Colocar a patilha de proteção contra escrita do cartão SD na posição “LOCK” restringe algumas funções, como a gravação e a reprodução de clips.

7

Atenção

## Modo de gravação e tamanho do ficheiro/número de fotografias armazenáveis

O tamanho do ficheiro na tabela é aproximado para ficheiros com um rácio de imagem de 4:3.

Modo de gravação	Número de píxeis (Contagem Píxeis)	Compressão	Formato do ficheiro	Tamanho do ficheiro (MB)	Número de fotografias armazenáveis*
RAW	4608×3456	Compressão sem perdas	ORF	Aprox. 17,3	428
L <sup>1</sup> SF		1/2,7		Aprox. 10,8	637
L <sup>1</sup> F		1/4		Aprox. 7,5	917
L <sup>1</sup> N		1/8		Aprox. 3,5	1984
L <sup>1</sup> B	3200×2400	1/12	JPEG	Aprox. 2,4	2941
M <sup>1</sup> SF		1/2,7		Aprox. 5,6	1245
M <sup>1</sup> F		1/4		Aprox. 3,4	2051
M <sup>1</sup> N		1/8		Aprox. 1,7	4068
M <sup>1</sup> B	2560×1920	1/12	JPEG	Aprox. 1,2	5954
M <sup>1</sup> SF		1/2,7		Aprox. 3,2	2160
M <sup>1</sup> F		1/4		Aprox. 2,2	3170
M <sup>1</sup> N		1/8		Aprox. 1,1	6259
M <sup>1</sup> B	1920×1440	1/12	JPEG	Aprox. 0,8	9041
M <sup>1</sup> SF		1/2,7		Aprox. 1,8	3814
M <sup>1</sup> F		1/4		Aprox. 1,2	5548
M <sup>1</sup> N		1/8		Aprox. 0,6	10614
M <sup>1</sup> B	1600×1200	1/12	JPEG	Aprox. 0,4	15258
M <sup>1</sup> SF		1/2,7		Aprox. 1,3	5425
M <sup>1</sup> F		1/4		Aprox. 0,9	7875
M <sup>1</sup> N		1/8		Aprox. 0,5	15258
M <sup>1</sup> B	1280×960	1/12	JPEG	Aprox. 0,4	20344
S <sup>1</sup> SF		1/2,7		Aprox. 0,9	8137
S <sup>1</sup> F		1/4		Aprox. 0,6	11625
S <sup>1</sup> N		1/8		Aprox. 0,3	22193
S <sup>1</sup> B	1024×768	1/12	JPEG	Aprox. 0,3	30516
S <sup>1</sup> SF		1/2,7		Aprox. 0,6	12206
S <sup>1</sup> F		1/4		Aprox. 0,4	17438
S <sup>1</sup> N		1/8		Aprox. 0,3	30516
S <sup>1</sup> B	640×480	1/12	JPEG	Aprox. 0,2	40688
S <sup>1</sup> SF		1/2,7		Aprox. 0,3	27125
S <sup>1</sup> F		1/4		Aprox. 0,2	40688
S <sup>1</sup> N		1/8		Aprox. 0,2	61033
S <sup>1</sup> B		1/12		Aprox. 0,1	81377

\*Supondo que se trata de um cartão SD de 8 GB.

- A quantidade de fotografias armazenáveis pode variar de acordo com o assunto, quer ou não tenham sido feitas reservas de impressão, e outros fatores. Em alguns casos, a quantidade de fotografias armazenáveis apresentadas no ecrã não irá mudar, mesmo quando tirar fotografias ou apagar imagens guardadas.
- O tamanho real do ficheiro varia de acordo com o assunto.
- O número máximo de imagens armazenáveis visualizadas no ecrã é de 9999.
- Para obter o tempo de gravação disponível para vídeos, consulte a página da Internet da Olympus.

## Objetivas intermutáveis

Escolha uma objetiva de acordo com a cena e com a intenção criativa. Utilize objetivas exclusivamente concebidas para o sistema Micro Four Thirds e com a marca M.ZUIKO DIGITAL ou o símbolo apresentado à direita.



Com um adaptador, também pode utilizar objetivas do sistema Four Thirds e sistema OM.

- Ao colocar ou retirar a tampa e a objetiva da câmara, mantenha o sistema de montagem da objetiva na câmara apontada para baixo. Deste modo, evita-se a entrada de pó e de outras substâncias estranhas no interior da câmara.
- Não retire a tampa da câmara e não coloque a objetiva em locais com pó.
- Não aponte a objetiva colocada na câmara para o sol. Isto poderá provocar avarias na câmara ou mesmo combustão devido ao efeito amplificador dos raios solares através da objetiva.
- Tenha cuidado para não perder a tampa da câmara ou a tampa traseira.
- Coloque a tampa da câmara na câmara para evitar que o pó se instale no interior quando não existe qualquer objetiva colocada.

### ■ Combinações de câmaras e objetivas

Objetiva	Câmara fotográfica	Ligação	AF	Medição
Objetiva do sistema Micro Four Thirds	Câmara do sistema Micro Four Thirds	Sim	Sim	Sim
Objetiva do sistema Four Thirds		A ligação é possível com um adaptador de montagem	Sim*1	Sim
Objetivas do Sistema OM			Não	Sim*2
Objetiva do sistema Micro Four Thirds	Câmara do sistema Four Thirds	Não	Não	Não

\*1 O AF não funciona durante a gravação de vídeos.

\*2 Não é possível obter uma medição precisa.

## Unidades de flash externas designadas para serem utilizadas com esta câmara

Com esta câmara, pode utilizar unidades de flash externo, vendidas em separado, para conseguir um flash que se adequê às suas necessidades. Os flashes externos comunicam com a câmara, permitindo controlar os modos de flash da câmara através dos diversos modos de controlo de flash disponíveis, como o flash TTL-AUTO e o Super FP. É possível instalar uma unidade de flash externa adequada para esta câmara, fixando-a na sapata da câmara. Também pode fixar o flash ao suporte de flash na câmara com o cabo do suporte (opcional). Consulte a documentação fornecida igualmente com as unidades de flash externo.

O limite máximo da velocidade do obturador é 1/200 seg. quando se usa o flash.

### Funções disponíveis com unidades de flash externo

Flash opcional	Modo de controlo do flash	GN (Número Guia) (ISO100)	Modo RC (Controlo Remoto)
<b>FL-600R</b>	TTL-AUTO, AUTO, MANUAL, FP TTL AUTO, FP MANUAL	GN36 (85 mm*) GN20 (24 mm*)	✓
<b>FL-300R</b>	TTL-AUTO, MANUAL	GN20 (28 mm*)	✓
<b>FL-14</b>	TTL-AUTO, AUTO, MANUAL	GN14 (28 mm*)	–
<b>RF-11</b>	TTL-AUTO, MANUAL	GN11	–
<b>TF-22</b>		GN22	–

\*1 A distância focal da objetiva que pode ser utilizada (calculada com base em câmaras de película de 35 mm).

## Fotografia com flash com controlo remoto sem fios

As unidades de flash externas designadas para serem utilizadas com esta câmara e que têm um modo de controlo remoto podem ser utilizadas para fotografia com flash sem fios. A câmara pode controlar separadamente cada um dos três grupos de unidades de flash remotas e o flash interno. Para obter informações mais detalhadas, consulte o manual de instruções fornecido com as unidades de flash externas.

- 1 Defina as unidades de flash remoto para o modo RC e coloque-as conforme pretendido.
  - Ligue as unidades externas de flash, prima o botão MODE e selecione o modo RC.
  - Selecione um canal e um grupo para cada unidade externa de flash.
- 2 Selecione [Ligado] para [⚡ Modo Ctr.Rmt] em [🔊 Menu de Disparo 2 (P. 73)].
  - O super painel de controlo LV muda para o modo RC.
  - Pode selecionar um ecrã de super painel de controlo LV premindo repetidamente o botão **INFO**.
  - Selecione um modo de flash (tenha em atenção que a redução de olhos vermelhos não está disponível no modo RC).

### 3 Ajuste as definições para cada grupo no super painel de controlo LV.

#### Grupo

- Selecione o modo de controlo do flash e ajuste a intensidade do flash de forma individual para cada grupo. Para MANUAL, selecione a intensidade do flash.

Ajuste as definições para a unidade de flash da câmara.

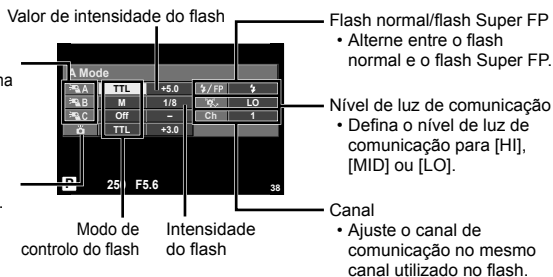

### 4 Fixe a unidade de flash fornecida e levante a cabeça do flash.

- Depois de confirmar que as unidades de flash incorporado e remoto estão carregadas, tire uma fotografia de teste.

#### ■ Alcance de controlo do flash sem fios

Coloque as unidades de flash sem fios com os respetivos sensores remotos voltados para a câmara. A ilustração seguinte mostra as distâncias aproximadas a que devem ser posicionadas as unidades de flash. O alcance de controlo real varia de acordo com as condições locais.

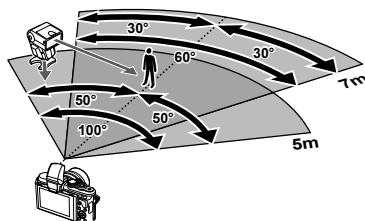

- Recomenda-se a utilização de um único grupo de até três unidades de flash remoto.
- As unidades de flash remoto não podem ser utilizadas para sincronização lenta de segunda cortina ou para exposições antichoque superiores a 4 segundos.
- Se o assunto estiver demasiado próximo da câmara, os flashes de controlo emitidos pelo flash da câmara podem afetar a exposição (este efeito pode ser reduzido limitando a saída do flash da câmara quando, por exemplo, se utiliza um difusor).
- O limite superior do momento de sincronização do flash é 1/160 seg. quando se utiliza o flash no modo RC.

## Outras unidades de flash externo

Tenha em conta as informações que se seguem quando utilizar uma unidade de flash de outros fabricantes montada na sapata da câmara:

- A utilização de um flash obsoleto que aplique correntes superiores a 24 V no contacto X, danificará a máquina.
- Se ligar unidades de flash com contactos de sinal que não cumpram as especificações da Olympus poderá danificar a câmara.
- Defina o modo de disparo para **M**, defina a velocidade do obturador para um valor nunca superior à velocidade síncrona do flash, e defina a sensibilidade ISO para uma posição diferente de [AUTO].
- O controlo do flash só pode ser realizado definindo o flash manualmente para a sensibilidade ISO e valores de diafragma selecionados com a câmara. A luminosidade do flash pode ser regulada, ajustando a sensibilidade ISO ou o valor do diafragma.
- Utilize um flash com um ângulo de iluminação adequado à objetiva. O ângulo de iluminação é normalmente expresso utilizando a distância focal equivalente no formato de 35 mm.



## Visor Ótico Eletrônico (VF-4)

O visor ótico eletrônico VF-4 liga automaticamente quando olha através dele. Quando o visor ótico está ligado, o visor da câmara está desligado. Pode selecionar se pretende alternar automaticamente a visualização entre o visor ótico e o monitor utilizando as definições do menu. Tenha presente que as informações dos menus e outras definições continuam a ser apresentadas no monitor da câmara quando o visor ótico está ligado.

- A comutação automática é desativada enquanto o monitor estiver para fora.
- Nas seguintes situações, o visor ótico pode não desligar automaticamente.  
No modo de descanso/ao fotografar com vídeo, 3D, exposição múltipla, pose ao vivo, tempo ao vivo, etc./quando o botão disparador é premido até meio
- O visor ótico também pode não ligar automaticamente quando visualizado em determinadas situações, tais como quando se utiliza óculos ou sob luz solar intensa. Mudar manualmente.



## Acessórios principais

### Cabo remoto (RM-UC1)

Utilize em situações em que o mínimo movimento da câmara possa resultar em desfocagem, por exemplo, em fotografias macro ou em pose. O cabo disparador é colocado através do multiconector da câmara. (P. 10)

### Objetivas de conversão

As objetivas de conversão montam-se nas objetivas da câmara para fotografias olho-de-peixe ou macro, fáceis e rápidas. Consulte a página da Internet da OLYMPUS para informação sobre as objetivas que podem ser utilizadas.

- Utilize a colocação de objetiva adequada para o modo **SCN** (,  ou .

### Luz macro (MAL-1)

Utilize para iluminar assuntos para fotografias macro, mesmo em alcances em que ocorreria vinhetagem com o flash.

### Conjunto de microfone (SEMA-1)

O microfone pode ser colocado a uma distância da câmara para evitar gravar sons ambiente ou ruído do vento. Também é possível utilizar microfones comercializados por terceiros, dependendo da intenção criativa. Recomendamos a utilização do cabo de extensão fornecido. (alimentado através de um miniadaptador estéreo de  $\varnothing 3,5$  mm)

## Diagrama do sistema

### Alimentação Fornecida



#### BLS-50

Bateria de Iões de Lítio

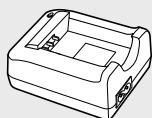

#### BCS-5

Carregador de Bateria de Iões de Lítio

### Operação Remota

#### RM-UC1

Cabo disparador



### Cabo de Ligação

Cabo USB/  
Cabo AV/  
Cabo HDMI

### Estojo/Correia

Alça de ombro  
Estojo de câmara

### Cartão de memória\*\*5

SD/SDHC/  
SDXC/Eye-Fi

### Software

#### OLYMPUS Viewer 3

Software de gestão de fotografias digitais

### Visor Ótico



#### VF-1

Visor ótico



#### VF-4

Visor ótico eletrónico

## E-PL8

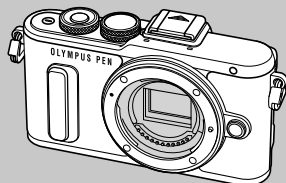

### Dispositivos do porta-acessórios



#### OLYMPUS PENPAL PP-1\*3

Unidade de Comunicação

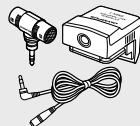

#### SEMA-1

Conjunto de microfone 1

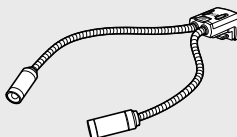

#### MAL-1

LUZ MACRO

\*1 Nem todas as objetivas podem ser usadas com adaptador. Para detalhes, consulte a página da Internet oficial da Olympus. Tenha também em atenção que a produção do sistema de objetivas OM foi interrompida.

\*2 Para objetivas compatíveis, consulte a página da Internet oficial da Olympus.

\*3 O OLYMPUS PENPAL só pode ser usado na região onde foi adquirido. Dependendo das áreas, a utilização pode violar a regulamentação relativa à emissão de ondas e estar sujeita às respetivas sanções.

 : Produtos compatíveis com E-PL8

 : Produtos comercialmente disponíveis

Para informações mais atuais, por favor, visite a página de Internet da Olympus.

### Objetiva



M.ZUIKO DIGITAL ED 8mm f1.8 Fisheye PRO  
M.ZUIKO DIGITAL ED 12mm f2.0  
M.ZUIKO DIGITAL 17mm f1.8  
M.ZUIKO DIGITAL 17mm f2.8  
M.ZUIKO DIGITAL 25mm f1.8  
M.ZUIKO DIGITAL 45mm f1.8  
M.ZUIKO DIGITAL ED 60mm f2.8 Macro  
M.ZUIKO DIGITAL ED 75mm f1.8  
M.ZUIKO DIGITAL ED 7-14mm f2.8 PRO  
M.ZUIKO DIGITAL ED 9-18mm f4.0-5.6  
M.ZUIKO DIGITAL ED 12-40mm f2.8 PRO  
M.ZUIKO DIGITAL ED 12-50mm f3.5-6.3 EZ  
M.ZUIKO DIGITAL ED 14-42mm f3.5-5.6 EZ  
M.ZUIKO DIGITAL 14-42mm f3.5-5.6 II R  
M.ZUIKO DIGITAL ED 14-150mm f4.0-5.6 II  
M.ZUIKO DIGITAL ED 40-150mm f4.0-5.6 R  
M.ZUIKO DIGITAL ED 40-150mm f2.8 PRO  
M.ZUIKO DIGITAL ED 75-300mm f4.8-6.7 II  
M.ZUIKO DIGITAL ED 300mm f4.0 IS PRO  
Teleconverter MC-14\*4

### Objetiva conversora\*2

**FCON-P01**  
Olho-de-peixe

**WCON-P01**  
Grande angular

**MCON-P01**  
Macro

**MCON-P02**  
Macro



**MMF-2/MMF-3\*1**  
Adaptador Four  
Thirds



**Objetiva do sistema Four  
Thirds**



**MF-2\*1**  
Adaptador OM 2

**Objetivas do sistema OM**

### Flash

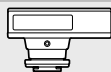

**FL-14**  
Flash eletrônico



**FL-600R**  
Flash eletrônico



**FL-300R**  
Flash eletrônico

**SRF-11** Conjunto flash anelar



**RF-11\*2**  
Flash anelar

**STF-22** Conjunto flash duplo



**TF-22\*2**  
Flash duplo

**FC-1** Controlador de flash macro

\*4 Apenas disponível para o ED 40-150mm f2.8 PRO/ED 300mm f4.0 IS PRO.

\*5 Utilize o cartão SD com a função LAN sem fios ou o cartão Eye-Fi em conformidade com a legislação e regulamentações do país em que estiver a utilizar a câmara.

## Limpar e guardar a câmara

### Limpeza da câmara

Desligue a câmara e retire a bateria antes de limpar a câmara.

#### Exterior:

- Limpe suavemente com um pano macio. Se a câmara estiver muito suja, molhe o pano em água tépida com sabão e escorra-o bem. Limpe a câmara com o pano húmido e seque-a com um pano seco. Se utilizou a câmara na praia, utilize um pano molhado em água limpa e bem espremido.

#### Ecrã:

- Limpe suavemente com um pano macio.

#### Objetiva:

- Remova o pó da objetiva com um pincel de sopro disponível no mercado. No caso da objetiva, limpe cuidadosamente com um papel de limpeza de objetivas.

### Armazenamento

- Quando a câmara não for utilizada durante períodos prolongados, retire a bateria e o cartão. Guarde a câmara num local fresco, seco e bem arejado.
- Introduza a bateria periodicamente e teste as funções da câmara.
- Remova o pó e outras substâncias estranhas da tampa da câmara e das tampas traseiras antes de as colocar.
- Coloque a tampa da câmara na câmara para evitar que o pó se instale no interior quando não existe qualquer objetiva colocada. Certifique-se de que coloca as tampas da objetiva frontal e traseira antes de guardar a objetiva.
- Limpe a câmara após utilização.
- Não guarde juntamente com repelente de insetos.

### Limpar e verificar o dispositivo de captação de imagens



Esta câmara inclui uma função de redução de poeiras para impedir a acumulação de poeiras no dispositivo de captação de imagens e para remover quaisquer poeiras ou sujidade da superfície do dispositivo de captação de imagens com vibrações ultrasónicas. A função de redução de poeiras é ativada ao ligar a câmara.

A função de redução de poeiras atua na mesma altura que o mapeamento de pixéis, que verifica o dispositivo de captação de imagem e os circuitos do processamento de imagem. Visto que a redução de poeiras é ativada sempre que a câmara é ligada, a câmara deverá ser mantida direita para que a função de redução de poeiras possa ser eficaz.

- Não utilize solventes fortes como benzina ou álcool, ou panos quimicamente tratados.
- Evite guardar a câmara em locais onde sejam tratados químicos, de modo a proteger a câmara de corrosão.
- Se a objetiva não for limpa, poderá surgir bolor na superfície da mesma.
- Antes de utilizar a câmara, caso não tenha sido utilizada durante um período longo, verifique todos os componentes da câmara. Antes de tirar fotografias importantes, faça um teste de disparo para verificar se a câmara funciona de modo adequado.

## Mapeamento de Pixéis - Verificar as funções de processamento de imagem

A característica de mapeamento de pixéis permite à câmara fotográfica verificar e ajustar as funções do dispositivo de captação de imagens e do processamento de imagem. Depois de utilizar o ecrã ou tirar fotografias contínuas, aguarde pelo menos um minuto antes de utilizar a função mapeamento de pixéis para assegurar o funcionamento correto.

- 1** Selecione [Mapeamento de Pixéis] no separador  Menu de Personalização (P. 96) .
- 2** Prima  e depois prima **OK**.
  - A barra [Ocup.] é apresentada quando o mapeamento de pixéis está a decorrer. Quando o mapeamento de pixéis estiver concluído, o menu é repostado.
- Se desligar a câmara acidentalmente durante o mapeamento de pixéis, comece novamente desde o passo 1.

## Sugestões e informações sobre fotografia

### A câmara fotográfica não liga mesmo quando a bateria está carregada

#### A bateria não está completamente carregada

- Carregue a bateria com o carregador.

#### A bateria está temporariamente incapaz de funcionar devido ao frio

- O desempenho da bateria diminui a baixas temperaturas. Remova a bateria e aqueça-a colocando-a no bolso durante algum tempo.

### Ao premir o botão disparador não é tirada nenhuma fotografia

#### A câmara desligou-se automaticamente

- A câmara entra automaticamente no modo de descanso para reduzir a utilização da bateria se não forem executadas quaisquer operações durante um período de tempo específico. [Descanso] (P. 91)  
Se não forem executadas quaisquer operações durante um período de tempo definido (cerca de 5 minutos) depois de a câmara ter entrado no modo de descanso, a câmara desligar-se-á automaticamente.

#### O flash está a carregar

- No ecrã, a marca pisca quando o carregamento estiver a decorrer. Aguarde que o símbolo pare de piscar e depois prima o botão disparador.

#### Não é possível focar

- A câmara não consegue focar assuntos demasiado próximos ou que não sejam adequados à focagem automática (a marca de confirmação AF ficará intermitente no ecrã). Aumente a distância do assunto ou foque um objeto de contraste elevado à mesma distância da câmara que o assunto que pretende focar, componha a fotografia e fotografe.

#### Temas de difícil focagem

Poderá ser difícil focar com a focagem automática nas seguintes situações.

A marca de confirmação AF está a piscar. Estes assuntos não estão focados.

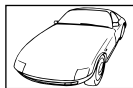

Assunto de baixo contraste



Luminosidade excessiva no centro do enquadramento

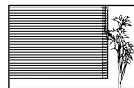

Assunto sem linhas na vertical

A marca de confirmação AF acende, mas o assunto não está focado.



Assuntos a distâncias diferentes

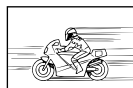

Assunto em movimento rápido



Assunto não está dentro da área AF

## Redução de ruído está ativada

- Ao fotografar cenas noturnas, as velocidades do obturador são mais lentas e tende a aparecer ruído nas imagens. A câmara ativa o processo de redução de ruído depois de fotografar com velocidades do obturador lentas. Durante essa ativação, não é possível disparar. Pode definir [Red. Ruído] para [Desl.].  
 [Red. Ruído] (P. 91)

## O número de alvos AF é reduzido

O número e tamanho dos alvos AF varia com as definições de grupo alvo e a opção selecionada para [Teleconversor Digital] e [Aspetto Da Imagem].

## A data e a hora não foram definidas

### A câmara é utilizada com as mesmas definições de compra

- A data e a hora da câmara não estão definidas quando esta é adquirida. Acerte a data e a hora antes de utilizar a câmara.  "Configurar a data/hora" (P. 17)

### A bateria foi removida da câmara

- Se deixar a câmara sem bateria durante aproximadamente 1 dia, as definições de data e hora voltarão às predefinições de fábrica. As definições serão canceladas mais rapidamente se a bateria estiver na câmara durante um curto período antes de ser removida. Antes de tirar fotografias importantes, verifique se a data e a hora estão corretas.

## As funções definidas são repostas para as definições de fábrica

Sempre que rodar o seletor de modo ou desligar a câmara num modo de disparo que não **P**, **A**, **S** ou **M**, as funções cujas definições tenham sido alteradas serão repostas para as definições de fábrica.

## A imagem obtida está esbranquiçada

Tal poderá acontecer quando a fotografia é tirada em condições de contraluz ou de semi-contraluz. Isto deve-se a um fenómeno intitulado clarão ou fantasma. Considere, o mais que puder, uma composição em que uma fonte de luz forte não seja incluída na fotografia. Poderão ocorrer clarões mesmo quando não está presente uma fonte de luz na fotografia. Utilize um para-sol de objetiva para encobrir a objetiva da fonte de luz. Se o para-sol da objetiva não produzir efeito, utilize a sua mão para fazer sombra sobre a objetiva.

 "Objetivas intermutáveis" (P. 126)

## Surgem pontos claros desconhecidos no assunto da fotografia tirada

Isto poderá dever-se a pixéis presos no dispositivo de captação de imagens. Execute um [Mapeamento de Pixéis].









Se o problema persistir, repita o mapeamento de pixéis algumas vezes.  "Mapeamento de Pixéis - Verificar as funções de processamento de imagem" (P. 133)

## Funções que não podem ser selecionadas a partir de menus



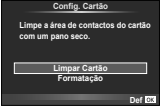





Alguns itens poderão não ser selecionáveis a partir dos menus quando utilizar o seletor em cruz.

- Itens que não podem ser configurados com o modo de disparo atual.
- Itens que não podem ser configurados devido a um item configurado anteriormente: Combinação de [] e [Red. Ruído], etc.

## Códigos de erro

Indicação no ecrã	Causa possível	Solução
 Sem Cartão	O cartão não está inserido ou não é reconhecido.	Insira um cartão ou um cartão diferente.
 Erro Cartão	O cartão tem algum problema.	Insira o cartão novamente. Se o problema continuar, formate o cartão. Se o cartão não puder ser formatado, não poderá ser usado.
 Prot. Contra Grav.	É proibido gravar no cartão.	A patilha de proteção contra escrita está voltada para o lado "LOCK". Liberte a patilha. (P. 124)
 Cartão Cheio	<ul style="list-style-type: none"> <li>O cartão está cheio. Não é possível tirar mais fotografias e não é possível gravar mais informações, tal como a reserva de impressão.</li> <li>Não existe espaço no cartão e, deste modo, não é possível gravar a reserva de impressão ou as imagens novas.</li> </ul>	Substitua o cartão ou apague as fotografias que não deseja guardar. Antes de apagar, transfira as imagens importantes para um PC.
	Não é possível ler o cartão. O cartão pode não estar formatado.	<ul style="list-style-type: none"> <li>Selecione [Limpar Cartão], prima <b>OK</b> e desligue a câmara. Remova o cartão e limpe a superfície metálica com um pano macio e seco.</li> <li>Selecione [Formatação] ▶ [Sim] e depois prima <b>OK</b> para formatar o cartão. A formatação do cartão apaga todos os dados que continha.</li> </ul>
 Sem Imagem	Não existem fotografias no cartão.	O cartão não contém fotografias. Grave as fotografias e reproduza.
 Erro Imag.	A fotografia selecionada não pode ser exibida para reprodução devido a um problema com a fotografia. Ou a fotografia não pode ser utilizada para visualização nesta câmara.	Utilize um software de processamento de imagens para visualizar a fotografia num PC. Se tal não for possível, o ficheiro de imagem está danificado.
 A Imagem não pode ser Editada	As fotografias tiradas com outra câmara não podem ser editadas nesta câmara.	Utilize o software de processamento de imagem para editar a fotografia.



Indicação no ecrã	Causa possível	Solução
		Desligue a câmara e aguarde até a que temperatura interna arrefeça.
 A temperatura no interior da câmara está alta. Aguarde até que arrefeça.	A temperatura interna da câmara aumentou devido à utilização do disparo sequencial.	Aguarde que a câmara se desligue automaticamente. Antes de retomar as operações, deixe a temperatura interna da câmara arrefecer.
 Bat. Sem Carga	A bateria está gasta.	Carregue a bateria.
 Sem Ligação	A câmara não está bem ligada ao computador, impressora, ecrã HDMI ou outro dispositivo.	Volte a conectar a câmara.
 Sem Papel	A impressora não tem papel.	Coloque papel na impressora.
 Sem Tinta	A impressora não tem tinta.	Substitua o tinteiro da impressora.
 Encravado	O papel está encravado.	Retire o papel encravado.
Defin.Alterad.	O cartucho do papel da impressora foi removido ou a impressora foi utilizada enquanto se alteravam as configurações na câmara.	Não utilize a impressora enquanto estiver a alterar as configurações na câmara.
 Erro Impr.	A impressora e/ou câmara têm um problema.	Desligue a câmara e a impressora. Verifique a impressora e solucione quaisquer problemas antes de voltar a ligar.
 Imposs. Imprim.	As imagens gravadas com outras câmaras não poderão ser impressas com esta câmara.	Utilize um computador para imprimir.
A objetiva está bloqueada. Por favor abrir a objetiva.	A lente da objetiva retrátil mantém-se recolhida.	Expanda a objetiva. (P. 15)
Verifique o estado da objetiva.	Ocorreu uma anomalia entre a câmara e a objetiva.	Desligue a câmara, verifique a ligação à objetiva e, em seguida, volte a ligar a câmara.









## Diretório do menu

\*1: Pode ser adicionado a [Meumodo].

\*2: A predefinição pode ser reposta selecionando [Completo] para [Repor].

\*3: A predefinição pode ser reposta selecionando [Básico] para [Repor].

### Menu de disparo

Separador	Função	Valor Predefinido	*1	*2	*3						
	Config. Cartão	—				73					
	Repor/Meumodo	—		✓		74					
	Modo Fotografia	 Natural	✓	✓	✓	61					
		Fotografia	 N	✓	✓	✓	56				
		Vídeo	MOV  FHD	✓	✓	✓	57				
	Aspeto Da Imagem	4:3	✓	✓	✓	56					
	Teleconversor Digital	Desl.	✓	✓	✓	76					
		<input type="checkbox"/>	✓	✓	✓	54, 77					
	Estab. Imagem	Fotografia	S-I.S. Auto	✓	✓	✓	53				
		Vídeo	I.S. Vídeo Ligado								
	Bracketing		Desl.	✓	✓	✓	78				
		AE BKT	3f 1.0EV								
		WB BKT	A-B				—	✓	✓	✓	79
			G-M								
		FL BKT	—								
		ISO BKT	—								
	ART BKT	—									
	HDR	Desl.	✓	✓	✓	80					
	Exposição Múltipla	Nº Disp.	Desl.	✓	✓	✓	81				
		Ganho Auto.	Desl.								
		Sobrepor	Desl.								
	Int. disp./lapso tempo		Desl.	✓	✓	✓	82				
Nº Disp.		99									
Iniciar tempo espera		00:00:01									
Tempo de intervalo		00:00:01									
Vídeo lapso de tempo		Desl.									
 Modo Ctr.Rmt		Desl.	✓	✓	✓	127					

## ▶ Menu de Reprodução

Separador	Função		Valor Predefinido	*1	*2	*3		
▶		Iniciar	—				68	
		BGM	Happy Days		✓	✓		
		Slide	Tudo		✓	✓		
		Duração Diapositivo	3seg.		✓			
		Duração Vídeo	Curta		✓			
				Ligado		✓	✓	84
	Editar	Sel. Imagem	Editar Dados RAW	—				84
			Editar JPEG	—				85
				—				86
		Sobrepor Imagem		—				86
	Ordem de Impressão		—					121
	Proteg. Repos.		—					86
	Ligação a Smartphone		—					111

## Ÿ Menu de Config.

Separador	Função		Valor Predefinido	*1	*2	*3			
Ÿ				—				17	
				—				87	
				±0, ±0, Vivid		✓		87	
	Ver Grav.				0.5seg.	✓	✓		87
	Definições Wi-Fi	Defin. Ligação Wi-Fi				Privada		✓	114
		Palavra-passe privada				—			
		Repor Partilhar ordem				—			
		Repor as definições Wi-Fi				—			
	⚙️/🗨️ Ver Menu	⚙️ Ver Menu				Ligado			87
		🗨️ Ver Menu				Desl.		✓	
Firmware				—				87	

\* As definições diferem dependendo da região na qual a câmara é adquirida.

## ⚙️ Menu de Personalização

Separador	Função	Valor Predefinido	*1	*2	*3		
⚙️	AF/MF					88	
	Modo AF	Fotografia	S-AF	✓	✓		✓
		Vídeo	C-AF				
	AF Contínuo	Desl.	✓	✓	✓		
	AEL/AFL	S-AF	mode1	✓	✓		✓
		C-AF	mode2				
		MF	mode1				
	Repor Obj.	Ligado		✓	✓		
	Focagem BULB/TIME	Ligado		✓	✓		
	Anel De Focagem	⌚	✓	✓	✓		
	Assistente MF	Ampliar	Desl.	✓	✓		
		Enquadramento	Desl.	✓	✓		
	Definição Inicial			✓	✓		✓
	Iluminad. AF	Ligado		✓	✓		✓
☉ Prioridade Face			✓	✓			
Indic. Área AF	Ligado			✓	✓		
⚙️	Botão/Seleto					98	
Função do Botão	Função						
	Função						
	Função						
	Função		✓	✓			
	Função						
	Função	Função Direta					
Função	Parar AF						
Função Seletor	P						
	A	Nº F					
	S	Obturador	✓	✓			
	M	Obturador					
		Ant./Seg.					
Direção Selet.	Exposição	Seletor 1	✓	✓			
	Ps	Seletor 1					
Função Seletor Modo	Desl.		✓				
⚙️	Abertura//Estabiliz. de imagem					89	
Prior. Disp. S	Desl.	✓	✓	✓			
Prior. Disp. C	Ligado	✓	✓	✓			
ips Baixa	3.5 fps	✓	✓	✓			
ips Alta	8 fps	✓	✓	✓			
Estabiliz. imagem	Ligado		✓				
Lib. Até Meio Com IS	Ligado		✓				
Priorid. I.S. objetiva	Desl.	✓	✓	✓			
Atraso da Libertação	Normal		✓				

Separador	Função	Valor Predefinido	*1	*2	*3		
	Ver()//PC						
	HDMI	Saída HDMI	1080i		✓		90
		Controlo HDMI	Desl.		✓		
	Saída Vídeo		—				
	Def. Controlo	iAUTO	Guia ao Vivo		✓		
		P/A/S/M	Controlo Live		✓		
		ART	Menu Arte		✓		
		SCN	Menu Cena		✓		
	/ Definições Info	Info	Sem Info., Total	✓	✓	✓	
		LV-Info	Sem Info., , Visualização do indicador de nível	✓	✓		
		Definir	25, Apresentação do calendário, reprodução "Os meus clips"	✓	✓		
	Grelha Visível		Desl.		✓		
	Def. Modo Fotografia		Todos ligados		✓	✓	
	Definições Histograma	Altas Luzes	255				
		Sombra	0		✓		
	Guia de Modos		Ligado		✓		
	Extend. Guia ao Vivo		Desl.	✓	✓	✓	
	Imagens Por S.		Normal	✓	✓	✓	
	Modo Art LV		mode1		✓		
	Redução da cintilação		Auto.		✓		
	Modo Gd-Plano LV		mode2		✓		
	Fechado		Desl.	✓	✓		
	Modo Gr.-Plano		mode1		✓		
	Def. enquadramento		Branco	✓	✓		
	Luz do LCD		Hold	✓	✓	✓	
	Descanso		1min	✓	✓	✓	
			Ligado	✓	✓	✓	
Modo USB		Auto.		✓	✓		
	Expos//ISO						
	Passo EV		1/3EV	✓	✓	✓	91
	Red. Ruído		Auto	✓	✓	✓	
	Filtro de Ruído		Padrão	✓	✓	✓	
	ISO		Auto.	✓	✓	✓	
	Passo ISO		1/3EV	✓	✓	✓	
	Def. ISO Auto.		Def. Limite Sup.: 1600 Repor Def.: 200	✓	✓	✓	92
	ISO Auto.		P/A/S	✓	✓		
	Medição			✓	✓	✓	
	Medição AEL		Auto.	✓	✓	✓	
	Temporiz. BULB/TIME		8min	✓	✓	✓	
	Monitor BULB/TIME		-7	✓	✓		
	BULB Ao Vivo		Desl.	✓	✓		
	Live Time		0,5 seg.	✓	✓		
	Antichoque[		Desl. (2 seg.)	✓	✓	✓	
Definições Compostas		1 seg.	✓	✓			

Separador	Função	Valor Predefinido	*1	*2	*3	
	Config					
	Sincr-X	1/250	✓	✓	✓	92
	Limite Lento	1/60	✓	✓	✓	
	+	Desl.	✓	✓	✓	
	-/Cor/BB					
	Def. Qualid.	-1  F, -2  N, -3  N, -4  N	✓	✓	✓	93
	N.º de Pixéis	Middle 3200×2400 Small 1280×960	✓	✓	✓	
	Comp. Sombra	Desl.	✓	✓	✓	
	Bal. Brancos	Auto.   A: 0, G: 0	✓	✓	✓	
	Tudo	Definir Tudo   Repor Tudo	—	✓	✓	
	+ Bal. de Brancos	—	✓	✓	✓	
	Usar Cor Quente	Ligado	✓	✓	✓	
+ Bal. de Brancos	WB AUTO	✓	✓	✓		
Cor Espaço	sRGB	✓	✓	✓		
	Gravar/Apagar					
	Apag. Rápido	Desl.	✓	✓	✓	94
	Apag. RAW+JPEG	RAW+JPEG	✓	✓	✓	
	Nome Fich.	Repor	✓	✓	✓	
	Editar Nome Fich.	Desl.	✓	✓	✓	
	Def. Prioridade	Não	✓	✓	✓	
	Configuração dpi	350dpi	✓	✓	✓	
	Def. Copyright	Info. Copyright   Nome do Artista   Nome de Copyright	Desl.   —   —	✓	✓	
	Vídeo					
	Modo	P	✓	✓	✓	95
	Vídeo Com	Ligado	✓	✓	✓	
	Volume de Gravação	±0	✓	✓	✓	
	Limitador de volume	Ligado	✓	✓	✓	
	Redução Ruído Vento	Desl.	✓	✓	✓	
	Efeito de Vídeo	Ligado	✓	✓	✓	
Modo Vídeo+Foto	mode1	✓	✓	✓		
	/Utilitário					
	Mapeamento de Pixéis	—				133
	Ajuste Exposição	±0	✓	✓	✓	96
	Aviso Nível	±0	✓	✓	✓	
	Ajustar Nível	—	✓	✓	✓	
	Def. de Ecrã Tátil	Ligado	✓	✓	✓	
	Eye-Fi	Ligado	✓	✓	✓	
	Velocidade zoom eletrónico	Fotografia   Vídeo	Normal   Normal	✓	✓	

## Menu do Porta-acessórios

Separador	Função	Valor Predefinido	*1	*2	*3		
	<b>Partilha OLYMPUS PENPAL</b>						
	Aguarde	—				107,108	
	Livro De Endereços	Lista De Endereços	—				108
		Temporiz. Procura	30 seg.		✓		
		Novo Emparelhamento	—				
	O Meu OLYMPUS PENPAL	—				109	
	Tamanho Envio Imag.	Tam. 1: Pequeno		✓			
	<b>Álbum OLYMPUS PENPAL</b>						
	Copiar Tudo	—				109	
	Proteg. Repos.	—					
	Config. Mem. Álbum	—					
	Config. Mem. Álbum	—					
	Tamanho Cópia Imag.	Tam. 2: Médio		✓			
	<b>Visor Ótico Eletrónico</b>						
	Ajuste EVF	±0,  ±0		✓		109	
Comutação Auto. EVF	Ligado		✓				

## Especificações

### ■ Câmara fotográfica

Nome do produto	E-PL8
<b>Tipo de produto</b>	
Tipo de produto	Câmara digital com sistema de objetiva Micro Four Thirds Standard intercambível
Objetiva	M.Zuiko Digital, Objetiva do Sistema Micro Four Thirds
Montagem da objetiva	Montagem Micro Four Thirds
Distância focal equivalente em câmaras de película de 35 mm	Aprox. o dobro da distância focal da objetiva
<b>Dispositivo de captação de imagens</b>	
Tipo de produto	Sensor Live MOS de 4/3"
N.º total de píxeis	Aproximadamente 17,2 milhões de píxeis
N.º de píxeis efetivos	Aproximadamente 16,05 milhões de píxeis
Tamanho do ecrã	17,3 mm (A) × 13,0 mm (L)
Rácio de imagem	1,33 (4:3)
<b>Imagem ao vivo</b>	
Sensor	Utiliza sensor Live MOS
Campo de visão	100%
<b>Ecrã</b>	
Tipo de produto	LCD a cores TFT de 3,0 polegadas, Vari-ângulo, ecrã tátil
N.º total de píxeis	Aprox. 1.040.000 pontos (proporção de 3:2)
<b>Obturador</b>	
Tipo de produto	Obturador de plano de focagem computadorizado
Velocidade do obturador	1/4000 - 60 seg., fotografia em exposição B, fotografia temporizada
<b>Focagem automática</b>	
Tipo de produto	Imager AF de alta velocidade
Pontos de focagem	81 pontos
Seleção do ponto de focagem	Automático, Opcional
<b>Controlo de exposição</b>	
Sistema de medição	Sistema de medição TTL (medição do sensor de imagem) Medição ESP digital/Medição média ponderada ao centro/ Medição pontual
Amplitude de medição	EV -2 - 20 (Equivalente a M.ZUIKO DIGITAL 17mm f2.8, ISO100)
Modos de disparo	<b>IAUTO</b> : iAUTO/ <b>P</b> : Programa AE (Pode ser executada a mudança de programa)/ <b>A</b> : Prioridade ao diafragma AE/ <b>S</b> : Prioridade ao obturador AE/ <b>M</b> : Manual/ <b>II</b> : PHOTO STORY/ <b>ART</b> : Filtro artístico/ <b>SCN</b> : Cena/ <b>FF</b> : Vídeo
Sensibilidade ISO	LOW, 200 - 25600 (intervalo 1/3, 1 EV)
Compensação da exposição	±5EV (intervalo 1/3, 1/2, 1 EV)
<b>Balanco de brancos</b>	
Definição do modo	WB automático/predefinido (7 definições)/WB personalizado/WB com um-toque



<b>Gravação</b>	
Memória	SD, SDHC, SDXC e Eye-Fi Compatível com UHS-I
Sistema de gravação	Gravação digital, JPEG (de acordo com a Norma de concepção para sistemas de ficheiros de câmara fotográfica (DCF)), dados RAW, Formato MP
Normas aplicáveis	Exif 2.3, Digital Print Order Format (DPOF), PRINT Image Matching III, PictBridge
Som em fotografia	Formato Wave
Vídeo	MPEG-4 AVC/H.264 / Motion JPEG
Áudio	Estéreo, PCM 48kHz
<b>Reprodução</b>	
Formato de visualização	Reprodução individual/Reprodução aproximada/Visualização Índice/ Visualização Calendário/Os meus clips
<b>Drive</b>	
Modo drive	Disparo individual/Disparo sequencial/Temporizador
Disparo sequencial (Quando se grava com H Sequencial)	7.1 fps 8.5 fps (quando [Estabiliz. imagem] está definida para [Desl.]
Disparador automático	Tempo de funcionamento: 12 seg./2 seg./Personalizado
Função de poupança de energia	Mudar para modo de descanso: 1 minuto, Desligar: 5 minutos (Esta funcionalidade pode ser personalizada.)
<b>Flash</b>	
Modo de controlo do flash	TTL-AUTO (modo de pré-flash TTL)/MANUAL
Velocidade de sincronização	1/250 seg. ou mais lento
<b>LAN sem-fios</b>	
Padrão de compatibilidade	IEEE 802.11b/g/n
<b>Conector externo</b>	
Conector múltiplo (conector USB, conector AV)/Micro conector HDMI (tipo D)/Porta-acessórios	
<b>Alimentação</b>	
Bateria	Bateria de iões de lítio x1
<b>Dimensões/peso</b>	
Dimensões	117,1 mm (L) x 68,3 mm (A) x 38,4 mm (P) (excluindo as saliências)
Peso	Aprox. 374 g (incluindo a bateria e o cartão de memória)
<b>Ambiente de funcionamento</b>	
Temperatura	0 °C - 40 °C (funcionamento)/ -20 °C - 60 °C (armazenamento)
Humidade	30% - 90% (funcionamento)/10% - 90% (armazenamento)

HDMI, o logótipo HDMI e High-Definition Multimedia Interface são marcas comerciais ou marcas comerciais registadas da HDMI Licensing LLC.

**HDMI**™  
HIGH-DEFINITION MULTIMEDIA INTERFACE

### ■ Flash FL-LM1

Número de guia	7 (ISO100•m) (10 (ISO200•m))
Ângulo de disparo	Cobre o ângulo de imagem de uma objetiva de 14 mm (equivalente a 28 mm no formato de 35 mm)
Dimensões	Aprox. 39,2 mm (L) × 32,2 mm (A) × 43,4 mm (P)
Peso	Aprox. 25 g

### ■ Bateria de íões de lítio

N.º do Modelo	BLS-50
Tipo de produto	Bateria recarregável de íões de lítio
Voltagem nominal	7,2 V CC
Capacidade nominal	1210 mAh
N.º de vezes de cargas e de descarga	Aprox. 500 vezes (varia conforme as condições de utilização)
Temperatura ambiente	0 °C - 40 °C (ao carregar)
Dimensões	Aprox. 35,5 mm (L) × 12,8 mm (A) × 55 mm (P)
Peso	Aprox. 46 g

### ■ Carregador de baterias de íões de lítio

N.º do Modelo	BCS-5
Taxa de entrada	100 V - 240 V CA (50/60Hz)
Taxa de saída	8,35 V CC, 400 mA
Tempo de carregamento	Aprox. 3 horas e 30 minutos (temperatura ambiente)
Temperatura ambiente	0 °C - 40 °C (funcionamento) -20 °C - 60 °C (armazenamento)
Dimensões	Aprox. 62 mm (L) × 38 mm (A) × 83 mm (P)
Peso (sem cabo CA)	Aprox. 70 g

- O cabo CA fornecido com este dispositivo destina-se a ser utilizado apenas com este dispositivo e não deve ser utilizado com outros dispositivos. Não utilize cabos de outros dispositivos com este dispositivo.

- AS ESPECIFICAÇÕES ESTÃO SUJEITAS A ALTERAÇÕES SEM QUALQUER AVISO OU OBRIGAÇÃO POR PARTE DO FABRICANTE.
- Visite o nosso website para as especificações mais recentes.

## PRECAUÇÕES DE SEGURANÇA

**ATENÇÃO**

RISCO DE CHOQUE  
ELÉTRICO  
NÃO ABRIR



**ATENÇÃO: PARA REDUZIR O RISCO DE CHOQUE ELÉTRICO, NÃO REMOVA A TAMPA (OU TRASEIRA). NÃO EXISTEM PEÇAS REPARÁVEIS PELO UTILIZADOR NO INTERIOR. CONTACTE OS SERVIÇOS TÉCNICOS QUALIFICADOS DA OLYMPUS.**



Um ponto de exclamação dentro de um triângulo alerta o utilizador em relação a instruções importantes de funcionamento e manutenção, inseridas na documentação fornecida com o produto.

**AVISO**

Se o produto for usado sem observar a informação dada sob este símbolo, podem ocorrer lesões graves ou morte.

**ATENÇÃO**

Se o produto for usado sem observar a informação dada sob este símbolo, podem ocorrer lesões.

**NOTIFICAÇÃO**

Se o produto for usado sem observar a informação dada sob este símbolo, podem ocorrer danos ao equipamento.

**ATENÇÃO!**

**PARA EVITAR O RISCO DE INCÊNDIO OU DE CHOQUES ELÉTRICOS, NUNCA DESMONTE OU EXPONHA ESTE EQUIPAMENTO À ÁGUA, NEM MANUSEIE EM LOCAIS DE HUMIDADE ELEVADA.**

**Precauções gerais**

**Ler todas as instruções** – Antes de utilizar o produto, leia todas as instruções de funcionamento. Guarde todos os manuais e documentação para futura referência.

**Fonte de Alimentação** – Ligue este aparelho apenas a fonte de alimentação especificada no aparelho.

**Objetos Estranhos** – Para evitar danos pessoais, nunca insira um objeto de metal no produto.

**Limpeza** – Antes de limpar, desligue sempre o aparelho da tomada. Utilize apenas um pano húmido. Nunca utilize qualquer tipo de líquido ou aerossol, ou qualquer tipo de solvente orgânico para limpar este produto.

**Calor** – Nunca utilize ou guarde este aparelho junto a fontes de calor como radiadores, grelhas de calor, fogões ou qualquer outro tipo de equipamento ou aplicação que gere calor, incluindo amplificadores estéreo.

**Suportes** – Para sua segurança, e para evitar danos no produto, utilize apenas os acessórios recomendados pela Olympus.

**Localização** – Para evitar danos no aparelho, coloque o aparelho sobre um tripé, prateleira ou suporte estável.

**⚠️ AVISO**

- **Não utilize a câmara perto de gases inflamáveis ou explosivos.**
- **Não utilize o flash e o LED (incluindo o iluminador AF) a curta distância das pessoas (bebés, crianças pequenas, etc.).**
  - Deverá manter uma distância de, pelo menos, 1 m do rosto das pessoas. O disparo do flash demasiado perto dos olhos pode causar uma perda de visão momentânea.
- **Não olhe para o sol ou para luzes fortes através da câmara.**
- **Mantenha a câmara fora do alcance de crianças pequenas e bebés.**
  - Utilize e guarde sempre a câmara fora do alcance das crianças pequenas e bebés, para prevenir as seguintes situações de perigo que poderão causar sérias lesões:
    - Ficar preso na correia da câmara, provocando asfixia.
    - Ingerir acidentalmente a bateria, cartões ou outras peças pequenas.
    - Disparar o flash acidentalmente contra os seus próprios olhos ou contra os olhos de outra criança.

- Lesionar-se acidentalmente com as peças amovíveis da câmara.
- **Se notar que o carregador está a libertar fumo, calor ou produzir um ruído ou cheiro pouco normais, pare imediatamente a sua utilização e desligue o carregador da tomada de alimentação, contactando em seguida um distribuidor autorizado ou um centro de reparação.**
- **Se notar algum cheiro, ruído ou fumo estranho, interrompa imediatamente a utilização da câmara.**
  - Nunca retire a bateria com as mãos descobertas, pois poderá causar um incêndio ou queimar as suas mãos.
- Nunca pegue nem manuseie a câmara com as mãos molhadas. Se o fizer, pode provocar sobreaquecimento, explosão, queimaduras, choque elétrico ou avarias.
- **Não deixe a câmara em locais onde poderá ficar sujeita a temperaturas extremamente elevadas.**
  - Se o fizer, poderá deteriorar peças e, em certas circunstâncias, causar um incêndio na câmara. Não utilize o carregador se estiver coberto (como com um cobertor). Poderá causar sobreaquecimento, originando um incêndio.
- **Manuseie a câmara com cuidado para evitar queimaduras provocadas por baixa temperatura.**
  - Quando a câmara contém peças metálicas, o sobreaquecimento das mesmas poderá provocar queimaduras de baixo calor. Preste atenção ao seguinte:
    - Quando utilizada por muito tempo, a câmara ficará quente. Se continuar a segurar a câmara fotográfica nestas condições, poderá sofrer uma queimadura de baixo calor.
    - Em locais sujeitos a temperaturas extremamente baixas, a temperatura do corpo da câmara poderá ser mais baixa do que a temperatura ambiente. Se possível, use luvas quando manusear a câmara nestas circunstâncias.
- Para proteger a tecnologia de alta precisão contida neste produto, nunca deixe a câmara nos locais abaixo indicados, durante a sua utilização ou armazenamento:
  - Locais onde a temperatura e/ou humidade seja elevada ou sofra mudanças extremas. Luz solar direta, praias, veículos fechados ou perto de outras fontes de calor (fogões, radiadores, etc.) ou humidificadores.
  - Em ambientes com areia ou poeira.
  - Perto de produtos inflamáveis ou explosivos.
  - Em locais molhados, tais como, casas de banho ou à chuva.
  - Em locais sujeitos a fortes vibrações.
- A câmara utiliza uma bateria de iões de lítio especificada pela Olympus. Carregue a bateria com o carregador especificado. Não utilize qualquer outro carregador.
- Nunca incinerar ou aquecer a bateria em micro-ondas, em placas de calor ou em recipientes pressurizados, etc.
- Nunca deixar a câmara sobre ou próxima de dispositivos eletromagnéticos. Isso poderá causar sobreaquecimento, incêndio ou explosão.
- Não ligar terminais a quaisquer objetos metálicos.
- Tenha cuidado ao transportar ou guardar as baterias a fim de evitar que entrem em contacto com objetos metálicos, tais como joias, ganchos, fechos de correr, chaves, etc. O curto-circuito pode causar sobreaquecimento, explosão ou incêndio que podem queimar ou ferir o utilizador.
- Para evitar fuga de líquidos ou avaria dos terminais da bateria, siga cuidadosamente todas as instruções referentes à utilização da bateria. Nunca tente desmontar uma bateria ou modificá-la de nenhuma maneira, por soldadura, etc.
- Se o líquido da bateria entrar em contacto com os seus olhos, lave-os imediatamente com água corrente fresca e limpa, e procure assistência médica imediatamente.
- Se não conseguir remover a bateria da câmara, contacte um distribuidor ou centro de assistência autorizado. Não tente remover a bateria à força. Os danos no exterior da bateria (riscos, etc.) podem produzir calor ou uma explosão.
- Guarde sempre as baterias fora do alcance de crianças pequenas e animais. Se estes engolirem uma bateria acidentalmente, procure assistência médica imediatamente.
- Para evitar que ocorram fugas de líquidos e sobreaquecimentos, ou que sejam causados incêndios ou explosões, utilize apenas as baterias recomendadas para este produto.
- Se a bateria recarregável não recarregar dentro do tempo especificado, interrompa o carregamento e não a utilize.
- Não utilize baterias com riscos ou danos na blindagem, e não risque a bateria.
- Nunca exponha as baterias a fortes impactos nem a vibrações contínuas deixando a câmara cair ou batendo com ela em qualquer lado. Isto pode provocar explosão, sobreaquecimento ou queimaduras.
- Se houver fuga da bateria, se esta tiver um odor não habitual, se apresentar descoloração ou deformação ou anomalias de qualquer outra forma durante o funcionamento, pare a utilização da câmara e afaste-a imediatamente de fogo.

- Se o líquido da bateria entrar em contacto com a roupa ou a pele, retire a roupa e lave imediatamente a parte afetada com água corrente fresca e limpa. Se o líquido queimar a pele, procure ajuda médica imediatamente.
- A bateria de íões de lítio da Olympus foi projetada para utilização apenas com a câmara digital Olympus. Não utilize a bateria em outros dispositivos.
- **Não deixe as crianças ou animais manusear ou transportar as baterias (evite comportamentos perigosos como, lamber a bateria, colocá-la na boca ou dar dentadas).**
- Ao transportar a câmara, tenha cuidado com a correia. Facilmente poderá ficar presa em objetos e causar danos graves.
- Antes de transportar a câmara, remova o tripé e todos os outros acessórios que não pertençam à Olympus.
- Nunca deixe cair a câmara nem a submeta a fortes impactos ou vibrações.
- Ao colocar a câmara num tripé ou ao removê-la do mesmo, rode o parafuso do tripé e não a câmara.
- Não toque nos contactos elétricos da câmara.
- Não deixe a câmara apontada diretamente para o sol. Isto poderá causar danos na objetiva ou na cortina do obturador, descoloração, imagens fantasma no dispositivo de captação de imagens ou, possivelmente, incêndios.
- Não pressione nem exerça força excessiva sobre a objetiva.
- Antes de guardar a câmara por um longo período de tempo, retire a bateria. Selecione um local fresco e seco para a guardar a fim de evitar a condensação ou formação de bolor no interior da câmara. Após o armazenamento, teste a câmara ligando-a e pressionando o botão disparador para se certificar de que está a funcionar normalmente.
- A câmara poderá não funcionar corretamente se utilizada num local em que esteja sujeita a um campo magnético/ eletromagnético, ondas radioelétricas ou voltagem elevada, como junto a um televisor, micro-ondas, jogo de vídeo, altifalantes com volume elevado, unidade de ecrã de grandes dimensões, torre de televisão/ rádio ou torres de transmissão. Nesses casos, desligue e volte a ligar a câmara antes de prosseguir com a utilização da mesma.

## Utilize apenas baterias recarregáveis e carregadores de baterias adequados

Recomendamos que utilize apenas a bateria recarregável e o carregador de bateria genuínos da Olympus com esta câmara.

A utilização de uma bateria recarregável e/ou carregador de bateria não genuínos poderá provocar incêndios ou ferimentos pessoais devido a fugas, aquecimento, ignição ou danos na bateria. A Olympus não assume qualquer responsabilidade por acidentes ou danos que possam resultar da utilização de uma bateria e/ou carregador de bateria que não sejam acessórios genuínos da Olympus.

### ⚠ ATENÇÃO

- Durante o disparo, não tape o flash com a mão.
- Nunca guarde baterias em locais onde estarão expostas a luz solar direta ou sujeitas a altas temperaturas no interior de um veículo quente, perto de uma fonte de calor, etc.
- Mantenha as baterias sempre secas.
- A bateria poderá ficar quente durante utilização prolongada. Para evitar queimaduras ligeiras, não a remova imediatamente depois de utilizar a câmara.
- Esta câmara utiliza uma bateria de íões de lítio Olympus. Utilize a bateria genuína especificada. Há risco de explosão se a bateria for substituída por uma bateria de tipo incorreto.
- Proceda à reciclagem da bateria para poupar os recursos do nosso planeta. Ao eliminar baterias velhas, certifique-se de que cobre os terminais e cumpra sempre a legislação e a regulamentação locais.

### ⚠ NOTIFICAÇÃO

- Não utilize ou guarde a câmara em locais com pó ou humidade.
- Utilize apenas cartões de memória SD/SDHC/SDXC ou cartões Eye-Fi. Nunca utilize outros tipos de cartões.  
Se introduzir acidentalmente outro tipo de cartão na câmara, contacte um distribuidor ou centro de assistência autorizado. Não tente retirar o cartão à força.

- Introduza a bateria cuidadosamente, tal como é descrito nas instruções de funcionamento.
- Antes de carregar, inspeção sempre a bateria cuidadosamente em relação a eventuais fugas, descoloração, deformação ou qualquer outra situação anormal.
- Antes de armazenar a câmara durante um período de tempo prolongado, retire sempre a bateria.
- Ao armazenar a bateria por um longo período de tempo, opte por um local de armazenamento fresco.
- O consumo energético da câmara varia consoante as funções que são utilizadas.
- Durante as condições descritas abaixo, a energia é consumida continuamente e a bateria descarrega rapidamente.
  - O zoom é utilizado repetidamente.
  - O botão disparador é premido até meio repetidamente no modo de fotografia, ativando a focagem automática.
  - Uma imagem é visualizada no ecrã durante um longo período de tempo.
  - A câmara está ligada a uma impressora.

- A utilização de uma bateria gasta pode fazer com que a câmara se desligue sem apresentar o aviso de bateria fraca.
- Se os terminais da bateria ficarem molhados ou gordurosos, poderá haver falha no contacto da câmara. Limpe a bateria muito bem antes de a utilizar, com um pano seco.
- Carregue sempre a bateria antes de a utilizar pela primeira vez ou se não tiver sido utilizada durante um longo período de tempo.
- Quando utilizar a câmara a bateria em locais com baixas temperaturas, tente manter a câmara e a bateria sobressalente o mais quente possível. As baterias fracas devido a baixas temperaturas podem restabelecer-se quando colocadas novamente à temperatura ambiente.
- Quando viajar, principalmente para o estrangeiro, leve consigo baterias de reserva. Poderá ser difícil adquirir a bateria recomendada nos locais para onde viaja.

## Utilização da função LAN sem fios

- **Desligue a câmara em hospitais e outros locais onde exista equipamento médico.**  
As ondas rádio da câmara podem afetar negativamente os equipamentos médicos, provocando avarias que resultam em acidentes.
- **Desligue a câmara quando estiver a bordo de um avião.**  
A utilização de dispositivos sem fios a bordo pode prejudicar o funcionamento seguro do avião.

## Ecrã

- Não pressione o ecrã com demasiada força; caso contrário, a imagem poderá ficar difusa, originando uma falha no modo de reprodução ou danos no ecrã.
- Poderá surgir uma faixa de luz na parte superior/inferior do ecrã, mas não se trata de uma avaria.
- Quando se visualiza um assunto diagonalmente na câmara, as margens podem surgir em ziguezague no ecrã. Não se trata de uma avaria; no modo de reprodução este fenómeno é menos visível.
- Em lugares sujeitos a baixas temperaturas, o ecrã pode levar bastante tempo para se ligar ou a sua cor pode-se alterar temporariamente.  
Quando utilizar a câmara em locais muito frios, tente colocá-la, ocasionalmente, num local quente. Um ecrã que apresente um desempenho debilitado devido às baixas temperaturas, recuperará quando estiver em locais com temperaturas normais.
- O monitor deste produto é fabricado com uma precisão de alta qualidade, contudo, podem aparecer píxeis fixos ou inertes no monitor. Esses píxeis não têm nenhuma influência na imagem que será guardada. Devido a estas características e dependendo do ângulo, também podem existir irregularidades na cor ou brilho, mas isso deve-se à estrutura do monitor. Não se trata de uma avaria.

## Avisos legais e outros

- A Olympus não assume qualquer responsabilidade nem oferece garantias referentes a qualquer dano ou benefício que possa advir do uso legal desta unidade, ou qualquer petição de terceiros que seja causada pelo uso inadequado deste produto.
- A Olympus não assume qualquer responsabilidade nem oferece garantia referente a qualquer dano ou benefício que possa advir do uso legal desta unidade, que seja causado pela eliminação de dados das imagens.

## Renúncia da garantia

- A Olympus não assume qualquer responsabilidade nem oferece garantia, expressa ou implícita, através de ou no que diz respeito ao conteúdo da documentação escrita ou do software, nem em caso algum assumirá a responsabilidade por qualquer garantia implícita na comercialização ou adaptação para qualquer fim particular ou por qualquer prejuízo consequente, fortuito ou indireto (incluindo, mas não limitado aos prejuízos causados por perdas de lucros comerciais, interrupção comercial e perda de informações comerciais) que possam surgir da utilização ou incapacidade de utilização desta documentação escrita, software ou equipamento. Alguns países não permitem a exclusão ou limitação da responsabilidade por prejuízos consequentes ou fortuitos nem da garantia implícita, logo, as limitações supracitadas podem não se aplicar ao seu caso.
- A Olympus reserva-se todos os direitos relativos a este manual.

## Advertência

Toda a reprodução fotográfica não autorizada ou utilização ilícita de material com direitos de autor pode violar as leis aplicáveis sobre os direitos de autor. A Olympus não assume qualquer responsabilidade pela reprodução fotográfica não autorizada, pela utilização ou outros atos que transgridam os direitos dos proprietários dos direitos de autor.

## Aviso sobre a proteção dos direitos de autor

Todos os direitos são reservados. Nenhuma parte deste material escrito ou do software poderá ser reproduzida ou utilizada de nenhuma forma e por nenhum meio, eletrónico ou mecânico, incluindo fotocópias e gravação ou a utilização de qualquer tipo de sistema de armazenamento e recuperação de informação sem autorização prévia e por escrito da Olympus. Não se assume qualquer responsabilidade referente à utilização da informação contida nesta documentação escrita ou no software, ou referente a prejuízos resultantes da utilização da informação aqui contida. A Olympus reserva-se o direito de modificar as características e o conteúdo desta publicação ou software sem obrigação de aviso prévio.

## Aviso FCC

Este equipamento foi testado e cumpre os limites de um aparelho digital Classe B, conforme a Secção 15 das Normas FCC. Estes limites foram criados para facultar uma proteção razoável contra as interferências nocivas em instalações residenciais. Este equipamento gera, utiliza e pode produzir energia de frequências rádio e, se não for instalado ou utilizado de acordo com as instruções, poderá provocar interferências nocivas nas comunicações rádio. No entanto, não existe qualquer garantia de que as interferências não possam ocorrer numa instalação em particular. Se este equipamento causar interferências nocivas na receção rádio ou televisiva, o que poderá ser detetado ligando e desligando o equipamento, o utilizador deverá tentar corrigir as interferências através de uma ou várias das seguintes medidas:

- Reorientar ou mude a posição da antena recetora.
- Aumente a distância de separação entre o equipamento e o recetor.
- Ligue o equipamento a uma tomada num circuito diferente daquele ao qual o recetor está ligado.
- Se necessitar de ajuda, contacte o seu revendedor ou um técnico de rádio/TV experiente.
- Para ligar a câmara fotográfica a computadores pessoais com capacidade USB, apenas deverá utilizar o cabo USB da OLYMPUS fornecido.

## Cuidados FCC/IC

As alterações ou modificações não aprovadas expressamente pela parte responsável pela conformidade poderão inviabilizar a permissão de utilização deste equipamento por parte do utilizador. Este transmissor não deve estar localizado nem deve ser operado juntamente com qualquer outra antena ou transmissor

## Para os clientes na Europa



A marca "CE" indica que este produto está em conformidade com os requisitos europeus de segurança, saúde, proteção ambiental e do consumidor. As câmaras fotográficas com a marca "CE" são destinadas à comercialização na Europa.

## DECLARAÇÃO UE DE CONFORMIDADE SIMPLIFICADA

O(a) abaixo assinado(a) OLYMPUS CORPORATION declara que o presente tipo de equipamento de rádio IM001 está em conformidade com a Diretiva 2014/53/UE.

O texto integral da declaração de conformidade está disponível no seguinte endereço de Internet: <http://www.olympus-europa.com/>



Este símbolo [contentor de rodas com uma cruz WEEE Anexo IV] indica uma separação diferenciada dos resíduos de equipamento elétrico e eletrónico nos países da UE.



Não elimine o equipamento em conjunto com o lixo doméstico.

Utilize os sistemas de recolha disponíveis no seu país para a eliminação deste produto.



Este símbolo [contentor de rodas com uma cruz Directiva 2006/66/CE AnexoII] indica uma separação diferenciada dos resíduos de baterias nos países da UE.

Não elimine as baterias em conjunto com o lixo doméstico.

Por favor, use os sistemas de recolha disponíveis no seu país para a eliminação das baterias.

### Condições de garantia

Na eventualidade improvável de o seu produto apresentar algum defeito, apesar de ter sido usado corretamente (de acordo com o Manual de Instruções escrito fornecido com o mesmo), durante o período de garantia nacional aplicável e desde que tenha sido adquirido num distribuidor Olympus autorizado dentro da área comercial da OLYMPUS EUROPA SE & Co. KG, tal como estipulado no website: <http://www.olympus-europa.com>, o produto será reparado ou, por opção da Olympus, substituído sem quaisquer encargos. Para permitir que a Olympus lhe proporcione os serviços de garantia pedidos, para sua satisfação total e o mais rapidamente possível, anote as informações e instruções indicadas na lista em baixo:

1. Para usufruir do direito a esta garantia, siga as instruções em <http://consumer-service.olympuseuropa.com> para o registo e seguimento (este serviço não está disponível em todos os países) ou leve o produto, a fatura original ou o recibo de compra correspondente e o Certificado de Garantia preenchido ao revendedor onde foi adquirido ou a qualquer outro serviço de assistência da Olympus dentro da área comercial da OLYMPUS EUROPA SE & Co. KG tal como estipulado no website: <http://www.olympus-europa.com>, antes do final do período de garantia nacional aplicável.
2. Garantia que o Certificado de Garantia está completamente preenchido pela Olympus ou por um revendedor ou centro de assistência autorizado. Deste modo, certifique-se de que o seu nome, o nome do revendedor, o número de série e o ano, mês e data de compra estão preenchidos ou que a fatura original ou o recibo de venda (indicando o nome do revendedor, a data de compra e o tipo do produto) está anexado ao Certificado de Garantia.
3. Uma vez que este Certificado de Garantia não será reemitido, guarde-o num local seguro.
4. Tenha em conta que a Olympus não assume quaisquer riscos nem suportará quaisquer custos incorridos no transporte do produto até ao revendedor ou ao serviço de assistência autorizado da Olympus.
5. Esta garantia não cobre o seguinte e terá de pagar as despesas de reparação, mesmo para defeitos que ocorram dentro do período de garantia referido assim.
  - a. Qualquer defeito que ocorra devido ao manuseamento incorreto (como a realização de uma operação que não está mencionada no Manual de Instruções, etc.)
  - b. Qualquer defeito que ocorra devido a reparação, modificação, limpeza, etc. realizados por terceiros que não seja a Olympus ou o serviço de assistência autorizado da Olympus.
  - c. Qualquer defeito ou danos que ocorram devido a transporte, queda, choque, etc. após a compra do produto.
  - d. Qualquer defeito ou danos que ocorram devido a incêndios, sismos, danos provocados por cheias, raios, outros desastres naturais, poluição ambiental e fontes de alimentação elétrica irregulares.
  - e. Qualquer defeito que ocorra devido a falta de cuidado ou armazenamento incorreto (tal como manter o produto em condições de temperatura e humidade elevadas, junto a repelentes de insetos como a naftalina ou drogas prejudiciais, etc.), manutenção inadequada, etc.
  - f. Qualquer defeito que ocorra devido às pilhas gastas, etc.
  - g. Qualquer defeito que ocorra devido a areia, lama, água, etc. que entrem no interior da caixa do produto.
6. A única responsabilidade da Olympus ao abrigo desta Garantia será limitada à reparação ou substituição do produto. Serão excluídas todas as responsabilidades ao abrigo da Garantia para perdas ou danos indiretos ou consequenciais de qualquer tipo incorridos ou sofridos pelo cliente devido a um defeito do produto e, em especial, quaisquer perdas ou danos provocados à lente, filmes, outros equipamentos ou acessórios utilizados com o produto ou por perdas resultantes de um atraso na reparação ou perda de dados. Os regulamentos obrigatórios por lei, permanecerão não afetados por isto.



## Marcas registadas

- Microsoft e Windows são marcas comerciais registadas da Microsoft Corporation.
- Macintosh é uma marca comercial da Apple Inc.
- O Logótipo SDXC é uma marca comercial de SD-3C, LLC.
- Eye-Fi é uma marca comercial da Eye-Fi, Inc.
- A função "Tecnologia Ajuste de Sombra" contém tecnologias patenteadas da Apical Limited.
- Micro Four Thirds, Four Thirds, e os logótipos Micro Four Thirds e Four Thirds são marcas comerciais ou marcas comerciais registadas da OLYMPUS CORPORATION no Japão, Estados Unidos, nos países da União Europeia e noutros países.
- Wi-Fi é uma marca comercial registada da Wi-Fi Alliance.
- O logótipo "Wi-Fi CERTIFIED" é utilizado como referência da Wi-Fi Alliance.
- As normas para os sistemas de ficheiro da câmara referidas neste manual são as normas "Regulamentos de conceção para o sistema de ficheiro de câmaras fotográficas/DCF" estipuladas pela JEITA ("Japan Electronics and Information Technology Industries Association").
- Todas as outras empresas e nomes de produtos são marcas comerciais registadas e/ou marcas comerciais dos seus respetivos proprietários.



THIS PRODUCT IS LICENSED UNDER THE AVC PATENT PORTFOLIO LICENSE FOR THE PERSONAL AND NONCOMMERCIAL USE OF A CONSUMER TO (i) ENCODE VIDEO IN COMPLIANCE WITH THE AVC STANDARD ("AVC VIDEO") AND/OR (ii) DECODE AVC VIDEO THAT WAS ENCODED BY A CONSUMER ENGAGED IN A PERSONAL AND NON-COMMERCIAL ACTIVITY AND/OR WAS OBTAINED FROM A VIDEO PROVIDER LICENSED TO PROVIDE AVC VIDEO. NO LICENSE IS GRANTED OR SHALL BE IMPLIED FOR ANY OTHER USE. ADDITIONAL INFORMATION MAY BE OBTAINED FROM MPEG LA, L.L.C. SEE [HTTP://WWW.MPEGLA.COM](http://www.mpegla.com)

O software presente nesta câmara pode incluir software de terceiros. Qualquer software de terceiros está sujeito aos termos e condições impostos pelos proprietários ou licenciantes do software em causa, ao abrigo dos quais esse software é fornecido ao utilizador.

Esses termos e quaisquer outros avisos relativos a software de terceiros, caso existam, podem ser consultados no ficheiro PDF de avisos de software armazenado no CD-ROM fornecido ou em

<http://www.olympus.co.jp/en/support/img/digicamera/download/notice/notice.cfm>

# Índice remissivo

## Símbolos

Modo Ctr.Rmt.....	127
.....	87
Ver Menu .....	87
Definição Inicial [••].....	88
(AF de Prioridade à Face) .....	47, 88
ips Alta .....	89
ips Baixa .....	89
/Definições Info.....	90
Def. Controlo .....	90
Bloqueio de pré-visualização.....	91
Modo Gr.-Plano .....	91
Limite Lento .....	92
Sincr-X .....	92, 106
+  .....	92
+ Bal. de Brancos .....	93
/  .....	98
(Visualização Índice) .....	67
(Reprodução aproximada).....	67
(Eliminação individual).....	69
(Seleção de imagem) .....	70
(Proteger).....	69
Usar Cor Quente.....	93
(Rotação da imagem).....	84
Def. Qualid.....	93
(Sinal sonoro) .....	91
(Gravação de áudio).....	70
(Ajustar a luminosidade do ecrã) ..	87
(Slide-show).....	68
Estabilização da Imagem.....	89

## A

A carregar .....	13
AEL/AFL .....	97
AF com Detecção de Pupila.....	47
AF Contínuo .....	49
AF de Prioridade à Face.....	88
AF de Seguimento.....	49
AF simples.....	49
AF Tátil .....	35
Ajustar Nível .....	96

Ajuste do Volume.....	68
Ajuste Exposição.....	96
Alvo Pequeno (Alvo AF pequeno) .....	46
<b>A</b> (Modo de prioridade do diafragma) .....	31
Anel De Focagem.....	88
Anti-Choque.....	92
Apagar .....	69
Apagar .....	69
Apagar Selec. ....	70
Apagar Tudo .....	73
Apag. Rápido.....	94
Apag. RAW+JPEG .....	94
Área AF ([•••]).....	46
Armazenamento .....	116
ART (Filtro artístico) .....	20, 26
Aspeto Da Imagem.....	56
Assistente MF.....	88, 97
Atraso da Libertação .....	89
Aviso Nível  .....	96

## B



Bal. Brancos .....	52, 93
BKT (Bracketing) .....	78
Bloqueio AE .....	18, 97, 98
Bloqueio Pré-visualização .....	91
Botão INFO.....	19, 47, 65
Bracketing.....	78
BULB .....	33
Bulb Ao Vivo .....	92

## C

C-AF .....	49
C-AF+TR .....	49
Caixa-de-luz .....	105
Cartão.....	14, 124
Cartão SD.....	124
Formatar cartão SD .....	73
Compensação da Exposição.....	45
Compensação do Flash.....	60
Comp. Sombra .....	93
Compressão .....	56, 125

Config. Cartão .....	73
Config. Mem.Álbum.....	109
Configuração dpi .....	94
Controlo ao Vivo .....	44
Controlo da intensidade do flash  .....	60
Copiar Tudo .....	109
Cor Espaço.....	93

## D

Def. Copyright.....	94
Def. de Ecrã Tátil.....	96
Def. enquadramento.....	91
Definição de data/hora  .....	17
Definição Inicial (  Definição Inicial).....	88
Definições de Composição.....	92
Definições Histograma .....	90
Definições Info (  /Definições Info) .....	90
Definições Wi-Fi .....	114
Def. ISO Auto.....	92
Def. Modo Fotografia.....	90
Def. Prioridade.....	94
Descanso.....	16, 91
Deslocação.....	24
Direção Selet .....	89
Disparo sequencial.....	54

## E

Eco Múltiplo .....	37
Eco Um Disp.....	37
Edição RAW .....	84
Editar fotografias .....	84
Editar JPEG.....	85
Editar Nome Fich. ....	94
Efeito de Vídeo.....	37
Enquadramento de zoom AF.....	48
Esbater Arte.....	37
Estab. Imagem .....	53
EVF.....	109
Exposição Múltipla.....	81
Exposição Prolongada (BULB/TIME).....	33
Extend. Guia ao Vivo.....	90
Eye-Fi.....	96

## F

Filme Granulado.....	26, 61
Filtro Artístico.....	26
Filtro de Ruído.....	91
Firmware.....	87
Flash com Controlo Remoto Sem Fios.....	127
Fn .....	11
Focagem Bulb/Time .....	88
Focagem Manual (MF).....	49
Fotografar .....	20
Disparo de Fotografia .....	20
Gravação de Vídeo.....	37
Fotografia Composta ao Vivo.....	34
Fotografia em Exposição B .....	33
Fotografia temporizada.....	33
Função do Botão .....	89, 98
Função Seletor .....	89
Função Seletor Modo .....	89

## G

Gravação com lapso de tempo.....	82
Gravação de Áudio.....	70, 86
Grelha Visível .....	90
Guia ao Vivo .....	22, 99
Guia de Modos .....	90

## H

HDMI .....	90
HDR.....	80
High Dynamic Range (HDR) .....	80



## I

iAUTO ( <b>IAUTO</b> ) .....	20, 22,
Iluminado.Af(Iluminador AF).....	88
Imagem Teste .....	98
Imprimir.....	119
Indicador de N .....	19
Informações de localização.....	113
Intervalo de Visualização.....	18
Durante a Reprodução .....	64
Durante o Disparo.....	18
ISO .....	51, 91
ISO Auto.....	92

**L**

LAN sem-fios .....	114
Lib. Até Meio Com IS.....	89
Ligação a Smartphone .....	111
Live TIME .....	92
LIVE TIME .....	33
Livro De Endereços .....	108
Luz do LCD.....	91

**M**

<b>M</b> (Modo manual).....	33
Mapeamento de Pixéis .....	133
Medição .....	50
Medição AEL .....	92
Menu de Configuração .....	87
Menu de Disparo .....	73
Menu de Personalização (⌘).....	88
Menu de Reprodução .....	84
Menu do Porta-acessórios.....	107
Meumodo.....	74
MF .....	98
MF (Focagem manual).....	49
Modo  .....	95
Modo AF .....	49, 88
Modo Art LV .....	90
Modo Cena .....	24
Modo de Focagem (Modo AF).....	49
Modo Fotografia .....	61, 75
Modo RC (  Modo RC).....	127
Modo USB .....	91
Modo Vídeo+Fotografia .....	38
Monitor Bulb/Time .....	92
Mudança de programa ( <b>Ps</b> ).....	30

**N**

Nível da bateria .....	16
N.º de Pixéis .....	93
Nome Fich. ....	94

**O**

OLYMPUS PENPAL .....	107, 108
O Meu OLYMPUS PENPAL.....	109
Ordem de Partilha .....	70
Os meus clips.....	39

**P**

<b>P</b> (Modo de programa).....	30
Panorama .....	25
Passo EV .....	91
Passo ISO .....	91
PHOTO STORY.....	28
Preto e Branco (Mono Tom) .....	61
Pré-visualização .....	98
Prior. Disp. C/S .....	89
Priorid. I.S. objetiva .....	89
Prioridade Face .....	47, 88
Proteg. Repos. ....	86, 109

**R**

RAW .....	56
Red Ruído.....	91
Redução da cintilação .....	91
Redução de Ruído do Vento .....	95
Registo .....	117
Repor.....	74
Repor Obj. ....	88
Reprodução aproximada .....	67
Reproduzir .....	66
Reprodução de fotografias .....	66, 67
Reprodução de vídeos.....	66, 69
Reserva de impressão  .....	121
Rodar .....	67

**S**

<b>S</b> (modo de prioridade ao obturador).....	32
S-AF .....	49
S-AF+MF .....	49
Saída Vídeo.....	90
SCN (Modo cena).....	20, 24
Sensibilidade ISO .....	51
Sincronização Lenta .....	59
Slide-show .....	68
Sobreposição de imagens.....	86
Som da Focagem Automática (Sinal sonoro).....	91
Super painel de controlo LV .....	102, 103
Super Spot AF (Enquadramento de zoom AF) .....	48



## T

---

Tamanho Cópia Imag. ....	109
Tamanho da Imagem.....	125
Fotografia.....	56
Vídeo .....	57
Teleconversor de vídeo .....	38
Teleconversor Digital .....	76, 99
Temporizador.....	54
Temporiz. Bulb/Time.....	92
Tudo  .....	93
TV .....	100

## V

---

Velocidade Zoom Eletrónico.....	96
Ver Grav.....	87
Ver Menu (  ,  Ver Menu) .....	87
Vídeo Com  .....	62, 95
Vídeo com Lapso de Tempo.....	82
Visor Ótico Eletrónico .....	129
Visualização Calendário .....	61, 71, 106
Visualização de Histograma .....	19
Visualização Índice.....	67, 71, 106
Volume de Gravação.....	95

## OLYMPUS EUROPA SE & CO. KG

Instalações: Consumer Product Division	Entrega de mercadorias: Modul H, Willi-Bleicher Str. 36,
Wendenstrasse 14-18,	52353 Düren, Alemanha
20097 Hamburgo, Alemanha	Endereço postal: Postfach 10 49 08,
Tel.: +49 40-23 77 3-0 /	20034 Hamburgo,
Fax: +49 40-23 07 61	Alemanha

### Assistência Técnica ao Cliente Europeu:

Consulte a nossa página de internet em <http://www.olympus-europa.com>

ou contacte-nos através do nosso NÚMERO DE TELEFONE GRÁTIS\*: **00800 - 67 10 83 00**

Para Áustria, Bélgica, Dinamarca, Finlândia, França, Alemanha, Luxemburgo, Holanda, Noruega, Polónia, Portugal, Espanha, Suécia, Suíça, Reino Unido  
810-800 67 10 83 00 para a Rússia  
800 167 777 para a República Checa

\* Tenha em atenção que alguns prestadores de serviços telefónicos não permitem o acesso a números 00800 ou exigem um prefixo adicional. Nestes casos, poderão ser aplicadas taxas. Contacte diretamente o seu prestador de serviços para obter mais informações.

Para todos os países europeus não indicados e caso não consiga obter ligação através dos números supracitados, por favor use os seguintes

NÚMEROS A COBRAR: **+49 40 - 237 73 899**