

OLYMPUS

DIGITĀLĀ FOTOKAMERA OLYMPUS PEN E-PL9 Lietošanas rokasgrāmata

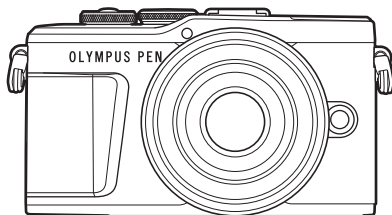

Satura rādītājs

Ātrais uzdevumu rādītājs

1. Sagatavošana
2. Fotografēšana
3. Apskate
4. Izvēlnes funkcijas
5. Fotokameras savienošana ar viedtālruni
6. Fotokameras pievienošana datoram un printerim
7. Uzmanību!
8. Informācija
9. DROŠĪBAS NORĀDĪJUMI



Modeļa Nr.: IM008

- Pateicamies, ka iegādājāties Olympus digitālo fotokameru. Pirms sākat jaunās fotokameras lietošanu, ieteicams rūpīgi izlasīt šos norādījumus, lai iemācītos ar to pareizi rīkoties un nodrošinātu tās ilgu darbību. Glabājiet šo lietošanas rokasgrāmatu drošā vietā, jo tā jums var noderēt arī turpmāk.
- Pirms svarīgu fotoattēlu uzņemšanas ieteicams uzņemt izmēģinājuma fotoattēlus, lai iepazītos ar fotokameras darbību.
- Ekrāna un fotokameras attēli, kas redzami šajā rokasgrāmatā, tika veidoti izstrādes laikā un var atšķirties no esošā izstrādājuma.
- Ja fotokameras programmaparatūras atjaunināšanas dēļ funkcijas ir papildinātas un/vai mainītas, rokasgrāmatas saturs var atšķirties. Lai skatītu jaunāko informāciju, apmeklējiet Olympus vietni.

Reģistrējiet savu iekārtu www.olympus.eu/register-product un iegūstiet papildus bonusus no Olympus!

Ātrais uzdevumu rādītājs	7
Daļu nosaukumi	12
Sagatavošana	14
■ Kārbas satura izsaiņošana	14
■ Akumulatora uzlāde un ievietošana	15
■ Atmiņas kartes ievietošana	17
Atmiņas kartes izņemšana	17
■ Objektīva piestiprināšana fotokamerai	18
■ Fotokameras ieslēgšana	20
■ Sākotnējā iestatīšana	21
■ Fotokameras ekrānu saturs nav salasāms/nav atlasītajā valodā	23
Fotografēšana	24
■ Informācijas rādījumi fotografēšanas laikā	24
Informācijas rādījumu pārslēgšana.....	26
■ Fotografēšanas režīmu izvēle un fotoattēlu uzņemšana	27
Fotografēšanas režīmu veidi.....	27
■ Fotografēšana no augsta vai zema leņķa	29
■ Rādījumu pārslēgšana, izmantojot taustiņu  (saīsnē).....	30
■ Noregulēšana, lai iestatījumus izvēlētos fotokamera (režīms AUTO)	31
■ Fotografēšana sižetu režīmā (SCN režīms)	33
Sižetu režīmu veidi.....	33
■ Fotografēšana paplašinātajā fotografēšanas režīmā (JAP režīmā)	37
PF režīma opcijas.....	37
[Tiešā kombinēšana]: fotografēšana ar tiešo kombinēšanu	38
[Tiešais Laika režīms]: fotografēšana tiešajā laika režīmā.....	39
[Vairākk. eksponēšana]: fotografēšana ar vairākkārtēju eksponēšanu	40
[HDR]: kombinētu fotoattēlu uzņemšana, izmantojot HDR.....	41
[Režīms Kluss ].....	42
Panorāmas fotografēšana	43
[Trapeces kompens.].....	44
[AE braketēšana]: ekspozīcijas mainīšana katram vienas sērijas fotoattēlam	45
[Fokusējuma braketēšana]: fokusa attāluma mainīšana katram vienas sērijas fotoattēlam.....	46
■ Mākslas filtru izmantošana (ART režīms)	47
Mākslas filtru veidi.....	48
Filtra [Daļēja krāsa] izmantošana	49
■ Režīms, kad kamera izvēlas apertūru un aizvara ātrumu (programmas režīms)	50
■ Apertūras izvēle (Apertūras prioritātes režīms)	51
■ Aizvara ātruma izvēle (aizvara prioritātes režīms)	52
■ Apertūras un aizvara ātruma izvēle (manuālais režīms)	53

Fotografēšana ar ilgu ekspozīcijas laiku (BULB/ TIEŠAIS LAIKA REŽĪMS).....	54	Sērijveida fotografēšana/ fotografēšana, izmantojot taimerī.....	73
Fotografēšana režīmā Tiešā kombinēšana (tumšo un gaišo lauku apvienošana).....	55	Fotografēšanas iespēju parādīšana.....	74
Fotografēšana, izmantojot skārienekrāna funkcijas.....	56	Apstrādes iespējas (Attēla rež.).....	76
Filmu ierakstīšana fotografēšanas režīmos.....	57	ISO jutības maiņa (ISO).....	77
Filmu ierakstīšana filmas režīmā.....	58	Krāsas regulēšana (Baltā balanss).....	78
Filmu režīma opcijas.....	59	Fokusa režīma izvēle (AF režīms).....	79
Filmu efekti.....	60	Attēla malu attiecības iestatīšana.....	81
Filmu veidošana no klipiem.....	62	Attēla kvalitātes izvēle (nekustīga attēla kvalitāte, ).....	81
Klipu ierakstīšana.....	62	Attēla kvalitātes izvēle (filmu kvalitāte, ).....	82
Jaunas mapes Mani klipi izveidošana.....	62	Efektu pievienošana filmai.....	85
Klipa izņemšana no mapes Mani klipi.....	63	Zibspuldzes darbības pielāgošana (Zibspuldzes intensitātes vadība).....	86
Mapes Mani klipi satura rediģēšana.....	63	Fotokameras izkustēšanās samazināšana (Attēla stabil.)... ..	87
Filmu ar palēninātu kustību ierakstīšana.....	65	Baltā balansa precīza regulēšana (Baltā balansa kompensācija).....	88
Klusinājuma funkcijas izmantošana video filmas ierakstīšanas laikā.....	65	Fotokameras spilgtuma mērīšanas iespējas izvēle (Ekspozimetrija).....	89
Fotografēšana pašportreta režīmā.....	66	Asuma precīza regulēšana (Asums).....	89
Dažādu iestatījumu lietošana.....	68	Kontrasta precīza regulēšana (Kontrasts).....	90
Ekspozīcijas vadība (Ekspoz. ).....	68	Piesātinājuma precīza regulēšana (Piesātinājums).....	90
Digitālā tālummaiņa (Digit. telepārveidot.).....	68	Toņa precīza regulēšana (Gradācija).....	91
AF mērķa režīma izvēle (AF mērķa iestatījumi).....	69	Filtra efektu iestatīšana melnbaltiem attēliem (Krāsu filtrs).....	91
AF mērķa iestatīšana.....	69		
Sejas prioritātes AF/Acu prioritātes AF.....	70		
Zibspuldzes izmantošana (Fotografēšana ar zibspuldzi).....	71		

Melnbalta attēla toņa regulēšana (Melnbalts filtrs)	92
i-Piesātinājuma efektu noregulēšana (Efekts)	92
Krāsu atveides formāta iestatīšana (Krāsu apg.)	93
Izgaismojuma un ēnu spilgtuma mainīšana (Izgaismoj. un ēnu kontrole).....	94
Funkciju piešķiršana taustiņiem (Pogu funkcijas).....	95

Apskate 98

Informācijas rādījumi apskates laikā	98
Apskatāmā attēla informācija ...	98
Informācijas rādījumu pārslēgšana	99
Fotoattēlu un filmu skatīšana	100
Sīktēlu rādījums/Kalendāra rādījums	101
Attēlu skatīšana	101
Filmu skatīšana	103
Attēlu aizsardzība	103
Attēla dzēšana	103
Nosūtīšanas uzdevuma iestatīšana attēliem (Kopliet. uzdevums).....	104
Koplietošanas uzdevuma atcelšana	104
Attēlu atlasīšana (On, Izvēlēts Dzēst, Izvēlēts kopliet. uzd.)	104
Skaņas ierakstīšana	105
Skaņas atskaņošana	105
Manu klipi skatīšana.....	105
Attēlu pievienošana mapei Mani klipi.....	106
Klipu izņemšana no mapes Mani klipi.....	106
Panorāmu ritināšana	106

Skārienekrāna izmantošana	107
Viena kadra apskate.....	107
Sīktēlu/mapes Mani klipi/ kalendāra apskate	107
Attēlu atlasīšana un aizsardzība	108
Attēlu apskate pašportreta režīmā.....	108

Izvēlnes funkcijas 109

Pamata izvēlnes darbības.....	109
Opcijas Fotografēšanas izvēlne 1/ Fotografēšanas izvēlne 2 izmantošana.....	110
Noklusējuma iestatījumu atjaunošana (Atiestatīt).....	110
Apstrādes iespējas (Attēla rež.).....	111
Digitālā tūlumaīnā (Digit. telepārveidot.).....	111
Fokusa uzlabošana tumšā vietā (AF gaismā)	111
Tūlumaīnā ātruma izvēle (Elektr. tūlumm. ātr.).....	112
Automātiska fotografēšana ar fiksētu intervālu (Interv. aizvars/l. aizt.).....	112
Fotografēšana ar bezvadu tālvadības zibspuldzi (tālvadības režīms)	113
Videoizvēlnes lietošana	114
Demonstrēšanas izvēlnes izmantošana.....	115
Attēlu parādīšana ar pagriešanu (P).....	115
Nekustīgu attēlu rediģēšana (Rediģēt).....	115
Fotoattēla saglabāšana no filmas (Fotografēšana filmējot).....	117
Filmas kadru izgriešana (Filmā kadru izgriešana)	118
Visu aizsardzības iestatījumu atcelšana	118

Iestatījumu izvēlnes	
lietošana	119
Kartes formatēšana (Kartes iestat.).....	120
Visu attēlu dzēšana (Kartes iestatīšana).....	120
Valodas () izvēle.....	120
Pielāgoto izvēlņu lietošana	121
A AF/MF.....	121
B Poga/Ripa	121
C1 Displ./)/PC	122
C2 Displ./)/PC	122
D1 Eksp./ISO/BULB.....	123
D2 Eksp./ISO/BULB.....	123
E ⚡ Pielāgots.....	124
F ←/Baltā balanss/Krāsa ...	124
G Ierakstīt	125
H 📷 Utilītas	126
AEL/AFL	127
MF atbalsts	127
Informācijas displeju pievienošana	128
Fotokameras attēlu skatīšana televizorā	130
Aizvara ātrumi, kad ieslēdzas zibspuldze.....	131
JPEG attēla izmēru un kompresijas pakāpju kombinācijas.....	131

Fotokameras savienošana ar viedtālruni 132

Iestatījumu pielāgošana, lai izveidotu savienojumu ar viedtālruni	133
Bezvadu tīkla iestatījumi, kad fotokamera ir izslēgta	134
Attēlu nosūtīšana uz viedtālruni	136
Attēlu automātiska augšupielāde, kamēr fotokamera ir izslēgta	136

Fotografēšana tālvadības režīmā, izmantojot viedtālruni	137
Atrašanās vietas informācijas pievienošana attēliem	137
Bezvadu tīkla/Bluetooth® iestatījumu atiestatīšana	138
Paroles maiņa	138
Bezvadu tīkla/Bluetooth® atspējošana	139

Fotokameras pievienošana datoram un printerim 140

Fotokameras pievienošana datoram	140
Attēlu kopēšana datorā	140
Datora programmatūras instalēšana	141
OLYMPUS digitālās fotokameras atjauninātāja instalēšana	141
Lietotāja reģistrācija	141
Tiešā drukāšana (PictBridge)	142
Ērta drukāšana	144
Drukšanas uzdevums (DPOF)	145
Drukšanas uzdevuma izveide	145
Visu vai atlasīto attēlu noņemšana no drukšanas uzdevuma	146

Uzmanību! 147

Akumulators un lādētājs	147
Lādētāju izmantošana ārzemēs	148
Izmantojamās atmiņas kartes	148
Ierakstīšanas režīms un faila lielums/saglabājamo attēlu skaits	149
Maināmie objektīvi	150

■ Šai fotokamerai paredzētu ārējo zibspuldzes bloku lietošana....	151
Fotografēšana ar bezvadu tālvadības zibspuldzi	151
■ Citi ārējās zibspuldzes bloki ...	153
■ Sistēmas shēma	154
■ Fotokameras tīrīšana un uzglabāšana.....	156
Fotokameras tīrīšana.....	156
Datu glabāšana	156
Attēlu uztveršanas ierīces tīrīšana un pārbaude	156
Pikseļu kartēšana — attēla apstrādes funkciju pārbaude	157
Informācija	158
■ Fotografēšanas padomi un informācija	158
■ Kļūdu kodi.....	162
■ Noklusējuma iestatījumi	165
■ Tehniskie dati.....	170
DROŠĪBAS NORĀDĪJUMI	173
■ DROŠĪBAS NORĀDĪJUMI.....	173
Atzīme	183

Ātrais uzdevumu rādītājs

Fotografēšana

Vienkārša fotografēšana bez sarežģītiem iestatījumiem	▶ Režīms AUTO (AUTO)	31
Fotografējiet, kā vien vēlaties – tehniskus jēdzienus nav nepieciešams zināt!	▶ Tiešais ceļvedis	31
Pašportretu uzņemšana	▶ Pašportreti	66
Stilīgu fotoattēlu uzņemšana	▶ Mākslas filtrs	47
Ātri iestatījumi, kas atbilst sižetam	▶ Sižetu režīms (SCN)	33
Fotoattēlu ar izpludinātu fonu uzņemšana	Tiešais ceļvedis	31
	▶ Fotografēšana apertūras prioritātes režīmā	51
	Portrets + nakts (SCN)	33
Nakts skatu fotografēšana	▶ Nakts ainava (SCN)	34
	Naktsfoto no rokas (SCN)	34
	Uguņošana (SCN)	34
Uguņošanas fotografēšana	Tiešais Laika režīms (IAP)	39
	▶ Tiešā kombinēšana (IAP)	38
	Tiešā kombinēšana (M)	55
	Fotografēšana režīmā Bulb/laiks (M)	54
	Gaismas sliedes (SCN)	34
Gaismas sliežu fotografēšana	Tiešais Laika režīms (IAP)	39
	▶ Tiešā kombinēšana (IAP)	38
	Tiešā kombinēšana (M)	55
	Fotografēšana režīmā Bulb/laiks (M)	54
	Tiešais ceļvedis	31
Izgaismojumu spilgtuma un ēnu pielāgošana	▶ Ekspozīcijas kompensācija	68
Fotografēšana ar zibspuldzi	▶ Fotografēšana ar zibspuldzi	71
Fotografēšana bez zibspuldzes	▶ ISO jutība	77
Fotokameras izkustēšanās samazināšana	▶ Attēla stabil.	87
	Taimeris	73

Objekta fotografēšana pretgaismā	Fotografēšana ar zibspuldzi	71
	▶ Pretgaismas HDR (SCN)	35
	Gradācija (Attēla rež.)	91
	Punktveida eksponometrija	89
Automātiskā laika slēdža izmantošana	▶ Taimeris	73
Sērijuveida fotografēšana	▶ Sērijuveida fotografēšana	73
Attēla malu attiecības maiņa	▶ Attēla malu attiecība	81
Fotogrāfijas krāsu maiņa	Tiešais ceļvedis	31
	▶ Attēlu režīms	76
	Baltā balanss	78
Objektam pielāgota attēlu apstrāde/ vienkrāsas fotoattēlu uzņemšana	▶ Attēlu režīms	76
	Mākslas filtrs (ART)	47
Fotoattēlu uzņemšana, kas uztver objektu kustībā un rada kustības izjūtu	Tiešais ceļvedis	31
	▶ Sižetu režīms (SCN)	33
	Fotografēšana aizvara prioritātes režīmā	52
Ja fotokamera neveic objekta fokusēšanu/fokusa iestatīšanu uz vienu laukumu	Pieskaršanās AF (skārienekrāna izmantošana)	56
	▶ AF mērķa iestatījumi	69
	Tālummaiņas rāmja AF/ tālummaiņas AF	97
Nelielu laukumu fokusēšana kadrā/ fokusa apstiprināšana pirms uzņemšanas	▶ Tālummaiņas rāmja AF/ tālummaiņas AF	97
Kustīga objekta noturēšana fokusā	▶ C-AF+TR (AF izsekoš.)	80
Asuma iestatīšana kustībā esošiem objektiem un to fotografēšana	▶ C-AF	79
Reklāmas tipa filmu izveide	▶ Mani klipī	62
Attēla trokšņu samazināšana (graudinība)	▶ Trokšņu maz.	123
Displeja optimizēšana/ displeja nokrāsas regulēšana	▶ Displeja spilgtuma regulēšana	119
	Kadrēš. naktī	122
Horizontālās vai vertikālās orientācijas pārbaude pirms fotografēšanas	▶ Līmeņrādis	26
Fotografēšana ar iepriekš paredzētu kompozīciju	▶ Parādīts režģis	122

Akumulatora enerģijas taupīšana	▶ Enerģ. ekon.	126
Uzņemamo attēlu skaita palielināšana	▶ Fotoattēlu kvalitātes režīms	81
Tālvadības izmantošana	▶ Fotografēšana tālvadības režīmā, izmantojot viedtālruni	137
Fotografēšana bez aizvara skaņas	▶ Klusums [▼] (SCN)	35
	▶ Klusums [▼] (IAP)	42
Tuvināšana, lai objekts aizpildītu vairāk kadra	▶ Digit. telepārveidot.	68
Seju krāsu uzlabošana	▶ Viena pieskāriena e-Portrets	66
	▶ Portrets (attēla režīms)	76
	▶ e-Portrets (attēla režīms)	76
	▶ Sižetu režīms (SCN)	33

Demonstrēšana/Retuša



Attēlu apskate televizorā	▶ HDMI	122
	▶ Demonstrēšana TV ekrānā	130
Slīdrāžu skatīšana, iekļaujot fona mūziku	▶ Slīdrāde	102
Ēnu paspilgtināšana	▶ Ēnu korekc. (JPEG rediģēš.)	116
Sarkano acu efekta novēršana	▶ Sark. acu ef. kor. (JPEG rediģēš.)	116
Ērta drukāšana	▶ Drukāšanas uzdevuma izveide	145
	▶ Tiešā drukāšana	142
Attēlu skatīšana viedtālrunī	▶ Attēlu nosūtīšana uz viedtālruni	136
Automātiska attēlu augšupielāde viedtālrunī	▶ Attēlu automātiska augšupielāde, kamēr fotokamera ir izslēgta.	136
Vietas informācijas pievienošana attēliem	▶ Vietas informācijas pievienošana attēliem	137





Fotokameras iestatījumi



Datuma un laika sinhronizēšana	▶ Datuma/laika iestatīšana	21
Noklusējuma iestatījumu atjaunošana	▶ Atiestatīt	110
Izvēlņu rādīšanas valodas nomainīšana	▶	120
Autofokusa skaņas izslēgšana	▶)) (Pīkstošs skaņas signāls)	122
	▶ Klusums [] (SCN)	35
	▶ Klusums [] (AP)	42

Šajā rokasgrāmatā lietotie norādījumi

Šajā rokasgrāmatā tiek izmantoti tālāk norādītie apzīmējumi.

	Simboli, kas apzīmē taustiņus (attiecīgi augšupvērsto, lejupvērsto, kreiso un labo bulttaustiņu), ko nospiež uz bulttaustiņu paliktņa (13. lpp.).
 Piezīmes	Informācija, kas jāņem vērā, lietojot fotokameru.
 Padomi	Noderīga informācija un norādījumi, kas palīdzēs maksimāli izmantot fotokameras sniegtās iespējas.
	Uzziņu lappuses, kurās ir sīkāks apraksts vai saistīta informācija.

Daļu nosaukumi

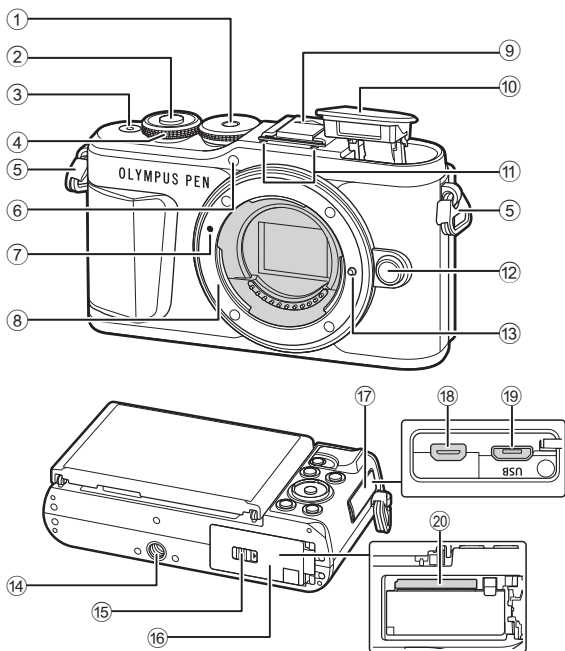

- | | | | |
|--|--------------------------|--|---------------------|
| ① Režīmu rīpa | 27. lpp. | ⑩ Iebūvētā zibspuldze | 71. lpp. |
| ② Aizvara poga | 28. lpp. | ⑪ Stereo mikrofons | 105, 114, 116. lpp. |
| ③ Taustiņš ON/OFF | 20. lpp. | ⑫ Objektīva atbrīvošanas taustiņš | 19. lpp. |
| ④ Vadības rīpa (☉) | 50–53, 68, 71, 100. lpp. | ⑬ Objektīva nostiprināšanas tapa | |
| ⑤ Siksnīgas izvilšanas cilpa | 14. lpp. | ⑭ Statīva ligzda | |
| ⑥ Taimera indikatora/AF gaismas | 73. lpp./111. lpp. | ⑮ Akumulatora/kartes nodalījuma aizslēgs | 15, 17. lpp. |
| ⑦ Objektīva piestiprināšanas atzīme | 18. lpp. | ⑯ Akumulatora/kartes nodalījuma vāciņš | 15, 17. lpp. |
| ⑧ Stiprinājums (pirms objektīva piestiprināšanas noņemiet korpusa vāciņu.) | | ⑰ Pieslēgvietas vāciņš | |
| ⑨ Zibspuldzes pieslēgvietas vāciņš | | ⑱ HDMI micro savienotājs | 130. lpp. |
| | | ⑲ Micro USB savienotājs | 140, 142. lpp. |
| | | ⑳ Kartes slots | 17. lpp. |

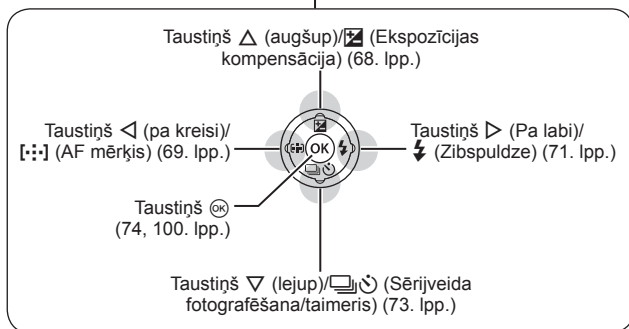
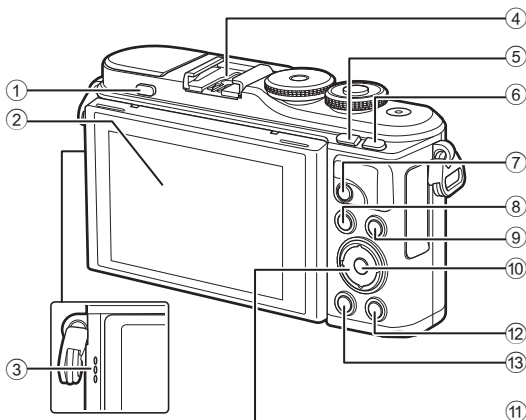

- | | |
|---|--|
| <p>① Zibspuldzes izbīdīšanas taustiņš 71. lpp.</p> <p>② Monitors (skārienekrāns) 24, 56, 74, 98, 107. lpp.</p> <p>③ Skaļrunis</p> <p>④ Iebūvētā zibspuldze 151. lpp.</p> <p>⑤ Taustiņš Ⓜ (saīsnē)/Ⓜ 30. lpp./101. lpp.</p> <p>⑥ Taustiņš Fn/Q 95. lpp./68, 101. lpp.</p> | <p>⑦ Taustiņš Ⓜ (filma)/Ⓜ 57. lpp./104. lpp.</p> <p>⑧ Taustiņš MENU (Izvēlnē) 109. lpp.</p> <p>⑨ Taustiņš INFO 26. lpp., 99, 128</p> <p>⑩ Taustiņš OK 74, 100. lpp.</p> <p>⑪ Bulttaustiņi* (Δ ∇ \triangleleft \triangleright) 21, 69–73, 100. lpp.</p> <p>⑫ Taustiņš ▶ (Atskaņošana) 100. lpp.</p> <p>⑬ Taustiņš 🗑 (Izdzēst) 103. lpp.</p> |
|---|--|

* Šajā rokasgrāmatā Δ ∇ \triangleleft \triangleright ikonas norāda darbības, kas tiek veiktas, izmantojot bulttaustiņus.

1 Sagatavošana

1

Sagatavošana

Kārbas satura izsaiņošana

Fotokameras komplektācijā jābūt tālāk minētajiem priekšmetiem.

Ja kāds no tiem trūkst vai tas ir bojāts, sazinieties ar pārdevēju, pie kura iegādājāties fotokameru.



Fotokamera



Korpasa vāciņš



Siksniņa

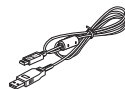

USB kabelis
CB-USB12



Litija jonu akumulators
BLS-50



Litija jonu lādētājs
BCS-5

- Pamata rokasgrāmata
- Garantijas karte

Siksniņas piestiprināšana

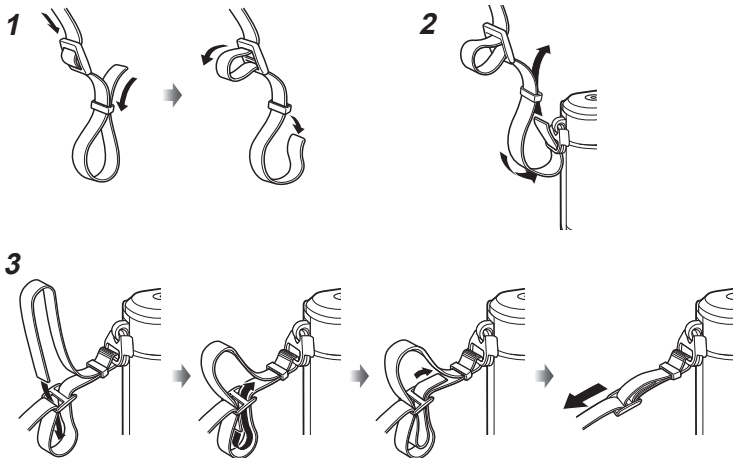

- Tādā pašā veidā pievienojiet siksnīgu otrai cilpai.
- Visbeidzot cieši pievelciet siksnīgu, lai pārliecinātos, vai tā ir droši nostiprināta.

Akumulatora uzlāde un ievietošana

1 Akumulatora uzlāde.

Uzlādes indikators

Notiek uzlāde	Iedegas oranžā krāsā
Uzlāde pabeigta	Izslēgts
Uzlādes kļūda	Mirgo oranžā krāsā

(Uzlādes laiks: apt. līdz 3 stundām un 30 minūtēm)

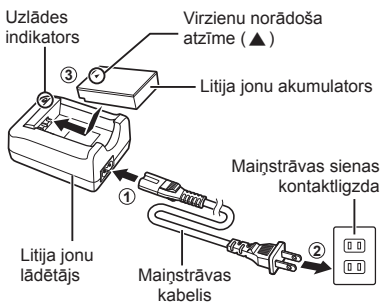

- Kad uzlāde pabeigta, atvienojiet lādētāju.

2 Akumulatora / atmiņas kartes nodalījuma vāciņa atvēršana.



3 Akumulatora ievietošana.

- Izmantojiet tikai BLS-50 akumulatorus (14, 172. lpp.).

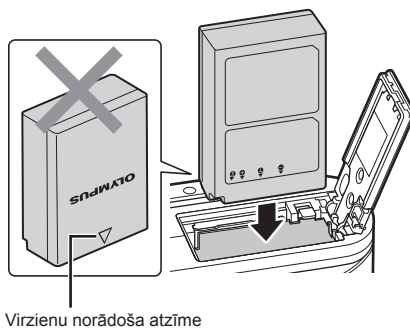

Akumulatora izņemšana

Pirms akumulatora/atmiņas kartes nodalījuma pārsega atvēršanas vai aizvēršanas izslēdziet kameru. Lai izņemtu akumulatoru, vispirms nospiediet akumulatora fiksatora slēdzi bultiņas norādītajā virzienā un pēc tam izņemiet akumulatoru.

- Neizņemiet akumulatoru, kamēr ir redzams kartes ierakstīšanas indikators (24. lpp.).
- Ja nevarat izņemt akumulatoru, lūdzu, sazinieties ar pilnvarotu izplatītāju vai apkalpošanas centru. Nepielietojiet spēku.

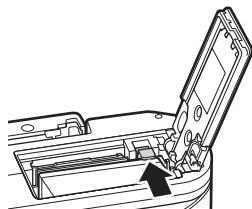

Piezīmes

- Ieteicams sagatavot rezerves akumulatoru, lai varētu turpināt fotografēt, ja izmantojamais akumulators izlādējas.
- Fotokamera nav aprīkota ar iebūvētu lādētāju, un to nevar uzlādēt, izmantojot USB savienojumu.
- Lasiet arī „Akumulators un lādētājs” (147. lpp.).

Atmiņas kartes ievietošana

Šajā rokasgrāmatā visas atmiņas ierīces tiek skaidrotas kā kartes.

Šajā fotokamerā var lietot šādus SD atmiņas kartes (tirdzniecībā pieejamas) veidus: SD, SDHC, SDXC un Eye-Fi.

Ja atmiņas kartes tiek izmantotas pirmo reizi vai tās ir lietotas citās fotokamerās vai datoros, tās vispirms ir jāformatē šajā fotokamerā. ➡ „Kartes formatēšana (Kartes iestat.)” (120. lpp.)

Kartes Eye-Fi

Pirms lietošanas izlasiet „Izmantojamās atmiņas kartes” (148. lpp.).

1 Atmiņas kartes ievietošana.

- Atveriet akumulatora/atmiņas kartes nodalījuma vāciņu.
- Virziet karti, līdz tā fiksējas savā vietā.
➡ „Izmantojamās atmiņas kartes” (148. lpp.)

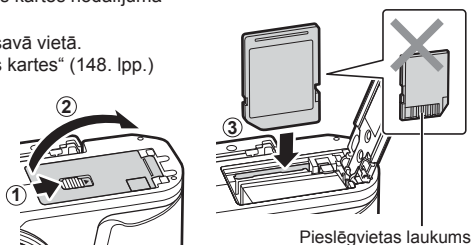

- Pirms akumulatora vai atmiņas kartes ievietošanas vai izņemšanas izslēdziet fotokameru.
- Ja karte ir bojāta vai deformēta, pārmērīgi nespiediet to. Citādi var sabojāt kartes slotu.

2 Akumulatora / atmiņas kartes nodalījuma vāciņa aizvēršana.

- Pirms fotokameras lietošanas pārliecinieties, vai akumulatora/atmiņas kartes nodalījuma pārsegs ir aizvērts.

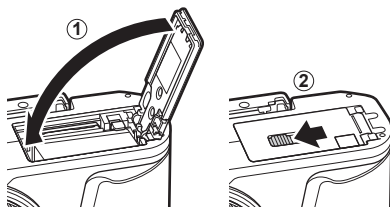

Atmiņas kartes izņemšana

Viegli nospiediet ievietoto atmiņas karti, un tā tiks izstumta. Izvelciet atmiņas karti.

- Neizņemiet atmiņas karti, kamēr ir redzams atmiņas kartes ierakstīšanas indikators (24. lpp.).

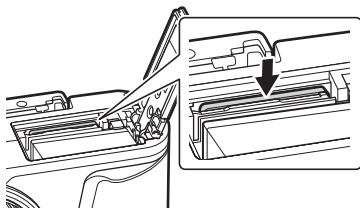

Objektīva piestiprināšana fotokamerai

1

Sagatavošana

- 1 Noņemiet objektīva aizmugurējais vāciņu un fotokameras korpusa vāciņu.

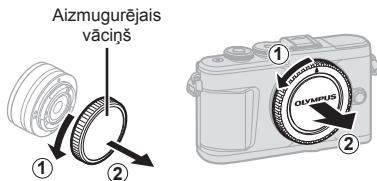

- 2 Novietojiet sarkano objektīva piestiprināšanas atzīmi, kas atrodas uz fotokameras, pretī sarkanajai savietošanas atzīmei, kas atrodas uz objektīva, pēc tam ievietojiet objektīvu fotokameras korpusā.

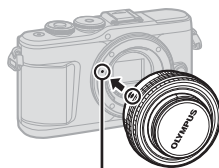

Objektīva piestiprināšanas atzīme

- 3 Pagrieziet objektīvu pulksteņrādītāju virzienā (ar ③. bultiņu norādītajā virzienā), līdz atskan klikšķis.



- Pirms objektīva piestiprināšanas vai noņemšanas noteikti pārlicinieties, vai fotokamera ir izslēgta.
- Nenospiediet objektīva atbrīvošanas taustiņu.
- Nepieskarieties kameras iekšpusei.

■ Objektīva vāciņa noņemšana

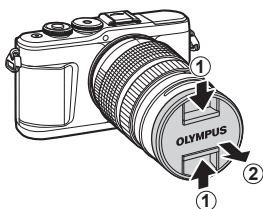

■ Objektīva noņemšana no fotokameras

Pirms objektīva noņemšanas noteikti izslēdziet fotokameru. Turot nospiestu objektīva atbrīvošanas taustiņu, pagrieziet objektīvu bultiņas virzienā.

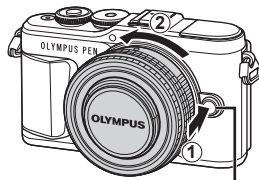

Objektīva atbrīvošanas taustiņš

Maināmie objektīvi

Lasiet „Maināmie objektīvi“ (150. lpp.).

Fotokameras ieslēgšana

1 Lai ieslēgtu fotokameru, nospiediet **ON/OFF** taustiņu.

- Kad fotokamera ieslēgta, ieslēgsies arī displejs.

■ ON/OFF poga

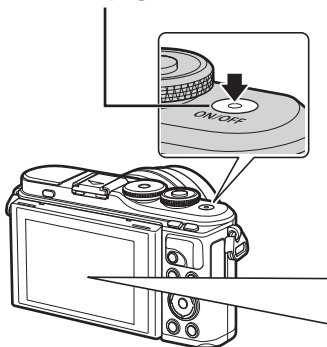

■ Displejs

Akumulatora uzlādes līmenis

Tiks parādīta akumulatora uzlādes līmeņa ikona.

- [Full battery icon] (zaļš): fotokamera ir gatava fotografēšanai.
- [3/4 battery icon] (zaļš): akumulators nav pilns.
- [1/4 battery icon] (zaļš): zems akumulatora uzlādes līmenis.
- [Red battery icon] (mirgo sarkanā krāsā): uzlādējiet akumulatoru.



Fotokameras darbība enerģijas ekonomēšanas režīmā

Ja minūti netiek izmantotas nekādas funkcijas, fotokamera pārslēdzas uz enerģijas ekonomēšanas (gaidstāves) režīmu, tiek izslēgti monitors un atceltas visas darbības. Fotokamera atkal tiek aktivizēta, kad lietotājs pieskaras kādai pogai (aizvara pogai, pogai [Play] utt.). Ja fotokameru 5 minūtes atstāj enerģijas ekonomēšanas režīmā, tā automātiski izslēdzas. Pirms lietošanas atkal ieslēdziet kameru. To, pēc cik ilga laika tiek aktivizēts enerģijas ekonomēšanas režīms, var izvēlēties. [Energ. ekon.] (126. lpp.)

Sākotnējā iestatīšana

Pirmoreiz ieslēdzot fotokameru, veiciet sākotnējo iestatīšanu, izvēloties valodu un iestatot fotokameras pulksteni.

- Datums un laiks ir ierakstīts atmiņas kartē kopā ar attēliem.
- Kopā ar informāciju par datumu un laiku ir iekļauts arī faila nosaukums. Pirms fotokameras lietošanas pārliecinieties, vai datums un laiks ir iestatīts pareizi. Ja datums un laiks nav iestatīts, dažas funkcijas nevar izmantot.

- 1 Nospiediet taustiņu **OK**, kad parādās sākotnējās iestatīšanas dialoglodziņš, kurā prasīts izvēlēties valodu.

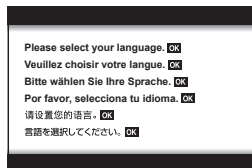

- 2 Izgaismojiet vēlamu valodu, izmantojot vadības ripu vai bulttaustiņus **△ ▽ ◀ ▶**.

- Valodu atlasē dialoglodziņam ir divas opciju lappuses. Izmantojiet vadības ripu vai bulttaustiņus **△ ▽ ◀ ▶**, lai pārvietotu kursoru pa lappusēm.





- 3 Kad ir izgaismota vēlamā valoda, nospiediet taustiņu **OK**.

- Nospiežot aizvara pogu pirms taustiņa **OK** nospiešanas, fotokamera pārslēgsies fotografēšanas režīmā, un valoda netiks atlasīta. Jūs varat veikt sākotnējo iestatīšanu, izslēdzot fotokameru un atkal to ieslēdzot, lai parādītos sākotnējās iestatīšanas dialoglodziņš; pēc tam atkārtojiet procesu no 1. darbības.
- Valodu jebkurā brīdī var nomainīt **Y** iestatījumu izvēlnē. **Y** „Valodas ()” izvēlē“ (120. lpp.)



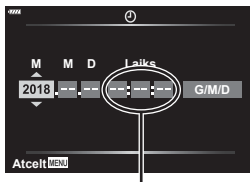

4 Iestatiet datumu, laiku un datuma formātu.

- Lai izgaismotu vienumus, izmantojiet bulttaustiņus ◀▶.
- Lai mainītu izgaismoto vienumu, izmantojiet bulttaustiņus ▲▼.
- Pulkstieni jebkurā brīdī var regulēt  iestatījumu izvēlnē.  [?] (119. lpp.)



Laiks tiek rādīts 24 stundu formātā.

5 Pabeidziet sākotnējo iestatīšanu.

- Nospiediet taustiņu , lai iestatītu pulksteni.
- Ja akumulators tiek izņemts un fotokamera kādu laiku netiek izmantota, var tikt atiestatīts rūpnīcas noklusējuma datuma un laika iestatījums.
- Pirms filmēšanas var būt nepieciešams pielāgot kadru skaitu.  [Video kadru ātrums] (114. lpp.)

Fotokameras izslēgšana

Nospiediet **ON/OFF** pogu, lai izslēgtu fotokameru.

134. lappusē skatiet informāciju, kā rīkoties, ja fotokamerā parādās attēlā redzamais dialoglodziņš.

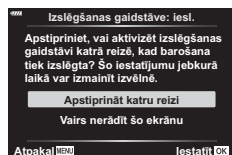
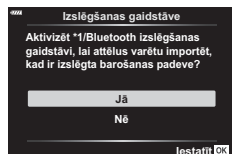

Fotokameras ekrānu saturs nav salasāms/nav atlasītajā valodā

Ja kameras ekrānu saturs ir nesaprotamā valodā vai saturs nesalasāmas rakstzīmes, iespējams, valodu atlasē dialoglodziņā netīšām esat atlasījis nepareizo valodu. Valodas nomainīgai izpildiet tālāk redzamās darbības.

- 1 Lai parādītu izvēlnes, nospiediet taustiņu **MENU**.
- 2 Iezīmējiet cilni , izmantojot Δ ∇ , un nospiediet taustiņu \odot .

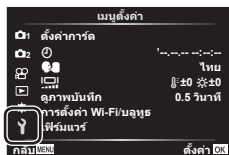
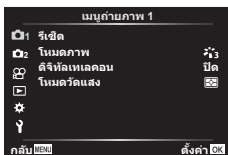

- 3 Iezīmējiet , izmantojot Δ ∇ , un nospiediet taustiņu \odot .
- 4 Iezīmējiet vēlamu valodu, izmantojot Δ ∇ \triangleleft \triangleright , un nospiediet taustiņu \odot .

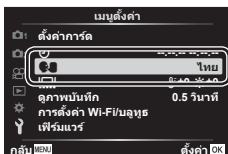

2 Fotografēšana

Informācijas rādījumi fotografēšanas laikā

Displeja rādījums fotoattēlu uzņemšanas laikā

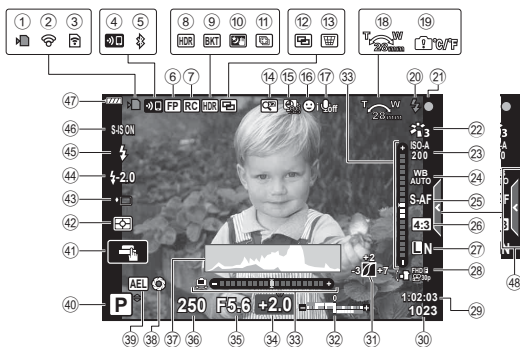

- | | |
|---|---|
| ① Atmiņas kartes ierakstīšanas indikators 17. lpp. | ②4 Baltās krāsas balanss.....78. lpp. |
| ② Pievienots, izmantojot bezvadu LAN 132–139. lpp. | ②5 AF režīms 79. lpp. |
| ③ Notiek Eye-Fi augšupielāde..... 126. lpp. | ②6 Attēla malu attiecība 81. lpp. |
| ④ Tiek palaists bezvadu tīkla savienojums 132–139. lpp. | ②7 Attēla kvalitāte (nekustīgiem attēliem)..... 81. lpp. |
| ⑤ Pievienots, izmantojot Bluetooth 132–139. lpp. | ②8 Ierakstīšanas režīms (filmām)..... 82. lpp. |
| ⑥ Super FP zibsp. 151. lpp. | ②9 Pieejamais ieraksta laiks |
| ⑦ Tālvadības režīms 151. lpp. | ③0 Saglabājamo attēlu skaits..... 149. lpp. |
| ⑧ HDR 41. lpp. | ③1 Izgaism. un ēnu kontrole..... 94. lpp. |
| ⑨ AE braketēšana 45. lpp. | ③2 Uz augšu: zibspuldzes intensitātes kontrole 86. lpp. |
| Fokusējuma braketēšana 46. lpp. | Uz leju: ekspozīcijas kompensācija 68. lpp. |
| ⑩ Vairākk. eksponēšana..... 40. lpp. | ③3 Līmeņrādis 26. lpp. |
| ⑪ Naktisfoto no rokas..... 34. lpp. | ③4 Ekspozīcijas kompensācijas vērtība 68. lpp. |
| ⑫ Uzņ. ar vairākiem fokusa p. 36. lpp. | ③5 Apertūras vērtība 50–53. lpp. |
| ⑬ Trapeces kompensācija 44. lpp. | ③6 Aizvara ātrums..... 50–53. lpp. |
| ⑭ Digitālais telepārveidotājs 111. lpp. | ③7 Histogramma 26. lpp. |
| ⑮ Fotografēšana ar laika aizturi ... 112. lpp. | ③8 Priekšskatījums..... 96. lpp. |
| ⑯ Sejas prioritāte/acu prioritāte 70. lpp. | ③9 AE fiksēšana 96, 127. lpp. |
| ⑰ Filmas skaņa..... 57, 105, 114, 116. lpp. | ④0 Fotografēšanas režīms 27–61. lpp. |
| ⑱ Tālummaiņas darbības virziens/ fokusa attālums | ④1 Pieskaršanās darbība 56. lpp. |
| ⑲ Brīdinājums par iekšējo temperatūru °C/°F 163. lpp. | ④2 Ekspozimetrijas režīms 89. lpp. |
| ⑳ Zibspuldze 71. lpp. (mirgo: notiek uzlāde, deg: uzlāde ir pabeigta) | ④3 Sērijveida fotografēšana/ taimeris 73. lpp. |
| ㉑ AF apstiprinājuma indikators 28. lpp. | Fotografēšana klusajā režīmā ... 42. lpp. |
| ㉒ Attēla režīms..... 76, 111. lpp. | ④4 Zibspuldzes intensitātes vadība..... 86. lpp. |
| ㉓ ISO jutība..... 77. lpp. | ④5 Zibspuldzes režīms 71. lpp. |
| | ④6 Attēla stabilizētājs 87. lpp. |
| | ④7 Akumulatora uzlādes līmenis..... 20. lpp. |
| | ④8 Tiešsaistes ceļveža atsaukšana 31. lpp. |

Displeja rādījums filmēšanas laikā



49 Ierakstīšanas līmeņa mēritājs... 114. lpp.

50 Klusās filmēšanas cilne65. lpp.

51 Filmas (ekspozīcijas) režīms85. lpp.

52 Filmas efekts 60. lpp.

Informācijas rādījumu pārslēgšana

Varat fotografēšanas laikā pārslēgt displejā parādīto informāciju, izmantojot taustiņu **INFO**.

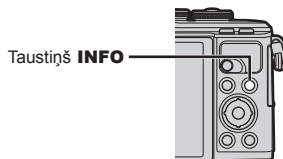

* (filmēšanas) režīmā redzams tikai tad, ja notiek ierakstīšana.

- Režīmu Pielāgotais1 un Pielāgotais2 iestatījumus var mainīt. /Inform. iestatījumi] > [LV-Info] (122. lpp.)
- Informācijas rādījuma ekrānus var pārslēgt jebkurā virzienā, turot nospiestu taustiņu **INFO** un pagriežot vadības ripu.

Histogrammas rādījums

Tiek parādīta histogramma, kurā redzams spilgtuma sadalījums attēlā. Horizontālā ass uzrāda spilgtumu, bet vertikālā – katras attēla spilgtuma vienības pikseļu skaitu. Fotografēšanas laikā pāreksponēšana ir norādīta sarkanā krāsā, nepietiekama eksponēšana – zilā krāsā, un diapazons, kas izmērīts, izmantojot punkta mērīšanu – zaļā krāsā.

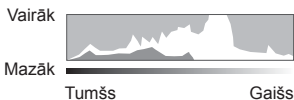

Līmeņrāža parādīšana

Norādīta kameras orientācija. Sasveres virziens ir norādīts uz vertikālās joslas, bet apvēršņa virziens – uz horizontālās joslas. Kad joslas kļūst zaļas, fotokameras novietojums ir taisns gan horizontāli, gan vertikāli.

- Kā palīg līdzekļi izmantojiet indikatorus uz līmeņrāža.
- Rādījuma kļūdas var izlabot, veicot kalibrēšanu (126. lpp.).

Fotografēšanas režīmu izvēle un fotoattēlu uzņemšana

Izmantojiet režīmu ripu, lai atlasītu fotografēšanas režīmu, un pēc tam uzņemiet attēlu.

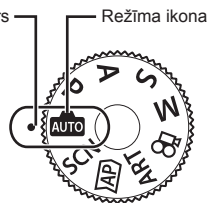

Fotografēšanas režīmu veidi

Informāciju par dažādu fotografēšanas režīmu izmantošanu skatiet turpmākajās sadaļās.

Fotografēšanas režīms	Apraksts	
	Fotokamera automātiski atlasa piemērotāko fotografēšanas režīmu.	31
SCN	Fotokamera automātiski optimizē iestatījumus atbilstoši objektam vai sižetam.	33
	Izmantojiet, lai ātri piekļūtu paplašinātajiem fotografēšanas iestatījumiem.	37
ART	Varat fotografēt, pievienojot mākslinieciskus efektus.	47
P	Fotokamera izmēra objekta spilgtumu un automātiski noregulē aizvara ātrumu un apertūru, lai rezultāts būtu optimāls.	50
A	Jūs izvēlaties apertūru, un fotokamera automātiski noregulē aizvara ātrumu, lai rezultāts būtu optimāls.	51
S	Jūs izvēlaties aizvara ātrumu, un fotokamera automātiski noregulē apertūru, lai rezultāts būtu optimāls.	52
M	Jūs izvēlaties gan apertūru, gan aizvara ātrumu.	53
	Uzņemiet dažādu veidu filmas.	58

Funkcijas, kuras nevar izvēlēties no izvēlnēm

Atsevišķus vienumus nevar izvēlēties no izvēlnēm, izmantojot bulttaustiņus.

- Vienumi, kurus nevar iestatīt ar esošo fotografēšanas režīmu.
- Vienumi, kurus nevar iestatīt, jo ir iestatīts cits vienums:
Kad režīma ripa ir pagriežta pozīcijā, iestatījumi, piemēram, attēla režīms, nav pieejami.

1 Pagrieziet režīmu ripu, lai izvēlētos režīmu.

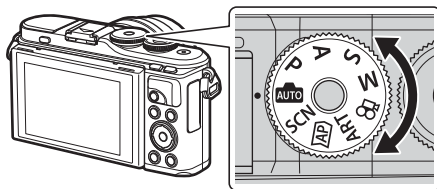

2 Kadrējiet fotouzņēmumu.

- Uzmanieties, lai pirksti vai fotokameras siksnīņa nenosedz objektīvu vai AF gaismu.

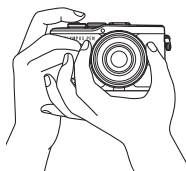

Ainavas pozīcija

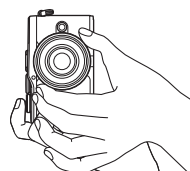

Portreta pozīcija

3 Noregulējiet fokusu.

- Parādīet objektu displeja centrā un viegli piespiediet aizvara pogu leņup pirmajā pozīcijā (nospiediet aizvara pogu līdz pusei). Tiks parādīts AF apstiprinājuma indikators (●), un fokusēšanas vietā būs redzams zaļš rāmis (AF mērķis).

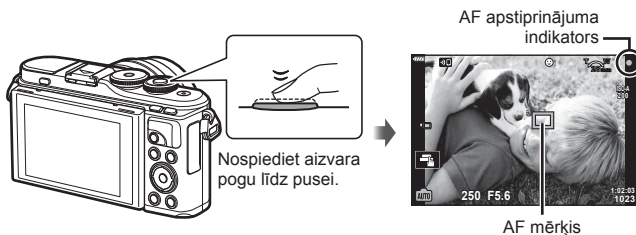

- Ja mirgo AF apstiprinājuma indikators, objekts neatrodas fokusā. (158. lpp.)

4 Nospiediet aizvara pogu.

- Nospiediet aizvara pogu līdz galam (pilnībā).
- Fotokamera atvērs aizvaru un uzņems attēlu.
- Displejā tiks parādīts uzņemtais attēls.



Piezīmes

- Varat veikt fokusēšanu un fotografēt, izmantojot skārienvadīklas.  „Fotografēšana, izmantojot skārienekrāna funkcijas” (56. lpp.)
- Lai no izvēlnēm vai atskaņošanas režīma atgrieztos fotografēšanas režīmā, nospiediet aizvara pogu līdz pusei.

Fotografēšana no augsta vai zema leņķa

Iespējams mainīt displeja orientāciju un leņķi.

Sasvērts no apakšas



Sasvērts no augšas

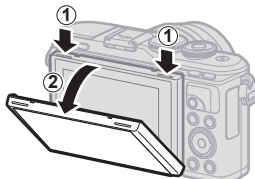

- 1 Piespiediet ekrānu uz leju.
- 2 Noregulējiet ekrāna leņķi.

Ekrāna griešana: piesardzības pasākumi

- Pagrieziet saudzīgi displeju norādītajās robežās. Nepielietojiet spēku, ja neievēro šo piesardzības norādījumu, šādi var sabojāt pieslēgvietas.
- Nepieskarieties attēlā norādītajām vietām. Ja neievēro šo piesardzības pasākumu, var sabojāt izstrādājumu vai tas var nedarboties pareizi.

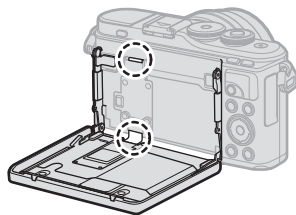

Piezīmes

- Apgriežot ekrānu, varat fotografēt attēlus, kuros esat pats, un vienlaikus priekšskatīt kadru.  „Fotografēšana pašportreta režīmā“ (66. lpp.)

Rādījumu pārslēgšana, izmantojot taustiņu (saīsnie)

Nospiediet taustiņu , lai pārslēgtos uz katru izvēlēta fotografēšanas režīma ekrānu starp uzņēmumiem.

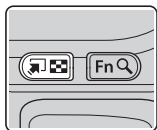

Taustiņš  (saīsnie)

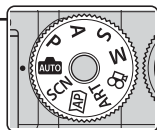
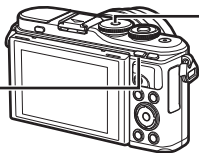

Režīmu ripa



Tiešsaistes ceļvedis (31. lpp.)



Sižetu režīms (33. lpp.)

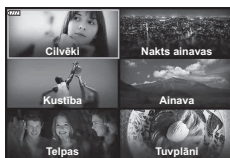

Paplašinātais fotografēšanas režīms (37. lpp.)



Mākslas filtra režīms (47. lpp.)



LV super vadības panelis (75. lpp.)

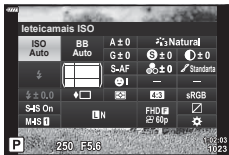

Filmas režīms (58. lpp.)



Noregulēšana, lai iestatījumus izvēlētos fotokamera (režīms AUTO)

Fotokamera noregulē iestatījumus atbilstoši sižetam; jums tikai jānospiež aizvara poga. Pagrieziet režīma ripu **AUTO** pozīcijā.

Tiešo ceļvežu izmantošana

Izmantojiet tiešos ceļvežus, lai viegli noregulētu parametrus, piemēram, krāsas, spilgtumu un fona izplūdumu.

1 Lai parādītu tiešos ceļvežus, nospiediet taustiņu



- Izmantojiet $\Delta \nabla$, lai tiešajā ceļvedī iezīmētu elementu, un nospiediet \odot , lai parādītu slīdni.



Ceļveža elements

2 Izmantojiet $\Delta \nabla$, lai pārvietotu slīdni un izvēlētos līmeni.

- Nospiediet taustiņu \odot , lai saglabātu izmaiņas.
- Lai izietu, nospiediet pogu **MENU**.
- Kad ir atlasīta opcija [Fotografēšanas padomi], izmantojiet $\Delta \nabla$, lai iezīmētu vienumu, un nospiediet taustiņu \odot , lai parādītu informāciju.
- Displejā ir redzams atlasītā līmeņa efekts. Ja ir atlasīts [Izpludināt fonu] vai [Izteikt kustību], atjaunosies normāls attēls, taču izvēlētais efekts būs redzamsrezultātā iegūtajā fotoattēlā.



Slīdnis

3 Lai iestatītu vairākus tiešsaistes ceļvežus, atkārtojiet 1. un 2. darbību.

- Pie pašreiz iestatītajiem tiešsaistes ceļvežu elementiem tiek rādīta atzīme.
- Funkciju [Izpludināt fonu] un [Izteikt kustību] nevar iestatīt vienlaicīgi.



4 Uzņemšana.



- Lai displejā vairs nerādītu tiešsaistes ceļvežus, nospiediet pogu **MENU**.
- Ja pašlaik ir atlasīta attēla kvalitātes opcija [RAW], attēla kvalitātei tiks automātiski iestatīta opcija [**L**N+RAW].
- Tiešsaistes ceļveža iestatījumi netiek lietoti RAW kopijā.
- Dažos tiešā ceļveža iestatījumu līmeņos attēli var izskatīties graudaini.

- Tiešsaistes ceļveža iestatījumu līmeņos veiktās izmaiņas, iespējams, nav redzamas displejā.
- Kadru skaiti samazinās, jo tuvāk slīdnis [Izteikt kustību] ir atzīmei [Izplūdusi kustība].
- Zibspuldzi nevar izmantot, ja ir iestatīts tiešais ceļvedis.
- Izvēloties ceļveža iestatījumus, kas pārsniedz fotokameras ekspozīcijas mērījumus, var tikt izveidoti pāreksponēti vai nepietiekami eksponēti attēli.

Piezīmes

- Var izmantot arī skārienvadīklas.

Viena pieskāriena e-Portrets

Lai iespējotu viena pieskāriena e-Portretu tā, ka fotokamera izlīdzina portreta seju krāsas, pieskarieties ikonai  (viena pieskāriena e-Portrets), tādējādi to ieslēdzot ().  „Fotografēšana, izmantojot skārienekrāna funkcijas“ (56. lpp.)



Viena pieskāriena e-Portreta ikona

Fotografēšana sižetu režīmā (SCN režīms)

Fotokamera automātiski optimizē iestatījumus atbilstoši objektam vai sižetam.

1 Pagrieziet režīmu ripu uz **SCN**.

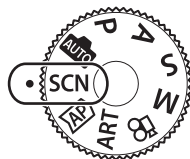

2 Izmantojiet $\triangle \nabla \triangleleft \triangleright$, lai iezīmētu sižetu, un nospiediet taustiņu \odot .

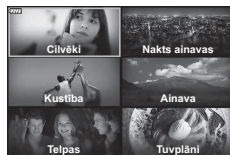

3 Izmantojiet $\triangleleft \triangleright$, lai iezīmētu sižetu režīmu, un nospiediet taustiņu \odot .

- Izmantojiet taustiņu ↵ , lai izvēlētos citu sižetu.







4 Uzņemšana.











Piezīmes





- Var izmantot arī skārienvadīklas.



Sižetu režīmu veidi

Objekta veids	Sižetu režīms	Apraksts
Cilvēki	 Portrets	Piemērots portretu uzņemšanai. Izceļ ādas tekstūru.
	 e-Portrets	Izlīdzina ādas nokrāsas un tekstūru. Šis režīms ir piemērots, skatot attēlus augstas izšķirtspējas televizorā. Fotokamera ieraksta divus attēlus: vienu, kurā ir izmantots efekts, un otru bez tā.
	 Ainava+ Portrets	Piemērots portretiem ar ainavu fonā. Skaisti tiek uzņemtas zilās, zaļās un ādas nokrāsas.
	 Nakts+Portrets	Piemērots portreta attēlu uzņemšanai uz naksnīgas panorāmas fona. Paceliet zibspuldzi (71. lpp.). Ieteicams izmantot statīvu un tālvadību ar lietotni OI.Share (133, 137. lpp.).
	 Bērni	Piemērots bērnu un citu aktīvu subjektu fotografēšanai.

Objekta veids	Sižetu režīms	Apraksts
Nakts ainavas	 Nakts ainava	Piemērots uzņemšanai naktī, izmantojot trijkāji. Ieteicams izmantot statīvu un tālvadību ar lietotni OI.Share (133, 137. lpp.).
	 Nakts+Portrets	Piemērots portreta attēlu uzņemšanai uz naksnīgas panorāmas fona. Paceliet zibspuldzi (71. lpp.). Ieteicams izmantot statīvu un tālvadību ar lietotni OI.Share (133, 137. lpp.).
	 Naktsfoto no rokas	Piemērots uzņemšanai naktī, neizmantojot trijkāji. Samazina izplūdumu, fotografējot tumsā/izgaismotus skatus. Fotokamera apvieno vienā fotogrāfijā astoņas ekspozīcijas.
	 Uguņošana	Piemērots uguņošanas fotografēšanai naktī. Ieteicams izmantot statīvu un tālvadību ar lietotni OI.Share (133, 137. lpp.).
	 Gaismas sliedes	Fotokamera automātiski uzņem vairākus attēlus, uztver tikai nedaudz gaišas zonas un apvieno tās vienā attēlā. Ar standarta ilgu ekspozīciju attēli ar gaišām pēdām, kā zvaigžņu takām ar gaišām ēkām, mēdz kļūt pārāk gaiši. Varat tos uzņemt bez pārmērīgas ekspozīcijas progresa pārbaudes laikā. Lai sāktu fotografēt, nospiediet aizvara pogu, pēc tam displejā apskatiet rezultātu, kas mainās, un nospiediet aizvara pogu vēlreiz, lai beigtu fotografēt, kad ir iegūts vēlams rezultāts (ne vairāk par 3 stundām). Ieteicams izmantot statīvu un tālvadību ar lietotni OI.Share (133, 137. lpp.). • Paplašinātajiem iestatījumiem var piekļūt, izmantojot fotogrāfiju tiešo kombinēšanu (tumšo un gaišo laukumu kombinēšanu) režīmā M (55. lpp.).
Kustība	 Sports	Piemērots ātras darbības uzņemšanai. Fotokamera uzņems attēlus, kamēr ir nospiesta aizvara poga.
	 Bērni	Piemērots bērnu un citu aktīvu subjektu fotografēšanai.
	 Sekošana kustībai	Izvēlieties, lai padarītu neskaidru fonu aiz kustīgiem objektiem. Sekojot kustībai, fotokamera izvēlas optimālo aizvara ātrumu, pamatojoties uz fotokameras kustību.

Objekta veids	Sīzētu režīms	Apraksts
Ainava	 Ainava	Piemērots ainavu uzņemšanai.
	 Saulriets	Piemērots saulrieta uzņemšanai.
	 Pludmale un sniegs	Piemērots sniegotu kalnu, saulainas jūrmalas un citu spilgtu skatu uzņemšanai.
	 Panorāma	Uzņemiet panorāmas attēlus ar skata leņķi, kas ir aptuveni divas reizes lielāks par citu fotoattēlu skata leņķi. • Lai uzzinātu, kā uzņemt fotoattēlus, izmantojot šo funkciju, skatiet šeit: „Panorāmas fotografēšana” (43. lpp.), sākot no 3. darbības.
	 Pretgaismas komp.	Piemērots augsta kontrasta skatiem. Kreiz, kad tiek nospiesta aizvara poga, fotokamera uzņem četrus fotoattēlus un pēc tam sapludina tos vienā, pareizi eksponētā fotoattēlā.
Telpas	 Sveču gaisma	Piemērots fotografēšanai sveču gaismā. Siltās krāsas tiek saglabātas.
	 Kluss [♥]	Atspējot fotokameras skaņas un izgaismojumu situācijās, kad tie ir nevēlamī. • Lai uzzinātu, kā uzņemt fotoattēlus, izmantojot šo funkciju, skatiet šeit: „[Režīms Kluss [♥]]” (42. lpp.), sākot no 2. darbības.
	 Portrets	Piemērots portretu uzņemšanai. Izceļ ādas tekstūru.
	 e-Portrets	Izlīdzina ādas nokrāsas un tekstūru. Šis režīms ir piemērots, skatot attēlus augsta izšķirtspējas televizorā. Fotokamera ieraksta divus attēlus: vienu, kurā ir izmantots efekts, un otru bez tā.
	 Bēni	Piemērots bērnu un citu aktīvu subjektu fotografēšanai.
	 Pretgaismas komp.	Piemērots augsta kontrasta skatiem. Kreiz, kad tiek nospiesta aizvara poga, fotokamera uzņem četrus fotoattēlus un pēc tam sapludina tos vienā, pareizi eksponētā fotoattēlā.

Objekta veids	Sižetu režīms	Apraksts
Tuvplāni	 Makro	Piemērots tuvplāniem.
	 Dabasskatu makro	Piemērots spilgtiem tuvplāniem ar ziediem vai kukaiņiem.
	 Dokumenti	Piemērots sarakstu vai citu dokumentu fotografēšanai. Fotokamera palielina kontrastu starp tekstu un fonu.
	 Uzņ. ar vairākiem fokusa p.	Fotokamera uzņem astoņus fotoattēlus, katru ar citu fokusa attālumu. • Lai uzzinātu, kā uzņemt fotoattēlus, izmantojot šo funkciju, skatiet šeit: „[Fokusējuma braketēšana]: fokusa attāluma mainīšana katram vienas sērijas fotoattēlam“ (46. lpp.), sākot no 2. darbības.

- Lai maksimāli izmantotu sižetu režīmus, daži fotografēšanas funkciju iestatījumi tiek atspējoti.
- Lai ierakstītu attēlus, kas uzņemti, izmantojot opciju [e-Portrets], var būt nepieciešams zināms laiks. Turklāt, kad attēla kvalitātes režīms ir [RAW], attēls tiek ierakstīts formātā RAW+JPEG.
- Izmantojot režīmus [e-Portrets], [Naktsfoto no rokas], [Panorāma] un [Pretgaismas HDR], nevar ierakstīt filmas.
- Režīmā [Naktsfoto no rokas] uzņemti attēli, kuriem izvēlēta [RAW] kvalitāte, tiks ierakstīti formātā RAW+JPEG, ierakstot pirmo kadru kā RAW attēlu un pēdējo kombinēto – kā JPEG attēlu.
- [Pretgaismas HDR] ieraksta HDR apstrādātus attēlus JPEG formātā. Kad iestatītā attēlu kvalitāte ir [RAW], attēls tiek ierakstīts formātā RAW+JPEG.
- Režīmā [Sekošana kustībai] poga  tiek rādīta kustību noteikšanas laikā, savukārt poga  tiek rādīta tad, ja nekādas kustības netiek noteiktas.
- Izmantojot objektīvu ar attēla stabilizatora slēdzi režīmā [Sekošana kustībai], izslēdziet attēla stabilizācijas slēdzi.
Spilgtā gaismā var netikt iegūts pietiekams kustības izsekošanas efekts. Izmantojiet tirdzniecībā pieejamu neitrāla blīvuma filtru, lai vieglāk iegūtu efektus.

Fotografēšana paplašinātajā fotografēšanas režīmā (AP režīmā)

Izmantojiet, lai ātri piekļūtu paplašinātajiem fotografēšanas iestatījumiem.

- 1 Pagrieziet režīma ripu **AP** pozīcijā.

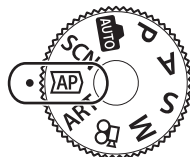

- 2 Izmantojiet **<D>**, lai iezīmētu PF (paplašināto fotografēšanas) režīmu.

- Dažiem režīmiem ir pieejamas papildu opcijas, kurām var piekļūt, izmantojot **∇**.



- 3 Nospiediet taustiņu **OK**, lai atlasītu iezīmēto režīmu.



- Izmantojiet taustiņu **↔**, lai izvēlētos citu režīmu. Ja tiek parādītas papildu opcijas, nospiediet **△**.

Piezīmes

- Ekspozīcijas kompensācija (68. lpp.) un programmas maiņa (50. lpp.) ir iespējama dažos PF režīmos.
- Var izmantot arī skārienvadītākus.

PF režīma opcijas

PF režīms	Apraksts	
Kadru apvienošana	Ierakstiet gaismas sliedes no zvaigznēm un citiem priekšmetiem, uzturot konstantu vispārējo ekspozīciju.	38
Tiešais Laika režīms	Izvēlieties uguņošanas un nakts ainavu fotografēšanai. Izmantojiet ilgu ekspozīcijas laiku pie izvēlēta aizvara ātruma.	39
Vairākk. eksponēšana	Kombinējiet divus dažādus attēlus, citu virs cita.	40
HDR	Augsta fotoattēlu detalizācija gan izgaismotās vietās, gan ēnā.	41
Kluss [∇]	Atpējot fotokameras skaņas un izgaismojumu situācijās, kad tie ir nevēlami.	42
Panorāma	Uzņemiet vairākus fotoattēlus, kas tiek apvienoti, izveidojot platleņķa fotoattēlu. Izvēlieties tādus skata leņķus, kas ir aptuveni divas (STD) vai četras (FULL) reizes lielāki par normālo fotoattēlu leņķi.	43
Trapeces kompens.	Izlabojiet perspektīvas efektu ēku vai ainavu fotogrāfijās.	44
AE braketēšana	Ikreiz, kad tiek nospiesta aizvara poga, fotokamera uzņem fotoattēlu sēriju – katram uzņēmumam mainot ekspozīciju.	45

PF režīms	Apraksts	
 Fokusa paketēšana	Ikreiz, kad tiek nospiesta aizvara poga, fotokamera uzņem astoņu fotoattēlu sēriju – katram uzņēmumam mainot fokusa attālumu.	46

[Tiešā kombinēšana]: fotografēšana ar tiešo kombinēšanu

Uzņemiet fotoattēlus, kuros fiksētas gaismas sliedes no zvaigznēm un citiem priekšmetiem, nemainot fona spilgtumu; fotografēšanas laikā displejā var redzēt rezultātu, kas mainās. Varat noregulēt baltās krāsas balansu vai attēla režīmu un citus iestatījumus, kas nav pieejami, izmantojot **SCN** režīma opciju „Gaismas sliedes”.

- 1 Iezīmējiet [Tiešā kombinēšana] PF režīma izvēlnē (37. lpp.) un nospiediet taustiņu .
- 2 Lai iestatītu asumu, nospiediet aizvara pogu līdz pusei.
 - Lai mazinātu izplūdumu, kas rodas fotokameras kustību dēļ, nostipriniet fotokameru uz statīva un vadiet attālo aizvara palaišanu, izmantojot Ol.Share (137. lpp.) attālaļā bezvadu režīmā.
 - Ja sāk mirgot fokusēšanas indikators, tas nozīmē, ka fotokamera nav fokusēta.
- 3 Lai fotografētu, nospiediet slēdža pogu līdz galam.
 - Fotokamera automātiski konfigurē piemērotus iestatījumus un sāk fotografēšanu.
 - Pēc slēdža pogas nospiešanas notiek laika aizture, līdz fotografēšana tiek uzsākta.
 - Ar regulāru intervālu tiks parādīts kombinētais attēls.
- 4 Vēlreiz nospiediet aizvara pogu, lai pārtrauktu fotografēšanu.
 - Displejā apskatiet rezultātu, kas mainās, un nospiediet aizvara pogu vēlreiz, lai beigtu fotografēt, kad ir iegūts vēlami rezultāts.
 - Vienā uzņemšanas reizē ieraksta garums ir līdz 3 stundām.



Piezīmes

- Paplašinātajiem iestatījumiem var piekļūt, izmantojot fotogrāfiju tiešo kombinēšanu (tumšo un gaišo laukumu kombinēšanu) režīmā **M** (55. lpp.).

[Tiešais Laika režīms]: fotografēšana tiešajā laika režīmā

Var fotografēt ar ilgu ekspozīcijas laiku, neturot nospiestu aizvara pogu. Rezultātu, kas mainās, fotografēšanas laikā var skatīt displejā.

1 Iezīmējiet [Tiešais Laika režīms] PF režīma izvēlnē (37. lpp.).

2 Nospiediet ∇ , izmantojiet $\triangleleft \triangleright$, lai izvēlētos maksimālo ekspozīcijas laiku, un nospiediet taustiņu **OK**.

- Atkarībā no atlasītā maksimālā ekspozīcijas laika automātiski var mainīties displeja atsvaidzināšanas biežums.
- Jo īsāks maksimālais ekspozīcijas laiks, jo lielāks ir displeja atsvaidzināšanas biežums.



3 Lai iestatītu asumu, nospiediet aizvara pogu līdz pusei.

- Lai mazinātu izplūdumu, kas rodas fotokameras kustību dēļ, nostipriniet fotokameru uz statīva un vadiet attālo aizvara palaišanu, izmantojot Ol.Share (137. lpp.) attāļajā bezvadu režīmā.
- Ja sāk mirgot fokusēšanas indikators, tas nozīmē, ka fotokamera nav fokusēta.

4 Nospiediet aizvara pogu līdz galam, lai sāktu fotografēšanu tiešajā laika režīmā.

- Fotokamera automātiski pielāgo iestatījumus un sāk uzņemšanu.
- Rezultātu, kas mainās, var skatīt displejā.

5 Vēlreiz nospiediet aizvara pogu, lai pārtrauktu fotografēšanu.

- Displejā apskatiet rezultātu, kas mainās, un nospiediet aizvara pogu vēlreiz, lai beigtu fotografēt, kad ir iegūts vēlamo rezultātu.
- Fotografēšana automātiski beidzas, kad ir sasniegts atlasītais ekspozīcijas laiks.







Piezīmes

- Ilgas ekspozīcijas (bulb/laika) opcijām režīmā **M** ir pieejami papildu iestatījumi (54. lpp.).

[Vairākk. eksponēšana]: fotografēšana ar vairākkārtēju eksponēšanu

Kombinējiet divus dažādus attēlus, citu virs cita.

- 1 Iezīmējiet [Vairākk. eksponēšana] PF režīma izvēlnē (37. lpp.) un nospiediet taustiņu .
- 2 Lai iestatītu asumu, nospiediet aizvara pogu līdz pusei.
 - Ja sāk mirgot fokusēšanas indikators, tas nozīmē, ka fotokamera nav fokusēta.
- 3 Nospiediet aizvara pogu līdz galam., lai uzņemtu pirmo fotoattēlu.
 - Kad sākat fotografēšanu, displejā zajā krāsā tiek parādīts .
 - Attēls displejā tiek parādīts pārklājuma veidā.
 - Nospiediet , lai dzēstu pēdējo uzņēmumu.
- 4 Uzņemiet otro fotoattēlu.
 - Izmantojiet pirmo attēlu kā palīgīdzekli otrā fotoattēla kompozīcijai.
 - Izmantojot vairākkārtēju ekspoz., fotokamera nepārslēgsies uz gaidīšanas režīmu.
 - Otrais fotoattēls automātiski tiks dzēsts, veicot jebkuru no šīm darbībām:
 - izslēdzot fotokameru, nospiežot taustiņu ,
 - nospiežot pogu **MENU**, pagriežot režīma ripu, beidzoties akumulatora lādiņam vai pievienojot fotokamerai jebkādu kabeli.



Padomi

- Plašāku informāciju par attēlu pārklājumu izveidi skatiet šeit:  „Attēlu pārklāšana“ (117. lpp.)

[HDR]: kombinētu fotoattēlu uzņemšana, izmantojot HDR

Augsta fotoattēlu detalizācija gan izgaismotās vietās, gan ēnā. Fotokamera uzņem četru fotoattēlu sēriju ar mainīgu ekspozīciju un apvieno tos vienā attēlā.

- 1 Iezīmējiet [HDR] PF režīma izvēlnē (37. lpp.).
- 2 Nospiediet ∇ , izmantojiet $\triangleleft \triangleright$, lai izvēlētos [HDR1] vai [HDR2], un nospiediet taustiņu \odot .

HDR1	Tiek uzņemti četri attēli — katrs ar atšķirīgu ekspozīciju, un iegūtie uzņēmumi fotokamerā tiek apvienoti vienā HDR attēlā. HDR2 nodrošina iespaidīgāku attēlu nekā HDR1. ISO jutība ir fiksēta uz 200.
HDR2	



- 3 Lai iestatītu asumu, nospiediet aizvara pogu līdz pusei.
 - Ja sāk mirgot fokusēšanas indikators, tas nozīmē, ka fotokamera nav fokusēta.
- 4 Nospiediet aizvara pogu līdz galam, lai sāktu fotografēšanu HDR režīmā.
 - Fotokamera automātiski uzņem četrus fotoattēlus, kad nospiež aizvara pogu.
 - Fotoattēliem, kas uzņemti apstākļos, kuri ir saistīti ar nelielu aizvara ātrumu, var būt pamanāmāki trokšņi.
 - Lai rezultāts būtu labāks, nofiksējiet kameru, piemēram, uzstādot to uz statīva.
 - Fotografēšanas laikā monitorā redzamais attēls atšķirsies no HDR apstrādātā attēla.
 - Apstrādātais HDR attēls tiks saglabāts kā JPEG fails. Kad iestatītā attēlu kvalitāte ir [RAW], attēls tiek ierakstīts formātā RAW+JPEG.
 - Tiek izmantots fiksēts attēla režīms [Dabisks], kā arī fiksēts krāsu apgabals [sRGB].

[Režīms Kluss [♥]]

Atspējot fotokameras skaņas un izgaismojumu situācijās, kad tie ir nevēlami.

1 Iezīmējiet [Kluss [♥]] PF režīma izvēlnē (37. lpp.) un nospiediet taustiņu .

2 Lai iestatītu asumu, nospiediet aizvara pogu līdz pusei.

- Ja sāk mirgot fokusēšanas indikators, tas nozīmē, ka fotokamera nav fokusēta.

3 Lai fotografētu, nospiediet slēdža pogu līdz galam.

- Kad aizvars atveras, displeja ekrāns uz īsu brīdi paliek tumšs. Aizvars darbosies bez skaņas.
- Vēlamo rezultātu, iespējams, nevarēs sasniegt mirgojošu gaismas avotu gaismā, piemēram, dienasgaismas lampu vai LED lampu gaismā, vai gadījumos, kad objekts fotografēšanas laikā pēkšņi izkustās.
- Režīmā [Kluss [♥]] tiek veiktas turpmāk norādītās darbības, lai samazinātu fotokameras radītās skaņas un gaismas.
 - Elektroniskais aizvars: iespējots
 - ): izslēgts
 - AF gaisma: izslēgta
 - Zibsp. režīms: izslēgts
- Ņemiet vērā, ka elektroniskā aizvara dēļ objekts fotoattēlos var būt izplūdis, ja fotokamera fotografēšanas laikā tiek pārvietota pārāk ātri, kā arī, fotografējot ātrus objektus.
- Režīmā [Kluss [♥]] nav pieejama ilgas ekspozīcijas trokšņu samazināšana.



Piezīmes

- Nospiediet , lai izmantotu sērijveida fotografēšanas/taimera iespēju (73. lpp.).

Panorāmas fotografēšana

Virziet kameru, ievērojot ekrānā redzamos norādījumus, lai izveidotu atsevišķu platleņķa (panorāmas) fotoattēlu.

- 1 Iezīmējiet [Panorāma] PF režīma izvēlnē (37. lpp.) un nospiediet taustiņu **OK**.
- 2 Nospiediet **▽**, pēc tam izmantojiet **◀▶**, lai iezīmētu vajadzīgo panorāmas veidu, un nospiediet taustiņu **OK**.

	Uzņemiet panorāmas ar skata leņķi, kas ir aptuveni divas* reizes lielāks par citu fotoattēlu leņķi.
	Uzņemiet panorāmas ar skata leņķi, kas ir aptuveni četras* reizes lielāks par citu fotoattēlu leņķi.

* Atšķiras objektīvs un fokusa attālums.

- 3 Iezīmējiet panorāmas virzienu, izmantojot **△ ▽ ◀▶**, un nospiediet taustiņu **OK**.
- 4 Lai fokusētu, nospiediet slēdža pogu līdz pusei.



- 5 Nospiediet aizvara pogu līdz galam, lai sāktu uzņemšanu, un pēc tam lēnām virziet fotokameru ekrānā norādītās bultiņas virzienā.
 - Virzot fotokameru, bultiņa ekrānā pārvietojas.
 - Lai atceltu uzņemšanu un atgrieztos 3. darbībā, nospiediet taustiņu **MENU**.



- 6 Kad bultiņa ekrānā sasniedz norises joslas galu, uzņemšana tiek pārtraukta un fotokamera izveido panorāmu.

Piezīmes

- Fokuss, ekspozīcija un līdzīgi elementi tiek noteikti ar ierakstīšanas sākumā pieejamajām efekta vērtībām.
- Pirms bultiņa sasniedz norises joslas beigas, varat nospiegt taustiņu **OK** vai vēlreiz nospiegt aizvara pogu, lai pabeigtu uzņemšanu un ierakstītu panorāmu no datiem, kas ierakstīti pašreizējā punktā.
- Uzņemšana var tikt atcelta, un kļūda parādīta, ja:
 - fotokamera tiek virzīta pārāk lēni vai pārāk ātri / fotokamera tiek virzīta pa diagonāli / kamera tiek virzīta ekrānā redzamās bultiņas pretējā virzienā / objektīvs tiek tuvināts vai tālināts / virzīšana netiek sāka iestatītajā periodā.
- Dažiem objektīviem panorāmas fotografēšana var nebūt pieejama.

[Trapeces kompens.]

Izlabojiet perspektīvas efektu ēku vai ainavu fotogrāfijās.

1 Iezīmējiet [Trapeces kompens.] PF režīma izvēlnē (37. lpp.) un nospiediet taustiņu .

2 Kamēr ekrānā skatāt efektu un kadrējat attēlu, veiciet vertikālo regulējumu.

- Kompensācijas apjoma izvēlei izmantojiet vadības skalu.
- Ierakstāmā laukuma izvēlei izmantojiet $\Delta \nabla$. Atkarībā no kompensācijas apjoma var nebūt iespējams izvēlēties ierakstāmo laukumu.
- Turiet nospiestu taustiņu , lai atceltu visas izmaiņas.



3 Nospiediet taustiņu **INFO** un pēc tam veiciet horizontālo regulējumu un kadrējiet attēlu.





- Kompensācijas apjoma izvēlei izmantojiet vadības skalu.
- Ierakstāmā laukuma izvēlei izmantojiet $\triangleleft \triangleright$. Atkarībā no kompensācijas apjoma var nebūt iespējams izvēlēties ierakstāmo laukumu.
- Turiet nospiestu taustiņu , lai atceltu izmaiņas.
- Nospiediet taustiņu **INFO**, lai pēc nepieciešamības pārslēgtu starp vertikālā (2. darbība) un horizontālā (3. darbība) regulējuma rādījumiem.



4 Lai iestatītu asumu, nospiediet aizvara pogu līdz pusei.

- Ja sāk mirgot fokusēšanas indikators, tas nozīmē, ka fotokamera nav fokusēta.

5 Lai fotografētu, nospiediet slēdža pogu līdz galam.

- Kompensācijas apjomam palielinoties:
 - attēla kvalitāte pasliktinās,
 - griezuma tālummaiņas proporcija palielinās,
 - vairs nav iespējams pārvietot griezumu ne vertikālā, ne horizontālā rādījumā.
- Ja attēla kvalitātei izvēlēta iespēja [RAW], fotoattēli tiek ierakstīti RAW un JPEG formātā.
- Vēlami rezultāti var netikt panākti ar pārveidotājobjektīvu.
- Atkarībā no korekcijas apjoma daži AF mērķi var atrasties ārpus parādīšanas zonas. Kad fotokamera fokusē uz AF mērķi ārpus parādīšanas zonas, parādās ikona ,  vai .
- Ja fokusa attālums ir atlasīts iespējai [(Attēla stabil)], korekcija tiks pielāgota izvēlētajam fokusa attālumam. Ja vien neizmantojat Micro Four Thirds vai Four Thirds objektīvu, izvēlieties fokusa attālumu, izmantojot iespēju [Attēla stabil.] (87. lpp.).
- Kamēr veicat trapeces kompensācijas regulējumus, taustiņus  (\triangleright) un  (∇) nevar izmantot zibspuldzes režīma vai nepārtrauktās uzņemšanas / taimera režīma atļasei. Tā vietā izmantojiet LV super vadības paneli (75. lpp.).

[AE braketēšana]: ekspozīcijas mainīšana katram vienas sērijas fotoattēlam

Uzņemiet fotoattēlu sēriju – katram uzņēmumam mainot ekspozīciju.

- 1 Iezīmējiet [AE braketēšana] PF režīma izvēlnē (37. lpp.).
- 2 Nospiediet ∇ , izmantojiet $\triangleleft \triangleright$, lai izvēlētos uzņēmumu skaitu, un nospiediet taustiņu \odot .

3f	Uzņemiet 3 fotoattēlus — pirmo ar optimālo ekspozīciju ($\pm 0,0$ EV), otro ar ekspozīciju $-1,0$ EV, un trešo ar $+1,0$ EV.
5f	Uzņemiet 5 fotoattēlus – pirmo ar optimālo ekspozīciju ($\pm 0,0$ EV), otro ar ekspozīciju $-1,3$ EV, trešo ar $-0,7$ EV, ceturto ar $+0,7$ EV, un piekto ar $+1,3$ EV.



- 3 Lai iestatītu asumu, nospiediet aizvara pogu līdz pusei.
 - Ja sāk mirgot fokusēšanas indikators, tas nozīmē, ka fotokamera nav fokusēta.
- 4 Lai fotografētu, nospiediet slēdža pogu līdz galam.
 - Uzņemiet tādu fotoattēlu skaitu, kāds ir iestatīts.
 - Paketēšanas laikā indikators **[BKT]** kļūst zaļš.
 - Fotokamera paketē pašreiz izvēlēto ekspozīcijas kompensācijas vērtību.

[Fokusējuma braketēšana]: fokusa attāluma mainīšana katram vienas sērijas fotoattēlam

Ikreiz, kad tiek nospiesta aizvara poga, fotokamera uzņem astoņu fotoattēlu sēriju – katram uzņēmumam mainot fokusa attālumu.

1 Iezīmējiet [Fokusējuma braketēšana] PF režīma izvēlnē (37. lpp.).

2 Nospiediet ∇ , izmantojiet $\langle \triangleright \rangle$, lai izvēlētos apmēru, kādā mainās fokusa attālums ar katru veikto fotouzņēmumu, un nospiediet taustiņu \odot .



	Fokusa attālums ar katru veikto uzņēmumu nedaudz mainās.
	Fokusa attālums ar katru veikto uzņēmumu ievērojami mainās.

3 Lai iestatītu asumu, nospiediet aizvara pogu līdz pusei.

- Ja sāk mirgot fokusēšanas indikators, tas nozīmē, ka fotokamera nav fokusēta.

4 Lai fotografētu, nospiediet slēdža pogu līdz galam.

- Fotokamera uzņem astoņus fotoattēlus, katru ar citu fokusa attālumu. Nospiežot aizvara pogu līdz pusei, fotokamera uzņem attēlus ar izvēlēto fokusa attālumu, kā arī ar tuvāku un tālāku attālumu par izvēlēto.
- Paketēšanas laikā indikators BKT kļūst zaļš.
- Fokusēšanas paketēšana tiek pārtraukta, ja fotografēšanas laikā tiek pielāgota tālummaiņa.
- Fotografēšana tiek pārtraukta, kad fokuss sasniedz bezgalību (∞).
- Fokusējuma braketēšanā tiek izmantots elektroniskais aizvars.
- Fokusējuma braketēšana nav pieejama, ja objektīvam ir stiprinājums, kas atbilst Four-Thirds vai dažiem Micro Four-Thirds standartiem.

Mākslas filtru izmantošana (ART režīms)

Izmantojot mākslas filtrus, varat viegli eksperimentēt ar mākslinieciskiem efektiem.

1 Pagrieziet režīmu ripu pozīcijā **ART**.

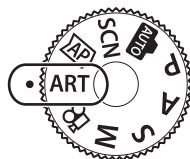

2 Izmantojiet $\triangleleft \triangleright$, lai iezīmētu filtru.



3 Nospiediet ∇ , iezīmējiet efektu, izmantojot $\triangleleft \triangleright$, un nospiediet taustiņu \odot .

- Izmantojiet taustiņu \leftarrow , lai izvēlētos citu māksas filtru. Ja tiek parādīti efekti, nospiediet \triangle .
- Efektu pieejamība ir atkarīga no atlasītā filtra (mīkstināta fokusa efekts, adatas acs kameras efekts, rāmja efekts, baltas malas efekts, zvaigžņu gaismas efekts, krāsu filtrs, melnbalts filtrs, izplūduma efekts vai ēnas efekts).



4 Uzņemšana.

Piezīmes

- Dažiem mākslas filtriem ir pieejamas opcijas [Krāsu filtrs] (91. lpp.) un [Melnbalts filtrs] (92. lpp.).
- Ekspozīcijas kompensāciju (68. lpp.) var pielāgot, griežot vadības skalu vai nospiežot taustiņu \boxtimes (\triangle) un pēc tam izmantojot $\triangleleft \triangleright$.
- Programmas maiņu (50. lpp.) var pielāgot, nospiežot taustiņu \boxtimes (\triangle) un pēc tam izmantojot $\triangle \nabla$.
- Var izmantot arī skārienvadītākus.

Mākslas filtru veidi

Popārts I/II	Tiek izveidots attēls, kurā tiek izcelta krāsu burvība.
Mīkstināts fokuss	Tiek izveidots attēls ar vieglu toņu gaisotni.
Blāvs un gaišs I/II	Tiek izveidots attēls ar siltu gaismu, izklieājot vispārējo apgaismojumu un nedaudz pāreksponējot attēlu.
Gaišs Tonis	Tiek izveidots augstas kvalitātes attēls, kurā gaišie un tumšie laukumi tiek parādīti maigāki.
Graudaina filma I/II	Tiek izveidots attēls, kurā tiek izcelts melnbalto toņu izteiksmīgums.
Adatas acs I/II/III	Tiek izveidots attēls, kur krāsas visā tā perimetrā tiek padarītas blāvas, tādējādi izskatās tā, it kā tiktu uzņemts ar senu vai rotaļu fotokameru.
Diorāma I/II	Tiek izveidots miniatūras attēls, kurā tiek izcelts piesātinājums un kontrasts, bet nefokusētie laukumi tiek parādīti izplūduši.
Krāsu nobīde I/II	Tiek izveidots attēls, kurā tiek radīta sirreāla gaisotne. Izmantojot funkciju Krāsu nobīde II, tiek izveidots attēls, kurā tiek izcelti madženti toņi.
Liega sēpija	Tiek izveidots augstas kvalitātes zīmējuma attēls, kurā tiek izceltas ēnas un attēls kopumā tiek padarīts maigāks.
Dramatisks tonis I/II	Tiek izveidots attēls, kurā tiek izcelta gaišo un tumšo laukumu pāreja, daļēji samazinot kontrastu.
Kontūrlīniju efekts I/II	Tiek izveidots attēls, kurā tiek izceltas malas un pievienots tēlotājmākslas stils.
Ūdenskrāsas I/II	Tiek izveidots attēls ar maigiem un gaišiem toņiem, kur ir noņemti tumšie laukumi; izskatās kā uz balta audekla sapludinātas blāvas krāsas maigos toņos.
Senlaicīgs I/II/III	Parastajiem attēliem tiek radīta nostalgiska un senlaicīga gaisotne, izmantojot drukātas filmiņas balināšanas efektus.
Daļēja krāsa I/II/III	Objekts tiek izteiksmīgi izcelts, izmantojot vēlamās krāsas, savukārt pārējās attēla detaļas tiek iekrāsotas monotonos toņos.
Apstrāde bez balināšanas I/II	Efektu „apstrāde bez balināšanas“, kurš tiek izmantots kinofilmās, var lieliski izmantot ielu ainavu un metāla objektu fotografēšanā.
Momentuzņēmums	Mūsdienīgs ādas toņu un ēnojuma gradāciju attēlojums, kāds ir ierasts filmā.

II un III ir sākotnējās versijas (I) izmainītās versijas.

- Lai maksimāli izmantotu mākslas filtrus, daži fotografēšanas funkciju iestatījumi tiek atspējoti.
- Ja izvēlas attēla kvalitāti [RAW] (81. lpp.), automātiski tiek iestatīta attēla kvalitāte [L+RAW]. Mākslas filtrs tiks izmantots vienīgi JPEG kopijai.
- Atkarībā no objekta toņa pārejas var būt nepilnīgas, efekts var būt mazāk ievērojams vai attēls var kļūt „graudaināks“.
- Daži efekti var nebūt redzami tiešajā skatā vai filmēšanas laikā.
- Izvēlētie filtri, efekti un filmas kvalitāte, ierakstot filmas, var ietekmēt atskaņošanas ātrumu un vienmērīgumu.

Filtra [Daļēja krāsa] izmantošana

Ierakstiet krāsā tikai izvēlētas nokrāsas.

1 Mākslas filtru izvēlnē atlasiet [Daļēja krāsa I/II/III] (48. lpp.).

2 Iezīmējiet efektu un nospiediet taustiņu **OK**.

- Displejā parādās krāsu palete.



3 Lai atlasītu krāsu, pagrieziet vadības ripu.

- Displejā būs redzams efekts.

4 Uzņemšana.

- Lai pēc uzņemšanas atlasītu citu krāsu, pagrieziet vadības ripu, tādējādi parādot krāsu paleti.

Režīms, kad kamera izvēlas apertūru un aizvara ātrumu (programmas režīms)

Fotografēšanas režīmā **P** fotokamera automātiski iestata optimālu apertūru un aizvara ātrumu atbilstoši objekta gaišumam. Iestatiet režīmu ripu uz **P**.

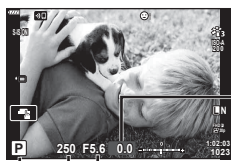
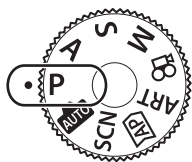

Ekspozīcijas kompensācijas apjoms

Diafragmas atvēruma

Aizvara ātrums

Fotografēšanas režīms

- Tiek parādīta fotokameras izvēlētā aizvara ātruma un apertūras vērtība.
- Ekspozīcijas kompensāciju (68. lpp.) var pielāgot, pagriežot vadības skalu vai nospiežot pogu (Δ) un pēc tam izmantojot $\langle \Delta \rangle$.
- Ja fotokamera nevar sasniegt pareizo ekspozīciju, mirgo aizvara ātruma un apertūras vērtības rādītāji. Brīdī, kad mirgo apertūras vērtības rādītājs, tas mainās atkarībā no objektīva tipa un objektīva fokusa attāluma. Izmantojot fiksētu iestatījumu [ISO], mainiet iestatījumu. „ISO jutības maiņa (ISO)” (77. lpp.)

Brīdinājumu ekrāna piemērs (mirgojošs)	Statuss	Darbība
F2.8	Fotografējamais objekts ir pārāk tumšs.	Izmantojiet zibspuldzi.
F22	Objekts ir pārāk gaišs.	Pārsniegts fotokameras mērīšanas diapazons. Jāizmanto tirdzniecībā pieejams ND filtrs (gaismas daudzuma regulēšanai).

Programmas maiņa (Ps)

Režīmā **P**, režīmā **ART** un dažos režīmos var izvēlēties citas apertūras un aizvara ātruma kombinācijas, kas nodrošinās tādu pašu ekspozīciju. Nospiediet taustiņu (Δ), pēc tam nospiediet FG, lai iestatītu programmas maiņu tā, lai blakus fotografēšanas režīmam būtu redzams „s”. Lai atceltu programmas maiņu, turiet nospiestu pogu $\Delta \nabla$, līdz burts „s” vairs nav redzams.

- Programmas pārslēgšana nav pieejama citos režīmos, kā arī izmantojot zibspuldzi.



Programmas maiņa

Apertūras izvēle (Apertūras prioritātes režīms)

Fotografēšanas režīmā **A** jūs izvēlaties apertūru un ļaujat fotokamerai automātiski noregulēt atbilstošu aizvara ātrumu. Pagrieziet režīmu ripu līdz **A** un pēc tam izmantojiet vadības ripu, lai atlasītu vērtību.

Lielāki diafragmas atvērumi (mazāks F skaitlis) samazina asuma dziļumu (apgabalu iestatīta fokusa punkta priekšā vai aiz tā), mīkstinot fona detaļas. Mazāki diafragmas atvērumi (lielāks F skaitlis) palielina asuma dziļumu.

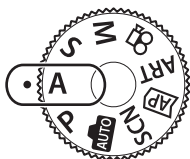

Ekspozīcijas kompensācijas apjoms

Diafragmas atvērumi

- Pēc taustiņa (Δ) nospiešanas varat izmantot arī Δ ▽, lai izvēlētos apertūru.
- Ekspozīcijas kompensāciju (68. lpp.) var pielāgot, griežot vadības skalu vai nospiežot taustiņu (Δ) un pēc tam izmantojot <|>.

Apertūras vērtības iestatīšana

Apertūras vērtības samazināšana ←

→ Apertūras vērtības palielināšana

F2.8 ← F4.0 ← **F5.6** → F8.0 → F11

(Asuma dziļuma samazināšana) ←

→ (Asuma dziļuma palielināšana)

- Ja fotokamera nevar nodrošināt atbilstošu ekspozīciju, mirgo aizvara ātruma rādītums. Izmantojot fiksētu iestatījumu [ISO], mainiet iestatījumu. „ISO jutības maiņa (ISO)” (77. lpp.)

Brīdinājumu ekrāna piemērs (mirgojošs)	Statuss	Darbība
F5.6	Fotografējams objekts ir nepietiekami eksponēts.	Samaziniet apertūras vērtību.
F5.6	Fotografējams objekts ir pāreksponēts.	<ul style="list-style-type: none"> • Palieliniet apertūras vērtību. • Ja brīdinājuma indikators turpina degt, pārsniegts fotokameras mērīšanas diapazons. Jāizmanto tirdzniecībā pieejams ND filtrs (gaismas daudzuma regulēšanai).

Aizvara ātruma izvēle (aizvara prioritātes režīms)

Režīms **S** ir fotografēšanas režīms, kurā var izvēlēties aizvara ātrumu un ļaut kamerai automātiski noregulēt atbilstošu apertūras vērtību. Lai atlasītu aizvara ātrumu, pagrieziet režīmu ripu uz **S** un pēc tam izmantojiet vadības ripu. Izmantojot lielu aizvara ātrumu, tiek fiksēta ātru objektu kustība. Izmantojot mazu aizvara ātrumu, tiek pievienots kustības efekts izpludinot kustīgus objektus.

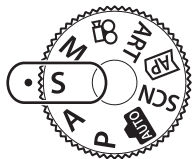

Ekspozīcijas kompensācijas apjoms

Aizvara ātrums

- Pēc taustiņa (Δ) nospiešanas varat arī izmantot Δ ▽, lai izvēlētos aizvara darbības ātrumu.
- Ekspozīcijas kompensāciju (68. lpp.) var pielāgot, griežot vadības skalu vai nospiežot taustiņu (Δ) un pēc tam izmantojot .

Aizvara darbības ātruma iestatīšana

Mazāks aizvara ātrums ← → Lielāks aizvara ātrums

60" ← 15 ← 30 ← **60** → 125 → 250 → 4000

(Pievienot kustību) ← → (Fiksēt kustību)

- Ja fotokamera nevar nodrošināt atbilstošu ekspozīciju, mirgo apertūras vērtības rādījums. Brīdī, kad mirgo apertūras vērtības rādītājs, tas mainās atkarībā no objektīva tipa un objektīva fokusa attāluma. Izmantojot fiksētu iestatījumu [ISO], mainiet iestatījumu. „ISO jutības maiņa (ISO)” (77. lpp.)



Brīdinājumu ekrāna piemērs (mirgojošs)	Statuss	Darbība
2000	Fotografējamais objekts ir nepietiekami eksponēts.	Iestatiet lielāku eksponēšanas laiku.
125	Fotografējamais objekts ir pāreksponēts.	<ul style="list-style-type: none"> • Iestatiet mazāku eksponēšanas laiku. • Ja brīdinājuma indikators turpina degt, pārsniegts fotokameras mērīšanas diapazons. Jāizmanto tirdzniecībā pieejams ND filtrs (gaismas daudzuma regulēšanai).

Apertūras un aizvara ātruma izvēle (manuālais režīms)

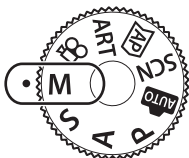
Režīms **M** ir fotografēšanas režīms, kurā var izvēlēties gan apertūras vērtību, gan aizvara ātrumu. Iespējams uzņemt arī Bulb, laika un tiešās kombinēšanas režīmā. Pagrieziet režīmu ripu uz **M**, grieziet vadības ripu, lai regulētu aizvara ātrumu, pēc tam, kad nospiedīsiet pogu  (Δ), grieziet vadības ripu, lai regulētu apertūru.



Atšķirība no atbilstošas ekspozīcijas

- Pēc taustiņa  (Δ) nospiešanas varat arī izmantot $\Delta \nabla$, lai izvēlētos aizvara darbības ātrumu.
- Pēc taustiņa  (Δ) nospiešanas varat izmantot arī $\triangleleft \triangleright$, lai izvēlētos apertūru.
- Displejā tiek rādīta ekspozīcijas vērtība, kas tiek noteikta, ņemot vērā iestatīto apertūras vērtību un aizvara ātruma vērtību, kā arī atšķirība no kameras izmērītās ekspozīcijas vērtības.
- Ekspozēšanas laika vērtību var iestatīt no 1/4000 līdz 60 s. vai režīmā [BULB], [TIEŠAIS LAIKA REŽĪMS] vai [LIVECOMP].
- Ekrānā redzamā attēla spilgtums mainās, mainoties apertūrai un aizvara ātrumam. Varat iestatīt fiksētu ekrāna spilgtumu, lai objekts fotografēšanas laikā paliktu redzams.  [Kadrēš. naktī] (122. lpp.)
- Pat ja tika iestatīta opcija [Trokšņu maz.], displejā parādītajā attēlā vai noteiktos apkārtējās vides apstākļos (piemēram, temperatūra) vai ar noteiktiem iestatījumiem uzņemtajos attēlos var būt joprojām redzami trokšņi un/vai gaismas plankumi.

Attēlu trokšņi

Fotografējot ar mazu aizvara ātrumu, displejā var būt redzami trokšņi. Šī parādība rodas tad, ja attēla uzņemšanas ierīcē vai tās iekšējās piedziņas ķēdē paaugstinās temperatūra, radot strāvu, kas tiek ģenerēta tajās attēlu uzņemšanas ierīces daļās, kas parasti netiek apgaismotas. Tas var notikt arī, fotografējot ar augstu ISO jutību vidē ar augstu temperatūru. Lai šos trokšņus samazinātu, fotokamera aktivizē trokšņu mazināšanas funkciju.  [Troksņu maz.] (123. lpp.)

Fotografēšana ar ilgu ekspozīcijas laiku (BULB/TIEŠAIS LAIKA REŽĪMS)

Izmantojiet, piemēram, uguņošanas vai nakts ainavu fotografēšanai. Režīmā **M** pagrieziet vadības ripu norādītajā virzienā, līdz ekrānā parādās [BULB] vai [TIEŠAIS LAIKA REŽĪMS].

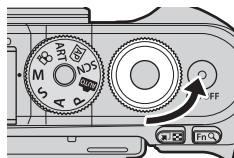

Fotografēšana, izmantojot režīmu Bulb (BULB):

Aizvars paliek atvērts, kamēr ir nospiesta aizvara poga. Ekspozēšana beidzas, kad aizvara poga tiek atlaista. Ekspozēšanas laikā skats caur objektīvu netiek rādīts displejā.

Fotografēšana, izmantojot laika režīmu (TIEŠAIS LAIKA REŽĪMS):

Ekspozēšana sākas, kad aizvara pogu nospiež līdz galam. Lai beigtu ekspozēšanu, vēlreiz nospiediet aizvara pogu līdz galam. Ekspozēšanas laikā skats caur objektīvu tiek rādīts displejā.

- Nospiediet taustiņu **MENU**, lai izvēlētos attēlojuma intervālu fotografēšanai režīmā [Tiešais Bulb režīms] vai [Tiešais Laika režīms]. Izvēlieties [Izslēgts], lai atspējotu attēlojumu ekspozēšanas laikā.
- Lai ekspozēšanas laikā atjaunotu attēlojumu, pieskarieties pie displeja vai nospiediet aizvara pogu līdz pusei (tikai [Tiešajā Laika režīmā]).
- [BULB] un [TIEŠAIS LAIKA REŽĪMS] nav pieejami atsevišķiem ISO jutības iestatījumiem.
- Lai mazinātu izplūdumu, kas rodas fotokameras kustību dēļ, nostipriniet fotokameru uz statīva un vadiet attālo aizvara palaišanu, izmantojot OI.Share (137. lpp.).
- Fotografēšanas laikā var nebūt pieejama daļa turpmāk norādīto funkciju iestatījumu. Sērijveida fotografēšana, fotografēšana ar taimerī, laika aizture, attēla stabilizators utt.

Fotografēšana režīmā Tiešā kombinēšana (tumšo un gaišo lauku apvienošana)

Apvienojiet vairākas eksponēcijas, lai iegūtu fotoattēlu, kurā fiksētas zvaigžņu vai ugunošanas un citu priekšmetu gaismas sliedes, nemainot fona spilgtumu.

1 Manuālajā režīmā **M** iestatiet eksponēšanas laiku režīmā [LIVECOMP].

- Režīmā **M** pagrieziet vadības ripu norādītajā virzienā, līdz displejā parādās [TIEŠĀ KOMBINĒŠANA].

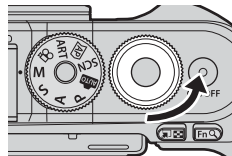

2 Nospiediet pogu **MENU**, lai parādītu displejā vienumu [Komb. attēlu. uzņ. iest.], un nospiediet Δ ∇ , lai izvēlētos eksponēšanas laiku atsevišķām eksponēcijām.

3 Lai sagatavotu fotokameru, nospiediet aizvara pogu.

- Fotokamera uzņems kadru kā atskaites punktu trokšņu mazināšanai.
- Fotokamera ir gatava, kad displejā redzams ziņojums [Gatavs komb. attēlu uzņemšanai].

4 Lai iestatītu asumu, nospiediet aizvara pogu līdz pusei.

- Ja sāk mirgot fokusēšanas indikators, tas nozīmē, ka fotokamera nav fokusēta.

5 Nospiediet aizvara pogu līdz galam, lai sāktu fotoattēlu uzņemšanu tiešās kombinēšanas režīmā.

- Kombinētais attēls pēc katras eksponēšanas tiek parādīts displejā.



6 Vēlreiz nospiediet aizvara pogu, lai pārtrauktu fotografēšanu.

- Displejā apskatiet rezultātu, kas mainās, un nospiediet aizvara pogu vēlreiz, lai beigtu fotografēt, kad ir iegūts vēlamo rezultāts.
- Maksimālais komb. attēlu. uzņ. ilgums ir 3 stundas. Tomēr atkarībā no fotografēšanas apstākļiem un kameras uzlādes līmeņa fotografēšanai pieejamais laiks var atšķirties.
- Daļa ISO jutības iestatījumu var nebūt pieejami.
- Lai mazinātu izplūdumu, kas rodas fotokameras kustību dēļ, nostipriniet fotokameru uz statīva un vadiet attālo aizvara palaišanu, izmantojot Oi.Share (137. lpp.).
- Fotografēšanas laikā var nebūt pieejama daļa turpmāk norādīto funkciju iestatījumu. Sērijveida fotografēšana, fotografēšana ar taimeri, laika aizture, attēla stabilizators utt.

Fotografēšana, izmantojot skārienekrāna funkcijas

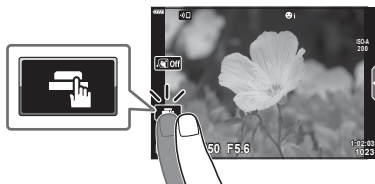
Pieskarieties , lai pārslēgtos starp skārienekrāna iestatījumiem.



	Pieskarieties objektam, lai to fokusētu, un pēc tam automātiski atļaidiet aizvaru. Šī funkcija nav pieejama filmas režīmā, kā arī bulb, laika vai kombinētās fotografēšanas režīmā.
	Skārienekrāna darbības ir deaktivizētas.
	Pieskarieties, lai parādītu AF mērķi un fokusētu objektu izvēlētajā apgabalā. Fotoattēlus var uzņemt, nospiežot aizvara pogu.

■ Objekta priekšskatīšana ()

1 Ekrānā pieskarieties objektam.

- Tiks parādīts AF mērķis.
- Lietojiet slīdni, lai izvēlētos rāmja lielumu.
- Pieskarieties pogai , lai izslēgtu AF mērķa rādīšanu.



2 Pieskarieties , lai tuvinātu daļu, kur atrodas rāmis.

- Izmantojiet pirkstu, lai ritinātu ekrānu, kad attēls ir tuvināts.
- Pieskarieties pogai , lai atceltu tālummaiņas parādīšanu.
- Filmās režīmā nevar mainīt lielumu vai tuvināt mērķi.

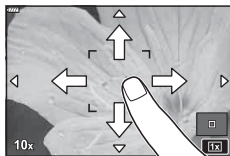

- Skārienekrānu nevar izmantot turpmāk aprakstītajos gadījumos.
Ātrais baltā balanss, kamēr tiek izmantoti taustiņi vai ripas utt.
- Nepieskarieties ekrānam ar nagiem vai citiem asiem priekšmetiem.
- Cimdi vai displeja aizsargpārklājumi var traucēt skārienekrāna lietošanu.
- Skārienekrāna darbību iespējams atspējot.  [Skārienekrāna iestat.] (126. lpp.)

Filmu ierakstīšana fotografēšanas režīmos

Taustiņu  var izmantot filmu ierakstīšanai pat tad, ja režīmu rīpa nav pozīcijā .

- Taustiņam  noteikti piešķiriet [ REC] (95. lpp.).

1 Nospiediet pogu , lai sāktu ierakstīšanu.

- Displejā būs redzama filma, ko jūs ierakstāt.
- Varat mainīt vietu, uz kuru iestatīts asums, ierakstīšanas laikā pieskaroties ekrānam.

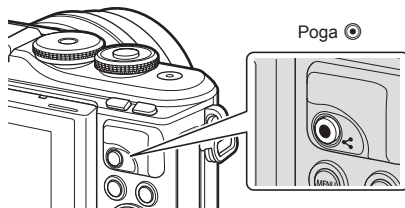

2 Lai beigtu filmēšanu, vēlreiz nospiediet pogu .

- Var tikt ierakstīta pieskaršanās darbību un taustiņu darbības skaņa.
- Izmantojot fotokameru ar CMOS attēla sensoru, kustīgi objekti var tikt parādīti izkropļotā veidā slīdošā aizvara dēļ. Tā ir fiziska parādība, kad uzņemtā attēlā rodas kropļojumi, fotografējot ātri kustīgu objektu vai fotokameras izkustēšanas dēļ. Šī parādība kļūst pamanāmāka, ja tiek izmantots liels fokusa attālums.
- Ja ierakstāmās filmas faila izmērs pārsniedz 4 GB, fails automātiski tiek sadalīts. (Atkarībā no uzņemšanas apstākļiem filmas, kuru izmērs ir līdz 4 GB, var tikt sadalītas vairākos failos.)
- Ja fotokamera tiek ilgstoši lietota, var palielināties attēlu tveršanas ierīces temperatūra, un attēlos var rasties trokšņi un krāsaina migla. Uz īsu brīdi izslēdziet fotokameru. Trokšņi un krāsaina migla var arī būt redzama attēlos, kas ierakstīti, izmantojot augstas ISO jutības iestatījumus. Ja temperatūra turpina paaugstināties, fotokamera automātiski izslēdzas.
- Izmantojot Four Thirds sistēmas objektīvu, video filmu ierakstīšanas laikā nedarbosies AF funkcija.
- Pogu  nevar izmantot video filmu ierakstīšanai šādos gadījumos:
 - Kamēr aizvara poga ir nospiesta līdz pusei; bulb, laika, kombinētās, sērijevada vai laika aiztures fotografēšanas režīmos; kad režīmā **SCN** ir atlasīts e-portreta, naktsfoto no rokas, gaismas sliežu, panorāmas vai pretgaismas HDR režīms; kad režīmā **AP** ir atlasīts trapeces kompensācijas, panorāmas, tiešais laika, vairākkārtējās eksponēšanas, HDR vai kombinētais režīms
- Fotokamerai fokusējoties filmas režīmā, skaņa neatskan.

Piezīmes

- Dažus iestatījumus, piemēram, AF režīmu, var atsevišķi iestatīt filmām un fotogrāfijām.  „Videoizvēlnes lietošana“ (114. lpp.)

Filmu ierakstīšana filmas režīmā

Filmu režīmu var izmantot, lai veidotu filmas, kurās izmantoti fotoattēlu uzņemšanas režīmos pieejamie efekti.



- Efektus var pievienot filmām tieši tādā pašā veidā kā fotogrāfijas.  „Efektu pievienošana filmai” (85. lpp.)

2

Fotografēšana

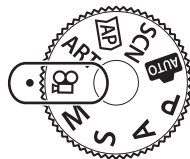
- 1 Pagrieziet režīmu ripu pozīcijā .



- 2 Izmantojiet  , lai iezīmētu filmas režīmu (59. lpp.).





- Dažiem režīmiem ir pieejamas papildu opcijas, kurām var piekļūt, izmantojot .



- 3 Nospiediet taustiņu , lai atlasītu iezīmēto režīmu.

- Nospiediet taustiņu , lai izvēlētos citu filmas režīmu. Ja tiek parādītas papildu opcijas, nospiediet .

- 4 Nospiediet pogu , lai sāktu ierakstīšanu.

- Taustiņam  noteikti piešķiriet [ REC] (95. lpp.).
- Lai beigtu ierakstīšanu, nospiediet vēlreiz taustiņu .
- Skaņas līmenis ierakstīšanas laikā ir redzams ierakstīšanas līmeņa mērītājā. Jo vairāk mērītāja rādītājs novirzās uz sarkano apgabalu, jo augstāks ierakstīšanas līmenis.
- Ierakstīšanas līmeni var pielāgot  videoizvēlnē.  [Ierakstīšanas līmenis] (114. lpp.)

Ierakstīšanas līmeņa mērītājs







- Fotokamerai fokusējoties filmas režīmā, skaņa neatskan.

Piezīmes

- Var izmantot arī skārienvadīklas.

Filmas režīma opcijas

Filmas režīms	Apraksts	
 Standarta	Uzņemiet standarta filmas vai filmas ar atlasītajiem efektiem.	60
 4K	Uzņemiet 4K filmas.	—
 Klipi	Izveidojiet vienu filmas failu, kurā ietvertas vairākas īsas filmas.	62
 Liela ātruma	Ierakstiet filmas ar palēninātu kustību. Skaņa netiks ierakstīta.	65

- Pieejamie attēla režīmi ir atkarīgi no filmas režīma.
- Filmējot režīmā [4K] vai [Liela ātruma], izmantojiet UHS-I atmiņas karti ar UHS 3. ātruma kategoriju.
- Filmējot režīmā [Standarta] vai [Klipi], izmantojiet atmiņas karti ar 10. ātruma vai labāku kategoriju.
- Atkarībā no sistēmas dažos datoros var nebūt iespējams demonstrēt filmas, kas ierakstītas ar [4K]. Lai uzzinātu par datorā izmantojamās sistēmas prasībām, lai varētu demonstrēt 4K filmas, skatiet OLYMPUS vietni.





Filmas efekti

Filmām var pievienot dažādus efektus. Varat arī tuvināt kadra apgabalu, neizmantojot tālummaiņas objektīvu.

- 1 Iezīmējiet filmas režīma opciju [Standarta] (59. lpp.) un nospiediet taustiņu **OK**.
 - Izmantojiet tiešās vadības iespējas, lai izvēlētos filmas kvalitātes (kadru lieluma un ātruma) opcijas (82. lpp.).
- 2 Nospiediet pogu **⊙**, lai sāktu ierakstīšanu.
- 3 Ekrānā pieskarieties tā efekta ikonai, kuru vēlaties lietot.
 - Pieskarieties displejam, lai uzņemšanas laikā pievienotu efektus.
 - Dažus efektus var pievienot, pieskaroties displejam pirms ierakstīšanas sākšanas.



Filmas efekts

Filmas efekts	Apraksts
 Māksl. bal.	Filmē ar atlasītu attēla režīma efektu. Izžušanas efekts tiek lietots pārejai starp sižetiem.
 Veca filma	Pamīšus piemēro bojātas filmiņas un putekļu trokšņus, lai radītu vecas video filmas efektu.
 Multi atbalss	Iestata pēcattēla efektu. Pēcattēli būs redzami aiz kustīgiem objektiem.
 Atbalss funk.	Māņattēls, kas parādās, pieskaroties ikonai, ir redzams īsu brīdi, laika gaitā izzūd.
 Filma Telepārveidotājs	Tuvina attēla apgabalu, neizmantojot tālummaiņas objektīvu. Attēla izvēlēto pozīciju var tuvināt pat tad, ja kamera ir fiksēta stāvoklī.

- 4 Lai beigtu filmēšanu, vēlreiz nospiediet pogu **⊙**.

- Ar taustiņu **INFO** filmas ierakstīšanas laikā pārslēdz uzņemšanas informācijas attēlojumu. Tomēr jāņem vērā, ka visi filmas efekti, izņemot mākslas balansu un filmas telepārveidotājs, tiek atcelti, nospiežot taustiņu **INFO**.

■ Māksl. bal.

Pieskarieties ikonai. Efekts tiks pakāpeniski piemērots, ja pieskarsieties attēla režīma ikonai.

- Filmām, kas tiek uzņemtas daļējas krāsas režīmā, tiek izmantota **ART** režīmā atlasītā krāsa.

■ Veca filma

Pieskarieties ikonai, lai lietotu efektu. Pieskarieties tai vēlreiz, lai atceltu efektu.

■ Multi atbalss

Pieskarieties ikonai, lai lietotu efektu. Pieskarieties tai vēlreiz, lai atceltu efektu.

■ Atbalss funkc.

Efekts tiek pievienots ikreiz, kad pieskaraties ikonai.

■ Filmas telepārveidotājs

1 Pieskarieties ikonai, lai tiktu parādīts tālummaiņas rāmis.

- Tālummaiņas rāmja pozīciju var mainīt, pieskaroties ekrānam vai izmantojot taustiņu $\triangle \nabla \triangleleft \triangleright$.
- Lai tālummaiņas rāmi atgrieztu centrālajā pozīcijā, nospiediet un turiet nospiešanu pogu \odot .



2 Pieskarieties [Zoom In] , lai tuvinātu tālummaiņas rāmja apgabalu.

- Pieskarieties [Zoom Out] , lai atgrieztos uz tālummaiņas rāmja rādījumu.

3 Pieskarieties [Off] vai nospiediet taustiņu \odot , lai atceltu tālummaiņas rāmi un izietu no režīma Filmas telepārveidot.

- Filmas telepārveidotājs nav pieejams pašportreta režīmā.
- Vienlaikus nevar izmantot 2 efektus.
- Atkarībā no attēla režīma atsevišķi efekti var būt nepieejami.
- Kadru skaits var samazināties, ja tiek izmantots mākslas filtrs vai filmas efekts.

Filmu veidošana no klipiem

Varat izveidot vienu filmas failu, kurā ietvertas vairākas īsas filmas (klipi). Klipus var sadalīt vairākās grupās (Mani klipi). Filmai Mani klipi var pievienot arī nekustīgus attēlus (106. lpp.).

Klipu ierakstīšana

- 1 Iezīmējiet filmas režīma opciju [Klipi] (59. lpp.).
- 2 Nospiediet ∇ , izmantojiet $\triangleleft\triangleright$, lai izvēlētos klipa garumu, un nospiediet taustiņu \odot .
 - Izmantojiet tiešās vadības iespējas, lai izvēlētos filmas kvalitātes (kadru lieluma un ātruma) opcijas (82. lpp.).
- 3 Nospiediet taustiņu \odot , lai sāktu filmēšanu.
 - Uzņemšana automātiski beidzas, kad ir sasniegts izvēlētais ierakstīšanas laiks.
 - Lai pagarinātu ierakstīšanu, tās laikā nospiediet taustiņu \odot . Spiežot pogu atkārtoti, ierakstīšanas laiku var pagarināt līdz 16 sekundēm.
 - Jaunais klips tiek pievienots mapei Mani klipi.

\triangle	Atskaņo mapes Mani klipi saturu, sākot ar pirmo failu.
∇	Maina mapi Mani klipi, kurā jā saglabā klips, un pozīciju, kurā jā pievieno klips. Izmantojiet $\triangleleft\triangleright$, lai mainītu pozīciju, kurā jā pievieno klips mapē Mani klipi.
\odot	Sagatavoties nākamā klipa ierakstīšanai.
🗑️	Dzēš nofilmēto klipu.



- 4 Nospiediet pogu \odot , lai ierakstītu nākamo video klipu.
 - Apstiprinājuma ekrāns tiks aizvērts un sāksies nākamā videoklipa filmēšana.
 - Jaunais klips tiek pievienots tai pašai grupai mapē Mani klipi, kurai pievienots iepriekšējais klips.
 - Filmas, kas ierakstītas ar atšķirīgu kadru izmēru vai ātrumu, tiek saglabātas atšķirīgās mapes Mani klipi grupās.

Jaunas mapes Mani klipi izveidošana

Veicot 3. darbību, nospiediet ∇ . Izmantojiet \triangle , lai pārvietotu klipu uz 🗑️ , un nospiediet taustiņu \odot .



Klipa izņemšana no mapes Mani klipi

Veicot 3. darbību, nospiediet ▾.

Pārvietojiet klipu uz ☰, izmantojot △ ▽ ◀ ▶, un nospiediet taustiņu ○.

- No mapes Mani klipi izņemtais klips būs normāls filmas fails.
- Klipus var izņemt demonstrēšanas laikā.
☞ „Klipu izņemšana no mapes Mani klipi” (106. lpp.)



Padomi

- Izņemtos klipus var vēlreiz pievienot mapei Mani klipi. ☞ „Attēlu pievienošana mapei Mani klipi” (106. lpp.)

Mapes Mani klipi satura rediģēšana

Varat izveidot vienu videofilmu, apvienojot mapē Mani klipi saglabātos videoklipus. Uzņemtie klipi tiek saglabāti mapē Mani klipi. Mapei Mani klipi var pievienot gan filmu klipus, gan nekustīgos attēlus (106. lpp.). Var pievienot arī ekrānu pārejas un mākslas filtru efektus.





- 1 Nospiediet ▶ un pēc tam atkaršoti nospiediet taustiņu ☒, lai atskaņotu videoklipus mapē Mani klipi.



- * Ja ir izveidota viena vai vairākas mapes Mani klipi, tās būs redzamas šeit. Pēc taustiņa ▶ nospiešanas var arī skatīt mapes Mani klipi demonstrēšanas attēlojumu, iezīmējot vienumu, kas atzīmēts ar ☒, nospiežot taustiņu ○, un izvēlnē, kas parādās, atlasot [Skat. visu Mani klip].

- 2 Izmantojiet △ ▽, lai atlasītu mapi Mani klipi, un ◀ ▶, lai atlasītu klipu, un nospiediet taustiņu ○.
 - Tiks parādīta klipu izvēlne.

Mani klipi atskaņošana	Mapē Mani klipi glabātie faili tiek atskaņoti, sākot at pirmo.
Filmas dem.	Demonstrē atlasītos klipus kā filmu.
Eksportēt Mani klipi	Eksportēt failus no mapes Mani klipi filmas failā.
Pārkārtot	Pārvieto vai pievieno failus mapē Mani klipi.
Iestatītais galam.	Nākamajā reizē filmējot, filmas ar tādiem pašiem filmēšanas iestatījumiem, tiks pievienotas šai mapei ☒ Mani klipi.
Izņemt no mapes Mani klipi	Atlasītais klips tiek izņemts no mapes Mani klipi. Pēc tam klipu izmanto kā normālu filmas failu. ☞ „Klipu izņemšana no mapes Mani klipi” (106. lpp.)

- 3** Atlasiet Mani klipi vienumus, ko vēlaties iekļaut filmā, iezīmējiet [Eksportēt Mani klipi] un nospiediet taustiņu .
- 4** Nospiediet taustiņu  , lai atlasītu vienumu, un pēc tam nospiediet taustiņu .

Klipa efekti	Ir pieejami seši mākslas efektu veidi.
Pārejas efekts	Varat lietot pārejas efektus.
Fona mūzika	Varat iestatīt [Happy Days] vai [Izslēgts].
Ierakstītā klipa skaļ.	Kad [Fona mūzika] iestatījums ir [Happy Days], varat iestatīt ierakstāmās filmas skaņas skaļumu.
Ierakstītā klipa skaņa	Atlasot iestatījumu [Iesl.], varat izveidot filmu ar ierakstīto skaņu. Šis iestatījums ir pieejams tikai tad, ja iestatījumam [Fona mūzika] ir atlasīta vērtība [Izslēgts].
Priekšsk.	Rediģētajās mapēs Mani klipi glabātos failus var priekšskatīt, sākot ar pirmo.

- 5** Kad pabeigsiat rediģēšanu, izvēlieties [Sākt eksportu] un nospiediet taustiņu .
- Apvienotais albums tiek saglabāts kā viens videofilmas fails.
 - Videofilmu eksportēšanas process var aizņemt diezgan ilgu laiku.
 - Maksimālais viena Mani klipi faila garums ir 15 minūtes, savukārt maksimālais viena faila lielums ir 4 GB.
 - Ja karte tika izņemta, ievietota, nofīrta vai tai tika iestatīta aizsardzība, mape Mani klipi var tikt parādīta pēc dažām minūtēm.
 - Var ierakstīt ne vairāk kā 99 Mani klipi un vienam videoklipam var veikt ne vairāk un 99 griezumus. Atkarībā no faila lieluma un Mani klipi garuma, maksimālās vērtības var atšķirties.
 - Mapei Mani klipi var pievienot tikai videoklipus.

Cita fona mūzika, nevis [Happy Days]



Lai izmantotu nevis [Happy Days], bet citu fona mūziku, ierakstiet kartē no Olympus vietas lejupielādētos datus un izvēlieties tos kā iestatījuma [Fona mūzika] vērtību

4. darbībā. Lai lejupielādētu datus, apmeklējiet šo vietni:

<http://support.olympus-imaging.com/bgmdownload/>

Filmu ar palēninātu kustību ierakstīšana

Ierakstiet filmas ar palēninātu kustību. Materiāls, kas uzņemts ar kadru skaitu 120 k/s, tiek atskaņots ar kadru skaitu 30 k/s; kvalitāte ir līdzvērtīga [HD].

- 1 Iezīmējiet filmas režīma opciju [Liela ātruma] (59. lpp.) un nospiediet taustiņu .
- 2 Nospiediet taustiņu , lai sāktu filmēšanu.
 - Lai beigtu filmēšanu, vēlreiz nospiediet taustiņu .
 - Fokuss un ekspozīcija tiek noteikti ierakstīšanas sākumā.
 - Ierakstīšana var turpināties līdz 20 sekundēm.
 - Skaņa netiks ierakstīta.

Klusinājuma funkcijas izmantošana video filmas ierakstīšanas laikā

Varat iestatīt, lai video filmā netiktu ierakstītas fotokameras darbības radītās skaņas. Pieskarieties klusā režīma fotografēšanas cilnei, lai parādītu funkcijas elementus. Vispirms pieskarieties elementam un pēc tam parādītajām bultiņām, lai izvēlētos iestatījumus.

Klusās filmēšanas cilne



- Elektroniskā tālummaiņa*, ierakstīšanas līmenis, apertūra, aizvara ātrums, ekspozīcijas kompensācija, ISO jutība
 - * Pieejama, tikai izmantojot tālummaiņas objektīvu ar piedziņu.
- Pieejamās iespējas var atšķirties atkarībā no filmēšanas režīma.
- Šī opcija nav pieejama pašportreta režīmā (66. lpp.).

Fotografēšana pašportreta režīmā

Apgriežot ekrānu, jūs varat fotografēt attēlus, kuros esat pats, vienlaikus ar kadra priekšskatījumu.

1 Paspiediet ekrānu nedaudz lejup un sasveriet to uz leju.



Pirms ekrāna pārvietošanas izlasiet šeit: „Ekrāna griešana: piesardzības pasākumi” (29. lpp.).

- Ja ir pievienots motorizētās tālummaiņas objektīvs, fotokamera automātiski pārslēdzas uz platleņķi.
- Displejā tiek parādīta pašportreta izvēlne.
- Atkarībā no fotografēšanas režīma var būt redzamas dažādas ikonas.



	Aizvara skāriens	Pieskaroties ikonai, apmēram pēc 1 sekundes tiek atvērts aizvars.
	Videofilma	Pieskaroties šai ikonai, tiks sākta filmas ierakstīšana. Lai apturētu ierakstīšanu, nospiediet ikonu . Klipa ierakstīšanas laikā vēlreiz pieskarieties , lai pagarinātu ierakstīšanas laiku (par 16 sekundēm vai tsāku laiku).
	Apskate	Pieskarieties, lai pārslēgtu uz demonstrēšanas režīmu (108. lpp.).
	Viena pieskāriena e-Portrets	Ieslēdzot šo funkciju, ādas izskats tiek padarīts gluds un mirdzošs.
	Viena pieskāriena pielāgots taimeris	Izmantojot taimerī, uzņemat 3 kadrus. Iespējams iestatīt, cik reizi aizvars tiek atvērts, un intervālu starp katru atvēršanas reizi, izmantojot vienumu Pielāgots taimeris Pielāgots taimeris (73. lpp.).
	Spilgtuma regulēšana (eksponēcijas kompensācija)	Pieskarieties ikonai [+] vai [-], lai regulētu spilgtumu.

2 Kadrējiet fotouzņēmumu.

- Raugieties, lai pirksti vai fotokameras siksnīņa nenosedz objektīvu.

3 Pieskarieties un fotografējiet.

- Jūs varat fotografēt arī, pieskaroties displejā redzamajam objektam, vai nospiežot aizvara pogu.
- Ekrānā tiks parādīts uzņemtais attēls.
- Rīkojieties uzmanīgi, lai nenomestu fotokameru zemē, kamēr izmantojat skārienekrānu ar fotokameru vienā rokā.

Ekspozīcijas vadība (Ekspoz.)

Izvēlieties pozitīvas (+) vērtības, lai attēlus padarītu gaišākus, un negatīvas (-) vērtības, lai attēlus padarītu tumšākus. Ekspozīciju var regulēt ar $\pm 5,0$ EV intervālu.

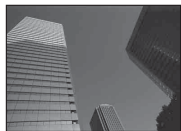



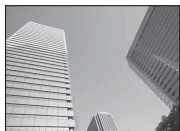

Negatīva (-)



Bez kompensācijas (0)



Pozitīva (+)



- Režīmā **P**, **ART**, filmas režīmā un dažos režīmos  ekspozīcijas kompensāciju var pielāgot, griežot vadības skalu vai nospiežot taustiņu  (Δ) un pēc tam izmantojot $\langle \triangleright$.
- Režīmos **A** un **S** ekspozīcijas kompensāciju var pielāgot, nospiežot taustiņu  (Δ) un pēc tam griežot vadības skalu vai izmantojot $\langle \triangleright$.
- Ekspozīcijas kompensācija nav pieejama , **M** un **SCN** režīmā, kā arī tad, ja  režīmā ir atlasīts tiešais laika režīms vai panorāma.
- Reāllaika skata laikā ekrāna spilgtumu var pielāgot tikai līdz maksimāli $\pm 3,0$ EV. Ja ekspozīcija pārsniedz $\pm 3,0$ EV, ekspozīcijas josla sāk mirgot.
- Video filmām vērtību var koriģēt līdz $\pm 3,0$ EV.

Piezīmes

- Vadības ripas funkciju var mainīt  pielāgotajās izvēlnēs.  [Ripas funkcija] (121. lpp.)

Digitālā tūlumaīņa (Digit. telepārveidot.)

Nospiediet taustiņu **Fn**, lai tuvinātu, pārsniedzot pašreizējo tūlumaīņas attiecību. Displeja tūlumaīņas attiecība kļūs divreiz lielāka, un ekrānā būs redzamas uzņemto fotoattēlu pietuvinātās daļas.

- Displejā tiek parādīts .
- Ja pogai **Fn** ir iestatīta cita funkcija, izvēlieties [] (95. lpp.).
- Lai izietu no digitālās tūlumaīņas režīma, vēlreiz nospiediet taustiņu **Fn**.
- Digitālā tūlumaīņa nav pieejama, režīmā **SCN** ir izvēlēta panorāma, režīmā  ir izvēlēta vairākkārtējā eksponēšana, panorāma vai trapeces kompensācija, vai filmas režīmā izvēlēts iestatījums [Standarta].
- Kad tiek parādīts RAW attēls, displejā redzamais laukums tiek norādīts ar rāmi.
- AF mērķis tiek pazaudēts.

AF mērķa režīma izvēle (AF mērķa iestatījumi)

Varat autofokusēšanai izvēlēties fokusa laukuma pozīciju un lielumu. Varat arī izvēlēties Sejas prioritāte AF (70. lpp.).

- 1 Nospiediet taustiņu [∴] (<).
- 2 Izmantojot vadības ripu, atlasiet [■] (Viens mērķis) vai [∴] (9-Mērķu grupa).

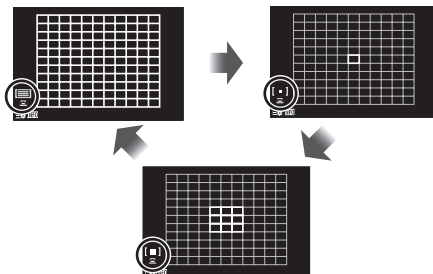

Visi mērķi	Fotokamera automātiski izvēlas kādu no pilnā fokusēšanas mērķu komplekta.
[■] Viens mērķis	Varat izvēlēties vienu AF mērķi.
[∴] 9-Mērķu grupa	Fotokamera automātiski izvēlas atlasītās deviņu mērķu grupas mērķus.

- Filmēšanas laikā viena mērķa režīms tiek piemērots automātiski, ja ir iestatīts grupas mērķa režīms.
- Izmantojot Four Thirds sistēmas objektīvu, fotokamera automātiski pārslēdzas uz viena mērķa režīmu.

Piezīmes

- Varat arī veikt atlasī 2. darbībā, nospiežot taustiņu **INFO** un pēc tam izmantojot $\Delta \nabla$.

AF mērķa iestatīšana

Atlasiet viena mērķa un grupas mērķa pozīciju.

- 1 Nospiediet taustiņu [∴] (<).
 - Ja ir izvēlēts iestatījums [] (Visi mērķi), atlasiet [■] (Viens mērķis) vai [] (9-Mērķu grupa), izmantojot vadības ripu.
- 2 Izmantojiet $\Delta \nabla$ $\triangleleft \triangleright$, lai izvēlētos fokusa laukumu.
 - AF mērķu izmērs un skaits mainās līdz ar malu attiecību (81. lpp.) un izvēlēto [Digit. telepārveidot.] opciju (111. lpp.).

Piezīmes

- Varat arī veikt atlasī 2. darbībā, nospiežot taustiņu **INFO** un pēc tam izmantojot vadības ripu.
- Var izmantot arī skārienvadīklas.

Sejas prioritātes AF/Acu prioritātes AF

Fotokamera nosaka sejas un pielāgo fokusu un digitālo ESP.

- 1 Nospiediet taustiņu **[∴]** (**<**).
- 2 Nospiediet taustiņu **INFO**.
 - Varat pielāgot seju un acu prioritātes iestatījumus.
- 3 Izmantojiet taustiņu **<|>**, lai atlasītu iespēju, un pēc tam nospiediet taustiņu **OK**.

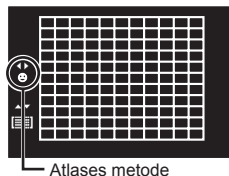

	Sejas prioritāte ieslēgta	Sejas prioritāte ir ieslēgta.
	Sejas prioritāte izslēgta	Sejas prioritāte ir izslēgta.
	Sejas un acu prior. ieslēgta	Lai noteiktu sejas prioritātes AF, automātiskās fokusēšanas sistēma izvēlas fotokamerai tuvāk esošo aci.

- 4 Pavērsiet fotokameru pret personu.
 - Ja tiek noteikta seja, tā tiek apvilka ar baltu rāmi.
- 5 Lai fokusētu, nospiediet aizvara pogu līdz pusei.
 - Kad fotokamera fokusē seju baltajā rāmī, rāmis kļūst zaļš.
 - Ja fotokamera varēs noteikt fotografējamās personas acis, virs izvēlētas acs tiks parādīts zaļš rāmis. (acu prioritātes AF)
- 6 Lai fotografētu, līdz galam nospiediet aizvara pogu.



- Sērīveida fotografēšanas laikā sejas prioritāte tiek piemērota tikai pirmajam katras sērijas kadram.
- Atkarībā no objekta un mākslas filtra iestatījuma, fotokamera, iespējams, nevarēs pareizi noteikt seju.
- Kad iestatījums ir **[ESP]** (Digitālā ESP eksponom.) (89. lpp.), eksponometrija tiek veikta, prioritāti nosakot sejām.

Piezīmes

- Sejas prioritāte ir pieejama arī režīmā **[MF]** (79. lpp.). Fotokameras noteiktās sejas tiek norādītas ar baltiem rāmiem.

Zibspuldzes izmantošana (Fotografēšana ar zibspuldzi)

Zibspuldzi var izmantot fotografēšanai dažādos fotografēšanas apstākļos.

- 1 Nospiediet zibspuldzes izbīdīšanas taustiņu, lai izbīdītu zibspuldzi.

Zibspuldzes izbīdīšanas taustiņš

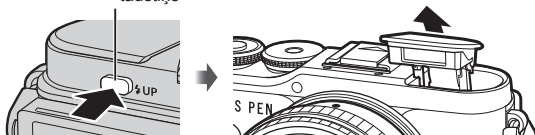

- 2 Nospiediet taustiņu ().

- 3 Atlasiet vienumu, izmantojot vadības ripu, un nospiediet taustiņu .

- Pieejamās opcijas un secība, kādā tās tiek parādītas, ir atkarīgas no fotografēšanas režīma. „Zibspuldzes režīmi, ko var iestatīt fotografēšanas režīms“ (72. lpp.)

	Papildu zibspuldze	Zibspuldze nomirgo.
	Sarkano acu efekts	Zibspuldze nostrādā, samazinot sarkano acu efektu.
	Zibspuldze izslēgta	Zibspuldze nedarbojas.
	Lēns sark. acu efekts Lēnā sinhronizācija (1. aizlaidnis / sarkano acu efekta samazināšanas zibspuldze)	Lēnā sinhronizācija tiek apvienota ar sarkano acu efekta samazināšanas zibspuldzes režīmu.
	Lēns Lēna sinhronizācija (1. aizlaidnis)	Zibspuldze nostrādā ar mazu aizvara ātrumu, lai padarītu gaišāku vāji apgaismotu fonu.
	Lēns 2 Lēna sinhronizācija (2. aizlaidnis)	Zibspuldze tiek aktivizēta uzreiz pirms aizvara aizvēršanās, lai kustīgu gaismas avotu fonā izveidotu gaismas efektu.
 utt.	Manuāla vērtība	Lietotājiem, kuri dod priekšroku manuālai vadībai. Nospiediet pogu INFO un izmantojiet , lai pielāgotu zibspuldzes darbību.

- Izmantojot režīmu (Sarkano acu efekts)], no brīža, kad beidzas priekšuzbīsnījumi, līdz slēdža nostrādāšanai paiet apmēram 1 sekunde. Nepārvietojiet fotokameru, kamēr nav uzņemts fotoattēls.
- Režīms (Sarkano acu efekts)] noteiktos fotografēšanas apstākļos var nedarboties efektīvi.
- Kad zibspuldze nostrādā, aizvara ātrums ir iestatīts uz 1/250 s. vai mazāks. Fotografējot objektu pret spilgtu fonu ar zibspuldzi, fons var būt pāreksponēts.

Izvēles zibspuldzes

Ja izmantojat izvēles zibspuldzes, noteikti ievietojiet iebūvēto zibspuldzi drošā veidā tās korpusā.

Zibspuldzes režīmi, ko var iestatīt fotografēšanas režīms

Fotografēšanas režīms	Displejs	Zibsp. režīms	Zibspuldzes laika noteikšana	Zibspuldzes iedegšanās apstākļi	Eksponēšanas laika robežvērtība
P/A		Papildu zibspuldze	Aktīvais aizlaidnis	Vienmēr nostrādā	30 s. – 1/250 s.*
		Sarkano acu efekts			1/30 s. – 1/250 s.*
		Zibspuldze izslēgta	—	—	—
		Lēns sark. acu efekts Lēna sinhronizācija (1. aizlaidnis/ sarkano acu efekta novēršanas zibspuldze)	Aktīvais aizlaidnis	Vienmēr nostrādā	60 s. – 1/250 s.*
		Lēns Lēna sinhronizācija (1. aizlaidnis)			
	Lēns 2 Lēna sinhronizācija (2. aizlaidnis)	Pasīvais aizlaidnis			
S/M		Papildu zibspuldze	Aktīvais aizlaidnis	Vienmēr nostrādā	60 s. – 1/250 s.*
		Sarkano acu efekts			
		Zibspuldze izslēgta	—	—	—
		Lēns 2 Lēna sinhronizācija (2. aizlaidnis)	Pasīvais aizlaidnis	Vienmēr nostrādā	60 s. – 1/250 s.*

* AUTO režīmā var iestatīt tikai un .

* Izmantojot atsevišķi iegādātu ārējo zibspuldzi, aizvara ātrums ir 1/200 sekundes.

Minimālais diapazons

Objektīvs var radīt ēnas objektiem, kas atrodas tuvu fotokamerai, tādējādi izraisot vinjetes efektu, vai arī zibspuldze var būt par spīlgtu pat minimālas darbības laikā.

Objektīvs	Aptuvenais attālums, kurā rodas vinjetes efekts
17mm f1.8	0,25 m
25mm f1.8	0,25 m
45mm f1.8	0,5 m
ED 14-42mm f3.5-5.6 EZ	1 m
ED 40-150mm f4.0-5.6	0,9 m











- Lai nepieļautu vinjetes efektu, var izmantot ārējās zibspuldzes. Lai nepieļautu pāreksponētus fotoattēlus, izvēlieties režīmu **A** vai **M** un lielu apertūras vērtību vai arī samaziniet ISO jutību.

Sērijeida fotografēšana/fotografēšana, izmantojot taimeri

Turot aizvara pogu nospiestu līdz galam, var uzņemt attēlu sēriju. Vai arī varat fotografēt, izmantojot taimeri.



1 Nospiediet taustiņu  (▽).

2 Iezīmējiet kādu no turpmāk norādītajām opcijām, izmantojot >.

 Viens kadrs	Nospiežot aizvara pogu, tiek uzņemts 1 kadrs.
 Sērijeida uzņ. lielā ātrumā	Kamēr aizvara poga ir nospiesta līdz galam, tiek uzņemti attēli ar ātrumu 8,6 kadri sekundē (k/s). Fokuss, ekspozīcija un baltā balanss tiek fiksēts atbilstoši katras sērijas pirmajam kadram norādītajām vērtībām.
 Sērijeida uzņ. mazā ātrumā	Kamēr aizvara poga ir nospiesta līdz galam, tiek uzņemti attēli ar ātrumu 4,8 kadri sekundē (k/s). Fokusējums un ekspozīcija tiek noteikti atbilstoši [AF režīms] (79. lpp.) un [AEL/AFL] (127. lpp.) atlasītajām opcijām.
 12s/  12 s.	Nospiediet slēdža pogu līdz pusei, lai fokusētu, un pēc tam līdz galam, lai aktivizētu automātisko taimeri. Vispirms taimera indikators deg aptuveni 10 sekundes, pēc tam mirgo aptuveni 2 sekundes, un tad tiek uzņemts attēls.
 2s/  2 s.	Nospiediet slēdža pogu līdz pusei, lai fokusētu, un pēc tam līdz galam, lai aktivizētu automātisko taimeri. Taimera indikators mirgo aptuveni 2 sekundes, un pēc tam tiek uzņemts attēls.
 Pielāgots taimeris	Nospiediet pogu INFO lai izvēlētos iestatījumus [ Taimeris], [Kadru skaits] un [Intervāla ilgums]. Izmantojiet >, lai iezīmētu vienumus, un   , lai izvēlētos vērtību.

Vienumiem, kas ir atzīmēti ar , tiek izmantots elektroniskais aizvars, lai novērstu nelielo izplūdumu, ko rada aizvara darbība.

3 Nospiediet taustiņu .

- Lai fotografētu, izmantojot taimera funkciju, stabili nostipriniet fotokameru uz statīva.
- Ja stāvat fotokameras priekšā, lai taimera izmantošanas laikā nospiestu aizvara pogu līdz pusei, fotoattēls, iespējams, nav fokusēts.
- Kad izmantojat  vai , tiek rādīts tiešais skats. Režīmā  displejā ir redzams pēdējais sērijeida fotografēšanā uzņemtais attēls.
- Sērijeida fotografēšanas ātrums mainās atkarībā no izmantotā objektīva un tālummaiņas objektīva fokusa.
- Ja sērijeida fotografēšanas laikā mirgo akumulatora līmeņa ikona, jo ir zems akumulatora uzlādes līmenis, fotokamera pārtrauc fotografēšanu un sāk uzņemt attēlu saglabāšanu atmiņās kartē. Atkarībā no atlikušā akumulatora uzlādes līmeņa fotokamera var nesaglabāt visus uzņemtos attēlus.

Piezīmes

- Lai atceltu aktivizēto taimeri, nospiediet taustiņu .
- Sērijeida fotografēšanas un taimera funkcijas ir pieejamas klusajā režīmā (42. lpp.).

Fotografēšanas iespēju parādīšana

■ Tieša vadība

Varat izmantot tiešo vadību, lai atlasītu fotografēšanas funkciju, vienlaikus skatot efektu ekrānā.

Tiešsaistes vadības ekrāns



■ Pieejamie iestatījumi

Attēlu režīms.....	76. lpp.	📷	81. lpp.
ISO jutība.....	77. lpp.	📷	82. lpp.
Baltās krāsas balanss.....	78. lpp.	Filmas (ekspozīcijas) režīms	85. lpp.
AF režīms	79. lpp.	Sižetu režīms*2	33. lpp.
Attēla malu attiecība*1	81. lpp.	Mākslas filtra režīms*3	47. lpp.

*1 Nav pieejams filmas režīmā.

*2 Pieejams **SCN** režīmā.

*3 Pieejams režīmā **ART** un dažām režīmu **P/A/S/M/□/AP** funkcijām.

- 1 Lai parādītu tiešsaistes vadības ekrānu, nospiediet **OK**.
 - Lai paslēptu tiešsaistes vadību, vēlreiz nospiediet pogu **OK**.

- 2 Izmantojiet **Δ** **▽**, lai iezīmētu vajadzīgo funkciju, pēc tam izmantojiet **◀▶**, lai iezīmētu iestatījumu, un nospiediet taustiņu **OK**.

- Jūs varat izmantot vadības ripu, lai atlasītu iestatījumu.
- Izvēlētie iestatījumi tiek automātiski lietoti, ja aptuveni 8 sekundes netiek veiktas nekādas darbības.

- Atsevišķos fotografēšanas režīmos daži elementi nav pieejami.

📌 Piezīmes

- Informāciju par katras iespējas noklusētajiem iestatījumiem skatiet „Noklusējuma iestatījumi“ (165. lpp.).

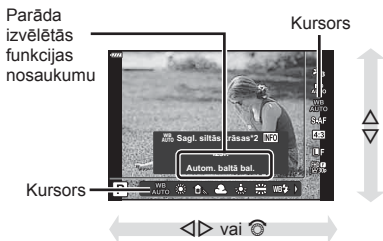

■ LV super vadības panelis

Citām fotografēšanas opcijām var piekļūt, izmantojot LV super vadības paneli, kurā ir uzskaitītas turpmāk norādītajiem fotografēšanas iestatījumiem atlasītās opcijas.

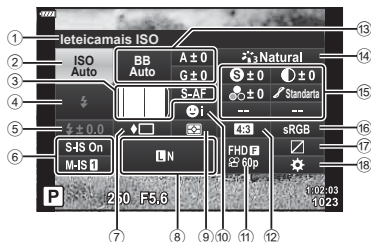

Iestatījumi, kurus var mainīt, izmantojot LV super vadības paneli

① Pašreiz izvēlētā iespēja	⑬ Baltā balanss	78. lpp.
② ISO jutība	⑭ Attēla rež.	88. lpp.
77. lpp.	⑮ Asums S^{*1}	89. lpp.
③ AF režīms	Kontrasts \odot^{*1}	90. lpp.
79. lpp.	Piesātinājums \odot^{*1}	90. lpp.
AF mērķis	Gradācija \curvearrowright^{*1}	91. lpp.
69. lpp.	Krāsu filtrs F^{*1}	91. lpp.
④ Zibsp. režīms	Melnbalts filtrs I^{*1}	92. lpp.
71. lpp.	Efeks E^{*1}	92. lpp.
⑤ Zibspuldzes intensitātes vadība	Krāsa C^{*1*2}	49. lpp.
86. lpp.	Krāsa/Spilgts \odot^{*1*3}	76. lpp.
⑥ Attēla stabil.	⑯ Krāsu apg.	93. lpp.
87. lpp.	⑰ Izgaismojuma un ēnu kontrole ...	94. lpp.
⑦ Sērijveida fotografēšana/ Taimeris	⑱ Pogu funkciju piešķiršana	95. lpp.
73. lpp.		
⑧ 		
81. lpp.		
⑨ Ekspozimetrijas režīms		
89. lpp.		
⑩ Sejas prioritāte		
70. lpp.		
⑪ 		
82. lpp.		
⑫ Malu attiecība		
81. lpp.		

*1 Attēlojums var atšķirties, ja kā attēla režīms ir izvēlēts Mākslas filtrs.

*2 Tiek parādīts, kad ir iestatīts viensums Daļēja krāsa.

*3 Tiek parādīts, kad ir iestatīts viensums Krāsu veidotājs.

1 Nospiediet taustiņu režīmos P/A/S/M.

- Tiks parādīts LV super vadības panelis.
- Režīmos **Auto**, **ART**, **SCN** un **AP** LV super vadības paneļa attēlojumu vada, izmantojot **[Vadības iestat.]** (122. lpp.).
- Filmas režīmā LV super vadības panelis netiek rādīts.

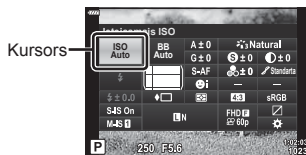

2 Iezīmējiet vienumu, izmantojot Δ ∇ \triangleleft \triangleright , un nospiediet taustiņu **OK**.

3 Izmantojiet \triangleleft \triangleright , lai iezīmētu opciju.

Piezīmes

- Iestatījumu pielāgošanai var izmantot arī vadības ripu vai skārienvadīklas.
- Informāciju par katras iespējas noklusētajiem iestatījumiem skatiet „Noklusējuma iestatījumi” (165. lpp.).

Apstrādes iespējas (Attēla rež.)









Varat atlasīt attēla režīmu un atsevišķi pielāgot kontrastu, asumu un citus parametrus (89. lpp.–92). Izmaiņas katram attēla režīmam tiek saglabātas atsevišķi.

- 1 Nospiediet taustiņu **OK** un izmantojiet **Δ** **▽**, lai iezīmētu vienumu Attēla rež.
- 2 Iezīmējiet opciju, izmantojot **◀▶**, un nospiediet taustiņu **OK**.



Attēlu režīms

■ Attēla režīma iespējas

 i-Piesātinājums	Izveido iespaidīgākus sīžetam atbilstošus attēlus.
 Spilgts	Izveido spilgtas krāsas.
 Dabisks	Izveido dabiskas krāsas.
 Muted	Izveido blāvus toņus.
 Portrets	Izveido skaistus ādas toņus.
 Monotons	Izveido melnbaltus toņus.
 Pielāgots	Izmantojiet, lai izvēlētos vienu attēla režīmu, iestatītu parametrus un reģistrētu šo iestatījumu.
 e-Portrets	Rada gludas ādas struktūru. Šo režīmu nevar izmantot paketēšanas fotografēšanas vai filmēšanas režīmā.
 Krāsu veidotājs*1	Nodrošina rīkus krāsu apdarei režīmā Krāsu veidotājs.
ART 1 Popmāksla	Izmanto mākslas filtra iestatījumus. Var izmantot arī mākslas efektus.
ART 2 Mīkstināts fokuss	
ART 3 Blāva un gaiša krāsa	
ART 4 Gaišs Tonis	
ART 5 Gaudaina filma	
ART 6 Pin Hole	
ART 7 Diorāma	
ART 8 Krāsu Nobīde	
ART 9 Liega sēpija	
ART 10 Dramatisks tonis	
ART 11 Kontūrlīniju efekts	
ART 12 Ūdens krāsas	
ART 13 Senlaicīgs	
ART 14 Daļēja krāsa*2	
ART 15 Apstrāde bez balināšanas	
ART 16 Momentuzņēmums	

*1 Pēc tam, kad esat izvēlējis režīmu Krāsu veidotājs, izmantojot taustiņus ◀▶, nospiediet pogu **INFO** un izmantojiet vadības ripu vai ◀▶, lai pielāgotu nokrāsu, un ▲▼, lai pielāgotu piesātinājumu.

*2 Pēc tam, kad esat izvēlējis Daļēja krāsa, izmantojot ◀▶, nospiediet pogu **INFO**, lai parādītu krāsu apli (49. lpp.).

ISO jutības maiņa (ISO)

Palielinot ISO jutību, palielinās trokšņi (graudainība), bet šādi var veikt fotouzņēmumus sliktā apgaismojuma apstākļos. Parasti ieteicamais iestatījums ir [AUTO], kura sākuma vērtība ir ISO 200, kas līdzsvaro graudainību un dinamisko diapazonu un pēc tam pielāgo ISO jutību atbilstoši fotografēšanas apstākļiem.

1 Nospiediet taustiņu **OK** un pēc tam izgaismojiet ISO jutīgumu, izmantojot ▲▼.

2 Iezīmējiet opciju, izmantojot ◀▶, un nospiediet taustiņu **OK**.



ISO

AUTO	Jutība tiek iestatīta automātiski atbilstoši uzņemšanas apstākļiem. Maksimālo ISO jutības vērtību un citus automātiskos ISO iestatījumus var noregulēt, izmantojot opciju [ISO-autom. iestat.] pielāgotajās izvēlnēs (123. lpp.).
ZEMA, 200–25600	Jutība tiek iestatīta atbilstoši izvēlētajai vērtībai.

Krāsas regulēšana (Baltā balanss)

Baltā balanss (BB) nodrošina, lai balti objekti kameras uzņemtajos attēlos izskatās balti. Parasti ir piemērota iespēja [AUTO], bet atbilstoši gaismas avotam var izvēlēties arī citas vērtības, ja iespēja [AUTO] nevar nodrošināt vajadzīgos rezultātus vai arī vēlaties ieviest savos attēlos iepriekš nodomātas krāsas nianses.

- 1 Nospiediet taustiņu **OK** un izmantojiet $\Delta \nabla$, lai iezīmētu vienumu Baltā balanss.
- 2 Iezīmējiet opciju, izmantojot $\triangleleft \triangleright$, un nospiediet taustiņu **OK**.



Baltā balanss

Baltā balansa režīms		Krāsu temperatūra	Gaismas apstākļi
Automātiska baltā balansa regulēšana	AUTO	—	Izmanto lielākai daļai gaismas apstākļu (kad ekrānā ir ietverta baltās krāsas proporcija). Izmantojiet šo režīmu vispārējai lietošanai. • Kad šī opcija ir iezīmēta, varat nospiegt taustiņu INFO un izmantot $\Delta \nabla \triangleleft \triangleright$ vai vadības ripu, lai opcijai [Auto Sagl. siltās krāsas] (124. lpp.) atlasītu [Iesl.] vai [Izsl.].
Iepriekš iestatīts baltā balanss		5300 K	Fotografēšanai ārpus telpām skaidrā laikā vai saulrieta sarkano tonu vai svētku uguņošanas krāsu iemūžināšanai
		7500 K	Fotografēšanai ārpus telpām ēnainā vietā skaidrā laikā
		6000 K	Fotografēšanai ārpus telpām mākoņainā dienā.
		3000 K	Fotografēšanai kvēlspuldžu gaismā
		4000 K	Fotografēšanai fluorescējošā gaismā
	WB	5500 K	Fotografēšanai ar zibspuldzi
Viena pieskāriena baltā balanss	 	Krāsu temperatūra iestatīta, izmantojot ātro baltā balansa regulēšanu.	Nospiediet taustiņu INFO , lai mērītu baltā balansu, izmantojot baltu vai pelēku mērķi, zibspuldzes vai cita nezināma tipa gaismas avota gaismā vai fotografējot jauktā apgaismojumā. „Viena pieskāriena baltā balanss” (79. lpp.)
Pielāgots baltā balanss	CWB	2000 K–14000 K	Vispirms nospiediet pogu INFO , tad izmantojiet $\Delta \nabla \triangleleft \triangleright$, lai atlasītu krāsas temperatūru, un pēc tam nospiediet taustiņu OK .

Viena pieskāriena baltā balanss

Izmēriet balto balansu, kad rēķot papīra lapu vai citu baltu objektu apgaismojumā, kas tiks izmantots galīgajā fotouzņēmumā. Tas noder, fotografējot objektu dabiskā apgaismojumā, kā arī dažādos gaismas avotu apgaismojumos ar dažādām krāsu temperatūrām.

- 1 Izvēlieties [☉], [☉], [☉] vai [☉] (viena pieskāriena baltā balanss 1, 2, 3 vai 4) un nospiediet taustiņu **INFO**.
- 2 Nofotografējiet gabaliņu no bezkrāsaina (balta vai pelēka) papīra.
 - Kadrējiet papīru tā, lai tas aizpildītu ekrānu un uz tā nekristu ēnas.
 - Tiek parādīts viena pieskāriena baltā balanss ekrāns.
- 3 Izvēlieties [Jā] un nospiediet taustiņu **OK**.
 - Jaunā vērtība tiek saglabāta kā iepriekš iestatīta baltā balanss iespēja.
 - Jaunā vērtība tiek saglabāta, līdz atkārtoti tiek izmērīts viena pieskāriena baltā balanss. Izslēdzot fotokameru, dati netiks izdzēsti.

Fokusa režīma izvēle (AF režīms)

Varat izvēlēties fokusēšanas metodi (fokusa režīmu). Fotoattēlu uzņemšanas režīmam un filmēšanas režīmam varat izvēlēties atsevišķas fokusēšanas metodes.

- 1 Nospiediet taustiņu **OK** un izmantojiet $\Delta \nabla$, lai iezīmētu vienumu AF režīms.



AF režīms

- 2 Iezīmējiet opciju, izmantojot $\triangleleft \triangleright$, un nospiediet taustiņu **OK**.

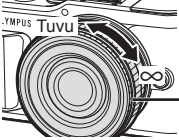
S-AF (Viena kadra AF)	Fotokamera iestata fokusu vienreiz, kad aizvara poga ir nospiesta līdz pusei. Kad fokuss ir fiksēts, atskan skaņas signāls un iedegas AF apstiprinājuma indikators un AF mērķa atzīme. Šis režīms ir piemērots nekustīgu vai mazkustīgu fotografējamu objektu fotografēšanai.
C-AF (Ilgstošs AF)	Fotokamera atkārti fokusēšanu, kamēr aizvara poga ir nospiesta līdz pusei. Kad objekts fokusēts, displejā iedegas AF apstiprinājuma indikators un atskan skaņas signāls, kad fokuss tiek fiksēts pirmo un otro reizi. Pat tad, ja objekts kustas vai maināt attēla kompozīciju, fotokamera turpina mēģināt iestatīt fokusu.
MF (Manuālais fokuss)	Izmantojot šo funkciju, varat manuāli fokusēt jebkurā vietā, pārvietojot objektīva fokusa apli. 

S-AF+MF (Vienlaicīga S-AF un MF režīma lietošana)	Kad aizvara poga ir nospiesta līdz pusei, lai iestatītu fokusu [S-AF] režīmā, varat pagriezt fokusa apli, lai manuāli precīzāk noregulētu fokusu.
C-AF+TR (AF izsekoš.)	<p>Nospiediet aizvara pogu līdz pusei, lai iestatītu fokusu; fotokamera nosaka un saglabā fokusu uz pašreizējo objektu, kamēr aizvara poga tiek turēta šajā pozīcijā.</p> <ul style="list-style-type: none"> • Ja fotokamera vairs nevar veikt AF izsekošanu, AF mērķis tiek parādīts sarkanā krāsā. Atlaidiet aizvara pogu, vēlreiz kadrējiet objektu un nospiediet aizvara pogu līdz pusei. • Izsekošanas diapazons būs šaurāks, kad tiek izmantoti sistēmas Four Thirds objektīvi. Automātiskā fokusēšana nedarbojas, kamēr tiek rādīts AF mērķis sarkanā krāsā, pat tad, ja fotokamera seko objektam.

- Fotokamera, iespējams, nevarēs iestatīt fokusu, ja objekts ir nepietiekami apgaismots, atrodas miglā vai dūmos, vai arī trūkst kontrasta.
- Izmantojot Four Thirds sistēmas objektīvu, filmēšanas laikā AF režīms nebūs pieejams.
- AF režīms nav pieejams, kad objektīva MF fokusa sajūgs ir MF pozīcijā.
- Ja režīmā **P**, **A**, **S**, **M**,  vai **ART** tiek atlasīta opcija [MF], [C-AF] vai [C-AF+TR], aizvaru var iedarbināt pat tad, ja fotokamerai nav iestatīts ašums.



Piezīmes

- Fokusēšanas metodi var izvēlēties  pielāgotajā izvēlnē.  „AEL/AFL“ (127. lpp.)

Attēla malu attiecības iestatīšana

Kad uzņemat fotoattēlus, varat mainīt proporcijas (horizontālās malas attiecību pret vertikālo malu). Pēc nepieciešamības var iestatīt proporcijas [4:3] (standarta), [16:9], [3:2], [1:1] vai [3:4].

- 1 Nospiediet taustiņu **OK** un izmantojiet **Δ**/**∇**, lai iezīmētu vienumu Attēla malu attiec.
- 2 Izmantojiet **◀**/**▶**, lai izvēlētos vērtību, un nospiediet taustiņu **OK**.



Attēla malu attiec.

- Attēla malu attiecību var iestatīt tikai fotoattēliem.
- Tiek saglabāti JPEG attēli, kas apgriezti atbilstoši izvēlētajai malu attiecībai. RAW attēli netiek apgriezti, bet tiek saglabāti kopā ar informāciju par izvēlētajām proporcijām.
- Apskatot RAW attēlus, izvēlēto proporciju norāda rāmis.



Attēla kvalitātes izvēle (nekustīga attēla kvalitāte,)

Fotoattēliem var iestatīt attēla kvalitātes režīmu. Kvalitātes režīmu atlasiet, ņemot vērā fotoattēla izmantošanas apstākļus (piemēram, apstrāde datorā, ievietošana tīmekļa vietnē u. c.).

- 1 Nospiediet taustiņu **OK** un izmantojiet **Δ**/**∇**, lai iezīmētu (nekustīga attēlu kvalitāte,  )



Nekustīga attēla kvalitāte









- 2 Iezīmējiet opciju, izmantojot **◀**/**▶**, un nospiediet taustiņu **OK**.
 - Izvēlieties režīmu JPEG (**L**F, **L**N, **M**N un **S**N) un RAW. Izvēlieties opciju JPEG+RAW, lai katru fotouzņēmumu ierakstītu gan kā JPEG, gan kā RAW formātā attēlu. JPEG režīmos tiek kombinēts attēla lielums (**L**, **M** un **S**) un saspiešanas koeficients (SF, F, N un B).
 - Ja vēlaties atlasīt citu kombināciju, nevis **L**F, **L**N, **M**N un **S**N, izvēlnē Pielāgotā izvēlnē mainiet iestatījumus [  Iestatīt] (124. lpp.).

RAW attēla dati

Šis formāts (paplašinājums „.ORF“) saglabā neapstrādātus attēlu datus to vēlākai apstrādei. RAW attēlu datus nevar skatīt, izmantojot citas fotokameras vai programmatūru, un RAW attēlus nevar izdrukāt. Izmantojot šo fotokameru, var izveidot RAW attēlu JPEG kopijas.  „Nekustīgu attēlu rediģēšana (Rediģēt)“ (115. lpp.)

Attēla kvalitātes izvēle (filmas kvalitāte,)

Varat iestatīt izmantošanas nolūkam piemērotu filmas ierakstīšanas režīmu.

- 1 Nospiediet taustiņu  un izmantojiet  , lai iezīmētu (filmas kvalitāte,  ).
- 2 Izmantojiet  , lai izvēlētos vērtību, un nospiediet taustiņu .



Filmas kvalitāte

■ Pieejamās filmas kvalitātes opcijas

Pieejamās filmas kvalitātes opcijas ir atkarīgas no filmas režīma (59. lpp.) un videoizvēlnē atlasītajām opcijām [Video kadru ātrums] un [Video bitu ātrums] (114. lpp.).





- Uzņemot filmas, kas tiks skatītas televizorā, izvēlieties tādu kadru skaitu, kas atbilst ierīcē izmantotajam video standartam, jo pretējā gadījumā filmas atskaņošana nebūs vienmērīga. Video standarti atšķiras pēc valsts vai reģiona: dažos izmanto NTSC, citos – PAL.
 - Uzņemot filmu rādīšanai ierīcēs ar NTSC standartu, izvēlieties 60 p. (30 p.).
 - Uzņemot filmu rādīšanai ierīcēs ar PAL standartu, izvēlieties 50 p. (25 p.).

Turpmāk norādītās opcijas ir pieejamas, kad ir atlasīts filmas režīms [Standarta] vai kad režīma rīpa ir pagriezta nevis , bet citā pozīcijā:

Filmas kvalitāte	Filmas kvalitātes komponenti
 1920 × 1080 Super Fine 60 p.	Izvēlieties vajadzīgo kadra lieluma, bitu ātruma un kadru skaita kombināciju.  ① Kadra lielums FHD : 1920 × 1080 HD : 1280 × 720 ② Bitu ātrums (kompresijas pakāpe) SF (Super Fine), F (Smalks), N (Standarta) ③ Kadru skaits 30 p. (60 p.), 25 p. (50 p.), 24 p.
 1920 × 1080 Super Fine 30 p.	
 1280 × 720 Super Fine 30 p.	
 1920 × 1080 Smalks 60 p.	
 1920 × 1080 Smalks 30 p.	
 1280 × 720 Smalks 30 p.	
 1920 × 1080 Standarta 60 p.	
 1920 × 1080 Standarta 30 p.	
 1280 × 720 Standarta 30 p.	
 1920 × 1080 Super Fine 50 p.	
 1920 × 1080 Super Fine 25 p.	
 1280 × 720 Super Fine 25 p.	

Filmas kvalitāte	Filmas kvalitātes komponenti
 1920 × 1080 Smalks 50 p.	<p>Izvēlieties vajadzīgo kadra lieluma, bitu ātruma un kadru skaita kombināciju.</p>  <p>① Kadra lielums FHD : 1920 × 1080 HD : 1280 × 720</p> <p>② Bitu ātrums (kompresijas pakāpe) SF (Super Fine), F (Smalks), N (Standarta)</p> <p>③ Kadru skaits 30 p. (60 p.), 25 p. (50 p.), 24 p.</p>
 1920 × 1080 Smalks 25 p.	
 1280 × 720 Smalks 25 p.	
 1920 × 1080 Standarta 50 p.	
 1920 × 1080 Standarta 25 p.	
 1280 × 720 Standarta 25 p.	
 1920 × 1080 Super Fine 24 p.	
 1280 × 720 Super Fine 24 p.	
 1920 × 1080 Smalks 24 p.	
 1280 × 720 Smalks 24 p.	
 1920 × 1080 Standarta 24 p.	
 1280 × 720 Standarta 24 p.	

Tālāk norādītās opcijas ir pieejamas, kad ir atlasīts filmas režīms [4K] *1.

Filmas kvalitāte	Filmas kvalitātes komponenti
 3840 × 2160 30 p.	<p>Izvēlieties vajadzīgo kadra lieluma un kadru skaitu kombināciju.</p>  <p>① Kadra lielums 4K : 3840 × 2160</p> <p>② Kadru skaits 30 p., 25 p., 24 p.</p>
 3840 × 2160 25 p.	
 3840 × 2160 24 p.	

*1 Bitu ātrumu nevar mainīt.

Tālāk norādītās opcijas ir pieejamas, kad ir atlasīts filmas režīms [Klipi] *1.

Filmas kvalitāte	Filmas kvalitātes komponenti
FHD 60p 1920 × 1080 Standarta 60 p.	Izvēlieties vajadzīgo kadra lieluma, bitu ātruma un kadru skaita kombināciju.  ① Kadra lielums FHD : 1920 × 1080 HD : 1280 × 720 ② Bitu ātrums (kompresijas pakāpe) N (Standarta) ③ Kadru skaits 30 p. (60 p.), 25 p. (50 p.), 24 p.
FHD 30p 1920 × 1080 Standarta 30 p.	
HD 30p 1280 × 720 Standarta 30 p.	
FHD 50p 1920 × 1080 Standarta 50 p.	
FHD 25p 1920 × 1080 Standarta 25 p.	
HD 25p 1280 × 720 Standarta 25 p.	
FHD 24p 1920 × 1080 Standarta 24 p.	
HD 24p 1280 × 720 Standarta 24 p.	

*1 Bitu ātrumu nevar mainīt.

Tālāk norādītā opcija ir pieejama, kad ir atlasīts filmas režīms [Liela ātruma] *2.







Filmas kvalitāte	Filmas kvalitātes komponenti
HD HS 120fps 1280 × 720 Liela ātruma 120 k/s	 ① Kadra lielums HD : 1280 × 720 ② Kadru skaits 120 k/s

*2 Kadru skaitu un bitu ātrumu nevar mainīt.

- Filmas tiek saglabātas MPEG-4 AVC/H.264 formātā. Atsevišķu failu maksimālais izmērs ir 4 GB. Maksimālais atsevišķas filmas ieraksta laiks ir 29 minūtes.
- Atkarībā no izmantotās atmiņas kartes veida ierakstīšana var beigties, nesasniedzot maksimālo ilgumu.







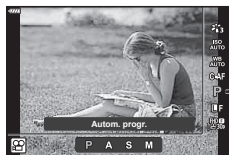





















Efektu pievienošana filmai

Varat izveidot filmas, kurās izmantoti fotografēšanas režīmā pieejamie efekti.

- 1 Pagrieziet režīmu ripu pozīcijā .
- 2 Nospiediet taustiņu  un izmantojiet  , lai iezīmētu filmas (ekspozīcijas) režīmu.
- 3 Izmantojiet  , lai izvēlētos vērtību, un nospiediet taustiņu .



Filmās (ekspozīcijas) režīms

P	Ekspozīciju automātiski pielāgo pēc objekta spilgtuma. Ekspozīciju var pielāgot, izmantojot vadības ripu. Pēc taustiņa  () nospiešanas to varat arī iestatīt, izmantojot   .
A	Iestatot diafragmas atvēruma vērtību, tiek mainīts fona attēlojums. Apertūras iestatīšanai varat izmantot vadības ripu. Pēc taustiņa  () nospiešanas to varat arī iestatīt, izmantojot   . Pēc taustiņa  () nospiešanas ekspozīciju varat pielāgot, izmantojot   .
S	Aizvara ātrums ietekmē objekta izskatu. Aizvara ātruma iestatīšanai varat izmantot vadības ripu. Pēc taustiņa  () nospiešanas to varat arī iestatīt, izmantojot   . Pēc taustiņa  () nospiešanas ekspozīciju varat pielāgot, izmantojot   .Aizvara ātruma vērtību var iestatīt diapazonā no 1/24 s līdz 1/4000 s.
M	Diafragmas un aizvara ātrumu var iestatīt manuāli. Aizvara ātruma iestatīšanai varat izmantot vadības ripu. Pēc taustiņa  () nospiešanas to varat arī iestatīt, izmantojot   . Pēc taustiņa  () nospiešanas apertūras iestatīšanai varat izmantot vadības ripu vai   .Aizvara ātruma vērtību var iestatīt diapazonā no 1/24 s līdz 1/4000 s. ISO jutības vērtības var iestatīt tikai manuāli no 200 līdz 6400.

- No izplūdušiem kadriem, ko izraisa tādi faktori, kā objekta kustība, kamēr ir atvērts aizvars, var izvairīties, atlasot vislielāko iespējamo aizvara ātrumu.
- Aizvara ātruma minimālā vērtība mainās atkarībā no filmēšanas režīma kadru skaita.

Piezīmes

- Vadības ripas funkciju var mainīt  pielāgotajās izvēlnēs.  [Ripas funkcija] (121. lpp.)

Zibspuldzes darbības pielāgošana (Zibspuldzes intensitātes vadība)

Zibspuldzes darbību var pielāgot, ja secināt, ka fotografējamais objekts ir pāreksponēts vai nepietiekami eksponēts, pat ja ekspozīcija pārējās kadrā daļās ir atbilstoša.

1 Nospiediet taustiņu režīmos **P/A/S/M**.

- Režīmos **Auto**, **ART**, **SCN** un **AP** LV super vadības paneļa attēlojumu vada, izmantojot Vadības iestat.] (122. lpp.).

2 Izmantojiet , lai atlasītu], pēc tam nospiediet taustiņu .

3 Izmantojiet , lai izvēlētos vērtību, un nospiediet taustiņu .

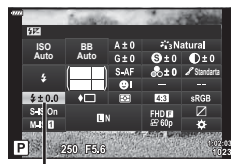

Zibspuldzes intensitātes vadītājs

- Šis iestatījums nedarbojas, ja ārējai zibspuldzei vadības režīms iestatīts uz **MANUĀLI**.
- Zibspuldzes intensitātes izmaiņas, kas veiktas, izmantojot ārējo zibspuldzi, tiek pievienotas izmaiņām, kas veiktas, izmantojot fotokameru.

Fotokameras izkustēšanās samazināšana (Attēla stabil.)

Varat samazināt fotokameras izkustēšanos, kas var notikt, fotografējot vāja apgaismojuma apstākļos vai izmantojot lielu palielinājumu.

Attēla stabilizators sāk darboties, līdz pusei nospiežot aizvara pogu.

1 Nospiediet taustiņu režīmos P/A/S/M.

- Režīmos , **ART**, **SCN** un  LV super vadības paneļa attēlojumu vada, izmantojot  Vadības iestat.] (122. lpp.).

2 Izmantojiet , lai atlasītu [Attēla stabil.], pēc tam nospiediet taustiņu .

3 Iezīmējiet opciju, izmantojot , un nospiediet taustiņu .



 Attēla stabil.



 Attēla stabil.

Nekustīgs attēls (S-IS)	S-IS Izslēgts	Attēla stabil. ir izslēgts.
	S-IS Ieslēgts	Fotokamera nosaka sekošanas kustības virzienu un lieto atbilstošo attēla stabilizāciju.
Filma (M-IS)	M-IS Izslēgts	Attēla stabil. ir izslēgts.
	M-IS 1	Fotokamera izmanto gan sensora pārbīdes (VCM), gan elektronisko korekciju.
	M-IS 2	Fotokamera izmanto tikai sensora pārbīdes (VCM) korekciju. Elektroniskā korekcija netiek izmantota.

- Kadra malas tiek apgrieztas, kad atlasa [M-IS **1**] samazinot ierakstīto laukumu.
- Attēla stabilizators nevar izlabot defektus, kas radušies pārmērīgas fotokameras izkustēšanās rezultātā vai tad, ja ir iestatīts vismazākais aizvara ātrums. Tādos gadījumos ieteicams izmantot staģivū.
- Ja lietojat staģivū, izvēlieties [Attēla stabil.] iestatījumu [S-IS Izslēgts]/[M-IS Izslēgts].
- Izmantojot objektīvu ar attēla stabilizācijas funkcijas slēdzi, prioritāte tiek piešķirta objektīva iestatījumam.
- Attēla stabilizatora aktivizēšanas laikā var ievērot darbības skaņu vai sajūst vibrāciju.

Citu objektīvu izmantošana, kas nav Micro Four Thirds/Four Thirds sistēmas objektīvi

Varat izmantot fokusa attāluma informāciju, lai samazinātu fotokameras izkustēšanos, fotografējot ar objektīviem, kas nav Micro Four Thirds vai Four Thirds sistēmas objektīvi.

- Nospiediet pogu **INFO**, kad ir atlasīts [Attēla stabil.], izmantojiet  , lai iezīmētu fokusa attālumu, un nospiediet taustiņu .
- Izvēlieties fokusa attāluma vērtību no 0,1 mm līdz 1000,0 mm.
- Izvēlieties vērtību, kas atbilst tai, kas norādīta uz objektīva.
- Atlasot [Atiestatīt] (pamata) fotografēšanas izvēlnē 1, netiek atiestatīts fokusa attālums.

Baltā balansa precīza regulēšana (Baltā balansa kompensācija)

Var iestatīt un precīzi regulēt automātiskā baltā balansa kompensācijas vērtības un izveidot baltā balansa sākotnējo iestatījumu.

Pirms turpināt, izvēlieties baltā balansa opciju, kuru vēlaties precīzi noregulēt.

☞ „Krāsas regulēšana (Baltā balanss)” (78. lpp.)

- 1 Nospiediet taustiņu režīmos **P/A/S/M**.
 - Režīmos **Auto**, **ART**, **SCN** un **AP** LV super vadības paneļa attēlojumu vada, izmantojot Vadības iestat.] (122. lpp.).
- 2 Iezīmējiet baltā balansa kompensāciju, izmantojot $\Delta \nabla \triangleleft \triangleright$, un nospiediet taustiņu .
- 3 Izmantojiet $\triangleleft \triangleright$, lai izvēlētos asi.
- 4 Izvēlieties vērtību, izmantojot $\Delta \nabla$, un nospiediet taustiņu .

Baltā balanss

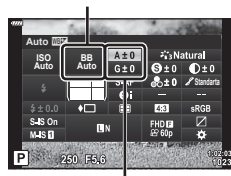

Baltā balansa kompensācija

Kompensācija A asī (sarkanā-zilā krāsa)

Bīdīet joslu simbola „+” virzienā, lai izceltu sarkanos toņus, vai simbola „-” virzienā, lai izceltu zilos toņus.

Kompensācija G asī (zaļā-madženta krāsa)

Bīdīet joslu simbola „+” virzienā, lai izceltu zaļos toņus, vai simbola „-” virzienā, lai izceltu madženta toņus.

- Atlasot [Atiestatīt] (pamata) fotogrāfēšanas izvēlnē 1, netiek atiestatītas atlasītās vērtības.

Fotokameras spilgtuma mērišanas iespējas izvēle (Ekspozimetrija)

Iespējams izvēlēties, kā fotokamera nosaka objekta spilgtumu.

- 1 Nospiediet taustiņu režīmos **P/A/S/M**.
 - Režīmos **Auto**, **ART**, **SCN** un **AP** LV super vadības paneļa attēlojumu vada, izmantojot Vadības iestat.] (122. lpp.).
- 2 Izmantojiet , lai atlasītu [Ekspozinom.], pēc tam nospiediet taustiņu .
- 3 Iezīmējiet opciju, izmantojot , un nospiediet taustiņu .

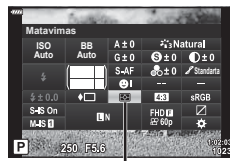

Ekspozimetrija

Digitālā ESP ekspozimetrija	Fotokamera izmēra ekspozīciju 324 kadra apgabalos un optimizē ekspozīciju pašreizējam sīžetam vai (ja iespēja [☉ Sejas prioritāte]) ir iestatīta jebkurā režīmā, izņemot uz [IZSLĒGTS]) portreta objektam. Šis režīms ir ieteicams vispārējai lietošanai.
Vidējā svērtā ekspozimetrija	Nodrošina vidējo spilgtuma mērišanu starp fotografējamo objektu un fona apgaismojumu, liekot galveno uzsvāru uz fotografējamo objektu attēla centrā.
Punktveida ekspozimetrija	Izmēra mazu apgabalu (aptuveni 2 % no kadra), kad fotokamera ir pavērsta pret mērāmo objektu. Ekspozīcija tiek pielāgota atbilstoši spilgtumam mērāmajā punktā.
Punktveida ekspozimetrija (izgaismošana)	Palielina punktveida ekspozimetrijas ekspozīciju. Nodrošina, ka gaiši objekti izskatās gaiši.
Punktveida ekspozimetrija (ēnojums)	Samazina punktveida ekspozimetrijas ekspozīciju. Nodrošina, ka tumši objekti izskatās tumši.

Asuma precīza regulēšana (Asums)

Attēla režīma (76. lpp.) iestatījumos var precīzi noregulēt asumu un saglabāt izmaiņas.

- Atkarībā no fotografēšanas režīma pielāgojumi var nebūt iespējami.

- 1 Nospiediet taustiņu režīmos **P/A/S/M**.
 - Režīmos **Auto**, **ART**, **SCN** un **AP** LV super vadības paneļa attēlojumu vada, izmantojot Vadības iestat.] (122. lpp.).
- 2 Izmantojiet , lai atlasītu [Asums], pēc tam nospiediet taustiņu .
- 3 Noregulējiet asumu, izmantojot , un nospiediet taustiņu .

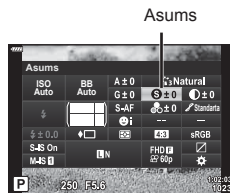

Kontrasta precīza regulēšana (Kontrasts)

Attēla režīma (76. lpp.) iestatījumos var precīzi noregulēt kontrastu un saglabāt izmaiņas.

- Atkarībā no fotografēšanas režīma pielāgojumi var nebūt iespējami.

1 Nospiediet taustiņu režīmos **P/A/S/M**.

- Režīmos **Auto**, **ART**, **SCN** un **LV** super vadības paneļa attēlojumu vada, izmantojot  Vadības iestat.] (122. lpp.).

2 Izmantojiet , lai atlasītu [Kontrasts], pēc tam nospiediet taustiņu .

3 Noregulējiet kontrastu, izmantojot , un nospiediet taustiņu .

Kontrasts

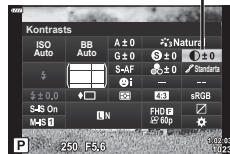

Piesātinājuma precīza regulēšana (Piesātinājums)

Attēla režīma (76. lpp.) iestatījumos var precīzi noregulēt piesātinājumu un saglabāt izmaiņas.

- Atkarībā no fotografēšanas režīma pielāgojumi var nebūt iespējami.

1 Nospiediet taustiņu režīmos **P/A/S/M**.

- Režīmos **Auto**, **ART**, **SCN** un **LV** super vadības paneļa attēlojumu vada, izmantojot  Vadības iestat.] (122. lpp.).

2 Izmantojiet , lai atlasītu [Piesātinājums], pēc tam nospiediet taustiņu .

3 Noregulējiet piesātinājumu, izmantojot , un nospiediet taustiņu .

Piesātinājums

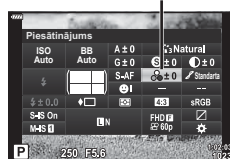

Toņa precīza regulēšana (Gradācija)

Attēla režīma (76. lpp.) iestatījumos var precīzi noregulēt toni un saglabāt izmaiņas.

- Atkarībā no fotografēšanas režīma pielāgojumi var nebūt iespējami.

1 Nospiediet taustiņu režīmos **P/A/S/M**.

- Režīmos **Auto**, **ART**, **SCN** un **AP** LV super vadības paneļa attēlojumu vada, izmantojot  Vadības iestat.] (122. lpp.).

Gradācija



2 Izmantojiet , lai atlasītu [Gradācija], pēc tam nospiediet taustiņu .

3 Noregulējiet toni, izmantojot , un nospiediet taustiņu .

Ēnu korekc.	Sadala attēlu detalizētās zonās un katrai zonai atsevišķi noregulē spilgtumu. Tas ir efektīvi attēliem ar liela kontrasta zonām, kurās baltā krāsa izskatās pārāk gaiša vai melnā krāsa izskatās pārāk tumša.
Normāla gradācija	Izmantojiet parasto režīmu vispārīgai lietošanai.
Paaugst. gradācija	Izmanto toni, kas piemērots spilgtam objektam.
Pazem. gradācija	Izmanto toni, kas piemērots tumšam objektam.

Filtera efektu iestatīšana melnbaltiem attēliem (Krāsu filtrs)

Attēla režīma (76. lpp.) iestatījumos, pie melnbaltu attēlu iestatījuma var iepriekš pievienot un saglabāt filtra efektu. Tādējādi tiks izveidots melnbalts attēls, kur filtra krāsai atbilstošā krāsa tiks iestatīta spilgtāka, savukārt papildkrāsa tiks iestatīta tumšāka.

1 Nospiediet taustiņu režīmos **P/A/S/M**.

- Režīmos **Auto**, **ART**, **SCN** un **AP** LV super vadības paneļa attēlojumu vada, izmantojot  Vadības iestat.] (122. lpp.).

Attēlu režīms

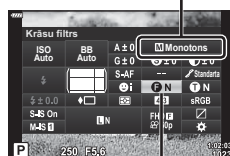

2 Izmantojiet , lai atlasītu [Krāsu filtrs], pēc tam nospiediet taustiņu .

3 Iezīmējiet opciju, izmantojot , un nospiediet taustiņu .

Krāsu filtrs

N:Nav	Izveido parastu melnbaltu attēlu.
Ye:Dzelt.	Atveido skaidri norobežotus baltus mākoņus un dabiski zilās debesis.
Or:Oranžs	Nedaudz izceļ zilu debesu un saulrieta krāsas.
R:Sarkans	Ievērojami izceļ zilu debesu krāsas un tumšsarkanu lapotņu spilgtumu.
G:Zaļš	Ievērojami izceļ sarkanu lūpu un zaļu lapu krāsu.

Melnbalta attēla toņa regulēšana (Melnbalts filtrs)

Attēla režīmā (76. lpp.) iestatījumos, pie melnbaltu attēlu iestatījuma var iepriekš pievienot un saglabāt krāsas toni.

- 1 Nospiediet taustiņu režīmos **P/A/S/M**.
 - Režīmos **Auto**, **ART**, **SCN** un **AP** LV super vadības paneļa attēlojumu vada, izmantojot Vadības iestat.] (122. lpp.).
- 2 Izmantojiet , lai atlasītu [Melnbalts filtrs], pēc tam nospiediet taustiņu .
- 3 Izmantojiet , lai izvēlētos vērtību, un nospiediet taustiņu .

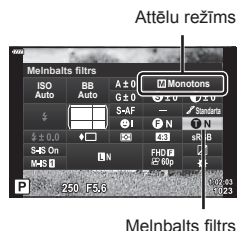

N:Parasts	Izveido parastu melnbaltu attēlu.
S:Sēpija	Izveido attēlu sēpijas toņos.
B:Zils	Izveido zilganu attēlu.
P:Purpura	Izveido attēlu purpura toņos.
G:Zaļš	Izveido zaļganu attēlu.

i-Piesātinājuma efektu noregulēšana (Efekts)

Attēla režīmā var iestatīt efekta i-Piesātinājums pakāpi (76. lpp.).

- 1 Nospiediet taustiņu režīmos **P/A/S/M**.
 - Režīmos **Auto**, **ART**, **SCN** un **AP** LV super vadības paneļa attēlojumu vada, izmantojot Vadības iestat.] (122. lpp.).
- 2 Izmantojiet , lai atlasītu [Efekts], pēc tam nospiediet taustiņu .
- 3 Pielāgojiet efektu, izmantojot , un nospiediet taustiņu .

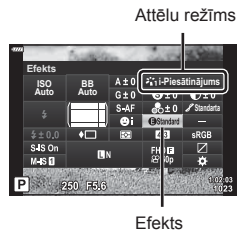

Effect LOW (Efekts: zems)	Pievieno attēliem zemas pakāpes efektu i-Piesātinājums.
Effect STOP (Efekts: standarta)	Pievieno attēliem efektu i-Piesātinājums pakāpē, kas ir starp „zems” un „augsts”.
Effect HIGH (Efekts: augsts)	Pievieno attēliem augstas pakāpes efektu i-Piesātinājums.

Krāsu atveides formāta iestatīšana (Krāsu apg.)

Varat atlasīt formātu, lai nodrošinātu pareizu krāsu atveidi, ja uzņemtie attēli tiek atveidoti monitorā, vai arī izmantojot printeri. Šī iespēja ir ekvivalenta iespējai [Krāsu apg.] (124. lpp.) izvēlnē Pielāgotā izvēlnē.

1 Nospiediet taustiņu režīmos P/A/S/M.

- Režīmos , **ART**, **SCN** un  LV super vadības paneļa attēlojumu vada, izmantojot  Vadības iestat. (122. lpp.).

2 Izmantojiet , lai atlasītu [Krāsu apg.], pēc tam nospiediet taustiņu .

3 Atlasiet krāsu formātu, izmantojot , un nospiediet taustiņu .



Krāsu apg.

sRGB	Šis ir RGB krāsu apgabala standarts, ko ir noteikusi Starptautiskā elektrotehnikas komisija (International Electrotechnical Commission — IEC). Opciju [sRGB] ieteicams izmantot kā standarta iestatījumu.
AdobeRGB	Šis ir uzņēmuma Adobe Systems nodrošinātais standarts. Lai attēli tiktu pareizi izvadīti, nepieciešama saderīga programmatūra vai aparatūra, piemēram, displejs, printeris u. tml.

- [Adobe RGB] nav pieejams **ART** (47. lpp.) vai filmas režīmā (59. lpp.) vai kad **SCN** režīmā ir atlasīts Pretgaismas HDR (35. lpp.), vai kad  režīmā ir atlasīts HDR (41. lpp.).

Izgaismojuma un ēnu spilgtuma mainīšana (Izgaismoj. un ēnu kontrole)

Izmantojiet [Pārgaismoj. un ēnu kontrole], lai pielāgotu izgaismojumu un ēnu spilgtumu.

- 1 Nospiediet taustiņu režīmos **P/A/S/M**.
 - Režīmos **AUTO**, **ART**, **SCN** un **AP** LV super vadības paneļa attēlojumu vada, izmantojot Vadības iestat.] (122. lpp.).
- 2 Izmantojiet Δ ∇ $\langle \rangle$, lai atlasītu [Izgaismoj. un ēnu kontrole], pēc tam nospiediet taustiņu .
- 3 Pielāgojiet spilgtumu ēnās, izmantojot vadības ripu vai Δ ∇ $\langle \rangle$.
 - Iestatījumus var atiestatīt, nospiežot un turot nospiestu taustiņu .
- 4 Nospiediet taustiņu **INFO**, lai pārslēgtu uz vidējiem toņiem, un pēc tam pielāgojiet spilgtumu, izmantojot vadības ripu vai Δ ∇ $\langle \rangle$.
 - Iestatījumus var atiestatīt, turot nospiestu taustiņu .
- 5 Nospiediet taustiņu **INFO**, lai pārslēgtu uz izgaismojumiem, un pēc tam pielāgojiet spilgtumu, izmantojot vadības ripu vai Δ ∇ $\langle \rangle$.
 - Iestatījumus var atiestatīt, turot nospiestu taustiņu .
 - Nospiediet taustiņu **INFO**, lai atgrieztos pie ēnojumiem (3. darbība).
- 6 Nospiediet taustiņu , lai saglabātu iestatījumus.

Piezīmes

- Tāpat šīm vadīklām varat piekļūt, nospiežot taustiņu (Δ) un pēc tam nospiežot taustiņu **INFO**.



Izgaismojuma un ēnu kontrole

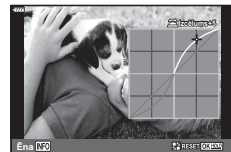
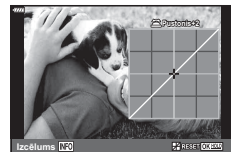
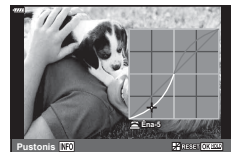

Funkciju piešķiršana taustiņiem (Pogu funkcijas)

Pēc noklusējuma taustiņiem ir piešķirtas turpmāk norādītās funkcijas:

Taustiņš	Noklusējums
Funkcija	(Digit. telepārveidot.)
Funkcija	REC

Lai nomainītu taustiņam piešķirto funkciju, izpildiet zemāk norādītās darbības.

1 Nospiediet taustiņu režīmos **P/A/S/M**.

- Režīmos **Auto**, **ART**, **SCN** un **AP** LV super vadības paneļa attēlojumu vada, izmantojot Vadības iestat.] (122. lpp.).

2 Izmantojiet , lai atlasītu [Pogu funkcijas], pēc tam nospiediet taustiņu .

- Tiks parādīta pielāgotā izvēlne [Pogu funkcijas].
- Opcijai [Pogu funkcijas] var piekļūt arī izvēlnēs (109. lpp., 121).



Pogu funkcijas



















3 Izmantojiet , lai iezīmētu vajadzīgo taustiņu, un nospiediet .

4 Izmantojiet , lai iezīmētu vajadzīgo funkciju, un nospiediet taustiņu .

5 Nospiediet taustiņu vēlreiz, lai izietu.





Piezīmes

- Taustiņiem piešķirtās funkcijas dažos režīmos var nebūt pieejamas.
- Pieejamās opcijas ir atkarīgas no pašreizējā režīma.

 (AEL/AFL)	Nospiediet pogu, lai izmantotu AE vai AF fiksēšanu. Funkcija mainās atbilstoši iestatījumam [AEL/AFL] (127. lpp.). Ja tika atlasīts AEL, vienu reizi nospiediet taustiņu, lai fiksētu ekspozīcijas vērtību un displejā parādītu  . Nospiediet taustiņu vēlreiz, lai atceltu fiksēšanu.
 REC	Nospiediet taustiņu, lai uzņemtu filmu.
 (Priekšskatījums)	Nospiežot taustiņu, tiek iestatīts izvēlētais diafragmas atvērums.
 (Viena pieskāriena baltā balanss)	Nospiediet aizvara pogu, kamēr ir nospiesti taustiņš, lai iegūtu baltā balanss vērtību (79. lpp.). Iezīmējiet vēlamo skaitli un nospiediet taustiņu  , lai saglabātu vērtību.
 (AF lauka izvēle)	Nospiediet taustiņu, lai izvēlētos AF mērķi (69. lpp.).
MF	Nospiediet taustiņu, lai atlasītu režīmu [MF]. Nospiediet taustiņu vēlreiz, lai atjaunotu iepriekš atlasīto AF režīmu. Turiet taustiņu nospiestu un griežiet vadības ripu, lai izvēlētos fokusa režīmu.
 (Ekspozīcijas kompensācija)	Nospiediet taustiņu, lai pielāgotu ekspozīcijas kompensāciju. Režīmos P , A , S , ART , filmas režīmā un dažos režīmos Z var pielāgot ekspozīcijas kompensāciju (68. lpp.), nospiežot taustiņu un izmantojot  , lai atlasītu vēlamu vērtību. Dažos režīmos ir pieejama arī programmas maiņa (50. lpp.). Režīmā M var pielāgot aizvara ātrumu vai apertūru, nospiežot taustiņu un izmantojot    vai vadības ripu, lai atlasītu vēlamās vērtības. • Vadības ripas funkciju var mainīt  pielāgotajās izvēlnēs.  [Ripas funkcija] (121. lpp.)
 (Digit. telepārveidot.)	Nospiediet taustiņu, lai izvēlētos digitālajai tālummaiņai iestatījumu [Ieslēgts] vai [Izslēgts] (111. lpp.).
 (Palielināšana)	Nospiediet taustiņu, lai parādītu palielinājuma rāmi, un nospiediet to vēlreiz, lai palielinātu attēlu. Nospiediet taustiņu un turiet to, lai atceltu attēla palielinājumu.
Iezīmēšana	Nospiediet taustiņu, lai ieslēgtu vai izslēgtu iezīmēšanas rādījumu. Kad ir redzama iezīmēšana, histogrammas un izgaismojuma ēnu attēls nav pieejams (127. lpp.).
 (Pārslēgt  bloķēšanu)	Lai iespējotu un atspējotu skārienekrāna darbību, nospiediet taustiņu un turiet to nospiestu.

■ Ekspoz. fiksēšana (AE fiksēšana)

Ekspozīciju var nofiksēt, nospiežot taustiņu, kam ir piešķirts  (95. lpp.). Izmantojiet šo iespēju, kad vēlaties pielāgot fokusu un ekspozīciju atsevišķi vai kad vēlaties uzņemt vairākus attēlus ar vienādu ekspozīcijas vērtību.

- Ja vienreiz nospiežat taustiņu, kam ir piešķirts t, ekspozīcija tiek fiksēta un  ir redzams.  „AEL/AFL“ (127. lpp.)
- Vēlreiz nospiediet taustiņu, kam ir piešķirts , lai atceltu AE fiksēšanu.
- Fiksēšanu var atcelt, izmantojot režīmu ripu, taustiņu **MENU** vai .

■ Tālummaiņas rāmja AF/Tālummaiņas AF (Super punktveida AF)

Regulējot fokusu, var tuvināt kadra daļu. Izvēloties augstu tālummaiņas proporciju, ar automātisko fokusēšanu varēsīt fokusēt mazāku apgabalu, nekā parasti fokusē AF mērķis. Varat novietot fokusēšanas mērķi arī precīzāk.

Nospiediet un turiet nospieātu taustiņu, kuram ir piešķirts [Q], lai šādi pārslēgtu rādījumus:



1 Piešķiriet [Q] taustiņam **Fn** vai **OK**.

- Lai izmantotu Super punktveida AF, vispirms jāpiešķir [Q] taustiņam **Fn** vai **OK** (95. lpp.).

2 Nospiediet un turiet nospieātu taustiņu, kuram ir piešķirts [Q], lai parādītu tālummaiņas rāmi.

- Ja fotografējama objekts fokusēts, izmantojot automātisko fokusēšanu uzreiz pirms taustiņa nospiešanas, tālummaiņas rāmis būs redzams pašreizējā fokusa stāvoklī.
- Izmantojiet pogu $\Delta \nabla \langle \triangleright \rangle$, lai novietotu tālummaiņas rāmi.
- Nospiediet taustiņu **INFO** un izmantojiet $\Delta \nabla$, lai izvēlētos tālummaiņas proporciju. ($\times 3$, $\times 5$, $\times 7$, $\times 10$, $\times 14$)

3 Nospiediet piešķirto taustiņu vēlreiz, lai tālummaiņas rāmī veiktu tuvināšanu.

- Izmantojiet pogu $\Delta \nabla \langle \triangleright \rangle$, lai novietotu tālummaiņas rāmi.
- Lai mainītu tālummaiņas koeficientu, grieziet vadības ripu.

4 Nospiediet aizvara pogu līdz pusei, lai iedarbinātu autofokusu.

- Fotokamera veiks fokusēšanu, izmantojot objektu, kas ir redzams ekrāna centrā esošajā rāmī. Izmantojiet taustiņu $\Delta \nabla \langle \triangleright \rangle$, lai izvēlētos citu fokusa pozīciju.
- Tālummaiņa ir redzama tikai displejā, un tā neietekmē uzņemtos fotoattēlus.
- Nospiediet un turiet nospieātu piešķirto taustiņu vai nospiediet taustiņu **OK**, lai beigtu tālummaiņu un izietu no tālummaiņas rāmja AF rādījuma.
- Lietojot Four Thirds sistēmas objektīvu, AF nedarbosies tālummaiņas rādījuma laikā.
- Tuvināšanas laikā attēla stabil. radīs skaņu.

Piezīmes

- Var izmantot arī skārienvadīklas.

3 Apskate

Informācijas rādījumi apskates laikā

Apskatāmā attēla informācija

Vienkāršs rādījums

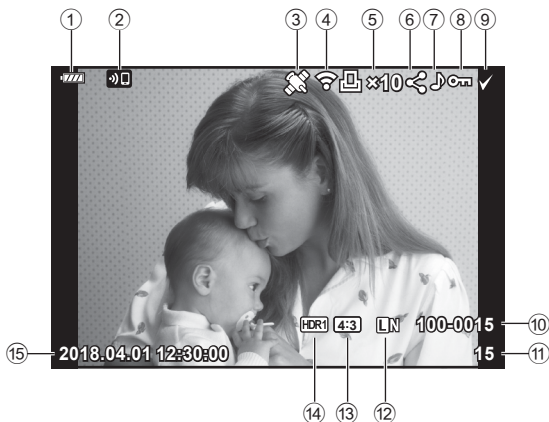

Vispārējs rādījums

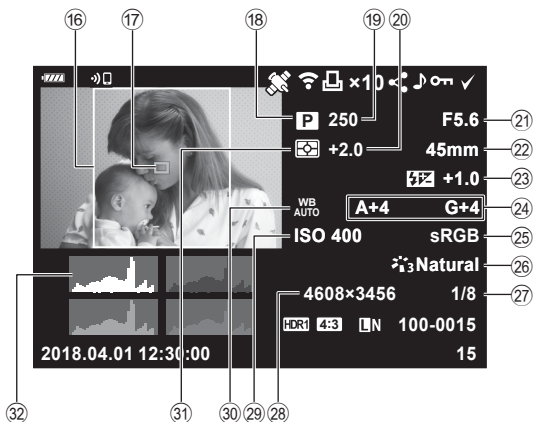

- | | |
|---|---|
| ① Akumulatora uzlādes līmenis.....20. lpp. | ⑪ Kadra numurs125. lpp. |
| ② Bezvadu LAN savienojums.....132–139. lpp. | ⑫ Attēla kvalitāte81. lpp. |
| ③ GPS informācijas iekļaušana.....137. lpp. | ⑬ Attēla malu attiecība81. lpp. |
| ④ Augšupielāde kartē Eye-Fi pabeigta126. lpp. | ⑭ HDR attēls41. lpp. |
| ⑤ Drukšanas uzdevums Izdruku skaits.....145. lpp. | ⑮ Datums un laiks21. lpp. |
| ⑥ Koplietošanas uzdevums.....104. lpp. | ⑯ Attēla malu apmale.....81. lpp. |
| ⑦ Skaņas ieraksts105, 116. lpp. | ⑰ AF zonas norāde69. lpp. |
| ⑧ Aizsardzība103. lpp. | ⑱ Fotografēšanas režīms27–58. lpp. |
| ⑨ Izvēlētais attēls104. lpp. | ⑲ Aizvara ātrums.....50–53. lpp. |
| ⑩ Faila numurs125. lpp. | ⑳ Ekspozīcijas kompensācija.....68. lpp. |
| | ㉑ Apertūras vērtība50–53. lpp. |
| | ㉒ Fokusa attāl. |
| | ㉓ Zibspuldzes intensitātes regulēšana86. lpp. |
| | ㉔ Baltās krāsas balansā kompensācija.....88. lpp. |
| | ㉕ Krāsu apgabals.....93. lpp. |
| | ㉖ Attēla rež.....76, 111. lpp. |
| | ㉗ Kompresijas pakāpe131. lpp. |
| | ㉘ Pikseļu skaits.....131. lpp. |
| | ㉙ ISO jutība.....77. lpp. |
| | ㉚ Baltās krāsas balanss.....78. lpp. |
| | ㉛ Ekspozimetrijas režīms89. lpp. |
| | ㉜ Histogramma26. lpp. |

Informācijas rādījumu pārslēgšana

Apskates laikā redzamo informāciju var pārslēgt, nospiežot taustiņu **INFO**.



- Informācijai, kas ir redzama demonstrēšanas laikā, var pievienot histogrammu, izgaismojumu un ēnojumu. [Info] (128. lpp.)





Fotoattēlu un filmu skatīšana

1 Nospiediet taustiņu .

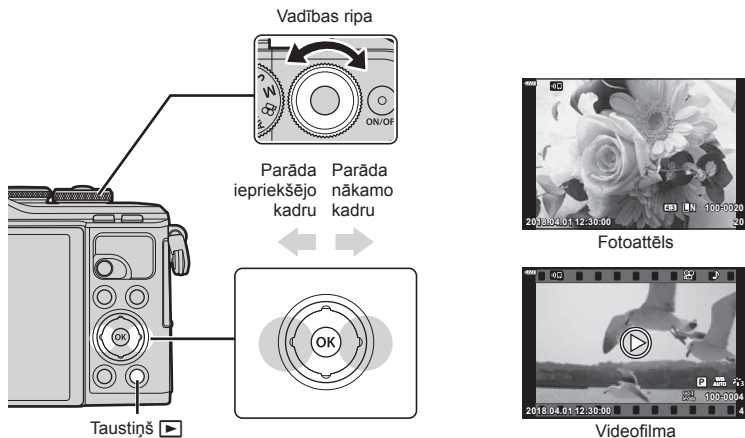

- Tiks parādīta fotogrāfija vai filma.
- Atlasiet vēlamo fotoattēlu vai filmu, izmantojot vadības ripu vai bulttaustiņus.
- Lai atgrieztos fotografēšanas režīmā, nospiediet aizvara pogu līdz pusei vai nospiediet taustiņu .

3
Apskate



Vadības ripa	Viena kadra apskate: iepriekšējais (◀)/Nākamais (▶) Apskate tuvplānā: Tuvplāna apskates laikā jūs varat apskatīt nākamo vai iepriekšējo kadru. Sīktēlu/mapes Mani klipi/kalendāra apskate: iezīmējiet attēlu
Bulttaustiņi (Δ ∇ <Δ>)	Viena kadra apskate: parādīt nākamo kadru (▶) / parādīt iepriekšējo kadru (◀) / pārlēkt uz priekšu par 10 kadriem (∇) / pārlēkt atpakaļ par 10 kadriem (Δ) Apskate tuvplānā: tuvplāna pozīcijas maiņa Veicot tuvplāna apskati, varat attēlot nākamo (▶) vai iepriekšējo kadru (◀), nospiežot taustiņu INFO . Nospiediet taustiņu INFO vēlreiz, lai parādītu tālummaiņas rāmi un izmantojiet Δ ∇ <Δ> tā pozīcijas maiņai. Sīktēlu/mapes Mani klipi/kalendāra apskate: iezīmējiet attēlu
Taustiņš  	Rādītāja skats
Taustiņš Fn (Q)	Apskate tuvplānā
Taustiņš  (◀)	Atlasiet attēlus, ko vēlaties koplietot (104. lpp.)
Taustiņš INFO	Attēla informācijas skatīšana
Taustiņš 	Dzēst attēlu (103. lpp.)
Taustiņš 	Skatīt izvēlnes (kalendāra apskates laikā nospiediet šo taustiņu, lai aizvērtu viena kadra apskates režīmu)

Sīktēlu rādījums/Kalendāra rādījums

- Viena kadra apskates laikā nospiediet taustiņu , lai sāktu sīktēlu apskati. Nospiediet taustiņu  vēlreiz, lai tiktu parādīta mape Mani klipi, un vēlreiz, lai tiktu rādīts kalendāra skats.
- Nospiediet taustiņu , lai atgrieztos viena kadra apskates režīmā.





*1 Ja tika izveidota viena vai vairākas mapes Mani klipi, tās būs redzamas šeit (62. lpp.).

- Rādītāja skatā var mainīt kadru skaitu.   [Iestatījumi] (129. lpp.)

Attēlu skatīšana



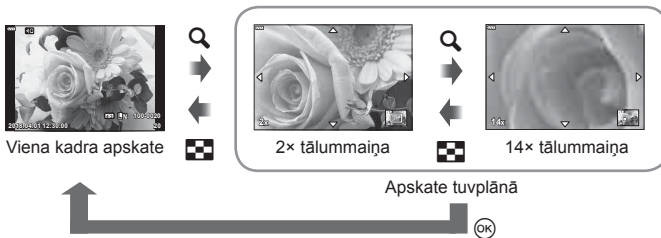

Apskate tuvplānā

Viena kadra apskates režīmā nospiediet taustiņu , lai tuvinātu. Nospiediet taustiņu , lai atgrieztos viena kadra apskates režīmā.



Pagriez

Izvēlieties, vai fotoattēli ir jāpagriež.

- 1 Atveriet fotoattēlu un nospiediet taustiņu .
- 2 Izvēlieties [Pagriez] un nospiediet taustiņu .
- 3 Nospiediet , lai pagrieztu attēlu pretēji pulksteņrādītāju kustības virzienam,  — lai pagrieztu pulksteņrādītāju kustības virzienā, katru reizi nospiežot taustiņu, attēls tiek pagriezts.
 - Nospiediet taustiņu , lai saglabātu iestatījumus un izietu.
 - Pagrieztais attēls tiek saglabāts pašreizējā orientācijā.
 - Filmas un aizsargātas attēlus nevar pagriezt.

Slīdrāde

Ar šīs funkcijas palīdzību displejā citu pēc citus var apskatīt atmiņas kartē saglabātos fotoattēlus.

1 Nospiediet taustiņu  apskates displejā.





2 Atlasiet  un nospiediet taustiņu .



3 Noregulējiet iestatījumus.

Sākt	Sāciet slīdrādi. Attēli tiek parādīti pēc kārtas, sākot ar pašreizējo attēlu.
Fona mūzika	Iestatiet [Happy Days] vai [Izslēgts].
Slaidis	Iestata demonstrējamo datu tipu.
Slīdrādes interv.	Izvēlieties katra slaida parādīšanas ilgumu (no 2 līdz 10 sekundēm).
Filmas intervāls	Atlasiet [Pilns], lai slīdrādē demonstrētu katru filmas klipu pilnā garumā, vai [Īss], lai demonstrētu tikai klipa sākumdaļu.

4 Izvēlieties [Sākt] un nospiediet taustiņu .

- Tiks aktivizēta slīdrāde.
- Lai pielāgotu fotokameras skaņruņa vispārējo skaļumu, slīdrādes laikā nospiediet  . Lai noregulētu līdzsvaru starp skaņu, kas ierakstīta kopā ar attēlu vai filmu, un fona mūziku, nospiediet  , kad tiek parādīts skaļuma regulēšanas indikators.
- Lai apturētu slīdrādi, nospiediet taustiņu .









Cita fona mūzika, nevis [Laimīgās dienas]



Lai izmantotu nevis [Laimīgās dienas], bet citu fona mūziku, ierakstiet kartē no Olympus vietnes lejupielādētos datus un izvēlieties tos kā iestatījuma [Fona mūzika] vērtību.

Lai lejupielādētu datus, apmeklējiet šo vietni:

<http://support.olympus-imaging.com/bgmdownload/>

Filmu skatīšana

Atlasiet filmu un nospiediet taustiņu , lai parādītu demonstrēšanas izvēlni. Lai sāktu demonstrēšanu, atlasiet [Filmas dem.] un nospiediet taustiņu . Ātri patiniet uz priekšu vai attiniet, izmantojot /. Vēlreiz nospiediet taustiņu , lai pauzētu demonstrēšanu. Demonstrēšanas pauzes laikā izmantojiet F, lai skatītu pirmo kadru, un , lai skatītu pēdējo kadru. Izmantojiet / vai vadības ripu, lai skatītu iepriekšējo vai nākamo kadru. Nospiediet taustiņu **MENU**, lai beigtu demonstrēšanu.

- Lai filmas demonstrēšanas laikā noregulētu skaļumu, izmantojiet  .



Piezīmes

- Var izmantot arī skārienvadītākus (107. lpp.).







4 GB vai lielākām filmām



Ja filma automātiski tika sadalīta vairākos failos, nospiežot , tiks parādīta izvēlne ar šādām opcijām:

[Atskaņot no sāk.]:	atskaņo no sākuma līdz galam sadalītu filmu
[Filmas dem.]:	atskaņo failus atsevišķi
[Dzēst visu ]:	dzēš visas sadalītas filmas daļas
[Izdzēst]:	dzēš failus atsevišķi

- Lai skatītos filmas datorā, ieteicams izmantot jaunāko programmas OLYMPUS Viewer 3 versiju. Pirms programmatūras pirmās palaišanas reizes pievienojiet fotokameru datoram.



Attēlu aizsardzība

Aizsargājiet attēlus no nejušanas izdzēšanas. Parādīet attēlu, kas jāaizsargā, un nospiediet , lai parādītu apsk. izvēlni. Atlasiet [] un nospiediet , pēc tam nospiediet  vai , lai aizsargātu attēlu. Aizsargātie attēli tiek apzīmēti ar ikonu  (aizsargāts). Nospiediet , lai noņemtu aizsardzību. Varat aizsargāt arī vairākus izvēlētos attēlus.

 „Attēlu atlasīšana (, Izvēlēts Dzēst, Izvēlēts kopliet. uzd.)“ (104. lpp.)

- Formatējot atmiņas karti, tiek izdzēsti visi dati, tai skaitā aizsargāti attēli.

Attēla dzēšana

Parādīet attēlu, ko vēlaties dzēst, un nospiediet taustiņu . Atlasiet [Jā] un nospiediet taustiņu .



 taustiņš



Nosūtīšanas uzdevuma iestatīšana attēliem (Kopliet. uzdevums)

Varat jau iepriekš atlasīt attēlus, ko vēlaties nosūtīt uz viedtālruni. Varat arī izmantot lietotni Ol.Share, lai pārlūkotu koplietošanas uzdevumā iekļautos attēlus. Demonstrējot attēlus, ko vēlaties pārsūtīt, nospiediet taustiņu **OK**, lai parādītu demonstrēšanas izvēlni. Kad atlasīta iespēja [Kopliet. uzdevums] un nospiedis taustiņš **OK**, nospiediet **Δ** vai **∇**, lai attēlam iestatītu koplietošanas uzdevumu un parādītu **↔**. Lai atceltu koplietošanas uzdevumu, nospiediet **Δ** vai **∇**.

Varat iepriekš atlasīt attēlus, ko vēlaties nosūtīt, un iestatīt koplietošanas uzdevumu, kas viss tiek darīts vienlaikus.

- Kopliet. uzdevumu var iestatīt 200 kadriem.
- Koplietošanas uzdevumos nevar iekļaut RAW attēlus.

Piezīmes

Attēlus var arī koplietot, izmantojot taustiņu **↔** (☉). Ja taustiņam **↔** (☉) šobrīd ir piešķirta funkcija, kas nav **↔**, piešķiriet tam funkciju **↔**, izmantojot pielāgoto izvēlni opciju **[▶]☉** funkcija] (121. lpp.).



Koplietošanas uzdevuma atcelšana

Atceliet koplietošanas uzdevumus, kuri ir iestatīti attēliem.

- 1 **[▶]☉** Demonstrēšanas izvēlnē iezīmējiet [Aīestatīt kopliet. uzdevumu] un nospiediet taustiņu **OK**.
- 2 Atlasiet [Jā] un nospiediet taustiņu **OK**.

Attēlu atlasīšana (**☉**, Izvēlēts Dzēst, Izvēlēts kopliet. uzd.)

Var atlasīt vairākus attēlus opcijai **[☉]**, [Izvēlēts Dzēst] vai [Izvēlēts kopliet. uzd.].

- Lai atlasītu vairākus attēlus, opcijai **[▶]☉** funkcija] vispirms jāatlasa **[✓]** (121. lpp.).

Ekrāna sīktēlu rādījumā (101. lpp.) nospiediet taustiņu

↔ (☉), lai atlasītu attēlu; attēlā parādās ikona **✓**.

Lai atceltu atlasi, vēlreiz nospiediet taustiņu **↔** (☉).

Nospiediet taustiņu **OK**, lai parādītu izvēlni, un pēc tam atlasiet **[☉]**, [Izvēlēts Dzēst] vai [Izvēlēts kopliet. uzd.].

Šī funkcija ir pieejama arī viena kadra apskates režīmā.



Piezīmes

- Var izmantot arī skārienvadīklas (108. lpp.).

Skaņas ierakstīšana

Attēliem var pievienot skaņu (līdz 30 s. garu).

- 1 Parādiet attēlu, kuram vēlaties pievienot skaņu un nospiediet taustiņu **OK**.
 - Skaņas ierakstīšana nav pieejama aizsargātiem attēliem.
 - Skaņas ierakstīšana ir pieejama arī apsk. izvēlnē.
- 2 Izvēlieties **[M]** un nospiediet taustiņu **OK**.
 - Lai izietu, nepievienojot skaņu, atlasiet **[Nē]**.
- 3 Atlasiet **[M Sākt]** un nospiediet taustiņu **OK**, lai sāktu ierakstīšanu.
- 4 Lai beigtu ierakstīšanu, nospiediet taustiņu **OK**.
 - Attēli ar skaņas ierakstu ir apzīmēti ar ikonu **[M]**.

- Lai dzēstu ierakstīto audio, 3. darbībā atlasiet **[Dzēst]**.

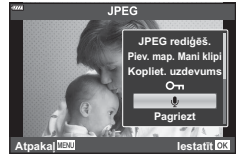

Skaņas atskaņošana

Ja pašreizējam attēlam ir pieejams audioieraksts, taustiņa **OK** nospiešanas rezultātā tiks parādītas skaņas atskaņošanas opcijas. Iezīmējiet **[Atskaņot M]** un nospiediet taustiņu **OK**, lai sāktu atskaņošanu. Lai beigtu atskaņošanu, nospiediet taustiņu **OK** vai **MENU**. Atskaņošanas laikā varat nospiegt **Δ ∇**, lai palielinātu vai samazinātu skaļumu.

Piezīmes

- Skaņas ierakstus var arī atskaņot, izmantojot skārienvadīklas (107. lpp.).

Manu klipu skatīšana

Mapē Mani klipi saglabātos failus var secīgi atskaņot.

- 1 Nospiediet taustiņu **[M]** un izvēlieties attēlu, kas atzīmēts ar **[M]**.
- 2 Pēc taustiņa **OK** nospiešanas izvēlņu atvēršanai iezīmējiet **[Atskaņ. Mani klipi]**, izmantojot **Δ ∇**, un nospiediet taustiņu **OK**.
 - Mapē Mani klipi saglabātie faili tiks secīgi atskaņoti.
 - Lai pārtrauktu secīgo atskaņošanu, nospiediet taustiņu **OK**.



Attēlu pievienošana mapei Mani klipi

Pastāv arī iespēja atlasīt attēlus un pievienot tos mapei Mani klipi.

Parādiet pievienojamo attēlu un nospiediet taustiņu **OK**, lai parādītu izvēlni. Atlasiet [Piev. map. Mani klipi] un nospiediet taustiņu **OK**. Izmantojot **△ ▽ < ▷**, atlasiet mapi Mani klipi un secību, kādā attēlus vēlaties pievienot, pēc tam nospiediet taustiņu **OK**.

- RAW attēli tiek pievienoti mapei Mani klipi kā priekšskatījuma attēli ar zemu izšķirtspēju.

Klipu izņemšana no mapes Mani klipi

- 1 Nospiediet taustiņu **▶** un atveriet attēlu, kas atzīmēts ar ikonu .
- 2 Nospiediet taustiņu **OK**, lai skatītu opcijas, pēc tam izvēlējiet [Skat. visu Mani klipi], izmantojot **△ ▽**, un nospiediet taustiņu **OK**.
 - Atveras klipu saraksts.
- 3 Izvēlējiet izņemamo klipus, izmantojot **△ ▽ < ▷**.
- 4 Nospiediet taustiņu **OK**, lai skatītu opcijas, pēc tam izvēlējiet [Izņemt no mapes Mani klipi], izmantojot taustiņus **△ ▽**, un nospiediet taustiņu **OK**.
 - Izvēlētais klips tiks izņemts no mapes Mani klipi.
 - No mapes Mani klipi izņemtie klipi tiek uzskatīti kā normālas filmas.
 - Tās pašas darbības var veikt fotoattēlu izņemšanai no mapes Mani klipi.



Padomi

- Izņemtos klipus var vēlreiz pievienot mapei Mani klipi, kā aprakstīts šeit: „Attēlu pievienošana mapei Mani klipi“.

Panorāmu ritināšana

Ritināmā skatā var apskatīt panorāmas, kas sastāv no vairākiem kopā savienotiem attēliem.

- 1 Viena kadra apskates režīmā izvēlieties panorāmas attēlu.
- 2 Nospiediet taustiņu **Fn (Q)**.
 - Ritināšanai izmantojiet **△ ▽ < ▷**.



- Demonstrēšanas laikā var nospriest taustiņu **Fn (Q)**, lai tuvinātu no 2x līdz 14x, vai nospiediet taustiņu **⌘ (⌘)**, lai tālinātu. Nospiediet taustiņu **OK**, lai atgrieztos viena kadra apskates režīmā.
- Lai skatītu citus attēlus ar tālummaiņas koeficientu, kas lielāks par 2x, nospiediet taustiņu **INFO** un pēc tam nospiediet **< ▷**. Lai atkārtoti iespējotu ritināšanu, vēlreiz nospiediet taustiņu **INFO**. Citus attēlu apskatei var izmantot arī vadības ripu.

Skārienekrāna izmantošana

Lai rīkotos ar attēliem, varat izmantot skārienekrānu.

- Nepieskarieties ekrānam ar nagiem vai citiem asiem priekšmetiem.
- Cimdi vai displeja aizsargpārklājumi var traucēt skārienekrāna lietošanu.

Viena kadra apskate

■ Iepriekšējā vai nākamā attēla parādīšana

- Bīdiet pirkstu pa kreisi, lai skatītu nākamo attēlu, pa labi, lai skatītu iepriekšējo attēlu.





■ Palielināšana

- Viegli pieskarieties ekrānam, lai tiktu parādīts slīdnis un .
- Bīdiet joslu uz augšu vai uz leju, lai tuvinātu vai tālinātu.
- Kad attēls ir tuvināts, bīdiet pirkstu, lai ritinātu ekrānu.





■ Audio atskaņošana/filmu apskate





- Pieskarieties , lai sāktu demonstrēšanu.
- Lai atskaņošanas laikā pielāgotu skaļumu, novietojiet pirkstu uz ekrāna un bīdiet to augšup vai lejup.
- Filmas demonstrēšanu var pauzēt, pieskaroties ekrānam. Pieskarieties vēlreiz, lai atsāktu demonstrēšanu.
- Apskates pauzes laikā jūs varat pārbīdīt ekrānā apakšmalā esošo apskates pozīcijas indikatoru uz kreiso vai labo pusi, lai izvēlētos jaunu sākumpunktu.
- Pieskarieties , lai beigtu demonstrēšanu.



Sīktēlu/mapes Mani klipi/kalendāra apskate

Viegli pieskaroties ekrānam viena kadra apskates režīmā, parādās ikona . Pieskarieties vienumam , lai tiktu parādīti sīktēli. Pieskarieties , lai tiktu parādīts kalendārs un mape Mani klipi.

■ Iepriekšējās vai nākamās lapas parādīšana

- Bīdiet pirkstu uz augšu, lai skatītu nākamo lapu un uz leju, lai skatītu iepriekšējo lapu.
- Pieskarieties  vai , lai pārslēgtu parādīto attēlu skaitu.  [estātājumi] (122. lpp.)
- Vairākas reizes pieskarieties vienumam , lai atgrieztos viena kadra apskates režīmā.

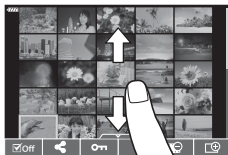

■ Attēlu apskate

- Pieskarieties attēlam, lai skatītu to pilna kadra režīmā.





Attēlu atlasīšana un aizsardzība

Lai atvērtu skārienizvēlni, viegli pieskarieties ekrānam (viena kadra apskate) vai pieskarieties ikonai  (sīktēlu apskate). Pēc tam varat veikt nepieciešamo darbību, pieskaroties skārienizvēlnes ikonām.



3

Apskate

	Atlasiet attēlu. Varat izvēlēties vairākus attēlus un dzēst tos visus kopā.
	Var iestatīt attēlus, ko vēlaties koplietot ar viedtālruni.  „Nosūtīšanas uzdevuma iestatīšana attēliem (Kopliet. uzdevums)” (104. lpp.)
	Aizsargā attēlu.

Attēlu apskate pašportreta režīmā

■ Iepriekšējā vai nākamā attēla parādīšana

Vadītklas ir tieši tādas pašas kā viena kadra apskates režīmam (107. lpp.).

■ Palielināt

Vadītklas ir tieši tādas pašas kā viena kadra apskates režīmam (107. lpp.).

■ Skaņas atskaņošana/filmas demonstrēšana

Vadītklas ir tieši tādas pašas kā viena kadra apskates režīmam (107. lpp.).

■ Attēlu izvēle koplietošanai

- Pieskarieties pie displeja, lai tiktu parādīta koplietošanas ikona.
- Pieskarieties , lai atlasītu attēlus koplietošanai.

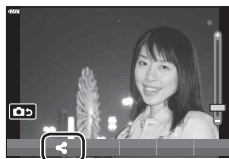

■ Atgriešanās fotografēšanas režīmā

- Pieskarieties , lai atgrieztos fotografēšanas režīmā (66. lpp.).



Piezīmes

- Poga **INFO** ir atspējota pašportreta režīmā.

4 Izvēlnes funkcijas

Pamata izvēlnes darbības

Izvēlnes var izmantot, lai pielāgotu fotokameru vienkāršai lietošanai un iekļautu uzņemšanas un apskates opcijas, kuras nav pieejamas, izmantojot tiešo vadību, LV super vadības paneli un tamlīdzīgas iespējas.

	Fotografēšanas iestatīšana un fotografēšanas iestatījumi (110. lpp.)
	Filmēšanas režīma iestatījumi (114. lpp.)
	Apskates un retušēšanas iespējas (115. lpp.)
	Fotokameras iestatījumu pielāgošana (121. lpp.)
	Fotokameras iestatīšana (piemēram, datuma un valodas iestatīšana) (119. lpp.)

4

Izvēlnes funkcijas (galvenās darbības)

Funkcijas, kuras nevar izvēlēties no izvēlnēm

Atsevišķus vienumus nevar izvēlēties no izvēlnēm, izmantojot bulttaustiņus.

- Vienumi, kurus nevar iestatīt ar esošo fotografēšanas režīmu.
- Vienumi, kurus nevar iestatīt, jo ir iestatīts cits vienums:
Kad režīma ripa ir pagriezta **AUTO** pozīcijā, iestatījumi, piemēram, attēla režīms, nav pieejami.

1 Lai parādītu izvēlnes, nospiediet taustiņu **MENU**.



- Pēc iespējas atlasīšanas 2 sekunžu laikā tiek parādīts ceļvedis.
- Nospiediet taustiņu **INFO**, lai skatītu vai slēptu ceļvežus.

2 Izmantojiet taustiņus Δ ∇ , lai atlasītu cilni, un nospiediet taustiņu **OK**.

- Izvēlnes grupu cilnes parādās, kad izvēlas vienumu **✳** Pielāgotā izvēlne. Izmantojiet taustiņus Δ ∇ , lai izvēlētos izvēlnes grupu, un nospiediet taustiņu **OK**.



Izvēlnes grupa

- 3 Atlasiet vienumu, izmantojot taustiņus Δ ∇ , un nospiediet taustiņu \odot , lai parādītu izvēlētā vienuma iespējas.

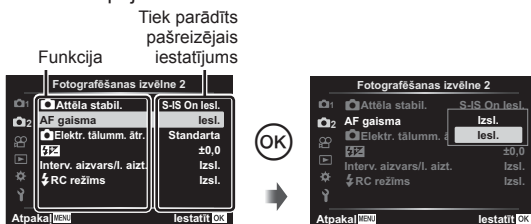

- 4 Izmantojiet Δ ∇ , lai iezīmētu iespēju, un nospiediet taustiņu \odot , lai to izvēlētos.
- Atkārtoti nospiediet taustiņu **MENU**, lai aizvērtu izvēlni.

Piezīmes

- Informāciju par katras iespējas noklusētajiem iestatījumiem skatiet „Noklusējuma iestatījumi” (165. lpp.).

Opcijas Fotografēšanas izvēlne 1/Fotografēšanas izvēlne 2 izmantošana



Fotografēšanas izvēlne 1

- Atiestatīt
Attēla rež. (76. lpp., 111)
Digit telepārveidot (111. lpp.)
Eksponom. (89. lpp.)

Fotografēšanas izvēlne 2

- Attēla stabil. (87. lpp.)
- AF gaismā (111. lpp.)
- Elektr. tālumm. ātrums (112. lpp.)
- Interv. aizvars (86. lpp.)
- Interv. aizvars/l. aizt. (112. lpp.)
- Tālvadības režīms (113. lpp.)

Noklusējuma iestatījumu atjaunošana (Atiestatīt)

Fotokameras iestatījumus var ērti atjaunot uz noklusējuma iestatījumiem.

- 1 Atlasiet [Atiestatīt] fotografēšanas izvēlnē 1 un nospiediet taustiņu \odot .
- 2 Iezīmējiet atiestates opciju ([Visi] vai [Pamata]) un nospiediet taustiņu \odot .
 - Lai atiestatītu visus iestatījumus, izņemot laiku, datumu un dažus citus, iezīmējiet [Pilns] un nospiediet taustiņu \odot . „Noklusējuma iestatījumi” (165. lpp.)
- 3 Izvēlieties [Jā] un nospiediet taustiņu \odot .

Apstrādes iespējas (Attēla rež.)

Sadaļā [Attēla rež.] (76. lpp.) var veikt atsevišķus kontrasta, asuma un citu parametru pielāgojumus. Katra attēlu režīma parametru izmaiņas tiek saglabātas atsevišķi.

1  Sadaļā Fotografēšanas izvēlne 1 izvēlieties [Attēla rež.] un nospiediet taustiņu .

- Fotokamera parādīs attēla režīmu, kas ir pieejams pašreizējā fotografēšanas režīmā.

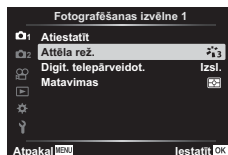

2 Izvēlieties iespēju, izmantojot taustiņus  , un nospiediet taustiņu .

- Nospiediet , lai atlasītajam attēla režīmam iestatītu detalizētās opcijas. Atsevišķiem attēlu režīmiem detalizētās opcijas nav pieejamas.
- Kontrasta izmaiņas neietekmē citus iestatījumus, tikai iestatījumu [Standarta].

Digitālā tālummaiņa (Digit. telepārveidot.)

Digit. telepārveidot. tiek lietots, lai tuvinātu vairāk nekā to pieļauj pašreizējā tālummaiņas proporcija. Fotokamera saglabā palielināto attēla vidusdaļu. Objekta lielums palielinās gandrīz divas reizes.

1 Sadaļā  Fotografēšanas izvēlne 1 iespēju [Digit. telepārveidot.] iestatiet uz [Ieslēgts].

2 Displejā redzamais skats tiks palielināts divas reizes.

- Fotografējamais objekts tiks saglabāts tāds, kāds tas redzams displejā.
- Digitālā tālummaiņa nav pieejama, ja **SCN** režīmā ir izvēlēts iestatījums [Panorāma], režīmā **AP** ir izvēlēta vairākkārtējā eksponēšana, panorāma vai trapeces kompensācija vai filmas režīmā izvēlēts iestatījums [Standarta].
- Kad tiek parādīts RAW attēls, kas uzņemts ar iestatījumu [Digit. telepārveidot.] pārslēgtu uz [Iesl.], ekrānā redzamais laukums tiek norādīts ar rāmi.
- AF mērķis tiek pazaudēts.
- Displejā tiek parādīts .

Fokusa uzlabošana tumšā vietā (AF gaisma)

AF gaisma (AF palīglampīņa) iedegas, lai palīdzēt noregulēt fokusu tumšā vidē. Izvēlieties [Izslēgts], lai atspējotu AF gaismu.

Tālummaiņas ātruma izvēle (📷 Elektr. tālumm. ātr.)

Izvēlieties ātrumu, kādā ar elektroniskās tālummaiņas objektīvu var tuvināt vai tālināt, nekustīgu attēlu uzņemšanas laikā izmantojot tālummaiņas gredzenu.

- 1 Iezīmējiet [📷 Elektr. tālumm. ātr.] 📷 fotografēšanas izvēlnē 2 un nospiediet taustiņu **OK**.
- 2 Izvēlieties iespēju, izmantojot taustiņus $\Delta \nabla$, un nospiediet taustiņu **OK**.

Automātiska fotografēšana ar fiksētu intervālu (Interv. aizvars/l. aizr.)

Varat iestatīt fotokameru automātiskai fotoattēlu uzņemšanai ar noteiktu laika intervālu. Uzņemtos kadrus iespējams arī ierakstīt vienā filmā. Šis iestatījums ir pieejams tikai režīmā **P/A/S/M**.

- 1 📷 Fotografēšanas izvēlnē 2 iezīmējiet [Interv. aizvars/l. aizr.] un nospiediet taustiņu **OK**.

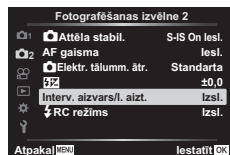

- 2 Atlasiet [Iesl.] un nospiediet **▷**.
- 3 Regulējiet norādītos iestatījumus un nospiediet taustiņu **OK**.

Kadru skaits	Iestata uzņemamo kadru skaitu.
Sākuma aiztures laiks	Iestata gaidīšanas laiku līdz fotografēšanas sākumam.
Intervāla ilgums	Iestata laika intervālu starp fotouzņēmumiem un pēc fotografēšanas sākšanas.
Laika aiztures filma	Iestata pēc kārtas uzņemto kadru ierakstīšanas formātu. [Izslēgts]: ieraksta katru kadru kā attēlu. [Iesl.]: ieraksta katru kadru kā attēlu un izveido no secīgi uzņemtiem kadriem filmu.
Film. iestat.	[Filmas izšķirtspēja]: izvēlieties izmēru laika aiztures filmām. [Kadru skaits]: izvēlieties kadru skaitu laika aiztures filmās.

- Displejā redzamais sākuma un beigu laiks ir tikai orientējošs. Faktiskais laiks var būt atšķirīgs atkarībā no uzņemšanas apstākļiem.

- 4 Vēlreiz tiks parādītas opcijas [Izslēgts]/[Ieslēgts]; pārliecinieties, ka ir iezīmēta opcija [Izslēgts] un vēlreiz nospiediet taustiņu.
- 5 Uzņemšana.

- Kadri tiek uzņemti arī tad, ja pēc AF (Automātiskais fokuss) darbības attēls nav fokusā. Ja vēlaties labot fokusa pozīciju, fotografējiet režīmā MF (Manuālais fokuss).
- [Kontrolattēls] (119. lpp.) darbojas 0,5 sekundes.
- Ja laiks pirms vai intervāls starp fotouzņēmumiem tiek iestatīts uz 1 minūti un 31 sekundi vai ilgāk, ekrāns un fotokamera izslēdzas pēc 1 minūtes. 10 sekundes pirms veicamā fotouzņēmuma tā atkal automātiski ieslēdzas. Ja ekrāns ir izslēgts, nospiediet **ON/OFF** pogu, lai to atkal ieslēgtu.
- Ja izvēlētais AF režīms ir (79. lpp.) [C-AF] vai [C-AF+TR], tas automātiski tiek nomainīts uz [S-AF].
- Kad notiek fotografēšana ar laika intervālu, skārienu darbības ir atspējotas.
- Fotografējot ar laika intervālu, nav pieejama Bulb, laika un kombinētā fotografēšana.
- Ja zibspuldzes uzlādes laiks ir ilgāks nekā laika intervāls starp fotouzņēmumiem, zibspuldze nedarbosies.
- Ja kāds no attēliem netiks pareizi ierakstīts, laika aiztures filma netiks izveidota.
- Ja kartē nepietiek vietas, laika aiztures filma netiks ierakstīta.
- Fotografēšana ar laika aizturi tiks atcelta, ja tiek lietota: režīmu rīpa, taustiņš **MENU**, taustiņš , objektīva atbrīvošanas taustiņš; tiek pievienots USB vads; tiek izslēgta fotokamera.
- Ja akumulatorā nebūs palicis pietiekami daudz enerģijas, fotoattēlu uzņemšana var tikt pārtraukta pusē. Pārliecinieties, lai pirms fotografēšanas akumulators būtu pietiekami uzlādēts.
- Dažās datorsistēmās var neizdoties demonstrēt filmas, kuras ierakstītas, kad sadaļā [Film. iestat.] > [Filmas izšķirtspēja] izvēlēts iestatījums [4K]. Plašāka informācija ir pieejama OLYMPUS vietnē.

Fotografēšana ar bezvadu tālvadības zibspuldzi (tālvadības režīms)

Varat uzņemt bezvadu zibspuldzes fotoattēlus, lietojot iebūvēto zibspuldzi un īpašu zibspuldzi ar tālvadības funkciju.  „Fotografēšana ar bezvadu tālvadības zibspuldzi“ (151. lpp.)

Videoizvēlnes lietošana

Filmēšanas funkcijas iestata videoizvēlnē.



Iespēja	Apraksts	
Videofilma	[Izslēgts]: ierakstīt filmas bez skaņas. [Izslēgts]: ierakstīt filmas ar skaņu. [Izslēgts]: ierakstīt filmas ar skaņu; vēja radītā trokšņa samazināšana ir iespējota.	57
Ierakstīšanas līmenis	Regulējiet iebūvētā mikrofona jutību. Regulējiet jutību, izmantojot Δ ∇ , kamēr pārbaudāt maksimālo mikrofona uztveršanas līmeni, kas ir noteikts dažu sekunžu laikā.	—
AF režīms	Izvēlieties AF režīmu filmu ierakstīšanai.	79
Attēla stabil.	Iestata attēla stabilizāciju filmu ierakstīšanai.	87
Elektr. tālum. ātr.	Izvēlieties ātrumu, kādā filmu uzņemšanas laikā ar elektroniskās tālummaiņas objektīvu var tuvināt vai tālināt.	—
Video kadru ātrums	Izvēlieties kadru ātrumu filmu ierakstīšanai. • Uzņemot filmas, kas tiks skatītas televizorā, izvēlieties tādu kadru skaitu, kas atbilst ierīcē izmantotajam video standartam, jo pretējā gadījumā filmas atskaņošana nebūs vienmērīga. Video standarti atšķiras pēc valsts vai reģiona: dažos izmanto NTSC, citos – PAL. - Uzņemot filmu rādīšanai ierīcēs ar NTSC standartu, izvēlieties 60 p. (30 p.). - Uzņemot filmu rādīšanai ierīcēs ar PAL standartu, izvēlieties 50 p. (25 p.).	82
Video bitu ātrums	Izvēlieties kompresijas līmeni filmu ierakstīšanai.	82

- Objektīva un fotokameras darbības skaņas var tikt ierakstītas filmā. Lai izvairītos no to ierakstīšanas, samaziniet darbības skaņas, iestatot [AF režīms] vietā [S-AF] vai [MF] vai pēc iespējas mazāk izmantojot darbības ar fotokameras taustiņiem.
- Skaņas neierakstās ^{ART} (Diorāma) režīmā.
- Kad [Filma] iestatījums ir [Izslēgts], redzams .

Demonstrēšanas izvēlnes izmantošana

Apsk. Izvēlne

 (102. lpp.)



Rediģēt

Drukas uzdevums (145. lpp.)

Atcelt aizsardz. (118. lpp.)

Atiestatīt kopliet. uzdevumu (104. lpp.)

Ierīču pievienošana (133. lpp.)

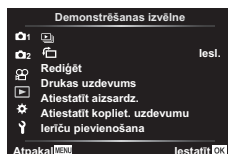







Attēlu parādīšana ar pagriešanu ()

Ja iestatījums ir [Iesl.], attēli automātiski tiek pagriezti portretorientācijā, lai apskates rādījumā tiktu parādīti pareizā orientācijā.

Nekustīgu attēlu rediģēšana (Rediģēt)

Ierakstītos attēlus var rediģēt un saglabāt kā atsevišķus attēlus.

- 1 Sadaļā  Demonstrēšanas izvēlne izvēlieties [Rediģēt] un nospiediet taustiņu .
- 2 Izmantojiet , lai atlasītu [Attēla izvēle], un nospiediet taustiņu .
- 3 Izmantojiet , lai atlasītu rediģējamo attēlu, un nospiediet taustiņu .
 - Ja ir atlasīts RAW attēls, tiek parādīta iespēja [RAW Datu red.], savukārt iespēja [JPEG rediģēš.] tiek parādīta, ja tiek atlasīts JPEG attēls. Attēliem, kas ierakstīti RAW+JPEG formātā, tiek parādītas abas iespējas — gan [RAW Datu red.], gan [JPEG rediģēš.]. Atlasiet no tām vēlamo opciju.
- 4 Atlasiet [RAW Datu red.] vai [JPEG rediģēš.] un nospiediet taustiņu .

RAW Datu red.		Izveido JPEG kopiju no RAW attēla atbilstoši atlasītajiem iestatījumiem.
	Esošais	JPEG kopija tiek apstrādāta, izmantojot pašreizējos fotokameras iestatījumus. Pirms izvēlaties šo iespēju, regulējiet fotokameras iestatījumus. Daži iestatījumi, piemēram, ekspozīcijas kompensācija, netiek piemēroti.
	ART paketēšana	Attēls tiek rediģēts, izmantojot atlasītā mākslas filtra iestatījumus.

JPEG rediģēš.

Izvēlieties kādu no šīm iespējām:
 [Ēnu korekc.] : izgaismo tumšu, no aizmugures izgaismotu objektu.
 [Sark. acu ef. kor.] : novērš sarkano acu efektu, kas rodas, fotografējot ar zibspuldzi.

[] : paredzēts attēla apgriešanai. Izmantojiet vadības ripu, lai izvēlētos griezuma lielumu, un $\triangle \nabla \triangleleft \triangleright$, lai norādītu griezuma pozīciju.



[Malu Attiecība] : maina attēla malu attiecību no 4:3 (standarts) uz [3:2], [16:9], [1:1] vai [3:4]. Pēc attēlu malu attiecības maiņas izmantojiet $\triangle \nabla \triangleleft \triangleright$, lai norādītu apgriešanas pozīciju.

[Melnbalts] : izveido melnbaltus attēlus.

[Sēpija] : izveido attēlus sēpijas toņos.

[Piesātinājums] : palielina krāsu dzīvīgumu. Regulējiet krāsu piesātinājumu, apskatot attēlu ekrānā.

[] : pārvērš attēla izmēru uz 1280 × 960, 640 × 480 vai 320 × 240. Attēli, kuriem ir citādas proporcijas, nevis 4:3 (standarta), tiek pārvērsti uz tuvāko attēla izmēru.

[e-Portrets] : kompensē ādas izskatu, lai tā izskatītos gludāka.



Kompensēšanu nevar piemērot gadījumos, kad nevar noteikt seju.

5 Kad iestatīšana ir pabeigta, nospiediet taustiņu .

- Iestatījumi tiek lietoti attēlam.

6 Izvēlieties [Jā] un nospiediet taustiņu .

- Rediģētais attēls tiek saglabāts atmiņas kartē.

- Sarkano acu efekta labošana var nedarboties atkarībā no attēla.
- Attēla rediģēšana JPEG formātā nav iespējama šādos gadījumos:
 - ja attēls tiek apstrādāts datorā, ja atmiņas kartē nepietiek vietas, vai ja attēls ierakstīts citā fotokamerā.
- Attēlam nevar veikt izmēra maiņu () uz tādu, kas ir lielāks par sākotnējo.
- Dažu attēlu lielumu nevar mainīt.
- Iespējas [] (Kadru izgriešana) un [Malu attiecība] var izmantot tikai, lai rediģētu attēlus ar malu attiecību 4:3 (standarta).

Skaņas ierakstīšana

Attēliem var pievienot skaņu (līdz 30 s. garu).

Šī ir tāda pati funkcija kā  apskates laikā (105. lpp.).

Attēlu pārklāšana

Līdz pat 3 RAW attēlu kadriem, kas uzņemti ar fotokameru, var tikt pārklāti un saglabāti kā atsevišķs attēls.

Attēls tiek saglabāts ierakstīšanas režīmā, kas iestatīts uz attēla saglabāšanas brīdi. (Ja ir izvēlēta iespēja [RAW], kopija tiks saglabāta [L+N+RAW] formātā.)

- 1 Sadaļā Demonstrēšanas izvēlne izvēlieties [Rediģēt] un nospiediet taustiņu .
- 2 Izmantojiet taustiņus $\Delta \nabla$, lai atlasītu vienumu [Att. pārklāšana], un nospiediet taustiņu .
- 3 Atlasiet pārklājamo attēlu skaitu un nospiediet taustiņu .
- 4 Izmantojiet $\Delta \nabla \triangleleft \triangleright$, lai atlasītu RAW attēlus, un nospiediet taustiņu Q, lai tos pievienotu pārklājumam.
 - Pārklātais attēls tiks parādīts, ja ir atlasīts 3. darbībā norādītais skaits attēlu.
- 5 Regulējiet katram pārklājamajam attēlam palielinājumu.
 - Izmantojiet taustiņus $\triangleleft \triangleright$, lai atlasītu attēlu un taustiņus $\Delta \nabla$, lai regulētu palielinājumu.
 - Palielinājuma vērtību var noregulēt diapazonā 0,1–2,0. Pārbaudiet rezultātu displejā.
- 6 Nospiediet taustiņu , lai parādītu apstiprinājuma dialoglodziņu. Atlasiet [Jā] un nospiediet taustiņu .

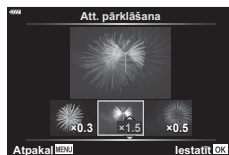
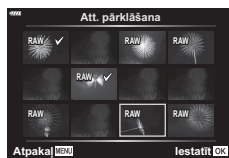

Piezīmes





















- Lai pārklātu 4 vai vairāk kadrus, saglabājiet pārklājuma attēlu kā RAW failu un atkārtoti izmantojiet iespēju [Att. pārklāšana].

Fotoattēla saglabāšana no filmas (Fotografēšana filmējot)

Saglabājiet atlasītos 4K filmas kadrus kā nekustīgus attēlus.

- 1 Sadaļā Demonstrēšanas izvēlne izvēlieties [Rediģēt] un nospiediet taustiņu .
 - 2 Izmantojiet $\Delta \nabla$, lai atlasītu [Attēla izvēle], un nospiediet taustiņu .
 - 3 Izmantojiet taustiņus $\triangleleft \triangleright$, lai izvēlētos filmu, un nospiediet taustiņu .
 - 4 Izvēlieties [Filmas rediģēšana] un nospiediet taustiņu .
 - 5 Izmantojiet taustiņus $\Delta \nabla$, lai atlasītu vienumu [Fotografēšana filmējot], un nospiediet taustiņu .
 - 6 Izmantojiet taustiņu $\triangleleft \triangleright$, lai atlasītu kadru, kuru vēlaties saglabāt kā fotoattēlu, un nospiediet taustiņu .
 - Izmantojiet $\Delta \nabla$ vai, lai izlaistu vairākus kadrus.
 - Nospiediet taustiņu **MENU**, lai atgrieztos viena kadra apskates režīmā.
- Rediģēšana ir pieejama filmām, kas ir ierakstītas ar šo kameru.
 - Attēla ieraksta datums var atšķirties no oriģinālās filmas datuma.



Filmas kadru izgriešana (Filmas kadru izgriešana)

- 1 Sadaļā  Demonstrēšanas izvēlne izvēlieties [Rediģēt] un nospiediet taustiņu .
- 2 Izmantojiet  , lai atlasītu [Attēla izvēle], un nospiediet taustiņu .
- 3 Izmantojiet taustiņus  , lai izvēlētos filmu, un nospiediet taustiņu .
- 4 Izvēlieties [Filmas rediģēšana] un nospiediet taustiņu .
- 5 Izmantojiet taustiņus  , lai atlasītu vienumu [Filmas kadru izgriešana.], un nospiediet taustiņu .
- 6 Atlasiet [Pārrakstīt] vai [Jauns fails] un nospiediet taustiņu .
 - Ja attēls ir aizsargāts, iespēju [Pārrakstīt] nevar izvēlēties.
- 7 Izvēlieties, vai dzēšamā daļa sākas ar pirmo kadru vai beidzas ar pēdējo kadru, izmantojot  , lai iezīmētu vēlamu opciju un nospiežot taustiņu , lai atlasītu to.
- 8 Izmantojiet  , lai izvēlētos dzēšamo daļu.
 - Dzēšamā daļa ir redzama sarkanā krāsā.
- 9 Nospiediet taustiņu .
- 10 Atlasiet [Jā] un nospiediet taustiņu .

 - Rediģēšana ir pieejama filmām, kas ir ierakstītas ar šo kameru.
 - Attēla ieraksta datums var atšķirties no oriģinālās filmas datuma.

Visu aizsardzības iestatījumu atcelšana









Vienlaicīgi var atcelt vairāku attēlu aizsardzības iestatījumus.

- 1 Sadaļā  Demonstrēšanas izvēlne atlasiet [Atiestatīt aizsardz.] un nospiediet taustiņu .
- 2 Atlasiet [Jā] un nospiediet taustiņu .

Iestatījumu izvēlnes lietošana





Lai iestatītu fotokameras pamatfunkcijas, izmantojiet  iestatījumu izvēlni.



Iespēja	Apraksts	
Kartes iestatīšana	Formatēt karti un dzēst visus attēlus.	120
 (Datuma/laika iestatīšana)	Iestatiet fotokameras pulksteni.	21
 (Displeja valodas maiņa)	Izvēlieties ekrānā parādīto izvēlni un ziņojumu valodu.	120
 (Displeja spilgtuma regulēšana)	<p>Varat pielāgot ekrāna spilgtumu un krāsu temperatūru. Izmantojiet , lai iezīmētu  (krāsu temperatūra) vai  (spilgtums), un , lai pielāgotu vērtību.</p> <p>Nospiediet taustiņu INFO, lai pārslēgtu displeja piesātinājuma iestatījumus [Dabīgs] vai [Spilgts].</p>	—
Kontrolattēls	<p>Varat iestatīt, lai pēc fotografēšanas parādītu displejā uzņemto attēlu, kā arī rādīšanas ilgumu. Tas ir noderīgi, lai ātri pārbaudītu uzņemto fotogrāfiju. Jūs varat fotografēt nākamo fotoattēlu, nospiežot līdz pusei aizvара pogu, pat tad, ja displejā tiek rādīts iepriekš uzņemtais attēls.</p> <p>[0,3 s.]–[20 s.]: laika perioda iestatīšana (sekundes) uzņemtā attēla parādīšanai displejā.</p> <p>[Izslēgts]: uzņemtais attēls netiek rādīts displejā.</p> <p>[Auto ]: parāda uzņemto attēlu un pēc tam pārslēdzas uz apskates režīmu. Noder, lai dzēstu attēlus pēc to apskates.</p>	—
Wi-Fi/Bluetooth iestatījumi	Pielāgojiet iestatījumus savienošanai ar Wi-Fi/Bluetooth saderīgiem viedtālruniem, izmantojot fotokameras bezvadu tīkla funkciju.	134, 138, 139
Aparātprogrammatūra	Parāda fotokameras aparātprogrammatūras versijas un pievienoto papildaprīkojumu. Noskaidrojiet versijas, kad pieprasāt informāciju par fotokameru vai palīgaprīkojumu vai kad lejupielādējat programmatūru.	—

Kartes formatēšana (Kartes iestat.)





Ja atmiņas kartes tiek izmantotas pirmo reizi vai tās ir lietotas citās fotokamerās vai datoros, tās vispirms ir jāformatē šajā fotokamerā. Formatējot atmiņas karti, tiek izdzēsti visi dati, tostarp pret izdzēšanu aizsargāti attēli. Formatējot lietu atmiņas karti, pārliecinieties, vai tajā nav attēlu, ko vēlaties saglabāt atmiņas kartē.  „Izmantojamās atmiņas kartes“ (148. lpp.)

- 1  Iestatījumu izvēlnē atlasiet [Kartes iestat.] un nospiediet taustiņu .
- Ja kartē ir dati, parādīsies izvēlnes vienumi. Atlasiet [Formatēšana] un nospiediet taustiņu .
- 2 Izvēlieties [Jā] un nospiediet taustiņu .
- Formatēšana ir izpildīta.



Visu attēlu dzēšana (Kartes iestatīšana)











Visus kartē esošos attēlus var nodzēst vienlaikus. Aizsargātie attēli netiek dzēsti.

- 1  Iestatījumu izvēlnē atlasiet [Kartes iestat.] un nospiediet taustiņu .
- 2 Atlasiet [Izdzēst visu] un nospiediet taustiņu .
- 3 Izvēlieties [Jā] un nospiediet taustiņu .
- Visi attēli ir dzēsti.



Valodas () izvēle

Izvēlieties ekrānā parādīto izvēlni un ziņojumu valodu.

- 1  Iestatījumu izvēlnē atlasiet [] un nospiediet taustiņu .
- 2 Lezīmējiet vēlamu valodu, izmantojot    vai vadības ripu.
 - Valodu atlases dialoglodziņam ir divas opciju lappuses. Izmantojiet vadības ripu vai bulttaustiņus   , lai pārvietotu kursoru pa lappusēm.
- 3 Kad vēlamā valoda ir iezīmēta, nospiediet taustiņu .



Pielāgoto izvēlņu lietošana

Fotokameras iestatījumus var pielāgot, izmantojot sadaļu Pielāgotā izvēlne.

Pielāgotā izvēlne

- A** AF/MF
- B** Poga/Ripa
- C1/C2** Displejs (■/■)/Dators (122. lpp.)
- D1/D2** Eksp./ISO/BULB (123. lpp.)
- E** Pielāgots (124. lpp.)
- F** Baltā balanss/Krāsa (124. lpp.)
- G** Ierakstīt (125. lpp.)
- H** Utilitās (126. lpp.)



A AF/MF

MENU → → **A**

Iespēja	Apraksts	
AEL/AFL	Pielāgojiet AF un AE fiksēšanu.	127
Sejas prioritāte	Varat izvēlēties sejas prioritātes vai acs prioritātes AF režīmu.	70
MF atbalsts	Ja iespēja iestatīta uz [Ieslēgts], varat automātiski pārslēgties uz tālummaiņu vai iezīmēšanu manuālā fokusa režīmā, pagriežot fokusa apli.	127
Obj. atiest.	Kad šī iespēja ir iestatīta uz [Izslēgts], objektīva fokusa pozīcija netiek atiestatīta pat tad, ja fotokamera ir izslēgta. Kad tā ir iestatīta uz [Ieslēgts], tiek atiestatīts arī tālummaiņas objektīvu fokuss.	—

B Poga/Ripa

MENU → → **B**

Iespēja	Apraksts	
Pogu funkcijas	Izvēlieties funkciju, kas piešķirta atlasītajam taustiņam.	95
Funkcija	Atlasiet funkciju, kādu atskaņošanas laikā izmanto poga . <input checked="" type="checkbox"/> : Atlasiet vairākus attēlus. <input checked="" type="checkbox"/> : Aizsargājiet attēlus. <input checked="" type="checkbox"/> : Atzīmējiet koplietojamos attēlus. <input checked="" type="checkbox"/> : Atzīmējiet attēlus drukāšanai ar vēlāku datumu. Kopiju skaits ir iestatīts uz 1. Datums netiek drukāts.	103, 104, 145
Ripas funkcija	Varat mainīt vadības ripas funkciju. [P] : / Ps [A] : FNr. / [S] : Aizvars / [M] : Aizvars / FNr.	—

iespēja	Apraksts	
Vadības iestat.	Katram uzņemšanas režīmam, izņemot filmas, izvēlieties, vai taustiņa nospiešanas rezultātā tiks parādītas tiešsaistes vadīklas vai LV super vadīklas.	74, 75
/Informācijas iestatījumi	Izvēlieties Informāciju, kas tiek parādīta, nospiežot taustiņu INFO . [Inform.]: Izvēlieties, kāda informācija tiks rādīta pilna kadra apskatē. [LV-Info.]: Izvēlieties, kāda informācija tiek rādīta, kad fotokamerai ir ieslēgts fotografēšanas režīms. [Iestatījumi]: Izvēlieties, kāda informācija tiks rādīta indeksā, mapē „Mani klipī” un kalendāra attēlojumā.	128, 129
Kadrēš. naktī	[Izslēgts]: Iestatījumu, piemēram, ekspozīcijas kompensācijas, izmaiņas tiek atspoguļotas ekrānā redzamajā attēlojumā. [Ieslēgts]: Iestatījumu, piemēram, ekspozīcijas kompensācijas, izmaiņas netiek atspoguļotas displejā redzamajā attēlojumā; tā vietā tiek pielāgots spilgtums, lai displejā redzamo attēlojumu pēc iespējas pielāgotu optimālajai ekspozīcijai.	—
Nirboņas mazināšana	Noteiktā apgaismojumā, tostarp fluorescējošās gaismas apstākļos tiek samazināts mirgošanas efekts. Ja mirgošanu nemazina iestatījums [Auto], iestatiet uz [50 Hz] vai [60 Hz] atbilstoši tās vietas elektrotīkla frekvencei, kurā tiek izmantota fotokamera.	—
Parādīts režģis	Atlasiet [], [], [], [], [] vai [], lai displejā parādītu režģi.	—
Iezīmēšanas krāsa	Izvēlieties kontūru krāsu (sarkans, dzeltens, balts vai melns) fokusa iezīmēšanas attēlā.	127

iespēja	Apraksts	
(Pikstošs skaņas signāls)	Kad tas ir iestatīts stāvoklī [Izslēgts], varat izslēgt skaņas signālu, kas ir dzirdams, kad tiek fiksēts fokuss, nospiežot aizvara pogu.	—
HDMI	[Izejas izmērs]: Digitālā video signāla formāta izvēle, lai pieslēgtu pie televizora, izmantojot HDMI kabeli. [HDMI vadība]: Izvēlieties [Ieslēgts], lai fotokameru vadītu ar televizora tālvadības pulti, kas atbalsta HDMI vadību. Šī iespēja sāk darboties, kad televizorā tiek parādīti attēli.	130
USB režīms	Izvēlieties fotokameras savienošanas režīmu ar datoru vai printeri. Izvēlieties [Auto], lai pēc fotokameras pievienošanas parādītu USB režīma iespējas.	—

iespēja	Apraksts	
Ekspozīcijas nobīde	Pielāgojiet pareizo ekspozīciju atsevišķi katram eksponometrijas režīmam. <ul style="list-style-type: none"> Tas mazina ekspozīcijas kompensācijas iespēju skaitu, kas pieejams izvēlētajā virzienā. Efeki nav redzami displejā. Parastas ekspozīcijas pielāgošanas gadījumā veiciet ekspozīcijas kompensāciju (68. lpp.). 	—
ISO-autom. iestat.	Izvēlieties ISO jutībai lietoto augšējo robežvērtību un noklusēto vērtību, kad iespēja ISO ir iestatīta kā [Auto]. [Augstākā robeža]: Izvēlieties automātiskās ISO jutības izvēles augstāko robežvērtību. [Noklusējums]: Izvēlieties automātiskās ISO jutības izvēles noklusējuma vērtību.	—
Trokšņu filtr.	Izvēlieties trokšņu samazināšanas apjomu, kas tiek veikta pie augstas ISO jutības.	—
Trokšņu maz.	Šī funkcija mazina troksni, kas rodas garu ekspozīciju laikā. [Auto]: Trokšņu mazināšana tiek veikta, kad tiek izmantota ilgāka ekspozīcija vai paaugstinājusies fotokameras iekšējā temperatūra. [leslēgts]: Trokšņu mazināšana tiek veikta katram kadram. [izslēgts]: Trokšņu mazināšana ir izslēgta. <ul style="list-style-type: none"> Trokšņu mazināšanai nepieciešamais laiks tiek parādīts displejā. Sērjveida fotografēšanas laikā tiek automātiski iestatīts stāvoklis [izslēgts]. Noteiktos fotografēšanas apstākļos vai, fotografējot noteiktus objektus, šī funkcija var būt neefektīva. 	53

iespēja	Apraksts	
Bulb/Laika taimeris*	Izvēlieties maksimālo ekspozīciju fotografēšanai bulb un laika režīmā.	54
Tiešais Bulb režīms	Izvēlieties fotografēšanas laikā izmantojamo attēlu rādīšanas intervālu. Atjaunināšanas reižu skaits ir ierobežots. Izmantojot augstu ISO jutības pakāpi, biežums samazinās. Pieskarieties ekrānam vai nospiediet slēdzi līdz pusei, lai atsvaidzinātu attēlu ekrānā. Izvēlieties iespēju [izslēgts], lai deaktivizētu ekrānu.	
Tiešais Laika režīms*		
Komb. attēlu. uzņ. iestatījumi*	Iestatiet ekspozīcijas laiku kā atskaites punktu kombinētajai fotografēšanai.	55

* Bulb/laika maksimālās ekspozīcijas un tiešās kombinēšanas fotografēšanas režīma iestatījumi ir piemērojami tikai režīmā **M**.

ļespēja	Apraksts	👉
⚡ X-sinhr.	Izvēlieties eksponēšanas laiku, kas tiek lietots, kad iedegas zibspuldze.	131
⚡ Zem. robeža	Izvēlieties visgarāko eksponēšanas laiku, kas ir pieejams, lietojot zibspuldzi.	131
📷+📷	Kad iespēja iestatīta uz [Ieslēgts], ekspozīcijas kompensācijas vērtība tiek pievienota zibspuldzes kompensācijas vērtībai.	68, 86
⚡+Baltā balans	Pielāgojiet baltā balansu lietošanai ar zibspuldzi.	—

ļespēja	Apraksts	👉
⏪- Iestatīt	<p>Varat izvēlēties JPEG attēlu kvalitātes režīmu no trīs attēlu lielumu kombinācijām un četrām kompresijas pakāpēm.</p> <p>1) Izmantojiet <D>, lai atlasītu kādu no kombinācijām ([⏪-1] – [⏪-4]), un pēc tam izmantojiet Δ ▽, lai veiktu izmaiņas.</p> <p>2) Nospiediet taustiņu Ⓞ.</p>	81, 131
Baltā balanss	Iestatiet baltā balansu. Varat arī katram režīmam precīzi noregulēt baltā balansu.	78, 88
WB AUTO Sagl. siltās krāsas	Atlasiet [Iesl.], lai kvēlspuldzes apgaismojumā uzņemtos attēlos saglabātu nemainīgas „siltās” krāsas.	—
Krāsu apg.	Varat atlasīt formātu, lai nodrošinātu pareizu krāsu atveidi, ja uzņemtie attēli tiek atveidoti monitorā, vai arī izmantojot printeri.	93

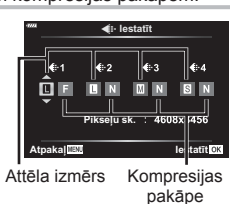

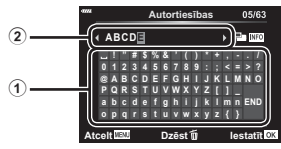
Iespēja	Apraksts	Ikonas
Faila nosauk.	<p>[Auto]: Pat ievietojot jaunu atmiņas karti, tiek turpināta iepriekšējās kartes failu numerācija. Failu numurēšana turpinās no pēdējā izmantotā numura vai no vislielākā atmiņas kartē pieejamā numura.</p> <p>[Atiestatīt]: Ievietojot jaunu karti, mapju numuri sākas ar 100 un failu nosaukumi sākas ar 0001. Ja ievietojat atmiņas karti, kurā ir attēli, failu numuri sākas ar nākamo numuru pēc lielākā kartē esošā faila numura.</p>	—
Labot nos.	<p>Izvēlieties, kā tiks nosaukti attēlu faili, un rediģējiet faila nosaukuma daļu, kas iezīmēta pelēkā krāsā.</p> <p>sRGB: Pmdd0000.jpg _____ Pmdd Adobe RGB: _mdd0000.jpg _____ mdd</p> <div style="border: 1px solid gray; padding: 5px;"> <ol style="list-style-type: none"> 1) Iezīmējiet [sRGB] vai [AdobeRGB] un nospiediet taustiņu ▷. 2) Izmantojiet ◀▷, lai pārvietotu kursoru, un △▽, lai rediģētu iezīmēto rakstzīmi. 3) Pēc nepieciešamības atkārtojiet 2. darbību, lai izveidotu vēlamo faila nosaukumu, un pēc tam nospiediet OK. </div>	—
Autortiesību iestat.*	<p>Pievienojiet jaunajiem fotoattēliem fotogrāfa un autortiesību īpašnieka vārdu. Vārdi var būt līdz pat 63 rakstzīmes gari.</p> <p>[Autortiesību inform.]: Atlasiet [Ies.], lai Exif datos iekļautu jauno fotoattēlu fotogrāfa un autortiesību īpašnieka vārdu.</p> <p>[Mākslinieka vārds]: Ievadiet fotogrāfa vārdu.</p> <p>[Autortiesības]: Ievadiet autortiesību īpašnieka vārdu.</p> <div style="border: 1px solid gray; padding: 5px;"> <ol style="list-style-type: none"> 1) Atlasiet rakstzīmes no sadaļas ① un nospiediet taustiņu OK. Atlasītās rakstzīmes parādās sadaļā ②. 2) Atkārtojiet 1. darbību, lai pabeigtu vārdu, pēc tam iezīmējiet [BEIGT] un nospiediet taustiņu OK. <ul style="list-style-type: none"> • Lai dzēstu rakstzīmi, nospiediet pogu INFO novietojiet kursoru vārda apgabalā ②, iezīmējiet rakstzīmi un nospiediet ↵. </div> <div style="text-align: center; margin-top: 10px;">  </div> <p>* OLYMPUS neuzņemas atbildību par zaudējumiem, kas rodas saistībā ar [Autortiesību iestat.] lietošanu. Par lietošanu atbildība jāuzņemas jums.</p>	—

iespēja	Apraksts	
Pikseju kart.	Pikseju kartēšanas funkcija ļauj fotokamerai pārbaudīt un noregulēt attēlu uztveršanas ierīces un attēlu apstrādes funkcijas.	157
Līmeņa regulēšana	Varat kalibrēt līmeņrāža leņķi. [Atiestatīt]: Atiestata noregulētās vērtības uz noklusējuma iestatījumiem. [Regulēt]: Iestata pašreizējo fotokameras orientāciju kā 0 pozīciju.	—
Skārienkrāna iestat.	Aktivizējiet skārienkrānu. Lai deaktivizētu skārienkrānu, izvēlieties iespēju [Izslēgts].	—
Enerģ. ekon.	Ja izvēlētajā laikā netiks veikta neviena darbība, fotokamera pārslēgsies uz snaudas (enerģ. ekon.) režīmu. Fotokameru var atkal aktivizēt, nospiežot aizvara pogu līdz pusei.	—
Karte Eye-Fi*	Lietojot karti Eye-Fi, aktivizējiet vai deaktivizējiet augšupielādi. Iestatījumu var mainīt, kad ir ievietota karte Eye-Fi.	—
Apliecinājums	Apliecinājuma parādīšanas ikonas.	—

* Lietojiet karti Eye-Fi saskaņā ar tās valsts tiesību aktiem, kurā tiek lietota fotokamera. Lidmašīnās un citās vietās, kur bezvadu sistēmas ierīču lietošana ir aizliegta, izņemiet karti Eye-Fi no fotokameras vai iespēju [Eye-Fi] iestatiet uz [Izslēgts]. Fotokamera neatbalsta „bezgalīgu” Eye-Fi režīmu.

AEL/AFL

MENU → * → **A** → [AEL/AFL]

Automātisko fokusēšanu un eksponometriju var veikt, nospiežot taustiņu, kuram piešķirta AEL/AFL funkcija. Izvēlieties režīmu katram fokusēšanas režīmam.



Funkcijas AEL/AFL piešķiršana

Režīms		Aizvara pogas funkcija				Taustiņa AEL/AFL funkcija	
		Nospiežot līdz pusei		Pilnībā nospiežot		Ja nospiežat un turat AEL/AFL	
		Fokuss	Ekspoz.	Fokuss	Ekspoz.	Fokuss	Ekspoz.
S-AF	režīms1	S-AF	Fiksēts	–	–	–	Fiksēts
	režīms2	S-AF	–	–	Fiksēts	–	Fiksēts
	režīms3	–	Fiksēts	–	–	S-AF	–
C-AF	režīms1	C-AF sākšana	Fiksēts	Fiksēts	–	–	Fiksēts
	režīms2	C-AF sākšana	–	Fiksēts	Fiksēts	–	Fiksēts
	režīms3	–	Fiksēts	Fiksēts	–	C-AF sākšana	–
	režīms4	–	–	Fiksēts	Fiksēts	C-AF sākšana	–
MF	režīms1	–	Fiksēts	–	–	–	Fiksēts
	režīms2	–	–	–	Fiksēts	–	Fiksēts
	režīms3	–	Fiksēts	–	–	S-AF	–

MF atbalsts

MENU → * → **A** → [MF atbalsts]

Šī ir MF atbalsta funkcija. Pagriežot fokusa apli, objekta mala tiek pastiprināta vai arī ekrāna displeja daļa tiek palielināta. Pārtraucot fokusa apļa lietošanu, ekrāns atgriežas sākotnējā parādītajā lielumā.

Palielināt	Palielina ekrāna daļu. Palielināmo daļu var iestatīt iepriekš, izmantojot AF mērķi. „AF mērķa iestatīšana“ (69. lpp.)
Iezīmēšana	Parāda skaidrī noteiktas kontūras ar malu uzlabojumiem. Kontūru krāsu var izvēlēties. [Iezīmēšanas krāsa] (122. lpp.)

- Iezīmēšanas funkcijas izmantošanas laikā nelielu objektu malas tiek izteiktāk pastiprinātas. Tas negarantē precīzu fokusēšanu.

Piezīmes

- Iespēju [Iezīmēšana] var parādīt, izmantojot taustiņu darbības. Displejs tiek pārslēgts katru reizi, kad tiek nospiežts taustiņš. Piešķiriet pārslēgšanas funkciju vienam no taustiņiem, iepriekš izmantojot pogu funkcijas (95. lpp.).

Informācijas displeju pievienošana

MENU → * → [G1] → [Inf./Inf. iestatījumi]

▶ Info (Apskates informācijas rādījumi)

Izmantojiet [▶ Inform.], lai pievienotu tālāk norādītos apskates informācijas displejus. Pievienotie displeži tiek parādīti, apskates laikā atkārtoti nospiežot taustiņu **INFO**. Varat izvēlēties, lai rādījumi, kas parādās pēc noklusējuma iestatījuma, netiktu parādīti.



Histogrammas rādījums



Izgaismoto un ģnoto
laukumu rādījums

- Izgaismoto un ģnoto laukumu rādījumā pāreksponētie laukumi ir redzami sarkanā krāsā, bet nepietiekami eksponētie – zilā krāsā.

LV-Info (fotografēšanas informācijas rādījumi)

Histogrammas, izgaismojuma un ģnoja līmeņrāža rādījumus var pievienot [LV-Infom.]. Izvēlieties [Pielāgotais 1] vai [Pielāgotais 2] un atlasiet pievienojamos rādījumus. Pievienotos rādījumus var ieslēgt, fotografēšanas laikā atkārtoti spiežot pogu **INFO**. Varat izvēlēties, lai rādījumi, kas parādās pēc noklusējuma iestatījuma, netiktu parādīti.

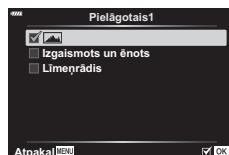
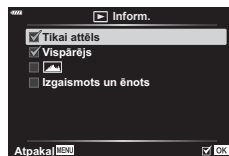

lestatījumi (Sīktēlu/kalendāra rādījums)

Varat izvēlēties sīktēlu rādījumā parādīto kadru skaitu, kā arī iestatīt, lai netiktu rādīti ekrāni, kas iestatīti [lestatījumi] rādīšanai pēc noklusējuma. Atzīmētos rādījumus var skatīt, demonstrēšanas laikā atkārtoti spiežot .

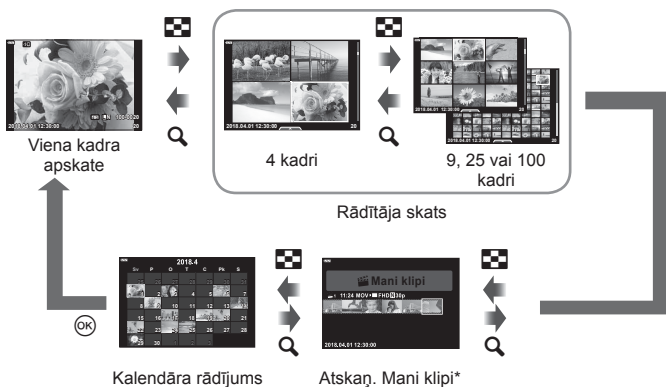

* Ja ir izveidota viena vai vairākas mapes Mani klipī, tās būs redzamas šeit (62. lpp.).

Fotokameras attēlu skatīšana televizorā

MENU → * → [Q] → [HDMI]

Lai aplūkotu ierakstītos attēlus televizora ekrānā, izmantojiet atsevišķi iegādājamo vadu. Šī funkcija ir pieejama fotografēšanas režīmā. Lai skatītu augstas kvalitātes attēlus televizora ekrānā, pievienojiet fotokameru augstas izšķirtspējas televizoram, izmantojot HDMI vadu.

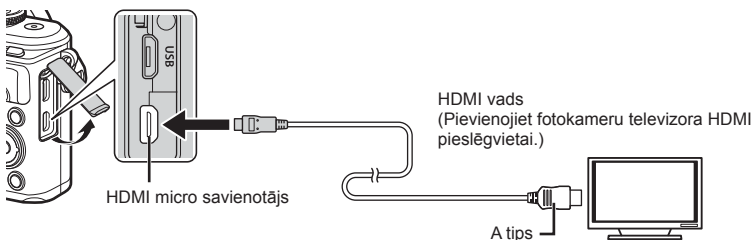

Savienojiet televizoru ar fotokameru un ieslēdziet televizora ievades avotu.

- Kad tiek pievienots HDMI kabelis, fotokameras displejs izslēdzas.
- Lai iegūtu informāciju par televizora ieejas vietas maiņu, skatiet televizora lietošanas rokasgrāmatu.
- Atkarībā no televizora iestatījumiem parādītie attēli un informācija var būt apgriezta.
- Ja fotokamera tiek pievienota, izmantojot HDMI vadu, varēsiet izvēlēties digitālā video signāla veidu. Izvēlieties formātu, kas atbilst televizorā izvēlētajam ievades formātam.

4K	Prioritāte tiek piešķirta 4K HDMI izvadei.
1080p	Prioritāte tiek piešķirta 1080p HDMI izvadei.
720p	Prioritāte tiek piešķirta 720p HDMI izvadei.
480 p./576 p.	480p/576p HDMI izvade.

- Nepievienojiet fotokameru citām HDMI izejas ierīcēm. Tā var sabojāt fotokameru.
- HDMI izeja nedarbojas, ja fotokamera tiek pievienota datoram vai printerim, izmantojot USB vadu.
- Izvēloties [4K], video izšķirtspēja fotografēšanas režīmā ir [1080p].

Televizora tālvadības pults izmantošana

Kad fotokamera ir pieslēgta televizoram, kurš atbalsta HDMI vadību, to var vadīt, izmantojot televizora tālvadības pulti. Atlasiet [Ieslēgts] kā [HDMI vadība] iestatījumu. Ja tiek atlasīts iestatījums [Ieslēgts], fotokameras vadīklas var izmantot tikai attēlu apskatei.

- Fotokameras pārvaldīšanu var veikt, izpildot televizora ekrānā redzamos lietošanas norādījumus.
- Viena kadra apskates laikā varat parādīt vai paslēpt informācijas rādījumu, nospiežot taustiņu „Sarkans“, un parādīt vai paslēpt kataloga rādījumu, nospiežot taustiņu „Zaļš“.
- Dažos televizoros netiek atbalstītas visas funkcijas.

Aizvara ātrumi, kad ieslēdzas zibspuldze

MENU → * → → [X-sinhr.]/[Zem. robeža]

Varat iestatīt aizvara ātruma nosacījumus, kas nosaka, kad jāieslēdzas zibspuldzei.

Fotografēšanas režīms	Aizvara ātrums fotografēšanai ar zibspuldzi	Augšējā robežvērtība	Apakšējā robežvērtība
P	Fotokamera aizvara ātrumu iestata automātiski.	[X-sinhr.] iestatījums*1	[Zem. robeža] iestatījums*2
A			Nav apakšējās robežvērtības
S	Iestatītais aizvara ātrums		
M			

*1 1/200 sekundes, izmantojot atsevišķi iegādātu ārējo zibspuldzi.

*2 Paildzina līdz 60 sekundēm, ja ir iestatīta lēnā sinhronizācija.

JPEG attēla izmēru un kompresijas pakāpju kombinācijas

MENU → * → → [Iestatīt]

Varat iestatīt JPEG attēla kvalitāti, kombinējot attēla izmēru un kompresijas pakāpi.

Attēla izmērs		Kompresijas pakāpe				Pielietojums
Nosaukums	Pikseļu skaits	SF (Super Fine)	F (Smalks)	N (Normāls)	B (Pamata)	
L (Liels)	4608×3456	L SF	L F	L N	L B	Izdrukas izmēru izvēlei
M (Vidējs)	3200×2400	M SF	M F	M N	M B	
S (Mazs)	1280×960	S SF	S F	S N	S B	Piemērots mazām izdrukām un lietošanai tīmekļa vietnē

Izmantojiet fotokameras bezvadu tīkla (Wi-Fi) un **Bluetooth®** funkciju, lai izveidotu savienojumu ar viedtālruni, kurā varat izmantot nepieciešamo lietotni, lai palielinātu savu prieku fotokameras izmantošanā pirms vai pēc fotografēšanas. Līdzko savienojums ir izveidots, varat lejupielādēt un uzņemt attēlus attāli un pievienot GPS atzīmes fotokameras attēliem.

- Darbība netiek garantēta visos viedtālrunos.

Lietotnes OLYMPUS Image Share lietošanas iespējas (OI.Share)

- Attēlu lejupielāde no fotokameras viedtālrunī
Varat ielādēt fotokamerā esošos attēlus viedtālrunī.
Tāpat jūs varat izmantot viedtālruni, lai atlasītu fotoattēlus, kurus vēlaties lejupielādēt no fotokameras.
- Attālā uzņemšana no viedtālrunā
Jūs varat attāli lietot kameru un veikt uzņemšanu, izmantojot viedtālruni.

Lai iegūtu plašāku informāciju, apmeklējiet šādu adresi:

<http://app.olympus-imaging.com/oishare/>

Lietotnes Olympus Image Palette lietošanas iespējas (OI.Palette)

- Skaistu attēlu apstrāde
Lai viedtālrunī lejupielādētiem attēliem izmantotu iespaidīgus efektus, izmantojiet ērtās vadītklas.

Lai iegūtu plašāku informāciju, apmeklējiet šādu adresi:

<http://app.olympus-imaging.com/oipalette/>

Īpašās lietotnes OLYMPUS Image Track (OI.Track) iespējas

- GPS atzīmju pievienošana ar kameru uzņemtajiem attēliem
Jūs varat pievienot attēliem GPS atzīmes, vienkārši nosūtot uz kameru viedtālrunī saglabāto GPS žurnālu.

Lai iegūtu plašāku informāciju, apmeklējiet šādu adresi:

<http://app.olympus-imaging.com/oitrack/>

- Pirms bezvadu LAN funkcijas izmantošanas izlasiet sadaļu „Bezvadu LAN/Bluetooth® funkciju lietošana” (176. lpp.).
- Olympus neuzņemas nekādu atbildību par vietējo noteikumu, kas regulē bezvadu komunikāciju, pārkāpumiem, kas rādīti, lietojot fotokameras bezvadu tīkla /Bluetooth® funkciju ārpus valsts vai reģiona, kurā iegādāta ierīce.
- Lietojot jebkādas bezvadu sakarus, vienmēr pastāv risks, ka trešā persona var tos pārtvert.
- Fotokameras bezvadu LAN funkciju nevar lietot, lai izveidotu savienojumu ar mājas vai publisko piekļuves punktu.
- Raidzītvērēja antena atrodas fotokameras turētājā. Ja vien iespējams, netuviniet antenu metāla priekšmetiem.
- Atkarībā no aptveres vai tajā esošo priekšmetu sastāva fotokamerai var nebūt iespējams izveidot savienojumu ar viedtālruni, ja to ievieto somā vai citā aptverē.
- Bezvadu LAN savienojuma laikā akumulators izlādēsies ātrāk. Ja akumulatora uzlādes līmenis ir zems, pārsūtišanas laikā, iespējams, tiks zaudēts savienojums.
- Savienojuma izveide var būt apgrūtināta vai lēna, ja tuvumā atrodas ierīces, kas rada magnētiskos laukus, statisko elektrību vai radioviļņus, piemēram, mikroviļņu ierīces vai bezvadu tālrunis.
- Bezvadu tīklu nevar izmantot, ja atmiņas kartes ieraksta aizsardzības slēdzis ir stāvoklī LOCK.

Iestatījumu pielāgošana, lai izveidotu savienojumu ar viedtālruni

Startējiet viedtālrunī instalēto lietotni OI.Share.

- 1 Sadaļā [▶] Demonstrēšanas izvēlne atlasiet iespēju [Ierīču pievienošana] un nospiediet taustiņu [OK].
 - Savienojumu var arī izveidot, displejā pieskaroties vienumam [▶].
- 2 Ievērojiet ekrānā redzamos norādījumus, lai pielāgotu Wi-Fi/**Bluetooth** iestatījumus.
 - Displejā tiek parādīts **Bluetooth** lokālais nosaukums un piekļuves kods, Wi-Fi SSID un parole, kā arī QR kods.

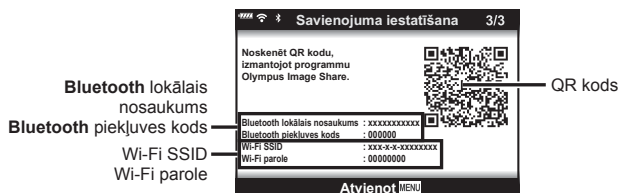

- 3 Pieskarieties pie OI.Share ekrāna apakšpusē esošās fotokameras ikonas.
- 4 Ievērojiet lietotnes OI.Share ekrānā redzamos norādījumus, lai skenētu QR kodu un pielāgotu savienojuma iestatījumus.
 - Dažus viedtālrunus pēc QR koda nolasīšanas ir nepieciešams konfigurēt manuāli. Ja viedtālrunis ir savienots ar citu Wi-Fi tīklu vai ierīci, var būt nepieciešams viedtālruna lietotnē iestatījumi izvēlētajā tīkla vietā norādīt fotokameras SSID.
 - Ja nevarat noskenēt QR kodu, ievērojiet lietotnes OI.Share ekrānā redzamos norādījumus, lai manuāli pielāgotu iestatījumus.
 - **Bluetooth:** lai izveidotu savienojumu, lietotnes OI.Share **Bluetooth** iestatījumu dialoglodziņā atlasiet fotokameras displejā redzamo lokālo nosaukumu un ievadiet piekļuves kodu.
 - Wi-Fi: lai izveidotu savienojumu, viedtālruna Wi-Fi iestatījumu dialoglodziņā ievadiet fotokameras displejā redzamo SSID un paroli. Informāciju, kā piekļūt viedtālruna Wi-Fi iestatījumiem, skatiet ierīces komplektācijā ietvertajā dokumentācijā.
- 5 Lai pārtrauktu savienojumu, fotokamerā nospiediet **MENU** vai displeja ekrānā pieskarieties vienumam [Atvienot].
 - Varat arī izslēgt fotokameru un pārtraukt savienojumu lietotnē OI.Share.

Bezvadu tīkla iestatījumi, kad fotokamera ir izslēgta

Varat izvēlēties, vai kameras izslēgšanas gadījumā tā saglabā bezvadu tīkla savienojumu ar viedtālruni.

- 1 **Y** Iestatījumu izvēlnē atlasiet [Wi-Fi/Bluetooth iestatījumi] un nospiediet taustiņu **OK**.
- 2 Iezīmējiet [Izsl. gaidstāves režīmā] un nospiediet taustiņu **▷**.
- 3 Iezīmējiet nepieciešamo opciju un nospiediet pogu **OK**.

Atlasīt	Ja taustiņu ON/OFF nospiež fotokameras izslēgšanai, parādās apstiprinājuma dialoglodziņš, prasot lietotājam, vai viņš vēlas paturēt bezvadu tīkla savienojumu ar viedtālruni aktīvu.
Izslēgts	Izslēdzot fotokameru, bezvadu tīkla savienojums ar viedtālruni tiek pārtraukts.
Ieslēgts	Ja fotokamera ir izslēgta, savienojums ar viedtālruni paliek aktīvs un viedtālruni var joprojām izmantot attēlu lejupielādei un skatīšanai fotokamerā.

■ Atlasīt

Ja opcijai [Izsl. gaidstāves režīmā] atlasa [Atlasīt], pirms fotokameras izslēgšanas parādās apstiprinājuma dialoglodziņš ar mērķi pārliecināties, vai visi tālāk minētie nosacījumi ir ievēroti.

- Opcijai [Wi-Fi/Bluetooth iestatījumi] atlasīts [Iesl.]
- Šobrīd fotokamera ir savienota ar viedtālruni (133. lpp.)
- Atmiņas karte ir pareizi ievietota

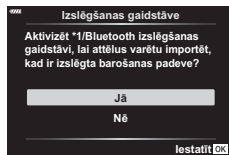

Jā	Izslēdziet fotokameru, bet saglabājat bezvadu tīkla savienojumu ar viedtālruni aktīvu.
Nē	Izslēdziet fotokameru un pārtrauciet bezvadu tīkla savienojumu ar viedtālruni.

- Nospiežot taustiņu **ON/OFF**, kamēr ir atvērts apstiprinājuma dialoglodziņš, fotokamera pirms izslēgšanās pārtrauc bezvadu tīkla savienojumu ar viedtālruni.
- Pirmajā fotokameras izslēgšanas reizē, kad ir izveidots savienojums ar viedtālruni (133. lpp.), jums var piedāvāt izvēlēties turpmāk nerādīt apstiprinājuma dialoglodziņu. Lai fotokameras izslēgšanas laikā turpmāk apstiprinājuma dialoglodziņš netiktu rādīts, atlasiet [Vairs nerādīt šo ekrānu].

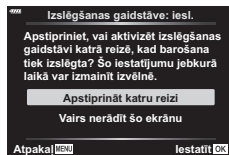

Piezīmes

- Ja saglabāts aktīvais statuss, bezvadu tīkla savienojums tiek automātiski pārtraukts, ja:
 - savienojums nav aktīvs 24 stundas,
 - atmiņas karte ir izņemta,
 - fotokamera ir pievienota datoram, izmantojot USB.

Savienojumu var atjaunot, ieslēdzot kameru.

- Ja opcijai [Iesl. gaidstāves režīmā] atlasīts [Iesl.], fotokamera var tūlītēji neieslēgties, kad nospiež taustiņu **ON/OFF**. Ja kamera neieslēdzas, vēlreiz nospiediet taustiņu **ON/OFF**.

Attēlu nosūtīšana uz viedtālruni

Jūs varat atlasīt attēlus fotokamerā un ielādēt tos viedtālrunī. Fotokameru var arī izmantot, lai jau iepriekš atlasītu attēlus, ko vēlaties koplietot.  „Nosūtīšanas uzdevuma iestatīšana attēliem (Kopliet. uzdevums)” (104. lpp.)

1 Fotokamerā palaidiet [Ierīču pievienošana].

- Savienojumu var arī izveidot, displejā pieskaroties vienumam .

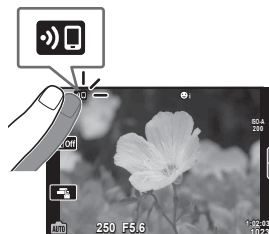

2 Palaidiet lietotni Oi.Share un pieskarieties pogai Attēlu nosūtīšana.

- Fotokamerā esošie attēli tiek parādīti saraksta veidā.

3 Atlasiet attēlus, kurus vēlaties nosūtīt, un pieskarieties taustiņam Saglabāt.

- Kad saglabāšana ir pabeigta, fotokameru var izslēgt, izmantojot viedtālruni.

Piezīmes

- Ja fotokameras  (iestatījumu) izvēlnē [Wi-Fi/Bluetooth iestatījumi] ir atlasītas tālāk norādītās opcijas, jūs varat lejupielādēt attēlus viedtālrunī, izpildot iepriekš aprakstīto 2. un 3. darbību, arī tad, kad fotokamera ir izslēgta.
 - [Pieejamība]: [Iesl.]
 - [Izslēgšanas gaidstāve]: [Iesl.]

Attēlu automātiska augšupielāde, kamēr fotokamera ir izslēgta

Lai konfigurētu fotokameru automātiski augšupielādēt attēlus viedtālrunī, ja tā ir izslēgta, rīkojieties, kā aprakstīts tālāk.

- Atzīmējiet koplietojamus attēlus (104. lpp.)
- Izslēdziet gaidstāves režīmā (134. lpp.)
- Ja izmantojiet ierīci ar operētājsistēmu iOS, palaidiet Oi.Share

Piezīmes

- Automātiskā augšupielāde nav pieejama, ja savienojums ir izveidots, izmantojot maršrutētāju (piemēram, mājas tīklā); šādā gadījumā fotoattēlu nosūtīšanai jums jāizmanto Oi.Share.
- Daži viedtālruni var pārtraukt augšupielādi, kad tiek aktivizēts enerģijas ekon. režīms. Neļaujiet viedtālrunim kļūt neaktīvam, kamēr notiek augšupielāde.



Fotografēšana tālvadības režīmā, izmantojot viedtālruni

Varat fotografēt tālvadības režīmā, fotokameras vadībai izmantojot viedtālruni.

- 1 Fotokamerā startējiet [Ierīču pievienošana].
 - Savienojumu var arī izveidot, displejā pieskaroties vienumam .
 - 2 Palaidiet lietotni OI.Share un pieskarieties pogai Tālvadība.
 - 3 Lai fotografētu, pieskarieties aizvara pogai.
 - Uzņemtais attēls tiek saglabāts fotokamerā ievietotajā atmiņas kartē.
- Pieejamās fotografēšanas iespējas ir daļēji ierobežotas.





Atrašanās vietas informācijas pievienošana attēliem

Jūs varat pievienot GPS atzīmes attēliem, kas tika uzņemti, kad tika saglabāts GPS žurnāls, vienkārši nosūtot uz kameru viedtālrunī saglabāto GPS žurnālu.

- 1 Pirms fotografēšanas ar fotokameru viedtālrunī palaidiet lietotni OI.Track, lai sāktu GPS žurnāla saglabāšanu.
 - Pirms GPS reģistrācijas žurnāla aktivizēšanas jums vienu reizi jāizveido savienojums, izmantojot OI.Track, un jāsinchronizē pulkstenis.
 - Kamēr tiek saglabāts GPS žurnāls, var izmantot tālruni vai citas lietojumprogrammas. Neaizveriet lietotni OI.Track.
 - 2 Kad esat pabeidzis fotografēšanu ar fotokameru, pārtrauciet izsekošanu lietotnē OI.Share.
 - 3 Fotokameras ekrānā pieskarieties ikonai , lai izveidotu savienojumu ar viedtālruni.
 - Savienojumu var arī izveidot, demonstrēšanas izvēlnē atlasot [Ierīču pievienošana].
 - 4 Augšupielādējiet GPS žurnālu fotokamerā, izmantojot lietotni OI.Track.
 - GPS žurnālu izmantos, lai pievienotu atrašanās vietas datus ikvienam attēlam, kas uzņemts pēc lietotnes OI.Track palaišanas 1. darbībā.
 - Attēlos, kam pievienota atrašanās vietas informācija, tiek parādīts .
- Atrašanās vietas informāciju var pievienot tikai ar viedtālruniem, kuriem ir GPS funkcija.
 - Filmām atrašanās vietas informāciju nevar pievienot.

Bezvadu tīkla/Bluetooth® iestatījumu atiestatīšana

Lai atiestatītu opciju [Wi-Fi/Bluetooth iestatījumi] uz noklusējuma vērtībām, rīkojieties, kā aprakstīts tālāk.





- 1  Iestatījumu izvēlnē atlasiet [Wi-Fi/Bluetooth iestatījumi] un nospiediet taustiņu .
- 2 Atlasiet [Atiestatīt iestatījumus] un nospiediet .
- 3 Izvēlieties [Jā] un nospiediet taustiņu .
 - Tālāk norādītie iestatījumi tiks atiestatīti.

Iespēja	Noklusējums
Pieejamība	Ieslēgts
Savienojuma parole	— (ģenerē nejauši) *
Izsl. gaidstāves režīmā	Atlasīt *

* Savienojums ar viedtālruni arī tiks atiestatīts (deaktivizēts).



Paroles maiņa

Lai mainītu Wi-Fi/**Bluetooth** paroles, rīkojieties, kā aprakstīts tālāk.

- 1  Iestatījumu izvēlnē atlasiet [Wi-Fi/Bluetooth iestatījumi] un nospiediet taustiņu .
- 2 Atlasiet [Savienojuma parole] un nospiediet .
- 3 Izpildiet lietošanas norādījumus un nospiediet pogu .
 - Tiks iestatīta jauna parole.
 - Var nomainīt gan Wi-Fi savienojuma paroli, gan **Bluetooth** savienojuma piekļuves kodu.
 - Pēc paroju nomainīšanas atkal pievienojiet viedtālruni.  „Iestatījumu pielāgošana, lai izveidotu savienojumu ar viedtālruni“ (133. lpp.)

Bezvadu tīkla/Bluetooth® atspējošana

Lai atspējotu bezvadu tīklu/**Bluetooth**®, rīkojieties, kā aprakstīts tālāk.

- 1** Ļ iestatījumu izvēlnē atlasiet [Wi-Fi/Bluetooth iestatījumi] un nospiediet taustiņu .
- 2** Atlasiet [Pieejamība] un nospiediet .
- 3** Atlasiet [Izsl.] un nospiediet taustiņu .

Piezīmes

- Lai atspējotu bezvadu tīklu/**Bluetooth**® tikai, kamēr fotokamera ir izslēgta, atlasiet [Izsl.] opcijai [Wi-Fi/Bluetooth iestatījumi] > [Izsl. gaidstāves režīmā].  „Bezvadu tīkla iestatījumi, kad fotokamera ir izslēgta“ (134. lpp.)

Fotokameras pievienošana datoram

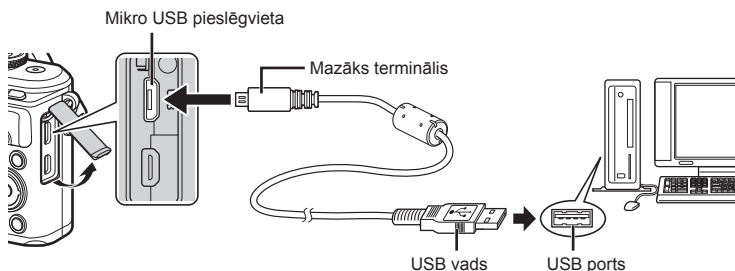

- Kad fotokamera ir pievienota datoram, izmantojot USB, monitorā ir jāparādās dialoglodziņam ar uzvedni izvēlēties resursdatoru. Ja tā nenotiek, fotokameras pielāgošanas izvēlnēs iespējai [USB režīms] (122. lpp.) atlasiet iestatījumu [Auto].
- Ja fotokameras displejā nekas netiek parādīts pat pēc fotokameras pievienošanas datoram, iespējams, ir izlādējies akumulators. Izmantojiet pilnībā uzlādētu akumulatoru.

Attēlu kopēšana datorā

Ar USB savienojumu ir saderīgas šādas operētājsistēmas:

Windows: Windows 7 SP1/Windows 8/Windows 8.1/Windows 10

Mac: OS X v10.8-v10.11/macOS v10.12

- 1 Izslēdziet fotokameru un pievienojiet to datoram.
 - USB porta atrašanās vieta dažādiem datoriem atšķiras. Plašāku informāciju skatiet sava datora lietošanas rokasgrāmatā.
 - Atveras USB savienojuma atlases ekrāns.
- 2 Nospiediet $\Delta \nabla$, lai atlasītu vienumu [Datu glabāš]. Nospiediet taustiņu OK .
- 3 Fotokamera tiek atpazīta datorā kā jauna ierīce.



- Ja jūs lietojat Windows attēlu galeriju, 3. darbībā izvēlieties [MTP]
- Pat tad, ja datoram ir USB pieslēgvietā, datu nosūtīšana netiek garantēta tālāk minētajās vidēs.
USB pieslēgvietā datoram ir pievienota, izmantojot paplašinājuma karti u.tml., datori, kuriem nav rūpnīcā instalētas operētājsistēmas, un mājas apstākļos komplektēti datori
- Fotokameras vadības rīkus nevar lietot, kamēr fotokamera ir pievienota datoram.
- Ja pēc fotokameras pievienošanas datoram netiek parādīts 2. darbībā norādītais dialoglodziņš, fotokameras pielāgošanas izvēlnēs iespējai [USB režīms] (122. lpp.) atlasiet iestatījumu [Auto].

Datora programmatūras instalēšana

Ar fotokameru nofotografētos fotoattēlus un uzņemtās filmas var nosūtīt uz datoru, kā arī skatīt, rediģēt un uzturēt kārtībā, izmantojot OLYMPUS piedāvāto programmatūru OLYMPUS Viewer 3.

- Lai instalētu programmatūru OLYMPUS Viewer 3, lejupielādējiet to no vietnes <http://support.olympus-imaging.com/ov3download/> un ievērojiet ekrānā redzamos norādījumus.
- Apmeklējiet iepriekš tekstā minēto tīmekļa vietni, lai atrastu sistēmas prasības un instalēšanas norādījumus.
- Pirms lejupielādes būs nepieciešams ievadīt izstrādājuma sērijas numuru.

OLYMPUS digitālās fotokameras atjauninātāja instalēšana

Fotokameras aparātprogrammatūras atjauninājumus var veikt tikai, izmantojot OLYMPUS digitālās fotokameras atjauninātāju. Lejupielādējiet atjauninātāju no turpmāk norādītās tīmekļa vietnes un instalējiet to, ievērojot ekrānā redzamos norādījumus.

<http://oup.olympus-imaging.com/ou1download/index/>

Lietotāja reģistrācija

Lai reģistrētu savus OLYMPUS produktus, apmeklējiet OLYMPUS vietni.

Tiešā drukāšana (PictBridge)

Ja, izmantojot USB vadu, pievienojat fotokameru ar „PictBridge” standartu saderīgam printerim, attēlus varat drukāt tieši.

- RAW attēlus un filmas nevar izdrukāt.

1 Pievienojiet fotokameru printerim, izmantojot komplektācijā iekļauto USB vadu.

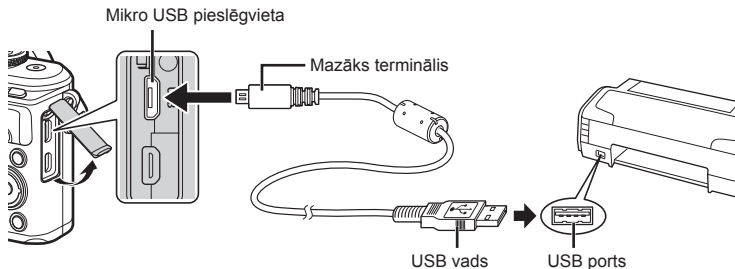

- Drukāšanai izmantojiet pilnībā uzlādētu akumulatoru.
- Kad fotokamera ir pievienota printerim, izmantojot USB, displejā ir jāparādās dialoglodziņam ar uzvedni izvēlēties resursdatoru. Ja tā nenotiek, fotokameras pielāgošanas izvēlnēs iespējai [USB režīms] (122. lpp.) atlasiet iestatījumu [Auto].

2 Izmantojiet Δ ∇ , lai atlasītu [Drukāt].

- Tiks parādīts uzraksts [Vienu mirkli], bet pēc tam tiks parādīts drukas režīma izvēles dialoglodziņš.
- Ja pēc dažām minūtēm ekrāns neparādās, atvienojiet USB vadu un sāciet vēlreiz ar 1. darbību.



3 Lai iestatītu drukāšanas opciju, izpildiet norādījumus.

Drukšanas režīma izvēle

Atlasiet drukāšanas veidu (drukšanas režīmu). Pieejamie drukšanas režīmi ir norādīti tālāk.

Drukāt	Tiek drukāti izvēlētie attēli.
Drukāt visu	Tiek drukāti visi atmiņas kartē saglabātie attēli — katram attēlam viena izdruka.
Vairākkārtēja druka	Tiek drukāti vairāki viena attēla eksemplāri atsevišķos kadrus uz vienas lapas.
Visi indeksi	Tiek drukāti visi atmiņas kartē saglabāto attēlu indeksi.
Drukšanas uzdevums	Drukā saskaņā ar veikto rezervēšanu drukāšanai. Ja attēlu ar rezervēšanu drukāšanai nav, šāda iespēja nav pieejama.

Drukāšanas papīra iestatīšana

Šis iestatījums mainās atkarībā no printera veida. Ja pieejams ir tikai printera iestatījums STANDARTA šo iestatījumu nevar mainīt.

Lielums	Tiek iestatīti printera atbalstīti papīra izmēri.
Bez apmalēm	Tiek atlasīts, vai attēls tiek drukāts uz visas lapas vai iekšējā tukšā rāmī.
Attēli/Lapā	Tiek atlasīts attēlu skaits lapā. Šī iespēja tiek parādīta, ja izvēlēta iespēja [Vairākkārtēja druka].

Attēlu izvēle drukāšanai

Atlasiet attēlus, kurus vēlaties drukāt. Izvēlētos attēlus var drukāt vēlāk (viena kadra rezervēšana) vai apskatīt attēlu var izdrukāt uzreiz.



Drukāt	Tiek drukāts pašlaik parādītais attēls. Ja ir attēls, kuram jau ir piemērota iespējas [Vienr. druka] rezervēšana, tiks drukāts tikai rezervētais attēls.
Vienr. druka	Pašlaik parādītajam attēlam tiek piemērota rezervēšana drukāšanai. Ja vēlaties rezervēšanu piemērot citiem attēliem, kad ir lietota opcija [Vienr. druka , izmantojiet , lai tos atlasītu.
Vairāk	Pašlaik redzamajam attēlam tiek iestatīts izdruku skaits un citas iespējas, kā arī tas, vai attēls ir jādrukā. Lai iegūtu informāciju par darbību veikšanu, skatiet nākamo sadaļu „Drukāšanas datu iestatīšana“.

Drukāšanas datu iestatīšana

Atlasiet, vai uz attēla drukāt tādas drukāšanas datus kā datums, laiks un faila nosaukums. Ja iestatīts drukāšanas režīms [Drukāt visu], atlasiet iespēju [Opciju iestat.].

	Tiek iestatīts izdruku skaits.
Datums	Uz attēla tiek drukāts tā uzņemšanas datums un laiks.
Faila nosauk.	Uz attēla tiek drukāts saglabātais faila nosauk.
	Attēls tiek apgriezts drukāšanai. Izmantojiet vadības skalu, lai izvēlētos griezumta lielumu, un , lai izvēlētos griezumta vietu.

4 Pēc tam, kad esat iestatījis drukāšanai paredzētos attēlus un drukāšanas datus, izvēlieties [Drukāt] un nospiediet taustiņu .

- Lai apturētu un atceltu drukāšanu, nospiediet taustiņu . Lai atsāktu drukāšanu, atlasiet [Turpināt].

■ Drukāšanas atcelšana

Lai atceltu drukāšanu, iezīmējiet [Atcelt] un nospiediet taustiņu **OK**. Ņemiet vērā, ka visas drukāšanas uzdevumā veiktās izmaiņas tiks zaudētas. Lai atceltu drukāšanu un atgrieztos iepriekšējā darbībā, kurā varat mainīt pašreizējo drukāšanas uzdevumu, nospiediet **MENU**.

Ērta drukāšana

Fotokamerā apskatiet drukājamo attēlu pirms pievienojat printeri, izmantojot USB kabeli.

1 Nospiediet **▷**.

- Attēlu izvēles ekrāns tiek parādīts, kad drukāšana ir pabeigta. Cita attēla drukāšanai izmantojiet **◀▷**, lai atlasītu attēlu, un nospiediet taustiņu **OK**.

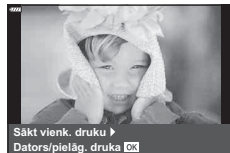

- Lai izietu, atvienojiet USB vadu no fotokameras, kamēr ir redzams attēlu izvēles ekrāns.

Drukas uzdevums (DPOF)

Atmiņas kartē varat saglabāt digitālas drukāšanas pieprasījumus, norādot drukājamos attēlus un katras izdrukas kopiju skaitu. Pēc tam attēlus varat drukāt drukāšanas pakalpojumu veikalā, kas atbalsta DPOF, vai pievienot fotokameru tieši DPOF printerim, lai attēlus drukātu pats. Lai izveidotu drukāšanas pieprasījumu, nepieciešama atmiņas karte.

Drukāšanas uzdevuma izveide

- 1 Attēlu apskates laikā nospiediet taustiņu **OK** un atlasiet [**D**] (Drukas uzdevums)].
- 2 Atlasiet [**D**] vai [**D**][VISI] un nospiediet taustiņu **OK**.

Atsevišķi attēli

Nospiediet **<>**, lai atlasītu kadru, kas jāiestata rezervēšanai drukāšanai, un pēc tam nospiediet **Δ ▽**, lai iestatītu izdruku skaitu.

- Lai rezervēšanu drukāšanai iestatītu vairākiem attēliem, atkārtojiet šo darbību. Kad visi vajadzīgie attēli ir izvēlēti, nospiediet taustiņu **OK**.

Visi attēli

Atlasiet [**D**][VISI] un nospiediet taustiņu **OK**.

- 3 Izvēlieties datuma un laika formātu un nospiediet taustiņu **OK**.

Nē	Attēli tiek drukāti bez datuma un laika norādes.
Datums	Uz attēliem tiek drukāts fotografēšanas datums.
Laiks	Uz attēliem tiek drukāts fotografēšanas laiks.

- Drukājot attēlus, iestatījumu nevar mainīt dažādiem attēliem.





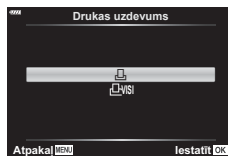







- 4 Izvēlieties [Iestatīt] un nospiediet taustiņu **OK**.

- Fotokameru nedrīkst izmantot, lai mainītu tādus drukāšanas pieprasījumus, kas izveidoti, izmantojot citas ierīces. Izveidojot jaunu drukāšanas pieprasījumu, tiek izdzēsts jebkurš esošs drukāšanas pieprasījums, kas izveidots, izmantojot citas ierīces.
- Drukas uzdevumos nevar iekļaut RAW attēlus vai filmas.



Visu vai atlasīto attēlu noņemšana no drukāšanas uzdevuma

Varat atiestatīt visu rezervēšanas drukāšanai informāciju vai tikai atsevišķiem attēliem.

- 1** Attēlu apskates laikā nospiediet taustiņu  un atlasiet  (Drukšanas uzdevums)].
- 2** Izvēlieties  un nospiediet taustiņu .
 - Lai no drukāšanas uzdevuma noņemtu visus attēlus, atlasiet [Atiestatīt] un nospiediet taustiņu . Lai izietu, nenoņemot visus attēlus, atlasiet [Saglabāt] un nospiediet taustiņu .
- 3** Nospiediet  , lai atlasītu attēlus, kas jānoņem no drukāšanas uzdevuma.
 - Izmantojiet , lai izvēlētos 0 kā izdruku skaitu. Kad visi noņemamie attēli ir noņemti no drukāšanas uzdevuma, vienreiz nospiediet taustiņu .
- 4** Izvēlieties datuma un laika formātu un nospiediet taustiņu .
- 5** Atlasiet [Iestatīt] un nospiediet taustiņu .

Akumulators un lādētājs

- Fotokamerā tiek izmantots viens Olympus litija jonu akumulators. Vienmēr lietojiet tikai oriģinālo OLYMPUS akumulatoru.
- Fotokameras enerģijas patēriņš ievērojami atšķiras atkarībā no fotokameras lietošanas un citiem apstākļiem.
- Tālāk minētās funkcijas patērē daudz enerģijas, kaut arī fotografēšana nenotiek, tāpēc akumulators var ātri izlādēties:
 - vairākkārtēja automātiskā fokusēšana, nospiežot slēdzi līdz pusei fotografēšanas režīmā;
 - attēlu ilgstoša apskate displejā;
 - fotokameras savienojums ar datoru vai printeri.
 - Aktivizēts bezvadu LAN/**Bluetooth**®.
- Lietojot izlādējušos akumulatoru, fotokamera var tikt izslēgta, neparādot brīdinājumu par zemu akumulatora līmeni.
- Iegādes brīdī akumulators nav pilnībā uzlādēts. Pirms lietošanas uzlādējiet akumulatoru, izmantojot komplektācijā iekļauto lādētāju.
- Parastais uzlādes ilgums, izmantojot komplektācijā iekļauto lādētāju, ir aptuveni 3 stundas, 30 minūtes (novērtējums).
- Nemēģiniet lietot lādētājus, kas nav paredzēti komplektācijā iekļautā akumulatora izmantošanai, vai arī lietot akumulatorus, kas nav piemēroti komplektācijā iekļautā lādētāja izmantošanai.
- Bateriju nomainot pret neatbilstošu bateriju, tā var uzsprāgt.
- Atbrīvojieties no nolietotā akumulatora saskaņā ar norādījumiem sadaļā „UZMANĪBU!” (175. lpp.) lietošanas rokasgrāmatā.

Lādētāju izmantošana ārzemēs

- Lādētāju var izmantot lielākajā daļā mājas elektrotīklu visā pasaulē, kur maiņstrāvas spriegums ir no 100 V līdz 240 V (50/60 Hz). Tomēr atkarībā no valsts vai reģiona, kurā atrodaties, maiņstrāvas kontaktligzdas forma var atšķirties un lādētājam, iespējams, būs nepieciešams kontaktspraudņa adapteris, kas piemērots sienas kontaktligzdai.
- Neizmantojiet atsevišķi nopērkamos ceļojumu adapterus, jo tie var izraisīt nepareizu lādētāja darbību.

Izmantojamās atmiņas kartes

Šajā rokasgrāmatā visas atmiņas ierīces tiek skaidrotas kā kartes. Šajā fotokamerā var lietot šādus SD atmiņas kartes (tirdzniecībā pieejamas) veidus: SD, SDHC, SDXC un Eye-Fi. Lai skatītu jaunāko informāciju, apmeklējiet Olympus vietni.



SD kartes ierakstaizsardzības slēdzis

SD kartes korpusā ir ierakstaizsardzības slēdzis. Iestatot slēdzi stāvoklī „BLOKĒT”, būs liegta datu ierakstīšana kartē. Lai aktivizētu ierakstīšanu, pabīdīet slēdzi atbloķēšanas stāvoklī.



- Ja atmiņas kartes tiek izmantotas pirmo reizi vai tās ir lietotas citās fotokamerās vai datoros, tās vispirms ir jāformatē šajā fotokamerā. „Kartes formatēšana (Kartes iestat.)” (120. lpp.)
- Atmiņas kartē saglabātie dati netiks pilnībā izdzēsti pat pēc kartes formatēšanas vai datu izdzēšanas. Atbrīvojoties no kartes, iznīciniet atmiņas karti, lai izvairītos no personiskas informācijas noplūdes.
- Lietojiet karti Eye-Fi saskaņā ar tās valsts tiesību aktiem, kurā tiek lietota fotokamera. Lidmašīnās vai citās vietās, kur karšu izmantošana nav atļauta, izņemiet karti Eye-Fi no fotokameras vai atspējojiet kartes funkcijas. [Eye-Fi] (126. lpp.)
- Karte Eye-Fi lietošanas laikā var sakarst.
- Izmantojot karti Eye-Fi, akumulators var ātrāk izlādēties.
- Izmantojot karti Eye-Fi, fotokamera var darboties lēnāk.
- Kartes Eye-Fi lietošana var traucēt klipa ierakstīšanai. Šādā gadījumā izslēdziet kartes funkciju.

Ierakstīšanas režīms un faila lielums/saglabājamo attēlu skaits

Tabulā norādītais faila lielums ir aptuvenš failiem ar attēla malu attiecību 4:3.

Saglabāšanas formāts	Attēla izmērs (Pikseļu sk.)	Kompresija	Faila formāts	Faila lielums (MB)	Saglabājamo attēlu skaits*
RAW	4608×3456	Bezzudumu kompresija	ORF	Apm. 17,4	426
L ^{SF}		1/2,7	JPEG	Apm. 10,4	663
L ^F		1/4		Apm. 7,1	972
L ^N		1/8		Apm. 3,7	1891
L ^B		1/12		Apm. 2,5	2741
M ^{SF}	3200×2400	1/2,7		Apm. 5,1	1348
M ^F		1/4		Apm. 3,6	1951
M ^N		1/8		Apm. 1,9	3696
M ^B		1/12		Apm. 1,4	5191
S ^{SF}	1280×960	1/2,7		Apm. 1,0	6777
S ^F		1/4		Apm. 0,8	9036
S ^N		1/8	Apm. 0,5	14352	
S ^B		1/12	Apm. 0,4	17428	

* Ja tiek izmantota 8 GB SD karte.

- Saglabājamo fotoattēlu skaits var mainīties atkarībā no fotografējamā objekta vai citiem faktoriem, piemēram, no tā, vai ir/nav saglabāta informācija par attēlu rezervēšanu drukāšanai. Dažkārt displejā parādītais saglabājamo attēlu skaits nemainās pat tad, ja uzņemat attēlus vai izdžešat saglabātos attēlus.
- Faktiskais faila lielums atšķiras atkarībā no fotografējamā objekta.
- Maksimālais displejā redzamo saglabājamo fotoattēlu skaits ir 9999.
- Lai iegūtu informāciju par filmu ierakstīšanai pieejamo laiku, skatiet Olympus tīmekļa vietni.

Maināmie objektīvi

Izvēlieties objektīvu atbilstoši sižetam un radošajam mērķim. Izmantojiet objektīvus, kas īpaši paredzēti sistēmai Micro Four Thirds, uz kuras ir uzlīme M.ZUIKO DIGITAL vai labajā pusē redzamais simbols. Lietojot adapteri, varat arī izmantot sistēmas Four Thirds un OM sistēmas objektīvus. Nepieciešams papildu adapteris.



- Piestiprinot vai noņemot korpusa vāciņu vai objektīvu, turiet fotokameru ar objektīva stiprinājuma vietu uz leju. Tas palīdz novērst putekļu un citu svešķermeņu iekļūšanu fotokameras iekšpusē.
- Nenoņemiet korpusa vāciņu un nepiestipriniet objektīvu putekļainās vietās.
- Nevērsiet objektīvu pret sauli, kad tas ir piestiprināts fotokamerai. Tas var izraisīt fotokameras nepareizu darbību vai pat aizdegšanos pastiprinošā efekta dēļ, kas rodas saules gaismai koncentrējoties caur objektīvu.
- Nepazaudējiet korpusa vāciņu un aizmugurējo vāciņu.
- Piestipriniet korpusa vāciņu fotokamerai, lai novērstu putekļu iekļūšanu iekšpusē, kad objektīvs nav piestiprināts.

■ Objektīva un kameras kombinācijas

Objektīvs	Fotokamera	Aprīkojums	AF	Eksponometrija
Micro Four Thirds sistēmas objektīvs	Micro Four Thirds sistēmas fotokamera	Jā	Jā	Jā
Four Thirds sistēmas objektīvs		Aprīkojumu var piestiprināt, izmantojot pievienojamu adapteri	Jā*1	Jā
OM sistēmas objektīvi			Nē	Jā*2
Micro Four Thirds sistēmas objektīvs	Four Thirds sistēmas fotokamera	Nē	Nē	Nē

*1 AF nedarbojas filmēšanas laikā.

*2 Precīza eksponometrija nav iespējama.

Šai fotokamerai paredzētu ārējo zibspuldzes bloku lietošana

Izmantojot šo fotokameru, varat lietot kādu no atsevišķi pārdotajām ārējām zibspuldzēm, lai iegūtu tādu zibspuldzes gaismu, kas atbilst jūsu vajadzībām. Ārējās zibspuldzes izveido savienojumu ar fotokameru, kas lietotājam ļauj pārvaldīt fotokameras zibspuldzes režīmus, izmantojot dažādus pieejamos zibspuldzes vadības režīmus, piemēram, TTL-AUTO un Super FP zibsp. Ārēju zibspuldzi, kas ir paredzēta izmantošanai ar šo fotokameru, var uzstādīt uz fotokameras, piestiprinot to fotokameras zibspuldzes pieslēgvietai. Zibspuldzi varat arī piestiprināt pie fotokameras zibspuldzes balsteņa, izmantojot sinhronizācijas kabeli (iegādājams atsevišķi). Skatiet arī dokumentāciju, kas iekļauta ārējo zibspuldžu komplektācijā. Izmantojot zibspuldzi, eksponēšanas laika augšējā robežvērtība ir 1/200 s.



Ar ārējām zibspuldzēm pieejamās funkcijas

Izvēles zibspuldze	Zibspuldzes vadības režīms	GN (vadošais skaitlis) (ISO100)
FL-900R	TTL-AUTO, AUTO, MANUAL, FP TTL AUTO, FP MANUAL, MULTI, RC, SL AUTO, SL MANUAL	GN58 (200 mm*)
FL-600R	TTL-AUTO, AUTO, MANUAL, FP TTL AUTO, FP MANUAL	GN36 (85 mm*) GN20 (24 mm*)
FL-300R	TTL-AUTO, MANUĀLI	GN20 (28 mm*)
FL-14	TTL-AUTO, AUTO, MANUĀLI	GN14 (28 mm*)
STF-8	TTL-AUTO, MANUĀLI	GN8.5

*1 Izmantojamais objektīva fokusa attālumš (aprēķina pamatā izmantota 35 mm filmas fotokamera).

Fotografēšana ar bezvadu tālvadības zibspuldzi

Ārējās zibspuldzes, kurām ir tālvadības režīms un ir izstrādātas, lai lietotu ar šo fotokameru, var izmantot, lai fotografētu ar bezvadu zibspuldzēm. Fotokamera var atsevišķi vadīt katru no tālvadības zibspuldžu trīs grupām un iebūvēto zibspuldzi. Vairāk informācijas skatiet lietošanas rokasgrāmatās, kas iekļautas ārējo zibspuldžu komplektācijā.

- Iestatiet tālv. zibspuldzes RC režīmā un novietojiet tās vēlamajās vietās.
 - Ieslēdziet ārējās zibspuldzes, nospiediet taustiņu REŽĪMS un atlasiet RC režīmu.
 - Izvēlieties katrai zibspuldzei kanālu un grupu.
- Izvēlnē  Fotografēšanas izvēlnē 2 vienumam  Tālvadības režīms atlasiet [Iesl.] (110. lpp.).
 - Nospiediet taustiņu , lai izietu no tālvadības režīma attēlojuma. Nospiediet taustiņu **INFO**, lai pārslēgtu starp LV Super vadības vai reāllaika vadības un tālvadības režīma attēlojumu.
 - Izvēlieties zibspuldzes režīmu (ņemiet vērā, ka RC režīmā nav pieejama sarkano acu efekta novēršana).

3 Tālvadības režīma attēlojumā pielāgojiet katras grupas iestatījumus.

Grupa

- Izvēlieties zibspuldzes vadības režīmu un noregulējiet zibspuldzes intensitāti atsevišķi katrai grupai. Režīmā MANUĀLI izvēlieties zibspuldzes intensitāti.

Pielāgojiet fotokameras zibspuldzes bloka iestatījumus.

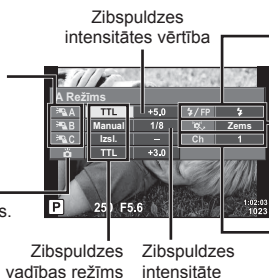

Parasta zibspuldze/Super FP zibspuldze

- Pārslēdziet starp parasto un super FP zibspuldzi.

Sakaru gaismas līmenis

- Izvēlieties sakaru gaismas līmeni [Augsts], [Vidējs] vai [Zems].

Kanāls

- Iestatiet sakaru kanālu uz to pašu kanālu, kuru izmanto zibspuldze.

4 Nospiediet zibspuldzes izbīdīšanas taustiņu, lai izbīdītu zibspuldzi.

- Pēc apstiprinājuma, ka zibspuldze ir uzlādēta, uzņemiet pārbaudes fotoattēlu.

■ Bezvadu zibspuldzes vadības diapazons

Novietojiet bezvadu zibspuldzes ar to tālvadības sensoriem pret fotokameru. Nākamajā attēlā ir parādīti aptuvenie diapazoni, kuros var novietot zibspuldzes. Faktiskais vadības diapazons mainās atkarībā no vietējiem apstākļiem.

- Ieteicams izmantot vienu grupu no līdz pat trim attāļajām zibspuldzēm.
- Attālās zibspuldzes nevar lietot otrā aizlaidņa lēnas sinhronizācijas ekspozīcijām ilgāk par 4 sekundēm.
- Ja fotografējams objekts ir par tuvu fotokamerai, zibspuldzes radītie pārbaudes zibšņi var ietekmēt ekspozīciju (šo efektu var mazināt, ierobežojot fotokameras zibspuldzes darbību, piemēram, izmantojot difuzoru).
- Lietojot zibspuldzi tālvadības režīmā, zibspuldzes sinhronizācijas laika augšējā robeža ir 1/160 s.

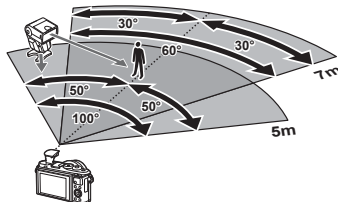

Citi ārējās zibspuldzes bloki

Zibspuldzes pieslēgvietai pievienojot kāda cita ražotāja zibspuldzes bloku, ievērojiet tālāk minēto informāciju:

- Fotokameras zibspuldzes pieslēgvietas X-kontaktam pievienojot novecojušus zibspuldzes blokus, kas patērē vairāk nekā 24 V, tiks sabojāta fotokamera.
- Pievienojot zibspuldzes ar signālu kontaktiem, kas neatbilst Olympus tehniskajiem datiem, var sabojāt fotokameru.
- Fotografēšanas režīmu iestatiet uz **M**, eksponēšanas laiku iestatiet uz vērtību, kas nepārsniedz zibspuldzes sinhrono ātrumu, un ISO jutību iestatiet uz iestatījumu, kas nav [AUTO].
- Zibspuldzes vadību var veikt, tikai manuāli iestatot zibspuldzei ISO jutīguma un diafragmas atvēruma vērtības, kas izvēlētas fotokamerā. Zibspuldzes spožumu var regulēt, pielāgojot ISO jutīgumu un diafragmas atvērumu.
- Izmantojiet zibspuldzi ar apgaismojuma leņķi, kas atbilst objektīvam. Apgaismojuma leņķis parasti tiek norādīts, izmantojot 35 mm formāta ekvivalenta fokusa attālumus.

Sistēmas shēma

Enerģijas avots



BLS-50
Litija jonu akumulators



BCS-5
Litija jonu lādētājs

Savienošanas kabelis

USB kabelis/
HDMI kabelis

Somiņa/siksiņa

Pleca sikсна/
fotokameras soma/
futrālis

Atmiņas karte^{*3}

SD/SDHC/
SDXC/Eye-Fi

E-PL9

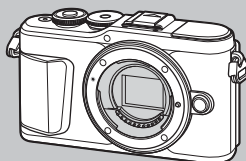

Programmatūra

Olympus Viewer 3

Digitālo fotoattēlu pārvaldības programmatūra

Olympus Image Share (OI.Share)

Olympus Image Palette (OI.Palette)

Olympus Image Track (OI.Track)

Lietotne viedtālrunim

 : ar E-PL9 saderīgi izstrādājumi

 : tirdzniecībā pieejami izstrādājumi

Lai skatītu jaunāko informāciju, apmeklējiet Olympus vietni.

*1 Ne visus objektīvus var lietot kopā ar adapteri. Lai uzzinātu vairāk, skatiet Olympus oficiālo tīmekļa vietni. Ņemiet arī vērā, ka OM sistēmas objektīvu ražošana ir pārtraukta.

*2 Informāciju par saderīgajiem objektīviem skatiet Olympus oficiālajā tīmekļa vietnē.

*3 Karti Eye-Fi lietojiet saskaņā ar tās valsts tiesību aktiem, kurā tiek lietota fotokamera.

Zibspuldze



FL-14
Elektroniskā
zibspuldze



FL-900R
Elektroniskā
zibspuldze



FL-300R
Elektroniskā
zibspuldze



FL-600R
Elektroniskā
zibspuldze

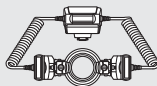

STF-8
Makro režīma
zibspuldzes

Objektīvs

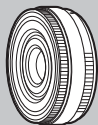

M.ZUIKO DIGITAL ED 8mm f1.8 Fisheye PRO
M.ZUIKO DIGITAL ED 12mm f2.0
M.ZUIKO DIGITAL 17mm f1.8
M.ZUIKO DIGITAL 17mm f2.8
M.ZUIKO DIGITAL 25mm f1.8
M.ZUIKO DIGITAL 45mm f1.8
M.ZUIKO DIGITAL ED 17mm f1.2 PRO
M.ZUIKO DIGITAL ED 25mm f1.2 PRO
M.ZUIKO DIGITAL ED 45mm f1.2 PRO
M.ZUIKO DIGITAL ED 30mm f3.5 Macro
M.ZUIKO DIGITAL ED 60mm f2.8 Macro
M.ZUIKO DIGITAL ED 75mm f1.8
M.ZUIKO DIGITAL ED 7-14mm f2.8 PRO
M.ZUIKO DIGITAL ED 9-18mm f4.0-5.6
M.ZUIKO DIGITAL ED 12-40mm f2.8 PRO
M.ZUIKO DIGITAL ED 12-50mm f3.5-6.3 EZ
M.ZUIKO DIGITAL ED 12-100mm f4.0 IS PRO
M.ZUIKO DIGITAL ED 14-42mm f3.5-5.6 EZ
M.ZUIKO DIGITAL 14-42mm f3.5-5.6 II R
M.ZUIKO DIGITAL ED 14-150mm f4.0-5.6 II
M.ZUIKO DIGITAL ED 40-150mm f4.0-5.6 R
M.ZUIKO DIGITAL ED 40-150mm f2.8 PRO
M.ZUIKO DIGITAL ED 75-300mm f4.8-6.7 II
M.ZUIKO DIGITAL ED 300mm f4.0 IS PRO



MMF-2/MMF-3¹
Four Thirds adapteris



MF-2¹
OM adapteris 2



BCL-1580/BCL-0980
Objektīvs-korpasa vāciņš



**Four Thirds sistēmas
objektīvi**

OM sistēmas objektīvi

Pārveidotājobjektīvi*2

FCON-P01
Zivsacs

WCON-P01
Plats

MCON-P01
Makro

MCON-P02
Makro

MC-14
Telepārveidotājs

7

Uzmanībai!

Fotokameras tīrīšana

Pirms fotokameras tīrīšanas izslēdziet to un izņemiet akumulatoru.

- Nelietojiet spēcīgus šķīdinātājus, piemēram, benzolu vai spirtu, vai ķīmiski apstrādātu audumu.

Ārpuse:

- Uzmanīgi noslaukiet ar mīkstu drāniņu. Ja fotokamera ir ļoti netīra, saslapiniet drāniņu vieglā ziepjūdens šķīdumā un kārtīgi to izgrieziet. Noslaukiet fotokameru ar mitru drāniņu un pēc tam nosusiniet to ar sausu drāniņu. Ja esat lietojis fotokameru pludmalē, izmantojiet tīrā ūdenī samērcētu un kārtīgi izgrieztu drāniņu.

Displejs

- Uzmanīgi noslaukiet ar mīkstu drāniņu.

Objektīvs:

- Nopūtiet putekļus no objektīva, izmantojot tirdzniecībā pieejamu gaisa pūtēju. Objektīvus uzmanīgi noslaukiet ar objektīva tīrīšanas salveti.

Datu glabāšana

- Ja fotokameru ilgstoši nelietojat, izņemiet akumulatoru un atmiņas karti. Glabājiet fotokameru vēsā, sausā, labi ventilējamā vietā.
- Regulāri ievietojiet fotokamerā akumulatoru un pārbaudiet, vai fotokamera darbojas.
- Pirms korpusa un aizmugurējo vāciņu pievienošanas notīriet no tiem putekļus un citus netīrumus.
- Piestipriniet korpusa vāciņu fotokamerai, lai novērstu putekļu iekļūšanu iekšpusē, kad objektīvs nav piestiprināts. Pārliecinieties, vai pirms objektīva noņemšanas uzstādījāt priekšējo un aizmugurējo objektīva vāciņu.
- Pēc lietošanas notīriet fotokameru.
- Neuzglabājiet to kopā ar insektiem paredzētiem līdzekļiem.
- Lai pasargātu fotokameru no korozijas, neglabājiet fotokameru vietās, kur tiek lietotas ķīmiskas vielas.
- Ja objektīvs netiek notīrīts, uz tā var sākt veidoties pelējums.
- Ja fotokamera nav izmantota ilgu laiku, pirms lietošanas pārbaudiet katru tās daļu. Pirms svarīgu attēlu fotografēšanas izdariet izmēģinājuma uzņēmumu un pārbaudiet, vai fotokamera darbojas.

Attēlu uztveršanas ierīces tīrīšana un pārbaude

Šajā fotokamerā ir putekļu noņemšanas funkcija, lai putekļi nenonāktu uz attēlu uztveršanas ierīces un lai notīrītu no attēlu uztveršanas ierīces virsmas putekļus un netīrumus, izmantojot ultraskaņas vibrācijas. Putekļu noņemšanas funkcija darbojas, kad fotokamera ir ieslēgta.

Pretputekļu funkcija darbojas vienlaikus ar pikseļu kartēšanu, ar ko pārbauda attēlu uztveršanas ierīci un attēlu apstrādes shēmas. Tā kā putekļu mazināšanas funkcija tiek aktivizēta katru reizi ieslēdzot fotokameru, lai nodrošinātu šīs funkcijas efektivitāti, fotokamera ir jātur stāvus.

Pikseļu kartēšana — attēla apstrādes funkciju pārbaude

Pikseļu kartēšanas funkcija ļauj fotokamerai pārbaudīt un noregulēt attēlu uztveršanas ierīces un attēlu apstrādes funkcijas. Lai pirms pikseļu kartēšanas funkcijas lietošanas pārbaudītu, vai tā darbojas, uzreiz pēc fotografēšanas vai atskaņošanas uzgaidiet 1 minūti vai ilgāk.

- 1 Pielāgotajā izvēlnē **H** atlasiet [Pikseļu kart.] (126. lpp.).
- 2 Nospiediet **▷**, pēc tam nospiediet taustiņu **ⓄK**.
 - Pikseļu kartēšanas laikā displejā ir redzama josla [Aizņemts]. Kad pikseļu kartēšana ir pabeigta, izvēlne tiek atjaunota.
 - Ja pikseļu kartēšanas laikā nejauši izslēdzat fotokameru, atsāciet no 1. darbības.

Fotografēšanas padomi un informācija

Fotokamera neieslēdzas pat tad, ja ievietots akumulators

Akumulators nav pilnībā uzlādēts

- Uzlādējiet akumulatoru, izmantojot lādētāju.

Akumulators īslaicīgi nenodrošina enerģiju aukstuma dēļ

- Akumulatora veikspēja zemā temperatūrā mazinās. Izņemiet akumulatoru un sasildiet to, uz brīdi ieliekot kabatā.

Redzama valodas atlases uzvedne

Attēlā redzamais dialoglodziņš atveras šādos gadījumos:

- kamera tiek ieslēgta pirmo reizi;
- iepriekš sākotnējā iestatīšana tika pabeigta, neizvēloties valodu.

Izvēlieties valodu, kā aprakstīts šeit: „Sākotnējā iestatīšana“ (21. lpp.).

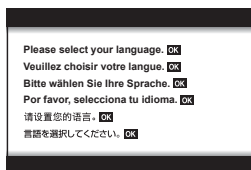

Nospiežot aizvara pogu, netiek uzņēmts attēls

Fotokamera automātiski izslēdzas

- Ja noteiktu laiku netiek veiktas nekādas darbības, fotokamera automātiski aktivizē enerģijas ekonomēšanas režīmu, lai mazinātu akumulatora lietojumu.  [Energ. ekon.] (126. lpp.)

Lai izietu no enerģijas ekonomēšanas režīma, nospiediet aizvara pogu līdz pusei.

Ja fotokameru 5 minūtes atstāj enerģijas ekonomēšanas režīmā, tā automātiski izslēdzas.

Zibspuldze tiek lādēta

- Uzlādes laikā displejā mirgo atzīme . Gaidiet līdz mirgošana beidzas, pēc tam nospiediet aizvara pogu.

Nevar veikt fokusēšanu

- Fotokamera nevar fokusēt objektus, kas atrodas pārāk tuvu fotokamerai, vai arī objekti nav piemēroti automātiskajai fokusēšanai (displejā sāks mirgot AF apstiprinājuma atzīme). Palieliniet attālumu līdz objektam vai fokusējiet augsta kontrasta objektu tādā pašā attālumā no fotokameras, kādā atrodas galvenais objekts, tad izveidojiet kadra kompozīciju un fotografējiet.

Objekti, kuriem ir grūti iestatīt asumu

Var būt grūti fokusēt ar autofokusu šādās situācijās.

AF apstiprināšanas apzīmējums mirgo. Šie objekti nav nofokusēti.

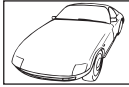

Objekts ar zemu kontrasta līmeni



Pārāk spilgta gaisma kadra centrā

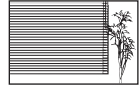

Objekts bez vertikālām līnijām

AF apstiprināšanas apzīmējums ir ieslēgts, bet objekts nav fokusēts.



Objekti atrodas dažādos attālumos

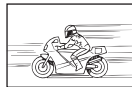

Ātrā kustībā esošs objekts



Fotografējams objekts neatrodas AF laukumā

Trokšņu mazināš. ir ieslēgta

- Fotografējot nakts skatus, eksponēšanas laiki ir garāki un attēlā parasti parādās trokšņi. Fotokamera aktivē trokšņu mazināšanas procesu pēc fotografēšanas ar garu eksponēšanas laiku. Šajā laikā fotografēšana nav iespējama. Funkciju [Trokšņu maz.] var iestatīt stāvoklī [Izslēgt].
 [Trokšņu maz.] (123. lpp.)

Tiek samazināts AF mērķu skaits

AF mērķu izmērs un skaits mainās līdz ar malu attiecību (81. lpp.), AF mērķa režīmu (69. lpp.) un izvēlēto [Digit. telepārveidot.] opciju (111. lpp.).

Nav iestatīts datums un laiks

Kamera tiek izmantota ar iegādes brīdī esošajiem iestatījumiem

- Iegādes brīdī datums un laiks fotokamerā nav iestatīti. Pirms fotokameras lietošanas iestatiet datumu un laiku. „Sākotnējā iestatīšana” (21. lpp.)

Akumulators ir izņemts no fotokameras

- Datuma un laika iestatījums tiek atjaunots uz rūpnīcas standarta iestatījumiem, ja fotokamera bez akumulatora tiek atstāta apmēram 1 dienu. Iestatījumi zūd ātrāk, ja akumulators pirms izņemšanas no fotokameras tajā ir bijis ievietots tikai uz īsu brīdi. Pirms svarīgu fotouzņēmumu veikšanas pārliecinieties, vai datums un laiks ir iestatīti pareizi.

Iestatītās funkcijas tiek atjaunotas uz rūpnīcas noklusētajiem iestatījumiem

Ja pagriezāt režīmu skalai vai izslēdzat fotokameru, kad tā darbojas fotografēšanas režīmā, kas atšķirīgs no **P**, **A**, **S**, **M** vai , funkcijām veiktie iestatījumi tiek atiestatīti uz rūpnīcas noklusējuma iestatījumiem.

Uzņemtais attēls ir bālgans

Tas var notikt gadījumos, kad attēls ir uzņemts pretgaismas vai daļējas pretgaismas apstākļos. To izraisa parādība, ko sauc par „mirdzumu” vai „spoku”. Iespēju robežās izvēlaties kompozīciju, kur spēcīga apgaismojuma avots nav redzams attēlā. „Mirdzuma” efekts var parādīties pat tad, ja attēlā nav gaismas avota. Izmantojiet objektīva pārsegu, lai aptumšotu gaismas avotu. Ja objektīva pārsegs neietekmē gaismas avotu, izmantojiet savas rokas, lai to aptumšotu.  „Maināmie objektīvi” (150. lpp.)

Uz objekta attēlā būs nezināmas izcelsmes gaiši punkti

Tas var būt saistībā ar iestrēgušiem pikseliem attēla uztveršanas ierīcē. Izvēlieties iespēju [Pikselu kart.].

Ja šī problēma joprojām pastāv, atkārtojiet pikselu kartēšanu vairākas reizes.

 „Pikselu kartēšana — attēla apstrādes funkciju pārbaude” (157. lpp.)

Objekts izskatās izkropļots

Turpmāk uzskaitītās funkcijas izmanto elektronisko aizvaru:

filmas ierakstīšanas (57. lpp.) / režīma **SCN** panorāmas (35. lpp.), „klusā” (35. lpp.) un „uzņemšanas ar vairākiem fokusa punktiem” (36. lpp.) opcijas / režīma **AP** „klusā” (42. lpp.), panorāmas (43. lpp.) un „fokusējuma braketēšanas” (46. lpp.) opcijas

Tas var būt kropļojumu rašanās iemesls gadījumos, kad objekts strauji pārvietojas vai kamera pēkšņi izkustās. Izvairieties no kameras pēkšņas izkustināšanas vai izmantojiet standarta sērijveida fotografēšanu.

Fotoattēlos parādās līnijas

Turpmāk uzskaitītajām funkcijām tiek izmantots elektroniskais aizvars, rezultātā fotoattēlos var parādīties līnijas, kas rodas no mirgojošas gaismas un citām parādībām, kas saistītas ar dienasgaismas lampu un LED apgaismojumu – efekts, kuru dažreiz var samazināt izvēloties mazāku aizvara ātrumu:

filmas ierakstīšanas (57. lpp.) / režīma **SCN** panorāmas (35. lpp.), „klusā” (35. lpp.) un „uzņemšanas ar vairākiem fokusa punktiem” (36. lpp.) opcijas / režīma **AP** „klusā” (42. lpp.), panorāmas (43. lpp.) un „fokusējuma braketēšanas” (46. lpp.) opcijas

Fotokamera ir iestrēgusi manuālā fokusa (MF) režīmā

Daži objektīvi ir aprīkoti ar manuālā fokusa sajūgu, kas pārslēdz uz manuālo fokusu, kad pavelk atpakaļ fokusa gredzenu. Pārbaudiet objektīvu. Plašāka informācija ir atrodama objektīva rokasgrāmātā.

Kadru skaita maiņa vai kadru pievienošana sīktēliem

Pielāgotajā izvēlnē **1** izmantojiet opciju [/Inf. iestatījumi] > [ iestatījumi], lai mainītu sīktēlos redzamo kadru skaitu vai tiem pievienotu kadrus (129. lpp.).

Izvēlņu norāžu slēpšana

Nospiediet taustiņu **INFO**, lai parādītu vai paslēptu ekrānā redzamās izvēlņu norādes (109. lpp.).

Ripām un taustiņiem piešķirto funkciju apskate











Izmantojiet pielāgotās izvēlnes **B** opcijas, lai skatītu fotokameras vadīklām piešķirtās funkcijas.



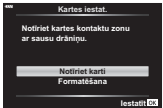





[Pogu funkcijas] (121. lpp.)/[] Funkcija] (121. lpp.)/[Ripas funkcija] (121. lpp.)

Televizorā filmas netiek vienmērīgi demonstrētas.

Filmas kadru skaits var neatbilst televizorā izmantotajam video standartam. Tā vietā skatiet filmu datorā. Pirms filmu ierakstīšanas demonstrēšanai televizorā izvēlieties kadru skaitu, kas atbilst ierīcē izmantotajam video standartam. [] [Video kadru ātrums] (114. lpp.)

Kļūdu kodi

Displeja rādījums	Iespējamais cēlonis	Koriģējoša darbība
 Nav kartes	Karte nav ievietota vai to nevar atpazīt.	Ievietojiet esošo vai citādāku atmiņas karti.
 Atmiņas kartes kļūda	Problēma ar atmiņas karti.	Vēlreiz ievietojiet karti. Ja problēma neatrisinās, formatējiet atmiņas karti. Ja atmiņas karti nevar formatēt, tad to nevar lietot.
 Ieraksta aizsargāts	Ierakstīšana atmiņas kartē ir aizliegta.	Atmiņas kartes ieraksta aizsardzības slēdzis ir stāvoklī „LOCK“ (BLOKĒTS). Atslēdziet slēdzi. (148. lpp.)
 Pilna atmiņas karte	<ul style="list-style-type: none"> Atmiņas karte ir pilna. Vairāk fotoattēlu nav iespējams uzņemt, vai arī vairs nevar ierakstīt informāciju, piemēram, rezervēšanu drukāšanai. Atmiņas kartē nav vietas, tāpēc nevar veikt rezervēšanu drukāšanai vai ierakstīt jaunus attēlus. 	Nomainiet atmiņas karti vai izdzēsiet nevajadzīgus attēlus. Pirms izdzēšanas no atmiņas kartes, pārsūtiet svarīgus attēlus uz datoru.
	Atmiņas karti nevar nolasīt. Atmiņas karte, iespējams, nav formatēta.	<ul style="list-style-type: none"> Atlasiet [Notīriet karti], nospiediet taustiņu  un izslēdziet fotokameru. Izņemiet karti un noslaukiet metāla virsmu ar mīkstu, sausu drāniņu. Atlasiet [Formatēšana] ► [Jā], un pēc tam nospiediet taustiņu , lai formatētu karti. Formatējot karti, tiek dzēsti visi tajā esošie dati.
 Nav attēla	Atmiņas kartē nav attēlu.	Atmiņas karte nesatur nevienu attēlu. Ierakstiet attēlus un tos apskatiet.
 Attēla kļūda	Atlasīto attēlu nevar apskatīt sakarā ar šā attēla kļūmi. Vai arī attēlu nevar izmantot apskatei šajā fotokamerā.	Izmantojiet attēlu apstrādes programmatūru, lai apskatītu attēlu datorā. Ja tas nav iespējams, attēla fails ir bojāts.
 Attēlu nevar rediģēt	Attēlus, kas fotografēti ar citu fotokameru, ar šo fotokameru nevar apstrādāt.	Lai rediģētu attēlus, izmantojiet attēlu apstrādes programmatūru.

Displeja rādījums	Iespējamais cēlonis	Koriģējoša darbība
Y/M/D	Pulkstenis nav iestatīts.	Iestatiet pulksteni (22. lpp.).
		Izslēdziet fotokameru un ļaujiet tai atdzist.
 Fotokameras iekšējā temperatūra ir pārāk augsta. Pirms fotokameras lietošanas, lūdzu, uzgaidiet, līdz tā atdzisis.	Fotokameras iekšējā temperatūra ir paaugstinājusies sērīveida fotografēšanas dēļ.	Nedaudz uzgaidiet, līdz fotokamera izslēgsies automātiski. Pirms darbību atsākšanas ļaujiet fotokameras iekšējai temperatūrai samazināties.
 Tukšs akumulators	Akumulators ir izlādējies.	Uzlādējiet akumulatoru.
 Nav savienojuma	Fotokamera nav pareizi pievienota datoram, printerim, HDMI displejam vai citai ierīcei.	Atkārtoti pievienojiet fotokameru.
 Nav papīra	Printerī nav ievietots papīrs.	Ievietojiet printerī papīru.
 Nav tonera	Printerim ir beigusies tinte.	Nomainiet printera tintes kasetni.
 Iestrēdzis	Papīrs ir iestrēdzis.	Izņemiet iestrēgušo papīru.
Mainīti iestatījumi	Ir izņemta printera papīra kasete vai printeris tika lietots, kamēr mainīti fotokameras iestatījumi.	Neizmantojiet printeri, kamēr tiek veikti fotokameras iestatījumi.
 Drukas kļūda	Kļūme printera un/vai fotokameras darbībā.	Izslēdziet fotokameru un printeri. Pārbaudiet printeri un novērsiet visas problēmas. Pēc tam no jauna ieslēdziet to.
 Nevar izdrukāt	Attēlus, kas uzņemti ar citām fotokamerām, nevar izdrukāt ar šīs fotokameras palīdzību.	Drukāšanai izmantojiet datoru.

Displeja rādījums	Iespējamais cēlonis	Koriģējoša darbība
Objektīvs ir bloķēts. Lūdzu, izbīdīet objektīvu.	Izbīdāmais objektīvs paliek ievilkts.	Izvērsiet objektīvu.
Lūdzu, pārbaudiet objektīvu.	Starp fotokameru un objektīvu ir radusies novirze.	Izslēdziet fotokameru, pārbaudiet savienojumu ar objektīvu un vēlreiz ieslēdziet fotokameru.
Šai funkcijai ir nepieciešama saderīgs objektīvs. Pievienojiet saderīgu objektīvu.	Objektīvs neatbalsta atlasīto fotografēšanas režīmu.	Izvēlieties tādu objektīvu, kas to atbalsta, vai izvēlieties citu fotografēšanas režīmu.

Noklusējuma iestatījumi

*1: Noklusējumu var atjaunot, vienumam [Atiestatīt] izvēloties iespēju [Visi].

*2: Noklusējumu var atjaunot, vienumam [Atiestatīt] izvēloties opciju [Pamata].







Taustiņu funkcijas/tiešā vadība/LV Super vadība

Funkcija	Noklusējums	*1	*2	
ISO	AUTO	✓	✓	77
Sērījveida fotografēšana/taimeris		✓	✓	73
AF mērķa iestatījumi		✓	✓	69
Fotografēšana ar zibspuldzi		✓	✓	71
AF režīms	S-AF	✓	✓	79
AF režīms	C-AF	✓	✓	114
Attēla malu attiecība	4:3	✓	✓	81
	L N	✓	✓	81
(Standarta)	1920 × 1080 Smalks 60 p.	✓	✓	82
(4K)	3840 × 2160 30 p.	—	—	83
(Klipi)	1920 × 1080 Normāls 60p 4s	✓	✓	84
(Liela ātruma)	1280 × 720 Liela ātruma 120 k/s	—	—	84
Filmas (ekspozīcijas) režīms	P	✓	—	85

Fotografēšanas izvēlne

















Cilne	Funkcija	Noklusējums	*1	*2	
	Atiestatīt	Pamata	—	—	110
	Attēlu režīms	Dabisks	✓	✓	76, 111
	Digit. telepārveidot.	Izslēgts	✓	✓	111
	Ekspozimetrija		✓	✓	89
	Attēla stabil.	S-IS ieslēgts	✓	✓	87
	AF gaisma	Ieslēgts	✓	✓	111
	Elektr. tālumm. ātr.	Standarta	✓	—	112
		±0,0	✓	✓	86
	Interv. aizvars/l. aizt.	Izslēgts	✓	✓	112
	Tālvadības režīms	Izslēgts	✓	✓	113

Videoizvēlne





Cilne	Funkcija	Noklusējums	*1	*2	
	Videofilma 	Ieslēgts	✓	✓	114
	Ierakstīšanas līmenis	±0	✓	—	114
	 AF režīms	C-AF	✓	✓	114
	 Attēla stabil.	M-IS 1	✓	✓	87
	 Elektr. tālumm. ātr.	Standarta	✓	—	114
	Video kadru ātrums	30p	✓	—	82, 114
	Video bitu ātrums	Lieliska	✓	—	82, 114

Demonstrēšanas izvēlne

Cilne	Funkcija		Noklusējums	*1	*2		
		Sākt	—	—	—	102	
		Fona mūzika	Happy Days	✓	✓		
		Slaidis	Visi	✓	✓		
		Slīdrādes interv.	3 s.	✓	—		
		Filmas intervāls	Īss	✓	—		
				Ieslēgts	✓	✓	115
	Rediģēt	Sel. Image (Attēla izvēle)	RAW Datu red.	—	—	—	115
			JPEG rediģēš.	—			116
			Filmas rediģēšana	—			117, 118
				—			105, 116
		Att. pārklāšana	—	117			
	Drukas uzdevums		—	—	—	145	
	Atiestatīt aizsardz.		—	—	—	118	
	Atiestatīt kopliet. uzdevumu		—	—	—	104	
	Ierīču pievienošana		—	—	—	133	



Cilne	Funkcija	Noklusējums	*1	*2			
	Eksp./ISO/BULB						
	D1	Ekspozīcijas nobīde		±0	✓	—	123
							
							
	ISO-autom. iestat.	Augstākā robeža	6400	✓	✓	123	
		Noklusējums	200	✓	✓		
	Trokšņu filtr.		Standarta	✓	✓	123	
	Trokšņu maz.		Auto	✓	✓	53, 123	
	D2	Bulb/Laika taimeris	8 min.	✓	✓	54, 123	
		Tiešais Bulb režīms	Izslēgts	✓	—	54, 123	
		Tiešais Laika režīms	0,5 s.	✓	—	54, 123	
		Komb. attēlu. uzņ. iestatījumi	1 s.	✓	—	55, 123	
	 Pielāgots						
	E	 X-sinhr.	1/250	✓	✓	124, 131	
		 Zem. robeža	1/60	✓	✓	124, 131	
		Izslēgts	✓	✓	68, 86, 124		
 +Baltā balanss		^{WB} AUTO	✓	—	124		
 Baltā balanss/Krāsa							
F	 Iestatīt	 -1 L F,  -2 L N,  -3 M N,  -4 S N	✓	✓	124, 131		
	Baltā balanss	Auto	✓	✓	78, 124		
	^{WB} AUTO Sagl. siltās krāsas	Izslēgts	✓	✓	124		
	Krāsu apg.	sRGB	✓	✓	93, 124		
Ierakstīt							
G	Faila nosauk.	Atiestatīt	✓	—	125		
	Labot nos.	—	✓	—	125		
	Autortiesību iestat.	Autortiesību inform.	Izslēgts	✓	—	125	
		Mākslinieka vārds	—	—	—		
	Autortiesības	—	—	—			
 Utilitātas							
H	Pikseļu kart.	—	—	—	126, 157		
	Līmeņa regulēšana	—	✓	—	126		
	Skārienekrāna iestat.	Izslēgts	✓	—	126		
	Enerģ. ekon.	1 min.	✓	✓	20, 126		
	Eye-Fi	Izslēgts	✓	—	126		
	Apliecinājums	—	—	—	126		

Ī iestatījumu izvēlne

Cilne	Funkcija	Noklusējums	*1	*2		
Ī	Kartes iestatīšana	—	—	—	120	
		—	—	—	22	
		Angliski	—	—	119, 120	
		ℓ ±0, ‰ ±0, Dabīgs	✓	—	119	
	Kontrolattēls	0,5 s.	✓	—	119	
	Wi-Fi/Bluetooth iestatījumi	Pieejamība	ieslēgts	✓	—	139
		Savienojuma parole	—	—	—	138
		Izsl. gaidstāves režīmā	Atlasīt	✓	—	134
		Atiestatīt iestatījumus	—	—	—	138
	Aparātprogrammatūra	—	—	—	119	

Tehniskie dati

■ Fotokamera

Izstrādājuma veids	
Izstrādājuma veids	Digitālā fotokamera ar standarta maināmu objektīvu sistēmu Micro Four Thirds
Objektīvs	M.Zuiko Digital, Micro Four Thirds sistēmas objektīvs
Objektīva stiprinājums	Micro Four Thirds sistēmas stiprinājums
Ekvivalents 35 mm filmu fotokameras fokusa attāl.	Aptuveni dubults objektīva fokusa attāl.
Attēla uztveršanas ierīce	
Izstrādājuma veids	4/3" Live MOS sensors
Kopējais pikseļu skaits	Apm. 17,20 miljoni pikseļu
Efektīvo pikseļu skaits	Apm. 16,05 miljoni pikseļu
Displeja izmēri	17,3 mm (A) × 13,0 mm (V)
Attēla malu attiecība	1,33 (4:3)
Live View	
Sensori	Izmanto Live MOS sensoru
Palielinājums	100%
Displejs	
Izstrādājuma veids	3,0 collu TFT krāsu šķidro kristālu displejs, ar maināmu leņķi, skārienekrāns
Kopējais pikseļu skaits	Aptuveni 1,04 miljoni punktu (malu attiecība 3:2)
Aizvars	
Izstrādājuma veids	Datorizēts centrālās plaknes aizvars
Aizvara ātrums	1/4000 - 60 s., fotografēšana režīmā bulb, fotografēšana, izmantojot laiku
Autofokuss	
Izstrādājuma veids	Ātrdarbīga attēlu formētāja AF
Fokusa punkti	121 punkti
Fokusa punkta izvēle	Automātiska, izvēles
Ekspozīcijas kontrole	
Ekspozimetrijas sistēma	TTL ekspozimetrijas sistēma (attēlveidotāja ekspozimetrija) Digitālā ESP ekspozimetrija/vidējā centrētā svērtā ekspozimetrija/ punktveida ekspozimetrija
Ekspozimetrijas diapazons	EV -2 - 20 (f/2.8 objektīvs, ISO100)
Fotografēšanas režīmi	 AUTO/ P : AE programmēšana (var veikt programmas maiņu)/ A : Apertūras prioritāte AE/ S : Aizvara prioritāte AE/ M : Manuāli/  : Filma/ ART : Mākslas filtrs/ SCN : Sižets/ LAP : Uzlabota fotografēšana
ISO jutība	ZEMA, 200 – 25600 (1/3 EV solis)
Ekspozīcijas kompensācija	±5,0EV (1/3 EV solis)
Baltā balanss	
Izstrādājuma veids	Attēla uztveršanas ierīce
Režīma iestatījums	Automātisks/lepriekš iestatīts baltā balanss (6 iestatījumi)/Pielāgots baltā balanss/Ātrais baltā balanss (fotokamera ļauj saglabāt ne vairāk kā 4 iestatījumus)

Ierakstīšana	
Atmiņa	SD, SDHC, SDXC un Eye-Fi
Ierakstīšanas sistēma	Digitālā ierakstīšana, JPEG (DCF2.0), RAW dati
Piemērojamie standarti	Exif 2.3, Digital Print Order Format (DPOF), PictBridge
Skaņa ar fotoattēliem	Formāts Wave
Videofilma	MPEG-4 AVC/H.264
Audio	Stereo, PCM 48 kHz
Apskate	
Apskates formāts	Viena kadra apskate/Apskate tuvplānā/Sīktēlu apskate/Kalendāra rādījums/Mani klipi
Kadru pāreja	
Kadru pārejas režīms	Viena kadra fotografēšana/Sērijevaida fotografēšana/Taimeris
Sērijevaida fotografēšana	Līdz aptuveni 8,6 k/s (LH)
Taimeris	Darbības laiks: 12 s./2 s./Pielāgots
Enerģijas taupīšanas funkcija	Pārslēgšanās uz enerģijas ekonomēšanas režīmu: 1 minūte (ši funkcija ir pielāgojama) Izslēgšana: 5 minūtes
Zibspuldze	
Rokasgrāmatas numurs	5,4 (ISO100•m)/7,6 (ISO200•m)
Apgaismošanas leņķis	Ietver 14 mm objektīva skata leņķi (28 mm 35 mm formātā)
Zibspuldzes vadības režīms	TTL-AUTO (TTL priekšuzbīsnījumu režīms)/MANUĀLS
Sinhronizācijas ātrums	1/250 s vai lēnāks
Bezvadu LAN	
Saderīgs standarts	IEEE 802.11b/g/n
Bluetooth®	
Saderīgs standarts	Bluetooth versija 4.0
Ārēja pieslēgvietā	
Mikro USB pieslēgvietā/HDMI mikro pieslēgvietā (tips D)	
Enerģijas avots	
Akumulators	Litija jonu akumulators ×1
Izmēri/svars	
Izmēri	117,1 mm (P) × 68,0 mm (A) × 39,0 mm (Dz) (neskaitot izvirkījumus)
Svars	Aptuveni 380 g (ieskaitot akumulatoru un atmiņas karti)
Darbības vide	
Temperatūra	0 °C - 40 °C (darbībai/ -20 °C - 60 °C (uzglabājot)
Mitrums	30%–90% (darbībā)/10%–90% (uzglabājot)

Termini HDMI un HDMI augstas izšķirtspējas multivides saskarne, kā arī HDMI logotips ir HDMI Licensing Administrator, Inc. preču zīmes vai reģistrētas preču zīmes Amerikas Savienotajās Valstīs un citās valstīs.

HDMI™
HIGH-DEFINITION MULTIMEDIA INTERFACE

■ Litija jonu akumulators

MODEĻA NR.	BLS-50
Izstrādājuma veids	Atkārtoti uzlādējams litija jonu akumulators
Nominālais spriegums	DC 7,2 V
Nominālā jauda	1210 mAh
Uzlādes un izlādes reižu skaits	Apt. 500 reizes (atkarībā no lietošanas apstākļiem)
Vides temperatūra	0 °C–40 °C (uzlādei)
Izmēri	Aptuveni 35,5 mm (P) × 12,8 mm (A) × 55 mm (Dz)
Svars	Aptuveni 46 g

■ Litija jonu lādētājs

MODEĻA NR.	BCS-5
Nominālā pievadāmā jauda	100–240 V maiņstrāva (50/60Hz)
Nominālā jauda	8,35 V, 400 mA līdžstrāva
Uzlādes laiks	Aptuveni 3 stundas, 30 minūtes (istabas temperatūrā)
Vides temperatūra	0 °C - 40 °C (darbībai)/ -20 °C - 60 °C (uzglabājot)
Izmēri	Aptuveni 62 mm (P) × 38 mm (A) × 83 mm (Dz)
Svars (bez maiņstrāvas kabeļa)	Aptuveni 70 g

- Šīs ierīces komplektācijā iekļautais maiņstrāvas kabelis ir paredzēts tikai šai ierīcei, un to nevajadzētu izmantot citām ierīcēm. Nelietojiet šai ierīcei citu ierīču kabelus.

- TEHNISKIE RĀDĪTĀJI BEZ IEPRIEKŠĒJA BRĪDINĀJUMA VAI JEBKĀDĀM RAŽOTĀJA SAISTĪBĀM VAR TIKT MAINĪTI.
- Apmeklējiet mūsu tīmekļa vietni, lai uzzinātu jaunākos tehniskos datus.

DROŠĪBAS NORĀDĪJUMI



UZMANĪBU!

IESPĒJAMS ELEKTRISKĀS
STRĀVAS TRIECIENS.
NEATVERIET!



UZMANĪBU! LAI MAZINĀTU ELEKTRISKĀS STRĀVAS TRIECIENA RISKU, NENOŅĒMIET VĀCIŅU (VAI AIZMUGURĒJO DAĻU). IEKŠPUSĒ NEATRODAS DAĻAS, KURU APKOPI VARĒTU VEIKT LIETOTĀJS. APKOPI UZTICIET KVALIFICĒTIEM OLYMPUS APKOPES CENTRA DARBINIEKIEM.



Trijstūrī ievietotas izsaukuma zīmes simbols ir brīdinājums par svarīgiem ekspluatācijas un apkopes norādījumiem, kas atrodami kopā ar izstrādājumu piegādātajā dokumentācijā.



BRĪDINĀJUMS

Ja izstrādājumu lieto, neņemot vērā zem šī simbola norādīto informāciju, rezultāts var būt smagas traumas vai nāve.



UZMANĪBU!

Ja izstrādājumu lieto, neņemot vērā zem šī simbola norādīto informāciju, rezultāts var būt smagas traumas.



PAZIŅOJUMS

Ja izstrādājumu lieto, neņemot vērā zem šī simbola norādīto informāciju, rezultāts var būt aprikojuma bojājumi.

BRĪDINĀJUMS!

LAI NEPIELĀUTU AIZDEGŠANOS VAI ELEKTRISKĀS STRĀVAS TRIECIENU, NEKAD NEIZJAUCIET ŠO IZSTRĀDĀJUMU, NEĻAUJIET TAM NONĀKT SASKARĒ AR ŪDENI UN NELIETOJIET TO ĻOTI MITRĀ VIDĒ.

Vispārīgi piesardzības pasākumi

Izlasiet visus norādījumus — pirms šī izstrādājuma lietošanas izlasiet visus lietošanas norādījumus. Saglabājiet visas rokasgrāmatas un dokumentāciju turpmākām uzziņām.

Strāvas avots — pievienojiet šo izstrādājumu tikai tādām elektriskās strāvas avotam, kāds norādīts uz izstrādājuma marķējuma.

Svešķermeņi — lai nepieļautu savainojumus, nekad neievietojiet izstrādājumā metāla priekšmetus.

Tīrīšana — pirms tīrīšanas vienmēr atvienojiet šo izstrādājumu no sienas kontaktligzdas. Tīrīšanai izmantojiet tikai mitru drāniņu. Šī izstrādājuma tīrīšanai nekad neizmantojiet nekādus šķidrums vai aerosola veida tīrīšanas līdzekļus un organiskos šķīdinātājus.

Karstums — nekad nelietojiet vai neglabājiet šo izstrādājumu siltuma avota tuvumā, piemēram, pie radiatoriem, sildītāja, plīts vai jebkādām citām siltumu izstarojošām ierīcēm, tostarp stereo pastiprinātāju tuvumā.

Aprikojums — savai drošībai un lai nesabojātu šo izstrādājumu, lietojiet tikai Olympus ieteiktos piederumus.

Novietojums — lai nesabojātu šo izstrādājumu, uzstādi to tikai uz stabila trijkāja, statīva vai balsteņa.

BRĪDINĀJUMS

- Nelietojiet fotokameru viegli uzliesmojošu vai sprāgstošu gāzu tuvumā.
- Izmantojot skatu meklētāju, regulāri atpūtiniet acis.

Neievērojot šo piesardzības norādījumu, rezultātā var nogurt acis, rasties slihta dūša vai būt sajūtas līdzīgas kā ar jūras slimību. Nepieciešamais atpūtas laiks un atpūtas biežums katram cilvēkam var būt atšķirīgs, katram individuāli ir jāseko savai pašsajūtai. Sajūtot nogurumu vai sliktu dūšu, ir jāizvairās no skatu meklētāja izmantošanas un, ja nepieciešams, jāgriežas pie ārsta.

- **Neizmantojiet zibspuldzi un gaismas diodes (tostarp AF apgaismojumu), fotografējot cilvēkus (zīdaiņus, mazus bērnus u.c.) nelielā attālumā.**
 - Fotokamerai ir jāatrodas vismaz 1 m attālumā no fotografējamā objekta sejas. Cilvēks, kuru no ļoti neliela attāluma fotografē, izmantojot zibspuldzi, var apzīlbt un uz brīdi zaudēt redzi.
- **Neskatieties caur fotokameru uz sauli vai citu spilgtu gaismas avotu.**
- **Rūpējieties par to, lai fotokamerai nevarētu piekļūt mazi bērni, zīdaiņi.**
 - Vienmēr lietojiet un glabājiet fotokameru tā, lai tai nevarētu piekļūt mazi bērni un zīdaiņi. Citādi var rasties šādas bīstamas situācijas, kuru rezultāts var būt nopietni savainojumi:
 - Bērns vai zīdaiņis var saplīties fotokameras siksnīņā un sākt smakt.
 - Nejauša akumulatoru, karšu vai citu mazu detaļu norīšana.
 - Bērns var nejauši iespīdināt zibspuldzi acīs sev vai citam bērnam.
 - Bērnu vai zīdaiņi var nejauši savainot fotokameras kustīgās daļas.
- **Ja ievērojat, ka no lādētāja izplūst dūmi, siltums vai arī neparasts smaka, vai tas rada savādus trokšņus, nekavējoties pārtrauciet lietošanu, atvienojiet lādētāju no elektrotilka un sazinieties ar pilnvarotu izplatītāju vai servisa centru.**
- **Nekavējoties pārtrauciet lietot fotokameru, ja pamanāt neparastu smaku, dūmus vai ir dzirdami neparasti trokšņi.**
 - Nekādā gadījumā neizņemiet akumulatoru ar kailām rokām, jo tas var būt sakarsis un jūs varat apdedzināt rokas.
- Nekādā gadījumā nelietojiet fotokameru, turot to mitrās rokās. Pretējā gadījumā var izraisīt pārkaršanu, sprādzienu, aizdegšanos, elektrotraumu vai nepareizu darbību.
- **Neatstājiet fotokameru ļoti karstās vietās.**
 - Ja fotokamera tiek atstāta ļoti karstā vietā, var tikt bojātas tās daļas un dažos gadījumos fotokamera var pat aizdegties. Nelietojiet lādētāju, ja tas ir pārklāts ar kādu materiālu (piemēram, palagu). Lādētājs vai maiņstrāvas adapteris var pārkarst un izraisīt aizdegšanos.
- **Rīkojieties ar fotokameru uzmanīgi, lai nepieļautu vieglus apdegumus.**
 - Ja fotokameras konstrukcijā ir izmantotas metāla detaļas, to pārmērīga sakaršana var izraisīt vieglus apdegumus. Ņemiet vērā:
 - Ilgstošas lietošanas laikā fotokamera sakarst. Ja turēsiet sakarsušo fotokameru rokās, varat gūt vieglus apdegumus.
 - Vietās, kur ir ļoti zema temperatūra, fotokameras korpusa temperatūra var būt zemāka par apkārtnes vides temperatūru. Ja iespējams, darbojieties ar fotokameru vietās, kur ir zema temperatūra, lietojiet cimdus.
 - Lai aizsargātu šī izstrādājuma augstas precizitātes tehnoloģijas sastāvdaļas, nekad neglabājiet un nelietojiet fotokameru šādās vietās:
 - Vietās, kurās ir augsta temperatūra un/vai relatīvais mitrums vai kurās ir straujas temperatūras un relatīva mitruma svārstības. Piemēram, tiešos saules staros, pludmalē, noslēgtās un saulē novietotās automašīnās vai tuvu citiem siltuma avotiem (krāsnis, radiatoru u.c.) vai mitrinātājiem.
 - Smilšainās vai putekļainās vietās.
 - Viegli uzliesmojošu priekšmetu vai sprāgstvielu tuvumā.
 - Slapjās vietās, piemēram, vannas istabā vai ārā lietus laikā.
 - Vietās, kuras ir pakļautas spēcīgām vibrācijām.
 - Šajā fotokamerā tiek lietots Olympus norādītais litiņa jonu akumulators. Uzlādējiet akumulatoru ar norādīto lādētāju. Neizmantojiet citus lādētājus.
 - Nekad nekarsējiet un nesildiet akumulatoru mikroviļņu krāsnī, uz sildīrīķiem, augstspiediena traukos u.c.
 - Nenovietojiet fotokameru blakus elektromagnētiskām ierīcēm vai uz tām. Tas var izraisīt pārkaršanu, aizdegšanos vai sprādzienu.
 - Nepieskarieties kontaktiem ar metāla priekšmetiem.
 - Nenēsājiet un neglabājiet akumulatoru vietās, kur tas var saskarties ar metāla priekšmetiem, piemēram, rotaslietām, nozīmītēm, sprādzēm, atslēgām, u.c. Īssavienojums var izraisīt pārkaršanu, sprādzienu vai aizdegšanos, kā arī apdegumus un citas traumas.
 - Lai akumulators neiztecētu un netiktu bojāti tā kontakti, rūpīgi ievērojiet visus norādījumus par akumulatora lietošanu. Nekad nemēģiniet akumulatoru izjaukt vai citā veidā pārveidot, piemēram, lodēt.
 - Ja akumulatora šķidrums iekļūst acīs, nekavējoties izskalojiet tās ar tīru, aukstu un tekošu ūdeni un tūlīt vērsieties pēc medicīniskās palīdzības.

- Ja nevarat izņemt no fotokameras akumulatoru, sazinieties ar pilnvaroto izplatītāju vai klientu apkalpošanas centru. Nemēģiniet izņemt akumulatoru ar spēku. Akumulatora ārējie bojājumi (skrāpējumi utt.) var izraisīt aizdegšanos vai sprādzienu.
- Vienmēr glabājiet akumulatoru tā, lai tam nevarētu piekļūt mazi bērni un mājdzīvnieki. Ja bērns nejauši norij akumulatoru, nekavējoties vērsieties pie ārsta pēc palīdzības.
- Lai nepieļautu akumulatora iztecēšanu, pārkaršanu, aizdegšanos vai eksplozijas, lietojiet tikai tādu akumulatoru, kas paredzēts izmantošanai ar šo izstrādājumu.
- Ja uzlādējama akumulators norādītajā laikā nav uzlādējies, pārtrauciet tā lādēšanu un nelietojiet to.
- Neizmantojiet akumulatorus ar saskrāpētu vai sabojātu korpusu un neskrāpējiet akumulatoru.
- Nekad nepakļaujiet akumulatoru spēcīgiem triecieniem vai nepārtrauktai vibrācijai, to nometot vai iedarbojoties ar spēku. Tas var izraisīt sprādzienu, pārkaršanu vai aizdegšanos.
- Ja akumulators tek, ir neparasta smaka, tas maina krāsu, ir deformējies vai lietošanas laikā ir novērojamas citas novirzes no normas, pārtrauciet fotokameras lietošanu un nekavējoties atvīziet no uguns avota.
- Ja akumulatora šķidrums nokļūst uz apģērba vai ādas, nekavējoties novelciet apģērbus un noskalojiet bojāto vietu ar tīru un aukstu tekošu ūdeni. Ja šķidrums dedzina ādu, nekavējoties vērsieties pēc medicīniskās palīdzības.
- Olympus litija jonu akumulatoru paredzēts lietot tikai Olympus digitālajā fotokamerā. Neizmantojiet akumulatoru citās ierīcēs.
- **Neļaujiet bērniem vai mājdzīvniekiem piekļūt akumulatoriem vai tos pārvietot (nepieļaujiet bīstamas darbības, piemēram, laižšanu, likšanu mutē vai košļāšanu).**

Izmantojiet tikai paredzētos uzlādējamus akumulatorus un akumulatoru lādētāju

Mēs iesakām ar šo fotokameru izmantot tikai oriģinālos Olympus paredzētos uzlādējamus akumulatorus un akumulatoru lādētāju. Izmantojot uzlādējamus akumulatorus un/vai akumulatoru lādētāju, kas nav oriģinālie piederumi, var izcelties ugunsgrēks vai rasties savainojumi šķidruma noplūdes, sakaršanos, uzliesmošanas vai akumulatora bojājumu rezultātā. Olympus neuzņemas nekādu atbildību par negadījumiem vai bojājumiem, kas varētu rasties, izmantojot akumulatorus un/vai akumulatora lādētāju, kas nav oriģinālie Olympus piederumi.

⚠ UZMANĪBU!

- **Fotografēšanas laikā neaizsedziet zibspuldzi ar roku.**
- Nekad neglabājiet akumulatorus vietās, kur tie varētu atrasties tiešos saules staros vai kur varētu būt pārmērīgi augsta temperatūra, piemēram, sakarsušā automašīnā, siltuma avotu tuvumā.
- Rūpējieties par to, lai akumulators vienmēr būtu sauss.
- Ilgstošas lietošanas laikā akumulators var sakarst. Lai nepieļautu vieglus apdegumus, neizmantojiet to tūlīt pēc fotokameras lietošanas.
- Lai izmantotu šo fotokameru, nepieciešams viens Olympus litija jonu akumulators. Izmantojiet tai paredzēto oriģinālo akumulatoru. Bateriju nomainot pret neatbilstošu bateriju, tā var uzsprāgt.
- Nododiet akumulatoru atreizējai pārstrādei, lai palīdzētu saglabāt mūsu dabas resursus. Izmetot izlietotus akumulatorus, vienmēr nosedziet to kontaktus un ievērojiet vietējos likumus un noteikumus.

⚠ PAZIŅOJUMS

- **Nelietojiet un neglabājiet fotokameru puteklainās vai mitrās vietās.**
- **Izmantojiet tikai SD/SDHC/SDXC atmiņas karti vai karti Eye-Fi. Nekad nelietojiet cita veida atmiņas kartes.**
Ja nejauši ievietojat fotokamerā cita veida karti, sazinieties ar pilnvaroto izplatītāju vai klientu apkalpošanas centru. Nemēģiniet izņemt karti ar spēku.
- Regulāri veiciet svarīgu datu dublēšanu uz datoru vai citu atmiņas ierīci, lai nepieļautu netīšus datu zudumus.
- OLYMPUS neuzņemas nekādu atbildību par jebkāda veida datu zudumiem saistībā ar šo ierīci.
- Fotokameras pārnēsēšanas laikā raugieties, lai fotokameras siksnīņa kaut kur neaizķertos. Tā var viegli aizķerties aiz dažādiem nenostiprinātiem priekšmetiem un izraisīt nopietnus bojājumus.
- Pirms fotokameras transportēšanas noņemiet trijkāji un visus citu ražotāju piederumus.
- Nekādā gadījumā nemetiet fotokameru zemē un nepakļaujiet to spēcīgiem triecieniem un vibrācijām.
- Uzstādot vai noņemot fotokameru no trijkāja, grieziet nevis fotokameru, bet trijkāja skrūvi.
- Nepieskarieties elektriskajiem kontaktiem uz fotokameras.
- Neatstājiet fotokameru tā, ka tā ir vērsta tieši pret sauli. Tas var sabojāt objektīvu vai aizslēgā aizslēdžus, izraisīt krāsu neparēzību atainošanu, māpattēlu veidošanos attēla uztveršanas ierīcē vai pat izraisīt aizdegšanos.

- Nepakļaujiet skatu meklētāju spēcīga gaismas avota vai tiešu saules staru iedarbībai. Karstums var sabojāt skatu meklētāju.
- Nebīdīet un nevelciet objektīvu ar spēku.
- Pirms akumulatora nomainīšanas vai vāciņu atvēršanas un aizvēršanas, noteikti noslaukiet visus ūdens pilienu un visu mitrumu.
- Ja fotokameru ir paredzēts ilgstoši glabāt bez lietošanas, izņemiet no tās akumulatoru. Uzglabājiet to vēsā un sausā vietā, lai fotokamerā nekondensētos ūdens un neveidotos pelējums. Pēc uzglabāšanas pārbaudiet fotokameras darbību. Ieslēdziet to un nospiediet slēdzi, lai pārliecinātos, ka viss darbojas normāli.
- Fotokamera var nedarboties pareizi, ja tā tiek lietota vietā, kas pakļauta magnētisko/elektromagnētisko lauku, radio viļņu vai augsta sprieguma iedarbībai, piemēram, televizora, mikroviļņu krāsns, video spēles, skaļruņu, liela monitora, televīzijas/radio torņa vai pārraides torņu tuvumā. Šādos gadījumos, pirms turpiniet darbu ar fotokameru, izslēdziet to un no jauna ieslēdziet.
- Vienmēr ņemiet vērā visus fotokameras lietošanas rokasgrāmatā norādītos ierobežojumus attiecībā uz darba vidi.
- Ievietojiet akumulatoru uzmanīgi, kā norādīts lietošanas norādījumos.
- Pirms akumulatora ievietošanas vienmēr rūpīgi pārbaudiet, vai no tā nesūcas šķidrums, nav izmainīta tā krāsa, korpuss vai vērojamas citas novirzes.
- Pirms novietojat fotokameru ilgstošai glabāšanai, vienmēr izņemiet no tās akumulatoru.
- Ja akumulatoru ilgu laiku periodu nelietosit, uzglabājiet to vēsā vietā.
- Enerģijas patēriņš ir atkarīgs no tā, kādas fotokameras funkcijas tiek lietotas.
- Enerģija nepārtraukti tiek patērēta tālāk norādītajos apstākļos, un akumulators ātri izlādējas.
 - Atkārtoti tiek lietota tālrunmaija.
 - Fotografēšanas režīmā slēdža poga tiek atkārtoti nospiesta līdz pusei, aktivizējot autofokusu.
 - Displejā ilgstoši tiek rādīts attēls.
 - Fotokamera ir pievienota printerim.
- Lietojot tukšu akumulatoru, fotokamera var pēkšņi izslēgties, neparādot displejā brīdinājumu par akumulatora zemu uzlādes līmeni.
- Ja akumulatora kontakti kļūvuši slapji vai taukaini, var rasties fotokameras kontaktu darbības traucējumi. Pirms lietošanas rūpīgi noslaukiet akumulatoru ar sausu drāniņu.

- Pirmo reizi lietojot akumulatoru vai lietojot to pēc ilga neizmantošanas perioda, vienmēr uzlādējiet to.
- Lietojot fotokameru ar akumulatoru zemā temperatūrā, mēģiniet turēt fotokameru un rezerves akumulatoru pēc iespējas siltākā vietā. Akumulatoru, kas šķietami izlādējies zemā temperatūrā, var turpināt lietot pēc tam, kad tas ir sasīlis līdz istabas temperatūrai.
- Pirms došanās garā ceļojumā, it īpaši uz ārvalstīm, iegādājieties papildu akumulatoru. Ceļojuma laikā var būt grūti iegādāties ieteicamo akumulatoru.

Bezvadu LAN/Bluetooth® funkciju lietošana

- **Izslēdziet fotokameru slimnīcās un citās vietās, kur tiek lietotas medicīnas aprīkojums.**
Fotokameras radītie radioviļņi var neapgriezeniski ietekmēt medicīnas aprīkojumu, izraisot nepareizu darbību, kā dēļ var notikt negadījums. Medicīnas aprīkojuma tuvumā noteikti atspējotiet bezvadu LAN/Bluetooth® funkcijas (139. lpp.).
- **Izslēdziet fotokameru, atrodoties lidmašīnā.**
Bezvadu ierīču lietošana lidmašīnā var traucēt lidmašīnas drošu darbību. Atrodoties lidmašīnā, noteikti atspējotiet bezvadu LAN/Bluetooth® funkcijas (139. lpp.).

Displejs

- Nespiediet displeju pārāk spēcīgi. Citādi attēls var izplūst, un tas var izraisīt apskates režīma darbības traucējumus vai sabojāt displeju.
- Displeja augšpusē/apakšpusē var tikt parādīta gaiša svītra, tomēr tas nav defekts.
- Ja, skatoties uz kādu objektu fotokameras displejā, fotokamera tiek turēta slīpi, šī objekta malas var izskatīties nedaudz robainas. Tas nav defekts, šī parādība ir mazāk izteikta apskates režīmā.
- Vietās, kur ir zema temperatūra, var pāriet ilgs laiks, līdz displejs ieslēdzas, un krāsas tajā uz brīdi var nebūt precīzas. Lietojot fotokameru īpaši aukstās vietās, to ieteicams uz laiku novietot siltākā vietā. Zemā temperatūrā displeja attēla kvalitāte var pazemināties, bet tā atjaunosies normālā temperatūrā.
- Šis ir augstas kvalitātes displejs, taču tajā var būt iestrēdzis vai nekustīgs pikselis. Šie pikseli neietekmē saglabājamo attēlu. Konstruktīvas īpatnību dēļ atkarībā no skata leņķa var rasties krāsu vai spilgtuma nevienmērība, taču tās pamatā ir displeja struktūra. Tas neliecina par nepareizu darbību.

Oficiālie un citi paziņojumi

- Olympus neuzņemas nekādas saistības un garantijas ne par kādiem zaudējumiem vai ieguvumiem, kas var rasties šī izstrādājuma likumīgas lietošanas rezultātā, vai trešo personu prasībām, kuru pamatā ir šī izstrādājuma neatbilstoša lietošana.
- Olympus neuzņemas nekādas saistības vai garantijas ne par kādiem zaudējumiem vai ieguvumiem, kuri var rasties šī izstrādājuma likumīgas lietošanas rezultātā un kurus ir izraisījusi attēlu informācijas izdzesāšana.

Garantijas saistību atruna

- Olympus neuzņemas nekādas saistības un garantijas, ne tiešas, ne netiešas, par jebkādu šo rakstisko materiālu un programmatūras saturu un nekādā gadījumā neuzņemas nekādu atbildību par jebkādam netiešām garantijām par piemērotību pārdošanai vai atbilstību jebkādiem īpašiem mērķiem vai par jebkādiem izrietošiem, nejausiem vai netiešiem zaudējumiem (tostarp, bet neaprobežojoties ar uzņēmuma peļņas zaudējumiem, zaudējumiem no uzņēmējdarbības pārtraukumiem un uzņēmējdarbības informācijas zuduma), kas radušies no šo rakstisko materiālu, programmatūras un iekārtu izmantošanas vai nespējas tos izmantot. Dažās valstīs nav paredzēta atbildības ierobežošanas par izrietošiem vai nejausiem zaudējumiem vai netiešām garantijām, kas nozīmē, ka iepriekš minētie ierobežojumi uz jums var neattiekties.
- Olympus patur visas tiesības uz šo rokasgrāmatu.

Brīdinājums

Nesankcionēti fotografējot vai lietojot materiālus, kas aizsargāti ar autortiesībām, jūs varat pārkāpt spēkā esošos autortiesību likumus. Olympus neuzņemas nekādu atbildību par nesankcionētu fotografēšanu vai citām darbībām, ar kurām tiek pārkāptas autortiesību īpašnieku tiesības.

Paziņojums par autortiesībām

Visas tiesības aizsargātas. Neviena šo rakstisko materiālu daļa vai programmatūra nedrīkst tikt pavairota vai izmantota jebkādā elektroniskā vai mehāniskā veidā, ieskaitot fotokopēšanu un ierakstīšanu, vai lietojot jebkāda veida informācijas uzglabāšanas un piekļūšanas sistēmas, iepriekš nesapņemot rakstisku Olympus atļauju. Olympus neuzņemas nekādu atbildību par šajos rakstiskajos materiālos vai programmatūrā ietverto informāciju vai par zaudējumiem, kas radušies, lietojot šādu informāciju. Olympus patur tiesības izmainīt šīs publikācijas vai programmatūras funkcijas un saturu, par to iepriekš neinformējot.

FCC paziņojums

Šī ierīce ir pārbaudīta, un tā atbilst B klases digitālajām ierīcēm noteiktajiem ierobežojumiem saskaņā ar FCC noteikumu 15. daļu. Šie ierobežojumi ir izstrādāti, lai nodrošinātu noteiktu aizsardzību pret kaitīgiem traucējumiem uzstādīt ierīces apdzīvotos reģionos. Šī iekārta rada, tajā tiek izmantota un tā var izstarot radiofrekvenču enerģiju. Tomēr nav garantijas, ka traucējumi neradīsies kādā noteiktā vietā. Ja šī ierīce izraisa kaitīgu radio vai televīzijas uztveršanas traucējumus, ko var noteikt, izslēdzot vai ieslēdzot ierīci, lietotājs var mēģināt novērst traucējumus, veicot vienu vai vairākas no šīm darbībām:

- mainīt uztveršanas antenas pozīciju vai atrašanās vietu;
- palielināt attālumu starp ierīci un uztvērēju;
- pievienot iekārtu kontaktligzdai, kas nav savienota ar uztvērēju;
- lūgt palīdzību izplatītājam vai profesionālam radio/TV speciālistam;
- lai savienotu fotokameru ar datoru, kas aprīkots ar USB funkciju, jāizmanto tikai komplektā esošais OLYMPUS USB vads.

FCC/IC drošības norādījumi

Veicot izmaiņas vai modifikācijas, kuras nav skaidri apstiprinājis vai atbilstību atbildīga puse, lietotājs var zaudēt tiesības lietot šo iekārtu. Raidītāju nedrīkst uzstādīt vai lietot kopā ar citu antenu vai raidītāju.

Šis izstrādājums atbilst FCC nekontrolētai videi paredzētajiem ierobežojumiem saistībā ar pakļaušanu radiācijas ietekmei un atbilst FCC vadlīnijām par pakļaušanu radiofrekvences (RF) ietekmei. Šim izstrādājumam ir ļoti zems RF enerģijas līmenis, kas tiek uzskatīts par atbilstošu bez īpaša absorbcijas koeficienta pārbaudes.

Pieejamie zinātniskie pierādījumi liecina, ka zema sprieguma bezvadu ierīču lietošana nevar izraisīt veselības problēmas. Tomēr nav pierādījuma, ka šīs zema sprieguma bezvadu ierīces ir pilnīgi drošas. Zema sprieguma bezvadu ierīces to lietošanas laikā izstaro zemu radio frekvences enerģijas līmeni (RF) mikroviļņu diapazonā. Turpretim augsts RF līmenis var radīt veselības traucējumus (sakarsējot ausis), atrašanās zema RF līmeņa iedarbībā, kas nerada siltuma efektus, neizraisa šobrīd zināmus nelabvēlīgus veselības traucējumus. Daudzos pētījumos par zema RF līmeņa pakļaušanu iedarbībai nav atklāti bioloģiskie traucējumi. Daži pētījumi uzvedināja uz to, ka daži bioloģiskie traucējumi var rasties, bet šādi konstatējumi nav apstiprināti ar papildu pētījumu. IM008 ir pārbaudīts un atzīts par saderīgu IC starojuma ietekmes ierobežojumiem, kas noteikti nekontrolētai videi, un atbilst IC radio frekvenču (RF) ietekmes noteikumu standartam RSS-102.

Pircējiem Ziemeļamerikā, Centrālamerikā, Dienvidamerikā un Karību jūrā

Atbilstības deklarācija

Modeļa numurs : IM008
Tirdzniecības zīme : OLYMPUS
Atbildīgā puse : **OLYMPUS AMERICA INC.**
Adrese : 3500 Corporate Parkway, P. O. Box 610, Center Valley, PA 18034-0610, ASV
Tālruna numurs : 484-896-5000
Pārbaudīta atbilstība FCC standartiem

LIETOŠANAI MĀJĀS VAI BIROJĀ

Šī ierīce atbilst FCC noteikumu 15. daļai un Kanādas standartam RSS, kas neparedz licences nepieciešamību. Darbība tiek pakļauta diviem nosacījumiem.

(1) Šī ierīce nedrīkst izraisīt kaitīgus traucējumus.

(2) Šai ierīcei ir jāuztver jebkādi saņemtie traucējumi, pat tādi, kas var izraisīt nevēlamu darbību.

CAN ICES-3(B)/NMB-3(B)

OLYMPUS AMERIKAS IEROBEŽOTĀ GARANTĪJA — OLYMPUS AMERICA INC. IZSTRĀDĀJUMI

Uzņēmums Olympus garantē, ka komplektā esošais(ie) Olympus® attēlveidošanas izstrādājums(i) un saistītie Olympus® piederumi (atsevišķi „Izstrādājums”, bet kopā „Izstrādājumi”) vienu (1) gadu kopš iegādes brīža būs bez materiālu un apdares defektiem parastas lietošanas un apkopes apstākļos.

Ja viena gada garantijas perioda laikā kādam no Izstrādājumiem tiek konstatēts bojājums, pircējam bojātais Izstrādājums ir jānogādā pilnvarotā Olympus servisa centrā, ko uzņēmums Olympus ir norādījis, izpildot tālāk aprakstīto procedūru (skatiet sadaļu „KĀ RĪKOTIES, JA NEPIECIEŠAMA APKOPE”).

Olympus pēc saviem ieskatiem par saviem līdzekļiem veiks defektīvā Izstrādājuma remontu, nomaiņu vai regulēšanu, ja Olympus un rūpnīcas pārbaudē apstiprināsies, ka (a) šāds defekts radies standarta un pareizas lietošanas apstākļos un (b) Izstrādājumam ir spēkā šī ierobežotā garantija.

Bojāto izstrādājumu labošana, nomaiņa un regulēšana ir uzņēmuma Olympus vienīgais pienākums un vienīgais līdzeklis, ko klients var izmantot šajā un tālāk minētajos gadījumos.

Ja vien tiesību aktos nav norādīts citādi, Izstrādājuma remonts vai nomaiņa nepārsniedz šeit norādīto garantijas periodu.

Ciktāl to atļauj tiesību akti, par Izstrādājuma nogādāšanu norādītajā Olympus servisa centrā gādā un maksā klients. Olympus nav pienākuma veikt profilaktisko apkopi, uzstādīšanu, noņemšanu vai tehnisko apkopi.

Olympus patur tiesības (i) izmantot salabotas, atjaunotas, un/vai derīgas izmantotās detaļas (kas atbilst Olympus kvalitātes nodrošināšanas

standartiem) garantijas vai citiem remontdarbiem un (ii) veikt iekšējas vai ārējas konstrukcijas un/vai funkciju izmaiņas saviem izstrādājumiem, neuzņemoties atbildību iekļaut šādas izmaiņas Izstrādājumos.

IEROBEŽOTĀ GARANTĪJA NEIETVER

Ierobežotā garantija neietver un arī Olympus ne tiešā, ne netiešā, ne arī likumā noteiktā veidā negarantē šādu Izstrādājumu remontu/nomaiņu/regulēšanu:

- izstrādājumi un piederumi, kurus nav ražojis Olympus un/vai kuriem nav „OLYMPUS” zīmola birkas (garantijas nodrošinājums citu ražotāju izstrādājumiem un piederumiem, kurus, iespējams, izplata Olympus, un šo izstrādājumu un piederumu attiecīgo ražotāju atbildība saskaņā ar šo ražotāju garantiju noteikumiem un ilgumu);
- Izstrādājumi, ko izjaukušas, labojušas, papildinājušas, pārveidojušas, mainījušas vai modificējušas citas personas, nevis Olympus pilnvarotā apkopes centra personāls, izņemot gadījumu, ja remonts veikts, saņemot Olympus rakstisku atļauju;
- Izstrādājumi ar defektiem vai bojājumiem, kas radušies nodiluma, saplēšanas, nepareizas lietošanas, nevērības, smilšu, šķidruma vai trieciena iedarbības, nepareizas glabāšanas, plānotu lietotājam veicamu apkopes darbu neveikšanas, akumulatoru noplūdes, piederumu, kas nav „OLYMPUS” ražojums, izejmateriālu vai rezerves daļu lietošanas vai Izstrādājumu lietošanas ar nesaderīgām ierīcēm dēļ;
- programmatūras programmas;
- rezerves daļas un izejvielas (tostarp, bet neaprobežojoties ar lampiņām, tinti, papīru, filmām, izdrukām, negatīviem, kabeļiem un akumulatoriem); un/vai

- (f) Izstrādājumi, kuriem attiecīgajā vietā nav norādīts Olympus sērijas numurs, ja vien tas nav modelis, uz kura Olympus neraksta sērijas numurus.
- (g) Izstrādājumi, kas tiek sūtīti, piegādāti, iegādāti un pārdoti no tirgotājiem ārpus Ziemeļamerikas, Centrālamerikas, Dienvidamerikas un Karību jūras reģiona; un/vai
- (h) Izstrādājumi, kurus nav paredzēts vai atļauts pārdot Ziemeļamerikā, Dienvidamerikā, Centrālamerikā vai Karību jūras reģionā (t. i., pelēkā tirgus preces).

GARANTIJAS ATRUNA; ZAUDĒJUMU IEROBEŽOJUMS; VISA GARANTIJAS LĪGUMA APSTIPRINĀJUMS; PAREDZĒTS IZDEVĪGI IZŅĒMOT IEROBEŽOTO GARANTIJU, KAS APRAKSTĪTA IEPRIEKŠ, OLYMPUS NESNIEDZ UN NOLIEDZ CĪTA VEIDA TIESĀS VAI NETIEŠĀS, IZTEIKTAS VAI IZRIETOŠAS, NO LIKUMA, RĪKOJUMA, KOMERCIĀLĀ LIETOJUMA VAI CITĀDI IZRIETOŠAS PĀRSTĀVĪBAS, GARANTIJAS, NOSACĪJUMUS UN GALVOJUMUS, KAS ATTIECAS UZ ŠIEM IZSTRĀDĀJUMIEM, IETVEROT, BET NEAPROBEŽOJOTIES AR GARANTIJU PAR IZSTRĀDĀJUMU (VAI TO DAĻU) PIEMĒROTĪBU, IZTURĪBU, DIZAINU, DARBĪBU VAI STĀVOKLI, VAI IZSTRĀDĀJUMU PIEPRAŠĪJUMU VAI PIEMĒROTĪBU KONKRĒTAM MĒRĶIM, VAI ATTIECĪBĀ UZ KĀDA PATENTA TIESĪBU, AUTORTIESĪBU VAI CITU ŠEIT IZMANTOTU VAI IETVERTU ĪPAŠUMA TIESĪBU PĀRKĀPUMU.

JA KĀDA NETIEŠĀ GARANTĪJA TIEK PIEMĒROTA LIKUMA IETVAROS, TĀS DERĪGUMA ILGUMS IR IEROBEŽOTS ATBILSTOŠI ŠĪS IEROBEŽOTĀS GARANTIJAS PERIODAM.

DAŽOS ŠTATOS GARANTIJU ATRUNAS VAI IEROBEŽOJUMI UN/VAI ATBILDĪBAS IEROBEŽOJUMI VAR NEBŪT ATZĪTI, TĀPĒC IEPRIEKŠ MINĒTĀS ATRUNAS UN IZŅĒMUMI VAR NEBŪT SPĒKĀ.

KLIENTAM VAR BŪT ARĪ CITAS UN/VAI KATRĀ ŠTATĀ ATŠKĪRĪGAS PAPILDU TIESĪBAS UN LĪDZEKĻI.

KLIENTS ATZĪST UN PIEKRĪT, KA OLYMPUS NAV ATBILDĪGS PAR ZAUDĒJUMIEM, KAS RADUŠIES KLIENTAM KAVĒTAS PIEGĀDES, IZSTRĀDĀJUMA KĻŪMES, IZSTRĀDĀJUMA DIZAINA, IZVĒLES VAI RAŽOJUMA, ATTĒLA VAI DATU ZAUDĒJUMA VAI PASLIKTINĀŠANĀS VAI KĀDA CĪTA IEMESLA DĒĻ, NESKATOTIES UZ TO, VAI ATBILDĪBA IR NOTEIKTA LĪGUMĀ, KONSTATĒTĒS CIVILTIESĪBU PĀRKĀPUMS (TOSTARP NEVĒRĪBA UN STINGRA IZSTRĀDĀJUMA ATBILDĪBA) VAI CITĀDI. NEKĀDĀ GADĪJUMĀ

OLYMPUS NAV ATBILDĪGS PAR NETIEŠIEM, NEJAUŠIEM, IZRIETOŠIEM VAI SPECĪLIEM JEBKĀDA VEIDA ZAUDĒJUMIEM (TOSTARP UN BEZ IEROBEŽOJUMIEM PAR PEĻŅAS ZAUDĒJUMU VAI LIETOŠANAS IESPĒJAS ZAUDĒJUMU), NESKATOTIES UZ TO, VAI OLYMPUS IR VAI TAM VAJADZĒTU BŪT INFORMĒTAM PAR ŠĀDA VEIDA IESPĒJAMIEM ZAUDĒJUMIEM VAI BOJĀJUMIEM.

Pārstāvības vai garantijas, ko sniedz kāda persona, ietverot, bet neaprobežojoties ar izplatītājiem, pārstāvjiem, pārdevējiem, Olympus starpniekiem, kas ir neatbilstīgas un pretrunīgas vai papildina šīs ierobežotās garantijas nosacījumus, nav saistošas Olympus, ja vien nav izteiktas rakstiski un apstiprinātas pie pilnvarotas Olympus amatpersonas.

Šī ierobežotā garantija ir pilnīga un īpaša garantijas paziņojums, ko Olympus piekrīt nodrošināt attiecībā uz Izstrādājumiem, un tas aizstāj visas iepriekš vai vienlaikus noslēgtās mutiskās vai rakstiskās vienošanās, līgumus, piedāvājumus un saziņu attiecībā uz šeit minēto tematu.

Šī ierobežotā garantija ir īpaši paredzēta pirmajam lietotājam, un to nevar nodot tālāk vai piešķirt citam.

KĀ RĪKOTIES, JA NEPIECIEŠAMA APKOPE

Klientam ir jāsazinās ar norādīto Olympus klientu atbalsta darba grupu savā reģionā, lai norunātu savu Izstrādājuma nodošanu servisam. Lai sazinātos ar Olympus klientu atbalsta darba grupu savā reģionā, lūdzu, izmantojot tālāk norādīto kontaktinformāciju.

Kanāda:

www.olympuscanada.com/repair/
1-800-622-6372

ASV:

www.olympusamerica.com/repair/
1-800-622-6372

Latīņamerika:

www.olympusamericatina.com

Pirms Izstrādājuma nosūtīšanas Olympus servisa centram, klientam ir jānokopē vai jāpārsūta visi Izstrādājuma atmiņā saglabātie attēli un dati uz kādu citu attēlu vai datu glabāšanas ierīci.

NEKĀDĀ GADĪJUMĀ OLYMPUS NAV ATBILDĪGS PAR IZSTRĀDĀJUMA ATMIŅĀ ESOŠO ATTĒLU VAI DATU, VAI FOTOFILMU SAGLABĀŠANU, PATURĒŠANU VAI UZTURĒŠANU, KĀ ARĪ PAR ZAUDĒJUMIEM GADĪJUMĀ, JA KĀDS ATTĒLS VAI DATI TIEK NOZAUDĒTI VAI SABOJĀTI APKOPES LAIKĀ (TOSTARP, BEZ IEROBEŽOJUMIEM, TIEŠUS, NETIEŠUS, NEJAUŠUS, IZRIETOŠUS

VAI SPECIĀLUS BOJĀJUMUS, PEĻŅAS ZAUDĒJUMU VAI LIETOŠANAS IESPĒJAS ZAUDĒJUMUS), NESKATOTIES UZ TO, VAI OLYMPUS IR VAI TAM VAJADZĒTU BŪT INFORMĒTAM PAR ŠĀDA VEIDA IESPĒJAMIEM ZAUDĒJUMIEM VAI BOJĀJUMIEM.

Klientam ir rūpīgi jāiesaiņo Izstrādājums, izmantojot pietiekamu polsterējoša materiāla daudzumu, lai pārvadāšanas laikā Izstrādājumam nerastos bojājumi. Kad Izstrādājums ir kārtīgi iesaiņots, nosūtiet iepakojumu uz Olympus vai Olympus pilnvarotū servisa centru, kur atrašanās vietu jums norāda attiecīgā Olympus klientu atbalsta darba grupa.

Kad Izstrādājumus sūtat servisa veikšanai, iepakojumā ir jāiekļauj tālāk aprakstītās lietas.

- 1) Pirkuma čeks, kas apliecina iegādes datumu un vietu. Ar roku rakstītās kvītis netiek pieņemtas.
- 2) Šīs ierobežotās garantijas kopija, uz kuras **norādītais Izstrādājuma sērijas numurs atbilst Izstrādājuma sērijas numuram** (ja vien tas nav modelis, uz kura Olympus nenorāda sērijas numurus).
- 3) Detalizēts problēmas apraksts.
- 4) Parauga izdrukas, negatīvi, digitālās izdrukas (vai faili diskā), ja pieejami un attiecas uz problēmu.

SAGLABĀJIET VISU DOKUMENTU KOPIJAS.

Ne Olympus, ne Olympus pilnvarotais servisa centrs nav atbildīgi par dokumentiem, kas sūtīšanas laikā pazūd vai tiek sabojāti.

Kad apkope būs pabeigta, Izstrādājums tiks nosūtīts atpakaļ, izmantojot iepriekš apmaksāto sūtījumu.

KONFIDENCIALITĀTE

Visa informācija, ko jūs sniedzat sava garantijas pieprasījuma apstrādes nolūkos, tiks glabāta konfidenciali un tiks izmantota un izpausta tikai garantijas servisa apstrādes un veikšanas nolūkos.

Klientiem Eiropā



Šis simbols [pārsvītrotā atkritumu tvertne uz riteniem, WEEE IV pielikums] nozīmē atsevišķu elektriskā un elektroniskā aprīkojuma atkritumu savākšanu ES valstīs.

Lūdzam neizmest šādu aprīkojumu majsaimniecības atkritumu tvertnēs.

Ja šis izstrādājums ir jāizmet, lūdzam izmantot jūsu valstī pieejamās atkritumu apsaimniekošanas un savākšanas sistēmas.

Šis simbols [pārsvītrotā atkritumu tvertne uz riteniem Direktīvas 2006/66/EK II pielikumā] nozīmē atkritumu atsevišķu savākšanu ES valstīs.

Lūdzam neizmest akumulatoru majsaimniecības atkritumu tvertnēs.

Ja izlietoti akumulatori jāizmet, lūdzam izmantot jūsu valstī pieejamās atkritumu apsaimniekošanas un savākšanas sistēmas.



Garantijas noteikumi

Maz iespējamajā gadījumā, ja izrādās, ka jūsu izstrādājums ir bojāts, neskatoties uz tā pareizu lietošanu (saskaņā ar komplektācijā iekļautajā lietošanas rokasgrāmatā sniegtajiem norādījumiem) nacionālās garantijas piemērojamajā termiņā un esat to iegādājies no pilnvarota Olympus izplatītāja OLYMPUS EUROPA SE & Co. KG uzņēmējdarbības zonā, kā noteikts tīmekļa vietnē <http://www.olympus-europa.com>, šis izstrādājums tiks salabots vai pēc Olympus ieskatiem nomainīts bez maksas. Lai Olympus jums varētu sniegt pieprasīto garantijas servisu un apmierināt jūsu prasību pēc iespējas ātrāk, lūdzu, norādiet tālāk uzskaitīto informāciju un izpildiet šos norādījumus.

1. Lai iesniegtu prasību saskaņā ar šo garantiju, lūdzu, izpildiet norādījumus, kas sniegti vietnē <http://consumer-service.olympus-europa.com> reģistrēšanai un izsekošanai (šis pakalpojums nav pieejams visās valstīs), vai nogādājiet izstrādājumu, atbilstošu čeka oriģinālu vai pirkuma kvīti, un aizpildītu Garantijas sertifikātu pie sava izplatītāja, kur izstrādājumu iegādājāties, vai pie kāda cita Olympus servisa centra OLYMPUS EUROPA SE & Co. KG darbības reģionā, kā norādīts vietnē: <http://www.olympus-europa.com>, pirms ir beidzies piemērojamais nacionālās garantijas periods.
2. Lūdzu, pārliecinieties, ka jūsu Garantijas sertifikātu Olympus vai pilnvarots izplatītājs vai servisa sniedzējs ir aizpildījis pareizi. Tāpēc, lūdzu, pārliecinieties, ka ir ierakstīts jūsu vārds, izplatītāja nosaukums, sērijas numurs un pirkuma gads, mēnesis un datums, un jūsu Garantijas sertifikātam ir pievienots rēķina oriģināls vai pirkuma čeks (kurā norādīts izplatītāja nosaukums, pirkuma datums un izstrādājuma veids).
3. Šis garantijas apliecinājums netiks izsniegts atkārtoti, tāpēc glabājiet to drošā vietā.
4. Lūdzu, ņemiet vērā, ka Olympus neuzņemas nekādus riskus un neapmaksā nekādus izdevumus, kas radušies, sūtot izstrādājumu pie tirgotāja vai uz Olympus pilnvarota apkopes centru.
5. Šī garantija nesedz turpmāk norādīto defektu novēršanas izmaksas un jums ir jāmaksā par izstrādājuma remontu, arī par defektiem, kas radušies iepriekš norādītā garantijas perioda laikā.
 - a. Jebkuru defektu, kas radies nepareizas lietošanas dēļ (piemēram, veicot darbību, kas nav minēta lietošanas rokasgrāmatā, u.c.).

- b. Jebkuru defektu, kas rodas remonta, pārveidošanas, tīrīšanas un citu darbību dēļ, kas nav veiktas Olympus vai Olympus pilnvarotā tehniskās apkopes centrā.
 - c. Jebkuru defektu vai bojājumu, kas rodas transportēšanas, kritiena, trieciena un citu notikumu dēļ pēc izstrādājuma iegādes.
 - d. Jebkuru defektu vai bojājumu, kas rodas ugunsgrēka, zemestrīces, plūdu, zibens spēriena vai citu dabas katastrofu, vides piesārņojuma un neregulāra elektriskā sprieguma dēļ.
 - e. Jebkuru defektu, kas rodas nolaikdīgas vai nepiemērotas glabāšanas (piemēram, uzglabājot izstrādājumu augstā temperatūrā un mitrumā, insektu repelentu, piemēram, naftalīna, vai kaitīgu farmaceutisko vielu tuvumā), nepiemērotas apkopes un citas rīcības dēļ.
 - f. Jebkuru defektu, kas rodas izlādējušos akumulatoru darbības dēļ.
 - g. Jebkuru defektu, kas rodas smiltīm, dubļiem, ūdenim un citām vielām iekļūstot zem izstrādājuma apvalka.
6. Olympus saistības šīs garantijas ietvaros ir ierobežotas ar izstrādājuma remontu vai apmaiņu. Šajā garantijā nav paredzēta nekāda atbildība par netiešiem vai izrietošiem zaudējumiem vai jebkādiem bojājumiem, kas radušies vai kurus klients cietis izstrādājuma defekta dēļ, it īpaši jebkuriem zaudējumiem vai bojājumiem, kas radušies jebkuram objektīvam, fotofilmām, citām iekārtām vai palīgierīcēm, kas lietotas kopā ar izstrādājumu, vai jebkuriem zaudējumiem, kas radušies novēlota remonta vai datu zuduma dēļ. Ar likumu noteiktie saistošie noteikumi paliek nemainīgi.

Pircējiem Meksikā

Šī izstrādājuma darbība tiek pakļauta diviem tālāk norādītajiem nosacījumiem:

- (1) Iespējams, ka šis aprīkojums vai ierīce neizraisīs nevēlamus traucējumus, un (2) šim aprīkojumam vai ierīcei ir jāuztver jebkādi traucējumi, tostarp traucējumi, kas var izraisīt nevēlamu darbību.

Pircējiem Singapūrā

atbilst IMDA Standards DB104634

Preču zīmes

- Microsoft un Windows ir reģistrētas Microsoft Corporation preču zīmes.
- Mac ir Apple Inc. preču zīme.
- SDXC logotips ir SD-3C, LLC preču zīme.
- Eye-Fi ir uzņēmuma Eye-Fi, Inc. preču zīme.
- Funkcija „Shadow Adjustment Technology” satur Apical Limited patentētu tehnoloģiju.
- Micro Four Thirds, Four Thirds un Micro Four Thirds, kā arī Four Thirds logotipi ir OLYMPUS CORPORATION preču zīmes vai reģistrētas preču zīmes Japānā, Amerikas Savienotajās Valstīs, Eiropas Savienības valstīs un citās valstīs.
- Wi-Fi ir Wi-Fi Alliance reģistrēta preču zīme.
- Wi-Fi sertificēts logotips ir Wi-Fi Alliance sertifikācijas zīme.
- **Bluetooth®** vārdiskā zīme un logotipi ir Bluetooth SIG, Inc. reģistrētas preču zīmes, un OLYMPUS CORPORATION izmanto šādas zīmes saskaņā ar licences noteikumiem.
- Fotokameras failu sistēmas standarti, uz kuriem šajā lietošanas rokasgrāmatā ir dota atsauce, ir „Design Rule for Camera File System/DCF” standarti, ko noteikusi Japānas Elektronikas un informācijas tehnoloģiju rūpniecības asociācija (JEITA).
- Visu pārējo uzņēmumu un izstrādājumu nosaukumi ir reģistrētas preču zīmes un/vai to attiecīgo īpašnieku preču zīmes.



Šīs fotokameras programmatūrā var būt ietverta trešo pušu programmatūra. Uz jebkuru trešās puses programmatūru attiecas tie noteikumi un nosacījumi, kurus ir izsniedzis šīs programmatūras īpašnieks vai licences devējs un saskaņā ar kuru šī programmatūra tiek jums nodrošināta.

Šie nosacījumi un citi trešās puses programmatūras paziņojumi (ja tādi ir) var būt atrodami programmatūras paziņojuma PDF failā, kas tiek glabāts vietnē

<http://www.olympus.co.jp/en/support/img/digicamera/download/notice/notice.cfm>

THIS PRODUCT IS LICENSED UNDER THE AVC PATENT PORTFOLIO LICENSE FOR THE PERSONAL AND NONCOMMERCIAL USE OF A CONSUMER TO (i) ENCODE VIDEO IN COMPLIANCE WITH THE AVC STANDARD (“AVC VIDEO”) AND/OR (ii) DECODE AVC VIDEO THAT WAS ENCODED BY A CONSUMER ENGAGED IN A PERSONAL AND NON-COMMERCIAL ACTIVITY AND/OR WAS OBTAINED FROM A VIDEO PROVIDER LICENSED TO PROVIDE AVC VIDEO. NO LICENSE IS GRANTED OR SHALL BE IMPLIED FOR ANY OTHER USE. ADDITIONAL INFORMATION MAY BE OBTAINED FROM MPEG LA, L.L.C. SEE [HTTP://WWW.MPEGLA.COM](http://www.mpegla.com)

Simboli

	(Pīkstošs skaņas signāls)	122
	(Aizsardzība)	103
	Zem. robeža	124, 131
	+Baltā balanss	124
	X-sinhr.	124, 131
	RC režīms	151
	(Apskate tuvplānā)	101
	(Displeja spilgtuma regulēšana)	119
	(Rādītāja skats)	101, 107, 129
	/Inform. iestatījumi	122, 128
	124
	73
	(Viena kadra dzēšana)	103
	(valoda)	119
	(Viena pieskāriena baltā balanss)	79, 96
	(Attēlu atlase)	104
	(Sejas prioritātes AF)	70
	(Attēla pagriešana)	115
	Sagl. siltās krāsas	124
	(Priekšsk.)	96
	(Sērijveida uzņ. mazā ātrumā)	73
	(Sērijveida uzņ. lielā ātrumā)	73
	Inform.	122
	Iestatījumi	122
	Vadības iestat.	122
	Taustiņš (saīse)	30
	Taustiņš (Filma)	57, 95, 121
	(Kopliet. uzdevums)	104
A		
A	(Apertūras prioritātes režīms)	51
Acu prioritātes AF		70
AdobeRGB		93
AE braketēšana		45
AE fiksēšana		96, 121, 127
AEL/AFL		127
AF gaismā		28, 111
AF izsekoš.		80
AF lauks		69
AF mērķa iestatījumi		69
AF režīms		79
Videofilma		114
Aizsardzība		103
Aizsardzības atiestatīšana		118
Akumulatora uzlāde		15
Akumulatora uzlādes līmenis		20
Aparātprogrammatūra		119
Apgrīšana		
JPEG attēls		116
Videofilma		118
Aplicinājums		126
Apskate		
Fotoattēls		100, 101
Videofilma		100, 103
Apskate tuvplānā		101
Apsk. Izvēlne		115, 166
Apstrāde bez balināšanas		48
Ārējie zibspuldzes bloki		151
ART (Mākslas filtrs)		47
Asums		89
Atbalss funk.		60
Atiestatīt		110
Atrašanās vietas informācija		137
Attālā fotografēšana		137
Attēla izmērs		
Fotoattēls		124, 131, 149
Videofilma		82
Attēla kvalitāte		
Filma (82
Fotoattēls (81
Attēla kvalitātes iestatījumi		
Fotoattēls		81, 124, 131, 149
Videofilma		82
Attēla malu attiec.		81
Attēla malu attiecība		81
Attēla stabil.		87
Videofilma		114

Attēlu atlase.....	104
Attēlu nosūtīšana uz viedtālruni.....	136
Attēlu režīms.....	76, 111
Att. pārklāšana.....	117
Autoritēsību iestat.....	125

B

Baltā balansa kompensācija.....	88
Baltā balanss.....	78, 124
Bluetooth Menu.....	132
BULB.....	54
Bulb fotografēšana.....	54
Bulb/Laika taimeris.....	123

C

C-AF (ilgstošs AF).....	79
C-AF+TR (AF izsekoš.).....	80

D

Daļēja krāsa.....	49
Datora programmatūra.....	141
Datu glabāšana.....	140
Datuma/laika iestatījums (⌚).....	21
Digit. telepārveidot.....	68, 111
Displeja spilgtuma regulēšana.....	119
DPOF.....	145
Drukāšana.....	142

E

Efekts (i-Piesātinājums).....	92
Ekspozimetrija.....	89
Ekspozīcijas kompensācija.....	68
Ekspozīcijas nobīde.....	123
Elektr. tālumm. ātr.	
Fotoattēls.....	112
Videofilma.....	114
Enerģ. ekon.....	20, 126
Exif dati.....	125
Eye-Fi.....	126

F

Faila formāts.....	149
Faila lielums.....	149
Faila nosauk.....	125
Filma 	114

Filmas efekti.....	60
Filmas režīms.....	59, 85
Filmas telepārveidot.....	60
Filmēšana.....	57
Fokusa aplis.....	79
Fokusa paketēšana.....	46
Fokusa režīms.....	79
Fona mūzika.....	64, 102
Formatēšana.....	120
Fotografēšana ar bezvadu tālvadības zibspuldzi.....	151
Fotografēšana ar kadru apvienošanu.....	38, 55
Fotografēšana ar laika aizturi.....	112
Fotografēšana filmēšanas laikā.....	117
Fotografēšana, izmantojot laiku.....	54
Fotografēšanas izvēlne.....	110, 165
Fotografēšanas izvēlne 1.....	110
Fotografēšanas izvēlne 2.....	110
Fotografēšanas režīmi.....	27

G

Gaismas sliedes.....	34
GPS žurnāls.....	137
Gradācija.....	91

H

HDMI.....	122, 130
HDR.....	41
Histogrammas rādītājs.....	26

I

Ierakstīšanas līmenis.....	114
Iestatīj. izvēlne.....	119, 169
Iezīmēšana.....	96, 127
Iezīmēšanas krāsa.....	122
Ilgas ekspozēšanas laiks (BULB/TIEŠAIS LAIKA REŽĪMS).....	54
Ilgstošs AF.....	79
Informācijas rādītājs.....	24
Apskate.....	98
Instalēšana.....	141
ISO-autom. iestat.....	123
ISO jutība.....	77

Izdzēst	
Izvēlētos attēlus	104
Viena kadra	103
Visi attēli	120
Izgaismojuma un ēnu kontrole.....	94
Izvēlne	109, 165

J

JPEG rediģēš.	116
--------------------	-----

K

Kadrēš. naktī	122
Kalendāra rādījums	101, 107, 129
Karte	17, 148
Kartes iestatīšana.....	120
Klipi.....	62
Kluss [♥].....	42
Komb. attēlu. uzņ. iestatījumi	123
Kompresijas pakāpe	81, 131, 149
Kontrasts	90
Kontrolattēls.....	119
Kopliet. uzdevums	104
Krāsu apg	93, 124
Krāsu filtrs.....	91

L

Labot nos.....	125
Laika aiztures filma	112
Lēnas kustības filma.....	65
Līmeņa regulēšana	126
Līmeņrādis.....	26
LV-Inform.	122, 128
LV super vadības panelis	75

M

M (Manuālais režīms)	53
Maināmie objektīvi.....	150
Māksl. bal.	60
Mani klipi.....	62, 106
Manuālais fokuss.....	79
Melnbalts filtrs.....	92
MF atbalsts.....	121, 127
MF (Manuālais fokuss)	79
MF (pogu funkcijas).....	96
Multi atbalss.....	60

N

Ņirboņas mazināšana.....	122
--------------------------	-----

O

Obj. atiest.	121
OI.Palette.....	132
OI.Share	132
OI.Track.....	132
Olympus Viewer 3	141

P

P (Programmas režīms).....	50
Pagriešana	101, 115
Panorāma	43
Paplašinātais fotografēšanas režīms.....	37
Parādīts režģis.....	122
Pašportreti	66
PF režīms	37
PictBridge	142
Pielāgotā izvēlne	121, 167
Piesātinājums	90
Pikseļu kart.	126, 157
Pikseļu skaits.....	131, 149
Pīkstošs skaņas signāls	122
Pogu funkcijas	95
Pretgaismas komp.....	35
Priekšsk. (⊗).....	96
Programmas maiņa (Ps).....	50

R

Rādītāja skats.....	101, 107, 129
RAW attēls.....	81
RAW Datu red.	115
Reģistrācija.....	141
Režīms AUTO (AUTO)	31
Režīmu ripa	27
Ripas funkcija	121

S

S (Aizvara prioritātes režīms).....	52
S-AF+MF (Viena kadra AF un manuālais fokuss)	80
S-AF (vienā kadra AF).....	79

Saglabājamo fotoattēlu skaits.....	149
Savienojums	
Dators	140
Printeris.....	142
Viedtālrunis	132
SCN (aina).....	33
SD karte.....	148
Kartes formatēšana	120
Sejas prioritātes AF	70
Sērijveida fotografēšana.....	73
Skaļuma regulēšana.....	103
Skaņas ierakstīšana	
Fotoattēls	105
Skārienukrāna darbības	56, 107
Skārienukrāna iestat.	126
Slīdrāde	102
sRGB.....	93
Super punktveida AF	97

T

Taimeris	73
Tālummaiņas rāmja AF.....	97
Tālvadības režīms	
(⚡ Tālvadības režīms).....	151
Taustiņš Fn	95
Taustiņš INFO	26, 99, 109
Tiešais Bulb režīms	123
Tiešais ceļvedis	31
TIEŠAIS LAIKA REŽĪMS	39, 54
Tieša vadība	74
Trapeces kompens.	44
Trokšņu filtr.	123
Trokšņu maz.....	123
TV	130

U

USB režīms	122
USB savienojums	140

V

Vadības iestat.	122
Vairākk. eksponēšana	40
Valodas iestatījums (🗣️).....	119
Veca filma	60
Video bitu ātrums.....	82, 114
Videoizvēlne	114, 166
Video kadru ātrums	82, 114
Viena kadra AF	79
Viena pieskāriena baltā	
balanss (📷)	79, 96

W

Wi-Fi/Bluetooth	
iestatījumi	119, 134, 138

Z

Zibspuldze	71
Zibspuldzes intensitātes vadītā.....	86

OLYMPUS EUROPA SE & CO. KG

Adrese: Consumer Product Division
Wendenstrasse 14–18, 20097 Hamburga, Vācija
Tel.: +49 40 – 23 77 3–0/Fakss: +49 40 – 23 07 61
Preču piegāde: Modul H, Willi-Bleicher Str. 36, 52353 Düren, Vācija
Pasta adrese: Postfach 10 49 08, 20034 Hamburga, Vācija

Tehniskā palīdzība klientiem Eiropā:

lūdzu, apmeklējiet mūsu mājas lapu <http://www.olympus-europa.com>
vai zvaniet uz mūsu BEZMAKSAS TĀLRUŅA NUMURU*: **00800 – 67 10 83 00**

Pieejams klientiem Austrijā, Beļģijā, Čehijā, Dānijā, Somijā, Francijā, Vācijā, Luksemburgā, Nīderlandē, Norvēģijā, Polijā, Portugālē, Krievijā, Spānijā, Zviedrijā, Šveicē, Apvienotajā Karalistē.

* Lūdzam ievērot, ka daži (mobilo) telefona sakaru operatori bloķē zvanus uz + 800 numuriem vai arī pirms šādu zvanu veikšanas jāievada papildu kods.

Visām citām Eiropas valstīm un gadījumā, ja Jums neizdodas sazvānīt norādīto numuru, lūdzam izmantot šādus

MAKSAS NUMURUS: **+49 40 – 237 73 899.**