

OLYMPUS

OLYMPUS

M. ZUIKO DIGITAL
MC-20

date of issue 2019.01

WD524500

Printed in Vietnam

© 2019 OLYMPUS CORPORATION

- | | |
|-------------------------------------|-------------------------------------|
| 04 - JP 取扱説明書 | 39 - NO INSTRUKSJONER |
| 06 - EN INSTRUCTIONS | 41 - PL INSTRUKCJA |
| 08 - ES INSTRUCCIONES | 43 - PT INSTRUÇÕES |
| 10 - FR MODE D'EMPLOI | 45 - RO INSTRUCȚIUNI |
| 13 - BG ИНСТРУКЦИИ | 47 - RU ИНСТРУКЦИЯ |
| 15 - CS NÁVOD K POUŽITÍ | 49 - SK NÁVOD NA POUŽITIE |
| 17 - DA BETJENINGSVEJLEDNING | 51 - SL NAVODILA |
| 19 - DE BEDIENUNGSANLEITUNG | 53 - SR UPUTSTVO ZA UPOTREBU |
| 21 - EL ΟΔΗΓΙΕΣ | 55 - SV BRUKSANVISNING |
| 23 - ET JUHISED | 57 - TR TALİMATLAR |
| 25 - FI KÄYTTÖOHJEET | 59 - UK ІНСТРУКЦІЯ |
| 27 - HR UPUTE | 62 - AR الإرشادات |
| 29 - HU HASZNÁLATI ÚTMUTATÓ | 63 - KR 취급설명서 |
| 31 - IT ISTRUZIONI | 65 - CHT 使用說明書 |
| 33 - LT INSTRUKCIJA | 67 - TH คำแนะนำการใช้งาน |
| 35 - LV NORĀDĪJUMI | 69 - VI CÁC HƯỚNG DẪN |
| 37 - NL AANWIJZINGEN | |

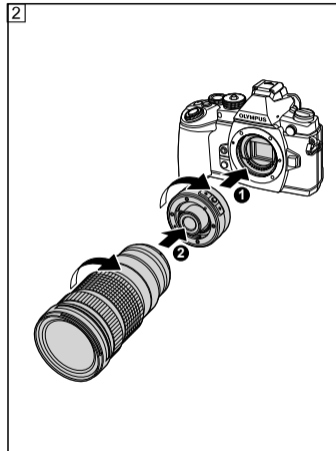
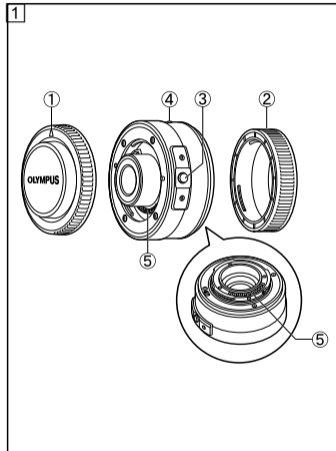

取扱説明書

このたびは当社製品をお買い上げいただきありがとうございます。

ご使用前に本説明書の内容をよくご理解の上、安全に正しくご使用ください。この説明書はご使用の際にいつでも見られるように大切に保管してください。

レンズの取り付け、取り外しはカメラの電源を切ってから行ってください。

ご使用前に

- 取り付けるレンズのファームウェアを最新版にしてお使いください。
- 本機と組み合わせると撮影レンズの合成焦点距離および絞りが2倍の値になります。
- カメラで表示される絞り値は合成値で表示されます。

各部の名称 (図 1)

- ① フロントキャップ (BC-3)
- ② リアキャップ
- ③ レンズ取り外しボタン
- ④ 取り付け指標
- ⑤ 電気回路接点

※フロントキャップは BC-3 以外は使用できません。

取り付け方 (図 2)

- ① 本テレコンバータをカメラ本体に取り付けます。
- ② 撮影レンズを取り付けます。

本製品を使用できるレンズについて

対応レンズについては、当社ホームページをご覧になるか、カスタマーサポートセンターにお問い合わせください。

※対応レンズ以外は装着しないでください。レンズや本体に損傷や性能劣化の恐れがあります。

主な仕様

レンズ構成 : 4 群 9 枚
 質量 : 150 g (キャップをのぞく)
 大きさ (最大径×長さ) : φ 59.8 × 25.9 mm
 ※外観・仕様は改善のため予告なく変更することがありますので、ご了承ください。

ご注意 必ずお読みください

⚠ 警告 安全上のご注意

- レンズで太陽を見ないでください。失明や視力障害を起こすことがあります。

- レンズキャップを付けずに放置しないでください。太陽光が焦点を結んで故障や火災の原因になることがあります。
- カメラに取り付けた状態でレンズを太陽に向けないでください。太陽光が焦点を結んで故障や火災の原因になることがあります。

使用上のご注意

- 本機を重ねて使うことはできません。また、本機と他のコンバータを重ねて使うこともできません。
- レンズ取り付け後はカメラ本体のみで保持しないでください。防滴性能・光学性能が保てない場合があります。
- 本機の電気回路接点には手を触れないでください。
- 本機を購入した国・地域以外での使用については、その国・地域の規則に違反する恐れがありますので、当社では一切の責任は負えません。

お手入れ

市販のレンズブローアでほこりを吹き払います。

- インターネットでの情報入手
<https://olympus-imaging.jp/>
 製品仕様、パソコン接続、OS対応、Q&Aなどの各種最新情報は、オリンパスホームページで簡単にご確認いただけます。
 上記URLより[サポート/ダウンロード]のページへお進みください。

- 電話でのお問合せ
 (オリンパスカスタマーサポートセンター)



ナビダイヤル

0570-073-000

* 携帯電話・PHSからもご利用になれます。

FAX:042-642-7486

- * 調査等の都合上、回答までにお時間をいただく場合がありますので、ご了承ください。

営業時間: 平日および土曜・日曜・祝日
 9:30~18:00

- * 年末年始、システムメンテナンス日はお休みさせていただきます。

* 記載内容は変更されることがあります。

EN INSTRUCTIONS

Thank you for purchasing this Olympus product. To ensure your safety, please read this instruction manual before use, and keep it handy for future reference.

Turn off the camera before attaching or removing the lens.

Before use

- Be sure to update the firmware of the lens before mounting it on the teleconverter (MC-20).
- When the teleconverter is used, the composite focal distance and iris value of the lens are multiplied by 2.
- The aperture value displayed on the camera is the composite aperture value.

Name of parts (Fig. 1)

- ① Front cap (BC-3)
- ② Rear cap
- ③ Lens release button
- ④ Mount index
- ⑤ Electrical contacts

* You cannot use another front cap than BC-3.

Mounting (Fig. 2)

- ① Mount the teleconverter on the camera.
- ② Mount the shooting lens.

Applicable Lenses

For details on applicable lenses, visit the Olympus website or contact the Olympus customer support center.

* Do not attach lenses except supported. There is a risk of performance degradation or damage to the body and lens.

Main Specifications

Lens configuration	: 4 groups, 9 lenses
Weight	: 150 g (5.3 oz.) (excluding cap)
Dimensions	: Max. dia. \varnothing 59.8 (2.4 in.) × length 25.9 mm (1.0 in.)

* Specifications are subject to change without any notice or obligation on the part of the manufacturer.

Precautions: Be Sure to Read the Following



Warnings: Safety Precautions

- Do not view the sun through the lens. It may cause blindness or vision impairment.

- Do not leave the lens without the cap. If solar light is converged through the lens, a fire may result.
- Do not point the camera lens at the sun. Sunlight will converge in the lens and focus inside the camera, possibly causing a malfunction or fire.

Handling the teleconverter and lens

- More than one MC-20 cannot be used at a time. The MC-20 also cannot be used with another lens converter at the same time.
- Do not hold only the camera body without holding the lens. The splashproof and optical performance may be compromised.
- Do not touch the electrical contacts on the teleconverter.
- Olympus has no responsibility for the use of this product, which may be prohibited by regulations in countries or regions other than the country or region in which it was purchased.

Maintenance

Blow any dust off the lens with a commercially available blower.

• Technical Support (U.S.A./Canada)

24/7 online automated help :
<http://www.olympusamerica.com/support>
 Phone customer support :
 Tel.1-800-260-1625 (Toll-free)
 Our phone customer support is available from 9 am to 9 pm (Monday to Friday) ET
 E-Mail : distec@olympus.com

• European Technical Customer Support

Please visit our homepage
<http://www.olympus-europa.com>
 or call: Tel. 00800 - 67 10 83 00 (Toll-free)
 +49 40 - 237 73 899 (Charged)

For customers in Europe



This symbol [crossed-out wheeled bin WEEE Annex IV] indicates separate collection of waste electrical and electronic equipment in the EU countries.

Please do not throw the equipment into the domestic refuse.

Please use the return and collection systems available in your country for the disposal of this product.

ES INSTRUCCIONES

Muchas gracias por comprar este producto Olympus. Antes de usarlo, lea este manual de instrucciones para proteger su seguridad, y guárdelo en un lugar práctico para usarlo como referencia futura.

Apague la cámara antes de instalar o extraer la lente.

Antes de usar

- Asegúrese de actualizar el firmware del objetivo antes de montarlo en el teleconvertidor (MC-20).
- Cuando se usa el teleconvertidor, la distancia focal compuesta y el valor del diafragma del objetivo se multiplican por 2.
- El valor de apertura indicado en la cámara es el valor de apertura compuesto.

Nombre de las piezas (Fig. 1)

- ① Tapa frontal (BC-3)
- ② Tapa trasera
- ③ Botón de liberación del objetivo
- ④ Índice de montura
- ⑤ Contactos eléctricos

* No puede utilizar una tapa delantera que no sea la BC-3.

Montaje (Fig. 2)

- ① Monte el teleconvertidor sobre la cámara.
- ② Monte el objetivo de toma fotográfica.

8 ES

Objetivos aplicables

Para consultar detalles sobre los objetivos aplicables, visite el sitio web de Olympus o comuníquese con el centro de atención al cliente de Olympus.

- * No coloque objetivos que no sean compatibles. Existe el riesgo de que disminuya su rendimiento y se produzcan daños en el cuerpo y en el objetivo.

Especificaciones principales

Configuración de

objetivo	: 9 lentes en 4 grupos
Peso	: 150 g (excluyendo la tapa)
Medidas	: Diámetro máximo Ø 59,8 x longitud 25,9 mm

- * Las especificaciones están sujetas a cambios sin previo aviso por parte del fabricante.

Precauciones: Asegúrese de leer lo siguiente



Advertencias: Precauciones de seguridad

- No observe el sol a través del objetivo. Puede causar ceguera o daños en la vista.
- No deje el objetivo sin la tapa. Si la luz solar se concentra a través del objetivo, puede producir un incendio.

- Evite que el objetivo montado en la cámara apunte hacia el sol, ya que los rayos solares incidirán directamente en la cámara, lo que puede causar su mal funcionamiento o fuego.

Manipulación del teleconvertidor y el objetivo

- No se puede usar más de un MC-20 al mismo tiempo. El MC-20 tampoco puede usarse con otro convertidor de objetivo al mismo tiempo.
- No sujete la cámara por el cuerpo únicamente sin sujetarla también por el objetivo. De lo contrario, puede que se vean afectados el rendimiento óptico y la protección contra las salpicaduras.
- No toque los contactos eléctricos del teleconvertidor.
- Olympus no se hace responsable del uso de este producto, el cual puede estar prohibido por la normativa en países o regiones distintos del país o la región donde se compró.

Mantenimiento

Quite el polvo del objetivo con un soplador mecánico disponible comercialmente.

Para los clientes de Europa



Este símbolo [un contenedor de basura tachado con una X en el Anexo IV de WEEE] indica que la recogida de basura de equipos eléctricos y electrónicos deberá tratarse por separado en los países de la Unión Europea. No tire este equipo a la basura doméstica. Para el desecho de este tipo de equipos utilice los sistemas de devolución al vendedor y de recogida que se encuentren disponibles.

• Asistencia técnica (EE.UU./Canadá)

24/7 Ayuda automatizada en línea:

<http://www.olympusamerica.com/support>

Soporte telefónico al cliente:

Tel. 1-800-260-1625 (Llamada gratuita)

Nuestro teléfono de atención al cliente esta disponible de 9 am a 9 pm (de lunes a viernes)

Correo electrónico: distec@olympus.com

• Asistencia técnica al cliente en Europa

Visite nuestra página web

<http://www.olympus-europa.com>

o llame al:

00800 - 67 10 83 00 (Llamada gratuita)

+49 40 - 237 73 899 (Llamada con coste)

FR MODE D'EMPLOI

Nous vous remercions pour l'achat de ce produit Olympus. Veuillez lire ce mode d'emploi avant utilisation pour votre sécurité et conserver ces instructions à portée de main pour un usage ultérieur.

Avant utilisation

- Veillez à mettre à jour le firmware de l'objectif avant de le monter sur le téléconvertisseur (MC-20).
- Lorsque le téléconvertisseur est utilisé, la longueur focale composite et la valeur du diaphragme de l'objectif sont multipliées par 2.
- La valeur d'ouverture affichée sur l'appareil photo représente la valeur d'ouverture composite.

Nomenclature (Fig. 1)

- ① Bouchon avant (BC-3)
- ② Bouchon arrière
- ③ Touche de déverrouillage de l'objectif
- ④ Repère de montage
- ⑤ Contacts électriques

* Vous ne pouvez pas utiliser un bouchon avant différent de BC-3.

Montage (Fig. 2)

- ① Monter le téléconvertisseur sur l'appareil photo.
- ② Monter l'objectif de prise de vue.

Objectifs applicables

Pour des informations détaillées sur les objectifs applicables, rendez-vous sur le site Web Olympus ou contactez le centre de support à la clientèle Olympus.

* Ne fixez pas des objectifs non pris en charge à l'appareil photo. Il existe un risque de dégradation des performances ou de dommage du boîtier et de l'objectif.

Caractéristiques principales

Configuration de l'objectif	: 4 groupes, 9 lentilles
Poids	: 150 g (sans le bouchon)
Dimensions	: Dia. max. Ø 59,8 x longueur 25,9 mm

* Caractéristiques modifiables sans préavis ni obligations de la part du fabricant.

Précautions : Bien lire la suite



Avertissements : Précautions de sécurité

- Ne pas regarder le soleil à travers l'objectif. Cela pourrait causer des troubles ou la perte de la vue.
- Ne pas laisser l'objectif sans le bouchon. Si des rayons du soleil sont concentrés à travers l'objectif, un incendie risque de se produire.
- Ne pas pointer l'objectif monté sur l'appareil sur le soleil. Les rayons du soleil seraient concentrés dans l'appareil photo, pouvant provoquer un mauvais fonctionnement ou un incendie.

Manipulation du téléconvertisseur et de l'objectif

- Il est impossible d'utiliser plusieurs MC-20 en même temps. De plus, il est impossible d'utiliser le MC-20 en même temps qu'un autre convertisseur d'objectif.
- Ne tenez pas le boîtier de l'appareil photo sans tenir l'objectif. Cela pourrait compromettre les performances d'étanchéité et optiques.

- Ne touchez pas les contacts électriques du téléconvertisseur.
- Olympus décline toute responsabilité quant à toute utilisation de ce produit susceptible d'être interdite par la réglementation en vigueur dans les pays ou régions autres que le pays ou la région où ledit produit a été acheté.

Entretien

Soufflez la poussière hors de l'objectif à l'aide d'une soufflette disponible dans le commerce.

Pour les utilisateurs en Europe



Le symbole [poubelle sur roue barrée d'une croix WEEE annexe IV] indique une collecte séparée des déchets d'équipements électriques et électroniques dans les pays de l'UE. Veuillez ne pas jeter l'équipement dans les ordures domestiques. A utiliser pour la mise en rebut de ces types d'équipements conformément aux systèmes de traitement et de collecte disponibles dans votre pays.

• **Support technique (États-Unis / Canada)**

Aide en ligne 24/24h, 7/7 jours :

<http://www.olympusamerica.com/support>

Ligne téléphonique de support :

Tél. 1-800-260-1625 (appel gratuit)

Notre centre d'appels clients est ouvert de 9 h à 21 h (du lundi au vendredi) Heure de l'Est

Email : distec@olympus.com

• **Support technique européen**

Visitez notre site à l'adresse

<http://www.olympus-europa.com>

ou appelez le :

00800 - 67 10 83 00 (appel gratuit)

+49 40 - 237 73 899 (appel payant)

BG ИНСТРУКЦИИ

Благодарим ви за закупуването на този продукт Olympus. За да подсигурите безопасността си, преди употреба прочетете настоящата инструкция за експлоатация и я запазете за бъдещи справки.

Преди използване

- Уверете се, че сте актуализирали фърмуера на обектива, преди да го монтирате на телеконвертора (MC-20).
- При използване на телеконвертор общото фокусно разстояние и стойността на диафрагмата се умножават по 2.
- Стойността за блендата, която фотоапаратът ще покаже, е общата стойност.

Наименования на частите (фиг. 1)

- ① Предна капачка (BC-3)
- ② Задна капачка
- ③ Бутон за освобождаване на обектива от фотоапарата
- ④ Монтажен маркер
- ⑤ Електрически контакти

* Не можете да използвате друга предна капачка, освен BC-3.

Монтаж (фиг. 2)

- ① Монтирайте телеконвертора на фотоапарата.
- ② Монтирайте обектива.

Съвместими обективи

Посетете уебсайта на Olympus или се обърнете към центъра за поддръжка на клиенти на Olympus за подробна информация относно подходящите обективи.

- * Не поставяйте други обективи, освен поддържаните типове. Съществува риск от влошаване на характеристиките или повреждане на тялото и обектива.

Основни технически данни

Конфигурация	
на обектива	: 4 групи, 9 леци с
Тегло	: 150 g (без капачка)
Размери	: Максимален диаметър Ø 59,8 x дължина 25,9 mm

- * Техническите данни подлежат на промяна без предизвестие или задължение от страна на производителя.

Предпазни мерки: Задължително прочетете следното

 **Предупреждения: Мерки за безопасност**

- Не гледайте към слънцето през обектива. Това може да причини слепота или увреждане на зрението.

- Не оставяйте обектива без капачката. Фокусирането на слънчева светлина през обектива може да причини пожар.
- Не насочвайте обектива на фотоапарата към слънцето. Снопът слънчеви лъчи през обектива ще се фокусира във фотоапарата и може да причини неизправност или пожар.

Ръчна работа с телеконвертора и обектива

- Не може да се използва повече от един MC-20 в даден момент. Също така MC-20 не може да се използва с друг конвертор за обектив в даден момент.
- Не дръжте само тялото на камерата без да държите обектива. Водоустойчивостта и оптичните резултати могат да бъдат компрометирани.
- Не докосвайте електрическите контакти върху телеконвертора.
- Olympus не носи отговорност за употребата на този продукт, която може да бъде забранена от нормативните разпоредби в страни или региони, различни от страната или региона, в която е бил закупен.

Поддръжка

Премахнете праха от обектива с помощта на предлагана на пазара гумена круша.

За клиенти в Европа



Този символ [зачеркната кофа за боклук според Директивата за отпадъчното електрическо и електронно оборудване WEEE, приложение IV] указва разделното събиране на отпадъчно електрическо и електронно оборудване в страните от ЕС. Не изхвърляйте уреда заедно с битовите отпадъци. За изхвърлянето на този продукт използвайте системата за връщане и събиране на отпадъци, действаща във вашата страна.

• Европейска техническа поддръжка за клиенти

Посетете нашата уеб страница
<http://www.olympus-europa.com>
 или позвънете на
 тел. 00800 - 67 10 83 00 (безплатно)
 +49 40 - 237 73 899 (таксува се)

NÁVOD K POUŽITÍ

Děkujeme vám za pořízení tohoto výrobku Olympus. Pro vaši bezpečnost si, prosím, před jeho použitím pozorně přečtěte tento návod a poté jej uložte pro budoucí nahlédnutí.

Před použitím

- Před upevněním objektivu na telekonvertor (MC-20) nezapomeňte aktualizovat jeho firmware.
- Je-li použit telekonvertor, zvyšuje se celková ohnisková vzdálenost a hodnota clony objektivu s násobkem 2.
- Hodnota clony zobrazená fotoaparátem je složená clona.

Názvy částí (obr. 1)

- ① Přední krytka (BC-3)
- ② Zadní krytka
- ③ Tlačítko uvolnění objektivu
- ④ Značka pro nasazení
- ⑤ Elektrické kontakty

* Nelze používat jinou přední krytku, než BC-3.

Montáž (obr. 2)

- ① Upevněte telekonvertor na fotoaparát.
- ② Nasadte objektiv.

Vhodné objektivy

Podrobnosti o příslušných objektivěch naleznete na webových stránkách společnosti Olympus, případně se obraťte na středisko podpory zákazníků Olympus.

* Nenasazujte nepodporované objektivy. Mohlo by dojít ke zhoršení výsledků fotografování nebo k poškození těla objektivu.

Hlavní parametry

Konfigurace objektivu : 4 skupin, 9 čoček
Hmotnost : 150 g (bez krytky)
Rozměry : Max. průměr Ø 59,8 x
délka 25,9 mm

* Změna technických specifikací bez předchozího upozornění vyhrazena.

Výstrahy: Přečtěte si následující



Varování: Bezpečnostní opatření

- Nedívejte se objektivem do slunce. Mohlo by dojít k oslepnutí nebo poškození zraku.
- Nenechávejte objektiv bez krytky. Pokud se v objektivu sbíhá sluneční světlo, může dojít k požáru.

- Nemiřte objektivem fotoaparátu přímo na slunce. Sluneční paprsky se v objektivu soustředí a mohou fotoaparát poškodit nebo způsobit požár.

Manipulace s telekonvertorem a objektivem

- Najednou nelze použít více než jeden kus MC-20. MC-20 také nelze použít s jiným optickým konvertorem současně.
- Tělo fotoaparátu nadržte samotné bez držení objektivu. Může být narušena voděodolnost nebo může dojít ke zhoršení optických parametrů.
- Nedotýkejte se elektrických kontaktů na telekonvertoru.
- Společnost Olympus není odpovědná za použití tohoto výrobku, které může být zakázáno předpisy v jiných zemích nebo oblastech, než je země nebo oblast zakoupení výrobku.

Údržba

Otřete prach z objektivu pomocí k tomuto účelu určeného v obchodech dostupného hadříku.

Pro zákazníky v Evropě



Tento symbol [přeškrtnutý kontejner s kolečky WEEE Annex IV] znamená povinnost třídění elektrotechnického odpadu v zemích EU.

Nevyhazujte prosím zařízení do běžného komunálního odpadu. Při likvidaci vysloužilého zařízení využijte systém sběru tříděného odpadu, který je zavedený ve vaší zemi.

• Evropská technická podpora zákazníků

Navštivte naše domovské stránky

<http://www.olympus-europa.com>

nebo volejte:

Tel. 800 167 777

+49 40 - 237 73 899 (zpoplatněná linka)

DA BETJENINGSVEJLEDNING

Tak fordi du valgte dette Olympus-produkt. For at garantere din sikkerhed skal du læse betjeningsvejledningen inden brug, og sørge for at have den parat til senere brug.

Før brug

- Sørg for at opdatere firmwaren på optikken, inden den monteres på telekonverteren (MC-20).
- Når telekonverteren benyttes, ganges optikkens sammensatte brændvidde og blændeværdien med 2.
- Den blændeværdi, der vises på kameraet, er det sammen som den samlede blændeværdi.

Delenes betegnelser (fig. 1)

- ① Frontdæksel (BC-3)
- ② Bagdæksel
- ③ Knap til afmontering af optik
- ④ Monteringsmærke
- ⑤ Elektriske kontakter

* Du kan ikke bruge et andet frontdæksel end BC-3.

Montering (fig. 2)

- ① Sæt telekonverteren på kameraet.
- ② Sæt optikken på.

Anvendelig optik

Besøg Olympus' hjemmeside, eller kontakt Olympus' kundecenter for detaljer om den anvendelige optik.

- * Påsæt ikke en anden optik end den, der er understøttet. Der er risiko for kvalitetsforringelse eller beskadigelse af huset og optikken.

Tekniske data

Opbygning	: 4 grupper, 9 linser
Vægt	: 150 g (uden dæksel)
Mål	: Maks dia. Ø 59,8 × længde 25,9 mm

- * Ret til ændringer i de tekniske data uden varsel forbeholdes af fabrikanten.

Forholdsregler: Husk at læse følgende



Advarsler: Sikkerhedsforskrifter

- Se ikke mod solen gennem optikken. Man kan blive blind eller få ødelagt synet.
- Efterlad ikke optikken uden dækslet. Hvis der trænger sollys gennem optikken, kan det føre til brand.

- Ret ikke optikken direkte mod solen. Sollyset samles i optikken og fokuseres inde i kameraet, hvilket kan føre til funktionsfejl eller brand.

Håndtering af telekonverteren og optikken

- Der kan ikke anvendes mere end én MC-20 ad gangen. MC-20 kan heller ikke anvendes sammen med en anden optikkonverter på samme tid.
- Hold ikke kun i kamerahuset uden at holde på optikken. Det kan kompromittere den stænktætte og optiske ydelse.
- Rør ikke de elektriske kontakter på telekonverteren.
- Olympus har intet ansvar for anvendelse af produktet, som kan være forbudt i henhold til bestemmelser i andre lande eller områder end det land eller område, hvor det er købt.

Vedligeholdelse

Blæs støv af optikken med en puster, der kan fås i almindelig handel.

Til brugere i Europa



Dette symbol [en skraldespand med et kryds over] betyder, at elektrisk /elektronisk affald indsamles separat.

Det må derfor ikke bortskaffes med dagrenovationen.

Man skal benytte det retur- og indsamlingssystem, der findes i det pågældende land.

• Teknisk kundeservice i Europa

Besøg vores hjemmeside

<http://www.olympus-europa.com>

eller ring:

Tlf. 00800 - 67 10 83 00 (gratisnummer)

+49 40 - 237 73 899 (betalingsnummer)

DE **BEDIENUNGSANLEITUNG**

Wir bedanken uns für den Kauf dieses Olympus Produktes. Um einen sachgemäßen und sicheren Gebrauch zu gewährleisten, empfehlen wir Ihnen, diese Anleitung sorgfältig zu lesen und zur späteren Bezugnahme aufzubewahren.

Vor dem Gebrauch

- Aktualisieren Sie die Firmware des Objektivs, bevor Sie es am Telekonverter (MC-20) montieren.
- Bei angebrachtem Telekonverter werden die Gesamtbrennweite und die Blendenöffnung um den Faktor 2 vervielfacht.
- Der an der Kamera angezeigte Blendenwert ist der kombinierte Blendenwert.

Bezeichnung der Teile (Abb. 1)

- ① Vorderer Objektivdeckel (BC-3)
- ② Hinterer Objektivdeckel
- ③ Objektiventriegelung
- ④ Ausrichtmarkierung
- ⑤ Elektrische Kontakte

* Eine andere vordere Abdeckung als BC-3 kann nicht verwendet werden.

Anbringen (Abb. 2)

- ① Montieren Sie den Telekonverter an der Kamera.
- ② Montieren Sie das Objektiv.

Geeignete Objektive

Einzelheiten zu den passenden Objektiven erhalten Sie auf der offiziellen Olympus-Webseite oder bei Ihrem Olympus-Fachhändler.

* Objektive dürfen nur montiert werden, sofern sie unterstützt werden. Es besteht das Risiko eines Leistungsabfalls oder einer Beschädigung des Gehäuses und des Objektivs.

Technische Daten

Optische

Konstruktion	: 4 Gruppen, 9 Linsen
Gewicht	: 150 g (ohne Deckel)
Abmessungen	: Max. Durchmesser Ø 59,8 x Länge 25,9 mm

* Änderungen der technischen Daten ohne Vorankündigung des Herstellers jederzeit vorbehalten.

Sicherheitshinweise: Bitte unbedingt die nachfolgenden Informationen lesen



Achtung: Sicherheitshinweise

- Das Objektiv nicht direkt auf die Sonne ausrichten. Dies kann zur Erblindung oder Sehschäden führen.

- Das Objektiv nur mit angebrachten Objektivdeckeln aufbewahren. Falls Sonnenstrahlen durch das Objektiv gebündelt werden, besteht Feuergefahr!
- Niemals das an der Kamera montierte Objektiv direkt auf die Sonne richten. Andernfalls können die einfallenden Sonnenstrahlen optisch stark gebündelt werden, so dass schwere Schäden auftreten können und / oder Feuergefahr besteht.

Handhabung von Telekonverter und Objektiv

- Es darf nicht mehr als ein MC-20 gleichzeitig verwendet werden. Der MC-20 kann nicht gleichzeitig mit einem anderen Objektivkonverter verwendet werden.
- Halten Sie nicht nur das Kameragehäuse fest, sondern auch das Objektiv. Spritzwasserfestigkeit und optische Leistung können beeinträchtigt werden.
- Berühren Sie nicht die elektrischen Kontakte des Telekonverters.
- Olympus übernimmt keine Verantwortung für den Gebrauch dieses Produkts, falls dieser aufgrund von gesetzlichen Regelungen in anderen Ländern oder Regionen als dem Ort des Erwerbs verboten ist.

Wartung

Blasen Sie den Staub von den Objektiven herunter, indem Sie einen handelsüblichen Blasebalg verwenden.

Für Europa



Dieses Symbol [durchgestrichene Mülltonne nach WEEE Anhang IV] weist auf die getrennte Rücknahme elektrischer und elektronischer Geräte in EU-Ländern hin. Bitte werfen Sie das Gerät nicht in den Hausmüll. Informieren Sie sich über das in Ihrem Land gültige Rücknahmesystem und nutzen dieses zur Entsorgung.

• Technische Unterstützung für Kunden in Europa

Bitte besuchen Sie unsere Internetseite <http://www.olympus-europa.com> oder wenden Sie sich telefonisch unter einer dieser Rufnummern an uns:
 00800 - 67 10 83 00 (gebührenfrei)
 +49 40 - 237 73 899 (gebührenpflichtig)

ΕΛ ΟΔΗΓΙΕΣ

Σας ευχαριστούμε για την αγορά αυτού του προϊόντος Olympus. Για την ασφάλειά σας, διαβάστε αυτό το εγχειρίδιο οδηγιών πριν από τη χρήση και φυλάσσετε το σε προσιτό μέρος για μελλοντική χρήση.

Πριν από τη χρήση

- Φροντίστε να ενημερώσετε το υλικολογισμικό του φακού πριν τον τοποθετήσετε στον τηλεμετατροπέα (MC-20).
- Όταν χρησιμοποιείτε τον τηλεμετατροπέα, οι σύνθετες τιμές εστιακής απόστασης και ίριδας του φακού πολλαπλασιάζονται επί 2.
- Η τιμή διαφράγματος που αναγράφεται στη μηχανή είναι η σύνθετη τιμή τιμή διαφράγματος.

Ονόματα εξαρτημάτων (Σχ. 1)

- ① Μπροστά κάλυμμα (BC-3)
- ② Πίσω κάλυμμα
- ③ Κουμπί απασφάλισης φακού
- ④ Δείκτης υποδοχής
- ⑤ Ηλεκτρικές επαφές

* Δεν μπορείτε να χρησιμοποιήσετε άλλο μπροστινό κάλυμμα εκτός από το BC-3.

Υποδοχή στήριξης (Σχ. 2)

- ① Τοποθετήστε τον τηλεμετατροπέα στη μηχανή.
- ② Τοποθετήστε το φακό.

Κατάλληλοι φακοί

Για λεπτομέρειες σχετικά με τους κατάλληλους φακούς, επισκεφθείτε την ιστοσελίδα της Olympus ή επικοινωνήστε με το κέντρο υποστήριξης πελατών της Olympus.

* Μην προσαρτήσετε άλλους φακούς εκτός από τον υποστηριζόμενο. Υπάρχει κίνδυνος να μειωθούν οι επιδόσεις της μηχανής ή να πάθουν ζημιά το σώμα και ο φακός της.

Κατάλληλες μηχανές και φακοί

Στοιχεία φακού	: 4 ομάδες, 9 φακοί
Βάρος	: 150 g (χωρίς το καπάκι)
Διαστάσεις	: Μέγ. διάμ. Ø 59,8 x μήκος 25,9 mm

* Τα τεχνικά χαρακτηριστικά υπόκεινται σε αλλαγές χωρίς προηγούμενη ειδοποίηση ή υποχρέωση εκ μέρους του κατασκευαστή.

Προειδοποιήσεις: Προληπτικά μέτρα ασφάλειας



Προειδοποιήσεις: Προληπτικά μέτρα ασφάλειας

- Μην κοιτάτε τον ήλιο μέσω του φακού. Ενδέχεται να προκληθεί τύφλωση ή μερική απώλεια όρασης.

- Μην αφήνετε το φακό χωρίς το κάλυμμα. Αν το ηλιακό φως συγκλίνει μέσω του φακού, ενδέχεται να προκληθεί πυρκαγιά.
- Μη στρέφετε το φακό της μηχανής στον ήλιο. Το ηλιακό φως θα συγκλίνει στο φακό και θα εστιαστεί μέσα στη μηχανή, με αποτέλεσμα να προκληθεί δυσλειτουργία ή φωτιά.

Χειρισμός του τηλεμετατροπέα και του φακού

- Δεν μπορούν να χρησιμοποιηθούν ταυτόχρονα περισσότεροι από ένας MC-20. Επίσης, ο MC-20 δεν μπορεί να χρησιμοποιηθεί ταυτόχρονα με άλλον μετατροπέα φακού.
- Για να στηρίζετε το βάρος, να κρατάτε και το σώμα της μηχανής και τον φακό. Διαφορετικά, υπάρχει κίνδυνος να μειωθεί η αντοχή σε διαβροχή και η οπτική απόδοση.
- Μην αγγίζετε τις ηλεκτρικές επαφές στον τηλεμετατροπέα.
- Η Olympus δεν αναλαμβάνει καμία ευθύνη για τη χρήση αυτού του προϊόντος, η οποία ενδέχεται να απαγορεύεται από τους κανονισμούς σε χώρες ή περιοχές άλλες από τη χώρα ή την περιοχή όπου αγοράστηκε.

Συντήρηση

Φυσήξτε τη σκόνη από τον φακό με έναν φυσητήρα του εμπορίου.

Για πελάτες στην Ευρώπη



Το σύμβολο αυτό [διαγραμμένος κάδος απορριμμάτων ΑΗΗΕ, παράρτημα IV] υποδεικνύει ότι απαιτείται ξεχωριστή συλλογή των αποβλήτων ηλεκτρικού και ηλεκτρονικού εξοπλισμού στις χώρες της Ε.Ε. Μην απορρίπτετε τον εξοπλισμό στα οικιακά απορρίμματα. Χρησιμοποιείτε τα διαθέσιμα συστήματα επιστροφής και συλλογής της χώρας σας για την απόρριψη του παρόντος προϊόντος.

• Τεχνική υποστήριξη πελατών στην Ευρώπη

Επισκεφθείτε την ιστοσελίδα μας στη διεύθυνση <http://www.olympus-europa.com>

ή καλέστε:

Τηλ. 00800 - 67 10 83 00 (χωρίς χρέωση)
+49 40 - 237 73 899 (με χρέωση)

ET JUHISED

Täname, et ostsite Olympuse objektiivi. Enne objektiivi kasutamist lugege palun käesolev kasutusjuhend hoolikalt läbi ja hoidke see käepärast ka edaspidiseks kasutamiseks.

Enne kasutamist

- Värskendage kindlasti objektiivi püsivara, enne kui selle telekonverterile (MC-20) paigaldate.
- Kui kasutate telekonverterit, korrutatakse kombineeritud fookuskaugus ja objektiivi ava väärtus koefitsiendiga 2.
- Kaamerale kuvatav ava väärtus on kombineeritud ava väärtus.

Osade nimetused (jn 1)

- ① Esikate (BC-3)
- ② Tagakate
- ③ Objektiivi vabastusnupp
- ④ Paigaldusindeks
- ⑤ Elektrikontaktid

* Te ei saa kasutada muud objektiivikatet kui BC-3.

Paigaldamine (jn 2)

- ① Paigalda telekonverter kaamerale.
- ② Paigalda objektiiv.

Ühilduvad objektiivid

Ühilduvate objektiivide kohta lisainfo saamiseks külastage Olympuse veebilehte või võtke ühendust Olympuse klienditoe keskusega.

- * Ärge kinnitage objektiive, kui see ei ole toetatud. See võib halvendada võimsust või kahjustada korpust ja objektiivi.

Peamised tehnilised andmed

Objektiivi läätsede

rühmitus	: 9 lääts 4 grupis
Kaal	: 150 g (ilma katteta)
Mõõtmed	: Maksimaalne diameeter Ø 59,8 x pikkus 25,9 mm

- * Tehnilised andmed võivad muutuda ilma tootjapoolse etteteatamiseta ja tootjapoolsete kohustusteta.

Ettevaatusabinõud. Loe tähelepanelikult!



Hoiatused. Ettevaatusabinõud

- Ära vaata läbi objektiivi päikest. See võib põhjustada pimedaksjäämist või nägemise halvenemist.
- Ära hoi objektiivi ilma katteta. Kui päikesevalgus koondub objektiivis, võib see põhjustada tulekahju.
- Ära suuna kaamera objektiivi päikese poole. Päikesekiired koonduvad kaamera sisemuses objektiivis ja fookuses, põhjustades rikke või tulekahju.

Telekonverteri ja objektiivi käitlemine

- Korraga saab kasutada ainult ühte telekonverterit MC-20. Telekonverterit MC-20 ei saa samaaegselt kasutada koos mõne teise objektiivikonverteriga.
- Hoidke kaamerat samaaegselt korpusest ja objektiivist. Pritsmekindlus ja optiline toimivus võivad väheneda.
- Ärge puudutage telekonverteri elektrikontakte.

- Olympus ei vastuta käesoleva toote kasutamise eest, mis võib olla keelatud eeskirjadega mujal, kui ostukoha riigis või piirkonnas.

Hooldamine

Eemaldage tolm objektiivilt poodides saadaoleva puhuriga.

Euroopa klientidele



See sümbol [maha tõmmatud ratastega prügikast WEEE IV lisa] tähistab elektriliste ja elektrooniliste seadmete eraldi kogumist ELi riikides. Ärge visake seda seadet olmeprahi hulka. Tootest vabanemiseks kasutage teie riigis kehtivaid tagastus- ja jäätmekogumissüsteeme.

• Euroopa tehniline klienditugi

Külasta palun meie kodulehte

<http://www.olympus-europa.com>

või helista:

tel 00800 - 67 10 83 00 (tasuta number)

+49 40 - 237 73 899 (tasuline)

F1 KÄYTTÖOHJEET

Kiitos, että olet ostanut Olympus-tuotteen. Turvallisuutesi varmistamiseksi lue nämä käyttöohjeet ennen käyttöä ja säilytä käyttöohjeita helposti saatavilla.

Ennen käyttöä

- Varmista, että olet päivittänyt objektiivin laiteohjelmiston ennen kuin kiinnität sen telejatkeeseen (MC-20).
- Kun käytetään telejatketta, polttoväli ja objektiivin himmentimen arvo kerrotaan 2:llä.
- Kameran näytöllä näkyvä aukkoarvo on telejatkeen ja objektiivin yhdistelmän aukkoarvo.

Osien nimet (Kuva 1)

- ① Etusuojus (BC-3)
- ② Objektiivin takasuojus
- ③ Objektiivin irrotuspainike
- ④ Kiinnityksen kohdistusmerkki
- ⑤ Sähkökoskettimet

* Et voi käyttää muuta etusuojusta kuin BC-3.

Kiinnitys (Kuva 2)

- ① Kiinnitä telejatke kameraan.
- ② Kiinnitä kuvausobjektiivi.

Käytettävät objektiivit

Tiedot käytettävistä objektiiveista saat Olympuksen kotisivuilta tai ottamalla yhteyttä Olympus-asiakastukeen.

- * Älä kiinnitä muita kuin tuettuja objektiiveja. Muutoin laitteen suorituskyky voi vaarantua tai runko tai objektiivi vaurioitua.

Tuotetiedot

Objektiivin rakenne	: 4 ryhmää, 9 elementtiä
Paino	: 150 g (ilman suojusta)
Mitat	: Maks. läpim. Ø 59,8 mm x pituus 25,9 mm

- * Teknisiä tietoja voidaan muuttaa ilman ennakoilmoitusta tai sitoumusta valmistajan taholta.

Varotoimet: Lue seuraavat kohdat



Varoitukset: Turvallisuusohjeet

- Älä katso objektiivin läpi aurinkoon. Se voi aiheuttaa sokeutumisen tai näön huononemisen.
- Älä jätä objektiivia ilman suojusta. Mikäli auringonvalo keskittyy objektiivin läpi, se saattaa aiheuttaa tulipalon.

- Älä osoita kameran objektiivia suoraan kohti aurinkoa. Auringonvalo keskittyy objektiivissa ja tarkentuu kameran sisään aiheuttaen mahdollisesti toimintahäiriön tai palovaurion.

Telejatkeen ja objektiivin käsittely

- Vain yhtä MC-20-telejatketta voidaan käyttää kerrallaan. MC-20-telejatketta ei voida myöskään käyttää toisen objektiivin jatkeen kanssa samanaikaisesti.
- Älä pidä kiinni pelkästään kameran rungosta pitämättä kiinni objektiivistä. Roisketiivisyys ja optinen suorituskyky saattavat vaarantua.
- Älä kosketa telejatkeen sähkökontakteja.
- Olympus ei ole vastuussa tämän tuotteen käytöstä, joka voi olla kiellettyä muualla kuin ostomaassa tai -alueella, mistä laite on ostettu.

Hoito

Puhalla pöly pois objektiivistä yleisesti myytävällä puhaltimella.

Asiakkaille Euroopassa



Tämä symboli (WEEE-direktiivin liitteen IV mukainen roskakorisympöli) tarkoittaa sähkö- ja elektroniikkaromun erilliskeräystä EU-maissa.

Älä heitä tätä laitetta tavallisen talousjätteen joukkoon.

Käytä tuotetta hävittäessäsi hyväksesi maassasi käytössä olevia palautus- ja keräysjärjestelmiä.

• Tekninen asiakaspalvelu Euroopassa

Vieraile verkkosivuillamme

<http://www.olympus-europa.com>

tai soita:

Tel. 00800 - 67 10 83 00 (maksuton)

+49 40 - 237 73 899 (maksullinen)

HR UPUTE

Zahvaljujemo vam na odabiru ovog Olympusovog proizvoda. Radi vaše sigurnosti pročitajte ovaj priručnik s uputama prije upotrebe i spremite ga za kasnije konzultiranje.

Prije korištenja

- Ažurirajte ugrađeni softver objektiva prije postavljanja na telekonverter (MC-20).
- Ako se koristi telekonverter, ukupna žarišna duljina i vrijednost otvora objektiva množe se s 2.
- Vrijednost otvora objektiva prikazana na fotoaparatu je ukupna vrijednost otvora objektiva.

Nazivi dijelova (sl. 1)

- ① Prednji poklopac (BC-3)
- ② Stražnji poklopac
- ③ Gumb za otpuštanje objektiva
- ④ Indeks navoja
- ⑤ Električni kontakti

* Ne možete koristiti drugu prednju kapicu osim BC-3.

Montiranje (sl. 2)

- ① Postavite telekonverter na fotoaparat.
- ② Postavite objektiv za fotografiranje.

Prikladni objektiv

Za pojedinosti o prikladnim objektivima posjetite internetsku stranicu tvrtke Olympus ili se obratite službi za korisnike.

* Nemojte pričvršćivati nikakve druge objektivne osim podržanih. Postoji rizik od narušenog rada ili oštećenja kućišta i objektiva.

Tehnički podaci

Konstrukcija objektiva : 4 skupina, 9 leća
Težina : 150 g (bez poklopca)
Dimenzije : maks. promjer Ø 59,8 x dužina 25,9 mm

* Tehnički podaci su podložni promjenama bez prethodne najave ili obveze od strane proizvođača.

Mjere sigurnosti: svakako pročitajte sljedeće



Upozorenja: mjere sigurnosti

- Ne promatrajte sunce kroz objektiv. Posljedica toga može biti sljepoća ili oštećenje vida.
- Ne ostavljajte objektiv bez poklopca. Ako se sunčeva svjetlost konvergira u objektivu, može doći do požara.

- Ne usmjeravajte objektiv izravno prema suncu. Sunčeva svjetlost konvergirat će u objektivu i fokusirati se u fotoaparatu, što može izazvati oštećenje ili požar.

Rukovanje telekonverterom i objektivom

- Ne može se istodobno upotrebljavati više od jednog telekonvertera MC-20. Također, MC-20 ne može se istodobno upotrebljavati s drugim konverterom objektivna.
- Nemojte držati samo fotoaparata, bez pridržavanja objektivna. Mogu se narušiti optička svojstva i zaštita od prskanja.
- Nemojte dodirivati električne kontakte na telekonverteru.
- Olympus nije odgovoran za korištenje ovog proizvoda, koji propisima može biti zabranjen u nekim zemljama ili regijama izuzev zemlje ili regije u kojoj je kupljen.

Održavanje

Ispušite prašinu s objektivna komercijalno dostupnom puhalicom.

Za korisnike na području Europe



Ovaj znak (prekrižena kanta za smeće na kotačićima prema WEEE Dodatak IV) označava odvojeno prikupljanje električnog i elektroničkog otpada u zemljama Europske unije.

Ovaj uređaj ne bacajte u kućni otpad. Koristite postojeći sustav prikupljanja i recikliranja ovakvog otpada u svojoj zemlji.

• Europska služba za pomoć korisnicima

Posjetite našu početnu stranicu

<http://www.olympus-europa.com>

ili nazovite:

Tel.: 00800 - 67 10 83 00 (poziv je besplatan)

+49 40 - 237 73 899 (uz naplatu)

HU HASZNÁLATI ÚTMUTATÓ

Köszönjük, hogy Olympus terméket választott! A megfelelő használatbavétel érdekében kérjük, olvassa el ezt a kezelési útmutatót és őrizze meg a későbbiekben is.

Használat előtt

- Az objektív firmware-ét feltétlenül frissítse, mielőtt a telekonverterre (MC-20) szerelné.
- A telekonverter használatakor az összetett fókusztávolság és az objektív rekeszértékét 2-gyel kell megszorozni.
- A fényképezőgép kijelzőjén megjelenő rekeszérték az összetett rekeszérték.

A készülék részei (1 ábra)

- ① Elülső sapka (BC-3)
- ② Hátsó sapka
- ③ Objektívkioldó gomb
- ④ Foglalat index
- ⑤ Elektromos érintkezők

* Csak BC-3 elülső sapkát használhat.

Felszerelés (2 ábra)

- ① Szerelje fel a telekonvertert a fényképezőgépre.
- ② Helyezze fel az objektívet.

Támogatott objektívek

A megfelelő objektívekkel kapcsolatos részleteket megtalálja az Olympus honlapján, vagy forduljon az Olympus ügyfélszolgálati központjához.

- * Kizárólag támogatott objektív használata lehetséges. Fennáll a test és az objektív sérülése vagy a teljesítmény csökkenése.

Műszaki adatok

Az objektív felépítése	: 9 lencse 4 csoportban
Tömeg	: 150 g (a sapka kivételével)
Méret	: Max. átmérő Ø 59,8 × hossz 25,9 mm

- * A gyártó fenntartja a műszaki adatok előzetes értesítés vagy kötelezettség nélküli megváltoztatásának jogát.

Óvintézkedések: Feltétlenül olvassa el az alábbiakat!



Figyelmeztetés: Biztonsági tudnivalók

- Ne nézzen a napba az objektíven keresztül, mert ez látáskárosodást, illetve vakságot okozhat.
- Ne hagyja az objektívet védősapka nélkül! Ha a napfény az objektívben összpontosul, tüzet okozhat.

- Ne hagyja a fényképezőgépet a nap felé fordított objektívvel!
Az objektívben összefutó és a fényképezőgép belsejébe irányuló napfény károsodást és tüzet okozhat.

A telekonverter és az objektív kezelése

- Egyszerre több MC-20-as nem használható. Az MC-20-as másik objektívkonverterrel együtt sem használható.
- Ne tartsa a fényképezőgép házát anélkül, hogy az objektívet is tartaná! Romolhat a fröccsenésállóság és az optikai teljesítmény.
- Ne érjen a telekonverter elektromos érintkezőihez!
- Az Olympus nem vállal felelősséget a termék olyan használatáért, melyet a vásárlás országától vagy régiójától eltérő országok vagy régiók jogszabályai tilthatnak.

Karbantartás

Kereskedelmi forgalomban kapható fúvóval fújja le a port az objektívről.

Európai vásárlóink számára



Ez a jelkép [áthúzott, kerekeken guruló szemetes – WEEE irányelv IV. melléklet] azt jelzi, hogy az EU országokban külön kell gyűjteni az elektromos és elektronikus termékekből keletkező hulladékot. Kérjük, ne dobja a készüléket a háztartási hulladék közé. A termék eldobásánál kérjük, vegye igénybe az országában rendelkezésre álló hulladékgyűjtő helyeket.

• Műszaki segítségnyújtás Európában

Kérjük, keresse fel honlapunkat!
<http://www.olympus-europa.com>
vagy hívja a
Tel. 00800 – 67 10 83 00 (ingyenes),
illetve a
+49 40 - 237 73 899 (díjköteles)
telefonszámot.

T ISTRUZIONI

Vi ringraziamo per aver acquistato un prodotto Olympus. Per la vostra sicurezza, leggete attentamente questo manuale di istruzioni prima dell'uso e conservatelo a portata di mano per qualsiasi riferimento futuro.

Prima dell'uso

- Assicurarsi di aggiornare il firmware dell'obiettivo prima di montarlo sul moltiplicatore di focale (MC-20).
- Quando si utilizza il moltiplicatore di focale la distanza focale e il diaframma compositi vengono moltiplicati per 2.
- Il diaframma visualizzato sulla fotocamera è il diaframma composito.

Denominazione delle parti (fig. 1)

- ① Tappo anteriore (BC-3)
- ② Tappo posteriore
- ③ Pulsante di rilascio dell'obiettivo
- ④ Baionetta
- ⑤ Contatti elettrici

* Non è possibile utilizzare una copertura anteriore diversa da BC-3.

Montaggio (fig. 2)

- ① Montare il moltiplicatore di focale sulla fotocamera.
- ② Montare l'obiettivo.

Obiettivi applicabili

Per informazioni dettagliate sugli obiettivi applicabili, visitate il sito Web Olympus o contattate il centro di assistenza clienti Olympus.

* Non montare obiettivi diversi da quelli supportati. In caso contrario, si rischia di compromettere le prestazioni del corpo e dell'obiettivo o di danneggiarli.

Specifiche principali

Configurazione

dell'obiettivo	: 4 gruppi, 9 elementi
Peso	: 150 g (escluso tappo)
Dimensioni	: dia. max. Ø 59,8 x lunghezza 25,9 mm

* Le specifiche sono soggette a modifica senza preavviso o obbligo alcuno da parte del produttore.

Precauzioni: Da leggere con attenzione



Avvertenze: Misure di sicurezza

- Non osservate il sole attraverso l'obiettivo. Ciò potrebbe causare cecità o danni alla vista.
- Coprite sempre l'obiettivo con il copriobiettivo. Se la luce del sole converge attraverso l'obiettivo può provocare un incendio.
- Non puntate la fotocamera direttamente verso la luce del sole. La luce del sole convergerà nell'obiettivo e sarà concentrata nella fotocamera, causando una possibile anomalia di funzionamento o un incendio.

Gestione del moltiplicatore di focale e dell'obiettivo

- Non è possibile utilizzare più di un moltiplicatore di focale MC-20 alla volta. Non è possibile utilizzare MC-20 contemporaneamente con un altro moltiplicatore di focale.
- Non reggere solo il corpo della fotocamera senza reggere anche l'obiettivo. La resistenza all'acqua e le prestazioni ottiche potrebbero essere compromesse.
- Non toccare i contatti elettrici sul moltiplicatore di focale.

- Olympus non si assume alcuna responsabilità per l'uso di questo prodotto, che potrebbe essere proibito dalle normative in Paesi o regioni diversi dal Paese o dalla regione in cui è stato acquistato.

Manutenzione

Togliere la polvere dall'obiettivo con un soffiatore per lenti (disponibile in commercio).

Per utenti in Europa



Questo simbolo (cassonetto con ruote, barrato, WEEE Allegato IV) indica la raccolta differenziata di apparecchiature elettriche ed elettroniche nei paesi dell'UE. Non gettate l'apparecchio nei rifiuti domestici. Usate i sistemi di raccolta rifiuti disponibili nel vostro paese.

• Supporto tecnico clienti in Europa

Visitate la nostra homepage
<http://www.olympus-europa.com>
o chiamate:

Tel.: 00800 - 67 10 83 00 (gratuito)
+49 40 - 237 73 899 (a pagamento)

L INSTRUKCIJA

Dėkojame, kad įsigijote šį „Olympus“ gaminį. Užtikrindami savo saugumą perskaitykite šį instrukcijų vadovą prieš naudodami gaminį ir laikykite jį netoliese, kad prireikus galėtumėte pasiskaityti.

Prieš naudodami

- Prieš montuodami telekonverterį (MC-20), būtinai atnaujinkite objektyvo programinę aparatinę įrangą.
- Naudojant telekonverterį kompozicinis objektyvo židinio atstumas ir vyzdinės diafragmos reikšmė padauginami iš 2.
- Fotoaparate rodoma diafragmos reikšmė yra kompozicijos diafragmos reikšmė.

Dalių pavadinimai (1 pav.)

- ① Priekinis dangtelis (BC-3)
- ② Galinis dangtelis
- ③ Objektyvo atlaisvinimo mygtukas
- ④ Apsodo indeksas
- ⑤ Elektriniai kontaktai

* Galite naudoti tik BC-3 priekinį dangtelį.

Tvirtinimas (2 pav.)

- ① Pritvirtinkite telekonverterį prie fotoaparato.
- ② Pritvirtinkite fotografavimo objektyvą.

Taikomi objektyvai

Išsamios informacijos apie tinkamus objektyvus rasite „Olympus“ svetainėje arba galite kreiptis į „Olympus“ klientų aptarnavimo centrą.

* Draudžiama dėti nepalaikomus objektyvus. Dėl to gali suprastėti fotografavimo kokybė arba galite pažeisti korpusą ir objektyvą.

Pagrindinės techninės charakteristikos

Objektyvo	
konfigūracija	: 4 grupių, 9 fotoaparatai
Svoris	: 150 g (be dangtelio)
Matmenys	: maks. skersmuo Ø 59,8 × ilgis 25,9 mm

* Techniniai duomenys gali būti keičiami be išankstinio gamintojo pranešimo ar įsipareigojimo.

Atsargumo priemonės:
būtinai perskaitykite čia pateiktą informaciją



Įspėjimai: saugos priemonės

- Per objektyvą nežiūrėkite į saulę. Galite apakti arba sugadinti regėjimą.
- Nepalikite objektyvo be dangtelio. Objektyve susiliejus saulės šviesai kyla gaisro pavojus.
- Nenukreipkite fotoaparato objektyvo tiesiai į saulę. Saulės šviesa objektyve susilies ir susifokusuos fotoaparato viduje, dėl to galimi gedimai ar gaisras.

Telekonverterio ir objektyvo naudojimas

- Vienu metu negalima naudoti daugiau nei vieną MC-20. Vienu metu MC-20 negalima naudoti su kitu objektyvo konverteriu.
- Nelaikykite tik už fotoaparato korpuso: būtinai prilaikykite ir objektyvą. Kitaip gali suprastėti nepralaidumas purlslams ir optinis veikimas.
- Nelieskite telekonverterio elektros kontaktų.
- „Olympus“ neatsako už šio gaminio naudojimą, kuris gali būti teisiškai draudžiamas reglamentais šalyse ar regionuose, kituose nei šalis ar regionas, kuriame jis buvo įsigytas.

Techninė priežiūra

Atskirai įsigyjamu pūstuvu nupūskite nuo objektyvo dulkes.

Klientams Europoje



Šis simbolis [perbrauktas konteineris ant ratų WEEE, IV priedas] nurodo elektrinių ir elektroninių įrenginių atliekas, kurios Europos Sąjungos šalyse surenkamos atskirai. Prašome nemesti įrenginio į buitinių atliekų konteinerius. Prašome atiduoti netinkamą, nereikalingą gaminį šios rūšies atliekų surinkėjams, esantiems jūsų šalyje.

• Europos klientų aptarnavimo techninis skyrius

Apsilankykite mūsų tinklalapyje
<http://www.olympus-europa.com>
arba paskambinkite:

Tel. 00800 - 67 10 83 00 (nemokamas)
+49 40 - 237 73 899 (mokamas)

LV NORĀDĪJUMI

Pateicamies, ka iegādājāties šo Olympus izstrādājumu. Lai izstrādājuma izmantošana būtu droša, lūdzu, izlasiet šo lietošanas pamācību un uzglabāiet to viegli pieejamā vietā, jo šī pamācība jums var noderēt arī turpmāk.

Pirms lietošanas

- Pirms objektīva nostiprināšanas uz telepārveidotāja (MC-20) vispirms jāatjaunina objektīva aparātprogrammatūra.
- Lietojot telekonverteru, kopējo fokusa attālumu un objektīva diafragmas atvēruma vērtību reizina ar 2.
- Fotokameras displejā redzamā atvēruma vērtība ir kopējā atvēruma vērtība.

Detāļu nosaukumi (1. att.)

- ① Priekšējais vāciņš (BC-3)
- ② Aizmugurējais vāciņš
- ③ Objektīva atbrīvošanas poga
- ④ Ietvara indekss
- ⑤ Elektriskie kontakti

* Nevar lietot citu priekšējo vāciņu – tikai BC-3.

Uzstādīšana (2. att.)

- ① Nostipriniet telepārveidotāju uz fotokameras.
- ② Piestipriniet objektīvu.

Lietojamie objektīvi

Lai uzzinātu sīkāku informāciju par piemērotajiem objektīviem, apmeklējiet Olympus tīmekļa vietni vai sazinieties ar Olympus klientu atbalsta centru.

* Nepievienojiet citus objektīvus – tikai atbalstītos. Pretējā gadījumā pastāv veiktspējas pasliktināšanās vai korpusa un objektīva sabojāšanas risks.

Galvenie tehniskie dati

Objektīva veids	: 9 lēcas 4 grupās
Svars	: 150 g (bez vāciņa)
Izmēri	: maks. diam. Ø 59,8 x garums 25,9 mm

* Ražotājam ir tiesības mainīt tehniskos datus bez brīdinājuma un saistībām.

Drošības norādījumi: **noteikti izlasiet turpmākos norādījumus**



Brīdinājumi: drošības norādījumi

- Neskatieties caur objektīvu uz sauli. Tas var izraisīt redzes zaudējumu vai tās pasliktināšanos.
- Neatstājiet objektīvu ar neuzliktu vāciņu. Ja saules gaisma konverģēsies caur objektīvu, var izcelties ugunsgrēks.
- Nevērsiet fotokameras objektīvu tieši pret sauli. Saules gaisma konverģēsies objektīvā un fokusēsies fotokameras iekšpusē, tādējādi, iespējams, izraisot darbības traucējumus vai aizdegšanos.

Rīkošanās ar telepārveidotāju un objektīvu

- Vienlaicīgi nevar lietot vairākus telepārveidotājus MC-20. Tāpat MC-20 nevar lietot vienlaicīgi ar citu objektīva pārveidotāju.
- Turiet ne vien fotokameras korpusu, bet arī objektīvu. Var tikt bojāta šļakatizturības funkcija un optiskā veiktspēja.
- Nepieskarieties telepārveidotāja elektriskajiem kontaktiem.
- Olympus neuzņemas nekādu atbildību par šī izstrādājuma lietošanu, kas var būt aizliegta saskaņā ar valstīs vai reģionos, kas nav šī

izstrādājuma iegādes valsts vai reģions, spēkā esošiem noteikumiem.

Apkope

Nopūtiet putekļus no objektīva, izmantojot tirdzniecībā pieejamu gaisa pūtēju.

Pircējiem Eiropā



Šis simbols [pārsvītrotā atkritumu tvertne uz riteņiem, WEEE IV pielikums] nozīmē atsevišķu elektriskā un elektroniskā aprīkojuma atkritumu savākšanu ES valstīs.

Lūdzam neizsviest šādu aprīkojumu mājsaimniecības atkritumu tvertnēs. Ja šis izstrādājums ir jāizsviež, lūdzam izmantot savā valstī pieejamās atkritumu apsaimniekošanas un savākšanas sistēmas.

• Tehniskā palīdzība klientiem Eiropā

Lūdzu, apmeklējiet mūsu tīmekļa vietni
<http://www.olympus-europa.com>
vai zvaniet uz tālruna numuru
00800 - 67 10 83 00 (bezmaksas)
+49 40 - 237 73 899 (maksas)

NL AANWIJZINGEN

Wij danken u voor de aanschaf van dit Olympus-product. Lees a.u.b. voor het gebruik deze handleiding aandachtig door en houd deze bij de hand voor raadpleging in de toekomst.

Vóór gebruik

- Verzekert u ervan dat u de firmware van de lens te updaten voordat u hem op de teleconverter (MC-20) bevestigt.
- Wanneer de teleconverter wordt gebruikt, dan worden de samengestelde brandpuntafstand en de iriswaarde van de lens vermenigvuldigd met 2.
- De diafragma waarde die op de camera wordt weergegeven is de samengestelde diafragma waarde.

Naam van onderdelen (afb. 1)

- ① Voorkapje van de lens (BC-3)
- ② Achterkapje van de lens
- ③ Lensontgrendelknop
- ④ Index lensvatting
- ⑤ Elektrische contacten

* U kunt geen ander voordeksel dan BC-3 gebruiken.

Bevestigen (afb. 2)

- ① Bevestig de teleconverter op de camera.

- ② Bevestig de cameralens.

Toepasbare lenzen

Kijk voor meer informatie over toepasbare lenzen op de Olympus-website of neem contact op met de Olympus-klantendienst.

- * Plaats geen lenzen die niet ondersteund worden. Er bestaat een risico van verminderde prestaties of schade aan de behuizing en de lens.

Belangrijkste technische gegevens

Configuratie van de lens: 4 groepen, 9 lenzen
Gewicht : 150 g (exclusief dop)
Afmetingen : Max. doorsn. Ø 59,8 x
 lengte 25,9 mm

- * Wijzigingen in de technische gegevens voorbehouden zonder voorafgaande kennisgeving of enige verplichting van de zijde van de fabrikant.

Vorzorgsmaatregelen: zorg ervoor dat u het volgende leest



Waarschuwingen: veiligheidsmaatregelen

- Kijk niet door de lens naar de zon. Dit kan blindheid of beschadiging van het gezichtsvermogen veroorzaken.

- Plaats het kapje altijd terug op de lens. Als er zonlicht gebundeld wordt door de lens, kan er brand ontstaan.
- Richt de cameralens niet op de zon. Hierdoor kan het zonlicht zich in de lens bundelen en zich verzamelen in de camera, wat kan leiden tot een storing of brand.

De teleconverter en lens hanteren

- U kunt niet meer dan één MC-20 tegelijkertijd gebruiken. De MC-20 kan ook niet tegelijkertijd met een andere lensconverter worden gebruikt.
- Houd niet alleen de body van de camera vast zonder tevens de lens vast te houden. De waterdichtheid en optische prestaties kunnen verslechteren.
- Raak de elektrische contacten op de teleconverter niet aan.
- Olympus is niet verantwoordelijk voor het gebruik van dit product, dat mogelijk verboden is door de regelgeving in andere landen of regio's dan in het land of de regio waar deze werd aangeschaft.

Onderhoud

Verwijder stof van de lens met een in de handel verkrijgbaar blaaskwastje.

Voor klanten in Europa



Dit symbool [een doorgeslechte afvalbak volgens WEEE Annex IV] geeft aan dat in de EU-landen alle afgedankte elektrische en elektronische apparatuur apart moet worden ingezameld en verwerkt.

Gooi het apparaat a.u.b. niet bij het gewone huisvuil.

Maak a.u.b. gebruik van het inzamelsysteem dat in uw land beschikbaar is voor de afvoer van dit product.

• Europese technische klantenservice

Bezoek onze homepage

<http://www.olympus-europa.com>

of bel:

tel. 00800 - 67 10 83 00 (gratis)

+49 40 - 237 73 899 (volgens tarief)

NO INSTRUKSJONER

Takk for at du valgte dette Olympus-produktet. For din egen sikkerhets skyld: Les denne bruksanvisningen før bruk og oppbevar den tilgjengelig for fremtidige oppslag.

Før bruk

- Pass på å oppdatere fastvaren til objektivet før du monterer det på telekonverteren (MC-20).
- Når telekonverteren brukes multipliseres den sammenlagte fokallavstand og irisverdien i objektivet med 2.
- Blenderverdien som vises på kameraet er den sammensatte totale blenderverdien.

Navn på komponenter (fig. 1)

- ① Fordeksel (BC-3)
- ② Bakdeksel
- ③ Frigjøringsknapp for objektiv Fatningsindeks
- ④ Mount index
- ⑤ Elektriske kontakter

* Du kan ikke bruke et annet fordeksel enn BC-3.

Montering (fig. 2)

- ① Monter telekonverteren på kameraet.
- ② Monter objektivet.

Kompatible objektiver

Se Olympus' nettsider for detaljer om aktuelle objektiver eller kontakt Olympus kundeservice.

* Ikke fest andre linser enn de som er støttet. Det fins risiko for redusert ytelse eller skader på hus og linse.

Hovedspesifikasjoner

Linsekonfigurasjon	: 4 grupper, 9 linser
Vekt	: 150 g (uten deksel)
Mål	: Maks. diam. Ø 59,8 x lengde 25,9 mm

* Spesifikasjoner kan endres uten forvarsel eller forpliktelser fra produsentens side.

Forsiktighetsregler: Les følgende (viktig)



Advarsler: Sikkerhetsanvisninger

- Ikke se på solen gjennom linsen. Det kan føre til blindhet eller skade synet.
- Ikke la linsen ligge uten deksel. Dersom sollys samles i linsen, kan det oppstå brann.
- Ikke rett kameranlinse mot solen. Sollys vil samles i linsen og fokuseres i kameraet, noe som kan føre til defekter eller brann.

Håndtere telekonverteren og linsen

- Du kan ikke bruke mer enn én MC-20 om gangen. MC-20 kan heller ikke brukes samtidig med en annen objektivkonverter.
- Ikke hold bare i kameraet uten også å holde i objektivet. Den sprutsikre og optiske ytelsen kan bli svekket.
- Ikke berør de elektriske kontaktene på telekonverteren.
- Olympus har ikke noe ansvar for bruken av dette produktet, som kan være forbudt ved forskrifter i andre land eller regioner enn landet eller regionen der det ble kjøpt.

Vedlikehold

Blås bort støv fra objektivet med en vanlig blåsebelg.

For kunder i Europa



Dette symbolet [avfallskontainer med kryss over WEEE vedlegg IV] viser til separat avfallsbehandling for brukt elektrisk og elektronisk utstyr i EU-land. Ikke kast utstyret i vanlig husholdningsavfall. Levér det i stedet til gjenvinnings-systemet for denne type produkter i ditt land.

• Teknisk kundeservice i Europa

Se vår hjemmeside

<http://www.olympus-europa.com>

eller ring:

Tlf.: 00800 - 67 10 83 00 (gratis)

+49 40 - 237 73 899 (mot gebyr)

PL INSTRUKCJA

Dziękujemy za zakup tego produktu firmy Olympus. W celu zapewnienia bezpieczeństwa, przed rozpoczęciem użytkowania należy przeczytać niniejszą instrukcję obsługi i przechowywać ją w łatwo dostępnym miejscu, aby móc skorzystać z niej w przyszłości.

Przed użyciem

- Należy koniecznie zaktualizować oprogramowanie sprzętowe obiektywu przed jego zamontowaniem na telekonwerterze (MC-20).
- Gdy używany jest telekonwerter, łączna odległość ogniskowa i wartość przysłony obiektywu są mnożone przez 2.
- Wartość przysłony wyświetlana na aparacie jest łączną wartością przysłony.

Nazwy części (rys. 1)

- ① Przednia pokrywa (BC-3)
- ② Tylna pokrywa
- ③ Przycisk zwalniający obiektyw
- ④ Indeks podstawy
- ⑤ Styki elektryczne

* Nie można używać innej przedniej zakrywki niż BC-3.

Montowanie (rys. 2)

- ① Zamontuj telekonwerter na aparacie.

- ② Zamontuj obiektyw.

Kompatybilne obiektywy

Szczegółowe informacje na temat obiektywów, które można stosować, można uzyskać w witrynie firmy Olympus lub po skontaktowaniu się z centrum wsparcia technicznego dla klientów Olympus.

* Nie mocować niezgodnych obiektywów. Istnieje ryzyko pogorszenia stanu oraz uszkodzenia osłony i obiektywu.

Podstawowe dane techniczne

Konfiguracja

obiektywu	: 9 soczewek w 4 grupach
Waga	: 150 g (bez osłony)
Wymiary	: Maks. średnica 59,8 x długość 25,9 mm

* Dane techniczne mogą ulec zmianie bez powiadomienia i bez żadnych zobowiązań ze strony producenta.

Środki bezpieczeństwa:

Należy przeczytać następujące zalecenia



Ostrzeżenia: Zasady bezpieczeństwa

- Nie patrz na słońce przez obiektyw. Może to spowodować ślepotę lub uszkodzenie wzroku.

- Nie zostawiaj obiektywu bez zakrywki. Skupienie światła słonecznego przez obiektyw może spowodować pożar.
- Nie kieruj obiektywem aparatu bezpośrednio na słońce. Światło słoneczne ogniskuje się poprzez obiektyw wewnątrz aparatu i może zakłócić jego działanie, a nawet spowodować jego zapalenie.

Obsługa telekonwertera i obiektywu

- Nie można używać więcej niż jednego telekonwertera MC-20 jednocześnie. Telekonwertera MC-20 nie można również używać jednocześnie z innym konwerterem obiektywu.
- Nie należy trzymać tylko za korpus aparatu bez przytrzymywania obiektywu. Parametry bryzgoszczelności i optyki mogą ulec pogorszeniu.
- Nie należy dotykać styków elektrycznych na telekonwerterze.
- Firma Olympus nie ponosi odpowiedzialności za użytkowanie tego produktu, które może być niezgodne z przepisami w krajach lub regionach innych niż kraj lub region, gdzie został on zakupiony.

Konserwacja

Zdmuchnij pył z soczewki dostępną w sprzedaży gruszką fotograficzną.

Dla klientów w Europie



Przedstawiony tu symbol [przekreślony wizerunek kosza na kółkach, zgodny z dyrektywą WEEE, aneks IV] informuje o istniejącym w UE obowiązku sortowania i osobnego usuwania lub utylizacji sprzętu elektronicznego. Nie należy wyrzucać tego sprzętu razem ze śmieciami i odpadkami domowymi. Pozbywając się tego produktu, należy korzystać z funkcjonujących w poszczególnych krajach systemów zbiórki odpadów i surowców wtórnych.

Europejskie wsparcie techniczne dla klientów

Odwiedź naszą stronę główną
<http://www.olympus-europa.com>
 lub zadzwoń:

Tel. 00800 - 67 10 83 00 (numer bezpłatny)
 +49 40 - 237 73 899 (numer płatny)

PT INSTRUÇÕES

Obrigado por ter adquirido este produto Olympus. Para garantir a sua segurança, agradecemos que leia este manual de instruções antes de utilizar o produto e mantenha-o à disposição para futura referência.

Antes da utilização

- Certifique-se de que atualiza o firmware da objectiva antes de a montar no conversor tele (MC-20).
- Quando é usado o conversor tele, a distância focal composta e o valor de diafragma da objectiva são multiplicados por 2.
- O valor de abertura indicado na câmara é o valor de abertura do conjunto.

Nome das partes (Fig. 1)

- ① Tampa frontal (BC-3)
- ② Tampa traseira
- ③ Botão de libertação da objectiva
- ④ Marca de montagem
- ⑤ Contactos eléctricos

* Não pode usar outra tampa frontal além da BC-3.

Suporte (Fig. 2)

- ① Montar o conversor tele na câmara.
- ② Montar a objectiva de disparo.

Objectivas aplicáveis

Para obter informações mais detalhadas sobre as objectivas, visite o website da Olympus ou contacte o Centro de Apoio ao Cliente da Olympus.

* Não conectar lentes além das suportadas. Há um risco de degradação de desempenho ou danos ao corpo e lente.

Especificações Principais

Configuração da

objectiva : 4 grupos, 9 lentes
Peso : 150 g (excluindo tampa)

Dimensões : Diâmetro máx. Ø 59,8 x comprimento 25,9 mm

* As especificações estão sujeitas a alteração, sem obrigação de aviso prévio por parte do fabricante.

Precauções:

Por favor, leia as informações que se seguem



Advertências: Precauções de segurança

- Não observe o sol através da objectiva. Pode causar cegueira ou problemas de visão.
- Não deixe a objectiva sem tampa. Se a luz solar atravessar a objectiva, poderá originar um incêndio.
- Não aponte a objectiva da câmara para o sol. Os raios irão atravessar a objectiva e concentrar-se no interior da câmara, possivelmente causando uma avaria ou incêndio.

Manusear o conversor tele e a objectiva

- Não é possível utilizar mais de uma MC-20 de uma vez. A MC-20 também não pode ser utilizada com outro conversor de objectiva ao mesmo tempo.
- Não segure apenas no corpo da câmara sem segurar na objectiva. O desempenho ótico e de protecção contra salpicos pode ficar comprometido.
- Não toque nos contactos eléctricos no conversor tele.
- A Olympus não tem qualquer responsabilidade pela utilização deste produto, que pode ser proibida por regulamentos em países ou

regiões diferentes do país ou região onde este foi adquirido.

Manutenção

Remova o pó da objectiva com um soprador disponível no mercado.

Para clientes na Europa



Este símbolo (contentor de rodas com uma cruz WEEE Anexo IV) indica uma separação diferenciada dos resíduos de equipamento elétrico e eletrónico nos países da UE. Não elimine o equipamento em conjunto com o lixo doméstico. Utilize os sistemas de recolha disponíveis no seu país para a eliminação deste produto.

• Assistência Técnica ao Cliente Europeu

Visite o nosso site

<http://www.olympus-europa.com>

ou contacte:

Tel. 00800 - 67 10 83 00 (Número gratuito)

+49 40 - 237 73 899 (A cobrar)

RO INSTRUCȚIUNI

Vă mulțumim că ați achiziționat acest produs Olympus. Pentru a fi în siguranță, vă rugăm să citiți acest manual de instrucțiuni înainte de utilizare și să-l păstrați la îndemână pentru utilizări viitoare.

Înainte de utilizare

- Nu uitați să actualizați firmware-ul obiectivului înainte de a-l fixa pe teleconvertoare (MC-20).
- Când este utilizat teleconvertoarele, distanța focală combinată și valoarea diafragmei sunt înmulțite cu 2.
- Deschiderea diafragmei afișată pe cameră este deschiderea combinată a diafragmei.

Numele componentelor (Fig. 1)

- ① Capac protecție frontal (BC-3)
- ② Capac protecție dorsal
- ③ Buton pentru desprinderea obiectivului
- ④ Index carcasă
- ⑤ Contacte electrice

* Nu puteți utiliza alt capac decât BC-3.

Montare (Fig. 2)

- ① Fixați teleconvertoarele pe cameră.
- ② Fixați obiectivul.

Obiective aplicabile

Pentru detalii despre obiectivele aplicabile, vizitați pagina web a Olympus sau contactați centrul de asistență Olympus.

* Nu atașați alte obiective, decât cele suportate. Există riscul degradării performanțelor sau deteriorării aparatului și al obiectivului.

Specificații principale

Configurația

obiectivului : 4 grupuri, 9 lentile

Greutate : 150 g (fără capac)

Dimensiuni : Max. dia. Ø 59,8 ×
lungime 25,9 mm

* Specificațiile pot suferi schimbări fără niciun anunț sau obligație din partea producătorului.

Precauții: Citiți următoarele



Avertismente: Măsuri de siguranță

- Nu priviți soarele prin obiectiv. Aceasta poate cauza orbire sau poate deteriora vederea.
- Nu lăsați obiectivul fără capac. Dacă prin obiectiv trece lumină solară, poate rezulta un incendiu.

- Nu îndreptați obiectivul camerei către soare. Lumina solară va trece prin obiectiv și se va focaliza în cameră, cauzând defectarea sau un incendiu.

Manevrarea teleconvertoarelor și obiectivului

- Nu puteți utiliza mai mult de un MC-20 o dată. De asemenea, MC-20 nu poate fi utilizat simultan cu un alt convertor de obiective.
- Nu țineți de corpul aparatului fără a ține și de obiectiv. Rezistența la stropi și performanța optică pot fi afectate.
- Nu atingeți contactele electrice de pe teleconvertoare.
- Olympus nu își asumă responsabilitatea pentru utilizarea acestui produs, care poate fi interzisă de reglementările din alte țări sau regiuni decât țara sau regiunea în care a fost achiziționat.

Întreținerea

Suflați praful de pe obiectiv cu o suflantă disponibilă în comerț.

Pentru clienți din Europa



Acest simbol [ladă de gunoi cu roți, tăiată WEEE Anexa IV] indică faptul că, în țările Uniunii Europene, echipamentele electrice și electronice uzate trebuie colectate separat. Vă rugăm nu aruncați echipamentul în gunoiul casnic. Vă rugăm să folosiți spațiile de colectare existente în țara dumneavoastră pentru acest produs.

• Suport tehnic pentru clienți în Europa

Vă rugăm să vizitați pagina noastră de internet <http://www.olympus-europa.com> sau sunați la:
Tel. 00800 - 67 10 83 00 (telefon gratuit)
+49 40 - 237 73 899 (taxabil)

RU ИНСТРУКЦИЯ

Спасибо за выбор продукции Olympus.
Для обеспечения безопасности эксплуатации объектива, пожалуйста, прочтите данное руководство по эксплуатации и держите его под рукой, чтобы обратиться к нему в случае необходимости.

Перед эксплуатацией

- Перед установкой объектива на телеконвертер (MC-20) обязательно обновите встроенное программное обеспечение объектива.
- При использовании телеконвертера фокусное расстояние и значение диафрагмы объектива увеличивается в 2 раза.
- На фотоаппарате указывается составное фокусное расстояние.

Перечень компонентов (Рис. 1)

- ① Передняя крышка (BC-3)
- ② Задняя крышка
- ③ Кнопка освобождения объектива
- ④ Метка установки
- ⑤ Электрические контакты

* Никакие иные передние крышки, кроме BC-3, использовать нельзя.

Установка (Рис. 2)

- ① Установите телеконвертер на фотоаппарат.

- ② Установите требуемый объектив.

Совместимость с объективами

Для получения подробной информации о совместимых объективах посетите веб-сайт Olympus или обратитесь в авторизованный центр обслуживания Olympus.

* Не присоединяйте иных объективов, кроме совместимых. Существует риск ухудшения характеристик или повреждения корпуса фотокамеры и объектива.

Основные спецификации

Конфигурация

объектива	: 4 групп, 9 линз
Вес	: 150 г (без крышки)
Размеры	: Макс. диам. Ø 59,8 мм x длина 25,9 мм

* Технические характеристики могут быть изменены без предварительного уведомления и каких-либо обязательств со стороны изготовителя.

Меры предосторожности:

Обязательно прочтите следующее



Предупреждения: Меры предосторожности

- Не смотрите через объектив на солнце. Это может привести к потере зрения или повреждению глаз.

- Не оставляйте объектив без крышки. Сфокусированный объективом солнечный свет может привести к пожару.
- Не направляйте объектив фотоаппарата на солнце. Солнечный свет сосредоточится в объективе и сфокусируется внутри камеры, что может привести к сбоям в работе фотоаппарата или пожару.

Обращение с телеконвертером и объективом

- Одновременно можно использовать только один телеконвертер MC-20. Кроме того, телеконвертер MC-20 нельзя использовать одновременно с другим конвертером объектива.
- Не держите только корпус фотоаппарата, не поддерживая объектив. Это может сказаться на защите от брызг и оптических характеристиках.
- Не прикасайтесь к электрическим контактам на телеконвертере.
- Olympus не несет ответственности за использование этого изделия в тех случаях, когда оно может быть запрещено правилами, действующими в странах или регионах, отличных от страны или региона, в котором изделие было приобретено.

Обслуживание

Сдуйте пыль с объектива имеющимся в продаже устройством продувки.

Для покупателей в Европе



Этот символ [перечеркнутый мусорный бак на колесиках, Директива ЕС об отходах "WEEE", приложение IV] указывает на отдельный сбор мусора для электрического и электронного оборудования в странах ЕС. Пожалуйста, не выбрасывайте это устройство вместе с бытовыми отходами. Пожалуйста, для утилизации данного продукта пользуйтесь действующими в Вашей стране системами возврата и сбора для утилизации.

- **Техническая поддержка пользователей в Европе**
Посетите нашу страницу в Интернете: <http://www.olympus-europa.com> или позвоните:
Тел.: 810 - 800 67 10 83 00
+49 40 - 237 73 899 (платно)

SK NÁVOD NA POUŽITIE

Ďakujeme vám za zakúpenie tohto výrobku Olympus. Pre vašu bezpečnosť si, prosím, pred jeho použitím pozorne prečítajte tento návod a potom ho uložte pre budúce nahliadnutie.

Pred použitím

- Nezabudnite aktualizovať firmvér objektívu pred jeho upevnením na telekonvertor (MC-20).
- Ak je použitý telekonvertor, zvyšuje sa celková ohnisková vzdialenosť a hodnota clony objektívu s násobkom 2.
- Hodnota clony zobrazená fotoaparátom je zložená clona.

Názvy častí (obr. 1)

- ① Predný kryt (BC-3)
- ② Zadný kryt
- ③ Tlačidlo uvoľnenia objektívu
- ④ Značka pre nasadenie
- ⑤ Elektrické kontakty

* Nepoužívajte iný predný kryt ako BC-3.

Montáž (obr. 2)

- ① Upevnite telekonvertor na fotoaparát.
- ② Nasadte objektív.

Vhodné objektívy

Podrobnosti o použiteľných objektívoch nájdete na internetovej stránke spoločnosti Olympus, alebo sa môžete obrátiť na zákaznícku podporu spoločnosti Olympus.

* Pripájajte len podporované objektívy. Riziko zníženia výkonu alebo poškodenia telesa a objektívu.

Hlavné parametre

Konfigurácia

objektívu	: 4 skupín, 9 šošoviek
Hmotnosť	: 150 g (bez krytu)
Rozmery	: Max. priemer Ø 59,8 x dĺžka 25,9 mm

* Zmena technických špecifikácií bez predchádzajúceho upozornenia vyhradená.

Výstrahy: Prečítajte si nasledujúce



Varovania: Bezpečnostné opatrenia

- Nedívať sa objektívom do slnka. Mohlo by dôjsť k oslepnutiu alebo poškodeniu zraku.
- Nenechávajúce objektív bez krytu. Ak sa v objektíve zbíha slnečné svetlo, môže dôjsť k požiaru.
- Nemierť objektívom fotoaparátu priamo na slnko. Slnčné lúče sa v objektíve sústreďujú a môžu fotoaparát poškodiť alebo spôsobiť požiar.

Manipulácia s telekonvertorom a objektívom

- Súčasne sa nedá použiť viac ako jeden MC-20. Rovnako sa MC-20 nedá súčasne použiť s ďalším konvertorom objektívu.
- Nedržte len telo fotoaparátu bez toho, aby ste držali aj objektív. Mohlo by dôjsť k narušeniu odolnosti proti špliechajúcej kvapaline a optického výkonu.
- Nedotýkajte sa elektrických kontaktov na telekonvertore.
- Spoločnosť Olympus nezodpovedá za používanie tohto výrobku, ktorý môže byť zakázaný predpismi v iných krajinách alebo

regiónoch, ako je krajina alebo región, v ktorom bol výrobok zakúpený.

Údržba

Sfúkajte prach z objektívu bežne dostupným fúkačom.

Pre zákazníkov v Európe



Tento symbol [prečiarknutý kontajner s kolieskami WEEE Annex IV] znamená povinnosť triedenia elektrotechnického odpadu v krajinách EÚ.

Nevyhadzujte, prosím, zariadenie do bežného komunálneho odpadu. Pri likvidácii nepotrebného zariadenia využite systém zberu triedeného odpadu, ktorý je zavedený vo vašej krajine.

• Európska technická podpora zákazníkov

Navštívte naše domovské stránky

<http://www.olympus-europa.com>

alebo volajte:

Tel. 00800 - 67 10 83 00 (zdarma)

+49 40 - 237 73 899 (spoplatnená linka)

SL NAVODILA

Hvala za nakup tega proizvoda podjetja Olympus. Za zagotovitev varnosti pred uporabo preberite ta priročnik in ga shranite, da bo pri roki za prihodnjo uporabo.

Pred uporabo

- Posodobite vdelano programsko opremo objektivna, preden ga namestite na telepretvornik (MC-20).
- Pri uporabi telepretvornika sta sestavljena fokusna razdalja in vrednost irisne zaslone objektivna pomnožena z 2.
- Na fotoaparatu prikazana vrednost zaslone je sestavljena vrednost zaslone.

Nazivi delov (sl. 1)

- ① Sprednji pokrovček (BC-3)
- ② Zadnji pokrovček
- ③ Gumb za sprostitvev objektivna
- ④ Oznaka za pritrditev
- ⑤ Električni kontakti

* Uporabljate lahko samo sprednji pokrovček BC-3.

Pritrditev (sl. 2)

- ① Telepretvornik pritrdite na fotoaparata.
- ② Pritrdite snemalni objektivna.

Primerni objektivni

Podrobnosti o ustreznih objektivnih si oglejte na Olympusovi spletni strani ali pa se obrnite na svetovalni center Olympus.

* Pritrdite lahko samo podprte objektivne. Obstaja nevarnost poslabšanja delovanja ali poškodb na ohišju in objektivu.

Glavne specifikacije

Konfiguracija objektivna : 4 skupin, 9 leč
Teža : 150 g (brez pokrovčka)
Mere : maks. prem. Ø 59,8 x
dolžina 25,9 mm

* Specifikacije se lahko spremenijo brez obvestila ali odgovornosti s strani proizvajalca.

Obvezno preberite sledeča opozorila



Varnostni ukrepi

- Skozi objektiv ne opazujte sonca. To lahko povzroči slepoto ali poškodbo vida.
- Objektiv vedno pokrijte s pokrovčkom. Če skozi objektiv sije sončna svetloba, lahko pride do požara.
- Objektivna ne usmerjajte v sonce. Sončna svetloba skozi lečo konvergira v žarišče znotraj aparata in lahko povzroči okvaro ali požar.

Ravnanje s telepretvornikom in objektivni

- Naenkrat je mogoče uporabljati samo en MC-20. MC-20 prav tako ni mogoče istočasno uporabljati z drugim pretvornikom za objektiv.
- Ne držite samo ohišja fotoaparata, ne da bi ob tem držali tudi objektiv. To lahko poslabša vodoodpornost in optično učinkovitost.
- Ne dotikajte se električnih kontaktov na telepretvorniku.
- Olympus ni odgovoren za uporabo tega izdelka, ki je lahko prepovedan s predpisi v državah ali regijah, ki niso tista država ali regija, v kateri ste ga kupili.

Vzdrževanje

Z objektivna spihajte prah z izpihovalnikom, ki je na voljo na tržišču.

Za stranke v Evropi



Ta simbol [prečrtani smetnjak na kolesih, WEEE priloga IV] nakazuje ločeno zbiranje odpadne električne in elektronske opreme v državah EU. Opreme ne odvrzite med gospodinjske odpadke. Ko želite izdelek zavreči, uporabite sisteme za vračanje in zbiranje odpadkov, ki so na voljo v vaši državi.

• Evropski oddelek za tehnično podporo strankam

Obiščite našo spletno stran
<http://www.olympus-europa.com>
ali pokličite:
tel. 00800 - 67 10 83 00 (brezplačno)
+49 40 - 237 73 899 (proti plačilu)

SR UPUTSTVO ZA UPOTREBU

Hvala vam što ste kupili Olympus proizvod. Da biste osigurali sopstvenu bezbednost, pročitajte ovo uputstvo za upotrebu i čuvajte ga na sigurnom i pri ruci, za buduće korišćenje.

Pre upotrebe

- Obavezno ažurirajte firmver objektiva pre nego što ga postavite na telekonverter (MC-20).
- Kada se koristi telekonverter, kompozitna žižna daljina i vrednost otvora blende množe se 2.
- Vrednost otvora blende prikazana na fotoaparatu je kompozitna vrednost otvora blende.

Nazivi delova (slika 1)

- ① Prednji poklopac (BC-3)
- ② Zadnji poklopac
- ③ Dugme za odvajanje objektiva
- ④ Indeks navoja
- ⑤ Električni kontakti

* Ne možete da koristite drugi prednji poklopac osim BC-3.

Montaža (slika 2)

- ① Postavite telekonverter na fotoaparat.
- ② Postavite objektiv koji ćete koristiti prilikom snimanja.

Kompatibilni objektiv

Informacije o odgovarajućim objektivima možete pronaći na veb-sajtu kompanije Olympus ili tako što ćete kontaktirati Olympus centar za podršku korisnicima.

* Nemojte da postavljate objektivne koji nisu podržani. Postoji rizik od pada performansi ili oštećenja tela i objektiva.

Osnovne specifikacije

Konfiguracija objektiva :	4 grupa, 9 sočiva
Težina :	150 g (ne računajući poklopac)
Dimenzije :	Maks. prečnik Ø 59,8 x dužina 25,9 mm

* Specifikacije su podložne promenama bez prethodnog obaveštenja ili obaveze od strane proizvođača.

Mere predostrožnosti: Obavezno pročitajte sledeće



Upozorenje: Bezbednosna upozorenja

- Nemojte da gledate u pravcu sunca kroz objektiv, jer to može dovesti do slepila ili smetnji u vidu.
- Nemojte da ostavljate ovaj objektiv bez poklopca. Ukoliko sunčeva svetlost prođe kroz objektiv, može doći do požara.
- Nemojte da usmeravate objektiv fotoaparata ka suncu. Sunčeva svetlost će konvergirati u objektivu i fokusirati se unutar fotoaparata, što može da izazove nepravilnosti u radu ili požar.

Rukovanje telekonverterom i objektivom

- U jednom trenutku se može koristiti samo jedan MC-20. MC-20 takođe ne može istovremeno da se koristi sa drugim konverterom objektivu.
- Nemojte držati samo fotoaparat, a da pritom ne držite i objektiv. Zaštita od tečnosti i optika mogu biti ugroženi.
- Nemojte dodirivati strujne kontakte na telekonverteru.
- Olympus nema odgovornost za korišćenje ovog proizvoda, koji može da bude zabranjen

od strane propisa u zemljama ili regionima koje nisu zemlja ili region u kojima je kupljen.

Održavanje

Prašinu uklonite sa objektivu pomoću pumpice koja je komercijalno dostupna.

Za korisnike u Evropi



Ovaj simbol [precrta na korpa za otpatke WEEE dodatak IV] označava odvojeno prikupljanje otpada električne i elektronske opreme u zemljama članicama Evropske Unije. Nemojte da bacate opremu u kante za kućno smeće.

Koristite sisteme reciklaže i prikupljanja proizvoda koji su dostupni u vašoj zemlji da biste uklonili ovaj proizvod.

• Tehnička podrška za korisnike u Evropi

Molimo vas da posetite našu Internet stranicu <http://www.olympus-europa.com> ili pozovite:

Tel. 00800 - 67 10 83 00 (besplatan poziv)
+49 40 - 237 73 899 (poziv se naplaćuje)

SV BRUKSANVISNING

Tack för att du har köpt en produkt från Olympus. För säker användning bör du först läsa igenom denna bruksanvisning och spara den för framtida bruk.

Innan du börjar använda kameran

- Se till att uppdatera objektivet's firmware innan det monteras på telekonvertern (MC-20).
- När telekonvertern används multipliceras det sammansatta fokuseringsavståndet och objektivet's bländare med 2.
- Bländarvärdet som visas i kameran är det sammanlagda bländarvärdet.

Kamerans delar (bild 1)

- ① Främre objektivskydd (BC-3)
- ② Bakre objektivlock
- ③ Knapp för att lossa objektivet
- ④ Monteringsmarkering
- ⑤ Elektrisk kontaktyta

* Du kan inte använda en annan frontkåpa än BC-3.

Montering (bild 2)

- ① Montera telekonvertern på kameran.
- ② Montera objektivet.

Kompatibla objektiv

Gå in på Olympus webbplats eller kontakta Olympus kundservice för närmare information om vilka objektiv som är kompatibla.

* Fäst endast objektiv som stöds. Det finns en risk för försämring av prestanda eller skada på hus och objektiv.

Tekniska data

Objektivkonfigurering	: 4 grupper, 9 linser
Vikt	: 150 g (exklusive skydd)
Mått	: Max. diameter Ø 59,8 x längd 25,9 mm

* Tekniska data kan ändras utan föregående meddelande och utan skyldigheter från tillverkarens sida.

Obs! Läs noga igenom informationen nedan



Varningar: Säkerhetsföreskrifter

- Titta inte direkt mot solen genom objektivet. Detta kan orsaka blindhet eller synnedsättning.
- Låt inte objektivet ligga utan skydd. Om solljus strålar in genom objektivet kan det börja brinna.
- Rikta inte kameraobjektivet mot solen. Solljus som strålar in i objektivet och koncentreras inuti kameran kan medföra att kameran inte fungerar korrekt eller kan orsaka brand.

Hantering av telekonvertern och objektivet

- Det går inte att använda mer än en MC-20 i taget. Det går inte heller att använda MC-20 tillsammans med någon annan objektivkonverter.
- Håll inte enbart i kamerahuset, utan alltid även i objektivet. I annat fall kan det hända att stänkskyddet eller den optiska prestandan försämras.
- Vidrör inte telekonverterns elektriska kontakter.

- Olympus avsäger sig allt ansvar för användningen av denna produkt som kan vara förbjudet enligt bestämmelser i andra länder eller regioner än det land eller den region där produkten köptes.

Underhåll

Blås bort damm på objektivet med en blåsborste som finns i handeln.

För kunder i Europa



Denna symbol (överkorsad soptunna med hjul enligt WEEE, bilaga IV) betyder att elektriska och elektroniska produkter ska avfallssorteras i EU-länderna.
Släng inte produkten i hushållsavfallet.
Lämna produkten till återvinning när den ska kasseras.

• Teknisk kundsupport i Europa:

Besök vår hemsida

<http://www.olympus-europa.com>

eller ring:

Tel. 00800 - 67 10 83 00 (avgiftsfritt)

+49 40 - 237 73 899 (betalnummer)

TR TALİMATLAR

Bu Olympus ürününü satın aldığınız için teşekkür ederiz. Güvenliğiniz için kullanmadan önce bu kullanma kılavuzunu okuyun ve güvenli bir yerde saklayın.

Kullanmadan önce

- Telekonvertöre (MC-20) takmadan önce objektifin donanım yazılımını mutlaka güncelleyin.
- Telekonvertör kullanıldığında, objektifin kompozit odak uzunluğu ve diyafram değeri 2 ile çarpılır.
- Fotoğraf makinesinde gösterilen diyafram değer kompozit diyafram değeridir.

Parçaların isimleri (Şek. 1)

- ① Ön kapak (BC-3)
- ② Arka kapak
- ③ Objektif çıkartma düğmesi
- ④ Takma düzeni
- ⑤ Elektrik kontakları

* BC-3 dışında ön kapak kullanamazsınız.

Takma (Şek. 2)

- ① Telekonvertörü fotoğraf makinesine takın.
- ② Çekimde kullanacağınız objektifi takın.

Kullanılabileceği Objektifler

Uygun objektifler hakkında ayrıntılar için Olympus web sitesini ziyaret edin veya Olympus müşteri destek merkezi ile görüşün.

* Desteklenmeyen lensleri takmayın. Performansta azalma veya gövde ve lensin hasar görmesi riski vardır.

Ana Özellikler

Lens konfigürasyonu	: 4 grup, 9 lens
Ağırlık	: 150 g (kapak hariç)
Boyutlar	: Maks. çap Ø 59,8 x uzunluk 25,9 mm

* Teknik özellikler üretici tarafından önceden haber verilmeden değiştirilebilir.

Uyarılar:

Aşağıdakileri Okuduğunuzdan Emin Olun



Uyarılar: Güvenlik Önlemleri

- Lens ile güneşe bakmayın. Körlük veya görme bozukluğuna yol açabilir.
- Lensi kapaksız bırakmayın. Lensin içinden güneş ışığı geçerse yangına yol açabilir.
- Lensi doğrudan güneşe çevirmeyin. Güneş ışığı lens içerisinde yoğunlaşıp kamera içerisinde odaklanır ve hasar veya yangına neden olabilir.

Telekonvertör ve objektifin kullanılması

- Bir seferde birden fazla MC-20 kullanılamaz. MC-20 aynı anda başka bir objektif konvertörü ile de kullanılamaz.
- Objektifi tutmadan sadece fotoğraf makinesi gövdesini tutmayın. Sıçramaya karşı koruma ve optik performansı zayıflayabilir.
- Telekonvertör üzerindeki elektrik kontaklarına dokunmayın.
- Olympus satın alındığı ülke veya bölge dışındaki ülkelerdeki ya da bölgelerdeki yönetmelikler tarafından yasaklanmış olabilecek bu ürünün kullanılmasından sorumlu değildir.

Bakım

Objektifi piyasada satılan bir üfleyici ile tozdan arındırın.

Avrupa'daki müşteriler için



Bu sembol [çarpı işaretli tekerlekli çöp kutusu WEEE Ek IV] AB ülkelerinde, hurda elektrik ve elektronik cihazların ayrı toplanması anlamına gelir.

Lütfen cihazı evinizdeki çöpe atmayın. Bu ürünün atılması için, lütfen ülkenizdeki geri dönüşüm ve toplama sistemlerini kullanın.

• Avrupa Teknik Müşteri Desteği

Lütfen ana sayfamızı ziyaret edin

<http://www.olympus-europa.com>

veya bizi arayın:

Tel. 00800 - 67 10 83 00 (Ücretsiz)

+49 40 - 237 73 899 (Ücretli)

UK ІНСТРУКЦІЯ

Дякуємо за придбання цього товару компанії Olympus. Щоб запобігти нещасним випадкам, перед початком використання прочитайте цю інструкцію з експлуатації та зберігайте її в доступному місці для подальшого звертання.

Перед використанням

- Обов'язково оновіть мікропрограму об'єктива, перш ніж приєднувати до камери телеконвертер (MC-20).
- За умови використання телеконвертера композиційна фокусна відстань і значення діафрагми об'єктива збільшуються в 2 рази.
- Значення діафрагми можна змінювати напряму з меню камери.

Назви деталей (рис. 1)

- ① Передня кришка (BC-3)
- ② Задня кришка
- ③ Кнопка кріплення об'єктива
- ④ Мітка кріплення
- ⑤ Електричні контакти

* Ніякі інші передні кришки, крім BC-3, не здатні до використання.

Кріплення (рис. 2)

- ① Приєднайте телеконвертер до камери.
- ② Приєднайте об'єктив.

Доступні об'єктиви

За докладними відомостями про підтримувані об'єктиви звертайтеся до сайту Olympus або центру підтримки користувачів Olympus.

* Не приєднуйте інших об'єктивів, крім сумісних. Існує ризик погіршення характеристик або пошкодження корпусу фотокамери й об'єктива.

Загальні характеристики

Конфігурація

об'єктива	: 4 груп, 9 лінз
Вага	: 150 г (без кришки)
Габарити	: макс. діаметр. Ø 59,8 x довжина 25,9 мм

* Характеристики можуть змінюватися без попереджень або зобов'язань зі сторони виробника.

Запобіжні заходи: Прочитайте наведене нижче



Попередження: Заходи безпеки

- Не дивіться на сонце крізь об'єктив. Це може призвести до втрати або пошкодження зору.

- Не залишайте об'єktiv без кришки. Сонячне проміння, яке пройшло крізь об'єktiv, може спричинити пожежу.
- Не спрямовуйте об'єktiv фотокамери безпосередньо на сонце. Сонячне світло фокусується в об'єktivі та всередині камери, що може призвести до несправності або виникнення пожежі.

Поводження з телеконвертером та об'єktivом

- Одночасно можна використовувати не більше одного MC-20. Окрім того, MC-20 не можна використовувати разом з іншими конвертерами.
- Не тримайте камеру лише за корпус, не підтримуючи при цьому об'єktiv. Може бути порушено захист від бризок та оптичні характеристики.
- Не торкайтесь електричних контактів телеконвертера.
- Компанія Olympus не несе відповідальності за використання цього продукту, яке може бути заборонено нормативними актами в країнах або регіонах, відмінних від країни або регіону, де його було придбано.

Догляд

Видаліть пил з об'єktivа за допомогою спеціальної груші, наявної у продажу.

Для покупців у Європі



Цей символ [перекреслений сміттєвий бак на коліщатках, Директива ЄС про відходи «WEEE», додаток IV] вказує на роздільний збір відходів електричного й електронного устаткування в країнах ЄС. Будь ласка, не викидайте цей прилад разом із побутовими відходами. Для утилізації цього виробу користуйтеся чинними у вашій країні системами повернення та збирання.

• Технічна підтримка користувачів у Європі

Відвідайте нашу домашню сторінку
<http://www.olympus-euro.com>

або залезфонуйте:

Тел. 00800 - 67 10 83 00 (безкоштовно)
 +49 40 - 237 73 899 (платно)

احتياطات: تأكد من قراءة ما يلي



تحذيرات: احتياطات الأمان

- لا تنظر إلى الشمس من خلال العدسة. فقد يتسبب ذلك في فقد البصر أو ضعف في الرؤية.
- لا تترك العدسة من غير غطاء. إذا تجمعت أشعة الشمس خلال العدسة، قد ينتج عن ذلك نشوب حريق.
- لا توجه عدسة الكاميرا إلى الشمس. سوف تتجمع أشعة الشمس في العدسة ويتركز داخل الكاميرا، ومن الممكن أن يتسبب في عطل أو نشوب حريق.

التعامل مع محول زيادة البعد البؤري والعدسة

- لا يمكن استخدام أكثر من محول MC-20 واحد في وقت واحد. كذلك لا يمكن استخدام محول MC-20 مع محول عدسة آخر في نفس الوقت.
- لا تمسك بجسم الكاميرا فقط دون إمساك العدسة. قد تتأثر مقاومة الرذاذ والأداء البصري بالسلب.
- لا تلمس نقاط التوصيل الكهربائية الموجودة على محول زيادة البعد البؤري.
- لا تتحمل شركة Olympus مسؤولية استخدام هذا المنتج، والذي قد يكون محظورًا بموجب القوانين المعمول بها في دول أو مناطق أخرى غير الدولة أو المنطقة التي تم شراؤه فيها.

الصيانة

انفخ التراب بعيدًا عن العدسة باستخدام أحد المنافاخ المتوفرة بالأسواق.

للعلماء في أوروبا



يشير هذا الرمز [سلة مهملات بعجل مرسوم عليها خطان متقاطعان، نفايات المعدات الكهربائية والإلكترونية الملحق 4] إلى الجمع المنفصل لنفايات المعدات الكهربائية والإلكترونية في دول الاتحاد الأوروبي.
برجاء عدم إلقاء المعدات في النفايات المنزلية.
برجاء استخدام أنظمة إعادة والجمع المتوفرة في دولتك للتخلص من هذا المنتج.

• الدعم التقني للعلماء في أوروبا

الرجاء زيارة الموقع

<http://www.olympus-europa.com>

أو الاتصال بالرقم: هاتف: 00 83 10 67 - 00800 (مجاني)
+49 40 - 237 73 899 (بمقابل مادي)

AR الإرشادات

نشكركم على شراء منتج Olympus.

للتأكد من سلامتك، يرجى قراءة دليل الإرشادات هذا قبل الاستخدام واحتفظ به في مكان سهل الوصول إليه للاستخدام كمرجع مستقبلاً.

قبل الاستخدام

- تأكد من تحديث البرنامج الثابت للعدسة قبل تركيبها على محول زيادة البعد البؤري (MC-20).
- عند استخدام محول زيادة البعد البؤري، تتضاعف قيمة فتحة عدسة الكاميرا ومسافة ضبط البؤرة المركبة بالضرب في 2.
- قيمة فتحة العدسة المعروضة على الكاميرا هي قيمة فتحة العدسة المُكونة.

أسماء الأجزاء (الشكل 1)

- 1 غطاء أمامي (BC-3)
- 2 غطاء خلفي
- 3 زر تحرير العدسة
- 4 مؤشر التركيب
- 5 أطراف كهربائية

* لا يمكنك استخدام غطاء أمامي آخر غير BC-3.

التركيب (الشكل 2)

- 1 قم بتركيب محول زيادة البعد البؤري بالكاميرا.
- 2 قم بتركيب عدسة التصوير.

العدسات القابلة للاستخدام

للحصول على التفاصيل حول العدسات القابلة للاستخدام، تفضل بزيارة موقع ويب Olympus أو اتصل بمركز دعم عملاء Olympus.

* لا تقم بتركيب عدسات غير مدعومة. فقد يؤدي ذلك إلى انخفاض الأداء أو تلف الجسم والعدسة.

المواصفات الأساسية

تكوين العدسة	: 4 مجموعة، 9 عدسة
الوزن	: 150 جم (بخلاف الغطاء)
الأبعاد	: أقصى قطر Ø 59.8 x الطول 25.9 ملم

* المواصفات عرضة للتغيير دون أي إخطار أو التزام على الجهة المصنعة.

KR 취급설명서

당사 제품을 구입해 주셔서 감사합니다.
사용 전 본 설명서의 내용을 잘 이해하고
안전하게 사용해 주십시오. 이 설명서는
사용시 늘 참조할 수 있도록 잘 보관하여
주십시오.
렌즈를 부착하거나 제거하기 전에 카메라를
끄십시오.

사용하기 전에

- 텔레 컨버터 (MC-20)를 카메라 본체에
부착하기 전에 반드시 렌즈의 펌웨어를
업데이트하십시오.
- 본 제품과 같이 사용하시면 촬영 렌즈의 합성
집점거리 및 구경이 2배의 수치가 됩니다.
- 카메라에 표시된 조리개 값은 합성 조리개
값입니다.

각부 명칭 (Fig. ①)

- ①프런트 캡(BC-3)
- ②리어 캡
- ③렌즈 탈착 버튼
- ④설치 인덱스
- ⑤전기회로 접점

* BC-3 외에 다른 프런트캡은 사용할 수 없습니다.

부착 (Fig. ②)

- ①본 망원 컨버터를 카메라 본체에 부착합니다.
- ②촬영 렌즈를 부착합니다.

사용가능한 렌즈

해당되는 렌즈에 관한 자세한 내용은
Olympus 홈페이지를 참조하거나 고객센터에
문의하십시오.

* 지원되지 않는 렌즈를 부착하지 마십시오. 본체 및
렌즈의 성능 저하 또는 손상의 위험이 있습니다.

주요 사양

렌즈 구성	: 4군 9매
무게	: 150 g (캡 제외)
최대 직경 x 길이	: Ø 59.8 x 25.9 mm

* 외관, 사양은 개선을 위해 예고없이 변경되는
경우가 있습니다.

주의 반드시 읽어주십시오.

 경고 안전상의 주의

- 렌즈로 태양을 보지 마십시오. 실명 또는 시력 장애를 일으킬 수 있습니다.
- 렌즈 뚜껑을 씌우지 않은 채 방치하지 마십시오. 태양광이 집점을 모아 화재의 원인이 되는 일이 있습니다.
- 카메라에 렌즈를 부착한 상태로 태양을 향하게 하지 마십시오. 태양광이 집점을 모아 고장이나 화재의 원인이 되는 일이 있습니다.

망원 컨버터 및 렌즈의 취급

- MC-20을 한 번에 2개 이상 사용할 수 없습니다. 또한 MC-20을 동시에 다른 렌즈 컨버터와 함께 사용할 수 없습니다.
- 렌즈를 잡지 않고 카메라 본체만 잡지 마십시오. 생활방수 및 광학 성능이 저하될 수 있습니다.
- 텔레 컨버터의 전기 접점에 손대지 마십시오.
- Olympus는 이 제품 사용에 대해 책임을 지지 않습니다. 이 제품은 구입한 국가 또는 지역 이외의 국가 또는 지역 규정에 의해 사용이 금지될 수 있습니다.

유지관리

렌즈에 붙어 있는 먼지는 시판되는 블로어를 사용해 제거합니다.

OLYMPUS KOREA CO., LTD.

제품 사용 중에 고장이 발생하였을 경우에는 제품에 첨부된 보증서를 지참하시고 가까운 OLYMPUS A/S센터에 상담하여 주십시오.

Tel. 1544-3200

CHT 使用說明書

感謝您購買Olympus產品。

為了確保您的安全，請在使用之前仔細閱讀本使用說明書，並將其妥善保存，以供需要時參考。

使用之前

- 將鏡頭安裝到增距鏡（MC-20）上之前，務必要更新其韌體。
- 使用增距鏡時，鏡頭的合成焦距與光圈值將增加2倍。
- 顯示在照相機上的光圈值是合成光圈值。

部件名稱（圖①）

- ① 前蓋（BC-3）
- ② 後蓋
- ③ 鏡頭解鎖按鈕
- ④ 安裝指示標誌
- ⑤ 電路觸點

* 您無法使用除BC-3之外的其他前蓋。

安裝（圖②）

- ① 將增距鏡裝到照相機上。
- ② 安裝攝影鏡頭。

適用的照相機與鏡頭

有關適用鏡頭的詳細資訊，請訪問Olympus網站或與Olympus客戶服務中心聯繫。

* 請勿安裝不支持的鏡頭。否則將有降低性能或損壞機身與鏡頭的風險。

主要規格

鏡頭結構：4 組 9 枚

重量：150 克（不含鏡頭蓋）

外形尺寸

最大直徑 × 長度：Φ59.8 × 25.9 毫米

* 設計和規格可能會進行更改，恕不另行通知。

注意：請務必閱讀



警告：安全防範須知

- 請勿用鏡頭看太陽。否則可能會引起失明或視覺損傷。
- 請勿在未裝上鏡頭蓋的狀態下放置鏡頭。陽光聚集時會引起故障或火災。
- 裝上照相機時請勿將鏡頭對准太陽。陽光聚集時會引起故障或火災。

使用增距鏡與鏡頭

- 不能一次使用兩個以上的MC-20。MC-20也不能與別的鏡頭轉換器同時使用。
- 不要只握住相機機身而不握住鏡頭。防潑水及光學效能可能會受損。
- 請勿觸摸增距鏡上的電氣接點。
- 在非本產品購買國或地區使用本產品被該國或區域的法規所禁止時，Olympus對此不負責任。

保養

請使用市售的橡皮吹氣球清除鏡頭上的灰塵。

● 奧林巴斯香港中國有限公司

數碼相機維修服務中心：

香港九龍旺角亞皆老街8號

朗豪坊辦公大樓 L-4207室

客戶服務熱線：+852-2376-2150

傳真：+852-2375-0630

E-mail: cs.ohc@olympus-ap.com

<http://www.olympus.com.hk>

TH คำแนะนำการใช้งาน

ขอขอบคุณที่ซื้อผลิตภัณฑ์ของ Olympus เพื่อความปลอดภัย โปรดอ่านคำแนะนำนี้ ก่อนใช้งานและเก็บไว้ในที่ใกล้มือเพื่อการอ้างอิงในภายหลัง

ก่อนใช้งาน

- ต้องอัปเดตเฟิร์มแวร์ของเลนส์ก่อนที่จะติดตั้งเลนส์กับ เทเลคอนเวอร์เตอร์ (MC-20)
- เมื่อใช้เทเลคอนเวอร์เตอร์ ทางยาวโฟกัส และค่าม่านรูรับแสง คอมโพสิตของเลนส์ จะคูณด้วย 2
- ค่าม่านรูรับแสงที่ปรากฏบนกล้องคือ ค่าม่านรูรับแสงที่ผ่านการคอมโพสิตแล้ว

ข้อขึ้นส่วนต่างๆ (ภาพที่ 1)

- ① ฝาปิดหน้า (BC-3)
- ② ฝาปิดท้ายเลนส์
- ③ ปุ่มปลดเลนส์
- ④ เครื่องหมายตำแหน่งเมาท
- ⑤ หน้าสัมผัสไฟฟ้า

* คุณไม่สามารถใช้ฝาปิดหน้าแบบอื่นที่ไม่ใช่ BC-3 ได้

การติดตั้ง (ภาพที่ 2)

- ① ติดตั้งเทเลคอนเวอร์เตอร์กับกล้อง
- ② ติดตั้งเลนส์ถ่ายภาพ

เลนส์ที่เข้ากันได้

สำหรับรายละเอียดเกี่ยวกับเลนส์ที่สามารถใช้ได้ โปรดไปที่เว็บไซต์ Olympus หรือติดต่อศูนย์บริการลูกค้า Olympus

* ห้ามใส่เลนส์นอกเหนือจากที่รองรับได้ มีความเสี่ยงต่อการเสื่อมประสิทธิภาพของการทำงานและความเสียหาย ต่อตัวกล้องและเลนส์

ข้อมูลจำเพาะที่สำคัญ

รูปแบบเลนส์ : 4 กลุ่ม 9 เลนส์
น้ำหนัก : 150 กรัม (ไม่รวมฝา)
ขนาด : เส้นผ่านศูนย์กลางสูงสุด
Ø 59.8 × ความยาว 25.9 มม.

* ข้อมูลจำเพาะอาจมีการเปลี่ยนแปลงโดยไม่ต้องแจ้งให้ทราบล่วงหน้าและไม่ถือเป็นภาระผูกพันของผู้ผลิต

ข้อควรระวัง: โปรดอ่านสิ่งต่อไปนี้ก่อนการใช้งาน



คำเตือน: ข้อควรระวังด้านความปลอดภัย

- อย่ามองแสงอาทิตย์ผ่านเลนส์ อาจทำให้ตาบอดหรือทุพพลภาพทางการมองเห็นได้
- อย่าทิ้งเลนส์ไว้โดยไม่ปิดฝา หากแสงโซลาร์ส่งผ่านเลนส์ อาจทำให้เกิดไฟไหม้ได้
- อย่าชี้เลนส์กล้องไปที่ดวงอาทิตย์ แสงอาทิตย์จะถูกรวมไว้ในเลนส์และโฟกัสในกล้อง อาจทำให้กล้องเสียหายหรือเกิดไฟลุกไหม้ได้

วิธีการใช้เทเลคอนเวอร์เตอร์และเลนส์

- ไม่สามารถใช้ MC-20 มากกว่าหนึ่งชุดต่อครั้งได้ ไม่สามารถใช้ MC-20 พร้อมกับเลนส์คอนเวอร์เตอร์อื่นได้เช่นกัน
- อย่าถือเฉพาะตัวกล้องโดยไม่จับเลนส์ไว้ ความสามารถด้านออพติคัลและการกันหยดน้ำอาจทำงานผิดปกติได้

- อย่าแตะขั้วสัมผัสไฟฟ้าบนเทเลคอนเวอร์เตอร์
- Olympus ไม่มีส่วนรับผิดชอบต่อการใช้ผลิตภัณฑ์นี้ เนื่องจากอาจมีข้อห้ามในประเทศหรือภูมิภาคอื่น ๆ นอกเหนือจากประเทศหรือภูมิภาคที่ซื้อผลิตภัณฑ์ชิ้นนี้

การดูแลรักษา

เป่าฝุ่นละอองออกจากเลนส์ด้วยอุปกรณ์เป่าลมที่มีจำหน่ายทั่วไป

OLYMPUS (Thailand) CO., LTD.

บริษัท โอลิมปัส (ประเทศไทย) จำกัด
23/112 อาคารสรชัย ชั้น 27 ซอยสุขุมวิท 63 (เอกมัย)
ถนนสุขุมวิท แขวงคลองตันเหนือ เขตวัฒนา
กรุงเทพมหานคร 10110 ประเทศไทย
โทรศัพท์: (66) 2-000-7700
อีเมล: imaging.oth@olympus-ap.com

VI CÁC HƯỚNG DẪN

Cám ơn bạn đã mua sản phẩm Olympus này. Để đảm bảo an toàn, vui lòng đọc sách hướng dẫn sử dụng này thật kỹ trước khi dùng, và giữ sách trong tầm tay để tham khảo sau này. Tắt máy ảnh trước khi gắn hoặc tháo ống kính.

Trước khi sử dụng

- Đảm bảo cập nhật phần mềm hệ thống của ống kính trước khi lắp ống kính vào ống kính chuyển đổi tầm xa (MC-20).
- Khi sử dụng ống kính chuyển đổi tầm xa, khoảng cách tiêu cự hỗn hợp và giá trị màn sập sẽ được nhân 2.
- Giá trị khẩu độ hiển thị trên máy ảnh là giá trị khẩu độ hỗn hợp.

Tên các bộ phận (Hình 1)

- ① Nắp trước (BC-3)
- ② Nắp sau
- ③ Nút nhả ống kính
- ④ Chỉ số ngắm
- ⑤ Công tắc điện

* Bạn không thể sử dụng nắp trước nào khác ngoài nắp BC-3.

Lắp ráp (Hình 2)

- ① Lắp ống kính chuyển đổi tầm xa lên máy ảnh.
- ② Lắp ống kính chụp.

Ống kính có thể sử dụng

Để biết chi tiết về các ống kính có thể sử dụng, hãy truy cập trang web Olympus hoặc liên hệ với trung tâm hỗ trợ khách hàng Olympus.

* Không gắn ống kính khác ngoài các ống kính được hỗ trợ. Có nguy cơ giảm hiệu suất hoặc gây hư hại cho thân máy và ống kính.

Các đặc điểm kỹ thuật chính

Cấu hình ống kính : 4 nhóm, 9 thấu kính

Trọng lượng : 150 g (trừ nắp)

Kích thước : Đường kính tối đa $\varnothing 59,8 \times$
chiều dài 25,9 mm

* Đặc điểm kỹ thuật sẽ thay đổi không báo trước hoặc không có bất kỳ nghĩa vụ nào từ phía nhà sản xuất.

Biện pháp phòng ngừa: Chắc chắn đọc kỹ những điều sau đây



Cảnh báo: Các biện pháp an toàn

- Không nhìn mặt trời qua ống kính. Điều này có thể gây mù mắt hoặc suy giảm thị lực.
- Không để ống kính mà không đậy nắp. Nếu ánh sáng mặt trời hội tụ qua thấu kính, có thể dẫn đến hỏa hoạn.
- Không hướng ống kính máy ảnh về phía mặt trời. Ánh sáng mặt trời sẽ hội tụ và tập trung bên trong máy ảnh, có thể gây hư hỏng hoặc hỏa hoạn.

Xử lý ống kính chuyển đổi tầm xa và ống kính

- Không thể sử dụng nhiều hơn một ống kính MC-20 cùng lúc. Ngoài ra cũng không thể sử dụng ống kính MC-20 đồng thời với bộ chuyển đổi ống kính khác.
- Không được cầm thân máy ảnh mà không cầm ống kính. Hiệu suất chống văng và quang học có thể bị suy giảm.
- Không chạm công tắc điện lên ống kính chuyển đổi tầm xa.

- Olympus không chịu trách nhiệm về việc sử dụng sản phẩm này, trong trường hợp việc sử dụng sản phẩm này có thể bị cấm theo các quy định ở các quốc gia hoặc khu vực khác với quốc gia hoặc khu vực mà sản phẩm được đặt mua.

Bảo quản

Thổi sạch bụi trên ống kính bằng dụng cụ thổi bụi có sẵn.

MEMO

MEMO

MEMO

MEMO

MEMO

MEMO