



ΨΗΦΙΑΚΗ ΦΩΤΟΓΡΑΦΙΚΗ ΜΗΧΑΝΗ

OM SYSTEM OM-1

Εγχειρίδιο οδηγιών

Ver.1.6

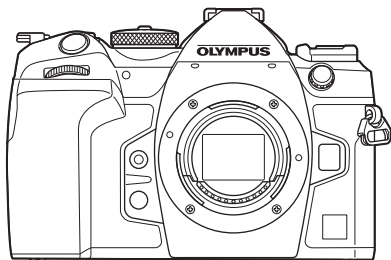

Πίνακας περιεχομένων

1. Προετοιμασία
2. Λήψη
3. Χρήση των μενού
4. Ρυθμίσεις λήψης
5. Αναπαραγωγή
6. Προσαρμογή της μηχανής
7. Ρύθμιση της μηχανής
8. Σύνδεση της μηχανής με εξωτερικές συσκευές
9. Προειδοποιήσεις
10. Πληροφορίες
11. ΠΡΟΛΗΠΤΙΚΑ ΜΕΤΡΑ ΑΣΦΑΛΕΙΑΣ
12. Προσθήκες/τροποποιήσεις με ενημέρωση του firmware

Αρ. Μοντέλου : IM027

- Σας ευχαριστούμε για την αγορά αυτής της ψηφιακής φωτογραφικής μηχανής. Πριν τη χρησιμοποιήσετε για πρώτη φορά, διαβάστε προσεκτικά τις παρούσες οδηγίες για να εμμεταλλευτείτε στο έπακρο τις επιδόσεις και να διασφαλίσετε τη μέγιστη δυνατή διάρκεια ζωής της μηχανής.
- Προτού χρησιμοποιήσετε αυτό το προϊόν φροντίστε να διαβάσετε και να κατανοήσετε τα περιεχόμενα της ενότητας «11. ΠΡΟΛΗΠΤΙΚΑ ΜΕΤΡΑ ΑΣΦΑΛΕΙΑΣ», προτού χρησιμοποιήσετε αυτό το προϊόν. Φυλάξτε αυτές τις οδηγίες για μελλοντική χρήση.
- Σας συνιστούμε να εξοικειωθείτε με τη μηχανή σας τραβώντας μερικές δοκιμαστικές φωτογραφίες, πριν επιχειρήσετε να τραβήξετε σημαντικές φωτογραφίες.
- Οι εικόνες της οθόνης και της μηχανής που εμφανίζονται σε αυτό το εγχειρίδιο δημιουργήθηκαν στη διάρκεια της ανάπτυξης και μπορεί να διαφέρουν από το πραγματικό προϊόν.
- Αν υπάρχουν πρόσθετες και/ή τροποποιημένες λειτουργίες λόγω αναβάθμισης του firmware για τη μηχανή, τότε τα περιεχόμενα θα διαφέρουν. Για τις πιο πρόσφατες πληροφορίες επισκεφθείτε τον ιστότοπό μας.

Προτού ξεκινήσετε

Διαβάστε και λάβετε τα προληπτικά μέτρα ασφαλείας

Για να αποφύγετε λανθασμένους χειρισμούς που ενδέχεται να προκαλέσουν πυρκαγιά ή άλλες υλικές ζημιές, είτε τραυματισμό δικό σας ή άλλων, διαβάστε ολόκληρη την ενότητα «11. ΠΡΟΛΗΠΤΙΚΑ ΜΕΤΡΑ ΑΣΦΑΛΕΙΑΣ» (Σελ. 346) προτού χρησιμοποιήσετε τη μηχανή.

Κατά τη χρήση της μηχανής, να συμβουλευέστε αυτό το εγχειρίδιο για τη σωστή και ασφαλή λειτουργία της. Αφού διαβάσετε το εγχειρίδιο, φυλάξτε το σε ασφαλές μέρος.

Η εταιρεία μας δεν αναλαμβάνει καμία ευθύνη για τυχόν παραβιάσεις των ισχυόντων, τοπικών κανονισμών και οφείλονται στη χρήση του συγκεκριμένου προϊόντος εκτός της χώρας ή της περιοχής αγοράς.

Ασύρματο LAN και Bluetooth®

Η μηχανή διαθέτει ενσωματωμένες λειτουργίες ασύρματου LAN και **Bluetooth®**.

Η χρήση αυτών των λειτουργιών εκτός της χώρας ή της περιοχής αγοράς ενδέχεται να παραβιάζει τους ισχύοντες κανονισμούς περί ασύρματων επικοινωνιών. Πριν από τη χρήση φροντίστε να ενημερωθείτε από τις αρμόδιες κατά τόπους αρχές. Η εταιρεία μας δεν αναλαμβάνει καμία ευθύνη σε περίπτωση μη συμμόρφωσης του χρήστη με τους ισχύοντες, τοπικούς κανονισμούς.

Απενεργοποιείτε το ασύρματο LAN και το **Bluetooth®** σε χώρους όπου απαγορεύεται η χρήση τους.  «Απενεργοποίηση της ασύρματης επικοινωνίας της μηχανής (Λειτουργ. Αεροσκάφους)» (Σελ. 267)

■ Εγγραφή Χρήστη

Για πληροφορίες σχετικά με την καταχώρηση των προϊόντων που διαθέτετε επισκεφθείτε τον ιστότοπό μας.

■ Εγκατάσταση λογισμικού/εφαρμογών υπολογιστών

OM Workspace

Η συγκεκριμένη εφαρμογή υπολογιστών χρησιμοποιείται για μεταφορά και προβολή φωτογραφιών και video που τραβήχτηκαν με τη μηχανή. Μπορεί να χρησιμοποιηθεί και για ενημέρωση του firmware της μηχανής. Μπορείτε να κάνετε λήψη του λογισμικού από τον ιστότοπό μας. Για τη λήψη του λογισμικού πρέπει να έχετε διαθέσιμο τον σειριακό αριθμό της μηχανής.

OM Image Share

Μπορείτε να μεταφέρετε από τη μηχανή σε smartphone τις εικόνες που έχετε επισημάνει για κοινή χρήση (Σελ. 202).

Επίσης, μπορείτε να χειριστείτε τη μηχανή και να φωτογραφίσετε μέσω smartphone.

Για πληροφορίες σχετικά με την εφαρμογή, επισκεφθείτε τον ιστότοπό μας.

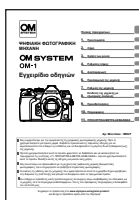

Εγχειρίδιο οδηγιών (αυτό το αρχείο pdf)

Ένας επεξηγηματικός οδηγός για τη μηχανή και τις λειτουργίες της. Μπορείτε είτε να κάνετε λήψη του Εγχειριδίου Οδηγιών από τον ιστότοπό μας είτε να έχετε άμεση πρόσβαση σε αυτό, χρησιμοποιώντας την εφαρμογή για smartphone «OM Image Share».

Σχετικά με το παρόν Εγχειρίδιο

Πώς θα βρείτε αυτό που ψάχνετε

Για να βρείτε αυτό που θέλετε να μάθετε στο παρόν εγχειρίδιο μπορείτε να εφαρμόσετε τις παρακάτω μεθόδους.

Μέθοδος αναζήτησης	Πού να κοιτάξετε	
Αναζήτηση με βάση αυτό που θέλετε να κάνετε	▶ Πίνακας περιεχομένων	Σελ. 7
Αναζήτηση με βάση τις ονομασίες των κουμπιών και των εξαρτημάτων της μηχανής	▶ Ονομασίες των εξαρτημάτων	Σελ. 18
Αναζήτηση με βάση τα μενού και τους όρους που εμφανίζονται στην οθόνη	▶ Προεπιλεγμένες ρυθμίσεις	Σελ. 320
Αναζήτηση με βάση τις λέξεις κλειδιά	▶ Ευρετήριο	Σελ. 355

Πώς να χρησιμοποιείτε το παρόν εγχειρίδιο

■ Λειτουργίες λήψης στις οποίες διατίθεται ένα χαρακτηριστικό/ λειτουργία

Στην αρχή της επεξήγησης κάθε χαρακτηριστικού/λειτουργίας αναγράφεται η λειτουργία λήψης στην οποία διατίθεται. Η λειτουργία λήψης στην οποία διατίθεται το χαρακτηριστικό/λειτουργία αναγράφεται με μαύρο χρώμα. Οι λειτουργίες λήψης στις οποίες δεν μπορείτε να χρησιμοποιήσετε το χαρακτηριστικό/λειτουργία αναγράφονται με γκριζό χρώμα.

Φωτογράφιση με χρήση των λειτουργιών λήψης

Αφήνοντας τη μηχανή να επιλέξει το διάφραγμα και την ταχύτητα κλείστρου (P-A) Προεπιλεγμένη λειτουργία

Η μηχανή επιλέγει τις βέλτιστες τιμές για το διάφραγμα και την ταχύτητα κλείστρου, ανάλογα με τη φωτεινότητα του θέματος.

1 Περιστρέψτε τον επιλογέα λειτουργιών στη θέση P.



2 info Διαθεσιμότητα χαρακτηριστικού/λειτουργίας σε κάθε λειτουργία λήψης

■ Πώς να ρυθμίσετε το χαρακτηριστικό/λειτουργία

Στην αρχή της επεξήγησης κάθε χαρακτηριστικού/λειτουργίας αναγράφεται η διαδικασία ρύθμισης ή ενεργοποίησης. Για λεπτομέρειες, ανατρέξτε στις ενότητες «Τρόπος χρήσης των μενού» (Σελ. 68) και «Τρόπος αλλαγής των ρυθμίσεων λήψης (Κουμπιά άμεσης λειτουργίας/Πλήρης πίνακας ελέγχου)» (Σελ. 71).

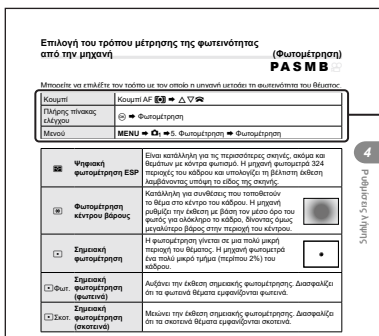

Πώς να ρυθμίσετε το χαρακτηριστικό/λειτουργία

■ Σύμβολα σε αυτό το εγχειρίδιο

Στο παρόν εγχειρίδιο χρησιμοποιούνται τα παρακάτω σύμβολα.

	Σύμβολα που αντιστοιχούν στα κουμπιά με βέλη (επάνω, κάτω, αριστερά και δεξιά αντίστοιχα) τα οποία πρέπει να πατήσετε.
	Υποδεικνύει τη χρήση του μπροστινού επιλογέα.
	Υποδεικνύει τη χρήση του πίσω επιλογέα.
	Υποδεικνύει την ελαφριά επαφή ενός δαχτύλου με τον πολλαπλό επιλογέα και τη μετακίνηση προς την κατεύθυνση που θέλετε.
	Υποδεικνύει το πάτημα στο κέντρο του πολλαπλού επιλογέα, όπως θα κάνατε με ένα κουμπτί.
	Προφυλάξεις και περιορισμοί.
	Συμβουλές και άλλες χρήσιμες πληροφορίες για τη χρήση της μηχανής.
	Παραπομπές προς άλλες σελίδες αυτού του εγχειριδίου.

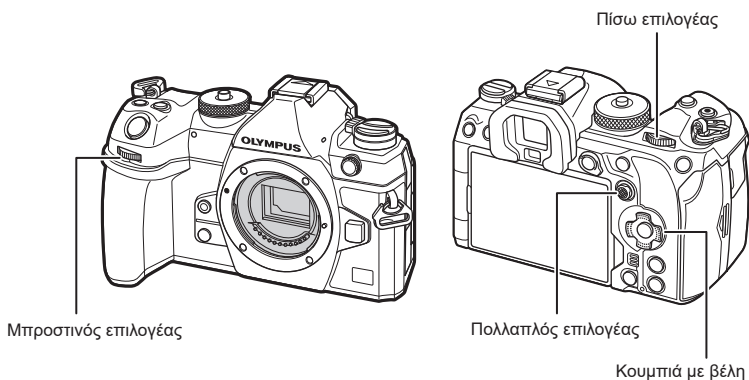

■ Σχετικά με τις απεικονίσεις της οθόνης στο παρόν εγχειρίδιο

Από προεπιλογή, στην οθόνη της μηχανής εμφανίζεται ο πλήρης πίνακας ελέγχου (Σελ. 74). Ωστόσο, οι απεικονίσεις της οθόνης στο παρόν εγχειρίδιο εμφανίζουν την προβολή ζωντανού ελέγχου.

Για τον τρόπο προβολής της οθόνης λήψης στην οθόνη, ανατρέξτε στην ενότητα «Εναλλαγή των προβολών» (Σελ. 40).

Πίνακας περιεχομένων

Προτού ξεκινήσετε	2
-------------------	---

Εγχειρίδια προϊόντος	3
----------------------	---

Σχετικά με το παρόν Εγχειρίδιο	4
-----------------------------------	---

Πώς θα βρείτε αυτό που ψάχνετε...4

Πώς να χρησιμοποιείτε το παρόν
εγχειρίδιο4

Ονομασίες των εξαρτημάτων	18
------------------------------	----

1. Προετοιμασία	20
------------------------	-----------

Αφαίρεση των περιεχομένων από τη συσκευασία.....	20
---	----

Τοποθέτηση του ιμάντα.....	21
----------------------------	----

Τοποθέτηση των προστατευτικών των καλωδίων	22
--	----

Τοποθέτηση και αφαίρεση της μπαταρίας.....	23
---	----

Τοποθέτηση της μπαταρίας23

Αφαίρεση της μπαταρίας24

Φόρτιση της μπαταρίας με τον προσαρμογέα ρεύματος AC USB που παρέχεται	25
--	----

Φόρτιση της μπαταρίας χρησιμοποιώντας συσκευή USB.....	26
--	----

Τοποθέτηση και αφαίρεση της κάρτας.....	27
--	----

Εισαγωγή της κάρτας27

Αφαίρεση της κάρτας.....28

Χρήση δύο καρτών μνήμης28

Συμβατές κάρτες.....28

Τοποθέτηση και αφαίρεση φακών.....	29
---------------------------------------	----

Τοποθέτηση φακού στη μηχανή ...29

Αφαίρεση φακών31

Χρήση της θόνης.....	32
----------------------	----

Ενεργοποίηση της μηχανής.....	33
-------------------------------	----

Αδρανοπ/ση33

Αρχικές ρυθμίσεις	34
-------------------------	----

Τι θα κάνετε εάν δεν μπορείτε να διαβάσετε τις ενδείξεις.....	36
--	----

2. Λήψη	37
----------------	-----------

Προβολές πληροφοριών κατά τη λήψη	37
--	----

Εναλλαγή των προβολών	40
-----------------------------	----

Αλλαγή της προβολής
πληροφοριών 41 |

Λήψη φωτογραφιών.....	43
-----------------------	----

Τύποι λειτουργιών λήψης43

Λήψη με χρήση χειρισμών της
θόνης αφής.....45

Ανασκόπηση Φωτογραφίας
(Ανασκόπηση Εικόνας).....46

Φωτογράφιση με χρήση των λειτουργιών λήψης.....	47
--	----

Αφήνοντας τη μηχανή να
επιλέξει το διάφραγμα και
την ταχύτητα κλείστρου

(**P**: AE Προγράμματος).....47

Επιλογή διαφράγματος
(**A**: AE προτεραιότητας
διαφράγματος).....49

Επιλογή ταχύτητας κλείστρου
(**S**: AE προτεραιότητας
κλείστρου)

51

Επιλογή διαφράγματος και
ταχύτητας κλείστρου
(**M**: Χειροκίνητη έκθεση).....53

Εκθέσεις μεγάλης διάρκειας (B: BULB/TIME).....	55	Ρύθμιση των επιλογών για τις λειτουργίες στόχου AF (Ρυθμίσι. λειτ. Στόχου AF).....	84
Ένθεση με διατήρηση φωτεινών θεμάτων (Lighten Blending) (B: Ζωντανή Σύνθ. Λήψη).....	58	Πλαίσιο μεγέθυνσης AF/ Μεγέθυνση AF (AF Σημειακού Στόχου).....	85
Αποθήκευση προσαρμοσμένων ρυθμίσεων στον επιλογέα λειτουργιών (Προσαρμ. Λειτουργία C1/C2/C3/C4).....	60	Ρυθμίσεις για προσαρμογή του τρόπου εστίασης.....	87
Αποθήκευση ρυθμίσεων (Αντιστ. σε Προσαρμ. λειτ.).....	60	Συνδυασμός αυτόματης και χειροκίνητης εστίασης (AF+MF).....	87
Χρήση προσαρμόσιμων λειτουργιών (C1/C2/C3/C4).....	61	Διαμόρφωση της λειτουργίας της AF όταν πατάτε το κουμπί κλείστρου (AF με μισό πάτημα =).....	88
Εγγραφή video.....	63	Αυτόματη εστίαση με χρήση του κουμπιού AF-ON.....	88
Εγγραφή video στη λειτουργία video ().....	63	Χρήση της Αυτόματης Εστίασης στη λειτουργία Χειροκίνητης Εστίασης (AF-ON σε λειτουργία MF).....	89
Εγγραφή video στις λειτουργίες φωτογράφισης.....	66	Διαμόρφωση μηχανής όταν δεν μπορεί να εστιάσει στο θέμα (Προτεραιότ.).....	89
Χειρισμοί αφής (Αθόρυβα χειριστήρια).....	67	Αλλαγή των ρυθμίσεων της AF Αστροφωτογρ. (Ρύθμ. AF Αστροφωτ.).....	90
3. Χρήση των μενού.....	68	Προσαρμογή της λειτουργίας AF ανάλογα με το θέμα.....	91
Τι μπορείτε να κάνετε με τα μενού.....	68	Προτεραιότητα στόχου κέντρου C-AF (Προτεραιότητα Κέντρο C-AF).....	91
Τρόπος χρήσης των μενού.....	68	Ευαισθησία παρακολούθησης C-AF (Ευαισθ.Κλειδώνμ.C-AF / Ευαισθ.Κλειδώνμ.C-AF).....	92
4. Ρυθμίσεις λήψης.....	71	Ταχύτητα εστίασης C-AF (Ταχύτητα C-AF).....	92
Τρόπος αλλαγής των ρυθμίσεων λήψης (Κουμπιά άμεσης λειτουργίας/ Πλήρης πίνακας ελέγχου).....	71	AF προτεραιότητας προσώπου/ματιών (Ανίχν. Πρόσωπ.&Μάτι).....	93
Κουμπιά άμεσης λειτουργίας.....	71	Παρακολούθηση εστίασης σε επιλεγμένα θέματα (Ανίχνευση Θέματος).....	95
Ο Πλήρης πίνακας ελέγχου/ Πλήρης πίνακας ελέγχου LV.....	74	Διαμόρφωση των προβολών των πλαισίων για τα εντοπισμένα μάτια (Πλαίσιο Ανίχν. Ματιού).....	96
Βασικές λειτουργίες εστίασης... 77			
Επιλογή της λειτουργίας εστίασης (Λειτουργία AF / Λειτουργία AF).....	77		
Επιλογή στόχου εστίασης (Σημείο στόχ. AF).....	81		
Επιλογή λειτουργίας στόχου AF (Λειτ. στόχου AF).....	82		

Ρυθμίσεις για αλλαγή των λειτουργιών της μηχανής σχετικά με την εστίαση	97
Εύρος εστίασης φακού (Περιοριστ. AF).....	97
Σάρωση φακού C-AF (Σάρωση AF).....	99
Ρύθμιση αυτόματης εστίασης με ακρίβεια (Προσαρμ. AF) ...	100
Φωτισμός υποβοήθησης αυτόματης εστίασης (Δέσμη AF).....	101
Λειτουργία ένδειξης στόχου AF (AF Area Pointer).....	101
Λειτουργίες για ρύθμιση της θέσης εστίασης	102
Αντιστοίχιση επιλογής στόχου AF στον προσανατολισμό της μηχανής (Συνδεσμ. Προσανατ. [:::]).....	102
Επιλογή της αρχικής θέσης AF ([:::] Σημ. Επαναφ. AF).....	103
Επιλογή στόχου AF ([:::] Ρυθμ. οθόνης επιλογής).....	104
Ενεργοποίηση κυκλικής επιλογής στόχου AF ([:::] Ρυθμίσεις κύκλου).....	105
Επιλογή στόχου AF με την αφή για φωτογράφιση μέσω σκοπεύτρου (Επιφάνεια στόχου AF).....	106
Άλλες χρήσιμες λειτουργίες κατά την εστίαση	107
Υποβοήθηση χειροκίνητης εστίασης (Υποβοήθηση MF).....	107
Επιλογές peaking εστίασης (Ρυθμίσεις peaking).....	108
Επιλογή απόστασης εστίασης για την προεπιλεγμένη MF (Προεπιλ. απόστ. MF).....	109
Απενεργοποίηση του συμπλέκτη MF (Συμπλέκτης MF).....	109
Κατεύθυνση εστίασης φακού (Δκτ.Εστ/σης).....	109
Επαναφορά της θέσης του φακού με την απενεργοποίηση (Επαναφ. φακού).....	110
Φωτομέτρηση και έκθεση	111
Έλεγχος έκθεσης (Αντιστάθμιση έκθεσης).....	111
Βήματα EV για έλεγχο της έκθεσης (Βήμα EV).....	112
Ρύθμιση της έκθεσης με ακρίβεια (Μετατόπιση Έκθεσης).....	113
Μείωση του flicker υπό φωτισμό LED (Σάρωση Flicker / Σάρωση Flicker).....	113
Επιλογή του τρόπου μέτρησης της φωτεινότητας από την μηχανή (Φωτομέτρηση).....	114
Κλειδώμα έκθεσης (Κλειδώμα AE).....	115
Φωτομέτρηση έκθεσης κλειδώματος AE (Φωτομέτρηση στην [AEL]).....	115
Κατάργηση Κλειδώματος AE μετά τη λήψη (Αυτόμ. Επαναφορ. [AEL]).....	116
Κλειδώμα της έκθεσης με το κουμπί κλείστρου πατημένο μέχρι τη μέση (AEL με μισό πάτημα =).....	116
Ρύθμιση επιλογών φωτομέτρησης για τη διαδοχική λήψη (Φωτομέτρηση στην).....	117
Φωτομέτρηση στον στόχο εστίασης ([:::] Spot Metering).....	117
Αλλαγή της ευαισθησίας ISO (ISO).....	118
Βήματα EV για έλεγχο της ευαισθησίας ISO (Βήμα ISO).....	119
Ρύθμιση του εύρους επιλογής τιμών της ευαισθησίας ISO στη λειτουργία [Auto] (Άνω Όριο/ Προεπιλ. ISO-A / Άνω Όριο/ Προεπιλ. ISO-A).....	120

Ρύθμιση της ταχύτητας κλείστρου στην οποία η μηχανή αυξάνει την ευαισθησία ISO (📷 Κατώ. Ταχύτητ. ISO-A).....	120
Επιλογή των λειτουργιών στις οποίες θα χρησιμοποιείται η επιλογή [Auto] για την ευαισθησία ISO (📷 ISO-Auto / 📷 ISO-Auto).....	121
Επιλογές μείωσης θορύβου υψηλών τιμών ISO (📷 Φίλ. Θορύβου / 📷 Φίλ. Θορύβου)	121
Επιλογές επεξεργασίας εικόνας (Επεξ. χαμηλού ISO).....	122
Επιλογές μείωσης θορύβου σε έκθεση μεγάλης διάρκειας (Μείωσ. Θορύβου).....	122
Φωτογράφιση με φλας..... 123	
Χρήση του φλας (Φωτογράφιση με φλας).....	123
Επιλογή λειτουργίας φλας (Φλας).....	125
Διαμόρφωση των λειτουργιών του φλας (Ρυθμίσεις Λειτουργίας Φλας).....	128
Ρύθμιση της έντασης του φλας (Αντιστ. Έκθεσ. Φλας).....	128
Ασύρματος τηλεχειρισμός φλας (📶 Λειτ. RC Φλας).....	129
Επιλογή ταχύτητας συγχρονισμού φλας (📶 Συγχρ. Φλας).....	129
Επιλογή της πιο αργής ταχύτητας κλείστρου (📶 Χαμ. Ταχύ/τα).....	129
Αντιστάθμιση φλας και έκθεσης (📶+📷).....	129
Ρύθμιση της ισορροπίας έκθεσης για φωτομέτρηση TTL (Φωτομέτρηση Φλας).....	130
Διαδοχική λήψη/Χρονομέτρης αυτοφωτογράφισης..... 131	
Φωτογράφιση με διαδοχικές λήψεις/χρονομέτρη αυτοφωτογράφισης	131
Διαμόρφωση των λειτουργιών διαδοχικής λήψης (Ρυθμίσεις Διαδοχικής Λήψης)....	133
Διαμόρφωση των λειτουργιών του χρονομέτρη αυτοφωτογράφισης (Ρυθμίσι. Χρονομ. Αυτοφωτ.).....	135
Λήψη χωρίς τους κραδασμούς που προκαλούνται από τη λειτουργία του κουμπιού κλείστρου (Ρυθμίσι. Αντικραδασμ[📷]).....	136
Λήψη χωρίς τον ήχο του κλείστρου (Ρυθμίσεις Αθόρυβο [📷]).....	137
Λήψη χωρίς καθυστέρηση (φωτογράφιση με Προ-Λήψη).....	138
Μείωση του flicker στις φωτογραφίες (Λήψη Anti-Flicker).....	140
Σταθερ. Εικόνας 141	
Μείωση των επιπτώσεων της αστάθειας της μηχανής (📷 Σταθερ. Εικόνας / 📷 Σταθερ. Εικόνας).....	141
Επιλογές σταθεροποίησης εικόνας (📷 Επίπεδο IS).....	142
Σταθεροποίηση εικόνας με πάτημα μέχρι τη μέση (=Σταθερ. Εικόνας)	143
Σταθεροποίηση εικόνας στη λειτουργία διαδοχικής λήψης (📷 Σταθερ. Εικόνας).....	143
Προβολή της μετακίνησης της μηχανής στην οθόνη (Υποβοηθ. Με το Χέρι)	144
Σταθεροποίηση εικόνας για φακούς με σύστημα IS (Προτ/ήτητα I.S. φακού)	144
Χρώμα και ποιότητα..... 145	
Ρύθμιση της ποιότητας φωτογραφιών και video (📷📷 / 📷📷).....	145

Συνδυασμοί μεγέθους εικόνας JPEG και βαθμού συμπίεσης (📷🔍- Λεπτομερείς Ρυθμίσεις).....	148	Αργή ταχύτητα κλείστρου υπό δυνατό φως (Ζωντανή Λήψη ND).....	163
Επιλογή κωδικοποιητή για την εγγραφή video (📹Κωδικοπ. Video).....	149	Αύξηση του βάθους πεδίου (Σύνθ.διαφορ.εστίας.).....	165
Ρύθμιση της αναλογίας πλάτους-ύψους (Αλλαγή αναλογ. εικ.).....	149	Λήψη εικόνων HDR (Υψηλού δυναμικού εύρους) (HDR).....	167
Φωτεινότητα περιφέρειας (Αντ.Σκίασης).....	149	Εγγραφή πολλών εκθέσεων σε μία μόνο εικόνα (Multiple Exposure).....	168
Επιλογές επεξεργασίας (📷Λειτουργ. Εικόνας / 📹Λειτουργ. Εικόνας).....	150	Ψηφιακό Zoom (μεγέθυνση) (📷Ψηφιακ. τηλεμετατρ. / 📹Ψηφιακ. τηλεμετατρ.).....	171
Επιλογή των στοιχείων που θα εμφανίζονται σε μια λειτουργία εικόνας (📷Picture Mode Settings).....	154	Αυτόματη λήψη ανά σταθερά διαστήματα (Λήψη ανά διαστήματα).....	172
Ρύθμιση του χρώματος (WB (ισορροπία λευκού)).....	155	Διόρθωση και έλεγχος προοπτικής (Αντιστάθμ. προοπτ.).....	175
Κλειδίωμα της ισορροπίας λευκού σε λειτουργία video (📹Λειτουργ. Κουμπιού: Κλειδίωμα ^{WB} Αυτό).....	158	Διόρθωση παραμόρφωσης fisheye (Αντιστάθμιση Fisheye).....	176
Ρύθμιση με ακρίβεια της ισορροπίας λευκού (📷WB🔍 Όλων/📹WB🔍 Όλων).....	158	Διαμόρφωση των ρυθμίσεων BULB/TIME/COMP (Ρυθμίσεις BULB/TIME/COMP).....	178
Διατήρηση θερμών χρωμάτων υπό φωτισμό πυρακτώσεως στη λειτουργία WB Αυτόματο (📷 ^{WB} Αυτό Διατήρ.θερμ.χρώμ./📹 ^{WB} Αυτό Διατήρ.θερμ.χρώμ.).....	159	Λήψη σειράς φωτογραφιών με μεταβαλλόμενη έκθεση (ΑΕ BKT).....	179
Ισορροπία λευκού φλας (🔍+WB).....	159	Λήψη φωτογραφιών με μεταβαλλόμενη ισορροπία λευκού (WB BKT).....	180
Ρύθμιση του τρόπου αναπαραγωγής των χρωμάτων (Χρωμ. Χώρος).....	160	Λήψη φωτογραφιών με μεταβαλλόμενη ισχύ φλας (FL BKT).....	180
Επιλογές προεπισκόπησης για λειτουργίες εικόνας video (📷📹Υποβοήθ. Προβολ.).....	160	Λήψη φωτογραφιών με μεταβαλλόμενη ευαισθησία ISO (ISO BKT).....	181
Ειδικές λειτουργίες λήψης (Υπολογιστικές Λειτουργίες) ...	161	Δημιουργία αντιγράφων μιας φωτογραφίας με εφαρμογή διαφορετικών καλλιτεχνικών φίλτρων (ART BKT).....	182
Λήψη φωτογραφιών με υψηλότερη ανάλυση (Λήψη Υψηλ. Ανάλ.).....	161	Λήψη φωτογραφιών με μεταβαλλόμενη θέση εστίασης (BKT Εστίασης).....	183
		Επιλογές που είναι διαθέσιμες μόνο στη λειτουργία video	185

Επιλογές εγγραφής ήχου (Ρυθμίσεις Εγγραφής Ήχου)	185
Ρύθμιση της έντασης ήχου των ακουστικών (Ένταση Ακουστικών)	186
Κώδικες χρόνου (Ρυθμίσεις Κώδικα Χρόνου)	186
Σήμα εξόδου HDMI ( Έξοδος HDMI)	187
Εμφάνιση ένδειξη + στο κέντρο της οθόνης κατά την εγγραφή video (Δείκτης Κέντρου)	188
Εμφάνιση μοτίβου γραμμών σε πολύ φωτεινές περιοχές κατά την εγγραφή video (Ρυθμ. Μοτίβ. Γραμμών)	189
Εμφάνιση κόκκινου πλαισίου κατά την εγγραφή video (Κόκ. Πλαίσιο στο )	190
5. Αναπαραγωγή	191
■ Προβολή πληροφοριών κατά την αναπαραγωγή	191
Πληροφορίες εικόνας αναπαραγωγής	191
Αλλαγή της προβολής πληροφοριών	192
■ Προβολή φωτογραφιών και video	193
Προβολή φωτογραφιών	193
Προβολή video	194
Γρήγορη εύρεση φωτογραφιών (Αναπαραγωγή Ευρετηρίου και Ημερολογίου)	195
Μεγέθυνση (Μεγέθυνση αναπαραγωγής)	196
■ Αναπαραγωγή με χειρισμούς αφής	197
Αναπαραγωγή πλήρους καρέ	197
Αναπαραγωγή ευρετηρίου/ ημερολογίου	198
Άλλες λειτουργίες	198
■ Ρύθμιση των λειτουργιών αναπαραγωγής	199
Περιστροφή φωτογραφιών (Περιστροφή)	199
Προστασία φωτογραφιών ()	199
Αντιγραφή μιας εικόνας (Αντιγραφή)	200
Αντιγραφή όλων των εικόνων σε μια κάρτα (Αντιγρ. Όλων)	200
Διαγραφή φωτογραφιών (Διαγραφή)	200
Διαγραφή όλων των φωτογραφιών (Διαγραφή Όλων)	201
Απενεργοποίηση της επιβεβαίωσης διαγραφής (Διαγραφή)	202
Επιλογές διαγραφής RAW+JPEG (RAW+JPEG)	202
Επιλογή εικόνων για κοινή χρήση (Εντολή κοιν. χρήσ.)	202
Επιλογή εικόνων RAW+JPEG για κοινή χρήση (RAW+JPEG )	203
Βαθμολογία φωτογραφιών (Βαθμολογία)	203
Επιλογή του πλήθους των αστεριών για τη βαθμολογία (Ρυθμίσεις Βαθμολογίας)	204
Επιλογή πολλαπλών φωτογραφιών (Επιλ. εντολή κοιν. χρ., Βαθμολογία Επιλεγμένων,  , Αντ/φή Επιλ., Διαγραφή Επιλεγμένων)	204
Εντολή Εκτύπωσης (DPOF)	205
Επαναφορά κάθε προστασίας/ εντολής κοινής χρήσης/εντολής εκτύπωσης/βαθμολογίας (Επαναφορά Όλες οι Εικόνες)	206
Προσθήκη ήχου σε φωτογραφίες ()	206
Επεξεργασία φωτογραφιών (Επεξεργασία)	207

Συνδυασμός φωτογραφιών (Ένθεση Εικόνων)	210
Περικοπή διάρκειας video (Περικοπή Video).....	211
Λήψη εικόνας από video (Λήψη Εικόν. από Video).....	211
Αλλαγή του ρόλου του κουμπιού Ⓞ (☑) κατά την αναπαραγωγή (Λειτουργία Ⓞ).....	212
Αλλαγή ρόλων στον μπροστινό και τον πίσω επιλογή κατά την αναπαραγωγή (Λειτ. Επιλογή)	212
Επιλογή του συντελεστή μεγέθυνσης αναπαραγωγής (Προεπιλ. Ρύθμ. Q).....	212
Αυτόματη περιστροφή φωτογραφιών με προσανατολισμό πορτραίτου στην αναπαραγωγή (Λειτ.)	212
Επιλογή πληροφοριών που εμφανίζονται κατά την αναπαραγωγή (Ρυθμίσεις Πληροφοριών).....	213
Επιλογή πληροφοριών που εμφανίζονται κατά την αναπαραγωγή σε μεγέθυνση (Q Ρυθμίσεις Πληροφοριών).213	
Διαμόρφωση της προβολής ευρετηρίου (Ρυθμίσεις).....	214

6. Προσαρμογή της μηχανής

215

Λειτουργίες για διαμόρφωση των χειριστηρίων της μηχανής.....	215
Αλλαγή του ρόλου των κουμπιών (Ρυθμίσεις Κουμπιών)	215
Αντιστοίχιση ρόλων στον μπροστινό και τον πίσω επιλογή (Λειτ. Επιλογή / Λειτ. Επιλογή).....	224
Αλλαγή κατεύθυνσης επιλογή (Κατεύθυνση Επιλογ.)	226

Αλλαγή των λειτουργιών του πολλαπλού επιλογέα (Ρυθμίσι. Πολλαπλ. Επιλογή).....	226
Προσαρμογή του μοχλού Fn (Ρυθμίσεις Μοχλού Fn).....	227
Φακοί με μοτέρ zoom (Ρυθμίσεις Ηλεκτρονικ. Ζουμ)	230
Κλειδωμά του κουμπιού (Κλειδωμά).....	231
Επιλογή της συμπεριφοράς της μηχανής όταν πατάτε το κουμπί κλείστρου κατά τη μεγέθυνση ζωντανής προβολής (LV σε κοντινή λήψη)	231
Επιλογή της συμπεριφοράς του χειριστηρίου για την προεπισκόπηση του βάθους πεδίου (Κλειδωμά).....	232
Επιλογές παρατεταμένου πατήματος κουμπιών (Παρατεταμένη Διάρκ.)	232

Λειτουργίες για προσαρμογή της οθόνης ζωντανής προβολής.....

Αλλαγή της εμφάνισης της προβολής (Λειτ. LV)	233
Βελτίωση της ευκρίνειας της οθόνης σε σκοτεινό περιβάλλον (Νυχτερινή Όραση)	233
Ρυθμός ανανέωσης προβολής σκοπεύτρου (Ρυθμός Καρέ)	233
Προεπισκόπηση καλλιτεχνικού φίλτρου (Λειτουργία Art LV)	234
Μείωση του flicker στη ζωντανή προβολή (Ζωντανό Anti-Flicker)	234
Βοήθεια αυτοφωτογράφισης (Βοήθ. Αυτοφωτογρ.).....	234

Λειτουργίες για διαμόρφωση της προβολής πληροφοριών...235

Επιλογή του στίλ προβολής του σκοπεύτρου (Στίλ EVF)	235
--	-----

Ενδείξεις λήψης (📷Ρυθμίσεις Πληροφοριών / 📷Ρυθμίσεις Πληροφοριών).....	237
Διαμόρφωση της προβολής όταν πατάτε το κουμπί κλείστρου μέχρι τη μέση (Πληροφ. μισό πάτ. ➡)	238
Επιλογές προβολής πληροφοριών σκοπεύτρου (📷📷Ρυθμίσι. Πληροφοριών) ...	239
Εμφάνιση του μετρητή επιπέδου όταν πατάτε το κουμπί κλείστρου μέχρι τη μέση (📷= Μετρητής Επιπέδ.)	240
Επιλογές οδηγού καθαρίσματος (📷Ρυθμίσεις Πλέγματος / 📷Ρυθμίσεις Πλέγματος).....	241
Επιλογές πλέγματος καθαρίσματος σκοπεύτρου (📷📷Ρυθμίσεις Πλέγματος)	242
Επιλογή των διαθέσιμων ρυθμίσεων μέσω του κουμπιού Πολλαπλών λειτουργιών (Ρυθμ. πολλαπ. λειτουργ.)	243
Προειδοποίηση έκθεσης ιστογράμματος (Ρύθμιση Ιστογράμματος)	243
■ Ρυθμίσεις που σχετίζονται με τον χειρισμό και την προβολή των μενού.....	244
Διαμόρφωση του δείκτη στην οθόνη των μενού (Ρυθμίσεις Δείκτη Μενού).....	244
Επιλογή του τρόπου μετακίνησης μεταξύ των σελίδων με τον πίσω επιλογή (👉 Κύκλος στο Μενού)	245
Προεπιλογή [Yes]/[No] (Προτερ./τητα)	245
■ Ρυθμίσεις του «Το Μενού Μου»	246
Χρήση του «Το Μενού Μου»	246
7. Ρύθμιση της μηχανής 248	
■ Ρυθμίσεις Κάρτα/Φάκελος/ Αρχείο.....	248
Διαμόρφωση της κάρτας (Διαμόρφωση Κάρτας).....	248
Επιλογή της κάρτας εγγραφής (📷Ρυθμ. Υποδ. Κάρτας / 📷Ρυθμ. Υποδ. Κάρτας).....	249
Καθορισμός του φακέλου αποθήκευσης των φωτογραφιών (Φάκελος Αποθήκευσ.).....	251
Επιλογές ονομασίας αρχείων (Ονομασία)	251
Ονομασία αρχείων (Επεξεργ. Ονομασίας).....	252
■ Πληροφορίες Χρήστη	253
Αποθήκευση στοιχείων φακού (Ρυθμ. πληροφ. φακού).....	253
Ανάλυση σήματος εξόδου (Ρύθμιση dpi).....	254
Προσθήκη στοιχείων πνευματικών δικαιωμάτων (Πληρ.Πνευμ.Δικαιωμ.)	254
■ Ρυθμίσεις «Οθόνη/Ήχος/ Σύνδεση».....	256
Απενεργοποίηση χειρισμών αφής (Ρυθμ. οθόνης αφής).....	256
Φωτεινότητα και απόχρωση οθόνης (Ρύθμιση Οθόνης).....	256
Φωτεινότητα και απόχρωση σκοπεύτρου (Ρύθμιση EVF)	257
Διαμόρφωση του αισθητήρα ματιού (Ρυθμίσι. Αισθητήρα Ματιού).....	257
Σίγαση του ηχητικού σήματος εστίασης (🔇).....	258
Επιλογές προβολής σε εξωτερική οθόνη (Ρυθμίσεις HDMI)	258
Επιλογή λειτουργίας σύνδεσης μέσω USB (Ρυθμίσεις USB).....	259

8. Ρυθμίσεις «Μπαταρία/ Αδρανοστ.»	260
Εμφάνιση της κατάστασης της μπαταρίας (☑ Κατάσταση Μπαταρίας).....	260
Επιλογή της μπαταρίας που χρησιμοποιείται πρώτη (☑ Πρωτ. Μπαταρίας).....	260
Αλλαγή της ένδειξης στάθμης μπαταρίας κατά την εγγραφή video (☑ Μορφή Προβολής).....	260
Απενεργοποίηση οπίσθιου φωτισμού (Φωτισμός LCD).....	261
Ρύθμιση επιλογών αδρανοποίησης (εξοικονόμηση ενέργειας) (Αδρανοπ/ση).....	261
Ρύθμιση επιλογών αυτόματης απενεργοποίησης (Αυτόμ. απενεργ/ση).....	261
Μείωση της κατανάλωσης ενέργειας (Ταχεία Προσ. Απεν.).....	262
8. Ρυθμίσεις «Επαναφορά/ Ρολόι/Γλώσσα/Άλλα»	264
Επαναφορά προεπιλεγμένων ρυθμίσεων (Επαναφ./Αρχικ. Ρυθμίσεων).....	264
Ρύθμιση του ρολογιού της μηχανής (Ρυθμίσεις ⌚).....	264
Επιλογή της γλώσσας οθόνης (🗨).....	264
Βαθμονόμηση του μετρητή επιπέδου (Ρύθμιση Επιπέδου).....	265
Έλεγχος επεξεργασίας εικόνας (Χαρτογράφηση).....	265
Εμφάνιση της έκδοσης του Firmware (Έκδοση Firmware).....	265
Εμφάνιση πιστοποιητικών (Πιστοποίηση).....	265

8. Σύνδεση της μηχανής με εξωτερικές συσκευές 266

8. Προληπτικά μέτρα για τη χρήση του Wi-Fi και του Bluetooth®	266
Απενεργοποίηση της ασύρματης επικοινωνίας της μηχανής (Λειτουργ. Αεροσκάφους).....	267
8. Σύνδεση της μηχανής με smartphone	267
Σύζευξη (pairing) μηχανής και smartphone (Σύνδεση Wi-Fi).....	268
Ρυθμίσεις αναμονής ασύρματης σύνδεσης όταν η μηχανή είναι ενεργοποιημένη (Bluetooth).....	269
Ρυθμίσεις ασύρματης λειτουργίας όταν η μηχανή είναι απενεργοποιημένη (Αναμονή Σύνδεσης).....	270
Μεταφορά εικόνων σε smartphone.....	271
Αυτόματη μεταφορά εικόνων με τη μηχανή απενεργοποιημένη.....	271
Λήψη φωτογραφιών με τηλεχειρισμό από smartphone (Ζωντανή Προβολή).....	272
Λήψη με τηλεχειρισμό από smartphone (Απομακρυσμένο κλείστρο).....	272
Προσθήκη πληροφοριών θέσης στις εικόνες.....	273
Επαναφορά ρυθμίσεων σύνδεσης με smartphone (Επαναφορά Ρυθμίσεων 📶).....	273
Αλλαγή κωδικού πρόσβασης (🔑 Κωδικός σύνδεσης).....	274
8. Σύνδεση με υπολογιστή μέσω Wi-Fi	274
Εγκατάσταση λογισμικού.....	274
Προετοιμασία του υπολογιστή (Windows).....	275

Σύζευξη (pairing) του υπολογιστή με τη μηχανή (Νέος Σύνδεσμος).....	276
Προσαρμογή ρυθμίσεων Wi-Fi (Σύνδεση Wi-Fi).....	278
Μεταφορά φωτογραφιών αμέσως μετά τη λήψη τους.....	283
Τερματισμός της σύνδεσης.....	285
■ Χρήση του τηλεχειριστηρίου...286	
Ονομασίες των εξαρτημάτων.....	286
Σύνδεση.....	286
Φωτογράφιση με το τηλεχειριστήριο.....	288
Διεύθυνση MAC του τηλεχειριστηρίου.....	289
Προφυλάξεις κατά τη χρήση του τηλεχειριστηρίου.....	289
■ Σύνδεση σε υπολογιστή μέσω USB290	
Εγκατάσταση λογισμικού.....	290
Μεταφορά φωτογραφιών αμέσως μετά τη λήψη τους (RAW/Έλεγχος).....	291
Σύνδεση της μηχανής για γρήγορη επεξεργασία αρχείων RAW (RAW/Έλεγχος).....	292
Αντιγραφή φωτογραφιών σε υπολογιστή (Αποθήκ/ση / MTP).....	293
■ Τροφοδοσία της μηχανής μέσω USB (USB Power Delivery)294	
■ Σύνδεση σε τηλεοράσεις ή εξωτερικές οθόνες μέσω HDMI.....295	
Προβολή φωτογραφιών σε τηλεόραση (HDMI).....	295
9. Προειδοποιήσεις 297	
■ Πληροφορίες για την ανθεκτικότητα στη σκόνη και το νερό297	
■ Μπαταρία και φορτιστής.....298	
■ Χρήση του φορτιστή στο εξωτερικό298	
10. Πληροφορίες 299	
■ Εναλλάξιμο φακοί.....299	
■ Φακοί με συμπλέκτη MF300	
■ Προβολές μηχανής για τις λειτουργίες του φακού SET και CALL.....301	
■ Προαιρετικά αξεσουάρ.....302	
Χρήση του φορτιστή (BCX-1).....	302
Μπαταριοθήκη HLD-10.....	303
Σημειώσεις για τη χρήση αυτού του προϊόντος.....	304
Συμβατές εξωτερικές μονάδες φλας.....	305
Φωτογράφιση με φλας ασύρματου τηλεχειρισμού.....	306
Άλλες εξωτερικές μονάδες φλας.....	308
Κύρια αξεσουάρ.....	309
■ Διάγραμμα συστήματος.....310	
■ Καθαρισμός και αποθήκευση της μηχανής.....312	
Καθαρισμός της μηχανής.....	312
Αποθήκευση.....	312
Καθαρισμός και έλεγχος του αισθητήρα εικόνας.....	313
Χαρτογράφηση pixel - Έλεγχος των λειτουργιών επεξεργασίας εικόνας.....	313
■ Συμβουλές λήψης και πληροφορίες.....314	
■ Κωδικόι σφαλμάτων318	
■ Προεπιλεγμένες ρυθμίσεις320	
Πλήρης πίνακας ελέγχου.....	320
Καρτέλα Q1	323
Καρτέλα Q2	326
Καρτέλα AF	328

Καρτέλα ☒	330
Καρτέλα ▶	331
Καρτέλα ✱	332
Καρτέλα γ	338

■ Χωρητικότητα κάρτας μνήμης	340
■ Τεχνικά χαρακτηριστικά	342

11. ΠΡΟΛΗΠΤΙΚΑ ΜΕΤΡΑ ΑΣΦΑΛΕΙΑΣ 346









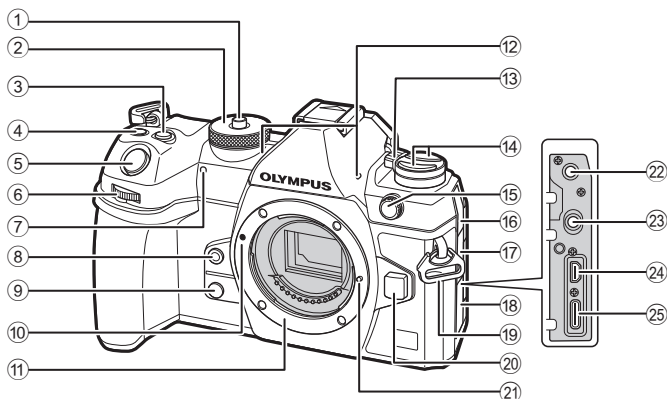



■ ΠΡΟΛΗΠΤΙΚΑ ΜΕΤΡΑ ΑΣΦΑΛΕΙΑΣ	346
---------------------------------	-----

12. Προσθήκες/τροποποιήσεις με ενημέρωση του firmware 353

Ευρετήριο 355

Ονομασίες των εξαρτημάτων



- | | |
|---|---|
| ① Ασφάλεια επιλογέα λειτουργιών Σελ. 43 | ⑭ Κουμπί  Σελ. 231 |
| ② Επιλογέας λειτουργιών Σελ. 43 | Κουμπί AF  (AF/Λειτουργία φωτομέτρησης) Σελ. 114 |
| ③ Κουμπί  (Αντιστάθμιση έκθεσης) Σελ. 47, 49, 51, 54, 111 | Κουμπί    (Διαδοχική λήψη/Χρονομέτρης αυτοφωτογράφισης/Φλας) Σελ. 125, 131 |
| ④ Κουμπί  (Video)  (Λήψη Υψηλ. Ανάλ.)  (επιλογή) Σελ. 63/Σελ. 161/Σελ. 204 | ⑮ Υποδοχή εξωτερικού φλας Σελ. 124 |
| ⑤ Κουμπί κλείστρου Σελ. 43 | ⑯ Κάλυμμα υποδοχής ακουστικών Σελ. 186 |
| ⑥ Μπροστινός επιλογέας  Σελ. 47 – 54, 68, 193, 212, 224, 226 | ⑰ Κάλυμμα υποδοχών Σελ. 186 |
| ⑦ Λυχνία χρονομέτρη αυτοφωτογράφισης/ Δέσμη αυτόματης εστίασης Σελ. 131/Σελ. 101 | ⑱ Υποδοχή ιμάντα Σελ. 21 |
| ⑧ Κουμπί  (Άμεση ρύθμιση ισορροπίας λευκού) Σελ. 157 | ⑳ Κουμπί απασφάλισης φακού Σελ. 31 |
| ⑨ Κουμπί  (Προεπισκόπηση) Σελ. 232 | ㉑ Πείρος ασφάλισης φακού |
| ⑩ Ένδειξη τοποθέτησης φακού Σελ. 29 | ㉒ Υποδοχή μικροφώνου (στερεοφωνική υποδοχή mini \varnothing 3,5 mm για μικρόφωνα του εμπορίου) Σελ. 185 |
| ⑪ Μοντούρα (Αφαιρέστε το κάλυμμα του σώματος προτού τοποθετήσετε τον φακό.) | ㉓ Υποδοχή ακουστικών (στερεοφωνική υποδοχή mini \varnothing 3,5 mm για ακουστικά του εμπορίου) Σελ. 186 |
| ⑫ Στερεοφωνικό μικρόφωνο Σελ. 185, 206 | ㉔ Υποδοχή HDMI (τύπος D) Σελ. 187, Σελ. 295 |
| ⑬ Μοχλός ON/OFF Σελ. 33 | ㉕ Υποδοχή USB (τύπος C) Σελ. 25, 26, 290, 294 |

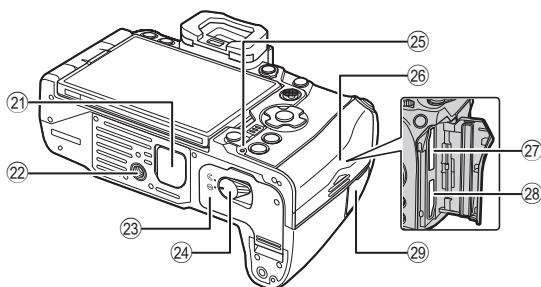
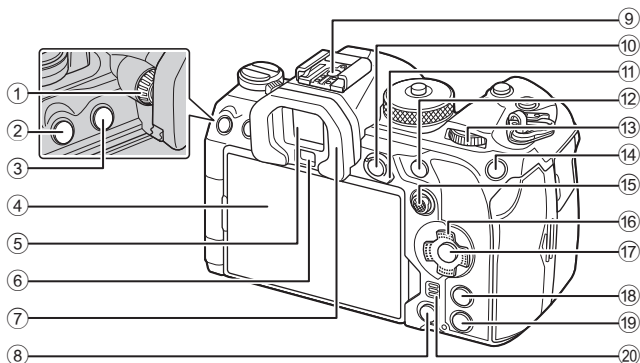

- | | |
|--|---|
| ① Επιλογέας ρύθμισης διοπτρίας... Σελ. 40 | ⑩ Κουμπιά με βέλη (Δ ▽ ◀ ▶)... Σελ. 193 |
| ② Κουμπί MENU Σελ. 68 | ⑪ Κουμπί ON Σελ. 68, 74, 193 |
| ③ Κουμπί O (LV) Σελ. 40 | ⑫ Κουμπί INFO Σελ. 41, Σελ. 70, 192 |
| ④ Οθόνη (οθόνη αφής)
..... Σελ. 37, 40, 45, 106, 197 | ⑬ Κουμπί ▶ (Αναπαραγωγή) Σελ. 193 |
| ⑤ Σκόπευτρο Σελ. 40, 235 | ⑭ Ηχείο |
| ⑥ Αισθητήρας ματιού | ⑮ Κάλυμμα μπαταριοθήκης (PBH) Σελ. 303 |
| ⑦ Προσοφθάλμιο Σελ. 309 | ⑯ Υποδοχή τρίποδου |
| ⑧ Κουμπί Ⓜ (Διαγραφή) Σελ. 200 | ⑰ Κάλυμμα διαμερίσματος μπαταρίας Σελ. 23 |
| ⑨ Ενεργή υποδοχή αξεσουάρ Σελ. 124, 308 | ⑱ Ασφάλεια διαμερίσματος μπαταρίας Σελ. 23 |
| ⑩ Κουμπί AEL / ON (προστασία) Σελ. 115, / Σελ. 199 | ⑲ Λυχνία φόρτισης μπαταρίας Σελ. 26 |
| ⑪ Μοχλός Fn Σελ. 47 – 53, 227 | ⑳ Κάλυμμα διαμερίσματος κάρτας Σελ. 27 |
| ⑫ Κουμπί AF-ON Σελ. 88, Σελ. 89 | ㉑ Υποδοχή κάρτας 1 Σελ. 27 |
| ⑬ Πίσω επιλογέας (☺)
..... Σελ. 47 – 54, 68, 193, 212, 224, 226 | ㉒ Υποδοχή κάρτας 2 Σελ. 27 |
| ⑭ Κουμπί ISO / ★ (Βαθμολογία) Σελ. 118/Σελ. 203 | ㉓ Κάλυμμα υποδοχής καλωδίου τηλεχειρισμού (Υποδοχή καλωδίου τηλεχειρισμού) Σελ. 286 |
| ⑮ Πολλαπλός επιλογέας (☺/☺) Σελ. 81, 226 | |

1 Προετοιμασία

1
Προετοιμασία

Αφαίρεση των περιεχομένων από τη συσκευασία

Κατά την αγορά, η συσκευασία περιέχει τη μηχανή και τα εξής αξεσουάρ. Εάν λείπει ή έχει καταστραφεί κάποιο εξάρτημα, επικοινωνήστε με τον αντιπρόσωπο από τον οποίο προμηθευτήκατε τη μηχανή.



Φωτογραφική μηχανή



Κάλυμμα σώματος*



Προσφθάλμιο EP-18*



Κάλυμμα ενεργής υποδοχής αξεσουάρ*



Ιμάντας

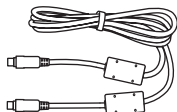

Καλώδιο USB
CB-USB13

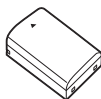

Επαναφορτιζόμενη
μπαταρία ιόντων λιθίου
BLX-1

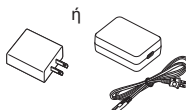

Προσαρμογέας
ρεύματος AC USB
F-7AC



Κλιπ καλωδίου CC-1



Προστατευτικό
καλωδίου CP-2

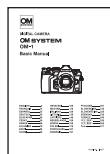

Βασικό Εγχειρίδιο

• Κάρτα εγγύησης

* Το κάλυμμα σώματος, το προσφθάλμιο και το κάλυμμα ενεργής υποδοχής αξεσουάρ αποστέλλονται προσαρμοσμένα ή τοποθετημένα στη μηχανή.

ⓘ Τα περιεχόμενα μπορεί να ποικίλουν ανάλογα με τον τόπο αγοράς.

ⓘ Η μπαταρία δεν είναι πλήρως φορτισμένη κατά την αγορά. Φορτίστε την μπαταρία πριν από τη χρήση (Σελ. 25).

Τοποθέτηση του ιμάντα

- 1 Πριν τοποθετήσετε τον ιμάντα, αφαιρέστε το άκρο του από τον κρίκο συγκράτησης και ξεσφίξτε τον, όπως φαίνεται στην εικόνα.

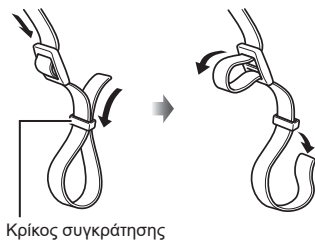

- 2 Περάστε το άκρο του ιμάντα μέσα από την υποδοχή και ξανά μέσα από τον κρίκο συγκράτησης.

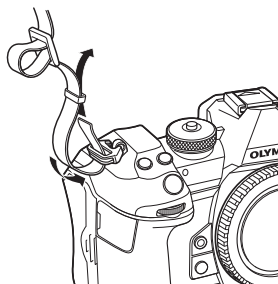

- 3 Περάστε το άκρο του ιμάντα μέσα από την πόρπη και σφίξτε τον, όπως φαίνεται στην εικόνα.

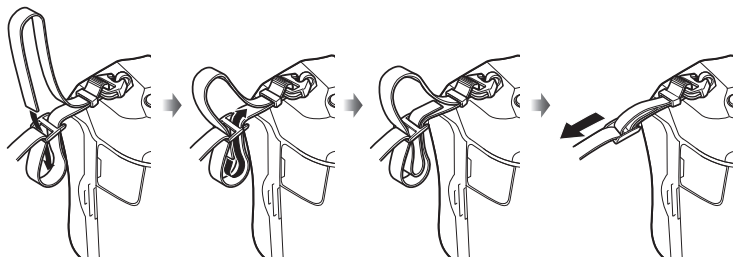

- Τοποθετήστε και το άλλο άκρο του ιμάντα στην άλλη υποδοχή.
- Αφού τοποθετήσετε τον ιμάντα, τραβήξτε τον δυνατά ώστε να τεντώσει και να μην είναι χαλαρός.

Τοποθέτηση των προστατευτικών των καλωδίων

Όταν συνδέετε τα συνοδευτικά καλώδια USB και HDMI να προσαρμόζετε τα αντίστοιχα προστατευτικά τους. Αυτό θα εμποδίσει την ακούσια αποσύνδεσή τους και την πρόκληση βλάβης στις υποδοχές.

- 1 Τοποθετήστε το προστατευτικό του καλωδίου στη μηχανή.

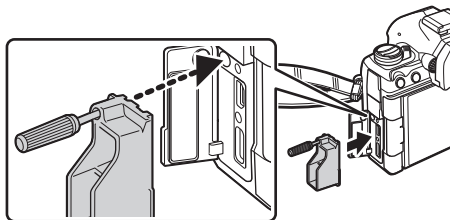

- 2 Σφίξτε τη βίδα.

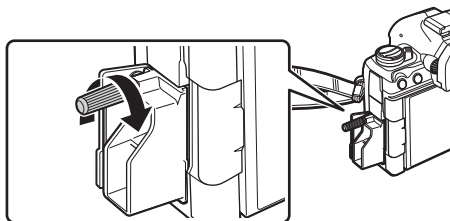

- 3 Αγκιστρώστε το κλιπ στο καλώδιο και προσαρμόστε το κλιπ στον ιμάντα.
 - Το κλιπ προσαρμόζεται στην πόρπη.

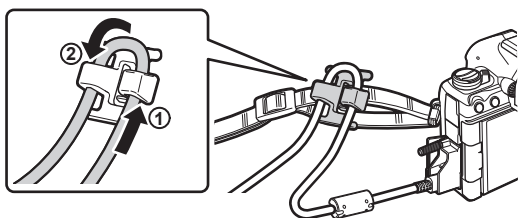

Τοποθέτηση και αφαίρεση της μπαταρίας

Τοποθέτηση της μπαταρίας

- 1** Βεβαιωθείτε ότι ο μοχλός **ON/OFF** βρίσκεται στη θέση **OFF**.

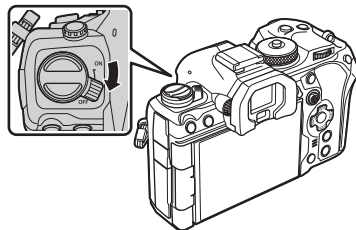

- 2** Ανοίξτε το κάλυμμα του διαμερίσματος της μπαταρίας.

Κάλυμμα διαμερίσματος μπαταρίας

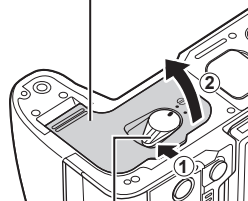

Ασφάλεια διαμερίσματος μπαταρίας

- 3** Τοποθέτηση της μπαταρίας.

- ⌚ Χρησιμοποιείτε μόνο μπαταρίες BLX-1 (Σελ. 20, 345).

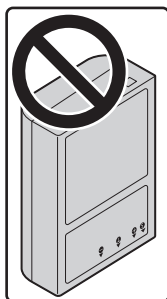

Ένδειξη κατεύθυνσης

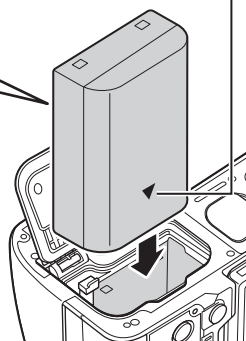

4 Κλείστε το κάλυμμα του διαμερίσματος της μπαταρίας.

- ⓘ Βεβαιωθείτε ότι έχετε κλείσει το κάλυμμα του διαμερίσματος μπαταρίας πριν από τη χρήση της μηχανής.

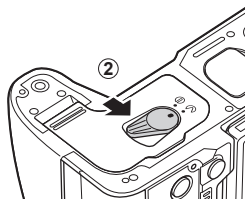
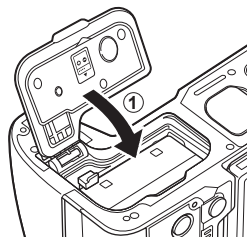

⚠ Συνιστάται να έχετε μια εφεδρική μπαταρία για παρατεταμένες λήψεις σε περίπτωση που αδειάσει η μπαταρία που χρησιμοποιείτε.

⚠ Διαβάστε επίσης «Μπαταρία και φορτιστής» (Σελ. 298).

Αφαίρεση της μπαταρίας

Απενεργοποιήστε τη μηχανή προτού ανοίξετε ή κλείσετε το κάλυμμα διαμερίσματος μπαταρίας. Για να αφαιρέσετε την μπαταρία, πιέστε πρώτα το άγκιστρο ασφάλισης της μπαταρίας προς την κατεύθυνση του βέλους και, στη συνέχεια, αφαιρέστε τη.

- ⓘ Μην αφαιρέσετε ποτέ μια μπαταρία ή κάρτα μνήμης ενώ εμφανίζεται η ένδειξη χρήσης της κάρτας (Σελ. 37).
- ⓘ Εάν δεν μπορείτε να αφαιρέσετε την μπαταρία, επικοινωνήστε με έναν εγκεκριμένο διανομέα ή ένα κέντρο Service. Μην ασκείτε πίεση.

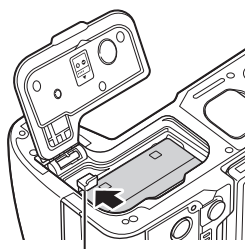

Άγκιστρο ασφάλισης μπαταρίας

Φόρτιση της μπαταρίας με τον προσαρμογέα ρεύματος AC USB που παρέχεται

ⓘ Η μπαταρία δεν είναι πλήρως φορτισμένη κατά την αγορά. Φορτίστε την μπαταρία πριν από τη χρήση.

1 Βεβαιωθείτε ότι η μπαταρία είναι μέσα στη μηχανή και συνδέστε το καλώδιο USB και τον προσαρμογέα AC USB.

- Όταν συνδέετε καλώδιο USB, χρησιμοποιείτε το συνοδευτικό προστατευτικό και κλιπ καλωδίου για να αποφύγετε τυχόν βλάβες στις υποδοχές.  «Τοποθέτηση των προστατευτικών των καλωδίων» (Σελ. 22)

⚠ Μη χρησιμοποιήσετε οπδήποτε άλλο εκτός του καλωδίου USB (CB-USB13) που παρέχεται με τη μηχανή ή πωλείται ξεχωριστά.

Πρίζα εναλλασσόμενου ρεύματος

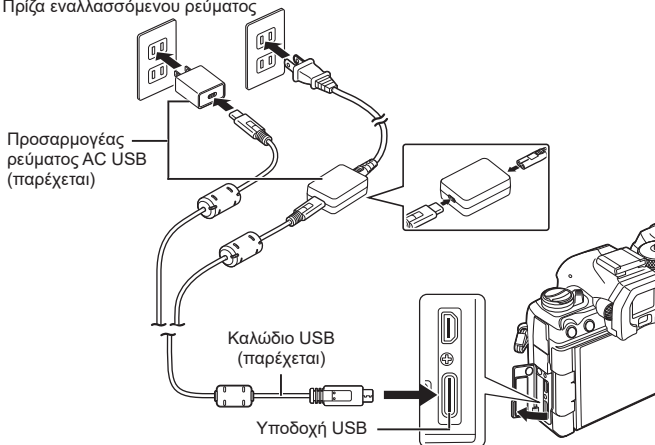

- Κατά τη φόρτιση ανάβει η λυχνία φόρτισης της μπαταρίας. Η φόρτιση με τη μηχανή απενεργοποιημένη διαρκεί περίπου 2 ώρες και 30 λεπτά. Η λυχνία σβήνει μόλις η μπαταρία φορτιστεί πλήρως. Αφαιρέστε το καλώδιο USB από τη μηχανή.

ⓘ Εάν προκύψει σφάλμα με τη φόρτιση, τότε η λυχνία φόρτισης της μπαταρίας αναβοσβήνει. Αποσυνδέστε και επανασυνδέστε το καλώδιο USB.

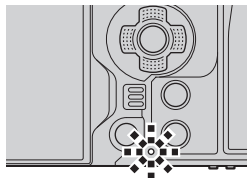

⚠ Η μπαταρία θα φορτιστεί ανεξάρτητα από το αν η μηχανή είναι ενεργοποιημένη ή όχι.

Η φόρτιση θα διαρκέσει περισσότερο εάν η μηχανή είναι ενεργοποιημένη.

⚠ Η φόρτιση θα διακοπεί εάν η θερμοκρασία της μπαταρίας αυξηθεί υπερβολικά. Θα συνεχιστεί μόλις μειωθεί η θερμοκρασία της μπαταρίας.

⚠ Για τη φόρτιση της μπαταρίας μπορεί να χρησιμοποιηθεί φορτιστής (BCX-1: πωλείται ξεχωριστά) (Σελ. 302).

⚠ Για λόγους ασφάλειας, εάν η θερμοκρασία περιβάλλοντος είναι υψηλή τότε η φόρτιση ενδέχεται να διαρκέσει περισσότερο ή η μπαταρία να μην φορτιστεί πλήρως.

ⓘ **Ο προσαρμογέας ρεύματος AC USB**

- Φροντίστε να αποσυνδέετε τον προσαρμογέα ρεύματος AC USB πριν τον καθαρισμό. Εάν αφήσετε τον προσαρμογέα ρεύματος AC USB συνδεδεμένο κατά τον καθαρισμό, τότε υπάρχει κίνδυνος τραυματισμού ή ηλεκτροπληξίας.

Φόρτιση της μπαταρίας χρησιμοποιώντας συσκευή USB

Η μπαταρία που είναι τοποθετημένη στη μηχανή φορτίζεται όταν η μηχανή είναι συνδεδεμένη μέσω καλωδίου USB σε συσκευή που συμμορφώνεται με το πρότυπο USB-PD.

■ Φόρτιση μέσω USB

- 1 Βεβαιωθείτε ότι ο μοχλός **ON/OFF** βρίσκεται στη θέση **OFF**.

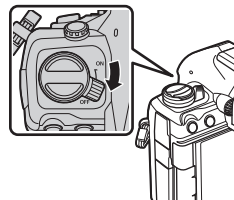

- 2 Συνδέστε τη μηχανή στη συσκευή USB, χρησιμοποιώντας καλώδιο USB.

- Όταν συνδέετε καλώδιο USB, χρησιμοποιείτε το συνοδευτικό προστατευτικό και κλιπ καλωδίου για να αποφύγετε τυχόν βλάβες στις υποδοχές.
☞ «Τοποθέτηση των προστατευτικών των καλωδίων» (Σελ. 22)

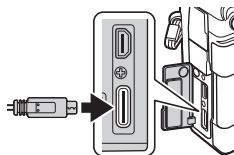

- Κατά τη φόρτιση ανάβει η λυχνία φόρτισης της μπαταρίας. Ο χρόνος φόρτισης εξαρτάται από την παροχή της συσκευής USB. Η λυχνία σβήνει μόλις η μπαταρία φορτιστεί πλήρως.

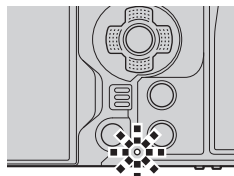

- ⚠ Εάν προκύψει σφάλμα με τη φόρτιση, τότε η λυχνία φόρτισης της μπαταρίας αναβοσβήνει. Αποσυνδέστε και επανασυνδέστε το καλώδιο USB.
- ⚠ Η τροφοδοσία διακόπτεται μόλις φορτιστεί η μπαταρία. Για να συνεχίσετε τη φόρτιση αποσυνδέστε και συνδέστε ξανά το καλώδιο USB.
- ⚠ Μπορείτε να τροφοδοτήσετε τη μηχανή χρησιμοποιώντας φορητό φορτιστή/μπαταρία ή άλλες παρόμοιες συσκευές που συνδέονται μέσω USB. Για περισσότερες πληροφορίες, ανατρέξτε στη σελίδα «Τροφοδοσία της μηχανής μέσω USB (USB Power Delivery)» (Σελ. 294).

Τοποθέτηση και αφαίρεση της κάρτας

Εισαγωγή της κάρτας

Σε αυτό το εγχειρίδιο, όλες οι συσκευές αποθήκευσης αναφέρονται ως «κάρτες».

Η μηχανή χρησιμοποιεί κάρτες μνήμης SD, SDHC ή SDXC τρίτων κατασκευαστών, οι οποίες συμμορφώνονται με το πρότυπο SD (Secure Digital).

Πρέπει να γίνει διαμόρφωση των καρτών με αυτήν τη μηχανή πριν από την πρώτη χρήση ή μετά από τη χρήση με άλλες μηχανές ή υπολογιστές.  «Διαμόρφωση της κάρτας (Διαμόρφωση Κάρτας)» (Σελ. 248)

- Η μηχανή διαθέτει δύο υποδοχές κάρτας.

- 1** Βεβαιωθείτε ότι ο μοχλός **ON/OFF** βρίσκεται στη θέση **OFF**.

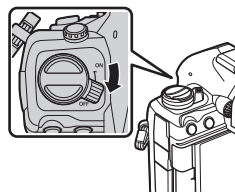

- 2** Ανοίξτε το κάλυμμα του διαμερίσματος της κάρτας.

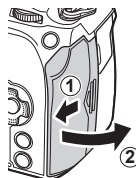

- 3** Τοποθετήστε την κάρτα.

- Σύρετε την κάρτα μέχρι να ασφαλίσει στη σωστή θέση.
- ⌚ Μην ασκείτε πίεση για να τοποθετήσετε μια φθαρμένη ή παραμορφωμένη κάρτα. Σε αυτήν την περίπτωση ενδέχεται να προκληθεί βλάβη στην υποδοχή της κάρτας.

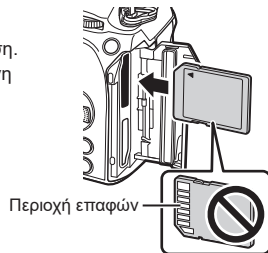

- 4** Κλείστε το κάλυμμα του διαμερίσματος της κάρτας.
 - Κλείστε το κάλυμμα, μέχρι να ακουστεί ένα κλικ.

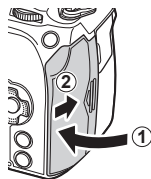

Αφαίρεση της κάρτας

Πιέστε την κάρτα προς τα μέσα για να την αφαιρέσετε. Τραβήξτε την κάρτα προς τα έξω.

- ⓘ Μην αφαιρέσετε ποτέ μια μπαταρία ή κάρτα μνήμης ενώ εμφανίζεται η ένδειξη χρήσης της κάρτας (Σελ. 37).



Χρήση δύο καρτών μνήμης

Όταν είναι τοποθετημένες δύο κάρτες, μπορείτε να επιλέξετε τον τρόπο χρήσης τους, ανάλογα με τις προτιμήσεις σας. «Επιλογή της κάρτας εγγραφής» Ρυθμ. Υποδ. Κάρτας / Ρυθμ. Υποδ. Κάρτας» (Σελ. 249)

- Εγγραφή μόνο σε επιλεγμένη κάρτα
- Εγγραφή στην επιλεγμένη κάρτα μέχρι να γεμίσει και, κατόπιν, εγγραφή στη δεύτερη κάρτα
- Εγγραφή φωτογραφιών με διαφορετικό μέγεθος ή βαθμό συμπίεσης εικόνας σε διαφορετικές κάρτες
- Εγγραφή αντίγραφου κάθε φωτογραφίας και στις δύο κάρτες

Συμβατές κάρτες

Σε αυτό το εγχειρίδιο, όλες οι συσκευές αποθήκευσης αναφέρονται ως «κάρτες». Σε αυτήν τη μηχανή μπορείτε να χρησιμοποιήσετε τους εξής τύπους καρτών μνήμης SD (του εμπορίου): SD, SDHC και SDXC. Για τις πιο πρόσφατες πληροφορίες επισκεφθείτε τον ιστότοπό μας.



Διακόπτης προστασίας εγγραφής κάρτας SD

Το περίβλημα της κάρτας SD διαθέτει έναν διακόπτη προστασίας από εγγραφή. Η μετακίνηση του διακόπτη στη θέση «LOCK» δεν επιτρέπει την εγγραφή δεδομένων στην κάρτα. Επαναφέρετε τον διακόπτη στη θέση ξεκλειδώματος για να ενεργοποιήσετε την εγγραφή.



- ⓘ Για την εγγραφή video χρησιμοποιείτε κάρτα μνήμης SD κατηγορίας ταχύτητας 10 ή μεγαλύτερη.
- ⓘ Εάν στο μενού επιλέξετε ανάλυση video [4K] ή [C4K] ή επιλέξετε Αντιστάθμιση Κίνησης [A-I] (All-Intra) μέσω του μενού , τότε απαιτείται κάρτα μνήμης συμβατή με το πρότυπο UHS-II ή UHS-I με κατηγορία ταχύτητας UHS τουλάχιστον 3
- ⓘ Τα δεδομένα στην κάρτα δεν σβήνονται τελείως ούτε κατά τη διαμόρφωση της κάρτας ούτε κατά τη διαγραφή δεδομένων. Κατά την απόρριψη, καταστρέψτε την κάρτα ώστε να αποτρέψετε την κλοπή προσωπικών δεδομένων.
- ⓘ Η τοποθέτηση του διακόπτη προστασίας εγγραφής της κάρτας SD στη θέση «LOCK» εμποδίζει ορισμένες λειτουργίες της αναπαραγωγής και άλλες.

Τοποθέτηση και αφαίρεση φακών

Τοποθέτηση φακού στη μηχανή

- Για πληροφορίες σχετικά με τους συμβατούς φακούς, ανατρέξτε στη σελίδα 299.

- 1** Βεβαιωθείτε ότι ο μοχλός **ON/OFF** βρίσκεται στη θέση **OFF**.

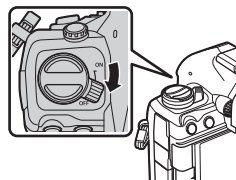

- 2** Αφαιρέστε το πίσω κάλυμμα από τον φακό και το κάλυμμα του σώματος της μηχανής.



- 3** Ευθυγραμμίστε την (κόκκινη) ένδειξη τοποθέτησης του φακού που υπάρχει στη μηχανή με την (κόκκινη) ένδειξη ευθυγράμμισης που υπάρχει στον φακό και, στη συνέχεια, τοποθετήστε τον φακό στο σώμα της μηχανής.



- 4** Περιστρέψτε τον φακό δεξιόστροφα μέχρι να ακούσετε το κλικ.

- ⌚ Μην πιέζετε το κουμπί απασφάλισης του φακού.
- ⌚ Μην αγγίζετε τα εσωτερικά τμήματα της μηχανής.

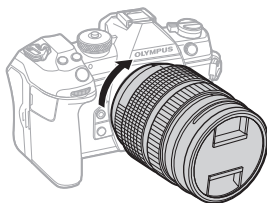

5 Αφαιρέστε το εμπρός κάλυμμα του φακού.

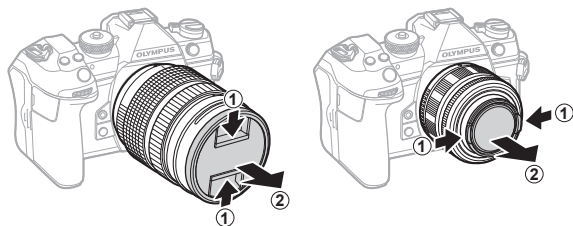

Αφαίρεση φακών

- 1 Βεβαιωθείτε ότι ο μοχλός **ON/OFF** βρίσκεται στη θέση **OFF**.

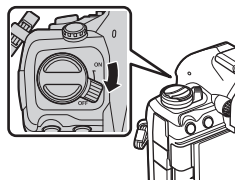

- 2 Κρατήστε πατημένο το κουμπί απασφάλισης του φακού και περιστρέψτε τον φακό, όπως φαίνεται στην εικόνα.



Χρήση της οθόνης

Περιστρέψτε την οθόνη για καλύτερη ορατότητα. Ανάλογα με τις συνθήκες κατά τη λήψη, μπορείτε να προσαρμόσετε τη γωνία της οθόνης.

1 Προετοιμασία

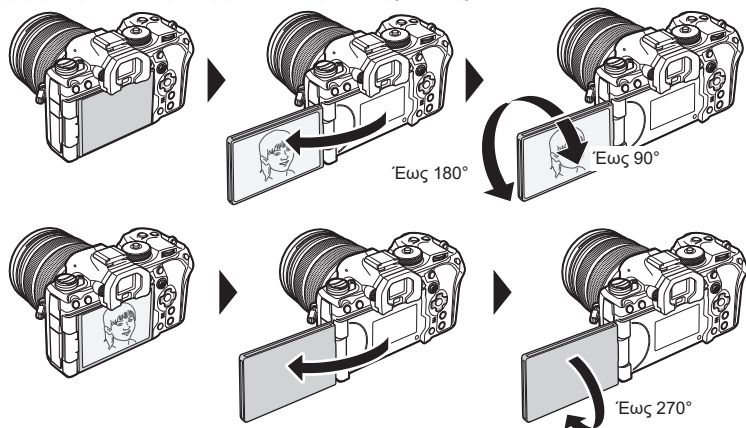

- Περιστρέψτε απαλά την οθόνη, εντός των ορίων κίνησής της. Εάν επιχειρήσετε να περιστρέψετε την οθόνη πέρα από τα όρια που υποδεικνύονται παρακάτω, τότε ίσως προκληθεί βλάβη στις επαφές της.

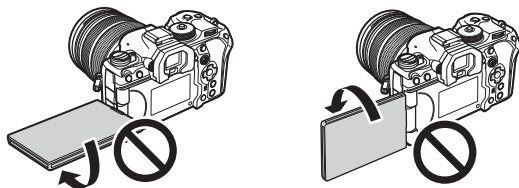

- Μπορείτε να προσαρμόσετε τη μηχανή έτσι ώστε όταν η οθόνη περιστραφεί για λήψη αυτοπορτραίτου είτε να εμφανίζεται αντεστραμμένη η εικόνα που βλέπει ο φακός, είτε οι φακοί με μοτέρ ζουμ να κάνουν αυτόματα το μέγιστο ζουμ.  «Βοήθεια αυτοφωτογράφισης (Βοήθ. Αυτοφωτογρ.)» (Σελ. 234)

Ενεργοποίηση της μηχανής

1 Μετακινήστε τον μοχλό **ON/OFF** στη θέση **ON**.

- Όταν η μηχανή ενεργοποιηθεί, θα ενεργοποιηθεί και η οθόνη προβάλλοντας τον πλήρη πίνακα ελέγχου (Σελ. 74). Το σκόπευτρο ενεργοποιείται όταν τοποθετείτε το μάτι σας μπροστά του. Όταν το σκόπευτρο ενεργοποιείται η οθόνη απενεργοποιείται. Για πληροφορίες σχετικά με τον τρόπο εναλλαγής του σκοπευτρου και της οθόνης, ανατρέξτε στη Σελ. 40.
- Για να απενεργοποιήσετε τη μηχανή, επαναφέρετε τον μοχλό στη θέση **OFF**.

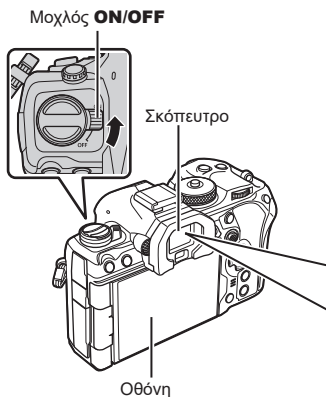

Στάθμη μπαταρίας

Η μηχανή υποδεικνύει τη στάθμη της μπαταρίας που χρησιμοποιείται εκείνη τη στιγμή. Η στάθμη της μπαταρίας εμφανίζεται ως ποσοστό.



Στάθμη ενεργής μπαταρίας (%)



Όταν η στάθμη φτάσει στο 10% η ένδειξη αναβοσβήνει με κόκκινο χρώμα.



Μπορείτε να διαμορφώσετε τον μοχλό **Fn** για ενεργοποίηση και απενεργοποίηση της μηχανής, χρησιμοποιώντας την επιλογή [Fn Lever/Power Lever]. «Διαμόρφωση της ρύθμισης [Fn Lever/Power Lever]» (Σελ. 230)

Αδρανοσ/ση

Εάν δεν χρησιμοποιηθούν τα χειριστήρια για ένα καθορισμένο διάστημα, τότε η μηχανή αδρανοποιείται αυτόματα για να μειώσει την κατανάλωση ενέργειας από τις μπαταρίες. Αυτή η λειτουργία ονομάζεται «Προσωρινή Απενεργοποίηση».

- Όταν η μηχανή απενεργοποιείται προσωρινά η λειτουργία της αδρανοποιείται και η οθόνη απενεργοποιείται. Για να ενεργοποιήσετε ξανά τη μηχανή πατήστε το κουμπί κλείστρου ή το κουμπί .
- Εάν δεν εκτελεστεί κάποια ενέργεια για ένα καθορισμένο διάστημα από τη στιγμή που η μηχανή θα εισέλθει στη λειτουργία προσωρινής απενεργοποίησης, τότε η μηχανή θα απενεργοποιηθεί αυτόματα. Για να επαναφέρετε τη μηχανή σε λειτουργία πρέπει να την ενεργοποιήσετε ξανά.
- ⓘ Για την ενεργοποίηση της μηχανής μετά από αδρανοποίησή της ίσως απαιτηθεί περισσότερος χρόνος εάν είναι επιλεγμένο το [On] (ενεργοποιημένο) για το στοιχείο [Settings] > [Power-off Standby]. «Ρυθμίσεις ασύρματης λειτουργίας όταν η μηχανή είναι απενεργοποιημένη (Αναμονή Σύνδεσης)» (Σελ. 270)
- ⓘ Στο μενού μπορείτε να επιλέξετε το χρονικό διάστημα μέχρι την αδρανοποίηση ή την αυτόματη απενεργοποίηση της μηχανής. «Ρύθμιση επιλογών αδρανοποίησης (εξοικονόμηση ενέργειας) (Αδρανοσ/ση)» (Σελ. 261), «Ρύθμιση επιλογών αυτόματης απενεργοποίησης (Αυτόμ. απενεργ/ση)» (Σελ. 261)



Αρχικές ρυθμίσεις

Μόλις ενεργοποιήσετε τη μηχανή για πρώτη φορά εκτελέστε τις αρχικές ρυθμίσεις, επιλέγοντας μια γλώσσα και ρυθμίζοντας το ρολόι της μηχανής.

① Η ημερομηνία και η ώρα περιλαμβάνονται, επίσης, στο όνομα του αρχείου. Βεβαιωθείτε ότι έχετε ρυθμίσει τη σωστή ημερομηνία και ώρα προτού χρησιμοποιήσετε τη μηχανή. Δεν είναι δυνατή η χρήση ορισμένων λειτουργιών, αν δεν έχει οριστεί η ημερομηνία και η ώρα.

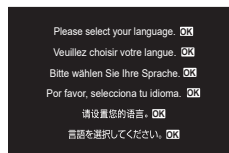

1 Μόλις εμφανιστεί το παράθυρο διαλόγου αρχικών ρυθμίσεων για την επιλογή της γλώσσας πατήστε το κουμπί .



2 Επιστημάνετε τη γλώσσα που θέλετε, χρησιμοποιώντας τον μπροστινό ή πίσω επιλογέα ή τα κουμπιά  .



3 Μόλις επιστημανθεί η γλώσσα που θέλετε πατήστε το κουμπί .

- Εάν πατήσετε το κουμπί κλειστρου προτού πατήσετε το κουμπί , τότε η μηχανή θα μεταβεί στη λειτουργία λήψης χωρίς να επιλεγεί γλώσσα. Για να πραγματοποιήσετε τις αρχικές ρυθμίσεις, απενεργοποιήστε και ενεργοποιήστε ξανά τη μηχανή για να εμφανιστεί το παράθυρο διαλόγου αρχικών ρυθμίσεων και επαναλάβετε τη διαδικασία από το Βήμα 1.
- Μπορείτε να αλλάξετε τη γλώσσα οποιαδήποτε στιγμή από το μενού.  «Τι θα κάνετε εάν δεν μπορείτε να διαβάσετε τις ενδείξεις» (Σελ. 36)



4 Ρυθμίστε την ημερομηνία, την ώρα και τη μορφή της ημερομηνίας.

- Χρησιμοποιήστε τα κουμπιά <D> για να επισημάνετε ένα στοιχείο.
- Χρησιμοποιήστε τα Δ ∇ για να αλλάξετε το στοιχείο που έχετε επισημάνει.
- Μπορείτε να ρυθμίσετε το ρολόι οποιαδήποτε στιγμή από το μενού. ⓘ «Ρύθμιση του ρολογιού της μηχανής (Ρυθμίσεις ⌚)» (Σελ. 264)

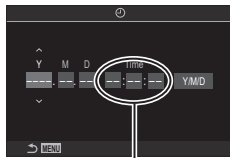

Η ώρα εμφανίζεται σε μορφή 24 ωρών.

5 Πατήστε το κουμπί ⓄK.

6 Χρησιμοποιήστε τα κουμπιά Δ ∇ για να επισημάνετε μια ζώνη ώρας και πατήστε το κουμπί ⓄK.

- Για να ενεργοποιήσετε ή απενεργοποιήσετε τη θερινή ώρα, πατήστε το κουμπί **INFO**.

7 Πατήστε το κουμπί ⓄK για να ρυθμίσετε το ρολόι.

🔗 Η ημερομηνία και η ώρα καταγράφονται στην κάρτα μαζί με τις εικόνες.

🔗 Εάν η μπαταρία αφαιρεθεί από τη μηχανή για ένα διάστημα, τότε οι ρυθμίσεις ημερομηνίας και ώρας επανέρχονται στις αρχικές τιμές τους. Εάν συμβεί κάτι τέτοιο, τότε ρυθμίστε την ημερομηνία και την ώρα χρησιμοποιώντας το μενού. ⓘ «Ρύθμιση του ρολογιού της μηχανής (Ρυθμίσεις ⌚)» (Σελ. 264)

🔗 Ίσως χρειάζεται να ρυθμίσετε τον ρυθμό καρέ προτού τραβήξετε video. ⓘ «Ρύθμιση της ποιότητας φωτογραφιών και video (📷 / 📹)» (Σελ. 145)

Τι θα κάνετε εάν δεν μπορείτε να διαβάσετε τις ενδείξεις

Εάν εμφανίζονται άγνωστοι χαρακτήρες ή λέξεις σε άλλες γλώσσες τότε ίσως δεν επιλέξατε την κατάλληλη γλώσσα. Ακολουθήστε τα παρακάτω βήματα για να επιλέξετε μια άλλη γλώσσα.

1

Προετοιμασία

- 1 Πατήστε το κουμπί **MENU** για να εμφανίσετε τα μενού.

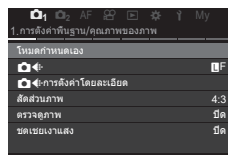
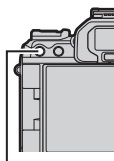

Κουμπί **MENU**

- 2 Επισημάνετε την καρτέλα **Υ** (ρυθμίσεις) χρησιμοποιώντας τον μπροστινό επιλογέα.

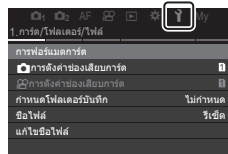

- 3 Επιλέξτε την οθόνη στην οποία εμφανίζεται το στοιχείο [**☰**] χρησιμοποιώντας τα κουμπιά **◀▶** ή τον πίσω επιλογέα.

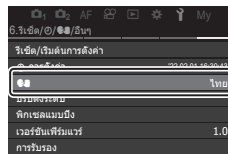

- 4 Επισημάνετε το στοιχείο [**☑**] χρησιμοποιώντας τα κουμπιά **Δ∇** και πατήστε το κουμπί **OK**.



- 5 Επισημάνετε τη γλώσσα που θέλετε χρησιμοποιώντας τα κουμπιά **Δ∇◀▶** και πατήστε το κουμπί **OK**.



2 Λήψη

Προβολές πληροφοριών κατά τη λήψη

☞ Για πληροφορίες σχετικά με τον πλήρη πίνακα ελέγχου που εμφανίζεται από προεπιλογή στην οθόνη, ανατρέξτε στη Σελ. 76.

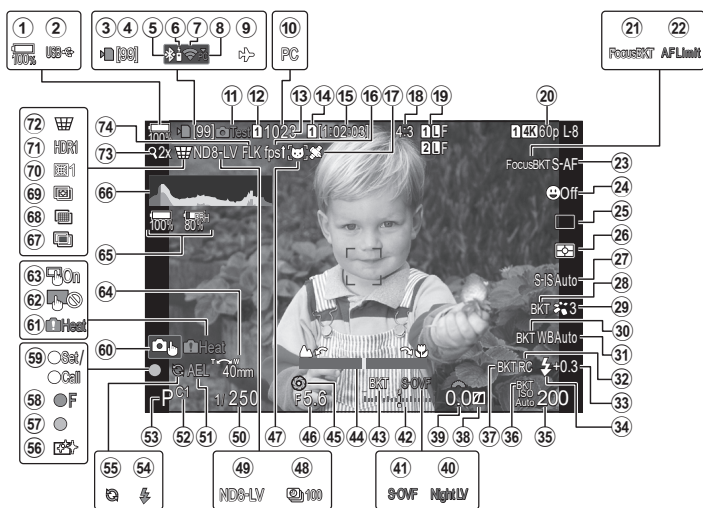

Προβολή οθόνης κατά τη λήψη φωτογραφιών

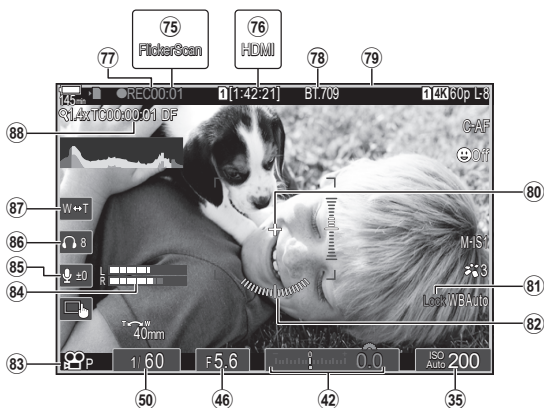

Προβολή οθόνης κατά τη λειτουργία video



- ① Στάθμη μπαταρίας Σελ. 33
- ② USB PD Σελ. 294
- ③ Ένδειξη εγγραφής στην κάρτα Σελ. 24, 28
- ④ Μέγιστο πλήθος συνεχόμενων λήψεων Σελ. 133
- ⑤ Ενεργή σύνδεση **Bluetooth®** Σελ. 267, 287
- ⑥ Απομακρυσμένος έλεγχος Σελ. 287
- ⑦ Σύνδεση ασύρματου LAN Σελ. 268, 274
- ⑧ Ενεργή σύνδεση με υπολογιστή (Wi-Fi)..... Σελ. 274
- ⑨ Λειτουργ. Αεροσκάφους..... Σελ. 267
- ⑩ Ενεργή σύνδεση με υπολογιστή (USB)¹ Σελ. 291
- ⑪ Λήψη Test Σελ. 217
- ⑫  Ρυθμίς. Αποθήκ..... Σελ. 250
- ⑬ Πλήθος φωτογραφιών που μπορούν να αποθηκευτούν Σελ. 340
- ⑭  Υποδοχή αποθήκευσης..... Σελ. 250
- ⑮ Διαθέσιμος χρόνος εγγραφής... Σελ. 340
- ⑯ Ρυθμός καρτέ Σελ. 233
- ⑰ Πληροφορίες θέσης Bluetooth..... Σελ. 273
- ⑱ Αναλογία πλάτους-ύψους Σελ. 149
- ⑲  Ποιότητα εικόνας Σελ. 145
- ⑳  Ποιότητα εικόνας Σελ. 146
- ㉑ BKT Εστίασης..... Σελ. 183
- ㉒ Περιοριστής AF Σελ. 97
- ㉓ Λειτουργία AF Σελ. 77
- ㉔ Προτεραιότητα προσώπου/ματιών..... Σελ. 93
- ㉕ Λειτουργία προώθησης (απλή λήψη/διαδοχική λήψη/χρονομέτρης αυτοφωτογράφισης/μείωση κραδασμών/αθόρυβη φωτογράφιση/ Προ-Λήψη)/..... Σελ. 131
- ㉖ Λειτουργία φωτομέτρησης Σελ. 114
- ㉗ Σταθεροποιητής εικόνας Σελ. 141
- ㉘ ART BKT..... Σελ. 182
- ㉙ Λειτουργία εικόνας Σελ. 150
- ㉚ WB BKT Σελ. 180
- ㉛ Ισορροπία λευκού..... Σελ. 155
- ㉜ Λειτ. RC Φλας..... Σελ. 129
- ㉝ Έλεγχος έντασης φλας..... Σελ. 128
- ㉞ Λειτουργία φλας Σελ. 125
- ㉟ Ευαισθησία ISO Σελ. 118
- ㊱ ISO BKT Σελ. 181
- ㊲ FL BKT..... Σελ. 180
- ㊳ Έλεγχος Φωτεινά & σκοτεινά.... Σελ. 223
- ㊴ Τιμή αντιστάθμισης έκθεσης Σελ. 111
- ㊵ Νυχτερινή Όραση Σελ. 233
- ㊶ Λειτουργία LV Σελ. 233
- ㊷ Αντιστάθμιση έκθεσης..... Σελ. 111
- ㊸ AE BKT Σελ. 179
- ㊹ Δείκτης Εστίασης..... Σελ. 107
- ㊺ Προεπισκόπηση..... Σελ. 232
- ㊻ Τιμή διαφράγματος Σελ. 47, 49
- ㊼ Ανίχνευση Θέματος..... Σελ. 95
- ㊽ Λήψη χρονισμού Σελ. 172
- ㊾ Ζωντανή φωτογράφιση με φίλτρο ND Σελ. 163
- ㊿ Ταχύτητα κλειστρου Σελ. 47, 51
- ① Κλειδωμα AE..... Σελ. 115
- ② Προσαρμόσιμη λειτουργία Σελ. 60
- ③ Λειτουργία λήψης..... Σελ. 47
- ④ Φλας Σελ. 123 (αναβοσβήνει: γίνεται φόρτιση, ανάβει σταθερά: η φόρτιση ολοκληρώθηκε)
- ⑤ Προ-Λήψη ενεργή Σελ. 138
- ⑥ Μείωση σκόνης..... Σελ. 313
- ⑦ Ένδειξη επιβεβαίωσης AF Σελ. 44
- ⑧  SH2 Προειδοποίηση διαφράγματος Σελ. 131
- ⑨ Λειτουργία SET/ Λειτουργία CALL..... Σελ. 301
- ⑩ Λειτουργίες αφής Σελ. 45
- ⑪ Προειδοποίηση εσωτερικής θερμοκρασίας Σελ. 318
- ⑫ Απενεργοποίηση λειτουργιών αφής..... Σελ. 106
- ⑬ Λειτουργίες αφής Σελ. 45
- ⑭ Κατεύθυνση λειτουργίας ζουμ/ Εστιακή απόσταση
- ⑮ Πληροφορίες όλων των μπαταριών Σελ. 33, 303
- ⑯ Ιστόγραμμα Σελ. 41
- ⑰ Πολλαπλή έκθεση Σελ. 168
- ⑱ Λήψη Υψηλ. Ανάλ. Σελ. 161
- ⑲ Σύνθ. διαφορ. εστίασ. Σελ. 165
- ⑳ Αντιστάθμιση Fisheye Σελ. 176
- ㉑ HDR Σελ. 167
- ㉒  Αντιστάθμιση προοπτικής... Σελ. 175
- ㉓ Ψηφιακός τηλεμετατροπέας..... Σελ. 171
- ㉔ Λήψη Anti-Flicker Σελ. 140
- ㉕ Σάρωση Flicker..... Σελ. 113
- ㉖  Έξοδος HDMI Σελ. 187
- ㉗ Διάρκεια εγγραφής (εμφανίζεται κατά την εγγραφή) Σελ. 63

- 78  Υποβοήθηση προβολής..... Σελ. 160
- 79 Κόκκινο πλαίσιο κατά την εγγραφή video Σελ. 190
- 80 Δείκτης Κέντρου..... Σελ. 188
- 81 Κλείδωμα  Σελ. 158
- 82 Μετρητής επιπέδου..... Σελ. 42
- 83 Λειτουργία  (λειτουργία έκθεσης video)..... Σελ. 65
- 84 Μετρητής στάθμης εγγραφής Σελ. 67
- 85 Στάθμη εγγραφής ήχου..... Σελ. 67
- 86 Ένταση ακουστικών..... Σελ. 67
- 87 Ηλεκτρ. ζουμ Σελ. 67
- 88 Κώδικας Χρόνου Σελ. 186

*1 Εμφανίζεται όταν η μηχανή είναι συνδεδεμένη με το OM Capture στη λειτουργία [ RAW/Control] και ο υπολογιστής είναι η μοναδική τοποθεσία αποθήκευσης εικόνων (Σελ. 291).

Εναλλαγή των προβολών

Η μηχανή διαθέτει αισθητήρα ματιού ώστε να γίνεται αυτόματη εναλλαγή της προβολής στο σκόπευτρο και την οθόνη. Στην προβολή του σκοπευτρού και στην προβολή της οθόνης (πλήρης πίνακας ελέγχου/ζωντανή προβολή) επίσης εμφανίζονται πληροφορίες για τις ρυθμίσεις της μηχανής. Υπάρχουν διαθέσιμες επιλογές για έλεγχο της αλλαγής προβολής και επιλογή των πληροφοριών που εμφανίζονται.

Από προεπιλογή, στην οθόνη της μηχανής εμφανίζεται ο πλήρης πίνακας ελέγχου (Σελ. 74).

Καδράρισμα φωτογραφιών στο σκόπευτρο

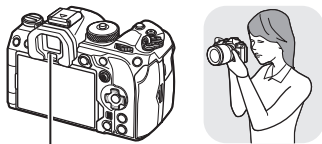



Σκόπευτρο



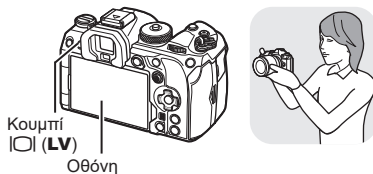

Το σκόπευτρο ενεργοποιείται αυτόματα, όταν τοποθετείτε το μάτι σας μπροστά του. Όταν το σκόπευτρο ενεργοποιείται, η οθόνη απενεργοποιείται.

Καδράρισμα φωτογραφιών στην οθόνη

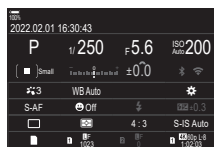

Κουμπί  (LV)
Οθόνη



Η οθόνη εμφανίζει τον πλήρη πίνακα ελέγχου. Αυτή αλλάζει σε ζωντανή προβολή όταν πατάτε το κουμπί .

Κουμπί  (LV)



Επιλογές ρύθμισης διοπτρίας

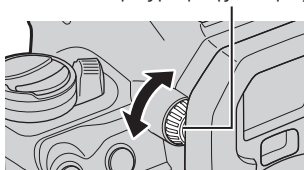

 Διατίθενται επιλογές για την εναλλαγή προβολής και την προβολή σκοπευτρού.

 «Επιλογή του στίλ προβολής του σκοπευτρού (Στίλ EVF)» (Σελ. 235),
«Διαμόρφωση του αισθητήρα ματιού (Ρυθμίσ. Αισθητήρα Ματιού)» (Σελ. 257)

Μπορείτε να αλλάξετε τις πληροφορίες που εμφανίζονται στην οθόνη κατά τη λήψη, χρησιμοποιώντας το κουμπί **INFO**.



Κουμπί **INFO**

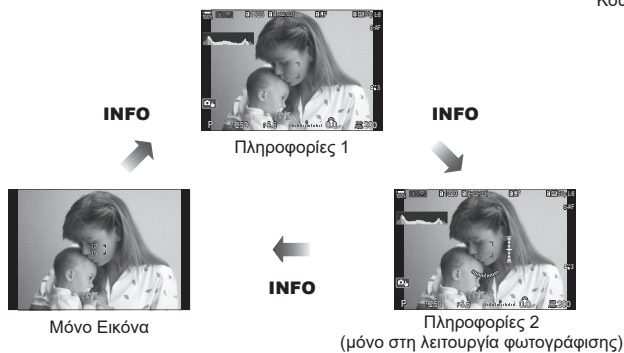

- Μπορείτε να εναλλάσσετε τις οθόνες προβολής πληροφοριών προς κάθε κατεύθυνση, περιστρέφοντας τον επιλογέα ενώ κρατάτε πατημένο το κουμπί **INFO**.
- Μπορείτε να προσαρμόσετε ξεχωριστά τις πληροφορίες που εμφανίζονται στη λειτουργία φωτογράφισης και στη λειτουργία video. «Ενδείξεις λήψης (Ρυθμίσεις Πληροφοριών / Ρυθμίσεις Πληροφοριών)» (Σελ. 237)
- Μπορείτε επίσης να επιλέξετε αν θα εμφανίζονται ή όχι οι πληροφορίες όταν πατάτε το κουμπί κλείστρου μέχρι τη μέση. «Διαμόρφωση της προβολής όταν πατάτε το κουμπί κλείστρου μέχρι τη μέση (Πληροφ. μισό πάτ. =)» (Σελ. 238)

Προβολή ιστογράμματος

Εμφανίζεται ένα ιστόγραμμα που δείχνει την κατανομή της φωτεινότητας στην εικόνα.

Ο οριζόντιος άξονας δείχνει τη φωτεινότητα, ενώ ο κατακόρυφος άξονας τον αριθμό των ρικελ κάθε βαθμού φωτεινότητας στην εικόνα. Οι

περιοχές που υπερβαίνουν το ανώτατο όριο κατά τη λήψη εμφανίζονται με κόκκινο, αυτές που βρίσκονται κάτω από το κατώτατο όριο με μπλε, ενώ με πράσινο εμφανίζεται η περιοχή εντός του εύρους της σημειακής φωτομέτρησης. Μπορείτε να καθορίσετε το ανώτατο και το κατώτατο όριο. «Προειδοποίηση έκθεσης ιστογράμματος (Ρύθμιση Ιστογράμματος)» (Σελ. 243)

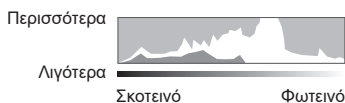

Φωτεινές και σκοτεινές περιοχές

Οι φωτεινές και σκοτεινές περιοχές, όπως αυτές καθορίζονται από το ανώτατο και το κατώτατο όριο της προβολής ιστογράμματος, εμφανίζονται με κόκκινο και μπλε χρώμα αντίστοιχα. Μπορείτε να καθορίσετε το ανώτατο και το κατώτατο όριο. «Προειδοποίηση έκθεσης ιστογράμματος (Ρύθμιση Ιστογράμματος)» (Σελ. 243)

Προβολή του μετρητή επιπέδου

Υποδεικνύεται ο προσανατολισμός της μηχανής. Η «κατακόρυφη απόκλιση» υποδεικνύεται στην κατακόρυφη γραμμή και η «οριζόντια απόκλιση» στην οριζόντια γραμμή.

- Ο μετρητής επιπέδου πρέπει να χρησιμοποιείται μόνο ως γενικός οδηγός.
- Εάν διαπιστώσετε ότι ο μετρητής επιπέδου δεν λειτουργεί σωστά, τότε μπορείτε να κάνετε βαθμονόμησή του.  «Βαθμονόμηση του μετρητή επιπέδου (Ρύθμιση Επιπέδου)» (Σελ. 265)

Λήψη φωτογραφιών

Χρησιμοποιήστε τον επιλογέα λειτουργιών για να επιλέξετε τη λειτουργία λήψης και, στη συνέχεια, τραβήξτε τη φωτογραφία.

PASMB 

Εικονίδιο λειτουργίας

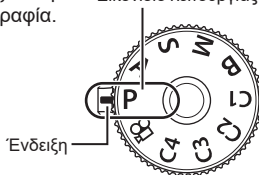



2

λήψη

Τύποι λειτουργιών λήψης

Για τον τρόπο χρήσης των διάφορων λειτουργιών λήψης ανατρέξτε στα παρακάτω.

P	ΑΕ προγράμματος (Σελ. 47)
A	ΑΕ προτεραιότητας διαφράγματος (Σελ. 49)
S	ΑΕ προτεραιότητας κλείστρου (Σελ. 51)
M	Χειροκίνητη έκθεση (Σελ. 53)
B	Bulb/Time (Σελ. 55)
	Ζωντανή σύνθετη λήψη (Σελ. 58)
C1/C2/C3/C4	Προσαρμόσιμη (Σελ. 61)

 Για πληροφορίες σχετικά με τη θέση  του επιλογέα λειτουργιών, ανατρέξτε στη Σελ. 63.

1 Πατήστε την ασφάλεια του επιλογέα λειτουργιών για να τον απασφαλίσετε και περιστρέψτε τον για να επιλέξετε τη λειτουργία που θέλετε να χρησιμοποιήσετε.

- Όταν η ασφάλεια του επιλογέα λειτουργιών είναι πατημένη, ο επιλογέας λειτουργιών είναι ασφαλισμένος. Κάθε φορά που πατάτε την ασφάλεια του επιλογέα λειτουργιών, ο επιλογέας κλειδώνει/ξεκλειδώνει.

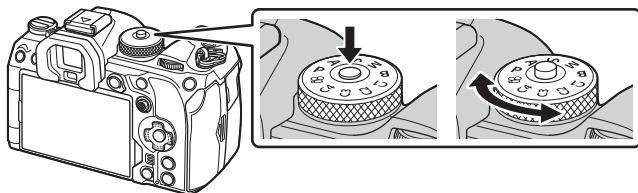

2 Καδράρετε τη φωτογραφία.

-  Προσέχετε να μην παρεμποδίζεται ο φακός ή ο φωτισμός αυτόματης εστίασης από τα δάκτυλά σας ή τον ιμάντα της μηχανής.

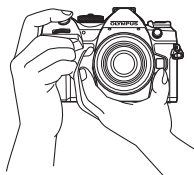

Θέση τοπίου

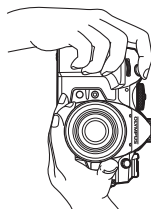

Θέση πορτραίτου

3 Ρυθμίστε την εστίαση.

- Πατήστε ελαφρά το κουμπί κλείστρου ως την πρώτη θέση (πατήστε το κουμπί κλείστρου μέχρι τη μέση).
Εμφανίζεται η ένδειξη επιβεβαίωσης AF (●) καθώς και ένα πράσινο πλαίσιο (στόχος AF) στη θέση εστίασης.

☞ Μπορείτε επίσης να εστιάσετε πατώντας το κουμπί **AF-ON**. (Σελ. 88)



- ① Εάν η μηχανή δεν μπορεί να εστιάσει τότε η ένδειξη επιβεβαίωσης AF αναβοσβήνει (Σελ. 314).
- ① Το πλαίσιο AF διαφέρει ανάλογα με την επιλεγμένη λειτουργία στόχου A. Αλλάξτε το μέγεθος (Σελ. 82) και τη θέση (Σελ. 81) του στόχου AF ανάλογα με τις προτιμήσεις σας.
- ① Το πλαίσιο AF δεν εμφανίζεται όταν στη λειτουργία στόχου AF έχετε επιλέξει το [AI] (Σελ. 82).

4 Ελευθερώστε το κλείστρο.

- Πατήστε το κουμπί κλείστρου μέχρι τέρμα (τελείως).
- Η μηχανή θα ελευθερώσει το κλείστρο και θα τραβήξει μια φωτογραφία.



☞ Μπορείτε να εστιάσετε και να φωτογραφίσετε μέσω χειρισμών αφής. ☞ «Λήψη με χρήση χειρισμών της οθόνης αφής» (Σελ. 45)

Λήψη με χρήση χειρισμών της οθόνης αφής





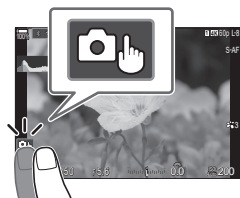



PASMB 

Μπορείτε να πιέσετε στο θέμα σας για να εστιάσετε και να τραβήξετε τη φωτογραφία.



2

Λήψη

	Πιέστε σε ένα θέμα για να εστιάσετε και να απελευθερωθεί αυτόματα το κλείστρο. Αυτή η επιλογή δεν είναι διαθέσιμη στη λειτουργία B (BULB), στη λειτουργία  (video) ή εάν έχετε επιλέξει το []AF ή το []AF MF για τη λειτουργία AF (Σελ. 77).
	Η λήψη με χρήση χειρισμών της οθόνης αφής έχει απενεργοποιηθεί.
	Πιέστε για να εμφανίσετε έναν στόχο αυτόματης εστίασης και να εστιάσετε στο θέμα που βρίσκεται στην επιλεγμένη περιοχή. Μπορείτε να χρησιμοποιήσετε την οθόνη αφής για να επιλέξετε τη θέση και το μέγεθος του πλαισίου εστίασης. Μπορείτε να τραβήξετε φωτογραφίες πατώντας το κουμπί κλείστρο.
	Πιέστε για να επιλέξετε το θέμα στο οποίο θέλετε να εστιάσετε όταν η μηχανή εντοπίζει περισσότερα από ένα θέματα πορτραίτου. Το  εμφανίζεται όταν έχετε επιλέξει κάτι διαφορετικό του [Off] για τη ρύθμιση [Face & Eye Detection] (Σελ. 93). Η επιλογή θέματος δεν είναι διαθέσιμη όταν έχετε επιλέξει ρυθμό καρτέ [FHD 120/60p L-8] (εγγραφή video υψηλής ταχύτητας) στη λειτουργία  (video) (Σελ. 146).

- Πιέστε ένα εικονίδιο για εναλλαγή των ρυθμίσεων.

⚠ Μην αγγίζετε την οθόνη με τα νύχια σας ή άλλα αιχμηρά αντικείμενα.

⚠ Γάντια ή καλύμματα οθόνης μπορεί να παρεμποδίσουν το χειρισμό της οθόνης αφής.

■ Προεπισκόπηση του θέματός σας

1 Πιέστε το θέμα στην οθόνη.

- Θα εμφανιστεί ένας στόχος αυτόματης εστίασης.
- Χρησιμοποιήστε το ρυθμιστικό για να επιλέξετε το μέγεθος του πλαισίου.
- Πιέστε το εικονίδιο  για να απενεργοποιήσετε την εμφάνιση του στόχου αυτόματης εστίασης.



2 Χρησιμοποιήστε το ρυθμιστικό για να ρυθμίσετε το μέγεθος του στόχου αυτόματης εστίασης και, στη συνέχεια, πιέστε το για μεγέθυνση στη θέση του πλαισίου.

- Χρησιμοποιήστε το δάχτυλό σας για να κυλήσετε την οθόνη όταν η φωτογραφία είναι μεγεθυσμένη.
- Πιέστε το  για να ακυρώσετε την προβολή zoom.

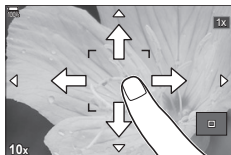

- Παρακάτω αναφέρονται οι περιπτώσεις κατά τις οποίες ο χειρισμός της οθόνης αφής δεν είναι διαθέσιμος.
 Κατά τη χρήση των κουμπιών και των επιλογών
- Μπορείτε να απενεργοποιήσετε τους χειρισμούς της οθόνης αφής.  «Απενεργοποίηση χειρισμών αφής (Ρυθμ. οθόνης αφής)» (Σελ. 256)

Ανασκόπηση Φωτογραφίας (Ανασκόπηση Εικόνας)

PASMB



Οι φωτογραφίες προβάλλονται αμέσως μετά τη λήψη. Αυτό σας δίνει την ευκαιρία να ελέγχετε γρήγορα το αποτέλεσμα της λήψης. Μπορείτε να επιλέξετε τη διάρκεια της προβολής τους ή να απενεργοποιήσετε την επισκόπηση των φωτογραφιών. Για να τερματίσετε την επισκόπηση και να συνεχίσετε τη φωτογράφιση, πατήστε το κουμπί κλείστρου μέχρι τη μέση.

0.3–20sec	Επιλέξτε τη διάρκεια εμφάνισης των φωτογραφιών.
Off	Η επισκόπηση φωτογραφιών απενεργοποιείται. Μετά τη λήψη η μηχανή συνεχίζει να προβάλλει την εικόνα μέσα από τον φακό.
Auto 	Ενεργοποιεί την αναπαραγωγή μετά τη λήψη. Μπορείτε να διαγράψετε εικόνες ή να εκτελέσετε άλλες λειτουργίες αναπαραγωγής.

1 Πατήστε το κουμπί **MENU** για να εμφανίσετε τα μενού.

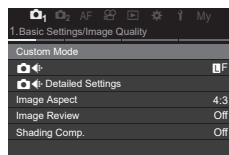

2 Επισημάνετε την καρτέλα  χρησιμοποιώντας τον μπροστινό επιλογέα.

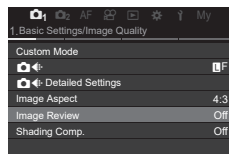

3 Επισημάνετε το [1. Basic Settings/Image Quality] χρησιμοποιώντας τα κουμπιά   ή τον πίσω επιλογέα.

4 Επισημάνετε το [Image Review] χρησιμοποιώντας τα κουμπιά   και πατήστε το κουμπί .



5 Αλλάξτε τη ρύθμιση με τα κουμπιά   και πατήστε το κουμπί .

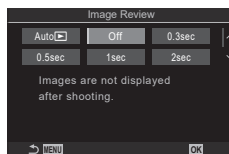

6 Πατήστε το κουμπί **MENU** για να εξέλθετε από τα μενού.

Φωτογράφιση με χρήση των λειτουργιών λήψης

Αφήνοντας τη μηχανή να επιλέξει το διάφραγμα και την ταχύτητα κλείστρου (P: AE Προγράμματος)

PASMB

Η μηχανή επιλέγει τις βέλτιστες τιμές για το διάφραγμα και την ταχύτητα κλείστρου, ανάλογα με τη φωτεινότητα του θέματος.

1 Περιστρέψτε τον επιλογέα λειτουργιών στη θέση **P**.

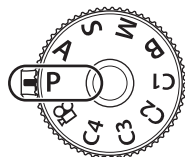

2 Εστιάστε και ελέγξτε την προβολή.

- Χρησιμοποιήστε τον μπροστινό και τον πίσω επιλογέα για να προσαρμόσετε τις παρακάτω ρυθμίσεις.
Μπροστινός επιλογέας: Αντιστάθμιση έκθεσης (Σελ. 111)
Πίσω επιλογέας: Μετατόπιση προγράμματος (Σελ. 48)
- Εμφανίζεται η ταχύτητα κλείστρου και το διάφραγμα που έχουν επιλεγεί από τη μηχανή.
- Μπορείτε, επίσης, να ρυθμίσετε την αντιστάθμιση έκθεσης με το κουμπί . Πατήστε το κουμπί και περιστρέψτε τον μπροστινό ή τον πίσω επιλογέα.



Ταχύτητα κλείστρου
Διάφραγμα
Λειτουργία λήψης

3 Φωτογραφίστε.



- Μπορείτε να επιλέξετε τις λειτουργίες που εκτελεί ο μπροστινός και ο πίσω επιλογέας.
 «Αντιστοίχιση ρόλων στον μπροστινό και τον πίσω επιλογέα (📷/Λειτουργία Επιλογέα / 📷/Λειτουργία Επιλογέα)» (Σελ. 224)
- Μπορείτε να χρησιμοποιήσετε τον μοχλό **Fn** για να αντιστρέψετε τους ρόλους του μπροστινού και του πίσω επιλογέα. Μπορείτε επίσης να αντιστοιχίσετε διαφορετικούς ρόλους στον μοχλό. «Προσαρμογή του μοχλού Fn (Ρυθμίσεις Μοχλού Fn)» (Σελ. 227)

2

Λήψη

Υπερβολικά σκοτεινό ή φωτεινό θέμα

Εάν η μηχανή δεν μπορεί να επιτύχει τη βέλτιστη έκθεση, τότε οι τιμές ταχύτητας κλείστρου και διαφράγματος αναβοσβήνουν, όπως φαίνεται στην εικόνα.

Προβολή	Πρόβλημα/λύση
<p>Ανοικτό διάφραγμα (μικρός αριθμός-f)/αργή ταχύτητα κλείστρου</p> 	<p>Το θέμα είναι υπερβολικά σκοτεινό.</p> <ul style="list-style-type: none"> Χρησιμοποιήστε το φλας.
<p>Κλειστό διάφραγμα (μεγάλος αριθμός-f)/γρήγορη ταχύτητα κλείστρου</p> 	<p>Το θέμα είναι υπερβολικά φωτεινό.</p> <ul style="list-style-type: none"> Έχει γίνει υπέρβαση των ορίων του συστήματος φωτομέτρησης της μηχανής. Χρησιμοποιήστε φίλτρο ND (Neutral Density) του εμπορίου για να μειώσετε το φως που εισέρχεται στη μηχανή. Στη λειτουργία [♥] (αθόρυβο) οι διαθέσιμες ταχύτητες κλείστρου φτάνουν μέχρι τα 1/32000 δευτ.  «Λήψη χωρίς τον ήχο του κλείστρου (Ρυθμίσεις Αθόρυβο [♥])» (Σελ. 137), «Φωτογράφιση με διαδοχικές λήψεις/χρονόμετρο αυτοφωτογράφισης» (Σελ. 131)

🔍 Όταν στη ρύθμιση [ISO] δεν έχετε επιλέξει το [Auto], τότε μπορείτε να επιτύχετε τη βέλτιστη έκθεση αλλάζοντας τη ρυθμισμό.  «Αλλαγή της ευαισθησίας ISO (ISO)» (Σελ. 118)

🔍 Η τιμή διαφράγματος που αναγράφεται όταν αναβοσβήνει η ένδειξη, διαφέρει ανάλογα με τον φακό και την εστιακή απόστασή του.

■ Μετατόπιση προγράμματος

Μπορείτε να επιλέξετε διαφορετικούς συνδυασμούς τιμών διαφράγματος και ταχύτητας κλείστρου, αυτόματα καθορισμένους από τη μηχανή, χωρίς να μεταβάλλετε την έκθεση. Αυτή η διαδικασία είναι γνωστή ως «μετατόπιση προγράμματος».

1 Περιστρέψτε τον πίσω επιλογέα μέχρι η μηχανή να εμφανίσει τον συνδυασμό διαφράγματος και ταχύτητας κλείστρου που θέλετε.

- Όταν είναι ενεργοποιημένη η μετατόπιση προγράμματος η ένδειξη στην προβολή αλλάζει από **P** σε **Ps**. Για να τερματίσετε την μετατόπιση προγράμματος, περιστρέψτε τον πίσω επιλογέα προς την αντίθετη κατεύθυνση, έως ότου να μην εμφανίζεται πλέον η ένδειξη **Ps**.

🔍 Μπορείτε να επιλέξετε είτε την εμφάνιση του αποτελέσματος της αντιστάθμισης έκθεσης είτε τη διατήρηση της φωτεινότητας για καλύτερη ευκρίνεια.  «Αλλαγή της εμφάνισης της προβολής (LV)» (Σελ. 233)



Μετατόπιση προγράμματος

Επιλογή διαφράγματος (A: AE προτεραιότητας διαφράγματος)

P A S M B 



Σε αυτήν τη λειτουργία, εσείς επιλέγετε το διάφραγμα (αριθμό f) και η μηχανή επιλέγει αυτόματα τη βέλτιστη ταχύτητα κλείστρου, ανάλογα με τη φωτεινότητα του θέματος. Οι μικρότερες τιμές διαφράγματος (πιο ανοιχτά διαφράγματα) μειώνουν το βάθος της περιοχής που δείχνει εστιασμένη (βάθος πεδίου), θολώνοντας το φόντο. Οι μεγαλύτερες τιμές διαφράγματος (πιο κλειστά διαφράγματα) αυξάνουν το βάθος της περιοχής μπροστά και πίσω από το θέμα που δείχνει εστιασμένη.

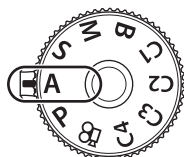

1 Περιστρέψτε τον επιλογέα λειτουργιών στη θέση A.









2 Επιλέξτε ένα διάφραγμα.

- Χρησιμοποιήστε τον μπροστινό και τον πίσω επιλογέα για να προσαρμόσετε τις παρακάτω ρυθμίσεις.
Μπροστινός επιλογέας: Αντιστάθμιση έκθεσης (Σελ. 111)
Πίσω επιλογέας: Διάφραγμα
- Στην προβολή θα εμφανιστεί η ταχύτητα κλείστρου που επέλεξε αυτόματα η μηχανή.
- Μπορείτε, επίσης, να ρυθμίσετε την αντιστάθμιση έκθεσης με το κουμπί . Πατήστε το κουμπί  και περιστρέψτε τον μπροστινό ή τον πίσω επιλογέα.



Τιμή διαφράγματος

3 Φωτογραφίστε.



- Μπορείτε να επιλέξετε τις λειτουργίες που εκτελεί ο μπροστινός και ο πίσω επιλογέας.
 «Αντιστοίχιση ρόλων στον μπροστινό και τον πίσω επιλογέα ( Λειτουργία /  Λειτουργία)» (Σελ. 224)
- Μπορείτε να χρησιμοποιήσετε τον μοχλό **Fn** για να αντιστρέψετε τους ρόλους του μπροστινού και του πίσω επιλογέα. Μπορείτε επίσης να αντιστοιχίσετε διαφορετικούς ρόλους στον μοχλό.  «Προσαρμογή του μοχλού Fn (Ρυθμίσεις Μοχλού Fn)» (Σελ. 227)
- Μπορείτε να επιλέξετε είτε την εμφάνιση του αποτελέσματος της αντιστάθμισης έκθεσης είτε τη διατήρηση της φωτεινότητας για καλύτερη ευκρίνεια.  «Αλλαγή της εμφάνισης της προβολής ( Λειτουργία. LV)» (Σελ. 233)
- Μπορείτε να «κλείσετε» το διάφραγμα στην επιλεγμένη τιμή ώστε να ελέγξετε το βάθος πεδίου.  «Αλλαγή του ρόλου των κουμπιών (Ρυθμίσεις Κουμπιών)» (Σελ. 215)



2

Λιλιών

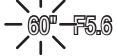
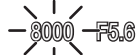
Υπερβολικά σκοτεινό ή φωτεινό θέμα

Εάν η μηχανή δεν μπορεί να επιτύχει τη βέλτιστη έκθεση, τότε η ένδειξη ταχύτητας κλείστρου αναβοσβήνει, όπως φαίνεται στην εικόνα.

Προβολή	Πρόβλημα/λύση
<p>Αργή ταχύτητα κλείστρου</p> 	<p>Υποέκθεση.</p> <ul style="list-style-type: none"> • Επιλέξτε μικρότερη τιμή διαφράγματος.
<p>Γρήγορη ταχύτητα κλείστρου</p> 	<p>Υπερέκθεση.</p> <ul style="list-style-type: none"> • Επιλέξτε μεγαλύτερη τιμή διαφράγματος. • Εάν η υπερέκθεση του θέματος παραμένει και στη μεγαλύτερη τιμή, τότε έχει γίνει υπέρβαση των ορίων του συστήματος φωτομέτρησης της μηχανής. Χρησιμοποιήστε φίλτρο ND (Neutral Density) του εμπορίου για να μειώσετε το φως που εισέρχεται στη μηχανή. • Στη λειτουργία [♥] (αθόρυβο) οι διαθέσιμες ταχύτητες κλείστρου φτάνουν μέχρι τα 1/32000 δευτ.  «Λήψη χωρίς τον ήχο του κλείστρου (Ρυθμίσεις Αθόρυβο [♥])» (Σελ. 137), «Φωτογράφιση με διαδοχικές λήψεις/χρονόμετρη αυτοφωτογράφισης» (Σελ. 131)

 Όταν στη ρύθμιση [ISO] δεν έχετε επιλέξει το [Auto], τότε μπορείτε να επιτύχετε τη βέλτιστη έκθεση αλλάζοντας τη ρύθμιση.  «Αλλαγή της ευαισθησίας ISO (ISO)» (Σελ. 118)

Επιλογή ταχύτητας κλείστρου (S: ΑΕ προτεραιότητας κλείστρου)

PA S M B 

Σε αυτήν τη λειτουργία, εσείς επιλέγετε την ταχύτητα κλείστρου και η μηχανή επιλέγει αυτόματα τη βέλτιστη τιμή διαφράγματος, ανάλογα με τη φωτεινότητα του θέματος. Οι πιο γρήγορες ταχύτητες κλείστρου «παγώνουν» τα θέματα που κινούνται γρήγορα. Οι πιο αργές ταχύτητες κλείστρου προσθέτουν θόλωμα στα κινούμενα θέματα, δίνοντας την αίσθηση της δυναμικής κίνησης.

Πιο αργές ταχύτητες κλείστρου...

60" ←  15 ←  30 ←  60

...δημιουργούν δυναμικές εικόνες με μια αίσθηση κίνησης.

Πιο γρήγορες ταχύτητες κλείστρου...

125 →  250 →  8000

...«παγώνουν» τα θέματα που κινούνται γρήγορα.

1 Περιστρέψτε τον επιλογέα λειτουργιών στη θέση S.

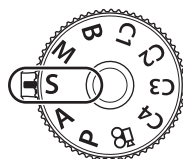

2 Επιλέξτε μια ταχύτητα κλείστρου.

- Χρησιμοποιήστε τον μπροστινό και τον πίσω επιλογέα για να προσαρμόσετε τις παρακάτω ρυθμίσεις.



Μπροστινός επιλογέας: Αντιστάθμιση έκθεσης (Σελ. 111)

Πίσω επιλογέας: Ταχύτητα κλείστρου

- Μπορείτε να ρυθμίσετε την ταχύτητα κλείστρου σε τιμές από 1/8000 δευτ. έως 60 δευτ.

- Στη λειτουργία [♥] (αθόρυβο) οι διαθέσιμες ταχύτητες κλείστρου φτάνουν μέχρι τα 1/32000 δευτ.  «Λήψη χωρίς τον ήχο του κλείστρου (Ρυθμίσεις Αθόρυβο [♥])» (Σελ. 137), «Φωτογράφιση με διαδοχικές λήψεις/χρονόμετρα αυτοφωτογράφισης» (Σελ. 131)

- Στην προβολή θα εμφανιστεί το διάφραγμα που επέλεξε αυτόματα η μηχανή.



- Μπορείτε, επίσης, να ρυθμίσετε την αντιστάθμιση έκθεσης με το κουμπί . Πατήστε το κουμπί  και περιστρέψτε τον μπροστινό ή τον πίσω επιλογέα.





Ταχύτητα κλείστρου



3 Φωτογραφίστε.

- Μπορείτε να επιλέξετε τις λειτουργίες που εκτελεί ο μπροστινός και ο πίσω επιλογέας.

 «Αντιστοίχιση ρόλων στον μπροστινό και τον πίσω επιλογέα ( Λειτουργ. Επιλογέα /  Λειτουργ. Επιλογέα)» (Σελ. 224)



- Μπορείτε να χρησιμοποιήσετε τον μοχλό **Fn** για να αντιστρέψετε τους ρόλους του μπροστινού και του πίσω επιλογέα. Μπορείτε επίσης να αντιστοιχίσετε διαφορετικούς ρόλους στον μοχλό.  «Προσαρμογή του μοχλού Fn (Ρυθμίσεις Μοχλού Fn)» (Σελ. 227)



- Μπορείτε να επιλέξετε είτε την εμφάνιση του αποτελέσματος της αντιστάθμισης έκθεσης είτε τη διατήρηση της φωτεινότητας για καλύτερη ευκρίνεια.  «Αλλαγή της εμφάνισης της προβολής ( Λειτουργ. LV)» (Σελ. 233)

- ☞ Εάν θέλετε να χρησιμοποιήσετε αργές ταχύτητες κλείστρου υπό συνθήκες δυνατό φωτός, οι οποίες δεν επιτρέπουν αργές ταχύτητες κλείστρου, τότε μπορείτε να κάνετε ζωντανή λήψη με φίλτρο ND.  «Αργή ταχύτητα κλείστρου υπό δυνατό φως (Ζωντανή Λήψη ND)» (Σελ. 163)
- ☞ Ανάλογα με την επιλεγμένη ταχύτητα κλείστρου, ίσως παρατηρήσετε την εμφάνιση λωρίδων στην προβολή που προκαλεί το «flicker» (τρεμόπαιγμα) λαμπτήρων φθορισμού ή LED. Μπορείτε να διαμορφώσετε τη μηχανή έτσι ώστε να μειώνει τις επιπτώσεις του «flicker» κατά τη ζωντανή προβολή ή τη φωτογράφιση.  «Μείωση του flicker στις φωτογραφίες (Λήψη Anti-Flicker)» (Σελ. 140), «Μείωση του flicker υπό φωτισμό LED (Σάρωση Flicker / Σάρωση Flicker)» (Σελ. 113)

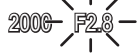
Υπερβολικά σκοτεινό ή φωτεινό θέμα

Εάν η μηχανή δεν μπορεί να επιτύχει τη βέλτιστη έκθεση, τότε η ένδειξη διαφράγματος αναβοσβήνει, όπως φαίνεται στην εικόνα.

Προβολή	Πρόβλημα/λύση
<p>Μικρή τιμή διαφράγματος</p> 	<p>Υποέκθεση.</p> <ul style="list-style-type: none"> • Επιλέξτε πιο αργή ταχύτητα κλείστρου.
<p>Μεγάλη τιμή διαφράγματος</p> 	<p>Υπερέκθεση.</p> <ul style="list-style-type: none"> • Επιλέξτε πιο γρήγορη ταχύτητα κλείστρου. Στην αθόρυβη λειτουργία οι διαθέσιμες ταχύτητες κλείστρου φτάνουν μέχρι τα 1/32000 δευτ. • Εάν η υπερέκθεση του θέματος παραμένει και στην πιο γρήγορη ταχύτητα, τότε έχει γίνει υπέρβαση των ορίων του συστήματος φωτομέτρησης της μηχανής. Χρησιμοποιήστε φίλτρο ND (Neutral Density) του εμπορίου για να μειώσετε το φως που εισέρχεται στη μηχανή.

- ☞ Όταν στη ρύθμιση  ISO δεν έχετε επιλέξει το [Auto], τότε μπορείτε να επιτύχετε τη βέλτιστη έκθεση αλλάζοντας τη ρύθμιση.  «Αλλαγή της ευαισθησίας ISO (ISO)» (Σελ. 118)
- ☞ Η τιμή διαφράγματος που αναγράφεται όταν αναβοσβήνει η ένδειξη, διαφέρει ανάλογα με τον φακό και την εστιακή απόστασή του.

Επιλογή διαφράγματος και ταχύτητας κλείστρου

(M: Χειροκίνητη έκθεση)



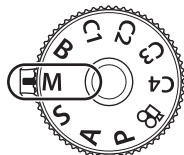

PASMB

Σε αυτήν τη λειτουργία εσείς επιλέγετε και το διάφραγμα και την ταχύτητα κλείστρου. Μπορείτε να προσαρμόσετε τις ρυθμίσεις ανάλογα με τους στόχους σας, για παράδειγμα να συνδυάσετε γρήγορες ταχύτητες κλείστρου με κλειστά διαφράγματα (μεγάλους αριθμούς-f) για μεγαλύτερο βάθος πεδίου.

1 Περιστρέψτε τον επιλογέα λειτουργιών στη θέση M.







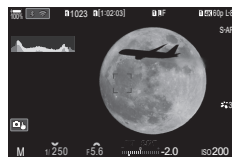





2 Ρυθμίστε το διάφραγμα και την ταχύτητα κλείστρου.

- Χρησιμοποιήστε τον μπροστινό και τον πίσω επιλογέα για να προσαρμόσετε τις παρακάτω ρυθμίσεις.
Μπροστινός επιλογέας: Διάφραγμα
Πίσω επιλογέας: Ταχύτητα κλείστρου
- Επιλέξτε μια τιμή ταχύτητας κλείστρου μεταξύ 1/8000–60 δευτ.
- Στην αθόρυβη λειτουργία οι διαθέσιμες ταχύτητες κλείστρου φτάνουν μέχρι τα 1/32000 δευτ.  «Λήψη χωρίς τον ήχο του κλείστρου (Ρυθμίσεις Αθόρυβο [♥])» (Σελ. 137)
- Στην οθόνη αναγράφεται η διαφορά μεταξύ της έκθεσης που καθορίζει η τιμή διαφράγματος και η ταχύτητα κλείστρου που επιλέξατε και της βέλτιστης έκθεσης που φωτομετρά η μηχανή. Εάν η διαφορά υπερβαίνει τα ± 3 EV τότε η ένδειξη αναβοσβήνει.
- Εάν έχετε επιλέξει το [Auto] για τη ρύθμιση  ISO, τότε η ευαισθησία ISO θα ρυθμιστεί αυτόματα για τη βέλτιστη έκθεση με τις επιλεγμένες ρυθμίσεις έκθεσης. Η προεπιλεγμένη τιμή της  ISO είναι το [Auto].  «Αλλαγή της ευαισθησίας ISO (ISO)» (Σελ. 118)



Διαφορά από τη βέλτιστη έκθεση

3 Φωτογραφίστε.

-  Μπορείτε να επιλέξετε τις λειτουργίες που εκτελεί ο μπροστινός και ο πίσω επιλογέας.  «Αντιστοίχιση ρόλων στον μπροστινό και τον πίσω επιλογέα ( Λειτουργία /  Λειτουργία)» (Σελ. 224)
-  Μπορείτε να χρησιμοποιήσετε τον μοχλό Fn για να αντιστρέψετε τους ρόλους του μπροστινού και του πίσω επιλογέα. Μπορείτε επίσης να αντιστοιχίσετε διαφορετικούς ρόλους στον μοχλό.  «Προσαρμογή του μοχλού Fn (Ρυθμίσεις Μοχλού Fn)» (Σελ. 227)
-  Ανάλογα με την επιλεγμένη ταχύτητα κλείστρου, ίσως παρατηρήσετε την εμφάνιση λωρίδων στην προβολή που προκαλεί το «flicker» (τρεμόπαιγμα) λαμπτήρων φθορισμού ή LED. Μπορείτε να διαμορφώσετε τη μηχανή έτσι ώστε να μειώνει τις επιπτώσεις του «flicker» κατά τη ζωντανή προβολή ή τη φωτογράφιση.  «Μείωση του flicker στις φωτογραφίες (Λήψη Anti-Flicker)» (Σελ. 140), «Μείωση του flicker υπό φωτισμό LED ( Σάρωση Flicker /  Σάρωση Flicker)» (Σελ. 113)

Μπορείτε να επιλέξετε είτε την εμφάνιση του αποτελέσματος της αντιστάθμισης έκθεσης είτε τη διατήρηση της φωτεινότητας για καλύτερη ευκρίνεια. «Αλλαγή της εμφάνισης της προβολής (☑/Λειτουργ. LV)» (Σελ. 233)

Υπερβολικά σκοτεινό ή φωτεινό θέμα

Εάν η μηχανή δεν μπορεί να επιτύχει τη βέλτιστη έκθεση με την επιλογή [Auto] για τη ρύθμιση ISO, τότε η ένδειξη ευαισθησίας ISO αναβοσβήνει, όπως φαίνεται στην εικόνα.

Προβολή	Πρόβλημα/λύση
	Υπερέκθεση. <ul style="list-style-type: none"> Επιλέξτε μεγαλύτερη τιμή διαφράγματος ή γρηγορότερη ταχύτητα κλείστρου.
	Υποέκθεση. <ul style="list-style-type: none"> Επιλέξτε μικρότερη τιμή διαφράγματος ή πιο αργή ταχύτητα κλείστρου. Εάν η προειδοποίηση παραμένει στην προβολή, τότε επιλέξτε μεγαλύτερη τιμή για την ευαισθησία ISO. «Αλλαγή της ευαισθησίας ISO (ISO)» (Σελ. 118), «Ρύθμιση του εύρους επιλογής τιμών της ευαισθησίας ISO στη λειτουργία [Αυτόματα] (Άνω Όριο/Προεπιλ. ISO-A / Άνω Όριο/Προεπιλ. ISO-A)» (Σελ. 120)

■ Χρήση αντιστάθμισης έκθεσης στη λειτουργία M

Στη λειτουργία **M**, η αντιστάθμιση έκθεσης είναι διαθέσιμη όταν είναι επιλεγμένο το [Auto] για τη ρύθμιση ISO. Επειδή η αντιστάθμιση έκθεσης γίνεται με προσαρμογή της ευαισθησίας ISO η ρύθμιση του διαφράγματος ή της ταχύτητας κλείστρου δεν επηρεάζεται. «Αλλαγή της ευαισθησίας ISO (ISO)» (Σελ. 118), «Ρύθμιση του εύρους επιλογής τιμών της ευαισθησίας ISO στη λειτουργία [Αυτόματα] (Άνω Όριο/Προεπιλ. ISO-A / Άνω Όριο/Προεπιλ. ISO-A)» (Σελ. 120)

1 Κρατήστε πατημένο το κουμπί και περιστρέψτε τον μπροστινό ή τον πίσω επιλογέα.

- Η αντιστάθμιση έκθεσης προστίθεται στη διαφορά της έκθεσης που αναγράφεται στην προβολή.

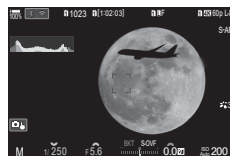

Αντιστάθμιση έκθεσης συν τη διαφορά έκθεσης

Αντιστάθμιση έκθεσης

Επιλέγοντας αυτήν τη λειτουργία το διάφραγμα μένει ανοικτό για έκθεση μεγάλης διάρκειας. Μπορείτε να κάνετε προεπισκόπηση της φωτογραφίας σε ζωντανή προβολή και να τερματίσετε την έκθεση μόλις επιτύχετε το αποτέλεσμα που θέλετε. Χρησιμοποιήστε τη λειτουργία όταν απαιτείται έκθεση μεγάλης διάρκειας, π.χ. για φωτογράφιση νυχτερινών σκηνών ή πυροτεχνημάτων.

🕒 Για εκθέσεις μεγάλης διάρκειας συνιστούμε να στερεώνετε με ασφάλεια τη μηχανή σε τρίποδο και να επιλέγετε στη ρύθμιση [ Image Stabilizer] (Σελ. 141) το [S-IS Off].

Φωτογράφιση «Bulb» και «Live Bulb»

Το κλείστρο παραμένει ανοικτό όσο πατάτε το κουμπί κλείστρου. Η έκθεση τερματίζεται όταν αφήσετε το κουμπί κλείστρου.

- Το ποσό του φωτός που εισέρχεται στη μηχανή αυξάνεται όσο το κλείστρο μένει ανοικτό.
- Κατά τη ζωντανή φωτογράφιση BULB μπορείτε να ελέγχετε τα αποτελέσματα στην οθόνη ζωντανής προβολής και να τερματίσετε την έκθεση όποτε θέλετε.

Φωτογράφιση «Time» και «Live Time»

Η έκθεση ξεκινάει μόλις πατήσετε το κουμπί κλείστρου μέχρι το τέρμα. Για να τερματίσετε την έκθεση, πατήστε ξανά το κουμπί κλείστρου μέχρι το τέρμα.

- Το ποσό του φωτός που εισέρχεται στη μηχανή αυξάνεται όσο το κλείστρο μένει ανοικτό.
- Κατά τη ζωντανή φωτογράφιση TIME μπορείτε να ελέγχετε τα αποτελέσματα στην οθόνη ζωντανής προβολής και να τερματίσετε την έκθεση όποτε θέλετε.

1 Περιστρέψτε τον επιλογέα λειτουργιών στη θέση **B**.

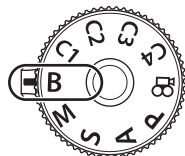

2 Επιλέξτε το [Bulb] (για φωτογράφιση bulb) ή το [Time] (για φωτογράφιση με βάση τον χρόνο).

- Από προεπιλογή, η ρύθμιση γίνεται με τον πίσω επιλογέα.

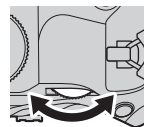

Φωτογράφιση Bulb ή Time

3 Πατήστε το κουμπί MENU.

- Θα σας ζητηθεί να καθορίσετε το μεσοδιάστημα ενημέρωσης της προεπισκόπησης.

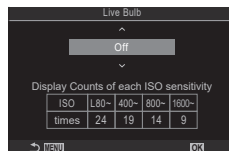
**4 Επισημάνετε ένα μεσοδιάστημα με τα κουμπιά Δ ∇.****5 Πατήστε το κουμπί OK για να επιλέξετε το επισημασμένο στοιχείο.**

- Θα εμφανιστούν τα μενού.

6 Για έξοδο από τα μενού, πατήστε επανειλημμένα το κουμπί MENU.

- Εάν είναι επιλεγμένο οποιοδήποτε άλλο στοιχείο εκτός του [Off] τότε θα εμφανιστούν οι επιλογές [Live Bulb] ή [Live Time].

7 Ρυθμίστε το διάφραγμα.

- Από προεπιλογή, η ρύθμιση του διαφράγματος γίνεται με τον μπροστινό επιλογέα.



Διάφραγμα

8 Φωτογραφίστε.

- Στις λειτουργίες «Bulb» και «Live BULB» κρατήστε το κουμπί κλείστρου πατημένο. Η έκθεση τερματίζεται όταν αφήσετε το κουμπί κλείστρου.
 - Κατά τη ζωντανή φωτογράφιση με βάση τον χρόνο (Live TIME), μπορείτε να ανανεώσετε την προεπισκόπηση πατώντας το κουμπί κλείστρου μέχρι τη μέση.
 - Στις λειτουργίες «Time» και «Live TIME» πατήστε μία φορά το κουμπί κλείστρου μέχρι το τέρμα για να ξεκινήσετε την έκθεση και πατήστε το ξανά μέχρι το τέρμα για να την τερματίσετε.
 - Η έκθεση τερματίζεται αυτόματα μόλις συμπληρωθεί η επιλεγμένη διάρκεια της ρύθμισης [Bulb/Time Timer]. «Διαμόρφωση των ρυθμίσεων BULB/TIME/COMP (Ρυθμίσεις BULB/TIME/COMP)» (Σελ. 178)
 - Η λειτουργία [Noise Reduction] εφαρμόζεται μετά τη λήψη. Στην προβολή αναγράφεται ο χρόνος που απομένει μέχρι την ολοκλήρωση της διαδικασίας. Μπορείτε να επιλέξετε τις συνθήκες υπό τις οποίες θα εφαρμόζεται η επεξεργασία μείωσης θορύβου (Σελ. 122).
- ① Υπάρχουν περιορισμοί στις διαθέσιμες ρυθμίσεις ευαισθησίας ISO.
 - ① Η κανονική φωτογράφιση BULB χρησιμοποιείται αντί της ζωντανής όταν έχετε ενεργοποιήσει τις λειτουργίες πολλαπλής έκθεσης, αντιστάθμισης προοπτικής ή διόρθωσης fisheye.
 - ① Η κανονική φωτογράφιση TIME χρησιμοποιείται αντί της ζωντανής όταν έχετε ενεργοποιήσει τις λειτουργίες πολλαπλής έκθεσης, αντιστάθμισης προοπτικής ή διόρθωσης fisheye.
 - ① Κατά τη λήψη υπάρχουν περιορισμοί στις ρυθμίσεις των παρακάτω λειτουργιών. Διαδοχικές λήψεις, χρονομέτρης αυτοφωτογράφισης, λήψη χρονισμού, bracketing AE, bracketing φλας, bracketing εστίασης, σύνθεση διαφορικής εστίασης κ.λπ.

⚠️ Ανάλογα με τις ρυθμίσεις της μηχανής, τη θερμοκρασία και τις συνθήκες, ενδέχεται να παρατηρήσετε θόρυβο ή φωτεινές κηλίδες στην οθόνη. Αυτές ενδέχεται να εμφανιστούν και στις φωτογραφίες, ακόμα και με ενεργοποιημένη τη λειτουργία [Noise Reduction] (Σελ. 122).

🔊 Μπορείτε να χρησιμοποιήσετε τη λειτουργία «AF Αστροφωτογράφησης» για λήψεις του νυχτερινού ουρανού. 📷 «Επιλογή της λειτουργίας εστίασης (📷/Λειτουργία AF / 📷/Λειτουργία AF)» (Σελ. 77), «Αλλαγή των ρυθμίσεων της AF Αστροφωτογρ. (Ρύθμ. AF Αστροφωτ.)» (Σελ. 90)

🔊 Κατά τη φωτογράφιση BULB/TIME μπορείτε να ρυθμίσετε τη φωτεινότητα της προβολής. 📷 «Διαμόρφωση των ρυθμίσεων BULB/TIME/COMP (Ρυθμίσεις BULB/TIME/COMP)» (Σελ. 178)

🔊 Μπορείτε να ρυθμίσετε χειροκίνητα την εστίαση όταν φωτογραφίζετε με τη λειτουργία **B** (Bulb). Αυτό σας δίνει τη δυνατότητα να «φλουτάρετε» κατά την έκθεση ή να εστιάσετε προς το τέλος της έκθεσης. 📷 «Διαμόρφωση των ρυθμίσεων BULB/TIME/COMP (Ρυθμίσεις BULB/TIME/COMP)» (Σελ. 178)

🔊 Θόρυβος

Όταν πραγματοποιείτε λήψη με αργές ταχύτητες κλείστρου, στην οθόνη ενδέχεται να εμφανιστεί θόρυβος. Αυτά τα φαινόμενα συμβαίνουν όταν αυξάνεται η θερμοκρασία στον αισθητήρα εικόνας ή στο εσωτερικό κύκλωμά του, προκαλώντας παραγωγή ρεύματος στα τμήματα του αισθητήρα εικόνας τα οποία, υπό φυσιολογικές συνθήκες, δεν εκτίθενται στο φως. Το ίδιο μπορεί να συμβεί κατά τη λήψη με υψηλή ευαισθησία ISO σε θερμό περιβάλλον. Για τη μείωση αυτού του φαινομένου, η μηχανή ενεργοποιεί τη λειτουργία μείωσης θορύβου. 📷 «Επιλογές μείωσης θορύβου σε έκθεση μεγάλης διάρκειας (Μείωσ.Θορύβου)» (Σελ. 122)

Ένθεση με διατήρηση φωτεινών θεμάτων (Lighten Blending) (B: Ζωντανή Σύνθ. Λήψη)

PASMB

Αυτή η λειτουργία αφήνει το κλείστρο ανοικτό για μεγάλο χρονικό διάστημα. Μπορείτε να δείτε τα φωτεινά ίχνη που αφήνουν τα πυροτεχνήματα ή τα αστέρια και να τα φωτογραφίσετε χωρίς να αλλάξετε την έκθεση (φωτεινότητα) του φόντου. Η μηχανή συνδυάζει πολλαπλές λήψεις και τις συνδυάζει σε μία φωτογραφία.

❗ Για τη ζωντανή σύνθετη φωτογράφιση συνιστούμε να στερεώνετε με ασφάλεια τη μηχανή σε τρίποδο και να επιλέγετε στη ρύθμιση [Image Stabilizer] (Σελ. 141) το [S-IS Off].

1 Περιστρέψτε τον επιλογέα λειτουργιών στη θέση **B**.

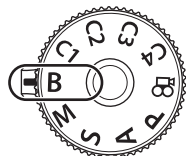

2 Επιλέξτε το στοιχείο [Live Comp].

- Από προεπιλογή, η ρύθμιση γίνεται με τον πίσω επιλογέα.



Ζωντανή σύνθετη
φωτογράφιση

3 Πατήστε το κουμπί **MENU**.

- Θα εμφανιστεί το μενού [Composite Settings].

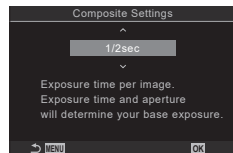

4 Επιστημάνετε μια διάρκεια έκθεσης με τα κουμπιά Δ ∇ .

- Επιλέξτε διάρκεια έκθεσης από 1/2 έως 60 δευτ.

5 Πατήστε το κουμπί **OK** για να επιλέξετε το επισημασμένο στοιχείο.

- Θα εμφανιστούν τα μενού.

6 Για έξοδο από τα μενού, πατήστε επανειλημμένα το κουμπί **MENU**.

- 7** Ρυθμίστε το διάφραγμα.
- Από προεπιλογή, η ρύθμιση του διαφράγματος γίνεται με τον μπροστινό επιλογέα.
- 8** Πατήστε το κουμπί κλείστρου μέχρι το τέρμα για να προετοιμάσετε τη μηχανή.
- Η μηχανή θα είναι έτοιμη μόλις εμφανιστεί η ένδειξη [Ready for composite shooting].



- 9** Πατήστε το κουμπί κλείστρου για να αρχίσει η λήψη.
- Η ζωντανή σύνθετη φωτογράφιση θα ξεκινήσει. Η εικόνα θα ανανεώνεται μετά από κάθε έκθεση.
- 10** Πατήστε ξανά το κουμπί κλείστρου για να τερματίσετε τη λήψη.
- Η λήψη τερματίζεται αυτόματα μόλις συμπληρωθεί η διάρκεια που επιλέξατε στη ρύθμιση [Live Composite Timer] (Σελ. 178). Μπορείτε να ενεργοποιήσετε και άλλες επιλογές.
 - Η μέγιστη διαθέσιμη διάρκεια έγγραφής εξαρτάται από τη στάθμη της μπαταρίας και τις συνθήκες της φωτογράφισης.

- ⓘ Υπάρχουν περιορισμοί στις διαθέσιμες ρυθμίσεις ευαισθησίας ISO.
- ⓘ Κατά τη φωτογράφιση υπάρχουν περιορισμοί στη χρήση ορισμένων λειτουργιών, συμπεριλαμβανομένων των εξής:
 - διαδοχική λήψη, χρονομέτρης αυτοφωτογράφισης, φωτογράφιση χρονισμού, bracketing (AE, φλας, εστίασης), Λήψη Υψηλής Ανάλυσης, φωτογράφιση HDR, σύνθεση διαφορετικής εστίασης, πολλαπλή έκθεση, αντιστάθμιση προοπτικής, ζωντανό φίλτρο ND και διόρθωση fisheye.
- 🔊 Μπορείτε να χρησιμοποιήσετε τη λειτουργία «AF Αστροφωτογράφισης» για λήψεις του νυχτερινού ουρανού. 📷 «Επιλογή της λειτουργίας εστίασης (📷/Λειτουργία AF / 📷/Λειτουργία AF)» (Σελ. 77), «Αλλαγή των ρυθμίσεων της AF Αστροφωτογρ. (Ρύθμ. AF Αστροφωτ.)» (Σελ. 90)
- 🔊 Κατά τη ζωντανή σύνθετη φωτογράφιση μπορείτε να ρυθμίσετε τη φωτεινότητα της προβολής. 📷 «Διαμόρφωση των ρυθμίσεων BULB/TIME/COMP (Ρυθμίσεις BULB/TIME/COMP)» (Σελ. 178)
- 🔊 Κατά τη ζωντανή σύνθετη φωτογράφιση, μπορείτε να επιλέξετε εκ των προτέρων από τα μενού τη διάρκεια έκθεσης για κάθε λήψη. 📷 «Διαμόρφωση των ρυθμίσεων BULB/TIME/COMP (Ρυθμίσεις BULB/TIME/COMP)» (Σελ. 178)

Αποθήκευση προσαρμοσμένων ρυθμίσεων στον επιλογέα λειτουργιών

(Προσαρμ. Λειτουργία **C1/C2/C3/C4**)

Μπορείτε να αποθηκεύσετε, σε μορφή προσαρμοσίμων λειτουργιών, τις ρυθμίσεις ή τις λειτουργίες λήψης που χρησιμοποιείτε συχνότερα και να τις ανακαλείτε όποτε θέλετε, απλά περιστρέφοντας τον επιλογέα λειτουργιών. Τις αποθηκευμένες ρυθμίσεις μπορείτε να τις ανακαλείτε άμεσα μέσω των μενού.

- Αποθηκεύστε τις ρυθμίσεις στις θέσεις **C1** έως και **C4**.

Αποθήκευση ρυθμίσεων (Αντιστ. σε Προσαρμ. Λειτ.)

PASMB

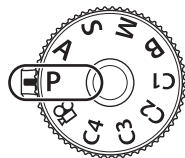

- 1 Επιλέξτε μια λειτουργία εκτός της και προσαρμόστε τις ρυθμίσεις όπως επιθυμείτε.
 - Για πληροφορίες σχετικά με τις ρυθμίσεις που μπορείτε να αποθηκεύσετε, ανατρέξτε στη λίστα των μενού (Σελ. 320).

- 2 Πατήστε το κουμπί **MENU** για να εμφανίσετε τα μενού.

- 3 Επιστημάνετε την καρτέλα χρησιμοποιώντας τον μπροστινό επιλογέα.

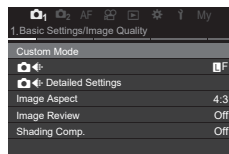

- 4 Επιστημάνετε το [1. Basic Settings/Image Quality] χρησιμοποιώντας τα κουμπιά ή τον πίσω επιλογέα.

- 5 Επιστημάνετε το στοιχείο [Custom Mode] χρησιμοποιώντας τα κουμπιά και πατήστε το κουμπί .

- 6 Επιστημάνετε την προσαρμόσιμη λειτουργία που θέλετε ([C1]–[C4]) χρησιμοποιώντας τα κουμπιά και πατήστε το κουμπί .
 - Θα εμφανιστεί το μενού για την επιλεγμένη προσαρμόσιμη λειτουργία.

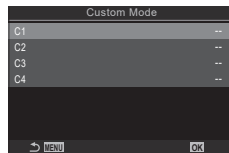

- 7 Επιστημάνετε το στοιχείο [Assign] χρησιμοποιώντας τα κουμπιά και πατήστε το κουμπί .

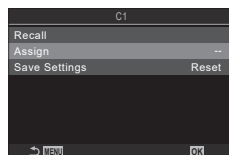

8 Επισημάνετε το στοιχείο [Set] χρησιμοποιώντας τα κουμπιά $\Delta \nabla$ και πατήστε το κουμπί OK .

- Όλες οι υπάρχουσες ρυθμίσεις θα αντικατασταθούν.
- Για να επαναφέρετε τις προεπιλεγμένες ρυθμίσεις της επιλεγμένης προσαρμόσιμης λειτουργίας, επισημάνετε το στοιχείο [Reset] και πατήστε το κουμπί OK .

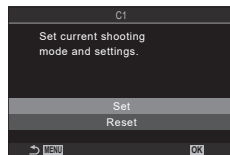

9 Πατήστε το κουμπί **MENU** για να εξέλθετε από τα μενού.

Μπορείτε να ενημερώνετε αυτόματα την εκάστοτε επιλεγμένη, προσαρμόσιμη λειτουργία με τις τυχόν αλλαγές στις ρυθμίσεις (**C1**, **C2**, **C3** ή **C4**) που κάνετε κατά τη φωτογράφιση. «Αποθήκευση αλλαγών στις ρυθμίσεις κατά τη χρήση των Προσαρμόσιμων Λειτουργιών» (Σελ. 61)

Χρήση προσαρμόσιμων λειτουργιών **(C1/C2/C3/C4)**

PASMB

Για να ανακαλέσετε όλες τις αποθηκευμένες ρυθμίσεις, συμπεριλαμβανομένης της λειτουργίας λήψης:

1 Περιστρέψτε τον επιλογέα λειτουργιών στην προσαρμόσιμη λειτουργία που θέλετε (**C1**, **C2**, **C3** ή **C4**).

- Στη μηχανή θα ενεργοποιηθούν οι ρυθμίσεις της επιλεγμένης λειτουργίας.

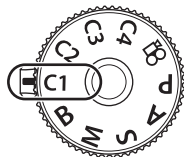

Από προεπιλογή, οι αλλαγές που γίνονται μετά την ανάκληση δεν επηρεάζουν τις αποθηκευμένες ρυθμίσεις. Την επόμενη φορά που θα επιλέξετε την προσαρμόσιμη λειτουργία με τον επιλογέα λειτουργιών θα ενεργοποιηθούν οι αποθηκευμένες ρυθμίσεις.

■ Αποθήκευση αλλαγών στις ρυθμίσεις κατά τη χρήση των Προσαρμόσιμων Λειτουργιών

Μπορείτε να αποθηκεύσετε τις αλλαγές που κάνετε στις ρυθμίσεις κατά τη χρήση των προσαρμόσιμων λειτουργιών της μηχανής. Οι αλλαγμένες ρυθμίσεις παραμένουν ακόμα κι αν μετακινήσετε τον επιλογέα λειτουργιών. Μπορείτε να χρησιμοποιήσετε τις προσαρμόσιμες λειτουργίες όπως και τις λειτουργίες **P/A/S/M/B**.

1 Πατήστε το κουμπί **MENU** για να εμφανίσετε τα μενού.

2 Επισημάνετε την καρτέλα χρησιμοποιώντας τον μπροστινό επιλογέα.

3 Επισημάνετε το [1. Basic Settings/Image Quality] χρησιμοποιώντας τα κουμπιά $\triangleleft \triangleright$ ή τον πίσω επιλογέα.

4 Επισημάνετε το στοιχείο [Custom Mode] χρησιμοποιώντας τα κουμπιά $\Delta \nabla$ και πατήστε το κουμπί OK .

5 Επισημάνετε την προσαρμόσιμη λειτουργία που θέλετε ([C1]–[C4]) χρησιμοποιώντας τα κουμπιά $\Delta \nabla$ και πατήστε το κουμπί OK .

6 Επισημάνετε το στοιχείο [Save Settings] χρησιμοποιώντας τα κουμπιά $\Delta \nabla$ και πατήστε το κουμπί OK .

7 Επισημάνετε το στοιχείο [Hold] χρησιμοποιώντας τα κουμπιά $\Delta \nabla$ και πατήστε το κουμπί OK .

8 Πατήστε το κουμπί **MENU** για να εξέλθετε από τα μενού.

■ Ανάκληση αποθηκευμένων ρυθμίσεων

Στις λειτουργίες εκτός της **AF**, μπορείτε να ανακαλείτε τις ρυθμίσεις που έχουν αποθηκευτεί στις προσαρμόσιμες λειτουργίες [C1] έως [C4].

- 1 Πατήστε το κουμπί **MENU** για να εμφανίσετε τα μενού.
- 2 Επισημάνετε την καρτέλα **C1** χρησιμοποιώντας τον μπροστινό επιλογέα.

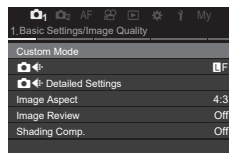

- 3 Επισημάνετε το [1. Basic Settings/Image Quality] χρησιμοποιώντας τα κουμπιά <◀▶> ή τον πίσω επιλογέα.
- 4 Επισημάνετε το στοιχείο [Custom Mode] χρησιμοποιώντας τα κουμπιά Δ ∇ και πατήστε το κουμπί **OK**.
- 5 Επισημάνετε την προσαρμόσιμη λειτουργία που θέλετε ([C1]–[C4]) χρησιμοποιώντας τα κουμπιά Δ ∇ και πατήστε το κουμπί **OK**.

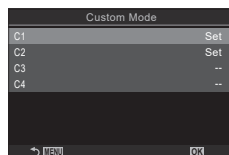

- 6 Επισημάνετε το στοιχείο [Recall] χρησιμοποιώντας τα κουμπιά Δ ∇ και πατήστε το κουμπί **OK**.

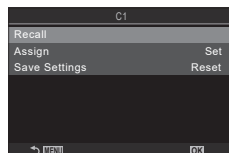

- 7 Επισημάνετε το στοιχείο [Yes] χρησιμοποιώντας τα κουμπιά Δ ∇ και πατήστε το κουμπί **OK**.

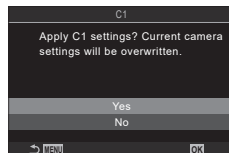

- 8 Πατήστε το κουμπί **MENU** για να εξέλθετε από τα μενού.

☞ Όταν ανακαλείτε μια ρύθμιση με τον επιλογέα λειτουργιών στη θέση **C1**, **C2**, **C3** ή **C4**, τότε και η λειτουργία λήψης αλλάζει στην αποθηκευμένη λειτουργία.

☞ Οι ρυθμίσεις που ανακαλέσατε πατώντας το κουμπί στο οποίο έχετε αντιστοιχίσει τις [C1] - [C4] (Custom Mode C1 - 4) μέσω της ρύθμισης [**Camera Button Function**] (Σελ. 215) παύουν να ισχύουν στις εξής περιπτώσεις:

- Απενεργοποίηση της μηχανής
- Περιστροφή του επιλογέα λειτουργιών σε άλλη θέση
- Πάτημα του κουμπιού **MENU** κατά τη φωτογράφιση
- Εκτέλεση επαναφοράς
- Αποθήκευση ή ανάκληση προσαρμόσιμων ρυθμίσεων

Εγγραφή video

- ❗ Για την εγγραφή video χρησιμοποιείτε κάρτα μνήμης SD κατηγορίας ταχύτητας 10 ή μεγαλύτερη.
- ❗ Απαιτείται κάρτα μνήμης UHS-II ή UHS-I κατηγορίας ταχύτητας 3 ή μεγαλύτερης, στις εξής περιπτώσεις:
 - Εάν επιλέξετε ανάλυση video [4K] ή [C4K] στο μενού [⏏] [⏏] [⏏] ή εάν επιλέξετε Αντιστάθμιση Κίνησης [A-I] (All-Intra) μέσω του μενού [⏏] [⏏] [⏏]

Εγγραφή video στη λειτουργία video (⏏)

PASMB

Περιστρέψτε τον επιλογέα λειτουργιών στη θέση ⏏ (video) για εγγραφή video με τα εφέ που είναι διαθέσιμα στις λειτουργίες **P**, **A**, **S** και **M** (Σελ. 65).

1 Περιστρέψτε τον επιλογέα λειτουργιών στη θέση ⏏.

2 Πατήστε το κουμπί **⏏** για να ξεκινήσετε την εγγραφή.

- Δεν εκπέμπεται ηχητικό σήμα όταν η μηχανή εστιάζει στη λειτουργία video.
- Το video που εγγράφεται θα εμφανιστεί στην οθόνη.
- Εάν μετακινήσετε το μάτι σας εμπρός στο σκόπευτρο, τότε video που εγγράφεται θα εμφανιστεί στο σκόπευτρο.
- Κατά την εγγραφή video εμφανίζεται ένα κόκκινο πλαίσιο (Σελ. 190).
- Μπορείτε να αλλάξετε τη θέση εστίασης πιέζοντας στην οθόνη κατά τη διάρκεια της εγγραφής.
- Η μηχανή θα ξεκινήσει τη μέτρηση της εγγραφής και θα εμφανίζει τη διάρκεια εγγραφής.

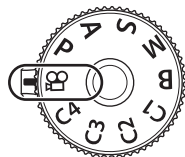

3 Πατήστε ξανά το κουμπί **⏏** για να τερματίσετε την εγγραφή.





- ❗ Εάν η μηχανή χρησιμοποιείται για παρατεταμένες περιόδους, η θερμοκρασία του αισθητήρα εικόνας θα αυξηθεί και στην προβολή ενδέχεται να εμφανιστεί θόρυβος και έγχρωμη σκίαση. Εάν συμβεί κάτι τέτοιο, απενεργοποιήστε τη μηχανή και περιμένετε έως ότου κρυώσει. Ο θόρυβος και η έγχρωμη σκίαση είναι πιθανότερο να εμφανιστούν σε υψηλές τιμές ευαισθησίας ISO. Εάν η θερμοκρασία του αισθητήρα αυξηθεί ακόμη περισσότερο, τότε η μηχανή θα απενεργοποιηθεί αυτόματα.
- ❗ Όταν χρησιμοποιείτε φακό συστήματος Four Thirds, η αυτόματη εστίαση δεν λειτουργεί κατά την εγγραφή video.
- ❗ Όταν είναι επιλεγμένη η εγγραφή video υψηλής ταχύτητας για το στοιχείο [⏏] [⏏] [⏏], τότε τα video που θα τραβηχτούν με λειτουργία εικόνας [i-Enhance] ή καλλιτεχνικό φίλτρο θα αποθηκευτούν με τη λειτουργία [Natural].
- ❗ Ενδέχεται να εγγραφεί ο ήχος των χειρισμών αφής και των κουμπιών.
- ❗ Οι αισθητήρες εικόνας CMOS, όπως αυτός που χρησιμοποιείται στη μηχανή, παράγουν το φαινόμενο «κυλιόμενου κλείστρου» όπως ονομάζεται, το οποίο ίσως προκαλέσει παραμόρφωση στην εικόνα κινούμενων θεμάτων. Αυτή η παραμόρφωση είναι φυσικό φαινόμενο και εμφανίζεται με θέματα που κινούνται γρήγορα ή όταν η μηχανή κινείται κατά τη λήψη. Είναι ιδιαίτερα εμφανές σε λήψη φωτογραφιών με μεγάλη εστιακή απόσταση.
- ❗ Όταν χρησιμοποιείτε κάρτα SDXC μπορείτε να εγγράψετε video με διάρκεια έως και 3 ώρες. Τα video με διάρκεια μεγαλύτερη από 3 ώρες εγγράφονται σε πολλαπλά αρχεία (ανάλογα με τις συνθήκες λήψης η μηχανή ενδέχεται να ξεκινήσει την εγγραφή σε νέο αρχείο ακόμα και πριν τη συμπλήρωση των 3 ωρών).



- ❗ Όταν χρησιμοποιείτε κάρτα SD/SDHC τα video με μέγεθος μεγαλύτερο από 4 GB εγγράφονται σε πολλαπλά αρχεία (ανάλογα με τις συνθήκες λήψης η μηχανή ενδέχεται να ξεκινήσει την εγγραφή σε νέο αρχείο ακόμα και πριν τη συμπλήρωση των 4 GB).
- 🔊 Μπορείτε επίσης να ξεκινήσετε την εγγραφή video πατώντας το κουμπί κλείστρου.
 - 👉 «Εγγραφή video πατώντας το κουμπί κλείστρου. (🔊/Λειτουργία Κλείστρου)» (Σελ. 224)
- 🔊 Η αναπαραγωγή των διαχωρισμένων αρχείων γίνεται ως ενιαίο video.
 - 👉 «Αναπαραγωγή διαχωρισμένων video» (Σελ. 194)

■ Επιλογή λειτουργίας έκθεσης (☞ Mode (Λειτουργίες έκθεσης video))

PASMB 



Μπορείτε να δημιουργήσετε video, τα οποία αξιοποιούν τα εφέ που διατίθενται στις λειτουργίες **P**, **A**, **S** και **M**.

- 1 Πατήστε το κουμπί **MENU** για να εμφανίσετε τα μενού.
- 2 Επισημάνετε την καρτέλα  χρησιμοποιώντας τον μπροστινό επιλογέα.
- 3 Επισημάνετε το [1. Basic Settings/Image Quality] χρησιμοποιώντας τα κουμπιά <◁▷> ή τον πίσω επιλογέα.
- 4 Επισημάνετε το στοιχείο [Mode] χρησιμοποιώντας τα κουμπιά Δ ▽ και πατήστε το κουμπί .
- 5 Επισημάνετε τη λειτουργία που θέλετε με τα κουμπιά Δ ▽ και πατήστε το κουμπί .

P	Η ιδανική τιμή διαφράγματος ρυθμίζεται αυτόματα ανάλογα με τη φωτεινότητα του θέματος. Χρησιμοποιήστε τον μπροστινό ή τον πίσω επιλογέα για να ρυθμίσετε την αντιστάθμιση έκθεσης.
A	Η απεικόνιση του φόντου αλλάζει όταν ρυθμίζετε το διάφραγμα. Χρησιμοποιήστε τον μπροστινό επιλογέα για να ρυθμίσετε την αντιστάθμιση έκθεσης και τον πίσω επιλογέα για να ρυθμίσετε το διάφραγμα.
S	Η ταχύτητα κλείστρου επηρεάζει τον τρόπο εμφάνισης του θέματος. Χρησιμοποιήστε τον μπροστινό επιλογέα για να ρυθμίσετε την αντιστάθμιση έκθεσης και τον πίσω επιλογέα για να ρυθμίσετε την ταχύτητα κλείστρου. Μπορείτε να ρυθμίσετε την ταχύτητα κλείστρου σε τιμές μεταξύ 1/24 δευτ. και 1/32000 δευτ.
M	Επιλέξτε ελεύθερα το διάφραγμα και την ταχύτητα κλείστρου. Χρησιμοποιήστε τον μπροστινό επιλογέα για να επιλέξετε την τιμή διαφράγματος και τον πίσω επιλογέα για να ρυθμίσετε την ταχύτητα κλείστρου. <ul style="list-style-type: none">• Επιλέξτε μια τιμή ταχύτητας κλείστρου μεταξύ 1/24–1/32000 δευτ. Εάν επιλέξετε χειροκίνητο έλεγχο της ευαισθησίας στη ρύθμιση [ ISO], τότε οι διαθέσιμες τιμές ευαισθησίας είναι ISO 200–12800.• Στην οθόνη αναγράφεται η διαφορά μεταξύ της έκθεσης που καθορίζει η τιμή διαφράγματος και η ταχύτητα κλείστρου που επιλέξατε και της βέλτιστης έκθεσης που φωτομετρά η μηχανή. Εάν η διαφορά υπερβαίνει τα ±3 EV τότε η ένδειξη αναβοσβήνει.• Ενεργοποιείται η επιλογή για τη ρύθμιση [M ISO-A Upper/Default] (Σελ. 120).

 Η πιο αργή διαθέσιμη ταχύτητα κλείστρου μεταβάλλεται ανάλογα με τον ρυθμό καρτέ της λειτουργίας εγγραφής video.

- 6 Πατήστε το κουμπί **MENU** για να εξέλθετε από τα μενού.

 Μπορείτε να επιλέξετε τη [Mode] και από τον πλήρη πίνακα ελέγχου.  «Ο Πλήρης πίνακας ελέγχου/Πλήρης πίνακας ελέγχου LV» (Σελ. 74)

Εγγραφή video στις λειτουργίες φωτογράφισης

Η εγγραφή video μπορεί να γίνει και στη λειτουργία προγράμματος ΑΕ ακόμα και όταν ο επιλογέας λειτουργιών δεν βρίσκεται στη θέση .

- ❗ Πρέπει να αντιστοιχίσετε τη λειτουργία [●REC] σε κάποιο κουμπί, χρησιμοποιώντας τη ρύθμιση [📷Button Function] (Σελ. 215).
- ❗ Ο στόχος AF αποκτά το σχήμα που έχετε επιλέξει για τη λειτουργία video (Σελ. 63). Περιστρέψτε τον επιλογέα λειτουργιών στη θέση  (video) και επιλέξτε το σχήμα του στόχου AF στην προβολή επιλογής στόχου AF (Σελ. 82).

1 Πατήστε το κουμπί στο οποίο αντιστοιχίσατε τη λειτουργία [●REC] για να ξεκινήσετε την εγγραφή.

- Κατά την εγγραφή στην οθόνη θα εμφανίζεται η ένδειξη «●REC», η διάρκεια εγγραφής και ένα κόκκινο πλαίσιο (Σελ. 190).
- Εάν μετακινήσετε το μάτι σας εμπρός στο σκόπευτρο, τότε video που εγγράφεται θα εμφανιστεί στο σκόπευτρο.
- Μπορείτε να αλλάξετε τη θέση εστίασης πιέζοντας στην οθόνη κατά τη διάρκεια της εγγραφής.

Χρόνος εγγραφής



2 Για να τερματίσετε την εγγραφή πατήστε ξανά το κουμπί.

- Όταν τερματίσετε την εγγραφή από την οθόνη θα σβήσει η ένδειξη «●REC», η διάρκεια εγγραφής και το κόκκινο πλαίσιο (Σελ. 190).
- ❗ Ακόμα κι αν πατήσετε το κουμπί στο οποίο αντιστοιχίσατε τη λειτουργία [●REC] η εγγραφή video δεν θα ξεκινήσει στις ακόλουθες περιστάσεις:
- Κατά την πολλαπλή έκθεση (θα τερματιστεί και η λήψη φωτογραφιών), εάν το κουμπί κλείστρου είναι πατημένο μέχρι τη μέση κατά τη διαδοχική λήψη, κατά τη λήψη χρονισμού, κατά την αντιστάθμιση προοπτικής, κατά τη διόρθωση fisheye και κατά τη χρήση ζωντανού φίλτρου ND

Μπορείτε να αποφύγετε την εγγραφή των ήχων που προέρχονται από τους χειρισμούς της μηχανής κατά την εγγραφή. Πρώτα πιέστε ένα στοιχείο και, κατόπιν, πιέστε τα βέλη που εμφανίζονται για να επιλέξετε τις ρυθμίσεις.

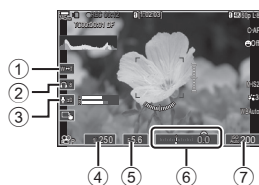

① μοτέρ zoom	Έλεγχος εστιακής απόστασης φακών με μοτέρ zoom.
② ένταση ακουστικών	Ρύθμιση της έντασης κατά τη χρήση ακουστικών.
③ στάθμη εγγραφής	Επιλέξτε τη στάθμη ήχου της εγγραφής.
④ ταχύτητα κλείστρου	Ρύθμιση της ταχύτητας κλείστρου με επιλεγμένη τη λειτουργία [S] (AE προτεραιότητας κλείστρου) ή [M] (χειροκίνητη) για το [Mode] (λειτουργία έκθεσης video) (Σελ. 65).
⑤ διάφραγμα	Ρύθμιση του διαφράγματος με επιλεγμένη τη λειτουργία [A] (AE προτεραιότητας διαφράγματος) ή [M] (χειροκίνητη) για το [Mode] (λειτουργία έκθεσης video) (Σελ. 65).
⑥ αντιστάθμιση έκθεσης	Ρύθμιση της αντιστάθμισης έκθεσης. Εάν είναι επιλεγμένη η λειτουργία M για τη ρύθμιση [Mode] (λειτουργία έκθεσης video) (Σελ. 65), τότε η αντιστάθμιση έκθεσης είναι διαθέσιμη όταν είναι επιλεγμένο το [Auto] για τη ρύθμιση [ISO] (Σελ. 118).
⑦  ευαισθησία ISO	Ρύθμιση του [ISO] (Σελ. 118). Αυτή η επιλογή είναι διαθέσιμη όταν είναι επιλεγμένο το [M] για το στοιχείο [Mode] (λειτουργία έκθεσης video) (Σελ. 65).

❗ Τα αθόρυβα χειριστήρια δεν είναι διαθέσιμα κατά την εγγραφή video σε υψηλή ταχύτητα (Σελ. 147).

🔊 Μπορείτε να διαμορφώσετε τη μηχανή έτσι ώστε να χρησιμοποιείτε τους αθόρυβους χειρισμούς μέσω της οθόνης αφής και στη φωτογράφιση. 🗨️ «Διαμόρφωση του «Ρυθμίσεις Πληροφοριών»» (Σελ. 238)

3 Χρήση των μενού

Τι μπορείτε να κάνετε με τα μενού

Εκτός από τις επιλογές λήψης και αναπαραγωγής τα μενού περιλαμβάνουν επιλογές που σας επιτρέπουν να προσαρμόσετε τη λειτουργία και τις προβολές της μηχανής, καθώς και να την ρυθμίσετε.

Υπάρχουν αρκετές καρτέλες που αντιστοιχούν σε κατηγορίες ρυθμίσεων, όπου οι σχετικές ρυθμίσεις περιλαμβάνονται σε αντίστοιχες σελίδες.

Για πληροφορίες σχετικά με τις κατηγορίες των καρτελών και τις ρυθμίσεις σε κάθε σελίδα, ανατρέξτε στη «Προεπιλεγμένες ρυθμίσεις» (Σελ. 320).

Τρόπος χρήσης των μενού

- Μπροστινός επιλογέας :Επιλογή καρτέλας.
<|>/Πίσω επιλογέας :Επιλογή σελίδας.
Δ ▽ :Μετακίνηση του δείκτη.
Κουμπί **OK** :Επιβεβαίωση της επιλογής/συνέχεια στην επόμενη οθόνη.
Κουμπί **MENU** :Ακύρωση επιλογής/επιστροφή στην προηγούμενη σελίδα.

Στην παρακάτω επεξήγηση χρησιμοποιείται ως παράδειγμα η ρύθμιση [AE BKT].

- 1 Πατήστε το κουμπί **MENU** για να εμφανίσετε τα μενού.

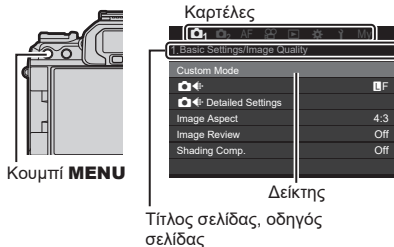

- 2 Χρησιμοποιήστε τον μπροστινό για να επιλέξετε την καρτέλα που θέλετε.

- Η ρύθμιση [AE BKT] βρίσκεται στην καρτέλα **2**. Περιστρέψτε τον μπροστινό επιλογέα μέχρι να επισημανθεί η καρτέλα **2**.

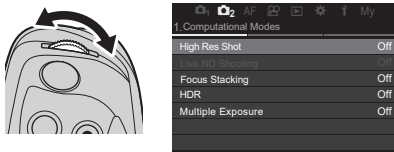

3 Χρησιμοποιήστε τα Δ ∇ ή τον πίσω επιλογέα για να επιλέξετε τη σελίδα που θέλετε.

- Η ρύθμιση [AE BKT] βρίσκεται στην 3η σελίδα: [3. Bracketing]. Χρησιμοποιήστε τα κουμπιά \triangleleft \triangleright τον πίσω επιλογέα μέχρι να επισημανθεί η σελίδα [3. Bracketing].

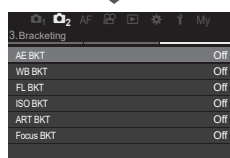
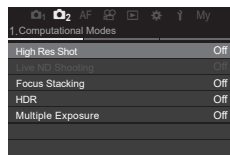

4 Χρησιμοποιήστε τα Δ ∇ για να επιλέξετε το στοιχείο [AE BKT] και πατήστε το κουμπί \odot .

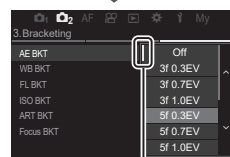
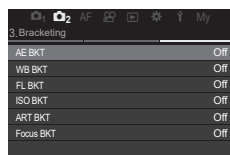

Δίπλα στην τρέχουσα επιλογή θα εμφανιστεί αυτό.

5 Χρησιμοποιήστε τα Δ ∇ για να επισημάνετε μια επιλογή και πατήστε το κουμπί \odot για να την επιλέξετε.

- Η ρύθμιση επιβεβαιώθηκε.
- Πατώντας το κουμπί **MENU** τα μενού κλείνουν.
- Η διαδικασία μετά την επιλογή ενός στοιχείου και το πάτημα του κουμπιού \odot διαφέρει, ανάλογα με το στοιχείο του μενού.
- Ορισμένα στοιχεία των μενού απαιτούν περαιτέρω ρυθμίσεις μετά την επιλογή στο βήμα 5. Για το χειρισμό, ανατρέξτε στην επεξήγηση της κάθε ρύθμισης ή λειτουργίας.

Σε αυτό το εγχειρίδιο, η διαδικασία για την επιλογή των στοιχείων ενός μενού απεικονίζεται ως εξής.

Μενού **MENU** ⇒ **Q2** ⇒ 3. Bracketing ⇒ AE BKT

- ☞ Για τη χρήση των μενού, αντί των Δ ∇ \triangleleft \triangleright μπορείτε να χρησιμοποιείτε τον πολλαπλό επιλογέα.
- ☞ Για να ακυρώσετε μια ρύθμιση μέσω των μενού, πατήστε το κουμπί **MENU**.
- ☞ Για πληροφορίες σχετικά με τη λειτουργία του κάθε μενού και τις προεπιλεγμένες ρυθμίσεις, ανατρέξτε στη «Προεπιλεγμένες ρυθμίσεις» (Σελ. 320).

■ Προβολή της περιγραφής ενός στοιχείου των μενού

Εάν πατήσετε το κουμπί **INFO** με επιλεγμένο ένα στοιχείο των μενού, τότε εμφανίζεται η περιγραφή για το στοιχείο αυτό.

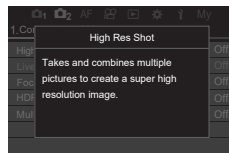

■ Στοιχεία που εμφανίζονται με γκριζο χρώμα

Εάν ένα στοιχείο δεν είναι διαθέσιμο λόγω της κατάστασης της μηχανής ή των υπόλοιπων ρυθμίσεων, τότε εμφανίζεται με γκριζο χρώμα.

Εάν πατήσετε το κουμπί **OK** με επισημασμένο ένα γκριζο στοιχείο, τότε θα εμφανιστεί ο λόγος που αυτό δεν είναι διαθέσιμο.

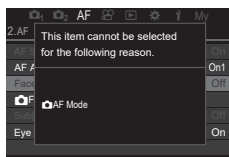
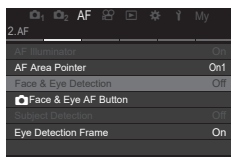

4 Ρυθμίσεις λήψης

Τρόπος αλλαγής των ρυθμίσεων λήψης (Κουμπιά άμεσης λειτουργίας/Πλήρης πίνακας ελέγχου)

Η μηχανή διαθέτει πολλές φωτογραφικές λειτουργίες. Ανάλογα με τη συχνότητα χρήσης συγκεκριμένων ρυθμίσεων μπορείτε να συντομεύσετε την πρόσβαση σε αυτές μέσω κουμπιών ή εικονιδίων στην οθόνη.





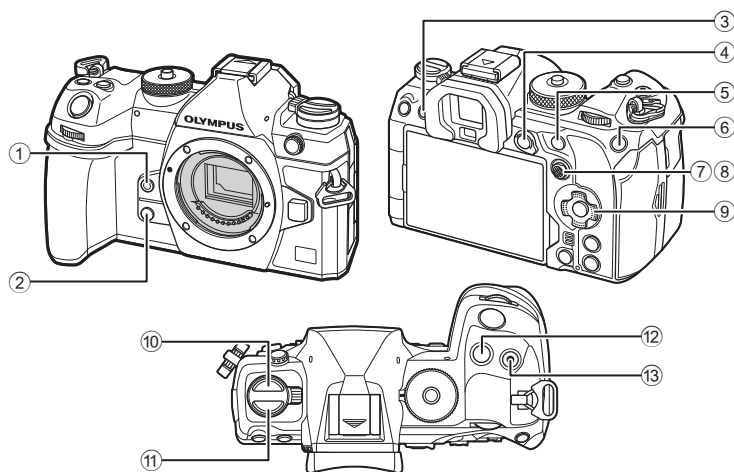





Κουμπιά άμεσης λειτουργίας

Οι λειτουργίες που χρησιμοποιούνται συχνότερα είναι αντιστοιχισμένες σε κουμπιά. Αυτά ονομάζονται «κουμπιά άμεσης λειτουργίας». Παρακάτω αναγράφονται τα κουμπιά στα οποία μπορείτε να αντιστοιχίσετε κάποιες λειτουργίες.













☞ Μπορείτε να αντιστοιχίσετε διαφορετικούς ρόλους σε όλα τα κουμπιά, εκτός του ⑩ (κουμπί) και ⑪ (κουμπί **AF**). «Αλλαγή του ρόλου των κουμπιών (Ρυθμίσεις Κουμπιών)» (Σελ. 215)

■ Κουμπιά άμεσης λειτουργίας κατά τη φωτογράφιση

Κουμπιά άμεσης λειτουργίας	Αντιστοιχισμένη λειτουργία	
① Κουμπιά 	Άμεση ρύθμιση ισορροπίας λευκού	Σελ. 157
② Κουμπιά 	Προεπισκόπηση	Σελ. 232
③ Κουμπιά  (LV)	Επιλογή προβολής (οθόνη/σκόπευτρο)	Σελ. 40
④ Κουμπιά AEL	AEL	Σελ. 115
⑤ Κουμπιά AF-ON	AF-ON	Σελ. 88, 89
⑥ Κουμπιά ISO	Ευαισθησία ISO	Σελ. 118
⑦ Πολλαπλός επιλογέας ()	[:::] (θέση στόχου AF)	Σελ. 81
⑧ Πολλαπλός επιλογέας ()	Off*	-
⑨ Κουμπιά με βέλη ()	Off*	-
⑩ Κουμπιά 	Διαδοχική λήψη/χρονομέτρης αυτοφωτογράφισης/φλας	Σελ. 125, 131
⑪ Κουμπιά AF 	AF/λειτουργία φωτομέτρησης	Σελ. 77, 114
⑫ Κουμπιά 	Αντιστάθμιση έκθεσης	Σελ. 111
⑬ Κουμπιά 	Λήψη Υψηλ. Ανάλ.	Σελ. 161

* Δεν υπάρχει αντιστοιχισμένη λειτουργία.

■ Κουμπιά άμεσης λειτουργίας κατά την εγγραφή video

Κουμπιά άμεσης λειτουργίας	Αντιστοιχισμένη λειτουργία	
① Κουμπιά 	Peaking	Σελ. 157
② Κουμπιά 	Μεγέθυνση	Σελ. 85
③ Κουμπιά  (LV)	Επιλογή προβολής (οθόνη/σκόπευτρο)	Σελ. 40
④ Κουμπιά AEL	AEL	Σελ. 115
⑤ Κουμπιά AF-ON	AF-ON	Σελ. 88, 89
⑥ Κουμπιά ISO	Ευαισθησία ISO	Σελ. 118
⑦ Πολλαπλός επιλογέας ()	[:::] (θέση στόχου AF)	Σελ. 81
⑧ Πολλαπλός επιλογέας ()	Off*	-
⑨ Κουμπιά με βέλη ()	Off*	-
⑪ Κουμπιά AF 	AF/λειτουργία φωτομέτρησης	Σελ. 77, 114
⑫ Κουμπιά 	Αντιστάθμιση έκθεσης	Σελ. 111
⑬ Κουμπιά 	Εγγραφή video	Σελ. 63

* Δεν υπάρχει αντιστοιχισμένη λειτουργία.

Για πληροφορίες σχετικά με τη χρήση του κάθε κουμπιού άμεσης λειτουργίας, ανατρέξτε στη σελίδα επεξήγησης της κάθε λειτουργίας.
Η παρούσα ενότητα επεξηγεί τον τρόπο χειρισμού όταν εμφανίζεται ένα μενού, χρησιμοποιώντας ως παράδειγμα το [AF Mode].









1 Πατήστε το κουμπί της λειτουργίας που θέλετε να χρησιμοποιήσετε.

- Πατήστε το κουμπί **AF** .
- Θα εμφανιστεί ένα μενού επιλογών.



Μενού επιλογών

2 Περιστρέψτε τον μπροστινό/πίσω επιλογέα για να επιλέξετε μια ρύθμιση.

- Μπορείτε επίσης να χρησιμοποιήσετε τα κουμπιά    .
- Εάν οι τιμές της ρύθμισης εμφανίζονται στην επάνω και κάτω πλευρά της οθόνης όταν πατάτε το κουμπί στο βήμα 1, τότε χρησιμοποιήστε τα παρακάτω κουμπιά.
 -  : Επιλέγουν τα στοιχεία που εμφανίζονται στην επάνω πλευρά.
 -  : Επιλέγουν τα στοιχεία που εμφανίζονται στην κάτω πλευρά.
- Σε αυτό το παράδειγμα, περιστρέψτε τον πίσω επιλογέα για να επιλέξετε το [AF Mode].
- Πατήστε το κουμπί κλείστρου μέχρι τη μέση για να επιστρέψετε στην προβολή λήψης.
- Επίσης, μπορείτε να επιστρέψετε στην προβολή λήψης πατώντας το κουμπί που πατήσατε στο βήμα 1.
- Σε ορισμένες λειτουργίες, μετά την επιλογή του βήματος 2, διατίθενται ακόμα πιο λεπτομερείς ρυθμίσεις. Για πληροφορίες σχετικά με τη χρήση, ανατρέξτε στην επεξήγηση της κάθε λειτουργίας.

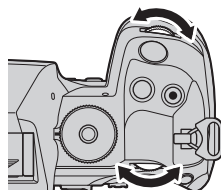

Σε αυτό το εγχειρίδιο, η διαδικασία για την αλλαγή μιας ρύθμισης χρησιμοποιώντας κουμπί άμεσης λειτουργίας απεικονίζεται ως εξής.

Κουμπί	Κουμπί AF   
--------	--

Γρήγορη αλλαγή της ρύθμισης κρατώντας πατημένο το κουμπί

Μπορείτε να αλλάξετε κάποιες ρυθμίσεις περιστρέφοντας τον μπροστινό/πίσω επιλογέα, ενώ κρατάτε πατημένο το κουμπί της λειτουργίας.
Η οθόνη ρυθμίσεων κλείνει μόλις ελευθερώσετε το κουμπί.

Ο Πλήρης πίνακας ελέγχου/Πλήρης πίνακας ελέγχου LV

Στον πλήρη πίνακα ελέγχου/πλήρη πίνακα ελέγχου LV εμφανίζονται οι ρυθμίσεις λήψης και οι τρέχουσες τιμές τους. Χρησιμοποιήστε τον πλήρη πίνακα ελέγχου κατά το καθάρισμα στο σκόπευτρο και τον πλήρη πίνακα ελέγχου LV κατά το καθάρισμα στην οθόνη («ζωντανή προβολή»).

- Στη λειτουργία φωτογράφισης, πατώντας το κουμπί **LV** (LV) εναλλάσσετε μεταξύ λήψης με το σκόπευτρο και λήψης με ζωντανή προβολή.

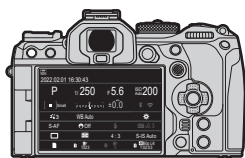

Φωτογράφιση με το σκόπευτρο
(η οθόνη σβήνει όσο είναι ενεργοποιημένο το σκόπευτρο)

LV
(κουμπί LV)

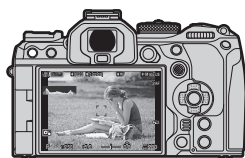

Φωτογράφιση με ζωντανή προβολή

Πλήρης πίνακας ελέγχου (Φωτογράφιση με το σκόπευτρο)

Ο πλήρης πίνακας ελέγχου εμφανίζεται συνεχώς στην οθόνη, κατά το καθάρισμα του θέματος στο σκόπευτρο. Πατήστε το κουμπί **OK** για να ενεργοποιήσετε τον δείκτη.

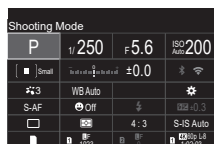
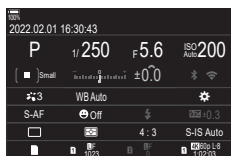

Πλήρης πίνακας ελέγχου LV (Φωτογράφιση με ζωντανή προβολή)

Για να εμφανίσετε τον πλήρη πίνακα ελέγχου LV στην οθόνη, πατήστε το κουμπί **OK** ενώ βρίσκεστε σε ζωντανή προβολή.



Αυτή η ενότητα επεξηγεί τον τρόπο χρήσης του πλήρη πίνακα ελέγχου/πλήρη πίνακα ελέγχου LV, χρησιμοποιώντας ως παράδειγμα τη ρύθμιση [Face & Eye Detection].

1 Πατήστε το κουμπί **OK**.

- Εάν πατήσετε το κουμπί ενώ βρίσκεστε σε ζωντανή προβολή, τότε στην οθόνη θα εμφανιστεί ο πλήρης πίνακας ελέγχου LV.
- Θα είναι επισήμασμένη η τελευταία ρύθμιση που χρησιμοποιήθηκε.

Δείκτης



2 Επισημάνετε ένα στοιχείο χρησιμοποιώντας τα $\Delta \nabla \triangleleft \triangleright$.

- Η επιλεγμένη ρύθμιση θα επισημανθεί.
- Μπορείτε επίσης να επισημάνετε στοιχεία, πιέζοντάς τα στην προβολή.



Εμφανίζεται το όνομα της επιλεγμένης λειτουργίας.

3 Περιστρέψτε τον μπροστινό/πίσω επιλογή για να αλλάξετε τη επισημασμένη ρύθμιση.

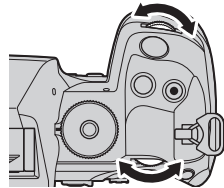

- Πατήστε το κουμπί κλείστρου μέχρι τη μέση για να αποθηκεύσετε την τρέχουσα ρύθμιση και να επιστρέψετε στην προβολή λήψης.

Σε αυτό το εγχειρίδιο, η διαδικασία για την αλλαγή μιας ρύθμισης χρησιμοποιώντας κουμπί άμεσης λειτουργίας απεικονίζεται ως εξής.

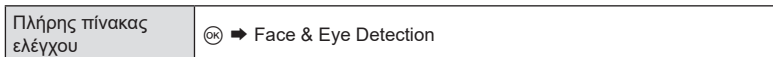

Πρόσθετες επιλογές

Πατώντας το κουμπί **OK** στο Βήμα 2 εμφανίζονται οι επιλογές για την επισημασμένη ρύθμιση. Σε ορισμένες περιπτώσεις, μπορείτε να διαμορφώσετε και πρόσθετες επιλογές.

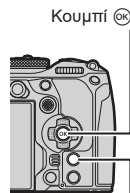

Κουμπί **INFO**



Προβολή Πλήρη πίνακας ελέγχου LV/Πλήρη πίνακας ελέγχου

OK



Προβολή μενού επιλογών

INFO



Προβολή λεπτομερούς ρύθμισης

■ Διαθέσιμες επιλογές στον πλήρη πίνακα ελέγχου/ελέγχου LV Λειτουργία φωτογράφισης

Πλήρης πίνακας ελέγχου LV

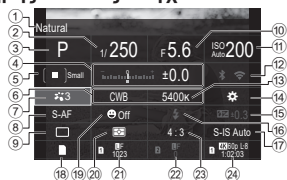

- 1 Ονομασία τρέχουσας ενεργής επιλογής
- 2 Ταχύτητα κλείστρου Σελ. 47, 51
- 3 Λειτουργία λήψης..... Σελ. 47
- 4 Αντιστάθμιση έκθεσης..... Σελ. 111
- 5 Στόχος AF Σελ. 82
- 6 Ισορροπία λευκού Σελ. 155
- 7 Λειτουργία εικόνας Σελ. 150
- 8 Λειτουργία AF Σελ. 77
- 9 Λειτουργία προώθησης (διαδοχική λήψη/χρονομέτρηση αυτοφωτογράφισης)..... Σελ. 131
- 10 Τιμή διαφράγματος Σελ. 47, 49
- 11 Ευαισθησία ISO Σελ. 118
- 12 Wi-Fi/Bluetooth Σελ. 268
- 13 Θερμοκρασία χρώματος Σελ. 155
- 14 Αντιστοίχιση λειτουργίας κουμπιού..... Σελ. 215

Πλήρης πίνακας ελέγχου

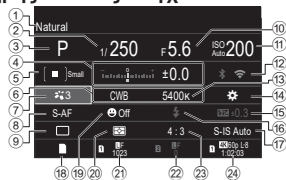

- 15 Χειροκίνητη ρύθμιση έντασης φλας Σελ. 128
- 16 Λειτουργία φλας Σελ. 125
- 17 Σταθεροποιητής εικόνας Σελ. 141
- 18 Επιλογές αποθήκευσης Σελ. 250
- 19 Ανίχν. Πρόσωπ.&Μάτι Σελ. 93
- 20 Λειτουργία φωτομέτρησης Σελ. 114
- 21 Υποδοχή 1: Ποιότητα εικόνας, πλήθος φωτογραφιών που μπορούν να αποθηκευτούν Σελ. 145
- 22 Υποδοχή 2: Ποιότητα εικόνας, πλήθος φωτογραφιών που μπορούν να αποθηκευτούν Σελ. 145
- 23 Αναλογία πλάτους-ύψους Σελ. 149
- 24 Ποιότητα εικόνας, Διαθέσιμος χρόνος εγγραφής Σελ. 146

Λειτουργία εγγραφής video

Πλήρης πίνακας ελέγχου LV

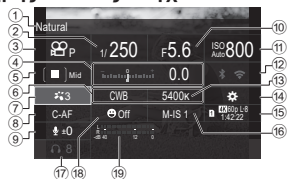

- 1 Ονομασία τρέχουσας ενεργής επιλογής
- 2 Ταχύτητα κλείστρου Σελ. 65
- 3 Λειτουργία (λειτουργία έκθεσης video)..... Σελ. 65
- 4 Αντιστάθμιση έκθεσης..... Σελ. 111
- 5 Στόχος AF Σελ. 82
- 6 Ισορροπία λευκού Σελ. 155
- 7 Λειτουργία εικόνας..... Σελ. 150
- 8 Λειτουργία AF Σελ. 77
- 9 Στάθμη Εγγραφής Ήχου Σελ. 67
- 10 Τιμή διαφράγματος Σελ. 65
- 11 Ευαισθησία ISO Σελ. 118
- 12 Wi-Fi/Bluetooth Σελ. 268
- 13 Θερμοκρασία χρώματος..... Σελ. 155
- 14 Αντιστοίχιση λειτουργίας κουμπιού Σελ. 215
- 15 Ποιότητα εικόνας, Διαθέσιμος χρόνος εγγραφής Σελ. 146
- 16 Σταθεροποιητής εικόνας Σελ. 141
- 17 Ένταση Ακουστικών..... Σελ. 67
- 18 Ανίχν. Πρόσωπ.&Μάτι Σελ. 93
- 19 Μετρητής στάθμης ήχου εγγραφής Σελ. 67

Βασικές λειτουργίες εστίασης

Επιλογή της λειτουργίας εστίασης



(Λειτουργία AF / Λειτουργία AF)

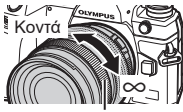

PASMB

Μπορείτε να επιλέξετε μια μέθοδο εστίασης (λειτουργία εστίασης).













Κουμπί	Κουμπί AF →
Πλήρης πίνακας ελέγχου	→ AF Mode / AF Mode
Μενού	MENU → AF → 1. AF → AF Mode MENU → AF → 4. Movie AF → AF Mode

S-AF (Μονή AF)	<p>Η μηχανή εστιάζει μία φορά όταν το κουμπί κλείστρου πατηθεί μέχρι τη μέση ή όταν πατηθεί το κουμπί AF-ON. Όταν κλειδώσει η εστίαση στη λειτουργία φωτογράφισης, ακούγεται ένας χαρακτηριστικός ήχος και ανάβει η ένδειξη επιβεβαίωσης AF και ο στόχος AF. Όταν κλειδώσει η εστίαση στη λειτουργία εγγραφής video, ακούγεται ένας χαρακτηριστικός ήχος και ανάβει η ένδειξη επιβεβαίωσης AF και ο στόχος AF. Αυτή η λειτουργία είναι ιδανική για λήψη φωτογραφιών ακίνητων θεμάτων ή θεμάτων με περιορισμένη κίνηση.</p>
C-AF (Συνεχής AF)	<p>Στη λειτουργία φωτογράφισης, η μηχανή επαναλαμβάνει τη μέτρηση της απόστασης μεταξύ θέματος και μηχανής καθώς και την εστίαση όσο παραμένει πατημένο είτε το κουμπί κλείστρου μέχρι τη μέση είτε το κουμπί AF-ON. Όταν η μηχανή εστιάζει στο θέμα, στην οθόνη ανάβει η ένδειξη επιβεβαίωσης αυτόματης εστίασης και ακούγεται ο χαρακτηριστικός ήχος όταν η εστίαση κλειδώσει την πρώτη φορά. Στη λειτουργία εγγραφής video η μηχανή προσαρμόζει συνεχώς την εστίαση πριν και κατά την εγγραφή. Αυτή η λειτουργία είναι κατάλληλη όταν η απόσταση από το θέμα αλλάζει συνεχώς.</p>
MF (Χειροκίνητη εστίαση)	<p>Αυτή η λειτουργία σας επιτρέπει να εστιάζετε χειροκίνητα σε οποιαδήποτε θέση, χρησιμοποιώντας τον δακτύλιο εστίασης του φακού.</p> <div style="text-align: right;">  <p>Κοντά Δακτύλιος εστίασης</p> </div>
S-AF MF	<p>Η μηχανή εστιάζει με τη λειτουργία S-AF. Μπορείτε να προσαρμόσετε τη θέση εστίασης χρησιμοποιώντας τον δακτύλιο εστίασης του φακού.</p>



<p>C-AF+TR (Παρακολούθη- ση AF)</p>	<p>Πατήστε είτε το κουμπί κλείστρου μέχρι τη μέση είτε το κουμπί AF-ON για να εστιάσετε. Εάν το κουμπί παραμένει πατημένο σε αυτήν τη θέση, τότε η μηχανή παρακολουθεί το τρέχον θέμα και διατηρεί την εστίαση σε αυτό.</p> <p>Στη λειτουργία εγγραφής video η AF της μηχανής συνεχίζει να παρακολουθεί το θέμα ακόμα κι αν αφήσετε το κουμπί πριν την έναρξη της εγγραφής. Για να διακόψετε, πατήστε το κουμπί .</p> <p>Εάν ξεκινήσετε την εγγραφή ενός video ενώ η μηχανή παρακολουθεί το θέμα, τότε η παρακολούθηση θα συνεχιστεί.</p> <ul style="list-style-type: none"> • Ο στόχος αυτόματης εστίασης εμφανίζεται με κόκκινο χρώμα αν η μηχανή δεν μπορεί πλέον να ανιχνεύσει το θέμα. Απελευθερώστε το κουμπί και, στη συνέχεια, καθρέψτε ξανά το θέμα και πατήστε είτε το κουμπί κλείστρου μέχρι τη μέση είτε το κουμπί AF-ON. • Όσο στόχος AF εμφανίζεται με κόκκινο χρώμα η αυτόματη εστίαση δεν λειτουργεί, ακόμα και αν η μηχανή παρακολουθεί το θέμα. • Δεν μπορείτε να χρησιμοποιήσετε την παρακολούθηση AF με τα εξής: αντιστάθμιση προοπτικής, Λήψη Υψηλής Ανάλυσης, bracketing εστίασης, σύνθεση διαφορεικής εστίασης, φωτογράφιση χρονισμού, φωτογράφιση HDR, ζωντανή φωτογράφιση φίλτρου ND και διόρθωση fisheye.
<p>Pre MF (Προεπιλογ. MF)</p>	<p>Κατά τη λήψη η μηχανή εστιάζει αυτόματα στο προεπιλεγμένο σημείο εστίασης.</p>
<p>AF (AF Αστροφωτογρ.) (μόνο κατά τη φωτογράφιση)</p>	<p>Επιλέξτε αυτή τη λειτουργία για να φωτογραφίσετε τα αστέρια στον νυχτερινό ουρανό. Πατήστε το κουμπί AF-ON για να εστιάσετε στα αστέρια.  «Χρήση της AF Αστροφωτογράφισης» (Σελ. 79)</p>

- ⓘ Η επιλογή [S-AF **MF**] εμφανίζεται μόνο στο [AF Mode]. Για να εστιάσετε χειροκίνητα κατά τη λήψη φωτογραφιών με αυτόματη εστίαση, χρησιμοποιήστε την επιλογή [AF+MF].  «Συνδυασμός αυτόματης και χειροκίνητης εστίασης (AF+MF)» (Σελ. 87)
- ⓘ Η μηχανή ενδέχεται να μην μπορεί να εστιάσει εάν το θέμα είναι φτωχά φωτισμένο, παρεμποδίζεται από ομίχλη ή καπνό ή δεν παρουσιάζει αντίθεση.
- ⓘ Όταν χρησιμοποιείτε φακό συστήματος Four Thirds, η λειτουργία AF δεν είναι διαθέσιμη κατά την εγγραφή video.
- ⓘ Η επιλογή [AF Mode] δεν είναι διαθέσιμη (Σελ. 300) εάν ο δακτύλιος εστίασης του φακού βρίσκεται στη θέση «MF» και στη ρύθμιση [MF Clutch] (Σελ. 109) έχει επιλεγεί το στοιχείο [Operative].
- ⓘ Για γρήγορη εναλλαγή της λειτουργίας AF μπορείτε να χρησιμοποιήσετε τον μοχλό **Fn**.  «Προσαρμογή του μοχλού Fn (Ρυθμίσεις Μοχλού Fn)» (Σελ. 227)
- ⓘ Μπορείτε να επιλέξετε αν θα γίνεται εστίαση όταν πατάτε το κουμπί κλείστρου μέχρι τη μέση.  «Διαμόρφωση της λειτουργίας της AF όταν πατάτε το κουμπί κλείστρου (AF με μισό πάτημα \Rightarrow)» (Σελ. 88)

Χρήση της AF Αστροφωτογράφισης

- 1 Επιλέξτε στο στοιχείο [AF] για τη λειτουργία AF.
- 2 Πατήστε το κουμπί **AF-ON** για να ξεκινήσει η AF Αστροφωτογράφισης.
 - Για να διακόψετε την AF Αστροφωτογράφισης, πατήστε ξανά το κουμπί **AF-ON**.
 - Μπορείτε να διαμορφώσετε τη μηχανή έτσι ώστε η AF αστροφωτογράφισης να ξεκινά μόλις πατήσετε το κουμπί κλείστρου μέχρι τη μέση.  «Αλλαγή των ρυθμίσεων της AF Αστροφωτογρ. (Ρύθμ. AF Αστροφωτ.)» (Σελ. 90)
 - Όταν είναι επιλεγμένη η AF αστροφωτογράφισης η μηχανή εμφανίζει το μήνυμα [Starry Sky AF is Running]. Μόλις η μηχανή εστιάσει εμφανίζεται για δύο δευτερόλεπτα η ένδειξη επιβεβαίωσης εστίασης (). Εάν η μηχανή δεν μπορεί να εστιάσει, τότε η ένδειξη επιβεβαίωσης εστίασης αναβοσβήνει για δύο δευτερόλεπτα.
- 3 Πατήστε το κουμπί κλείστρου μέχρι τέρμα για να τραβήξετε τη φωτογραφία.
 - ⓘ Η μηχανή δεν μπορεί να εστιάσει σε χώρους με έντονα φώτα.
 - ⓘ Η AF Αστροφωτογράφισης δεν είναι διαθέσιμη με την Προ-Λήψη.
 - ⓘ Στις ρυθμίσεις [Orientation Linked [::]] (Σελ. 102), [::] Loop Settings] (Σελ. 105), [AF Limiter] (Σελ. 97), [AF Illuminator] (Σελ. 101), [Face & Eye Detection] (Σελ. 93), και [AF Scanner] (Σελ. 99) επιλέγεται αυτόματα το [Off], ενώ στη ρύθμιση [Frame Rate] (Σελ. 233) επιλέγεται σταθερά το [Normal].
 - ⓘ Εάν έχει τοποθετηθεί φακός συστήματος Four-Thirds, τότε επιλέγεται η χειροκίνητη εστίαση.
 - ⓘ Η AF Αστροφωτογράφισης είναι διαθέσιμη με φακούς του συστήματος Micro Four Thirds που κατασκευάστηκαν από την OM Digital Solutions ή την OLYMPUS. Ωστόσο, δεν μπορεί να χρησιμοποιηθεί με φακούς μέγιστου διαφράγματος άνω του f/5.6. Για περισσότερες πληροφορίες, επισκεφθείτε τον ιστότοπό μας.
 - ⓘ Το στοιχείο [Starry Sky AF Setting] (Σελ. 90) διαθέτει τις επιλογές [Accuracy] και [Speed]. Εάν επιλέξετε το [Accuracy] τότε στερεώστε τη μηχανή σε τρίποδο για να φωτογραφίσετε.
 - ⓘ Οι διαθέσιμες επιλογές στόχου AF (Σελ. 82) περιορίζονται σε: [] Μικρή, [] Μεσαία και [] Μεγάλη
 - ⓘ Η μηχανή εστιάζει αυτόματα στο άπειρο μόλις επιλέξετε την AF Αστροφωτογράφισης.
 - ⓘ Εάν είναι επιλεγμένο το [On] για τη ρύθμιση [Release Priority], τότε το κλείστρο απελευθερώνεται ακόμα και όταν το θέμα δεν είναι εστιασμένο.

Ρύθμιση της θέσης εστίασης για την PreMF





- 1 Επιλέξτε το [PreMF] με το κουμπί **AF**  και πατήστε το κουμπί **INFO**.
- 2 Πατήστε το κουμπί κλείστρου ως τη μέση για να εστιάσετε.
 - Μπορείτε να ρυθμίσετε την εστίαση περιστρέφοντας τον δακτύλιο εστίασης.
- 3 Πατήστε το κουμπί .

 Μπορείτε να προσαρμόσετε την απόσταση του προεπιλεγμένου σημείου εστίασης μέσω της ρύθμισης [Preset MF distance] (Σελ. 109).

 Η μηχανή εστιάζει στην προεπιλεγμένη απόσταση και στις εξής περιπτώσεις:

- όταν ενεργοποιείται και
- όταν βγαίνετε από τα μενού προς την προβολή λήψης.

Χειροκίνητη προσαρμογή της εστίασης κατά την αυτόματη εστίαση

- Προτού προχωρήσετε, επιλέξτε το [On] για το στοιχείο  AF+MF (Σελ. 87). Θα εμφανίζεται η ένδειξη **MF** στις λειτουργίες [S-AF], [C-AF], [C-AF+TR] και [AF].
- 1 Επιλέξτε μια από τις λειτουργίες εστίασης που επισημαίνεται με το εικονίδιο **MF** (Σελ. 77).
 - Στην εγγραφή video, επιλέξτε το [S-AF **MF**].
 - 2 Πατήστε το κουμπί κλείστρου μέχρι τη μέση για να εστιάσετε με την αυτόματη εστίαση.
 - Στη λειτουργία [AF **MF**] πατήστε το κουμπί **AF-ON** για να ξεκινήσει η AF Αστροφωτογράφισης.
 - 3 Κρατήστε πατημένο το κουμπί κλείστρου μέχρι τη μέση και περιστρέψτε τον δακτύλιο εστίασης για να προσαρμόσετε χειροκίνητα την εστίαση.
 - Για να εστιάσετε ξανά με την αυτόματη εστίαση, ελευθερώστε και πατήστε ξανά το κουμπί κλείστρου μέχρι τη μέση.
 - Η χειροκίνητη προσαρμογή της εστίασης κατά την αυτόματη εστίαση δεν είναι διαθέσιμη στη λειτουργία [AF **MF**].
 - Η χειροκίνητη προσαρμογή της εστίασης κατά την αυτόματη εστίαση είναι διαθέσιμη μέσω του δακτυλίου εστίασης των φακών M.ZUIKO PRO (Micro Four Thirds PRO). Για πληροφορίες σχετικά με τους άλλους φακούς, επισκεφθείτε τον ιστότοπό μας.
 - 4 Πατήστε το κουμπί κλείστρου μέχρι το τέρμα της υπόλοιπης διαδρομής του για να τραβήξετε τη φωτογραφία.

Το πλαίσιο που υποδεικνύει τη θέση του σημείου εστίασης αναφέρεται ως «στόχος AF». Μπορείτε να τοποθετήσετε τον στόχο επάνω στο θέμα σας. Από προεπιλογή, για την τοποθέτηση του στόχου AF χρησιμοποιείται ο πολλαπλός επιλογέας.

- 1** Χρησιμοποιήστε τον πολλαπλό επιλογέα για να τοποθετήσετε τον στόχο AF.

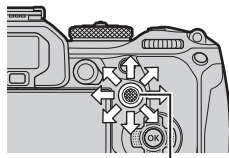





Πολλαπλός επιλογέας

- Ο στόχος AF εμφανίζεται στην αρχή της εστίασης.
- Για να επιλέξετε τον στόχο AF στο κέντρο, πατήστε τον πολλαπλό επιλογέα ή κρατήστε πατημένο το κουμπί **OK**.
- Μπορείτε να ενεργοποιήσετε την «κυκλική μετακίνηση» του επιλεγμένου στόχου AF έξω από τα όρια της προβολής (Σελ. 105).



Στόχος AF

2 Φωτογραφίστε.

- Η προβολή επιλογής στόχου AF απενεργοποιείται όταν πατάτε το κουμπί κλείστρου μέχρι τη μέση.
 - Στη θέση του επιλεγμένου στόχου AF θα εμφανιστεί το πλαίσιο AF.
-  Μπορείτε να αλλάξετε τη θέση του στόχου AF κατά την εστίαση εάν έχετε επιλέξει το [C-AF] ή το [C-AF **MF**] στη λειτουργία φωτογράφισης.
-  Μπορείτε επίσης να αλλάξετε τη θέση του στόχου AF κατά την εγγραφή video.
-  Το μέγεθος και το πλήθος των στόχων AF αλλάζει σύμφωνα με τις ρυθμίσεις λήψης.
-  Εάν είναι επιλεγμένο το [On] για τη ρύθμιση [AF Targeting Pad] (Σελ. 106), τότε μπορείτε να αλλάξετε τη θέση του στόχου AF χρησιμοποιώντας την οθόνη αφής ενώ καδράρετε το θέμα σας στο σκόπευτρο.

Κουμπί	(κρατήστε πατημένο) και
Πλήρης πίνακας ελέγχου	➔ AF Target Mode

- 1** Κρατήστε πατημένο τον πολλαπλό επιλογή ενώ περιστρέφεται τον μπροστινό ή τον πίσω επιλογή.

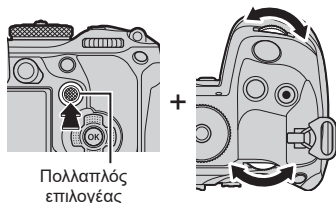

- Η μηχανή εναλλάσσει κυκλικά τις λειτουργίες στόχου AF όπως φαίνεται στην εικόνα.

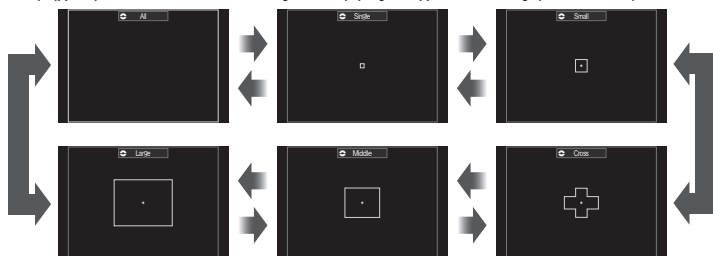

- Οι μόνες διαθέσιμες επιλογές με επιλεγμένο το AF είναι: Μικρή, Μεσαία και Μεγάλη.
- Οι μόνες διαθέσιμες επιλογές κατά την εγγραφή video είναι: Μικρή, Μεσαία και Όλοι.
- Μπορείτε να επιλέξετε τις λειτουργίες στόχου AF που θα εμφανίζονται μέσα από τη ρύθμιση AF Target Mode Settings (Σελ. 84).

Όλοι

Η μηχανή επιλέγει τον στόχο για την εστίαση μεταξύ όλων των διαθέσιμων στόχων.

- Η μηχανή επιλέγει μεταξύ 1053 (39 × 27) στόχων στη φωτογράφιση και 741 (39 × 19) στόχων στη λειτουργία video.

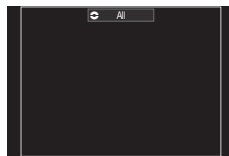

Μονός

Επιλέγεται μόνο ένας στόχος εστίασης.

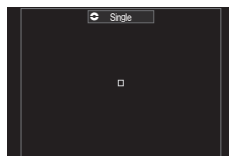

[≡] Μικρή

Επιλέγεται μια μικρή σε μέγεθος ομάδα στόχων. Η μηχανή επιλέγει τον στόχο για την εστίαση μεταξύ αυτών της επιλεγμένης ομάδας.

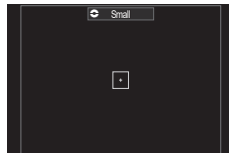
**[#] Cross**

Επιλέγεται μια ομάδα στόχων σε σταυροειδή διάταξη. Η μηχανή επιλέγει τον στόχο για την εστίαση μεταξύ αυτών της επιλεγμένης ομάδας.

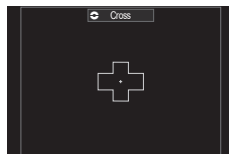
**[■] Μεσαία**

Επιλέγεται μια μεσαία σε μέγεθος ομάδα στόχων. Η μηχανή επιλέγει τον στόχο για την εστίαση μεταξύ αυτών της επιλεγμένης ομάδας.

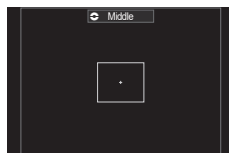
**[■■] Large**

Επιλέγεται μια μεγάλη σε μέγεθος ομάδα στόχων. Η μηχανή επιλέγει τον στόχο για την εστίαση μεταξύ αυτών της επιλεγμένης ομάδας.

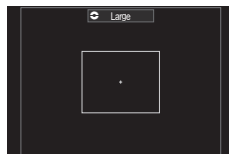
**Προσαρμοσμός στόχος [■■] C1 - [■■] C4**

Μπορείτε να αλλάξετε το μέγεθος του στόχου AF και το βήμα (την απόσταση μετακίνησης κάθε φορά). Μπορείτε να επιλέξετε τις λειτουργίες προσαρμοσμού στόχου όταν υπάρχει η ένδειξη (✓) δίπλα σε έναν προσαρμοσμένο στόχο του στοιχείου [📷 AF Target Mode Settings] (Σελ. 84).

2 Μόλις εμφανιστεί η λειτουργία που θέλετε ελευθερώστε τον πολλαπλό επιλογέα.

- Οι επιλογές λειτουργίας στόχου AF δεν θα εμφανίζονται πλέον.

👉 Το πλήθος των διαθέσιμων στόχων AF μπορεί να μειωθεί ανάλογα με τις ρυθμίσεις λήψης.

👉 Μπορείτε να εμφανίσετε την προβολή στόχου AF πατώντας τον πολλαπλό επιλογέα. Μπορείτε να διαμορφώσετε τον πολλαπλό επιλογέα χρησιμοποιώντας την επιλογή [🔵 Center Button] (Σελ. 226).

👉 Μπορείτε να επιλέξετε διαφορετικές λειτουργίες στόχου AF ανάλογα με τον προσανατολισμό της μηχανής. 📄 «Αντιστοίχιση επιλογής στόχου AF στον προσανατολισμό της μηχανής (📷 Συνδεδεμ. Προσανατ. [:::])» (Σελ. 102)

👉 Μπορείτε να ανακαλέσετε ταυτόχρονα τις παρακάτω ρυθμίσεις εστίασης, χρησιμοποιώντας τον μοχλό **Fn**. Στις Θέσεις 1 και 2 μπορείτε να αντιστοιχίσετε διαφορετικές ρυθμίσεις. Χρησιμοποιήστε αυτήν την επιλογή για να προσαρμόσετε γρήγορα τις ρυθμίσεις, ανάλογα με τις συνθήκες λήψης.

[AF Mode] (Σελ. 77), [AF Target Mode] (Σελ. 82) και [AF Target Point] (Σελ. 81)

Μπορείτε να διαμορφώσετε τον μοχλό **Fn** χρησιμοποιώντας το στοιχείο [📷 Fn Lever Function] (Σελ. 228) ή το στοιχείο [📷 Fn Lever Function] (Σελ. 228).

👉 Μπορείτε να προσαρμόσετε τις ρυθμίσεις στόχου AF για τη λειτουργία [C-AF].

📄 [📷 C-AF Center Priority] (Σελ. 91)

👉 Μπορείτε να κάνετε διαφορετικές επιλογές για τη λήψη φωτογραφιών και την εγγραφή video.

Ρύθμιση των επιλογών για τις λειτουργίες στόχου AF

(Ρυθμίσι. λειτ. Στόχου AF)

PASMB

Καθορίστε τις επιλογές που θα εμφανίζονται κατά τη ρύθμιση της AF Target Mode.

Μενού	MENU ⇒ AF ⇒ 5. AF Target Settings & Operations ⇒ AF Target Mode Settings
-------	---

- Επιλέξτε τις λειτουργίες στόχου AF που θέλετε να εμφανίζονται ως επιλογές και τοποθετήστε την ένδειξη επιλογής (✓) δίπλα σε κάθε μία.
 - Χρησιμοποιήστε τα Δ ∇ για να επιλέξετε ένα στοιχείο και πατήστε το κουμπί για να εμφανιστεί η ένδειξη επιλογής (✓) δίπλα του. Για να καταργήσετε την επιλογή πατήστε ξανά το κουμπί .

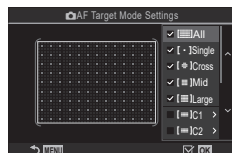

Οθόνη AF Ρυθμίσεις λειτ. Στόχου

All			
Single			
Cross	Τοποθετώντας την ένδειξη (✓) δίπλα σε μια επιλογή, τότε αυτή θα εμφανίζεται ως επιλογή όταν θα επιλέγετε τον στόχο AF.		
Mid			
Large			
C1 - C4	Τοποθετώντας την ένδειξη (✓) δίπλα σε μια επιλογή, τότε αυτή θα εμφανίζεται ως επιλογή όταν θα επιλέγετε τη λειτουργία στόχου AF. Πατήστε το \triangleright για να αλλάξετε το μέγεθος του στόχου AF και το βήμα (την απόσταση μετακίνησης κάθε φορά).		
	Στοιχείο	Οριζόντια	Κατακόρυφα
	Μέγεθος	12 τύποι (1 / 3 / 5 / 7 / 9 / 11 / 15 / 19 / 23 / 27 / 33 / 39) Αλλάξτε τη ρύθμιση με τα \triangleleft \triangleright ή τον μπροστινό επιλογέα.	10 τύποι (1 / 3 / 5 / 7 / 9 / 11 / 15 / 19 / 23 / 27) Αλλάξτε τη ρύθμιση με τα \triangleleft \triangleright ή τον πίσω επιλογέα.
	Βήμα	8 τύποι (1 έως 8) Αλλάξτε τη ρύθμιση με τα \triangleleft \triangleright ή τον μπροστινό επιλογέα.	5 τύποι (1 έως 5) Αλλάξτε τη ρύθμιση με τα \triangleleft \triangleright ή τον πίσω επιλογέα.
	Πατήστε το κουμπί INFO για εναλλαγή ανάμεσα στο Μέγεθος και το Βήμα.		

Κατά τη λήψη μπορείτε να κάνετε μεγέθυνση στην προβολή. Κάντε μεγέθυνση στην περιοχή εστίασης, για περισσότερη ακρίβεια. Στους μεγάλους συντελεστές μεγέθυνσης θα μπορείτε να εστιάσετε σε περιοχές μικρότερες από τον κανονικό στόχο εστίασης. Κατά τη μεγέθυνση, μπορείτε να αλλάξετε τη θέση της περιοχής εστίασης.

Κουμπί	Το κουμπί στο οποίο αντιστοιχίσατε τη λειτουργία Q .
--------	---

❗ Για να χρησιμοποιήσετε την AF Σημειακού Στόχου πρέπει πρώτα να αντιστοιχίσετε τη λειτουργία [**Q**] (Σελ. 218) σε ένα χειριστήριο της μηχανής, μέσω του στοιχείου [Button Settings] (Σελ. 215).

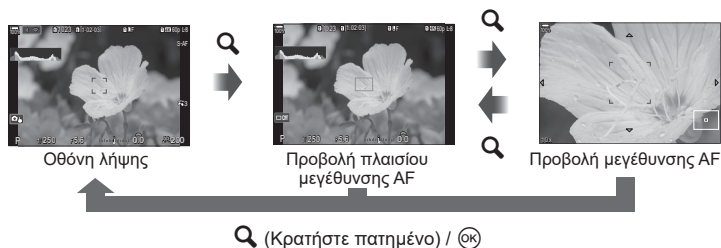

1 Πατήστε το κουμπί στο οποίο αντιστοιχίσατε τη λειτουργία [**Q**] (Μεγέθυνση).

- Θα εμφανιστεί το πλαίσιο μεγέθυνσης.



2 Τοποθετήστε το πλαίσιο χρησιμοποιώντας τον πολλαπλό επιλογή.

- Για να επαναφέρετε το πλαίσιο στο κέντρο, πατήστε τον πολλαπλό επιλογή ή κρατήστε πατημένο το κουμπί **OK**.
- Μπορείτε επίσης να τοποθετήσετε το πλαίσιο με τα κουμπιά με βέλη (**Δ** **▽** **<** **>**).



3 Προσαρμόστε το μέγεθος του πλαισίου μεγέθυνσης για να επιλέξετε συντελεστή μεγέθυνσης.

- Πατήστε το κουμπί **INFO** και, μετά, χρησιμοποιήστε τα κουμπιά **Δ** **▽** ή τον μπροστινό ή τον πίσω επιλογή για να προσαρμόσετε το μέγεθος του πλαισίου μεγέθυνσης.
- Πατήστε το κουμπί **OK** για αποδοχή των αλλαγών και έξοδο.

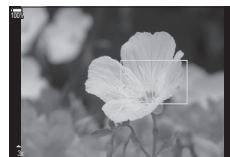

4 Πατήστε ξανά το κουμπί στο οποίο αντιστοιχίσατε τη λειτουργία [Q].

- Η μηχανή θα μεγεθύνει στην επιλεγμένη περιοχή, καλύπτοντας όλη την προβολή.
- Χρησιμοποιήστε τον μπροστινό ή τον πίσω επιλογή για μεγέθυνση ή σμίκρυνση.
- Χρησιμοποιήστε τον πολλαπλό επιλογή για να κάνετε κύλιση στην προβολή.
- Χρησιμοποιήστε τα Δ ∇ \langle \rangle για να κάνετε κύλιση στην προβολή.
- Στη λειτουργία λήψης **M** (χειροκίνητη) ή **B** (Bulb) και εάν δεν έχετε επιλέξει το [ISO Auto], τότε μπορείτε να πατήσετε το κουμπί **INFO** κατά τη μεγέθυνση για να επιλέξετε διάφραγμα ή ταχύτητα κλείστρου.
- Πατήστε το κουμπί **Q** για επιστροφή στο πλαίσιο μεγέθυνσης.
- Πατήστε το κουμπί **OK** για να τερματίσετε τη μεγέθυνση εστίασης.
- Μπορείτε επίσης να τερματίσετε τη μεγέθυνση εστίασης, κρατώντας πατημένο το κουμπί **Q**.



Προβολή ρύθμισης της έκθεσης για τις λειτουργίες **M** και **B**

- ① Η μεγέθυνση εστίασης εφαρμόζεται μόνο στην προβολή. Οι φωτογραφίες που θα τραβηχτούν με τη μηχανή δεν επηρεάζονται.
- ① Η Μεγέθυνση AF δεν λειτουργεί κατά την απεικόνιση με μεγέθυνση όταν χρησιμοποιείτε φακό συστήματος Four Thirds.
- ① Εάν στη λειτουργία εγγραφή video η ρύθμιση [Digital Tele-converter] είναι στο [On] τότε η μηχανή δεν μπορεί να κάνει ζουμ.
- ☞ Κατά την προβολή του πλαισίου μεγέθυνσης AF ή μεγέθυνσης AF μπορείτε να τραβήξετε φωτογραφίες.
- ☞ Μπορείτε να χρησιμοποιήσετε χειρισμούς αφής για τη μεγέθυνση εστίασης. **☞** «Λήψη με χρήση χειρισμών της οθόνης αφής» (Σελ. 45)
- ☞ Μπορείτε να διαμορφώσετε τη μηχανή έτσι ώστε η μεγέθυνση εστίασης να τερματίζεται μόλις πατήσετε το κουμπί κλείστρου μέχρι τη μέση. **☞** «Επιλογή της συμπεριφοράς της μηχανής όταν πατάτε το κουμπί κλείστρου κατά τη μεγέθυνση ζωντανής προβολής (LV σε κοντινή λήψη)» (Σελ. 231)



Ρυθμίσεις για προσαρμογή του τρόπου εστίασης



Συνδυασμός αυτόματης και χειροκίνητης εστίασης **PASMB**



Μόλις η μηχανή εστιάζει αυτόματα, μπορείτε να ρυθμίσετε χειροκίνητα την εστίαση κρατώντας πατημένο το κουμπί κλείστρου μέχρι τη μέση και περιστρέφοντας τον δακτύλιο εστίασης. Μπορείτε να αλλάξετε όποτε θέλετε από αυτόματη σε χειροκίνητη εστίαση ή να ρυθμίσετε την εστίαση με ακρίβεια μετά την αυτόματη εστίαση.

 Η διαδικασία εξαρτάται από την επιλεγμένη λειτουργία AF.

Μενού **MENU** → **AF** → 1. **AF** →  **AF+MF**

On	<p>Ενεργοποιεί τη χειροκίνητη προσαρμογή της εστίασης στη λειτουργία αυτόματης εστίασης. Η ένδειξη MF εμφανίζεται δίπλα στα [S-AF], [C-AF], [C-AF+TR] ή [AF].</p> <ul style="list-style-type: none"> • Εάν είναι επιλεγμένη η [S-AF MF] και εστιάζετε με μονή AF, τότε μπορείτε να κρατήσετε είτε το κουμπί κλείστρου πατημένο μέχρι τη μέση είτε το κουμπί AF-ON πατημένο και να προσαρμόσετε χειροκίνητα την εστίαση. Εναλλακτικά, μπορείτε να επιλέξετε τη χειροκίνητη εστίαση περιστρέφοντας τον δακτύλιο εστίασης ενώ εστιάζει η μηχανή. Μπορείτε επίσης να προσαρμόσετε χειροκίνητα την εστίαση ενώ το κλείστρο είναι ανοικτό και κατά τις διαδοχικές λήψεις. • Εάν είναι επιλεγμένο το [C-AF MF] ή το [C-AF+TR MF] μπορείτε να επιλέξετε τη χειροκίνητη εστίαση, περιστρέφοντας τον δακτύλιο εστίασης, ενώ η μηχανή εστιάζει με συνεχή AF ή συνεχή AF με παρακολούθηση. Πατήστε για δεύτερη φορά είτε το κουμπί κλείστρου μέχρι τη μέση είτε το κουμπί AF-ON για να εστιάζετε ξανά με την αυτόματη εστίαση. Μπορείτε επίσης να προσαρμόσετε χειροκίνητα την εστίαση ενώ το κλείστρο είναι ανοικτό και κατά τις διαδοχικές λήψεις. • Εάν επιλέξετε το [AF MF] μπορείτε να εστιάζετε χειροκίνητα είτε πριν είτε μετά την αυτόματη εστίαση.
Off	<p>Η χειροκίνητη προσαρμογή της εστίασης απενεργοποιείται κατά την αυτόματη εστίαση.</p>

 Η χειροκίνητη εστίαση δεν είναι διαθέσιμη κατά τις διαδοχικές λήψεις στη λειτουργία [SH1] ή [ProCap SH1].

 Η αυτόματη εστίαση με χειροκίνητη προσαρμογή είναι επίσης διαθέσιμη όταν η αυτόματη εστίαση είναι αντιστοιχισμένη σε άλλα χειριστήρια της μηχανής.  «Αλλαγή του ρόλου των κουμπιών (Ρυθμίσεις Κουμπιών)» (Σελ. 215)

 Μπορείτε να χρησιμοποιήσετε τον δακτύλιο εστίασης για να διακόψετε την αυτόματη εστίαση μόνο όταν χρησιμοποιείτε φακούς M.ZUIKO PRO (Micro Four Thirds PRO). Για πληροφορίες σχετικά με άλλους φακούς, επισκεφθείτε τον ιστότοπό μας.

 Στη λειτουργία **B** (Bulb) η χειροκίνητη εστίαση ελέγχεται από την επιλογή στη ρύθμιση [Bulb/Time Focusing] (Σελ. 178).

Διαμόρφωση της λειτουργίας της AF όταν πατάτε το κουμπί κλείστρου με μισό πάτημα

Μπορείτε να επιλέξετε εάν η μηχανή θα εστιάζει όταν πατάτε το κουμπί κλείστρου μέχρι τη μέση.

Μενού	MENU ➔ AF ➔ 1. AF ➔  AF by half-pressing =
-------	---



S-AF	<p>Ρυθμίστε τον τρόπο λειτουργίας της AF όταν είναι επιλεγμένη η λειτουργία [S-AF].</p> <p>[No]: Η μηχανή δεν ξεκινά να εστιάζει αυτόματα όταν πατάτε το κουμπί κλείστρου μέχρι τη μέση.</p> <p>[Yes]: Η μηχανή ξεκινά να εστιάζει αυτόματα όταν πατάτε το κουμπί κλείστρου μέχρι τη μέση. Εάν πατήσετε το κουμπί κλείστρου μέχρι τη μέση ενώ κρατάτε πατημένο το κουμπί AF-ON, τότε η αυτόματη εστίαση θα συνεχιστεί.</p>
C-AF/C-AF+TR	<p>Ρυθμίστε τον τρόπο λειτουργίας της AF όταν είναι επιλεγμένη η λειτουργία [C-AF] ή [C-AF+TR].</p> <p>[No]: Η μηχανή δεν ξεκινά να εστιάζει αυτόματα όταν πατάτε το κουμπί κλείστρου μέχρι τη μέση.</p> <p>[Yes]: Η μηχανή ξεκινά να εστιάζει αυτόματα όταν πατάτε το κουμπί κλείστρου μέχρι τη μέση. Εάν πατήσετε το κουμπί κλείστρου μέχρι τη μέση ενώ κρατάτε πατημένο το κουμπί AF-ON, τότε η αυτόματη εστίαση θα συνεχιστεί.</p>

Αυτόματη εστίαση με χρήση του κουμπιού AF-ON

P A S M B 

Η μηχανή ξεκινά να εστιάζει αυτόματα όταν πατάτε το κουμπί **AF-ON**. Η αυτόματη εστίαση τερματίζεται όταν αφήνετε το κουμπί **AF-ON**. Εάν πατήσετε το κουμπί **AF-ON** ενώ η μηχανή εστιάζει αυτόματα με πατημένο το κουμπί κλείστρου μέχρι τη μέση, τότε η αυτόματη εστίαση θα συνεχιστεί.

Κουμπί	Κουμπί AF-ON
--------	---------------------

 Εάν έχετε επιλέξει το **[C-AF]** για τη ρύθμιση  **AF Mode** και πατήσετε το κουμπί **AF-ON** κατά την εγγραφή video, τότε η μηχανή χρησιμοποιεί τη λειτουργία S-AF. Εάν έχετε επιλέξει το **[C-AF+TR]** και πατήσετε το κουμπί **AF-ON**, τότε η μηχανή ενεργοποιεί την παρακολούθηση AF.

Χρήση της Αυτόματης Εστίασης στη λειτουργία Χειροκίνητης Εστίασης (AF-ON σε λειτουργία MF)

PASMB 

Μπορείτε να διαμορφώσετε τη μηχανή έτσι ώστε να εστιάζει αυτόματα όταν πατάτε το κουμπί **AF-ON**, ακόμα και αν έχετε επιλέξει ως λειτουργία AF το **[MF]** ή το **[PreMF]**.

Μενού	MENU ➔ AF ➔ 1. AF ➔ AF-ON in MF mode
-------	---

No	Εάν στη λειτουργία AF έχετε επιλέξει το [MF] ή το [PreMF] , η μηχανή δεν εστιάζει αυτόματα ακόμα κι αν πατήσετε το κουμπί AF-ON .
Yes	Εάν στη λειτουργία AF έχετε επιλέξει το [MF] ή το [PreMF] , η μηχανή εστιάζει αυτόματα με τη λειτουργία [S-AF] αν πατήσετε το κουμπί AF-ON .

Διαμόρφωση μηχανής όταν δεν μπορεί να εστιάσει στο θέμα (Προτεραιότη.)

PASMB 

Μπορείτε να επιλέξετε εάν η μηχανή θα φωτογραφίζει όταν δεν έχει καταφέρει να εστιάσει αυτόματα στο θέμα.

Μενού	MENU ➔ AF ➔ 1. AF ➔ Release Priority
-------	--

S-AF	Επιλέξτε τη συμπεριφορά της μηχανής όταν η λειτουργία AF είναι η [S-AF] και δεν έχει καταφέρει να εστιάσει αυτόματα στο θέμα. [Off]: Εάν η μηχανή δεν μπορεί να εστιάσει αυτόματα στο θέμα τότε το κλείστρο δεν απελευθερώνεται, ακόμα κι αν πατήσετε το κουμπί κλείστρου μέχρι το τέρμα. Εάν το φλας είναι διαμορφωμένο να ανάψει, τότε το κλείστρο θα ελευθερωθεί μόλις φορτίσει το φλας. [On]: Εάν η μηχανή δεν μπορεί να εστιάσει αυτόματα στο θέμα, τότε το κλείστρο απελευθερώνεται εάν πατήσετε το κουμπί κλείστρου μέχρι το τέρμα.
C-AF/C-AF+TR	Επιλέξτε τη συμπεριφορά της μηχανής όταν η λειτουργία AF είναι η [C-AF] ή η [C-AF+TR] και δεν έχει καταφέρει να εστιάσει αυτόματα στο θέμα. [Off]: Εάν η μηχανή δεν μπορεί να εστιάσει αυτόματα στο θέμα τότε το κλείστρο δεν απελευθερώνεται, ακόμα κι αν πατήσετε το κουμπί κλείστρου μέχρι το τέρμα. Εάν το φλας είναι διαμορφωμένο να ανάψει, τότε το κλείστρο θα ελευθερωθεί μόλις φορτίσει το φλας. [On]: Εάν η μηχανή δεν μπορεί να εστιάσει αυτόματα στο θέμα, τότε το κλείστρο απελευθερώνεται εάν πατήσετε το κουμπί κλείστρου μέχρι το τέρμα.

Αλλαγή των ρυθμίσεων της AF Αστροφωτογρ.

(Ρύθμ. AF Αστροφωτ.)

P A S M B 

Μπορείτε να διαμορφώσετε τη λειτουργία AF Αστροφωτογρ.

Μενού	MENU ➔ AF ➔ 1. AF ➔ Starry Sky AF Setting
-------	---

AF Priority	[Accuracy]: Δίνεται προτεραιότητα στην ακρίβεια της εστίασης έναντι της ταχύτητας. Χρησιμοποιήστε τρίποδο. [Speed]: Δίνεται προτεραιότητα στην ταχύτητα της εστίασης έναντι της ακρίβειας.
AF Operation	[☐]: Η μηχανή εστιάζει αυτόματα συνεχώς, όσο κρατάτε πατημένο μέχρι τη μέση το κουμπί κλείστρου. [AF-ON]: Η μηχανή εστιάζει αυτόματα συνεχώς, όσο κρατάτε πατημένο το κουμπί AF-ON . [AF-ON Start/Stop]: Η εστίαση ξεκινά μόλις πατήσετε το κουμπί AF-ON . Για να τερματίσετε την εστίαση πατήστε ξανά.
Release Priority	[Off]: Εάν στη ρύθμιση [AF Operation] είναι επιλεγμένο το [☐], τότε το κλείστρο δεν απελευθερώνεται ακόμα κι αν πατήσετε το κουμπί κλείστρου μέχρι το τέρμα, εκτός εάν η μηχανή έχει εστιάσει. Εάν στη ρύθμιση [AF Operation] είναι επιλεγμένο το [AF-ON] και πατήσετε το κουμπί AF-ON , τότε το κλείστρο δεν απελευθερώνεται ακόμα κι αν πατήσετε το κουμπί κλείστρου μέχρι το τέρμα, εκτός εάν η μηχανή έχει εστιάσει. Εάν δεν πατήσετε το κουμπί AF-ON , μπορείτε να φωτογραφίσετε οποιαδήποτε στιγμή πατώντας το κουμπί κλείστρου μέχρι το τέρμα. Εάν στη ρύθμιση [AF Operation] είναι επιλεγμένο το [AF-ON Start/Stop] και εκτελείται η AF Αστροφωτογρ., τότε η λήψη δεν ξεκινά ακόμα κι αν πατήσετε το κουμπί κλείστρου μέχρι το τέρμα. Εάν δεν εκτελείται η AF Αστροφωτογρ., τότε μπορείτε να φωτογραφίσετε οποιαδήποτε στιγμή πατώντας το κουμπί κλείστρου μέχρι το τέρμα. [On]: Η μηχανή ξεκινά να φωτογραφίζει όταν πατήσετε το κουμπί κλείστρου μέχρι το τέρμα, ανεξάρτητα από τη ρύθμιση στο [AF Operation].

Προσαρμογή της λειτουργίας AF ανάλογα με το θέμα

Προτεραιότητα στόχου κέντρου C-AF



( Προτεραιότητα Κέντρο C-AF)

PASMB 

Εάν η εστίαση γίνεται με ομάδα στόχων AF στις λειτουργίες [C-AF] και [C-AF MF], η μηχανή δίνει πάντα προτεραιότητα στον κεντρικό στόχο της επιλεγμένης ομάδας για επαναλαμβανόμενες προσπάθειες εστίασης. Μόνο όταν η μηχανή δεν καταφέρει να εστιάσει με τον κεντρικό στόχο θα προσπαθήσει να εστιάσει με τους γύρω στόχους της επιλεγμένης ομάδας. Αυτό σας βοηθά να παρακολουθείτε θέματα που κινούνται γρήγορα αλλά με σχετικά προβλέψιμο τρόπο. Η λειτουργία προτεραιότητας κέντρου συνιστάται για τις περισσότερες περιπτώσεις.





Μενού **MENU** ➔ **AF** ➔ 3. AF ➔  C-AF Center Priority

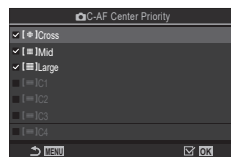



1 Επιλέξτε μια λειτουργία στόχου AF στην οποία η μηχανή θα δίνει πάντα προτεραιότητα στον κεντρικό στόχο για επαναλαμβανόμενες προσπάθειες εστίασης και τοποθετήστε δίπλα της την ένδειξη (✓).

- Χρησιμοποιήστε τα Δ ∇ για να επιλέξετε ένα στοιχείο και πατήστε το κουμπί  για να εμφανιστεί η ένδειξη επιλογής (✓) δίπλα του. Για να καταργήσετε την ένδειξη επιλογής πατήστε ξανά το κουμπί .



Οθόνη ρυθμίσεων
« Προτεραιότητα Κέντρο C-AF »

 Cross	Εάν τοποθετήσετε την ένδειξη (✓) δίπλα σε μια επιλογή, τότε η μηχανή θα δίνει πάντα προτεραιότητα στον κεντρικό στόχο για επαναλαμβανόμενες προσπάθειες εστίασης όταν χρησιμοποιείτε τη συγκεκριμένη λειτουργία στόχου AF.
 Mid	
 Large	
 C1 -  C4	

 Τα στοιχεία  C1 -  C4 είναι δυνατό να επιλεγούν (✓) όταν το [Size] οριζόντια ή κατακόρυφα που ορίσατε στη ρύθμιση  AF Target Mode Settings] (Σελ. 84) είναι 5 ή μεγαλύτερο.

Ευαισθησία παρακολούθησης C-AF

(Ευαισθ.Κλειδώνμ.C-AF / Ευαισθ.Κλειδώνμ.C-AF)

PASMB

Επιλέξτε πόσο γρήγορα ανταποκρίνεται η εστίαση της μηχανής στις αλλαγές απόστασης του θέματος όταν είναι επιλεγμένο το [C-AF], το [C-AF MF], το [C-AF+TR] ή το [C-AF+TR MF] για τη ρύθμιση [AF Mode] ή τα [C-AF], [C-AF+TR] για τη ρύθμιση [AF Mode]. Αυτό βοηθά την αυτόματη εστίαση να παρακολουθήσει ένα γρήγορα κινούμενο θέμα ή στο να εμποδίσετε τη μηχανή να αλλάξει εστίαση εάν περάσει ένα αντικείμενο μεταξύ του θέματος και της μηχανής.

Μενού

MENU ⇒ AF ⇒ 1. AF ⇒ C-AF Sensitivity

MENU ⇒ AF ⇒ 4. Movie AF ⇒ C-AF Sensitivity

- Επιλέξτε την ευαισθησία παρακολούθησης μεταξύ πέντε επιπέδων (C-AF Sensitivity) / τριών επιπέδων (C-AF Sensitivity).
- Όσο υψηλότερη η τιμή, τόσο μεγαλύτερη είναι η ευαισθησία. Επιλέξτε θετικές τιμές για θέματα που εισέρχονται απότομα στο κάδρο, που απομακρύνονται γρήγορα από τη μηχανή, καθώς και για θέματα που αλλάζουν ταχύτητα ή σταματούν απροειδοποίητα ενώ πλησιάζουν τη μηχανή ή απομακρύνονται από αυτήν.
- Όσο χαμηλότερη η τιμή, τόσο μικρότερη είναι η ευαισθησία. Επιλέξτε αρνητικές τιμές για να εμποδίσετε τη μηχανή να αλλάξει εστίαση εάν το θέμα καλυφθεί προσωρινά από άλλο αντικείμενο, καθώς και να εμποδίσετε τη μηχανή να εστιάσει στο φόντο όταν δεν μπορείτε να διατηρήσετε τον στόχο AF επάνω στο θέμα.

Ταχύτητα εστίασης C-AF

(Ταχύτητα C-AF)

PASMB

Επιλέξτε πόσο γρήγορα ανταποκρίνεται η εστίαση της μηχανής στις αλλαγές απόστασης του θέματος όταν είναι επιλεγμένη η λειτουργία εστίασης [C-AF] ή [C-AF+TR]. Χρησιμοποιήστε αυτήν τη ρύθμιση για να προσαρμόσετε τον χρόνο που χρειάζεται η μηχανή να αλλάξει θέση εστίασης, π.χ. όταν αλλάζετε θέμα.

Μενού

MENU ⇒ AF ⇒ 4. Movie AF ⇒ C-AF Speed

- Επιλέξτε ένα από τα τρία επίπεδα ταχύτητας.
- Η αλλαγή εστίασης γίνεται γρηγορότερα με την τιμή +1 και πιο αργά με την τιμή -1. Επιλέξτε την τιμή -1 για αργή αλλαγή εστίασης όταν μετακινείστε σε άλλο θέμα.

AF προτεραιότητας προσώπου/ματιών (Ανίχν. Πρόσωπ.&Μάτι)

Η μηχανή ανιχνεύει και εστιάζει αυτόματα στα πρόσωπα ή τα μάτια του θέματος του πορτραίτου.

Πλήρης πίνακας ελέγχου	☺ ➔ Face & Eye Detection
Μενού	MENU ➔ AF ➔ 2. AF ➔ Face & Eye Detection

☺ Ανίχν. Πρόσωπο On	Η μηχανή ανιχνεύει και εστιάζει σε πρόσωπα.
Off	AF Προτερ. Προσώπ. Off.
☺i Ανίχν. Πρόσωπ.&Μάτι On	Η μηχανή ανιχνεύει τα πρόσωπα και εστιάζει στο μάτι που είναι πλησιέστερο στη μηχανή.
☺iL Ανίχν. Πρόσωπ.&Αρ. Μάτι On	Η μηχανή ανιχνεύει τα πρόσωπα και εστιάζει στο αριστερό μάτι.
☺iR Ανίχν. Πρόσωπ.&Δεξ. Μάτι On	Η μηχανή ανιχνεύει τα πρόσωπα και εστιάζει στο δεξί μάτι.

■ Επιλογή ενός προσώπου για εστίαση

1 Στρέψτε τη μηχανή προς το θέμα σας.

- Όταν η μηχανή ανιχνεύει πρόσωπα, εμφανίζει ένα λευκό πλαίσιο στο εστιασμένο πρόσωπο. Στα υπόλοιπα πρόσωπα εμφανίζεται ένα γκριζό πλαίσιο. Στο εστιασμένο πρόσωπο εμφανίζεται ένα επιπλέον πλαίσιο γύρω από το λευκό πλαίσιο.
- Όταν είναι επιλεγμένη η προτεραιότητα ματιού λευκά πλαίσια εμφανίζονται και στα μάτια του εστιασμένου προσώπου. Μπορείτε να αποκρύψετε τα πλαίσια από τα μάτια χρησιμοποιώντας το μενού (Σελ. 96).
- Όταν ανιχνεύονται πρόσωπα/μάτια πολλών ατόμων μπορείτε να επιλέξετε το πρόσωπο που θα εστιάσετε πατώντας το κουμπί που αντιστοιχεί στη λειτουργία [☺Face Selection] (Σελ. 220) μέσω της ρύθμισης [Button Settings] (Σελ. 215). Πατώντας το κουμπί επιλέγεται το πλησιέστερο πρόσωπο στον στόχο AF. Για εναλλαγή στα πρόσωπα, κρατήστε πατημένο το κουμπί και περιστρέψτε τον μπροστινό ή τον πίσω επιλογέα. Για να επιβεβαιώσετε την επιλογή σας, απελευθερώστε το κουμπί.
- Μπορείτε να χρησιμοποιήσετε και χειρισμούς αφής για να επιλέξετε το πρόσωπο στο οποίο θα εστιάσετε (Σελ. 45).

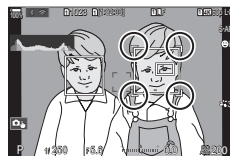

Το πρόσωπο που επιλέχθηκε για την εστίαση υποδεικνύεται με λευκές, διπλές αγκύλες.

2 Πατήστε το κουμπί κλείστρου ως τη μέση για να εστιάσετε.

🔍 Μπορείτε επίσης να εστιάσετε πατώντας το κουμπί **AF-ON** (Σελ. 88).

- Η περιοχή του θέματος που χρησιμοποιείται για την εστίαση υποδεικνύεται με ένα πράσινο πλαίσιο.
- Εάν η μηχανή εντοπίσει τα μάτια του θέματος, τότε θα εστιάσει σε ένα από αυτά.
- Η προτεραιότητα προσώπου και ματιών είναι επίσης διαθέσιμη στο [MF] (Σελ. 77). Τα πρόσωπα και τα μάτια που εντοπίζονται από τη μηχανή υποδεικνύονται με λευκά πλαίσια. Η έκθεση θα προσαρμοστεί στη φωτομέτρηση του κέντρου του προσώπου.



3 Πατήστε το κουμπί κλείστρου μέχρι το τέρμα για να πραγματοποιήσετε λήψη.

- Όταν η ρύθμιση είναι [ESP] (Ψηφιακή φωτομέτρηση ESP) (Σελ. 114), τότε η φωτομέτρηση πραγματοποιείται με προτεραιότητα στα πρόσωπα.

🔍 Ενδέχεται να μην μπορείτε να χρησιμοποιήσετε τη λειτουργία [Face & Eye Detection], ανάλογα με τη ρύθμιση του [Subject Detection] (Σελ. 95). Ρυθμίστε την [Subject Detection] στο [Off].

🔍 Ανάλογα με το θέμα και τη ρύθμιση καλλιτεχνικού φίλτρου, η μηχανή ενδέχεται να μην μπορεί να ανιχνεύσει το πρόσωπο.

🔍 Αυτή η λειτουργία απενεργοποιείται όταν η λειτουργία στόχου AF (Σελ. 82) είναι το [Single] ή [Small], η λειτουργία φωτομέτρησης (Σελ. 114) είναι η [Spot Metering] και χρησιμοποιείται η [Spot Metering] (Σελ. 117).

🔍 Αυτή η λειτουργία απενεργοποιείται όταν η [AF Mode] (Σελ. 77) είναι ρυθμισμένη στο [AF] ή το [AF MF].

🔍 Προτείνουμε να επιλέγετε το [Off] όταν φωτογραφίζετε θέματα διαφορετικά από πορτραίτα με τις λειτουργίες [C-AF] ή [C-AF MF].

■ Αντιστοίχιση προτεραιότητας εστίασης σε κουμπί (Face & Eye AF Button)

PASMB

Μπορείτε να διαμορφώσετε τη μηχανή έτσι ώστε πατώντας το κουμπί κλείστρου μέχρι τη μέση ή το κουμπί **AF-ON** αυτή να μην εστιάζει σε πρόσωπα και μάτια, ακόμα κι αν η ρύθμιση [Face & Eye AF Button] να είναι διαφορετική από το [Off].

Μενού	MENU ⇒ AF ⇒ 2. AF ⇒ Face & Eye AF Button
-------	---

=	<p>Επιλέξτε τη λειτουργία της AF όταν πατάτε το κουμπί κλείστρου μέχρι τη μέση.</p> <p>[Priority]: Όταν η μηχανή ανιχνεύει πρόσωπα ή μάτια, τότε εστιάζει σε αυτά.</p> <p>[Priority]: Ακόμα κι όταν η μηχανή ανιχνεύει πρόσωπα ή μάτια, αυτή εστιάζει δίνοντας προτεραιότητα στις θέσεις του επιλεγμένου στόχου AF.</p>
AF-ON	<p>Επιλέξτε τη λειτουργία της AF όταν πατάτε το κουμπί AF-ON.</p> <p>[Priority]: Όταν η μηχανή ανιχνεύει πρόσωπα ή μάτια, τότε εστιάζει σε αυτά.</p> <p>[Priority]: Ακόμα κι όταν η μηχανή ανιχνεύει πρόσωπα ή μάτια, αυτή εστιάζει δίνοντας προτεραιότητα στις θέσεις του επιλεγμένου στόχου AF.</p>





Παρακολούθηση εστίασης σε επιλεγμένα θέματα





(Ανίχνευση Θέματος)

PASMB 

Η μηχανή μπορεί κατά την εστίαση να εντοπίζει και να παρακολουθεί θέματα συγκεκριμένων τύπων. Μερικές φορές είναι δύσκολο να εστιάσετε σε ένα γρήγορα κινούμενο θέμα, π.χ. ένα αγωνιστικό αυτοκίνητο ή ένα αεροπλάνο. Αυτή η λειτουργία εντοπίζει και παρακολουθεί συγκεκριμένα τμήματα τέτοιων θεμάτων.

Μενού	MENU ➔ AF ➔ 2. AF ➔ Subject Detection
-------	---

	Η μηχανή εντοπίζει αυτοκίνητα ή μοτοσικλέτες. Παρακολουθεί την εστίαση σε τμήματα όπως το πλαίσιο (κυρίως όσων χρησιμοποιούνται σε μηχανοκίνητα σπορ) ή τον οδηγό.
	Η μηχανή εντοπίζει αεροσκάφη και ελικόπτερα. Παρακολουθεί την εστίαση σε τμήματα όπως η άτρακτος ή το πιλοτήριο.
	Η μηχανή εντοπίζει τρένα. Παρακολουθεί την εστίαση σε τμήματα όπως τα βαγόνια ή τον θάλαμο του μηχανοδηγού.
	Η μηχανή εντοπίζει πουλιά. Παρακολουθεί την εστίαση σε τμήματα όπως το κεφάλι ή τα μάτια.
	Η μηχανή εντοπίζει γάτες, σκύλους και άλλα παρόμοια ζώα. Παρακολουθεί την εστίαση σε τμήματα όπως το κεφάλι ή τα μάτια.
Off	Η επιλογή θέματος παρακολούθησης απενεργοποιείται.

- ❗ Όταν επιλέγετε για αυτό μια ρύθμιση εκτός της [Off], το στοιχείο [Face & Eye Detection] ρυθμίζεται στο [Off].
- ❗ Κατά τη φωτογράφιση αυτή η λειτουργία απενεργοποιείται όταν η  AF Mode] είναι ρυθμισμένη στο  AF] ή το  AF MF].
Κατά την εγγραφή βίντεο αυτή η λειτουργία είναι διαθέσιμη μόνο όταν στη ρύθμιση  AF Mode] είναι επιλεγμένο το [C-AF+TR].

4

Ρυθμίσεις Λήψης

■ Λήψη φωτογραφιών με τη λειτουργία [Subject Detection]

- 1 Επιλέξτε το [📷 AF Mode] ή το [📷 AF Mode].
 - Για τη φωτογράφιση επιλέξτε μια ρύθμιση εκτός των [📷 AF] και [📷 AF MF].
 - Για εγγραφή βίντεο επιλέξτε το [C-AF+TR].

- 2 Στρέψτε τη μηχανή προς το θέμα σας.
 - Όταν η μηχανή ανιχνεύει θέματα, εμφανίζει ένα λευκό πλαίσιο στο εστιασμένο θέμα. Στα υπόλοιπα θέματα εμφανίζεται ένα γκριζο πλαίσιο. Στο εστιασμένο θέμα εμφανίζεται ένα επιπλέον πλαίσιο γύρω από το λευκό πλαίσιο.
 - Εάν δεν εμφανίζεται το λευκό πλαίσιο στο θέμα που θέλετε να εστιάσετε, τότε αλλάξτε το μέγεθος ή/και τη θέση του στόχου AF έτσι ώστε να καλύπτεται το θέμα. Εάν η λειτουργία στόχου AF είναι η «[📷 All]», τότε εστιάζεται το θέμα που είναι πλησιέστερο στο κέντρο της οθόνης.
 - Όταν η μηχανή ανιχνεύει συγκεκριμένα τμήματα όπως τον οδηγό ή το πιλοτήριο, τότε σε αυτά εμφανίζονται μικρότερα, λευκά πλαίσια. Μπορείτε να αποκρύψετε αυτά τα πλαίσια χρησιμοποιώντας το μενού (Σελ. 96).

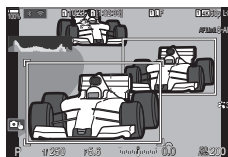

- 3 Πατήστε το κουμπί κλείστρου ως τη μέση για να εστιάσετε.
 - Μπορείτε επίσης να εστιάσετε πατώντας το κουμπί **AF-ON** (Σελ. 88).
 - Όταν η μηχανή ανιχνεύει ένα θέμα, εμφανίζει ένα πράσινο πλαίσιο στη θέση εστίασης.
 - Όταν η μηχανή ανιχνεύει συγκεκριμένα τμήματα όπως τον οδηγό ή το πιλοτήριο, τότε εστιάζει σε αυτά.

- 4 Πατήστε το κουμπί κλείστρου μέχρι το τέρμα της υπόλοιπης διαδρομής του για να τραβήξετε τη φωτογραφία.

- ① Ανάλογα με το θέμα και τη ρύθμιση καλλιτεχνικού φίλτρου, η μηχανή ενδέχεται να μην μπορεί να ανιχνεύσει το θέμα.
- ① Ανάλογα με το θέμα και τις συνθήκες της φωτογράφισης, η μηχανή ενδέχεται να μην μπορεί να ανιχνεύσει το θέμα.

Διαμόρφωση των προβολών των πλαισίων για τα εντοπισμένα μάτια (Πλαίσιο Ανίχν. Ματιού)

P A S M B

Μπορείτε να επιλέξετε εάν θα εμφανίζονται μικρά πλαίσια όταν η μηχανή εντοπίζει μικρά τμήματα, όπως μάτια και πιλοτήρια.

Μενού	MENU ➔ AF ➔ 2. AF ➔ Eye Detection Frame
-------	---

Off	Τα πλαίσια δεν εμφανίζονται στα μικρά τμήμα, όπως τα μάτια ή τα πιλοτήρια.
On	Τα πλαίσια εμφανίζονται στα μικρά τμήμα, όπως τα μάτια ή τα πιλοτήρια.

- Ακόμα κι αν στη ρύθμιση [Eye Detection Frame] επιλεγεί το [Off], όταν η μηχανή ανιχνεύει συγκεκριμένα τμήματα όπως τον οδηγό ή το πιλοτήριο, τότε εστιάζει σε αυτά.

Ρυθμίσεις για αλλαγή των λειτουργιών της μηχανής σχετικά με την εστίαση



Εύρος εστίασης φακού

 Περιοριστ. AF
PASMB 

Επιλέγεται το εύρος στο οποίο η μηχανή θα εστιάζει αυτόματα. Αυτό είναι χρήσιμο όταν ανάμεσα στο θέμα και τη μηχανή υπάρχει κάποιο εμπόδιο που προκαλεί μεγάλες αλλαγές στην εστίαση. Επίσης, χρησιμοποιείται όταν δεν θέλετε η μηχανή να εστιάζει σε αντικείμενα μπροστά από το θέμα, π.χ. όταν φωτογραφίζετε μέσα από περίφραξη ή παράθυρο.

■ Χρήση των ρυθμίσεων που έχουν αποθηκευτεί στο [AF Limiter]

Μενού	MENU ➔ AF ➔ 3. AF ➔  AF Limiter
-------	--

- 1 Επιλέξτε το [AF Limiter] χρησιμοποιώντας τα Δ ∇ και πατήστε το κουμπί .
- 2 Επιλέξτε το [On1] / [On2] / [On3] χρησιμοποιώντας τα Δ ∇ και πατήστε το κουμπί .

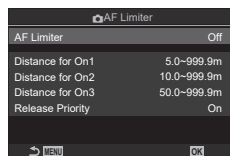



Οθόνη ρυθμίσεων
« Περιοριστ. AF»

Off	Η μηχανή δεν χρησιμοποιεί το αποθηκευμένο εύρος στις αποστάσεις εστίασης.
On1	Η μηχανή χρησιμοποιεί το εύρος που αποθηκεύτηκε στο [Distance for On1].
On2	Η μηχανή χρησιμοποιεί το εύρος που αποθηκεύτηκε στο [Distance for On2].
On3	Η μηχανή χρησιμοποιεί το εύρος που αποθηκεύτηκε στο [Distance for On3].

3 Επιστρέψτε στην οθόνη ρυθμίσεων της λειτουργίας « Περιοριστ. AF».

ⓘ Η λειτουργία του Περιοριστή AF δεν είναι διαθέσιμη στις παρακάτω περιπτώσεις.

- Όταν έχει ενεργοποιηθεί ο περιοριστής εστίασης του φακού
- Όταν γίνεται λήψη με bracketing εστίασης
- Στη λειτουργία video ή κατά την εγγραφή video
- Όταν είναι επιλεγμένη η λειτουργία εστίασης [ AF] ή [ AF MF]

■ Διαμόρφωση της λειτουργίας [AF Limiter]

1 Διαμορφώστε τις επιλογές.

- Κάντε μια επιλογή χρησιμοποιώντας τα Δ ∇ και πατήστε το κουμπί OK για να εμφανίσετε το μενού ρυθμίσεων.
- Πατήστε ξανά το κουμπί OK για να επιστρέψετε στην οθόνη ρυθμίσεων της λειτουργίας « AF Περιοριστ. AF ».

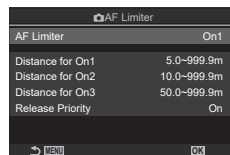

Distance for On1	Ορίστε το εύρος των αποστάσεων εστίασης όταν επιλέγετε το [On1]. Αλλάξτε τον αριθμό χρησιμοποιώντας τα Δ ∇ . Χρησιμοποιήστε τα \langle \rangle για μετακίνηση στα ψηφία. [000.0] – [999.9 m/ft]
Distance for On2	Ορίστε το εύρος των αποστάσεων εστίασης όταν επιλέγετε το [On2]. Αλλάξτε τον αριθμό χρησιμοποιώντας τα Δ ∇ . Χρησιμοποιήστε τα \langle \rangle για μετακίνηση στα ψηφία. [000.0] – [999.9 m/ft]
Distance for On3	Ορίστε το εύρος των αποστάσεων εστίασης όταν επιλέγετε το [On3]. Αλλάξτε τον αριθμό χρησιμοποιώντας τα Δ ∇ . Χρησιμοποιήστε τα \langle \rangle για μετακίνηση στα ψηφία. [000.0] – [999.9 m/ft]
Release Priority	[Off] : Εφαρμόζεται η ρύθμιση στο [Release Priority] (Σελ. 89). [On] : Το κλείστρο ελευθερώνεται ακόμα και αν η μηχανή δεν μπορεί να εστίασει, όταν στη ρύθμιση [AF Limiter] η επιλογή είναι κάτι διαφορετικό του [Off].

① Οι τιμές που αναγράφονται στα [Distance for On1] - [Distance for On3] είναι καθαρά ενδεικτικές.

Επιλέγεται εάν η μηχανή εκτελεί σάρωση εστίασης. Εάν η μηχανή δεν μπορεί να εστιάσει, τότε θα κάνει σάρωση για τη θέση εστίασης βάζοντας τον φακό να εστιάσει διαδοχικά από τη μικρότερη απόσταση εστίασης έως το άπειρο. Εάν θέλετε μπορείτε να περιορίσετε το εύρος της σάρωσης. Αυτή η επιλογή λειτουργεί όταν είναι επιλεγμένο το [C-AF], το [C-AF+TR], το [C-AF MF] ή το [C-AF+TR MF] για τη ρύθμιση [📷 AF Mode] (Σελ. 77).

Μενού	MENU ➔ AF ➔ 3. AF ➔ 📷 AF Scanner
-------	----------------------------------

Off	Η μηχανή δεν κάνει σάρωση όταν δεν μπορεί να εστιάσει. Αυτό εμποδίζει τη μεγάλη αλλαγή της εστίασης που θα σας έκανε να χάσετε την οπτική επαφή με το θέμα, όταν προσπαθείτε να παρακολουθήσετε μικρά σε μέγεθος θέματα ή σε παρόμοιες περιπτώσεις.
On	Η μηχανή κάνει σάρωση μόνο μία φορά όταν δεν μπορεί να εστιάσει. Η μηχανή δεν κάνει άλλη σάρωση εάν η διαδικασία εστίασης συνεχίζεται.

- Ανεξάρτητα από την επιλεγμένη ρύθμιση, η μηχανή θα κάνει σάρωση μόνο μία φορά όταν δεν μπορεί να εστιάσει και είναι επιλεγμένο το [S-AF] ή το [S-AF MF] για τη ρύθμιση [📷 AF Mode].

Ρυθμίστε με ακρίβεια την αυτόματη εστίαση ανίχνευσης φάσης. Μπορείτε να ρυθμίσετε με ακρίβεια την εστίαση σε έως και ±20 βήματα.

Μενού	MENU ➔ AF ➔ 3. AF ➔ 📷 AF Focus Adjustment
-------	---

- ⓘ Κανονικά δεν απαιτείται η χρήση αυτού του στοιχείου για ρύθμιση της αυτόματης εστίασης με ακρίβεια. Η ρύθμιση ακριβείας της εστίασης ίσως εμποδίσει τη μηχανή να εστιάζει κανονικά.
- ⓘ Η ρύθμιση ακριβείας της εστίασης δεν ενεργοποιείται στις λειτουργίες [S-AF] και [S-AF MF].

■ Χρήση της αποθηκευμένης τιμής προσαρμογής της εστίασης

- 1 Επιλέξτε το [AF Focus Adjustment] χρησιμοποιώντας τα Δ ∇ και πατήστε το κουμπί OK .
- 2 Επιλέξτε το [On] χρησιμοποιώντας τα Δ ∇ και πατήστε το κουμπί OK .

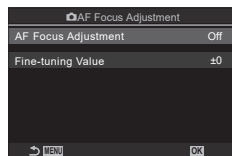

Οθόνη ρυθμίσεων «📷 Προσαρμ. AF»

Off	Η μηχανή δεν χρησιμοποιεί την αποθηκευμένη τιμή προσαρμογής της εστίασης
On	Η μηχανή χρησιμοποιεί την αποθηκευμένη τιμή προσαρμογής της εστίασης

- 3 Επιστρέψτε στην οθόνη ρυθμίσεων της λειτουργίας «📷 Προσαρμ. AF».

■ Διαμόρφωση της λειτουργίας [AF Focus Adjustment]

- 1 Διαμορφώστε την επιλογή.
 - Κάντε μια επιλογή χρησιμοποιώντας τα Δ ∇ και πατήστε το κουμπί OK για να εμφανίσετε το μενού ρυθμίσεων.
 - Πατήστε ξανά το κουμπί OK για να επιστρέψετε στην οθόνη ρυθμίσεων της λειτουργίας «📷 Προσαρμ. AF».

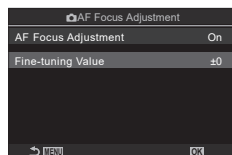

Fine-tuning Value	Προσαρμόζει την εστίαση για όλους τους φακούς. Μπορείτε να ρυθμίσετε με ακρίβεια την εστίαση σε έως και ±20 βήματα. [-20] – [±0] – [+20]
--------------------------	---

- 🔍 Μπορείτε να κάνετε μεγέθυνση στην προβολή χρησιμοποιώντας τον μπροστινό επιλογέα ή το κουμπί OK για να ελέγξετε τα αποτελέσματα.
- 🔍 Προτού πατήσετε το κουμπί OK , μπορείτε να κάνετε δοκιμαστική λήψη για να ελέγξετε την εστίαση, πατώντας το κουμπί κλείστρου.

Φωτισμός υποβοήθησης αυτόματης εστίασης (Δέσμη AF)

PASMB 

Η δέσμη AF ανάβει για να διευκολύνει την εστίαση σε σκοτεινό περιβάλλον.

Μενού	MENU ➔ AF ➔ 2. AF ➔ AF Illuminator
-------	--

On	Η δέσμη ανάβει κατά την αυτόματη εστίαση σε σκοτεινό περιβάλλον.
-----------	--

Off	Η δέσμη δεν ανάβει ακόμα και σε σκοτεινό περιβάλλον.
------------	--

ⓘ Για να χρησιμοποιήσετε τη δέσμη AF κατά την αθόρυβη φωτογράφιση, πρέπει να αλλάξετε την αντίστοιχη επιλογή στο στοιχείο [Silent ] Settings) (Σελ. 137).

Λειτουργία ένδειξης στόχου AF (AF Area Pointer)

PASMB 

Στη λειτουργία αυτόματης εστίασης, η θέση του θέματος που είναι εστιασμένο υποδεικνύεται με ένα πράσινο στόχο εστίασης. Αυτό το στοιχείο ελέγχει την ένδειξη του στόχου εστίασης.

Μενού	MENU ➔ AF ➔ 2. AF ➔ AF Area Pointer
-------	---

Off	Ο στόχος εστίασης δεν εμφανίζεται.
------------	------------------------------------

On1	Ο στόχος εστίασης εμφανίζεται σύντομα μόλις εστιάσει η μηχανή.
------------	--

On2	Μόλις η μηχανή εστιάσει ενεργοποιείται η ομαδική χρήση στόχων AF και η μηχανή εμφανίζει τους στόχους AF για όλες τις εστιασμένες περιοχές όσο το κουμπί κλείστρου μένει πατημένο μέχρι τη μέση ή όσο μένει πατημένο το κουμπί AF-ON .
------------	--

Λειτουργίες για ρύθμιση της θέσης εστίασης

Αντιστοίχιση επιλογής στόχου AF στον προσανατολισμό της μηχανής Συνδεδεμ. Προσανατ. [:::] **PASMB**

Μπορείτε να διαμορφώσετε τη μηχανή έτσι ώστε να αλλάζει αυτόματα τη θέση και τη λειτουργία στόχου AF όταν αντλαμβάνεται την αλλαγή του προσανατολισμού της σε τοπίου (οριζόντιος) ή πορτραίτου (κατακόρυφος). Η περιστροφή της μηχανής αλλάζει τη σύνθεση, άρα και τη θέση του θέματος μέσα στο κάδρο. Η μηχανή μπορεί να αποθηκεύσει διαφορετικές λειτουργίες και θέσεις στόχου AF, ανάλογα με τον προσανατολισμό της. Όταν αυτή η επιλογή είναι ενεργή, χρησιμοποιήστε τη ρύθμιση  [:::]Set Home (Σελ. 103) για να αποθηκεύσετε διαφορετικές αρχικές θέσεις για τον προσανατολισμό τοπίου και πορτραίτου.

Μενού	MENU ➔ AF ➔ 5. AF Target Settings & Operations ➔  Orientation Linked [:::]
-------	---

- 1 Επιλέξτε μια λειτουργία με την οποία θέλετε να αποθηκεύσετε διαφορετικές ρυθμίσεις για τους προσανατολισμούς τοπίου και πορτραίτου και τοποθετήστε δίπλα της την ένδειξη επιλογής (✔).

- Χρησιμοποιήστε τα Δ ▽ για να επιλέξετε ένα στοιχείο και πατήστε το κουμπί  για να εμφανιστεί η ένδειξη επιλογής (✔) δίπλα του.

Για να καταργήσετε την επιλογή πατήστε ξανά το κουμπί .

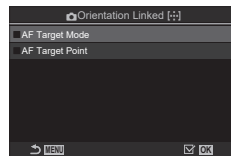

Οθόνη ρυθμίσεων « Συνδεδεμ. Προσανατ. [:::]»



AF Target Mode	Εάν τοποθετήσετε την ένδειξη (✔) δίπλα σε αυτή τη λειτουργία, τότε η μηχανή αποθηκεύει διαφορετικές λειτουργίες στόχου AF (π.χ.,  Όλοι, [#]Μικρή) για τους προσανατολισμούς τοπίου και πορτραίτου.
AF Target Point	Εάν τοποθετήσετε την ένδειξη (✔) δίπλα σε αυτή τη λειτουργία, τότε η μηχανή αποθηκεύει διαφορετικές θέσεις στόχου AF για τους προσανατολισμούς τοπίου και πορτραίτου.

- 2 Η προβολή επιστρέφει στην οθόνη ρυθμίσεων της λειτουργίας « Συνδεδεμ. Προσανατ. [:::]».
- 3 Πατήστε το κουμπί **MENU** για να επιστρέψετε στην προβολή λήψης.
- 4 Επιλέξτε πρώτα τη λειτουργία ή τη θέση του στόχου AF για τον έναν προσανατολισμό της μηχανής και, μετά για τον άλλον.
 - Η μηχανή αποθηκεύει και χρησιμοποιεί διαφορετικές ρυθμίσεις για τον οριζόντιο προσανατολισμό (τοπίο) και τον κατακόρυφο (πορτραίτο) όταν τη στρέψετε προς τα δεξιά και τα αριστερά.

Επιλέξτε την αρχική θέση για τη λειτουργία [:::]Home]. Η λειτουργία [:::]Home] σάς επιτρέπει να ανακαλείτε μια ήδη αποθηκευμένη «αρχική θέση» για τον στόχο AF με το άγγιγμα ενός κουμπιού. Αυτό το στοιχείο χρησιμοποιείται για την επιλογή της αρχικής θέσης.

Μενού	MENU ➔ AF ➔ 5. AF Target Settings & Operations ➔  [:::] Set Home
-------	---

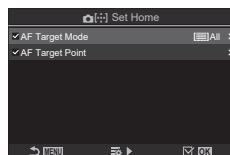

1 Επιλέξτε μια ρύθμιση που θέλετε να αποθηκεύσετε μαζί με την αρχική θέση και τοποθετήστε δίπλα της την ένδειξη επιλογής (✔).

- Χρησιμοποιήστε τα Δ ∇ για να επιλέξετε ένα στοιχείο και πατήστε το κουμπί  για να εμφανιστεί η ένδειξη επιλογής (✔) δίπλα του. Για να καταργήσετε την επιλογή πατήστε ξανά το κουμπί .





AF Target Mode	Επιλέξτε τη λειτουργία στόχου AF για την αρχική θέση. Διατίθενται μόνο οι ενεργές επιλογές του στοιχείου  AF Target Mode Settings] (Σελ. 84).
AF Target Point	Επιλέξτε τον στόχο εστίασης για την αρχική θέση.

2 Πατήστε το \triangleright για να διαμορφώσετε τις επιλογές για το επιλεγμένο στοιχείο.

- Επιλέξτε τις ρυθμίσεις για την αρχική θέση
- Εάν είναι ενεργό το στοιχείο  Orientation Linked [:::]], τότε προτού πατήσετε το κουμπί  για να εμφανίσετε τις επιλογές, θα σας ζητηθεί να επιλέξετε προσανατολισμό τοπίου ή πορτραίτου (στροφή της μηχανής προς αριστερά/δεξιά).











■ Χρήση της λειτουργίας [:::]Home]

Μπορείτε να χρησιμοποιήσετε τη λειτουργία [:::]Home] με τους εξής τρόπους.

- Στη ρύθμιση  Button Function] (Σελ. 215), αντιστοιχίστε τη λειτουργία [:::]Home] σε ένα κουμπί. Όταν θα πατάτε το κουμπί ο στόχος AF θα μετακινείται στην αποθηκευμένη αρχική θέση.
- Επιλέξτε το [:::]HP] για τη ρύθμιση  Center Button] (Σελ. 226). Όταν θα πατάτε τον πολλαπλό επιλογή ο στόχος AF θα μετακινείται στην αποθηκευμένη αρχική θέση.

Επιλέξτε τους ρόλους που εκτελούν ο μπροστινός και ο πίσω επιλογέας και τα κουμπιά με βέλη κατά την επιλογή στόχου AF. Μπορείτε να επιλέξετε τα χειριστήρια που θα χρησιμοποιείτε, ανάλογα με τη χρήση της μηχανής ή τις προσωπικές σας προτιμήσεις.

Μενού	MENU ➔ AF ➔ 5. AF Target Settings & Operations ➔ [:~:]Select Screen Settings
-------	--

 dial	Αντιστοίχιση ρόλων στον μπροστινό και τον πίσω επιλογέα. [Off] : Κανένας. [⊕Pos] : Τοποθέτηση του στόχου AF (Σελ. 81). [[:~:]Mode] : Επιλογή της λειτουργίας στόχου AF (π.χ.,  Όλοι,  Μικρή) (Σελ. 82).
 button	Αντιστοίχιση ρόλων στα     . [Off] : Κανένας. [⊕Pos] : Τοποθέτηση του στόχου AF (Σελ. 81). [[:~:]Mode] : Επιλογή της λειτουργίας στόχου AF (π.χ.,  Όλοι,  Μικρή) (Σελ. 82).







Ενεργοποίηση κυκλικής επιλογής στόχου AF

([::]) Ρυθμίσεις κύκλου

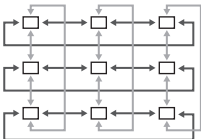
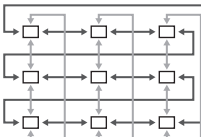
PASMB 

Μπορείτε να ενεργοποιήσετε την «κυκλική μετακίνηση» του επιλεγμένου στόχου AF έξω από τα όρια της προβολής. Μπορείτε επίσης να ενεργοποιήσετε την επιλογή του  Όλοι (όλοι οι στόχοι) πριν την «κυκλική μετακίνηση» του επιλεγμένου στόχου AF στην απέναντι πλευρά της προβολής.

Μενού	MENU ➔ AF ➔ 5. AF Target Settings & Operations ➔ [::] Loop Settings
-------	---

[::] Loop Selection	<p>[Off]: Η κυκλική μετακίνηση απενεργοποιείται. Η επιλογή στόχου παραμένει εντός των ορίων της προβολής.</p>	 <p>«Loop 1»</p>
	<p>[Loop 2]: Εάν φτάσετε στα όρια της προβολής και συνεχίσετε να πατάτε τον πολλαπλό επιλογέα προς την ίδια κατεύθυνση, τότε θα επιλεγεί ο στόχος που βρίσκεται στην επόμενη σειρά ή στήλη στην απέναντι πλευρά.</p>	 <p>«Loop 2»</p>
Via  All	<p>[No]: Στην επιλογή στόχου δεν περιλαμβάνεται το  Όλοι (όλοι οι στόχοι) πριν την κυκλική μετακίνηση.</p> <p>[Yes]: Εάν έχετε επιλέξει το [Loop 1] ή το [Loop 2] για το [::] Loop Selection, τότε στην επιλογή στόχου περιλαμβάνεται το « All» (όλοι οι στόχοι) πριν την κυκλική μετακίνηση στην απέναντι πλευρά.</p> <ul style="list-style-type: none"> Εάν αποκρύψετε την επιλογή « All» (όλοι οι στόχοι) στη ρύθμιση  AF Target Mode Settings] τότε στη ρύθμιση [Via  All] επιλέγεται σταθερά το [No]. 	

ⓘ Στη ρύθμιση [::] Loop Settings] επιλέγεται σταθερά το [Off] κατά την εγγραφή video και όταν επιλέγετε τη λειτουργία εστίασης  AF] ή  MF].

Επιλογή στόχου AF με την αφή για φωτογράφιση μέσω σκοπεύτρου (Επιφάνεια στόχου AF)

PASMB

Χρησιμοποιήστε χειρισμούς αφής στην οθόνη, για επιλογή του στόχου AF κατά τη φωτογράφιση μέσω του σκοπεύτρου. Σύρετέ το δάκτυλό σας στην οθόνη για να τοποθετήσετε τον στόχο εστίασης, ενώ κοιτάτε το θέμα σας μέσα από το σκόπευτρο.

Μενού	MENU ➔ AF ➔ 5. AF Target Settings & Operations ➔ AF Targeting Pad
-------	--

Off	Κατά τη φωτογράφιση μέσω του σκοπεύτρου δεν μπορείτε να χρησιμοποιήσετε χειρισμούς αφής στην οθόνη για επιλογή του στόχου AF.
On	Κατά τη φωτογράφιση μέσω του σκοπεύτρου μπορείτε να χρησιμοποιήσετε χειρισμούς αφής στην οθόνη για επιλογή του στόχου AF. Πιέστε δύο φορές απαλά στην οθόνη για να ενεργοποιήσετε ή απενεργοποιήσετε την επιλογή στόχου AF με αφή. Μόλις ο στόχος φτάσει στο άκρο της προβολής και σηκώσετε και σύρετε το δάκτυλό σας ξανά, ο στόχος AF μετακινείται στο άλλο άκρο ή μετατρέπεται σε  Όλοι οι (όλοι οι στόχοι), ανάλογα με την επιλογή στη ρύθμιση [⋮] Loop Selection] (Σελ. 105)..

 Όταν είναι επιλεγμένο το [On], μπορείτε επίσης να χρησιμοποιήσετε χειρισμούς αφής για να τοποθετήσετε το πλαίσιο μεγέθυνσης (Σελ. 85).

Άλλες χρήσιμες λειτουργίες κατά την εστίαση



Υποβοήθηση χειροκίνητης εστίασης

(Υποβοήθηση MF)

PASMB 

Είναι μια λειτουργία υποβοήθησης εστίασης για τη λειτουργία MF. Κατά την περιστροφή του δακτυλίου εστίασης, το περίγραμμα του θέματος ενισχύεται ή ένα τμήμα της οθόνης μεγεθύνεται. Όταν διακόπτεται η χρήση του δακτυλίου εστίασης, εκτελείται επαναφορά στην αρχική οθόνη.

Μενού	MENU ➔ AF ➔ 6. MF ➔ MF Assist
-------	---

Magnify	Μεγεθύνει ένα τμήμα της οθόνης. [Off]: Κανονική προβολή. [On]: Μεγεθύνει ένα τμήμα της οθόνης. Μπορείτε να ορίσετε εκ των προτέρων το τμήμα της οθόνης που θα μεγεθυνθεί, χρησιμοποιώντας τον στόχο αυτόματης εστίασης.  «Επιλογή στόχου εστίασης (Σημείο στόχ. AF)» (Σελ. 81)
Peaking	Εμφανίζει ευκρινέστερα τα περιγράμματα, ενισχύοντας τα άκρα. [Off]: Κανονική προβολή. [On]: Εμφανίζει ευκρινέστερα τα περιγράμματα, ενισχύοντας τα άκρα. Μπορείτε να επιλέξετε το χρώμα ενίσχυσης και την έντασή του.  «Επιλογές peaking εστίασης (Ρυθμίσεις peaking)» (Σελ. 108)
Focus Indicator	Περιστρέφοντας τον δακτύλιο εστίασης κατά τη χειροκίνητη εστίαση εμφανίζεται ένας δείκτης που υποδεικνύει την κατεύθυνση και περίπου το ποσό της περιστροφής που απαιτείται για να εστιάσετε στο θέμα. [Off]: Κανονική προβολή. [On]: Περιστρέφοντας τον δακτύλιο εστίασης κατά τη χειροκίνητη εστίαση εμφανίζεται ένας δείκτης που υποδεικνύει την κατεύθυνση και περίπου το ποσό της περιστροφής που απαιτείται για να εστιάσετε στο θέμα.

- ⓘ Κατά τη χρήση της λειτουργίας Peaking, η ενίσχυση των άκρων σε θέματα μικρών διαστάσεων τείνει να είναι πιο έντονη. Το γεγονός αυτό δεν εξασφαλίζει εστίαση με ακρίβεια.
- ⓘ Η μεγέθυνση εστίασης δεν είναι διαθέσιμη στις εξής περιπτώσεις:
Κατά την εγγραφή video / όταν είναι επιλεγμένο το **[C-AFMF]** ή το **[C-AF+TRMF]** για τη λειτουργία εστίασης / κατά την πολλαπλή έκθεση / όταν στη λειτουργία εγγραφής video το στοιχείο  είναι ρυθμισμένο στο **[On]**
- ⓘ Εάν χρησιμοποιείτε φακούς άλλου κατασκευαστή με μηχανισμό συμπλέκτη εστίασης, τότε η κατεύθυνση περιστροφής και η ένδειξη του Δείκτη Εστίασης ενδέχεται να εμφανίζονται αντεστραμμένα. Εάν συμβαίνει αυτό, αλλάξτε τη ρύθμιση στο στοιχείο **[Focus Ring]** (Σελ. 109).
- ⓘ Ο Δείκτης Εστίασης δεν εμφανίζεται όταν χρησιμοποιείτε φακό συστήματος Four-Thirds.
- ⓘ Περιστρέψτε τον μπροστινό ή τον πίσω επιλογέα για μεγέθυνση ή σμίκρυνση κατά τη μεγέθυνση εστίασης.
- ⓘ Κατά την εμφάνιση της λειτουργίας Peaking πατήστε το κουμπί **INFO** για να αλλάξετε το χρώμα και την έντασή του.

Επισημάνετε τα αντικείμενα χρησιμοποιώντας έγχρωμα περιγράμματα. Αυτό κάνει ευκρινέστερα τα εστιασμένα αντικείμενα, κατά τη χειροκίνητη εστίαση ή παρόμοιες περιπτώσεις.





Κουμπί	Το κουμπί στο οποίο αντιστοιχίσατε τη λειτουργία [Peaking] ➔ Κουμπί INFO .
Μενού	MENU ➔ AF ➔ 6. MF ➔ Peaking Settings

Peaking Color	Επιλέξτε το χρώμα του peaking εστίασης. [White] / [Black] / [Red] / [Yellow]
Highlight Intensity	Επιλέξτε την ένταση του peaking εστίασης. [Low] / [Normal] / [High]
Image Brightness Adj.	Προσαρμόστε τη φωτεινότητα του φόντου ώστε να γίνει ευκρινέστερο το peaking εστίασης. [Off] : Κανονική προβολή. [On] : Προσαρμόζει τη φωτεινότητα του φόντου.

- Εάν επιλέξετε το [On] για το στοιχείο [Image Brightness Adj.], η ζωντανή προβολή ίσως είναι πιο φωτεινή ή πιο σκούρα από την τελική φωτογραφία.

■ Χρήση του peaking εστίασης

Για τη χρήση του peaking εστίασης διατίθενται οι παρακάτω επιλογές.

- Αντιστοίχιση του [Peaking Settings] σε ένα χειριστήριο χρησιμοποιώντας τα στοιχεία **[ Button Function]** ή **[ Button Function]**: Μπορείτε να αντιστοιχίσετε το peaking εστίασης σε ένα χειριστήριο επιλέγοντας το [Peaking] για το στοιχείο **[ Button Function]** (Σελ. 215) ή το **[ Button Function]** (Σελ. 215). Με το πάτημα του κουμπιού ενεργοποιείται το peaking εστίασης. Επίσης, μπορείτε να επιλέξετε το [Peaking] στη ρύθμιση [Multi Function] (Σελ. 223).
- Χρήση του [Peaking] στο [MF Assist]:

Εάν επιλέξετε το [Peaking] για τη λειτουργία [MF Assist], τότε το peaking εστίασης θα ενεργοποιείται αυτόματα όταν περιστρέφεται ο δακτύλιος εστίασης του φακού.

 Για να δείτε τις επιλογές για το peaking, πατήστε το κουμπί **INFO**.

Επιλογή απόστασης εστίασης για την προεπιλεγμένη MF

(Προεπιλ. απόστ. MF)

PASMB 

Καθορίστε την απόσταση εστίασης για τη λειτουργία Προεπιλογ. MF.

Καθορίστε την τιμή και τις μονάδες μέτρησης (m ή ft).

Μενού	MENU ➔ AF ➔ 6. MF ➔ Preset MF distance
-------	--

ⓘ Εάν ο φακός διαθέτει περιοριστή εστίασης, τότε απενεργοποιήστε τον προτού συνεχίσετε.

ⓘ Οι αναγραφόμενες τιμές είναι καθαρά ενδεικτικές.



Απενεργοποίηση του συμπλέκτη MF

(Συμπλέκτης MF)

PASMB 

Απενεργοποιεί τον συμπλέκτη χειροκίνητης εστίασης. Αυτό εμποδίζει την απενεργοποίηση της αυτόματης εστίασης λόγω ακούσιας περιστροφής του δακτυλίου εστίασης.

Μενού	MENU ➔ AF ➔ 6. MF ➔ MF Clutch
-------	---

Operative	Η μηχανή ανταποκρίνεται στη θέση του δακτυλίου εστίασης του φακού.
Inoperative	Η μηχανή εστιάζει σύμφωνα με την επιλεγμένη ρύθμιση για το  AF Mode] /  AF Mode], ανεξάρτητα από τη θέση του δακτυλίου εστίασης του φακού.

ⓘ Η χειροκίνητη εστίαση με τον δακτύλιο εστίασης του φακού δεν είναι διαθέσιμη εάν στη ρύθμιση [MF Clutch] είναι επιλεγμένο το [Inoperative], ακόμα και όταν ο δακτύλιος εστίασης του φακού βρίσκεται στη θέση χειροκίνητης εστίασης.

🔧 Για λεπτομέρειες σχετικά με τους φακούς που διαθέτουν συμπλέκτη MF, ανατρέξτε στη σελίδα Σελ. 300.



Κατεύθυνση εστίασης φακού

(Δκτ.Εστ/σης)

PASMB 

Επιλέξτε την κατεύθυνση προς την οποία πρέπει να περιστρέψετε τον δακτύλιο εστίασης για να ρυθμίσετε την εστίαση.

Μενού	MENU ➔ AF ➔ 6. MF ➔ Focus Ring
-------	--

	Περιστρέψτε τον δακτύλιο αριστερόστροφα για να αυξήσετε την απόσταση εστίασης.
	Περιστρέψτε τον δακτύλιο δεξιόστροφα για να αυξήσετε την απόσταση εστίασης.

Επαναφορά της θέσης του φακού με την απενεργοποίηση (Επαναφ. φακού) **PASMB**

Έχετε την επιλογή να απενεργοποιείτε τη μηχανή χωρίς επαναφορά της θέσης εστίασης του φακού. Αυτό σας επιτρέπει να απενεργοποιείτε τη μηχανή χωρίς να αλλάζει η θέση εστίασης.

Μενού	MENU ➔ AF ➔ 6. MF ➔ Reset Lens
-------	--



Off	Η θέση εστίασης του φακού δεν επιστρέφει στην αρχική όταν απενεργοποιείτε τη μηχανή. Επίσης, οι φακοί με μοτέρ zoom επιστρέφουν στην εστιακή απόσταση που είχαν πριν την απενεργοποίηση της μηχανής.
On	Γίνεται επαναφορά της θέσης εστίασης του φακού όταν απενεργοποιείτε τη μηχανή.

Φωτομέτρηση και έκθεση



Έλεγχος έκθεσης (Αντιστάθμιση έκθεσης)

PASMB 

Μπορείτε να τροποποιήσετε την έκθεση που επιλέγει αυτόματα η μηχανή, ώστε να ικανοποιεί τις καλλιτεχνικές σας ανησυχίες. Επιλέξτε θετικές τιμές για να κάνετε τις φωτογραφίες πιο φωτεινές και αρνητικές τιμές για πιο σκοτεινές.

Κουμπί*	Κουμπί  (αντιστάθμιση έκθεσης) ➔ 
Πλήρης πίνακας ελέγχου	 ➔ Exposure Comp.

* Όταν το χρησιμοποιείτε στη λειτουργία **M**, περιστρέψτε τον μπροστινό ή τον πίσω επιλογέα κρατώντας πατημένο το κουμπί  (αντιστάθμιση έκθεσης).

 Για να ενεργοποιήσετε την αντιστάθμιση έκθεσης στη λειτουργία **M**, επιλέξτε το [Auto] στη ρύθμιση  [ISO] (Σελ. 118).





Αρνητική (-)

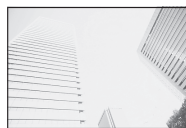

Χωρίς αντιστάθμιση (0)



Θετική (+)

- Κατά τη φωτογράφιση μπορείτε να προσαρμόσετε την αντιστάθμιση έκθεσης κατά έως και $\pm 5,0$ EV. Στο σκόπευτρο και τη ζωντανή προβολή φαίνονται τα αποτελέσματα για τιμές που δεν υπερβαίνουν τα $\pm 3,0$ EV. Αν η τιμή υπερβεί τα $\pm 3,0$ EV, τότε η γραμμή έκθεσης θα αρχίσει να αναβοσβήνει.
- Κατά την εγγραφή video μπορείτε να προσαρμόσετε την αντιστάθμιση έκθεσης κατά $\pm 3,0$ EV.
- Για να δείτε τα αποτελέσματα της αντιστάθμισης έκθεσης στη ζωντανή προβολή, επιλέξτε το [Standard] για τη ρύθμιση  [LV Mode] (Σελ. 233) και το [Off] για τη ρύθμιση  [Night Vision] (Σελ. 233).





Γραμμή Αντι-έκθεσης
Αντί-στάθμιση έκθεσης

- Κατά την εγγραφή, μπορείτε να ρυθμίσετε την αντιστάθμιση έκθεσης είτε με τον μπροστινό ή τον πίσω επιλογέα είτε με χειρισμούς αφής.

■ Ρύθμιση της αντιστάθμισης έκθεσης

Λειτουργίες P, A και S

Στη λειτουργία video η αντιστάθμιση έκθεσης είναι διαθέσιμη εάν έχετε επιλέξει ένα από τα [P], [A] ή [S] για τη ρύθμιση [Mode] (λειτουργία έκθεσης video) (Σελ. 65).

- 1 Περιστρέψτε τον μπροστινό επιλογέα για να προσαρμόσετε την αντιστάθμιση έκθεσης.
 - Επίσης, μπορείτε να επιλέξετε μια τιμή κρατώντας πατημένο το κουμπί  και χρησιμοποιώντας τα .

- 2 Φωτογραφίστε.

Λειτουργία M

Στη λειτουργία video, εάν έχετε επιλέξει το [M] για τη ρύθμιση [Mode] (λειτουργία έκθεσης video), τότε μπορείτε να προσαρμόσετε την αντιστάθμιση έκθεσης. Πρέπει, ωστόσο, πρώτα να επιλέξετε το [On] στη ρύθμιση [M] ISO-Auto] (Σελ. 121) και το [Auto] στη ρύθμιση [ISO] (Σελ. 118).

- 1 Πατήστε το κουμπί  και περιστρέψτε τον μπροστινό ή τον πίσω επιλογέα για να ρυθμίσετε την αντιστάθμιση έκθεσης.

- 2 Φωτογραφίστε.

■ Επαναφορά της αντιστάθμισης έκθεσης

Για να επαναφέρετε την αντιστάθμιση έκθεσης, κρατήστε πατημένο το κουμπί .

Βήματα EV για έλεγχο της έκθεσης (Βήμα EV)

P A S M B

Επιλέξτε το βήμα ρύθμισης της ταχύτητας κλείστρου, του διαφράγματος, της αντιστάθμισης έκθεσης και άλλων παραμέτρων έκθεσης. Επιλέξτε μεταξύ των τιμών 1/3, 1/2 και 1 EV.

Μενού	MENU →  1 → 4. Exposure → EV Step
-------	--

Ρύθμιση της έκθεσης με ακρίβεια (Μετατόπιση Έκθεσης)

P A S M B

Ρυθμίστε την έκθεση με ακρίβεια. Χρησιμοποιήστε αυτήν την επιλογή όταν θέλετε τα αποτελέσματα της αυτόματης έκθεσης να είναι σταθερά φωτεινότερα ή σκοτεινότερα.

- ⓘ Κανονικά, δεν απαιτείται ρύθμιση ακριβείας. Χρησιμοποιήστε την μόνο εάν είναι απαραίτητο. Υπό κανονικές συνθήκες, μπορείτε να προσαρμόσετε την έκθεση χρησιμοποιώντας την αντιστάθμιση έκθεσης (Σελ. 111).
- ⓘ Η ρύθμιση ακριβείας ελαττώνει τον αριθμό των διαθέσιμων επιλογών της αντιστάθμιση έκθεσης προς την αντίστοιχη κατεύθυνση (+ ή -).

Μενού	MENU ➔ 1 ➔ 4. Exposure ➔ Exposure Shift
-------	---

(ψηφιακή ESP)	Ορίστε το ποσό ρύθμισης ακριβείας όταν η μέθοδος φωτομέτρησης είναι η . [-1] – [±0] – [+1]
(κέντρου βάρους)	Ορίστε το ποσό ρύθμισης ακριβείας όταν η μέθοδος φωτομέτρησης είναι η . [-1] – [±0] – [+1]
(σημειακή)	Ορίστε το ποσό ρύθμισης ακριβείας όταν η μέθοδος φωτομέτρησης είναι η . [-1] – [±0] – [+1]

Μείωση του flicker υπό φωτισμό LED

(Σάρωση Flicker / Σάρωση Flicker)

P A S M B

Στις φωτογραφίες που λήφθηκαν υπό φωτισμό LED ίσως εμφανίζονται λωρίδες. Εάν εμφανίζονται λωρίδες στην προβολή, τότε χρησιμοποιήστε τη λειτουργία [Flicker Scan] / [Flicker Scan] για να βελτιστοποιήσετε την ταχύτητα κλείστρου.

- ⓘ : Μπορείτε να χρησιμοποιήσετε αυτήν την επιλογή στις λειτουργίες **S**, **M**, Αθόρυβο, καθώς και Pro Capture (Προ-Λήψη).
- : Μπορείτε να χρησιμοποιήσετε αυτήν την επιλογή όταν στο [Mode] (λειτουργία έκθεσης video) έχετε επιλέξει το [**S**] ή το [**M**].
- ⓘ Οι διαθέσιμες ταχύτητες κλείστρου είναι περιορισμένες.

Μενού	MENU ➔ 1 ➔ 4. Exposure ➔ Flicker Scan MENU ➔ 1. Basic Settings/Image Quality ➔ Flicker Scan
-------	--

- Όταν είναι επιλεγμένο το [On] εμφανίζεται η ένδειξη «Σάρωση Flicker».

Σάρωση Flicker



- ⓘ Στην προβολή σάρωσης flicker δεν διατίθεται η λειτουργία reaking εστίασης και ο πλήρης πίνακας ελέγχου LV. Για να δείτε αυτές τις λειτουργίες, πρώτα πατήστε το κουμπί **INFO** για να βγείτε από την προβολή σάρωσης flicker.





■ Επιλογή της ταχύτητας κλείστρου







- Επιλέξτε μια ταχύτητα κλείστρου χρησιμοποιώντας τον μπροστινό ή τον πίσω επιλογέα ή τα κουμπιά $\Delta \nabla$. Εάν θέλετε, μπορείτε να επιλέξετε την ταχύτητα κλείστρου κρατώντας πατημένα τα κουμπιά $\Delta \nabla$.
- Μπορείτε επίσης, περιστρέφοντας τον μπροστινό επιλογέα, να αλλάζετε την ταχύτητα κλείστρου ανάλογα με το βήμα έκθεσης που έχετε επιλέξει στη ρύθμιση [EV Step] (Σελ. 112).
- Συνεχίστε να επιλέγετε ταχύτητα κλείστρου μέχρι να μην εμφανίζονται οι λωρίδες στην προβολή. Ο έλεγχος για λωρίδες θα είναι ευκολότερος εάν μεγεθύνετε την προβολή (Σελ. 85).
- Πατήστε το κουμπί **INFO**. Η προβολή θα αλλάξει και η ένδειξη «FlickerScan» δεν θα εμφανίζεται πλέον. Μπορείτε να ρυθμίσετε το διάφραγμα και την αντιστάθμιση έκθεσης. Για τον σκοπό αυτό χρησιμοποιήστε τον μπροστινό ή τον πίσω επιλογέα ή τα κουμπιά με βέλη.
- Πατήστε επανειλημμένα το κουμπί **INFO** για να επιστρέψετε στην προβολή σάρωσης flicker.



Επιλογή του τρόπου μέτρησης της φωτεινότητας από την μηχανή (Φωτομέτρηση)

PASMB

Μπορείτε να επιλέξετε τον τρόπο με τον οποίο η μηχανή μετράει τη φωτεινότητα του θέματος.



Κουμπί	Κουμπί AF  \Rightarrow $\Delta \nabla$ 
Πλήρης πίνακας ελέγχου	 \Rightarrow Metering
Μενού	MENU \Rightarrow  \Rightarrow 5. Metering \Rightarrow Metering

 Ψηφιακή φωτομέτρηση ESP	Είναι κατάλληλη για τις περισσότερες σκηνές, ακόμα και θεμάτων με κόντρα φωτισμό. Η μηχανή φωτομετρά 324 περιοχές του κάδρου και υπολογίζει τη βέλτιστη έκθεση λαμβάνοντας υπόψη το είδος της σκηνής.	
 Φωτομέτρηση κέντρου βάρους	Κατάλληλη για συνθέσεις που τοποθετούν το θέμα στο κέντρο του κάδρου. Η μηχανή ρυθμίζει την έκθεση με βάση τον μέσο όρο του φωτός για ολόκληρο το κάδρο, δίνοντας όμως μεγαλύτερο βάρος στην περιοχή του κέντρου.	
 Σημειακή φωτομέτρηση	Η φωτομέτρηση γίνεται σε μια πολύ μικρή περιοχή του θέματος. Η μηχανή φωτομετρά ένα πολύ μικρό τμήμα (περίπου 2%) του κάδρου.	
 Φωτ. Σημειακή φωτομέτρηση (φωτεινά)	Αυξάνει την έκθεση σημειακής φωτομέτρησης. Διασφαλίζει ότι τα φωτεινά θέματα εμφανίζονται φωτεινά.	
 Σκοτ. Σημειακή φωτομέτρηση (σκοτεινά)	Μειώνει την έκθεση σημειακής φωτομέτρησης. Διασφαλίζει ότι τα σκοτεινά θέματα εμφανίζονται σκοτεινά.	

 Μπορείτε να καθορίσετε τη θέση της σημειακής φωτομέτρησης στον επιλεγμένο στόχο AF.  «Φωτομέτρηση στον στόχο εστίασης ([:::]Spot Metering)» (Σελ. 117)



Μπορείτε να κλειδώσετε την έκθεση πατώντας το κουμπί **AEL**. Προβείτε σε αυτήν την ενέργεια όταν θέλετε να ρυθμίσετε την εστίαση και την έκθεση ξεχωριστά, ή όταν θέλετε να τραβήξετε πολλές φωτογραφίες με την ίδια έκθεση.

Κουμπί	Κουμπί AEL
--------	-------------------





-  Μπορείτε να διαμορφώσετε τη μηχανή έτσι ώστε να ελευθερώνει αυτόματα το κλειδωμα μετά τη λήψη.  [(AEL)Auto Reset] (Σελ. 116)
- Εάν στο κουμπί **AEL** έχετε αντιστοιχίσει άλλον ρόλο, τότε πρέπει να αντιστοιχίσετε τη λειτουργία [AEL] (Σελ. 221) σε κάποιο άλλο χειριστήριο, χρησιμοποιώντας τη ρύθμιση [Button Function] (Σελ. 215).
 - Εάν πατήσετε το κουμπί **AEL** μία φορά, η έκθεση κλειδώνει και εμφανίζεται η ένδειξη «AEL».
 - Για να ξεκλειδώσετε την έκθεση, πατήστε ξανά το κουμπί.
 - Το κλειδωμα καταργείται εάν χρησιμοποιήσετε τον επιλογέα λειτουργιών, το κουμπί **MENU** ή το κουμπί .

Φωτομέτρηση έκθεσης κλειδώματος ΑΕ (Φωτομέτρηση στην)

Επιλέξτε τη μέθοδο φωτομέτρησης όταν κλειδώνετε την έκθεση με το κουμπί **AEL**.

Μενού	MENU →  5. Metering → Metering during 
-------	---

- Για περισσότερες πληροφορίες σχετικά με το κλειδωμα ΑΕ, ανατρέξτε στη σελίδα Σελ. 115.

Auto	
 (κέντρου βάρους)	Η μηχανή ρυθμίζει την έκθεση με βάση τον μέσο όρο του φωτός για ολόκληρο το κάδρο, δίνοντας όμως μεγαλύτερο βάρος στην περιοχή του κέντρου.
 (σημειακή φωτομέτρηση)	Η μηχανή φωτομετρά ένα πολύ μικρό τμήμα (περίπου 2%) του κάδρου.
 Φωτ. (σημειακή φωτομέτρηση για τα φωτεινά)	Η περιοχή σημειακής φωτομέτρησης φωτίζεται, φωτίζοντας κι άλλο τις φωτεινές περιοχές.
 Σκοτ. (σημειακή φωτομέτρηση για τα σκοτεινά)	Η περιοχή σημειακής φωτομέτρησης σκοτεινιάζει, σκοτεινιάζοντας τις φωτεινές περιοχές.

Κατάργηση Κλειδώματος ΑΕ μετά τη λήψη

(Αυτόμ. Επαναφορ. (AEL))

P A S M B

Διαμορφώστε τη μηχανή έτσι ώστε μετά τη λήψη να ελευθερώνει αυτόματα το κλειδώμα έκθεσης με το κουμπί **AEL**.

Μενού	MENU → Q1 → 5. Metering → (AEL) Auto Reset
-------	--

No	Η έκθεση παραμένει κλειδωμένη μετά τη λήψη. Για να ξεκλειδώσετε την έκθεση, πατήστε ξανά το κουμπί AEL .
Yes	Η έκθεση ξεκλειδώνει μετά τη λήψη.

Όταν κάνετε πολλαπλές λήψεις με λειτουργίες όπως η διαδοχική λήψη, ο προγραμματιζόμενος χρονόμετρος αυτοφωτογράφισης ή η λήψη χρονισμού, η έκθεση ξεκλειδώνει μετά τη λήψη της σειράς των φωτογραφιών.

Κλειδώμα της έκθεσης με το κουμπί κλείστρου πατημένο μέχρι τη μέση (AEL με μισό πάτημα =)

P A S M B

Διαμορφώστε τη μηχανή έτσι ώστε να κλειδώνει την έκθεση μόλις πατήσετε το κουμπί κλείστρου μέχρι τη μέση.



Μενού	MENU → Q1 → 5. Metering → AEL by half-pressing =
-------	--

No	Η έκθεση δεν κλειδώνει όταν πατάτε το κουμπί κλείστρου μέχρι τη μέση. Η έκθεση καθορίζεται από τις συνθήκες λήψης που επικρατούν όταν πατάτε το κουμπί κλείστρου μέχρι το τέρμα.
Yes	Η έκθεση κλειδώνει όταν πατάτε το κουμπί κλείστρου μέχρι τη μέση.
S-AF Only	Η έκθεση κλειδώνει όταν πατάτε το κουμπί κλείστρου μέχρι τη μέση μόνο εάν έχετε επιλέξει ως λειτουργία AF ένα από τα [S-AF], [S-AF MF], [AF] ή [AF MF].



- Εάν κλειδώσετε την έκθεση πατώντας το κουμπί **AEL**, τότε αυτή παραμένει κλειδωμένη όταν πατάτε το κουμπί κλείστρου μέχρι τη μέση, ανεξάρτητα από τη συγκεκριμένη ρύθμιση.
- Εάν διαμορφώσετε τη μηχανή έτσι ώστε να μην κλειδώνει την έκθεση μόλις πατήσετε το κουμπί κλείστρου μέχρι τη μέση, τότε μπορείτε να επιλέξετε εάν η μηχανή θα φωτομετρά για κάθε καρέ διαδοχικών λήψεων. «Ρύθμιση επιλογών φωτομέτρησης για τη διαδοχική λήψη (Φωτομέτρηση στην)» (Σελ. 117)

Ρύθμιση επιλογών φωτομέτρησης για τη διαδοχική λήψη (Φωτομέτρηση στην)

PASMB

Μενού	MENU →  1 → 5. Metering → Metering during 
-------	---

No	Κατά τις διαδοχικές λήψεις η μηχανή φωτομετρά για το πρώτο καρτέ και μετά κλειδώνει την έκθεση.
Yes	Η μηχανή φωτομετρά και ρυθμίζει την έκθεση σε κάθε καρτέ.







- ⓘ Εάν κλειδώσετε την έκθεση πατώντας το κουμπί **AEL** (Σελ. 115) ή πατώντας το κουμπί κλείστρου μέχρι τη μέση (Σελ. 116), τότε η έκθεση παραμένει κλειδωμένη κατά τη διαδοχική λήψη ακόμα κι αν στη ρύθμιση [Metering during ] έχετε επιλέξει το [Yes].
- ⓘ Εάν επιλέξετε το [SH1] ή το [ProCap SH1], τότε στη ρύθμιση [Metering during ] επιλέγεται σταθερά το [No].



Φωτομέτρηση στον στόχο εστίασης ([::]Spot Metering)



PASMB

Επιλέξτε εάν η μηχανή θα φωτομετρά στον τρέχοντα στόχο AF όταν είναι επιλεγμένο το [] για τη ρύθμιση [Metering]. Μπορείτε να προσαρμόσετε ξεχωριστά τις ρυθμίσεις για τη σημειακή, σημειακή για φωτεινά και σημειακή για σκοτεινά φωτομέτρηση.

Μενού	MENU →  1 → 5. Metering → [[:]]Spot Metering
-------	--



- 1 Επιλέξτε τη μέθοδο φωτομέτρησης της μηχανή στον τρέχοντα στόχο AF και δίπλα της τοποθετήστε την ένδειξη επιλογής ().
 - Χρησιμοποιήστε τα   για να επιλέξετε ένα στοιχείο και πατήστε το κουμπί  για να εμφανιστεί η ένδειξη επιλογής () δίπλα του.
 - Για να καταργήσετε την επιλογή πατήστε ξανά το κουμπί .





Spot	Εφαρμόζεται όταν στη ρύθμιση [Metering] έχει επιλεγεί το [] (σημειακή φωτομέτρηση).
Spot Hilight	Εφαρμόζεται όταν στη ρύθμιση [Metering] έχει επιλεγεί το [ Hi] (σημειακή φωτομέτρηση για τα φωτεινά).
Spot Shadow	Εφαρμόζεται όταν στη ρύθμιση [Metering] έχει επιλεγεί το [ Sh] (σημειακή φωτομέτρηση για τα σκοτεινά).

- ⓘ Η λειτουργία [Face & Eye Detection] απενεργοποιείται αυτόματα.
- ⓘ Η επιλογή ενεργοποιείται όταν επιλέξετε τη λειτουργία στόχου AF [] Μονός ή [] Μικρή (Σελ. 82).
- ⓘ Η μηχανή μεγθύνει στον επιλεγμένο στόχο AF κατά τη μεγέθυνση εστίασης (Σελ. 85).

Επιλέξτε μια σκηνή ανάλογα με τη φωτεινότητα του θέματος. Οι υψηλότερες τιμές επιτρέπουν να φωτογραφίσετε πιο σκοτεινές σκηνές, αλλά αυξάνουν τον «θόρυβο» στην εικόνα (κόκκος). Επιλέξτε το [Auto] εάν θέλετε να αφήσετε τη μηχανή να ρυθμίζει την ευαισθησία ανάλογα με τις συνθήκες φωτισμού.

Κουμπί	Κουμπί ISO ➔ 
Πλήρης πίνακας ελέγχου	 ➔ ISO

- ① Κατά την εγγραφή video, εάν έχετε επιλέξει [P], [A] ή [S] στη ρύθμιση [Mode] (λειτουργία έκθεσης video), τότε για την ευαισθησία ISO επιλέγεται σταθερά το [Auto]. Μπορείτε να ενεργοποιήσετε και άλλες επιλογές εάν στη ρύθμιση [Mode] επιλέξετε το [M].  «Αντιστοίχιση ρόλων στον μπροστινό και τον πίσω επιλογέα ( Λειτ. Επιλογέα /  Λειτ. Επιλογέα)» (Σελ. 224)

Auto	<p>Η ευαισθησία ρυθμίζεται αυτόματα ανάλογα με τις συνθήκες λήψης. Κατά τη φωτογράφιση μπορείτε να επιλέξετε τη μέγιστη και τις τυπικές τιμές για την ευαισθησία ISO ( ISO-A Upper/Default) (Σελ. 120)) Μπορείτε να επιλέξετε την ταχύτητα κλείστρου στην οποία η μηχανή θα αρχίσει να αυξάνει την ευαισθησία ISO στις λειτουργίες P και A. ( ISO-A Lowest S/S) (Σελ. 120))</p> <p>① Κατά τη εγγραφή video η ευαισθησία ISO ρυθμίζεται σε τιμές από ISO 200 έως 12800. Όταν είναι επιλεγμένο το [M] για τη [Mode] (λειτουργία έκθεσης video), μπορείτε να ενεργοποιήσετε τον αυτόματο έλεγχο της ευαισθησίας ISO επιλέγοντας το [On] για τη ρύθμιση [ISO-Auto]. Μπορείτε επίσης να επιλέξετε τη μέγιστη και τις τυπικές τιμές για την ευαισθησία ISO  «Ρύθμιση της ταχύτητας κλείστρου στην οποία η μηχανή αυξάνει την ευαισθησία ISO ( Κατώτ. Ταχύτητ. ISO-A)» (Σελ. 120)</p>
L80, L100, 200–102400 (φωτογράφιση)	<p>Επιλέξτε μια τιμή για την ευαισθησία ISO. Η τιμή ISO 200 ισορροπεί ικανοποιητικά τον θόρυβο και το δυναμικό εύρος. Επιλέξτε το [L100] ή το [L80] για πιο κλειστά διαφράγματα (μεγαλύτεροι αριθμοί-f) ή πιο αργές ταχύτητες κλείστρου. Η τιμή [L80] ισοδυναμεί με ISO 80 και η [L100] με το ISO 100.</p> <p>① Οι τιμές [L80] και [L100] είναι διαθέσιμες σε όλες τις τιμές βήματος έκθεσης.</p> <p>① Στις τιμές [L80] και [L100] το δυναμικό εύρος μειώνεται.</p>
200–12800 (εγγραφή video)	<p>Επιλέξτε μια τιμή για την ευαισθησία ISO. Η τιμή ISO 200 ισορροπεί ικανοποιητικά τον θόρυβο και το δυναμικό εύρος.</p>

- ① Εάν συνδυάσετε τιμές πάνω από ISO 16000 με ρυθμίσεις που χρησιμοποιούν ηλεκτρονικό κλείστρο (π.χ. αθόρυβη λειτουργία ή bracketing εστίασης) τότε η ταχύτητα συγχρονισμού του φλας μειώνεται σε 1/50 δευτ.
- ① Ανεξάρτητα από τη ρύθμιση για την ευαισθησία ISO, εάν φωτογραφίζετε με την αθόρυβη λειτουργία και bracketing ISO, τότε η ταχύτητα συγχρονισμού φλας μειώνεται στο 1/50 δευτ.
- ① Εάν έχετε επιλέξει το [M] για τη ρύθμιση [Mode] (λειτουργία έκθεσης video), τότε μπορείτε να προσαρμόσετε την ευαισθησία ISO κατά την εγγραφή, είτε χρησιμοποιώντας χειρισμούς αφής (Σελ. 67) είτε περιστρέφοντας τον μπροστινό ή πίσω επιλογέα.

- ⓘ Εάν φωτογραφίζετε με λειτουργία εικόνας [Dramatic Tone] ή [Watercolor] και έχετε επιλέξει το [Auto] για την ευαισθησία ISO, τότε η τιμή της δεν θα ξεπεράσει το ISO 1600.
- ⓘ Όταν έχετε επιλέξει το [M] για τη [Mode] (λειτουργία έκθεσης video) και, ανάλογα με τη λειτουργία εικόνας, ισχύουν οι παρακάτω περιορισμοί:
 - [2 OM-Log400] / [3 HLG]:
 - Εάν ο ρυθμός καρέ που επιλέχθηκε για τη ρύθμιση [ISO] είναι 23,98p, 24,00p, 25,00p ή 29,97p, τότε το εύρος της επιλογής [Auto] περιορίζεται στις τιμές ευαισθησίας ISO 400–6400.
 - Εάν ο ρυθμός καρέ που επιλέχθηκε για τη ρύθμιση [ISO] είναι 50,00p ή 59,94p, τότε το εύρος της επιλογής [Auto] περιορίζεται στις τιμές ευαισθησίας ISO 400–12800.
 - Η ελάχιστη τιμή που μπορείτε να επιλέξετε χειροκίνητα είναι η ISO 400.
 - [Dramatic Tone] / [Watercolor]:
 - Οι τιμές της ρύθμισης [Auto] περιορίζονται στις τιμές ευαισθησίας ISO 200–3200.
 - Άλλα φίλτρα εκτός των [Dramatic Tone] / [Watercolor]:
 - Εάν ο ρυθμός καρέ που επιλέχθηκε για τη ρύθμιση [ISO] είναι 23,98p, 24,00p, 25,00p ή 29,97p, τότε το εύρος της επιλογής [Auto] περιορίζεται στις τιμές ευαισθησίας ISO 200–3200.
 - Εάν ο ρυθμός καρέ που επιλέχθηκε για τη ρύθμιση [ISO] είναι 50,00p ή 59,94p, τότε το εύρος της επιλογής [Auto] περιορίζεται στις τιμές ευαισθησίας ISO 200–6400.
 - Άλλες λειτουργίες εικόνας:
 - Εάν ο ρυθμός καρέ που επιλέχθηκε για τη ρύθμιση [ISO] είναι 23,98p, 24,00p, 25,00p ή 29,97p, τότε το εύρος της επιλογής [Auto] περιορίζεται στις τιμές ευαισθησίας ISO 200–6400.

Βήματα EV για έλεγχο της ευαισθησίας ISO (Βήμα ISO)

P A S M B

Επιλέξτε το βήμα ρύθμισης της ευαισθησίας ISO. Επιλέξτε μεταξύ των τιμών 1/3 και 1 EV.

Μενού

MENU ➔  1 ➔ 3. ISO/Noise Reduction ➔ ISO Step

Ρύθμιση του εύρους επιλογής τιμών της ευαισθησίας ISO στη λειτουργία [Auto]

(Άνω Όριο/Προεπιλ. ISO-A / Άνω Όριο/Προεπιλ. ISO-A)

P A S M B

Επιλέξτε το εύρος τιμών της ευαισθησίας ISO από τις οποίες θα επιλέγει η μηχανή όταν είναι επιλεγμένο το [Auto] για τη ρύθμιση [ISO] ή [ISO].

Μενού	MENU → 1 → 3. ISO/Noise Reduction → ISO-A Upper/Default MENU → 3 → 3. ISO/Noise Reduction → ISO-A Upper/Default
-------	--

Upper Limit	Επιλέξτε τη μέγιστη ευαισθησία που θα επιλέγει αυτόματα η μηχανή. Ρυθμίστε την τιμή χρησιμοποιώντας τα Δ ∇ ή τον μπροστινό/πίσω επιλογέα.
Default	Καθορίστε την προεπιλεγμένη ρύθμιση της ευαισθησίας. Ρυθμίστε την τιμή χρησιμοποιώντας τα Δ ∇ ή τον μπροστινό/πίσω επιλογέα.

- Για εναλλαγή μεταξύ των [Upper Limit] και [Default] χρησιμοποιήστε τα \triangleleft \triangleright .
- ⑦ Οι ρυθμίσεις άνω ορίου και προεπιλογής διαφέρουν μεταξύ των στοιχείων [ISO] και [ISO]. Εάν η βέλτιστη έκθεση δεν είναι δυνατό να επιτευχθεί με τις τρέχουσες ρυθμίσεις διαφράγματος και ταχύτητας κλείστρου, τότε επιλέγεται χαμηλότερη ευαισθησία.

Ρύθμιση της ταχύτητας κλείστρου στην οποία η μηχανή αυξάνει την ευαισθησία ISO

(Κατώτ. Ταχύτητ. ISO-A)

P A S M B

Επιλέξτε την ταχύτητα κλείστρου στην οποία η μηχανή θα αρχίσει να αυξάνει την ευαισθησία ISO όταν είναι επιλεγμένο το [Auto] για τη ρύθμιση [ISO].

Μενού	MENU → 1 → 3. ISO/Noise Reduction → ISO-A Lowest S/S
-------	---





Auto	Η μηχανή τη ρυθμίζει αυτόματα.
1/8000 – 60"	Η μηχανή αρχίζει να αυξάνει την ευαισθησία ISO στην καθορισμένη ταχύτητα κλείστρου. Πατήστε το κουμπί και ρυθμίστε την ταχύτητα κλείστρου χρησιμοποιώντας τα Δ ∇ .

Επιλογή των λειτουργιών στις οποίες θα χρησιμοποιείται η επιλογή [Auto] για την ευαισθησία ISO

( ISO-Auto /  ISO-Auto)

P A S M B 



Επιλέξτε τις λειτουργίες στις οποίες θα χρησιμοποιείται η επιλογή [Auto] για την ευαισθησία ISO.

Μενού	MENU →  1 → 3. ISO/Noise Reduction →  ISO-Auto MENU →  3. ISO/Noise Reduction →  ISO-Auto
-------	--

ISO-Auto

P/A/S	Η ρύθμιση [Auto] χρησιμοποιείται για την ευαισθησία ISO στις λειτουργίες λήψης P , A ή S .
P/A/S/M	Η ρύθμιση [Auto] χρησιμοποιείται για την ευαισθησία ISO στις λειτουργίες λήψης P , A , S ή M .

ISO-Auto





Off	Η ρύθμιση [Auto] δεν χρησιμοποιείται για την ευαισθησία ISO όταν η επιλεγμένη [ Mode] (Σελ. 65) είναι η [M].
On	Η ρύθμιση [Auto] επιτρέπεται να χρησιμοποιηθεί για την ευαισθησία ISO όταν η επιλεγμένη [ Mode] (Σελ. 65) είναι η [M].

Επιλογές μείωσης θορύβου υψηλών τιμών ISO

( Φίλ.Θορύβου /  Φίλ.Θορύβου)

P A S M B 

Μειώστε τα παράσιτα στην εικόνα («θόρυβο») που εμφανίζονται στην εγγραφή video με υψηλές τιμές ευαισθησίας ISO. Αυτή η επιλογή μειώνει τον «κόκκο» στην εικόνα που εγγράφεται υπό χαμηλό φωτισμό. Μπορείτε να επιλέξετε την έκταση της μείωσης θορύβου που εκτελείται.

Μενού	MENU →  1 → 3. ISO/Noise Reduction →  Noise Filter MENU →  3. ISO/Noise Reduction →  Noise Filter
-------	--

Off	Η μείωση θορύβου απενεργοποιείται.
Low / Standard / High	Επιλέξτε την ένταση της μείωσης θορύβου που εκτελείται.

Επιλέξτε τον τύπο επεξεργασίας που θα εφαρμόζεται στις φωτογραφίες κατά τη διαδοχική λήψη με χαμηλές τιμές ISO.

Μενού	MENU ➔  1 ➔ 3. ISO/Noise Reduction ➔ Low ISO Processing
-------	---

Drive Priority	Η επεξεργασία εικόνας προσαρμόζεται έτσι ώστε να μη μειώνει το πλήθος των φωτογραφιών που λαμβάνονται στην ίδια διαδοχική λήψη.
Detail Priority	Η επεξεργασία εικόνας δίνει προτεραιότητα στην ποιότητα των φωτογραφιών.

 Η επεξεργασία των φωτογραφιών που λαμβάνονται με μονή λήψη γίνεται με τη λειτουργία [Detail Priority] ακόμα κι αν έχετε επιλέξει το [Drive Priority].





Επιλογές μείωσης θορύβου σε έκθεση μεγάλης διάρκειας

(Μείωσ. Θορύβου)

Επιλέξτε εάν θα γίνεται επεξεργασία των φωτογραφιών που λήφθηκαν με αργές ταχύτητες κλείστρου, ώστε να μειωθεί ο «θόρυβος» της εικόνας. Στις αργές ταχύτητες κλείστρου ο θόρυβος δημιουργείται από τη θερμότητα που παράγει η ίδια η μηχανή. Μετά τη λήψη κάθε φωτογραφίας και προτού επιτραπεί η λήψη της επόμενης, η μηχανή εγγράφει μια δεύτερη εικόνα για μείωση του θορύβου, προκαλώντας καθυστέρηση ίση με την επιλεγμένη ταχύτητα κλείστρου.

Μενού	MENU ➔  1 ➔ 3. ISO/Noise Reduction ➔ Noise Reduction
-------	--

Off	Δεν εκτελείται μείωση θορύβου.
On	Εκτελείται μείωση θορύβου σε όλες τις ταχύτητες κλείστρου.
Auto	Η μείωση θορύβου πραγματοποιείται αυτόματα όταν αυξάνεται η εσωτερική θερμοκρασία της μηχανής.

-  Κατά τη μείωση θορύβου, η μηχανή αναγράφει τον χρόνο που απομένει μέχρι την ολοκλήρωση της επεξεργασίας.
-  Στη διαδοχική λήψη, επιλέγεται αυτόματα το [Off] και δεν εκτελείται μείωση του θορύβου.
-  Η μείωση θορύβου ίσως δεν έχει τα αναμενόμενα αποτελέσματα, ανάλογα με το θέμα και τις συνθήκες λήψης.
-  Για να χρησιμοποιήσετε αυτή τη λειτουργία στην αθόρυβη λήψη απαιτείται να έχετε διαμορφώσει τις παραμέτρους [Silent[♥] Settings] (Σελ. 137).

Φωτογράφιση με φλας

Χρήση του φλας

(Φωτογράφιση με φλας)

Εάν χρησιμοποιείτε μονάδα φλας ειδικά σχεδιασμένη για χρήση με τη μηχανή, τότε μπορείτε να επιλέξετε τη λειτουργία του φλας που καλύπτει τις ανάγκες σας.

■ Μονάδες φλας που είναι σχεδιασμένες για χρήση με αυτήν τη μηχανή.

Επιλέξτε μια μονάδα φλας που καλύπτει τις ανάγκες σας, λαμβάνοντας υπόψη παράγοντες όπως η απαιτούμενη ισχύς και η δυνατότητα υποστήριξης φωτογράφισης macro. Οι μονάδες φλας που σχεδιάστηκαν να επικοινωνούν με τη μηχανή, υποστηρίζουν μια ποικιλία λειτουργιών φλας, συμπεριλαμβανομένης της αυτόματης TTL και της Super FP. Μπορείτε να συνδέσετε τις μονάδες φλας είτε στην ενεργή υποδοχή αξεσουάρ της μηχανής είτε μέσω καλωδίου (διατίθεται ξεχωριστά) και βραχίονα φλας. Επίσης, η μηχανή υποστηρίζει τις εξής λειτουργίες ασύρματου ελέγχου φλας:

Φωτογράφιση με φλας ραδιοσυχνότητας: Λειτουργίες CMD, $\frac{1}{2}$ CMD, RCV και X-RCV

Η μηχανή ελέγχει μία ή περισσότερες απομακρυσμένες μονάδες φλας μέσω ραδιοσυχνότητας. Η εμπέλεια ελέγχου των μονάδων φλας αυξάνεται. Οι μονάδες φλας είναι δυνατό να ελέγχουν άλλες συμβατές μονάδες ή να εξοπλιστούν με πομποδέκτες, οι οποίοι επιτρέπουν τη χρήση μονάδων που δεν υποστηρίζουν έλεγχο του φλας μέσω ραδιοσυχνότητας.

Φωτογράφιση με φλας ασύρματου τηλεχειρισμού: (Λειτ.RC Φλας)

Η μηχανή ελέγχει μία ή περισσότερες απομακρυσμένες μονάδες φλας μέσω οπτικών σημάτων. Μπορείτε να επιλέξετε τη λειτουργία φλας χρησιμοποιώντας τα χειριστήρια της μηχανής (Σελ. 129).

■ Διαθέσιμες δυνατότητες με τις συμβατές μονάδες φλας

Μονάδα φλας	Υποστηριζόμενες λειτουργίες ελέγχου φλας	GN (Οδηγός αριθμός, ISO 100)	Υποστηριζόμενα ασύρματα συστήματα
FL-700WR	TTL-AUTO, MANUAL, FP TTL AUTO, FP MANUAL, MULTI, RC, SL MANUAL	GN 42 (75/150 mm ^{*1}) GN 21 (12/24 mm ^{*1})	CMD, $\frac{1}{2}$ CMD, RCV, X-RCV, RC
FL-900R	TTL-AUTO, AUTO, MANUAL, FP TTL AUTO, FP MANUAL, MULTI, RC, SL AUTO, SL MANUAL	GN 58 (100/200 mm ^{*1}) GN 27 (12/24 mm ^{*1})	RC
STF-8	TTL-AUTO, MANUAL, RC ^{*2}	GN 8.5	RC ^{*2}
FL-LM3	Ανάλογα με τις ρυθμίσεις της μηχανής.	GN 9,1 (12/24 mm ^{*1})	RC ^{*2}

*1 Μέγιστη εστιακή απόσταση φακού που καλύπτει η μονάδα φλας (οι εστιακές αποστάσεις μετά τις καθέτους είναι οι ισοδύναμες σε μορφή 35 mm).

*2 Λειτουργεί μόνο ως κύριο (πομπός).

■ Τοποθέτηση συμβατών μονάδων φλας

Η μέθοδος τοποθέτησης και χειρισμού μιας εξωτερικής μονάδας φλας εξαρτάται από τη μονάδα. Για λεπτομέρειες ανατρέξτε στα έγγραφα τεκμηρίωσης που συνοδεύουν τη μονάδα. Οι παρακάτω οδηγίες ισχύουν για τη μονάδα φλας FL-LM3.

① Βεβαιωθείτε ότι η μονάδα φλας και η μηχανή είναι απενεργοποιημένες. Η τοποθέτηση ή η αφαίρεση της μονάδας φλας με τη μηχανή ή τη μονάδα φλας ενεργοποιημένη ενδέχεται να προκαλέσει βλάβη στον εξοπλισμό.

1 Αφαιρέστε το κάλυμμα της ενεργής υποδοχής αξεσουάρ και τοποθετήστε το φλας.

- Σύρετε τη μονάδα φλας μέχρι το τέρμα της διαδρομής, έως ότου κουμπιώσει και εφαρμόσει στο πίσω μέρος της υποδοχής αξεσουάρ.

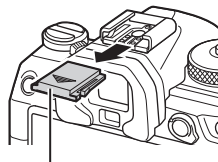

Κάλυμμα ενεργής υποδοχής αξεσουάρ

2 Στρέψτε την κεφαλή του φλας για φωτογράφιση με ανάκλαση ή άμεσο φωτισμό.

- Η κεφαλή του φλας στρέφεται προς τα επάνω και αριστερά ή δεξιά.
- Όταν επιλέγετε φωτισμό με ανάκλαση να θυμάστε ότι η ένταση του φλας ίσως δεν επαρκεί για τη σωστή έκθεση.

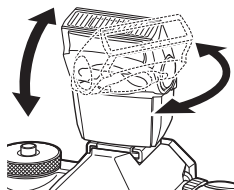

3 Περιστρέψτε τον μοχλό **ON/OFF** του φλας στη θέση **ON**.

- Όταν δεν χρησιμοποιείτε το φλας, περιστρέψτε τον μοχλό του στη θέση **OFF**.

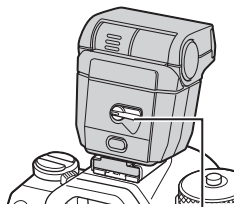

Μοχλός **ON/OFF**

■ Αφαίρεση μονάδων φλας



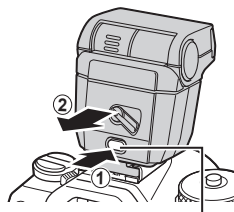





- 1 Κρατήστε πατημένο το κουμπί **UNLOCK** και σύρετε τη μονάδα φλας έξω από την ενεργή υποδοχή αξεσουάρ.



Κουμπί **UNLOCK**







Επιλογή λειτουργίας φλας

(Φλας)

Κουμπί	Κουμπί       
Πλήρης πίνακας ελέγχου	 → Flash Mode



■ Λειτουργίες φλας











Οι λειτουργίες φλας που εμφανίζονται εξαρτώνται από τη διαμόρφωση του στοιχείου [Flash Mode Settings] (Σελ. 128).

	Συμπληρωματικό	Ενεργοποιεί το φλας. ① Μπορείτε να ρυθμίσετε την ταχύτητα κλείστρου σε τιμές μεταξύ των επιλεγμένων για το [ Slow Limit] (Σελ. 129) και το [ X-Sync] (Σελ. 129).
	Χωρίς Φλας	Απενεργοποιεί το φλας. ① Το φλας δεν ανάβει ακόμα και με ενεργοποιημένη τη μονάδα.
 Αργό	Αργό	Χρησιμοποιούνται αργές ταχύτητες κλείστρου για απεικόνιση τόσο του κυρίως θέματος όσο και του φόντου. ① Η ταχύτητα κλείστρου ρυθμίζεται ανάλογα με τη φωτομέτρηση της μηχανής και δεν περιορίζεται από την επιλογή για τη ρύθμιση [ Slow Limit].
 Manual	Χειροκίνητα	Το φλας ανάβει με την επιλεγμένη ένταση. Εμφανίζεται μόνο εάν τοποθετηθεί η μονάδα φλας FL-LM3.

■ Λειτουργία φλας και ταχύτητα κλείστρου

Οι διαθέσιμες ταχύτητες κλείστρου εξαρτώνται από τη λειτουργία φλας. Μπορείτε να περιορίσετε ακόμα περισσότερο τις διαθέσιμες ταχύτητες κλείστρου χρησιμοποιώντας τις επιλογές στο μενού.



 [⚡ X-Sync.] (Σελ. 129), [ Slow Limit] (Σελ. 129)

Έκθεση Λειτουργία	Λειτουργία φλας	[Reduce Red-eye] (Σελ. 128)	[Synchro Settings] (Σελ. 128)	Πλήρης πίνακας ελέγχου	Μείωση φαινομένου κόκκινων ματιών	Χρονισμός φλας	Ταχύτητα κλείστρου	
P/A	Συμπληρωματικό φλας	[No]	[First Curtain]		Όχι	Συγχρονισμός πρώτης κουρτίνας	60 - 1/250 δευτ.	
			[Second Curtain]			Συγχρονισμός δεύτερης κουρτίνας		
		[Yes]	[First Curtain]		Ναι	Συγχρονισμός πρώτης κουρτίνας		
			[Second Curtain]			Συγχρονισμός δεύτερης κουρτίνας		
	Αργό	[No]	[First Curtain]	 Αργό	Όχι	Συγχρονισμός πρώτης κουρτίνας		
			[Second Curtain]	 Αργό2		Συγχρονισμός δεύτερης κουρτίνας		
		[Yes]	[First Curtain]	 Αργό	Ναι	Συγχρονισμός πρώτης κουρτίνας		
			[Second Curtain]	 Αργό2		Συγχρονισμός δεύτερης κουρτίνας		
	Χειροκίνητη τιμή*1	(ανεξάρτητα της ρύθμισης)	(ανεξάρτητα της ρύθμισης)	 Manual	Όχι	Συγχρονισμός πρώτης κουρτίνας		
	Απενεργοποίηση του φλας	(ανεξάρτητα της ρύθμισης)	(ανεξάρτητα της ρύθμισης)		—	—		—

Έκθεση λειτουργία	Λειτουργία φλας	[Reduce Red-eye] (Σελ. 128)	[Synchro Settings] (Σελ. 128)	Πλήρης πίνακας ελέγχου	Μείωση φαινομένου κόκκινων ματιών	Χρονισμός φλας	Ταχύτητα κλείστρου
S/M	Συμπληρωματικό φλας	[No]	[First Curtain]		Όχι	Συγχρονισμός πρώτης κουρτίνας	60 - 1/250 δευτ.
			[Second Curtain]			Συγχρονισμός δεύτερης κουρτίνας	
		[Yes]	[First Curtain]		Ναι	Συγχρονισμός πρώτης κουρτίνας	
			[Second Curtain]			Συγχρονισμός δεύτερης κουρτίνας	
	Χειροκίνητη τιμή*1	(ανεξάρτητα της ρύθμισης)	(ανεξάρτητα της ρύθμισης)		Όχι	Συγχρονισμός πρώτης κουρτίνας	
	Απενεργοποίηση του φλας	(ανεξάρτητα της ρύθμισης)	(ανεξάρτητα της ρύθμισης)		—	—	
B	Συμπληρωματικό φλας	[No]	[First Curtain]		Όχι	Συγχρονισμός πρώτης κουρτίνας	—
			[Second Curtain]			Συγχρονισμός δεύτερης κουρτίνας*2	—
		[Yes]	[First Curtain]		Ναι	Συγχρονισμός πρώτης κουρτίνας	—
			[Second Curtain]			Συγχρονισμός δεύτερης κουρτίνας*2	—
	Χειροκίνητη τιμή*1	(ανεξάρτητα της ρύθμισης)	(ανεξάρτητα της ρύθμισης)		Όχι	Συγχρονισμός πρώτης κουρτίνας	—
	Απενεργοποίηση του φλας	(ανεξάρτητα της ρύθμισης)	(ανεξάρτητα της ρύθμισης)		—	—	—

*1 Εμφανίζεται μόνο εάν τοποθετηθεί η μονάδα φλας FL-LM3. Μπορείτε να επιλέξετε την τιμή επιλέγοντας το [Manual Value] από τον πλήρη πίνακα ελέγχου.

*2 Εάν είναι επιλεγμένο το [Live Comp] (Σελ. 58) το φλας ακολουθεί τη λειτουργία [First Curtain] ακόμα κι αν έχετε επιλέξει τη λειτουργία [Second Curtain].

- Στη λειτουργία μείωσης κόκκινων ματιών, το κλείστρο ελευθερώνεται περίπου ένα δευτερόλεπτο μετά την πρώτη, προκαταρκτική ενεργοποίηση μείωσης κόκκινων ματιών. Μη μετακινήσετε τη μηχανή έως ότου ολοκληρωθεί η λήψη. Επίσης, έχετε υπόψη ότι υπό ορισμένες συνθήκες η λειτουργία μείωσης κόκκινων ματιών ίσως δεν είναι τόσο αποτελεσματική.
- Η πιο γρήγορη, διαθέσιμη ταχύτητα κλείστρου για ενεργοποίηση του φλας είναι 1/250 δευτ. Ένα φωτεινό φόντο ίσως υπερεκτεθεί σε λήψη με φλας.
- Η ταχύτητα συγχρονισμού φλας για την αθόρυβη λειτουργία (Σελ. 137), τη Λήψη Υψηλής Ανάλυσης (Σελ. 161) και το bracketing εστίασης (Σελ. 183) είναι 1/100 δευτ. Εάν ρυθμίσετε το [ ISO] σε τιμές πάνω από ISO 16000 και χρησιμοποιήσετε ηλεκτρονικό κλείστρο (π.χ. αθόρυβη λειτουργία ή bracketing εστίασης) τότε η ταχύτητα συγχρονισμού του φλας μειώνεται σε 1/50 δευτ. Η ταχύτητα συγχρονισμού φλας ρυθμίζεται επίσης στο 1/50 δευτ. κατά το bracketing ευαισθησίας ISO (Σελ. 181).
- Ακόμα και η ελάχιστη διαθέσιμη ένταση του φλας ίσως είναι υπερβολικά ισχυρή σε μικρές αποστάσεις. Για να αποφύγετε την υπερέκθεση σε κοντινές λήψεις, επιλέξτε τη λειτουργία **A** ή **M** και επιλέξτε πιο κλειστό διάφραγμα (μεγαλύτερος αριθμός-f) ή επιλέξτε χαμηλότερη τιμή για τη ρύθμιση [ ISO].

Διαμόρφωση των λειτουργιών του φλας

(Ρυθμίσεις Λειτουργίας Φλας)

PASMB 

Επιλέξτε τις λειτουργίες που θα εμφανίζονται στην οθόνη επιλογής λειτουργίας φλας.

Μενού	MENU ➔  1 ➔ 6. Flash ➔ Flash Mode Settings
-------	--

Reduce Red-eye	Μειώνει το φαινόμενο «κόκκινων ματιών» σε φωτογραφίες πορτραίτου. [No]: Η μηχανή δεν εμφανίζει τις λειτουργίες Μείωσης Κόκκινων Ματιών. [Yes]: Η μηχανή εμφανίζει τις λειτουργίες Μείωσης Κόκκινων Ματιών.
Synchro Settings	Επιλέξτε πότε θα ανάβει το φλας. [First Curtain]: Το φλας ανάβει όταν το κλείστρο είναι εντελώς ανοικτό. [Second Curtain]: Το φλας ανάβει αμέσως πριν κλείσει το κλείστρο. Τα κινούμενα αντικείμενα μοιάζουν να αφήνουν φωτεινά ίχνη πίσω τους.

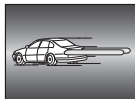

Ρύθμιση της έντασης του φλας

(Αντιστ. Έκθεσ. Φλας)

PASMB 

Εάν διαπιστώσετε υπερέκθεση ή υποέκθεση του θέματός σας ενώ η έκθεση είναι σωστή στο υπόλοιπο κάδρο, τότε μπορείτε να προσαρμόσετε την ένταση του φλας.

Η αντιστάθμιση φλας διατίθεται σε όλες τις λειτουργίες εκτός της χειροκίνητης.

Πλήρης πίνακας ελέγχου	 ➔ Flash Exposure Comp.
------------------------	--

- Οι αλλαγές στην ένταση φλας που έγιναν με τη μονάδα εξωτερικού φλας θα προστεθούν στις αλλαγές που έγιναν με τη μηχανή.

Ασύρματος τηλεχειρισμός φλας

(⚡ Λειτ. RC Φλας)
PASMB 

Προσαρμόστε τις ρυθμίσεις για τον ασύρματο τηλεχειρισμό φλας. Ο τηλεχειρισμός είναι διαθέσιμο με συμβατές μονάδες φλας που υποστηρίζουν ασύρματο τηλεχειρισμό (RC). Για πληροφορίες σχετικά με τον ασύρματο τηλεχειρισμό φλας, ανατρέξτε στη σελίδα Σελ. 306.

Μενού	MENU →  1 → 6. Flash → ⚡ RC Mode
-------	--

Off	Ο ασύρματος τηλεχειρισμός φλας απενεργοποιείται.
On	Ο ασύρματος τηλεχειρισμός φλας ενεργοποιείται. Η μηχανή εμφανίζει τις επιλογές για τον ασύρματο τηλεχειρισμό φλας.

- Επιλέγοντας το [On], στην οθόνη της μηχανής θα εμφανιστεί ο πλήρης πίνακας ελέγχου της λειτουργίας τηλεχειρισμού RC. Για να δείτε τον κανονικό πλήρη πίνακα ελέγχου, πατήστε το κουμπί **INFO**.

Επιλογή ταχύτητας συγχρονισμού φλας

(⚡ Συγχρ. Φλας)
PASMB 

Επιλέξτε την ταχύτερη, διαθέσιμη ταχύτητα κλείστρου για φωτογράφιση με φλας. Επιλέξτε την ταχύτερη, διαθέσιμη ταχύτητα κλείστρου για φωτογράφιση με φλας, ανεξάρτητα από τη φωτεινότητα του θέματος.

Μενού	MENU →  1 → 6. Flash → ⚡ X-Sync.
-------	--

Επιλογή της πιο αργής ταχύτητας κλείστρου

(⚡ Χαμ.Ταχύ/τα)
PASMB 

Επιλέξτε την πιο αργή, διαθέσιμη ταχύτητα κλείστρου για φωτογράφιση με φλας στις λειτουργίες **P/A**.

Με αυτό το στοιχείο επιλέγετε την πιο αργή, διαθέσιμη ρύθμιση της μηχανής, όταν επιλέγει αυτόματα την ταχύτητα κλείστρου κατά τη φωτογράφιση με φλας, ανεξάρτητα από τη φωτεινότητα του θέματος. Δεν εφαρμόζεται στις λειτουργίες αργού συγχρονισμού (⚡ Αργό, ⚡ Αργό2, ⚡⚡ Αργό και ⚡⚡⚡ Αργό2).

- Διαθέσιμες τιμές: από 60 δευτ. έως την επιλεγμένη τιμή για τη ρύθμιση [⚡ X-Sync.]

Μενού	MENU →  1 → 6. Flash → ⚡ Slow Limit
-------	---

Αντιστάθμιση φλας και έκθεσης

( + 
PASMB 

Επιλέξτε εάν η αντιστάθμιση έκθεσης θα προστίθεται στην τιμή αντιστάθμισης φλας. Για περισσότερες πληροφορίες σχετικά με την αντιστάθμιση φλας, ανατρέξτε στη σελίδα Σελ. 128.

Μενού	MENU →  1 → 6. Flash →  + 
-------	--

Off	Η αντιστάθμιση φλας και έκθεσης ρυθμίζονται ξεχωριστά.
On	Η τιμή αντιστάθμισης έκθεσης θα προστίθεται στην τιμή αντιστάθμισης φλας.

Ρύθμιση της ισορροπίας έκθεσης για φωτομέτρηση TTL



(Φωτομέτρηση Φλας)

PASMB

Ρυθμίστε την ισορροπία έκθεσης που θα χρησιμοποιείται με τοποθετημένο εξωτερικό φλας στη λειτουργία φωτομέτρησης TTL.

Μενού	MENU →  1 → 6. Flash → Balanced Flash Metering
-------	--

Off	Κατά τη φωτομέτρηση δίνεται προτεραιότητα στο θέμα.
On	Κατά τη φωτομέτρηση δίνεται προτεραιότητα στην ισορροπία μεταξύ θέματος και φόντου.

 Εάν επιλέξετε το [On] προτείνουμε να ρυθμίσετε το στοιχείο [ISO] στο [Auto].





Διαδοχική λήψη/Χρονομέτρης αυτοφωτογράφισης











Φωτογράφιση με διαδοχικές λήψεις/χρονομέτρη αυτοφωτογράφισης

PASMB 

Προσαρμόστε τις ρυθμίσεις για φωτογράφιση με διαδοχική λήψη ή με χρονομέτρη αυτοφωτογράφισης. Επιλέξτε ανάλογα με το θέμα σας. Διατίθενται και άλλες επιλογές, συμπεριλαμβανομένης της αντικραδασμικής και της αθόρυβης λειτουργίας.

🔔 Για λήψη με τον χρονομέτρη αυτοφωτογράφισης στερεώστε τη μηχανή σε τρίποδο.

Κουμπί	Κουμπί 
Πλήρης πίνακας ελέγχου	 ➔ Drive 
Μενού	MENU ➔  1 ➔ 7. Drive Mode ➔ Drive 

 /  ▼ 	Απλή λήψη	Πρωώθηση ενός καρέ. Η μηχανή τραβάει μία φωτογραφία όταν πατάτε το κουμπί κλείστρου μέχρι το τέρμα.
 /  ▼ 	Διαδοχική λήψη	Η μηχανή τραβάει διαδοχικές φωτογραφίες με ρυθμό έως και 20 fps όσο κρατάτε πατημένο το κουμπί κλείστρου μέχρι το τέρμα. Εάν έχετε επιλέξει ένα από τα [C-AF], [C-AF MF], [C-AF+TR] ή [C-AF+TR MF] για τη ρύθμιση [AF Mode] (Σελ. 77), τότε η μηχανή θα εστιάζει πριν από κάθε λήψη. Εάν στη ρύθμιση [Metering during ] (Σελ. 117) έχετε επιλέξει το [Yes], τότε η μηχανή φωτομετρά και ρυθμίζει την έκθεση πριν από κάθε καρέ.
▼  SH1	Διαδοχική Υψηλής T. SH1	Η μηχανή τραβάει διαδοχικές φωτογραφίες με ρυθμό έως και 120 fps όσο κρατάτε πατημένο το κουμπί κλείστρου μέχρι το τέρμα. Η εστίαση, η έκθεση και η ισορροπία λευκού σταθεροποιούνται στις τιμές για την πρώτη λήψη σε κάθε σειρά.
▼  SH2	Διαδοχική Υψηλής T. SH2	Η μηχανή τραβάει διαδοχικές φωτογραφίες με ρυθμό έως και 50 fps όσο κρατάτε πατημένο το κουμπί κλείστρου μέχρι το τέρμα. Εάν έχετε επιλέξει ένα από τα [C-AF], [C-AF MF], [C-AF+TR] ή [C-AF+TR MF] για τη ρύθμιση [AF Mode] (Σελ. 77), τότε η μηχανή θα εστιάζει πριν από κάθε λήψη. Εάν στη ρύθμιση [Metering during ] (Σελ. 117) έχετε επιλέξει το [Yes], τότε η μηχανή φωτομετρά και ρυθμίζει την έκθεση πριν από κάθε καρέ.

4

Ρυθμίσεις λήψης

<p>ProCap ProCap SH1 ProCap SH2</p> <p>Προ-Λήψη</p>	<p>Η λήψη ξεκινά όταν πατάτε το κουμπί κλείστρου μέχρι τη μέση. Η μηχανή ξεκινά να αποθηκεύει τις φωτογραφίες, συμπεριλαμβανομένων όσων τραβήχτηκαν με το κουμπί πατημένο μέχρι τη μέση, μόλις πατήσετε το κουμπί κλείστρου μέχρι το τέρμα (Σελ. 138).</p> <p>Η εστίαση και η έκθεση σε κάθε λειτουργία Προ-Λήψης είναι ίδιες με τις λειτουργίες [♥] (♥Sequential), [SH1] (♥High-speed Sequential SH1) και [♥SH2] (♥Διαδοχική Υψηλής Τ. SH2).</p>
<p> 12s / 12s ♥ 12s</p> <p>Χρονομέτρης Αυτοφ. 12 δευτ.</p>	<p>Το κλείστρο ελευθερώνεται 12 δευτ. μετά το πάτημα του κουμπιού κλείστρου μέχρι το τέρμα. Η λυχνία του χρονομέτρη αυτοφωτογράφισης θα ανάψει σταθερά επί περίπου 10 δευτ. και, κατόπιν, θα αναβοσβήσει επί 2 δευτ. πριν την ελευθέρωση του κλείστρου. Η μηχανή εστιάζει όταν πατήσετε το κουμπί κλείστρου μέχρι τη μέση.</p>
<p> 2s / 2s ♥ 2s</p> <p>Χρονομέτρης Αυτοφ. 2 δευτ.</p>	<p>Όταν πατήσετε το κουμπί κλείστρου μέχρι το τέρμα η λυχνία του χρονομέτρη αυτοφωτογράφισης θα αρχίσει να αναβοσβήνει και η λήψη θα γίνει μετά από περίπου 2 δευτερόλεπτα. Η μηχανή εστιάζει όταν πατήσετε το κουμπί κλείστρου μέχρι τη μέση.</p>
<p> C / C ♥ C</p> <p>Προγρ. χρονομ. αυτοφωτ.</p>	<p>Προσαρμόστε τις ρυθμίσεις του χρονομέτρη αυτοφωτογράφισης, συμπεριλαμβανομένης της χρονικής καθυστέρησης και του πλήθους των λήψεων μετά τον μηδενισμό του χρονομέτρη (Σελ. 135).</p>

- ☞ Μπορείτε να επιλέξετε τον ρυθμό προώθησης καρτέ και το μέγιστο πλήθος λήψεων σε κάθε σειρά (Σελ. 133).
- ☞ Τα στοιχεία που επισημαίνονται με το σύμβολο περιορίζουν την ελαφριά αστάθεια που προκαλεί η λειτουργία του κλείστρου. Χρησιμοποιήστε αυτήν την επιλογή όταν ακόμα και η ελάχιστη αστάθεια της μηχανής μπορεί να προκαλέσει θόλωμα, π.χ. κατά τη φωτογράφιση macro ή με τηλεφάκο. Αυτή η επιλογή είναι διαθέσιμη όταν η λειτουργία [Anti-Shock[]] είναι στο [On] στο στοιχείο [Anti-Shock[] Settings] (Σελ. 136).
- ☞ Στα στοιχεία που επισημαίνονται με το ♥ χρησιμοποιείται ηλεκτρονικό κλείστρο. Επιλέξτε τα για ταχύτερες κλείστρου ταχύτερες από 1/8000 δευτ. ή για τις περιπτώσεις που δεν θέλετε να ακούγεται ο ήχος του κλείστρου.
- ☞ Τις λειτουργίες ♥SH2 και Προ-Λήψη SH2 μπορείτε να τις χρησιμοποιήσετε μόνο με συγκεκριμένους φακούς. Για λεπτομέρειες, επισκεφτείτε τον ιστότοπό μας.
- ☞ Για να ακυρώσετε τον ενεργοποιημένο χρονομέτρη αυτοφωτογράφισης, πατήστε το ▽.
- ☞ Κατά τη φωτογράφιση με τις λειτουργίες , και ♥, καθώς και τις λειτουργίες Προ-Λήψης η μηχανή εμφανίζει την εικόνα μέσα από τον φακό. Στις λειτουργίες ♥SH1, ♥SH2, Προ-Λήψη SH1 και Προ-Λήψη SH2 εμφανίζει την αμέσως προηγούμενη λήψη από το τρέχον καρτέ.
- ① Εάν χρησιμοποιείτε την ♥SH2 ή την Προ-Λήψη SH2 με επιλεγμένο ένα από τα [C-AF], [C-AF[MF]], [C-AF+TR] ή [C-AF+TR[MF]] για τη ρύθμιση [☑AF Mode] (Σελ. 77) με τιμή διαφράγματος μεγαλύτερη από F8, τότε η ακρίβεια της εστίασης θα μειωθεί. Θα εμφανιστεί η ένδειξη ●F.
- ① Στις λειτουργίες ♥SH1 και Προ-Λήψη SH1 το κατώτατο όριο για την ταχύτητα κλείστρου είναι τα 1/15 δευτ.

- ❗ Στις λειτουργίες ♥📷SH2 και Προ-Λήψη SH2 το κατώτατο όριο για την ταχύτητα κλείστρου είναι τα 1/640 δευτ., όταν στο στοιχείο [Max fps] της ρύθμισης [Sequential Shooting Settings] έχει επιλεγεί η τιμή 50 και 1/320 δευτ. όταν έχει επιλεγεί η τιμή 25.
- ❗ Η ταχύτητα λήψης θα είναι χαμηλότερη εάν στη ρύθμιση [ISO] επιλεγεί τιμή 16000 ή υψηλότερη.
- ❗ Εάν στη ρύθμιση [ISO] επιλεγεί η τιμή 16000 ή υψηλότερη για τη λειτουργία ♥📷, τότε η ταχύτητα συγχρονισμού του φλας θα είναι 1/50 δευτ. και η ταχύτητα λήψης θα περιοριστεί με μέγιστη τιμή τα 10 fps.
- ❗ Εάν κατά τη χρήση του χρονομέτρη αυτοφωτογράφισης σταθείτε μπροστά από τη μηχανή για να πατήσετε το κουμπί κλείστρου, τότε η φωτογραφία ίσως να μην είναι εστιασμένη.
- ❗ Η ταχύτητα της διαδοχικής λήψης διαφέρει ανάλογα με τον φακό που χρησιμοποιείτε και την εστίαση του φακού zoom.
- ❗ Κατά τις διαδοχικές λήψεις, εάν αρχίσει να αναβοσβήνει το εικονίδιο στάθμης μπαταρίας λόγω χαμηλής φόρτισης, τότε η μηχανή διακόπτει τη φωτογράφιση. Ανάλογα με τη φόρτιση της μπαταρίας που απομένει, η μηχανή ενδέχεται να μην αποθηκεύσει όλες τις φωτογραφίες.
- ❗ Οι φωτογραφίες που λαμβάνονται με την αθόρυβη λειτουργία και τη λειτουργία προ-λήψης ενδέχεται να εμφανιστούν παραμορφωμένες εάν η μηχανή ή το θέμα μετακινηθούν γρήγορα κατά τη φωτογράφιση.
- ❗ Για να χρησιμοποιήσετε το φλας στις λειτουργίες αθόρυβης λήψης, (Σελ. 137) επιλέξτε το [Allow] για τη ρύθμιση [Flash Mode] στο στοιχείο [Silent♥ Settings] (Σελ. 137).
- ❗ Η ταχύτητα λήψης ενδέχεται να είναι μικρότερη σε χώρους με λίγο φωτισμό. Ίσως μπορείτε να αυξήσετε την ταχύτητα λήψης ρυθμίζοντας το στοιχείο [Night Vision] στο [Off]. 🗨️ «Βελτίωση της ευκρίνειας της οθόνης σε σκοτεινό περιβάλλον (📷Νυχτερινή Όραση)» (Σελ. 233)

■ Πλήθος φωτογραφιών που μπορείτε να τραβήξετε

Η μηχανή αναγράφει το πλήθος των φωτογραφιών που είναι δυνατόν να αποθηκεύσει στην υπολειπομένη προσωρινή μνήμη στις εξής περιπτώσεις:



Όταν το κουμπί κλείστρου πατηθεί μέχρι τη μέση, όταν πατηθεί μέχρι το τέρμα και κατά την εγγραφή σε κάρτα SD.

Εάν η ένδειξη γίνει [00] (με κόκκινο), αυτό σημαίνει ότι η μηχανή δεν μπορεί να αποθηκεύσει την επόμενη φωτογραφία. Καθώς οι εικόνες αποθηκεύονται από την προσωρινή μνήμη στην κάρτα, η τιμή της ένδειξης αυξάνεται και θα μπορείτε να τραβήξετε φωτογραφίες.

❗ Δεν εμφανίζεται όταν δεν υπάρχει κάρτα στη μηχανή.

❗ Ενδέχεται να μην εμφανίζεται, ανάλογα με τις λειτουργίες που χρησιμοποιούνται.

🗨️ Το πλήθος αναγράφεται κατά προσέγγιση και όχι με ακρίβεια. Ενδέχεται να μεταβάλλεται, ανάλογα με τις συνθήκες λήψης.

Διαμόρφωση των λειτουργιών διαδοχικής λήψης

(Ρυθμίσεις Διαδοχικής Λήψης)

PASMB 📷

Μπορείτε να επιλέξετε τους τύπους διαδοχικής λήψης που θα εμφανίζονται όταν πατάτε το κουμπί 📷⚡, καθώς και τη μέγιστη ταχύτητα/πλήθος καρτέ για κάθε λειτουργία διαδοχικής λήψης.

Μενού

MENU ➔ 📷➔ 7. Drive Mode ➔ Sequential Shooting Settings

1 Επιλέξτε τη λειτουργία διαδοχικής λήψης που θέλετε να εμφανίζεται και τοποθετήστε την ένδειξη επιλογής (♥) δίπλα σε αυτήν.

- Χρησιμοποιήστε τα Δ ∇ για να επιλέξετε ένα στοιχείο και πατήστε το κουμπί \odot για να εμφανιστεί η ένδειξη επιλογής (♥) δίπλα του.

Για να καταργήσετε την ένδειξη επιλογής πατήστε ξανά το κουμπί \odot .

Η ένδειξη $\{\blacklozenge\}$ εμφανίζεται όταν η λειτουργία [Anti-Shock $\{\blacklozenge\}$] είναι στο [On] στο στοιχείο [Anti-Shock $\{\blacklozenge\}$ Settings] (Σελ. 136).

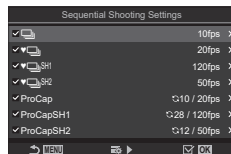

Οθόνη Ρυθμίσεις Διαδοχικής Λήψης

2 Πατήστε το \triangleright .

3 Διαμορφώστε τις επιλογές.

Max fps	<p>Ρυθμίστε την ταχύτητα λήψης για τη διαδοχική λήψη. Οι αριθμοί υποδεικνύουν κατά προσέγγιση τις μέγιστες ταχύτητες.</p> <p>$\{\square\}/\{\blacklozenge\}\{\square\}$: 1 – 10 fps $\heartsuit\{\square\}$: 5, 10, 15, 20 fps $\heartsuit\{\square\}$SH1: 60, 100, 120 fps $\heartsuit\{\square\}$SH2: 25, 50 fps Προ-Λήψη: 5, 10, 15, 20 fps Προ-Λήψη SH1: 60, 100, 120 fps Προ-Λήψη SH2: 25, 50 fps</p>
Pre-shutter Frames (Μόνο για τις Προ-Λήψη/Προ-Λήψη SH1/Προ-Λήψη SH2)	<p>Επιλέξτε μια τιμή μεταξύ 0 και 70 για το πλήθος των καρέ που θα καταγραφούν προτού πατήσετε το κουμπί κλείστρου μέχρι το τέρμα.</p>
Frame Count Limiter	<p>Επιλέξτε μια τιμή μεταξύ 2 και 99 (μαζί με τα καρέ πριν το πάτημα μέχρι το τέρμα) για το σύνολο των καρέ που θα καταγραφούν αφού πατήσετε το κουμπί κλείστρου μέχρι το τέρμα. Η λήψη τερματίζεται αυτόματα μόλις συμπληρωθεί το επιλεγμένο όριο.</p> <ul style="list-style-type: none"> Επιλέξτε το [Off] εάν δεν θέλετε να βάλετε όριο στο πλήθος των καρέ. Για να βάλετε όριο στο πλήθος των καρέ, επιλέξτε τον αριθμό και πατήστε το κουμπί \odot. Θα εμφανιστεί η οθόνη ρυθμίσεων. Μπορείτε να αλλάξετε τον αριθμό χρησιμοποιώντας τα Δ ∇. Για τη φωτογράφιση με λειτουργία Προ-Λήψης, στο πλήθος των καρέ περιλαμβάνονται και τα καρέ πριν το πλήρες πάτημα. «Λήψη χωρίς καθυστέρηση (φωτογράφιση με Προ-Λήψη)» (Σελ. 138)

1 Εάν ενεργοποιήσετε τη λειτουργία [HDR], [Focus Stacking] ή [Focus BKT], τότε στη ρύθμιση [Frame Count Limiter] επιλέγεται το [Off].

1 Τις λειτουργίες $\heartsuit\{\square\}$ SH2 και Προ-Λήψη SH2 μπορείτε να καθορίσετε την ταχύτητα λήψης μόνο με συγκεκριμένους φακούς. Για τους συμβατούς φακούς, επισκεφθείτε τον ιστότοπό μας.

Διαμόρφωση των λειτουργιών του χρονομέτρη αυτοφωτογράφισης (Ρυθμίσι. Χρονομ. Αυτοφωτ.)

PASMB 

Μπορείτε να επιλέξετε τους τύπους του χρονομέτρη αυτοφωτογράφισης που θα εμφανίζονται όταν θα πατάτε το κουμπί , καθώς και να αλλάξετε τις ρυθμίσεις του χρονομέτρη αυτοφωτογράφισης, όπως την καθυστέρηση για τη λήψη της φωτογραφίας και το πλήθος των καρέ που θα τραβηχτούν.







Μενού



MENU →  1 → 7. Drive Mode → Self-timer Settings

- Επιλέξτε τη λειτουργία χρονομέτρη αυτοφωτογράφισης που θέλετε να εμφανίζεται και τοποθετήστε την ένδειξη επιλογής (✓) δίπλα σε αυτήν.

- Χρησιμοποιήστε τα Δ ∇ για να επιλέξετε ένα στοιχείο και πατήστε το κουμπί  για να εμφανιστεί η ένδειξη επιλογής (✓) δίπλα του.

Για να καταργήσετε την ένδειξη επιλογής πατήστε ξανά το κουμπί .

 Η ένδειξη [ 12s] / [ 2s] / [ C] εμφανίζεται όταν η λειτουργία [Anti-Shock[]] είναι στο [On] στο στοιχείο [Anti-Shock[]] Settings] (Σελ. 136).

- Κατά τη ρύθμιση του Προγρ. χρονομ. αυτοφωτ., επιλέξτε [ C] / [ C] / [ C] και πατήστε το \triangleright .

- Διαμορφώστε τις επιλογές.

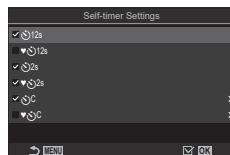

Οθόνη Ρυθμίσι. Χρονομ.
Αυτοφωτ.

Number of Frames	Επιλέξτε το πλήθος των φωτογραφιών που θα τραβηχτούν μόλις μηδενιστεί ο χρονομέτρης.
 Timer	Επιλέξτε το διάστημα αναμονής της μηχανής, μετά το πάτημα του κουμπιού κλείστρου μέχρι το τέρμα, για να ξεκινήσει τη λήψη.
Interval Length	Εάν οι λήψεις είναι 2 ή περισσότερες, επιλέξτε το διάστημα μεταξύ των λήψεων που θα τραβηχτούν αφού μηδενιστεί ο χρονομέτρης.
Every Frame AF	[Off]: Εάν το πλήθος των λήψεων είναι 2 ή περισσότερες, τότε η εστίαση κλειδώνει με την πρώτη λήψη. [On]: Η μηχανή εστιάζει πριν από κάθε λήψη.

4

Ρυθμίσεις λήψης

Λήψη χωρίς τους κραδασμούς που προκαλούνται από τη λειτουργία του κουμπιού κλείστρου (Ρυθμίσ. Αντικραδασμ[♦])

PASMB

Μπορείτε να χρησιμοποιήσετε τις λειτουργίες αντικραδασμικής φωτογράφισης για να μειώσετε το ελαφρύ θόλωμα που προκαλεί η κίνηση του κλείστρου.

Χρησιμοποιήστε αυτήν την επιλογή όταν ακόμα και η ελάχιστη αστάθεια της μηχανής μπορεί να προκαλέσει θόλωμα, π.χ. κατά τη φωτογράφιση macro ή με τηλεφακό.

Μενού	MENU ➔ Q1 ➔ 7. Drive Mode ➔ Anti-Shock[♦] Settings
-------	--

Anti-Shock[♦]	[Off]: Οι λειτουργίες αντικραδασμικής λήψης ([♦□], [♦☰]) κ.λπ.) δεν εμφανίζονται στην οθόνη επιλογής της λειτουργίας προώθησης. Οι κανονικές λειτουργίες λήψης ([□], [☰]) κ.λπ.) εμφανίζονται. [On]: Οι λειτουργίες αντικραδασμικής λήψης ([♦□], [♦☰]) κ.λπ.) εμφανίζονται στην οθόνη επιλογής της λειτουργίας προώθησης. Οι κανονικές λειτουργίες λήψης ([□], [☰]) κ.λπ.) δεν εμφανίζονται.
Waiting Time	Επιλέξτε το διάστημα αναμονής της μηχανής, στις λειτουργίες αντικραδασμικής λήψης, μετά το πάτημα του κουμπιού κλείστρου μέχρι το τέρμα, για να ξεκινήσει τη λήψη. [0sec], [1/8sec], [1/4sec], [1/2sec], [1sec], [2sec], [4sec], [8sec], [15sec], [30sec]

- Βεβαιωθείτε ότι υπάρχει η ένδειξη επιλογής (♥) δίπλα στη λειτουργία διαδοχικής λήψης με την ένδειξη ♦ στο στοιχείο [Sequential Shooting Settings] (Σελ. 133).
- Επιλέξτε μια λειτουργία με την ένδειξη ♦ (Σελ. 131), πατήστε το κουμπί  και, μετά, φωτογραφίστε. Μόλις παρέλθει το καθορισμένο χρονικό διάστημα το κλείστρο ελευθερώνεται και γίνεται λήψη των φωτογραφιών.



Λήψη χωρίς τον ήχο του κλείστρου (Ρυθμίσεις Αθόρυβο [♥])

PASMB

Στις περιπτώσεις που ο ήχος του κλείστρου αποτελεί πρόβλημα, μπορείτε να χρησιμοποιήσετε τις λειτουργίες αθόρυβης λήψης και να φωτογραφίσετε αθόρυβα. Για τη μείωση ακόμα και του ανεπιθύητου κραδασμού που προκαλεί η κίνηση του μηχανικού κλείστρου, όπως πρέπει να συμβαίνει στην αντικραδασμική λήψη, χρησιμοποιείται ηλεκτρονικό κλείστρο.

Μενού	MENU ➔  ➔ 7. Drive Mode ➔ Silent[♥] Settings
-------	--

Waiting Time	Επιλέξτε το διάστημα αναμονής της μηχανής, στις λειτουργίες αθόρυβης λήψης, μετά το πάτημα του κουμπιού κλείστρου μέχρι το τέρμα, για να ξεκινήσει τη λήψη. [0sec], [1/8sec], [1/4sec], [1/2sec], [1sec], [2sec], [4sec], [8sec], [15sec], [30sec]
Noise Reduction	[Off] : Η φωτογράφιση γίνεται κανονικά. [Auto] : Μειώνεται ο «θόρυβος» στις εικόνες μεγάλης έκθεσης με την αθόρυβη λήψη. Όταν είναι ενεργοποιημένη η μείωση θορύβου ο ήχος του κλείστρου ενδέχεται να ακούγεται.
■))	Επιλέξτε εάν ο χαρακτηριστικός ήχος «μπιπ» θα ακούγεται ως συνήθως (Σελ. 258).
AF Illuminator	Επιλέξτε εάν η δέσμη AF θα λειτουργεί ως συνήθως (Σελ. 101).
Flash Mode	Επιλέξτε εάν το φλας θα λειτουργεί ως συνήθως.

- ⓘ Στη Λήψη Υψηλής Ανάλυσης (Σελ. 161) οι επιλογές **■))**, [AF Illuminator] και [Flash Mode] ρυθμίζονται στο [Allow], ακόμα κι αν έχετε επιλέξει το [Not Allow]. Εάν, ωστόσο, η λειτουργία [High Res Shot] ρυθμιστεί στο [On ], τότε η λειτουργία [Flash Mode] ρυθμίζεται σταθερά στο **[Flash Off]**.
- Βεβαιωθείτε ότι υπάρχει η ένδειξη επιλογής **♥** δίπλα στη λειτουργία διαδοχικής λήψης με την ένδειξη ♥ στο στοιχείο [Sequential Shooting Settings] (Σελ. 133).
- Επιλέξτε μια λειτουργία με την ένδειξη ♥ (Σελ. 131), πατήστε το κουμπί  και, μετά, φωτογραφίστε. Κατά την απελευθέρωση του κλείστρου, η οθόνη θα «μαυρίσει» για λίγο. Ο ήχος του κλείστρου δεν ακούγεται.
- ⓘ Τα αποτελέσματα ενδέχεται να μην είναι τα αναμενόμενα είτε υπό συνθήκες φωτισμού από πηγές που προκαλούν «flickering», όπως είναι οι λαμπτήρες φθορισμού και LED, είτε εάν το θέμα μετακινήθει απότομα κατά τη φωτογράφιση.
- ⓘ Η πιο γρήγορη, διαθέσιμη ταχύτητα κλείστρου είναι 1/32000 δευτ.
- ⓘ Η ταχύτητα συγχρονισμού είναι 1/50 δευτ. εάν στη ρύθμιση **[ISO]** επιλεγεί τιμή 16000 ή υψηλότερη.

Η λήψη ξεκινά μόλις πατήσετε το κουμπί κλείστρου μέχρι τη μέση, και μόλις το πατήσετε μέχρι το τέρμα η μηχανή αρχίζει να αποθηκεύει στην κάρτα μνήμης τις τελευταίες n φωτογραφίες, όπου n είναι το πλήθος που επιλέξατε προτού ξεκινήσει η λήψη. Εάν κρατήσετε το κουμπί πατημένο μέχρι το τέρμα, οι λήψεις συνεχίζονται μέχρι να εγγραφεί το επιλεγμένο πλήθος των φωτογραφιών. Με αυτήν τη λειτουργία θα απαθανάτιστε στιγμιότυπα που ενδεχομένως θα «χάνατε» λόγω κίνησης του θέματος ή καθυστέρησης του κλείστρου.

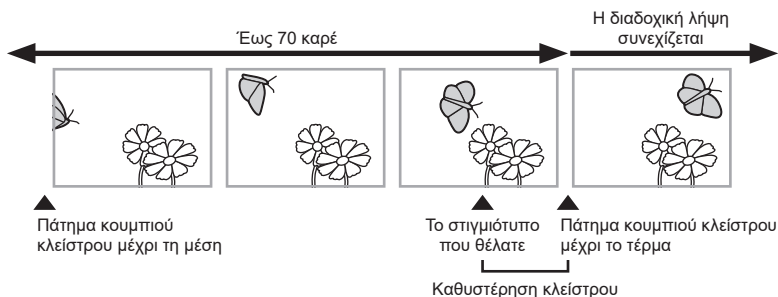

Προ-Λήψη (ProCap)

Επιλέξτε αυτήν τη ρύθμιση εάν πιστεύετε ότι η απόσταση του θέματος θα αλλάξει κατά τη λήψη. Η μηχανή φωτογραφίζει με έως και 20 fps. Είναι δυνατό να καταγραφούν έως και 70 καρέ προτού πατήσετε το κουμπί κλείστρου μέχρι το τέρμα. Εάν έχετε επιλέξει ένα από τα [C-AF], [C-AF MF], [C-AF+TR] ή [C-AF+TR MF] για τη ρύθμιση [AF Mode] (Σελ. 77), τότε η μηχανή θα εστιάζει πριν από κάθε λήψη.

Προ-Λήψη SH1 (ProCap SH1)













Επιλέξτε αυτήν τη ρύθμιση εάν πιστεύετε ότι η απόσταση του θέματος δεν θα αλλάξει σημαντικά κατά τη λήψη. Η μηχανή φωτογραφίζει με έως και 120 fps. Είναι δυνατό να καταγραφούν έως και 70 καρέ προτού πατήσετε το κουμπί κλείστρου μέχρι το τέρμα. Η μηχανή εστιάζει είτε με τη λειτουργία [S-AF] όταν είναι επιλεγμένο το [C-AF] ή το [C-AF+TR] για τη ρύθμιση [AF Mode] (Σελ. 77), είτε με τη λειτουργία [S-AF MF] όταν είναι επιλεγμένο το [C-AF MF] ή το [C-AF+TR MF].

Προ-Λήψη SH2 (ProCap SH2)

Η μηχανή φωτογραφίζει με έως και 50 fps. Είναι δυνατό να καταγραφούν έως και 70 καρέ προτού πατήσετε το κουμπί κλείστρου μέχρι το τέρμα. Εάν έχετε επιλέξει ένα από τα [C-AF], [C-AF MF], [C-AF+TR] ή [C-AF+TR MF] για τη ρύθμιση [AF Mode] (Σελ. 77), τότε η μηχανή θα εστιάζει πριν από κάθε λήψη.



- ① Τη συγκεκριμένη επιλογή μπορείτε να τη χρησιμοποιήσετε μόνο με συγκεκριμένους φακούς. Για λεπτομέρειες, επισκεφτείτε τον ιστότοπό μας
- ① Εάν χρησιμοποιείτε την Προ-Λήψη SH2 με επιλεγμένο ένα από τα [C-AF], [C-AF MF], [C-AF+TR] ή [C-AF+TR MF] για τη ρύθμιση [AF Mode] (Σελ. 77) με τιμή διαφράγματος μεγαλύτερη από F8, τότε η ακρίβεια της εστίασης θα μειωθεί. Θα εμφανιστεί η ένδειξη ●F.
- ① Στη λειτουργία Προ-Λήψη SH1 το κατώτατο όριο για την ταχύτητα κλείστρου είναι τα 1/15 δευτ.

- ⚠ Στη λειτουργία Προ-Λήψη SH2 το κατώτατο όριο για την ταχύτητα κλείστρου είναι τα 1/640 δευτ., όταν στο στοιχείο [Max fps] της ρύθμισης [Sequential Shooting Settings] έχει επιλεγεί η τιμή 50 και 1/320 δευτ. όταν έχει επιλεγεί η τιμή 25.

Κουμπί	Κουμπί      
Πλήρης πίνακας ελέγχου	 ➔ Drive  
Μενού	MENU ➔  ➔ 7. Drive Mode ➔ Drive  

1 Επιλέξτε ProCap, ProCap SH1 ή ProCap SH2 και πατήστε το κουμπί .

2 Πατήστε το κουμπί κλείστρου μέχρι τη μέση για να αρχίσει η λήψη.

- Όταν πατάτε το κουμπί κλείστρου μέχρι τη μέση εμφανίζεται το εικονίδιο λήψης (). Εάν κρατήσετε το κουμπί πατημένο μέχρι τη μέση επί περισσότερο από ένα λεπτό, τότε η λήψη τα τερματίζεται και το εικονίδιο  θα σβήσει από την οθόνη. Για να συνεχίσετε τη φωτογράφιση, πατήστε ξανά το κουμπί κλείστρου μέχρι τη μέση.



Εικονίδιο λήψης

- Οι λήψεις θα συνεχιστούν όσο πατάτε το κουμπί κλείστρου μέχρι το τέρμα και μέχρι να ολοκληρωθεί το πλήθος τους που επιλέξατε στη ρύθμιση [Frame Count Limiter].

 Μπορείτε να προσαρμόσετε τις ρυθμίσεις [Max fps], [Pre-shutter Frames] και [Frame Count Limiter], χρησιμοποιώντας τις επιλογές [Sequential Shooting Settings] (Σελ. 133).

3 Πατήστε το κουμπί κλείστρου μέχρι το τέρμα για να ξεκινήσει η εγγραφή των φωτογραφιών στην κάρτα μνήμης.

- ⚠ Η λειτουργία Προ-Λήψης δεν είναι διαθέσιμη κατά τη σύνδεση με smartphone (Wi-Fi).
- ⚠ Το τρεμπάιγμα από τον φωτισμό φθορισμού, οι τυχόν μεγάλες μετακινήσεις του θέματος κ.λπ. ενδέχεται να παραμορφώσουν τις εικόνες.
- ⚠ Κατά τη φωτογράφιση, η οθόνη σβήνει και δεν ακούγεται ο ήχος του κλείστρου.
- ⚠ Υπάρχει περιορισμός στην ελάχιστη επιτρεπτή ταχύτητα κλείστρου.
- ⚠ Ανάλογα με τη φωτεινότητα του θέματος, τις επιλογές για τη ρύθμιση [ISO] και την αντιστάθμιση έκθεσης, ο ρυθμός ανανέωσης της οθόνης ενδέχεται πέσει χαμηλότερα από την τιμή που επιλέχθηκε για τη ρύθμιση [Frame Rate] (Σελ. 233).

Μείωση του flicker στις φωτογραφίες (Λήψη Anti-Flicker)

PASMB 

Στις φωτογραφίες που λαμβάνονται υπό φωτισμό που προκαλεί flicker ίσως παρατηρήσετε ανόμοια φωτεινότητα. Όταν ενεργοποιείται αυτή η επιλογή η μηχανή εντοπίζει τη συχνότητα του flicker και προσαρμόζει ανάλογα τον χρονισμό ελευθέρωσης του κλείστρου.

Μενού **MENU** →  → 7. Drive Mode → Anti-Flicker Shooting

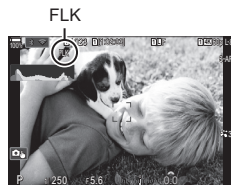

- Εάν επιλέξετε το [On], τότε στην προβολή θα εμφανιστεί η ένδειξη «FLK».



- ❗ Η μηχανή ίσως δεν καταφέρει να εντοπίσει το flicker με ορισμένες ρυθμίσεις. Εάν δεν εντοπιστεί flicker τότε θα χρησιμοποιηθεί ο κανονικός χρονισμός του κλείστρου.
- ❗ Ο κανονικός χρονισμός του κλείστρου χρησιμοποιείται στις αργές ταχύτητες κλείστρου.
- ❗ Η ενεργοποίηση μείωσης του flicker ίσως αυξήσει την καθυστέρηση ελευθέρωσης του κλείστρου, και ίσως μειώσει τον ρυθμό καρέ κατά τη φωτογράφιση με διαδοχική λήψη.







Σταθερ. Εικόνας

Μείωση των επιπτώσεων της αστάθειας της μηχανής

( Σταθερ. Εικόνας /  Σταθερ. Εικόνας)

PASMB  

Μπορείτε να ελαττώσετε τις επιπτώσεις λόγω αστάθειας της μηχανής που ενδέχεται να υπάρχουν υπό συνθήκες χαμηλού φωτισμού ή κατά τη λήψη με μεγάλο συντελεστή zoom.

Πλήρης πίνακας ελέγχου	 ⇒  Image Stabilizer /  Image Stabilizer
Μενού	MENU ⇒  1 ⇒ 8. Image Stabilizer ⇒  Image Stabilizer MENU ⇒  4 ⇒ 4. Image Stabilizer ⇒  Image Stabilizer

Σταθερ. Εικόνας

S-IS Off (I.S.-Φωτογραφίας Off)	Η σταθεροποίηση εικόνας απενεργοποιείται. Επιλέξτε αυτήν την επιλογή όταν χρησιμοποιείτε τρίποδο.
S-IS Auto (Αυτόμ. I.S.)	Η σταθεροποίηση εικόνας εφαρμόζεται στις μετακινήσεις ως προς όλους τους άξονες. Εάν εντοπιστεί εκούσια οριζόντια μετατόπιση της μηχανής (panning) τότε η σταθεροποίηση εικόνας απενεργοποιείται αυτόματα σε αυτόν τον άξονα.
S-IS1 (Οριζόντ. και κατακόρ. I.S.)	Η σταθεροποίηση εικόνας εφαρμόζεται στις μετακινήσεις ως προς όλους τους άξονες.
S-IS2 (Κατακόρυφη I.S.)	Η σταθεροποίηση εικόνας εφαρμόζεται στις κατακόρυφες μετακινήσεις. Χρησιμοποιήστε την κατά την οριζόντια μετατόπιση της μηχανής.
S-IS3 (Οριζόντια I.S.)	Η σταθεροποίηση εικόνας εφαρμόζεται στις οριζόντιες μετακινήσεις. Χρησιμοποιήστε την κατά την κατακόρυφη μετατόπιση της μηχανής.

Σταθερ. Εικόνας

M-IS Off (I.S.-Video Off)	Ο σταθεροποιητής εικόνας είναι απενεργοποιημένος.
M-IS1 (Οριζόντ. και κατακόρ. I.S.)	Η ηλεκτρονική σταθεροποίηση εικόνας συνδυάζεται με μετακίνηση του αισθητήρα εικόνας ελεγχόμενη μέσω του VCM.
M-IS2 (Οριζόντ. και κατακόρ. I.S.)	Μόνο μετακίνηση του αισθητήρα εικόνας ελεγχόμενη μέσω του VCM.

■ Λεπτομερής ρύθμιση του σταθεροποιητή εικόνας

Εάν χρησιμοποιείτε φακούς εκτός του συστήματος Micro Four Thirds ή Four Thirds, πρέπει να καθορίσετε την εστιακή απόσταση του φακού.

- 1 Πατήστε το κουμπί **INFO** ενώ κάνετε διαμόρφωση των ρυθμίσεων [Image Stabilizer] ή [Image Stabilizer]. Εισαγάγετε την εστιακή απόσταση χρησιμοποιώντας τα Δ ∇ \triangleleft \triangleright και, μετά, πατήστε το κουμπί .

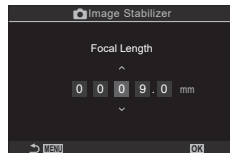

Focal Length	Καθορίζει την εστιακή απόσταση του φακού. Εισαγάγετε την τιμή που αναγράφεται στον φακό. [0,1] – [1000,0] mm
---------------------	---

- ❗ Η σταθεροποίηση εικόνας ίσως δεν αντισταθμίσει τις υπερβολικά έντονες μετακινήσεις της μηχανής ή τις πολύ αργές ταχύτητες κλείστρου. Σε αυτές τις περιπτώσεις χρησιμοποιήστε τρίποδο.
- ❗ Ίσως παρατηρήσετε θόρυβο ή κραδασμούς κατά τη λειτουργία της σταθεροποίησης εικόνας.
- ❗ Η ρύθμιση που επιλέγετε με τον διακόπτη σταθεροποίησης εικόνας του φακού, εάν υπάρχει, έχει προτεραιότητα έναντι αυτής που έχετε επιλέξει στη μηχανή. Αυτό μπορείτε να το αλλάξετε. «Σταθεροποίηση εικόνας για φακούς με σύστημα IS (Προτί/τητα I.S. φακού)» (Σελ. 144)
- ❗ Η επιλογή [S-IS Auto] λειτουργεί όπως η [S-IS1] όταν είναι επιλεγμένο το [On] για τη ρύθμιση [Lens I.S. Priority] (Σελ. 144).
- ❗ Εάν έχετε επιλέξει το [S-IS Auto] ή το [S-IS1] με επιλεγμένη λειτουργία προώθησης το SH2/Προ-Λήψη SH2 (Σελ. 131), ο σταθεροποιητής εικόνας θα είναι κατάλληλος για μετακινήσεις της μηχανής στον άξονα του βάθους, σε σύγκριση με τη χρήση του στις υπόλοιπες λειτουργίες διαδοχικής λήψης.
- 🔊 Μπορείτε να επιλέξετε την ενεργοποίηση ή όχι της σταθεροποίησης εικόνας όταν πατάτε το κουμπί κλείστρου μέχρι τη μέση. («Σταθεροποίηση εικόνας με πάτημα μέχρι τη μέση (=Σταθερ. Εικόνας)») (Σελ. 143))
- 🔊 Η επιλεγμένη τιμή δεν μηδενίζεται εάν επιλέξετε το [Reset Shooting Settings] στο στοιχείο [Reset/Initialize Settings] («Επιαναφορά προεπιλεγμένων ρυθμίσεων (Επιαναφ./Αρχικ. Ρυθμίσεων)») (Σελ. 264)).

Επιλογές σταθεροποίησης εικόνας

(Επίπεδο IS)

PASMB

Επιλέξτε την ένταση της σταθεροποίησης εικόνας που θα εφαρμοστεί κατά την εγγραφή video.

Μενού	MENU \Rightarrow \Rightarrow 4. Image Stabilizer \Rightarrow IS Level
+1	Επιλέξτε το για στατικές φωτογραφίες, κρατώντας τη μηχανή με το χέρι.
±0	Αυτή η ρύθμιση συνιστάται για τις περισσότερες περιπτώσεις.
-1	Επιλέξτε το για φωτογραφίες με κίνηση της μηχανής, κρατώντας τη με το χέρι.

Σταθεροποίηση εικόνας με πάτημα μέχρι τη μέση

(=Σταθερ. Εικόνας)

PASMB

Επιλέγεται εάν η σταθεροποίηση εικόνας ενεργοποιείται όταν πατάτε το κουμπί κλείστρου μέχρι τη μέση. Μία περίπτωση στην οποία ίσως δεν θέλετε τη σταθεροποίηση εικόνας είναι όταν χρησιμοποιείτε τον μετρητή επιπέδου για να οριζοντιώσετε τη μηχανή κατά το καδράρισμα.

Μενού	MENU ➔ ➔ 8. Image Stabilizer ➔
-------	--

On	Η σταθεροποίηση εικόνας ενεργοποιείται όταν πατήσετε το κουμπί κλείστρου μέχρι τη μέση.
Off	Η σταθεροποίηση εικόνας δεν ενεργοποιείται όταν πατήσετε το κουμπί κλείστρου μέχρι τη μέση.

Σταθεροποίηση εικόνας στη λειτουργία διαδοχικής λήψης

(Σταθερ. Εικόνας)

PASMB

Επιλέγεται τον τύπο σταθεροποίησης εικόνας που θα εφαρμοστεί κατά τη διαδοχική λήψη.

Για μεγιστοποίηση της αποτελεσματικότητας της σταθεροποίησης εικόνας κατά τη διαδοχική λήψη, σε κάθε λήψη η μηχανή κεντράρει τον αισθητήρα. Αυτό μειώνει ελαφρά τον ρυθμό καρέ.

Μενού	MENU ➔ ➔ 8. Image Stabilizer ➔
-------	--

IS Priority	Δίνεται προτεραιότητα στη σταθεροποίηση εικόνας. Ο ρυθμός καρέ μειώνεται ελαφρά.
Fps Priority	Δίνεται προτεραιότητα στον ρυθμό καρέ. Η σταθεροποίηση εικόνας ίσως είναι λιγότερο αποτελεσματική υπό ορισμένες συνθήκες.

Προβολή της μετακίνησης της μηχανής στην οθόνη

(Υποβοήθ. Με το Χέρι)

P A S M B 

Μπορείτε να διαμορφώσετε τη μηχανή έτσι ώστε να προβάλλει την μετακίνησή της και τα όρια μέσα στα οποία είναι δυνατόν να διορθώσει ο σταθεροποιητής εικόνας έκθεση όταν πατήσετε το κουμπί κλείστρου μέχρι τη μέση και κατά την έκθεση. Αυτό είναι ιδιαίτερα χρήσιμο όταν θέλετε να περιορίσετε τη μετακίνηση της μηχανής σε εκθέσεις μεγάλης διάρκειας, κρατώντας τη μηχανή με το χέρι.

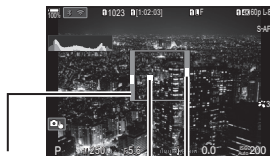

Τα όρια των μετακινήσεων που μπορεί να διορθώσει ο σταθεροποιητής εικόνας (γκρίζο)

Μετακίνηση

μηχανής (οριζόντια/ κατακόρυφα)

Μετακίνηση μηχανής (στροφή)

Μενού	MENU ➔  ➔ 8. Image Stabilizer ➔ Handheld Assist
-------	---

Off	Οι μετακινήσεις της μηχανής δεν εμφανίζονται στην οθόνη.
On	Οι μετακινήσεις της μηχανής εμφανίζονται στην οθόνη όταν πατάτε το κουμπί κλείστρου μέχρι τη μέση και κατά την έκθεση.

- ❗ Ακόμα κι αν ο δείκτης μετακίνησης της μηχανής παραμείνει εντός του γκριζού πλαισίου, δεν είναι σίγουρο ότι η φωτογραφία δεν θα βγει «κουνημένη».
- ❗ Η μετακίνηση της μηχανής δεν προβάλλεται σωστά όταν η μηχανή είναι πολύ κοντά στο θέμα.
- ❗ Η μετακίνηση της μηχανής δεν προβάλλεται εάν το στοιχείο [ Image Stabilizer] είναι στο [Off] ή εάν χρησιμοποιείτε φακό άλλου κατασκευαστή, με τον οποίο λειτουργεί μόνο το σύστημα σταθεροποίησης εικόνας του φακού.
- ❗ Εάν το στοιχείο [=Image Stabilizer] είναι στο [Off], τότε η μετακίνηση της μηχανής προβάλλεται μόνο κατά την έκθεση.

Σταθεροποίηση εικόνας για φακούς με σύστημα IS

(Προτ/τητα I.S. φακού)

P A S M B 

Όταν χρησιμοποιείτε φακό με σταθεροποίηση εικόνας τρίτου κατασκευαστή, δώστε προτεραιότητα στο σύστημα του φακού ή της μηχανής.

- ❗ Αυτή η επιλογή δεν έχει καμία επίδραση σε φακούς που διαθέτουν διακόπτη ενεργοποίησης/απενεργοποίησης της σταθεροποίησης εικόνας.











Μενού	MENU ➔  ➔ 8. Image Stabilizer ➔ Lens I.S. Priority
-------	--

On	Δίνεται προτεραιότητα στη σταθεροποίηση εικόνας του φακού.
Off	Δίνεται προτεραιότητα στη σταθεροποίηση εικόνας της μηχανής.

Χρώμα και ποιότητα





Ρύθμιση της ποιότητας φωτογραφιών και video /

Μπορείτε να επιλέξετε τη λειτουργία ποιότητα εικόνας για τις φωτογραφίες και τα video. Επιλέξτε την ποιότητα που είναι κατάλληλη για την εκάστοτε εφαρμογή (για παράδειγμα επεξεργασία σε υπολογιστή, χρήση στο διαδίκτυο κ.λπ.).



Πλήρης πίνακας ελέγχου	  /  
Μενού	MENU   1. Basic Settings/Image Quality   MENU  1. Basic Settings/Image Quality  



■ Ρύθμ. Ποιότ.

Επιλογή	Μέγεθος εικόνας	Βαθμός συμπίεσης	Μορφή αρχείου
L SF	5184 × 3888	Super Fine (Πολύ υψηλή ανάλυση) (1/2,7)	JPG
L F	5184 × 3888	Fine (Υψηλή ανάλυση) (1/4)	JPG
L N	5184 × 3888	Normal (Κανονική ανάλυση) (1/8)	JPG
M 1N	3200 × 2400	Normal (Κανονική ανάλυση) (1/8)	JPG
RAW	5184 × 3888	Συμπίεση χωρίς απώλειες	ORF
RAW+JPEG	RAW συν την επιλογή JPEG που επιλέχθηκε παραπάνω		

 Μπορείτε να επιλέξετε από τα μενού τους διαθέσιμους συνδυασμούς μεγέθους εικόνας/συμπίεσης.  «Συνδυασμοί μεγέθους εικόνας JPEG και βαθμού συμπίεσης (  Λεπτομερείς Ρυθμίσεις)» (Σελ. 148)

 Κατά τη λήψη υψηλής ανάλυσης (Σελ. 161), μπορείτε να επιλέξετε ανάμεσα στις τιμές **80M**F, **50M**F, **25M**F, **80M**F+RAW, **50M**F+RAW και **25M**F+RAW.

 Όταν είναι επιλεγμένο το [Standard], [Dual Same↓□], το [Dual Same↑□] ή το [Auto Switch] για τη ρύθμιση [ Save Settings] (Σελ. 249), τότε οι επιλογές ισχύουν για τις κάρτες και στις δύο υποδοχές **1** και **2**.

 Οι επιλογές **80M**F και **80M**F+RAW δεν είναι διαθέσιμες εάν έχετε επιλέξετε το (On ) στη «Λήψη Υψηλ. Ανάλ.» (Σελ. 161).

 Επιλέγοντας το «Λήψη Υψηλ. Ανάλ.» (Σελ. 161) η επιλεγμένη ποιότητα εικόνας αλλάζει. Φροντίστε να ελέγξετε τη ρύθμιση ποιότητας εικόνας προτού φωτογραφίσετε.

 Στα αρχεία RAW περιέχονται δεδομένα εικόνας που δεν έχουν υποστεί επεξεργασία. Επιλέξτε αυτήν τη μορφή (επέκταση «.ORF») για εικόνες που σκοπεύετε να βελτιώσετε αργότερα.

- Δεν είναι δυνατή η προβολή τους σε άλλες μηχανές
- Η προβολή τους είναι δυνατή σε υπολογιστές, χρησιμοποιώντας το λογισμικό διαχείρισης ψηφιακών φωτογραφιών OM Workspace
- Μπορείτε να τις αποθηκεύσετε σε μορφή JPEG, χρησιμοποιώντας την επιλογή [RAW Data Edit] (Σελ. 207) από τα μενού της μηχανής

■ Ρύθμισ. Ποιότ.

- Για να αλλάξετε τις ρυθμίσεις σε κάθε μία λειτουργία ποιότητας εικόνας, πατήστε το  έχοντας επιλέξει μια λειτουργία ποιότητας εικόνας.

Το εικονίδιο Ποιότητα Video

Οι αλλαγές στις ρυθμίσεις υποδεικνύονται στο εικονίδιο , όπως φαίνεται παρακάτω. Μπορείτε να αποθηκεύσετε έως και τρεις συνδυασμούς.



Ανάλυση Video

4K	4K	4K	3840×2160
FHD	FHD	Full HD	1920×1080
C4K	C4K	4K Digital Cinema	4096×2160

Αντιστάθμιση κίνησης

I-8	A-I	ALL-Intra*
L-8	L-GOP	LongGOP

- Ρυθμίζεται σταθερά στο [L-GOP] όταν η [Movie Resolution] είναι [4K] ή [C4K].

Όταν το  Video Codec [Σελ. 149] είναι [H.264]: «-8»
Όταν το  Video Codec [Σελ. 149] είναι [H.265]: «-10»

* Εάν χρησιμοποιήσετε την επιλογή «ALL-Intra» τότε το video εγγράφεται χωρίς συμπίεση μεταξύ των καρτέ. Είναι κατάλληλη επιλογή για επεξεργασία, αλλά το μέγεθος του αρχείου είναι μεγάλο.

Ρυθμός καρτέ Αναπαραγωγής

60p	59,94p	59,94fps
50p	50,00p	50,00fps
30p	29,97p	29,97fps
25p	25,00p	25,00fps
24.00p	24,00p	24,00fps
24p	23,98p	23,98fps

- Η επιλογή [24.00p] είναι επιλέξιμη μόνο εάν στο [Movie Resolution] έχετε επιλέξει το [C4K].

Αργή και Γρήγορη κίνηση

-	Off
-	Αριθμός (ρυθμός)

- Υψηλός ρυθμός σημαίνει γρήγορη εγγραφή και μικρός ρυθμός σημαίνει αργή εγγραφή.
- Επειδή η αναπαραγωγή γίνεται με καθορισμένη ταχύτητα, τα video θα προβάλλονται με αργή/γρήγορη κίνηση.
- ⚠ Δεν γίνεται εγγραφή ήχου.
- ⚠ Τα καλλιτεχνικά φίλτρα που επιλέξατε στο [Picture Mode] απενεργοποιούνται.
- ⚠ Ανάλογα με τη ρύθμιση , η εγγραφή video με αργή ή/και γρήγορη κίνηση ίσως δεν είναι διαθέσιμη.
- ⚠ Η πιο αργή, διαθέσιμη ταχύτητα κλείστρου είναι 1/24 δευτ. Οι διαθέσιμες επιλογές εξαρτώνται από τη ρύθμιση [Frame Rate].

- ⓘ Ανάλογα με την κάρτα που χρησιμοποιείται, η εγγραφή ενδέχεται να τερματιστεί πριν από τη συμπλήρωση της μέγιστης διάρκειας.
- ⓘ Με ορισμένες ρυθμίσεις ενδέχεται να μην είναι διαθέσιμη η επιλογή «Αντιστάθμιση Κίνησης».
- ⓘ Τα video εγγράφονται με αναλογία πλάτους-ύψους 16:9. Τα video C4K εγγράφονται με αναλογία πλάτους-ύψους 17:9.

Λήψη video σε υψηλή ταχύτητα

Τραβήξτε video με πολύ υψηλούς ρυθμούς καρέ. Η εγγραφή των video γίνεται με 100 - 240 fps και η αναπαραγωγή με 23,98 - 59,94 fps. Η μείωση της ταχύτητας αναπαραγωγής στο 2x - 10x της διάρκειας εγγραφής σας επιτρέπει να δείτε σε αργή κίνηση λεπτομέρειες που δεν τις «πιάνει» το μάτι σε πραγματικό χρόνο.

Στο μενού ποιότητας εικόνας video μπορείτε να συμπεριλάβετε την επιλογή video υψηλής ταχύτητας. Ο ρυθμός καρέ αναπαραγωγής που θα επιλέξετε καθορίζει τον συντελεστή ταχύτητας αναπαραγωγής. Υπάρχουν περιορισμοί στον συνδυασμό «Ρυθμός καρέ Αισθητήρα» και «Ρυθμός καρέ Αναπαραγωγής».

Οι αλλαγές στις ρυθμίσεις υποδεικνύονται στο εικονίδιο ποιότητας video, όπως φαίνεται παρακάτω.

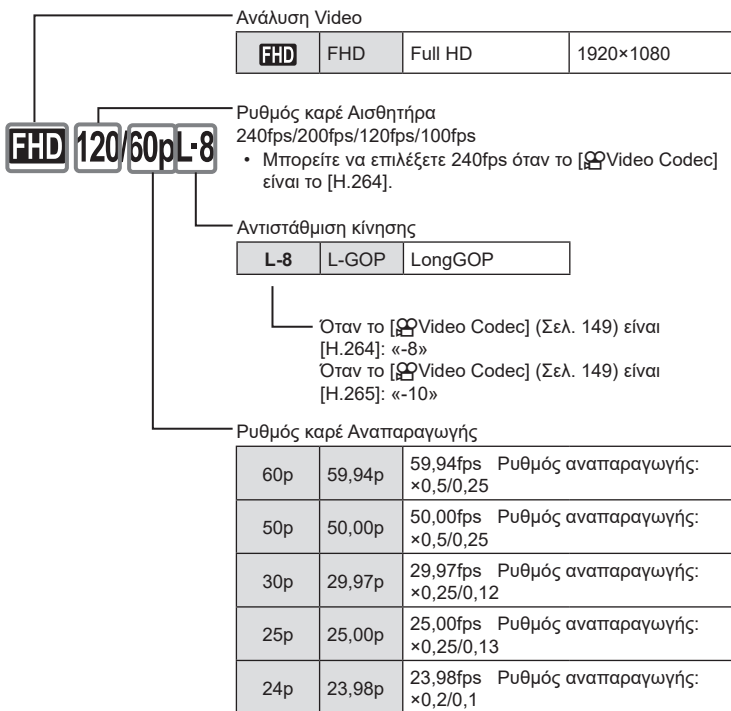

- Για να αλλάξετε τις ρυθμίσεις για τα video υψηλής ταχύτητας, πατήστε το ▷ έχοντας επιλέξει μια λειτουργία ποιότητας εικόνας.

- ⓘ Όταν χρησιμοποιείτε κάρτα SD/SDHC μέγιστο μέγεθος ανά αρχείο περιορίζεται στα 4 GB. Όταν χρησιμοποιείτε κάρτα SDXC, η εγγραφή διακόπεται προτού η διάρκεια αναπαραγωγής φτάσει τις 3 ώρες.
- ⓘ Κλειδωμα εστίασης, έκθεσης και ισορροπίας λευκού κατά την εγγραφή.
- ⓘ Δεν γίνεται εγγραφή ήχου.
- ⓘ Η γωνία οπτικού πεδίου της εικόνας μειώνεται ελαφρά.
- ⓘ Κατά την εγγραφή δεν μπορείτε να αλλάξετε το διάφραγμα, την ταχύτητα κλείστρου, την αντιστάθμιση έκθεσης ή την ευαισθησία ISO.
- ⓘ Η εγγραφή και η προβολή των κωδικών χρόνου δεν είναι δυνατή.
- ⓘ Η φωτεινότητα ενδέχεται να αλλάξει κατά την εγγραφή εάν αλλάξει η εστιακή απόσταση.
- ⓘ Η εγγραφή βίνεο υψηλής ταχύτητας δεν είναι διαθέσιμη όταν η μηχανή είναι συνδεδεμένη σε συσκευή HDMI.
- ⓘ Όταν κάνετε εγγραφή βίνεο υψηλής ταχύτητας δεν μπορείτε να επιλέξετε τη λειτουργία στόχου AF [All].
- ⓘ Δεν μπορείτε να επιλέξετε το [M-IS1] για το στοιχείο [Image Stabilizer] (Σελ. 141).
- ⓘ Οι λειτουργίες εικόνας [i-Enhance] και καλλιτεχνικών φίλτρων (Σελ. 150) δεν είναι διαθέσιμες.
- ⓘ Στη λειτουργία [Gradation] (Σελ. 152) επιλέγεται σταθερά το [Gradation Normal].
- ⓘ Η εγγραφή βίνεο υψηλής ταχύτητας δεν είναι διαθέσιμη κατά τη φωτογράφιση με τηλεχειρισμό και η μηχανή είναι συνδεδεμένη με smartphone.

Συνδυασμοί μεγέθους εικόνας JPEG και βαθμού συμπίεσης

1. Basic Settings/Image Quality Detailed Settings

PASMB

Μπορείτε να καθορίσετε την ποιότητα εικόνας JPEG συνδυάζοντας μέγεθος εικόνας και βαθμό συμπίεσης.

Μενού	MENU → 1 → 1. Basic Settings/Image Quality → Detailed Settings
-------	--

Μέγεθος εικόνας		Βαθμός συμπίεσης			Εφαρμογή
Όνομα	Αριθ. Pixel	SF (Πολύ υψηλή ανάλυση)	F (Υψηλή ανάλυση)	N (Κανονική)	
L (Large) (Μεγάλο)	5184×3888	L SF	L F	L N	Ανάλογα με το μέγεθος εκτύπωσης
M1 (Middle) (Μεσαίο)	3200×2400	M1 SF	M1 F	M1 N	
M2 (Middle) (Μεσαίο)	1920×1440	M2 SF	M2 F	M2 N	
S1 (Small) (Μικρό)	1280×960	S1 SF	S1 F	S1 N	Για εκτυπώσεις μικρού μεγέθους και χρήση σε ιστοσελίδες
S2 (Small) (Μικρό)	1024×768	S2 SF	S2 F	S2 N	

Επιλογή κωδικοποιητή για την εγγραφή video (🔧Κωδικοπ. Video)

PASMB 📺

Επιλέξτε τον κωδικοποιητή (codec) για την εγγραφή video.

Μενού	MENU ➔ 📺 ➔ 1. Basic Settings/Image Quality ➔ 📺Video Codec
-------	--

H.264	Εγγραφή video 8-bit με τον ευέλικτο κωδικοποιητή H.264. Χρησιμοποιήστε αυτή τη ρύθμιση για γενική χρήση.
H.265	Εγγραφή video 10-bit με τον κωδικοποιητή H.265. Αυτή η ρύθμιση είναι κυρίως για video που προορίζονται για επεξεργασία σε υπολογιστή.

- ⚠ Εάν επιλέξετε το [H.265] τότε μόνο το [📺2 OM-Log400] και το [📺3 HLG] είναι διαθέσιμα στη ρύθμιση [📺Picture Mode] (Σελ. 151). Για αναπαραγωγή με σωστά χρώματα και φωτεινότητα πρέπει να έχετε τηλεόραση ή οθόνη συμβατή με σήμα εισόδου 10-bit. Εάν έξοδος γίνει προς συσκευή HDMI συμβατή σήμα εισόδου 10-bit, τότε τα χρώματα των εικονιδίων ενδέχεται να φαίνονται διαφορετικά από ότι συνήθως.

Ρύθμιση της αναλογίας πλάτους-ύψους (Αλλαγή αναλογ. εικ.)

PASMB 📺

Επιλέξτε την αναλογία του πλάτους προς το ύψος των φωτογραφιών, ανάλογα με τις προτιμήσεις σας, την εκτύπωση που σκοπεύετε να κάνετε, ή ό,τι άλλο. Εκτός από την τυπική αναλογία (πλάτος προς ύψος) του [4:3] η μηχανή διαθέτει τις επιλογές [16:9], [3:2], [1:1] και [3:4].

Super Control Panel	🔍 ➔ Aspect
Μενού	MENU ➔ 📺 ➔ 1. Basic Settings/Image Quality ➔ Image Aspect

- Οι εικόνες JPEG αποθηκεύονται με την επιλεγμένη αναλογία εικόνας. Οι εικόνες RAW έχουν ίδιες διαστάσεις με τον αισθητήρα εικόνας και αποθηκεύονται με αναλογία πλάτους-ύψους 4:3 και μια ετικέτα που υποδεικνύει την επιλεγμένη αναλογία πλάτους-ύψους. Κατά την αναπαραγωγή των φωτογραφιών RAW, η επιλεγμένη αναλογία πλάτους-ύψους εμφανίζεται με πλαίσιο.

Φωτεινότητα περιφέρειας (Αвт.Σκίασης)

PASMB 📺

Αντισταθμίστε τη μείωση της φωτεινότητας στα άκρα του κάδρου, που οφείλεται στα οπτικά χαρακτηριστικά του φακού. Ορισμένοι φακοί ίσως εμφανίζουν μείωση της φωτεινότητας στα άκρα του κάδρου. Η μηχανή μπορεί να αντισταθμίσει αυτό το φαινόμενο, κάνοντάς τα άκρα πιο φωτεινά.

Μενού	MENU ➔ 📺 ➔ 1. Basic Settings/Image Quality ➔ Shading Comp.
-------	---

Off	Η αντιστάθμιση σκίασης απενεργοποιείται.
On	Η μηχανή εντοπίζει και αντισταθμίζει τη μειωμένη φωτεινότητα στην περιφέρεια της εικόνας.



- ⚠ Η επιλογή [On] δεν λειτουργεί εάν τοποθετήσετε μετατροπέα τηλεφακού ή προέκταση φακού.
- ⚠ Ο θόρυβος μπορεί να είναι πιο ορατός στις άκρες των φωτογραφιών που λαμβάνονται με υψηλές ευαισθησίες ISO.

Επιλέξτε τον τρόπο επεξεργασίας των φωτογραφιών κατά τη λήψη, για βελτίωση των χρωμάτων, των τόνων και των άλλων ιδιοτήτων. Επιλέξτε μία από τις προκαθορισμένες λειτουργίες εικόνας, ανάλογα με το θέμα ή τις καλλιτεχνικές σας επιδιώξεις. Μπορείτε να προσαρμόσετε ξεχωριστά την αντίθεση, την οξύτητα και τις άλλες ρυθμίσεις για κάθε λειτουργία. Μπορείτε επίσης να προσθέσετε καλλιτεχνικά εφέ με τα αντίστοιχα φίλτρα. Επίσης, με τα καλλιτεχνικά φίλτρα μπορείτε να προσθέσετε πλαίσια και άλλα εφέ. Οι προσαρμογές των επιμέρους παραμέτρων αποθηκεύονται ξεχωριστά για κάθε λειτουργία εικόνας και καλλιτεχνικό φίλτρο.

Πλήρης πίνακας ελέγχου	[ON] ➔ Picture Mode
Μενού	MENU ➔ [📷] ➔ 2. Picture Mode/WB ➔ [📷] Picture Mode MENU ➔ [👤] ➔ 2. Picture Mode/WB ➔ [👤] Picture Mode











- ⓘ Εάν βρίσκεστε σε λειτουργία video με τη μηχανή διαμορφωμένη όπως παρακάτω, τότε μπορείτε να επιλέξετε την ίδια ρύθμιση με αυτή για το στοιχείο [📷 Picture Mode] (Σελ. 151) επιλέγοντας το [👤 Picture Mode] από τον πλήρη πίνακα ελέγχου.
- Το [👤 Video Codec] είναι ρυθμισμένο στο [H.264] και το [👤 Picture Mode] στο [Same as 📷]

■ Ρύθμιση του στοιχείου Λειτουργ. Εικόνας

- 1 Επιλέξτε μια λειτουργία εικόνας χρησιμοποιώντας τον πίσω επιλογέα ή τα  .



Οθόνη ρυθμίσεων «Λειτουργ. Εικόνας»





 1	i-Enhance	Η μηχανή ρυθμίζει τα χρώματα και την αντίθεση για βέλτιστα αποτελέσματα, σύμφωνα με τον τύπο του θέματος.
 2	Vivid	Επιλέξτε για ζωντανά χρώματα.
 3	Natural	Επιλέξτε για φυσικά χρώματα.
 4	Muted	Επιλέξτε για φωτογραφίες που αργότερα θα υποστούν επεξεργασία.
 5	Portrait	Βελτιώνει τους τόνους της επιδερμίδας.
 M	Monochrome	Αποθηκεύει τις φωτογραφίες ασπρόμαυρες. Μπορείτε να εφαρμόσετε εφέ έγχρωμων φίλτρων και να επιλέξετε μια απόχρωση.
 C	Custom	Ρυθμίστε τις παραμέτρους έτσι ώστε να δημιουργήσετε την προσωπική σας έκδοση μιας επιλεγμένης λειτουργίας εικόνας.
	Underwater	Επεξεργασία της φωτογραφίας ώστε να διατηρηθούν τα ζωντανά χρώματα που φαίνονται κάτω από τη θάλασσα. <ul style="list-style-type: none"> Εάν επιλέξετε αυτήν τη λειτουργία συνιστούμε να επιλέξετε το [Off] για τη ρύθμιση [+WB] (Σελ. 159).
	Color Creator	Προσαρμόστε την απόχρωση και το χρώμα ώστε να ταιριάξουν στις δημιουργικές σας προτιμήσεις.
ART 1 ART 2 ART 3 ART 4 ART 5 ART 6 ART 7 ART 8 ART 9 ART 10 ART 11 ART 12 ART 13 ART 14 ART 15 ART 16	Pop Art Soft Focus Pale&Light Color Light Tone Grainy Film Pin Hole Diorama Cross Process Gentle Sepia Dramatic Tone Key Line Watercolor Vintage Partial Color Bleach Bypass Instant Film	Εφαρμόζονται οι ρυθμίσεις Καλλιτεχνικών Φίλτρων. Μπορούν επίσης να χρησιμοποιηθούν τα Καλλιτεχνικά εφέ. Τα διαθέσιμα εφέ εξαρτώνται από το καλλιτεχνικό φίλτρο.

■ Ρύθμιση λεπτομερών επιλογών του στοιχείου Λειτουργία Εικόνας

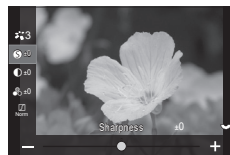
1 Πατήστε τα Δ ∇ στην οθόνη ρυθμίσεων της «Λειτουργία Εικόνας» (Σελ. 151) για να επιλέξετε την επιλογή που θέλετε να ρυθμίσετε.

- Οι διαθέσιμες ρυθμίσεις διαφέρουν ανάλογα με την επιλεγμένη λειτουργία εικόνας.



 Sharpness	Ρυθμίστε την οξύτητα της εικόνας. Μπορείτε να δώσετε έμφαση στα περιγράμματα για πιο ευκρινή και καθαρή εικόνα. [-2] – [±0] – [+2]
 Contrast	Ρυθμίστε την αντίθεση της εικόνας. Αυξάνοντας την αντίθεση αυξάνεται η διαφορά μεταξύ φωτεινών και σκοτεινών περιοχών, δημιουργώντας μια πιο έντονη και διακριτή εικόνα. [-2] – [±0] – [+2]
 Saturation	Ρυθμίστε τον κορεσμό των χρωμάτων. Αυξάνοντας τον κορεσμό οι εικόνες γίνονται πιο ζωντανές. [-2] – [±0] – [+2]
 Gradation	Ρυθμίστε τη φωτεινότητα και τη σκίαση των χρωμάτων. Μπορείτε να προσαρμόσετε την εικόνα στις προτιμήσεις σας, π.χ. [Shadow Adj]: Διαίρει την εικόνα σε λεπτομερείς περιοχές και προσαρμόζει τη φωτεινότητα ξεχωριστά για κάθε περιοχή. Αυτή η ρύθμιση έχει αποτέλεσμα σε εικόνες με περιοχές που παρουσιάζουν μεγάλη αντίθεση, όπου τα λευκά εμφανίζονται ιδιαίτερα φωτεινά ενώ τα μαύρα είναι πολύ σκοτεινά. [Gradation Normal]: Επιτυγχάνει βέλτιστη σκίαση. Συνιστάται για τις περισσότερες περιπτώσεις. [Gradation High Key]: Χρησιμοποιεί τόνους κατάλληλους για ένα φωτεινό θέμα. [Gradation Low Key]: Χρησιμοποιεί τόνους κατάλληλους για ένα σκοτεινό θέμα.
Effect Effect	Επιλέξτε την ένταση του i-Enhance. [Effect: Low]: Προσθέτει στις εικόνες ένα ήπιο εφέ. [Effect: Standard]: Προσθέτει στις εικόνες ένα μέτριο εφέ. [Effect: High]: Προσθέτει στις εικόνες ένα ισχυρό εφέ.

Filter Color Filter	<p>Μπορείτε να προσθέσετε εφέ χρωματικού φίλτρου στις λειτουργίες ασπρόμαυρης εικόνας. Με τα εφέ χρωματικού φίλτρου μπορείτε να κάνετε τα θέματα πιο φωτεινά ή να βελτιώσετε την αντίθεση, ανάλογα με το αρχικό χρώμα του θέματος. Το πορτοκαλί αυξάνει την αντίθεση σε σύγκριση με το κίτρινο, και το κόκκινο αυξάνει την αντίθεση ακόμα περισσότερο από το πορτοκαλί. Το πράσινο είναι μια καλή επιλογή για πορτραίτα ή ανάλογα θέματα.</p> <p>[N:None]: Χωρίς εφέ φίλτρου. [Ye:Yellow]: Αναπαράγει τα ευκρινή λευκά σύννεφα με φυσικό μπλε ουρανό. [Or:Orange]: Τονίζεται ελαφρά το μπλε του ουρανού ή το φως του ήλιου στη δύση του. [R:Red]: Τονίζεται ακόμα περισσότερο το μπλε του ουρανού και το φθινοπωρινό φύλλωμα. [G:Green]: Προσθέτει ζεστασιά στους τόνους της επιδερμίδας ενός πορτραίτου. Επίσης, το πράσινο φίλτρο τονίζει το κόκκινο χρώμα του κραγιόν.</p>
Color Monochrome Color	<p>Προσθέστε ένα χρώμα στις φωτογραφίες όταν χρησιμοποιείτε λειτουργίες ασπρόμαυρης εικόνας.</p> <p>[N:Normal]: Δημιουργεί μια κανονική ασπρόμαυρη εικόνα. [S:Sepia]: Η λήψη είναι ασπρόμαυρη με απόχρωση σέπια. [B:Blue]: Η λήψη είναι ασπρόμαυρη με απόχρωση μπλε. [P:Purple]: Η λήψη είναι ασπρόμαυρη με απόχρωση μωβ. [G:Green]: Η λήψη είναι ασπρόμαυρη με απόχρωση πράσινη.</p>
🖼️ Picture Mode	<p>Επιλέξτε τη λειτουργία εικόνας που θέλετε να προσαρμόσετε όταν θα χρησιμοποιείτε την επιλογή [Custom].</p> <p>[i-Enhance], [Vivid], [Natural], [Muted], [Portrait], [Monochrome]</p>
Color Creator	<p>Περιστρέψτε τον μπροστινό επιλογέα για να ρυθμίσετε την απόχρωση. Περιστρέψτε τον πίσω επιλογέα για να ρυθμίσετε τον κορεσμό.</p> <p>Για επαναφορά των προεπιλεγμένων τιμών, κρατήστε πατημένο το κουμπί .</p>
Προσθήκη Εφέ	<p>Προσθέστε εφέ σε ένα καλλιτεχνικό φίλτρο. Τα εφέ που μπορείτε να προσθέσετε εξαρτώνται από το καλλιτεχνικό φίλτρο.</p> <p>Σε ορισμένα καλλιτεχνικά φίλτρα μπορείτε να προσαρμόσετε τις επιλογές «Χρωματικό Φίλτρο» και «Μονοχρωματ. Χρώμα».</p>
Color Partial Color	<p>Επιλέγεται το καλλιτεχνικό φίλτρο «Μερικό Χρώμα».</p>

- Τα καλλιτεχνικά φίλτρα εφαρμόζονται μόνο στα αρχεία JPEG. Εάν είναι επιλεγμένη η ποιότητα εικόνας [RAW], τότε επιλέγεται αυτόματα η [RAW+JPEG].
- ⚠️ Ανάλογα με τη σκηνή, το αποτέλεσμα ορισμένων ρυθμίσεων ίσως δεν είναι ορατό, ενώ σε άλλες περιπτώσεις οι μεταβάσεις του τόνου ίσως είναι απότομες ή η εικόνα μπορεί να γίνει «κοκκώδης».
- 🔍 Μπορείτε να επιλέξετε εάν θα εμφανίζεται ή όχι η κάθε λειτουργία εικόνας χρησιμοποιώντας την επιλογή  Picture Mode Settings (Σελ. 154).

■ Ρύθμιση του στοιχείου Λειτ. Εικόνας

- 1 Επιλέξτε το στοιχείο [Picture Mode] από το μενού.
- 2 Κάντε μια επιλογή χρησιμοποιώντας τα Δ ∇ \triangleleft \triangleright .

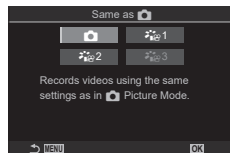

Same as	Τα video εγγράφονται με την ίδια ρύθμιση που επιλέχθηκε στο στοιχείο [Picture Mode].
1 Flat	Στην εγγραφή των video χρησιμοποιείται καμπύλη τόνων κατάλληλη για χρωματική προσαρμογή.
2 OM-Log400	Στην εγγραφή των video χρησιμοποιείται καμπύλη τόνων που προσφέρει περισσότερη ελευθερία για χρωματική προσαρμογή.
3 HLG	Η εγγραφή των video γίνεται με υψηλό δυναμικό εύρος, προβάλλοντας τις εικόνες σε συμβατό εξοπλισμό όπως ακριβώς τις βλέπει το μάτι.

- ① Η επιλογή [3 HLG] δεν είναι επιλέξιμη όταν το στοιχείο [Video Codec] (Σελ. 149) είναι ρυθμισμένο στο [H.264].
- ① Οι επιλογές [] και [1 Flat] δεν είναι επιλέξιμες όταν το στοιχείο [Video Codec] (Σελ. 149) είναι ρυθμισμένο στο [H.265].

Επιλογή των στοιχείων που θα εμφανίζονται σε μια λειτουργία εικόνας (Picture Mode Settings)

P A S M B

Μπορείτε να εμφανίζετε μόνο τις επιλογές που θέλετε όταν επιλέγετε μια λειτουργία εικόνας.

- Για λεπτομέρειες σχετικά με τις λειτουργίες εικόνας, ανατρέξτε στη «Επιλογές επεξεργασίας (Λειτ. Εικόνας / Λειτ. Εικόνας)» (Σελ. 150).

Μενού	MENU \Rightarrow 1 \Rightarrow 2. Picture Mode/WB \Rightarrow Picture Mode Settings
-------	--



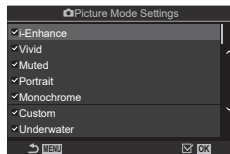

- 1 Επιλέξτε τη λειτουργία εικόνας που θέλετε να εμφανίζεται και τοποθετήστε την ένδειξη επιλογής () δίπλα σε αυτήν.
 - Χρησιμοποιήστε τα Δ ∇ για να επιλέξετε ένα στοιχείο και πατήστε το κουμπί για να εμφανιστεί η ένδειξη επιλογής () δίπλα του. Για να καταργήσετε την επιλογή πατήστε ξανά το κουμπί .





Οθόνη Ρυθμ. Λειτουργ. Εικόνας

Η ισορροπία λευκού (WB) διασφαλίζει ότι τα λευκά αντικείμενα στις εικόνες που εγγράφονται με τη μηχανή εμφανίζονται λευκά. Η επιλογή [Auto] είναι κατάλληλη στις περισσότερες περιπτώσεις, αλλά μπορείτε επίσης να επιλέξετε και άλλες τιμές ανάλογα με την πηγή φωτός, όταν δεν επιτυγχάνονται τα επιθυμητά αποτελέσματα με την επιλογή [Auto] ή όταν θέλετε να εφαρμόσετε ηθελημένα μια απόχρωση (color cast) στις εικόνες σας.







■ Ρύθμιση της ισορροπίας λευκού

Πλήρης πίνακας ελέγχου	 ⇒ WB
Μενού	MENU ⇒  ⇒ 2. Picture Mode/WB ⇒  WB MENU ⇒  ⇒ 2. Picture Mode/WB ⇒  WB

- 1 Επιλέξτε μια λειτουργία WB χρησιμοποιώντας τον πίσω επιλογή ή τα .
- 2 Για να ρυθμίσετε με λεπτομέρεια τις επιλογές για την επιλεγμένη λειτουργία εικόνας επιλέξτε ένα στοιχείο χρησιμοποιώντας τα .



Οθόνη ρυθμίσεων «WB»

WB Auto WB Auto	Τις περισσότερες κανονικές σκηνές (που περιλαμβάνουν αντικείμενα που είναι λευκά ή σχεδόν λευκά) <ul style="list-style-type: none"> • Αυτή η λειτουργία συνιστάται για τις περισσότερες περιπτώσεις. • Μπορείτε να επιλέξετε την ισορροπία λευκού που χρησιμοποιείται υπό φωτισμό πυρακτώσεως (Σελ. 159).
 Sunny 5300K	Σκηνές στο ύπαιθρο με ηλιοφάνεια, ηλιοβασιλέματα, πυροτεχνήματα <ul style="list-style-type: none"> • Η θερμοκρασία χρώματος ρυθμίζεται στους 5300K.
 Shadow 7500K	Λήψεις, με φως ημέρας, αντικειμένων υπό σκιά <ul style="list-style-type: none"> • Η θερμοκρασία χρώματος ρυθμίζεται στους 7500K.
 Cloudy 6000K	Λήψεις με φως ημέρας αλλά συννεφιασμένο ουρανό <ul style="list-style-type: none"> • Η θερμοκρασία χρώματος ρυθμίζεται στους 6000K.
 Incandescent 3000K	Θέματα υπό φωτισμό πυρακτώσεως <ul style="list-style-type: none"> • Η θερμοκρασία χρώματος ρυθμίζεται στους 3000K.
 Fluorescent 4000K	Θέματα υπό φωτισμό φθορισμού <ul style="list-style-type: none"> • Η θερμοκρασία χρώματος ρυθμίζεται στους 4000K.
WB  Underwater	Υποβρύχια φωτογράφιση
WB  WB Flash 5500K	Φωτεινές πηγές με θερμοκρασία χρώματος ίδια με του φλας <ul style="list-style-type: none"> • Η θερμοκρασία χρώματος ρυθμίζεται στους 5500K.

 One-touch WB 1-4	<p>Τις περιπτώσεις στις οποίες θέλετε να ορίσετε την ισορροπία λευκού για ένα συγκεκριμένο θέμα</p> <ul style="list-style-type: none"> • Η θερμοκρασία χρώματος ορίζεται στην τιμή που μετρήθηκε από λευκό αντικείμενο υπό τον φωτισμό που χρησιμοποιείται στην τελική φωτογραφία (Σελ. 157).
CWB Custom WB	<p>Τις περιπτώσεις στις οποίες μπορείτε να αναγνωρίσετε τη σωστή θερμοκρασία χρώματος</p> <ul style="list-style-type: none"> • Επιλέξτε μια θερμοκρασία χρώματος.

■ Ρύθμιση με ακρίβεια της ισορροπίας λευκού σε κάθε λειτουργία WB

Μπορείτε να ρυθμίσετε με ακρίβεια την ισορροπία λευκού. Μπορείτε να κάνετε τις προσαρμογές ξεχωριστά.

1 Διαμορφώστε τις επιλογές.

- Πατήστε τα $\Delta \nabla$ στη οθόνη ρυθμίσεων της λειτουργίας «WB» (Σελ. 155) για να επιλέξετε το στοιχείο που θα ρυθμίσετε.





WB AUTO Keep Warm Color (μόνο όταν χρησιμοποιείται το WB Auto)	<p>[Off]: Όταν χρησιμοποιείται η επιλογή WB Αυτόματο η μηχανή εξαλείφει τους θερμούς τόνους που δημιουργεί ο φωτισμός πυρακτώσεως.</p> <p>[On]: Όταν χρησιμοποιείται η επιλογή WB Αυτόματο η μηχανή διατηρεί τους θερμούς τόνους που δημιουργεί ο φωτισμός πυρακτώσεως.</p>
WBZ (Αντιστάθμιση WB)	<p>Χρησιμοποιήστε τον μπροστινό επιλογή ή τα $\triangleleft \triangleright$ για να ρυθμίσετε τον άξονα A-B (πορτοκαλί-μπλε). Όσο ο δείκτης (+) πλησιάζει το A, προστίθεται μια κόκκινη απόχρωση και όταν πλησιάζει στο B, προστίθεται μπλε απόχρωση.</p> <p>Χρησιμοποιήστε τον πίσω επιλογή ή τα $\Delta \nabla$ για να ρυθμίσετε τον άξονα G-M (πράσινο-ματζέντα).</p> <p>Όσο ο δείκτης (+) πλησιάζει το G, προστίθεται μια πράσινη απόχρωση και όταν πλησιάζει στο M, προστίθεται ματζέντα απόχρωση.</p> <p>Για επαναφορά των ρυθμίσεων που κάνατε, κρατήστε πατημένο το κουμπί \odot.</p> <p>Μπορείτε να προσαρμόσετε ταυτόχρονα τις ρυθμίσεις για όλες τις λειτουργίες ισορροπίας λευκού. WBZ [All WBZ] (Σελ. 158)</p>
Kelvin (μόνο για την «Custom WB»)	<p>Μπορείτε να ρυθμίσετε τη θερμοκρασία χρώματος.</p> <p>[2000K] - [14000K]</p>

WBZ Όταν ολοκληρωθεί η WBZ (Αντιστάθμιση WB) δίπλα στο εικονίδιο της λειτουργίας WB εμφανίζεται η ένδειξη (*).

■ Άμεση ρύθμιση ισορροπίας λευκού

Μετρήστε την ισορροπία λευκού καδράροντας ένα φύλλο χαρτί ή άλλο λευκό αντικείμενο υπό τις συνθήκες φωτισμού που θα χρησιμοποιηθούν στην τελική φωτογραφία. Χρησιμοποιήστε αυτήν την επιλογή για να ρυθμίσετε με ακρίβεια την ισορροπία λευκού, όταν δεν έχετε τα αποτελέσματα που θέλετε με την αντιστάθμιση ή τις προεπιλεγμένες τιμές ισορροπίας λευκού, π.χ. ☀️ (ηλιακό φως) ή ☁️ (συννεφιά). Η μηχανή αποθηκεύει την τιμή της μέτρησης για γρήγορη ανάκληση όποτε χρειάζεται. Μπορείτε να αποθηκεύσετε ξεχωριστά τις ρυθμίσεις για τη λήψη φωτογραφιών και την εγγραφή video.

- 1 Αφού επιλέξετε [☑️1], [☑️2], [☑️3] ή [☑️4] (άμεση ρύθμιση ισορροπίας λευκού 1, 2, 3, or 4) στην οθόνη ρυθμίσεων της λειτουργίας «WB», πατήστε το κουμπί  και μετά, το κουμπί **INFO**.
- 2 Επιλέξτε το [☑️Set].
- 3 Φωτογραφίστε ένα κομμάτι χαρτιού με ουδέτερο χρώμα (άσπρο ή γκριζο).
 - Καδράρετε το χαρτί έτσι ώστε να γεμίζει την προβολή. Φροντίστε να μην σκιάζεται.
 - Πατήστε το κουμπί **INFO**.
 - Εμφανίζεται η οθόνη της άμεσης ρύθμισης ισορροπίας λευκού.
- 4 Επιλέξτε [Yes] και πατήστε το κουμπί .
 - Η νέα τιμή αποθηκεύεται ως προεπιλεγμένη επιλογή ισορροπίας λευκού.
 - Η νέα τιμή παραμένει αποθηκευμένη μέχρι να γίνει ξανά άμεση ρύθμιση ισορροπίας λευκού. Τα δεδομένα δεν θα σβηστούν εάν απενεργοποιήσετε τη μηχανή.

Καθορισμός ισορροπίας λευκού με το κουμπί Άμεσης ρύθμισης ισορροπίας λευκού (☑️)

Αν αντιστοιχίσετε τη λειτουργία [☑️] σε ένα κουμπί τότε μπορείτε με αυτό να μετράτε την ισορροπία λευκού. Από προεπιλογή, μπορείτε να χρησιμοποιήσετε το κουμπί  για να μετράτε την ισορροπία λευκού κατά τη λήψη φωτογραφιών. Για να μετρήσετε την ισορροπία λευκού κατά την εγγραφή video, πρέπει πρώτα να αντιστοιχίσετε την άμεση ρύθμιση ισορροπίας λευκού σε ένα χειριστήριο χρησιμοποιώντας τη ρύθμιση [☑️Button Function] (Σελ. 215).

- 1 Καλύψτε όλο το κάδρο με ένα φύλλο χαρτί ουδέτερου χρώματος (λευκό ή γκριζο).
 - Καδράρετε το χαρτί έτσι ώστε να γεμίζει την προβολή. Φροντίστε να μην σκιάζεται.
- 2 Κρατήστε πατημένο το κουμπί στο οποίο αντιστοιχίσατε την άμεση ρύθμιση WB και πατήστε το κουμπί κλείστρου μέχρι το τέρμα.
 - Κατά την εγγραφή video, πατήστε το κουμπί άμεσης ρύθμισης ισορροπίας λευκού για να προχωρήσετε στο Βήμα 3.
 - Θα σας ζητηθεί να ορίσετε την επιλογή άμεσης ρύθμισης ισορροπίας λευκού στην οποία θα αποθηκευτεί η νέα τιμή.

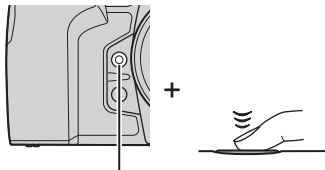

Κουμπί άμεσης ρύθμισης ισορροπίας λευκού (☑️)

3 Επισημάνετε μία άμεση ρύθμιση ισορροπίας λευκού, χρησιμοποιώντας τα Δ ∇ και πατήστε το κουμπί \odot .

- Η μηχανή θα αποθηκεύσει τη νέα τιμή στην επιλεγμένη άμεση ρύθμιση ισορροπίας λευκού και θα επιστρέψει στην προβολή λήψης.

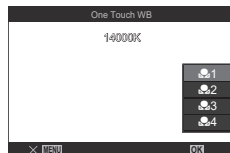

Κλειδωμα της ισορροπίας λευκού σε λειτουργία video

(\odot Λειτουργ. Κουμπιού: Κλειδωμα ^{WB} AUTO)

PASMB \odot

Όταν η μηχανή βρίσκεται σε λειτουργία video με επιλεγμένο το [WB Auto], μπορείτε να κλειδώσετε την ισορροπία λευκού για να εμποδίσετε αλλαγή της ακόμα κι αν αλλάξει το θέμα ή ο φωτισμός.

\odot Απαιτείτε να αντιστοιχίσετε τη λειτουργία [WB AutoLock] σε ένα κουμπί, χρησιμοποιώντας τη ρύθμιση [Button Function] (Σελ. 215).

Κουμπί	Το κουμπί στο οποίο αντιστοιχίσατε τη λειτουργία [WB AutoLock].
--------	---

Όταν πατάτε το κουμπί η ισορροπία λευκού κλειδώνει στις τρέχουσες ρυθμίσεις και η ένδειξη «Lock» εμφανίζεται αριστερά του «WB Auto». Για να ακυρώσετε το κλειδωμα πατήστε ξανά το κουμπί.



Lock

Ρύθμιση με ακρίβεια της ισορροπίας λευκού

(\odot WBZ Όλων / \odot WBZ Όλων)

PASMB \odot

Ρυθμίστε με ακρίβεια την ισορροπία λευκού σε όλες τις λειτουργίες ταυτόχρονα.

Μενού	MENU \Rightarrow \odot 1 \Rightarrow 2. Picture Mode/WB \Rightarrow \odot All WBZ MENU \Rightarrow \odot 2. Picture Mode/WB \Rightarrow \odot All WBZ
-------	--

	<p>Χρησιμοποιήστε τον μπροστινό επιλογή ή τα \triangleleft \triangleright για να ρυθμίσετε τον άξονα A-B (πορτοκαλί-μπλε). Όσο ο δείκτης (\oplus) πλησιάζει το A, προστίθεται μια κόκκινη απόχρωση και όταν πλησιάζει στο B, προστίθεται μπλε απόχρωση.</p> <p>Χρησιμοποιήστε τον πίσω επιλογή ή τα Δ ∇ για να ρυθμίσετε τον άξονα G-M (πράσινο-ματζέντα). Όσο ο δείκτης (\oplus) πλησιάζει το G, προστίθεται μια πράσινη απόχρωση και όταν πλησιάζει στο M, προστίθεται ματζέντα απόχρωση.</p> <p>Για επαναφορά των ρυθμίσεων που κάνατε, κρατήστε πατημένο το κουμπί \odot.</p>
--	--

\odot Όταν ολοκληρωθεί η [\odot All WBZ] / [\odot All WBZ] δίπλα σε κάθε εικονίδιο λειτουργίας WB εμφανίζεται η ένδειξη (*).

Διατήρηση θερμών χρωμάτων υπό φωτισμό πυρακτώσεως στη λειτουργία WB Αυτόματο



( Διατήρ.θερμ.χρώμ./ Διατήρ.θερμ.χρώμ.)

PASMB 

Επιλέξτε με ποιον τρόπο η μηχανή θα ρυθμίζει την ισορροπία λευκού σε φωτογραφίες που έχουν ληφθεί με τη χρήση της αυτόματης ισορροπίας λευκού υπό το φως λαμπτήρα πυρακτώσεως.

Μενού	MENU →  → 2. Picture Mode/WB →  Keep Warm Color MENU →  → 2. Picture Mode/WB →  Keep Warm Color
-------	--

Off	Η μηχανή εξαλείφει τους θερμούς τόνους που δημιουργεί ο φωτισμός πυρακτώσεως.
On	Η μηχανή διατηρεί τους θερμούς τόνους που δημιουργεί ο φωτισμός πυρακτώσεως.





 Αυτήν τη ρύθμιση μπορείτε να την κάνετε και από την οθόνη ρυθμίσεων της λειτουργίας «WB».  «Ρύθμιση με ακρίβεια της ισορροπίας λευκού σε κάθε λειτουργία WB» (Σελ. 156)

Ισορροπία λευκού φλας

(+WB)

PASMB 

Επιλέξτε μια ρύθμιση ισορροπίας λευκού για χρήση με το φλας. Αντί να χρησιμοποιήσετε τη ρύθμιση που αρμόζει για τον φωτισμό από το φλας, μπορείτε να δώσετε προτεραιότητα στην επιλεγμένη ρύθμιση για φωτογράφιση χωρίς φλας. Χρησιμοποιήστε αυτήν την επιλογή για εναλλαγή της επιλεγμένης ισορροπίας λευκού, όταν φωτογραφίζετε ταυτόχρονα με και χωρίς φλας.

Μενού	MENU →  → 2. Picture Mode/WB →  +WB
Off	Η μηχανή χρησιμοποιεί την τρέχουσα επιλεγμένη τιμή ισορροπίας λευκού.
WBAuto	Η μηχανή χρησιμοποιεί αυτόματη ισορροπία λευκού ([WB Auto]).
WB  5500K	Η μηχανή χρησιμοποιεί την ισορροπία λευκού για φλας ([WB ]).

Ρύθμιση του τρόπου αναπαραγωγής των χρωμάτων

(Χρωμ. Χώρος)

PASMB 

Μπορείτε να επιλέξετε τον σωστό τρόπο εμφάνισης των χρωμάτων όταν γίνεται αναπαραγωγή των εικόνων σε οθόνη ή εκτυπωτή.

Μενού	MENU →  1 → 2. Picture Mode/WB → Color Space
-------	--



sRGB	Είναι ο τυπικός χρωματικός χώρος που όρισε διεθνής οργανισμός τυποποίησης. Υποστηρίζεται ευρέως από οθόνες, εκτυπωτές, ψηφιακές μηχανές και εφαρμογές υπολογιστών. Αυτή η επιλογή συνιστάται για τις περισσότερες περιπτώσεις.
AdobeRGB	Αναπαράγει ευρύτερη γκάμα χρωμάτων σε σύγκριση με το sRGB. Η ακριβής αναπαραγωγή των χρωμάτων είναι δυνατή μόνο με λογισμικό και συσκευές (οθόνες, εκτυπωτές και άλλα) που υποστηρίζουν το συγκεκριμένο πρότυπο. Στην αρχή του ονόματος αρχείου υπάρχει η κάτω παύλα («_»), (π.χ., «_xxx0000.jpg»).

ⓘ Η επιλογή [AdobeRGB] δεν είναι διαθέσιμη στις λειτουργίες HDR ή video () , καθώς και εάν έχει επιλεγεί λειτουργία εικόνας καλλιτεχνικού φίλτρου.

Επιλογές προεπισκόπησης για λειτουργίες εικόνας video

(  Υποβολή. Προβολ.)



PASMB 



Μπορείτε να διαμορφώσετε την προβολή έτσι ώστε να είναι ευκρινέστερη, όταν έχετε επιλέξει μια λειτουργία εικόνας αποκλειστικά για video ([ 1 Flat] ή [ 2 OM-Log400]) (Σελ. 154).

Μενού	MENU →  → 2. Picture Mode/WB →   View Assist
-------	--

On	Προσαρμογή της εικόνας για καλύτερη ορατότητα. Οι ενδείξεις που εμφανίζονται ίσως αλλάξουν χρώμα.
Off	Χωρίς προσαρμογή της εικόνας για καλύτερη ορατότητα.

ⓘ Αυτή η επιλογή επηρεάζει μόνο την προβολή και όχι τα πραγματικά αρχεία video.

ⓘ Αυτή η επιλογή δεν εφαρμόζεται όταν γίνεται αναπαραγωγή στη μηχανή των video που εγγράφηκαν με τις λειτουργίες εικόνας [ 1 Flat] ή [ 2 OM-Log400]. Επίσης, δεν εφαρμόζεται όταν γίνεται προβολή των video σε τηλεόραση.

📌 Η επεξεργασία του ιστογράμματος (Σελ. 41) και του μοτίβου γραμμών (Σελ. 189) γίνεται με βάση τη φωτογραφία πριν την εφαρμογή της   View Assist.

Ειδικές λειτουργίες λήψης (Υπολογιστικές Λειτουργίες)

Η μηχανή συνδυάζει εικόνες ή τις επεξεργάζεται ψηφιακά για να δημιουργήσει ειδικά εφέ που δεν μπορείτε να επιτύχετε με τις κανονικές λειτουργίες λήψης.

Λήψη φωτογραφιών με υψηλότερη ανάλυση (Λήψη Υψηλ. Ανάλ.)

PASMB

Φωτογραφίστε με ανάλυση υψηλότερη από αυτήν του αισθητήρα εικόνας. Η μηχανή τραβάει μια σειρά λήψεων μετακινώντας τον αισθητήρα και τις συνδυάζει έτσι ώστε να δημιουργήσει μία φωτογραφία υψηλής ανάλυσης. Χρησιμοποιήστε αυτήν τη λειτουργία για φωτογραφίστε λεπτομέρειες, οι οποίες δεν θα ήταν ορατές, ακόμα και με υψηλούς συντελεστές ζουμ.

Εάν έχετε ενεργοποιήσει τη λειτουργία Λήψης Υψηλής Ανάλυσης, τότε μπορείτε να ρυθμίσετε την ποιότητα εικόνας χρησιμοποιώντας το στοιχείο (Σελ. 145).

Κουμπί	Κουμπί
Μενού	MENU → → 1. Computational Modes → High Res Shot

■ Ενεργοποίηση της λειτουργίας «Λήψη Υψηλ. Ανάλ.»

- 1 Χρησιμοποιήστε τα για να επιλέξετε [High Res Shot] και πατήστε το κουμπί .
- 2 Χρησιμοποιήστε τα για να επιλέξετε το [On] (με τρίποδο) ή το [On] (με το χέρι) και πατήστε το κουμπί .

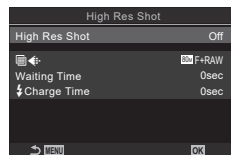

Οθόνη ρυθμίσεων
«Λήψη Υψηλ. Ανάλ.»

Off	Η Λήψη Υψηλ. Ανάλ. απενεργοποιείται
On	Φωτογραφίστε με τη μηχανή σταθεροποιημένη σε τρίποδο. Η εικόνα RAW αποθηκεύεται σε ανάλυση 80M (10368 × 7776).
On	Φωτογραφίστε κρατώντας τη μηχανή με το χέρι. Η εικόνα RAW αποθηκεύεται σε ανάλυση 50M (8160 × 6120).

- 3 Η προβολή επιστρέφει στην οθόνη ρυθμίσεων της λειτουργίας «Λήψη Υψηλ. Ανάλ.».

Εάν η επιλογή γίνεται από κουμπί, τότε μπορείτε να ενεργοποιείτε και να απενεργοποιείτε τη λειτουργία χρησιμοποιώντας το κουμπί . Μπορείτε επίσης να εναλλάσσετε το [On] (τρίποδο) και το [On] (με το χέρι) περιστρέφοντας τον μπροστινό ή τον πίσω επιλογέα ενώ κρατάτε πατημένο το κουμπί .

■ Διαμόρφωση της λειτουργίας «Λήψη Υψηλ. Ανάλ.»

1 Διαμορφώστε τις επιλογές.

- Κάντε μια επιλογή χρησιμοποιώντας τα Δ ∇ και πατήστε το κουμπί OK για να εμφανίσετε το μενού ρυθμίσεων.
- Αφού διαμορφώσετε τις επιλογές, πατήστε το κουμπί OK για να επιστρέψετε στην οθόνη ρυθμίσεων της λειτουργίας «Λήψη Υψηλ. Ανάλ.».

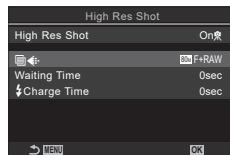

	Επιλέξτε την ποιότητα εικόνας της Λήψης Υψηλής Ανάλυσης (Σελ. 145).
Waiting Time	Επιλέξτε το διάστημα αναμονής της μηχανής, μετά το πάτημα του κουμπιού κλείστρου μέχρι το τέρμα, για να απελευθερωθεί το κλείστρο. Χρησιμοποιήστε αυτήν την επιλογή για να αποτρέψετε το θόλωμα που προκαλεί η αστάθεια της μηχανής όταν πατήσετε το κουμπί κλείστρου.
Charge Time	Επιλέξτε το χρονικό διάστημα αναμονής της μηχανής για να φορτίσει το φλας μεταξύ των λήψεων, όταν χρησιμοποιείτε μονάδα φλας που δεν είναι ειδικά σχεδιασμένο για χρήση με αυτήν τη μηχανή. [0.5 sec] / [0.2 sec] / [0.1 sec] / [0 sec]

■ Λήψη

1 Πατήστε το κουμπί **MENU** για να κλείσετε την οθόνη ρυθμίσεων της λειτουργίας «Λήψη Υψηλ. Ανάλ.» και να επιστρέψετε στην προβολή λήψης.

- Θα εμφανιστεί ένα εικονίδιο MENU . Το εικονίδιο αναβοσβήνει όταν η μηχανή δεν είναι σταθερή. Το εικονίδιο σταματά να αναβοσβήνει όταν η μηχανή είναι σταθερή και έτοιμη για τη φωτογράφιση.
- Αφού ενεργοποιηθεί η λειτουργία Λήψη Υψηλ. Ανάλ., ελέγξτε την επιλεγμένη ποιότητα εικόνας. Μπορείτε να ρυθμίσετε την ποιότητα εικόνας από τον πλήρη πίνακα ελέγχου.



Η μηχανή προετοιμάζεται για τη Λήψη Υψηλ. Ανάλ. (αναβοσβήνει)

2 Φωτογραφίστε.

- Όταν η λήψη ολοκληρωθεί, το πράσινο εικονίδιο MENU θα σβήσει από την προβολή.
- Η μηχανή θα δημιουργήσει αυτόματα τη σύνθετη εικόνα όταν ολοκληρωθεί η λήψη. Κατά τη διαδικασία, θα εμφανίζεται ένα μήνυμα.
- Επιλέξτε ανάμεσα στις λειτουργίες JPEG (80M F, 50M F ή 25M F) και JPEG+RAW. Εάν η επιλεγμένη ποιότητα εικόνας είναι η RAW+JPEG, τότε η μηχανή αποθηκεύει μία εικόνα RAW (επέκταση «.ORI») προτού συνθέσει την εικόνα υψηλής ανάλυσης. Η προβολή των μη επεξεργασμένων εικόνων RAW είναι δυνατή με την πιο πρόσφατη έκδοση του OM Workspace.
- ① Οι επιλογές 80M F και 80M F+RAW δεν είναι διαθέσιμες εάν έχετε επιλέξετε το [On] (με το χέρι) για τη μέθοδο λήψης.
- ① Η επιλογή [S-IS Off] ενεργοποιείται αυτόματα για τη ρύθμιση [Image Stabilizer] (Σελ. 141) όταν επιλέγετε το [On] (με τρίποδο) και, αντίστοιχα, επιλογή [S-IS Auto] όταν είναι επιλεγμένο το [On] (με το χέρι).
- ① Ο μέγιστος χρόνος αναμονής για τη ρύθμιση [On] (με το χέρι) είναι 1 δευτερόλεπτο.

- ⓘ Κατά τη φωτογράφιση με τηλεχειρισμό φλας (RC), ο μέγιστος χρόνος αναμονής του φλας είναι 4 δευτ. και η λειτουργία ελέγχου του φλας κλειδώνει στο «Χειροκίνητα».
- ⓘ Δεν είναι δυνατή η χρήση των παρακάτω λειτουργιών:
πολλαπλή έκθεση, αντιστάθμιση προοπτικής, bracketing, σύνθεση διαφορικής εστίασης, διόρθωση fisheye και φωτογράφιση HDR.
- ⓘ Όταν για το [High Res Shot] επιλέξετε το [On] (τρίποδο), στη ρύθμιση [Time Lapse Movie] επιλέγεται το [Off].
- ⓘ Όταν ενεργοποιείται η Λήψη Υψηλής Ανάλυσης στη ρύθμιση [Drive /⏏] επιλέγεται το []. Μπορείτε να επιλέξετε ένα από τα []12s] (Αθόρυβη Χρονομέτρ. 12 δευτ.), []2s] (Αθόρυβη Χρονομέτρ. 2 δευτ.) και []C] (Αθόρυβη Προγρ. Χρονομέτρ.).
- ⓘ Οι φωτογραφίες που θα τραβηχτούν με λειτουργία εικόνας καλλιτεχνικού φίλτρου θα αποθηκευτούν με τη λειτουργία [Natural].
- ⓘ Η ποιότητα της εικόνας ενδέχεται να μειωθεί υπό συνθήκες φωτισμού από πηγές που προκαλούν «flickering», όπως είναι οι λαμπτήρες φθορισμού και LED.
- ⓘ Εάν η μηχανή δεν μπορεί να αποθηκεύσει τη σύνθετη εικόνα λόγω θολώματος ή άλλης αιτίας, τότε θα αποθηκευτεί μόνο η πρώτη λήψη. Εάν είναι επιλεγμένη η ποιότητα εικόνας [JPEG], τότε η λήψη θα αποθηκευτεί σε μορφή JPEG, ενώ εάν είναι επιλεγμένη η [RAW+JPEG], τότε η μηχανή αποθηκεύει δύο αντίγραφα, ένα σε μορφή RAW (.ORF) και ένα σε μορφή JPEG.

Αργή ταχύτητα κλείστρου υπό δυνατό φως (Ζωντανή Λήψη ND)

PA S M B

Η μηχανή κάνει μια σειρά λήψεων και τις συνδυάζει για να δημιουργήσει μία φωτογραφία, η οποία φαίνεται σαν να τραβήχτηκε με αργή ταχύτητα κλείστρου.

- Η αλλαγή της αντιστάθμισης έκθεσης ή της ταχύτητας κλείστρου επαναφέρει την προβολή [LV Simulation].

■ Ενεργοποίηση της λειτουργίας «Ζωντανή Λήψη ND»

Μενού **MENU** ➔ ➔ 1. Computational Modes ➔ Live ND Shooting

- 1 Χρησιμοποιήστε τα για να επιλέξετε το [Live ND Shooting] και πατήστε το κουμπί .
- 2 Χρησιμοποιήστε τα για να επιλέξετε το [On] και πατήστε το κουμπί .

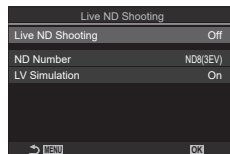

Οθόνη ρυθμίσεων
«Ζωντανή Λήψη ND»

Off	Η λήψη φωτογραφιών γίνεται χωρίς χρήση αυτής της λειτουργίας.
On	Η λήψη φωτογραφιών γίνεται με το εφέ αργού κλείστρου.

- 3 Η προβολή επιστρέφει στην οθόνη ρυθμίσεων της λειτουργίας «Ζωντανή Λήψη ND».

■ Διαμόρφωση της λειτουργίας «Ζωντανή Λήψη ND»

1 Διαμορφώστε τις επιλογές.

- Κάντε μια επιλογή χρησιμοποιώντας τα Δ ∇ και πατήστε το κουμπί \odot για να εμφανίσετε το μενού ρυθμίσεων.
- Αφού διαμορφώσετε τις επιλογές, πατήστε το κουμπί \odot για να επιστρέψετε στην οθόνη ρυθμίσεων «Ζωντανή Λήψη ND».

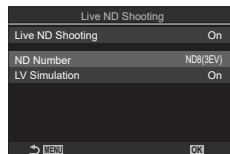

ND Number	Επιλέξτε έναν τύπο φίλτρου ND και η μηχανή θα τον μετατρέψει σε μια τιμή έκθεσης και θα μειώσει αντίστοιχα την έκθεση. Οι διαθέσιμες επιλογές είναι σε βήματα του 1 EV: [ND2 (1EV)], [ND4 (2EV)], [ND8 (3EV)], [ND16 (4EV)], [ND32 (5EV)], [ND64 (6EV)]
LV Simulation	Επιλέγετε την προεπισκόπηση ή όχι του αποτελέσματος του επιλεγμένου φίλτρου με την τρέχουσα ταχύτητα κλείστρου. [Off]: Χρησιμοποιείται η τυπική προβολή λήψης. [On]: Τα αποτελέσματα της ταχύτητας κλείστρου φαίνονται στην προβολή.

■ Λήψη

1 Πατήστε το κουμπί **MENU** για να κλείσετε την οθόνη ρυθμίσεων «Ζωντανή Λήψη ND» και να επιστρέψετε στην προβολή λήψης.

- Εάν επιλέξετε το [On] στην ρύθμιση [Live ND Shooting], τότε θα ξεκινήσει η φωτογράφιση με φίλτρο ND.
- Όταν ενεργοποιείται το ζωντανό φίλτρο ND στην προβολή εμφανίζεται ένα εικονίδιο.
- Για να τερματίσετε τη φωτογράφιση με ζωντανό φίλτρο ND, επιλέξτε το [Off] στην ρύθμιση [Live ND Shooting] όπως υποδεικνύεται στο Βήμα 2.

Ζωντανή Λήψη ND



2 Προσαρμόστε την ταχύτητα κλείστρου ενώ ελέγχετε τα αποτελέσματα στην προβολή.

- Ρυθμίστε την ταχύτητα κλείστρου χρησιμοποιώντας τον πίσω επιλογέα.
- Η πιο αργή διαθέσιμη ταχύτητα κλείστρου εξαρτάται από τον επιλεγμένο αριθμό του φίλτρου ND.

[ND2 (1EV)]: 1/60 δευτ.

[ND16 (4EV)]: 1/8 δευτ.

[ND4 (2EV)]: 1/30 δευτ.

[ND32 (5EV)]: 1/4 δευτ.

[ND8 (3EV)]: 1/15 δευτ.

[ND64 (6EV)]: 1/2 δευτ.



Ταχύτητα κλείστρου

- Εάν έχετε επιλέξει το [On] στη ρύθμιση [LV Simulation], τότε μπορείτε να δείτε στην προβολή τα αποτελέσματα των αλλαγών της ταχύτητας κλείστρου.
- Για να είναι το αποτέλεσμα της λειτουργίας [LV Simulation] παρόμοιο με την τελική φωτογραφία, η διάρκεια του χρόνου πρέπει να ισοδυναμεί με την επιλεγμένη ταχύτητα κλείστρου.

- Μόλις παρέλθει το χρονικό διάστημα που ισοδυναμεί με τον επιλεγμένη ταχύτητα κλείστρου το τμήμα «LV» του εικονιδίου στη οθόνη γίνεται πράσινο. Όταν το εικονίδιο γίνει πράσινο, η προβολή είναι παρόμοια με την τελική εικόνα.

3 Φωτογραφίστε.

- 🕒 Κατά τη ζωντανή φωτογράφιση με φίλτρο ND το στοιχείο [Frame Rate] ρυθμίζεται σε [Normal].
- 🕒 Το άνω όριο για τη ρύθμιση [📷 ISO] κατά τη ζωντανή φωτογράφιση ND είναι ISO 800. Αυτό ισχύει και όταν είναι επιλεγμένο το [Auto] για τη ρύθμιση [📷 ISO].
- 🕒 Δεν είναι δυνατή η χρήση των παρακάτω λειτουργιών:
HDR, Λήψη Υψηλ. Ανάλ., πολλαπλή έκθεση, αντιστάθμιση προοπτικής, bracketing, σύνθεση διαφορικής έκθεσης, φωτογράφιση χρονισμού, 📷 σάρωση flicker, φωτογράφιση anti-flicker και διόρθωση fisheye.
- 🕒 Όταν ενεργοποιείται η Ζωντανή Λήψη ND στη ρύθμιση [Drive 📷/📷] επιλέγεται το [📷]. Μπορείτε να επιλέξετε ένα από τα [📷📷12s] (Αθόρυβη Χρονομέτρ. 12 δευτ.), [📷📷2s] (Αθόρυβη Χρονομέτρ. 2 δευτ.) και [📷📷C] (Αθόρυβη Προγρ. Χρονομέτρ.).
- 🕒 Σε αντίθεση με τα κανονικά φίλτρα ND, το ζωντανό φίλτρο ND δεν μειώνει το φως που πέφτει στον αισθητήρα, συνεπώς στα πολύ φωτεινά θέματα ενδέχεται να υπάρχει υπερέκθεση.

Αύξηση του βάθους πεδίου (Σύνθ.διαφορ.εστίασ.) **PASMB**

Συνδυάστε πολλαπλές εικόνες για βάθος πεδίου μεγαλύτερο από όσο μπορείτε να επιτύχετε με μία και μόνο λήψη. Η μηχανή τραβάει μια σειρά από λήψεις με εστίαση εμπρός και πίσω από την τρέχουσα θέση εστίασης και δημιουργεί μία εικόνα με τις περιοχές που είναι εστιασμένες σε κάθε λήψη.

Επιλέξτε αυτήν τη λειτουργία εάν θέλετε όλες οι περιοχές του θέματός σας να είναι εστιασμένες σε φωτογραφίες που τραβήχτηκαν από κοντινή απόσταση ή με ανοικτά διαφράγματα (μικροί αριθμοί-f). Η λήψη των φωτογραφιών γίνεται στην αθόρυβη λειτουργία με το ηλεκτρονικό κλείστρο.

- 🕒 Η σύνθετη εικόνα αποθηκεύεται σε μορφή JPEG, ανεξάρτητα από την επιλεγμένη ποιότητα εικόνας.
- 🕒 Η σύνθετη εικόνα μεγεθύνεται οριζόντια και κάθετα κατά 7%.
- 🕒 Εάν μετά το πάτημα του κουμπιού κλείστρου μέχρι το τέρμα ρυθμίσετε την εστίαση ή το ζουμ τότε η λήψη σύνθεσης διαφορικής εστίασης θα τερματιστεί.
- 🕒 Εάν η λειτουργία σύνθεσης διαφορικής εστίασης δεν έχει αποτέλεσμα, τότε η μηχανή θα αποθηκεύσει το επιλεγμένο πλήθος των φωτογραφιών χωρίς να συνθέσει την εικόνα.
- 🕒 Αυτή η επιλογή είναι διαθέσιμη μόνο με φακούς που υποστηρίζουν τη σύνθεση διαφορικής εστίασης. Για πληροφορίες σχετικά με τους συμβατούς φακούς, επισκεφθείτε τον ιστότοπό μας.
- 🕒 Οι φωτογραφίες που θα τραβηχτούν με λειτουργία εικόνας καλλιτεχνικού φίλτρου θα αποθηκευτούν με τη λειτουργία [Natural].

Μενού

MENU ➔ **Q2** ➔ 1. Computational Modes ➔ Focus Stacking

■ Ενεργοποίηση της λειτουργίας «Σύνθ.διαφορ.εστίασ.»

- 1 Χρησιμοποιήστε τα $\Delta \nabla$ για να επιλέξετε το [Focus Stacking] και πατήστε το κουμπί \odot .
- 2 Χρησιμοποιήστε τα $\Delta \nabla$ για να επιλέξετε το [On] και πατήστε το κουμπί \odot .

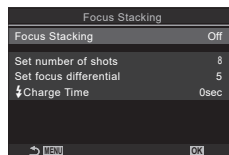

Οθόνη ρυθμίσεων «Σύνθ.διαφορ.εστίασ.»

Off	Η λήψη φωτογραφιών γίνεται χωρίς χρήση αυτής της λειτουργίας.
On	Η λήψη φωτογραφιών γίνεται με αυξημένο βάθος πεδίου.

- 3 Η προβολή επιστρέφει στην οθόνη ρυθμίσεων της λειτουργίας «Σύνθ.διαφορ.εστίασ.».

■ Διαμόρφωση της λειτουργίας «Σύνθ.διαφορ.εστίασ.»

- 1 Διαμορφώστε τις επιλογές.
 - Κάντε μια επιλογή χρησιμοποιώντας τα $\Delta \nabla$ και πατήστε το κουμπί \odot για να εμφανίσετε το μενού ρυθμίσεων.
 - Αφού διαμορφώσετε τις επιλογές, πατήστε το κουμπί \odot για να επιστρέψετε στην οθόνη ρυθμίσεων της λειτουργίας «Σύνθ.διαφορ.εστίασ.».

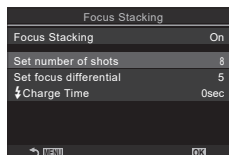

Set number of shots	Επιλέξτε το πλήθος των λήψεων που θα γίνουν με τις διάφορες θέσεις εστίασης. [3] – [15]
Set focus differential	Επιλέξτε το ποσό μεταβολής της εστίασης από τη μηχανή σε κάθε λήψη [1] – [10]
⚡ Charge Time	Επιλέξτε το χρονικό διάστημα αναμονής της μηχανής για να φορτίσει το φλας μεταξύ των λήψεων, όταν χρησιμοποιείτε μονάδα φλας που δεν είναι ειδικά σχεδιασμένο για χρήση με αυτήν τη μηχανή. [0 sec] / [0.1 sec] / [0.2 sec] / [0.5 sec] / [1 sec] / [2 sec] / [4 sec] / [8 sec] / [15 sec] / [30 sec]

■ Λήψη

- 1 Πατήστε το κουμπί **MENU** για να κλείσετε την οθόνη ρυθμίσεων της λειτουργίας «Σύνθ.διαφορ.εστίασ.» και να επιστρέψετε στην προβολή λήψης.
 - Στην οθόνη θα εμφανιστεί ένδειξη [MENU] .
 - Θα επιλεγεί η λειτουργία εικόνας [Natural].
 - Στην προβολή θα εμφανιστεί ένα πλαίσιο με την τελική περικοπή. Συνθέστε τη λήψη με το θέμα σας στο κάδρο.



2 Φωτογραφίστε.

- Η μηχανή τραβά αυτόματα το επιλεγμένο πλήθος λήψεων μόλις πατήσετε το κουμπί κλείστρου μέχρι το τέρμα.

- ⓘ Όταν η λειτουργία [Focus Stacking] είναι ρυθμισμένη στο [On], η λειτουργία [Flash Mode] στις [Silent[♥] Settings] (Σελ. 137) ρυθμίζεται στο [Allow].
- ⓘ Η ταχύτητα συγχρονισμού φλας ρυθμίζεται στο 1/100 δευτ. Εάν επιλέξετε τιμές πάνω από ISO 16000 για τη ρύθμιση [ISO], τότε η ταχύτητα συγχρονισμού φλας μειώνεται στο 1/50 δευτ.
- 🔊 Για να μειώσετε τις επιπτώσεις από την αστάθεια της μηχανής, συνιστούμε τη χρήση τηλεχειρισμού (Σελ. 286). Στις [Silent[♥] Settings] (Σελ. 137) μπορείτε να επιλέξετε το διάστημα αναμονής της μηχανής, μετά το πάτημα του κουμπιού κλείστρου μέχρι το τέρμα, για να γίνει λήψη.

Λήψη εικόνων HDR (Υψηλού δυναμικού εύρους) (HDR) P A S M B

Η μηχανή μεταβάλλει την έκθεση σε μια σειρά λήψεων, επιλέγει από κάθε τοπικό εύρος αυτήν με τις περισσότερες λεπτομέρειες και, κατόπιν, τις συνδυάζει για να δημιουργήσει μία φωτογραφία με μεγάλο δυναμικό εύρος. Εάν το θέμα της φωτογραφίας παρουσιάζει υψηλή αντίθεση, τότε διατηρούνται οι λεπτομέρειες που θα χάνονταν στις σκοτεινές ή φωτεινές περιοχές.

- ⓘ Για να σταθεροποιήσετε τη μηχανή χρησιμοποιήστε τρίποδο ή κάτι παρόμοιο.

Μενού	MENU ➔ Q2 ➔ 1. Computational Modes ➔ HDR
-------	--

Off	Το HDR απενεργοποιείται.
HDR1	Κάθε φορά που τραβάτε μια φωτογραφία, η μηχανή κάνει μια σειρά λήψεων μεταβάλλοντας την έκθεση και τις συνδυάζει σε μία και μόνο φωτογραφία. Επιλέξτε το [HDR1] για πιο φυσικό αποτέλεσμα ή το [HDR2] για αποτέλεσμα που θυμίζει ζωγραφικό πίνακα.
HDR2	<ul style="list-style-type: none">• Η τιμή [ISO] ρυθμίζεται σταθερά στο ISO 200.• Η πιο αργή ταχύτητα κλείστρου είναι 4 δευτ. Η φωτογράφιση διαρκεί έως και 15 δευτ.• Επιλέγεται η λειτουργία εικόνας [Natural] και ο χρωματικός χώρος [sRGB].• Η σύνθετη φωτογραφία αποθηκεύεται σε μορφή JPEG. Εάν είναι επιλεγμένη η ποιότητα εικόνας [RAW], τότε θα αποθηκευτεί σε μορφή RAW + JPEG.
3f 2.0EV	<p>3f 2.0EV</p> <p>Πλήθος λήψεων Εύρος έκθεσης</p>
5f 2.0EV	
7f 2.0EV	
3f 3.0EV	
5f 3.0EV	
	Κάθε φορά που τραβάτε μια φωτογραφία, η μηχανή κάνει μια σειρά λήψεων μεταβάλλοντας την έκθεση. Οι λήψεις δεν συνδυάζονται σε μία και μόνο φωτογραφία. Μπορείτε ωστόσο να συνδυάσετε τις λήψεις χρησιμοποιώντας λογισμικό HDR σε υπολογιστή ή άλλη συσκευή.

- Στην οθόνη θα εμφανιστεί ένδειξη HDR.

HDR



- 1 Φωτογραφίστε.
 - Κάθε φορά που πατάτε το κουμπί κλείστρου η μηχανή τραβάει τον επιλεγμένο αριθμό λήψεων.
 - Στις λειτουργίες [HDR1] και [HDR2], η μηχανή συνδυάζει αυτόματα τις λήψεις σε μία και μόνο φωτογραφία.
 - Η αντιστάθμιση έκθεσης διατίθεται στις λειτουργίες **P**, **A** και **S**.
- ⓘ Η εικόνα που προβάλλεται στην οθόνη ή το σκόπευτρο κατά τη φωτογράφιση διαφέρει από την τελική φωτογραφία HDR.
- ⓘ Εάν στη λειτουργία [HDR1] ή [HDR2] επιλεγεί πιο αργή ταχύτητα κλείστρου, τότε ίσως εμφανιστεί θόρυβος στην τελική φωτογραφία.
- ⓘ Όταν επιλέγετε το [HDR1] ή το [HDR2], στη ρύθμιση [Drive] επιλέγεται το []. Μπορείτε να επιλέξετε ένα από τα [12s] (Αθόρυβη Χρονομέτρ. 12 δευτ.), [2s] (Αθόρυβη Χρονομέτρ. 2 δευτ.) και [C] (Αθόρυβη Προογρ. Χρονομέτρ.).
- ⓘ Δεν είναι δυνατή η χρήση των παρακάτω λειτουργιών:
 - φωτογράφιση με φλας, bracketing, σύνθεση διαφορικής εστίασης, πολλαπλή έκθεση, φωτογράφιση χρονισμού, αντιστάθμιση προοπτικής, ζωντανό φίλτρο ND, διόρθωση fisheye και Λήψη Υψηλής Ανάλυσης.

Εγγραφή πολλών εκθέσεων σε μία μόνο εικόνα

(Multiple Exposure)

P A S M B

Κάντε δύο λήψεις και συνδυάστε τις σε μία φωτογραφία. Εναλλακτικά, μπορείτε να κάνετε μία λήψη και να τη συνδυάσετε με μια υπάρχουσα εικόνα που είναι αποθηκευμένη στην κάρτα μνήμης.

Η σύνθετη εικόνα αποθηκεύεται με τις τρέχουσες ρυθμίσεις ποιότητας εικόνας. Για πολλαπλές εκθέσεις που θα περιλαμβάνουν υπάρχουσα εικόνα μπορείτε να επιλέξετε μόνο εικόνες μορφής RAW.

Εάν αποθηκεύσετε μια πολλαπλή έκθεση με επιλεγμένο το RAW για τη ρύθμιση [], τότε μπορείτε να την επιλέξετε και για επόμενες πολλαπλές εκθέσεις, χρησιμοποιώντας τη λειτουργία [Overlay], γεγονός που σας επιτρέπει να δημιουργήσετε πολλαπλές εκθέσεις συνδυάζοντας τρεις ή περισσότερες φωτογραφίες.

Μενού	MENU ⇒ ⇒ 1. Computational Modes ⇒ Multiple Exposure
-------	---

■ Ενεργοποίηση της λειτουργίας «Πολλαπλή Έκθεση»

- 1 Χρησιμοποιήστε τα για να επιλέξετε το [Multiple Exposure] και πατήστε το κουμπί .
- 2 Χρησιμοποιήστε τα για να επιλέξετε το [On] και πατήστε το κουμπί .

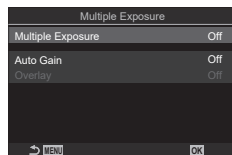

Οθόνη ρυθμίσεων της «Πολλαπλή Έκθεση»

Off	Η λήψη φωτογραφιών γίνεται χωρίς χρήση αυτής της λειτουργίας.
On	Δημιουργία πολλαπλής έκθεσης από 2 φωτογραφίες.

- 3 Η προβολή επιστρέφει στην οθόνη ρυθμίσεων της λειτουργίας «Πολλαπλή Έκθεση».

■ Διαμόρφωση της λειτουργίας «Πολλαπλή Έκθεση»

1 Διαμορφώστε τις επιλογές.

- Κάντε μια επιλογή χρησιμοποιώντας τα Δ ∇ και πατήστε το κουμπί \odot για να εμφανίσετε το μενού ρυθμίσεων.
- Αφού διαμορφώσετε τις επιλογές, πατήστε το κουμπί \odot για να επιστρέψετε στην οθόνη ρυθμίσεων της λειτουργίας «Πολλαπλή Έκθεση».

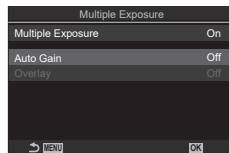

Auto Gain	[Off]: Δεν προσαρμόζει τη φωτεινότητα στις φωτογραφίες της πολλαπλής έκθεσης. [On]: Μειώνει στο μισό τη φωτεινότητα κάθε φωτογραφίας στην πολλαπλή έκθεση.
Overlay	[Off]: Δημιουργία πολλαπλής έκθεσης από τις 2 επόμενες φωτογραφίες. [On]: Δημιουργία πολλαπλής έκθεσης που περιλαμβάνει μια εικόνα RAW που υπάρχει ήδη στην κάρτα μνήμης. <ul style="list-style-type: none">• Η λειτουργία [Overlay] είναι διαθέσιμη μόνο όταν έχετε επιλέξει το στοιχείο [On] για τη ρύθμιση [Multiple Exposure].

■ Λήψη

1 Πατήστε το κουμπί **MENU** για να κλείσετε την οθόνη ρυθμίσεων της λειτουργίας «Πολλαπλή Έκθεση» και να επιστρέψετε στην προβολή λήψης.

- Θα εμφανιστεί ένα εικονίδιο











2 Φωτογραφίστε.

- Η πρώτη λήψη θα είναι ορατή με υπέρθεση επάνω στην εικόνα που βλέπει ο φακός καθώς θα καδράρετε την επόμενη λήψη.
- Το εικονίδιο γίνεται πράσινο.
- Κανονικά, η πολλαπλή έκθεση δημιουργείται μετά τη λήψη της δεύτερης φωτογραφίας.
- Εάν πατήσετε το κουμπί μπορείτε να επαναλάβετε την πρώτη λήψη.
- Πατήστε το κουμπί **MENU** ή το κουμπί για να τερματίσετε τη φωτογράφιση πολλαπλής έκθεσης.
- Όταν ολοκληρωθεί η φωτογράφιση πολλαπλής έκθεσης, το εικονίδιο θα σβήσει από την προβολή.

■ Εάν είναι επιλεγμένο το [Overlay]

Εάν είναι επιλεγμένο το [On] για την [Overlay], τότε εμφανίζεται μια λίστα φωτογραφιών.





- 1 **Επισημάνετε** μια φωτογραφία χρησιμοποιώντας τα κουμπιά   και πατήστε το κουμπί .
 - Μπορείτε να επιλέξετε μόνο εικόνες RAW.
 - 2 Πατήστε το κουμπί **MENU** για να κλείσετε το μενού.
 - Θα εμφανιστεί ένα εικονίδιο .
 - Η επιλεγμένη φωτογραφία εμφανίζεται με ένθεση στην οθόνη.
 - 3 Φωτογραφίστε.
 - Μπορείτε να τραβήξετε επιπλέον φωτογραφίες, οι οποίες θα τοποθετηθούν με ένθεση στη φωτογραφία που επιλέξατε προηγουμένως.
- ⓘ Η μηχανή δεν μεταβαίνει σε λειτουργία προσωρινής απενεργοποίησης κατά την πολλαπλή έκθεση.
- ⓘ Οι φωτογραφίες που τραβήχτηκαν με άλλες μηχανές δεν μπορούν να συμπεριληφθούν σε μια πολλαπλή έκθεση.
- ⓘ Για την πολλαπλή έκθεση, δεν μπορείτε να χρησιμοποιήσετε φωτογραφίες RAW που τραβήχτηκαν με «Λήψη Υψηλ. Ανάλ.».
- ⓘ Οι φωτογραφίες RAW που εμφανίζονται στην προβολή επιλογής εικόνας, όταν είναι επιλεγμένο το [On] για τη λειτουργία [Overlay], έχουν υποστεί επεξεργασία με τις ρυθμίσεις που ίσχυαν κατά τη λήψη τους.
- ⓘ Προτού προσαρμόσετε τις ρυθμίσεις λήψης πρέπει να βγείτε από τη λειτουργία πολλαπλής έκθεσης. Η προσαρμογή ορισμένων ρυθμίσεων δεν είναι δυνατή με ενεργοποιημένη τη λειτουργία πολλαπλής έκθεσης.
- ⓘ Η εκτέλεση οποιουδήποτε από τους παρακάτω χειρισμούς μετά την πρώτη λήψη τερματίζει τη λειτουργία πολλαπλής έκθεσης:
 απενεργοποίηση της μηχανής, πάτημα του κουμπιού  ή **MENU**, επιλογή διαφορετικής λειτουργίας λήψης ή σύνδεση οποιουδήποτε καλωδίου. Επίσης, η λειτουργία πολλαπλής έκθεσης διακόπτεται όταν εξαντληθεί η μπαταρία.
- ⓘ Η οθόνη επιλογής εικόνας για τη λειτουργία [Overlay] εμφανίζει τα αντίγραφα JPEG των φωτογραφιών που ελήφθησαν με επιλεγμένη την ποιότητα εικόνας RAW + JPEG.
- ⓘ Η ζωντανή σύνθετη φωτογράφιση ([Live Comp]) δεν είναι διαθέσιμη στη λειτουργία **B**.
- ⓘ Οι παρακάτω λειτουργίες δεν είναι διαθέσιμες στη λειτουργία πολλαπλής έκθεσης: HDR, bracketing, σύνθεση διαφορικής εστίασης, φωτογράφιση χρονισμού, αντιστάθμιση προοπτικής, ζωντανό φίλτρο ND, διόρθωση fisheye και λήψη Υψηλής Ανάλυσης.
- 🔗 Επίσης, κατά την αναπαραγωγή είναι δυνατή η ένθεση φωτογραφιών που τραβήχτηκαν με την επιλογή RAW για τη ρύθμιση  .  «Συνδυασμός φωτογραφιών (Ένθεση Εικόνων)» (Σελ. 210)

Ψηφιακό Zoom (μεγέθυνση)

 Ψηφιακ. τηλεμετατρ. /  Ψηφιακ. τηλεμετατρ.)

PASMB 

Αυτή η επιλογή περικόπτει ένα τμήμα από το κέντρο του κάδρου με διαστάσεις ίδιες με τις επιλεγμένες για την ποιότητα εικόνας και το μεγεθύνει ώστε να καλύπτει όλη την προβολή. Αυτό σας επιτρέπει να μεγεθύνετε πέρα από τη μέγιστη εστιακή απόσταση του φακού, διευκολύνοντάς σας όταν δεν μπορείτε να αλλάξετε φακό ή να πλησιάσετε στο θέμα σας.

Μενού	MENU →  2. Other Shooting Functions →  Digital Tele-converter MENU →  1. Basic Settings/Image Quality →  Digital Tele-converter
-------	--

Off	Η λήψη φωτογραφιών γίνεται χωρίς χρήση αυτής της λειτουργίας.
On	Οι εικόνες αποθηκεύονται μεγεθυμένες (Φωτογραφίες: 2x, Video: 1,4x).

- Εάν είναι επιλεγμένο το [On], τότε εμφανίζεται ένα εικονίδιο και μεγεθύνεται όταν ενεργοποιείται η ζωντανή προβολή.
- Το μέγεθος των στόχων AF («Επιλογή λειτουργίας στόχου AF (Λειτουργία στόχου AF)» (Σελ. 82)) αυξάνεται και το πλήθος τους μειώνεται.
- Οι εικόνες JPEG αποθηκεύονται με τον επιλεγμένο συντελεστή μεγέθυνσης. Στην περίπτωση εικόνων RAW, η περικοπή μεγέθυνσης υποδεικνύεται με ένα πλαίσιο. Κατά την αναπαραγωγή, στην εικόνα εμφανίζεται ένα πλαίσιο με την περικοπή μεγέθυνσης.

Ψηφιακός τηλεμετατροπέας



- ⚠ Στη λειτουργία φωτογράφισης δεν μπορείτε να χρησιμοποιήσετε τα εξής: πολλαπλή έκθεση, αντιστάθμιση προοπτικής και διόρθωση fisheye.
- ⚠ Στη λειτουργία video δεν μπορείτε να χρησιμοποιήσετε αυτήν τη λειτουργία κατά τη εγγραφή video υψηλής ταχύτητας.
- ⚠ Δεν μπορείτε να χρησιμοποιήσετε αυτήν τη λειτουργία όταν στέλνετε σήμα HDMI σε μορφή RAW (Σελ. 187).
- ⚠ Εάν η λειτουργία [ Digital Tele-converter] είναι ενεργοποιημένη, τότε η μηχανή δεν μπορεί να κάνει μεγέθυνση στην οθόνη (Σελ. 45, Σελ. 85, Σελ. 107).

Αυτόματη λήψη ανά σταθερά διαστήματα (Λήψη ανά διαστήματα)

PASMB 

Μπορείτε να ορίσετε η μηχανή να εκτελεί λήψη αυτόματα με καθορισμένο χρονισμό. Τα καρέ λήψης μπορούν επίσης να καταγραφούν σε ξεχωριστό video.

Μενού **MENU** → **Q2** → 2. Other Shooting Functions → Interval Shooting

■ Ενεργοποίηση της λειτουργίας «Λήψη ανά διαστήματα»

- 1 Χρησιμοποιήστε τα Δ ∇ για να επιλέξετε το [Interval Shooting] και πατήστε το κουμπί **OK**.
- 2 Χρησιμοποιήστε τα Δ ∇ για να επιλέξετε το [On] και πατήστε το κουμπί **OK**.

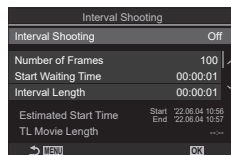

Οθόνη ρυθμίσεων «Λήψη ανά διαστήματα»

Off	Η λήψη φωτογραφιών γίνεται χωρίς χρήση αυτής της λειτουργίας.
On	Η λήψη των φωτογραφιών γίνεται ανά καθορισμένο διάστημα.

- 3 Η προβολή επιστρέφει στην οθόνη ρυθμίσεων της λειτουργίας «Λήψη ανά διαστήματα».

■ Διαμόρφωση της λειτουργίας «Λήψη ανά διαστήματα»

- 1 Διαμορφώστε τις επιλογές.
 - Κάντε μια επιλογή χρησιμοποιώντας τα Δ ∇ και πατήστε το κουμπί **OK** για να εμφανίσετε το μενού ρυθμίσεων.
 - Αφού διαμορφώσετε τις επιλογές, πατήστε το κουμπί **OK** για να επιστρέψετε στην οθόνη ρυθμίσεων «Λήψη ανά διαστήματα».

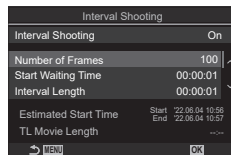

Number of Frames	Επιλέγετε το πλήθος των καρέ που θα καταγραφούν. [002] – [9999]
Start Waiting Time	Επιλέξτε τον χρόνο αναμονής της μηχανής για την πρώτη λήψη της φωτογράφισης ανά διαστήματα. [00:00:00] – [24:00:00]
Interval Length	Επιλέξτε το διάστημα μεταξύ των λήψεων μετά την έναρξη των λήψεων. [00:00:01] – [24:00:00]

Interval Mode	Επιλέξτε εάν θα δώσετε προτεραιότητα στο χρονικό διάστημα ή στο πλήθος των καρέ. [Time Priority] / [Frames Priority] Εάν επιλέξετε το [Time Priority] τότε η προηγούμενη λήψη μπορεί να βρίσκεται ακόμα σε εξέλιξη, ακόμα κι αν είναι η στιγμή για την επόμενη λήψη. Εάν η ρύθμιση [Interval Length] είναι πολύ σύντομη ή εάν χρησιμοποιείτε έκθεση μεγάλης διάρκειας, το πλήθος των αποθηκευμένων καρέ μπορεί να είναι μικρότερο από το πλήθος που επιλέξατε στη ρύθμιση [Number of Frames] .
Exposure Smoothing	Επιλέξτε εάν θα γίνεται εξομαλυνση των ρυθμίσεων έκθεσης για όλα τα καρέ. Η αλλαγή της έκθεσης θα εξομαλύνεται στο video χρονισμού. [Off] / [On]
Time Lapse Movie	Επιλέξτε την εγγραφή ή όχι του video χρονισμού. [Off] : Η μηχανή αποθηκεύει τις μεμονωμένες φωτογραφίες, αλλά δεν τις χρησιμοποιεί για τη δημιουργία του video χρονισμού. [On] : Η μηχανή αποθηκεύει τις μεμονωμένες φωτογραφίες και τις χρησιμοποιεί για τη δημιουργία του video χρονισμού.
Movie Settings	Επιλέξτε το μέγεθος του καρέ ([Movie Resolution]) και τον ρυθμό καρέ ([Frame rate]) για τα video που δημιουργούνται με χρήση της λειτουργίας [Time Lapse Movie] . Επιλέξτε από τις παρακάτω επιλογές για το μέγεθος καρέ. [4K] / [FullHD] / [HD] Επιλέξτε από τις παρακάτω επιλογές για τον ρυθμό καρέ. [30fps] / [15fps] / [10fps] / [5fps]

ⓘ Οι επιλογές **[Start Waiting Time]**, **[Interval Length]** και **[Estimated Time]** ενδέχεται να αλλάξουν, ανάλογα με τις ρυθμίσεις λήψης. Αυτές οι τιμές είναι καθαρά ενδεικτικές.

■ Λήψη



1 Πατήστε το κουμπί **MENU** για να κλείσετε την οθόνη ρυθμίσεων της λειτουργίας «Λήψη ανά διαστήματα» και να επιστρέψετε στην προβολή λήψης.

- Στην προβολή λήψης θα εμφανιστεί το εικονίδιο  και το επιλεγμένο πλήθος των λήψεων.

Φωτογράφιση ανά διαστήματα



2 Φωτογραφίστε.

- Η λήψη του καθορισμένου αριθμού των καρέ θα γίνει αυτόματα.
- Το χρώμα του εικονιδίου  θα αλλάξει σε πράσινο και θα εμφανιστεί το πλήθος των λήψεων που απομένουν.
- Η λήψη χρονισμού θα ακυρωθεί αν χρησιμοποιηθεί κάποιο από τα παρακάτω: Επιλογές λειτουργιών, κουμπί **MENU**, κουμπί , κουμπί απασφάλισης φακού ή σε περίπτωση σύνδεσης σε υπολογιστή μέσω καλωδίου USB.
- Η απενεργοποίηση της μηχανής τερματίζει τη φωτογράφιση ανά διαστήματα.

- ⓘ Τα καρέ καταγράφονται ακόμη και αν η αυτόματη εστίαση δεν είναι επιτυχημένη. Αν θέλετε να σταθεροποιήσετε τη θέση εστίασης, ρυθμίστε την εστίαση χειροκίνητα.
- ⓘ Η ρύθμιση [Image Review] (Σελ. 46) ορίζεται σταθερά σε 0,5 δευτερόλεπτα.
- ⓘ Εάν ο χρόνος πριν από τη λήψη ή το διάστημα μεταξύ λήψεων έχει οριστεί σε 1 λεπτό και 31 δευτερόλεπτα ή περισσότερο, τότε η οθόνη και η μηχανή θα αδρανοποιούνται μετά από 1 λεπτό χωρίς κανένα χειρισμό. Η μηχανή και η οθόνη ενεργοποιούνται ξανά αυτόματα 10 δευτερόλεπτα πριν τη λήψη, ενώ μπορείτε να τις ενεργοποιήσετε και χειροκίνητα πατώντας το κουμπιού κλείστρου.
- ⓘ Η μηχανή επιλέγει αυτόματα για τη λειτουργία AF (Σελ. 77) είτε το [S-AF] αντί των [C-AF] και [C-AF+TR], είτε το [S-AF MF] αντί των [C-AF MF] και [C-AF+TR MF].
- ⓘ Εάν είναι επιλεγμένο το [S-AF] για τη λειτουργία AF (Σελ. 77), τότε εστιάστε για να ξεκινήσει η λήψη και, μετά, κλειδώστε την εστίαση και αρχίστε την εγγραφή.
- ⓘ Οι λειτουργίες αφής απενεργοποιούνται κατά τη διάρκεια της λήψης χρονισμού.
- ⓘ Η λήψη χρονισμού δεν μπορεί να συνδυαστεί με τις λειτουργίες HDR, bracketing, σύνθεση διαφορεικής εστίασης, πολλαπλή έκθεση ή το ζωντανό φίλτρο ND.
- ⓘ Το φλας δεν θα λειτουργήσει αν ο χρόνος φόρτισης φλας είναι μεγαλύτερος από το διάστημα μεταξύ των λήψεων.
- ⓘ Εάν στη ρύθμιση [Number of Frames] επιλέξετε τιμή 1000 ή μεγαλύτερη τότε η επιλογή [Time Lapse Movie] ρυθμίζεται στο [Off].
- ⓘ Όταν για το [High Res Shot] επιλέγετε το [On] (☀) (τρίποδο), στη ρύθμιση [Time Lapse Movie] επιλέγεται το [Off].
- ⓘ Αν κάποια από τις φωτογραφίες δεν έχει καταγραφεί σωστά, τότε δεν θα δημιουργηθεί video χρονισμού.
- ⓘ Αν δεν υπάρχει αρκετός χώρος στην κάρτα, τότε δεν θα καταγραφεί το video χρονισμού.
- ⓘ Αν δεν είναι αρκετό το επίπεδο φόρτισης στην μπαταρία, τότε η λήψη ενδέχεται να τερματιστεί πρόωρα. Για τη λήψη χρησιμοποιήστε πλήρως φορτισμένη μπαταρία είτε συνδέστε στη μηχανή τον παρεχόμενο προσαρμογέα AC USB (Σελ. 20) ή φορητή μπαταρία που συμμορφώνεται με το πρότυπο USB-PD.

Μπορείτε να διορθώσετε ή να τονίσετε την προοπτική παραμόρφωση που προκαλεί η εστιακή απόσταση του φακού και η απόστασή σας από το θέμα. Κατά τη φωτογράφιση, μπορείτε να κάνετε προεπισκόπηση της αντιστάθμισης προοπτικής στην οθόνη. Η διορθωμένη εικόνα δημιουργείται με περικοπή, αυξάνοντας τον πραγματικό συντελεστή ζουμ.

Μενού	MENU ➔  ➔ 2. Other Shooting Functions ➔ Keystone Comp.
-------	--





Off	Η λήψη φωτογραφιών γίνεται χωρίς χρήση αυτής της λειτουργίας.
On	Η λήψη των φωτογραφιών γίνεται με εφαρμογή αντιστάθμισης προοπτικής.

- Εάν επιλέξετε το [On], τότε στη οθόνη εμφανίζεται το εικονίδιο  και ρυθμιστικά.

Αντιστάθμιση προοπτικής





1 Καθάρσετε το θέμα σας και προσαρμόστε την αντιστάθμιση προοπτικής, ενώ ελέγχετε το θέμα σας στην προβολή.

- Περιστρέψτε τον μπροστινό επιλογέα για την οριζόντια προσαρμογή και τον πίσω επιλογέα για κατακόρυφη προσαρμογή.
- Χρησιμοποιήστε τα   για να τοποθετήσετε την περικοπή. Η διαθέσιμη κατεύθυνση μετακίνησης της περικοπής υποδεικνύεται με ένα βέλος ().
- Για να ακυρώσετε τις αλλαγές, πατήστε παρατεταμένα το κουμπί .

2 Για να ρυθμίσετε το διάφραγμα, την ταχύτητα κλείστρου και τις άλλες παραμέτρους λήψης, πατήστε το κουμπί **INFO**.

- Θα εμφανιστούν οι τυπικές ενδείξεις λήψης.
- Όσο είναι ενεργή η αντιστάθμιση προοπτικής εμφανίζεται το εικονίδιο . Το εικονίδιο έχει πράσινο χρώμα εάν έχουν γίνει προσαρμογές στις ρυθμίσεις αντιστάθμισης προοπτικής.
- Για να επιστρέψετε στην προβολή αντιστάθμισης προοπτικής που φαίνεται στο Βήμα 1, πατήστε επανειλημμένα το κουμπί **INFO**.

3 Φωτογραφίστε.

- ⚠ Ανάλογα με το ποσό της αντιστάθμισης προοπτικής που θα εφαρμόσετε ενδέχεται να εμφανιστεί «κόκκος» στις φωτογραφίες. Το ποσό της αντιστάθμισης καθορίζει επίσης τη μεγέθυνση της φωτογραφίας που θα περικοπεί και τη δυνατότητα μετακίνησης της περικοπής.
- ⚠ Ανάλογα με το ποσό της αντιστάθμισης ίσως δεν θα μπορείτε να μετακινήσετε την περικοπή.
- ⚠ Ανάλογα με το ποσό της αντιστάθμισης, ο επιλεγμένος στόχος AF ίσως δεν είναι ορατός στην προβολή. Εάν ο στόχος AF βρίσκεται εκτός του κάδρου, τότε η θέση του στην προβολή υποδεικνύεται από το εικονίδιο ,  ή .

- ❗ Οι φωτογραφίες που λαμβάνονται με επιλεγμένη ποιότητα εικόνας [RAW] αποθηκεύονται σε μορφή RAW + JPEG.
- ❗ Δεν είναι δυνατή η χρήση των παρακάτω λειτουργιών:
ζωντανή σύνθετη φωτογράφιση, διαδοχική λήψη, bracketing, σύνθεση διαφορικής εστίασης, HDR, πολλαπλή έκθεση, ζωντανό φίλτρο ND, διόρθωση fisheye, ψηφιακές τηλεμετατροπές, εγγραφή video, λειτουργίες AF [C-AF], [C-AF MF], [C-AF+TR] και [C-AF+TR MF], λειτουργίες εικόνας καλλιτεχνικών φίλτρων, προγραμματιζόμενος χρονομέτρης αυτοφωτογράφισης και Λήψη Υψηλής Ανάλυσης.
- ❗ Εάν χρησιμοποιείτε μετατροπείς φακού ίσως δεν επιτύχετε το αποτέλεσμα που θέλετε.
- ❗ Εάν ο φακός σας δεν ανήκει στο σύστημα Four Thirds ή Micro Four Thirds τότε φροντίστε να εισαγάγετε τα στοιχεία του στη ρύθμιση [Image Stabilizer] (Σελ. 141).
Εάν η εστιακή απόσταση του φακού έχει αποθηκευτεί στη ρύθμιση [Image Stabilizer] (Σελ. 141) ή [Lens Info Settings] (Σελ. 253), τότε αυτή θα χρησιμοποιηθεί για την αντιστάθμιση προοπτικής.

Διόρθωση παραμόρφωσης fisheye (Αντιστάθμιση Fisheye) **PASMB**



Διορθώνετε την παραμόρφωση που προκαλούν οι φακοί fisheye, δίνοντας την εντύπωση ότι οι φωτογραφίες τραβήχτηκαν με ευρυγώνιο φακό. Μπορείτε να επιλέξετε το ποσό της διόρθωσης ανάμεσα τρία επίπεδα. Μπορείτε επίσης να ενεργοποιήσετε ταυτόχρονα τη διόρθωση της παραμόρφωσης για υποβρύχιες φωτογραφίες.

- Αυτή η επιλογή είναι διαθέσιμη μόνο με τους συμβατούς φακούς fisheye.

Από τον Φεβρουάριο του 2022, θα είναι διαθέσιμη με τον φακό M.ZUIKO DIGITAL ED 8mm F1.8 Fisheye PRO.

■ Ενεργοποίηση της λειτουργίας «Αντιστάθμιση Fisheye»

Μενού	MENU ➔ Q2 ➔ 2. Other Shooting Functions ➔ Fisheye Compensation
-------	--

- 1 Χρησιμοποιήστε τα Δ ∇ για να επιλέξετε το [Fisheye Compensation] και πατήστε το κουμπί .
- 2 Χρησιμοποιήστε τα Δ ∇ για να επιλέξετε το [On] και πατήστε το κουμπί .



Οθόνη ρυθμίσεων «Αντιστάθμιση Fisheye»

Off	Η λήψη φωτογραφιών γίνεται χωρίς χρήση αυτής της λειτουργίας.
On	Η λήψη των φωτογραφιών γίνεται με εφαρμογή αντιστάθμισης fisheye.



- 3 Η προβολή επιστρέφει στην οθόνη ρυθμίσεων της λειτουργίας «Αντιστάθμιση Fisheye».

■ Διαμόρφωση της λειτουργίας «Αντιστάθμιση Fisheye»

1 Διαμορφώστε τις επιλογές.

- Κάντε μια επιλογή χρησιμοποιώντας τα Δ ∇ και πατήστε το κουμπί OK για να εμφανίσετε το μενού ρυθμίσεων.
- Αφού διαμορφώσετε τις επιλογές, πατήστε το κουμπί OK για να επιστρέψετε στην οθόνη ρυθμίσεων «Ζωντανή Λήψη ND».



Angle	Με τη διόρθωση fisheye η φωτογραφία περικόπτεται, ώστε να αφαιρεθούν οι μαύρες περιοχές. Επιλέξτε ανάμεσα σε τρεις διαφορετικές περικοπές. [1] / [2] / [3]
 /  Correction	Επιλέξτε εάν θα διορθώσετε την παραμόρφωση στις φωτογραφίες που τραβήχτηκαν κάτω από το νερό, επιπλέον της διόρθωσης με χρήση της ρύθμισης [Angle]. [Off] / [On]

■ Λήψη

1 Πατήστε το κουμπί **MENU** για να κλείσετε την οθόνη ρυθμίσεων της λειτουργίας «Αντιστάθμιση Fisheye» και να επιστρέψετε στην προβολή λήψης.

- Όταν είναι ενεργοποιημένη η αντιστάθμιση fisheye, εμφανίζεται ένα εικονίδιο  μαζί με την επιλεγμένη περικοπή.

Αντιστάθμιση Fisheye



2 Φωτογραφίστε.

- ⚠ Οι φωτογραφίες που λαμβάνονται με επιλεγμένη ποιότητα εικόνας [RAW] αποθηκεύονται σε μορφή RAW + JPEG. Η αντιστάθμιση fisheye δεν εφαρμόζεται σε φωτογραφίες RAW.
- ⚠ Η λειτουργία peaking εστίασης δεν είναι διαθέσιμη στην προβολή αντιστάθμισης fisheye.
- ⚠ Οι επιλογές για τον στόχο AF περιορίζονται στις λειτουργίες «[I] Μονός» και «[#] Μικρή».
- ⚠ Δεν είναι δυνατή η χρήση των παρακάτω λειτουργιών:
ζωντανή σύνθετη φωτογράφιση, διαδοχική λήψη, bracketing, σύνθεση διαφορικής εστίασης, HDR, πολλαπλή έκθεση, ζωντανή φωτογράφιση φίλτρου ND, αντιστάθμιση προοπτικής, ψηφιακός τηλεμετατροπέας, εγγραφή video, λειτουργίες AF [C-AF], [C-AF MF], [C-AF+TR] και [C-AF+TR MF], λειτουργίες εικόνας καλλιτεχνικών φίλτρων, προγραμματιζόμενος χρονομέτρης αυτοφωτογράφισης και Λήψη Υψηλής Ανάλυσης.

Διαμόρφωση των ρυθμίσεων BULB/TIME/COMP

(Ρυθμίσεις BULB/TIME/COMP)

PASMB

Ρυθμίστε τα στοιχεία που σχετίζονται με τη φωτογράφιση bulb/time/σύνθετη φωτογράφιση.

Μενού	MENU → → 2. Other Shooting Functions → BULB/TIME/COMP Settings
-------	---

1 Διαμορφώστε τις επιλογές.

- Κάντε μια επιλογή χρησιμοποιώντας τα Δ ∇ και πατήστε το κουμπί για να εμφανίσετε το μενού ρυθμίσεων.

BULB/TIME/COMP Settings	
Bulb/Time Focusing	On
Bulb/Time Timer	8min
Live Composite Timer	3h
Bulb/Time Monitor	-7
Live Bulb	Off
Live Time	0.5sec
Composite Settings	1/2sec

Bulb/Time Focusing	Επιτρέπει τη χειροκίνητη εστίαση στη λειτουργία B (bulb). Μπορείτε να φωτογραφίσετε χρησιμοποιώντας διάφορες τεχνικές όπως να «φλουτάρετε» το θέμα κατά την έκθεση ή να εστιάσετε προς το τέλος της έκθεσης. [Off]: Απενεργοποιεί τη χειροκίνητη εστίαση κατά την έκθεση. [On]: Ενεργοποιεί τη χειροκίνητη εστίαση κατά την έκθεση.
Bulb/Time Timer	Καθορίστε τη μέγιστη διάρκεια έκθεσης για τη φωτογράφιση bulb και τη φωτογράφιση με βάση τον χρόνο (time). [30min] / [25min] / [20min] / [15min] / [8min] / [4min] / [2min] / [1min]
Live Composite Timer	Καθορίστε τη μέγιστη διάρκεια έκθεσης για τη ζωντανή σύνθετη φωτογράφιση. [6h] / [5h] / [4h] / [3h] / [2h] / [1h] / [30min] / [25min] / [20min] / [15min] / [8min] / [4min]
Bulb/Time Monitor	Καθορίστε τη φωτεινότητα της οθόνης στη λειτουργία B (bulb). [-7] – [±0] – [+7]
Live Bulb	Επιλέξτε το διάστημα προβολής που θα μεσολαβεί κατά τη λήψη με τη λειτουργία bulb. Το πλήθος των ανανεώσεων της οθόνης είναι περιορισμένο. Επιλέξτε το [Off] για να απενεργοποιήσετε την οθόνη. [60sec] / [30sec] / [15sec] / [8sec] / [4sec] / [2sec] / [1sec] / [0.5sec] / [Off]
Live Time	Επιλέξτε το διάστημα προβολής που θα μεσολαβεί κατά τη λήψη με τη λειτουργία time. Το πλήθος των ανανεώσεων της οθόνης είναι περιορισμένο. Επιλέξτε το [Off] για να απενεργοποιήσετε την οθόνη. [60sec] / [30sec] / [15sec] / [8sec] / [4sec] / [2sec] / [1sec] / [0.5sec] / [Off]
Composite Settings	Καθορίζει τη διάρκεια έκθεσης αναφοράς κατά τη σύνθετη φωτογράφιση. [60sec] / [50sec] / [40sec] / [30sec] / [25sec] / [20sec] / [15sec] / [13sec] / [10sec] / [8sec] / [6sec] / [5sec] / [4sec] / [3.2sec] / [2.5sec] / [2sec] / [1.6sec] / [1.3sec] / [1sec] / [1/1.3sec] / [1/1.6sec] / [1/2sec]

Λήψη σειράς φωτογραφιών με μεταβαλλόμενη έκθεση (AE BKT)

PASMB 

Μεταβάλλει την έκθεση σε μια σειρά φωτογραφιών. Εσείς επιλέγετε το βήμα μεταβολής και το πλήθος των λήψεων. Η μηχανή τραβάει μια σειρά φωτογραφιών με διαφορετικές ρυθμίσεις έκθεσης. Η μηχανή τραβάει φωτογραφίες όσο πατάτε το κουμπί κλείστρου μέχρι το τέρμα και τερματίζεται μόλις συμπληρωθεί ο επιλεγμένος αριθμός λήψεων.

Μενού	MENU ➔ Q2 ➔ 3. Bracketing ➔ AE BKT
-------	--

Off	Η λήψη φωτογραφιών γίνεται χωρίς χρήση αυτής της λειτουργίας.
3f 0.3EV	Λαμβάνονται 3 φωτογραφίες με μεταβολή (bracketing) κατά 0,3 EV.
3f 0.5EV	Λαμβάνονται 3 φωτογραφίες με μεταβολή (bracketing) κατά 0,5 EV.
3f 0.7EV	Λαμβάνονται 3 φωτογραφίες με μεταβολή (bracketing) κατά 0,7 EV.
3f 1.0EV	Λαμβάνονται 3 φωτογραφίες με μεταβολή (bracketing) κατά 1,0 EV.
5f 0.3EV	Λαμβάνονται 5 φωτογραφίες με μεταβολή (bracketing) κατά 0,3 EV.
5f 0.5EV	Λαμβάνονται 5 φωτογραφίες με μεταβολή (bracketing) κατά 0,5 EV.
5f 0.7EV	Λαμβάνονται 5 φωτογραφίες με μεταβολή (bracketing) κατά 0,7 EV.
5f 1.0EV	Λαμβάνονται 5 φωτογραφίες με μεταβολή (bracketing) κατά 1,0 EV.
7f 0.3EV	Λαμβάνονται 7 φωτογραφίες με μεταβολή (bracketing) κατά 0,3 EV.
7f 0.5EV	Λαμβάνονται 7 φωτογραφίες με μεταβολή (bracketing) κατά 0,5 EV.
7f 0.7EV	Λαμβάνονται 7 φωτογραφίες με μεταβολή (bracketing) κατά 0,7 EV.

Μέχρι να ληφθούν όλες οι λήψεις της διαδικασίας bracketing εμφανίζεται η ένδειξη «BKT» με πράσινο χρώμα. Η πρώτη λήψη γίνεται με τις τρέχουσες ρυθμίσεις έκθεσης, ακολουθούν οι λήψεις μειωμένης έκθεσης και μετά οι λήψεις αυξημένης έκθεσης.

Οι ρυθμίσεις που χρησιμοποιούνται για μεταβολή της έκθεσης εξαρτώνται από τη λειτουργία λήψης.

P (AE προγράμματος)	Διάφραγμα και ταχύτητα κλείστρου
A (AE προτεραιότητας διαφράγματος)	Ταχύτητα κλείστρου
S (AE προτεραιότητας κλείστρου)	Διάφραγμα
M (χειροκίνητη)	<ul style="list-style-type: none"> Ταχύτητα κλείστρου (όταν η ρύθμιση [☑ ISO] δεν είναι στο [Auto]) Ευσαιθησία ISO (όταν η ρύθμιση [☑ ISO] δεν είναι στο [Auto])

- Εάν έχετε ενεργοποιήσει την αντιστάθμιση έκθεσης προτού ξεκινήσουν οι λήψεις, τότε η μηχανή μεταβάλλει την έκθεση γύρω από την επιλεγμένη τιμή.
 - Εάν αλλάξετε την επιλογή στη ρύθμιση [EV Step] (Σελ. 112), τότε θα αλλάξουν και οι διαθέσιμες επιλογές για το βήμα bracketing.
- ⓘ Το bracketing έκθεσης δεν συνδυάζεται με το bracketing φλας (Σελ. 180) ή το bracketing εστίασης (Σελ. 183).

Λήψη φωτογραφιών με μεταβαλλόμενη ισορροπία λευκού

(WB BKT)

PASMB 

Η μηχανή μεταβάλλει την ισορροπία λευκού σε μια σειρά φωτογραφιών. Εσείς επιλέγετε τον άξονα χρώματος και το βήμα του bracketing.

Η φωτογράφιση τερματίζεται μετά από μία λήψη. Η μηχανή τραβά μία φωτογραφία μόλις πατήσετε το κουμπί κλείστρου μέχρι το τέρμα και την επεξεργάζεται αυτόματα ώστε να αποθηκεύσει τις φωτογραφίες.

Μενού	MENU → Q2 → 3. Bracketing → WB BKT
-------	--

A-B	Επιλέξτε το βήμα του bracketing για τον άξονα A-B (πορτοκαλί-μπλε). [Off] / [3f 2Step] / [3f 4Step] / [3f 6Step]
G-M	Επιλέξτε το βήμα του bracketing για τον άξονα G-M (πράσινο-ματζέντα). [Off] / [3f 2Step] / [3f 4Step] / [3f 6Step]

Για κάθε άξονα χρώματος δημιουργούνται τρεις φωτογραφίες.

Το πρώτο αντίγραφο αποθηκεύεται με τις τρέχουσες ρυθμίσεις ισορροπίας λευκού, η δεύτερη με αρνητική τιμή αντιστάθμισης και η τρίτη με θετική τιμή.

• Εάν έχετε ενεργοποιήσει τη ρύθμιση ακριβείας της ισορροπίας λευκού προτού ξεκινήσουν οι λήψεις, τότε η μηχανή μεταβάλλει την ισορροπία λευκού γύρω από την επιλεγμένη τιμή.

① Το bracketing ισορροπίας λευκού δεν συνδυάζεται με το bracketing καλλιτεχνικού φίλτρου (Σελ. 182) ή το bracketing εστίασης (Σελ. 183).

Λήψη φωτογραφιών με μεταβαλλόμενη ισχύ φλας

(FL BKT)

PASMB 

Η μηχανή μεταβάλλει την ένταση (ισχύ) του φλας σε μια σειρά λήψεων. Εσείς επιλέγετε το βήμα μεταβολής. Η μηχανή τραβάει μία φωτογραφία με διαφορετική ένταση φλας κάθε φορά που πατάτε το κουμπί κλείστρου μέχρι το τέρμα. Το bracketing τερματίζεται μόλις συμπληρωθεί ο απαιτούμενος αριθμός λήψεων. Στις λειτουργίες διαδοχικής λήψης, η μηχανή τραβάει φωτογραφίες όσο πατάτε το κουμπί κλείστρου μέχρι το τέρμα και τερματίζεται μόλις συμπληρωθεί ο απαιτούμενος αριθμός λήψεων.

Μενού	MENU → Q2 → 3. Bracketing → FL BKT
-------	--

Off	Η λήψη φωτογραφιών γίνεται χωρίς χρήση αυτής της λειτουργίας.
3f 0.3EV	Λαμβάνονται 3 φωτογραφίες με μεταβολή (bracketing) κατά 0,3 EV.
3f 0.5EV	Λαμβάνονται 3 φωτογραφίες με μεταβολή (bracketing) κατά 0,5 EV.
3f 0.7EV	Λαμβάνονται 3 φωτογραφίες με μεταβολή (bracketing) κατά 0,7 EV.
3f 1.0EV	Λαμβάνονται 3 φωτογραφίες με μεταβολή (bracketing) κατά 1,0 EV.

Μέχρι να ληφθούν όλες οι λήψεις της διαδικασίας bracketing εμφανίζεται η ένδειξη «BKT» με πράσινο χρώμα. Η πρώτη λήψη γίνεται με τις τρέχουσες ρυθμίσεις του φλας, ακολουθούν οι λήψεις μειωμένης έντασης και μετά οι λήψεις αυξημένης έντασης.

☞ Εάν αλλάξετε τη ρύθμιση [EV Step] (Σελ. 112), τότε θα αλλάξει και το βήμα bracketing του φλας.

• Εάν έχετε ενεργοποιήσει την αντιστάθμιση φλας προτού ξεκινήσουν οι λήψεις, τότε η μηχανή μεταβάλλει την ένταση του φλας γύρω από την επιλεγμένη τιμή.

① Το bracketing φλας δεν συνδυάζεται με το bracketing έκθεσης (Σελ. 179) ή το bracketing εστίασης (Σελ. 183).

Λήψη φωτογραφιών με μεταβαλλόμενη ευαισθησία ISO (ISO BKT)

PASMB 

Η μηχανή μεταβάλλει την ευαισθησία ISO σε μια σειρά φωτογραφιών. Εσείς επιλέγετε το βήμα του bracketing. Η φωτογράφιση τερματίζεται μετά από μία λήψη. Η μηχανή τραβά μία φωτογραφία μόλις πατήσετε το κουμπί κλείστρου μέχρι το τέρμα και την επεξεργάζεται αυτόματα ώστε να αποθηκεύσει το απαιτούμενο πλήθος λήψεων.

Μενού	MENU ➔  ➔ 3. Bracketing ➔ ISO BKT
-------	---

Off	Η λήψη φωτογραφιών γίνεται χωρίς χρήση αυτής της λειτουργίας.
3f 0.3EV	Λαμβάνονται 3 φωτογραφίες με μεταβολή (bracketing) κατά 0,3 EV.
3f 0.7EV	Λαμβάνονται 3 φωτογραφίες με μεταβολή (bracketing) κατά 0,7 EV.
3f 1.0EV	Λαμβάνονται 3 φωτογραφίες με μεταβολή (bracketing) κατά 1,0 EV.

Το πρώτο αντίγραφο αποθηκεύεται με την τρέχουσα ρύθμιση ευαισθησίας ISO, η δεύτερη με την ευαισθησία μειωμένη κατά το επιλεγμένο βήμα και η τρίτη με την ευαισθησία ISO αυξημένη κατά το επιλεγμένο βήμα.

- Εάν έχετε αλλάξει την ταχύτητα κλείστρου ή το διάφραγμα για να ορίσετε έκθεση διαφορετική από αυτήν που επέλεξε η μηχανή, τότε η μηχανή θα μεταβάλλει την ευαισθησία ISO γύρω από την τρέχουσα τιμή της έκθεσης.
- ⚠ Δεν ισχύει η μέγιστη επιλεγμένη ευαισθησία για τη ρύθμιση [ ISO-A Upper/Default].
- ⚠ Στην αθόρυβη φωτογράφιση η ταχύτητα συγχρονισμού φλας είναι 1/50 δευτ.
- ⚠ Εάν αλλάξετε την επιλογή στη ρύθμιση [ISO Step] (Σελ. 119) δεν αλλάζουν οι διαθέσιμες επιλογές για το βήμα bracketing.
- ⚠ Το bracketing ευαισθησίας ISO δεν συνδυάζεται με το bracketing καλλιτεχνικού φίλτρου (Σελ. 182) ή το bracketing εστίασης (Σελ. 183).

Δημιουργία αντιγράφων μιας φωτογραφίας με εφαρμογή διαφορετικών καλλιτεχνικών φίλτρων (ART BKT)

PASMB

Δημιουργούνται πολλαπλά αντίγραφα της ίδιας φωτογραφίας, κάθε ένα με διαφορετικό καλλιτεχνικό φίλτρο.

■ Ενεργοποίηση bracketing καλλιτεχνικού φίλτρου

Μενού	MENU → Q2 → 3. Bracketing → ART BKT
-------	---

- 1 Χρησιμοποιήστε τα $\Delta \nabla$ για να επιλέξετε το [ART BKT] και πατήστε το κουμπί **OK**.
- 2 Χρησιμοποιήστε τα $\Delta \nabla$ για να επιλέξετε το [On] και πατήστε το κουμπί **OK**.

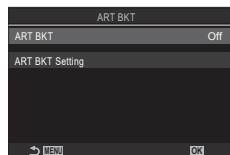

Οθόνη ρυθμίσεων «ART BKT»

Off	Η λήψη φωτογραφιών γίνεται χωρίς χρήση αυτής της λειτουργίας.
On	Η λήψη των φωτογραφιών γίνεται με εφαρμογή πολλαπλών καλλιτεχνικών φίλτρων.

- 3 Η προβολή επιστρέφει στην οθόνη ρυθμίσεων της λειτουργίας «ART BKT».

■ Διαμόρφωση του bracketing καλλιτεχνικού φίλτρου

- 1 Επιλέξτε το [ART BKT Setting] στην οθόνη ρυθμίσεων του ART BKT και πατήστε το κουμπί **OK**.
- 2 Επιλέξτε το καλλιτεχνικό φίλτρο που θέλετε να εφαρμοστεί και τοποθετήστε την ένδειξη επιλογής (✓) δίπλα σε αυτό.
 - Χρησιμοποιήστε τα $\Delta \nabla$ για να επιλέξετε ένα στοιχείο και πατήστε το κουμπί **OK** για να εμφανιστεί η ένδειξη επιλογής (✓) δίπλα του. Για να καταργήσετε την επιλογή πατήστε ξανά το κουμπί **OK**.

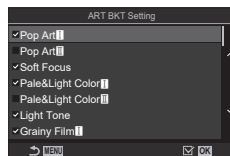

Ρύθμιση ART BKT	Επιλέξτε τα καλλιτεχνικά φίλτρα που θέλετε να εφαρμοστούν. Μπορείτε επίσης να επιλέξετε και λειτουργίες εικόνας, όπως [Vivid], [Natural] και [Flat].
------------------------	--

- ① Εάν έχετε επιλέξει πολλά καλλιτεχνικά φίλτρα για εφαρμογή, τότε ίσως χρειαστεί περισσότερος χρόνος για τη δημιουργία των φωτογραφιών μετά τη λήψη.
- ① Με εξαίρεση το bracketing έκθεσης (Σελ. 179) και φλας (Σελ. 180), το bracketing καλλιτεχνικού φίλτρου δεν συνδυάζεται με άλλους τύπους bracketing.

■ Λήψη

- 1 Πατήστε το κουμπί **MENU** για να κλείσετε την οθόνη ρυθμίσεων της λειτουργίας «ART BKT» και να επιστρέψετε στην προβολή λήψης.
- 2 Η μηχανή τραβάει μία φωτογραφία όταν πατάτε το κουμπί κλείστρου μέχρι το τέρμα και δημιουργεί αυτόματα πολλαπλά αντίγραφα, εφαρμόζοντας διαφορετικό φίλτρο σε κάθε ένα.

Λήψη φωτογραφιών με μεταβαλλόμενη θέση εστίασης

(BKT Εστίασης)

PASMB 

Η μηχανή μεταβάλλει την εστίαση σε μια σειρά φωτογραφιών. Εσείς επιλέγετε το βήμα μεταβολής και το πλήθος των λήψεων. Όλες οι λήψεις γίνονται με ένα πάτημα του κουμπιού κλείστρου. Με κάθε πάτημα του κουμπιού κλείστρου μέχρι το τέρμα η μηχανή τραβά το επιλεγμένο πλήθος των λήψεων, μεταβάλλοντας την εστίαση σε κάθε λήψη. Η λήψη των φωτογραφιών γίνεται στην αθόρυβη λειτουργία με το ηλεκτρονικό κλείστρο.

■ Ενεργοποίηση bracketing καλλιτεχνικού φίλτρου

Μενού **MENU** ⇒  ⇒ 3. Bracketing ⇒ Focus BKT

- 1 Χρησιμοποιήστε τα Δ ∇ για να επιλέξετε το [Focus BKT] και πατήστε το κουμπί \odot .
- 2 Χρησιμοποιήστε τα Δ ∇ για να επιλέξετε το [On] και πατήστε το κουμπί \odot .

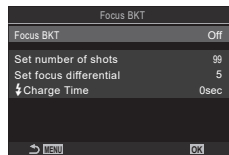

Οθόνη ρυθμίσεων
«BKT Εστίασης»

Off	Η λήψη φωτογραφιών γίνεται χωρίς χρήση αυτής της λειτουργίας.
On	Γίνονται οι λήψεις με τις διαφορετικές θέσεις εστίασης.

- 3 Η προβολή επιστρέφει στην οθόνη ρυθμίσεων της λειτουργίας «BKT Εστίασης».

■ Διαμόρφωση του bracketing εστίασης

1 Διαμορφώστε τις επιλογές.

- Κάντε μια επιλογή χρησιμοποιώντας τα Δ ∇ και πατήστε το κουμπί \odot για να εμφανίσετε το μενού ρυθμίσεων.
- Αφού διαμορφώσετε τις επιλογές, πατήστε το κουμπί \odot για να επιστρέψετε στην οθόνη ρυθμίσεων της λειτουργίας «BKT Εστίασης».

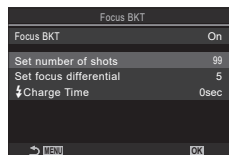

Set number of shots	Επιλέξτε το πλήθος των λήψεων που θα γίνουν με τις διάφορες θέσεις εστίασης. [003] – [999]
Set focus differential	Επιλέξτε το ποσό μεταβολής της εστίασης από τη μηχανή σε κάθε λήψη [1] – [10]
⚡ Charge Time	Επιλέξτε το χρονικό διάστημα αναμονής της μηχανής για να φορτίσει το φλας μεταξύ των λήψεων, όταν χρησιμοποιείτε μονάδα φλας που δεν είναι ειδικά σχεδιασμένο για χρήση με αυτήν τη μηχανή. [0 sec] / [0.1 sec] / [0.2 sec] / [0.5 sec] / [1 sec] / [2 sec] / [4 sec] / [8 sec] / [15 sec] / [30 sec]

■ Λήψη

1 Πατήστε το κουμπί **MENU** για να κλείσετε την οθόνη ρυθμίσεων της λειτουργίας «BKT Εστίασης» και να επιστρέψετε στην προβολή λήψης.

2 Πατήστε το κουμπί κλείστρου μέχρι το τέρμα.

- Οι λήψεις θα συνεχιστούν μέχρι να ολοκληρωθεί ο επιλεγμένος αριθμός τους.
 - Για να διακόψετε το bracketing, πατήστε ξανά το κουμπί κλείστρου μέχρι το τέρμα.
 - Η μηχανή μεταβάλλει την απόσταση εστίασης σε κάθε λήψη κατά το Βήμα εστίασης που επιλέξατε. Η φωτογράφιση τερματίζεται μόλις η απόσταση εστίασης φτάσει στο άπειρο.
- ⓘ Εάν μετά το πάτημα του κουμπιού κλείστρου μέχρι το τέρμα ρυθμίσετε την εστίαση ή το ζουμ τότε η λήψη bracketing θα τερματιστεί.
- ⓘ Όταν η λειτουργία [Focus BKT] είναι ρυθμισμένη στο [On], η λειτουργία [Flash Mode] στις [Silent[\heartsuit] Settings] (Σελ. 137) ρυθμίζεται στο [Allow].
- ⓘ Το bracketing εστίασης δεν είναι διαθέσιμο με φακούς του συστήματος Four Thirds.
- ⓘ Το bracketing εστίασης δεν συνδυάζεται με άλλους τύπους bracketing.
- ⓘ Η ταχύτητα συγχρονισμού φλας ρυθμίζεται στο 1/100 δευτ. Εάν επιλέξατε τιμές πάνω από ISO 16000 για τη ρύθμιση $\left[\text{ISO} \right]$, τότε η ταχύτητα συγχρονισμού φλας μειώνεται στο 1/50 δευτ.





Επιλογές που είναι διαθέσιμες μόνο στη λειτουργία video



Επιλογές εγγραφής ήχου (Ρυθμίσεις Εγγραφής Ήχου)

PASMB 

Προσαρμόστε τις ρυθμίσεις ηχογράφησης κατά την εγγραφή video. Μπορείτε επίσης να χρησιμοποιήσετε τις ρυθμίσεις για σύνδεση εξωτερικού μικροφώνου ή καταγραφέα.

Μενού	MENU ➔  ➔ 5. Sound Recording/Connection ➔ Sound Recording Settings
-------	--

Recording Volume	<p>Ρυθμίζει την ευαισθησία του μικροφώνου. Επιλέξτε διαφορετικές ρυθμίσεις για το ενσωματωμένο στερεοφωνικό μικρόφωνο και τα εξωτερικά μικρόφωνα.</p> <p>[Built-In ]: Ρυθμίζει την ευαισθησία του ενσωματωμένου στερεοφωνικού μικροφώνου.</p> <p>[-10] - [0] - [+10]</p> <p>[MIC ]: Ρυθμίζει την ευαισθησία των εξωτερικών μικροφώνων που έχουν συνδεθεί στην υποδοχή μικροφώνου.</p> <p>[-10] - [0] - [+10]</p>
 Volume Limiter	<p>Η μηχανή θέτει ένα όριο για την ένταση του ήχου που εγγράφεται από το μικρόφωνο. Χρησιμοποιήστε αυτήν την επιλογή για να μειώνεται αυτόματα η στάθμη των ήχων που υπερβαίνουν μια συγκεκριμένη ένταση.</p> <p>[Off]: Η μηχανή δεν θέτει όριο για την ένταση του ήχου που εγγράφεται από το μικρόφωνο.</p> <p>[On]: Η μηχανή θέτει ένα όριο για την ένταση του ήχου που εγγράφεται από το μικρόφωνο.</p>
Wind Noise Reduction	<p>Μειώνει τον θόρυβο του ανέμου κατά την εγγραφή ήχου.</p> <p>[Off]: Δεν μειώνει τον θόρυβο του ανέμου κατά την εγγραφή ήχου.</p> <p>[Low] / [Standard] / [High]: Ρυθμίζει το επίπεδο της μείωσης του θορύβου του αέρα.</p>
Recording Rate	<p>Επιλέξτε μια μορφή εγγραφής ήχου.</p> <p>[96kHz/24bit]: Ήχος υψηλής ποιότητας.</p> <p>[48kHz/16bit]: Ήχος τυπικής ποιότητας.</p>
 Plug-in Power	<p>Προσαρμόστε τις ρυθμίσεις για τη χρήση πυκνωτικών μικροφώνων και άλλων συσκευών που τροφοδοτούνται από τη μηχανή.</p> <p>[Off]: Για συσκευές που δεν απαιτούν τροφοδοσία από τη μηχανή (δυναμικά μικρόφωνα γενικής χρήσης).</p> <p>[On]: Για συσκευές που απαιτούν τροφοδοσία από τη μηχανή (πυκνωτικά μικρόφωνα).</p>

- ⓘ Δεν γίνεται εγγραφή ήχου:
 - σε video με γρήγορη ή αργή ταχύτητα ή εάν έχετε επιλέξει τη λειτουργία εικόνας ART 7 /ART 7  (διόραμα).
- ⓘ Η αναπαραγωγή του ήχου είναι δυνατή μόνο σε συσκευές που υποστηρίζουν τη μορφή ήχου που επιλέχθηκε στο [Recording Rate].
- 🔊 Κατά την εγγραφή video ενδέχεται να καταγραφούν ήχοι από τη λειτουργία του φακού ή της μηχανής. Για να αποφύγετε την εγγραφή τέτοιων ήχων μπορείτε να τους περιορίσετε είτε ρυθμίζοντας τη  [S-AF Mode] (Σελ. 77) στην επιλογή [S-AF] ή [MF] ή [Pre **MF**], είτε να ελαχιστοποιήσετε τη χρήση των κουμπιών της μηχανής.

Ρύθμιση της έντασης ήχου των ακουστικών (Ένταση Ακουστικών)

PASMB 

Μενού	MENU →  ⇒ 5. Sound Recording/Connection ⇒ Headphone Volume
-------	--

Headphone Volume	Ρυθμίστε την ένταση του ήχου που ακούγεται από τα ακουστικά.
-------------------------	--

Κώδικες χρόνου (Ρυθμίσεις Κώδικα Χρόνου)

PASMB 

Προσαρμόστε τις ρυθμίσεις κώδικα χρόνου. Οι κώδικες χρόνου χρησιμοποιούνται για τον συγχρονισμό εικόνας και ήχου κατά την επεξεργασία ή άλλες παρόμοιες περιπτώσεις. Επιλέξτε μία από τις παρακάτω επιλογές.

Μενού	MENU →  ⇒ 5. Sound Recording/Connection ⇒ Time Code Settings
-------	--

Time Code Mode	Κάντε μια επιλογή κώδικα χρόνου. Χρησιμοποιήστε τους κώδικες χρόνου όταν απαιτείται συγχρονισμός ακριβείας. [Drop Frame]: Κώδικες χρόνου με αποκοπή καρέ (Drop-frame). Ο κώδικας χρόνου προσαρμόζεται έτσι ώστε να διορθώνονται οι διαφορές με τον χρόνο εγγραφής. [Non-DF]: Κώδικες χρόνου χωρίς αποκοπή καρέ (Non-drop-frame). Ο κώδικας χρόνου δεν προσαρμόζεται και δεν διορθώνονται οι διαφορές με τον χρόνο εγγραφής.
Count Up	Επιλέξτε τον τρόπο χρονομέτρησης. [Rec Run]: Η χρονομέτρηση εξελίσσεται μόνο κατά την εγγραφή. [Free Run]: Η χρονομέτρηση εξελίσσεται συνεχόμενα, ακόμα και όταν δεν γίνεται εγγραφή ή όταν η μηχανή είναι απενεργοποιημένη.
Starting Time	Επιλέξτε τον κώδικα χρόνου έναρξης. [Reset]: Ο κώδικας χρόνου μηδενίζεται σε 00:00:00 [Manual Input]: Εισαγάγετε τον κώδικα χρόνου χειροκίνητα. [Current Time]: Καθορίζετε τον κώδικα χρόνου του τρέχοντος καρέ στο 00.

- ⓘ Όταν ρυθμίζετε το [Starting Time] στην επιλογή [Current Time], βεβαιωθείτε ότι η ρύθμιση της ώρας στη μηχανή είναι η σωστή.  «Ρύθμιση του ρολογιού της μηχανής (Ρυθμίσεις ⌚)» (Σελ. 264)
- ⓘ Οι κώδικες χρόνου δεν εγγράφονται στα video γρήγορης ταχύτητας (Σελ. 147).

Προσαρμόστε τις ρυθμίσεις για το σήμα εξόδου προς συσκευές HDMI. Υπάρχουν επιλογές για έλεγχο των συσκευών εγγραφής HDMI μέσω της μηχανής, καθώς και για προσθήκη κωδικών χρόνου για μετέπειτα επεξεργασία του video.



Μενού **MENU** ➔  ➔ 5. Sound Recording/Connection ➔  HDMI Output

Output Mode	<p>[Monitor]: Η συσκευή HDMI λειτουργεί ως εξωτερική οθόνη. Το σήμα εξόδου της μηχανής προς την οθόνη περιλαμβάνει και τις εικόνες και τις ενδείξεις. Μπορείτε να προσαρμόσετε τις ρυθμίσεις του σήματος εξόδου, χρησιμοποιώντας την επιλογή [HDMI Settings] (Σελ. 258).</p> <p>[Record]: Η συσκευή HDMI λειτουργεί ως εξωτερική συσκευή εγγραφής. Το σήμα εξόδου προς τη συσκευή περιλαμβάνει μόνο εικόνες. Οι ρυθμίσεις μεγέθους καρέ και ήχου προσαρμόζονται μέσω των χειριστηρίων της μηχανής.</p> <p>[RAW]: Οι εικόνες στέλνονται προς τη συσκευή σε μορφή RAW. Οι εικόνες δεν αποθηκεύονται στην κάρτας της μηχανής. Οι ρυθμίσεις μεγέθους καρέ και ήχου προσαρμόζονται μέσω των χειριστηρίων της μηχανής.</p> <ul style="list-style-type: none"> • Η μηχανή χρησιμοποιεί την επιλογή [Monitor]: όταν ο επιλογέας λειτουργιών βρίσκεται στις θέσεις P/A/S/M/B, όταν προβάλλονται τα μενού, όταν γίνεται αναπαραγωγή μιας εικόνας.
REC Bit	<p>Η μηχανή και η εξωτερική συσκευή ξεκινάει και τερματίζουν την εγγραφή ταυτόχρονα.</p> <ul style="list-style-type: none"> • Αυτή η επιλογή είναι διαθέσιμη μόνο με συμβατές συσκευές. <p>[Off]: Δεν χρησιμοποιείται αυτή η λειτουργία.</p> <p>[On]: Ελέγχεται η εξωτερική συσκευή.</p>
Time Code	<p>Το σήμα εξόδου προς τη συσκευή περιλαμβάνει κώδικες χρόνου. Μπορείτε να προσαρμόσετε τις ρυθμίσεις κώδικα χρόνου, χρησιμοποιώντας το στοιχείο [Time Code Settings] (Σελ. 186).</p> <p>[Off]: Το σήμα εξόδου προς την εξωτερική συσκευή δεν περιλαμβάνει κώδικες χρόνου.</p> <p>[On]: Το σήμα εξόδου προς τη συσκευή περιλαμβάνει κώδικες χρόνου.</p>

■ Σχετικά με την επιλογή [RAW]

Όταν είναι επιλεγμένο το [RAW] είναι δυνατή η εγγραφή εικόνων με μη επεξεργασμένα δεδομένα, στα οποία δεν έχουν ακόμα εφαρμοστεί οι ρυθμίσεις λήψης, όπως η αντιστάθμιση έκθεσης και ισορροπίας λευκού.

Για πληροφορίες σχετικά με τις συσκευές HDMI που είναι συμβατές με τη λειτουργία [RAW], επισκεφθείτε τον ιστότοπό μας.

- Εάν έχετε επιλέξει το [RAW], τότε όταν θα στέλνετε σήμα εξόδου προς μια συσκευή HDMI στην οθόνη της μηχανής θα εμφανίζεται η ένδειξη «HDMI».
- ⚠ Οι εικόνες που στέλνονται από τη μηχανή με επιλεγμένη τη λειτουργία [RAW] εγγράφονται σε μορφή ProRes RAW.
- ⚠ Εάν είναι επιλεγμένο το [RAW] και έχει συνδεθεί συμβατή συσκευή HDMI, τότε στη ρύθμιση  Picture Mode] επιλέγεται το  2 OM-Log400].

Εμφάνιση μοτίβου γραμμών σε πολύ φωτεινές περιοχές κατά την εγγραφή video (Ρυθμ. Μοτίβ. Γραμμών)

PASMB 

Κατά την εγγραφή video, μπορείτε να εμφανίζετε μοτίβα γραμμών (λωρίδων) επάνω στις περιοχές των οποίων η φωτεινότητα υπερβαίνει τα προκαθορισμένα όρια. Για την εμφάνιση, μπορείτε να ορίσετε δύο τιμές ορίου και μοτίβα γραμμών υπό διαφορετικές γωνίες.





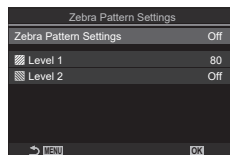

■ Εμφάνιση μοτίβων γραμμών

Μενού **MENU** →  → 6. Shooting Assist → Zebra Pattern Settings

- 1 Χρησιμοποιήστε τα Δ ∇ για να επιλέξετε το [Zebra Pattern Settings] και πατήστε το κουμπί OK .
- 2 Χρησιμοποιήστε τα Δ ∇ για να επιλέξετε το [On] και πατήστε το κουμπί OK .



Οθόνη ρυθμίσεων «Ρυθμ. Μοτίβ.Γραμμών»

Off	Τα μοτίβα γραμμών δεν θα εμφανίζονται.
On	Κατά την εγγραφή video, τα μοτίβα γραμμών (λωρίδων) θα εμφανίζονται επάνω στις περιοχές των οποίων η φωτεινότητα υπερβαίνει τα προκαθορισμένα όρια. Το μοτίβο  θα εμφανίζεται στις περιοχές όπου η φωτεινότητα υπερβαίνει το [ Level 1]. Το μοτίβο  θα εμφανίζεται στις περιοχές όπου η φωτεινότητα υπερβαίνει το [ Level 2]. Το μοτίβο  θα εμφανίζεται και στις περιοχές επικάλυψης.

- 3 Η προβολή επιστρέφει στην οθόνη ρυθμίσεων της λειτουργίας «Ρυθμ. Μοτίβ. Γραμμών».

■ Διαμόρφωση του «Ρυθμ. Μοτίβ.Γραμμών»

1 Διαμορφώστε τις επιλογές.

- Κάντε μια επιλογή χρησιμοποιώντας τα Δ ∇ και πατήστε το κουμπί \odot για να εμφανίσετε το μενού ρυθμίσεων.
- Αφού διαμορφώσετε τις επιλογές, πατήστε το κουμπί \odot για να επιστρέψετε στην οθόνη ρυθμίσεων «Λήψη ανά διαστήματα».

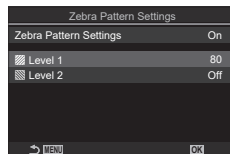

Level 1	Το μοτίβο θα εμφανίζεται στις περιοχές όπου η φωτεινότητα υπερβαίνει αυτήν την τιμή.
Level 2	Το μοτίβο θα εμφανίζεται στις περιοχές όπου η φωτεινότητα υπερβαίνει αυτήν την τιμή. Εάν θέλετε να επιλέξετε μόνο ένα μοτίβο γραμμών, τότε ρυθμίστε αυτήν την επιλογή στο [Off].

Εμφάνιση κόκκινου πλαισίου κατά την εγγραφή video

(Κόκ. Πλαίσιο στο \odot REC)

PASMB

Μπορείτε να εμφανίσετε στην οθόνη ένα εξωτερικό, κόκκινο πλαίσιο ώστε να βλέπετε ευκολότερα πότε η μηχανή κάνει εγγραφή video.



Μενού	MENU \Rightarrow \Rightarrow 6. Shooting Assist \Rightarrow Red Frame during \odot REC
Off	Η μηχανή δεν θα εμφανίζει το κόκκινο πλαίσιο.
On	Η μηχανή θα εμφανίζει το κόκκινο πλαίσιο κατά την εγγραφή video.

5 Αναπαράγωγή

Προβολή πληροφοριών κατά την αναπαράγωγή

Πληροφορίες εικόνας αναπαράγωγής

Βασική προβολή

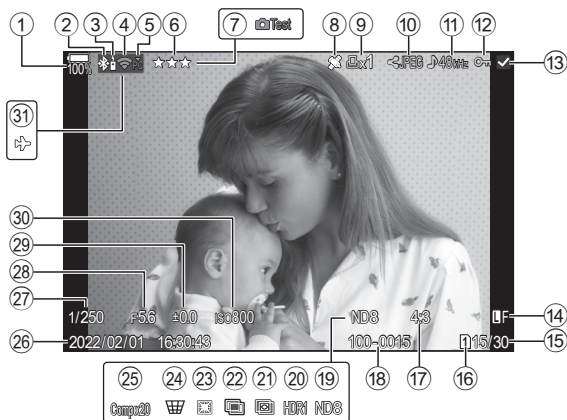

Συνολική προβολή

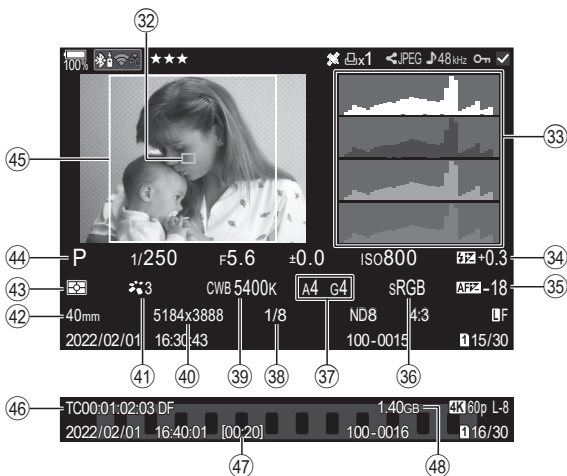

- ① Στάθμη μπαταρίας Σελ. 33
 ② Ενεργή σύνδεση Bluetooth® Σελ. 267, 287
 ③ Απομακρυσμένος έλεγχος Σελ. 287
 ④ Σύνδεση ασύρματου LAN Σελ. 268, 274
 ⑤ Ενεργή σύνδεση με υπολογιστή (Wi-Fi) Σελ. 274
 ⑥ Βαθμολογία Σελ. 203
 ⑦ Λήψη Test Σελ. 217
 ⑧ Ένδειξη δεδομένων GPS Σελ. 273
 ⑨ Εντολή εκτύπωσης Πλήθος εκτυπώσεων Σελ. 205
 ⑩ Εντολή κοινής χρήσης Σελ. 202
 ⑪ Εγγραφή ήχου Σελ. 206
 ⑫ Προστασία Σελ. 199
 ⑬ Επιλεγμένη εικόνα Σελ. 204
 ⑭ Ποιότητα εικόνας Σελ. 145, 146
 ⑮ Αριθμός καρτέ/Συνολικό πλήθος καρτέ Σελ. 249
 ⑯ Υποδοχή αναπαγωγής Σελ. 149
 ⑰ Αναλογία πλάτους-ύψους Σελ. 251
 ⑱ Αριθμός αρχείου Σελ. 163
 ⑲ Ζωντανό φίλτρο ND Σελ. 167
 ⑳ Εικόνα HDR Σελ. 165
 ㉑ Σύνθεση διαφορικής εστίασης Σελ. 168
 ㉒ Πολλαπλή Έκθεση Σελ. 176
 ㉓ Αντιστάθμιση Fisheye Σελ. 175
 ㉔ Αντιστάθμ. προοπτ. Σελ. 175
 ㉕ Σύνθετη φωτογράφιση Πλήθος συνδυασμένων λήψεων... Σελ. 58
 ㉖ Ημερομηνία και ώρα Σελ. 264
 ㉗ Ταχύτητα κλειστρου Σελ. 47, 51
 ㉘ Τιμή διαφράγματος Σελ. 47, 49
 ㉙ Αντιστάθμιση έκθεσης Σελ. 111
 ㉚ Ευαισθησία ISO Σελ. 118
 ㉛ Λειτουργ. Αεροσκάφους Σελ. 267
 ㉜ Προβολή στόχου AF Σελ. 82
 ㉝ Ιστόγραμμα Σελ. 41
 ㉞ Έλεγχος έντασης φλας Σελ. 128
 ㉟ Ρύθμιση εστίασης Σελ. 100
 ㊱ Χρωμ. Χώρος Σελ. 160
 ㊲ Αντιστάθμιση ισορροπίας λευκού Σελ. 156, 158
 ㊳ Βαθμός συμπίεσης Σελ. 145
 ㊴ Ισορροπία λευκού Σελ. 155
 ㊵ Αριθ. Pixel Σελ. 145
 ㊶ Λειτουργία εικόνας Σελ. 150
 ㊷ Εστιακή απόσταση Σελ. 114
 ㊸ Λειτουργία φωτομέτρησης Σελ. 47
 ㊹ Λειτουργία λήψης Σελ. 149
 ㊺ Περίγραμμα πλάτους-ύψους Σελ. 186
 ㊻ Κώδικας χρόνου Σελ. 341
 ㊼ Διάρκεια εγγραφής video Σελ. 341
 ㊽ Μέγεθος αρχείου video Σελ. 341

* Τα ④ έως ④8 εμφανίζονται μόνο κατά την αναπαγωγή video.

Αλλαγή της προβολής πληροφοριών

Κουμπί	Κουμπί INFO
--------	--------------------

Μπορείτε να αλλάξετε τις πληροφορίες που εμφανίζονται στην οθόνη κατά την αναπαγωγή πατώντας το κουμπί **INFO**.



☞ Μπορείτε να επιλέξετε εάν θα εμφανίζεται ή όχι κάθε ένας από τους τρεις τύπους προβολής. ☞ «Επιλογή πληροφοριών που εμφανίζονται κατά την αναπαγωγή (▶ Ρυθμίσεις Πληροφοριών)» (Σελ. 213)





Προβολή φωτογραφιών και video

Προβολή φωτογραφιών

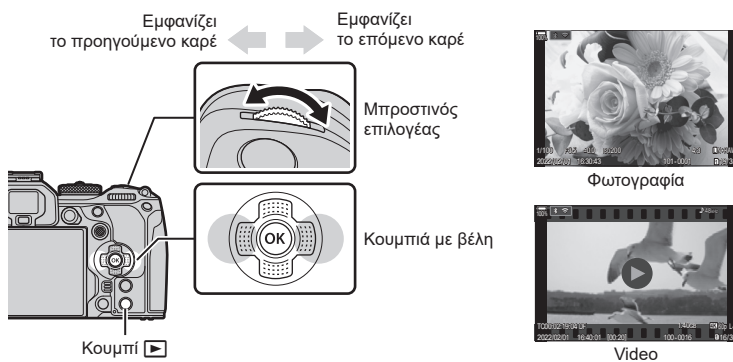



1 Πατήστε το κουμπί .

- Θα εμφανιστεί η πιο πρόσφατη φωτογραφία ή video.
- Επιλέξτε τη φωτογραφία ή το video που θέλετε, χρησιμοποιώντας τον μπροστινό επιλογέα ή τα κουμπιά με βέλη.
- Πατήστε το κουμπί κλείστρου μέχρι τη μέση για να επιστρέψετε στη λειτουργία λήψης.





Πίσω επιλογέας (⏪)	Μεγέθυνση (🔍)/Ευρετήριο (🔍)
Μπροστινός επιλογέας (👉)	Προηγούμενο (⏪)/Επόμενο (👉) Η λειτουργία είναι διαθέσιμη και κατά την αναπαραγωγή με μεγέθυνση.
Κουμπιά με βέλη (⬆️⬇️⬇️⬆️)/ πολλαπλός επιλογέας (👉/👈)	Αναπαραγωγή μεμονωμένου καρτέ: επόμενο (▶️)/προηγούμενο (⏪)/ένταση ήχου αναπαραγωγής (🔊) Zoom αναπαραγωγής: Πατήστε το κουμπί  για να εμφανίσετε το πλαίσιο μεγέθυνσης. Πατήστε το ξανά για να μεγεθύνετε στο πλαίσιο. Κατά τη μεγέθυνση αναπαραγωγής μπορείτε να κάνετε κύλιση στη φωτογραφία, πατώντας τα κουμπιά ⬆️⬇️⬇️⬆️. Αναπαραγωγή ευρετηρίου/ημερολογίου: Επισήμανση εικόνας • Οι χειρισμοί που εκτελούνται με τα κουμπιά με βέλη ⬆️⬇️⬇️⬆️ γίνονται και με τον πολλαπλό επιλογέα, πατώντας τον επάνω, κάτω, αριστερά και δεξιά.
Κουμπί INFO	Προβολή πληροφοριών εικόνας
Κουμπί 	Επιλογή εικόνας (Σελ. 204)
Κουμπί ★	Βαθμολογήστε με αστέρια τη φωτογραφία (Σελ. 203)
Κουμπί 	Προστασία εικόνας (Σελ. 199)
Κουμπί 	Διαγραφή εικόνας (Σελ. 200)
Κουμπί 	Προβολή μενού (στην αναπαραγωγή ημερολογίου, πατήστε αυτό το κουμπί για να επιστρέψετε στην αναπαραγωγή μεμονωμένου καρτέ)







■ Εναλλαγή καρτών κατά την προβολή φωτογραφιών

- Κατά την αναπαραγωγή, μπορείτε να χρησιμοποιήσετε το κουμπί  για εναλλαγή μεταξύ των καρτών. Για να επιλέξετε μια κάρτα, πατήστε παρατεταμένα το κουμπί  και περιστρέψτε τον μπροστινό ή τον πίσω επιλογέα. Αυτό δεν αλλάζει την επιλογή για τη ρύθμιση [ Card Slot Settings] > [ Slot] (Σελ. 249).

Προβολή video



- 1 Πατήστε το κουμπί .
 - Θα εμφανιστεί η πιο πρόσφατη φωτογραφία.
- 2 Επιλέξτε ένα video και πατήστε το κουμπί .
 - Θα εμφανιστεί το μενού αναπαραγωγής.
- 3 Επιλέξτε το [Play Movie] και πατήστε το κουμπί .
 - Η αναπαραγωγή του video θα ξεκινήσει.





Για γρήγορη μετακίνηση εμπρός/πίσω χρησιμοποιήστε τα /. Για παύση της αναπαραγωγής πατήστε ξανά το κουμπί . Κατά την παύση της αναπαραγωγής, πατήστε το  για να εμφανιστεί το πρώτο καρέ ή το , για να εμφανιστεί το τελευταίο. Χρησιμοποιήστε τα / ή τον μπροστινό επιλογέα για να προβάλετε το προηγούμενο/επόμενο καρέ. Για να τερματίσετε την αναπαραγωγή πατήστε το κουμπί **MENU**.

Αναπαραγωγή διαχωρισμένων video

Τα video μεγάλης διάρκειας αποθηκεύονται αυτόματα σε πολλαπλά αρχεία όταν το μέγεθός τους υπερβαίνει τα 4 GB ή η διάρκεια εγγραφής υπερβαίνει τις 3 ώρες (Σελ. 63). Η αναπαραγωγή των αρχείων γίνεται ως ενιαίο video.



- 1 Πατήστε το κουμπί .
 - Θα εμφανιστεί η πιο πρόσφατη φωτογραφία.
- 2 Προβάλλετε το video μεγάλης διάρκειας που θέλετε και πατήστε το κουμπί .
 - Θα εμφανιστούν οι παρακάτω επιλογές.

[Play from Beginning]:	Κάνει συνεχόμενη αναπαραγωγή ενός διαχωρισμένου αρχείου video
[Play Movie]:	Αναπαράγει τα αρχεία μεμονωμένα
[Delete entire ]:	Διαγράφει όλα τα επιμέρους τμήματα ενός διαχωρισμένου αρχείου video
[Erase]:	Διαγράφει τα αρχεία μεμονωμένα

- ① Για την αναπαραγωγή των video σε υπολογιστή συνιστάται η χρήση της πιο πρόσφατης έκδοσης του OM Workspace (Σελ. 274). Προτού ξεκινήσετε το λογισμικό για πρώτη φορά, συνδέστε τη μηχανή στον υπολογιστή.
- ① Η αναπαραγωγή των video που εγγράφηκαν με την επιλογή [ Video Codec] (Σελ. 149) ρυθμισμένη στο [H.265] δεν είναι δυνατή μέσω του OM Workspace.

Γρήγορη εύρεση φωτογραφιών

(Αναπαραγωγή Ευρετηρίου και Ημερολογίου)

- Στη λειτουργία αναπαραγωγής μεμονωμένου καρέ, περιστρέψτε τον πίσω επιλογέα στη θέση  για να μεταβείτε στην αναπαραγωγή ευρετηρίου. Περιστρέψτε ακόμα περισσότερο για αναπαραγωγή ημερολογίου.
- Περιστρέψτε τον πίσω επιλογέα στη θέση  για επιστροφή σε αναπαραγωγή μεμονωμένου καρέ.



Αναπαραγωγή μεμονωμένου καρέ





Προβολή ευρετηρίου



Προβολή ημερολογίου



- Μπορείτε να αλλάξετε το πλήθος των καρέ στην προβολή ευρετηρίου.  «Διαμόρφωση της προβολής ευρετηρίου ( Ρυθμίσεις)» (Σελ. 214)



Όταν πατάτε το ή το κουμπί στο οποίο αντιστοιχίσατε τη λειτουργία [Q] (μεγέθυνση) (Σελ. 215), εμφανίζεται ένα πλαίσιο μεγέθυνσης επάνω στο σημείο εστίασης της φωτογραφίας ή στο σημείο όπου ανιχνεύθηκε το θέμα σας. Πατήστε ξανά το κουμπί για να μεγεθύνετε στο πλαίσιο μεγέθυνσης. Κατά τη μεγέθυνση αναπαραγωγής, πατήστε το ή τα για κύλιση στην εικόνα.

- Μπορείτε να αλλάξετε τις ρυθμίσεις του πλαισίου μεγέθυνσης και κύλισης στην εικόνα. «Επιλογή πληροφοριών που εμφανίζονται κατά την αναπαραγωγή σε μεγέθυνση (Ρυθμίσεις Πληροφοριών)» (Σελ. 213)
- Μπορείτε να αλλάξετε τον συντελεστή μεγέθυνσης χρησιμοποιώντας τον πίσω επιλογέα.
- Για να τερματίσετε τη μεγέθυνση αναπαραγωγής πατήστε το κουμπί .
- Εάν έχετε ενεργοποιήσει το [Face & Eye Detection], τότε πατώντας το κουμπί **INFO** ενώ εμφανίζεται το πλαίσιο μεγέθυνσης αυτό μετακινείται στο πρόσωπο που ανιχνεύθηκε. Κατά την αναπαραγωγή σε μεγέθυνση, το πρόσωπο που ανιχνεύθηκε θα μεγεθυνθεί.

Αναπαραγωγή με χειρισμούς αφής

Χρησιμοποιήστε τους χειρισμούς αφής για μεγέθυνση και σμίκρυνση φωτογραφιών, για κύλιση στις φωτογραφίες ή για να επιλέξετε τη φωτογραφία που εμφανίζεται.

- 🕒 Μην πιέζετε την οθόνη με τα νύχια σας ή άλλα αιχμηρά αντικείμενα.
- 🕒 Γάντια ή καλύμματα οθόνης μπορεί να παρεμποδίσουν το χειρισμό της οθόνης αφής.



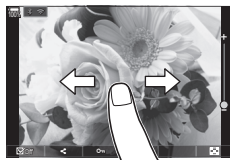

Αναπαραγωγή πλήρους καρέ

■ Προβολή της προηγούμενης ή της επόμενης εικόνας

- Σύρετε το δάχτυλό σας προς τα αριστερά για να δείτε την επόμενη εικόνα και προς τα δεξιά για να δείτε την προηγούμενη.





■ Μεγέθυνση

- Πιέστε ελαφρά την οθόνη για να εμφανίσετε το ρυθμιστικό και το εικονίδιο .
- Πιέστε ελαφρά την οθόνη δύο φορές για να μεγεθύνετε την εικόνα κατά τον συντελεστή που καθορίσατε στο  [Default Setting] (Σελ. 212).
- Σύρετε τη γραμμή προς τα πάνω ή προς τα κάτω για μεγέθυνση ή σμίκρυνση.
- Σύρετε το δάχτυλό σας για κύλιση μέσα στη μεγεθυμένη φωτογραφία.
- Πιέστε το  για να εμφανιστεί η αναπαραγωγή ευρετηρίου.
- Πιέστε το  για αναπαραγωγή ημερολογίου.









■ Αναπαραγωγή video

- Πιέστε το  για να ξεκινήσετε την αναπαραγωγή.
- Πιέστε στο κάτω τμήμα της οθόνης για να εμφανίσετε τη γραμμή ελέγχου που θα σας επιτρέψει να τερματίσετε την αναπαραγωγή και να αλλάξετε την ένταση ήχου αναπαραγωγής.
- Πιέστε στο κέντρο της οθόνης για παύση της αναπαραγωγής. Πιέστε ξανά για συνέχιση της αναπαραγωγής.
- Εάν, κατά την παύση της αναπαραγωγής, σύρετε τη γραμμή που υπάρχει στην κάτω πλευρά της οθόνης τότε μπορείτε να αλλάξετε τη θέση από την οποία θα συνεχιστεί η αναπαραγωγή.
- Πιέστε το  για να τερματίσετε την αναπαραγωγή.



Αναπαραγωγή ευρετηρίου/ημερολογίου

■ Προβολή της προηγούμενης ή της επόμενης σελίδας

- Σύρετε το δάχτυλό σας προς τα επάνω για να δείτε την επόμενη σελίδα και προς τα κάτω για να δείτε την προηγούμενη.
- Εάν πιέσετε το  κατά την αναπαραγωγή ευρετηρίου θα εμφανιστεί το μενού χειρισμών αφής. Πιέστε το  ή το  για να αλλάξετε το πλήθος των εικόνων που εμφανίζονται.  «Διαμόρφωση της προβολής ευρετηρίου ( Ρυθμίσεις)» (Σελ. 214)
- Πιέστε το  όσες φορές χρειάζεται για επιστροφή στην αναπαραγωγή μεμονωμένου καρτέ.

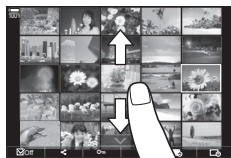









5

■ Προβολή εικόνων

- Πιέστε μια εικόνα για να την προβάλετε σε πλήρες καρτέ.

Άλλες λειτουργίες





Για να εμφανίσετε το μενού αφής, πιέστε ελαφρά την οθόνη στην αναπαραγωγή μεμονωμένου καρτέ ή πιέστε στο εικονίδιο  στην αναπαραγωγή ευρετηρίου. Στη συνέχεια, μπορείτε να εκτελέσετε τη λειτουργία που θέλετε πιέζοντας τα εικονίδια στο μενού αφής.



	Επιλογή μίας εικόνας. Μπορείτε να επιλέξετε πολλαπλές εικόνες και να τις διαγράψετε όλες μαζί.  «Επιλογή πολλαπλών φωτογραφιών (Επιλ. εντολή κοιν. χρ., Βαθμολογία Επιλεγμένων, Οπ , Αντι/φή Επιλ, Διαγραφή Επιλεγμένων)» (Σελ. 204)
	Επιλέξτε τις εικόνες που θέλετε να μεταφέρετε σε smartphone.  «Επιλογή εικόνων για κοινή χρήση (Εντολή κοιν. χρής.)» (Σελ. 202)
	Βαθμολογήστε με αστέρια μια φωτογραφία.  «Βαθμολογία φωτογραφιών (Βαθμολογία)» (Σελ. 203)
	Εφαρμόζει προστασία σε μια εικόνα.  «Προστασία φωτογραφιών (Οπ)» (Σελ. 199)

Περιστροφή φωτογραφιών

(Περιστροφή)

Επιλέξτε αν θα γίνεται περιστροφή των φωτογραφιών.

- 1 Κάντε αναπαραγωγή της φωτογραφίας και πατήστε το κουμπί .
- 2 Επιλέξτε το [Rotate] και πατήστε το κουμπί .
- 3 Πατήστε το  για να περιστραφεί η εικόνα αριστερόστροφα ή το  για να περιστραφεί δεξιόστροφα. Η εικόνα περιστρέφεται κάθε φορά που πατάτε το κουμπί.
 - Πατήστε το κουμπί  για αποθήκευση των ρυθμίσεων και έξοδο.
 - Δεν είναι δυνατή η περιστροφή video και προστατευμένων εικόνων.









 Μπορείτε να διαμορφώσετε τη μηχανή έτσι ώστε στην αναπαραγωγή να περιστρέφει αυτόματα τις εικόνες με προσανατολισμό πορτραίτου.  «Αυτόματη περιστροφή φωτογραφιών με προσανατολισμό πορτραίτου στην αναπαραγωγή (☑)» (Σελ. 212)
Η επιλογή [Rotate] δεν είναι διαθέσιμη όταν έχετε επιλέξει το [Off] για τη ρύθμιση [☑].

Προστασία φωτογραφιών

(Οπ)

Προστατέψτε τις εικόνες από ακούσια διαγραφή.

Εικονίδιο  (προστασία)





- 1 Εμφανίστε την εικόνα που θέλετε να προστατεύσετε και πατήστε το κουμπί .
 - Το εικονίδιο  (προστασίας) θα εμφανιστεί στην εικόνα. Για να καταργήσετε την προστασία, πατήστε ξανά το κουμπί .
 - Εάν εμφανίζεται μια φωτογραφία χωρίς προστασία, μπορείτε να κρατήσετε πατημένο το κουμπί  και να περιστρέψετε τον μπροστινό ή τον πίσω επιλογέα για να προστατεύσετε όλες τις φωτογραφίες που εμφανίζονται κατά την περιστροφή του επιλογέα. Εάν κάποια φωτογραφία, από όσες εμφανιστούν περιστρέφοντας τον επιλογέα, έχει ήδη προστασία, τότε δεν θα επηρεαστεί.
 - Εάν εμφανίζεται μια προστατευμένη φωτογραφία, μπορείτε να κρατήσετε πατημένο το κουμπί  και να περιστρέψετε τον μπροστινό ή τον πίσω επιλογέα για να ακυρώσετε την προστασία από όλες τις φωτογραφίες που εμφανίζονται κατά την περιστροφή του επιλογέα. Εάν κάποια φωτογραφία, από όσες εμφανιστούν περιστρέφοντας τον επιλογέα, δεν έχει προστασία, τότε δεν θα επηρεαστεί.
 - Μπορείτε να εκτελέσετε τους ίδιους χειρισμούς κατά την αναπαραγωγή σε μεγέθυνση ή όταν επιλέγετε μια φωτογραφία στην προβολή ευρетиρίου.
-  Μπορείτε, επίσης, να ενεργοποιήσετε την προστασία ταυτόχρονα σε πολλές επιλεγμένες εικόνες.  «Επιλογή πολλαπλών φωτογραφιών (Επιλ. εντολή κιν. χρ., Βαθμολογία Επιλεγμένων, , Αντ/φή Επιλ, Διαγραφή Επιλεγμένων)» (Σελ. 204).
-  Η διαμόρφωση της κάρτας διαγράφει όλα τα δεδομένα, συμπεριλαμβανομένων των εικόνων που είναι προστατευμένες.





Αντιγραφή μιας εικόνας

(Αντιγραφή)

Εάν υπάρχουν κάρτες με διαθέσιμο χώρο και στις δύο υποδοχές 1 και 2, τότε μπορείτε να αντιγράψετε εικόνες από τη μία κάρτα στην άλλη.





- 1 Εμφανίστε μια εικόνα που θέλετε να αντιγράψετε και πατήστε το κουμπί .
- 2 Επιστημάνετε το στοιχείο [Copy] και πατήστε το κουμπί .
- 3 Επιλέξτε εάν θα καθορίζετε τον φάκελο προορισμού.
 - Εάν επιλέξατε το [Assign], τότε επιλέξτε έναν φάκελο προορισμού.
 - Εάν έχετε ήδη καθορίσει φάκελο, τότε θα εμφανιστεί το όνομα του φακέλου. Για να επιλέξετε διαφορετικό φάκελο, πατήστε το .
- 4 Επιστημάνετε το [Yes] και πατήστε το κουμπί .



 Επίσης, μπορείτε να αντιγράψετε μονομιάς όλες τις εικόνες από τη μία κάρτα στην άλλη.
  [Copy All] (Σελ. 200)

Αντιγραφή όλων των εικόνων σε μια κάρτα

(Αντιγρ.Όλων)



Μπορείτε να αντιγράψετε όλες τις εικόνες από τη μία τοποθετημένη κάρτα στην άλλη (υποδοχή κάρτας 1 και 2).

Μενού	MENU   1. File  Copy All
	Αντιγράφονται όλες οι εικόνες από την κάρτα στην υποδοχή 1 προς την κάρτα στην υποδοχή 2.
	Αντιγράφονται όλες οι εικόνες από την κάρτα στην υποδοχή 2 προς την κάρτα στην υποδοχή 1.

-  Η αντιγραφή τερματίζεται μόλις γεμίσει η κάρτα προορισμού.
-  Εάν η κάρτα προορισμού είναι κάρτα SD ή SDHC, τότε τα αρχεία video με μέγεθος μεγαλύτερο από 4 GB δεν θα αντιγραφούν.

Διαγραφή φωτογραφιών



(Διαγραφή)

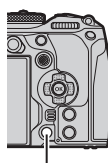

- 1 Εμφανίστε μια εικόνα που θέλετε να διαγράψετε και πατήστε το κουμπί .
 - 2 Επιλέξτε [Yes] και πατήστε το κουμπί .
- Η εικόνα θα διαγραφεί.



Κουμπί 



-  Μπορείτε να διαγράψετε εικόνες χωρίς το βήμα επιβεβαίωσης, αλλάζοντας τις ρυθμίσεις του κουμπιού.
 «Απενεργοποίηση της επιβεβαίωσης διαγραφής (Διαγραφή)» (Σελ. 202)

 Όταν διαγράψετε φωτογραφίες που αποθηκεύτηκαν με ποιότητα εικόνας RAW + JPEG μπορείτε να επιλέξετε εάν θα διαγράφονται και τα δύο αντίγραφα, μόνο το αρχείο JPEG ή μόνο το αρχείο RAW.  «Επιλογές διαγραφής RAW+JPEG (RAW+JPEG)» (Σελ. 202)

Διαγραφή όλων των φωτογραφιών (Διαγραφή Όλων)

Διαγράφονται όλες οι φωτογραφίες. Οι προστατευμένες εικόνες δεν διαγράφονται. Μπορείτε να εξαιρέσετε τις φωτογραφίες που έχετε βαθμολογήσει με αστέρια (Σελ. 203) και να διαγράψετε όλες τις υπόλοιπες.

Μενού	MENU ➔  ➔ 1. File ➔ Erase All
-------	---



Erase	Διαγραφή όλων των φωτογραφιών, συμπεριλαμβανομένων αυτών με αστέρια βαθμολογίας.
Save	Διατήρηση των φωτογραφιών που έχετε βαθμολογήσει με αστέρια και διαγραφή όλων των υπόλοιπων.

- Εάν υπάρχουν κάρτες μνήμης και στις δύο υποδοχές, τότε θα σας ζητηθεί να επιλέξετε μια υποδοχή. Επιλέξτε μια υποδοχή και πατήστε το κουμπί .
- ⚠ Εάν επιλέξετε [Save] και εκτελέσετε το [Erase All], τότε ίσως απαιτηθεί λίγος χρόνος ανάλογα με την κατηγορία ταχύτητας της κάρτας και το πλήθος των φωτογραφιών που υπάρχουν στην κάρτα.

Απενεργοποίηση της επιβεβαίωσης διαγραφής (Διαγραφή)

Ενεργοποιώντας αυτήν την επιλογή, κάθε φορά που θα πατάτε το κουμπί  για να διαγράψετε φωτογραφίες ή video, η μηχανή δεν θα εμφανίζει το παράθυρο διαλόγου επιβεβαίωσης, αλλά θα διαγράφει τις εικόνες κατευθείαν.

Μενού	MENU ➔  ➔ 2. Operations ➔ Quick Erase
-------	---

Off	Εμφανίζεται ένα παράθυρο διαλόγου επιβεβαίωσης κάθε φορά που πατάτε το κουμπί  .
On	Δεν εμφανίζεται το παράθυρο διαλόγου επιβεβαίωσης κάθε φορά που πατάτε το κουμπί  .

Επιλογές διαγραφής RAW+JPEG (RAW+JPEG)

Επιλέξτε τη διαδικασία για διαγραφή μεμονωμένων εικόνων μορφής [RAW+JPEG].











Μενού	MENU ➔  ➔ 2. Operations ➔ RAW+JPEG Erase
-------	--

JPEG	Διαγράφεται μόνο το αντίγραφο JPEG.
RAW	Διαγράφεται μόνο το αντίγραφο RAW.
RAW+JPEG	Διαγράφεται και το αντίγραφο JPEG και το αντίγραφο RAW.

 Όταν διαγράφονται εικόνες [RAW+JPEG] με την επιλογή [Erase All] (Σελ. 201) ή [Erase Selected] (Σελ. 204), διαγράφονται και τα δύο αντίγραφα (RAW και JPEG).

Επιλογή εικόνων για κοινή χρήση (Εντολή κοιν. χρήσ.)

Μπορείτε να επιλέξετε εκ των προτέρων τις εικόνες που θέλετε να μεταφέρετε σε smartphone.

- 1** Εμφανίστε μια εικόνα που θέλετε να αντιγράψετε και πατήστε το κουμπί .
 - Θα εμφανιστεί το μενού αναπαραγωγής.
 - 2** Επιλέξτε το [Share Order] και πατήστε το κουμπί . Κατόπιν, πατήστε το  ή το .
 - Η εικόνα θα επισημανθεί για κοινή χρήση. Θα εμφανιστεί το εικονίδιο  και ο τύπος του αρχείου.
 - Σε κάθε υποδοχή, μπορείτε να επισημάνετε έως και 200 φωτογραφίες για κοινή χρήση.
 - Για να ακυρώσετε μια εντολή κοινής χρήσης, πατήστε το  ή το .
-  Δεν μπορείτε να επισημάνετε για κοινή χρήση τα αρχεία video με μέγεθος μεγαλύτερο από 4GB.
-  Μπορείτε να επιλέξετε εκ των προτέρων τις εικόνες που θέλετε να μεταφέρετε και να ορίσετε μια εντολή κοινής χρήσης σε όλες μαζί.  «Επιλογή πολλαπλών φωτογραφιών (Επιλ. εντολή κοιν. χρ., Βαθμολογία Επιλεγμένων, , Αντ/φή Επιλ, Διαγραφή Επιλεγμένων)» (Σελ. 204), «Μεταφορά εικόνων σε smartphone» (Σελ. 271)

🔍 Μπορείτε επίσης να επισημάνετε εικόνες για κοινή χρήση αν αντιστοιχίσετε τη λειτουργία [◀] σε ένα κουμπί μέσω της ρύθμισης [▶ⓄFunction] (Σελ. 212).

Πατήστε το κουμπί [◀] όταν μια μη επισημασμένη εικόνα προβάλλεται στην αναπαραγωγή μεμονωμένου καρτέ/ευρετηρίου/μεγέθυνσης. Εάν κρατήσετε πατημένο το κουμπί [◀] και περιστρέψετε τον μπροστινό ή τον πίσω επιλογέα θα επισημάνετε για κοινή χρήση όλες τις φωτογραφίες που εμφανίζονται κατά την περιστροφή του επιλογέα. Εάν κάποια φωτογραφία, από όσες εμφανιστούν περιστρέφοντας τον επιλογέα, έχει ήδη επισημάνση, τότε δεν θα επηρεαστεί.

Εάν κρατήσετε πατημένο το κουμπί [◀] και περιστρέψετε τον μπροστινό ή τον πίσω επιλογέα ενώ εμφανίζεται μια φωτογραφία με επισημάνση, τότε θα καταργήσετε την επισημάνση από όλες τις φωτογραφίες που θα εμφανιστούν κατά την περιστροφή του επιλογέα. Εάν κάποια φωτογραφία, από όσες εμφανιστούν περιστρέφοντας τον επιλογέα, δεν είχε επισημάνση, τότε δεν θα επηρεαστεί.

Επιλογή εικόνων RAW+JPEG για κοινή χρήση (RAW+JPEG ◀)

Για τις φωτογραφίες που αποθηκεύτηκαν με ποιότητα εικόνας [RAW+JPEG], μπορείτε να επιλέξετε την κοινή χρήση μόνο των αντιγράφων JPEG, μόνο των αντιγράφων RAW ή και των δύο αντιγράφων JPEG και RAW.

Μενού	MENU → [▶] → 2. Operations → RAW+JPEG ◀
-------	--

JPEG	Μόνο τα αντίγραφα JPEG θα επισημαίνονται για κοινή χρήση.
RAW	Μόνο τα αντίγραφα RAW θα επισημαίνονται για κοινή χρήση.
RAW+JPEG	Και τα δύο αντίγραφα RAW και JPEG θα επισημαίνονται για κοινή χρήση.

- 🔍 Η αλλαγή της επιλογής στο στοιχείο [RAW+JPEG ◀] δεν επηρεάζει τις ήδη επισημασμένες φωτογραφίες για κοινή χρήση.
- 🔍 Ανεξάρτητα από την υπάρχουσα επιλογή, η κατάργηση της επισημάνσης κοινής χρήσης καταργεί την επισημάνση και από τα δύο αντίγραφα.

Βαθμολογία φωτογραφιών (Βαθμολογία)

Βαθμολογήστε μια φωτογραφία με ένα έως πέντε αστέρια.

Αυτό θα σας φανεί χρήσιμο για τη διαχείριση και αναζήτηση φωτογραφιών, χρησιμοποιώντας το OM Workspace ή άλλο λογισμικό.

Κουμπί	Κουμπί ★
--------	----------

Εάν πατήσετε το κουμπί ★ σε μια επιλεγμένη φωτογραφία χωρίς αστέρια βαθμολογίας, τότε αυτή η φωτογραφία θα βαθμολογηθεί. Το πλήθος των αστεριών θα είναι ίδιο με αυτό που επιλέξατε προηγουμένως.

Εάν πατήσετε το κουμπί ★ σε μια επιλεγμένη φωτογραφία με αστέρια βαθμολογίας, τότε αυτά θα καταργηθούν από τη συγκεκριμένη φωτογραφία.

Για αλλαγή του πλήθους των αστεριών, κρατήστε πατημένο το κουμπί ★ και περιστρέψτε τον μπροστινό ή τον πίσω επιλογέα.

- 🔍 Η βαθμολογία με αστέρια είναι δυνατή μόνο για τις φωτογραφίες.
- 🔍 Εάν η εικόνα αποθηκεύτηκε σε μορφή [RAW+JPEG], τότε η βαθμολογία θα εφαρμοστεί και στα δυο αρχεία (RAW και JPEG).
- 🔍 Η βαθμολογία με αστέρια δεν είναι δυνατή στις φωτογραφίες με προστασία.
- 🔍 Η βαθμολογία με αστέρια δεν είναι δυνατή σε φωτογραφίες που τραβήχτηκαν με άλλη μηχανή.

Επιλογή του πλήθους των αστεριών για τη βαθμολογία (Ρυθμίσεις Βαθμολογίας)

Μπορείτε να επιλέξετε κάθε πλήθος αστεριών που θα εμφανίζεται ως επιλογή για τη βαθμολογία.

Μενού **MENU** ➔  ➔ 3. Displays ➔ Rating Settings

1 Επιλέξτε το πλήθος των αστεριών που θέλετε να εμφανίζεται ως επιλογή για τη βαθμολογία των φωτογραφιών και τοποθετήστε την ένδειξη επιλογής (✓) δίπλα σε αυτό.

- Χρησιμοποιήστε τα Δ ∇ για να επιλέξετε ένα στοιχείο και πατήστε το κουμπί  για να εμφανιστεί η ένδειξη επιλογής (✓) δίπλα του.

Για να καταργήσετε την ένδειξη επιλογής πατήστε ξανά το κουμπί .

ⓘ Εάν δεν υπάρχει κανένα στοιχείο με την ένδειξη επιλογής (✓) δίπλα του, τότε δεν μπορείτε να βαθμολογήσετε με αστέρια τις φωτογραφίες.

ⓘ Εάν αλλάξετε τις [Rating Settings] δεν επηρεάζονται οι βαθμολογίες που έχετε ήδη επιλέξει στις φωτογραφίες.

Επιλογή πολλαπλών φωτογραφιών (Επιλ. εντολή κοιν. χρ., Βαθμολογία Επιλεγμένων, , Αντ/φή Επιλ, Διαγραφή Επιλεγμένων)



Μπορείτε να επιλέξετε πολλαπλές εικόνες για τις λειτουργίες [Share Order Selected], [Rating Selected], , [Copy Select] ή [Erase Selected].

1 Εμφανίστε μια εικόνα που θέλετε να επιλέξετε και πατήστε το κουμπί .

- Η εικόνα θα επιλεγεί και θα εμφανιστεί η ένδειξη ✓.

Για να καταργήσετε την επιλογή πατήστε ξανά το κουμπί.

- Μπορείτε να επιλέξετε μια εικόνα κατά την αναπαραγωγή μεμονωμένου καρτέ και την αναπαραγωγή ευρείας οθόνης.

2 Πατήστε το κουμπί  για να εμφανίσετε το μενού και, κατόπιν, επιλέξτε ένα από τα [Share Order Selected], [Rating Selected], , [Copy Select] ή [Erase Selected].

- Εάν εμφανίζεται μια φωτογραφία χωρίς επισήμανση, μπορείτε να κρατήσετε πατημένο το κουμπί  και να περιστρέψετε τον μπροστινό ή τον πίσω επιλογέα για να επιλέξετε όλες τις φωτογραφίες που εμφανίζονται κατά την περιστροφή του επιλογέα. Εάν κάποια φωτογραφία, από όσες εμφανιστούν περιστρέφοντας τον επιλογέα, έχει ήδη επισήμανση, τότε δεν θα επηρεαστεί.

- Εάν εμφανίζεται μια φωτογραφία με επισήμανση, μπορείτε να κρατήσετε πατημένο το κουμπί  και να περιστρέψετε τον μπροστινό ή τον πίσω επιλογέα για να αποεπιλέξετε όλες τις φωτογραφίες που εμφανίζονται κατά την περιστροφή του επιλογέα. Εάν κάποια φωτογραφία, από όσες εμφανιστούν περιστρέφοντας τον επιλογέα, δεν είχε επισήμανση, τότε δεν θα επηρεαστεί.

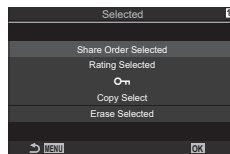

Μπορείτε να αποθηκεύσετε ψηφιακές «εντολές εκτύπωσης» στην κάρτα μνήμης με λίστα των φωτογραφιών προς εκτύπωση και των αριθμό αντιγράφων για κάθε εκτύπωση. Στη συνέχεια, μπορείτε να εκτυπώσετε τις φωτογραφίες σε ένα φωτογραφείο που υποστηρίζει το πρότυπο DPOF. Για τη δημιουργία εντολής εκτύπωσης απαιτείται κάρτα μνήμης.

■ Διαμόρφωση εντολών εκτύπωσης

Μενού	MENU ➔ ➔ 1. File ➔
-------	----------------------------

	<p>Πατήστε τα για να επιλέξετε το καρέ για εντολή εκτύπωσης και, στη συνέχεια, πατήστε τα για να επιλέξετε τον αριθμό αντιτύπων. Για να εφαρμόσετε εντολή εκτύπωσης και για άλλες φωτογραφίες επαναλάβετε αυτό το βήμα. Όταν επιλέξετε όλες τις φωτογραφίες που θέλετε πατήστε το κουμπί και, κατόπιν, επιλέξτε τη μορφή ημερομηνίας και ώρας.</p> <p>[No]: Οι φωτογραφίες εκτυπώνονται χωρίς την ημερομηνία και την ώρα. [Date]: Οι φωτογραφίες εκτυπώνονται με την ημερομηνία λήψης. [Time]: Οι φωτογραφίες εκτυπώνονται με την ώρα λήψης.</p>
ALL	<p>Επιλέξτε αυτό το στοιχείο για να ενεργοποιήσετε εντολή εκτύπωσης για όλες τις φωτογραφίες. Επιλέξτε τη μορφή της ημερομηνίας και της ώρας.</p> <p>[No]: Οι φωτογραφίες εκτυπώνονται χωρίς την ημερομηνία και την ώρα. [Date]: Οι φωτογραφίες εκτυπώνονται με την ημερομηνία λήψης. [Time]: Οι φωτογραφίες εκτυπώνονται με την ώρα λήψης.</p>

ⓘ Η αλλαγή της ρύθμισης δεν είναι δυνατή όσο διαρκεί η εκτύπωση των εικόνων.

■ Ενεργοποίηση εντολών εκτύπωσης

Set	Θα ενεργοποιηθούν εντολές εκτύπωσης. Οι ρυθμίσεις εφαρμόζονται στις φωτογραφίες της τρέχουσας επιλεγμένης κάρτας μνήμης.
Cancel	Δεν θα ενεργοποιηθούν εντολές εκτύπωσης.

ⓘ Η μηχανή δεν μπορεί να χρησιμοποιηθεί για τροποποίηση εντολών εκτύπωσης που έχουν δημιουργηθεί με άλλες συσκευές. Αν δημιουργήσετε μια νέα εντολή εκτύπωσης, οποιοσδήποτε υπάρχουσες εντολές εκτύπωσης που έχουν δημιουργηθεί με άλλες συσκευές διαγράφονται.

ⓘ Οι εντολές εκτύπωσης δεν μπορούν να περιλαμβάνουν εικόνες RAW ή video.

Επαναφορά κάθε προστασίας/εντολής κοινής χρήσης/εντολής εκτύπωσης/βαθμολογίας (Επαναφορά Όλες οι Εικόνες)

Μπορείτε να κάνετε επαναφορά κάθε προστασίας/εντολής κοινής χρήσης/εντολής εκτύπωσης/βαθμολογίας ταυτόχρονα στις εικόνες της κάρτας που υπάρχει σε μία υποδοχή.

Μενού **MENU** ➔  ➔ 1. File ➔ Reset All Images

Reset Print Orders	Γίνεται επαναφορά όλων των εντολών εκτύπωσης.
Reset Protect	Καταργείται κάθε προστασία.
Reset share Order	Γίνεται επαναφορά όλων των εντολών κοινής χρήσης.
Reset Ratings	Καταργείται κάθε βαθμολογία.

- Εάν υπάρχουν κάρτες μνήμης και στις δύο υποδοχές, τότε θα σας ζητηθεί να επιλέξετε μια υποδοχή. Επιλέξτε μια υποδοχή και πατήστε το κουμπί . Στη συνέχεια, θα εμφανιστεί η οθόνη επιβεβαίωσης.
- ① Εάν υπάρχουν πολλές φωτογραφίες με βαθμολογία η [Reset Ratings] θα διαρκέσει αρκετό χρόνο.

Προσθήκη ήχου σε φωτογραφίες

Μπορείτε να εγγράψετε ήχο χρησιμοποιώντας το ενσωματωμένο στερεοφωνικό μικρόφωνο ή προαιρετικό εξωτερικό μικρόφωνο και να τον προσθέσετε στις φωτογραφίες. Η εγγραφή ήχου είναι μια απλή, εναλλακτική λύση στη δημιουργία σημειώσεων σχετικά με μια φωτογραφία. Κάθε ηχογράφιση μπορεί να διαρκεί έως και 30 δευτερόλεπτα.



1 Εμφάνιστε την εικόνα στην οποία θέλετε να προσθέσετε μια εγγραφή ήχου και πατήστε το κουμπί .

- Η εγγραφή ήχου δεν είναι διαθέσιμη σε προστατευμένες εικόνες.

2 Επιλέξτε το  και πατήστε το κουμπί .

- Για έξοδο χωρίς να προσθέσετε εγγραφή ήχου, επιλέξτε το [No].



3 Επιλέξτε  Start] και πατήστε το κουμπί  για να ξεκινήσει η εγγραφή.

4 Πατήστε το κουμπί  για να τερματίσετε την εγγραφή.

- Οι φωτογραφίες που διαθέτουν ήχο επισημαίνονται με το εικονίδιο  και δείκτες που υποδεικνύουν τον ρυθμό εγγραφής.
- Για να διαγράψετε μια εγγραφή ήχου, επιλέξτε το στοιχείο [Erase] στο Βήμα 3.



② Ο ήχος εγγράφεται με τον ρυθμό που έχετε επιλέξει για τα video. Μπορείτε να επιλέξετε τον ρυθμό χρησιμοποιώντας το στοιχείο [Sound Recording Settings] (Σελ. 185).

■ Αναπαραγωγή ήχου

Η αναπαραγωγή ξεκινά αυτόματα μόλις προβληθεί μια φωτογραφία με ήχο. Για να ρυθμίσετε την ένταση του ήχου:

- 1 Εμφανίστε τη φωτογραφία, της οποίας θέλετε να ακούσετε τον ήχο.
- 2 Πατήστε το Δ ή το ∇ .
 - Κουμπί Δ : Αύξηση της έντασης.
 - Κουμπί ∇ : Μείωση της έντασης.



Επεξεργασία φωτογραφιών

(Επεξεργασία)

Επεξεργαστείτε φωτογραφίες και δημιουργήστε αντίγραφά τους. Στην περίπτωση φωτογραφιών RAW, μπορείτε να προσαρμόσετε τις ρυθμίσεις με τις οποίες έγινε η λήψη, όπως ισορροπία λευκού και λειτουργία εικόνας (περιλαμβανομένων των καλλιτεχνικών φίλτρων). Στις φωτογραφίες JPEG έχετε πιο απλές επιλογές επεξεργασίας, όπως περικοπή και αλλαγή μεγέθους.

RAW Data Edit	Κάντε επεξεργασία των φωτογραφιών και αποθηκεύστε τις ως αντίγραφα σε μορφή JPEG (Σελ. 207). Διατίθενται οι εξής επιλογές: [Current]: Αποθήκευση της φωτογραφίας με τις τρέχουσες, επιλεγμένες ρυθμίσεις της μηχανής. [Custom1]/[Custom2]: Προσαρμογή των ρυθμίσεων με ταυτόχρονη προεπισκόπηση των αποτελεσμάτων στην προβολή. Οι ρυθμίσεις αποθηκεύονται ως [Custom1] ή [Custom2]. [ART BKT]: Από την κάθε φωτογραφία η μηχανή δημιουργεί πολλαπλά αντίγραφα σε μορφή JPEG, ένα για κάθε επιλεγμένο καλλιτεχνικό φίλτρο. Επιλέξτε ένα ή περισσότερα φίλτρα και εφαρμόστε τα σε μια ή περισσότερες φωτογραφίες.
JPEG Edit	Κάντε επεξεργασία των φωτογραφιών JPEG και αποθηκεύστε τις ως αντίγραφα σε μορφή JPEG (Σελ. 209).

Επεξεργασία φωτογραφιών RAW (Επεξ/σία RAW)

Μπορείτε να χρησιμοποιήσετε την επιλογή [RAW Data Edit] για να προσαρμόσετε τις παρακάτω ρυθμίσεις. Οι ίδιες ρυθμίσεις εφαρμόζονται και όταν επιλέξετε το στοιχείο [Current].

Ποιότητα εικόνας	Μεσαίοι τόνοι
Λειτουργία εικόνας	Φωτεινοί τόνοι
Χρώμα/κορεσμός (Χρωμ. έλεγχος)	Αναλογία πλάτους-ύψους
Χρώμα (Μερικό Χρώμα)	Μείωση θορύβου υψηλών τιμών ISO
Ισορροπία λευκού	Χρωμ. Χώρος
Θερμοκρασία χρώματος	Αντιστάθμιση προοπτικής
Αντιστάθμιση έκθεσης	
Σκοτεινοί τόνοι	

- ⓘ Στη ρύθμιση [Color Space] επιλέγεται σταθερά το [sRGB] όταν για τη λειτουργία εικόνας επιλέγετε ένα καλλιτεχνικό φίλτρο.
- ⓘ Δεν μπορείτε να κάνετε επεξεργασία φωτογραφιών RAW:
 - δεν υπάρχει αρκετός χώρος στην κάρτα μνήμης ή εάν η φωτογραφία τραβήχτηκε με άλλη μηχανή

- 1 Εμφανίστε μια εικόνα που θέλετε να επεξεργαστείτε και πατήστε το κουμπί **OK**.



- 2 Χρησιμοποιήστε τα **Δ** **∇** για να επιλέξετε το [RAW Data Edit] και πατήστε το κουμπί **OK**.

- Θα εμφανιστεί το μενού επεξεργασίας.

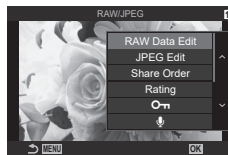

- 3 Επισημάνετε τα στοιχεία, χρησιμοποιώντας τα **Δ** **∇**.



- Για να εφαρμόσετε τις τρέχουσες ρυθμίσεις της μηχανής, επισημάνετε το στοιχείο [Current] και πατήστε το κουμπί **OK**. Θα εφαρμοστούν οι τρέχουσες ρυθμίσεις.
 - Χρησιμοποιήστε τα **Δ** **∇** για να επιλέξετε το [Yes] και πατήστε το κουμπί **OK** για να αποθηκεύσετε την επεξεργασμένη εικόνα.
- Για τις ρυθμίσεις [Custom1] και [Custom2], επισημάνετε την επιλογή που θέλετε, πατήστε το κουμπί **▷** και επεξεργαστείτε τις ρυθμίσεις ως εξής:
 - Θα εμφανιστούν οι επιλογές επεξεργασίας. Επισημάνετε τα στοιχεία με τα κουμπιά **Δ** **∇** και χρησιμοποιήστε τα **<** **>** για να επιλέξετε τις ρυθμίσεις. Επαναλάβετε, μέχρι να επιλέξετε όλες τις ρυθμίσεις που θέλετε. Για προεπισκόπηση των αποτελεσμάτων πατήστε το κουμπί **⊙**.
 - Πατήστε το κουμπί **⊕** για να επιβεβαιώσετε τις ρυθμίσεις. Η επεξεργασία θα εφαρμοστεί στην εικόνα.
 - Χρησιμοποιήστε τα **Δ** **∇** για να επιλέξετε το [Yes] και πατήστε το κουμπί **OK** για να αποθηκεύσετε την επεξεργασμένη εικόνα.
- Εάν επισημάνετε το [ART BKT] και πατήσετε το κουμπί **▷** θα εμφανιστεί μια λίστα με τα καλλιτεχνικά φίλτρα. Επισημάνετε τα καλλιτεχνικά φίλτρα και πατήστε το κουμπί **⊕** για να τα επιλέξετε ή αποεπιλέξετε. Τα επιλεγμένα φίλτρα επισημαίνονται με το εικονίδιο **✓**. Μόλις επιλέξετε όλα τα φίλτρα που θέλετε, πατήστε το κουμπί MENU για να επιστρέψετε στην προηγούμενη προβολή.
 - Πατήστε το κουμπί **⊕** για να αποθηκεύσετε την εικόνα μετά την επεξεργασία της με το επιλεγμένο καλλιτεχνικό φίλτρο.





- 4 Για να δημιουργήσετε επιπλέον αντίγραφα από την ίδια αρχική εικόνα, επισημάνετε το στοιχείο [Reset] και πατήστε το κουμπί **OK**. Για έξοδο χωρίς δημιουργία άλλων αντιγράφων, επισημάνετε το [No] και πατήστε το κουμπί **OK**.
- Επιλέγοντας στο στοιχείο [Reset] εμφανίζονται οι επιλογές επεξεργασίας. Επαναλάβετε τη διαδικασία από το Βήμα 3.

Επεξεργασία φωτογραφιών JPEG (Επεξ/σία JPEG)

Το μενού [JPEG Edit] περιλαμβάνει τις εξής επιλογές.

Shadow Adj	Φωτίζει τα θέματα με κόντρα φωτισμό.
Red-eye Fix	Μειώνει το φαινόμενο «κόκκινων ματιών» σε φωτογράφιση με φλας.
	Περικόπτει τις εικόνες. Ρυθμίστε το μέγεθος του πλαισίου περικοπής με τον μπροστινό ή τον πίσω επιλογή και τοποθετήστε το με τα κουμπιά Δ ∇ \langle \rangle .
Aspect	Αλλάξτε την αναλογία πλάτους-ύψους από την τυπική 4:3 σε [3:2], [16:9], [1:1] ή [3:4]. Μόλις επιλέξετε μια αναλογία χρησιμοποιήστε τα κουμπιά με βέλη για να τοποθετήσετε την περικοπή.
Black & White	Δημιουργήστε ένα ασπρόμαυρο αντίγραφο της τρέχουσας φωτογραφίας.
Sepia	Δημιουργήστε ένα σέπια αντίγραφο της τρέχουσας φωτογραφίας.
Saturation	Ρυθμίστε την ένταση των χρωμάτων. Μπορείτε να προεπισκοπήσετε τα αποτελέσματα στην προβολή.
	Δημιουργήστε ένα αντίγραφο με διαφορετικό μέγεθος 1280 × 960, 640 × 480 ή 320 × 240 pixel. Το μέγεθος των φωτογραφιών με αναλογία πλάτους-ύψους διαφορετική από την τυπική 4:3 μετατρέπεται στο πλησιέστερο δυνατό με το επιλεγμένο.

- ⚠ Η διόρθωση των κόκκινων ματιών μπορεί να μη λειτουργεί, ανάλογα με την εικόνα.
- ⚠ Η επεξεργασία μιας εικόνας JPEG δεν είναι δυνατή στις εξής περιπτώσεις:
Όταν έγινε επεξεργασία της εικόνας σε υπολογιστή, όταν δεν υπάρχει αρκετός χώρος στην κάρτα μνήμης και όταν η εικόνα καταγράφηκε με άλλη μηχανή.
- ⚠ Το μέγεθος μιας εικόνας δεν μπορεί να γίνει μεγαλύτερο () από το αρχικό της.
- ⚠ Σε ορισμένες εικόνες δεν είναι δυνατή η αλλαγή μεγέθους.
- ⚠ Οι επιλογές [] (περικοπή) και [Aspect] μπορούν να χρησιμοποιηθούν μόνο για επεξεργασία εικόνων με αναλογία πλάτους-ύψους 4:3 (τυπική).

- 1 Εμφανίστε μια εικόνα που θέλετε να επεξεργαστείτε και πατήστε το κουμπί .



- 2 Χρησιμοποιήστε τα Δ ∇ για να επιλέξετε το [JPEG Edit] και πατήστε το κουμπί .

- Θα εμφανιστεί το μενού επεξεργασίας.

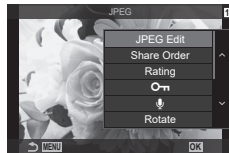

3 Επισημάνετε τα στοιχεία, χρησιμοποιώντας τα $\Delta \nabla$ και πατήστε το κουμπί OK .

- Μπορείτε να προεπισκοπήσετε το αποτέλεσμα στην προβολή. Εάν για το επιλεγμένο στοιχείο εμφανίζονται πολλαπλές επιλογές, χρησιμοποιήστε τα κουμπιά $\Delta \nabla$ για να επιλέξετε αυτήν που θέλετε.
- Εάν επιλέξετε το [Fit] , μπορείτε να ρυθμίσετε το μέγεθος της περικοπής με τους επιλογείς και να την μετακινήσετε χρησιμοποιώντας τα $\Delta \nabla \langle \triangleright \rangle$.
- Εάν επιλέξετε το [Aspect] , μπορείτε ενεργοποιήσετε μια επιλογή με τα $\langle \triangleright \rangle$ και, μετά, να μετακινήσετε την περικοπή χρησιμοποιώντας τα $\Delta \nabla \langle \triangleright \rangle$.



4 Επισημάνετε το στοιχείο [Yes] χρησιμοποιώντας τα $\Delta \nabla$ και πατήστε το κουμπί OK .

- Το νέο αντίγραφο θα αποθηκευτεί με τις επιλεγμένες ρυθμίσεις και η μηχανή θα επιστρέψει στην προβολή αναπαραγωγής.

Συνδυασμός φωτογραφιών

(Ένθεση Εικόνων)

Κάντε ένθεση φωτογραφιών RAW για να δημιουργήσετε μια νέα φωτογραφία. Στην ένθεση μπορείτε να συμπεριλάβετε έως και 3 φωτογραφίες.

Μπορείτε να τροποποιήσετε το αποτέλεσμα προσαρμόζοντας τη φωτεινότητα (προσαρμογή) για κάθε φωτογραφία ξεχωριστά.

- Η ένθεση αποθηκεύεται με την τρέχουσα επιλεγμένη ποιότητα εικόνας. Οι ενθέσεις που δημιουργούνται με επιλεγμένη την ποιότητα εικόνας [RAW] αποθηκεύονται σε μορφή RAW και σε μορφή JPEG με την ποιότητα εικόνας που επιλέχθηκε στη ρύθμιση [Quality: 2] (Σελ. 145).
- Τις ενθέσεις που αποθηκεύετε στη μορφή RAW μπορείτε, στη συνέχεια, να τις συνδυάσετε και με άλλες εικόνες RAW και να δημιουργήσετε ενθέσεις που περιλαμβάνουν 4 ή περισσότερες φωτογραφίες.

1 Εμφανίστε μια εικόνα που θέλετε να επεξεργαστείτε και πατήστε το κουμπί OK .

2 Χρησιμοποιήστε τα $\Delta \nabla$ για να επιλέξετε [Image Overlay] και πατήστε το κουμπί OK .

3 Επιλέξτε τον αριθμό των εικόνων για την ένθεση και πατήστε το κουμπί OK .

4 Χρησιμοποιήστε τα $\Delta \nabla \langle \triangleright \rangle$ για να επιλέξετε τις εικόνες RAW που θα χρησιμοποιηθούν στην ένθεση.

- Οι επιλεγμένες φωτογραφίες επισημαίνονται με ένα \checkmark . Για να καταργήσετε την επιλογή, πατήστε ξανά το κουμπί OK .
- Η εικόνα με την ένθεση θα εμφανιστεί αφού επιλέξετε το πλήθος των εικόνων που καθορίσατε στο Βήμα 3.

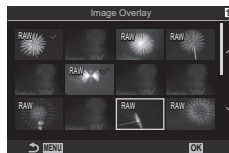

5 Ρυθμίστε την προσαρμογή για κάθε εικόνα που θα χρησιμοποιηθεί στην ένθεση.

- Χρησιμοποιήστε τα $\langle \triangleright \rangle$ για να επιλέξετε μια εικόνα και τα $\Delta \nabla$ για να ρυθμίσετε την προσαρμογή.
- Μπορείτε να ρυθμίσετε την προσαρμογή σε εύρος 0,1 – 2,0. Ελέγξτε τα αποτελέσματα στην οθόνη.

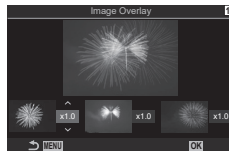















6 Πατήστε το κουμπί OK για να εμφανίσετε το παράθυρο διαλόγου επιβεβαίωσης.

- Επιλέξτε [Yes] και πατήστε το κουμπί OK .

Περικόψτε από τα video τα τμήματά τους που δεν θέλετε. Μπορείτε να περικόψετε επανειλημμένα video, ώστε να κρατήσετε μόνο τα τμήματα που θέλετε.

☞ Αυτή η επιλογή είναι διαθέσιμη μόνο σε video που εγγράφηκαν στη μηχανή.









- 1 Προβάλετε το video που θέλετε να επεξεργαστείτε και πατήστε το κουμπί .
- 2 Επιλέξτε [Movie Edit] και πατήστε το κουμπί .
- 3 Χρησιμοποιήστε τα  για να επιλέξετε [Movie Trimming] και πατήστε το κουμπί .
 - Θα σας ζητηθεί να επιλέξετε τον τρόπο αποθήκευσης του επεξεργασμένου video.
[New File]: Αποθήκευση του video που περικόπεται ως νέο αρχείο.
[Overwrite]: Αντικατάσταση του υπάρχοντος video.
[No]: Έξοδος χωρίς περικοπή του video.
 - Εάν στο video έχει εφαρμοστεί προστασία, τότε δεν μπορείτε να επιλέξετε [Overwrite].
- 4 Επισημάνετε την επιλογή που θέλετε και πατήστε το κουμπί .
 - Θα εμφανιστεί μια προβολή επεξεργασίας.
- 5 Κάντε περικοπή του video.
 - Χρησιμοποιήστε το κουμπί  για να επιστρέψετε στο πρώτο καρέ ή το κουμπί  για να μεταφερθείτε στο τελευταίο καρέ.
 - Χρησιμοποιήστε τον μπροστινό ή τον πίσω επιλογέα ή το  για να επισημάνετε το πρώτο καρέ του τμήματος που θέλετε να διαγράψετε και πατήστε το κουμπί .
 - Χρησιμοποιήστε τον μπροστινό ή τον πίσω επιλογέα ή το  για να επισημάνετε το τελευταίο καρέ του τμήματος που θέλετε να διαγράψετε και πατήστε το κουμπί .
- 6 Επισημάνετε το [Yes] και πατήστε το κουμπί .
 - Το επεξεργασμένο video θα αποθηκευτεί.
 - Για να επιλέξετε ένα διαφορετικό τμήμα, επισημάνετε το [No] και πατήστε το κουμπί .
 - Εάν έχετε επιλέξει [Overwrite], τότε θα ερωτηθείτε εάν θέλετε να περικόψετε και άλλο τμήμα από το video. Για να περικόψετε επιπλέον τμήμα, επισημάνετε το [Continue] και πατήστε το κουμπί .

Λήψη εικόνας από video

(Λήψη Εικόν. από Video)

Δημιουργήστε μια φωτογραφία από ένα επιλεγμένο καρέ.



☞ Αυτή η επιλογή είναι διαθέσιμη μόνο σε video που εγγράφηκαν στη μηχανή με μέγεθος καρέ [4K].

- 1 Προβάλετε το video που θέλετε να επεξεργαστείτε και πατήστε το κουμπί .
- 2 Επιλέξτε [Movie Edit] και πατήστε το κουμπί .
- 3 Χρησιμοποιήστε τα  για να επιλέξετε [In-Movie Image Capture] και πατήστε το κουμπί .
- 4 Χρησιμοποιήστε τα  για να επιλέξετε από το video το καρέ που θέλετε να αποθηκεύσετε ως φωτογραφία και πατήστε το κουμπί .
 - Η μηχανή θα αποθηκεύσει μια φωτογραφία του επιλεγμένου καρέ.
 - Χρησιμοποιήστε το κουμπί  για να μετακινηθείτε πίσω ή το κουμπί  για να μετακινηθείτε μπροστά.
Το πόσο θα μετακινηθείτε προς τα πίσω ή μπροστά εξαρτάται από τη συνολική διάρκεια του video.

Αλλαγή του ρόλου του κουμπιού (✓) κατά την αναπαραγωγή (Λειτουργία)

Επιλέγει τον ρόλο που εκτελεί το κουμπί  (✓) κατά την αναπαραγωγή.

Μενού	MENU →  → 2. Operations →   Function
-------	--

  Function	 : Δημιουργήστε ή τροποποιήστε μια «εντολή κοινής χρήσης» επισημαίνοντας φωτογραφίες για μεταφορά σε smartphone. <input checked="" type="checkbox"/> : Επιλογή πολλαπλών εικόνων.
--	---

Αλλαγή ρόλων στον μπροστινό και τον πίσω επιλογέα κατά την αναπαραγωγή (Λειτ. Επιλογέα)



Επιλέξτε τους ρόλους που εκτελεί ο μπροστινός και ο πίσω επιλογέας κατά την αναπαραγωγή.

Μενού	MENU →  → 2. Operations →  Dial Function
-------	---

 Q	Μεγέθυνση-σμίκρυνση ή μετάβαση σε προβολή ευρετηρίου κατά την αναπαραγωγή.
Prev/Next	Προβολή της προηγούμενης ή της επόμενης εικόνας κατά την αναπαραγωγή.

Επιλογή του συντελεστή μεγέθυνσης αναπαραγωγής (Προεπιλ. Ρύθμ.)

Επιλέξτε τον αρχικό συντελεστή μεγέθυνσης για την αναπαραγωγή σε μεγέθυνση.

Μενού	MENU →  → 2. Operations →   Default Setting
-------	---

Recently	Μεγέθυνση με τον πιο πρόσφατα επιλεγμένο συντελεστή.
Equally Value	Οι εικόνες προβάλλονται με συντελεστή μεγέθυνσης 1:1. Στην οθόνη θα εμφανιστεί ένα εικονίδιο  .
×2, ×3, ×5, ×7, ×10, ×14	Επιλέξτε τον αρχικό συντελεστή μεγέθυνσης.

Αυτόματη περιστροφή φωτογραφιών με προσανατολισμό πορτραίτου στην αναπαραγωγή ()

Επιλέξτε εάν οι φωτογραφίες με προσανατολισμό πορτραίτου θα περιστρέφονται αυτόματα για προβολή στη μηχανή.

Μενού	MENU →  → 3. Displays → 
-------	---

On	Οι φωτογραφίες περιστρέφονται αυτόματα κατά την αναπαραγωγή.
Off	Οι φωτογραφίες δεν περιστρέφονται αυτόματα κατά την αναπαραγωγή.

Επιλογή πληροφοριών που εμφανίζονται κατά την αναπαραγωγή (▶ Ρυθμίσεις Πληροφοριών)

Επιλέξτε τις πληροφορίες που θα εμφανίζονται κατά την αναπαραγωγή. Πατώντας το κουμπί INFO κατά την αναπαραγωγή γίνεται εναλλαγή των επιλεγμένων προβολών.

Μενού	MENU ▶ ▶ 3. Displays ▶ ▶ Info Settings
-------	---

1 Επιλέξτε τον τύπο της προβολής και τοποθετήστε την ένδειξη επιλογής (✓) δίπλα του.

- Χρησιμοποιήστε τα Δ ∇ για να επιλέξετε ένα στοιχείο και πατήστε το κουμπί OK για να εμφανιστεί η ένδειξη επιλογής (✓) δίπλα του.
Για να καταργήσετε την ένδειξη επιλογής πατήστε ξανά το κουμπί OK.

Image Only	Εμφανίζεται μόνο η εικόνα.
Basic	Εμφανίζονται οι ελάχιστες πληροφορίες.
Overall	Εμφανίζονται όλες πληροφορίες, συμπεριλαμβάνοντας τις ρυθμίσεις λήψης και το ιστόγραμμα (Σελ. 191).

Επιλογή πληροφοριών που εμφανίζονται κατά την αναπαραγωγή σε μεγέθυνση (▶ Q Ρυθμίσεις Πληροφοριών)

Επιλέξτε την εμφανιζόμενη προβολή όταν μεγεθύνετε την εικόνα πατώντας το  ή το κουμπί στο οποίο αντιστοιχίσατε τη λειτουργία [Q] (μεγέθυνση) (Σελ. 215).



ⓘ Εάν καταργήσετε την ένδειξη επιλογής από όλα τα στοιχεία τότε δεν θα μπορείτε να μεγεθύνετε την εικόνα πατώντας το  ή το κουμπί στο οποίο αντιστοιχίσατε τη λειτουργία [Q] (μεγέθυνση).

Μενού	MENU ▶ ▶ 3. Displays ▶ ▶ Q Info Settings
-------	---

1 Επιλέξτε τον τύπο της προβολής και τοποθετήστε την ένδειξη επιλογής (✓) δίπλα του.





- Χρησιμοποιήστε τα Δ ∇ για να επιλέξετε ένα στοιχείο και πατήστε το κουμπί OK για να εμφανιστεί η ένδειξη επιλογής (✓) δίπλα του.
Για να καταργήσετε την ένδειξη επιλογής πατήστε ξανά το κουμπί OK.





Magnify Frame	Εμφανίζει το πλαίσιο μεγέθυνσης.
Magnify Scroll	Σας επιτρέπει την κύλιση στην προβολή κατά τη μεγέθυνση αναπαραγωγής.

Διαμόρφωση της προβολής ευρητηρίου Ρυθμίσεις

Μπορείτε να αλλάξετε το πλήθος των καρτέ που εμφανίζονται στην προβολή ευρητηρίου και να επιλέξετε εάν θα εμφανίζεται ή όχι η προβολή ημερολογίου.

Μενού **MENU** →  → 3. Displays →  Settings

- 1 Επιλέξτε τον τύπο της προβολής και τοποθετήστε την ένδειξη επιλογής (✓) δίπλα του.
 - Χρησιμοποιήστε τα   για να επιλέξετε ένα στοιχείο και πατήστε το κουμπί  για να εμφανιστεί η ένδειξη επιλογής (✓) δίπλα του.
Για να καταργήσετε την ένδειξη επιλογής πατήστε ξανά το κουμπί .

 4 /  9 /  25 /
 100

Επιλέξτε το πλήθος των καρτέ που εμφανίζονται στην προβολή ευρητηρίου.

Calendar



Οι φωτογραφίες εμφανίζονται σε ημερολόγιο.

Λειτουργίες για διαμόρφωση των χειριστηρίων της μηχανής































Αλλαγή του ρόλου των κουμπιών (Ρυθμίσεις Κουμπιών)

P A S M B 



Μπορείτε να αλλάξετε τον ρόλο που είναι ήδη αντιστοιχισμένος στα κουμπιά.

Οι λειτουργίες που θα αντιστοιχιστούν μέσω της ρύθμισης [ Button Function] ισχύουν μόνο για τη φωτογράφιση. Οι λειτουργίες που θα αντιστοιχιστούν μέσω της ρύθμισης [ Button Function] ισχύουν μόνο στη λειτουργία  (video).

■ Προσαρμόσιμα χειριστήρια

Εικονίδιο	Κουμπί	Προεπιλεγμένος ρόλος	
			
	Κουμπί 	 (αντιστάθμιση έκθεσης)	
	Κουμπί 	 (Λήψη Υψηλ. Ανάλ.)	 REC (εγγραφή video)
	Κουμπί ISO	Ευαισθησία ISO	
	Κουμπί AF-ON	AF-ON	
	Κουμπί AEL	AEL	
	Κουμπί 	 (επιλογή προβολής)	
	Κουμπιά με βέλη	Off*1	
	Κουμπί με βέλος  (δεξιά)*2	 (εναλλαγή AF/MF)	
	Κουμπί με βέλος  (κάτω)*2	WB (ισορροπία λευκού)	
	Κουμπί άμεσης ρύθμισης ισορροπίας λευκού	 (άμεση ρύθμιση ισορροπίας λευκού)	Peaking
	Κουμπί προεπισκόπησης	Προεπισκόπηση	Μεγέθυνση
PBH 	Κουμπί  στην προαιρετική μπαταριοθήκη	 (αντιστάθμιση έκθεσης)	
PBH 	Κουμπί ISO στην προαιρετική μπαταριοθήκη	Ευαισθησία ISO	
PBH 	Κουμπί AF-ON στην προαιρετική μπαταριοθήκη	AF-ON	
	Κουμπί Fn στον φακό	AF Stop	

*1 Από προεπιλογή, δεν υπάρχει αντιστοιχισμένη λειτουργία στα κουμπιά με βέλη.

*2 Για να χρησιμοποιήσετε τα κουμπιά με βέλη  και  με τους αντιστοιχισμένους ρόλους τους, επιλέξτε το στοιχείο [Direct Function] για τη ρύθμιση [] (κουμπιά με βέλη).

Πλήρης πίνακας ελέγχου	➔ Button Function / Button Function
Μενού	MENU ➔ ➔ 1. Operations ➔ Button Settings ➔ Button Function MENU ➔ ➔ 1. Operations ➔ Button Settings ➔ Button Function

- 1 Επισημάνετε το χειριστήριο που θέλετε με τα Δ ∇ και πατήστε το κουμπί .
- 2 Επισημάνετε μια λειτουργία χρησιμοποιώντας τα Δ ∇ \langle \rangle και πατήστε το κουμπί για να την αντιστοιχίσετε στο επιλεγμένο χειριστήριο.















■ Διαθέσιμοι ρόλοι

«Μόνο »: Αυτός ο ρόλος είναι διαθέσιμος μόνο στη ρύθμιση [Button Function].









«Μόνο »: Αυτός ο ρόλος είναι διαθέσιμος μόνο στη ρύθμιση [Button Function].





: Οι διαθέσιμες επιλογές διαφέρουν από κουμπί σε κουμπί.









Ρόλος	Λειτουργία
(εγγραφή video)	Το κουμπί λειτουργεί ως κουμπί εγγραφής video. Πατήστε το για έναρξη ή διακοπή της εγγραφής.
Preview (Μόνο)	Κλείνει το διάφραγμα έως την επιλεγμένη τιμή. Αυτό σας επιτρέπει να ελέγξετε το βάθος πεδίου. Το διάφραγμα κλείνει έως την επιλεγμένη τιμή όσο μένει πατημένο το κουμπί. Μπορείτε να επιλέξετε τις λειτουργίες προεπισκόπησης, χρησιμοποιώντας τη ρύθμιση [Lock] (Σελ. 232).
(άμεση ρύθμιση ισορροπίας λευκού)	Μετρήστε μια τιμή για την άμεση ρύθμιση ισορροπίας λευκού (Σελ. 157). Για να μετρήσετε την ισορροπία λευκού κατά τη φωτογράφιση, καθάρατε στην προβολή ένα αντικείμενο αναφοράς (ένα κομμάτι λευκό χαρτί ή κάτι παρόμοιο) και, κατόπιν, κρατήστε πατημένο το χειριστήριο και πατήστε το κουμπί κλείστρου. Θα εμφανιστεί μια λίστα επιλογών για την άμεση ρύθμιση της ισορροπίας λευκού, από τις οποίες μπορείτε να επιλέξετε τη θέση όπου θα αποθηκευτεί η νέα τιμή. Για να μετρήσετε την ισορροπία λευκού κατά την εγγραφή video, καθάρατε στην προβολή ένα αντικείμενο αναφοράς (ένα κομμάτι λευκό χαρτί ή κάτι παρόμοιο) και, πατήστε το κουμπί. Θα εμφανιστεί μια λίστα επιλογών για την άμεση ρύθμιση της ισορροπίας λευκού, από τις οποίες μπορείτε να επιλέξετε τη θέση όπου θα αποθηκευτεί η νέα τιμή.
AF Area Select ([::1])	Μπορείτε να επιλέξετε τη λειτουργία στόχου AF (Σελ. 82) και τη θέση στόχου AF (Σελ. 81). Πατήστε το χειριστήριο για να προβάλετε την οθόνη επιλογής στόχου AF. Χρησιμοποιήστε τον μπροστινό ή τον πίσω επιλογέα για να επιλέξετε τη λειτουργία στόχου AF, και τον πολλαπλό επιλογέα ή τα κουμπιά με βέλη για να τοποθετήσετε τον στόχο AF. • Μπορείτε να επιλέξετε τα χειριστήρια που θα χρησιμοποιείτε για αυτή τη λειτουργία. «Επιλογή στόχου AF ([::1]Ρυθμ. οθόνης επιλογής)» (Σελ. 104)











Ρόλος	Λειτουργία
[:::]Home ([:::]HP) (αρχική θέση AF) (Μόνο )	Ανακαλεί τις ήδη αποθηκευμένες ρυθμίσεις της «αρχικής θέσης» για τα στοιχεία [AF Target Mode] και [AF Target Point]. Οι ρυθμίσεις της αρχικής θέσης αποθηκεύονται μέσω τις επιλογής [ [:::] Set Home] (Σελ. 103). • Μπορείτε να αποθηκεύσετε διαφορετικές αρχικές θέσεις για τους προσανατολισμούς τοπίου (οριζόντιο) και πορτραίτου (κατακόρυφο).  «Αντιστοίχιση επιλογής στόχου AF στον προσανατολισμό της μηχανής ( Συνδεσμ. Προσανατ. [:::])» (Σελ. 102)
MF () (εναλλαγή AF/MF)	Κάντε εναλλαγή λειτουργίας μεταξύ AF και MF. Πατήστε μία φορά για να επιλέξετε την MF και πατήστε ξανά για να επιστρέψετε στην προηγούμενη λειτουργία. Επίσης, μπορείτε να επιλέξετε λειτουργία εστίασης, κρατώντας πατημένο το κουμπί και περιστρέφοντας τον επιλογέα.
RAW  (RAW quality) (Μόνο )	Εάν πατήσετε το κουμπί με ρυθμισμένο το [ ] σε JPEG, τότε γίνεται αλλαγή σε RAW+JPEG. Εάν το [ ] είναι ρυθμισμένο σε RAW ή RAW+JPEG, τότε η ρύθμιση δεν αλλάζει. Επίσης, μπορείτε να επιλέξετε μια ποιότητα εικόνας κρατώντας πατημένο το κουμπί και περιστρέφοντας έναν επιλογέα.
Test Picture ( Test) (Μόνο )	Κάντε μια δοκιμαστική λήψη. Μπορείτε να δείτε τα αποτελέσματα των επιλεγμένων ρυθμίσεων σε πραγματική φωτογραφία. Εάν κρατήσετε πατημένο το χειριστήριο ενώ πατάτε το κουμπί κλείστρου, τότε θα μπορείτε να δείτε τα αποτελέσματα χωρίς να αποθηκευτεί η φωτογραφία στην κάρτα μνήμης.
Custom Mode C1–C4 (Μόνο )	Ανακαλέστε τις ρυθμίσεις για την επιλεγμένη προσαρμοσμένη λειτουργία. Πατήστε το χειριστήριο μία φορά για να ανακαλέσετε τις αποθηκευμένες ρυθμίσεις, και πατήστε το ξανά για να επαναφέρετε τις προηγούμενες ρυθμίσεις (Σελ. 62). Το χειριστήριο εξακολουθεί να εκτελεί αυτήν τη λειτουργία εάν επιλέξετε μια προσαρμοσμένη λειτουργία με τον επιλογέα λειτουργιών.
Exposure Comp. ()	Προσαρμόστε τις ρυθμίσεις έκθεσης. Κρατήστε πατημένο το χειριστήριο και περιστρέψτε τον μπροστινό ή τον πίσω επιλογέα. Εναλλακτικά, πατήστε το κουμπί για να ενεργοποιήσετε τις ρυθμίσεις και, κατόπιν, περιστρέψτε τους επιλογείς. Οι διαθέσιμες ρυθμίσεις ποικίλλουν ανάλογα με τη λειτουργία λήψης: [P]: Χρησιμοποιήστε είτε τον μπροστινό ή τον πίσω επιλογέα είτε τα <D> για την αντιστάθμιση έκθεσης. Χρησιμοποιήστε τα κουμπιά Δ ∇ για τη μετατόπιση προγράμματος. [A]: Χρησιμοποιήστε είτε τον μπροστινό ή τον πίσω επιλογέα είτε τα <D> για την αντιστάθμιση έκθεσης. Χρησιμοποιήστε τα κουμπιά Δ ∇ για το διάφραγμα. [S]: Χρησιμοποιήστε είτε τον μπροστινό ή τον πίσω επιλογέα είτε τα <D> για την αντιστάθμιση έκθεσης. Χρησιμοποιήστε τα κουμπιά Δ ∇ για την ταχύτητα κλείστρου. [M]*: Χρησιμοποιήστε τον πίσω επιλογέα ή τα Δ ∇ για την ταχύτητα κλείστρου. Χρησιμοποιήστε τον μπροστινό επιλογέα ή τα κουμπιά <D> για το διάφραγμα. [B]: Χρησιμοποιήστε τον πίσω επιλογέα ή τα Δ ∇ για εναλλαγή μεταξύ φωτογράφισης Bulb/Time και ζωντανής σύνθεσης φωτογράφισης. Χρησιμοποιήστε τον μπροστινό επιλογέα ή τα κουμπιά <D> για να επιλέξετε διάφραγμα. * Για πληροφορίες σχετικά με την προσαρμογή των ρυθμίσεων έκθεσης με επιλεγμένο το [Auto] για τη ρύθμιση [ISO] (Σελ. 118), ανατρέξτε στη «Ρύθμιση της αντιστάθμισης έκθεσης» (Σελ. 112).

Ρόλος	Λειτουργία
Digital Tele-converter (📷: 2x / 📷: 1.4x)	Ενεργοποιήστε και απενεργοποιήστε τον ψηφιακό τηλεμετατροπέα (Σελ. 171). Πατήστε μία φορά για μεγέθυνση και πατήστε ξανά για σμίκρυνση. Μπορείτε να τον ενεργοποιείτε/απενεργοποιείτε ακόμα και όταν εγγράφετε video. Κατά την εγγραφή video, εμφανίζεται ένα πλαίσιο που υποδεικνύει την περιοχή που θα μεγεθυνθεί από τον ψηφιακό τηλεμετατροπέα.
Keystone Comp. (📷) (Μόνο 📷)	Πατήστε το χειριστήριο για να δείτε τις ρυθμίσεις αντιστάθμισης προοπτικής (Σελ. 175). Αφού προσαρμόσετε τις ρυθμίσεις, πατήστε ξανά το χειριστήριο για έξοδο. Για να ακυρώσετε την αντιστάθμιση προοπτικής, κρατήστε πατημένο το χειριστήριο.
Fisheye Compensation (📷) (Μόνο 📷)	Ενεργοποιήστε τη διόρθωση fisheye (Σελ. 176). Πατήστε μία φορά για ενεργοποίηση της διόρθωσης fisheye. Πατήστε ξανά για απενεργοποίηση. Κρατήστε πατημένο το κουμπί και περιστρέψτε τον μπροστινό ή τον πίσω επιλογέα για να επιλέξετε το 1, 2 ή 3 της ρύθμισης [Angle].
Magnify (📷)	Πατήστε το χειριστήριο μία φορά για να εμφανίσετε το πλαίσιο μεγέθυνσης και πατήστε ξανά για να μεγεθύνετε (Σελ. 85). Πατήστε το χειριστήριο τρίτη φορά για να βγείτε από τη μεγέθυνση. Για να αποκρύψετε το πλαίσιο μεγέθυνσης, κρατήστε πατημένο το χειριστήριο. Για να μετακινήσετε το πλαίσιο μεγέθυνσης, χρησιμοποιήστε τον πολλαπλό επιλογέα, τους χειρισμούς αφής ή τα $\triangle \nabla \triangleleft \triangleright$.
HDR (Μόνο 📷)	Ενεργοποιήστε τη λήψη HDR (Σελ. 167). Πατήστε μία φορά για ενεργοποίηση της λήψης HDR. Πατήστε ξανά για απενεργοποίηση. Κρατήστε πατημένο το κουμπί και περιστρέψτε τον μπροστινό ή τον πίσω επιλογέα για να προσαρμόσετε τις ρυθμίσεις HDR, συμπεριλαμβανομένου του bracketing HDR.
ISO	Προσαρμόστε τις ρυθμίσεις [ISO] (Σελ. 118). Κρατήστε πατημένο το χειριστήριο και περιστρέψτε τον μπροστινό ή τον πίσω επιλογέα. Εναλλακτικά, πατήστε το κουμπί για να ενεργοποιήσετε τις ρυθμίσεις και, κατόπιν, περιστρέψτε τους επιλογείς. Χρησιμοποιήστε τον μπροστινό / πίσω επιλογέα ή τα $\triangleleft \triangleright$ για την προσαρμογή των ρυθμίσεων.
WB (ισορροπία λευκού)	Προσαρμόστε τις ρυθμίσεις [WB] (Σελ. 155). Κρατήστε πατημένο το χειριστήριο και περιστρέψτε τον μπροστινό ή τον πίσω επιλογέα. Εναλλακτικά, πατήστε το κουμπί για να ενεργοποιήσετε τις ρυθμίσεις και, κατόπιν, περιστρέψτε τους επιλογείς. Χρησιμοποιήστε τον μπροστινό / πίσω επιλογέα ή τα $\triangleleft \triangleright$ για την προσαρμογή των ρυθμίσεων.
Multi Function (Multi Fn)	Διαμορφώστε το χειριστήριο για χρήση ως κουμπί πολλαπλών λειτουργιών (Σελ. 223). Κρατήστε πατημένο το χειριστήριο και περιστρέψτε τον μπροστινό ή τον πίσω επιλογέα για να επιλέξετε τη λειτουργία που θα εκτελείται. Η επιλεγμένη λειτουργία εκτελείται πατώντας το χειριστήριο.
Peaking (Peak)	Ενεργοποιήστε και απενεργοποιήστε το peaking εστίασης (Σελ. 108). Πατήστε μία φορά το χειριστήριο για να ενεργοποιήσετε το peaking και πατήστε το ξανά για να το απενεργοποιήσετε. Όταν το peaking είναι ενεργοποιημένο, μπορείτε να εμφανίσετε τις επιλογείς peaking (χρώμα, ένταση) πατώντας το κουμπί INFO .

Ρόλος	Λειτουργία
 Level Disp ()	Εμφανίστε τον ψηφιακό μετρητή επιπέδου. Η ένδειξη της γραμμής έκθεσης στο σκόπευτρο λειτουργεί ως μετρητής επιπέδου. Για έξοδο πατήστε ξανά το χειριστήριο. Αυτή η επιλογή ενεργοποιείται όταν στο στοιχείο [EVF Style] (Σελ. 235) έχετε επιλέξει [ Style 1] ή [ Style 2].
 View Selection () (επιλογή οθόνης)	Κάντε εναλλαγή μεταξύ φωτογράφισης με σκόπευτρο και ζωντανής προβολής. Εάν επιλέξατε το [Off] για τη ρύθμιση [EVF Auto Switch] (Σελ. 257) τότε η προβολή θα εναλλάσσεται μεταξύ σκοπεύτρου και οθόνης. Για να εμφανίσετε τις επιλογές της λειτουργίας [EVF Auto Switch] κρατήστε πατημένο το χειριστήριο.
LV Mode (S-OVF) (Μόνο )	Εναλλάσσει τη ρύθμιση [LV Mode] (Σελ. 233) μεταξύ των τιμών [Standard] και [S-OVF].
AF Limiter (AFLimit) (Μόνο )	Ενεργοποιήστε τον περιοριστή AF (Σελ. 97). Πατήστε μία φορά για ενεργοποίηση της λειτουργίας [AF Limiter]. Πατήστε ξανά για απενεργοποίηση. Κρατήστε πατημένο το κουμπί και περιστρέψτε τον μπροστινό ή τον πίσω επιλογέα για να επιλέξετε μία από τις τρεις αποθηκευμένες ρυθμίσεις.
Preset MF (PreMF)	Ρυθμίζει το στοιχείο [AF Mode] στην επιλογή [PreMF] (Σελ. 77). Πατήστε μία φορά το χειριστήριο για να ενεργοποιήσετε την προεπιλεγμένη MF και πατήστε το ξανά για επαναφορά της προηγούμενης λειτουργίας εστίασης. Εναλλακτικά, μπορείτε επίσης να επιλέξετε τη [AF Mode] κρατώντας πατημένο το χειριστήριο και περιστρέφοντας έναν επιλογέα.
Lens Info Settings (ExifLens)	Ανακαλέστε τα ήδη αποθηκευμένα δεδομένα του φακού (Σελ. 253). Ανακαλέστε τα αποθηκευμένα δεδομένα του υπάρχοντος φακού, μετά από αλλαγή φακών ή παρόμοιες περιπτώσεις.
IS Mode (IS)	Ενεργοποιήστε και απενεργοποιήστε τη λειτουργία [Image Stabilizer] (Σελ. 141). Πατήστε μία φορά για να επιλέξετε το [Off] και πατήστε ξανά για να ενεργοποιήσετε τη σταθεροποίηση εικόνας. Κρατήστε πατημένο το χειριστήριο και περιστρέψτε τον μπροστινό ή τον πίσω επιλογέα για να εμφανίσετε τις επιλογές της λειτουργίας [Image Stabilizer].
Flicker Scan (Flicker Scan)	Προσαρμόστε τις ρυθμίσεις [Flicker Scan] (Σελ. 113). Πατήστε το χειριστήριο για να επιλέξετε το [On]. Μπορείτε να προσαρμόζετε την ταχύτητα κλείστρου για βέλτιστα αποτελέσματα ενώ ελέγχετε την εμφάνιση των λωρίδων στην προβολή. Πατήστε ξανά το χειριστήριο για να δείτε τις πληροφορίες λήψης και άλλες ρυθμίσεις. Κρατήστε πατημένο το χειριστήριο για να επιλέξετε το [Off] για τη λειτουργία [Flicker Scan].
Live ND Shooting (ND) (Μόνο )	Ενεργοποιήστε το ζωντανό φίλτρο ND (Σελ. 163). Πατήστε μία φορά για ενεργοποίηση της λειτουργίας [Live ND Shooting]. Πατήστε ξανά για απενεργοποίηση. Κρατήστε πατημένο το κουμπί και περιστρέψτε τον μπροστινό ή τον πίσω επιλογέα για να προσαρμόσετε τις ρυθμίσεις [Live ND Shooting].
Off	Το χειριστήριο δεν χρησιμοποιείται.

Ρόλος	Λειτουργία
Flash Mode (⚡) (Μόνο 📷)	<p>Προσαρμόστε τις ρυθμίσεις του φλας (Σελ. 125). Πατήστε μία φορά για να εμφανίσετε τις επιλογές του φλας και πατήστε ξανά για ενεργοποίηση της επισημασμένης επιλογής και έξοδο. Επισημανέτε τις ρυθμίσεις με τον μπροστινό / πίσω επιλογή είτε με <D> .</p> <ul style="list-style-type: none"> Αυτή η λειτουργία αντιστοιχίζεται μόνο στα κουμπιά ▷ και ▽ . Πρώτα πρέπει να έχετε ρυθμίσει το στοιχείο [⚡] στην επιλογή [Direct Function].
 (διαδοχική λήψη/χρονόμετρος αυτοφωτογράφησης) (Μόνο 📷)	<p>Επιλέξτε μια λειτουργία προώθησης (διαδοχικές λήψεις/χρονόμετρος αυτοφωτογράφησης) (Σελ. 131). Πατήστε το κουμπί για να εμφανίσετε τις επιλογές προώθησης και επιλέξτε λειτουργία είτε περιστρέφοντας τον μπροστινό / πίσω επιλογή είτε χρησιμοποιώντας τα κουμπιά <D> .</p> <ul style="list-style-type: none"> Αυτή η λειτουργία αντιστοιχίζεται μόνο στα κουμπιά ▷ και ▽ . Πρώτα πρέπει να έχετε ρυθμίσει το στοιχείο [⚡] στην επιλογή [Direct Function].
 Lock (κλειδώμα χειρισμών αφής)	<p>Κλειδώστε τους χειρισμούς αφής. Πατήστε το κουμπί για να κλειδώσετε τους χειρισμούς αφής και πατήστε το ξανά για να τους ξεκλειδώσετε.</p> <ul style="list-style-type: none"> Αυτή η λειτουργία αντιστοιχίζεται μόνο στα κουμπιά ▷ και ▽ . Πρώτα πρέπει να έχετε ρυθμίσει το στοιχείο [⚡] στην επιλογή [Direct Function].
Electronic Zoom (W↔T)	<p>Έλεγχος εστιακής απόστασης φακών με μοτέρ zoom. Πατήστε το χειριστήριο και χρησιμοποιήστε τα κουμπιά με βέλη για μεγέθυνση ή σμίκρυνση. Χρησιμοποιήστε τα Δ ή ▽ για μεγέθυνση ή τα ▽ ή <D> για σμίκρυνση.</p> <ul style="list-style-type: none"> Αυτή η λειτουργία αντιστοιχίζεται μόνο στα κουμπιά ▷ και ▽ . Πρώτα πρέπει να έχετε ρυθμίσει το στοιχείο [⚡] στην επιλογή [Direct Function].
AF Stop	<p>Διακόπτε την αυτόματη εστίαση. Η εστίαση κλειδώνει και η αυτόματη εστίαση μένει ανενεργή όσο είναι πατημένο το χειριστήριο. Ισχύει μόνο για τα κουμπιά  των φακών.</p>
 Face Selection (👤)	<p>Επιλέξτε το πρόσωπο στο οποίο θέλετε να εστιάσετε όταν η μηχανή εντοπίζει περισσότερα από ένα θέματα πορτραίτου. Πατώντας το κουμπί επιλέγεται το πλησιέστερο πρόσωπο στον επιλεγμένο στόχο AF. Εάν έχετε επιλέξει το  Όλοι (όλοι οι στόχοι) για τη λειτουργία στόχου AF, τότε πατώντας το κουμπί επιλέγεται το πλησιέστερο πρόσωπο στο κέντρο του κάδρου. Για να εστιάσετε σε διαφορετικό πρόσωπο, κρατήστε πατημένο το κουμπί και περιστρέψτε τον μπροστινό ή τον πίσω επιλογή. Μπορείτε να χρησιμοποιήσετε αυτήν τη λειτουργία και κατά την εγγραφή βίντεο.</p>
Face & Eye Detection (👤)	<p>Εάν πατήσετε το κουμπί έχοντας επιλέξει κάτι άλλο εκτός του [Off] για τη ρύθμιση [Face & Eye Detection] (Σελ. 93) τότε επιλέγεται το [Off]. Για να επαναφέρετε την προηγούμενη επιλογή, πατήστε ξανά το κουμπί. Για να αλλάξετε την επιλογή που εμφανίζεται στο μενού [Face & Eye Detection], κρατήστε πατημένο το κουμπί και περιστρέψτε τον μπροστινό / πίσω επιλογή.</p>

Ρόλος	Λειτουργία
Focus Ring Lock ()	<p>Πατήστε μία φορά το χειριστήριο για να απενεργοποιήσετε τον δακτύλιο εστίασης του φακού και πατήστε το ξανά για να τον ενεργοποιήσετε. Αυτή η επιλογή είναι διαθέσιμη όταν έχετε επιλέξει ένα από τα [S-AF MF], [C-AF MF], [MF], [C-AF+TR MF], [Pre MF] ή [S-AF MF] για τη ρύθμιση [AF Mode].</p> <p>Όταν ο δακτύλιος είναι απενεργοποιημένος το τμήμα MF της ένδειξης λειτουργίας AF εμφανίζεται με γκριζο χρώμα.</p> <p>Με τους φακούς που διαθέτουν συμπλέκτη MF (χειροκίνητης εστίασης), το πάτημα του κουμπιού δεν εκτελεί καμία λειτουργία εάν ο δακτύλιος εστίασης βρίσκεται στη θέση MF (προς το σώμα της μηχανής).</p> <p>Το κλειδωμα του δακτυλίου εστίασης τερματίζεται εάν απενεργοποιήσετε τη μηχανή ή τοποθετήσετε διαφορετικό φακό.</p>
Night Vision (Night LV) (Μόνο )	Εάν πατήσετε το κουμπί με επιλεγμένο το [Off] για τη λειτουργία [ Night Vision] (Σελ. 233), τότε επιλέγεται το [On]. Εάν είναι επιλεγμένο το [On], τότε πατώντας το κουμπί επιλέγεται το [Off].
AEL (Κλειδωμα AE)	Πατήστε το κουμπί για να κλειδώσετε την έκθεση. Πατήστε ξανά για ξεκλειδωμα.
AF-ON	Η μηχανή εστιάζει αυτόματα συνεχώς, όσο κρατάτε πατημένο το κουμπί (Σελ. 88). Η αυτόματη εστίαση τερματίζεται όταν αφήσετε το κουμπί.
AE BKT (Μόνο )	Εάν πατήσετε το κουμπί με επιλεγμένο το [Off] για τη λειτουργία [AE BKT], τότε ενεργοποιείται η επιλεγμένη ρύθμιση για τη λειτουργία [AE BKT]. Εάν η επιλογή είναι διαφορετική από το [Off], τότε πατώντας το κουμπί επιλέγεται το [Off]. Για να κάνετε μια επιλογή για τη λειτουργία [AE BKT], πατήστε παρατεταμένα το κουμπί και περιστρέψτε τον μπροστινό / πίσω επιλογέα.
WB BKT (Μόνο )	Εάν πατήσετε το κουμπί με επιλεγμένο το [Off] για τη λειτουργία [WB BKT], τότε ενεργοποιείται η επιλεγμένη ρύθμιση για τη λειτουργία [WB BKT]. Εάν η επιλογή είναι διαφορετική από το [Off], τότε πατώντας το κουμπί επιλέγεται το [Off]. Για να κάνετε μια επιλογή για τη λειτουργία [WB BKT], πατήστε παρατεταμένα το κουμπί και περιστρέψτε τον μπροστινό / πίσω επιλογέα.
FL BKT (Μόνο )	Εάν πατήσετε το κουμπί με επιλεγμένο το [Off] για τη λειτουργία [FL BKT], τότε ενεργοποιείται η επιλεγμένη ρύθμιση για τη λειτουργία [FL BKT]. Εάν η επιλογή είναι διαφορετική από το [Off], τότε πατώντας το κουμπί επιλέγεται το [Off]. Για να κάνετε μια επιλογή για τη λειτουργία [FL BKT], πατήστε παρατεταμένα το κουμπί και περιστρέψτε τον μπροστινό / πίσω επιλογέα.
ISO BKT (Μόνο )	Εάν πατήσετε το κουμπί με επιλεγμένο το [Off] για τη λειτουργία [ISO BKT], τότε ενεργοποιείται η επιλεγμένη ρύθμιση για τη λειτουργία [ISO BKT]. Εάν η επιλογή είναι διαφορετική από το [Off], τότε πατώντας το κουμπί επιλέγεται το [Off]. Για να κάνετε μια επιλογή για τη λειτουργία [ISO BKT], πατήστε παρατεταμένα το κουμπί και περιστρέψτε τον μπροστινό / πίσω επιλογέα.
ART BKT (Μόνο )	Ενεργοποίηση ή απενεργοποίηση της [ART BKT]. Για να κάνετε μια επιλογή για τη λειτουργία [ART BKT], πατήστε παρατεταμένα το κουμπί.

Ρόλος	Λειτουργία
Focus BKT (Μόνο )	Ενεργοποίηση ή απενεργοποίηση της [Focus BKT]. Για να κάνετε μια επιλογή για τη λειτουργία [Focus BKT], πατήστε παρατεταμένα το κουμπί.
Focus Stacking () (Μόνο )	Ενεργοποίηση ή απενεργοποίηση της [Focus Stacking]. Για να κάνετε μια επιλογή για τη λειτουργία [Focus Stacking], πατήστε παρατεταμένα το κουμπί.
High Res Shot () (Μόνο )	Εάν πατήσετε το κουμπί με επιλεγμένο το [Off] για τη λειτουργία [High Res Shot], τότε ενεργοποιείται η επιλεγμένη ρύθμιση για τη λειτουργία [High Res Shot]. Εάν η επιλογή είναι διαφορετική από το [Off], τότε πατώντας το κουμπί επιλέγεται το [Off]. Για να κάνετε μια επιλογή για τη λειτουργία [High Res Shot], πατήστε παρατεταμένα το κουμπί και περιστρέψτε τον μπροστινό / πίσω επιλογέα.
Subject Detection ()	Εάν πατήσετε το κουμπί με επιλεγμένο το [Off] για τη λειτουργία [Subject Detection], τότε ενεργοποιείται η επιλεγμένη ρύθμιση για τη λειτουργία [Subject Detection]. Εάν η επιλογή είναι διαφορετική από το [Off], τότε πατώντας το κουμπί επιλέγεται το [Off]. Για να κάνετε μια επιλογή για τη λειτουργία [Subject Detection], πατήστε παρατεταμένα το κουμπί και περιστρέψτε τον μπροστινό / πίσω επιλογέα.
Direct Function ()	Αντιστοιχίστε ρόλους στα κουμπιά με βέλη (Δ ∇ \triangleleft \triangleright). Δεν είναι δυνατή η αντιστοίχιση των παρακάτω ρόλων: Κουμπί \triangleleft : $[\cdot:\cdot:]$ (επιλογή στόχου AF) Κουμπί Δ : $[\text{M}]$ (αντιστάθμιση έκθεσης) Κουμπί \triangleright : $[\text{MF}]$ (εναλλαγή AF/MF) Κουμπί ∇ : WB (ισορροπία λευκού) • Μπορείτε να αντιστοιχίσετε άλλες λειτουργίες στα κουμπιά \triangleright και ∇ .
WB AUTO Lock (Lock WB AUTO) (Μόνο )	Εάν πατήσετε το κουμπί κατά την εγγραφή video με την ισορροπία λευκού ρυθμισμένη στο [AUTO], τότε η ισορροπία λευκού κλειδώνει. Για ξεκλείδωμα, πατήστε ξανά.
View Assist (BT.709) (Μόνο )	Ενεργοποιεί και απενεργοποιεί τη λειτουργία [] View Assist]. Μπορείτε να αλλάξετε τη ρύθμιση ακόμα και όταν εγγράφετε video.
Zebra Pattern Settings (Zebra) (Μόνο )	Ενεργοποιεί και απενεργοποιεί τη λειτουργία [Zebra Pattern Settings]. Μπορείτε να αλλάξετε τη ρύθμιση ακόμα και όταν εγγράφετε video.

■ Χρήση των επιλογών πολλαπλής λειτουργίας (Πολλ. Λειτουργ)

Αντιστοιχίστε πολλαπλές λειτουργίες στο ίδιο κουμπί.



☞ Για να χρησιμοποιήσετε την πολλαπλή λειτουργία, πρέπει πρώτα να αντιστοιχίσετε το [Multi Function] σε ένα χειριστήριο της μηχανής χρησιμοποιώντας τη ρύθμιση [Button Settings] (Σελ. 215).



Επιλογή μιας λειτουργίας

- 1 Κρατήστε πατημένο το κουμπί στο οποίο αντιστοιχίστηκε το [Multi Function] και περιστρέψτε τον μπροστινό ή τον πίσω επιλογή.
 - Περιστρέψτε τον επιλογή μέχρι να επισημανθεί η λειτουργία που θέλετε. Ελευθερώστε το κουμπί για να επιλέξετε την επισημασμένη λειτουργία.
- 2 Πατήστε το κουμπί στο οποίο αντιστοιχίστηκε το [Multi Function].
- 3 Προσαρμόστε τις ρυθμίσεις.



Μπορείτε να χρησιμοποιήσετε το κουμπί πολλαπλών λειτουργιών για τα εξής:

Highlight&Shadow Control	Ρυθμίστε τη φωτεινότητα, χρησιμοποιώντας τον μπροστινό ή τον πίσω επιλογή. Πατήστε το κουμπί INFO για να επιλέξετε το εύρος των τόνων που θέλετε (φωτεινοί, σκοτεινοί ή μεσαίοι).
Color Creator	Χρησιμοποιήστε τον μπροστινό επιλογή για να ρυθμίσετε την απόχρωση και τον πίσω για τον κορεσμό.
 ISO	Επιλέξτε μια ρύθμιση περιστρέφοντας τον μπροστινό ή τον πίσω επιλογή.
 WB	
Magnify	Θα εμφανιστεί το πλαίσιο μεγέθυνσης.
Image Aspect	Επιλέξτε μια ρύθμιση περιστρέφοντας τον μπροστινό ή τον πίσω επιλογή.
 LV Mode	Πατήστε το κουμπί για εναλλαγή μεταξύ των λειτουργιών [Standard] και [S-OVF].
Peaking	Πατήστε το κουμπί για να ενεργοποιηθεί ή να απενεργοποιηθεί η λειτουργία.

- Μπορείτε να επιλέξετε τις επιλογές που θα εμφανίζονται.  [Multi Function Settings] (Σελ. 243)
- ☞ Κατά τη λήψη μπορείτε να ρυθμίσετε τη λειτουργία [Highlight&Shadow Control] πατώντας το κουμπί  (αντιστάθμιση έκθεσης) και, μετά, πατώντας το κουμπί **INFO**.

■ Εγγραφή video πατώντας το κουμπί κλείστρου. (📷Λειτουργ. Κλείστρου)

PASMB 📷

Διαμορφώστε το κουμπί κλείστρου ως κουμπί  (εγγραφή video). Στη συνέχεια, μπορείτε να χρησιμοποιήσετε προαιρετικό τηλεχειριστήριο για την έναρξη και τον τερματισμό της εγγραφής video όταν ο επιλογέας λειτουργιών βρίσκεται στη θέση  (video).

Μενού	MENU ➔  ➔ 1. Operations ➔  Shutter Function
-------	--

Off	Το κουμπί κλείστρου δεν μπορεί να χρησιμοποιηθεί για την εγγραφή video.
 REC	Πατήστε το κουμπί μέχρι το τέρμα για να ξεκινήσετε ή τερματίσετε την εγγραφή video.





🔔 Το κουμπί  δεν χρησιμοποιείται για εγγραφή video εάν έχετε επιλέξει το [ REC].









6 Αντιστοίχιση ρόλων στον μπροστινό και τον πίσω επιλογέα

(📷Λειτουργ. Επιλογέα / 📷Λειτουργ. Επιλογέα)



PASMB 📷

Επιλέξτε τους ρόλους που εκτελεί ο μπροστινός και ο πίσω επιλογέας.

Μενού	MENU ➔  ➔ 1. Operations ➔ Dial Settings ➔  Dial Function MENU ➔  ➔ 1. Operations ➔ Dial Settings ➔  Dial Function
-------	--





- 1 Επιλέξτε ένα στοιχείο για ενεργοποίηση και πατήστε το κουμπί .
 - Επιλέξτε έναν επιλογέα με τα κουμπιά  , και με τα κουμπιά   επιλέξτε έναν ρόλο.
 - Πατήστε το κουμπί **INFO** για εναλλαγή μεταξύ των θέσεων του μοχλού.
 - Όταν ολοκληρωθούν οι ρυθμίσεις, πατήστε το κουμπί .
- 🔔 Εάν η επιλογή στη λειτουργία [ Fn Lever Function] / [ Fn Lever Function] είναι διαφορετική του [mode1], τότε οι λειτουργίες που αντιστοιχίστηκαν στον μοχλό 1 ενεργοποιούνται, ακόμα κι αν ο μοχλός βρίσκεται στη θέση 2.

Παρακάτω αναγράφονται οι λειτουργίες που μπορείτε να αντιστοιχίσετε μέσω της ρύθμισης [Dial Function].

Ρόλος	Λειτουργία	Λειτουργία λήψης				
		P	A	S	M	B
Ps	Μετατόπιση προγράμματος (Σελ. 48).	✓	—	—	—	—
Shutter	Επιλέξτε την ταχύτητα κλείστρου.	—	—	✓	✓	✓ *
FNo.	Ρυθμίστε το διάφραγμα.	—	✓	—	✓	✓
	Ρύθμιση της αντιστάθμισης έκθεσης.	✓	✓	✓	✓	✓
	Ρυθμίστε την αντιστάθμιση φλας.	✓	✓	✓	✓	✓
ISO	Ρυθμίστε την ευαισθησία ISO.	✓	✓	✓	✓	✓
WB	Ρυθμίστε την ισορροπία λευκού.	✓	✓	✓	✓	✓
CWB Kelvin	Επιλέξτε τη θερμοκρασία χρώματος όταν είναι επιλεγμένο το CWB (προσωπική ρύθμιση) για την ισορροπία λευκού.	✓	✓	✓	✓	✓
Off	Κανένα.	✓	✓	✓	✓	✓

* Εναλλαγή λειτουργίας μεταξύ Bulb, Time και ζωντανής σύνθεσης.

Παρακάτω αναγράφονται οι λειτουργίες που μπορείτε να αντιστοιχίσετε μέσω της ρύθμισης [Dial Function].

Ρόλος	Λειτουργία	Λειτουργία  (Λειτουργία έκθεσης video)			
		P	A	S	M
Shutter	Επιλέξτε την ταχύτητα κλείστρου.	—	—	✓	✓
FNo.	Ρυθμίστε το διάφραγμα.	—	✓	—	✓
	Ρύθμιση της αντιστάθμισης έκθεσης.	✓	✓	✓	✓
ISO	Ρυθμίστε την ευαισθησία ISO.	—	—	—	✓
WB	Ρυθμίστε την ισορροπία λευκού.	✓	✓	✓	✓
CWB Kelvin	Επιλέξτε τη θερμοκρασία χρώματος όταν είναι επιλεγμένο το CWB (προσωπική ρύθμιση) για την ισορροπία λευκού.	✓	✓	✓	✓
 VOL	Ρυθμίστε τη στάθμη εγγραφής.	✓	✓	✓	✓
 VOL	Ρυθμίστε την ένταση των ακουστικών.	✓	✓	✓	✓
Off	Κανένα.	✓	✓	✓	✓

Αλλαγή κατεύθυνσης επιλογή

(Κατεύθυνση Επιλογ.)

P A S M B 

Επιλέξτε την κατεύθυνση περιστροφής των επιλογών για ρύθμιση της έκθεσης.





Μενού	MENU ➔  ➔ 1. Operations ➔ Dial Settings ➔ Dial Direction
Exposure	Επιλέξτε την κατεύθυνση περιστροφής των επιλογών για ρύθμιση του διαφράγματος και της ταχύτητας κλείστρου στις λειτουργίες A , S , M και B .
Ps	Επιλέξτε την κατεύθυνση περιστροφής των επιλογών για μετατόπιση προγράμματος (λειτουργία P).

Αλλαγή των λειτουργιών του πολλαπλού επιλογή

(Ρυθμίσ. Πολλαπλ. Επιλογή)

P A S M B 







Επιλέξτε την κατεύθυνση περιστροφής των επιλογών για ρύθμιση της έκθεσης.

Μενού	MENU ➔  ➔ 1. Operations ➔ Multi Selector Settings
 Center Button	<p>Επιλέξτε τη λειτουργία που εκτελείται όταν πατάτε τον πολλαπλό επιλογή. Με τον τρόπο αυτόν, ο πολλαπλός επιλογέας λειτουργεί και ως κουμπί.</p> <p>[Off]: Κανένας αντιστοιχισμένος ρόλος. Το πάτημα του πολλαπλού επιλογέα δεν έχει αποτέλεσμα.</p> <p>[[:::]]: Πατήστε τον πολλαπλό επιλογέα για να προσαρμόσετε τις ρυθμίσεις για την επιλογή στόχου AF ή τη λειτουργία στόχου AF. Μπορείτε να χρησιμοποιήσετε τα κουμπιά με βέλη, καθώς και τον μπροστινό και τον πίσω επιλογέα, σύμφωνα με τις επιλεγμένες ρυθμίσεις του στοιχείου [[:::]Select Screen Settings] (Σελ. 104).</p> <p>[[:::]Αρχ.Θ.]: Ο πολλαπλός επιλογέας εκτελεί τη λειτουργία που επιλέχθηκε στο στοιχείο [[:::]Button Function] > [[:::]Home] (Σελ. 103).</p> <p> Αυτή η επιλογή αφορά μόνο τη λειτουργία φωτογράφισης.</p>
 Direction Key	<p>Επιλέξτε τη λειτουργία που εκτελείται όταν μετακινείτε τον πολλαπλό επιλογέα. Κανονικά, ο πολλαπλός επιλογέας χρησιμοποιείται για τοποθέτηση του στόχου AF, μπορείτε όμως να απενεργοποιήσετε αυτήν τη λειτουργία για να αποφύγετε ακούσιους χειρισμούς.</p> <p>[Off]: Χωρίς αντιστοιχισμένη λειτουργία.</p> <p>[[:::]]: Χρησιμοποιήστε τον πολλαπλό επιλογέα για να τοποθετήσετε τον στόχο AF.</p>

Μενού

MENU ➔  ➔ 1. Operations ➔ Fn Lever Settings

■ Τρόπος διαμόρφωσης του μοχλού Fn

 Fn Lever Function	<p>Επιλέξτε τον ρόλο που εκτελεί ο μοχλός Fn στις λειτουργίες φωτογράφισης.</p> <p>Μπορείτε να χρησιμοποιήσετε τον μοχλό Fn για να επιλέξετε τους ρόλους του μπροστινού και του πίσω επιλογέα, είτε για να ανακαλέσετε τις ρυθμίσεις εστίασης. Μπορείτε επίσης να τον χρησιμοποιήσετε για να επιλέξετε τη λειτουργία video.</p> <p>Αυτή η ρύθμιση εφαρμόζεται στις λειτουργίες (φωτογράφισης) P, A, S, M και B. Η επιλογή με τη ρύθμιση [ Fn Lever Function] ισχύει μόνο για τη λειτουργία  (video).</p>
 Fn Lever Function	<p>Επιλέξτε τον ρόλο που εκτελεί ο μοχλός Fn κατά τη λειτουργία  (video).</p> <p>Μπορείτε να χρησιμοποιήσετε τον μοχλό Fn για να επιλέξετε τους ρόλους του μπροστινού και του πίσω επιλογέα, είτε για να ανακαλέσετε τις ρυθμίσεις εστίασης.</p> <p>Ο ρόλος που θα αντιστοιχιστεί στον μοχλό Fn μέσω αυτού του στοιχείου, εκτελείται μόνο στη λειτουργία  (video).</p> <p>Στις λειτουργίες (φωτογράφισης) P, A, S, M και B ο μοχλός Fn εκτελεί τον ρόλο που έχετε επιλέξει στο στοιχείο [ Fn Lever Function].</p>
Fn Lever/Power Lever	<p>Μπορείτε να χρησιμοποιήσετε τον μοχλό Fn ως διακόπτη On/Off. Χρησιμοποιήστε αυτήν την επιλογή εάν θέλετε να ενεργοποιείτε/ απενεργοποιείτε τη μηχανή με το δεξί σας χέρι κατά τη φωτογράφιση.</p>

■ Διαμόρφωση της [Fn Lever Function]

- 1 Επιλέξτε τη ρύθμιση [Fn Lever Function] στην οθόνη [Fn Lever Settings] και πατήστε το κουμπί **OK**.

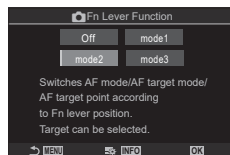

Οθόνη **Λειτουργ. Μοχλού Fn**

Off	Η μετακίνηση του μοχλού Fn δεν φέρνει καμία αλλαγή.
mode1	Εναλλάσσετε τις λειτουργίες του μπροστινού και πίσω επιλογέα. Οι λειτουργίες για τις Θέσεις 1 και 2 είναι αυτές που επιλέχθηκαν στη ρύθμιση [Dial Function] (Σελ. 224).
mode2	Εναλλάξτε τις δύο ομάδες ρυθμίσεων που έχουν επιλεγεί για τα στοιχεία [AF Mode], [AF Target Mode] και [AF Target Point]. Πατήστε το κουμπί INFO και τοποθετήστε την ένδειξη επιλογής (✓) δίπλα στη λειτουργία που θέλετε να ανακαλίτε με τον μοχλό Fn . Για να καταργήσετε την επιλογή πατήστε ξανά το κουμπί OK . [AF Mode]: S-AF, C-AF κ.λπ. [AF Target Mode]: [·]Μονός, [Grid]Όλοι κ.λπ. [AF Target Point]: Η θέση του στόχου AF.
mode3	Εναλλάσσετε τη λειτουργία λήψης. Μπορείτε να αλλάξετε στη λειτουργία video χωρίς να περιστρέψετε τον επιλογέα λειτουργιών.

- ⓘ Εάν έχετε επιλέξει το [mode3] τότε δεν μπορείτε να χρησιμοποιήσετε τη ρύθμιση [Fn Lever Function] (Σελ. 229).
- ⓘ Δεν μπορείτε να χρησιμοποιήσετε τη συγκεκριμένη λειτουργία στις παρακάτω περιπτώσεις.
 - Εάν η λειτουργία [Fn Lever/Power Lever] (Σελ. 230) είναι ρυθμισμένη στο [ON/OFF] ή το [OFF/ON].

■ Διαμόρφωση της [Fn Lever Function]

- 1 Επιλέξτε τη ρύθμιση [Fn Lever Function] στην οθόνη [Fn Lever Settings] και πατήστε το κουμπί **OK**.

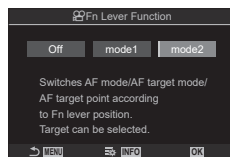

Οθόνη **Λειτουργ. Μοχλού Fn**

Off	Η μετακίνηση του μοχλού Fn δεν φέρνει καμία αλλαγή.
mode1	Εναλλάσσετε τις λειτουργίες του μπροστινού και πίσω επιλογέα. Οι λειτουργίες για τις Θέσεις 1 και 2 είναι αυτές που επιλέχθηκαν στη ρύθμιση [Dial Function] (Σελ. 224).

mode2	<p>Εναλλάξτε τις δύο ομάδες ρυθμίσεων που έχουν επιλεγεί για τα στοιχεία [AF Mode], [AF Target Mode] και [AF Target Point]. Πατήστε το κουμπί INFO και τοποθετήστε την ένδειξη επιλογής (✓) δίπλα στη λειτουργία που θέλετε να ανακαλέιτε με τον μοχλό Fn. Για να καταργήσετε την επιλογή πατήστε ξανά το κουμπί Fn.</p> <p>[AF Mode]: S-AF, C-AF κ.λπ. [AF Target Mode]: [•]Μικρή, [•••]Όλοι κ.λπ. [AF Target Point]: Η θέση του στόχου AF</p>
--------------	---

❗ Δεν μπορείτε να χρησιμοποιήσετε τη συγκεκριμένη λειτουργία στις παρακάτω περιπτώσεις.

- Όταν το [mode3] είναι επιλεγμένο για το στοιχείο [**Fn** Lever Function] (Σελ. 228).
- Εάν η λειτουργία [Fn Lever/Power Lever] (Σελ. 230) είναι ρυθμισμένη στο [ON/OFF] ή το [OFF/ON].

■ Χρήση του [mode2] της ρύθμισης [**Fn** Lever Function] / [**Fn** Lever Function]

Εάν είναι επιλεγμένο το [mode2] για τη ρύθμιση [**Fn** Lever Function] / [**Fn** Lever Function], τότε η μηχανή αποθηκεύει διαφορετικές ρυθμίσεις εστίασης για τη Θέση 1 και τη Θέση 2.

1 Περιστρέψτε τον μοχλό **Fn** στη Θέση 1 και προσαρμόστε τις ρυθμίσεις της AF.

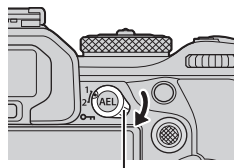

- Η μηχανή μπορεί να αποθηκεύσει τις επιλεγμένες ρυθμίσεις (✓) για τα εξής:

[AF Mode]: S-AF, C-AF κ.λπ.
[AF Target Mode]: [**•**]Μικρή, [**•••**]Όλοι κ.λπ.
[AF Target Point]: Θέση στόχου AF

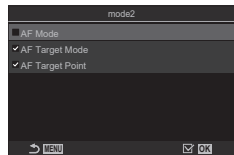

2 Επαναλάβετε τη διαδικασία για τη Θέση 2.

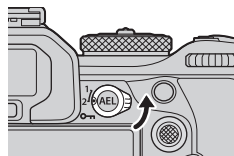





3 Περιστρέψτε τον μοχλό στη θέση που θέλετε για να ανακαλέσετε τις αποθηκευμένες ρυθμίσεις.

■ Διαμόρφωση της ρύθμισης [Fn Lever/Power Lever]

- 1 Επιλέξτε τη ρύθμιση [Fn Lever/Power Lever] στην οθόνη [Fn Lever Settings] και πατήστε το κουμπί .







Fn	Ο μοχλός λειτουργεί σύμφωνα με τις επιλογές στα στοιχεία  Fn Lever Function] και  Fn Lever Function] (Σελ. 229).
ON/OFF	Ο διακόπτης ελέγχει την ενεργοποίηση/απενεργοποίηση της μηχανής. Η Θέση 1 είναι για ενεργοποίηση και η Θέση 2 για απενεργοποίηση.
OFF/ON	Ο διακόπτης ελέγχει την ενεργοποίηση/απενεργοποίηση της μηχανής. Η Θέση 1 είναι για απενεργοποίηση και η Θέση 2 για ενεργοποίηση.



- ⓘ Η μηχανή δεν απενεργοποιείται με τον μοχλό ON/OFF όταν έχετε επιλέξει το [ON/OFF] ή το [OFF/ON]. Ομοίως απενεργοποιούνται και οι επιλογές  Fn Lever Function] και  Fn Lever Function].

Φακός με μοτέρ zoom (Ρυθμίσεις Ηλεκτρονικ. Ζουμ) **PASMB**

Επιλέξτε την ταχύτητα του μοτέρ ζουμ όταν περιστρέψετε τον δακτύλιο ζουμ του φακού. Προσαρμόστε την ταχύτητα του ζουμ εάν δυσκολεύεστε να καθράρετε το θέμα σας.

Μενού	MENU ➔  ➔ 1. Operations ➔ Electronic Zoom Settings
-------	--



 Elec. Zoom Speed	Ρυθμίζει την ταχύτητα του ζουμ για τη λειτουργία  (φωτογράφιση). [Low]: Αργό ζουμ. Είναι μια καλή επιλογή όταν απαιτείται ακρίβεια. [Normal]: Κανονική ταχύτητα ζουμ. [High]: Γρήγορο ζουμ.
 Elec. Zoom Speed	Ρυθμίζει την ταχύτητα του ζουμ για τη λειτουργία  (video). [Low]: Αργό ζουμ. Είναι μια καλή επιλογή όταν απαιτείται ακρίβεια. [Normal]: Κανονική ταχύτητα ζουμ. [High]: Γρήγορο ζουμ.

- ⓘ Παρότι εμφανίζονται οι ίδιες επιλογές για τη λειτουργία  (φωτογράφιση) και  (video), οι πραγματικές ταχύτητες ζουμ διαφέρουν.

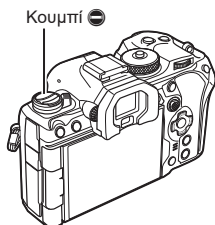
Μπορείτε να απενεργοποιήσετε το κουμπί .



Μενού	MENU ➔  ➔ 1. Operations ➔  Lock
-------	--

Off	Μπορείτε να χρησιμοποιήσετε το κουμπί  .
On	Δεν μπορείτε να χρησιμοποιήσετε το κουμπί  .

Επιλογή της συμπεριφοράς της μηχανής όταν πατάτε το κουμπί κλείστρου κατά τη μεγέθυνση ζωντανής προβολής

(LV σε κοντινή λήψη)

Επιλέγετε τις ρυθμίσεις προβολής που χρησιμοποιούνται στη μεγέθυνση εστίασης.

Μενού	MENU ➔  ➔ 2. Operations ➔ LV Close Up Mode
-------	--

- Για πληροφορίες σχετικά με τις επιλογές μεγέθυνσης της ζωντανής προβολής, ανατρέξτε στην επεξήγηση στη Σελ. 85.

LV Close Up Mode	<p>Επιλέξτε τη συμπεριφορά της μηχανής όταν πατάτε το κουμπί κλείστρου μέχρι τη μέση κατά τη μεγέθυνση εστίασης.</p> <p>[mode1]: Η μεγέθυνση εστίασης τερματίζεται. Μπορείτε να ελέγξετε τη σύνθεση μετά την εστίαση, χρησιμοποιώντας μεγέθυνση εστίασης.</p> <p>[mode2]: Η μεγέθυνση εστίασης συνεχίζεται ενώ η μηχανή εστιάζει. Συνθέστε τη λήψη προτού εστιάσετε και, κατόπιν, κάντε μεγέθυνση για να εστιάσετε με ακρίβεια και φωτογραφίστε χωρίς να τερματιστεί η μεγέθυνση.</p>
-------------------------	---

Επιλογή της συμπεριφοράς του χειριστηρίου για την προεπισκόπηση του βάθους πεδίου (Κλειδωμα)

P A S M B

Επιλέξτε τη συμπεριφορά του χειριστηρίου που ελέγχει την προεπισκόπηση του βάθους πεδίου.

Μενού	MENU →  → 2. Operations →  Lock
-------	--

 Lock	<p>Επιλέξτε τη συμπεριφορά του χειριστηρίου που ελέγχει την προεπισκόπηση του βάθους πεδίου.</p> <p>[Off]: Το διάφραγμα κλείνει έως την επιλεγμένη τιμή όσο μένει πατημένο το χειριστήριο.</p> <p>[On]: Το διάφραγμα κλείνει έως την επιλεγμένη τιμή μόλις πατήσετε το χειριστήριο. Για να τερματίσετε την προεπισκόπηση του βάθους πεδίου πατήστε ξανά το χειριστήριο.</p>
--	---











6

Επιλογές παρατεταμένου πατήματος κουμπιών (Παρατεταμένη Διάρκ.)

P A S M B

Επιλέξτε τη διάρκεια που πρέπει να μείνουν πατημένα τα κουμπιά για εκτέλεση της επαναφοράς ή άλλων παρόμοιων χειρισμών για τις διάφορες λειτουργίες. Για μεγαλύτερη ευχρηστία, μπορείτε να ρυθμίσετε τη διάρκεια πατήματος των κουμπιών ξεχωριστά για τις διάφορες λειτουργίες.

Μενού	MENU →  → 2. Operations → Press-and-hold Time
-------	---

End LVQ	<p>Επιλέξτε τον χρόνο που πρέπει να μείνει πατημένο ένα κουμπί για κάθε λειτουργία. [0.5sec] - [3.0sec]</p>
Reset LVQ Frame	
Reset 	
Reset 	
Reset 	
Reset 	
Reset 	
Reset 	
Reset 	
Reset [.::]	
Call EVF Auto Switch	
Reset 	
End 	
Switch  Lock	
End Flicker Scan	
Call WB BKT Setting	
Call ART BKT Setting	
Call Focus BKT Setting	
Call  Setting	

Λειτουργίες για προσαρμογή της οθόνης ζωντανής προβολής

Αλλαγή της εμφάνισης της προβολής

(📷 Λεიტ. LV)

PASMB 📷

Αυξήστε το δυναμικό εύρος της προβολής σκοπεύτρου, αυξάνοντας τις ορατές λεπτομέρειες στις φωτεινές και σκοτεινές περιοχές, όπως σε ένα οπτικό σκόπευτρο. Η συγκεκριμένη ρύθμιση εφαρμόζεται στο σκόπευτρο, την οθόνη και το σήμα εξόδου HDMI.

Μενού	MENU ➔ ⚙️ ➔ 3. Live View ➔ 📷 LV Mode
-------	---

Standard	Τα αποτελέσματα της έκθεσης, το χρώματος και των άλλων ρυθμίσεων λήψης είναι ορατά στην προβολή σκοπεύτρου.
S-OVF	Τα αποτελέσματα της έκθεσης, της ισορροπίας λευκού, των καλλιτεχνικών φίλτρων και των άλλων ρυθμίσεων λήψης δεν είναι ορατά στην προβολή.

- Εάν είναι επιλεγμένο το [S-OVF], τότε στην προβολή θα εμφανιστεί η ένδειξη «S-OVF».

Βελτίωση της ευκρίνειας της οθόνης σε σκοτεινό περιβάλλον

(📷 Νυχτερινή Όραση)

PASMB 📷

Αυξήστε τη φωτεινότητα της οθόνης ώστε να τη βλέπετε καλύτερα σε σκοτεινό περιβάλλον.

Μενού	MENU ➔ ⚙️ ➔ 3. Live View ➔ 📷 Night Vision
-------	--

Off	Κανονική προβολή.
On	Η φωτεινότητα προσαρμόζεται για ευκολότερη θέαση. Η φωτεινότητα και τα χρώματα της προεπισκόπησης διαφέρουν από αυτά της τελικής φωτογραφίας.

- Εάν επιλέξετε το [On], τότε στην προβολή θα εμφανιστεί η ένδειξη «Night LV».
- ⚠️ Εάν επιλέξετε το [On] το στοιχείο [Frame Rate] ρυθμίζεται σε [Normal].

Ρυθμός ανανέωσης προβολής σκοπεύτρου

(Ρυθμός Καρέ)

PASMB 📷

Επιλέξτε τον ρυθμό ανανέωσης του σκοπεύτρου.

Μενού	MENU ➔ ⚙️ ➔ 3. Live View ➔ Frame Rate
-------	--

Normal	Είναι ο τυπικός ρυθμός καρέ. Αυτή η επιλογή συνιστάται για τις περισσότερες περιπτώσεις.
High	Ομαλή κίνηση θεμάτων που κινούνται γρήγορα. Ευκολότερη παρακολούθηση των θεμάτων που κινούνται γρήγορα. Εάν η εσωτερική θερμοκρασία της μηχανής αυξηθεί κατά τη λήψη, τότε ενεργοποιείται αυτόματα η επιλογή [Normal].

Προεπισκόπηση καλλιτεχνικού φίλτρου (Λειτουργία Art LV)

PASMB 

Κατά τη λήψη, μπορείτε να κάνετε προεπισκόπηση του αποτελέσματος των καλλιτεχνικών φίλτρων στην οθόνη ή το σκόπευτρο. Ορισμένα φίλτρα ίσως αλλοιώνουν την κίνηση του θέματος, αυτό όμως είναι δυνατόν να ελαχιστοποιηθεί ώστε να μην επηρεαστεί η φωτογραφία.

Μενού	MENU ➔  ➔ 3. Live View ➔ Art LV Mode
-------	--

mode1	Μπορείτε να κάνετε προεπισκόπηση του αποτελέσματος των καλλιτεχνικών φίλτρων κατά τη λήψη.
mode2	Όσο κρατάτε πατημένο το κουμπί κλείστρου μέχρι τη μέση η μηχανή δίνει προτεραιότητα στον ρυθμό ανανέωσης της προβολής και μειώνει την επίδραση των καλλιτεχνικών φίλτρων στην προεπισκόπηση. Η κίνηση είναι ομαλή.

Μείωση του flicker στη ζωντανή προβολή (Ζωντανό Anti-Flicker)

PASMB 

Μειώνει το flicker υπό συνθήκες φωτισμού φθορισμού ή παρόμοιες. Ενεργοποιήστε αυτήν την επιλογή όταν το flicker σας δυσκολεύει να δείτε την προβολή.

Μενού	MENU ➔  ➔ 3. Live View ➔ Anti-Flicker LV
-------	--

Auto	Η μηχανή εντοπίζει και μειώνει το flicker.
50Hz	Μείωση του flicker υπό φωτισμό εργασίας ή εξωτερικών χώρων, ο οποίος τροφοδοτείται με εναλλασσόμενο ρεύμα συχνότητας 50 Hz.
60Hz	Μείωση του flicker υπό φωτισμό εργασίας ή εξωτερικών χώρων, ο οποίος τροφοδοτείται με εναλλασσόμενο ρεύμα συχνότητας 60 Hz.
Off	Η μείωση flickering απενεργοποιείται. <ul style="list-style-type: none">• Αυτή η επιλογή δεν είναι διαθέσιμη όταν έχετε επιλέξει το [On] στη ρύθμιση [Anti-Flicker Shooting] (Σελ. 140).

Βοήθεια αυτοφωτογράφισης (Βοήθ. Αυτοφωτογρ.)

PASMB 

Επιλέξτε την προβολή που θα χρησιμοποιείται όταν η οθόνη αντιστρέφεται για λήψη αυτοπορτραίτου.

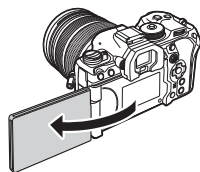

Μενού	MENU ➔  ➔ 3. Live View ➔ Selfie Assist
-------	--





Off	Η προβολή δεν αλλάζει όταν αντιστρέφεται η οθόνη.
On	Όταν η οθόνη αντιστρέφεται για λήψη αυτοπορτραίτου, εμφανίζει ανεστραμμένη την εικόνα μέσα από τον φακό.

Λειτουργίες για διαμόρφωση της προβολής πληροφοριών

Επιλογή του στίλ προβολής του σκοπεύτρου (ΣΤΙΛ EVF)

PASMB 

Μενού **MENU** ➔  ➔ 4. Information ➔ EVF Style

<p> Style 1 /  Style 2</p>	<p>Προσομοιώνει την προβολή σκοπεύτρου μηχανής με φιλμ.</p>	
<p> Style 3</p>	<p>Ίδιο με την προβολή στην οθόνη.</p>	

6

Προσαρμογή της μηχανής

■ Προβολή στο σκόπευτρο κατά τη λήψη με χρήση του σκοπεύτρου (Στιλ 1/ Στιλ 2)

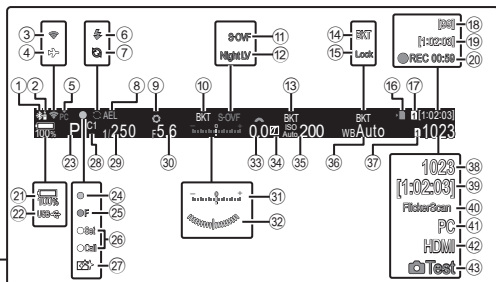

- | | | | | | |
|----|--|---------------|----|--|-------------|
| 1 | Ενεργή σύνδεση Bluetooth [®] | Σελ. 267, 287 | 21 | Στάθμη μπαταρίας..... | Σελ. 33 |
| 2 | Απομακρυσμένος έλεγχος..... | Σελ. 287 | 22 | Τροφοδοσία μέσω USB PD..... | Σελ. 294 |
| 3 | Σύνδεση ασύρματου LAN..... | Σελ. 268, 274 | 23 | Λειτουργία λήψης..... | Σελ. 47 |
| 4 | Λειτουργ. Αεροσκάφους..... | Σελ. 267 | 24 | Ένδειξη επιβεβαίωσης AF..... | Σελ. 44 |
| 5 | Ενεργή σύνδεση με υπολογιστή (Wi-Fi)..... | Σελ. 274 | 25 | ▼SH2 Προειδοποίηση διαφράγματος..... | Σελ. 131 |
| 6 | Φλας (αναβοσβήνει: γίνεται φόρτιση, ανάβει σταθερά: η φόρτιση ολοκληρώθηκε)..... | Σελ. 123 | 26 | Λειτουργίες SET και CALL..... | Σελ. 301 |
| 7 | Προ-Λήψη ενεργή..... | Σελ. 138 | 27 | Μείωση σκόνης..... | Σελ. 313 |
| 8 | Κλειδίωμα ΑΕ..... | Σελ. 115 | 28 | Προσαρμόσιμη λειτουργία..... | Σελ. 60 |
| 9 | Προεπισκόπηση..... | Σελ. 232 | 29 | Ταχύτητα κλείστρου..... | Σελ. 47, 51 |
| 10 | ΑΕ BKT..... | Σελ. 179 | 30 | Τιμή διαφράγματος..... | Σελ. 47, 49 |
| 11 | 📷 Λειτουργ. LV..... | Σελ. 233 | 31 | Αντιστάθμιση έκθεσης..... | Σελ. 111 |
| 12 | 📷 Νυχτερινή Όραση..... | Σελ. 233 | 32 | Μετρητής επιπέδου *1..... | Σελ. 240 |
| 13 | ISO BKT..... | Σελ. 181 | 33 | Τιμή αντιστάθμισης έκθεσης..... | Σελ. 111 |
| 14 | WB BKT..... | Σελ. 180 | 34 | Έλεγχος φωτεινών & σκοτεινών περιοχών..... | Σελ. 223 |
| 15 | Κλειδίωμα AUTO..... | Σελ. 158 | 35 | Ευαισθησία ISO..... | Σελ. 118 |
| 16 | Ένδειξη εγγραφής στην κάρτα..... | Σελ. 24, 28 | 36 | Ισοροπία λευκού..... | Σελ. 155 |
| 17 | 📁 Υποδοχή αποθήκευσης..... | Σελ. 250 | 37 | 📷 Ρυθμισ. Αποθήκ..... | Σελ. 250 |
| 18 | Μέγιστο πλήθος συνεχόμενων λήψεων..... | Σελ. 133 | 38 | Πλήθος φωτογραφιών που μπορούν να αποθηκευτούν..... | Σελ. 340 |
| 19 | Διαθέσιμος χρόνος εγγραφής... Σελ. 340 | | 39 | Διαθέσιμος χρόνος εγγραφής... Σελ. 340 | |
| 20 | Διάρκεια εγγραφής (εμφανίζεται κατά την εγγραφή)..... | Σελ. 63 | 40 | Σάρωση Flicker..... | Σελ. 113 |
| | | | 41 | Ενεργή σύνδεση με υπολογιστή (USB) ^{*2} | Σελ. 291 |
| | | | 42 | 📁 Έξοδος HDMI..... | Σελ. 187 |
| | | | 43 | Λήψη Test..... | Σελ. 217 |

*1 Εμφανίζεται όταν πατάτε το κουμπί κλείστρου μέχρι τη μέση. 📏 [Level Gauge] (Σελ. 240)

*2 Εμφανίζεται μόνο όταν έχετε συνδεθεί στο OM Capture και ο υπολογιστής έχει επιλεγεί στη ρύθμιση [RAW/Control] ως αποκλειστικός προορισμός των νέων φωτογραφιών (Σελ. 283).

Ενδείξεις λήψης

(📷) Ρυθμίσεις Πληροφοριών / (⚙️) Ρυθμίσεις Πληροφοριών

PASMB (👤)

Επιλέξτε τις ενδείξεις που θα εμφανίζονται στην οθόνη ζωντανής προβολής. Μπορείτε να εμφανίσετε ή να αποκρύψετε τις ενδείξεις των ρυθμίσεων λήψης. Χρησιμοποιήστε αυτήν την επιλογή για να επιλέξετε τα εικονίδια που θα εμφανίζονται στην προβολή.

Μπορείτε να διαμορφώσετε τρεις ομάδες με ενδείξεις ρυθμίσεων για τη λήψη φωτογραφιών και δύο ομάδες για την εγγραφή video.

Μενού	MENU ➔ ⚙️ ➔ 4. Information ➔ 📷 Info Settings
	MENU ➔ ⚙️ ➔ 4. Information ➔ 👤 Info Settings

■ Διαμόρφωση του «📷 Ρυθμίσεις Πληροφοριών»

1 Επιλέξτε μια ένδειξη που θέλετε να εμφανίζεται όταν πατάτε το κουμπί **INFO** και τοποθετήστε την ένδειξη επιλογής (✔️) δίπλα της.

- Χρησιμοποιήστε τα Δ ▽ για να επιλέξετε ένα στοιχείο και πατήστε το κουμπί ⏪ για να εμφανιστεί η ένδειξη επιλογής (✔️) δίπλα του. Για να καταργήσετε την επιλογή πατήστε ξανά το κουμπί ⏪.

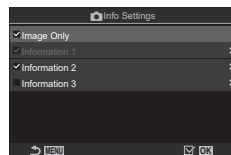

Οθόνη ρυθμίσεων
«📷 Ρυθμίσεις
Πληροφοριών»

Image Only	Δεν εμφανίζονται πληροφορίες.
Information 1	Χρησιμοποιήστε τα Δ ▽ για να επιλέξετε ένα στοιχείο και πατήστε το κουμπί ⏪ για να εμφανιστεί η ένδειξη επιλογής (✔️) δίπλα του. Για να καταργήσετε την επιλογή πατήστε ξανά το κουμπί ⏪.
Information 2	Για να ρυθμίσετε τις λεπτομέρειες για ένα στοιχείο που θα εμφανίζεται, πατήστε το ▷. Μπορείτε να ρυθμίσετε τα παρακάτω στοιχεία.
Information 3	[📷] / [Highlight&Shadow] / [Level Gauge] / [All Battery Information] / [Silent 🤫 Operation]

👉 Δεν μπορείτε να απενεργοποιήσετε την ομάδα που χρησιμοποιείται εκείνη τη στιγμή, αλλά μπορείτε να διαμορφώσετε τα στοιχεία που εμφανίζονται.

■ Διαμόρφωση του «Ρυθμίσεις Πληροφοριών»

1 Επιλέξτε μια ένδειξη που θέλετε να εμφανίζεται όταν πατάτε το κουμπί **INFO** και τοποθετήστε την ένδειξη επιλογής (✓) δίπλα της.

- Χρησιμοποιήστε τα Δ ∇ για να επιλέξετε ένα στοιχείο και πατήστε το κουμπί (⊗) για να εμφανιστεί η ένδειξη επιλογής (✓) δίπλα του. Για να καταργήσετε την επιλογή πατήστε ξανά το κουμπί (⊗).

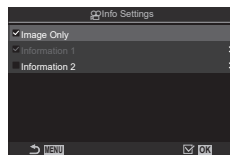

Οθόνη ρυθμίσεων «Ρυθμίσεις Πληροφοριών»

Image Only	Δεν εμφανίζονται πληροφορίες.
Information 1	Χρησιμοποιήστε τα Δ ∇ για να επιλέξετε ένα στοιχείο και πατήστε το κουμπί (⊗) για να εμφανιστεί η ένδειξη επιλογής (✓) δίπλα του. Για να καταργήσετε την επιλογή πατήστε ξανά το κουμπί (⊗).
Information 2	Για να ρυθμίσετε τις λεπτομέρειες για ένα στοιχείο που θα εμφανίζεται, πατήστε το ▷. Μπορείτε να ρυθμίσετε τα παρακάτω στοιχεία. [Level Gauge] / [All Battery Information] / [Image Stabilizer] / [Picture Mode] / [WB] / [AF Mode] / [Face & Eye Detection] / [Sound Recording Level Meter] / [Headphone Volume] / [Time Code] / [Silent Operation] / [Grid]

☞ Δεν μπορείτε να απενεργοποιήσετε την ομάδα που χρησιμοποιείται εκείνη τη στιγμή, αλλά μπορείτε να διαμορφώσετε τα στοιχεία που εμφανίζονται.

■ Επιλογή της προβολής

Κατά τη λήψη, πατήστε το κουμπί **INFO** για κυκλική εναλλαγή των επιλεγμένων προβολών. «Αλλαγή της προβολής πληροφοριών» (Σελ. 41)

Διαμόρφωση της προβολής όταν πατάτε το κουμπί κλείστρου μέχρι τη μέση (Πληροφ. μισό πάτ. =)

P A S M B

Μπορείτε να διαμορφώσετε την προβολή που εμφανίζεται όταν πατάτε το κουμπί κλείστρου μέχρι τη μέση.

Μενού	MENU ➔ ➔ 4. Information ➔ Info by half-pressing =
Off	Δεν εμφανίζονται πληροφορίες όσο πατάτε το κουμπί κλείστρου μέχρι τη μέση.
On1	Όταν πατάτε το κουμπί κλείστρου μέχρι τη μέση, εμφανίζονται μόνο τα παρακάτω στοιχεία που σχετίζονται με την έκθεση. <ul style="list-style-type: none"> • Ταχύτητα κλείστρου • Τιμή διαφράγματος • Τιμή αντιστάθμισης έκθεσης • Διαφορά από τη βέλτιστη έκθεση • Ευαισθησία ISO
On2	Η προβολή δεν αλλάζει ακόμα κι αν πατήσετε το κουμπί κλείστρου μέχρι τη μέση.

Επιλογές προβολής πληροφοριών σκοπεύτρου

(Ρυθμίσ. Πληροφοριών)

PASMB

Επιλέξτε τις πληροφορίες που εμφανίζονται πατώντας το κουμπί **INFO** στην προβολή σκοπεύτρου. Όπως και με την οθόνη, στο σκόπευτρο μπορείτε να εμφανίσετε ιστόγραμμα ή μετρητή επιπέδου πατώντας το κουμπί **INFO**. Με αυτό το στοιχείο επιλέγετε τους διαθέσιμους τύπους προβολής. Αυτή η επιλογή ενεργοποιείται όταν η μηχανή βρίσκεται σε λειτουργία φωτογράφισης και στο στοιχείο [EVF Style] (Σελ. 235) έχετε επιλέξει [Style 1] ή [Style 2]. Η επιλογή με τη ρύθμιση [Info Settings] ισχύει στη λειτουργία (Σελ. 238).

Μενού **MENU** → → 4. Information → Info Settings

1 Επιλέξτε μια ένδειξη που θέλετε να εμφανίζεται όταν πατάτε το κουμπί **INFO** και τοποθετήστε την ένδειξη επιλογής () δίπλα της.

- Χρησιμοποιήστε τα για να επιλέξετε ένα στοιχείο και πατήστε το κουμπί για να εμφανιστεί η ένδειξη επιλογής () δίπλα του. Για να καταργήσετε την επιλογή πατήστε ξανά το κουμπί .

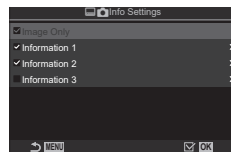

Οθόνη ρυθμίσεων
« Ρυθμίσ.
Πληροφοριών»

Image Only	Δεν εμφανίζονται πληροφορίες.
Information 1	Χρησιμοποιήστε τα για να επιλέξετε ένα στοιχείο και πατήστε το κουμπί για να εμφανιστεί η ένδειξη επιλογής () δίπλα του. Για να καταργήσετε την επιλογή πατήστε ξανά το κουμπί .
Information 2	Για να ρυθμίσετε τις λεπτομέρειες για ένα στοιχείο που θα εμφανίζεται, πατήστε το . Μπορείτε να ρυθμίσετε τα παρακάτω στοιχεία.
Information 3	[] : Εμφανίζεται το ιστόγραμμα με υπέρθεση στην προβολή του σκοπεύτρου. [Highlight&Shadow] : Χρωματίζονται οι υπερ- και υπο-εκτεθειμένες περιοχές. [Level Gauge] : Ο μετρητής επιπέδου. [All Battery Information] : Πληροφορίες για όλες τις μπαταρίες.

Δεν μπορείτε να απενεργοποιήσετε την ομάδα που χρησιμοποιείται εκείνη τη στιγμή, αλλά μπορείτε να διαμορφώσετε τα στοιχεία που εμφανίζονται.

6

Προσαρμογή της μηχανής



Εμφάνιση του μετρητή επιπέδου όταν πατάτε το κουμπί κλείστρου μέχρι τη μέση (☰ = Μετρητής Επιπέδ.)

PASMB 

Επιλέξτε εάν θα εμφανίζεται ο μετρητής επιπέδου στο σκόπευτρο όταν πατάτε το κουμπί κλείστρου μέχρι τη μέση και έχετε επιλέξει το [☰ Style 1] ή το [☰ Style 2] για τη ρύθμιση [EVF Style] (Σελ. 235).



Εμφάνιση όταν πατάτε το κουμπί κλείστρου μέχρι τη μέση

Μενού	MENU →  → 4. Information →  = Level Gauge
On	Ο μετρητής επιπέδου εμφανίζεται στο σκόπευτρο όσο πατάτε το κουμπί κλείστρου μέχρι τη μέση. Ο μετρητής επιπέδου εμφανίζεται στη θέση της γραμμής έκθεσης.
Off	Ο μετρητής επιπέδου δεν εμφανίζεται.

Επιλογές οδηγού καθαρσίματος

(Ρυθμίσεις Πλέγματος / Ρυθμίσεις Πλέγματος)

P A S M B

Μενού	MENU → → 5. Grid/Other Displays → Grid Settings MENU → → 5. Grid/Other Displays → Grid Settings
-------	--

Display Color	Επιλέξτε το εμφανιζόμενο χρώμα. [Preset 1]: Χρησιμοποιούνται οι ρυθμίσεις του [Color of Preset 1]. [Preset 2]: Χρησιμοποιούνται οι ρυθμίσεις του [Color of Preset 2].
Exclusive for (Μόνο Grid Settings)	Επιλέξτε εάν θα χρησιμοποιείτε μια ρύθμιση αποκλειστικά για video όταν θα προβάλλετε τους οδηγούς στη λειτουργία (video). [Off]: Χρησιμοποιείτε τις ίδιες ρυθμίσεις με αυτές για τη φωτογράφιση. [On]: Χρησιμοποιείτε ρυθμίσεις αποκλειστικά για τη λειτουργία εγγραφής video.
Displayed Grid	Επιλέξτε τον τύπο των οδηγών που εμφανίζονται. Επιλέξτε μεταξύ: [Off] / / / / / / / / / (μόνο Ρυθμίσεις Πλέγματος) • Εάν επιλέξετε το και η λήψη video γίνεται με λειτουργία φωτογραφίας, τότε οι οδηγοί προσαρμόζονται για κάδρο video 16:9. Ανάλογα με την επιλογή για το στοιχείο (•), οι οδηγοί ενδέχεται να προβάλλονται με αναλογία 17:9.
Color of Preset 1	[R]: Αυξήστε την τιμή για να δώσετε έμφαση στις αποχρώσεις του κόκκινου. [G]: Αυξήστε την τιμή για να δώσετε έμφαση στις αποχρώσεις του πράσινου.
Color of Preset 2	[B]: Αυξήστε την τιμή για να δώσετε έμφαση στις αποχρώσεις του μπλε. [α]: Αυξήστε την τιμή για να τονίσετε περισσότερο το χρώμα των οδηγών.





⚠ Οι οδηγοί που θα διαμορφώσετε εδώ δεν εμφανίζονται κατά τη σύνθεση διαφορικής εστίασης (focus stacking) (Σελ. 165).

👉 Οι ρυθμίσεις που κάνετε εδώ χρησιμοποιούνται και όταν επιλέγετε το Style 3] για το στοιχείο [EVF Style].

Επιλογές πλέγματος καθαρισματος σκοπεύτρου

















(  Ρυθμίσεις Πλέγματος)

PASMB 

Επιλέξτε εάν θα εμφανίζεται πλέγμα καθαρισματος στο σκόπευτρο. Μπορείτε να επιλέξετε το χρώμα και τον τύπο των οδηγιών. Αυτή η επιλογή ενεργοποιείται όταν η μηχανή βρίσκεται σε λειτουργία φωτογράφισης και στο στοιχείο [EVF Style] (Σελ. 235) έχετε επιλέξει [ Style 1] ή [ Style 2]. Η επιλογή με τη ρύθμιση [ Info Settings] ισχύει στη λειτουργία  (Σελ. 238).

Μενού

MENU →  → 5. Grid/Other Displays →   Grid Settings

<p>Exclusive for </p>	<p>Επιλέξτε εάν θα χρησιμοποιείτε μια ρύθμιση αποκλειστικά για το σκόπευτρο όταν θα προβάλλετε τους οδηγούς στο σκόπευτρο. [Off]: Χρησιμοποιείτε τις ίδιες ρυθμίσεις με αυτές για την οθόνη. [On]: Χρησιμοποιείτε ρυθμίσεις αποκλειστικά για το σκόπευτρο.</p>
<p>Display Color</p>	<p>Επιλέξτε το εμφανιζόμενο χρώμα. [Preset 1]: Χρησιμοποιούνται οι ρυθμίσεις του [Color of Preset 1]. [Preset 2]: Χρησιμοποιούνται οι ρυθμίσεις του [Color of Preset 2].</p>
<p>Displayed Grid</p>	<p>Επιλέξτε τον τύπο των οδηγιών που εμφανίζονται. Επιλέξτε μεταξύ: [Off] /  /  /  /  /  /  /  /  /  /  /  /  • Εάν επιλέξετε το  και η λήψη video γίνεται με λειτουργία φωτογραφίας, τότε οι οδηγοί προσαρμόζονται για κάδρο video 16:9. Ανάλογα με την επιλογή για το στοιχείο  -, οι οδηγοί ενδέχεται να προβάλλονται με αναλογία 17:9.</p>
<p>Color of Preset 1</p>	<p>[R]: Αυξήστε την τιμή για να δώσετε έμφαση στις αποχρώσεις του κόκκινου.</p>
<p>Color of Preset 2</p>	<p>[G]: Αυξήστε την τιμή για να δώσετε έμφαση στις αποχρώσεις του πράσινου. [B]: Αυξήστε την τιμή για να δώσετε έμφαση στις αποχρώσεις του μπλε. [a]: Αυξήστε την τιμή για να τονίσετε περισσότερο το χρώμα των οδηγιών.</p>

Επιλογή των διαθέσιμων ρυθμίσεων μέσω του κουμπιού Πολλαπλών Λειτουργιών (Ρυθμ. πολλαπ. λειτουργ.)

PASMB

Επιλέξτε τις ρυθμίσεις στις οποίες θα έχετε άμεση πρόσβαση με τα κουμπιά πολλαπλών λειτουργιών.

Μενού	MENU ➔ ➔ 5. Grid/Other Displays ➔ Multi Function Settings
-------	---

1 Επιλέξτε μια ένδειξη που θέλετε να εμφανίζεται όταν πατάτε το κουμπί **INFO** και τοποθετήστε την ένδειξη επιλογής (✓) δίπλα της.

- Χρησιμοποιήστε τα για να επιλέξετε ένα στοιχείο και πατήστε το κουμπί για να εμφανιστεί η ένδειξη επιλογής (✓) δίπλα του. Για να καταργήσετε την επιλογή πατήστε ξανά το κουμπί .

Highlight&Shadow Control	Αλλάξτε τη ρύθμιση περιστρέφοντας τον μπροστινό ή τον πίσω επιλογέα. Πατήστε το κουμπί INFO για να αλλάξετε την περιοχή (φωτεινών, μεσαίων, σκοτεινών τόνων) που θα διαμορφώσετε.
Color Creator	Χρησιμοποιήστε τον μπροστινό επιλογέα για να ρυθμίσετε την απόχρωση και τον πίσω για τον κορεσμό.
ISO ISO	Αλλάξτε τη ρύθμιση περιστρέφοντας τον μπροστινό ή τον πίσω επιλογέα.
WB WB	
Magnify	Θα εμφανιστεί ένα πλαίσιο μεγέθυνσης.
Image Aspect	Αλλάξτε τη ρύθμιση περιστρέφοντας τον μπροστινό ή τον πίσω επιλογέα.
LV Mode	Με κάθε πάτημα του κουμπιού η ρύθμιση αλλάζει μεταξύ των λειτουργιών [Standard] και [S-OVF].
Peaking	Ενεργοποιείται και απενεργοποιείται με κάθε πάτημα του κουμπιού.

Προειδοποίηση έκθεσης ιστογράμματος (Ρύθμιση Ιστογράμματος)

PASMB

Επιλέξτε τα επίπεδα φωτεινότητας που το ιστόγραμμα θα υποδεικνύει ως υπερ-φωτισμένες (φωτεινές) ή υπο-φωτισμένες (σκοτεινές) περιοχές. Αυτά τα επίπεδα ενεργοποιούν τις προειδοποιήσεις έκθεσης στις προβολές ιστογράμματος κατά τη φωτογράφιση και την αναπαραγωγή φωτογραφιών.

- Με αυτές τις τιμές καθορίζονται και οι περιοχές που εμφανίζονται με κόκκινο ή μπλε χρώμα στις προβολές [Highlight&Shadow] της οθόνης και του σκοπεύτρου.

Μενού	MENU ➔ ➔ 5. Grid/Other Displays ➔ Histogram Settings
-------	--

Highlight	Επιλέξτε την ελάχιστη φωτεινότητα για την προειδοποίηση υπερέκθεσης. [245] – [255]
Shadow	Επιλέξτε τη μέγιστη φωτεινότητα για την προειδοποίηση υποέκθεσης. [0] – [10]

Ρυθμίσεις που σχετίζονται με τον χειρισμό και την προβολή των μενού

Διαμόρφωση του δείκτη στην οθόνη των μενού

(Ρυθμίσεις Δείκτη Μενού)

P A S M B 

Επιλέξτε τη θέση του δείκτη όταν ανοίγετε ένα μενού ή μετακινείστε σε άλλη σελίδα.

Μενού	MENU ➔  ➔ 2. Operations ➔ Menu Cursor Settings
-------	--

Page Cursor Position	<p>[Save]: Όταν μετακινείστε σε διαφορετική σελίδα, ο δείκτης εμφανίζεται εκεί όπου ήταν την τελευταία φορά που ανοίξατε τη σελίδα.</p> <p>[Reset]: Όταν μετακινείστε σε διαφορετική σελίδα, ο δείκτης εμφανίζεται στην αρχή της σελίδας.</p>
Menu Start Position	<p>[Recently]: Όταν ανοίγετε το μενού εμφανίζεται η τελευταία καρτέλα, σελίδα και θέση του δείκτη που χρησιμοποιήσατε.</p> <p>[O₁]: Όταν ανοίγετε το μενού εμφανίζεται η πρώτη σελίδα της καρτέλας [O₁].</p> <p>[My]: Όταν ανοίγετε το μενού εμφανίζεται η πρώτη σελίδα της καρτέλας [My].</p>
Shortcut to B Mode Settings	<p>Μπορείτε να διαμορφώσετε τη μηχανή έτσι ώστε όταν πατάτε το κουμπί MENU στη λειτουργία B να ανοίγει το μενού που σχετίζεται με τη λειτουργία λήψης.</p> <p>[Off]: Το μενού ανοίγει ανάλογα με τη ρύθμιση του στοιχείου [Menu Start Position].</p> <p>[On]: Ανοίγει στο [Live Bulb] (Σελ. 178), το [Live Time] (Σελ. 178) ή το [Composite Settings] (Σελ. 178), ανάλογα με την επιλεγμένη λειτουργία λήψης.</p>





Επιλογή του τρόπου μετακίνησης μεταξύ των σελίδων με τον πίσω επιλογή

(👉 Κύκλος στο Μενού)

PASMB 📷

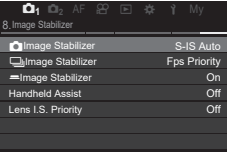
Επιλέξτε εάν, περιστρέφοντας τον πίσω επιλογή, θα εναλλάσσετε μόνο στις σελίδες της ίδιας καρτέλας μενού.

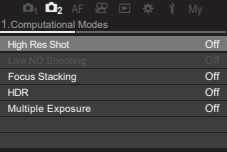
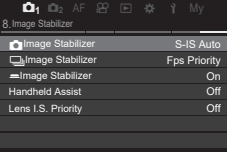
Μενού **MENU** ➔ ⚙ ➔ 1. Operations ➔ Dial Settings ➔ 🔄 Loop in Menu Tab

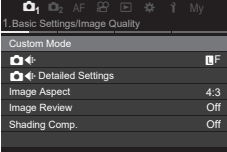
<p>No</p>	<p>Εάν φτάσετε στην τελευταία σελίδα και περιστρέψετε περαιτέρω τον πίσω επιλογή, τότε εμφανίζεται η πρώτη σελίδα της επόμενης καρτέλας.</p> <p>Εάν φτάσετε στην πρώτη σελίδα και περιστρέψετε περαιτέρω τον πίσω επιλογή, τότε εμφανίζεται η τελευταία σελίδα της προηγούμενης καρτέλας.</p> <div style="display: flex; justify-content: space-around; align-items: center;">    </div>
<p>Yes</p>	<p>Εάν φτάσετε στην τελευταία σελίδα και περιστρέψετε περαιτέρω τον πίσω επιλογή, τότε εμφανίζεται η πρώτη σελίδα της τρέχουσας καρτέλας.</p> <p>Εάν φτάσετε στην πρώτη σελίδα και περιστρέψετε περαιτέρω τον πίσω επιλογή, τότε εμφανίζεται η τελευταία σελίδα της τρέχουσας καρτέλας.</p> <div style="display: flex; justify-content: space-around; align-items: center;">    </div>

🔗 Αυτή η ρύθμιση εφαρμόζεται μόνο όταν χειρίζεστε τον πίσω επιλογή. Εάν χρησιμοποιείτε τα <⏪> για μετακίνηση στις σελίδες η μηχανή συμπεριφέρεται όπως όταν είναι επιλεγμένο το [No].

Προεπιλογή [Yes]/[No] (Προτερ/τητα)

PASMB 📷

Επιλέξτε την προεπιλογή που θα είναι επισημασμένη όταν εμφανίζονται παράθυρα διαλόγου επιβεβαίωσης με [Yes]/[No].

Μενού **MENU** ➔ ⚙ ➔ 2. Operations ➔ Priority Set

<p>No</p>	<p>Το [No] είναι η επισημασμένη προεπιλογή.</p>
<p>Yes</p>	<p>Το [Yes] είναι η επισημασμένη προεπιλογή.</p>

Ρυθμίσεις του «Το Μενού Μου»

Χρήση του «Το Μενού Μου»

Μπορείτε να χρησιμοποιήσετε το «Το Μενού Μου» για να δημιουργήσετε μια εξατομικευμένη καρτέλα μενού, η οποία θα περιέχει μόνο στα στοιχεία που θα επιλέξετε. Το στοιχείο «Το Μενού Μου» μπορεί να περιλαμβάνει έως και 5 σελίδες με 7 στοιχεία έκαστη. Μπορείτε να διαγράψετε στοιχεία ή να αλλάξετε τη σειρά τους. Από το εργοστάσιο, «Το Μενού Μου» δεν περιέχει στοιχεία.

1 Πατήστε το κουμπί **MENU** για να εμφανίσετε τα μενού.

2 Επισημάνετε ένα στοιχείο που θα συμπεριλάβετε στο «Το Μενού Μου».

- Στο «Το Μενού Μου» μπορείτε να προσθέσετε οποιοδήποτε στοιχείο από τα μενού **OK** έως και **Y** που εμφανίζεται στην οθόνη κατά την προβολή των καρτελών.
- Στο «Το Μενού Μου» μπορείτε επίσης να προσθέσετε και άλλα στοιχεία των μενού. Τα στοιχεία που μπορείτε να συμπεριλάβετε στο «Το Μενού Μου» υποδεικνύονται με το εικονίδιο «My» στην επάνω, δεξιά γωνία της προβολής.

3 Πατήστε το κουμπί **OK**.

- Θα σας ζητηθεί να επιλέξετε μια σελίδα. Χρησιμοποιήστε τα κουμπιά με βέλη **Δ** **∇** για να επιλέξετε τη σελίδα στο «Το Μενού Μου», όπου θα προστεθεί το στοιχείο.

Μπορεί να προστεθεί στο «Το Μενού Μου»

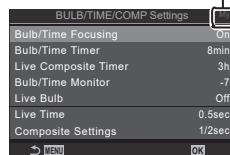

BULB/TIME/COMP Settings	
Bulb/Time Focusing	Off
Bulb/Time Timer	8min
Live Composite Timer	3h
Bulb/Time Monitor	-7
Live Bulb	Off
Live Time	0.5sec
Composite Settings	1/2sec

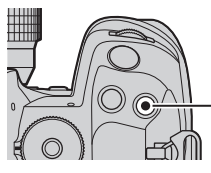

Κουμπί **OK**

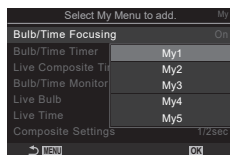



Select My Menu to add.	
Bulb/Time Focusing	On
Bulb/Time Timer	My1
Live Composite Timer	My2
Bulb/Time Monitor	My3
Live Bulb	My4
Live Time	My5

4 Πατήστε το κουμπί  για να προσθέσετε το στοιχείο στην επιλεγμένη σελίδα.

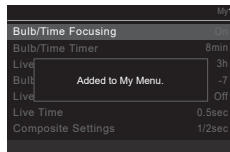
- Η μηχανή θα εμφανίσει ένα μήνυμα για να επιβεβαιώσετε την προσθήκη του στοιχείου στο «Το Μενού Μου».



- Τα στοιχεία που έχουν προστεθεί στο «Το Μενού Μου» υποδεικνύονται με τον αριθμό της σελίδας του μενού.
- Μπορείτε να αφαιρέσετε στοιχεία από «Το Μενού Μου» πατώντας το κουμπί . Θα εμφανιστεί ένα παράθυρο διαλόγου επιβεβαίωσης. Για να συνεχίσετε, επισημάνετε το [Yes] και πατήστε το κουμπί .

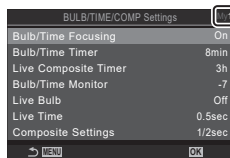

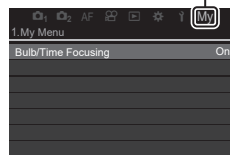

- Τα στοιχεία που αποθηκεύονται στο «Το Μενού Μου» προστίθενται στην καρτέλα «My» (Το Μενού Μου).

Καρτέλα «My»
(Το Μενού Μου)



5 Για πρόσβαση στο «Το Μενού Μου», επιλέξτε την καρτέλα «My».

 Μπορείτε να ρυθμίσετε τη μηχανή έτσι να εμφανίζει πρώτο «Το Μενού Μου» όταν πατάτε το κουμπί **MENU**.  «Διαμόρφωση του δείκτη στην οθόνη των μενού (Ρυθμίσεις Δείκτη Μενού)» (Σελ. 244)

■ Διαχείριση μενού «Το Μενού Μου»



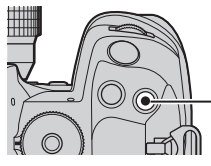

Μπορείτε να αλλάξετε τη σειρά των στοιχείων στο «Το Μενού Μου», να τα μετακινήσετε σε άλλη σελίδα ή να τα καταργήσετε εντελώς από το «Το Μενού Μου».

1 Πατήστε το κουμπί **MENU** για να εμφανίσετε τα μενού.

2 Εμφανίστε τη σελίδα στο «Το Μενού Μου» που θέλετε να επεξεργαστείτε και πατήστε το κουμπί .



Κουμπί 

- Θα εμφανιστούν οι παρακάτω επιλογές.
[Rearrange Order]: Αλλάζτε τη σειρά των στοιχείων ή των σελίδων. Χρησιμοποιήστε τα κουμπιά με βέλη ( ) για να επιλέξετε μια νέα θέση.
[Remove this item]: Αφαιρέστε το επισημασμένο στοιχείο από «Το Μενού Μου». Επισημάνετε το [Yes] και πατήστε το κουμπί .[Remove this page]: Αφαιρέστε από «Το Μενού Μου» όλα τα στοιχεία της τρέχουσας σελίδας. Επισημάνετε το [Yes] και πατήστε το κουμπί .

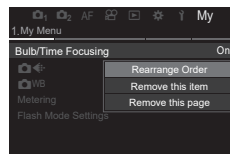

7 Ρύθμιση της μηχανής

Ρυθμίσεις Κάρτα/Φάκελος/Αρχείο

Διαμόρφωση της κάρτας (Διαμόρφωση Κάρτας) **P A S M B**

Πρέπει να γίνει διαμόρφωση των καρτών με αυτήν τη μηχανή πριν από την πρώτη χρήση ή μετά από τη χρήση με άλλες μηχανές ή υπολογιστές.

Κατά τη διαμόρφωση διαγράφονται όλα τα δεδομένα που έχουν αποθηκευτεί στην κάρτα, συμπεριλαμβανομένων των προστατευμένων φωτογραφιών.

Προτού διαμορφώσετε μια χρησιμοποιημένη κάρτα, βεβαιωθείτε πως δεν περιέχει εικόνες που θέλετε να κρατήσετε.  «Συμβατές κάρτες» (Σελ. 28)

Μενού	MENU ➔ γ ➔ 1. Card/Folder/File ➔ Card Formatting
-------	--

Format Card	[Yes]: Θα γίνει διαμόρφωση της κάρτας. [No]: Η διαμόρφωση θα ακυρωθεί.
No	Η διαμόρφωση θα ακυρωθεί.

- Η επιλογή εμφανίζεται εάν υπάρχουν κάρτες και στις δύο υποδοχές 1 και 2. Επιλέξτε μια υποδοχή κάρτας και πατήστε το κουμπί .

Επιλογή της κάρτας εγγραφής

(Ρυθμ. Υποδ. Κάρτας / Ρυθμ. Υποδ. Κάρτας)

PASMB

Εάν υπάρχουν κάρτες και στις δύο υποδοχές 1 και 2 τότε μπορείτε να επιλέξετε σε ποια κάρτα θα αποθηκεύονται οι φωτογραφίες και τα video.







Πλήρης πίνακας ελέγχου	➔ Save Settings
Μενού	MENU ➔ γ ➔ 1. Card/Folder/File ➔ Card Slot Settings MENU ➔ γ ➔ 1. Card/Folder/File ➔ Card Slot Settings



■ Διαμόρφωση του « Ρυθμ. Υποδ. Κάρτας»

Save Settings	Επιλέξτε τη μέθοδο εγγραφής των φωτογραφιών (Σελ. 250). [0] / [1] / [2] / [↓0/0] / [↑0/0] / [↓0=0] / [↑0=0]
Save Slot	Επιλέξτε την κάρτα όπου θα αποθηκεύονται οι φωτογραφίες. Αυτή η επιλογή ενεργοποιείται όταν στο στοιχείο [Save Settings] έχετε επιλέξει το [0] ή το [1]. [1]: Οι φωτογραφίες αποθηκεύονται στην κάρτα της υποδοχής 1. [2]: Οι φωτογραφίες αποθηκεύονται στην κάρτα της υποδοχής 2.
Slot	Επιλέξτε την κάρτα για αναπαραγωγή φωτογραφιών όταν στο στοιχείο [Save Settings] έχετε επιλέξει [↓0/0], [↑0/0], [↓0=0] ή [↑0=0]. [1]: Η αναπαραγωγή γίνεται στις φωτογραφίες που υπάρχουν στην κάρτα της υποδοχής 1. [2]: Η αναπαραγωγή γίνεται στις φωτογραφίες που υπάρχουν στην κάρτα της υποδοχής 2.

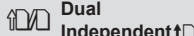
Μπορείτε επίσης να επιλέξετε μια κάρτα για την αναπαραγωγή χρησιμοποιώντας το κουμπί . Κατά την αναπαραγωγή, κρατήστε πατημένο το κουμπί και περιστρέψτε τον μπροστινό ή τον πίσω επιλογέα για να αλλάξετε κάρτα. Αυτό δεν αλλάζει την επιλογή για τη ρύθμιση [Slot].

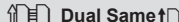
■ Διαμόρφωση του « Ρυθμίς. Αποθήκ.»

 Standard	Οι φωτογραφίες αποθηκεύονται στην κάρτα μνήμης της υποδοχής που επιλέχθηκε στη ρύθμιση [ Save Slot] (Σελ. 249). Οι λήψεις τερματίζονται μόλις γεμίσει η κάρτα.
 Auto Switch	Οι φωτογραφίες αποθηκεύονται στην κάρτα μνήμης της υποδοχής που επιλέχθηκε στη ρύθμιση [ Save Slot] (Σελ. 249). Μόλις η επιλεγμένη κάρτα γεμίσει οι φωτογραφίες αποθηκεύονται στην άλλη κάρτα. Σε αυτήν τη ρύθμιση επιλέγεται αυτόματα το [Standard] εάν υπάρχει μόνο μία τοποθετημένη κάρτα μνήμης.
 Dual Independent↓	Κάθε φωτογραφία αποθηκεύεται σε δύο αντίτυπα, κάθε ένα με διαφορετική μορφή ποιότητας εικόνας. Επιλέξτε την ποιότητα εικόνας για κάθε μία από τις υποδοχές (Σελ. 145). Οι λήψεις τερματίζονται μόλις γεμίσει μία από τις κάρτες. Η ποιότητα εικόνας ρυθμίζεται ξεχωριστά για κάθε υποδοχή. Εάν αλλάξετε την επιλογή, ελέγξτε την τρέχουσα ρύθμιση ποιότητας εικόνας.
 Dual Independent↑	Κάθε φωτογραφία αποθηκεύεται σε δύο αντίτυπα, κάθε ένα με διαφορετική μορφή ποιότητας εικόνας. Επιλέξτε την ποιότητα εικόνας για κάθε μία από τις υποδοχές (Σελ. 145). Εάν γεμίσει μια από τις κάρτες, τότε η εγγραφή συνεχίζεται στην άλλη κάρτα. Η ποιότητα εικόνας ρυθμίζεται ξεχωριστά για κάθε υποδοχή. Εάν αλλάξετε την επιλογή, ελέγξτε την τρέχουσα ρύθμιση ποιότητας εικόνας.
 Dual Same↓	Κάθε φωτογραφία αποθηκεύεται σε δύο αντίτυπα, από ένα σε κάθε κάρτα, με την επιλεγμένη ποιότητα εικόνας. Οι λήψεις τερματίζονται μόλις γεμίσει μία από τις κάρτες. Σε αυτήν τη ρύθμιση επιλέγεται αυτόματα το [Standard] εάν υπάρχει μόνο μία τοποθετημένη κάρτα μνήμης.
 Dual Same↑	Κάθε φωτογραφία αποθηκεύεται σε δύο αντίτυπα, από ένα σε κάθε κάρτα, με την επιλεγμένη ποιότητα εικόνας. Εάν γεμίσει μια από τις κάρτες, τότε η εγγραφή συνεχίζεται στην άλλη κάρτα. Σε αυτήν τη ρύθμιση επιλέγεται αυτόματα το [Standard] εάν υπάρχει μόνο μία τοποθετημένη κάρτα μνήμης.

- ① Η λειτουργία ποιότητας εικόνας ενδέχεται να αλλάξει εάν αλλάξετε την επιλογή στη ρύθμιση [ Save Settings] ή εάν αντικαταστήσετε την κάρτα μνήμης με μία που περιέχει διαφορετικό πλήθος πρόσθετων φωτογραφιών. Προτού φωτογραφίσετε ελέγξτε τη λειτουργία ποιότητας εικόνας.
- 🔊 Εάν έχετε επιλέξει το [] (Αυτόματη Αλλαγή) στη ρύθμιση [ Save Settings], τότε η μηχανή εναλλάσσεται αυτόματα από την τελευταία φωτογραφία της πρώτης κάρτας στην πρώτη φωτογραφία της δεύτερης κάρτας.

■ Διαμόρφωση του « Ρυθμ. Υποδ. Κάρτας»

1	Τα video αποθηκεύονται στην κάρτα της υποδοχής 1.
2	Τα video αποθηκεύονται στην κάρτα της υποδοχής 2.

Καθορισμός του φακέλου αποθήκευσης των φωτογραφιών (Φάκελος Αποθήκευσ.)

PASMB 

Καθορίστε τον φάκελο στην κάρτα όπου θα αποθηκεύονται οι εικόνες.

Μενού	MENU ➔ γ ➔ 1. Card/Folder/File ➔ Assign Save Folder
-------	---

Assign *	<p>[New Folder]: Καθορίστε τον 3-ψήφιο αριθμό φακέλου. 1ο ψηφίο: [0] - [9] 2ο ψηφίο: [0] - [9] 3ο ψηφίο: [0] - [9]</p> <p>[Existing Folder]: Επιλέξτε έναν υπάρχοντα φάκελο χρησιμοποιώντας τα Δ ∇. Εμφανίζονται τα δύο πρώτα και το τελευταίο καρέ του φακέλου.</p>
Do not assign	Δεν καθορίστηκε ο φάκελος όπου θα αποθηκεύονται οι εικόνες. Εάν έχετε ήδη καθορίσει φάκελο, τότε η επιλογή θα ακυρωθεί.

* Εάν έχετε ήδη καθορίσει φάκελο, τότε θα εμφανιστεί το όνομα του φακέλου. Για να επιλέξετε διαφορετικό φάκελο, πατήστε το ▷.

Επιλογές ονομασίας αρχείων (Ονομασία)

PASMB 

Επιλέξτε με ποιον τρόπο θα ονομάζει η μηχανή τα αρχεία φωτογραφίας και video που αποθηκεύει στις κάρτες μνήμης. Τα ονόματα των αρχείων αποτελούνται από ένα πρόθεμα τεσσάρων χαρακτήρων και έναν τετραψήφιο αριθμό. Χρησιμοποιήστε αυτήν την επιλογή για καθορίσετε τον τρόπο αρίθμησης των αρχείων.

Μενού	MENU ➔ γ ➔ 1. Card/Folder/File ➔ File Name
-------	--

 Όταν υπάρχουν δύο κάρτες, ανάλογα με τους αριθμούς αρχείων και φακέλων που υπάρχουν ήδη σε κάθε κάρτα, η μηχανή μπορεί είτε να δημιουργεί νέους φακέλους είτε να μην αριθμεί διαδοχικά τα αρχεία.

Auto	Όταν τοποθετείται νέα κάρτα μνήμης, η αρίθμηση των αρχείων συνεχίζεται από τον τελευταίο αριθμό που χρησιμοποιήθηκε. Εάν στην κάρτα υπάρχει ήδη αρχείο με τον ίδιο ή μεγαλύτερο αριθμό, τότε η αρίθμηση συνεχίζεται από τον μεγαλύτερο αριθμό.
Reset	Όταν τοποθετείται νέα κάρτα, η αρίθμηση των φακέλων ξεκινάει από το 100 και των αρχείων από το 0001. Εάν στην κάρτα υπάρχουν ήδη εικόνες, τότε η αρίθμηση συνεχίζεται από τον μεγαλύτερο αριθμό.

Αλλάξτε τον τρόπο με τον οποίο η μηχανή ονομάζει τα αρχεία φωτογραφίας και video που αποθηκεύει στις κάρτες μνήμης.

Μενού	MENU ➔ γ ➔ 1. Card/Folder/File ➔ Edit Filename
-------	--

sRGB	<p>[Date (mdd)]: Το 2ο έως το 4ο ψηφίο είναι αριθμοί που αντιστοιχούν στον μήνα και την ημέρα της ημερομηνίας εγγραφής (για τους μήνες Οκτώβριο έως Δεκέμβριο θα χρησιμοποιηθούν τα γράμματα A έως C). Μπορείτε να επιλέξετε το 1ο ψηφίο όπως θέλετε.</p> <p>[Directory Number]: Το 2ο έως και το 4ο ψηφίο αντιστοιχούν στον αριθμό του φακέλου προορισμού («100» – «999»). Μπορείτε να επιλέξετε το 1ο ψηφίο όπως θέλετε.</p> <p>[Manual]: Μπορείτε να ορίσετε τα τέσσερα πρώτα ψηφία όπως θέλετε, χρησιμοποιώντας αλφαριθμητικούς χαρακτήρες.</p>
AdobeRGB	<p>[Date (mdd)]: Το 2ο έως το 4ο ψηφίο είναι αριθμοί που αντιστοιχούν στον μήνα και την ημέρα της ημερομηνίας εγγραφής (για τους μήνες Οκτώβριο έως Δεκέμβριο θα χρησιμοποιηθούν τα γράμματα A έως C). Ως 1ο ψηφίο παραμένει υποχρεωτικά το «_».</p> <p>[Directory Number]: Το 2ο έως και το 4ο ψηφίο αντιστοιχούν στον αριθμό του φακέλου προορισμού («100» – «999»). Ως 1ο ψηφίο παραμένει υποχρεωτικά το «_».</p> <p>[Manual]: Μπορείτε να ορίσετε τα ψηφία από το 2ο έως και το 4ο όπως θέλετε, χρησιμοποιώντας αλφαριθμητικούς χαρακτήρες. Ως 1ο ψηφίο παραμένει υποχρεωτικά το «_».</p>

Αποθήκευση στοιχείων φακού (Ρυθμ. πληρωφ. φακού)

P A S M B

Η μηχανή μπορεί να αποθηκεύσει πληροφορίες για έως και 10 φακούς που δεν ανήκουν στο σύστημα Micro Four Thirds ή Four Thirds. Σε αυτά τα στοιχεία περιλαμβάνεται και η εστιακή απόσταση που χρησιμοποιείται για τις λειτουργίες σταθεροποίησης εικόνας αντιστάθμισης προοπτικής. Τα δεδομένα αποθηκεύονται ως επικέτες Exif.

Μενού **MENU** ➔ **γ** ➔ 2. Information Record ➔ Lens Info Settings

<p>Create Lens Information</p>	<p>Καταχωρήστε τα στοιχεία του φακού. [Lens Name]: Εισαγάγετε το όνομα του φακού. [Focal Length]: Εισαγάγετε την εστιακή απόσταση. [0.1] – [1000.0] mm [Aperture Value]: Εισαγάγετε την τιμή διαφράγματος. [00.00] – [99.99] [Set]: Αποθηκεύστε τα στοιχεία του φακού που ορίσατε.</p>
<p>Lens01 (καταχωρημένο όνομα) – Lens10 (καταχωρημένο όνομα)</p>	<p>Επεξεργαστείτε τα στοιχεία του φακού που καταχωρήσατε. [Edit]: Επεξεργαστείτε τα στοιχεία του φακού που καταχωρήσατε. Επεξεργαστείτε τα πεδία [Lens Name], [Focal Length] και [Aperture Value]. [Delete]: Διαγράψτε τα στοιχεία του φακού που καταχωρήσατε.</p>

Εισαγωγή χαρακτήρων

- 1) Πατήστε το κουμπί **INFO** για εναλλαγή ανάμεσα σε κεφαλαία, μικρά και σύμβολα.
- 2) Επιλέξτε έναν χαρακτήρα χρησιμοποιώντας τα Δ ∇ \triangleleft \triangleright και πατήστε το κουμπί OK .
 - Ο επιλεγμένος χαρακτήρας εμφανίζεται στο πεδίο εισαγωγής χαρακτήρων.
 - Για να διαγράψετε έναν χαρακτήρα, πατήστε το κουμπί X .
- 3) Για να διαγράψετε έναν χαρακτήρα στο πεδίο εισαγωγής χαρακτήρων, μετακινήστε τον δείκτη χρησιμοποιώντας τον μπροστινό ή τον πίσω επιλογέα.
 - Επιλέξτε έναν χαρακτήρα και πατήστε το κουμπί X για να τον διαγράψετε.
- 4) Όταν ολοκληρώσετε την εισαγωγή, επιλέξτε [End] και πατήστε το κουμπί OK .

Πεδίο εισαγωγής χαρακτήρων



Πεδίο επιλογής χαρακτήρων

- Ο φακός θα προστεθεί στο μενού πληροφοριών φακού.
- Εάν τοποθετήσετε φακό που δεν ενημερώνει αυτόματα τη μηχανή με τις πληροφορίες του, τότε τα δεδομένα που χρησιμοποιούνται επισημαίνονται με την ένδειξη (✓). Επισημάνετε τους φακούς στους οποίους θέλετε να προσθέσετε την ένδειξη (✓) και πατήστε το κουμπί OK .

Επιλέξτε τα στοιχεία ανάλυσης εξόδου (σε dpi - dots per inch) που αποθηκεύονται μαζί με τα αρχεία φωτογραφιών. Η επιλεγμένη ανάλυση θα χρησιμοποιηθεί κατά την εκτύπωση των φωτογραφιών. Η ρύθμιση dpi αποθηκεύεται ως ετικέτα Exif.

Μενού	MENU → γ → 2. Information Record → dpi Settings
-------	---

Προσθήκη στοιχείων πνευματικών δικαιωμάτων

(Πληρ.Πνευμ.Δικαιωμ.)

Επιλέξτε τις πληροφορίες περί πνευματικών δικαιωμάτων που αποθηκεύονται μαζί με τις φωτογραφίες.

Οι πληροφορίες περί πνευματικών δικαιωμάτων αποθηκεύονται ως ετικέτες Exif.

Μενού	MENU → γ → 2. Information Record → Copyright Info.
-------	--

ⓘ Δεν αποδεχόμαστε καμιά ευθύνη για διενέξεις ή ζημιές που θα προκύψουν από τη χρήση της επιλογής [Copyright Info.]. Η χρήση γίνεται με δική σας ευθύνη.

🔒 Για να διαγράψετε τις πληροφορίες πνευματικών δικαιωμάτων που καταχωρήσατε, διαγράψτε τους χαρακτήρες στο πεδίο εισαγωγής του κάθε στοιχείου (Σελ. 255).

■ Ενεργοποίηση του «Πληρ.Πνευμ.Δικαιωμ.»

- 1 Χρησιμοποιήστε τα $\Delta \nabla$ για να επιλέξετε το [Copyright Info.] και πατήστε το κουμπί \odot .
- 2 Χρησιμοποιήστε τα $\Delta \nabla$ για να επιλέξετε το [On] και πατήστε το κουμπί \odot .

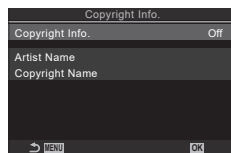

Οθόνη ρυθμίσεων «Πληρ. Πνευμ.Δικαιωμ.»

Off	Δεν προστίθενται ετικέτες Exif με τα ονόματα του φωτογράφου ή/και του κατόχου των πνευματικών δικαιωμάτων.
On	Προσθέστε ετικέτες Exif με τα ονόματα του φωτογράφου ή/και του κατόχου των πνευματικών δικαιωμάτων.

- 3 Η προβολή επιστρέφει στην οθόνη ρυθμίσεων της λειτουργίας «Πληρ.Πνευμ. Δικαιωμ.».

■ Διαμόρφωση του «Πληρ. Πνευμ. Δικαιωμ.»

1 Διαμορφώστε τις επιλογές.

- Κάντε μια επιλογή χρησιμοποιώντας τα Δ ∇ και πατήστε το κουμπί OK για να εμφανίσετε το μενού ρυθμίσεων.
- Αφού διαμορφώσετε τις επιλογές, πατήστε το κουμπί OK για να επιστρέψετε στην οθόνη ρυθμίσεων της λειτουργίας «Πληρ.Πνευμ.Δικαιωμ.».



Artist Name	Εισαγάγετε το όνομα του φωτογράφου.
Copyright Name	Εισαγάγετε το όνομα του κατόχου των πνευματικών δικαιωμάτων.

Εισαγωγή χαρακτήρων

- 1) Πατήστε το κουμπί **INFO** για εναλλαγή ανάμεσα σε κεφαλαία, μικρά και σύμβολα.
- 2) Επιλέξτε έναν χαρακτήρα χρησιμοποιώντας τα Δ ∇ \langle \rangle και πατήστε το κουμπί OK .
 - Ο επιλεγμένος χαρακτήρας εμφανίζεται στο πεδίο εισαγωγής χαρακτήρων.
 - Για να διαγράψετε έναν χαρακτήρα, πατήστε το κουμπί DEL .
- 3) Για να διαγράψετε έναν χαρακτήρα στο πεδίο εισαγωγής χαρακτήρων, μετακινήστε τον δείκτη χρησιμοποιώντας τον μπροστινό ή τον πίσω επιλογέα.
 - Επιλέξτε έναν χαρακτήρα και πατήστε το κουμπί DEL για να τον διαγράψετε.
- 4) Όταν ολοκληρώσετε την εισαγωγή, επιλέξτε [End] και πατήστε το κουμπί OK .

Πεδίο εισαγωγής χαρακτήρων



Πεδίο επιλογής χαρακτήρων

Ρυθμίσεις «Οθόνη/Ήχος/Σύνδεση»

Απενεργοποίηση χειρισμών αφής (Ρυθμ. οθόνης αφής) **PASMB**

Ενεργοποιήστε ή απενεργοποιήστε τους χειρισμούς αφής.



Μενού	MENU ➔ γ ➔ 3. Monitor/Sound/Connection ➔ Touchscreen Settings
-------	---



Off	Απενεργοποίηση των χειρισμών αφής.
On	Ενεργοποίηση των χειρισμών αφής.

Φωτεινότητα και απόχρωση οθόνης (Ρύθμιση Οθόνης) **PASMB**

Ρυθμίστε τη θερμοκρασία χρώματος και τη φωτεινότητα της οθόνης. Αυτή η επιλογή αφορά τις λειτουργίες και φωτογράφιση και video.

Μενού	MENU ➔ γ ➔ 3. Monitor/Sound/Connection ➔ Monitor Adjust
-------	---

 (Θερμοκρασία χρώματος)	Ρυθμίστε τη θερμοκρασία χρώματος. Χρησιμοποιήστε τον μπροστινό επιλογέα ή τα $\triangleleft \triangleright$ για να ρυθμίσετε τον άξονα A-B «πορτοκαλί-μπλε». Μετακινώντας τον δείκτη (+) στο A προστίθεται μια κόκκινη απόχρωση, ενώ στο B προστίθεται μπλε απόχρωση. Χρησιμοποιήστε τον πίσω επιλογέα ή τα $\triangle \nabla$ για να ρυθμίσετε τον άξονα G-M «πράσινο-ματζέντα». Μετακινώντας τον δείκτη (+) στο G προστίθεται μια πράσινη απόχρωση, ενώ στο M προστίθεται ματζέντα απόχρωση.
 (Φωτεινότητα)	Ρυθμίστε τη φωτεινότητα. Χρησιμοποιήστε τα $\triangle \nabla$ για να επιλέξετε μια ρύθμιση. [-7] – [±0] – [+7]

- Πατήστε το κουμπί **INFO** για εναλλαγή ανάμεσα στη θερμοκρασία χρώματος και τη φωτεινότητα και ρύθμιση του κάθε στοιχείου.
- Μπορείτε να επαναφέρετε τις ρυθμίσεις πατώντας παρατεταμένα το κουμπί .
- Στη λειτουργία **B** η φωτεινότητα της οθόνης είναι αυτή που επιλέξατε στη ρύθμιση [Bulb/Time Monitor].  «Διαμόρφωση των ρυθμίσεων BULB/TIME/COMP (Ρυθμίσεις BULB/TIME/COMP)» (Σελ. 178)

Ρυθμίστε τη φωτεινότητα και την απόχρωση του σκοπεύτρου. Η προβολή μεταφέρεται στο σκόπευτρο όταν προσαρμόζετε αυτές τις ρυθμίσεις.

Μενού	MENU ➔ γ ➔ 3. Monitor/Sound/Connection ➔ EVF Adjust
-------	---

(Θερμοκρασία χρώματος)	<p>Ρυθμίστε τη θερμοκρασία χρώματος. Χρησιμοποιήστε τον μπροστινό επιλογή ή τα <D> για να ρυθμίσετε τον άξονα A-B «πορτοκαλί-μπλε». Μετακινώντας τον δείκτη (-+) στο A προστίθεται μια κόκκινη απόχρωση, ενώ στο B προστίθεται μπλε απόχρωση. Χρησιμοποιήστε τον πίσω επιλογή ή τα Δ ∇ για να ρυθμίσετε τον άξονα G-M «πράσινο-ματζέντα». Μετακινώντας τον δείκτη (-+) στο G προστίθεται μια πράσινη απόχρωση, ενώ στο M προστίθεται ματζέντα απόχρωση.</p>
(Φωτεινότητα)	<p>[EVF Auto Luminance Off] / [EVF Auto Luminance On]: Η φωτεινότητα και η αντίθεση των ενδείξεων προσαρμόζεται αυτόματα στις συνθήκες φωτισμού του περιβάλλοντος. Αλλάξτε τη ρύθμιση χρησιμοποιώντας τα <D> .</p> <p>[☼]: Ρυθμίστε τη φωτεινότητα. Χρησιμοποιήστε τα Δ ∇ για να επιλέξετε μια ρύθμιση.</p> <p>[-7] – [±0] – [+7]</p> <p>🕒 Εάν έχετε επιλέξει το [EVF Auto Luminance On] τότε δεν μπορείτε να αλλάξετε τη φωτεινότητα.</p>

- Πατήστε το κουμπί **INFO** για εναλλαγή ανάμεσα στη θερμοκρασία χρώματος και τη φωτεινότητα και ρύθμιση του κάθε στοιχείου.
- Μπορείτε να επαναφέρετε τις ρυθμίσεις πατώντας παρατεταμένα το κουμπί

Διαμόρφωση του αισθητήρα ματιού (Ρυθμισ. Αισθητήρα Ματιού)

Μπορείτε να ορίσετε τη συμπεριφορά της μηχανής όταν τοποθετείτε το μάτι σας στο σκόπευτρο.

Μενού	MENU ➔ γ ➔ 3. Monitor/Sound/Connection ➔ Eye Sensor Settings
-------	--

EVF Auto Switch	<p>[Off]: Η προβολή δεν αλλάζει όταν τοποθετείτε το μάτι σας στο σκόπευτρο. Για να αλλάξετε την προβολή, πατήστε το κουμπί .</p> <p>[On]: Το σκόπευτρο ενεργοποιείται αυτόματα όταν τοποθετείτε το μάτι σας μπροστά του.</p>
Behavior when switched	<p>Επιλέξτε τα στοιχεία που θα εμφανίζονται όταν η προβολή μεταφέρεται αυτόματα στο σκόπευτρο.</p> <p>[Maintain Screen]: Στο σκόπευτρο θα εμφανίζεται η προβολή που φαινόταν στην οθόνη.</p> <p>[Shooting Screen]: Στο σκόπευτρο θα εμφανίζεται η ζωντανή προβολή, ακόμα κι αν στην οθόνη φαινόταν η οθόνη αναπαραγωγής ή κάποιο μενού.</p>



When Monitor is Opened	<p>[Operative]: Εάν η ρύθμιση [EVF Auto Switch] είναι στο [On], τότε όταν τοποθετείτε το μάτι σας στο σκόπευτρο η προβολή εμφανίζεται στο σκόπευτρο, ακόμα κι αν η οθόνη είναι ανοικτή.</p> <p>[Inoperative.]: Εάν η ρύθμιση [EVF Auto Switch] είναι στο [On], τότε όταν τοποθετείτε το μάτι σας στο σκόπευτρο και η οθόνη είναι ανοικτή, η προβολή δεν εμφανίζεται στο σκόπευτρο.</p>
-------------------------------	--

☞ Εάν πατήσετε παρατεταμένα το κουμπί  εμφανίζεται η οθόνη ρυθμίσεων **[EVF Auto Switch]**.

Σίγαση του ηχητικού σήματος εστίασης (■||)

P A S M B 

Απενεργοποιήστε το ηχητικό σήμα που εκπέμπεται όταν εστιάζει η μηχανή.

Μενού	MENU ➔  ➔ 3. Monitor/Sound/Connection ➔ 
-------	---

On	Μόλις η μηχανή εστιάζει αυτόματα, ακούγεται ένα ηχητικό σήμα. Στη λειτουργία [C-AF], το ηχητικό σήμα ακούγεται μόνο στην πρώτη εστίαση.
Off	Το ηχητικό σήμα δεν ακούγεται, όταν η μηχανή εστιάζει αυτόματα.

☞ Για να ενεργοποιήσετε το ηχητικό σήμα εστίασης κατά τη λειτουργία αθόρυβης λήψης, ίσως χρειαστεί να προσαρμόσετε τις ρυθμίσεις [Silent[♥] Settings] (Σελ. 137).

Επιλογές προβολής σε εξωτερική οθόνη (Ρυθμίσεις HDMI)

P A S M B 

Επιλέξτε το σήμα εξόδου προς εξωτερικές οθόνες που συνδέονται μέσω HDMI. Προσαρμόστε τον ρυθμό καρτέ, το μέγεθος καρτέ video και τις υπόλοιπες ρυθμίσεις ανάλογα με τα τεχνικά χαρακτηριστικά της οθόνης.

Μενού	MENU ➔  ➔ 3. Monitor/Sound/Connection ➔ HDMI Settings
-------	---

Output Size	<p>Επιλέξτε τον τύπο του σήματος εξόδου της υποδοχής HDMI.</p> <p>[C4K]: Το σήμα εξόδου έχει μορφή 4K Digital Cinema (4096 × 2160).</p> <p>[4K]: Εάν είναι δυνατόν, το σήμα εξόδου έχει μορφή 4K (3840 × 2160).</p> <p>[1080p]: Εάν είναι δυνατόν, το σήμα εξόδου έχει μορφή Full HD (1080p).</p> <p>[720p]: Εάν είναι δυνατόν, το σήμα εξόδου έχει μορφή HD (720p).</p>
Output Frame Rate	<p>Επιλέξτε τον ρυθμό καρτέ του σήματος εξόδου, ανάλογα με το αν η συσκευή υποστηρίζει σύστημα NTSC ή PAL.</p> <p>[60p Priority]: Ρυθμός καρτέ για περιοχές που υποστηρίζουν σύστημα NTSC.</p> <p>[50p Priority]: Ρυθμός καρτέ για περιοχές που υποστηρίζουν σύστημα PAL.</p>

- ⓘ Δεν μπορείτε να αλλάξετε τη ρύθμιση [Output Frame Rate] όσο η μηχανή είναι συνδεδεμένη σε άλλη συσκευή μέσω HDMI.
- ⓘ Ο ήχος δεν θα αναπαράγεται εκτός εάν η συνδεδεμένη συσκευή είναι συμβατή με τη μορφή ήχου.
- 🔊 Μπορείτε να διαμορφώσετε με λεπτομέρεια τις επιλογές για την περίπτωση που θα στέλνεται σήμα σε συσκευή HDMI στη λειτουργία video. 🗨️ «Σήμα εξόδου HDMI (🔊 Έξοδος HDMI)» (Σελ. 187)

Επιλογή λειτουργίας σύνδεσης μέσω USB (Ρυθμίσεις USB)

P A S M B

Επιλέξτε τη συμπεριφορά της μηχανής όταν συνδέεται με εξωτερικές συσκευές μέσω USB.

Μενού	MENU ➔ γ ➔ 3. Monitor/Sound/Connection ➔ USB Settings
-------	---

USB Mode	<p>[Select]: Κάθε φορά που θα συνδέεται καλώδιο USB θα εμφανίζεται το μενού επιλογής της λειτουργίας σύνδεσης.</p> <p>[Storage]: Η μηχανή λειτουργεί ως εξωτερική συσκευή αποθήκευσης. Μπορείτε να αντιγράψετε σε υπολογιστή τα δεδομένα της κάρτας μνήμης.</p> <p>[MTP]: Μπορείτε να προβάλλετε ή να αντιγράψετε σε υπολογιστή τις φωτογραφίες που υπάρχουν στην κάρτα μνήμης, χρησιμοποιώντας λογισμικό υπολογιστή (Σελ. 293).</p> <p>[📷 RAW/Control]: Εκμεταλλεύεστε τα χειριστήρια στον υπολογιστή που προσφέρει το λογισμικό OM Workspace, για επεξεργασία των εικόνων χρησιμοποιώντας τον ταχύτατο επεξεργαστή της μηχανής. Επίσης, χρησιμοποιώντας το OM Capture, μπορείτε να τραβήξετε και να μεταφέρετε φωτογραφίες σε υπολογιστή και να χειριστείτε τη μηχανή μέσω υπολογιστή.</p> <p>Για λεπτομέρειες, ανατρέξτε «Σύνδεση σε υπολογιστή μέσω USB» (Σελ. 290).</p> <p>[USB PD]: Επιλέξτε το εάν δεν θέλετε η μηχανή να τροφοδοτείται αυτόματα όταν συνδέεται σε συσκευές συμβατές με το πρότυπο USB PD.</p>
Power Supply from USB	<p>Επιλέξτε εάν η μηχανή θα τροφοδοτείται ή όχι όταν συνδέεται σε υπολογιστή μέσω USB.</p> <p>[Yes]: Η μηχανή θα τροφοδοτείται όταν συνδεθεί σε υπολογιστή μέσω USB.</p> <p>[No]: Η μηχανή δεν θα τροφοδοτείται όταν συνδεθεί σε υπολογιστή μέσω USB.</p>

- 🔊 Εάν συνδέσετε τη μηχανή σε υπολογιστή μέσω USB και έχετε επιλέξει ένα από τα [Storage], [MTP] ή [📷 RAW/Control], τότε θα μπορείτε να χειριστείτε τη μηχανή ενώ αυτή τροφοδοτείται.

Ρυθμίσεις «Μπαταρία/Αδρανοπ.»

Εμφάνιση της κατάστασης της μπαταρίας

( Κατάσταση Μπαταρίας)

PASMB 

Δείτε την κατάσταση των μπαταριών που έχουν τοποθετηθεί στη μηχανή. Η κατάσταση της μπαταρίας στη μηχανή και της μπαταρίας στην μπαταριοθήκη εμφανίζεται ξεχωριστά.

Μενού	MENU → γ → 5. Battery/Sleep →  Battery Status
-------	--

ⓘ Ορισμένα στοιχεία δεν εμφανίζονται όταν η μηχανή τροφοδοτείται από τον παρεχόμενο προσαρμογέα AC USB ή συσκευή USB συμβατή με το πρότυπο USB PD.

Επιλογή της μπαταρίας που χρησιμοποιείται πρώτη

( Πρωτ. Μπαταρίας)

PASMB 

Επιλέξτε την μπαταρία που θα χρησιμοποιείται πρώτη όταν υπάρχουν μπαταρίες και στη μηχανή και στη μπαταριοθήκη (Σελ. 303).

Μενού	MENU → γ → 5. Battery/Sleep →  Battery Priority
-------	--

Body Battery	Πρώτα χρησιμοποιείται η μπαταρία της μηχανής.
PBH Battery	Πρώτα χρησιμοποιείται η μπαταρία της προαιρετικής μπαταριοθήκης.

Αλλαγή της ένδειξης στάθμης μπαταρίας κατά την εγγραφή video

(  Μορφή Προβολής)

PASMB 

Επιλέξτε μια μορφή για την ένδειξη στάθμης μπαταρίας. Η στάθμη της μπαταρίας εμφανίζεται είτε ως ποσοστό είτε ως τον χρόνο λήψης που απομένει.

- Η ένδειξη χρόνου που απομένει είναι καθαρά ενδεικτική.

Μενού	MENU → γ → 5. Battery/Sleep →   Display Pattern
-------	---

%	Η στάθμη της μπαταρίας εμφανίζεται ως ποσοστό.
min	Η στάθμη της μπαταρίας εμφανίζεται ως τον χρόνο λήψης που απομένει. Στις λειτουργίες φωτογράφισης η στάθμη της μπαταρίας εμφανίζεται μόνο κατά την εγγραφή video.

Απενεργοποίηση οπίσθιου φωτισμού

(Φωτισμός LCD)

PASMB 

Επιλέξτε τη διάρκεια από τον τελευταίο χειρισμό της μηχανής για να απενεργοποιηθεί ο οπίσθιος φωτισμός της οθόνης. Η απενεργοποίηση του οπίσθιου φωτισμού εξοικονομεί μπαταρία.

Μενού	MENU ➔ γ ➔ 5. Battery/Sleep ➔ Backlit LCD
-------	---

8sec / 30sec / 1min	Ο φωτισμός της οθόνης απενεργοποιείται μετά τον καθορισμένο χρόνο.
Hold	Ο φωτισμός της οθόνης δεν απενεργοποιείται μετά τον καθορισμένο χρόνο.

Ρύθμιση επιλογών αδρανοποίησης (εξοικονόμηση ενέργειας)

(Αδρανοπ/ση)

PASMB 

Επιλέξτε τη διάρκεια από τον τελευταίο χειρισμό της μηχανής για να αδρανοποιηθεί η μηχανή. Στην κατάσταση αδρανοποίησης, οι λειτουργίες της μηχανής διακόπτονται και η οθόνη απενεργοποιείται.

Μενού	MENU ➔ γ ➔ 5. Battery/Sleep ➔ Sleep
-------	---

Off	Η μηχανή δεν αδρανοποιείται.
1min / 3min / 5min	Η μηχανή αδρανοποιείται μετά τον καθορισμένο χρόνο.

- Για να επαναφέρετε την κανονική λειτουργία, πατήστε το κουμπί κλείστρου μέχρι τη μέση.
- ⓘ Η μηχανή δεν αδρανοποιείται στις εξής περιπτώσεις:
 - κατά τη διάρκεια πολλαπλής έκθεσης, όσο είναι συνδεδεμένη σε συσκευή HDMI, όσο είναι συνδεδεμένη σε smartphone μέσω Wi-Fi ή σε υπολογιστή μέσω Wi-Fi ή USB, όσο είναι ασύρματα συνδεδεμένη με τηλεχειριστήριο, καθώς και όσο τροφοδοτείται μέσω USB.

Ρύθμιση επιλογών αυτόματης απενεργοποίησης

(Αυτόμ. απενεργ/ση)

PASMB 

Η μηχανή θα απενεργοποιηθεί αυτόματα εάν δεν εκτελεστεί καμιά λειτουργία για προκαθορισμένο χρονικό διάστημα από την αδρανοποίησή της. Με αυτήν την επιλογή επιλέγετε το χρονικό διάστημα αυτόματης απενεργοποίησης της μηχανής.

Μενού	MENU ➔ γ ➔ 5. Battery/Sleep ➔ Auto Power Off
-------	--

Off	Η μηχανή δεν απενεργοποιείται αυτόματα.
5min / 30min / 1h / 4h	Η μηχανή απενεργοποιείται μετά τον καθορισμένο χρόνο.

- ⓘ Για να ενεργοποιήσετε ξανά τη μηχανή μετά την αυτόματη απενεργοποίησή της, χρησιμοποιήστε τον μοχλό **ON/OFF**.

Μειώστε την κατανάλωση ενέργειας κατά τη φωτογράφιση με το σκόπευτρο. Μπορείτε να συντομεύσετε το χρονικό διάστημα για την απενεργοποίηση του οπίσθιου φωτισμού ή την αδρανοποίηση της μηχανής.

- ① Η εξοικονόμηση ενέργειας δεν είναι διαθέσιμη στις εξής περιπτώσεις:
κατά τη φωτογράφιση με ζωντανή προβολή, ενώ είναι ενεργοποιημένο το σκόπευτρο, κατά τη φωτογράφιση πολλαπλής έκθεσης ή χρονισμού, όσο είναι συνδεδεμένη σε συσκευή HDMI, όσο είναι συνδεδεμένη σε smartphone μέσω Wi-Fi ή σε υπολογιστή μέσω Wi-Fi ή USB, όσο είναι ενεργοποιημένο το Bluetooth

Μενού	MENU ➔ γ ➔ 5. Battery/Sleep ➔ Quick Sleep Mode
-------	--

■ Ενεργοποίηση της «Ταχεία Προσ. Απεν.»

- Χρησιμοποιήστε τα Δ ∇ για να επιλέξετε το [Quick Sleep Mode] και πατήστε το κουμπί **OK**.
- Χρησιμοποιήστε τα Δ ∇ για να επιλέξετε το [On] και πατήστε το κουμπί **OK**.

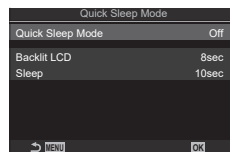

Οθόνη ρυθμίσεων
«Ταχεία Προσ. Απεν.»

Off	Η μηχανή δεν μπαίνει στη λειτουργία εξοικονόμησης ενέργειας.
On	Η μηχανή μπαίνει συντομότερα στη λειτουργία εξοικονόμησης ενέργειας. Εάν έχετε ενεργοποιήσει την εξοικονόμηση ενέργειας και εμφανίζεται ο πλήρης πίνακας ελέγχου (Σελ. 40), τότε στην οθόνη εμφανίζεται το εικονίδιο «ECO».

- Η προβολή επιστρέφει στην οθόνη ρυθμίσεων της λειτουργίας «Ταχεία Προσ. Απεν.».

■ Διαμόρφωση της «Ταχεία Προσ. Απεν.»

- Διαμορφώστε τις επιλογές.
 - Κάντε μια επιλογή χρησιμοποιώντας τα Δ ∇ και πατήστε το κουμπί **OK** για να εμφανίσετε το μενού ρυθμίσεων.
 - Αφού διαμορφώσετε τις επιλογές, πατήστε το κουμπί **OK** για να επιστρέψετε στην οθόνη ρυθμίσεων «Ταχεία Προσ. Απεν.».

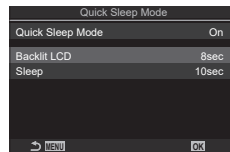

Backlit LCD	Επιλέξτε τη διάρκεια από τον τελευταίο χειρισμό της μηχανής για να απενεργοποιηθεί ο οπίσθιος φωτισμός της οθόνης. 3sec / 5sec / 8sec
Sleep	Επιλέξτε τη διάρκεια από τον τελευταίο χειρισμό της μηχανής για να αδρανοποιηθεί η μηχανή. 3sec / 5sec / 8sec / 10sec / 15sec / 30sec / 1min

- Εάν έχετε ενεργοποιήσει την εξοικονόμηση ενέργειας και εμφανίζεται ο πλήρης πίνακας ελέγχου (Σελ. 40), τότε στην οθόνη εμφανίζεται το εικονίδιο «ECO».



Ρυθμίσεις «Επαναφορά/Ρολόι/Γλώσσα/Άλλα»

Επαναφορά προεπιλεγμένων ρυθμίσεων

(Επαναφ./Αρχικ. Ρυθμίσεων)

PASMB

Επαναφέρει τις εργοστασιακές ρυθμίσεις της μηχανής. Μπορείτε να επιλέξετε την επαναφορά όλων σχεδόν των ρυθμίσεων ή μόνο όσων σχετίζονται άμεσα με τη φωτογράφιση.

Μενού	MENU → → 6. Reset/Clock/Language/Others → Reset/Initialize Settings
-------	---

Reset Shooting Settings	Γίνεται επαναφορά μόνο των ρυθμίσεων που σχετίζονται με τη φωτογράφιση.
Initialize All Settings	Γίνεται επαναφορά όλων των ρυθμίσεων, με ορισμένες εξαιρέσεις, όπως του ρολογιού και της γλώσσας.

Για πληροφορίες σχετικά με τις ρυθμίσεις που επαναφέρονται, βλέπε «Προεπιλεγμένες ρυθμίσεις» (Σελ. 320).

Μπορείτε να αποθηκεύσετε τις ρυθμίσεις χρησιμοποιώντας το λογισμικό OM Workspace ή OM Image Share. Για περισσότερες πληροφορίες, επισκεφθείτε τον ιστότοπό μας.

Ρύθμιση του ρολογιού της μηχανής

(Ρυθμίσεις)

PASMB

Ρυθμίστε το ρολόι της μηχανής.

Μενού	MENU → → 6. Reset/Clock/Language/Others → Settings
-------	---

	Ρυθμίστε την ημερομηνία, την ώρα και τη μορφή της ημερομηνίας. Επισημάνετε τα στοιχεία χρησιμοποιώντας τα κουμπιά και πατήστε τα κουμπιά για να αλλάξετε την τιμή του επισημασμένου στοιχείου.
Time Zone	Επιλέξτε μια ζώνη ώρας και θερινή ή χειμερινή ώρα. Χρησιμοποιήστε τα κουμπιά για να αλλάξετε τη ζώνη ώρας. Για να ρυθμίσετε τη θερινή ώρα, πατήστε το κουμπί INFO . Για να ενεργοποιήσετε ή απενεργοποιήσετε τη θερινή ώρα πατήστε το κουμπί INFO .

Επιλογή της γλώσσας οθόνης

()

PASMB

Επιλέξτε τη γλώσσα για τα μενού της μηχανής και τις συμβουλές χρήσης.

Μενού	MENU → → 6. Reset/Clock/Language/Others →
-------	---

Βαθμονόμηση του μετρητή επιπέδου (Ρύθμιση Επιπέδου)

PASMB 

Διορθώστε την απόκλιση του μετρητή επιπέδου. Εάν διαπιστώσετε ότι ο μετρητής επιπέδου δεν λειτουργεί σωστά, τότε μπορείτε να κάνετε βαθμονόμηση.

Μενού	MENU ➔ γ ➔ 6. Reset/Clock/Language/Others ➔ Level Adjust
-------	--

Reset	Επαναφέρει τον μετρητή επιπέδου στις προεπιλεγμένες ρυθμίσεις.
Adjust	Επιλέξτε το σημείο αναφοράς (σημείο μηδέν). Προτού βαθμονομήσετε τον μετρητή επιπέδου, τοποθετήστε σωστά τη μηχανή.

Έλεγχος επεξεργασίας εικόνας (Χαρτογράφηση)

PASMB 

Ελέγξτε ταυτόχρονα τον αισθητήρα εικόνας και τις λειτουργίες επεξεργασίας εικόνας. Για καλύτερα αποτελέσματα, τερματίστε τη λήψη ή την αναπαραγωγή και περιμένετε τουλάχιστον ένα λεπτό προτού προχωρήσετε.

ⓘ Εάν η μηχανή απενεργοποιηθεί προτού ολοκληρωθεί ο έλεγχος, τότε φροντίστε να επαναλάβετε τον έλεγχο.

Μενού	MENU ➔ γ ➔ 6. Reset/Clock/Language/Others ➔ Pixel Mapping
-------	---

Εμφάνιση της έκδοσης του Firmware (Έκδοση Firmware)

PASMB 

Εμφανίζει την έκδοση του firmware της μηχανής και του φακού ή των συνδεδεμένων αξεσουάρ. Αυτές οι πληροφορίες ίσως χρειαστούν στην επικοινωνία σας με την υποστήριξη πελατών ή κατά την ενημέρωση του firmware.

Μενού	MENU ➔ γ ➔ 6. Reset/Clock/Language/Others ➔ Firmware Version
-------	--

Εμφάνιση πιστοποιητικών (Πιστοποίηση)

PASMB 

Εμφανίστε τα πιστοποιητικά συμμόρφωσης για ορισμένα από τα πρότυπα που πληροί η μηχανή. Τα υπόλοιπα πιστοποιητικά αναγράφονται στο σώμα της μηχανής ή στο εγχειρίδιό της.

Μενού	MENU ➔ γ ➔ 6. Reset/Clock/Language/Others ➔ Certification
-------	---

Συνδέοντας τη μηχανή σε εξωτερική συσκευή, όπως υπολογιστή ή smartphone μπορείτε να εκτελέσετε ένα πλήθος εργασιών και ενεργειών. Επιλέξτε τον τύπο και το λογισμικό σύνδεσης, ανάλογα με τους στόχους σας.

Προληπτικά μέτρα για τη χρήση του Wi-Fi και του Bluetooth®

Απενεργοποιείτε το ασύρματο LAN και το **Bluetooth®** σε χώρες, περιοχές ή τοποθεσίες όπου απαγορεύεται η χρήση τους.

Η μηχανή διαθέτει ενσωματωμένο ασύρματο LAN και **Bluetooth®**. Η χρήση αυτών των δυνατοτήτων εκτός της χώρας ή της περιοχής πώλησης ενδέχεται να παραβιάζει τοπικούς κανονισμούς περί ασύρματων επικοινωνιών.

Σε ορισμένες χώρες και περιοχές ενδέχεται να απαγορεύεται η λήψη δεδομένων θέσης χωρίς επίσημη άδεια. Σε ορισμένες περιοχές πωλήσεων η μηχανή ίσως έχει απενεργοποιημένες τις προβολές δεδομένων τοποθεσίας.

Σε κάθε χώρα και περιοχή ισχύουν νόμοι και κανονισμοί. Ενημερωθείτε σχετικά προτού ταξιδέψετε και τηρείτε τους όταν χρησιμοποιείτε τη μηχανή στο εξωτερικό. Η εταιρεία μας δεν αναλαμβάνει καμία ευθύνη για τη μη τήρηση, εκ μέρους του χρήστη, των νόμων και των κανονισμών που ισχύουν.

Απενεργοποιείτε το Wi-Fi μέσα σε αεροσκάφη και άλλους χώρους όπου απαγορεύεται η χρήση του.  «Απενεργοποίηση της ασύρματης επικοινωνίας της μηχανής (Λειτουργ. Αεροσκάφους)» (Σελ. 267)

- ⓘ Η ασύρματη επικοινωνία είναι ευάλωτη σε υποκλοπές από τρίτους. Να έχετε πάντα αυτό το υπόψη σας όταν χρησιμοποιείτε τις ασύρματες λειτουργίες.
- ⓘ Ο ασύρματος αναμεταδότης βρίσκεται μέσα στη λαβή. Κρατάτε τον όσο το δυνατόν πιο μακριά από μεταλλικά αντικείμενα.
- ⓘ Όταν μεταφέρετε τη μηχανή μέσα σε τσάντα ή παρόμοιο αντικείμενο, να θυμάστε ότι τα περιεχόμενα ή τα υλικά κατασκευής της τσάντας ενδέχεται να επηρεάσουν την ασύρματη μετάδοση, εμποδίζοντας τη σύνδεση με smartphone.
- ⓘ Η σύνδεση μέσω Wi-Fi αυξάνει την κατανάλωση ενέργειας. Εάν η στάθμη των μπαταριών είναι χαμηλή, τότε η σύνδεση ίσως διακοπεί κατά τη χρήση.
- ⓘ Ορισμένες συσκευές, όπως φούρνοι μικροκυμάτων και ασύρματα τηλέφωνα που δημιουργούν εκπομπές ραδιοσυχνότητας, μαγνητικά πεδία ή στατικό ηλεκτρισμό, ίσως επιβραδύνουν ή προκαλέσουν παρεμβολές στην ασύρματη μετάδοση δεδομένων.
- ⓘ Ορισμένες λειτουργίες του ασύρματου LAN δεν είναι διαθέσιμες όταν ο διακόπτης προστασίας έναντι εγγραφής της κάρτας μνήμης βρίσκεται στη θέση «LOCK» (κλειδώματος).

Απενεργοποίηση της ασύρματης επικοινωνίας της μηχανής (Λειτουργ. Αεροσκάφους) **PASMB**

Μπορείτε να απενεργοποιήσετε την ασύρματη επικοινωνία (Wi-Fi/Bluetooth®) της μηχανής.

Μενού	MENU → γ → 4. Wi-Fi/Bluetooth → Airplane Mode
Off	Η ασύρματη επικοινωνία είναι ενεργοποιημένη.
On	Η ασύρματη επικοινωνία είναι απενεργοποιημένη. Δεν μπορείτε να τη χρησιμοποιήσετε μέχρι να αλλάξετε τη ρύθμιση αυτή σε [Off] . Όσο είναι επιλεγμένο το [On] εμφανίζεται η ένδειξη → .

 Η επικοινωνία με τον πομπό ραδιοσυχνότητας FC-WR είναι δυνατή, ακόμα κι αν έχετε επιλέξει το **[On]**.

Σύνδεση της μηχανής με smartphone

Χρησιμοποιήστε τις λειτουργίες ασύρματου LAN (Wi-Fi) και **Bluetooth®** της μηχανής για σύνδεση με smartphone, ώστε με την ειδική εφαρμογή να απολαύσετε και να εκμεταλλευτείτε ακόμα περισσότερο τη μηχανή σας πριν και μετά τη λήψη. Μόλις πραγματοποιηθεί η σύνδεση μπορείτε να μεταφέρετε εικόνες, να φωτογραφίζετε με τηλεχειρισμό, αλλά και να προσθέτετε ετικέτες πληροφορίες θέσης σε εικόνες.

- Δεν παρέχεται εγγύηση καλής λειτουργίας με όλα τα smartphone.

Τι μπορείτε να κάνετε με την ειδική εφαρμογή OM Image Share

- Μεταφορά των εικόνων της μηχανής σε smartphone
Μπορείτε να μεταφέρετε από τη μηχανή σε smartphone τις εικόνες που έχετε επισημάνει για κοινή χρήση (Σελ. 202).
Μπορείτε επίσης να χρησιμοποιήσετε το smartphone για να επιλέξετε εικόνες από τη μηχανή και να τις μεταφέρετε στο smartphone.
- Φωτογράφιση με τηλεχειρισμό μέσω smartphone
Μπορείτε να χειριστείτε τη μηχανή από απόσταση και να φωτογραφίσετε χρησιμοποιώντας ένα smartphone.
- Υπέροχη επεξεργασία εικόνας
Χρησιμοποιήστε τις εύχρηστες λειτουργίες για να εφαρμόσετε εντυπωσιακά εφέ στις εικόνες που μεταφέρατε στο smartphone σας.
- Προσθήκη ετικετών GPS σε εικόνες της μηχανής.
Χρησιμοποιώντας τη λειτουργία GPS του smartphone σας μπορείτε να προσθέσετε πληροφορίες θέσης στις εικόνες που τραβάτε με τη μηχανή.

Για λεπτομέρειες, επισκεφτείτε τον ιστότοπό μας.

Σύζευξη (pairing) μηχανής και smartphone (Σύνδεση Wi-Fi)

Εάν συνδέετε τις συσκευές για πρώτη φορά, τότε ακολουθήστε τα παρακάτω βήματα.

- Προσαρμόστε τις ρυθμίσεις σύζευξης, χρησιμοποιώντας την εφαρμογή OM Image Share, και όχι τις ρυθμίσεις του λειτουργικού συστήματος του smartphone.

Πλήρης πίνακας ελέγχου	
Μενού	MENU ➔ γ ➔ 4. Wi-Fi/Bluetooth ➔ Wi-Fi Connection

- Επίσης, μπορείτε να συνδεθείτε πιέζοντας το  στην οθόνη ζωντανής προβολής.

- 1 Ξεκινήστε την εφαρμογή OM Image Share που θα έχετε ήδη εγκαταστήσει στο smartphone σας.
- 2 Επιλέξτε το [Device Connection] και πατήστε το κουμπί .
- 3 Ακολουθήστε τις οδηγίες που εμφανίζονται στην οθόνη για να προσαρμόσετε τις ρυθμίσεις Wi-Fi/**Bluetooth**[®].
 - Στην οθόνη εμφανίζεται η τοπική ονομασία και ο κωδικός **Bluetooth**, το SSID και ο κωδικός πρόσβασης του Wi-Fi και ένας κωδικός QR.

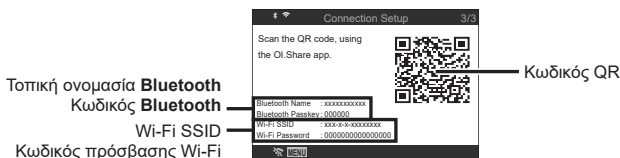

- 4 Πιέστε το εικονίδιο της μηχανής που υπάρχει στην κάτω πλευρά της οθόνης της εφαρμογής OM Image Share.
 - Θα εμφανιστεί το παράθυρο διαλόγου [Εύκολη Εγκατάσταση].
- 5 Ακολουθήστε τις οδηγίες που εμφανίζονται στην οθόνη της OM Image Share για να σαρώσετε τον κωδικό QR και να προσαρμόσετε τις ρυθμίσεις σύνδεσης.
 - Εάν δεν μπορείτε να σαρώσετε τον κωδικό QR ακολουθήστε τις οδηγίες που εμφανίζονται στην οθόνη της OM Image Share για να προσαρμόσετε τις ρυθμίσεις χειροκίνητα.
 - **Bluetooth**[®]: Για να συνδεθείτε, επιλέξτε την τοπική ονομασία και πληκτρολογήστε τον κωδικό που αναγράφεται στην οθόνη της μηχανής, στο παράθυρο διαλόγου ρυθμίσεων του **Bluetooth** της OM Image Share.
 - Wi-Fi: Για να συνδεθείτε, πληκτρολογήστε τον SSID και τον κωδικό πρόσβασης που αναγράφεται στην οθόνη της μηχανής στο παράθυρο διαλόγου ρυθμίσεων Wi-Fi του OM Image Share.
 - Μόλις ολοκληρωθεί η σύζευξη (pairing) η ένδειξη  θα γίνει πράσινη.
 - Το εικονίδιο **Bluetooth**[®] υποδεικνύει την κατάσταση ως εξής:
 - ✱: Η μηχανή εκπέμπει ασύρματο σήμα.
 - ✱: Η ασύρματη σύνδεση αποκαταστάθηκε.

6 Για να τερματίσετε τη σύνδεση μέσω Wi-Fi, πατήστε το **MENU** στη μηχανή ή πιέστε το  στην οθόνη.



- Μπορείτε επίσης να απενεργοποιήσετε τη μηχανή και να τερματίσετε τη σύνδεση από το OM Image Share.
- Από προεπιλογή, η σύνδεση **Bluetooth®** παραμένει ενεργή ακόμα και μετά τον τερματισμό της σύνδεσης μέσω Wi-Fi, επιτρέποντάς σας να φωτογραφίζετε χρησιμοποιώντας ένα smartphone. Για να έχετε τερματισμό της σύνδεσης **Bluetooth®** μαζί με τη σύνδεση Wi-Fi, επιλέξτε στη ρύθμιση [Bluetooth] το [Off].

Ρυθμίσεις αναμονής ασύρματης σύνδεσης όταν η μηχανή είναι ενεργοποιημένη (Bluetooth)

Μπορείτε να επιλέξετε εάν η μηχανή θα είναι σε αναμονή για ασύρματη σύνδεση με το smartphone ή το προαιρετικό τηλεχειριστήριο όταν είναι ενεργοποιημένη.

 Ολοκληρώστε εκ των προτέρων τη σύζευξη (pairing) μηχανής και smartphone ή προαιρετικού τηλεχειριστηρίου. Δεν μπορείτε να επιλέξετε το στοιχείο [Bluetooth] εάν δεν ολοκληρωθεί η σύζευξη.

Μενού	MENU ➔  ➔ 4. Wi-Fi/Bluetooth ➔ Bluetooth
Off	Η μηχανή δεν είναι σε αναμονή για ασύρματη σύνδεση και δεν εκπέμπει ασύρματο σήμα όταν είναι ενεργοποιημένη.
On 	Όταν είναι ενεργοποιημένη, η μηχανή εκπέμπει ασύρματο σήμα και είναι σε αναμονή για ασύρματη σύνδεση. Μπορείτε να συνδέσετε τη μηχανή και το smartphone μέσα από την εφαρμογή OM Image Share και να φωτογραφίσετε με τηλεχειρισμό ή να μεταφέρετε εικόνες.
On 	Όταν είναι ενεργοποιημένη, η μηχανή εκπέμπει ασύρματο σήμα και είναι σε αναμονή για ασύρματη σύνδεση με το προαιρετικό τηλεχειριστήριο (Σελ. 286), εάν αυτό έχει ήδη συζευχθεί με τη μηχανή.

 Εάν είναι επιλεγμένο το [On ] και η εφαρμογή OM Image Share καταγράφει δεδομένα GPS, τότε η μηχανή λαμβάνει τις πληροφορίες θέσης και τις προσθέτει στις φωτογραφίες που τραβάει.

Ρυθμίσεις ασύρματης λειτουργίας όταν η μηχανή είναι απενεργοποιημένη (Αναμονή Σύνδεσης)

Μπορείτε να επιλέξετε εάν η μηχανή θα παραμείνει συνδεδεμένη ασύρματα με το smartphone όταν είναι απενεργοποιημένη.

Μενού	MENU ➔ γ ➔ 4. Wi-Fi/Bluetooth ➔ ⌘ Settings ➔ Power-off Standby
-------	---

Select	Κατά την απενεργοποίηση της μηχανής θα σας ζητηθεί να επιλέξετε εάν η μηχανή θα παραμείνει συνδεδεμένη ασύρματα με το smartphone.
Off	Η απενεργοποίηση της μηχανής τερματίζει την ασύρματη σύνδεση με το smartphone.
On	Όταν απενεργοποιείται η μηχανή η σύνδεση με το smartphone παραμένει ενεργή και μπορείτε να χρησιμοποιήσετε το smartphone για να μεταφέρετε ή να προβάλλετε τις εικόνες που υπάρχουν στη μηχανή.

■ «Επιλογή»

Εάν στη ρύθμιση [Power-off Standby] είναι επιλεγμένο το [Select], τότε προτού απενεργοποιηθεί η μηχανή εμφανίζεται ένα μήνυμα επιβεβαίωσης, εάν ισχύουν όλες οι παρακάτω συνθήκες:

- Είναι επιλεγμένο το [Off] για το στοιχείο [Airplane Mode]
- Η μηχανή είναι ήδη συνδεδεμένη με smartphone (Σελ. 268)
- Η κάρτα μνήμης έχει τοποθετηθεί σωστά

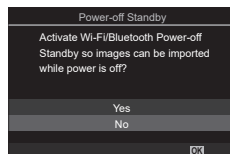

Yes	Η μηχανή απενεργοποιείται αλλά η ασύρματη σύνδεση με το smartphone παραμένει ενεργή.
No	Η μηχανή απενεργοποιείται και η ασύρματη σύνδεση με το smartphone τερματίζεται.

⚠ Εάν δεν εκτελεστεί κανένας χειρισμός επί ένα λεπτό μετά την εμφάνιση του παραθύρου διαλόγου επιβεβαίωσης, τότε η μηχανή θα τερματίσει την ασύρματη σύνδεση με το smartphone και θα απενεργοποιηθεί αυτόματα.

- ⚠ Η ασύρματη σύνδεση που παραμένει ενεργή τερματίζεται στις εξής περιπτώσεις:
- εάν η σύνδεση δεν χρησιμοποιηθεί επί 12 ώρες
 - εάν αφαιρεθεί η κάρτα μνήμης
 - εάν αντικατασταθεί η μπαταρία
 - εάν προκύψει σφάλμα κατά τη φόρτιση της μπαταρίας στη μηχανή

Μπορείτε να αποκαταστήσετε τη σύνδεση ενεργοποιώντας ξανά τη μηχανή.

🔍 Σημειώστε ότι εάν στη ρύθμιση [Power-off Standby] είναι επιλεγμένο το [On], τότε η μηχανή ενδέχεται να μην ενεργοποιηθεί αμέσως μόλις μετακινήσετε τον μοχλό **ON/OFF** στη θέση **ON**.

Μεταφορά εικόνων σε smartphone

Μπορείτε να επιλέξετε εικόνες στη μηχανή και να τις μεταφέρετε σε ένα smartphone. Επίσης, μπορείτε να χρησιμοποιήσετε τη μηχανή για να επιλέξετε εκ των προτέρων τις εικόνες που θέλετε να μοιραστείτε.  «Επιλογή εικόνων για κοινή χρήση (Εντολή κοιν. χρήσ.)» (Σελ. 202)

- Εάν η ρύθμιση [Bluetooth] (Σελ. 269) είναι στο [Off] ή το [On*], τότε επιλέξτε το [On*].
 - Όταν η ρύθμιση [Bluetooth] (Σελ. 269) είναι στο [On*], η μηχανή είναι σε αναμονή για ασύρματη σύνδεση.
- 1** Πιέστε στο [Import Photos] στην εφαρμογή OM Image Share του smartphone.
 - ① Ανάλογα με το smartphone σας, ενδέχεται να εμφανιστεί μια οθόνη επιβεβαίωσης για τη σύνδεση μέσω Wi-Fi. Ακολουθήστε τις οδηγίες στην οθόνη για να συνδέσετε το smartphone και τη μηχανή.
 - Οι εικόνες που υπάρχουν στη μηχανή εμφανίζονται με τη μορφή λίστας.
 - 2** Επιλέξτε τις εικόνες που θέλετε να μεταφέρετε και πιέστε το κουμπί Αποθήκευσης.
 - Όταν ολοκληρωθεί η αποθήκευση μπορείτε να απενεργοποιήσετε τη μηχανή μέσω του smartphone.
 - Ακόμα κι αν στη ρύθμιση [Bluetooth] (Σελ. 269) είναι επιλεγμένο το [Off] ή το [On*], μπορείτε να χρησιμοποιήσετε τη λειτουργία [Εισαγωγή Φωτογραφιών] ενεργοποιώντας την επιλογή [Wi-Fi Connection] ➔ [Device Connection] στη μηχανή.

Αυτόματη μεταφορά εικόνων με τη μηχανή απενεργοποιημένη

Για να διαμορφώσετε τη μηχανή έτσι ώστε να μεταφέρει αυτόματα εικόνες σε smartphone ενώ είναι απενεργοποιημένη:

- Επισημάνετε τις εικόνες για κοινή χρήση (Σελ. 202)
- Ενεργοποιήστε την αναμονή σύνδεσης (Σελ. 270)
- Εάν χρησιμοποιείτε συσκευή iOS, ανοίξτε την OM Image Share
- Εάν έχετε επισημάνει μια φωτογραφία στη μηχανή για κοινή χρήση και απενεργοποιήσετε τη μηχανή, τότε στο OM Image Share εμφανίζεται μια ειδοποίηση. Εάν πιέσετε στην ειδοποίηση, τότε όλες οι φωτογραφίες θα μεταφερθούν αυτόματα στο smartphone.

Λήψη φωτογραφιών με τηλεχειρισμό από smartphone (Ζωντανή Προβολή)

Μπορείτε να τραβήξετε φωτογραφίες με τηλεχειρισμό, ελέγχοντας τη μηχανή μέσω smartphone και βλέποντας την ζωντανή προβολή στην οθόνη του smartphone.

- Στη μηχανή εμφανίζεται η οθόνη σύνδεσης και όλοι οι χειρισμοί γίνονται από το smartphone.
- Εάν η ρύθμιση [Bluetooth] (Σελ. 269) είναι στο [Off] ή το [On*], τότε επιλέξτε το [On*].
- Όταν η ρύθμιση [Bluetooth] (Σελ. 269) είναι στο [On*], η μηχανή είναι σε αναμονή για ασύρματη σύνδεση.

- 1 Ξεκινήστε το OM Image Share και πιέστε στο [Remote Control] της εφαρμογής.
- 2 Πιέστε το [Live View].
- 3 Πιέστε το κουμπί κλείστρου για να πραγματοποιήσετε τη λήψη.
 - Η εικόνα που τραβήχτηκε αποθηκεύεται στην κάρτα μνήμης της μηχανής.
 - Ακόμα κι αν στη ρύθμιση [Bluetooth] (Σελ. 269) είναι επιλεγμένο το [Off] ή το [On*], μπορείτε να χρησιμοποιήσετε τη λειτουργία [Live View] ενεργοποιώντας την επιλογή [Wi-Fi Connection] ➔ [Device Connection] στη μηχανή.
 - Ορισμένες επιλογές λήψης δεν είναι διαθέσιμες.

Λήψη με τηλεχειρισμό από smartphone (Απομακρυσμένο κλείστρο)

Μπορείτε να τραβήξετε φωτογραφίες με τηλεχειρισμό, ελέγχοντας τη μηχανή μέσω smartphone (Απομακρυσμένο κλείστρο).

- Όλοι οι χειρισμοί είναι διαθέσιμοι στη μηχανή. Επιπλέον, μπορείτε να φωτογραφίζετε και να γράφετε video χρησιμοποιώντας το κουμπί κλείστρου που εμφανίζεται στην οθόνη του smartphone.
- Εάν η ρύθμιση [Bluetooth] (Σελ. 269) είναι στο [Off] ή το [On*], τότε επιλέξτε το [On*].
- Όταν η ρύθμιση [Bluetooth] (Σελ. 269) είναι στο [On*], η μηχανή είναι σε αναμονή για ασύρματη σύνδεση.

- 1 Ξεκινήστε το OM Image Share και πιέστε στο [Remote Control] της εφαρμογής.
- 2 Πιέστε το [Remote Shutter].
- 3 Πιέστε το κουμπί κλείστρου για να πραγματοποιήσετε τη λήψη.
 - Η εικόνα που τραβήχτηκε αποθηκεύεται στην κάρτα μνήμης της μηχανής.
 - Ακόμα κι αν στη ρύθμιση [Bluetooth] (Σελ. 269) είναι επιλεγμένο το [Off] ή το [On*], μπορείτε να χρησιμοποιήσετε τη λειτουργία [Remote Shutter] ενεργοποιώντας την επιλογή [Wi-Fi Connection] ➔ [Device Connection] στη μηχανή.

Προσθήκη πληροφοριών θέσης στις εικόνες





Χρησιμοποιώντας τη λειτουργία GPS του smartphone σας μπορείτε να προσθέσετε πληροφορίες θέσης στις εικόνες που τραβάτε με τη μηχανή.

- Εάν η ρύθμιση [Bluetooth] (Σελ. 269) είναι στο [Off] ή το [On*], τότε επιλέξτε το [On*].
- Όταν η ρύθμιση [Bluetooth] (Σελ. 269) είναι στο [On*], η μηχανή είναι σε αναμονή για ασύρματη σύνδεση.

1 Πρωτού φωτογραφίσετε με τη μηχανή, ξεκινήστε την εφαρμογή OM Image Share και ενεργοποιήστε τη λειτουργία προσθήκης πληροφοριών θέσης.

- Μόλις σας ζητηθεί να συγχρονίσετε τα ρολόγια του smartphone και της μηχανής, ακολουθήστε τις οδηγίες που θα εμφανίσει το OM Image Share.

2 Φωτογραφίστε με τη μηχανή.



- Εάν είναι δυνατή η προσθήκη πληροφοριών θέσης, τότε στην οθόνη λήψης θα ανάψει η ένδειξη . Εάν η μηχανή δεν λαμβάνει πληροφορίες θέσης, τότε η ένδειξη  θα αναβοσβήνει.
- Εάν η μηχανή μόλις ενεργοποιήθηκε ή επανήλθε από τη λειτουργία αδρανοποίησης, τότε ίσως χρειάζεται λίγος χρόνος για να είναι σε θέση να προσθέσει τις πληροφορίες θέσης.
- Οι πληροφορίες θέσης θα προστεθούν στις φωτογραφίες που τραβήχτηκαν ενώ εμφανιζόταν η ένδειξη  στην οθόνη.
- Όταν προβάλλετε μια φωτογραφία με πληροφορίες θέσης, στην οθόνη εμφανίζεται η ένδειξη .
- Οι πληροφορίες θέσης δεν προστίθενται σε video.

3 Όταν ολοκληρώσετε τη φωτογράφιση, απενεργοποιήστε τη λειτουργία προσθήκης πληροφοριών θέσης στο OM Image Share.

Επαναφορά ρυθμίσεων σύνδεσης με smartphone

(Επαναφορά Ρυθμίσεων )

Μπορείτε να κάνετε επαναφορά των ρυθμίσεων σύνδεσης με smartphone στις προεπιλεγμένες τιμές.

Μενού MENU ➔ γ ➔ 4. Wi-Fi/Bluetooth ➔  Settings ➔ Reset  Settings

 Θα γίνει επαναφορά των εξής στοιχείων του μενού.



 [Connection Password] (Σελ. 274) / [Power-off Standby] (Σελ. 270)

 Για σύνδεση με smartphone, ενεργοποιήστε ξανά την επιλογή [Device Connection] (Σελ. 268).

Αλλαγή κωδικού πρόσβασης

(🔑 Κωδικός σύνδεσης)



Για να αλλάξετε τους κωδικούς πρόσβασης Wi-Fi/Bluetooth®:

Μενού	MENU ➔ γ ➔ 4. Wi-Fi/Bluetooth ➔  Settings ➔  Connection Password
-------	--

1 Ακολουθήστε τον οδηγό χρήσης και πατήστε το κουμπί .

- Ορίζεται νέος κωδικός πρόσβασης.

 Μπορείτε να αλλάξετε τον κωδικό και της σύνδεσης Wi-Fi και της σύνδεσης **Bluetooth®**.

 Μόλις αλλάξετε τους κωδικούς κάντε επανασύνδεση με το smartphone.  «Σύζευξη (pairing) μηχανής και smartphone (Σύνδεση Wi-Fi)» (Σελ. 268)

Σύνδεση με υπολογιστή μέσω Wi-Fi

Συνδέστε τη μηχανή σε υπολογιστή μέσω Wi-Fi. Χρησιμοποιώντας το Wi-Fi, μπορείτε μέσω δρομολογητή να συνδέσετε τη μηχανή σε υπολογιστή οικιακού δικτύου ή παρόμοια συσκευή.

Εγκατάσταση λογισμικού

Χρησιμοποιήστε το λογισμικό «OM Capture» για να συνδέσετε μηχανή και υπολογιστή μέσω Wi-Fi.

OM Capture

Χρησιμοποιήστε το «OM Capture» για αυτόματη μεταφορά και προβολή των φωτογραφιών που λαμβάνονται με μηχανή, η οποία είναι συνδεδεμένη μέσω Wi-Fi στο ίδιο δίκτυο με τον υπολογιστή. Για περισσότερες πληροφορίες ή λήψη του λογισμικού, επισκεφθείτε τον ιστότοπό μας. Για τη λήψη του λογισμικού πρέπει να έχετε διαθέσιμο τον σειριακό αριθμό της μηχανής.

Για να εγκαταστήσετε το λογισμικό, ακολουθήστε τις οδηγίες που εμφανίζονται στην οθόνη. Για τις απαιτήσεις συστήματος και τις οδηγίες εγκατάστασης ανατρέξτε στον ιστότοπό μας.

Προετοιμασία του υπολογιστή (Windows)

Εάν τα Windows δεν εντοπίζουν μια μηχανή συνδεδεμένη μέσω δρομολογητή ή σημείου πρόσβασης, τότε ακολουθήστε τα παρακάτω βήματα για να καταχωρίσετε τη μηχανή χειροκίνητα.

- 1 Κάντε κλικ στο κουμπί [Start] της επιφάνειας εργασίας του υπολογιστή για να εμφανίσετε το μενού Έναρξη.
- 2 Κάντε κλικ στο  (Ρυθμίσεις) στην επιφάνεια εργασίας του υπολογιστή για να εμφανίσετε τις επιλογές του στοιχείου [Windows Settings].
- 3 Κάντε κλικ στο [Devices] για να εμφανίσετε τις επιλογές για το στοιχείο [Bluetooth & other devices].

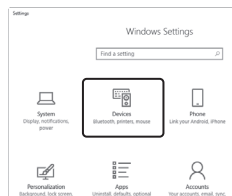

- 4 Κάντε κλικ στο [Add Bluetooth or other devices].
- 5 Κάντε κλικ στο [+ Everything else].
 - Θα εμφανιστεί το παράθυρο διαλόγου [Add a device] και, μετά από μια σύντομη παύση, θα εμφανιστεί η επιλογή [OM-1].
- 6 Κάντε κλικ στο [OM-1].
 - Μόλις εμφανιστεί το μήνυμα ότι η προετοιμασία ολοκληρώθηκε κάντε κλικ στο [Done].

Σύζευξη (pairing) του υπολογιστή με τη μηχανή (Νέος Σύνδεσμος) **PASMB**

Πρέπει να γίνει σύζευξη της μηχανής και του υπολογιστή για να είναι δυνατή η σύνδεσή τους. Είναι δυνατή η ταυτόχρονη σύζευξη έως και τεσσάρων υπολογιστών με τη μηχανή. Για να γίνει η σύζευξη του υπολογιστή με τη μηχανή, συνδέστε τον μέσω USB. Η σύζευξη γίνεται μόνο μία φορά για κάθε υπολογιστή.

1 Βεβαιωθείτε ότι η μηχανή είναι απενεργοποιημένη και συνδέστε την στον υπολογιστή, χρησιμοποιώντας το καλώδιο USB.

- Όταν συνδέετε καλώδιο USB, χρησιμοποιείτε το συνοδευτικό προστατευτικό και κλιπ καλωδίου για να αποφύγετε τυχόν βλάβες στις υποδοχές.  «Τοποθέτηση των προστατευτικών των καλωδίων» (Σελ. 22)

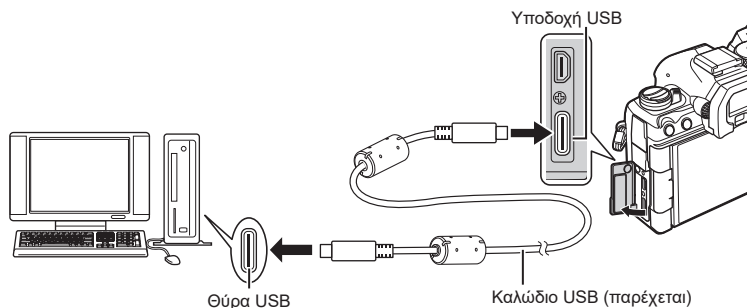

- Η θέση των θυρών USB διαφέρει ανάλογα με τον υπολογιστή. Για πληροφορίες σχετικά με τις θύρες USB, ανατρέξτε στα έγγραφα τεκμηρίωσης που συνοδεύουν τον υπολογιστή.
- Εάν η θύρα USB στον υπολογιστή είναι Τύπου A, τότε χρησιμοποιήστε το προαιρετικό καλώδιο CB-USB11.

2 Ενεργοποιήστε τη μηχανή.

- Η μηχανή θα σας ζητήσει να αναγνωρίσετε τη συσκευή, στην οποία συνδέθηκε το καλώδιο USB.
- 🔊 Εάν το μήνυμα δεν εμφανιστεί, επιλέξτε το στοιχείο [Select] στη ρύθμιση [USB Mode] (Σελ. 259).
- 🔋 Εάν η στάθμη των μπαταριών είναι χαμηλή, τότε η μηχανή δεν θα εμφανίσει το μήνυμα κατά τη σύνδεση με τον υπολογιστή. Βεβαιωθείτε ότι οι μπαταρίες είναι φορτισμένες.

3 Επιστημάνετε το στοιχείο [RAW/Control] χρησιμοποιώντας τα κουμπιά με βέλη Δ ∇ και πατήστε το κουμπί .

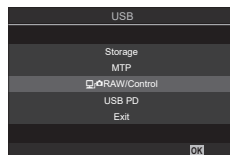

4 Ξεκινήστε το λογισμικό «OM Capture» στον υπολογιστή.

- Μετά την έναρξή του, το «OM Capture» θα σας ζητήσει να επιλέξετε τον τύπο της σύνδεσης.



5 Κάντε κλικ στο [+] στα δεξιά του στοιχείου [Create new link] (Δημιουργία νέου συνδέσμου).

- Εάν δεν συμβεί κάτι, τότε συνδέστε ξανά τη μηχανή.

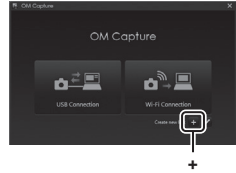

- Πληκτρολογήστε το όνομα με το οποίο θα αναγνωρίζει η μηχανή τον υπολογιστή. Η προεπιλογή είναι το «Όνομα υπολογιστή».
- Το όνομα που θα χρησιμοποιείται στη μηχανή μπορεί να έχει έως και 15 χαρακτήρες.

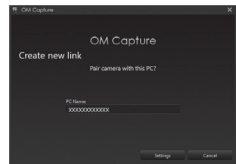

6 Κάντε κλικ στο [Settings] στο «OM Capture».

- Μόλις εμφανιστεί μήνυμα ότι η σύζευξη ολοκληρώθηκε, αποσυνδέστε τη μηχανή ακολουθώντας τις οδηγίες.



[Settings]

- Επαναλάβετε τα παραπάνω βήματα για σύζευξη της μηχανής με κάθε πρόσθετο υπολογιστή.
- Μπορείτε να δείτε και να διαγράψετε τις πληροφορίες σύζευξης, χρησιμοποιώντας το «OM Capture».

Προσαρμόστε τις ρυθμίσεις για σύνδεση στο δίκτυο στο οποίο ανήκει ο συζευγμένος υπολογιστής.

Για να είναι δυνατή η σύνδεση της μηχανής με υπολογιστή μέσω Wi-Fi, πρέπει πρώτα να διαμορφωθεί για σύνδεση στο δίκτυο μέσω δρομολογητή ή σημείου πρόσβασης Wi-Fi. Στη μηχανή μπορείτε να αποθηκεύσετε πολλαπλά προφίλ δικτύου και να τα ανακαλείτε όποτε θέλετε. Μπορείτε να προσαρμόσετε τις ρυθμίσεις [Wi-Fi Connection] ακολουθώντας τις εξής μεθόδους:

Connect by WPS	Διαμορφώστε τη μηχανή για αυτόματη σύνδεση (Σελ. 279). Για σύνδεση μέσω δρομολογητή ή σημείου πρόσβασης WPS, απλά πατήστε το κουμπί WPS της συσκευής. [PBC Method]: Συνδεθείτε χρησιμοποιώντας μόνο το κουμπί WPS του δρομολογητή. Η μηχανή συνδέεται αυτόματα με το πάτημα του κουμπιού. [PIN Method]: Η μηχανή συνδέεται με τη λειτουργία PIN. Για να συνδεθείτε, εισαγάγετε στον δρομολογητή τον αριθμό PIN της μηχανής.
Connect from ((W)) List	Επιλέξτε το δίκτυο από τη λίστα (Σελ. 282). Η μηχανή θα αναζητήσει τα διαθέσιμα δίκτυα. Για να συνδεθείτε, επιλέξτε ένα δίκτυο από τη λίστα και εισαγάγετε τον κωδικό του δικτύου.
Connect manually	Προσαρμόστε χειροκίνητα τις ρυθμίσεις σύνδεσης (Σελ. 280). Για να συνδεθείτε, εισαγάγετε το όνομα του δικτύου (SSID) και τις υπόλοιπες ρυθμίσεις.

- Για σύνδεση μέσω WPS απαιτείται δρομολογητής ή σημείο πρόσβασης συμβατό με WPS.
- Για τη σύνδεση μέσω WPS με τη λειτουργία PIN απαιτείται ο δρομολογητής να είναι συνδεδεμένος σε υπολογιστή-διαχειριστή, στον οποίο θα μπορείτε να εισαγάγετε τον αριθμό PIN.
- Για τη χειροκίνητη σύνδεση πρέπει να γνωρίζετε τα στοιχεία του δικτύου, στο οποίο θέλετε να συνδεθείτε.
- Η μηχανή μπορεί να συνδεθεί μέσω δρομολογητών ή σημείων πρόσβασης των εξής τύπων:
 - Πρότυπο: IEEE802.11a/b/g/n/ac
 - Ζώνη: 2,4 GHz ή 5 GHz
 - Ασφάλεια: WPA2, WPA3
- Η μηχανή μπορεί να αποθηκεύσει ρυθμίσεις για έως και οκτώ δίκτυα. Εάν είχατε συνδεθεί παλαιότερα σε ένα δίκτυο, τότε η μηχανή θα συνδεθεί αυτόματα με αυτό.
- Κάθε νέα σύνδεση μετά την όγδοη αντικαθιστά τις ρυθμίσεις της σύνδεσης που έχει να χρησιμοποιηθεί περισσότερο.
- Η προσθήκη προφίλ σύνδεσης για ένα σημείο πρόσβασης που έχει διευθύνση MAC ίδια με ένα υπάρχον προφίλ, αντικαθιστά τις ρυθμίσεις για το υπάρχον προφίλ.
- Για πληροφορίες σχετικά με τη χρήση δρομολογητών ή σημείων πρόσβασης, ανατρέξτε στα έγγραφα τεκμηρίωσης που συνοδεύουν τη συσκευή.
- Εάν επιλέξετε το [Initialize All Settings] για το στοιχείο [Reset/Initialize Settings] (Σελ. 264), τότε δεν γίνεται επαναφορά των προφίλ δικτύου. Για επαναφορά των ρυθμίσεων δικτύου, χρησιμοποιήστε την επιλογή [Wi-Fi PC Settings] (Σελ. 283) > [Reset Wi-Fi PC Settings].

■ Ενεργοποίηση Wi-Fi μηχανής

Προτού συνδεθείτε σε δίκτυο μέσω Wi-Fi, πρέπει να ενεργοποιήσετε το Wi-Fi στη μηχανή.

Εάν η ρύθμιση [Airplane Mode] (Σελ. 267) είναι στο [On], επιλέξτε το [Off].

■ Σύνδεση WPS (Σύνδεση μέσω WPS)

Συνδεθείτε χρησιμοποιώντας τη λειτουργία WPS του δρομολογητή ή του σημείου πρόσβασης.

Μενού MENU → γ → 4. Wi-Fi/Bluetooth → Wi-Fi Connection

- 1 Επισημάνετε το στοιχείο [PC Connection], χρησιμοποιώντας τα κουμπιά Δ ∇ και πατήστε το κουμπί OK.
 - Θα εμφανιστούν οι επιλογές του στοιχείου [PC Connection].
- 2 Επισημάνετε το στοιχείο [Connect by WPS] χρησιμοποιώντας τα κουμπιά Δ ∇ και πατήστε το κουμπί OK.
- 3 Επισημάνετε μια επιλογή με τα κουμπιά Δ ∇ και πατήστε το κουμπί OK.
 - Εάν επιλέξατε το [PBC Method], πατήστε το κουμπί WPS στον δρομολογητή ή το σημείο πρόσβασης.
 - Για να ξεκινήσετε τη σύνδεση πατήστε το κουμπί OK της μηχανής.
 - Για τη σύνδεση ίσως απαιτηθεί λίγος χρόνος μετά το πάτημα του κουμπιού.
 - Εάν επιλέξατε το [PIN Method], η μηχανή θα εμφανίσει έναν αριθμό PIN, το οποίο πρέπει να εισαγάγετε στον δρομολογητή ή το σημείο πρόσβασης. Όταν ο δρομολογητής είναι έτοιμος για σύνδεση, πατήστε το κουμπί OK στη μηχανή.
- 4 Εάν η μηχανή μπορεί να συνδεθεί σε ένα δίκτυο, τότε αυτό θα υποδεικνύεται με την ένδειξη (✓) δίπλα στο όνομά του.
 - Εάν η μηχανή έχει συζευχθεί με περισσότερους από έναν υπολογιστές, τότε θα σας ζητηθεί να επιλέξετε έναν υπολογιστή προτού εμφανιστεί το δίκτυο. Επισημάνετε τον υπολογιστή που θέλετε με τα κουμπιά Δ ∇ και πατήστε το κουμπί OK.
 - Θα μπορείτε να χρησιμοποιήσετε τη μηχανή μόνο με αυτόν τον υπολογιστή. Για να επιλέξετε άλλον υπολογιστή πρέπει πρώτα να τερματίσετε την τρέχουσα σύνδεση.
 - Εάν η σύνδεση αποτύχει, η μηχανή θα εμφανίσει το αντίστοιχο μήνυμα και τις επιλογές που εμφανίζονται στο Βήμα 3. Επαναλάβετε τα Βήματα 3–4.

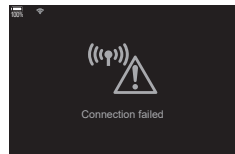
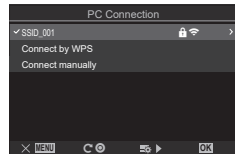

5 Πατήστε το κουμπί **OK** για να επιστρέψετε στην προβολή λήψης.

- Η μηχανή θα επιστρέψει στην τυπική προβολή λήψης. Η ένδειξη  στην οθόνη θα γίνει πράσινη.



■ Χειροκίνητη σύνδεση (Χειροκίνητη σύνδεση)

Προσαρμόστε τις ρυθμίσεις σύνδεσης χειροκίνητα. Θα πρέπει να εισαγάγετε τα εξής:

Μενού	MENU ➔ γ ➔ 4. Wi-Fi/Bluetooth ➔ Wi-Fi Connection
SSID	Το όνομα δικτύου (SSID).
Authentication	Τον τύπο ασφάλειας που χρησιμοποιείται στο δίκτυο.
Password	Τον κωδικό πρόσβασης για σύνδεση σε ασφαλές δίκτυο.
IP Address Assign	Επιλέξτε εάν η διεύθυνση IP της μηχανής αντιστοιχίζεται αυτόματα από τον διακομιστή DHCP του δικτύου.
IP Address	Αυτά τα πεδία είναι υποχρεωτικά όταν η διεύθυνση IP αντιστοιχίζεται χειροκίνητα. Οι ρυθμίσεις που χρησιμοποιούνται διαφέρουν ανάλογα με το δίκτυο.
Subnet Mask	
Default Gateway	
DNS	

- 1** Επισημάνετε το στοιχείο [PC Connection], χρησιμοποιώντας τα κουμπιά **Δ** **∇** και πατήστε το κουμπί **OK**.
 - Θα εμφανιστούν οι επιλογές του στοιχείου [PC Connection].
- 2** Επισημάνετε το στοιχείο [Connect manually] χρησιμοποιώντας τα κουμπιά **Δ** **∇** και πατήστε το κουμπί **OK**.

3 Επισημάνετε τα στοιχεία χρησιμοποιώντας τα κουμπιά Δ ∇ και πατήστε το κουμπί OK .

- Θα εμφανιστούν οι επιλογές για το επιλεγμένο στοιχείο.

SSID	Εισαγάγετε το SSID του δικτύου.
Authentication	Επιλέξτε τον τύπο ασφάλειας που χρησιμοποιείται στο δίκτυο. Επιλέξτε μεταξύ των [None], [WPA2/WPA3] και [WPA3].
Password	Εάν επιλέξατε το [WPA2/WPA3] ή το [WPA3] για τη ρύθμιση [Authentication], τότε εισαγάγετε τον κωδικό πρόσβασης του δικτύου.
IP Address Assign	Επιλέξτε μεταξύ των [Auto(DHCP)] και [Manual]. Η αυτόματη αντιστοίχιση της διεύθυνσης IP απαιτεί δίκτυο με διακομιστή DHCP που έχει διαμορφωθεί για αυτόματη αντιστοίχιση διευθύνσεων IP.
IP Address	
Subnet Mask	Αυτά τα πεδία είναι υποχρεωτικά όταν έχετε επιλέξει το [Manual] για τη ρύθμιση [IP Address Assign].
Default Gateway	
DNS	

4 Επισημάνετε το στοιχείο [Start Connection], χρησιμοποιώντας τα κουμπιά Δ ∇ και πατήστε το κουμπί OK .

5 Εάν η μηχανή μπορεί να συνδεθεί σε ένα δίκτυο, τότε αυτό θα υποδεικνύεται με την ένδειξη \checkmark δίπλα στο όνομά του.

- Εάν η μηχανή έχει συζευχθεί με περισσότερους από έναν υπολογιστές, τότε θα σας ζητηθεί να επιλέξετε έναν υπολογιστή προτού εμφανιστεί το δίκτυο. Επισημάνετε τον υπολογιστή που θέλετε με τα κουμπιά Δ ∇ και πατήστε το κουμπί OK .
- Θα μπορείτε να χρησιμοποιήσετε τη μηχανή μόνο με αυτόν τον υπολογιστή. Για να επιλέξετε άλλον υπολογιστή πρέπει πρώτα να τερματίσετε την τρέχουσα σύνδεση.
- Εάν η σύνδεση αποτύχει, η μηχανή θα εμφανίσει το αντίστοιχο μήνυμα και τις επιλογές που εμφανίζονται στο Βήμα 4. Επαναλάβετε τα Βήματα 4–5.

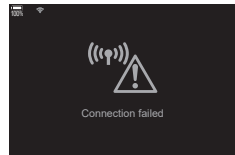
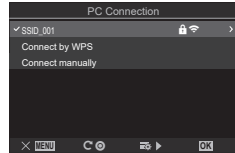

6 Πατήστε το κουμπί OK για να επιστρέψετε στην προβολή λήψης.

- Θα εμφανιστούν οι τυπικές ενδείξεις λήψης. Η ένδειξη Wi-Fi στην οθόνη θα γίνει πράσινη.



■ Επιλογή δικτύου από λίστα (Σύνδεση από λίστα σημείων πρόσβασης)

Η μηχανή θα αναζητήσει τα διαθέσιμα δίκτυα και θα τα εμφανίσει σε λίστα για να επιλέξετε το δίκτυο στο οποίο θέλετε να συνδεθείτε.

Μενού





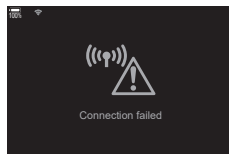

MENU ➔ **γ** ➔ 4. Wi-Fi/Bluetooth ➔ Wi-Fi Connection

- 1 **Επισημάνετε το στοιχείο [PC Connection], χρησιμοποιώντας τα κουμπιά Δ ▽ και πατήστε το κουμπί OK.**
 - Θα εμφανιστούν οι επιλογές του στοιχείου [PC Connection].
- 2 **Επισημάνετε το στοιχείο [Connect from ((Wi-Fi)) List] χρησιμοποιώντας τα κουμπιά Δ ▽ και πατήστε το κουμπί OK.**
 - Θα εμφανιστεί μια λίστα με τα διαθέσιμα δίκτυα.
- 3 **Επισημάνετε το δίκτυο που θέλετε με τα κουμπιά Δ ▽ και πατήστε το κουμπί OK.**
 - Εάν το δίκτυο έχει προστασία κωδικού πρόσβασης θα σας ζητηθεί να τον εισάγετε. Εισαγάγετε τον κωδικό πρόσβασης και πατήστε το κουμπί OK.
 - Πατήστε το κουμπί ▷ για να εμφανιστεί το στοιχείο [Detail Settings] του επισημασμένου δικτύου. Μπορείτε να εισάγετε μια διεύθυνση IP και να προσαρμόσετε χειροκίνητα τις υπόλοιπες ρυθμίσεις.
 - Πατήστε το κουμπί ⌂ για επανάληψη της αναζήτησης και ενημέρωση της λίστας δικτύων.
- 4 **Εάν η μηχανή μπορεί να συνδεθεί σε ένα δίκτυο, τότε αυτό θα υποδεικνύεται με την ένδειξη (✓) δίπλα στο όνομά του.**
 - Τα δίκτυα με προστασία κωδικού πρόσβασης επισημαίνονται με το εικονίδιο 🔒.
 - Εάν η μηχανή έχει συζευχθεί με περισσότερους από έναν υπολογιστές, τότε θα σας ζητηθεί να επιλέξετε έναν υπολογιστή προτού εμφανιστεί το δίκτυο. Επισημάνετε τον υπολογιστή που θέλετε με τα κουμπιά Δ ▽ και πατήστε το κουμπί OK.
 - Θα μπορείτε να χρησιμοποιήσετε τη μηχανή μόνο με αυτόν τον υπολογιστή. Για να επιλέξετε άλλον υπολογιστή πρέπει πρώτα να τερματίσετε την τρέχουσα σύνδεση.
 - Εάν η σύνδεση αποτύχει, η μηχανή θα εμφανίσει το αντίστοιχο μήνυμα και τις επιλογές που εμφανίζονται στο Βήμα 3. Επαναλάβετε τα Βήματα 3–4.
- 5 **Πατήστε το κουμπί OK για να επιστρέψετε στην προβολή λήψης.**
 - Θα εμφανιστούν οι τυπικές ενδείξεις λήψης. Η ένδειξη Wi-Fi στην οθόνη θα γίνει πράσινη.





Σύνδεση σε ήδη επιλεγμένα δίκτυα

- Εάν επιλέξετε το [PC Connection] μέσω του εικονιδίου , τότε η μηχανή θα επανασυνδεθεί αυτόματα σε ήδη επιλεγμένα δίκτυα. Δεν θα χρειαστεί να δώσετε τον κωδικό πρόσβασης.
- Εάν υπάρχουν πολλά διαθέσιμα δίκτυα, τότε η μηχανή θα συνδεθεί σε αυτό που χρησιμοποιήθηκε πιο πρόσφατα.
- Μόλις συνδεθεί η μηχανή θα εμφανίσει μια λίστα με τα διαθέσιμα δίκτυα, με το τρέχον δίκτυο να επισημαίνεται με την ένδειξη .
- Για να συνδεθείτε σε άλλο δίκτυο, επισημαίνεται το στη λίστα και πατήστε το κουμπί .
- Εάν η μηχανή έχει συζευχθεί με περισσότερους από έναν υπολογιστές στο δίκτυο, τότε θα σας ζητηθεί να επιλέξετε έναν υπολογιστή προτού εμφανιστεί η λίστα δικτύων. Επισημαίνεται τον υπολογιστή που θέλετε με τα κουμπιά   και πατήστε το κουμπί .

■ Εμφάνιση της διεύθυνσης MAC / Επαναφορά ρυθμίσεων Wi-Fi για σύνδεση με PC (Ρυθμίσεις Wi-Fi PC)

Μπορείτε να εμφανίσετε τη διεύθυνση MAC της μηχανής για σύνδεση μέσω Wi-Fi, καθώς και να κάνετε επαναφορά των ρυθμίσεων Wi-Fi που χρησιμοποιούνται για σύνδεση με υπολογιστή.

Μενού	MENU ➔ γ ➔ 4. Wi-Fi/Bluetooth ➔ Wi-Fi PC Settings
Wi-Fi MAC Address	Εμφανίστε τη διεύθυνση MAC της μηχανής για σύνδεση μέσω Wi-Fi.
Reset Wi-Fi PC Settings	Διαγράψτε τις πληροφορίες για τους υπολογιστές με τους οποίους έχει συζευχθεί η μηχανή, καθώς και τα σημεία πρόσβασης στα οποία έχει συνδεθεί.

Μεταφορά φωτογραφιών αμέσως μετά τη λήψη τους

Τραβήξτε φωτογραφίες και μεταφέρετέ τις σε υπολογιστή που είναι συνδεδεμένος στο ίδιο δίκτυο με τη μηχανή. Προτού συνεχίσετε, συνδέστε τη μηχανή και τον υπολογιστή, όπως περιγράφεται στη σελίδα «Σύζευξη (pairing) του υπολογιστή με τη μηχανή (Νέος Σύνδεσμος)» (Σελ. 276).

1 Ξεκινήστε το λογισμικό «OM Capture» στον υπολογιστή προορισμού.

- Εάν σας ζητηθεί να επιλέξετε τύπο σύνδεσης, κάντε κλικ στο [Wi-Fi Connection].
- Μόλις ο υπολογιστής εντοπίσει τη μηχανή θα εμφανίσει το μήνυμα [Camera connected] (Η μηχανή συνδέθηκε).
- Όταν πραγματοποιηθεί η σύνδεση, η μηχανή θα εμφανίσει το μήνυμα που φαίνεται στα δεξιά.



[Wi-Fi Connection]

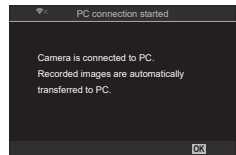

2 Διαμορφώστε το «OM Capture» για αυτόματη μεταφορά των φωτογραφιών αμέσως μετά τη λήψη τους.

- Επιλέξτε την υποδοχή της κάρτας προέλευσης (1 ή 2) και τον τύπο των φωτογραφιών (JPEG, RAW ή video) που θα μεταφερθούν.
- Επιλέξτε έναν προορισμό για τις φωτογραφίες που θα μεταφερθούν.



Το παράθυρο ελέγχου του «OM Capture»

3 Τραβήξτε φωτογραφίες με τα χειριστήρια της μηχανής.

- Οι φωτογραφίες θα μεταφερθούν στον υπολογιστή μόλις αποθηκευτούν στην κάρτα μνήμης.
- Όσο διαρκεί η μεταφορά θα εμφανίζεται το εικονίδιο  («μεταφορά εικόνας»).
- Η μηχανή θα μεταφέρει μόνο τις φωτογραφίες και τα video που αποθηκεύονται ενώ είναι συνδεδεμένη με τον υπολογιστή. Οι φωτογραφίες που τραβήχτηκαν πριν την ενεργοποίηση του Wi-Fi στη μηχανή δεν μεταφέρονται.
- Στην αναμονή μεταφοράς για κάθε κάρτα επιτρέπεται να υπάρχουν έως και 3000 φωτογραφίες.

Μεταφορά εικόνας



☞ Όταν η μηχανή είναι συνδεδεμένη σε δίκτυο:

- Η λειτουργία αδρανοποίησης απενεργοποιείται
- Η λειτουργία φωτογράφισης ανά διαστήματα (χρονισμού) δεν είναι διαθέσιμη
- Υπάρχουν περιορισμοί στις διαθέσιμες επιλογές κατά την αναπαραγωγή

☞ Εάν τερματιστεί η σύνδεση της μηχανής στο δίκτυο θα εμφανιστούν οι επιλογές [PC connection ended]. Η μεταφορά των δεδομένων που υπολείπονται θα συνεχιστεί όταν αποκατασταθεί η σύνδεση. Λάβετε ωστόσο υπόψη, ότι τα δεδομένα που υπολείπονται δεν θα μεταφερθούν στις εξής περιπτώσεις:

- Η σύνδεση Wi-Fi τερματίζεται με τα χειριστήρια της μηχανής
- Απενεργοποίηση της μηχανής
- Αφαίρεση της κάρτας μνήμης προέλευσης

☞ Εάν το «OM Capture» εμφανίσει το μήνυμα [This application is unable to find a camera in the camera control mode.], τότε βεβαιωθείτε ότι:

- η μηχανή έχει συζευχθεί με τον υπολογιστή,
- έχετε επιλέξει τον σωστό υπολογιστή κατά τη σύνδεση στο δίκτυο, και
- η μηχανή έχει καταχωρισθεί στον υπολογιστή (μόνο για Windows).

☞ «Προετοιμασία του υπολογιστή (Windows)» (Σελ. 275)

Τερματισμός της σύνδεσης

Τερματίστε τη σύνδεση μέσω Wi-Fi. Η χρήση του Wi-Fi ενδέχεται να απαγορεύεται σε ορισμένες χώρες, περιοχές ή τοποθεσίες, συνεπώς πρέπει να απενεργοποιείται.

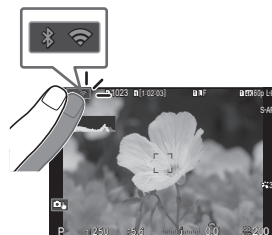

■ Τερματισμός της τρέχουσας σύνδεσης

1 Πιέστε στο  στην οθόνη της μηχανής.



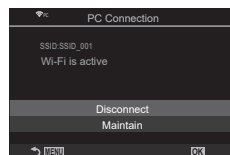

- Θα σας ζητηθεί να επιβεβαιώσετε την αποσύνδεση.
- Το SSID του δικτύου εμφανίζεται στην οθόνη.



2 Επισημάνετε το στοιχείο [Disconnect] χρησιμοποιώντας τα κουμπιά με βέλη   και πατήστε το κουμπί .

- Η μηχανή θα τερματίσει τη σύνδεση και θα επιστρέψει στην προβολή λήψης.
- Εάν έχουν απομείνει δεδομένα για μεταφορά, θα εμφανιστεί ένα παράθυρο διαλόγου επιβεβαίωσης. Για να τερματίσετε τη σύνδεση, επισημάνετε το στοιχείο [Yes] και πατήστε το κουμπί .

3 Για να συνδεθείτε ξανά, πιέστε στο  ή επιλέξτε [Wi-Fi Connection] > [PC Connection] και πατήστε το κουμπί .

- Η μηχανή θα επανασυνδεθεί αυτόματα σε ήδη επιλεγμένα δίκτυα.

- Για να συνδεθείτε σε νέο δίκτυο, επισημάνετε το στοιχείο [Maintain] στο Βήμα 2 και πατήστε το κουμπί . Επιλέξτε από τη λίστα διαθέσιμων δικτύων και προσαρμόστε τις ρυθμίσεις, όπως περιγράφεται στην ενότητα «Επιλογή δικτύου από λίστα (Σύνδεση από λίστα σημείων πρόσβασης)» (Σελ. 282).
- Εάν απενεργοποιήσετε τη μηχανή ενώ εκτελείται μεταφορά εικόνας, θα σας ζητηθεί να επιλέξετε είτε την άμεση απενεργοποίηση της μηχανής και τερματισμό της σύνδεσης Wi-Fi είτε την απενεργοποίηση της μηχανής αφού ολοκληρωθεί η μεταφορά.

■ Απενεργοποίηση Wi-Fi/Bluetooth®

Επιλέξτε στο [Airplane Mode] (Σελ. 267) το [On]. Η ασύρματη επικοινωνία θα απενεργοποιηθεί.

Χρήση του τηλεχειριστηρίου

Μπορείτε να χειριστείτε τη μηχανή για να φωτογραφίσετε μέσω του προαιρετικού τηλεχειριστηρίου (RM-WR1).

Ονομασίες των εξαρτημάτων

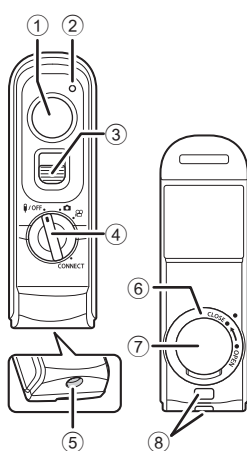

- 1 Κουμπί κλείστρου
- 2 Ένδειξη μεταφοράς δεδομένων
- 3 Κλειδίωμα κουμπιού κλείστρου
- 4 Επιλογέας λειτουργιών (OFF / CAM / VIDEO / CONNECT)
- 5 Υποδοχή καλωδίου
- 6 Καπάκι διαμερίσματος μπαταρίας
- 7 Κάλυμμα διαμερίσματος μπαταρίας
- 8 Υποδοχή μίαντα

Σύνδεση

■ Ενσύρματη σύνδεση

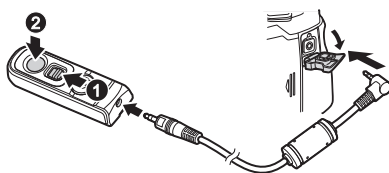

Περιστρέψτε τον επιλογέα λειτουργιών του τηλεχειριστηρίου στη θέση OFF και συνδέστε το τηλεχειριστήριο με τη μηχανή, χρησιμοποιώντας το παρεχόμενο καλώδιο. Μπορείτε να τραβήξετε φωτογραφίες πατώντας το κουμπί κλείστρου.

Για εγγραφή video, ρυθμίστε εκ των προτέρων τη λειτουργία [Shutter Function] (Σελ. 224) στο [REC].

⚠ Ο ασύρματος τηλεχειρισμός δεν είναι διαθέσιμος όταν είναι συνδεδεμένο το καλώδιο.

📷 Για φωτογράφιση bulb ή παρόμοια, σύρετε το κλειδίωμα του κουμπιού κλείστρου προς τα επάνω και πιέστε το κουμπί κλείστρου (1, 2).

■ Ασύρματη σύνδεση

Για την ασύρματη σύνδεση, πρώτα πρέπει να κάνετε σύζευξη (pairing) της μηχανής και του τηλεχειριστηρίου.

Μενού	MENU ➔ γ ➔ 4. Wi-Fi/Bluetooth ➔ Wireless Shutter Setting
-------	--

Start Pairing	Ακολουθήστε τις οδηγίες που εμφανίζονται στην οθόνη. Μόλις ολοκληρωθεί η σύζευξη (pairing), στη ρύθμιση [Bluetooth] θα επιλεγεί το [On*♣].
Delete Pairing	Εάν επιλέξετε [Yes] και πατήσετε το κουμπί OK , τότε η συζευγμένη συσκευή θα διαγραφεί.

1 Επιλέξτε [Start Pairing] και πατήστε το κουμπί **OK**.

2 Όταν εμφανιστεί το μήνυμα ότι η σύζευξη είναι σε εξέλιξη, περιστρέψτε τον επιλογέα λειτουργιών του τηλεχειριστηρίου στη θέση **CONNECT** και κρατήστε τον σε αυτήν τη θέση.

- Η σύζευξη ξεκινά εάν παραμείνει σε αυτήν τη θέση επί 3 δευτερόλεπτα. Κρατήστε τον στη θέση **CONNECT** μέχρι να ολοκληρωθεί η σύζευξη. Εάν περιστρέψετε τον επιλογέα λειτουργιών πριν την ολοκλήρωση, τότε θα αρχίσει να αναβοσβήνει γρήγορα η ένδειξη μεταφοράς δεδομένων.
- Η ένδειξη μεταφοράς δεδομένων θα ανάψει όταν ξεκινήσει η σύζευξη.

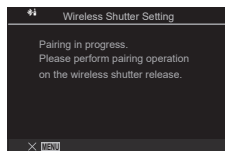

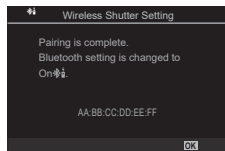

3 Όταν εμφανιστεί το μήνυμα ότι η σύζευξη ολοκληρώθηκε, πατήστε το κουμπί **OK**.

- Η ένδειξη μεταφοράς δεδομένων θα σβήσει όταν ολοκληρωθεί η σύζευξη.
 - Μόλις ολοκληρωθεί η σύζευξη, στη ρύθμιση [Bluetooth] (Σελ. 269) θα επιλεγεί το [On*♣].
- ① Εάν περιστρέψετε τον επιλογέα λειτουργιών του τηλεχειριστηρίου ή πατήσετε το κουμπί **MENU** της μηχανής πριν εμφανιστεί το μήνυμα ολοκλήρωσης της σύζευξης, τότε η διαδικασία σύζευξης τερματίζεται. Οι πληροφορίες συζευγμένων συσκευών θα μηδενιστούν. Εκτελέστε ξανά τη σύζευξη.
- ② Εάν περιστρέψετε τον επιλογέα λειτουργιών ενός μη συζευγμένου τηλεχειριστηρίου στη θέση **CONNECT** και τον κρατήσετε εκεί επί 3 δευτερόλεπτα ή εάν η διαδικασία σύζευξης αποτύχει, τότε οι πληροφορίες σύζευξης από τις προηγούμενες συνδέσεις θα μηδενιστούν. Εκτελέστε ξανά τη σύζευξη.







■ Διαγραφή σύζευξης

- 1 Επιλέξτε το [Delete Pairing] και πατήστε το κουμπί .
 - 2 Επιλέξτε [Yes] και πατήστε το κουμπί .
- ⓘ Εάν έχετε συζεύξει τη μηχανή με ένα τηλεχειριστήριο και θέλετε να κάνετε σύζευξη της με άλλο τηλεχειριστήριο, τότε πρέπει να εκτελέσετε το [Delete Pairing] για να μηδενίσετε τις πληροφορίες σύνδεσης.

Φωτογράφιση με το τηλεχειριστήριο



PASMB 

Για να συνδέσετε ασύρματα τη μηχανή με το τηλεχειριστήριο, βεβαιωθείτε ότι στη ρύθμιση [Bluetooth] (Σελ. 269) είναι επιλεγμένο το [On ]. Όταν είναι επιλεγμένο το [On , εμφανίζεται η ένδειξη  και η μηχανή είναι σε αναμονή για ασύρματα επικοινωνία με το τηλεχειριστήριο μόλις ενεργοποιηθεί.

- 1 Περιστρέψτε τον επιλογέα λειτουργιών του τηλεχειριστηρίου στη θέση  ή .



- 2 Πιέστε το κουμπί κλείστρου του τηλεχειριστηρίου για να φωτογραφίσετε.

- Όταν ο επιλογέας λειτουργιών του τηλεχειριστήριου είναι στη θέση  (λειτουργία φωτογράφισης): Εάν πατήσετε ελαφρά το κουμπί κλείστρου έως την πρώτη θέση (πάτημα του κουμπιού κλείστρου μέχρι τη μέση), θα εμφανιστεί η ένδειξη επιβεβαίωσης AF (●) και στη θέση εστίασης θα εμφανιστεί ένα πράσινο πλαίσιο (στόχος AF).
- Όταν ο επιλογέας λειτουργιών του τηλεχειριστήριου βρίσκεται στη θέση  (λειτουργία εγγραφής video): Όταν πατάτε το κουμπί κλείστρου του τηλεχειριστηρίου, ξεκινά η εγγραφή video. Για να σταματήσει η εγγραφή video πατήστε ξανά το κουμπί κλείστρου του τηλεχειριστηρίου.

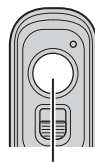

Κουμπί κλείστρου

■ Ένδειξη μεταφοράς δεδομένων του τηλεχειριστηρίου

Ανάβει μία φορά	Η εντολή τηλεχειρισμού στάλθηκε με επιτυχία στη μηχανή.
Αναβοσβήνει γρήγορα (ανά 1 δευτερόλεπτο)	Η εντολή τηλεχειρισμού δεν στάλθηκε με επιτυχία στη μηχανή. Μειώστε την απόσταση μεταξύ της μηχανής και του τηλεχειριστηρίου. Εάν το πρόβλημα δεν επιλυθεί, ελέγξτε τις ρυθμίσεις της μηχανής.
Αναβοσβήνει γρήγορα (ανά 3 δευτερόλεπτα)	Υπάρχει πρόβλημα με τη σύζευξη (pairing) μηχανής και τηλεχειριστηρίου. Επαναλάβετε τη σύζευξη των συσκευών.
Δεν ανάβει	Αυτό ενδέχεται να προκύψει στις παρακάτω περιπτώσεις. <ul style="list-style-type: none">• Η μπαταρία του τηλεχειριστηρίου έχει αδειάσει.• Ο επιλογέας λειτουργιών του τηλεχειριστηρίου είναι στη θέση ⏻/OFF.• Η μηχανή και το τηλεχειριστήριο έχουν συνδεθεί μέσω καλωδίου

- ❗ Ακόμα κι αν στη ρύθμιση [Bluetooth] (Σελ. 269) έχετε επιλέξει το [On~~⏻~~], μπορείτε να συνδέσετε τη μηχανή με smartphone, ενεργοποιώντας την επιλογή [Device Connection] στη μηχανή.
Ωστόσο, εάν η μηχανή είναι συνδεδεμένη με smartphone, τότε δεν μπορείτε να τη χειριστείτε μέσω του τηλεχειριστηρίου.
- ❗ Η σύζευξη με άλλες συσκευές και η φωτογράφιση με τηλεχειριστήριο δεν είναι διαθέσιμη εάν στο [Airplane Mode] (Σελ. 267) είναι επιλεγμένο το [On].
- ❗ Η μηχανή δεν εισέρχεται στη λειτουργία αδρανοποίησης ενώ είναι ασύρματα συνδεδεμένη με τηλεχειριστήριο.
- ❗ Εάν περιστρέψετε τον επιλογέα λειτουργιών του τηλεχειριστηρίου στη θέση **⏻/OFF**, τότε η μηχανή εισέρχεται σε λειτουργία αδρανοποίησης σύμφωνα με τη ρύθμιση του στοιχείου [Sleep] (Σελ. 261).
Εάν στη ρύθμιση [Bluetooth] (Σελ. 269) είναι επιλεγμένο το [On~~⏻~~], τότε η μηχανή δεν εισέρχεται σε λειτουργία αδρανοποίησης εκτός εάν περιστρέψετε τον επιλογέα λειτουργιών του τηλεχειριστηρίου στη θέση **⏻/OFF**.
- ❗ Εάν χρησιμοποιήσετε το τηλεχειριστήριο ενώ η μηχανή βρίσκεται σε λειτουργία αδρανοποίησης, τότε ίσως χρειάζεται περισσότερος χρόνος μέχρι η μηχανή να επανέλθει σε κανονική λειτουργία.
- ❗ Δεν μπορείτε να χειριστείτε τη μηχανή με το τηλεχειριστήριο ενόσω αυτή βγαίνει από τη λειτουργία αδρανοποίησης. Χρησιμοποιήστε το τηλεχειριστήριο αφού η μηχανή έχει επανέλθει στην κανονική λειτουργία.
- ❗ Όταν ολοκληρώσετε τη χρήση του τηλεχειριστηρίου, περιστρέψτε τον επιλογέα λειτουργιών του τηλεχειριστηρίου στη θέση **⏻/OFF**.

Διεύθυνση MAC του τηλεχειριστηρίου

Η διεύθυνση MAC του τηλεχειριστηρίου είναι τυπωμένη στην κάρτα εγγύησης που συνοδεύει το τηλεχειριστήριο.

Προφυλάξεις κατά τη χρήση του τηλεχειριστηρίου

- Μην πιέζετε το κάλυμμα του διαμερίσματος της μπαταρίας, ούτε να το χρησιμοποιείτε για να ανοίξετε το καπάκι του διαμερίσματος της μπαταρίας.
- Μην τρυπάτε τις μπαταρίες με αιχμηρά αντικείμενα.
- Μη ρίχνετε κάτω το τηλεχειριστήριο και μην το ταλαντεύετε κρατώντας το καλώδιο.
- Τυχόν υγρασία στις επαφές του καλωδίου ή του τηλεχειριστηρίου μπορεί να προκαλέσουν παρεμβολές στην ασύρματη επικοινωνία ή να επηρεάσουν αρνητικά την ενσύρματη σύνδεση.
- Βεβαιωθείτε ότι το καπάκι του διαμερίσματος της μπαταρίας είναι καθαρό από ξένα αντικείμενα προτού το κλείσετε.
- Προτού συνδέσετε ή αποσυνδέσετε τα καλώδια, περιστρέψτε τον επιλογέα λειτουργιών στη θέση **⏻/OFF**.

Σύνδεση σε υπολογιστή μέσω USB

Συνδέστε τη μηχανή με έναν υπολογιστή, μέσω καλωδίου USB.

Εγκατάσταση λογισμικού

Εγκαταστήστε το παρακάτω λογισμικό για πρόσβαση στη μηχανή, ενώ είναι απευθείας συνδεδεμένη με υπολογιστή μέσω USB.

OM Capture

Χρησιμοποιήστε το «OM Capture» είτε για αυτόματη μεταφορά και προβολή των φωτογραφιών αμέσως μετά τη λήψη τους είτε για τηλεχειρισμό της μηχανής. Για περισσότερες πληροφορίες ή λήψη του λογισμικού, επισκεφθείτε τον ιστότοπό μας. Για τη λήψη του λογισμικού πρέπει να έχετε διαθέσιμο τον σειριακό αριθμό της μηχανής.

Για να εγκαταστήσετε το λογισμικό, ακολουθήστε τις οδηγίες που εμφανίζονται στην οθόνη. Για τις απαιτήσεις συστήματος και τις οδηγίες εγκατάστασης ανατρέξτε στον ιστότοπό μας.

OM Workspace

Η συγκεκριμένη εφαρμογή υπολογιστών χρησιμοποιείται για μεταφορά, προβολή και διαχείριση φωτογραφιών και video που τραβήχτηκαν με τη μηχανή. Υπάρχει δυνατότητα ταχύτερης επεξεργασίας των δεδομένων RAW στο OM Workspace, χρησιμοποιώντας τον επεξεργαστή εικόνας της μηχανής. Μπορεί να χρησιμοποιηθεί και για ενημέρωση του firmware της μηχανής. Μπορείτε να κάνετε λήψη του λογισμικού από τον ιστότοπό μας. Για τη λήψη του λογισμικού πρέπει να έχετε διαθέσιμο τον σειριακό αριθμό της μηχανής.

Για να εγκαταστήσετε το λογισμικό, ακολουθήστε τις οδηγίες που εμφανίζονται στην οθόνη. Για τις απαιτήσεις συστήματος και τις οδηγίες εγκατάστασης ανατρέξτε στον ιστότοπό μας.

Μεταφορά φωτογραφιών αμέσως μετά τη λήψη τους

(RAW/Έλεγχος)

PASMB

Συνδέστε τη μηχανή σε υπολογιστή, μέσω USB, για μεταφορά των φωτογραφιών αμέσως μετά τη λήψη τους. Μπορείτε να φωτογραφίσετε είτε χρησιμοποιώντας τα χειριστήρια στο σώμα της μηχανής είτε με τηλεχειρισμό από τον υπολογιστή.

1 Βεβαιωθείτε ότι η μηχανή είναι απενεργοποιημένη και συνδέστε την στον υπολογιστή, χρησιμοποιώντας το καλώδιο USB.

- Όταν συνδέετε καλώδιο USB, χρησιμοποιείτε το συνοδευτικό προστατευτικό και κλιπ καλωδίου για να αποφύγετε τυχόν βλάβες στις υποδοχές.  «Τοποθέτηση των προστατευτικών των καλωδίων» (Σελ. 22)

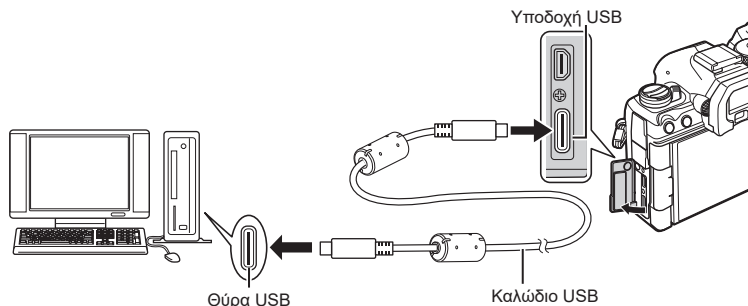

- Η θέση των θυρών USB διαφέρει ανάλογα με τον υπολογιστή. Για πληροφορίες σχετικά με τις θύρες USB, ανατρέξτε στα έγγραφα τεκμηρίωσης που συνοδεύουν τον υπολογιστή.
- Εάν η θύρα USB στον υπολογιστή είναι Τύπου A, τότε χρησιμοποιήστε το προαιρετικό καλώδιο CB-USB11.

2 Ενεργοποιήστε τη μηχανή.

- Η μηχανή θα σας ζητήσει να αναγνωρίσετε τη συσκευή, στην οποία συνδέθηκε το καλώδιο USB.
- Εάν το μήνυμα δεν εμφανιστεί, επιλέξτε το στοιχείο [Select] στη ρύθμιση [USB Mode] (Σελ. 259).
- Εάν η στάθμη των μπαταριών είναι χαμηλή, τότε η μηχανή δεν θα εμφανίσει το μήνυμα κατά τη σύνδεση με τον υπολογιστή. Βεβαιωθείτε ότι οι μπαταρίες είναι φορτισμένες.

3 Επισημάνετε το στοιχείο [RAW/Control] χρησιμοποιώντας τα και πατήστε το κουμπάκι .

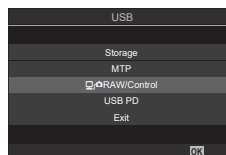

4 Ξεκινήστε το λογισμικό «OM Capture» στον υπολογιστή.

- Εάν σας ζητηθεί να επιλέξετε τύπο σύνδεσης, κάντε κλικ στο [USB Connection] (Σύνδεση USB).



[USB Connection]

5 Διαμορφώστε το «OM Capture» για μεταφορά.

- Επιλέξτε έναν προορισμό για τις φωτογραφίες που θα μεταφερθούν.

6 Τραβήξτε φωτογραφίες χρησιμοποιώντας τα χειριστήρια της μηχανής ή του υπολογιστή.

- Οι φωτογραφίες θα μεταφερθούν στον υπολογιστή, σύμφωνα με τις επιλεγμένες ρυθμίσεις.
- Για περισσότερες πληροφορίες σχετικά με τη χρήση του λογισμικού, ανατρέξτε στην ηλεκτρονική βοήθεια.
- Μέσω του υπολογιστή δεν μπορείτε να αλλάξετε τη λειτουργία λήψης.
- Μέσω του υπολογιστή δεν μπορείτε να διαγράψετε φωτογραφίες από τις κάρτες μνήμης της μηχανής.
- Ο ρυθμός καρέ της προβολής της μηχανής ίσως μειωθεί, εάν η εικόνα μέσα από τον φακό εμφανίζεται ταυτόχρονα στην οθόνη του υπολογιστή και στην οθόνη της μηχανής.
- Η σύνδεση στον υπολογιστή τερματίζεται εάν κάνετε τα εξής:
 - έξοδο από το «OM Capture»,
 - εισαγωγή ή αφαίρεση κάρτας μνήμης, ή
 - απενεργοποίηση της μηχανής.

Σύνδεση της μηχανής για γρήγορη επεξεργασία αρχείων RAW (RAW/Έλεγχος)

Η επεξεργασία δεδομένων RAW με συνδεδεμένη τη μηχανή και τον υπολογιστή είναι ταχύτερη, σε σύγκριση με την επεξεργασία μόνο στον υπολογιστή.

1 Βεβαιωθείτε ότι η μηχανή είναι απενεργοποιημένη και συνδέστε την στον υπολογιστή, χρησιμοποιώντας το καλώδιο USB.

2 Ενεργοποιήστε τη μηχανή.

- Η μηχανή θα σας ζητήσει να αναγνωρίσετε τη συσκευή, στην οποία συνδέθηκε το καλώδιο USB.
- Εάν το μήνυμα δεν εμφανιστεί, επιλέξτε το στοιχείο [Select] στη ρύθμιση [USB Mode] (Σελ. 259).
- Εάν η στάθμη των μπαταριών είναι χαμηλή, τότε η μηχανή δεν θα εμφανίσει το μήνυμα κατά τη σύνδεση με τον υπολογιστή. Βεβαιωθείτε ότι οι μπαταρίες είναι φορτισμένες.

- 3** Επισημάνετε το στοιχείο [RAW/Control] χρησιμοποιώντας τα Δ ∇ και πατήστε το κουμπί \odot .

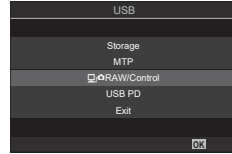

- 4** Ξεκινήστε το λογισμικό «OM Workspace» στον υπολογιστή.
5 Επιλέξτε τη φωτογραφία που θέλετε να επεξεργαστείτε.

- Μπορείτε να επιλέξετε μόνο φωτογραφίες που τραβήχτηκαν με τη συνδεδεμένη μηχανή.
- Δεν μπορείτε να επιλέξετε φωτογραφίες στην κάρτα SD της συνδεδεμένης μηχανής.

- 6** Επεξεργαστείτε τις φωτογραφίες RAW.

- Μπορείτε να κάνετε προσαρμογές στις ρυθμίσεις λήψης που είναι διαθέσιμες στη μηχανή και στις προς επεξεργασία φωτογραφίες RAW αντίστοιχα.
- Τα επεξεργασμένα αντίγραφα θα αποθηκευτούν σε μορφή JPEG.
- Η ενεργοποίηση της επεξεργασίας δεδομένων RAW μέσω USB ακυρώνει όλες τις αλλαγές που έγιναν προηγουμένως στο παράθυρο επεξεργασίας.
- Η επεξεργασία δεδομένων RAW μέσω USB δεν είναι διαθέσιμη εάν έχουν συνδεθεί δύο ή περισσότερες μηχανές.
- Για περισσότερες πληροφορίες σχετικά με τη χρήση του λογισμικού, ανατρέξτε στην ηλεκτρονική βοήθεια.

Αντιγραφή φωτογραφιών σε υπολογιστή (Αποθήκ/ση / MTP)

Όταν η μηχανή συνδεθεί με υπολογιστή, μπορεί να λειτουργήσει ως εξωτερική συσκευή αποθήκευσης, π.χ. σαν εξωτερικός σκληρός δίσκος. Μπορείτε να αντιγράψετε δεδομένα από τη μηχανή στον υπολογιστή.

- 1** Βεβαιωθείτε ότι η μηχανή είναι απενεργοποιημένη και συνδέστε την στον υπολογιστή, χρησιμοποιώντας το καλώδιο USB.
- 2** Ενεργοποιήστε τη μηχανή.
- Η μηχανή θα σας ζητήσει να αναγνωρίσετε τη συσκευή, στην οποία συνδέθηκε το καλώδιο USB.
 - Εάν το μήνυμα δεν εμφανιστεί, επιλέξτε το στοιχείο [Select] στη ρύθμιση [USB Mode] (Σελ. 259).
 - Εάν η στάθμη των μπαταριών είναι χαμηλή, τότε η μηχανή δεν θα εμφανίσει το μήνυμα κατά τη σύνδεση με τον υπολογιστή. Βεβαιωθείτε ότι οι μπαταρίες είναι φορτισμένες.
- 3** Επισημάνετε την επιλογή [Storage] ή [MTP] χρησιμοποιώντας τα Δ ∇ και πατήστε το κουμπί \odot .
- [Storage]: Η μηχανή λειτουργεί ως συσκευή ανάγνωσης καρτών.
- [MTP]: Η μηχανή λειτουργεί ως φορητή συσκευή αποθήκευσης.

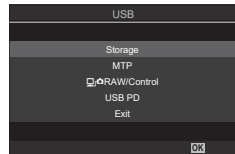

4 Η μηχανή θα συνδεθεί στον υπολογιστή ως νέα συσκευή αποθήκευσης.

⑦ Ακόμη και αν ο υπολογιστής σας διαθέτει θύρα USB, η μεταφορά των δεδομένων μπορεί να μη πραγματοποιηθεί σωστά εάν χρησιμοποιείτε κάποιο από τα παρακάτω λειτουργικά συστήματα.

Υπολογιστής με πρόσθετη θύρα USB μέσω κάρτας επέκτασης κ.λπ., υπολογιστής με λειτουργικό σύστημα που δεν έχει εγκατασταθεί από το εργοστάσιο και υπολογιστής που έχει συναρμολογηθεί από το χρήστη

- ⑦ Δεν είναι δυνατή η χρήση των λειτουργιών της μηχανής ενώ η μηχανή είναι συνδεδεμένη σε υπολογιστή.
- ⑦ Εάν ο υπολογιστής δεν αναγνωρίζει τη μηχανή, τότε αποσυνδέστε και επανασυνδέστε το καλώδιο USB.
- ⑦ Εάν έχετε επιλέξει το [MTP] τότε δεν μπορείτε να αντιγράψετε στον υπολογιστή αρχεία video μεγαλύτερα από 4 GB.

Τροφοδοσία της μηχανής μέσω USB (USB Power Delivery)

Για την τροφοδοσία της μηχανής μπορείτε να χρησιμοποιήσετε φορητές μπαταρίες ή προσαρμογείς AC USB, που συμμορφώνονται με το πρότυπο τροφοδοσίας USB PD (Power Delivery). Οι συσκευές πρέπει να πληρούν τα εξής:

Πρότυπο: Συμμόρφωση με το πρότυπο τροφοδοσίας USB PD (Power Delivery)

Έξοδος: Ονομαστική τιμή εξόδου 27 W (9 V 3 A, 15 V 2 A ή 15 V 3 A) ή μεγαλύτερη

- 1 Βεβαιωθείτε ότι η μηχανή είναι απενεργοποιημένη και συνδέστε την στη συσκευή, χρησιμοποιώντας το καλώδιο USB.

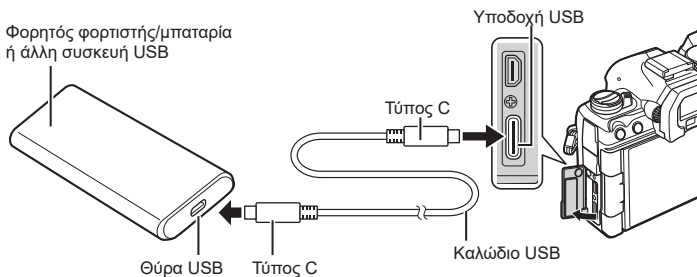

- Η μέθοδος σύνδεσης διαφέρει ανάλογα με τη συσκευή. Για λεπτομέρειες ανατρέξτε στα έγγραφα τεκμηρίωσης που συνοδεύουν τη συσκευή.
- Με ορισμένες συσκευές USB ίσως δεν είναι δυνατή η τροφοδοσία μέσω USB PD. Ανατρέξτε στο εγχειρίδιο που συνοδεύει τη συσκευή USB.

2 Ενεργοποιήστε τη μηχανή.

- Η μηχανή θα τροφοδοτηθεί από τη συνδεδεμένη συσκευή USB.
- Εάν η μηχανή εμφανίσει μήνυμα που θα σας ζητάει να αναγνωρίσετε τη συσκευή στην οποία συνδέθηκε το καλώδιο USB, τότε επιλέξτε το [USB PD].
- Εάν η στάθμη των μπαταριών είναι πολύ χαμηλή, τότε η οθόνη της μηχανής δεν θα ενεργοποιηθεί κατά τη σύνδεση με τη συσκευή USB. Βεβαιωθείτε ότι οι μπαταρίες είναι φορτισμένες.
- Εάν η μηχανή τροφοδοτείται από συσκευή USB, τότε εμφανίζεται η ένδειξη «USB-C».

Σύνδεση σε τηλεοράσεις ή εξωτερικές οθόνες μέσω HDMI

Μπορείτε να προβάλλετε φωτογραφίες σε τηλεόραση που είναι συνδεδεμένη με τη μηχανή μέσω HDMI. Χρησιμοποιήστε την τηλεόραση για να προβάλλετε τις φωτογραφίες σε κοινό.



Επίσης μπορείτε να γράψετε video με τη μηχανή συνδεδεμένη, μέσω HDMI, σε εξωτερική οθόνη ή καταγραφέα εικόνας.

- Τα καλώδια HDMI διατίθενται στο εμπόριο από τρίτους προμηθευτές. Χρησιμοποιήστε καλώδιο με πιστοποίηση HDMI.
- Εάν η ανάλυση video είναι [4K] και ο ρυθμός καρτέ αναπαραγωγής είναι [60p] στη ρύθμιση [☐ ← ±], τότε χρησιμοποιήστε καλώδιο HDMI συμβατό με το πρότυπο HDMI 2.0 ή νεότερο.

Προβολή φωτογραφιών σε τηλεόραση (HDMI)

Μπορείτε να προβάλλετε φωτογραφίες και video σε τηλεόραση υψηλής ευκρίνειας, η οποία είναι συνδεδεμένη απευθείας με τη μηχανή, μέσω καλωδίου HDMI .

Για πληροφορίες σχετικά με τη ρύθμιση του σήματος εξόδου, ανατρέξτε στην ενότητα «Επιλογές προβολής σε εξωτερική οθόνη (Ρυθμίσεις HDMI)» (Σελ. 258).

■ Σύνδεση της μηχανής σε τηλεόραση

Συνδέστε τη μηχανή χρησιμοποιώντας καλώδιο HDMI.

- 1 Βεβαιωθείτε ότι η μηχανή είναι απενεργοποιημένη και συνδέστε τη στην τηλεόραση, χρησιμοποιώντας καλώδιο HDMI.

- Όταν συνδέετε καλώδιο USB, χρησιμοποιείτε το συνοδευτικό προστατευτικό και κλιπ καλωδίου για να αποφύγετε τυχόν βλάβες στις υποδοχές.  «Τοποθέτηση των προστατευτικών των καλωδίων» (Σελ. 22)

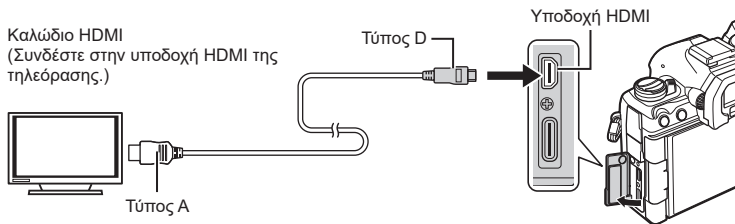

- 2** Επιλέξτε την είσοδο HDMI στην τηλεόραση και ενεργοποιήστε τη μηχανή.
- Η τηλεόραση θα προβάλλει τα περιεχόμενα της οθόνης της μηχανής. Πατήστε το κουμπί  για να προβάλετε φωτογραφίες.
- ❗ Για πληροφορίες σχετικά με την επιλογή της εισόδου HDMI στην τηλεόραση, συμβουλευτείτε το εγχειρίδιο που συνοδεύει την τηλεόραση.
- ❗ Ανάλογα με τις ρυθμίσεις της τηλεόρασης, η εικόνα ίσως εμφανίζεται περικυκλωμένη, αποκρύπτοντας ορισμένες ενδείξεις.
- ❗ Η σύνδεση HDMI δεν λειτουργεί όταν η μηχανή είναι συνδεδεμένη σε υπολογιστή μέσω USB.
- ❗ Εάν έχετε επιλέξει το [Record] για τη ρύθμιση [HDMI Output] (Σελ. 187) > [Output Mode], τότε το σήμα εξόδου θα έχει το τρέχον μέγεθος καρτέ video. Εάν η τηλεόραση ή το καλώδιο δεν υποστηρίζει το επιλεγμένο μέγεθος καρτέ, τότε δεν θα εμφανίζεται εικόνα.
- ❗ Εάν έχετε επιλέξει το [4K] ή το [C4K], τότε για τη φωτογράφιση θα χρησιμοποιηθεί η μορφή προτεραιότητας 1080p.

Πληροφορίες για την ανθεκτικότητα στη σκόνη και το νερό

- Η προδιαγραφή αντοχής σε νερό της συγκεκριμένης μηχανής είναι IPX3 (όταν χρησιμοποιείται σε συνδυασμό με φακό αντοχής σε νερό κατηγορίας IPX3 ή υψηλότερης που εμπορεύεται η εταιρεία μας).
- Η προδιαγραφή αντοχής σε σκόνη της συγκεκριμένης μηχανής είναι IP5X (υπό τις συνθήκες δοκιμών της εταιρείας μας).

■ Προληπτικά μέτρα

- Η αντοχή σε σκόνη και νερό ενδέχεται να επηρεαστεί αρνητικά εάν η μηχανή υποβληθεί σε κρούσεις.
- Ελέγχετε τα παρακάτω εξαρτήματα για ξένα υλικά, συμπεριλαμβανομένων του χώματος, της σκόνης ή της άμμου: εξαρτήματα στεγανοποίησης καλύμματος διαμερίσματος μπαταρίας, καλύμματος διαμερίσματος κάρτας, καλυμμάτων επαφών και υποδοχών και των εξαρτημάτων που έρχονται σε επαφή με αυτά, καθώς και εξαρτήματα που έρχονται σε επαφή κατά την τοποθέτηση του φακού και της μπαταριοθήκης. Απομακρύνετε τυχόν ξένα υλικά, σκουπίζοντας με καθαρό πανί που δεν αφήνει χνούδι ή κλωστές.
- Για να εξασφαλίσετε την αντοχή σε σκόνη και νερό, κλείνετε καλά τα καλύμματα και τοποθετείτε τον φακό πριν τη χρήση.
- Μη χρησιμοποιείτε τη μηχανή, μην κλείνετε/ανοίγετε τα καλύμματα και μην τοποθετείτε/αφαιρείτε τον φακό όταν έχουν υγρασία.
- Η ανθεκτικότητα στο νερό είναι εξασφαλισμένη μόνο όταν τοποθετούνται συμβατοί φακοί/αξεσουάρ. Ελέγχετε τη συμβατότητα.
Για τα συμβατά αξεσουάρ, επισκεφθείτε τον ιστότοπό μας.

■ Συντήρηση

- Αφαιρέστε εντελώς το νερό, σκουπίζοντας με στεγνό πανί.
- Αφαιρέστε εντελώς τυχόν ξένα υλικά, όπως χρώμα, σκόνη ή άμμο.

Μπαταρία και φορτιστής

- Στη μηχανή χρησιμοποιείται μία μπαταρία ιόντων λιθίου της εταιρείας μας. Να χρησιμοποιείτε τη συνιστώμενη, γνήσια μπαταρία.
- Η ενέργεια που καταναλώνει αυτή η μηχανή ποικίλει σε μεγάλο βαθμό με τη χρήση και άλλες συνθήκες.
- Οι παρακάτω ενέργειες καταναλώνουν πολύ ενέργεια ακόμη και χωρίς να γίνεται λήψη φωτογραφιών, οπότε η μπαταρία θα εξαντληθεί γρήγορα.
 - Επαναλαμβανόμενη αυτόματη εστίαση στη λειτουργία λήψης, πατώντας το κουμπί κλείστρου μέχρι τη μέση.
 - Προβολή εικόνων στην οθόνη για παρατεταμένο χρονικό διάστημα.
 - Εάν η μηχανή συνδεθεί σε υπολογιστή (εκτός εάν τροφοδοτείται μέσω USB).
 - Διατήρηση ενεργοποιημένης της σύνδεσης ασύρματου LAN/**Bluetooth**[®].
- Όταν χρησιμοποιείτε μπαταρία που έχει εξαντληθεί, η μηχανή μπορεί να απενεργοποιηθεί χωρίς να εμφανιστεί η προειδοποιητική ένδειξη ασθενούς μπαταρίας.
- Η μπαταρία δεν είναι πλήρως φορτισμένη κατά την αγορά. Φορτίστε την μπαταρία πριν από τη χρήση.
- Εάν πρόκειται να αποθηκεύσετε τη μηχανή για διάστημα ενός μηνός ή περισσότερο, τότε αφαιρέστε τις μπαταρίες. Όταν αφήνετε τις μπαταρίες στη μηχανή για μεγάλο χρονικό διάστημα, η ωφέλιμη διάρκεια ζωής τους μειώνεται και, ενδέχεται, να αχρηστευθούν.
- Ο κανονικός χρόνος φόρτισης χρησιμοποιώντας τον παρεχόμενο προσαρμογέα AC USB είναι περίπου 2 ώρες και 30 λεπτά (εκτίμηση).
- Μην επιχειρήσετε να χρησιμοποιήσετε προσαρμογείς AC USB ή φορτιστές που δεν προορίζονται ειδικά για χρήση με την παρεχόμενη μπαταρία και μη χρησιμοποιείτε μπαταρίες που δεν ορίζονται ειδικά για χρήση με το παρεχόμενο προσαρμογέα AC USB.
- Υπάρχει κίνδυνος έκρηξης εάν η μπαταρία αντικατασταθεί από λανθασμένο τύπο μπαταρίας.
- Απορρίψτε τις χρησιμοποιημένες μπαταρίες σύμφωνα με τις οδηγίες «ΠΡΟΣΟΧΗ» (Σελ. 349) του εγχειριδίου οδηγιών.

Χρήση του φορτιστή στο εξωτερικό

- Ο προσαρμογέας ρεύματος AC USB μπορεί να χρησιμοποιηθεί στις περισσότερες οικιακές πηγές ηλεκτρικού ρεύματος με τάση από 100V έως 240V AC (50/60 Hz) παγκοσμίως. Ωστόσο, ανάλογα με τη χώρα ή την περιοχή στην οποία βρίσκεστε, ενδεχομένως θα χρειαστείτε κάποιον προσαρμογέα πρίζας, ο οποίος θα ταιριάζει στο σχήμα της πρίζας τοίχου.
- Μην χρησιμοποιείτε μετασχηματιστές ταξιδιού του εμπορίου, καθώς μπορεί να προκληθεί δυσλειτουργία στον προσαρμογέα ρεύματος AC USB.

Εναλλάξιμοι φακοί

Επιλέξτε έναν φακό ανάλογα με τη σκηνή και τη δημιουργικότητά σας. Χρησιμοποιείτε φακούς που σχεδιάστηκαν αποκλειστικά για το σύστημα Micro Four Thirds και φέρουν την ετικέτα M.ZUIKO DIGITAL ή το σύμβολο που εμφανίζεται στα δεξιά.



Με έναν προσαρμογέα, μπορείτε επίσης να χρησιμοποιήσετε τους φακούς των συστημάτων Four Thirds. Απαιτείται ο προαιρετικός προσαρμογέας.

- Η μοντούρα της μηχανής πρέπει να είναι στραμμένη προς τα κάτω, όταν τοποθετείτε ή αφαιρείτε από τη μηχανή το κάλυμμα του σώματος ή τον φακό. Έτσι αποφεύγετε την είσοδο σκόνης και άλλων σωματιδίων στο εσωτερικό της μηχανής.
- Μην αφαιρείτε το κάλυμμα του σώματος και μην τοποθετείτε τον φακό σε χώρους με πολλή σκόνη.
- Μη στρέψετε τον τοποθετημένο φακό προς τον ήλιο. Μπορεί να προκληθεί δυσλειτουργία της μηχανής ή ακόμη και ανάφλεξη λόγω της συγκέντρωσης του ηλιακού φωτός που εστιάζεται διαμέσου του φακού.
- Θα πρέπει να είστε προσεκτικοί ώστε να μη χάσετε το κάλυμμα του σώματος και το οπίσθιο κάλυμμα.
- Να τοποθετείτε το κάλυμμα του σώματος στη μηχανή όταν δεν υπάρχει φακός για να αποφύγετε την είσοδο σκόνης στο εσωτερικό της μηχανής.

■ Συνδυασμοί μηχανής και φακού

Φακός	Φωτογραφική μηχανή	Δυνατότητα προσάρτησης	AF	Φωτομέτρηση
Φακός συστήματος Micro Four Thirds	Μηχανή συστήματος Micro Four Thirds	Ναι	Ναι	Ναι
Φακός συστήματος Four Thirds		Δυνατότητα προσάρτησης με προσαρμογέα μοντούρας	Ναι*1	Ναι

*1 Μη διαθέσιμο κατά την προβολή σε μεγέθυνση, την εγγραφή video ή την AF Αστροφωτογράφισης.

Φακοί με συμπλέκτη MF

Με τον μηχανισμό «συμπλέκτη MF (συμπλέκτη χειροκίνητης εστίασης), που υπάρχει στους αντίστοιχους φακούς, μπορείτε να εναλλάσσετε μεταξύ αυτόματης και χειροκίνητης εστίασης απλά αλλάζοντας τη θέση του δακτυλίου εστίασης.

- Ελέγχετε τη θέση του συμπλέκτη MF πριν τη λήψη.
- Ανεξάρτητα από τη λειτουργία εστίασης που έχει επιλεγεί από τη μηχανή, σύροντας τον δακτύλιο εστίασης στη θέση AF/MF (προς το άκρο του φακού) επιλέγεται η αυτόματη εστίαση, ενώ στη θέση MF (προς το σώμα της μηχανής) επιλέγεται η χειροκίνητη εστίαση.

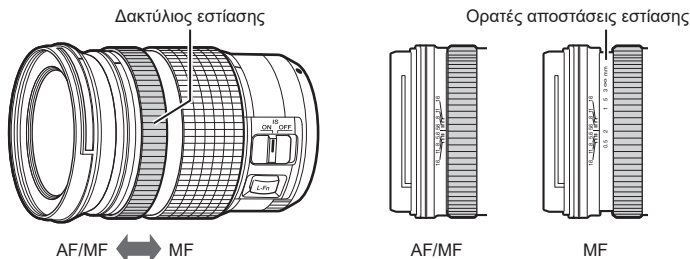

- Εάν επιλέξετε το [Inoperative] για τη ρύθμιση [MF Clutch] (Σελ. 109), τότε η χειροκίνητη εστίαση απενεργοποιείται, ακόμα και με τον συμπλέκτη MF στη θέση MF.

Προβολές μηχανής για τις λειτουργίες του φακού SET και CALL

Όταν η θέση εστίασης αποθηκεύεται με τη λειτουργία SET στη μηχανή εμφανίζεται η ένδειξη «●Set», ενώ όταν χρησιμοποιείται η λειτουργία CALL εμφανίζεται η ένδειξη «●Call». Για περισσότερες πληροφορίες για τις λειτουργίες SET και CALL, ανατρέξτε στο εγχειρίδιο του φακού.



Προαιρετικά αξεσουάρ

Χρήση του φορτιστή (BCX-1)

Δέχεται δύο μπαταρίες. Μπορείτε να τον χρησιμοποιήσετε και με μία μπαταρία.

1 Φορτίστε την μπαταρία.

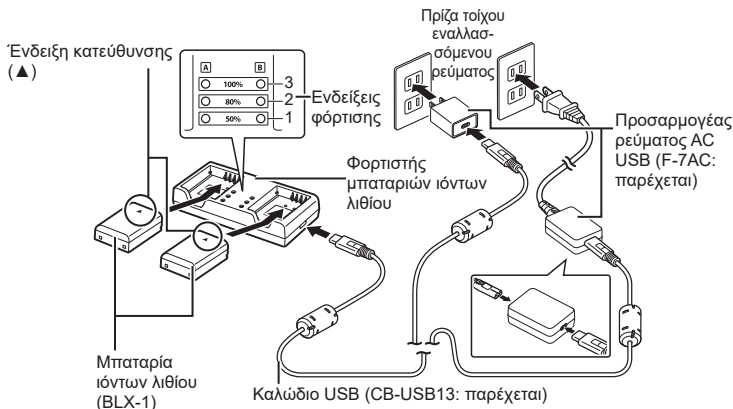

- Ο χρόνος φόρτισης είναι περίπου 2 ώρες και 30 λεπτά. Για την κατάσταση των ενδείξεων φόρτισης και της φόρτισης της μπαταρίας, ανατρέξτε στον παρακάτω πίνακα.
- * Ο χρόνος φόρτισης δεν αλλάζει, ακόμα κι αν φορτίζετε δύο μπαταρίες ταυτόχρονα.

Ένδειξη φόρτισης	Φόρτιση μπαταρίας	
Ένδειξη 1: Αναβοσβήνει	Φόρτιση σε εξέλιξη	Λιγότερο από 50%
Ένδειξη 1: Ανάβει σταθερά, Ένδειξη 2: Αναβοσβήνει		50% ή περισσότερο Λιγότερο από 80%
Ένδειξη 1 και 2: Ανάβουν σταθερά, Ένδειξη 3: Αναβοσβήνει		80% ή περισσότερο Λιγότερο από 100%
Όλες οι ενδείξεις: Σβηστές	Η φόρτιση ολοκληρώθηκε	
Όλες οι ενδείξεις: Αναβοσβήνουν	Σφάλμα φόρτισης	

Μπαταριοθήκη HLD-10

Για να μεγαλύτερη αυτονομία της μηχανής μπορείτε να χρησιμοποιήσετε την προαιρετική μπαταριοθήκη HLD-10.

⚠ Πριν από την τοποθέτηση ή την αφαίρεση της μπαταριοθήκης φροντίστε να έχετε απενεργοποιήσει τη μηχανή.

■ Ονομασίες εξαρτημάτων

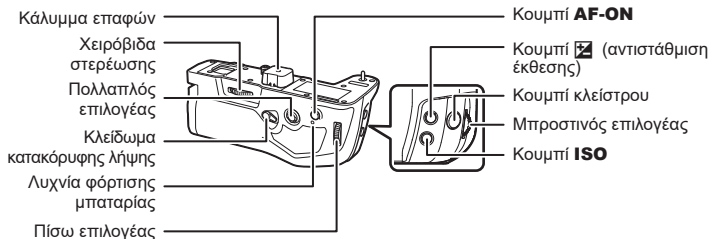

■ Τοποθέτηση της μπαταριοθήκης

Προτού τοποθετήσετε την HLD-10 αφαιρέστε το κάλυμμα της μπαταριοθήκης (PBH) από το κάτω μέρος της μηχανής και το κάλυμμα επαφών της HLD-10. Μετά την τοποθέτηση βεβαιωθείτε ότι το χειριστήριο απασφάλισης της HLD-10 είναι καλά σφιγμένο. Όταν δεν χρησιμοποιείτε την HLD-10, φροντίστε να τοποθετείτε το κάλυμμα της μπαταριοθήκης (PBH) στη μηχανή και το κάλυμμα επαφών στην HLD-10.

Κάλυμμα μπαταριοθήκης (PBH)

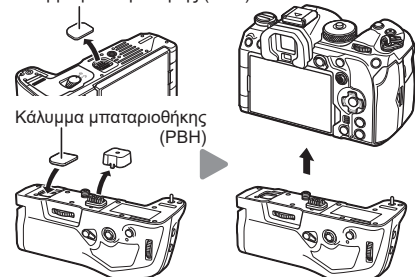

Αποθηκεύστε το κάλυμμα μπαταριοθήκης (PBH) μέσα στην HLD-10.

■ Τοποθέτηση της μπαταρίας

Χρησιμοποιείτε την μπαταρία BLX-1. Μετά την τοποθέτηση της μπαταρίας, βεβαιωθείτε ότι έχει ασφαλίσει το κάλυμμα μπαταρίας.

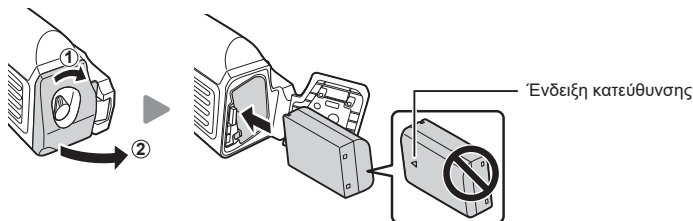



⚠ Όταν η μηχανή τροφοδοτείται από την μπαταρία της HLD-10, στην ένδειξη στάθμης μπαταρίας της οθόνης (Σελ. 33) εμφανίζεται η ένδειξη «PBH».



■ Φόρτιση της μπαταρίας στην μπαταριοθήκη

Για να φορτίσετε την μπαταρία στην μπαταριοθήκη, τοποθετήστε μια μπαταρία σε αυτήν και συνδέστε τη στη μηχανή. Φορτίστε την μπαταρία, όπως περιγράφεται στην ενότητα Σελ. 25. Κατά τη φόρτιση ανάβει η λυχνία φόρτισης της μπαταριοθήκης.

■ Χρήση των κουμπιών

Σύρετε την ασφάλεια κατακόρυφης φωτογράφισης της HLD-10 προς την κατεύθυνση του βέλους. Μπορείτε να επιλέξετε τις λειτουργίες που εκτελεί το κουμπί  (αντιστάθμιση έκθεσης), το κουμπί **ISO** και το κουμπί **AF-ON** της HLD-10, χρησιμοποιώντας το στοιχείο [Button Settings].  «Αλλαγή του ρόλου των κουμπιών (Ρυθμίσεις Κουμπιών)» (Σελ. 215)

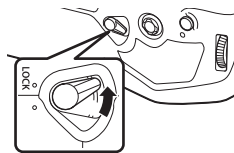

- ① Δεν μπορείτε να χρησιμοποιήσετε τα κουμπιά της HLD-10 όταν η ασφάλεια κατακόρυφης φωτογράφισης βρίσκεται στη θέση **LOCK**.

Σημειώσεις για τη χρήση αυτού του προϊόντος

- Χρησιμοποιείτε μόνο την καθορισμένη μπαταρία. Σε αντίθετη περίπτωση ενδέχεται να προκληθεί τραυματισμός, βλάβη στο προϊόν και πυρκαγιά.
- Μη χρησιμοποιείτε τα νύχια σας για να περιστρέψετε τη χειρόβιδα στερέωσης. Ενδέχεται να προκληθεί τραυματισμός.
- Χρησιμοποιείτε τη μηχανή μόνο εντός του προβλεπόμενου εύρους θερμοκρασίας λειτουργίας.
- Μη χρησιμοποιείτε και μην αποθηκεύετε το προϊόν σε χώρους όπου υπάρχει πολλή σκόνη ή υγρασία.
- Μην αγγίζετε τις ηλεκτρικές επαφές.
- Για τον καθαρισμό των ακροδεκτών χρησιμοποιείτε στεγνό, μαλακό πανί. Μην καθαρίζετε το προϊόν με υγρά πανιά, διαλυτικά χρωμάτων, βενζίνη ή άλλους οργανικούς διαλύτες.
- Εάν πρόκειται να αποθηκεύσετε τη μηχανή για διάστημα ενός μηνός ή περισσότερο, τότε αφαιρέστε τις μπαταρίες από τη μηχανή και τη μπαταριοθήκη. Όταν αφήνετε τις μπαταρίες στη μηχανή για μεγάλο χρονικό διάστημα, η ωφέλιμη διάρκεια ζωής τους μειώνεται και, ενδέχεται, να αχρηστευθούν.

Συμβατές εξωτερικές μονάδες φλας

Εάν χρησιμοποιείτε προαιρετική μονάδα φλας ειδικά σχεδιασμένη για χρήση με τη μηχανή, τότε μπορείτε να επιλέξετε τη λειτουργία του φλας με τα χειριστήρια της μηχανής και να φωτογραφίσετε με αυτό. Για πληροφορίες σχετικά με τις δυνατότητες και τη χρήση του φλας, ανατρέξτε στα έγγραφα τεκμηρίωσης που συνοδεύουν τη μονάδα φλας.

Επιλέξτε μια μονάδα φλας που καλύπτει τις ανάγκες σας, λαμβάνοντας υπόψη παράγοντες όπως η απαιτούμενη ισχύς και η δυνατότητα υποστήριξης φωτογράφισης macro. Οι μονάδες φλας που σχεδιάστηκαν να επικοινωνούν με τη μηχανή, υποστηρίζουν μια ποικιλία λειτουργιών φλας, συμπεριλαμβανομένης της αυτόματης TTL και της Super FP. Μπορείτε να συνδέσετε τις μονάδες φλας είτε στην ενεργή υποδοχή αξεσουάρ της μηχανής είτε μέσω καλωδίου (διατίθεται ξεχωριστά) και βραχίονα φλας. Επίσης, η μηχανή υποστηρίζει τις εξής λειτουργίες ασύρματου ελέγχου φλας:

Φωτογράφιση με φλας ραδιοσυχνότητας: Λειτουργίες CMD, ⚡CMD, RCV και X-RCV

Η μηχανή ελέγχει μία ή περισσότερες απομακρυσμένες μονάδες φλας μέσω ραδιοσυχνότητων. Η εμβέλεια ελέγχου των μονάδων φλας αυξάνεται. Οι μονάδες φλας είναι δυνατό να ελέγχουν άλλες συμβατές μονάδες ή να εξοπλιστούν με πομπόδεκτες, οι οποίοι επιτρέπουν τη χρήση μονάδων που δεν υποστηρίζουν έλεγχο του φλας μέσω ραδιοσυχνότητων.

Φωτογράφιση με φλας ασύρματου τηλεχειρισμού: (Λειπ. RC Φλας)

Η μηχανή ελέγχει μία ή περισσότερες απομακρυσμένες μονάδες φλας μέσω οπτικών σημάτων. Μπορείτε να επιλέξετε τη λειτουργία φλας χρησιμοποιώντας τα χειριστήρια της μηχανής (Σελ. 306).

■ Διαθέσιμες δυνατότητες με τις συμβατές μονάδες φλας

Μονάδα φλας	Υποστηριζόμενες λειτουργίες ελέγχου φλας	GN (Οδηγός αριθμός, ISO 100)	Υποστηριζόμενα ασύρματα συστήματα
FL-700WR	TTL-AUTO, MANUAL, FP TTL AUTO, FP MANUAL, MULTI, RC, SL MANUAL	GN 42 (75/150 mm ^{*1}) GN 21 (12/24 mm ^{*1})	CMD, ⚡CMD, RCV, X-RCV, RC
FL-900R	TTL-AUTO, AUTO, MANUAL, FP TTL AUTO, FP MANUAL, MULTI, RC, SL AUTO, SL MANUAL	GN 58 (100/200 mm ^{*1}) GN 27 (12/24 mm ^{*1})	RC
STF-8	TTL-AUTO, MANUAL, RC ^{*2}	GN 8.5	RC ^{*2}
FL-LM3	Ανάλογα με τις ρυθμίσεις της μηχανής.	GN 9,1 (12/24 mm ^{*1})	RC ^{*2}

^{*1} Μέγιστη εστιακή απόσταση φακού που καλύπτει η μονάδα φλας (οι εστιακές αποστάσεις μετά τις καθέτους είναι οι ισοδύναμες σε μορφή 35 mm).

^{*2} Λειτουργεί μόνο ως κύριο (πομπός).

Η φωτογράφιση με ασύρματο φλας είναι διαθέσιμη με συμβατές μονάδες φλας που υποστηρίζουν ασύρματο τηλεχειρισμό (RC). Οι απομακρυσμένες μονάδες φλας ελέγχονται μέσω μιας μονάδας που τοποθετείται στην ενεργή υποδοχή αξεσουάρ της μηχανής. Μπορείτε να προσαρμόσετε ξεχωριστά τις ρυθμίσεις για τις μονάδες, δημιουργώντας έως και τρεις διαφορετικές ομάδες.

Πρέπει να έχετε ενεργοποιήσει τη λειτουργία RC τόσο στην κύρια μονάδα όσο και στις απομακρυσμένες μονάδες φλας (Σελ. 305).

- 1** Ρυθμίστε τις μονάδες απομακρυσμένου φλας στη λειτουργία RC και τοποθετήστε τις όπως επιθυμείτε.
 - Ενεργοποιήστε τις μονάδες εξωτερικού φλας, πατήστε το κουμπί **MODE** και επιλέξτε τη λειτουργία RC.
 - Επιλέξτε ένα κανάλι και μία ομάδα για την κάθε μονάδα εξωτερικού φλας.
- 2** Επιλέξτε το [On] για τη ρύθμιση [**⚡** RC Mode] (Σελ. 129).
 - Η μηχανή θα επιστρέψει στην προβολή λήψης.
 - Θα εμφανιστεί η ένδειξη «RC».



- 3** Πατήστε το κουμπί **OK**.
 - Θα εμφανιστεί ο πλήρης πίνακας ελέγχου της λειτουργίας RC.
 - Μπορείτε να εμφανίσετε τον πλήρη πίνακα ελέγχου LV πατώντας το κουμπί **INFO**. Η προβολή αλλάζει κάθε φορά που πατάτε το κουμπί **INFO**.



Πλήρης πίνακας ελέγχου λειτουργίας φλας RC

4 Προσαρμόστε τις ρυθμίσεις του φλας.

- Επισημάνετε τα στοιχεία με τα κουμπιά Δ ∇ \triangleleft \triangleright και περιστρέψτε τον μπροστινό επιλογέα για να επιλέξετε τις ρυθμίσεις.

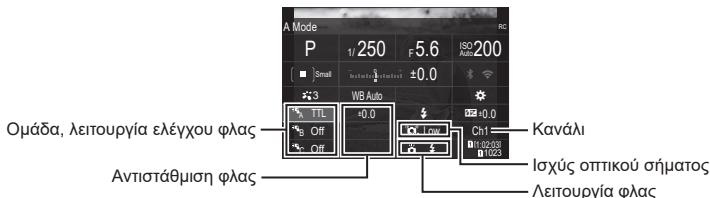

Ομάδα	Επιλέξτε μια ομάδα. Οι αλλαγές στις ρυθμίσεις ισχύουν για όλες τις μονάδες φλας της ίδιας ομάδας. Η μονάδα που είναι τοποθετημένη στη μηχανή λειτουργεί ως μέλος της ομάδας A.
Λειτουργία ελέγχου φλας	Επιλέξτε μια λειτουργία φλας.
Αντιστάθμιση φλας	Ρυθμίστε την ένταση του φλας. Εάν είναι επιλεγμένη η λειτουργία [Manual] για το φλας, τότε μπορείτε να επιλέξετε χειροκίνητα την ένταση του φλας.
Ισχύς οπτικού σήματος	Επιλέξτε τη φωτεινότητα των οπτικών σημάτων ελέγχου που εκπέμπουν οι μονάδες φλας. Επιλέξτε το [High] εάν έχετε τοποθετήσει τις μονάδες φλας κοντά στο όριο της εμβέλειας ελέγχου. Αυτή η ρύθμιση ισχύει για όλες τις ομάδες.
Λειτουργία φλας	Επιλέξτε το \downarrow (τυπική) ή το FP (Super FP). Επιλέξτε το Super FP για ταχύτερες κλείστρου υψηλότερες από την ταχύτητα συγχρονισμού φλας. Αυτή η ρύθμιση ισχύει για όλες τις ομάδες.
Κανάλι	Επιλέξτε το κανάλι που θα χρησιμοποιηθεί για τον έλεγχο των φλας. Εάν διαπιστώσετε ότι υπάρχουν άλλες φωτεινές πηγές στον χώρο που εμποδίζουν τον τηλεχειρισμό των φλας, τότε αλλάξτε το κανάλι.

5 Για τη μονάδα που είναι τοποθετημένη στη μηχανή επιλέξτε το [TTL AUTO].

- Η προσαρμογή των ρυθμίσεων ελέγχου του φλας για τη μονάδα FL-LM3 γίνεται μόνο μέσω της μηχανής.

- ⓘ Τοποθετήστε τις ασύρματες μονάδες με τους αισθητήρες τηλεχειρισμού στραμμένους προς τη μηχανή.
- ⓘ Βεβαιωθείτε ότι οι μονάδες φλας έχουν φορτιστεί και φωτογραφίστε.

■ Εμβέλεια ασύρματου ελέγχου φλας

Η εικόνα είναι καθαρά ενδεικτική. Η εμβέλεια ελέγχου των φλας εξαρτάται από τον τύπο του φλας που έχει τοποθετηθεί στη μηχανή και τις συνθήκες που επικρατούν στον χώρο.

Εμβέλεια ελέγχου φλας για μονάδες FL-LM3 στη μηχανή

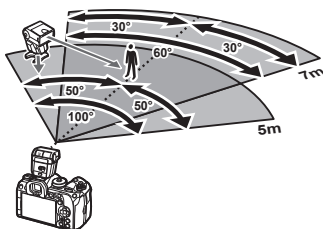

- Συνιστούμε κάθε ομάδα να μην περιλαμβάνει περισσότερες από 3 μονάδες φλας.
- Εάν η επιλεγμένη ταχύτητα κλείστρου είναι πιο αργή από 4 δευτ. τότε η φωτογράφιση με ασύρματα φλας δεν είναι διαθέσιμη στην αντικραδασμική λειτουργία ή στον αργό συγχρονισμό δεύτερης κουρτίνας.
- Στην αντικραδασμική και την αθόρυβη λειτουργία δεν μπορείτε να επιλέξετε χρόνους αναμονής μεγαλύτερους από 4 δευτ.
- Τα σήματα ελέγχου των φλας ενδέχεται να επηρεάσουν την έκθεση του θέματος εάν αυτό βρίσκεται πολύ κοντά στη μηχανή. Αυτό αντιμετωπίζεται αν μειώσετε τη φωτεινότητα του φλας στη μηχανή, π.χ. τοποθετώντας έναν διαχύτη.

Άλλες εξωτερικές μονάδες φλας

Οι μονάδες φλας τρίτων κατασκευαστών είναι δυνατό να τοποθετηθούν στην ενεργή υποδοχή αξεσουάρ ή να συνδεθούν μέσω καλωδίου συγχρονισμού. Τοποθετείτε πάντα το κάλυμμα στην υποδοχή εξωτερικού φλας όταν δεν τη χρησιμοποιείτε. Λαμβάνετε υπόψη τα παρακάτω όταν συνδέετε φλας άλλου κατασκευαστή στην ενεργή υποδοχή αξεσουάρ της μηχανής:

- Εάν χρησιμοποιηθεί παλαιά μονάδα φλας που χρησιμοποιεί στην επαφή X ρεύμα τάσης μεγαλύτερης από περίπου 250 V, τότε θα προκληθεί βλάβη στη μηχανή.
- Η σύνδεση μονάδων φλας με επαφές σήματος που δεν συμμορφώνονται με τις προδιαγραφές μας ενδέχεται να προκαλέσει βλάβη στη μηχανή.
- Επιλέξτε τη λειτουργία **M**, επιλέξτε μια ταχύτητα κλείστρου ίση ή πιο αργή από την ταχύτητα συγχρονισμού φλας και ρυθμίστε το [ISO] στην επιλογή [Auto].
- Ο έλεγχος φλας μπορεί να εκτελεστεί μόνο με χειροκίνητη ρύθμιση του φλας στην ευαισθησία ISO και σε τιμές διαφράγματος που επιλέγονται με τη μηχανή. Μπορείτε να προσαρμόσετε τη φωτεινότητα του φλας ρυθμίζοντας είτε την ευαισθησία ISO ή το διάφραγμα.
- Χρησιμοποιήστε φλας με γωνία φωτισμού κατάλληλη για το φακό. Η γωνία φωτισμού εκφράζεται συνήθως με χρήση εστιακών αποστάσεων ισοδύναμων με φορμά 35 mm.

Κύρια αξεσουάρ

■ Μετατροπείς φακού

Οι μετατροπείς φακού προσαρτώνται στο φακό της μηχανής για γρήγορη και εύκολη φωτογράφιση fish-eye ή macro. Για πληροφορίες σχετικά με τους φακούς που μπορείτε να χρησιμοποιήσετε, συμβουλευτείτε τον ιστότοπό μας.

■ Προσοφθάλμιο (EP-18)

Αφαίρεση

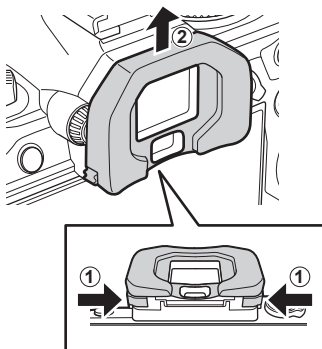

Πιέστε και τους δύο μοχλούς προς τα μέσα και σηκώστε το προσοφθάλμιο.

Διάγραμμα συστήματος

Τροφοδοσία ρεύματος



BLX-1

Μπαταρία ιόντων
λιθίου



HLD-10

Μπαταριοθήκη

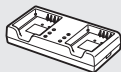

BCX-1

Φορτιστής
μπαταριών ιόντων
λιθίου

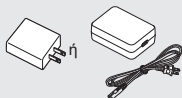

F-7AC

Προσαρμογέας
ρεύματος AC USB

Σκόπευτρο



EP-18

Προσφθάλμιο

Τηλεχειρισμός

RM-WR1

Απομακρ. Έλεγχος



Θήκη / Ιμάντας

Ιμάντας ώμου /
Θήκη μηχανής

Καλώδιο σύνδεσης

Καλώδιο USB /
Καλώδιο HDMI *1

Κάρτα μνήμης

SD/SDHC/
SDXC

OM SYSTEM OM-1

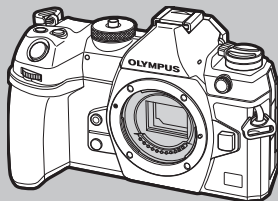

Ακουστικά

Μικρόφωνο

Λογισμικό

OM Workspace

Λογισμικό υπολογιστή για διαχείριση και επεξεργασία φωτογραφιών

OM Capture

Λογισμικό υπολογιστή για χειρισμό της μηχανής

OM Image Share

Εφαρμογή smartphone

 : Προϊόντα συμβατά με την OM-1

 : Προϊόντα που διατίθενται στο εμπόριο

Για τις πιο πρόσφατες πληροφορίες επισκεφθείτε τον ιστότοπό μας.

*1 Τα καλώδια HDMI διατίθενται στο εμπόριο από τρίτους προμηθευτές.

*2 Υπάρχουν περιορισμοί στους φακούς που μπορούν να χρησιμοποιηθούν με τον προσαρμογέα. Για λεπτομέρειες, επισκεφθείτε τον ιστότοπό μας.

*3 Για πληροφορίες σχετικά με τους συμβατούς φακούς, επισκεφθείτε τον ιστότοπό μας.

Φακός



Φακοί συστήματος Micro Four Thirds



MMF-2/MMF-3²
Προσαρμογέας φακών
Four Thirds



Φακοί συστήματος
Four Thirds

Μετατροπέας φακού*3

MC-20
Τηλεμετατροπέας

MC-14
Τηλεμετατροπέας

FCOM-P01
Fisheye

MCON-P02
Macro

Φλας



FL-LM3
Ηλεκτρονικό φλας



FL-900R
Ηλεκτρονικό φλας



FL-700WR
Ηλεκτρονικό φλας

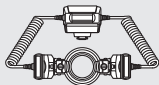

STF-8
Φλας Macro



FC-WR
Χειριστήριο ραδιοσυχνότητας



FR-WR
Δέκτης ραδιοσυχνότητας

Καθαρισμός και αποθήκευση της μηχανής

Καθαρισμός της μηχανής

Προτού καθαρίσετε τη μηχανή, απενεργοποιήστε την και αφαιρέστε την μπαταρία.

- Μη χρησιμοποιήσετε ισχυρά διαλυτικά όπως βενζίνη ή οινόπνευμα, ή χημικά επεξεργασμένο ύφασμα.

Εξωτερικά μέρη:

- Σκουπίστε απαλά με ένα μαλακό πανί. Αν η μηχανή είναι πολύ βρώμικη, βρέξτε το πανί με διάλυμα ήπιου απορρυπαντικού σε νερό και στύψτε το καλά. Σκουπίστε τη μηχανή με το νωπό πανί και στη συνέχεια στεγνώστε τη με στεγνό πανί. Αν έχετε χρησιμοποιήσει τη μηχανή στην παραλία, χρησιμοποιήστε ένα ύφασμα εμποτισμένο με καθαρό νερό, το οποίο έχετε στύψει καλά.

Οθόνη:

- Σκουπίστε απαλά με ένα μαλακό πανί.

Φακός:

- Φυσήξτε τη σκόνη από τον φακό με έναν φυσητήρα του εμπορίου. Όσον αφορά τον φακό, σκουπίστε τον απαλά με χαρτί καθαρισμού φακών.

Αποθήκευση

- Εάν δεν πρόκειται να χρησιμοποιήσετε τη μηχανή για ένα μεγάλο χρονικό διάστημα, αφαιρέστε την μπαταρία και την κάρτα. Αποθηκεύστε τη μηχανή σε δροσερό, στεγνό και καλά αεριζόμενο χώρο.
- Κατά διαστήματα τοποθετείτε την μπαταρία και ελέγχετε τις λειτουργίες της μηχανής.
- Αφαιρέστε τη σκόνη και άλλα ξένα σώματα από το σώμα της μηχανής και τα πίσω καλύμματα πριν από την τοποθέτησή τους.
- Να τοποθετείτε το κάλυμμα του σώματος στη μηχανή όταν δεν υπάρχει φακός για να αποφύγετε την είσοδο σκόνης στο εσωτερικό της μηχανής. Φροντίστε να τοποθετήσετε το εμπρόσθιο και οπίσθιο κάλυμμα του φακού πριν τον αποθηκεύσετε.
- Καθαρίστε τη μηχανή μετά τη χρήση.
- Μην την αποθηκεύσετε με εντομοαπωθητικό.
- Να αποφεύγεται η αποθήκευση της μηχανής σε μέρη όπου υπάρχουν χημικές ουσίες, ώστε να αποφευχθεί τυχόν διάβρωση.
- Εάν ο φακός παραμείνει βρώμικος μπορεί να αναπυχθεί μούχλα στην επιφάνειά του.
- Ελέγξτε κάθε εξάρτημα της μηχανής πριν τη χρήση της, εάν δεν έχει χρησιμοποιηθεί για μεγάλο χρονικό διάστημα. Πριν τραβήξετε σημαντικές φωτογραφίες, οπωσδήποτε τραβήξτε μία δοκιμαστική φωτογραφία και ελέγξτε ότι η μηχανή λειτουργεί κανονικά.

Καθαρισμός και έλεγχος του αισθητήρα εικόνας

Αυτή η μηχανή ενσωματώνει λειτουργία μείωσης της σκόνης που εμποδίζει την επικάθιση της σκόνης και την αφαιρεί από την επιφάνεια του αισθητήρα εικόνας, χρησιμοποιώντας δονήσεις υπερήχων. Η λειτουργία μείωσης της σκόνης ενεργοποιείται μαζί με τη μηχανή.

Η λειτουργία μείωσης σκόνης εκτελείται ταυτόχρονα με τη χαρτογράφηση των pixel, η οποία ελέγχει τον αισθητήρα εικόνας και το κύκλωμα επεξεργασίας εικόνας. Δεδομένου ότι η λειτουργία μείωσης σκόνης ενεργοποιείται κάθε φορά που ενεργοποιείτε τη μηχανή, για να είναι αποτελεσματική, πρέπει να κρατάτε τη μηχανή σε κατακόρυφη θέση.

Χαρτογράφηση pixel - Έλεγχος των λειτουργιών επεξεργασίας εικόνας

Η λειτουργία χαρτογράφησης pixel ελέγχει και ρυθμίζει τον αισθητήρα εικόνας και τις λειτουργίες επεξεργασίας εικόνας. Για βέλτιστα αποτελέσματα, τερματίστε τη λήψη ή την αναπαραγωγή και περιμένετε τουλάχιστον ένα λεπτό προτού προχωρήσετε στη χαρτογράφηση pixel.

- 1 Επιλέξτε το [Pixel Mapping] (Σελ. 265).
- 2 Επιλέξτε [Yes] και πατήστε το κουμπί .
 - Όσο διαρκεί η εκτέλεση της λειτουργίας χαρτογράφησης pixel, εμφανίζεται η μπάρα [Busy]. Όταν τελειώσει η διαδικασία χαρτογράφησης pixel, επανέρχεστε στο μενού.
 - Εάν απενεργοποιήσετε κατά λάθος τη μηχανή κατά τη διάρκεια της χαρτογράφησης pixel, αρχίστε ξανά από το βήμα 1.

Συμβουλές λήψης και πληροφορίες

Η φωτογραφική μηχανή δεν ενεργοποιείται παρόλο που υπάρχει μπαταρία

Η μπαταρία δεν είναι πλήρως φορτισμένη

- Φορτίστε την μπαταρία με τον προσαρμογέα ρεύματος AC USB.

Η μπαταρία δεν είναι δυνατό να λειτουργήσει προσωρινά λόγω ψύχους

- Η απόδοση της μπαταρίας πέφτει στις χαμηλές θερμοκρασίες. Βγάλτε για λίγο την μπαταρία και βάλτε την στην τσέπη σας για να ζεσταθεί.

Θα εμφανιστεί ένα παράθυρο διαλόγου που θα σας ζητά να επιλέξετε μια γλώσσα

Το παράθυρο διαλόγου εμφανίζεται στις παρακάτω περιπτώσεις.

- Με την πρώτη ενεργοποίηση της μηχανής.
- Εάν δεν έχετε επιλέξει γλώσσα.

Ανατρέξτε στην ενότητα «Αρχικές ρυθμίσεις» (Σελ. 34)

και επιλέξτε μια γλώσσα.

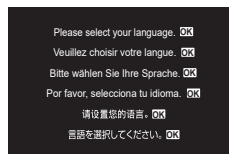

Δεν γίνεται λήψη φωτογραφίας όταν πατηθεί το κουμπί κλείστρου

Η μηχανή απενεργοποιήθηκε αυτόματα

- Εάν είναι επιλεγμένο το [On] στη ρύθμιση [Quick Sleep Mode] (Σελ. 262) και δεν εκτελεστεί κανένας χειρισμός εντός μιας καθορισμένης περιόδου, τότε η μηχανή μεταβαίνει σε λειτουργία αδρανοποίησης. Για να βγείτε από τη λειτουργία αδρανοποίησης, πατήστε το κουμπί κλείστρου μέχρι τη μέση.
- Εάν δεν εκτελεστεί κανένας χειρισμός για ένα προκαθορισμένο χρονικό διάστημα, τότε η μηχανή εισέρχεται αυτόματα στη λειτουργία αδρανοποίησης για εξοικονόμηση μπαταρίας.
[Sleep] (Σελ. 261)
Εάν δεν εκτελεστεί κανένας χειρισμός για ένα προκαθορισμένο διάστημα αφού η μηχανή εισέλθει στη λειτουργία αδρανοποίησης, τότε η μηχανή απενεργοποιείται αυτόματα.
[Auto Power Off] (Σελ. 261)

Το φλας φορτίζει

- Κατά τη διάρκεια της φόρτισης, η ένδειξη ⚡ αναβοσβήνει στην οθόνη. Περιμένετε να σταματήσει και στη συνέχεια πατήστε το κουμπί κλείστρου.

Η εστίαση δεν λειτουργεί

- Η μηχανή δεν μπορεί να εστιάσει σε θέματα που βρίσκονται πολύ κοντά στην μηχανή ή που δεν είναι κατάλληλα για αυτόματη εστίαση (το σήμα επιβεβαίωσης της αυτόματης εστίασης θα αναβοσβήνει στην οθόνη). Αυξήστε την απόσταση από το θέμα ή εστιάστε σε ένα αντικείμενο υψηλής αντίθεσης που βρίσκεται στην ίδια απόσταση από την μηχανή με το κύριο θέμα σας, συνθέστε τη λήψη, και φωτογραφίστε.

Θέματα που παρουσιάζουν δυσκολίες στην εστίαση

Μπορεί είναι δύσκολο να εστιάσετε με την αυτόματη εστίαση στις παρακάτω περιπτώσεις.

Αναβοσβήνει η ένδειξη επιβεβαίωσης αυτόματης εστίασης. Τα θέματα αυτά δεν είναι εσπασμένα.

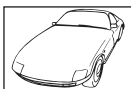

Θέμα με χαμηλή αντίθεση



Υπερβολικά λαμπρό φως στο κέντρο του κάδρου

Η ένδειξη επιβεβαίωσης αυτόματης εστίασης ανάβει, αλλά το θέμα δεν είναι εσπασμένο.



Θέματα σε διαφορετικές αποστάσεις

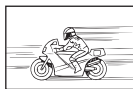

Θέμα σε γρήγορη κίνηση



Θέμα εκτός της περιοχής αυτόματης εστίασης

Είναι ενεργοποιημένη η μείωση θορύβου

- Στη λήψη νυχτερινών σκηνών, οι ταχύτητες κλείστρου είναι πιο αργές και υπάρχει η τάση εμφάνισης θορύβου στις εικόνες. Μετά από λήψη με αργή ταχύτητα κλείστρου, η μηχανή ενεργοποιεί τη διαδικασία μείωσης θορύβου. Σε αυτό το διάστημα δεν μπορεί να γίνει λήψη. Μπορείτε να ρυθμίσετε το [Noise Reduction] στο [Off].

[Noise Reduction] (Σελ. 122)

Ο αριθμός των στόχων AF μειώνεται

Το μέγεθος και το πλήθος των στόχων AF αλλάζει σύμφωνα με τις ρυθμίσεις [Digital Teleconverter] (Σελ. 171), [Aspect] (Σελ. 149), ομαδοποίηση στόχων (Σελ. 82), [Drive /∞] και Image Stabilizer].

Η ημερομηνία και η ώρα δεν έχουν ρυθμιστεί

Η μηχανή χρησιμοποιείται με τις ρυθμίσεις που ίσχυαν την ημέρα αγοράς

- Η ημερομηνία και η ώρα στη μηχανή δεν είναι ρυθμισμένες κατά την αγορά. Προτού χρησιμοποιήσετε τη μηχανή, ρυθμίστε την ημερομηνία και την ώρα. «Αρχικές ρυθμίσεις» (Σελ. 34)

Η μπαταρία έχει αφαιρεθεί από τη μηχανή

- Εάν η μηχανή παραμείνει χωρίς μπαταρία για περίπου 1 ημέρα (εργοστασιακές μετρήσεις), τότε οι ρυθμίσεις ημερομηνίας και ώρας θα επιστρέψουν στις προεπιλεγμένες, εργοστασιακές τους τιμές. Οι ρυθμίσεις θα ακυρωθούν πιο γρήγορα εάν η μπαταρία τοποθετήθηκε στη μηχανή για σύντομο χρονικό διάστημα πριν την αφαίρεση. Πριν τραβήξετε σημαντικές φωτογραφίες, ελέγξτε εάν η ημερομηνία και η ώρα είναι ρυθμισμένες σωστά.

Επαναφορά λειτουργιών στις εργοστασιακές, προεπιλεγμένες τιμές τους

Οι ρυθμίσεις που αντιστοιχούν στις προσαρμόσιμες λειτουργίες (**C1–C4**) επαναφέρονται στις αποθηκευμένες τιμές, όταν επιλέγετε μια άλλη λειτουργία λήψης ή απενεργοποιείτε τη μηχανή. Εάν στο στοιχείο [Save Settings] για τις προσαρμόσιμες λειτουργίες είναι επιλεγμένο το [Hold], τότε οι τυχόν αλλαγές στις ρυθμίσεις θα αποθηκεύονται αυτόματα στην επιλεγμένη λειτουργία. «Αποθήκευση αλλαγών στις ρυθμίσεις κατά τη χρήση των Προσαρμόσιμων Λειτουργιών» (Σελ. 61)

Οι φωτογραφίες παρουσιάζονται υπόλευκες

Αυτό μπορεί να συμβεί όταν φωτογραφίζετε με κόντρα ή σχεδόν κόντρα φωτισμό. Αυτό οφείλεται σε ένα φαινόμενο που ονομάζεται έκλαμψη ή ψευδές είδωλο. Εάν είναι δυνατόν, μην περιλαμβάνετε ισχυρές πηγές φωτός στο κάδρο. Η έκλαμψη ενδέχεται να εμφανιστεί ακόμη και αν δεν υπάρχει πηγή φωτός μέσα στο κάδρο. Χρησιμοποιήστε παρασολέι φακού για να σκιάσετε τον φακό από την πηγή φωτός. Αν το παρασολέι φακού δεν φέρνει αποτέλεσμα, τότε χρησιμοποιήστε το χέρι σας για να καλύψετε τον φακό από το φως.  «Εναλλάξιμοι φακοί» (Σελ. 299)

Στο θέμα της φωτογραφίας που βγάλατε εμφανίζονται αδικαιολόγητα φωτεινές κουκκίδες

Αυτό μπορεί να οφείλεται σε κολλημένα ρίxel του αισθητήρα εικόνας. Εκτελέστε τη λειτουργία [Pixel Mapping].

Αν το πρόβλημα παραμείνει, επαναλάβετε τη χαρτογράφηση μερικές ακόμη φορές.

 «Χαρτογράφηση ρίxel - Έλεγχος των λειτουργιών επεξεργασίας εικόνας» (Σελ. 313)

Λειτουργίες που δεν μπορούν να επιλεγούν από τα μενού

Όταν ανοίγετε το μενού, τα στοιχεία που δεν είναι διαθέσιμα για ρύθμιση εμφανίζονται με γκριζό χρώμα.

Εάν πατήσετε το κουμπί  με επισημασμένο ένα γκριζό στοιχείο, τότε θα εμφανιστεί ο λόγος που αυτό δεν είναι διαθέσιμο.

Συμβουλευτείτε τις οδηγίες που εμφανίζονται στην οθόνη και ελέγξτε τις ρυθμίσεις (Σελ. 70).

Λειτουργίες που δεν ρυθμίζονται από τον πλήρη πίνακα ελέγχου LV

Ανάλογα με τις τρέχουσες ρυθμίσεις λήψης, ορισμένες επιλογές ενδέχεται να μην είναι διαθέσιμες. Ελέγξτε εάν η ίδια λειτουργία εμφανίζεται στα μενού με γκριζό χρώμα (Σελ. 70).

Το θέμα εμφανίζεται παραμορφωμένο

Οι παρακάτω λειτουργίες χρησιμοποιούν ηλεκτρονικό κλείστρο:



εγγραφή video (Σελ. 63), αθόρυβη λήψη (Σελ. 137), Προ-Λήψη (Σελ. 138), Λήψη Υψηλ. Ανάλ. (Σελ. 161), bracketingεστίασης(Σελ. 183), σύνθεσηδιαφορικήςεστίασης(focusstacking)(Σελ. 165) και ζωντανό φίλτρο ND (Σελ. 163), λήψη HDR (Σελ. 167)

Αυτό ενδέχεται να προκαλέσει παραμόρφωση του θέματος εάν το θέμα ή η μηχανή μετακινηθεί απότομα. Αποφύγετε την απότομη μετακίνηση της μηχανής κατά τη φωτογράφιση ή χρησιμοποιήστε την κανονική λειτουργία διαδοχικής λήψης.

Στις φωτογραφίες εμφανίζονται γραμμές

Οι παρακάτω λειτουργίες χρησιμοποιούν ηλεκτρονικό κλείστρο, γεγονός που ενδέχεται να προκαλέσει την εμφάνιση γραμμών εξαιτίας τρεμοπαίγματος (flicker) ή άλλων φαινομένων που σχετίζονται με φωτισμό φθορισμού ή LED, τα οποία, ορισμένες φορές, μπορείτε να μειώσετε επιλέγοντας πιο αργές ταχύτητες κλείστρου:

εγγραφή video (Σελ. 63), αθόρυβη λήψη (Σελ. 137), Προ-Λήψη (Σελ. 138), Λήψη Υψηλ. Ανάλ. (Σελ. 161), bracketingεστίασης(Σελ. 183), σύνθεσηδιαφορικήςεστίασης(focusstacking)(Σελ. 165) και ζωντανό φίλτρο ND (Σελ. 163), λήψη HDR (Σελ. 167)

Μπορείτε να μειώσετε το flicker επιλέγοντας πιο αργές ταχύτητες κλείστρου. Μπορείτε επίσης να μειώσετε το flicker χρησιμοποιώντας τη σάρωση flicker.   Flicker Scan],  Flicker Scan] (Σελ. 113)

Εμφανίζεται μόνο το θέμα και όχι οι πληροφορίες

Η προβολή άλλαξε σε [Image Only]. Πατήστε το κουμπί **INFO** και επιλέξτε άλλη λειτουργία προβολής.

Η λειτουργία εστίασης δεν αλλάζει από MF (χειροκίνητη εστίαση)

Ο φακός που χρησιμοποιείτε ίσως διαθέτει συμπλέκτη MF. Σε αυτήν την περίπτωση, η χειροκίνητη εστίαση επιλέγεται μετακινώντας τον δακτύλιο εστίασης προς το σώμα της μηχανής. Ελέγξτε τον φακό.









🔍 «Φακοί με συμπλέκτη MF» (Σελ. 300)









Στην οθόνη δεν εμφανίζεται τίποτα

Εάν κάποιο αντικείμενο, π.χ. το πρόσωπο ή το χέρι σας ή ο ιμάντας, πλησιάσει πολύ στο σκόπευτρο τότε η οθόνη απενεργοποιείται και ενεργοποιείται το σκόπευτρο.

🔍 «Εναλλαγή των προβολών» (Σελ. 40)

Κωδικοί σφαλμάτων

Ένδειξη οθόνης	Πιθανή αιτία	Διορθωτική ενέργεια
 No Card	Δεν έχει εισαχθεί κάρτα ή δεν κατέστη δυνατή η αναγνώριση της κάρτας.	Τοποθετήστε μια κάρτα. Τοποθετήστε ξανά την κάρτα σωστά.
 1 Card Error	Υπάρχει πρόβλημα με την κάρτα στην Υποδοχή 1.	Αφαιρέστε και τοποθετήστε ξανά την κάρτα μνήμης. Εάν το πρόβλημα δεν λυθεί, κάντε διαμόρφωση της κάρτας. Εάν η διαμόρφωση αποτύχει, τότε δεν μπορείτε να χρησιμοποιήσετε την κάρτα.
 2 Card Error	Υπάρχει πρόβλημα με την κάρτα στην Υποδοχή 2.	
 1 Write Protect	Η κάρτα στην Υποδοχή 1 έχει προστασία εγγραφής (είναι «κλειδωμένη»).	Ο διακόπτης προστασίας έναντι εγγραφής της κάρτας μνήμης βρίσκεται στη θέση «LOCK» (κλειδωμένος). Σύρετε τον διακόπτη στη θέση ξεκλειδωμένος (Σελ. 28).
 2 Write Protect	Η κάρτα στην Υποδοχή 2 έχει προστασία εγγραφής (είναι «κλειδωμένη»).	
 1 Card Full	<ul style="list-style-type: none"> Δεν επιτρέπεται η λήψη: η κάρτα μνήμης στην Υποδοχή 1 δεν έχει χώρο για άλλες φωτογραφίες. Δεν επιτρέπεται η λήψη: η κάρτα μνήμης στην Υποδοχή 1 είναι πλήρης. 	Τοποθετήστε άλλη κάρτα ή διαγράψτε φωτογραφίες. Πριν τη διαγραφή, βεβαιωθείτε ότι αντιγράψατε σε υπολογιστή τις φωτογραφίες που θέλετε να κρατήσετε. Εάν έχετε επιλέξει ένα από τα [↑/□/□], [↑□/□], [↑□=□] ή [↑□=□] για τη λειτουργία [Save Settings] (Σελ. 249), τότε επιλέξτε μια διαφορετική ρύθμιση.
 2 Card Full	<ul style="list-style-type: none"> Δεν επιτρέπεται η λήψη: η κάρτα μνήμης στην Υποδοχή 2 δεν έχει χώρο για άλλες φωτογραφίες. Δεν επιτρέπεται η λήψη: η κάρτα μνήμης στην Υποδοχή 2 είναι πλήρης. 	
 1 No Picture	Μη διαθέσιμη αναπαραγωγή: η κάρτα στην Υποδοχή 1 δεν περιέχει φωτογραφίες.	Η επιλεγμένη κάρτα δεν περιέχει φωτογραφίες. Τραβήξτε μερικές φωτογραφίες προτού επιλέξετε την αναπαραγωγή.
 2 No Picture	Μη διαθέσιμη αναπαραγωγή: η κάρτα στην Υποδοχή 2 δεν περιέχει φωτογραφίες.	

Ένδειξη οθόνης	Πιθανή αιτία	Διορθωτική ενέργεια
 ① Picture Error	Το επιλεγμένο αρχείο έχει καταστραφεί και δεν είναι δυνατή η αναπαραγωγή. Εναλλακτικά, η μορφή του αρχείου δε υποστηρίζεται από τη μηχανή.	Προβάλλετε τη φωτογραφία με χρήση λογισμικού προβολής εικόνων. Εάν δεν είναι δυνατή η προβολή του αρχείου σε υπολογιστή, τότε ίσως έχει καταστραφεί.
 ② Picture Error		
 ① The Image Cannot Be Edited	Δεν είναι δυνατή η επεξεργασία φωτογραφιών που τραβήχτηκαν με άλλες συσκευές.	Επεξεργαστείτε τη φωτογραφία σε υπολογιστή ή άλλη συσκευή.
 ② The Image Cannot Be Edited		
Y/M/D	Το ρολόι δεν έχει ρυθμιστεί.	Ρυθμίστε το ρολόι (Σελ. 264).
 Heat	Η θερμοκρασία του εσωτερικού της μηχανής έχει αυξηθεί λόγω των διαδοχικών λήψεων.	Απενεργοποιήστε τη μηχανή και περιμένετε έως ότου μειωθεί η εσωτερική θερμοκρασία.
 Internal camera temperature is too high. Please wait for cooling before camera use.		Περιμένετε λίγο για την αυτόματη απενεργοποίηση της μηχανής. Αφήστε τη μηχανή να κρυώσει προτού συνεχίσετε.
 Battery Empty	Η μπαταρία έχει αδειάσει.	Φορτίστε την μπαταρία.
 No Connection	Η μηχανή δεν έχει συνδεθεί σωστά με τον υπολογιστή, την οθόνη HDMI ή άλλη συσκευή.	Συνδέστε ξανά τη μηχανή.
The lens is locked. Please extend the lens.	Ο τηλεσκοπικός φακός είναι κλειστός.	Επεκτείνετε τον φακό.
Please check the status of a lens.	Πρόέκυψε δυσλειτουργία μεταξύ της μηχανής και του φακού.	Απενεργοποιήστε τη μηχανή, ελέγξτε τη σύνδεση με τον φακό και ενεργοποιήστε την ξανά.

Προεπιλεγμένες ρυθμίσεις

















*1: Μπορεί να προστεθεί στο [Assign].













*2: Είναι δυνατή η επαναφορά των προεπιλογών με τη ρύθμιση [Initialize All Settings] για το στοιχείο [Reset/Initialize Settings].





*3: Είναι δυνατή η επαναφορά των προεπιλογών με τη ρύθμιση [Reset Shooting Settings] για το στοιχείο [Reset/Initialize Settings].

Πλήρης πίνακας ελέγχου

Λειτουργία λήψης	Λειτουργία	Προεπιλογή	*1	*2	*3	
P/A/S/M/B	Shooting Mode	P	—	—	—	47
	Shutter Speed	1/250 (όταν επιλέγετε το S/M), Bulb (όταν επιλέγετε το B)	✓	✓	✓	51
	Aperture Value	F5.6	✓	✓	✓	49
	ISO	ISO Auto	✓	✓	✓	118
	AF Target Mode	[≡]Small	✓	✓	✓	82
	Exposure Comp.	±0,0	✓	✓	✓	111
	Wi-Fi/Bluetooth	—	—	—	—	268
	Picture Mode	🌸 3 Natural	✓	✓	✓	150
	WB	WB Auto	✓	✓	✓	155
	Kelvin	5400K (όταν στο [WB] επιλέγετε το [CWB])	✓	✓	—	155
	Button Function	—	✓	✓	—	215
	AF Mode	S-AF	✓	✓	✓	77
	Face & Eye Detection	☹ Off	✓	✓	—	93
	Flash Mode	⚡	✓	✓	✓	125
	Flash Exposure Comp.	±0,0	✓	✓	✓	128
	Manual Value	⚡ Full (Όταν στο [Flash Mode] είναι επιλεγμένο το [⚡ Manual])	✓	✓	✓	126
	Drive		✓	✓	✓	131
	Metering		✓	✓	✓	114
	Aspect	4:3	✓	✓	✓	149
	Image Stabilizer	S-IS Auto	✓	✓	✓	141
Card Slot Settings	Standard	✓	✓	—	249	
1	L F (όταν η Λήψη Υψηλ. Ανάλ. είναι ρυθμισμένη στο: 800 F+RAW)	✓	✓	✓	145	
2	L F (όταν η Λήψη Υψηλ. Ανάλ. είναι ρυθμισμένη στο: 800 F+RAW)	✓	✓	✓	145	
	4K 60p L-8	✓	✓	✓	146	

Λειτουργία λήψης	Λειτουργία	Προεπιλογή	*1	*2	*3	
 (video)	 Mode	P	—	✓	—	63
	Shutter Speed	1/250	—	✓	✓	51
	Aperture Value	F5.6	—	✓	✓	49
	 ISO	ISO Auto	—	✓	✓	118
	 AF Target Mode	[] Middle	—	✓	✓	82
	Exposure Comp.	±0,0	✓	✓	✓	111
	Wi-Fi/Bluetooth	—	—	—	—	268
	 Picture Mode	 Natural	✓	✓	✓	154
	 WB	WB Auto	—	✓	✓	155
	 Kelvin	5400K (όταν στο [ WB] επιλέγετε το [CWB])	—	✓	—	155
	 Button Function	—	—	✓	—	215
	 AF Mode	C-AF	✓	✓	✓	77
	Face & Eye Detection	☹ Off	✓	✓	—	93
	 Image Stabilizer	M-IS1	—	✓	✓	141
	 	 60p L-8	✓	✓	✓	146
	Sound Recording Level	±0	—	✓	—	67
Headphone Volume	8	—	✓	—	67	

Λειτουργία λήψης	Λειτουργία	Προεπιλογή	*1	*2	*3	
Λειτουργία RC	Shooting Mode	P	—	—	—	47
	Shutter Speed	1/250 (όταν επιλέγετε το S/M), Bulb (όταν επιλέγετε το B)	✓	✓	✓	51
	Aperture Value	F5.6	✓	✓	✓	49
	 ISO	ISO Auto	✓	✓	✓	118
	 AF Target Mode	[#]Small	✓	✓	✓	82
	Exposure Comp.	±0,0	✓	✓	✓	111
	Wi-Fi/Bluetooth	—	—	—	—	268
	 Picture Mode	 3 Natural	✓	✓	✓	150
	 WB	WB Auto	✓	✓	✓	155
	 Kelvin	5400K (όταν στο [ WB] επιλέγετε το [CWB])	✓	✓	—	155
	 Button Function	—	✓	✓	—	215
	A mode	TTL	✓	✓	✓	306
	B mode	Off	✓	✓	✓	
	C mode	Off	✓	✓	✓	
	Flash compensation	Off	✓	✓	✓	
	Flash output	±0,0 (με επιλεγμένο το TTL/Auto)	✓	✓	✓	
	Flash Mode	1/1 (στη Χειροκίνητη λειτουργία)	✓	✓	✓	
	 /FP	 (Κανονικό)	✓	✓	✓	
	 optical signal strength	Low	✓	✓	✓	
	Channel	Ch1	✓	✓	✓	

Σελίδα	Λειτουργία		Προεπιλογή	*1	*2	*3						
1. Basic Settings/Image Quality												
	Custom Mode	C1	Recall	—	—	—	60					
			Assign	Λειτουργία λήψης: P Ποιότητα εικόνας: F+RAW	—	—		—				
			Save Settings	Reset	—	✓		—				
	C2	Recall	Recall	—	—	—		60				
			Assign	Λειτουργία λήψης: P Ποιότητα εικόνας: F+RAW	—	—			—			
			Save Settings	Reset	—	✓			—			
	C3	Recall	Recall	Recall	—	—			—	60		
				Assign	Λειτουργία λήψης: P Ποιότητα εικόνας: F+RAW	—			—		—	
				Save Settings	Reset	—			✓		—	
	C4	Recall	Recall	Recall	—	—			—		60	
				Assign	Λειτουργία λήψης: P Ποιότητα εικόνας: F+RAW	—			—			—
				Save Settings	Reset	—			✓			—
			F	✓	✓	✓	145					
 Detailed Settings		◀:1	Αριθ. Pixel: L Συμπίεση: SF	✓	✓	—	145					
		◀:2	Αριθ. Pixel: L Συμπίεση: F	✓	✓	—						
		◀:3	Αριθ. Pixel: L Συμπίεση: N	✓	✓	—						
		◀:4	Αριθ. Pixel: M Συμπίεση: N	✓	✓	—						
Image Aspect			4:3	✓	✓	✓	149					
Image Review			Off	✓	✓	—	46					
Shading Comp.			Off	✓	✓	✓	149					

Σελίδα	Λειτουργία	Προεπιλογή	*1	*2	*3		
2. Picture Mode/WB							
	Picture Mode	Natural	✓	✓	✓	150	
	Picture Mode Settings	Όλα τα στοιχεία: ✓	✓	✓	—	154	
	WB	WB Auto	✓	✓	✓	155	
	All	A-B	✓	✓	—	158	
		G-M	0	✓	✓		—
	Keep Warm Color	On	✓	✓	✓	159	
	+WB	Off	✓	✓	—	159	
	Color Space	sRGB	✓	✓	✓	160	
3. ISO/Noise Reduction							
	ISO-A Upper/ Default	Upper Limit	25600	✓	✓	120	
		Default	200	✓	✓		✓
	ISO-A Lowest S/S		Auto	✓	✓	✓	120
	ISO-Auto		P/A/S/M	✓	✓	—	121
	ISO Step		1/3EV	✓	✓	✓	119
	Noise Filter		Standard	✓	✓	✓	121
	Low ISO Processing		Drive Priority	✓	✓	✓	122
	Noise Reduction		Auto	✓	✓	✓	122
4. Exposure							
	Flicker Scan		Off	✓	✓	✓	113
	EV Step		1/3EV	✓	✓	✓	112
	Exposure Shift		±0	✓	✓	—	113
			±0	✓	✓	—	
			±0	✓	✓	—	
5. Metering							
	Metering			✓	✓	✓	114
	Metering during	Auto		✓	✓	✓	115
	Auto Reset	No		✓	✓	✓	116
	AEL by half-pressing	S-AF Only		✓	✓	✓	116
	Metering during	Yes		✓	✓	✓	117
	Spot Metering	Όλα τα στοιχεία: ✓		✓	✓	✓	117
6. Flash							
	RC Mode		Off	✓	✓	✓	129
	X-Sync.		1/250sec	✓	✓	✓	129
	Slow Limit		1/60sec	✓	✓	✓	129
	+		Off	✓	✓	✓	129
	Balanced Flash Metering		Off	✓	✓	✓	130
	Flash Mode Settings	Reduce Red-eye	No	✓	✓	✓	128
		Synchro Settings	First Curtain	✓	✓	✓	

Σελίδα	Λειτουργία	Προεπιλογή	*1	*2	*3			
7. Drive Mode	Drive	<input type="checkbox"/>	✓	✓	✓	131		
	Anti-Flicker Shooting	Off	✓	✓	✓	140		
	Sequential Shooting Settings		✓	✓	✓	—	133	
		Max fps	10fps	✓	✓	✓		
		Frame Count Limiter	Off	✓	✓	✓		
			✓	✓	✓	—		
		Max fps	20fps	✓	✓	✓		
		Frame Count Limiter	Off	✓	✓	✓		
			SH1	✓	✓	✓		—
		Max fps	120fps	✓	✓	✓		
		Frame Count Limiter	Off	✓	✓	✓		
			SH2	✓	✓	✓		—
		Max fps	50fps	✓	✓	✓		
		Frame Count Limiter	Off	✓	✓	✓		
		ProCap	✓	✓	✓	—		
		Max fps	20fps	✓	✓	✓		
		Pre-shutter Frames	10	✓	✓	✓		
	Frame Count Limiter	50	✓	✓	✓			
	ProCap SH1	✓	✓	✓	—			
	Max fps	128fps	✓	✓	✓			
	Pre-shutter Frames	28	✓	✓	✓			
	Frame Count Limiter	50	✓	✓	✓			
	ProCap SH2	✓	✓	✓	—			
	Max fps	50fps	✓	✓	✓			
	Pre-shutter Frames	12	✓	✓	✓			
	Frame Count Limiter	50	✓	✓	✓			
	Self-timer Settings		12	✓	✓	—	135	
			12	<input type="checkbox"/> (χωρίς ✓)	✓	✓		—
			2	✓	✓	✓		—
			2	✓	✓	✓		—
			C	✓	✓	✓		—
		Number of Frames	3f	✓	✓	✓		
			Timer	1sec	✓	✓		✓
		Interval Length	0.5sec	✓	✓	✓		
		Every Frame AF	Off	✓	✓	✓		
			C	<input type="checkbox"/> (χωρίς ✓)	✓	✓		—
	Number of Frames	3f	✓	✓	✓			
		Timer	1sec	✓	✓	✓		
	Interval Length	0.5sec	✓	✓	✓			
	Every Frame AF	Off	✓	✓	✓			

Σελίδα	Λειτουργία		Προεπιλογή	*1	*2	*3	
	Anti-Shock[⬇️] Settings	Anti-Shock[⬇️]	Off	✓	✓	—	136
		Waiting Time	0sec	✓	✓	—	
	Silent[♥] Settings	Waiting Time	0sec	✓	✓	—	137
		Noise Reduction	Off	✓	✓	—	
			Not Allow	✓	✓	—	
		AF Illuminator	Not Allow	✓	✓	—	
	Flash Mode	Not Allow	✓	✓	—		
8. Image Stabilizer							
	Image Stabilizer	S-IS Auto	✓	✓	✓	141	
	Image Stabilizer	Fps Priority	✓	✓	✓	143	
	Image Stabilizer	On	—	✓	✓	143	
	Handheld Assist	Off	✓	✓	✓	144	
	Lens I.S. Priority	Off	✓	✓	✓	144	

Καρτέλα



























Σελίδα	Λειτουργία		Προεπιλογή	*1	*2	*3	
1. Computational Modes							
	High Res Shot	High Res Shot	Off	✓	✓	✓	161
			F+RAW	✓	✓	✓	
		Waiting Time	0sec	✓	✓	—	
		Charge Time	0sec	✓	✓	—	
	Live ND Shooting	Live ND Shooting	Off	✓	✓	✓	163
		ND Number	ND8(3EV)	✓	✓	—	
		LV Simulation	On	✓	✓	—	
	Focus Stacking	Focus Stacking	Off	✓	✓	✓	165
		Set number of shots	8	✓	✓	—	
		Set focus differential	5	✓	✓	—	
		Charge Time	0sec	✓	✓	—	
	HDR	Off	✓	✓	✓	167	
	Multiple Exposure	Multiple Exposure	Off	—	✓	✓	168
		Auto Gain	Off	—	✓	✓	
		Overlay	Off	—	✓	✓	

Σελίδα	Λειτουργία	Προεπιλογή	*1	*2	*3	
2. Other Shooting Functions						
	Digital Tele-converter	Off	✓	✓	✓	171
Interval Shooting	Interval Shooting	Off	—	✓	✓	172
	Number of Frames	100	—	✓	✓	
	Start Waiting Time	00:00:01	—	✓	✓	
	Interval Length	00:00:01	—	✓	✓	
	Interval Mode	Time Priority	—	✓	✓	
	Exposure Smoothing	On	—	✓	✓	
	Time Lapse Movie	Off	—	✓	✓	
	Movie Settings	Movie Resolution	FullHD	—	✓	
	Frame Rate	10fps	—	✓	✓	
	Keystone Comp.	Off	✓	✓	✓	175
Fisheye Compensation	Fisheye Compensation	Off	✓	✓	✓	176
	Angle	1	✓	✓	—	
	/Correction	Off	✓	✓	—	
BULB/TIME/COMP Settings	Bulb/Time Focusing	On	✓	✓	✓	178
	Bulb/Time Timer	8min	✓	✓	✓	
	Live Composite Timer	3h	✓	✓	✓	
	Bulb/Time Monitor	-7	✓	✓	—	
	Live Bulb	Off	✓	✓	—	
	Live Time	0.5sec	✓	✓	—	
	Composite Settings	1/2sec	✓	✓	—	
3. Bracketing						
	AE BKT	Off	✓	✓	✓	179
WB BKT	A-B	Off	✓	✓	✓	180
	G-M	Off	✓	✓	✓	
	FL BKT	Off	✓	✓	✓	180
	ISO BKT	Off	✓	✓	✓	181
ART BKT	ART BKT	Off	✓	✓	✓	182
	ART BKT Setting	μόνο ART : ✓ (ART με πολλαπλούς τύπους; μόνο ο τύπος είναι επιλεγμένος ✓.)	✓	✓	✓	
Focus BKT	Focus BKT	Off	✓	✓	✓	183
	Set number of shots	99	✓	✓	✓	
	Set focus differential	5	✓	✓	✓	
	Charge Time	0sec	✓	✓	✓	

Καρτέλα AF

Σελίδα	Λειτουργία	Προεπιλογή	*1	*2	*3		
1. AF							
	AF Mode	S-AF	✓	✓	✓	77	
	AF+MF	Off	✓	✓	✓	87	
	Starry Sky AF Setting	AF Priority	Speed	✓	✓	90	
		AF Operation	AF-ON Start/Stop	✓	✓		✓
		Release Priority	Off	✓	✓		✓
	AF by half-pressing =	S-AF	Yes	✓	✓	88	
		C-AF/C-AF+TR	Yes	✓	✓		✓
	AF-ON in MF mode	No	✓	✓	✓	89	
	Release Priority	S-AF	Off	✓	✓	89	
		C-AF/C-AF+TR	On	✓	✓		✓
2. AF							
	AF Illuminator	On	✓	✓	✓	101	
	AF Area Pointer	On1	✓	✓	✓	101	
	Face & Eye Detection	Off	✓	✓	—	93	
	Face&Eye AF Button =	AF-ON	⊙ Priority	✓	✓	94	
		AF-ON	⊙ Priority	✓	✓		✓
	Subject Detection	Off	✓	✓	—	95	
	Eye Detection Frame	On	✓	✓	—	96	
3. AF							
	C-AF Sensitivity	±0	✓	✓	✓	92	
	C-AF Center Priority	[#] Cross	✓	✓	✓	91	
		[#] Mid	✓	✓	✓		
		[#] Large	✓	✓	✓		
		[#] C1	□ (χωρίς ✓)	✓	✓		✓
		[#] C2	□ (χωρίς ✓)	✓	✓		✓
		[#] C3	□ (χωρίς ✓)	✓	✓		✓
	[#] C4	□ (χωρίς ✓)	✓	✓	✓		
	AF Limiter	AF Limiter	Off	✓	✓	97	
		Distance for On1	5.0 - 999.9m	✓	✓		✓
		Distance for On2	10.0 - 999.9m	✓	✓		✓
		Distance for On3	50.0 - 999.9m	✓	✓		✓
		Release Priority	On	✓	✓		✓
	AF Scanner	On	✓	✓	✓	99	
	AF Focus Adjustment	AF Focus Adjustment	Off	✓	✓	100	
		Fine-tuning Value	±0	—	—		—

















Σελίδα	Λειτουργία	Προεπιλογή	*1	*2	*3	
4. Movie AF						
	AF Mode	C-AF	✓	✓	✓	77
	C-AF Speed	±0	✓	✓	✓	92
	C-AF Sensitivity	±0	✓	✓	✓	92
5. AF Target Settings & Operations						
AF Target Mode Settings	All	✓	✓	✓	—	84
	[·] Single	✓	✓	✓	—	
	[#] Cross	✓	✓	✓	—	
	[■] Mid	✓	✓	✓	—	
	[■■] Large	✓	✓	✓	—	
	[■■■] C1	<input type="checkbox"/> (χωρίς ✓)	✓	✓	—	
	[■■■] C2	<input type="checkbox"/> (χωρίς ✓)	✓	✓	—	
	[■■■] C3	<input type="checkbox"/> (χωρίς ✓)	✓	✓	—	
[■■■] C4	<input type="checkbox"/> (χωρίς ✓)	✓	✓	—		
Orientation Linked [:::]	AF Target Mode	<input type="checkbox"/> (χωρίς ✓)	✓	✓	—	102
	AF Target Point	<input type="checkbox"/> (χωρίς ✓)	✓	✓	—	
[:::] Set Home	AF Target Mode	✓ (All)	✓	✓	✓	103
	AF Target Point	✓	✓	✓	✓	
[:::] Select Screen Settings	dial	[:::] Mode	✓	✓	✓	104
	button	Pos	✓	✓	✓	
[:::] Loop Settings	[:::] Loop Selection	Off	✓	✓	✓	105
	Via All	No	✓	✓	✓	
AF Targeting Pad		Off	✓	✓	✓	106
6. MF						
MF Assist	Magnify	Off	✓	✓	—	107
	Peaking	Off	✓	✓	—	
	Focus Indicator	Off	✓	✓	—	
Peaking Settings	Peaking Color	Red	✓	✓	—	108
	Highlight Intensity	Normal	✓	✓	—	
	Image Brightness Adj.	Off	✓	✓	—	
Preset MF distance		999.9m	✓	✓	✓	109
MF Clutch		Operative	✓	✓	✓	109
Focus Ring			✓	✓	—	109
Reset Lens		Off	✓	✓	—	110

Σελίδα	Λειτουργία	Προεπιλογή	*1	*2	*3		
1. Basic Settings/Image Quality							
	 Video Codec	H.264	✓	✓	✓	149	
	 	4K60p L-8	✓	✓	✓	146	
	 Mode	P	—	✓	—	63	
	 Flicker Scan	Off	—	✓	✓	113	
	 Digital Tele-converter	Off	—	✓	✓	171	
2. Picture Mode/WB							
	 Picture Mode	Same as 	✓	✓	✓	150	
	  View Assist	Off	—	✓	—	160	
	 WB	WB Auto	—	✓	✓	155	
	 All  	A-B	0	—	✓	158	
		G-M	0	—	✓		
	  Auto Keep Warm Color	On	—	✓	✓	159	
3. ISO/Noise Reduction							
	 M ISO-A	Upper Limit	12800	—	✓	120	
		Upper/Default	200	—	✓		
	 M ISO-Auto	On	—	✓	—	121	
	 Noise Filter	Standard	—	✓	✓	121	
4. Image Stabilizer							
	 Image Stabilizer	M-IS1	—	✓	✓	141	
	 IS Level	±0	—	✓	✓	142	
5. Sound Recording/Connection							
	Sound Recording Settings	Recording Volume	Built-In 	±0	—	✓	185
			MIC 	±0	—	✓	
			 Volume Limiter	On	—	✓	
			Wind Noise Reduction	Off	—	✓	
			Recording Rate	48kHz/16bit	—	✓	
			 Plug-in Power	Off	—	✓	
	Headphone Volume		8	—	✓	186	
	Time Code Settings	Time Code Mode	Drop Frame	—	✓	186	
		Count Up	Rec Run	—	✓		
		Starting Time	—	—	✓		
	 HDMI Output	Output Mode	Monitor	—	✓	187	
		REC Bit	Off	—	✓		
		Time Code	On	—	✓		

Σελίδα	Λειτουργία	Προεπιλογή	*1	*2	*3		
6. Shooting Assist							
	Center Marker	Off	—	✓	—	188	
	Zebra Pattern Settings	Zebra Pattern Settings	Off	—	✓	—	189
		Level 1	80	—	✓	—	
		Level 2	Off	—	✓	—	
	Red Frame during	On	—	✓	—	190	

Καρτέλα









Σελίδα	Λειτουργία	Προεπιλογή	*1	*2	*3	
1. File						
		—	—	—	—	205
	Reset All Images	—	—	—	—	206
	Copy All	—	—	—	—	200
	Erase All	—	—	✓	—	201
2. Operations						
	Function	<input checked="" type="checkbox"/>	—	✓	—	212
	Dial Function		—	✓	—	212
	Default Setting	Recently	—	✓	—	212
	Quick Erase	Off	—	✓	✓	202
	RAW+JPEG Erase	RAW+JPEG	—	✓	—	202
	RAW+JPEG	JPEG	—	✓	—	203
3. Displays						
		On	—	✓	✓	212
	Info Settings	Όλα τα στοιχεία: ✓	—	✓	✓	213
	Info Settings	Όλα τα στοιχεία: ✓	—	✓	—	213
	Settings	25] και [Calendar]: ✓	—	✓	—	214
	Rating Settings	Όλα τα στοιχεία: ✓	—	✓	—	203

Σελίδα	Λειτουργία	Προεπιλογή	*1	*2	*3		
1. Operations							
Button Settings	 Button Function		Exposure Comp.	✓	✓	—	215
			High Res Shot	✓	✓	—	
		ISO	ISO	✓	✓	—	
		AF-ON	AF-ON	✓	✓	—	
		AEL	AEL	✓	✓	—	
			 View Selection	✓	✓	—	
			Off	✓	✓	—	
			Off	✓	✓	—	
			Off	✓	✓	—	
				✓	✓	—	
			Preview	✓	✓	—	
		PBH 	Exposure Comp.	✓	✓	—	
		PBH ISO	ISO	✓	✓	—	
		PBH AF-ON	AF-ON	✓	✓	—	
	PBH L-Fn	AF Stop	✓	✓	—		
	 Button Function		Exposure Comp.	—	✓	—	215
			 REC	—	✓	—	
		ISO	ISO	—	✓	—	
		AF-ON	AF-ON	—	✓	—	
		AEL	AEL	—	✓	—	
		 View Selection	—	✓	—		
		Off	—	✓	—		
		Off	—	✓	—		
		Off	—	✓	—		
		Peaking	—	✓	—		
		Magnify	—	✓	—		
PBH 		Exposure Comp.	—	✓	—		
PBH ISO		ISO	—	✓	—		
PBH AF-ON		AF-ON	—	✓	—		
PBH L-Fn	AF Stop	—	✓	—			
 Shutter Function	Off	—	✓	—	224		

Σελίδα	Λειτουργία		Προεπιλογή	*1	*2	*3		
Dial Settings	Dial Function	P	Μοχλός 1	: Exposure Comp. : Ps	✓	✓	—	224
			Μοχλός 2	: ISO : WB				
		A	Μοχλός 1	: Exposure Comp. : Aperture Value				
			Μοχλός 2	: ISO : WB				
		S	Μοχλός 1	: Exposure Comp. : Shutter Speed				
			Μοχλός 2	: ISO : WB				
		M/B	Μοχλός 1	: Aperture Value : Shutter Speednnn				
			Μοχλός 2	: Exposure Comp. : ISO				

























Σελίδα	Λειτουργία		Προεπιλογή	*1	*2	*3			
	Dial Function	P	Μοχλός 1	: Exposure Comp. : Exposure Comp.	—	✓	—	224	
			Μοχλός 2	: VOL : VOL					
		A	Μοχλός 1	: Exposure Comp. : Aperture Value					
			Μοχλός 2	: VOL : VOL					
		S	Μοχλός 1	: Exposure Comp. : Shutter Speed					
			Μοχλός 2	: VOL : VOL					
		M	Μοχλός 1	: Aperture Value : Shutter Speed					
			Μοχλός 2	: VOL : ISO					
		Loop in Menu Tab		No	—	✓	—		245
	Dial Direction		Έκθεση	Dial1	✓	✓	—		226
		Ps	Dial1	✓	✓	—			
Multi Selector Settings	Center Button		Off	✓	✓	—	226		
	Direction Key		[:::]	✓	✓	—			
Fn Lever Settings	Fn Lever Function		mode2	—	✓	—	228		
	Fn Lever Function		mode2	—	✓	—	228		
	Fn Lever/Power Lever		Fn	—	✓	—	230		
Electronic Zoom Settings	Elec. Zoom Speed		Normal	✓	✓	—	230		
	Elec. Zoom Speed		Normal	—	✓	—			
	Lock		Off	✓	✓	—	231		

Σελίδα	Λειτουργία	Προεπιλογή	*1	*2	*3	
2. Operations						
	LV Close Up Mode	mode2	✓	✓	—	231
	Lock	Off	✓	✓	—	232
	Priority Set	No	—	✓	—	245
Menu Cursor Settings	Page Cursor Position	Reset	—	✓	—	244
	Menu Start Position	Recently	—	✓	—	
	Shortcut to B Mode Settings	On	✓	✓	—	
Press-and-hold Time	End LV	0.7sec	✓	✓	—	232
	Reset LV Frame	0.7sec	✓	✓	—	
	Reset	0.7sec	✓	✓	—	
	Reset	0.7sec	✓	✓	—	
	Reset	0.7sec	✓	✓	—	
	Reset	0.7sec	✓	✓	—	
	Reset	0.7sec	✓	✓	—	
	Reset	0.7sec	✓	✓	—	
	Reset	0.7sec	✓	✓	—	
	Call EVF Auto Switch	0.7sec	✓	✓	—	
	Reset	0.7sec	✓	✓	—	
	End	0.7sec	✓	✓	—	
	Switch Lock	0.7sec	✓	✓	—	
	End Flicker Scan	0.7sec	✓	✓	—	
	Call WB BKT Setting	0.7sec	✓	✓	—	
	Call ART BKT Setting	0.7sec	✓	✓	—	
	Call Focus BKT Setting	0.7sec	✓	✓	—	
Call Setting	0.7sec	✓	✓	—		
3. Live View						
	LV Mode	Standard	✓	✓	—	233
	Night Vision	Off	✓	✓	—	233
	Frame Rate	Normal	✓	✓	—	233
	Art LV Mode	mode1	✓	✓	—	234
	Anti-Flicker LV	Off	✓	✓	—	234
	Selfie Assist	On	—	✓	—	234

Σελίδα	Λειτουργία	Προεπιλογή	*1	*2	*3	
4. Information						
	EVF Style	 Style 2	—	✓	—	235
	 Info Settings	[Image Only], [Information 1] και [Information 2]: ✓	✓	✓	—	237
	Info by half-pressing 	On2	✓	✓	—	238
	  Info Settings	[Image Only], [Information 1] και [Information 2]: ✓	✓	✓	—	239
	  Level Gauge	On	✓	✓	—	240
	 Info Settings	[Image Only] και [Information 1]: ✓	—	✓	—	238

Σελίδα	Λειτουργία	Προεπιλογή	*1	*2	*3	
5. Grid/Other Displays						
Grid Settings	Display Color	Preset 1	✓	✓	—	241
	Displayed Grid	Off	✓	✓	—	
	Color of Preset 1	R/G/B: 38 α: 75%	✓	✓	—	
	Color of Preset 2	R: 180 G/B: 0 α: 75%	✓	✓	—	
Grid Settings	Exclusive for	Off	✓	✓	—	242
	Display Color	Preset 1	✓	✓	—	
	Displayed Grid	Off	✓	✓	—	
	Color of Preset 1	R/G/B: 38 α: 75%	✓	✓	—	
	Color of Preset 2	R: 180 G/B: 0 α: 75%	✓	✓	—	
Grid Settings	Exclusive for	Off	—	✓	—	241
	Display Color	Preset 1	—	✓	—	
	Displayed Grid	Off	—	✓	—	
	Color of Preset 1	R/G/B: 38 α: 75%	—	✓	—	
	Color of Preset 2	R: 180 G/B: 0 α: 75%	—	✓	—	
Multi Function Settings		Όλα τα στοιχεία εκτός του ISO: ✓	✓	✓	—	243
Histogram Settings	Highlight	255	✓	✓	—	243
	Shadow	0	✓	✓	—	

Καρτέλα Υ

Σελίδα	Λειτουργία	Προεπιλογή	*1	*2	*3		
1. Card/Folder/File							
	Card Formatting	—	—	—	—	248	
	Card Slot Settings	 Save Settings	Standard	✓	✓	—	249
		 Save Slot		✓	✓	—	
		 Slot		✓	✓	—	
	Card Slot Settings		✓	✓	—	250	
	Assign Save Folder	Do not assign	—	✓	—	251	
	File Name	Reset	—	✓	—	251	
	Edit Filename	sRGB	<u>M</u> <u>D</u> <u>D</u>	—	✓	—	252
		Adobe RGB	<u>M</u> <u>D</u> <u>D</u>	—	✓	—	
2. Information Record							
	Lens Info Settings	Off	—	✓	—	253	
	dpi Settings	350 dpi	✓	✓	—	254	
	Copyright Info.	Copyright Info.	Off	✓	✓	—	254
		Artist Name	—	—	—	—	
		Copyright Name	—	—	—	—	
3. Monitor/Sound/Connection							
	Touchscreen Settings	On	—	✓	—	256	
	Adjust	 (Φωτεινότητα)	±0	✓	✓	—	256
		 (Θερμοκρασία χρώματος)	A0, G0	✓	✓	—	
	Adjust	 (Φωτεινότητα)	Auto	✓	✓	—	257
		 (Θερμοκρασία χρώματος)	A0, G0	✓	✓	—	
	Sensor Settings	EVF Auto Switch	On	—	✓	—	257
		Behavior when switched	Maintain Screen	—	✓	—	
		When Monitor is Opened	Inoperative	—	✓	—	
			On	✓	✓	—	258
	Settings	Output Size	4K	—	✓	—	258
		Output Frame Rate	60p Priority	—	—	—	
	Settings	USB Mode	Select	—	✓	—	259
		Power Supply from USB	Yes	—	✓	—	
4. Wi-Fi/Bluetooth							
	Airplane Mode	Off	—	✓	—	267	
	Bluetooth	Off	—	✓	—	269	
	Wireless Shutter Setting	—	—	—	—	286	
	Wi-Fi Connection	—	—	✓	—	278	
	Settings	Power-off Standby	Off	—	✓	—	270
		 Connection Password	—	—	—	—	274
		Reset  Settings	—	—	—	—	273
	PC Settings	Wi-Fi MAC Address	—	—	—	—	283
		Reset Wi-Fi PC Settings	—	—	—	—	

Σελίδα	Λειτουργία	Προεπιλογή	*1	*2	*3	
5. Battery/Sleep						
	Battery Status	—	—	—	—	260
	Battery Priority	PBH Battery	—	✓	—	260
	Display Pattern	min	—	✓	—	260
	Backlit LCD	Hold	✓	✓	—	261
	Sleep	1min	✓	✓	—	261
	Auto Power Off	4h	✓	✓	—	261
	Quick Sleep Mode	Quick Sleep Mode	Off	✓	✓	262
		Backlit LCD	8sec	✓	✓	
		Sleep	10sec	✓	✓	
6. Reset/Clock/Language/Others						
	Reset/Initialize Settings	Reset Shooting Settings	—	—	—	264
		Initialize All Settings	—	—	—	
	Settings		—	—	—	264
		Time Zone	—	—	—	
		—	—	—	—	264
	Level Adjust	—	—	✓	—	265
	Pixel Mapping	—	—	—	—	265
	Firmware Version	—	—	—	—	265
	Certification	—	—	—	—	265

Χωρητικότητα κάρτας μνήμης

Χωρητικότητα κάρτας μνήμης: Φωτογραφίες

Οι τιμές αφορούν κάρτα SDXC 64 GB για αποθήκευση φωτογραφιών με αναλογία πλάτους-ύψους 4:3.

Λειτουργία εγγραφής	Μέγεθος εικόνας (Αριθ. Pixel)	Βαθμός συμπίεσης	Μορφή αρχείου	Μέγεθος αρχείου (περίπου) σε MB	Πλήθος φωτογραφιών που μπορούν να αποθηκευτούν
80M F+RAW	(Με τρίποδο) 10368×7776	Συμπίεση χωρίς απώλειες	ORF	(Με τρίποδο) 183,6	(Με τρίποδο) 323
	10368×7776	1/4	JPEG		
	5184×3888	Συμπίεση χωρίς απώλειες	ORI		
50M F+RAW	(Με τρίποδο) 10368×7776	Συμπίεση χωρίς απώλειες	ORF	(Με τρίποδο) 170,4	(Με τρίποδο) 350
	(Με το χέρι) 8160×6120		JPEG	(Με το χέρι) 122,9	(Με το χέρι) 483
	8160×6120	1/4	JPEG		
	5184×3888	Συμπίεση χωρίς απώλειες	ORI		
25M F+RAW	(Με τρίποδο) 10368×7776	Συμπίεση χωρίς απώλειες	ORF	(Με τρίποδο) 159,7	(Με τρίποδο) 376
	(Με το χέρι) 8160×6120		JPEG	(Με το χέρι) 112,2	(Με το χέρι) 534
	5760×4320	1/4	JPEG		
	5184×3888	Συμπίεση χωρίς απώλειες	ORI		
80M F	10368×7776	1/4	JPEG	35,2	1564
50M F	8160×6120	1/4	JPEG	22	2503
25M F	5760×4320	1/4	JPEG	11,2	4882
RAW	5184×3888	Συμπίεση χωρίς απώλειες	ORF	22,4	2727
L SF		1/2,7	JPEG	13,4	4103
L F		1/4		9,2	5954
L N		1/8		4,9	11355
M1 SF	3200×2400	1/2,7	JPEG	5,4	10172
M1 F		1/4		3,8	14360
M1 N		1/8		2,2	24413
M2 SF	1920×1440	1/2,7	JPEG	2,3	24413
M2 F		1/4		1,7	32551
M2 N		1/8		1,1	48827
S1 SF	1280×960	1/2,7	JPEG	1,3	40689
S1 F		1/4		1,1	48827
S1 N		1/8		0,4	122067
S2 SF	1024×768	1/2,7	JPEG	1,1	54252
S2 F		1/4		0,5	122067
S2 N		1/8		0,3	162756

10

Πληροφορίες

- Ο αριθμός των φωτογραφιών που μπορούν να αποθηκευτούν ενδέχεται να διαφέρει ανάλογα με το θέμα, με το εάν έχει πραγματοποιηθεί εντολή εκτύπωσης, καθώς και για άλλους παράγοντες. Σε ορισμένες περιπτώσεις, ο αριθμός των φωτογραφιών που μπορούν να αποθηκευτούν που εμφανίζεται στην οθόνη δεν αλλάζει ακόμα και αν κάνετε λήψη νέων φωτογραφιών ή διαγράψετε φωτογραφίες που έχετε αποθηκεύσει.
- Το πραγματικό μέγεθος αρχείου διαφέρει ανάλογα με το θέμα.
- Στην οθόνη, ο μέγιστος αριθμός φωτογραφιών που μπορούν να αποθηκευτούν δεν μπορεί να υπερβεί το 9999.

Χωρητικότητα κάρτας μνήμης: Video

Οι τιμές αφορούν κάρτα μνήμης SDXC 64 GB.

Μέγεθος καρέ	Αντιστάθμιση κίνησης	Ρυθμός καρέ αναπαραγωγής	Χωρητικότητα (περίπου)	
			Όταν το [H.264] Video Codec είναι [H.264]	Όταν το [H.265] Video Codec είναι [H.265]
C4K	—	59,94p	41 λεπτά	54 λεπτά
		50,00p	41 λεπτά	54 λεπτά
		29,97p	81 λεπτά	108 λεπτά
		25,00p	81 λεπτά	108 λεπτά
		24,00p	81 λεπτά	108 λεπτά
		23,98p	81 λεπτά	108 λεπτά
4K	—	59,94p	41 λεπτά	54 λεπτά
		50,00p	41 λεπτά	54 λεπτά
		29,97p	81 λεπτά	108 λεπτά
		25,00p	81 λεπτά	108 λεπτά
		23,98p	81 λεπτά	108 λεπτά
		23,98p	81 λεπτά	108 λεπτά
FHD	A-I	29,97p	41 λεπτά	101 λεπτά
		25,00p	41 λεπτά	101 λεπτά
		23,98p	41 λεπτά	101 λεπτά
	L-GOP	59,94p	160 λεπτά	199 λεπτά
		50,00p	160 λεπτά	199 λεπτά
		29,97p	312 λεπτά	384 λεπτά
		25,00p	312 λεπτά	384 λεπτά
		23,98p	312 λεπτά	384 λεπτά

- Οι τιμές αφορούν εγγραφή με τον μέγιστο ρυθμό καρέ. Ο πραγματικός ρυθμός bit εξαρτάται από τον ρυθμό καρέ και το είδος της σκηνής που εγγράφεται.
- Όταν χρησιμοποιείτε κάρτα SDXC τα video με διάρκεια μεγαλύτερη από 3 ώρες εγγράφονται σε πολλαπλά αρχεία (ανάλογα με τις συνθήκες λήψης η μηχανή ενδέχεται να ξεκινήσει την εγγραφή σε νέο αρχείο ακόμα και πριν τη συμπλήρωση των 3 ωρών).
- Όταν χρησιμοποιείτε κάρτα SD/SDHC τα video με μέγεθος μεγαλύτερο από 4 GB εγγράφονται σε πολλαπλά αρχεία (ανάλογα με τις συνθήκες λήψης η μηχανή ενδέχεται να ξεκινήσει την εγγραφή σε νέο αρχείο ακόμα και πριν τη συμπλήρωση των 4 GB).

Τεχνικά χαρακτηριστικά

■ Φωτογραφική μηχανή

Τύπος προϊόντος	
Τύπος προϊόντος	Ψηφιακή μηχανή με σύστημα εναλλάξιμων φακών προτύπου Micro Four Thirds
Φακός	Φακός M.ZUIKO DIGITAL, συστήματος Micro Four Thirds
Μοντούρα φακού	Μοντούρα Micro Four Thirds
Ισοδύναμη εστιακή απόσταση σε μηχανή με φιλμ 35mm	Περίπου το διπλάσιο της εστιακής απόστασης του φακού
Αισθητήρας εικόνας	
Τύπος προϊόντος	Αισθητήρας Live MOS τύπου 4/3"
Συνολικός αριθμός pixel	Περίπου 22,93 εκατομμύρια pixel
Αριθμός ενεργών pixel	Περίπου 20,37 εκατομμύρια pixel
Μέγεθος οθόνης	17,4 χιλ. (Οριζόντια) × 13,0 χιλ.(Κατακόρυφα)
Αναλογία πλάτους-ύψους	1,33 (4:3)
Σκόπευτρο	
Τύπος	Ηλεκτρονικό σκόπευτρο με αισθητήρα ματιού
Αριθμός pixel	Περίπου 5,76 εκατομμύρια κουκκίδες
Μεγέθυνση	100%
Σημείο παρατήρησης	Περίπου 21 χιλ. ($-1 \mu^{-1}$)
Ζωντανή προβολή	
Αισθητήρας	Χρήση αισθητήρα Live MOS
Μεγέθυνση	100%
Οθόνη	
Τύπος προϊόντος	Έγχρωμη οθόνη αφής LCD 3,0" TFT, ρυθμιζόμενης γωνίας
Συνολικός αριθμός pixel	Περίπου 1,62 εκατομμύρια κουκκίδες (αναλογία πλάτους-ύψους 3:2)
Κλείστρο	
Τύπος προϊόντος	Κλείστρο εστιακού επιπέδου ελεγχόμενο από μικροϋπολογιστή
Ταχύτητα κλείστρου	1/8000 – 60 δευτ., φωτογράφιση bulb, φωτογράφιση με βάση τον χρόνο
Ταχύτητα συγχρονισμού φλας	Έως 1/250 δευτ.
Αυτόματη εστίαση	
Τύπος προϊόντος	Hi-Speed Imager AF
Σημεία εστίασης	1053 σημεία
Επιλογή σημείου εστίασης	Αυτόματη, Προαιρετική
Έλεγχος έκθεσης	
Σύστημα φωτομέτρησης	Σύστημα φωτομέτρησης TTL (φωτομέτρηση μονάδας απεικόνισης) Ψηφιακή φωτομέτρηση ESP/Φωτομέτρηση κέντρου βάρους/Σημειακή φωτομέτρηση
Εύρος φωτομέτρησης	-2 έως 20 EV (φακός f/2.8, ισοδύναμο ISO100)
Λειτουργίες λήψης	P : AE προγράμματος (με μετατόπιση προγράμματος), A : AE προτεραιότητας διαφράγματος, S : AE προτεραιότητας κλείστρου, M : χειροκίνητη, B : (Bulb, Time, σύνθετη), C1/C2/C3/C4 : Προσαρμοσμένες λειτουργίες, ☒ : Video
Ευαισθησία ISO	L80, L100, 200–25600 με βήμα 1/3 ή 1 EV
Αντιστάθμιση έκθεσης	±5,0 EV (με βήμα 1/3, 1/2, 1 EV)

Ισορροπία λευκού	
Ρύθμιση λειτουργίας	Αυτόματη/Προκαθορισμένη ισορροπία λευκού (7 ρυθμίσεις)/ Προσαρμόσιμη ισορροπία λευκού/Άμεση ρύθμιση ισορροπίας λευκού (με δυνατότητα αποθήκευσης έως και 4 ρυθμίσεων)
Εγγραφή	
Μνήμη	SD, SDHC και SDXC Συμβατή με πρότυπο UHS-II
Σύστημα εγγραφής	Ψηφιακή εγγραφή, JPEG (DCF2.0), Δεδομένα RAW
Ισχύοντα πρότυπα	Exif 2.31, Ψηφιακό φορμά εντολών εκτύπωσης (DPOF)
Ήχος με φωτογραφίες	Μορφή Wave
Video	MOV (H.264/MPEG-4 AVC, H.265/HEVC)
Ήχος	Στερεοφωνικός γραμμικού PCM, 16bit. Συχνότητα δειγματοληψίας 48 kHz (κυματομορφής) Στερεοφωνικός γραμμικού PCM, 24bit. Συχνότητα δειγματοληψίας 96 kHz (κυματομορφής)
Αναπαραγωγή	
Μορφή προβολής	Αναπαραγωγή μεμονωμένου καρέ/Αναπαραγωγή σε μεγέθυνση/Προβολή ευρετηρίου/Προβολή ημερολογίου
Οδηγός	
Λειτουργία προώθησης	Απλή Λήψη, Διαδοχική Λήψη, Αντικραδασμική, Αθόρυβο, Προ-Λήψη, Χρονομέτρης αυτοφωτογράφισης
Διαδοχικές λήψεις	Έως και 10 fps (📷) Έως και 20 fps (📷/ProCap) Έως και 50 fps (📷/ProCap SH2) Έως και 120 fps (📷/ProCap SH1)
Χρονομέτρης αυτοφωτογράφισης	Χρόνος λειτουργίας: 12 δευτ./2 δευτ./Προσαρμοσμένος
Λειτουργία εξοικονόμησης ενέργειας	Μετάβαση σε λειτουργία προσωρινής απενεργοποίησης: 1 λεπτό, απενεργοποίηση: 4 ώρες (δυνατότητα προσαρμογής της λειτουργίας.)
Φλας	
Λειτουργία ελέγχου φλας	TTL-AUTO (λειτουργία TTL πριν το φλας)/MANUAL
Συγchr. Φλας:	1/250 δευτ. ή πιο αργή
Ασύρματο LAN	
Συμβατό πρότυπο	IEEE 802.11a/b/g/n/ac*
Bluetooth®	
Συμβατό πρότυπο	Έκδοση Bluetooth 4.2 BLE
Υποδοχές εξωτερικής σύνδεσης	
USB (τύπου C), υποδοχή micro HDMI (τύπου D), εξωτερικό φλας, καλώδιο τηλεχειρισμού (ø2,5 χιλ. mini), υποδοχή μικροφώνου (ø3,5 χιλ. στερεοφωνικό mini), υποδοχή ακουστικών (ø3,5 χιλ. στερεοφωνικό mini)	
Τροφοδοσία ρεύματος	
Μπαταρία	Μπαταρία ιόντων λιθίου ×1
Διαστάσεις/Βάρος	
Διαστάσεις	Περίπου 134,8 χιλ. (Π) × 91,6 χιλ. (Υ) × 72,7 χιλ. (Β) (5,4" × 3,7" × 2,9") (χωρίς τις προεξοχές)
Βάρος	Περίπου 599 γρ. (1,3 lb.) (με την μπαταρία και την κάρτα μνήμης)

Περιβάλλον λειτουργίας	
Θερμοκρασία	-10 °C - 40 °C (14 °F - 104 °F) (λειτουργία)/ -20 °C - 60 °C (-4 °F - 140 °F) (αποθήκευση)
Υγρασία	30% - 90% (λειτουργία)/10% - 90% (αποθήκευση)
Ανθεκτικότητα στο νερό	Τύπος: Πρότυπο IEC, έκδοση 60529 IPX3 (ισχύει για ταυτόχρονη χρήση της μηχανής με φακό της εταιρείας αντοχής σε διαβροχή IPX3 ή μεγαλύτερη)

* Σημειώστε ότι η ανάπτυξη των μηχανών έγινε σε συμμόρφωση με τα διαφορετικά πρότυπα που ισχύουν στις εκάστοτε χώρες.

■ Φλας

ΑΡ. ΜΟΝΤΕΛΟΥ	FL-LM3
Οδηγός αριθμός	9,1 (ISO100•m) 12,7 (ISO200•m)
Γωνία φωτισμού	Καλύπτει τη γωνία εικόνας ενός φακού 12 mm (ισοδύναμου με φακό 24 mm σε φορμά 35 mm)
Διαστάσεις	Περίπου 43,6 χιλ. (Π) × 49,4 χιλ. (Υ) × 39 χιλ. (Β) (1,7" × 1,9" × 1,5")
Βάρος	Περίπου 51 γρ. (1,8 oz.)
Ανθεκτικότητα σε διαβροχή	Τύπος Ισοδύναμο με το Πρότυπο IEC, έκδοση 60529 IPX1

■ Μπαταρία ιόντων λιθίου

ΑΡ. ΜΟΝΤΕΛΟΥ	BLX-1
Τύπος	Επαναφορτιζόμενη μπαταρία ιόντων λιθίου
Ονομαστική τάση	DC 7,2 V
Ονομαστική χωρητικότητα	2280 mAh
Αριθμός κύκλων φόρτισης και αποφόρτισης	Περίπου 500 φορές (ποικίλλει ανάλογα με τις συνθήκες χρήσης)
Θερμοκρασία περιβάλλοντος	0 °C έως 40 °C (32 °F έως 104 °F) (φόρτιση)
Διαστάσεις	Περίπου 40 χιλ. (Π) × 22 χιλ. (Υ) × 55 χιλ. (Β) (1,6" × 0,9" × 2,2")
Βάρος	Περίπου 86 γρ. (3,1 oz.)

■ Προσαρμογέας ρεύματος AC USB

ΑΡ. ΜΟΝΤΕΛΟΥ	F-7AC-1/F-7AC-2
Ονομαστική τιμή εισόδου	AC 100 V - 240 V (50/60 Hz)
Ονομαστική τιμή εξόδου	DC 5V, 3 A DC 9V, 3 A
Θερμοκρασία περιβάλλοντος	0°C - 40°C (λεπουργία) / -20°C - 60°C (αποθήκευση)

- Η ΕΜΦΑΝΙΣΗ ΚΑΙ ΟΙ ΠΡΟΔΙΑΓΡΑΦΕΣ ΑΥΤΟΥ ΤΟΥ ΠΡΟΪΟΝΤΟΣ ΥΠΟΚΕΙΝΤΑΙ ΣΕ ΑΛΛΑΓΕΣ ΧΩΡΙΣ ΠΡΟΗΓΟΥΜΕΝΗ ΕΙΔΟΠΟΙΗΣΗ Ή ΥΠΟΧΡΕΩΣΗ ΑΠΟ ΤΗΝ ΠΛΕΥΡΑ ΤΟΥ ΚΑΤΑΣΚΕΥΑΣΤΗ.
- Για τα πιο πρόσφατα τεχνικά χαρακτηριστικά, επισκεφθείτε τον ιστότοπό μας.

Η επωνυμία HDMI και High-Definition Multimedia Interface, καθώς και το λογότυπο HDMI είναι εμπορικά σήματα ή σήματα κατατεθέντα της HDMI Licensing Administrator, Inc. στις ΗΠΑ και άλλες χώρες.

HDMITM
HIGH-DEFINITION MULTIMEDIA INTERFACE

ΠΡΟΛΗΠΤΙΚΑ ΜΕΤΡΑ ΑΣΦΑΛΕΙΑΣ



ΠΡΟΣΟΧΗ
ΚΙΝΔΥΝΟΣ
ΗΛΕΚΤΡΟΠΛΗΞΙΑΣ
ΜΗΝ ΑΝΟΙΓΕΤΕ



ΠΡΟΣΟΧΗ: ΓΙΑ ΝΑ ΠΕΡΙΟΡΙΣΕΤΕ ΤΟΝ ΚΙΝΔΥΝΟ ΗΛΕΚΤΡΟΠΛΗΞΙΑΣ ΜΗΝ ΑΦΑΙΡΕΙΤΕ ΤΟ ΚΑΛΥΜΜΑ (Η ΤΟ ΠΙΣΩ ΜΕΡΟΣ). ΣΤΟ ΕΣΩΤΕΡΙΚΟ ΔΕΝ ΥΠΑΡΧΟΥΝ ΕΞΑΡΤΗΜΑΤΑ ΠΟΥ ΜΠΟΡΟΥΝ ΝΑ ΕΠΙΣΚΕΥΑΣΤΟΥΝ ΑΠΟ ΤΟ ΧΡΗΣΤΗ. ΓΙΑ ΕΡΓΑΣΙΕΣ ΣΥΝΤΗΡΗΣΗΣ ΕΠΙΣΚΕΥΗΣ ΑΠΕΥΘΥΝΘΕΙΤΕ ΣΕ ΕΞΟΥΣΙΟΔΟΤΗΜΕΝΟ ΤΕΧΝΙΚΟ ΠΡΟΣΩΠΙΚΟ.



Το σύμβολο του θαυμαστικού που περικλείεται μέσα σε τρίγωνο, σας εφιστά την προσοχή σε σημαντικές οδηγίες χειρισμού και συντήρησης οι οποίες περιλαμβάνονται στα εγχειρίδια που συνοδεύουν αυτό το προϊόν.



ΡΟΕΙΔΟΠΟΙΗΣΗ

Εάν χρησιμοποιήσετε το προϊόν χωρίς να τηρήσετε τις οδηγίες που αναφέρονται κάτω από το σύμβολο αυτό, μπορεί να προκληθεί σοβαρός τραυματισμός ή θάνατος.



ΠΡΟΣΟΧΗ

Εάν χρησιμοποιήσετε το προϊόν χωρίς να τηρήσετε τις οδηγίες που αναφέρονται κάτω από το σύμβολο αυτό, τότε μπορεί να προκληθεί τραυματισμός.



ΕΠΙΣΗΜΑΝΣΗ

Εάν χρησιμοποιήσετε το προϊόν χωρίς να τηρήσετε τις οδηγίες που αναφέρονται κάτω από το σύμβολο αυτό, τότε μπορεί να προκληθεί βλάβη στον εξοπλισμό.

ΠΡΟΕΙΔΟΠΟΙΗΣΗ!

ΓΙΑ ΝΑ ΑΠΟΦΥΓΕΤΕ ΤΟΝ ΚΙΝΔΥΝΟ ΠΥΡΚΑΓΙΑΣ Ή ΗΛΕΚΤΡΟΠΛΗΞΙΑΣ, ΜΗΝ ΑΠΟΣΥΝΑΡΜΟΛΟΓΕΙΤΕ, ΜΗΝ ΕΚΘΕΤΕΤΕ ΠΟΤΕ ΤΟ ΠΡΟΪΟΝ ΑΥΤΟ ΣΕ ΝΕΡΟ ΚΑΙ ΜΗΝ ΤΟ ΧΡΗΣΙΜΟΠΟΙΕΙΤΕ ΣΕ ΠΕΡΙΒΑΛΛΟΝ ΜΕ ΥΨΗΛΗ ΥΓΡΑΣΙΑ.

Γενικές προφυλάξεις

Διαβάστε όλες τις οδηγίες — Προτού χρησιμοποιήσετε το προϊόν, διαβάστε όλες τις οδηγίες λειτουργίας. Φυλάξτε όλα τα εγχειρίδια χρήσης και τα έντυπα για μελλοντική χρήση.

Πηγές ρεύματος — Συνδέετε το προϊόν μόνο με την πηγή ρεύματος που περιγράφεται στην ετικέτα του προϊόντος.

Ξένα σώματα — Προς αποφυγή τραυματισμών, μην εισάγετε ποτέ μεταλλικά αντικείμενα στο προϊόν.

Καθαρισμός — Αποσυνδέετε πάντα το προϊόν από την πρίζα πριν το καθαρίσετε. Χρησιμοποιείτε μόνο νωπό πανί για τον καθαρισμό. Μη χρησιμοποιείτε ποτέ οποιονδήποτε τύπο απορρυπαντικού σε μορφή υγρού ή σπρέι ή οποιονδήποτε τύπο οργανικού διαλύτη για τον καθαρισμό του προϊόντος.

Θερμότητα — Μη χρησιμοποιείτε και μη αποθηκεύετε τη συσκευή κοντά σε πηγές θερμότητας όπως θερμαντικά σώματα, αερόθερμα, ηλεκτρικές κουζίνες ή εξοπλισμούς ή συσκευές που παράγουν θερμότητα, συμπεριλαμβανομένων και των στερεοφωνικών ενισχυτών.

Κεραυνοί — Εάν χρησιμοποιείτε προσαρμογέα ρεύματος AC USB κατά τη διάρκεια καταιγίδας με αστραπές, αποσυνδέστε τον αμέσως από την πρίζα.

Εξαρτήματα — Για την ασφάλειά σας και για την αποφυγή βλάβης στο προϊόν, χρησιμοποιείτε αποκλειστικά τα εξαρτήματα που συνιστώνται από την εταιρεία μας.

Τοποθέτηση — Για την αποφυγή βλάβης στο προϊόν, να το στηρίζετε με ασφάλεια σε σταθερό τρίποδο, βάση ή βραχίονα στήριξης.

ΠΡΟΕΙΔΟΠΟΙΗΣΗ

- **Μη χρησιμοποιείτε τη μηχανή κοντά σε εύφλεκτα ή εκρηκτικά αέρια.**
- **Όταν χρησιμοποιείτε το σκόπευτρο φροντίζετε να ξεκουράζετε τακτικά τα μάτια σας.**

Η μη τήρηση αυτής της προφύλαξης ενδέχεται να προκαλέσει κόπωση των ματιών, ναυτία ή αίσθηση ζάλης. Η διάρκεια και η συχνότητα της απαιτούμενης διακοπής ποικίλλει ανάλογα με το άτομο, επομένως εσείς πρέπει να κρίνετε. Εάν νιώθετε κόπωση ή αδιαθεσία αποφύγετε τη χρήση του σκοπεύτρου και, εάν απαιτείται, συμβουλευτείτε έναν ιατρό.
- **Μην στρέψετε το φλας και το LED (συμπεριλαμβανομένου του φωτισμού αυτόματης εστίασης) σε άλλα άτομα (ειδικά βρέφη, μικρά παιδιά κ.λπ.) από μικρή απόσταση.**
 - Θα πρέπει να βρίσκεστε σε απόσταση τουλάχιστον 1 μέτρο από το πρόσωπο των ατόμων που φωτογραφίζετε. Εάν χρησιμοποιήσετε το φλας σε πολύ μικρή απόσταση από τα μάτια του θέματος μπορεί να προκαλέσετε στιγμιαία απώλεια όρασης.
- **Μην κοιτάτε τον ήλιο ή άλλη έντονη πηγή φωτός με τη μηχανή.**
- **Φυλάσσετε τη μηχανή μακριά από παιδιά και βρέφη.**
 - Χρησιμοποιείτε και φυλάσσετε πάντα τη μηχανή σε μέρος όπου δε μπορούν να τη φτάσουν παιδιά και βρέφη, ώστε να αποφευχθούν οι παρακάτω επικίνδυνες καταστάσεις που μπορεί να προκαλέσουν σοβαρό τραυματισμό:
 - Στραγγαλισμός λόγω τυλίγματος του μάντα γύρω από το λαιμό.
 - Ακουσία κατάποση της μπαταρίας, της κάρτας ή άλλων μικρών εξαρτημάτων.
 - Ακουσία ενεργοποίηση του φλας κοντά στα μάτια τους ή κοντά στα μάτια άλλων παιδιών.
 - Ακουσίος τραυματισμός που μπορεί να προκληθεί από τα κινητά μέρη της μηχανής.
- **Αν παρατηρήσετε ότι η θερμοκρασία του προσαρμωγέα ρεύματος AC USB ή του φορτιστή έχει αυξηθεί υπερβολικά ή αν παρατηρήσετε ασυνήθιστες οσμές, θόρυβο ή καπνό γύρω του, απασυνδέστε αμέσως το βύσμα ρεύματος από την πρίζα και διακόψτε τη χρήση. Στη συνέχεια, επικοινωνήστε με έναν εξουσιοδοτημένο αντιπρόσωπο ή ένα κέντρο service.**

- **Διακόψτε αμέσως τη χρήση της μηχανής εάν παρατηρήσετε ασυνήθιστες οσμές, θόρυβο ή καπνό γύρω από αυτή.**
 - Μην αφαιρείτε ποτέ τις μπαταρίες με γυμνά χέρια. Με τον τρόπο αυτό, ενδέχεται να προκληθεί ανάφλεξη ή έγκαυμα στα χέρια σας.
- **Μην κρατάτε και μη χρησιμοποιείτε ποτέ τη μηχανή με βρεγμένα χέρια.** Αυτό ενδέχεται να προκαλέσει υπερθέρμανση, έκρηξη, πυρκαγιά, ηλεκτροπληξία ή δυσλειτουργία.
- **Μην αφήνετε τη μηχανή σε μέρη στα οποία μπορεί να εκτεθεί σε εξαιρετικά υψηλές θερμοκρασίες.**
 - Αυτό μπορεί να καταστρέψει εξαρτήματα της μηχανής ενώ, υπό ορισμένες συνθήκες, ενδέχεται να προκληθεί ανάφλεξη. Μην χρησιμοποιείτε τον φορτιστή ή τον προσαρμωγέα AC USB καλυμμένο (π.χ. με μια κουβέρτα). Αυτό μπορεί να έχει ως αποτέλεσμα την υπερθέρμανση και την πρόκληση πυρκαγιάς.
- **Χειρίζεστε τη μηχανή με προσοχή, ώστε να αποφύγετε εγκαύματα χαμηλής θερμοκρασίας.**
 - Όταν η μηχανή περιλαμβάνει μεταλλικά εξαρτήματα, η υπερθέρμανση μπορεί να προκαλέσει έγκαυμα χαμηλής θερμοκρασίας. Λάβετε υπόψη τα εξής:
 - Η μηχανή υπερθερμαίνεται όταν χρησιμοποιείται για μεγάλο διάστημα. Εάν την κρατάτε ενώ έχει υπερθερμανθεί, ενδέχεται να προκληθεί έγκαυμα χαμηλής θερμοκρασίας.
 - Σε χώρους όπου επικρατεί υπερβολικά χαμηλή θερμοκρασία, η θερμοκρασία του σώματος της μηχανής μπορεί να είναι πιο χαμηλή από αυτήν του περιβάλλοντος. Εάν είναι εφικτό, φορέστε γάντια όταν κρατάτε τη μηχανή σε μέρη με χαμηλές θερμοκρασίες.
- **Για την προστασία των εξαρτημάτων τεχνολογίας υψηλής ακρίβειας που περιέχονται στη μηχανή αυτή, μην την αφήνετε ποτέ στα παρακάτω μέρη, είτε κατά τη χρήση είτε κατά τη φύλαξή της:**
 - Σε χώρους όπου οι θερμοκρασίες και/ή η υγρασία είναι αρκετά υψηλές ή παρουσιάζουν ακραίες και αιφνίδιες μεταβολές. Σε απευθείας ηλιακή ακτινοβολία, σε παραλίες, σε κλειστά αυτοκίνητα ή δίπλα σε άλλες πηγές θερμότητας (ηλεκτρικές κουζίνες, θερμαντικά σώματα κ.λπ.) ή υγραντήρες.
 - Σε χώρους με άμμο ή σκόνη.

- Κοντά σε εύφλεκτα αντικείμενα ή εκρηκτικές ύλες.
- Σε υγρούς χώρους, όπως λουτρά ή στη βροχή.
- Σε χώρους που εκτίθενται σε έντονους κραδασμούς.
- Στη μηχανή χρησιμοποιείται μπαταρία ιόντων λιθίου, συνιστώμενη από την εταιρεία μας. Φορτίζετε την μπαταρία με τον ενδεδειγμένο προσαρμογέα ρεύματος AC USB ή φορτιστή. Μην χρησιμοποιείτε άλλους προσαρμογείς ρεύματος AC USB ή άλλους φορτιστές.
- Σε καμία περίπτωση δεν πρέπει να καίτε ούτε να θερμαίνετε τις μπαταρίες σε φούρνους μικροκυμάτων, εστίες κουζίνας, χύτρες ταχύτητας κ.λπ.
- Μην αφήνετε ποτέ τη μηχανή επάνω ή κοντά σε ηλεκτρομαγνητικές συσκευές. Ενδέχεται να προκληθεί υπερθέρμανση, πυρκαγιά ή έκρηξη.
- Μην συνδέετε τους πόλους με οποιοδήποτε μεταλλικό αντικείμενο.
- Κατά τη μεταφορά ή την αποθήκευση των μπαταριών αποφεύγετε την επαφή τους με μεταλλικά αντικείμενα, όπως κοσμήματα, καρφίτσες, αγκράφες κλειδιά κ.λπ. Τυχόν βραχυκύκλωμα ενδέχεται να προκαλέσει υπερθέρμανση, έκρηξη ή πυρκαγιά και να υποστείτε έγκαυμα ή τραυματισμό.
- Προς αποφυγή διαρροών ή καταστροφής των ακροδεκτών των μπαταριών, τηρείτε επιμελώς όλες τις υποδείξεις σχετικά με τη χρήση τους. Ποτέ μην προσπαθήσετε να αποσυναρμολογήσετε μια μπαταρία ή να την τροποποιήσετε με οποιοδήποτε τρόπο, με συγκόλληση κ.λπ.
- Εάν το υγρό των μπαταριών έρθει σε επαφή με τα μάτια σας, ξεπλύνετε τα με καθαρό, κρύο και τρεχούμενο νερό και κατόπιν ζητήστε αμέσως ιατρική βοήθεια.
- Αν δεν μπορείτε να αφαιρέσετε την μπαταρία από τη μηχανή, επικοινωνήστε με έναν εξουσιοδοτημένο αντιπρόσωπο ή ένα κέντρο service. Μην προσπαθήσετε να αφαιρέσετε την μπαταρία με ασκώντας δύναμη. Τυχόν φθορά στο εξωτερικό της μπαταρίας (χαρακίες κ.λπ.) ενδέχεται να προκαλέσει υπερθέρμανση ή έκρηξη.
- Αποθηκεύετε πάντα τις μπαταρίες σε μέρος στο οποίο δεν έχουν πρόσβαση μικρά παιδιά και κατοικίδια. Σε περίπτωση κατάποσης μπαταρίας, ζητήστε αμέσως ιατρική βοήθεια.
- Για να αποφύγετε διαρροή, υπερθέρμανση των μπαταριών ή πρόκληση πυρκαγιάς ή έκρηξης χρησιμοποιείτε αποκλειστικά τις ενδεδειγμένες για το συγκεκριμένο προϊόν μπαταρίες.
- Εάν οι επαναφορτιζόμενες μπαταρίες δεν επαναφορτίζονται εντός του προκαθορισμένου χρονικού διαστήματος, σταματήστε να τις φορτίζετε και μην τις χρησιμοποιείτε.
- Μην χρησιμοποιείτε μπαταρίες που εμφανίζουν ρωγμές ή έχουν σπασί, καθώς και μην χαράζετε τις μπαταρίες.
- Μην εκθέτετε ποτέ τις μπαταρίες σε ισχυρά κρουστικά φορτία ή συνεχείς κραδασμούς λόγω πτώσης ή πρόσκρουσης. Υπάρχει κίνδυνος έκρηξης, υπερθέρμανσης ή εγκαύματος.
- Σε περίπτωση διαρροής, ασυνήθιστης οσμής, αποχρωματισμού, παραμόρφωσης ή άλλης ανωμαλίας των μπαταριών κατά τη λειτουργία, διακόψτε τη χρήση της μηχανής και απομακρυνθείτε αμέσως από τυχόν ίχνη πυρκαγιάς.
- Εάν διαρρεύσει υγρό από την μπαταρία και έλθει σε επαφή με το δέρμα ή τα ρούχα σας, αφαιρέστε τα και ξεπλύνετε αμέσως το δέρμα σας με καθαρό, κρύο, τρεχούμενο νερό. Εάν το υγρό αυτό προκαλέσει έγκαυμα στο δέρμα σας, ζητήστε αμέσως ιατρική βοήθεια.
- Μην χρησιμοποιείτε ποτέ μπαταρίες ιόντων λιθίου σε περιβάλλον με χαμηλή θερμοκρασία. Κάτι τέτοιο μπορεί να προκαλέσει έκλυση θερμότητας, ανάφλεξη ή έκρηξη.
- Η μπαταρία ιόντων λιθίου έχει σχεδιαστεί για χρήση μόνο με την ψηφιακή φωτογραφική μηχανή. Μην χρησιμοποιείτε την μπαταρία σε άλλες συσκευές.
- **Μην αφήνετε παιδιά ή ζώα/κατοικίδια να κρατούν ή μεταφέρουν μπαταρίες (προκειμένου να αποφευχθεί επικίνδυνες ενέργειές τους, όπως σάλιωμα, τοποθέτηση στο στόμα ή μάσημα).**

Να χρησιμοποιείτε μόνο την ειδική επαναφορτιζόμενη μπαταρία, τον ειδικό φορτιστή μπαταρίας και τον ειδικό προσαρμογέα ρεύματος AC USB

Σε αυτήν τη μηχανή σας συνηστούμε ιδιαίτερα να χρησιμοποιείτε μόνο τη γνήσια επαναφορτιζόμενη μπαταρία, τον φορτιστή μπαταρίας και τον προσαρμογέα ρεύματος AC USB που καθορίζει η εταιρεία μας. Σε περίπτωση χρήσης μη γνήσιων επαναφορτιζόμενης μπαταρίας, φορτιστή μπαταρίας ή/και προσαρμογέα ρεύματος AC USB μπορεί να προκληθεί πυρκαγιά ή τραυματισμός λόγω διαρροής, θέρμανσης, ανάφλεξης ή βλάβης στην μπαταρία. Η εταιρεία μας δεν φέρει καμία ευθύνη για ατυχήματα ή ζημιές που ενδέχεται να προκληθούν από τη χρήση μπαταρίας, φορτιστή μπαταρίας ή/και προσαρμογέα ρεύματος AC USB που δεν αποτελούν συνιστώμενα, γνήσια εξαρτήματα της εταιρείας μας.

⚠ ΠΡΟΣΟΧΗ

- **Μην καλύπτετε το φλας με το χέρι σας κατά την ενεργοποίησή του.**
- Ο προσαρμογέας ρεύματος AC USB F-7AC που παρέχεται έχει σχεδιαστεί μόνο για χρήση με αυτήν τη μηχανή. Δεν είναι δυνατή η φόρτιση άλλων μηχανών με αυτόν τον προσαρμογέα ρεύματος AC USB.
- Μην συνδέετε τον παρεχόμενο προσαρμογέα ρεύματος AC USB F-7AC σε άλλες συσκευές εκτός από αυτήν τη μηχανή.
- Μην αποθηκεύετε ποτέ μπαταρίες σε μέρος όπου εκτίθενται απευθείας σε ηλιακή ακτινοβολία ή υψηλές θερμοκρασίες, όπως σε κλειστό όχημα, κοντά σε πηγή θερμότητας κ.λπ.
- Οι μπαταρίες πρέπει να διατηρούνται πάντοτε στεγνές.
- Η μπαταρία μπορεί να θερμανθεί από την παρατεταμένη χρήση. Για να αποφύγετε εγκαύματα χαμηλής θερμοκρασίας, μην την αφαιρείτε αμέσως μετά τη χρήση της μηχανής.
- Στη μηχανή χρησιμοποιείται μία μπαταρία ιόντων λιθίου της εταιρείας μας. Να χρησιμοποιείτε τη συνιστώμενη, γνήσια μπαταρία. Υπάρχει κίνδυνος έκρηξης εάν η μπαταρία αντικατασταθεί από λανθασμένο τύπο μπαταρίας.
- Ανακυκλώνοντας τις μπαταρίες συμβάλετε στη σωστή διαχείριση των ενεργειακών πόρων του πλανήτη. Πριν απορρίψετε μπαταρίες των οποίων η διάρκεια ζωής έχει λήξει, βεβαιωθείτε πως έχετε καλύψει τους ακροδέκτες τους. Τηρείτε πάντοτε τους τοπικούς νόμους και κανονισμούς.

⚠ ΕΠΙΣΗΜΑΝΣΗ

- **Μη χρησιμοποιείτε και μην αποθηκεύετε τη μηχανή σε χώρους όπου υπάρχει πολλή σκόνη ή υγρασία.**
- **Χρησιμοποιείτε μόνο κάρτες μνήμης SD/SDHC/SDXC. Μη χρησιμοποιείτε ποτέ άλλους τύπους καρτών.**
Αν τοποθετήσετε κατά λάθος άλλο τύπο κάρτας στη μηχανή, επικοινωνήστε με έναν εξουσιοδοτημένο αντιπρόσωπο ή κέντρο service. Μην προσπαθήσετε να αφαιρέσετε την κάρτα ασκώντας δύναμη.
- Δημιουργείται τακτικά αντίγραφα ασφαλείας των σημαντικών δεδομένων σας σε υπολογιστή ή άλλο μέσο αποθήκευσης για να αποφύγετε ακούσια απώλειά τους.
- Η εταιρεία μας δεν αναλαμβάνει καμία ευθύνη για οποιαδήποτε απώλεια δεδομένων που σχετίζεται με τη συγκεκριμένη συσκευή.

- Να είστε προσεκτικοί με τον ιμάντα κατά τη μεταφορά της μηχανής. Μπορεί να σκαλώσει σε διάφορα προεξέχοντα αντικείμενα και να προκαλέσει σοβαρές ζημιές.
- Πριν από τη μεταφορά της μηχανής, αφαιρέστε το τρίποδο και όλα τα εξαρτήματα που κατασκευάζονται από άλλες εταιρείες.
- Μη ρίχνετε κάτω τη μηχανή και μην την υποβάλλετε σε ισχυρά κρουστικά φορτία ή κραδασμούς.
- Όταν τοποθετείτε ή αφαιρείτε τη μηχανή από ένα τρίποδο, περιστρέψτε τη βίδα του τριπόδου και όχι τη μηχανή.
- Μην αγγίζετε τις ηλεκτρικές επαφές της μηχανής.
- Μην αφήνετε τη μηχανή στραμμένη απευθείας στον ήλιο. Μπορεί να προκληθεί ζημιά στον φακό ή στις κουρτίνες του κλειστρου, αδυναμία καταγραφής σωστών χρωμάτων, δημιουργία ψευδούς ειδώλου στη μονάδα καταγραφής εικόνας, ενδεχομένως και πυρκαγιά.
- Μην αφήνετε το σκόπευτρο στραμμένο προς ισχυρές πηγές φωτός ή το άμεσο ηλιακό φως. Η θερμότητα ενδέχεται να προκαλέσει βλάβη στο σκόπευτρο.
- Μην πιέζετε και μην τραβάτε βίαια το φακό.
- Φροντίστε να απομακρύνετε τυχόν σταγονίδια νερού ή άλλη μορφή υγρασίας από το προϊόν προτού τοποθετήσετε την μπαταρία ή ανοίξετε/κλείσετε κάποιο κάλυμμα.
- Εάν πρόκειται να φυλάξετε τη μηχανή για μεγάλο χρονικό διάστημα, αφαιρέστε τις μπαταρίες. Επιλέξτε ένα δροσερό και στεγνό μέρος για τη φύλαξη, ώστε να αποφύγετε τυχόν συμπίκνωση των υδρατμών στο εσωτερικό της μηχανής. Όταν πρόκειται να τη χρησιμοποιήσετε ξανά, ελέγξτε τη μηχανή ενεργοποιώντας την και πατώντας το κουμπί κλειστρου για να εξακριβώσετε αν λειτουργεί κανονικά.
- Ενδέχεται να προκληθεί δυσλειτουργία στη μηχανή, αν χρησιμοποιηθεί σε μια θέση όπου μπορεί να υποστούν τις επιδράσεις ενός μαγνητικού/ηλεκτρομαγνητικού πεδίου, ραδιοκυμάτων ή υψηλής τάσης, όπως κοντά σε τηλεοράσεις, φούρνους μικροκυμάτων, βιντεοπαιχνίδια, ηχεία, μεγάλες οθόνες, συσκευές τηλεόρασης/ραδιοφώνου ή πύργους μετάδοσης. Σε τέτοιου είδους περιπτώσεις, απενεργοποιήστε και ενεργοποιήστε ξανά τη μηχανή πριν από τον περαιτέρω χειρισμό της.
- Λαμβάνετε πάντοτε υπόψη τους περιορισμούς του περιβάλλοντος χρήσης που περιγράφονται στο εγχειρίδιο της μηχανής.
- Τοποθετήστε την μπαταρία προσεκτικά, όπως περιγράφεται στις οδηγίες χρήσης.

- Πριν από την τοποθέτηση, ελέγχετε πάντοτε την μπαταρία για τυχόν διαρροή, αποχρωματισμό, παραμόρφωση ή οποιαδήποτε άλλη ανωμαλία.
- Αφαιρείτε πάντοτε την μπαταρία από τη μηχανή πριν την αποθηκεύσετε για μεγάλο χρονικό διάστημα.
- Όταν πρόκειται να αποθηκεύσετε τη μηχανή για μεγάλο χρονικό διάστημα, επιλέξτε ένα δροσερό σημείο για την αποθήκευση.
- Για προσαρμογέα AC USB τύπου πρίζας: Συνδέστε τον προσαρμογέα AC USB F-7AC σωστά στην πρίζα, φροντίζοντας να είναι κάθετος προς αυτήν.
- Η αποσύνδεση του προσαρμογέα AC από το ρεύμα γίνεται με το βύσμα ρεύματος, συνεπώς φροντίστε να το συνδέετε σε μια εύκολα προσβάσιμη πρίζα.
- Η κατανάλωση ενέργειας της μηχανής εξαρτάται από τις λειτουργίες που χρησιμοποιούνται.
- Στις συνθήκες που περιγράφονται παρακάτω γίνεται συνεχής κατανάλωση ενέργειας και η μπαταρία εξαντλείται γρήγορα.
 - Επανειλημμένη χρήση του zoom.
 - Επανειλημμένη αυτόματη εστίαση πατώντας συχνά το κουμπί κλείστρου μέχρι τη μέση, σε λειτουργία λήψης.
 - Εμφάνιση στην οθόνη μιας φωτογραφίας για μεγάλο χρονικό διάστημα.
- Εάν χρησιμοποιήσετε εξαντλημένη μπαταρία, η μηχανή μπορεί να απενεργοποιηθεί χωρίς προηγουμένως να εμφανιστεί η προειδοποιητική ένδειξη χαμηλού φορτίου μπαταρίας.
- Αν οι ακροδέκτες της μπαταρίας είναι υγροί ή λιπαροί, μπορεί να μην κάνουν σωστή επαφή με τη μηχανή. Σκουπίστε σχολαστικά την μπαταρία με ένα στεγνό πανί, πριν από τη χρήση της.
- Φορτίζετε πάντοτε μια μπαταρία πριν από την πρώτη χρήση ή όταν δεν έχει χρησιμοποιηθεί για μεγάλο χρονικό διάστημα.
- Όταν χρησιμοποιείτε τη μηχανή με μπαταρία σε χαμηλές θερμοκρασίες, προσπαθείτε να κρατάτε τη μηχανή και την εφεδρική μπαταρία όσο πιο ζεστές γίνεται. Μια μπαταρία της οποίας το φορτίο έχει εξαντληθεί λόγω του ψύχους, μπορεί να επανέλθει στην προηγούμενη κατάσταση φόρτισης αφού επανέλθει σε θερμοκρασία δωματίου.
- Πριν από κάποιο μεγάλο ταξίδι και κυρίως πριν ταξιδέψετε στο εξωτερικό, προμηθευθείτε επαρκή αριθμό επιπλέον μπαταριών. Μια κατάλληλη μπαταρία μπορεί να είναι δυσεύρετη όταν ταξιδεύετε.

Χρήση των λειτουργιών ασύρματου LAN/Bluetooth®

- **Απενεργοποιείτε τη μηχανή σε νοσοκομεία και άλλους χώρους όπου υπάρχει ιατρικός εξοπλισμός.**
Τα ραδιοκύματα που εκπέμπονται από τη μηχανή μπορεί να επηρεάσουν αρνητικά τον ιατρικό εξοπλισμό, προκαλώντας δυσλειτουργίες και ενδεχομένως ατυχήματα. Φροντίστε να απενεργοποιείτε τις λειτουργίες ασύρματου LAN/Bluetooth® όταν βρίσκεστε κοντά σε ιατρικό εξοπλισμό (Σελ. 267).
- **Απενεργοποιείτε τη μηχανή όταν βρίσκεστε σε αεροσκάφη.**
Η χρήση ασύρματων συσκευών εντός αεροσκάφους μπορεί να επηρεάσει αρνητικά την ασφαλή λειτουργία του. Φροντίστε να απενεργοποιείτε τις λειτουργίες ασύρματου LAN/Bluetooth® όταν βρίσκεστε μέσα σε αεροσκάφος (Σελ. 267).
- **Μη χρησιμοποιείτε αυτό το προϊόν σε χώρους όπου ενδέχεται να προκαλέσει παρεμβολές σε συστήματα ραντάρ που βρίσκονται κοντά.**

Οθόνη

- Ποτέ μην πιέζετε βίαια την οθόνη. Εάν συμβεί αυτό, η εικόνα μπορεί να είναι δυσδιάκριτη, με αποτέλεσμα τη δυσλειτουργία κατά την αναπαραγωγή ή την πρόκληση ζημιών στην οθόνη.
- Στην επάνω/κάτω πλευρά της οθόνης μπορεί να εμφανίζεται μια φωτεινή λωρίδα, χωρίς το γεγονός αυτό να αποτελεί δυσλειτουργία.
- Όταν παρατηρείτε ένα θέμα διαγωνίως στη μηχανή, οι άκρες μπορεί να εμφανίζονται τεθλασμένες στην οθόνη. Δεν πρόκειται για κάποια δυσλειτουργία. Το φαινόμενο αυτό είναι λιγότερο αισθητό σε λειτουργία αναπαραγωγής.
- Σε χώρους στους οποίους επικρατεί χαμηλή θερμοκρασία, η οθόνη μπορεί να αργήσει να ενεργοποιηθεί ή το χρώμα της μπορεί να αλλάξει προσωρινά.
- Όταν χρησιμοποιείτε τη μηχανή σε χώρους όπου επικρατούν ακραίες συνθήκες ψύχους, συνιστάται να την τοποθετείτε περιστασιακά σε κάποιο ζεστό μέρος. Η απόδοση της οθόνης που μειώνεται λόγω της χαμηλής θερμοκρασίας, επανέρχεται στα φυσιολογικά επίπεδα υπό κανονικές θερμοκρασίες.
- Η οθόνη αυτού του προϊόντος κατασκευάζεται με προδιαγραφές υψηλής ακρίβειας και ποιότητας, ωστόσο ενδέχεται να υπάρχουν μόνιμα ενεργά ή ανενεργά ρικελ στην οθόνη. Αυτά τα ρικελ δεν επηρεάζουν την εικόνα που θα αποθηκευτεί. Λόγω των χαρακτηριστικών αυτών, ενδέχεται ακόμα να παρατηρηθεί ανομοιομορφία στο χρώμα ή τη φωτεινότητα ανάλογα με τη γωνία, αυτό όμως οφείλεται στη δομή της οθόνης. Αυτό δεν αποτελεί δυσλειτουργία.

Νομικές και άλλες επισημάνσεις

- Η εταιρεία μας δε φέρει ευθύνη ούτε παρέχει εγγύηση για ζημίες ή οφέλη που μπορεί να προκύψουν από τη νόμιμη χρήση της μηχανής ή για απαιτήσεις τρίτων, οι οποίες οφείλονται στην ανάρμοστη χρήση του προϊόντος αυτού.
- Η εταιρεία μας δε φέρει ευθύνη ούτε παρέχει εγγύηση για ζημίες ή οφέλη που μπορεί να προκύψουν από τη νόμιμη χρήση της μηχανής και οι οποίες οφείλονται σε διαγραφή δεδομένων εικόνας.

Αποποίηση Εγγύησης

- Η εταιρεία μας δε φέρει ευθύνη, ούτε παρέχει εγγύηση, ρητή ή σιωπηρή, σχετικά με οποιοδήποτε περιεχόμενο των παρόντων εντύπων ή του λογισμικού και σε καμία περίπτωση δεν μπορεί να θεωρηθεί υπεύθυνη για οποιαδήποτε σιωπηρή εγγύηση της εμπορευσιμότητας ή την καταλληλότητα, για οποιοδήποτε σκοπό ή για οποιοσδήποτε παρεπόμενες, περιστασιακές ή έμμεσες ζημίες (συμπεριλαμβανομένων ενδεικτικά, των αποζημιώσεων λόγω απώλειας κερδών, διακοπής επιχειρηματικών δραστηριοτήτων και απώλειας επιχειρηματικών πληροφοριών), που προκύπτουν από τη χρήση ή από την αδυναμία χρήσης του παρόντος έντυπου υλικού και λογισμικού. Ορισμένες χώρες δεν επιτρέπουν την εξαίρεση ή τον περιορισμό της ευθύνης για παρεπόμενες ή περιστασιακές ζημίες ή της σιωπηρής εγγύησης. Ως εκ τούτου, οι ανωτέρω περιορισμοί ενδεχομένως να μην ισχύουν στη δική σας περίπτωση.
- Η εταιρεία μας διατηρεί όλα τα δικαιώματα του παρόντος εγχειριδίου.

Προειδοποίηση

Η φωτογράφιση ή η χρήση υλικού που προστατεύεται από δικαιώματα πνευματικής ιδιοκτησίας χωρίς εξουσιοδότηση μπορεί να αποτελεί παραβίαση της νομοθεσίας περί δικαιωμάτων πνευματικής ιδιοκτησίας. Η εταιρεία μας δεν αναλαμβάνει καμία ευθύνη για τη φωτογράφιση, χρήση ή άλλη ενέργεια χωρίς εξουσιοδότηση που συνιστά παραβίαση των δικαιωμάτων πνευματικής ιδιοκτησίας.

Σημείωση περί δικαιωμάτων πνευματικής ιδιοκτησίας

Με επιφύλαξη παντός δικαιώματος. Απαγορεύεται η αναπαραγωγή οποιουδήποτε τμήματος του παρόντος έντυπου υλικού ή του λογισμικού ή η χρήση υπό οποιαδήποτε μορφή και με οποιοδήποτε μέσο, ηλεκτρονικό ή μηχανικό, συμπεριλαμβανομένης της φωτιστύπησης, της εγγραφής και της χρήσης οποιοδήποτε συστήματος αποθήκευσης και ανάκτησης, χωρίς την έγγραφη άδεια της εταιρείας μας. Καμία ευθύνη δεν αναλαμβάνεται αναφορικά με τη χρήση των πληροφοριών που περιέχονται στο εν λόγω έντυπο υλικό ή στο λογισμικό ή σχετικά με οποιοσδήποτε ζημίες που μπορεί να προκύψουν από τη χρήση των πληροφοριών που περιέχονται στο εν λόγω έντυπο υλικό ή στο λογισμικό. Η εταιρεία μας διατηρεί το δικαίωμα να τροποποιεί τα χαρακτηριστικά και το περιεχόμενο του παρόντος εγχειριδίου χωρίς προηγούμενη ενημέρωση.

Εμπορικά σήματα

- Οι ονομασίες Microsoft και Windows είναι εμπορικά σήματα κατατεθέντα της εταιρείας Microsoft Corporation.
- Το λογότυπο SDXC είναι εμπορικό σήμα της εταιρείας SD-3C, LLC.
- Το λογότυπο Apical είναι εμπορικό σήμα κατατεθέν της Apical Limited.



- Η ονομασία Micro Four Thirds, Four Thirds και τα λογότυπα Micro Four Thirds και Four Thirds είναι εμπορικά σήματα ή σήματα κατατεθέντα της OM Digital Solutions Corporation στην Ιαπωνία, τις Ηνωμένες Πολιτείες Αμερικής, τις χώρες της Ευρωπαϊκής Ένωσης και άλλες χώρες.
- Η ονομασία Wi-Fi είναι εμπορικό σήμα κατατεθέν της Wi-Fi Alliance.
- Η ονομασία και τα λογότυπα **Bluetooth**® είναι κατατεθέντα εμπορικά σήματα ιδιοκτησίας της Bluetooth SIG, Inc. και οποιαδήποτε χρήση τους από την OM Digital Solutions Corporation γίνεται κατόπιν άδειας.
- Τα πρότυπα των συστημάτων αρχείων φωτογραφικής μηχανής που αναφέρονται στο εγχειρίδιο αυτό είναι τα πρότυπα του «Κανονισμού Σχεδίασης Αρχείων Ψηφιακής Μηχανής (DCF)» τα οποία έχουν καθοριστεί από τον Ιαπωνικό Σύνδεσμο Βιομηχανιών Τεχνολογίας Ηλεκτρονικών και Πληροφορικής (JEITA).
- Το QR Code είναι εμπορικό σήμα της Denso Wave Inc.
- Όλες οι άλλες επωνυμίες εταιριών και προϊόντων είναι εμπορικά σήματα κατατεθέντα ή/και εμπορικά σήματα των αντίστοιχων κατόχων τους.

THIS PRODUCT IS LICENSED UNDER THE AVC PATENT PORTFOLIO LICENSE FOR THE PERSONAL AND NONCOMMERCIAL USE OF A CONSUMER TO (i) ENCODE VIDEO IN COMPLIANCE WITH THE AVC STANDARD («AVC VIDEO») AND/OR (ii) DECODE AVC VIDEO THAT WAS ENCODED BY A CONSUMER ENGAGED IN A PERSONAL AND NON-COMMERCIAL ACTIVITY AND/OR WAS OBTAINED FROM A VIDEO PROVIDER LICENSED TO PROVIDE AVC VIDEO. NO LICENSE IS GRANTED OR SHALL BE IMPLIED FOR ANY OTHER USE. ADDITIONAL INFORMATION MAY BE OBTAINED FROM MPEG LA, L.L.C. SEE [HTTP://WWW.MPEGLA.COM](http://www.mpegla.com)

Το λογισμικό σε αυτήν τη μηχανή μπορεί να περιλαμβάνει λογισμικό άλλων κατασκευαστών. Τυχόν λογισμικό τρίτων κατασκευαστών υπόκειται στους όρους και τις προϋποθέσεις που επιβάλλονται από τους κατόχους ή τους δικαιούχους του εκάστοτε λογισμικού, σύμφωνα με τους οποίους όρους και προϋποθέσεις το λογισμικό παρέχεται σε εσάς. Αυτοί οι όροι καθώς και άλλες υποδείξεις σχετικά με λογισμικό τρίτων κατασκευαστών, εφόσον υπάρχουν, διατίθενται στο αρχείο PDF υποδείξεων λογισμικού στη διεύθυνση <https://support.jp.omsystem.com/en/support/imgs/digicamera/download/notice/notice.html>

Η ενημέρωση του firmware θα προσθέσει/τροποποιήσει τις παρακάτω λειτουργίες.

Προσθήκες/τροποποιήσεις με την έκδοση firmware 1.6



Ρυθμίσεις ασφαλείας σύνδεσης smartphone	353
Προεπιλεγμένες ρυθμίσεις	354

Προσθήκες/τροποποιήσεις με την έκδοση firmware 1.6

Ρύθμιση ασφαλείας σύνδεσης smartphone (🔒 Connection Security)

Ρυθμίστε την ασφάλεια κατά τη σύνδεση με smartphone μέσω Wi-Fi.

Μενού	MENU ➔ γ ➔ 4. Wi-Fi/Bluetooth ➔ ⚙️ Settings ➔ 🔒 Connection Security
-------	---

- ⚠️ Εάν ρυθμιστεί σε [WPA2/WPA3], ένα smartphone ενδέχεται να μη συνδεθεί μέσω Wi-Fi. Σε αυτήν την περίπτωση, ρυθμίστε σε [WPA2].
- ⚠️ Η αλλαγή των ρυθμίσεων θα αλλάξει τόσο τον κωδικό πρόσβασης σύνδεσης Wi-Fi όσο και τον κωδικό πρόσβασης σύνδεσης **Bluetooth®**.
- ⚠️ Αντιστοιχίστε ξανά τη φωτογραφική μηχανή με ένα smartphone μετά την αλλαγή κωδικών πρόσβασης. 📷 «Σύζευξη (pairing) μηχανής και smartphone (Σύνδεση Wi-Fi)» (Σελ. 268)
- ⚠️ Εκτελώντας [Reset **⚙️** Settings] (Σελ. 273) θα εκκινήσει την **🔒 Connection Security**.



Προεπιλεγμένες ρυθμίσεις

*1: Μπορεί να προστεθεί στο [Assign].

*2: Είναι δυνατή η επαναφορά των προεπιλογών με τη ρύθμιση [Initialize All Settings] για το στοιχείο [Reset/Initialize Settings].

*3: Είναι δυνατή η επαναφορά των προεπιλογών με τη ρύθμιση [Reset Shooting Settings] για το στοιχείο [Reset/Initialize Settings].

Καρτέλα γ

Σελίδα	Λειτουργία	Προεπιλογή	*1	*2	*3
4. Wi-Fi/Bluetooth					
	 Settings	 Connection Security	WPA2/WPA3	—	—

Σύμβολα

	+WB	159
	Λειτ. RC Φλας	306
	Συγχρ. Φλας	129
	Χαμ. Ταχύ/τα	129
	(Προστασία)	199
	(Μεταφορά φωτογραφιών)	291
)	258
	Σταθεροποιητής εικόνας	143
	Φωτομέτρηση κατά την	115
	Κωδικός σύνδεσης	274
	σε λειτουργία MF	89
	Κύκλος στο Μενού	245
	Ρυθμίσεις	214
	Σταθεροποιητής εικόνας	143
	Λεπτομερείς Ρυθμίσεις	148
	[:::] Ρυθμίσεις Λειτ.	83
	[:::] Σημ. Επαναφ. AF	103
	AF+MF	87
	AF με μισό πάτημα =	88
	Προσαρμ. AF	100
	Περιοριστ. AF	97
	Προτεραιότητα Κέντρο C-AF	91
	Ρυθμίσεις λειτ. Στόχου AF	84
	Ρυθμ. Λειτουργ. Εικόνας	154
	Σάρωση AF	99
	ISO-A Κάτω Όριο Ταχύτητ.	120
	Κουμπ. AF Πρόσωπ. & Μάτι	94
	Λειτ. LV	233
	Νυχτερινή Όραση	233
	Συνδεσμ. Προσανατ. [:::]	102
	Ρυθμίσι. Αποθήκ.	250
	Μορφή Προβολής	260
	Ταχύτητα C-AF	92
	Εξοδος HDMI	187
	(Εγγραφή video)	63
	Λειτ. Κλείστρου	224
	[:::] Ρυθμίσεις κύκλου	105
	[:::] Ρυθμ. οθόνης επιλογής	104
	[:::] Σημειακή Φωτομ.	117
	Κατάσταση Μπαταρίας	260
	Προτ. Μπαταρίας	260

	Λειτουργία	212
	Προεπιλεγμένη ρύθμιση	212
	Λειτ. Επιλογή	212
	Ρυθμίσι. Πληροφοριών	213
	(αυτόματη περιστροφή)	212
	Κλειδωμα	231
	Ρυθμίσεις Πλέγματος	242
	Ρυθμίσεις Πληροφοριών	239
	= Μετρητής επιπέδου	240
		264
	WB	
	ΑΥΤΟ Διατήρ. θερμ. χρώμ.	
	Video	159
	Φωτογραφία	159
	WB	
	ΑΥΤΟ Κλειδωμα	158
	+ []	129
	Ρυθμίσεις	264
	Κλειδωμα	232

A

A (AE προτεραιότητας διαφράγματος)	49
AdobeRGB	160
AEL με μισό πάτημα =	116
AE προγράμματος	47
AE προτεραιότητας διαφράγματος	49
AE προτεραιότητας κλείστρου	51
AF Αστροφωτογρ. (AF)	79
AF Σημειακού Στόχου	85

B

B (Εκθέσεις μεγάλης διάρκειας)	55
Bluetooth	269
Bluetooth®	267
Bracketing (BKT)	
AE BKT	179
ART BKT	182
BKT Εστίασης	183
FL BKT	180
ISO BKT	181
WB BKT	180
BULB	55

C	
C-AF+TR (Παρακολούθηση AF).....	78
C-AF (Συνεχής AF).....	77
D	
DPOF.....	205
H	
HDMI.....	295
HDR (Υψηλό δυναμικό εύρος).....	167
I	
ISO-Auto	
Video.....	121
Φωτογραφία.....	121
L	
Lens I.S. Priority.....	144
Live BULB.....	55
Live TIME.....	55
LV σε κοντινή λήψη.....	231
M	
M (Χειροκίνητη έκθεση).....	53
MF (εναλλαγή AF/MF).....	217
MF (Χειροκίνητη εστίαση).....	77
P	
P (AE προγράμματος).....	47
Ps (Μετατόπιση προγράμματος).....	48
R	
RAW+JPEG.....	200, 202
RAW+JPEG 	203
Release Priority.....	89
S	
S (AE προτεραιότητας κλειστρου).....	51
S-AF (Μονή AF).....	77
sRGB.....	160
V	
Video υψηλής ταχύτητας.....	147

A	
Αδρανοπ/ση.....	33, 261
Αθόρυβα χειριστήρια.....	67
Αλλαγή αναλογίας εικόνας.....	149
Άμεση ρύθμιση ισοροπίας λευκού... ..	157
Ανάκληση από την Προσαρμοσίμη	
Λειτουργία.....	62
Ανάλυση video.....	146, 147
Αναμονή Σύνδεσης.....	270
Αναπαραγωγή	
Φωτογραφία.....	193
Video.....	194
Αναπαραγωγή ευρετηρίου.....	195
Αναπαραγωγή ημερολογίου.....	195
Αναπαραγωγή ήχου.....	207
Αναπαραγωγή video.....	194
Ανασκόπηση Εικόνας.....	46
Ανίχνευση θέματος.....	95
Ανίχν. Πρόσωπ. & Μάτι.....	93
Αντιγραφή	
Αντιγραφή.....	200
Αντιγρ. Όλων.....	200
Αντιστάθμιση έκθεσης.....	111
Αντιστάθμιση κίνησης.....	146, 147, 341
Αντιστάθμιση Fisheye.....	176
Αντιστάθμ. προοπτ.....	175
Αντιστ. Έκθεσ. Φλας.....	128
Αντιστοίχιση στην Προσαρμοσίμη	
Λειτουργία.....	60
Αντ. Σκίασης.....	149
Αντ/φή Επιλ.....	204
Ανω Όριο/Προεπιλ. ISO-A	
Φωτογραφία.....	120
Video.....	120
Αξεσουάρ.....	309
Αποθήκ/ση.....	293
Απομακρ. Έλεγχος.....	286
Ασύρματος τηλεχειρισμός φλας	
( Λειτουργ. Φλας).....	129, 306
Αυτόμ. απενεργ/ση.....	261
Αυτόμ. Επαναφορ. (AEL)	116

B

Βαθμολογία.....	203
Βαθμολογία Επιλεγμένων.....	204
Βαθμός συμπίεσης.....	145, 340
Βήμα EV.....	112
Βήμα ISO.....	119
Βοήθ. Αυτοφωτογρ.....	234

Γ

Γλώσσα.....	36, 264
-------------	---------

Δ

Δεδομένα τοποθεσίας.....	266
Δείκτης Κέντρου.....	188
Δέσμη AF.....	101
Διαγραφή.....	200, 202
Διαγραφή Επιλεγμένων.....	204
Διαγραφή Όλων.....	201
Διαδοχικές λήψεις.....	131
Διαμόρφωση Κάρτας.....	248
Δκτ.Εστ/σης.....	109

E

Εγγραφή ήχου.....	206
Εγγραφή χρήστη.....	2
Εγγραφή video.....	63, 66
Εικόνα RAW.....	145
Έκδοση Firmware.....	265
Εκθέσεις μεγάλης διάρκειας (B: BULB/TIME).....	55
Εμφ. Επιπέδ.....	219
Εμφ/ση Θέσης AF.....	101
Εναλλάξιμοι φακοί.....	299
Ένδειξη στάθμης μπαταρίας.....	260
Ένθεση Εικόνων.....	210
Ένθεση με διατήρηση φωτεινών θεμάτων (Lighten Blending) (B: Ζωντανή Σύνθ. Λήψη).....	58
Εντολή εκτύπωσης.....	205
Εντολή κοιν. χρήσ.....	202
Επαναφ./Αρχικ. Ρυθμίσεων.....	264
Επαναφορά Όλες οι Εικόνες.....	206
Επαναφ. φακού.....	110

Επεξεργασία

JPEG.....	209
RAW.....	207
Επεξεργ. Ονομασίας.....	252
Επεξ. χαμηλού ISO.....	122
Επιλ. εντολή κοιν. χρ.....	204
Επιφάνεια στόχου AF.....	106
Ευαισθησία ISO.....	118
Ευαισθ.Κλειδών.C-AF Φωτογραφία.....	92
Video.....	92

Z

Ζωντανή Λήψη ND.....	163
Ζωντανό Anti-Flicker.....	234

H

Ηλεκτρ. ζουμ.....	220
-------------------	-----

I

Ισορροπία λευκού.....	155
-----------------------	-----

K

Κάρτα.....	27
Κατεύθυνση Επιλογ.....	226
Κλειδ.Δακτυλ.Εστίας.....	221
Κλειδωμα AE.....	115
Κλιπ καλωδίου.....	22
Κόκ. Πλαίσιο στο ©REC.....	190
Κουμπί άμεσης λειτουργίας.....	71
Κουμπί AF-ON.....	88
Κουμπί INFO	41, 70, 192

Λ

Λειτ. Επιλογή Φωτογραφία.....	224
Video.....	224
Λειτουργ. Αεροσκάφους.....	267
Λειτουργία  (Λειτουργίες έκθεσης video.....	65
Λειτουργία εικόνας Video.....	150
Λειτουργία έκθεσης video.....	65

Λειτουργία AF	
Φωτογραφία.....	77
Video.....	77
Λειτουργία Art LV.....	234
Λειτουργία CALL.....	301
Λειτουργία RC.....	306
Λειτουργία SET.....	301
Λειτουργίες λήψης.....	43
Λειτουργ. Κουμπιού	
Φωτογραφία.....	215
Video.....	215
Λειτ. στόχου AF.....	82
Λήψη ανά διαστήματα.....	172
Λήψη εικόνας από video.....	211
Λήψη τηλεχειρισμού	
Απομακρυσμένο κλείστρο.....	272
Ζωντανή Προβολή.....	272
Λήψη Υψηλ. Ανάλ. (Λήψη φωτογραφιών με υψηλότερη ανάλυση).....	161
Λήψη Anti-Flicker.....	140
Λήψη Test.....	217

M

Μέγεθος αρχείου.....	340
Μέγεθος εικόνας.....	145, 340
Μέγεθος καρέ.....	341
Μεγέθυνση αναπαραγωγής (Q).....	196
Μείωση θορύβου.....	122
Μενού.....	68, 248, 320
Μενού λήψης.....	323
Μετατόπιση έκθεσης.....	113
Μετατόπιση προγράμματος (Ps).....	48
Μονή AF (S-AF).....	77
Μορφή αρχείου.....	145, 340
Μοχλός Fn	
Φωτογραφία.....	227
Video.....	227
Μπαταριοθήκη.....	303

O

Οθόνη αφής	
Αναπαραγωγή.....	197
Λήψη.....	45
Όνομα Αρχείου.....	251

Όλων WBZ	
Video.....	158
Φωτογραφία.....	158

Π

Παρακολούθηση AF (C-AF+TR).....	78
Παρατεταμένη Διάρκ.....	232
Περικοπή video.....	211
Περιστροφή.....	199
Πιστοποίηση.....	265
Πλαίσιο ανίχνευσης ματιού.....	95
Πλαίσιο μεγέθυνσης.....	213
Πλαίσιο μεγέθυνσης AF/Μεγέθυνση AF.....	85
Πλήρης πίνακας ελέγχου.....	74
Πλήρης πίνακας ελέγχου LV.....	74, 320
Πληροφ. μισό πάτ. =	238
Πληροφορίες θέσης.....	273
Πληρ.Πνευμ.Δικαιωμ.....	254
Ποιότητα εικόνας	
Φωτογραφία.....	145
Video.....	146
Πολλαπλή Έκθεση.....	168
Πολλ. Λειτουργ.....	223
Προβολή ευρετηρίου.....	198
Προβολή ημερολογίου.....	198
Προβολή ιστογράμματος.....	41
Προβολή πληροφοριών	
Αναπαραγωγή.....	191
Προβολή του μετρητή επιπέδου.....	42
Προεπιλ. απόστ. MF.....	109
Προεπιλογ. MF (ΠροMF).....	78
Προ-Λήψη.....	138
Προσαρμοσμ. Λειτ. (C1/C2/C3/C4).....	60
Προσοφθάλμιο.....	309
Προστασία.....	199
Προστασία επιλεγμένων.....	204
Προστατευτικό καλωδίου.....	22
Προτερ. Προσώπ.....	220
Προτερ/τητα.....	245

P

Ρυθμίς. Αισθητήρα Ματιού.....	257
Ρυθμίς. Αποθήκ.....	253

Ρυθμίσεις αντικραδασμικής [♦]	
Λειτουργίας	136
Ρυθμίσεις Βαθμολογίας	204
Ρυθμίσεις Δείκτη Μενού	244
Ρυθμίσεις διαδοχικών λήψεων.....	133
Ρυθμίσεις Εγγραφής Ήχου	185
Ρυθμίσεις Ηλεκτρονικ. Ζουμ	230
Ρυθμίσεις λειτ. Αθόρυβο [♥]	137
Ρυθμίσεις λειτουργίας φλας	128
Ρυθμίσεις Πλέγματος	
Φωτογραφία.....	241
Video.....	241
Ρυθμίσεις Πληροφοριών	
Φωτογραφία.....	237
Video.....	237
Ρυθμίσεις χρονομέτρη	
αυτοφωτογράφισης.....	135
Ρυθμίσεις BULB/TIME/COMP	178
Ρυθμίσεις HDMI.....	258
Ρυθμίσεις peaking	108
Ρυθμίσεις USB.....	259
Ρυθμίσεις Wi-Fi PC.....	283
Ρύθμιση διόπτρας.....	40
Ρύθμιση Επιπέδου	265
Ρύθμιση Ιστογράμματος	243
Ρύθμιση Οθόνης.....	256
Ρύθμιση AF Αστροφωτογρ.	90
Ρύθμιση dpi	254
Ρύθμιση EVF	257
Ρυθμίσι. Πολλαπλ. Επιλογή.....	226
Ρυθμ. Μοτίβ.Γραμμών	189
Ρυθμ. οθόνης αφής	256
Ρυθμός Καρέ	233
Video.....	341
Ρυθμός καρέ Αισθητήρα	340
Ρυθμός καρέ αναπαραγωγής.....	146, 147
Ρυθμ. πληροφ. φακού	253
Ρυθμ. πολλαπ. λειτουργ.	243
Ρυθμ. Υποδοχών Κάρτας	
Φωτογραφία.....	249
Video.....	249
Ρύθ/ση ISO Auto	
Φωτογραφία.....	118

Σ

Σάρωση flicker	
Φωτογραφία.....	113
Video.....	113
Σημείο στόχ. AF	81
Σταθεροποιητής εικόνας	
Φωτογραφία.....	141
Video.....	141
Στάθμη μπαταρίας	33
Σπιλ EVF	235
Συμβατές μονάδες φλας	123
Συμπλέκτης MF	109, 300
Σύνδεση	
Υπολογιστής	274, 290
Smartphone	267
Σύνδεση Wi-Fi	278
Υπολογιστής	274
Smartphone	268
Συνεχής αυτόματη εστίαση	
AF (C-AF).....	77
Συνεχής AF	77
Σύνθ.εικο.διαφ.εστίασ.....	165
Σύνθετες ρυθμίσεις.....	58

T

Ταχεία Προσ. Απεν.	262
Το Μενού Μου	246
Διαχείριση	247
Προσθήκη	246
Τροφοδοσία μέσω USB (USB PD)....	294

Υ

Υποβοήθηση με το χέρι.....	144
Υποβοήθηση MF	107
Υποβοήθ. Προβολ.	
(🔍📺)Υποβοήθ. Προβολ.).....	160
Υποδοχή Αποθήκευσης.....	253

Φ

Φάκελος Αποθήκευσ.	251, 253
Φίλτρο Εικόνας	
Φωτογραφία.....	150
Φίλτρο θορύβου	
Φωτογραφία.....	121
Video.....	121

Φλας	123, 305
Φόρτιση μέσω USB	25, 26
Φόρτιση μπαταρίας.....	25, 26
Φορτιστής	302
Φωτισμός LCD	261
Φωτογράφιση με φλας.....	123
Φωτομέτρηση	114
Φωτομέτρηση κατά την 	117
Φωτομέτρηση φλας	130

X

Χαρτογράφιση	265, 313
Χειροκίνητη έκθεση.....	53
Χειροκίνητη εστίαση (MF).....	77
Χρονομέτρης αυτοφωτογράφισης.....	131
Χρωμ. Χώρος	160

Ψ

Ψηφιακός τηλεμετατρ.	
Φωτογραφία.....	171
Video.....	171

Ω

Ωρα.....	55
----------	----

ημερομηνία έκδοσης: Φεβρουάριος 2022.



<https://www.om-digitalsolutions.com/>