



DIGITALNI FOTOAPARAT

OM SYSTEM

OM-1

Priručnik za uporabu

Ver.1.6

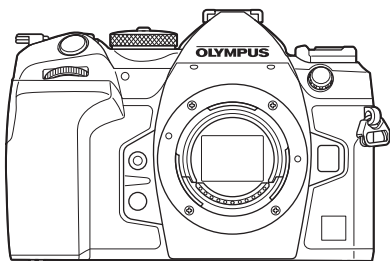

Sadržaj

1. Priprema
2. Snimanje
3. Upotreba izbornika
4. Postavke snimanja
5. Reprodukcija
6. Prilagođavanje fotoaparata
7. Postavljanje fotoaparata
8. Povezivanje fotoaparata s vanjskim uređajima
9. Mjere opreza
10. Informacije
11. MJERE SIGURNOSTI
12. Dodaci/izmjene zbog ažuriranja firmvera

Br. modela : IM027

- Hvala što ste kupili naš digitalni fotoaparati. Prije nego što se počnete služiti svojim novim fotoaparatom, pažljivo pročitajte ove upute kako bi izvedba bila optimalna i kako bi fotoaparati imao što dulji životni vijek.
- Obvezno s razumijevanjem pročitajte sadržaj poglavlja »11. MJERE SIGURNOSTI« prije uporabe ovog proizvoda. Imajte ove upute pri ruci za buduću uporabu.
- Preporučujemo da prije snimanja važnih fotografija napravite nekoliko probnih snimaka kako biste se upoznali s radom fotoaparata.
- Prikazi zaslona i ilustracije fotoaparata prikazane u ovom priručniku korištene su tijekom faze razvoja i mogu se razlikovati od stvarnog proizvoda.
- Ako je zbog ažuriranja firmvera za ovaj fotoaparati došlo do dodavanja i/ili modifikacija postojećih funkcija, razlikovat će se i sadržaj priručnika. Za najnovije informacije posjetite našu internetsku stranicu.

Pročitajte mjere sigurnosti i pridržavajte ih se

Radi sprječavanja neispravnog rada koji bi mogao dovesti do požara ili drugih oštećenja imovine ili ozljeda vas ili drugih, temeljito proučite »11. MJERE SIGURNOSTI« (str. 335) prije uporabe fotoaparata.

Tijekom uporabe fotoaparata pridržavajte se ovog priručnika radi osiguravanja sigurnog i ispravnog rada. Čuvajte priručnik na sigurnom mjestu nakon što ga pročitate.

Naša tvrtka nije odgovorna za kršenja lokalnih propisa koja proizlaze iz uporabe ovog proizvoda izvan zemlje ili regije u kojima je kupljen.

Bežični LAN i Bluetooth®

Fotoaparat ima ugrađeni bežični LAN i **Bluetooth®**. Uporaba tih značajki izvan zemlje ili regije kupnje može dovesti do kršenja lokalnih propisa o bežičnoj vezi pa se obavezno posavjetujte s lokalnim vlastima prije uporabe. Naša tvrtka nije odgovorna ako se korisnik ne pridržava lokalnih propisa.

Onemogućite bežični LAN i **Bluetooth®** u područjima u kojima je njihova uporaba zabranjena.  »Onemogućivanje bežične komunikacije fotoaparata (Način rada u zrakoplovu)« (str. 260)

■ Registracija korisnika

Informacije o registraciji proizvoda potražite na našoj internetskoj stranici.

■ Instaliranje računalnih programa/aplikacija

OM Workspace

Ova računalna aplikacija upotrebljava se za preuzimanje i pregledavanje fotografija i videozapisa snimljenih fotoaparatom. Može se koristiti i za ažuriranje firmvera fotoaparata. Softver se može preuzeti s naše internetske stranice. Kod preuzimanja softvera budite pripravi unijeti serijski broj fotoaparata.

OM Image Share

Možete učitati slike s fotoaparata označene za dijeljenje (str. 195) na pametni telefon.

Možete se koristiti pametnim telefonom i za daljinsko upravljanje fotoaparatom i fotografiranje.

Posjetite našu internetsku stranicu da biste saznali više o aplikaciji.

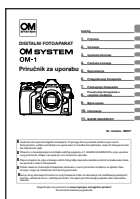

Priručnik za uporabu (ovaj pdf)

Vodič s uputama za fotoaparat i njegove značajke. Priručnik za uporabu može se preuzeti s naše internetske stranice ili izravno s pomoću aplikacije za pametni telefon »OM Image Share«.

O ovom priručniku

Kako pronaći ono što želite saznati

Da biste pronašli ono što želite saznati u ovom priručniku, postupite na sljedeće načine.

Način pretraživanja	Gdje tražiti	
Pretraživanje na temelju onoga što želite učiniti	▶ Sadržaj	str. 6
Pretraživanje na temelju naziva gumba i dijelova fotoaparata	▶ Nazivi dijelova	str. 15
Pretraživanje na temelju izbornika i pojmova koji se prikazuju na monitoru	▶ Zadane postavke	str. 311
Pretraživanje na temelju riječi	▶ Kazalo	str. 342

Kako čitati ovaj priručnik

■ Načini snimanja u kojima je funkcija dostupna

U svakom objašnjenju određene funkcije snimanja na početku su prikazani načini snimanja u kojima se ta funkcija može upotrebljavati. Načini snimanja u kojima se funkcija može upotrebljavati prikazani su crnom bojom. Načini snimanja u kojima se funkcija ne može upotrebljavati prikazani su sivom bojom.

Snimanje fotografija s pomoću načina snimanja

Postavka prema kojoj fotoaparat odabire otvor objektivna i brzinu zatvarača u skladu sa svjetlinom objekta.

Fotoaparat odabire optimalan otvor objektivna i brzinu zatvarača u skladu sa svjetlinom objekta.

1 Zakrenite kotačić odabira načina rada u **P**.



Dostupnost funkcije u svakom načinu snimanja

■ Kako postaviti funkciju

Postupci za postavljanje svake funkcije opisani su na početku objašnjenja funkcije. Za više pojedinosti pogledajte »Kako rukovati izbornicima« (str. 63) i »Kako promijeniti postavke snimanja (izravni gumbi / glavna upravljačka ploča)« (str. 66).

Odabir načina na koji će fotoaparat mjeriti svjetlinu (Mjerenje svjetla)

PASMB

Možete odabrati kako fotoaparat mjeri svjetlinu objekta.

Gumb	AF gumb	▶
Glavna upravljačka ploča		▶ Mjerenje svjetla
Izbornik	MENU 5	Mjerenje svjetla ▶ Mjerenje svjetla

Digitalno ESP mjerenje	Prikladno za većinu scena, uključujući objekte s pozadinskim osvjetljenjem. Fotoaparat mjeri 324 područja kadra i računa optimalnu ekspoziciju uzimajući u obzir vrstu scene.
Mjerenje s točkom na izabranom dijelu	Prikladno za kompozicije u kojima je glavni objekt u središtu kadra. Fotoaparat postavlja ekspoziciju na temelju prosječne razine svjetla za cijeli kadra i određuje najveću točnu područje u središtu.
Točkasto mjerenje	Upotrijebite specifično područje ekspozicije mjerenja objekta. Fotoaparat mjeri mali dio (približno 2%) kadra.
Točkasto mjerenje (svjetlo)	Povećava ekspoziciju točkastog mjerenja. Osigurava da objekt izgleda svijetlije.
Točkasto mjerenje (sjena)	Smanjuje ekspoziciju točkastog mjerenja. Osigurava da tamni objekt izgledaju tamnije.









4 Postavke snimanja

Kako postaviti funkciju

▶ Poljub točkasto mjerenje svjetla može se postaviti na odabranu AF oznaku.

■ Simboli u ovom priručniku

Ovi se simboli upotrebljavaju u cijelom priručniku.

	Simboli koji označavaju gumbе (gumbi sa strelicama gore, dolje, lijevo i desno) koje treba pritisnuti na podlozi sa strelicama.
	Predstavlja radnju prednjeg kotačića.
	Predstavlja radnju stražnjeg kotačića.
	Predstavlja lagano prislanjanje prsta na višenamjensku tipku i njezino okretanje u željenom smjeru.
	Predstavlja pritiskanje središta višenamjenske tipke kao što biste pritisnuli gumb.
	Mjere opreza i ograničenja.
	Savjeti i druge korisne informacije za uporabu fotoaparata.
	Upućivanje na druge stranice u ovom priručniku.

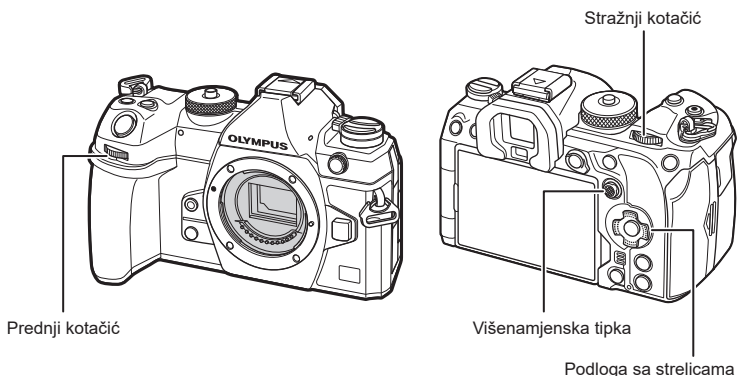

■ O ilustracijama zaslona u ovom priručniku

Prema zadanim postavkama na monitoru fotoaparata prikazuje se glavna upravljačka ploča (str. 69). Međutim, ilustracije zaslona u ovom priručniku prikazuju prikaz uživo. Pogledajte »Zamjena zaslona« (str. 37) da biste saznali kako prikazati zaslon za snimanje na monitoru.

Sadržaj

Prije uporabe	2	Početne postavke	31
Priručnici proizvoda	3	Što učiniti ako prikaz na zaslonu nije razumljiv	33
O ovom priručniku	4		
Kako pronaći ono što želite saznati	4		
Kako čitati ovaj priručnik.....	4		
Nazivi dijelova	15		
1. Priprema	17	2. Snimanje	34
Pregled sadržaja pakiranja	17	Prikaz informacija tijekom snimanja	34
Pričvrščivanje remena	18	Zamjena zaslona	37
Pričvrščivanje zaštita za kabel ..	19	Promjena prikaza informacija	38
Umetanje i vađenje baterije	20	Snimanje fotografija	39
Umetanje baterije	20	Vrste načina snimanja	39
Vađenje baterije.....	21	Snimanje s pomoću funkcija zaslona osjetljivog na dodir	41
Punjenje baterije s pomoću isporučenog USB prilagodnika izmjeničnog napona	22	Pregled fotografija (Pregled slike)	42
Punjenje baterije preko USB uređaja	23	Snimanje fotografija s pomoću načina snimanja	43
Umetanje i vađenje kartice	24	Postavka prema kojoj fotoaparat odabire otvor objektivna i brzinu zatvarača (P : Program AE)	43
Umetanje kartice	24	Odabir otvora objektivna (A : AE s prioritetom otvora objektivna)	45
Vađenje kartice.....	25	Odabir brzine zatvarača (S : AE s prioritetom zatvarača)	47
Uporaba dviju memorijskih kartica.....	25	Odabir otvora objektivna i brzine zatvarača (M : ručna ekspozicija).....	49
Prikladne kartice.....	25	Duge ekspozicije (B : Bulb/Time).....	51
Pričvrščivanje i uklanjanje objektivna	26	Stapanje posvjetljivanjem (B : Kompzitivno fotografiranje uživo).....	54
Stavljanje objektivna na fotoaparat	26	Spremanje prilagođenih postavki na kotačić odabira načina rada (Prilagođeni načini C1/C2/C3/C4)	56
Uklanjanje objektivna	28	Spremanje postavki (Dodijeli prilagođenom načinu).....	56
Uporaba monitora	29	Korištenje prilagođenih načina (C1/C2/C3/C4)	57
Uključivanje fotoaparata	30		
Stanje pripravnosti.....	30		





I Snimanje videozapisa	59	Konfiguriranje rada fotoaparata kada nije moguće fokusirati objekt (Prioritet otpuštanja)	84
Snimanje videozapisa u načinu videozapisa (📹)	59	Promjena postavki funkcije Zvezdano nebo AF (Post. Zvezd. neba AF)	85
Snimanje videozapisa u načinu snimanja fotografija	61	I Funkcije za prilagodbu rada AF prema objektu	86
Kontrole na dodir (Tihe kontrole)	62	Prioritet C-AF središnje oznake (📷Prioritet C-AF centra)	86
3. Upotreba izbornika	63	Osjetljivost praćenja C-AF Tracking Sensitivity (Osjetljivost 📷C-AF / osjetljivost 📷C-AF)	87
I Što možete s izbornicima	63	Brzina C-AF fokusa (📷Brzina C-AF)	87
I Kako rukovati izbornicima.....	63	Prioritet lica AF / AF s prioritetom oka (Otkrivanje lica i oka)	88
4. Postavke snimanja	66	Praćenje fokusa na odabranim objektima (Otkrivanje objekta).....	90
I Kako promijeniti postavke snimanja (izravni gumbi / glavna upravljačka ploča).....	66	Konfiguriranje prikaza okvira za otkrivene oči (Okvir otkrivanja oka)	91
Izravni gumbi	66	I Funkcije za promjenu rada fotoaparata u pogledu fokusa ...	92
Glavna upravljačka ploča / LV glavna upravljačka ploča	69	Raspon fokusa objektivu (📷Limitator AF-a)	92
I Osnovne funkcije za fokusiranje	72	C-AF skeniranje objektivu (📷AF skener)	94
Odabir načina fokusiranja (📷Način AF / 📷Način AF)	72	Precizno podešavanje automatskog fokusa (📷Prilagođavanje AF)	95
Odabir cilja fokusiranja (Ciljna točka AF)	76	Pomoć za automatsko fokusiranje s pomoću AF lampice (AF lampica)	96
Odabir ciljnog načina AF (Ciljni način AF)	77	Način prikaza AF oznake (Pokazivač AF podr.)	96
Postavljanje opcija za ciljne načine AF (📷Postavke cilj. načina AF)	79	I Funkcije za postavljanje položaja fokusiranja.....	97
AF uvećanog dijela / AF zooma (Super Spot AF).....	80	Usklađivanje odabira AF oznake i orijentacije fotoaparata (📷Orijent. povezana s [⋮])	97
I Funkcije za konfiguriranje načina fokusiranja.....	82	Biranje početnog položaja AF-a (📷[⋮] Podеси početno)	98
Kombinirani automatski i ručni fokus (📷 AF+MF)	82	Odabir AF oznake ([⋮]Odabir postavki zaslona).....	99
Konfiguriranje rada AF-a kada je pritisnut gumb zatvarača (📷AF pritiskom = dopola)	83		
Automatski fokus s pomoću gumba AF-ON	83		
Upotreba automatskog fokusa u načinu ručnog fokusa (AF-ON u načinu MF)	84		

Omožučavanje zaokretanja odabira AF ciljne oznake ([::] Postavke petlje).....	100
Odabir AF oznake na dodir za fotografiranje s pomoću tražilica (Tipka za AF područje)	101
Ostale funkcije korisne prilikom fokusiranja	102
Pomoć pri ručnom fokusiranju (MF pomoć).....	102
Opcije isticanja fokusa (Postavke isticanja)	103
Biranje udaljenosti fokusa za zadani MF (Udaljenost zad. MF-a).....	104
Onemogućavanje MF ručice (MF ručica)	104
Smjer fokusa objektivna (Prs. fokusa).....	104
Ponovno postavljanje položaja objektivna pri isključivanju (Ponovno post. obj.).....	105
Mjerenje svjetla i ekspozicija	106
Upravljanje ekspozicijom (kompenzacija ekspozicije)	106
EV koraci za kontrolu ekspozicije (EV korak).....	107
Precizno podešavanje ekspozicije (Fina promjena eks.).....	107
Smanjivanje titranja pod LED osvjetljenjem (Sken treperenja / Sken treperenja)	108
Odabir načina na koji će fotoaparata mjeriti svjetlinu (Mjerenje svjetla).....	109
Zaključavanje ekspozicije (AE zaključavanje).....	109
Mjerenje ekspozicije pri AE zaključavanju (Mjer. eksp. tijekom [AEL]).....	110
Otpuštanje AE zaključavanja nakon snimanja ([AEL] Autom. pon. post.)	110
Zaključavanje ekspozicije kada je gumb zatvarača pritisnut dopola (AEL pritiskom = dopola)	111
Postavljanje opcija mjerenja za uzastopno snimanje (Mjer. eksp. tijekom [M]).....	112
Mjerenje cilja u fokusu ([::] Točkasto mjerenje).....	112
Mijenjanje ISO osjetljivosti (ISO).....	113
EV koraci za kontrolu ISO osjetljivosti (ISO korak).....	114
Postavljanje raspona vrijednosti ISO osjetljivosti odabranih u načinu [Auto] (Gornji/zadani ISO-A / Gornji/zadani ISO-A)	114
Postavljanje brzine zatvarača pri kojoj fotoaparata automatski podiže ISO osjetljivost (Najniža BZ za ISO-A).....	115
Odabir načina u kojima se [Auto] može upotrebljavati za ISO osjetljivost (ISO-Auto / ISO-Auto).....	115
Opcije redukcije šuma s visokom vrijednošću ISO (Filtar šuma / Filtar šuma).....	116
Opcije obrade slike (Obr. niskog ISO-a)	116
Opcije redukcije šuma pri dugoj ekspoziciji (Redukc. šuma).....	117
Fotografiranje s bljeskalicom.. 118	
Korištenje bljeskalice (fotografiranje s bljeskalicom).....	118
Odabir načina bljeskalice (Način bljeskalice)	120
Konfiguriranje načina bljeskalice (Post. načina rada bljeskalice)	123
Podešavanje izlazne snage bljeskalice (Komp. eksp. bljeskalice).....	123
Bežično daljinsko upravljanje bljeskalicom (RC način).....	124

Odabir brzine sinkronizacije bljeskalice (⚡ X-Sinkr.).....	124
Biranje minimalne brzine zatvarača (⚡ Sporo).....	124
Kompenzacija bljeskalice i ekspozicije (⚡+⚡).....	124
Postavljanje ravnoteže ekspozicije za TTL mjerenje (Uravn. mj. eksp. s bljes.).....	125
Uzastopno snimanje/snimanje sa samookidačem	126
Izvođenje uzastopnog snimanja / snimanja sa samookidačem	126
Konfiguriranje funkcija uzastopnog snimanja (Postavke uzastop. snimanja)	128
Konfiguriranje funkcija samookidača (Postavke samookidača).....	130
Snimanje bez vibracija prouzročenih uporabom gumba zatvarača (Postavke za smanj. podr. (♦))	131
Snimanje bez zvuka zatvarača (Post. tihog načina rada (♥))	132
Snimanje bez kašnjenja zatvarača (Kontinuirano snimanje fotografija).....	133
Smanjenje titranja na fotografijama (Snimanje bez titranja).....	135
Stabilizacija slike.....	136
Smanjenje tresenja fotoaparata (📷Stabilizator slike / 📷Stabilizator slike).....	136
Opcije stabilizacije slike (📷Razina IS-a).....	137
Stabilizacija slike pritiskom dopola (=Stab. slike).....	138
Stabilizacija slike u kontinuiranom načinu rada (📷Stab. slike).....	138
Prikaz pomicanja fotoaparata na zaslonu (Pomoć pri ručnom snim.).....	139
Stabilizacija slike za IS objektiv (Prioritet st. sl. objekt.).....	139
Boja i kvaliteta	140
Postavljanje kvalitete fotografija i videozapisa (📷👉 / 📷👉).....	140
Kombinacije veličina JPEG slika i stupnjeva kompresije (📷👉- Detaljne postavke)	143
Biranje kodeka za snimanje videozapisa (📷Videokodek).....	144
Postavljanje omjera stranica slike (Omjer stran. slike).....	144
Periferno osvjetljenje (Komp. sjena).....	144
Opcije obrade (📷Način slike / 📷Način slike)	145
Biranje opcija koje će se prikazivati prilikom odabira načina slike (📷Postavke načina slike)	149
Prilagođavanje boje (BBB (balans bijele boje)).....	150
Zaključavanje balansa bijele boje u načinu videozapisa (📷Funkcija gumba: WB AUTO Zaključ.).....	153
Precizno podešavanje balansa bijele boje (📷All WB / 📷All WB).....	153
Očuvanje toplih tonova pri svjetlu žarne niti u načinu WB Auto (📷WB AUTO Keep Warm Color/📷WB AUTO Keep Warm Color).....	154
Balans bijele boje za snimanje s bljeskalicom (⚡+BBB).....	154
Postavljanje formata reprodukcije boje (Prostor boja).....	155
Opcije pretpregleda za načine slike za videozapise (📷📷Pomoć za prikaz).....	155
Posebni načini snimanja (Računalni načini)	156
Snimanje slika u visokoj razlučivosti (Slika visoke razluč.).....	156

Smanjenje brzine zatvarača u uvjetima jakog osvjetljenja (ND snimanje uživo).....	158
Povećanje dubine polja (Slag. dubinske oštine).....	160
Snimanje HDR (visoki dinamički raspon) slika (HDR).....	162
Snimanje višestrukih ekspozicija u jednoj slici (Multiple Exposure).....	163
Digitalni Zoom (📷 Digitalni telekonverter / 📷 Digitalni telekonverter).....	166
Automatsko snimanje s fiksnim intervalom (Intervalno snimanje).....	167
Korekcija trapezoida i upravljanje perspektivom (Komp. trapezoida).....	170
Korekcija iskrivljenja u obliku fisheye efekta (Komp. fisheye efekta).....	171
Konfiguriranje postavki za BULB/TIME/COMP (Postav. za BULB/TIME/COMP).....	173
Snimanje serije snimki s različitim ekspozicijama (AE BKT).....	174
Snimanje fotografija s različitim balansom bijele boje (BB BKT).....	175
Snimanje fotografija s različitim razinama bljeskalice (FL BKT).....	175
Snimanje fotografija s različitom ISO osjetljivošću (ISO BKT).....	176
Snimanje kopija jedne slike uz primjenu različitih umjetničkih filtara (ART BKT).....	177
Snimanje fotografija s različitim položajima fokusa (BKT fokusa).....	178
Funkcije koje su dostupne samo u načinu videozapisa.....	180
Opcije snimanja zvuka (Postavke snimanja zvuka).....	180
Prilagodba glasnoće slušalica (Glasnoća slušalica).....	181
Vremenski kodovi (Postavke vremenskog koda).....	181
HDMI izlaz (📺 HDMI izlaz).....	182
Prikaz oznake + na sredini zaslona tijekom snimanja videozapisa (Središnji marker)...	183
Prikaz uzorka zebre preko područja visokog osvjetljenja tijekom snimanja videozapisa (Postavke uzorka zebre).....	184
Prikaz crvenog okvira tijekom snimanja videozapisa (Crveni okvir kod funkcije 📺 REC).....	185
5. Reprodukcija	186
Prikaz informacija tijekom reprodukcije.....	186
Informacije o reprodukciji fotografije.....	186
Promjena prikaza informacija.....	187
Prikazivanje fotografija i videozapisa.....	188
Prikazivanje fotografija.....	188
Gledanje videozapisa.....	189
Brzo pronalaženje slika (Indeksna i kalendarska reprodukcija).....	190
Povećavanje (Zumiranje reprodukcije).....	190
Reprodukcija s pomoću kontrola na dodir.....	191
Reprodukcija svih slika.....	191
Indeksna/kalendarska reprodukcija.....	192
Druge funkcije.....	192
Postavljanje funkcija reprodukcije.....	193
Rotiranje slika (Rotiraj).....	193
Zaštita slika (🔒).....	193
Kopiranje slike (Kopiraj).....	193
Kopiranje svih slika na kartici (Kopiraj sve).....	194
Brisanje slika (Izbriši).....	194

Brisanje svih slika (Izbriši sve).....	194
Onemogućavanje potvrde brisanja (Brzo izbriši).....	195
Opcije brisanja RAW+JPEG (RAW+JPEG bris.)	195
Odabir slika za dijeljenje (Naredba dijeljenja).....	195
Odabir RAW+JPEG slika za dijeljenje (RAW+JPEG ).....	196
Ocjenjivanje slika (Ocjena).....	196
Odabir broja zvjezdica koje će se upotrebljavati za ocjenu (Postavke ocjena).....	197
Odabir više slika (Odabrana naredba dijeljenja, Odabrana ocjena,  , Kopiraj odabrano, Izbriši odabrano).....	197
Redoslijed ispisa (DPOF).....	198
Ponovno postavljanje svih zaštita / naredbi dijeljenja / redoslijeda ispisa /ocjena (Ponovno postavi sve slike).....	198
Dodavanje zvuka slikama ()	199
Retuširanje slika (Uredi).....	200
Kombiniranje slika (Preklapanje slika).....	203
Rezanje videozapisa (Rezanje videozapisa).....	204
Stvaranje fotografija iz videozapisa (Snimanje foto. iz video.).....	204
Promjena uloge gumba  (<input checked="" type="checkbox"/>) tijekom reprodukcije (  Funkcija)	205
Promjena uloga prednjeg i stražnjeg kotačića tijekom reprodukcije ( Funkcija kotačića).....	205
Biranje omjera zumiranja reprodukcije (  Zad. postavke).....	205
Automatsko okretanje slika u portretnoj orijentaciji radi reprodukcije ().....	205

Odabir informacija koje se prikazuju tijekom reprodukcije ( Postavke info.)	206
Odabir informacija koje se prikazuju tijekom uvećane reprodukcije (  Postavke info.)	206
Konfiguriranje indeksnog prikaza ( Postavke)	207

6. Prilagođavanje fotoaparata 208

Funkcije za konfiguriranje kontrola fotoaparata.....	208
Promjena uloga gumba (Postavke gumba)	208
Dodjeljivanje uloga prednjem i stražnjem kotačiću ( Funkcija kotačića /  Funkcija kotačića)	216
Mijenjanje smjera kotačića (Smjer kotačića)	218
Mijenjanje funkcija alata za višestruki odabir (Post. alata za višestr. odabir)	218
Prilagođavanje Fn ručice (Postavke ručice Fn)	219
Power zoom objektivu (Post. elektroničkog zumiranja).....	222
Zaključavanje gumba  ( Zaključ.)	223
Odabir što će se dogoditi ako se tijekom zooma s prikazom uživo pritisne gumb zatvarača (LV uvećani način).....	223
Odabir ponašanja kontrole koja se upotrebljava za pregled dubinske oštine ( Zaključ.).....	224
Opcije držanja gumba (Vrijeme držanja gumba pritisnutim).....	224
Funkcije za podešavanje prikaza uživo.....	225
Promjena izgleda prikaza ( Način LV)	225

Povećanje vidljivosti zaslona na tamnim mjestima (📷 Noćni vid).....	225
Brzina prikaza tražila (Slika u sek.).....	225
Pretpregled umjetničkog filtra (Umjetnički LV način).....	226
Smanjivanje titranja u prikazu uživo (LV bez titranja).....	226
Pomoć za selfije (Pomoć za selfije).....	227
Funkcije za konfiguriranje prikaza informacija.....	228
Odabir stila prikaza u tražilu (Style EVF-a).....	228
Pokazivači snimanja (📷 Postavke info. / 📷 Postavke info.).....	230
Konfiguriranje prikaza kada se gumb zatvarača pritisne dopola (Inf. prik. prit. = dopola).....	231
Opcije prikaza informacija na tražilu (📷 Postavke info.).....	232
Prikazivanje mjerača nagiba kada se gumb zatvarača pritisne dopola (📷 = Mjerač nagiba).....	233
Opcije vodiča za kadriranje (📷 Postavke mreže / 📷 Postavke mreže).....	234
Opcije mreže za kadriranje na tražilu (📷 Postavke mreže).....	235
Biranje postavki dostupnih putem Više funkcija (Postavke više funkcija).....	236
Upozorenje u vezi s ekspozicijom na histogramu (Postavke histograma).....	236
Postavke povezane s radom i prikaz izbornika.....	237
Konfiguriranje pokazivača na zaslonu izbornika (Postavke pokazivača izbornika).....	237
Odabir načina pomicanja između stranica pomoću stražnjeg kotačića (🔍 Petlja na kart. izbor).....	238
Zadano za [Yes]/[No] (Postavke prioriteta).....	238
Postavke za »Moj izbornik«.....	239
Uporaba opcije »Moj izbornik«.....	239
7. Postavljanje fotoaparata	241
Postavke kartice/mape/datoteke.....	241
Formatiranje kartice (Formatiranje kartice).....	241
Postavljanje kartice za snimanje (📷 Card Slot Settings / 📷 Card Slot Settings).....	242
Određivanje mape za spremanje slika (Dod. mapu za sprem.).....	244
Opcije imenovanja datoteke (Naziv datoteke).....	244
Imenovanje datoteka (Ur. naziv datoteke).....	245
Korisnički podaci.....	246
Spremanje podataka o objektivu (Postav. info. o objekt.).....	246
Izlazna razlučivost (dpi postav.).....	247
Dodavanje informacija o autorskom pravu (Info. o aut. pravima).....	247
Postavke za Monitor/Zvuk/Povezivanje.....	249
Onemogućavanje kontrola na dodir (Post. ekr. osj. na dod.).....	249
Svjetlina i nijansa monitora (Prilagođavanje monitora).....	249
Svjetlina i nijansa tražila (EVF prilagođavanje).....	250
Konfiguriranje senzora oka (Postavke senzora oka).....	250
Onemogućavanje zvučnog signala fokusa (🔊).....	251
Opcije prikaza na vanjskom monitoru (Postavke HDMI-ja).....	251
Odabir načina povezivanja preko USB-a (Postavke USB-a).....	252

Postavke baterije/mirovanja.....	253
Prikazivanje statusa baterije (Status baterije)	253
Određivanje koja se baterija upotrebljava prva (Prioritet baterije)	253
Promjena prikaza razine napunjenosti baterije tijekom snimanja videozapisa (Obrazac prikaza)	253
Prigušivanje pozadinskog osvjetljenja (LCD s poz. osvj.)	254
Postavljanje opcija stanja mirovanja (uštede energije) (Mirovanje)	254
Postavljanje opcija automatskog isključivanja (Auto. isključivanje)	254
Smanjenje potrošnje energije (Brzo stanje mirov.)	255
Postavke za Ponovno post. / Sat / Jezik / Ostalo.....	257
Vraćanje zadanih postavki (Pon. post. / pokreni postavke)	257
Postavljanje sata fotoaparata (Postavke)	257
Odabir jezika (.....	257
Kalibriranje mjerača nagiba (Prilagodi razinu)	258
Provjera obrade slike (Mapiranje piksela)	258
Prikazivanje inačice firmvera (Inačica firmvera)	258
Pregledavanje certifikata (Certifikat)	258
8. Povezivanje fotoaparata s vanjskim uređajima 259	
Mjere opreza u vezi s uporabom značajki Wi-Fi i Bluetooth®	259
Onemogućivanje bežične komunikacije fotoaparata (Način rada u zrakoplovu)	260
Povezivanje fotoaparata na pametni telefon.....	260
Uparivanje fotoaparata i pametnog telefona (Wi-Fi veza)	261
Postavka načina čekanja za bežičnu vezu kada je fotoapar uključen (Bluetooth)	262
Bežične postavke kada je fotoapar isključen (Pripr. tijekom isklj.)	263
Prijenos slika na pametni telefon	264
Automatski prijenos slika dok je fotoapar isključen	264
Snimanje na daljinu s pomoću pametnog telefona (Prikaz uživo)	265
Snimanje na daljinu s pomoću pametnog telefona (Daljinski zatvarač)	265
Dodavanje podataka o položaju na slike	266
Ponovno postavljanje postavki za povezivanje na pametni telefon (Pon. postavi postavke)	266
Promjena lozinke (Lozinke za povezivanje)	267
Povezivanje na računala preko Wi-Fi veze	267
Instaliranje programa	267
Priprema računala (Windows)	268
Uparivanje računala s fotoaparatom (Nova veza)	269
Prilagođavanje Wi-Fi postavki (Wi-Fi veza)	271
Prijenos slika u trenutku njihova snimanja	276
Prekid veze	278
Uporaba daljinskog upravljača.....	279
Nazivi dijelova	279
Povezivanje	279
Snimanje s pomoću daljinskog upravljača	281

MAC adresa daljinskog upravljača	282
Mjere opreza za upotrebu daljinskog upravljača	282
Povezivanje na računala preko USB-a.....	283
Instaliranje programa.....	283
Prijenos slika u trenutku njihova snimanja (RAW/Kontrola)	284
Povezivanje fotoaparata za RAW obradu pri velikoj brzini (RAW/Kontrola)	285
Kopiranje slika na računalo (Pohrana/MTP).....	286
Napajanje fotoaparata preko USB-a (USB Power Delivery)...	287
Povezivanje na televizore ili vanjske zaslone preko HDMI priključka.....	288
Prikazivanje slika na televizoru (HDMI).....	288
9. Mjere opreza	289
Informacije o značajkama otpornosti na prašinu i vodu...	289
Baterija i punjač.....	290
Uporaba punjača u inozemstvu	290
10. Informacije	291
Izmjenjivi objektiv.....	291
Objektivi s MF ručicom.....	292
Zasloni fotoaparata za funkcije postavljanja i pozivanja objektiva	293
Opcionalna dodatna oprema...	294
Upotreba punjača (BCX-1).....	294
Držač baterija za napajanje HLD-10	295
Napomene o upotrebi ovog proizvoda.....	296
Namjenske vanjske bljeskalice.....	297
Fotografiranje uz bežično daljinsko upravljanje bljeskalicom.....	298
Ostale vanjske bljeskalice	300
Glavni dodaci.....	301
Pregled sustava.....	302
Čišćenje i čuvanje fotoaparata.....	304
Čišćenje fotoaparata	304
Pohrana.....	304
Čišćenje i provjera optičkog elementa.....	305
Mapiranje piksela – Provjera funkcija obrade slike.....	305
Savjeti i informacije za snimanje.....	306
Poruke o pogreškama.....	309
Zadane postavke	311
Glavna upravljačka ploča	311
O_1 kartica.....	314
O_2 kartica.....	317
AF kartica.....	319
O kartica	321
P kartica.....	322
S kartica	323
Y kartica.....	328
Kapacitet memorijske kartice.....	330
Specifikacije.....	332
11. MJERE SIGURNOSTI	335
MJERE SIGURNOSTI.....	335
12. Dodaci/izmjene zbog ažuriranja firmvera	340
Kazalo	342

Nazivi dijelova

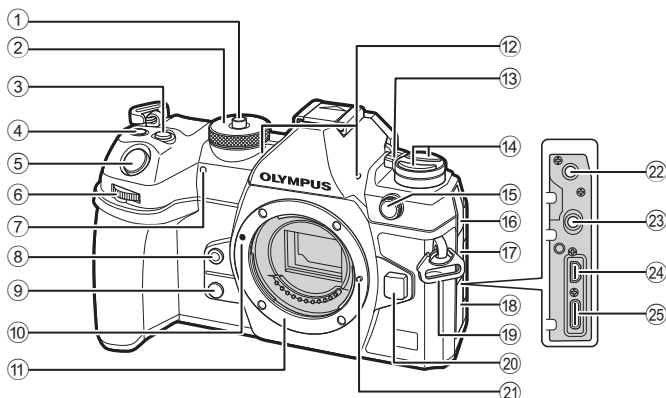

- | | |
|--|--|
| ① Bravica kotačića odabira načina rada.....str. 39 | ⑭ Gumbstr. 223 |
| ② Kotačić odabira načina rada.....str. 39 | Gumb AF (način AF / mjerenje svjetla).....str. 109 |
| ③ Gumb (Kompenzacija ekspozicije).....str. 43, 45, 47, 50, 106 | Gumb (uzastopno snimanje / samookidač / bljeskalica).....str. 120, 126 |
| ④ Gumb (videozapis) / (slika visoke razluč.) / (odabir).....str. 59/str. 156/str. 197 | ⑮ Priključak za vanjsku bljeskalicu.....str. 119 |
| ⑤ Gumb zatvarača.....str. 39 | ⑯ Poklopac priključka za mikrofon |
| ⑥ Prednji kotačićstr. 43 – 50, 63, 188, 205, 216, 218 | ⑰ Poklopac priključka za slušalice.....str. 181 |
| ⑦ Lampica samookidača / AF lampica.....str. 126/str. 96 | ⑱ Otvor za remen.....str. 18 |
| ⑧ Gumb (balans bijele boje na jedan dodir).....str. 152 | ⑳ Gumb za otpuštanje objektiva.....str. 28 |
| ⑨ Gumb (pregled).....str. 224 | ㉑ Igla za blokadu objektiva |
| ⑩ Oznaka za pričvršćivanje objektiva.....str. 26 | ㉒ Priključak za mikrofon (ø3,5 mm stereo minipriključak za mikrofone drugih proizvođača).....str. 180 |
| ⑪ Navoj (Prije učvršćivanja objektiva uklonite poklopac fotoaparata). | ㉓ Priključak za slušalice (ø3,5 mm stereo minipriključak za slušalice drugih proizvođača).....str. 181 |
| ⑫ Stereomikrofon.....str. 180, 199 | ㉔ HDMI priključak (tip D).....str. 182, str. 288 |
| ⑬ Ručica za ON/OFFstr. 30 | ㉕ USB priključak (tip C).....str. 22, 23, 283, 287 |

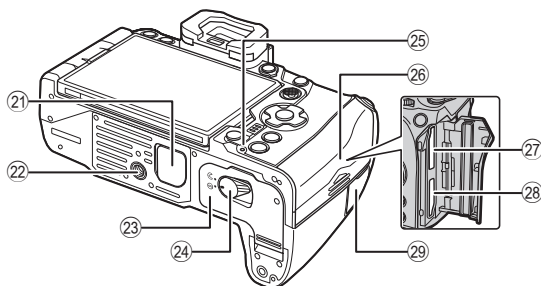
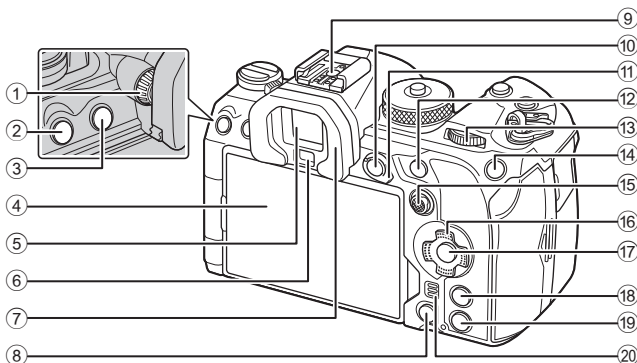

- | | |
|--|---|
| ① Kotačić za prilagodbu dioptrije.....str. 37 | ⑮ Višenamjenska tipka (/)str. 76, 218 |
| ② Gumb MENUstr. 63 | ⑯ Podloga sa strelicama ()str. 188 |
| ③ Gumb (LV)str. 37 | ⑰ Gumb str. 63, 69, 188 |
| ④ Monitor (zaslon osjetljiv na dodir)str. 34, 37, 41, 101, 191 | ⑱ Gumb INFOstr. 38, str. 65, 187 |
| ⑤ Tražilostr. 37, 228 | ⑲ Gumb (reprodukcija).....str. 188 |
| ⑥ Senzor za oko | ⑳ Zvučnik |
| ⑦ Sjenilo tražilastr. 301 | ㉑ Poklopac držača baterija za napajanje (PBH)str. 295 |
| ⑧ Gumb (brisanje)str. 194 | ㉒ Navoj za stativ |
| ⑨ Priključak za bljeskalicu.....str. 119, 300 | ㉓ Poklopac pretinca za bateriju.....str. 20 |
| ⑩ Gumb AEL/O-M (zaštita)str. 109/str. 193 | ㉔ Bravica pretinca za baterijustr. 20 |
| ⑪ Fn ručicastr. 43–49, 219 | ㉕ Lampica punjenja baterije.....str. 23 |
| ⑫ Gumb AF-ONstr. 83, str. 84 | ㉖ Poklopac pretinca za karticu.....str. 24 |
| ⑬ Stražnji kotačić ()str. 43–50, 63, 188, 205, 216, 218 | ㉗ Utor za karticu 1.....str. 24 |
| ⑭ Gumb ISO/★ (ocjena)...str. 113/str. 196 | ㉘ Utor za karticu 2.....str. 24 |
| | ㉙ Poklopac priključka za daljinski kabel (Priključak za daljinski kabel).....str. 279 |

Pregled sadržaja pakiranja

Kupljeno pakiranje sadrži fotoaparati i pribor naveden u nastavku. Ako neki dio nedostaje ili je oštećen, obratite se prodavaču od kojeg ste kupili fotoaparati.



Fotoaparati



Zaštitni poklopac*



Sjenilo tražila EP-18*



Poklopac priključka za bljeskalicu *



Remen

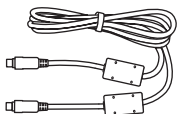

USB kabel CB-USB13

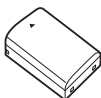

Punjiva litij-ionska baterija BLX-1

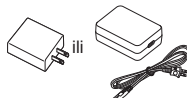

USB prilagodnik izmjeničnog napona F-7AC



Kopča za kabel CC-1



Zaštita za kabel CP-2



Osnovni priručnik

• Jamstveni list

* Zaštitni poklopac, sjenilo tražila i poklopac priključka za bljeskalicu isporučuju se pričvršćeni na fotoaparati ili umetnuti u njega.

⚠ Sadržaj se može razlikovati ovisno o mjestu kupnje.

⚠ Baterija nije do kraja napunjena u trenutku kupnje. Napunite bateriju prije upotrebe (str. 22).

Pričvršćivanje remena

1

Priprema

- 1 Prije nego što pričvrstite remen, uklonite završetak kopče i otpustite remen kako je prikazano.

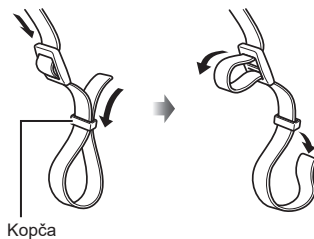

- 2 Provućite završetak remena kroz prorez remena i natrag kroz kopću.

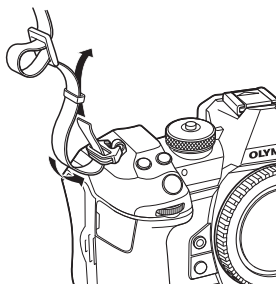

- 3 Provućite završetak remena kroz kopću i pritegnite kako je prikazano.

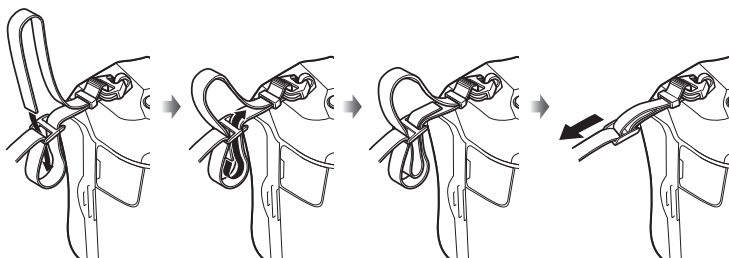

- Pričvrstite drugi kraj remena na drugi prorez.
- Nakon što pričvrstite remen, čvrstim povlačenjem provjerite je li labav.

Pričvršćivanje zaštita za kabel

Pričvrstite isporučene zaštite za kabel tijekom povezivanja isporučenih USB i HDMI kabela. Na taj se način sprječava neželjeno odspajanje i oštećivanje priključaka.

- 1 Postavite zaštitu za kabel na fotoaparatu.

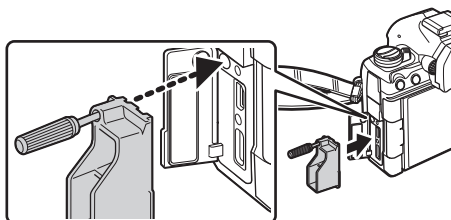

- 2 Pritegnite vijak.

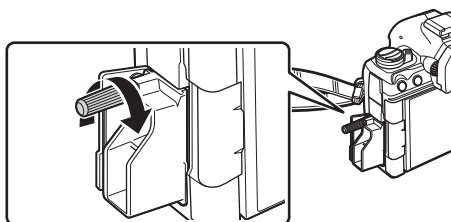

- 3 Zakvačite kopču za kabel na kabel i pričvrstite je na remen.
 - Kopča se pričvršćuje na kopču.

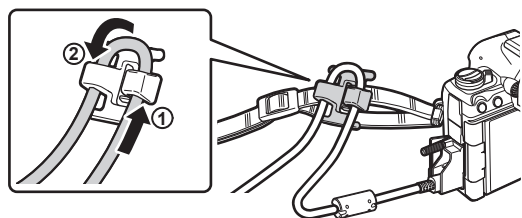

Umetanje i vađenje baterije

Umetanje baterije

- 1 Provjerite je li ručica za **ON/OFF** u položaju **OFF**.

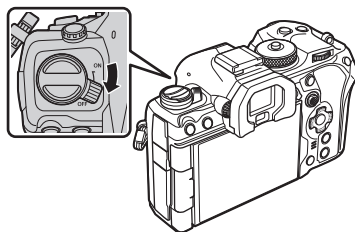

- 2 Otvorite poklopac pretinca za bateriju.

Poklopac pretinca za bateriju

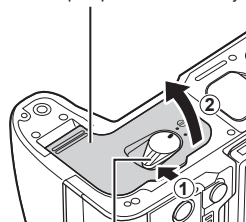

Bravica pretinca za bateriju

- 3 Umetnite bateriju.

- ⓘ Upotrebjavajte samo baterije BLX-1 (str. 17, 334).

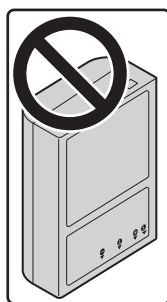

Oznaka smjera

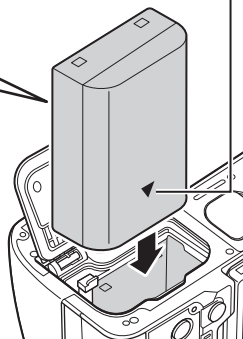

4 Zatvorite poklopac pretinca za bateriju.

- ⓘ Obavezno provjerite je li poklopac pretinca za bateriju zatvoren prije uporabe fotoaparata.

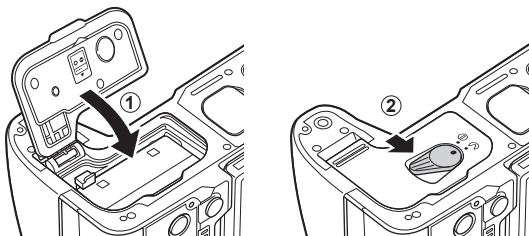

☞ Preporučuje se da za dulja snimanja pri ruci uvijek imate i rezervnu bateriju za slučaj da se baterija koju koristite isprazni.

☞ Pročitajte i »Baterija i punjač« (str. 290).

Vađenje baterije

Isključite fotoaparat prije otvaranja ili zatvaranja poklopca pretinca za bateriju. Za vađenje baterije prvo pogurajte gumb za zaključavanje baterije u smjeru strelice pa je izvadite.

- ⓘ Nikada ne vadite baterije ili memorijske kartice dok se prikazuje pokazivač pristupa memorijskoj kartici (str. 34).
- ⓘ Ako ne možete ukloniti bateriju, obratite se ovlaštenom distributeru ili servisnom centru. Nemojte upotrebljavati silu.

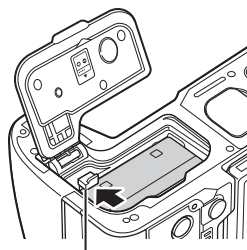

Gumb za zaključavanje baterije

Punjenje baterije s pomoću isporučenog USB prilagodnika izmjeničnog napona

⚠ Baterija nije do kraja napunjena u trenutku kupnje. Napunite bateriju prije upotrebe.

1 Provjerite je li baterija u fotoaparatu i povežite USB kabel i USB prilagodnik izmjeničnog napona.

- Kad spajate USB kabel, upotrijebite isporučenu zaštitu za kabel i kopču za kabel kako biste spriječili oštećenje priključaka.  »Pričvršćivanje zaštita za kabel« (str. 19)

 Upotrebljavajte isključivo USB kabel (CB-USB13) koji je ispućen s fotoaparatom ili se prodaje zasebno.

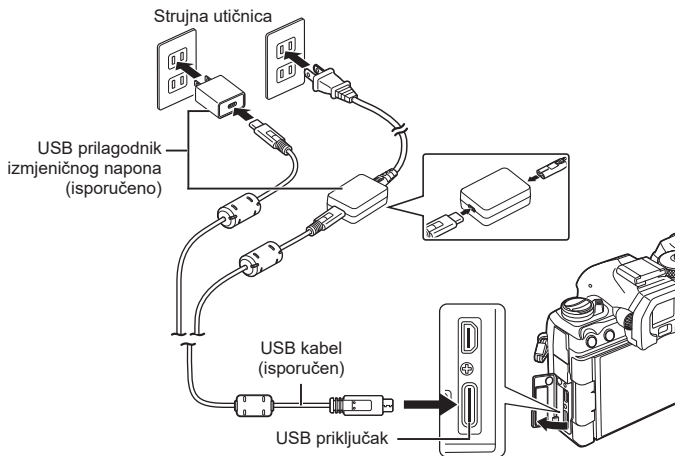

- Lampica punjenja baterije svijetli tijekom punjenja. Punjenje dok je fotoaparat isključen traje približno 2 sata i 30 minuta. Lampica se isključuje kada se baterija napuni do kraja. Uklonite USB kabel iz fotoaparata.

⚠ Ako dođe do pogreške u punjenju, lampica punjenja baterije će treperiti. Odspojite pa ponovno povežite USB kabel.

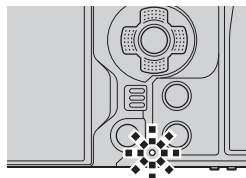

 Baterija će se puniti neovisno o tome je li fotoaparat uključen ili isključen.

Punjenje će trajati dulje ako je fotoaparat uključen.

 Punjenje se zaustavlja ako je temperatura baterije previsoka. Nastavit će se kad se temperatura baterije spusti.

 Za punjenje baterije može se upotrebljavati punjač (BCX-1: prodaje se zasebno) (str. 294).

 Iz sigurnosnih razloga punjenje može potrajati dulje ili se baterija može neće u potpunosti napuniti kada se puni pri visokoj temperaturi okoline.

⚠ USB prilagodnik izmjeničnog napona

- Obvezno odspojite USB prilagodnik izmjeničnog napona tijekom čišćenja. Ostavi li se USB prilagodnik izmjeničnog napona priključenim tijekom čišćenja, može doći do ozljede ili strujnog udara.

Punjenje baterije preko USB uređaja

Baterija umetnuta u fotoaparata punit će se kada je fotoaparata spojen USB kabelom na USB uređaj u skladu s USB PD-om.

■ Punjenje preko USB-a

1 Provjerite je li ručica za **ON/OFF** u položaju **OFF**.

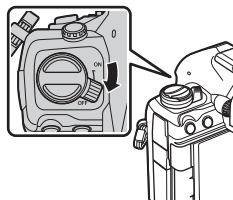

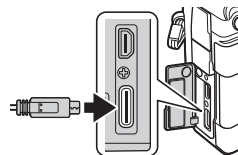

2 Povežite fotoaparata s USB uređajem preko USB kabela.

- Kad spajate USB kabel, upotrijebite isporučenu zaštitu za kabel i kopču za kabel kako biste spriječili oštećenje priključaka.  »Pričvršćivanje zaštita za kabel« (str. 19)

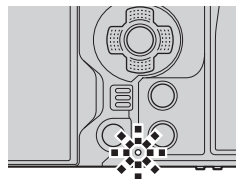

- Lampica punjenja baterije svijetli tijekom punjenja. Vrijeme punjenja ovisi o izlaznoj snazi USB uređaja. Lampica se isključuje kada se baterija napuni do kraja.



 Ako dođe do pogreške u punjenju, lampica punjenja baterije će treperiti. Odspojite pa ponovno povežite USB kabel.

 Napajanje se prekine kada se baterija napuni. Odspojite i ponovno povežite USB kabel kako bi se punjenje nastavilo.

 Fotoaparata se može napajati uporabom prijenosnih baterija ili sličnih uređaja povezanih preko USB-a. Za više informacija pogledajte »Napajanje fotoaparata preko USB-a (USB Power Delivery)« (str. 287).

Umetanje i vađenje kartice

1

Priprema

Umetanje kartice

U ovom priručniku svi uređaji za pohranu nazivaju se »kartice«.

U fotoaparatu se koriste SD, SDHC ili SDXC memorijske kartice drugih proizvođača u skladu s normom SD (Secure Digital).

Prije prve uporabe kartice treba formatirati za ovaj fotoaparatus, a jednako tako i nakon što ste ih upotrebljavali s drugim fotoaparatusima ili računalima. ➡ »Formatiranje kartice (Formatiranje kartice)« (str. 241)

- Fotoaparatus ima dva utora za kartice.

1 Provjerite je li ručica za **ON/OFF** u položaju **OFF**.

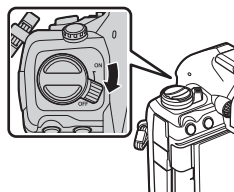

2 Otvorite poklopac pretinca za bateriju.

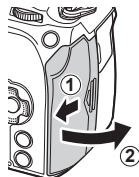

3 Umetnite karticu.

- Gurajte kartice dok ne sjedne na svoje mjesto.
- ⚠ Nemojte na silu umetati oštećenu karticu ili karticu promijenjenog oblika. To može oštetiti utora za karticu.

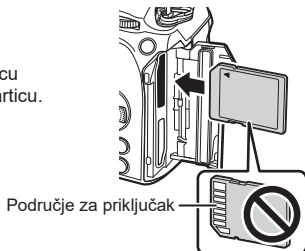

4 Zatvorite poklopac pretinca za bateriju.

- Čvrsto ga zatvorite dok ne čujete klik.

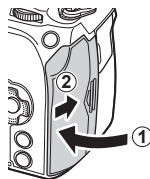

Vađenje kartice

Pritisnite karticu kako biste je izbacili. Izvucite karticu.

- ⚠ Nikada ne vadite baterije ili memorijske kartice dok se prikazuje pokazivač pristupa memorijskoj kartici (str. 34).

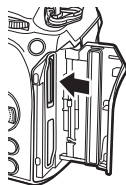

Uporaba dviju memorijskih kartica

Ako su umetnute dvije memorijske kartice, možete odabrati kako će se pojedinačne kartice upotrebljavati u skladu s vašim potrebama. »Postavljanje kartice za snimanje (Card Slot Settings / Card Slot Settings)« (str. 242)

- Snimajte samo na odabranu karticu
- Snimajte na odabranu karticu dok se ne napuni, a zatim snimajte na drugu karticu
- Snimajte slike različitih veličina ili omjera kompresije na različite kartice
- Snimite kopije svake slike na obje kartice

Prikladne kartice

U ovom priručniku svi uređaji za pohranu nazivaju se »kartice«.

S ovim se fotoaparatom mogu upotrebljavati sljedeće vrste SD memorijskih kartica (dostupne u prodaji): SD, SDHC i SDXC.

Za najnovije informacije posjetite našu internetsku stranicu.



Gumb za zaštitu od pisanja podataka na SD karticu

Tijelo SD kartice ima gumb za zaštitu od pisanja podataka.

Postavljanjem gumba u položaj »LOCK« onemogućuje se zapisivanje podataka na karticu. Vratite gumb u otključani položaj kako biste omogućili pisanje.



- ⚠ Kada snimate videozapise, upotrebljavajte SD karticu koja podržava klasu SD brzine 10 ili veću.
- ⚠ UHS-II ili UHS-I kartica s UHS klasom brzine 3 ili višom potrebna je kada:
 - u izborniku odabrana je razlučivost videozapisa [4K] ili [C4K] ili u izborniku odabrana je kompenzacija pokreta [A-I] (All-Intra)
- ⚠ Podaci na kartici neće se potpuno izbrisati čak ni nakon formatiranja kartice ili brisanja podataka. Prilikom bacanja kartice uništite je kako biste spriječili distribuciju osobnih podataka.
- ⚠ Pristup nekim funkcijama reprodukcije i sličnim funkcijama možda će biti ograničen kada je gumb za zaštitu od pisanja podataka u položaju »LOCK«.

Pričvršćivanje i uklanjanje objektivna

Stavljanje objektivna na fotoaparata

- Informacije o kompatibilnim objektivima potražite na stranici 291.

- 1** Provjerite je li ručica za **ON/OFF** u položaju **OFF**.

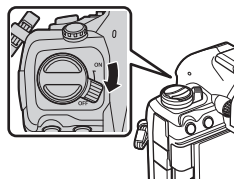

- 2** Skinite stražnji poklopac s objektivna i zaštitni poklopac s fotoaparata.

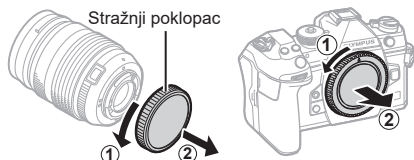

- 3** Poravnajte oznaku za pričvršćivanje objektivna na fotoaparatu (crvene boje) s oznakom za poravnavanje na objektivu (crvene boje), a zatim stavite objektiv u tijelo fotoaparata.

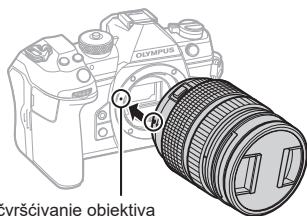

Oznaka za pričvršćivanje objektivna

- 4** Zakrećite objektiv u smjeru kazaljke na satu dok ne čujete klik.
- ⌚ Ne pritišćite gumb za otpuštanje objektivna.
 - ⌚ Ne dirajte unutarnje dijelove fotoaparata.

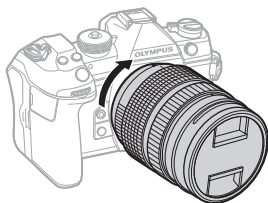

5 Skinite prednji poklopac objektiv.

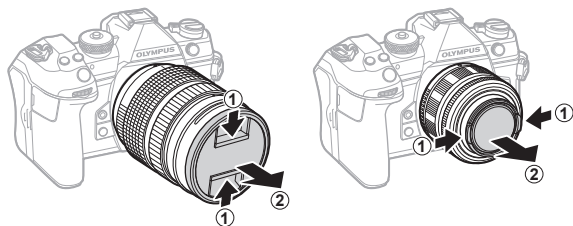

1

Priprema

Uklanjanje objektiva

- 1 Provjerite je li ručica za **ON/OFF** u položaju **OFF**.

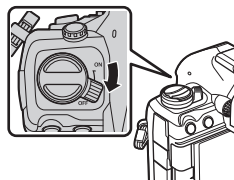

- 2 Držite gumb za otpuštanje objektiva i zakrenite objektiv kako je prikazano.

Gumb za otpuštanje objektiva

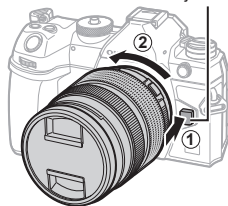

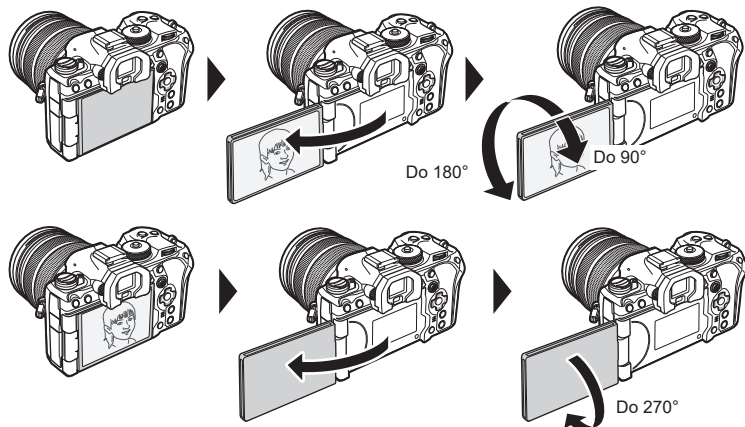

Uporaba monitora

Zakrenite monitor radi lakšeg pregledavanja. Kut monitora može se prilagoditi u skladu s uvjetima u vrijeme snimanja.

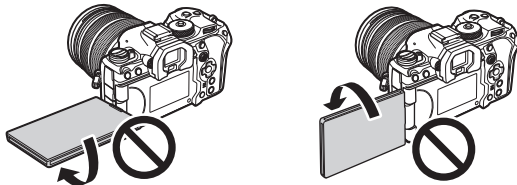

- Nježno zakrećite monitor unutar njegova raspona pomicanja. Pokušavanje zakretanja monitora izvan granica prikazanih u nastavku moglo bi uzrokovati oštećenja priključaka.



- Fotoaparati se mogu konfigurirati tako da se prikaže zrcalna slika prikaza kroz objektiv ili tako da se power zoom objektiv automatski smanji do kraja kada se monitor zakrene u položaj za autoportrete.  »Pomoć za selfije (Pomoć za selfije)« (str. 227)

Uključivanje fotoaparata

1 Pomaknite ručicu za **ON/OFF** u položaj **ON**.

- Kada se uključi fotoaparata, uključit će se i monitor na kojem će se prikazati glavna upravljačka ploča (str. 69).
Tražilo se uključuje kada prislonite oko na njega. Kada je tražilo osvijetljeno, monitor se isključuje.
Informacije o prebacivanju između tražila i monitora potražite na str. 37.
- Za isključivanje fotoaparata vratite ručicu u položaj **OFF**.

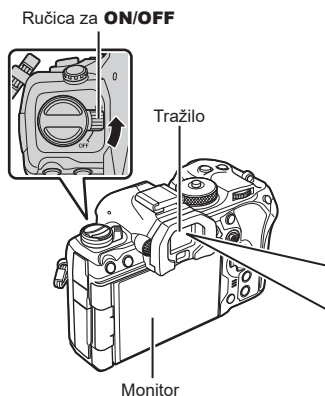

Razina baterije

Fotoaparata prikazuje razinu baterije koja se trenutno koristi. Razina napunjenosti baterije prikazuje se u obliku postotka.

Razina napunjenosti trenutne baterije (%)



Pokazivač treperi crvenom bojom kada razina napunjenosti dosegne 10 %.



Ručica **Fn** može se konfigurirati za uključivanje i isključivanje fotoaparata s pomoću opcije [Fn Lever/Power Lever]. »Konfiguriranje [Fn Lever/Power Lever]« (str. 222)

Stanje pripravnosti

Ako se nijedna kontrola ne koristi određeno vremensko razdoblje, fotoaparata će automatski prijeći u usporeni način rada radi smanjenja potrošnje baterija. Taj se način rada naziva »stanjem mirovanja«.

- Kada fotoaparata prijeđe u stanje mirovanja, monitor će se isključiti i rad će se usporiti. Pritiskom zatvarača ili gumba fotoaparata će se ponovno aktivirati.
 - Ako se tijekom određenog unaprijed postavljenog vremenskog razdoblja nakon što fotoaparata uđe u stanje mirovanja ne poduzme nikakva radnja, fotoaparata će se automatski isključiti. Ponovnim uključivanjem fotoaparata on će se ponovno aktivirati.
- Fotoaparatu bi moglo biti potrebno više vremena za izlazak iz stanja mirovanja kad je odabrano [On] (omogućeno) za [Settings] > [Power-off Standby]. »Bežične postavke kada je fotoaparata isključen (Prigr. tijekom isklj.)« (str. 263)
- Vrijeme odgode prije nego što fotoaparata prijeđe u stanje mirovanja ili se automatski isključi može se odabrati u izborniku. »Postavljanje opcija stanja mirovanja (uštede energije) (Mirovanje)« (str. 254), »Postavljanje opcija automatskog isključivanja (Auto. isključivanje)« (str. 254)

Početne postavke

Kada prvi put uključite fotoaparata, obavite početno podešavanje odabirom jezika i postavljanjem sata fotoaparata.

ⓘ Naziv datoteke također se prilaže uz podatke o datumu i vremenu. Obvezno namjestite točan datum i vrijeme prije uporabe fotoaparata. Neke se funkcije ne mogu upotrebljavati ako nisu namješteni datum i vrijeme.

- 1 Pritisnite gumb **OK** kada se prikaže dijaloški okvir za početne postavke koji će od vas zatražiti da odaberete jezik.

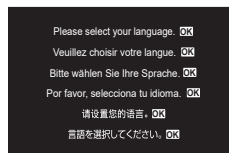

- 2 Označite željeni jezik s pomoću prednjeg ili stražnjeg kotačića ili gumba **△ ▽ ◀ ▶**.



- 3 Pritisnite gumb **OK** kada se željeni jezik označi.



- Pritisnete li gumb zatvarača prije gumba **OK**, fotoaparata će se vratiti u način snimanja i neće se odabrati nijedan jezik. Početno podešavanje možete obaviti tako da isključite i ponovno uključite fotoaparata nakon čega će se prikazati dijaloški okvir za početne postavke i zatim ponovite postupak iz koraka 1.
- Jezik se može promijeniti u bilo kojem trenutku u izborniku. **☰** »Što učiniti ako prikaz na zaslonu nije razumljiv« (str. 33)



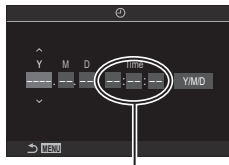

- 4** Postavite format datuma, vremena i datuma.
- Gumbima <|> označite stavke.
 - Gumbima Δ ▽ možete promijeniti označenu stavku.
 - Sat se može prilagoditi u bilo kojem trenutku u izborniku.  »Postavljanje sata fotoaparata (⌚ Postavke)« (str. 257)





Fotoaparat prikazuje vrijeme u 24-satnom prikazu.

- 5** Pritisnite gumb .
- 6** Označite vremensku zonu s pomoću gumba Δ ▽ i pritisnite gumb .
- Pritisnite gumb **INFO** da biste omogućili ili onemogućili ljetno računanje vremena.
- 7** Pritisnite gumb  za postavljanje sata.

 Podaci o datumu i vremenu bilježe se na karticu sa slikama.

 Ako se baterija izvadi iz fotoaparata i fotoaparat se ne upotrebljava neko vrijeme, datum i vrijeme mogli bi se vratiti na početne postavke. Ako se to dogodi, postavite datum i vrijeme u izborniku.  »Postavljanje sata fotoaparata (⌚ Postavke)« (str. 257)

 Prije snimanja videozapisa možda ćete također morati prilagoditi broj slika u sekundi.  »Postavljanje kvalitete fotografija i videozapisa (📷 ⏪ / 📷 ⏩)« (str. 140)

Što učiniti ako prikaz na zaslonu nije razumljiv

Ako vidite nepoznate znakove ili riječi na drugim jezicima, možda niste odabrali željeni jezik. Slijedite korake u nastavku za odabir drugog jezika.

- 1 Pritisnite gumb **MENU** kako bi vam se prikazali izbornici.

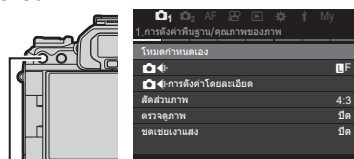

Gumb **MENU**

- 2 Prednjim kotačićem označite karticu **Y** (postavke).



- 3 Odaberite zaslon na kojem se prikazuje **[OK]** s pomoću gumba **<>** ili stražnjeg kotačića.

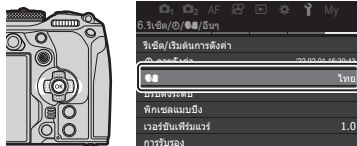

- 4 Označite **[OK]** gumbima **△▽** i pritisnite gumb **OK**.



- 5 Označite željeni jezik gumbima **△▽<>** i pritisnite gumb **OK**.



2 Snimanje

Prikaz informacija tijekom snimanja

☞ Informacije o glavnoj upravljačkoj ploči koja se prikazuje na zaslonu prema zadanim postavkama potražite na str. 71.

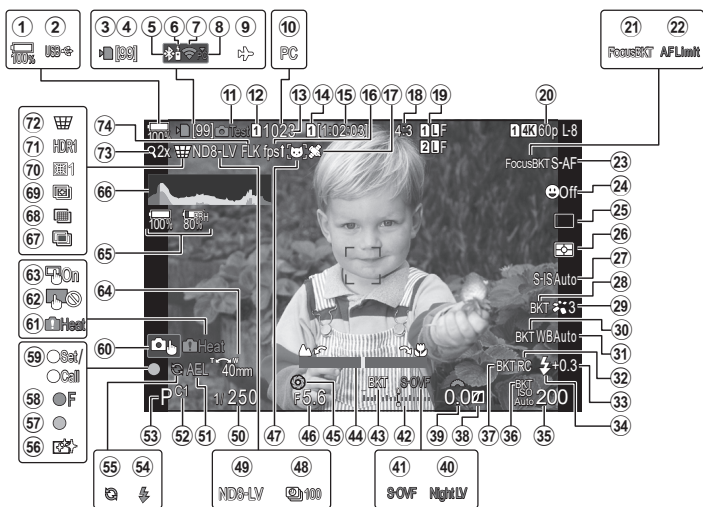

Prikaz na monitoru tijekom snimanja fotografija

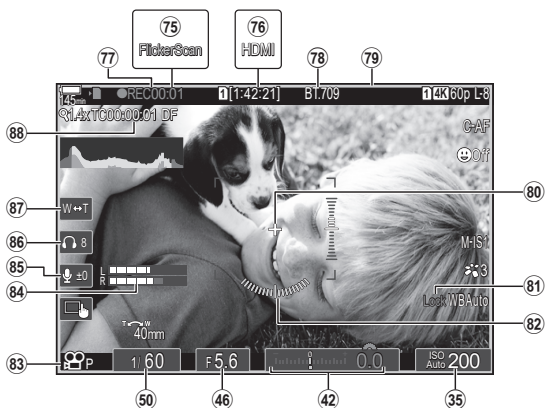

Prikaz na monitoru tijekom načina videozapisa



- ① Razina baterijestr. 30
- ② USB PDstr. 287
- ③ Indikator pisanja na karticu.....str. 21, 25
- ④ Maksimalan broj uzastopnih snimki.....str. 128
- ⑤ Aktivna **Bluetooth**[®] veza ...str. 260, 280
- ⑥ Daljinski upravljačstr. 280
- ⑦ Bežična LAN vezastr. 261, 267
- ⑧ Aktivna veza s računalom (Wi-Fi).....str. 267
- ⑨ Način rada u zrakoplovustr. 260
- ⑩ Aktivna veza s računalom (USB)^{*1}str. 284
- ⑪ Testna sl.....str. 210
- ⑫  Post. spremanjastr. 243
- ⑬ Broj slika koje se mogu pohranitistr. 330
- ⑭  Utor za čuvanjestr. 243
- ⑮ Dostupno vrijeme snimanjastr. 330
- ⑯ Slika u sek.str. 225
- ⑰ Bluetooth informacije o položajustr. 266
- ⑱ Omjer stranicastr. 144
- ⑲  Kvaliteta slikestr. 140
- ⑳  kvaliteta slikestr. 141
- ㉑ BKT fokusastr. 178
- ㉒ Limitator AF-astr. 92
- ㉓ Način AFstr. 72
- ㉔ Prioritet lica / Prioritet očijustr. 88
- ㉕ Način okidanja (pojedinačne slike / uzastopno snimanje / samookidač / smanjenje vibracije / tiho fotografiranje / Kontinuirano snimi fotografije)....str. 126
- ㉖ Način mjerenja.....str. 109
- ㉗ Stab. slikestr. 136
- ㉘ ART BKT.....str. 177
- ㉙ Način slikestr. 145
- ㉚ BBB BKT.....str. 175
- ㉛ Balans bijele boje.....str. 150
- ㉜ RC načinstr. 124
- ㉝ Kontrola intenziteta bljeskalice ...str. 123
- ㉞ Način bljeskalicestr. 120
- ㉟ ISO osjetljivost.....str. 113
- ㊱ ISO BKT.....str. 176
- ㊲ FL BKT.....str. 175
- ㊳ Kontrola svjetla i sjene.....str. 215
- ㊴ Vrijednost kompenzacije ekspozicijestr. 106
- ㊵ Noćni vidstr. 225
- ㊶ Način LVstr. 285
- ㊷ Kompenzacija ekspozicije.....str. 106
- ㊸ AE BKTstr. 174
- ㊹ Oznaka fokusastr. 102
- ㊺ Pretpregledstr. 224
- ㊻ Vrijedn. otvora objekt.str. 43, 45
- ㊼ Otkrivanje objektastr. 90
- ㊽ Snimanje ubrz. tijekom vrem.str. 167
- ㊾ Fotografiranje s ND filtrom uživostr. 158
- ㊿ Brzina zatvaračastr. 43, 47
- ① AE zaključavanjestr. 109
- ② Prilagođeni načinstr. 56
- ③ Način snimanjastr. 43
- ④ Bljeskalicastr. 118 (treperi: punjenje u tijeku; svijetli: punjenje dovršeno)
- ⑤ Kontinuirano snimanje fotografija aktivnostr. 133
- ⑥ Uklanjanje prašinestr. 305
- ⑦ Oznaka potvrde AF-astr. 40
- ⑧ Upozorenje o otvoru objektiva SH2.....str. 126
- ⑨ Funkcija postavljanja / Funkcija pozivanjastr. 293
- ⑩ Funkcije na dodirstr. 41
- ⑪ Upozorenje na unutarnju temperaturustr. 309
- ⑫ Onemogućavanje funkcija na dodir.....str. 101
- ⑬ Funkcije na dodirstr. 41
- ⑭ Smjer zooma / Žarišna duljina
- ⑮ Sve informacije o bateriji.....str. 30, 295
- ⑯ Histogramstr. 38
- ⑰ Višestr. ekspozicijastr. 163
- ⑱ Slika visoke razluč.str. 156
- ⑲ Slag. dubinske oštinestr. 160
- ㉑ Komp. fisheye efektastr. 171
- ㉒ HDR.....str. 162
- ㉓  Komp. trapezoida.....str. 170
- ㉔ Digi. telekonverter.....str. 166
- ㉕ Snimanje bez titranjastr. 135
- ㉖ Sken treperenjastr. 108
- ㉗ HDMI izlazstr. 182
- ㉘ Vrijeme snimanja (prikazano tijekom snimanja).....str. 59
- ㉙  Pomoć za prikazstr. 155

- 79 Crveni okvir tijekom snimanja videozapisastr. 185
 - 80 Središnji markerstr. 183
 - 81  Zaključ.str. 153
 - 82 Mjerač nagibastr. 38
 - 83 Način  (način ekspozicije videozapisa)str. 60
 - 84 Mjerač razine snimanjastr. 62
 - 85 Glasnoća snimanja zvukastr. 62
 - 86 Glasnoća slušalicastr. 62
 - 87 Elektron. zoomstr. 62
 - 88 Vremenski kodstr. 181
- *1 Prikazuje se kada je fotoaparat povezan s OM Capture u načinu [RAW/Control], a računalo je jedina lokacija za spremanje slika (str. 284).

Zamjena zaslona

Fotoaparatus koristi senzor oka kako bi se automatski prebacivao između prikaza na tražilu i monitoru. Prikaz na tražilu i monitoru (glavna upravljačka ploča / prikaz uživo) prikazuje i informacije o postavkama fotoaparata. Dostupne su opcije za kontroliranje prebacivanja prikaza i odabir prikazanih informacija.

Prema zadanim postavkama na monitoru fotoaparata prikazuje se glavna upravljačka ploča (str. 69).

Kadriranje fotografija na tražilu

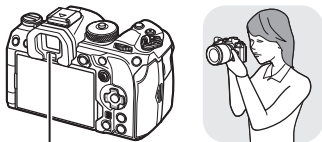

Tražilo



Tražilo se uključuje automatski kada na tražilo prislonite oko. Kada je tražilo osvijetljeno, zaslon se isključuje.

Kadriranje fotografija na monitoru

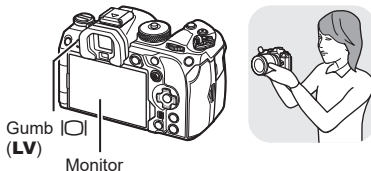

Na monitoru se prikazuje glavna upravljačka ploča. Mijenja se u prikaz uživo kada pritisnete gumb **|O| (LV)**.

Gumb **|O| (LV)**



- Ako tražilo nije u fokusu, prislonite oko na tražilo i fokusirajte prikaz okretanjem kotačića za prilagođavanje dioptrije.

Kotačić za prilagodbu dioptrije

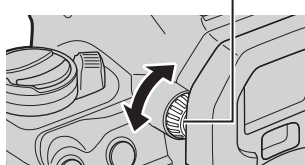

☞ Dostupne su opcije prebacivanja zaslona i prikaza tražila.

- ☞ »Odabir stila prikaza u tražilu (Style EVF-a)« (str. 228), »Konfiguriranje senzora oka (Postavke senzora oka)« (str. 250)

Gumbom **INFO** možete prebacivati informacije prikazane na monitoru tijekom snimanja.



Gumb **INFO**

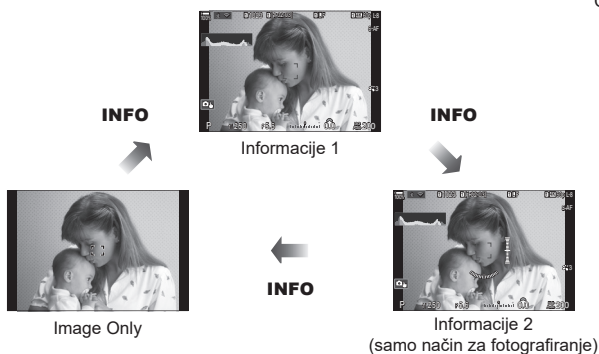

- Zasloni za prikaz informacija mogu se mijenjati u bilo kojem smjeru okretanjem kotačića uz istovremeno pritiskanje gumba **INFO**.
- Informacije prikazane u načinu za fotografiranje i informacije prikazane u načinu videozapisa mogu se zasebno postaviti. »Pokazivači snimanja (Postavke info. / Postavke info.)« (str. 230)
- Možete odabrati hoće li se informacije prikazivati kada pritisnete gumb zatvarača dopola. »Konfiguriranje prikaza kada se gumb zatvarača pritisne dopola (Inf. prik. prit. = dopola)« (str. 231)

Prikaz histograma

Prikazuje se histogram s distribucijom svjetline na slici. Vodoravna os prikazuje svjetlinu, okomita broj piksela svake svjetline na slici. Područja iznad gornje granice prilikom snimanja prikazuju se u crvenoj boji, a ona ispod u plavoj boji, dok su područja u rasponu točkastog mjerenja svjetla prikazana u zelenoj boji. Možete odabrati gornju i donju granicu. »Upozorenje u vezi s ekspozicijom na histogramu (Postavke histograma)« (str. 236)

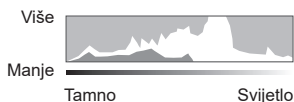

Svjetlo i sjena

Svjetlo i sjena, definirani prema gornjoj i donjoj granici za prikaz histograma, prikazani su crvenom i plavom bojom. Možete odabrati gornju i donju granicu. »Upozorenje u vezi s ekspozicijom na histogramu (Postavke histograma)« (str. 236)

Prikaz mjerača nagiba

Smjer fotoaparata je označen. Smjer »nagiba« prikazan je na okomitoj traci, dok je smjer »horizonta« prikazan na vodoravnoj traci.

- Mjerač nagiba je samo vodič.
- Kalibrirajte mjerač ako primijetite da više nije potpuno okomit ili ravan. »Kalibriranje mjerača nagiba (Prilagodbi razinu)« (str. 258)

Snimanje fotografija

Upotrebljavajte kotačić odabira načina rada za odabir načina snimanja, a zatim snimite sliku.

PASMB 

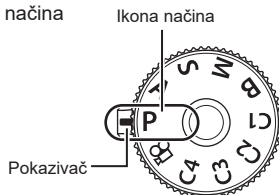

Vrste načina snimanja

U nastavku saznajte kako koristiti različite načine snimanja.

P	Program AE (str. 43)
A	AE s prioritetom otvora objektiva (str. 45)
S	AE s prioritetom zatvarača (str. 47)
M	Ručna ekspozicija (str. 49)
B	Bulb/time (str. 51)
	Kompozitno uživo (str. 54)
C1/C2/C3/C4	Prilagođeno (str. 57)

 Za informacije o oznaci  na kotačiću odabira načina rada pogledajte str. 59.

1 Pritisnite bravicu odabira načina rada da biste je otpustili i zatim je okrenite da biste postavili način koji želite upotrijebiti.

- Kada je bravica kotačića odabira načina rada pritisnuta prema dolje, kotačić za odabir načina rada je zaključan. Svaki put kada pritisnete bravicu kotačića odabira načina rada, prebacuje se između položaja zaključano/otpušteno.

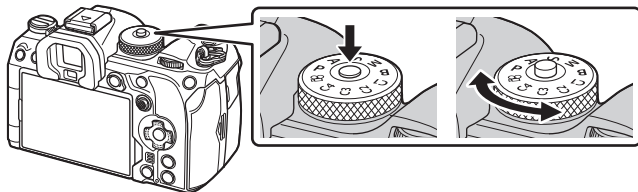

2 Kadrirajte sliku.

-  Pripazite da vaši prsti ili remen fotoaparata ne zakrivaju objekti ili AF lampicu.

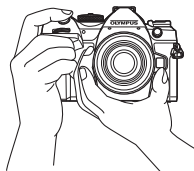

Položaj za krajolik

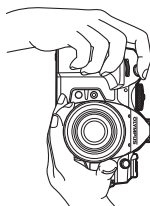

Položaj za portret

3 Prilagodite fokusiranje.

- Lagano pritisnite gumb zatvarača do prvog položaja (pritisnite gumb zatvarača dopola).

Prikazat će se oznaka potvrde automatskog fokusiranja (●), a na mjestu fokusiranja prikazat će se zeleni okvir (AF oznaka).

👉 Fokusiranje je moguće i pritiskom gumba **AF-ON**. (str. 83)

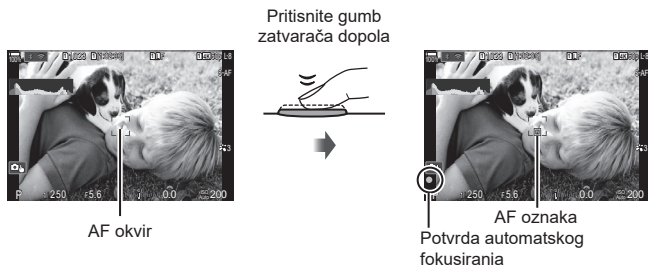

- 🕒 Ako fotoaparati ne može fokusirati, potvrda automatskog fokusiranja počat će treperiti (str. 306).
- 🕒 AF okvir varira ovisno o opciji odabranoj za ciljni način AF. Promijenite područje (str. 77) i položaj (str. 76) AF oznake prema potrebi.
- 🕒 AF okvir ne prikazuje se kada je [All] odabrano za ciljni način AF (str. 77).

4 Otpustite zatvarač.

- Pritisnite gumb zatvarača do kraja (do kraja).
- Fotoaparati će otpustiti zatvarač i snimiti sliku.

Pritisnite do kraja



👉 Možete fokusirati i snimati fotografije koristeći kontrole na dodir. 👉 »Snimanje s pomoću funkcija zaslona osjetljivog na dodir« (str. 41)

Snimanje s pomoću funkcija zaslona osjetljivog na dodir





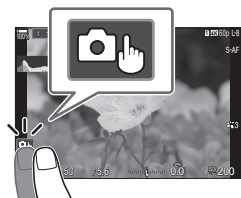



PASMB 

Možete dodirnuti objekt da biste ga fokusirali i snimili sliku.



2

Snimanje

	Dodirnite objekt za fokusiranje i automatsko otpuštanje zatvarača. Ta opcija nije dostupna u načinu B (bulb), u načinu  (videozapis) ili kada je za način AF odabrano [ AF] ili [ AF MF] (str. 72).
	Snimanje s pomoću funkcija zaslona osjetljivog na dodir je onemogućeno.
	Dodirnite da biste prikazali AF oznaku i postavili fokus na objekt u odabranom području. Zaslom na dodir možete upotrijebiti da biste odabrali položaj i veličinu okvira za fokus. Fotografirati možete pritiskom na gumb zatvarača.
	Dodirnite da biste odabrani objekt koji se upotrebljava za fokusiranje kada je detektirano više objekata portreta.  se prikazuje kada je opcija osim [Off] odabrana za [Face & Eye Detection] (str. 88). Odabir objekta nije dostupan kada je broj slika u sekundi [FHD 120/60p L-8] (snimanje videozapisa velike brzine) odabran u načinu  (videozapis) (str. 141).

- Dodirivanjem ikone mijenjaju se postavke.
- ⚠ Nemojte dodirivati zaslom noktima ili drugim oštrim predmetima.
- ⚠ Rukavice ili zaštite za monitor mogu ometati funkcije zaslona osjetljivog na dodir.

■ Pretpregled objekta

1 Dodirnite objekt na zaslonu.

- Prikazat će se AF oznaka.
- Upotrijebite klizač kako biste odabrali veličinu okvira.
- Dodirnite  da biste isključili prikaz AF oznake.



2 Upotrijebite klizač za prilagođavanje veličine AF oznake pa dodirnite da biste zumirali na položaj okvira.

- Prstom pomičite prikaz kada je slika povećana.
- Dodirnite  da biste otkazali prikaz zooma.

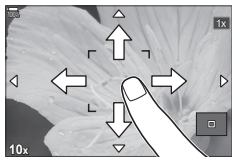

- Okolnosti u kojima funkcije zaslona osjetljivog na dodir nisu dostupne obuhvaćaju sljedeće.
 - Dok se upotrebljavaju gumbi ili kotačići
- Možete onemogućiti funkcije zaslona osjetljivog na dodir.  »Onemogućavanje kontrola na dodir (Post. ekr. osj. na dod.)« (str. 249)

Slike se prikazuju odmah po snimanju. To vam pruža mogućnost da brzo pregledate snimku. Možete odabrati koliko će se dugo slike prikazivati ili možete potpuno onemogućiti pregled fotografija.

Da biste u bilo kojem trenutku prekinuli pregled fotografija i nastavili sa snimanjem, pritisnite gumb zatvarača dopola.

0.3–20sec	Odaberite koliko će se dugo fotografije prikazivati.
Off	Pregled slika je onemogućen. Fotoaparatus nakon snimanja nastavlja prikazivati prikaz kroz objektiv.
Auto 	Prebacite se na reprodukciju nakon snimanja. Možete brisati slike i izvoditi druge radnje reprodukcije.

1 Pritisnite gumb **MENU** kako biste prikazali izbornike.

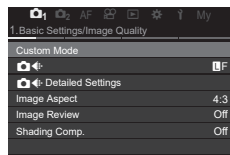

2 Prednjim kotačićem označite karticu 1.

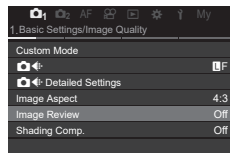

3 Označite [1. Basic Settings/Image Quality] s pomoću gumba   ili stražnjeg kotačića.

4 Označite [Image Review] s pomoću gumba   i pritisnite gumb .



5 Promijenite postavku s pomoću gumba   i pritisnite gumb .

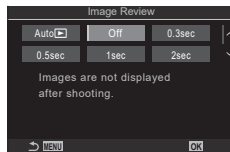

6 Pritisnite gumb **MENU** da biste izašli iz izbornika.

Snimanje fotografija s pomoću načina snimanja

Postavka prema kojoj fotoaparat odabire otvor objektivna i brzinu zatvarača
(P: Program AE)



PASMB

Fotoaparat odabire optimalan otvor objektivna i brzinu zatvarača u skladu sa svjetlinom objekta.

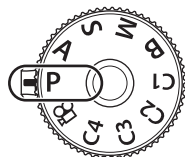
1 Zakrenite kotačić odabira načina rada u **P**.







2 Fokusirajte i provjerite prikaz.

- Prednjim i stražnjim kotačićem podesite sljedeće postavke.
Prednji kotačić: kompenzacija ekspozicije (str. 106)
Stražnji kotačić: promjena programa (str. 44)
- Prikazuju se brzina zatvarača i otvor objektivna koje je odabrao fotoaparat.
- Kompenzacija ekspozicije može se podesiti i gumbom . Pritisnite gumb  i zatim rotirajte prednji ili stražnji kotačić.





Brzina zatvarača
Otvor objektivna
Način snimanja

3 Snimite slike.

- ☞ Možete odabrati funkcije koje izvode prednji i stražnji kotačić.  »Dodjeljivanje uloga prednjem i stražnjem kotačiću ( Funkcija kotačića /  Funkcija kotačića)« (str. 216)
- ☞ Možete upotrijebiti ručicu **Fn** za zamjenu uloga prednjeg i stražnjeg kotačića. Ručici se mogu dodijeliti i druge uloge.  »Prilagođavanje Fn ručice (Postavke ručice Fn)« (str. 219)

Objekt je pretaman ili presvijetao

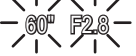
Ako fotoaparati ne može postići optimalnu ekspoziciju, prikaz brzine zatvarača i otvora objektivna treperit će kako je prikazano.

Zaslon	Problem/rješenje
Velik otvor objektivna (nizak f/-broj)/ niska brzina zatvarača 	Objekt je pretaman. • Upotrijebite bljeskalicu.
Mali otvor objektivna (visok f/-broj)/ visoka brzina zatvarača 	Objekt je presvijetao. • Premašena su ograničenja sustava mjerenja na fotoaparatu. Upotrijebite ND filter (neutralne gustoće) treće strane da biste smanjili količinu svjetla koja ulazi u fotoaparati. • Brzine zatvarača od čak 1/32000 s dostupne su u [♥] (tihom) načinu. [☞] »Snimanje bez zvuka zatvarača (Post. tihog načina rada[♥])« (str. 132), »Izvođenje uzastopnog snimanja / snimanja sa samookidačem« (str. 126)

☞ Ako [📷 ISO] nije postavljeno na [Auto], optimalna ekspozicija može se postići promjenom te postavke. [☞] »Mijenjanje ISO osjetljivosti (ISO)« (str. 113)

☞ Vrijednost otvora objektivna prikazana kada prikazi trepere razlikuje se ovisno o objektivu i žarišnoj duljini.

■ Promjena programa

Bez promjene ekspozicije možete birati između različitih kombinacija otvora objektivna i brzine zatvarača koje fotoaparati automatski odabere. To je poznato kao promjena programa.

1 Okrećite prednji kotačić sve dok fotoaparati ne prikaže željenu kombinaciju otvora objektivna i brzine zatvarača.

- Pokazivač načina snimanja na zaslonu mijenja se iz **P** u **Ps** dok je aktivna promjena programa. Da biste prekinuli promjenu programa, okrećite prednji kotačić u suprotnom smjeru sve dok se više ne prikazuje **Ps**.



Promjena programa

☞ Možete odabrati hoće li zaslon odražavati učinke kompenzacije ekspozicije ili će održavati stalnu svjetlinu radi lakšeg pregledavanja. [☞] »Promjena izgleda prikaza (📷 Način LV)« (str. 225)

Odabir otvora objektivna (A: AE s prioriteto otvora objektivna)

PASMB

U ovom načinu birate otvor objektivna (f -broj), a fotoaparat automatski postavlja brzinu zatvarača za optimalnu ekspoziciju u skladu sa svjetlinom objekta. Niže vrijednosti otvora objektivna (veći otvori objektivna) smanjuju dubinu područja za koje se čini da je u fokusu (dubina polja), čime se zamućuje pozadina. Više vrijednosti otvora objektivna (manji otvori objektivna) povećavaju dubinu područja za koje se čini da je u fokusu ispred i iza objekta.

Niže vrijednosti otvora objektivna...



...smanjuju dubinu polja i povećavaju zamućenost.

Više vrijednosti otvora objektivna...



...povećavaju dubinu polja.

1 Rotirajte kotačić odabira načina rada na **A**.

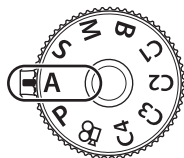

2 Odaberite otvor objektivna.

- Prednjim i stražnjim kotačićem podesite sljedeće postavke.
Prednji kotačić: kompenzacija ekspozicije (str. 106)
Stražnji kotačić: otvor objektivna
- Brzina zatvarača koju automatski bira fotoaparat pojaviti će se na zaslonu.
- Kompenzacija ekspozicije može se podesiti i gumbom **Fn**. Pritisnite gumb **Fn** i zatim rotirajte prednji ili stražnji kotačić.





Vrijednost otvora objektivna



3 Snimite slike.

- ☞ Možete odabrati funkcije koje izvode prednji i stražnji kotačić. **Fn** »Dodjeljivanje uloga prednjem i stražnjem kotačiću (**Fn** Funkcija kotačića / **Fn** Funkcija kotačića)« (str. 216)
- ☞ Možete upotrijebiti ručicu **Fn** za zamjenu uloga prednjeg i stražnjeg kotačića. Ručica se mogu dodijeliti i druge uloge. **Fn** »Prilagođavanje Fn ručice (Postavke ručice Fn)« (str. 219)
- ☞ Možete odabrati hoće li zaslon odražavati učinke kompenzacije ekspozicije ili će održavati stalnu svjetlinu radi lakšeg pregledavanja. **Fn** »Promjena izgleda prikaza (**Fn** Način LV)« (str. 225)
- ☞ Možete zaustaviti otvor objektivna na odabranoj vrijednosti i vidjeti pretpregled dubine polja. **Fn** »Promjena uloga gumba (Postavke gumba)« (str. 208)

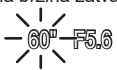
Objekt je pretaman ili presvijetao

Ako fotoaparat ne može postići optimalnu ekspoziciju, prikaz brzine zatvarača treperit će kako je prikazano.

Zaslon	Problem/rješenje
<p>Mala brzina zatvarača</p> 	<p>Podeksponirano.</p> <ul style="list-style-type: none"> • Odaberite nižu vrijednost otvora objektivna.
<p>Velika brzina zatvarača</p> 	<p>Preeksonirano.</p> <ul style="list-style-type: none"> • Odaberite višu vrijednost otvora objektivna. • Ako je objekt i pri višoj vrijednosti preeksoniran, to znači da su premašena ograničenja sustava mjerenja na fotoaparatu. Upotrijebite ND filter (neutralne gustoće) treće strane da biste smanjili količinu svjetla koja ulazi u fotoaparat. • Brzine zatvarača od čak 1/32000 s dostupne su u [♥] (tihom) načinu.  »Snimanje bez zvuka zatvarača (Post. tihog načina rada[♥])« (str. 132), »Izvođenje uzastopnog snimanja / snimanja sa samookidačem« (str. 126)

 Ako [ISO] nije postavljeno na [Auto], optimalna ekspozicija može se postići promjenom te postavke.  »Mijenjanje ISO osjetljivosti (ISO)« (str. 113)

U ovom načinu birate brzinu zatvarača, a fotoaparat automatski postavlja otvor objektivu za optimalnu ekspoziciju u skladu sa svjetlinom objekta. Kod većih brzina zatvarača objekti koji se brzo pomiču izgledaju »zamrznuto«. Niže brzine zatvarača dodaju zamućenje predmetima koji se pomiču, što im daje dojam pokreta radi postizanja efekta dinamičnosti.

Niže brzine zatvarača...



15



30



60



125



250



8000

...pružaju dinamičke snimke s dojmom kretanja.

...»zamrzavaju« kretanje objekata koji se brzo pomiču.

1 Zakrenite kotačić odabira načina rada na S.

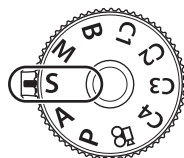

2 Odaberite brzinu zatvarača.



- Prednjim i stražnjim kotačićem podesite sljedeće postavke.
Prednji kotačić: kompenzacija ekspozicije (str. 106)
Stražnji kotačić: brzina zatvarača
- Brzina zatvarača može se postaviti na vrijednosti između 1/8000 i 60 s.
- Brzine zatvarača od čak 1/32000 s dostupne su u [♥] (tihom) načinu. »Snimanje bez zvuka zatvarača (Post. tihog načina rada[♥])« (str. 132), »Izvođenje uzastopnog snimanja / snimanja sa samookidačem« (str. 126)
- Otvor objektivu koji automatski odabere fotoaparat pojaviti će se na zaslonu.
- Kompenzacija ekspozicije može se podesiti i gumbom . Pritisnite gumb i zatim rotirajte prednji ili stražnji kotačić.



Brzina zatvarača

3 Snimite slike.



- Možete odabrati funkcije koje izvode prednji i stražnji kotačić. »Dodjeljivanje uloga prednjem i stražnjem kotačiću (Funkcija kotačića / Funkcija kotačića)« (str. 216)
- Možete upotrijebiti ručicu **Fn** za zamjenu uloga prednjeg i stražnjeg kotačića. Ručici se mogu dodijeliti i druge uloge. »Prilagođavanje Fn ručice (Postavke ručice Fn)« (str. 219)
- Možete odabrati hoće li zaslon odražavati učinke kompenzacije ekspozicije ili će održavati stalnu svjetlinu radi lakšeg pregledavanja. »Promjena izgleda prikaza (Način LV)« (str. 225)
- Da biste postigli efekt niske brzine zatvarača u jako osvijetljenim okruženjima u kojima niske brzine zatvarača inače nisu dostupne, upotrijebite ND filter uživo. »Smanjenje brzine zatvarača u uvjetima jakog osvijetljenja (ND snimanje uživo)« (str. 158)

☞ Ovisno o odabranoj brzini zatvarača možete primijetiti trake na prikazu uzrokovane treperenjem fluorescentnih ili LED izvora svjetlosti. Fotoaparati se mogu konfigurirati tako da smanjuju efekte titranja tijekom prikaza uživo ili snimanja slika.  »Smanjenje titranja na fotografijama (Snimanje bez titranja)« (str. 135), »Smanjivanje titranja pod LED osvjetljenjem ( Sken treperenja /  Sken treperenja)« (str. 108)

Objekt je pretaman ili presvijetao

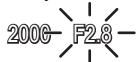
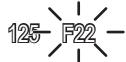
Ako fotoaparati ne mogu postići optimalnu ekspoziciju, prikaz otvora objektivu treperit će kako je prikazano.

Zaslom	Problem/rješenje
<p>Niska vrijednost otvora objektivu</p> 	<p>Podeksponirano.</p> <ul style="list-style-type: none"> • Odaberite nižu brzinu zatvarača.
<p>Visoka vrijednost otvora objektivu</p> 	<p>Preeksponirano.</p> <ul style="list-style-type: none"> • Odaberite višu brzinu zatvarača. Brzine zatvarača od čak 1/32000 s dostupne su u tihom načinu. • Ako je objekt i pri višoj brzini preeksponiran, to znači da su premašena ograničenja sustava mjerenja na fotoaparatu. Upotrijebite ND filter (neutralne gustoće) treće strane da biste smanjili količinu svjetla koja ulazi u fotoaparati.

☞ Ako [ ISO] nije postavljeno na [Auto], optimalna ekspozicija može se postići promjenom te postavke.  »Mijenjanje ISO osjetljivosti (ISO)« (str. 113)

☞ Vrijednost otvora objektivu prikazana kada prikaz treperi razlikuje se ovisno o objektivu i žarišnoj duljini.

U ovom načinu birate otvor objektivna i brzinu zatvarača. Postavke možete podesiti u skladu sa svojim ciljevima, primjerice kombiniranjem visokih brzina zatvarača s malim otvorima objektivna (visoki f/-brojevi) za veću dubinu polja.

1 Zakrenite kotačić odabira načina rada na M.

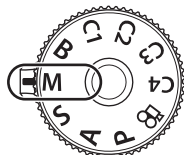

2 Podesite otvor objektivna i brzinu zatvarača.

- Prednjim i stražnjim kotačićem podesite sljedeće postavke.
Prednji kotačić: otvor objektivna
Stražnji kotačić: brzina zatvarača
- Birajte između brzina zatvarača od 1/8000 do 60 s.
- Brzine zatvarača od čak 1/32000 s dostupne su u tihom načinu. »Snimanje bez zvuka zatvarača (Post. tihog načina rada[♥])« (str. 132)
- Na zaslonu se prikazuje razlika između ekspozicije dobivene odabranim otvorom objektivna i brzinom zatvarača i optimalne ekspozicije koju izmjeri fotoaparat. Zaslom će treperiti ako ta razlika iznosi više od ± 3 EV.
- Kada je [Auto] odabrano za ISO, ISO osjetljivost automatski će se prilagoditi za optimalnu ekspoziciju pri odabranim postavkama ekspozicije. Zadana postavka za ISO je [Auto]. »Mijenjanje ISO osjetljivosti (ISO)« (str. 113)







Razlika u odnosu na optimalnu ekspoziciju

3 Snimite slike.



- Možete odabrati funkcije koje izvode prednji i stražnji kotačić. »Dodjeljivanje uloga prednjem i stražnjem kotačiću (Funkcija kotačića / Funkcija kotačića)« (str. 216)
- Možete upotrijebiti ručicu **Fn** za zamjenu uloga prednjeg i stražnjeg kotačića. Ručici se mogu dodijeliti i druge uloge. »Prilagođavanje Fn ručice (Postavke ručice Fn)« (str. 219)
- Ovisno o odabranoj brzini zatvarača možete primijetiti trake na prikazu uzrokovane treperenjem fluorescentnih ili LED izvora svjetlosti. Fotoaparat se može konfigurirati tako da smanjuje efekte titranja tijekom prikaza uživo ili snimanja slika. »Smanjenje titranja na fotografijama (Snimanje bez titranja)« (str. 135), »Smanjivanje titranja pod LED osvjetljenjem (Sken treperenja / Sken treperenja)« (str. 108)
- Možete odabrati hoće li zaslon odražavati učinke kompenzacije ekspozicije ili će održavati stalnu svjetlinu radi lakšeg pregledavanja. »Promjena izgleda prikaza (Način LV)« (str. 225)

Objekt je pretaman ili presvijetao

Ako fotoaparat ne može postići optimalnu ekspoziciju dok je [Auto] odabrano za [ISO], prikaz ISO osjetljivosti treperit će kako je prikazano.

Zaslon	Problem/rješenje
	<p>Preekspozicionirano.</p> <ul style="list-style-type: none"> • Odaberite višu vrijednost otvora objektivna ili veću brzinu zatvarača.
	<p>Podekspozicionirano.</p> <ul style="list-style-type: none"> • Odaberite nižu vrijednost otvora objektivna ili manju brzinu zatvarača. • Ako upozorenje ne nestane sa zaslona, odaberite višu vrijednost za ISO osjetljivost.  »Mijenjanje ISO osjetljivosti (ISO)« (str. 113), »Postavljanje raspona vrijednosti ISO osjetljivosti odabranih u načinu [Auto]  Gornji/zadani ISO-A /  Gornji/zadani ISO-A)« (str. 114)

■ Korištenje kompenzacije ekspozicije u načinu M

U načinu **M** kompenzacija ekspozicije dostupna je kada je [Auto] odabrano za [ISO]. Budući da se kompenzacija ekspozicije provodi podešavanjem ISO osjetljivosti, to neće utjecati na otvor objektivna i brzinu zatvarača.  »Mijenjanje ISO osjetljivosti (ISO)« (str. 113), »Postavljanje raspona vrijednosti ISO osjetljivosti odabranih u načinu [Auto]  Gornji/zadani ISO-A /  Gornji/zadani ISO-A)« (str. 114)

1 Držite gumb  pritisnutim i okrećite prednji ili stražnji kotačić.

- Kompenzacija ekspozicije dodaje se razlici ekspozicije prikazanoj na zaslonu.

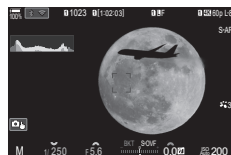

Kompenzacija ekspozicije plus razlika ekspozicije

Kompenzacija ekspozicije

Odaberite ovaj način da biste ostavili zatvarač otvorenim za dugu ekspoziciju. Pretpregled fotografije moguć je u prikazu uživo, a ekspoziciju možete prekinuti kada ste postigli željene rezultate. Ovu opciju upotrebljavajte kada su vam potrebne duge ekspozicije, primjerice kada fotografirate noćne scene ili vatromet.

⚠ Za snimanje s dugom ekspozicijom preporučuje se da stabilizirate fotoaparat na stativu i postavite  Image Stabilizer] (str. 136) na [S-IS Off].

Fotografiranje u načinima »Bulb« i »Bulb uživo«

Zatvarač ostaje otvoren dok je gumb zatvarača pritisnut. Otpuštanjem gumba ekspozicija završava.

- Količina svjetla koja ulazi u fotoaparat povećava se što se zatvarač dulje otvoren.
- Kada odaberete fotografiranje u načinu bulb uživo, možete provjeriti rezultate na prikazu slike uživo i završiti ekspoziciju kada želite.

Fotografiranje u načinima »Time« i »Time uživo«

Ekspozicija počinje kada se gumb zatvarača potpuno pritisne. Da biste završili ekspoziciju, još jednom potpuno pritisnete gumb zatvarača do kraja.

- Količina svjetla koja ulazi u fotoaparat povećava se što se zatvarač dulje otvoren.
- Kada odaberete fotografiranje u načinu time uživo, možete provjeriti rezultate na prikazu slike uživo i završiti ekspoziciju kada želite.

1 Rotirajte kotačić odabira načina rada na **B**.

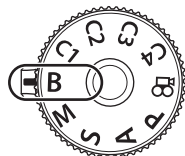

2 Odaberite [Bulb] (za bulb fotografiju) ili [Time] (za time fotografiju).

- Prema zadanim postavkama odabir se vrši stražnjim kotačićem.

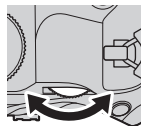

Bulb ili time fotografija

3 Pritisnite gumb **MENU**.

- Od vas će se zatražiti da odaberete interval u kojemu će se pretpregled ažurirati.

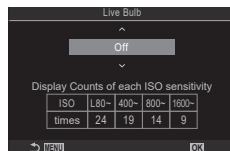

4 Označite interval s pomoću Δ ∇ .

5 Pritisnite gumb \odot za odabir označene opcije.

- Prikazat će se izbornici.

6 Pritisnite gumb **MENU** više puta da biste zatvorili izbornike.

- Ako je odabrana neka druga opcija osim [Off], na zaslonu će se prikazati [Live Bulb] ili [Live Time].

7 Podesite otvor objektivu.

- Prema zadanim postavkama otvor objektivu može se podesiti prednjim kotačićem.



Otvor objektivu

8 Snimite slike.

- U načinima bulb i bulb uživo držite gumb zatvarača pritisnutim. Ekspozicija završava otpuštanjem gumba.
 - Tijekom fotografiranja u načinu time uživo možete osvježiti pretpregled pritiskom gumba zatvarača dopola.
 - U načinima time i time uživo jednom pritisnite gumb zatvarača do kraja da biste pokrenuli ekspoziciju i još jednom da biste je završili.
 - Ekspozicija automatski završava kada se dosegne vrijeme odabrano za [Bulb/Time Timer]. »Konfiguriranje postavki za BULB/TIME/COMP (Postav. za BULB/TIME/COMP)« (str. 173)
 - [Noise Reduction] primjenjuje se nakon snimanja. Na zaslonu se prikazuje vrijeme preostalo do završetka postupka. Možete odabrati uvjete u kojima se provodi redukcija šuma (str. 117).
- ① Na odabir dostupnih postavki ISO osjetljivosti primjenjuju se određena ograničenja.
 - ① Bulb fotografiranje koristi se umjesto time fotografiranja uživo kada je aktivna višestruka ekspozicija, kompenzacija trapezoida ili korekcija ribljeg oka.
 - ① Time fotografiranje koristi se umjesto time fotografiranja uživo kada je aktivna višestruka ekspozicija, kompenzacija trapezoida ili korekcija ribljeg oka.
 - ① Tijekom snimanja postoje ograničenja postavki za sljedeće funkcije.
 - Uzastopno snimanje, snimanje sa samookidačem, snimanje ubranog tijeka vremena, AE snimanje niza kadrova, bracketing bljeskalice, focus bracketing, slaganje dubinske oštine itd.
 - ① Ovisno o postavkama fotoaparata, temperaturi i situaciji možete primijetiti šum ili svijetle mrlje na monitoru. To se ponekad može pojaviti na slikama čak i ako je omogućena funkcija [Noise Reduction] (str. 117).

- ☞ Zvezdano nebo AF može se upotrebljavati za snimanje noćnog neba. ☞ »Odabir načina fokusiranja (☑ Način AF / ☑ Način AF)« (str. 72), »Promjena postavki funkcije Zvezdano nebo AF (Post. Zvezd. neba AF)« (str. 85)
- ☞ Svjetlina zaslona može se podesiti tijekom fotografiranja u načinu bulb/time. ☞ »Konfiguriranje postavki za BULB/TIME/COMP (Postav. za BULB/TIME/COMP)« (str. 173)
- ☞ U načinu **B** (bulb), fokus možete podešavati ručno dok je ekspozicija u tijeku. To vam omogućuje poništavanje fokusa za vrijeme ekspozicije ili fokusiranje na kraju ekspozicije. ☞ »Konfiguriranje postavki za BULB/TIME/COMP (Postav. za BULB/TIME/COMP)« (str. 173)

☞ Šum

Pri snimanju s malom brzinom zatvarača na zaslonu se može pojaviti i šum. To se javlja kada se poveća temperatura u optičkom uređaju ili internom strujnom krugu optičkog uređaja, što uzrokuje generiranje napona u tim dijelovima optičkog uređaja koji obično nisu izloženi svjetlu. Do toga može doći i kod snimanja uz veliku ISO vrijednost na visokim temperaturama. Za redukciju takvog šuma fotoaparat sam aktivira funkciju smanjenja šumova. ☞ »Opcije redukcije šuma pri dugoj ekspoziciji (Redukc. šuma)« (str. 117)

Ostavite zatvarač otvorenim za dugu ekspoziciju. Možete vidjeti svjetlosne tragove vatrometa ili zvijezda i fotografirati ih bez promjene ekspozicije pozadine. Fotoapararat kombinira više snimki i snima ih kao jednu fotografiju.

① Za kompozitivno fotografiranje uživo preporučuje se da stabilizirate fotoapararat na stativu i postavite  [Image Stabilizer] (str. 136) na [S-IS Off].

1 Rotirajte kotačić odabira načina rada na **B**.

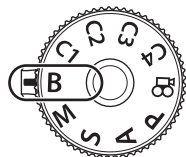

2 Odaberite [Live Comp].

- Prema zadanim postavkama odabir se vrši stražnjim kotačićem.



Kompozitivna fotografija uživo

3 Pritisnite gumb **MENU**.

- Prikazat će se izbornik [Composite Settings].

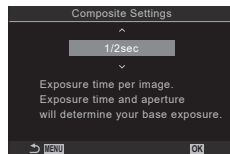

4 Označite vrijeme ekspozicije s pomoću Δ ∇ .

- Odaberite vrijeme ekspozicije od 1/2 do 60 s.

5 Pritisnite gumb \odot za odabir označene opcije.

- Prikazat će se izbornici.

6 Pritisnite gumb **MENU** više puta da biste zatvorili izbornike.

7 Podesite otvor objektiva.

- Prema zadanim postavkama otvor objektiva može se podesiti prednjim kotačićem.

8 Pritisnite gumb zatvarača do kraja da biste pripremili fotoaparat.

- Fotoaparat je spreman za snimanje kada se prikazuje [Ready for composite shooting].

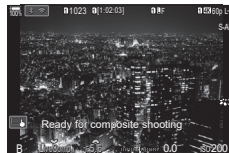

9 Pritisnite gumb zatvarača da biste započeli snimati.

- Pokrenut će se kompozitno fotografiranje uživo. Prikaz će se ažurirati nakon svake ekspozicije.

10 Ponovno pritisnite gumb zatvarača da biste završili snimanje.

- Snimanje se automatski prekida nakon odabranog vremena za [Live Composite Timer] (str. 173). Moguće je odabrati druge opcije.
- Maksimalno dostupno vrijeme snimanja razlikuje se ovisno o razini baterije i uvjetima snimanja.

ⓘ Na odabir dostupnih postavki ISO osjetljivosti primjenjuju se određena ograničenja.

ⓘ Ograničenja se primjenjuju na neke značajke za vrijeme snimanja, uključujući: uzastopno snimanje, samookidač, fotografiranje s okidanjem u redovnim intervalima, AE bracketing, bracketing bljeskalice, focus bracketing, slika visoke razluč., HDR fotografija, Slag, dubinske oštine, višestr. ekspozicija, komp. trapezoida, ND filtar uživo i korekcija fisheye efekta.

👉 Zvezdano nebo AF može se upotrebljavati za snimanje noćnog neba. 📷 »Odabir načina fokusiranja (📷 Način AF / 📷 Način AF)« (str. 72), »Promjena postavki funkcije Zvezdano nebo AF (Post. Zvezd. neba AF)« (str. 85)

👉 Svjetlina zaslona može se podesiti tijekom kompozitnog fotografiranja uživo.

📷 »Konfiguriranje postavki za BULB/TIME/COMP (Postav. za BULB/TIME/COMP)« (str. 173)

👉 Vrijeme ekspozicije za svaku ekspoziciju izvršenu tijekom kompozitnog fotografiranja uživo može se odabrati unaprijed s pomoću izbornika. 📷 »Konfiguriranje postavki za BULB/TIME/COMP (Postav. za BULB/TIME/COMP)« (str. 173)

Spremanje prilagođenih postavki na kotačić odabira načina rada (Prilagođeni načini C1/C2/C3/C4)

Često korištene postavke i načini snimanja mogu se spremiti kao prilagođeni načini i pozvati po potrebi jednostavnim okretanjem kotačića odabira načina rada. Spremljene postavke također se mogu pozvati iz izbornika.

- Spremite postavke na položaje od **C1** do **C4**.

Spremanje postavki (Dodijeli prilagođenom načinu)

PASMB

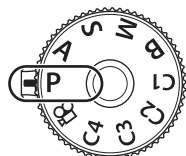



- 1 Odaberite način koji nije  i prilagodite postavke po želji.



- Informacije o postavkama koje se mogu spremiti potražite na popisu izbornika (str. 311).

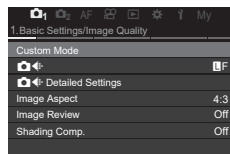

- 2 Pritisnite gumb **MENU** kako biste prikazali izbornike.

- 3 Prednjim kotačićem označite karticu .





- 4 Označite [1. Basic Settings/Image Quality] s pomoću gumba   ili stražnjeg kotačića.

- 5 Označite [Custom Mode] s pomoću gumba   i pritisnite gumb .

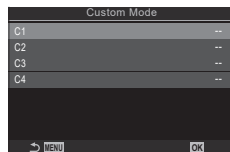
- 6 Označite željeni prilagođeni način ([C1]–[C4]) s pomoću gumba   i pritisnite gumb .
 - Prikazat će se izbornik za odabrani prilagođeni način.



- 7 Označite [Assign] s pomoću gumba   i pritisnite gumb .

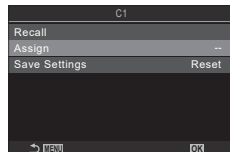

- 8** Označite [Set] s pomoću gumba $\Delta \nabla$ i pritisnite gumb OK .
- Sve postojeće postavke će se prebrisati.
 - Da biste vratili zadane postavke za odabrani prilagođeni način, označite [Reset] i pritisnite gumb OK .

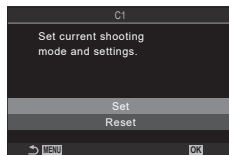

- 9** Pritisnite gumb **MENU** da biste izašli iz izbornika.

☞ Prilagođeni načini mogu se ažurirati automatski kako bi odrazili sve promjene izvršene na postavkama (**C1**, **C2**, **C3** ili **C4**) tijekom snimanja. MENU »Spremanje promjena postavki izvršenih tijekom prilagođenih načina« (str. 57)

Korištenje prilagođenih načina (C1/C2/C3/C4)

PASMB

Da biste pozvali sve spremljene postavke, uključujući način snimanja:

- 1** Okrenite kotačić odabira načina rada na željeni prilagođeni način (**C1**, **C2**, **C3** ili **C4**).
- Fotoapararat će biti postavljen na postavke za odabrani način.

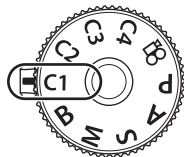

☞ Prema zadanim postavkama promjene izvršene nakon pozivanja neće se primjenjivati na pohranjene postavke. Spremljene postavke bit će vraćene kada sljedeći put odaberete prilagođeni način kotačićem odabira načina rada.

■ Spremanje promjena postavki izvršenih tijekom prilagođenih načina

Možete spremiti promjene postavki izvršene tijekom prilagođenih načina na fotoaparatu. Promijenjene se postavke zadržavaju čak i ako okrećete kotačić odabira načina rada. Prilagođene načine možete upotrebljavati jednako kao i načine **P/A/S/M/B**.





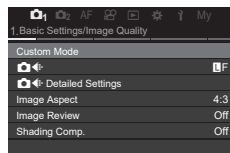

- 1** Pritisnite gumb **MENU** kako biste prikazali izbornike.
- 2** Prednjim kotačićem označite karticu M_1 .
- 3** Označite [1. Basic Settings/Image Quality] s pomoću gumba $\langle \rangle$ ili stražnjeg kotačića.
- 4** Označite [Custom Mode] s pomoću gumba $\Delta \nabla$ i pritisnite gumb OK .
- 5** Označite željeni prilagođeni način ([C1]–[C4]) s pomoću gumba $\Delta \nabla$ i pritisnite gumb OK .
- 6** Označite [Save Settings] s pomoću gumba $\Delta \nabla$ i pritisnite gumb OK .
- 7** Označite [Hold] s pomoću gumba $\langle \rangle$ i pritisnite gumb OK .
- 8** Pritisnite gumb **MENU** da biste izašli iz izbornika.

■ Pozivanje spremljenih postavki



U načinima osim  možete pozvati postavke pohranjene u prilagođenim načinima od [C1] do [C4].

- 1 Pritisnite gumb **MENU** kako biste prikazali izbornike.
- 2 Prednjim kotačićem označite karticu 1.



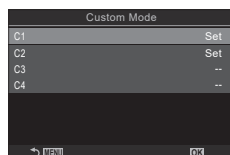

- 3 Označite [1. Basic Settings/Image Quality] s pomoću gumba  ili stražnjeg kotačića.
- 4 Označite [Custom Mode] s pomoću gumba   i pritisnite gumb .
- 5 Označite željeni prilagođeni način ([C1]–[C4]) s pomoću gumba   i pritisnite gumb .



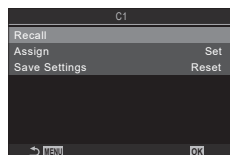

- 6 Označite [Recall] s pomoću gumba   i pritisnite gumb .

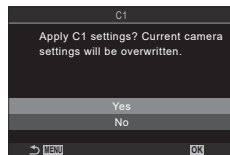

- 7 Označite [Yes] s pomoću gumba  i pritisnite gumb .



- 8 Pritisnite gumb **MENU** da biste izašli iz izbornika.

-  Kada ponovno pozovete postavku dok je kotačić odabira načina rada postavljen na **C1**, **C2**, **C3** ili **C4**, način snimanja također se mijenja u spremljeni način.
-  Postavke ponovno pozvane pritiskom gumba kojemu je [C1] - [C4] (Prilagođeni način C1 - 4) dodijeljeno u  Button Function] (str. 208) prestaju se primjenjivati kada:
 - Isključite fotoaparata
 - Zakrenete kotačić odabira načina na drugu postavku
 - Pritisnete gumb **MENU** tijekom snimanja
 - Izvedete ponovno postavljanje
 - Spremite ili opozovete prilagođene postavke

Snimanje videozapisa

- ⚠ Kada snimate videozapise, upotrebljavajte SD karticu koja podržava klasu SD brzine 10 ili veću.
- ⚠ Kartica UHS-II ili UHS-I s klasom brzine UHS-a 3 ili više potrebna je kada je: razlučivost videozapisa [4K] ili [C4K] odabrana u izborniku [📷⏪⏩] ili kada je kompenzacija pokreta [A-I] (All-Intra) odabrana u izborniku [📷⏪⏩]

Snimanje videozapisa u načinu videozapisa (📷)

PASMB 📷

Okrenite kotačić odabira načina na 📷 (način videozapisa) da biste snimili videozapise s pomoću efekata dostupnih u načinima **P**, **A**, **S** i **M** (str. 60).

1 Zakrenite kotačić odabira načina rada na 📷.

2 Pritisnite gumb ⏪ za početak snimanja.

- Ne čuje se zvučni signal kada se fotoaparatus fokusira u načinu snimanja videozapisa.
- Na monitoru će se prikazati videozapis koji snimate.
- Ako prislonite oko na tražilo, videozapis koji snimate prikazat će se na tražilu.
- Tijekom snimanja videozapisa prikazuje se crveni okvir (str. 185).
- Za promjenu položaja fokusa pomaknite ga dodiranjem zaslona tijekom snimanja.
- Fotoaparatus će pokrenuti mjerenje vremena snimanja i prikazivati vrijeme snimanja.

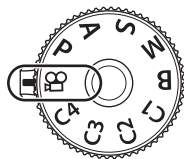











3 Ponovno pritisnite gumb ⏪ za završetak snimanja.



- ⚠ Kada se fotoaparatus kontinuirano upotrebljava kroz dulje razdoblje, temperatura senzorika slika povećat će se i na zaslonu mogu biti vidljivi šumovi i razmrljane boje. Ako se to dogodi, isključite fotoaparatus i pričekajte da se ohladi. Pojava šumova i razmrljanih boja osobito je vjerojatna na visokim ISO osjetljivostima. Ako se temperatura senzora dodatno poveća, fotoaparatus će se automatski isključiti.
- ⚠ Kada upotrebljavate objektiv Four Thirds, AF neće funkcionirati tijekom snimanja filmova.
- ⚠ Kada je za [📷⏪⏩] odabrano snimanje videozapisa velike brzine, videozapisi snimljeni s pomoću [i-Enhance] ili umjetničkog filtra odabranog za način slike bit će snimljeni u načinu [Natural].
- ⚠ Može se snimiti zvuk radnji dodira i gumba.
- ⚠ Vrsta CMOS senzora slika koja se upotrebljava u fotoaparatusu izaziva takozvani učinak iščitavanja podataka sa senzora liniju po liniju, odozgo prema dolje (eng. »rolling shutter«) koji može uzrokovati iskrivljenje na slikama pokretnih objekata. To iskrivljenje fenomen je koji se događa na slikama objekata koji se brzo pomiču odnosno ako se fotoaparatus pomakne tijekom snimanja. Osobito je primjetno na slikama snimljenima pri velikim žarišnim duljinama.
- ⚠ Kada se upotrebljava SDXC kartica, mogu se snimiti videozapisi duljine do 3 sata. Videozapisi dulji od 3 sata snimaju se u više datoteka (ovisno o uvjetima snimanja, fotoaparatus može početi snimati u novu datoteku prije nego što je dosegnuo ograničenje od 3 sata).
- ⚠ Kada se upotrebljava SD/SDHC kartica, videozapisi veći od 4 GB snimaju se u više datoteka (ovisno o uvjetima snimanja, fotoaparatus može početi snimati u novu datoteku prije nego što je dosegnuo ograničenje od 4 GB).
- 👉 Videozapise možete početi snimati i pritiskom gumba zatvarača. 📷 »Snimanje videozapisa pritiskom gumba zatvarača (📷) Funkcija zatvarača« (str. 216)
- 👉 Podijeljene datoteke videozapisa mogu se reproducirati kao jedan videozapis. 📷 »Reprodukcija zasebnih videozapisa« (str. 189)

■ Odabir načina ekspozicije (Način (Načini ekspozicije videozapisa))

PASMB 



Možete stvarati videozapise koji koriste prednosti efekata dostupnih u načinu **P**, **A**, **S** i **M**.

- 1 Pritisnite gumb **MENU** kako biste prikazali izbornike.
- 2 Prednjim kotačićem označite karticu .
- 3 Označite [1. Basic Settings/Image Quality] s pomoću gumba   ili stražnjeg kotačića.
- 4 Označite [ Mode] s pomoću gumba   i pritisnite gumb .
- 5 Označite željeni način s pomoću gumba   i pritisnite gumb .

P	Optimalni otvor objektiva se postavlja automatski sukladno osvjetljenju objekta. Prednjim ili stražnjim kotačićem podesite kompenzaciju ekspozicije.
A	Prikaz pozadine mijenja se postavljanjem otvora objektiva. Prednjim kotačićem podesite kompenzaciju ekspozicije, a stražnjim kotačićem prilagodite otvor objektiva.
S	Brzina zatvarača utječe na prikaz objekta. Prednjim kotačićem podesite kompenzaciju ekspozicije, a stražnjim kotačićem odaberite brzinu zatvarača. Brzina zatvarača može se postaviti na vrijednosti od 1/24 s i 1/32000 s.
M	<p>Slobodno prilagodite otvor objektiva i brzinu zatvarača. Prednjim kotačićem odaberite vrijednost otvora objektiva, a stražnjim kotačićem odaberite brzinu zatvarača.</p> <ul style="list-style-type: none"> • Birajte između brzina zatvarača u rasponu 1/24–1/32000 s. Vrijednosti ISO 200–12800 dostupne su s pomoću [ ISO] opcija za ručnu kontrolu osjetljivosti. • Na zaslonu se prikazuje razlika između ekspozicije dobivene odabranim otvorom objektiva i brzinom zatvarača i optimalne ekspozicije koju izmjeri fotoaparatus. Zaslom će treperiti ako ta razlika iznosi više od ±3 EV. • Počinje se primjenjivati opcija odabrana za [ M ISO-A Upper/Default] (str. 114).

 Donja vrijednost brzine zatvarača mijenja se u skladu s brojem slika u sekundi u načinu snimanja videozapisa.

- 6 Pritisnite gumb **MENU** da biste izašli iz izbornika.

 [ Mode] se može postaviti i na glavnoj upravljačkoj ploči.  »Glavna upravljačka ploča / LV glavna upravljačka ploča« (str. 69)

Snimanje videozapisa u načinu snimanja fotografija

Videozapisi se mogu snimiti u načinu program AE čak i kada kotačić odabira načina rada nije u položaju .

- ⓘ [●REC] se mora dodijeliti gumbu s pomoću [📷Button Function] (str. 208).
- ⓘ AF oznaka preuzima oblik odabran za način videozapisa (str. 59). Rotirajte kotačić odabira načina na  (način videozapisa) i odaberite oblik ciljne oznake u prikazu odabira AF ciljne oznake (str. 77).

- 1 Pritisnite gumb kojem je dodijeljena funkcija [●REC] za početak snimanja.
 - Tijekom snimanja na monitoru će se prikazivati »●REC«, vrijeme snimanja i crveni okvir (str. 185).
 - Ako prislonite oko na tražilo, videozapis koji snimate prikazat će se na tražilu.
 - Za promjenu položaja fokusa pomaknite ga dodirrom zaslona tijekom snimanja.

Vrijeme snimanja



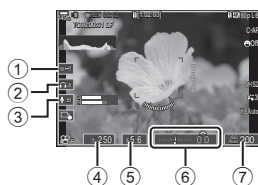

- 2 Ponovno pritisnite gumb za dovršetak snimanja.
 - »●REC«, vrijeme snimanja i crveni okvir (str. 185) nestat će nakon dovršetka snimanja.
- ⓘ Čak i ako pritisnete gumb kojem je dodijeljena funkcija [●REC], nećete moći snimati videozapise u sljedećim slučajevima:
- Tijekom višestruke ekspozicije (prekida se i snimanje fotografija), ako je gumb zatvarača pritisnut dopola, prilikom uzastopnog snimanja, prilikom snimanja ubrzanog tijeka vremena, komp. trapezoida, korekcije fisheye efekta ili dok se upotrebljava ND filter uživo

Možete spriječiti da fotoaparat snimi zvukove koji nastaju zbog rada fotoaparata tijekom snimanja. Nakon što dodirnete stavku, dodirnite prikazane strelice za odabir postavki.



① power zoom	Uvećajte ili smanjite zoom power zoom objektivа.
② glasnoća slušalice	Prilagodite glasnoću kada upotrebljavate slušalice.
③ glasnoća snimanja	Odaberite glasnoću snimanja.
④ brzina zatvarača	Prilagodite brzinu zatvarača kada je [S] (AE s prioritetom zatvarača) ili [M] (ručno) odabrano za [PASM Mode] (način ekspozicije videozapisa) (str. 60).
⑤ otvor objektivа	Prilagodite otvor objektivа kada je [A] (AE s prioritetom otvora objektivа) ili [M] (ručno) odabrano za [PASM Mode] (način ekspozicije videozapisa) (str. 60).
⑥ kompenzacija ekspozicije	Prilagodite kompenzaciju ekspozicije. Ako je [M] odabrano za [PASM Mode] (način ekspozicije videozapisa) (str. 60), kompenzacija ekspozicije dostupna je kada je [Auto] odabrano za [ISO] (str. 113).
⑦ ISO osjetljivost	Prilagodite [ISO] (str. 113). Ta je opcija dostupna kada je [M] odabrano za [PASM Mode] (način ekspozicije videozapisa) (str. 60).

ⓘ Tihе kontrole nisu dostupne tijekom snimanja videozapisa velike brzine (str. 142).

⚙ Možete konfigurirati fotoaparat tako da se i tihе kontrole pomoću zaslona osjetljivog na dodir mogu upotrebljavati tijekom fotografiranja.  »Konfiguriranje  Postavke info.« (str. 231)

3 Upotreba izbornika

Što možete s izbornicima

Osim opcija snimanja i reprodukcije, izbornici sadrže opcije koje vam omogućavaju prilagodbu rada i prikaza na fotoaparatu te postavljanje fotoaparata.

Postoji nekoliko kartica koje predstavljaju kategorije funkcija, a povezane funkcije sadržane su na svakoj stranici.

Za informacije o kategorijama i funkcijama kartica na svakoj stranici pogledajte »Zadane postavke« (str. 311).

Kako rukovati izbornicima

- Prednji kotačić : odabir kartice.
◀▶/Stražnji kotačić : odabir stranice.
△ ▽ : pomicanje pokazivača.
Gumb **OK** : potvrđivanje postavke / prelazak na sljedeći zaslon.
Gumb **MENU** : prekid radnje / povratak na prethodni zaslon.

U sljedećem objašnjenju kao primjer se upotrebljava [AE BKT].

- 1 Pritisnite gumb **MENU** kako biste prikazali izbornike.

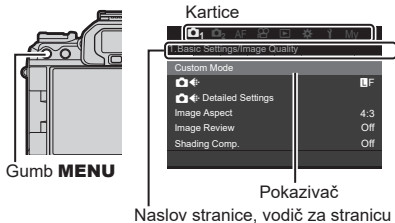

- 2 Prednjim kotačićem odaberite željenu karticu.
 - [AE BKT] nalazi se na kartici **2**. Okrećite prednji kotačić dok ne označite karticu **2**.

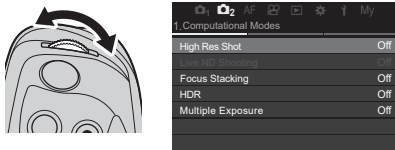

3 Gumbom \triangleleft ili stražnjim kotačićem odaberite željenu stranicu.

- [AE BKT] nalazi se na 3. stranici: [3. Bracketing]. Gumbima \triangleleft ili stražnjim kotačićem označite stranicu [3. Bracketing].

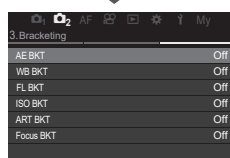
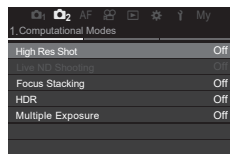

4 S pomoću \triangle ∇ odaberite [AE BKT] i pritisnite gumb \odot .

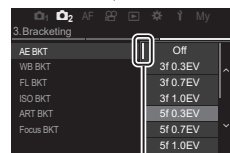
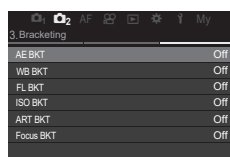

On se nalazi pored trenutno odabrane opcije.

5 S pomoću \triangle ∇ označite opciju i pritisnite gumb \odot da biste je odabrali.

- Postavka je potvrđena.
- Pritiskom gumba **MENU** izbornik se zatvara.
- Postupak nakon odabira stavke i pritiska gumba \odot razlikuje se ovisno o stavci izbornika.
- Za neke stavke izbornika potrebne su dodatne postavke nakon što odaberete opciju u koraku 5. Za rad pogledajte objašnjenje svake funkcije.

U ovom priručniku postupak za odabir stavki izbornika prikazuje se kako je navedeno u nastavku.

Izbornik	MENU \Rightarrow \odot_2 \Rightarrow 3. Bracketing \Rightarrow AE BKT
----------	--

\odot Kada se koristite izbornicima, možete upotrijebiti višenamjensku tipku umjesto \triangle ∇ \triangleleft \triangleright .

\odot Da biste otkazali radnju izbornika, pritisnite gumb **MENU**.

\odot Za informacije o svakoj funkciji izbornika i zadanim postavkama pogledajte »Zadane postavke« (str. 311).

■ Prikaz opisa stavke izbornika

Kada pritisnete gumb **INFO** dok je odabrana stavka izbornika, prikazat će se opis izbornika.

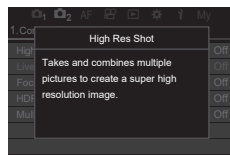

■ Stavke prikazane sivom bojom

Ako je stavka trenutačno nedostupna zbog stanja fotoaparata ili drugih postavki, bit će prikazana sivom bojom.

Kada pritisnete gumb **OK** dok je označena stavka prikazana sivom bojom, prikazat će se razlog zbog kojeg nije dostupna.

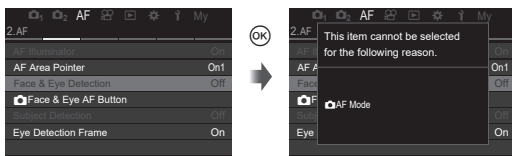

4 Postavke snimanja

Kako promijeniti postavke snimanja (izravni gumbi / glavna upravljačka ploča)

Fotoaparat nudi brojne funkcije povezane s fotografiranjem. Ovisno o tome koliko ih često upotrebljavate, postavkama možete pristupiti putem gumba ili ikona na zaslonu.





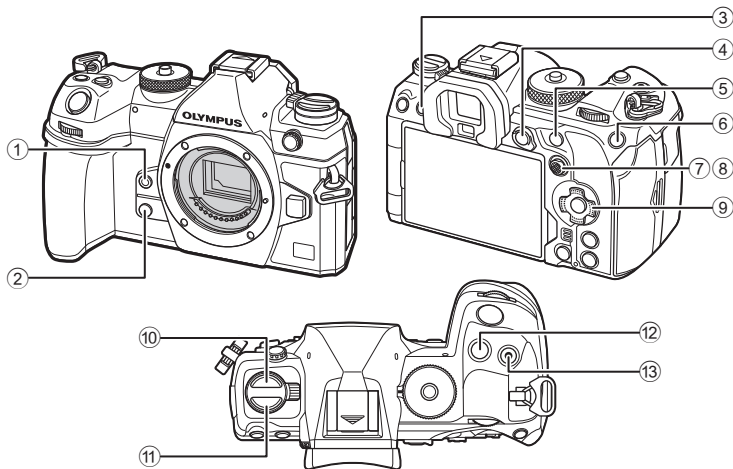









Izravni gumbi

Često korištene fotografske funkcije dodijeljene su gumbima. Oni se nazivaju »izravnim gumbima«. Gumbi kojima je moguće dodijeliti funkcije navedeni su u nastavku.















Gumbima osim ⑩ (gumb) i ⑪ (gumb **AF**) mogu se dodijeliti različite uloge. »Promjena uloga gumba (Postavke gumba)« (str. 208)

■ Izravni gumbi tijekom snimanja fotografija

Izravni gumb	Dodijeljena funkcija	
① Gumb 	Balans bijele boje na jedan dodir	str. 152
② Gumb 	Preview	str. 224
③ Gumb  (LV)	Odabir zaslona (monitor/trražilo)	str. 37
④ Gumb AEL	AEL	str. 109
⑤ Gumb AF-ON	AF-ON	str. 83, 84
⑥ Gumb ISO	ISO osjetljivost	str. 113
⑦ Višenamjenska tipka  (t)	[:::] (položaj AF oznake)	str. 76
⑧ Višenamjenska tipka 	Isključeno*	-
⑨ Podloga sa strelicama (   	Isključeno*	-
⑩ Gumb  	Uzastopno snimanje / snimanje samookidačem / bljeskalica	str. 120, 126
⑪ Gumb AF 	Način AF/mjerenje svjetla	str. 72, 109
⑫ Gumb 	Kompenzacija ekspozicije	str. 106
⑬ Gumb 	High Res Shot	str. 156

* Prema zadanim postavkama nije dodijeljena nijedna funkcija.

■ Izravni gumbi za vrijeme snimanja videozapisa

Izravni gumb	Dodijeljena funkcija	
① Gumb 	Peaking	str. 152
② Gumb 	Magnify	str. 80
③ Gumb  (LV)	Odabir zaslona (monitor/trražilo)	str. 37
④ Gumb AEL	AEL	str. 109
⑤ Gumb AF-ON	AF-ON	str. 83, 84
⑥ Gumb ISO	ISO osjetljivost	str. 113
⑦ Višenamjenska tipka  (t)	[:::] (položaj AF oznake)	str. 76
⑧ Višenamjenska tipka 	Isključeno*	-
⑨ Podloga sa strelicama (   	Isključeno*	-
⑩ Gumb AF 	Način AF/mjerenje svjetla	str. 72, 109
⑪ Gumb 	Kompenzacija ekspozicije	str. 106
⑬ Gumb 	Snimanje videozapisa	str. 59

* Prema zadanim postavkama nije dodijeljena nijedna funkcija.

Informacije o načinu rada svakog izravnog gumba potražite na stranici s objašnjenjem za svaku funkciju.

U ovom odjeljku objašnjava se način rada kada se prikazuje izbornik za odabir, pri čemu se kao primjer upotrebljava [AF Mode].

1 Pritisnite gumb funkcije koju želite upotrijebiti.

- Pritisnite gumb **AF** .
- Prikazat će se izbornik za odabir.





Izbornik za odabir

2 Okrenite prednji/stražnji kotačić da biste odabrali postavku.

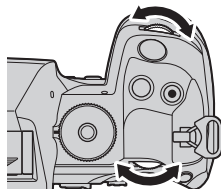
- Možete upotrijebiti i gumbе Δ ∇ \triangleleft \triangleright .
Ako se vrijednosti postavke prikazuju pri vrhu i u dnu zaslona kada pritisnete gumb u 1. koraku, upotrijebite sljedeće gumbе.
 Δ ∇ : odabire stavke koje se prikazuju pri vrhu.
 \triangleleft \triangleright : odabire stavke koje se prikazuju u dnu.
- U ovom primjeru okrenite stražnji kotačić da biste postavili [AF Mode].
- Pritiskom gumba zatvarača dopola izaći ćete na zaslon za snimanje.
- Na zaslon za snimanje možete se vratiti i pritiskom gumba koji ste pritisnuli u 1. koraku.
- Za neke funkcije dostupne su dodatne detaljne postavke nakon što odaberete postavku u 2. koraku. Informacije o načinu rada potražite u objašnjenju svake funkcije.



U ovom priručniku postupak za promjenu postavke s pomoću izravnog gumba prikazan je kako je navedeno u nastavku.

Gumb	AF  gumb \Rightarrow 
------	--

Brza promjena postavke dok držite gumb pritisnutim

Neke se postavke mogu promijeniti okretanjem prednjeg/stražnjeg kotačića dok držite gumb funkcije pritisnutim.

Zaslon s postavkama zatvara se kada otpustite gumb.

Glavna upravljačka ploča / LV glavna upravljačka ploča

Na glavnoj upravljačkoj ploči / LV glavnoj upravljačkoj ploči nalazi se popis postavki snimanja i njihove trenutne vrijednosti. Koristite se glavnom upravljačkom pločom kada kadrirate snimke na tražilu, a LV glavnom upravljačkom pločom kada kadrirate snimke na zaslonu (»prikaz uživo«).

- U načinu snimanja fotografija pritiskom gumba  (**LV**) možete se prebacivati između fotografiranja uz primjenu tražila i fotografiranja uz prikaz uživo.

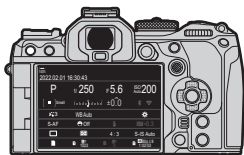

Fotografiranje s pomoću tražila
(monitor se isključuje dok je tražilo uključeno)

 (gumb LV)

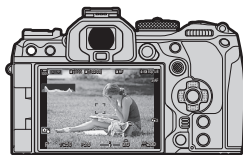

Fotografiranje s prikazom uživo

Glavna upravljačka ploča (fotografiranje s pomoću tražila)

Kada kadrirate objekte u tražilu, LV glavna upravljačka ploča cijelo će se vrijeme prikazivati na monitoru. Pritisnite gumb  za aktivaciju pokazivača.

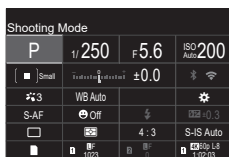
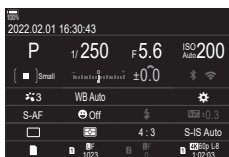

LV glavna upravljačka ploča (fotografiranje s prikazom uživo)

Za prikaz LV glavne upravljačke ploče na monitoru pritisnite gumb  za vrijeme prikaza uživo.



U ovom odjeljku objašnjava se kako rukovati glavnom upravljačkom pločom / LV glavnom upravljačkom pločom, pri čemu se kao primjer upotrebljava [Face & Eye Detection].

1 Pritisnite gumb .

- Ako pritisnete gumb tijekom prikaza uživo, LV glavna upravljačka ploča bit će prikazana na monitoru.
- Bit će prikazana posljednja korištena postavka.

Pokazivač



- 2 Označite stavku s pomoću Δ ∇ \triangleleft \triangleright .
- Odabrana postavka bit će označena.
 - Stavke možete birati i dodirivanjem stavke na zaslону.

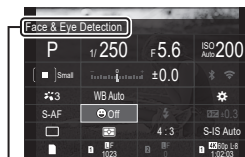

Prikazat će se naziv odabrane funkcije.

- 3 Okrećite prednji/stražnji kotačić da biste promijenili označenu postavku.

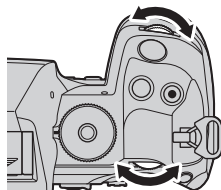

- Pritisnite gumb zatvarača dopola da biste spremili trenutnačnu postavku i izašli na zaslon za snimanje.

U ovom priručniku postupak za promjenu postavke s pomoću izravnog gumba prikazan je kako je navedeno u nastavku.

Glavna upravljačka ploča	OK ➔ Face & Eye Detection
--------------------------	---------------------------

Dodatne opcije

Pritiskom gumba **OK** u 2. koraku prikazuju se opcije za označenu postavku. U nekim se slučajevima mogu konfigurirati dodatne opcije.

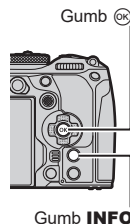

Zaslon LV glavne upravljačke ploče / glavne upravljačke ploče



Zaslon izbornika za odabir



Zaslon s detaljnim postavkama

■ Postavke dostupne na glavnoj upravljačkoj ploči/LV glavnoj upravljačkoj ploči

Način snimanja fotografija

LV glavna upravljačka ploča

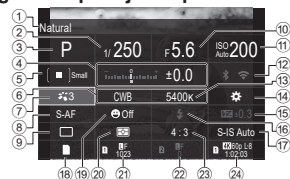

- ① Naziv trenutno odabrane opcije
- ② Brzina zatvaračastr. 43, 47
- ③ Način snimanjastr. 43
- ④ Kompenzacija ekspozicije.....str. 106
- ⑤ AF oznakastr. 77
- ⑥ Balans bijele bojestr. 150
- ⑦ Način slikestr. 145
- ⑧ Način AFstr. 72
- ⑨ Način okidanja (uzastopno snimanje / samookidač).....str. 126
- ⑩ Vrijednost otvora objektiva.....str. 43, 45
- ⑪ ISO osjetljivost.....str. 113
- ⑫ Wi-Fi/Bluetoothstr. 261
- ⑬ Temperatura bojestr. 150

Način snimanja videozapisa

LV glavna upravljačka ploča



- ① Naziv trenutno odabrane opcije
- ② Brzina zatvaračastr. 60
- ③ Način (način ekspozicije videozapisa).....str. 60
- ④ Kompenzacija ekspozicije.....str. 106
- ⑤ AF oznakastr. 77
- ⑥ Balans bijele bojestr. 150
- ⑦ Način slike.....str. 145
- ⑧ Način AFstr. 72
- ⑨ Razina snimanja zvuka.....str. 62
- ⑩ Vrijednost otvora objektiva.....str. 60

Glavna upravljačka ploča

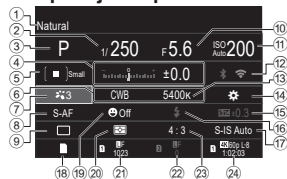









- ⑭ Dodjela funkcija gumbastr. 208
- ⑮ Izlazna snaga ručne bljeskalice ..str. 123
- ⑯ Način bljeskalicestr. 120
- ⑰ Stab. slikestr. 136
- ⑱ Otkrivanje lica i oka.....str. 243
- ⑲ Otkrivanje lica i oka.....str. 88
- ⑳ Način mjerenja.....str. 109
- ㉑ Utor 1: kvaliteta slike, broj fotografija koje se mogu pohraniti.....str. 140
- ㉒ Utor 2: kvaliteta slike, broj fotografija koje se mogu pohraniti.....str. 140
- ㉓ Format slikestr. 144
- ㉔ Kvaliteta slike, dostupno vrijeme snimanja.....str. 141

Osnovne funkcije za fokusiranje



Odabir načina fokusiranja ( Način AF /  Način AF)





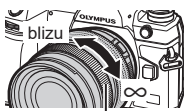

PASMB 

Možete odabrati metodu fokusiranja (način fokusiranja).

Gumb	AF  button →   
Glavna upravljačka ploča	 →  AF Mode /  AF Mode
Izbornik	MENU → AF → 1. AF →  AF Mode MENU → AF → 4. Movie AF →  AF Mode

S-AF (Pojedinačni AF)	Fotoaparat fokusira jednom kada se gumb zatvarača pritisne dopola ili kad se pritisne gumb AF-ON . Kada se u načinu za fotografiranje zaključa fokus, oglašava se zvučni signal, a potvrda automatskog fokusiranja i AF oznaka zasvijetle. Kada se u načinu videozapisa zaključa fokus, prikazuju se potvrda automatskog fokusiranja i AF oznaka. Ovaj je način prikladan za snimanje objekata u mirovanju ili objekata u sporom kretanju.
C-AF (Kontinuirani AF)	U načinu snimanja fotografija fotoaparat ponavlja mjerenje udaljenosti između objekta i fotoaparata i fokusiranje dok je gumb zatvarača pritisnut dopola ili dok je pritisnut gumb AF-ON . Kad je objekt u fokusu, na monitoru zasvijetli potvrda automatskog fokusiranja i oglašava se zvučni signal kad se fokus zaključa prvi puta. U načinu snimanja videozapisa fotoaparat ponavlja fokusiranje prije i tijekom snimanja. Taj je način prikladan kada se udaljenost od objekta neprestano mijenja.
MF (Ručni fokus)	Ova funkcija dopušta ručno fokusiranje bilo kojeg položaja okretanjem prstena fokusa na objektivu.  Prs. fokusa
S-AF MF	Fotoaparat fokusira u načinu S-AF. Možete prilagoditi fokus okretanjem prstena fokusa na objektivu.

C-AF+TR (AF praćenje)	<p>Pritisnite gumb zatvarača dopola ili pritisnite gumb AF-ON za fokusiranje; fotoaparata tada prati i zadržava fokus na trenutačnom objektu dok se gumb drži u tom položaju.</p> <p>U načinu snimanja videozapisa fotoaparata nastavlja s AF praćenjem čak i ako otpustite gumb prije početka snimanja. Da biste ga zaustavili, pritisnite gumb .</p> <p>Kada počnete snimati videozapis dok fotoaparata prati objekt, praćenje će se nastaviti.</p> <ul style="list-style-type: none"> • AF oznaka je crvena ako fotoaparata više ne može pratiti objekt. • Otpustite gumb zatvarača i zatim ponovno kadrirajte objekt i pritisnite gumb zatvarača dopola ili pritisnite gumb AF-ON. • Automatsko fokusiranje ne radi ako se AF ciljna oznaka prikazuje u crvenoj boji čak i ako fotoaparata prati objekt. • Praćenje AF-a ne može se koristiti za: <ul style="list-style-type: none"> • komp. trapezoida, sliku visoke razluč., focus bracketing, slag. • dubinske oštine, fotografiranje s okidanjem u redovnim intervalima, HDR fotografiranje, ND filter uživo ili korekciju fisheye efekta.
PreMF (Zadani MF)	<p>Fotoaparata automatski fokusira unaprijed postavljenu žarišnu točku tijekom snimanja.</p>
 AF (Zvezdano nebo AF) (samo tijekom snimanja fotografija)	<p>Odaberite ovaj način za fotografije zvijezdi na noćnom nebu. Pritisnite gumb AF-ON da biste fokusirali zvijezde.  »Uporaba načina Zvezdano nebo AF« (str. 74)</p>

- ⚠ [S-AF MF] pojavljuje se samo u  AF Mode]. Za ručno fokusiranje tijekom automatskog fokusa kad snimate slike upotrijebite  AF+MF].  »Kombinirani automatski i ručni fokus ( AF+MF)« (str. 82)
- ⚠ Fotoaparata možda neće moći fokusirati ako je objekt loše osvijetljen, zaklonjen maglom ili dimom ili ako nema dovoljno kontrasta.
- ⚠ Kada koristite objektiv sustava Four Thirds, AF neće biti dostupan tijekom snimanja videozapisa.
- ⚠ Odabir [AF Mode] nije dostupan (str. 292) kada je prsten fokusa objektiv postavljen u položaj MF te ako je odabrano [Operative] za [MF ručica] (str. 104).
- 👉 **Fn** ručica može se upotrebljavati za brzu promjenu načina AF.  »Prilagodavanje Fn ručice (Postavke ručice Fn)« (str. 219)
- 👉 Možete odabrati hoće li fotoaparata fokusirati kada pritisnete gumb zatvarača dopola.  »Konfiguriranje rada AF-a kada je pritisnut gumb zatvarača ( AF pritiskom = dopola)« (str. 83)









Uporaba načina Zvezdano nebo AF

1 Odaberite [AF] za način AF.



2 Pritisnite gumb **AF-ON** da biste pokrenuli način Zvezdano nebo AF.

- Za prekidanje načina Zvezdano nebo AF ponovno pritisnite gumb **AF-ON**.
- Možete konfigurirati fotoaparata tako da se Zvezdano nebo AF pokrene kada pritisnete gumb zatvarača dopola.  »Promjena postavki funkcije Zvezdano nebo AF (Post. Zvezd. neba AF)« (str. 85)
- Fotoaparata tijekom načina Zvezdano nebo AF prikazuje [Starry Sky AF is Running]. Pokazivač fokusiranosti (●) se prikazuje otprilike dvije sekunde nakon što fotoaparata fokusira. Ako fotoaparata ne može fokusirati, pokazivač fokusiranosti će umjesto toga otprilike dvije sekunde svijetliti.

3 Za snimanje slike pritisnite gumb okidača dokraja.

- ⓘ Fotoaparata neće moći fokusirati na svjetlim lokacijama.
- ⓘ Zvezdano nebo AF ne može se upotrebljavati s opcijom Kontinuirano snimi fotografije.
- ⓘ [Orientation Linked [::]] (str. 97), [Loop Settings] (str. 100), [AF Limiter] (str. 92), [AF Illuminator] (str. 96), [Face & Eye Detection] (str. 88) i [AF Scanner] (str. 94) fiksno su postavljeni na [Off] i [Frame Rate] (str. 225) fiksno su postavljeni na [Normal].
- ⓘ Kada je pričvršćen objektiv Four Thirds, odabran je ručni fokus.
- ⓘ Zvezdano nebo AF dostupno je s objektivima Micro Four Thirds koje proizvodi OM Digital Solutions ili OLYMPUS. Međutim, ne može se upotrebljavati s objektivima s maksimalnim otvorom objektiva iznad f/5.6. Više informacija potražite na našoj internetskoj stranici.
- ⚙ Stavka [Starry Sky AF Setting] (str. 85) nudi mogućnost izbora za [Accuracy] i [Speed]. Postavite fotoaparata na stativ prije snimanja fotografija ako je odabrano [Accuracy].
- ⚙ Vaš odabir ciljnih načina AF (str. 77) ograničen je na []Malo, []Srednje i []Veliko.
- ⚙ Fotoaparata automatski fokusira u beskonačnost kada je odabran način Zvezdano nebo AF.
- ⚙ Kad je [On] odabrano za [Release Priority], zatvarač se može otpustiti čak i kada objekt nije u fokusu.

Postavljanja položaja fokusa za PreMF

- 1 Odaberite [PreMF] s pomoću gumba **AF**  i pritisnite gumb **INFO**.
- 2 Pritisnite gumb zatvarača dopola za fokusiranje.
 - Fokus se može prilagoditi okretanjem prstena fokusa.
- 3 Pritisnite gumb .



 Udaljenost zadane žarišne točke može se postaviti s pomoću [Preset MF distance] (str. 104).

 Fotoaparati također fokusira na zadanoj udaljenosti:

- kada je uključen i
- kada izađete iz izbornika na zaslon za snimanje.

Ručna prilagodba fokusa tijekom automatskog fokusa

• Prije nego što nastavite, odaberite [On] za [ AF+MF] (str. 82). **MF** će se prikazivati u načinima [S-AF], [C-AF], [C-AF+TR] i [ AF].

- 1 Odaberite način fokusa označen ikonom **MF** (str. 72).
 - Prilikom snimanja videozapisa odaberite [S-AF **MF**].
- 2 Pritisnite gumb zatvarača dopola da biste fokusirali automatskim fokusom.
 - U načinu [ AF **MF**] pritisnite gumb **AF-ON** za pokretanje načina Zvezdano nebo AF.
- 3 Držeći gumb zatvarača pritisnutim dopola, rotirajte prsten fokusa kako biste ručno prilagodili fokus.
 - Za ponovno fokusiranje s pomoću automatskog fokusa otpustite gumb zatvarača i ponovno ga pritisnite dopola.
 - Ručno prilagođavanje fokusa tijekom automatskog fokusa nije moguće u načinu [ AF **MF**].
 - Ručno prilagođavanje fokusa tijekom automatskog fokusa nije dostupno putem prstena fokusa na objektivima M.ZUIKO PRO (Micro Four Thirds PRO). Informacije o drugim objektivima potražite na našoj internetskoj stranici.
- 4 Pritisnite gumb zatvarača do kraja da biste snimili sliku.

Okvir koji pokazuje lokaciju točke fokusa naziva se »AF oznaka«. Možete postaviti oznaku preko objekta. Prema zadanim postavkama višenamjenska tipka upotrebljava se za postavljanje AF oznake.

- 1 Upotrijebite višenamjensku tipku za postavljanje AF oznake.

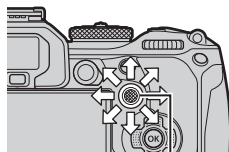

Višenamjenska tipka

- AF oznaka prikazuje se na početku rada.
- Za odabir središnje AF oznake pritisnite višenamjensku tipku ili pritisnite i držite gumb **OK**.
- Možete odabrati hoće li odabir AF oznake »zaokrenuti iza« rubova zaslona (str. 100).



AF oznaka

- 2 Snimite slike.

- Zaslona za odabir AF oznake uklonit će se s monitora kada se gumb zatvarača pritisne dopola.
- AF okvir prikazuje se umjesto odabrane AF oznake.

 AF oznaku možete pomaknuti tijekom fokusiranja ako je u načinu fotografiranja odabrano [C-AF] ili [C-AF **MF**].

 AF oznaku možete pomaknuti i tijekom snimanja videozapisa.

 Veličina i broj AF oznake mijenja se ovisno o postavkama snimanja.

 Kada je [On] odabrano za [AF Targeting Pad] (str. 101), AF oznaku možete pomaknuti kontrolama na dodir dok kadrirate objekt u tražilu.

Gumb	(drži se pritisnutim) i
Glavna upravljačka ploča	➔ AF Target Mode

- 1 Držite višenamjensku tipku pritisnutom dok rotirate prednji ili stražnji kotačić.

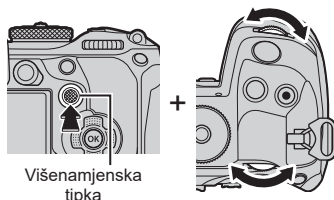

- Fotoaparar prolazi kroz Ciljne načine AF kako je prikazano.

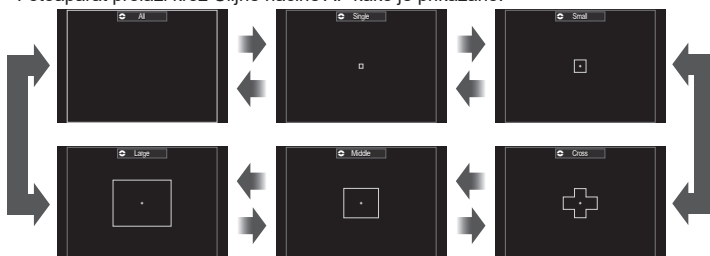

- Jedine opcije dostupne kada je odabrano AF jesu []Malo, []Srednje i []Veliko.
- Jedine opcije dostupne tijekom snimanja videozapisa jesu []Malo, []Srednje, []Veliko i []Sve.
- Ciljni načini AF za prikaz mogu se odabrati pod [AF Target Mode Settings] (str. 79).

Sve

Fotoaparar odabire korištenu ciljnu oznaku iz svih dostupnih ciljeva.

- Fotoaparar odabire između 1053 (39 × 27) oznake tijekom fotografiranja i između 741 (39 × 19) oznake u načinu videozapisa.

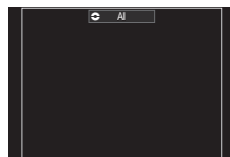

[] Jednostruko

Odaberite jednostruku ciljnu oznaku fokusa.

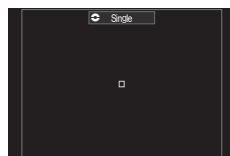

[=] Malo

Odaberite malu grupu oznaka. Fotoaparat iz odabrane grupe odabire ciljnu oznaku korištenu za fokus.

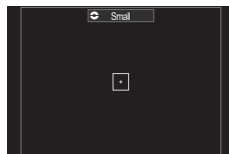
**[#] Križno**

Odaberite grupu oznaka raspoređenih u križ. Fotoaparat iz odabrane grupe odabire ciljnu oznaku korištenu za fokus.

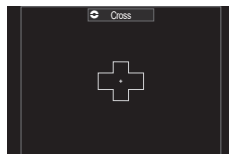
**[■] Srednje**

Odaberite srednju grupu oznaka. Fotoaparat iz odabrane grupe odabire ciljnu oznaku korištenu za fokus.

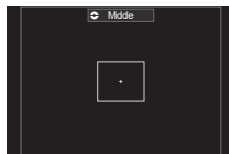
**[■■] Veliko**

Odaberite veliku grupu oznaka. Fotoaparat iz odabrane grupe odabire ciljnu oznaku korištenu za fokus.

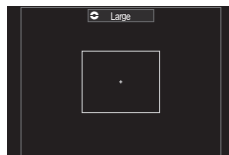
**[■■] C1 - [■■] C4 prilagođena oznaka**

Možete promijeniti veličinu AF oznake i korak (udaljenost koju prijeđe odjednom). Načini prilagođenih oznaka mogu se odabrati ako se kvačica (✓) nalazi pored prilagođene oznake pod [📷 AF Target Mode Settings] (str. 79).

2 Kada se prikaže željeni način, otpustite višenamjensku tipku.

- Opcije Ciljnog načina AF neće se više prikazivati.

- 🔊 Broj dostupnih AF oznaka može se smanjiti ovisno o postavkama snimanja.
- 🔊 Prikazu AF oznake može se pristupiti pritiskom višenamjenske tipke. Višenamjenska tipka može se konfigurirati s pomoću [🔊 Center Button] (str. 218).
- 🔊 Zasebni ciljni načini AF mogu se odabrati ovisno o orijentaciji fotoaparata. 🖱️ »Usklađivanje odabira AF oznake i orijentacije fotoaparata (📷 Orijent. povezana s [:::])« (str. 97)
- 🔊 Sljedeće postavke fokusa mogu se istovremeno pozvati s pomoću **Fn** ručice. Odvojene postavke mogu se dodijeliti Položaju 1 i 2. Upotrijebite ovu opciju da biste brzo podesili postavke u skladu s uvjetima snimanja.
 - [AF Mode] (str. 72), [AF Target Mode] (str. 77) i [AF Target Point] (str. 76)
- 🔊 **Fn** ručica može se konfigurirati s pomoću stavke [📷 Fn Lever Function] (str. 220) ili stavke [📷 Fn Lever Function] (str. 220).
- 🔊 Možete prilagoditi postavke AF oznake za [C-AF]. 🖱️ [📷 C-AF Center Priority] (str. 86)
- 🔊 Za način fotografije i način snimanja videozapisa moguće je odabrati zasebne opcije.

Postavljanje opcija za ciljne načine AF

Postavke cilj. načina AF

PASMB

Odredite koje će se opcije prikazivati prilikom postavljanja Kciljnog načina AF.

Izbornik	MENU ➔ AF ➔ 5. AF Target Settings & Operations ➔ AF Target Mode Settings
----------	---

1 Odaberite ciljne načine AF za koje želite da se prikazuju kao opcije i stavite kvačicu (✓) pored svakog od njih.

- Odaberite opciju s pomoću Δ ∇ i pritisnite gumb \odot da biste stavili kvačicu (✓) pored nje. Da biste uklonili kvačicu, ponovno pritisnite gumb \odot .

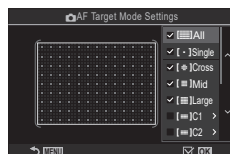

Zaslom Postavke cilj. načina AF

All			
Single	Ako stavite kvačicu (✓) pored neke opcije, ona će se prikazivati kao opcija prilikom odabira AF oznake.		
Cross			
Mid			
Large			
C1 - C4			
	Stavka	Vodoravno	Okomito
	Veličina	12 vrsta (1/3/5/7/9/11/15/19/23/27/33/39) Mijenjajte s pomoću \triangleleft \triangleright ili prednjeg kotačića.	10 vrsta (1/3/5/7/9/11/15/19/23/27) Mijenjajte s pomoću Δ ∇ ili stražnjeg kotačića.
	Korak	8 vrsta (1 do 8) Mijenjajte s pomoću \triangleleft \triangleright ili prednjeg kotačića.	5 vrsta (1 do 5) Mijenjajte s pomoću Δ ∇ ili stražnjeg kotačića.
	Pritisnite gumb INFO za prebacivanje između Veličina i Korak.		

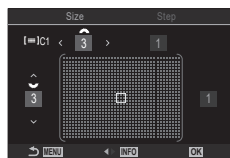

4

Postavke snimanja

Tijekom snimanja možete uvećati prikaz. Za veću preciznost tijekom fokusiranja uvećajte područje fokusa. Pri višim omjerima zooma možete fokusirati područja manja od standardnog cilja fokusiranja. Tijekom zooma možete pomicati područje fokusa koliko želite.

Gumb	Gumb kojem je dodijeljeno 
------	---

 Da biste mogli upotrebljavati Super Spot AF, s pomoću [Button Settings] (str. 208) morate dodijeliti [] (str. 210) kontroli fotoaparata.







1 Pritisnite gumb kojemu je dodijeljeno [] (uvećaj).

- Prikazat će se okvir zooma.





2 Postavite okvir s pomoću višenamjenske tipke.

- Za ponovno centriranje okvira pritisnite višenamjensku tipku ili pritisnite i držite gumb .
- Okvir se također može postaviti s pomoću podloge sa strelicama (   .



3 Podesite veličinu okvira zooma da biste odabrali omjer zooma.

- Pritisnite **INFO** i zatim upotrijebite gumbе   ili prednji ili stražnji kotačić za podešavanje veličine okvira zooma.
- Pritisnite gumb  da biste prihvatili i izašli.

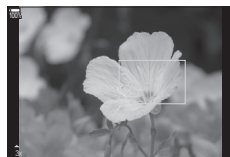

4 Još jednom pritisnite gumb kojemu je dodijeljeno [Q].

- Fotoaparati će uvećati odabrano područje kako bi popunio zaslon.
- Prednjim ili stražnjim kotačićem uvećajte ili smanjite prikaz.
- Upotrijebite višenamjensku tipku za pomicanje po zaslonu.
- S pomoću Δ ∇ \langle \rangle pomičite se po zaslonu.
- Ako je način snimanja **M** (ručno) ili **B** (bulb) i [ISO Auto] nije odabrano, možete pritisnuti gumb **INFO** za vrijeme zumiranja da biste odabrali otvor objektiva ili brzinu zatvarača.
- Za povratak na okvir zooma pritisnite gumb **Q**.
- Pritisnite gumb \odot da biste prekinuli zoom fokusa.
- Zoom fokusa možete prekinuti i tako da pritisnete i zadržite gumb **Q**.



Prikaz podešavanja ekspozicije za načine **M** i **B**

- ⓘ Zoom fokusa primjenjuje se samo na prikaz. To neće utjecati na slike snimljene fotoaparatom.
- ⓘ AF zoom ne radi tijekom prikaza zooma i kada se upotrebljava objektiv Four Thirds.
- ⓘ Kada je [Digital Tele-converter] postavljen na [On] u načinu snimanja videozapisa, fotoaparati ne mogu zumirati.
- 👆 Slike se mogu snimati i tijekom prikaza AF okvira zooma i AF zooma.
- 👆 Kontrole na dodir mogu se upotrijebiti za zoom fokusa. \mathbb{I} »Snimanje s pomoću funkcija zaslona osjetljivog na dodir« (str. 41)
- 👆 Možete konfigurirati fotoaparati tako da izađe iz zooma fokusa kada pritisnete gumb zatvarača dopola za fokusiranje. \mathbb{I} »Odabir što će se dogoditi ako se tijekom zooma s prikazom uživo pritisne gumb zatvarača (LV uvećani način)« (str. 223)

Funkcije za konfiguriranje načina fokusiranja

Kombinirani automatski i ručni fokus

(AF+MF)

PASMB

Nakon fokusiranja automatskim fokusom možete prilagođavati fokus ručno držanjem gumba zatvarača pritisnutim dopola i okretanjem prstena fokusa. Prebacujte se s automatskog na ručni fokus prema želji ili precizno podesite fokus ručno nakon fokusiranja automatskim fokusom.

Procedura varira kad je izabran način AF.

Izbornik	MENU → AF → 1. AF → AF+MF
----------	----------------------------

On	<p>Omogućite ručnu prilagodbu fokusa u načinu automatskog fokusa. Prikazuje se MF pored [S-AF], [C-AF], [C-AF+TR] ili [AF].</p> <ul style="list-style-type: none">Ako je odabrano [S-AF MF], možete držati gumb zatvarača pritisnutim dopola ili držati gumb AF-ON pritisnutim nakon fokusiranja s pojedinačnim AF i ručno podesiti fokus. Umjesto toga možete se prebaciti na ručni fokus okretanjem prstena fokusa dok fotoaparat fokusira. Fokus se može podesiti i ručno dok je zatvarač otvoren i tijekom kontinuiranog fotografiranja.Ako je odabrano [C-AF MF] ili [C-AF+TR MF], možete se prebaciti na ručni fokus okretanjem prstena fokusa dok fotoaparat fokusira u načinima kontinuiranog AF i kontinuiranog praćenja AF. Pritisnite gumb zatvarača dopola ili pritisnite gumb AF-ON još jednom za ponovno fokusiranje s pomoću automatskog fokusa. Fokus se može podesiti i ručno dok je zatvarač otvoren i tijekom kontinuiranog fotografiranja.Ako je odabrano [AF MF], možete fokusirati ručno nakon fokusiranja ili prije početka fokusiranja automatskim fokusom.
Off	Ručno prilagođavanje fokusa onemogućeno je tijekom automatskog fokusiranja.

Ručni fokus nije dostupan tijekom kontinuiranog fotografiranja u načinu [SH1] ili [ProCap SH1].

Automatski fokus s ručnim fokusom dostupan je i kada je automatski fokus dodijeljen drugim kontrolama fotoaparata. »Promjena uloga gumba (Postavke gumba)« (str. 208)

Prsten fokusa na objektivu može se upotrijebiti za prekidanje automatskog fokusa samo kada se upotrebljavaju objektiv M.ZUIKO PRO (Micro Four Thirds PRO). Informacije o drugim objektivima potražite na našoj internetskoj stranici.

U načinu **B** (bulb) ručnim fokusom upravlja opcija odabrana za [Bulb/Time Focusing] (str. 173).

Konfiguriranje rada AF-a kada je pritisnut gumb zatvarača (AF pritiskom = dopola)

PASMB 

Možete odabrati hoće li fotoaparat fokusirati kada pritisnete gumb zatvarača dopola.

Izbornik	MENU → AF → 1. AF →  AF by half-pressing =
----------	---

S-AF	Postavite rad AF-a za slučajeve kada je način AF postavljen na [S-AF] . [No]: fotoaparat ne pokreće rad AF-a kada se gumb zatvarača pritisne dopola. [Yes]: fotoaparat pokreće rad AF-a kada se gumb zatvarača pritisne dopola. Ako pritisnete gumb zatvarača dopola dok pritišćete gumb AF-ON , automatski fokus će se nastaviti.
C-AF/C-AF+TR	Postavite rad AF-a za slučajeve kada je način AF postavljen na [C-AF] ili [C-AF+TR] . [No]: fotoaparat ne pokreće rad AF-a kada se gumb zatvarača pritisne dopola. [Yes]: fotoaparat pokreće rad AF-a kada se gumb zatvarača pritisne dopola. Ako pritisnete gumb zatvarača dopola dok pritišćete gumb AF-ON , automatski fokus će se nastaviti.

Automatski fokus s pomoću gumba AF-ON

PASMB 

Fotoaparat pokreće rad AF-a kada pritisnete gumb **AF-ON**. Automatski fokus završava kad otpustite gumb **AF-ON**. Kada pritisnete gumb **AF-ON** dok fotoaparat fokusira jer je gumb zatvarača pritisnut dopola, automatski će se fokus nastaviti.

Gumb	Gumb AF-ON
------	-------------------

 Ako se **[C-AF]** odabere za **[AF Mode]**, fotoaparat radi u načinu S-AF kada se gumb **AF-ON** pritisne tijekom snimanja videozapisa. Ako se odabere **[C-AF+TR]**, fotoaparat izvodi AF praćenje kada se pritisne gumb **AF-ON**.

Upotreba automatskog fokusa u načinu ručnog fokusa

(**AF-ON** u načinu MF)

PASMB 

Možete konfigurirati fotoaparata tako da fokusira s pomoću automatskog fokusa kada pritisnete gumb **AF-ON**, čak i ako je način AF postavljen na [MF] ili [Pre MF].

Izbornik	MENU ➔ AF ➔ 1. AF ➔ AF-ON in MF mode
----------	---

No	Ako je način AF postavljen na [MF] ili [Pre MF], fotoaparata ne fokusira s pomoću automatskog fokusa čak ni kada se pritisne gumb AF-ON .
Yes	Ako je način AF postavljen na [MF] ili [Pre MF], fotoaparata fokusira s pomoću načina [S-AF] kada se pritisne gumb AF-ON .

Konfiguriranje rada fotoaparata kada nije moguće fokusirati objekt

(Prioritet otpuštanja)

PASMB 

Možete odabrati hoće li fotoaparata snimiti sliku kada ne može fokusirati objekt s pomoću automatskog fokusa.

Izbornik	MENU ➔ AF ➔ 1. AF ➔ Release Priority
----------	--

S-AF	Postavite rad fotoaparata za slučajeve kada je način AF postavljen na [S-AF] i ne može fokusirati objekt s pomoću automatskog fokusa. [Off] : ako fotoaparata ne može fokusirati objekt s pomoću automatskog fokusa, zatvarač se ne može otpustiti čak ni kad se gumb zatvarača pritisne do kraja. Ako je konfigurirana aktivacija bljeskalice, zatvarač se ne može otpustiti dok se bljeskalica ne napuni. [On] : zatvarač se otpušta kad se gumb zatvarača pritisne do kraja, čak i ako fotoaparata ne može fokusirati objekt s pomoću automatskog fokusa.
C-AF/C-AF+TR	Postavite rad fotoaparata za slučajeve kada je način AF postavljen na [C-AF] ili [C-AF+TR] i ne može fokusirati objekt s pomoću automatskog fokusa. [Off] : ako fotoaparata ne može fokusirati objekt s pomoću automatskog fokusa, zatvarač se ne može otpustiti čak ni kad se gumb zatvarača pritisne do kraja. Ako je konfigurirana aktivacija bljeskalice, zatvarač se ne može otpustiti dok se bljeskalica ne napuni. [On] : zatvarač se otpušta kad se gumb zatvarača pritisne do kraja, čak i ako fotoaparata ne može fokusirati objekt s pomoću automatskog fokusa.

Promjena postavki funkcije Zvezdano nebo AF

(Post. Zvezd. neba AF)

PASMB 

Možete konfigurirati rad funkcije Zvezdano nebo AF.

Izbornik	MENU ➔ AF ➔ 1. AF ➔ Starry Sky AF Setting
----------	---

AF Priority	[Accuracy]: točnost fokusa ima veći prioritet od brzine. Upotrebjavajte stativ. [Speed]: brzina fokusa ima veći prioritet od točnosti.
AF Operation	[AF-ON]: fokusira s pomoću automatskog fokusa dok je gumb zatvarača pritisnut dopola. [AF-ON]: fokusira s pomoću automatskog fokus dok je pritisnut gumb AF-ON . [AF-ON Start/Stop]: fokusiranje počinje kada se pritisne gumb AF-ON . Pritisnite ponovno da biste zaustavili fokusiranje.
Release Priority	[Off]: Ako se [Rad AF] postavi na [AF-ON], zatvarač se ne može otpustiti čak ni ako se gumb zatvarača pritisne do kraja, osim ako je fotoaparatus u fokusu. Ako se [Rad AF] postavi na [AF-ON] i pritisne se gumb AF-ON , zatvarač se ne može otpustiti čak ni ako se gumb zatvarača pritisne do kraja, osim ako je fotoaparatus u fokusu. Ako gumb AF-ON nije pritisnut, možete početi snimati u bilo kojem trenutku pritiskom gumba zatvarača do kraja. Ako se [Rad AF] postavi na [AF-ON Start/Stop] i izvršava se funkcija Zvezdano nebo AF, snimanje ne počinje čak ni kada se gumb zatvarača pritisne do kraja. Ako se funkcija Zvezdano nebo AF ne izvršava, možete početi snimati u bilo kojem trenutku pritiskom gumba zatvarača do kraja. [On]: Snimanje počinje kada se gumb zatvarača pritisne do kraja, neovisno o postavci [Rad AF].

Funkcije za prilagodbu rada AF prema objektu

Prioritet C-AF središnje oznake

 Prioritet C-AF centra

PASMB

Kada fokusirate s pomoću AF-a grupne ciljne oznake u načinima [C-AF] i [C-AF MF], fotoaparatus uvijek dodjeljuje prioritet središnjoj ciljnoj oznaci u odabranoj grupi za ponovljenu seriju radnji fokusiranja. Samo ako fotoaparatus ne može fokusirati s pomoću središnjeg cilja fokusiranja, fokusirat će s pomoću okolnih ciljnih oznaka u odabranoj grupi fokusa. To vam pomaže pratiti objekte koji se kreću brzo, no relativno predvidivo. Prioritet središta preporučuje se u većini situacija.

Izbornik **MENU** → **AF** → 3. AF →  C-AF Center Priority

- 1 Odaberite ciljni način AF za koji fotoaparatus uvijek dodjeljuje prioritet središnjoj oznaci za ponovljenu seriju radnji fokusiranja i stavite kvačicu pored njega (✓).



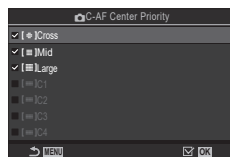

- Odaberite opciju s pomoću Δ ∇ i pritisnite gumb \odot da biste stavili kvačicu (✓) pored nje.

Da biste uklonili kvačicu, ponovno pritisnite gumb \odot .



Zaslon postavke

 Prioritet C-AF centra

[] Cross	
[] Mid	
[] Large	
[] C1 - [] C4	
	Ako stavite kvačicu (✓) pored opcije, za ponovljenu seriju radnji fokusiranja fotoaparatus uvijek dodjeljuje prioritet središnjoj oznaci kad se upotrebljava ciljni način AF.

-  [] C1 - [] C4 može se označiti samo (✓) kada vodoravna ili okomita [Size] navedena u [ AF Target Mode Settings] (str. 79) iznosi 5 ili više.



Osjetljivost praćenja C-AF Tracking Sensitivity

(Osjetljivost  C-AF / osjetljivost  C-AF)

PASMB 

Odaberite koliko će brzo fotoaparat reagirati na promjene udaljenosti od objekta dok fokusira s postavkom [C-AF], [C-AF MF], [C-AF+TR] ili [C-AF+TR MF] odabranom za [C-AF Mode] ili postavkom [C-AF] ili [C-AF+TR] odabranom za [C-AF Mode]. To može pomoći automatskom fokusu da prati objekte koji se brzo kreću ili spriječi ponovno fokusiranje fotoaparata kada neki predmet prođe između objekta i fotoaparata.

Izbornik	MENU ➔ AF ➔ 1. AF ➔  C-AF Sensitivity MENU ➔ AF ➔ 4. Movie AF ➔  C-AF Sensitivity
----------	--

- Odaberite jednu od pet razina ( C-AF Sensitivity) / tri razine ( C-AF Sensitivity)) osjetljivosti praćenja.
- Što je vrijednost viša, to je viša osjetljivost. Odaberite pozitivne vrijednosti za objekte koji iznenada uđu u kadar, koji se brzo udaljavaju od fotoaparata, ili mijenjaju brzinu ili se naglo zaustavljaju dok se približavaju ili udaljavaju od fotoaparata.
- Što je vrijednost niža, to je osjetljivost niža. Odaberite negativne vrijednosti da biste spriječili ponovno fokusiranje fotoaparata kada objekt nakratko prekrije drugi predmeti ili da biste spriječili da fotoaparat fokusira pozadinu kada ne možete održavati objekt unutar AF oznake.

Brzina C-AF fokusa

( Brzina C-AF)

PASMB 

Odaberite koliko će brzo fotoaparat reagirati na promjene udaljenosti od objekta dok fokusira s postavkom [C-AF] ili [C-AF+TR] odabranom za način fokusa. Ta se opcija može koristiti za prilagođavanje vremena potrebnog fotoaparatu za ponovno fokusiranje kada primjerice mijenjate objekte.

Izbornik	MENU ➔ AF ➔ 4. Movie AF ➔  C-AF Speed
----------	--

- Možete birati između triju razina brzina fokusa.
- Ponovno fokusiranje je brže na +1 i sporije na -1. Odaberite -1 za sporo ponovno fokusiranje tijekom prebacivanja na novi objekt.

Prioritet lica AF / AF s prioritetom oka (Otkrivanje lica i oka)

Fotoapararat automatski prepoznaje i fokusira lica ili oči objekata portreta.

Glavna upravljačka ploča	OK ➔ Face & Eye Detection
Izbornik	MENU ➔ AF ➔ 2. AF ➔ Face & Eye Detection

☺ Uključeno otkrivanje lica	Fotoapararat prepoznaje i fokusira lica.
Isklj.	Prioritet lica AF je isključen.
☺i Uključeno otkrivanje lica i oka	Fotoapararat prepoznaje lica i fokusira oko najbliže fotoaparatu.
☺iL Uklj. otkrivanje lica i lijevog oka	Fotoapararat prepoznaje lica i fokusira lijevo oko.
☺iR Uklj. otkriv. lica i desnog oka	Fotoapararat prepoznaje lica i fokusira desno oko.

■ Odabir lica za fokusiranje

1 Usmjerite fotoapararat prema objektu.

- Kada fotoapararat otkrije lica, bijeli se okvir prikazuje na licu koje je fokusirano. Na ostalim se licima prikazuju sivi okviri. Na licu koje je fokusirano prikazuje se dodatni okvir oko bijelog okvira.
- Kada je prioritet oka uključen, bijeli se okviri također prikazuju na očima lica koje je fokusirano. Okviri na očima mogu se sakriti u izborniku (str. 91).
- Kada se otkriju lica/oči više ljudi, odaberite lice koje će se fokusirati pritiskom gumba kojemu je dodijeljena funkcija [☺Face Selection] (str. 212) u [Button Settings] (str. 208). Kada pritisnete taj gumb, odabrat će se lice koje je najbliže AF oznaci. Mijenjajte lica okretanjem prednjeg ili stražnjeg kotačića dok držite gumb pritisnutim. Otpustite gumb kako biste dovršili odabir.
- Lice korišteno za fokusiranje može se odabrati i preko kontrola na dodir (str. 41).

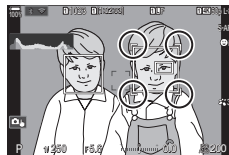

Lice odabrano za fokusiranje označeno je bijelim dvostrukim zagradama.

2 Pritisnite gumb zatvarača dopola za fokusiranje.

- ☺ Fokusiranje je moguće i gumbom **AF-ON** (str. 83).
- Područje objekta korišteno za fokus označeno je zelenom granicom.
- Ako fotoapararat prepozna oči objekta, fokusirat će oko.
- Snimanja s prioritetom lica i oka dostupna su i u [MF] (str. 72). Lica i oči koje fotoapararat prepozna označeni su bijelim okvirima. Ekspozicija će se postaviti u skladu s vrijednosti izmjerenom za središte lica.

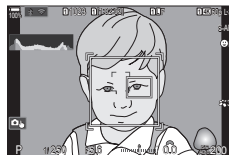

3 Pritisnite gumb zatvarača do kraja za snimanje slike.

- Kada je odabrana mogućnost [ESP] (Digitalno ESP mjerenje) (str. 109), mjerenje svjetla se provodi uz prioritet lica.

- ⚠ Možda nećete moći upotrebljavati [Face & Eye Detection] ovisno o postavci za [Subject Detection] (str. 90). Postavite [Subject Detection] na [Off].
- ⚠ Ovisno o objektu i postavkama umjetničkog filtra, fotoaparar možda neće moći ispravno detektirati lice.
- ⚠ Ta je funkcija onemogućena kada je ciljani način AF (str. 77) [▪] [Pojedinačni ili [≡] Mali, način mjerenja (str. 109) je [▢] i upotrebljava se [[::]] Spot Metering] (str. 112).
- ⚠ Ta je funkcija onemogućena kada je [AF Mode] (str. 72) postavljen na [AF] ili [AF MF].
- 👉 Preporučujemo da odaberete [Off] kada fotografirate neportretne objekte s pomoću [C-AF] ili [C-AF MF] u načinu za fotografiranje.

■ Dodjeljivanje prioriteta fokusa gumbima (Face & Eye AF Button)





PASMB





Možete konfigurirati fotoaparar tako da pritiskom gumba zatvarača dopola ili pritiskom gumba **AF-ON** fotoaparar ne fokusira lica i oči čak ni kad je [Face & Eye AF Button] postavljen na postavku koja nije [Off].

Izbornik	MENU ⇒ AF ⇒ 2. AF ⇒ Face & Eye AF Button
—	<p>Odaberite Rad AF kada se gumb zatvarača pritisne dopola.</p> <p>[☉ Priority]: kada fotoaparar otkrije lica i/ili oči, fokusirat će lica i/ili oči.</p> <p>[[::]] Priority: čak i kad fotoaparar otkrije lica i/ili oči, fotoaparar fokusira dajući prednost odabranim AF ciljnim položajima.</p>
AF-ON	<p>Odaberite Rad AF kada se pritisne gumb AF-ON.</p> <p>[☉ Priority]: kada fotoaparar otkrije lica i/ili oči, fokusirat će lica i/ili oči.</p> <p>[[::]] Priority: čak i kad fotoaparar otkrije lica i/ili oči, fotoaparar fokusira dajući prednost odabranim AF ciljnim položajima.</p>

Fotoaparatus može prepoznati objekte posebnih vrsta kada fokusira. Možda će vam biti teško fokusirati vozača ili kokpit objekta koji se brzo kreće kao što je trkači automobil ili zrakoplov. Ovom se značajkom prepoznaju i fokusiraju posebni elementi takvih objekata.

Izbornik	MENU ➔ AF ➔ 2. AF ➔ Subject Detection
----------	---

	Fotoaparatus prepoznaje automobile ili motocikle. Prati fokus na elementima kao što su šasija (uglavnom onih vrsta koje se koriste u mototrkama) ili vozač.
	Fotoaparatus prepoznaje zrakoplove i helikoptere. Prati fokus na elementima kao što su trup ili kokpit.
	Fotoaparatus prepoznaje vlakove. Prati fokus na elementima kao što su vagon ili vozačka kabina.
	Fotoaparatus prepoznaje ptice. Prati fokus na elementima kao što su glava ili oči.
	Fotoaparatus prepoznaje mačke, pse i slične životinje. Prati fokus na elementima kao što su glava ili oči.
Off	Odabir praćenja objekta je onemogućen.

- ❗ Kada ovo postavite na bilo koju postavku osim [Off], [Face & Eye Detection] bit će postavljeno na [Off].
- ❗ Tijekom snimanja fotografija ta je funkcija onemogućena kada je [ AF Mode] postavljen na [ AF] ili [ AF MF].
Tijekom snimanja videozapisa ta je funkcija dostupna samo kada je [ AF Mode] postavljen na [**C-AF+TR**].

■ Snimanje slika s pomoću funkcije [Subject Detection]

1 Odaberite [AF Mode] ili [AF Mode].

- Za snimanje fotografija odaberite postavku osim [AF] ili [AF MF].
- Za snimanje videozapisa odaberite [C-AF+TR].

2 Usmjerite fotoaparata prema objektu.

- Kada fotoaparata prepozna objekte, bijeli se okvir prikazuje na objektu koji je fokusiran. Na ostalim se objektima prikazuju sivi okviri. Na objektu koji je fokusiran prikazuje se dodatni okvir oko bijelog okvira.
- Ako se bijeli okvir koji označava objekt za fokusiranje ne prikaže, promijenite veličinu i/ili položaj AF oznake tako da prekrije objekt.

Kada je ciljni način AF [AF] Sve, fokusira se objekt koji je najbliži središtu zaslona.

- Kada fotoaparata dodatno prepozna određene elemente kao što je vozač ili kokpit, manji bijeli okviri pojavit će se i na njima. Ti se okviri mogu sakriti u izborniku (str. 91).

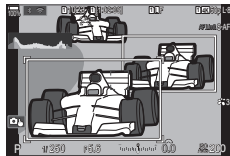

3 Pritisnite gumb zatvarača dopola za fokusiranje.

- Fokusiranje je moguće i gumbom **AF-ON** (str. 83).
- Kada fotoaparata fokusira objekt, zeleni okvir pojavit će se na položaju fokusa.
- Kada fotoaparata prepozna određene elemente kao što je vozač ili kokpit, fokusira ih.

4 Pritisnite gumb zatvarača do kraja da biste snimili sliku.

- ⓘ Fotoaparata možda neće prepoznati objekt ovisno o objektu ili odabranom umjetničkom filtru.
- ⓘ Fotoaparata možda neće prepoznati objekt ovisno o njegovoj vrsti ili uvjetima snimanja.

Konfiguriranje prikaza okvira za otkrivene oči

(Okvir otkrivanja oka)

PASMB

Možete odabrati hoće li se mali okviri prikazivati kada fotoaparata prepozna manje dijelove poput očiju ili kokpita.

Izbornik	MENU ➔ AF ➔ 2. AF ➔ Eye Detection Frame
----------	---

Off	Okviri se ne prikazuju na manjim dijelovima kao što su oči ili kokpit.
On	Okviri se prikazuju na manjim dijelovima kao što su oči ili kokpit.

- Čak i ako se [Eye Detection Frame] postavi na [Off], fotoaparata fokusira oči ili određene elemente kao što je kokpit kada ih prepozna.

Funkcije za promjenu rada fotoaparata u pogledu fokusa

Raspon fokusa objektivna



Odaberite raspon u kojemu će fotoaparat fokusirati s pomoću automatskog fokusa. To je učinkovito u situacijama u kojima postoji prepreka između objekta i fotoaparata tijekom rada fokusa, što uzrokuje značajne promjene fokusa. Možete ga koristiti i da biste spriječili da fotoaparat fokusira predmete u prednjem planu prilikom snimanja kroz ogradu, prozor ili slično.

■ Upotreba postavki spremljenih u [AF Limiter]

Izbornik	MENU → AF → 3. AF → AF Limiter
----------	--

- 1 Odaberite [AF Limiter] s pomoću Δ ∇ i pritisnite gumb \odot .
- 2 Odaberite [On1] / [On2] / [On3] s pomoću Δ ∇ i pritisnite gumb \odot .

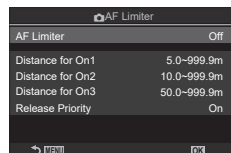

Zaslon za postavljanje Limitator AF-a

Off	Fotoaparat ne upotrebljava spremljeni raspon udaljenosti fokusiranja.
On1	Fotoaparat upotrebljava raspon spremljen u [Distance for On1].
On2	Fotoaparat upotrebljava raspon spremljen u [Distance for On2].
On3	Fotoaparat upotrebljava raspon spremljen u [Distance for On3].

3 Vratite se na zaslon za postavljanje Limitator AF-a.

- ⓘ Limitator AF-a nije dostupan u sljedećim slučajevima.
- Kada je limitator fokusa omogućen na objektivu
 - Tijekom uporabe bracketinga fokusa
 - U načinu videozapisa ili tijekom snimanja videozapisa
 - Kada je za način fokusa odabrano $\left[\begin{smallmatrix} \times \\ \times \end{smallmatrix} \right]$ AF or $\left[\begin{smallmatrix} \times \\ \times \end{smallmatrix} \right]$ AF MF

■ Konfiguriranje za [AF Limiter]

1 Konfigurirajte opcije.

- Odaberite opciju s pomoću $\Delta \nabla$ i pritisnite gumb \odot kako bi se prikazao izbornik s postavkama.
- Ponovno pritisnite gumb Q da biste se vratili na zaslon za postavljanje \square Limitator AF-a.

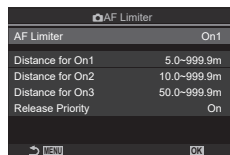

Distance for On1	Postavite raspon udaljenosti fokusiranja koji će se upotrebljavati kada je odabrano [On1]. Promijenite broj s pomoću $\Delta \nabla$. S pomoću $\langle \triangleright \rangle$ pomičite se između brojki. [000.0] – [999.9 m/ft]
Distance for On2	Postavite raspon udaljenosti fokusiranja koji će se upotrebljavati kada je odabrano [On2]. Promijenite broj s pomoću $\Delta \nabla$. S pomoću $\langle \triangleright \rangle$ pomičite se između brojki. [000.0] – [999.9 m/ft]
Distance for On3	Postavite raspon udaljenosti fokusiranja koji će se upotrebljavati kada je odabrano [On3]. Promijenite broj s pomoću $\Delta \nabla$. S pomoću $\langle \triangleright \rangle$ pomičite se između brojki. [000.0] – [999.9 m/ft]
Release Priority	[Off] : usklađeno s postavkom [Release Priority] (str. 84). [On] : zatvarač se i dalje može otpustiti ako fotoaparati ne može fokusirati kada se postavka osim [Off] odabere za [AF Limiter].

$\text{\textcircled{!}}$ Brojke prikazane u [Distance for On1] – [Distance for On3] služe samo kao smjernice.

Odaberite hoće li fotoaparatus provoditi skeniranje fokusa. Ako fotoaparatus ne može fokusirati, tražit će položaj fokusa izmjenom objektivna od minimalne udaljenosti fokusa do beskonačnosti. Ako želite, možete ograničiti radnju skeniranja. Ta opcija postaje aktivna kada odaberete [C-AF], [C-AF+TR], [C-AF MF] ili [C-AF+TR MF] za [AF Mode] (str. 72).

Izbornik	MENU → AF → 3. AF → AF Scanner
----------	--------------------------------

Off	Fotoaparatus neće skenirati ako ne može fokusirati. Time se sprječava promjena fokusa u tolikoj mjeri da izgubite objekt iz vida dok pokušavate pratiti male predmete i slično.
On	Kada ne može fokusirati, fotoaparatus skenira samo jedanput. Fotoaparatus neće ponovno skenirati sve dok radnja fokusiranja traje.

- Neovisno o odabranoj opciji fotoaparatus će skenirati jednom ako ne može fokusirati kada je [S-AF] ili [S-AF MF] odabrano za [AF Mode].

Precizno podešavanje automatskog fokusa (Prilagođavanje AF)

PASMB

Možete precizno podesiti automatski fokus s faznim otkrivanjem. Fokus se može precizno podesiti u do ± 20 koraka.

Izbornik **MENU** \Rightarrow **AF** \Rightarrow 3. AF \Rightarrow AF Focus Adjustment

- ❗ Obično nema potrebe za preciznim podešavanjem automatskog fokusa s pomoću ove stavke. Precizno podešavanje fokusa može onemogućiti normalno fokusiranje fotoaparata.
- ❗ Precizno podešavanje fokusa nema učinka u načinima [S-AF] i [S-AF **MF**].

■ Upotreba spremljene vrijednosti prilagođavanja fokusa

- 1 Odaberite [AF Focus Adjustment] s pomoću Δ ∇ i pritisnite gumb \odot .
- 2 Odaberite [On] s pomoću Δ ∇ i pritisnite gumb \odot .

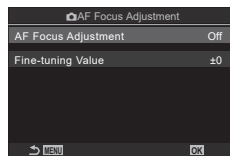

Zaslon za postavljanje
Prilagođavanje AF

Off	Fotoaparat ne upotrebljava spremljenu vrijednost prilagođavanja fokusa.
On	Fotoaparat upotrebljava spremljenu vrijednost prilagođavanja fokusa.

- 3 Vratite se na zaslon za postavljanje Prilagođavanje AF.

■ Konfiguriranje [AF Focus Adjustment]

- 1 Konfigurirajte opciju.
 - Odaberite opciju s pomoću Δ ∇ i pritisnite gumb \odot kako bi se prikazao izbornik s postavkama.
 - Ponovno pritisnite gumb \odot da biste se vratili na zaslon za postavljanje Prilagođavanje AF.

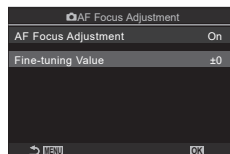

Fine-tuning Value	Prilagođava fokus za sve objektivne. Fokus se može precizno podesiti u do ± 20 koraka. [-20] – [±0] – [+20]
-------------------	--

- 👉 Možete povećati prikaz s pomoću prednjeg kotačića ili gumba \odot kako biste provjerili rezultate.
- 👉 Možete snimiti probnu sliku za provjeru rezultata pritiskom gumba zatvarača prije pritiska gumba \odot .

Pomoć za automatsko fokusiranje s pomoću AF lampice

(AF lampica)

PASMB 

AF lampica svijetli i olakšava upravljanje fokusom u uvjetima lošeg osvjetljenja.

Izbornik	MENU ➔ AF ➔ 2. AF ➔ AF Illuminator
----------	--

On	Lampica svijetli tijekom automatskog fokusiranja ako je objekt loše osvijetljen.
Off	Lampica ne svijetli čak i kada je objekt loše osvijetljen.

ⓘ Želite li rabiti AF lampicu tijekom fotografiranja u tihom načinu, morat ćete promijeniti opciju odabranu za [Silent(♥) Settings] (str. 132).

Način prikaza AF oznake (Pokazivač AF podr.)

PASMB 

U načinu automatskog fokusiranja na položaj objekta koji fotoaparat fokusira ukazuje zelena ciljna oznaka fokusa. Ta stavke upravlja prikazom cilja fokusa.

Izbornik	MENU ➔ AF ➔ 2. AF ➔ AF Area Pointer
----------	---

Off	Cilj fokusa se ne prikazuje.
On1	Cilj fokusa prikaže se samo nakratko nakon što fotoaparat fokusira.
On2	Nakon što fotoaparat fokusira, omogućuje se grupno određivanje AF te će fotoaparat prikazati sve AF oznake za sva područja koja su u fokusu dok je gumb zatvarača pritisnut dopola ili dok je pritisnut gumb AF-ON .

Funkcije za postavljanje položaja fokusiranja

Usklađivanje odabira AF oznake i orijentacije fotoaparata



 Orijent. povezana s [:::]

PASMB 

Fotoaparat se može konfigurirati tako da automatski mijenja položaj AF oznake i ciljnog načina AF kada otkrije da je okrenut u pejzažnu (široku) ili portretnu (visoku) orijentaciju. Okretanjem fotoaparata mijenja se kompozicija te položaj objekta u kadru. Fotoaparat može odvojeno pohraniti ciljni način AF i položaj AF ciljne oznake ovisno o orijentaciji fotoaparata. Kada je ta opcija aktivna, opcija [ [:::] Set Home] (str. 98) može se upotrebljavati za pohranjivanje zasebnih početnih položaja za pejzažnu i portretnu orijentaciju.

Izbornik	MENU ➔ AF ➔ 5. AF Target Settings & Operations ➔  Orientation Linked [:::]
----------	--

1 Odaberite funkciju s pomoću koje želite spremati različite postavke za pejzažnu i portretnu orijentaciju te stavite kvačicu (✓) pored nje.

- Odaberite opciju s pomoću Δ ∇ i pritisnite gumb  da biste stavili kvačicu (✓) pored nje.
Da biste uklonili kvačicu, ponovno pritisnite gumb .

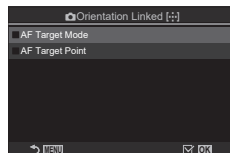

Zaslon za postavljanje
 Orijent. povezana s [:::]

AF Target Mode	Kad stavite kvačicu (✓) pored ove funkcije, fotoaparat sprema zasebne ciljne načine AF (npr.  Svi, [=] Mali) za pejzažne i portretne orijentacije.
AF Target Point	Kad stavite kvačicu (✓) pored ove opcije, fotoaparat sprema zasebne AF ciljne položaje za pejzažne i portretne orijentacije.

2 Prikaz se vraća na zaslon za postavljanje opcije  Orijent. povezana s [:::].

3 Pritisnite gumb **MENU** da biste se vratili na zaslon za snimanje.

4 Odaberite ciljni način AF ili ciljni položaj fotoaparatom najprije u jednom usmjerenju, a zatim u drugom.

- Odvojene postavke pohranjuju se za pejzažnu orijentaciju s fotoaparatom okrenutim udesno, a portretnu orijentaciju s fotoaparatom okrenutim ulijevo.

Odaberite početni položaj za značajku [:::]Home]. Značajka [:::]Home] omogućuje vam pozivanje prethodno spremijenog »početnog položaja« za AF oznaku na dodir gumba. Ta se stavka koristi za odabir početnog položaja.

Izbornik	MENU ➔ AF ➔ 5. AF Target Settings & Operations ➔ [📷][:::] Set Home
----------	--

1 Odaberite postavku koju želite pohraniti s početnim položajem i stavite kvačicu (✓) pored nje.

- Odaberite opciju s pomoću Δ ∇ i pritisnite gumb OK da biste stavili kvačicu (✓) pored nje. Da biste uklonili kvačicu, ponovno pritisnite gumb OK .

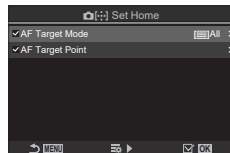

AF Target Mode	Odaberite ciljni način AF u početnom položaju. Dostupne su samo opcije odabrane za [📷AF Target Mode Settings] (str. 79).
AF Target Point	Odaberite položaj oznake fokusa za početni položaj.

2 Pritisnite \triangleright da biste konfigurirali opcije za odabranu stavku.

- Odaberite postavke za početni položaj
- Kada je funkcija [📷Orientation Linked [:::]] aktivna, od vas će se zatražiti da odaberete pejzažnu ili portretnu orijentaciju (fotoaparat okrenut ulijevo/udesno) prije pritiska gumba Q za prikaz opcija.





■ Upotreba funkcije [:::]Home]

Funkcija [:::]Home] može se upotrebljavati na sljedeće načine.

- U [📷Button Function] (str. 208), dodijelite [:::]Home] nekom gumbu. AF oznaka pomiče se u spremjeni početni položaj kada pritisnete gumb.
- Odaberite [:::]HP] za [📷Center Button] (str. 218). AF oznaka pomiče se u spremjeni početni položaj kada pritisnete višenamjensku tipku.

Odaberite uloge koje imaju prednji i stražnji kotačić ili podloga sa strelicama tijekom odabira AF oznake. Korištene kontrole mogu se odabrati u skladu s načinom uporabe fotoaparata ili osobnim ukusom.

Izbornik	MENU ➔ AF ➔ 5. AF Target Settings & Operations ➔ [::]Select Screen Settings
----------	--

 dial	<p>Dodjeljuje uloge prednjem i stražnjem kotačiću.</p> <p>[Off]: nema.</p> <p>[Pos]: položaj AF oznake (str. 76).</p> <p>[::]Mode]: odabir ciljnog načina AF (npr. Sve, [#]Malo) (str. 77).</p>
 button	<p>Dodjeljuje uloge za $\Delta \nabla \triangleleft \triangleright$.</p> <p>[Off]: nema.</p> <p>[Pos]: položaj AF oznake (str. 76).</p> <p>[::]Mode]: odabir ciljnog načina AF (npr. Sve, [#]Malo) (str. 77).</p>

Omogućivanje zaokretanja odabira AF ciljne oznake

([::]) Postavke petlje

PASMB 







Možete odabrati hoće li odabir AF oznake »zaokrenuti iza« rubova zaslona. Također možete odabrati želite li imati opciju odabira  Sve (sve oznake) prije nego što odabir AF oznake »zaokrene« na suprotnu granicu zaslona.

Izbornik

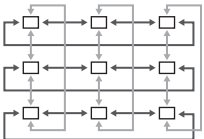
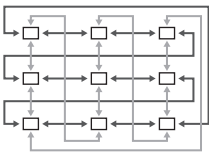
MENU ➔ AF ➔ 5. AF Target Settings & Operations ➔ [::] Loop Settings

4

Postavke snimanja

<p>[::] Loop Selection</p>	<p>[Off]: zaokretanje onemogućeno. Odabir ciljnih oznaka ostaje unutar granica zaslona.</p> <p>[Loop 1]: ako višenamjensku tipku nastavite pritiskati u istom smjeru nakon što dođete do ruba zaslona, označit će se ciljna oznaka u istom retku ili stupcu na suprotnoj granici.</p>  <p>»Loop 1«</p> <p>[Loop 2]: ako višenamjensku tipku nastavite pritiskati u istom smjeru nakon što dođete do ruba zaslona, označit će se ciljna oznaka u sljedećem retku ili stupcu na suprotnoj granici.</p>  <p>»Loop 2«</p>
<p>Via  All</p>	<p>[No]: odabir oznake ne prolazi kroz  Sve (sve oznake) prije zaokretanja.</p> <p>[Yes]: ako je [Loop 1] ili [Loop 2] odabrano za [::] Loop Selection, odabir oznake prolazit će kroz  Sve (sve oznake) prije zaokretanja na suprotnu granicu.</p> <ul style="list-style-type: none">• Sakrivanjem  Sve (sve ciljne oznake) u  AF Target Mode Settings] [Via  All] fiksno se postavlja na [No].



ⓘ [::] Loop Settings] fiksno je postavljeno na [Off] tijekom snimanja videozapisa i kada je za način fokusa odabrano  AF ili  AF MF.

Odabir AF oznake na dodir za fotografiranje s pomoću tražila (Tipka za AF područje)

PASMB

Služite se kontrolama na dodir na monitoru za odabir AF ciljne oznake tijekom fotografiranja s pomoću tražila. Prijeđite prstom preko monitora da biste namjestili cilj fokusa promatrajući pritom objekt u tražilu.

Izbornik	MENU ➔ AF ➔ 5. AF Target Settings & Operations ➔ AF Targeting Pad
----------	--

Off	Kontrole na dodir na monitoru ne mogu se upotrebljavati za odabir AF oznaka tijekom fotografiranja s pomoću tražila.
On	Kontrole na dodir na monitoru mogu se upotrebljavati za odabir AF oznaka tijekom fotografiranja s pomoću tražila. Nježno dodirnite monitor dvaput da biste omogućili ili onemogućili odabir AF cilja na dodir. Kad oznaka dođe do ruba prikaza te podignete prst i ponovno ga povučete, AF oznaka premješta se na drugu stranu ili prelazi u način  Sve (sve oznake) ovisno o postavci  Loop Selection] (str. 100).

 Ako je odabrano [On], kontrole na dodir mogu se koristiti i za namještanje okvira zooma (str. 80).

Ostale funkcije korisne prilikom fokusiranja



Pomoć pri ručnom fokusiranju







(MF pomoć)

PASMB 

Ovo je funkcija pomoćnog fokusa za MF. Kad se okreće prsten za fokusiranje, rub objekta se izoštrava ili se dio prikaza zaslona uvećava. Kad prestanete raditi s prstenom za fokusiranje, zaslon se vraća na izvorni prikaz.

Izbornik	MENU ⇒ AF ⇒ 6. MF ⇒ MF Assist
----------	---

Magnify	Uvećava dio zaslona. [Off]: uobičajen prikaz. [On]: uvećava dio zaslona. Dio koji se uvećava može se postaviti unaprijed pomoću AF oznake.  »Odabir cilja fokusiranja (Ciljna točka AF)« (str. 76)
Peaking	Prikazuje jasno definirane obrise s poboljšavanjem rubova. [Off]: uobičajen prikaz. [On]: prikazuje jasno definirane obrise s poboljšavanjem rubova. Možete odabrati boju i intenzitet poboljšavanja.  »Opcije isticanja fokusa (Postavke isticanja)« (str. 103)
Focus Indicator	Okretanjem prstena fokusa kada se upotrebljava ručni fokus prikazuje se oznaka koja označava smjer i približnu količinu rotacije potrebnu za dovođenje objekta u fokus. [Off]: uobičajen prikaz. [On]: okretanjem prstena fokusa kada se upotrebljava ručni fokus prikazuje se oznaka koja označava smjer i približnu količinu rotacije potrebnu za dovođenje objekta u fokus.

-  Kad se upotrebljava Isticanje, rubovi malih objekata mogu se jače poboljšati. To ne jamči ispravno fokusiranje.
-  Zoom fokusa nije dostupan u sljedećim slučajevima:
tijekom snimanja videozapisa / kada je za način fokusa odabrano **[C-AF MF]** ili **[C-AF+TR MF]** / tijekom višestruke ekspozicije / kada se  Digital Tele-converter postaviti na [On] u načinu snimanja videozapisa
-  Kada se upotrebljavaju objektivni drugih proizvođača s mehanizmom ručica fokusa, smjer fokusa i prikaz oznake fokusa mogu biti obrnuti. Ako se to dogodi, promijenite postavku [Focus Ring] (str. 104).
-  Oznaka fokusa ne može se prikazati kada upotrebljavate objektivne sustava Four Thirds.
-  Rotirati prednji ili stražnji kotačić za uvećanje ili smanjenje prikaza tijekom zooma fokusa.
-  Pritisnite gumb **INFO** za promjenu boje i intenziteta kada se prikazuje Isticanje.

Označite predmete obrisima u boji. Na taj će način predmeti u fokusu biti uočljiviji tijekom ručnog fokusiranja i sličnih radnji.





Gumb	Gumb kojemu je dodijeljeno [Peaking] gumb ➔ INFO
Izbornik	MENU ➔ AF ➔ 6. MF ➔ Peaking Settings

Peaking Color	Odaberite boju isticanja fokusa. [White] / [Black] / [Red] / [Yellow]
Highlight Intensity	Odaberite razinu isticanja fokusa. [Low] / [Normal] / [High]
Image Brightness Adj.	Prilagodite pozadinsku svjetlinu kako bi isticanje fokusa bilo uočljivije. [Off] : uobičajen prikaz. [On] : prilagođava svjetlinu pozadine.

- Ako se opcija [On] odabere za [Image Brightness Adj.], prikaz slike uživo može biti svjetliji ili tamniji od konačne fotografije.

■ Uporaba isticanja fokusa

Opcije u nastavku dostupne su tijekom uporabe isticanja fokusa.

- Dodjela [Peaking Settings] kontroli s pomoću [ Button Function] ili [ Button Function]: isticanje fokusa može se dodijeliti kontroli odabirom [Peaking] za [ Button Function] (str. 208) ili [ Button Function] (str. 208). Pritiskom gumba omogućuje se isticanje fokusa. [Peaking] se može i odabrati za [Multi Function] (str. 215).
- Upotreba [Peaking] za [MF Assist]: Ako je [Peaking] odabrano za [MF Assist], isticanje fokusa automatski će se aktivirati kad se zakrene prsten fokusa objektivu.

 Pritisnite gumb **INFO** za prikaz opcija isticanja.

Biranje udaljenosti fokusa za zadani MF (Udaljenost zad. MF-a)

PASMB 

Postavite položaj fokusiranja za Zadani MF.

Odredite broj i jedinicu (m ili ft).

Izbornik	MENU ➔ AF ➔ 6. MF ➔ Preset MF distance
----------	--

ⓘ Ako je objektiv opremljen limitatorom fokusa, prije nastavka ga onemogućite.

ⓘ Prikazane slike služe samo kao vodič.

Onemogućavanje MF ručice (MF ručica)

PASMB 

Onemogućite ručicu ručnog fokusa koja se nalazi na nekim objektivima. Na taj način možete spriječiti onemogućavanje automatskog fokusa slučajnim zakretanjem prstena fokusa.

Izbornik	MENU ➔ AF ➔ 6. MF ➔ MF Clutch
----------	---

Operative	Fotoaparatus reagira na položaj prstena fokusa objektivu.
Inoperative	Fotoaparatus fokusira u skladu s opcijom odabranom za [AF Mode] / [AF Mode], neovisno o položaju prstena fokusa objektivu.

ⓘ Ručni fokus s pomoću prstena fokusa na objektivu nije dostupan kada je [Inoperative] odabrano za [MF Clutch], čak i ako je prsten fokusa na objektivu u položaju ručnog fokusa.



🔗 Za pojedinosti o objektivima opremljenima MF ručicom pogledajte str. 292.

Smjer fokusa objektivu (Prs. fokusa)

PASMB 

Odaberite smjer u kojem će se prsten fokusa okretati tijekom prilagođavanja fokusa.

Izbornik	MENU ➔ AF ➔ 6. MF ➔ Focus Ring
----------	--

	Okrećite prsten suprotno od smjera kazaljke na satu za povećanje udaljenosti fokusa.
	Okrećite prsten u smjeru kazaljke na satu za povećanje udaljenosti fokusa.

Ponovno postavljanje položaja objektivna pri isključivanju

(Ponovno post. obj.)

PASMB 

Možete odabrati da se objektiv ne vrati u položaj za ponovno postavljanje položaja fokusa kada se fotoaparat isključi. To vam omogućuje isključivanje fokusa bez promjene položaja fokusa.

Izbornik	MENU ➔ AF ➔ 6. MF ➔ Reset Lens
----------	--





Off	Položaj fokusa objektivna ne postavlja se ponovno kada se fotoaparat isključi. Power zoom objektivna također se vrata u položaj zumiranja u kojem su se nalazili prije isključivanja fotoaparata.
On	Položaj fokusa objektivna ponovno se postavi kada se fotoaparat isključi.

Mjerenje svjetla i ekspozicija



Upravljanje ekspozicijom (kompenzacija ekspozicije)

PASMB 



Ekspozicija automatski odabrana na fotoaparatu može se izmijeniti kako bi odgovarala vašoj umjetničkoj namjeri. Odaberite pozitivne vrijednosti kako bi slike bile svjetlije, negativne vrijednosti kako bi bile tamnije.

Gumb*	Gumb  (Kompenzacija ekspozicije) →   
Glavna upravljačka ploča	 → Exposure Comp.

* Kada se upotrebljava u načinu **M**, rotirajte prednji ili stražnji kotačić dok pritisćete gumb  (Kompenzacija ekspozicije).

 Da biste omogućili kompenzaciju ekspozicije u načinu **M**, odaberite [Auto] za  ISO (str. 113).



- Tijekom snimanja fotografija kompenzacija ekspozicije može se podesiti za do $\pm 5,0$ EV. Tražilo i prikaz uživo pokazuju efekte vrijednosti koje ne prelaze $\pm 3,0$ EV. Traka ekspozicije treperi ako vrijednost premaši $\pm 3,0$ EV.
- Tijekom snimanja videozapisa kompenzacija ekspozicije može se podešavati u rasponu $\pm 3,0$ EV.
- Za pretpregled efekata kompenzacije ekspozicije u prikazu uživo odaberite [Standard] za  LV Mode (str. 225) i [Off] za  Night Vision (str. 225).

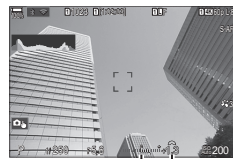

Traka ekspozicije

Kompenzacija ekspozicije

- Prednji i stražnji kotačići ili kontrole na dodir mogu se koristiti za prilagođavanje ekspozicije tijekom snimanja videozapisa.

■ Prilagodba kompenzacije ekspozicije

Načini P, A i S

U načinu videozapisa kompenzacija ekspozicije može se prilagođavati kada je [P], [A] ili [S] odabrano za [Mode] (način ekspozicije videozapisa) (str. 60).

- 1 Rotirajte prednji kotačić kako biste prilagodili kompenzaciju ekspozicije.
 - Vrijednost možete odabrati i pritiskom gumba i s pomoću .

- 2 Snimite slike.

Način M

U načinu videozapisa kompenzacija ekspozicije može se prilagođavati kada je [M] odabrano za [Mode] (način ekspozicije videozapisa). Međutim, najprije morate odabrati [On] za [ISO-Auto] (str. 115) i [Auto] za [ISO] (str. 113).

- 1 Pritisnite gumb button i zatim rotirajte prednji ili stražnji kotačić da biste prilagodili kompenzaciju ekspozicije.

- 2 Snimite slike.

■ Ponovno postavljanje kompenzacije ekspozicije

Kako biste ponovno postavili kompenzaciju ekspozicije, pritisnite i držite gumb .

EV koraci za kontrolu ekspozicije (EV korak)

PASMB

Odaberite veličinu koraka koji se koriste kad se prilagođava duljina ekspozicije, otvor objektiva, kompenzacija ekspozicije i druge postavke u vezi s ekspozicijom. Možete birati između 1/3, 1/2 i 1 EV.

Izbornik	MENU → → 4. Exposure → EV Step
----------	---------------------------------

Precizno podešavanje ekspozicije (Fina promjena eks.)

PASMB

Precizno podesite ekspoziciju. Služite se opcijom želite li da su rezultati automatske ekspozicije dosljedno svjetliji ili tamniji.

- ⚠ Precizno podešavanje obično nije potrebno. Upotrebljavajte tu opciju samo po potrebi. U normalnim okolnostima ekspozicija se može prilagoditi kompenzacijom ekspozicije (str. 106).
- ⚠ Kod preciznog podešavanja količina dostupne kompenzacije ekspozicije smanjuje se u smjeru (+ ili -) u kojem se ekspozicija precizno podešava.

Izbornik	MENU → → 4. Exposure → Exposure Shift
----------	--

(digitalni ESP)	Postavite količinu preciznog podešavanja za slučajeve kada je metoda mjerenja . [-1] – [±0] – [+1]
(mjerenje s težištem na središnjem dijelu)	Postavite količinu preciznog podešavanja za slučajeve kada je metoda mjerenja . [-1] – [±0] – [+1]
(točkasto mjerenje)	Postavite količinu preciznog podešavanja za slučajeve kada je metoda mjerenja . [-1] – [±0] – [+1]

Smanjivanje titranja pod LED osvjetljenjem

(📷 Sken treperenja / 📷 Sken treperenja)

PA S M B 📷

Na fotografijama snimljenima pod LED osvjetljenjem mogu se pojaviti trake. Upotrijebite [📷 Flicker Scan] / [📷 Flicker Scan] da biste optimizirali brzinu zatvarača dok pregledavate trake na zaslonu.

🔔 📷: ta stavka može se upotrebljavati u **S**, **M** i tihom načinu te pri kontinuiranom snimanju fotografija.

📷: ta stavka može se upotrebljavati kada je [📷 Mode] (način ekspozicije videozapisa) postavljen na [**S**] ili [**M**].

🔔 Raspon dostupnih brzina zatvarača je smanjen.

Izbornik

MENU ➔ 📷 ➔ 4. Exposure ➔ 📷 Flicker Scan

MENU ➔ 📷 ➔ 1. Basic Settings/Image Quality ➔ 📷 Flicker Scan

- Kada se postavi na [On], prikazat će se »Sken treperenja«.

Sken treperenja



🔔 Isticanje fokusa i LV glavna upravljačka ploča nisu dostupni na zaslonu za skeniranje treperenja. Za prikaz tih stavki najprije pritisnite gumb **INFO** da biste izašli sa zaslona za skeniranje titranja.

■ Odabir brzine zatvarača

- Odaberite brzinu zatvarača prednjim ili stražnjim kotačićem ili s pomoću gumba $\Delta \nabla$. Po želji možete odabrati brzinu zatvarača dok gumb $\Delta \nabla$ držite pritisnutim.
- Brzinu zatvarača možete podesiti i okretanjem prednjeg kotačića u koracima ekspozicije odabranima za [EV Step] (str. 107).
- Nastavite podešavati brzinu zatvarača sve dok trake nisu više vidljive na zaslonu. Uvećavanje prikaza (str. 80) olakšava provjeru traka.
- Pritisnite gumb **INFO**; zaslon će se promijeniti i »Sken treperenja« neće se više prikazivati. Možete prilagoditi otvor objektiva i kompenzaciju ekspozicije. Učinite to s pomoću prednjeg ili stražnjeg kotačića ili podloge sa strelicama.
- Uzastopno pritišćite gumb **INFO** da biste se vratili na zaslon za skeniranje titranja.

Odabir načina na koji će fotoaparati mjeriti svjetlinu

(Mjerenje svjetla)

PASMB

Možete odabrati kako fotoaparati mjeri svjetlinu objekta.

Gumb	AF gumb →
Glavna upravljačka ploča	→ Metering
Izbornik	MENU → → 5. Metering → Metering

Digitalno ESP mjerenje	Prikladno za većinu scena, uključujući objekte s pozadinskim osvjetljenjem. Fotoaparati mjeri 324 područja kadra i računa optimalnu ekspoziciju uzimajući u obzir vrstu scene.	
Mjerenje s težištem na središnjem dijelu	Prikladno za kompozicije u kojima je glavni objekt u središtu kadra. Fotoaparati postavlja ekspoziciju na temelju prosječne razine svjetla za cijeli kadar i dodjeljuje najveću težinu području u središtu.	
Točkasto mjerenje	Upotrijebite specifično područje ekspozicije mjerenja objekta. Fotoaparati mjeri mali dio (približno 2%) kadra.	
Točkasto mjerenje (svjetlo)	Povećava ekspoziciju točkastog mjerenja. Osigurava da objekti izgledaju svjetlije.	
Točkasto mjerenje (sjena)	Smanjuje ekspoziciju točkastog mjerenja. Osigurava da tamni objekti izgledaju tamnije	

Položaj točkastog mjerenja svjetla može se postaviti na odabranoj AF oznaci.

»Mjerenje cilja u fokusu ([]Točkasto mjerenje)« (str. 112)

Zaključavanje ekspozicije

(AE zaključavanje)

PASMB

Ekspoziciju možete zaključati pritiskom gumba **AEL**. Upotrijebite to kada želite odvojeno prilagoditi fokus i ekspoziciju ili kada želite snimiti nekoliko slika pri istoj ekspoziciji.

Gumb	Gumb AEL
------	-----------------

Fotoaparati se može konfigurirati tako da automatski otpusti zaključavanje nakon snimanja. [**AEL**] Auto Reset] (str. 110)

- Ako je gumbu **AEL** dodijeljena druga uloga, [**AEL**] (str. 213) ćete morati dodijeliti kontroli s pomoću [Button Function] (str. 208).
- Ako pritisnete gumb **AEL** jedanput, ekspozicija se zaključava i prikazuje se »AEL«.
- Ponovno pritisnete gumb da biste otpustili AE zaključavanje.
- Zaključavanje prestaje ako pokrenete kotačić odabira načina rada, gumb **MENU** ili gumb .

Mjerenje ekspozicije pri AE zaključavanju (Mjer. eksp. tijekom **[AEL]**)

PASMB 

Odaberite način mjerenja koji se upotrebljava za mjerenje ekspozicije kada je ekspozicija zaključana s pomoću gumba **AEL**.

Izbornik	MENU → Q1 → 5. Metering → Metering during [AEL]
----------	--

- Za više informacija o AE zaključavanju pogledajte str. 109.

Auto	Ekspozicija se mjeri primjenom načina odabranog za [Metering] (str. 109).
<input checked="" type="checkbox"/> (mjerenje s težištem na središnjem dijelu)	Fotoaparats postavlja ekspoziciju na temelju prosječne razine svjetla za cijeli kadar i dodjeljuje najveću težinu području u središtu.
<input type="checkbox"/> (točkasto mjerenje)	Fotoaparats mjeri mali dio (približno 2%) kadra.
<input type="checkbox"/> Hi (točkasto mjerenje svjetla)	Osvjetljava točkasto mjerno područje, čime se posvjetljavaju dijelovi na svjetlu.
<input type="checkbox"/> Sh (točkasto mjerenje sjena)	Potamnjuje točkasto mjerno područje, čime se potamnjuju svijetli dijelovi.

Otpuštanje AE zaključavanja nakon snimanja

(**[AEL]** Autom. pon. post.)

PASMB 

Konfigurirajte fotoaparat tako da automatski otpusti zaključavanje nakon snimanja kada je ekspozicija zaključana gumbom **AEL**.

Izbornik	MENU → Q1 → 5. Metering → [AEL] Auto Reset
----------	---

No	Ekspozicija ostaje zaključana nakon snimanja. Pritisnite gumb AEL da biste otpustili zaključavanje.
Yes	Zaključavanje ekspozicije otpušta se nakon snimanja.



-  Kada se snima više fotografija s pomoću funkcija kao što je uzastopno snimanje, prilagođeni samookidač ili intervalno snimanje, zaključavanje ekspozicije bit će otpušteno nakon što se snimi serija slika.



Zaključavanje ekspozicije kada je gumb zatvarača pritisnut dopola (AEL pritiskom = dopola)

PASMB

Konfigurirajte fotoaparata tako da zaključa ekspoziciju kada se gumb zatvarača pritisne dopola.

Izbornik	MENU →  1 → 5. Metering → AEL by half-pressing =
----------	--

No	Ekspozicija se ne zaključava kada se gumb zatvarača pritisne dopola. Ekspozicija se određuje na temelju uvjeta snimanja kada se gumb zatvarača pritisne do kraja.
Yes	Ekspozicija se zaključava kada se gumb zatvarača pritisne dopola.
S-AF Only	Ekspozicija se zaključava kada se gumb zatvarača pritisne dopola samo kad je način AF postavljen na [S-AF], [S-AF MF], [ AF] ili [ AF MF].

- ❗ Ako se ekspozicija zaključa pritiskom gumba **AEL**, ostat će zaključana kada pritisnete gumb zatvarača dopola neovisno o toj postavci.
- ⚙️ Ako konfigurirate fotoaparata tako da ne zaključava ekspoziciju kada se gumb zatvarača pritisne dopola, možete odabrati hoće li fotoaparata mjeriti svjetlinu za svaki kadar tijekom uzastopnog snimanja.  »Postavljanje opcija mjerenja za uzastopno snimanje (Mjer. eksp. tijekom )« (str. 112)



Postavljanje opcija mjerenja za uzastopno snimanje

(Mjer. eksp. tijekom )

PASMB 

Izbornik	MENU → Q1 → 5. Metering → Metering during 
----------	---

No	Fotoaparatus mjeri ekspoziciju kada snima prvi kadar i ekspozicija se zaključava tijekom uzastopnog snimanja.
Yes	Fotoaparatus mjeri svjetlinu i određuje ekspoziciju za svaki kadar.

- ⓘ Ako se ekspozicija zaključa pritiskom gumba **AEL** (str. 109) ili pritiskom gumba zatvarača dopola (str. 111), ekspozicija ostaje zaključana tijekom uzastopnog snimanja čak i kada je [Metering during ] postavljeno na [Yes].
- ⓘ Kada se postavi (▼SH1) ili [ProCap SH1], [Metering during ] fiksno je postavljeno na [No].



Mjerenje cilja u fokusu



([·:·]Točkasto mjerenje)

PASMB 

Odaberite hoće li fotoaparatus mjeriti trenutačnu AF ciljnu oznaku kada je opcija [] odabrana za [Metering]. Postavke se mogu postaviti odvojeno za točkasto mjerenje, točkasto mjerenje svjetla i točkasto mjerenje sjena.

Izbornik	MENU → Q1 → 5. Metering → [·:·]Spot Metering
----------	--



- 1 Odaberite način mjerenja kojim će fotoaparatus mjeriti trenutačnu AF oznaku i stavite kvačicu (♥) pored njega.
 - Odaberite opciju s pomoću Δ ▽ i pritisnite gumb  da biste stavili kvačicu (♥) pored nje.Da biste uklonili kvačicu, ponovno pritisnite gumb .





Spot	Primjenjuje se kada se [Metering] postavi na [] (točkasto mjerenje).
Spot Highlight	Primjenjuje se kada se [Metering] postavi na [ Hi] (točkasto mjerenje svjetla).
Spot Shadow	Primjenjuje se kada se [Metering] postavi na [ Sh] (točkasto mjerenje sjena).

- ⓘ [Face & Eye Detection] automatski se isključuje.
- ⓘ Odabrana opcija postaje aktivna kada se kao ciljni način AF odabere [▪] Jednostruka ili [■] Mala (str. 77).
- ⓘ Fotoaparatus povećava prikaz odabrane AF oznake tijekom zumiranja fokusa (str. 80).

Odaberite vrijednost u skladu sa svjetlinom objekta. Više vrijednosti omogućuju vam fotografiranje tamnijih scena, no istovremeno povećavaju »šum« slike (mrlje). Odaberite [Auto] da biste dopustili fotoaparatu da podesi osjetljivost prema uvjetima osvjetljenja.

Gumb	ISO gumb 
Glavna upravljačka ploča	 \Rightarrow ISO

- ⓘ ISO osjetljivost fiksno je postavljena na [Auto] tijekom snimanja videozapisa kada je [P], [A] ili [S] odabrano za [Mode] (način ekspozicije videozapisa). Postavljanje [Mode] na [M] omogućava odabir drugih opcija.  »Dodjeljivanje uloga prednjem i stražnjem kotačiću ( Funkcija kotačića /  Funkcija kotačića)« (str. 216)

Auto	<p>Osjetljivost se automatski prilagođava u skladu s uvjetima snimanja. Tijekom fotografiranja možete odabrati maksimalnu i standardnu vrijednost za ISO osjetljivost. ( ISO-A Upper/Default] (str. 114)) Možete promijeniti brzinu zatvarača na kojoj se ISO osjetljivost počinje povećavati u načinima P i A. ( ISO-A Lowest S/S] (str. 115))</p> <p>ⓘ Tijekom snimanja videozapisa ISO osjetljivost će biti postavljena na vrijednosti od ISO 200 do 12800. Kada je [M] odabrano za [Mode] (način ekspozicije videozapisa), automatska kontrola ISO osjetljivosti može se omogućiti odabirom [On] za [M] ISO-Auto]. Također možete odabrati maksimalnu i standardnu vrijednost za ISO osjetljivost.</p> <p> »Postavljanje brzine zatvarača pri kojoj fotoaparat automatski podiže ISO osjetljivost ( Najniža BZ za ISO-A)« (str. 115)</p>
L80, L100, 200–102400 (fotografija)	<p>Odaberite vrijednost za ISO osjetljivost. ISO 200 nudi dobru ravnotežu između šuma i dinamičkog raspona. Odaberite [L100] ili [L80] za veće otvore objektivu (viši f-brojevi) ili niže brzine zatvarača. [L80] je ekvivalentan ISO 80, [L100] je ekvivalentan ISO 100.</p> <p>ⓘ [L80] i [L100] dostupni su pri svim vrijednostima koraka ekspozicije.</p> <p>ⓘ [L80] i [L100] smanjuju dinamički raspon.</p>
200–12800 (snimanje videozapisa)	<p>Odaberite vrijednost za ISO osjetljivost. ISO 200 nudi dobru ravnotežu između šuma i dinamičkog raspona.</p>

- ⓘ Kombiniranjem vrijednosti viših od ISO 16000 s postavkama koje upotrebljavaju elektronički zatvarač (na primjer, tihi način ili bracketing fokusa) brzina sinkronizacije bljeskalice postavlja se na 1/50 s.
- ⓘ Neovisno o vrijednosti odabranoj za ISO osjetljivost, brzina sinkronizacije bljeskalice za fotografije snimljene s pomoću ISO bracketinga u tihom načinu je 1/50 s.
- ⓘ Kada je za [Mode] (način ekspozicije videozapisa) odabrano [M], ISO osjetljivost moguće je prilagoditi tijekom snimanja s pomoću kontrola na dodir (str. 62) ili okretanjem prednjeg ili stražnjeg kotačića.
- ⓘ Ako je tijekom fotografiranja za način slike odabrano [Dramatic Tone] ili [Watercolor], osjetljivost neće prelaziti ISO 1600 kada je odabrano [Auto].

ⓘ Sljedeća se ograničenja primjenjuju ako se [M] odabere za [Mode] (način ekspozicije videozapisa) ovisno o načinu slike:

- [2 OM-Log400] / [3 HLG]:
 - Ako broj slika u sekundi odabran za [Mode] iznosi 23,98p, 24,00p, 25,00p ili 29,97p, opcija [Auto] ograničena je na osjetljivosti ISO 400–6400.
 - Ako broj slika u sekundi odabran za [Mode] iznosi 50,00p ili 59,94p, opcija [Auto] ograničena je na osjetljivosti ISO 400–12800.
 - Najmanja vrijednost koja se može ručno odabrati je ISO 400.
- [Dramatic Tone] / [Watercolor]:
 - Opcija [Auto] ograničena je na osjetljivosti ISO 200–3200.
- Umjetnički filtri osim [Dramatic Tone] / [Watercolor]:
 - Ako broj slika u sekundi odabran za [Mode] iznosi 23,98p, 24,00p, 25,00p ili 29,97p, opcija [Auto] ograničena je na osjetljivosti ISO 200–3200.
 - Ako broj slika u sekundi odabran za [Mode] iznosi 50,00p ili 59,94p, opcija [Auto] ograničena je na osjetljivosti ISO 200–6400.
- Ostali načini slike:
 - Ako broj slika u sekundi odabran za [Mode] iznosi 23,98p, 24,00p, 25,00p ili 29,97p, opcija [Auto] ograničena je na osjetljivosti ISO 200–6400.

EV koraci za kontrolu ISO osjetljivosti (ISO korak) **PASMB**

Odaberite veličinu koraka koji će se koristiti za prilagođavanje ISO osjetljivosti. Možete birati između 1/3 i 1 EV.

Izbornik	MENU → 1 → 3. ISO/Noise Reduction → ISO Step
----------	--

Postavljanje raspona vrijednosti ISO osjetljivosti odabranih u načinu [Auto] (Gornji/zadani ISO-A / Gornji/zadani ISO-A) **PASMB**

Odaberite raspon vrijednosti ISO osjetljivosti koje se biraju fotoaparatom kada je za [ISO] ili [ISO] odabrano [Auto].

Izbornik	MENU → 1 → 3. ISO/Noise Reduction → ISO-A Upper/Default MENU → 2 → 3. ISO/Noise Reduction → ISO-A Upper/Default
----------	--

Upper Limit	Odaberite maksimalnu osjetljivost koju fotoaparat automatski odabere. Postavite vrijednost s pomoću Δ ∇ ili prednjeg/stražnjeg kotačića.
Default	Odaberite zadanu osjetljivost. Postavite vrijednost s pomoću Δ ∇ ili prednjeg/stražnjeg kotačića.

- Prebacujte se između opcija [Upper Limit] i [Default] s pomoću $\langle \triangleright \rangle$.
- ⓘ Postavke gornje granice i zadanog imaju različite [ISO] i [ISO]. Ako se optimalna ekspozicija ne može postići u uvjetima otvora objektiva i brzine zatvarača, primjenjuje se niža osjetljivost.

Postavljanje brzine zatvarača pri kojoj fotoaparati automatski podiže ISO osjetljivost Najniža BZ za ISO-A)

P A S M B 

Odaberite brzinu zatvarača pri kojoj fotoaparati počinje povećavati ISO osjetljivost kada je [Auto] odabrano za  ISO.





Izbornik	MENU →  1 → 3. ISO/Noise Reduction →  ISO-A Lowest S/S
----------	---

Auto	Fotoaparati je postavlja automatski.
1/8000 – 60"	Fotoaparati počinje podizati ISO osjetljivost pri određenoj brzini zatvarača. Pritisnite gumb  i postavite brzinu zatvarača s pomoću $\Delta \nabla$.

Odabir načina u kojima se [Auto] može upotrebljavati za ISO osjetljivost ISO-Auto / M ISO-Auto)

P A S M B 



Odaberite načine u kojima se [Auto] može upotrebljavati za ISO osjetljivost.

Izbornik	MENU →  1 → 3. ISO/Noise Reduction →  ISO-Auto MENU →  2 → 3. ISO/Noise Reduction →  M ISO-Auto
----------	--

ISO-Auto

P/A/S	[Auto] se može upotrebljavati za ISO osjetljivost kada je način snimanja P , A ili S .
P/A/S/M	[Auto] se može upotrebljavati za ISO osjetljivost kada je način snimanja P , A , S ili M .

M ISO-Auto





Off	[Auto] se ne može upotrebljavati za ISO osjetljivost kada je  Mode] (str. 60) postavljen na [M] .
On	[Auto] se može upotrebljavati za ISO osjetljivost kada je  Mode] (str. 60) postavljen na [M] .

Opcije redukcije šuma s visokom vrijednošću ISO

( Filtar šuma /  Filtar šuma)

PASMB 

Smanjite artefakte na slici (»šum«) na snimkama snimljenima na visokim ISO osjetljivostima. Na taj se način može smanjiti »zrnati« izgled snimki snimljenih pod slabim osvjetljenjem. Možete birati količinu redukcije šuma koja će se primijeniti.

Izbornik	MENU →  1 → 3. ISO/Noise Reduction →  Noise Filter MENU →  3 → 3. ISO/Noise Reduction →  Noise Filter
----------	--

Off	Redukcija šuma je isključena.
Low / Standard / High	Odaberite količinu redukcije šuma koja se izvodi.

Opcije obrade slike

(Obr. niskog ISO-a)

PASMB 

Odaberite vrstu obrade koja se primjenjuje na fotografije snimljene pri niskim ISO osjetljivostima s pomoću uzastopnog snimanja.

Izbornik	MENU →  1 → 3. ISO/Noise Reduction → Low ISO Processing
----------	---

Drive Priority	Obrada slike prilagođava se tako da se ne smanjuje broj slika koje se mogu snimiti u jednom nizu kontinuiranog fotografiranja.
Detail Priority	Pri obradi slika prioritet se daje kvaliteti slike.

 Fotografije snimljene pojedinačnim snimanjem obrađuju se u načinu [Detail Priority] čak i ako je odabrana opcija [Drive Priority].

Odaberite hoće li se fotografije snimljene na malim brzinama zatvarača obrađivati radi smanjenja artefakata na slici (»šum«). Na malim brzinama zatvarača šum uzrokuje toplina fotoaparata. Nakon snimanja svake fotografije fotoaparata snimi drugu sliku radi redukcije šuma, zbog čega dolazi do odgode jednake odabranoj brzini zatvarača prije nego što je moguće snimiti sljedeću fotografiju.

Izbornik	MENU ➔  1 ➔ 3. ISO/Noise Reduction ➔ Noise Reduction
----------	--

Off	Redukcija šuma se ne izvodi.
On	Redukcija šuma izvodi se na svim brzinama zatvarača.
Auto	Redukcija šuma izvodi se automatski kada se podigne unutarnja temperatura fotoaparata.

- ⓘ Tijekom redukcije šuma na fotoaparatu se prikazuje vrijeme preostalo do dovršetka postupka.
- ⓘ Tijekom uzastopnog snimanja automatski se odabire opcija [Off] i redukcija šuma se ne izvodi.
- ⓘ Redukcija šuma možda neće davati željene efekte, ovisno o objektu i uvjetima snimanja.
- 🔊 Da biste upotrijebili tu funkciju u tihom načinu rada, morate konfigurirati postavku [Silent[♥] Settings] (str. 132).

Fotografiranje s bljeskalicom

Korištenje bljeskalice (fotografiranje s bljeskalicom)

Kada upotrebljavate bljeskalicu namijenjenu za upotrebu s fotoaparatom, možete birati između različitih načina snimanja kako biste ispunili svoje potrebe.

■ Bljeskalice namijenjene za uporabu s fotoaparatom

Odaberite bljeskalicu koja će odgovarati vašim potrebama, uzimajući u obzir čimbenike poput potrebne izlazne snage te podržava li jedinica makro fotografije. Bljeskalice osmišljene za komunikaciju s fotoaparatom podržavaju razne načine bljeskalice, uključujući TTL auto i super FP. Bljeskalice se mogu postaviti na fotoaparat s pomoću priključka za bljeskalicu ili povezati s pomoću kabela (dostupan zasebno) i držača bljeskalice. Fotoaparat podržava i sljedeće bežične sustave upravljanja bljeskalicom:

Fotografiranje uz radijsko upravljanje bljeskalicama: načini CMD, ⚡CMD, RCV i X-RCV

Fotoaparat upravlja jednom ili više udaljenih bljeskalica putem radijskih signala. Raspon lokacija na kojima se bljeskalice mogu postaviti se povećava. Bljeskalice mogu kontrolirati druge kompatibilne jedinice ili se mogu opremiti radijskom komandnom jedinicom / prijamicima koji omogućuju uporabu jedinica koje inače ne podupiru radijsko upravljanje bljeskalicom.

Fotografiranje uz bežično upravljanje vanjskim bljeskalicama: RC način

Fotoaparat upravlja jednom ili više bežičnih bljeskalica putem optičkih signala. Način bljeskalice može se odabrati s pomoću kontrola fotoaparata (str. 124).

■ Značajke dostupne s kompatibilnim bljeskalicama

Bljeskalica	Podržani načini uporabe bljeskalice	GN (Brojka vodilja, ISO 100)	Podržani bežični sustavi
FL-700WR	TTL-AUTO, MANUAL, FP TTL AUTO, FP MANUAL, MULTI, RC, SL MANUAL	GN 42 (75/150 mm ^{*1}) GN 21 (12/24 mm ^{*1})	CMD, ⚡CMD, RCV, X-RCV, RC
FL-900R	TTL-AUTO, AUTO, MANUAL, FP TTL AUTO, FP MANUAL, MULTI, RC, SL AUTO, SL MANUAL	GN 58 (100/200 mm ^{*1}) GN 27 (12/24 mm ^{*1})	RC
STF-8	TTL-AUTO, MANUAL, RC ^{*2}	GN 8.5	RC ^{*2}
FL-LM3	Razlikuje se ovisno o postavkama fotoaparata.	GN 9,1 (12/24 mm ^{*1})	RC ^{*2}

*1 Maksimalna žarišna duljina objektivu pri kojoj jedinica može pružiti pokrivenost bljeskalicom (brojevi nakon kosih crta su format 35 mm ekvivalentan žarišnim duljinama).

*2 Radi samo kao komandna jedinica (odašiljač).

■ Priklučivanje kompatibilnih bljeskalica

Metode korištene za priklučivanje i rukovanje vanjskim bljeskalicama razlikuju se ovisno o bljeskalici. Pojednosti potražite u dokumentaciji koja se isporučuje s bljeskalicom. Upute koje slijede odnose se na FL-LM3.

⚠ Provjerite jesu li fotoaparati i bljeskalica isključeni. Priklučivanje ili uklanjanje bljeskalice dok su fotoaparati ili bljeskalica uključeni može oštetiti opremu.

1 Uklonite poklopac priključka za bljeskalicu i pričvrstite bljeskalicu.

- Povlačite bljeskalicu unutra sve dok postolje ne sjedne na svoje mjesto sa stražnje strane priključka.

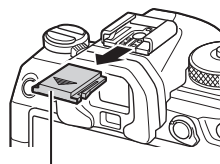

Poklopac priključka za bljeskalicu

2 Postavite glavu bljeskalice za fotografiranje s odbijanjem svjetlosti ili izravno osvjetljenje.

- Glava bljeskalice može se zakretati gore i lijevo ili desno.
- Napominjemo da izlazna snaga bljeskalice može biti nedovoljna za točnu ekspoziciju kada se upotrebljava odbijanje svjetlosti.

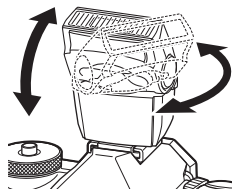
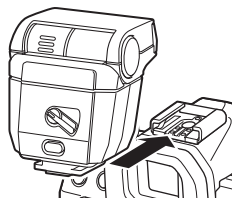

3 Okrenite prekidač bljeskalice **ON/OFF** u položaj **ON**.

- Kada ne upotrebljavate bljeskalicu, okrenite prekidač u položaj **OFF**.

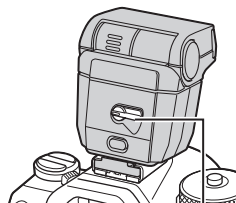

Ručica za **ON/OFF**

■ Uklanjanje bljeskalica

- 1 Dok držite gumb **UNLOCK** pritisnutim, povucite bljeskalicu iz priključka za bljeskalicu.

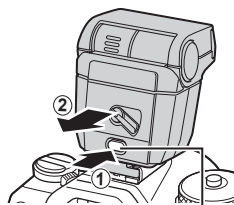

Gumb **UNLOCK**

Odabir načina bljeskalice

(Način bljeskalice)

Gumb	gumb →
Glavna upravljačka ploča	→ Flash Mode

■ Načini bljeskalice

Načini bljeskalice koji se prikazuju ovise o konfiguraciji opcije [Flash Mode Settings] (str. 123).

	Dopunska bljesk.	Omogućite bljeskalicu. ① Brzina zatvarača može se postaviti na vrijednosti između one odabrane za [Slow Limit] (str. 124) i [X-Sync.] (str. 124).
	Isključena bljeskalica	Onemogućite bljeskalicu. ① Bljeskalica se neće aktivirati čak ni ako je jedinica uključena.
	Sporo Spor	Upotrebljavaju se niske brzine zatvarača kako bi se snimili i glavni objekt i pozadina. ① Brzina zatvarača postavlja se u skladu s vrijednosti ekspozicije koju mjeri fotoaparat i nije ograničena opcijom odabranom za [Slow Limit].
	Ručno Ručno	Bljeskalica se aktivira na odabranoj razini. Prikazuje se samo kad se postavi FL-LM3.

■ Način bljeskalice i brzina zatvarača

Raspon dostupnih brzina zatvarača razlikuje se ovisno o načinu bljeskalice. Raspon dostupnih brzina može se dodatno ograničiti s pomoću opcija u izborniku.

[⚡ X-Sync.] (str. 124), [Slow Limit] (str. 124)

Način ekspozicije	Način bljeskalice	[Reduce Red-eye] (str. 123)	[Synchro Settings] (str. 123)	Glavna upravljačka ploča	Smanjenje pojave crvenih očiju	Vrijeme bljeskalice	Brzina zatvarača
P/A	Dopunski bljesak	[No]	[First Curtain]		Ne	Sinkronizacija na prednju zavjesicu	60 – 1/250 s
			[Second Curtain]	2		Sinkronizacija na zadnju zavjesicu	
		[Yes]	[First Curtain]		Da	Sinkronizacija na prednju zavjesicu	
			[Second Curtain]	2		Sinkronizacija na zadnju zavjesicu	
	Sporo	[No]	[First Curtain]	Sporo	Ne	Sinkronizacija na prednju zavjesicu	
			[Second Curtain]	Sporo2		Sinkronizacija na zadnju zavjesicu	
		[Yes]	[First Curtain]	Sporo	Da	Sinkronizacija na prednju zavjesicu	
			[Second Curtain]	Sporo2		Sinkronizacija na zadnju zavjesicu	
	Ručna vrijednost*1	(neovisno o postavci)	(neovisno o postavci)	Ručno	Ne	Sinkronizacija na prednju zavjesicu	
	Bljeskalica isključena	(neovisno o postavci)	(neovisno o postavci)		—	—	—

Način ekspozicije	Način bljeskalice	[Reduce Red-eye] (str. 123)	[Synchro Settings] (str. 123)	Glavna upravljačka ploča	Smanjenje pojave crvenih očiju	Vrijeme bljeskalice	Brzina zatvarača	
S/M	Dopunski bljesak	[No]	[First Curtain]		Ne	Sinkronizacija na prednju zavjesicu	60 – 1/250 s	
			[Second Curtain]			Sinkronizacija na zadnju zavjesicu		
		[Yes]	[First Curtain]		Da	Sinkronizacija na prednju zavjesicu		
			[Second Curtain]			Sinkronizacija na zadnju zavjesicu		
	Ručna vrijednost* ¹	(neovisno o postavci)	(neovisno o postavci)		Ručno	Ne		Sinkronizacija na prednju zavjesicu
	Bljeskalica isključena	(neovisno o postavci)	(neovisno o postavci)		—	—		—
B	Dopunski bljesak	[No]	[First Curtain]		Ne	Sinkronizacija na prednju zavjesicu	—	
			[Second Curtain]			Sinkronizacija na zadnju zavjesicu* ²	—	
		[Yes]	[First Curtain]		Da	Sinkronizacija na prednju zavjesicu	—	
			[Second Curtain]			Sinkronizacija na zadnju zavjesicu* ²	—	
	Ručna vrijednost* ¹	(neovisno o postavci)	(neovisno o postavci)		Ručno	Ne	Sinkronizacija na prednju zavjesicu	—
	Bljeskalica isključena	(neovisno o postavci)	(neovisno o postavci)		—	—	—	—

*1 Prikazuje se samo kad se postavi FL-LM3. Možete odabrati vrijednost tako da odaberete [Manual Value] na glavnoj upravljačkoj ploči.

*2 Kad se odabere [Live Comp] (str. 54), bljeskalica radi u načinu [First Curtain] čak i ako je odabrana opcija [Second Curtain].

- U načinu za smanjenje efekta crvenih očiju zatvarač će se otpustiti približno jednu sekundu nakon inicijalnog predbljeska za smanjenje efekta crvenih očiju. Nemojte pomicati fotoaparata sve dok snimanje ne završi. Imajte na umu da smanjenje efekta crvenih očiju u nekim uvjetima možda neće dati željene rezultate.
- Najveća dostupna brzina zatvarača kada se bljeskalica aktivira je 1/250 s. Svjetle pozadine snimljene s bljeskalicom mogu biti preeksponirane.
- Brzina sinkronizacije bljeskalice za tihe načine (str. 132), Slika visoke razluč. (str. 156) i focus bracketing (str. 178) iznosi 1/100 s. Postavljanjem [ISO] na vrijednost iznad ISO 16000 kada upotrebljavate opciju za koju je potreban elektronički zatvarač (na primjer, tihi način rada ili bracketing fokusa) brzina sinkronizacije bljeskalice postavlja se na 1/50 s. Brzina sinkronizacije bljeskalice također se postavlja na 1/50 s tijekom ISO bracketinga (str. 176).
- Čak i minimalna dostupna izlazna snaga bljeskalice može biti presvijetla u slučaju kratkog dometa. Da biste spriječili prekomjernu ekspoziciju na slikama snimljenima u kratkom dometu, odaberite način **A** ili **M** i odaberite manji otvor objektivna (viši f-broj) ili odaberite nižu postavku za [ISO].

Konfiguriranje načina bljeskalice (Post. načina rada bljeskalice)

P A S M B

Odaberite koji će se načini prikazivati na zaslonu za odabir načina bljeskalice.

Izbornik	MENU ➔  ➔ 6. Flash ➔ Flash Mode Settings
----------	--

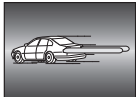
Reduce Red-eye	<p>Uklonite »crvene oči« na slikama portreta.</p> <p>[No]: fotoaparata ne prikazuje načine za smanjivanje efekta crvenih očiju.</p> <p>[Yes]: fotoaparata prikazuje načine za smanjivanje efekta crvenih očiju.</p>
Synchro Settings	<p>Odaberite kad će se bljeskalica aktivirati.</p> <p>[First Curtain]: bljeskalica se aktivira kada se zatvarač potpuno otvori.</p> <p>[Second Curtain]: bljeskalica se aktivira neposredno prije zatvaranja zatvarača. Predmeti u pokretu izgledaju kao da za sobom ostavljaju tragove svjetlosti.</p> 

Podešavanje izlazne snage bljeskalice (Komp. eksp. bljeskalice)

P A S M B

Ako je ekspozicija vašeg objekta prevelika ili premala iako je ekspozicija u ostatku kadra odgovarajuća, možete podesiti izlaznu snagu bljeskalice.

Kompencijacija bljeskalice dostupna je u načinima osim ručnog.

Glavna upravljačka ploča	 ➔ Flash Exposure Comp.
--------------------------	--

- Izmjene intenziteta bljeskalice s vanjskom bljeskalicom dodane su postavkama fotoaparata.

Bežično daljinsko upravljanje bljeskalicom

(⚡ RC način)

PASMB 

Prilagodite postavke za daljinsko upravljanje bežičnom bljeskalicom. Daljinsko upravljanje dostupno je s opcionalnim bljeskalicama koje podržavaju bežično daljinsko upravljanje (»bežična RC bljeskalica«). Za informacije o uporabi bežičnog daljinskog upravljanja bljeskalicom pogledajte str. 298.

Izbornik	MENU →  → 6. Flash → ⚡ RC Mode
----------	--

Off	Daljinsko upravljanje bežičnom bljeskalicom je onemogućeno.
On	Daljinsko upravljanje bežičnom bljeskalicom je omogućeno. Na fotoaparatu se prikazuju postavke za daljinsko upravljanje bežičnom bljeskalicom.

- Ako se odabere [On], RC način prikaže se na glavnoj upravljačkoj ploči na monitoru fotoaparata. Za prikaz uobičajene glavne upravljačke ploče pritisnite gumb **INFO**.

Odabir brzine sinkronizacije bljeskalice

(⚡ X-Sinkr.)

PASMB 

Odaberite najveću dostupnu brzinu zatvarača za fotografiranje s bljeskalicom. Odaberite najveću dostupnu brzinu zatvarača za fotografiranje s bljeskalicom, neovisno o svjetlini objekta.

Izbornik	MENU →  → 6. Flash → ⚡ X-Sync.
----------	--

Biranje minimalne brzine zatvarača

(⚡ Sporo)

PASMB 

Odaberite najmanju dostupnu brzinu zatvarača za fotografiranje s bljeskalicom u načinima **P/A**.

Ta se stavka koristi za odabir najsporije postavke dostupne za fotoaparat kod automatskog odabira brzine zatvarača za fotografiranje s bljeskalicom, neovisno o tome koliko je objekt taman. Ne primjenjuje se u načinima sa sporom sinkronizacijom (⚡ Sporo, ⚡ Sporo2, ⚡ Sporo i ⚡ Sporo2).

- Dostupne vrijednosti: 60 s za vrijednost odabranu za [⚡ X-Sync.]

Izbornik	MENU →  → 6. Flash → ⚡ Slow Limit
----------	---

Kompenzacija bljeskalice i ekspozicije

(⚡+⊞)

PASMB 

Odaberite hoće li se kompenzacija ekspozicije dodati vrijednosti za kompenzaciju bljeskalice. Za informacije o kompenzaciji bljeskalice pogledajte str. 123.

Izbornik	MENU →  → 6. Flash →  + 
----------	--

Off	Kompenzacija bljeskalice i ekspozicije postavljaju se odvojeno.
On	Vrijednost za kompenzaciju ekspozicije dodaje se vrijednosti za kompenzaciju bljeskalice.

Postavljanje ravnoteže ekspozicije za TTL mjerenje

(Uravn. mj. eksp. s bljes.)

PASMB

Postavite ravnotežu ekspozicije koja će se upotrebljavati kada se upotrebljava vanjska bljeskalica u načinu TTL mjerenja.

Izbornik	MENU →  1 → 6. Flash → Balanced Flash Metering
----------	--

Off	Tijekom mjerenja daje prioritet objektu.
On	Tijekom mjerenja daje prioritet ravnoteži između objekta i pozadine.

 Kada se odabere [On], preporučuje se da postavite [ ISO] na [Auto].

Uzastopno snimanje/snimanje sa samookidačem

Izvođenje uzastopnog snimanja / snimanja sa samookidačem









PASMB



















Podesite postavke za kontinuirano fotografiranje ili fotografiranje sa samookidačem. Odaberite jednu od opcija u skladu s objektom. Dostupne su i druge opcije, uključujući način zaključavanja ogledala i tihi način.

🔔 Za snimanje sa samookidačem postavite fotoaparata na stativ.

Gumb	gumb →
Glavna upravljačka ploča	→ Drive
Izbornik	MENU → → 7. Drive Mode → Drive

/ ▼	Jednostruko snimanje	Prebacivanje pojedinačne slike naprijed. Fotoaparata snima jednu fotografiju svaki put kada pritisnete gumb zatvarača do kraja.
/ ▼	Uzastopno	Fotoaparata snima fotografije do približno 20 sl./s dok držite gumb zatvarača potpuno pritisnutim. Kada se [AF Mode] (str. 72) postavi na [C-AF], [C-AF MF], [C-AF+TR] ili [C-AF+TR MF], fotoaparata će fokusirati prije svake snimke. Kada se [Metering during] (str. 112) postavi na [Yes], fotoaparata će mjeriti svjetlinu i odrediti ekspoziciju prije svake snimke.
▼ SH1	Uzast. snim. pri visokoj brz. SH1	Fotoaparata snima fotografije do približno 120 sl./s dok držite gumb zatvarača potpuno pritisnutim. Fokus, ekspozicija i balans bijele boje zaključani su na vrijednostima za prvu sliku u svakoj seriji.
▼ SH2	Uzast. snim. pri visokoj brz. SH2	Fotoaparata snima fotografije do približno 50 sl./s dok držite gumb zatvarača potpuno pritisnutim. Kada se [AF Mode] (str. 72) postavi na [C-AF], [C-AF MF], [C-AF+TR] ili [C-AF+TR MF], fotoaparata će fokusirati prije svake snimke. Kada se [Metering during] (str. 112) postavi na [Yes], fotoaparata će mjeriti svjetlinu i odrediti ekspoziciju prije svake snimke.
ProCap ProCap SH1 ProCap SH2	Kontinuirano snimi fotografije	Snimanje počinje kada pritisnete gumb zatvarača dopola. Fotoaparata počinje snimati slike, uključujući one snimljene dok je gumb bio pritisnut dopola, kada pritisnete gumb do kraja (str. 133). Fokus i ekspozicija tijekom svakog načina kontinuiranog snimanja fotografija jednaki su kao za [] (▼Uzastopno), [SH1] (▼Uzast. snim. pri visokoj brz. SH1) i [SH2] (▼Uzast. snim. pri visokoj brz. SH2).

 12s /   12s Samookidač 12 s	Zatvarač se otpušta 12 sekundi nakon pritiska gumba zatvarača do kraja. Lampica samookidača svijetlit će otprilike 10 sekundi i zatim će početi treperiti otprilike 2 sekunde prije otpuštanja zatvarača. Fotoaparata fokusira kada se gumb zatvarača pritisne dopola.
 2s /   2s Samookidač 2 s	Kada se gumb zatvarača pritisne do kraja, lampica samookidača početi će treperiti i fotografija će se snimiti nakon otprilike 2 sekunde. Fotoaparata fokusira kada se gumb zatvarača pritisne dopola.
 C /   C Prilagođeni samookidač	Podesite postavke samookidača, uključujući odgodu samookidača i broj snimki koje će se snimiti kada postavljeno vrijeme istekne (str. 130).

- 🔧 Možete odabrati brzinu prebacivanja slika naprijed i maksimalan broj snimki u svakoj seriji (str. 128).
- 🔧 Stavke označene s  omogućuju vam snimanje fotografija s malom količinom zamućenja fotoaparata uzrokovanim smanjenim radom zatvarača. Upotrebljavajte ovu opciju kada i malo pomicanje fotoaparata može uzrokovati zamućenje, na primjer, tijekom makro ili telefotografiranja. Ta je opcija dostupna kada se [Anti-Shock()] postavi na [On] u [Anti-Shock()] Settings] (str. 131).
- 🔧 Za stavke označene s  rabi se elektronički zatvarač. Koristite ih za brzine zatvarača veće od 1/8000 sekundi ili u okruženjima u kojima zvuk zatvarača ne bi bio prikladan.
- 🔧  SH2 i ProCap SH2 mogu se upotrebljavati samo s određenim objektivima. Za više pojedinosti posjetite našu internetsku stranicu.
- 🔧 Za poništavanje aktiviranog samookidača pritisnite .
- 🔧 U načinima ,  i  i ProCap fotoaparata prikazuje prikaz kroz objektiv tijekom snimanja. U načinima , , ProCap SH1 i ProCap SH2 prikazuje snimku neposredno prije trenutačnog kadra.
- ⚠ Kada se upotrebljava  SH2 ili ProCap SH2 s opcijom [C-AF], [C-AF ], [C-AF+TR] ili [C-AF+TR ] odabranom za [AF Mode] (str. 72) i vrijednosti otvora objektivna većom od F8, točnost fokusa će se smanjiti. Prikazat će se .
- ⚠ U načinima  SH1 i ProCap SH1 donja granica brzine zatvarača iznosi 1/15 s.
- ⚠ U načinima  SH2 i ProCap SH2 donja granica brzine zatvarača iznosi 1/640 s kada se [Max fps] pod [Sequential Shooting Settings] postavi na 50 i 1/320 s kada se postavi na 25.
- ⚠ Brzina snimanja bit će niža kada [ISO] iznosi 16000 ili više.
- ⚠ Kada se [ISO] postavi na 16000 ili više u načinu  SH1, brzina sinkronizacije bljeskalice bit će 1/50 s, a brzina snimanja bit će ograničena na najviše 10 sl./s.
- ⚠ Ako stanete ispred fotoaparata kako biste pritisnuli gumb zatvarača kad upotrebljavate samookidač, slika može biti izvan fokusa.
- ⚠ Brzina uzastopnog snimanja varira ovisno o objektivu koji upotrebljavate i fokusu objektivna zooma.
- ⚠ Ako se tijekom uzastopnog snimanja isprazni baterija i treperi ikona razine napunjenosti baterije, snimanje se prekida. Fotoaparata možda neće uspjeti pohraniti sve slike, ovisno o preostaloj energiji baterije.
- ⚠ Fotografije snimljene u tihom načinu i u načinima kontinuiranog snimanja mogu biti izobličene ako se objekt ili fotoaparata naglo pomaknu tijekom fotografiranja.
- ⚠ Da biste upotrebljavali bljeskalicu u tihim načinima snimanja (str. 132), odaberite [Allow] za [Flash Mode] u [Silent()] Settings] (str. 132).

- ⓘ Brzina snimanja može biti niža prilikom snimanja na tamnom mjestu. Možda ćete moći povećati brzinu snimanja postavljanjem opcije [Night Vision] na [Off]. »Povećanje vidljivosti zaslona na tamnim mjestima (Noćni vid)« (str. 225)

■ Broj fotografija koje se mogu snimiti

Fotoaparatus prikazuje broj fotografija koje se mogu pohraniti u preostalom međusprenniku u sljedećim slučajevima:

Kad se gumb zatvarača pritisne dopola, kad se gumb zatvarača pritisne do kraja, prilikom zapisivanja na SD karticu

Kada postane [00] (crveno), fotoaparatus neće moći snimiti sljedeću fotografiju.

Kada se fotografije u međusprenniku zapišu na karticu, broj će se povećati i fotoaparatus će moći snimati fotografije.

ⓘ Ako se ne prikazuje, u fotoaparatusu nema kartice.

ⓘ Možda se neće prikazivati ovisno o funkcijama koje se upotrebljavaju.

Broj je približan i nije točan. Može se promijeniti ovisno o uvjetima snimanja.



Konfiguriranje funkcija uzastopnog snimanja

(Postavke uzastop. snimanja)

PASMB

Možete odabrati koje se vrste načina uzastopnog snimanja prikazuju kada pritisnete gumb te maksimalnu brzinu / broj kadrova za svaki način uzastopnog snimanja.

Izbornik	MENU → → 7. Drive Mode → Sequential Shooting Settings
----------	--

1 Odaberite način uzastopnog snimanja za koji želite da se prikazuje i stavite kvačicu (✓) pored njega.

- Odaberite opciju s pomoću i pritisnite gumb da biste stavili kvačicu (✓) pored nje.

Da biste uklonili kvačicu, ponovno pritisnite gumb .

[Lightning bolt icon] se prikazuje kada se [Anti-Shock[Lightning bolt icon]] postavi na [On] u [Anti-Shock[Lightning bolt icon]] Settings] (str. 131).

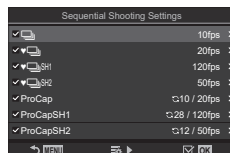





Zaslon Postavke uzastop. snimanja

2 Pritisnite .

3 Konfigurirajte opcije.

Max fps	Postavite brzinu snimanja za uzastopno snimanje. Brojevi označavaju približne maksimalne brzine. / : 1 – 10 sl./s : 5, 10, 15, 20 sl./s SH1: 60, 100, 120 sl./s SH2: 25, 50 sl./s ProCap: 5, 10, 15, 20 sl./s ProCap SH1: 60, 100, 120 sl./s ProCap SH2: 25, 50 sl./s
Pre-shutter Frames (Samo ProCap/ ProCap SH1/ ProCap SH2)	Postavite broj kadrova koji će se snimiti prije nego što potpuno pritisnete gumb zatvarača, od 0 do 70.

Frame Count Limiter	<p>Postavite ukupan broj kadrova koji će se snimiti, od 2 do 99 (uključujući kadrove prije snimanja). Možete ograničiti broj kadrova koji se snimaju nakon što pritisnete gumb zatvarača do kraja. Snimanje automatski završava kada se dosegne ograničenje.</p> <ul style="list-style-type: none"> • Odaberite [Off] ako ne želite ograničiti broj kadrova. • Da biste ograničili broj kadrova, odaberite broj i pritisnite gumb . Prikazat će se zaslon za postavke. Taj broj možete promijeniti s pomoću  . • U slučaju kontinuiranog snimanja fotografija broj kadrova uključuje kadrove prije snimanja.  »Snimanje bez kašnjenja zatvarača (Kontinuirano snimanje fotografija« (str. 133)
----------------------------	---

- ⓘ Kada je omogućena opcija [HDR], [Focus Stacking] ili [Focus BKT], opcija [Frame Count Limiter] bit će [Off].
- ⓘ Kada se upotrebljava  SH2 ili ProCap SH2, brzina snimanja može se konfigurirati samo s posebnim objektivima. Kompatibilne objektivne potražite na našoj internetskoj stranici.

Možete odabrati koje će se vrste načina samookidača prikazivati kada pritisnete gumb  te promijeniti postavke samookidača kao što je vrijeme čekanja fotoaparata prije nego što snimi sliku te broj kadrova koje će snimiti.

Izbornik **MENU** →  1 → 7. Drive Mode → Self-timer Settings

1 Odaberite način samookidača za koji želite da se prikazuje i stavite kvačicu (✓) pored njega.

- Odaberite opciju s pomoću Δ ∇ i pritisnite gumb **OK** da biste stavili kvačicu (✓) pored nje.

Da biste uklonili kvačicu, ponovno pritisnite gumb **OK**.
 [12s] / [2s] / [C] se prikazuje kada se [Anti-Shock] postavi na [On] u [Anti-Shock Settings] (str. 131).

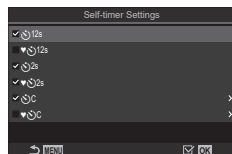

Zaslon Postavke samookidača

2 Kada postavljate Prilagođeni samookidač, odaberite [C] / [C] / [C] i pritisnite \triangleright .

3 Konfigurirajte opcije.

Number of Frames	Odaberite broj snimki koje će se snimiti kada istekne postavljeno vrijeme.
 Timer	Odaberite koliko će dugo fotoaparat čekati da bi započeo sa snimanjem nakon što pritisnete gumb zatvarača do kraja.
Interval Length	Ako je broj snimki 2 ili više, odaberite interval između snimki koje se snimaju kada istekne postavljeno vrijeme.
Every Frame AF	[Off]: ako je broj snimki 2 ili više, fokus se zaključava nakon snimanja prve snimke. [On]: fotoaparat fokusira prije svake snimke.





Snimanje bez vibracija prouzročениh uporabom gumba zatvarača (Postavke za smanj. podr. [♦])

PASMB

Načini snimanja sa zaključavanjem ogledala mogu se upotrebljavati za smanjivanje laganog zamućenja prouzročеноg kretanjem zatvarača.

Upotrebljavajte ovu opciju kada i malo pomicanje fotoaparata može uzrokovati zamućenje, na primjer, tijekom makro ili telefoto fotografiranja.

Izbornik	MENU → Q1 → 7. Drive Mode → Anti-Shock[♦] Settings
----------	--

Anti-Shock[♦]	[Off]: načini snimanja sa zaključavanjem ogledala ([♦□], [♦ ] itd.) ne prikazuju se na zaslonu za odabir načina snimanja. Prikazuju se uobičajeni načini snimanja ([□], [] itd.). [On]: načini snimanja sa zaključavanjem ogledala ([♦□], [♦ ] itd.) prikazuju se na zaslonu za odabir načina snimanja. Ne prikazuju se uobičajeni načini snimanja ([□], [] itd.).
Waiting Time	Odaberite koliko će dugo fotoaparat čekati da bi započeo sa snimanjem nakon što pritisnete gumb zatvarača do kraja dok snimate u načinima snimanja sa zaključavanjem ogledala. [0sec], [1/8sec], [1/4sec], [1/2sec], [1sec], [2sec], [4sec], [8sec], [15sec], [30sec]

- Provjerite nalazi li se kvačica (✓) pored načina uzastopnog snimanja sa simbolom ♦ u [Sequential Shooting Settings] (str. 128).
- Odaberite način sa simbolom ♦ (str. 126), pritisnite gumb  i zatim snimite fotografije. Nakon isteka određenog vremena zatvarač će se otpustiti i slike će se snimiti.

Snimanje bez zvuka zatvarača (Post. tihog načina rada[♥])

PASMB

U situacijama u kojima zvuk zatvarača predstavlja problem, možete se koristiti tihim načinima snimanja za snimanje bez zvuka. Elektronički se zatvarač koristi za smanjenje sitnih trešnji fotoaparata uzrokovanih pomicanjem mehaničkog zatvarača, kao i kod fotografiranja sa zaključavanjem ogledala.

Izbornik	MENU → Q1 → 7. Drive Mode → Silent[♥] Settings
----------	--

Waiting Time	Odaberite koliko će dugo fotoaparat čekati da bi započeo sa snimanjem nakon što pritisnete gumb zatvarača do kraja dok snimate u tihim načinima snimanja. [0sec], [1/8sec], [1/4sec], [1/2sec], [1sec], [2sec], [4sec], [8sec], [15sec], [30sec]
Noise Reduction	[Off] : snima na uobičajen način. [Auto] : smanjuje »šum« na slici pri dugim ekspozicijama tijekom fotografiranja u tihom načinu. Kada je redukcija šuma aktivna, može se čuti zvuk zatvarača.
■))	Odaberite hoćete li dopustiti oglašavanje zvučnog signala kako je navedeno (str. 251).
AF Illuminator	Odaberite hoćete li dopustiti rad AF lampice kako je navedeno (str. 96).
Flash Mode	Odaberite hoće li bljeskalica raditi kako je navedeno.

- ⓘ Tijekom snimanja slika visoke razlučivosti (str. 156) opcije **■))**, **[AF Illuminator]** i **[Flash Mode]** rade u načinu **[Allow]** čak i ako su postavljene na **[Not Allow]**. Međutim, kada se opcija **[High Res Shot]** postavi na **[On]**, **[Flash Mode]** fiksno je postavljen na **[Flash Off]**.
- Provjerite nalazi li se kvačica (♥) pored načina uzastopnog snimanja sa simbolom ♥ u **[Sequential Shooting Settings]** (str. 128).
- Odaberite način sa simbolom ♥ (str. 126), pritisnite gumb **Ⓞ** i zatim snimite fotografije. Zaslom će se nakratko zatamniti kada se zatvarač otpusti. Zatvarač neće ispustiti zvuk.
- ⓘ Možda neće biti moguće postići željene rezultate uz trepereće izvore svjetla kao što su fluorescentne ili LED svjetiljke ili ako se objekt naglo pomakne tijekom fotografiranja.
- ⓘ Najveća dostupna brzina zatvarača je 1/32000 s.
- ⓘ Brzina sinkronizacije bljeskalice bit će 1/50 s kada **[ISO]** iznosi 16000 ili više.

Snimanje bez kašnjenja zatvarača

(Kontinuirano snimanje fotografija)

PASMB 

Snimanje počinje kada pritisnete gumb zatvarača dopola; kada pritisnete gumb do kraja, fotoaparat će početi spremati posljednjih n snimljenih slika na memorijsku karticu, pri čemu je n broj odabran prije početka snimanja. Ako držite gumb pritisnutim do kraja, snimanje će se nastaviti sve dok ne snimate odabrani broj slika. Tom se opcijom služite za fotografiranje trenutaka koje biste inače propustili zbog reakcija objekta ili kašnjenja zatvarača.

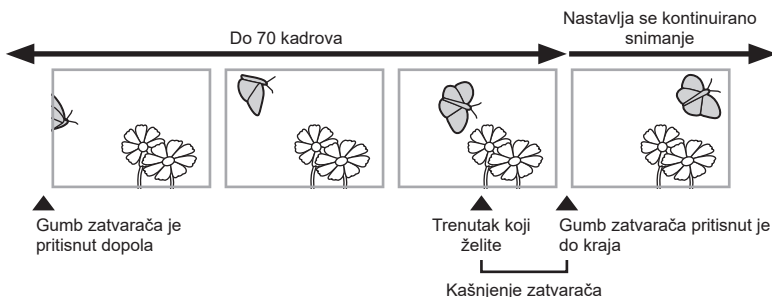

Kontinuirano snimi fotografije (ProCap)

Tu opciju odaberite ako očekujete da će se za vrijeme snimanja udaljenost od objekta mijenjati. Fotoaparat snima brzinom do 20 sl./s. Prije nego što pritisnete gumb zatvarača do kraja, moguće je snimiti maksimalno 70 slika. Ako je [C-AF], [C-AF MF], [C-AF+TR] ili [C-AF+TR MF] odabrano za [AF Mode] (str. 72), fotoaparat će fokusirati prije svake snimke.

Kontin. snimanje fotogr. SH1 (ProCap SH1)

Tu opciju odaberite ako se za vrijeme snimanja udaljenost od objekta vjerojatno neće mnogo mijenjati. Fotoaparat snima brzinom do 120 sl./s. Prije nego što pritisnete gumb zatvarača do kraja, moguće je snimiti maksimalno 70 slika. Fotoaparat će upotrijebiti [S-AF] kada je [C-AF] ili [C-AF+TR] odabrano za [AF Mode] (str. 72) i [S-AF MF] kada je odabrano [C-AF MF] ili [C-AF+TR MF].

Kontin. snimanje fotogr. SH2 (ProCap SH2)

Fotoaparat snima brzinom do 50 sl./s. Prije nego što pritisnete gumb zatvarača do kraja, moguće je snimiti maksimalno 70 slika. Ako je [C-AF], [C-AF MF], [C-AF+TR] ili [C-AF+TR MF] odabrano za [AF Mode] (str. 72), fotoaparat će fokusirati prije svake snimke.

- ⚠ Ta se opcija može upotrebljavati samo s određenim objektivima. Za više pojedinosti posjetite našu internetsku stranicu
- ⚠ Kada se upotrebljava ProCap SH2 s opcijom [C-AF], [C-AF MF], [C-AF+TR] ili [C-AF+TR MF] odabranom za [AF Mode] (str. 72) i vrijednosti otvora objektivna većom od F8, točnost fokusa će se smanjiti. Prikazat će se .
- ⚠ U načinu ProCap SH1 donja granica brzine zatvarača iznosi 1/15 s.
- ⚠ U načinu ProCap SH2 donja granica brzine zatvarača iznosi 1/640 s kada se [Max fps] pod [Sequential Shooting Settings] postavi na 50 i 1/320 s kada se postavi na 25.

Gumb	gumb →
Glavna upravljačka ploča	OK → Drive
Izbornik	MENU → → 7. Drive Mode → Drive

1 Odaberite ProCap, ProCap SH1 ili ProCap SH2 i pritisnite gumb .

2 Pritisnite gumb zatvarača dopola da biste počeli snimati.

- Kada se gumb zatvarača pritisne dopola, prikazat će se ikona snimanja . Ako gumb držite pritisnutim dopola dulje od minute, snimanje će se prekinuti i ikona Z nestat će sa zaslona. Ponovno pritisnite gumb zatvarača dopola da biste nastavili sa snimanjem.



Ikona snimanja

- Snimanje će se nastaviti dok je gumb zatvarača pritisnut do kraja, do broja snimki odabranog za [Frame Count Limiter].

[Max fps], [Pre-shutter Frames] i [Frame Count Limiter] mogu se prilagoditi u [Sequential Shooting Settings] (str. 128).

3 Pritisnite gumb zatvarač do kraja da biste počeli snimati fotografije na memorijsku karticu.

- ⓘ Kontinuirano snimi fotografije nije dostupno dok je fotoaparat povezan s pametnim telefonom (Wi-Fi).
- ⓘ Treperenje koje uzrokuje fluorescentna svjetla ili veliko pomicanje objekta itd. može uzrokovati izobličenja na slici.
- ⓘ Tijekom snimanja monitor se neće zacrniti, a zvuk zatvarača neće se čuti.
- ⓘ Najmanja brzina zatvarača je ograničena.
- ⓘ Ovisno o svjetlini objekta i opcijama odabranima za [ISO] i kompenzaciju ekspozicije, broj slika u sekundi može pasti ispod vrijednosti odabrane za [Frame Rate] (str. 225).

Smanjenje titranja na fotografijama (Snimanje bez titranja)

PASMB 

Na fotografijama snimljenima pod titrajućim svjetlom možete primijetiti nejednaku ekspoziciju. Kada je ova opcija omogućena, fotoaparat će prepoznati frekvenciju titranja i podesiti vrijeme otpuštanja zatvarača u skladu s time.

Izbornik

MENU →  → 7. Drive Mode → Anti-Flicker Shooting

- »FLK« se prikazuje na zaslonu kada je odabrano [On].

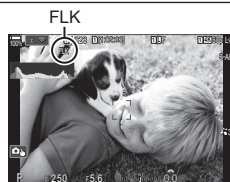

- ❗ Fotoaparat pri nekim postavkama možda neće moći prepoznati titranje. Ako se titranje ne prepozna, koristit će se normalno vrijeme otpuštanja.
- ❗ Normalno vrijeme okidanja koristi se pri niskim brzinama zatvarača.
- ❗ Omogućavanje smanjivanja titranja može uzrokovati odgodu otpuštanja, što će usporiti brzinu prebacivanja slike naprijed tijekom kontinuiranog fotografiranja.

Stabilizacija slike

Smanjenje tresenja fotoaparata

( Stabilizator slike /  Stabilizator slike)

PASMB 

Možete smanjiti količinu tresenja fotoaparata koje se može dogoditi pri snimanju u uvjetima slabog osvijetljenja i pri snimanju s velikim povećanjem.







Glavna upravljačka ploča	 →  Image Stabilizer /  Image Stabilizer
Izbornik	MENU →  1 → 8. Image Stabilizer →  Image Stabilizer MENU →  4 → 4. Image Stabilizer →  Image Stabilizer

Image Stabilizer

S-IS Off (St. sl. za fotografije isklj.)	Stabilizacija slike je onemogućena. Ovu opciju odaberite kada upotrebljavate stativ.
S-IS Auto (Automatska st. slike)	Stabilizacija slika primjenjuje se na kretanje po svim osima. Ako se prepozna kretanje radi snimanja panorame, fotoaparat će automatski obustaviti stabilizaciju slike na toj osi.
S-IS1 (St. sl. tres. fot. svi smjer.)	Stabilizacija slika primjenjuje se na kretanje po svim osima.
S-IS2 (St. sl. kod okom. tresenja)	Stabilizacija slike primjenjuje se na okomito kretanje. Koristite kad fotoaparat pomičete vodoravno.
S-IS3 (St. sl. kod vod. tresenja)	Stabilizacija slike primjenjuje se na vodoravno kretanje. Koristite kad fotoaparat pomičete okomito.

Stab. slike

M-IS Off (Movie-I.S. isklj.)	Stabilizator slike je isključen.
M-IS1 (St. sl. tres. fot. svi smjer.)	Elektronička stabilizacija slike u kombinaciji s pomicanjem senzora slike kojim se upravlja preko VCM-a.
M-IS2 (St. sl. tres. fot. svi smjer.)	Samo pomicanje senzora slike kojim se upravlja preko VCM-a.

■ Postavljanje detaljne opcije stabilizatora slike

Ako upotrebljavajte objektivne koji nisu objektivni sustava Micro Four Thirds ili Four Thirds, unesite žarišnu duljinu objektivna.

- 1 Pritisnite gumb **INFO** dok konfigurirate [Image Stabilizer] ili [Image Stabilizer].
Unesite žarišnu duljinu s pomoću Δ ∇ \triangleleft \triangleright i zatim pritisnite gumb **OK**.

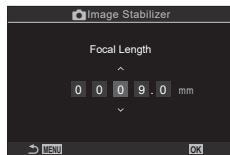

Focal Length	Postavite žarišnu duljinu objektivna. Unesite broj otisnut na objektivu. [0.1] – [1000.0] mm
---------------------	---

- ⓘ Stabilizacija slike možda neće moći kompenzirati prekomjerno pomicanje fotoaparata ili veoma niske brzine zatvarača. U tim slučajevima upotrijebite stativ.
- ⓘ Dok je stabilizacija slike aktivna, možda ćete primijetiti šum ili vibraciju.
- ⓘ Postavka odabrana prekidačem za stabilizaciju slike na objektivu, ako postoji, ima prioritet nad postavkom odabranom na fotoaparatu. To se može promijeniti. \mathbb{I} \mathbb{S} »Stabilizacija slike za SS objektivne (Prioritet st. sl. objekt.)« (str. 139)
- ⓘ [S-IS Auto] funkcionira kao [S-IS1] kada je [On] odabrano za [Lens I.S. Priority.] (str. 139).
- ⓘ Kada odaberete [S-IS Auto] ili [S-IS1] s opcijom \heartsuit SH2/ProCap SH2 odabranom kao način snimanja (str. 126), stabilizacija slike bit će prikladna za pomicanje fotoaparata u dubinu, u usporedbi s upotrebom u drugim načinima uzastopnog snimanja.
- ⓘ Možete odabrati hoće li se stabilizacija slike provoditi kada se gumb zatvarača pritisne dopola. \mathbb{I} \mathbb{S} »Stabilizacija slike pritiskom dopola (=Stab. slike)« (str. 138)
- ⓘ Odabrana se vrijednost neće ponovno postaviti kada odaberete [Reset Shooting Settings] u [Reset/Initialize Settings] (»Vraćanje zadanih postavki (Pon. post. / pokreni postavke)« (str. 257)).

Opcije stabilizacije slike

(\mathbb{I} \mathbb{S}) Razina IS-a)

PASMB \mathbb{I} \mathbb{S}

Odaberite količinu stabilizacije slike koja će se primjenjivati tijekom snimanja videozapisa.

Izbornik	MENU \Rightarrow \mathbb{I} \mathbb{S} \Rightarrow 4. Image Stabilizer \Rightarrow \mathbb{I} \mathbb{S} IS Level
+1	Odaberite statične snimke iz ruke.
± 0	Preporučuje se u većini situacija.
-1	Odaberite za snimanje panorame iz ruke, naginjanje ili praćenje snimki.

Stabilizacija slike pritiskom dopola (=Stab. slike)

PASMB 

Odaberite hoće li se stabilizacija slike primjenjivati dok je gumb zatvarača pritisnut dopola. Primjer situacije u kojoj biste mogli željeti obustaviti stabilizaciju slike bio bi kada upotrebljavate mjerač nagiba da bi fotoaparatus ostao ravan dok kadrirate fotografije.

Izbornik	MENU →  8. Image Stabilizer → = Image Stabilizer
----------	---

On	Stabilizacija slike provodi se dok je gumb zatvarača pritisnut dopola.
Off	Stabilizacija slike ne provodi se dok je gumb zatvarača pritisnut dopola.

Stabilizacija slike u kontinuiranom načinu rada (Stab. slike)

PASMB 

Odaberite vrstu stabilizacije slike koja će se primjenjivati tijekom kontinuiranog snimanja.

Da biste povećali učinak stabilizacije slike tijekom kontinuiranog snimanja, fotoaparatus centrira senzor slike za svaku snimku. Time se lagano smanjuje brzina prebacivanja slike naprijed.

Izbornik	MENU →  8. Image Stabilizer →  Image Stabilizer
----------	--

IS Priority	Prioritet se daje stabilizaciji slike. Brzina prebacivanja slike naprijed lagano pada.
Fps Priority	Prioritet se daje brzini prebacivanja slike naprijed. U određenim uvjetima stabilizacija slike može biti nešto manje učinkovita.

Prikaz pomicanja fotoaparata na zaslonu (Pomoć pri ručnom snim.)

PASMB 

Možete konfigurirati fotoaparat tako da prikazuje pomicanje fotoaparata i granice kretnji koje se mogu ispraviti s pomoću stabilizatora slike kada se gumb zatvarača pritisne dopola i tijekom ekspozicije. To je korisno kada želite smanjiti pomicanje fotoaparata tijekom duge ekspozicije dok se fotoaparat drži u ruci.

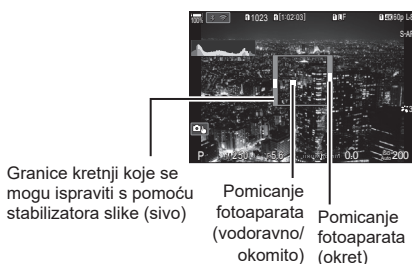

Izbornik	MENU ➔  ➔ 8. Image Stabilizer ➔ Handheld Assist
----------	---

Off	Pomicanje fotoaparata ne prikazuje se na monitoru.
On	Pomicanje fotoaparata prikazuje se na monitoru kada se gumb zatvarača pritisne dopola i tijekom ekspozicije.

- ⓘ Ne možemo jamčiti da će slika biti bez zamućenja, čak i ako indikator pomicanja fotoaparata ostane unutar sivog okvira.
- ⓘ Pomicanje fotoaparata ne može se ispravno prikazati kada je fotoaparat blizu objektu.
- ⓘ Pomicanje fotoaparata ne prikazuje se ako je [ Image Stabilizer] postavljen na [Off] ili ako upotrebljavate objektivne drugih proizvođača s kojima radi samo stabilizator slike objektivna.
- ⓘ Ako je [=Image Stabilizer] postavljen na [Off], pomicanje fotoaparata prikazuje se samo tijekom ekspozicije.

Stabilizacija slike za IS objektivne (Prioritet st. sl. objekt.)

PASMB 

Kada rabite objektiv drugog proizvođača sa stabilizatorom slike na uređaju, odaberite hoće li kod stabilizacije slike davati prioritet fotoaparatu ili objektivu.

- ⓘ Ta opcija nema učinka ako objektiv ima prekidač za stabilizaciju slike koji se može koristiti za omogućavanje ili onemogućavanje stabilizacije slike.













Izbornik	MENU ➔  ➔ 8. Image Stabilizer ➔ Lens I.S. Priority
----------	--

On	Prioritet se daje stabilizaciji slike objektivna.
Off	Prioritet se daje stabilizaciji slike fotoaparata.





Boja i kvaliteta



















Postavljanje kvalitete fotografija i videozapisa /

Možete postaviti načine kvalitete slike za fotografije i videozapise. Odaberite odgovarajuću kvalitetu za željeni način korištenja (npr. za obradu na računalu, uporabu na internetskoj stranici itd.).

Glavna upravljačka ploča	  /  
Izbornik	MENU   1. Basic Settings/Image Quality   MENU   1. Basic Settings/Image Quality  

■ Postavka

Opcija	Veličina slike	Omjer kompresije	Format datoteke
 SF	5184 × 3888	Super optimalno (1/2.7)	JPG
 F	5184 × 3888	Optimalno (1/4)	JPG
 N	5184 × 3888	Normalno (1/8)	JPG
 M	3200 × 2400	Normalno (1/8)	JPG
RAW	5184 × 3888	Kompresija bez gubitka	ORF
RAW+JPEG	RAW plus prethodno odabrana opcija JPEG		

-  Dostupne kombinacije veličine slike/kompresije mogu se odabrati u izbornicima.  »Kombinacije veličina JPEG slika i stupnjeva kompresije (  Detaljne postavke)« (str. 143)
-  Tijekom snimanja pri visokoj razlučivosti (str. 156) možete odabrati  F,  F,  F,  F+RAW,  F+RAW i  F+RAW.
-  Kada je [Standard], [Dual Same↓□] ili [Dual Auto Switch] odabrano za [ Save Settings] (str. 242), odabrana opcija primjenjuje se na kartice u utorima 1 i 2.
-   F i  F+RAW nisu dostupni kada se za sliku visoke razlučivosti odabere [On ] (str. 156).
-  Odabirom opcije Slika visoke razluč. (str. 156) mijenja se odabrana opcija kvalitete slike; prije snimanja obavezno provjerite postavku kvalitete slike.
-  RAW datoteke pohranjuju RAW slikovne podatke u neobrađenom obliku. Odaberite ovaj format (ekstenzija »ORF«) za slike koje ćete kasnije poboljšati.
 - Ne mogu se pregledavati na drugim fotoaparatom
 - Mogu se pregledavati na računalima primjenom softvera OM Workspace Digital Photo Managing
 - Mogu se spremati u formatu JPEG s pomoću opcije retuširanja [RAW Data Edit] (str. 200) u izbornicima fotoaparata

■ Postavka ⏪

- Da biste promijenili postavke svakog načina kvalitete slike, pritisnite  dok birate način kvalitete slike.

Ikona Kvaliteta videozapisa

Promjene postavki označene su dolje prikazanom ikonom  ⏪. Moguće je spremiti do tri kombinacije.





Razlučivost video.

4K	4K	4K	3840×2160
FHD	FHD	Full HD	1920×1080
C4K	C4K	4K Digital Cinema	4096×2160

Kompenzacija pokreta

I-8	A-I	ALL-Intra*
L-8	L-GOP	LongGOP

- Fiksno postavljeno na [L-GOP] kada je [Movie Resolution] postavljeno na [4K] ili [C4K].

Kada je  Video Codec (str. 144) postavljen na [H.264]:
»-8«
Kada je  Video Codec (str. 144) postavljen na [H.265]:
»-10«

* Kada se upotrebljava ALL-Intra, videozapis će se snimiti bez kompresije između kadrova. To je prikladno za uređivanje, no količina podataka bit će velika.

Br. sl. u sek. kod repr.

60p	59,94p	59,94fps
50p	50,00p	50,00fps
30p	29,97p	29,97fps
25p	25,00p	25,00fps
24,00p	24,00p	24,00fps
24p	23,98p	23,98fps

- [24.00p] može se odabrati samo kad je [Movie Resolution] postavljeno na [C4K].

Usporeno ili ubrzano

-	Isklj.
-	Broj (brzina)

- Velika brzina podrazumijeva brzo snimanje, a mala brzina podrazumijeva sporo snimanje.
- Budući da se videozapisi reproduciraju odabranom brzinom, izgledat će kao usporeni/ubrzani videozapisi.
- ① Zvuk nije snimljen.
- ① Umjetnički filtri odabrani u [Picture Mode] onemogućeni su.
- ① Sporo snimanje i/ili brzo snimanje mogu biti nedostupni ovisno o postavci  ⏪.
- ① Dostupna je samo brzina zatvarača 1/24 ili viša. Dostupnost ovisi o postavci [Frame Rate].

- ⓘ Ovisno o vrsti kartica, snimanje može završiti prije no što je dostignuta najveća duljina.
- ⓘ Odabir kompenzacije pokreta možda neće biti dostupan za neke postavke.
- ⓘ Videozapisi se snimaju u formatu slike 16:9. C4K videozapisi snimaju se u formatu slike 17:9.

Snimanje videozapisa velike brzine

Snimajte pri velikom broju slika u sekundi. Videozapisi se snimaju pri 100 – 240 sl./s i reproduciraju pri 23,98 – 59,94 sl./s. Razvlačenje reprodukcije na 2x – 10x vrijeme snimanja omogućava gledanje usporenenih pokreta koji u pravom životu traju tek djelić sekunde.

Opcija videozapisa velike brzine može se uključiti u izbornik kvalitete slike. Vaš odabir broja slika u sekundi prilikom reprodukcije određuje vrijednost s kojom će se pomnožiti brzina reprodukcije. Ograničenja se odnose na kombinaciju broja slika u sekundi i broja slika u sekundi prilikom reprodukcije za senzor.

Promjene postavki označene su dolje prikazanom ikonom kvalitete slike.

Razlučivost video.

FHD	FHD	Full HD	1920×1080
------------	-----	---------	-----------

Br. slika u sek. za senzor
240 sl./s/200 sl./s/120 sl./s/100 sl./s

- 240 sl./s moguće je odabrati samo kad je [ⓘ]Video Codec postavljen na [H.264].

Kompenzacija pokreta

L-8	L-GOP	LongGOP
------------	-------	---------

Kada je [ⓘ]Video Codec (str. 144) postavljen na [H.264]: »-8«
Kada je [ⓘ]Video Codec (str. 144) postavljen na [H.265]: »-10«

Br. sl. u sek. kod repr.

60p	59,94p	59,94 sl./s	Brzina reprodukcije: ×0,5/0,25
50p	50,00p	50,00 sl./s	Brzina reprodukcije: ×0,5/0,25
30p	29,97p	29,97 sl./s	Brzina reprodukcije: ×0,25/0,12
25p	25,00p	25,00 sl./s	Brzina reprodukcije: ×0,25/0,13
24p	23,98p	23,98 sl./s	Brzina reprodukcije: ×0,2/0,1

- Da biste promijenili postavke videozapisa velike brzine, pritisnite **▷** dok birate način kvalitete slike.



- ⚠ Ako se upotrebljava SD/SDHC kartica, veličina jedne datoteke ograničena je na 4 GB. Kada se upotrebljava SDXC kartica, snimanje se prekida prije nego što vrijeme reprodukcije dosegne 3 sata.
- ⚠ Fokus, ekspozicija i balans bijele boje zaključani su tijekom snimanja.
- ⚠ Zvuk nije snimljen.
- ⚠ Kut slike je pomalo smanjen.
- ⚠ Otvor objektivna, brzina zatvarača i ISO osjetljivost ne mogu se mijenjati tijekom snimanja.
- ⚠ Vremenski kodovi ne mogu se snimiti niti prikazati.
- ⚠ Svjetlina se može promijeniti ako se zoom prilagodi tijekom snimanja.
- ⚠ Snimanje videozapisa velike brzine nije dostupno kad je fotoaparat povezan s HDMI uređajem.
- ⚠ Kada snimate videozapise velike brzine, nije moguće odabrati [All] za ciljni način AF.
- ⚠ [M-IS1] ne može se odabrati za [Image Stabilizer] (str. 136).
- ⚠ [i-Enhance] i načini slike s umjetničkim filtrom (str. 145) nisu dostupni.
- ⚠ [Gradation] (str. 147) je fiksno postavljena na [Gradation Normal].
- ⚠ Snimanje videozapisa velike brzine nije dostupno tijekom daljinskog fotografiranja kad je fotoaparat povezan s pametnim telefonom.

Kombinacije veličina JPEG slika i stupnjeva kompresije

  **Detaljne postavke**



PASMB 

Kvalitetu JPEG slike možete podesiti kombiniranjem veličine slike i stupnja kompresije.



Izbornik	MENU →  1 → 1. Basic Settings/Image Quality →   Detailed Settings
----------	---

Veličina slike		Stupanj kompresije			Primjena
Naziv	Br. piksela	SF (Super optimalno)	F (Optimalno)	N (Normalno)	
L (Veliko)	5184×3888	L SF	L F	L N	Odaberi veličinu za ispis
M1 (Srednje)	3200×2400	M1 SF	M1 F	M1 N	
M2 (Srednje)	1920×1440	M2 SF	M2 F	M2 N	
S1 (Malo)	1280×960	S1 SF	S1 F	S1 N	Za sitni tisak i za korištenje na web-stranici
S2 (Malo)	1024×768	S2 SF	S2 F	S2 N	

Odaberite kodek za upotrebu tijekom snimanja videozapisa.

Izbornik	MENU →  → 1. Basic Settings/Image Quality →  Video Codec
----------	---



H.264	Snima 8-bitne videozapise s pomoću svestranog kodeka H.264. Koristite se ovom postavkom za općenitu upotrebu.
H.265	Snima 10-bitne videozapise s pomoću kodeka H.265. Ova je postavka prvenstveno namijenjena za videozapise koji će se uređivati na računalo.

- ⓘ Kada se odabere [H.265], samo su [ 2 OM-Log400] i [ 3 HLG] dostupni za [ Picture Mode] (str. 146). Za reprodukciju s ispravnom bojom i svjetlinom potreban je televizor ili zaslon kompatibilan s 10-bitnim ulazom. Kada se za izlaz upotrebljava HDMI uređaj kompatibilan s 10-bitnim ulazom, boje ikona mogu izgledati drukčije nego inače.

Postavljanje omjera stranica slike

(Omjer stran. slike)

Odaberite omjer širine i visine za slike u skladu s vašom namjerom ili vašim ciljevima za ispis ili slično. Osim standardnog omjera (širine i visine) stranica od [4:3], fotoaparati nude postavke [16:9], [3:2] i [1:1] kao i opciju [3:4].

Glavna upravljačka ploča	 → Aspect
Izbornik	MENU →  → 1. Basic Settings/Image Quality → Image Aspect

- JPEG slike snimaju se s odabranim omjerom stranica. RAW slike iste su veličine kao senzor slika i snimaju se u omjeru stranica 4:3 pri čemu oznaka prikazuje odabrani omjer stranica. Oznaka koja prikazuje odabrani omjer stranica prikazuje se tijekom reprodukcije slika.

Periferno osvjetljenje

(Komp. sjena)

Kompenzirajte smanjenje svjetline na rubu kadra uzrokovano optičkim značajkama objektivna. Kod nekih objektivna može se javiti smanjenje svjetline na rubovima kadra. Fotoaparati mogu kompenzirati taj problem posvjetljavanjem rubova.

Izbornik	MENU →  → 1. Basic Settings/Image Quality → Shading Comp.
----------	---

Off	Kompenzacija osjenčavanja je onemogućena.
On	Fotoaparati otkriva i kompenzira smanjenje perifernog osvjetljenja.

- ⓘ Opcija [On] ne funkcionira kada je pričvršćen telekonverter ili produžna cijev.

- ⓘ Šum može biti uočljiviji na rubovima okvira pri većim ISO osjetljivostima.



Odaberite kako će se slike obrađivati tijekom snimanja da biste poboljšali boju, ton i druga svojstva. Odaberite jedan od tvornički namještenih načina slike u skladu s objektom ili umjetničkom namjerom. Možete dodati i umjetničke efekte korištenjem umjetničkih filtara. Možete dodati i umjetničke efekte korištenjem umjetničkih filtara. Umjetnički filtri pružaju vam mogućnost dodavanja efekta okvira i slično. Podešavanja pojedinačnih parametara pohranjuju se zasebno za svaki način slike i umjetnički filter.

Glavna upravljačka ploča	OK ➔ Picture Mode
Izbornik	MENU ➔ 📷 ₁ ➔ 2. Picture Mode/WB ➔ 📷 Picture Mode MENU ➔ 📺 ➔ 2. Picture Mode/WB ➔ 📺 Picture Mode

❗ Kada ste u načinu videozapisa i fotoaparata je konfiguriran kako je navedeno u nastavku, možete postaviti istu postavku kao za [📷 Picture Mode] (str. 146) tako da odaberete [📺 Picture Mode] na glavnoj upravljačkoj ploči.







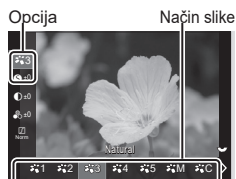



- [📺 Video Codec] postavljen je na [H.264], a [📺 Picture Mode] postavljen je na [Same as 📷]

■ Postavljanje Način slike

- 1 Odaberite način slike s pomoću stražnjeg kotačića ili  .



Zaslon za postavljanje za Način slike





 1	i-Enhance	Fotoaparata prilagođava boje i kontrast za optimalne rezultate u skladu s vrstom objekta.
 2	Vivid	Odaberite za živopisne boje.
 3	Natural	Odaberite za prirodne boje.
 4	Muted	Odaberite za slike koje ćete kasnije retuširati.
 5	Portrait	Poboljšava tonove kože.
 M	Monochrome	Snimajte slike u jednom tonu. Možete primijeniti efekte filtra boje i odabrati nijansu.
 C	Custom	Podesite parametre načina slike da biste izradili prilagođenu verziju odabranog načina slike.
	Underwater	Obradite slike da biste očuvali živopisne slike koje ste vidjeli pod vodom. <ul style="list-style-type: none"> • Kada je ova opcija odabrana, preporučujemo da odaberete [Off] za [+WB] (str. 154).
	Color Creator	Podesite nijansu i boju kako bi odgovarale vašoj kreativnoj namjeri.
ART 1 ART 2 ART 3 ART 4 ART 5 ART 6 ART 7 ART 8 ART 9 ART 10 ART 11 ART 12 ART 13 ART 14 ART 15 ART 16	Pop Art Soft Focus Pale&Light Color Light Tone Grainy Film Pin Hole Diorama Cross Process Gentle Sepia Dramatic Tone Key Line Watercolor Vintage Partial Color Bleach Bypass Instant Film	Primjenjuje postavke iz Umjetničkog filtra. Mogu se upotrebljavati i umjetnički efekti. Dostupni efekti razlikuju se ovisno o umjetničkom filtru.

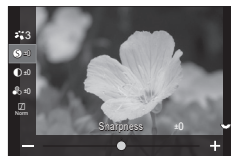

■ Postavljanje detaljnih opcija za Način slike

1 Pritisnite Δ ∇ na zaslonu za postavljanje Načina slike (str. 146) da biste odabrali opciju koju želite postaviti.

- Dostupne opcije razlikuju se ovisno o odabranom načinu slike.







 Sharpness	Podesite oštrinu slike. Obrisni se mogu naglasiti za ostru, jasnu sliku. [-2] – [±0] – [+2]
 Contrast	Podesite kontrast slike. Povećanje kontrasta pojačava razliku između svijetlih i tamnih područja radi dobivanja čvršće, bolje definirane slike. [-2] – [±0] – [+2]
 Saturation	Podesite zasićenje bojom. Povećanjem zasićenja slike postaju živopisnije. [-2] – [±0] – [+2]
 Gradation	Podesite svjetlinu boje i sjenčanje. Približite slike onome što ste zamislili, primjerice posvjetljivanjem cijele slike. [Shadow Adj]: dijeli sliku na detaljna područja i odvojeno prilagođava svjetlinu za svako područje. To je učinkovito za slike s područjima velikog kontrasta u kojima bijela boja izgleda previše svijetlom ili crna boja previše tamnom. [Gradation Normal]: optimalno sjenčanje. Preporučuje se u većini situacija. [Gradation High Key]: upotrebljava ton prikladan za svijetli objekt. [Gradation Low Key]: upotrebljava ton prikladan za tamni objekt.
Effect Effect	Odaberite snagu za i-Enhance. [Effect: Low]: slikama dodaje nisku jačinu efekta. [Effect: Standard]: slikama dodaje nisku do visoku jačinu efekta. [Effect: High]: slikama dodaje visoku jačinu efekta.
Filter Color Filter	Efekte filtra boje mogu se dodati načinima slike s jednim tonom. Ovisno o boji objekta, efekti filtra boje mogu posvijetliti objekt ili pojačati kontrast. Narančasta dodaje više kontrasta od žute, crvena više kontrasta od narančaste. Zelena je dobar odabir za portrete i slično. [N:None]: nema efekta filtra. [Ye:Yellow]: reproducira jasno izražene bijele oblake i prirodnu plavu boju neba. [Or:Orange]: lagano naglašava plavo nebo ili svjetlo zalazećeg sunca. [R:Red]: dodatno naglašava plavo nebo ili jesensko lišće. [G:Green]: dodaje toplinu tonovima kože na portretima. Zeleni filter također naglašava crvene tonove ruža za usne.







Color Monochrome Color	Dodajte nijansu slikama kada se upotrebljavaju načini slike s jednim tonom. [N:Norma] : izrađuje uobičajenu crno-bijelu sliku. [S:Sepia] : snimka u jednom tonu u nijansama sepije. [B:Blue] : snimka u jednom tonu u nijansama plave. [P:Purple] : snimka u jednom tonu u nijansama ljubičaste. [G:Green] : snimka u jednom tonu u nijansama zelene.
 Picture Mode	Odaberite način slike koji želite podesiti kada upotrebljavate opciju [Custom] . [i-Enhance] , [Vivid] , [Natural] , [Muted] , [Portrait] , [Monochrome]
Color Creator	Okrećite prednji kotačić da biste podesili nijansu. Okrećite stražnji kotačić da biste podesili zasićenje. Za vraćanje zadanih vrijednosti držite gumb  pritisnutim.
Add Effects	Dodajte efekte umjetničkom filtru. Efekti koji se mogu dodati razlikuju se ovisno o umjetničkom filtru. Uz neke umjetničke filtre opcije Filtar boje i Monokromatska boja mogu se podesiti.
Color Partial Color	Odabire umjetnički filtar »djelomična boja«.

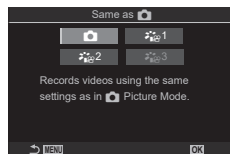



- Umjetnički filtri primjenjuju se samo na JPEG kopiju. [RAW+JPEG] je automatski odabrano za kvalitetu slike umjesto [RAW].
- ⚠ Ovisno o sceni, efekti nekih postavki možda neće biti vidljivi, dok u drugim slučajevima prijelazi tonova mogu biti nepravilni ili slika može izgledati »zrnatije«.
- 👉 Za svaki način slike možete odabrati hoće li se prikazivati ili sakriti s pomoću izbornika  [Picture Mode Settings] (str. 149).

■ Postavljanje Načina slike

- 1 U izborniku odaberite [ Picture Mode].
- 2 Odaberite opciju s pomoću    .



 Same as 	Videozapisi se snimaju s pomoću iste postavke koja je konfigurirana u [ Picture Mode].
 1 Flat	Videozapisi se snimaju primjenom krivulje tonova prilagođene gradaciji boja.
 2 OM-Log400	Videozapisi se snimaju primjenom krivulje tonova zapisnika radi veće slobode tijekom gradacije boja.
 3 HLG	Videozapisi se snimaju u visokom dinamičkom rasponu te se slike reproduciraju onako kako se vide golim okom ako se reproduciraju s pomoću kompatibilne opreme.



- ⓘ [ 3 HLG] se ne može odabrati kada se [ Video Codec] (str. 144) postavi na [H.264].
- ⓘ [] i [ 1 Flat] ne mogu se odabrati kada se [ Video Codec] (str. 144) postavi na [H.265].

Biranje opcija koje će se prikazivati prilikom odabira načina slike

( Postavke načina slike)





PASMB 

Možete prikazati samo opcije koje su vam potrebne prilikom odabira načina slike.

- Za pojedinosti o načinima slike pogledajte »Opcije obrade ( Način slike /  Način slike)« (str. 145).

Izbornik	MENU →  → 2. Picture Mode/WB →  Picture Mode Settings
----------	--

- 1 Odaberite način slike za koji želite da se prikazuje i stavite kvačicu (✓) pored njega.



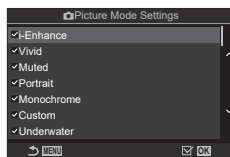

- Odaberite opciju s pomoću   i pritisnite gumb  da biste stavili kvačicu (✓) pored nje. Da biste uklonili kvačicu, ponovno pritisnite gumb .





Zaslon  Postavke načina slike

Balans bijele boje (BBB) osigurava da bijeli objekti na slikama snimljeni fotoaparatom izgledaju bijeli. [Auto] je prikladan za većinu okolnosti, ali se mogu odabrati i druge vrijednosti sukladno izvoru svjetla kad [Auto] ne daje željene rezultate ili kad na svoje slike namjerno želite uvesti nijansu boje.





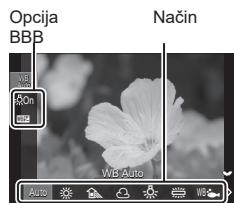

■ Postavljanje balansa bijele boje

Glavna upravljačka ploča	 → WB
Izbornik	MENU →  1 → 2. Picture Mode/WB →  WB MENU →  2 → 2. Picture Mode/WB →  WB

- 1 Odaberite način BBB s pomoću stražnjeg kotačića ili .
- 2 Da biste postavili detaljne opcije odabranog načina slike, odaberite opciju s pomoću .



Zaslon za postavljanje BBB

WB Auto WB Auto	Većina standardnih scena (scene koje sadrže predmete koji su bijeli ili gotovo bijeli) <ul style="list-style-type: none"> • Ovaj način preporučuje se u većini situacija. • Možete odabrati balans bijele boje koji se upotrebljava pod svjetlom žarne niti (str. 154).
 Sunny 5300K	Suncem osvijetljene vanjske scene, zalasci sunca, vatrometi <ul style="list-style-type: none"> • Temperatura boje postavljena je na 5300 K.
 Shadow 7500K	Snimke objekata u sjeni na danjem svjetlu <ul style="list-style-type: none"> • Temperatura boje postavljena je na 7500 K.
 Cloudy 6000K	Slike snimljene na danjem svjetlu pod oblačnim nebom <ul style="list-style-type: none"> • Temperatura boje postavljena je na 6000 K.
 Incandescent 3000K	Objekti pod svjetlom žarne niti <ul style="list-style-type: none"> • Temperatura boje postavljena je na 3000 K.
 Fluorescent 4000K	Objekti pod fluorescentnim svjetlom <ul style="list-style-type: none"> • Temperatura boje postavljena je na 4000 K.
WB  Underwater	Podvodna fotografija.
WB  WB Flash 5500K	Izvori svjetlosti iste temperature boje kao osvijetljenje bljeskalicom <ul style="list-style-type: none"> • Temperatura boje postavljena je na 5500 K.

 <p>One-touch WB 1-4</p>	<p>Situacije u kojima želite postaviti balans bijele boje za određeni objekt</p> <ul style="list-style-type: none"> • Temperatura boja postavljena je na vrijednost izmjerenu na bijelom predmetu pod osvjetljenjem koje će se upotrebljavati na konačnoj fotografiji (str. 152).
<p>CWB Custom WB</p>	<p>Situacije u kojima možete utvrditi odgovarajuću temperaturu boja</p> <ul style="list-style-type: none"> • Odaberite temperaturu boja.

■ Fino podešavanje balansa bijele boje svakog načina balansa bijele boje

Možete precizno podesiti postavke balansa bijele boje. Prilagodbe se mogu izvršiti zasebno.

1 Konfigurirajte opcije.

- Pritisnite Δ ∇ na zaslonu za postavljanje BBB-a (str. 150) da biste odabrali opciju koju želite prilagoditi.



<p>WB AUTO Keep Warm Color (samo kad se upotrebljava BBB automatski)</p>	<p>[Off]: fotoaparat potiskuje toplije tonove koje proizvodi svjetlo žarne niti kada se upotrebljava BBB automatski. [On]: fotoaparat čuva toplije tonove koje proizvodi svjetlo žarne niti kada se upotrebljava BBB automatski.</p>
<p>WBZ (Kompenzacija BBB-a)</p>	<p>S pomoću prednjeg kotačića ili $\langle \triangleright$ podesite (jantarno-plavu) os. Kada se pokazivač (\oplus) približi točki A, dodaje se crvena nijansa, a kad se približi točki B, dodaje se plava nijansa. S pomoću stražnjeg kotačića ili Δ ∇ prilagodite (zelenu–magenta) os. Kada se pokazivač (\oplus) približi točki G, dodaje se zelena nijansa, a kada se približi točki M, dodaje se magenta nijansa. Izvršene prilagodbe poništiti će se kada pritisnete i zadržite gumb \odot. Možete prilagoditi postavke za sve načine balansa bijele boje odjednom. ☞ [Sve WBZ] (str. 153)</p>
<p>Kelvin (samo za Prilagođeni BBB)</p>	<p>Možete postaviti temperaturu boje. [2000 K] – [14000 K]</p>

☞ Kada je **WBZ** (Kompenzacija BBB-a) dovršena, oznaka (*) prikazat će se pored ikone načina BBB.

■ Balans bijele boje na jedan dodir

Izmjerite balans bijele boje kadriranjem komada papira ili drugog bijelog objekta pod svjetlom koje će se upotrebljavati na konačnoj slici. Tu opciju upotrijebite da biste optimalno postavili balans bijele boje kada vam je teško postići željene rezultate opcijom kompenzacije balansa bijele boje ili tvornički namještenog balansa bijele boje kao što su ☀ (sunčeva svjetlost) ili ☁ (oblačno). Fotoaparat pohranjuje izmjerenu vrijednost za brzo dozivanje po potrebi.

Postavke za snimanje fotografija i videozapisa mogu se pohraniti pojedinačno.

- 1 Nakon odabira [☀1], [☀2], [☀3] ili [☀4] (balans bijele boje na jedan dodir 1, 2, 3 ili 4) na zaslonu za postavljanje BBB-a pritisnite gumb **OK**, a zatim gumb **INFO**.
- 2 Odaberite [☁Set].
- 3 Fotografirajte komad bezbojnog (bijelog ili sivog) papira.
 - Kadrirajte komad papira tako da ispunjava zaslon. Pobrinite se da na njega ne pada sjena.
 - Pritisnite gumb **INFO**.
 - Prikazuje se zaslon balansa bijele boje na jedan dodir.
- 4 Odaberite [Yes] i pritisnite gumb **OK**.
 - Nova se vrijednost sprema kao unaprijed postavljena opcija balansa bijele boje.
 - Nova se vrijednost sprema dok se ponovno ne izmjeri balans bijele boje na jedan dodir. Isključivanjem fotoaparata podaci se neće izbrisati.

Mjerenje balansa bijele boje s pomoću gumba balansa bijele boje na jedan dodir (☁)

Dodjeljivanje opcije [☁] gumbu omogućava upotrebu kontrole za mjerenje balansa bijele boje. Prema zadanim postavkama gumb **☁** može se upotrebljavati za mjerenje balansa bijele boje tijekom fotografiranja. Za mjerenje balansa bijele boje tijekom snimanja videozapisa najprije morate kontroli dodijeliti balans bijele boje na jedan dodir s pomoću [☁Button Function] (str. 208).

- 1 Kadrirajte komad bezbojnog (bijelog ili sivog) papira u središte prikaza.
 - Kadrirajte komad papira tako da ispunjava zaslon. Pobrinite se da na njega ne pada sjena.
- 2 Držite gumb kojem je dodijeljen balans bijele boje na jedan dodir i pritisnite gumb zatvarača do kraja.
 - Prilikom snimanja videozapisa pritisnite gumb balansa bijele boje na jedan dodir kako biste nastavili na korak 3.
 - Od vas će se zatražiti da odaberete opciju balansa bijele boje na jedan dodir koja će se upotrijebiti za pohranu nove vrijednosti.

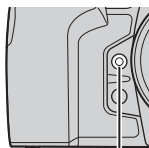

+



Gumb balansa bijele boje na jedan dodir (☁)

- 3 Označite postavku balansa bijele boje na jedan dodir s pomoću **△ ▽** i pritisnite gumb **OK**.
 - Nova vrijednost bit će spremljena kao vrijednost za odabranu postavku i fotoaparat će izaći na prikaz snimanja.

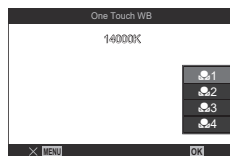

Zaključavanje balansa bijele boje u načinu videozapisa

(Funkcija gumba: ^{WB} _{AUTO} Zaključ.)

PASMB

Kada je fotoaparat u načinu videozapisa, a balans bijele boje postavljen je na [WB Auto], možete zaključati balans bijele boje kako biste spriječili da se promijeni čak i ako se promijeni objekt ili osvjetljenje.

ⓘ Morate dodijeliti [^{WB}AutoLock] gumbu s pomoću [Button Function] (str. 208).

Gumb	Gumb kojemu je dodijeljeno [^{WB} AutoLock]
------	--

Kada pritisnete gumb, balans bijele boje se zaključava s trenutačno odabranim postavkama, a »Zaključ.« se prikazuje lijevo od »BBB automatski«. Zaključavanje se otpušta kada ponovno pritisnete gumb.



Zaključavanje

Precizno podešavanje balansa bijele boje

(All ^{WB} / All ^{WB})

PASMB

Precizno podesite balans bijele boje svih načina balansa bijele boje odjednom.

Izbornik	MENU → → 2. Picture Mode/WB → All ^{WB} MENU → → 2. Picture Mode/WB → All ^{WB}
----------	--

All ^{WB} / All ^{WB} 	S pomoću prednjeg kotačića ili podesite (jantarno-plavu) os. Kada se pokazivač () približi točki A, dodaje se crvena nijansa, a kad se približi točki B, dodaje se plava nijansa. S pomoću stražnjeg kotačića ili prilagodite (zelenu–magenta) os. Kada se pokazivač () približi točki G, dodaje se zelena nijansa, a kada se približi točki M, dodaje se magenta nijansa. Izvršene prilagodbe poništiti će se kada pritisnete i zadržite gumb .
--	---

ⓘ Kada je [All ^{WB}] / [All ^{WB}] dovršeno, oznaka (*) prikazat će se pored ikone načina BBB.

Očuvanje toplih tonova pri svjetlu žarne niti u načinu WB Auto

( **WB AUTO Keep Warm Color** /  **WB AUTO Keep Warm Color**)

PASMB 

Odaberite kako će fotoaparatus prilagođavati balans bijele boje za slike snimljene uz automatski balans bijele boje pod svjetlom žarne niti.

Izbornik	MENU →  1 → 2. Picture Mode/WB →  WB AUTO Keep Warm Color MENU →  → 2. Picture Mode/WB →  WB AUTO Keep Warm Color
----------	--

Off	Kamera potiskuje toplije tonove koje proizvodi svjetlo žarne niti.
On	Fotoaparatus čuva toplije tonove koje proizvodi svjetlo žarne niti.



 To se može postaviti i na zaslonu za postavljanje BBB-a.  »Fino podešavanje balansa bijele boje svakog načina balansa bijele boje« (str. 151).

Balans bijele boje za snimanje s bljeskalicom (+BBB)

PASMB 

Odaberite balans bijele boje koji će se koristiti za fotografije snimljene uz primjenu bljeskalice. Umjesto uporabe postavke prilagođene osvjetljenju s pomoću bljeskalice, možete prednost dati vrijednosti odabranoj za fotografiranje bez bljeskalice. Upotrebjavajte ovu opciju za automatsko prebacivanje s jedne postavke balansa bijele boje na drugu ako često aktivirate i deaktivirate bljeskalicu.

Izbornik	MENU →  1 → 2. Picture Mode/WB →  +WB
----------	--

Off	Fotoaparatus rabi vrijednost koja je trenutno odabrana za balans bijele boje.
WBAuto	Fotoaparatus rabi balans bijele boje ([WB Auto]).
WB  5500K	Fotoaparatus rabi balans bijele boje s bljeskalicom ([WB ]).

Možete odabrati format kako biste zajamčili ispravnu reprodukciju boja prilikom reprodukcije snimljenih fotografija na monitoru ili pisaču.

Izbornik	MENU → → 2. Picture Mode/WB → Color Space
----------	---

sRGB	Prostor boja koji je standardizirala međunarodna organizacija za norme. U širokoj je mjeri podržan na zaslonima, pisačima, digitalnim fotoaparatom i računalnim aplikacijama. Ova postavka preporučuje se u većini situacija.
AdobeRGB	Može reproducirati širi raspon boja nego za sRGB. Točna reprodukcija boja dostupna je samo za softver i uređaje (zaslone, pisače i slično) koji podržavaju taj standard. Podvlaka («_«) prikazuje se na početku naziva datoteke (npr. »_xxx0000.jpg«).

ⓘ [AdobeRGB] nije dostupno u HDR-u ili načinu videozapisa () ili kada je za način slike odabran umjetnički filter.

Opcije pretpregleda za načine slike za videozapise

Pomoć za prikaz

Moguće je prilagoditi prikaz radi lakšeg pregledavanja ako je odabrana opcija načina slike samo za videozapise ([1 Flat] ili [2 OM-Log400]) (str. 149).

Izbornik	MENU → → 2. Picture Mode/WB → View Assist
----------	--

On	Slika se prilagođava radi lakšeg pregledavanja. Možda će se promijeniti boja pokazivača na zaslonu.
Off	Slika se ne prilagođava radi lakšeg pregledavanja.

ⓘ Ta se opcija primjenjuje samo na prikaz, ne na stvarne datoteke videozapisa.

ⓘ Ta se opcija ne primjenjuje tijekom reprodukcije videozapisa snimljenih opcijom [1 Flat] ili [2 OM-Log400] na fotoaparatu. Ne primjenjuje se ni tijekom prikazivanja videozapisa na TV prijarniku.

Histogram (str. 38) i uzorak zebre (str. 184) obrađuju se na temelju slike prije primjene opcije Pomoć za prikaz.

Posebni načini snimanja (Računalni načini)



Fotoaparati kombinira slike ili ih digitalno obrađuje kako bi stvorio posebne efekte koji se ne mogu postići u standardnim načinima snimanja.

Snimanje slika u visokoj razlučivosti (Slika visoke razluč.)









PASMB 

Snimajte pri razlučivostima višima od razlučivosti senzora slike. Fotoaparat snima seriju snimki dok pomiče senzor slike i kombinira ih u jednu fotografiju visoke razlučivosti. Tu opciju upotrijebite da biste snimili pojedinosti koje inače ne bi bile vidljive ni pri visokim omjerima zooma.

Kada je omogućen način Slika visoke razluč., način kvalitete slike za taj način moguće je odabrati s pomoću [ ←] (str. 140).



Gumb	Gumb 
Izbornik	MENU →  → 1. Computational Modes → High Res Shot

■ Omogućivanje opcije Slika visoke razluč.

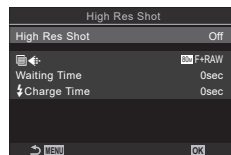



- 1 S pomoću   odaberite [High Res Shot] i pritisnite gumb .
- 2 S pomoću   odaberite [On ] (stativ) ili [On ] (ručno) i pritisnite gumb .



Zaslon za postavljanje opcije Slika visoke razluč.

Off	Slika visoke razluč. je onemogućena.
On 	Snimajte s fotoaparatom pričvršćenim na stativ. RAW slika snima se u 80M (10368 × 7776).
On 	Snimajte s fotoaparatom u rukama. RAW slika snima se u 50M (8160 × 6120).

3 Prikaz se vraća na zaslon za postavljanje opcije Slika visoke razluč.

-  U slučaju postavljanja s pomoću gumba tu funkciju možete uključiti i isključiti gumbom . Također se možete prebacivati između opcija [On ] (stativ) i [On ] (ručno) okretanjem prednjeg ili stražnjeg kotačića dok držite gumb  pritisnutim.

■ Konfiguriranje opcije Slika visoke razluč.

1 Konfigurirajte opcije.

- Pritisnite Δ ∇ da biste odabrali stavku i pritisnite gumb OK kako bi se prikazao izbornik s postavkama.
- Nakon konfiguriranja opcija pritisnite gumb OK da biste se vratili na zaslon za postavljanje opcije Slika visoke razluč.

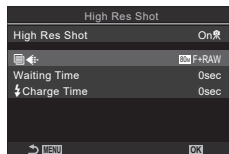

	Odaberite kvalitetu slike za snimanje u opciji Slika visoke razluč. (str. 140).
Waiting Time	Postavite koliko će dugo fotoaparata čekati prije nego što otpusti zatvarač kada pritisnete gumb zatvarača do kraja. Tu opciju upotrijebite da biste spriječili efekt tresenja fotoaparata uzrokovan pritiskom gumba zatvarača.
Charge Time	Odaberite koliko će dugo fotoaparata čekati da se bljeskalica napuni između snimki kada se upotrebljava bljeskalica koja nije namijenjena isključivo za upotrebu s tim fotoaparatom. [0.5 sec] / [0.2 sec] / [0.1 sec] / [0 sec]

■ Snimanje

1 Pritisnite gumb **MENU** da biste zatvorili zaslon za postavljanje opcije Slika visoke razluč. i vratili se na zaslon za snimanje.

- Prikazat će se ikona . Ikona će treperiti ako fotoaparata nije miran. Ikona prestaje treperiti kada je fotoaparata miran i spreman za snimanje.
- Nakon što omogućite Sliku visoke razluč., provjerite opciju odabranu za kvalitetu slike. Kvaliteta slike može se prilagoditi na glavnoj upravljačkoj ploči.



Fotoaparata se priprema za Sliku visoke razluč. (treperi)

2 Snimite slike.

- Snimanje je završeno kada zelena ikona nestane s prikaza.
- Fotoaparata će automatski izraditi kompozitnu sliku kada snimanje završi. Tijekom tog postupka prikazat će se poruka.
- Birajte između načina JPEG (8000F, 5000F ili 2500F) i RAW+JPEG. Ako je kvaliteta slike postavljena na RAW+JPEG, fotoaparata sprema jednu RAW sliku (ekstenzija ».ORI«) prije nego što je kombinira sa snimanjem pri visokoj razlučivosti. RAW slike prije kombiniranja mogu se reproducirati s pomoću najnovije inačice softvera OM Workspace.
- ⚠ 8000F i 8000F+RAW nisu dostupni kada je za način snimanja odabrano [On] (ručno).
- ⚠ [S-IS Off] automatski je odabrano za [Image Stabilizer] (str. 136) kada je odabrano [On] (stalak), a [S-IS Auto] kada je odabrano [On] (ručno).
- ⚠ Maksimalno vrijeme čekanja za [On] (ručno) ograničeno je na 1 sekundu.
- ⚠ Tijekom RC fotografiranja s bljeskalicom maksimalno vrijeme čekanja bljeskalice ograničeno je na 4 sekunde, a način kontrole bljeskalice fiksno je postavljen na RUČNO.
- ⚠ Sljedeće se ne može upotrebljavati:
 - višestruka ekspozicija, kompenzacija trapezoida, bracketing, slag. dubinske oštine, korekcija fisheye efekta i HDR.
- ⚠ Kada se [High Res Shot] postavi na [On] (stativ), [Time Lapse Movie] postaje [Off].

- ⚠ Kada je omogućena opcija Slika visoke razluč., [Drive /⚡] je postavljeno na [▼□].
Mogu se postaviti [♥⚡12s] (Samook. tihog načina rada 12 s), [♥⚡2s] (Samook. tihog načina rada 2 s) i [♥⚡C] (Prilag. samook. tihog nač. rada).
- ⚠ Slike snimljene tako da je za način slike odabran umjetnički filtar bit će snimljene u načinu [Natural].
- ⚠ Kvaliteta slike može biti smanjena pod treperećim izvorima svjetla kao što su fluorescentne ili LED svjetiljke.
- ⚠ Ako fotoaparat ne može snimiti kompozitnu sliku zbog zamućenja ili drugih čimbenika, snimit će se samo prva slika. Ako je za kvalitetu slike odabrano [JPEG], slika će se snimiti u formatu JPEG, a ako je odabrano [RAW+JPEG], fotoaparat će snimiti dva primjerka, jedan u formatu RAW (.ORF) i drugi u formatu JPEG.

Smanjenje brzine zatvarača u uvjetima jakog osvjetljenja (ND snimanje uživo)

PASMB

Fotoaparat radi seriju ekspozicija i kombinira ih kako bi izradio jednu fotografiju koja izgleda kao da je snimljena pri niskoj brzini zatvarača.

- Mijenjanjem kompenzacije ekspozicije ili brzine zatvarača ponovno se postavi zaslon [LV Simulation].

■ Omogućivanje opcije ND snimanje uživo

Izbornik	MENU → Q2 → 1. Computational Modes → Live ND Shooting
----------	---

- 1 S pomoću Δ ∇ odaberite [Live ND Shooting] i pritisnite gumb \odot .
- 2 S pomoću Δ ∇ odaberite [On] i pritisnite gumb \odot .

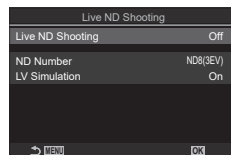

Zaslon za postavljanje opcije ND snimanje uživo

Off	Fotografije se snimaju bez upotrebe te funkcije.
On	Fotografije se snimaju s omogućenim efektom niske brzine zatvarača.

- 3 Prikaz se vraća na zaslon za postavljanje opcije ND snimanje uživo.

■ Konfiguriranje opcije ND snimanje uživo

1 Konfigurirajte opcije.

- Pritisnite Δ ∇ da biste odabrali stavku i pritisnite gumb \odot kako bi se prikazao izbornik s postavkama.
- Nakon konfiguriranja opcija pritisnite gumb \odot da biste se vratili na zaslon za postavljanje opcije ND snimanje uživo.

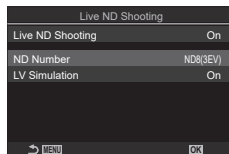

ND Number	Odaberite vrstu ND filtra; fotoaparat će ga pretvoriti u vrijednost ekspozicije i smanjiti ekspoziciju za taj iznos. Opcije su dostupne u koracima od 1 EV: [ND2 (1EV)], [ND4 (2EV)], [ND8 (3EV)], [ND16 (4EV)], [ND32 (5EV)], [ND64 (6EV)]
LV Simulation	Odaberite želite li pretpregled efekta odabranog filtra pri trenutačnoj brzini zatvarača. [Off]: upotrijebite standardni zaslon za snimanje. [On]: efekti brzine zatvarača prikazuju se na zaslonu.

■ Snimanje

1 Pritisnite gumb **MENU** da biste zatvorili zaslon za postavljanje opcije ND snimanje uživo i vratili se na zaslon za snimanje.

- Ako ste odabrali [On] za [Live ND Shooting], započet će fotografiranje s ND filtrom uživo.
- Kada je ND filter uživo omogućen, na zaslonu će se pojaviti ikona.
- Da biste prekinuli fotografiranje s ND filtrom uživo, odaberite [Off] na zaslonu [Live ND Shooting] prikazanom u 2. koraku.

ND snimanje uživo



2 Podesite brzinu zatvarača za vrijeme pretpregleda rezultata na zaslonu.

- Stražnjim kotačićem podesite brzinu zatvarača.
- Najniža dostupna brzina zatvarača razlikuje se ovisno o odabranom ND filtru.

[ND2 (1EV)]: 1/60 s	[ND16 (4EV)]: 1/8 s
[ND4 (2EV)]: 1/30 s	[ND32 (5EV)]: 1/4 s
[ND8 (3EV)]: 1/15 s	[ND64 (6EV)]: 1/2 s



Brzina zatvarača

- Ako je [On] odabrano za [LV Simulation], na zaslonu je moguć pretpregled učinaka promjena na brzinu zatvarača.
- Fotoaparatu je potrebno vrijeme ekvivalentno odabranoj brzini zatvarača da proizvede rezultate za [LV Simulation] slične konačnoj slici.
- Kada prođe vremenski ekvivalent odabrane brzine zatvarača, dio »LV« ikone na zaslonu postat će zelene boje. Kada je ikona zelena, zaslon je sličan posljednjoj slici.

3 Snimite slike.

- ① [Frame Rate] bit će [Normal] tijekom fotografiranja u načinu ND uživo.
- ① Gornja granica za [ISO] tijekom ND fotografiranja uživo iznosi ISO 800. To vrijedi i kada je [Auto] odabrano za [ISO].
- ① Sljedeće se ne može upotrebljavati:
HDR, slika visoke razlučivosti, višestruka ekspozicija, kompenzacija trapezoida, bracketing, slaganje dubinske oštine, fotografiranje s okidanjem u redovnim intervalima, sken treperenja, fotografiranje bez treperenja i korekcija fisheye efekta.
- ① Kada je omogućena opcija ND snimanje uživo, [Drive] postavljeno je na [].
Mogu se postaviti [12s] (Samook. tihog načina rada 12 s), [2s] (Samook. tihog načina rada 2 s) i [C] (Prilag. samook. tihog nač. rada).
- ① Za razliku od fizičkih ND filtara, ND filter uživo ne smanjuje količinu svjetla koje dolazi do senzora slike i stoga veoma svijetli objekti mogu biti preekspozirani.

Povećanje dubine polja (Slag. dubinske oštine) PASM B

Kombinirajte više slika za veću dubinu polja nego što je možete dobiti jednom snimkom. Fotoaparat snima seriju snimki na udaljenosti fokusa ispred i iza trenutačnog položaja fokusa te stvara jednu sliku od područja koja su u fokusu na svakoj snimci. Odaberite ovu opciju ako želite da sva područja objekta budu u fokusu na fotografijama snimljenima pri kratkom dometu ili širokim otvorima objektima (niski f-brojevi). Slike se snimaju u tihom načinu s pomoću elektroničkog zatvarača.

- ① Kompozitna slika snima se u formatu JPEG, neovisno o opciji odabranoj za kvalitetu slike.
- ① Kompozitna slika uvećana je 7% vodoravno i okomito.
- ① Snimanje se završava ako se fokus ili zoom podese nakon što je gumb zatvarača pritisnut do kraja kako bi započelo fotografiranje sa slaganjem dubinske oštine.
- ① Ako slaganje dubinske oštine ne uspije, fotoaparat će snimiti odabrani broj fotografija bez izrade kompozitne slike.
- ① Ova je opcija dostupna samo s objektivima koji podržavaju slaganje dubinske oštine. Informacije o kompatibilnim objektivima potražite na našim internetskim stranicama.
- ① Slike snimljene tako da je za način slike odabran umjetnički filter snimaju se u načinu [Natural].

Izbornik	MENU → → 1. Computational Modes → Focus Stacking
----------	---

■ Omogućavanje opcije Slag. dubinske oštine

- 1 S pomoću Δ / ∇ odaberite [Focus Stacking] i pritisnite gumb \odot .
- 2 S pomoću Δ / ∇ odaberite [On] i pritisnite gumb \odot .

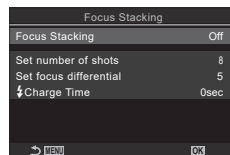

Zaslon za postavljanje opcije Slag. dubinske oštine

Off	Fotografije se snimaju bez upotrebe te funkcije.
On	Fotografije se snimaju s većom dubinom polja.

- 3 Prikaz se vraća na zaslon za postavljanje opcije Slag. dubinske oštine.

■ Konfiguriranje opcije Slag. dubinske oštine

1 Konfigurirajte opcije.

- Pritisnite Δ ∇ da biste odabrali stavku i pritisnite gumb \odot kako bi se prikazao izbornik s postavkama.
- Nakon konfiguriranja opcija pritisnite gumb \odot da biste se vratili na zaslon za postavljanje opcije Slag. dubinske oštine.

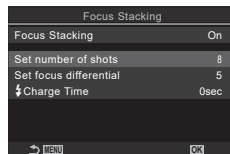

Set number of shots	Odaberite broj snimki koje će se snimiti s različitim položajima fokusa. [3] – [15]
Set focus differential	Odaberite iznos u kojemu fotoaparatar varira fokus pri svakoj snimci. [1] – [10]
⚡ Charge Time	Odaberite koliko će dugo fotoaparatar čekati da se bljeskalica napuni između snimki kada se upotrebljava bljeskalica koja nije namijenjena isključivo za upotrebu s tim fotoaparatom. [0 sec] / [0.1 sec] / [0.2 sec] / [0.5 sec] / [1 sec] / [2 sec] / [4 sec] / [8 sec] / [15 sec] / [30 sec]

■ Snimanje

1 Pritisnite gumb **MENU** da biste zatvorili zaslon za postavljanje opcije Slag. dubinske oštine i vratili se na zaslon za snimanje.

- \square se prikazuje na zaslonu.
- Način slike bit će postavljen na [Natural].
- Okvir s konačnim izrezom prikazat će se na zaslonu. Komponirajte snimku s objektom u kadru.



2 Snimite slike.

- Fotoaparatar će automatski snimiti odabrani broj snimki kada pritisnete gumb zatvarača do kraja.
- ⓘ Kada se [Focus Stacking] postavi na [On], [Flash Mode] u [Silent[♥] Settings] (str. 132) mijenja se u [Allow].
- ⓘ Brzina sinkronizacije bljeskalice je 1/100 s. Odabir vrijednosti iznad ISO 16000 za [ISO] postavlja brzinu sinkronizacije bljeskalice na 1/50 s.
- 🔊 Preporučujemo uporabu daljinskog upravljača (str. 279) za smanjenje zamućenja uzrokovanog trešnjom fotoaparata. U [Silent[♥] Settings] (str. 132) možete odabrati koliko će dugo fotoaparatar čekati prije otpuštanja zatvarača kada se gumb zatvarača pritisne do kraja.

Snimanje HDR (visoki dinamički raspon) slika (HDR)

PASMB 

Fotoaparat varira ekspoziciju tijekom serije snimki, sa svake odabire raspon tonova s najvišom razinom detalja i kombinira ih kako bi izradio jednu sliku širokog dinamičkog raspona. Ako fotografija sadrži objekt visokog kontrasta, očuvat će se detalji koji bi se inače izgubili u sjeni ili na svjetlu.

🕒 Koristite stativ ili poduzmite slične mjere da biste fiksirali fotoaparat u mjestu.

Izbornik	MENU ➔  ➔ 1. Computational Modes ➔ HDR
----------	--

Off	HDR je onemogućen.					
HDR1	Svaki put kada snimate fotografiju, fotoaparat će snimiti seriju snimki uz variranje ekspozicije i kombinirati ih u jednu sliku. Odaberite [HDR1] za rezultate prirodnog izgleda, [HDR2] za slikarski efekt.					
HDR2	<ul style="list-style-type: none"> • [📷 ISO] fiksno je postavljen na ISO 200. • Brzine zatvarača mogu biti spore čak do 4 s. Snimanje će se nastaviti do 15 s. • Način slike fiksno je postavljen na [Natural], a prostor boja na [sRGB]. • Kombinirana slika sprema se u formatu JPEG. Ako je za kvalitetu slike odabrano [RAW], umjesto toga snimit će se u formatu RAW + JPEG. 					
3f 2.0EV	Svaki put kada snimate fotografiju, fotoaparat će varirati ekspoziciju tijekom serije snimki. Snimke se ne kombiniraju da bi se izradila jedna slika. Snimke se međutim mogu kombinirati s pomoću HDR softvera na računalu ili drugom uređaju.	<p>3f 2.0EV</p> <table border="0"> <tr> <td> </td> <td> </td> </tr> <tr> <td>Broj snimki</td> <td>Raspon ekspozicije</td> </tr> </table>			Broj snimki	Raspon ekspozicije
Broj snimki			Raspon ekspozicije			
5f 2.0EV						
7f 2.0EV						
3f 3.0EV						
5f 3.0EV						

- Na zaslonu se prikazuje »HDR«.

HDR



1 Snimite slike.

- Svaki put kad pritisnete gumb zatvarača, fotoaparati će snimiti odabrani broj snimki.
- U načinima [HDR1] i [HDR2] fotoaparati će automatski kombinirati snimke u jednu sliku.
- Kompenzacija ekspozicije dostupna je u načinima **P**, **A** i **S**.

ⓘ Slika prikazana na monitoru ili tražilu tijekom snimanja razlikuje se od konačne HDR slike.

ⓘ Kada se u načinu [HDR1] ili [HDR2] odabere niža brzina zatvarača, na konačnoj se slici može pojaviti šum.

ⓘ Kada je omogućeno [HDR1] ili [HDR2], [Drive] je postavljeno na [♥□]. Mogu se postaviti [♥☺12s] (Samook. tihog načina rada 12 s), [♥☺2s] (Samook. tihog načina rada 2 s) i [♥☺C] (Prilag. samook. tihog nač. rada).

ⓘ Sljedeće se ne može upotrebljavati:

fotografiranje s bljeskalicom, bracketing, slaganje dubinske oštine, višestruka ekspozicija, fotografiranje s okidanjem u redovnim intervalima, kompenzacija trapezoida, ND filter uživo, korekcija fisheye efekta i slika visoke razlučivosti.

Snimanje višestrukih ekspozicija u jednoj slici (Multiple Exposure)

PASMB

Snimite dvije snimke i kombinirajte ih u jednu sliku. Umjesto toga možete snimiti snimku i kombinirati je s postojećom slikom pohranjenom na memorijskoj kartici.

Kombinirana slika snima se pri trenutačnim postavkama kvalitete slike. Samo se slike u formatu RAW mogu odabrati za višestruke ekspozicije koje uključuju postojeću sliku.

Ako snimite višestruku ekspoziciju dok je za [] odabrano RAW, možete je odabrati za naknadne višestruke ekspozicije uz korištenje opcije [Overlay], koja vam omogućuje izradu više ekspozicija kombiniranjem triju ili više fotografija.

Izbornik	MENU → 2 → 1. Computational Modes → Multiple Exposure
----------	---

■ Omogućavanje opcije Višestr. ekspozicija

1 S pomoću odaberite [Multiple Exposure] i pritisnite gumb .

2 S pomoću odaberite [On] i pritisnite gumb .

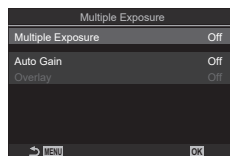

Zaslon za postavljanje opcije Višestr. ekspozicija

Off	Fotografije se snimaju bez upotrebe te funkcije.
On	Izradite višestruku ekspoziciju od 2 slike.

3 Prikaz se vraća na zaslon za postavljanje opcije Višestr. ekspozicija.

■ Konfiguriranje opcije Višestr. ekspozicija

1 Konfigurirajte opcije.

- Pritisnite Δ ∇ da biste odabrali stavku i pritisnite gumb \odot kako bi se prikazao izbornik s postavkama.
- Nakon konfiguriranja opcija pritisnite gumb \odot da biste se vratili na zaslon za postavljanje opcije Višestr. ekspozicija.

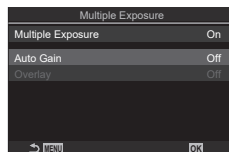

Auto Gain	[Off]: ne podešava svjetlinu slika u višestrukoj ekspoziciji. [On]: smanjite svjetlinu svake slike u višestrukoj ekspoziciji za pola.
Overlay	[Off]: izradite višestruku ekspoziciju od sljedeće 2 slike. [On]: snimite višestruku ekspoziciju koja uključuje postojeću RAW sliku pohranjenu na memorijskoj kartici. <ul style="list-style-type: none"> • Opcija [Overlay] dostupna je samo kada je [On] odabrano za [Multiple Exposure].

■ Snimanje

1 Pritisnite gumb **MENU** da biste zatvorili zaslon za postavljanje opcije Višestr. ekspozicija i vratili se na zaslon za snimanje.

- Prikazat će se ikona \square .





















2 Snimite slike.

- Prva snimka bit će vidljiva preko prikaza kroz objektiv dok komponirate sljedeću snimku.
- Ikona \square postaje zelena.
- U pravilu, višestruka će se ekspozicija izraditi nakon snimanja druge snimke.
- Da biste ponovno snimili prvu snimku, pritisnite gumb \square .
- Pritisnite gumb **MENU** ili gumb \triangleright da biste prekinuli fotografiranje s višestrukom ekspozicijom.
- Ikona \square nestaje sa zaslona kada fotografiranje s višestrukom ekspozicijom završi.

■ Kada se postavi opcija [Overlay]

Kada se [On] odabere za [Overlay], prikazat će se popis slika.

- 1 Označite sliku s pomoću    i pritisnite gumb .
 - Mogu se odabrati samo slike u formatu RAW. - 2 Pritisnite gumb **MENU** da biste zatvorili izbornik.
 - Prikazat će se ikona .
 - Odabrana slika bit će preključena preko zaslona.
 - 3 Snimite slike.
 - Možete snimiti dodatne slike koje će preklopiti prethodno odabranu fotografiju.
-  Tijekom fotografiranja s višestrukom ekspozicijom fotoaparata neće ući u stanje mirovanja.
-  Slike snimljene drugim fotoaparatom ne mogu se upotrebljavati za višestruke ekspozicije.
-  RAW slike snimljene primjenom opcije Slika visoke razluč. ne mogu se koristiti za višestruku ekspoziciju.
-  Slike u formatu RAW navedene na zaslonu za odabir slike kada je [On] odabrano za [Overlay] one su slike koje su obrađene s pomoću postavki koje su vrijedile u trenutku kada je fotografija snimljena.
-  Prije podešavanja postavki snimanja izađite iz načina višestruke ekspozicije. Neke postavke ne mogu se podesiti dok je način višestruke ekspozicije aktivan.
-  Izvođenje bilo koje od sljedećih radnji nakon snimanja prve snimke prekida fotografiranje s višestrukom ekspozicijom:
isključivanje fotoaparata, pritisak gumba  ili **MENU**, odabir nekog drugog načina snimanja ili priključivanje bilo koje vrste kabela. Višestruka ekspozicija otkazuje se i kada je baterija istrošena.
-  Zaslona za odabir slike za [Overlay] prikazuje primjerke fotografija u formatu JPEG snimljene s postavkom RAW + JPEG za kvalitetu slike.
-  Kompozitno fotografiranje uživo ([Live Comp]) nije dostupno u načinu **B**.
-  Sljedeće nije dostupno u načinu višestruke ekspozicije:
HDR, bracketing, slaganje dubinske oštine, fotografiranje s okidanjem u redovnim intervalima, kompenzacija trapezoida, ND filter uživo, korekcija ribljeg oka i slika visoke razlučivosti.
-  Slike snimljene s formatom RAW odabranim za   također se mogu preklopiti tijekom reprodukcije.  »Kombiniranje slika (Preklapanje slika)« (str. 203)

Digitalni Zoom

(📷 Digitalni telekonverter / 📷 Digitalni telekonverter)

PASMB 📷

Ova opcija izrezuje središte kadra u dimenzijama opcije veličine koja je trenutno odabrana za kvalitetu slike i uvećava ga radi ispunjavanja zaslona. To vam omogućuje uvećavanje veće od maksimalne žarišne duljine objektiva, što je dobar izbor kada ne možete zamijeniti objektiv ili vam je teško približiti se objektu.

Izbornik	MENU ➔ 📷 ₂ ➔ 2. Other Shooting Functions ➔ 📷 Digital Tele-converter MENU ➔ 📷 ➔ 1. Basic Settings/Image Quality ➔ 📷 Digital Tele-converter
----------	---

Off	Fotografije se snimaju bez upotrebe te funkcije.
On	Slike se snimaju uvećano (fotografije: 2x, videozapisi: 1,4x).

- Kada se odabere [On], prikazuje se ikona, a kada se omogućí prikaz uživo, uvećava se.
- Veličina AF oznaka (»Odabir ciljnog načina AF (Ciljni način AF)« (str. 77)) povećava se, a njihov se broj smanjuje.
- JPEG slike snimaju se pri odabranom omjeru zooma. U slučaju RAW slika kadar prikazuje izrezani uvećani dio. Kadar koji prikazuje izrezani uvećani dio prikazan je na slici tijekom reprodukcije.

Digitalni telekonverter



- ⚠ U načinu fotografija sljedeće se ne može upotrebljavati: višestruka ekspozicija, kompenzacija trapezoida i korekcija fish-eye efekta.
- ⚠ U načinu videozapisa ta se funkcija ne može upotrebljavati tijekom snimanja videozapisa velike brzine.
- ⚠ Funkcija se ne može upotrebljavati ako je izlaz HDMI signala u načinu RAW (str. 182).
- ⚠ Nije moguće uvećati prikaz (str. 41, str. 80, str. 102) kada je omogućen [📷 Digital Tele-converter].

Automatsko snimanje s fiksnim intervalom (Intervalno snimanje)

PASMB 

Možete postaviti fotoaparat da snima automatski s podešenim odmacima. Snimljene slike također se mogu snimiti tako da se povežu u jedan videozapis.

Izbornik **MENU** → **O₂** → 2. Other Shooting Functions → Interval Shooting

■ Omogućivanje opcije Intervalno snimanje

- 1 S pomoću Δ ∇ odaberite [Interval Shooting] i pritisnite gumb \odot .
- 2 S pomoću Δ ∇ odaberite [On] i pritisnite gumb \odot .

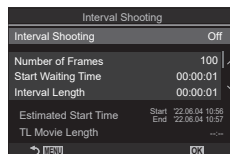

Zaslon za postavljanje opcije Intervalno snimanje

Off	Fotografije se snimaju bez upotrebe te funkcije.
On	Fotografije se snimaju u određenom intervalu.

- 3 Prikaz se vraća na zaslon za postavljanje opcije Intervalno snimanje.

■ Konfiguriranje opcije Intervalno snimanje

- 1 Konfigurirajte opcije.
 - Pritisnite Δ ∇ da biste odabrali stavku i pritisnite gumb \odot kako bi se prikazao izbornik s postavkama.
 - Nakon konfiguriranja opcija pritisnite gumb \odot da biste se vratili na zaslon za postavljanje opcije Intervalno snimanje.

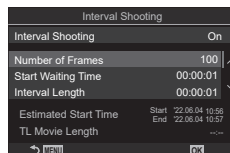

Number of Frames	Odaberite broj kadrova koji se snimaju. [002] – [9999]
Start Waiting Time	Odaberite koliko će dugo fotoaparat čekati prije nego što započne s fotografiranjem s odicanjem u redovnim intervalima i snimanjem prve snimke. [0:00:00] – [24:0:00]
Interval Length	Odaberite koliko će dugo fotoaparat čekati između snimki nakon što snimanje počne. [00:00:01] – [24:00:00]
Interval Mode	Odaberite hoće li prednost imati vrijeme intervala ili broj kadrova. [Time Priority] / [Frames Priority] Ako se odabere [Time Priority], prethodno snimanje još može biti u tijeku čak i kada je vrijeme za snimanje sljedeće snimke. Kada je odabrano [Interval Length] kratko ili kada se upotrebljava duga ekspozicija, broj snimljenih kadrova može biti manji od broja odabranog za [Number of Frames].

Exposure Smoothing	Odaberite želite li izgladiti postavke ekspozicije za sve kadrove. U videozapisu ubrzanog tijeka vremena promjena ekspozicije bit će glatka. [Off] / [On]
Time Lapse Movie	Odaberite hoćete li snimiti videozapis ubrzanog tijeka vremena. [Off] : fotoaparati sprema pojedinačne snimke, ali ne upotrebljava ih za izradu videozapisa ubrzanog tijeka vremena. [On] : fotoaparati snima pojedinačne snimke i upotrebljava ih za izradu videozapisa ubrzanog tijeka vremena.
Movie Settings	Odaberite veličinu slike ([Movie Resolution]) i broj slika u sekundi ([Frame Rate]) za videozapise izrađene opcijom [Time Lapse Movie]. Odaberite veličinu kadra između sljedećih opcija. [4K] / [FullHD] / [HD] Odaberite broj slika u sekundi između sljedećih opcija. [30fps] / [15fps] / [10fps] / [5fps]

ⓘ [Start Waiting Time], [Interval Length] i [Estimated Time] mogu se promijeniti ovisno o postavkama snimanja. Upotrebljavajte ih samo kao smjernice.

■ Snimanje



1 Pritisnite gumb **MENU** da biste zatvorili zaslon za postavljanje opcije Intervalno snimanje i vratili se na zaslon za snimanje.

- Ikona  te odabrani broj kadrova prikazuju se na zaslonu za snimanje.

Fotografiranje s okidanjem u redovnim intervalima



2 Snimite slike.

- Navedeni broj kadrova automatski će se snimiti.
 - Ikona  postat će zelena i prikazat će se broj preostalih snimki.
 - Snimanje ubrzanog tijeka vremena otkazat će se ako se učini sljedeće: rad s kotačićem odabira načina rada, gumbom **MENU**, gumbom , gumbom za otpuštanje objektivu ili povezivanje s računalom pomoću USB kabela.
 - Isključivanje fotoaparata prekida fotografiranje s okidanjem u redovnim intervalima.
- ⓘ Kadrovi se snimaju čak i ako slika nije u fokusu nakon automatskog fokusiranja. Ako želite popraviti položaj fokusa, snimajte u načinu MF.
- ⓘ [Image Review] (str. 42) fiksno je postavljen na 0,5 sekundi.
- ⓘ Ako je vrijeme prije snimanja ili interval snimanja traju 1 minutu i 31 sekundu ili dulje, monitor će postati tamniji, a fotoaparati će prijeći u stanje mirovanja ako se nikakve radnje ne obave kroz 1 minutu. Fotoaparati i monitor automatski će se ponovno aktivirati 10 sekundi prije snimanje fotografije, a moguće ih je ponovno aktivirati ručno pritiskom na gumb zatvarača.
- ⓘ Fotoaparati automatski odabire [S-AF] za način AF (str. 72) umjesto [C-AF] i [C-AF+TR] te [S-AF **MF**] umjesto [C-AF **MF**] i [C-AF+TR **MF**].
- ⓘ Kada je za način AF odabrano [**S**-AF] (str. 72), fokusirajte za pokretanje snimanja i zatim zaključajte fokus te započnete snimanje.

- ⚠ Za vrijeme snimanja ubrzanog tijeka vremena onemogućene su funkcije zaslona osjetljivog na dodir.
- ⚠ Snimanje ubrzanog tijeka vremena ne može se kombinirati s HDR-om, bracketingom, slaganjem dubinske oštine, višestrukom ekspozicijom ili ND filtrom uživo.
- ⚠ Bljeskalica neće raditi ako je vrijeme punjenja bljeskalice dulje od intervala između snimki.
- ⚠ Ako se za [Number of Frames] odabere 1000 ili veći broj, [Time Lapse Movie] bit će postavljen na [Off].
- ⚠ Kada se [High Res Shot] postavi na [On] (stativ), [Time Lapse Movie] postaje [Off].
- ⚠ Ako bilo koja fotografija nije ispravno snimljena, videozapis ubrzanog tijeka vremena neće se moći generirati.
- ⚠ Ako na kartici nema dovoljno mjesta, videozapis ubrzanog tijeka vremena neće se snimiti.
- ⚠ Ako baterija nema dovoljno energije, snimanje bi se moglo zaustaviti prije kraja. Kada snimate, upotrebljavajte dovoljno napunjenu bateriju ili spojite isporučeni USB prilagodnik izmjeničnog napona (str. 17) ili prijenosnu bateriju u skladu sa standardom USB-PD s fotoaparatom.

Korekcija trapezoida i upravljanje perspektivom

(Komp. trapezoida)

PASMB 





Iskrivljenje u obliku trapezoida zbog utjecaja žarišne duljine objektiva i blizine objektu može se ispraviti ili pojačati kako bi se preuveličali efekti perspektive. Pretpregled kompenzacije trapezoida moguć je na monitoru tijekom snimanja. Ispravljena slika izrađuje se od manje izrezane slike, uz lagano povećanje efektivnog omjera zooma.

Izbornik	MENU ➔ Q2 ➔ 2. Other Shooting Functions ➔ Keystone Comp.
Off	Fotografije se snimaju bez upotrebe te funkcije.
On	Fotografije se snimaju uz primjenu kompenzacije trapezoida.

- Kada odaberete [On], prikazuje se ikona  i klizači se pojavljuju na zaslonu.







1 Kadrirajte snimku i podesite kompenzaciju trapezoida dok gledate objekt na zaslonu.

- Okrećite prednji kotačić za vodoravno podešavanje i stražnji kotačić za okomito podešavanje.
- S pomoću   odredite položaj dijela koji ćete izrezati. Smjer u kojemu se izrezani dio može pomicati prikazan je strelicom ().
- Za otkazivanje promjena pritisnite i zadržite gumb .

2 Da biste podesili otvor objektiva, brzinu zatvarača i druge postavke snimanja, pritisnite gumb **INFO**.

- Prikazat će se standardni pokazivači snimanja.
- Ikona  prikazuje se dok je omogućena kompenzacija trapezoida. Ikona se prikazuje zelenom bojom ako je došlo do podešavanja postavki kompenzacije trapezoida.
- Da biste se vratili na zaslon s kompenzacijom trapezoida prikazan u 1. koraku, više puta pritisnite gumb **INFO**.

3 Snimite slike.

- ① Slike mogu izgledati »zrnato« ovisno o iznosu provedene kompenzacije. Iznos kompenzacije također određuje iznos u kojemu će se slika uvećati kada se izreže te hoće li se izrezani dio moći pomicati.
- ① Ovisno o iznosu kompenzacije možda nećete moći premjestiti izrezani dio.
- ① Ovisno o iznosu provedene kompenzacije, odabrana AF oznaka možda neće biti vidljiva na zaslonu. Ako je AF oznaka izvan okvira, njezin smjer bit će označen ikonom , ,  ili  na zaslonu.

- ⚠ Slike snimljene s postavkom [RAW] za kvalitetu slike snimaju se u formatu RAW + JPEG.
- ⚠ Sljedeće se ne može upotrebljavati:
 - kompozitno fotografiranje uživo, kontinuirano fotografiranje, bracketing, slaganje dubinske oštine, HDR, višestruka ekspozicija, ND filter uživo, korekcija fisheye efekta, digitalni telekonverter, snimanje videozapisa, AF načini [C-AF], [C-AF MF], [C-AF+TR] i [C-AF+TR MF], načini slike s umjetničkim filterima, prilagođeni samookidač i slika visoke razlučivosti.
- ⚠ Konverteri objektivna možda neće dati željene rezultate.
- ⚠ Obavezno navedite podatke [📷 Image Stabilizer] za objektivne koji ne pripadaju sustavima Four Thirds ili Micro Four Thirds (str. 136).
 - Ako je primjenjivo, kompenzacija trapezoida izvodit će se sa žarišnom duljinom navedenom za [📷 Image Stabilizer] (str. 136) ili [Lens Info Setting] (str. 246).

Korekcija iskrivljenja u obliku fisheye efekta (Komp. fisheye efekta)

PASMB

Ispravite iskrivljenje uzrokovano objektivima riblje oko kako biste fotografijama dali izgled slika snimljenih širokokutnim objektivom. Iznos korekcije može se odabrati između tri različite razine. Također možete odabrati istovremenu korekciju iskrivljenja na fotografijama snimljenima pod vodom.

- Ova opcija dostupna je samo s kompatibilnim objektivima riblje oko. Od veljače 2022. može se upotrebljavati s objektivom M.ZUIKO DIGITAL ED 8mm F1.8 Fisheye PRO.

■ Omogućavanje opcije Komp. fisheye efekta

Izbornik	MENU → 📷 → 2. Other Shooting Functions → Fisheye Compensation
----------	---

- 1 S pomoću Δ ∇ odaberite [Fisheye Compensation] i pritisnite gumb \odot .
- 2 S pomoću Δ ∇ odaberite [On] i pritisnite gumb \odot .



Zaslon za postavljanje opcije Komp. fisheye efekta

Off	Fotografije se snimaju bez upotrebe te funkcije.
On	Fotografije se snimaju uz primjenu kompenzacije fisheye efekta.

- 3 Prikaz se vraća na zaslon za postavljanje opcije Komp. fisheye efekta.

■ Konfiguriranje opcije Komp. fisheye efekta

1 Konfigurirajte opcije.

- Pritisnite $\Delta \nabla$ da biste odabrali stavku i pritisnite gumb \odot kako bi se prikazao izbornik s postavkama.
- Nakon konfiguriranja opcija pritisnite gumb \odot da biste se vratili na zaslon za postavljanje opcije ND snimanje uživo.



Angle	Kada se vrši korekcija ribljevog oka, slika se izrezuje kako bi se izostavili zacrtni dijelovi. Odaberite jednu od triju mogućnosti izrezivanja. [1] / [2] / [3]
Correction	Odaberite želite li ispraviti iskrivljenje na fotografijama snimljenima pod vodom uz korekciju izvršenu s pomoću opcije [Angle]. [Off] / [On]

■ Snimanje

1 Pritisnite gumb **MENU** da biste zatvorili zaslon za postavljanje opcije Komp. fisheye efekta i vratili se na zaslon za snimanje.

- Kada je omogućena kompenzacija fisheye efekta, ikona \square bit će prikazana zajedno s odabranim izrezanim dijelom.

Kompenzacija efekta ribljevog oka



2 Snimite slike.

- ⚠ Slike snimljene s postavkom [RAW] za kvalitetu slike snimaju se u formatu RAW + JPEG. Kompenzacija ribljevog oka ne primjenjuje se na slike u formatu RAW.
- ⚠ Isticanje fokusa nije dostupno na zaslonu za kompenzaciju ribljevog oka.
- ⚠ Odabir AF oznake ograničen je na ciljne načine [\blacksquare]Pojedinačni i [\equiv]Mali.
- ⚠ Sljedeće se ne može upotrebljavati:
kompozitno fotografiranje uživo, kontinuirano fotografiranje, bracketing, slaganje dubinske oštine, HDR, višestruka ekspozicija, ND filter uživo, kompenzacija trapezoida, digitalni telekonverter, snimanje videozapisa, AF načini [C-AF], [C-AF **MF**], [C-AF+TR] i [C-AF+TR **MF**], načini slike s umjetničkim filterima, prilagođeni samookidač i slika visoke razlučivosti.

Konfiguriranje postavki za BULB/TIME/COMP

(Postav. za BULB/TIME/COMP)



PASMB 

Postavite stavke povezane s bulb/time/kompozitnim fotografiranjem.

Izbornik	MENU →  2 → 2. Other Shooting Functions → BULB/TIME/COMP Settings
----------	--

1 Konfigurirajte opcije.

- Pritisnite Δ ∇ da biste odabrali stavku i pritisnite gumb  kako bi se prikazao izbornik s postavkama.

BULB/TIME/COMP Settings	
Bulb/Time Focusing	On
Bulb/Time Timer	8min
Live Composite Timer	3h
Bulb/Time Monitor	-7
Live Bulb	Off
Live Time	0.5sec
Composite Settings	1/2sec
 	

Bulb/Time Focusing	Omogućuje ručno fokusiranje u načinu B (bulb). Možete snimati fotografije s pomoću tehnika kao što je stavljanje objekta izvan fokusa tijekom ekspozicije ili fokusiranje na kraju ekspozicije. [Off] : onemogućuje ručno fokusiranje tijekom ekspozicije. [On] : omogućuje ručno fokusiranje tijekom ekspozicije.
Bulb/Time Timer	Odredite maksimalno trajanje bulb/time fotografiranja. [30 min] / [25 min] / [20 min] / [15 min] / [8 min] / [4 min] / [2 min] / [1 min]
Live Composite Timer	Odredite maksimalno trajanje kompozitnog fotografiranja uživo. [6 h] / [5 h] / [4 h] / [3 h] / [2 h] / [1 h] / [30 min] / [25 min] / [20 min] / [15 min] / [8 min] / [4 min]
Bulb/Time Monitor	Odredite svjetlinu zaslona u načinu B (bulb). [-7] – [±0] – [+7]
Live Bulb	Odaberite interval prikaza tijekom bulb fotografiranja. Broj vremena ažuriranja mogao bi biti ograničen. Odaberite [Off] kako biste onemogućili zaslom. [60sec] / [30sec] / [15sec] / [8sec] / [4sec] / [2sec] / [1sec] / [0.5sec] / [Off]
Live Time	Odaberite interval prikaza tijekom time fotografiranja. Broj vremena ažuriranja mogao bi biti ograničen. Odaberite [Off] kako biste onemogućili zaslom. [60sec] / [30sec] / [15sec] / [8sec] / [4sec] / [2sec] / [1sec] / [0.5sec] / [Off]
Composite Settings	Postavite referentno vrijeme ekspozicije za kompozitnu fotografiju. [60sec] / [50sec] / [40sec] / [30sec] / [25sec] / [20sec] / [15sec] / [13sec] / [10sec] / [8sec] / [6sec] / [5sec] / [4sec] / [3.2sec] / [2.5sec] / [2sec] / [1.6sec] / [1.3sec] / [1sec] / [1/1.3sec] / [1/1.6sec] / [1/2sec]

4

Postavke snimanja

Snimanje serije snimki s različitim ekspozicijama (AE BKT)

PASMB 



Varirajte ekspoziciju tijekom serije snimki. Birate iznos varijacije i broj snimki. Fotoaparat snima seriju snimki s različitim postavkama ekspozicije. Fotoaparat će snimati slike dok je gumb zatvarača pritisnut do kraja, a završit će nakon snimanja odabranog broja slika.

Izbornik	MENU ➔  2 ➔ 3. Bracketing ➔ AE BKT
----------	--

Off	Fotografije se snimaju bez upotrebe te funkcije.
3f 0.3EV	Snimaju se 3 fotografije s iznosom bracketinga od 0,3 EV.
3f 0.5EV	Snimaju se 3 fotografije s iznosom bracketinga od 0,5 EV.
3f 0.7EV	Snimaju se 3 fotografije s iznosom bracketinga od 0,7 EV.
3f 1.0EV	Snimaju se 3 fotografije s iznosom bracketinga od 1,0 EV.
5f 0.3EV	Snima se 5 fotografija s iznosom bracketinga od 0,3 EV.
5f 0.5EV	Snima se 5 fotografija s iznosom bracketinga od 0,5 EV.
5f 0.7EV	Snima se 5 fotografija s iznosom bracketinga od 0,7 EV.
5f 1.0EV	Snima se 5 fotografija s iznosom bracketinga od 1,0 EV.
7f 0.3EV	Snimaju se 7 fotografije s iznosom bracketinga od 0,3 EV.
7f 0.5EV	Snimaju se 7 fotografije s iznosom bracketinga od 0,5 EV.
7f 0.7EV	Snimaju se 7 fotografije s iznosom bracketinga od 0,7 EV.

»BKT« se prikazuje zelenom bojom sve dok sve snimke u slijedu za bracketing nisu snimljene. Prva slika snima se pri trenutačnim postavkama ekspozicije, nakon čega najprije slijede slike smanjene ekspozicije, a zatim slike povećane ekspozicije.

Postavke korištene za mijenjanje ekspozicije variraju ovisno o načinu snimanja.

P (program AE)	Otvor objektiva i brzina zatvarača
A (AE s prioritetom otvora objektiva)	Brzina zatvarača
S (AE s prioritetom zatvarača)	Otvor objektiva
M (ručno)	<ul style="list-style-type: none"> • Brzina zatvarača (kada [ ISO] nije postavljen na [Auto]) • ISO osjetljivost (kada je [ ISO] postavljen na [Auto])

- Ako je kompenzacija ekspozicije omogućena prije početka snimanja, fotoaparat će mijenjati ekspoziciju oko odabrane vrijednosti.
 - Promjenom opcije odabrane za [EV Step] (str. 107) mijenjaju se opcije dostupne za iznos bracketinga.
-  Bracketing ekspozicije ne može se kombinirati s bracketingom bljeskalice (str. 175) ili fokusa (str. 178).

Snimanje fotografija s različitim balansom bijele boje (BB BKT)

PASMB 

Fotoaparatus varira balans bijele boje radi snimanja serije slika. Birate os boje i iznos bracketinga.

Snimanje završava već nakon prve snimke. Fotoaparatus snima jednu sliku kada pritisnete gumb zatvarača do kraja i automatski je obrađuje kako bi snimio slike.

Izbornik	MENU → Q2 → 3. Bracketing → WB BKT
----------	--

A-B	Odaberite iznos bracketinga za A-B (jantarno-plavu) os. [Off] / [3f 2Step] / [3f 4Step] / [3f 6Step]
G-M	Odaberite iznos bracketinga za G-M (zelenu-magenta) os. [Off] / [3f 2Step] / [3f 4Step] / [3f 6Step]

Za svaku os boje izrađuju se tri slike.

Prva slika snima se pri trenutačnim postavkama balansa bijele boje, druga korištenjem negativne vrijednosti kompenzacije, a treća korištenjem pozitivne vrijednosti.

- Ako je optimalno postavljanje balansa bijele boje omogućeno prije početka snimanja, fotoaparatus će varirati balans bijele boje oko odabrane vrijednosti.

ⓘ Bracketing balansa bijele boje ne može se kombinirati s bracketingom umjetničkih filtera (str. 177) ili fokusa (str. 178).

Snimanje fotografija s različitim razinama bljeskalice (FL BKT)

PASMB 

Fotoaparatus varira razinu bljeskalice (izlaz) tijekom serije snimki. Vi birate iznos varijacije. Fotoaparatus snima pri novoj razini bljeskalice svaki put kada se gumb zatvarača pritisne do kraja. Bracketing završava nakon što je snimljen potrebni broj snimki. U načinima kontinuiranog snimanja fotoaparatus će snimati slike dok je gumb zatvarača pritisnut do kraja, a završit će nakon snimanja potrebnog broja snimki.

Izbornik	MENU → Q2 → 3. Bracketing → FL BKT
----------	--

Off	Fotografije se snimaju bez upotrebe te funkcije.
3f 0.3EV	Snimaju se 3 fotografije s iznosom bracketinga od 0,3 EV.
3f 0.5EV	Snimaju se 3 fotografije s iznosom bracketinga od 0,5 EV.
3f 0.7EV	Snimaju se 3 fotografije s iznosom bracketinga od 0,7 EV.
3f 1.0EV	Snimaju se 3 fotografije s iznosom bracketinga od 1,0 EV.

»BKT« se prikazuje zelenom bojom sve dok sve snimke u slijedu za bracketing nisu snimljene. Prva snimka snima se pri trenutačnim postavkama bljeskalice, nakon čega najprije slijedi snimka sa smanjenom izlaznom snagom bljeskalice, a zatim snimka s povećanom izlaznom snagom bljeskalice.

ⓘ Ako promijenite postavku [EV Step] (str. 107), promijenit će se i snaga bljeskalice za bracketing.

- Ako je kompenzacija bljeskalice omogućena prije početka snimanja, fotoaparatus će varirati izlaznu snagu bljeskalice oko odabrane vrijednosti.

ⓘ Bracketing bljeskalice ne može se kombinirati s bracketingom ekspozicije (str. 174) ili bracketingom fokusa (str. 178).

Fotoaparatus varira ISO osjetljivost radi snimanja serije slika. Vi birate iznos bracketinga. Snimanje završava već nakon prve snimke. Fotoaparatus snima jednu sliku kada pritisnete gumb zatvarača do kraja i automatski je obrađuje kako bi snimio potrebni broj snimki.

Izbornik	MENU ➔  2 ➔ 3. Bracketing ➔ ISO BKT
----------	---

Off	Fotografije se snimaju bez upotrebe te funkcije.
3f 0.3EV	Snimaju se 3 fotografije s iznosom bracketinga od 0,3 EV.
3f 0.7EV	Snimaju se 3 fotografije s iznosom bracketinga od 0,7 EV.
3f 1.0EV	Snimaju se 3 fotografije s iznosom bracketinga od 1,0 EV.

Prva slika snima se pri trenutnoj postavci ISO osjetljivosti, druga pri osjetljivosti smanjenoj za odabrani iznos, a treća pri ISO osjetljivosti povećanoj za odabrani iznos.

- Ako su brzina zatvarača ili otvor objektiva izmijenjeni kako bi se promijenila vrijednost ekspozicije odabrane fotoaparatom, fotoaparatus će varirati ISO osjetljivost oko trenutne vrijednosti ekspozicije.
- ❗ Maksimalna osjetljivost odabrana za [ ISO-A Upper/Default] ne primjenjuje se.
- ❗ Tijekom tihog fotografiranja brzina sinkronizacije bljeskalice postavljena je na 1/50 s.
- ❗ Promjenom opcije odabrane za [ISO korak] (str. 114) ne mijenjaju se opcije dostupne za iznos bracketinga.
- ❗ Bracketing ISO osjetljivosti ne može se kombinirati s bracketingom umjetničkih filtera (str. 177) ili fokusa (str. 178).

Snimanje kopija jedne slike uz primjenu različitih umjetničkih filtera (ART BKT)

PASMB 

Izradite više slika od svake fotografije uz primjenu različitih umjetničkih filtera.

■ Omogućivanje bracketinga umjetničkih filtera

Izbornik	MENU ➔ Q2 ➔ 3. Bracketing ➔ ART BKT
----------	---

- 1 S pomoću Δ ∇ odaberite [ART BKT] i pritisnite gumb **OK**.
- 2 S pomoću Δ ∇ odaberite [On] i pritisnite gumb **OK**.

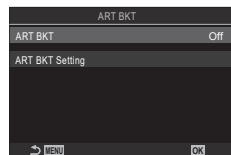

Zaslon za postavljanje
ART BKT

Off	Fotografije se snimaju bez upotrebe te funkcije.
On	Fotografije se snimaju uz primjenu više umjetničkih filtera.

- 3 Prikaz se vraća na zaslon za postavljanje opcije ART BKT.

■ Konfiguriranje bracketinga umjetničkih filtera

- 1 Odaberite [ART BKT Setting] na zaslonu za postavljanje opcije ART BKT i pritisnite gumb **OK**.
- 2 Odaberite umjetnički filter koji želite primijeniti i stavite kvačicu (✓) pored njega.
 - Odaberite opciju s pomoću Δ ∇ i pritisnite gumb **OK** da biste stavili kvačicu (✓) pored nje.
 - Da biste uklonili kvačicu, ponovno pritisnite gumb **OK**.

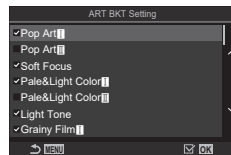

ART BKT Setting	Odaberite umjetničke filtre koje želite primijeniti. Moguće je odabrati i načine slike kao što su [Vivid], [Natural] i [Flat].
------------------------	--

- 1 Ako postoji velik broj filtera koji se primjenjuju, spremanje slika nakon snimanja može potrajati.
- 2 Uz iznimke bracketinga ekspozicije (str. 174) i bracketinga bljeskalice (str. 175), bracketing umjetničkih filtera ne može se kombinirati s drugim oblicima bracketinga.

■ Snimanje

- 1 Pritisnite gumb **MENU** da biste zatvorili zaslon za postavljanje opcije ART BKT i vratili se na zaslon za snimanje.
- 2 Fotoaparat snima jednu sliku kada se gumb zatvarača pritisne do kraja i automatski izrađuje više kopija, svaku s primjenom drukčijeg filtera.

Snimanje fotografija s različitim položajima fokusa (BKT fokusa)

PASMB

Fotoaparat varira fokus tijekom serije slika. Birate iznos i broj snimki. Cijela se serija snima jednim pritiskom gumba zatvarača. Svaki put kada pritisnete gumb zatvarača do kraja, fotoaparat snima odabrani broj snimki, varirajući fokus na svakoj slici. Slike se snimaju u tihom načinu s pomoću elektroničkog zatvarača.

■ Omogućivanje bracketinga umjetničkih filtara

Izbornik	MENU → Q2 → 3. Bracketing → Focus BKT
----------	---

- 1 S pomoću Δ ∇ odaberite [Focus BKT] i pritisnite gumb \odot .
- 2 S pomoću Δ ∇ odaberite [On] i pritisnite gumb \odot .

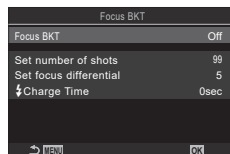

Zaslon za postavljanje opcije BKT fokusa

Off	Fotografije se snimaju bez upotrebe te funkcije.
On	Fotografije se snimaju s različitim položajima fokusa.

- 3 Prikaz se vraća na zaslon za postavljanje opcije BKT fokusa.

■ Konfiguriranje bracketinga fokusa

- 1 Konfigurirajte opcije.
 - Pritisnite Δ ∇ da biste odabrali stavku i pritisnite gumb \odot kako bi se prikazao izbornik s postavkama.
 - Nakon konfiguriranja opcija pritisnite gumb \odot da biste se vratili na zaslon za postavljanje opcije BKT fokusa.

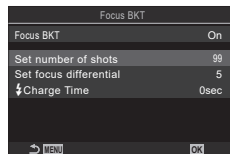

Set number of shots	Odaberite broj snimki koje će se snimiti s različitim položajima fokusa. [003] – [999]
Set focus differential	Odaberite iznos u kojemu fotoaparat varira fokus pri svakoj snimci. [1] – [10]
⚡ Charge Time	Odaberite koliko će dugo fotoaparat čekati da se bljeskalica napuni između snimki kada se upotrebljava bljeskalica koja nije namijenjena isključivo za upotrebu s tim fotoaparatom. [0 sec] / [0.1 sec] / [0.2 sec] / [0.5 sec] / [1 sec] / [2 sec] / [4 sec] / [8 sec] / [15 sec] / [30 sec]

■ Snimanje

- 1 Pritisnite gumb **MENU** da biste zatvorili zaslon za postavljanje opcije BKT fokusa i vratili se na zaslon za snimanje.
 - 2 Pritisnite gumb zatvarača do kraja.
 - Snimanje će se nastaviti sve dok nije snimljen odabrani broj snimki.
 - Da biste prekinuli bracketing, još jednom pritisnite gumb zatvarača do kraja.
 - Fotoaparati sa svakom snimkom mijenja udaljenost fokusa za iznos odabran za postavku Post. diferen. fokusa. Snimanje će se prekinuti ako udaljenost fokusa dosegne beskonačnost.
- ⓘ Snimanje se završava ako se fokus ili zoom podese nakon što je gumb zatvarača pritisnut do kraja kako bi snimanje započelo.
- ⓘ Kada se [Focus BKT] postavi na [On], [Flash Mode] u [Silent[♥] Settings] (str. 132) mijenja se u [Allow].
- ⓘ Bracketing fokusa nije dostupan s objektivima sustava Four Thirds.
- ⓘ Bracketing fokusa ne može se kombinirati s drugim oblicima bracketinga.
- ⓘ Brzina sinkronizacije bljeskalice je 1/100 s. Odabir vrijednosti iznad ISO 16000 za [ISO] postavlja brzinu sinkronizacije bljeskalice na 1/50 s.





Funkcije koje su dostupne samo u načinu videozapisa







Opcije snimanja zvuka (Postavke snimanja zvuka)

PASMB 

Prilagodite postavke za snimanje zvuka tijekom snimanja videozapisa. Možete pristupiti i postavkama koje će se koristiti kada je spojen vanjski mikrofon ili snimač.

Izbornik	MENU →  → 5. Sound Recording/Connection → Sound Recording Settings
----------	--

Recording Volume	Podesite osjetljivost mikrofona. Odaberite odvojene vrijednosti za ugrađeni stereomikrofon i vanjske mikrofone. [Built-In : prilagodite osjetljivost ugrađenog stereomikrofona fotoaparata. [-10] - [0] - [+10] [MIC : prilagodite osjetljivost vanjskih mikrofona spojenih na priključak za mikrofon. [-10] - [0] - [+10]
 Volume Limiter	Fotoaparat ograničava glasnoću zvukova snimljenih mikrofonom. Služite se tom opcijom za automatsko smanjenje glasnoće zvuka kada ona prijeđe određenu glasnoću. [Off] : ne ograničava glasnoću zvukova snimljenih mikrofonom. [On] : ograničava glasnoću zvukova snimljenih mikrofonom.
Wind Noise Reduction	Smanjenje šuma vjetra tijekom snimanja zvuka. [Off] : ne smanjuje šum vjetra tijekom snimanja zvuka. [Low] / [Standard] / [High] : postavite razinu smanjenja šuma vjetra.
Recording Rate	Odaberite format snimanja zvuka. [96kHz/24bit] : zvuk visoke kvalitete. [48kHz/16bit] : zvuk standardne kvalitete.
 Plug-in Power	Prilagodite postavke koje će se koristiti za kondenzatorske mikrofone i druge uređaje koji crpe energiju fotoaparata. [Off] : za uređaje koji se ne napajaju putem fotoaparata (dinamički mikrofoni opće namjene). [On] : za uređaje koji se napajaju putem fotoaparata (kondenzatorski mikrofoni).

-  Zvuk se ne snima u sljedećim slučajevima:
 - s videozapisima velike brzine ili usporenim ili ubrzanim videozapisima ili kad je za način slike odabrano ART 7  / ART 7  (diorama).
-  Zvuk se može reproducirati samo na uređajima koji podržavaju opciju odabranu za [Recording Rate].
-  Zvukovi rada objektivna i fotoaparata mogu se snimiti na videozapis. Da biste to spriječili, stišajte zvukove rada postavljanjem  AF Mode] (str. 72) na [S-AF], [MF] ili [Pre **MF**] ili smanjenjem uporabe gumba na fotoaparatu.

Izbornik	MENU →  → 5. Sound Recording/Connection → Headphone Volume
----------	--

Headphone Volume	Prilagodite glasnoću zvuka koji se šalje na slušalice.
-------------------------	--

Vremenski kodovi

(Postavke vremenskog koda)

Prilagodite postavke vremenskog koda. Vremenski kodovi upotrebljavaju se za sinkronizaciju slike i zvuka tijekom uređivanja i slično. Odaberite između sljedećih opcija.

Izbornik	MENU →  → 5. Sound Recording/Connection → Time Code Settings
----------	--

Time Code Mode	Odaberite način snimanja vremenskog koda. Koristite vremenske kodove kada je potrebno precizno mjerenje vremena. [DF]: DF vremenski kodovi. Ti vremenski kodovi prilagođavaju se kako bi se kompenzirala odstupanja od vremena snimanja. [NDF]: NDF vremenski kodovi. Ti vremenski kodovi ne prilagođavaju se kako bi se kompenzirala odstupanja od vremena snimanja.
Count Up	Odaberite kako se izvodi mjerenje vremena. [Rec Run]: mjerenje vremena traje samo tijekom snimanja. [Free Run]: mjerenje vremena traje kontinuirano, čak i kada snimanje nije u tijeku i fotoaparat je isključen.
Starting Time	Odaberite početni vremenski kod. [Reset]: ponovno postavite vremenski kod na 00:00:00 [Manual input]: ručno unesite vremenski kod. [Current time]: postavite vremenski kod na aktualno vrijeme, kadar 00.

ⓘ Kada postavljate [Starting Time] na [Current Time], provjerite pokazuje li fotoaparat ispravno vrijeme.  »Postavljanje sata fotoaparata (ⓘ Postavke)« (str. 257)

ⓘ Vremenski kodovi ne snimaju se u videozapisima velike brzine (str. 142).

Prilagodite postavke izlaza na HDMI uređaje. Dostupne su opcije za upravljanje HDMI snimačima preko fotoaparata ili dodavanje vremenskih kodova koji se koriste tijekom uređivanja videozapisa.

Izbornik	MENU ⇒ ⇒ 5. Sound Recording/Connection ⇒ HDMI Output
Output Mode	<p>[Monitor]: HDMI uređaj funkcionira kao vanjski monitor. Fotoaparat šalje slike i pokazivače na zaslon. Izlazne postavke mogu se prilagoditi opcijom [Postavke HDMI-ja] (str. 251).</p> <p>[Record]: HDMI uređaj funkcionira kao vanjski snimač. Samo se slike šalju na uređaj. Veličina kadra i postavke zvuka prilagođavaju se kontrolama fotoaparata.</p> <p>[RAW]: slike se šalju na HDMI uređaj u formatu RAW. Slike se ne spremaju na karticu u fotoaparatu. Veličina kadra i postavke zvuka prilagođavaju se kontrolama fotoaparata.</p> <ul style="list-style-type: none"> Fotoaparat radi u načinu [Monitor] kada se kogačić odabira načina rada postavi na P/A/S/M/B ili kada se prikaže izbornik ili prilikom reprodukcije slike.
REC Bit	<p>Snimanje se istovremeno pokreće i prekida na fotoaparatu i vanjskom uređaju.</p> <ul style="list-style-type: none"> Ta je opcija dostupna samo s kompatibilnim uređajima. <p>[Off]: funkcija se ne upotrebljava.</p> <p>[On]: upravlja vanjskim uređajem.</p>
Time Code	<p>Vremenski se kodovi šalju na vanjski uređaj. Postavke vremenskih kodova mogu se prilagoditi s pomoću [Postavke vremenskog koda] (str. 181).</p> <p>[Off]: vremenski se kodovi ne šalju na vanjski uređaj.</p> <p>[On]: vremenski se kodovi šalju na vanjski uređaj.</p>

■ O funkciji [RAW]

Kada se odabere [RAW], moguće je snimiti neobrađene slike, na koje nisu primijenjene postavke poput kompenzacije ekspozicije i balansa bijele boje.

Informacije o HDMI uređajima kompatibilnima s formatom [RAW] potražite na našim internetskim stranicama.

- Kada se odabere [RAW], tijekom slanja signala na HDMI uređaj na monitoru će se prikazati »HDMI«.
- ⓘ Slike poslane s fotoaparata dok je odabrano [RAW] spremaju se u formatu ProRes RAW.
- ⓘ Kada se odabere [RAW] i povezan je kompatibilni HDMI uređaj, [Picture Mode] bit će postavljen na 2 OM-Log400.
- ⓘ Sljedeća se ograničenja primjenjuju kada se odabere [RAW].
 - : moguće je odabrati samo [C4K] i [4K]. Usporeni ili ubrzani videozapisi nisu dostupni.
 - [Image Stabilizer]: mogu se odabrati samo [M-IS Off] i [M-IS2].
 - [Digital Tele-converter] bit će postavljen na [Off].
 - [AF Mode] kada se upotrebljava objektiv sustava Four Thirds: mogu se odabrati samo [MF] i [Pre MF].

Prikaz oznake + na sredini zaslona tijekom snimanja videozapisa (Središnji marker)

PASMB 

Tijekom snimanja videozapisa moguć je prikaz oznake »+« koja vam pokazuje gdje se nalazi sredina zaslona.



oznaka +

Izbornik	MENU ➔  ➔ 6. Shooting Assist ➔ Center Marker
Off	Oznaka + ne prikazuje se.
On	Oznaka + prikazuje se na sredini zaslona tijekom snimanja videozapisa i kada je fotoaparat spreman za snimanje videozapisa.

Prikaz uzorka zebre preko područja visokog osvjetljenja tijekom snimanja videozapisa (Postavke uzorka zebre)

PASMB

Tijekom snimanja videozapisa možete prikazati uzorak zebre (pruge) preko područja u kojima razine osvjetljenja premašuju unaprijed utvrđene pragove. Možete odrediti dva praga te će se prikazati uzorci zebre pod različitim kutovima.

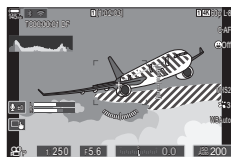

■ Prikaz uzorka zebre

Izbornik **MENU** → → 6. Shooting Assist → Zebra Pattern Settings

- 1 S pomoću Δ ∇ odaberite [Zebra Pattern Settings] i pritisnite gumb OK .
- 2 S pomoću Δ ∇ odaberite [On] i pritisnite gumb OK .

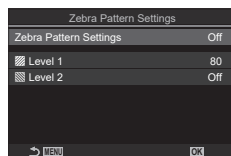

Zaslon za postavljanje opcije Postavke uzorka zebre

Off	Uzorak zebre neće se prikazivati.
On	Tijekom snimanja videozapisa uzorak zebre (pruge) prikazivat će se preko područja u kojima razine osvjetljenja premašuju unaprijed utvrđene pragove. Uzorak prikazivat će se u područjima u kojima razina osvjetljenja premašuje Level 1]. Uzorak prikazivat će se u područjima u kojima razina osvjetljenja premašuje Level 2]. Uzorak prikazivat će se u područjima u kojima se preklapaju.

- 3 Prikaz se vraća na zaslon za postavljanje opcije Postavke uzorka zebre.

■ Konfiguriranje opcije Postavke uzorka zebre

1 Konfigurirajte opcije.

- Pritisnite Δ ∇ da biste odabrali stavku i pritisnite gumb \odot kako bi se prikazao izbornik s postavkama.
- Nakon konfiguriranja opcija pritisnite gumb \odot da biste se vratili na zaslon za postavljanje opcije Intervalno snimanje.

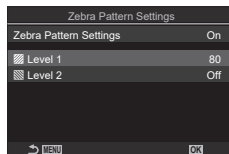

Level 1	Uzorak prikazivat će se u područjima u kojima razina osvjetljenja premašuje određenu vrijednost.
Level 2	Uzorak prikazivat će se u područjima u kojima razina osvjetljenja premašuje određenu vrijednost. Postavite tu opciju na [Off] ako želite da se prikazuje samo jedna vrsta uzorka zebre.

Prikaz crvenog okvira tijekom snimanja videozapisa

(Crveni okvir kod funkcije \odot REC)

PASMB

Moguć je prikaz crvenog vanjskog okvira kako biste lakše vidjeli snima li fotoaparata videozapis.



Izbornik	MENU \Rightarrow \Rightarrow 6. Shooting Assist \Rightarrow Red Frame during \odot REC
Off	Fotoaparata neće prikazivati crveni okvir.
On	Fotoaparata će prikazivati crveni okvir tijekom snimanja videozapisa.

5 Reprodukcija

Prikaz informacija tijekom reprodukcije

Informacije o reprodukciji fotografije

Osnovni prikaz

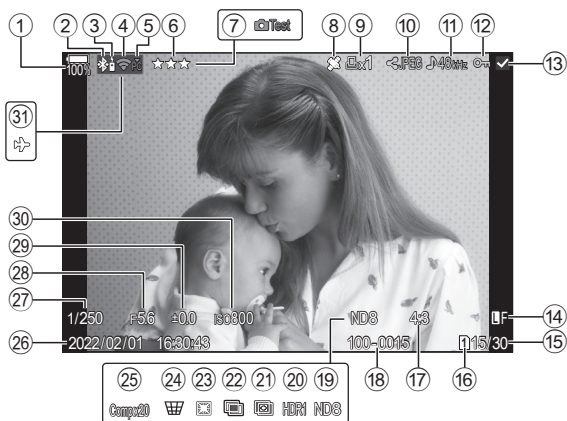

Cjelokupan prikaz

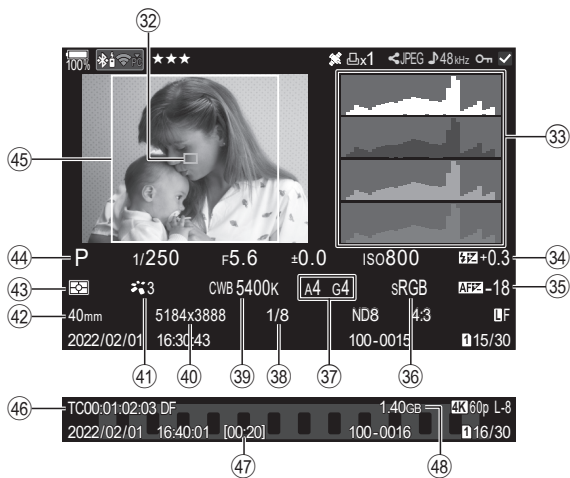

- ① Razina baterije.....str. 30
- ② Aktivna Bluetooth® veza.....str. 260, 280
- ③ Daljinski upravljač.....str. 280
- ④ Bežična LAN vezastr. 261, 267
- ⑤ Aktivna veza s računalom (Wi-Fi).....str. 267
- ⑥ Ocjenastr. 196
- ⑦ Testna sl.....str. 210
- ⑧ Pokazivač GPS podataka.....str. 266
- ⑨ Redoslijed ispisa
Broj kopija ispisa.....str. 198
- ⑩ Naredba dijeljenja.....str. 195
- ⑪ Snimanje zvukastr. 199
- ⑫ Zaštitastr. 193
- ⑬ Odabrana slika.....str. 197
- ⑭ Kvaliteta slike.....str. 140, 141
- ⑮ Broj kadra / ukupan broj kadrova
- ⑯ Utor za reprodukciju.....str. 242
- ⑰ Omjer stranicastr. 144
- ⑱ Broj datoteke.....str. 244
- ⑲ ND filter uživostr. 158
- ⑳ HDR slika.....str. 162
- ㉑ Slag, dubinske oštinestr. 160
- ㉒ Višestr. ekspozicija.....str. 163
- ㉓ Kompenzacija fisheye efekta.....str. 171
- ㉔ Kompenzacija trapezoidastr. 170
- ㉕ Snimanje kompozitne slike
- Broj kombiniranih snimki.....str. 54
- ②⑥ Datum i vrijeme.....str. 257
- ②⑦ Brzina zatvaračastr. 43, 47
- ②⑧ Vrijednost otvora objektivna.....str. 43, 45
- ②⑨ Kompenzacija ekspozicije.....str. 106
- ③⑩ ISO osjetljivost.....str. 113
- ③① Način rada u zrakoplovu.....str. 260
- ③② Prikaz AF oznake.....str. 77
- ③③ Histogramstr. 38
- ③④ Kontrola jačine bljeskalicestr. 123
- ③⑤ Prilagođavanje fokusastr. 95
- ③⑥ Prostor bojastr. 155
- ③⑦ Kompenzacija balansa bijele boje.....str. 151, 153
- ③⑧ Stupanj kompresijestr. 140
- ③⑨ Balans bijele boje.....str. 150
- ④⑩ Br. pikselastr. 140
- ④① Način slikestr. 145
- ④② Žarišna duljina
- ④③ Način mjerenja svjetla.....str. 109
- ④④ Način snimanjastr. 43
- ④⑤ Granica kadrastr. 144
- ④⑥ Vremenski kodstr. 181
- ④⑦ Vrijeme snimanja videozapisa ...str. 331
- ④⑧ Veličina datoteke videozapisa ...str. 331
- * ④⑥ do ④⑧ prikazuju se samo tijekom reprodukcije videozapisa.

Promjena prikaza informacija

Gumb	Gumb INFO
------	------------------

Pritiskom na gumb **INFO** možete prebacivati informacije koje se prikazuju tijekom reprodukcije.

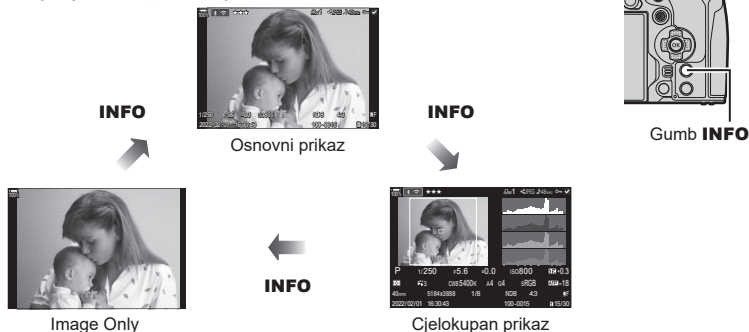

☞ Za svaku od te tri vrste prikaza možete odabrati hoće li se prikazivati. ☞ »Odabir informacija koje se prikazuju tijekom reprodukcije (☞ Postavke info.)« (str. 206)









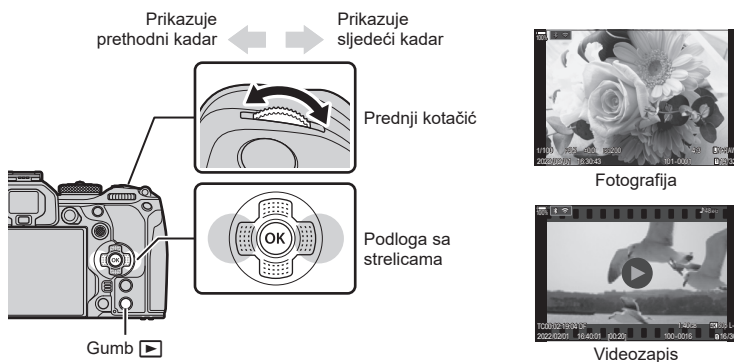





















Prikazivanje fotografija i videozapisa

Prikazivanje fotografija





1 Pritisnite gumb .

- Prikazat će se najnovija fotografija ili videozapis.
- Odaberite željenu fotografiju ili videozapis korištenjem prednjeg kotačića ili podloge sa strelicama.
- Pritisnite gumb zatvarača dopola za povratak na način snimanja.





Stražnji kotačić 	Povećavanje  / Indeks 
Prednji kotačić 	Prethodno  / Sljedeće  Radnja je dostupna i tijekom uvećane reprodukcije.
Podloga sa strelicama (   )/ višenamjenska tipka ( / )	Reprodukcija pojedinačnih slika: sljedeće () / prethodno () / glasnoća reprodukcije ( ) Zumiranje reprodukcije: pritisnite  za prikaz okvira zooma. Ponovno ga pritisnete za povećanje okvira. Možete listati sliku tako da pritisnete     tijekom zumiranja reprodukcije. Indeksna/kalendarska reprodukcija: istaknite sliku • Radnje koje se izvode s pomoću     mogu se izvoditi pritiskanjem višenamjenske tipke prema gore, dolje, lijevo ili desno.
Gumb INFO	Prikaz informacija o slici
Gumb 	Odabir slike (str. 197)
Gumb 	Dodijelite slici zvjezdice za ocjenu (str. 196)
Gumb 	Zaštita slike (str. 193)
Gumb 	Brisanje slike (str. 194)
Gumb 	Pregled izbornika (u kalendarskoj reprodukciji pritisnite ovaj gumb da biste izašli iz reprodukcije pojedinačnih slika)





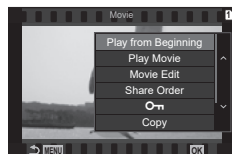

■ Prebacivanje između kartica tijekom pregledavanja fotografija

- Gumb  može se upotrebljavati za prebacivanje između kartica dok je reprodukcija u tijeku. Za odabir kartice držite gumb  pritisnutim i okrećite prednji ili stražnji kotačić. Time se ne mijenja opcija odabrana za  Card Slot Settings] >  Utor] (str. 242).

Gledanje videozapisa



- 1 Pritisnite gumb .
 - Prikazat će se najnovija slika.
- 2 Odaberite videozapis i pritisnite gumb .
 - Prikazat će se izbornik reprodukcije.
- 3 Odaberite [Play Movie] i pritisnite gumb .
 - Započinje reprodukcija videozapisa.



Premotavajte unaprijed i unatrag gumbima / . Ponovno pritisnite gumb  da biste pauzirali reprodukciju. Dok je reprodukcija pauzirana, pritisnite  za prikaz prvog kadra i  za prikaz posljednjeg kadra. S pomoću  ili prednjeg kotačića možete prikazati prethodni ili sljedeći kadar. Pritisnite gumb **MENU** za prekid reprodukcije.



Reprodukcija zasebnih videozapisa

Dugi videozapisi automatski se snimaju u nekoliko datoteka kada veličina datoteke premašuje 4 GB ili kad vrijeme snimanja premašuje 3 sata (str. 59). Datoteke se mogu reproducirati kao jedan videozapis.



- 1 Pritisnite gumb .
 - Prikazat će se najnovija slika.
- 2 Prikažite dugi videozapis koji želite pregledati i pritisnite gumb .
 - Prikazat će se sljedeće opcije.
 - [Play from Beginning]: reproducira se cijeli podijeljeni videozapis
 - [Play Movie]: datoteke se reproduciraju zasebno
 - [Delete entire ]: brišu se svi dijelovi podijeljenog videozapisa
 - [Delete]: datoteke se brišu zasebno

- ⚠ Za reprodukciju videozapisa na računalu preporučujemo najnoviju inačicu softvera OM Workspace (str. 267). Prije prvog pokretanja softvera spojite fotoaparat s računalom.
- ⚠ Videozapisi snimljeni s pomoću opcije  Video Codec] (str. 144) postavljene na [H.265] ne mogu se reproducirati s pomoću softvera OM Workspace.

Brzo pronalaženje slika (Indeksna i kalendarska reprodukcija)





- Za indeksnu reprodukciju okrenite stražnji kotačić na  tijekom reprodukcije pojedinačnih slika. Nastavite ga zakretati za kalendarsku reprodukciju.
- Okrenite stražnji kotačić na  za povratak na reprodukciju jednog kadra.





- Možete promijeniti broj kadrova za indeksni prikaz.  »Konfiguriranje indeksnog prikaza ( Postavke)« (str. 207)

Povećavanje (Zumiranje reprodukcije)



Kada pritisnete  ili gumb kojem je dodijeljeno [Q] (uvećaj) (str. 208), okvir zooma prikazat će se preko dijela slike koji je bio u fokusu ili dijela u kojemu je prepoznat objekt. Ponovno pritisnite gumb da biste povećali okvir zooma. Pritisnite  ili   da biste listali sliku tijekom zumiranja reprodukcije.

- Možete promijeniti postavke okvira zooma i listanja slike.  »Odabir informacija koje se prikazuju tijekom uvećane reprodukcije ( Postavke info.)« (str. 206)
- Možete promijeniti omjer zooma s pomoću stražnjeg kotačića.
- Zumiranje reprodukcije prekida se kada pritisnete gumb .
- Ako je omogućeno [Face & Eye Detection], pritiskom gumba **INFO** dok se prikazuje okvir zooma taj se okvir zooma pomiče do otkrivenog lica. Tijekom uvećane reprodukcije otkriveno lice bit će uvećano.

Reprodukcija s pomoću kontrola na dodir

S pomoću kontrola na dodir uvećavajte i umanjujte slike, pomičite slike ili odaberite prikazanu sliku.

⚠ Nemojte dodirivati zaslon noktima ili drugim oštrim predmetima.

⚠ Rukavice ili zaštite za monitor mogu ometati funkcije zaslona osjetljivog na dodir.



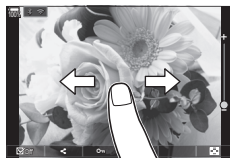

Reprodukcija svih slika

■ Prikaz prethodne ili sljedeće slike

- Klizite prstom ulijevo ako želite prikazati sljedeću sliku, a udesno za prikaz prethodne slike.





■ Magnify

- Lagano dodirnite zaslon za prikaz klizača i .
- Lagano dvaput dodirnite zaslon da biste uvećali sliku u omjeru navedenom u [ Default Setting] (str. 205).
- Pomičite traku prema gore ili dolje kako biste povećali ili smanjili prikaz.
- Pomičite prst da biste pomicali prikaz kada je slika povećana.
- Dodirnite  za prikaz indeksne reprodukcije.
- Dodirnite  za kalendarsku reprodukciju.









■ Reprodukcija videozapisa

- Dodirnite  za početak reprodukcije.
- Dodirnite donji dio zaslona za prikaz trake s kontrolama koja vam omogućuje prekid reprodukcije i promjenu glasnoće reprodukcije.
- Dodirnite sredinu zaslona da biste pauzirali reprodukciju. Dodirnite ponovno za nastavak reprodukcije.
- Povlačenjem trake u dnu zaslona tijekom pauziranja reprodukcije možete promijeniti položaj od kojeg će se videozapis reproducirati kada se reprodukcija nastavi.
- Dodirnite  za završetak reprodukcije.



Indeksna/kalendarska reprodukcija

■ Prikaz prethodne ili sljedeće stranice

- Klizite prstom prema gore ako želite prikazati sljedeću stranicu, a prema dolje za prikaz prethodne stranice.
- Izbornik kontrola na dodir prikazat će se kada dodirnete  tijekom indeksne reprodukcije. Dodirnite  ili  da biste promijenili broj prikazanih slika.  »Konfiguriranje indeksnog prikaza ( Postavke)« (str. 207)
- Nekoliko puta dodirnite  da biste se vratili na reprodukciju pojedinačnih slika.

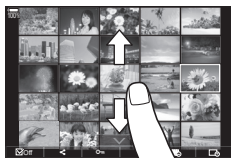









■ Pregledavanje slika

- Dodirnite sliku za pregled na cijelom zaslonu.

Druge funkcije

Lagano dodirnite zaslon tijekom reprodukcije pojedinačnih slika ili dodirnite  tijekom indeksne reprodukcije da bi se prikazao dodirni izbornik. Zatim možete izvršiti željenu radnju dodirivanjem ikona u dodirnom izborniku.



	Odaberite sliku. Možete odabrati više slika i izbrisati ih istovremeno.  »Odabir više slika (Odabrana naredba dijeljenja, Odabrana ocjena,  , Kopiraj odabrano, Izbrisi odabrano)« (str. 197)
	Mogu se podesiti fotografije koje želite dijeliti pomoću pametnog telefona.  »Odabir slika za dijeljenje (Naredba dijeljenja)« (str. 195)
★	Dodijelite slici zvjezdice za ocjenu.  »Ocjenjivanje slika (Ocjena)« (str. 196)
	Štiti sliku.  »Zaštita slika ()« (str. 193)





Postavljanje funkcija reprodukcije

Rotiranje slika

(Rotiraj)

Odaberite hoćete li rotirati fotografije.

- 1 Reproducirajte fotografiju i pritisnite gumb .
- 2 Odaberite [Rotate] i pritisnite gumb .
- 3 Pritisnite Δ za rotiranje slike u smjeru suprotnom od kazaljke na satu, ∇ za rotiranje u smjeru kazaljke na satu, slika se okreće svaki put kad se pritisne gumb.
 - Pritisnite gumb  za spremanje postavki i izlaz.
 - Videozapisi i zaštićene slike ne mogu se rotirati.





 Fotoaparati se mogu konfigurirati tako da za vrijeme reprodukcije automatski okreću slike u portretnoj orijentaciji.  »Automatsko okretanje slika u portretnoj orijentaciji radi reprodukcije ()« (str. 205)
[Rotate] nije dostupno ako je [Off] odabrano za ().



Zaštita slika

()

Zaštite slike od slučajnog brisanja.

- 1 Prikažite sliku koju želite zaštititi i pritisnite gumb .

- Na slici se prikazuje  (ikona zaštite). Ponovno pritisnite gumb  za otkazivanje zaštite.
- Kada se prikazuje nezaštićena slika, možete držati gumb  pritisnutim i okretati stražnji ili prednji kotačić da biste zaštitili sve slike koje se prikazuju dok okrećete kotačić. Sve prethodno zaštićene slike koje se prikazuju tijekom okretanja kotačića ostat će zaštićene.
- Kada se prikazuje zaštićena slika, možete držati gumb  pritisnutim i rotirati prednji ili stražnji kotačić da biste uklonili zaštitu sa svih slika koje se prikazuju dok rotirate kotačić. Sve prethodno nezaštićene slike koje se prikazuju tijekom okretanja kotačića ostat će nezaštićene.
- Iste se radnje mogu vršiti tijekom zumiranja reprodukcije ili kada je slika odabrana u indeksnom prikazu.



 Možete zaštititi i više odabranih slika.  »Odabir više slika (Odabrana naredba dijeljenja, Odabrana ocjena, , Kopiraj odabrano, Izbrisi odabrano)« (str. 197.).

 Formatiranjem kartice izbrisat će se svi podaci, uključujući zaštićene slike.

Kopiranje slike

(Kopiraj)

Ako u toru 1 i 2 ima kartica na kojima ima slobodnog prostora, možete kopirati sliku na drugu karticu.

- 1 Prikažite sliku koju želite kopirati i pritisnite gumb .
- 2 Označite [Copy] i pritisnite gumb .
- 3 Odaberite želite li odrediti određenu mapu.
 - Ako odaberete [Assign], odaberite određenu mapu.
 - Ako je mapa već odabrana, prikazuje se naziv mape. Da biste odabrali drugu mapu, pritisnite \triangleright .

ikona  (zaštita)



4 Označite [Yes] i pritisnite gumb .



- Slika će se kopirati na drugu karticu.



 Možete i istovremeno kopirati sve slike s jedne kartice na drugu.  [Copy All] (str. 194)

Kopiranje svih slika na kartici (Kopiraj sve)

Sve se slike mogu kopirati između kartica umetnutih u fotoaparatus (utor za karticu 1 i 2).

Izbornik	MENU →  → 1. File → Copy All
----------	--

	Sve slike se kopiraju s kartice u utoru za karticu 1 na karticu u utoru za karticu 2.
	Sve slike se kopiraju s kartice u utoru za karticu 2 na karticu u utoru za karticu 1.



-  Kopiranje završava kada se određena kartica napuni.
-  Ako je određena kartica SD kartica ili SDHC kartica, datoteke videozapisa koje premašuju 4 GB neće se kopirati.



Brisanje slika (Izbriši)

1 Prikažite sliku koju želite izbrisati i pritisnite gumb .

2 Odaberite [Yes] i pritisnite gumb .

- Slika će se izbrisati.

-  Slike možete izbrisati bez koraka potvrde promjenom postavka na gumbima.
 »Onemogućavanje potvrde brisanja (Brzo izbriši)« (str. 195)

 Možete odabrati hoće li brisanje slika snimljenih u načinima kvalitete slike RAW+JPEG izbrisati oba primjeka, samo JPEG primjerak ili samo RAW primjerak.  »Opcije brisanja RAW+JPEG (RAW+JPEG bris.)« (str. 195)

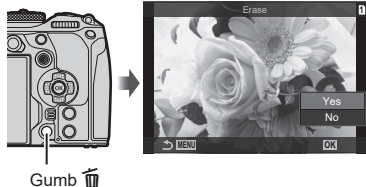



Gumb 

Brisanje svih slika (Izbriši sve)

Izbrišite sve slike. Zaštićene slike neće se izbrisati. Možete izuzeti i slike kojima su dodijeljene zvjezdice za ocjenu (str. 196) te izbrisati sve ostale slike.

Izbornik	MENU →  → 1. File → Erase All
----------	---



Erase	Izbrišite sve slike uključujući one kojima su dodijeljene zvjezdice za ocjenu.
Save	Zadržite slike s dodijeljenim zvjezdicama za ocjenu i izbrišite sve ostale slike.

- Ako su u oba utora umetnute memorijske kartice, od vas će se zatražiti da odaberete utor. Odaberite utor i pritisnite gumb .
-  Ako odaberete [Save] i izvršite funkciju [Erase All], to može potrajati određeno vrijeme ovisno o klasi brzine kartice i broju slika na kartici.

Onemogućivanje potvrde brisanja (Brzo izbriši)

Ako je ta opcija omogućena kada se gumb  pritisne za brisanje fotografija ili videozapisa, fotoaparat neće prikazati dijaloški okvir za potvrdu, nego će smjesta izbrisati slike.

Izbornik	MENU →  → 2. Operations → Quick Erase
----------	---

Off	Kada se pritisne gumb  , prikazuje se dijaloški okvir za potvrdu.
On	Nijedan se dijaloški okvir za potvrdu neće prikazati kada se pritisne gumb  .

Opcije brisanja RAW+JPEG (RAW+JPEG bris.)

Odaberite koja će se radnja izvesti kada se [RAW+JPEG] slike brišu jedna po jedna.





Izbornik	MENU →  → 2. Operations → RAW+JPEG Erase
----------	--



JPEG	Briše se samo JPEG primjerak.
RAW	Briše se samo RAW primjerak.
RAW+JPEG	Brišu se i RAW i JPEG primjerak.

 Ako se [RAW+JPEG] slike brišu primjenom opcije [Erase All] (str. 194) ili [Erase Selected] (str. 197), brišu se i RAW i JPEG primjerci.



Odabir slika za dijeljenje (Naredba dijeljenja)



Možete unaprijed odabrati fotografije koje želite prenijeti na pametni telefon.



- 1 Prikažite sliku koju želite prenijeti i pritisnite gumb .
 - Prikazat će se izbornik reprodukcije.
- 2 Odaberite [Share Order] i pritisnite gumb . Zatim pritisnite  ili .

- Slika je označena za dijeljenje. Prikazat će se ikona  i vrsta datoteke.
- Za dijeljenje se može odabrati do 200 slika u svakom utoru.
- Za poništavanje naredbe dijeljenja pritisnite  ili .

 Datoteka videozapisa čija veličina premašuje 4 GB ne može se označiti za dijeljenje.

 Možete unaprijed odabrati fotografije koje želite prenijeti i istovremeno podesiti naredbu dijeljenja.  »Odabir više slika (Odabrana naredba dijeljenja, Odabrana ocjena, , Kopiraj odabrano, Izbriši odabrano)« (str. 197), »Prijenos slika na pametni telefon« (str. 264)

 Slike možete označiti za dijeljenje i dodjelom funkcije  gumbu u   Function (str. 205).

Pritisnite gumb  kada se tijekom prikaza pojedinačnih slika / indeksnog prikaza / zumiranja reprodukcije prikaže neoznačena slika. Kada držite gumb  pritisnutim i okrećete prednji ili stražnji kotačić, sve slike prikazane dok se kotačić okreće bit će označene za dijeljenje. To neće utjecati na prethodno označene slike koje se prikazuju tijekom okretanja kotačića.

Kad držite gumb  pritisnutim i okrećete prednji ili stražnji kotačić dok se prikazuje označena slika, sve slike prikazane dok se kotačić okreće bit će neoznačene. To neće utjecati na neoznačene slike koje se prikazuju tijekom okretanja kotačića.

Odabir RAW+JPEG slika za dijeljenje

(RAW+JPEG ↩)

Ako su slike snimljene s [RAW+JPEG] za kvalitetu slike, možete odabrati podijeliti samo JPEG primjerke, samo RAW primjerke ili i JPEG i RAW primjerke.

Izbornik	MENU ➔  ➔ 2. Operations ➔ RAW+JPEG ↩
----------	---

JPEG	Za dijeljenje se označavaju samo JPEG primjerci.
RAW	Za dijeljenje se označavaju samo RAW primjerci.
RAW+JPEG	Za dijeljenje se označavaju i RAW i JPEG primjerci.

- ⓘ Mijenjanje opcije odabrane za [RAW+JPEG ↩] ne utječe na slike koje su već označene za dijeljenje.
- ⓘ Bez obzira na odabranu opciju, uklanjanjem oznake za dijeljenje uklanja se oznaka s oba primjerka.

Ocjenjivanje slika

(Ocjena)

Slici dodijelite od jedne do pet zvjezdica za ocjenu.

To može biti korisno pri raspoređivanju i traženju slika s pomoću softvera OM Workspace ili drugih uslužnih programa.

Gumb	Gumb ★
------	--------

Ako pritisnete gumb ★ kada odabrana slika nema dodijeljenih zvjezdica za ocjenu, slici će se dodijeliti zvjezdice za ocjenu. Broj zvjezdica bit će jednak prethodno postavljenom broju.

Ako pritisnete gumb ★ kada odabrana slika ima dodijeljene zvjezdice za ocjenu, te će se zvjezdice za ocjenu ukloniti.

Možete promijeniti broj zvjezdica okretanjem prednjeg ili stražnjeg kotačića dok držite gumb ★ pritisnutim.

- ⓘ Zvjezdice za ocjenu mogu se dodijeliti samo fotografijama.
- ⓘ Ako je slika snimljena s pomoću funkcije [RAW+JPEG], ista će se ocjena primijeniti i na RAW i na JPEG datoteke.
- ⓘ Zvjezdice za ocjenu ne mogu se dodijeliti zaštićenim slikama.
- ⓘ Zvjezdice za ocjenu ne mogu se dodijeliti slikama koje su snimljene drugim fotoaparatom.

Odabir broja zvjezdica koje će se upotrebljavati za ocjenu (Postavke ocjena)

Možete odabrati brojeve zvjezdica koji će se prikazivati kao opcije za ocjenjivanje.



1 Odaberite broj zvjezdica za koje želite da se prikazuju kao opcija prilikom ocjenjivanja slika i stavite kvačicu (✔) pored njega.

- Odaberite opciju s pomoću Δ ∇ i pritisnite gumb \odot da biste stavili kvačicu (✔) pored nje.
Da biste uklonili kvačicu, ponovno pritisnite gumb \odot .

ⓘ Kada ne postoji nijedna stavka pored koje je stavljena kvačica (✔), nećete moći dodijeliti zvjezdice za ocjenu slikama.

ⓘ Promjena postavki za [Rating Settings] ne utječe na već dodijeljene ocjene slika.

Odabir više slika

**(Odabrana naredba dijeljenja, Odabrana ocjena, \odot ,
Kopiraj odabrano, Izbriši odabrano)**

Možete odabrati više slika za [Share Order Selected], [Rating Selected], [\odot], [Copy Select] ili [Erase Selected].

1 Prikažite sliku koju želite odabrati i pritisnite gumb \checkmark .

- Slika će se odabrati i prikazat će se ✔.
Da biste poništili odabir, ponovno pritisnite gumb.
- Sliku možete odabrati tijekom reprodukcije pojedinačnih slika i indeksne reprodukcije.

2 Pritisnite gumb \odot za prikaz izbornika i odaberite [Share Order Selected], [Rating Selected], [\odot], [Copy Select] ili [Erase Selected].

- Kada se prikazuje neoznačena slika, možete držati gumb \checkmark pritisnutim i okretati prednji ili stražnji kotačić da biste odabrali sve slike koje se prikazuju dok okrećete kotačić. To neće utjecati na prethodno označene slike koje se prikazuju tijekom okretanja kotačića.
- Kada se prikazuje označena slika, možete držati gumb \checkmark pritisnutim i okretati prednji ili stražnji kotačić da biste poništili odabir svih slika koje se prikazuju dok okrećete kotačić. To neće utjecati na prethodno neoznačene slike koje se prikazuju tijekom okretanja kotačića.

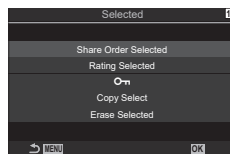

Digitalne »redoslijede ispisa« možete spremići na memorijsku karticu navodeći slike koje će se ispisivati i broj primjeraka svakog ispisa. Slike zatim možete ispisati u fotostudiju koji podržava DPOF. Kod stvaranja naloga za ispis obavezna je memorijska kartica.

■ Konfiguriranje redoslijeda ispisa

Izbornik	MENU ➔ ➔ 1. File ➔
----------	----------------------------

	<p>Pritisnite kako biste odabrali sliku koju želite namjestiti kao predbilježbu za ispis, a zatim pritisnite kako biste odredili broj primjeraka ispisa. Ponovite ovaj korak za namješćanje predbilježaba za ispis za nekoliko slika. Pritisnite gumb kada ste odabrali sve željene slike i zatim odaberite format datuma i vremena.</p> <p>[No]: slike se ispisuju bez datuma i vremena. [Date]: slike se ispisuju s naznakom datuma snimanja. [Time]: slike se ispisuju s naznakom vremena snimanja.</p>
ALL	<p>Odaberite ovu opciju ako želite postaviti redoslijed ispisa za sve slike. Odaberite format datuma i vremena.</p> <p>[No]: slike se ispisuju bez datuma i vremena. [Date]: slike se ispisuju s naznakom datuma snimanja. [Time]: slike se ispisuju s naznakom vremena snimanja.</p>

ⓘ Tijekom ispisa fotografija nije moguće promijeniti postavku između fotografija.

■ Postavljanje redoslijeda ispisa

Set	Redoslijedi ispisa će se postaviti. Postavke će se odraziti na slike spremljene na trenutačno odabranu karticu.
Cancel	Redoslijedi ispisa neće se postaviti.

ⓘ Fotoaparāt se ne može upotrebljavati za izmjenu redoslijeda ispisa stvorenih s drugim uređajima. Stvaranje novog redoslijeda ispisa briše bilo koje druge redoslijede ispisa stvorene s drugim uređajima.

ⓘ Redoslijedi ispisa ne mogu sadržavati RAW slike ili videozapise.

Ponovno postavljanje svih zaštita / naredbi dijeljenja / redoslijeda ispisa / ocjena (Ponovno postavi sve slike)

Odjednom možete ponovno postaviti sve zaštite / naredbe dijeljenja / redoslijede ispisa / ocjene na slikama na kartici u jednom utoru.

Izbornik	MENU ➔ ➔ 1. File ➔ Reset All Images
----------	---

Reset Print Orders	Ponovno postavlja sve naloge za ispis.
Reset Protect	Ponovno postavlja sve zaštite.
Reset share Order	Ponovno postavlja sve naredbe dijeljenja.
Reset Ratings	Ponovno postavlja sve ocjene.

- Ako su u oba utora umetnute memorijske kartice, od vas će se zatražiti da odaberete utór. Odaberite utór i pritisnite gumb . Zatim će se prikazati zaslon za potvrdu.
- ⓘ Kada postoji mnogo ocijenjenih slika, izvršavanje funkcije [Reset Ratings] trajat će dugo.



Zvuk možete snimati s pomoću ugrađenog stereomikrofona ili opcionalnog vanjskog mikrofona te ga dodati slikama. Snimljeni zvuk jednostavna je zamjena za pisane bilješke o slici. Zvučni zapisi mogu biti dugi do 30 s.

- 1 Prikažite sliku kojoj želite dodati zvuk i pritisnite gumb **OK**.
 - Za zaštićene slike nije dostupno snimanje zvuka.
- 2 Odaberite [**M**] i pritisnite gumb **OK**.
 - Za izlaz bez dodavanja zvuka odaberite [No].



- 3 Odaberite [**M** Start] i pritisnite gumb **OK** za početak snimanja.
- 4 Pritisnite gumb **OK** za dovršetak snimanja.
 - Slike sa zvukom označene su ikonama **M** i pokazivačima koji prikazuju kvalitetu snimanja.
 - Za brisanje snimljenog zvuka odaberite [Delete] u koraku 3.



Zvuk se snima brzinom odabranom za videozapise. Ocjena se može odabrati s pomoću [Sound Recording Settings] (str. 180).

■ Reprodukcija zvuka

Reprodukcija počinje automatski kada se prikazuje slika sa zvukom. Da biste podesili glasnoću:

- 1 Prikažite sliku čiji zvuk želite reproducirati.
- 2 Pritisnite **Δ** ili **∇**.
 - Gumb **Δ**: Povećanje glasnoće.
 - Gumb **∇**: Smanjenje glasnoće.



Izradite retuširane primjerke slika. U slučaju slika u formatu RAW, možete podesiti postavke koje su se primjenjivale u trenutku kada je slika snimljena, kao što su balans bijele boje i način slike (uključujući umjetničke filtre). Na slikama u formatu JPEG možete uređivati jednostavne stvari kao što je izrezivanje i promjena veličine.

RAW Data Edit	Retuširajte slike i spremite dobivene primjerke u formatu JPEG (str. 200). Dostupne su opcije u nastavku: [Current]: spremite sliku s postavkama koje su trenutno odabrane na fotoaparatu. [Custom1]/[Custom2]: prilagodite postavke tijekom pretpregleda rezultata na zaslonu. Postavke se spremaju kao [Custom1] ili [Custom2]. [ART BKT]: fotoaparat izrađuje više primjeraka svake slike u formatu JPEG, po jedan za svaki odabrani umjetnički filter. Odaberite jedan ili više filtera i primijenite ih na jednu ili više slika.
JPEG Edit	Retuširajte slike u formatu JPEG i spremite dobivene primjerke u formatu JPEG (str. 201).

Retuširanje slika u formatu RAW (RAW uređ. podat.)

[RAW Data Edit] može se koristiti za podešavanje sljedećih postavki. Te se postavke primjenjuju i kada odaberete [Current].

- | | |
|-------------------------------------|---------------------------|
| Kvaliteta slike | Srednji tonovi |
| Način slike | Svjetla |
| Boja / zasićenje (Funkcija za boju) | Format slike |
| Boja (Djelomična boja) | Visoko ISO smanjenje šuma |
| Balans bijele boje | Prostor boja |
| Temperatura boja | Komp. trapezoida |
| Kompenzacija ekspozicije | |
| Sjene | |

- ❗ [Color Space] fiksno je postavljen na [sRGB] kada je za način slike odabran umjetnički filter.
- ❗ RAW slike ne mogu retuširati ako:
 - nema dovoljno prostora na memorijskoj kartici ili ako je slika snimljena drugim fotoaparatom.

1 Prikažite sliku koju želite urediti i pritisnite gumb **OK**.



2 S pomoću **Δ**/**∇** odaberite [RAW Data Edit] i pritisnite gumb **OK**.

- Prikazat će se izbornik za uređivanje.

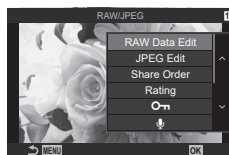

3 Označite stavke s pomoću Δ ∇ .

- Da biste primijenili trenutne postavke fotoaparata, označite [Current] i pritisnite gumb OK . Primijenit će se trenutne postavke.
 - S pomoću Δ ∇ odaberite [Yes] i pritisnite gumb OK da biste snimili razvijenu sliku.
- Za [Custom1] ili [Custom2] označite željenu opciju i pritisnite gumb \triangleright , a zatim uredite postavke kako slijedi:
 - Prikazat će se opcije retuširanja. Označite stavke s pomoću Δ ∇ i upotrijebite \langle \triangleright za odabir postavki. Ponavljajte dok ne odaberete sve željene postavke. Pritisnite gumb OK za pretpregled rezultata.
 - Pritisnite gumb OK kako biste potvrdili postavke. Obrada će se primijeniti na sliku.
 - S pomoću Δ ∇ odaberite [Yes] i pritisnite gumb OK da biste snimili razvijenu sliku.
- Kada označite [ART BKT] i pritisnete gumb \triangleright , prikazat će se popis umjetničkih filtara. Označite umjetničke filtre i pritisnite gumb OK da biste odabrali ili poništili odabir filtara; odabrani filteri označeni su ikonom \checkmark . Pritisnite gumb MENU da biste se vratili na prethodni zaslon nakon što ste odabrali sve željene filtre.
 - Pritisnite gumb OK za snimanje slike nakon obrade s odabranim umjetničkim filtrom.





4 Da biste izradili dodatne primjerke iz istog originala, označite [Reset] i pritisnite gumb OK . Da biste izašli bez izrade dodatnih primjeraka, označite [No] i pritisnite gumb OK .

- Odabirom opcije [Reset] prikazuju se opcije uređivanja. Ponovite postupak od 3. koraka.

Retuširanje slika u formatu JPEG (JPEG uređivanje)

Izbornik [JPEG Edit] sadrži sljedeće opcije.

Shadow Adj	Posvijetlite objekte s pozadinskim osvjetljenjem.
Red-eye Fix	Uklonite »crvene oči« na slikama snimljenima s bljeskalicom.
	Izrežite slike. Odredite veličinu izrezanog dijela prednjim ili stražnjim kotačićem i postavite ga s pomoću Δ ∇ \langle \triangleright .
Aspect	Promijenite omjer stranica sa standardnih 4:3 na [3:2], [16:9], [1:1] ili [3:4]. Nakon odabira omjera stranica upotrijebite podlogu sa strelicama da biste smjestili izrezani dio.
Black & White	Izradite crno-bijeli primjerak trenutne slike.
Sepia	Izradite primjerak trenutne slike u boji sepije.
Saturation	Podesite živopisnost boja. Pretpregled rezultata moguć je na zaslonu.
	Izradite primjerak promijenjene veličine, 1280 x 960, 640 x 480 ili 320 x 240 piksela. Slikama omjera stranica različitog od standardnih 4:3 veličina se mijenja na dimenzije što bliže odabranoj opciji.

⚠ Ovisno o slici možda neće biti moguće korigirati pojavu crvenih očiju.

⚠ Uređivanje JPEG slike nije dostupno u sljedećim slučajevima:

Kada je na računalo obrađena slika, kada nema dovoljno mjesta u memoriji kartice ili kada je slika snimljena na drugom fotoaparatu.

⚠ Slika ne može biti veća () od izvorne veličine.

⚠ Nekim se slikama ne može promijeniti veličina.

- ① [] (rezanje) i [Aspect] mogu se upotrebljavati samo za uređivanje slika s omjerom stranica slika od 4:3 (standardno).

1 Prikažite sliku koju želite urediti i pritisnite gumb **OK**.



2 S pomoću **Δ** **∇** odaberite [JPEG Edit] i pritisnite gumb **OK**.

- Prikazat će se izbornik za uređivanje.

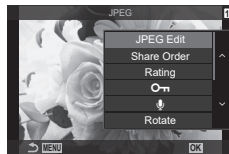

3 Označite stavke s pomoću **Δ** **∇** i pritisnite gumb **OK**.

- Efekt se može prethodno pregledati na zaslonu. Ako je za odabranu stavku navedeno više opcija, s pomoću **Δ** **∇** odaberite željenu opciju.
- Kada je odabrano [], možete mijenjati veličinu izrezanog dijela kotačićima i pozicionirati ga s pomoću **Δ** **∇** **<** **>**.
- Kada je odabrano [Aspect], možete odabrati opciju s pomoću **Δ** **∇** i zatim postaviti položaj s pomoću **Δ** **∇** **<** **>**.



4 Označite [Yes] s pomoću **Δ** **∇** i pritisnite gumb **OK**.

- Novi će se primjerak spremi s odabranim postavkama i fotoaparati će se vratiti na prikaz reprodukcije.

Preklopite postojeće slike u formatu RAW i izradite novu sliku. Za preklapanje se mogu upotrebljavati do 3 slike.

Rezultati se mogu izmijeniti zasebnim podešavanjem svjetline (pojačanja) za svaku sliku.





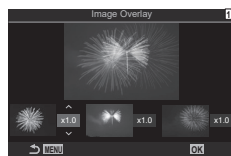
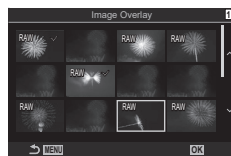









- Preklopljena slika sprema se u trenutno odabranom formatu za kvalitetu slike.
- Preklopljene slike izrađene s postavkom [RAW] odabranom za kvalitetu slike spremaju se u formatu RAW i u JPEG formatu uz primjenu opcije za kvalitetu slike odabrane za [☑️-2] (str. 140).
- Preklopljene slike spremljene u formatu RAW mogu se zatim kombinirati s drugim slikama u formatu RAW radi izrade preklopljenih slika koje se sastoje od 4 ili više slika.

- 1 Prikažite sliku koju želite urediti i pritisnite gumb **OK**.
- 2 S pomoću **△ ▽** odaberite [Image Overlay] i pritisnite gumb **OK**.
- 3 Odaberite broj slika za preklapanje i pritisnite gumb **OK**.
- 4 S pomoću **△ ▽ ◀ ▶** odaberite RAW slike za preklapanje.
 - Odabrane su slike označene simbolom **✓**. Da biste poništili odabir, ponovno pritisnite gumb **OK**.
 - Preklopljena slika prikazat će se ako se odabere broj slika naveden u 3. koraku.
- 5 Prilagodite pojačanje za svaku sliku koja će se preklapati.
 - Gumbima **◀ ▶** odaberite sliku, a s pomoću **△ ▽** prilagodite pojačanje.
 - Pojačanje se može postaviti u rasponu od 0,1–2,0. Rezultate provjerite na zaslonu.
- 6 Pritisnite gumb **OK** za prikaz dijaloškog okvira za potvrdu.
 - Odaberite [Yes] i pritisnite gumb **OK**.



Izrežite neželjene snimke iz videozapisa. Videozapisi se mogu više puta izrezivati za stvaranje datoteka koje sadrže samo snimke koje želite zadržati.

 Ta je opcija dostupna samo za videozapise snimljene fotoaparatom.











- 1** Prikažite videozapis koji želite urediti i pritisnite gumb .
- 2** Odaberite [Movie Edit] i pritisnite gumb .
- 3** S pomoću   odaberite [Movie Trimming] i pritisnite gumb .
 - Od vas će se zatražiti da odaberete način spremanja uređenog videozapisa.
 - [New File]: spremite izrezani videozapis u novu datoteku.
 - [Overwrite]: prebrišite postojeći videozapis.
 - [No]: izađite bez izrezivanja videozapisa.
 - Ako je videozapis zaštićen, ne možete odabrati [Overwrite]:.
- 4** Označite željenu opciju i pritisnite gumb .
 - Prikazat će se vam se zaslon za uređivanje.
- 5** Izrežite videozapis.
 - Upotrijebite gumb  kako biste preskočili prvi kadar i gumb  kako biste preskočili do posljednjeg kadra.
 - Prednjim ili stražnjim kotačićem ili gumbom  označite prvi kadar snimke koju želite izbrisati i pritisnite gumb .
 - Prednjim ili stražnjim kotačićem ili gumbom  označite posljednji kadar snimke koju želite izbrisati i pritisnite gumb .
- 6** Označite [Yes] i pritisnite gumb .
 - Spremljeni videozapis će se spremiti.
 - Da biste odabrali neku drugu snimku, označite [No] i pritisnite gumb .
 - Ako ste odabrali [Overwrite], od vas će se zatražiti da odaberete želite li izrezati dodatnu snimku iz videozapisa. Za izrezivanje dodatnih snimaka označite [Continue] i pritisnite gumb .

Stvaranje fotografija iz videozapisa

(Snimanje foto. iz video.)

Spremite fotografiju odabranog kadra.

 Ta je opcija dostupna samo za [4K] videozapise snimljene fotoaparatom.





- 1** Prikažite videozapis koji želite urediti i pritisnite gumb .
- 2** Odaberite [Movie Edit] i pritisnite gumb .
- 3** S pomoću   odaberite [In-Movie Image Capture] i pritisnite gumb .
- 4** S pomoću   odaberite kadar koji će se spremiti kao fotografija i pritisnite gumb .
 - Fotoaparat će spremiti fotografiju odabranog kadra.
 - Gumbom  vratite se unazad, a gumbom  prebacite se naprijed. Koliko ćete se vratiti unazad ili prebaciti naprijed ovisi o duljini videozapisa.

Promjena uloge gumba (✓) tijekom reprodukcije

(  Funkcija)

Odaberite ulogu koju će gumb  (✓) imati tijekom reprodukcije.

Izbornik	MENU →  → 2. Operations →   Function
----------	--

  Function	 : stvorite ili izmijenite »naredbu dijeljenja« označavanjem slika za prijenos na pametni telefon.  : odaberite više slika.
--	--

Promjena uloga prednjeg i stražnjeg kotačića tijekom reprodukcije

( Funkcija kotačića)



Odaberite uloge koje će prednji i stražnji kotačić imati tijekom reprodukcije.

Izbornik	MENU →  → 2. Operations →  Dial Function
----------	---

	Uvećajte ili smanjite za prebacivanje na indeksni prikaz tijekom reprodukcije.
Prev/Next	Prikažite sljedeću ili prethodno sliku tijekom reprodukcije.

Biranje omjera zumiranja reprodukcije (Zad. postavke)

Odaberite početni omjer zooma za zoom reprodukcije (uvećana reprodukcija).

Izbornik	MENU →  → 2. Operations →   Default Setting
----------	---

Recently	Uvećajte na posljednji odabrani omjer zooma.
Equally Value	Slike se prikazuju s omjerom zooma 1:1. Na zaslonu će se pojaviti ikona  .
×2, ×3, ×5, ×7, ×10, ×14	Odaberite početni omjer zooma.

Automatsko okretanje slika u portretnoj orijentaciji radi reprodukcije

()

Odaberite hoće li se slike snimljene u okomitom usmjerenju automatski okrenuti radi prikaza na fotoaparatu.

Izbornik	MENU →  → 3. Displays → 
----------	---

On	Slike se automatski okreću radi prikaza za vrijeme reprodukcije.
Off	Slike se ne okreću automatski radi prikaza za vrijeme reprodukcije.

Odabir informacija koje se prikazuju tijekom reprodukcije

(▶ Postavke info.)

Odaberite koje će se informacije prikazivati tijekom reprodukcije. Pritiskom gumba INFO tijekom reprodukcije prikaz se mijenja između odabranih prikaza.

Izbornik **MENU** → ▶ → 3. Displays → ▶ Info Settings

1 Odaberite vrstu prikaza i stavite kvačicu (✓) pored njega.

- Odaberite opciju s pomoću Δ ▽ i pritisnite gumb OK da biste stavili kvačicu (✓) pored nje.

Da biste uklonili kvačicu, ponovno pritisnite gumb OK.

Image Only	Prikazuje se samo slika.
Basic	Prikazuje se minimalna količina informacija.
Overall	Prikazuju se sve informacije uključujući uvjete snimanja i histogram (str. 186).

Odabir informacija koje se prikazuju tijekom uvećane reprodukcije

(▶ Q Postavke info.)

Odaberite prikaz kada uvećate sliku pritiskom  ili gumba kojem je dodijeljena funkcija [Q] (uvećaj) (str. 208).



ⓘ Ako uklonite kvačice sa svih opcija, nećete moći uvećati sliku s pomoću S ili gumba kojemu je dodijeljena funkcija [Q] (uvećaj).

Izbornik **MENU** → ▶ → 3. Displays → ▶ Q Info Settings

1 Odaberite vrstu prikaza i stavite kvačicu (✓) pored njega.

- Odaberite opciju s pomoću Δ ▽ i pritisnite gumb OK da biste stavili kvačicu (✓) pored nje.

Da biste uklonili kvačicu, ponovno pritisnite gumb OK.





Magnify Frame	Prikazuje okvir zooma.
Magnify Scroll	Omogućuje vam listanje prikaza tijekom uvećane reprodukcije.





Konfiguriranje indeksnog prikaza (Postavke)

Možete promijeniti broj kadrova koji se prikazuju u indeksnom prikazu i odrediti hoće li se prikazivati kalendarski prikaz.

Izbornik	MENU →  → 3. Displays →  Settings
----------	--

1 Odaberite vrstu prikaza i stavite kvačicu () pored njega.

- Odaberite opciju s pomoću   i pritisnite gumb  da biste stavili kvačicu () pored nje.
Da biste uklonili kvačicu, ponovno pritisnite gumb .

 4 /  9 /  25 /  100	Odaberite broj kadrova koji se prikazuju u indeksnom prikazu.
Calendar	Slike se prikazuju na kalendaru.



Funkcije za konfiguriranje kontrola fotoaparata

Promjena uloga gumba























(Postavke gumba)

P A S M B 

Gumbima se umjesto njihovih postojećih funkcija mogu dodijeliti druge uloge.

Funkcije dodijeljene s pomoću [Button Function] primjenjuju se samo tijekom snimanja fotografija. Funkcije dodijeljene s pomoću [Button Function] primjenjuju se u načinu  (videozapis).

■ Podesive kontrole

Ikona	Gumb	Zadana uloga	
			
	Gumb 	 (kompenzacija ekspozicije)	
	Gumb 	 (slika visoke razluč.)	 REC (snimanje videozapisa)
ISO	Gumb ISO	ISO osjetljivost	
AF-ON	Gumb AF-ON	AF-ON	
AEL	Gumb AEL	AEL	
	Gumb 	 (odabir prikaza)	
	Podloga sa strelicama	Isklj.* ¹	
	Podloga sa strelicama  (desno)* ²	MF (prebacivanje AF/MF)	
	Podloga sa strelicama  (dolje)* ²	WB (balans bijele boje)	
	Gumb balansa bijele boje na jedan dodir	 (balans bijele boje na jedan dodir)	Peaking
	Gumb pretpregleda	Preview	Magnify
PBH 	Gumb  na opcionalnom držaču baterija za napajanje	 (kompenzacija ekspozicije)	
PBH ISO	Gumb ISO na opcionalnom držaču baterija za napajanje	ISO osjetljivost	
PBH AF-ON	Gumb AF-ON na opcionalnom držaču baterija za napajanje	AF-ON	
L-Fn	Gumb Fn na objektivu	AF Stop	

*¹ Prema zadanim postavkama podlozi sa strelicama nije dodijeljena nijedna funkcija.

*² Za uporabu  i  na podlozi sa strelicama s njihovim dodijeljenim ulogama, odaberite [Direct Function] za [] (podloga sa strelicama).

Glavna upravljačka ploča	➔ Button Function / Button Function
Izbornik	MENU ➔ ➔ 1. Operations ➔ Button Settings ➔ Button Function MENU ➔ ➔ 1. Operations ➔ Button Settings ➔ Button Function

- Označite željenu kontrolu s pomoću Δ ∇ i pritisnite gumb .
- Označite jednu od funkcija s pomoću Δ ∇ $\langle \triangleright$ i pritisnite gumb da biste je dodijelili odabranoj kontroli.

■ Dostupne uloge











»samo «: ta je uloga dostupna samo u izborniku [Button Function].









»samo «: ta je uloga dostupna samo u izborniku [Button Function].











Dostupne opcije razlikuju se od gumba do gumba.











Uloga	Funkcija
REC (snimanje videozapisa)	Kontrola funkcionira kao gumb za snimanje videozapisa. Pritisnite za pokretanje ili zaustavljanje snimanja.
Preview () (samo)	Zaustavite otvor objektivna na odabranoj vrijednosti. To vam omogućuje pretpregled dubine polja. Otvor objektivna zaustavlja se na trenutačno odabranoj vrijednosti dok je pritisnut ovaj gumb. Opcije pretpregleda mogu se odabrati s pomoću [Lock] (str. 224).
(balans bijele boje na jedan dodir)	Izmjerite vrijednost za balans bijele boje na jedan dodir (str. 152). Da biste mjerili balans bijele boje tijekom fotografiranja, kadrirajte referentni predmet (komad bijelog papira ili nešto slično) na zaslonu pa pritisnite i držite kontrolu te pritisnite gumb zatvarača. Prikazat će se popis opcija balansa bijele boje na jedan dodir, među kojima možete odabrati lokaciju spremanja nove vrijednosti. Da biste mjerili balans bijele boje tijekom snimanja videozapisa, kadrirajte referentni predmet (komad bijelog papira ili nešto slično) na zaslonu pa pritisnite gumb. Prikazat će se popis opcija balansa bijele boje na jedan dodir, među kojima možete odabrati lokaciju spremanja nove vrijednosti.
AF Area Select ([::])	Možete odabrati ciljani način AF (str. 77) i položaj (str. 76). Pritisnite kontrolu za pregled prikaza odabrane AF oznake. Služite se prednjim ili stražnjim kotačićem za odabir ciljnog načina AF te višenamjenskom tipkom ili podlogom sa strelicama za pozicioniranje AF oznake. <ul style="list-style-type: none"> Možete odabrati kontrole koje će se upotrebljavati za tu radnju. »Odabir AF oznake ([::])Odabir postavki zaslona« (str. 99)
[::]Home ([::]HP) (AF početni položaj) (samo)	Pozovite prethodno spremljene postavke »početnog položaja« za [AF Target Mode] i [AF Target Point]. Postavke početnog položaja spremaju se s pomoću [[::] Set Home] (str. 98). <ul style="list-style-type: none"> Možete spremiti zasebne početne položaje za pejzažne i portretne orijentacije. »Usklađivanje odabira AF oznake i orijentacije fotoaparata (Orijent. povezana s [::])« (str. 97)
MF (MF) (prebacivanje AF/MF)	Prebacujte između AF i MF. Pritisnite jednom za odabir MF-a i još jednom da biste se vratili na prethodni način. Način fokusiranja također se može odabrati držanjem gumba i okretanjem kotačića.

Uloga	Funkcija
RAW (RAW quality) (samo)	Ako pritisnete gumb dok je [] postavljeno na JPEG, promijenit će se u RAW+JPEG. Kada je [] postavljeno na RAW ili RAW+JPEG, postavka se neće promijeniti. Možete odabrati i postavku kvalitete slike držanjem gumba i okretanjem kotačića.
Test picture (Test) (samo)	Snimate testnu snimku. Možete pregledati efekte odabranih postavki na stvarnoj fotografiji. Ako držite kontrolu pritisnutom dok pritisćete gumb zatvarača, moći ćete vidjeti rezultat, ali slika se neće spremi na memorijsku karticu.
Custom Mode C1-C4 (samo)	Pozovite postavke za odabrani prilagođeni način. Pritisnite kontrolu jednom za pozivanje spremljenih postavki i drugi put za vraćanje prethodno korištenih postavki (str. 58). Kontrola nastavlja izvoditi ovu funkciju dok je prilagođeni način odabran kotačićem odabira načina rada.
Exposure Comp. ()	Prilagodite postavke ekspozicije. Držite kontrolu pritisnutom i okrećite prednji ili stražnji kotačić. Alternativno, možete pritisnuti gumb za aktiviranje postavki pa zatim rotirati kotačiće. Dostupne prilagodbe ovise o načinu snimanja: [P]: za kompenzaciju ekspozicije upotrijebite prednji ili stražnji kotačić ili $\triangleleft \triangleright$. Upotrijebite gumb $\triangle \nabla$ za promjenu programa. [A]: za kompenzaciju ekspozicije upotrijebite prednji ili stražnji kotačić ili $\triangleleft \triangleright$. Upotrijebite gumb $\triangle \nabla$ za otvor objektivna. [S]: za kompenzaciju ekspozicije upotrijebite prednji ili stražnji kotačić ili $\triangleleft \triangleright$. Upotrijebite gumb $\triangle \nabla$ za brzinu zatvarača. [M]*: za brzinu zatvarača upotrijebite stražnji kotačić ili $\triangle \nabla$. Upotrijebite prednji kotačić ili gumb $\triangleleft \triangleright$ za otvor objektivna. [B]: za precacivanje između bulb/time i kompozitnog fotografiranja uživo upotrijebite stražnji kotačić ili $\triangle \nabla$. Upotrijebite prednji kotačić ili gumb $\triangleleft \triangleright$ da biste odabrali otvor objektivna. * Za informacije o prilagodbi postavki ekspozicije kada je za [ISO] odabrano [Auto] (str. 113) pogledajte »Prilagodba kompenzacije ekspozicije« (str. 107).
Digital Tele-converter (: $\times 2x$ / : $\times 1.4x$)	Uključite ili isključite digitalni telekonverter (str. 166). Pritisnite jednom za uvećanje i ponovno za smanjenje. Možete ga uključiti/isključiti čak i kada snimate videozapis. Tijekom snimanja videozapisa prikazuje se okvir koji označava područje koje će digitalni telekonverter uvećati.
Keystone Comp. () (samo)	Pritisnite kontrolu za prikaz postavki kompenzacije trapezoida (str. 170). Nakon prilagođavanja postavki pritisnite kontrolu ponovno da biste izašli. Za otkazivanje kompenzacije trapezoida držite kontrolu pritisnutom.
Fisheye Compensation () (samo)	Omogućite korekciju efekta ribljev oka (str. 171). Pritisnite jednom da biste omogućili korekciju efekta ribljev oka. Pritisnite ponovno da biste onemogućili tu opciju. Držite gumb i rotirajte prednji ili stražnji kotačić za odabir između opcija 1, 2 i 3 za [Angle].
Magnify ()	Pritisnite kontrolu jednom za prikaz okvira zooma i još jednom za uvećanje (str. 80). Pritisnite kontrolu treći put za izlazak iz zooma; za skrivanje okvira zooma pritisnite i držite kontrolu. S pomoću višenamjenske tipke, kontrola na dodir ili $\triangle \nabla \triangleleft \triangleright$ pozicionirajte okvir zooma.

Uloga	Funkcija
HDR (samo )	Omogućite HDR (str. 162). Pritisnite jednom da biste omogućili HDR. Pritisnite ponovno da biste onemogućili tu opciju. Držite gumb i rotirajte prednji ili stražnji kotačić za prilagođavanje postavki opcije HDR, uključujući HDR bracketing.
ISO	Prilagodite postavke za [ISO] (str. 113). Držite kontrolu pritisnutom i okrećite prednji ili stražnji kotačić. Alternativno, možete pritisnuti gumb za aktiviranje postavki pa zatim rotirati kotačiće. Podesite postavke s pomoću prednjeg ili stražnjeg kotačića ili  .
WB (balans bijele boje)	Prilagodite postavke za [WB] (str. 150). Držite kontrolu pritisnutom i okrećite prednji ili stražnji kotačić. Alternativno, možete pritisnuti gumb za aktiviranje postavki pa zatim rotirati kotačiće. Podesite postavke s pomoću prednjeg ili stražnjeg kotačića ili  .
Multi Function (Multi Fn)	Konfigurirajte kontrolu koja će koristiti kao gumb za više funkcija (str. 215). Držite kontrolu pritisnutom i rotirajte prednji ili stražnji kotačić za odabir funkcije koja će se izvoditi. Izabrana funkcija može se izvesti pritiskom kontrole.
Peaking (Peak)	Uključite ili isključite isticanje fokusa (str. 103). Pritisnite kontrolu jednom da biste uključili isticanje i ponovno da biste ga isključili. Kada je isticanje uključeno, opcije isticanja (boja, iznos) mogu se prikazati pritiskom gumba INFO .
 Level Disp ()	Prikažite digitalni mjerač nagiba. Trakasti prikaz ekspozicije na tražilu funkcionira kao mjerač nagiba. Ponovno pritisnite kontrolu za izlaz. Ta se opcija primjenjuje kada se [ Style 1] ili [ Style 2] odabere za [EVF Style] (str. 228).
 View Selection (View Selection) (odabir prikaza)	Prebacujte između fotografiranja s pomoću tražila i prikaza uživo. Ako je za [EVF Auto Switch] odabrano [Off] (str. 250), prikaz će se prebacivati između tražila i zaslona. Pritisnite i držite kontrolu za prikaz opcija [EVF Auto Switch].
LV Mode (S-OVF) (samo )	Prebacuje [LV Mode] (str. 225) između [Standard] i [S-OVF].
AF Limiter (AFLimit) (samo )	Omogućite limitator AF-a (str. 92). Pritisnite jednom da biste omogućili funkciju [AF Limiter]. Pritisnite ponovno da biste onemogućili tu opciju. Držite gumb pritisnutim i rotirajte prednji ili stražnji kotačić za odabir između triju pohranjenih postavki.
Preset MF (Pre MF)	Postavite [AF Mode] na [Pre MF] (str. 72). Pritisnite kontrolu jednom da biste omogućili zadani MF i ponovno da biste vratili prethodni način fokusiranja. Umjesto toga, možete odabrati [AF Mode] tako da držite kontrolu i rotirate kotačić.
Lens Info Settings (Exif Lens)	Pozovite prethodno spremljene podatke objektiva (str. 246). Pozovite spremljene postavke za aktualni objektiv nakon promjene objektiva ili sličnih radnji.
IS Mode (IS)	Uključite ili isključite [Image Stabilizer] (str. 136). Pritisnite jednom da biste odabrali [Off] i ponovno za uključivanje stabilizacije slike. Držite kontrolu i rotirajte prednji ili stražnji kotačić da biste pristupili opcijama za [Image Stabilizer].

Uloga	Funkcija
Flicker Scan (Flicker Scan)	Prilagodite postavke za [Flicker Scan] (str. 108). Pritisnite kontrolu da biste odabrali [On]. Možete podesiti brzinu zatvarača za optimalne rezultate tijekom pregledavanja trakastih artefakata na zaslonu. Ponovno pritisnite kontrolu za prikaz informacija o snimanju i pristup drugim postavkama. Držite kontrolu pritisnutom da biste odabrali [Off] za [Flicker Scan].
Live ND Shooting (ND) (samo )	Omogućite ND filter uživo (str. 158). Pritisnite jednom da biste omogućili [Live ND Shooting]. Pritisnite ponovno da biste onemogućili tu opciju. Držite gumb i okrećite prednji ili stražnji kotačić da biste prilagodili postavke za [Live ND Shooting].
Off	Kontrola se ne upotrebljava.
Flash Mode (⚡) (samo )	Podesite postavke bljeskalice (str. 120). Pritisnite jednom za prikaz opcija za bljeskalicu i ponovno za odabir označene opcije i izlaz. Označite postavke s pomoću prednjeg ili stražnjeg kotačića ili \triangleleft \triangleright . • Ta se funkcija može dodijeliti samo gumbima \triangleright i \triangleleft . Prvo morate postaviti [\blacktriangleleft] na [Direct Function].
  (sequential shooting/selftimer) (samo )	Odaberite način okidanja (uzastopno snimanje/samookidač) (str. 126). Pritisnite gumb za prikaz opcija načina snimanja pa odaberite način prednjim ili stražnjim kotačićem ili gumbima \triangleleft \triangleright . • Ta se funkcija može dodijeliti samo gumbima \triangleright i \triangleleft . Prvo morate postaviti [\blacktriangleleft] na [Direct Function].
 Lock (zaključavanje kontrola na dodir)	Zaključavanje kontrola na dodir. Pritisnite i držite gumb jednom za zaključavanje kontrola na dodir i još jednom za njihovo otključavanje. • Ta se funkcija može dodijeliti samo gumbima \triangleright i \triangleleft . Prvo morate postaviti [\blacktriangleleft] na [Direct Function].
Electronic Zoom (W↔T)	Uvećajte ili smanjite zoom power zoom objektiv. Nakon pritiska kontrola služi se podlogom sa strelicama za uvećavanje ili smanjivanje. Upotrijebite \triangle ili \triangleright za uvećavanje, a \triangleleft ili \blacktriangleleft za smanjivanje. • Ta se funkcija može dodijeliti samo gumbima \triangleright i \triangleleft . Prvo morate postaviti [\blacktriangleleft] na [Direct Function].
AF Stop	Obustavlja automatsko fokusiranje. Zaključavanja fokusa i automatsko fokusiranje obustavljaju se dok je ta kontrola pritisnuta. Primjenjuje se samo na gumbe objektiv L.Fn .
 Face Selection (☺)	Odaberite lice koje se upotrebljava za fokusiranje kada fotoaparat detektira više objekata portreta. Pritiskom na gumb odabire se lice najbliže trenutnoj AF ciljnoj oznaci. Ako je za ciljni način AF odabrano  Sve (sve oznake), pritiskom na gumb se umjesto toga odabire lice najbliže središtu kadra. Za fokusiranje na drugo lice, držite gumb pritisnutim i okrećite prednji ili stražnji kotačić. Ta se opcija može koristiti i tijekom snimanja videozapisa.
Face & Eye Detection (☺)	Pritiskom gumba kad je za [Face & Eye Detection] odabrana bilo koja opcija osim [Off] (str. 88) odabire se [Isključ.]; da biste vratili prethodnu postavku, ponovno pritisnite taj gumb. Za mijenjanje opcije prikazane u izborniku [Face & Eye Detection] držite gumb pritisnutim i okrećite prednji ili stražnji kotačić.

Uloga	Funkcija
Focus Ring Lock 	Pritisnite kontrolu jednom da biste onemogućili prsten fokusa na objektivu i pritisnite je ponovno da biste ga omogućili. Ta je opcija dostupna kada se [S-AF MF], [C-AF MF], [MF], [C-AF+TR MF], [Pre MF] ili [AF MF] odabere za [AF Mode]. Dio MF pokazivača načina AF prikazuje se sivom bojom dok je prsten onemogućen. U slučaju objektivna opremljenih MF (ručni fokus) ručicom, pritisak na gumb nema nikakvog učinka kada je prsten fokusa u položaju MF (bliže kućištu fotoaparata). Zaklj. prst. za fokus završava kada izvršite radnje poput isključivanja fotoaparata ili pričvršćivanja drugog objektivna.
Night Vision (Night LV) (samo )	Pritiskom gumba kada je za [ Night Vision] (str. 225) odabrano [Off] odabire se [On]. Ako je odabrano [On], pritiskom gumba odabire se [Off].
AEL (AE zaključavanje)	Pritisnite gumb da biste zaključali ekspoziciju. Ponovno ga pritisnite da biste je otpustili.
AF-ON	Fotoaparat fokusira s pomoću automatskog fokusa dok je pritisnut gumb (str. 83). Fotoaparat prestaje fokusirati kada se gumb otpusti.
AE BKT (samo )	Pritiskom gumba kada je za [AE BKT] odabrano [Off] odabire se postavka odabrana u [AE BKT]. Ako je odabrana neka druga opcija osim [Off], pritiskom gumba odabire se [Off]. Da biste odabrali opciju za [AE BKT], držite gumb pritisnutim i okrećite prednji ili stražnji kotačić.
WB BKT (samo )	Pritiskom gumba kada je za [WB BKT] odabrano [Off] odabire se postavka odabrana u [WB BKT]. Ako je odabrana neka druga opcija osim [Off], pritiskom gumba odabire se [Off]. Da biste odabrali opciju za [WB BKT], držite gumb pritisnutim i okrećite prednji ili stražnji kotačić.
FL BKT (samo )	Pritiskom gumba kada je za [FL BKT] odabrano [Off] odabire se postavka odabrana u [FL BKT]. Ako je odabrana neka druga opcija osim [Off], pritiskom gumba odabire se [Off]. Da biste odabrali opciju za [FL BKT], držite gumb pritisnutim i okrećite prednji ili stražnji kotačić.
ISO BKT (samo )	Pritiskom gumba kada je za [ISO BKT] odabrano [Off] odabire se postavka odabrana u [ISO BKT]. Ako je odabrana neka druga opcija osim [Off], pritiskom gumba odabire se [Off]. Da biste odabrali opciju za [ISO BKT], držite gumb pritisnutim i okrećite prednji ili stražnji kotačić.
ART BKT (samo )	Uključite ili isključite [ART BKT]. Da biste odabrali opciju za [ART BKT], pritisnite i zadržite gumb.
Focus BKT (samo )	Uključite ili isključite [Focus BKT]. Da biste odabrali opciju za [Focus BKT], pritisnite i zadržite gumb.
Focus Stacking  (samo )	Uključite ili isključite [Focus Stacking]. Da biste odabrali opciju za [Focus Stacking], pritisnite i zadržite gumb.

Uloga	Funkcija
High Res Shot () (samo )	Pritiskom gumba kada je za [High Res Shot] odabrano [Off] odabire se postavka odabrana u [High Res Shot]. Ako je odabrana neka druga opcija osim [Off], pritiskom gumba odabire se [Off]. Da biste odabrali opciju za [High Res Shot], držite gumb pritisnutim i okrećite prednji ili stražnji kotačić.
Subject Detection ()	Pritiskom gumba kada je za [Subject Detection] odabrano [Off] odabire se postavka odabrana u [Subject Detection]. Ako je odabrana neka druga opcija osim [Off], pritiskom gumba odabire se [Off]. Da biste odabrali opciju za [Subject Detection], držite gumb pritisnutim i okrećite prednji ili stražnji kotačić.
Direct Function () / () / ()	Dodijelite uloge gumbima na podlozi sa strelicama ($\Delta \nabla \triangleleft \triangleright$). Mogu se dodijeliti uloge u nastavku: Gumb \triangleleft : [:::] (odabir Af cilja) Gumb Δ : [M] (kompenzacija ekspozicije) Gumb \triangleright : [MF] (prebacivanje AF/MF) Gumb ∇ : [WB] (balans bijele boje) • Gumbima \triangleright i ∇ mogu se dodijeliti druge funkcije.
WB Lock (Lock ^{WB} AUTO) (samo )	Kada snimate videozapis dok je balans bijele boje postavljen na [AUTO], pritiskom gumba balans bijele boje se zaključava. Ponovnim pritiskom zaključavanje se otpušta.
View Assist (BT.709) (samo )	Uključite ili isključite [] View Assist]. Tu postavku možete promijeniti čak i kad snimate videozapis.
Zebra Pattern Settings () (samo )	Uključite ili isključite [Zebra Pattern Settings]. Tu postavku možete promijeniti čak i kad snimate videozapis.

■ Uporaba opcija s više funkcija (Više funkcija)

Dodijelite više uloga jednom gumbu.

☞ Da biste se koristili značajkom više funkcija, najprije morate dodijeliti [Multi Function] kontroli fotoaparata s pomoću [Button Settings] (str. 208).

Odabir funkcije

- 1 Držite gumb kojem je dodijeljeno [Multi Function] i okrećite prednji ili stražnji kotačić.
 - Okrećite kotačić dok se ne označi željena značajka.
 - Otpustite gumb da biste odabrali označenu značajku.
- 2 Pritisnite gumb kojemu je dodijeljena opcija [Multi Function].
- 3 Prilagodite postavke.





Višefunkcijski gumb može se koristiti za sljedeće:

Highlight&Shadow Control	Prilagodite svjetlinu prednjim ili stražnjim kotačićem. Pritisnite gumb INFO za odabir raspona tonova (svjetlo, sjena ili srednji tonovi).
Color Creator	Prednjim kotačićem prilagodite nijansu, a stražnjim zasićenje.
ISO ISO	Odaberite postavku prednjim ili stražnjim kotačićem.
WB WB	
Magnify	Prikazat će se okvir zooma.
Image Aspect	Odaberite postavku prednjim ili stražnjim kotačićem.
LV Mode	Pritisnite gumb za prebacivanje između [Standard] i [S-OVF].
Peaking	Pritisnite gumb za uključivanje ili isključivanje te značajke.

- Možete birati između prikazanih opcija. ☞ [Multi Function Settings] (str. 236)
- ☞ Tijekom snimanja moguće je postaviti i [Highlight&Shadow Control] tako da pritisnete (Kompenzacija ekspozicije) i zatim pritisnete gumb **INFO**.

■ Snimanje videozapisa pritiskom gumba zatvarača (Funkcija zatvarača)

PASMB 



Konfigurirajte gumb zatvarača da funkcioniра kao gumb  (snimanje videozapisa). Opcionalni daljinski upravljač zatim se može upotrijebiti za pokretanje ili zaustavljanje snimanja kada se kovačić odabira načina rada okrene na  (videozapis).

Izbornik	MENU →  → 1. Operations →  Shutter Function
----------	--

Off	Gumb zatvarača ne može se upotrebljavati za snimanje videozapisa.
 REC	Pritisnite gumb zatvarača do kraja za početak ili prekid snimanja videozapisa.





 Gumb  ne može se upotrebljavati za snimanje videozapisa ako je odabrano [ REC].

Dodjeljivanje uloga prednjem i stražnjem kovačiću





( Funkcija kovačića /  Funkcija kovačića)



PASMB 

Odaberite uloge koje će izvoditi prednji i stražnji kovačići.



Izbornik	MENU →  → 1. Operations → Dial Settings →  Dial Function MENU →  → 1. Operations → Dial Settings →  Dial Function
----------	--

1 Odaberite stavku koju želite postaviti i pritisnite gumb .

- Odaberite kovačić s pomoću gumba   i s pomoću gumba   odaberite ulogu.
- Pritisnite gumb **INFO** za prebacivanje između različitih položaja ručica.
- Kada su postavke dovršene, pritisnite gumb .





 Kada se [ Fn Lever Function] / [ Fn Lever Function] postavi na neku drugu postavku osim [mode1], funkcije dodijeljene ručici 1 bit će omogućene čak i ako je ručica u položaju 2.

Funkcije koje se mogu dodijeliti u [Dial Function] navedene su u nastavku.

Uloga	Funkcija	Način snimanja				
		P	A	S	M	B
Ps	Promjena programa (str. 44).	✓	—	—	—	—
Shutter	Odaberite brzinu zatvarača.	—	—	✓	✓	✓*
FNo.	Podesite otvor objektiva.	—	✓	—	✓	✓
	Prilagodite kompenzaciju ekspozicije.	✓	✓	✓	✓	✓
	Prilagodite kompenzaciju bljeskalice.	✓	✓	✓	✓	✓
ISO	Podešavanje ISO osjetljivosti.	✓	✓	✓	✓	✓
WB	Podešavanje balansa bijele boje.	✓	✓	✓	✓	✓
CWB Kelvin	Odaberite temperaturu boje kada je CWB (prilagođeno) odabrano za balans bijele boje.	✓	✓	✓	✓	✓
Off	Nema.	✓	✓	✓	✓	✓

* Prebacujte između opcija bulb, time i kompozitno uživo.

Funkcije koje se mogu dodijeliti u [Dial Function] navedene su u nastavku.

Uloga	Funkcija	Način  (način ekspozicije videozapisa)			
		P	A	S	M
Shutter	Odaberite brzinu zatvarača.	—	—	✓	✓
FNo.	Podesite otvor objektiva.	—	✓	—	✓
	Prilagodite kompenzaciju ekspozicije.	✓	✓	✓	✓
ISO	Podešavanje ISO osjetljivosti.	—	—	—	✓
WB	Podešavanje balansa bijele boje.	✓	✓	✓	✓
CWB Kelvin	Odaberite temperaturu boje kada je CWB (prilagođeno) odabrano za balans bijele boje.	✓	✓	✓	✓
 VOL	Podesite glasnoću snimanja.	✓	✓	✓	✓
 VOL	Prilagodite glasnoću slušalica.	✓	✓	✓	✓
Off	Nema.	✓	✓	✓	✓

Odaberite smjer u kojem će se kotačići okretati za postavljanje ekspozicije.

Izbornik	MENU ➔  ➔ 1. Operations ➔ Dial Settings ➔ Dial Direction
----------	--



Exposure	Odaberite smjer okretanja kotačića kako biste postavili otvor objektiva i brzinu zatvarača u načinima A , S , M i B .
Ps	Odaberite smjer okretanja kotačića za promjenu programa (način P).

Mijenjanje funkcija alata za višestruki odabir

(Post. alata za višestr. odabir)

Odaberite smjer u kojem će se kotačići okretati za postavljanje ekspozicije.







Izbornik	MENU ➔  ➔ 1. Operations ➔ Multi Selector Settings
----------	---

 Center Button	<p>Odaberite radnju koja će se izvoditi pritiskom višenamjenske tipke. Višenamjenska će tipka u tom slučaju funkcionirati kao gumb.</p> <p>[Off]: nema dodijeljene uloge. Pritiskanje višenamjenske tipke nema nikakvog učinka.</p> <p>[[::]]: pritisnite višenamjensku tipku da biste prilagodili postavke za odabir AF oznake ili ciljni način AF. Podloga sa strelicama ili prednji i stražnji kotačić mogu se upotrebljavati u skladu s postavkom odabranom za [[::]]Select Screen Settings (str. 99).</p> <p>[[::]]HP: višenamjenska tipka izvodi funkciju odabranu za [[::]]Button Function > [[::]]Home (str. 98).</p> <p> Ta se opcija primjenjuje samo na način fotografiranja.</p>
 Direction Key	<p>Odaberite radnju koja će se izvoditi naginjanjem višenamjenske tipke. Višenamjenska tipka obično se koristi za pozicioniranje AF oznake, ali ta se funkcija može onemogućiti za sprječavanje neželjenog rada.</p> <p>[Off]: nema dodijeljene funkcije.</p> <p>[[::]]: alat za višestruki odabir može se upotrebljavati za pozicioniranje AF oznake.</p>

Izbornik

MENU →  → 1. Operations → Fn Lever Settings

■ Kako konfigurirati Fn ručicu

 Fn Lever Function	<p>Odaberite ulogu za Fn ručicu u načinima fotografija. Fn ručica može se koristiti za odabir uloga prednjih i stražnjih kotačića ili pozivanje postavki fokusa. Može se koristiti i za odabir načina videozapisa.</p> <p>Ta se postavka primjenjuje u načinima P, A, S, M i B (načini za fotografiranje). Opcija odabrana s pomoću [Fn Lever Function] primjenjuje se u načinu  (videozapis).</p>
 Fn Lever Function	<p>Odaberite ulogu za Fn ručicu u načinu  (videozapis). Fn ručica može se koristiti za odabir uloga prednjih i stražnjih kotačića ili pozivanje postavki fokusa.</p> <p>Uloga dodijeljena Fn ručici s pomoću ove stavke primjenjuje se u načinu  (videozapis).</p> <p>U načinima P, A, S, M i B (fotografija) Fn ručica ima ulogu odabranu u [Fn Lever Function].</p>
Fn Lever/Power Lever	<p>Fn ručica može se koristiti kao ručica za uključivanje/isključivanje. Služite se ovom značajkom ako želite desnom rukom uključiti ili isključiti fotoaparata tijekom snimanja.</p>

■ Konfiguriranje [Fn Lever Function]

- 1 Odaberite [Fn Lever Function] na zaslonu [Fn Lever Settings] i pritisnite gumb **OK**.

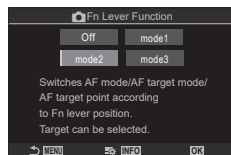

Zaslon **Fn** Funk. Fn ručice

Off	Mijenjanje položaja Fn ručice nema nikakvog učinka.
mode1	Zamijenite funkcije prednjih i stražnjih kovačića. Funkcije za položaje 1 i 2 odgovaraju postavci odabranoj za [Dial Function] (str. 216).
mode2	Prebacujte između dviju grupa postavki prethodno odabranih za [AF Mode], [AF Target Mode] i [AF Target Point]. Pritisnite gumb INFO i stavite kvačicu (✓) pored postavke koju želite ponovno pozvati s pomoću Fn ručice. Da biste uklonili kvačicu, ponovno pritisnite gumb OK . [AF Mode]: S-AF, C-AF itd. [AF Target Mode]: [-]Jednostruko, []Sve itd. [AF Target Point]: položaj AF oznake.
mode3	Mijenjajte način snimanja. Možete prebaciti na način VIDEO (videozapis) bez okretanja kovačića odabira načina rada.

- ⓘ Kada je odabran [mode3], [Fn Lever Function] ne može se upotrebljavati (str. 221).
- ⓘ Funkcija se ne može upotrebljavati u sljedećim slučajevima.
 - Opcija [Fn Lever/Power Lever] (str. 222) postavljena je na [ON/OFF] ili [OFF/ON].

■ Konfiguriranje [Fn Lever Function]

- 1 Odaberite [Fn Lever Function] na zaslonu [Fn Lever Settings] i pritisnite gumb **OK**.

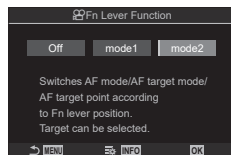

Zaslon **Fn** Funk. Fn ručice

Off	Mijenjanje položaja Fn ručice nema nikakvog učinka.
mode1	Zamijenite funkcije prednjih i stražnjih kovačića. Funkcije za položaje 1 i 2 odgovaraju postavci odabranoj za [Dial Function] (str. 216).
mode2	Prebacujte između dviju grupa postavki prethodno odabranih za [AF Mode], [AF Target Mode] i [AF Target Point]. Pritisnite gumb INFO i stavite kvačicu (✓) pored postavke koju želite ponovno pozvati s pomoću Fn ručice. Da biste uklonili kvačicu, ponovno pritisnite gumb OK . [AF Mode]: S-AF, C-AF itd. [AF Target Mode]: [#]Malo, []Sve itd. [AF Target Point]: položaj AF oznake

⚠ Funkcija se ne može upotrebljavati u sljedećim slučajevima.

- [mode3] odabran je za [Fn Lever Function] (str. 220).
- Opcija [Fn Lever/Power Lever] (str. 222) postavljena je na [ON/OFF] ili [OFF/ON].

■ Upotreba [mode2] za [Fn Lever Function] / [Fn Lever Function]

Ako je [mode2] odabran za [Fn Lever Function] / [Fn Lever Function], fotoaparati će pohraniti zasebne postavke fokusa za položaje 1 i 2.

- 1 Okrenite **Fn** ručicu u položaj 1 i postavite postavke AF-a.

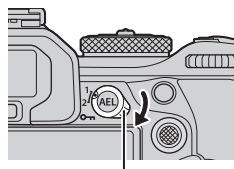

- Fotoaparati mogu pohraniti postavke koje su označene (✓) u:

[AF Mode]: S-AF, C-AF itd.
[AF Target Mode]: [•] Malo, [grid] Sve itd.
[AF Target Point]: Položaj AF cilja

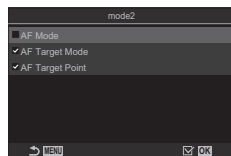

- 2 Ponovite taj postupak za položaj 2.

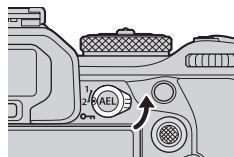



- 3 Okrenite ručicu u željeni položaj da biste ponovno pozvali spremljene postavke.

■ Konfiguriranje [Fn Lever/Power Lever]

- 1 Odaberite [Fn Lever/Power Lever] na zaslonu [Fn Lever Settings] i pritisnite gumb .



Fn	Ručica funkcionira u skladu s opcijama odabranima za  Fn Lever Function] i  Fn Lever Function] (str. 221).
ON/OFF	Ručica funkcionira kao ručica za uključivanje/isključivanje. Položaj 1 je za uključivanje, a položaj 2 za isključivanje.
OFF/ON	Ručica funkcionira kao ručica za uključivanje/isključivanje. Položaj 1 je za isključivanje, a položaj 2 za uključivanje.





- ⓘ Ručica za UKLJ./ISKLJ. ne može se upotrijebiti za isključivanje fotoaparata ako je odabrano [ON/OFF] ili [OFF/ON].  Fn Lever Function] i  Fn Lever Function] podjednako su nedostupne.

Power zoom objektiv (Post. elektroničkog zumiranja)

PASMB

Odaberite brzinu uvećavanja ili smanjivanja power zoom objektivu tijekom okretanja prstena zooma. Prilagodite brzinu zooma ako je prevelika i ne možete kadrirati objekt.





Izbornik	MENU ➔  ➔ 1. Operations ➔ Electronic Zoom Settings
----------	--

 Elec. Zoom Speed	Postavlja brzinu zooma za način  (fotografiranje). [Low]: spori zoom. Dobar odabir ako su potrebne precizne prilagodbe. [Normal]: normalna brzina zooma. [High]: brzi zoom.
 Elec. Zoom Speed	Postavlja brzinu zooma za način  (videozapis). [Low]: spori zoom. Dobar odabir ako su potrebne precizne prilagodbe. [Normal]: normalna brzina zooma. [High]: brzi zoom.

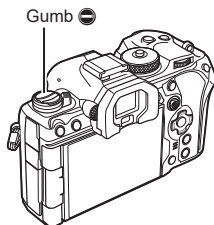
- ⓘ Iako se iste opcije prikazuju za način  (fotografiranje) i način  (videozapis), stvarne se brzine zooma razlikuju.

Možete onemogućiti gumb .



Izbornik	MENU →  → 1. Operations → 
Off	Gumb  može se upotrebljavati.
On	Gumb  ne može se upotrebljavati.

Odabir što će se dogoditi ako se tijekom zooma s prikazom uživo pritisne gumb zatvarača (LV uvećani način)

Odaberite opcije prikaza koje ćete upotrebljavati sa zoomom fokusa.

Izbornik	MENU →  → 2. Operations → LV Close Up Mode
----------	--

- Za više informacija o opcijama zooma s prikazom uživo pogledajte objašnjenje na str. 80.

LV Close Up Mode	<p>Odaberite što će se dogoditi ako tijekom zooma fokusa pritisnete gumb zatvarača dopola.</p> <p>[mode1]: zoom fokusa se prekida. Možete provjeriti kompoziciju nakon fokusiranja s pomoću zooma fokusa.</p> <p>[mode2]: zoom fokusa ostaje aktivan dok fotoaparat fokusira. Komponirajte snimku prije fokusiranja, zatim zumirajte radi preciznog fokusa i snimite sliku bez prekidanja zooma.</p>
-------------------------	--

Odabir ponašanja kontrole koja se upotrebljava za pregled dubinske oštine

(Zaključ.)

PASMB

Odaberite kako će se ponašati kontrola koja se koristi za pretpregled dubine polja.

Izbornik	MENU → → 2. Operations → Lock
----------	--

Lock	Odaberite kako će se ponašati kontrola koja se koristi za pretpregled dubine polja. [Off]: otvor objektiva zaustavlja se dok je kontrola pritisnuta. [On]: otvor objektiva zaustavlja se dok je kontrola pritisnuta. Da biste prekinuli pregled dubinske oštine, pritisnite kontrolu još jednom.
------	--

Opcije držanja gumba (Vrijeme držanja gumba pritisnutim)

PASMB

Odaberite koliko dugo treba gumbe držati pritisnutima za izvođenje ponovnog postavljanja i drugih sličnih funkcija za razne značajke. Radi što jednostavnije uporabe vremena držanja gumba pritisnutima mogu se postaviti odvojeno za različite značajke.

Izbornik	MENU → → 2. Operations → Press-and-hold Time
----------	--

End LVQ	Postavite vrijeme držanja gumba za svaku funkciju. [0,5 s] – [3,0 s]
Reset LVQ Frame	
Reset	
Reset	
Reset	
Reset	
Reset	
Reset	
Reset	
Reset	
Reset	
Reset	
Reset	
Reset	
Reset	
Reset	
Reset	
Reset	
Reset	

Funkcije za podešavanje prikaza uživo

Promjena izgleda prikaza

(Način LV)

PASMB

Povećajte dinamički raspon prikaza na tražilu, povećavajući količinu detalja vidljivih na svjetlu i sjeni na način sličan optičkim tražilima. Postavka se primjenjuje na tražilu, monitoru i HDMI izlazu.

Izbornik	MENU → → 3. Live View → LV Mode
----------	--

Standard	Učinci ekspozicije, boje i drugih postavki snimanja vidljivi su na prikazu na tražilu.
S-OVF	Učinci ekspozicije, balansa bijele boje, umjetničkih filtera i drugih postavki snimanja nisu vidljivi na zaslonu.

- »S-OVF« prikazuje se na zaslonu kada je odabrano [S-OVF].

Povećanje vidljivosti zaslona na tamnim mjestima

(Noćni vid)

PASMB

Povećajte svjetlinu zaslona kako bi bio bolje vidljiv na tamnim mjestima.

Izbornik	MENU → → 3. Live View → Night Vision
----------	---

Off	Uobičajen prikaz.
On	Svjetlina se prilagođava radi veće vidljivosti. Svjetlina i boje pretpregleda razlikuje se od konačne fotografije.

- »Noćni LV« prikazuje se na zaslonu kada je odabrano [On].
- [Frame Rate] bit će postavljena na [Normal] kada je odabrano [On].

Brzina prikaza tražila

(Slika u sek.)

PASMB

Odaberite brzinu osvježavanja prikaza tražila.

Izbornik	MENU → → 3. Live View → Frame Rate
----------	--

Normal	Standardni broj slika u sekundi. To je preferirana opcija u većini situacija.
High	Ujednačite pomicanje objekata koji se brzo kreću. Objekte koji se brzo kreću lakše je pratiti. Ta se postavka automatski vrati na postavku [Normal] ako se unutarnja temperatura fotoaparata poveća tijekom snimanja.

Možete unaprijed pregledati efekte umjetničkih filtara na monitoru ili tražilu tijekom snimanja. Zbog nekih filtara pomicanje objekta može djelovati trzavo, ali to se može smanjiti tako da ne utječe na fotografiranje.

Izbornik	MENU ➔  ➔ 3. Live View ➔ Art LV Mode
----------	--

mode1	Efekti umjetničkih filtara mogu se unaprijed pregledati tijekom snimanja.
mode2	Dok je gumb zatvarača pritisnut dopola, fotoaparata daje prioritet održavanju brzine prikaza i smanjuje efekte umjetničkih filtara na prikaz pretpregleda. Kretanje je ujednačeno.

Smanjivanje titranja u prikazu uživo

(LV bez titranja)

Smanjite titranje pod fluorescentnim svjetlom i sličnim uvjetima. Ovu opciju odaberite ako je zbog titranja pregledavanje prikaza otežano.

Izbornik	MENU ➔  ➔ 3. Live View ➔ Anti-Flicker LV
----------	--

Auto	Fotoaparata prepoznaje i smanjuje titranje.
50Hz	Smanjite titranje pod svjetlom na radnom mjestu ili vani s pomoću izmjenične struje frekvencije od 50 Hz.
60Hz	Smanjite titranje pod svjetlom na radnom mjestu ili vani s pomoću izmjenične struje frekvencije od 60 Hz.
Off	Smanjivanje titranja isključeno. <ul style="list-style-type: none"> • Ta opcija nije dostupna kada je [On] odabrano za [Anti-Flicker Shooting] (str. 135).

Odaberite koji će se prikaz koristiti kada se monitor okrene za autoportrete.

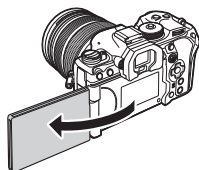

Izbornik

MENU →  → 3. Live View → Selfie Assist**Off**

Prikaz se ne promijeni kada se monitor okrene.

On





Kada se okrene u položaj za autoportrete, na monitoru se prikazuje zrcalna slika prizora koji se vidi kroz objektiv.

Funkcije za konfiguriranje prikaza informacija

Odabir stila prikaza u tražilu

(Style EVF-a)

PASMB 

Izbornik	MENU →  → 4. Information → Style EVF-a	
 Style 1 / Style 2	Slično prikazima tražila filmskih kamera.	
 Style 3	Identično prikazu na monitoru.	

6

Prilagođavanje fotoaparata

■ Prikaz tražila prilikom snimanja uz primjenu tražila (Stil 1/Stil 2)

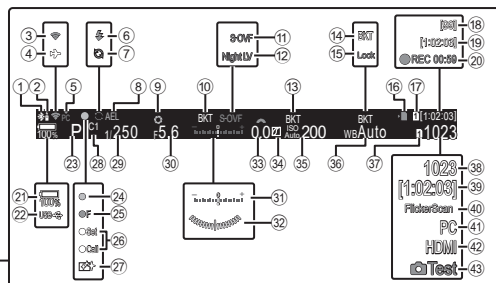

- | | |
|---|--|
| ① Aktivna Bluetooth ® vezastr. 260, 280 | ②② Napajanje preko USB PD-astr. 287 |
| ② Daljinski upravljačstr. 280 | ②③ Način snimanjastr. 43 |
| ③ Bežična LAN vezastr. 261, 267 | ②④ Oznaka potvrde AF-astr. 40 |
| ④ Način rada u zrakoplovustr. 260 | ②⑤ Upozorenje o otvoru objektiva SH2.....str. 126 |
| ⑤ Aktivna veza s računalom (Wi-Fi).....str. 267 | ②⑥ Funkcije postavljanja i pozivanja.....str. 305 |
| ⑥ Bljeskalicastr. 118 (treperi: punjenje u tijeku, svijetli: punjenje dovršeno) | ②⑦ Uklanjanje prašinestr. 305 |
| ⑦ Kontinuirano snimanje fotografija aktivnostr. 133 | ②⑧ Prilagođeni načinstr. 56 |
| ⑧ AE zaključavanjestr. 109 | ②⑨ Brzina zatvaračastr. 43, 47 |
| ⑨ Pretpregledstr. 224 | ③⑩ Vrijednost otvora objektiva.....str. 43, 45 |
| ⑩ AE BKTstr. 174 | ③① Kompenzacija ekspozicije.....str. 106 |
| ⑪ Način LVstr. 225 | ③② Mjerač nagiba *1str. 233 |
| ⑫ Noćni vid.....str. 225 | ③③ Vrijednost kompenzacije ekspozicijestr. 106 |
| ⑬ ISO BKT.....str. 176 | ③④ Kontrola svjetla i sjene.....str. 215 |
| ⑭ BBB BKT.....str. 175 | ③⑤ ISO osjetljivoststr. 113 |
| ⑮ Zaključ.str. 153 | ③⑥ Balans bijele boje.....str. 150 |
| ⑯ Indikator pisanja na karticu.....str. 21, 25 | ③⑦ Post. spremanjastr. 243 |
| ⑰ Utor za čuvanjestr. 243 | ③⑧ Broj slika koje se mogu pohranitistr. 330 |
| ⑱ Maksimalan broj uzastopnih snimki.....str. 128 | ③⑨ Dostupno vrijeme snimanjastr. 330 |
| ⑲ Dostupno vrijeme snimanjastr. 330 | ④① Sken treperenjastr. 108 |
| ⑳ Vrijeme snimanja (prikazano tijekom snimanja).....str. 59 | ④② Aktivna veza s računalom (USB) *2str. 284 |
| ㉑ Razina baterije.....str. 30 | ④③ HDMI izlaz.....str. 182 |
| | ④④ Testna sl.....str. 210 |

*1 Prikazuje se kada pritisnete gumb zatvarača dopola. [= Level Gauge] (str. 233)

*2 Prikazuje se samo ako je uspostavljena veza sa softverom OM Capture i ako je računalo trenutno odabrano u izborniku [RAW/Control] kao jedino odredište za nove slike (str. 276).

Odaberite pokazivače koji se prikazuju na zaslonu s prikazom uživo.

Možete prikazati ili sakriti pokazivače postavki snimanja. Služite se tom opcijom za odabir ikona koje se prikazuju na zaslonu.

Možete konfigurirati tri seta postavki prikaza za način fotografija i dva seta za način za snimanje videozapisa.

Izbornik

MENU → ⚙️ → 4. Information → 📷 Info settings

MENU → ⚙️ → 4. Information → 📷 Info settings

■ Konfiguriranje 📷 Postavke info.

- 1 Odaberite pokazivač za koji želite da se prikazuje kada se pritisne gumb **INFO** i stavite kvačicu (✓) pored njega.

- Odaberite opciju s pomoću Δ ∇ i pritisnite gumb \odot da biste stavili kvačicu (✓) pored nje. Da biste uklonili kvačicu, ponovno pritisnite gumb \odot .

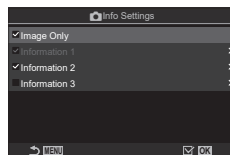

Zaslon za postavljanje

📷 Postavke info.

Image Only	Neće se prikazivati nikakve informacije.
Information 1	Odaberite opciju s pomoću Δ ∇ i pritisnite gumb \odot da biste stavili kvačicu (✓) pored nje.
Information 2	Da biste uklonili kvačicu, ponovno pritisnite gumb \odot . Da biste postavili pojedinosti stavke koja će se prikazati, pritisnite \triangleright . Mogu se postaviti sljedeće stavke.
Information 3	[📷] / [Highlight&Shadow] / [Level Gauge] / [All Battery Information] / [Silent 📵 Operation]

📷 Set koji se trenutno upotrebljava ne može se onemogućiti, ali se stavke koje će se prikazivati mogu konfigurirati.



■ Konfiguriranje Postavke info.

1 Odaberite pokazivač za koji želite da se prikazuje kada se pritisne gumb **INFO** i stavite kvačicu (✓) pored njega.

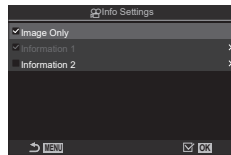
- Odaberite opciju s pomoću Δ ∇ i pritisnite gumb \odot da biste stavili kvačicu (✓) pored nje. Da biste uklonili kvačicu, ponovno pritisnite gumb \odot .



Zaslon za postavljanje  Postavke info.

Image Only	Neće se prikazivati nikakve informacije.
Information 1	Odaberite opciju s pomoću Δ ∇ i pritisnite gumb \odot da biste stavili kvačicu (✓) pored nje. Da biste uklonili kvačicu, ponovno pritisnite gumb \odot .
Information 2	Da biste postavili pojedinosti stavke koja će se prikazati, pritisnite \triangleright . Mogu se postaviti sljedeće stavke. [] / [Level Gauge] / [All Battery Information] / [Image Stabilizer] / [Picture Mode] / [WB] / [AF Mode] / [Face & Eye Detection] / [Sound Recording Level Meter] / [Headphone Volume] / [Time Code] / [Silent  Operation] / [Grid]

 Set koji se trenutno upotrebljava ne može se onemogućiti, ali se stavke koje će se prikazivati mogu konfigurirati.

■ Odabir prikaza





Pritisnite gumb **INFO** tijekom snimanja da biste naizmjenično mijenjali prikazane zaslone.  »Promjena prikaza informacija« (str. 38)

Konfiguriranje prikaza kada se gumb zatvarača pritisne dopola (Inf. prik. prit. = dopola)

PASMB





Možete konfigurirati prikaz za slučajeve kada se gumb zatvarača pritisne dopola.

Izbornik	MENU \Rightarrow  \Rightarrow 4. Information \Rightarrow Info by half-pressing \Rightarrow
Off	Informacije se ne prikazuju kada pritisnete gumb zatvarača dopola.
On1	Samo se sljedeće stavke povezane s ekspozicijom prikazuju kada pritisnete gumb zatvarača dopola. <ul style="list-style-type: none"> • Brzina zatvarača • Vrijednost otvora objektivna • Vrijednost kompenzacije ekspozicije • Razlika u odnosu na optimalnu ekspoziciju • ISO osjetljivost
On2	Prikaz se ne mijenja čak ni kada se gumb zatvarača pritisne dopola.

Odaberite koje će se informacije moći pregledati pritiskom gumba **INFO** na zaslonu tražila. Baš kao i s monitorom, možete prikazati histogram ili mjerac nagiba na tražilju pritiskom gumba **INFO**. Ta se stavka koristi za odabir vrsta dostupnih prikaza. Primjenjuje se kada je fotoaparatus u načinu fotografiranja i kada se za [EVF Style] odabere [ Style 1] ili [ Style 2] (str. 228). Opcija odabrana za [ Info Settings] primjenjuje se u načinu  (str. 231).

Izbornik **MENU** →  → 4. Information →  Info Settings

1 Odaberite pokazivač za koji želite da se prikazuje kada se pritisne gumb **INFO** i stavite kvačicu (✓) pored njega.

- Odaberite opciju s pomoću   i pritisnite gumb  da biste stavili kvačicu (✓) pored nje. Da biste uklonili kvačicu, ponovno pritisnite gumb .

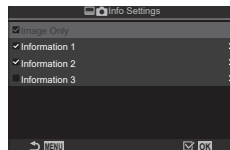







Zaslon za postavljanje  Postavke info

Image Only	Neće se prikazivati nikakve informacije.
Information 1	<p>Odaberite opciju s pomoću   i pritisnite gumb  da biste stavili kvačicu (✓) pored nje. Da biste uklonili kvačicu, ponovno pritisnite gumb .</p> <p>Da biste postavili pojedini stavke koja će se prikazati, pritisnite . Mogu se postaviti sljedeće stavke.</p> <p>[Histogram]: histogram nadslojen na prikaz na tražilju.</p> <p>[Highlight&Shadow]: nijanse primijenjene na preeksponirana i podeksponirana područja.</p> <p>[Level Gauge]: mjerac nagiba.</p> <p>[All Battery Information]: informacije o svim baterijama.</p>
Information 2	
Information 3	

 Set koji se trenutno upotrebljava ne može se onemogućiti, ali se stavke koje će se prikazivati mogu konfigurirati.

Prikazivanje mjerača nagiba kada se gumb zatvarača pritisne dopola (☰ = Mjerač nagiba)

PASMB 

Odaberite hoće li se mjerač nagiba moći prikazati na tražilu pritiskom gumba zatvarača dopola kada je [☰ Style 1] ili [☰ Style 2] odabran za [EVF Style] (str. 228).



Prikaz kada je gumb zatvarača pritisnut dopola

Izbornik	MENU → ⚙ → 4. Information → ☰ = Level Gauge
On	Mjerač nagiba prikazuje se na tražilu kada je gumb zatvarača pritisnut dopola. Mjerač nagiba prikazuje se umjesto trake ekspozicije.
Off	Mjerač nagiba se ne prikazuje.

Opcije vodiča za kadriranje

(Postavke mreže / Postavke mreže)





PASMB

Izbornik	MENU → → 5. Grid/Other Displays → Grid Settings MENU → → 5. Grid/Other Displays → Grid Settings
----------	--











Display Color	Odaberite prikazanu boju. [Preset 1] : upotrebljavaju se postavke za [Color of Preset 1]. [Preset 2] : upotrebljavaju se postavke za [Color of Preset 2].
Exclusive for (Grid Settings only)	Odaberite hoće li se upotrebljavati postavka namijenjena isključivo za videozapise kada se prikazuju vodiči u načinu (videozapis). [Off] : upotreba iste postavke kao u načinu fotografiranja. [On] : upotreba postavki namijenjenih načinu snimanja videozapisa.
Displayed Grid	Odaberite vrstu prikazanih vodiča. Na raspolaganju su vam sljedeće opcije: [Off] / / / / / / (samo Postavke mreže) • Ako se odabere , vodiči se prilagođavaju za filmski kadar 16:9 za snimanje videozapisa u načinu za fotografiranje. Ovisno o opciji odabranoj za -, vodiči se mogu prikazivati s omjerom stranica 17:9.
Color of Preset 1	[R] : povećajte broj kako bi se naglasila crvena nijansa. [G] : povećajte broj kako bi se naglasila zelena nijansa. [B] : povećajte broj kako bi se naglasila plava nijansa.
Color of Preset 2	[α] : povećajte broj kako bi boja vodiča postala zagasitija.

Ovdje konfigurirani vodiči ne prikazuju se tijekom slaganja dubinske oštine (str. 160).

Ovdje podešene postavke upotrebljavaju se i kada se Style 3] odabere za [EVF Style].

Odaberite želite li da se na tražilu prikazuje mreža za kadriranje. Također možete birati boju i vrstu vodiča. Primjenjuje se kada je fotoaparat u načinu fotografiranja i kada se za [EVF Style] odabere [ Style 1] ili [ Style 2] (str. 228). Opcija odabrana za [ Info Settings] primjenjuje se u načinu  (str. 231).

Izbornik **MENU** →  → 5. Grid/Other Displays →  Grid Settings

<p>Exclusive for </p>	<p>Odaberite hoće li se upotrebljavati postavka namijenjena isključivo za tražilo kada se prikazuju vodiči na tražilu. [Off]: upotreba iste postavke kao kada se upotrebljava monitor. [On]: upotreba postavke namijene za tražilo.</p>
<p>Display Color</p>	<p>Odaberite prikazanu boju. [Preset 1]: upotrebljavaju se postavke za [Color of Preset 1]. [Preset 2]: upotrebljavaju se postavke za [Color of Preset 2].</p>
<p>Displayed Grid</p>	<p>Odaberite vrstu prikazanih vodiča. Na raspolaganju su vam sljedeće opcije: [Off] /  /  /  /  /  /  /  • Ako se odabere , vodiči se prilagođavaju za filmski kadar 16:9 za snimanje videozapisa u načinu za fotografiranje. Ovisno o opciji odabranoj za [ ←:], vodiči se mogu prikazivati s omjerom stranica 17:9.</p>
<p>Color of Preset 1</p>	<p>[R]: povećajte broj kako bi se naglasila crvena nijansa. [G]: povećajte broj kako bi se naglasila zelena nijansa.</p>
<p>Color of Preset 2</p>	<p>[B]: povećajte broj kako bi se naglasila plava nijansa. [α]: povećajte broj kako bi boja vodiča postala zagasitija.</p>

Biranje postavki dostupnih putem Više funkcija

(Postavke više funkcija)





PASMB 

Odaberite postavke kojima se može pristupiti višefunkcijskim gumbima.

Izbornik	MENU ➔  ➔ 5. Grid/Other Displays ➔ Multi Function Settings
----------	--

1 Odaberite pokazivač za koji želite da se prikazuje kada se pritisne gumb **INFO** i stavite kvačicu (✓) pored njega.

- Odaberite opciju s pomoću Δ ∇ i pritisnite gumb \odot da biste stavili kvačicu (✓) pored nje. Da biste uklonili kvačicu, ponovno pritisnite gumb \odot .

Highlight&Shadow Control	Promijenite postavku s pomoću prednjeg i stražnjeg kotačića. Pritisnite gumb INFO da biste promijenili područje (svjetlo, srednji ton, sjena) koje će se konfigurirati.
Color Creator	Prednjim kotačićem prilagodite nijansu, a stražnjim zasićenje.
 ISO  ISO	Promijenite postavku s pomoću prednjeg i stražnjeg kotačića.
 WB  WB	
Magnify	Prikazat će se okvir zooma.
Image Aspect	Promijenite postavku s pomoću prednjeg i stražnjeg kotačića.
 LV Mode	Svakim pritiskom gumba postavka se prebacuje između [Standard] i [S-OVF].
Peaking	Uključuje se i isključuje svakim pritiskom gumba.

Upozorenje u vezi s ekspozicijom na histogramu

(Postavke histograma)

PASMB 

Odaberite razine svjetline koje se na histogramu prikazuju kao preekspozicirane (svijetli dijelovi) ili podekspozicirane (sjene). Te će se razine koristiti za upozorenja u vezi s ekspozicijom na prikazuma histograma tijekom snimanja i reprodukcije fotografija.

- Područja prikazana crvenom ili plavom bojom na prikazu na monitoru i tražilu [Highlight&Shadow] također se odabiru u skladu s vrijednostima odabranima za tu opciju.

Izbornik	MENU ➔  ➔ 5. Grid/Other Displays ➔ Histogram Settings
----------	---

Highlight	Odaberite minimalnu svjetlinu za upozorenje u vezi sa svjetlom. [245] – [255]
Shadow	Odaberite maksimalnu svjetlinu za upozorenje u vezi sa sjenom. [0] – [10]

Postavke povezane s radom i prikaz izbornika

Konfiguriranje pokazivača na zaslonu izbornika

(Postavke pokazivača izbornika)

PASMB 

Odaberite gdje će se pokazivač prikazivati kada otvorite izbornik ili prijedete na drugu stranicu.

Izbornik **MENU** ➔  ➔ 2. Operations ➔ Menu Cursor Settings

Page Cursor Position	<p>[Save]: kada prijedete na drugu stranicu, pokazivač se prikazuje na mjestu na kojemu je bio posljednji put kada ste otvorili tu stranicu.</p> <p>[Reset]: svaki put kad prijedete na drugu stranicu, pokazivač se prikaže pri vrhu stranice.</p>
Menu Start Position	<p>[Recently]: kada otvorite izbornik, ponovno se pozivaju posljednja korištena kartica, stranica i položaj pokazivača.</p> <p>[O₁]: kada otvorite izbornik, prikazuje se prva stranica kartice [O₁].</p> <p>[My]: kada otvorite izbornik, prikazuje se prva stranica kartice [My].</p>
Shortcut to B Mode Settings	<p>Fotoaparati se može konfigurirati tako da otvori izbornik specifičan za određeni način rada kad pritisnete gumb MENU u načinu B.</p> <p>[Off]: izbornik se otvara u skladu s postavkom u [Poč. položaj izbornika].</p> <p>[On]: otvara se [Live Bulb] (str. 173), [Live Time] (str. 173) ili [Composite Settings] (str. 173), ovisno o odabranom načinu.</p>

Odabir načina pomicanja između stranica pomoću stražnjeg kotačića (☺ Petlja na kart. Izbor)

PASMB

Odaberite hoće li se stranice prebacivati samo unutar iste kartice izbornika kada okrenete stražnji kotačić.

Izbornik	MENU ➔ ➔ 1. Operations ➔ Dial Settings ➔ Loop in Menu Tab
No	<p>Kada prijedete na posljednju stranicu okretanjem stražnjeg kotačića i nastavite ga okretati, prikazat će se prva stanica na sljedećoj kartici. Kad prijedete na prvu stranicu okretanjem stražnjeg kotačića i nastavite ga okretati, prikazat će se posljednja stranica na prethodnoj kartici.</p> <div style="display: flex; justify-content: space-around;"> <div style="border: 1px solid black; padding: 5px; width: 45%;"> <p>8. Image Stabilizer</p> <ul style="list-style-type: none"> Image Stabilizer S-IS Auto Image Stabilizer Fps Priority Image Stabilizer On Handheld Assist Off Lens I.S. Priority Off </div> <div style="text-align: center;"> </div> <div style="border: 1px solid black; padding: 5px; width: 45%;"> <p>1. Computational Modes</p> <ul style="list-style-type: none"> High Res Shot Off Low ISO Boosting On Focus Stacking Off HDR Off Multiple Exposure Off </div> </div>
Yes	<p>Kada prijedete na posljednju stranicu okretanjem stražnjeg kotačića i nastavite ga okretati, prikazat će se prva stanica na trenutačnoj kartici. Kada prijedete na prvu stranicu okretanjem stražnjeg kotačića i nastavite ga okretati, prikazat će se posljednja stranica na trenutačnoj kartici.</p> <div style="display: flex; justify-content: space-around;"> <div style="border: 1px solid black; padding: 5px; width: 45%;"> <p>8. Image Stabilizer</p> <ul style="list-style-type: none"> Image Stabilizer S-IS Auto Image Stabilizer Fps Priority Image Stabilizer On Handheld Assist Off Lens I.S. Priority Off </div> <div style="text-align: center;"> </div> <div style="border: 1px solid black; padding: 5px; width: 45%;"> <p>1. Basic Settings/Image Quality</p> <ul style="list-style-type: none"> Custom Mode Detailed Settings Image Aspect 4:3 Image Review Off Shading Comp. Off </div> </div>

Te se postavke primjenjuju samo kada se upotrebljava stražnji kotačić. Kada upotrebljavate za prebacivanje stranica, uvijek će funkcionirati na isti način kao kad je odabrano [No].

Zadano za [Yes]/[No] (Postavke prioriteta)

PASMB

Odaberite opciju koja će se označiti kao zadana kada se prikaže dijaloški okvir za potvrdu za [Yes]/[No].

Izbornik	MENU ➔ ➔ 2. Operations ➔ Priority Set
No	[No] je označeno prema zadanim postavkama.
Yes	[Yes] je označeno prema zadanim postavkama.

Postavke za »Moj izbornik«



Uporaba opcije »Moj izbornik«

»Moj izbornik« možete upotrijebiti za izradu prilagođene kartice izbornika koja sadrži samo one stavke koje vi odaberete. »Moj izbornik« može sadržavati do 5 stranica s po 7 stavki. Možete brisati stavke ili mijenjati redoslijed stranica ili stavki.

Prilikom isporuke »Moj izbornik« ne sadrži nijednu stavku.

1 Pritisnite gumb **MENU** kako biste prikazali izbornike.

2 Označite stavku koju želite uvrstiti u »Moj izbornik«.

- Sve stavke u izbornicima od 1 do 7 mogu se dodati u »Moj izbornik« ako je prikazan na zaslonu s prikazanim karticama.
- Neke druge stavke izbornika također se mogu dodati u »Moj izbornik«. Ako se stavka izbornika može dodati, »Moj« se prikazuje u gornjem desnom kutu zaslona.

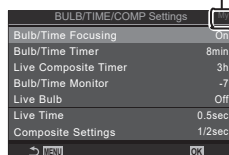

Stavka se može dodati u
»Moj izbornik«

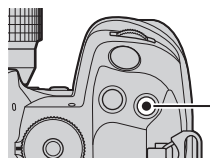

3 Pritisnite gumb .



Gumb 

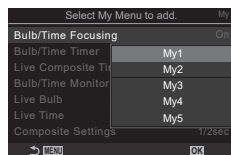

- Od vas će se zatražiti da odaberete stranicu. S pomoću   na podlozi sa strelicama odaberite stranicu u »Moj izbornik« na koju će se stavka dodati.

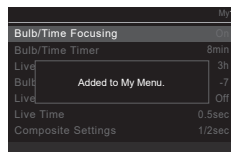

4 Pritisnite gumb za dodavanje stavke na odabranu stranicu.

- Fotoaparati će vas porukom obavijestiti da je stavka dodana u »Moj izbornik«.



- Stavke dodane u »Moj izbornik« označene su brojem na stranici »Moj izbornik«.
- Stavke se mogu ukloniti iz »Moj izbornik« pritiskom gumba . Prikazat će se dijaloški okvir potvrde; da biste nastavili, označite [Yes] i pritisnite gumb .

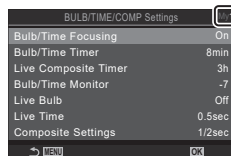

- Stavke spremljene u »Moj izbornik« dodaju se na karticu Moj (»Moj izbornik«).

Kartica Moj (»Moj izbornik«)

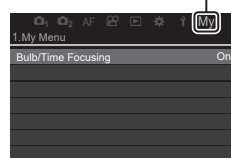

5 Da biste pristupili opciji »Moj izbornik«, odaberite karticu »Moj«.

- Možete odabrati da fotoaparati najprije prikazuju »Moj izbornik« kad pritisnete gumb **MENU**.  »Konfiguriranje pokazivača na zaslonu izbornika (Postavke pokazivača izbornika)« (str. 237)





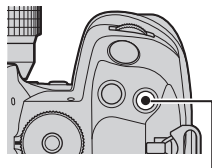

■ Upravljanje opcijom »Moj izbornik«

Možete mijenjati redoslijed stavki u »Moj izbornik«, premještati ih između stranica ili ih potpuno ukloniti iz opcije »Moj izbornik«.

- Pritisnite gumb **MENU** kako biste prikazali izbornike.
- Prikažite stranicu u opciji »Moj izbornik« koju želite urediti i pritisnite gumb .



Gumb 

- Prikazat će se opcije u nastavku.
[Rearrange Order]: promijenite redoslijed stavki ili stranica. Koristite podlogu sa strelicama (   ) za odabir nove lokacije.
[Remove this item]: Uklonite označenu stavku iz opcije »Moj izbornik«. Označite [Yes] i pritisnite gumb .
- [Remove this page]: uklanja sve stavke na trenutačnoj stranici iz opcije »Moj izbornik«. Označite [Yes] i pritisnite gumb .

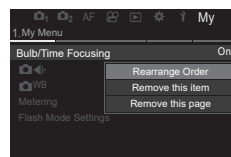

Postavke kartice/mape/datoteke

Formatiranje kartice

(Formatiranje kartice)

PASMB 

Prije prve uporabe kartice treba formatirati za ovaj fotoaparata, a jednako tako i nakon što ste ih upotrebljavali s drugim fotoaparata ili računalima.

Pri formatiranju kartice bit će izbrisani svi podaci, uključujući zaštićene slike.

Prije formatiranja kartice koja se koristi provjerite da na njoj nema slika koje želite sačuvati.  »Prikladne kartice« (str. 25)

Izbornik

MENU →  → 1. Card/Folder/File → Card Formatting

Format Card	[Yes]: kartica će se formatirati. [No]: formatiranje će se otkazati.
No	Formatiranje će se otkazati.

- Ako se i u utoru 1 i utoru 2 nalazi kartica, prikaže se okvir za odabir utora za karticu. Odaberite utor za karticu i pritisnite gumb .

Postavljanje kartice za snimanje

(📷 Card Slot Settings / 📷 Card Slot Settings)

PASMB 📷

Ako se kartice nalaze u utoru 1 i 2, možete odabrati na koju karticu će se snimati fotografije i videozapisi.









Glavna upravljačka ploča	OK → 📷 Post. spremanja
Izbornik	MENU → Y → 1. Card/Folder/File → 📷 Card Slot Settings MENU → Y → 1. Card/Folder/File → 📷 Card Slot Settings

■ Konfiguriranje 📷 Post. utora za karticu



📷 Save Settings	Odaberite način snimanja fotografija (str. 243). [] / [] / [↓/] / [↑/] / [↓=] / [↑=]
📷 Save Slot	Odaberite karticu koja će se koristiti za snimanje fotografija. Ta se opcija primjenjuje kada se [] ili [] odabere za [📷 Save Settings]. [1]: fotografije se snimaju na karticu u utoru 1. [2]: fotografije se snimaju na karticu u utoru 2.
▶ Slot	Odaberite karticu za reprodukciju fotografija kada se [📷 Save Settings] postavi na [↓/], [↑/], [↓=] ili [↑=]. [1]: reproduciraju se fotografije na kartici u utoru 1. [2]: reproduciraju se fotografije na kartici u utoru 2.

👉 Karticu za reprodukciju možete odabrati i s pomoću gumba ▶. Držite gumb ▶ pritisnutim i okrećite prednji ili stražnji kotačić da biste se prebacivali između kartica dok je reprodukcija u tijeku. Time se ne mijenja opcija odabrana za [▶ Slot].

■ Konfiguriranje opcije Post. spremanja

 Standard	Slike se snimaju na memorijsku karticu u utoru odabranom za  Save Slot] (str. 242). Snimanje završava kada je kartica puna.
 Auto Switch	Slike se snimaju na memorijsku karticu u utoru odabranom za  Save Slot] (str. 242). Slike će se snimati na preostalu karticu kada se kartica u odabranom utoru popuni. Ova se opcija automatski prebaci na [Standard] kada je umetnuta samo jedna memorijska kartica.
 Dual Independent ↓	Svaka slika snima se dvaput, po jednom u svakom od dvaju različitih formata kvalitete slike. Odaberite kvalitetu slike za svaki utor (str. 140). Snimanje završava kada je bilo koja od kartica puna. Kvaliteta slike postavlja se zasebno za svaki utor; nakon promjene odabrane opcije provjerite trenutačnu postavku kvalitete slike.
 Dual Independent ↑	Svaka slika snima se dvaput, po jednom u svakom od dvaju različitih formata kvalitete slike. Odaberite kvalitetu slike za svaki utor (str. 140). Snimanje se nastavlja na karticu u preostalom utoru kada se bilo koja od kartica popuni. Kvaliteta slike postavlja se zasebno za svaki utor; nakon promjene odabrane opcije provjerite trenutačnu postavku kvalitete slike.
 Dual Same ↓	Svaka slika snima se dvaput, po jednom na svaku karticu, uz korištenje opcije koja je trenutačno odabrana za kvalitetu slike. Snimanje završava kada je bilo koja od kartica puna. Ova se opcija automatski prebaci na [Standard] kada je umetnuta samo jedna memorijska kartica.
 Dual Same ↑	Svaka slika snima se dvaput, po jednom na svaku karticu, uz korištenje opcije koja je trenutačno odabrana za kvalitetu slike. Snimanje se nastavlja na karticu u preostalom utoru kada se bilo koja od kartica popuni. Ova se opcija automatski prebaci na [Standard] kada je umetnuta samo jedna memorijska kartica.

ⓘ Način kvalitete slike može se promijeniti ako promijenite opciju odabranu za  Save Settings] ili zamijenite memorijsku karticu memorijskom karticom koja sadrži različitu količinu dodatnih fotografija. Provjerite način kvalitete slike prije snimanja fotografija.

⚙ Kad je odabrano  (Auto. prebacivanje) za  Save Settings], fotoaparat će automatski prebacivati između zadnje slike na prvoj kartici i prve slike na drugoj kartici.

■ Konfiguriranje Post. utora za karticu

①	Videozapisi se snimaju na karticu u utoru 1.
②	Videozapisi se snimaju na karticu u utoru 2.

Određivanje mape za spremanje slika (Dod. mapu za sprem.)

PASMB 

Odredite mapu na kartici u koju će se spremati slike.

Izbornik	MENU ⇒ γ ⇒ 1. Card/Folder/File ⇒ Assign Save Folder
----------	---

Assign *	<p>[New Folder]: navedite troznamenasti broj mape.</p> <ol style="list-style-type: none">1. znamenka: [0] – [9]2. znamenka: [0] – [9]3. znamenka: [0] – [9] <p>[Existing Folder]: odaberite postojeću mapu s pomoću $\Delta \nabla$. Prikazuju se prva dva kadra i posljednji kadar u mapi.</p>
Do not assign	Ne određuje se mapa u koju će se slike spremati. Ako je mapa već odabrana, odabir će se poništiti.

* Ako je mapa već odabrana, prikazuje se naziv mape. Da biste odabrali drugu mapu, pritisnite \triangleright .

7

Opcije imenovanja datoteke (Naziv datoteke)

PASMB 

Odaberite kako će fotoaparata imenovati datoteke tijekom spremanja fotografija ili videozapisa na memorijske kartice. Nazivi datoteka sastoje se od prefiksa od četiri znaka i četveroznamenastog broja. Služite se tom opcijom za odabir načina dodjele brojeva datoteka.

Izbornik	MENU ⇒ γ ⇒ 1. Card/Folder/File ⇒ File Name
----------	--

 Kada su umetnute dvije kartice, fotoaparata može stvarati nove mape ili ne numerirati datoteke dosljedno, ovisno o brojevima datoteka i mapa trenutno korištenima na memorijskoj kartici.

Auto	Kada se umetne nova memorijska kartica, numeriranje se nastavlja od posljednjeg korištenog broja. Ako kartica već sadrži datoteku s istim ili većim brojem, numeriranje će se nastaviti od najvećeg broja.
Reset	Numeriranje mapa ponovno se postavlja na 100, a numeriranje datoteka na 0001 kada se umetne nova kartica. Ako kartica već sadrži slike, numeriranje će se nastaviti od najvećeg broja.

Promijenite nazive datoteka koje fotoaparata upotrebljava kod spremanja fotografija i videozapisa na memorijske kartice.

Izbornik	MENU ➔ Y ➔ 1. Card/Folder/File ➔ Edit Filename
----------	--

sRGB	<p>[Date (mdd)]: druga, treća i četvrta znamenka sastojat će se od brojeva koji odgovaraju mjesecu i danu datuma snimanja (slova od A do C upotrebljavat će se za mjesece od listopada do prosinca). Prvu znamenku možete postaviti kako želite.</p> <p>[Directory number]: druga, treća i četvrta znamenka sastojat će se od broja odredišne mape (»100« – »999«). Prvu znamenku možete postaviti kako želite.</p> <p>[Manual]: prve četiri znamenke možete postaviti kako želite s pomoću alfanumeričkih znakova.</p>
AdobeRGB	<p>[Date (mdd)]: druga, treća i četvrta znamenka sastojat će se od brojeva koji odgovaraju mjesecu i danu datuma snimanja (slova od A do C upotrebljavat će se za mjesece od listopada do prosinca). Prva se znamenka ne može promijeniti i glasi »_«.</p> <p>[Directory number]: druga, treća i četvrta znamenka sastojat će se od broja odredišne mape (»100« – »999«). Prva se znamenka ne može promijeniti i glasi »_«.</p> <p>[Manual]: drugu, treću i četvrtu znamenku možete postaviti kako želite s pomoću alfanumeričkih znakova. Prva se znamenka ne može promijeniti i glasi »_«.</p>

Korisnički podaci

Spremanje podataka o objektivu (Postav. info. o objekt.)

P A S M B 

Fotoaparatus može pohraniti informacije za do 10 objektiva koji nisu u skladu sa standardima sustava Micro Four Thirds ili Four Thirds. Ti podaci sadrže i žarišnu duljinu koja se koristi za značajke stabilizacije slike i kompenzacije trapezoida. Podaci se spremaju kao Exif oznake.

Izbornik **MENU** → **Y** → 2. Information Record → Lens Info Settings

Create Lens Information	Registrirajte informacije o objektivu. [Lens Name] : unesite naziv objektiva. [Focal Length] : unesite žarišnu duljinu. [0.1] – [1000.0] mm [Aperture Value] : unesite vrijednost otvora objektiva. [00,00] – [99,99] [Set] : spremite unesene informacije o objektivu.
Lens01 (registered name) – Lens10 (registered name)	Uredite registrirane informacije o objektivu. [Edit] : uredite registrirane informacije o objektivu. Uredite opcije [Lens Name], [Focal Length] i [Aperture Value]. [Delete] : izbrisite registrirane informacije o objektivu.

Unos znakova

- 1) Pritisnite gumb **INFO** da biste se prebacivali između velikih slova, malih slova i simbola.
- 2) Odaberite znak s pomoću Δ ∇ \langle \rangle i pritisnite gumb \odot .
 - Odabrani znak prikazuje se u području za unos znakova.
 - Da biste izbrisali znak, pritisnite gumb ✕ .
- 3) Da biste izbrisali znak u području za unos znakova, pomaknite pokazivač s pomoću prednjeg i stražnjeg kotačića.
 - Odaberite znak i pritisnite gumb ✕ da biste ga izbrisali.
- 4) Kada završite s unosom, odaberite [End] i pritisnite gumb \odot .

Područje za unos znakova



Područje za odabir znakova

- Objektiv će biti dodan u izbornik informacija o objektivu.
- Ako se doda objektiv koji ne šalje informacije automatski, korištene informacije označene su oznakama (✓). Označite objektivne kojima želite dodati oznake (✓) i pritisnite gumb \odot .

Odaberite informacije o izlaznoj razlučivosti (u točkama po inču ili dpi) koje se pohranjuju sa slikovnim datotekama fotoaparata. Odabrana razlučivost koristit će se za ispis slika. Dpi postavka pohranjuje se kao Exif oznaka.

Izbornik	MENU → ȳ → 2. Information Record → dpi Settings
----------	---

Dodavanje informacija o autorskom pravu (Info. o aut. pravima)

Odaberite informacije o autorskom pravu koje će se pohraniti s fotografijama koje se spremaju.

Informacije o autorskom pravu pohranjuju se kao Exif oznake.

Izbornik	MENU → ȳ → 2. Information Record → Copyright Info.
----------	--

ⓘ Ne snosimo odgovornost ni za kakve tužbe ni štetu koja proizlazi iz uporabe značajke [Copyright Info.]. Opciju upotrebljavate na vlastitu odgovornost.

🗑️ Da biste izbrisali informacije o autorskim pravima koje ste unijeli, izbrišite znakove na zaslonu za unos svake stavke (str. 248).

■ Omogućivanje opcije Info. o aut. pravima.

- 1 S pomoću Δ ∇ odaberite [Copyright Info.] i pritisnite gumb \odot .
- 2 S pomoću Δ ∇ odaberite [On] i pritisnite gumb \odot .

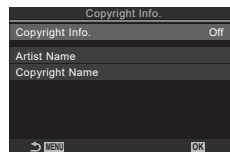

Zaslon za postavljanje Info. o aut. pravima

Off	Ne dodaju se Exif oznake s imenom fotografa i/ili nositelja autorskih prava.
On	Dodaju se Exif oznake s imenom fotografa i/ili nositelja autorskih prava.

- 3 Prikaz se vraća na zaslon za postavljanje opcije Info. o aut. pravima.

■ Konfiguriranje Info. o aut. pravima

1 Konfigurirajte opcije.

- Pritisnite $\Delta \nabla$ da biste odabrali stavku i pritisnite gumb OK kako bi se prikazao izbornik s postavkama.
- Nakon konfiguriranja opcija pritisnite gumb OK da biste se vratili na zaslon za postavljanje opcije Info. o aut. pravima.

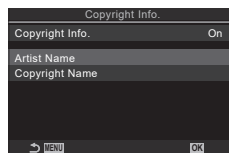

Artist Name	Unesite ime fotografa.
Copyright Name	Unesite ime vlasnika autorskih prava.

Unos znakova

- 1) Pritisnite gumb **INFO** da biste se prebacivali između velikih slova, malih slova i simbola.
- 2) Odaberite znak s pomoću $\Delta \nabla \langle \rangle$ i pritisnite gumb OK .
 - Odabrani znak prikazuje se u području za unos znakova.
 - Da biste izbrisali znak, pritisnite gumb DEL .
- 3) Da biste izbrisali znak u području za unos znakova, pomaknite pokazivač s pomoću prednjeg i stražnjeg kotačića.
 - Odaberite znak i pritisnite gumb DEL da biste ga izbrisali.
- 4) Kada završite s unosom, odaberite [End] i pritisnite gumb OK .

Područje za unos znakova



Područje za odabir znakova

Postavke za Monitor/Zvuk/Povezivanje

Onemogućavanje kontrola na dodir (Post. ekr. osj. na dod.)

PASMB 

Omogućite ili onemogućite kontrole na dodir.











Izbornik	MENU ➔  ➔ 3. Monitor/Sound/Connection ➔ Touchscreen Settings
Off	Onemogućite kontrole na dodir.
On	Omogućite kontrole na dodir.



Svjetlina i nijansa monitora (Prilagođavanje monitora)

PASMB 

Prilagodite temperaturu boja i svjetlinu monitora. Ta se opcija može primijeniti i u načinu za fotografiranje i u načinu videozapisa.



Izbornik	MENU ➔  ➔ 3. Monitor/Sound/Connection ➔ Monitor Adjust
----------	--

 (Temperatura boja)	Prilagodite temperaturu boje. S pomoću prednjeg kotačića ili   podesite »jantarno–plavu« os. Približavanjem pokazivača ( točki A dodaje se crvena nijansa, a približavanjem točki B dodaje se plava nijansa. S pomoću stražnjeg kotačića ili   prilagodite »zeleno–magenta« os. Približavanjem pokazivača ( točki G dodaje se zelena nijansa, a približavanjem točki M dodaje se magenta nijansa.
 (Svjetlina)	Prilagodite svjetlinu. Odaberite postavku s pomoću   . [-7] – [±0] – [+7]

- Pritisnite gumb **INFO** za prebacivanje između temperature boja i svjetline te postavite svaku stavku.
- Tu postavku možete ponovno postaviti tako da pritisnete i držite gumb .
- U načinu **B** monitor upotrebljava svjetlinu odabranu u [Monitor Bulb/Time].
 »Konfiguriranje postavki za BULB/TIME/COMP (Postav. za BULB/TIME/COMP)« (str. 173)

Prilagođava svjetlinu i nijansu boja na tražilu. Prikaz se prebaci na tražilo tijekom prilagođavanja tih postavki.

Izbornik	MENU ➔ Y ➔ 3. Monitor/Sound/Connection ➔ EVF Adjust
----------	---

 (Color temperature)	Prilagodite temperaturu boje. S pomoću prednjeg kotačića ili $\triangleleft \triangleright$ podesite »jantarno–plavu« os. Približavanjem pokazivača (+) točki A dodaje se crvena nijansa, a približavanjem točki B dodaje se plava nijansa. S pomoću stražnjeg kotačića ili $\triangle \nabla$ prilagodite »zeleno–magenta« os. Približavanjem pokazivača (+) točki G dodaje se zelena nijansa, a približavanjem točki M dodaje se magenta nijansa.
 (Brightness)	[EVF Auto Luminance Off] / [EVF Auto Luminance On]: Svjetlina i kontrast pokazivala tražila automatski se prilagođavaju uvjetima osvjetljenja okoline. Promijenite postavku s pomoću $\triangleleft \triangleright$. ☼: Prilagodite svjetlinu. Odaberite postavku s pomoću $\triangle \nabla$. [-7] – [±0] – [+7] ⌚ Ako je odabrano [EVF Auto Luminance On] svjetlina se ne može mijenjati.

- Pritisnite gumb **INFO** za prebacivanje između temperature boja i svjetline te postavite svaku stavku.
- Tu postavku možete ponovno postaviti tako da pritisnete i držite gumb .

Konfiguriranje senzora oka

(Postavke senzora oka)

Možete odrediti kako će fotoaparata raditi kada prislonite oko na tražilo.

Izbornik	MENU ➔ Y ➔ 3. Monitor/Sound/Connection ➔ Eye Sensor Settings
----------	--



EVF Auto Switch	[Off]: prikaz se ne mijenja kada prislonite oko na tražilo. Za prebacivanje prikaza pritisnite gumb  . [On]: tražilo se automatski uključuje kada prislonite oko na njega.
Behavior when switched	Odaberite što će se prikazivati kada se prikaz automatski prebaci na tražilo. [Maintain Screen]: zaslon koji se prikazivao na monitoru prikazivat će se na tražilu. [Shooting Screen] tražilo prikazuje prikaz uživo čak i ako se na monitoru prikazivao zaslon za reprodukciju ili izbornik.
When Monitor is Opened	[Operative]: ako je opcija [EVF Auto Switch] postavljena na [On] i prislonite oko na tražilo, prikaz se prebacuje na tražilo čak i ako je monitor otvoren. [Inoperative]: ako je opcija [EVF Auto Switch] postavljena na [On] i prislonite oko na tražilo, prikaz se ne prebacuje na tražilo ako je monitor otvoren.

🔊 Zaslona za postavljanje opcije [EVF Auto Switch] prikazat će se ako pritisnete i držite gumb .

Onemogućivanje zvučnog signala fokusa

PASMB 

Onemogućite zvučni signal koji se javlja tijekom fokusiranja fotoaparata.

Izbornik	MENU ➔  ➔ 3. Monitor/Sound/Connection ➔ 
On	Zvučni signal javi se nakon uspješnog dovršetka radnji automatskog fokusiranja. Zvučni se signal javi samo kada fotoaparat prvi put fokusira primjenom opcije [C-AF].
Off	Zvučni signal ne javi se nakon uspješnog dovršetka radnji automatskog fokusiranja.

🔊 Možda ćete morati prilagoditi postavke u izborniku [Silent \heartsuit] Settings] kako biste omogućili zvučni signal fokusa tijekom tihog snimanja (str. 132).

Opcije prikaza na vanjskom monitoru



PASMB 

Odaberite izlaz signala na vanjskim monitorima povezanimi HDMI priključkom. Prilagodite broj slika u sekundi, veličinu kadra videozapisa i druge postavke prema specifikacijama monitora.

Izbornik	MENU ➔  ➔ 3. Monitor/Sound/Connection ➔ HDMI Settings
Output Size	Odaberite vrstu izlaza signala na HDMI priključak. [C4K] : format izlaznog signala je 4K digital cinema (4096 × 2160). [4K] : ako je moguće, format izlaznog signala je 4K (3840 × 2160). [1080p] : ako je moguće, format izlaznog signala je Full HD (1080p). [720p] : ako je moguće, format izlaznog signala je HD (720p).
Output Frame Rate	Odaberite broj slika u sekundi za signal ovisno o tome podržava li uređaj NTSC ili PAL. [60p Priority] : broj slika u sekundi za područja koja podržavaju NTSC. [50p Priority] : broj slika u sekundi za područja koja podržavaju PAL.

⚠ [Output Frame Rate] ne može se promijeniti ako je fotoaparat povezan s uređajem preko HDMI priključka.

⚠ Zvuk se neće reproducirati ako povezani uređaj nije kompatibilan s formatom zvuka.

🔊 Detaljne opcije za slanje signala na HDMI uređaj možete konfigurirati u načinu videozapisa.  »HDMI izlaz (HDMI izlaz)« (str. 182)

Odaberite kako će fotoaparat funkcionirati kada se povezuje na vanjske uređaje preko USB-a.

Izbornik	MENU ➔ ȳ ➔ 3. Monitor/Sound/Connection ➔ USB Settings
----------	---

USB Mode	<p>[Select]: izbornik za odabir načina povezivanja prikazuje se svaki put kada spojite USB kabel.</p> <p>[Storage]: fotoaparat funkcionira kao vanjski uređaj za pohranu. Podaci s memorijske kartice fotoaparata mogu se kopirati na računalo.</p> <p>[MTP]: slike na memorijskoj kartici mogu se pregledavati ili kopirati na računalo s pomoću računalnog softvera (str. 286).</p> <p>[RAW/Control]: fotografije obradite s pomoću procesora za obradu slika pri velikoj brzini korištenjem računalnih kontrola dostupnih putem softvera OM Workspace. Također, s pomoću softvera OM Capture možete snimati i prenositi slike na računalo te upravljati fotoaparatom s računala.</p> <p>Za više pojedinosti pogledajte »Povezivanje na računala preko USB-a« (str. 283).</p> <p>[USB PD]: odaberite ovu opciju kada ne želite da se fotoaparat automatski napaja kada se spoji s uređajem u skladu s USB PD-om.</p>
Power Supply from USB	<p>Odaberite hoće li se fotoaparat napajati kada se poveže s računalom preko USB-a.</p> <p>[Yes]: fotoaparat će se napajati kada se fotoaparat i računalo povežu preko USB-a.</p> <p>[No]: fotoaparat se neće napajati kada se fotoaparat i računalo povežu preko USB-a.</p>

 Kada povežete fotoaparat s računalom preko USB-a dok je odabrana opcija [Storage], [MTP] ili [RAW/Control], možete upotrebljavati fotoaparat dok se napaja.

Postavke baterije/mirovanja

Prikazivanje statusa baterije

( Status baterije)

PASMB 

Prikažite status baterija umetnutih u fotoaparatus. Status baterije u fotoaparatusu i baterije u držaču baterija za napajanje prikazuje se zasebno.

Izbornik	MENU →  → 5. Battery/Sleep →  Battery Status
----------	---



ⓘ Neke se stavke ne prikazuju kada se fotoaparatus napaja preko isporučenog USB prilagodnika izmjeničnog napona ili USB uređaja u skladu s USB PD-om.

Određivanje koja se baterija upotrebljava prva

( Prioritet baterije)

PASMB 

Odaberite koja će se baterija upotrebljavati prva kada se baterije nalaze i u fotoaparatusu i na opcionalnom držaču baterija za napajanje (str. 295).

Izbornik	MENU →  → 5. Battery/Sleep →  Battery Priority
----------	---

Body Battery	Najprije se upotrebljava baterija u fotoaparatusu.
PBH Battery	Najprije se upotrebljava baterija na opcionalnom držaču baterija za napajanje.



Promjena prikaza razine napunjenosti baterije tijekom snimanja videozapisa

( Obrazac prikaza)

PASMB 

Odaberite format prikaza razine napunjenosti baterije. Razina napunjenosti baterije može se prikazivati u obliku postotka ili kao količina preostalog vremena.

- Prikaz vremena snimanja služi samo kao smjernica.

Izbornik	MENU →  → 5. Battery/Sleep →  Display Pattern
----------	--

%	Prikaz razine napunjenosti baterije prikazuje se u obliku postotka.
min	Razina napunjenosti baterije prikazuje se kao preostalo vrijeme snimanja. U načinima za fotografiranje razina napunjenosti baterije prikazuje se samo tijekom snimanja videozapisa.

Prigušivanje pozadinskog osvjetljenja (LCD s poz. osvj.)

PASMB 

Odaberite koliko će vremena proći prije prigušivanja pozadinskog osvjetljenja monitora kada se ne izvode nikakve radnje. Prigušivanje pozadinskog osvjetljenja smanjuje se potrošnja baterije.

Izbornik	MENU →   5. Battery/Sleep → Backlit LCD
----------	--

8sec / 30sec / 1min	Pozadinsko osvjetljenje zaslona prigušuje se nakon određenog vremena.
Hold	Pozadinsko osvjetljenje zaslona ne prigušuje se.

Postavljanje opcija stanja mirovanja (uštete energije) (Mirovanje)

PASMB 

Odaberite vrijeme odgode prije prelaska fotoaparata u stanje mirovanja kada se ne izvode nikakve radnje. U stanju mirovanja radnje fotoaparata se obustave i monitor se isključuje.

Izbornik	MENU →   5. Battery/Sleep → Sleep
----------	--

Off	Fotoaparat ne prelazi u stanje mirovanja.
1min / 3min / 5min	Fotoaparat prelazi u stanje mirovanja nakon određenog vremena.

- Normalan rad može se vratiti pritiskom gumba zatvarača dopola.
- ⓘ Fotoaparat neće prijeći u stanje mirovanja u sljedećim situacijama:
 - dok je u tijeku višestruka ekspozicija, dok je povezan putem HDMI uređaja, dok je povezan s pametnim telefonom putem Wi-Fi veze, dok je povezan s računalom putem Wi-Fi veze ili USB-a, dok je bežično povezan s daljinskim upravljačem ili dok se napaja preko USB-a.

Postavljanje opcija automatskog isključivanja (Auto. isključivanje)

PASMB 

Fotoaparat će se automatski isključiti ako se nijedna radnja ne izvede tijekom unaprijed zadanog vremenskog razdoblja nakon prelaska fotoaparata u stanje mirovanja. Ta se opcija koristi za odabir vremena odgode prije automatskog isključivanja fotoaparata.

Izbornik	MENU →   5. Battery/Sleep → Auto Power Off
----------	---

Off	Fotoaparat se ne isključuje automatski.
5min / 30min / 1h / 4h	Fotoaparat se isključuje nakon određenog vremena.

- ⓘ Da biste ponovno aktivirali fotoaparat nakon automatskog isključivanja, uključite ga ručicom **ON/OFF**.

Dodatno smanjite potrošnju energije tijekom fotografiranja s uporabom tražila. Vrijeme odgode prije isključivanja pozadinskog osvjetljenja ili prelaska fotoaparata u stanje mirovanja može se skratiti.

ⓘ Ušteda energije nije dostupna:

tijekom fotografiranja s prikazom uživo, dok je uključeno tražilo, ako je u tijeku fotografiranje s višestrukom ekspozicijom ili mjeračem vremena intervala, kad je povezan na HDMI uređaj, tijekom povezivanja s pametnim telefonom putem Wi-Fi veze, tijekom povezivanja s računalom putem Wi-Fi veze ili USB-a ili dok je omogućen Bluetooth

Izbornik **MENU** → **Y** → 5. Battery/Sleep → Quick Sleep Mode

■ Omogućavanje opcije Brzo stanje mirov.

- 1 S pomoću Δ ∇ odaberite [Quick Sleep Mode] i pritisnite gumb \odot .
- 2 S pomoću Δ ∇ odaberite [On] i pritisnite gumb \odot .

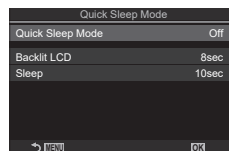

Zaslon za postavljanje opcije Brzo stanje mirov.

Off	Fotoaparat ne prelazi u način za uštedu energije.
On	Fotoaparat brzo prelazi u način za uštedu energije. Kada je aktivna ušteda energije i prikazuje se glavna upravljačka ploča (str. 37), na zaslonu se prikazuje »ECO«.

- 3 Prikaz se vraća na zaslon za postavljanje opcije Brzo stanje mirov.

■ Konfiguriranje opcije Brzo stanje mirov.

- 1 Konfigurirajte opcije.
 - Pritisnite Δ ∇ da biste odabrali stavku i pritisnite gumb \odot kako bi se prikazao izbornik s postavkama.
 - Nakon konfiguriranja opcija pritisnite gumb \odot da biste se vratili na zaslon za postavljanje opcije Brzo stanje mirov.

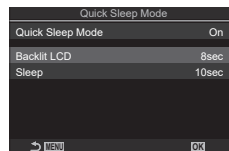

Backlit LCD	Odaberite koliko će vremena proći prije prigušivanja pozadinskog osvjetljenja monitora kada se ne izvode nikakve radnje. 3sec / 5sec / 8sec
Sleep	Odaberite vrijeme odgode prije prelaska fotoaparata u stanje mirovanja kada se ne izvode nikakve radnje. 3sec / 5sec / 8sec / 10sec / 15sec / 30sec / 1min

- Kada je aktivna ušteda energije i prikazuje se glavna upravljačka ploča (str. 37), na zaslonu se prikazuje »ECO«.



7

Postavljjanje fotoaparata

Postavke za Ponovno post. / Sat / Jezik / Ostalo

Vraćanje zadanih postavki (Pon. post. / pokreni postavke)

PASMB

Vratite fotoaparata na tvornički zadane postavke. Možete odabrati ponovno postavljanje gotovo svih postavki ili samo onih koje su izravno povezane s fotografiranjem.

Izbornik	MENU → ȳ → 6. Reset/Clock/Language/Others → Reset/Initialize Settings
----------	---

Reset Shooting Settings	Ponovno postavite samo postavke povezane s fotografiranjem.
Initialize All Settings	Ponovno postavite sve postavke uz nekoliko iznimki, kao što su sat i jezik.

Pogledajte »Zadane postavke« (str. 311) za informacije o postavkama koje se ponovno postavljaju.

Postavke se mogu spremi s pomoću softvera OM Workspace ili OM Image Share. Više informacija potražite na našoj internetskoj stranici.

Postavljanje sata fotoaparata

(🕒 Postavke)

PASMB

Postavite sat fotoaparata.

Izbornik	MENU → ȳ → 6. Reset/Clock/Language/Others → 🕒 Settings
----------	--

🕒	Postavite format datuma, vremena i datuma. Označite stavke s pomoću gumba <D> i upotrijebite gumbе Δ ∇ za promjenu označene stavke.
Time Zone	Postavite vremensku zonu i ljetno vrijeme. Gumbima Δ ∇ promijenite vremensku zonu. Pritiskom gumba INFO omogućuje se postavljanje ljetnog vremena. Uključuje se i isključuje svaki put kad se pritisne gumb INFO .

Odabir jezika

(🗣️)

PASMB

Odaberite jezik za izbornika fotoaparata i savjete o alatima.

Izbornik	MENU → ȳ → 6. Reset/Clock/Language/Others → 🗣️
----------	--

Kalibriranje mjerača nagiba

(Prilagodi razinu)

PASMB 

Ispravite odstupanje mjerača nagiba. Kalibrirajte mjerač ako primijetite da nije više potpuno okomit ili ravan.

Izbornik	MENU ➔ ȳ ➔ 6. Reset/Clock/Language/Others ➔ Level Adjust
----------	--

Reset	Vratite mjerač na tvornički zadane postavke.
Adjust	Odaberite referentnu (nultu) točku. Kalibrirajte mjerač nagiba nakon odgovarajućeg pozicioniranja fotoaparata.

Provjera obrade slike

(Mapiranje piksela)

PASMB 

Izvedite istovremeno provjeru senzora slika i funkcija obrade slika. Za najbolje rezultate, dovršite snimanje i reprodukciju i pričekajte najmanje minutu prije nego što nastavite.

ⓘ Obvezno ponovno izvedite provjeru ako slučajno isključite fotoaparata tijekom provjere.

Izbornik	MENU ➔ ȳ ➔ 6. Reset/Clock/Language/Others ➔ Pixel Mapping
----------	---

Prikazivanje inačice firmvera

(Inačica firmvera)

PASMB 

Prikažite inačice firmvera za fotoaparata i bilo kakve objektivne ili drugu pomoćnu opremu koja je trenutačno spojena. Te će vam informacije možda trebati za kontaktiranje korisničke podrške ili ažuriranje firmvera.

Izbornik	MENU ➔ ȳ ➔ 6. Reset/Clock/Language/Others ➔ Firmware Version
----------	--

Pregledavanje certifikata

(Certifikat)

PASMB 

Pregledajte certifikate o sukladnosti za neke od normi s kojima je fotoaparata u skladu. Preostali certifikati nalaze se na fotoaparatu ili u priručniku fotoaparata.

Izbornik	MENU ➔ ȳ ➔ 6. Reset/Clock/Language/Others ➔ Certification
----------	---

Brojni zadaci mogu se ostvariti povezivanjem fotoaparata na vanjski uređaj poput računala ili pametnog telefona. Odaberite vrstu povezivanja i pripadajući softver u skladu s vašim ciljevima.

Mjere opreza u vezi s uporabom značajki Wi-Fi i Bluetooth®

Onemogućite bežični LAN i **Bluetooth**® u zemljama, regijama ili lokacijama u kojima je njihova uporaba zabranjena.

Fotoaparat ima bežični LAN i **Bluetooth**®. Uporaba tih značajki u zemljama izvan regije kupnje može dovesti do kršenja lokalnih propisa o bežičnoj vezi.

U nekim zemljama i regijama možda je zabranjeno prikupljanje podataka o lokaciji bez prethodnog vladinog dopuštenja. U nekim prodajnim područjima to može rezultirati isporukom fotoaparata s onemogućenim prikazima podataka o lokaciji.

Svaka zemlja i regija ima vlastite zakone i propise. Proučite ih prije odlaska na putovanje i pridržavajte ih se dok boravite u inozemstvu. Naša tvrtka ne preuzima nikakvu odgovornost za korisnikovo nepridržavanje lokalnih zakona i propisa.

Onemogućite Wi-Fi u zrakoplovima i na drugim lokacijama gdje je njegova uporaba zabranjena.  »Onemogućivanje bežične komunikacije fotoaparata (Način rada u zrakoplovu)« (str. 260)

- ⓘ Bežični prijenosi podložni su presretanjima trećih strana. Imajte to na umu tijekom uporabe bežičnih značajki.
- ⓘ Bežični odašiljač nalazi se u držaču fotoaparata. Držite ga što je dalje moguće od metalnih predmeta.
- ⓘ Ako fotoaparat prenosite u vrećici ili nekom drugom spremniku, imajte na umu da sadržaj spremnika ili materijali od kojih je napravljen mogu ometati bežične prijenose, što može onemogućiti povezivanje fotoaparata na pametni telefon.
- ⓘ Wi-Fi veze povećavaju potrošnju baterija. Može doći do prekida veze tijekom uporabe ako su baterije na niskoj razini napunjenosti.
- ⓘ Uređaji poput mikrovalnih pećnica i bežičnih telefona koji proizvode emisije radijskih frekvencije, magnetska polja ili statički elektricitet mogu usporiti ili na neki drugi način ometati bežični prijenos podataka.
- ⓘ Neke značajke bežičnog LAN-a nisu dostupne kada je prekidač za zaštitu od pisanja na memorijsku karticu u položaju »LOCK«.

Onemogućavanje bežične komunikacije fotoaparata

(Način rada u zrakoplovu)

PASMB 

Možete onemogućiti bežičnu komunikaciju (Wi-Fi/**Bluetooth**[®]) fotoaparata.

Izbornik	MENU ➔ ȷ ➔ 4. Wi-Fi/Bluetooth ➔ Airplane Mode
----------	---

Off	Bežična komunikacija je omogućena.
On	Bežična komunikacija je onemogućena. Ne možete je upotrebljavati dok ne promijenite postavku na [Off] . Kada odaberete [On] , prikazat će se ➔.

 Komunikacija s bežičnim upravljačem radiovalova moguća je čak i ako odaberete **[On]**.

Povezivanje fotoaparata na pametni telefon

Upotrijebite bežične LAN (Wi-Fi) i **Bluetooth**[®] značajke fotoaparata za povezivanje na pametni telefon na kojemu možete upotrijebiti namjensku aplikaciju kako biste još više uživali u svom fotoaparatu prije i nakon snimanja. Nakon što je veza uspostavljena, možete preuzimati i snimati fotografije na daljinu te dodati slikama informacije o položaju.

- Nije zajamčeno funkcioniranje na svim pametnim telefonima.

Što sve možete s posebnom aplikacijom, OM Image Share

- Preuzimanje slika s fotoaparata na pametni telefon
Možete učitavati slike s fotoaparata označene za dijeljenje (str. 195) na pametni telefon. S pomoću pametnog telefona možete i odabrati slike za preuzimanje s fotoaparata.
- Snimanje na daljinu s pomoću pametnog telefona
Možete upravljati fotoaparatom na daljinu i snimati s pomoću pametnog telefona.
- Prekrasna obrada slika
Upotrebljavajte intuitivne komande za primjenu impresivnih efekata na slike koje ste preuzeli na svoj pametni telefon.
- Dodavanje GPS oznaka slikama na fotoaparatu
S pomoću funkcije GPS-a na pametnom telefonu možete dodati informacije o položaju dok snimate fotografije fotoaparatom.

Za više pojedinosti posjetite naše internetske stranice.

Uparivanje fotoaparata i pametnog telefona (Wi-Fi veza)

Slijedite korake u nastavku tijekom povezivanja uređaja prvi put.





- Prilagodite postavka uparivanja s pomoću OM Image Share, a ne aplikacije za postavke koja je dio operacijskog sustava pametnog telefona.

Glavna upravljačka ploča	
Izbornik	MENU → ȳ → 4. Wi-Fi/Bluetooth → Wi-Fi Connection

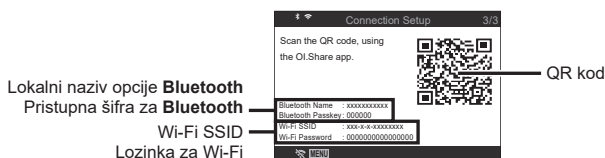
- Možete se spojiti i tako da dodirnete  na prikazu slike uživo.

- Pokrenite kopiju namjenske aplikacije OM Image Share koju ste prethodno instalirali na pametni telefon.
- Odaberite [Device Connection] i pritisnite gumb **OK**.
- Slijedite upute na zaslonu za podešavanje Wi-Fi/**Bluetooth**® postavki.
 - Lokalni naziv i pristupna šifra za **Bluetooth**, Wi-Fi SSID i lozinka i QR kod prikazuju se na monitoru.





- Dodirnite ikonu fotoaparata u dnu prikaza aplikacije OM Image Share.
 - Prikazat će se kartica [Easy Setup].
- Slijedite upute na zaslonu u aplikaciji OM Image Share kako biste očitali QR kod i prilagodili postavke povezivanja.
 - Ako ne možete očitati QR kod, slijedite upute na zaslonu u aplikaciji OM Image Share za ručno podešavanje postavki.
 - Bluetooth**®: Da biste se povezali, odaberite lokalni naziv i unesite pristupnu šifru prikazanu na monitoru fotoaparata u dijaloški okvir postavki opcije **Bluetooth** u aplikaciji OM Image Share.
 - Wi-Fi**: Da biste se povezali, unesite SSID i lozinku prikazane na monitoru fotoaparata u dijaloški okvir postavki opcije Wi-Fi u aplikaciji OM Image Share.
 - Simbol  na zaslonu postat će zelen kada je uparivanje završeno.
 - Ikona **Bluetooth**® označava status na sljedeći način:
 - : fotoaparat emitira bežični signal.
 - : uspostavljena je bežična veza.
- Da biste prekinuli Wi-Fi vezu, pritisnite **MENU** na fotoaparatu ili dodirnite  na zaslonu monitora.
 - Možete i isključiti fotoaparat i prekinuti vezu iz OM Image Share.
 - Prema zadanim postavkama **Bluetooth**® veza ostaje aktivna i nakon prekida Wi-Fi veze, što vam omogućuje snimanje na daljinu s pomoću pametnog telefona. Da biste postavili fotoaparat da prekine i **Bluetooth**® vezu kada se prekida Wi-Fi veza, postavite [Bluetooth] na [Off].

Postavka načina čekanja za bežičnu vezu kada je fotoaparat uključen (Bluetooth)

Možete odabrati hoće li fotoaparati biti u načinu čekanja za bežičnu vezu s pametnim telefonom ili opcionalnim daljinskim upravljačem kada je uključen.

 Prije toga dovršite uparivanje fotoaparata i pametnog telefona ili opcionalnog daljinskog upravljača. [Bluetooth] se ne može odabrati ako se uparivanje nije dovršilo.

Izbornik	MENU ➔  ➔ 4. Wi-Fi/Bluetooth ➔ Bluetooth
Off	Fotoaparati neće biti u načinu čekanja za bežičnu vezu te se bežični signal neće emitirati čak ni kada je fotoaparati uključeni.
On 	Kada je fotoaparati uključeni, emitirat će bežični signal i bit će u načinu čekanja za bežičnu vezu. Fotoaparati i pametni telefon možete povezati putem radnje u aplikaciji OM Image Share te možete snimati na daljinu ili prenositi slike.
On  	Kada je fotoaparati uključeni, emitirat će bežični signal i bit će u načinu čekanja za bežičnu vezu s opcionalnim daljinskim upravljačem (str. 279) ako je već bio uparen s fotoaparatom.

 Kada je odabrano [On  ] i aplikacija OM Image Share snima GPS zapisnike, fotoaparati će primati informacije o položaju i dodati ih snimljenoj slici.

Bežične postavke kada je fotoaparat isključen

(Pripr. tijekom isklj.)

Možete odabrati hoće li fotoaparati i dalje biti bežično povezan s pametnim telefonom kada je isključen.

Izbornik	MENU ➔ ⌵ ➔ 4. Wi-Fi/Bluetooth ➔ ⚙ Settings ➔ Power-off Standby
----------	---

Select	Kada isključite fotoaparati, od vas će se zatražiti da odaberete želite li zadržati bežičnu vezu s pametnim telefonom.
Off	Isključivanjem fotoaparata prekida se bežična veza s pametnim telefonom.
On	Kada je fotoaparati isključen, veza s pametnim telefonom ostaje aktivna i s pomoću pametnog telefona slike se i dalje mogu preuzimati ili pregledavati na fotoaparatu.

■ »Odaberi«

Kada je [Select] izabrano za [Power-off Standby], prikazat će se dijaloški okvir za potvrdu prije nego što se fotoaparati isključi ako su zadovoljeni svi sljedeći uvjeti:

- Za [Airplane Mode] odabrano je [Off]
- Fotoaparati je trenutno povezan s pametnim telefonom (str. 261)
- Memorijska kartica pravilno je umetnuta

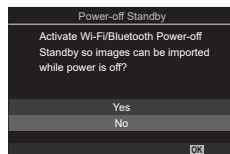

Yes	Isključi fotoaparati, ali neka bežična veza s pametnim telefonom ostane aktivna.
No	Isključi fotoaparati i prekini bežičnu vezu s pametnim telefonom.

- ⓘ Ako se ne izvedu nikakve radnje oko minute nakon prikaza dijaloškog okvira za potvrdu, fotoaparati će prekinuti bežičnu vezu s pametnim telefonom i automatski se isključiti.
- ⓘ Ako je i dalje aktivna, bežična veza automatski će se prekinuti ako:
- veza ostane neaktivna 12 sata
 - se ukloni memorijska kartica
 - se zamijeni baterija
 - dođe do pogreške punjenja tijekom punjenja baterije na uređaju

Uključivanjem fotoaparata veza će se ponovno aktivirati.

- 🔊 Imajte na umu da, ako se odabere [On] za [Power-off Standby], fotoaparati se možda neće odmah uključiti kada se ručica **ON/OFF** zakrene u položaj **ON**.

Prijenos slika na pametni telefon

Možete odabrati slike na fotoaparatu i učitati ih na pametni telefon. Na fotoaparatu također možete unaprijed odabrati slike koje želite dijeliti.  »Odabir slika za dijeljenje (Naredba dijeljenja)« (str. 195)

- Ako je [Bluetooth] (str. 262) postavljen na [Off] ili [On❌], postavite ga na [On✔].
 - Ako je [Bluetooth] (str. 262) postavljen na [On✔], fotoaparat će biti u načinu čekanja za bežičnu vezu.
- 1** Dodirnite [Import Photos] u aplikaciji OM Image Share na pametnom telefonu.
 - ① Ovisno o pametnom telefonu možda će se pojaviti zaslon za potvrdu Wi-Fi veze. Slijedite upute na zaslonu da biste povezali pametni telefon i fotoaparat.
 - Slike pohranjene u fotoaparatu prikazuju se na popisu.
 - 2** Odaberite slike koje želite prenijeti i dodirnite gumb Spremi.
 - Kada je spremanje završeno, možete isključiti fotoaparat s pametnog telefona.
 - Čak i ako je [Bluetooth] (str. 262) postavljen na [Off] ili [On❌], [Import Photos] može se upotrebljavati pokretanjem opcije [Wi-Fi Connection] ➔ [Device Connection] na fotoaparatu.

Automatski prijenos slika dok je fotoaparat isključen

Kako bi fotoaparat automatski učitavao slike na pametni telefon dok je isključen:

- Označite slike za dijeljenje (str. 195)
 - Omogućite Pripr. tijekom isklj. (str. 263)
 - Ako upotrebljavate uređaj sa sustavom iOS, pokrenite OM Image Share
- Kada označite sliku za dijeljenje na fotoaparatu i isključite fotoaparat, u aplikaciji OM Image Share pojavit će se obavijest. Kada dodirnete tu obavijest, slike će se automatski prenijeti na pametni telefon.

Snimanje na daljinu s pomoću pametnog telefona (Prikaz uživo)

Možete snimati na daljinu rukovanjem fotoaparatom s pomoću pametnog telefona dok provjeravate prikaz uživo na zaslonu pametnog telefona.

- Na fotoaparatu se prikazuje zaslon veze i sve se radnje izvode s pametnog telefona.
- Ako je [Bluetooth] (str. 262) postavljen na [Off] ili [On $\frac{1}{2}$], postavite ga na [On $\frac{1}{2}$].
- Ako je [Bluetooth] (str. 262) postavljen na [On $\frac{1}{2}$], fotoaparati će biti u načinu čekanja za bežičnu vezu.

1 Pokrenite aplikaciju OM Image Share i dodirnite [Remote Control].

2 Dodirnite [Live View].

3 Dodirnite gumb zatvarača za snimanje.

- Snimljena fotografija sprema se na memorijskoj kartici u fotoaparatu.
- Čak i ako je [Bluetooth] (str. 262) postavljen na [Off] ili [On $\frac{1}{2}$], [Live View] može se upotrebljavati pokretanjem opcije [Wi-Fi Connection] ➔ [Device Connection] na fotoaparatu.
- Dostupne opcije snimanja djelomično su ograničene.

Snimanje na daljinu s pomoću pametnog telefona (Daljinski zatvarač)

Možete snimati na daljinu rukovanjem fotoaparatom s pomoću pametnog telefona (Daljinski zatvarač).

- Sve su radnje dostupne na fotoaparatu. Uz to možete snimati slike i videozapise s pomoću gumba zatvarača koji se prikazuje na zaslonu pametnog telefona.
- Ako je [Bluetooth] (str. 262) postavljen na [Off] ili [On $\frac{1}{2}$], postavite ga na [On $\frac{1}{2}$].
- Ako je [Bluetooth] (str. 262) postavljen na [On $\frac{1}{2}$], fotoaparati će biti u načinu čekanja za bežičnu vezu.

1 Pokrenite aplikaciju OM Image Share i dodirnite [Remote Control].

2 Dodirnite [Remote Shutter].

3 Dodirnite gumb zatvarača za snimanje.

- Snimljena fotografija sprema se na memorijskoj kartici u fotoaparatu.
- Čak i ako je [Bluetooth] (str. 262) postavljen na [Off] ili [On $\frac{1}{2}$], [Remote Shutter] može se upotrebljavati pokretanjem opcije [Wi-Fi Connection] ➔ [Device Connection] na fotoaparatu.

Dodavanje podataka o položaju na slike





S pomoću funkcije GPS-a na pametnom telefonu možete dodati informacije o položaju dok snimate fotografije fotoaparatom.

- Ako je [Bluetooth] (str. 262) postavljen na [Off] ili [On¹], postavite ga na [On²].
- Ako je [Bluetooth] (str. 262) postavljen na [On³], fotoaparatus će biti u načinu čekanja za bežičnu vezu.

1 Prije snimanja fotografija fotoaparatom pokrenite aplikaciju OM Image Share i uključite funkciju dodavanja informacija o položaju.

- Kada se od vas zatraži da sinkronizirate satove pametnog telefona i fotoaparata, slijedite upute koje se prikazuju u aplikaciji OM Image Share.



2 Snimite fotografije fotoaparatom.

- Kada bude moguće dodati informacije o položaju, na zaslonu za snimanje svijetlit će . Kada fotoaparatus ne može dohvatiti informacije o položaju,  će treperiti.
- Nakon uključivanja fotoaparata ili nastavka rada iz stanja mirovanja može proći određeno vrijeme prije nego što fotoaparatus bude spreman dodati informacije o položaju.
- Informacije o položaju bit će dodane na slike snimljene dok se  prikazuje na zaslonu.
-  se prikazuje na zaslonu dok pregledavate sliku koja ima informacije o položaju.
- Podaci o položaju ne dodaju se videozapisima.

3 Kada završite sa snimanjem, isključite funkciju dodavanja informacija o položaju u aplikaciji OM Image Share.

Ponovno postavljanje postavki za povezivanje na pametni telefon (Pon. postavi postavke

Možete vratiti postavke povezivanja na pametni telefon na zadane vrijednosti.

Izbornik	MENU →  → 4. Wi-Fi/Bluetooth →  Settings → Reset  Settings
----------	--



 Ponovno će se postaviti sljedeće stavke izbornika:

 [Connection Password] (str. 267) / [Power-off Standby] (str. 263)

 Da biste se povezali na pametni telefon, ponovno pokrenite [Device Connection] (str. 261).

Promjena lozinke (🔑 Lozinka za povezivanje)



Da biste promijenili lozinke za Wi-Fi/Bluetooth®:

Izbornik	MENU ➔  ➔ 4. Wi-Fi/Bluetooth ➔  Settings ➔  Connection Password
----------	---

1 Slijedite upute u vodiču za rad i pritisnite gumb .

- Postavlja se nova lozinka.

 Lozinka za Wi-Fi vezu i pristupna šifra za **Bluetooth®** mogu se promijeniti.

 Ponovno se povežite s pametnim telefonom nakon promjene lozinke.  »Uparivanje fotoaparata i pametnog telefona (Wi-Fi veza)« (str. 261)

Povezivanje na računala preko Wi-Fi veze

Spojite fotoaparat na računalo preko Wi-Fi veze. Primjenom Wi-Fi veze fotoaparat se može povezati preko usmjernika na računalo na kućnoj mreži itd.

Instaliranje programa

Upotrebljavajte »OM Capture« za povezivanje fotoaparata na računalo preko Wi-Fi veze.

OM Capture

Upotrebljavajte »OM Capture« za automatsko preuzimanje i pregledavanje slika snimljenih fotoaparatom spojenim preko Wi-Fi veze na istu mrežu kao i računalo. Da biste saznali više ili preuzeli softver, posjetite našu internetsku stranicu.

Kod preuzimanja softvera budite pripravniji unijeti serijski broj fotoaparata.

Slijedite upute na zaslonu za instaliranje softvera. Zahtjevi sustava i upute za instalaciju dostupni su na našoj internetskoj stranici.

Priprema računala (Windows)

Ako sustav Windows ne može prepoznati fotoaparat spojen preko usmjernika ili pristupne točke, slijedite dolje navedene korake kako biste ručno registrirali uređaj.

- 1 Kliknite gumb [Start] na radnoj površini računala kako bi se prikazao izbornik Početak.
- 2 Kliknite  (Postavke) kako bi se prikazale opcije [Windows Settings].



- 3 Kliknite [Devices] da bi se prikazale opcije za [Bluetooth & other devices].

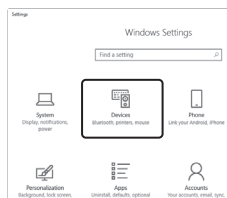

- 4 Kliknite [Add Bluetooth or other devices].
- 5 Kliknite [+ Everything else].
 - Otvorit će se prozor [Add a device] i prikazat će se [OM-1] nakon kratke pauze.
- 6 Kliknite [OM-1].
 - Kada se prikaže poruka u kojoj piše da je priprema gotova, kliknite [Done].

Fotoaparati i računala moraju biti upareni da bi se mogli povezati. Do četiri računala mogu istovremeno biti uparena s fotoaparatom. Da biste uparili računalo s fotoaparatom, povežite ga preko USB-a. Uparivanje treba izvesti samo jednom po računalu.

1 Kada potvrdite da je fotoaparati isključen, povežite ga s računalom preko USB kabela.

- Kad spajate USB kabel, upotrijebite isporučenu zaštitu za kabel i kopču za kabel kako biste spriječili oštećenje priključaka.  »Pričvršćivanje zaštita za kabel« (str. 19)

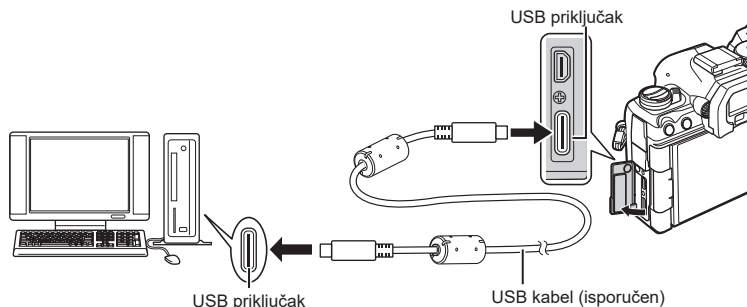

- Položaji USB priključaka razlikuju se ovisno o računalu. Pogledajte dokumentaciju isporučenu s računalom za više informacija o USB priključcima.
- Ako je USB priključak na računalu priključak tipa A, upotrijebite opcionalni CB-USB11 kabal.

2 Uključite fotoaparati.

- Na fotoaparatu će se prikazati poruka kojom će se od vas zatražiti da identificirate uređaj na koji je priključen USB kabel.

 Ako se poruka ne prikaže, za [USB Mode] odaberite [Select] (str. 252).

 Ako je razina napunjenosti baterija jako niska, na fotoaparatu se neće prikazati poruka kada se on poveže s računalom. Provjerite jesu li baterije napunjene.

3 Označite RAW/Control s pomoću na podlozi sa strelicama i pritisnite gumb .

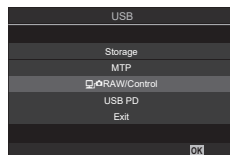

4 Pokrenite kopiju aplikacije »OM Capture« instaliranu na računalu.

- Nakon pokretanja aplikacije »OM Capture« od vas će zatražiti da odaberete vrstu povezivanja.

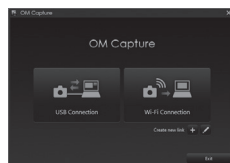

5 Kliknite [+] desno od [Create new link] (Stvori novu vezu).

- Ako se ništa ne dogodi, ponovno povežite fotoaparata.

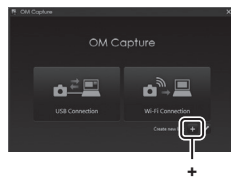

- Unesite naziv koji će se koristiti na fotoaparatu za identificiranje računala. Zadana je postavka »Naziv računala« na računalu.
- Naziv koji se upotrebljava na fotoaparatu može biti dugačak do 15 znakova.

6 Kliknite [Settings] u aplikaciji »OM Capture«.

- Kada se prikaže poruka u kojoj piše da je uparivanje dovršeno, odspojite fotoaparata prema uputama.

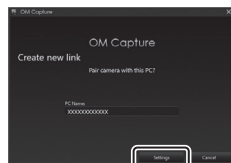

[Settings]

- Ponovite prethodno navedene korake za uparivanje fotoaparata sa svakim dodatnim računalom.
- Informacije o uparivanju pohranjene na fotoaparatu mogu se pregledavati i brisati s pomoću aplikacije »OM Capture«.

Prilagodite postavke za povezivanje na mrežu kojoj upareno računalo pripada.

Prije nego što se fotoaparatus može povezati na računalo preko Wi-Fi veze, mora se konfigurirati za povezivanje na mrežu preko Wi-Fi usmjernika ili pristupne točke.

Više mrežnih profila može se pohraniti na fotoaparatus i prizvati po želji. Postavke za [Wi-Fi Connection] mogu se prilagoditi na sljedeće načine:

Connect by WPS	<p>Konfigurirajte fotoaparatus za automatsko povezivanje (str. 272). Za povezivanje putem značajke WPS na usmjerniku ili pristupne točke, samo pritisnite WPS gumb na uređaju.</p> <p>[PBC Method]: Spojite se koristeći se samo WPS gumbom na usmjerniku. Fotoaparatus se poveže automatski kada se pritisne gumb.</p> <p>[PIN method]: Fotoaparatus se povezuje u PIN načinu. Unesite PIN fotoaparatusa na usmjernik za povezivanje.</p>
Connect from ((W)) List	<p>Odaberite mrežu s popisa (str. 274). Fotoaparatus će pretražiti dostupne mreže, a za povezivanje odaberite mrežu s popisa i unesite mrežnu lozinku.</p>
Connect manually	<p>Ručno prilagodite mrežne postavke (str. 273). Da biste se povezali, unesite naziv mreže (SSID) i druge postavke.</p>

- Za WPS povezivanja potrebni su usmjernik ili pristupna točka kompatibilan s WPS-om.
- Za povezivanje preko WPS-a u PIN načinu usmjernik mora biti spojen preko administratorskog računala s kojega se može unijeti PIN.
- Za ručno povezivanje morate imati informacije o mreži na koju se povezujete.
- Fotoaparatus se može povezati preko usmjernika ili pristupnih točaka tipova navedenih u nastavku:
 - Standard: IEEE802.11a/b/g/n/ac
 - Pojas: 2,4 GHz ili 5 GHz
 - Sigurnost: WPA2, WPA3
- Fotoaparatus može pohraniti postavke za do osam mreža. Fotoaparatus će se automatski povezati na mreže na koje je prethodno već bio spojen.
- Svako novo povezivanje nakon osmog prebriše postavke za vezu koja se nije najdulje koristila.
- Dodavanjem mrežnog profila za pristupnu točku s MAC adresom identičnom postojećem profilu prebriše se postavke za postojeći profil.
- Za više informacija o uporabi usmjernika ili pristupnih točaka pogledajte dokumentaciju isporučenu s uređajem.
- Mrežni profili ne postavljaju se ponovno kada odaberete [Initialize All Settings] za [Reset/Initialize Settings] (str. 257). Da biste ponovno postavili mrežne postavke, upotrijebite [Wi-Fi PC Settings] (str. 276) > [Reset Wi-Fi PC Settings].

■ Omogućivanje opcije Wi-Fi fotoaparata

Prije povezivanja na mrežu preko Wi-Fi veze morat ćete omogućiti Wi-Fi na fotoaparatu.

Ako je [Airplane Mode] (str. 260) postavljen na [On], postavite ga na [Off].

■ Povezivanje preko WPS-a (Poveži se preko WPS-a)

Povežite se koristeći se značajkom WPS na usmjerniku ili pristupnoj točki.

Izbornik	MENU ➔ ⏏ ➔ 4. Wi-Fi/Bluetooth ➔ Wi-Fi Connection
----------	--

- 1 Označite [PC Connection] s pomoću gumba $\Delta \nabla$ i pritisnite gumb **OK**.
 - Prikazat će se opcije za [PC Connection].
- 2 Označite [Connect by WPS] s pomoću gumba $\Delta \nabla$ i pritisnite gumb **OK**.
- 3 Označite opciju s pomoću gumba $\Delta \nabla$ i pritisnite gumb **OK**.
 - Ako ste odabrali [PBC Method], pritisnite gumb WPS na usmjerniku ili pristupnoj točki.
 - Pritisnite gumb **OK** na fotoaparatu da biste započeli uspostavljanje veze.
 - Nakon pritiska gumba možda će proći određeno vrijeme do uspostavljanja veze.
 - Ako ste odabrali [PIN Method], na fotoaparatu će se prikazati PIN; unesite ga na usmjernik ili pristupnu točku. Pritisnite gumb **OK** na fotoaparatu kada je usmjernik spreman za povezivanje.

- 4 Ako se fotoaparatus može povezati, mreža će se prikazati s kvačicom (✓) pokraj naziva mreže.
 - Ako je fotoaparatus uparen s više od jednog računala, od vas će se zatražiti da odaberete računalo prije prikazivanja mreže. Označite željeno računalo s pomoću gumba $\Delta \nabla$ i pritisnite gumb **OK**.
 - Fotoaparatus se može koristiti samo s odabranim računalom. Da biste odabrali drugo računalo, morate najprije prekinuti aktualnu vezu.
 - Ako povezivanje ne uspije, na fotoaparatusu će se prikazati odgovarajuća poruka, a zatim opcije prikazane u 3. koraku. Ponovite korake 3 – 4.

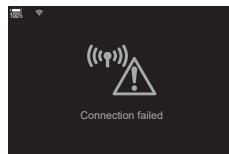
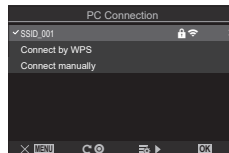

- 5 Pritisnite gumb **OK** da biste izašli na zaslon za snimanje.
 - Fotoaparatus će se vratiti na standardni zaslon za snimanje. Simbol  na zaslonu postat će zelen.



■ Ručno povezivanje (Poveži se ručno)

Ručno prilagodite mrežne postavke. Morat ćete unijeti:

Izbornik	MENU ➔ ⏏ ➔ 4. Wi-Fi/Bluetooth ➔ Wi-Fi Connection
----------	--

SSID	Naziv mreže (SSID).
Authentication	Vrsta sigurnosti koja se koristi na mreži.
Password	Lozinka za povezivanje na sigurnu mrežu.
IP Address Assign	Odaberite hoće li IP adresu fotoaparata automatski dodijeliti mrežni DHCP poslužitelj.
IP Address	Ta je polja potrebna ispuniti kada se IP adresa dodjeljuje ručno. Korištene postavke ovise o mreži.
Subnet Mask	
Default Gateway	
DNS	

- 1 Označite [PC Connection] s pomoću gumba $\Delta \nabla$ i pritisnite gumb OK .
 - Prikazat će se opcije za [PC Connection].
- 2 Označite [Connect manually] s pomoću gumba $\Delta \nabla$ i pritisnite gumb OK .
- 3 Označite stavke s pomoću gumba $\Delta \nabla$ i pritisnite gumb OK .
 - Prikazuju se opcije za odabranu stavku.

SSID	Unesite SSID mreže.
Authentication	Odaberite vrstu sigurnosti korištenu na mreži. Dostupne su opcije [None], [WPA2/WPA3] i [WPA3].
Password	Ako ste odabrali [WPA2/WPA3] ili [WPA3] za [Authentication], unesite mrežnu lozinku.
IP Address Assign	Dostupne su opcije [Auto(DHCP)] i [Manual]. Za automatsko dodjeljivanje IP adrese potrebna je mreža s DHCP poslužiteljem konfiguriranim za automatski unos IP adresa.
IP Address	Ta su polja potrebna kada se [Manual] odabere za [IP Address Assign].
Subnet Mask	
Default Gateway	
DNS	

- 4 Označite [Start Connection] s pomoću gumba $\Delta \nabla$ i pritisnite gumb OK .

5 Ako se fotoaparata može povezati, mreža će se prikazati s kvačicom (✓) pokraj naziva mreže.

- Ako je fotoaparata uparen s više od jednog računala, od vas će se zatražiti da odaberete računalo prije prikazivanja mreže. Označite željeno računalo s pomoću gumba $\Delta \nabla$ i pritisnite gumb OK .
- Fotoaparata se može koristiti samo s odabranim računalom. Da biste odabrali drugo računalo, morate najprije prekinuti aktualnu vezu.
- Ako povezivanje ne uspije, na fotoaparatu će se prikazati odgovarajuća poruka, a zatim opcije prikazane u 4. koraku. Ponovite korake 4 – 5.

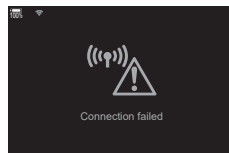
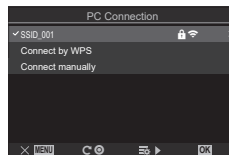

6 Pritisnite gumb OK da biste izašli na zaslon za snimanje.

- Prikazat će se standardni pokazivači snimanja. Simbol Wi-Fi na zaslonu postat će zelen.







■ Odabir mreže s popisa (Poveži se preko popisa pristupnih točaka)

Fotoaparata će pretražiti dostupne mreže i prikazati ih na popisu s kojeg možete odabrati mrežu na koju se želite povezati.

Izbornik **MENU** \Rightarrow Wi-Fi/Bluetooth \Rightarrow **Wi-Fi Connection**

- 1** Označite [PC Connection] s pomoću gumba $\Delta \nabla$ i pritisnite gumb OK .
 - Prikazat će se opcije za [PC Connection].
- 2** Označite [Connect from ((Wi-Fi)) list] s pomoću gumba $\Delta \nabla$ i pritisnite gumb OK .
 - Prikazat će se popis dostupnih mreža.
- 3** Označite željenu mrežu s pomoću gumba $\Delta \nabla$ i pritisnite gumb OK .
 - Ako je mreža zaštićena lozinkom, od vas će se zatražiti da unesete lozinku. Unesite lozinku i pritisnite gumb OK .
 - Pritisnite gumb \triangleright za prikaz [Detail Settings] za označenu mrežu. Možete unijeti IP adresu i prilagoditi druge postavke ručno.
 - Pritisnite gumb Refresh za ponavljanje pretrage i ažuriranje popisa mreža.

4 Ako se fotoaparati može povezati, mreža će se prikazati s kvačicom (✔) pokraj naziva mreže.

- Mreže zaštićene lozinkom označene su ikonom .
- Ako je fotoaparati uparen s više od jednog računala, od vas će se zatražiti da odaberete računalo prije prikazivanja mreže. Označite željeno računalo s pomoću gumba   i pritisnite gumb .
- Fotoaparati se može koristiti samo s odabranim računalom. Da biste odabrali drugo računalo, morate najprije prekinuti aktualnu vezu.
- Ako povezivanje ne uspije, na fotoaparatu će se prikazati odgovarajuća poruka, a zatim opcije prikazane u 3. koraku. Ponovite korake 3 – 4.

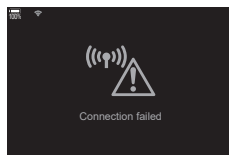







5 Pritisnite gumb da biste izašli na zaslon za snimanje.

- Prikazat će se standardni pokazivači snimanja. Simbol  na zaslonu postat će zelen.



Povezivanje na prethodno odabrane mreže

- Fotoaparati će se automatski ponovno povezati s prethodno odabranim mrežama kada odaberete [PC Connection] s pomoću ikone . Nećete morati unijeti lozinku.
- Ako je dostupno više mreža, fotoaparati će se najprije povezati na posljednje korištenu mrežu.
- Kada se fotoaparati poveže, na njemu će se prikazati popis dostupnih mreža s trenutnom mrežom prikazanom kvačicom .
- Da biste se povezali s nekom drugom mrežom, označite je na popisu i pritisnite gumb .
- Ako je fotoaparati uparen s više od jednog računala na mreži, od vas će se zatražiti da odaberete računalo prije prikazivanja popisa mreža. Označite željeno računalo s pomoću gumba   i pritisnite gumb .

■ Prikazivanje MAC adrese / Ponovno postavljanje Wi-Fi postavki za vezu s računalom (Post. Wi-Fi veze s račun.)

Možete prikazati MAC adresu fotoaparata za Wi-Fi povezivanje i ponovno postaviti Wi-Fi postavke koje se upotrebljavaju za povezivanje na računalo.

Izbornik	MENU ➔ ȳ ➔ 4. Wi-Fi/Bluetooth ➔ Wi-Fi PC Settings
----------	---

Wi-Fi MAC Address	Prikažite MAC adresu fotoaparata za Wi-Fi povezivanje.
Reset Wi-Fi PC Settings	Izbrišite informacije o računalima s kojima se fotoaparat upario i pristupnim točkama na koje se fotoaparat povezoao.

Prijenos slika u trenutku njihova snimanja

Fotografirajte i prenesite slike na računalo na istoj mreži na kojoj je i fotoaparat. Prije nego što nastavite, povežite fotoaparat s računalom na način opisan u »Uparivanje računala s fotoaparatom (Nova veza)« (str. 269).

1 Pokrenite aplikaciju »OM Capture« na određinom računalu.

- Ako se od vas zatraži da odaberete vrstu veze, kliknite [Wi-Fi Connection].
- Na računalu će se prikazati poruka [Camera connected] kada prepozna fotoaparat.



[Wi-Fi Connection]

- Na fotoaparatu će se prikazati poruka na desnoj strani kad se uspostavi veza.

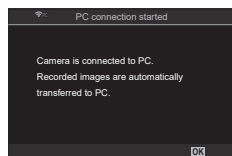

2 Konfigurirajte »OM Capture« za automatsko preuzimanje slika u trenutku njihova snimanja.

- Odaberite utor izvorišne kartice (1 ili 2) i vrstu slika (JPEG fotografije, RAW fotografije ili videozapisi) za preuzimanje.
- Odaberite određište za preuzete slike.



Upravljački prozor »OM Capture«

3 Snimite slike s pomoću kontrola fotoaparata.

- Slike će se prenijeti na računalo nakon što se spremne na memorijsku karticu fotoaparata.
- Ikona **PC** («prijenos slike») će se prikazivati dok je prijenos u tijeku.
- Fotoaparat će prenositi samo fotografije i videozapise snimljene dok je fotoaparat povezan s računalom. Bilo kakve slike snimljene prije omogućavanja Wi-Fi veze na fotoaparatu neće se prenijeti.
- Red za prijenos za svaku karticu može sadržavati najviše 3000 slika.

Prijenos slika



☞ Dok je fotoaparat spojen na mrežu:

- Onemogućeno je stanje mirovanja
- Fotografiranje s okidanjem u redovnim intervalima nije dostupno
- Neka ograničenja primjenjuju se za opcije dostupne tijekom reprodukcije

☞ Opcije za [PC connection ended] prikazat će se kada se prekine veza između fotoaparata i mreže. Prijenos bilo kakvih preostalih podataka će se nastaviti kada se veza opet uspostavi. Međutim, imajte na umu da se preostali podaci neće prenijeti ako:

- se Wi-Fi veza prekine koristeći kontrole fotoaparata
- je fotoaparat isključen

- je izvorišna memorijska kartica izvađena

☞ Ako »OM Capture« prikaže poruku [This application is unable to find a camera in the camera control mode], provjerite:

- je li fotoaparat uparen s računalom,
- jeste li odabrali ispravno računalo tijekom povezivanja na mrežu, i
- je li fotoaparat registriran na računalu (samo Windows). ☞ »Priprema računala (Windows)« (str. 268)

Prekid veze

Prekinite Wi-Fi vezu. Uporaba značajke Wi-Fi može biti zabranjena u nekim zemljama ili regijama, a tom slučaju značajku Wi-Fi treba onemogućiti.

■ Prekid aktualne veze

1 Dodirnite  na monitoru fotoaparata.

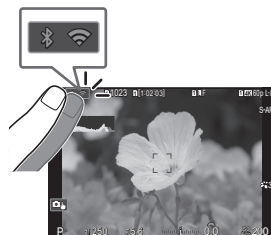

- Od vas će se zatražiti da potvrdite želite li prekinuti vezu.
- SSID mreže prikazat će se na zaslonu.

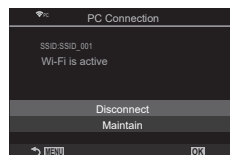

2 Označite [Disconnect] s pomoću   i pritisnite gumb .

- Fotoaparat će prekinuti vezu i vratiti se na zaslon za snimanje.
- Ako ima još podataka za prijenos, prikazat će se dijaloški okvir za potvrdu. Da biste prekinuli vezu, označite [Yes] i pritisnite gumb .

3 Za ponovno povezivanje dodirnite  ili odaberite [Wi-Fi Connection] > [PC Connection] i pritisnite gumb .

- Fotoaparat će se automatski ponovno povezati na prethodno odabrane mreže.
- Za povezivanje na novu mrežu označite [Maintain] u 2. koraku i pritisnite gumb . Odaberite s popisa dostupnih mreža i prilagodite postavke na način opisan u »Odabir mreže s popisa (Poveži se preko popisa pristupnih točaka)« (str. 274).
- Ako isključite fotoaparat dok traje prijenos, morat ćete birati želite li isključiti fotoaparat i prekinuti Wi-Fi vezu odmah ili isključiti fotoaparat tek nakon što se prijenos dovrši.

■ Onemogućivanje značajke Wi-Fi/Bluetooth®

Postavite [Airplane Mode] (str. 260) na [On]. Bežična komunikacija bit će onemogućena.

Uporaba daljinskog upravljača

Možete upravljati fotoaparatom pomoću opcionalnog daljinskog upravljača (RM-WR1) i snimati fotografije.

Nazivi dijelova

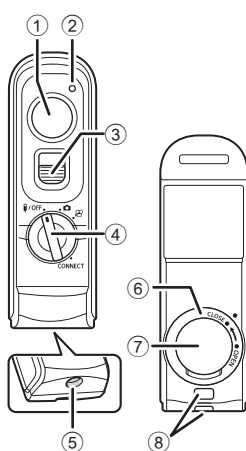

- 1 Gumb zatvarača
- 2 Pokazivač prijena podataka
- 3 Bravica gumba zatvarača
- 4 Kotačić odabira načina rada (OFF / / / **CONNECT**)
- 5 Priklučak kabla
- 6 Pokrov pretinca za bateriju
- 7 Poklopac pretinca za bateriju
- 8 Otvor za remen

Povezivanje

■ Žičana veza

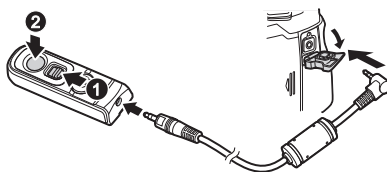

Okrenite kotačić odabira načina rada na **OFF** i isporučenim kabelom povežite daljinski upravljač s fotoaparatom.

Fotografirati možete pritiskom na gumb zatvarača.

Da biste snimali videozapise, prethodno postavite [Shutter Function] (str. 216) na [REC].

Bežični daljinski upravljač nije dostupan dok je povezan kabel.

Bulb fotografiranja ili slično dostupno je povlačenjem bravice gumba zatvarača prema gore i pritiskom gumba zatvarača (1, 2).

■ Bežična veza

Za bežičnu vezu najprije morate upariti fotoaparati i daljinski upravljač.

Izbornik	MENU ➔ Y ➔ 4. Wi-Fi/Bluetooth ➔ Wireless Shutter Setting
Start Pairing	Slijedite upute na zaslону. Kada je uparivanje dovršeno, [Bluetooth] će biti postavljen na [On/Off].
Delete Pairing	Ako odaberete [Yes] i pritisnete gumb OK , upareni uređaj bit će izbrisan.

- 1 Odaberite [Start Pairing] i pritisnite gumb **OK**.
- 2 Kada se prikazuje poruka da je uparivanje u tijeku, okrenite kotačić odabira načina rada daljinskog upravljača na **CONNECT** i zadržite ga u tom položaju.

- Uparivanje započinje kada se drži u tom položaju 3 sekunde. Zadržite ga u položaju **CONNECT** dok uparivanje ne završi. Ako okrenete kotačić za odabir načina rada prije završetka, pokazivač prijenosa podataka početi će brzo treperiti.
- Pokazivač prijenosa podataka zasvijetlit će kada uparivanje započne.

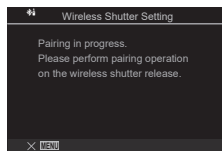

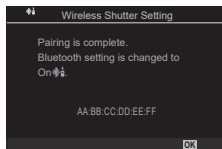

- 3 Kada se prikaže poruka da je uparivanje dovršeno, pritisnite gumb **OK**.

- Pokazivač prijenosa podataka isključuje se kada je uparivanje dovršeno.
 - [Bluetooth] (str. 262) će se postaviti na [On/Off] kada uparivanje završi.
- ① Ako okrenete kotačić odabira načina rada daljinskog upravljača ili pritisnete gumb **MENU** fotoaparata prije nego što se prikaže poruka o dovršetku uparivanja, postupak uparivanja će se prekinuti. Informacije o uparenom uređaju će se ponovno postaviti. Ponovno izvedite uparivanje.
 - ① Ako okrenete kotačić odabira načina rada daljinskog upravljača koji nije trenutno uparen na **CONNECT** i zadržite ga 3 sekunde, ili ako uparivanje ne uspije, informacije o uparivanju iz prethodnih povezivanja ponovno će se postaviti. Ponovno izvedite uparivanje.





■ Brisanje uparivanja

- 1 Odaberite [Delete Pairing] i pritisnite gumb .
- 2 Odaberite [Yes] i pritisnite gumb .

⚠ Kada uparite fotoaparata s daljinskim upravljačem, morate izvršiti radnju [Delete Pairing] da biste ponovno postavili informacije o uparivanju prije nego što uparite fotoaparata s novim daljinskim upravljačem.

Snimanje s pomoću daljinskog upravljača



PASMB 

Da biste bežično povezali fotoaparata i daljinski upravljač, provjerite je li [Bluetooth] (str. 262) postavljen na [On ]. Kada je postavljen na [On , prikazuje se  i fotoaparata će biti u načinu čekanja na bežičnu komunikaciju s daljinskim upravljačem čim se uključi.

- 1 Okrenite kotačić odabira načina rada daljinskog upravljača na  ili .



- 2 Pritisnite gumb zatvarača na daljinskom upravljaču da biste snimili fotografije.

- Kada se kotačić odabira načina rada daljinskog upravljača postavi na  (način za fotografiranje): kada lagano pritisnete gumb zatvarača daljinskog upravljača u prvi položaj (pritisnete gumb zatvarača dopola), prikazat će se potvrda automatskog fokusiranja (●), a na lokaciji fokusa prikazat će se zeleni okvir (AF oznaka).
- Kada je kotačić odabira načina rada daljinskog upravljača postavljen na  (način snimanja videozapisa): kada pritisnete gumb zatvarača daljinskog upravljača, započet će snimanje videozapisa. Ponovno pritisnite gumb zatvarača daljinskog upravljača da biste prekinuli snimanje videozapisa.



Gumb okidača

■ Pokazivač prijenosa podataka daljinskog upravljača

Zasvijetli jedanput	Radnja daljinskog upravljača ispravno je poslana fotoaparatu.
Brzo treperi (1 sekunda)	Radnja daljinskog upravljača nije ispravno poslana fotoaparatu. Smanjite udaljenost između fotoaparata i daljinskog upravljača. Ako se problem ne riješi, provjerite postavku fotoaparata.
Brzo treperi (3 sekunde)	Postoji problem s uparivanjem fotoaparata i daljinskog upravljača. Ponovno uparite uređaje.
Ne svijetli	To se može dogoditi u sljedećim situacijama. <ul style="list-style-type: none">• Baterija u daljinskom upravljaču je istrošena.• Kotačić odabira načina rada daljinskog upravljača je u položaju OFF.• Fotoaparat i daljinski upravljač povezani su kabelom

- ❗ Čak i ako je [Bluetooth] (str. 262) postavljen na [On], možete povezati fotoaparat s pametnim telefonom pokretanjem funkcije [Device Connection] na fotoaparatu. Međutim, ne možete upravljati fotoaparatom s pomoću daljinskog upravljača ako je povezan s pametnim telefonom.
- ❗ Uparivanje uređaja i snimanje na daljinu nisu dostupni ako je [Airplane Mode] (str. 260) postavljen na [On].
- ❗ Fotoaparat ne prelazi u stanje mirovanja dok je daljinski upravljač bežično povezan.
- ❗ Ako okrenete kotačić odabira načina rada daljinskog upravljača u položaj **OFF**, fotoaparat t prelazi u stanje mirovanja u skladu s postavkom u [Sleep] (str. 254). Kada se [Bluetooth] (str. 262) postavi na [On], fotoaparat ne prelazi u stanje mirovanja ako ne okrenete kotačić odabira načina rada daljinskog upravljača u položaj **OFF**.
- ❗ Ako rukujete daljinskim upravljačem dok je fotoaparat u stanju mirovanja, možda će trebati dulje da fotoaparat nastavi s radom.
- ❗ Fotoaparatom se ne može upravljati s pomoću daljinskog upravljača tijekom aktivacije iz stanja mirovanja. Upravljajte daljinskim upravljačem nakon što fotoaparat nastavi s radom.
- ❗ Okrenite kotačić odabira načina rada daljinskog upravljača u položaj **OFF** kada završite s upotrebom daljinskog upravljača.

MAC adresa daljinskog upravljača

MAC adresa daljinskog upravljača ispisana je na jamstvenom listu koji ste dobili uz daljinski upravljač.

Mjere opreza za upotrebu daljinskog upravljača

- Nemojte povlačiti poklopac odjeljka za bateriju ili ga upotrebljavati za okretanje pokrova odjeljka za bateriju.
- Nemojte bušiti baterije oštrim predmetima.
- Nemojte bacati niti zamahivati daljinskim upravljačem dok držite kabel.
- Vlaga na kabelu ili priključcima daljinskog upravljača može ometati bežično upravljanje, zbog čega žičane veze mogu postati nepouzdana.
- Prije nego što zatvorite pokrov odjeljka za bateriju, provjerite da na njemu nema stranih tvari.
- Okrenite kotačić odabira načina rada u položaj **OFF** prije nego što spojite ili odvojite kabele.

Povezivanje na računala preko USB-a

Povežite fotoaparat s računalom preko USB kabela.

Instaliranje programa

Instalirajte softver u nastavku za pristup fotoaparatu dok je on izravno povezan s računalom preko USB-a.

OM Capture

Upotrebljavajte »OM Capture« za automatsko preuzimanje i prikaz slika u trenutku njihova snimanja ili daljinsko upravljanje fotoaparatom. Da biste saznali više ili preuzeli softver, posjetite našu internetsku stranicu. Kod preuzimanja softvera budite pripravnici unijeti serijski broj fotoaparata.

Slijedite upute na zaslonu za instaliranje softvera. Zahtjevi sustava i upute za instalaciju dostupni su na našoj internetskoj stranici.

OM Workspace

Ova računalna aplikacija koristi se za preuzimanje, pregledavanje i upravljanje fotografijama i videozapisima snimljenima fotoaparatom. Tijekom uređivanja RAW podataka u softveru OM Workspace omogućena je obrada pri velikoj brzini s pomoću procesora fotoaparata. Može se koristiti i za ažuriranje firmvera fotoaparata. Softver se može preuzeti s naše internetske stranice. Kod preuzimanja softvera budite pripravnici unijeti serijski broj fotoaparata.

Slijedite upute na zaslonu za instaliranje softvera. Zahtjevi sustava i upute za instalaciju dostupni su na našoj internetskoj stranici.

Povežite fotoaparat s računalom preko USB-a kako biste prenijeli slike u trenutku njihova snimanja. Možete snimati slike s pomoću kontrola na tijelu fotoaparata ili tijekom daljinskog upravljanja fotoaparatom s računala.

1 Kada potvrdite da je fotoaparat isključen, povežite ga s računalom preko USB kabela.

- Kad spajate USB kabel, upotrijebite isporučenu zaštitu za kabel i kopču za kabel kako biste spriječili oštećenje priključaka.  »Pričvršćivanje zaštita za kabel« (str. 19)

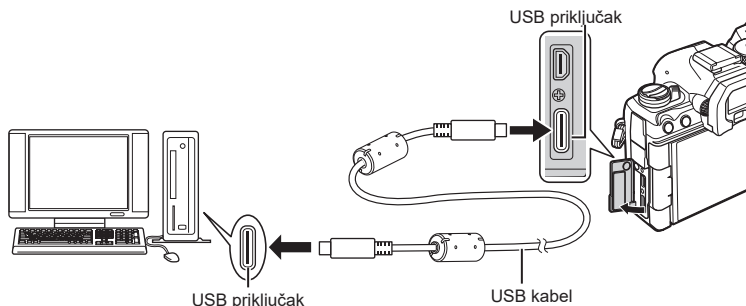

- Položaji USB priključaka razlikuju se ovisno o računalu. Pogledajte dokumentaciju isporučenu s računalom za više informacija o USB priključcima.
- Ako je USB priključak na računalu priključak tipa A, upotrijebite opcionalni CB-USB11 kabel.

2 Uključite fotoaparat.

- Na fotoaparatu će se prikazati poruka kojom će se od vas zatražiti da identificirate uređaj na koji je priključen USB kabel.

 Ako se poruka ne prikaže, za [USB Mode] odaberite [Select] (str. 252).

 Ako je razina napunjenosti baterija jako niska, na fotoaparatu se neće prikazati poruka kada se on poveže s računalom. Provjerite jesu li baterije napunjene.

3 Označite [RAW/Kontrola] s pomoću   i pritisnite gumb .

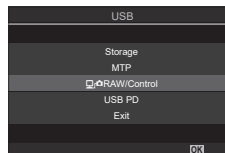

4 Pokrenite kopiju aplikacije »OM Capture« instaliranu na računalu.

- Kada se od vas zatraži da odaberete vrstu veze, kliknite [USB Connection].



[USB Connection]

5 Konfigurirajte »OM Capture« za preuzimanje.

- Odaberite odredište za preuzete slike.

6 Snimajte slike s pomoću fotoaparata ili kontrola na računalu.

- Slike će se preuzeti na računalu u skladu s odabranim opcijama.
- Za više informacija o upotrebi softvera pogledajte online pomoć.
- Računalo se ne može koristiti za mijenjanje načina snimanja fotoaparata.
- Računalo se ne može koristiti za brisanje slika s memorijskih kartica u fotoaparatu.
- Broj slika u sekundi na zaslону fotoaparata može se smanjiti ako se prikaz koji se vidi kroz objektiv fotoaparata prikazuje istovremeno na računalu i na monitoru fotoaparata.
- Veza s računalom će se prekinuti ako:
 - zatvorite »OM Capture«
 - umetnete ili izvadite memorijske kartice ili
 - isključite fotoaparat.

Povezivanje fotoaparata za RAW obradu pri velikoj brzini

(RAW/Kontrola)

Kada uređujete RAW podatke dok su fotoaparat i računalo povezani, obrada će biti brža nego kada se koristite samo računalom.

1 Kada potvrdite da je fotoaparat isključen, povežite ga s računalom preko USB kabela.

2 Uključite fotoaparat.

- Na fotoaparatu će se prikazati poruka kojom će se od vas zatražiti da identificirate uređaj na koji je priključen USB kabel.
- Ako se poruka ne prikaže, za [USB Mode] odaberite [Select] (str. 252).
- Ako je razina napunjenosti baterija jako niska, na fotoaparatu se neće prikazati poruka kada se on poveže s računalom. Provjerite jesu li baterije napunjene.

3 Označite [RAW/Control] s pomoću Δ ∇ i pritisnite gumb .

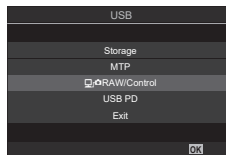

4 Pokrenite kopiju aplikacije »OM Workspace« instaliranu na računalu.

5 Odaberite sliku koja će se obraditi.

- Mogu se odabrati samo slike snimljene na povezanom fotoaparatu.
- Ne možete odabrati slike na SD kartici na povezanom fotoaparatu.

6 Obradite slike u formatu RAW.

- Moguće je prilagoditi postavke snimanja dostupne na fotoaparatu i slike u formatu RAW obraditi u skladu s time.
- Obradeni primjerci spremaju se u JPEG formatu.
- Omogućavanje RAW uređivanja podataka na USB-u otkazuje sve promjene prethodno izvršene u prozoru za uređivanje.
- RAW uređivanje podataka na USB-u nije dostupno kada su povezana dva ili više fotoaparata.
- Za više informacija o upotrebi softvera pogledajte online pomoć.

Kopiranje slika na računalo (Pohrana/MTP)

Kada je povezan s računalom, fotoaparati mogu funkcionirati kao vanjska pohrana na isti način kao i tvrdi disk ili drugi vanjski uređaji za pohranu. Podaci se mogu kopirati s fotoaparata na računalo.

1 Kada potvrdite da je fotoaparati isključen, povežite ga s računalom preko USB kabela.

2 Uključite fotoaparati.

- Na fotoaparatu će se prikazati poruka kojom će se od vas zatražiti da identifikirate uređaj na koji je priključen USB kabl.
- Ako se poruka ne prikaže, za [USB Mode] odaberite [Select] (str. 252).
- Ako je razina napunjenosti baterija jako niska, na fotoaparatu se neće prikazati poruka kada se on poveže s računalom. Provjerite jesu li baterije napunjene.

3 Označite [Storage] ili [MTP] s pomoću $\Delta \nabla$ i pritisnite gumb OK .

[Storage]: fotoaparati funkcionira kao čitač kartica.

[MTP]: fotoaparati funkcionira kao prijenosni uređaj.

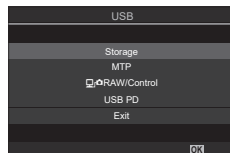

4 Fotoaparati će se povezati s računalom kao novi uređaj za pohranu.

① U sljedećim se situacijama ne jamči prijenos podataka čak i ako je računalo opremljeno USB priključkom.

Računala kod kojih je USB priključak izveden preko ekstenzijske kartice itd., računala na kojima operacijski sustav nije tvornički instaliran ili sastavljena računala

① Funkcije fotoaparata ne mogu se upotrebljavati dok je fotoaparati povezan s računalom.

① Ako računalo ne uspije otkriti fotoaparati, odspojite i ponovno spojite USB kabl.

① Kada se odabere [MTP], videozapisi koji premašuju 4 GB ne mogu se kopirati na računalo.

Napajanje fotoaparata preko USB-a (USB Power Delivery)

Prijenosne baterije ili USB prilagodnici za izmjeničnu struju u skladu s normom USB Power Delivery (USB PD) mogu se koristiti za napajanje fotoaparata. Ti uređaji moraju: Norma: biti u skladu s normom USB Power Delivery (USB PD)

Izlaz: imati izlaznu snagu od 27 W (9 V 3 A, 15 V 2 A ili 15 V 3 A) ili više

- 1 Kada potvrdite da je fotoaparat isključen, s pomoću USB kabela ga povežite s uređajem.

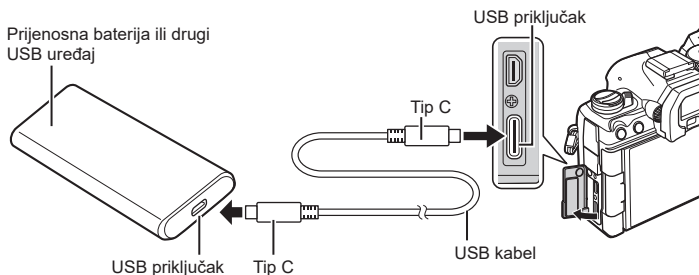

- Metoda koja se koristi za povezivanje razlikuje se od uređaja do uređaja. Pogledajte dokumentaciju isporučenu s uređajem za više pojedinosti.
- Možda nećete moći koristiti USB Power Delivery (USB PD) s nekim USB uređajima. Pogledajte priručnik isporučen s USB uređajem.

- 2 Uključite fotoaparat.

- Fotoaparat će se napajati preko povezanog USB uređaja.
- Ako se na fotoaparatu prikaže poruka kojom se od vas traži da identifikirate uređaj na koji je priključen USB kabel, odaberite [USB PD].
- Ako je razina napunjenosti baterija jako niska, na fotoaparatu se neće prikazati poruka tijekom povezivanja s USB uređajem. Provjerite jesu li baterije napunjene.
- Dok se fotoaparat napaja preko USB uređaja, prikazuje se »USB↔«.

Povezivanje na televizore ili vanjske zaslone preko HDMI priključka

Slike se mogu prikazivati na televizorima povezanim s fotoaparatom preko HDMI priključka. Upotrebite televizor za prikaz slika publici.



Možete snimati i videozapise dok je fotoaparat povezan s vanjskim monitorom ili videosnimačem preko HDMI priključka.

- HDMI kabeli mogu se nabaviti od drugih dobavljača. Upotrebite certificirane HDMI kabele.
- Kada je razlučivost videozapisa [4K], a broj slika u sekundi prilikom reprodukcije iznosi [60p] u [↻←-], upotrijebite HDMI kabel koji je u skladu sa standardom HDMI 2.0 ili novijim.

Prikazivanje slika na televizoru (HDMI)

Fotografije i videozapisi mogu se prikazivati na televizoru visoke definicije povezanom izravno s fotoaparatom preko HDMI kabela.

Za više informacija o postavljanju izlaznog signala pogledajte »Opcije prikaza na vanjskom monitoru (Postavke HDMI-ja)« (str. 251).

■ Povezivanje fotoaparata s TV prijnikom

Spojite fotoaparat koristeći HDMI kabel.

- 1 Kada potvrdite da je fotoaparat isključen, povežite ga s TV prijnikom s pomoću HDMI kabela.

- Kad spajate USB kabel, upotrijebite isporučenu zaštitu za kabel i kopču za kabel kako biste spriječili oštećenje priključaka. [↻←] »Pričvršćivanje zaštita za kabel« (str. 19)

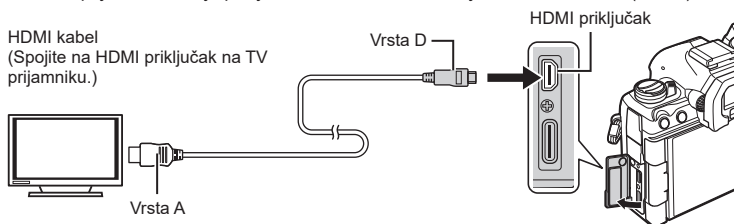

- 2 Prebacite TV prijnik na HDMI ulaz i uključite fotoaparat.

- Na TV prijniku prikazat će se sadržaj monitora fotoaparata. Pritisnite gumb [▶] za pregledavanje slika.

- ① Za informacije o prebacivanju na HDMI ulaz pogledajte korisnički priručnik ispušten s TV prijnikom.
- ① Ovisno o postavkama TV prijnika, slika će možda biti obrezana i neki pokazivači možda neće biti vidljivi.
- ① HDMI se ne može koristiti dok je fotoaparat povezan s računalom preko USB-a.
- ① Ako je [Drive] odabrano za [↻HDMI Output] (str. 182) > [Output Mode], signal će se emitirati na trenutnoj veličini kadra videozapisa. Slika se neće prikazivati ako TV prijnik ili kabel ne podržava odabranu veličinu kadra.

Informacije o značajkama otpornosti na prašinu i vodu

- Ovaj fotoaparatus ima specifikaciju otpornosti na vodu IPX3 (ako se upotrebljava s vodootpornim objektivom specifikacije IPX3 ili više koji isporučuje naša tvrtka).
- Ovaj fotoaparatus ima specifikaciju otpornosti na prašinu IP5X (u testnim uvjetima naše tvrtke).

■ Mjere opreza

- Svojstva otpornosti na prašinu i vodu mogu se izgubiti ako se fotoaparatus udari.
- Provjerite ima li na sljedećim dijelovima stranog materijala uključujući prljavštinu, prašinu ili pijesak: dijelovi za pakiranje poklopca pretinca za bateriju, poklopca pretinca za karticu, poklopca priključaka i dijelovi koji dolaze u kontakt s njima te dijelovi koji dolaze u kontakt prilikom pričvršćivanja objektivu i držača baterija za napajanje. Obrišite strani materijal čistom krpom koja ne stvara tekstilni otpad.
- Da biste osigurali svojstva otpornosti na prašinu i vodu, prije upotrebe čvrsto zatvorite poklopce i pričvrstite objektiv.
- Nemojte rukovati fotoaparatom, otvarati/zatvarati poklopce ili pričvršćivati/uklanjati objektiv ako su ti dijelovi mokri.
- Značajka otpornosti na vodu osigurana je samo ako su pričvršćeni kompatibilni objektiv/dodaci. Provjerite kompatibilnost.
Kompatibilne dodatke potražite na našoj internetskoj stranici.

■ Održavanje

- Temeljito obrišite vodu suhom krpom.
- Temeljito uklonite strane materijale kao što je prljavština, prašina ili pijesak.

Baterija i punjač

- Za rad ovog fotoaparata potrebna je jedna od naših litij-ionskih baterija. Upotrebljavajte propisanu originalnu bateriju.
- Potrošnja električne energije fotoaparata ovisi o uporabi i drugim uvjetima.
- Kako sljedeći postupci troše dosta električne energije čak i kada se ne snima, baterija će se vrlo brzo isprazniti.
 - Pritiskanje gumba zatvarača dopola u načinu snimanja zbog višekratnog obavljanja automatskog fokusiranja.
 - Prikazivanje slika na monitoru tijekom duljeg vremenskog razdoblja.
 - Povezanost s računalom (osim ako se fotoaparat napaja putem USB-a).
 - Bežični LAN/Bluetooth® ostaje omogućen.
- Ako se upotrebljava ispražnjena baterija, fotoaparat se može isključiti i bez prikazivanja upozorenja o preostalom niskom kapacitetu baterije.
- Baterija nije do kraja napunjena u trenutku kupnje. Napunite bateriju prije upotrebe.
- Izvadite baterije prije pohranjivanja fotoaparata na mjesec dana ili dulje. Ostavljanjem baterija u fotoaparatu na dulje vrijeme skraćuje se njihov uporabni vijek, zbog čega one mogu postati neupotrebljive.
- Uobičajeno vrijeme punjenja s pomoću priloženog USB prilagodnika izmjeničnog napona iznosi otprilike 2 sata i 30 minuta (približna procjena).
- Nemojte pokušavati upotrebljavati USB prilagodnike ili punjače izmjeničnog napona koji nisu posebno namijenjeni za korištenje s isporučenom baterijom, kao niti baterije koje nisu posebno namijenjene za korištenje s isporučenim USB prilagodnikom izmjeničnog napona.
- Postoji opasnost od eksplozije ako se baterija zamjenjuje neodgovarajućim tipom baterije.
- Iskorištenu bateriju odložite prema uputama u dijelu »OPREZ« (str. 337) u priručniku za uporabu.

Uporaba punjača u inozemstvu

- USB prilagodnik izmjeničnog napona može se upotrebljavati u većini kućnih izvora struje u rasponu od 100 V do 240 V AC (50/60 Hz) širom svijeta. Međutim, zidna strujna utičnica može se razlikovati ovisno o zemlji ili regiji u kojoj se nalazite, zbog čega će punjača možda biti potreban odgovarajući prilagodnik.
- Nemojte upotrebljavati komercijalno dostupne putne prilagodnike jer bi se USB prilagodnik izmjeničnog napona mogao pokvariti.

Izmjenjivi objektiv

Odaberite objektiv sukladno sceni ili vašoj kreativnoj namjeri. Upotrebljavajte objektivne izrađene samo za sustave Micro Four Thirds s oznakom M.ZUIKO DIGITAL ili simbolom prikazanim s desne strane. Možete upotrebljavati i objektivne sustava Four Thirds s prilagodnikom. Potreban je opcionalni prilagodnik.



- Pri pričvršćivanju i skidanju zaštitnog poklopca i objektivna, navoj fotoaparata mora biti usmjeren prema dolje. Na taj će se način spriječiti prodiranje prašine i drugih stranih tijela u fotoaparat.
- Ne skidajte zaštitni poklopac i ne pričvršćujte objektiv na prašnjavim mjestima.
- Fotoaparat s objektivom ne usmjeravajte prema suncu. Fotoaparat bi se mogao oštetiti, pa čak i zapaliti zbog sunčeve svjetlosti koja se fokusira kroz objektiv.
- Nemojte zagubiti prednji i stražnji zaštitni poklopac.
- Postavite zaštitni poklopac na fotoaparat kako biste spriječili prodiranje prašine u unutrašnjost kad nije pričvršćen objektiv.

■ Kombinacije objektivna i fotoaparata

Objektiv	Fotoaparat	Dodatna oprema	AF	Metering
Objektiv Micro Four Thirds sustav	Fotoaparat Micro Four Thirds sustava	Da	Da	Da
Objektiv Four Thirds sustav		Dodatna oprema moguća s adapterom za postavljanje	Da*1	Da

*1 Nije dostupno tijekom uvećanog prikaza, snimanja videozapisa ili načina Zvezdano nebo AF.

Objektivi s MF ručicom

Mehanizam »MF ručice« (ručice ručnog fokusa) na objektivima s MF ručicom može se koristiti za prebacivanje između automatskog i ručnog fokusa jednostavnim pomicanjem prstena fokusa.

- Prije snimanja provjerite položaj MF ručice.
- Pomicanjem prstena fokusa u položaj AF/MF na kraju objektiva odabire se automatski fokus, dok se pomicanjem u položaj MF bliže kućištu fotoaparata odabire ručni fokus, neovisno o načinu fokusa odabranom na fotoaparatu.

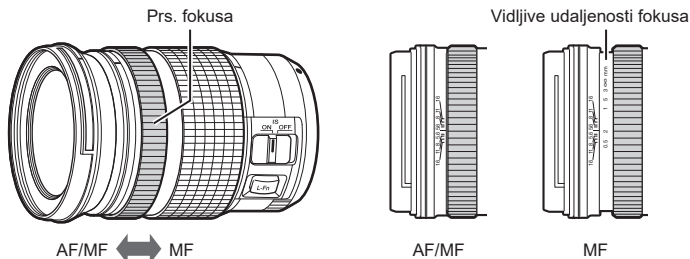

- Odabirom [Inoperative] za [MF Clutch] (str. 104) onemogućuje se ručni fokus, čak i kada je MF ručica u položaju MF.

Zasloni fotoaparata za funkcije postavljanja i pozivanja objekta

Fotoaparata prikazuje »●Postavi« kada se položaj fokusa spremi s pomoću opcije postavljanja i »●Pozovi« kada se spremljeni položaj fokusa dohvaća s pomoću funkcije pozivanja. Više informacija o funkcijama postavljanja i pozivanja potražite u priručniku objekta.



Opcionalna dodatna oprema

Upotreba punjača (BCX-1)

Moguće je umetnuti dvije baterije. Moguća je upotreba i samo s jednom umetnutom baterijom.

1 Napunite bateriju.

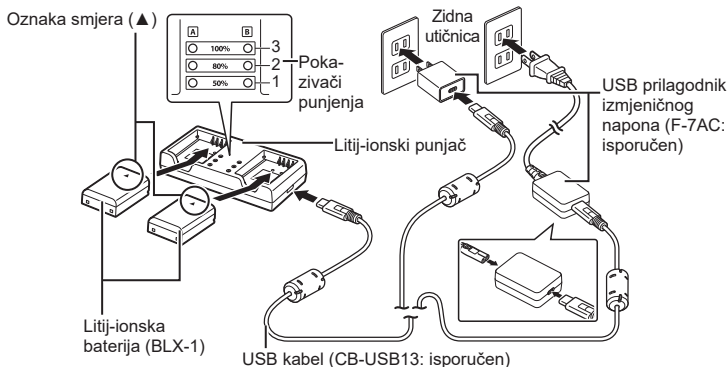

- Vrijeme punjenja iznosi približno 2 sata i 30 minuta. Status pokazivača punjenja i napunjenosti baterije potražite u tablici u nastavku.
- * Vrijeme punjenja ne mijenja se čak ni kada istovremeno punite dvije baterije.

Pokazivač punjenja	Punjenje baterije	
Pokazivač 1: treperi	Punjenje u tijeku	Manje od 50 %
Pokazivač 1: svijetli, Pokazivač 2: treperi		50 % ili više Manje od 80 %
Pokazivači 1 i 2: svijetle, Pokazivač 3: treperi		80 % ili više Manje od 100 %
Svi pokazivači: ne svijetle	Punjenje je završilo	
Svi pokazivači: trepere	Pogreška pri punjenju	

Držač baterija za napajanje HLD-10

Opcionalni držač baterije HLD-10 može se upotrebljavati za napajanje fotoaparata dulje vrijeme.

⚠ Provjerite je li fotoaparat isključen tijekom pričvršćivanja ili uklanjanja držača.

■ Nazivi dijelova

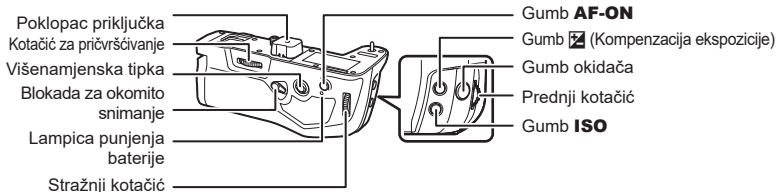

■ Pričvršćivanje držača

Skinite poklopac držača baterija za napajanje (PBH) na dnu fotoaparata i poklopac priključka HLD-10 prije nego što pričvrstite HLD-10. Kada ga pričvrstite, provjerite je li kotačić za uklanjanje HLD-10 čvrsto pritegnut. Kada ne upotrebljavate HLD-10, obavezno pričvrstite poklopac držača baterija za napajanje (PBH) na fotoaparat i poklopac priključka na HLD-10.

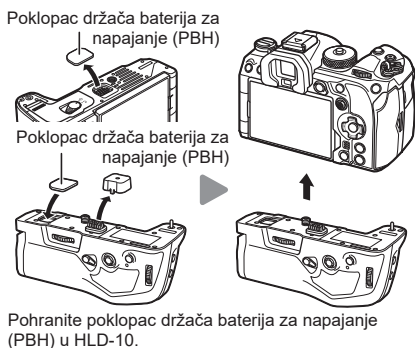

■ Stavljanje baterije

Upotrebljavajte BLX-1 bateriju. Kada umetnete bateriju, provjerite jeste li zaključali poklopac baterije.

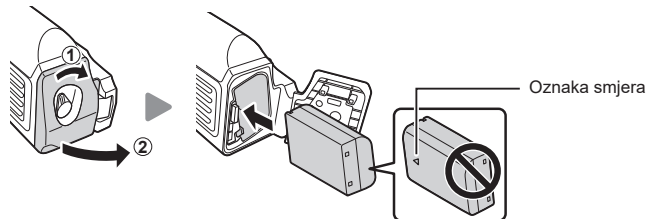

⚠ Pokazivač razine napunjenosti baterije na monitoru (str. 30) pokazuje »PBH« kada fotoaparat napaja baterija koja se nalazi u HLD-10.



10

Informacije

■ Punjenje baterije u držaču baterija za napajanje

Da biste punili bateriju u držaču baterija za napajanje, postavite bateriju na držač i pričvrstite držač na fotoaparatus. Puniti bateriju onako kako je opisano na str. 22. Lampica punjenja na držaču svijetli tijekom punjenja.

■ Upotreba gumba

Povucite blokadu za okomito snimanje HLD-10 u smjeru strelice. Uloge koje izvode gumb  (Kompenzacija ekspozicije), gumb **ISO** i gumb **AF-ON** na HLD-10 mogu se odabrati s pomoću stavke [Button Settings].

 »Promjena uloga gumba (Postavke gumba)« (str. 208)

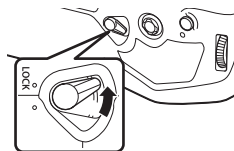

 Gumbi na HLD-10 ne mogu se upotrebljavati kada je blokada za okomito snimanje u položaju **LOCK**.

Napomene o upotrebi ovog proizvoda

- Upotrebljavajte samo namjensku bateriju. U suprotnom, može doći do ozljeda, oštećenja proizvoda i požara.
- Ne okrećite kotačić za pričvršćivanje noktom. To može dovesti do ozljede.
- Upotrebljavajte fotoaparatus samo u rasponu radnih temperatura pokrivenih jamstvom.
- Fotoaparatus ne upotrebljavajte i ne držite u prašnim i vlažnim prostorima.
- Ne dodirujte električne kontakte.
- Priključke čistite suhom i mekanom krpom. Nemojte čistiti proizvod vlažnom krpom, razrjeđivačima, benzinom ili bilo kakvim drugim organskim otapalima.
- Izvadite baterije iz fotoaparatusa i držača baterija za napajanje prije pohranjivanja fotoaparatusa na mjesec dana ili dulje. Ostavljanjem baterija u fotoaparatusu na dulje vrijeme skraćuje se njihov uporabni vijek, zbog čega one mogu postati neupotrebljive.

Namjenske vanjske bljeskalice

Kada upotrebljavate neobaveznu bljeskalicu namijenjenu za upotrebu s fotoaparatom, možete odabrati način bljeskalice s pomoću kontrola fotoaparata i snimati fotografije s bljeskalicom. Informacije o značajkama bljeskalice i njihovoj uporabi potražite u dokumentaciji isporučenoj s bljeskalicom.

Odaberite bljeskalicu koja će odgovarati vašim potrebama, uzimajući u obzir čimbenike poput potrebne izlazne snage te podržava li jedinica makro fotografije. Bljeskalice osmišljene za komunikaciju s fotoaparatom podržavaju razne načine bljeskalice, uključujući TTL auto i super FP. Bljeskalice se mogu postaviti na fotoaparat s pomoću priključka za bljeskalicu ili povezati s pomoću kabela (dostupan zasebno) i držača bljeskalice. Fotoaparat podržava i sljedeće bežične sustave upravljanja bljeskalicom:

Fotografiranje uz radijsko upravljanje bljeskalicama: načini CMD, ⚡CMD, RCV i X-RCV

Fotoaparat upravlja jednom ili više udaljenih bljeskalica putem radijskih signala. Raspon lokacija na kojima se bljeskalice mogu postaviti se povećava. Bljeskalice mogu kontrolirati druge kompatibilne jedinice ili se mogu opremiti radijskom komandnom jedinicom / prijamnicima koji omogućuju uporabu jedinica koje inače ne podupiru radijsko upravljanje bljeskalicom.

Fotografiranje uz bežično upravljanje vanjskim bljeskalicama: RC način

Fotoaparat upravlja jednom ili više bežičnih bljeskalica putem optičkih signala. Način bljeskalice može se odabrati s pomoću kontrola fotoaparata (str. 298).

■ Značajke dostupne s kompatibilnim bljeskalicama

Bljeskalica	Podržani načini uporabe bljeskalice	GN (Brojka vodilja, ISO 100)	Podržani bežični sustavi
FL-700WR	TTL-AUTO, MANUAL, FP TTL AUTO, FP MANUAL, MULTI, RC, SL MANUAL	GN 42 (75/150 mm ^{*1}) GN 21 (12/24 mm ^{*1})	CMD, ⚡CMD, RCV, X-RCV, RC
FL-900R	TTL-AUTO, AUTO, MANUAL, FP TTL AUTO, FP MANUAL, MULTI, RC, SL AUTO, SL MANUAL	GN 58 (100/200 mm ^{*1}) GN 27 (12/24 mm ^{*1})	RC
STF-8	TTL-AUTO, MANUAL, RC ^{*2}	GN 8.5	RC ^{*2}
FL-LM3	Razlikuje se ovisno o postavkama fotoaparata.	GN 9,1 (12/24 mm ^{*1})	RC ^{*2}

*1 Maksimalna žarišna duljina objektivu pri kojoj jedinica može pružiti pokrivenost bljeskalicom (brojevi nakon kosih crta su format 35 mm ekvivalentan žarišnim duljinama).

*2 Radi samo kao komandna jedinica (odašiljač).

Fotografiranje s bežičnom bljeskalicom dostupno je s kompatibilnim bljeskalicama koje podržavaju bežično daljinsko upravljanje (RC). Bežičnim bljeskalicama upravlja se putem jedinice montirane na priključak za bljeskalicu. Postavke se mogu zasebno podesiti za jedinice u do tri druge grupe.

RC način mora biti omogućen i na glavnoj i na udaljenoj bljeskalici (str. 297).

- 1 Postavite bežične bljeskalice u RC način i postavite ih na željeno mjesto.
 - Uključite vanjske bljeskalice, pritisnite gumb **MODE** i odaberite RC način.
 - Odaberite kanal i grupu za svaku vanjsku bljeskalicu.
- 2 Odaberite [On] za [**⚡** RC mode] (str. 124).
 - Fotoapararat će izaći na zaslon za snimanje.
 - Prikazat će se »RC«.



- 3 Pritisnite gumb **OK**.
 - Prikazat će se glavna upravljačka ploča za RC način.
 - Standardna LV glavna upravljačka ploča može se prikazati pritiskom gumba **INFO**. Prikaz će se promijeniti svaki put kada pritisnete gumb **INFO**.



Glavna upravljačka ploča RC načina

4 Podesite postavke bljeskalice.

- Označite stavke s pomoću gumba Δ ∇ $\langle \rangle$ i okrenite prednji kotačić za odabir postavki.

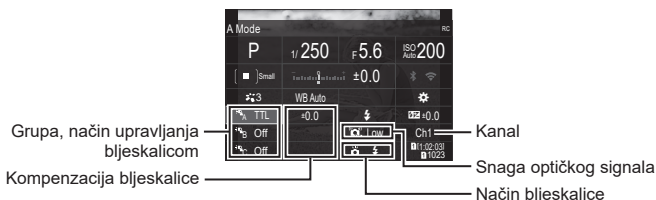

Grupa	Odaberite grupu. Promjene postavki primjenjuju se na sve jedinice u odabranoj grupi. Jedinica montirana na fotoaparat funkcioniše kao član Grupe A.
Način upravljanja bljeskalicom	Odaberite način bljeskalice.
Kompensacija bljeskalice	Podesite izlaznu snagu bljeskalice. Kada je za način bljeskalice odabrano [Manual], možete unijeti vrijednost za izlaznu snagu ručne bljeskalice.
Snaga optičkog signala	Odaberite svjetlinu optičkih kontrolnih signala koje emitiraju bljeskalice. Odaberite [High] ako ste postavili bljeskalice na blisku do maksimalnu udaljenost od fotoaparata. Ta se postavka primjenjuje na sve grupe.
Način bljeskalice	Odaberite ⚡ (standardno) ili FP (super FP). Odaberite super FP za brzine zatvarača veće od brzine sinkronizacije bljeskalice. Ta se postavka primjenjuje na sve grupe.
Kanal	Odaberite kanal koji će se upotrebljavati za upravljanje bljeskalicom. Promijenite kanal ako primijetite da drugi izvori svjetlosti u području ometaju upravljanje bežičnom bljeskalicom.

5 Postavite jedinicu montiranu na fotoaparat na [TTL AUTO].

- Postavke upravljanja bljeskalicom za FL-LM3 mogu se podesiti samo s pomoću fotoaparata.
- ⓘ Postavite bežične bljeskalice tako da su njihovi senzori za udaljeno upravljanje okrenuti prema fotoaparatu.
- ⓘ Snimajte slike nakon što ste provjerili da su bljeskalice napunjene.

■ Kontrolni raspon bežične bljeskalice

Ova je ilustracija samo vodič. Kontrolni raspon razlikuje se ovisno o vrsti bljeskalice montirane na fotoaparati i uvjeta u okolnom području.

Kontrolni raspon bljeskalice za FL-LM3 bljeskalice montirane na fotoaparati

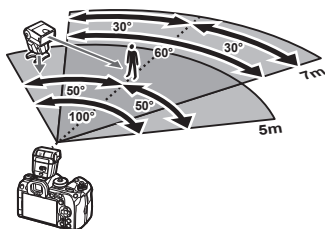

- Preporučujemo da svaka grupa sadrži maksimalno 3 bljeskalice.
- Fotografiranje s bežičnom bljeskalicom nije dostupno u načinu zaključavanja ogledala ili u načinu spore sinkronizacije na zadnju zavjesicu ako je odabrana brzina zatvarača sporija od 4 s.
- Vrijeme čekanja dulje od 4 s ne može se odabrati u načinu zaključavanja ogledala i tihim načinima.
- Signali za upravljanje bljeskalicom mogu ometati ekspoziciju ako je objekt preblizu fotoaparatu. To se može ublažiti smanjenjem svjetline bljeskalice fotoaparata, na primjer korištenjem difuzora.

Ostale vanjske bljeskalice

Bljeskalice treće strane mogu se montirati na priključak za bljeskalicu ili povezati kabelom za sinkronizaciju. Obavezno vratite poklopac na konektor vanjske bljeskalice kada se ne upotrebljava. Imajte na umu sljedeće kada upotrebljavate dodatnu bljeskalicu montiranu na priključak za bljeskalicu:

- Uporaba zastarjelih bljeskalica koje primjenjuju struju jaču od 250 V za x-objektiv oštetit će fotoaparati.
- Spajanje bljeskalica sa signalnim kontaktima koji ne odgovaraju našim specifikacijama može oštetiti fotoaparati.
- Odaberite način **M**, odaberite brzinu zatvarača koja nije brža od brzine sinkronizacije bljeskalice i postavite [ISO] na postavku koja nije [Auto].
- Kontrola bljeskalice može se izvoditi samo ručnim postavljanjem bljeskalice na ISO osjetljivost te vrijednosti otvora objektiva odabranih s fotoaparatom. Svjetlina bljeskalice može se podesiti namještanjem ISO osjetljivosti ili otvora objektiva.
- Bljeskalicu upotrebljavajte s kutom osvjetljenja koji odgovara objektivu. Kut osvjetljenja obično se izražava pomoću 35-milimetarskog formata koji je jednak žarišnim duljinama.

Glavni dodaci

■ Konverzijske predleće

Konverzijske predleće se jednostavno stavljaju na objektiv za snimanje fish-eye ili makro fotografija. Informacije o objektivima koji se mogu upotrebljavati potražite na našoj internetskoj stranici.

■ Sjenilo tražila (EP-18)

Uklanjanje

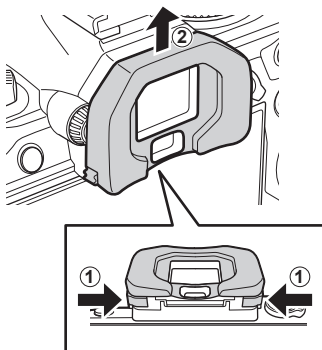

Potisnite obje ručice prema unutra i podignite sjenilo tražila.

Pregled sustava

Napajanje



BLX-1

Litij-ionska baterija

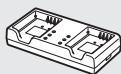

BCX-1

Litij-ionski punjač

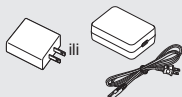

F-7AC

USB prilagodnik
izmjeničnog napona



HLD-10

Držač baterija za
napajanje

Tražilo



EP-18

Sjenilo tražila

Daljinsko upravljanje

RM-WR1

Daljinski upravljač



Torbica/Remen

Remen za rame
/ torbica za
fotoapar

Kabel za spajanje

USB kabel /
HDMI kabel*¹

Memorijska kartica

SD/SDHC/
SDXC

OM SYSTEM OM-1

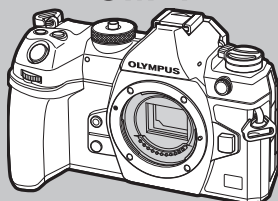

Slušalice

Mikrofon

Softver

OM Workspace

Softver za upravljanje fotografijama i
uređivanje fotografija na računalo

OM Capture

Softver za upravljanje fotoaparatom na
računalu

OM Image Share

Aplikacija za pametni telefon

 : proizvodi kompatibilni s OM-1

 : komercijalno dostupni proizvodi

Za najnovije informacije posjetite našu internetsku stranicu.

*1 HDMI kabeli mogu se nabaviti od drugih dobavljača.

*2 Postoje ograničenja u vezi s objektivima koji se mogu koristiti s adapterom. Za više pojedinosti posjetite našu internetsku stranicu.

*3 Informacije o kompatibilnim objektivima potražite na našim internetskim stranicama.

Objektiv



Objektivi sustava Micro Four Thirds



MMF-2/MMF-3²
Adapter za Four Thirds



Objektivi sustava
Four Thirds

Konverzijske predleće*3

MC-20
Telekonverter

MC-14
Telekonverter

FCON-P01
Fisheye

MCON-P02
Makro

Bljeskalica



FL-LM3
Elektronska bljeskalica



FL-900R
Elektronska bljeskalica

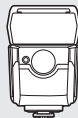

FL-700WR
Elektronska bljeskalica

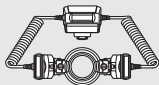

STF-8
Makro bljeskalica



FC-WR
Bežični upravljač radiovalova



FR-WR
Bežični prijemnik radiovalova

Čišćenje i čuvanje fotoaparata

Čišćenje fotoaparata

Prije čišćenja isključite fotoaparati i izvadite bateriju.

- Ne koristite se jakim otapalima poput benzina ili alkohola, ili kemijski obrađenim tkaninama.

Vanjske površine:

- Nježno prebrišite mekom krpicom. Ako je fotoaparati jako prljav, namočite krpicu u blagu otopinu deterdženta i dobro ocijedite. Prebrišite fotoaparati vlažnom krpicom i potom ga osušite suhom krpicom. Ako ste fotoaparati upotrebljavali na plaži, očistite ga dobro ocijedenom krpicom prethodno namočenom u čistu vodu.

Zaslona:

- Nježno prebrišite mekom krpicom.

Objektiv:

- Ispušite prašinu s objektivom komercijalno dostupnom pahalicom. Objektiv nježno obrišite papirom za čišćenje objektivom.

Pohrana

- Ako tijekom duljeg vremenskog razdoblja ne koristite fotoaparati, izvadite bateriju i karticu. Spremite fotoaparati na hladno, suho mjesto s dobrim prozračivanjem.
- Povremeno umetnite bateriju u fotoaparati i provjerite njegove funkcije.
- Uklonite prašinu i druga strana tijela s kućišta i stražnjih poklopaca prije njihovog pričvršćivanja.
- Postavite zaštitni poklopac na fotoaparati kako biste spriječili prodiranje prašine u unutrašnjost kad nije pričvršćen objektiv. Zamijenite prednji i stražnji poklopac objektivom prije micanja objektivom.
- Očistite fotoaparati nakon uporabe.
- Ne čuvajte na istim mjestima sa sredstvima protiv insekata.
- Ne spremajte fotoaparati na mjesta s kemikalijama, kako fotoaparati ne bi korodirao.
- Ako leća objektivom dulje vrijeme ostane prljava, na njoj se može razviti plijesan.
- Dobro pregledajte svaki dio fotoaparata prije korištenja ako ga niste koristili tijekom duljeg vremenskog razdoblja. Prije snimanja važnih slika obavezno napravite probne snimke radi provjere ispravnosti fotoaparata.

Čišćenje i provjera optičkog elementa

Fotoaparatusadrži funkciju smanjenja prašine koja sprječava prodiranje prašine na optički element te uklanja prašinu i prljavštinu s površine optičkog elementa ultrazvučnim vibracijama. Funkcija redukcije prašine je aktivna kad je fotoaparatusključen.

Funkcija uklanjanja prašine istodobno funkcionira i kao mapiranje piksela koje provjerava optički element i elektroničke sklopove fotoaparatus. Kako se smanjenje prašine aktivira pri svakom uključivanju fotoaparatus, fotoaparatus treba držati uspravno kako bi funkcija smanjenja prašine bila djelotvorna.

Mapiranje piksela – Provjera funkcija obrade slike

Funkcija mapiranja piksela omogućava fotoaparatusu da provjeri i prilagodi optički element i funkcije obrade slike. Za najbolje rezultate, dovršite snimanje i reprodukciju i pričekajte najmanje minutu prije izvođenja mapiranja piksela.

- 1 Odaberite [Pixel Mapping] (str. 258).
 - 2 Odaberite [Yes], a zatim pritisnite gumb .
- Kartica [Busy] pojavljuje se tijekom mapiranja piksela. Kada je mapiranje piksela završeno, vraća se izbornik.
 - Ako tijekom mapiranja piksela nehotično isključite fotoaparatus, ponovite sve od prvog koraka.

Savjeti i informacije za snimanje

Fotoaparatus se ne uključuje ni kad je baterija napunjena

Baterija nije do kraja napunjena

- Napunite bateriju USB prilagodnikom izmjeničnog napona.

Baterija zbog hladnoće trenutno ne može funkcionirati

- Performanse baterije slabije su pri niskim temperaturama. Uklonite bateriju i zagrijte je stavljanjem u džep neko vrijeme.

Prikazuje se dijaloški okvir kojim se od vas traži da odaberete jezik

Dijaloški se okvir prikazuje u sljedećim situacijama.

- Fotoaparatus je uključen prvi put.
- Niste odabrali jezik.

Pogledajte »Početne postavke« (str. 31) i odaberite jezik.



Nakon pritiska na gumb zatvarača nema snimljenih fotografija

Fotoaparatus se automatski isključio

- Ako je za [Quick Sleep Mode] (str. 255) odabrano [On], fotoaparatus će prijeći u stanje mirovanja ako se nikakve radnje ne obave kroz unaprijed zadani vremenski period. Pritisnite gumb zatvarača dopola za izlazak iz stanja mirovanja.
- Ako se tijekom unaprijed zadanog razdoblja ne obavi nijedna radnja, fotoaparatus automatski prelazi u stanje mirovanja kako bi se smanjilo trošenje baterije. [Sleep] (str. 254) Ako se tijekom unaprijed zadanog razdoblja nakon što fotoaparatus uđe u stanje mirovanja ne obavi nijedna radnja, fotoaparatus će se automatski isključiti. [Auto Power Off] (str. 254)

Bljeskalica se puni

- Kada je punjenje u tijeku, na zaslonu treperi oznaka ⚡. Pričekajte dok treperenje prestane, a potom pritisnite gumb okidača.

Ne može se fokusirati

- Fotoaparatus ne može fokusirati objekte koji su preblizu fotoaparatusu, ili koji nisu prikladni za automatsko fokusiranje (potvrda automatskog fokusiranja će treperiti na zaslonu). Povećajte udaljenost od objekta ili fokusirajte s većim kontrastom objekta na istoj udaljenosti od fotoaparatusa kao za glavni objekt, komponirajte snimku i snimite.

Objekti koje je teško fokusirati

Možda će biti teško fokusirati automatskim fokusiranjem u sljedećim situacijama.

Treperi potvrda automatskog fokusiranja. Ti objekti nisu fokusirani.

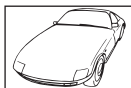

Objekt niskog kontrasta



Pretjerano jako svjetlo u središtu kadra

Svijetli potvrda automatskog fokusiranja, ali objekt snimanja nije fokusiran.



Objekti na različitim udaljenostima

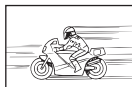

Objekt koji se brzo pomiče



Objekt nije unutar AF područja

Aktivirana je redukcija šuma

- Pri snimanju noćnih scena brzina zatvarača je manja i na slikama se tada može pojaviti šum. Fotoapararat sam aktivira postupak redukcije šuma nakon snimanja uz manju brzinu zatvarača. Tijekom toga nije dopušteno snimati. Možete postaviti [Noise Reduction] na [Off]. [Noise Reduction] (str. 117)

Broj AF oznaka je smanjen

Veličina i broj AF oznaka mijenjaju se ovisno o postavkama za [Digital Tele-converter] (str. 166), [Aspect] (str. 144), grupu oznaka (str. 77), [Drive] and [Image Stabilizer].

Nisu namješteni datum i vrijeme

Koristite fotoaparat s postavkama koje je imao u trenutku kupnje

- Datum i vrijeme fotoaparata nisu namješteni prilikom kupnje. Prije korištenja fotoaparata namjestite datum i vrijeme. »Početne postavke« (str. 31)

Baterija je izvađena iz fotoaparata

- Ostavi li se fotoaparat oko 1 dan bez baterije, postavke datuma i vremena vratit će se na tvorničke postavke (tvornička mjerenja). Postavke će brže biti poništene ako je baterija bila stavljena u fotoaparat tek nakratko prije njezina uklanjanja. Prije snimanja važnih slika provjerite ispravnost postavki datuma i vremena.

Postavljene funkcije vraćene su na tvornički zadane postavke

Postavke podešene u prilagođenim načinima (načini **C1–C4**) bit će ponovno postavljene na spremljene vrijednosti ako se odabere drugi način snimanja ili se fotoaparat isključi. Ako je [Hold] odabrano za [Save Settings] kada je odabran prilagođeni način, promjene postavki automatski će se spremirati u odabranom načinu. »Spremanje promjena postavki izvršenih tijekom prilagođenih načina« (str. 57)

Snimljena slika je bjelkaste boje

To se može dogoditi kada je slika snimljena pri pozadinskom ili polupozadinskom osvjetljenju. Javlja se zbog pojave zvane »sraj« (eng. flare) ili »duh« (eng. ghosting). Što je moguće češće, kadrirajte sliku ondje gdje na sliku nećete snimiti i vrlo jak izvor svjetla. Takav se sraj može pojaviti čak i onda kada na slici nema izvora svjetlosti. Sjenilom objektivna zaštitite objektiv od izvora svjetlosti. Ako sjenilo objektivna ne pruža potreban efekt, vlastitom rukom zaklonite objektiv od svjetla. »Izmjenjivi objektiv« (str. 291)

Nepoznate svijetle točke javljaju se na objektu na snimljenoj slici

Mogući razlog tome su zaglavljani pikseli na optičkom elementu. Izvedite [Pixel Mapping]. Ako se problem nastavi, ponovite mapiranje piksela nekoliko puta. »Mapiranje piksela – Provjera funkcija obrade slike« (str. 305)

Funkcije koje se ne mogu odabrati putem izbornika

Kada otvorite izbornik, stavke koje se ne mogu postaviti prikazuju se sivom bojom. Ako pritisnete gumb  dok odabirete stavku prikazanu sivom bojom, prikazat će se razlog zbog kojeg se ne može postaviti. Pročitajte upute na zaslonu i provjerite postavke (str. 65).

Funkcije koje se ne mogu postaviti na glavnoj upravljačkoj ploči

Neke funkcije možda neće biti dostupne ovisno o trenutnim postavkama snimanja. Provjerite je li ta funkcija prikazana sivom bojom u izbornicima (str. 65).

Objekt izgleda izobličeno

Za sljedeće se funkcije koristi elektronički zatvarač:



snimanjevideozapisa(str.59),tihinačinrada(str.132),kontinuiranosnimanjefotografija(str.133), slikavisokerazlučivosti(str.156),bracketingfokusa(str.178),slaganjedubinskeoštrine(str.160), ND filter uživo (str. 158), HDR (str. 162)

To može izazvati izobličenje ako se objekt brzo pomiče ili ako se fotoaparat naglo pomakne. Izbjegavajte nagla pomicanja fotoaparata tijekom fotografiranja ili upotrebljavajte standardno uzastopno snimanje.

Na fotografiji se prikazuju linije

Za sljedeće se funkcije koristi elektronički zatvarač, što može izazvati pojavu linija zbog treperenja i drugih pojava u vezi s fluorescentnom i LED rasvjetom, a taj se učinak katkada može smanjiti odabirom manjih brzina zatvarača:

snimanjevideozapisa(str.59),tihinačinrada(str.132),kontinuiranosnimanjefotografija(str.133), slikavisokerazlučivosti(str.156),bracketingfokusa(str.178),slaganjedubinskeoštrine(str.160), ND filter uživo (str. 158), HDR (str. 162)

Titranje se može smanjiti odabirom manjih brzina zatvarača. Treperenje možete smanjiti i primjerom skeniranja treperenja.  [ Flicker Scan], [ Flicker Scan] (str. 108)

Prikazuje se samo objekt, bez ikakvih informacija

Prikaz je promijenjen na [Image Only]. Pritisnite gumb **INFO** i prijedite na drugi način prikaza.

Nije moguće promijeniti način fokusa MF (ručni fokus)

Objektiv koji upotrebljavate može biti opremljen mehanizmom MF ručice. U tom slučaju ručni se fokus odabire kada se prsten fokusa povuče na bočnu stranu kućišta fotoaparata. Provjerite objektiv.









 »Objektivi s MF ručicom« (str. 292)









Ništa se ne prikazuje na monitoru

Kada se nešto, npr. vaše lice, ruka ili remen približe tražilju, monitor se isključuje, a tražilo se uključuje.

 »Zamjena zaslona« (str. 37)

Poruke o pogreškama

Oznaka na monitoru	Mogući uzrok	Rješenje problema
 No Card	Kartica nije umetnuta ili je nije moguće prepoznati.	Stavite karticu. Ili ponovno stavite karticu ispravno.
 1 Card Error	Problem s memorijskom karticom u utoru 1.	Izvadite i ponovno umetnite memorijsku karticu. Ako to ne riješi problem, formatirajte karticu. Ako formatiranje ne uspije, kartica nije upotrebljiva.
 2 Card Error	Problem s memorijskom karticom u utoru 2.	
 1 Write Protect	Memorijska kartica u utoru 1 ima zaštitu od pisanja podataka (»zaključana je«).	Prekidač za zaštitu od pisanja na memorijsku karticu postavljen je u položaj »LOCK«. Vratite prekidač u otključani položaj (str. 25).
 2 Write Protect	Memorijska kartica u utoru 2 ima zaštitu od pisanja podataka (»zaključana je«).	
 1 Card Full	<ul style="list-style-type: none"> Snimanje je onemogućeno. Na memorijskoj kartici u utoru 1 nema mjesta za još slika. Snimanje je onemogućeno. Memorijska kartica u utoru 1 je puna. 	Umetnite drugu memorijsku karticu ili izbrisite slike. Prije brisanja slika provjerite jesu li sve slike koje želite zadržati kopirane na računalo. Ako je [↓□/□], [↑□/□], [↓□=□] ili [↑□=□] odabrano za [📷 Save Settings] (str. 242), odaberite neku drugu postavku.
 2 Card Full	<ul style="list-style-type: none"> Snimanje je onemogućeno. Na memorijskoj kartici u utoru 2 nema mjesta za još slika. Snimanje je onemogućeno. Memorijska kartica u utoru 2 je puna. 	
 1 No Picture	Reprodukcija nije dostupna. Na memorijskoj kartici u utoru 1 nema slika.	Na odabranoj memorijskoj kartici nema slika. Snimite slike prije odabira načina reprodukcije.
 2 No Picture	Reprodukcija nije dostupna. Na memorijskoj kartici u utoru 2 nema slika.	

Oznaka na monitoru	Mogući uzrok	Rješenje problema
 ① Picture Error	Odabrana datoteka je oštećena i nije ju moguće reproducirati. Ili je slika u formatu koji fotoaparati ne podržavaju.	Pregledajte slike s pomoću računalnog softvera za slike ili nečeg sličnog. Ako se slika ne može prikazati na računalo, datoteka je možda oštećena.
 ② Picture Error		
 ① The Image Cannot Be Edited	Značajke fotoaparata za retuširanje ne mogu se primijeniti na slike snimljene drugim uređajima.	Retuširajte sliku na računalo ili na nekom drugom uređaju.
 ② The Image Cannot Be Edited		
Y/M/D	Sat nije postavljen.	Postavite sat (str. 257).
 Heat	Unutarnja temperatura fotoaparata je porasla zbog uzastopnog snimanja.	Isključite fotoaparati i pričekajte snižavanje unutarnje temperature.
 Internal camera temperature is too high. Please wait for cooling before camera use.		Sačekajte trenutak dok se fotoaparati automatski ne isključi. Pustite da se unutarnja temperatura fotoaparata spusti prije nego što ga nastavite upotrebljavati.
 Battery Empty	Baterija je ispražnjena.	Napunite bateriju.
 No Connection	Fotoaparati nije pravilno priključen na računalo, pišač, HDMI zaslon ili neki drugi uređaj.	Ponovno priključite fotoaparati.
The lens is locked. Please extend the lens.	Objektiv objektiva na izvlačenje ostaje uvučen.	Izvučite objektiv.
Please check the status of a lens.	Između fotoaparata i objektiva došlo je do nepravilnosti.	Isključite fotoaparati, provjerite spoj s objektivom i ponovno uključite napajanje.

Zadane postavke

*1: Može se dodati u [Assign].













*2: Zadane postavke mogu se vratiti odabirom [Initialize All Settings] za [Reset/Initialize Settings].









*3: Zadane postavke mogu se vratiti odabirom opcije [Reset Shooting Settings] za [Reset/Initialize Settings].

Glavna upravljačka ploča

Način snimanja	Funkcija	Default	*1	*2	*3	
P/A/S/M/B	Shooting Mode	P	—	—	—	43
	Shutter Speed	1/250 (kada se postavi na S/M), Bulb (kada se postavi na B)	✓	✓	✓	47
	Aperture Value	F5.6	✓	✓	✓	45
	ISO	ISO Auto	✓	✓	✓	113
	AF Target Mode	[]Small	✓	✓	✓	77
	Exposure Comp.	±0.0	✓	✓	✓	106
	Wi-Fi/Bluetooth	—	—	—	—	261
	Picture Mode	Natural	✓	✓	✓	145
	WB	WB Auto	✓	✓	✓	150
	Kelvin	5400 K (kada je [WB] postavljeno na [CWB])	✓	✓	—	150
	Button Function	—	✓	✓	—	208
	AF Mode	S-AF	✓	✓	✓	72
	Face & Eye Detection	Off	✓	✓	—	88
	Flash Mode		✓	✓	✓	120
	Flash Exposure Comp.	±0.0	✓	✓	✓	123
	Manual Value	Full (kada je [Flash Mode] postavljen na [Manual])	✓	✓	✓	121
	Drive		✓	✓	✓	126
	Metering		✓	✓	✓	109
	Aspect	4:3	✓	✓	✓	144
	Image Stabilizer	S-IS Auto	✓	✓	✓	136
Card Slot Settings	Standard	✓	✓	—	242	
	F (kada je Slika visoke razluč. postavljena na: F+RAW)	✓	✓	✓	140	
	F (kada je Slika visoke razluč. postavljena na: F+RAW)	✓	✓	✓	140	
	60p L-8	✓	✓	✓	141	

Način snimanja	Funkcija	Default	*1	*2	*3	
(videozapis)	Mode	P	—	✓	—	59
	Shutter Speed	1/250	—	✓	✓	47
	Aperture Value	F5.6	—	✓	✓	45
	ISO	ISO Auto	—	✓	✓	113
	AF Target Mode	[] Middle	—	✓	✓	77
	Exposure Comp.	±0.0	✓	✓	✓	106
	Wi-Fi/Bluetooth	—	—	—	—	261
	Picture Mode	3 Natural	✓	✓	✓	149
	WB	WB Auto	—	✓	✓	150
	Kelvin	5400 K (kada je [] WB) postavljeno na [CWB])	—	✓	—	150
	Button Function	—	—	✓	—	208
	AF Mode	C-AF	✓	✓	✓	72
	Face & Eye Detection	☹ Off	✓	✓	—	88
	Image Stabilizer	M-IS1	—	✓	✓	136
		4K 60p L-8	✓	✓	✓	141
	Sound Recording Level	±0	—	✓	—	62
Headphone Volume	8	—	✓	—	62	

Način snimanja	Funkcija	Default	*1	*2	*3	
RC mode	Shooting Mode	P	—	—	—	43
	Shutter Speed	1/250 (kada se postavi na S/M), Bulb (kada se postavi na B)	✓	✓	✓	47
	Aperture Value	F5.6	✓	✓	✓	45
	 ISO	ISO Auto	✓	✓	✓	113
	 AF Target Mode	[=]Small	✓	✓	✓	77
	Exposure Comp.	±0.0	✓	✓	✓	106
	Wi-Fi/Bluetooth	—	—	—	—	261
	 Picture Mode	 Natural	✓	✓	✓	145
	 WB	WB Auto	✓	✓	✓	150
	 Kelvin	5400 K (kada je [ WB] postavljeno na [CWB])	✓	✓	—	150
	 Button Function	—	✓	✓	—	208
	A mode	TTL	✓	✓	✓	298
	B mode	Off	✓	✓	✓	
	C mode	Off	✓	✓	✓	
	Flash compensation	Off	✓	✓	✓	
	Flash output	±0.0 (kada se postavi na TTL/Auto)	✓	✓	✓	
	Flash Mode	1/1 (kada je u Ručnom načinu)	✓	✓	✓	
	 /FP	 (Normalno)	✓	✓	✓	
	 optical signal strength	Low	✓	✓	✓	
	Channel	Ch1	✓	✓	✓	

Stranica	Funkcija		Default	*1	*2	*3	
1. Basic Settings/Image Quality							
Custom Mode	C1	Recall	—	—	—	—	56
		Assign	Način snimanja: P Kvaliteta slike: L F+RAW	—	—	—	
		Save Settings	Pon. postavi	—	✓	—	
	C2	Recall	—	—	—	—	
		Assign	Način snimanja: P Kvaliteta slike: L F+RAW	—	—	—	
		Save Settings	Pon. postavi	—	✓	—	
	C3	Recall	—	—	—	—	
		Assign	Način snimanja: P Kvaliteta slike: L F+RAW	—	—	—	
		Save Settings	Pon. postavi	—	✓	—	
	C4	Recall	—	—	—	—	
		Assign	Način snimanja: P Kvaliteta slike: L F+RAW	—	—	—	
		Save Settings	Pon. postavi	—	✓	—	
 			L F	✓	✓	✓	140
  Detailed Settings	 :1	Br. piksela: L Kompresija: SF	✓	✓	—	140	
	 :2	Br. piksela: L Kompresija: F	✓	✓	—		
	 :3	Br. piksela: L Kompresija: N	✓	✓	—		
	 :4	Br. piksela: M Kompresija: N	✓	✓	—		
Image Aspect			4:3	✓	✓	✓	144
Image Review			Off	✓	✓	—	42
Shading Comp.			Off	✓	✓	✓	144

Stranica	Funkcija	Default	*1	*2	*3		
2. Picture Mode/WB							
	Picture Mode	Natural	✓	✓	✓	145	
	Picture Mode Settings	Sve stavke: ✓	✓	✓	—	149	
	WB	WB Auto	✓	✓	✓	150	
	All	A-B	✓	✓	—	153	
		G-M	✓	✓	—		
	Keep Warm Color	On	✓	✓	✓	154	
	+WB	Off	✓	✓	—	154	
	Color Space	sRGB	✓	✓	✓	155	
3. ISO/Noise Reduction							
	ISO-A	Upper Limit	25600	✓	✓	✓	114
		Default	200	✓	✓	✓	
	ISO-A Lowest S/S	Auto	✓	✓	✓	115	
	ISO-Auto	P/A/S/M	✓	✓	—	115	
	ISO Step	1/3EV	✓	✓	✓	114	
	Noise Filter	Standard	✓	✓	✓	116	
	Low ISO Processing	Drive Priority	✓	✓	✓	116	
	Noise Reduction	Auto	✓	✓	✓	117	
4. Exposure							
	Flicker Scan	Off	✓	✓	✓	108	
	EV Step	1/3EV	✓	✓	✓	107	
	Exposure Shift		±0	✓	✓	—	107
			±0	✓	✓	—	
			±0	✓	✓	—	
5. Metering							
	Metering		✓	✓	✓	109	
	Metering during	Auto	✓	✓	✓	110	
	Auto Reset	No	✓	✓	✓	110	
	AEL by half-pressing	S-AF Only	✓	✓	✓	111	
	Metering during	Yes	✓	✓	✓	112	
	Spot Metering	Sve stavke: ✓	✓	✓	✓	112	
6. Flash							
	RC Mode	Off	✓	✓	✓	124	
	X-Sync.	1/250sec	✓	✓	✓	124	
	Slow Limit	1/60sec	✓	✓	✓	124	
		Off	✓	✓	✓	124	
	Balanced Flash Metering	Off	✓	✓	✓	125	
	Flash Mode Settings	Reduce Red-eye	No	✓	✓	✓	123
		Synchro Settings	First Curtain	✓	✓	✓	

Stranica	Funkcija	Default	*1	*2	*3	
7. Drive Mode						
	Drive	<input type="checkbox"/>	✓	✓	✓	126
	Anti-Flicker Shooting	Off	✓	✓	✓	135
	Sequential Shooting Settings	✓	✓	✓	—	128
	Max fps	10fps	✓	✓	✓	
	Frame Count Limiter	Off	✓	✓	✓	
		✓	✓	✓	—	
	Max fps	20fps	✓	✓	✓	
	Frame Count Limiter	Off	✓	✓	✓	
	SH1	✓	✓	✓	—	
	Max fps	120fps	✓	✓	✓	
	Frame Count Limiter	Off	✓	✓	✓	
	SH2	✓	✓	✓	—	
	Max fps	50fps	✓	✓	✓	
	Frame Count Limiter	Off	✓	✓	✓	
	ProCap	✓	✓	✓	—	
	Max fps	20fps	✓	✓	✓	
	Pre-shutter Frames	10	✓	✓	✓	
	Frame Count Limiter	50	✓	✓	✓	
	ProCap SH1	✓	✓	✓	—	
	Max fps	128fps	✓	✓	✓	
	Pre-shutter Frames	28	✓	✓	✓	
	Frame Count Limiter	50	✓	✓	✓	
	ProCap SH2	✓	✓	✓	—	
	Max fps	50fps	✓	✓	✓	
	Pre-shutter Frames	12	✓	✓	✓	
	Frame Count Limiter	50	✓	✓	✓	
	Self-timer Settings 12	✓	✓	✓	—	130
	12	<input type="checkbox"/> (bez ✓)	✓	✓	—	
	2	✓	✓	✓	—	
	2	✓	✓	✓	—	
	C	✓	✓	✓	—	
	Number of Frames	3f	✓	✓	✓	
	Timer	1sec	✓	✓	✓	
	Interval Length	0.5sec	✓	✓	✓	
	Every Frame AF	Off	✓	✓	✓	
	C	<input type="checkbox"/> (bez ✓)	✓	✓	—	
	Number of Frames	3f	✓	✓	✓	
	Timer	1sec	✓	✓	✓	
	Interval Length	0.5sec	✓	✓	✓	
	Every Frame AF	Off	✓	✓	✓	











Stranica	Funkcija		Default	*1	*2	*3		
	Anti-Shock[]	Anti-Shock[]	Off	✓	✓	—	131	
		Settings	Waiting Time	0sec	✓	✓		—
	Silent[]	Settings	Waiting Time	0sec	✓	✓	—	132
		Noise Reduction	Off	✓	✓	—		
			Not Allow	✓	✓	—		
	AF Illuminator	Not Allow	✓	✓	—			
	Flash Mode	Not Allow	✓	✓	—			
8. Image Stabilizer								
		Image Stabilizer	S-IS Auto	✓	✓	✓	136	
		Image Stabilizer	Fps Priority	✓	✓	✓	138	
		Image Stabilizer	On	—	✓	✓	138	
		Handheld Assist	Off	✓	✓	✓	139	
		Lens I.S. Priority	Off	✓	✓	✓	139	

2 kartica



























Stranica	Funkcija		Default	*1	*2	*3	
1. Computational Modes							
	High Res Shot	High Res Shot	Off	✓	✓	✓	156
			F+RAW	✓	✓	✓	
		Waiting Time	0sec	✓	✓	—	
		Charge Time	0sec	✓	✓	—	
	Live ND Shooting	Live ND Shooting	Off	✓	✓	✓	158
		ND Number	ND8(3EV)	✓	✓	—	
		LV Simulation	On	✓	✓	—	
	Focus Stacking	Focus Stacking	Off	✓	✓	✓	160
		Set number of shots	8	✓	✓	—	
		Set focus differential	5	✓	✓	—	
		Charge Time	0sec	✓	✓	—	
	HDR		Off	✓	✓	✓	162
	Multiple Exposure	Multiple Exposure	Off	—	✓	✓	163
		Auto Gain	Off	—	✓	✓	
		Overlay	Off	—	✓	✓	

Stranica	Funkcija	Default	*1	*2	*3	
2. Other Shooting Functions						
	Digital Tele-converter	Off	✓	✓	✓	166
Interval Shooting	Interval Shooting	Off	—	✓	✓	167
	Number of Frames	100	—	✓	✓	
	Start Waiting Time	00:00:01	—	✓	✓	
	Interval Length	00:00:01	—	✓	✓	
	Interval Mode	Time Priority	—	✓	✓	
	Exposure Smoothing	On	—	✓	✓	
	Time Lapse Movie	Off	—	✓	✓	
	Movie Settings	Movie Resolution	FullHD	—	✓	
	Frame Rate	10fps	—	✓	✓	
Keystone Comp.		Off	✓	✓	✓	170
Fisheye Compensation	Fisheye Compensation	Off	✓	✓	✓	171
	Angle	1	✓	✓	—	
	/Correction	Off	✓	✓	—	
BULB/TIME/COMP Settings	Bulb/Time Focusing	On	✓	✓	✓	173
	Bulb/Time Timer	8min	✓	✓	✓	
	Live Composite Timer	3h	✓	✓	✓	
	Bulb/Time Monitor	-7	✓	✓	—	
	Live Bulb	Off	✓	✓	—	
	Live Time	0.5sec	✓	✓	—	
	Composite Settings	1/2sec	✓	✓	—	
3. Bracketing						
AE BKT		Off	✓	✓	✓	174
WB BKT	A-B	Off	✓	✓	✓	175
	G-M	Off	✓	✓	✓	
FL BKT		Off	✓	✓	✓	175
ISO BKT		Off	✓	✓	✓	176
ART BKT	ART BKT	Off	✓	✓	✓	177
	ART BKT Setting	Samo AR: ✓ (ART s više vrsta: označena je samo vrsta ✓.)	✓	✓	✓	
Focus BKT	Focus BKT	Off	✓	✓	✓	178
	Set number of shots	99	✓	✓	✓	
	Set focus differential	5	✓	✓	✓	
	Charge Time	0sec	✓	✓	✓	

AF kartica

Stranica	Funkcija	Default	*1	*2	*3	
1. AF						
	 AF Mode	S-AF	✓	✓	✓	72
	 AF+MF	Off	✓	✓	✓	82
Starry Sky AF Setting	AF Priority	Speed	✓	✓	✓	85
	AF Operation	AF-ON Start/Stop	✓	✓	✓	
	Release Priority	Off	✓	✓	✓	
 AF by half-pressing =	S-AF	Yes	✓	✓	✓	83
	C-AF/C-AF+TR	Yes	✓	✓	✓	
AF-ON in MF mode		No	✓	✓	✓	84
Release Priority	S-AF	Off	✓	✓	✓	84
	C-AF/C-AF+TR	On	✓	✓	✓	
2. AF						
AF Illuminator		On	✓	✓	✓	96
AF Area Pointer		On1	✓	✓	✓	96
Face & Eye Detection		Off	✓	✓	—	88
 Face & Eye AF Button	=	⊙ Priority	✓	✓	✓	89
	AF-ON	⊙ Priority	✓	✓	✓	
Subject Detection		Off	✓	✓	—	90
Eye Detection Frame		On	✓	✓	—	91
3. AF						
 C-AF Sensitivity		±0	✓	✓	✓	87
 C-AF Center Priority	[#] Cross	✓	✓	✓	✓	86
	[#] Mid	✓	✓	✓	✓	
	[#] Large	✓	✓	✓	✓	
	[#] C1	□ (bez ✓)	✓	✓	✓	
	[#] C2	□ (bez ✓)	✓	✓	✓	
	[#] C3	□ (bez ✓)	✓	✓	✓	
	[#] C4	□ (bez ✓)	✓	✓	✓	
 AF Limiter	AF Limiter	Off	✓	✓	✓	92
	Distance for On1	5.0 - 999.9m	✓	✓	✓	
	Distance for On2	10.0 - 999.9m	✓	✓	✓	
	Distance for On3	50.0 - 999.9m	✓	✓	✓	
	Release Priority	On	✓	✓	✓	
 AF Scanner		On	✓	✓	✓	94
 AF Focus Adjustment	AF Focus Adjustment	Off	✓	✓	—	95
	Fine-tuning Value	±0	—	—	—	

Stranica	Funkcija	Default	*1	*2	*3	
4. Movie AF						
	AF Mode	C-AF	✓	✓	✓	72
	C-AF Speed	±0	✓	✓	✓	87
	C-AF Sensitivity	±0	✓	✓	✓	87
5. AF Target Settings & Operations						
AF Target Mode Settings	All	✓	✓	✓	—	79
	[·] Single	✓	✓	✓	—	
	[#] Cross	✓	✓	✓	—	
	[■] Mid	✓	✓	✓	—	
	[■■] Large	✓	✓	✓	—	
	[■■■] C1	□ (bez ✓)	✓	✓	—	
	[■■■■] C2	□ (bez ✓)	✓	✓	—	
	[■■■■■] C3	□ (bez ✓)	✓	✓	—	
[■■■■■■] C4	□ (bez ✓)	✓	✓	—		
Orientation Linked [:::]	AF Target Mode	□ (bez ✓)	✓	✓	—	97
	AF Target Point	□ (bez ✓)	✓	✓	—	
[:::] Set Home	AF Target Mode	✓ (All)	✓	✓	✓	98
	AF Target Point	✓	✓	✓	✓	
[:::] Select Screen Settings	dial	[:::] Mode	✓	✓	✓	99
	button	Pos	✓	✓	✓	
[:::] Loop Settings	[:::] Loop Selection	Off	✓	✓	✓	100
	Via All	No	✓	✓	✓	
	AF Targeting Pad	Off	✓	✓	✓	101
6. MF						
MF Assist	Magnify	Off	✓	✓	—	102
	Peaking	Off	✓	✓	—	
	Focus Indicator	Off	✓	✓	—	
Peaking Settings	Peaking Color	Red	✓	✓	—	103
	Highlight Intensity	Normal	✓	✓	—	
	Image Brightness Adj.	Off	✓	✓	—	
	Preset MF distance	999.9m	✓	✓	✓	104
	MF Clutch	Operative	✓	✓	✓	104
	Focus Ring	↻	✓	✓	—	104
	Reset Lens	Off	✓	✓	—	105



















Stranica	Funkcija		Default	*1	*2	*3	
1. Basic Settings/Image Quality							
	 Video Codec		H.264	✓	✓	✓	144
	 60p L-8		4K 60p L-8	✓	✓	✓	141
	 Mode		P	—	✓	—	59
	 Flicker Scan		Off	—	✓	✓	108
	 Digital Tele-converter		Off	—	✓	✓	166
2. Picture Mode/WB							
	 Picture Mode		Same as 	✓	✓	✓	145
	 View Assist		Off	—	✓	—	155
	 WB		WB Auto	—	✓	✓	150
	 All 	A-B	0	—	✓	—	153
		G-M	0	—	✓	—	
	  Keep Warm Color		On	—	✓	✓	154
3. ISO/Noise Reduction							
	 ISO-A Upper/ Default	Upper Limit	12800	—	✓	✓	114
		Default	200	—	✓	✓	
	 ISO-Auto		On	—	✓	—	115
	 Noise Filter		Standard	—	✓	✓	116
4. Image Stabilizer							
	 Image Stabilizer		M-IS1	—	✓	✓	136
	 IS Level		±0	—	✓	✓	137
5. Sound Recording/Connection							
 Sound Recording Settings	Recording Volume	Built-In 	±0	—	✓	—	180
		MIC 	±0	—	✓	—	
	 Volume Limiter		On	—	✓	—	
	Wind Noise Reduction		Off	—	✓	—	
	Recording Rate		48kHz/16bit	—	✓	—	
	 Plug-in Power		Off	—	✓	—	
Headphone Volume			8	—	✓	—	181
 Time Code Settings	Time Code Mode		Drop Frame	—	✓	—	181
	Count Up		Rec Run	—	✓	—	
	Starting Time		—	—	✓	—	
 HDMI Output	Output Mode		Monitor	—	✓	—	182
	REC Bit		Off	—	✓	—	
	Time Code		On	—	✓	—	

Stranica	Funkcija	Default	*1	*2	*3	
6. Shooting Assist						
	Center Marker	Off	—	✓	—	183
	Zebra Pattern Settings	Off	—	✓	—	184
	Level 1	80	—	✓	—	
	Level 2	Off	—	✓	—	
	Red Frame during	On	—	✓	—	185



















kartica

Stranica	Funkcija	Default	*1	*2	*3	
1. File						
		—	—	—	—	198
	Reset All Images	—	—	—	—	198
	Copy All	—	—	—	—	194
	Erase All	—	—	✓	—	194
2. Operations						
	Function	<input checked="" type="checkbox"/>	—	✓	—	205
	Dial Function		—	✓	—	205
	Default Setting	Recently	—	✓	—	205
	Quick Erase	Off	—	✓	✓	195
	RAW+JPEG Erase	RAW+JPEG	—	✓	—	195
	RAW+JPEG	JPEG	—	✓	—	196
3. Displays						
		On	—	✓	✓	205
	Info Settings	Sve stavke: ✓	—	✓	✓	206
	Info Settings	Sve stavke: ✓	—	✓	—	206
	Settings	[25] i [Calendar]: ✓	—	✓	—	207
	Rating Settings	Sve stavke: ✓	—	✓	—	196

Stranica	Funkcija	Default	*1	*2	*3		
1. Operations							
Button Settings	Button Function		Exposure Comp.	✓	✓	—	208
			High Res Shot	✓	✓	—	
		ISO	ISO	✓	✓	—	
		AF-ON	AF-ON	✓	✓	—	
		AEL	AEL	✓	✓	—	
			View Selection	✓	✓	—	
			Off	✓	✓	—	
			Off	✓	✓	—	
			Off	✓	✓	—	
				✓	✓	—	
		PBH 	Exposure Comp.	✓	✓	—	
		PBH ISO	ISO	✓	✓	—	
		PBH AF-ON	AF-ON	✓	✓	—	
		L-Fn	AF Stop	✓	✓	—	
		Button Function	Button Function		Exposure Comp.	—	
	REC			—	✓	—	
ISO	ISO			—	✓	—	
AF-ON	AF-ON			—	✓	—	
AEL	AEL			—	✓	—	
	View Selection			—	✓	—	
	Off			—	✓	—	
	Off			—	✓	—	
	Off			—	✓	—	
	Peaking			—	✓	—	
	Magnify			—	✓	—	
PBH 	Exposure Comp.			—	✓	—	
PBH ISO	ISO			—	✓	—	
PBH AF-ON	AF-ON			—	✓	—	
L-Fn	AF Stop			—	✓	—	
Shutter Function	Shutter Function	Off	—	✓	—	216	







Stranica	Funkcija			Default	*1	*2	*3	
Dial Settings	 Dial Function	P	Lever 1	 Exposure Comp.  Ps	✓	✓	—	216
			Lever 2	 ISO  WB				
		A	Lever 1	 Exposure Comp.  Aperture Value				
			Lever 2	 ISO  WB				
		S	Lever 1	 Exposure Comp.  Shutter Speed				
			Lever 2	 ISO  WB				
		M/B	Lever 1	 Aperture Value  Shutter Speednnn				
			Lever 2	 Exposure Comp.  ISO				

Stranica	Funkcija		Default	*1	*2	*3			
	Dial Function	P	Lever 1	: Exposure Comp. : Exposure Comp.	—	✓	—	216	
			Lever 2	: VOL : VOL					
		A	Lever 1	: Exposure Comp. : Aperture Value					
			Lever 2	: VOL : VOL					
		S	Lever 1	: Exposure Comp. : Shutter Speed					
			Lever 2	: VOL : VOL					
	M	Lever 1	: Aperture Value : Shutter Speed						
		Lever 2	: VOL : ISO						
	Loop in Menu Tab			No	—	✓	—	238	
	Dial Direction	Exposure		Dial1	✓	✓	—	218	
Ps			Dial1	✓	✓	—			
Multi Selector Settings	Center Button		Off	✓	✓	—	218		
	Direction Key		[::]	✓	✓	—			
Fn Lever Settings	Fn Lever Function		mode2	—	✓	—	220		
	Fn Lever Function		mode2	—	✓	—	220		
	Fn Lever/Power Lever		Fn	—	✓	—	222		
Electronic Zoom Settings	Elec. Zoom Speed		Normal	✓	✓	—	222		
	Elec. Zoom Speed		Normal	—	✓	—			
Lock			Off	✓	✓	—	223		

Stranica	Funkcija	Default	*1	*2	*3	
2. Operations						
	LV Close Up Mode	mode2	✓	✓	—	223
	 Lock	Off	✓	✓	—	224
	Priority Set	No	—	✓	—	238
	Menu Cursor Settings	Page Cursor Position	Reset	—	✓	237
		Menu Start Position	Recently	—	✓	
		Shortcut to B Mode Settings	On	✓	✓	
	Press-and-hold Time	End LV 	0.7sec	✓	✓	224
		Reset LV  Frame	0.7sec	✓	✓	
		Reset 	0.7sec	✓	✓	
		Reset 	0.7sec	✓	✓	
		Reset 	0.7sec	✓	✓	
		Reset 	0.7sec	✓	✓	
		Reset 	0.7sec	✓	✓	
		Reset 	0.7sec	✓	✓	
		Reset 	0.7sec	✓	✓	
		Reset 	0.7sec	✓	✓	
		Call EVF Auto Switch	0.7sec	✓	✓	
		Reset 	0.7sec	✓	✓	
		End 	0.7sec	✓	✓	
		Switch  Lock	0.7sec	✓	✓	
		End Flicker Scan	0.7sec	✓	✓	
		Call WB BKT Setting	0.7sec	✓	✓	
		Call ART BKT Setting	0.7sec	✓	✓	
	Call Focus BKT Setting	0.7sec	✓	✓		
	Call  Setting	0.7sec	✓	✓		
3. Live View						
	 LV Mode	Standard	✓	✓	—	225
	 Night Vision	Off	✓	✓	—	225
	Frame Rate	Normal	✓	✓	—	225
	Art LV Mode	mode1	✓	✓	—	226
	Anti-Flicker LV	Off	✓	✓	—	226
	Selfie Assist	On	—	✓	—	227

Stranica	Funkcija	Default	*1	*2	*3	
4. Information						
	EVF Style	Style 2	—	✓	—	228
	Info Settings	[Image Only], [Information 1] i [Information 2]: ✓	✓	✓	—	230
	Info by half-pressing	On2	✓	✓	—	231
	Info Settings	[Image Only], [Information 1] i [Information 2]: ✓	✓	✓	—	232
	Level Gauge	On	✓	✓	—	233
	Info Settings	[Image Only] i [Information 1]: ✓	—	✓	—	231
5. Grid/Other Displays						
Grid Settings	Display Color	Preset 1	✓	✓	—	234
	Displayed Grid	Off	✓	✓	—	
	Color of Preset 1	R/G/B: 38 α: 75%	✓	✓	—	
	Color of Preset 2	R: 180 G/B: 0 α: 75%	✓	✓	—	
Grid Settings	Exclusive for	Off	✓	✓	—	235
	Display Color	Preset 1	✓	✓	—	
	Displayed Grid	Off	✓	✓	—	
	Color of Preset 1	R/G/B: 38 α: 75%	✓	✓	—	
	Color of Preset 2	R: 180 G/B: 0 α: 75%	✓	✓	—	
Grid Settings	Exclusive for	Off	—	✓	—	234
	Display Color	Preset 1	—	✓	—	
	Displayed Grid	Off	—	✓	—	
	Color of Preset 1	R/G/B: 38 α: 75%	—	✓	—	
	Color of Preset 2	R: 180 G/B: 0 α: 75%	—	✓	—	
Multi Function Settings		Sve stavke osim ISO: ✓	✓	✓	—	236
Histogram Settings	Highlight	255	✓	✓	—	236
	Shadow	0	✓	✓	—	

Stranica	Funkcija	Default	*1	*2	*3		
1. Card/Folder/File							
	Card Formatting	—	—	—	—	241	
	Card Slot Settings	Save Settings	Standard	✓	✓	—	242
		Save Slot		✓	✓	—	
		Slot		✓	✓	—	
	Card Slot Settings		✓	✓	—	243	
	Assign Save Folder	Do not assign	—	✓	—	244	
	File Name	Reset	—	✓	—	244	
Edit Filename	sRGB	M D D	—	✓	—	245	
	Adobe RGB	M D D	—	✓	—		
2. Information Record							
	Lens Info Settings	Off	—	✓	—	246	
	dpi Settings	350dpi	✓	✓	—	247	
Copyright Info.	Copyright Info.	Off	✓	✓	—	247	
	Artist Name	—	—	—	—		
	Copyright Name	—	—	—	—		
3. Monitor/Sound/Connection							
	Touchscreen Settings	On	—	✓	—	249	
Monitor Adjust	(Brightness)	±0	✓	✓	—	249	
	(Color temperature)	A0, G0	✓	✓	—		
EVF Adjust	(Brightness)	Auto	✓	✓	—	250	
	(Color temperature)	A0, G0	✓	✓	—		
Eye Sensor Settings	EVF Auto Switch	On	—	✓	—	250	
	Behavior when switched	Maintain Screen	—	✓	—		
	When Monitor is Opened	Inoperative	—	✓	—		
		On	✓	✓	—	251	
HDMI Settings	Output Size	4K	—	✓	—	251	
	Output Frame Rate	60p Priority	—	—	—		
USB Settings	USB Mode	Select	—	✓	—	252	
	Power Supply from USB	Yes	—	✓	—		
4. Wi-Fi/Bluetooth							
	Airplane Mode	Off	—	✓	—	260	
	Bluetooth	Off	—	✓	—	262	
	Wireless Shutter Setting	—	—	—	—	279	
	Wi-Fi Connection	—	—	✓	—	271	
	Settings	Power-off Standby	Off	—	✓	—	263
		Connection Password	—	—	—	—	267
		Reset Settings	—	—	—	—	266
Wi-Fi PC Settings	Wi-Fi MAC Address	—	—	—	—	276	
	Reset Wi-Fi PC Settings	—	—	—	—		

Stranica	Funkcija	Default	*1	*2	*3	
5. Battery/Sleep						
	 Battery Status	—	—	—	—	253
	 Battery Priority	PBH Battery	—	✓	—	253
	 Display Pattern	min	—	✓	—	253
	Backlit LCD	Hold	✓	✓	—	254
	Sleep	1min	✓	✓	—	254
	Auto Power Off	4h	✓	✓	—	254
	Quick Sleep Mode	Quick Sleep Mode	Off	✓	✓	255
		Backlit LCD	8sec	✓	✓	
		Sleep	10sec	✓	✓	
6. Reset/Clock/Language/Others						
	Reset/Initialize Settings	Reset Shooting Settings	—	—	—	257
		Initialize All Settings	—	—	—	
	 Settings		—	—	—	257
		Time Zone	—	—	—	
		—	—	—	—	257
	Level Adjust	—	—	✓	—	258
	Pixel Mapping	—	—	—	—	258
	Firmware Version	—	—	—	—	258
	Certification	—	—	—	—	258

Kapacitet memorijske kartice

Kapacitet memorijske kartice: fotografije

Brojke se odnose na SDXC karticu od 64 GB koja se upotrebljava za snimanje fotografija s omjerom stranica 4:3.

Način snimanja	Veličina slike (Br. piksela)	Omjer kompresije	Format datoteke	Veličina datoteke (MB) (približno)	Broj fotografija koje se mogu pohraniti
60M F+RAW	(Stativ) 10368×7776	Manja kompresija	ORF	(Stativ) 183,6	(Stativ) 323
	10368×7776	1/4	JPEG		
	5184×3888	Manja kompresija	ORI		
50M F+RAW	(Stativ) 10368×7776	Manja kompresija	ORF	(Stativ) 170,4	(Stativ) 350
	(Ručno) 8160×6120			1/4	JPEG
	8160×6120	1/4	JPEG		
25M F+RAW	(Stativ) 10368×7776	Manja kompresija	ORF	(Stativ) 159,7	(Stativ) 376
	(Ručno) 8160×6120			1/4	JPEG
	5760×4320	1/4	JPEG		
	5184×3888	Manja kompresija	ORI		
60M F	10368×7776	1/4	JPEG	35,2	1564
50M F	8160×6120	1/4	JPEG	22	2503
25M F	5760×4320	1/4	JPEG	11,2	4882
RAW	5184×3888	Manja kompresija	ORF	22,4	2727
L SF		1/2,7	JPEG	13,4	4103
L F		1/4		9,2	5954
L N		1/8		4,9	11355
M1 SF	3200×2400	1/2,7	JPEG	5,4	10172
M1 F		1/4		3,8	14360
M1 N		1/8		2,2	24413
M2 SF	1920×1440	1/2,7	JPEG	2,3	24413
M2 F		1/4		1,7	32551
M2 N		1/8		1,1	48827
S1 SF	1280×960	1/2,7	JPEG	1,3	40689
S1 F		1/4		1,1	48827
S1 N		1/8		0,4	122067

Način snimanja	Veličina slike (Br. piksela)	Omjer kompresije	Format datoteke	Veličina datoteke (MB) (približno)	Broj fotografija koje se mogu pohraniti
S2SF	1024×768	1/2,7	JPEG	1,1	54252
S2F		1/4		0,5	122067
S2N		1/8		0,3	162756

- Broj slika koje se mogu pohraniti može se promijeniti ovisno o objektu, primjerice postoje li predbilješke za ispis i ostalom. U nekim se slučajevima prikazani broj fotografija koje se mogu pohraniti prikazan na monitoru neće promijeniti čak i ako snimate ili brišete pohranjene slike.
- Stvarna veličina datoteke ovisi o objektu snimanja.
- Maksimalan broj slika prikazanih na zaslonu koje se mogu spremiti je 9999.

Kapacitet memorijske kartice: videozapisi

Brojke se odnose na SDXC memorijsku karticu od 64 GB.

Veličina kadra	Kompenzacija pokreta	Br. slika u sek. prilikom reprodukcije	Kapacitet (približno)	
			Kada je [CO Video Codec] postavljen na [H.264]	Kada je [CO Video Codec] postavljen na [H.265]
C4K	—	59,94p	41 minuta	54 minute
		50,00p	41 minuta	54 minute
		29,97p	81 minuta	108 minuta
		25,00p	81 minuta	108 minuta
		24,00p	81 minuta	108 minuta
4K	—	23,98p	81 minuta	108 minuta
		59,94p	41 minuta	54 minute
		50,00p	41 minuta	54 minute
		29,97p	81 minuta	108 minuta
		25,00p	81 minuta	108 minuta
FHD	A-I	23,98p	81 minuta	108 minuta
		29,97p	41 minuta	101 minuta
		25,00p	41 minuta	101 minuta
	L-GOP	23,98p	41 minuta	101 minuta
		59,94p	160 minuta	199 minuta
		50,00p	160 minuta	199 minuta
		29,97p	312 minuta	384 minute
		25,00p	312 minuta	384 minute
		23,98p	312 minuta	384 minute

- Brojke se odnose na snimke snimljene na najvećem broju slika u sekundi. Stvarna brzina prijenosa ovisi o broju slika u sekundi i sceni koja se snima.
- Kada se upotrebljava SDXC kartica, videozapisi dulji od 3 sata snimaju se u više datoteka (ovisno o uvjetima snimanja, fotoaparatus može početi snimati u novu datoteku prije nego što je dosegnuto ograničenje od 3 sata).
- Kada se upotrebljava SD/SDHC kartica, videozapisi veći od 4 GB snimaju se u više datoteka (ovisno o uvjetima snimanja, fotoaparatus može početi snimati u novu datoteku prije nego što je dosegnuto ograničenje od 4 GB).

Specifikacije

■ Fotoaparati

Vrsta proizvoda	
Vrsta proizvoda	Digitalni fotoaparati s izmjenjivim sustavom objektivna Micro Four Thirds Standard
Objektiv	Objektiv sustava M.ZUIKO DIGITAL, Micro Four Thirds
Navoj objektivna	Navoj objektivna Micro Four Thirds
Ekvivalentna žarišna duljina na fotoaparatu s 35-milimetarskim filmom	Približno dvostruka žarišna duljina objektivna
Optički element	
Vrsta proizvoda	Senzor 4/3" Live MOS
Ukupan broj piksela	Približno 22,93 milijuna piksela
Br. efektivnih piksela	Približno 20,37 milijuna piksela
Veličina zaslona	17,4 mm (V) × 13,0 mm (Š)
Format slike	1,33 (4:3)
Tražilo	
Tip	Elektroničko tražilo sa senzorom za oko
Broj piksela	Približno 5,76 milijuna točaka
Povećanje	100%
Točka oka	Približno 21 mm (-1 m ⁻¹)
Prikaz uživo	
Senzor	Koristi senzor Live MOS
Povećanje	100%
Monitor	
Vrsta proizvoda	3,0-inčni TFT LCD u boji, funkcija izmjene kutova, zaslon osjetljiv na dodir
Ukupan broj piksela	Približno 1,62 točaka (omjer stranica 3:2)
Zatvarač	
Vrsta proizvoda	Kompjuterizirani zatvarač u fokalnoj ravnini
Brzina zatvarača	1/8000 - 60 s, bulb fotografija, vremenska fotografija
Brzina sinkronizacije bljeskalice	do 1/250 s
Autofokus	
Vrsta proizvoda	Hi-Speed Imager AF
Točke fokusiranja	1053 točke
Odabir točke fokusiranja	Automatski, korisnički odaberi
Kontrola ekspozicije	
Sustav mjerenja	TTL sustav mjerenja (mjerenje putem glavnog senzora) Digitalno ESP mjerenje/Mjerenje s težištem na središnjem dijelu/Točkasto mjerenje
Način mjerenja	-2 do 20 EV (f/2.8, ISO 100 ekvivalentno)
Načini snimanja	P : Program AE (dostupna promjena programa); A : AE s prioritetom otvora objektivna; S : AE s prioritetom zatvarača; M : Ručno; B : Bulb (bulb, time i kompozitno); C1/C2/C3/C4 : Prilagođeni načini; Q : Videozapis

ISO osjetljivost	L80; L100; 200 – 25600 u koracima od 1/3 ili 1 EV
Kompenzacija ekspozicije	±5,0 EV (u koracima od 1/3, 1/2, 1 EV)
Balans bijele boje	
Postavka načina	Auto/Zadano BBB (7 postavki)/Prilagođeno BBB/BBB na jedan dodir (na fotoaparatu se mogu pohraniti do 4 postavke)
Snimanje	
Memorija	SD, SDHC i SDXC Podržava UHS-II
Sustav snimanja	Digitalno snimanje, JPEG (DCF2.0), RAW podaci
Važeće norme	Exif 2.31, Digital Print Order Format (DPOF)
Zvuk s fotografijama	Format Wave
Videozapis	MOV (H.264/MPEG-4 AVC, H.265/HEVC)
Zvuk	Stereo linearni PCM, 16 bit; frekvencija uzorkovanja 48 kHz (wave format) Stereo linearni PCM, 24 bit; frekvencija uzorkovanja 96 kHz (wave format)
Reprodukcija	
Format prikaza	Reprodukcija pojedinačnih kadrova/pregled izbliza/indeksni prikaz/ kalendarski prikaz
Pogon	
Način snimanja	Jednostruki kadar; uzastopno; zaključavanje ogledala; tiho; Kontinuirano snimi fotografije; samookidač
Uzastopno snimanje	Do 10 sl./s (📷) Do 20 sl./s (📷/ProCap) Do 50 sl./s (📷/ProCap SH2) Do 120 sl./s (📷/ProCap SH1)
Samookidač	Vrijeme rada: 12 s/2 s/Prilagođeno
Funkcija štednje energije	Prebacivanje u stanje mirovanja: 1 minuta, Isključivanje: 4 sata (Ta se funkcija može prilagoditi.)
Bljeskalica	
Način upravljanja bljeskalicom	TTL-AUTO (načina TTL predbjeska) / RUČNO
X-Sinkr.	1/250 s ili sporije
Bežični LAN	
Kompatibilan standard	IEEE 802.11a/b/g/n/ac*
Bluetooth®	
Kompatibilan standard	Bluetooth inačica 4.2 BLE
Vanjski priključak	
USB (tip C); HDMI mikropriključak (tip D); vanjska bljeskalica; daljinski kabel (ø2,5 mm mini priključak); priključak za mikrofon (ø3,5 mm stereo mini priključak); priključak za slušalice (ø3,5 mm stereo mini priključak)	
Napajanje	
Baterija	Litij-ionska baterija x1
Dimenzije/masa	
Dimenzije	Približno 134,8 mm (Š) × 91,6 mm (V) × 72,7 mm (D) (bez izbočina)
Težina	Približno 599 g (uključujući bateriju i memorijsku karticu)

Radno okruženje	
Temperatura	-10 °C – 40 °C (tijekom rada) / -20 °C – 60 °C (na čuvanju)
Vlažnost	30 % – 90 % (tijekom rada) / 10 % – 90 % (na čuvanju)
Otpornost na vodu	Vrsta: standardna publikacija IEC 60529 IPX3 (primjenjivo ako se fotoaparati upotrebljavaju s našim IPX3 ili novijim vodootpornim objektivom)

* Imajte na umu da su fotoaparati proizvedeni u skladu s različitim normama zemalja.

■ Bljeskalica

BR. MODELA	FL-LM3
Vodeći broj	9.1 (ISO100•m) 12.7 (ISO200•m)
Kut snimanja	Pokriva kut slike objektiva od 12 mm (jednako 24 mm u formatu 35 mm)
Dimenzije	Približno 43,6 mm (Š) × 49,4 mm (V) × 39 mm (D)
Težina	Približno 51 g
Otpornost na prskanje	Vrsta Ekvivalentno standardnoj publikaciji IEC 60529 IPX1

■ Litij-ionska baterija

BR. MODELA	BLX-1
Tip	Punjiva litij-ionska baterija
Nazivni napon	DC 7,2 V
Nazivni kapacitet	2280 mAh
Br. punjenja i pražnjenja	Oko 500 puta (ovisno o uvjetima korištenja)
Temperatura okoline	0 °C – 40 °C (punjenje)
Dimenzije	Približno 40 mm (Š) × 22 mm (V) × 55 mm (D)
Težina	Približno 86 g

■ USB prilagodnik izmjeničnog napona

BR. MODELA	F-7AC-1/F-7AC-2
Propisani napon	AC 100 V - 240 V (50/60 Hz)
Propisani izlazni napon	DC 5 V, 3 A DC 9 V, 3 A
Temperatura okoline	0 °C – 40 °C (tijekom rada) / -20 °C – 60 °C (na čuvanju)

- IZGLED I SPECIFIKACIJE OVOG PROIZVODA PODLOŽNI SU IZMJENAMA BEZ PRETHODNE NAJAVE ILI OBVEZE OD STRANE PROIZVOĐAČA.
- Posjetite našu internetsku stranicu za najnovije specifikacije.

Izrazi HDMI i HDMI High-Definition Multimedia Interface i HDMI logotip zaštitni su znakovi ili registrirani zaštitni znakovi tvrtke HDMI Licensing Administrator, Inc. u Sjedinjenim Američkim Državama i ostalim zemljama.

HDMI™
HIGH-DEFINITION MULTIMEDIA INTERFACE

MJERE SIGURNOSTI



OPREZ

OPASNOST OD STRUJNOG UDARA
NE OTVARATI



OPREZ: RADI SMANJENJA OPASNOSTI OD STRUJNOG UDARA, NE SKIDAJTE POKLOPAC (ILI POLEDINU). U UREĐAJU NEMA DIJELOVA KOJE KORISNIK MOŽE SAM POPRAVITI. ZA POPRAVKE SE OBRATITE KVALIFICIRANOM SERVISNOM OSOBLJU.



Uskličnik u tokutu upozorava na važne savjete za rukovanje i održavanje u dokumentaciji priloženoj uz proizvod.



UPOZORENJE

Ako uređaj upotrebljavate ne pridržavajući se obavijesti označenih ovim simbolom, može doći do teških ozljeda ili smrti.



OPREZ

Ako uređaj upotrebljavate ne pridržavajući se obavijesti označenih ovim simbolom, može doći do ozljeda.



NAPOMENA

Ako uređaj upotrebljavate ne pridržavajući se obavijesti označenih ovim simbolom, može doći do oštećenja opreme.

UPOZORENJE!

DA BISTE IZBJEGLI OPASNOST OD POŽARA ILI STRUJNOG UDARA, NIKAD NE RASTAVLJAJTE UREĐAJ, NE IZLAŽITE GA VODI I NE RUKUJTE NJIME U IZNIMNO VLAŽNIM OKRUŽENJIMA.

Opće mjere opreza

Pročitajte sve upute — Prije upotrebe proizvoda pročitajte cijeli priručnik za upotrebu. Sačuvajte sve priručnike i dokumentaciju za buduću upotrebu.

Izvor napajanja — Ovaj uređaj priključite samo na izvor napajanja naveden na tipskoj naljepnici.

Strani predmeti — Kako biste izbjegli ozljede, u proizvod nikada ne umećite metalne predmete.

Čišćenje — Uvijek isključite ovaj uređaj iz zidne utičnice prije čišćenja. Za čišćenje upotrebljavajte samo vlažnu krpicu. Ne upotrebljavajte tekuća sredstva za čišćenje ili u raspršivaču, niti bilo kakva organska otapala.

Toplina — Proizvod nikada ne upotrebljavajte niti držite u blizini izvora topline kao što su radijatori, grijači, štednjaci i druge vrste opreme ili uređaja koji stvaraju toplinu, uključujući i stereopojala.

Grmljavinsko nevrijeme — Ako tijekom upotrebe USB prilagodnika izmjeničnog napona dođe do grmljavinskog nevremena, prilagodnik odmah izvucite iz zidne utičnice.

Dodaci — Radi vlastite sigurnosti i izbjegavanja oštećenja proizvoda, upotrebljavajte samo pribor koji preporučuje naša tvrtka.

Lokacija — Kako bi se izbjeglo oštećenje proizvoda, postavite ga sigurno na stabilan stativ, stalak ili nosač.

UPOZORENJE

- **Fotoaparati ne upotrebljavajte u blizini zapaljivih ili eksplozivnih plinova.**
- **Tijekom uporabe tražila povremeno odmarajte oči.**

Nepridržavanje te mjere opreza može dovesti do zamaranja očiju, mučnine ili simptoma sličnih bolesti kretanja. Trajanje i učestalost potrebnog odmora ovisi o pojedinačnim potrebama: o tome prosudite sami. Ako se osjećate umorno ili loše, nemojte upotrebljavati tražilo i po potrebi potražite liječničku pomoć.

- **Ne upotrebljavajte bljeskalicu ili LED (uključujući AF lampicu) za snimanje ljudi (novorođenčadi, male djece i sl.) iz neposredne blizine.**
 - Minimalna udaljenost za uporabu bljeskalice pri snimanju ljudi mora biti 1 meter. Upotreba bljeskalice na manjoj udaljenosti može privremeno zaslijepiti osobe.

- **Ne gledajte izravno u sunce ili drugi jaki izvor svjetlosti kroz fotoaparata.**
- **Držite fotoaparata dalje od novorođenčadi i male djece.**
 - Fotoaparata uvijek upotrebljavajte i držite ga izvan dosega male djece i novorođenčadi kako biste spriječili sljedeće opasne situacije koje mogu uzrokovati teške ozljede:
 - zaplitanje o remen fotoaparata, što može uzrokovati davljenje,
 - nehотиčno gutanje baterija, kartica ili drugih sitnih dijelova,
 - nehотиčno okidanje bljeskalice pred svojim ili očima drugog djeteta,
 - nehотиčno ozljeđivanje pokretnim dijelovima fotoaparata.
- **Ako primijetite da je USB prilagodnik izmjeničnog napona ili punjač vrlo vruć ili primijetite neobičajene mirise, zvukove ili dim oko uređaja, odmah ga isključite iz zidne utičnice i prestanite ga upotrebljavati. Zatim se obratite ovlaštenom distributeru ili servisnom centru.**
- **Odmah prestanite upotrebljavati fotoaparata primijetite li bilo kakve neobičajene mirise, zvukove ili dim.**
 - Baterije nikad ne vadite golim rukama, jer to može izazvati požar ili vam opeći ruke.
- Nikada nemojte držati ili služiti se fotoaparatom mokrim rukama. To može uzrokovati pregrijavanje, eksplozije, opekline, strujne udare ili kvarove.
- **Ne ostavljajte fotoaparata na mjestima na kojima bi mogao biti izložen vrlo visokim temperaturama.**
 - U suprotnom se dijelovi fotoaparata mogu oštetiti, a u nekim slučajevima i zapaliti. Ne upotrebljavajte punjač ili USB prilagodnik izmjeničnog napona ako je pokrivljen (primjerice pokrivačem). To može uzrokovati pregrijavanje i izazvati požar.
- **Oprezno rukujte fotoaparatom kako biste izbjegli niske temperature opekline.**
 - Kad fotoaparata sadrži metalne dijelove, pregrijavanje može izazvati niske temperature opekline. Obratite pozornost na sljedeće:
 - Fotoaparata će se zagrijati nakon dugotrajne uporabe. Ako tada držite fotoaparata u rukama, mogu nastati niske temperature opekline.
 - Na mjestima s iznimno niskim temperaturama, temperatura kućišta fotoaparata može biti niža od temperature okoline. Ako je moguće, pri rukovanju fotoaparatom na niskim temperaturama nosite rukavice.
- Kako biste zaštitili visokopreciznu tehnologiju sadržanu u proizvodu, nikada ne ostavljajte fotoaparata na mjestima navedenima u daljnjem tekstu, bez obzira upotrebljavate li ga ili skladištite:
 - Mjestima na kojima je temperatura i/ili vlaga visoka ili ima velike promjene. Mjestima s izravnom sunčevom svjetlošću, zaključani automobili ili drugi izvori topline (štednjak, radiator itd.) ili ovlaživači zraka.
 - Pješčano ili prašno okruženje.
 - U blizini zapaljivih ili eksplozivnih predmeta.
 - Na vlažnim mjestima, kao što su kupaonice ili na kiši.
 - Na mjestima izloženima jakim vibracijama.
- Ovaj fotoaparata upotrebljava litij-ionsku bateriju koju propisuje naša tvrtka. Bateriju punite propisanim USB prilagodnikom izmjeničnog napona ili punjačem. Ne upotrebljavajte nikakve druge USB prilagodnike izmjeničnog napona ili punjače.
- Nikada nemojte spaljivati ili zagrijavati baterije u mikrovalnim pećnicama, na toplim podlogama ili tlačnim komorama itd.
- Fotoaparata nemojte nikada ostavljati na elektromagnetskim uređajima ili u njihovoj blizini. To može izazvati pregrijavanje, gorenje ili eksploziju.
- Nemojte povezivati terminale s metalnim predmetima.
- Kod nošenja ili spremanja baterija pazite da ne dođu u dodir s metalnim predmetima poput nakita, igala, spojnice, ključeva i sl. Kratki spoj može uzrokovati pregrijavanje, eksploziju ili gorenje, zbog čega biste se mogli opeći ili ozlijediti.
- Kako biste spriječili curenje baterija ili oštećivanje polova, pažljivo proučite sve upute o pravilnoj uporabi baterija. Nemojte nikada pokušati rastaviti bateriju ili je promijeniti na bilo koji način, lemljenjem i sličnim.
- Ako kiseline iz baterija dođe u dodir s očima, odmah isperite oči čistom, hladnom tekućom vodom i potražite liječničku pomoć.
- Ako ne možete ukloniti bateriju iz fotoaparata, obratite se ovlaštenom distributeru ili servisnom centru. Nemojte pokušati ukloniti bateriju silom.
- Oštećenje vanjskog dijela baterije (ogrebotine itd.) može uzrokovati zagrijavanje ili eksploziju.
- Baterije uvijek držite izvan dosega djece i kućnih ljubimaca. Ako oni nehottično progutaju bateriju, odmah potražite liječničku pomoć.
- Da biste spriječili curenje i pregrijavanje baterija, požar ili eksploziju, upotrebljavajte samo baterije preporučene za ovaj uređaj.

- Ne napune li se punjive baterije u propisanom vremenskom roku, prestanite ih puniti i više se nemojte njima služiti.
- Nemojte upotrebljavati baterije čije je kućište izgrebeno ili oštećeno i nemojte grabati bateriju.
- Baterije ne izlažite jakim udarcima ili trajnim vibracijama uzrokovanim padanjem ili udarcima.
Time možete uzrokovati eksploziju, pregrijavanje ili gorenje.
- Ako baterija tijekom rada procuri, ima neobičan miris, promijeni boju ili oblik ili promijeni neko drugo svojstvo, prestanite koristiti fotoaparata, a u slučaju požara odmah ga odmaknite od vatre.
- Dođe li kiseline iz baterije u dodir s odjećom ili kožom, skinite odjeću i odmah isperite to mjesto čistom, tekućom hladnom vodom. Ako vam tekućina opeče kožu, odmah potražite liječničku pomoć.
- Nikada nemojte rabiti litij-ionske baterije u okruženjima s niskom temperaturom. To može uzrokovati generiranje topline, zapaljenje ili eksploziju.
- Litij-ionska baterija namijenjena je uporabi samo uz digitalni fotoaparata. Nemojte upotrebljavati bateriju s drugim uređajima.
- **Nemojte dopustiti djeci ili životinjama/kućnim ljubimcima da rukuju baterijama ili da ih prenose (spriječite opasno ponašanja kao što je lizanje, guranje u usta ili žvakanje).**
- Priloženi USB prilagodnik izmjeničnog napona F-7AC nemojte spajati na drugu opremu izuzev ovog fotoaparata.
- Ne odlažite baterije na mjestu izložena sunčevoj svjetlosti ili visokoj temperaturi u vozilu, kraj izvora topline i slično.
- Baterije uvijek držite suhima.
- Baterije se tijekom dugotrajne upotrebe mogu zagrijati. Kako biste izbjegli manje opeklina, ne uklanjajte bateriju odmah nakon upotrebe fotoaparata.
- Za rad ovog fotoaparata potrebna je jedna od naših litij-ionskih baterija. Upotrebljavajte propisanu originalnu bateriju. Postoji opasnost od eksplozije ako se baterija zamjenjuje neodgovarajućim tipom baterije.
- Reciklirajte baterije kako biste pridonijeli očuvanju prirodnih resursa našeg planeta. Kada bacate istrošene baterije, pazite da im prekrijete polove i uvijek poštuju lokalne zakone i propise.

NAPOMENA

- **Fotoaparata ne upotrebljavajte i ne držite na prašnim i vlažnim mjestima.**
- **Upotrebljavajte samo SD/SDHC/SDXC memorijske kartice. Nikada nemojte upotrebljavati druge vrste kartica.** Ako slučajno umetnete drugi tip kartice u fotoaparata, obratite se ovlaštenom distributeru ili servisnom centru. Nemojte pokušavati ukloniti karticu silom.
- Redovito sigurnosno kopirajte bitne podatke na računalo ili na neki drugi uređaj za pohranu kako biste izbjegli neželjene gubitke.
- Naša tvrtka nije odgovorna ni za kakav gubitak podataka u vezi s ovim uređajem.
- Pripazite pri rukovanju remenom kod nošenja fotoaparata. Remen može lako zapeti o razne predmete i uzrokovati ozbiljnu štetu.
- Prije prijenosa fotoaparata uklonite stativ i sav ostali pribor koji su proizvele druge tvrtke.
- Nikada ne ispuštajte fotoaparata na pod i ne izlažite ga udarcima i trešnji.
- Prilikom pričvršćivanja fotoaparata na stativ ili njegovog uklanjanja s njega, okrećite vijak stativa, ne fotoaparata.
- Ne dodirujte strujne kontakte na fotoaparatu.
- Fotoaparata nemojte usmjeravati izravno prema suncu. Objektiv ili blenda bi se mogli oštetiti, boja bi mogla izbljediti, mogla bi se pojaviti oštećenja na optičkom elementu, a mogao bi nastati i požar.
- Tražilo nemojte usmjeravati prema vrlo jakom izvoru svjetla ili izravnoj sunčevoj svjetlosti. Toplina bi mogla oštetiti tražilo.
- Ne pritišćite i ne povlačite objektiv.
- Obavezno uklonite kapljice vode i ostale tragove vlage s proizvoda prije zamjene baterije te otvaranja ili zatvaranja poklopa.

Upotrebljavajte isključivo navedenu punjivu bateriju, punjač baterija i USB prilagodnik izmjeničnog napona

Izričito vam preporučujemo da uz ovaj fotoaparata upotrebljavate isključivo originalnu punjivu bateriju, punjač baterija i USB prilagodnik izmjeničnog napona koje je propisala naša tvrtka. Uporaba punjive baterije, punjača baterija i/ili USB prilagodnika izmjeničnog napona koji nisu originalni proizvodi može uslijed curenja, zagrijavanja, paljenja ili oštećenja baterije prouzročiti požar ili tjelesne ozljede. Naša tvrtka ne preuzima nikakvu odgovornost za nezgode ili oštećenja nastala zbog upotrebe baterije, punjača baterija i/ili USB prilagodnika izmjeničnog napona koji ne pripadaju originalnom propisanom priboru.

OPREZ

- **Pri snimanju ne pokrivajte bljeskalicu rukom.**
- Isporučeni USB prilagodnik izmjeničnog napona F-7AC namijenjen je jedino za upotrebu s ovim fotoaparatom. Drugi fotoaparata ne mogu se puniti uz pomoć ovog USB prilagodnika izmjeničnog napona.

- Izvadite baterije ako fotoaparati ne kanite upotrebljavati dulje vrijeme. Odaberite hladno, suho mjesto za čuvanje fotoaparata kako biste spriječili stvaranje kondenzacije ili plijesni u fotoaparatu. Nakon duljeg skladištenja provjerite fotoaparati tako da ga uključite i pritisnete gumb okidača kako biste se uvjerali da radi normalno.
- Fotoaparati se može pokvariti ako se upotrebljava na lokaciji na kojoj je izložen magnetskim/elektromagnetskim poljima, radiovalovima ili visokom naponu, kao na primjer u blizini TV prijarnika, mikrovalne pećnice, zvučnika, velikog zaslona, TV/ radijskog tornja ili odašiljača. U takvim slučajevima prije daljnjeg rada isključite i uključite fotoaparati.
- Uvijek se pridržavajte ograničenja koja vrijede za uvjete u okolišu kako je to opisano u priručniku fotoaparata.
- Pažljivo stavite baterije u skladu s uputama za rukovanje.
- Bateriju prije umetanja uvijek pažljivo pregledajte kako biste utvrdili je li prisutno curenje, promjena boje, deformacija ili neka druga nepravilnost.
- Uvijek izvadite baterije ako fotoaparati dulje vrijeme ne kanite upotrebljavati.
- Kada pohranjuate bateriju na duže razdoblje, odaberite hladno mjesto za čuvanje.
- Za priključni tip USB prilagodnika izmjeničnog napona:
 - pravilno spojite priključni USB prilagodnik izmjeničnog napona F-TAC tako što ćete ga okomito priključiti u zidnu utičnicu.
- Budući da se glavni utikač prilagodnika izmjeničnog napona upotrebljava za prekid veze prilagodnika izmjeničnog napona s mrežnim napajanjem, spojite ga na lako pristupačnu strujnu utičnicu.
- Potrošnja energije fotoaparata ovisi o funkcijama koje se upotrebljavaju.
- U uvjetima navedenima u nastavku dolazi do neprekidnog trošenja energije i brzog pražnjenja baterije.
 - Zoom se neprekidno koristi.
 - Gumb okidača se u načinu snimanja ponavljano pritišće dopola, aktivirajući automatsko fokusiranje.
 - Na zaslonu je dulje vrijeme prikazana neka slika.
- Pri upotrebi istrošene baterije može doći do isključivanja fotoaparata bez prethodnog prikaza upozorenja o stanju baterije.
- Ako se polovi baterije smoče ili postanu masni, to može dovesti do kvara kontakta fotoaparata. Bateriju prije korištenja obrišite suhom krpicom.

- Uvijek napunite bateriju ako je upotrebljavate po prvi put ili se njome niste služili dulje vrijeme.
- Kad fotoaparatom koji se napaja baterijom rukujete pri niskim temperaturama, fotoaparati i rezervnu bateriju pokušajte držati što toplijima. Baterija koja se isprazni pri niskim temperaturama može se oporaviti nakon zagrijavanja pri sobnoj temperaturi.
- Prije nego što idete na dulje putovanje, a posebice prije putovanja u inozemstvo, kupite dodatne baterije. Na putu može biti teško nabaviti preporučenu bateriju.

Uporaba bežičnih funkcija LAN/Bluetooth®

- **Isključite fotoaparati u bolnicama i na drugim lokacijama gdje se nalazi medicinska oprema.**
Radiovalovi fotoaparata mogu imati negativan učinak na medicinsku opremu te uzrokovati kvar koji može dovesti do nesreće. Obvezno onemogućite bežične funkcije LAN/Bluetooth® u blizini medicinske opreme (str. 260).
- **Isključite fotoaparati kad putujete zrakoplovom.**
Upotreba bežičnih uređaja u zrakoplovu može ometati siguran rad zrakoplova. Obvezno onemogućite bežične funkcije LAN/Bluetooth® u zrakoplovu (str. 260).
- **Nemojte upotrebljavati ovaj proizvod na mjestima na kojima može doći do smetnji zbog radarskih sustava koji se nalaze u blizini.**

Monitor

- Ne pritišćite zaslon na silu jer to može dovesti do nejasnog prikaza slike, pogreške u reprodukciji ili oštećenja zaslona.
- Svijetla pruga može se pojaviti na vrhu/dnu zaslona, no radi se o kvaru.
- Ako se objekt promatra ukoso, na zaslonu konture mogu izgledati isjeckane. To nije kvar, a pojava će biti manje primjetna pri reprodukciji slika na fotoaparatu.
- Na hladnim mjestima ponekad treba više vremena kako bi se uključio monitor ili može doći do privremene promjene njegove boje. Ako radite na iznimno hladnim mjestima, preporučujemo da fotoaparati povremeno stavite na toplije mjesto. Slab rad monitora uzrokovan niskom temperaturom popraviti će se na normalnoj temperaturi.
- Zaslon ovog proizvoda proizveden je s preciznošću visoke kvalitete, no možda je na zaslonu pokoji mrtav piksel. Ti pikseli ne utječu na sliku koju ćete spremi. Zbog karakteristika, nejednakost boje ili svjetline također se mogu primijetiti ovisno o kutu, no to se događa zbog strukture zaslona. To nije pogreška.

Zakonske i druge obveze

- Naša tvrtka ne daje nikakve izjave ili jamstva u vezi s bilo kakvom štetom ili koristima koje se očekuju zakonitom uporabom ove jedinice ili bilo kojim zahtjevom treće osobe koji su nastali neprimjerenom uporabom ovog proizvoda.
- Naša tvrtka ne daje nikakve izjave ili jamstva u pogledu bilo kakve štete ili bilo kakve koristi koja se očekuje zakonitom uporabom ove jedinice nastale brisanjem slikovnih podataka.

Odricanje jamstva

- Naša tvrtka ne daje nikakve izjave ili jamstva, izričita ili podrazumijevana, bilo kojim sadržajem ovih pisanih materijala ili softvera, niti se odnosi na njega, i ni u kojem slučaju neće biti odgovorna za bilo koje podrazumijevano jamstvo za tržišni potencijal i prikladnost bilo kojoj određenoj svrsi ili za bilo kakve posljedice, slučajne ili neizravne štete (uključujući, ali ne ograničavajući se na štete zbog gubitka poslovne dobiti, prekid poslovanja i gubitak poslovnih podataka) koje proizlaze iz upotrebe ili nemogućnosti upotrebe ovih pisanih materijala ili softvera ili opreme. Neke države ne dopuštaju isključenje ili ograničenje odgovornosti za posljedice ili slučajne štete ili podrazumijevano jamstvo, tako da se navedena ograničenja možda neće odnositi na vas.
- Naša tvrtka pridržava sva prava nad ovim priručnikom.

Upozorenje

Neovlašteno snimanje ili upotreba zaštićenog autorskog materijala može značiti povredu važećih zakona o zaštiti autorskih prava. Naša tvrtka neće preuzeti nikakvu odgovornost za neovlašteno fotografiranje, upotrebu i druge radnje koje su u suprotnosti sa zakonima o autorskim pravima.

Obavijest o autorskom pravu

Sva prava pridržana. Nijedan dio ovih pisanih materijala ili softvera ne može se reproducirati ili upotrebljavati u bilo kojem obliku ili na bilo koji način, elektronički ili mehanički, uključujući fotokopiranje i snimanje ili upotrebu bilo koje vrste sustava za pohranu i dohvaćanje podataka, bez prethodnog pismenog odobrenja naše tvrtke. Ne preuzima se odgovornost u vezi s uporabom podataka sadržanih u ovim pisanim materijalima ili softveru, niti za štetu nastalu uporabom podataka koji se u njima nalaze. Naša tvrtka zadržava pravo izmjene značajki i sadržaja ove publikacije ili softvera bez obveze ili prethodne najave.

Zaštitni znakovi

- Microsoft i Windows su registrirani zaštitni znaci tvrtke Microsoft Corporation.

- SDXC logotip registrirani je zaštitnik znak tvrtke SD-3C, LLC.

- Logotip Apical registrirani je zaštitni znak tvrtke Apical Limited.



apical

- Logotipi Micro Four Thirds, Four Thirds i Micro Four Thirds i Four Thirds zaštitni su znakovi ili registrirani zaštitni znakovi tvrtke OM Digital Solutions Corporation u Japanu, Sjedinjenim Američkim Državama, zemljama Europske Unije i ostalim zemljama.
- Wi-Fi je registrirani zaštitni znak tvrtke Wi-Fi Alliance.
- Verbalni žig i logotipovi **Bluetooth®** registrirani su zaštitni znakovi u vlasništvu tvrtke Bluetooth SIG, Inc., a tvrtka OM Digital Solutions Corporation upotrebljava ih u skladu s uvjetima licence.
- Norme za sustave datoteka fotoaparata navedene u ovome priručniku su norme »Design Rule for Camera File System/DCF« koje je postavila Japanska udruga proizvođača elektroničke i informatičke tehnologije (eng. Japan Electronics and Information Technology Industries Association, JEITA).
- QR Code zaštitni je znak tvrtke Denso Wave Inc.
- Ostali nazivi tvrtki i proizvoda navedeni u ovom priručniku registrirani su zaštitni znaci i/ili zaštitni znaci njihovih vlasnika.

THIS PRODUCT IS LICENSED UNDER THE AVC PATENT PORTFOLIO LICENSE FOR THE PERSONAL AND NONCOMMERCIAL USE OF A CONSUMER TO (i) ENCODE VIDEO IN COMPLIANCE WITH THE AVC STANDARD (»AVC VIDEO«) AND/OR (ii) DECODE AVC VIDEO THAT WAS ENCODED BY A CONSUMER ENGAGED IN A PERSONAL AND NON-COMMERCIAL ACTIVITY AND/OR WAS OBTAINED FROM A VIDEO PROVIDER LICENSED TO PROVIDE AVC VIDEO. NO LICENSE IS GRANTED OR SHALL BE IMPLIED FOR ANY OTHER USE. ADDITIONAL INFORMATION MAY BE OBTAINED FROM MPEG LA, L.L.C. SEE [HTTP://WWW.MPEGLA.COM](http://www.mpegla.com)

Softver u ovom fotoaparatu može uključivati softver drugih proizvođača. Softver drugih proizvođača podliježe uvjetima i odredbama koje odrede vlasnici ili davatelji licencije tog softvera, pod kojima je softver pružen i vama.

Takve odredbe i druge obavijesti o softveru drugih proizvođača, ako takav softver postoji, mogu se pronaći u PDF datoteci sa softverskim napomenama koja se nalazi na <https://support.jp.omsystem.com/en/support/img/digicamera/download/notice/notice.html>

Sljedeće funkcije su dodane/izmijenjene u sklopu ažuriranja firmvera.

Dodaci/izmjene u inačici firmvera 1.6



Sigurnosne postavke povezivanja pametnog telefona	340
Zadane postavke	341

Dodaci/izmjene u inačici firmvera 1.6

Postavljanje sigurnosti povezivanja pametnog telefona

(Connection Security)

Postavite sigurnost prilikom povezivanja s pametnim telefonom putem Wi-Fi veze.

Izbornik	MENU → ȳ → 4. Wi-Fi/Bluetooth → Settings → Connection Security
----------	--

- ⓘ Ako je postavljeno na [WPA2/WPA3], pametni telefon možda neće biti povezan putem Wi-Fi veze. U tom slučaju postavite na [WPA2].
- ⓘ Promjenom postavki promijenit će se i lozinka za Wi-Fi povezivanje i **Bluetooth®** povezivanje.
- ⓘ Ponovno uparite fotoaparat i pametni telefon nakon promjene lozinki. »Uparivanje fotoaparata i pametnog telefona (Wi-Fi veza)« (str. 261)
- ⓘ Izvršenje [Reset Settings] (str. 266) će pokrenuti [Connection Security].

Zadane postavke

*1: Može se dodati u [Assign].

*2: Zadane postavke mogu se vratiti odabirom [Initialize All Settings] za [Reset/Initialize Settings].

*3: Zadane postavke mogu se vratiti odabirom opcije [Reset Shooting Settings] za [Reset/Initialize Settings].

ÿ kartica

Stranica	Funkcija	Default	*1	*2	*3
4. Wi-Fi/Bluetooth					
	Settings	Connection Security	WPA2/WPA3	—	—

Simboli

☺))	251
☺ Obrazac prikaza	253
☺ Brzina C-AF	87
☺ Funkcija zatvarača	216
☺ HDMI izlaz	182
☺ način (načini ekspozicije videozapisa)	60
☺ (snimanje videozapisa)	59
Funkcija	205
Funkcija kotačića	205
Postavke info	206
Sporo	124
+BBB	154
X-Sinkr	124
Autom. pon. post	110
Postavke	207
Stab. slike	138
Detaljne postavke	143
AF+MF	82
AF gumb za lice i oko	89
AF pritiskom dopola	83
AF skener	94
Limitator AF-a	92
Način LV	225
Najniža BZ za ISO-A	115
Noćni vid	225
Postavke cilj. načina AF	79
Postavke načina slike	149
Prilagođavanje AF	95
Prioritet C-AF centra	86
Točkasto mjerenje	112
	257
Postavke	257
(automatska rotacija)	205
Postavke info	232
Postavke mreže	235
Mjerač nagiba	233
Zadrži tople boje	
Fotografija	154
Videozapis	154

Zaključ.	153
	124
Zaključavanje	223
Zaključ.	224
Stab. slike	138
Lozinka za povezivanje	267
u načinu MF	84
Petlja na kart. izbor	238
Prioritet baterije	253
Status baterije	253
(Zaštita)	193
Zadana postavka	205
RC način	298
Postavke načina	78
Orijent. povezana s	97
Post. spremanja	243
Odaberi postavke ekrana	99
Podesi početno	98
Postavke petlje	100
(Prijenos slika)	284

A

A (AE s prioritetom otvora objektivu)	45
AdobeRGB	155
AEL pritiskom dopola	111
AE s prioritetom otvora objektivu	45
AE s prioritetom zatvarača	47
AE zaključavanje	109
AF Area Pointer	96
AF Illuminator	96
AF praćenje (C-AF+TR)	73
AF Targeting Pad	101
AF Target Mode	77
AF Target Point	76
AF uvećanog dijela/AF zoom	80
Airplane Mode	260
Anti-Flicker LV	226
Anti-Flicker Shooting	135
Art LV Mode	226
Assign Save Folder	244, 246

Automatski ISO	
Fotografija	115
Videozapis	115
Auto Power Off	254

B

B (duge ekspozicije)	51
Backlit LCD	254
Balans bijele boje	150
Balans bijele boje na jedan dodir	152
Bežično daljinsko upravljanje bljeskalicom (⚡ RC način)	124, 298
Bljeskalica	118, 297
Bluetooth	262
Bluetooth®	260
Bracketing (BKT)	
AE BKT	174
ART BKT	177
FL BKT	175
Focus BKT	178
ISO BKT	176
WB BKT	175
Br. slika u sek. prilikom reprodukcije	141, 142
Br. slika u sek. za senzor	330
Bulb	51
BULB/TIME/COMP Settings	173

C

C-AF+TR (AF praćenje)	73
C-AF (Kontinuirani AF)	72
C-AF osjetljivost	
Fotografija	87
Videozapis	87
Card Formatting	241
Certification	258
Color Space	155
Composite Settings	54
Copyright Info	247
Crveni okvir kod  REC	185

D

Daljinski upravljač	279
Daljinsko snimanje	
Daljinski zatvarač	265
Prikaz uživo	265

Dial Direction	218
Digi. telekonverter	
Fotografija	166
Videozapis	166
Dodaci	301
Dodijeli prilagođenom načinu	56
dpi Settingsdpi postav.	247
DPOF	198
Držać baterija za napajanje	295
Duge ekspozicije (B: Bulb/Time)	51

E

Edit Filename	245
Electronic Zoom Settings	222
Elektron. zoom	212
Erase All	194
EVF Adjust	250
EVF Style	228
EV Step	107
Eye Sensor Settings	250

F

Face & Eye Detection	88
File Name	244
Fina promjena eks.	107
Firmware Version	258
Fisheye Compensation	171
Flash Exposure Comp.	123
FN ručica	
Fotografija	219
Videozapis	219
Focus Ring	104
Focus Stacking	160
Format datoteke	140, 330
Fotografiranje s bljeskalicom	118
Frame Rate	225
Videozapis	331
Funkcija gumba	
Fotografija	208
Videozapis	208
Funkcija kotačića	
Fotografija	216
Videozapis	216
Funkcija postavljanja	293
Funkcija pozivanja	293

G

Glavna upravljačka ploča	69
Gornji/zadani ISO-A	
Fotografija	114
Videozapis	114
Gumb AF-ON	83
Gumb INFO	38, 65, 187

H

HDMI	288
HDMI Settings	251
HDR (High Dynamic Range (Visoki dinamički raspon))	162
Histogram Settings	236

I

Image Review	42
Indeksna reprodukcija	190
Indeksni prikaz	192
Informacije o položaju	266
Inf. prik. prit.  dopola	231
Interval Shooting	167
ISO-Auto post.	
Fotografija	113
ISO korak	114
ISO osjetljivost	113
Izbornik	63, 241, 311
Izbornik snimanja	314
Izbrisi	194
Izbrisi odabrano	197
Izmjenjivi objektivi	291
Izravni gumb	66

J

Jezik	33, 257
-------------	---------

K



Kalendarska reprodukcija	190
Kalendarski prikaz	192
Kartica	24
Keystone Comp	170
Kompatibilne bljeskalice	118
Kompenzacija ekspozicije	106
Kompenzacija pokreta	141, 142, 331
Kontinuirani AF	72

Kontinuirani AF (C-AF)	72
Kontinuirano snimanje fotografija	133
Kopča za kabel	19
Kopiraj	
Kopiraj	193
Kopiraj sve	194
Kopiraj odabrano	197
Kvaliteta slike	
Fotografija	140
Videozapis	141

L

Lens Info Settings	246
Lens I.S. Priority	139
Level Adjust	258
Live Bulb	51
Live Time	51
Low ISO Processing	116
LV Close Up Mode	223
LV glavna upravljačka ploča	69, 311

M

M (ručna ekspozicija)	49
Menu Cursor Settings	237
Metering	109
MF Assist	102
MF Clutch	104, 292
MF (prebacivanje AF/MF)	209
MF (Ručni fokus)	72
Mirovanje	30
Mjer. eksp. tijekom 	110
Mjer. eksp. tijekom 	112
Moj izbornik	239
Dodaj	239
Upravljač	240
Monitor Adjust	249
Multi Function Settings	236
Multiple Exposure	163

N

Način AF	
Fotografija	72
Videozapis	72
Način ekspozicije videozapisa	60
Načini snimanja	39

Način slike	
Videozapis	145
Namještanje dioptrije	37
Naredba dijeljenja	195
ND snimanje uživo	158

O

Ocjena	196
Odabrana naredba dijeljenja	197
Odabrana ocjena	197
Odabrana zaštita	197
Okvir otkrivanja oka	90
Okvir zooma	206
Omjer stran. slike	144
Otkrivanje objekta	90

P

P (program AE)	43
Peaking Settings	103
Picture Mode	
Fotografija	145
Pixel Mapping	258, 305
Podaci o lokaciji	259
Pohrana	286
Pojedinačni AF (S-AF)	72
Pomoć pri ručnom snim.	139
Pomoć za prikaz (👁️👁️View Assist) ..	155
Ponovno pozovi iz pril. nač.	58
Pon. postavi sve slike	198
Post. alata za višestr.	
odabir	218
Postavke info.	
Fotografija	230
Videozapis	230
Postavke mreže	
Fotografija	234
Videozapis	234
Postavke samookidača	130
Postavke Tiho [♥]	132
Postavke utora za karticu	
Fotografija	242
Videozapis	242
Postavke uzastop. snimanja	128
Post. načina rada bljeskalice	123
Post. za smanj. podr. [♦]	131

Povezivanje	
Pametni telefon	260
Računalo	267, 283
Power-off Standby	263
Preklapanje slika	203
Preset MF distance	104
Press-and-hold Time	224
Prikaz histograma	38
Prikaz informacija	
Reprodukcija	186
Prikaz mjerača nagiba	38
Prikaz razine napunjenosti baterije ..	253
Prilagođeni način (C1/C2/C3/C4) ..	56
Prioritet lica	212
Priority Set	238
Program AE	43
Promjena programa (Ps)	44
Pr. razine	211
Ps (promjena programa)	44
Punjač	294
Punjenje baterije	22, 23
Punjenje preko USB-a	22, 23

Q

Quick Erase	195
Quick Sleep Mode	255

R

Rating Settings	197
RAW+JPEG 🔄	196
RAW+JPEG Erase	194, 195
RAW slika	140
Razina baterije	30
Razlučivost video	141, 142
RC mode	298
Redoslijed ispisa	198
Redukc. šuma	117
Registracija korisnika	2
Release Priority	84
Reprodukcija	
Fotografija	188
Videozapis	189
Reprodukcija videozapisa	189
Reprodukcija zvuka	199
Reset/Initialize Settings	257

Reset Lens	105
Rezanje videozapisa	204
Rotiraj	193
Ručna ekspozicija.....	49
Ručno fokusiranje (MF)	72

S

S (AE s prioritetom zatvarača)	47
S-AF (Pojedinačni AF)	72
Samookidač.....	126
Save Settings	246
Selfie Assist	227
Shading Comp.....	144
Sjenilo tražila	301
Sken treperenja	
Fotografija	108
Videozapis	108
Sleep	254
Slika visoke razluč. (Snimanje u visokoj razlučivosti)	156
Snimanje foto. iz video	204
Snimanje videozapisa.....	59, 61
Snimanje zvuka	199
Sound Recording Settings.....	180
Središnji marker.....	183
sRGB.....	155
Stabilizator slike	
Fotografija	136
Videozapis	136
Stapanje posvjetljivanjem (B: kompozitna fotografija uživo)	54
Starry Sky AF Setting	85
Stupanj kompresije	140, 330
Super Spot AF	80
Sve 	
Fotografija	153
Videozapis	153

T

Testna sl.	210
Tihe kontrole.....	62
Touchscreen Settings	249

U

Uravn. mj. eksp. s bljes.	125
Uredi	
JPEG	201
RAW.....	200
USB Power Delivery.....	287
USB SettingsPostavke USB-a.....	252
Utor za čuvanje.....	246
Uzastopno snimanje	126



V

Veličina datoteke	330
Veličina kadra	331
Veličina slike.....	140, 330
Video. velike brzine	142
Više funkcija	215
Vrijeme	51

W

Wi-Fi Connection	271
Pametni telefon.....	261
Računalo.....	267
Wi-Fi PC Settings	276

Z

Zadani MF (Zad. MF).....	73
Zaklj. prst. za fokus.....	213
Zaslon osjetljiv na dodir	
Reprodukcija.....	191
Snimanje.....	41
Zaštita.....	193
Zaštita za kabel	19
Zebra Pattern Settings.....	184
Zumiranje reprodukcije ()	190
Zvezdano nebo AF ()	74

datum izdavanja 2022.2.



<https://www.om-digitalsolutions.com/>