



DIGITÁLIS FÉNYKÉPEZŐGÉP

OM SYSTEM OM-1

Kezelési útmutató

Ver.1.6

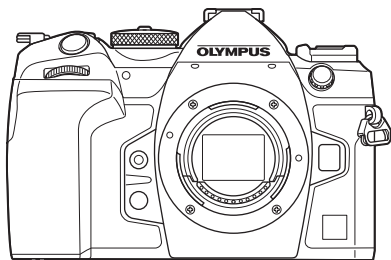

Tartalomjegyzék

1. Előkészületek
2. Felvételkészítés
3. A menük használata
4. Felvételi beállítások
5. Lejátszás
6. A fényképezőgép testreszabása
7. A fényképezőgép beállítása
A fényképezőgép csatlakoztatása
külső eszközökhöz
9. Figyelmeztetések
10. Információ
11. BIZTONSÁGI TUDNIVALÓK
A firmware frissítésével járó
újítások/módosítások

Modellszám: IM027

- Köszönjük, hogy digitális fényképezőgépünket választotta. Mielőtt használatba venné új fényképezőgépét, figyelmesen olvassa el ezt az útmutatót, hogy a lehető legjobb teljesítményt élvezhesse, és hosszú időn keresztül használhassa a készüléket.
- Feltétlenül olvassa el a "11. BIZTONSÁGI TUDNIVALÓK" tartalmát, mielőtt használná a terméket. Az útmutatót tartsa elérhető helyen, hogy szükség esetén később is tanulmányozhassa.
- Javasoljuk, hogy fontos fényképek készítése előtt készítsen néhány próbafelvételt, hogy megismerkedjen a fényképezőgéppel.
- Az útmutatóban található film- és fényképezőgép-illusztrációk a fejlesztés időszakában készültek, ezért eltérhetnek a jelenlegi terméktől.
- Amennyiben a fényképezőgép firmware-je új verzióra frissül, a funkciók bővíülhetnek és/vagy módosulhatnak, emiatt az útmutató eltérő információkat tartalmazhat. A legfrissebb információk weboldalunkon találhatóak.

Mielőtt hozzákezdene

Olvassa el, és tartsa be a biztonsági tudnivalókat

A nem megfelelő működtetés által okozott tüzesetek, egyéb anyagi károk és személyi sérülések megelőzése érdekében olvassa el a "11. BIZTONSÁGI TUDNIVALÓK" (339. oldal) részt teljes terjedelmében, mielőtt használná a fényképezőgépet.

A fényképezőgép használata során a biztonságos és megfelelő működtetés érdekében használja a jelen útmutatót. Miután alaposan elolvasta az útmutatót, biztos helyen őrizze meg azt.

Vállalatunk nem vállal semmilyen felelősséget a helyi szabályozások megsértéséért, amennyiben a terméket a vásárlás országán vagy régióján kívül használják.

Vezeték nélküli LAN és Bluetooth®

A fényképezőgép beépített vezeték nélküli LAN és **Bluetooth®** funkcióval rendelkezik. Amennyiben az említett funkciókat a vásárlás országán vagy régióján kívül használja, előfordulhat, hogy ezzel megsérti a vezeték nélküli kapcsolatokra vonatkozó helyi szabályozásokat; ezért használat előtt mindig egyeztessen a helyi hatóságokkal. Vállalatunk semmilyen felelősséget nem vállal azért, ha a felhasználó nem tesz eleget a helyi előírásoknak.

Az olyan területeken, ahol tilos a vezeték nélküli LAN és a **Bluetooth®** használata, tiltsa le ezeket a funkciókat.  "A fényképezőgép vezeték nélküli adatátvitelének letiltása (Repülőgép mód)" (262. oldal)

■ Felhasználói regisztráció

A termékei regisztrációjával kapcsolatos információk a weboldalunkon találhatóak.

■ A számítógépes szoftver és az alkalmazások telepítése

OM Workspace

A számítógépes alkalmazás használatával tölthetők le és tekinthetők meg a fényképezőgéppel készített fényképek és filmek. A fényképezőgép-firmware frissítésére is használható. A szoftver weboldalunkról tölthető le. A szoftver letöltése során szükség lesz a fényképezőgép sorozatszámának megadására.

OM Image Share

Lehetősége van a megosztásra megjelölt képeket a fényképezőgépről (197. oldal) okostelefonra másolni.

A fényképezőgépet távolról vezérelheti, és az okostelefonról készítheti el a képeket. Az alkalmazásról bővebb tájékoztatást weboldalunkon találhat.

A termék kézikönyvei

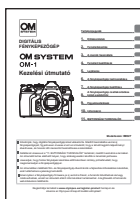

Kezelési útmutató (a jelen PDF-dokumentum)

A dokumentum bemutatja a fényképezőgépet és annak funkcióit. A Kezelési útmutatót a weboldalunkról, illetve közvetlenül az "OM Image Share" okostelefonos alkalmazás segítségével töltheti le.

Az útmutatóról

Hogyan találhatja meg, amit tudni szeretne

A következő módszerekkel keresheti meg, amit az útmutatóról tudni szeretne.

| Keresési módszer | Hol keresse |  |
|--|-------------------------------|---|
| Keresés annak alapján, amit tudni akar | ▶ Tartalomjegyzék | 6. oldal |
| Keresés a gombok neven és a fényképezőgép alkatrészei alapján. | ▶ Az egyes részek elnevezése | 16. oldal |
| Keresés a kijelzőn megjelenő menük és kifejezések alapján. | ▶ Alapértelmezett beállítások | 315. oldal |
| Keresés szavak alapján. | ▶ Tárgymutató | 347. oldal |

Hogyan olvassa az útmutatót

■ Felvét elkészítési módok, amelyekben a funkció elérhető.

Valamely felvét elkészítési funkció minden magyarázatában a felvét elkészítési módok, amelyekben a funkció használható, az elején jelenik meg. A felvét elkészítési módok, amelyekben a funkció használható, fekete színben láthatók. A felvét elkészítési módok, amelyekben a funkció nem használható, szürke színben láthatók.

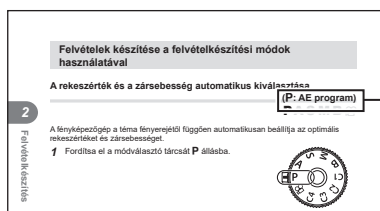





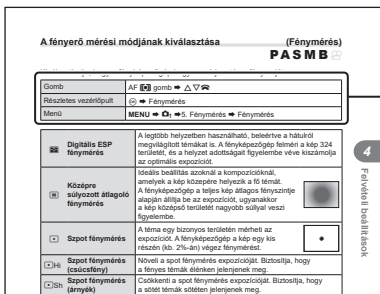



■ Hogyan állítsa be a funkciót

Az egyes funkció beállítási eljárásait a funkció magyarázatának elején ismertetjük. Részletekért lásd "Hogyan működtethetők a menük" (64. oldal) és "Hogyan módosíthatók a felvét elkészítési beállítások (Gyorsgombok/Részletes vezérlőpult)" (67. oldal).



■ Az útmutatóban használt szimbólumok

Az útmutatóban az alábbi szimbólumokat használjuk.

| | |
|---|---|
|  | A nyíl gombokat jelző szimbólumok (sorrendben a felfelé, lefelé, balra és jobbra mutató nyíl gomb). |
|  | Az elülső tárcsával végezhető műveleteket jelöli. |
|  | A hátulsó tárcsával végezhető műveleteket jelöli. |
|  | Ujjának a többszörös kijelölőre helyezését, annak finom megérintését, majd a kívánt irányba való elfordítását jelöli. |
|  | A többszörös kijelölő közepének gombként való lenyomását jelöli. |
|  | Figyelmeztetések és korlátozások. |
|  | Típek és hasznos tudnivalók a fényképezőgép használatáról. |
|  | Hivatkozás a jelen útmutató egyéb oldalszámaira. |

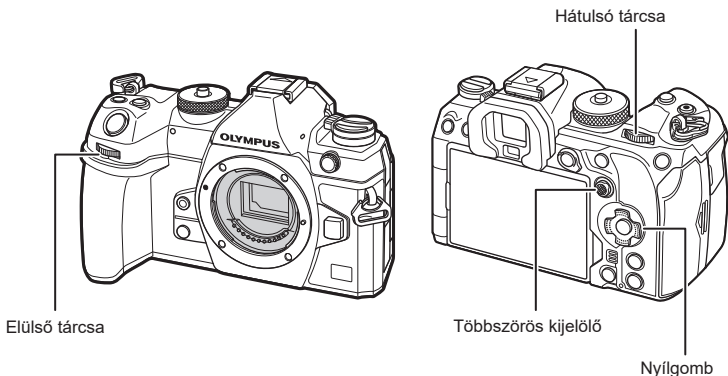

■ Az útmutatóban található képernyőábrákról















A fényképezőgép kijelzője alapértelmezés szerint a részletes vezérlőpultot jeleníti meg (70. oldal). Az útmutató képernyőábrái azonban az élő nézetet mutatják.

A felvét elkészítési képernyő kijelzőn való megjelenítéséért lásd "Váltás a kijelzők között" (38. oldal).

Tartalomjegyzék

| | | |
|---|-----------|---|
| Mielőtt hozzákezdene | 2 | Az objektív felszerelése és eltávolítása 27 Az objektív felszerelése a fényképezőgépre..... 27 Az objektívek eltávolítása..... 29 |
| A termék kézikönyvei | 3 | A kijelző használata 30 |
| Az útmutatóról | 4 | A fényképezőgép bekapcsolása 31 Készletléti mód..... 31 |
| Hogyan találhatja meg, amit tudni szeretne..... 4 Hogyan olvassa az útmutatót..... 4 | | Kezdeti beállítások 32 |
| Az egyes részek elnevezése | 16 | Mi a teendő, ha nem tudja leolvasni a kijelzőt 34 |
| 1. Előkészületek | 18 | 2. Felvételkedzés 35 |
| A doboz tartalmának kicsomagolása 18 | | Információk megjelenítése felvételkedzés közben 35 |
| A nyakpánt felhelyezése 19 | | Váltás a kijelzők között 38 Váltás a megjeleníthető információk között..... 39 |
| A kábelvédők felhelyezése 20 | | Fotók készítése 40 A felvételi módok típusai..... 40 Felvételkedzés az érintőképernyővel..... 42 A fényképek ellenőrzése (Képellenőrzés)..... 43 |
| Az akkumulátor behelyezése és eltávolítása 21 Az akkumulátor/elem behelyezése..... 21 Az akkumulátor eltávolítása..... 22 | | Felvételek készítése a felvételkedzési módok használatával 44 A rekeszérték és a zársebesség automatikus kiválasztása (P : AE program)..... 44 A rekeszérték kiválasztása (A : AE-felvétel rekesz-előválasztással)..... 46 A zársebesség kiválasztása (S : AE-felvétel zársebesség-előválasztással)..... 48 A rekeszérték és a zársebesség kiválasztása (M : Manuális expozíció)..... 50 |
| Az akkumulátor töltése a mellékelt USB-AC adapterrel 23 | | |
| Az akkumulátor töltése USB-csatlakozós eszköz segítségével 24 | | |
| A kártya behelyezése és eltávolítása 25 A kártya behelyezése..... 25 A kártya eltávolítása..... 26 Két memóriakártya használata..... 26 A fényképezőgéppel használható memóriakártya-típusok..... 26 | | |

| | | | |
|--|-----------|---|-----------|
| Hosszú expozíciós idők (B : Bulb/Time)..... | 52 | Zoomkeret AF/Zoom AF (Részletes Szpot AF)..... | 81 |
| A keverés világosítása (B : Élő kompozit fényképezés)..... | 55 | Funkciók a fókusz módjának konfigurálásához | 83 |
| Egyéni beállítások mentése a módválasztó tárcsához (C1/C2/C3/C4 egyéni módok) .. | 57 | Kombinált automatikus és manuális fókusz ( AF+MF) | 83 |
| A beállítások mentése (Hozzárendelés egyéni módhoz) | 57 | Az AF művelet konfigurálása, amikor a kioldógomb le van nyomva ( AF az = félig lenyomásával) | 84 |
| Az egyéni módok használata (C1/C2/C3/C4) | 58 | Autofókusz az AF-ON gomb segítségével | 84 |
| Filmek készítése | 60 | Az Autofocus használata Manual Focus Mode-ban (AF-ON iMF üzemmódban) | 85 |
| Filmfelvétel film módban ()..... | 60 | A fényképezőgép működésének konfigurálása, amikor nem tudja a témára állítani a fókusz (Elsőbbségi kioldás) | 85 |
| Filmfelvétel fényképkészítési módokban..... | 62 | A Csillagos ég AF beállít. módosítása (Csillagos ég AF beállítás)..... | 86 |
| Érintésvezérlés (Csendes vezérlőelemek) | 63 | Funkciók az AF művelet testreszabásához, hogy illeszkedjen a témához | 87 |
| 3. A menük használata | 64 | A középső keret prioritása C-AF módban ( C-AF prioritás középen)..... | 87 |
| Milyen műveleteket végezhet menükkel | 64 | C-AF Tracking Sensitivity ( C-AF érzékenység /  C-AF érzékenység)..... | 88 |
| Hogyan működtethetők a menük | 64 | C-AF fókuszsebesség ( C-AF sebesség)..... | 88 |
| 4. Felvételi beállítások | 67 | Arcprioritás AF/Szemprioritás AF (Arc- és szemérzékelő) | 89 |
| Hogyan módosíthatók a felvételkedzítési beállítások (Gyorsgombok/Részletes vezérlőpult) | 67 | Követéses fókuszálás kiválasztott témákra (Témaérzékelő) | 91 |
| Gyorsgombok | 67 | Az érzékelt szemeken megjelenő keret konfigurálása (Szemérzékelő-keret) | 92 |
| A részletes vezérlőpult/ LV részletes vezérlőpult | 70 | Funkciók a fényképezőgép fókuszra vonatkozó műveletének módosításához | 93 |
| Alapfunkciók fókuszáláshoz | 73 | Az objektív fókusztartománya ( AF korlátozó)..... | 93 |
| Fókuszmod kiválasztása ( AF mód /  AF mód) | 73 | | |
| Fókuszkeret kiválasztása (AF Célpont) | 77 | | |
| Az AF-keret mód kiválasztása (AF Célmód) | 78 | | |
| A lehetőségek beállítása az AF célmódokhoz ( AF Target Mode Settings) | 80 | | |



| | |
|---|------------|
| Keresés az objektívvel C-AF módban ( AF kereső) | 95 |
| Az autofókusz finombeállítása ( AF fókuszbeállítás) | 96 |
| Az autofókuszálást segítő AF segédfény (AF segédfény) | 97 |
| Az AF cél megjelenítési módja (AF Mérőm. mut.) | 97 |
| Funkciók a fókuszálási pozíció beállításához | 98 |
| Az AF cél kiválasztásának összehangolása a fényképezőgép tájolásával ( Tájoláshoz kapcsolódó [::]) .. | 98 |
| Az AF alappozíció kiválasztása ( [::] Set Home)..... | 99 |
| AF cél kiválasztása ([::]Képernyő-beállítások kiválasztása)..... | 100 |
| Az AF cél kijelölésére szolgáló kijelző lefedettségének engedélyezése ([::] Loop beállítások)..... | 101 |
| Érintéses AF cél választás keresővel végzett fényképezéshez (AF-célpont)..... | 102 |
| Egyéb hasznos funkciók fókuszáláskor | 103 |
| Manuális fókusz segéd (MF segéd)..... | 103 |
| A fókuszcsúcsosítás lehetőségei (Csúcsosítás beáll.)..... | 104 |
| A fókusz távolság kiválasztása az előre beállított MF lehetőséghez (Előre beáll. táv.) | 105 |
| Az MF-kapcsoló letiltása (MF-kapcsoló) | 105 |
| Az objektív fókuszgyűrűjének forgatási iránya (Fókuszgyűrű)... | 105 |
| Az objektív pozíciójának alaphelyzetbe állítása leállításkor (Obj. alapbeáll.)..... | 106 |
| Fény mérés és expozíció | 107 |
| Expozíció-vezérlés (expozíciókorrekció) | 107 |
| EV lépések az expozíció vezérléséhez (EV lépés) | 108 |
| Az expozíció finombeállítása (Expozícióeltolás)..... | 108 |
| A vibrálás csökkentése LED-világításban ( Flicker Scan /  Flicker Scan)..... | 109 |
| A fényerő mérési módjának kiválasztása (Fénymérés) | 110 |
| Az expozíció rögzítése (AE-zár)..... | 110 |
| AE-zárás expozíció fénymérése (Fénymérés [AEL] során)..... | 111 |
| Az AE-zár kioldása felvételkedzés után ([AEL] Automatikusan alaphelyzetbe)... | 111 |
| Expozíció rögzítése, amikor a kioldógomb félig le van nyomva (AEL = félig lenyomásával)..... | 112 |
| Fénymérési lehetőségek beállítása sorozatfelvételhez (Fénymérés  során) | 113 |
| A fókuszkeret fénymérése ([::]Szpot fénymérés)..... | 113 |
| Az ISO-érzékenység módosítása (ISO) | 114 |
| EV lépések az ISO-érzékenység vezérléséhez (ISO lépés)..... | 115 |
| Az [Auto] módban kiválasztott ISO-érzékenység értéktartományának beállítása ( ISO-A Felső/Alapért. /  ISO-A Felső/Alapért.)..... | 115 |
| A zársebesség beállítása, amelynél a fényképezőgép automatikusan növeli az ISO-érzékenységet ( ISO-A legkis. zárseb.)..... | 116 |
| A módok kiválasztása, amelyekben az [Auto] használható az ISO-érzékenységhez ( ISO-Auto /  ISO-Auto) | 116 |
| Magas ISO-értékű zajcsökkentési lehetőségek ( Zajszűrő /  Zajszűrő)..... | 117 |
| Képfeldolgozási lehetőségek (Alacsony ISO feld.) | 117 |

| | |
|--|------------|
| Zajcsökkentési lehetőségek hosszú expozíciós idő esetén (Zajcsökkentés)..... | 118 |
| Vakus fényképezés..... | 119 |
| Vaku használata (Vakus fényképezés)..... | 119 |
| A vakumód kiválasztása (Villantás) | 121 |
| Villantások konfigurálása (Villantás beállítások) | 124 |
| A vaku fényerejének beállítása (Vaku expozíció-komp.)..... | 124 |
| A vaku vezeték nélküli távírányítása (⚡ RC mód)..... | 125 |
| A vaku szinkronizációs sebességének kiválasztása (⚡ X-Sync.)..... | 125 |
| A minimális zársebesség kiválasztása (⚡ Alsó határ)..... | 125 |
| Vaku- és expozíciókorrekció ( + )..... | 125 |
| Az expozíció egyensúlyának beállítása TTL fényméréshez (Kiegyensúlyozott vaku fénymérés) | 126 |
| Sorozatfelvétel/önkioldó..... | 127 |
| Sorozatfelvétel / önkioldó felvétel készítése..... | 127 |
| A sorozatfelvétel funkcióinak konfigurálása (Sorozatfelvétel beállításai)..... | 129 |
| Az önkioldó funkcióinak konfigurálása (Önkioldó beállításai)..... | 131 |
| Felvételkészítés a kioldógomb működése okozta rázkódás nélkül (Rázkódásv. [♦]) beállításai)..... | 132 |
| Felvételkészítés a kioldógomb hangja nélkül (Csende[♥]) beállítások)..... | 133 |
| Felvételkészítés kioldásiidő- késleltetés nélkül (Pro Capture felvételkészítés)..... | 134 |
| A vibrálás csökkentése a fényképeken (Anti-Flicker felv.kész) | 136 |
| Képstabilizáció | 137 |
| Az elmozdulás csökkentése ( Képstab. /  Képstab.)..... | 137 |
| Képstabilizálási lehetőségek ( IS szint)..... | 138 |
| Képstabilizáció félig lenyomott kioldógomb mellett (=Képstab.) | 139 |
| Képstabilizáció sorozatfelvétel módban ( Képstab.) | 139 |
| A fényképezőgép elmozdulásának megjelenítése a képernyőn (Kézben tartva segéd) | 140 |
| Képstabilizáció IS objektívek használata esetén (Objektív I.S. Prioritás)..... | 140 |
| Szín és minőség | 141 |
| A fényképek és filmek minőségének beállítása ( ◀ /  ◀)..... | 141 |
| JPEG képméreték és tömörítési arányok kombinációi ( ◀ Részletes beáll.)..... | 144 |
| Ae codec kiválasztása filmek rögzítéséhez ( Video Codec) .. | 145 |
| A képarány beállítása (Képarány)..... | 145 |
| Periferikus megvilágítás (Árny. komp.)..... | 145 |
| Feldolgozási beállítások ( Képmód /  Képmód) | 146 |
| A megjeleníthető lehetőségek kiválasztása képmód kiválasztásához ( Képmód beállításai)..... | 150 |
| fSzín beállítás (WB (fehéregyensúly)) | 151 |
| A fehéregyensúly rögzítése film módban ( Gombfunkció: WB AUTO Rögzítés) | 154 |
| A fehéregyensúly finombeállítása ( All WB /  All WB)..... | 154 |

| | |
|--|------------|
| Az izzólámpás megvilágítás megőrzése WB Auto módban (WB AUTO Meleg színek megtartása / WB AUTO Meleg színek megtartása)..... | 155 |
| A fehéregyensúly vakus fényképezés során (⚡+WB)..... | 155 |
| A színreprodukciós formátum beállítása (Szintér)..... | 156 |
| Előnézeti lehetőségek a filmes képmódokban (🔍 Megtekintési segéd)..... | 156 |
| Speciális felvét elkészítési módok (Számítási módok)..... | 157 |
| Fotó készítése nagyobb felbontásban (Nagy felbont. felvétel)..... | 157 |
| A zársebesség lelassítása erős fényben (Live ND felv. készítés)..... | 159 |
| A mélységélesség növelése (Fókuszszorozat)..... | 161 |
| HDR (nagy dinamikatarományú) képek készítése (HDR)..... | 163 |
| Több expozíció rögzítése egy képen (Többszörös exponálás)..... | 164 |
| Digital Zoom (📷 Digitális telekonverter / 📷 Digitális telekonverter)..... | 167 |
| Automatikus felvét elkészítés fix intervallummal (Időeltolásos felvételek.)..... | 168 |
| Trapéztorzítás-korrekción és perspektívabeállítás (Trapéztorz. komp.)..... | 171 |
| A halszemtorzulás korrekciója (Halszemkorrekció)..... | 172 |
| A BULB/TIME/COMP beállításainak konfigurálása (BULB/TIME/COMP beállításai)..... | 174 |
| Fényképek sorozatának rögzítése különböző expozícióval (AE BKT)..... | 175 |
| Felvételek rögzítése különböző fehéregyensúllyal (Fehéregyensúly BKT)..... | 176 |
| Felvételek rögzítése különböző vaku töltöttségi szinttel (FL BKT)..... | 176 |
| Felvételek rögzítése különböző ISO-érzékenységgel (ISO BKT)..... | 177 |
| Egy felvétel másolatainak rögzítése különböző művészi szűrők alkalmazásával (ART BKT)..... | 178 |
| Felvételek rögzítése különböző helyzetű fókuszpontokkal (Fókusz expozíciósor.)..... | 179 |
| Funkciók, amelyek csak film módban állnak rendelkezésre..... | 181 |
| Hangfelvételi lehetőségek (Hangfelvételi beállítások)..... | 181 |
| A fejhallgató hangerejének beállítása (Fejhallgató hangerő)..... | 182 |
| Időkódok (Időkód beállításai)..... | 182 |
| HDMI-kimenet (📺 HDMI-kimenet)..... | 183 |
| Egy + jel megjelenítése a képernyő közepén filmek felvétele közben (Közép jelölő)..... | 184 |
| Zeboraminték megjelenítése nagyon fényérzékeny területeken filmek felvétele közben (Zeboraminta beállításai)..... | 185 |
| Vörös keret megjelenítése filmek felvétele közben (Vörös keret 📺 REC közben)..... | 186 |
| 5. Lejátszás 187 | |
| Információ megjelenítése lejátszás közben..... | 187 |
| Lejátszott felvételekhez kapcsolódó információ..... | 187 |
| Váltás a megjeleníthető információk között..... | 188 |

| | |
|---|------------|
| Fotók és filmek megtekintése | 189 |
| Fotók megtekintése | 189 |
| Filmek megtekintése | 190 |
| A képek gyors keresése (Többképes és naptár formátumú lejátszás) | 191 |
| Ráközelítés (Nagyítás és kicsinyítés lejátszás közben) | 191 |
| Lejátszás érintésvezérléssel ... | 192 |
| Teljes képernyős lejátszás | 192 |
| Többképes/naptár formátumú lejátszás | 193 |
| Egyéb funkciók | 193 |
| A lejátszási funkciók beállítása | 194 |
| A képek elforgatása (Elforgatás) | 194 |
| A képek védelme (On) | 194 |
| Kép másolása (Másolás) | 195 |
| Összes kép másolása kártyára (Összes másolása) | 195 |
| A képek törlése (Törlés) | 195 |
| Az összes kép törlése (Összes törlés) | 196 |
| A törlés megerősítésének letiltása (Gyorstörlés) | 196 |
| A RAW+JPEG formátumú képek törlési lehetőség (RAW+JPEG törl.) | 196 |
| A megosztandó képek kiválasztása (Megosztási sorrend) | 197 |
| A megosztandó RAW+JPEG képek kiválasztása (RAW+JPEG) | 198 |
| A képek besorolása (Besorolás) | 198 |
| A besoroláshoz használandó csillagok számának kiválasztása (Besorolási beállítások) | 199 |
| Több kép kiválasztása (Megoszt. sorrend kiv., Kiválasztott besorolás, On, Kijelöltek másolása, Kiválasztottak törlése) | 199 |
| Nyomatatási utasítás (DPOF) | 200 |
| Minden védelem/megosztási sorrendek/nyomatatási utasítások/ besorolások visszaállítása (Összes kép visszaállítása) | 200 |
| Hang hozzáadása a képekhez (🔊) | 201 |
| A képek utólagos szerkesztése (Szerkesztés) | 202 |
| A képek összedolgozása (Átfedés) | 205 |
| Filmek vágása (Film vágás) | 206 |
| Állókép készítése filmből (Kép a filmben) | 206 |
| Az  gomb funkciójának módosítása lejátszás közben (  Funkció) | 207 |
| Az előlő és hátulsó tárcsa szerepének módosítása lejátszás közben ( Tárcsafunkció) | 207 |
| A lejátszás zoomarányának kiválasztása (  Alapértelmezett beállítás) | 207 |
| A portré tájolású képek automatikus elforgatása lejátszáskor () | 207 |
| A lejátszás során megjelenő információk kiválasztása ( Beállítás info) | 208 |
| A nagyított lejátszás során megjelenő információk kiválasztása (  Beállítás info) | 208 |
| A többképes megjelenítés konfigurálása ( Beállítások) | 209 |

6. A fényképezőgép testreszabása 210

- A fényképezőgép vezérlőelemeit konfiguráló funkciók.....210**
 - A gombok szerepének módosítása (Gomb beállítások)...210
 - Szerepek hozzárendelése az elülső és hátsó tárcsához (
 - Tárcsafunkció / Tárcsafunkció)219
 - A tárcsa irányának módosítása (Tárcsairány)221
 - A többszörös kijelölő funkcióinak módosítása (Többszörös kijelölő beállításai).....221
 - Az **Fn** kar testreszabása (Fn kar beállításai).....222
 - Nagy teljesítményű zoom objektívek (Elektr. zoom beállítások).....225
 - A  gomb rögzítése (Zár).....226
 - Annak eldöntése, hogy mi történik, amikor a kioldógombot élő nézet zoomolás közben nyomja meg (LV közelkép üzemmód)226
 - A mélységélesség előnézetéhez használt vezérlőelem viselkedésének kiválasztása (Zár).....227
 - A gombok nyomva tartásának lehetőségei (Lenyomva tartási idő)227
- Az élő nézet kijelző módosító funkciók228**
 - A kijelző kinézetének módosításay (LV üzemmód).....228
 - A kijelző sötét helyeken való láthatóságának megkönnyítése (Éjszakai látás).....228
 - A kereső kijelzőjének sebessége (Képváltási seb.).....228
- A művészi szűrő előnézete (Művészi élőkép mód).....229**
 - A vibrálás csökkentése az élő nézetben (Anti-Flicker Live View).....229
 - A selfie-segéd (Selfie-segéd)229
- A megjeleníthető információt konfiguráló funkciók.....230**
 - A kereső megjelenítési módjának kiválasztása (EVF stílus)230
 - Felvételkészítés közben látható jelzések (Beállítás info / Beállítás info)232
 - A kijelző konfigurálása, amikor a kioldógomb félig le van nyomva (Info = félig lenyomásával).....233
 - A keresőben megjelenő információk megjelenítési lehetősége (Beállítás info)234
 - A szintjelző megjelenítése, amikor a kioldógomb félig le van nyomva (= Szintjelző)235
 - A komponálást segítő segédvonalak lehetőségei (Rácsbeállítások / Rácsbeállítások)236
 - A keresőben megjelenő képbeállító rács lehetőségei (Rácsbeállítások).....237
 - A Multi Fn által elérhető beállítások kiválasztása (Multifunkciós beállítások)238
 - Expozíció-figyelmeztetés a hisztogramon (Hisztogrambeállítás)238
- A menük működtetésével és megjelenítésével kapcsolatos beállítások.....239**
 - A kurzor konfigurálása a menüképernyőn (Menü kurzor beállítások)239
 - Annak eldöntése, hogy váltson az oldalak között a hátsó tárcsával ( Loop Menü fülben)240

Az [Yes]/[No] lehetőségek alapértelmezett beállítása (Prioritás).....240

A "Saját menü" beállításai.....241

A "Saját menü" használata.....241

7. A fényképezőgép beállítása 243

Kártya/Mappa/Fájl beállításai ..243

A kártya formázása (kártyaformázás)243

Állítsa be a kártyát rögzítéséhez (Kártyanyílás beállítások / Kártyanyílás beállítások).....244

Mappa megadása képek mentéséhez a (Mentési mappa megad) lehetőségben.....246

Fájlnelvezési lehetőségek (Fájlnév)246

Fájlok elnevezése (Fájlnév szerk.).....247

Felhasználói adatok248

Az objektívatatok mentése (Objektívatatok beáll.)248

Kimeneti felbontás (dpi beállítások).....249

Szerzői jogi információk hozzáadása (Szerzői Jog Info.)249

Kijelző/Hang/Csatlakozás beállításai251

Érintésvezérlés letiltása (Érintőképernyő beáll.)251

Kijelző fényereje és színárnyalata (Kijelző beállítás).....251

A kereső fényereje és színárnyalata (EVF beállítás)252

A szemérmékelő konfigurálása (Szemérmékelő beállítások)252

A fókusz rendszerhangjának letiltása (■)).....253

A külső kijelző megjelenítési lehetőségei (HDMI beállítások) ..253

Az USB-csatlakozás módjának kiválasztása (USB beállítások).....254

Akku-/Készenl. mód beállítások255

Akkumulátor állapotának megjelenítése (Akku beállítások).....255

(Akku beállítások).....255

Annak beállítása, hogy melyik akkumulátort szeretné először használni (Akku beállítások prioritás)255

Az akkumulátor töltöttségi szintje jelzésének módosítása film felvétele közben

(Kijelző elrendezés).....255

A háttérfény tompítása (LCD világítás).....256

A készenléti (energiatakarékos) mód lehetőségeinek beállítása (Készenl. mód)256

Az automatikus kikapcsolás lehetőségeinek beállítása (Automat. kikapcsolás)256

Az energiafogyasztás csökkentése (Gyors alvó üzemmód)257

Alaphelyzet/Óra/Nyelv/ Egyebek beállítások259

Az alapértelmezett Wi-Fi-beállítások visszaállítása (Beállítások alaphelyzetbe/ inicializálása)259

A fényképezőgép órájának beállítása (Óra beállítások)259

Nyelvválasztás (Nyelv).....259

A vízszintjelző kalibrálása (Szintbeállítás).....260

A képfeldolgozás ellenőrzése (Pixel-hozzárendelés).....260

A firmware verziójának megtekintése (Firmware verzió).....260

Tanúsítványok megtekintéses (Tanúsítvány).....260

8. A fényképezőgép csatlakoztatása külső eszközökhöz 261

- A Wi-Fi és Bluetooth® használatára vonatkozó óvintézkedések261**
 - A fényképezőgép vezeték nélküli adatátvitelének letiltása (Repülőgép mód).....262
 - Fényképezőgép csatlakoztatása okostelefonhoz262**
 - A fényképezőgép párosítása okostelefonnal (Wi-Fi-csatlakozás).....263
 - Vezeték nélküli kapcsolat készenléti beállítása a fényképezőgép bekapcsolat állapotában (Bluetooth)264
 - A vezeték nélküli hálózatok a fényképezőgép kikapcsolt állapotára vonatkozó beállításai (Készenléti mód beállításai)265
 - Képek másolása okostelefonra ..266
 - A fényképek automatikus feltöltése a fényképezőgép kikapcsolt állapotában266
 - Felvételkészítés okostelefonos távvezérléssel (Élőkép)267
 - Okostelefonnal távvezérelt felvételkészítés (távvezérelt kioldás)267
 - Helymeghatározási információ hozzáadása a képekhez.....268
 - Az okostelefon csatlakozási beállításainak visszaállítása alaphelyzetbe (Beállítások  visszaállítása)268
 - A jelszó módosítása ( Kapcsolódási jelszó).....269
 - Csatlakoztatás számítógéphez Wi-Fi használatával269**
 - A szoftver telepítése269
- A számítógép előkészítése (Windows)270
 - A számítógép és a fényképezőgép párosítása (Új kapcsolat)271
 - A Wi-Fi-beállítások módosítása (Wi-Fi-csatlakozás).....273
 - A fényképek feltöltése közvetlenül az elkészítésüket követően278
 - A kapcsolat bontása280
- A távirányító használata281**
 - Az egyes részek elnevezése281
 - Csatlakoztatás281
 - Felvételkészítés a távirányítóról283
 - A távirányító MAC-címe.....284
 - A távirányító használatával kapcsolatos óvintézkedések.....284
- Csatlakoztatás számítógéphez USB használatával285**
 - A szoftver telepítése285
 - A fényképek feltöltése közvetlenül az elkészítésüket követően (RAW/Vezérlés)286
 - A fényképezőgép csatlakoztatása nagysebességű RAW-feldolgozáshoz (RAW/Vezérlés).....288
 - Képek másolása a számítógépre (Tárolás/MTP).....289
- A fényképezőgép energiaellátása USB-n keresztül (USB Power Delivery)290**
- Csatlakoztatás TV-hez vagy külső kijelzőkhöz HDMI használatával291**
 - A képek megtekintése televízión (HDMI).....291

| | |
|---|------------|
| 9. Figyelmeztetések | 293 |
| Információk a fényképezőgép por- és vízállóságával kapcsolatban | 293 |
| Az akkumulátor és a töltő | 294 |
| A töltő használata külföldön | 294 |
| 10. Információ | 295 |
| Cserélhető objektívek | 295 |
| MF-kapcsolós objektívek | 296 |
| Fényképezőgép-megjelenítések az objektív BEALLÍT és MUTAT funkcióihoz | 297 |
| Tartozékok (opcionális) | 298 |
| A töltő használata (BCX-1) | 298 |
| HLD-10 típusú akkumulátortartó | 299 |
| Megjegyzések a termék használatával kapcsolatban | 300 |
| Használható külső vakuegységek | 301 |
| Vezeték nélküli távirányítóval végzett vakus fényképezés | 302 |
| Más külső vakuk | 304 |
| Főbb tartozékok | 305 |
| Rendszerábra | 306 |
| A fényképezőgép tisztítása és tárolása | 308 |
| A fényképezőgép tisztítása | 308 |
| Tárolás | 308 |
| A képpalkotó eszköz tisztítása és ellenőrzése | 309 |
| Pixel-hozzárendelés – A képfeldolgozási funkció ellenőrzése | 309 |
| Felvételi tippek és tájékoztató | 310 |
| Hibakódok | 313 |

| | |
|------------------------------------|------------|
| Alapértelmezett beállítások | 315 |
| Részletes vezérlőpult | 315 |
| Fül | 318 |
| Fül | 321 |
| AF fül | 323 |
| Fül | 325 |
| Fül | 326 |
| Fül | 327 |
| Fül | 332 |
| Memóriakártya-kapacitás | 334 |
| Műszaki adatok | 336 |

11. BIZTONSÁGI TUDNIVALÓK 339

| | |
|------------------------------|------------|
| BIZTONSÁGI TUDNIVALÓK | 339 |
|------------------------------|------------|

12. A firmware frissítésével járó újítások/ módosítások 345

| | |
|--------------------|------------|
| Tárgymutató | 347 |
|--------------------|------------|

Az egyes részek elnevezése

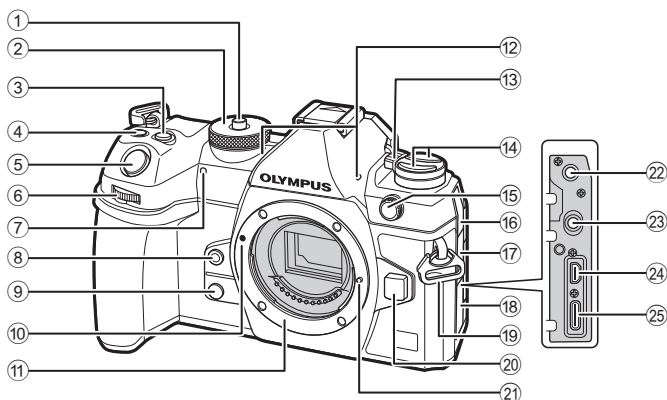

- | | | | | | |
|---|---|--|---|---|-------------------------|
| ① | Módváltó tárcsa zárja | 40. oldal | ⑭ | ☺ gomb | 226. oldal |
| ② | Módváltó tárcsa | 40. oldal | | AF (AF/fénymérés mód) gomb | 110. oldal |
| ③ | ☒ (Expozíciókorrekció) gomb | 44, 46, 48, 51, 107. oldal | | ☺☑ (Sorozatfelvétel/önkioldó/vaku) gomb | 121, 127. oldal |
| ④ | ☉ (Film)/ 📄 (Nagy felbont. felvétel)/ ☑ (választó) gomb | 60. oldal/157. oldal/199. oldal | ⑮ | Külső vakucsatlakozó | 120. oldal |
| ⑤ | Kioldógomb | 40. oldal | ⑯ | Mikrofonaljzat fedele | |
| ⑥ | Elülső tárcsa (☺) | 44 – 51, 64, 189, 207, 219, 221. oldal | ⑰ | A fejhallgató csatlakozóaljzatának fedele | 182. oldal |
| ⑦ | Önkioldó lámpája / AF segédfény | 127. oldal/97. oldal | ⑱ | Csatlakozófedél | |
| ⑧ | ☒ (Egyérintéses fehéregyensúly) gomb | 153. oldal | ⑲ | Vállpántbújtató | 19. oldal |
| ⑨ | ☑ (Előzetes megjelenítés) gomb | 227. oldal | ⑳ | Objektívkioldó gomb | 29. oldal |
| ⑩ | Az objektív csatlakoztatási jele | 27. oldal | ㉑ | Objektív-rögzítő csap | |
| ⑪ | Foglalat (Vegye le a védősapkát az objektív csatlakoztatása előtt.) | | ㉒ | Mikrofonaljzat (ø3,5 mm sztereo mini jack külső gyártók mikrofonjainhoz) | 181. oldal |
| ⑫ | Sztereo mikrofon | 181, 201. oldal | ㉓ | A fejhallgató csatlakozóaljzata (ø3,5 mm sztereo mini jack külső gyártók fejhallgatóihoz) | 182. oldal |
| ⑬ | ON/OFF kapcsoló | 31. oldal | ㉔ | HDMI csatlakozó (D típusú) | 183. oldal, 291. oldal |
| | | | ㉕ | USB-csatlakozó (C típusú) | 23, 24, 285, 290. oldal |

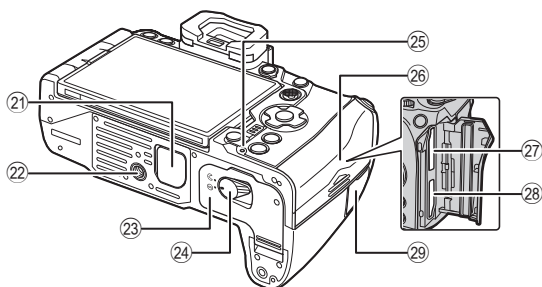
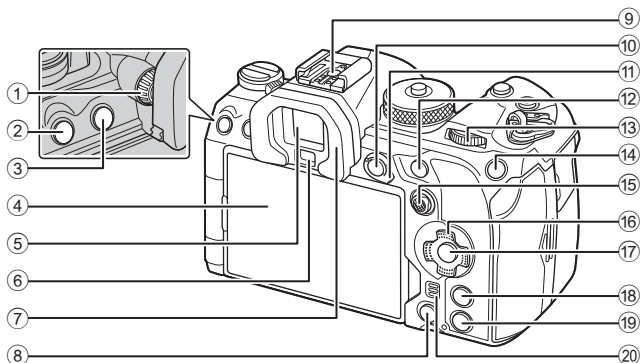

- | | | | |
|--|--|--|--|
| ① Dioptriaállító gomb..... | 38. oldal | ⑩ Nyílógombok (△▽◀▶)..... | 189. oldal |
| ② MENU gomb..... | 64. oldal | ⑪ Fn kar..... | 44 – 50, 222. oldal |
| ③ O (LV) gomb..... | 38. oldal | ⑫ AF-ON gomb..... | 84. oldal, 85. oldal |
| ④ Kijelző (Érintőképernyő) | 35, 38, 42, 102, 192. oldal | ⑬ Hátulsó tárcsa (☺) | 44 – 51, 64, 189, 207, 219, 221. oldal |
| ⑤ Kereső..... | 38, 230. oldal | ⑭ ISO / ★ (Besorolás) gomb | 114. oldal/198. oldal |
| ⑥ Szemérzékelő | | ⑮ Többszörös kijelölő (●/⊕)..... | 77, 221. oldal |
| ⑦ Szemkagyló..... | 305. oldal | ⑯ Nyílógombok (△▽◀▶)..... | 189. oldal |
| ⑧ ☒ (Törlés) gomb..... | 195. oldal | ⑰ OK gomb..... | 64, 70, 189. oldal |
| ⑨ Vakupapucs..... | 120, 304. oldal | ⑱ INFO gomb..... | 39. oldal, 66, 188. oldal |
| ⑩ AEL / O (Védelem) gomb | 110. oldal/194. oldal | ⑲ ▶ (Lejátszás) gomb..... | 189. oldal |
| ⑪ Fn kar..... | 44 – 50, 222. oldal | ⑳ Hangszóró | |
| ⑫ AF-ON gomb..... | 84. oldal, 85. oldal | ㉑ Akkumulátortartó (PBH) fedele..... | 299. oldal |
| ⑬ Hátulsó tárcsa (☺) | 44 – 51, 64, 189, 207, 219, 221. oldal | ㉒ Állványfoglalat | |
| ⑭ ISO / ★ (Besorolás) gomb | 114. oldal/198. oldal | ㉓ Akkumulátortartó fedele..... | 21. oldal |
| ⑮ Többszörös kijelölő (●/⊕)..... | 77, 221. oldal | ㉔ Akkumulátortartó zár..... | 21. oldal |
| ⑯ Nyílógombok (△▽◀▶)..... | 189. oldal | ㉕ Akkumulátor töltését jelző lámpa..... | 24. oldal |
| ⑰ OK gomb..... | 64, 70, 189. oldal | ㉖ Kártyatartó fedele..... | 25. oldal |
| ⑱ INFO gomb..... | 39. oldal, 66, 188. oldal | ㉗ 1. kártyanyílás..... | 25. oldal |
| ⑲ ▶ (Lejátszás) gomb..... | 189. oldal | ㉘ 2. kártyanyílás..... | 25. oldal |
| ⑳ Hangszóró | | ㉙ A távkioldó kábel csatlakozójátának fedele (A távkioldó kábel csatlakozójzata)..... | 281. oldal |
| ㉑ Akkumulátortartó (PBH) fedele..... | 299. oldal | | |
| ㉒ Állványfoglalat | | | |
| ㉓ Akkumulátortartó fedele..... | 21. oldal | | |
| ㉔ Akkumulátortartó zár..... | 21. oldal | | |
| ㉕ Akkumulátor töltését jelző lámpa..... | 24. oldal | | |
| ㉖ Kártyatartó fedele..... | 25. oldal | | |
| ㉗ 1. kártyanyílás..... | 25. oldal | | |
| ㉘ 2. kártyanyílás..... | 25. oldal | | |
| ㉙ A távkioldó kábel csatlakozójátának fedele (A távkioldó kábel csatlakozójzata)..... | 281. oldal | | |

1 Előkészületek

1

Előkészületek

A doboz tartalmának kicsomagolása

A megvásárolt csomag a fényképezőgépet és a következő kiegészítőket tartalmazza. Ha bármi hiányzik vagy sérült, forduljon a forgalmazóhoz, akinél a fényképezőgépet vásárolta.



Fényképezőgép



Vázsapka *



EP-18
szemkagyló *



Vakupapucs-
védőburkolat*



Nyakpánt

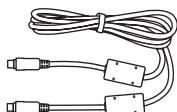

CB-USB13 USB-kábel

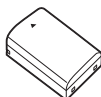

BLX-1 újratölthető
lítiumion-akkumulátor

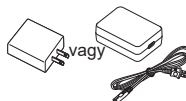

USB hálózati adapter
vagy
F-7AC



CC-1 kábelrögzítő



CP-2 kábelvédő



Alapszintű kezelési
útmutató

• Jótállási jegy

* A védősapka, a szemkagyló és a vakupapucs-védőburkolat a fényképezőgépre vagy a fényképezőgépbe van helyezve.

ⓘ A doboz tartalma a vásárlás helyétől függően eltérhet.

ⓘ Megvásárláskor az akkumulátor nincs teljesen feltöltve. Használat előtt tölts fel az akkumulátort (23. oldal).

A nyakpánt felhelyezése

- 1 Mielőtt felhelyezné a nyakpántot, távolítsa el a nyakpánt végét a tartóhurokból, és lazítsa meg a nyakpántot az ábrán látható módon.

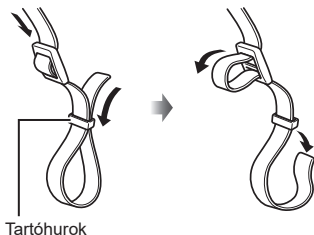

- 2 Vezesse át a nyakpánt végét a nyakpánt fűzőszemén, majd vissza a tartóhurkon keresztül.

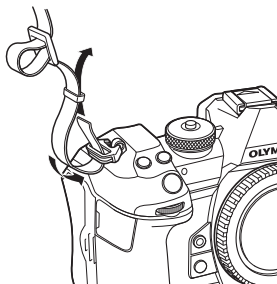

- 3 Vezesse át a nyakpánt végét a csaton, majd húzza meg az ábrán látható módon.

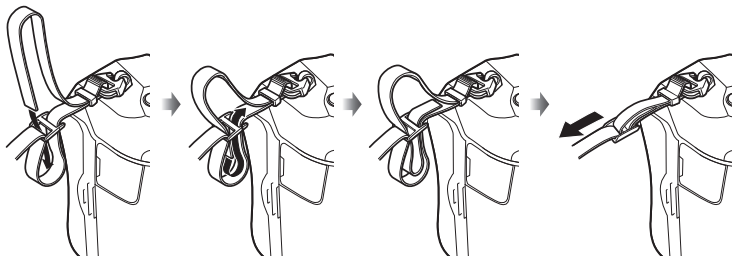

- Csatlakoztassa a nyakpánt másik végét a másik fűzőszemhez.
- Miután felhelyezte a nyakpántot, húzza meg szorosan, hogy később biztosan ne lazulhasson meg.

A kábelvédők felhelyezése

Ha csatlakoztatja a mellékelt USB- és HDMI-kábeleket, helyezze fel a mellékelt kábelvédőket. Így megelőzheti azt, hogy véletlenül megszakadjon a kapcsolat, és megóvhatja a csatlakozókat a sérülésektől.

- 1 Szerelje fel a kábelvédőt a fényképezőgépre.

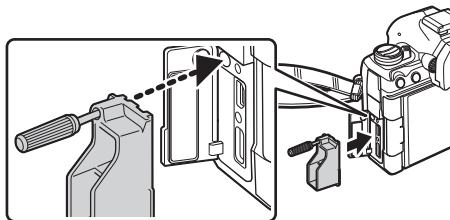

- 2 Húzza meg a csavart.

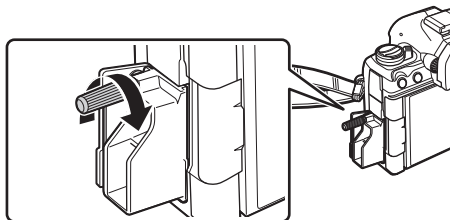

- 3 Rögzítse a kábelrögzítőt a kábelhez, majd erősítse a rögzítőt a nyakpánthoz.
 - A rögzítő a csathoz csatlakozik.

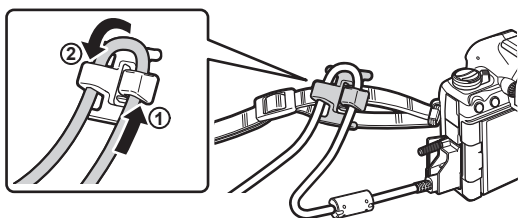

Az akkumulátor behelyezése és eltávolítása

Az akkumulátor/elem behelyezése

- 1 Győződjön meg arról, hogy az **ON/ OFF** kapcsoló **OFF** helyzetben van-e.

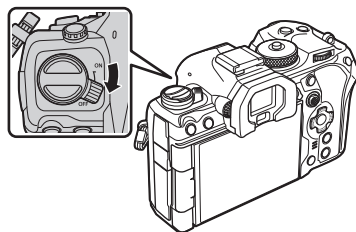

- 2 Nyissa ki az akkumulátortartó fedelét.

Az akkumulátortartó fedele

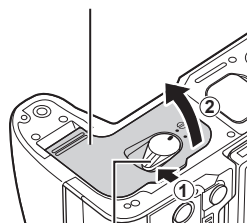

Akkumulátortartó zár

- 3 Az akkumulátor behelyezése.

- ⌚ Csak BLX-1 akkumulátorokat használjon (18, 338. oldal).

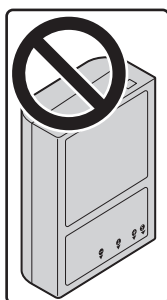

Írányjelző

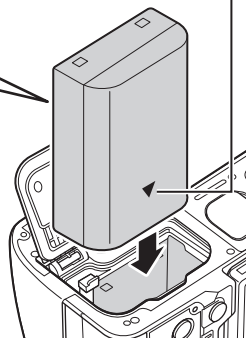

4 Zárja vissza az akkumulátortartó fedelét.

- ⓘ Győződjön meg arról, hogy a fényképezőgép használata előtt lezárta-e az akkumulátortartó fedelét.

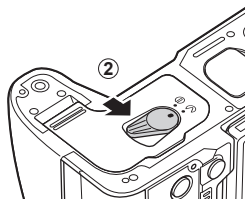
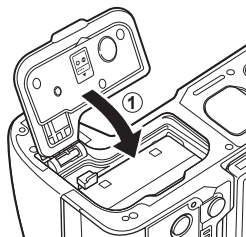

⚠ Ajánlatos tartalék akkumulátorról gondoskodni arra az esetre, ha a használatban lévő akkumulátor lemerül.

⚠ Lásd még: "Az akkumulátor és a töltő" (294. oldal).

Az akkumulátor eltávolítása

Az akkumulátortartó fedelének kinyitása vagy bezárása előtt kapcsolja ki a fényképezőgépet. Az akkumulátor eltávolításához először nyomja az akkumulátorrögzítő gombot a nyíl által jelzett irányba, majd távolítsa el az akkumulátort.

- ⓘ Soha ne vegye ki az akkumulátorokat vagy a memóriakártyákat, ha világít a kártya működését jelző fény (35. oldal).
- ⓘ Ha nem tudja eltávolítani az akkumulátort, lépjen kapcsolatba egy hivatalos forgalmazóval vagy márkaszervizzel. Ne próbálja erővel eltávolítani.

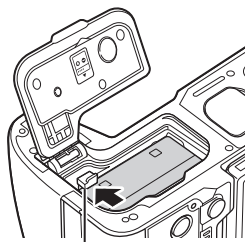

Akkumulátorrögzítő gomb

Az akkumulátor töltése a mellékelt USB-AC adapterrel

⚠ Megvásárláskor az akkumulátor nincs teljesen feltöltve. Használat előtt töltsse fel az akkumulátort.

1 Ellenőrizze, hogy benne van-e az akkumulátor a fényképezőgépben, majd csatlakoztassa az USB-kábelt és az USB hálózati adaptert.

- USB-kábel csatlakoztatásakor használja a készülékkel szállított kábelvédőt és kábelrögzítőt, hogy megelőzze a csatlakozók sérülését.  "A kábelvédők felhelyezése" (20. oldal)

⚠ Ne használjon más kábelt a fényképezőgéphez mellékelt vagy külön megvásárolható USB-kábelen (CB-USB13) kívül.

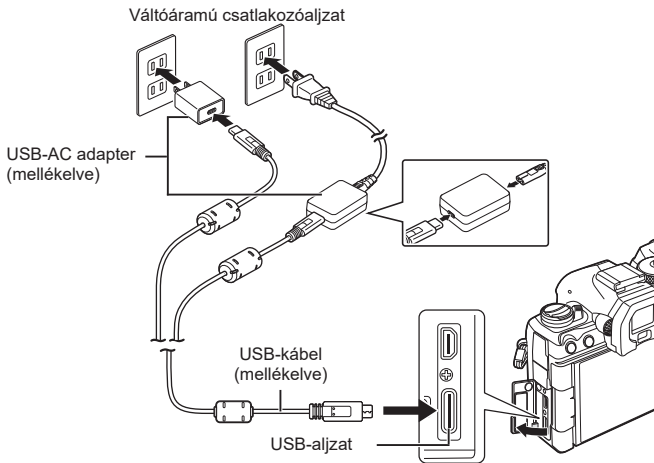

- Az akkumulátor töltőlámpája töltés közben világít. A töltés kikapcsolt fényképezőgéppel nagyjából 2 óra 30 percet vesz igénybe. Ha az akkumulátorok teljesen feltöltődtek, a lámpa kialszik. Vegye ki az USB-kábelt a fényképezőgépből.

⚠ Ha hiba lép fel a töltés során, az akkumulátor töltőlámpája villogni fog. Húzza ki, majd dugja vissza az USB-kábelt.

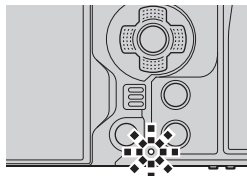

⚠ Az akkumulátor fel lesz töltve, függetlenül attól, hogy a fényképezőgép be van kapcsolva vagy sem.

A töltési idő hosszabb lesz, ha a fényképezőgép be van kapcsolva.

⚠ A töltés leáll, ha az akkumulátor hőmérséklete túl magas. A töltés az akkumulátor hőmérsékletének csökkenése után folytatódik.

⚠ Az akkumulátor töltésére egy (BCX-1; külön megvásárolható) töltő használható. (298. oldal).

⚠ Ha az akkumulátort meleg helyen tölti, biztonsági okokból előfordulhat, hogy a töltés tovább tart, vagy az akkumulátor nem töltődik fel teljesen.

⚠ Az USB-AC Adapter

- Tisztítás előtt mindenképpen húzza ki az USB hálózati adaptert. Ha az USB hálózati adapter csatlakoztatva van a tisztítás során, az személyi sérülést vagy áramütést okozhat.

Az akkumulátor töltése USB-csatlakozós eszköz segítségével

1

Előkészületek

A fényképezőgépbe behelyezett akkumulátor akkor fog tölteni, amikor a fényképezőgép USB-kábelen keresztül USB PD szabványnak megfelelő USB-csatlakozós eszközhöz van csatlakoztatva.

■ Töltés USB-n keresztül

- 1 Győződjön meg arról, hogy az **ON/OFF** kapcsoló **OFF** helyzetben van-e.

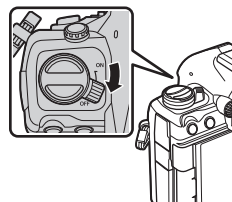



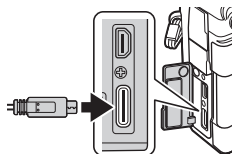

- 2 Csatlakoztassa az USB-csatlakozású eszközhöz USB-kábel segítségével.

- USB-kábel csatlakoztatásakor használja a készülékkel szállított kábelvédőt és kábelrögzítőt, hogy megelőzze a csatlakozók sérülését.  "A kábelvédők felhelyezése" (20. oldal)

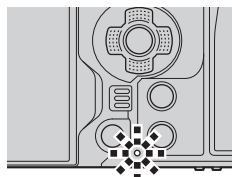

- Az akkumulátor töltőlámpája töltés közben világít. A töltési idő az USB-csatlakozós eszköz kimeneti teljesítményének függvényében változhat. Ha az akkumulátorok teljesen feltöltődtek, a lámpa kialszik.



-  Ha hiba lép fel a töltés során, az akkumulátor töltőlámpája villogni fog. Húzza ki, majd dugja vissza az USB-kábelt.
-  Mikor az akkumulátorok feltöltődtek, az energiaellátás leáll. Ha folytatni kívánja a töltést, húzza ki, majd dugja vissza az USB-kábelt.
-  A fényképezőgép energiaellátását USB-n keresztül csatlakoztatott mobil akkumulátorok vagy egyéb hasonló eszközök segítségével is biztosíthatja. További információkért lásd "A fényképezőgép energiaellátása USB-n keresztül (USB Power Delivery)" (290. oldal).

A kártya behelyezése és eltávolítása

A kártya behelyezése

A kézikönyvben a "kártya" kifejezés valamennyi adattároló eszközre vonatkozik.

A fényképezőgép az SD (Secure Digital) szabványnak megfelelő, harmadik fél által gyártott SD, SDHC és SDXC memóriakártyákkal működik.

Az első használat előtt, valamint más fényképezőgéppel vagy számítógéppel történő használat után a kártyákat formázni kell ezzel a fényképezőgéppel. ➔ "A kártya formázása (kártyaformázás)" (243. oldal)

- A fényképezőgépen két nyílás található a memóriakártyák számára.

- 1 Győződjön meg arról, hogy az **ON/OFF** kapcsoló **OFF** helyzetben van-e.

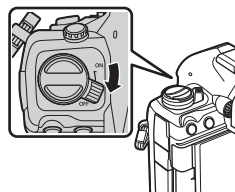

- 2 Nyissa ki a kártyatartó fedelét.

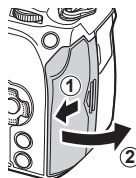

- 3 Helyezze be a kártyát.

- Csúsztassa be a kártyát, amíg a helyére nem kattann.
- ⌚ Ha a kártya sérült vagy deformálódott, ne erőltesse a nyílásba. Ez ugyanis a kártyanyílás károsodását okozhatja.

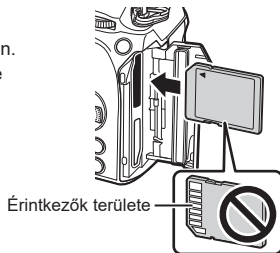

- 4 Zárja be a kártyatartó fedelét.

- Zárja be erősen, amíg egy kattánást nem hall.

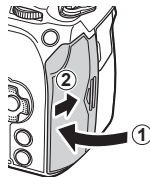

A kártya eltávolítása

Nyomja meg a kártyát, és az ki fog ugrani. Vegye ki a kártyát.

- ⓘ Soha ne vegye ki az akkumulátorokat vagy a memóriakártyákat, ha világít a kártya működését jelző fény (35. oldal).



Két memóriakártya használata

Ha két memóriakártyát helyez a fényképezőgépbe, eldöntheti, hogy hogyan és milyen célra szeretné használni az egyes kártyákat. "Állítsa be a kártyát rögzítéséhez (Kártyanyílás beállítások / Kártyanyílás beállítások)" (244. oldal)

- Rögzíthet csak az egyik kijelölt kártyára.
- Rögzíthet csak az egyik kijelölt kártyára, amíg meg nem telik, majd folytathatja a rögzítést a másik kártyára.
- A különböző méretű vagy tömörítési arányú képeket különböző kártyákra rögzítheti.
- Minden képet rögzíthet mindkét kártyára.

A fényképezőgéppel használható memóriakártya-típusok

A kézikönyvben a "kártya" kifejezés minden adattároló eszközhöz vonatkozik. A fényképezőgéppel a következő típusú (kereskedelmi forgalomban kapható) SD-memóriakártyák használhatók: SD, SDHC és SDXC. A legfrissebb információk weboldalunkon találhatóak.



Az SD-kártya írásvédelmi kapcsolója

Az SD-kártyán található egy írásvédelmi kapcsoló. Ha a kapcsolót "LOCK" helyzetbe állítja, akkor a kártyára nem lehet adatokat írni. Az írás engedélyezéséhez állítsa vissza a kapcsolót a nem zárolt pozícióba.

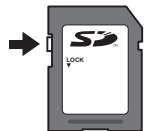

- ⓘ Filmek felvételekor legalább Class 10 sebességi osztályú SD-kártyát használjon.
- ⓘ Ha az [4K] vagy [C4K] filmfelbontást, vagy ha az [A-I] (All-Intra) mozgáskorrekciót választ ki, akkor 3-as vagy nagyobb UHS sebességi osztályú UHS-II vagy UHS-I kártyát kell használni
- ⓘ A kártyán lévő adatok még a kártya formázása vagy az adatok törlése esetén sem törlődnek teljesen. Selejtezőskor semmisítse meg a kártyát, hogy a személyes adatok ne juthassanak illetéktelenek tudomására.
- ⓘ Ha az írásvédelmi kapcsoló "LOCK" állásban van, előfordulhat, hogy bizonyos lejátszási és egyéb funkciók korlátozottan hozzáférhetők.

Az objektív felszerelése és eltávolítása

Az objektív felszerelése a fényképezőgépre

- A kompatibilis objektívekről a 295. oldalon találhat bővebb tájékoztatást.

- 1** Győződjön meg arról, hogy az **ON/OFF** kapcsoló **OFF** helyzetben van-e.

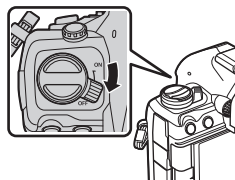

- 2** Vegye le a fényképezőgépről a védősapkát, és az objektívről a hátsó védősapkát.

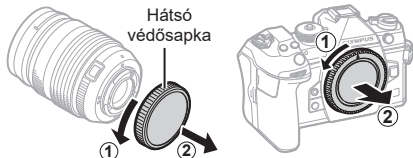

- 3** Illessze a fényképezőgépen lévő csatlakoztatási jelhez (piros) az objektíven található illesztési jelet (piros), majd tolja be az objektívet a fényképezőgépbe.

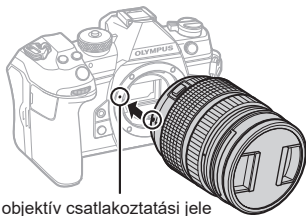

- 4** Kattanásig fordítsa el az objektívet az óramutató járásával megegyező irányba.

- ① Ne nyomja meg az objektívkioldó gombot.
- ② Ne érjen a fényképezőgép belső részeihez.

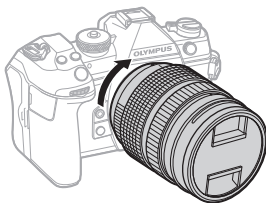

5 Vegye le az első objektívvédő sapkát.

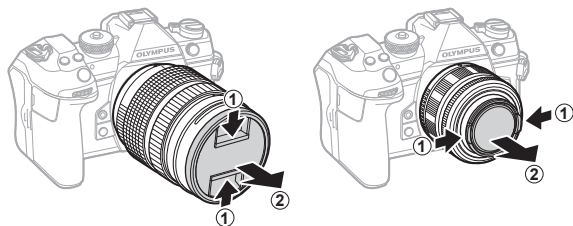

Az objektívek eltávolítása

- 1 Győződjön meg arról, hogy az **ON/OFF** kapcsoló **OFF** helyzetben van-e.

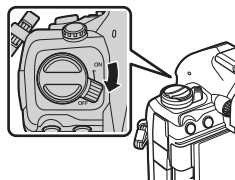

- 2 Tartsa lenyomva az objektívkioldó gombot, és fordítsa el az objektívet az ábrán látható módon.



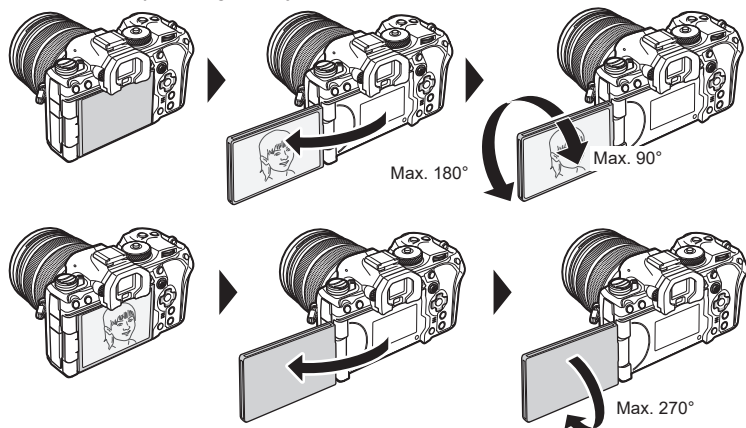

A kijelző használata

Forgassa úgy a kijelzőt, hogy jól látható legyen. A kijelző szögét a felvétel idején fennálló körülményekhez igazíthatja.

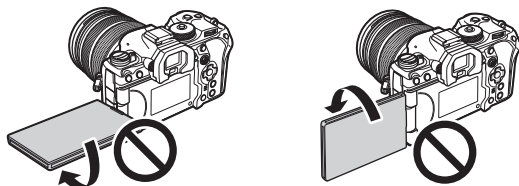

- Finoman fordítsa el a kijelzőt a mozgástartományon belül. Ha megpróbálja az alább jelzett tartományon túl fordítani a kijelzőt, megsérülhetnek a csatlakozók.



- A fényképezőgépet beállíthatja úgy, hogy az objektíven keresztül látott képet tükrözve jelenítse meg, vagy hogy az erőteljes zoomos objektívek automatikusan teljes távolságot végezzenek, ha elfordítja a kijelzőt önarckép készítéséhez.  "A selfie-segéd (Selfie-segéd)" (229. oldal)

A fényképezőgép bekapcsolása

1 Tolja az **ON/OFF** gombot **ON** helyzetbe.

- Ha a fényképezőgépet bekapcsolja, bekapcsol a kijelző is, és megjelenik a részletes vezérlőpult (70. oldal).
A kereső bekapcsol, amikor szemét a keresőre teszi. Amikor a kereső világítani kezd, a kijelző kikapcsol.
- A kereső és a kijelző közötti váltás módjával kapcsolatban lásd bővebben 38. oldal.
- A fényképezőgép kikapcsolásához tolja vissza a gombot az **OFF** helyzetbe.

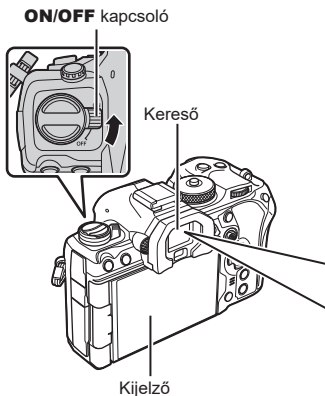

Akkumulátor töltöttségi szintje

A fényképezőgép megjeleníti az éppen használt akkumulátor töltöttségi szintjét. Az akkumulátor töltöttségi szintje százalékban látható.



Az éppen használt akkumulátor töltöttségi szintje (%)



A jelzőfény pirosan villog, ha a töltöttségi szint 10%-ra csökken.



☞ Az **Fn** karhoz hozzárendelheti a fényképezőgép be- és kikapcsolását az G Egyéni menü J [Fn Lever/Power Lever] lehetőségével. ☞ "A [Fn Lever/Power Lever] konfigurálása" (225. oldal)

Készletléti mód

Ha adott időn át egyik vezérlőelemet sem használja, a fényképezőgép automatikusan felfüggeszt minden műveletet, hogy kevésbé terhelje az akkumulátorokat. Ezt az állapotot "készletléti módnak" nevezzük.

- Ha a fényképezőgép készletléti módra vált, a kijelző kikapcsol, a működés pedig leáll. Ha megnyomja a kioldó- vagy a(z) gombot, a fényképezőgép újra bekapcsol.
 - Ha a készletléti módba lépést követően adott ideig nem végez semmilyen műveletet, a fényképezőgép automatikusan kikapcsol. Ha ismét aktiválni szeretné a fényképezőgépet, újra be kell kapcsolnia.
- ⚠ A fényképezőgépnek több időre lehet szüksége a készletléti módból történő újbóli aktiváláshoz, ha a [On] (engedélyezett) opció van kiválasztva a [Settings] > [Power-off Standby] esetében. ☞ "A vezeték nélküli hálózatok a fényképezőgép kikapcsolt állapotára vonatkozó beállításai (Készletléti mód beállításai)" (265. oldal)
- ⚠ Azt, hogy a fényképezőgép mennyi idő elteltével lépjen készletléti módba, illetve kapcsoljon ki automatikusan, a menüben állíthatja be. ☞ "A készletléti (energiatakarékos) mód lehetőségeinek beállítása (Készletléti mód)" (256. oldal), "Az automatikus kikapcsolás lehetőségeinek beállítása (Automat. kikapcsolás)" (256. oldal)

Kezdeti beállítások

1

Előkészületek

A fényképezőgép első bekapcsolása után végezze el a kezdeti beállításokat: válassza ki a nyelvet, és adja meg a fényképezőgépen megjelenítendő pontos időt.

⚠ A dátumra és az időre vonatkozó információk a fájlnevet is tartalmazzák. A fényképezőgép használata előtt ellenőrizze, hogy pontosan adta-e meg a dátumot és az időt. Ha a dátum és az idő nincs beállítva, bizonyos funkciók nem használhatók.

1 Ha a kezdeti beállítások párbeszédpanelén a nyelv kiválasztására vonatkozó utasítás jelenik meg, nyomja meg az **OK** gombot.



2 Jelölje ki a kívánt nyelvet az elülső, illetve a hátsó tárcsa vagy az **△ ▽ ◀ ▶** nyílombok megnyomásával.



3 Ha kijelölte a kívánt nyelvet, nyomja meg az **OK** gombot.

- Ha az **OK** gomb lenyomása előtt megnyomja a kioldógombot, a fényképezőgép kilép a felvételi módba, és a nyelv nem kerül kiválasztásra. A kezdeti beállítások elvégzéséhez kapcsolja ki a fényképezőgépet, majd kapcsolja be újra. Ekkor ismét megjelenik a kezdeti beállításokat tartalmazó párbeszédpanel, ahol megismételheti a folyamatot az 1. lépéstől kezdve.
- A nyelvet bármikor megváltoztathatja a menüben.  "Mi a teendő, ha nem tudja leolvasni a kijelzőt" (34. oldal)



4 Állítsa be a dátumot, az időt és a dátum formátumát.

- A <|> gombokkal jelöljön ki elemeket.
- A kijelölt elemet az Δ ▽ gombokkal módosíthatja.
- Az órát bármikor átállíthatja a menüben.
 ⓘ "A fényképezőgép órájának beállítása (🕒 beállítások)" (259. oldal)

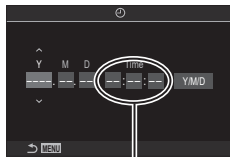

Az idő kijelzése 24 órás formátumban történik.

5 Nyomja meg a OK gombot.

6 Jelölje ki az időzónát az Δ ▽ nyílombokkal, majd nyomja meg az OK gombot.

- A nyári időszámítás be-, illetve kikapcsolásához nyomja meg az **INFO** gombot.

7 Az óra beállításához nyomja meg az OK gombot.

⚠️ A dátum és az idő a képekkel együtt rögzül a memóriakártyán.

⚠️ Ha az akkumulátort eltávolítja a fényképezőgépből, és a készüléket nem használja egy ideig, előfordulhat, hogy a dátum és az idő beállítása visszaáll. Ha ez bekövetkezik, a menüben állítsa be a dátumot és az időt. ⓘ "A fényképezőgép órájának beállítása (🕒 beállítások)" (259. oldal)

⚠️ Előfordulhat, hogy filmfelvétel-készítés előtt a képváltási sebességet is módosítania kell.

ⓘ "A fényképek és filmek minőségének beállítása (📷 ⏪ / 📷)" (141. oldal)

Mi a teendő, ha nem tudja leolvasni a kijelzőt

Amennyiben ismeretlen karakterek vagy idegen nyelvű szavak jelennek meg, előfordulhat, hogy nem a kívánt nyelvet választotta ki. Kövesse az alábbi lépéseket, és válasszon másik nyelvet.

1

Előkészületek

- 1 A menük megtekintéséhez nyomja meg a **MENU** gombot.

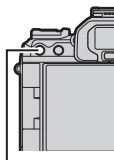

MENU gomb

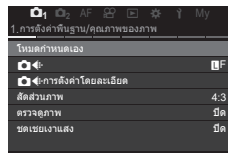

- 2 Jelölje ki az **Y** (beállítás) fület az előlő tárcsával.

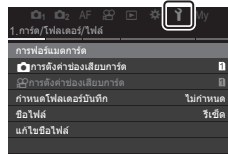

- 3 A HI gombokkal vagy a hátsó tárcsával olyan képernyőt válasszon, amelyen [**☑**] jelenik meg.

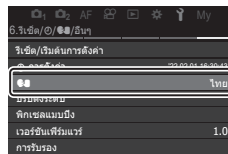

- 4 Jelölje ki a [**☑**] lehetőséget az **Δ** **▽** nyíl gombokkal, majd nyomja meg az **OK** gombot.



- 5 Jelölje ki a kívánt nyelvet az **Δ** **▽** **◀▶** gombokkal, majd nyomja meg az **OK** gombot.



2 Felvételkedzés

Információk megjelenítése felvételkedzés közben





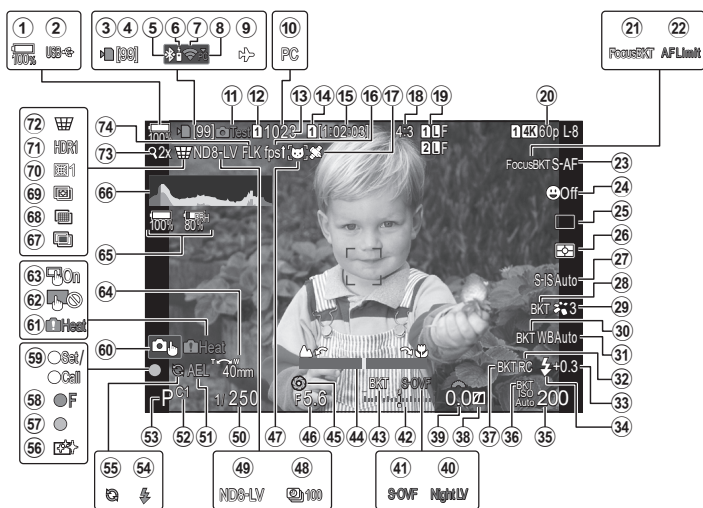

További információkért a részletes vezérlőpultról, amelyek alapértelmezés szerint megjelennek a kijelzőn, lásd 72. oldal.

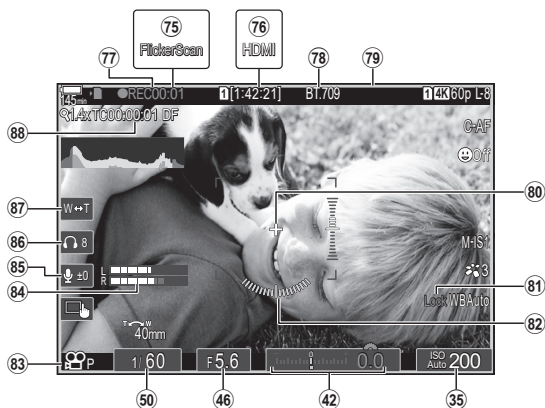
A kijelző megjelenítése fénykép készítése közben



A kijelző megjelenítése film módban



| | | | |
|---|-----------------|--|---|
| ① Az akkumulátor töltöttségi szintje..... | 31. oldal | ③8 Csúcsfény és árnyék vezérlése | 218. oldal |
| ② USB PD | 290. oldal | ③9 Expozíciókorrekció értéke..... | 107. oldal |
| ③ Kártyairás jelzője | 22, 26. oldal | ④0 Éjszakai látás | 228. oldal |
| ④ Folyamatos felvételek maximális száma | 129. oldal | ④1 LV mód..... | 228. oldal |
| ⑤ Aktív Bluetooth® -kapcsolat | 262, 282. oldal | ④2 Expozíciókorrekció..... | 107. oldal |
| ⑥ Vezeték nélküli..... | 282. oldal | ④3 AE BKT | 175. oldal |
| ⑦ Vezeték nélküli LAN-kapcsolat | 263, 269. oldal | ④4 Fókuszjelző..... | 103. oldal |
| ⑧ Aktív számítógépes kapcsolat (Wi-Fi)..... | 269. oldal | ④5 Előnézet..... | 227. oldal |
| ⑨ Repülőgép mód | 262. oldal | ④6 Rekeszérték..... | 44, 46. oldal |
| ⑩ Aktív számítógépes kapcsolat (USB) *1 | 286. oldal | ④7 Témaérzékelő..... | 91. oldal |
| ⑪ Tesztkép..... | 212. oldal | ④8 Time lapse felvétel..... | 168. oldal |
| ⑫  Beállítások mentése | 245. oldal | ④9 Élő ND-szűrős fényképezés | 159 |
| ⑬ A tárolható állóképek száma..... | 334. oldal | ⑤0 Zársebesség..... | 44, 48. oldal |
| ⑭  Mentési kártya..... | 245. oldal | ⑤1 AE-zár..... | 110. oldal |
| ⑮ Rendelkezésre álló felvételi idő..... | 334. oldal | ⑤2 Egyéni mód..... | 57. oldal |
| ⑯ Képváltási sebesség..... | 228. oldal | ⑤3 Felvétélkészítési mód | 44. oldal |
| ⑰ Bluetooth helymeghatározási információ | 268. oldal | ⑤4 Vaku..... | 119. oldal (villog: töltés folyamatban, v ilágit: töltés kész) |
| ⑱ Oldalarány | 145. oldal | ⑤5 A Pro Capture aktív..... | 134. oldal |
| ⑲  Képmínőség | 141. oldal | ⑤6 Pormentesítés..... | 309. oldal |
| ⑳  Képmínőség | 142. oldal | ⑤7 AF megerősítő jel..... | 41. oldal |
| ㉑ Fókusz expozíciósor..... | 179. oldal | ⑤8  SH2 rekeszérték figyelmeztetés..... | 127. oldal |
| ㉒ AF korlátozó..... | 93. oldal | ⑤9 BEÁLLÍTÁS funkció/MUTAT funkció | 297. oldal |
| ㉓ AF üzemmód | 73. oldal | ⑥0 Érintéssel történő használat | 42. oldal |
| ㉔ Arcprioritás/Szemprioritás..... | 89. oldal | ⑥1 Belsőhőmérséklet-riasztás..... | 313. oldal |
| ㉕ Kioldási mód (egykepes/sorozatfelvétel/önkioldó/vibrációcsökkentés//csendes fényképezés/Pro Capture)..... | 127. oldal | ⑥2 Érintéssel történő használat letiltása..... | 102. oldal |
| ㉖ Fénymérés mód..... | 110. oldal | ⑥3 Érintéssel történő használat | 42. oldal |
| ㉗ Képstab..... | 137. oldal | ⑥4 Zoom működtetési irány/ Gyűjtőtávolság | |
| ㉘ ART BKT | 178. oldal | ⑥5 Összes akkumulátor információ | 31, 299. oldal |
| ㉙ Képmód | 146. oldal | ⑥6 Hisztogram..... | 39. oldal |
| ㉚ Fehéregyensúly BKT | 176. oldal | ⑥7 Többszörös exponálás..... | 164. oldal |
| ㉛ Fehéregyensúly | 151. oldal | ⑥8 Nagy felbont. felvétel | 157. oldal |
| ㉜ RC-mód | 125. oldal | ⑥9 Fókuszszorozat | 161. oldal |
| ㉝ Vakuerősség szabályozása | 124. oldal | ⑦0 Halszeg korrekció..... | 172. oldal |
| ㉞ Villantás | 121. oldal | ⑦1 HDR..... | 163. oldal |
| ㉟ ISO-érzékenység..... | 114. oldal | ⑦2  Trapéztorzítás kompenzáció..... | 171. oldal |
| ㊱ ISO BKT..... | 177. oldal | ⑦3 Digitális telekonverter | 167. oldal |
| ㊲ FL BKT..... | 176. oldal | ⑦4 Anti-Flicker felv.kész. | 136. oldal |
| | | ⑦5 Villogásellenőrzés..... | 109. oldal |
| | | ⑦6  HDMI kimenet | 183. oldal |

- 77 Felvételi idő (felvétel közben jelenik meg) 60. oldal
- 78  Megtekintési segéd 156. oldal
- 79 Vörös keret film készítése közben 186. oldal
- 80 Közép jelölő 184. oldal
- 81  Zár 154. oldal
- 82 Szintjelző 39. oldal
- 83  mód (filmes expozíció mód)..... 61. oldal
- 84 Felvételi szint jelzése..... 63. oldal
- 85 A hangrögzítés szintje 63. oldal
- 86 Fejhallgató hangerő 63. oldal
- 87 Elektr. zoom 63. oldal
- 88 Időkód 182. oldal

*1 Akkor jelenik meg, ha a fényképezőgép OM Capture-hoz kapcsolódik [RAW/Control] módban, és a számítógép a képek egyedüli mentési helye (286. oldal).

Váltás a kijelzők között

A fényképezőgép egy szemérzékelő segítségével automatikusan vált a kereső és a kijelző között. A kereső és a kijelző (részletes vezérlőpult/téma megjelenítése) egyaránt megjeleníti a fényképezőgép beállításával kapcsolatos információkat. A rendelkezésre álló lehetőségek segítségével beállíthatja a kijelzőváltás vezérlését, és eldöntheti, hogy milyen információk jelenjenek meg.

A fényképezőgép kijelzője alapértelmezés szerint a részletes vezérlőpultot jeleníti meg (70. oldal).

Fényképek beállítása a keresőben

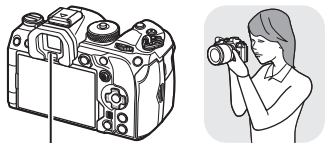

Kereső



A kereső automatikusan bekapcsol, ha a szemét a keresőhöz emeli. Amikor a kereső világítani kezd, a kijelző kikapcsol.

Fényképek beállítása a kijelzőn

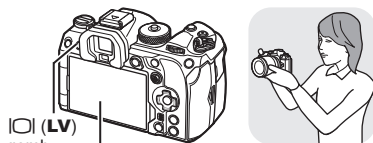

LV gomb

Kijelző

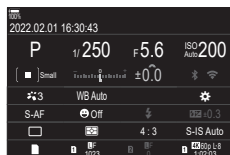

A kijelző a részletes vezérlőpultot mutatja. Ha megnyomja az LV (LV) gombot, megjeleníti a témát.

↓ LV gomb



- Ha a kereső nem fókuszál, emelje a szeméhez, és a dioptriaállító tárcsa elforgatásával végezze el a kijelző fókuszálását.

Dioptria állító gomb

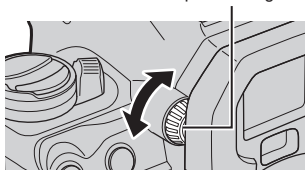

- Elérhetők képernyők közötti váltás beállításait és a kereső megjelenítésének lehetőségei.
• "A kereső megjelenítési módjának kiválasztása (EVF stílus)" (230. oldal),
• "A szemérzékelő konfigurálása (Szemérzékelő beállítások)" (252. oldal)

Az **INFO** gombot lenyomva a felvételkedzés során átválthat a kijelzőn megjelenő információk között.



INFO gomb

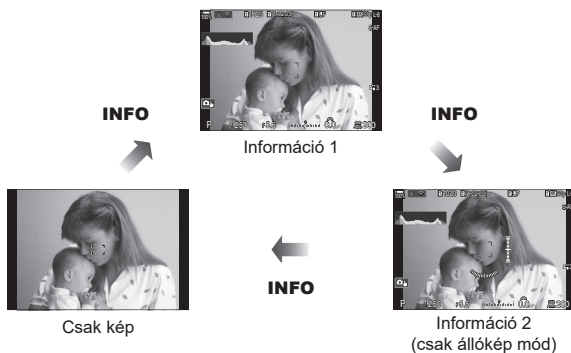

- Az információs képernyők átkapcsolhatók bármelyik irányba a tárcsa elforgatásával, az **INFO** gomb nyomva tartása közben.
- Az állókép módban megjelenített információk és a film módban megjelenített információk egyénileg állíthatók be. "Felvételkedzés közben látható jelzések (Beállítás info / Beállítás info)" (232. oldal)
- Eldöntheti, hogy megjelenjen-e vagy az információ, amikor a kioldógomb félig le van nyomva. "A kijelző konfigurálása, amikor a kioldógomb félig le van nyomva (Info = félig lenyomásával)" (233. oldal)

Hisztogram megjelenítése

Egy hisztogramot jelenít meg, amely a kép fényerejének eloszlását mutatja. A vízszintes tengelyen a fényerő, a függőleges tengelyen pedig a képen lévő egyes fényerők pixelszáma jelenik meg. Azok a területek, amelyek fényereje felvételkedzés közben meghaladja a felső határértéket, piros, azok, amelyek fényereje az alsó határérték alatt van, kék, azok a területek pedig, amelyek a spot fénymérési tartományban vannak, zöld színben jelennek meg. A felső és alsó határértékeket Ön választhatja meg. "Expozíció-figyelmeztetés a hisztogramon (Hisztogrambeállítás)" (238. oldal)

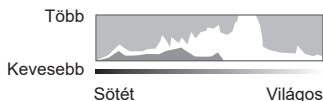

Csúcsfények és árnyékok

A megjelenített hisztogram alsó és felső határértékei szerint meghatározott csúcsfények és árnyékok piros, illetve kék színben jelennek meg. A felső és alsó határértékeket Ön választhatja meg. "Expozíció-figyelmeztetés a hisztogramon (Hisztogrambeállítás)" (238. oldal)

Vízszintjelző kijelző

A fényképezőgép irányultsága megjelenik. A függőleges irányban történő elmozdulást a függőleges, míg a vízszintes irányban történő elmozdulást a vízszintes sáv jelzi.

- A vízszintjelző csak tájékoztató jellegű információkkal szolgál.
- Kalibrálja a vízszintjelzőt, ha azt veszi észre, hogy már nem tökéletesen függőleges vagy vízszintes. "A vízszintjelző kalibrálása (Szintbeállítás)" (260. oldal)

PASMB

A módválasztó tárcsával válassza ki a felvételi módot, majd készítse el a képet.

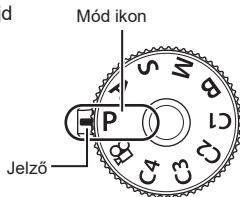

A felvételi módok típusai

A következő rész a különféle felvételi módok használatát ismerteti.

| | |
|--------------------|---|
| P | AE program (44. oldal) |
| A | AE-felvétel rekesz-előválasztással (46. oldal) |
| S | AE-felvétel zársebesség-előválasztással (48. oldal) |
| M | Manuális expozíció (50. oldal) |
| B | Bulb/time (52. oldal) |
| | Élő kompozit (55. oldal) |
| C1/C2/C3/C4 | Egyéni (58. oldal) |

☞ Az  mód tárcsájával kapcsolatos információkért lásd 60. oldal.

1 Nyomja le a módválasztó tárcsa zárját a tárcsa kioldásához, majd forgassa a kiválasztani kívánt módhoz.

- Miután lenyomta a módválasztó tárcsa zárját, a tárcsa zárolva van. A tárcsa zárját megnyomva válthat a lezárt és a feloldott állapot között.

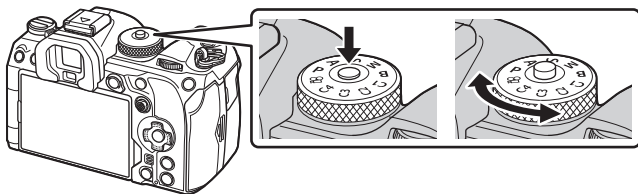

2 Állítsa be a képet.

- ⓘ Ügyeljen arra, hogy az objektívet és az AF segédfényt ne takarja el az ujjával vagy a pánttal.

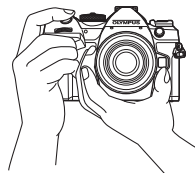

Tájkép pozíció

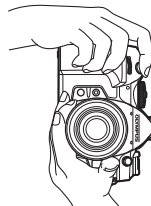

Portré pozíció

3 Állítsa be a fókuszot.

- Gyengén nyomja meg a kioldógombot az első pozícióig (nyomja le félig a kioldógombot).
Az AF megerősítő jel (●) megjelenik, és a zöld keret (AF cél) megjelenik a fókuszterületen.

☞ Az **AF-ON** gomb megnyomásával is fókuszolhat. (84. oldal)

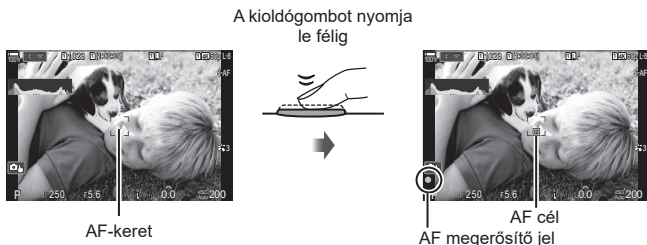

- ☞ Ha a fényképezőgép nem tud fókuszálni, akkor az AF megerősítő jel elkezd villogni (310. oldal).
- ☞ Az AF-keret a kiválasztott AF Célmód függvényében változik. Az AF cél területét (78. oldal) és pozícióját (77. oldal) szükség szerint módosítsa.
- ☞ Az AF-keret nem jelenik meg, ha az AF Célmód az [All] lehetőségre van állítva (78. oldal).

4 Oldja ki a zárat.

- Nyomja le teljesen a kioldógombot.
- A fényképezőgép kioldja a zárat, és elkészíti a képet.









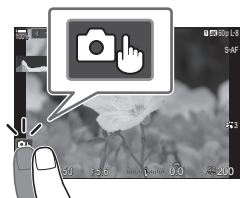

☞ A fókuszálást és képek készítését érintésvezérléssel hajthatja végre.

☞ "Felvétélkészítés az érintőképernyővel" (42. oldal)

A fókuszáláshoz és kép készítéséhez a témára koppinthat.



| | |
|---|--|
|  | Koppintson a témára a fókuszáláshoz és a zár automatikus kioldásához. Ez a lehetőség nem érhető el B (bulb) és  (film) módban, illetve ha az AF üzemmód [AF] vagy [AF MF] lehetőségre van állítva (73. oldal). |
|  | A felvételkészítés az érintőképernyővel le van tiltva. |
|  | Érintse meg az AF cél megjelenítéséhez, majd fókuszáljon a témára a kijelölt területen. Az érintőképernyővel kiválaszthatja a fókuszkeret helyét és méretét. Felvételeket a kioldógomb megnyomásával készíthet. |
|  | Érintse meg a fókuszálni kívánt fotóalany kiválasztásához, ha a fényképezőgép több portréalanyt is észlelt. A  ikon akkor jelenik meg, ha az [Face & Eye Detection] elem nem a [Off] lehetőségre van állítva (89. oldal). A fotóalanyt nem lehet kiválasztani, ha az  (film) módban a képváltási sebesség [FHD 120/60p L-8] (nagyobb sebességű filmfelvétel) értékre van  állítva (142. oldal). |

- A beállítások között valamely ikonra koppintva válthat.
- ⚠ Ne érintse meg a kijelzőt a körmével vagy más éles tárggyal.
- ⚠ Kesztyű vagy kijelzővédő használata akadályozhatja az érintőképernyő használatát.

■ A téma előnézete

1 Koppintson a témára a kijelzőn.

- Megjelenik egy AF cél.
- A csúszka segítségével válassza ki a keret méretét.
- Az AF cél megjelenítésének kikapcsolásához érintse meg az  gombot.



2 A csúszka segítségével állítsa be az AF-keret méretét, majd érintse meg a elemet a keret pozíciójában történő nagyításhoz.

- Az ujjával görgethet a kijelzőn, miközben a kép ki van nagyítva.
- Érintse meg az  elemet a nagyított nézet megszüntetéséhez.

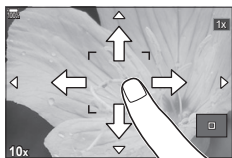

- Az érintőképernyő műveletei a következő esetekben nem állnak rendelkezésre. Fa gombok vagy tárcsák használatban vannak
- Letilthatja az érintőképernyő működését.  "Érítésvezérlés letiltása (Érintőképernyő beáll.)" (251. oldal)



A fényképek a fotózás után azonnal megjelenítésre kerülnek. Ez lehetőséget ad, hogy gyorsan megtekintse az elkészített képet. Kiválaszthatja, hogy milyen sokáig jelenjenek meg a képek, vagy teljesen ki is kapcsolhatja a fotók megtekintését. Ha befejezte a fénykép ellenőrzését, és vissza szeretne térni a fényképezéshez, nyomja le félig a kioldógombot.

| | |
|---|--|
| 0.3–20sec | Válassza ki, hogy mennyi ideig maradjanak megjelenítve a képek. |
| Off | A fényképek ellenőrzése ki van kapcsolva. A fényképezőgép a felvétel elkészítése után továbbra is az objektív által észlelt képet mutatja. |
| Auto  | Felvételkészítés után váltás a lejátszásra. Ilyenkor törölheti a képeket, vagy egyéb lejátszási műveleteket végezhet el. |

1 A menük megjelenítéséhez nyomja meg a **MENU** gombot.

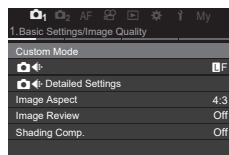

2 Jelölje ki az  fület az elülső tárcsával.

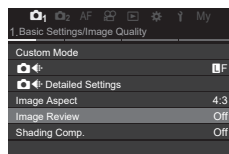

3 Csúcsfény [1. Basic Settings/Image Quality] a   gombok vagy a hátulsó tárcsa használatával.

4 Jelölje ki a [Image Review] lehetőséget az   nyílgyombokkal, majd nyomja meg a  gombot.



5 Módosítsa beállítást az   nyílgyombokkal, majd nyomja meg a  gombot.

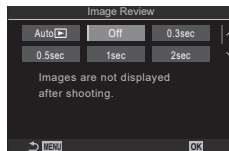

6 A menüből való kilépéshez nyomja meg a **MENU** gombot.

Felvételek készítése a felvét elkészítési módok használatával

2

Felvét elkészítés

A rekeszérték és a zársebesség automatikus kiválasztása

(P: AE program)



PASMB

A fényképezőgép a téma fényerejétől függően automatikusan beállítja az optimális rekeszértéket és zársebességet.

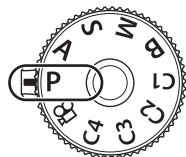
1 Fordítsa el a módválasztó tárcsát **P** állásba.







2 Fókuszáljon, és ellenőrizze a kijelzőt.

- Az elülső és hátsó tárcsa segítségével adhatja meg a következő beállításokat.
Elülső tárcsa: Expozíciókorrekció (107. oldal)
Hátulsó tárcsa: Programváltás (45. oldal)
- Megjelenik a fényképezőgép által beállított zársebesség és rekeszérték.
- Az expozíciókorrekció az  gombbal is beállítható. Nyomja meg az  gombot, és fordítsa el az elülső vagy hátsó tárcsát.



Zársebesség
Rekeszérték
Felvét elkészítési mód

3 Készítsen felvételeket.

- Kiválaszthatja az elülső és hátsó tárcsa által ellátott funkciókat.  "Szerepek hozzárendelése az elülső és hátsó tárcsához (Tárcsafunkció / Tárcsafunkció)" (219. oldal)
- Az **Fn** karral megcserélheti az elülső és a hátsó tárcsa funkcióit. A karhoz egyéb szerepeket is hozzárendelhet.  "Az Fn kar testreszabása (Fn kar beállításai)" (222. oldal)

A téma túl sötét vagy túl fényes

Ha a fényképezőgép nem tud optimális expozíciót elérni, a zársebesség és a rekeszérték kijelzői villognak.

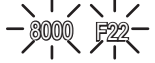
| Kijelző | Probléma/megoldás |
|--|--|
| <p>Magas rekeszérték (alacsony f/ szám)/alacsony zársebesség</p>  | <p>A fényképezendő téma túl sötét.</p> <ul style="list-style-type: none"> • Használjon vakut. |
| <p>Alacsony rekeszérték (magas f/-szám)/nagy zársebesség</p>  | <p>A téma túl világos.</p> <ul style="list-style-type: none"> • Túllépte a fényképezőgép fénymérő rendszerének határértékeit. A fényképezőgépbe jutó fénymennyiség csökkentése érdekében használjon harmadik fél által gyártott ND-szűrőt (semleges szűrkeszűrőt). • Az [♥] (csendes) üzemmódban akár 1/32000 mp-es zársebesség is elérhető. [🔇] "Felvételkedészítés a kioldógomb hangja nélkül (Csende[♥] beállítások)" (133. oldal), "Sorozatfelvétel / önkiloldó felvétel készítése" (127. oldal) |

☞ Ha [📷] ISO nem az [Auto] lehetőségre van beállítva, optimális expozíció a beállítás módosításával érhető el. [🔍] "Az ISO-érzékenység módosítása (ISO)" (114. oldal)

☞ A kijelzők villogásakor megjelenő rekeszérték az objektív típusától és a gyújtótávolságtól függően változhat.

■ Programeltolás

Az expozíció módosítása nélkül választhat a fényképezőgép által automatikusan kijelölt rekeszértékek és zársebességek különféle kombinációi közül. Ezt a funkciót nevezzük programeltolásnak.

1 Forgassa addig a hátsó tárcsát, amíg a fényképezőgép meg nem jeleníti a rekeszérték és a zársebesség kívánt kombinációját.

- Amíg a programeltolás be van kapcsolva, addig a felvételkedészítési módot jelző ikon **P**-ről **Ps**-re vált. A programeltolás befejezéséhez forgassa el a hátsó tárcsát az ellentétes irányba, amíg a **Ps** jelzés el nem tűnik.



Programeltolás

☞ Eldöntheti, hogy a kijelző megjelenítse-e az expozíciókorrekció hatásait, vagy a könnyebb megtekintés érdekében megőrizze az állandó fényerőt. [🔍] "A kijelző kinézetének módosításay ([📷] LV üzemmód)" (228. oldal)

Ebben a módban Ön választja ki a rekeszértéket (az f/-számot), a fényképezőgép pedig a téma fényerejének megfelelően automatikusan beállítja a zársebességet az optimális expozíció érdekében. Az alacsonyabb f-számú értékek (a nagyobb rekeszértékek) csökkentik az élesnek tűnő terület mélységét (a mélységélességet), így elmosódottabbá teszik a hátteret. A magasabb f-számú értékek (a kisebb rekeszértékek) pedig növelik a téma előtti és mögötti, élesnek tűnő terület mélységét.

Az alacsonyabb rekeszértékek...



...csökkentik a mélységélességet, és növelik az elmosódást.

A magasabb rekeszértékek...



...növelik a mélységélességet.

1 Forgassa a módválasztó tárcsát **A** állásba.

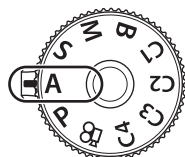

2 Válassza ki a kívánt rekeszértéket.

- Az elülső és hátsó tárcsa segítségével adhatja meg a következő beállításokat.

Elülső tárcsa: Expozíciókorrekció (107. oldal)

Hátsó tárcsa: Rekeszérték

- A fényképezőgép által automatikusan beállított zársebesség megjelenik a kijelzőn.
- Az expozíciókorrekció az gombbal is beállítható. Nyomja meg az gombot, és fordítsa el az elülső vagy hátsó tárcsát.





Rekeszérték



3 Készítsen felvételeket.

- Kiválaszthatja az elülső és hátsó tárcsa által ellátott funkciókat. "Szerepek hozzárendelése az elülső és hátsó tárcsához (Tárcsafunkció / Tárcsafunkció)" (219. oldal)
- Az **Fn** karral megcserélheti az elülső és a hátsó tárcsa funkcióit. A karhoz egyéb szerepeket is hozzárendelhet. "Az Fn kar testreszabása (Fn kar beállításai)" (222. oldal)
- Eldöntheti, hogy a kijelző megjelenítse-e az expozíciókorrekció hatásait, vagy a könnyebb megtekintés érdekében megőrizze az állandó fényerőt. "A kijelző kinézetének módosításay (LV üzemmód)" (228. oldal)
- Beállíthatja a kijelölt rekeszértéket, és megnézheti a mezőmélység előnézetét. "A gombok szerepének módosítása (Gomb beállítások)" (210. oldal)

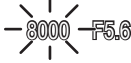



A téma túl sötét vagy túl fényes

Ha a fényképezőgép nem tud optimális expozíciót elérni, a zársebesség kijelzője az ábrán látható módon elkezd villogni.

| Kijelző | Probléma/megoldás |
|---|---|
| Alacsony zársebesség  | Alulexponáltság. • Állítson be alacsonyabb rekeszértéket. |
| Gyors exponálási idő  | Túlexponáltság. • Állítson be magasabb rekeszértéket. • Ha a téma a magasabb értékek ellenére még mindig túlexponált, akkor túllépte a fényképezőgép fénymérő rendszerének határértékeit. A fényképezőgépbe jutó fény mennyiség csökkentése érdekében használjon harmadik fél által gyártott ND-szűrőt (semleges szűrkeszűrőt). • Az [♥] (csendes) üzemmódban akár 1/32000 mp-es zársebesség is elérhető.  "Felvétלקészítés a kioldógomb hangja nélkül (Csende[♥] beállítások)" (133. oldal), "Sorozatfelvétel / önkiloldó felvétel készítése" (127. oldal) |

 Ha [ISO] nem az [Auto] lehetőségre van beállítva, optimális expozíció a beállítás módosításával érhető el.  "Az ISO-érzékenység módosítása (ISO)" (114. oldal)





zárebessegek, az alacsony zárebesesség alkalmazásához hasonló hatás eléréséhez használja az élő ND-szűrőt.  "A zárebesesség lelassítása erős fényben (Live ND felv. készítés)" (159. oldal)

-  A kiválasztott zárebesegtől függően előfordulhat, hogy ún. sávosság érzet a képernyőn, melyet a fénycsövek vagy a LED fényforrások vibrálása okoz. A fényképezőgépet beállíthatja úgy, hogy élő nézetben és képek készítésekor mérsékelje a vibrálás hatását.  "A vibrálás csökkentése a fényképeken (Anti-Flicker felv.kész)" (136. oldal), "A vibrálás csökkentése LED-világításban ( Flicker Scan /  Flicker Scan)" (109. oldal)

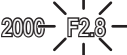
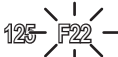
A téma túl sötét vagy túl fényes

Ha a fényképezőgép nem tud optimális expozíciót elérni, a rekeszérték kijelzője az ábrán látható módon elkezd villogni.

| Kijelző | Probléma/megoldás |
|---|--|
| Alacsony rekeszérték  | Alulexponáltság. • Válasszon alacsonyabb zárebeséget. |
| Magas rekeszérték  | Túlexponáltság. • Válasszon magasabb zárebeséget. A csendes üzemmódban akár 1/32000 mp. zárebessegek is elérhetők. • Ha a téma a magasabb sebesség ellenére még mindig túlexponált, akkor túllépte a fényképezőgép fénymérő rendszerének határértékeit. A fényképezőgépbe jutó fény mennyiség csökkentése érdekében használjon harmadik fél által gyártott ND-szűrőt (semleges szűrőszűrőt). |

-  Ha [ ISO] nem az [Auto] lehetőségre van beállítva, optimális expozíció a beállítás módosításával érhető el.  "Az ISO-érzékenység módosítása (ISO)" (114. oldal)
-  A kijelző villogásakor megjelenő rekeszérték az objektív típusától és a gyújtótávolságtól függően változhat.

A rekeszérték és a zársebesség kiválasztása

(M: Manuális expozíció)

PASMB

Ebben a módban kiválaszthatja mind a rekeszértéket, mind pedig a zársebességet. A beállításokat a kívánt céltnak megfelelően végezheti el, például a nagyobb mélységélesség elérése érdekében magas zársebességeket használhat alacsony rekeszértékekkel (magas f/-számokkal).

1 Fordítsa el a módválasztó tárcsát **M** állásba.

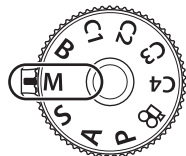

2 Állítsa be a rekeszértéket és a zársebességet.

- Az elülső és hátsó tárcsa segítségével adhatja meg a következő beállításokat.

Elülső tárcsa: Rekeszérték

Hátulsó tárcsa: Zársebesség

- A zársebesség esetében 1/8000–60 mp. közötti értékeket választhat.
- A csendes üzemmódban akár 1/32000 mp. zársebességek is elérhetők. "Felvételkészítés a kioldógomb hangja nélkül (Csende[♥] beállítások)" (133. oldal)
- A kijelzőn megjelenik a kiválasztott rekeszérték és zársebesség által eredményezett expozíció és a fényképezőgép által mért optimális expozíció közötti különbség. Ha a különbség több mint ± 3 EV, a kijelző villogni fog.
- Ha az ISO elem [Auto] értékre van állítva, a fényképezőgép az expozíció kiválasztott beállításai mellett automatikusan beállítja az ISO-érzékenységet az optimális expozíció biztosítása érdekében. A ISO elem alapértelmezett értéke az [Auto]. "Az ISO-érzékenység módosítása (ISO)" (114. oldal)

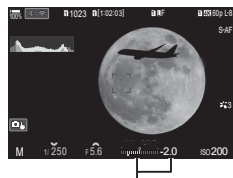



Az optimális expozíciótól számított különbség

3 Készítsen felvételeket.

- Kiválaszthatja az elülső és hátsó tárcsa által ellátott funkciókat. "Szerepek hozzárendelése az elülső és hátsó tárcsához (Tárcsafunkció / Tárcsafunkció)" (219. oldal)
- Az **Fn** karral megcserélheti az elülső és a hátsó tárcsa funkcióit. A karhoz egyéb szerepeket is hozzárendelhet. "Az Fn kar testreszabása (Fn kar beállításai)" (222. oldal)
- A kiválasztott zársebességtől függően előfordulhat, hogy ún. sávosság érzetét észlel a képernyőn, melyet a fénycsövek vagy a LED fényforrások vibrálása okoz. A fényképezőgépet beállíthatja úgy, hogy élő nézetben és képek készítésekor mérsékelje a vibrálás hatását. "A vibrálás csökkentése a fényképeken (Anti-Flicker felv.kész)" (136. oldal), "A vibrálás csökkentése LED-világításban (Flicker Scan / Flicker Scan)" (109. oldal)
- Eldöntheti, hogy a kijelző megjelenítse-e az expozíciókorrekció hatásait, vagy a könnyebb megtekintés érdekében megőrizze az állandó fényerőt. "A kijelző kinézetének módosítása (LV üzemmód)" (228. oldal)

A téma túl sötét vagy túl fényes

Ha a fényképezőgép nem tud optimális expozíciót elérni, ha a [📷 ISO] elem az [Auto] lehetőségre van állítva, az ISO-érzékenység kijelzője az ábrán látható módon villogni kezd.

| Kijelző | Probléma/megoldás |
|---|--|
|  | Túlexponáltság. • Állítson be magasabb rekeszértéket vagy magasabb zársebességet. |
|  | Alulexponáltság. • Állítson be alacsonyabb rekeszértéket vagy alacsonyabb zársebességet. • Ha a figyelmeztetés nem tűnik el a kijelzőről, válasszon magasabb értéket az ISO-érzékenység elem számára. 🔧 "Az ISO-érzékenység módosítása (ISO)" (114. oldal), "Az [Auto] módban kiválasztott ISO-érzékenység értéktartományának beállítása (📷 ISO-A Felső/Alapért. / 📷 M ISO-A Felső/Alapért.)" (115. oldal) |

■ Az expozíciókorrekció használata M módban

M módban akkor használhat expozíciókorrekciót, ha a [📷 ISO] elem értéke [Auto]. Mivel az expozíciókorrekció az ISO-érzékenység beállítása révén történik, az nem érinti a rekeszértéket és a zársebességet. 🔧 "Az ISO-érzékenység módosítása (ISO)" (114. oldal), "Az [Auto] módban kiválasztott ISO-érzékenység értéktartományának beállítása (📷 ISO-A Felső/Alapért. / 📷 M ISO-A Felső/Alapért.)" (115. oldal)

- 1 Tartsa lenyomva az  gombot, és fordítsa el az előlő vagy hátulő tárcsát.
 - Az expozíciókorrekció hozzáadásra kerül a képernyőn látható expozíciókülönbséghez.

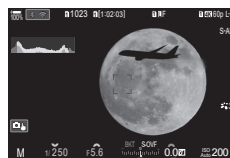

Expozíciókorrekció plusz expozíciókülönbség
Expozíciókorrekció

Ha a hosszabb expozíciós idő érdekében nyitva szeretné hagyni a zárat, válassza ezt a módot. A fénykép előnézetét megtekintheti élő nézetben, és akkor fejezheti be az expozíciót, ha már elérte a kívánt eredményt. A módot akkor célszerű használni, ha hosszabb expozíciós időre van szükség, például éjszakai felvételeket szeretne készíteni, vagy éppen tűzijátékokat fényképez.

-  Hosszú expozíciós idővel készített felvételekhez ajánlott, hogy biztonságosan rögzítse a fényképezőgépet az állványon, és a  [Image Stabilizer] (137. oldal) elemet [S-IS Off] beállításra állítsa be.

"Bulb" és "Live Bulb" fényképezés

A zár nyitva marad, amíg lenyomva tartja a kioldógombot. Az expozíció akkor ér véget, ha felengedi a gombot.

- Minél tovább nyitva van a zár, annál több fény jut a fényképezőgépbe.
- Ha a live bulb fényképezést választja, az eredményt az élő nézet megjelenítésével ellenőrizheti, és akkor fejezi be az exponálást, amikor akarja.

"Time" és "Live Time" fényképezés

Az expozíció akkor kezdődik, amikor a kioldógombot teljesen lenyomja. Az expozíció befejezéséhez nyomja le még egyszer teljesen a kioldógombot.

- Minél tovább nyitva van a zár, annál több fény jut a fényképezőgépbe.
- Ha a live time fényképezést választja, az eredményt az élő nézet megjelenítésével ellenőrizheti, és akkor fejezi be az exponálást, amikor akarja.

- 1 Állítsa a módválasztó tárcsát **B** állásba.

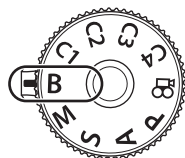

- 2 Válassza ki a [Bulb] (bulb fényképezés) vagy [Time] (time fényképezés) lehetőséget.

- Az alapértelmezett beállítások szerint a kiválasztást a hátsó tárcsa segítségével végezheti el.

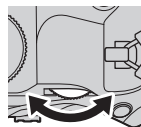

Bulb vagy time fényképezés

3 Nyomja meg a **MENU** gombot.

- Ekkor eldöntheti, hogy a rendszer milyen időközönként frissítse az előnézetet.

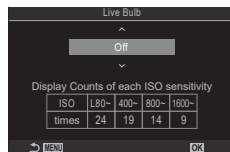

4 Jelöljön ki egy intervallumot a Δ ∇ gombokkal.

5 A kijelölt lehetőség kiválasztásához nyomja meg az

OK gombot.

- Ekkor megjelennek a menük.

6 A menüből való kilépéshez nyomja meg többször egymás után a **MENU** gombot.

- Ha nem a [Off] lehetőséget választja, a kijelzőn megjelenik a [Live Bulb] vagy a [Live Time] kijelzés.

7 Állítsa be a rekesztérteket.

- Az alapértelmezett beállítások szerint a rekesztérteket az elülső tárcsa segítségével állíthatja be.









Rekesztérték

8 Készítsen felvételeket.

- Bulb és live bulb módban tartsa lenyomva a kioldógombot. Az expozíció a kioldógomb elengedésekor ér véget.
- Live time fényképezés során a kioldógombot félig lenyomva frissítheti az előnézetet.
- Time és live time módban az expozíció indításához nyomja le teljesen a kioldógombot, majd a befejezéshez nyomja le még egyszer.
- Az expozíció automatikusan befejeződik, ha a [Bulb/Time Timer] elemében beállított idő letelik.  "A BULB/TIME/COMP beállításainak konfigurálása (BULB/TIME/COMP beállításai)" (174. oldal)
- A [Noise Reduction] a felvétélkészítés után kerül alkalmazásra. A kijelzőn megjelenik a folyamat befejeződéséig hátralévő idő. Beállíthatja, hogy milyen feltételek mellett kerüljön sor a zajcsökkentésre (118. oldal).

- ⚠ Az ISO-érzékenységgel elérhető beállítási lehetőségeit néhány tényező korlátozza.
- ⚠ A bulb fényképezés a live bulb fényképezés helyett használható, ha a többszörös exponálás, trapéztorzítás kompenzáció vagy halszemkorrekció funkció be van kapcsolva.
- ⚠ A time fényképezés a live time fényképezés helyett használható, ha a többszörös exponálás, a trapéztorzítás kompenzáció vagy a halszemkorrekció be van kapcsolva.
- ⚠ Felvétélkészítés közben a következő funkció beállításai korlátozottak.
Sorozatfelvétel, önkkioldóval történő felvétélkészítés, time lapse felvétélkészítés, AE-sorozat, auto. sorozat vakuval, auto. fókuszsorozat, fókuszsorozat stb.
- ⚠ A fényképezőgép beállításaitól, a hőmérséklettől és az adott helyzettől függően előfordulhat, hogy zajt vagy fényes foltokat észlel a kijelzőn. Ezek olykor még akkor is előfordulhatnak a képeken, ha a [Noise Reduction] (118. oldal) be van kapcsolva.

-  A csillagos ég AF az éjszakai égboltról készült felvételekhez használható.  "Fókusz mód kiválasztása (☑ AF mód / ☐ AF mód)" (73. oldal), "A Csillagos ég AF beállít. módosítása (Csillagos ég AF beállítás)" (86. oldal)
-  Bulb/time fényképezés során beállíthatja a kijelző fényerejét.  "A BULB/TIME/COMP beállításainak konfigurálása (BULB/TIME/COMP beállításai)" (174. oldal)
-  A B (bulb) módban a fókuszt manuálisan állíthatja be, amíg az expozíció folyamatban van. Ez lehetővé teszi, hogy az expozíció közben kifókuszáljon, vagy az expozíció végén fókusználjon.  "A BULB/TIME/COMP beállításainak konfigurálása (BULB/TIME/COMP beállításai)" (174. oldal)

Zaj

Alacsony zársebesség esetén a kijelzőn látható kép zajossá válhat. Ez a jelenség akkor tapasztalható, ha megemelkedik a képkötő egység vagy a képkötő egység belső meghajtója áramkörének hőmérséklete, ami ahhoz vezet, hogy áram jön létre a képkötő egység azon részeiben, amelyeket rendszerint nem ér fény. Ez akkor is előfordulhat, ha a kép hőnek kitett környezetben magas ISO-beállítással készül. A zajhatás mérséklésére a fényképezőgép aktiválja a zajcsökkentő funkciót.  "Zajcsökkentési lehetőségek hosszú expozíciós idő esetén (Zajcsökkentés)" (118. oldal)

A keverés világosítása (B: Élő kompozit fényképezés)

PASMB 

Hagyja nyitva a zárat a hosszabb ideig tartó expozícióhoz. Megnézheti a tűzijátékok vagy a csillagok által hagyott fénycsíkokat, és a háttér expozíciójának módosítása nélkül fényképezheti le őket. A fényképezőgép több képet kombinál össze és rögzít egyetlen felvételtként.

- ⓘ Élő kompozíció fényképezéshez ajánlott, hogy biztonságosan rögzítse a fényképezőgépet az állványon, és a  Image Stabilizer (137. oldal) elemet [S-IS Off] beállításra állítsa be.

- 1 Állítsa a módválasztó tárcsát **B** állásba.

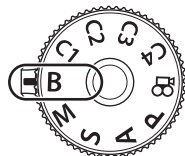

- 2 Válassza ki a [Live Comp] beállítást.

- Az alapértelmezett beállítások szerint a kiválasztást a hátsó tárcsa segítségével végezheti el.



Élő kompozíció fényképezés

- 3 Nyomja meg a **MENU** gombot.

- Ekkor megjelenik a [Composite Settings] menü.

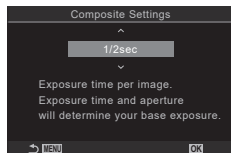

- 4 Jelölje ki az expozíció idejét a Δ ∇ gombokkal.

- Az expozíció idejének megadásakor 1/2 és 60 mp. közötti értékeket választhat.

- 5 A kijelölt lehetőség kiválasztásához nyomja meg az  gombot.

- Ekkor megjelennek a menük.

- 6 A menükből való kilépéshez nyomja meg többször egymás után a **MENU** gombot.

7 Állítsa be a rekeszértéket.

- Az alapértelmezett beállítások szerint a rekeszértéket az elülső tárcsa segítségével állíthatja be.

8 A fényképezőgép előkészítéséhez nyomja le teljesen a kioldógombot.

- A fényképezőgép akkor áll készen a felvételre, amikor a képernyőn a [Ready for composite shooting] üzenet jelenik meg.



9 Nyomja meg a kioldógombot a felvételkészítés elindításához.

- Megindul az élő kompozíció fényképezés. A kijelző minden expozíció után frissül.

10 A felvételkészítés befejezéséhez ismét nyomja le a kioldógombot.

- A felvételkészítés automatikusan véget ér az [Live Composite Timer] elemnél kiválasztott idő elérésekor (174. oldal). Más beállítási lehetőséget is választhat.
- A rendelkezésre álló maximális felvételi idő az akkumulátor töltöttségi szintjétől és a felvételkészítés körülményeitől függően változhat.

- ⓘ Az ISO-érzékenység elérhető beállítási lehetőségeit néhány tényező korlátozza.
- ⓘ Felvételkészítés közben bizonyos funkciók csak korlátozottan érhetők el. Ilyenek például a következők:
 - sorozatfelvétel, önkioldó, intervallumidőzítő fényképezés, AE-sorozat, automatikus sorozat vakuval, autom. fókuszsorozat, nagy felbont. felvétel, HDR fényképezés, Fókuszsorozat, többszörös exponálás, trapéztorz. komp., élő ND-szűrő és halszemkorrekció.
- ☞ A csillagos ég AF az éjszakai égboltról készült felvételekhez használható.
 - ☞ "Fókusz mód kiválasztása (☑ AF mód / ☑ AF mód)" (73. oldal), "A Csillagos ég AF beállít. módosítása (Csillagos ég AF beállítás)" (86. oldal)
- ☞ Élő kompozíció fényképezés során beállíthatja a kijelző fényerejét. ☞ "A BULB/TIME/COMP beállításainak konfigurálása (BULB/TIME/COMP beállításai)" (174. oldal)
- ☞ Az élő kompozíció fényképezés során felvett minden expozíció idejét előre kiválaszthatja a menük segítségével. ☞ "A BULB/TIME/COMP beállításainak konfigurálása (BULB/TIME/COMP beállításai)" (174. oldal)

Egyéni beállítások mentése a módválasztó tárcsához (C1/C2/C3/C4 egyéni módok)

A gyakran használt beállításokat és felvételkedészítési módokat elmentheti egyéni módokként, és szükség esetén egyszerűen a módválasztó tárcsa elfordításával előhívhatja őket. Az elmentett beállításokat szintén előhívhatja a menüből.

- Mentse el a beállításokat a **C1–C4** állásokhoz.

A beállítások mentése (Hozzárendelés egyéni módhoz)

PASMB

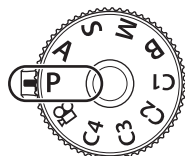

2

Felvételkedészítés

- 1 Válasszon ki egy tetszőleges módot a módon kívül, és végezze el a kívánt beállításokat.
 - Az elmenthető beállításokról bővebben lásd a menülistát (315. oldal).
- 2 A menük megjelenítéséhez nyomja meg a **MENU** gombot.
- 3 Jelölje ki az fület az elülső tárcsával.

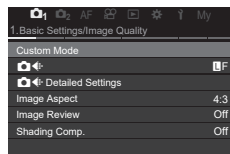

- 4 Csúcsfény [1. Basic Settings/Image Quality] a gombok vagy a hátulsó tárcsa használatával.
- 5 Jelölje ki az [Custom mode] lehetőséget az gombokkal, majd nyomja meg a gombot.
- 6 Jelölje ki a kívánt egyéni módot ([C1]–[C4]) gombokkal, majd nyomja meg a gombot.
 - Ekkor megjelenik a kiválasztott egyéni mód menüje.



- 7 Jelölje ki a [Assign] lehetőséget az gombokkal, majd nyomja meg a gombot.

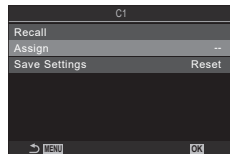

- 8** Jelölje ki a [Settings] lehetőséget az $\Delta \nabla$ nyílombokkal, majd nyomja meg a \odot gombot.
- A rendszer minden meglévő beállítást felülír.
 - A kiválasztott egyéni mód alapértelmezett beállításainak visszaállításához jelölje ki az [Reset] lehetőséget, majd nyomja meg az \odot gombot.

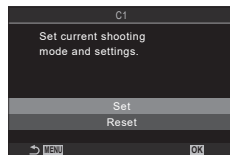

- 9** A menüből való kilépéshez nyomja meg a **MENU** gombot.

\odot Az egyéni módok automatikusan frissíthetők, hogy megfeleljenek azoknak a beállításoknak (**C1**, **C2**, **C3**, vagy **C4**), melyeket a felvételkedészítés során módosítanak. I "A beállítások egyéni módokban való módosításainak mentése" (58. oldal)

Az egyéni módok használata

(**C1/C2/C3/C4**)

PASMB

Ha elő szeretne hívni minden elmentett beállítást, beleértve a felvételkedészítési módot, tegye a következőket:

- 1** Állítsa a módválasztó tárcsát a kívánt egyéni módra (**C1**, **C2**, **C3** vagy **C4**).
 - A fényképezőgép áll a kiválasztott mód beállításaira.

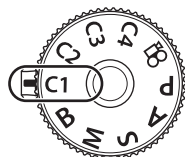

\odot Az alapértelmezett beállítások szerint a rendszer nem alkalmazza az előhívást követően végzett módosításokat a tárolt beállításokra. Mikor legközelebb ismét kiválasztja az egyéni módot a módválasztó tárcsával, a rendszer visszaállítja az elmentett beállításokat.

■ A beállítások egyéni módokban való módosításainak mentése

A beállítások egyéni módokban végzett módosításait a fényképezőgépre mentheti. A mentett beállítások még akkor is megmaradnak, ha elforgatja a módválasztó tárcsát. Az egyéni módokat ugyanúgy használhatja, mint a **P/A/S/M/B** módokat.

- 1** A menük megjelenítéséhez nyomja meg a **MENU** gombot.
- 2** Jelölje ki az I fület az elülső tárcsával.
- 3** Csúcsfény [1. Basic Settings/Image Quality] a $\triangleleft \triangleright$ gombok vagy a hátulsó tárcsa használatával.
- 4** Jelölje ki az [Custom mode] lehetőséget az $\Delta \nabla$ gombokkal, majd nyomja meg a \odot gombot.
- 5** Jelölje ki a kívánt egyéni módot ([C1]–[C4]) $\Delta \nabla$ gombokkal, majd nyomja meg a \odot gombot.
- 6** Az $\Delta \nabla$ gombokkal jelölje ki a [Save settings] elemet, majd nyomja meg a \odot gombot.
- 7** Jelölje ki a [Hold] lehetőséget a $\triangleleft \triangleright$ nyílombokkal, majd nyomja meg a \odot gombot.
- 8** A menüből való kilépéshez nyomja meg a **MENU** gombot.

■ Az elmentett beállítások előhívása

A módon kívül minden módban előhívhatja a [C1]–[C4] egyéni módokban tárolt beállításokat.

- 1 A menük megjelenítéséhez nyomja meg a **MENU** gombot.
- 2 Jelölje ki az fület az elülső tárcsával.

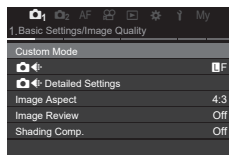

- 3 Csúcsfény [1. Basic Settings/Image Quality] a gombok vagy a hátulsó tárcsa használatával.
- 4 Jelölje ki az [Custom mode] lehetőséget az gombokkal, majd nyomja meg a gombot.
- 5 Jelölje ki a kívánt egyéni módot ([C1]–[C4]) gombokkal, majd nyomja meg a gombot.

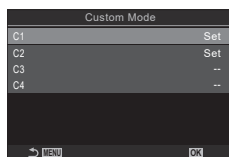

- 6 Jelölje ki az [Recall] lehetőséget az nyíl gombokkal, majd nyomja meg a gombot.

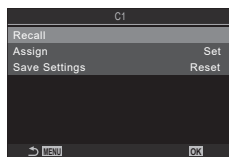

- 7 Jelölje ki az [Yes] lehetőséget a nyíl gombokkal, majd nyomja meg a gombot.

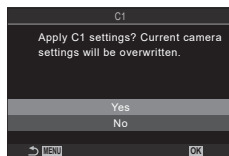

- 8 A menüből való kilépéshez nyomja meg a **MENU** gombot.

Ha előhív egy beállítást, amikor a módválasztó tárcsa **C1**, **C2**, **C3**, vagy **C4** lehetőségre van beállítva, a felvétélkészítési mód is a mentett módra módosul.

A [C1] - [C4] (Custom mode C1 - 4) lehetőséghez a [Button function] menüben hozzárendelt gombbal előhívott beállítások (210. oldal) a következő esetekben nem alkalmazhatók:

- Ha kikapcsolja a fényképezőgépet.
- Ha másik beállításra forgatja a módválasztó tárcsát.
- Ha felvétélkészítés közben megnyomja a **MENU** gombot.
- Ha alaphelyzetbe állítja a fényképezőgépet.
- Ha elment vagy előhív egy egyéni módot.

Filmek készítése

- ① Filmek felvételekor legalább Class 10 sebességi osztályú SD-kártyát használjon.
- ① Legalább 3-as UHS sebességosztályú UHS-II vagy UHS-I kártyára van szükség, ha: az [📷⏪] menüben [4K] vagy [C4K] filmfelbontást, vagy az [📷⏪] menüben [A-I] (All-Intra) filmkorrekciót választ ki

2

Filmfelvétel film módban (📷)

PASMB 📷

A **P**, **A**, **S** és **M** módokban elérhető effektekkel történő filmkészítéshez forgassa a módválasztó tárcsát a 📷 (film mód) állásba (61. oldal).

1 Állítsa a módválasztó tárcsát 📷 állásba.

2 Nyomja meg a ⏪ gombot a felvétel elindításához.

- Film módban történő fókuszálás esetén nem hallatszik hangjelzés.
- Ekkor megjelenik a kijelzőn az éppen rögzített film.

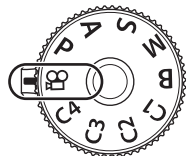







- Ha a tekintetét a keresőhöz emeli, az éppen rögzített film megjelenik a keresőben.
- Film készítése közben vörös keret jelenik meg (186. oldal).
- Felvételkedés közben a kijelző megérintésével módosíthatja a fókuszterületet.
- A fényképezőgép ekkor elindítja a felvételkedés számlálóját, és megjeleníti a felvétel idejét.



3 A felvétel befejezéséhez nyomja meg újra az ⏪ gombot.

- ① Ha hosszú időn keresztül folyamatosan használja a fényképezőgépet, felhevülhet a képerzőkelő, ezért képzaj és színes foltok jelenhetnek meg a kijelzőn. Amennyiben ezt tapasztalná, kapcsolja ki a fényképezőgépet, és várja meg, míg újra lehűl. A zaj és a színfoltok leginkább magas ISO-érzékenység esetén jelenhetnek meg. Ha a képerzőkelő hőmérséklete tovább nőne, a fényképezőgép automatikusan kikapcsol.
- ① Four Thirds rendszerű objektív alkalmazásakor filmek felvétele közben az AF nem működik.
- ① Ha az [📷⏪] elem a nagysebességű film felvétele lehetőségére van állítva, a fényképezőgép az [i-Enhance] képmóddal, illetve a művészi szűrővel készült filmeket [Natural] módban rögzíti.
- ① Előfordulhat, hogy a fényképezőgép elveszi az érintéssel végzett műveletek és a gombok hangját is.
- ① A fényképezőgépben használt CMOS képerzőkelők ún. "gördülő zár" effektust idéznek elő, ami torzíthatja a mozgó tárgyak képét. Ez a torzulás egy olyan jelenség, amely a gyorsan mozgó témákról készült képeken fordul elő, illetve akkor lép fel, ha a fényképezőgépet elmozdítjuk a felvételkedés során. Különösen a nagy gyújtótávolsággal készült képeken lehet szembetűnő.
- ① SDXC-kártya használata esetén legfeljebb 3 órás filmek készíthetők. A fényképezőgép a 3 óránál hosszabb filmeket több fájlként rögzíti (a felvételkedés körülményeitől függően előfordulhat, hogy a fényképezőgép már a 3 órás maximális méret elérése előtt új fájlba kezd rögzíteni).
- ① SD-/SDHC-kártya használata esetén a fényképezőgép a 4 GB-nál nagyobb filmeket több fájlként rögzíti (a felvételkedés körülményeitől függően előfordulhat, hogy a fényképezőgép már a 4 GB-os maximális méret elérése előtt új fájlba kezd rögzíteni).
- 👉 Úgy is elkészíthet filmet készíteni, ha lenyomja a kioldógombot. [📷] "Film készítése a kioldógomb megnyomásával (📷 Zársebesség funkció)" (219. oldal)
- 👉 A megosztott filmfájlokat egyetlen filmként is lejátszhatja. [📷] "Külön filmek lejátszása" (190. oldal)

■ Az expozíció módjának kiválasztása (☞ mód (filmes expozíció módok))



Ezzel a funkcióval olyan filmeket is készíthet, melyek kihasználják a **P**, **A**, **S** és **M** módokban elérhető effektek előnyeit.

- 1 A menük megjelenítéséhez nyomja meg a **MENU** gombot.
- 2 Jelölje ki az  fület az elülső tárcsával.
- 3 Csúcsfény [1. Basic Settings/Image Quality] a  gombok vagy a hátulsó tárcsa használatával.
- 4 Jelölje ki az [Mode] lehetőséget az  nyíl gombokkal, majd nyomja meg a  gombot.
- 5 Jelölje ki a kívánt módot  gombokkal, majd nyomja meg a  gombot.

| | |
|----------|---|
| P | A készülék automatikusan állítja be az optimális rekeszértéket a téma fényerejének megfelelően. Az elülső vagy a hátsó tárcsával állítsa be az expozíciókorrekció értékét. |
| A | A rekeszérték beállításával módosítja a háttér ábrázolását. Az elülső tárcsával állítsa be az expozíciókorrekció értékét, a hátsó tárcsával pedig a rekeszértéket. |
| S | A zársebesség hatással van a téma megjelenésére. Az elülső tárcsával állítsa be az expozíciókorrekció értékét, a hátsó tárcsával pedig a zársebességet. A zársebesség 1/24 és 1/32000 másodperc közötti értékre állítható be. |
| M | Szabadon állíthatja be mind a rekeszértéket, mind pedig a zársebességet. Az elülső tárcsával válassza ki a rekeszértéket, a hátsó tárcsával pedig a zársebességet. <ul style="list-style-type: none"> • A zársebesség esetében 1/24–1/32000 mp. közötti értékeket választhat. Az ISO 200–12800 értékeket az [ ISO] elem manuális érzékenységszabályozási lehetőségeivel érheti el. • A kijelzőn megjelenik a kiválasztott rekeszérték és zársebesség által eredményezett expozíció és a fényképezőgép által mért optimális expozíció közötti különbség. Ha a különbség több mint ± 3 EV, a kijelző villogni fog. • Az [M]ISO-A Upper/Default] elemhez kiválasztott lehetőség (115. oldal) aktiválódik. |



 A zársebesség alsó határértéke a filmfelvétel kép váltási sebességének megfelelően változik.

- 6 A menüből való kilépéshez nyomja meg a **MENU** gombot.

 [Mode] a részletes vezérlőpulttól is beállítható.  "A részletes vezérlőpult/LV részletes vezérlőpult" (70. oldal)

Filmfelvétel fényképkészítési módokban

Az AE program módban még akkor is készíthetők filmek, ha a módválasztó tárcsa nem az  pozícióban van.

- ⓘ [●REC] a [ Button function] használatával kell gombhoz hozzárendelni (210. oldal).
- ⓘ Az AF cél a film módhoz kiválasztott alakot veszi fel (60. oldal). Forgassa a módválasztó tárcsát a  (film mód) állásba, és válassza ki a keret alakját az AF-keret kiválasztására szolgáló képernyőn (78. oldal).

1 A felvétel elkezdéséhez nyomja meg a gombot, amelyhez [●REC] volt hozzárendelve.

- Felvétel közben "●REC", felvételi idő, és egy vörös keret (186. oldal) fog megjelenni a kijelzőn.
- Ha a tekintetét a keresőhöz emeli, az éppen rögzített film megjelenik a keresőben.
- Felvételt készítés közben a kijelző megérintésével módosíthatja a fókuszterületet.







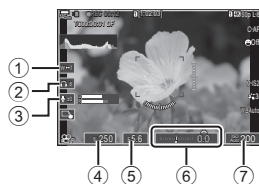

2 A felvétel befejezéséhez nyomja meg újra a gombot.



- "●REC", felvételi idő és a vörös keret (186. oldal) eltűnik, amikor befejezi a felvételt.
- ⓘ Még akkor is, ha olyan gombot nyom meg, amelyhez [●REC] volt hozzárendelve, nem készíthet filmeket a következő esetekben:
- Többszörös exponálás közben (a fényképkészítés is befejeződik), a kioldógomb félig lenyomott állapotában, sorozatfelvétel készítésekor, time lapse felvétel közben, trapéztorzítás kompenzáció esetén, halszemkorrekció során, illetve miközben az élő ND-szűrő használatban van

A fényképezőgép által felvételkészítés közben keltett hangok felvételét meg lehet előzni. Az elem megérintése után a beállítások kiválasztásához érintse meg a megjelenő nyilakat.



| | |
|---|---|
| ① erőteljes zoom | Közéltetés vagy távolítás erőteljes zoomos objektívvel. |
| ② fejhallgató hangerő | A hangerő szabályozása fejhallgató használata esetén. |
| ③ felvételi szint | Válassza ki a felvételi szintet. |
| ④ zársebesség | A zársebesség beállítása, ha a [ Mode] (filmes expozíció mód) elem az [S] (AE-felvétel zársebesség-előválasztással) vagy az [M] (manuális) lehetőségre van beállítva (61. oldal). |
| ⑤ rekesztérték | A rekesztérték beállítása, ha a [ Mode] (filmes expozíció mód) elem az [A] (AE-felvétel fényrekesz előválasztással) vagy az [M] (manuális) lehetőségre van beállítva (61. oldal). |
| ⑥ expozíciókorrekció | Állítsa be az expozíciókorrekciót. Amennyiben a [ Mode] (filmes expozíció mód) elem az [M] lehetőségre van állítva (61. oldal), az expozíciókorrekció akkor érhető el, ha az [ ISO] elemnél az [Auto] lehetőség van kiválasztva (114. oldal). |
| ⑦  ISO-érzékenység | Az [ ISO] elem beállítása (114. oldal). Ez a lehetőség akkor érhető el, ha a [ Mode] (filmes expozíció mód) [M] lehetőségre van kiválasztva (61. oldal). |

ⓘ A csendes vezérlőelemek nem érhetőek el nagy sebességű felvételek készítése során (143. oldal).

☞ Úgy konfigurálhatja a fényképezőgépet, hogy az érintőképernyő használatával csendes vezérlőelemek is használhatók fénykép készítése közben.  "Az  Beállítás info konfigurálása" (233. oldal)

3 A menük használata

Milyen műveleteket végezhet menükkel

A felvétélkészítési és lejátszási beállítások mellett a menük olyan lehetőségeket is tartalmaznak, amelyek lehetővé teszik, hogy testreszabja a műveletet és a fényképezőgép megjelenítését, és beállítsa a fényképezőgépet.

Számos fül van, amely funkciókategóriákat jeleznek, és a kapcsolódó funkciók minden lapon megtalálhatók.

Az egyes oldalakon található fülkategóriákra és funkciókra vonatkozó információkért lásd "Alapértelmezett beállítások" (315. oldal).

Hogyan működtethetők a menük

Elülső tárcsa : Válasszon fület.

◀▶/Hátulsó tárcsa : Válasszon oldalt.

△ ▽ : Mozgassa a kurzort.

OK gomb : Erősítse meg a beállítást/folytassa a következő képernyőn.

MENU gomb : Vonja vissza a műveletet/térjen vissza az előző képernyőre.

A következő magyarázat [AE BKT] módot használja példának.

- 1 A menük megjelenítéséhez nyomja meg a **MENU** gombot.

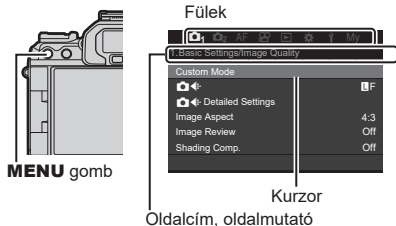

- 2 A kívánt lehetőség kiválasztásához használja az elülső tárcsát.

- [AE BKT] a **M2** fülön található. Forgassa az elülső tárcsát, amíg a **M2** fül ki lesz jelölve.

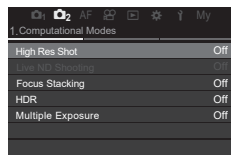

3 A kívánt oldal kiválasztásához használja a \triangleleft \triangleright gombokat vagy a hátulsó tárcsát.

- [AE BKT] a 3. oldalon található: [3. Bracketing]. Működtesse a \triangleleft \triangleright gombokat vagy a hátulsó tárcsát, amíg [3. Bracketing] oldal ki lesz jelölve.

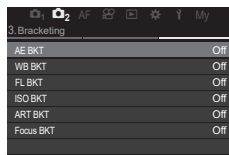
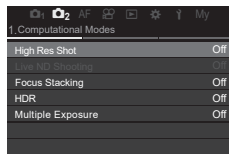

4 A vezérlőgyűrű \triangle ∇ részével válassza ki a [AE BKT] lehetőséget, és nyomja meg a \odot gombot.

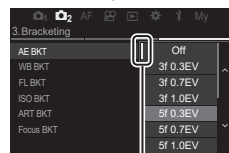
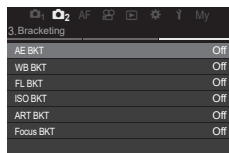

Ez a jelenleg kijelölt lehetőség mellett jelenik meg.

5 Az \triangle ∇ gombokkal jelöljön ki egy lehetőséget, majd nyomja meg az \odot gombot a kiválasztáshoz.

- A beállítást megerősítette.
- A **MENU** gomb megnyomásával zárja be a menüt.
- Elem kiválasztása és a \odot gomb megnyomása utáni eljárás a menüelemtől függően változik.
- Néhány menüelem további beállításokat igényel, miután az 5. lépésben kiválasztott egy lehetőséget. A működtetéséhez lásd az egyes funkciók magyarázatát.

Ebben a kézikönyvben a menüelemek kiválasztásának eljárását a következőkben mutatjuk be.

Menü **MENU** → **Q2** → 3. Bracketing → AE BKT

- ☞ Menük működtetésékor használhatja a többszörös kijelölőt az **△ ▽ ◀ ▶** helyett.
- ☞ A menü működtetésének visszavonásához nyomja meg a **MENU** gombot.
- ☞ Az egyes menüfunkciókról és alapértelmezett beállításokról bővebben lásd "Alapértelmezett beállítások" (315. oldal).

■ A menüelem leírásának megjelenítése item

Ha megnyomja az **INFO** gombot, miközben valamely menüelem ki van választva, a menü leírása jelenik meg.

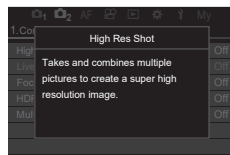

■ Szürke színben látható elemek

Ha egy elem jelenleg elérhetetlen a fényképezőgép állapota vagy egyéb beállítások miatt, szürke színben jelenik meg.

Ha megnyomja a **OK** gombot, miközben valamely szürke elem ki van jelölve, megjelenik az ok, ami miatt elérhetetlen.

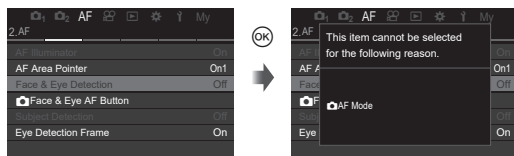

4 Felvételi beállítások

Hogyan módosíthatók a felvételkedzítési beállítások (Gyorsgombok/Részletes vezérlőpult)

A fényképezőgép számos fényképezéssel kapcsolatos funkciót kínál. A használatuk gyakoriságától függően a gombok vagy a kijelző ikonjai segítségével érheti el őket.





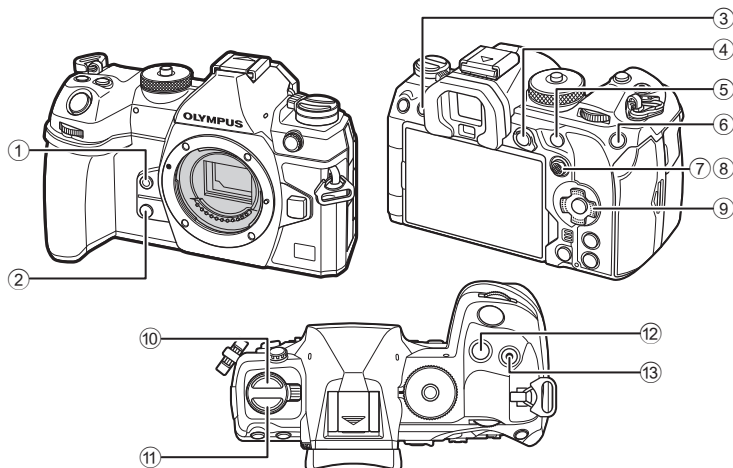









Gyorsgombok

A gyakran használt fényképezési funkciókat gombokhoz rendeltük hozzá. Ezeket a gombokat "gyorsgomboknak" nevezzük. A gombok, amelyekhez funkciók rendelhetők, alább vannak felsorolva.













Az egyes gombokhoz, a 10 (📷🔋 gomb) és 11 (AF [ON] gomb) kivételével, különféle funkciókat rendelhet hozzá. 📷 "A gombok szerepének módosítása (Gomb beállítások)" (210. oldal)

■ Gyorsgombok fényképkészítés közben

| Gyorsgomb | Hozzárendelt funkció |  |
|--|--|---|
| ①  gomb | Fehéregyensúly gyorsbeállítása | 153. oldal |
| ②  gomb | Előnézet | 227. oldal |
| ③  (LV) gomb | Képernyőválasztás (kijelző/kereső) | 38. oldal |
| ④ AEL gomb | AEL | 110. oldal |
| ⑤ AF-ON gomb | AF-ON | 84, 85. oldal |
| ⑥ ISO gomb | ISO-érzékenység | 114. oldal |
| ⑦ Többszörös kijelölő () | [:::] (az AF cél pozíciója) | 77. oldal |
| ⑧ Többszörös kijelölő () | Ki* | - |
| ⑨ Nyílombok () | Ki* | - |
| ⑩    gomb | Sorozatfelvétel / önkindóval készített felvételek/vaku | 121, 127. oldal |
| ⑪ AF () gomb | AF/fénymérés mód | 73, 110. oldal |
| ⑫  gomb | Expozíciókorrekció | 107. oldal |
| ⑬  () gomb | Nagy felbontású felvétel | 157. oldal |

* Alapértelmezés szerint nincs hozzárendelt funkció.

■ Gyorsgombok filmfelvétel közben

| Gyorsgomb | Hozzárendelt funkció |  |
|--|------------------------------------|---|
| ①  gomb | Csúcsosítás | 153. oldal |
| ②  gomb | Nagyító | 81. oldal |
| ③  (LV) gomb | Képernyőválasztás (kijelző/kereső) | 38. oldal |
| ④ AEL gomb | AEL | 110. oldal |
| ⑤ AF-ON gomb | AF-ON | 84, 85. oldal |
| ⑥ ISO gomb | ISO-érzékenység | 114. oldal |
| ⑦ Többszörös kijelölő () | [:::] (az AF cél pozíciója) | 77. oldal |
| ⑧ Többszörös kijelölő () | Ki* | - |
| ⑨ Nyílombok () | Ki* | - |
| ⑪ AF () gomb | AF/fénymérés mód | 73, 110. oldal |
| ⑫  gomb | Expozíciókorrekció | 107. oldal |
| ⑬  () gomb | Film készítése | 60. oldal |

* Alapértelmezés szerint nincs hozzárendelt funkció.

Az egyes közvetlen gombfunkciók működésének módjára vonatkozó további információkért lásd az egyes funkciók magyarázó oldalát. Ez a szakasz elmagyarázza a működtetés módját, amikor kiválasztási menü jelenik meg, [AF Mode] lehetőséget véve példaként.

1 Nyomja meg a használni kívánt funkció gombját.

- Nyomja meg az **AF**  gombot
- Kiválasztási menü jelenik meg.





Kiválasztási menü

2 Beállítás kiválasztásához forgassa el az elülső/hátulsó tárcsát.

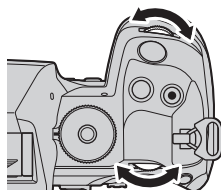
- Az $\Delta \nabla \triangleleft \triangleright$ gombokat is használhatja. Ha a kijelző felső és alsó részén beállítási értékek jelennek meg, amikor az 1. lépésben megnyomja a gombot, a következő gombokat használja.
 - $\Delta \nabla$: Kiválasztja a felső részen megjelenő elemeket.
 - $\triangleleft \triangleright$: Kiválasztja az alul megjelenő elemeket.
- Ebben a példában a hátulsó tárcsa forgatásával állíthatja be az [AF Mode] lehetőséget.
- A kioldógomb félig lenyomásával visszatérhet a fényképezési képernyőhöz.
- A fényképezési képernyőhöz az 1. lépésben megnyomott gomb megnyomásával is visszatérhet.
- Néhány funkcióval további részletes beállítások érhetők el, miután kiválasztotta a beállítást a 2. lépésben. A működtetésük módjára vonatkozó további információkért lásd az egyes funkciók magyarázatát.



Ebben a kézikönyvben beállítás gyorsgombbal való módosításának az eljárása az alábbiakban látható.

| | |
|------|--|
| Gomb | AF  gomb \Rightarrow  |
|------|--|

Gyorsan módosítsa a beállítást a gomb lenyomva tartása közben

Néhány beállítás az elülső/hátulsó tárcsa forgatásával módosítható, miközben lenyomva tartja a funkció gombját.

A beállítási képernyő bezárul, amikor elengedi a gombot.

A részletes vezérlőpult/LV részletes vezérlőpult

A részletes vezérlőpult/LV részletes vezérlőpult a felvételi beállításokat és azok aktuális értékeit sorolja fel. Ha a felvételt a keresőben szeretné befogni, használja a részletes vezérlőpultot, ha pedig a kijelzővel, akkor az LV részletes vezérlőpultot ("élő nézet").

- Fényképkészítési módban az **LV** gomb megnyomásával válhat a keresővel végzett fényképezés és élő nézetben történő fényképezés között.

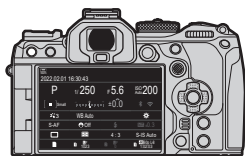

Fényképezés a keresővel (a kijelző kikapcsol, ha a kereső be van kapcsolva)

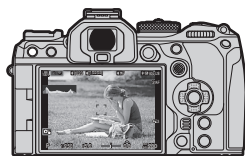
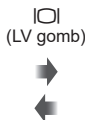

Fényképezés élő nézetben

Részletes vezérlőpult (fényképezés a keresővel)

Ha a keresőben szeretné befogni a témákat, a részletes LV-vezérlőpult folyamatosan látható a kijelzőn. A kurzor aktiválásához nyomja meg az **OK** gombot.

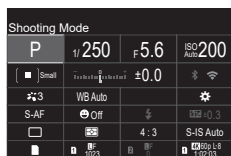
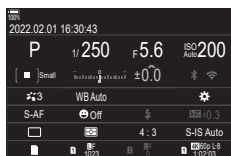

Részletes LV-vezérlőpult (fényképezés élő nézetben)

Ha meg szeretné jeleníteni a részletes LV-vezérlőpultot a kijelzőn, élő nézetben nyomja meg az **OK** gombot.



Ez a szakasz elmagyarázza a részletes vezérlőpult/LV részletes vezérlőpult működtetésének módját, a [Face & Eye Detection] lehetőséget véve példaként.

1 Nyomja meg az **OK** gombot.

- Ha élő nézetben nyomja meg a gombot, a kijelzőn megjelenik a részletes LV-vezérlőpult.
- A legutóbb használt beállítás lesz kijelölve.

Kurzor



2 Jelöljön ki egy elemet az Δ ∇ \triangleleft \triangleright gombokkal.

- Ekkor kijelölésre kerül a kiválasztott beállítás.
- Az egyes elemeket úgy is kijelölheti, hogy rájuk koppint a kijelzőn.



Meglelenik a kijelölt funkció neve.

3 A kijelölt beállítás módosításához fordítsa el az elülső/hátulso tárcsát.

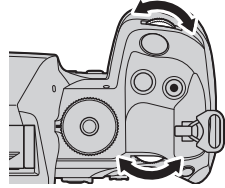

- A jelenlegi beállítás mentéséhez és a fényképezési képernyőből való kilépéshez nyomja le félig a kioldógombot.

Ebben a kézikönyvben beállítás gyorsgombbal való módosításának az eljárása az alábbiakban látható.

| | |
|-----------------------|---------------------------------------|
| Részletes vezérlőpult | OK \Rightarrow Face & Eye Detection |
|-----------------------|---------------------------------------|

További lehetőségek

Ha a 2. lépésnél megnyomja az OK gombot, megjelennek a kijelölt beállítás lehetőségei. Bizonyos esetekben a további lehetőségeket konfigurálhatók.

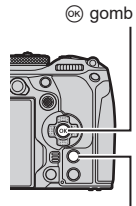

INFO gomb



LV részletes vezérlőpult/
részletes vezérlőpult
kijelzés



Kiválasztási menü kijelző

INFO



Részletes beállítás
kijelző

■ A részletes vezérlőpulton/részletes LV-vezérlőpulton elérhető beállítások

Fényképkészítési mód

Részletes LV-vezérlőpult

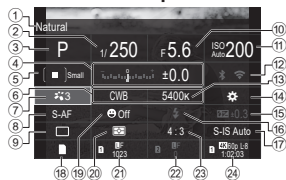

- 1 A jelenleg kijelölt lehetőség neve
- 2 Zársebesség 44, 48. oldal
- 3 Felvétélkészítési mód 44. oldal
- 4 Expozíciókorrekció 107. oldal
- 5 AF cél 78. oldal
- 6 Fehéregyensúly 151. oldal
- 7 Képmód 146. oldal
- 8 AF üzemmód 73. oldal
- 9 Kioldási mód (sorozatfelvétel/önkioldó) 127. oldal
- 10 Rekeszérték 44, 46. oldal
- 11 ISO-érékenység 114. oldal
- 12 Wi-Fi/Bluetooth 263. oldal
- 13 Színhőmérséklet 151. oldal

Részletes vezérlőpult

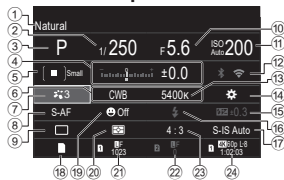

- 14 Gombfunkció hozzárendelése 210. oldal
- 15 A manuális vaku fényereje 124. oldal
- 16 Villantás 121. oldal
- 17 Képstabilizátor 137. oldal
- 18 Tárolási lehetőségek 245. oldal
- 19 Arc- és szemérzékelő 89. oldal
- 20 Fénymérés mód 110. oldal
- 21 1. kártyanyílás: Képmínőség, tárolható fotók száma 141. oldal
- 22 2. kártyanyílás: Képmínőség, tárolható fotók száma 141. oldal
- 23 Oldalarány 145. oldal
- 24 Képmínőség, Rendelkezésre álló felvételi idő 142. oldal

Filmkészítési mód

Részletes LV-vezérlőpult

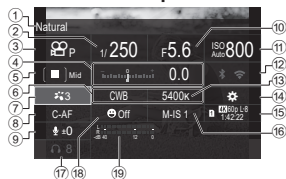

- 1 A jelenleg kijelölt lehetőség neve
- 2 Zársebesség 61. oldal
- 3 mód (filmes expozíció mód) 61. oldal
- 4 Expozíciókorrekció 107. oldal
- 5 AF cél 78. oldal
- 6 Fehéregyensúly 151. oldal
- 7 Képmód 146. oldal
- 8 AF üzemmód 73. oldal
- 9 Hangfelvétel-szint 63. oldal
- 10 Rekeszérték 61. oldal

- 11 ISO-érékenység 114. oldal
- 12 Wi-Fi/Bluetooth 263. oldal
- 13 Színhőmérséklet 151. oldal
- 14 Gombfunkció hozzárendelése 210. oldal
- 15 Képmínőség, Rendelkezésre álló felvételi idő 142. oldal
- 16 Képstabilizátor 137. oldal
- 17 Fejhallgató hangerő 63. oldal
- 18 Arc- és szemérzékelő 89. oldal
- 19 Felvételi szint jelzése 63. oldal









Alapfunkciók fókuszáláshoz

Fókusz mód kiválasztása



( AF mód /  AF mód)





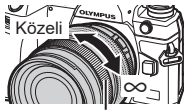



PASMB 

Kiválaszthat egy fókuszálási módszert (fókuszmodot).











| | |
|-----------------------|---|
| Gomb | AF  button →    |
| Részletes vezérlőpult |  →  AF Mode /  AF Mode |
| Menü | MENU → AF → 1. AF →  AF Mode MENU → AF → 4. Movie AF →  AF Mode |

| | |
|--------------------------------|---|
| S-AF (Egyszeri AF) | A fényképezőgép fókuszál, ha a kioldógombot félig lenyomja, vagy ha az AF-ON gombot lenyomja. Ha fotó módban a fókusz rögzített, egy hangjelzést hall, és az AF megerősítő jele és az AF-célkereszt világít. Ha filmfelvétel módban a fókusz rögzített, az AF megerősítő jele és az AF-célkereszt világít. Ez a mód álló vagy alig mozgó téma fényképezésére alkalmas. |
| C-AF (Folyamatos AF) | Fényképkészítési módban a fényképezőgép megismétli a téma és a fényképezőgép közötti távolság mérését és a fókuszolást, miközben a kioldógomb félig lenyomva marad, vagy miközben megnyomja az AF-ON gombot. Ha a téma fókuszban van, az AF megerősítő jel világítani kezd a kijelzőn, és hangjelzés hallható, amikor a készülék először rögzíti a fókuszot. Filmfelvétel módban a fényképezőgép megismétli a fókuszolást a felvétel előtt és alatt is. Ez a mód akkor megfelelő, amikor a távolság a témáig folyton változik. |
| MF (Manuális fókusz) | Ezzel a funkcióval kézzel bármilyen pozícióba be lehet állítani a fókuszot az objektíveken található fókuszgyűrű segítségével.  Fókuszgyűrű |
| S-AF MF | A fényképezőgép S-AF üzemmódban fókuszál. Ezzel állíthatja be a fókusz helyzetét az objektíveken található fókuszgyűrű segítségével. |

| | |
|---|---|
| C-AF+TR (AF követés) | <p>A kioldógombot nyomja le félig vagy nyomja le az AF-ON gombot a fókuszáláshoz; a fényképezőgép ekkor követi és megtartja a fókusz az aktuális témán, amíg a kioldógombot ebben a pozícióban tartja.</p> <p>Filmfelvétel módban a fényképezőgép tovább folytatja az AF követést, még akkor is, ha a felvétel elkezdése előtt elengedi a gombot.</p> <p>Leállításához nyomja meg a  gombot.</p> <p>Ha film felvételébe kezd, miközben a fényképezőgép követi a témát, ez folytatni fogja a követést.</p> <ul style="list-style-type: none"> • Az AF cél pirosan jelenik meg, ha a fényképezőgép már nem követi a témát. Engedje el a gombot, majd komponálja meg ismét a témát, és nyomja le félig a kioldógombot, vagy nyomja meg az AF-ON gombot. • Ha az AF-keret pirosan jelenik meg, az autofókusz még akkor sem működik, ha a fényképezőgép követi a témát. • A követéses AF nem használható a következőkkel: trapéztorz. komp., nagy felbont. felvétel, automatikus fókuszsorozat, fókuszsorozat, intervallumidőzítés fényképezés, HDR fényképezés, élő ND-szűrő vagy halszemkorrekció. |
| Pre MF (Előre beállított MF) | <p>A fényképezőgép automatikusan fókuszál az előre beállított fókuszpontra felvételkészítés közben.</p> |
|  AF (Csillagos ég AF) (csak fényképkészítés közben) | <p>Ezzel a móddal az éjszakai égbolt csillagairól készíthet felvételt.</p> <p>A csillagokra szeretne fókuszálni, nyomja meg az AF-ON gombot.</p> <p> "A csillagos ég AF használata" (75. oldal)</p> |

- ⓘ [S-AF ] csak [ AF Mode] funkcióban jelenik meg. A fókusz manuális beállításához, amikor autofókusz funkció közben felvételeket készít, használja a [ AF+MF] funkciót.  "Kombinált automatikus és manuális fókusz ( AF+MF)" (83. oldal)
- ⓘ Előfordulhat, hogy a fényképezőgép nem tud fókuszálni, ha a téma nem kap elég fényt, köd vagy füst rontja a láthatóságot, vagy alacsony a kontraszt.
- ⓘ A Four Thirds rendszerű objektív alkalmazásakor filmek felvétele közben az AF nem elérhető.
- ⓘ Az [AF Mode] nem választható ki (296. oldal), ha az objektív fókuszgyűrűje az MF állásban van, és az [MF-kapcsoló] elem a [Működik] lehetőségre van állítva (105. oldal).
- ⓘ Az **Fn** kar az AF üzemmód gyors váltásához használható.  "Az Fn kar testreszabása (Fn kar beállításai)" (222. oldal)
- ⓘ Azt is kiválaszthatja, hogy beállítsa-e a fókuszot vagy sem, amikor félig lenyomja a kioldógombot.  "Az AF művelet konfigurálása, amikor a kioldógomb le van nyomva ( AF az  félig lenyomásával)" (84. oldal)

A csillagos ég AF használata

- 1 Válassza az AF funkciót az AF üzemmód számára.
- 2 Nyomja meg az **AF-ON** gombot a csillagos ég AF elindításához.
 - A csillagos ég AF megszakításához nyomja meg ismét az **AF-ON** gombot.
 - A fényképezőgép úgy is beállíthatja, hogy a csillagos ég AF elinduljon, amikor félig lenyomja a kioldógombot.  "A Csillagos ég AF beállít. módosítása (Csillagos ég AF beállítás)" (86. oldal)
 - A csillagos ég AF használata során a fényképezőgépen megjelenik [A csillagos ég AF fut] elem. Miután a fényképezőgép fókuszált, körülbelül két másodpercre megjelenik a fókuszjelző (●); ha a fényképezőgép nem tud fókuszálni, a fókuszjelző körülbelül két másodpercig villogni fog.
- 3 A felvétel elkészítéséhez nyomja le teljesen a kioldógombot.
 - ⚠ A fényképezőgép világos környezetben nem fog tudni fókuszálni.
 - ⚠ A csillagos ég AF nem használható Pro Capture felvételkedzés esetén.
 - ⚠  Orientation Linked [:] (98. oldal), [:] Loop Settings] (101. oldal),  AF Limiter] (93. oldal), [AF Illuminator] (97. oldal), [Face & Eye Detection] (89. oldal), és  AF Scanner] (95. oldal) a [Off] értékre van állítva, és a [Képváltási seb] (228. oldal) a [Normal] értékre van állítva.
 - ⚠ Ha Four Thirds rendszerű objektívet csatlakoztattak a fényképezőgéphez, a manális fókusz beállítás lesz kijelölve.
 - ⚠ A csillagos ég AF az OM Digital Solutions vagy OLYMPUS által gyártott Micro Four Thirds objektívek esetén elérhető. Ugyanakkor nem használható olyan objektívvel, melynek maximális rekeszértéke meghaladja az f/5,6 értéket. Bővebb tájékoztatást weboldalunkon találhat.
 - ⚠ A [Starry Sky AF Setting] (86. oldal) elem a következő lehetőségeket kínálja: [Accuracy] és [Sebesség]. Ha a [Accuracy] elemet kiválasztva szeretne fényképezni, előbb helyezze állványra a fényképezőgépet.
 - ⚠ Csak a következő AF célmódok (78. oldal) közül választhat: []Kicsi, []Közepes, és []Nagy.
 - ⚠ Ha a csillagos ég AF be van kapcsolva, a fényképezőgép automatikusan a végtelenre fókuszál.
 - ⚠ Ha az [Release Priority] eleme a [On] lehetőségre van állítva, a zárat akkor is ki lehet oldani, ha a téma nincs fókuszban.

Fókuszpozíció beállítása a Pre MF funkcióhoz

- 1 Válassza ki a [Pre MF] wfunkciót az **AF** gombbal, és nyomja meg az **INFO** gombot.
- 2 A fókuszáláshoz nyomja le félig a kioldógombot.
 - A fókusz a fókuszgyűrű forgatásával állítható be.
- 3 Nyomja meg a **OK** gombot.

☞ Az előre beállított fókuszpont távolsága beállítható a [Preset MF distance] segítségével (105. oldal).

☞ A fényképezőgép is az előre beállított távolságra fókuszál:

- amikor bekapcsolja, és
- amikor kilép a menüből a fényképezési képernyőre.

Manuális fókuszállítás autofókusz közben

- Mielőtt folytatná, válassza ki az **AF+MF** elemnél a [On] lehetőséget (83. oldal). Ekkor [S-AF], [C-AF], [C-AF+TR] és **[AF+MF]** módokban megjelenik a **MF** ikon.
- 1 Válasszon ki egy **MF** ikonnal jelölt fókuszmodot (73. oldal).
 - Ha filmet rögzít, válassza az [S-AF MF] lehetőséget.
 - 2 Nyomja le félig a kioldógombot az autofókusszal végzett fókuszáláshoz.
 - **[AF+MF]** módban, nyomja meg az **AF-ON** gombot a csillagos ég AF elindításához.
 - 3 Tartsa félig lenyomva a kioldógombot, és forgassa el a fókuszgyűrűt a fókusz manuális beállításához.
 - Az autofókusszal végzett újrafókuszáláshoz engedje fel a kioldógombot, majd nyomja le ismét félig.
 - Az autofókusz során végzett manuális fókuszállítás nem érhető el az **[AF+MF]** módban.
 - M.ZUIKO PRO (Micro Four Thirds PRO) objektívek esetében az autofókusz során az objektíven található fókuszgyűrűvel állíthatja be a fókuszt manuálisan. Ha többet is meg szeretne tudni a további objektívekről, keresse fel weboldalunkat.
 - 4 A felvétel elkészítéséhez nyomja le tovább teljesen a kioldógombot.

A fókuszpont helyét mutató célt "AF célnek" nevezzük. A keretet a fényképezni kívánt témára helyezheti. Az alapértelmezett beállítások szerint az AF-keret pozicionálására a többszörös kijelölő használható.

1 A többszörös kijelölővel pozicionálja az AF-keretet.

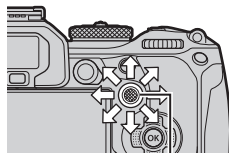

Többszörös kijelölő

- A művelet megkezdésekor megjelenik az AF-keret.
- A középső AF-keret kiválasztásához nyomja meg a többszörös kijelölőt, vagy nyomja meg és tartsa lenyomva az  gombot.
- Eldöntheti, hogy az AF cél kiválasztása "lefedje-e" a kijelző széléit (101. oldal).



AF cél

2 Készítsen felvételeket.

- Az AF cél kiválasztására szolgáló képernyő eltűnik a kijelzőről, amikor félig lenyomja a kioldógombot.
- A kiválasztott AF-keret helyén az AF-keret jelenik meg.

 Ha fényképezési módban a [C-AF] vagy [C-AF **MF**] lehetőség van kiválasztva, módosíthatja az AF-keret pozícióját.

 Az AF-keret pozícióját filmfelvétel készítése esetén is módosíthatja.

 Az AF cél módosításainak mérete és száma a felvételi beállításoktól függően változik.

 Ha az [AF Targeting Pad] [On] van kapcsolva (102. oldal), az AF-keret pozícióját a kijelző érintésvezérlésével módosíthatja, amíg megkomponálja a témát a keresőben.

| | |
|-----------------------|--------------------|
| Gomb | (kept pressed) and |
| Részletes vezérlőpult | ➔ AF Target Mode |

- 1 Az elülső vagy hátsó tárcsa elforgatása közben tartsa lenyomva a többszörös kijelölőt.

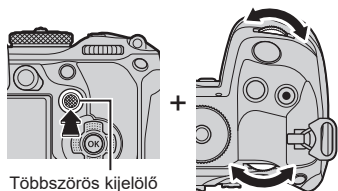

Többszörös kijelölő

- A fényképezőgép az ábrán látható módon végiglépteti az AF-keret módokat.

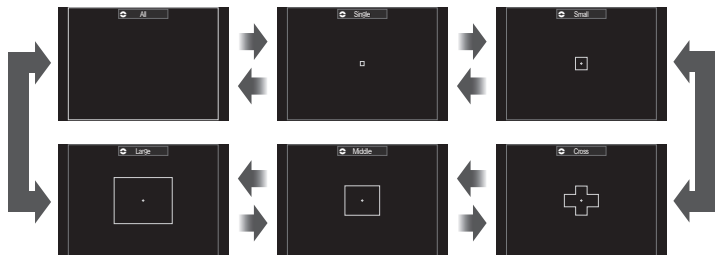

- Ha az AF van kijelölve, csak az Kicsi, Közepes és Nagy lehetőségek érhetők el.
- Film készítése közben csak az Kicsi, Közepes, Nagy és Összes lehetőségek érhetők el.
- A megjelenítendő AF Cél módok a AF Target Mode Settings] funkcióban jelölhetők ki (80. oldal).

Összes

A fényképezőgép kiválasztja az összes keret közül a fókuszáláshoz használtat.

- Fényképezés közben a fényképezőgép 1053 (39 × 27), míg film mód esetén 741 (39 × 19) keret közül választ.

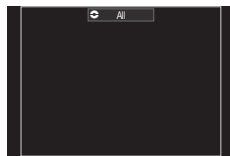

Egyetlen

Válasszon ki egyetlen fókuszkeretet.

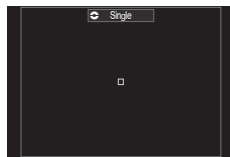

[] Kicsi

Válasszon ki kisméretű célcsoportot. A fényképezőgép a kijelölt csoportból választja ki a fókuszhoz alkalmazott keretet.

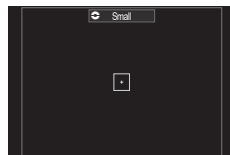
**[#] Kereszt**

Válasszon ki keresztben elhelyezkedő keretszoportot. A fényképezőgép a kijelölt csoportból választja ki a fókuszhoz alkalmazott keretet.

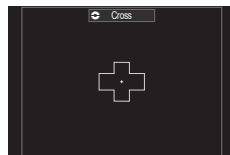
**[] Közepes**

Válasszon ki közepes méretű célcsoportot. A fényképezőgép a kijelölt csoportból választja ki a fókuszhoz alkalmazott keretet.

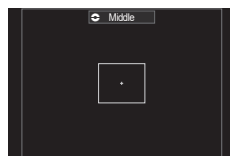
**[] Nagy**

Válasszon ki nagyméretű célcsoportot. A fényképezőgép a kijelölt csoportból választja ki a fókuszhoz alkalmazott keretet.

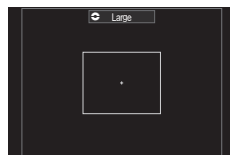
**[] C1 - [] C4 Egyéni keret**

Az AF cél mérete és a lépés (a távolság, amelyen egy alkalommal elmozdul) módosítható. Egyéni célmódok választhatók ki, amikor a [AF Target Mode Settings] menüben egyéni cél mellett van egy pipa (✓) (80. oldal).

2 Ha megjelenik a kívánt mód, engedje fel a többszörös kijelölőt.

- Ekkor eltűnnek a választható AF-keret módok.

- ☞ Az elérhető AF célok száma a felvételi beállításoktól függően csökkenthető.
- ☞ Az AF-keret a többszörös kijelölő megnyomásával jeleníthető meg. A többszörös kijelölő az [Center Button] lehetőséggel konfigurálható (221. oldal).
- ☞ Külön AF célmódokat adhat meg a fényképezőgép mindkét tájolósi módjához.
 - ☞ "Az AF cél kiválasztásának összehangolása a fényképezőgép tájolásával" (Tájoláshoz kapcsolódó [::])" (98. oldal)
- ☞ Az **Fn** kar segítségével a következő fókuszbeállításokat hívhatja elő egyszerre. Külön beállításokat rendelhet hozzá az 1. és a 2. álláshoz. Ezzel a lehetőséggel könnyedén hozzáigazíthatja a beállításokat a felvétel készítésének körülményeihez.
 - [AF Mode] (73. oldal), [AF Target Mode] (78. oldal) és [AF Target Point] (77. oldal)
 Az **Fn** kar a [Fn Lever Function] elemével (223. oldal), vagy az [Fn Lever Function] elemével konfigurálható (223. oldal).
- ☞ A [C-AF] mód AF célra vonatkozó beállításait testreszabhatja. ☞ [C-AF Center Priority] (87. oldal)
- ☞ Különböző lehetőségeket választhat a fókuszbeállítási módhoz és film módhoz.

A lehetőségek beállítása az AF célmódokhoz

(AF Target Mode Settings)

PASMB

Adja meg, hogy a AF Célmód beállításakor milyen lehetőségek jelenjenek meg.

| | |
|------|---|
| Menü | MENU → AF → 5. AF Target Settings & Operations → AF Target Mode Settings |
|------|---|

1 Válassza ki azokat az AF célmódokat, amelyeket akarja, hogy lehetőségként jelenjenek meg, és tegyen egy pipát (✓) mindegyikük mellé.

- Válasszon ki egy lehetőséget az $\Delta \nabla$ gombbal, és nyomja meg a \odot gombot, hogy pipát (✓) tegyen mellé. A pipa eltávolításához nyomja meg újra a \odot gombot.

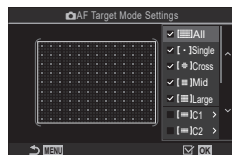

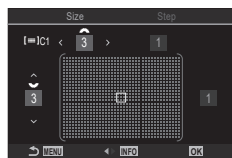

AF Célmód beállításai képernyő

| All | | | | | | | | | | |
|--|--|---|------------|------------|-------|---|---|-------|---|---|
| Single | | | | | | | | | | |
| Cross | Ha tesz egy pipát (✓) egy lehetőség mellé, az a lehetőségként jelenik meg, ha kiválasztja az AF célt. | | | | | | | | | |
| Mid | | | | | | | | | | |
| Large | Ha tesz egy pipát (✓) egy lehetőség mellé, az a lehetőségként jelenik meg, ha kiválasztja az AF célmódot. | | | | | | | | | |
| C1 - C4 | Az AF cél mérete és a lépés (a távolság, amelyen egy alkalommal elmozdul) kiválasztásához nyomja meg az \triangleright gombot. | | | | | | | | | |
| | <table border="1"> <thead> <tr> <th>Elem</th> <th>Vízszintes</th> <th>Függőleges</th> </tr> </thead> <tbody> <tr> <td>Méret</td> <td>12 típus (1 / 3 / 5 / 7 / 9 / 11 / 15 / 19 / 23 / 27 / 33 / 39) A $\triangleleft \triangleright$ vagy az elülső tárcsa segítségével váltson.</td> <td>10 típus (1 / 3 / 5 / 7 / 9 / 11 / 15 / 19 / 23 / 27) Az $\Delta \nabla$ vagy a hátulsó tárcsa segítségével váltson.</td> </tr> <tr> <td>Lépés</td> <td>8 típus (1 - 8) A $\triangleleft \triangleright$ vagy az elülső tárcsa segítségével váltson.</td> <td>5 típus (1 - 5) Az $\Delta \nabla$ vagy a hátulsó tárcsa segítségével váltson.</td> </tr> </tbody> </table> | Elem | Vízszintes | Függőleges | Méret | 12 típus (1 / 3 / 5 / 7 / 9 / 11 / 15 / 19 / 23 / 27 / 33 / 39) A $\triangleleft \triangleright$ vagy az elülső tárcsa segítségével váltson. | 10 típus (1 / 3 / 5 / 7 / 9 / 11 / 15 / 19 / 23 / 27) Az $\Delta \nabla$ vagy a hátulsó tárcsa segítségével váltson. | Lépés | 8 típus (1 - 8) A $\triangleleft \triangleright$ vagy az elülső tárcsa segítségével váltson. | 5 típus (1 - 5) Az $\Delta \nabla$ vagy a hátulsó tárcsa segítségével váltson. |
| | Elem | Vízszintes | Függőleges | | | | | | | |
| Méret | 12 típus (1 / 3 / 5 / 7 / 9 / 11 / 15 / 19 / 23 / 27 / 33 / 39) A $\triangleleft \triangleright$ vagy az elülső tárcsa segítségével váltson. | 10 típus (1 / 3 / 5 / 7 / 9 / 11 / 15 / 19 / 23 / 27) Az $\Delta \nabla$ vagy a hátulsó tárcsa segítségével váltson. | | | | | | | | |
| Lépés | 8 típus (1 - 8) A $\triangleleft \triangleright$ vagy az elülső tárcsa segítségével váltson. | 5 típus (1 - 5) Az $\Delta \nabla$ vagy a hátulsó tárcsa segítségével váltson. | | | | | | | | |
| A méret és Lépés közötti váltáshoz nyomja meg az INFO gombot. | | | | | | | | | | |



Felvételkészítés közben ráközelíthet a kijelzőre. A precízebb fókuszálás érdekében a fókusz területére közelítsen. Magasabb zoomarányok esetén a normál fókuszkeretnél kisebb területekre is ráfókuszálhat. A zoomolás során tetszés szerint módosíthatja a fókuszterület pozícióját.

| | |
|------|---|
| Gomb | Gomb, amelyhez hozzá  volt hozzárendelve |
|------|---|

 A részletes szpot AF használata előtt a [Button Settings] (210. oldal) segítségével hozzá kell rendelnie az  elemet (213. oldal) a fényképezőgép egyik vezérlőeleméhez.

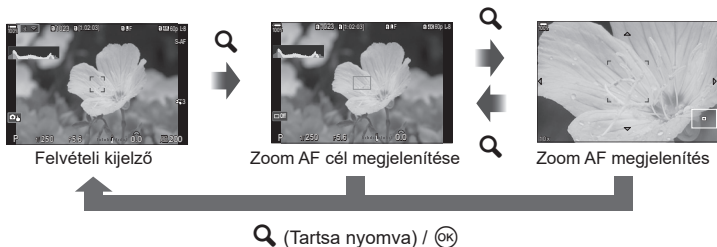





1 Nyomja meg azt a gombot, amelyhez hozzá van rendelve a  (nagyító) funkció.

- Ekkor megjelenik a zoomkeret.





2 A többszörös kijelölővel határozza meg a keret helyzetét.

- A keret középre helyezéséhez nyomja meg a többszörös kijelölőt, vagy nyomja meg és tartsa lenyomva az  gombot.
- A keret helyzetét a nyílombokkal (   ) is meghatározhatja.



3 A zoomarány kiválasztásához állítsa be a zoomkeret méretét.

- Nyomja meg az **INFO** gombot, majd az   gombokkal vagy az elülső, illetve hátulsó tárcsával állítsa be a zoomkeret méretét.
- A jóváhagyáshoz és kilépéshez nyomja meg az  gombot.

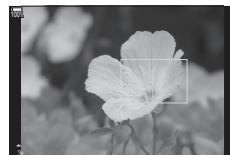

4 Nyomja meg még egyszer azt a gombot, amelyhez hozzá van rendelve a [Q] funkció.

- A fényképezőgép a kijelölt területre fog közelíteni, hogy kitöltse a képernyőt.
- Az elülső vagy hátulsó tárcsa segítségével közelítsen vagy távolítsa.
- A többszörös kijelölő segítségével görgessen a képernyőn.
- Az $\Delta \nabla \triangleleft \triangleright$ gombokkal görgessen a képernyőn.
- Ha a felvétélkészítési mód **M** (manuális) vagy **B** (bulb) és az [ISO Auto] nincs kiválasztva, az **INFO** gomb megnyomásával megadhatja a rekesztérteket vagy a zárssebességet.
- A zoomkerethez az **Q** gombbal térhet vissza.
- A fókusz zoom befejezéséhez nyomja meg az **OK** gombot.
- A fókusz zoomot befejezheti az **Q** gomb megnyomásával, majd nyomva tartásával is.



Expozícióbeállítási kijelző az **M** és **B** módokhoz

- ① A fókusz zoom csak a kijelzőre vonatkozik. A fényképezőgéppel készített képekre nincs hatása.
- ① A Zoom AF nagyított nézet közben nem működik, amikor Four Thirds rendszerű objektívet használ.
- ① Amikor filmkészítési módban a [Digital Tele-converter] értéke [On], a fényképezőgép nem tud nagyítani.
- 🔍 Fényképek zoom keret AF megjelenítése és zoom AF megjelenítése közben is készíthetők.
- 🔍 A fókusz zoomot érintésvezérléssel is elvégezheti. 🗨️ "Felvétélkészítés az érintőképernyővel" (42. oldal)
- 🔍 A fényképezőgépet úgy is konfigurálhatja, hogy kilépjen a fókusz zoomból, amikor félig lenyomja a kioldógombot, hogy beállítsa a fókuszot. 🗨️ "Annak eldöntése, hogy mi történik, amikor a kioldógombot élő nézet zoomolás közben nyomja meg (LV közelkép üzemmód)" (226. oldal)

Funkciók a fókusz módjának konfigurálásához

Kombinált automatikus és manuális fókusz

(AF+MF)

PASMB

Autofókusszal végzett fókuszálás után manuálisan is beállíthatja a fókuszot a fókuszgyűrű elforgatásával, miközben félig lenyomva tartja a kioldógombot. Szabadon válthat automatikus fókuszról manuálisra, vagy akár kézíleg is elvégezheti az automatikus fókuszbeállítás finomhangolását.

A folyamat a kiválasztott AF üzemmódtól függ.

| | |
|------|----------------------------|
| Menü | MENU → AF → 1. AF → AF+MF |
|------|----------------------------|

| | |
|-----|---|
| On | <p>Lehetővé teszi a manuális fókuszbeállítást autofókusz módban. A MF ikon látható az [S-AF], [C-AF] [C-AF+TR] vagy []AF lehetőségek mellett.</p> <ul style="list-style-type: none">• Ha az [S-AF MF] lehetőség van kiválasztva, az egyszeri AF üzemmódban végzett fókuszálás után továbbra is félig lenyomva tarthatja a kioldógombot, vagy lenyomva tarthatja az AF-ON gombot. Alternatív megoldásként a fókuszgyűrű elforgatásával is átválthat manuális fókuszálásra, miközben a fényképezőgép fókuszál. Akkor is beállíthatja a fókuszot manuálisan, ha a zár nyitva van, vagy ha sorozatfelvételt rögzít.• Ha a [C-AF MF] vagy a [C-AF+TR MF] lehetőség van kiválasztva, amíg a fényképezőgép folyamatos AF és folyamatos követéses AF módban fókuszál, a fókuszgyűrű elforgatásával átválthat manuális fókuszálásra. Az autofókusszal végzett újrafókuszáláshoz nyomja le még egyszer félig a kioldógombot vagy az AF-ON gombot. Akkor is beállíthatja a fókuszot manuálisan, ha a zár nyitva van, vagy ha sorozatfelvételt rögzít.• Ha az []AF MF] lehetőség van kiválasztva, a fókuszálás után vagy az autofókusszal végzett fókuszálás megkezdése előtt is fókuszálhat manuálisan. |
| Off | A manuális fókuszbeállítás az autofókusz alatt nem engedélyezett. |

A manuális fókusz nem érhető el, ha sorozatfelvételt rögzít []SH1] vagy [ProCap SH1] módban.

Az autofókuszot akkor is finomhangolhatja manuálisan, ha az a fényképezőgép egy másik vezérlőeleméhez van hozzárendelve. "A gombok szerepének módosítása (Gomb beállítások)" (210. oldal)

Az objektív fókuszgyűrűjével csak akkor tudja megszakítani az automatikus fókuszálást, ha M.ZUIKO PRO (Micro Four Thirds PRO) objektívet használ. Ha többet is meg szeretne tudni a további objektívekről, keresse fel weboldalunkat.

B (bulb) módban a manuális fókuszot a [Bulb/Time Focusing] elemhez kijelölt lehetőséggel vezérelheti. (174. oldal).

Az AF művelet konfigurálása, amikor a kioldógomb le van nyomva AF az = félig lenyomásával

PASMB 

Eldöntheti, hogy a fényképezőgép fókuszáljon-e, ha a kioldógombot félig lenyomja.

| | |
|------|---|
| Menü | MENU ⇒ AF ⇒ 1. AF ⇒  AF by half-pressing = |
|------|---|



| | |
|---------------------|--|
| S-AF | <p>Állítsa be az AF műveletet, amikor az AF üzemmód beállítása [S-AF].</p> <p>[No]: A fényképezőgép nem indít AF műveletet, ha a kioldógomb félig le van nyomva.</p> <p>[Yes]: A fényképezőgép elindítja az AF műveletet, ha a kioldógomb félig le van nyomva. Ha félig lenyomja a kioldógombot, miközben lenyomja az AF-ON gombot, az autofókusz funkció folytatódik.</p> |
| C-AF/C-AF+TR | <p>Állítsa be az AF műveletet, amikor az AF üzemmód beállítása [C-AF] vagy [C-AF+TR].</p> <p>[No]: A fényképezőgép nem indít AF műveletet, ha a kioldógomb félig le van nyomva.</p> <p>[Yes]: A fényképezőgép elindítja az AF műveletet, ha a kioldógomb félig le van nyomva. Ha félig lenyomja a kioldógombot, miközben lenyomja az AF-ON gombot, az autofókusz funkció folytatódik.</p> |

Autofókusz az AF-ON gomb segítségével

PASMB 

A fényképezőgép elindítja az AF műveletet, amikor lenyomja az **AF-ON** gombot. Az **AF-ON** gomb elengedésekor az autofókusz leáll. Ha lenyomja az **AF-ON** gombot, miközben a fényképezőgép az autofókusz funkciót végzi, mert a kioldógombot félig lenyomta, az autofókusz funkció folytatódik.

| | |
|------|-------------------|
| Gomb | AF-ON gomb |
|------|-------------------|

 Ha az [ AF Mode] beállításaként [**C-AF**] van kiválasztva, a fényképezőgép S-AF üzemmódban működik, ha felkészítés közben az **AF-ON** le van nyomva. Ha [**C-AF+TR**] van kiválasztva, a fényképezőgép AF követést végez, amikor az **AF-ON** gomb le van nyomva.

Az Autofocus használata Manual Focus Mode-ban

(**AF-ON** iMF üzemmódban)

PASMB 

Konfigurálhatja úgy a fényképezőgépet, hogy az autofókusz funkcióval állítsa be a fókuszot, amikor lenyomja az **AF-ON** gombot, még akkor is, ha az AF üzemmód beállítása **[MF]** vagy **[PreMF]**.

| | |
|------|---|
| Menü | MENU ➔ AF ➔ 1. AF ➔ AF-ON in MF mode |
|------|---|

| | |
|-----|---|
| No | Ha az AF üzemmód beállítása [MF] vagy [PreMF] , a fényképezőgép nem az autofókusszal állítja be a fókuszot, még akkor se, amikor az AF-ON gomb le van nyomva. |
| Yes | Ha az AF üzemmód beállítása [MF] vagy [PreMF] , a fényképezőgép autofókusz funkcióval állítja be a fókuszot [S-AF] üzemmódban, amikor lenyomja az AF-ON gombot. |

A fényképezőgép működésének konfigurálása, amikor nem tudja a témára állítani a fókuszot

(Elsőbbségi kioldás)

PASMB 

Eldöntheti, hogy készítsen-e képet a fényképezőgép, amikor autofókusz funkcióval nem tudja a témára állítani a fókuszot.

| | |
|------|--|
| Menü | MENU ➔ AF ➔ 1. AF ➔ Release Priority |
|------|--|

| | |
|--------------|---|
| S-AF | Állítsa be a fényképezőgép működését, amikor az AF üzemmód beállítása [S-AF] , és autofókusszal nem tudja a témára állítani a fókuszot. [Off]: Ha a fényképezőgép autofókusszal nem tudja a témára állítani a fókuszot, a zárszerkezet nem oldható ki még akkor sem, ha a kioldógomb teljesen le van nyomva. Ha a vaku működésre van konfigurálva, a zárszerkezet nem oldható ki, amíg a vaku töltődik. [On]: A zárszerkezet a kioldógomb teljes lenyomása esetén oldható ki, még akkor is, ha a fényképezőgép nem tudja autofókusszal a témára állítani a fókuszot. |
| C-AF/C-AF+TR | Állítsa be a fényképezőgép működését, amikor az AF üzemmód beállítása [C-AF] vagy [C-AF+TR] , és autofókusszal nem tudja a témára állítani a fókuszot. [Off]: Ha a fényképezőgép autofókusszal nem tudja a témára állítani a fókuszot, a zárszerkezet nem oldható ki még akkor sem, ha a kioldógomb teljesen le van nyomva. Ha a vaku működésre van konfigurálva, a zárszerkezet nem oldható ki, amíg a vaku töltődik. [On]: A zárszerkezet a kioldógomb teljes lenyomása esetén oldható ki, még akkor is, ha a fényképezőgép nem tudja autofókusszal a témára állítani a fókuszot. |

A Csillagos ég AF beállít. módosítása (Csillagos ég AF beállítás)

PASMB 

Konfigurálhatja a Csillagos ég AF funkció működését.

| | |
|------|---|
| Menü | MENU ➔ AF ➔ 1. AF ➔ Starry Sky AF Setting |
|------|---|

| | |
|-------------------------|--|
| AF Priority | <p>[Accuracy]: A fókusz pontosságának előnyben részesítése a sebességgel szemben. Használjon állványt.</p> <p>[Sebesség]: A fókusz sebességének előnyben részesítése a pontossággal szemben.</p> |
| AF Operation | <p>[AF-ON]: Autofókusszal állítja be a fókuszt, miközben félig lenyomja a kioldógombot.</p> <p>[AF-ON]: Autofókusszal állítja be a fókuszt, miközben lenyomja az AF-ON gombot.</p> <p>[AF-ON Start/Stop]: A fókusz beállítása az AF-ON gomb lenyomásával indul. A fókusz beállításának leállításához nyomja meg újra.</p> |
| Release Priority | <p>[Off]: Ha az [AF Operation] [AF-ON] funkcióra van állítva, a zárszerkezet nem oldható ki, még akkor sem, ha a kioldógombot teljesen lenyomja, kivéve, ha a fényképezőgép fókusza be van állítva.</p> <p>Ha az [AF Operation] [AF-ON] funkcióra van állítva és az AF-ON gomb nincs lenyomva, a zárszerkezet nem oldható ki, még akkor sem, ha a kioldógombot teljesen lenyomja, kivéve, ha a fényképezőgép fókusza be van állítva. Ha az AF-ON gomb nincs lenyomva, a kioldógombot teljesen lenyomva bármikor elkezdheti a felvételkedzítést.</p> <p>Ha az [AF Operation] az [AF-ON Start/Stop] értékre van állítva, és végrehajtja a Csillagos ég AF funkciót, a felvételkedzítés nem indul el, még akkor sem, ha a kioldógomb teljesen le van nyomva. Ha a Csillagos ég AF funkciót nem hajtja végre, a kioldógombot teljesen lenyomva bármikor elkezdheti a felvételkedzítést.</p> <p>[On]: A felvételkedzítés a kioldógomb teljes lenyomásával kezdődik, függetlenül az [AF Operation] beállításától.</p> |

Funkciók az AF művelet testreszabásához, hogy illeszkedjen a témához

A középső keret prioritása C-AF módban (📷 C-AF prioritás közepén)

PASMB 📷

Ha csoportos AF-kerettel fókuszál [C-AF] és [C-AF MF] módban, a fényképezőgép mindig a kijelölt csoport középső kerete számára biztosít prioritást a fókuszművelet megismételt sora esetén. A fényképezőgép csak akkor fog a kijelölt fókuszcsoporthoz tartozó kereteinek segítségével fókuszálni, ha a középső fókuszkerettel nem tud. Így könnyebben követheti a gyorsan, de viszonylag kiszámíthatóan mozgó témákat. A prioritás közepén módot a legtöbb helyzetben használhatja.

Menü **MENU ➔ AF ➔ 3. AF ➔ 📷 C-AF Center Priority**

- 1 Válasszon ki olyan AF célmódot, amelyhez a fényképezőgép mindig prioritást rendel hozzá a középső célhoz fókuszbeállítási művelet ismételt sorozatának elvégzéséhez, és pipát (✓) tesz mellé.

- Válasszon ki egy lehetőséget az Δ ∇ gombbal, és nyomja meg a OK gombot, hogy pipát (✓) tegyen mellé.
A pipa eltávolításához nyomja meg újra a OK gombot.

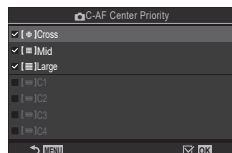

📷 C-AF prioritás közepén beállítási képernyő

| | |
|-----------------|---|
| [📷] Cross | |
| [📷] Mid | Ha pipát (✓) tesz egy lehetőség mellé, a fényképezőgép mindig prioritást rendel hozzá a középső célhoz fókuszbeállítási művelet ismételt sorozatához, az AF célmód használata esetén. |
| [📷] Large | |
| [📷] C1 - [📷] C4 | |

- 🔔 [📷] C1 - [📷] C4 mellé csak akkor tehető pipa (✓), amikor a [📷 AF Target Mode Settings] menüben megadott vagy vízszintes vagy függőleges [Size] értéke (80. oldal) 5 vagy nagyobb.

C-AF Tracking Sensitivity

(C-AF érzékenység / C-AF érzékenység)

PASMB

Állítsa be, hogy a fényképezőgép milyen gyorsan reagáljon a téma távolságának változásaira, amikor úgy fókuszál, hogy a [C-AF], [C-AF MF], [C-AF+TR] vagy [C-AF+TR MF] van kiválasztva a [AF Mode], illetve [C-AF] vagy [C-AF+TR] van kiválasztva az [AF Mode]. Ennek a beállításnak köszönhetően az autofókusz követni tudja a gyorsan mozgó témákat, és elkerülhető, hogy a fényképezőgép újrafókuszáljon, ha valamilyen mozgó tárgy halad el a téma és a fényképezőgép között.

| | |
|------|--|
| Menü | MENU → AF → 1. AF → C-AF Sensitivity MENU → AF → 4. Movie AF → C-AF Sensitivity |
|------|--|

- Válasszon az érzékenység követésének öt szintjéből (C-AF Sensitivity) / három szintjéből (C-AF Sensitivity).
- Minél magasabb az érték, annál érzékenyebb a követés. Válasszon pozitív értékeket az olyan témákhoz, amelyek hirtelen lépnek be a képbe, vagy amelyek gyorsan távolodnak a fényképezőgéptől, ill. gyorsan változtatják a sebességüket vagy hirtelen megállnak, miközben a fényképezőgép felé, vagy attól távolabbra mozdulnak.
- Minél alacsonyabb az érték, annál kevésbé érzékeny a követés. Ha meg szeretné előzni, hogy a fényképezőgép újrafókuszáljon, amikor a témát rövid időre eltakarják más tárgyak, vagy hogy a háttérre fókuszáljon, amikor a témát nem lehet az AF-keretben tartani, válasszon negatív értékeket.

C-AF fókuszsebesség

(C-AF sebesség)

PASMB

Fókusz módhoz kiválasztott [C-AF] vagy [C-AF+TR] lehetőség mellett válassza ki, hogy a fényképezőgép milyen gyorsan reagáljon a téma távolságának változásaira. Ez például arra használható, hogy megadja a fényképezőgép újrafókuszálásához szükséges időt témaváltáskor.

| | |
|------|---------------------------------------|
| Menü | MENU → AF → 4. Movie AF → C-AF Speed |
|------|---------------------------------------|

- A fókuszsebesség három szintje közül választhat.
- Az újrafókuszálás gyorsabb a +1 és lassabb a -1 használatakor. Új témára való átálláskor válassza a -1 lehetőséget a lassú újrafókuszáláshoz.

Arcprioritás AF/Szemprioritás AF (Arc- és szemérzékelő)

A fényképezőgép automatikusan felismeri a portréalanyok arcát vagy szemét, és arra fókuszál.

| | |
|-----------------------|--|
| Részletes vezérlőpult | OK ➔ Face & Eye Detection |
| Menü | MENU ➔ AF ➔ 2. AF ➔ Face & Eye Detection |

| | |
|----------------------------------|---|
| ☹ Arcérzékelő be | A fényképezőgép felismeri az arcokat, és azokra fókuszál. |
| Ki | Az arcprioritás AF ki van kapcsolva. |
| ☹i Arc- és szemérzékelő be | A fényképezőgép felismeri az arcokat, és a legközelebb elhelyezkedő szempárra fókuszál. |
| ☹iL Arc- és bal szem érzékelő be | A fényképezőgép felismeri az arcokat, és a bal szemre fókuszál. |
| ☹iR Arc- és jobb szemérzékelő be | A fényképezőgép felismeri az arcokat, és a jobb szemre fókuszál. |

■ Arc kiválasztása, amelyre a fókuszot állítsa

1 Irányítsa a fényképezőgépet a témára.

- Amikor a fényképezőgép arcokat érzékel, fehér keret jelenik meg az arcon, amelyre a fókuszot állítja. A másik arcokon szürke keretek jelennek meg. Az arcon, amelyre a fókuszot állítja, még egy keret megjelenik, körül fogva a fehér keretet.
- Amikor a szemprioritás funkció be van kapcsolva, fehér keretek azon arcon levő kereteket is megjelennek, amelyre a fókusz van állítva. A szemeken megjelenő keretek a (92. oldal) menüből rejtethők el.
- Amikor több személy arcát/szemét érzékeli, válassza ki az arcot, amelyre a fókuszot állítja, annak a gombnak a megnyomásával, amelyhez az [☹Face Selection] (215. oldal) funkciót hozzárendelte a [Button Settings] menüben (210. oldal). Amikor a gombot megnyomja, az AF célhoz legközelebbi arcot választja ki. Az arcok között az elülső vagy hátulsó tárcsa forgatásával válthat, miközben lenyomva tartja a gombot. Választását a gomb elengedésével véglegesítheti.
- A fókuszalándó arcot érintésvezérléssel is kijelölheti (42. oldal).

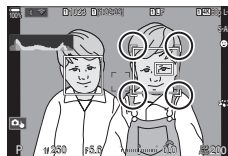

A fókuszalándó arcot fehér, kettős összefogójelek jelölik.

2 A fókuszáláshoz nyomja le félig a kioldógombot.

A fókuszáláshoz az **AF-ON** gombot is lenyomhatja (84. oldal).

- A fotóalany fókuszalendő területét zöld keret jelzi.
- Ha a fényképezőgép felismeri az alany szemeit, akkor az egyik szemére fog fókuszálni.
- Az arc- és szemprioritás [MF] (73. oldal) módban is elérhetők. A fényképezőgép által felismert arcokat és szemeket fehér keret jelzi. A fényképezőgép az arc középtáján mért értéknek megfelelően állítja be az expozíciót.



3 Nyomja le teljesen a kioldógombot a felvét elkészítéséhez.

- Amikor a beállítás [ESP] (Digitális ESP fénymérés) (110. oldal), fényméréskor az arc részesül előnyben.
- ① A [Subject Detection] beállításától függően, előfordulhat, hogy nem tudja használni az [Face & Eye Detection] funkciót (91. oldal). A [Subject Detection] funkciót állítsa be a [Off] értékre.
- ① A témától és a Művészi szűrő beállításától függően előfordulhat, hogy a fényképezőgép nem képes pontosan felismerni az arcot.
- ① Ez a funkció le van tiltva, amikor az AF célmód (78. oldal) beállítása [▪]Egyetlen vagy [▪]Kicsi, a fénymérési mód (110. oldal) [□] és [[::]]Szpot fénymérés (113. oldal) értékre van beállítva.
- ① Ez a funkció le van tiltva, amikor a [AF Mode] (73. oldal) [AF] vagy [AF MF] értékre van beállítva.
- ☞ Azt javasoljuk, hogy ha fényképezés módban a [C-AF] vagy [C-AF MF] funkciókkal nem portrét készít a témákról, akkor válassza ki az [Off] lehetőséget.

■ Fókusz prioritás hozzárendelése gombokhoz (Face & Eye AF Button)





PASMB





A fényképezőgépet úgy konfigurálhatja, hogy a kioldógomb félig lenyomásával vagy az **AF-ON** gomb lenyomásával a fényképezőgép ne arcokra és szemekre fókuszáljon, még akkor se, amikor a [Face & Eye AF Button] más beállításra van állítva, mint [Off].

| Menü | MENU → AF → 2. AF → |
|-------|--|
| = | Válassza az AF műveletet, amikor a kioldógomb félig le van nyomva. [☉ Priority]: Amikor a fényképezőgép arcokat és/vagy szemeket érzékel, ez arcokra és/vagy szemekre fókuszál. [[::]] Priority: Még akkor is, amikor a fényképezőgép arcokat és/vagy szemeket érzékel, a fényképezőgép a kiválasztott AF célpozícióknak prioritást adva fókuszál. |
| AF-ON | Válassza az AF műveletet, amikor az AF-ON gomb le van nyomva. [☉ Priority]: Amikor a fényképezőgép arcokat és/vagy szemeket érzékel, ez arcokra és/vagy szemekre fókuszál. [[::]] Priority: Még akkor is, amikor a fényképezőgép arcokat és/vagy szemeket érzékel, a fényképezőgép a kiválasztott AF célpozícióknak prioritást adva fókuszál. |

A fényképezőgép fel tud ismerni és követni tud bizonyos típusú témákat. Előfordulhat, hogy egy gyorsan mozgó téma, például egy versenyautó vagy egy repülőgép vezetőjére vagy pilótafülkéjére csak nehezen tud fókuszálni. Ez a funkció pont az ilyen témák egyes elemeit képes felismerni és rájuk fókuszálni.

| | |
|------|---|
| Menü | MENU ➔ AF ➔ 2. AF ➔ Subject Detection |
|------|---|

| | |
|---|---|
|  | A fényképezőgép felismeri az autókat és a motorkerékpárokat, és követni tudja a fókusszal az olyan részeit, mint a karosszéria (elsősorban a motorsportokban elterjedt típusok esetében) vagy éppen a vezető. A karosszériához (főleg az autósportban használt típusok esetén) és a sofőrhez hasonló elemeket követi a fókusszal. |
|  | A fényképezőgép észleli a repülőgépeket és helikoptereket. A géptörzshöz vagy pilótafülkéhez hasonló elemeket követi a fókusszal. |
|  | A fényképezőgép vonatokat érzékel. A kocsihoz vagy a vezetőfülkéhez hasonló elemeket követi a fókusszal. |
|  | A fényképezőgép madarakat érzékel. A fejhez vagy szemhez hasonló elemeket követi a fókusszal. |
|  | A fényképezőgép macskákat, kutyákat és hasonló állatokat érzékel. A fejhez vagy szemhez hasonló elemeket követi a fókusszal. |
| Ki | A követendő tárgy kiválasztása ki van kapcsolva. |

- ⚠ Amikor ez a beállítást más, mint [Off], a [Face & Eye Detection] a [Off] beállításra van állítva.
 - ⚠ Fényképkészítés közben ez a funkció le van tiltva, amikor a  AF Mode] beállítása  AF] vagy  AF MF].
- Filmkészítés közben ez a funkció csak akkor érhető el, amikor az  AF Mode] beállítása **[C-AF+TR]**.

■ Felvétel készítése a [Subject Detection] funkcióval

- 1 Válassza ki a [AF Mode] vagy az [AF Mode].
 - Fényképezéshez más beállítást válasszon, mint [AF] vagy [AF MF].
 - Filmkészítéshez válassza a [C-AF+TR] beállítást.

- 2 Irányítsa a fényképezőgépet a témára.

- Amikor a fényképezőgép témákat érzékel, fehér keret jelenik meg a témán, amelyre a fókuszot állítja. A többi témán szürke keretek jelennek meg. A témán, amelyre a fókuszot állítja, még egy keret megjelenik, körülfogva a fehér keretet.
- Ha a témán nem jelenik meg fehér keret, amely jelezne, hogy a téma fókuszban van, módosítsa az AF cél méretét és vagy pozícióját, hogy az fedje a témát. Amikor az AF célmód [All], a fókusz a kijelző közepéhez legközelebbi témára van állítva.
- Amikor a fényképezőgép további sajátos elemeket érzékel, például a sofőrt vagy a pilótafülkét, ezeken kisebb, fehér keretek is megjelennek. Ezek a keretek a (92. oldal) menüből rejtethők el.

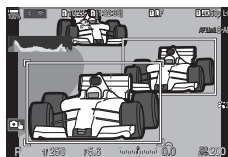

- 3 A fókuszáláshoz nyomja le félig a kioldógombot.

- A fókuszáláshoz az **AF-ON** gombot is lenyomhatja (84. oldal).
- Amikor a fényképezőgép témára fókuszál, a fókusz pozícióján zöld keret jelenik meg.
- Amikor a fényképezőgép további sajátos elemeket érzékel, például a sofőrt vagy a pilótafülkét, ezekre állítja a fókuszot.

- 4 A felvétel elkészítéséhez nyomja le tovább teljesen a kioldógombot.

- ⓘ A témától, illetve a választott művészi szűrőtől függően előfordulhat, hogy a fényképezőgép nem ismeri fel a témát.
- ⓘ A fényképezőgép típusától vagy a felvételkészítés körülményeitől függően előfordulhat, hogy a fényképezőgép nem ismeri fel a témát.

Az érzékelt szemeken megjelenő keret konfigurálása

(Szemérzékelő-keret)

PASMB

Eldöntheti, hogy kis kereteket jelenítsen-e meg, amikor a fényképezőgép kis részeket, például szemeket és pilótafülkéket érzékel.

| | |
|------------|--|
| Menü | MENU ➔ AF ➔ 2. AF ➔ Eye Detection Frame |
| Off | A kis részeken, például szemeken és pilótafülkéken nem jelennek meg keretek. |
| On | A kis részeken, például szemeken és pilótafülkéken keretek jelennek meg. |

- Még akkor is, ha a [Eye Detection Frame] beállítása [Off], a fényképezőgép a szemekre vagy sajátos elemekre, például pilótafülkékre fókuszál, amikor ezeket érzékeli.

Funkciók a fényképezőgép fókuszra vonatkozó műveletének módosításához

Az objektív fókusz tartománya

(AF korlátozó)
PASMB

Adja meg, hogy a fényképezőgép milyen fókusz tartománnyal dolgozzon az automatikus fókuszálás során. Ez azokban a helyzetekben hasznos, ahol a fókuszálás során olyan akadály kerül a téma és a fényképezőgép közé, amely drasztikusan befolyásolja a fókuszálást. A funkció segítségével megakadályozhatja azt is, hogy a fényképezőgép az előtérben elhelyezkedő tárgyakra fókuszáljon, amikor éppen például egy kerítésen, ablakon vagy hasonlóan keresztül készít felvételt.

■ Az [AF Limiter] funkcióban mentett beállítások használata

| | |
|------|---------------------------------|
| Menü | MENU → AF → 3. AF → AF Limiter |
|------|---------------------------------|

- 1 Válassza ki az [AF Limiter] az Δ ∇ gombokkal, és nyomja le a gombot.
- 2 Válassza ki a [On1] / [On2] / [On3] beállításokat az Δ ∇ gombokkal, majd nyomja le a button.

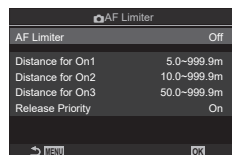

AF korlátozó beállítási képernyő

| | |
|-----|--|
| Off | A fényképezőgép nem használja a fókusz távolságok mentett tartományát. |
| On1 | A fényképezőgép a [Distance for On1] lehetőségbe mentett tartományt használja. |
| On2 | A fényképezőgép a [Distance for On2] lehetőségbe mentett tartományt használja. |
| On3 | A fényképezőgép a [Distance for On3] lehetőségbe mentett tartományt használja. |

3 Visszatérés a AF korlátozó beállítási képernyőre.

ⓘ Az AF korlátozó nem érhető el az alábbi esetekben.

- Amikor a fókusz korlátozó be van kapcsolva az objektíven
- Fókusz sorozat használatakor
- Film módban vagy film felvételekor
- Amikor a fókusz mód [AF] vagy [AF MF] lehetőségre van állítva

■ Az [AF Limiter] konfigurálása

1 Konfigurálja a lehetőségeket.

- Az Δ ∇ gombokkal válasszon ki egy lehetőséget, és nyomja le a OK gombot a beállítási menü megjelenítéséhez.
- Nyomja le újra a OK gombot, hogy visszatérjen a AF korlátozó beállítási képernyőre.

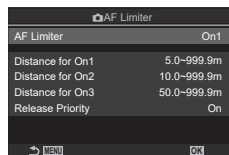

| | |
|-------------------------|--|
| Distance for On1 | Állítsa be a használandó fókuszálási távolság tartományát, amikor [On1] van kiválasztva. Módosítsa a számot az Δ ∇ gombokkal. A számjegyek között a $\langle \triangleright$ gombokkal navigálhat. [000,0] – [999,9 m/ft] |
| Distance for On2 | Állítsa be a használandó fókuszálási távolság tartományát, amikor [On2] van kiválasztva. Módosítsa a számot az Δ ∇ gombokkal. A számjegyek között a $\langle \triangleright$ gombokkal navigálhat. [000,0] – [999,9 m/ft] |
| Distance for On3 | Állítsa be a használandó fókuszálási távolság tartományát, amikor [On3] van kiválasztva. Módosítsa a számot az Δ ∇ gombokkal. A számjegyek között a $\langle \triangleright$ gombokkal navigálhat. [000,0] – [999,9 m/ft] |
| Release Priority | [Off] : Megfelel az [Release Priority] (85. oldal) beállításnak. [On] : Amikor az [AF Limiter] beállítása más, mint [Off] van kapcsolva, még akkor is ki lehet oldani a zárat, ha a fényképezőgép nem tud fókuszálni. |

- ⓘ A [Distance for On1] - [Distance for On3] ábrákon megjelenő alakzatok csak tájékoztató jellegűek.

Állítsa be, hogy a fényképezőgép végezzen-e fókuszkeresést. Ha a fényképezőgép nem tud fókuszálni, az objektívet a minimális fókusz távolságtól a végtelenig léptetve próbálja majd megtalálni a fókuszpontot. Tetszés szerint korlátozhatja is a keresési műveletet. Ez a lehetőség akkor lép érvénybe, ha a [📷 AF Mode] beállítása [C-AF], [C-AF+TR], [C-AF MF], vagy [C-AF+TR MF] (73. oldal).

| | |
|------|----------------------------------|
| Menü | MENU ➔ AF ➔ 3. AF ➔ 📷 AF Scanner |
|------|----------------------------------|

| | |
|-----|--|
| Off | A fényképezőgép nem végez keresést, ha nem tud fókuszálni. Így Ön megakadályozhatja a fókusz olyan mértékű változását, hogy már szem előtt téveszteni a témát, ha kisméretű tárgyakat vagy hasonló témákat próbál meg követni. |
| On | Ha a fényképezőgép nem tud fókuszálni, csak egyszer végez keresést. Amíg tart a fókuszálás művelete, a fényképezőgép nem kezd el újra keresni. |

- Amikor a [📷 AF Mode] beállítása [S-AF] vagy [S-AF MF], a fényképezőgép a kiválasztott lehetőségtől függetlenül mindenképpen elvégzi egy keresést, ha nem tud fókuszálni.

Az autofókusz fázisérzékelésének finombeállítása. A fókusz ± 20 lépésig finomhangolható.

| | |
|------|---|
| Menü | MENU \Rightarrow AF \Rightarrow 3. AF \Rightarrow AF Focus Adjustment |
|------|---|

- ① Alap esetben nincs szükség az autofókusz ezzel az elemmel történő finombeállítására. A fókusz finombeállítása akadályozhatja a fényképezőgépet a normál fókuszálásban.
- ① A fókusz finomhangolása nem hatásos [S-AF] és [S-AF MF] módokban.

A mentett fókuszbeállítási érték használata

- 1 Válassza ki az [AF Limiter] módot az Δ ∇ gombokkal, majd nyomja le a \odot gombot.
- 2 Válassza ki a [On] beállítást az Δ ∇ gombokkal, majd nyomja le a \odot gombot.

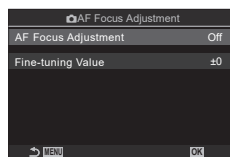

AF fókuszbeállítás beállítási képernyő

| | |
|-----|---|
| Off | A fényképezőgép nem használja a mentett fókuszbeállítási értéket. |
| On | A fényképezőgép használja a mentett fókuszbeállítási értéket. |

- 3 Térjen vissza a AF fókuszbeállítás beállítási képernyőre.

Az [AF Focus Adjustment] konfigurálása

- 1 Konfigurálja a lehetőséget.
 - Az Δ ∇ gombokkal válasszon ki egy lehetőséget, és nyomja le a \odot gombot a beállítási menü megjelenítéséhez.
 - Nyomja le újra a \odot gombot, hogy visszatérjen a AF fókuszbeállítás beállítási képernyőre.

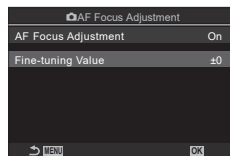

| | |
|-------------------|---|
| Fine-tuning Value | Beállítja a fókuszt az összes objektívhez. A fókusz ± 20 lépésig finomhangolható. [-20] – [±0] – [+20] |
|-------------------|---|

- ① FFelnagyíthatja a kijelzőn az elülső tárcsával vagy az \odot gombbal, hogy ellenőrizze az eredményeket.
- ① Készíthet próbaképet, hogy ellenőrizze az eredményeket, lenyomva a kioldógombot, mielőtt lenyomná a \odot gombot.

Az autofókuszálást segítő AF segédfény (AF segédfény)

PASMB 

Az AF segédfény úgy állítja be a fényt, hogy segítse a fókuszálást rossz megvilágítás esetén.

| | |
|------|--|
| Menü | MENU ➔ AF ➔ 2. AF ➔ AF Illuminator |
| On | A segédfény bekapcsol az autofókusz során, ha a téma gyengén van megvilágítva. |
| Off | A segédfény nem kapcsol be akkor sem, ha a téma gyengén van megvilágítva. |

⚠ Az AF segédfény használatához csendes fotózás során módosítania kell a [Silents[♥] Settings] lehetőség beállítását (133. oldal).

Az AF cél megjelenítési módja (AF Mérőm. mut.)

PASMB 

Autofókusz módban zöld fókuszkeret jelöli annak a témának a pozícióját, amelyre a fényképezőgép fókuszál. Ezzel az elemmel a fókuszkeret megjelenítését irányíthatja.

| | |
|------|---|
| Menü | MENU ➔ AF ➔ 2. AF ➔ AF Area Pointer |
| Off | A fókuszkeret nem látható. |
| On1 | A fókuszkeret a fényképezőgép fókuszálása után csak rövid ideig látható. |
| On2 | Miután a fényképezőgép fókuszál, engedélyezi a csoportos AF célzást, és a fényképezőgép meg fogja jeleníteni az AF célokat az összes fókuszban levő területre, miközben a kioldógomb félig le van nyomva vagy az AF-ON gomb le van nyomva. |

Funkciók a fókuszálási pozíció beállításához

Az AF cél kiválasztásának összehangolása a fényképezőgép tájolásával **PASMB**

A fényképezőgépet beállíthatja úgy, hogy automatikusan módosítsa az AF célpozícióját és az AF célmódot, amikor észleli, hogy tájkép (fekvő) vagy portré (álló) tájolásba forgatta a fényképezőgépet. A fényképezőgép elforgatása módosítja a kompozíciót, és így a téma pozícióját is a képen. A fényképezőgép a tájólástól függően képes külön AF célmódot és AF-keret pozíciót tárolni. Amikor ez a lehetőség aktív, a [:::] Set Home] (99. oldal) segítségével külön alappozíciókat menthet a tájkép és portré tájolásokhoz.

| | |
|------|---|
| Menü | MENU ➔ AF ➔ 5. AF Target Settings & Operations ➔ Tájékoláshoz kapcsolódó [:::] |
|------|---|

- 1 Válasszon ki egy funkciót, amellyel különböző beállításokat szeretne menteni tájkép és portré tájolásokhoz, és tegyen pipát (✓) mellé.

- Válasszon ki egy lehetőséget az Δ ∇ gombbal, és nyomja meg a gombot, hogy pipát (✓) tegyen mellé.

A pipa eltávolításához nyomja meg újra a gombot.

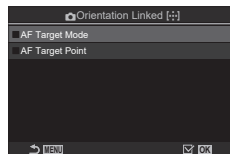

Tájékoláshoz kapcsolódó [:::] beállítási képernyő

| | |
|------------------------|--|
| AF Target Mode | Amikor pipát (✓) tesz mellé, a fényképezőgép külön AF célmódokat ment (pl. Összes, Kicsi) a tájkép és portré tájolásokhoz. |
| AF Target Point | Amikor pipát (✓) tesz mellé, a fényképezőgép külön AF célpozíciókat ment a tájkép és portré tájolásokhoz. |

- 2 A kijelző visszatér a Tájékoláshoz kapcsolódó [:::] beállítási képernyőre.
- 3 Nyomja meg a **MENU** gombot a fényképezési képernyőhöz való visszatéréshez.
- 4 Először az egyik, majd a másik fényképezőgép-tájolásban válassza ki az AF célmódot vagy a keret pozícióját.
 - A fényképezőgép külön beállításokat tárol a tájkép tájolásához, valamint a portré tájolásához (jobbba és balra elfordított fényképezőgép esetében is).

Válassza ki az [::]Home] funkció alappozícióját. Az [::]Home] funkció használatával egyetlen gombnyomással előhívhatja az AF cél egy korábban elmentett alappozícióját. Az alappozíció ezzel az elemmel választható ki.

| | |
|------|---|
| Menü | MENU ➔ AF ➔ 5. AF Target Settings & Operations ➔ [::] Set Home |
|------|---|

1 Válasszon ki egy beállítást, amelyet az alappozícióval szeretne menteni, és tegyen pipát (✓) mellé.

- Válasszon ki egy lehetőséget az Δ ∇ gombbal, és nyomja meg a \otimes gombot, hogy pipát (✓) tegyen mellé. A pipa eltávolításához nyomja meg újra a \otimes gombot.

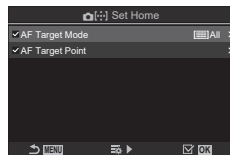

| | |
|------------------------|---|
| AF Target Mode | Állítsa be az AF célmód alappozícióját. Csak a [AF Target Mode Settings] (80. oldal) alappozíciók elérhetők. |
| AF Target Point | Állítsa be a fókusz célpozíció alappozícióját. |

2 Nyomja meg az \triangleright gombot lehetőségek konfigurálására a kiválasztott elemhez.

- Válassza ki az alappozíció beállításait
- Ha a [Orientation Linked [::]] funkció aktív, a fényképezőgép arra kéri, hogy válassza ki a tájkép vagy portré (balra fordított fényképezőgép / jobbra fordított fényképezőgép) tájolást, mielőtt a \otimes gomb megnyomásával megjeleníti a lehetőségeket.









■ Az [::]Alap] funkció használata

Az [::]Home] funkció a következő módokon használható.

- A [Button Function] menüben (210. oldal), rendelje hozzá egy gombhoz a [::]Home] funkciót. Az AF cél a mentett alappozícióba mozog, amikor megnyomja a gombot.
- Válassza ki az [::]HP] beállítást az [Center Button] funkcióhoz (221. oldal). Az AF cél a mentett alappozícióba mozog, amikor megnyomja a többszörös kijelölőt.

Eldöntheti, hogy az AF-keret kijelölése során milyen funkciót töltsön be az elülső és a hátsó tárcsa, valamint a nyílombok. A használt vezérlőelemeket annak megfelelően is beállíthatja, hogy hogyan használja a kamerát, illetve egyéni ízlését is figyelembe veheti.

| | |
|------|---|
| Menü | MENU ➔ AF ➔ 5. AF Target Settings & Operations ➔ [::]Select Screen Settings |
|------|---|







| | |
|--|---|
|  dial | Rendelje hozzá a szerepeket az elülső és a hátsó tárcsához. [Off] : Nincs. [⇄Pos] : Az AF cél pozicionálása (77. oldal). [:::]Mode : Az AF célmód kiválasztása (pl.,  Összes, [≡]Kicsi) (78. oldal). |
|  button | Szerepek hozzárendelése az     gombokhoz. [Off] : Nincs. [⇄Pos] : Az AF cél pozicionálása (77. oldal). [:::]Mode : Az AF célmód kiválasztása (pl.,  Összes, [≡]Kicsi) (78. oldal). |

Az AF cél kijelölésére szolgáló kijelző lefedettségének engedélyezése ([::]) Loop beállítások

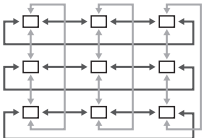
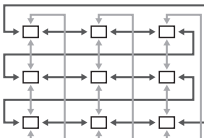
PASMB 

Eldöntheti, hogy az AF keret kiválasztása "lefedje-e" a kijelző széleit. Azt is eldöntheti, hogy mielőtt az AF cél kiválasztása "lefedné" a kijelző másik szélét, legyen-e lehetősége kiválasztani a  Összes (összes cél) beállítást.

| | |
|------|---|
| Menü | MENU ➔ AF ➔ 5. AF Target Settings & Operations ➔ [::] Loop Settings |
|------|---|

| | | |
|--|---|---|
| [::] Loop Selection | <p>[Off]: A lefedettség le van tiltva. A keret kiválasztása a kijelző határain belül marad.</p> <p>[Loop 1]: Ha tovább nyomogatja a többszörös kijelölőt ugyanabba az irányba, miután elérte a kijelző szélét, a fényképezőgép az ellenkező oldalon ugyanabban a sorban vagy oszlopban lévő keretet fogja kiválasztani.</p> <p>[Loop 2]: Ha tovább nyomogatja a többszörös kijelölőt ugyanabba az irányba, miután elérte a kijelző szélét, a fényképezőgép az ellenkező oldalon a következő sorban vagy oszlopban lévő keretet fogja kiválasztani.</p> |  <p>"1. mozgás"</p>  <p>"2. mozgás"</p> |
| Via  All | <p>[No]: A Célkijelölő nem halad át az  Összes (összes cél) célon az átfordulás előtt.</p> <p>[Yes]: Ha az [::] Loop Selection] elemnél a [Loop 1] vagy [Loop 2] lehetőség van kiválasztva, a célkijelölő áthalad a  All (összes cél) célon, mielőtt átfordulna az ellenkező oldalra.</p> <ul style="list-style-type: none"> • Ha elrejtí az  All (összes cél) célt a  AF Target Mode Settings] a [Via  All] beállítását a [No] értéken rögzíti. | |

 Filmfelvétel készítésekor, illetve ha a fókusz mód a **[*]AF** vagy **[*]AF MF** lehetőségre van állítva, az **[::]** Loop Settings] elem rögzítetten [Off] értékre lesz beállítva.

Érintéses AF cél választás keresővel végzett fényképezéshez (AF-célpont)

PASMB

Használja a képernyő érintésvezérlőt az AF cél kiválasztásához a keresővel végzett fényképezés közben. Ujját a képernyőn elhúzva pozicionálhatja a fókuszcélt, miközben a keresőben látja a témát.

| | |
|------|--|
| Menü | MENU ➔ AF ➔ 5. AF Target Settings & Operations ➔ AF Targeting Pad |
|------|--|

| | |
|------------|---|
| Off | A képernyő érintésvezérlése nem használható az AF cél kijelölésére a keresővel végzett felvételtkészítés során. |
| On | A képernyő érintésvezérlése használható az AF cél kijelölésére a keresővel végzett felvételtkészítés során. Koppintson kétszer finoman a kijelzőre az érintéses AFcél kiválasztásának engedélyezéséhez vagy letiltásához. Amikor a cél eléri a kijelző szélét, emelje fel és újra elhúzza és felemeli ujját, az AF cél a másik oldalra mozog, vagy  Összes (összes cél) móddá válik az [[::]] Loop Selection] beállítástól függően (101. oldal). |

 A [On] lehetőség kiválasztásakor az érintésvezérlés a zoomkeret pozicionálására is használható (81. oldal).

Egyéb hasznos funkciók fókuszáláskor



Manuális fókusz segéd

(MF segéd)

PASMB 

A manuális fókusz fókuszsegéd-funkciója. A fókuszgyűrűt elforgatva a téma szélei élesednek, vagy a kijelző egy része nagyítva jelenik meg. Ha nem mozgatja a fókuszgyűrűt, a kijelző visszatér a normál megjelenítésre.

| | |
|------|---|
| Menü | MENU ➔ AF ➔ 6. MF ➔ MF Assist |
|------|---|

| | |
|------------------------|--|
| Magnify | Kinagyítja a képernyő egy részét. [Off]: Normál kijelző. [On]: Kinagyítja a képernyő egy részét. A nagyítandó rész az AF céllal előre beállítható.  "Fókuszkeret kiválasztása (AF Célpont)" (77. oldal) |
| Peaking | A szélek javításával éles körvonalat ad a témának. [Off]: Normál kijelző. [On]: A szélek javításával éles körvonalat ad a témának. A javításhoz használt szín és intenzitás kiválasztható.  "A fókuszcsúcsovitás lehetőségei (Csúcsovitás beáll.)" (104. oldal) |
| Focus Indicator | A fókuszgyűrű forgatása a manuális fókusz közben jelzöt jelenít meg, amely az irányt és a téma fókuszba hozásához szükséges hozzátétőleges mennyiségű forgatást mutatja. [Off]: Normál kijelző. [On]: A fókuszgyűrű forgatása a manuális fókusz közben jelzöt jelenít meg, amely az irányt és a téma fókuszba hozásához szükséges hozzátétőleges mennyiségű forgatást mutatja. |

- ⚠ Csúcsovitás során a kisebb témák széleit a fényképezőgép jobban élesíti. A pontos fókuszálást semmi nem szavatolja.
- ⚠ A fókuszzoom a következő esetekben nem érhető:
Filmkészítés közben / amikor a fókusz módhoz [**C-AF MF**] vagy [**C-AF+TR MF**] beállítás van kiválasztva / többszörös exponálás közben / amikor filmkészítés módban az  Digital Tele-converter] beállítása [On]
- ⚠ Amikor harmadik fél objektívet használ fókusz-kapcsoló mechanizmussal, a fókusz iránya és a Fókuszjelző kijelzője megfordítható. Ha ez bekövetkezik, módosítsa a [Focus Ring] beállítását (105. oldal).
- ⚠ A fókuszjelző nem jeleníthető meg, amikor Focus Thirds rendszerű objektívet használ.
- 🔊 A fókuszzoom közben forgassa el az elülső vagy hátsó tárcsát a közelítéshez vagy távolításához.
- 🔊 Miközben a "Csúcsovitás" megjelenik, az **INFO** gombbal módosíthatja a szint és az intenzitást.

Tárgyak kiemelése színes körvonallal. Ezáltal a fókuszban lévő tárgyak könnyebben láthatók manuális fókusz stb. közben.





| | |
|------|--|
| Gomb | Gomb, amelyhez a [Peaking] volt hozzárendelve ➔ INFO gomb |
| Menü | MENU ➔ AF ➔ 6. MF ➔ Peaking Settings |

| | |
|------------------------------|---|
| Peaking Color | A fókuszcsúcsosítás színének kiválasztása. [White] / [Black] / [Red] / [Yellow] |
| Highlight Intensity | A fókuszcsúcsosítás szintjének kiválasztása. [Low] / [Normal] / [High] |
| Image Brightness Adj. | A háttér fényerejének módosítása, hogy a fókuszcsúcsosítás jobban látható legyen. [Off] : Normál kijelző. [On] : Beállítja a háttér fényerejét. |

- Amikor a [Képfényerő beállítása] [On] van kapcsolva, az élő nézet kijelzője világosabb vagy sötétebb lehet, mint a végleges fénykép.

■ A fókuszcsúcsosítás használata

A következő lehetőségek érhetőek el fókuszcsúcsosítás során.

- [Peaking Settings] hozzárendelése vezérlőelemhez a  Button Function] vagy  Button Function] segítségével: a fókuszcsúcsosítás hozzárendelhető egy vezérlőelemhez, ha a  Button Function] (210. oldal) vagy  Button Function] beállításaként a [Peaking] beállítást választja (210. oldal). A gomb megnyomásával bekapcsolja a fókuszcsúcsosítást. A [Peaking] kiválasztható a [Multi Function] elemhez is (218. oldal).
- A [Peaking] használata [MF Assist] módhoz:
Ha az [MF Assist] elem a [Peaking] lehetőségre van állítva, a fókuszcsúcsosítás automatikusan aktiválódik az objektív fókuszgyűrűjének elforgatásakor.

 A csúcsosítási beállítások megtekintéséhez nyomja meg az **INFO** gombot.

A fókusz távolság kiválasztása az előre beállított MF lehetőséghez (Előre beáll. táv.)

P A S M B

Állítsa be a fókuszálási pozíciótt az Előre beállított MF-hez.
Adja meg a számot és a mértékegységet (m vagy ft).

| | |
|------|--|
| Menü | MENU ➔ AF ➔ 6. MF ➔ Preset MF distance |
|------|--|



- ⓘ Ha az objektívet fókuszkorlátozóval szerelték fel, ezt előbb kapcsolja ki.
- ⓘ A megjelenő alakzatok pusztán tájékoztató jellegűek.

Az MF-kapcsoló letiltása (MF-kapcsoló)

P A S M B

A bizonyos objektíveken megtalálható manuálisfókusz-kapcsoló letiltása.
Ez megakadályozza, hogy a fókuszgyűrű véletlen elfordulásakor kikapcsoljon az automatikus fókusz.

| | |
|------|---|
| Menü | MENU ➔ AF ➔ 6. MF ➔ MF Clutch |
|------|---|

| | |
|--------------------|--|
| Operative | A fényképezőgép reagál az objektív fókuszgyűrűjének állására. |
| Inoperative | A fényképezőgép a  AF Mode /  AF Mode kiválasztott beállításának megfelelően fókuszál, az objektív fókuszgyűrűjének állásától függetlenül. |



- ⓘ Az objektív fókuszgyűrűjével végzett manuális fókuszbeállítás nem elérhető, ha az [MF Clutch] [Inoperative] értékre van állítva, még akkor sem, ha az objektív fókuszgyűrűje manuális fókusz állásban van.
- 🔧 ForMF-kapcsolóval ellátott objektívek további részleteiért lásd 296. oldal.

Az objektív fókuszgyűrűjének forgatási iránya (Fókuszgyűrű)

P A S M B

Adja meg, hogy melyik irányba kell elforgatni a fókuszgyűrűt a fókusz módosításához.

| | |
|------|--|
| Menü | MENU ➔ AF ➔ 6. MF ➔ Focus Ring |
|------|--|

| | |
|---|---|
|  | A gyűrű forgatása az óramutató járásával ellenkező irányba a fókusz távolság növeléséhez. |
|  | A gyűrű forgatása az óramutató járásával megegyező irányba a fókusz távolság növeléséhez. |

Az objektív pozíciójának alaphelyzetbe állítása leállításkor

(Obj. alapbeáll.)

PASMB 

Lehetősége van arra, hogy ne állítsa vissza az objektívet az alapbeállítás szerinti fókuszpontra a fényképezőgép kikapcsolásakor. Így úgy is kikapcsolhatja a fényképezőgépet, hogy a fókuszpont nem módosul.

| | |
|------|--|
| Menü | MENU ➔ AF ➔ 6. MF ➔ Reset Lens |
|------|--|

| | |
|------------|---|
| Off | Az objektív fókuszpontja a fényképezőgép kikapcsolásakor nem áll alaphelyzetbe. Az erőteljes zoomobjektívek is visszatérnek abba a zoompozícióba, amelyben a fényképezőgép kikapcsolása előtt voltak. |
| On | Az objektív fókuszpontja a fényképezőgép kikapcsolásakor alaphelyzetbe áll. |





Fénymérés és expozíció

Expozíció-vezérlés



(expozíciókorrekció)

PASMB 

A fényképezőgép által automatikusan kiválasztott expozíciót művészi céljainak megfelelően módosíthatja. Ha világosítani szeretné a képeket, válasszon pozitív értéket, ha pedig sötétíteni, akkor negatívát.

| | |
|-----------------------|---|
| Gomb* |  (Expozíciókorrekció) gomb →    |
| Részletes vezérlőpult |  → Exposure Comp. |

* Amikor **M** módban használja, fordítsa el az elülső vagy hátulsó tárcsát, miközben lenyomja az  (Expozíciókorrekció) gombot.

 Ha **M** módban szeretné bekapcsolni az expozíciókorrekciót, akkor válassza ki az [Auto] lehetőséget a  ISO] elemnél (114. oldal).





Negatív (-)



Nincs korrekció (0)



Pozitív (+)

- Fényképkészítés során az expozíciókorrekció legfeljebb $\pm 5,0$ EV értékkel állítható. A kereső és az élő nézet megjeleníti a $\pm 3,0$ EV-t meg nem haladó értékek hatását. Az expozíciós sáv villog, amikor az érték túléli a $\pm 3,0$ EV értéket.
- Filmfelvétel készítése közben az expozíciókorrekció $\pm 3,0$ EV értékkel állítható.
- Ha szeretné élő nézetben megtekinteni az expozíciókorrekció hatását, akkor válassza a [Standard] beállítást a  LV Mode] (228. oldal) és a [Off] beállítást a  Night Vision] elemekhez (228. oldal).
- Filmfelvétel készítése közben az expozíció az elülső és hátulsó tárcsával vagy az érintésvezérléssel állítható.



Expozíciós sáv Expozíciókorrekció

■ Az expozíciókorrekció beállítása

P, A és S módok

Film módban az expozíciókorrekció akkor állítható, ha a [Mode] (filmes expozíció mód) [P], [A] vagy [S] lehetőségre van állítva (61. oldal).

- 1 Az elülső tárcsa elforgatásával állítsa be az expozíciókorrekciót.
 - A kívánt értéket a [OK] gombot megnyomva a [Left/Right] gombok segítségével is kiválaszthatja.

- 2 Készítsen felvételeket.

M mód

Film módban az expozíciókorrekció akkor állítható, ha a [Mode] (filmes expozíció mód) [M] lehetőségre van állítva. Ugyanakkor előbb az [On] a [ISO-Auto] (116. oldal) és az [Auto] beállítást az [ISO] elemekhez válassza ki (114. oldal).

- 1 Nyomja meg a [OK] gombot, majd forgassa el az elülső, illetve hátsó tárcsát az expozíciókorrekció beállításához.

- 2 Készítsen felvételeket.

■ Expozíciókorrekció visszaállítása

Az expozíciókorrekció visszaállításához tartsa lenyomva az [Fn] gombot.

EV lépések az expozíció vezérléséhez (EV lépés)

P A S M B

Kiválaszthatja a zársebesség, a rekeszérték, az expozíciókorrekció és az egyéb expozícióval kapcsolatos beállítások beállításához használt beállítási szintek értékét. Az 1/3, 1/2 és 1 EV értékek közül választhat.

| | |
|------|---|
| Menü | MENU → Q1 → 4. Exposure → EV Step |
|------|---|







Az expozíció finombeállítása (Expozícióeltolás)

P A S M B

Az expozíció finombeállítása. Ezt a lehetőséget akkor célszerű használni, ha az automatikus expozíció eredményét következetesen világosabbá vagy sötétebbé szeretné tenni.

- ① Finombeállításra általában nincs szükség. Csak szükség esetén használja. Normál körülmények között az expozíció az expozíciókorrekcióval állítható be (107. oldal).
- ① Az expozíció finombeállítása csökkenti az elérhető expozíciókorrekciót abban az irányban (+ vagy -), amelyben az expozíció finombeállítása történt.

| | |
|------|--|
| Menü | MENU → Q1 → 4. Exposure → Exposure Shift |
|------|--|

| | |
|--|---|
|  (digitális ESP) | Állítsa be a finombeállítás mennyiségét arra az esetre, ha a mérési módszer  . |
|  (középre súlyozott átlagoló) | Állítsa be a finombeállítás mennyiségét arra az esetre, ha a mérési módszer  . |
|  (szpot) | Állítsa be a finombeállítás mennyiségét arra az esetre, ha a mérési módszer  . |
| | [-1] – [±0] – [+1] |

A vibrálás csökkentése LED-világításban

(📷Flicker Scan / 📷Flicker Scan)

P A S M B 📷

A LED-világításban készült képeken sávosság fordulhat elő. A [📷Flicker Scan] f/ [📷Flicker Scan] unkióval optimalizálhatja a zársebességet, míg megtekinti a sávosságot a kijelzőn.

ⓘ 📷: Ez az elem **S**, **M**, és csendes módban, valamint Pro Capture felvétélkészítés esetén használható.

📷: Ez az elem akkor használható, amikor az [📷Mode] (filmexpozíciós mód) [**S**] vagy [**M**].

ⓘ Az elérhető zársebességek tartománya leszűkül.

| | |
|------|---|
| Menü | MENU → 📷 ₁ → 4. Exposure → 📷Flicker Scan MENU → 📷 → 1. Basic Settings/Image Quality → 📷Flicker Scan |
|------|---|

- Amikor a [On] beállítás van megadva, "Villogásellenőrzés" jelenik meg.

Villogásellenőrzés

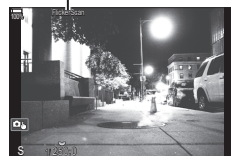

ⓘ A Fókuszcsúcsosítás és az LV részletes vezérlőpult nem érhető el a villogásellenőrzés kijelzőn. Ha meg szeretné tekinteni ezeket az elemeket, először nyomja meg az **INFO** gombot a vibrálásérzékelés képernyőjének elhagyásához.

■ A zársebesség kiválasztása

- Válassza ki a zársebességet az előlő, illetve a hátsó tárcsa segítségével vagy a Δ ∇ gombokkal. Ha szeretné, a zársebességet a Δ ∇ gombokat nyomva tartva is ki lehet választani.
- Ha a T [EV Step] elemnél kiválasztott expozíciós lépésértékben szeretné beállítani az exponálási időt, ezt megteheti az előlő tárcsa elforgatásával is (108. oldal).
- Addig folytassa a zársebesség beállítását, amíg a sávosság el nem tűnik a kijelzőről. Ha megnagyítja a kijelzőt (81. oldal), könnyebben ellenőrizheti a sávosságot.
- Nyomja meg az **INFO** gombot, a képernyő megváltozik, és eltűnik róla a "FlickerScan" felirat. Beállíthatja a rekeszértéket és az expozíciókorrekciót. Ezt az előlő vagy a hátsó tárcsával, illetve a nyílombokkal teheti meg.
- Ha vissza szeretne térni a vibrálásérzékelés képernyőjéhez, nyomja meg többször az **INFO** gombot.

Kiválaszthatja, hogy a fényképezőgép hogyan mérje a téma fényerejét.

| | |
|-----------------------|----------------------------------|
| Gomb | AF gomb → |
| Részletes vezérlőpult | → Metering |
| Menü | MENU → → 5. Metering → Metering |

| | | |
|--|--|--|
| Digitális ESP fény mérés | A legtöbb helyzetben használható, beleértve a hátulról megvilágított témákat is. A fényképezőgép felméri a kép 324 területét, és a helyzet adottságait figyelembe véve kiszámolja az optimális expozíciót. | |
| Középre súlyozott átlagoló fény mérés | Ideális beállítás azoknál a kompozícióknál, amelyek a kép közepére helyezik a fő témát. A fényképezőgép a teljes kép átlagos fény szintje alapján állítja be az expozíciót, ugyanakkor a kép középső területét nagyobb súllyal veszi figyelembe. | |
| Szpot fény mérés | A téma egy bizonyos területén mérheti az expozíciót. A fényképezőgép a kép egy kis részén (kb. 2%-án) végez fény mérést. | |
| Szpot fény mérés (csúcsfény) | Növeli a spot fény mérés expozícióját. Biztosítja, hogy a fényes témák élénken jelenjenek meg. | |
| Szpot fény mérés (árnyék) | Csökkenti a spot fény mérés expozícióját. Biztosítja, hogy a sötét témák sötéten jelenjenek meg. | |

A szpot fény mérési pozíció beállítható a kiválasztott AF célnál. "A fókuszkeret fény mérése ([:]:Szpot fény mérés)" (113. oldal)

Az expozíció rögzítése

(AE-zár)

Az **AEL** gombbal zárhatja az expozíciót. Ez akkor hasznos, ha a fókusz és az expozíciót egymástól függetlenül kívánja beállítani, vagy ha több képet ugyanazzal az expozícióval kíván elkészíteni.

| | |
|------|-----------------|
| Gomb | AEL gomb |
|------|-----------------|

A fényképezőgép beállítható úgy, hogy felvételkedzés után automatikusan kioldja a zárt. [AEL] Auto Reset] (111. oldal)

- Ha az **AEL** gombhoz egy másik funkció van hozzárendelve, akkor az [AEL] (215. oldal) funkciót hozzá kell rendelnie egy vezérlőelemhez a [Button function] elemmel (210. oldal).
- Az **AEL** gomb egyszeri megnyomásával rögzítheti az expozíciót és megjelenik az "AEL".
- Az AE-zár kioldásához nyomja meg még egyszer a gombot.
- A zár a módválasztó tárcsa, a **MENU** gomb vagy az gomb működtetésével old ki.

AE-zárás expozíció fénymérése (Fénymérés **AEL** során)

PASMB 

Az expozíció fénymérésére használt fénymérési módszer kiválasztása az olyan esetekre, amikor az expozíció az **AEL** gombbal rögzítve van.

| | |
|------|---|
| Menü | MENU → Ō₁ → 5. Metering → Metering during AEL |
|------|---|

- Az AE-zárra vonatkozó további információkért lásd 110. oldal.

| | |
|--|---|
| Autom. | Az expozíció mérése a [Metering] elemnél kiválasztott módszerrel történik (110. oldal). |
| <input checked="" type="checkbox"/> (középre súlyozott átlagoló) | A fényképezőgép a teljes kép átlagos fényszintje alapján állítja be az expozíciót, ugyanakkor a kép középső területét nagyobb súllyal veszi figyelembe. |
| <input type="checkbox"/> (szpot fénymérés) | A fényképezőgép a kép egy kis részén (kb. 2%-án) végez fénymérést. |
| <input type="checkbox"/> Hi (Szpot csúcspont fénymérés) | Ez a funkció világosabbá teszi a szpot fénymérés területét, így világosítva a csúcspontokat. |
| <input type="checkbox"/> Sh (Szpot árnyék fénymérés) | Sötétebbé teszi a szpot fénymérés területét, így sötétítve a csúcspontokat. |

Az AE-zár kioldása felvételt készítés után

(**AEL** Automatikusan alaphelyzetbe)

PASMB 

Konfigurálja úgy a fényképezőgépet, hogy az automatikusan kioldja a zárat felvételt készítés után, amikor az expozíciót az **AEL** gombbal zárta.

| | |
|------|--|
| Menü | MENU → Ō₁ → 5. Metering → AEL Auto Reset |
|------|--|

| | |
|------------|--|
| No | Felvételt készítés után az expozíció zárva marad. A zár kioldásához nyomja meg az AEL gombot. |
| Yes | Felvételt készítés után az expozíció rögzítése kioldódik. |

- Több fénykép készítése, például sorozatfelvétel, egyéni önkioldó vagy az időeltolódásos felvételt készítés esetén az expozíció rögzítése fényképsorozat készítése után is lezárva oldva.



Expozíció rögzítése, amikor a kioldógomb félig le van nyomva (AEL = félig lenyomásával)

PASMB 

Konfigurálja úgy a fényképezőgépet, hogy az rögzítse az expozíciót, amikor a kioldógomb félig le van nyomva.

| | |
|------|--|
| Menü | MENU → Q1 → 5. Metering → AEL by half-pressing = |
|------|--|

| | |
|------------------|--|
| No | Az expozíció nincs rögzítve, amikor a kioldógomb félig le van nyomva. Az expozíció a felvét elkészítési feltételek alapján van meghatározva, amikor a kioldógomb teljesen le van nyomva. |
| Yes | Az expozíció rögzítve van, amikor a kioldógomb félig le van nyomva. |
| S-AF Only | Az expozíció rögzítve van, amikor a kioldógomb félig le van nyomva, de csak akkor, amikor az AF üzemmód beállítása [S-AF], [S-AF MF], [S AF] vagy [S AF MF]. |

- ⓘ Ha az expozíció az **AEL** gomb megnyomásával van rögzítve, akkor ettől a beállítástól függetlenül rögzítve marad, amikor félig lenyomja a kioldógombot.
- ☞ Ha úgy konfigurálja a fényképezőgépet, hogy az ne rögzítse az expozíciót, amikor félig lenyomja a kioldógombot, eldöntheti, hogy a fényképezőgép sorozatfelvétel során minden keretre mérje-e a fényerőt, vagy sem.  "Fénymérési lehetőségek beállítása sorozatfelvételhez (Fénymérés  során)" (113. oldal)



Fénymérési lehetőségek beállítása sorozatfelvételhez

(Fénymérés  során)

PASMB 

| | |
|------|---|
| Menü | MENU → Q1 → 5. Metering → Metering during  |
|------|---|

| | |
|-----|---|
| No | A fényképezőgép az első keret felvételekor méri az expozíciót, és sorozatfelvétel közben az expozíció rögzítve van. |
| Yes | A fényképezőgép méri a fényerőt és meghatározza az expozíciót minden keretre. |





- ⓘ Ha az expozíció az **AEL** gomb lenyomásával (110. oldal) vagy a kioldógomb félig lenyomásával (112. oldal), van rögzítve, sorozatfelvétel során az expozíció rögzítve marad, még akkor is, ha a [Metering during ] beállítása [Yes].
- ⓘ Amikor [SH1] vagy [ProCap SH1] van beállítva, a [Metering during ] a [No] beállításra van rögzítve.



A fókuszkeret fénymérése ([::]Szpot fénymérés)



PASMB 

Kiválaszthatja, hogy a fényképezőgép a jelenlegi AF-keretet méri-e a(z) [] [Metering] lehetőség kiválasztásakor. A beállítások külön módosíthatóak a szpot, szpot csúcscsfény és szpot árnyék fénymérésekhez.

| | |
|------|--|
| Menü | MENU → Q1 → 5. Metering → [[:]]Spot Metering |
|------|--|



- 1 Válassza ki a fénymérés azon módszerét, amellyel szeretné, hogy a fényképezőgép a jelenlegi AF célt mérje, és tegyen egy pipát (✓) mellé.
 - Válasszon ki egy lehetőséget az   gombbal, és nyomja meg a  gombot, hogy pipát (✓) tegyen mellé.
A pipa eltávolításához nyomja meg újra a  gombot.









| | |
|--------------|--|
| Spot | Akkor alkalmazható, ha a [Metering] beállítása [] (szpot fénymérés). |
| Spot Hilight | Akkor alkalmazható, ha a [Metering] beállítása [ HI] (szpot csúcscsfény fénymérése). |
| Spot Shadow | Akkor alkalmazható, ha a [Metering] beállítása [ Sh] (szpot árnyék fénymérése). |





- ⓘ [Face & Eye Detection] automatikusan bekapcsolódik.
- ⓘ A kiválasztott lehetőség akkor lép érvénybe, ha AF célmódként []Single vagy [ =]Small van kiválasztva (78. oldal).
- ⓘ Fókusz zoom közben a fényképezőgép a kiválasztott AF-keretre fókuszál (81. oldal).

Válasszon ki egy értéket, amely megfelel a téma fényerejének. Bár a magasabb értékekkel sötétebb jeleneteket is megörökíthet, de a "képzajt" (szemcsés foltok) is növelik. Ha azt szeretné, hogy a fényképezőgép automatikusan állítsa be az érzékenységet a megvilágítás körülményeinek megfelelően, válassza az [Auto] lehetőséget.

| | |
|-----------------------|---|
| Gomb | ISO gomb  |
| Részletes vezérlőpult |   ISO |

-  Filmfelvétel készítésekor az ISO-érzékenység rögzítetten [Auto] értékre van állítva, ha a  Mode] (filmes expozíció mód) [P], [A] vagy [S] lehetőségre van állítva. Ha a  Mode] [M] lehetőségre van állítva, további lehetőségeket is kiválaszthat.  "Szerepek hozzárendelése az elülső és hátsó tárcsához ( Tárcsafunkció /  Tárcsafunkció)" (219. oldal)

| | |
|---|--|
| Auto | <p>Az érzékenység beállítása a fényképezési körülményeknek megfelelően automatikusan történik.</p> <p>Állókép készítése során beállíthatja az ISO-érzékenység maximális, illetve standard értékeit is. ( ISO-A Upper/Default] (115. oldal))</p> <p>Módosíthatja a zársebességet, amelynél az ISO-érzékenység növekedni kezd a P és A módokban. ( ISO-A Lowest S/S] (116. oldal))</p> <p> Filmfelvétel készítésekor az ISO-érzékenység értéke ISO 200 és 12800 között lesz. Ha az  Mode] (filmes expozíció mód) az [M] lehetőségre van állítva, az ISO-érzékenység automatikus szabályozását a  ISO-Auto] elemet [On] lehetőségre állítva kapcsolhatja be. Beállíthatja az ISO-érzékenység maximális, illetve standard értékeit is.</p> <p> "A zársebesség beállítása, amelynél a fényképezőgép automatikusan növeli az ISO-érzékenységet ( ISO-A legkis. zárseb.)" (116. oldal)</p> |
| L80, L100, 200–102400 (állókép készítése) | <p>Adja meg az ISO-érzékenység értékét. Az ISO 200 érték megfelelő egyensúlyt teremt a zaj és a dinamikatartomány között. Nagyobb rekeszérték (magasabb f-szám), ill. alacsonyabb zársebesség esetén válassza az [L100] vagy az [L80] értéket. Az [L80] lehetőség az ISO 80, az [L100] pedig az ISO 100 értéknek felel meg.</p> <p> Az [L80] és [L100] lehetőség minden expozíciós lépésköz esetében elérhető.</p> <p> Az [L80] és [L100] lehetőség csökkenti a dinamikatartományt.</p> |
| 200–12800 (film készítése) | <p>Adja meg az ISO-érzékenység értékét. Az ISO 200 érték megfelelő egyensúlyt teremt a zaj és a dinamikatartomány között.</p> |

-  Az ISO 16000 feletti értékek és az elektronikus zárkioldást alkalmazó beállítások (például csendes mód vagy fókuszszorozat) együttes használata 1/50 másodpercre állítja a vaku szinkronizációs sebességét.
-  A csendes módban ISO-expozíciósorozattal készített fényképeknél a vaku szinkronizációs sebessége 1/50 másodperc, a kiválasztott ISO-érzékenységi értéktől függetlenül.
-  Ha a  Mode] (filmes expozíció mód) az [M] lehetőségre van állítva, az ISO-érzékenységet felvételkészítés közben az érintésvezérlés (63. oldal) segítségével vagy az elülső és hátsó tárcsa elforgatásával állíthatja be.
-  Ha fényképezéskor a képmód [Dramatic Tone] vagy [Water Color] lehetőségre van állítva, [Auto] beállítás esetén az érzékenység nem fogja meghaladni az ISO 1600 értéket.

ⓘ A következő korlátozások akkor érvényesek, ha a [Mode] (filmes expozíció mód) [M] lehetősége van kiválasztva, a képmódtól függően:

- [2 OM-Log400] / [3 HLG]:
 - Ha a [Mode] beállításához kiválasztott képváltási sebesség 23,98p, 24,00p, 25,00p vagy 29,97p, az [Auto] lehetőség csak ISO 400–6400 közötti érzékenységgel használható.
 - Ha a [Mode] beállításához kiválasztott képváltási sebesség 50,00p vagy 59,94p, az [Auto] lehetőség csak ISO 400–12800 közötti érzékenységgel használható.
 - A legalacsonyabb manuálisan választható érték az ISO 400.
- [Dramai Színek] / [Vízfesték]:
 - Az [Auto] lehetőség csak ISO 200–3200 közötti érzékenységgel használható.
- Más művészi szűrők, mint [Dramatic Tone] / [Watercolor]:
 - Ha az [Mode] beállításához kiválasztott képváltási sebesség 23,98p, 24,00p, 25,00p vagy 29,97p, az [Auto] lehetőség csak ISO 200–3200 közötti érzékenységgel használható.
 - Ha az [Mode] beállításához kiválasztott képváltási sebesség 50,00p vagy 59,94p, az [Auto] lehetőség csak ISO 200–6400 közötti érzékenységgel használható.
- Egyéb képmódok:
 - Ha a [Mode] beállításához kiválasztott képváltási sebesség 23,98p, 24,00p, 25,00p vagy 29,97p, az [Auto] lehetőség csak ISO 200–6400 közötti érzékenységgel használható.

EV lépések az ISO-érzékenység vezérléséhez (ISO lépés)

PASMB

Kiválaszthatja az ISO-érzékenység beállításához használt beállítási szintek értékét. Az 1/3 és 1 EV értékek közül választhat.

| | |
|------|--|
| Menü | MENU → → 3. ISO/Noise Reduction → ISO Step |
|------|--|

Az [Auto] módban kiválasztott ISO-érzékenység értéktartományának beállítása (ISO-A Felső/Alapért. / ISO-A Felső/Alapért.)

PASMB

Válassza ki a fényképezőgép által kiválasztható ISO-érzékenységi értékek tartományát, ha a ISO vagy ISO elem az [Auto] lehetőségre van beállítva.

| | |
|------|--|
| Menü | MENU → → 3. ISO/Noise Reduction → ISO-A Upper/Default MENU → → 3. ISO/Noise Reduction → ISO-A Upper/Default |
|------|--|

| | |
|--------------------|--|
| Upper Limit | Állítsa be a fényképezőgép által automatikusan kiválasztott maximális érzékenységet. Az gombok vagy az elülső/hátulsó tárcsa használatával állítsa be az értéket. |
| Default | Állítsa be az alapértelmezett érzékenységet. Az gombok vagy az elülső/hátulsó tárcsa használatával állítsa be az értéket. |



- A gombok használatával váltson [Upper Limit] és [Default].
- ⓘ A felső határ és az alapértelmezett beállítások ISO és ISO között különböznek. Ha a rekesztértek és zársebesség feltételei mellett nem valósítható meg az optimális expozíció, kisebb érzékenység alkalmazható.



A záresebesség beállítása, amelynél a fényképezőgép automatikusan növeli az ISO-érzékenységet

( ISO-A legkís. záreseb.)

P A S M B 

Állítsa be, hogy a fényképezőgép milyen záresebességnél kezdje el növelni az ISO-érzékenységet, ha a [ ISO] elem az [Auto] lehetőségre van állítva.

| | |
|------|---|
| Menü | MENU →  1 → 3. ISO/Noise Reduction →  ISO-A Lowest S/S |
|------|---|





| | |
|--------------|---|
| Auto | A fényképezőgép automatikusan beállítja. |
| 1/8000 – 60" | A megadott záresebességnél a fényképezőgép elkezd növelni az ISO-érzékenységet. Nyomja meg a  gombot, és az   gombok használatával állítsa be a záresebességet. |

A módok kiválasztása, amelyekben az [Auto] használható az ISO-érzékenységhez

( ISO-Auto /  MISO-Auto)

P A S M B 



Válassza ki a módokat, amelyekben az [Auto] használható az ISO-érzékenységhez.

| | |
|------|---|
| Menü | MENU →  1 → 3. ISO/Noise Reduction →  ISO-Auto MENU →  3 → 3. ISO/Noise Reduction →  MISO-Auto |
|------|---|

ISO-Autom.

| | |
|----------------|---|
| P/A/S | Az ISO-érzékenységhez [Auto] használható, amikor a felvét elkészítési mód beállítása P , A , vagy S . |
| P/A/S/M | Az ISO-érzékenységhez [Auto] használható, amikor a felvét elkészítési mód beállítása P , A , S vagy M . |

MISO-Autom.





| | |
|------------|--|
| Off | Az ISO-érzékenységhez nem használható [Auto], amikor az [ Mode] (61. oldal) beállítása [M]. |
| On | Az ISO-érzékenységhez használható [Auto], amikor az [ Mode] (61. oldal) beállítása [M]. |

Magas ISO-értékű zajcsökkentési lehetőségek

(Zajszűrő / Zajszűrő)

PASMB 

A magas ISO-érzékenységgel készített felvételeken látható képhibák ("zaj") csökkentése. Ez segít csökkenteni a rossz fényviszonyok mellett készített felvételek "szemcsésségét". Ön választhatja meg a zajcsökkentés mértékét.

| | |
|------|--|
| Menü | MENU ➔  ➔ 3. ISO/Noise Reduction ➔  Noise Filter MENU ➔  ➔ 3. ISO/Noise Reduction ➔  Noise Filter |
|------|--|

| | |
|-----------------------|---|
| Off | Zajcsökkentés kikapcsolva. |
| Low / Standard / High | Válassza ki a zajcsökkentés alkalmazott mértékét. |

Képfeldolgozási lehetőségek

(Alacsony ISO feld.)

PASMB 

Válassza ki az alacsony ISO-érzékenységgel készített fotókon végzett feldolgozás típusát, sorozatfelvételt használva.

| | |
|------|---|
| Menü | MENU ➔  ➔ 3. ISO/Noise Reduction ➔ Low ISO Processing |
|------|---|

| | |
|-----------------|---|
| Drive Priority | A képfeldolgozás olyan beállítása, amely nem csökkenti az egy sorozatban készíthető képek számát. |
| Detail Priority | A képfeldolgozás a képminőséget részesíti előnyben. |

 Egyetlen felvétellel készített fényképek feldolgozása [Detail Priority] módban történik, még akkor is, ha [Drive Priority] van kiválasztva.

Zajcsökkentési lehetőségek hosszú expozíciós idő esetén

(Zajcsökkentés)

PASMB 

Megadhatja, hogy a rendszer feldolgozza-e az alacsony zársebességgel készített felvételeket a képhibák ("zaj") csökkentése érdekében. Alacsony zársebességnél a zajt a fényképezőgép hőkibocsátása okozza. Az egyes fényképek elkészítése után a fényképezőgép egy második képet is készít zajcsökkentés céljából, ez a következő kép elkészítése előtt a kiválasztott zársebességnek megfelelő késleltetést okoz.

| | |
|------|--|
| Menü | MENU →  → 3. ISO/Noise Reduction → Noise Reduction |
|------|--|

| | |
|-------------|--|
| Off | Nem történik zajcsökkentés. |
| On | A zajcsökkentés minden zársebességnél megtörténik. |
| Auto | Automatikusan megtörténik a zajcsökkentés, amikor a fényképezőgép belső hőmérséklete megemelkedik. |

- ⓘ A zajcsökkentés során a fényképezőgép megjeleníti a folyamat befejeződéséig hátralévő időt.
- ⓘ Sorozatfelvétel készítésekor a [Off] lehetőség van automatikusan kiválasztva, és nem történik zajcsökkentés.
- ⓘ A témától és a felvételkészítés körülményeitől függően előfordulhat, hogy a zajcsökkentés nem képes a kívánt hatást elérni.
- ⓘ A funkció csendes módban történő használatához konfigurálni kell a [Silent[♥] Settings] beállítást (133. oldal).

Vakus fényképezés

Vaku használata

(Vakus fényképezés)

Ha olyan vakuegységet használ, amelyet a fényképezőgéppel történő használatra terveztek, kiválaszthatja az igényeinek megfelelő felvételkészítési módot.

■ A fényképezőgéppel való használatra tervezett vakuegységek

Az igényeinek megfelelő vakuegység kiválasztásakor vegye figyelembe az olyan tényezőket, mint a szükséges fényerő, illetve, hogy a vaku támogatja-e a makrófotózást. A fényképezőgéppel történő kommunikációra tervezett vakuegységek egy sor vakumódot támogatnak, beleértve a TTL auto és a super FP módokat is. A vakuegységet a fényképezőgép vakupapucsára helyezheti fel, vagy (külön kapható) vakukábel és vakuállvány segítségével csatlakoztathatja. A fényképezőgép a következő vezeték nélküli vakuvezérlő rendszereket is támogatja:

Rádióvezérelt vakus fényképezés: CMD, ⚡CMD, RCV és X-RCV módok

A fényképezőgép rádiójelek segítségével vezérel egy vagy több vezeték nélküli vakuegységet. Ezáltal nagyobb mozgástere van a vakuegységek elhelyezésekor. A vakuegységek egyéb kompatibilis egységeket is vezérelhetnek, illetve rádióvezérlő/rádióvevő segítségével olyan egységeket is használhat, amelyek egyébként nem támogatják a vaku rádióvezérlését.

Vezeték nélküli távirányítóval végzett vakus fényképezés: Távvezérlés

A fényképezőgép optikai jelek segítségével vezérel egy vagy több vezeték nélküli vakuegységet. A vakumódot a fényképezőgép vezérlőelemeivel választhatja ki (125. oldal).

■ A kompatibilis vakuegységekkel elérhető funkciók

| Vakuegység | Támogatott vakuvezérlési módok | GN (kulcsszám, ISO 100) | Támogatott vezeték nélküli rendszerek |
|-----------------|---|--|---------------------------------------|
| FL-700WR | TTL-AUTO, MANUAL, FP TTL AUTO, FP MANUAL, MULTI, RC, SL MANUAL | GN 42 (75/150 mm ^{*1}) GN 21 (12/24 mm ^{*1}) | CMD, ⚡CMD, RCV, X-RCV, RC |
| FL-900R | TTL-AUTO, AUTO, MANUAL, FP TTL AUTO, FP MANUAL, MULTI, RC, SL AUTO, SL MANUAL | GN 58 (100/200 mm ^{*1}) GN 27 (12/24 mm ^{*1}) | RC |
| STF-8 | TTL-AUTO, MANUAL, RC ^{*2} | GN 8.5 | RC ^{*2} |
| FL-LM3 | A fényképezőgép beállításaival változik. | GN 9,1 (12/24 mm ^{*1}) | RC ^{*2} |

*1 Az a maximális gyújtótávolság, amely mellett az egység vakulefedettséget biztosít (a perjel utáni szám a 35 mm-es formátumnak megfelelő gyújtótávolságot jelöli).

*2 Csak vezérlőként (adóként) működik.

■ A kompatibilis vakuegységek csatlakoztatása

A külső vakuegységek csatlakoztatási és kezelési módjai egységről egységre változnak. Bővebb tájékoztatást az adott egységhez mellékelt dokumentációban találhat. Az alábbi útmutatások az FL-LM3 vakura vonatkoznak.

ⓘ Győződjön meg arról, hogy mind a fényképezőgép, mind pedig a vakuegység ki van-e kapcsolva. Ha úgy csatlakoztatja vagy távolítja el a vakuegységet, hogy a fényképezőgép vagy a vakuegység be van kapcsolva, akkor a készülékek megsérülhetnek.

1 Vegye le a vakupapucs védőburkolatát, és szerelje fel a vakut.

- Csúsztassa be a vakut, amíg a talp a papucs hátulján a helyére nem kattann.

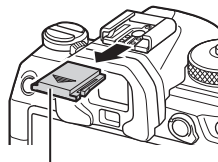

Vakupapucs-védőburkolat

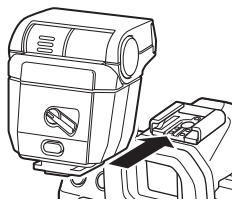

2 Állítsa be a vaku fejét visszaverődő vagy közvetlen megvilágítással végzett fényképezéshez.

- A vaku feje felfelé, illetve balra vagy jobbra mozgatható.
- Vegye figyelembe, hogy visszaverődő megvilágítás esetén a vaku fényereje esetleg nem lesz elegendő a megfelelő expozícióhoz.

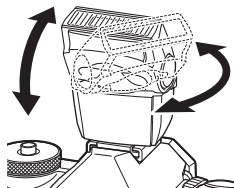

3 Fordítsa a vaku **ON/OFF** kapcsolóját az **ON** állásba.

- Ha nem használja a vakut, fordítsa a kapcsolót az **OFF** állásba.

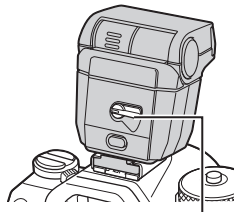

ON/OFF kapcsoló

■ A vakuegység eltávolítása

- 1 Az **UNLOCK** gombot nyomva tartva csúsztassa le a vakuegységet a vakupapucsról.

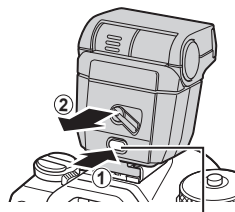

UNLOCK gomb

A vakumód kiválasztása

(Villantás)

| | |
|-----------------------|--------------|
| Gomb | gomb ➔ |
| Részletes vezérlőpult | ➔ Flash Mode |



■ Vakumódok











A megjelenő villantások a [Flash Mode Settings] függvényében változnak (124. oldal).

| | |
|--------------------------|--|
| Derítő | A vaku engedélyezése. ① A zársebességet az G Egyéni menü b [Slow Limit] (125. oldal) és [X Sync] eleménél beállított értékek közötti értékekre állíthatja (125. oldal). |
| Vakutiltás | A vaku letiltása. ① A vaku nem lép működésbe akkor sem, ha az egység be van kapcsolva. |
| Lassú Lassú | A rendszer alacsony zársebességet alkalmaz, hogy megragadhassa mind a fő témát, mind pedig a háttér. ① A zársebesség a fényképezőgép által mért expozíciós értéknek megfelelően kerül beállításra, és nem korlátozza az [Slow Limit] elemnél beállított lehetőség. |
| Manuális Manuális | A vaku egy beállított teljesítményszinten lép működésbe. Csak akkor jelenik meg, ha FL-LM3 van felszerelve. |

■ Vakumód és zársebesség

Az elérhető zársebességek tartománya a villantás függvényében változik. Az elérhető sebességek tartományát tovább csökkentheti, ha a menüben található lehetőségeket használja.

 [⚡ X-Sync.] (125. oldal), [ Slow Limit] (125. oldal)



| Expozíció mód | Villantás | [Reduce Red-eye] (124. oldal) | [Synchro Settings] (124. oldal) | Részletes vezérlő-pult | Vörös-szem-hatás csökkentése | A vakuműködés ideje | Zársebesség |
|---------------|------------------|-------------------------------|---------------------------------|---|------------------------------|--------------------------|----------------|
| P/A | Derítő vaku | [No] | [First Curtain] |  | Nincs | Elsődőny-szinkronizáció | 60 - 1/250 mp. |
| | | | [Second Curtain] |  | | Hátsődőny-szinkronizáció | |
| | | [Yes] | [First Curtain] |  | Igen | Elsődőny-szinkronizáció | |
| | | | [Second Curtain] |  | | Hátsődőny-szinkronizáció | |
| | Lassú | [No] | [First Curtain] |  Lassú | Nincs | Elsődőny-szinkronizáció | |
| | | | [Second Curtain] |  Lassú2 | | Hátsődőny-szinkronizáció | |
| | | [Yes] | [First Curtain] |  Lassú | Igen | Elsődőny-szinkronizáció | |
| | | | [Second Curtain] |  Lassú2 | | Hátsődőny-szinkronizáció | |
| | Manuális érték*1 | (beállítástól függetlenül) | (beállítástól függetlenül) |  Manuális | Nincs | Elsődőny-szinkronizáció | |
| | Vakutiltás | (beállítástól függetlenül) | (beállítástól függetlenül) |  | — | — | — |

| Expozíció mód | Villantás | [Reduce Red-eye] (124. oldal) | [Synchro Settings] (124. oldal) | Részletes vezérlőpult | Vörösszem-hatás csökkentése | A vakuműködés ideje | Zársebesség |
|---------------|----------------------------|-------------------------------|---------------------------------|-----------------------|-----------------------------|----------------------------|-------------------------|
| S/M | Derítő vaku | [No] | [First Curtain] | | Nincs | Elsődőny-szinkronizáció | 60 - 1/250 mp. |
| | | | [Second Curtain] | | | Hátsődőny-szinkronizáció | |
| | | [Yes] | [First Curtain] | | Igen | Elsődőny-szinkronizáció | |
| | | | [Second Curtain] | | | Hátsődőny-szinkronizáció | |
| | Manuális érték*1 | (beállítástól függetlenül) | (beállítástól függetlenül) | | Manuális | Nincs | Elsődőny-szinkronizáció |
| Vakutiltás | (beállítástól függetlenül) | (beállítástól függetlenül) | | — | — | — | |
| B | Derítő vaku | [No] | [First Curtain] | | Nincs | Elsődőny-szinkronizáció | — |
| | | | [Second Curtain] | | | Hátsődőny-szinkronizáció*2 | — |
| | | [Yes] | [First Curtain] | | Igen | Elsődőny-szinkronizáció | — |
| | | | [Second Curtain] | | | Hátsődőny-szinkronizáció*2 | — |
| | Manuális érték*1 | (beállítástól függetlenül) | (beállítástól függetlenül) | | Manuális | Nincs | Elsődőny-szinkronizáció |
| | Vakutiltás | (beállítástól függetlenül) | (beállítástól függetlenül) | | — | — | — |

*1 Ez csak akkor jelenik meg, amikor az FL-LM3 fel van szerelve. Kiválaszthatja az értéket, ha a részletes vezérlőpulton a [Manual Value] lehetőséget választja ki.

*2 Ha [Live Comp] (55. oldal) van kiválasztva, a vaku [First Curtain] módban működik, még akkor is, ha [Second Curtain] van kiválasztva.

- A vörösszem-hatást csökkentő módban a zár kb. egy másodperccel az első, vörösszem-hatást csökkentő elővillanás után old majd ki. Ne mozdítsa el a fényképezőgépet, amíg el nem készül a kép. Azt is jegyezze meg, hogy bizonyos körülmények között előfordulhat, hogy a vörösszem-hatást csökkentő mód nem hozza meg a kívánt eredményt.
- Vaku használata esetén az elérhető legnagyobb zársebesség 1/250 mp. A vakuval készült felvételeken a fényes hátterek túlexponáltak lehetnek.

- Csendes módokban (133. oldal), nagy felbontású felvételeknél (157. oldal) és fókuszsorozat (179. oldal) esetén a vaku szinkronizációs sebessége 1/100 mp. Ha a(z)  ISO elemet ISO 16000 feletti értékre állítja úgy, hogy közben elektronikus zárkioldást igénylő lehetőséget használ (például egy csendes módot vagy az automatikus fókuszsorozatot), akkor a vaku szinkronizációs sebessége 1/50 másodpercre áll át. ISO automatikus sorozat esetén (177. oldal) a vaku szinkronizációs sebessége ugyancsak 1/50 mp.
- Ha közelről fényképez, előfordulhat, hogy még a vaku legkisebb elérhető fényereje is túl erősnek bizonyul. A kis távolságról készített fényképek túlexponálását megelőzendő, válassza az **A** vagy **M** módot, és állítson be kisebb rekeszértéket (nagyobb f-számot), illetve a(z)  ISO elemnél válasszon alacsonyabb beállítást.

Villantások konfigurálása

(Villantás beállítások)

PASMB 

Válassza ki, melyik módok jelenjenek meg a villantás kiválasztási képernyőn.

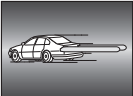
| | |
|-------------------------|--|
| Menü | MENU ➔  ➔ 6. Flash ➔ Flash Mode Settings |
| Reduce Red-eye | A portréfotókon látható vörösszem-hatás csökkentése. [No]: A fényképezőgép nem jeleníti meg a Vörösszem-hatás csökkentése módokat. [Yes]: A fényképezőgép megjeleníti a Vörösszem-hatás csökkentése módokat. |
| Synchro Settings | Válassza ki, mikor villanjon a vaku. [First Curtain]: A vaku akkor villan, amikor a zárszerkezet teljesen nyitva van. [Second Curtain]: A vaku azonnal villan, mielőtt a zárszerkezet zárulna. Úgy tűnhet, hogy a mozgó tárgyak fénycsíkokat hagynak maguk után.  |

A vaku fényerejének beállítása

(Vaku expozíció-komp.)

PASMB 

Ha úgy látja, hogy a téma túl- vagy alulexponált, bár a kép többi része megfelelően exponált, állíthat a vaku fényerején.

A vakukorrekció a manuális módon kívül minden módban elérhető.

| | |
|-----------------------|--|
| Részletes vezérlőpult |  ➔ Flash Exposure Comp. |
|-----------------------|--|

- A vakuerősség külső vakuval végzett módosításai a fényképezőgéppel készített módosításokhoz kerülnek.

A vaku vezeték nélküli távirányítása

(⚡ RC mód)

PASMB 

A vaku vezeték nélküli távirányításához tartozó beállítások módosítása. Vezeték nélküli távvezérlésre akkor van mód, ha olyan opcionális vakuegységeket használ, amelyek támogatják a vezeték nélküli távirányítást ("vezeték nélküli távvezérelt vaku"). A vaku vezeték nélküli távirányítására vonatkozó további információkért lásd 302. oldal.

| | |
|------|---|
| Menü | MENU →  → 6. Flash → ⚡ RC Mode |
|------|---|

| | |
|-----|--|
| Off | A vaku vezeték nélküli távirányítása ki van kapcsolva. |
|-----|--|

| | |
|----|--|
| On | A vaku vezeték nélküli távirányítása be van kapcsolva. A fényképezőgép megjeleníti a vaku vezeték nélküli távirányításához tartozó beállításokat. |
|----|--|

- A [On] lehetőség kiválasztása megjeleníti a távvezérlési módban lévő részletes vezérlőpultot a fényképezőgép kijelzőjén. A megszokott részletes vezérlőpult megjelenítéséhez nyomja meg az **INFO** gombot.

A vaku szinkronizációs sebességének kiválasztása

(⚡ X-Sync.)

PASMB 

Állítsa be a vakus fényképezéshez használt legnagyobb elérhető zársebességet. Állítsa be a vakus fényképezéshez használt legnagyobb elérhető zársebességet a téma fényerejétől függetlenül.

| | |
|------|---|
| Menü | MENU →  → 6. Flash → ⚡ X-Sync. |
|------|---|

A minimális zársebesség kiválasztása

(⚡ Alsó határ)

PASMB 

Állítsa be a vakus fényképezéshez használt legalacsonyabb elérhető zársebességet **P/A** módokban.

Ezzel az elemmel választhatja ki a fényképezőgép számára elérhető leglassabb beállítást a zársebesség vakus fényképezés során történő automatikus kiválasztásakor, függetlenül attól, hogy mennyire sötét a téma. Nincs hatása lassú szinkronizációs (⚡ Lassú, ⚡ Lassú2, ⚡ Lassú és ⚡ Lassú2) módokban.

- Elérhető értékek: 60 másodperctől legfeljebb az [⚡ X-Sync.] elemnél kiválasztott határértékig

| | |
|------|--|
| Menü | MENU →  → 6. Flash → ⚡ Slow Limit |
|------|--|

Vaku- és expozíciókorrekció

( + )

PASMB 

Itt választhatja ki, hogy az expozíciókorrekció értéke hozzáadódik-e a vakukorrekcióhoz. A vakukorrekcióra vonatkozó információkért lásd 124. oldal.

| | |
|------|---|
| Menü | MENU →  → 6. Flash →  +  |
|------|---|

| | |
|-----|---|
| Off | A vaku- és az expozíciókorrekció értéke külön állítható be. |
|-----|---|

| | |
|----|---|
| On | Az expozíciókorrekció értéke és a vakukorrekció értéke összeadódik. |
|----|---|

Az expozíció egyensúlyának beállítása TTL fényméréshez (Kiegyensúlyozott vaku fénymérés)

PASMB

Állítsa be az alkalmazandó expozíció egyensúlyát, amikor külső vakut használ TTL fénymérési módban.

| | |
|------|--|
| Menü | MENU →  1 → 6. Flash → Balanced Flash Metering |
|------|--|

| | |
|------------|---|
| Off | Elsőbbséget ad a témának a fénymérés során. |
| On | Elsőbbséget ad a téma és a háttér közötti egyensúlynak a fénymérés során. |

 A [On] kiválasztásakor ajánlott, hogy a ISO lehetőség [Auto] beállításra állítsa be.

Sorozatfelvétel / önkioldó felvétel készítése



PASMB























Végezze el a sorozatfelvételek és az önkioldóval készített felvételek beállításait. Válassza ki a témának leginkább megfelelő lehetőséget. Egyéb lehetőségek is elérhetők, például a rázkódásvédelmi és csendes módok.

ⓘ Ha önkioldóval szeretne felvételt készíteni, rögzítse jól a fényképezőgépet fényképezőgép-állványra.

| | |
|-----------------------|--|
| Gomb | gomb → |
| Részletes vezérlőpult | → Drive |
| Menü | MENU → → 7. Drive Mode → Drive |

| | | |
|------------------------------------|----------------------------------|---|
| / / ▼ | Egyes | Egyképes léptetés. A fényképezőgép mindig egy fényképet készít, ha teljesen lenyomja a kioldógombot. |
| / / ▼ | Sorozat | A fényképezőgép akár körülbelül 20 kép/mp. sebességgel készít felvételeket, amikor a kioldógombot teljesen lenyomva tartja. Ha [AF Mode] (73. oldal) beállítása [C-AF], [C-AF], [C-AF+TR], vagy [C-AF+TR], a fényképezőgép minden felvétel előtt fókuszál. Ha [Metering during] (113. oldal) beállítása [Yes], a fényképezőgép megméri a fényerőt és meghatározza az expozíciót az egyes felvételek előtt. |
| ▼SH1 | Nagysebességű sorozat SH1 | A fényképezőgép akár körülbelül 120 kép/mp. sebességgel készít felvételeket, amikor a kioldógombot teljesen lenyomva tartja. A fókusz, expozíció és fehérégyensúly az első felvétel értékein rögzül minden sorozatban. |
| ▼SH2 | Nagysebességű sorozat SH2 | A fényképezőgép akár körülbelül 50 kép/mp. sebességgel készít felvételeket, amikor a kioldógombot teljesen lenyomva tartja. Ha [AF Mode] (73. oldal) beállítása [C-AF], [C-AF], [C-AF+TR], vagy [C-AF+TR], a fényképezőgép minden felvétel előtt fókuszál. Ha [Metering during] (113. oldal) beállítása [Yes], a fényképezőgép megméri a fényerőt és meghatározza az expozíciót az egyes felvételek előtt. |
| ProCap ProCap SH1 ProCap SH2 | Pro Capture | A rögzítés akkor indul el, amikor félig lenyomja a kioldógombot. Amikor teljesen lenyomja a gombot, a fényképezőgép megkezdheti a képek rögzítését, azokat is, amelyeket addig rögzített, amíg a gomb félig volt lenyomva (134. oldal). A fókusz és az expozíció a ProCap mód során ugyanazok, mint [] (▼Sorozat), [SH1] (▼Nagysebességű sorozat SH1) és [SH2] (▼Nagysebességű sorozat SH2). |

| | |
|--|---|
|  Önkioldó 12 mp | <p>A zár 12 másodperccel azután old ki, hogy teljesen lenyomta a kioldógombot. Az önkioldó lámpája kb. 10 másodpercig világít, majd kb. 2 másodpercig villog, mielőtt a zár kioldana. A fényképezőgép a kioldógomb félig történő lenyomásakor fókuszál.</p> |
|  Önkioldó 2 mp | <p>Mikor teljesen lenyomja a kioldógombot, az önkioldó lámpája elkezd villogni, a fénykép pedig kb. 2 másodperc elteltével készül el. A fényképezőgép a kioldógomb félig történő lenyomásakor fókuszál.</p> |
|  Egyedi önkioldó | <p>Végezze el az önkioldó beállításait, beleértve az önkioldó késleltetési idejét és az időzítő lejtartakor készítenő felvételek számát (131. oldal).</p> |

- ☞ A képváltási sebességet és a felvételek maximális számát minden sorozatban beállíthatja (129. oldal).
 - ☞ A  allows you to take pictures with the small amount of blur caused by operation of the shutter reduced. Ezt a lehetőséget akkor célszerű használni, ha a fényképezőgép kisebb elmozdulása is elmosódottságot okozhat, például makró- vagy telefotózás során. Ez a lehetőség akkor érhető el, ha [Anti-Shocking[]] beállítása [On] a [Anti-Shocking[]] Settings] (132. oldal) menüben.
 - ☞ A  szimbólummal jelölt elemek az elektronikus zárat használják. Ezeket 1/8000 másodpercnél nagyobb zársebességgel, illetve olyan beállításoknál célszerű alkalmazni, ahol nem szeretné, hogy a zár kioldása hanggal járjon.
 - ☞   SH2 és ProCap SH2 csak bizonyos objektívekkel használható. A részleteket weboldalunkon találja.
 - ☞ Az aktivált önkioldó törléséhez nyomja meg a  gombot.
 - ☞ In ,  és  ProCap módban a fényképezőgép felvételkészítés közben az objektíven keresztül látott nézetet jeleníti meg. Az  SH1,  SH2, ProCap SH1, és ProCap SH2 módokban pedig az aktuális képkockát közvetlenül megelőző felvételt jeleníti meg.
- ① Amikor  SH2 vagy ProCap SH2 módot használ a [ AF Mode] számára kiválasztott [C-AF], [C-AF ], [C-AF+TR] vagy [C-AF+TR ] beállítással (73. oldal), valamint F8-nál nagyobb rekeszértékkel, a fókuszálás pontossága csökken.  F jelenik meg.
 - ① Az  SH1 és ProCap SH1 módokban a zársebesség alsó határa 1/15 mp.
 - ① Az  SH2 és ProCap SH2 módokban a zársebesség alsó határa 1/640 mp, ha [Max fps] értéke a [Sequential Shooting Settings] menüben 50, és 1/320, amikor 25.
 - ① A felvételkészítési sebesség kisebb lesz, ha [ ISO] értéke 16000 vagy több.
 - ① Ha [ ISO] értéke 16000 vagy több  módban, a vaku szinkronizálási sebessége 1/50 mp. lesz, és a felvételkészítési sebesség legfeljebb 10 fps értékre korlátozódik.
 - ① Ha a fényképezőgép elé áll, amikor az önkioldó használatához lenyomja a kioldógombot, a fénykép életlen lehet.
 - ① A sorozatfelvétel sebessége a használt objektívtől és a zoomobjektív fókuszától függően változik.
 - ① A sorozatfelvétel alatt, ha az akkumulátor töltöttségi szint ikonja az alacsony töltöttség miatt villog, a fényképezőgép nem készít több felvételt. Attól függően, hogy mennyire merült le az akkumulátor, előfordulhat, hogy a fényképezőgép nem tud minden képet elmenteni.
 - ① A csendes és Pro Capture módban készített fotók eltorzulhatnak, ha a téma vagy a kamera a felvételkészítés közben gyorsan mozog.

- ⓘ A vaku csendes felvételkedzési módokban (133. oldal) való használatához válassza a [Allow] lehetőséget a [Flash Mode] módban a [Silent[♥] Settings] (133. oldal) menüben.
- ⓘ A felvételkedzési sebesség kisebb lehet, ha sötét helyen készít felvételeket. Előfordulhat, hogy növelnie kell a felvételkedzési sebességet a [📷 Night Vision] módot [Off] beállításra állítva. 📷 "A kijelző sötét helyeken való láthatóságának megkönnyítése (📷 Éjszakai látás)" (228. oldal)

■ Elkészíthető felvételek száma

A fényképezőgép megjeleníti a pufferben fennmaradó helyen tárolható felvételek számát a következő esetekben:

Ha félig lenyomja a kioldógombot, ha teljesen lenyomja a kioldógombot, amikor az SD-kártyára ír

Ha [00] (vörös), lesz, fényképezőgép nem tudja rögzíteni a következő felvételt. Amikor a pufferből a képeket a kártyára írják, a szám növekszik, és a fényképezőgép képes lesz felvételeket rögzíteni.

ⓘ Ha a fényképezőgépben nincs kártya, ez nem jelenik meg.



ⓘ A használatban levő funkciótól függően, lehet, hogy nem jelenik meg.

🔧 A szám hozzávetőleges, és nem pontos. Ez a felvételkedzési feltételektől függően változhat.

A sorozatfelvétel funkcióinak konfigurálása



(Sorozatfelvétel beállításai)

PASMB 📷

Kiválaszthatja, hogy milyen sorozatfelvételi módok jelenjenek meg, amikor megnyomja az    gombot, valamint a maximális sebességet/keretszámot az egyes sorozatfelvételi módok esetében.

| | |
|------|--|
| Menü | MENU ➔  1 ➔ 7. Drive Mode ➔ Sequential Shooting Settings |
|------|--|

1 Válassza ki a sorozatfelvételi módot, amelyet meg akart jeleníteni, és tegyen pipát (♥) mellé.

- Válasszon ki egy lehetőséget az   gombbal, és nyomja meg a  gombot, hogy pipát (♥) tegyen mellé.

A pipa eltávolításához nyomja meg újra a  gombot.



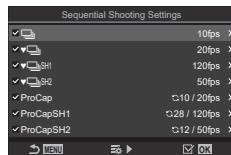



🔧  jelenik meg, ha [Anti-Shock[♦]] beállítása [On] a [Anti-Shock[♦] Settings] (132. oldal) menüben.







Sorozatfelvétel beállításai képernyő



2 Nyomja meg a  gombot.

3 Konfigurálja a lehetőségeket.

| | |
|----------------|--|
| Max fps | <p>Állítsa be a sorozatfelvétel maximális sebességét. A számok a hozzávetőleges maximális sebességet jelzik.</p> <p> /  : 1 – 10 fps</p> <p>♥ : 5, 10, 15, 20 fps</p> <p>♥ SH1: 60, 100, 120 fps</p> <p>♥ SH2: 25, 50 fps</p> <p>ProCap: 5, 10, 15, 20 fps</p> <p>ProCap SH1: 60, 100, 120 fps</p> <p>ProCap SH2: 25, 50 fps</p> |
|----------------|--|



| | |
|--|--|
| Pre-shutter Frames (Csak ProCap/ ProCap SH1/ ProCap SH2) | Állítsa be a rögzítendő keretek számát a kioldógomb teljes lenyomása előtt 0 és 70 közé. |
| Frame Count Limiter | Állítsa be a rögzítendő keretek teljes számát 2 - 99 közé (beleértve a felvétel előtti képeket). Miután teljesen lenyomja a kioldógombot, korlátozhatja a rögzítendő keretek számát. A korlát elérése esetén a felvét elkészítés automatikusan leáll. <ul style="list-style-type: none"> • Ha nem akarja korlátozni a keretek számát, válassza a [Off] beállítást. • A keretek számának korlátozásához, válassza ki a számot, és nyomja le a  gombot. A beállítási képernyő jelenik meg. A számot az   gombokkal módosíthatja. • A Pro Capture felvét elkészítésnél a keretek száma tartalmazza a felvétel előtti képek számát is.  "Felvét elkészítés kioldásiidő-késleltetés nélkül (Pro Capture felvét elkészítés)" (134. oldal) |

- ⓘ Ha [HDR], [Focus Stacking] vagy [Focus BKT] engedélyezve van, [Frame Count Limiter] beállítása [Off] lesz.
- ⓘ A  SH2 vagy ProCap SH2 használata esetén, a felvét elkészítési sebesség csak bizonyos objektívekkel konfigurálható. Kompatibilis objektívekért keresse fel weboldalunkat.









Kiválaszthatja, hogy milyen típusú önkioldó módok jelenjenek meg, amikor megnyomja a   gombot, és módosítsa az önkioldó beállításait, például az időt, ameddig a fényképezőgép vár, amíg felvétel készítt, és az általa rögzített képek számát.

Menü **MENU** →  → 7. Drive Mode → Self-timer Settings

1 Válassza ki az önkioldó módot, amelyet meg akart jeleníteni, és tegyen pipát (✓) mellé.





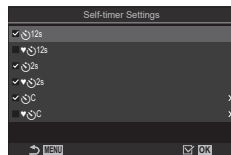

- Válasszon ki egy lehetőséget az   gombbal, és nyomja meg a  gombot, hogy pipát (✓) tegyen mellé.

A pipa eltávolításához nyomja meg újra a  gombot.

 [  12s] / [  2s] / [  C] jelenik meg, ha [Anti-Shock[]] beállítása [On] a [Anti-Shock[]] Settings] (132. oldal) menüben.



Önkioldó beállításai képernyő

2 Egyéni önkioldó beállításakor válassza ki az [ C] / [  C] / [  C] lehetőségeket, majd nyomja meg az  gombot.

3 Konfigurálja a lehetőségeket.

| | |
|--|---|
| Number of Frames | Állítsa be az időzítő lejártakor készíttendő felvételek számát. |
|  Timer | Állítsa be, hogy mennyi ideig várjon a fényképezőgép a felvétel megkezdésével, miután teljesen lenyomta a kioldógombot. |
| Interval Length | Ha a felvételek száma 2 vagy több, állítsa be az időzítő lejártakor készíttendő felvételek közti köztes időt. |
| Every Frame AF | [Off]: Ha a felvételek száma 2 vagy ennél több, az eldő felvétel készítésekor a fókusz rögzítve van. [On]: A fényképezőgép minden felvétel előtt fókuszál. |

Felvételkészítés a kioldógomb működése okozta rázkódás nélkül (Rázkódásv. [♦] beállításai)

PASMB

A rázkódásvédelem felvételkészítési módok a zár mozgása által okozott csekély mértékű elmosódottság csökkentésére használható.

Ezt a lehetőséget akkor célszerű használni, ha a fényképezőgép kisebb elmozdulása is elmosódottságot okozhat, például makró- vagy telefontózas során.

| | |
|------|--|
| Menü | MENU ➔ Q1 ➔ 7. Drive Mode ➔ Anti-Shock[♦] Settings |
|------|--|

| | |
|----------------------|--|
| Anti-Shock[♦] | [Off]: A rázkódásvédelem felvételkészítési módok ([♦□], [♦□], stb.) nem jelennek meg a kioldási mód választási képernyőn. A normál felvételkészítési módok ([□], [□], stb.) jelennek meg. [On]: A rázkódásvédelem felvételkészítési módok ([♦□], [♦□], stb.) megjelennek a kioldási mód választási képernyőn. A normál felvételkészítési módok ([□], [□], stb.) nem jelennek meg. |
| Waiting Time | Állítsa be, hogy mennyi ideig várjon a fényképezőgép a felvétel megkezdésével, miután teljesen lenyomta a kioldógombot, amikor rázkódásvédelem felvételkészítési módokban készít felvételeket. [0sec], [1/8sec], [1/4sec], [1/2sec], [1sec], [2sec], [4sec], [8sec], [15sec], [30sec] |

- Győződjön meg, hogy van pipa (✓) sorozatfelvétel mód mellett ♦ gombbal a [Shooting Settings] (129. oldal) menüben.
- Válassz módot ♦ gombbal (127. oldal), nyomja meg a ⊗ gombot, majd készítsen felvételeket. A megadott idő eltelte után kiold a zár, és elkészül a fénykép.

Felvételkészítés a kioldógomb hangja nélkül





(Csende[♥] beállítások)

PASMB 

Amikor problémát okoz a zár hangja, a csendes felvételkészítési módokat használhat felvétel hang nélkül is elkészítéséhez. Ilyenkor a fényképezőgép egy elektronikus zárkioldó segítségével mérsékli a mechanikus zárkioldó mozgása okozta apró rázkódást, hasonló módon a rázkódásvédelemmel végzett fotózáshoz.

| | |
|------|---|
| Menü | MENU →  → 7. Drive Mode → Silent[♥] Settings |
|------|---|

| | |
|---|---|
| Waiting Time | Állítsa be, hogy mennyi ideig várjon a fényképezőgép a felvétel megkezdésével, miután teljesen lenyomta a kioldógombot, amikor csendes felvételkészítési módokban készít felvételeket. [0sec], [1/8sec], [1/4sec], [1/2sec], [1sec], [2sec], [4sec], [8sec], [15sec], [30sec] |
| Noise Reduction | [Off] : Normál módon készít felvételeket. [Auto] :Csökkenti a "képzajt" hosszú expozíciós idő esetén csendes fényképezés során. Azonban a zárhang bekapcsolt zajcsökkentés mellett is hallható lehet. |
|  | Döntse el, hogy engedje-e, hogy a hangjelzés a megadott módon szójlon (253. oldal). |
| AF Illuminator | Döntse el, hogy engedje-e, hogy az AF segédfény a megadott módon működjön (97. oldal). |
| Flash Mode | Döntse el, hogy villantás a megadott módon működjön-e. |

- ⓘ Nagy felbontású felvétel funkcióval való felvételkészítés közben (157. oldal, ), [AF Illuminator], és [Flash Mode] a [Allow] módban működik, még akkor is, ha [Not Allow] módra van beállítva.
Ha [High Res Shot] beállítása [On] , azonban, [Flash Mode] a  Flash Off beállításra van rögzítve.
- Győződjön meg, hogy van pipa (♥) sorozatfelvétel mód mellett ♥ gombbal a [Sequential Shooting Settings] (129. oldal) menüben.
- Válassz módot ♥ gombbal (127. oldal), nyomja meg a  gombot, majd készítsen felvételeket. A kijelző egy pillanatra elsötétül, miközben kioldja a zárt. A zár nem ad ki hangot.
- ⓘ Előfordulhat, hogy nem sikerül elérni a kívánt eredményeket, ha villódzó fényforrásokat – pl fénycsöves vagy LED-lámpát – használ, továbbá ha a téma a felvételkészítés során hirtelen elmozdul.
- ⓘ A legnagyobb elérhető zársebesség 1/32000 mp.
- ⓘ A vaku szinkronizálási sebessége 1/50 mp., ha a  ISO értéke 16000 vagy több.

Felvételkészítés kioldásiidő-késleltetés nélkül

(Pro Capture felvételkészítés)

PASMB 

A felvétel akkor indul, amikor félig lenyomja a kioldógombot; abban a pillanatban, hogy teljesen lenyomja a gombot, a fényképezőgép elkezd a legutóbb rögzített n kép mentését a memóriakártyára, ahol n egy, a felvételkészítés megkezdése előtt megadott szám. Ha a gombot teljesen lenyomva tartja, a felvételkészítés addig folytatódik, amíg a fényképezőgép nem rögzíti a megadott számú képet. Ezzel az opcióval olyan pillanatok is elkaphatók, amelyekről ellenkező esetben lemaradna a fotóalany reakciója vagy a zárkésleltetés miatt.

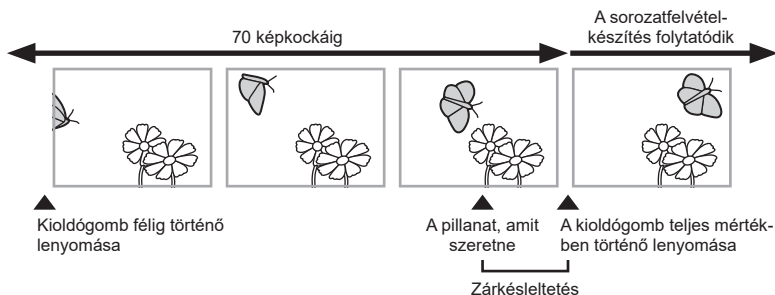

Pro Capture (ProCap)

Akkor célszerű ezt a lehetőséget választani, ha feltételezhető, hogy a témától számított távolság változni fog a felvételkészítés során. A fényképezőgép akár 20 fps sebességgel készít felvételt. Legfeljebb 70 képet rögzíthet, mielőtt teljesen lenyomná a kioldógombot. Ha a  AF Mode] elem [C-AF], [C-AF MF], [C-AF+TR], or [C-AF+TR MF] lehetőségre van állítva (73. oldal), a fényképezőgép minden felvétel előtt fókuszál.

Pro Capture SH1 (ProCap SH1)

Akkor célszerű ezt a lehetőséget választani, ha nem valószínű, hogy a témától számított távolság változni fog a felvételkészítés során. A fényképezőgép akár 120 fps sebességgel készít felvételt. Legfeljebb 70 képet rögzíthet, mielőtt teljesen lenyomná a kioldógombot. A fényképezőgép az [S-AF] beállítást fogja alkalmazni, ha a  AF Mode] elem a [C-AF] vagy [C-AF+TR] lehetőségre van állítva (73. oldal) és a [S-AF MF] beállítást, ha a [C-AF MF] vagy [C-AF+TR MF] lehetőségre van állítva.

Pro Capture SH2 (ProCap SH2)

A fényképezőgép akár 50 fps sebességgel készít felvételt. Legfeljebb 70 képet rögzíthet, mielőtt teljesen lenyomná a kioldógombot. Ha a  AF Mode] elem [C-AF], [C-AF MF], [C-AF+TR], or [C-AF+TR MF] lehetőségre van állítva (73. oldal), a fényképezőgép minden felvétel előtt fókuszál.

- ① A lehetőség csak bizonyos objektívekkel használható. A részleteket weboldalunkon találja
- ① Amikor ProCap SH2 módot használ a  AF Mode] számára kiválasztott [C-AF], [C-AF MF], [C-AF+TR] vagy [C-AF+TR MF] beállítással (73. oldal) valamint F8-nál nagyobb rekeszértékkel, a fókuszállás pontossága csökken. ● F jelenik meg.
- ① ProCap SH1 módban a zársebesség alsó határa 1/15 mp.

- ❗ **ProCap SH2** módban a zársebesség alsó határa 1/640 mp, ha [Max fps] értéke a [Sequential Shooting Settings] menüben 50, és 1/320, amikor 25.

| | |
|-----------------------|--|
| Gomb | gomb → <> |
| Részletes vezérlőpult | → Drive |
| Menü | MENU → → 7. Drive Mode → Drive |

1 Válassza ki a ProCap, ProCap SH1, vagy ProCap SH2 lehetőséget, és nyomja meg a gombot.

2 Nyomja le félig a kioldógombot a rögzítés elkezdéséhez.

- Ha a kioldógomb félig le van nyomva, felvételkedítést jelző ikon () fog megjelenni. Ha egy percnél tovább tartja félig lenyomva a gombot, a rögzítés befejeződik, a ikon pedig eltűnik a kijelzőről. Ha folytatni szeretné a felvételkedítést, nyomja le még egyszer a kioldógombot.
- A fényképező teljesen lenyomva tartott kioldógomb mellett addig folytatja a felvételek készítését, amíg el nem éri a [Frame Count Limiter] elemnél beállított felvételszámot.



A felvételkedítést jelző ikon

- A [Max fps], a [Pre-shutter Frames], és a [Frame Count Limiter] beállítások a [Sequential Shooting Settings] (129. oldal) menüben módosíthatók.

3 Ha meg szeretné kezdeni a képek mentését a memóriakártyára, nyomja le teljesen a kioldógombot.

- ❗ Ha a fényképezőgép okostelefonhoz (Wi-Fi) van csatlakoztatva, a Pro Capture mód nem érhető el.
- ❗ A vibráló fények vagy a téma jelentős bemozdulása stb. miatti vibrálás torzulást okozhat a képeken.
- ❗ A felvételkedítés során a kijelző nem sötétedik el, a zárhangot pedig nem lehet hallani.
- ❗ A legkisebb zársebesség korlátozott.
- ❗ A téma fényerejétől, az [ISO] elemnél kijelölt lehetőségektől és az expozíciókorrekciótól függően előfordulhat, hogy a kijelző képváltási sebessége a Q [Frame Rate] elemnél (228. oldal) megadott érték alá csökken.

A vibrálás csökkentése a fényképeken (Anti-Flicker felv.kész)

PASMB 

A vibráló fényben készült fényképeken esetleg azt veheti észre, hogy egyenetlen az expozíció. Amikor be van kapcsolva ez a lehetőség, a fényképezőgép felismeri a vibrálás frekvenciáját, és ennek megfelelően állítja be a zárkioldás időzítését.

Menü

MENU →  → 7. Drive Mode → Anti-Flicker Shooting

- Ha a [On] lehetőség van kiválasztva, "FLK" látható a kijelzőn.

FLK



- ❗ Előfordulhat, hogy a fényképezőgép egyes beállítások mellett nem ismeri fel a vibrálást. Ilyenkor normál időzítést használ a zárkioldáshoz.
- ❗ A fényképezőgép a normál időzítésű zárkioldást az alacsonyabb zársebességek mellett használja.
- ❗ Ha be van kapcsolva a vibrálás csökkentése, előfordulhat, hogy a zár késleltetve old ki, ami a sorozatfelvételek készítése során csökkenti a képváltási sebességet.

Képstabilizáció

Az elmozdulás csökkentése (📷Képstab. / 📷Képstab.)

PASMB 📷

Csökkenethető a fényképezőgép rossz fényviszonyok között vagy nagyfokú nagyítással történő fényképezés mellett előforduló elmozdulása.

| | |
|-----------------------|---|
| Részletes vezérlőpult | 📷 → 📷 Image Stabilizer / 📷 Image Stabilizer |
| Menü | MENU → 📷 ₁ → 8. Image Stabilizer → 📷 Image Stabilizer MENU → 📷 → 4. Image Stabilizer → 📷 Image Stabilizer |

📷Képstab.

| | |
|--|--|
| S-IS Off (Fotó-I.S. Ki) | A képstabilizáció ki van kapcsolva. Akkor célszerű ezt a lehetőséget választani, ha állványt használ. |
| S-IS Auto (Autom. I.S.) | A képstabilizáció hatása minden elmozdulási tengelyen érvényesül. Ha a fényképezőgép pásztázó mozgást észlel, automatikusan felfüggeszti a képstabilizálást az adott tengelyen. |
| S-IS1 (Minden irányú rázkódás I.S.) | A képstabilizáció hatása minden elmozdulási tengelyen érvényesül. |
| S-IS2 (Függőleges irányú rázkódás I.S.) | A képstabilizáció hatása függőleges mozgás esetén érvényesül. Akkor célszerű használni, ha vízszintesen pásztáz a fényképezőgéppel. |
| S-IS3 (Vízszintes irányú rázkódás I.S.) | A képstabilizáció hatása vízszintes mozgás esetén érvényesül. Akkor célszerű használni, ha függőlegesen pásztáz a fényképezőgéppel. |

📷Képstab.

| | |
|--|--|
| M-IS Off (Film-I.S. Ki) | A képstabilizátor ki van kapcsolva. |
| M-IS1 (Minden irányú rázkódás I.S.) | VCM-vezérelt képérzékelő mozgással kombinált elektronikus képstabilizálás. |
| M-IS2 (Minden irányú rázkódás I.S.) | Kizárólag VCM-vezérelt képérzékelő-mozgás. |

■ A képstabilizátor részletes lehetőségeinek beállítása

Nem Micro Four Thirds vagy Four Thirds rendszerű objektívek használatakor, gépelje be az objektív gyújtótávolságát.

- 1 Nyomja meg az **INFO** gombot a [Image Stabilizer] vagy [Image Stabilizer] konfigurálása közben. Az Δ ∇ \triangleleft \triangleright gombokkal gépelje be az objektív gyújtótávolságát, majd nyomja meg a gombot.

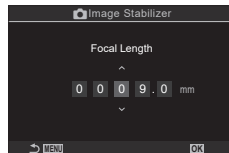

| | |
|---------------------|---|
| Focal Length | Állítsa be az objektív gyújtótávolságát. Gépelje be az objektívre nyomtatott számot. [0,1] – [1000,0] mm |
|---------------------|---|

- ⓘ Elfordulhat, hogy a fényképezőgép túlságosan erőteljes mozgását vagy a kifejezetten alacsony zársebességet nem tudja kompenzálni a képstabilizátor. Ilyen esetekben használjon állványt.
- ⓘ Előfordulhat, hogy zajt vagy vibrációt tapasztal, ha be van kapcsolva a képstabilizáció.
- ⓘ Az objektív képstabilizáló kapcsolójával – ha van – kiválasztott beállítás felülírja a fényképezőgépen kiválasztott beállítást. Ez módosítható. "Képstabilizáció IS objektívek használata esetén (Objektív I.S. Prioritás)" (140. oldal)
- ⓘ Az [S-IS Autom.] lehetőség [S-IS1] lehetőségként funkcionál, ha [On] van kapcsolva az [Lens I. S. Priority] (140. oldal).
- ⓘ Ha a [S-IS Auto] vagy [S-IS1] beállítást választja ki akioldási módként kiválasztott SH2/ProCap SH2 lehetőséggel (127. oldal), a kép stabilizálása alkalmas lesz ahhoz, hogy a fényképezőgép a mélységi irányba mozduljon el, ahhoz képest, mint amikor már sorozatfelvétel módokkal használják.
- ⓘ Eldöntheti, hogy félig lenyomott kioldógomb mellett stabilizálja-e a fényképezőgép a képet. "Képstabilizáció félig lenyomott kioldógomb mellett (=Képstab.)" (139. oldal)
- ⓘ A kijelölt érték nem kerül visszaállításra, ha a [Reset Shooting Settings] lehetőséget választja a [Reset Initialize Settings] menüben ("Az alapértelmezett Wi-Fi-beállítások visszaállítása (Beállítások alaphelyzetbe/inicializálása)" (259. oldal)).

Képstabilizálási lehetőségek

(IS szint)

PASMB

Válassza ki a képstabilizálás film készítése közben alkalmazott mértékét.

| | |
|---------|--|
| Menü | MENU \Rightarrow \Rightarrow 4. Image Stabilizer \Rightarrow IS Level |
| +1 | Akkor válassza ki, ha kézben tartott statikus fényképezőgéppel készít felvételeket. |
| ± 0 | A legtöbb helyzetben ajánlott. |
| -1 | Akkor válassza ki, ha kézben tartott fényképezőgéppel pásztázást végez, elfordítja a fényképezőgépet vagy követéses felvételeket készít. |

Képstabilizáció félig lenyomott kioldógomb mellett (=Képstab.)

PASMB 

Eldöntheti, hogy érvényesüljön-e a képstabilizáció hatása, amíg félig le van nyomva a kioldógomb. Ilyen helyzet lehet például, amelyben esetleg fel szeretné függeszteni a képstabilizációt, ha éppen a vízszintjelző segítségével tartja szintben a fényképezőgépet a fotók megkomponálása során.

| | |
|------|--|
| Menü | MENU ➔  ➔ 8. Image Stabilizer ➔  Image Stabilizer |
|------|--|

| | |
|------------|---|
| On | A képstabilizáció hatása érvényesül, amíg félig le van nyomva a kioldógomb. |
| Off | A képstabilizáció hatása nem érvényesül, amíg félig le van nyomva a kioldógomb. |

Képstabilizáció sorozatfelvétel módban (Képstab.)

PASMB 

Állítsa be, hogy milyen képstabilizálási módot szeretne alkalmazni a sorozatfelvételek készítése során.

A sorozatfelvételek során alkalmazott képstabilizáció hatásának maximalizálása érdekében a fényképezőgép minden felvétel előtt középre igazítja a képérzékelőt. Emiatt azonban kismértékben csökken a képváltási sebesség.

| | |
|------|--|
| Menü | MENU ➔  ➔ 8. Image Stabilizer ➔  Image Stabilizer |
|------|--|

| | |
|---------------------|--|
| IS Priority | A képstabilizáció élvez prioritást. A képváltási sebesség kismértékben csökken. |
| Fps Priority | A képváltási sebesség élvez prioritást. Előfordulhat, hogy a képstabilizáció bizonyos körülmények között kevésbé hatékony. |

A fényképezőgép elmozdulásának megjelenítése a képernyőn (Kézben tartva segéd)

PASMB 

Konfigurálhatja úgy a fényképezőgépet, hogy megjelenítse a fényképezőgép elmozdulását és a z elmozdulás határait, amelyek korrigálhatók a képstabilizátorral, ha expozíció közben félig lenyomja a kioldógombot. Ez akkor hasznos, ha kézben tartja a fényképezőgépet, és hosszú expozíció esetében csökkenteni akarja a fényképezőgép elmozdulását.

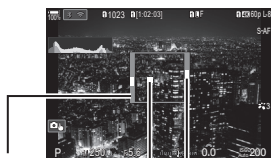



Az elmozdulás határait, amelyek a képstabilizátorral korrigálhatók (szürke)

Fényképezőgép elmozdulása (vízszintes/függőleges)

Fényképezőgép elmozdulása (görgetés)

| | |
|------|---|
| Menü | MENU →  1 → 8. Image Stabilizer → Handheld Assist |
| Off | A fényképezőgép elmozdulása nem jelenik meg a kijelzőn. |
| On | A fényképezőgép elmozdulása megjelenik a kijelzőn, ha a expozíció közben kioldógombot félig lenyomja. |

- ⓘ Semmi sem szavatolja, hogy a felvétel nem lesz életlen, még akkor se, ha a fényképezőgép elmozdulásának jelzője a szürke kereten belül marad.
- ⓘ A fényképezőgép elmozdulása nem jeleníthető meg helyesen, ha a fényképezőgép közel van a témához.
- ⓘ A fényképezőgép elmozdulása nem jelenik meg, ha a [ Image Stabilizer] beállítása [Off], vagy ha harmadik fél által gyártott objektíveket használ, amelyekkel csak az objektív képstabilizátora működik.
- ⓘ Ha [ Image Stabilizer] beállítása [Off], a fényképezőgép elmozdulása csak expozíció közben jelenik meg.

Képstabilizáció IS objektívek használata esetén

(Objektív I.S. Prioritás)

PASMB 

Harmadik fél által gyártott, beépített képstabilizátorral rendelkező objektív használatakor eldöntheti, hogy a képstabilizáció a fényképezőgépet vagy az objektívet részesítse előnyben.









- ⓘ Ennek a lehetőségnek nincs hatása, ha az objektív fel van szerelve a képstabilizáció engedélyezését vagy letiltását lehetővé tévő IS kapcsolóval.

| | |
|------|--|
| Menü | MENU →  1 → 8. Image Stabilizer → Lens I.S. Priority |
| On | Az objektív képstabilizátora élvez prioritást. |
| Off | A fényképezőgép képstabilizátora élvez prioritást. |





Szín és minőség





A fényképek és filmek minőségének beállítása /

Beállíthatja a fényképek és filmek képminőség módjait. Válassza a felhasználásnak (pl. számítógépes feldolgozás, weboldalon való megjelenítés stb.) megfelelő minőséget.



| | |
|-----------------------|--|
| Részletes vezérlőpult |  →   /   |
| Menü | MENU →  → 1. Basic Settings/Image Quality →  MENU →  → 1. Basic Settings/Image Quality →  |

beállítása

| Lehetőség | Képméret | Tömörítési arány | Fájlformátum |
|---|--|---------------------------|--------------|
|  SF | 5184 × 3888 | Nagyon finom (1/2,7) | JPG |
|  F | 5184 × 3888 | Finom (1/4) | JPG |
|  N | 5184 × 3888 | Normál (1/8) | JPG |
|  M1N | 3200 × 2400 | Normál (1/8) | JPG |
| RAW | 5184 × 3888 | Veszteségmentes tömörítés | ORF |
| RAW+JPEG | RAW plusz a fent kiválasztott JPEG lehetőség | | |

 A képméretet/elérhető tömörítési kombinációkat a menükben választhatja ki.
 "JPEG képméreték és tömörítési arányok kombinációi   Részletes beáll." (144. oldal)

 Nagy felbontású felvételkedészítés (157. oldal) közben a következő lehetőségek közül választhat:  80M F,  50M F,  25M F,  80M F+RAW,  50M F+RAW és  25M F+RAW.

① Ha a  Save Settings] lehetősége [Standard], [Dual Same ↓], [Dual Same ↑] vagy [Auto Switch] értékre van állítva (244. oldal), a kiválasztott lehetőség mindkét nyílás  és  kártyájára érvényes.

② Ha a Nagy felbont. felvétel a  lehetőségre van állítva, az  F és az  F+RAW nem érhető el (157. oldal).

③ Ha kiválasztja a nagy felbontású felvételt (157. oldal), akkor módosul a képminőség kiválasztott lehetősége is, ezért fényképezés előtt mindenképpen ellenőrizze a képminőséget.

 A RAW-fájlok nyers képadatokat tárolnak feldolgozatlan állapotban. Ezt a formátumot (kiterjesztés: ".ORF") akkor célszerű választani, ha a képeken később utószerkesztést fog végezni.

- Nem tekinthetők meg más fényképezőgépen
- Számítógépen az OM Workspace digitális képkészítő szoftverrel tekinthetők meg
- JPEG formátumban történő mentésüket a fényképezőgép menüjében a [RAW Data Edit] (202. oldal) utólagos szerkesztési lehetőséggel végezheti el.



■ beállítása

- Az egyes képminőség módok beállításainak módosításához, nyomja meg az  gombot, miközben képminőség mód van kiválasztva.

A filmminőség ikon



A beállítások módosításait az alább látható  ikon jelzi. Legfeljebb három kombináció menthető.

Filmfelbontás

| | | | |
|---|-----|-------------------|-----------|
|  | 4K | 4K | 3840×2160 |
|  | FHD | Full HD | 1920×1080 |
|  | C4K | 4K Digital Cinema | 4096×2160 |

Mozgáskorrekció

| | | |
|---|-------|------------|
|  | A-I | ALL-Intra* |
|  | L-GOP | LongGOP |

Ha  Video Codec (145. oldal) beállítása [H.264]: "-8"
Ha  Video Codec (145. oldal) beállítása [H.265]: "-10"

* Az [L-GOP] értékre van rögzítve, ha [Movie Resolution] beállítása [4K] vagy [C4K].

* Ha ALL-Intra beállítást használ, a film kereten belüli tömörítés nélkül lesz rögzítve. Ez alkalmas a szerkesztéshez, de az adatok nagyok lesznek.

Visszajátzás képváltási gyakoriság

| | | |
|--------|--------|----------|
| 60p | 59,94p | 59,94fps |
| 50p | 50,00p | 50,00fps |
| 30p | 29,97p | 29,97fps |
| 25p | 25,00p | 25,00fps |
| 24.00p | 24,00p | 24,00fps |
| 24p | 23,98p | 23,98fps |

* [24,00p] csak akkor választható ki, ha [Movie Resolution] beállítása [C4K].

Lassított vagy gyors

| | |
|---|--------------------|
| - | Ki |
| - | Szám (sebesség) |

- A nagy sebesség gyors rögzítést jelent, míg a kis sebesség lassú rögzítést.
- Mivel a filmek lejátszása a kijelölt sebességgel történik, ezek lassított/gyors filmeknek tűnnek.
- ⚠ A fényképezőgép hangot nem rögzít.
- ⚠ A [Picture Mode] menüben kiválasztott művészi szűrők letilthatók.
- ⚠ A lassú felvétel és/vagy a gyors felvétel elérhetetlen lehet az  beállítástól függően.
- ⚠ Csak 1/24 vagy nagyobb zásebesség elérhető. Az elérhetőség a [Frame Rate] beállítástól függ.

- ⚠ A használt kártyától függően a felvétel a maximális hossz elérése előtt leállhat.
- ⚠ Bizonyos beállításoknál előfordulhat, hogy a mozgáskorrekció nem elérhető.
- ⚠ A filmrögzítés 16:9 oldalarányal történik. A C4K filmeket a fényképezőgép 17:9 oldalarányal rögzíti.

Nagy sebességű filmek felvétele

Készítsen nagy sebességű filmeket. A filmek készítése 100 - 240 fps, a lejátszásuk pedig 23,98 - 59,94 sebességgel történik. Ha a rögzítési idő 2x - 10x értékre állítja a lejátszást, akkor a valóságban szempillantásnyi ideig tartó mozgásokat lassítva tekintheti meg.

A nagy sebességű filmekkel kapcsolatos lehetőségeket felveheti a filmek képmínőségének menüjébe. A lejátszáshoz választott képváltási sebesség határozza meg a lejátszási sebesség szorzóját. A korlátozások csak az Érzékelő képváltási seb. és a Visszajátszás képváltási gyakoriság kombinációjára érvényesek.

A beállítások módosításait az ábrán látható módon a filmminőség ikonja jelzi.

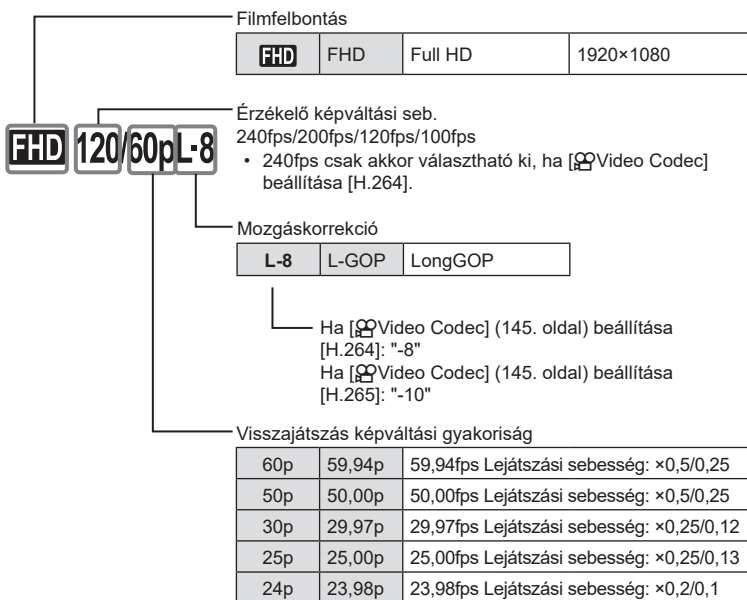

- A nagysebességű filmek beállításainak módosításához, nyomja meg az ▷ gombot, miközben képmínőség mód van kiválasztva.

- ⓘ SD-/SDHC-kártya használata esetén egy fájl mérete 4 GB-re van korlátozva. SDXC-kártya használata esetén a felvétel leáll, mielőtt a visszajátszási idő elérné a 3 órát.
- ⓘ A felvétel során a fókusz, az expozíció és a féhéregyensúly értékei rögzítettek.
- ⓘ A fényképezőgép hangot nem rögzít.
- ⓘ A kép képszöge kissé csökken.
- ⓘ A rekesz, a zársebesség, az expozíciókorrekció és az ISO-érzékenység rögzítés közben nem módosítható.
- ⓘ Az időkódok nem rögzíthetők és nem jeleníthetők meg.
- ⓘ A fényerő módosítható, ha a zoomot rögzítés közben beállítják.
- ⓘ Ha a fényképezőgép HDMI-eszközhöz van csatlakoztatva, nem lehet nagy sebességű filmet rögzíteni.
- ⓘ Ha nagysebességű filmeket vesz fel, [All] nem választható ki AF Célmódhoz.
- ⓘ [M-IS1] nem választható ki [Image Stabilizer] módhoz (137. oldal).
- ⓘ [i-Enhance] és a művészi szűrős képmódok (146. oldal) nem érhetőek el.
- ⓘ Az [Gradation] elem (148. oldal) a [Gradation Normal] lehetőségen van rögzítve.
- ⓘ Ha a fényképezőgép távirányítással végzett fényképezés során okostelefonhoz van csatlakoztatva, nem lehet nagy sebességű filmet rögzíteni.

JPEG-képméret és tömörítési arányok kombinációi

(Részletes beáll.)

PASMB

A JPEG-képek minősége a képméret és a tömörítési fok változtatásával módosítható.

| | |
|------|--|
| Menü | MENU → 1 → 1. Basic Settings/Image Quality → Detailed Settings |
|------|--|

| Képméret | | Tömörítés mértéke | | | Alkalmazás |
|---------------------|-----------|-------------------------|--------------|---------------|--|
| Név | Pixelszám | SF (Nagyon finom) | F (Finom) | N (Normál) | |
| L (Nagy) | 5184×3888 | L SF | L F | L N | Válassza ki a nyomtatási méretnek megfelelően. |
| M1 (Közepes) | 3200×2400 | M1 SF | M1 F | M1 N | |
| M2 (Közepes) | 1920×1440 | M2 SF | M2 F | M2 N | |
| S1 (Kicsi) | 1280×960 | S1 SF | S1 F | S1 N | Kisméretű nyomtatáshoz és weboldalon történő felhasználáshoz |
| S2 (Kicsi) | 1024×768 | S2 SF | S2 F | S2 N | |

Válassza ki a filmek felvételéhez használandó codec-et.

| | |
|------|---|
| Menü | MENU → → 1. Basic Settings/Image Quality → Video Codec |
|------|---|

| | |
|--------------|--|
| H.264 | 8-bites filmeket vesz fel H.264 felhasználásával, ami univerzális codec. Ez a beállítás általános használatra alkalmas. |
| H.265 | 10-bites filmeket vesz fel a H.265 codec felhasználásával. Ez a beállítás elsősorban azokra a filmekre érvényes, amelyeket számítógépen szándékoznak szerkeszteni. |

ⓘ Ha [H.265] codec-et választja ki, csak az [2 OM-Log400] és [3 HLG] érhető el az [Picture Mode] (147. oldal) menüben. A helyes színnel és fényerővel való lejátszáshoz 10-bites bemenettel kompatibilis TV vagy kijelző szükséges. Ha 10-bites bemenettel kompatibilis HDMI eszköz a kimenet, az ikonok színe különbözhet attól a módtól, ahogy általában kinéznek.

A képarány beállítása

(Képarány)

A képek szélessége és magassága közötti arányt elképzeléseinek és céljainak megfelelően állíthatja be (pl. nyomtatáshoz és egyébhez). A normál [4:3] (szélesség-magasság) méretarányon kívül a fényképezőgép lehetővé teszi a [16:9], a [3:2], a [1:1] és a [3:4] beállításokat is.

| | |
|---------------------|---|
| Super Control Panel | Aspect |
| Menü | MENU → → 1. Basic Settings/Image Quality → Image Aspect |

- A JPEG-képeket a kiválasztott oldalarányral rögzíti a fényképezőgép. A RAW-képek mérete megegyezik a képérzékelőével, és 4:3 oldalarányal kerülnek mentésre, valamint kapnak egy címkét is, amely a kiválasztott oldalarányt jelzi. A képek lejátszásakor megjelenik egy, a kiválasztott oldalarányt jelző keret.

Periferikus megvilágítás

(Árny. komp.)

A kép szélein az objektív optikai jellemzői miatt megjelenő fényerőcsökkenés kompenzálása. Bizonyos objektíveken csökkenhet a fényerő a kép szélén. A fényképezőgép ezt a szélek fényesebbé tételével kompenzálja.

| | |
|------|--|
| Menü | MENU → → 1. Basic Settings/Image Quality → Shading Comp. |
|------|--|

| | |
|------------|---|
| Off | Az árnyékkompenzáció le van tiltva. |
| On | A fényképezőgép észleli a lecsökkent periferikus megvilágítást, és kompenzálja azt. |

ⓘ A [On] beállításnak nincs hatása telekonverter vagy közgyűrű csatlakoztatása esetén.

ⓘ Magas ISO-érzékenység alkalmazása esetén feltűnőbb lehet a zaj a kép szélén.

Beállíthatja, hogy felvételkedzés közben hogyan dolgozza fel a fényképezőgép a képeket a szín, a tónus és az egyéb képtulajdonságok javítása érdekében. A témának és a művészi szándékainak megfelelően választhat az előre beállított képmódok közül. A kontraszt, az élesség és az egyéb beállítások az egyes módokban külön állíthatók be. A művészi szűrők segítségével pedig további művészi effekteket is hozzáadhat a képekhez. A művészi szűrőknek köszönhetően kihasználhatja a hozzáadott kereteffektek és hasonlók nyújtotta lehetőségeket is. A fényképezőgép külön tárolja el az egyéni paraméterek beállításait minden képmód és művészi szűrő esetében.

| | |
|-----------------------|--|
| Részletes vezérlőpult | OK ➔ Képmód |
| Menü | MENU ➔ 📷₁ ➔ 2. Picture Mode/WB ➔ 📷 Picture Mode MENU ➔ 🎨 ➔ 2. Picture Mode/WB ➔ 🎨 Picture Mode |

ⓘ Ha film módban, a következők szerint konfigurált fényképezőgéppel, ugyanazt a beállítást állíthatja be, mint a [📷 Picture Mode] (147. oldal) beállításban, [🎨 Picture Mode] beállítást választva a részletes vezérlőpultról.

- [🎨 Video Codec] beállítása [H.264] és [🎨 Picture Mode] beállítása [Same As 📷]







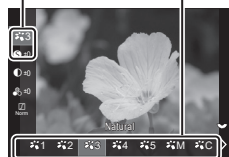



■ Képmód beállítása

- 1 A hátsó tárcsával vagy a  gombokkal válasszon képmódot.

Lehetőség Képmód lehetőség



Képmód beállítási képernyő

| | | |
|---|--|---|
|  1 | i-Enhance | A fényképezőgép a téma típusának megfelelően állítja be a színeket és a kontrasztot. |
|  2 | Vivid | Ezt a lehetőséget akkor célszerű választani, ha élénk színeket szeretne. |
|  3 | Natural | Ezt a lehetőséget akkor célszerű választani, ha természetes színeket szeretne. |
|  4 | Muted | Ezt a lehetőséget akkor célszerű választani, ha a képeket később retusálni fogja. |
|  5 | Portrait | Ez a lehetőség javítja a bőr tónusait. |
|  M | Monochrome | Ezzel a lehetőséggel egyszínű képeket rögzíthet. Színszűrős effektusokat is használhat, valamint színárnyalatot is választhat. |
|  C | Custom | A képmód paramétereinek beállításával létrehozhatja a kiválasztott képmód egyéni változatát. |
|  | Underwater | A képek feldolgozásával megőrizheti a víz alatt látható élénk színeket. <ul style="list-style-type: none"> Ha ez a lehetőség be van kapcsolva, azt javasoljuk, hogy (z) a [ +WB] elemet (155. oldal) állítsa a [Off] lehetőségre. |
|  | Color Creator | Kreatív céljainak megfelelően állíthatja be a színárnyalatot és a színt. |
| ART 1 ART 2 ART 3 ART 4 ART 5 ART 6 ART 7 ART 8 ART 9 ART 10 ART 11 ART 12 ART 13 ART 14 ART 15 ART 16 | Pop Art Soft Focus Pale&Light Color Light Tone Grainy Film Pin Hole Diorama Cross Process Gentle Sepia Dramatic Tone Key Line Watercolor Vintage Partial Color Bleach Bypass Instant Film | Művészi szűrő beállításokat használ. Művészi effektek is használhatók. Az elérhető effektek a művészi szűrőtől függően változnak. |



■ Képmód részletes lehetőségeinek beállítása

1 Nyomja meg az Δ ∇ gombokat a Képmód beállítási képernyőn (147. oldal), hogy kiválassza a lehetőséget, amelyet be akar állítani.

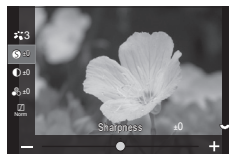
- Az elérhető beállítások a kiválasztott képmódtól függően változnak.







| | |
|----------------------|---|
| S Sharpness | Állítsa be a kép élességét. A körvonalakat kiemelve éles, tiszta képet kaphat. [-2] – [±0] – [+2] |
| I Contrast | Állítsa be a kép kontrasztját. A kontraszt növelésével hangsúlyosabbá teheti a világos és sötét területek közötti különbséget, így határozottabb, hangsúlyosabban megkomponált képet kaphat. [-2] – [±0] – [+2] |
| S Saturation | Állítsa be a színtelítettséget. A színtelítettség növelése élénkebbé teszi a képet. [-2] – [±0] – [+2] |
| I Gradation | Állítsa be a színek fényerejét és az árnyékolást. Úgy alakíthatja a képeket, hogy azok a leginkább megfeleljenek az elképzeléseinek, például a teljes kép fényerejének növelésével. [Shadow Adj]: Területekre osztja a képet, és minden terület fényerejét külön finomítja. Ez a megoldás a nagy kontrasztkülönbségű felvételeknél hatékony, amelyeken a fehér részek túl világosak, vagy a fekete részek túl sötétek. [Gradation Normal]: Optimális árnyékolás. A legtöbb helyzetben ezt a lehetőséget ajánljuk. [Gradation High Key]: A megfelelő tónus használata fényes témához. [Gradation Low Key]: A megfelelő tónus használata sötét témához. |
| Effect Effect | Állítsa be az i-Enhance erősségét. [Effect: Low]: Alacsony effektet ad hozzá a képekhez. [Effect: Standard]: "Alacsony" és "magas" közötti effektet ad hozzá a képekhez. [Effect High]: Magas effektet ad hozzá a képekhez. |







| | |
|---|--|
| Filter Color Filter | <p>Egyszínű képmódokra színszűrős effektek alkalmazhatók. A téma eredeti színének megfelelően a színszűrős effektek fényesebbé tehetik a témákat, vagy megnövelhetik a kontrasztot. A narancssárga erősebb kontrasztot biztosít, mint a sárga, a vörös pedig még erősebbet, mint a narancssárga. A zöld remek választás portrékhoz és hasonló képekhez.</p> <p>[N:None]: Nincs szűrőeffekt.</p> <p>[Ye:Yellow]: A természetes kék égen lévő fehér felhőket tisztán adja vissza.</p> <p>[Or:Orange]: Lágyan kiemeli a kék eget, vagy éppen a lemenő nap fényét.</p> <p>[R:Red]: Még erőteljesebben kiemeli a kék eget, vagy éppen az őszi lombokat.</p> <p>[G:Green]: Melegséget kölcsönöz a bőr tónusainak a portrékon. A zöld szűrő kiemeli a rúzs vörösét is.</p> |
| Color Monochrome Color | <p>Egyszínű képmód használata esetén szint adhat a képekhez.</p> <p>[N:Normal]: Szokványos fekete-fehér képet készít.</p> <p>[S:Sepia]: Szépia árnyalatú monokróm felvételek készítése.</p> <p>[B:Blue]: Kék árnyalatú monokróm felvételek készítése.</p> <p>[P:Purple]: Lila árnyalatú monokróm felvételek készítése.</p> <p>[G:Green]: Zöld árnyalatú monokróm felvételek készítése.</p> |
|  Picture Mode | <p>Válassza ki a képmódot, amelyet módosítani akar, ha [Custom] beállítást használ.</p> <p>[i-Enhance], [Vivid], [Natural], [Muted], [Portrait], [Monochrome]</p> |
| Color Creator | <p>A színárnyalat beállításához forgassa el az elülső tárcsát. A színtelítettség beállításához forgassa el a hátulsó tárcsát. Az alapértelmezett értékek visszaállításához nyomja meg és tartsa nyomva az  gombot.</p> |
| Add Effects | <p>Effekt használata művészeti szűrőn.</p> <p>A használható effektek a művészi szűrőtől függően különböznek.</p> <p>Néhány művészeti szűrővel módosítható a Színszűrő és a Monokróm szín.</p> |
| Color Partial Color | <p>Kiválasztja a "részleges szín" művészeti szűrőt.</p> |

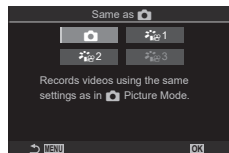



- A művészi szűrők hatása csak a JPEG formátumú példányra vonatkozik. A képmínőség a [RAW] beállításról automatikusan a [RAW+JPEG] beállításra vált.
- ⚠ A jelenettől függően előfordulhat, hogy bizonyos beállítások hatásai nem lesznek láthatóak, máskor a tónusátmenetek lehetnek egyenetlenek, vagy esetleg "szemcésessé" válhat a kép.
- 🔍 Eldöntheti, hogy megjelenítse vagy elrejtse-e az egyes képmódokat a  Picture Mode Settings] menüt (150. oldal) segítségével.

■ Az Képmód beállítása

- 1 Válassza ki az [ Picture Mode] lehetőséget a menüből.
- 2 Válasszon egy lehetőséget az    gombokkal.





| | |
|---|---|
|  Same as  | A filmek felvétele a [ Picture Mode] menüben konfigurált beállítással történik. |
|  Flat | A filmfelvételek a fényeléshez kialakított árnyalatgörbével kerülnek felvételre. |
|  OM-Log400 | A filmeket a rendszer logaritmikus árnyalatgörbével rögzíti, hogy a fényelés során nagyobb szabadságot biztosítson. |
|  HLG | A filmek felvétele nagy dinamikatartománnyal történik, olyan képek visszaadásával, mint amelyek szabad szemmel láthatók, amikor kompatibilis készüléket használ a lejátszáshoz. |

- ⓘ [ HLG] nem választható ki, ha [ Video Codec] (145. oldal) beállítása [H.264].
- ⓘ [] és [ Flat] nem választható ki, ha [ Video Codec] (145. oldal) beállítása [H.265].







A megjeleníthető lehetőségek kiválasztása képmód kiválasztásához (Képmód beállításai)

PASMB

Képmód kiválasztásakor megjelenítheti csak azokat a lehetőségeket, amelyekre szükséges van.

- A képmódok részleteiért lásd "Feldolgozási beállítások ( Képmód /  Képmód)" (146. oldal).

| | |
|------|--|
| Menü | MENU →  1 → 2. Picture Mode/WB →  Picture Mode Settings |
|------|--|



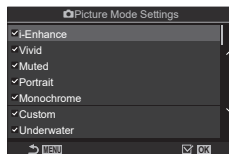

- 1 Válassza ki a képmódot, amelyet meg akart jeleníteni, és tegyen pipát () mellé.
 - Válasszon ki egy lehetőséget az   gombbal, és nyomja meg a  gombot, hogy pipát () tegyen mellé. A pipa eltávolításához nyomja meg újra a  gombot.





 Képmód beállításai képernyő

A fehéregyensúly (WB) biztosítja, hogy a fényképezőgéppel felvett képeken a fehér tárgyak fehéren jelenjenek meg. Az [Auto] beállítás a legtöbb esetben megfelelő, de a fényforrástól függően más értékek is kiválaszthatók, amikor az [Auto] nem éri el a kívánt eredményt vagy más színeket szeretne alkalmazni képekre.





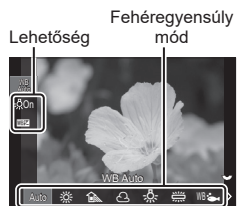

■ A fehéregyensúly beállítása

| | |
|-----------------------|--|
| Részletes vezérlőpult |  ➔ Fehéregyensúly |
| Menü | MENU ➔  ➔ 2. Picture Mode/WB ➔  WB MENU ➔  ➔ 2. Picture Mode/WB ➔  WB |

- 1 A hátsó tárcsával vagy a  gombokkal válasszon fehéregyensúly módot.
- 2 A kiválasztott képmód részletes lehetőségeinek beállításához, az  gombokkal válasszon ki egy lehetőséget.



Fehéregyensúly beállítási képernyő

| | |
|---|---|
| WBAuto WB Auto | A legtöbb normál jelenet (melyeken fehér vagy majdnem fehér tárgyak szerepelnek) <ul style="list-style-type: none"> • Ezt a módot a legtöbb helyzetben használhatja. • Kiválaszthatja, hogy milyen fehéregyensúlyt szeretne használni izzólámpás megvilágítás mellett (155. oldal). |
|  Sunny 5300K | Napfényes kültéri jelenetek, naplemente, tűzijáték <ul style="list-style-type: none"> • Felhő 5300 K |
|  Shadow 7500K | Nappali felvételek árnyékban lévő témákról <ul style="list-style-type: none"> • Felhő 7500 K |
|  Cloudy 6000K | Nappali fénynél, borús időben készült felvételek <ul style="list-style-type: none"> • Felhő 6000 K |
|  Incandescent 3000K | Izzólámpával megvilágított témák <ul style="list-style-type: none"> • Felhő 3000 K |
|  Fluorescent 4000K | Fénycsővel megvilágított témák <ul style="list-style-type: none"> • Felhő 4000 K |
| WB  Underwater | Víz alatti fényképezés |
| WB  WB Flash 5500K | Olyan fényforrások esetén, melyek színhőmérséklete megegyezik a vakuéval <ul style="list-style-type: none"> • Felhő 5500 K |

| | |
|---|--|
|  One-touch WB 1-4 | Azokban a helyzetekben, ahol egy adott tárgy fehéregyensúlyát szeretné beállítani <ul style="list-style-type: none"> A színhőmérséklet arra az értékre van beállítva, amelyet a fényképezőgép egy fehér tárgyon mért ugyanolyan megvilágítás mellett, mint az elkészült fényképen (153. oldal). |
| CWB Egyéni fehéregyensúly | Azokban a helyzetekben, ahol meg tudja állapítani a megfelelő színhőmérsékletet <ul style="list-style-type: none"> Válasszon színhőmérsékletet. |

■ Az egyes Féhéregyensúly módok fehéregyensúlyainak finombeállításai

Megadhatja a fehéregyensúly beállításainak finombeállításait. A módosítások elvégezhetőek külön.

1 Konfigurálja a lehetőségeket.

- Nyomja meg az Δ ∇ gombokat a Féhéregyensúly beállítási képernyőn (151. oldal), hogy kiválassza a módosítandó lehetőséget.



| | |
|--|--|
| WB AUTO Keep Warm Color (csak Autom. fehéregy. használata esetén) | [Off]: A fényképezőgép elnyomja az izzólámpás megvilágítás meleg tónusait Autom. fehéregy. használata esetén. [On]: A fényképezőgép megőrzi az izzólámpás megvilágítás meleg tónusait Autom. fehéregy. használata esetén. |
| WBZ (Fehéregyensúly-korrekción) | Az előlő tárcsával vagy a $\langle \rangle$ gombbal állítsa be a (borostyánsárga-kék) tengelyt. Ha a mutatót (\rightarrow) A-hoz közelíti, vörös árnyalatot, és amikor B-hez közelíti, kék árnyalatot ad a képhez. A hátsó tárcsával vagy az Δ ∇ gombbal állítsa be a (zöld-magenta) tengelyt. Ha a mutatót (\rightarrow) G-hez közelíti, zöld árnyalatot, és amikor M-hez közelíti, magenta árnyalatot ad a képhez. Az elvégzett módosítások visszaállíthatók alaphelyzetbe, ha lenyomja és lenyomja tartja a \odot gombot. A beállításokat az összes fehéregyensúly módban egyszerre állíthatja be. WBZ [All WBZ] (154. oldal) |
| Kelvin (csak Egyéni fehéregyensúly esetén) | Beállíthatja a színhőmérsékletet. [2000 K] - [14000 K] |

WBZ Amikor elvégezte az WBZ (Fehéregyensúly-korrekción), egy jel (*) jelenik meg a Féhéregyensúly mód ikon mellett.

■ Fehéregyensúly gyorsbeállítása

Mérje meg a fehéregyensúlyt úgy, hogy a végső fényképhez használt fény alatt készítsen felvételt egy papírlapról vagy más fehér tárgyról. Akkor célszerű ezt a lehetőséget használni a fehéregyensúly finombeállításához, ha úgy véli, hogy a fehéregyensúly-korrektció vagy az előre beállított fehéregyensúly lehetőségei, például az ☀️ (napfény) vagy ☁️ (borult) lehetőség révén csak nehezen érné el a kívánt eredményt. A fényképezőgép tárolja a mért értéket, így könnyen előhívhatja, amikor szüksége van rá.

Az állólépes fényképezés és a filmfelvétel beállításai egyenként tárolhatók.

- 1 A [👉1], [👉2], [👉3], vagy [👉4] (egygombos fehéregyensúly 1, 2, 3, vagy 4) a Fehéregyensúly beállítási képernyőn történő beállítása után nyomja meg a gombot, majd az **INFO** gombot.
- 2 Válassza ki a [Set] lehetőséget.
- 3 Készítsen fényképet egy nem színes (fehér vagy szürke) papírlapról.
 - Úgy komponálja meg a képet, hogy a papírlap kitöltse a kijelzőt. Ügyeljen arra, hogy ne essen rá árnyék.
 - Nyomja meg az **INFO** gombot.
 - Megjelenik a gyorskereső fehéregyensúly beállításainak kijelzője.
- 4 Válassza az [Yes] opciót, majd nyomja meg a gombot.
 - Az új értéket a készülék előre beállított fehéregyensúlyként menti.
 - A fényképezőgép addig tárolja az új értéket, amíg meg nem méri ismét a gyorskereső fehéregyensúlyt. A gép kikapcsolásával ez az adat nemvész el.

A fehéregyensúly mérése az egygombos fehéregyensúly gombbal

Ha hozzárendeli a [] funkciót egy gombhoz, akkor ezt a vezérlőelemet használhatja a fehéregyensúly méréséhez. Az alapértelmezett beállítások szerint a gombot a fényképezés során használhatja a fehéregyensúly méréséhez. Ha filmfelvétel készítése közben szeretné elvégezni a fehéregyensúly mérését, először hozzá kell rendelnie az egygombos fehéregyensúlyt egy vezérlőelemhez a [Button function] (210. oldal) elem segítségével.

- 1 Fogjon be a fényképezőgéppel egy színtelen (fehér vagy szürke) papírlapot a kijelző közepén.
 - Úgy komponálja meg a képet, hogy a papírlap kitöltse a kijelzőt. Ügyeljen arra, hogy ne essen rá árnyék.
- 2 Tartsa lenyomva a gombot, amelyhez az Egygombos fehéregyensúly hozzá van rendelve, és nyomja le teljesen a kioldógombot.
 - Ha filmfelvételt készít, nyomja meg az egygombos fehéregyensúly gombot, és haladjon tovább a 3. lépéshez.
 - Ekkor a fényképezőgép megkéri, hogy válassza ki az egygombos fehéregyensúly azon lehetőségét, amelyet az új érték tárolásához szeretne használni.

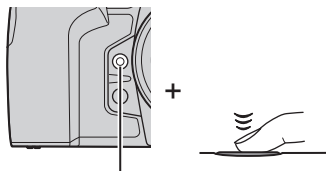

Egygombos fehéregyensúly gomb

3 Az Δ ∇ gombokkal jelölje ki az egygombos féhéregyensúly beállítását, majd nyomja meg az OK gombot.

- A fényképezőgép elmenti az új értéket a kiválasztott beállítás értékeként, és kilép a fényképezési képernyőre.

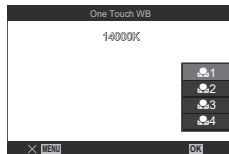

A féhéregyensúly rögzítése film módban

(WB Gombfunkció: WB AUTO Rögzítés)

PASMB WB

Ha a fényképezőgép film módban van, és a féhéregyensúly beállítása [WB Auto], rögzítheti a féhéregyensúlyt, megakadályozva módosítását, még akkor is, ha a téma vagy a világítás változik.

① A [WB Lock] módot hozzá kell rendelnie egy gombhoz a [WB Button function] (210. oldal) segítségével.

| | |
|------|--|
| Gomb | Gomb, amelyhez hozzá [WB AUTO Rögzítés] volt hozzárendelve |
|------|--|

Ha megnyomja a gombot, a féhéregyensúly rögzül a jelenleg kiválasztott beállításokkal, és a "Rögzítés" megjelenik a "Autom. féhéregyensúly" bal oldalán. A rögzítés kioldódik, ha újra megnyomja a gombot.



Lezárás

A féhéregyensúly finombeállítása

(All WB / All WB)

PASMB All WB

Végezze el egyszerre az összes fehérbeállítás mód fehérbeállításának finombeállítását.

| | |
|------|--|
| Menü | MENU \Rightarrow WB \Rightarrow 2. Picture Mode/WB \Rightarrow All WB MENU \Rightarrow WB \Rightarrow 2. Picture Mode/WB \Rightarrow All WB |
|------|--|

| | |
|-----------------------------------|--|
| All WB / All WB | <p>Az előlő tárcsával vagy a \triangleleft \triangleright gombbal állítsa be a (borostyánsárga–kék) tengelyt. Ha a mutatót (+) A-hoz közelíti, vörös árnyalatot, és amikor B-hez közelíti, kék árnyalatot ad a képhez.</p> <p>A hátsó tárcsával vagy az Δ ∇ gombbal állítsa be a (zöld-magenta) tengelyt.</p> <p>Ha a mutatót (+) G-hez közelíti, zöld árnyalatot, és amikor M-hez közelíti, magenta árnyalatot ad a képhez.</p> <p>Az elvégzett módosítások visszaállíthatók alaphelyzetbe, ha lenyomja és lenyomva tartja a OK gombot.</p> |
|-----------------------------------|--|

② Amikor elvégezte a [All WB] / [All WB] műveletet, egy jel (*) jelenik meg az egyes féhéregyensúly mód ikonok mellett.

Az izzólámpás megvilágítás megőrzése WB Auto módban



 Meleg színek megtartása /  Meleg színek megtartása

PASMB 

Válassza ki, hogy a fényképezőgép hogyan állítsa be a fehéregyensúlyt az izzólámpával történő megvilágítás mellett, automatikusan beállított fehéregyensúllyal készült képek esetében.

| | |
|------|--|
| Menü | MENU →  1 → 2. Picture Mode/WB →  Keep Warm Color MENU →  2 → 2. Picture Mode/WB →  Keep Warm Color |
|------|--|

| | |
|-----|---|
| Off | A fényképezőgép elnyomja az izzólámpás megvilágítás meleg tónusait. |
| On | A fényképezőgép megőrzi az izzólámpás megvilágítás meleg tónusait. |

 Ez a Féhéregyensúly beállítási képernyőről is beállítható.  "Az egyes Féhéregyensúly módok fehéregyensúlyainak finombeállításai" (152. oldal).



A fehéregyensúly vakus fényképezés során

(+WB)

PASMB 

A vakuval készült fotók fehéregyensúlyának kiválasztása. A vakus megvilágításhoz igazított beállítás helyett előnyben részesítheti a vaku nélküli fotózáshoz kiválasztott értéket is. A lehetőség használatával automatikusan válthat az egyik fehéregyensúly-beállításról a másikra, ha gyakran ki- és bekapcsolja a vakut.

| | |
|------|--|
| Menü | MENU →  1 → 2. Picture Mode/WB →  +WB |
|------|--|

| | |
|--|--|
| Off | A fényképezőgép a fehéregyensúlyhoz aktuálisan kiválasztott értéket használja. |
| WBAuto | A fényképezőgép az automatikus fehéregyensúlyt használja ([WB Auto]). |
| WB  5500K | A fényképezőgép a vakus fehéregyensúlyt használja ([WB ]). |

Választhat olyan formátumot, amellyel biztosítható, hogy a színek a képek monitoron való megjelenítésekor vagy kinyomtatásakor helyesen jelenjenek meg.

| | |
|------|--|
| Menü | MENU →  → 2. Picture Mode/WB → Color Space |
|------|--|



| | |
|-----------------|--|
| sRGB | A szintert nemzetközi szabványosító szervezet szabványosította. A legtöbb kijelző, nyomtató, digitális fényképezőgép és számítógépes alkalmazás támogatja. A legtöbb helyzetben ezt a lehetőséget ajánljuk. |
| AdobeRGB | Ez nagyobb színtartományt ad vissza, mint az sRGB. Csak akkor biztosított a színek pontos visszaadása, ha olyan szoftvert és eszközöket (kijelzőt, nyomtatót és egyebeket) használ, amelyek támogatják a szabványt. A fájlnev elején aláhúzásjel ("_") jelenik meg (pl., "_xx0000.jpg"). |

⚠ Az [AdobeRGB] nem érhető el HDR és film () módban, vagy ha a képmód esetében egy művészi szűrő van kiválasztva.

Előnézeti lehetőségek a filmes képmódokban

   **Megtekintési segéd**



P A S M B 

A kijelző a könnyebb megtekintés érdekében beállítható, ha kizárólag filmes képmódot ([ 1 Flat] vagy [ 2 OM-Log400]) választ. (150. oldal).

| | |
|------|--|
| Menü | MENU →  → 2. Picture Mode/WB →   View Assist |
|------|--|

| | |
|------------|---|
| On | Állítsa be a fényerőt a felvétel közben a képernyőt figyelve. A kijelző jelzőinek színei megváltozhatnak. |
| Off | Ne módosítsa a képet azért, hogy a képernyőn jobban látsszon. |

⚠ Ez a lehetőség csak a kijelzőre vonatkozik, nem magukra a filmfájlokra.

⚠ Ez a lehetőség nem használható [ 1 Flat] vagy [ 2 OM-Log400] beállítással készült filmek fényképezőgépen történő visszajátzásakor. A filmek TV-n történő visszajátzásakor sem használható.

 A hisztogram (39. oldal) és a zebrominta (185. oldal) feldolgozása a   **Megtekintési segéd** alkalmazása előtti kép alapján történik.

Speciális felvét elkészítési módok (Számítási módok)

A fényképezőgép a képek kombinálásával vagy digitális feldolgozásukkal hoz létre speciális effekteket, amelyek a normál felvét elkészítési módokban nem hozhatók létre.



Fotó készítése nagyobb felbontásban (Nagy felbont. felvétel)

PASMB 









A képérzékelő felbontásánál nagyobb felbontású képeket is készíthet.

A fényképezőgép ilyenkor mozgó képérzékelővel készít egy sorozatfelvételt, a sorozat egyes felvételeit pedig egyetlen nagy felbontású fényképpé állítja össze. Ezt a lehetőséget akkor célszerű használni, ha olyan részleteket is szeretne megörökíteni, amelyek normál körülmények között nem lennének láthatóak még magasabb zoomarányok mellett sem.

Ha a Nagy felbont. felvétel be van kapcsolva, a Nagy felbont. felvétel képminőségmódját a  elem segítségével választhatja ki (141. oldal).



| | |
|------|--|
| Gomb |  gomb |
| Menü | MENU →  → 1. Computational Modes → High Res Shot |

■ Nagy felbont. felvétel engedélyezése

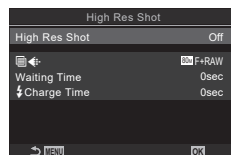



- 1 Az   gombokkal válassza ki a [High Res Shot] lehetőséget, és nyomja meg a  gombot.
- 2 A   gombokkal válassza ki a [On ] (állvány) vagy [On ] (kézben tartva) lehetőséget, és nyomja meg a  gombot.



Nagy felbont. felvétel beállítási képernyő

| | |
|--|--|
| Off | Nagy felbont. felvétel le van tiltva. |
| On  | Készítsen felvételeket háromlábú állványra erősített fényképezőgéppel. A RAW felvétel 80M (10368 × 7776) értékre van rögzítve. |
| On  | Készítsen felvételeket a kezében tartott fényképezőgéppel. A RAW felvétel 50M (8160 × 6120) értékre van rögzítve. |

- 3 A kijelzőn visszatér a Nagy felbont. felvétel beállítási képernyő.

 Amikor gombbal végez beállítást, ezt a funkciót a  gombbal kapcsolhatja be és ki. A [On ] (állvány) és [On ] (kézben tartva) lehetőségek között az előlő vagy hátsó tárcsa elforgatásával válthat, miközben lenyomja a  gombot.

■ Nagy felbont. felvétel konfigurálása

1 Konfigurálja a lehetőségeket.

- Nyomja meg az $\Delta \nabla$ gombot elem kiválasztásához, és nyomja meg a \odot gombot a beállítási menü megjelenítéséhez.
- A lehetőségek konfigurálása után nyomja meg a \odot gombot, hogy visszatérjen a Nagy felbont. felvétel beállítási képernyőre.

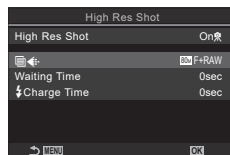

| | |
|---------------------|--|
| | Válassza ki a Nagy felbont. felvétel felvételkészítés képminőségét (141. oldal). |
| Waiting Time | Állítsa be, hogy mennyi ideig várjon a fényképezőgép, mielőtt kioldódna a zár, miután teljesen lenyomta a kioldógombot. Ez a kioldógomb megnyomása okozta fényképezőgép-elmozdulás hatásának megelőzésére használhatja. |
| Charge Time | Ha nem kifejezetten a fényképezőgéppel történő használatra készült vakuegységet használ, állítsa be, hogy a fényképezőgép mennyit várjon a vaku feltöltésére az egyes felvételek között. [0,5 mp.] / [0,2 mp.] / [0,1 mp.] / [0 mp] |

■ Felvételkedzítés

1 Nyomja a **MENU** gombot a Nagy felbont. felvétel beállítási képernyő bezárásához, a fényképezési képernyőhöz való visszatéréshez.

- Ekkor megjelenik egy ikon. Ha a fényképezőgép nem áll biztosan, az ikon elkezd villogni. A villogás akkor marad abba, ha a fényképezőgép már biztosan áll, és kész a felvételkedzítésre.
- A Nagy felbont. felvétel funkció bekacsolása után ellenőrizze a képminőségénél kiválasztott lehetőséget. A képminőséget a részletes vezérlőpulton állíthatja be.



A fényképezőgép felkészül a nagy felbontású felvétel készítésére (villog)

2 Készítsen felvételeket.

- A felvételkedzítés akkor fejeződik be, amikor a zöld ikon eltűnik a kijelzőről.
- Miután a felvételkedzítés befejeződött, a fényképezőgép automatikusan elkészíti a kompozit képet. A folyamat során megjelenik egy üzenet.
- A JPEG (80M F, 60M F vagy 25M F) és a RAW+JPEG módok közül választhat. Ha a képminőség értéke RAW+JPEG értékre van állítva, a fényképezőgép elmenti az egyes RAW ("ORI" kiterjesztésű) képeket, mielőtt nagy felbontású felvételt készítené belőlük. A nagy felbontású kép készítése előtti RAW-képeket az OM legfrissebb verziójával tudja megtekinteni.
- ① Ha a felvételi mód [On] (kézben tartva) lehetőségre van állítva, az 80M F és az 80M F+RAW nem érhető el.
- ① [S-IS Off] automatikusan ki lesz választva a [Image Stabilizer] (137. oldal) módhoz [On] (állvány) kiválasztása, [S-IS Auto] pedig [On] (kézben tartva) kiválasztása esetén.
- ① [On] (kézben tartva) beállítás esetén a maximális várakozási idő 1 másodperc.
- ① A távirányítóval végzett vakus fényképezés során a vaku maximális várakozási ideje 4 másodperc, a vakuvezérlő mód pedig rögzítetten MANUÁLIS.

- ⚠ A következő funkciók nem használhatóak:
többszörös exponálás, trapéztorzítás-kompenzáció, automatikus sorozat, fókuszsorozat, halszemkorrekció és HDR.
- ⚠ Amikor [High Res Shot] beállítása [On] (állvány), [Time Lapse Movie] beállítása [Off] lesz.
- ⚠ Amikor Nagy felbont. felvétel engedélyezve van, [Drive] beállítása [] (Csendes önkkioldó 12 mp.), []2s (Csendes önkkioldó 2 mp.) és []C (Csendes egyéni önkkioldó) állíthatók be.
- ⚠ Azokat a képeket, melyek úgy készültek, hogy valamilyen művészi szűrőre volt állítva, a fényképezőgép [Natural] módban rögzíti.
- ⚠ Villódzó fényforrások, például fénycsöves vagy LED-lámpák használatakor a képminőség romolhat.
- ⚠ Ha a fényképezőgép elmosódottság vagy egyéb tényezők miatt nem tud rögzíteni egy kompozit képet, csak az első felvétel kerül rögzítésre. Ha a képminőség [JPEG] lehetőségre van állítva, a fényképezőgép JPEG-formátumban rögzíti a felvételt, míg [RAW+JPEG] beállítás esetén két példányt rögzít: egyet RAW- (.ORF), egyet pedig JPEG-formátumban.

A zársebesség lelassítása erős fényben (Live ND felv.készítés)

P A S M B

A fényképezőgép egy sor expozíciót készít, és összeállítja őket egyetlen képpé, amely úgy tűnik, mintha alacsony zársebességgel készült volna.

- Az expozíciókorrekció vagy a zársebesség módosítása alaphelyzetbe állítja a [Live Simulation] kijelzőt.

■ Live ND felv.készítés engedélyezése

| | |
|------|---|
| Menü | MENU → → 1. Computational Modes → Live ND Shooting |
|------|---|

- 1 A vezérlőgyűrű részével válassza ki a [Live ND Shooting], és nyomja meg a gombot.
- 2 A vezérlőgyűrű részével válassza ki a [On] lehetőséget, majd nyomja meg a gombot.

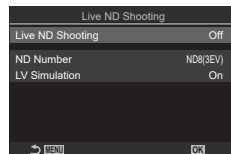

Live ND felv.készítés beállítási képernyő

| | |
|-----|---|
| Off | A felvételek a funkció használata nélkül készülnek. |
| On | A felvételek engedélyezett lassú zár effektussal készülnek. |

- 3 A kijelzőn visszatér a Live ND felv.készítés beállítási képernyő.

■ Live ND felv.készítés konfigurálása

1 Konfigurálja a lehetőségeket.

- Nyomja meg az $\Delta \nabla$ gombot elem kiválasztásához, és nyomja meg a OK gombot a beállítási menü megjelenítéséhez.
- A lehetőségek konfigurálása után nyomja meg a OK gombot, hogy visszatérjen a Live ND felv.készítés beállítási képernyőre.

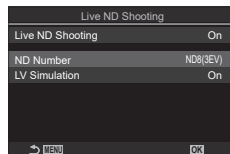

| | |
|----------------------|--|
| ND Number | Válassza ki az ND-szűrő típusát; a fényképezőgép pedig átalakítja azt fényértékké, és ezzel az értékkel csökkenti az expozíciót. Az elérhető lehetőségek 1 EV lépésenként változnak: [ND2 (1EV)], [ND4 (2EV)], [ND8 (3EV)], [ND16 (4EV)], [ND32 (5EV)], [ND64 (6EV)] |
| LV Simulation | Eldöntheti, hogy előnézet formájában meg szeretné-e tekinteni a kiválasztott szűrő hatását az aktuális zársebesség mellett. [Off]: A normál fényképezési képernyőt használja. [On]: zársebesség hatásai megjelennek a kijelzőn. |

■ Felvételkedzítés

1 Nyomja meg a **MENU** gombot a Live ND felv.készítés beállítási képernyő bezárásához, a fényképezési képernyőhöz való visszatéréshez.

- Ha az [On] lehetőségre állította a [Live ND Shooting] elemet, ekkor elindul az élő ND-szűrővel történő fényképezés.
- Ha az élő ND-szűrő be van kapcsolva, egy ikon látható a kijelzőn.
- Ha be szeretné fejezni az élő ND-szűrővel történő fényképezést, válassza az [Off] lehetőséget a [Live ND Shooting] képernyőn a 2. lépésben bemutatott módon.

Live ND felv.készítés



2 Miközben megtekinti a kijelzőn az eredmények előnézetét, állítsa be a zársebességet.

- A zársebességet a hátsó tárcsa segítségével állíthatja be.
- A legalacsonyabb elérhető zársebesség a kiválasztott ND-szűrő függvényében változik.

[ND2 (1EV)]: 1/60 s

[ND16 (4EV)]: 1/8 s

[ND4 (2EV)]: 1/30 s

[ND32 (5EV)]: 1/4 s

[ND8 (3EV)]: 1/15 s

[ND64 (6EV)]: 1/2 s



Zársebesség

- Ha a [Live Simulation] elem a [On] lehetőségre van állítva, előnézet formájában megtekintheti a kijelzőn a zársebesség változásainak hatását.
- A fényképezőgépnek a kiválasztott zársebességgel megegyező időre van szüksége ahhoz, hogy a [Live Simulation] a végső fényképpel azonos eredményt érjen el.
- Ha eltelik a kiválasztott zársebességgel megegyező idő, a képernyőn levő ikon "LV" része zöldre vált. Ha az ikon zöld, a kijelző hasonló a végső képhez.

3 Készítsen felvételeket.

- ⚠ Az ND-szűrővel történő fényképezés során a [Frame Rate] beállítása [Standard] lesz.
- ⚠ Az ND-szűrővel történő fényképezés során az [ISO] elem felső határértéke ISO 800. Ugyanez igaz akkor is, ha az [Auto ISO] elem az [Auto] lehetőségre van állítva.
- ⚠ A következő funkciók nem használhatóak:
 - HDR, nagy felbontású felvétel, többszörös exponálás, trapéztorzítás-kompenzáció, automatikus sorozat, fókuszsorozat, intervallumidőzítés fényképezés, villogásellenőrzés, vibrálásmentes fényképezés és halszemkorrekció.
- ⚠ Ha Live ND felvétel készítés engedélyezve van, [Drive] beállítása [12s] (Csendes önkidő 12 mp.), [2s] (Csendes önkidő 2 mp.) és [C] (Csendes egyéni önkidő) állíthatók be.
- ⚠ A fizikai ND-szűrőktől eltérően az élő ND-szűrő nem csökkenti a képérzékelőt elérő fény mennyiségét, ezért előfordulhat, hogy a nagy fényerejű témák túlexponáltak lesznek.

A mélységélesség növelése

(Fókuszsorozat)

P A S M B

Több felvételt egy képpé összedolgozva nagyobb mélységélességet érhet el, mintha egyetlen felvételt készítené. A fényképezőgép egy egész sorozatot készít, melynek egyes felvételein a fókusz távolságot módosítva az aktuális fókuszpont elé és mögé is fókuszál, majd az egyes felvételek fókuszban lévő területeiből létrehoz egy összedolgozott képet. Akkor célszerű ezt a lehetőséget választani, ha azt szeretné, hogy a közelről vagy nagy rekeszértékkel (alacsony f-számokkal) készített fotókon a téma minden részlete éles lenne. A képek csendes módban, elektronikus zárkioldással készülnek.

- ⚠ A fényképezőgép függetlenül a képminőségnél választott lehetőségtől JPEG formátumban rögzíti a kompozit képet.
- ⚠ A fényképezőgép vízszintes és függőleges irányban is 7%-kal növeli a kompozit kép méretét.
- ⚠ A felvétellekészítés véget ér, ha a fókuszot vagy a zoomot módosítja, miután a fókuszsorozat készítéséhez már teljesen lenyomta a kioldógombot.
- ⚠ Ha a fókuszsorozat sikertelen, a fényképezőgép rögzíti a beállított számú felvételt, de nem hoz létre belőlük kompozit képet.
- ⚠ Ez a lehetőség azonban csak a fókuszsorozat funkciót támogató objektívek esetében érhető el. A kompatibilis objektívekről weboldalunkon találhat bővebb tájékoztatást.
- ⚠ Azokat a képeket, melyek úgy készültek, hogy valamilyen művészi szűrőre volt állítva, a fényképezőgép [Natural] módban lesznek rögzítve.

Menü **MENU** → **Q2** → 1. Computational Modes → Focus Stacking

■ Fókuszsorozat engedélyezése

- 1 A vezérlőgyűrű $\Delta \nabla$ részével válassza ki a [Focus Stacking] lehetőséget, és nyomja meg a **OK** gombot.
- 2 A vezérlőgyűrű $\Delta \nabla$ részével válassza ki a [On] lehetőséget, majd nyomja meg a **OK** gombot.

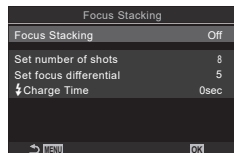

Fókuszsorozat beállítási képernyő

| | |
|-----|---|
| Off | A felvételek a funkció használata nélkül készülnek. |
| On | A felvételek nagy mélységélességgel készülnek. |

3 A kijelzőn visszatér a Fókuszszorozat beállítási képernyő.

■ Fókuszszorozat konfigurálása

1 Konfigurálja a lehetőségeket.

- Nyomja meg az $\Delta \nabla$ gombot elem kiválasztásához, és nyomja meg a \odot gombot a beállítási menü megjelenítéséhez.
- A lehetőségek konfigurálása után nyomja meg a \odot gombot, hogy visszatérjen a Fókuszszorozat beállítási képernyőre.

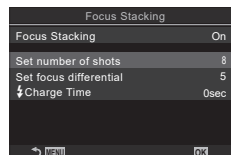

| | |
|-------------------------------|--|
| Set number of shots | Állítsa be a különböző helyzetű fókuszpontokkal készítendő felvételek számát. [3] – [15] |
| Set focus differential | Állítsa be, hogy a fényképezőgép milyen mértékben módosítsa a fókusz az egyes felvételeken. [1] – [10] |
| ⚡ Charge Time | Ha nem kifejezetten a fényképezőgéppel történő használatra készült vakuegységet használ, állítsa be, hogy a fényképezőgép mennyit várjon a vaku feltöltésére az egyes felvételek között. [0sec] / [0,1sec] / [0,2sec] / [0,5sec] / [1sec] / [2sec] / [4sec] / [8sec] / [15sec] / [30sec] |

■ Felvételkedzítés

1 Nyomja meg a **MENU** gombot a Nagy felbont. felvétel beállítási képernyő bezárásához, a fényképezési képernyőhöz való visszatéréshez.

- A képernyőn [MENU] jelenik meg.
- A fényképezőgép [Natural] módra állítja a képmódot.
- A kijelzőn megjelenik egy keret, amely a végső kivágást mutatja. Állítsa be a felvételt úgy, hogy a téma a keretben legyen.



2 Készítsen felvételeket.

- Amikor teljesen le van nyomva a kioldógomb, a fényképezőgép automatikusan elkészíti a beállított számú felvételt.
- ① Ha [Focus Stacking] beállítása [On], a [Flash Mode] mód a [Silent[♥] Settings] (133. oldal) menüben [Allow] beállításra változik.
- ① A vaku szinkronizációs sebességének beállított értéke 1/100 mp. Ha a [ISO] elemet magasabb értékre állítja, mint ISO 16000, a vaku szinkronizációs sebessége 1/50 másodpercre csökken.
- 👉 Javasoljuk, hogy használjon távirányítót (281. oldal) az elmozdulás okozta elmosódás csökkentésére. A [Silent[♥] Settings] (133. oldal) menüben kiválaszthatja, hogy mennyi ideig várjon a fényképezőgép a kioldógomb elsütésével, miután teljesen lenyomta a kioldógombot.

1 Készítsen felvételeket.

- Amikor megnyomja a kioldógombot, a fényképezőgép elkészíti a beállított számú felvételt.
 - [HDR1] és [HDR2] módban a fényképezőgép automatikusan összeállítja a felvételeket egyetlen képpé.
 - Az expozíciókorrekció **P**, **A** és **S** módokban érhető el.
- ① A felvételkedészítés közben a kijelzőn vagy a keresőben megjelenített kép eltér a végleges HDR képtől.
- ① A végleges képen zaj jelenhet meg, ha [HDR1] vagy [HDR2] módban alacsonyabb zársebesség van beállítva.
- ① Ha [HDR1] vagy [HDR2] engedélyezve van, [Drive /☺] beállítása [♥□]. [♥☺12s] (Csendes önkivétel 12 mp.), [♥☺2s] (Csendes önkivétel 2 mp.) és [♥☺C] (Csendes egyéni önkivétel) állíthatók be.
- ① A következő funkciók nem használhatók:
vakus fényképezés, automatikus sorozat, fókuszsorozat többszörös exponálás, intervallumidőzítős fényképezés, trapéztorzítás-kompenzáció, élő ND-szűrő, halszemkorrekció és nagy felbontású felvétel.

Több expozíció rögzítése egy képen (Többszörös exponálás) **P A S M B**







Ezzel a funkcióval két felvételt készíthet, melyeket aztán egyetlen képpé dolgozhat össze. Azt is megteheti, hogy csak egyetlen felvételt készít, és azt a memóriakártyán lévő egyik képpel dolgozza össze.

A fényképezőgép az összedolgozott képet az aktuálisan beállított képminőségben rögzíti. Ha a többszörös exponálás során már meglévő képpel dolgozik, csak RAW-képeket választhat ki.

Ha úgy rögzíti a többszörös exponálás eredményét, hogy a [◀] elem a RAW lehetőségre van állítva, az adott képet az [Overlay] elem segítségével további többszörös exponálás céljára is felhasználhatja, így akár három vagy annál több képet kombinálva is létrehozhat többszörös exponálást.

| | |
|------|--|
| Menü | MENU ➔ Q2 ➔ 1. Computational Modes ➔ Multiple Exposure |
|------|--|

■ Többszörös exponálás engedélyezése

- 1 A vezérlőgyűrű   részével válassza ki a [Multiple Exposure] lehetőséget, és nyomja meg a  gombot.
- 2 A vezérlőgyűrű   részével válassza ki a [On] lehetőséget, majd nyomja meg a  gombot.

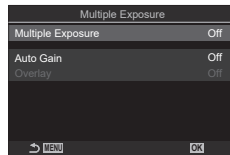

Többszörös exponálás beállítási képernyő

| | |
|------------|---|
| Off | A felvételek a funkció használata nélkül készülnek. |
| On | Többszörös exponálás létrehozása 2 képből. |

- 3 A kijelzőn visszatér a Többszörös exponálás beállítási képernyő.

■ Többszörös exponálás konfigurálása

1 Konfigurálja a lehetőségeket.

- Nyomja meg az Δ ∇ gombot elem kiválasztásához, és nyomja meg a \odot gombot a beállítási menü megjelenítéséhez.
- A lehetőségek konfigurálása után nyomja meg a \odot gombot, hogy visszatérjen a Többszörös exponálás beállítási képernyőre.

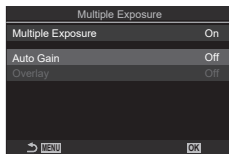

| | |
|------------------|---|
| Auto Gain | <p>[Off]: A többszörös exponálás egyes képein nem állít a fényerőn.</p> <p>[On]: A többszörös exponálás egyes képein megfelel a fényerőt.</p> |
| Overlay | <p>[Off]: Többszörös exponálás létrehozása a következő 2 elkészített képből.</p> <p>[On]: Többszörös exponálás készítése a memóriakártyán tárolt meglévő RAW-kép használatával.</p> <ul style="list-style-type: none"> • Az [Overlay] csak akkor érhető el, ha a [Multiple Exposure] elem az [On] lehetőségre van állítva. |

■ Felvételkészítés

1 Nyomja meg a **MENU** gombot a Többszörös exponálás beállítási képernyő bezárásához, a fényképezési képernyőhöz való visszatéréshez.

- Ekkor megjelenik egy \square ikon.



2 Készítsen felvételeket.

- A következő felvétel megkomponálásakor az objektíven keresztül látott nézetre röhelyezve jelenik meg.
- Az \square ikon zöldre vált.
- A többszörös exponálás általában a második felvétel elkészítése után készül el.
- A \square gomb megnyomásával újra elkészítheti az első felvételt.
- A többszörös exponálással végzett fényképezés befejezéséhez nyomja meg a **MENU** gombot vagy a \square gombot.
- Ha véget ért a többszörös exponálással végzett fényképezés, az \square ikon eltűnik a kijelzőről.

■ Ha [Overlay] van beállítva

Ha [On] van kiválasztva az [Overlay] elem számára, megjelenik a felvételek listája.

1 Jelöljön ki egy képet az    gombokkal, és nyomja meg a  gombot.

- Csak RAW-képet választhat ki.

2 A menü bezárásához nyomja meg a **MENU** gombot.

- Ekkor megjelenik egy  ikon.
- A kijelölt kép átfedi a képernyőt.

3 Készítsen felvételeket.

- További képeket készíthet, amely átfedi az előzőleg kiválasztott fényképet.

 A többszörös exponálással végzett fényképezés közben a fényképezőgép nem lép alvó üzemmódba.

 Más fényképezőgéppel készített képek nem használhatóak fel a többszörös exponálás során.

 A Nagy felbont. felvétel funkcióval készített RAW-képek nem használhatóak fel a többszörös exponálás során.

 Amikor az [Overlay] [On] van kapcsolva, a képválasztó képernyőn azok a RAW-képek jelennek meg a listában, amelyeket a fényképezőgép a fénykép készítésekor érvényben lévő beállításokkal dolgoz fel.

 A felvételkedészítési beállítások módosítása előtt lépjen ki a többszörös exponálási módból. Egyes beállításokat nem lehet módosítani, amíg a többszörös exponálási mód be van kapcsolva.

 Ha a következő műveletek valamelyikét elvégzi az első felvétel elkészítése után, a többszörös exponálással végzett fényképezés befejeződik:



kikapcsolja a fényképezőgépet, megnyomja a  vagy a **MENU** gombot, más fényképezési módot választ, vagy bármilyen típusú kábelt csatlakoztat. A többszörös exponálás akkor is megszakad, ha az akkumulátor lemerül.

 Az [Overlay] funkcióhoz használt képek kiválasztását szolgáló képernyőn a RAW + JPEG képminőséggel készített fényképek JPEG formátumú példányai jelennek meg.

 **B** módban nem érhető el az elő kompozíció képek készítése funkció ([Live Comp]).

 Többszörös exponálási módban nem érhetőek el a következők:

HDR, automatikus sorozat, fókuszsorozat, intervallumidőzítés fényképezés, trapéztorzítás-kompenzáció, élő ND-szűrő, halszemkorrekció és nagy felbontású felvétel.

 Azokat a képeket, melyek úgy készültek, hogy a  elem RAW formátumra volt állítva, a lejátszás során is átfedésbe hozhatja.  "A képek összedolgozása (Átfedés)" (205. oldal)

Ez a lehetőség kivágja a kép közepét, melynek mérete megegyezik a képminőségnél beállított mérettel, majd ráközelít a kivágott részre, hogy az betöltsse a teljes kijelzőt. Ez lehetővé teszi, hogy az objektív maximális gyűjtőképességénél nagyobb zoomot használjon, ezért hasznos lehet, amikor nem tud másik objektívet használni, vagy nehezebb közelebb kerülni a témához.

| | |
|------|--|
| Menü | MENU ➔ 📷 ➔ 2. Other Shooting Functions ➔ 📷 Digital Tele-converter MENU ➔ 📷 ➔ 1. Basic Settings/Image Quality ➔ 📷 Digital Tele-converter |
|------|--|

| | |
|------------|---|
| Off | A felvételek a funkció használata nélkül készülnek. |
| On | A képek nagyítva vannak rögzítve (Fotók: 2x, Filmek: 1,4x). |

- Ha [On] van kiválasztva, egy ikon jelenik meg, amikor a témamegjelenítés engedélyezve van.
- Az AF célok ("Az AF-keret mód kiválasztása (AF Cél mód)" (78. oldal)) mérete nő, számuk pedig csökken.
- A JPEG-képeket a kiválasztott zoomarányal rögzíti a fényképezőgép. A RAW-képek esetében egy keret jelöli a zoomkörülvágást. A zoomkörülvágást jelölő keret a képen jelenik meg lejátszás közben.

Digitális telekonverter



- ⚠️ Fotó módban a következők nem használhatók: többszörös exponálás, trapéztorz. komp., és halszem-korrektció.
- ⚠️ Film módban ez a funkció nagysebességű filmfelvétel készítése közben nem használható.
- ⚠️ Ez a funkció nem használható, a mikor RAW módban HDMI jeleket visz ki (183. oldal).
- ⚠️ A kijelző tartalmát nem nagyíthatja (42. oldal, 81. oldal, 103. oldal), amikor engedélyezve van az [📷 Digital Tele-converter].

Automatikus felvételkedzés fix intervallummal

(Időeltolós felvétel.)

PASMB

A fényképezőgép beállítható, hogy automatikusan time lapse felvételeket készítsen. Az elkészített képek egyetlen filmként is felvehetőek.

| | |
|------|---|
| Menü | MENU → Q2 → 2. Other Shooting Functions → Interval Shooting |
|------|---|

■ Időeltolós felvételk. engedélyezése

- 1 A vezérlőgyűrű $\Delta \nabla$ részével válassza ki az [Interval Shooting] elemet, majd nyomja meg a **OK** gombot.
- 2 A vezérlőgyűrű $\Delta \nabla$ részével válassza ki a [On] lehetőséget, majd nyomja meg a **OK** gombot.

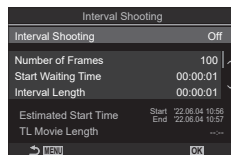

Időeltolós felvételk. beállítási képernyő

| | |
|-----|---|
| Off | A felvételek a funkció használata nélkül készülnek. |
| On | A képek megadott intervallumokban készülnek. |

- 3 A kijelzőn visszatér az Időeltolós felvételk. beállítási képernyő.

■ Időeltolós felvételk. konfigurálása

- 1 Konfigurálja a lehetőségeket.
 - Nyomja meg az $\Delta \nabla$ gombot elem kiválasztásához, és nyomja meg a **OK** gombot a beállítási menü megjelenítéséhez.
 - A lehetőségek konfigurálása után nyomja meg a **OK** gombot, hogy visszatérjen az Időeltolós felvételk. beállítási képernyőre.

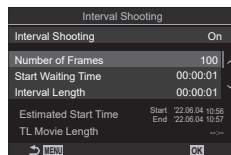

| | |
|--------------------|--|
| Number of Frames | Állítsa be a készíteni kívánt képek számát. [002] – [9999] |
| Start Waiting Time | Állítsa be, hogy mennyi ideig várjon a fényképezőgép az intervallumidőzítő fényképezés elindítása és az első felvétel elkészítése előtt. [0:00:00] – [24:0:00] |
| Interval Length | Állítsa be, hogy mennyi ideig várjon a fényképezőgép az egyes felvételek között, miután már elkezdődött a felvételkedzés. [00:00:01] – [24:00:00] |

| | |
|---------------------------|--|
| Interval Mode | <p>Válassza ki, hogy az időköz időtartamának vagy a képek számának adjon-e elsőbbséget.</p> <p>[Time Priority] / [Frames Priority]</p> <p>Ha [Time Priority] van kiválasztva, lehet, hogy még folyamatban van az előző felvétel készítése, még akkor is, ha itt az ideje a következő felvétel készítésének.</p> <p>Ha a kiválasztott [Interval Length] rövid, vagy ha hosszú exponálást használ, a rögzített képek száma kisebb lehet, mint a [Number of Frames] elemben kiválasztott szám.</p> |
| Exposure Smoothing | <p>Eldöntheti, hogy az összes képre csökkentse-e az expozíció beállításait. Az expozíció módosítása time lapse film módban fog kiegyenlítődni.</p> <p>[Off] / [On]</p> |
| Time Lapse Movie | <p>Eldöntheti, hogy time lapse filmet szeretne-e rögzíteni.</p> <p>[Off]: A fényképezőgép elmenti az egyes felvételeket, de nem készít belőlük time lapse filmet.</p> <p>[On]: A fényképezőgép rögzíti az egyes felvételeket, és time lapse filmet is készít belőlük.</p> |
| Movie Settings | <p>A [Time Lapse Movie] elem segítségével állítsa be a létrehozott filmek képméretét ([Movie Resolution]) és képváltási sebességét ([Frame Rate]).</p> <p>A képméretet következő lehetőségek közül választhatja ki.</p> <p>[4K] / [FullHD] / [HD]</p> <p>A képváltási sebességet következő lehetőségek közül választhatja ki.</p> <p>[30fps] / [15fps] / [10fps] / [5fps]</p> |

ⓘ [Start Waiting Time], [Interval Length] és [Estimated Time] a felvételkészítési beállításoktól függően változhat. Ezeket csak útmutatóként használja.

■ Felvételkészítés



1 Nyomja meg a **MENU** gombot az Időeltolós felvételk. beállítási képernyő bezárásához, a fényképezési képernyőhöz való visszatéréshez.

- Egy  ikon és a képek kiválasztott száma jelenik meg a felvételkészítési képernyőn.

Intervallumidőzítő fényképezés



2 Készítsen felvételeket.

- A megadott számú kép automatikusan elkészül.
 - Az  ikon zöldre vált, és megjelenik a hátralévő felvételek száma.
 - A time lapse felvétel a következő kezelőszervek működtetésekor megszakad: módválasztó tárcsa, **MENU** gomb,  gomb, objektívkioldó-gomb, illetve csatlakozás USB-kábeles számítógéphez.
 - Ha kikapcsolja a fényképezőgépet, az intervallumidőzítő fényképezés befejeződik.
- ⓘ A képeket akkor is elkészíti a fényképezőgép, ha a téma automatikus fókuszálást követően nincs fókuszban. A fókusz rögzítéséhez manuális fókusz módban készíthe el a felvételt.

- ⓘ [Image Review] (43. oldal) 0,5 másodpercre van rögzítve.
- ⓘ Amennyiben a felvétel előtti vagy a felvételek közötti idő 1 perc 31 másodpercre vagy annál hosszabb időre van állítva, a képernyő el fog sötétülni, a fényképezőgép pedig készenléti módba fog lép, ha 1 percen át nem végez semmilyen műveletet. A fényképezőgép és a képernyő 10 másodperccel a kép elkészítése előtt automatikusan ismét bekapcsol, valamint manuálisan is visszakapcsolható a kioldógomb megnyomásával.
- ⓘ A fényképezőgép az AF üzemmódot (73. oldal) automatikusan az [S-AF] lehetőségre állítja a [C-AF] és [C-AF+TR] lehetőségek helyett, illetve az [S-AF MF] lehetőségre a [C-AF MF] és [C-AF+TR MF] lehetőségek helyett.
- ⓘ Ha az AF üzemmód (73. oldal) a [S-AF] lehetőségre van állítva, a fényképezés megkezdéséhez fókuszáljon, majd zárolja a fókuszot, és kezdje meg a felvételkészítést.
- ⓘ Time lapse felvétel közben a fényképezőgép érintéssel nem működtethető.
- ⓘ A time lapse felvétel nem használható HDR-rel, automatikus sorozattal, fókuszsorozattal, többszörös exponálással, illetve ND-szűrővel együtt.
- ⓘ Ha a vaku feltöltési ideje hosszabb, mint a felvételek készítése közötti idő, a vaku nem működik.
- ⓘ Ha 1000 vagy nagyobb szám van kiválasztva a [Number of Frames] elemhez, [Time Lapse Movie] beállítása [Off] lesz.
- ⓘ Amikor [High Res Shot] beállítása [On] (állvány), [Time Lapse Movie] beállítása [Off] lesz.
- ⓘ Ha az egyik fotó rögzítése nem történik meg sikeresen, a time lapse film nem készül el.
- ⓘ Ha nincs elég hely a kártyán, a time lapse film nem készül el.
- ⓘ Ha az akkumulátor töltöttsége nem elegendő, előfordulhat, hogy a felvétel menet közben leáll. Használjon megfelelően feltöltött akkumulátort, vagy csatlakoztassa a mellékelt USB-hálózati adaptert (18. oldal) vagy az USB-PD szabványnak megfelelő mobilakkumulátort a fényképezőgéphez, amikor felvételeket készít.

Az objektív gyújtótávolságának hatására és a téma közelsége miatt fellépő trapéztorzítást korrigálhatja, illetve a perspektíva hatásainak kiemelésére javíthatja is. A trapéztorzítás kompenzálásának előnézetét felvét elkészítés közben megtekintheti a kijelzőn. A korrigált kép egy kisebb méretű kivágásból készül, ezért az érvényben lévő zoomarány kicsivel nő.

| | |
|------|--|
| Menü | MENU → Q2 → 2. Other Shooting Functions → Keystone Comp. |
|------|--|

| | |
|------------|---|
| Off | A felvételek a funkció használata nélkül készülnek. |
| On | A felvételek trapéztorzítás kompenzációval készülnek. |

- Ha a [On] lehetőséget választja, a kijelzőn megjelenik a Trapéztorzítás kompenzáció  ikon és a csúszkák.



1 Miközben a témát látja a kijelzőn, fogja be a felvételt, és végezze el a trapéztorzítás kompenzálásával kapcsolatos beállításokat.

- A vízszintes irányú beállításokat az elülső, míg a függőleges irányú beállításokat a hátsó tárcsa elforgatásával végezheti el.
- Az **Δ** **▽** **<** **>** gombokkal állítsa be a vágókeret pozícióját. Egy nyíl (**△**) mutatja, hogy milyen irányba mozdíthatja el a vágókeretet.
- A módosítások visszavonásához nyomja meg és tartsa lenyomva az **OK** gombot.

2 A rekeszérték, a zársebesség és az egyéb felvét elkészítési beállítások módosításához nyomja meg az **INFO** gombot.

- A kijelzőn a felvét elkészítés megszokott jelzései láthatja.
- Ezekon kívül megjelenik egy  ikon, amíg be van kapcsolva a trapéztorzítás kompenzálása. Az ikon zöld színben jelenik meg, ha a fényképezőgép már elvégezte a trapéztorzítás kompenzálásával kapcsolatos beállításokat.
- Ha vissza szeretne térni a trapéztorzítás kompenzálásának képernyőjéhez (l. az 1. lépés ábráját), nyomja meg többször az **INFO** gombot.

3 Készítsen felvételeket.

- ⚠ Az elvégzett kompenzálás mértékétől függően a képek esetleg "szemcsésnek" tűnhetnek. A kompenzálás mértéke azt is meghatározza, hogy kivágáskor milyen mértékben nő a kép, és hogy mozgatható-e a vágókeret.
- ⚠ A kompenzáció mértékétől függően előfordulhat az is, hogy nem lehet megváltoztatni a vágókeret pozícióját.
- ⚠ Az elvégzett kompenzálás mértékétől függően a kiválasztott AF-keret esetleg nem lesz látható a kijelzőn. Ha az AF-keret a képen kívülre esne, irányát egy **↑**, **↓**, **←** vagy **→** ikon mutatja a kijelzőn.

- ❗ A fényképezőgép a [RAW] képmínőségi beállítással készített képeket RAW + JPEG formátumban rögzíti.
- ❗ A következő funkciók nem használhatóak:
élő kompozíció fényképezés, sorozatfelvétel, automatikus sorozatfelvétel, fókuszszorozat, HDR, többszörös exponálás, élő ND-szűrő, halszemkorrekció, digitális telekonverter, filmrögzítés, [C-AF], [C-AF **MF**], [C-AF+TR] és [C-AF+TR **MF**] AF módok, művészi szűrős képmódok, egyéni önkiloldó, valamint nagy felbontású felvétel.
- ❗ Előfordulhat, hogy az objektívkonverterek használata nem a kívánt eredménnyel jár.
- ❗ Ha nem a Four Thirds vagy a Micro Four Thirds családba tartozó objektíveket használ, mindenképpen adja meg az objektív [Image Stabilizer] adatait (137. oldal). Ahol alkalmazható, a trapéztorzítás kompenzálása a [Image Stabilizer] (137. oldal) vagy az [Lens Info Settings] (248. oldal) elemnél megadott gyújtótávolság használatával történik.

A halszemtorzulás korrekciója (Halszemkorrekció)







P A S M

Ezzel a funkcióval korrigálhatja a halszemoptika által okozott torzulást, ezáltal a fényképek olyan benyomást keltenek majd, mintha nagy látószögű objektívvel készítette volna őket. A korrekció mértékét három különböző szint közül választhatja ki. A fényképezőgépet beállíthatja úgy is, hogy egyszerre a víz alatt készült felvételeken látható torzulást is korrigálja.

- A lehetőség azonban csak a kompatibilis halszemobjektívek esetében érhető el. 2022. februárjától a funkció használható az M.ZUIKO DIGITAL ED 8mm F1.8 Fisheye PRO objektívvel is.

■ Halszem korrekció engedélyezése

| | |
|------|--|
| Menü | MENU →  2. Other Shooting Functions → Fisheye Compensation |
|------|--|

- 1 A vezérlőgyűrű   részével válassza ki a [Fisheye Compensation] lehetőséget, majd nyomja meg a  gombot.
- 2 A vezérlőgyűrű   részével válassza ki a [On] lehetőséget, majd nyomja meg a  gombot.



Halszem korrekció beállítási képernyő

| | |
|------------|---|
| Off | A felvételek a funkció használata nélkül készülnek. |
| On | A felvételek halszem korrekcióval készülnek. |



- 3 A kijelzőn visszatér a Halszem korrekció beállítási képernyő.

■ Halszem korrekció konfigurálása

1 Konfigurálja a lehetőségeket.

- Nyomja meg az Δ ∇ gombot elem kiválasztásához, és nyomja meg a OK gombot a beállítási menü megjelenítéséhez.
- A lehetőségek konfigurálása után nyomja meg a OK gombot, hogy visszatérjen a Live ND felv.készítés beállítási képernyőre.



| | |
|--|---|
| Angle | Amikor halszemkorrekciót végez, a fényképezőgép a feketébe vesző területek megszüntetése érdekében körbevágja a képet. Három különböző körbevágás közül választhat. [1] / [2] / [3] |
|  /  Correction | Eldöntheti, hogy az [Angle] funkcióval végzett korrekción túl korrigálni kívánja-e a víz alatt készült fotókon látható torzulást is. [Off] / [On] |

■ Felvételkedészítés

1 Nyomja meg a **MENU** gombot a Halszem korrekció beállítási képernyő bezárásához, a fényképezési képernyőhöz való visszatéréshez.

- Amikor a halszemkorrekció be van kapcsolva, a kijelölt vágókerettel együtt megjelenik egy  ikon.

Halszemkorrekció



2 Készítsen felvételeket.

- ⚠ A fényképezőgép a [RAW] képminőségi beállítással készített képeket RAW + JPEG formátumban rögzíti. A halszemkorrekció nem vonatkozik a RAW-képre.
- ⚠ Az élkimelés nem érhető el a halszemkorrekció képernyőjén.
- ⚠ Az AF cél kijelölése az \blacksquare [Egyetlen és \equiv] Kisméretű keret lehetőségekre korlátozódik.
- ⚠ A következő funkciók nem használhatóak:
élő kompozíció fényképezés, sorozatfelvétel, automatikus sorozatfelvétel, fókuszsorozat HDR, többszörös exponálás, élő ND-szűrő, trapéztorzítás-kompensáció, digitális telekonverter, filmrögzítés, [C-AF], [C-AF **MF**], [C-AF+TR], [C-AF+TR **MF**] AF módok, művészi szűrős képmódok, egyéni önkiloldó, valamint nagy felbontású felvétel.

A BULB/TIME/COMP beállításainak konfigurálása

(BULB/TIME/COMP beállításai)

PASMB

Állítsa be a bulb/time/kompozíció fényképezéssel kapcsolatos elemeket.

| | |
|------|--|
| Menü | MENU →  → 2. Other Shooting Functions → BULB/TIME/COMP Settings |
|------|--|

1 Konfigurálja a lehetőségeket.

- Nyomja meg az $\Delta \nabla$ gombot elem kiválasztásához, és nyomja meg a \odot gombot a beállítási menü megjelenítéséhez.

| BULB/TIME/COMP Settings | |
|-------------------------|--------|
| Bulb/Time Focusing | On |
| Bulb/Time Timer | 8min |
| Live Composite Timer | 3h |
| Bulb/Time Monitor | -7 |
| Live Bulb | Off |
| Live Time | 0.5sec |
| Composite Settings | 1/2sec |

| | |
|-----------------------------|--|
| Bulb/Time Focusing | Lehetővé teszi a manuális fókuszálást a B (bulb) módban. Olyan technikák alkalmazásával készíthet felvételeket, mint a téma fókuszon kívüli elhelyezése exponálás közben, vagy fókuszálás az exponálás végén. [Off] : Letiltja a manuális fókuszálást exponálás közben. [On] : Engedélyezi a manuális fókuszálást exponálás közben. |
| Bulb/Time Timer | Adja meg a bulb/time fényképezés maximális hosszúságát. [30min] / [25min] / [20min] / [15min] / [8min] / [4min] / [2min] / [1min] |
| Live Composite Timer | Adja meg a kompozíció fényképezés maximális hosszúságát. [6h] / [5h] / [4h] / [3h] / [2h] / [1h] / [30min] / [25min] / [20min] / [15min] / [8min] / [4min] |
| Bulb/Time Monitor | Adja meg a kijelző fényerejét B (bulb) módban. [-7] – [±0] – [+7] |
| Live Bulb | Kiválaszthatja a bulb fényképezés közben érvényes megjelenítési időközt. A frissítések száma korlátozott. Válassza ki a [Kikapcsolás] lehetőséget a megjelenítés kikapcsolásához. [60sec] / [30sec] / [15sec] / [8sec] / [4sec] / [2sec] / [1sec] / [0,5sec] / [Off] |
| Live Time | Kiválaszthatja a time fényképezés közben érvényes megjelenítési időközt. A frissítések száma korlátozott. Válassza ki a [Kikapcsolás] lehetőséget a megjelenítés kikapcsolásához. [60sec] / [30sec] / [15sec] / [8sec] / [4sec] / [2sec] / [1sec] / [0,5sec] / [Off] |
| Composite Settings | Expozíciós idő beállítása referenciaként kompozíció fénykép készítésekor. [60sec] / [50sec] / [40sec] / [30sec] / [25sec] / [20sec] / [15sec] / [13sec] / [10sec] / [8sec] / [6sec] / [5sec] / [4sec] / [3,2sec] / [2,5sec] / [2sec] / [1,6sec] / [1,3sec] / [1 mp] / [1/1,3sec] / [1/1,6sec] / [1/2sec] |

Fényképek sorozatának rögzítése különböző expozícióval (AE BKT)

PASMB 



Az expozíció módosítása fényképek sorozatán keresztül. Eldöntheti, hogy mekkora mértékű legyen a módosítás, illetve, hogy hány felvételen keresztül menjen végbe. A fényképezőgép különböző expozíciós beállításokkal fényképek sorozatát készíti. A fényképezőgép teljesen lenyomva tartott kioldógomb mellett addig készíti a felvételeket, amíg el nem éri a felvételek beállított számát.

| | |
|------|--|
| Menü | MENU →  → 3. Bracketing → AE BKT |
|------|--|

| | |
|-----------------|---|
| Off | A felvételek a funkció használata nélkül készülnek. |
| 3f 0.3EV | 3 felvétel készül 0,3 EV mértékkel. |
| 3f 0.5EV | 3 felvétel készül 0,5 EV mértékkel. |
| 3f 0.7EV | 3 felvétel készül 0,7 EV mértékkel. |
| 3f 1.0EV | 3 felvétel készül 1,0 EV mértékkel. |
| 5f 0.3EV | 5 felvétel készül 0,3 EV mértékkel. |
| 5f 0.5EV | 5 felvétel készül 0,5 EV mértékkel. |
| 5f 0.7EV | 5 felvétel készül 0,7 EV mértékkel. |
| 5f 1.0EV | 5 felvétel készül 1,0 EV mértékkel. |
| 7f 0.3EV | 7 felvétel készül 0,3 EV mértékkel. |
| 7f 0.5EV | 7 felvétel készül 0,5 EV mértékkel. |
| 7f 0.7EV | 7 felvétel készül 0,7 EV mértékkel. |

Amíg el nem készül az adott automatikus sorozat minden felvétele, addig egy zöld "BKT" feliratot lát majd a kijelzőn. A fényképezőgép az első felvételt az aktuálisan beállított expozícióval készíti el, majd először a csökkentett expozíciójú felvételeket, és ezt követően a megnövelt expozíciójúakat.

Az expozíció módosítására vonatkozó beállítások a fényképezési módtól függően változnak.

| | |
|--|---|
| P (AE program) | Rekeszérték és zársebesség |
| A (AE-felvétel rekesz-előválasztással) | Zársebesség |
| S (AE-felvétel zársebesség-előválasztással) | Rekeszérték |
| M (manuális) | <ul style="list-style-type: none"> • A zársebesség (ha  ISO) beállítása nem [Auto] • Az ISO-érzékenység (ha  ISO) beállítása [Auto] |

- Ha az expozíciókorrekció be van kapcsolva a felvételkészítés megkezdése előtt, a fényképezőgép a kiválasztott érték körül fogja módosítani az expozíciót.
- Ha módosítja az [EV Step] (108. oldal) elemnél kiválasztott értéket, megváltoznak a módosítás mértékénél kiválasztható lehetőségek is.

ⓘ Az expozíciós automatikus sorozat nem kombinálható vakuval (176. oldal) vagy fókuszsorozattal (179. oldal).

Felvételek rögzítése különböző fehéregyensúllyal

(Fehéregyensúly BKT)

PASMB 

A fényképezőgép egy sorozat felvételein keresztül módosítja a fehéregyensúlyt. Kiválaszthatja a szintengelyt és az automatikus sorozat mértékét.

A felvét elkészítés egyetlen felvétel után véget ér. Amikor teljesen lenyomja a kioldógombot, a fényképezőgép egyetlen képet készít, majd automatikusan feldolgozza a felvételek rögzítéséhez.

| | |
|------|--|
| Menü | MENU → Q2 → 3. Bracketing → WB BKT |
|------|--|

| | |
|------------|--|
| A-B | Válassza ki az automatikus sorozat mértékét az A-B (borostyánsárga–kék) axis. [Off] / [3f 2Step] / [3f 4Step] / [3f 6Step] |
| G-M | Válassza ki az automatikus sorozat mértékét a G-M (zöld–magenta) axis. [Off] / [3f 2Step] / [3f 4Step] / [3f 6Step] |

Három felvétel készül mindegyik szintengelyhez.

A fényképezőgép az első példányt az aktuálisan beállított fehéregyensúllyal rögzíti, a másodikat egy negatív korrekciós értékekkel, a harmadikat pedig egy pozitívvá.

- Ha a fehéregyensúly finombeállítása be van kapcsolva a felvét elkészítés megkezdése előtt, a fényképezőgép a kiválasztott érték körül fogja módosítani a fehéregyensúlyt.

❗ A fehéregyensúly automatikus sorozat nem kombinálható művészi szűrők automatikus sorozattal (178. oldal) vagy fókuszsorozattal (179. oldal).

Felvételek rögzítése különböző vaku töltöttségi szinttel (FL BKT)

PASMB 

A fényképezőgép egy sorozat felvételein keresztül módosítja a vaku teljesítményszintjét (fényerejét). Eldöntheti, hogy mekkora mértékű legyen a módosítás. A kioldógomb teljes lenyomásakor a fényképezőgép mindig új teljesítményszinttel készíti el a felvételt. Az automatikus sorozat akkor ér véget, amikor már elérte a felvételek szükséges számát. Sorozatfelvételi módo kb an a fényképezőgép teljesen lenyomva tartott kioldógomb mellett addig készíti a felvételeket, amíg el nem éri a felvételek szükséges számát.

| | |
|------|--|
| Menü | MENU → Q2 → 3. Bracketing → FL BKT |
|------|--|

| | |
|-----------------|---|
| Off | A felvételek a funkció használata nélkül készülnek. |
| 3f 0.3EV | 3 felvétel készül 0,3 EV mértékkel. |
| 3f 0.5EV | 3 felvétel készül 0,5 EV mértékkel. |
| 3f 0.7EV | 3 felvétel készül 0,7 EV mértékkel. |
| 3f 1.0EV | 3 felvétel készül 1,0 EV mértékkel. |

Amíg el nem készül az adott automatikus sorozat minden felvétele, addig egy zöld "BKT" feliratot lát majd a kijelzőn. A fényképezőgép az első felvételt az aktuálisan beállított fényerővel készíti el, majd először a vaku csökkentett fényerejével, és ezt követően a megnövelt fényerővel.

☞ Ha módosítja az [EV Step] beállítást (108. oldal), a vaku automatikus sorozatának mértéke is módosul.

- Ha a vakukorrekciónak be van kapcsolva a felvételt készítés megkezdése előtt, a fényképezőgép a kiválasztott érték körül fogja módosítani a vaku fényerejét.
- ⓘ A vaku automatikus sorozata nem kombinálható az expozíció automatikus sorozatával (175. oldal) vagy fókuszszorozattal (179. oldal).

Felvételek rögzítése különböző ISO-érzékenységgel (ISO BKT)

P A S M B 

A fényképezőgép egy sorozat felvételein keresztül módosítja az ISO-érzékenységet. Kiválaszthatja az automatikus sorozat mértékét. A felvételt készítés egyetlen felvétel után véget ér. Amikor teljesen lenyomja a kioldógombot, a fényképezőgép egyetlen képet készít, majd automatikusan feldolgozza azt a szükséges számú felvétel rögzítéséhez.

| | |
|------|---|
| Menü | MENU ➔  ➔ 3. Bracketing ➔ ISO BKT |
|------|---|

| | |
|-----------------|---|
| Off | A felvételek a funkció használata nélkül készülnek. |
| 3f 0.3EV | 3 felvétel készül 0,3 EV mértékkel. |
| 3f 0.7EV | 3 felvétel készül 0,7 EV mértékkel. |
| 3f 1.0EV | 3 felvétel készül 1,0 EV mértékkel. |

A fényképezőgép az első példányt az aktuálisan beállított ISO-érzékenységgel rögzíti, a másodikat a beállított mértékben csökkentett érzékenységgel, a harmadikat pedig a beállított értékkel növelt ISO-érzékenységgel.

- Ha a fényképezőgép által kiválasztott expozíciós érték módosítása érdekében megváltoztatta a zársebességet vagy a rekeszértéket, a fényképezőgép az aktuálisan beállított expozíciós érték körül fogja módosítani az ISO-érzékenységet.
- ⓘ A [ ISO-A Upper/Default] elemnél kiválasztott maximális érzékenység erre a funkcióra nem vonatkozik.
- ⓘ Csendes fényképezés közben a vaku szinkronizációs sebességének beállított értéke 1/50 mp.
- ⓘ Ha módosítja az [ISO Step] (115. oldal) elemnél kiválasztott értéket, akkor nem változnak meg a módosítás mértékénél kiválasztható lehetőségek.
- ⓘ Az ISO-érzékenység automatikus sorozat nem kombinálható a Művészi szűrő automatikus sorozat (178. oldal) lehetőséggel vagy a fókuszszorozattal (179. oldal).

Egy felvétel másolatainak rögzítése különböző művészi szűrők alkalmazásával (ART BKT)

PASMB 

Készítsen több felvételt mindegyik képből, melyeken különböző művészi szűrőket alkalmaz.

■ Művészi szűrő automatikus sorozat engedélyezése

| | |
|------|---|
| Menü | MENU → Q2 → 3. Bracketing → ART BKT |
|------|---|

- 1 A vezérlőgyűrű $\Delta \nabla$ részével válassza ki az [ART BKT] lehetőséget, majd nyomja meg a **OK** gombot.
- 2 A vezérlőgyűrű $\Delta \nabla$ részével válassza ki a [On] lehetőséget, majd nyomja meg a **OK** gombot.

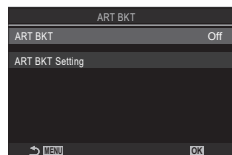

ART BKT beállítási képernyő

| | |
|-----|---|
| Off | A felvételek a funkció használata nélkül készülnek. |
| On | A felvételek több művészi szűrővel készülnek. |

- 3 A kijelzőn visszatér az ART BKT beállítási képernyő.

■ Művészi szűrő automatikus sorozat konfigurálása

- 1 Válassza ki az [ART BKT Setting] lehetőséget az ART BKT beállítási képernyőn, és nyomja meg a **OK** gombot.
- 2 Válassza ki a művészi szűrőt, amelyet alkalmazni akar, és tegyen pipát (**✓**) mellé.
 - Válasszon ki egy lehetőséget az $\Delta \nabla$ gombbal, és nyomja meg a **OK** gombot, hogy pipát (**✓**) tegyen mellé. A pipa eltávolításához nyomja meg újra a **OK** gombot.

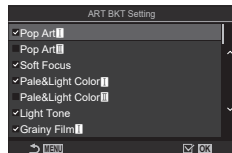

| | |
|--------------------------|---|
| ART BKT beállítás | Válassza ki a művészi szűrőket, amelyeket alkalmazni akar. A [Vivid], [Natural] és [Flat] képmódok is kiválaszthatók. |
|--------------------------|---|

- ① Amikor nagyszámú alkalmazandó művészi szűrő van, a felvételek elkészítése után a képek rögzítése hosszú ideig eltarthat.
- ① A művészi szűrős automatikus sorozat az expozíció automatikus sorozata (175. oldal) és vaku automatikus sorozata (176. oldal) kivételével nem kombinálható más automatikus sorozattal.

■ Felvételkedészítés

- 1 Nyomja meg a **MENU** gombot az ART BKT beállítási képernyő bezárásához, a fényképezési képernyőhöz való visszatéréshez.
- 2 Amikor teljesen lenyomja a kioldógombot, a fényképezőgép egyetlen képet készít, de több példányt hoz létre automatikusan, mindegyiket művészi szűrő alkalmazásával.

Felvételek rögzítése különböző helyzetű fókuszpontokkal (Fókusz expozíciósor.)

PASMB 

A fényképezőgép egy sorozat felvételein keresztül módosítja a fókuszot. Eldöntheti, hogy mekkora mértékű legyen a módosítás, illetve, hogy hány felvételen keresztül menjen végbe. A kioldógomb egyetlen megnyomásával elkészül a teljes sorozat. Amikor teljesen lenyomja a kioldógombot, a fényképezőgép elkészíti a kiválasztott számú felvételt, miközben minden felvételen módosítja a fókuszot. A képek csendes módban, elektronikus zárkioldással készülnek.

■ Művészi szűrő automatikus sorozat engedélyezése

| | |
|------|---|
| Menü | MENU → Q2 → 3. Bracketing → Focus BKT |
|------|---|

- 1 A vezérlőgyűrű $\Delta \nabla$ részével válassza ki a [Focus BKT] lehetőséget, és nyomja meg a **OK** gombot.
- 2 A vezérlőgyűrű $\Delta \nabla$ részével válassza ki a [On] lehetőséget, majd nyomja meg a **OK** gombot.

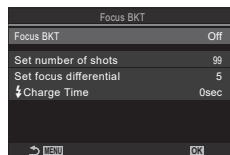

Fókusz expozíciósor.
beállítási képernyő

| | |
|------------|--|
| Off | A felvételek a funkció használata nélkül készülnek. |
| On | A felvételek különböző helyzetű fókuszpontokkal készülnek. |

- 3 A kijelzőn visszatér a Fókusz expozíciósor. beállítási képernyő.

■ Fókuszsorozat konfigurálása

- 1 Konfigurálja a lehetőségeket.
 - Nyomja meg az $\Delta \nabla$ gombot elem kiválasztásához, és nyomja meg a **OK** gombot a beállítási menü megjelenítéséhez.
 - A lehetőségek konfigurálása után nyomja meg a **OK** gombot, hogy visszatérjen a Fókusz expozíciósor. beállítási képernyőre.



| | |
|-------------------------------|--|
| Set number of shots | Állítsa be a különböző helyzetű fókuszpontokkal készítendő felvételek számát. [003] – [999] |
| Set focus differential | Állítsa be, hogy a fényképezőgép milyen mértékben módosítsa a fókuszot az egyes felvételeken. [1] – [10] |
| Charge Time | Ha nem kifejezetten a fényképezőgéppel történő használatra készült vakuegységet használ, állítsa be, hogy a fényképezőgép mennyit várjon a vaku feltöltésére az egyes felvételek között. [0sec] / [0,1sec] / [0,2sec] / [0,5sec] / [1sec] / [2sec] / [4sec] / [8sec] / [15sec] / [30sec] |

■ Felvét elkészítés

1 Nyomja meg a **MENU** gombot a Fókusz exp.sor.beáll. beállítási képernyő bezárásához, a fényképezési képernyőhöz való visszatéréshez.

2 Nyomja le teljesen a kioldógombot.

- A felvételek készítése folytatódik, amíg el nem készül a beállított számú felvétel.
- Az automatikus sorozatfelvétel megszakításához nyomja le teljesen másodszor is a kioldógombot.
- A fényképezőgép a Fókuszkülönbség elemnél beállított mértékben módosítja a fókusz távolságot minden egyes felvételen. A felvét elkészítés véget ér, ha a fókusz távolság eléri a végtelent.

- ❗ A felvét elkészítés véget ér, ha a fókusz vagy a zoomot módosítja, miután az automatikus sorozat készítéséhez már teljesen lenyomta a kioldógombot.
- ❗ Ha [Focus BKT] beállítása [On], a [Flash Mode] mód a [Silent[♥] Settings] (133. oldal) menüben [Allow] beállításra változik.
- ❗ Az automatikus fókusz sorozat Four Thirds rendszerű objektívek esetén nem érhető el.
- ❗ Az automatikus fókusz sorozat nem kombinálható más típusú automatikus sorozatokkal.
- ❗ A szinkronizációs sebességének beállított értéke 1/100 mp. Ha a [ISO] elemet magasabb értékre állítja, mint ISO 16000, a vaku szinkronizációs sebessége 1/50 másodpercre csökken.





Funkciók, amelyek csak film módban állnak rendelkezésre



Hangfelvételi lehetőségek (Hangfelvételi beállítások)

PASMB 

A filmkészítés közben felvett hang beállításainak módosítása. Itt férhet hozzá a külső mikrofon vagy hangrögzítő csatlakoztatásakor alkalmazható beállításokhoz.

| | |
|------|--|
| Menü | MENU →  → 5. Sound Recording/Connection → Sound Recording Settings |
|------|--|

| | |
|---|---|
| Recording Volume | A mikrofonérzékenység beállítása. A beépített sztereó mikrofon és a külső mikrofonok értékeit külön állíthatja be. [Built-In ] : Állítsa be a fényképezőgép beépített sztereó mikrofonjának érzékenységét. [-10] - [0] - [+10] [MIC ] : Állítsa be a mikrofonbemenethez csatlakoztatott külső mikrofonok érzékenységét. [-10] - [0] - [+10] |
|  Volume Limiter | A fényképezőgép korlátozza a mikrofon által felvett hang hangerejét. Ennek a lehetőségnek a használatával automatikusan csökkenti a hangerőt egy bizonyos hangerő fölé. [Off] : Nem korlátozza a mikrofon által felvett hang hangerejét. [On] : Korlátozza a mikrofon által felvett hang hangerejét. |
| Wind Noise Reduction | Csökkenti a szélzajt hangrögzítés közben. [Off] : Nem csökkenti a szélzajt hangrögzítés közben. [Low] / [Standard] / [High] : Beállítja a szélzaj szintjének csökkentését. |
| Recording Rate | Válasszon ki egy hangrögzítési formátumot. [96kHz/24bit] : Kiváló minőségű hangfelvétel. [48kHz/16bit] : Normál minőségű hangfelvétel. |
|  Plug-in Power | Módosítsa a beállításokat, ha kondenzátormikrofont vagy más, a fényképezőgépből áramot kapó eszközt használ. [Off] : Olyan eszközökhöz, amelyek nem igényelnek áramellátást a fényképezőgéptől (általános célú dinamikus mikrofonok). [On] : Olyan eszközökhöz, amelyek áramellátást igényelnek a fényképezőgéptől (kondenzátormikrofonok). |

- ⚠ Hangrögzítés nélkül:
nagy sebességű, gyors vagy lassított filmekkel, vagy abban az esetben, ha az ART 7 /ART 7  (dioráma) funkciót kiválasztották a képmódoz.
- ⚠ Hang csak a [Recording Rate] számára kiválasztott opciót támogató eszközökön játszható vissza.
- 🔊 Előfordulhat, hogy az objektív és a fényképezőgép műveleti hangjait rögzíti a film. Ennek megakadályozása céljából csökkentse a műveleti hangokat az **[S-AF Mode]** (73. oldal) **[S-AF]** vagy **[MF]** vagy **[Pre ]**, értékre állításával, vagy a fényképezőgép gombjaival végzett műveletek minimalizálásával.

A fejhallgató hangerejének beállítása (Fejhallgató hangerő)

PASMB 

| | |
|------|--|
| Menü | MENU →  → 5. Sound Recording/Connection → Headphone Volume |
|------|--|

| | |
|-------------------------|--|
| Headphone Volume | A fejhallgató-hangkimenet hangerejének beállítása. |
|-------------------------|--|

Időkódok (Időkód beállításai)

PASMB 

Az idő kód beállításainak elvégzése. Az idő kódok a kép és a hang szinkronizálást szolgálják a szerkesztés és egyéb hasonló műveletek során. A következő lehetőségek közül választhat.

| | |
|------|--|
| Menü | MENU →  → 5. Sound Recording/Connection → Time Code Settings |
|------|--|

| | |
|-----------------------|--|
| Time Code Mode | Beállíthatja, hogy hogyan szeretné rögzíteni az idő kódot. Válassza ki azt az idő kódot, ahol pontos időzítésre van szükség. [Drop Frame]: Drop-frame idő kódot. Az idő kód úgy van beállítva, hogy korrigálja a felvételi időtől való eltéréseket. [Non-DF]: Nem drop-frame idő kódot. Az idő kód nincs arra beállítva, hogy korrigálja a felvételi időtől való eltéréseket. |
| Count Up | Beállíthatja, hogy hogyan haladjon az idő számláló. [Rec Run]: A számláló csak felvétel közben halad. [Free Run]: A számláló folyamatosan halad, azaz akkor is, amikor a felvétel szünetel, vagy a fényképezőgép ki van kapcsolva. |
| Starting Time | Beállíthatja az indulási idő kódot. [Reset]: Az idő kód visszaállítása 00:00:00 értékre [Manual Input]: Az idő kód manuális megadása. [Current Time]: Állítsa be az idő kódot a jelenlegi időre, 00 keret. |

- ⓘ Amikor [Starting Time] beállítása [Current Time], ellenőrizze, hogy a fényképezőgép a helyes időt mutatja-e.  "A fényképezőgép órájának beállítása (⌚ beállítások)" (259. oldal)
- ⓘ Az idő kódok nincsenek felvéve nagysebességű filmekre (143. oldal).

A HDMI kimeneti beállítások módosítása. Rendelkezésre állnak lehetőségek a HDMI-felvevők fényképezőgépről történő vezérléséhez, valamint a mozgóképek szerkesztése során használható időközök hozzáadásához.

| | |
|------|---|
| Menü | MENU ➔ ➔ 5. Sound Recording/Connection ➔ HDMI Output |
|------|---|

| | |
|--------------------|--|
| Output Mode | <p>[Monitor]: A HDMI-eszköz külső kijelzőként funkcionál. A fényképezőgép a képeket és a jelölőket is továbbítja a kijelzőre. A kimeneti beállítások a [HDMI Settings] lehetőségénél módosíthatók (253. oldal).</p> <p>[Record]: A HDMI-eszköz külső felvevőként funkcionál. Az eszközre a rendszer csak képeket küld. A képméret és a hangbeállítások a fényképezőgép vezérlőelemeivel állíthatók be.</p> <p>[RAW]: A rendszer képeket küld a HDMI-eszközre RAW-formátumban. A képek felvétele nem a fényképezőgépben levő kártyára történik. A képméret és a hangbeállítások a fényképezőgép vezérlőelemeivel állíthatók be.</p> <ul style="list-style-type: none"> A fényképezőgép [Monitor] módban működik, amikor a mód tárcsájának beállítása P/A/S/M/B, vagy amikor megjelenik a menü, vagy kép lejátszásakor. |
| REC Bit | <p>A fényképezőgép és a külső eszköz egyszerre kezd meg és fejezi be a felvételt.</p> <ul style="list-style-type: none"> Ez a lehetőség csak kompatibilis eszközökön érhető el. <p>[Off]: Nem használja ezt a funkciót.</p> <p>[On]: A külső eszközt vezérli.</p> |
| Time Code | <p>Időkód küldése a külső eszközre. Az időközök beállításait az [Időkód beállításai] lehetőségénél módosíthatja (182. oldal).</p> <p>[Off]: Nem küldi az időpontot a külső eszközre.</p> <p>[On]: Időkód küldése a külső eszközre.</p> |

■ A [RAW] beállításról

Amikor [RAW] van kiválasztva, felvehetők azok a feldolgozatlan képek, amelyekre nem alkalmazta az olyan felvételt készítési beállításokat, mint az expozíciókorrekció és a fehér egyensúly.

A [RAW] beállítással kompatibilis HDMI-eszközökről weboldalunkon találhat bővebb tájékoztatást.

- Ha [RAW] van kiválasztva, a "HDMI" jelenik meg a fényképezőgép kijelzőjén, miközben jeleket visz ki HDMI-eszközre.

⚠ A fényképezőgépről kivitt képek felvétele ProRes RAW formátumban történik, amikor [RAW] van kiválasztva.

⚠ Ha [RAW] van kiválasztva és egy kompatibilis HDMI-eszköz van csatlakoztatva, [Picture Mode] beállítása [2 OM-Log400] lesz.

⚠ A következő korlátozások akkor érvényesek, ha [RAW] van kiválasztva.

- : Csak [C4K] és [4K] választható ki. Lassított vagy gyors filmek nem állnak rendelkezésre.
- Image Stabilizer]: Csak [M-IS Ki] és [M-IS2] választható ki.
- Digital Tele-converter] beállítása [Off] lesz.
- AF Mode] ha Four Thirds rendszerű objektívek használatánál: Csak [MF] és [Pre MF] választható ki.

Egy + jel megjelenítése a képernyő közepén filmek felvétele közben (Közép jelölő)

PASMB 

Film felvétele közben megjeleníthet egy "+" jelt, ami lehetővé teszi, hogy tudja, hol van a képernyő közepe.



+ jel

| | |
|------|--|
| Menü | MENU →  → 6. Shooting Assist → Center Marker |
| Off | A + jel nem jelenik meg. |
| On | A + jel megjelenik a képernyő közepén a film felvétele közben, és amikor filmfelvétel kész módban van. |

Zeboraminták megjelenítése nagyon fényérzékeny területeken filmek felvétele közben (Zeboraminta beállításai)



PASMB 

Filmfelvétel közben megjeleníthet zeboramintákat (csíkokat) azokon a területeken, ahol a fényérzékenységi szint meghaladja a megadott küszöböt. Megadhat két küszöböt és zeboramintát, amelyek különböző szögekben jelennek meg.





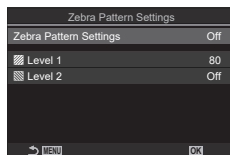

■ Zeboraminták megjelenítése

| | |
|------|--|
| Menü | MENU →  → 6. Shooting Assist → Zebra Pattern Settings |
|------|--|

- 1 A vezérlőgyűrű Δ ∇ részével válassza ki a [Zebra Pattern Settings] lehetőséget, és nyomja meg a  gombot.
- 2 A vezérlőgyűrű Δ ∇ részével válassza ki a [On] lehetőséget, majd nyomja meg a  gombot.



Zeboraminta beállítások beállítási képernyő

| | |
|-----|--|
| Off | A zeboraminták nem jelennek meg. |
| On | Filmfelvétel közben zeboraminták (csíkokat) lesznek megjelenítve azokon a területeken, ahol a fényérzékenységi szint meghaladja a megadott küszöböt. Egy  minta lesz megjelenítve, ahol a fényérzékenység szintje meghaladja a  Level 1] értéket. Egy  minta lesz megjelenítve, ahol a fényérzékenység szintje meghaladja a  Level 2] értéket. A  minta jelenik meg, ahol átfedik egymást. |

- 3 A kijelzőn visszatér a Zeboraminta beállítások beállítási képernyő.

■ Zebra minta beállítások konfigurálása

1 Konfigurálja a lehetőségeket.

- Nyomja meg az $\Delta \nabla$ gombot elem kiválasztásához, és nyomja meg a OK gombot a beállítási menü megjelenítéséhez.
- A lehetőségek konfigurálása után nyomja meg a OK gombot, hogy visszatérjen az Időeltolások felvétel beállítási képernyőre.

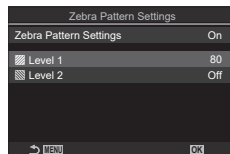

| | |
|---------|---|
| Level 1 | Egy minta lesz megjelenítve, ahol a fényérzékenység szintje meghaladja a megadott értéket. |
| Level 2 | Egy minta lesz megjelenítve, ahol a fényérzékenység szintje meghaladja a megadott értéket. Állítsa be [Off] lehetőségre, ha azt akarja, hogy csak egyetlen zebra minta-típust jelenítsen meg. |

Vörös keret megjelenítése filmek felvétele közben

(Vörös keret REC közben)

PASMB

A képernyő vörös külső keretet jeleníthet meg, megkönnyítve annak észrevételét, hogy a fényképezőgép filmfelvételt készít-e.



| | |
|------|--|
| Menü | MENU \Rightarrow \Rightarrow 6. Shooting Assist \Rightarrow Red Frame during REC |
| Off | A fényképezőgép nem jelenít meg vörös keretet. |
| On | A fényképezőgép vörös keretet jelenít meg film készítése közben. |

5 Lejátszás

Információ megjelenítése lejátszás közben

Lejátszott felvételekhez kapcsolódó információ

Alap kijelző

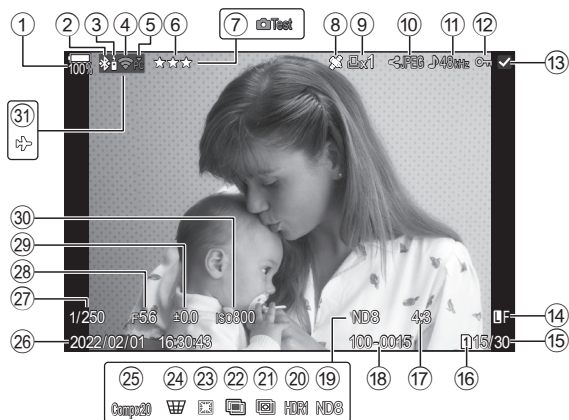

Teljes megjelenítés

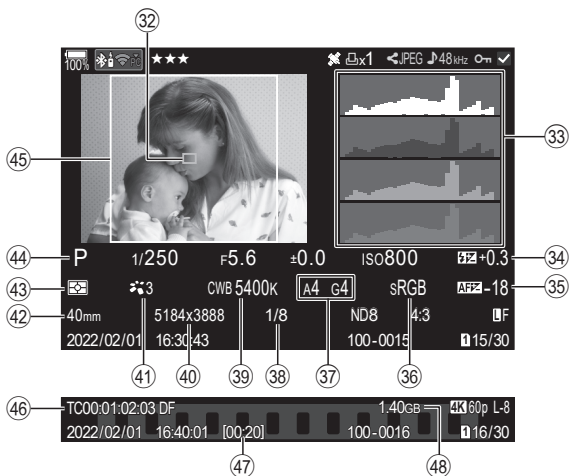

- ① Az akkumulátor töltöttségi szintje..... 31. oldal
- ② Aktív Bluetooth® -kapcsolat262, 282. oldal
- ③ Vezeték nélküli.....282. oldal
- ④ Vezeték nélküli LAN-kapcsolat263, 269. oldal
- ⑤ Aktív számítógépes kapcsolat (Wi-Fi).....269. oldal
- ⑥ Besorolás.....198. oldal
- ⑦ Tesztkép.....212. oldal
- ⑧ A GPS-adatok jelzőeleme.....268. oldal
- ⑨ Nyomatatási utasítás
Nyomatatandó példányszám200. oldal
- ⑩ Megosztási sorrend197. oldal
- ⑪ Hangfelvétel.....201. oldal
- ⑫ Védelem.....194. oldal
- ⑬ Kép kiválasztása199. oldal
- ⑭ Képmínőség.....141, 142. oldal
- ⑮ Kép száma/összes kép száma
- ⑯ Lejátszási nyílás244. oldal
- ⑰ Oldalarány145. oldal
- ⑱ Fájlszám246. oldal
- ⑲ Élő ND-szűrő159. oldal
- ⑳ HDR-kép.....163. oldal
- ㉑ Fókuszszorozat161. oldal
- ㉒ Többszörös exponálás.....164. oldal
- ㉓ Halszem korrekció172. oldal
- ㉔ Trapéztorz. komp.....171. oldal
- ㉕ Kompozit felvételkészítés
Kombinált felvételek száma55. oldal
- ㉖ Dátum és idő.....259. oldal
- ㉗ Zársebesség.....44, 48. oldal
- ㉘ Rekesztérek.....44, 46. oldal
- ㉙ Expozíciókorrekció.....107. oldal
- ㉚ ISO-érzékenység114. oldal
- ㉛ Repülőgép mód262. oldal
- ㉜ Az AF-keret kijelzője78. oldal
- ㉝ Hisztogram.....39. oldal
- ㉞ Vakuerősség szabályozása124. oldal
- ㉟ Fókuszbeállítás.....96. oldal
- ⓫ Színtér156. oldal
- ⓬ Fehéregyensúly-korrekció
.....152, 154. oldal
- ⓭ Tömörítés mértéke.....141. oldal
- ⓮ Fehéregyensúly151. oldal
- ⓯ Pixelszám141. oldal
- ⓰ Képmód146. oldal
- ⓱ Gyűjtőtávolság
- ⓲ Fénymérés mód.....110. oldal
- ⓳ Felvételkészítési mód44. oldal
- ⓴ Oldalkeret145. oldal
- ⓵ Időkód182. oldal
- ⓶ Filmkészítési idő335. oldal
- ⓷ Filmfájl mérete335. oldal
- * ④6 - ④8 csak filmek lejátszásakor jelennek meg.

Váltás a megjeleníthető információk között

| | |
|------|------------------|
| Gomb | INFO gomb |
|------|------------------|

A lejátszás közben megjelenő információ az **INFO** gombbal váltható.

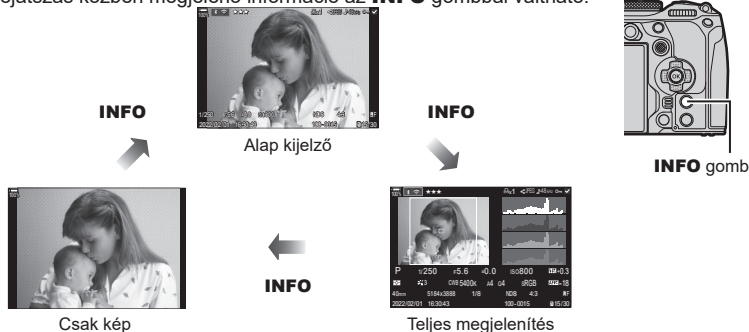









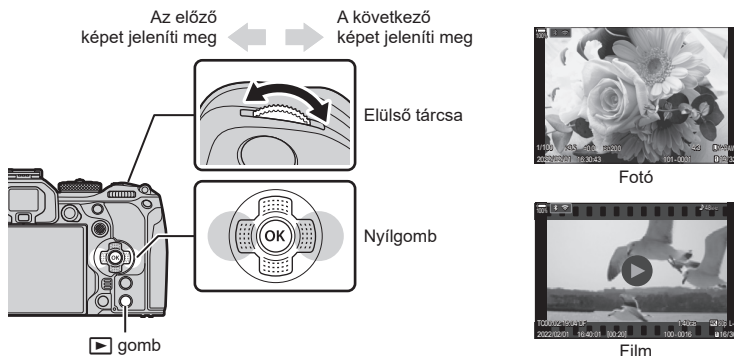





































☞ Eldöntheti, hogy megjelenítse-e vagy sem mindhárom megjelenítési típust. ☞ "A lejátszás során megjelenő információk kiválasztása (☑Beállítás info)" (208. oldal)

Fotók megtekintése





1 Nyomja meg a gombot.

- Megjelenik a legújabb fénykép vagy film.
- Válassza ki a kívánt fényképet vagy filmet az előlő tárcsával vagy a nyílombokkal.
- A felvételi módhoz való visszatéréshez nyomja le félig a kioldógombot.





| | |
|---|---|
| Hátulso tárcsa () | Nagyítás () / Indexkép () |
| Előlő tárcsa () | Előző () / Következő () Nagyított kép lejátsza közben is használható ez a művelet. |
| Nyílombok (   ) / többszörös kijelölő ( / ) | Egyképes lejátszásnál: következő () / előző () / lejátszás hangereje (                                |





■ Kártyák váltása fotók megtekintése közben

- A  gombbal válthat a kártyák között lejátszás közben. A kívánt kártya kiválasztásához tartsa nyomva a  gombot, és forgassa el az elülső vagy a hátsó tárcsát. Ez a művelet nem módosítja a [ Card Slot Settings] > [ Slot] elemnél kiválasztott lehetőséget (244. oldal).

Filmek megtekintése



- 1 Nyomja meg a  gombot.
 - Ekkor megjelenik a legutóbb készített kép.
- 2 Jelöljön ki egy filmet, majd nyomja meg a  gombot.
 - Megjelenik a Lejátszás menü.
- 3 Jelöljön ki a [Play Movie] lehetőséget, majd nyomja meg a  gombot.
 - Elkezdődik a film lejátszása.





Az előre- és visszatekerést a  gombbal végezheti. Nyomja meg ismét az  gombot a lejátszás szüneteltetéséhez. A lejátszás szüneteltetése közben nyomja meg a  gombot az első, vagy a  gombot az utolsó képkocka megjelenítéséhez. Az előző vagy a következő képkocka megtekintéséhez használja a  gombokat vagy az elülső tárcsát. A lejátszás befejezéséhez nyomja meg a **MENU** gombot.

Külön filmek lejátszása

A hosszú filmek automatikusan több fájlba lesznek felvéve, ha a fájl méret nagyobb mint 4 GB vagy a felvételi idő túllépi a 3 órát (60. oldal). A fájlokat azonban egyetlen filmként is lejátszhatja.



- 1 Nyomja meg a  gombot.
 - Ekkor megjelenik a legutóbb készített kép.
- 2 Jelenítse meg a megtekinteni kívánt hosszabb filmet, majd nyomja meg az  gombot.
 - Ekkor megjelennek az alábbi lehetőségek.

| | |
|---|--|
| [Play from Beginning]: | Az elejétől a végéig lejátszsa a felosztott filmet |
| [Play Movie]: | Külön játssza le a fájlokat |
| [Delete entire ]: | A felosztott film összes részét törli |
| [Erase]: | Egyesével törli a fájlokat |

- ⓘ A filmek számítógépen történő lejátszásához az OM Workspace legfrissebb verzióját ajánljuk (269. oldal). A szoftver első használata előtt csatlakoztassa a fényképezőgépet a számítógéphez.
- ⓘ Az [ Video Codec] lehetőséggel felvett filmek (145. oldal) beállítása [H.265], nem játszható le az OM Workspace programmal.

A képek gyors keresése

(Többképes és naptár formátumú lejátszás)

- Az egyképes lejátszásban forgassa el a hátsó tárcsát a  állásba a többképes lejátszáshoz. A naptár formátumú lejátszáshoz forgassa tovább a tárcsát.
- Egyképes lejátszáshoz való visszatéréshez fordítsa a hátsó tárcsát  állásba.









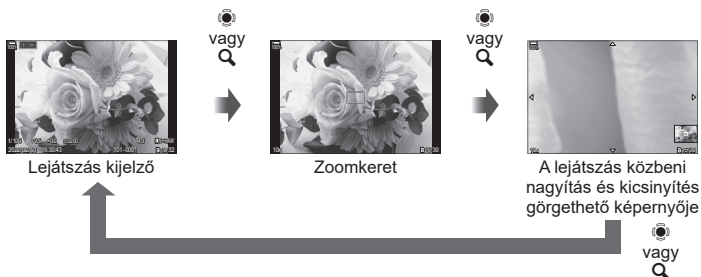

- Módosíthatja a többképes megjelenítés során megjelenített képek számát.  "A többképes megjelenítés konfigurálása ( Beállítások)" (209. oldal)

Ráközelítés

(Nagyítás és kicsinyítés lejátszás közben)



Ha az  gombot vagy olyan gombot nyom meg, amelyhez az [] (nagyító) volt hozzárendelve (210. oldal), zoomkeret jelenik meg a kép azon részén, amely fókuszban volt, vagy azon a részén, ahol a rendszer témát érzékelt. Nyomja meg ismét a gombot a zoomkeret nagyításához. Nyomja meg a  vagy    gombokat, hogy a lejátszás közbeni nagyítás és kicsinyítés során görgesse a képet.

- Módosíthatja a zoomkeret és a képgörgetés beállításait.  "A nagyított lejátszás során megjelenő információk kiválasztása ( Beállítás info)" (208. oldal)
- A zoomarányt a hátsuló tárcsa használatával módosíthatja.
- A lejátszás közbeni nagyítás és kicsinyítésnek a  gomb megnyomásával vehet véget.
- Ha az [Face & Eye Detection] engedélyezve van, nyomja meg az **INFO** gombot, miközben a zoomkeret megjelenik, az érzékelt zónába mozgatva a zoomkeretet. Közeli felvétel lejátszása közben az érzékelt arc nagyítva jelenik meg.

Lejátszás érintésvezérléssel

Az érintésvezérléssel közelíthet és távolíthat a képeken, görgetheti őket, illetve kiválaszthatja a megjelenített képet.

- ⓘ Ne érintse meg a kijelzőt a körmével vagy más, éles tárggyal.
- ⓘ Kesztyű vagy kijelzővédő használata akadályozhatja az érintőképernyő használatát.



Teljes képernyős lejátszás

■ Az előző vagy a következő kép megjelenítése

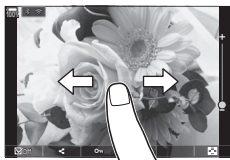
- Húzza az ujját balra a következő kép, illetve jobbra az előző kép megtekintéséhez.





■ Nagyító

- A kijelzőt finoman megérintve jelenítse meg a csúszkát és a  ikont.
- Kétszer koppintson finoman a képernyőre, hogy a [Default Setting] elemben megadott arányra nagyítsa a képet (207. oldal).
- Húzza a csúszkát felfele vagy lefele a nagyításhoz vagy kicsinyítéshez.
- A kinagyított kép megtekintése közben az ujjával görgethet a kijelzőn.
- Koppintson a  ikonra a többképes lejátszáshoz. Koppintson  ikonra a naptár formátumú lejátszáshoz.







■ Film lejátszása

- Koppintson  ikonra a lejátszás elkezdéséhez.
- Koppintson a képernyő alsó részére a vezérlősáv megjelenítéséhez, ami lehetővé teszi a lejátszás befejezését és a lejátszás hangerejének módosítását.
- A lejátszás szüneteltetéséhez koppintson a képernyő közepére. A lejátszás folytatásához érintse meg újra a kijelzőt.
- A képernyő alsó sávján a lejátszás szüneteltetése közben való csúsztatásával, módosíthatja a pozíciót, ahonnan kezdve a film le lesz játszva, amikor a lejátszás folytatódik.
- A lejátszás befejezéséhez érintse meg az  ikont.



Többképes/naptár formátumú lejátszás

■ Az előző vagy a következő oldal megjelenítése

- Húzza az ujját felfelé a következő oldal, illetve lefelé az előző oldal megtekintéséhez.
- Ha a többképes lejátszás közben a  ikonra koppint, az érintésvezérlés menü jelenik meg. A  vagy  elem segítségével adja meg a megjelenített képek számát.  "A többképes megjelenítés konfigurálása (Beállítások)" (209. oldal)
- Koppintson többször a  elemre az egyképes lejátszáshoz való visszatéréshez.

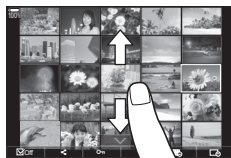











■ Felvételek lejátszása

- Koppintson a felvételre a teljes kijelzős méretben történő megjelenítéshez.

Egyéb funkciók

Finoman koppintson a képernyőre az egyképes lejátszás során, vagy koppintson a  elemre a többképes lejátszás során az érintőképernyő menüjének megjelenítéséhez. Ezután a menü megfelelő ikonjait megérintve végrehajthatja a kívánt műveleteket.

| | |
|---|---|
|  | Válasszon ki egy képet. Egyszerre több képet is kiválaszthat, majd együtt törölheti őket.  "Több kép kiválasztása (Megoszt. sorrend kiv., Kiválasztott besorolás,  Kijelöltek másolása, Kiválasztottak törlése)" (199. oldal) |
|  | Beállíthatja, hogy mely képeket kívánja okostelefonnal megosztani.  "A megosztandó képek kiválasztása (Megosztási sorrend)" (197. oldal) |
|  | Rendeljen hozzá besoroló csillagokat a képhez.  "A képek besorolása (Besorolás)" (198. oldal) |
|  | Védelmet biztosít a képnek.  "A képek védelme ()" (194. oldal) |

A lejátszási funkciók beállítása

A képek elforgatása

(Elforgatás)

Döntse el, hogy elforgatja-e a fényképeket.

- 1 Játssza le a felvételt, és nyomja meg az **OK** gombot.
- 2 Válassza az [Rotate] lehetőséget, és nyomja meg az **OK** gombot.
- 3 A **△** gombbal az óramutató járásával ellentétes irányba, a **▽** gombbal pedig az óramutató járásával megegyező irányba forgathatja el a képet; a kép minden egyes gombnyomásra elfordul.
 - A beállítások mentéséhez és a kilépéshez nyomja meg az **OK** gombot.
 - A filmek és a védelem alatt álló képek nem forgathatók el.

☞ Úgy is beállíthatja a fényképezőgépet, hogy lejátszáskor automatikusan elforgassa a portré tájolású képeket. **☞** "A portré tájolású képek automatikus elforgatása lejátszáskor (☑)" (207. oldal)

Az [Rotate] lehetőség nem érhető el, ha a [☑] elem a [Off] lehetőségre van állítva.

A képek védelme

(**ON**)

Védje képeit a véletlen törlés ellen.

ON (védelem) ikon

- 1 Jelenítsen meg a védeni kívánt képet, és nyomja meg a **ON** gombot.
 - A képen a **ON** (védelmi ikon) jelenik meg. A védelem megszüntetéséhez nyomja meg ismét a **ON** gombot.
 - Ha egy védelemmel nem rendelkező kép jelenik meg, a **ON** gombot nyomva tartva és az elülső vagy hátsó tárcsát elforgatva védelemmel láthat el a tárcsa elforgatásakor megjelenő minden képet. Ez a művelet nem befolyásolja a tárcsa elforgatásakor megjelenített és már korábban védelemmel ellátott képek védelmét.
 - Ha egy védelemmel rendelkező kép jelenik meg, a **ON** gombot nyomva tartva és az elülső vagy hátsó tárcsát elforgatva megszüntetheti a tárcsa elforgatásakor megjelenő minden kép védelmét. Ez a művelet nem befolyásolja a tárcsa elforgatásakor védelemmel nem rendelkező képek állapotát.
 - Ugyanezeket a műveleteket lejátszás közben végrehajtott nagyítás és kicsinyítés alatt is, illetve akkor is elvégezheti, ha a képet a többképes képernyőn választja ki.
- ☞ Egyszerre több kijelölt képet is elláthat védelemmel. **☞** "Több kép kiválasztása (Megoszt. sorrend kiv., Kiválasztott besorolás, **ON**, Kijelöltek másolása, Kiválasztottak törlése)" (199. oldal).
- ⚠ A kártya formázása törli az összes adatot, beleértve a védett képeket is.



Ha az 1-es és a 2-es kártyanyílásban egyaránt vannak szabad tárhellyel rendelkező kártyák, másolhat képet a másik kártyára.

- 1 Jelenítsen meg egy törölni kívánt képet, és nyomja meg az **OK** gombot.
- 2 Emelje ki a [Copy] lehetőséget, és nyomja meg az **OK** gombot.
- 3 Válassza ki, hogy megadja-e a célmappát.
 - Ha a [Assign] lehetőséget választja, adja meg a célmappát.
 - Ha már volt mappa megadva, megjelenik a mappa neve. Másik mappa kiválasztásához nyomja meg az **▷** gombot.
- 4 Emelje ki az [Yes] lehetőséget, és nyomja meg az **OK** gombot.
 - A fényképezőgép átmásolja a képet a másik kártyára.

☞ Lehetősége van akár az összes kép egyik kártyáról a másikra való, egyszerre történő másolására. 📖 [Copy All] (195. oldal)

Összes kép másolása kártyára

(Összes másolás)

Az összes kép másolható a fényképezőgépbe behelyezett kártyák között (1. és 2. kártyanyílás).

| | |
|------|---|
| Menü | MENU ➔ ▶ ➔ 1. File ➔ Copy All |
| 1→2 | A készülék az 1-es nyílásban lévő kártyáról az összes képet átmásolja a 2-es nyílásban lévő kártyára. |
| 2→1 | A készülék a 2-es nyílásban lévő kártyáról az összes képet átmásolja az 1-es nyílásban lévő kártyára. |

- ⚠ A másolás befejeződik, ha a cél memóriakártya megtelik.
- ⚠ Ha a célkártya SD-kártya vagy SDHC-kártya, a 4 GB-nál nagyobb filmek nem lesznek rámásolva.

A képek törlése

(Törlés)

- 1 Jelenítsen meg egy törölni kívánt képet, és nyomja meg a **🗑** gombot.
- 2 Válassza az [Yes] opciót, majd nyomja meg az **OK** gombot.
 - A kép törlésre kerül.

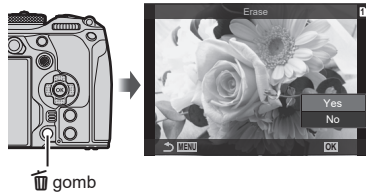

- ⚠ A gombbeállítások módosításával a megerősítő lépés kihagyásával lehet törölni a képeket. 📖 "A törlés megerősítésének letiltása (Gyorstörlés)" (196. oldal)

☞ Eldöntheti, hogy a RAW+JPEG képminőségi módban rögzített képek törlésekor mind a két példány, csak a JPEG példány vagy csak a RAW példány törlődjön. 📖 "A RAW+JPEG formátumú képek törlési lehetősége (RAW+JPEG törl.)" (196. oldal)

Az összes kép törlése

(Összes törlése)

Törölje az összes képet. A védett képek nem kerülnek törlésre. Azokat a képeket is kizárhatja, amelyekhez besoroló csillagok voltak rendelve, (198. oldal) és törölheti az összes többi képet.

| | |
|------|---|
| Menü | MENU ➔  ➔ 1. File ➔ Erase All |
|------|---|

| | |
|--------------|---|
| Erase | Törölje az összes képet, beleértve azokat is, amelyekhez besoroló csillag van hozzárendelve. |
| Save | Tartsa meg azokat a képeket, amelyekhez besoroló csillag van hozzárendelve, és törölje az összes többi képet. |



- Ha mindkét kártyanyílásban van kártya, a rendszer arra fogja kérni, hogy válasszon ki egy kártyanyílást. Válasszon ki egy nyílást, és nyomja meg az  gombot.
- ⚠ Ha a [Save] lehetőséget választja és végrehajtja a [Erase All] parancsot, ez eltarthat egy ideig, a kártya sebességsztyálától és a kártyán levő képek számától függően.

A törlés megerősítésének letiltása

(Gyorstörles)

Ha ez a lehetőség engedélyezve van, amikor lenyomja a  gombot fényképek vagy filmek törléséhez, a fényképezőgép nem a megerősítést kérő párbeszédpanelt jeleníti meg, hanem azonnal törli a képeket.

| | |
|------|---|
| Menü | MENU ➔  ➔ 2. Operations ➔ Quick Erase |
|------|---|

| | |
|------------|---|
| Off | A  gomb lenyomásakor megjelenik egy megerősítést kérő párbeszédpanel. |
| On | Nem jelenik meg megerősítést kérő párbeszédpanel a  gomb lenyomásakor. |

A RAW+JPEG formátumú képek törlési lehetőségek

(RAW+JPEG törl.)

Válassza ki, hogy milyen műveletet hajtson végre a fényképezőgép, amikor egyesével töröl [RAW+JPEG] képeket.

| | |
|------|--|
| Menü | MENU ➔  ➔ 2. Operations ➔ RAW+JPEG Erase |
|------|--|

| | |
|-----------------|--------------------------------------|
| JPEG | Csak a JPEG-példány törlődik. |
| RAW | Csak a RAW-példány törlődik. |
| RAW+JPEG | A RAW és a JPEG példány is törlődik. |

- ⚠ Ha a [RAW+JPEG] képeket a [Összes törlése] (196. oldal) vagy a [Erase Selected] (199. oldal) funkcióval törli, a RAW- és a JPEG-példány is törlődik.

A megosztandó képek kiválasztása (Megosztási sorrend)

Előre kiválaszthatja, hogy melyik képeket kívánja átmásolni okostelefonra.

- 1 Jelenítsen meg egy átvinni kívánt képet, és nyomja meg az gombot.
 - Megjelenik a Lejátszás menü.
- 2 Válassza ki a [Share Order] lehetőséget, majd nyomja meg a gombot. Majd nyomja meg az vagy gombot.
 - A kép meg lesz jelölve a megosztáshoz. Megjelenik egy ikon és a fájltypus.
 - Kártyánként egyszerre legfeljebb 200 képet jelölhet meg megosztásra.
 - A megosztási sorrendet a vagy a gombbal törölheti.

A 4 GB-nál nagyobb méretű filmfájlok nem jelölhetők meg megosztásra.

Előre kiválaszthatja, hogy mely képeket kívánja átmásolni, és egyszerre állíthat be rájuk megosztási sorrendet. "Több kép kiválasztása (Megoszt. sorrend kiv., Kiválasztott besorolás, " (199. oldal), "Képek másolása okostelefonra" (266. oldal)

Úgy is megjelölhet képeket megosztásra, hogy a elemet gombhoz rendeli hozzá a Function] menüben (207. oldal).

Nyomja meg a gombot, ha egy meg nem jelölt kép jelenik meg egyképes megjelenítés/többképes megjelenítés/lejátszás közbeni nagyítás és kicsinyítés során. Ha nyomva tartja a gombot és elforgatja az előlső vagy hátulsó tárcsát, a tárcsa forgatása közben megjelenő összes kép meg lesz jelölve megosztásra. Ez a művelet nem befolyásolja a tárcsa elforgatásakor megjelenített és már korábban megjelölt képek kijelölését.

Ha lenyomva tartja a gombot és elforgatja az előlső vagy hátulsó tárcsát, miközben megjelölt kép jelenik meg, a tárcsa forgatása közben megjelenő összes kép meg nem jelölt lesz. Ez a művelet nem befolyásolja a tárcsa elforgatásakor megjelenített és meg nem jelölt képek kijelölését.

A megosztandó RAW+JPEG képek kiválasztása (RAW+JPEG ↩)

A [RAW+JPEG] képminőséggel rögzített képek esetében eldöntheti, hogy csak a JPEG, csak a RAW, vagy mind a RAW és mind a JPEG formátumú példányt meg szeretné-e osztani.

| | |
|------|--|
| Menü | MENU ➔  ➔ 2. Operations ➔ RAW+JPEG ↩ |
|------|--|

| | |
|-----------------|---|
| JPEG | A fényképezőgép csak a JPEG példányokat jelöli meg megosztásra. |
| RAW | A fényképezőgép csak a RAW példányokat jelöli meg megosztásra. |
| RAW+JPEG | A fényképezőgép a RAW és a JPEG példányokat is megjelöli megosztásra. |

- ⓘ Ha megváltoztatja a [RAW+JPEG ↩] elemnél kiválasztott lehetőséget, az nem befolyásolja a már megosztandóként megjelölt képeket.
- ⓘ Ha eltávolítja a megosztásra való kijelölést, a kiválasztott lehetőségtől függetlenül mindkét példány esetében eltűnik a kijelölés.

A képek besorolása (Besorolás)

Egy-öt besoroló csillagok hozzárendelése képhez.

Ez képek elrendezésekor és keresésekor lehet hasznos, OM Workspace vagy egyéb segédprogramok használatakor.

| | |
|------|--------|
| Gomb | ★ gomb |
|------|--------|

Ha megnyomja az ★ gombot, amikor a kijelölt képhez nincsenek besoroló csillagok hozzárendelve, a képhez besoroló csillagok lesznek hozzárendelve. A csillagok száma ugyanaz lesz, mint a korábban beállított szám.

Ha megnyomja az ★ gombot, amikor a kijelölt képhez besoroló csillagok vannak hozzárendelve, a besoroló csillagok törlődnek.

A csillagok számát az elülső vagy hátulsó tárcsa forgatásával módosíthatja, miközben lenyomva tartja az ★ gombot.

- ⓘ Besoroló csillagok csak fotókhoz rendelhetők hozzá.
- ⓘ Ha a kép [RAW+JPEG] formátumban volt elkészítve, ugyanaz a besorolás vonatkozik majd a RAW és a JPEG fájlokra egyaránt.
- ⓘ Védett képekhez nem rendelhetők hozzá besoroló csillagok.
- ⓘ Más fényképezőgéppel készített képekhez nem rendelhetők hozzá besoroló csillagok.

A besoroláshoz használandó csillagok számának kiválasztása (Besorolási beállítások)

Kiválaszthatja a csillagok számát, amelyek besorolási lehetőségként fognak megjelenni.

Menü **MENU** ➔  ➔ 3. Displays ➔ Rating Settings

- Válasza ki a csillagok számát, amelyet lehetőségként akar megjeleníteni, amikor képeket sorol be, és tegyen pipát (✓) mellé.
 - Válasszon ki egy lehetőséget az $\Delta \nabla$ gombbal, és nyomja meg a \odot gombot, hogy pipát (✓) tegyen mellé.
A pipa eltávolításához nyomja meg újra a \odot gombot.
- Ha nincs olyan elem, amely mellett pipa (✓) lenne, nem rendelhet hozzá besoroló csillagokat képekhez.
- A [Rating Settings] beállításainak módosítása nem befolyásolja a képekhez már hozzárendelt besorolást.

Több kép kiválasztása (Megoszt. sorrend kiv., Kiválasztott besorolás, \odot , Kijelöltek másolása, Kiválasztottak törlése)



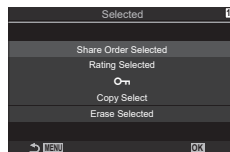

A [Share Order Selected], [Rating Selected], [\odot], a [Copy Select] vagy [Erase Selected] funkciók esetében több képet is kiválaszthat.

- Jeleníts meg egy kiválasztani kívánt képet, és nyomja meg a gombot.
 - A kép ki lesz választva és a ✓ meg lesz jelenítve. A kiválasztás visszavonásához nyomja meg ismét a gombot.
 - Egyképes lejátszás és többképes lejátszás közben választhat ki képet.
- A menü megjelenítéséhez nyomja meg a \odot gombot, majd válassza ki a [Share Order Selected], [Rating Selected], [\odot], [Copy Select] vagy [Erase Selected] lehetőségeket.
 - Ha egy megjelöletlen kép jelenik meg, a gombot nyomva tartva és az elülső vagy hátsó tárcsát elforgatva kijelölhet a tárcsa elforgatásakor megjelenő minden képet. Ez a művelet nem befolyásolja a tárcsa elforgatásakor megjelenített és már korábban megjelölt képek kijelölését.
 - Ha egy megjelölt kép jelenik meg, a gombot nyomva tartva és az elülső vagy hátsó tárcsát elforgatva visszavonhatja a tárcsa elforgatásakor megjelenő minden kép kijelölését. Ez a művelet nem befolyásolja a tárcsa elforgatásakor megjelenített és korábban megjelölt képek kijelölését.



Digitális "nyomtatási utasításokat" menthet a memóriakártyára, amelyek tartalmazzák a nyomtatandó képeket és az egyes képek példányszámát. Ezután a képeket kinyomthatja a DPOF-technológiát támogató üzletekben. A nyomtatási utasítások létrehozásához memóriakártyára van szükség.

■ A nyomtatási utasítások konfigurálása

| | |
|---|---|
| Menü | MENU ➔  ➔ 1. File ➔  |
|  | A <> gombokkal válassza ki a nyomtatásra előjegyezni kívánt képet, majd a Δ ▽ gombokkal állítsa be a példányszámot. Több kép nyomtatási előjegyzéséhez ismételje meg a műveletet. Ha minden nyomtatandó képet kiválasztott, nyomja meg az  gombot, majd válassza ki a dátum és idő formátumát. [No]: A nyomtatott képeken nem jelenik meg készítésük dátuma és ideje. [Date]: Minden képen megjelenik a készítés dátuma. [Time]: Minden képen megjelenik a felvétel ideje. |
|  ALL | Ezt válassza ki, amikor nyomtatási utasításokat akar beállítani az összes képhez. Válassza ki a dátum és az idő formátumát. [No]: A nyomtatott képeken nem jelenik meg készítésük dátuma és ideje. [Date]: Minden képen megjelenik a készítés dátuma. [Time]: Minden képen megjelenik a felvétel ideje. |

ⓘ Képek nyomtatása során a beállítás a képek között nem módosítható.

■ Nyomtatási utasítások beállítása

| | |
|--------|--|
| Set | Nyomtatási utasítások lesznek beállítva. A beállítások a jelenleg kiválasztott kártyára mentett képeken fognak tükröződni. |
| Cancel | A nyomtatási utasítások nem lesznek beállítva. |

ⓘ A fényképezőgépen nem módosíthat más eszközökkel létrehozott nyomtatási utasításokat. Új nyomtatási utasítás létrehozásával törli a más eszközökkel létrehozott nyomtatási utasításokat.

ⓘ A nyomtatási utasításokban nem szerepelhetnek RAW-képek vagy filmek.

Minden védelem/megosztási sorrendek/nyomtatási utasítások/ besorolások visszaállítása (Összes kép visszaállítása)

Minden védelmet/megosztási sorrendet/nyomtatási utasítást/besorolást egyszerre visszaállíthat az egyik nyílásban levő kártyán található képekről.

| | |
|--------------------|--|
| Menü | MENU ➔  ➔ 1. File ➔ Reset All Images |
| Reset Print Orders | Minden nyomtatási utasítást visszaállít. |
| Reset Protect | Minden védelmet visszaállít. |
| Reset share Order | Minden megosztási sorrendet visszaállít. |
| Reset Ratings | Minden besorolást visszaállít. |

- Ha mindkét kártyanyílásban van kártya, a rendszer arra fogja kérni, hogy válasszon ki egy kártyanyílást. Válasszon ki egy nyílást, és nyomja meg az **OK** gombot. Majd az ellenőrző képernyő jelenik meg.

! Ha sok a besorolt kép, a [Reset Ratings] hosszú ideig tart.

Hang hozzáadása a képekhez



A beépített sztereó mikrofon vagy egy opcionális külső mikrofon segítségével hangokat is rögzíthet, melyeket hozzáadhat a képekhez. A hangfelvétel egészen egyszerűen kiváltja a képekhez fűzött írásos megjegyzéseket. A hangfelvételek max. 30 mp. hosszúak lehetnek.

- 1** Jelenítse meg azt a képet, amelyikhez hangfelvételt szeretne adni, és nyomja meg az **OK** gombot.
 - Védett képekhez nem lehet hangfelvételt hozzáadni.
- 2** Válassza ki a **[M]** lehetőséget, majd nyomja meg az **OK** gombot.
 - A hangfelvétel hozzáadása nélküli kilépéshez válassza ki a [No] lehetőséget.
- 3** Válassza az **[M Start]** lehetőséget, és nyomja meg az **OK** gombot a felvétel elindításához.
- 4** Nyomja meg az **OK** gombot a felvétel befejezéséhez.
 - A hangfelvétellel ellátott képeket a **M** ikon és a rögzítési sebességet mutató jelzések jelölik.
 - Rögzített hangfelvétel törléséhez a 3. lépésnél válassza ki az [Erase] lehetőséget.



! A fényképezőgép a filmekhez kiválasztott sebességgel rögzíti a hangfelvételeket. A fok a [Sound Recording Settings] használatával választható ki (181. oldal).

■ Hanglejátszás

Ha megjelenít egy hangfelvétellel ellátott képet, a fényképezőgép automatikusan elkezd lejátszani a hangfelvételt. A hangerőt a következő lépésekben állíthatja be:

- 1** Jelenítse meg a képet, amelynek hangját le akarja játszani.
- 2** Nyomja meg az **Δ** vagy **∇** gombot.
 - **Δ** gomb: hangerő növelése.
 - **∇** gomb: hangerő csökkentése.



Ezzel a funkcióval utólagosan szerkesztett példányokat hozhat létre a képekből. A RAW-képek esetében változtathat a kép készítésekor érvényben lévő beállításokon, például a fehéregyensúlyon és a képmódon (beleértve a művészi szűrőket is). A JPEG-képek esetében pedig olyan egyszerű szerkesztési műveleteket végezhet, mint a körbevágás és az átméretezés.

| | |
|-----------------------------|---|
| <p>RAW Data Edit</p> | <p>Ezzel a funkcióval utólagos szerkesztést végezhet a képeken, az eredményt pedig egy JPEG formátumú példányként mentheti el (202. oldal). A következő lehetőségek érhetőek el:</p> <p>[Current]: A képet a fényképezőgépen aktuálisan kiválasztott beállításokkal mentheti el.</p> <p>[Custom1]/[Custom2]: Miközben megtekinti az eredmény előnézetét a kijelzőn, módosíthat a beállításokon. A fényképezőgép [Custom1] vagy [Custom2] néven menti el a beállításokat.</p> <p>[ART BKT]: A fényképezőgép minden képből több JPEG-formátumú példányt készít: minden kiválasztott művészi szűrővel egyet-egyed. Válasszon ki egy vagy több szűrőt, és alkalmazza őket egy vagy több képre.</p> |
| <p>JPEG Edit</p> | <p>Ezzel a funkcióval utólagos szerkesztést végezhet a JPEG-képeken, az eredményt pedig egy JPEG formátumú példányként mentheti el (203. oldal).</p> |

A RAW-képek utólagos szerkesztése (RAW szerkeszt.)

A [RAW Data Edit] funkcióval az alábbi beállításokat módosíthatja. A fényképezőgép akkor is ezeket a beállításokat alkalmazza, ha a [Current] lehetőséget választja ki.

| | |
|-------------------------------------|---|
| Képmínőség | Középtónusok |
| Képmód | Csúcsfények |
| Szín/szinteltéttség (Színlétrehozó) | Oldalarány |
| Szín (Részleges szín) | A nagy ISO-érzékenység okozta zaj csökkentése |
| Fehéregyensúly | Szintér |
| Színhőmérséklet | Trapéztorzítás kompenzáció |
| Expozíciókorrekció | |
| Árnyékok | |

- ① Ha a képmód művészi szűrőre van állítva, a [Color Space] az [sRGB] lehetőségen lesz rögzítve.
- ① A RAW-képeket nem lehet utólag szerkeszteni, ha:
 - a memóriakártyán nem áll rendelkezésre elegendő hely vagy ha a fényképet más fényképezőgéppel készítették

1 Jelenítsen meg egy szerkeszteni kívánt képet, és nyomja meg az **OK** gombot.



2 A vezérlőgyűrű **Δ** **▽** részével válassza ki a [RAW Data Edit] lehetőséget, és nyomja meg az **OK** gombot.

- Megjelenik a szerkesztési menü.

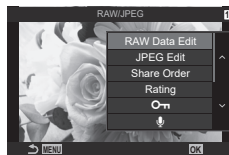

3 Jelölje ki a kívánt elemeket a $\Delta \nabla$ gombokkal.

- A fényképezőgép aktuális beállításainak alkalmazásához jelölje ki a [Current] lehetőséget, majd nyomja meg az \odot gombot. A fényképezőgép ekkor az aktuális beállításokat fogja alkalmazni.
 - A $\Delta \nabla$ gombokkal válassza ki a [Yes] lehetőséget, majd nyomja meg az \odot gombot a kidolgozott kép rögzítéséhez.
- A [Custom1] vagy [Custom2] beállítások esetében jelölje ki a kívánt lehetőséget, majd nyomja meg a \triangleright gombot, és módosítsa a beállításokat a következők szerint:
 - Ekkor megjelennek az utólagos szerkesztési lehetőségek. Jelölje ki a kívánt elemeket a $\Delta \nabla$ gombokkal, majd válassza ki a beállításokat a $\triangleleft \triangleright$ gombokkal. Ismételje meg a műveletet, amíg ki nem választott minden kívánt beállítást. Az eredmény előnézetének megtekintéséhez nyomja meg a \odot gombot.
 - A beállítások megerősítéséhez nyomja meg az \odot gombot. A fényképezőgép ekkor alkalmazza a feldolgozást a képre.
 - A $\Delta \nabla$ gombokkal válassza ki a [Yes] lehetőséget, majd nyomja meg az \odot gombot a kidolgozott kép rögzítéséhez.
- Jelölje ki az [ART BKT] elemet, majd az \triangleright gomb megnyomásával jelenítse meg a művészi szűrők listáját. Jelölje ki a művészi szűrőket, majd nyomja meg az \odot gombot a kiválasztáshoz, illetve a kiválasztás megszüntetéséhez; a kiválasztott szűrőket egy \checkmark jelöli. Miután minden kívánt szűrőt kiválasztott, a MENU gomb megnyomásával térhet vissza az előző képernyőhöz.
 - Nyomja meg az \odot gombot a kép rögzítéséhez a kiválasztott művészi szűrővel való feldolgozás után.



4 Ha további példányokat szeretne készíteni ugyanabból az eredetiből, jelölje ki a [Reset] elemet, majd nyomja meg a \odot gombot. Ha nem szeretne több példányt készíteni, és ki szeretne lépni, jelölje ki a [No] lehetőséget, majd nyomja meg a \odot gombot.

- Ha a [Reset] elemet választja ki, megjelennek a szerkesztési lehetőségek. Ismételje meg a folyamatot az 3. lépéstől.

A JPEG-képek utólagos szerkesztése (JPEG szerkeszt.)

A [JPEG Edit] menü az alábbi lehetőségeket kínálja.

| | |
|---|---|
| Shadow Adj | Fényesebbé teheti a hátulról megvilágított témákat. |
| Red-eye Fix | A "vörösszem-hatás" csökkentése vakuval készült képeken. |
|  | A képek körülvágása. A vágókeret méretét az elülső vagy hátsó tárcsával, a pozícióját pedig a $\Delta \nabla \triangleleft \triangleright$ gombokkal állíthatja be. |
| Aspect | A képek oldalarányának átállítása a szabványos 4:3 értékről [3:2], [16:9], [1:1] vagy [3:4] értékre. A kívánt oldalarány kiválasztása után a nyílombok segítségével állíthatja be a vágókeret pozícióját. |
| Black & White | Fekete-fehér példány készítése az aktuális képből. |
| Sepia | Szépia példány készítése az aktuális képből. |
| Saturation | A színek élénkségének módosítása. Az eredmény előnézetét megtekintheti a kijelzőn. |



1280 × 960, 640 × 480 vagy 320 × 240 pixelre átméretezett példány készítése.

Ha nem szabványos 4:3 oldalarányú képet szeretne átméretezni, a fényképezőgép a kiválasztott lehetőséghez legközelebb eső méreteket fogja használni az átméretezés során.

- ❗ A vörösszem-korrekciónak a képtől függően esetleg nem működhet.
- ❗ A JPEG-képek szerkesztése az alábbi esetekben nem lehetséges:
Ha a képfeldolgozás számítógépen történt, ha nincs elég hely a memóriakártyán vagy ha a kép más fényképezőgéppel készült.
- ❗ A kép nem méretezhető át (📏) az eredeténél nagyobb méretűre.
- ❗ Bizonyos képek egyáltalán nem méretezhetők át.
- ❗ A [📏] (kivágás) és az [Aspect] csak 4:3 (szabványos) oldalarányú képek szerkesztésére használható.

- 1** Jelenítsen meg egy szerkeszteni kívánt képet, és nyomja meg az **OK** gombot.



- 2** A vezérlőgyűrű **Δ ▽** részével válassza ki a [JPEG Edit] lehetőséget, és nyomja meg a **OK** gombot.

- Megjelenik a szerkesztési menü.

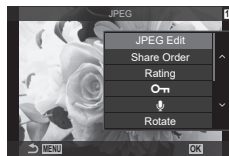

- 3** Jelölje ki a kívánt elemeket a **Δ ▽** gombokkal, majd nyomja meg az **OK** gombot.

- A hatás előnézetét megtekintheti a kijelzőn. Ha a kijelölt elemhez több lehetőség is fel van sorolva, használja a **Δ ▽** gombokat a kívánt lehetőség kiválasztásához.
- Ha a [📏] lehetőséget választották ki, akkor a tárcsákkal méretezheti a vágókeretet, és a **Δ ▽ <|>** gombokkal pozícionálhatja azt.
- Ha az [Aspect] lehetőség ki van választva, akkor az FG gombokkal választhat a lehetőségek közül, majd a **Δ ▽ <|>** gombokkal állíthatja be a pozíciót.



- 4** Jelölje ki a [Yes] lehetőséget az **Δ ▽** gombokkal, majd nyomja meg a **OK** gombot.

- A rendszer elmenti az új másolatot a kiválasztott beállításokkal, majd a fényképezőgép visszatér a lejátszás képernyőre.

Ezzel a funkcióval meglévő RAW képeket hozhat átfedésbe, és egy új képet hozhat létre belőlük. Egyszerre legfeljebb három képet hozhat átfedésbe.

Az eredményt minden kép esetében külön módosíthatja a fényerő (erősítés) beállításával.





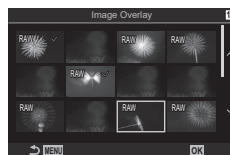









- A fényképezőgép a képmínőségénél aktuálisan beállított formátumban menti el az átfedéssel létrehozott képet. A [RAW] képmínőségi beállítással létrehozott átfedéseket a program RAW formátumban, illetve JPEG formátumban menti el a [←2] elemnél kiválasztott képmínőség használatával (141. oldal).
- Az átfedéssel létrehozott és RAW formátumban elmentett képeket ugyanakkor további RAW-képekkel is összedolgozhatja, így 4 vagy akár még több kép átfedésével is létrehozhat egyetlen képet.

- 1 Jelenítsen meg egy szerkeszteni kívánt képet, és nyomja meg az **OK** gombot.
- 2 Az **△ ▽** gombokkal válassza ki az [Overlay] lehetőséget, majd nyomja meg a **OK** gombot.
- 3 Válassza ki az egymásra vetítendő képek számát, majd nyomja meg az **OK** gombot.
- 4 Válassza ki a **△ ▽ <D>** gombokkal az egymásra vetítendő RAW-képeket.
 - A kiválasztott képeket **✓** jelzés jelöli. A kiválasztás visszavonásához nyomja meg újra az **OK** gombot.
 - Az egymásra vetített képek megjelennek, ha megtörténik a 3. lépésben megadott számú kép kiválasztása.
- 5 Állítsa be az erősítést mindegyik egymásra vetítendő kép esetén.
 - A **<D>** gombokkal jelöljön ki egy képet, és a **△ ▽** gombokkal adja meg az erősítés mértékét.
 - Az erősítés 0,1–2,0 közötti értékre állítható. Ellenőrizze az eredményt a kijelzőn.
- 6 Nyomja meg az **Q** gombot a megerősítő párbeszédpanel megjelenítéséhez.
 - Válassza a [Yes] opciót, majd nyomja meg a **OK** gombot.



Kiválasztott anyag kivágása a filmekből. A filmeket meg lehet vágni, hogy csak a megőrizni kívánt felvételeket tartalmazó fájlokat készíthessen.

 A lehetőség csak a fényképezőgéppel felvett filmekkel elérhető.











- 1** Jelenítsen meg szerkeszteni kívánt filmet és nyomja meg az  gombot.
- 2** Válassza ki a [Movie Edit] lehetőséget, majd nyomja meg a  gombot.
- 3** Az   gombokkal válassza ki a [Movie Trimming] lehetőséget, majd nyomja meg a  gombot.
 - A rendszer arra kéri, hogy válassza ki, hogyan szeretné elmenteni a szerkesztett filmet.
[New File]: A vágott film mentése új fájlba.
[Overwrite]: A létező film felülírása.
[No]: Kilépés a film vágása nélkül.
 - Ha film védett, az [Overwrite] menüpont nem érhető el.
- 4** Jelölje ki a kívánt lehetőséget, majd nyomja meg a  gombot.
 - Ekkor megjelenik egy szerkesztési képernyő.
- 5** Végezze el a film vágását.
 - Az  gomb megnyomásával visszatérhet az első képkockához, a  gomb megnyomásával pedig az utolsó képkockához ugorhat.
 - Az elülső vagy hátsó tárcsa, vagy a  gomb használatával válassza ki a törölni kívánt anyag első képkockáját, majd nyomja meg a  gombot.
 - Az elülső vagy hátsó tárcsa, vagy az  gomb használatával válassza ki a törölni kívánt anyag utolsó képkockáját, majd nyomja meg a  gombot.
- 6** Emelje ki a [Yes] lehetőséget, és nyomja meg az  gombot.
 - A rendszer menti a szerkesztett filmet.
 - Más felvett anyag kiválasztásához jelölje ki a [No] lehetőséget, majd nyomja meg az  gombot.
 - Ha az [Overwrite] lehetőséget választotta, a rendszer megkérdezi, hogy szeretne-e további anyagot kivágni a filmből. További anyag kivágásához jelölje ki a [Continue] lehetőséget, majd nyomja meg az  gombot.

Állókép készítése filmből

(Kép a filmben)

A kiválasztott képkocka mentése állóképként.



 Ez a lehetőség csak a fényképezőgéppel rögzített [4K] filmek esetében érhető el.

- 1** Jelenítsen meg szerkeszteni kívánt filmet és nyomja meg az  gombot.
- 2** Válassza ki a [Move Edit] lehetőséget, majd nyomja meg a  gombot.
- 3** Az   gombbal válassza ki az [In-Movie Image Capture] menüpontot, majd nyomja meg a  gombot.
- 4** A   gombokkal válassza ki a fotóként menteni kívánt képet, és nyomja meg az  gombot.
 - A fényképezőgép állóképként elmenti a kiválasztott képkockát.
 - Az  gombbal vissza, a  gombbal előre léphet a felvételen. A visszalépés vagy az előrelépés mértéke a film hosszától függően különbözik.

Az (✓) gomb funkciójának módosítása lejátszás közben (▶ Funkció)

Válassza ki, milyen funkciója legyen az  (✓) gombnak a lejátszás során.

| | |
|------|--|
| Menü | MENU → ▶ → 2. Operations → ▶  Function |
|------|--|

| | |
|--|--|
|   Function | <p>[↶]: "Megosztási sorrend" létrehozása vagy módosítása az okostelefonra töltendő képek megjelenésével.</p> <p>[✓]: Több kép kijelölése</p> |
|--|--|

Az elülső és hátsó tárcsa szerepének módosítása lejátszás közben (▶ Tárcsafunkció)

Válassza ki az elülső és a hátsó tárcsához rendelt funkciókat lejátszás közben.

| | |
|------|---|
| Menü | MENU → ▶ → 2. Operations → ▶  Dial Function |
|------|---|

| | |
|---|---|
|  | Nagyítás/kicsinyítés vagy többképes módra váltás a lejátszás során. |
| Prev/Next | A következő vagy az előző kép megtekintése lejátszás során. |

A lejátszás zoomarányának kiválasztása (▶ Alapértelmezett beállítás)

A lejátszás közbeni nagyítás és kicsinyítés kezdő zoomarányának megválasztása (nagyított lejátszás).

| | |
|------|---|
| Menü | MENU → ▶ → 2. Operations → ▶  Default Setting |
|------|---|

| | |
|--------------------------|--|
| Recently | Közéltetés a legutóbb használt zoomarányal. |
| Equally Value | A képek 1:1 zoomarányal jelennek meg. A képernyőn megjelenik egy  ikon. |
| ×2, ×3, ×5, ×7, ×10, ×14 | A kezdő zoomarány kiválasztása. |

A portré tájolású képek automatikus elforgatása lejátszáskor (☞)

Eldöntheti, hogy a fényképezőgép automatikusan elforgassa-e a portré tájolással készült képeket a fényképezőgép képernyőjén történő megjelenítéshez.

| | |
|------|-----------------------------------|
| Menü | MENU → ▶ → 3. Displays → ☞ |
|------|-----------------------------------|

| | |
|-----|--|
| On | A lejátszás során a fényképezőgép automatikusan elforgatja a képeket a képernyőn történő megjelenítéshez. |
| Off | A lejátszás során a fényképezőgép nem forgatja el automatikusan a képeket a képernyőn történő megjelenítéshez. |

A lejátszás során megjelenő információk kiválasztása

(▶ Beállítás info)

Válassza ki, hogy milyen információk jelenjenek meg a lejátszás során. Az INFO gomb megnyomásával lejátszás közben a megjelenítés a kiválasztott megjelenítések között váltogatható.

| | |
|------|---|
| Menü | MENU → ▶ → 3. Displays → ▶ Info Settings |
|------|---|

- Válassza ki a megjelenítés típusát, és tegyen pipát (✓) mellé.
 - Válasszon ki egy lehetőséget az △ ▽ gombbal, és nyomja meg a OK gombot, hogy pipát (✓) tegyen mellé.
 - A pipa eltávolításához nyomja meg újra a OK gombot.

| | |
|-------------------|---|
| Image Only | Csak a kép látható. |
| Basic | A minimális információ látható. |
| Overall | A teljes információ, többek között a felvételkészítési feltételek és a hisztogram látható (187. oldal). |

A nagyított lejátszás során megjelenő információk kiválasztása

(▶ Q Beállítás info)

Válassza ki a megjelenítést, amikor nagyítja a képet az Q gomb vagy annak a gombnak a megnyomásával, amelyhez [Q] (nagyítás) volt hozzárendelve (210. oldal).

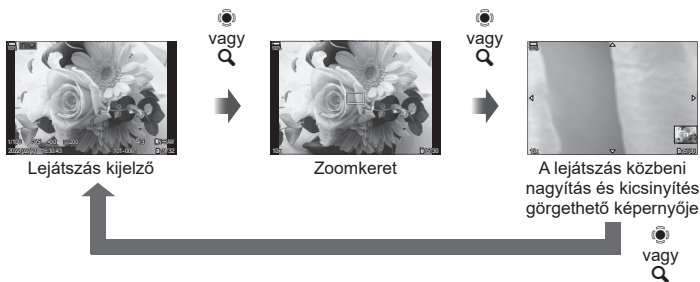

- ⓘ Ha minden lehetőségnél törli a pipát, nem fogja tudni nagyítani a képet az Q gomb vagy azon gomb megnyomásával, amelyhez [Q] (nagyítás) volt hozzárendelve.

| | |
|------|---|
| Menü | MENU → ▶ → 3. Displays → ▶ Q Info Settings |
|------|---|

- Válassza ki a megjelenítés típusát, és tegyen pipát (✓) mellé.
 - Válasszon ki egy lehetőséget az △ ▽ gombbal, és nyomja meg a OK gombot, hogy pipát (✓) tegyen mellé.
 - A pipa eltávolításához nyomja meg újra a OK gombot.



| | |
|-----------------------|---|
| Magnify Frame | Megjeleníti a zoomkeretet. |
| Magnify Scroll | Lehetővé teszi, hogy a nagyított lejátszás közben görgesse a megjelenítést. |





A többképes megjelenítés konfigurálása Beállítások

Módosíthatja a többképes megjelenítéssel megjelenítendő képek számát, és azt, hogy használja-e vagy sem a naptáralapú megjelenítést.

| | |
|------|--|
| Menü | MENU →  → 3. Displays →  Settings |
|------|--|

1 Válassza ki a megjelenítés típusát, és tegyen pipát (✓) mellé.

- Válasszon ki egy lehetőséget az   gombbal, és nyomja meg a  gombot, hogy pipát (✓) tegyen mellé.
A pipa eltávolításához nyomja meg újra a  gombot.



| | |
|--|--|
|  /  /  /  | Válassza ki a többképes megjelenítéssel megjelenítendő képek számát. |
| Calendar | A képek naptárban jelennek meg. |

6 A fényképezőgép testreszabása































A fényképezőgép vezérlőelemeit konfiguráló funkciók

A gombok szerepének módosítása (Gomb beállítások) **PASMB**



A gombokhoz a meglévő funkciók helyett más szerepek is hozzárendelhetők.

A [ Button function] használatával hozzárendelt funkciók csak állóképek készítése során érvényesek. Az [ Button function] használatával hozzárendelt funkciók az  (film) módban érvényesek.

■ Személyre szabható vezérlőelemek

| Ikon | Gomb | Alapértelmezett szerep | |
|---|---|---|--|
| | |  |  |
|  |  gomb |  (expozíciókorrekció) | |
|  |  gomb |  (Nagy felbont. felvétel) |  REC (filmkészítés) |
|  | ISO gomb | ISO-érzékenység | |
|  | AF-ON gomb | AF-ON | |
|  | AEL gomb | AEL | |
|  |  gomb |  (kijelzőválasztás) | |
|  | Nyíl gomb | Ki*1 | |
|  |  (jobb) nyíl gomb*2 |  (AF/MF kapcsoló) | |
|  |  (le) nyíl gomb*2 | WB (Fehéregyensúly) | |
|  | Egygombos fehéregyensúly gomb |  (fehéregyensúly gyorsbeállítás) | Csúcsosítás |
|  | Előnézet gomb | Előnézet | Nagyító |
| PBH  |  gomb az opcionális akkumulátortartón |  (expozíciókorrekció) | |
| PBH  | ISO gomb az opcionális akkumulátortartón | ISO-érzékenység | |
| PBH  | AF-ON gomb az opcionális akkumulátortartón | AF-ON | |
|  | Fn gomb az objektíven | AF Stop | |

*1 Alapértelmezés szerint nincs a nyílpadhoz hozzárendelt funkció.

*2 A  és  nyíl gombok hozzárendelt szerepük szerinti használatához válassza a [Direct Function] beállítást a [] (nyíl gombok) számára.

| | |
|-----------------------|--|
| Részletes vezérlőpult | → Gombfunkció / Gombfunkció |
| Menü | MENU → → 1. Operations → Button Settings → Button Function MENU → → 1. Operations → Button Settings → Button Function |

- 1 Jelölje ki a kívánt vezérlőelemet gombokkal, majd nyomja meg a gombot.
- 2 Jelöljön ki egy funkciót az nyílombokkal, majd a kiválasztott vezérlőelemhez való hozzárendelés érdekében nyomja meg a gombot.

















■ Elérhető szerepek









"Csak ": Ez a szerep csak a [Button function] menüben érhető el.

















"Csak ": Ez a szerep csak a [Button function] menüben érhető el.

A rendelkezésre álló lehetőségek gombként eltérőek.

























| Szerep | Funkció |
|--|--|
| REC (filmkészítés) | A vezérlőelem filmfelvétel gombként működik. Nyomja meg a felvétel elindításához vagy leállításához. |
| Preview () (Csak) | A rekesztérték beállítása a kiválasztott értékre. Ez lehetővé teszi a mélységélesség előzetes megtekintését. A gomb lenyomásakor a rekesztérték az aktuálisan kiválasztott értékre áll be. Az előnézeti lehetőségek a [Lock] lehetőségében választhatók ki (227. oldal). |
| (fehérégyensúly gyorsbeállítása) | Érték mérése az egygombos fehérégyensúlyhoz (153. oldal). A fotózás közben végzett fehérégyensúly-méréshez fogjon be egy referenciatárgyat (pl. egy fehér papírlapot vagy hasonlót) a kijelzőn, tartsa lenyomva a vezérlőelemet, és nyomja meg a kioldógombot. Megjelenik az egygombos fehérégyensúly funkció lehetőségeinek listája, amelyből kiválaszthatja, hova kívánja menteni az új értéket. A filmfelvétel közben végzett fehérégyensúly-méréshez fogjon be egy referenciatárgyat (pl. egy fehér papírlapot vagy hasonlót) a kijelzőn, tartsa lenyomva a vezérlőelemet, és nyomja meg a kioldógombot. Megjelenik az egygombos fehérégyensúly funkció lehetőségeinek listája, amelyből kiválaszthatja, hova kívánja menteni az új értéket. |
| AF Area Select ([::]) | Kiválaszthatja az AF-keret módját (78. oldal) és helyzetét (77. oldal). Az AF-keret kijelölésére szolgáló kijelző megtekintéséhez nyomja meg a vezérlőelemet. Használja az elülső vagy hátsó tárcsát az AF-keret módjának kiválasztásához, illetve a többszörös kijelölőt vagy a nyílombokat az AF-keret pozicionálásához. • Kiválaszthatja, hogy mely vezérlőelemeket szeretné használni ehhez a művelethez. "AF cél kiválasztása ([::]Képernyő-beállítások kiválasztása)" (100. oldal) |
| [::]Home ([::]HP) (AF kezdőpozíció) (Csak) | Az [AF Target Mode] és [AF Target Point] előzetesen elmentett "kezdő pozíció" beállításainak előhívása. A kezdőpozíció-beállításokat a [[::] Set Home] beállításában adhatja meg (99. oldal). • Külön alpozíciókat menthet el a tájkép és portré tájolásokhoz. "Az AF cél kiválasztásának összehangolása a fényképezőgép tájolásával (Tájoláshoz kapcsolódó [[::]]" (98. oldal) |





| Szerep | Funkció |
|--|--|
| MF (MF) (AF/MF kapcsoló) | Az AF és az MF mód közötti váltás. Nyomja meg egyszer az MF kiválasztásához, és még egyszer, hogy visszatérjen az előző módba. A fókuszmodot is kiválaszthatja a gomb nyomva tartásával és az egyik tárcsa elforgatásával. |
| RAW (RAW quality) (Csak ) | Ha megnyomja a gombot, amikor  beállítása JPEG, ez RAW+JPEG beállításra változik. Ha  beállítása RAW vagy RAW+JPEG, a beállítás nem módosul. Képmínőség-beállítást is választhat a gomb nyomva tartásával és egy tárcsa elforgatásával. |
| Test Picture (Test) (Csak ) | Készítsen egy tesztképet. A kiválasztott beállítások hatásait egy valódi fényképen tekintheti meg. Ha a kioldógomb lenyomásakor lenyomva tartja a vezérlőelemet, megtekintheti az eredményeket, de a képet a rendszer nem menti el a memóriakártyára. |
| Custom Mode C1–C4 (Csak ) | A kiválasztott egyéni mód beállításainak előhívása. Nyomja le a vezérlőelemet egyszer a mentett beállítások előhívásához, majd még egyszer a korábbi beállítások visszaállításához (59. oldal). A vezérlőelem továbbra is végrehajtja a funkciót, amikor a módválasztó tárcsával egy egyéni módot választ ki. |
| Exposure Comp. (☒) | Adja meg az expozíciós beállításokat. Tartsa lenyomva a vezérlőelemet, és forgassa el az előlő vagy hátsó tárcsát. Alternatív megoldásként nyomja le a gombot a beállítások aktiválásához, majd forgassa el a tárcsákat. Az elérhető beállítások a felvételkészítési módtól függően eltérőek lehetnek: [P]: Az előlő vagy hátsó tárcsát, illetve a gombokat használhatja az expozíciókorrekcióhoz. Programeltoláshoz használja a   nyílombokat. [A]: Az előlő vagy hátsó tárcsát, illetve a gombokat használhatja az expozíciókorrekcióhoz. A rekesztértékhez használja a   nyílombokat. [S]: Az előlő vagy hátsó tárcsát, illetve a gombokat használhatja az expozíciókorrekcióhoz. A zársebességhez használja a   nyílombokat. [M]*: A hátsó tárcsát vagy a   gombokat használhatja a zársebességhez. A rekesztértékhez használja az előlő tárcsát vagy a nyílombokat. [B]: A hátsó tárcsát vagy a   gombokat használhatja a bulb/time és az élő kompozit fényképezés közötti váltáshoz. A rekesztértéket az előlő tárcsával vagy a nyílombokkal választhatja ki. * Ha úgy szeretné módosítani az expozíció beállításait, hogy az [ISO] elem [Auto] lehetőségére van állítva (114. oldal,), itt található bővebb információt: "Az expozíciókorrekció beállítása" (108. oldal). |
| Digital Teleconverter (☞: Q2x / ☞: Q1,4x) | A digitális telekonverter be- vagy kikapcsolása (167. oldal). Nyomja meg egyszer a közelítéshez, és még egyszer a távolításához. Be-/kikapcsolhatja, még akkor is, ha filmet készít. Film készítése közben a digitális telekonverter által nagyítandó területet jelző keret jelenik meg. |
| Keystone Comp. (☞) (Csak ) | A trapéztorzítás kompenzálásával kapcsolatos beállítások megtekintéséhez nyomja le a vezérlőelemet (171. oldal). A beállítások módosítása után nyomja le ismét a vezérlőelemet a kilépéshez. A trapéztorzítás kompenzáció kikapcsolásához nyomja le és tartsa lenyomva a vezérlőelemet. |

| Szerep | Funkció |
|---|--|
| Fisheye Compensation (魚) (Csak ) | A halszemkorrekció bekapcsolása (172. oldal). Nyomja meg egyszer a halszemkorrekció bekapcsolásához. A kikapcsoláshoz nyomja le még egyszer. Az [Angle] elem 1., 2. vagy 3. lehetőségének kiválasztásához nyomja le a gombot és forgassa el az elülső vagy a hátsó tárcsát. |
| Magnify (Q) | Nyomja meg egyszer a vezérlőelemet a zoomkeret megjelenítéséhez, majd még egyszer a ráközelítéshez (81. oldal). A vezérlőelem harmadszori megnyomásával kilép a zoommódból; a zoomkeret elrejtéséhez tartsa lenyomva a vezérlőelemet. A többszörös kijelölő, az érintésvezérlés vagy az $\Delta \nabla \triangleleft \triangleright$ gombok használatával pozicionálhatja a zoomkeretet. |
| HDR (Csak ) | A HDR bekapcsolása (163. oldal). Nyomja le egyszer a HDR bekapcsolásához. A kikapcsoláshoz nyomja le még egyszer. A HDR-sorozatot is magában foglaló HDR-beállítások módosításához nyomja le a gombot, és forgassa el az elülső vagy a hátsó tárcsát. |
| ISO | Az [ISO] beállítások módosítása (114. oldal). Tartsa lenyomva a vezérlőelemet, és forgassa el az elülső vagy hátsó tárcsát. Alternatív megoldásként nyomja le a gombot a beállítások aktiválásához, majd forgassa el a tárcsákat. A beállítások módosításához használja az elülső vagy hátsó tárcsát, vagy a $\triangleleft \triangleright$ gombokat. |
| WB (Fehéregyensúly) | A [WB] beállítások módosítása (151. oldal). Tartsa lenyomva a vezérlőelemet, és forgassa el az elülső vagy hátsó tárcsát. Alternatív megoldásként nyomja le a gombot a beállítások aktiválásához, majd forgassa el a tárcsákat. A beállítások módosításához használja az elülső vagy hátsó tárcsát, vagy a $\triangleleft \triangleright$ gombokat. |
| Multi Function (Multi Fn) | A többfunkciós gombként használni kívánt vezérlőelem konfigurációja (218. oldal). A végrehajtott funkció kiválasztásához tartsa lenyomva a vezérlőelemet és forgassa el az elülső vagy a hátsó tárcsát. A kiválasztott funkció a vezérlőelem lenyomásával hajtható végre. |
| Peaking (csúcs) | A fókuszcsúcsosítás be- és kikapcsolása (104. oldal). Nyomja meg egyszer a vezérlőelemet a csúcsosítás bekapcsolásához, és nyomja meg ismét a kikapcsolásához. Amikor a csúcsosítás be van kapcsolva, a csúcsosítási lehetőségek (szín, mennyiség) az INFO gomb megnyomásával jeleníthetők meg. |
|  Level Disp () | A digitális vízszintjelző megjelenítése. A keresőben megjelenített expozíciós sáv szolgál vízszintjelzőként. A kilépéshez nyomja meg újra a vezérlőelemet. Ez a lehetőség akkor használható, ha az [EVF Style] elem (230. oldal) a [ Style 1] vagy [ Style 2] lehetőségre van állítva. |
|  View Selection () (kijelzőválasztás) | Váltás a keresővel végzett felvételkedészítés és az élő nézet között. Ha az [Off] beállítás van kiválasztva az [EVF Auto Switch] elemnél (252. oldal), a kijelző a kereső és a képernyő között vált. Nyomja meg és tartsa lenyomva a vezérlőelemet az [EVF Auto Switch] lehetőségeinek megjelenítéséhez. |
| LV Mode (S-OVF) (Csak ) | Vált az [LV Mode] (228. oldal) a [Standard] és az [S-OVF] beállítás között. |

| Szerep | Funkció |
|---|---|
| AF Limiter (AFLimit) (Csak ) | Az AF korlátozó bekapcsolása (93. oldal). Nyomja le egyszer az [AF Limiter] bekapcsolásához. A kikapcsoláshoz nyomja le még egyszer. A gomb lenyomásával és az elülső vagy a hátsó tárcsa elforgatásával válasszon a három elmentett beállítás közül. |
| Preset MF (Pre MF) | Állítsa be az [AF Mode]-ot a [Pre MF] beállításra (73. oldal). Nyomja meg egyszer a vezérlőelemet az előre beállított MF bekapcsolásához, majd még egyszer az előző fókuszmodorra visszaállításához. Az [AF Mode] lehetőséget a vezérlőelem nyomva tartásával és az egyik tárcsa elfordításával is kiválaszthatja. |
| Lens Info Settings (Exif Objektív) | A korábban mentett objektívadatok előhívása (248. oldal). A jelenlegi objektívhez mentett adatok előhívása például objektívcseré után. |
| IS Mode (IS) | A [Image Stabilizer] be- és kikapcsolása (137. oldal). Nyomja le egyszer a [Off] lehetőség kiválasztásához, majd nyomja meg újra a képstabilizálás visszakapcsolásához. Tartsa lenyomva a vezérlőelemet, és fordítsa el az elülső vagy hátsó tárcsát a [Image Stabilizer] lehetőségeihez való hozzáféréshez. |
| Flicker Scan (Flicker Scan) | A [Flicker Scan] beállításainak módosítása (109. oldal). Nyomja meg a vezérlőelemet az [On] lehetőség kiválasztásához. Miközben figyelemmel követi a sávcsodást a kijelzőn, beállíthatja a zársebességet a legjobb eredmény elérése érdekében. A fotózási adatok megjelenítéséhez és egyéb beállításokhoz való hozzáféréshez nyomja le újra a vezérlőelemet. Nyomja meg és tartsa lenyomva a vezérlőelemet a [Flicker Scan] [Off] lehetőségének kiválasztásához. |
| Live ND Shooting (ND) (Csak ) | Az élő ND-szűrő bekapcsolása (159. oldal). Nyomja meg egyszer a [Live ND Shooting] bekapcsolásához. A kikapcsoláshoz nyomja le még egyszer. A [Live ND Shooting] beállításainak módosításához nyomja le a gombot és forgassa el az elülső vagy hátsó tárcsát. |
| Ki | A vezérlőelem nincs használatban. |
| Flash Mode (⚡) (Csak ) | Végezze el a vakubeállításokat (121. oldal). Nyomja le egyszer a vakubeállítások megjelenítéséhez, és még egyszer a kijelölt lehetőség kiválasztásához és a kilépéshez. Az elülső vagy a hátsó tárcsa, vagy a  gombok használatával jelölje ki a beállításokat. • Ezt a funkciót csak a  és  gombokhoz rendelheti hozzá. Először be kell állítania a  lehetőséget [Direct Function] értékre. |
|  (sequential shooting/self-timer) (Csak ) | Egy kioldási (sorozatfelvételi/önkioldó) mód (127. oldal) kiválasztása. Nyomja meg a gombot a kioldási mód lehetőségeinek megjelenítéséhez, majd válasszon ki egy módot az elülső vagy hátsó tárcsával, illetve a  gombokkal. • Ezt a funkciót csak a  és  gombokhoz rendelheti hozzá. Először be kell állítania a  lehetőséget [Direct Function] értékre. |
|  Lock (az érintésvezérlés lezárása) | Az érintésvezérlés lezárása. Az érintésvezérlés lezárásához nyomja meg és tartsa lenyomva a gombot egyszer, majd a feloldáshoz még egyszer. • Ezt a funkciót csak a  és  gombokhoz rendelheti hozzá. Először be kell állítania a  lehetőséget [Direct Function] értékre. |

| Szerep | Funkció |
|---|---|
| Electronic Zoom (W↔T) | Közelítés vagy távolítás erőteljes zoomos objektívvel. A vezérlőelem megnyomása után a nyílombok használatával közelítsen vagy távolítsa. A közelítéshez használja az Δ vagy \triangleright gombokat, a távolításhoz pedig a ∇ vagy \triangleleft nyílombokat. <ul style="list-style-type: none"> Ezt a funkciót csak a \triangleright és ∇ gombokhoz rendelheti hozzá. Először be kell állítania a [↔] lehetőséget [Direct Function] értékre. |
| AF Stop | Az autofókusz leállítás. A fókuszrögzítés és az autofókusz felfüggesztésre kerül, amíg a vezérlőelemet nyomva tartja. Csak az objektívek L-Fn gombjaival használható. |
| ☉ Face Selection (☉) | A fókuszálandó arc kijelölése, ha a fényképezőgép több portréalanyt is észlel. A gomb megnyomásával az aktuális AF-kerethez legközelebb eső arcot jelölheti ki. Ellenben, ha az AF Célmod az  All (összes keret) lehetőségre van állítva, akkor a gomb megnyomva a keret közepéhez legközelebb eső arcot választhatja ki. Ha egy másik arcra szeretne fókuszálni, tartsa nyomva a gombot, és forgassa el az elülső vagy hátsó tárcsát. Ezt a lehetőséget filmfelvételek készítése közben is használhatja. |
| Face & Eye Detection (☉) | Ha nem a [Off] lehetőség van beállítva a [Face & Eye Detection] esetében, amikor megnyomja a gombot (89. oldal), akkor ezzel kiválasztja a [Off] lehetőséget; a korábbi beállítás visszaállításához nyomja meg ismét a gombot. A [Face & Eye Detection] menüben megjelenő lehetőség módosításához tartsa nyomva a gombot, és forgassa el az elülső vagy hátsó tárcsát. |
| Focus Ring Lock (🔒) | A vezérlőelem egyszeri megnyomásával kikapcsolhatja, majd ismételt megnyomásával bekapcsolhatja az objektív fókuszgyűrűjét. A lehetőség akkor érhető el, ha az [AF Mode] [S-AF MF], [C-AF MF], [MF], [C-AF+TR MF], [Pre MF], vagy [☉ AF MF] módra van állítva. Az AF üzemmód jelölőjének MF része szürkén jelenik meg, ha a gyűrű ki van kapcsolva. Amennyiben az objektív MF (manuális fókusz) kapcsolóval van ellátva, a gomb megnyomása hatástalan lesz, ha a fókuszgyűrű az MF állásban van (közelebb a fényképezőgép testéhez). A fókuszgyűrű zárolása akkor oldódik fel, ha valamilyen művelet végez a fényképezőgéppel, például kikapcsolja azt, vagy esetleg más objektívet csatlakoztat hozzá. |
| Night Vision (Night LV) (Csak 📷) | Ha úgy nyomja meg a gombot, hogy az [📷 Night Vision] (228. oldal) elem az [Off] lehetőségre van állítva, akkor ezzel kiválasztja az [On] lehetőséget. Ha [On] van kiválasztva, a gomb megnyomása az [Off] lehetőséget választja ki. |
| AEL (AE-zár) | Az expozíció rögzítéséhez nyomja meg a gombot. Feloldásához nyomja meg ismét. |
| AF-ON | A fényképezőgép autofókusszal állítja be a fókuszt, miközben a gomb le van nyomva (84. oldal). A fényképezőgép abbahagyja a fókuszálást, ha a gombot elengedi. |
| AE BKT (Csak 📷) | Ha úgy nyomja meg a gombot, hogy az [AE BKT] beállítása [Off], kiválasztja az [AE BKT] menü beállítását. Ha nem az [Off] lehetőség van kiválasztva, a gomb megnyomása az [On] lehetőséget választja ki. Lehetőség kiválasztására az [AE BKT], számára, tartsa nyomva a q gombot, és forgassa el az elülső vagy a hátsó tárcsát. |

| Szerep | Funkció |
|--|--|
| WB BKT (Csak ) | Ha úgy nyomja meg a gombot, hogy a [WB BKT] beállítása [Off], kiválasztja a [Fehéregyensúly BKT] menü beállítását. Ha nem az [Off] lehetőség van kiválasztva, a gomb megnyomása az [On] lehetőséget választja ki. Lehetőség kiválasztására a [WB BKT], számára, tartsa nyomva a q gombot, és forgassa el az előlő vagy a hátsó tárcsát. |
| FL BKT (Csak ) | Ha úgy nyomja meg a gombot, hogy az [FL BKT] beállítása [Off], kiválasztja az [FL BKT] menü beállítását. Ha nem az [Off] lehetőség van kiválasztva, a gomb megnyomása az [On] lehetőséget választja ki. Lehetőség kiválasztására az [FL BKT], számára, tartsa nyomva a q gombot, és forgassa el az előlő vagy a hátsó tárcsát. |
| ISO BKT (Csak ) | Ha úgy nyomja meg a gombot, hogy az [ISO BKT] beállítása [Off], kiválasztja az [ISO BKT] menü beállítását. Ha nem az [Off] lehetőség van kiválasztva, a gomb megnyomása az [On] lehetőséget választja ki. Lehetőség kiválasztására az [ISO BKT], számára, tartsa nyomva a q gombot, és forgassa el az előlő vagy a hátsó tárcsát. |
| ART BKT (Csak ) | Az [ART BKT] be- vagy kikapcsolása. Lehetőség kiválasztására az [ART BKT], számára, nyomja le és tartsa nyomva a gombot. |
| Focus BKT (Csak ) | A [Focus BKT] be- vagy kikapcsolása. Lehetőség kiválasztására a [Focus BKT] számára, nyomja le és tartsa nyomva a gombot. |
| Focus Stacking () (Csak ) | A [Focus Stacking] be- vagy kikapcsolása. Lehetőség kiválasztására a [Focus Stacking] számára, nyomja le és tartsa nyomva a gombot. |
| High Res Shot () (Csak ) | Ha úgy nyomja meg a gombot, hogy a [High Res Shot] beállítása [Off], kiválasztja a [High Res Shot] menüben kijelölt beállítást. Ha nem az [Off] lehetőség van kiválasztva, a gomb megnyomása az [On] lehetőséget választja ki. Lehetőség kiválasztására a [High Res Shot], számára, tartsa nyomva a q gombot, és forgassa el az előlő vagy a hátsó tárcsát. |
| Subject Detection () | Ha úgy nyomja meg a gombot, hogy a [Subject Detection] beállítása [Off], kiválasztja a [Subject Detection] menüben kijelölt beállítást. Ha nem az [Off] lehetőség van kiválasztva, a gomb megnyomása az [On] lehetőséget választja ki. Lehetőség kiválasztására a [Subject Detection], számára, tartsa nyomva a q gombot, és forgassa el az előlő vagy a hátsó tárcsát. |
| Direct Function () () | Szerepek hozzárendelése a nyílombokhoz (   ). A következő szerepek rendelhetők hozzájuk:  gomb:  (AF-keret kiválasztása)  gomb:  (expozíciókorrekció)  gomb: MF (AF/MF kapcsoló)  gomb: WB (fehéregyensúly) • A  és  gombokat más funkciókhoz is hozzárendelheti. |
| WB AUTO Lock (Zár WB AUTO) (csak ) | Ha az [Auto] beállításra állított fehéregyensúllyal készít filmet, a gomb megnyomása rögzíti a fehéregyensúlyt. Ha ismét megnyomja, feloldja a rögzítést. |

| Szerep | Funkció |
|--|---|
| View Assist (BT.709) (csak ) | A  View Assist] be- vagy kikapcsolása. A beállítást módosíthatja, még akkor is, ha filmet készít. |
| Zebra Pattern Settings  Zebra (csak ) | A [Zebra Pattern Settings] be- vagy kikapcsolása A beállítást módosíthatja, még akkor is, ha filmet készít. |

■ A multifunkciós lehetőségek használata (Multifunkció)

Több szerep hozzárendelése egyetlen gombhoz.





- ☞ A multifunkció lehetőség használatához előbb hozzá kell rendelnie a [Multi Function] elemet a fényképezőgép egyik vezérlőeleméhez a [Button Settings] (210. oldal) segítségével.

Funkció kiválasztása

- 1 Tartsa nyomva a gombot, amelyhez a [Multi Function] lehetőség hozzá van rendelve, és forgassa el az elülső vagy a hátsó tárcsát.
 - Forgassa a tárcsát addig, amíg a kívánt funkció lesz kijelölve. A kijelölt funkció kiválasztásához engedje fel a gombot.
- 2 Nyomja meg a gombot, amelyhez a [Multi Function] lehetőség hozzá van rendelve.
- 3 Adja meg a beállításokat.





A többfunkciós gomb használatának lehetőségei:

| | |
|---|---|
| Highlight&Shadow Control | Az elülső vagy a hátsó tárcsa használatával állítsa be a fényerőt. A tónustartomány kiválasztásához nyomja le az INFO gombot (csúcspények, árnyékok, vagy középtónusok). |
| Color Creator | Az elülső tárcsával a színárnyalatot, a hátsó tárcsával pedig a szinteltéttséget állíthatja be. |
|  ISO  WB | Válasszon egy beállítást az elülső vagy a hátsó tárcsával. |
|  WB  WB | |
| Magnify | Ekkor megjelenik a zoomkeret. |
| Image Aspect | Válasszon egy beállítást az elülső vagy a hátsó tárcsával. |
|  LV Mode | A [Standard] és [S-OVF] lehetőség közötti váltáshoz nyomja meg a gombot. |
| Peaking | A funkció ki- vagy bekapcsolásához nyomja le a gombot. |

- Kiválaszthatja a megjelenített lehetőségeket. ☞ [Multi Function Settings] (238. oldal)
- ☞ Felvétélkészítés közben a [Highlight&Shadow Control] is beállítható az  (Expozíciókorrekció) gomb megnyomásával, majd nyomja meg az **INFO** gombot.

■ Film készítése a kioldógomb megnyomásával (📷Zársebesség funkció)

PASMB 📷

Állítsa be a kioldógombot  (filmfelvétel) gombként. Ezután opcionális távirányító használatával elindítja vagy leállíthatja a felvételt, ha a módválasztó tárcsa  (film) állásban van.

| | |
|------|--|
| Menü | MENU ➔  ➔ 1. Operations ➔  Shutter Function |
|------|--|

| | |
|---|--|
| Off | A kioldógomb nem használható filmek rögzítéséhez. |
|  REC | A kioldógombot teljesen lenyomva elindíthatja vagy leállíthatja a filmfelvételt. |





! [ REC] beállításnál az  gomb nem használható filmfelvétel elindítására vagy leállítására.

Szerepek hozzárendelése az elülső és hátsó tárcsához





(📷Tárcsafunkció / 📷Tárcsafunkció)



PASMB 📷

Válassza ki az elülső és a hátsó tárcsához rendelt szerepeket.



| | |
|------|---|
| Menü | MENU ➔  ➔ 1. Operations ➔ Dial Settings ➔  Dial Function |
| | MENU ➔  ➔ 1. Operations ➔ Dial Settings ➔  Dial Function |

1 Válasszon beállítandó elemet, és nyomja meg a  gombot.

- A  gombokkal válasszon ki egy tárcsát, majd az   gombokkal válasszon ki egy szerepet.
- Az **INFO** gomb megnyomásával válthat a kar pozíciói között.
- Ha végzett a beállításokkal, nyomja meg az  gombot.



! Ha a [ Fn Lever Function] / [ Fn Lever Function] beállítása nem [1. mód], az 1. karhoz hozzárendelt funkciók engedélyezve vannak, még akkor is, ha a kar a 2. pozícióban van.

A [Dial Function] menüben hozzárendelhető funkciók alább vannak felsorolva.

| Szerep | Funkció | Felvételkedítési mód | | | | |
|---|--|----------------------|---|---|---|----|
| | | P | A | S | M | B |
| Ps | Programváltás (45. oldal). | ✓ | — | — | — | — |
| Shutter | Válassza ki a zársebességet. | — | — | ✓ | ✓ | ✓* |
| FNo. | Állítsa be a rekeszértéket. | — | ✓ | — | ✓ | ✓ |
|  | Állítsa be az expozíciókorrekciót. | ✓ | ✓ | ✓ | ✓ | ✓ |
|  | Állítsa be a vakukorrekciót. | ✓ | ✓ | ✓ | ✓ | ✓ |
| ISO | Beállítja az ISO-érzékenységet. | ✓ | ✓ | ✓ | ✓ | ✓ |
| WB | Beállítja a fehéregyensúlyt. | ✓ | ✓ | ✓ | ✓ | ✓ |
| CWB Kelvin | A színhőmérséklet kiválasztása, ha a fehéregyensúly beállítása CWB (egyéni). | ✓ | ✓ | ✓ | ✓ | ✓ |
| Off | Nincs. | ✓ | ✓ | ✓ | ✓ | ✓ |

* Váltás a bulb, time, és az élő kompozit között.

Az [Dial Function] menüben hozzárendelhető funkciók alább vannak felsorolva.

| Szerep | Funkció | ☞ mód (filmes expozíció mód) | | | |
|--|--|------------------------------|---|---|---|
| | | P | A | S | M |
| Shutter | Válassza ki a zársebességet. | — | — | ✓ | ✓ |
| FNo. | Állítsa be a rekeszértéket. | — | ✓ | — | ✓ |
|  | Állítsa be az expozíciókorrekciót. | ✓ | ✓ | ✓ | ✓ |
| ISO | Beállítja az ISO-érzékenységet. | — | — | — | ✓ |
| WB | Beállítja a fehéregyensúlyt. | ✓ | ✓ | ✓ | ✓ |
| CWB Kelvin | A színhőmérséklet kiválasztása, ha a fehéregyensúly beállítása CWB (egyéni). | ✓ | ✓ | ✓ | ✓ |
|  VOL | Állítsa be a felvételi szintet. | ✓ | ✓ | ✓ | ✓ |
|  VOL | A fejhallgató hangerejének beállítása. | ✓ | ✓ | ✓ | ✓ |
| Off | Nincs. | ✓ | ✓ | ✓ | ✓ |

A tárcsa irányának módosítása

(Tárcsairány)

PASMB 

Adja meg, hogy melyik irányba kell elforgatni a tárcsákat az expozíció beállításához.

| | |
|------|--|
| Menü | MENU ➔  ➔ 1. Operations ➔ Dial Settings ➔ Dial Direction |
|------|--|

| | |
|----------|--|
| Exposure | Adja meg, hogy melyik irányba kell elforgatni a tárcsákat a rekesztérték vagy a zársebesség beállításához A , S , M és B módban. |
| Ps | Adja meg, hogy melyik irányba kell elforgatni a tárcsákat a programváltáshoz (P mód). |



A többszörös kijelölő funkcióinak módosítása

(Többszörös kijelölő beállításai)

PASMB 

Adja meg, hogy melyik irányba kell elforgatni a tárcsákat az expozíció beállításához.

| | |
|------|---|
| Menü | MENU ➔  ➔ 1. Operations ➔ Multi Selector Settings |
|------|---|







| | |
|---|---|
|  Center Button | <p>Állítsa be a többszörös kijelölő lenyomásakor elvégzett műveletet. A többszörös kijelölő ezután gombként is használható.</p> <p>[Off]: Nincs kijelölt szerep A többszörös kijelölő lenyomásának nincs hatása.</p> <p>[[::]]: A többszörös kijelölő használatával módosíthatja az AF-keret választás vagy AF célmód beállításait. A nyílombok vagy az elülső és a hátsó tárcsa az [[::]] Select Screen Settings (100. oldal) beállításától függően használhatóak.</p> <p>[[::]]HP: A többszörös kijelölő elvégzi a [📷Button function] > [[::]]Home számára kiválasztott funkciót (99. oldal).</p> <p> Ez a lehetőség csak az állóképkészítési módokra vonatkozik.</p> |
|  Direction Key | <p>Állítsa be a többszörös kijelölő döntésekor elvégzett műveletet. A többszörös kijelölő alap esetben az AF-keret pozicionálására szolgál, de ez a funkció a véletlen aktiválás elkerülése érdekében letiltható.</p> <p>[Off]: Nincs funkció hozzárendelve.</p> <p>[[::]]: A többszörös kijelölő az AF-keret pozicionálására használható.</p> |

6

A fényképezőgép testreszabása

| | |
|------|---|
| Menü | MENU →  → 1. Operations → Fn Lever Settings |
|------|---|

■ Hogyan konfigurálja az Fn kart



| | |
|---|---|
|  Fn Lever Function | <p>Válassza ki az Fn kar szerepét fotó módban.</p> <p>Az Fn karral kiválaszthatja az elülső vagy hátsó tárcsák szerepét, vagy előhívhatja a fókuszbeállításokat. A filmmód kiválasztására is használható.</p> <p>Ez a beállítás P, A, S, M és B módokban érvényes (fényképkészítési módok). Az [Fn Lever Function] elemmel kiválasztott lehetőség  (film) módban érvényes.</p> |
|  Fn Lever Function | <p>Válassza ki az Fn kar szerepét  (film) módban.</p> <p>Az Fn karral kiválaszthatja az elülső vagy hátsó tárcsák szerepét, vagy előhívhatja a fókuszbeállításokat.</p> <p>Az elemet használó Fn karhoz hozzárendelt szerep az  (film) módban érvényesül.</p> <p>A P, A, S, M és B (állóképes fotózási) üzemmódban az Fn kar hajtja végre az [Fn Lever Function] menüben kiválasztott szerepet.</p> |
| Fn Lever/Power Lever | <p>Az Fn kar be-/kikapcsolókarként is használható. Akkor célszerű ezt a funkciót használni, ha felvételkedzés közben a jobb kezét szeretné a fényképezőgép be- vagy kikapcsolására használni.</p> |

■ A [Fn Lever Function] konfigurálása

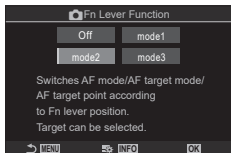
- 1 Válassza ki a [Fn Lever Function] lehetőséget az [Fn Lever Settings] képernyőn, és nyomja meg a  gombot.





 Fn Kar funkció képernyő

| | |
|-------|--|
| Off | Az Fn kar pozíciójának módosítása nem módosít semmit. |
| mode1 | Az elülső és a hátsó tárcsa funkcióinak megcserélése. Az 1. és a 2. pozíciók funkciói a [Dial Function] lehetőséghez választott beállításnak felelnek meg (219. oldal). |
| mode2 | Váltás az [AF Mode], [AF Target Mode] és [AF Target Point] lehetőségekhez korábban beállított lehetőségek két csoportja között. Nyomja meg az INFO gombot, és tegyen pipát (✓) azon beállítás mellé, amelyet elő akar hívni az Fn karral. A pipa eltávolításához nyomja meg újra a  gombot. [AF Mode]: S-AF, C-AF stb. [AF Target Mode]: [·]Single, [Grid]All stb. [AF Target Point]: Az AF-keret pozíciója. |
| mode3 | A felvétélkészítési mód váltása. A módváltató tárcsa elforgatása nélkül válthat  (film) módra. |



- ⚠ Ha [mode3] van kiválasztva, az  Fn Lever Function] nem használható (224. oldal).
⚠ Ez a funkció a következő esetekben nem használható.
- [Fn Lever/Power Lever] (225. oldal) beállítása [ON/OFF] vagy [OFF/ON].

■ Az Fn Lever Function] konfigurálása

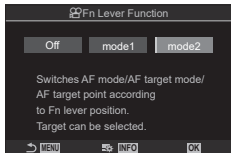
- 1 Válassza ki a [ Fn Lever Function] lehetőséget az [Fn Lever Settings] képernyőn, és nyomja meg a  gombot.



 Fn Kar funkció képernyő

| | |
|-------|--|
| Off | Az Fn kar pozíciójának módosítása nem módosít semmit. |
| mode1 | Az elülső és a hátsó tárcsa funkcióinak megcserélése. Az 1. és a 2. pozíciók funkciói az  Dial Function] lehetőséghez választott beállításnak felelnek meg (219. oldal). |
| mode2 | Váltás az [AF Mode], [AF Target Mode] és [AF Target Point] lehetőségekhez korábban beállított lehetőségek két csoportja között. Nyomja meg az INFO gombot, és tegyen pipát (✓) azon beállítás mellé, amelyet elő akar hívni az Fn karral. A pipa eltávolításához nyomja meg újra a  gombot. [AF Mode]: S-AF, C-AF stb. [AF Target Mode]: [≡]Kicsi, [Grid]Összes stb. [AF Target Point]: AF-keret pozíció |

- ⚠ Ez a funkció a következő esetekben nem használható.
- [mode3] van kiválasztva a [Fn Lever Function] lehetőséghez (223. oldal).
 - [Fn Lever/Power Lever] (225. oldal) beállítása [ON/OFF] vagy [OFF/ON].

■ A [Fn Lever Function] / [Fn Lever Function] [mode2] beállításának használata

Ha az [Fn Lever Function] / [Fn Lever Function] elem a [mode2] lehetőségre van állítva, a fényképezőgép külön fókuszbeállításokat tárol az 1. és 2. pozíciókhoz.

- 1 Forgassa az **Fn** kart 1. pozícióba, és adja meg az AF beállításokat.

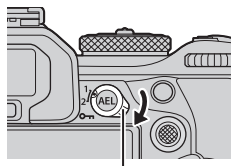

- A fényképezőgép tárolhatja a beállításokat, amely mellé pipa (✓) volt téve:

[AF Mode]: S-AF, C-AF stb.
 [AF Target Mode]: [•]Kicsi, [grid]Összes stb.
 [AF Target Point]: Az AF-keret pozíciója

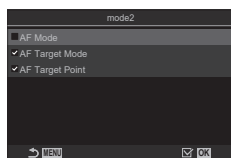

- 2 Ismételje meg a folyamatot a 2. pozíció esetében is.

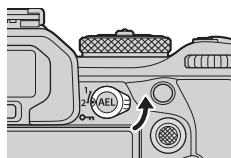





- 3 A mentett beállítások előhívásához forgassa a kart a kívánt pozícióba.

■ A [Fn Lever/Power Lever] konfigurálása

- 1 Válassza ki az [Fn Lever/Power Lever] lehetőséget az [Fn Lever Settings] képernyőn, és nyomja meg a  gombot.



| | |
|---------------|--|
| Fn | A kar a  [Fn Lever Function] és az  [Fn Lever Function] beállításoknál kiválasztott lehetőségeknek megfelelően működik (224. oldal). |
| ON/OFF | A kar be-/kikapcsolókarként működik. Az 1. pozíció a bekapcsolásra, a 2. pozíció pedig a kikapcsolásra szolgál. |
| OFF/ON | A kar be-/kikapcsolókarként működik. Az 1. pozíció a kikapcsolásra, a 2. pozíció pedig a bekapcsolásra szolgál. |





- ⚠ A BE/KI kapcsoló nem használható a fényképezőgép kikapcsolására, ha a [ON/OFF] vagy a [OFF/ON] ki van választva. A  [Fn Lever Function] és az  [Fn Lever Function] hasonló módon elérhetetlenek.



Nagy teljesítményű zoom objektívek (Elektr. zoom beállítások)

PASMB 

Állítsa be, hogy milyen gyorsan közelítsenek és távolítsanak az erőteljes zoomobjektívek a zoomgyűrű elforgatásakor. Ha olyan gyors a zoom, hogy nehézségekbe ütközik a téma befogásakor, módosítsa a zoomsebességet.





| | |
|------|--|
| Menü | MENU ➔  ➔ 1. Operations ➔ Electronic Zoom Settings |
|------|--|

| | |
|---|---|
|  Elec. Zoom Speed | Beállítja a zoomsebességet a  (fotó) mód számára. [Low] : Lassú zoom. Kiváló választás, ha precíz módosításokra van szükség. [Normal] : Normál zoomsebesség. [High] : Gyors zoom. |
|  Elec. Zoom Speed | Beállítja a zoomsebességet az  (film) mód számára. [Low] : Lassú zoom. Kiváló választás, ha precíz módosításokra van szükség. [Normal] : Normál zoomsebesség. [High] : Gyors zoom. |

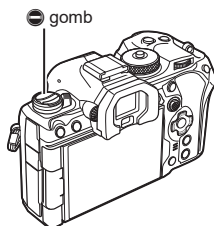
- ⚠ Noha a  (fotó) mód és az  (film) mód esetében ugyanazok a lehetőségek jelennek meg, a tényleges zoomsebességek különböznek.

Letilthajta a  gombot.



| | |
|------|--|
| Menü | MENU →  → 1. Operations →  Lock |
| Off | Használhatja a  gombot. |
| On | A  gomb nem használható. |

Annak eldöntése, hogy mi történik, amikor a kioldógombot élő nézet zoomolás közben nyomja meg  (LV közelkép üzemmód)

Válassza ki a fókusz zoomhoz használt kijelzőbeállításokat.

| | |
|------|--|
| Menü | MENU →  → 2. Operations → LV Close Up Mode |
|------|--|

- Az élő nézet zoomolási lehetőségeire vonatkozó további információkért lásd a magyarázatot itt 81. oldal.

| | |
|------------------|--|
| LV Close Up Mode | <p>Állítsa be, hogy mi történjen, ha félig nyomja le a kioldógombot a fókusz zoom során.</p> <p>[mode1]: A fókusz zoom befejeződik. A fókusz zoom befejeződik. A fókusz zoommal végzett fókuszálás után ellenőrizheti a kompozíciót.</p> <p>[mode2]: A fókusz zoom bekapcsolva marad, amíg a fényképezőgép fókuszál. Komponálja meg a felvételt a fókuszálás előtt, majd a pontos fókuszálás érdekében közelítsen rá, és készítse el a képet anélkül, hogy befejezné a zoomot.</p> |
|------------------|--|

A mélységélesség előnézetéhez használt vezérlőelem viselkedésének kiválasztása



PASMB

A mélységélesség előnézetéhez használt vezérlőelem viselkedésének megadása.

| | |
|------|--|
| Menü | MENU → → 2. Operations → Lock |
|------|--|

| | |
|------|---|
| Lock | <p>A mélységélesség előnézetéhez használt vezérlőelem viselkedésének megadása.</p> <p>[Off]: A rekeszérték beáll, amíg a vezérlőelemet nyomva tartja.</p> <p>[On]: A rekeszérték a vezérlőelem megnyomásakor beáll; a mélységélesség előnézetének befejezéséhez nyomja meg ismét a vezérlőelemet.</p> |
|------|---|

A gombok nyomva tartásának lehetőségei (Lenyomva tartási idő)

PASMB

Válassza ki, hogy meddig kell nyomva tartani a gombokat a visszaállítások és a különböző funkciók hasonló műveleteinek végrehajtásához. A használat megkönnyítése érdekében külön gombnyomási idő állítható be a különböző funkciókhoz.

| | |
|------|--|
| Menü | MENU → → 2. Operations → Press-and-hold Time |
|------|--|

| | |
|------------------------|---|
| End LV | <p>Beállítja a gomb lenyomva tartási idejét minden funkció számára. [0.5sec] - [3.0sec]</p> |
| Reset LV Frame | |
| Reset | |
| Reset | |
| Reset | |
| Reset | |
| Reset | |
| Reset | |
| Reset | |
| Reset | |
| Reset | |
| Reset | |
| Reset | |
| Call EVF Auto Switch | |
| Reset | |
| End | |
| Switch Lock | |
| End Flicker Scan | |
| Call WB BKT Setting | |
| Call ART BKT Setting | |
| Call Focus BKT Setting | |
| Call Setting | |

6



A fényképezőgép testreszabása

Az élő nézet kijelzőt módosító funkciók

A kijelző kinézetének módosításay

( LV üzemmód)
P A S M B 

Növelje a kereső dinamikatarományát, így az optikai keresőkhöz hasonló módon több részletet tehet láthatóvá a csúcspénnyekben és árnyékokban. Ez a beállítás a keresőre, a kijelzőre és a HDMI-kimenetre gyakorol hatást.

| | |
|------|--|
| Menü | MENU →  → 3. Live View →  LV Mode |
|------|--|

| | |
|-----------------|---|
| Standard | Az expozíció, a szín és egyéb felvételkedészítési beállítások hatása megjelenik a keresőben. |
| S-OVF | Az expozíció, a féhéregyensúly, művészi szűrők és egyéb felvételkedészítési beállítások hatása nem jelenik meg a keresőben. |

- Ha az [S-OVF] lehetőség van kiválasztva, "Szimulált- VF" látható a kijelzőn.

A kijelző sötét helyeken való láthatóságának megkönnyítése

( Éjszakai látás)
P A S M B 

Növelje a kijelző fényerejét, hogy sötét helyeken láthatóbb legyen.

| | |
|------|---|
| Menü | MENU →  → 3. Live View →  Night Vision |
|------|---|

| | |
|------------|--|
| Off | Normál kijelző. |
| On | A fényerő be van állítva a könnyebb megtekintés érdekében. Az előnézet fényereje és színe eltér a végleges fényképtől. |

- Ha az [On] lehetőség van kiválasztva, "Éjszakai LV" látható a kijelzőn.
- ⓘ Ha az [On] lehetőség van kiválasztva, a [Frame Rate] beállítása [Normal].

A kereső kijelzőjének sebessége

(Képváltási seb.)
P A S M B 

Megadhatja a kereső kijelzőjének frissítési gyakoriságát.

| | |
|------|---|
| Menü | MENU →  → 3. Live View → Frame Rate |
|------|---|

| | |
|---------------|---|
| Normal | A normál képváltási sebesség. A legtöbb helyzetben ez a legcélravezetőbb beállítás. |
| High | A gyorsan mozgó témák mozgásának egyenletessé tétele. Így könnyebben követheti a gyorsan mozgó témákat. Ez a beállítás azonnal visszavált a [Standard] lehetőségre, ha a fényképezőgép belső hőmérséklete megemelkedik a felvételkedészítés folyamán. |

A művészi szűrő előnézete

(Művészi élőkép mód)

PASMB 

Felvételkészítés közben megtekintheti a művészi szűrők előnézetét a képernyőn vagy a keresőben. Bizonyos szűrők hatására a téma mozgása szaggatottan jelenhet meg, de ez lecsökkenthető olyan mértékre, hogy ne legyen hatással a felvételkészítésre.

| | |
|------|--|
| Menü | MENU →  → 3. Live View → Art LV Mode |
|------|--|

| | |
|-------|---|
| mode1 | A művészi szűrők hatása felvételkészítés közben megtekinthető előnézetként. |
| mode2 | Amíg a kioldógombot félig lenyomva tartja, a fényképezőgép a képváltási sebesség fenntartását részesíti előnyben és csökkenti a művészi szűrők hatását az előnézeti képernyőn. A mozgás egyenletes. |

A vibrálás csökkentése az élő nézetben

(Anti-Flicker Live View)

PASMB 

Ezzel a funkcióval csökkentheti a fénycsövek és hasonló fényforrások által keltett vibrálást. Akkor célszerű ezt a lehetőséget választani, ha a vibrálás nehezíti a kijelző megtekintését.

| | |
|------|--|
| Menü | MENU →  → 3. Live View → Anti-Flicker LV |
|------|--|

| | |
|------|---|
| Auto | A fényképezőgép észleli és csökkenti a vibrálást. |
| 50Hz | Ezzel a lehetőséggel a váltóáramú, 50 Hz frekvenciájú munkahelyi és kültéri fényforrások okozta vibrálást csökkentheti. |
| 60Hz | Ezzel a lehetőséggel a váltóáramú, 60 Hz frekvenciájú munkahelyi és kültéri fényforrások okozta vibrálást csökkentheti. |
| Off | A vibrálás csökkentése ki van kapcsolva. • Ez a lehetőség nem érhető el, ha az [Anti-Flicker Shooting] az [On] lehetőségre van állítva (136. oldal). |

A selfie-segéd

(Selfie-segéd)

PASMB 

A képernyő önarcépkészítéshez történő megfordításakor használt kijelző kiválasztása.

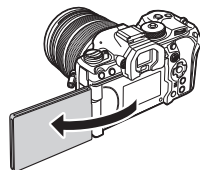

| | |
|------|--|
| Menü | MENU →  → 3. Live View → Selfie Assist |
|------|--|

| | |
|-----|--|
| Off | A kijelző nem változik a képernyő megfordításakor. |
| On | Amikor önarcépkészítéshez megfordítja, a képernyő az objektívem keresztül látott nézet tükörképét mutatja. |







6

A fényképezőgép testreszabása

A megjeleníthető információt konfiguráló funkciók

A kereső megjelenítési módjának kiválasztása (EVF stílus)

PASMB 

| | |
|--|---|
| Menü | MENU ➔  ➔ 4. Information ➔ EVF Style |
|  Style 1 /  Style 2 | A kereső hasonlít az analóg fényképezőgépek keresőjéhez.  |
|  Style 3 | A kereső ugyanolyan elrendezésű, mint a monitor kijelzője.  |

■ Kereső megjelenítése felvételkedzítés és a kereső használata közben (1. stílus / 2. stílus)

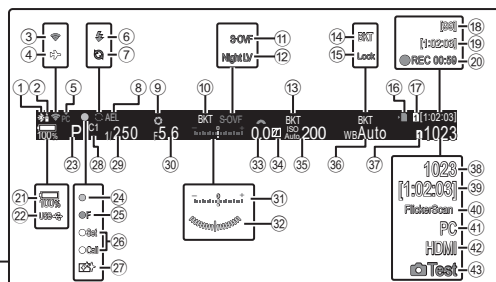

- | | | | |
|--|-----------------|---|---------------|
| ① Aktív Bluetooth® kapcsolatot..... | 262, 282. oldal | ②1 Az akkumulátor töltöttségi szintje..... | 31. oldal |
| ② Vezeték nélküli..... | 282. oldal | ②2 USB PD-n keresztül működtetett..... | 290. oldal |
| ③ Vezeték nélküli LAN-kapcsolatot..... | 263, 269. oldal | ②3 Felvételkedzítési mód..... | 44. oldal |
| ④ Repülőgép mód..... | 262. oldal | ②4 AF megerősítő jel..... | 41. oldal |
| ⑤ Aktív számítógépes kapcsolat (Wi-Fi)..... | 269. oldal | ②5 SH2 rekeszérték figyelmeztetés..... | 127. oldal |
| ⑥ Vaku..... | 119. oldal | ②6 BEÁLLÍT és MUTAT funkciók..... | 297. oldal |
| (villog: töltés folyamatban, világít: töltés kész) | | ②7 Pormentesítés..... | 309. oldal |
| ⑦ A Pro Capture aktív..... | 134. oldal | ②8 Egyéni mód..... | 57. oldal |
| ⑧ AE-zár..... | 110. oldal | ②9 Zársebesség..... | 44, 48. oldal |
| ⑨ Előnézet..... | 227. oldal | ③0 Rekeszérték..... | 44, 46. oldal |
| ⑩ AE BKT..... | 175. oldal | ③1 Expozíciókorrekció..... | 107. oldal |
| ⑪ LV üzemmód..... | 228. oldal | ③2 Szintjelző *1..... | 235. oldal |
| ⑫ Éjszakai látás..... | 228. oldal | ③3 Expozíciókorrekció értéke..... | 107. oldal |
| ⑬ ISO BKT..... | 177. oldal | ③4 Kiemelés és árnyék vezérlése..... | 218. oldal |
| ⑭ Fehéregyensúly BKT..... | 176. oldal | ③5 ISO-érzékenység..... | 114. oldal |
| ⑮ Zár..... | 154. oldal | ③6 Fehéregyensúly..... | 151. oldal |
| ⑯ Kártyaírás jelzője..... | 22, 26. oldal | ③7 Mentési beállítások..... | 245. oldal |
| ⑰ Mentési kártyát..... | 245. oldal | ③8 A tárolható fotók száma..... | 334. oldal |
| ⑱ Folyamatos felvételek maximális száma..... | 129. oldal | ③9 Rendelkezésre álló felvételi idő..... | 334. oldal |
| ⑲ Rendelkezésre álló felvételi idő..... | 334. oldal | ④0 Villogásellenőrzés..... | 109. oldal |
| ⑳ Felvételi idő (felvétel közben jelenik meg)..... | 60. oldal | ④1 Aktív számítógépes kapcsolat (USB) *2..... | 286. oldal |
| | | ④2 HDMI-kimenet..... | 183. oldal |
| | | ④3 Tesztkép..... | 212. oldal |

*1 Akkor jelenik meg, ha félig le van nyomva a kioldógomb. [Level Gauge] (235. oldal)

*2 Csak akkor jelenik meg, ha az OM Capture programhoz kapcsolódik az új képek egyedüli tárolási célhelyeként a [RAW/Control] menüben egy számítógépet választottak ki (278. oldal).

Felvételkészítés közben látható jelzések

(📷 Beállítás info / 📷 Beállítás info)

PASMB 📷

Válassza ki az élő nézet képernyőn megjelenő jelzéseket.

Megjelenítheti vagy elrejtheti a felvételkészítés beállításainak jelzéseit. Ezzel a lehetőséggel tudja kiválasztani a kijelzőn megjelenő ikonokat.

Három sorozat kijelző-beállítást konfigurálhat fotó módhoz és két sorozatot filmkészítési módhoz.

| | |
|------|--|
| Menü | MENU → ⚙️ → 4. Information → 📷 Info Settings MENU → ⚙️ → 4. Information → 📷 Info Settings |
|------|--|

■ A 📷 Beállítás info konfigurálása

1 Válasszon jelzőt, amelyet meg akar jeleníteni, ha az **INFO** gombot megnyomja, és tegyen pipát (✓) mellé.

- Válasszon ki egy lehetőséget az Δ ∇ gombbal, és nyomja meg a \odot gombot, hogy pipát (✓) tegyen mellé. A pipa eltávolításához nyomja meg újra a \odot gombot.

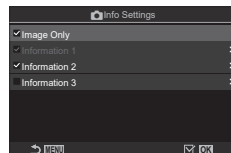

📷 Beállítás info beállítási képernyő

| | |
|---------------|---|
| Image Only | Nem fog megjelenni információ. |
| Information 1 | Válasszon ki egy lehetőséget az Δ ∇ gombbal, és nyomja meg a \odot gombot, hogy pipát (✓) tegyen mellé. |
| Information 2 | A pipa eltávolításához nyomja meg újra a \odot gombot. Elem részleteinek beállításához nyomja meg az \triangleright gombot. A következő elemek állíthatók be. |
| Information 3 | [📷] / [Highlight&Shadow] / [Level Gauge] / [All Battery Information] / [Silent 📷 Operation] |

📷 A jelenleg használt beállítás nem tiltható le, de a megjelenítendő elemek konfigurálhatók.



■ Az Beállítás info konfigurálása

1 Válasszon jelzöt, amelyet meg akar jeleníteni, ha az **INFO** gombot megnyomja, és tegyen pipát (✓) mellé.

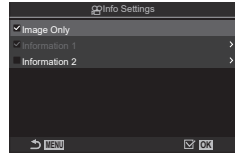
- Válasszon ki egy lehetőséget az $\Delta \nabla$ gombbal, és nyomja meg a \odot gombot, hogy pipát (✓) tegyen mellé. A pipa eltávolításához nyomja meg újra a \odot gombot.



 Beállítás info beállítási képernyő

| | |
|----------------------|--|
| Image Only | Nem fog megjeleníteni információt. |
| Information 1 | Válasszon ki egy lehetőséget az $\Delta \nabla$ gombbal, és nyomja meg a \odot gombot, hogy pipát (✓) tegyen mellé. A pipa eltávolításához nyomja meg újra a \odot gombot. |
| Information 2 | Elem részleteinek beállításához nyomja meg az \triangleright gombot. A következő elemek állíthatók be. [] / [Level Gauge] / [All Battery Information] / [Image Stabilizer] / [Picture Mode] / [WB] / [AF Mode] / [Face & Eye Detection] / [Sound Recording Level Meter] / [Headphone Volume] / [Time Code] / [Silent  Operation] / [Grid] |

 A jelenleg használt beállítás nem tiltható le, de a megjelenítendő elemek konfigurálhatók.

■ Kijelző kiválasztása

Tartsa lenyomva felvétel közben az **INFO** gombot a kiválasztott képernyők közötti léptetéshez.  "Váltás a megjeleníthető információk között" (39. oldal)

A kijelző konfigurálása, amikor a kioldógomb félig le van nyomva (Info = félig lenyomásával)

P A S M B 

Konfigurálhatja a kijelzőt, amikor a kioldógomb félig le van nyomva.

| | |
|------|--|
| Menü | MENU \Rightarrow  \Rightarrow 4. Information \Rightarrow Info by half-pressing \Rightarrow |
|------|--|

| | |
|------------|--|
| Off | Nem jelenik meg információ, amíg félig le van nyomva a kioldógomb. |
| On1 | Csak a következő, expozícióval kapcsolatos elemek jelennek meg, amíg félig le van nyomva a kioldógomb. <ul style="list-style-type: none"> • Zársebesség • Rekeszérték • Expozíciókorrekció értéke • Az optimális expozíciótól számított különbség • ISO-érzékenység |
| On2 | A kijelző még akkor sem módosul, amikor félig lenyomja a kioldógombot |

A keresőben megjelenő információk megjelenítési lehetősége

(Beállítás info)

PASMB

Válassza ki a kereső kijelzőjén az **INFO** gomb megnyomásával megtekinthető információkat. Ahogy a monitoron, a keresőn is megjeleníthet egy hisztogramot vagy vízszintjelzőt az **INFO** gomb megnyomásával. Ezzel az elemmel választhatja ki az elérhető képernyőket. Akkor gyakorol hatás, ha a fényképezőgép fotó módban van, és a [Style 1] vagy [Style 2] van kiválasztva az [EVF Style] számára (230. oldal). Az [Info Settings] elemnél kiválasztott lehetőség az módban érvényesül (233. oldal).

Menü **MENU** → → 4. Information → Info Settings

1 Válasszon jelzőt, amelyet meg akar jeleníteni, ha az **INFO** gombot megnyomja, és tegyen pipát (✓) mellé.

- Válasszon ki egy lehetőséget az gombbal, és nyomja meg a gombot, hogy pipát (✓) tegyen mellé. A pipa eltávolításához nyomja meg újra a gombot.

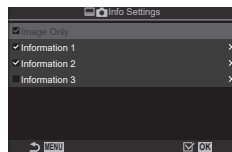

Beállítás info
beállítási képernyő



| | |
|----------------------|---|
| Image Only | Nem fog megjelenni információ. |
| Information 1 | Válasszon ki egy lehetőséget az gombbal, és nyomja meg a gombot, hogy pipát (✓) tegyen mellé. A pipa eltávolításához nyomja meg újra a gombot. |
| Information 2 | Elem részleteinek beállításához nyomja meg az gombot. A következő elemek állíthatók be. |
| Information 3 | <p>[]: A keresőben látható kijelzőre vetített hisztogram.</p> <p>[Highlight&Shadow]: A rendszer színezi a felül- és alulexponált területeket.</p> <p>[Level Gauge]: A szintjelző.</p> <p>[All Battery Information]: Információk az összes akkumulátorról.</p> |

A jelenleg használt beállítás nem tiltható le, de a megjelenítendő elemek konfigurálhatók.

A szintjelző megjelenítése, amikor a kioldógomb félig le van nyomva



( = Szintjelző)

PASMB 

Annak kiválasztása, hogy megjelenjen-e a vízszintjelző a keresőben, ha a kioldógombot félig lenyomja, amikor az [EVF Style] elem az [ Style 1] vagy [ Style 2] lehetőségre van állítva (230. oldal).



Megjelenítés, amikor félig lenyomja a kioldógombot

| | |
|------|--|
| Menü | MENU →  → 4. Information →  = Level Gauge |
|------|--|

| | |
|------------|---|
| On | A vízszintjelző megjelenik a keresőben, ha a kioldógombot félig lenyomja. A vízszintjelző az expozíciós sáv helyén jelenik meg. |
| Off | A vízszintjelző nem látható. |

A komponálást segítő segédvonalak lehetőségei

(Rácsbeállítások / Rácsbeállítások)

PASMB

| | |
|------|--|
| Menü | MENU → → 5. Grid/Other Displays → Grid Settings MENU → → 5. Grid/Other Displays → Grid Settings |
|------|--|

| | |
|---|--|
| Display Color | A megjelenített színek kiválasztása. [Preset 1]: A [Color of Preset 1] beállításai használhatók. [Preset 2]: A [Color of Preset 2] beállításai használhatók. |
| Exclusive for (csak Rácsbeállítások) | Döntse el, hogy használja-e a film kizárólagos beállítást, ha útmutatókat jelenít meg (film) üzemmódban. [Off]: Ugyanazt a beállítást használja, mint fotó módban. [On]: A filmkészítési módnak szentelt beállításokat használja. |
| Displayed Grid | A megjelenített segédvonal típusának kiválasztása. A lehetőségek: [Off] / / / / / / / (csak Rácsbeállítások) • A lehetőség kiválasztása esetén a segédvonalak 16:9 képarányra vannak beállítva, amikor állóképkészítési módban készít filmet. A kiválasztott lehetőségtől függően a segédvonalak 17:9 oldalarányal is megjeleníthetőek. |
| Color of Preset 1 | [R]: Növelje a számot a vörös árnyalat hangsúlyozására. [G]: Növelje a számot a zöld árnyalat hangsúlyozására. |
| Color of Preset 2 | [B]: Növelje a számot a kék árnyalat hangsúlyozására. [α]: Növelje a számot, hogy az útmutatók színe mélyebb legyen. |





Az itt konfigurált útmutatók Fókuszsorozat közben nem jelennek meg (161. oldal).

Az itt konfigurált útmutatók akkor is használhatók, ha a Style 3] van kiválasztva az [EVF Style] számára.











A keresőben megjelenő képbeállító rács lehetőségei

(  Rácsbeállítások)

PASMB 

Megadhatja, hogy megjelenjen-e egy képbeállító rács a keresőben. A képbeállító rács színét és típusát is beállíthatja. Akkor gyakorol hatás, ha a fényképezőgép fotó módban van, és a [ Style 1] vagy [ Style 2] van kiválasztva az [EVF Stílus] számára (230. oldal). Az [ Beállításinfo info] elemnél kiválasztott lehetőség az [] módban érvényesül (233. oldal).

Menü **MENU** →  → 5. Grid/Other Displays →  Grid Settings

| | |
|--|--|
| Exclusive for  | Döntse el, hogy használja-e a kereső kizárólagos beállítást, ha útmutatókat jelenít meg a keresőn. [Off]: Ugyanazt a beállítást használja, mint a kijelző használatakor. [On]: A keresőnek szentelt beállítást használja. |
| Display Color | A megjelenített színnek a kiválasztása. [Preset 1]: A [Color of Preset 1] beállításai használhatók. [Preset 2]: A [Color of Preset 2] beállításai használhatók. |
| Displayed Grid | A megjelenített segédvonal típusának kiválasztása. A lehetőségek: [Off] /  /  /  /  /  /  /  • A [] lehetőség kiválasztása esetén a segédvonalak 16:9 képarányra vannak beállítva, amikor állóképkészítési módban készít filmet. A kiválasztott [ ←] lehetőségtől függően a segédvonalak 17:9 oldalarányal is megjeleníthetők. |
| Color of Preset 1 | [R]: Növelje a számot a vörös árnyalat hangsúlyozására. |
| Color of Preset 2 | [G]: Növelje a számot a zöld árnyalat hangsúlyozására. [B]: Növelje a számot a kék árnyalat hangsúlyozására. [α]: Növelje a számot, hogy az útmutatók színe mélyebb legyen. |

6

A fényképezőgép testreszabása

A Multi Fn által elérhető beállítások kiválasztása





(Multifunkációs beállítások)

PASMB 

Válassza ki a beállításokat, amelyek hozzáférhetőek lesznek a többfunkciós gombokkal.

| | |
|------|--|
| Menü | MENU →  → 5. Grid/Other Displays → Multi Function Settings |
|------|--|

- 1** Válasszon jelzőt, amelyet meg akar jeleníteni, ha az **INFO** gombot megnyomja, és tegyen pipát (✓) mellé.
- Válasszon ki egy lehetőséget az   gombbal, és nyomja meg a  gombot, hogy pipát (✓) tegyen mellé. A pipa eltávolításához nyomja meg újra a  gombot.

| | |
|--|---|
| Highlight&Shadow Control | Módosítsa a beállítást az előlő és hátulő tárcsákkal. Nyomja meg az INFO gombot a konfigurálandó terület módosítására (csúcscfény, közép tónus, árnyék). |
| Color Creator | Az előlő tárcsával a színárnyalatot, a hátulő tárcsával pedig a színtelítettséget állíthatja be. |
|  ISO  ISO | Módosítsa a beállítást az előlő és hátulő tárcsákkal. |
|  WB  WB | |
| Magnify | Ekkor zoomkeret jelenik meg. |
| Image Aspect | Módosítsa a beállítást az előlő és hátulő tárcsákkal. |
|  LV Mode | A beállítás a [Standard] és [S-OVF] lehetőségek között vált az egyes gombnyomásokkal. |
| Peaking | Az egyes gombnyomásokra be- és kikapcsol. |

Expozíció-figyelmeztetés a hisztogramon (Hisztogrambeállítás)

PASMB 

A hisztogramon túlexponáltként (csúcscfény) vagy alulexponáltként (árnyék) megjelenített fényerőszintek beállítása. A fényképezőgép ezeket a szinteket használja a hisztogramokon megjelenő expozíció-figyelmeztetésekhez a felvételkedészítés és felvételek lejátszása során.

- A képernyőn és a kereső [Highlight&Shadow] kijelzőjén piros vagy kék színnel megjelenített területeket a rendszer szintén az ennél a lehetőségnél beállított értékek alapján választja ki.

| | |
|------|---|
| Menü | MENU →  → 5. Grid/Other Displays → Histogram Settings |
|------|---|

| | |
|------------------|--|
| Highlight | Válassza ki a csúcscfény figyelmeztetést kiváltó minimális fényerőt. [245] – [255] |
| Shadow | Válassza ki az árnyék figyelmeztetést kiváltó maximális fényerőt. [0] – [10] |

A menük működtetésével és megjelenítésével kapcsolatos beállítások

A kurzor konfigurálása a menüképernyőn (Menü kurzor beállítások)

P A S M B

Döntse el, hol jelenjen meg a kurzor, amikor megnyit egy menüt vagy másik oldalra vált.

| | |
|------|--|
| Menü | MENU ➔  ➔ 2. Operations ➔ Menu Cursor Settings |
|------|--|





| | |
|------------------------------------|---|
| Page Cursor Position | [Save]: Ha másik oldalra vált, a kurzor ott jelenik meg, ahol utoljára volt, amikor az oldal meg volt nyitva. [Reset]: Valahányszor másik oldalra vált, a kurzor az oldal tetején jelenik meg. |
| Menu Start Position | [Recently]: Amikor a menüt megnyitja, az utoljára használt fül oldalt és kurzorpozíciót hívja elő. [O₁]: Amikor a menüt megnyitja, a [O₁] fül első oldala jelenik meg. [My]: Amikor a menüt megnyitja a [My] fül első oldala jelenik meg |
| Shortcut to B Mode Settings | A fényképezőgép úgy konfigurálható, hogy a módspecifikus menüt nyissa meg, amikor megnyomja a MENU gombot B üzemmódban. [Off]: A menü a [Menu Start Position] szerint nyílik meg. [On]: [Live Bulb] (174. oldal), [Live Time] (174. oldal), vagy [Composite Settings] (174. oldal) nyílik meg, a kiválasztott módtól függően. |

Annak eldöntése, hogy váltson az oldalak között a hátulsó tárcsával (Loop Menü fülben)

PASMB

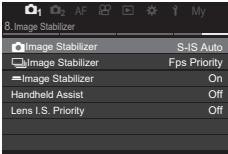
Döntse el, hogy csak ugyanazon menü fülben váltsa az oldalakat vagy sem, amikor a hátulsó tárcsát forgatja.

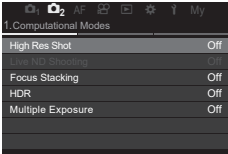
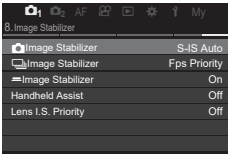
| | |
|------|--|
| Menü | MENU → → 1. Operations → Dial Settings → Loop in Menu Tab |
|------|--|

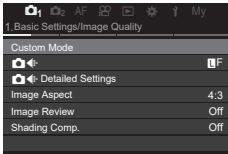
| | |
|------------|--|
| No | <p>Amikor az utolsó oldalra vált a hátulsó tárcsa forgatásával, és tovább forgatja azt, a következő fül első oldala jelenik meg. Amikor az első oldalra vált a hátulsó tárcsa forgatásával, és tovább forgatja azt, az előző fül utolsó oldala jelenik meg.</p>    |
| Yes | <p>Amikor az utolsó oldalra vált a hátulsó tárcsa forgatásával, és tovább forgatja azt, a jelenlegi fül első oldala jelenik meg. Amikor az első oldalra vált a hátulsó tárcsa forgatásával, és tovább forgatja azt, a jelenlegi fül utolsó oldala jelenik meg.</p>    |

A beállítások csak akkor érvényesülnek, ha a hátulsó tárcsát működteti. Amikor a gombokkal váltja az oldalakat, mindig ugyanúgy működik, mint amikor a [No] van kiválasztva.

Az [Yes]/[No] lehetőségek alapértelmezett beállítása (Prioritás)

PASMB

Az [Yes]/[No] megerősítést kérő párbeszédpanelek alapértelmezetten kijelölt lehetőségének kiválasztása.

| | |
|------|---|
| Menü | MENU → → 2. Operations → Priority Set |
|------|---|

| | |
|------------|---|
| No | A [No] lehetőség az alapértelmezetten kijelölt lehetőség. |
| Yes | Az [Yes] lehetőség az alapértelmezetten kijelölt lehetőség. |

A "Saját menü" beállításai

A "Saját menü" használata

A "Saját menü" használatával létrehozhat egy személyre szabott menüfület, amely csak az Ön által kiválasztott elemeket tartalmazza. A "Saját menü" maximum 5 oldalt tartalmazhat, mindegyiken 7 elemmel. Törölhet elemeket, vagy módosíthatja az oldalak vagy elemek sorrendjét.

Az új fényképezőgépekben a "Saját menü" nem tartalmaz elemeket.

1 A menük megjelenítéséhez nyomja meg a **MENU** gombot.

2 Jelöljön ki egy elemet, amelyet be szeretne venni a "Saját menü" elembe.

- A menük minden eleme -n keresztül hozzáadható a "Saját menü" elemhez, ha megjelenő fülekkel jelenik meg a képernyőn.
- Néhány egyéb menüelem is hozzáadható a "Saját menü" elemhez. Ha a menüelem hozzáadható, "Saját" jelenik meg a kijelző jobb felső sarkában.

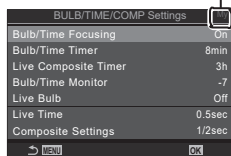

Az elem hozzáadható a "Saját menü" elemhez

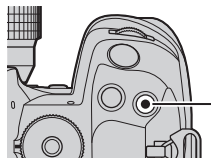

3 Nyomja meg az  gombot.



 gomb

- Ekkor a rendszer arra kéri, hogy válasszon egy oldalt. A nyílombok   gombjainak használatával válasszon egy "Saját menü" oldalt, amelyhez hozzá kívánja adni az elemet.

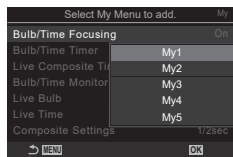

4 Az **OK** gomb megnyomásával adja hozzá az elemet a kiválasztott oldalhoz.

- A fényképezőgép egy üzenetben közli, hogy az elem hozzáadásra került a "Saját menü" elemhez.
- A "Saját menü" elemhez adott elemeket a "Saját menü" oldal száma jelzi.
- Az elemek az **OK** gomb megnyomásával távolíthatók el a "Saját menü" elemei közül. Megjelenik egy megerősítést kérő párbeszédablak; a továbbhaladásra jelölje ki az [Yes] lehetőséget, majd nyomja meg az **OK** gombot.
- A "Saját menü" elembe mentett elemek hozzáadásra kerülnek a Saját ("Saját menü") fülhöz.

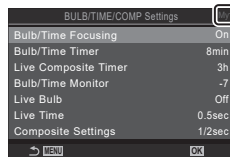
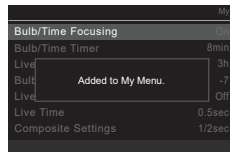

Saját ("Saját menü") fül

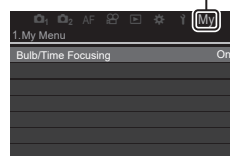

5 A "Saját menü" megnyitásához válassza ki a "Saját" fület.

☞ Beállíthatja, hogy a fényképező először a "Saját menü" lehetőséget jelenítse meg, amikor megnyomja a **MENU** gombot. ☞ "A kurzor konfigurálása a menüképernyőn (Menü kurzor beállítások)" (239. oldal)

■ A "Saját menü" kezelése

Átrendezheti a "Saját menü" elemeinek sorrendjét, másik oldalra rendezheti őket vagy eltávolíthatja azokat a "Saját menü" helyről.

1 A menük megjelenítéséhez nyomja meg a **MENU** gombot.

2 Jelenítse meg a szerkeszteni kívánt "Saját menü" oldalt, és nyomja meg az **OK** gombot.

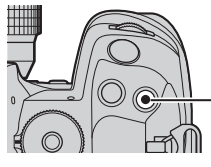

OK gomb

- Az alábbi lehetőségek jelennek meg.

[Rearrange Order]: Az elemek és lapok sorrendjének átrendezése. A nyílombokok (**△ ▽ ◀ ▶**) segítségével állítsa be az új helyet.

[Remove this item]: A kijelölt elem eltávolítása a "Saját menü" elemből. Jelölje ki a [Yes] lehetőséget és nyomja meg az **OK** gombot.

[Remove this page]: Az aktuális oldal összes elemének eltávolítása a "Saját menü" elemből. Jelölje ki a [Yes] lehetőséget és nyomja meg az **OK** gombot.

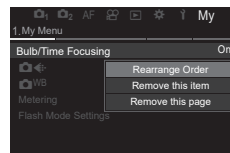

7 A fényképezőgép beállítása

Kártya/Mappa/Fájl beállításai

A kártya formázása

(kártyaformázás)

P A S M B 

Első használat előtt vagy más fényképezőgéppel vagy számítógéppel történő használat után a kártyákat formázni kell ezzel a fényképezőgéppel.

A kártya formázásakor a kártyán tárolt adatok - az írásvédett képek is - törlődnek.

Használt kártya formázásakor ellenőrizze, hogy van-e olyan kép a kártyán, amelyet meg szeretne tartani.  "A fényképezőgéppel használható memóriakártya-típusok" (26. oldal)

| | |
|------|---|
| Menü | MENU ➔  ➔ 1. Card/Folder/File ➔ Card Formatting |
|------|---|

| | |
|--------------------|---|
| Format Card | [Yes]: A kártya meg lesz formázva. [No]: A formázás vissza lesz vonva. |
| No | A formázás vissza lesz vonva. |

- Ha az 1-es és a 2-es nyílásban is van kártya, megjelenik a kártyanyílás kiválasztását kérő lehetőség. Válassza ki az egyik kártyanyílást, és nyomja meg az  gombot.

Állítsa be a kártyát rögzítéséhez

(Kártyanyílás beállítások / Kártyanyílás beállítások)

PASMB

Ha az 1-es és a 2-es nyílásban is van kártya, beállíthatja, hogy melyikre történjen a fotók és filmek mentése.







| | |
|-----------------------|--|
| Részletes vezérlőpult | ➔ Mentési beállítások |
| Menü | MENU ➔ ➔ 1. Card/Folder/File ➔ Card Slot Settings MENU ➔ ➔ 1. Card/Folder/File ➔ Card Slot Settings |

■ Kártyanyílás beállítások konfigurálása

| | |
|---------------|--|
| Save Settings | Válassza a fotók rögzítéséhez használt módszert (245. oldal). [] / [] / [/] / [/] / [=] / [=] |
| Save Slot | Kiválaszthatja, hogy melyik kártyát szeretné használni a fényképek rögzítéséhez. A funkció akkor aktiválódik, amikor [] vagy [] van kiválasztva a [Save Settings] funkcióhoz. []: A fényképek mentése a 1-es kártyanyílásban levő kártyára történik. []: A fényképek mentése a 2-es kártyanyílásban levő kártyára történik. |
| Slot | Kiválasztja a kártyát, amely fotók lejátszására használható, amikor a [Save Settings] lehetőség [/], [/], [=], vagy [=]. értékre van beállítva []: A 1-es nyílásban lévő kártyán rögzített fényképek lejátszhatók. []: A 2-es nyílásban lévő kártyán rögzített fényképek lejátszhatók. |

A lejátszáshoz használt kártyát a [] gombbal is kiválaszthatja. Lejátszás közben tartsa lenyomva a [] gombot, és fordítsa el az elülső vagy hátulsó tárcsát. Ez a művelet nem módosítja az [Slot] elemnél kiválasztott lehetőséget.

■ Mentési beállítások konfigurálása

| | |
|--|--|
|  Standard | A képek mentése a [Save Slot] kijelölt nyílásban lévő memóriakártyára történik (244. oldal). A felvét elkészítés véget ér, ha a kártya megtelt. |
|  Auto Switch | A képek mentése a [Save Slot] kijelölt nyílásban lévő memóriakártyára történik (244. oldal). Ha a kiválasztott nyílásban lévő kártya megtelik, a képek mentése a másik kártyára folytatódik. Ha csak egy memóriakártya van a fényképezőgépben, akkor ez a beállítás automatikusan visszatér a [Standard] beállításra. |
|  Dual Independent↓ | Minden kép kétszer kerül mentésre, két különböző képminőségű formátumban. Állítsa be a kívánt képminőséget mind a két nyílás esetében (141. oldal). A felvét elkészítés véget ér, ha valamelyik kártya megtelik. A két nyílás képminőségét külön kell beállítani; ha módosítja a kiválasztott lehetőséget, ellenőrizze a képminőség aktuális beállítását. |
|  Dual Independent↑ | Minden kép kétszer kerül mentésre, két különböző képminőségű formátumban. Állítsa be a kívánt képminőséget mind a két nyílás esetében (141. oldal). Ha valamelyik kártya megtelik, a felvét elkészítés a másik nyílásban lévő kártyára folytatódik. A két nyílás képminőségét külön kell beállítani; ha módosítja a kiválasztott lehetőséget, ellenőrizze a képminőség aktuális beállítását. |
|  Dual Same↓ | Minden kép kétszer kerül mentésre a két különböző kártyára az aktuálisan kiválasztott képminőségben. A felvét elkészítés véget ér, ha valamelyik kártya megtelik. Ha csak egy memóriakártya van a fényképezőgépben, akkor ez a beállítás automatikusan visszatér a [Standard] beállításra. |
|  Dual Same↑ | Minden kép kétszer kerül mentésre a két különböző kártyára az aktuálisan kiválasztott képminőségben. Ha valamelyik kártya megtelik, a felvét elkészítés a másik nyílásban lévő kártyára folytatódik. Ha csak egy memóriakártya van a fényképezőgépben, akkor ez a beállítás automatikusan visszatér a [Standard] beállításra. |

- ⓘ A képminőség-mód változhat, ha módosítja a [Save Settings] pontban kiválasztott opciókat, vagy egy memóriakártyát olyanra cserél, amelyekre eltérő mennyiségű további fénykép fér. Fényképezés előtt ellenőrizze a képminőség-módot.
- ☞ Ha a [Save Settings] elemnél az [] (Auto kapcsoló) lehetőséget választotta ki, akkor a fényképezőgép automatikusan átvált az első memóriakártyán található utolsó kép és a második kártyán található első kép között.

■ Kártyanyílás beállítások konfigurálása

| | |
|---|---|
| ① | A filmek mentése a 1-es kártyanyílásban lévő kártyára történik. |
| ② | A filmek mentése a 2-es kártyanyílásban lévő kártyára történik. |

Mappa megadása képek mentéséhez a (Mentési mappa megad) lehetőségben



Adja meg a mappát, amelybe a fájlok mentése történik.

| | |
|------|---|
| Menü | MENU → Y → 1. Card/Folder/File → Assign Save Folder |
|------|---|

| | |
|----------------------|--|
| Assign * | <p>[New Folder]: Adjon meg egy 3 számjegyű mappaszámot. 1-es számjegy: [0] - [9] 2-es számjegy: [0] - [9] 3-as számjegy: [0] - [9] [Existing Folder]: Δ ∇ gombbal válasszon meglévő mappát. A kiválasztott mappában lévő első két keret és az utolsó kép jelenik meg.</p> |
| Do not assign | Nincs megadva a mappa, amelybe a képek mentése történik. Ha már volt mappa megadva, a választás vissza lesz vonva. |

* Ha már volt mappa megadva, megjelenik a mappa neve. Másik mappa kiválasztásához nyomja meg az \triangleright gombot.

7

Fájlnevezési lehetőségek (Fájlnév)



Válassza ki, hogy hogyan nevezze el a fényképezőgép a fájlokat, amikor képeket vagy filmeket ment a memóriakártyákra. A fájlnevek négykarakteres előtagból és négyjegyű számból állnak. Ezzel a lehetőséggel tudja kiválasztani a fájlszámok hozzárendelésének módját.

| | |
|------|--|
| Menü | MENU → Y → 1. Card/Folder/File → File Name |
|------|--|

Ha két kártya van a fényképezőgépben, az egyes kártyákon használt fájl- és mappaszámoktól függően előfordulhat, hogy a fényképezőgép új mappákat hoz létre, vagy nem sorrendben számozza meg a fájlokat.

| | |
|--------------|---|
| Auto | Új memóriakártya behelyezésekor a fájlok számozása a legutóbb használt számtól folytatódik. Ha a kártyán már található azonos vagy magasabb számú fájl, a számozás a legmagasabb számtól folytatódik. |
| Reset | Új kártya behelyezésekor a mappák számozása 100-ra, a fájlok pedig 0001-re áll vissza. Ha a kártyán már található fényképek, a számozás a legmagasabb számtól folytatódik. |

Módosítsa a fényképezőgép által használt fájlneveket, amikor fényképeket és filmeket ment memóriakártyákra.

| | |
|------|--|
| Menü | MENU ➔ Y ➔ 1. Card/Folder/File ➔ Edit Filename |
|------|--|

| | |
|-----------------|--|
| sRGB | <p>[Date (mdd)]: A 2-es - 4-es számjegyek fogják alkotni a rögzítési dátum hónapjának és napjának megfelelő számokat (A - C október - december hónapnak lesz használva). Az 1-es számjegyet tetszés szerint állíthatja be.</p> <p>[Directory Number]: A 2-es - 4-es számjegyek alkotják a célmappa számát ("100" – "999"). Az 1-es számjegyet tetszés szerint állíthatja be.</p> <p>[Manual]: Az első négy számjegyet tetszés szerint állíthatja be alfanumerikus karaktereket használva fel.</p> |
| AdobeRGB | <p>[Date (mdd)]: A 2-es - 4-es számjegyek fogják alkotni a rögzítési dátum hónapjának és napjának megfelelő számokat (A - C október - december hónapnak lesz használva). Az 1-es számjegy ettől nem módosítható: "_".</p> <p>[Directory Number]: A 2-es - 4-es számjegyek alkotják a célmappa számát ("100" – "999"). Az 1-es számjegy ettől nem módosítható: "_".</p> <p>[Manual]: A 2-es - 4-es számjegyeket tetszés szerint állíthatja be alfanumerikus karaktereket használva fel. Az 1-es számjegy ettől nem módosítható: "_".</p> |

Az objektívadatok mentése (Objektívadatok beáll.)

P A S M B

A fényképezőgép legfeljebb 10 olyan objektív adatait tudja tárolni, melyek nem a Micro Four Thirds vagy a Four Thirds rendszerek szabványai szerint készültek. Ezek az adatok tartalmazzák a képstabilizációhoz és a trapéztorzítás-kompenzáció funkciókhoz használt gyújtótávolságot is. Az adatok mentése Exif címke formájában történik.

Menü **MENU** → **⏎** → 2. Information Record → Lens Info Settings

| | |
|--|--|
| Create Lens Information | <p>Regisztrálja az objektívadatokot.</p> <p>[Lens Name]: Gépelje be az objektív nevét.</p> <p>[Focal Length]: Gépelje be a gyújtótávolságot. [0,1] – [1000,0] mm</p> <p>[Aperture Value]: Gépelje be a rekeszértéket. [00,00] – [99,99]</p> <p>[Set]: Mentse a begépelte objektívadatokot.</p> |
| Lens01 (registered name) – Lens10 (registered name) | <p>Szerkessza a regisztrált objektívadatokot.</p> <p>[Edit]: Szerkessza a regisztrált objektívadatokot. Szerkesztés [Lens Name], [Focal Length], és [Aperture Value].</p> <p>[Delete]: Törölje a regisztrált objektívadatokot.</p> |

Karakterek megadása

- 1) Nyomja meg az **INFO** gombot nagybetű, kisbetű és szimbólumok közötti váltáshoz.
- 2) Az **△ ▽ ◀ ▶** gombbal válasszon egy karaktert, majd nyomja meg a **OK** gombot.
 - A kiválasztott karakter megjelenik a karakter megadási területen.
 - Karakter törléséhez nyomja meg a **✖** gombot.
- 3) Karakter törléséhez a karakter megadási területen, az előlső és hátsó tárcsákkal mozgathatja a kurzort.
 - Válasszon ki egy karaktert, és törléséhez nyomja meg a **✖** gombot.
- 4) Amikor befejezte az adatok megadását, válassza a [End] lehetőséget, és nyomja meg a **OK** gombot.

Karakter megadási terület



Karakter kiválasztási terület

- Az objektív megjelenik az objektívadatok menüben.
- Ha olyan objektívet csatlakoztat, amely nem nyújt automatikusan adatokat, a használt adatokat pipák (✓) jelölik. Jelölje ki azokat az objektíveket, amelyeket ki szeretne pipálni (✓), majd nyomja meg az **OK** gombot.

A fényképfájlokkal mentett kimeneti felbontás információinak (dots per inch, dpi mértékegységben) kiválasztása. A képek nyomtatása a kiválasztott felbontásban történik. A dpi beállítás tárolása Exif címke formájában történik.

| | |
|------|---|
| Menü | MENU → Y → 2. Information Record → dpi Settings |
|------|---|

Szerzői jogi információk hozzáadása

(Szerzői Jog Info.)

A fényképek mentésekor tárolt szerzői jogi információk kiválasztása.
A szerzői jogi információkat a rendszer Exif-címkeként menti.

| | |
|------|--|
| Menü | MENU → Y → 2. Information Record → Copyright Info. |
|------|--|

- ⓘ Semmilyen felelősséget nem vállalunk a [Copyright] funkció használatából eredő jogvitáért vagy károkért. Ebben a tekintetben a felelősség a felhasználót terheli.
 ✎ A megadott szerzői jogi információk törléséhez, törölje a karaktereket az egyes elemek megadási képernyőin (250. oldal).

■ Szerzői jogi információk engedélyezése

- 1 Az Δ ∇ gombbal válassza ki a [Copyright] lehetőséget, és nyomja meg a **OK** gombot.
- 2 A vezérlőgyűrű Δ ∇ részével válassza ki az [On] lehetőséget, majd nyomja meg a **OK** gombot.

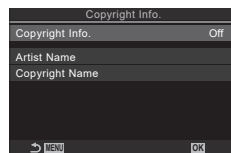

Szerzői Jog Info. beállítási képernyő

| | |
|-----|---|
| Off | Ne adjon hozzá a fénykép készítőjét és/vagy a szerzői jogok tulajdonosát megjelölő Exif-címkeket. |
| On | A fénykép készítőjét és/vagy a szerzői jogok tulajdonosát megjelölő Exif-címkek hozzáadása. |

- 3 A kijelzőn visszatér a Szerzői Jog Info. beállítási képernyő.

■ Szerzői Jog Info. konfigurálása

1 Konfigurálja a lehetőségeket.

- Nyomja meg az $\Delta \nabla$ gombot elem kiválasztásához, és nyomja meg a OK gombot a beállítási menü megjelenítéséhez.
- A lehetőségek konfigurálása után nyomja meg a OK gombot, hogy visszatérjen a Szerzői Jog Info. képernyőre.

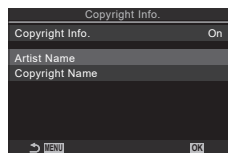

| | |
|----------------|---|
| Artist Name | Írja be a fénykép készítőjének nevét. |
| Copyright Name | Írja be a szerzői jogok tulajdonosának nevét. |

Karakterek megadása

- 1) Nyomja meg az **INFO** gombot nagybetű, kisbetű és szimbólumok közötti váltáshoz.
- 2) Az $\Delta \nabla \langle \triangleright$ gombbal válasszon egy karaktert, majd nyomja meg a OK gombot.
 - A kiválasztott karakter megjelenik a karakter megadási területen.
 - Karakter törléséhez nyomja meg a X gombot.
- 3) Karakter törléséhez a karakter megadási területen, az előlső és hátsó tárcsákkal mozgathatja a kurzort.
 - Válasszon ki egy karaktert, és törléséhez nyomja meg a X gombot.
- 4) Amikor befejezte az adatok megadását, válassza a [End] lehetőséget, és nyomja meg a OK gombot.

Karakter megadási terület



Karakter kiválasztási terület

Kijelző/Hang/Csatlakozás beállításai

Érintésvezérlés letiltása (Érintőképernyő beáll.)

PASMB 

Az érintésvezérlés engedélyezése vagy letiltása.



| | |
|------|--|
| Menü | MENU ➔  ➔ 3. Monitor/Sound/Connection ➔ Touchscreen Settings |
| Off | Az érintésvezérlés letiltása. |
| On | Az érintésvezérlés engedélyezése. |

Kijelző fényereje és színárnyalatae (Kijelző beállítás)

PASMB 

A kijelző színhőmérsékletének és fényerejének beállítása. Ez a lehetőség mind az állóképkészítési, mind pedig a filmfelvételi módokra vonatkozik.



| | |
|------|--|
| Menü | MENU ➔  ➔ 3. Monitor/Sound/Connection ➔ Monitor Adjust |
|------|--|

| | |
|---|--|
|  (Színhőmérséklet) | A színhőmérséklet beállítása. Az előlő tárcsával vagy a gombbal állítsa be a "borostyánsárga-kék" tengelyt. A mutató () A-hoz való közelítése vörös árnyalatot, B-hez való közelítése kék árnyalatot ad a képhez. A hátsó tárcsával vagy az gombbal állítsa be a "zöld-magenta" tengelyt. A mutató () G-hez való közelítése zöld árnyalatot, M-hez való közelítése magenta árnyalatot ad a képhez. |
|  (Fényerő) | A fényerő beállítása. A gombokkal válasszon ki beállítást. [-7] – [±0] – [+7] |

- A színhőmérséklet és a fényerő közötti váltáshoz és mindkettő beállításához nyomja meg az **INFO** gombot.
- A beállítást a gomb lenyomásával és nyomva tartásával állíthatja vissza.
- **B** módban a kijelző a [Bulb/Time monitor] menüelemben kiválasztott fényerőt használja.
 "A BULB/TIME/COMP beállításainak konfigurálása (BULB/TIME/COMP beállításai)" (174. oldal)

Beállítható a kereső fényereje és színárnyalata. A kijelző a beállítások módosítása közben a keresőre vált.

| | |
|------|---|
| Menü | MENU ➔ Y ➔ 3. Monitor/Sound/Connection ➔ EVF Adjust |
|------|---|

| | |
|---|---|
|  (Color temperature) | <p>A színhőmérséklet beállítása.</p> <p>Az elülső tárcsával vagy a <math>\triangleleft \triangleright</math> gombbal állítsa be a "borostyánsárga–kék" tengelyt. A mutató (+) A-hoz való közelítése vörös árnyalatot, B-hez való közelítése kék árnyalatot ad a képhez.</p> <p>A hátsó tárcsával vagy az $\triangle \nabla$ gombbal állítsa be a "zöld-magenta" tengelyt. A mutató (+) G-hez való közelítése zöld árnyalatot, M-hez való közelítése magenta árnyalatot ad a képhez.</p> |
|  (Brightness) | <p>[EVF Auto Luminance Off] / [EVF Auto Luminance On]: A kereső fényereje és a jelzések kontrasztja automatikusan alkalmazkodik a környezeti fényviszonyokhoz. Módosítsa a beállítást a <math>\triangleleft \triangleright</math> gombbal.</p> <p>[☼]: A fényerő beállítása. A $\triangle \nabla$ gombokkal válasszon ki beállítást. [-7] – [±0] – [+7]</p> <p> A fényerő nem módosítható, amikor [EVF Auto Luminance On] van kiválasztva.</p> |

- A színhőmérséklet és a fényerő közötti váltáshoz és mindkettő beállításához nyomja meg az **INFO** gombot.
- A beállítást a  gomb lenyomásával és nyomva tartásával állíthatja vissza.

A szemérzékelő konfigurálása



(Szemérzékelő beállítások)

Megadhatja, hogy működjön a fényképezőgép, ha szemét a keresőhöz emeli.

| | |
|------|--|
| Menü | MENU ➔ Y ➔ 3. Monitor/Sound/Connection ➔ Eye Sensor Settings |
|------|--|

| | |
|-------------------------------|--|
| EVF Auto Switch | <p>[Off]: A kijelző nem vált automatikusan, ha a szemét a keresőhöz emeli. A kijelző váltásához nyomja meg az  gombot.</p> <p>[On]: A kereső automatikusan bekapcsol, ha szemét a keresőhöz emeli.</p> |
| Behavior when switched | <p>Válassza ki, hogy mi jelenjen meg, amikor a kijelző automatikusan a keresőre vált.</p> <p>[Maintain Screen]: A kijelzőn megjelent képernyő meg fog jelenni a keresőben.</p> <p>[Shooting Screen]: A kereső az élő nézetet jeleníti meg, még akkor is, ha a kijelzőn lejátszási képernyő vagy menü jelent meg.</p> |

| | |
|-------------------------------|---|
| When Monitor is Opened | <p>[Operative]: Amikor [EVF Auto Switch] beállítása [On], és szemét a keresőre emeli, a kijelző a keresőre vált, még akkor is, ha a kijelző nyitva van.</p> <p>[Inoperative]: Amikor [EVF Auto Switch] beállítása [On], és szemét a keresőre emeli, a kijelző nem vált a keresőre, ha a kijelző nyitva van.</p> |
|-------------------------------|---|

 Az **[EVF Auto Switch]** beállítási képernyő jelenik meg, amikor nyomva tartja az  gombot.

A fókusz rendszerhangjának letiltása (■||)

PASMB 

A fényképezőgép fókuszálásakor hallható rendszerhang letiltása.

| | |
|------|---|
| Menü | MENU ➔  ➔ 3. Monitor/Sound/Connection ➔ (■) |
|------|---|

| | |
|------------|---|
| On | A sikeres automatikus fókuszálás után egy rendszerhang hallható. A rendszerhangot a készülék csak akkor adja ki, amikor [C-AF] módban először fókuszál. |
| Off | Nincs rendszerhang a sikeres automatikus fókuszálás után. |

 Előfordulhat, hogy módosítani kell a beállításokat a [Silent[♥] Settings] menüben a fókusz rendszerhangjának engedélyezéséhez csendes felvételkészítés közben (133. oldal).

A külső kijelző megjelenítési lehetőségei (HDMI beállítások)

PASMB 

Válassza ki a HDMI-vel csatlakoztatott külső kijelzőkre küldött jel típusát. A kijelző specifikációjának megfelelően állítsa be a képváltási sebességet, a film képméretét és az egyéb beállításokat.

| | |
|------|---|
| Menü | MENU ➔  ➔ 3. Monitor/Sound/Connection ➔ HDMI Settings |
|------|---|

| | |
|--------------------------|--|
| Output Size | <p>Válassza ki a HDMI-csatlakozó felé küldött jel típusát.</p> <p>[C4K]: A kimeneti jel 4K digital cinema (4096 × 2160) formátumú.</p> <p>[4K]: Ha lehetséges, a kimeneti jel 4K (3840 × 2160) formátumú.</p> <p>[1080p]: Ha lehetséges, a kimeneti jel Teljes HD (1080p) formátumú.</p> <p>[720p]: Ha lehetséges, a kimeneti jel HD (720p) formátumú.</p> |
| Output Frame Rate | <p>A jel képváltási sebességét az alapján válassza meg, hogy az eszköz az NTSC vagy a PAL formátumot támogatja-e.</p> <p>[60p Priority]: Képváltási sebesség az NTSC formátumot támogató területekhez.</p> <p>[50p Priority]: Képváltási sebesség a PAL formátumot támogató területekhez.</p> |

- ⓘ Az [Output Frame Rate] módosítható, amikor a fényképezőgép HDMI használatával egy eszközhöz van csatlakoztatva.
- ⓘ Ha a csatlakoztatott eszköz nem kompatibilis a hangformátummal, nem fogja lejátszani a hangot.
- 🔧 Részletes beállításokat konfigurálhat, amikor HDMI eszközre visz ki jeleket film módban.
 - 🔍 "HDMI-kimenet (🔌HDMI-kimenet)" (183. oldal)

Az USB-csatlakozás módjának kiválasztása (USB beállítások) **P A S M B** 📷

Állítsa be, hogy hogyan viselkedjen a fényképezőgép, amikor USB használatával külső eszközhöz csatlakoztatja.

Menü **MENU** ➔ **⏏** ➔ 3. Monitor/Sound/Connection ➔ USB Settings

| | |
|-------------------------------------|--|
| <p>USB Mode</p> | <p>[Select]: A csatlakozás mód kiválasztásához a menü mindig megjelenik, amikor USB-kábelt csatlakoztat.</p> <p>[Storage]: A fényképezőgép külső tárolóeszközként működik. A fényképezőgép memóriakártyáján található adatokat a számítógépre lehet másolni.</p> <p>[MTP]: A memóriakártyára mentett képeket megtekintheti vagy a számítógépre másolhatja számítógépes programok használatával (289. oldal).</p> <p>[📷➔RAW/Control]: Az OM Workspace felületén keresztül elérhető számítógépes vezérlőelemeket is alkalmazhatja, illetve feldolgozhatja a képeket a fényképezőgép nagysebességű képfeldolgozójával. Ugyanígy, az OM Capture-t használva képeket készíthet és másolhat számítógépre, és számítógépről vezérelheti a fényképezőgépet.</p> <p>A részletekkel kapcsolatban lásd: "Csatlakoztatás számítógéphez USB használatával" (285. oldal).</p> <p>[USB PD]: Akkor célszerű ezt választani, amikor nem akarja, hogy a fényképezőgép automatikusan bekapcsoljon, ha USB PD szabványnak megfelelő eszközhöz van csatlakoztatva.</p> |
| <p>Power Supply from USB</p> | <p>Döntse el, hogy bekapcsolja-e a fényképezőgépet, amikor az USB-n keresztül számítógéphez csatlakozik.</p> <p>[Yes]: A fényképezőgép kapcsolódjon be, amikor a fényképezőgép és a számítógép USB-n keresztül csatlakozik egymáshoz.</p> <p>[No]: A fényképezőgép ne kapcsolódjon be, amikor a fényképezőgép és a számítógép USB-n keresztül csatlakozik egymáshoz.</p> |

- 🔧 Amikor USB-kábellel számítógéphez csatlakoztatja a fényképezőgépet, miközben a [Storage], [MTP], vagy [📷➔RAW/Control] menü van kiválasztva, használhatja a fényképezőgépet, miközben bekapcsolja.



Akku-/Készenl. mód beállítások

Akkumulátor állapotának megjelenítése (akkumulátor állapot)

PASMB 

A fényképezőgépbe helyezett akkumulátorok állapotának megtekintése.

A fényképezőgépben levő akkumulátor és az akkumulátortartóban levő akkumulátor állapota külön jelenik meg.



| | |
|------|---|
| Menü | MENU →  → 5. Battery/Sleep →  Battery Status |
|------|---|

ⓘ Néhány elem nem jelenik meg, amikor a fényképezőgép tápellátása a mellékelt USB-hálózati adatterről vagy USB PD szabványnak megfelelő USB-csatlakozós eszköztől történik.

Annak beállítása, hogy melyik akkumulátort szeretné először használni (akkumulátor prioritás)

PASMB 

Döntse el, hogy melyik akkumulátort használja először, amikor a fényképezőgépben és az opcionális akkumulátortartóban is vannak akkumulátorok (299. oldal).

| | |
|------|---|
| Menü | MENU →  → 5. Battery/Sleep →  Battery Priority |
|------|---|



| | |
|---------------------|--|
| Body Battery | Először a fényképezőgépben levő akkumulátort használja. |
| PBH Battery | Először az opcionális akkumulátortöltőben levő akkumulátort használja. |

Az akkumulátor töltöttségi szintje jelzésének módosítása film felvétele közben (kijelző elrendezés)

PASMB 

Válassza ki az akkumulátor töltöttségi szintjének kijelzési formátumát. Az akkumulátor töltöttségi szintje megjeleníthető százalékos érték vagy a fennmaradó felvételi idő formájában.

- A felvételi idő kijelzése csupán tájékoztató jellegű.

| | |
|------|--|
| Menü | MENU →  → 5. Battery/Sleep →   Display Pattern |
|------|--|

| | |
|-----|--|
| % | Az akkumulátor töltöttségi szintje százalékos értéként jelenik meg. |
| min | Az akkumulátor töltöttségi szintje a fennmaradó felvételi idő formájában jelenik meg. Fotózási üzemmódokban az akkumulátor töltöttségi szintje csak filmek felvétele közben jelenik meg. |

Az időtartam kiválasztása, mielőtt a kijelző fényereje lecsökken, amikor nem végez műveleteket. A háttérfény tompítása csökkenti az akkumulátor terhelését.

| | |
|------|---|
| Menü | MENU ➔ γ ➔ 5. Battery/Sleep ➔ Backlit LCD |
|------|---|

| | |
|---------------------|---|
| 8sec / 30sec / 1min | A kijelző háttérfénye a megadott idő után tompul. |
| Hold | A kijelző háttérfénye nem tompul. |

A késznelési (energiatakarékos) mód lehetőségeinek beállítása

(Készenl. mód)

Válassza ki a késleltetés idejét, mielőtt a fényképezőgép késznelési módba áll, amikor nem végez műveleteket. Készenléti módban a fényképezőgép műveletei felfüggesztésre kerülnek, a képernyő pedig kikapcsol.

| | |
|------|---|
| Menü | MENU ➔ γ ➔ 5. Battery/Sleep ➔ Sleep |
|------|---|

| | |
|--------------------|---|
| Off | A fényképezőgép nem lép késznelési módba. |
| 1min / 3min / 5min | A fényképezőgép a megadott idő után késznelési módba lép. |

- A normál működés visszaállítható, ha a kioldógombot félig lenyomja.
- ① A fényképezőgép az alábbi helyzetekben nem lép be késznelési módba.
 - miközben többszörös exponálás van folyamatba, miközben HDMI-eszközhez csatlakoztatja, miközben Wi-Fi-n keresztül okostelefonhoz csatlakoztatja, miközben Wi-Fi-n vagy USB-n keresztül számítógéphez csatlakoztatja, miközben vezeték nélkül távirányítóhoz csatlakoztatja, vagy amikor USB-n keresztül kapcsolja be.

Az automatikus kikapcsolás lehetőségeinek beállítása

(Automat. kikapcsolás)

Ha a késznelési módban lévő fényképezőgépen meghatározott ideig nem végez műveletet, a fényképezőgép automatikusan kikapcsol. Ezzel a lehetőséggel választható ki a fényképezőgép automatikus kikapcsolása előtti késleltetés.

| | |
|------|--|
| Menü | MENU ➔ γ ➔ 5. Battery/Sleep ➔ Auto Power Off |
|------|--|

| | |
|------------------------|--|
| Off | A fényképezőgép nem kapcsol ki automatikusan. |
| 5min / 30min / 1h / 4h | A fényképezőgép a megadott idő után kikapcsol. |

- ☞ A fényképezőgép automatikus kikapcsolás utáni újraaktiválásához kapcsolja be a fényképezőgépet az **ON/OFF** karral.

Az energiafogyasztás további csökkentése a keresővel végzett felvételkészítés során. Csökkentheti a háttérfény kikapcsolása vagy a fényképezőgép készenléti módra váltása előtti késleltetést.

ⓘ Az energiatakarékosság nem érhető el:

élő nézetben történő fényképezés során, bekapcsolt kereső mellett, többszörös exponálással végzett vagy intervallumidőzített fényképezés közben, vagy miközben, miközben HDMI-eszközhöz csatlakoztatja, miközben Wi-Fi-n keresztül okostelefonhoz csatlakoztatja, miközben Wi-Fi-n vagy USB-n keresztül számítógéphez csatlakoztatja, vagy miközben a Bluetooth engedélyezve van

| | |
|------|--|
| Menü | MENU → Y → 5. Battery/Sleep → Quick Sleep Mode |
|------|--|

■ Gyors alvó üzemmód engedélyezése

- 1 A vezérlőgyűrű $\Delta \nabla$ részével válassza ki a [Quick Sleep Mode] lehetőséget, és nyomja meg a **OK** gombot.
- 2 A vezérlőgyűrű $\Delta \nabla$ részével válassza ki a [On] lehetőséget, majd nyomja meg a **OK** gombot.

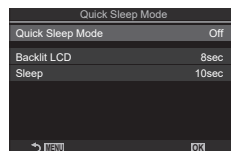

Gyors alvó üzemmód beállítási képernyő

| | |
|-----|---|
| Off | A fényképezőgép nem lép energiatakarékos módba. |
| On | A fényképezőgép gyorsan energiatakarékos módba lép. Amikor az energiatakarékos módban van és megjelenik a részletes vezérlőpult (38. oldal), a kijelzőn az "ECO" jelenik meg. |

- 3 A kijelzőn visszatér a Gyors alvó üzemmód beállítási képernyő.

■ A Gyors alvó üzemmód konfigurálása

- 1 Konfigurálja a lehetőségeket.
 - Nyomja meg az $\Delta \nabla$ gombot elem kiválasztásához, és nyomja meg a **OK** gombot a beállítási menü megjelenítéséhez.
 - A lehetőségek konfigurálása után nyomja meg a **OK** gombot, hogy visszatérjen a Gyors alvó üzemmód beállítási képernyőre.

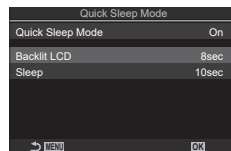

| | |
|-------------|---|
| Backlit LCD | Az időtartam kiválasztása, mielőtt a kijelző fényereje lecsökken, amikor nem végez műveleteket. 3 mp / 5 mp / 8 mp |
| Sleep | Válassza ki a késleltetés idejét, mielőtt a fényképezőgép készenléti módba áll, amikor nem végez műveleteket. 3 mp / 5 mp / 8 mp / 10 mp / 15 mp / 30 mp / 1 perc |

- Amikor az energiatakarékos módban van és megjelenik a részletes vezérlőpult (38. oldal), a kijelzőn az "ECO" jelenik meg.



7

A fényképezőgép beállítása

Alaphelyzet/Óra/Nyelv/Egyebek beállítások

Az alapértelmezett Wi-Fi-beállítások visszaállítása

(Beállítások alaphelyzetbe/inicializálása)

PASMB 

A fényképezőgépet visszaállíthatja a gyári alapértelmezett beállításokra. Dönthet úgy, hogy szinte minden beállítást visszaállít, de úgy is, hogy csak a közvetlenül a fényképezésre vonatkozókat állítja vissza.

| | |
|------|--|
| Menü | MENU →  → 6. Reset/Clock/Language/Others → Reset/Initialize Settings |
|------|--|

| | |
|--------------------------------|--|
| Reset Shooting Settings | Csak a fényképezéssel kapcsolatos beállításokat állítja vissza. |
| Initialize All Settings | Néhány kivételtől, például a nyelvtől és az órától eltekintve visszaállít minden beállítást. |

 A visszaállított beállításokról bővebben lásd "Alapértelmezett beállítások" (315. oldal).

 Az OM Workspace vagy OM Image Share szoftverrel mentheti a beállításokat. Bővebb tájékoztatást weboldalunkon találhat.







A fényképezőgép órájának beállítása

(🕒 beállítások)

PASMB 

Beállíthatja a fényképezőgép óráját.

| | |
|------|---|
| Menü | MENU →  → 6. Reset/Clock/Language/Others → 🕒 Settings |
|------|---|

| | |
|------------------|--|
| 🕒 | Állítsa be a dátumot, az időt és a dátum formátumát. A   gombokkal jelölje ki az elemeket, a kijelölt elem módosításához pedig az   gombokat használhatja. |
| Time Zone | Állítsa be az időzónát, és válassza a nyári időszámítást. Az időzónát az   gombokkal módosíthatja. Az INFO gomb megnyomásával újra beállíthatja a nyári időszámítást. Ez az INFO gomb minden egyes megnyomásakor.be- és kikapcsolható. |

Nyelvválasztás

(🗣️)

PASMB 

Kiválaszthatja a fényképezőgép menüi és az eszközeírások nyelvét.

| | |
|------|---|
| Menü | MENU →  → 6. Reset/Clock/Language/Others → 🗣️ |
|------|---|

A vízszintjelző kalibrálása

(Szintbeállítás)

PASMB 

A vízszintjelző helyes beállítása. Kalibrálja a vízszintjelzőt, ha azt veszi észre, hogy már nem tökéletesen függőleges vagy vízszintes.

| | |
|------|--|
| Menü | MENU ➔ Y ➔ 6. Reset/Clock/Language/Others ➔ Level Adjust |
|------|--|

| | |
|---------------|--|
| Reset | A vízszintjelzőt visszaállíthatja a gyári alapértelmezett beállításokra. |
| Adjust | A referenciapont (nulla) kiválasztása. A fényképezőgép megfelelő pozicionálása után kalibrálja a vízszintjelzőt. |

A képfeldolgozás ellenőrzése

(Pixel-hozzárendelés)

PASMB 

A képzékelő és a képfeldolgozási funkciók egyidejű ellenőrzése. A legjobb eredmények elérése érdekében fejezze be a felvételtételezést és a lejátszást, és várjon legalább egy percet a folytatás előtt.

ⓘ Mindenképp végezze el ismét az ellenőrzést, ha véletlenül kikapcsolja a fényképezőgépet az ellenőrzés közben.

| | |
|------|---|
| Menü | MENU ➔ Y ➔ 6. Reset/Clock/Language/Others ➔ Pixel Mapping |
|------|---|

A firmware verziójának megtekintése

(Firmware verzió)

PASMB 

A fényképezőgép és a jelenleg csatlakoztatott objektívek és egyéb perifériák firmware verziójának megtekintése. Erre az információra akkor lehet szüksége, ha a vevőszolgálathoz fordul, vagy ha firmware-frissítést hajt végre.

| | |
|------|--|
| Menü | MENU ➔ Y ➔ 6. Reset/Clock/Language/Others ➔ Firmware Version |
|------|--|

Tanúsítványok megtekintéses

(Tanúsítvány)

PASMB 

Bizonyos, a fényképezőgép által teljesített szabványokhoz tartozó megfelelőségi tanúsítványok megjelenítése. A többi tanúsítvány a fényképezőgépen magán, vagy a fényképezőgép kézikönyvében található.

| | |
|------|---|
| Menü | MENU ➔ Y ➔ 6. Reset/Clock/Language/Others ➔ Certification |
|------|---|

Többféle feladatot is elvégezhet, ha a fényképezőgépet külső eszközhöz, például számítógéphez vagy okostelefonhoz csatlakoztatja. A kívánt célnak megfelelő csatlakozástípust és szoftvert válasszon.

A Wi-Fi és Bluetooth® használatára vonatkozó óvintézkedések

Kapcsolja ki a vezeték nélküli LAN és **Bluetooth**® funkciókat az olyan országokban, régiókban vagy helyeken, ahol azok használata tiltott.

A fényképezőgép fel van szerelve vezeték nélküli LAN és **Bluetooth**® funkcióval. Elképzelhető, hogy ezen funkciók használata a vásárlás régióján kívüli országokban a vezeték nélküli eszközök helyi szabályozásába ütközik.

Bizonyos országokban és régiókban tilos a helyadatok gyűjtése előzetes kormányzati engedély nélkül. Ezért bizonyos értékesítési területeken a fényképezőgép leltitott helyadat-kijelzőkkel kerül szállításra.

Minden ország és régió saját törvényekkel és előírásokkal rendelkezik. Ellenőrizze őket utazás előtt, és tartsa be őket amikor külföldön tartózkodik. Vállalatunk nem vállal felelősséget azért, ha a felhasználó nem tartja be a helyi törvényeket és előírásokat.

Repülőgépeken és egyéb helyeken, ahol használatuk tiltott, tiltsa le a kapcsolja ki a Wi-Fi funkciót. 🚫 "A fényképezőgép vezeték nélküli adatátvitelének leltitása (Repülőgép mód)" (262. oldal)

- ⚠️ A vezeték nélküli adattovábbítás során harmadik személyek illetéktelenül hozzáférhetnek az adatokhoz. Ezt szem előtt tartva használja a vezeték nélküli funkciókat.
- ⚠️ A vezeték nélküli adóvevő egység a fényképezőgép markolatának belsejében helyezkedik el. Tartsa a lehető legtovább fémtárgyaktól.
- ⚠️ Amikor a fényképezőgépet táskában vagy más tárolóban szállítja, legyen figyelemmel arra, hogy a tárolóeszköz tartalma vagy az anyag, amiből készült megzavarhatja a vezeték nélküli adattovábbítást; ez megakadályozhatja azt, hogy a fényképezőgép okostelefonhoz csatlakozzon.
- ⚠️ A Wi-Fi csatlakozás nagyobb terhelést jelent az akkumulátor számára. A csatlakozás megszűnhet használat közben, ha az akkumulátorok töltöttségi szintje alacsony.
- ⚠️ A rádiófrekvenciás sugárzást, mágneses mezőt, vagy statikus elektromosságot kibocsátó eszközök, például a mikrohullámú sütők és vezeték nélküli telefonok lelassíthatják a vezeték nélküli adattovábbítást, vagy más módon zavarhatják azt.
- ⚠️ Bizonyos vezeték nélküli LAN-funkciók nem érhetők el, ha a memóriakártya írásvédelmi kapcsolója "LOCK" állásban van.

A fényképezőgép vezeték nélküli adatátvitelének letiltása

(Repülőgép mód)

PASMB 

Letilthatja a fényképezőgép vezeték nélküli adatátvitelét (Wi-Fi/Bluetooth®).

| | |
|------|--|
| Menü | MENU ➔  ➔ 4. Wi-Fi/Bluetooth ➔ Airplane Mode |
|------|--|

| | |
|------------|--|
| Off | A vezeték nélküli adatátvitel engedélyezve van. |
| On | A vezeték nélküli adatátvitel le van tiltva. Nem használhatja, amíg nem módosítja [Off] lehetőségre a beállítást. ➔ akkor jelenik meg, ha az [On] beállítást választja ki. |

 Az FC-WR vezeték nélküli rádiós vezérlővel akkor is tud kommunikálni, ha az **[On]** lehetőségre választja.

Fényképezőgép csatlakoztatása okostelefonhoz

Csatlakozzon bármilyen okostelefonhoz a fényképezőgép vezeték nélküli LAN (Wi-Fi) és **Bluetooth®**-funkciójának segítségével, és használja rajtuk a speciális alkalmazást, mellyel fokozhatja a fényképezőgép használatának élményét felvételek készítése előtt és után is. A kapcsolat létrejötte után letöltheti az eszközre a fényképeket, távvezérléssel készíthet képeket, valamint helyzet adatokat is hozzáadhat a képekhez.

- A működés nem minden okostelefonon garantált.

A speciális, OM Image Share alkalmazással végezhető műveletek



- A fényképezőgépen található képek letöltése okostelefonra
Letöltheti a fényképezőgépen tárolt, megosztásra megjelölt képeket (197. oldal) az okostelefonra.
Az okostelefonnal kiválaszthatja a fényképezőgépről letölteni kívánt képeket is.
- Okostelefonnal vezérelt felvételek készítés
Az okostelefonnal távvezérelheti a fényképezőgépet, és felvételeket készíthet.
- Kiváló minőségű képfeldolgozás
Adjon lenyűgöző effekteket az okostelefonra töltött képekhez az intuitív vezérlőeszközök segítségével.
- Fényképezőgépen lévő képek ellátása GPS-helymegjelölőkkel
Az okostelefon GPS-funkciójával helyzet adatokat adhat hozzá, amikor felvételeket készít a fényképezőgéppel.

A részleteket weboldalunkon találja.

A fényképezőgép párosítása okostelefonnal (Wi-Fi-csatlakozás)

A készülékek első párosításakor kövesse az alábbi lépéseket.

- Az OM Image.Share alkalmazásban módosítsa a párosítási beállításokat, ne az okostelefon operációs rendszerének részét képező beállítási alkalmazásban.

| | |
|-----------------------|---|
| Részletes vezérlőpult |  |
| Menü | MENU ➔  ➔ 4. Wi-Fi/Bluetooth ➔ Wi-Fi Connection |

- A csatlakozást az élőképes kijelző  elemének megérintésével is elvégezheti.

- Indítsa el az okostelefonra már telepített OM Image.Share alkalmazást.
- Válassza ki az [Device Connection] lehetőséget, és nyomja meg a  gombot.
- A Wi-Fi/**Bluetooth**[®] beállítások módosításához kövesse a kijelzőn megjelenő utasításokat.
 - A **Bluetooth** lokális neve és jelszava, a WIFI-SSID és -jelszó, valamint a QR-kód látható a kijelzőn.

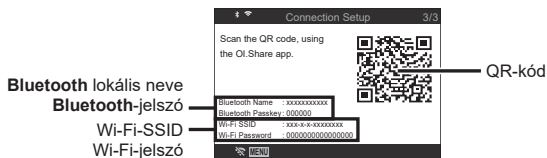

- Érintse meg az OM Image.Share képernyő alján található kamera ikont.
 - Ekkor megjelenik az [Easy Setup] fül.
- A QR-kód beolvasásához és a csatlakozási beállítások elvégzéséhez hajtja végre az OM Image.Share alkalmazás kijelzőn megjelenő utasításait.
 - Ha nem tudja leolvasni a QR-kódot, a beállítások kézi módosításához hajtja végre az OM Image.Share alkalmazás kijelzőn megjelenő utasításait.
 - Bluetooth**[®]: A csatlakozáshoz válassza ki a lokális nevet, majd adja meg a fényképezőgép kijelzőjén látható jelszót az OM Image.Share alkalmazás **Bluetooth**-beállítások párbeszédablakában.
 - Wi-Fi**: A csatlakozáshoz adja meg a fényképezőgép kijelzőjén megjelenő SSID-azonosítót és jelszót az OM Image.Share alkalmazás Wi-Fi-beállítások párbeszédpanelén.
 - A párosítás befejeződésekor a képernyőn az  elem zöld színű lesz.
 - A **Bluetooth**[®] ikon a következő állapotokat jelzi:
 - : A fényképezőgép vezeték nélküli jeleket bocsát ki.
 - : Létrejött a vezeték nélküli kapcsolat.
- A Wi-Fi-csatlakozás bontásához nyomja meg a fényképezőgép **MENU** gombját, vagy érintse meg a kijelzőn a  lehetőséget.
 - Az OM Image Share alkalmazáson belül a fényképezőgépet is kikapcsolhatja, valamint a kapcsolatot is bonthatja.
 - Alapértelmezés szerint a **Bluetooth**[®] csatlakozás még a Wi-Fi kapcsolat bontása után is aktív marad, hogy okostelefonnal továbbra is lehessen felvételeket készíteni. Ahhoz, hogy a Wi-Fi és a **Bluetooth**[®] kapcsolatot együtt kapcsolja ki a fényképezőgép, a [Bluetooth] lehetőséget állítsa [Off] értékre.

Vezeték nélküli kapcsolat készenléti beállítása a fényképezőgép bekapcsolt állapotában (Bluetooth)

Beállíthatja, hogy bekapcsolt állapotban is fenntartsa-e a fényképezőgép az okostelefonnal létrehozott vezeték nélküli kapcsolat vagy az opcionális távvezérlés készenlétét vagy sem.

 Először végezze el az okostelefon és a fényképezőgép, vagy az opcionális távvezérlés párosítását. A [Bluetooth] lehetőség csak akkor választható ki, ha a párosítás már befejeződött.

| | |
|--|---|
| Menü | MENU ➔ ȳ ➔ 4. Wi-Fi/Bluetooth ➔ Bluetooth |
| Off | A fényképezőgép nincs vezeték nélküli készenléti módban, és nem bocsát ki vezeték nélküli jeleket még akkor sem, ha be van kapcsolva. |
| On  | A fényképezőgép bekapcsolt állapotában vezeték nélküli jeleket bocsát ki, és a vezeték nélküli kapcsolathoz készenléti módban van. Az OM Image.Share alkalmazással csatlakoztathatja a fényképezőgépet és az okostelefont, majd távvezérléssel képeket készíthet, illetve képeket másolhat. |
| On  | A fényképezőgép bekapcsolt állapotában vezeték nélküli jeleket bocsát ki, és a vezeték nélküli kapcsolathoz készenléti módban van az opcionális távvezérléssel (281. oldal), ha már párosította a fényképezőgéppel. |

 Ha az [On ] van kiválasztva, és az OM Image Share alkalmazás GPS naplókat vesz fel, a fényképezőgép helyzet adatokat is, és ezeket hozzáadja a készített felvételekhez.

A vezeték nélküli hálózatok a fényképezőgép kikapcsolt állapotára vonatkozó beállításai (Készenléti mód beállításai)

Beállíthatja, hogy kikapcsolt állapotban is fenntartsa-e a fényképezőgép az okostelefonnal létrehozott vezeték nélküli kapcsolatot.

| | |
|--------|--|
| Menü | MENU ➔ ☰ ➔ 4. Wi-Fi/Bluetooth ➔ ⚙️ Settings ➔ Power-off Standby |
| Select | Kikapcsoláskor a fényképezőgép rákérdez, hogy fenn szeretné-e tartani a vezeték nélküli kapcsolatot az okostelefonnal. |
| Off | A fényképezőgép kikapcsolása megszakítja az okostelefonnal létrehozott vezeték nélküli kapcsolatot. |
| On | Az okostelefonnal létrehozott kapcsolat a fényképezőgép kikapcsolt állapotában is aktív marad, így a fényképezőgépen tárolt képek továbbra is letölthetők és megtekinthetők az okostelefonnal. |

■ "Választás"

A [Power-off Standby] funkció [Select] opciójának kijelölése esetén a fényképezőgép kikapcsolása előtt megerősítő párbeszédablak jelenik meg, ha az alábbi feltételek mindegyike fennáll:

- [Off] van kiválasztva a [Airplane Mode] elemhez
- A fényképezőgép éppen kapcsolódik egy okostelefonhoz (263. oldal)
- A memóriakártya megfelelően került beillesztésre

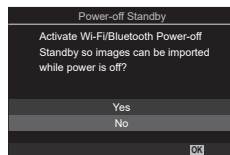

| | |
|-----|---|
| Yes | A fényképezőgép kikapcsol, de az okostelefonnal létrejött vezeték nélküli kapcsolat aktív marad. |
| No | A fényképezőgép kikapcsol, az okostelefonnal kialakított vezeték nélküli kapcsolat pedig megszakad. |

- ⓘ Ha a megerősítést kérő párbeszédpanel megjelenése után körülbelül egy percre nem hajt végre semmilyen műveletet, a fényképezőgép bontja az okostelefonnal létrehozott vezeték nélküli kapcsolatot és automatikusan kikapcsol.
- ⓘ Az aktív vezeték nélküli kapcsolat automatikusan megszakításra kerül, ha:
 - a kapcsolat 12 órán keresztül inaktív marad
 - a memóriakártya eltávolításra kerül
 - az akkumulátort kicserélték
 - töltési hiba lép fel az akkumulátor fedélzeti töltése során

A kapcsolat visszaállítható a fényképezőgép bekapcsolásával.

- ☞ Tartsa szem előtt, hogy amikor a [Power-off Standby] elem az [On] lehetőségre van állítva, előfordulhat, hogy a fényképezőgép nem kapcsol be azonnal az **ON/OFF** kapcsoló **ON** helyzetbe fordításakor.

Képek másolása okostelefonra

A fényképezőgépen kiválasztott képeket átmásolhatja okostelefonjára.

A fényképezőgépen előre ki lehet választani a megosztani kívánt képeket.

 "A megosztandó képek kiválasztása (Megosztási sorrend)" (197. oldal)

- Ha [Bluetooth] (264. oldal) beállítása [Off] vagy [On❌], állítsa be az [On❌] lehetőségre.
- Ha [Bluetooth] (264. oldal) beállítása [On❌], a fényképezőgép készenléti módban lesz a vezeték nélküli kapcsolat számára.

1 Az okostelefon OM Image.Share alkalmazásában koppintson az [Import Photos] elemre.

 Az okostelefonról függően megjelenhet a Wi-Fi -csatlakozás megerősítő képernyője.

Az okostelefon és a fényképezőgép összekapcsolásához kövesse a képernyőn megjelenő útmutatást.

- Megjelenik a fényképezőgépen lévő képek listája.

2 Válassza ki az átmásolni kívánt képeket, majd nyomja meg a Mentés gombot.

- A mentés után az okostelefonról kikapcsolhatja a fényképezőgépet.
- Még akkor is, ha a [Bluetooth] (264. oldal) beállítása [Off] vagy [On❌], az [Import Photos] használható a [Wi-Fi Connection] ➔ [Device Connection] folyamat elkezdésével a fényképezőgépen.

A fényképek automatikus feltöltése a fényképezőgép kikapcsolt állapotában

Az alábbi lépésekkel állíthatja be, hogy a fényképezőgépen található képek kikapcsolt állapotban is automatikusan feltöltődjenek az okostelefonra:

- Jelölje meg a megosztandó képeket (197. oldal)
- Engedélyezze a Készenléti mód kikapcsolása opciót (265. oldal)
- Amennyiben iOS-eszközt használ, indítsa el az OM Image Share alkalmazást
- Ha megosztásra jelöl egy képet a fényképezőgépen és kikapcsolja a fényképezőgépet, értesítés jelenik meg az OM Image Share alkalmazásban. Ha megérinti az értesítést, a képek automatikusan továbbítódnak az okostelefonra.

Felvételkészítés okostelefonos távvezérléssel (Élőkép)

Lehetősége van az okostelefon kijelzőjén a témát megjelenítve távvezérléssel működtetni a fényképezőgépet, és felvételeket készíteni.

- A fényképezőgépen megjelenik a csatlakoztatási képernyő, és valamennyi műveletet az okostelefonon kell elvégezni.
- Ha [Bluetooth] (264. oldal) beállítása [Off] vagy [On❗], állítsa be a [On❗] lehetőségre.
- Ha [Bluetooth] (264. oldal) beállítása [On❗], a fényképezőgép készenléti módban lesz a vezeték nélküli kapcsolat számára.

1 Indítsa el az OM Image.Share alkalmazást, és koppintson a [Remote Control] elemre.

2 Koppintson a [Live View] elemre.

3 A felvétel elkészítéséhez koppintson a kioldógombra.

- Az elkészült képet a fényképezőgép a benne lévő memóriakártyára menti.
- Még akkor is, ha a [Bluetooth] (264. oldal) beállítása [Off] vagy [On❗], a [Live View] használható a [Wi-Fi Connection] ➔ [Device Connection] folyamat elkezdésével a fényképezőgépen.
- Az elérhető felvételt készítési funkciók némileg korlátozottak.

Okostelefonnal távvezérelt felvételt készítés (távvezérelt kioldás)

A fényképezőgépet okostelefonjával vezérelve is készíthet felvételeket (távvezérelt kioldás).

- A fényképezőgéppel valamennyi művelet elvégezhető. Az okostelefonon megjelenő kioldó gombbal képeket készíthet és videókat vehet fel.
- Ha [Bluetooth] (264. oldal) beállítása [Off] vagy [On❗], állítsa be az [On❗] lehetőségre.
- Ha [Bluetooth] (264. oldal) beállítása [On❗], a fényképezőgép készenléti módban lesz a vezeték nélküli kapcsolat számára.

1 Indítsa el az OM Image.Share alkalmazást, és koppintson a [Remote Control] elemre.

2 Koppintson a [Remote Shutter] elemre.





3 A felvétel elkészítéséhez koppintson a kioldógombra.

- Az elkészült képet a fényképezőgép a benne lévő memóriakártyára menti.
- Még akkor is, ha a [Bluetooth] (264. oldal) beállítása [Off] vagy [On❗], a [Remote Shutter] használható a [Wi-Fi Connection] ➔ [Device Connection] folyamat elkezdésével a fényképezőgépen.

Helymeghatározási információ hozzáadása a képekhez



Az okostelefon GPS-funkciójával helyzet adatokat adhat hozzá, amikor felvételeket készít a fényképezőgéppel.

- Ha [Bluetooth] (264. oldal) beállítása [Off] vagy [On*], állítsa be az [On*] lehetőségre.
- Ha [Bluetooth] (264. oldal) beállítása [On*], a fényképezőgép készenléti módban lesz a vezeték nélküli kapcsolat számára.

- 1** Mielőtt felvételeket készítene a fényképezőgéppel, indítsa el az OM Image Share alkalmazást, és kapcsolja be a helyzet adatokat hozzáadó funkciót.
 - Ha arra kéri, hogy szinkronizálja az okostelefon és a fényképezőgép óráit, kövesse az OM Image Share alkalmazásban megjelenő útmutatást.
- 2** Készítsen felvételeket a fényképezőgéppel.
 - Ha a helyzetadatok hozzáadása lehetséges, a felvételkészítési képernyőn egy  ikon világít. Ha a fényképezőgép nem érhet el helyzet adatokat, a  ikon villog.
 - Egy kis időbe telhet, mielőtt a fényképezőgép készen áll helyzetadatok hozzáadására, ha bekapcsolta, vagy ha készenléti módban volt.
 - A helyzetadatok hozzá lesznek adva a készített felvételekhez, miközben a  ikon megjelenik a képernyőn.
 - A  ikon akkor jelenik meg a képernyőn, ha olyan képet tekint meg, amelynek vannak helyzetadatai.
 - A fényképezőgép a filmeket nem látja el helyadatokkal.
- 3** Ha befejezte a felvételek készítését, kapcsolja ki a helyzet adatokat hozzáadó funkciót az OM Image Share alkalmazásban.

Az okostelefon csatlakozási beállításainak visszaállítása alaphelyzetbe (Beállítások visszaállítása)

Az okostelefon csatlakozási beállításait visszaállíthatja az alapértelmezett értékekre.

| | |
|------|--|
| Menü | MENU ➔  ➔ 4. Wi-Fi/Bluetooth ➔  Settings ➔ Reset  Settings |
|------|--|

 Az alábbi menüelemek kerülnek visszaállításra.

 [Connection Password] (269. oldal) / [Power-off Standby] (265. oldal)

 Okostelefonhoz való csatlakozáshoz indítsa el ismét az [Device Connection] funkciót (263. oldal).

A jelszó módosítása

(🔒 Kapcsolódási jelszó)

A Wi-Fi/Bluetooth® jelszavak módosításához:

| | |
|------|--|
| Menü | MENU ➔ ȳ ➔ 4. Wi-Fi/Bluetooth ➔ 🔒 Settings ➔ 🔒 Connection Password |
|------|--|

1 Kövesse az útmutatást, majd nyomja meg a **⊙** gombot.

- Ezzel új jelszót állít be.

🔒 A Wi-Fi- és a **Bluetooth®**-kapcsolat jelszava is megváltoztatható.

🔒 A jelszó megváltoztatása után csatlakozzon újra az okostelefonhoz.

🔒 "A fényképezőgép párosítása okostelefonnal (Wi-Fi-csatlakozás)" (263. oldal)

Csatlakoztatás számítógéphez Wi-Fi használatával

Wi-Fi használatával a fényképezőgépet egy számítógéphez csatlakoztathatja. A Wi-Fi használatával a fényképezőgép például egy otthoni hálózaton vagy ahhoz hasonlóan lévő számítógéphez is csatlakoztatható.

A szoftver telepítése

Az "OM Capture" program segítségével Wi-Fi használatával a fényképezőgépet egy számítógéphez csatlakoztathatja.

OM Capture

Az "OM Capture" használatával automatikusan letöltheti és megtekintheti a képeket, amelyeket a számítógép által használt Wi-Fi-hálózatra csatlakoztatott fényképezőgéppel készített. További információkért vagy a szoftver letöltéséhez látogasson el weboldalunkra. A szoftver letöltése során szükség lesz a fényképezőgép sorozatszámának megadására.

A szoftver telepítéséhez kövesse a képernyőn megjelenő utasításokat.

A rendszerkövetelményeket és a telepítési utasításokat weboldalunkon találja.

A számítógép előkészítése (Windows)

Ha a Windows program nem érzékeli a routeren vagy hozzáférési ponton keresztül csatlakoztatott fényképezőgépet, kövesse az alábbi lépéseket a készülék manuális regisztrálásához.

- 1 Kattintson a [Start] gombra a számítógép asztalán a Start menü megjelenítéséhez.
- 2 Kattintson a  (Settings) elemre [Windows Settings] lehetőségeinek megjelenítéséhez.

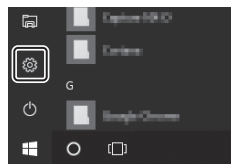

- 3 Kattintson a [Devices] elemre a [Bluetooth & other devices] lehetőségeinek megjelenítéséhez.

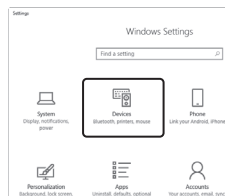

- 4 Kattintson az [Add Bluetooth or other devices] lehetőségre.
- 5 Kattintson a [+ Everything else] lehetőségre.
 - Megjelenik az [Add a device] ablak, majd egy rövid szünet után megjelenik az [OM-1] lehetőség.
- 6 Kattintson az [OM-1] lehetőségre.
 - Amikor megjelenik az előkészítés befejeződését jelző üzenet, kattintson a [Done] lehetőségre.

A fényképezőgép és a számítógép csatlakoztatásához először párosítani kell őket. A fényképezőgéppel egyszerre maximum négy számítógépet párosíthat. A számítógép és a fényképezőgép párosításához csatlakoztassa azokat USB-kábelrel. A párosítást számítógépenként csak egyszer kell elvégezni.



1 Ellenőrizze, hogy ki van-e csatlakoztatva a fényképezőgép, majd USB-kábel használatával csatlakoztassa a számítógéphez.

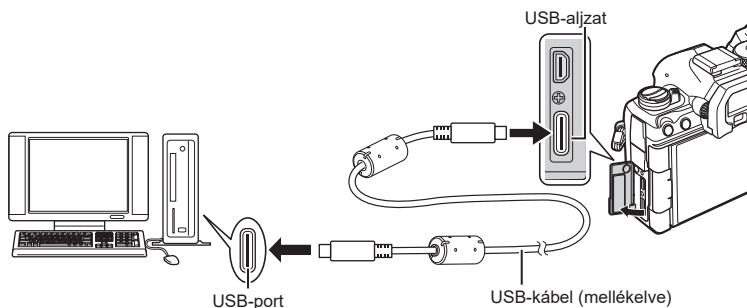



- USB-kábel csatlakoztatásakor használja a készülékkel szállított kábelvédőt és kábelrögzítőt, hogy megelőzze a csatlakozók sérülését.  "A kábelvédők felhelyezése" (20. oldal)



- Az USB-csatlakozók minden számítógépen máshol helyezkednek el. Az USB-csatlakozókkal kapcsolatban a számítógéphez mellékelte dokumentációban található bővebb tájékoztatást.
- Ha a számítógép USB-csatlakozója A típusú csatlakozó, az opcionális CB-USB11 kábelt használja.

2 Kapcsolja be a fényképezőgépet.

- A fényképezőgép megjelenít egy üzenetet, amely arra kéri, hogy azonosítsa az eszközt, amelyhez az USB-kábel csatlakoztatva van.
-  Ha nem jelenik meg az üzenet, az [USB Mode] (254. oldal) elemet állítsa a [Select] lehetőségre.
-  Ha a töltöttség nagyon alacsony, a fényképezőgép nem jelenít meg üzenetet, amikor számítógéphez csatlakoztatja. Ügyeljen arra, hogy az akkumulátorok fel legyenek töltve.

3 A nyílombok   gombjaival jelölje ki a  RAW/Control] elemet, majd nyomja meg a  gombot.

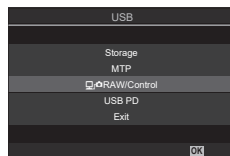

4 Indítsa el az "OM Capture" program számítógépre telepített példányát.

- Miután elindul, az "OM Capture" arra kéri, hogy válassza ki a csatlakozás típusát.

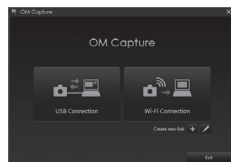

5 Kattintson a [+] elemre a [Create new link] (Új kapcsolat létrehozása) elemtől jobbra.

- Ha nem történik semmi, csatlakoztassa újra a fényképezőgépet.

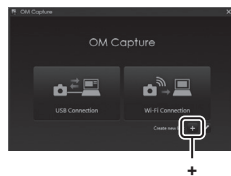

- Adja meg a nevet, amellyel a fényképezőgép a számítógépet azonosítja. Az alapértelmezett név a számítógép "Számítógépneve".
- A fényképezőgépen használt név maximális hossza 15 karakter.



6 Kattintson a [Settings] elemre az "OM Capture" programban.

- Amikor megjelenik a párosítás befejeződését jelző üzenet, az utasításoknak megfelelően bontsa a kapcsolatot a fényképezőgéppel.

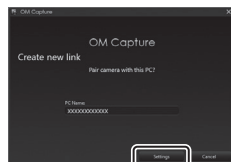

[Beállítások]

- Ismételje meg a fenti lépéseket minden olyan számítógép esetében, amelyet a fényképezőgéppel párosítani szeretne.
- A fényképezőgépen tárolt párosítási információ az "OM Capture" programmal tekinthető meg és törölhető.

A csatlakozási beállítások módosítása a párosított számítógép hálózatához való csatlakozáshoz.

Mielőtt a fényképezőgépet Wi-Fi használatával csatlakoztatná egy számítógéphez, konfigurálnia kell a hálózati csatlakozásra egy Wi-Fi router vagy hozzáférési pont használatával. A fényképezőgépen több hálózati profil is tárolható, amelyek igény szerint előhívhatóak. A [Wi-Fi Connection] elem beállításai a következő módszerekkel módosíthatók:

| | |
|--------------------------------|---|
| Connect by WPS | A fényképezőgép konfigurálása automatikus csatlakozáshoz (274. oldal). A WPS routeren vagy a hozzáférési ponton keresztüli csatlakozáshoz egyszerűen nyomja meg a készülék WPS gombját. [PBC Method]: Csatlakozás kizárólag a router WPS gombjának használatával. A fényképezőgép a gomb megnyomásakor automatikusan csatlakozik. [PIN Method]: A fényképezőgép PIN-módban csatlakozik. A csatlakozáshoz írja be a routeren a fényképezőgép PIN-kódját. |
| Connect from ((☎)) List | A hálózatot egy listából választhatja ki (276. oldal). A fényképezőgép elérhető hálózatokat keres; a csatlakozáshoz válasszon ki egy hálózatot a listából, majd adja meg a hálózat jelszavát. |
| Connect manually | A csatlakozási beállítások manuális módosítása (275. oldal). A csatlakozáshoz adja meg a hálózat nevét (SSID) és az egyéb beállításokat. |

- A WPS-csatlakozáshoz WPS-kompatibilis router vagy hozzáférési pont szükséges.
- A WPS segítségével, PIN-módban történő csatlakoztatáshoz szükséges, hogy maga a router csatlakoztatva legyen egy adminisztrátor számítógéphez, amelyről megadható a PIN-kód.
- A manuális csatlakoztatáshoz szükséges, hogy ismerje a hálózatot, amelyhez csatlakozni kíván.
- A fényképezőgép a következő típusú routerekhez vagy hozzáférési pontokhoz képes csatlakozni:
 - Szabvány: IEEE802.11a/b/g/n/ac
 - Sávszélesség: 2,4 GHz vagy 5 GHz
 - Biztonság: WPA2, WPA3
- A fényképezőgép legfeljebb nyolc hálózat beállításait képes tárolni. A fényképezőgép automatikusan csatlakozik az olyan hálózatokhoz, amelyekhez korábban már csatlakozott.
- A nyolcadik után mindegyik új csatlakozás annak a csatlakozásnak a beállításait írja felül, amelyiket a leghosszabb ideig nem használta.
- Egy olyan hálózati profil hozzáadása egy hozzáférési ponthoz, amelynek MAC-címe megegyezik egy létező profillal felülírja a létező profil beállításait.
- A routerek vagy hozzáférési pontok használatával kapcsolatos további információkat a készülékhez tartozó dokumentációban találja.
- A hálózati profilok nem kerülnek visszaállításra, ha az [Initialize All Settings] lehetőséget választja a [Reset/Initialize Settings] menüben (259. oldal). A hálózati beállítások visszaállításához használja a [Wi-Fi PC Settings] (278. oldal) > [Reset Wi-Fi PC Settings] lehetőséget.

■ A fényképezőgép Wi-Fi funkciójának engedélyezése

Mielőtt Wi-Fi segítségével egy hálózathoz csatlakozna, be kell kapcsolnia a Wi-Fi funkciót a fényképezőgépen.

Ha az [Airplane Mode] (262. oldal) beállítása [On], állítsa [Off] értékre.

■ Csatlakozás a WPS segítségével (Csatlakozás WPS-sel)

Csatlakozás a router vagy hozzáférési pont WPS funkciójának használatával.

| | |
|------|--|
| Menü | MENU → ☷ → 4. Wi-Fi/Bluetooth → Wi-Fi Connection |
|------|--|

- 1 A **△ ▽** gombokkal jelölje ki a [PC Connection] lehetőséget, majd nyomja meg a **OK** gombot.
 - Ekkor megjelennek a [PC Connection] elem lehetőségei.
- 2 Jelölje ki a [Connect by WPS] lehetőséget a **△ ▽** gombokkal, majd nyomja meg az **OK** gombot.
- 3 Jelöljön ki egy lehetőséget a **△ ▽** nyíl-gombokkal, majd nyomja meg az **OK** gombot.
 - Ha a [PBC Method] lehetőséget választotta, nyomja meg a WPS gombot a routeren vagy a hozzáférési ponton.
 - A kapcsolat létrehozásához nyomja meg a fényképezőgép **OK** gombját.
 - Lehetséges, hogy némi időre van szükség a kapcsolat kialakításához a gomb megnyomása után.
 - Ha a [PIN Method] lehetőséget választotta, a fényképezőgép megjelenít egy PIN-kódot; adja meg a routeren vagy a hozzáférési ponton. Amikor a router kész a csatlakozásra, nyomja meg a fényképezőgép **OK** gombját.
- 4 Ha a fényképezőgép sikeresen csatlakozik, a hálózat neve mellett egy pipa (**✔**) jelenik meg.
 - Ha a fényképezőgép több számítógéppel is párosítva lett, a rendszer arra kéri, hogy a hálózati lista megjelenítése előtt válasszon egy számítógépet. Jelölje ki a kívánt számítógépet a **△ ▽** gombokkal, majd nyomja meg az **OK** gombot.
 - A fényképezőgép csak a kiválasztott számítógéppel használható. Másik számítógép kiválasztásához először meg kell szakítania az aktuális kapcsolatot.
 - Sikertelen csatlakozás esetén a fényképezőgép megjelenít egy erről tájékoztató üzenetet, majd az 3. lépésben leírt lehetőségek jelennek meg. Ismételje meg az 3–4. lépést.

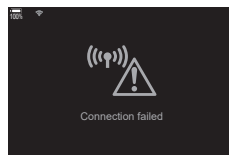
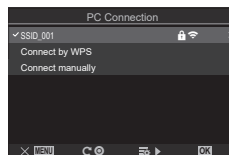

- 5 A fényképezési képernyőhöz való visszatéréshez nyomja meg az **OK** gombot.
 - A fényképezőgép visszatér a normál fényképezési képernyőre. A képernyőn a **Wi-Fi** elem zöld színű lesz.



■ Manuális csatlakoztatás (Csatlakoztassa manuálisan)

A hálózati beállítások manuális módosítása. A következőket kell megadni:

| | |
|------|--|
| Menü | MENU ➔ 📶 ➔ 4. Wi-Fi/Bluetooth ➔ Wi-Fi Connection |
|------|--|

| | |
|--------------------------|--|
| SSID | A hálózat neve (SSID). |
| Authentication | A hálózaton használt biztonsági hitelesítés típusa. |
| Password | A biztonságos hálózathoz történő csatlakozáshoz szükséges jelszó. |
| IP Address Assign | Annak kiválasztása, hogy a fényképezőgép IP-címét automatikusan kiossza-e a hálózat DHCP-kiszolgálója. |
| IP Address | |
| Subnet Mask | Ezek a mezők az IP-cím manuális kiosztása esetén szükségesek. Az alkalmazott beállítások a hálózattal függően változnak. |
| Default Gateway | |
| DNS | |

- 1 A Δ ∇ gombokkal jelölje ki a [PC Connection] lehetőséget, majd nyomja meg az **OK** gombot.
 - Ekkor megjelennek a [PC Connection] elem lehetőségei.
- 2 A Δ ∇ gombokkal jelölje ki a [Connect manually] lehetőséget, majd nyomja meg az **OK** gombot.
- 3 Jelölje ki az elemeket a Δ ∇ gombokkal, majd nyomja meg az **OK** gombot.
 - Ekkor megjelennek a kiválasztott elem lehetőségei.

| | |
|--------------------------|---|
| SSID | Adja meg a hálózat SSID-jét. |
| Authentication | A hálózaton használt biztonsági hitelesítés típusának kiválasztása. A [None], a [WPA2/WPA3] és a [WPA3] lehetőségek közül választhat. |
| Password | Ha a [Hitelesítés] elem [WPA2/WPA3] vagy [WPA3] lehetőségét választotta ki, adja meg a hálózat jelszavát. |
| IP Address Assign | Az [Auto (DHCP)] és [Manual] lehetőségek közül választhat. Az IP-címek automatikus kiosztásához szükség van egy, az IP-címek automatikus kiosztására konfigurált DHCP-kiszolgálóra. |
| IP Address | |
| Subnet Mask | Ezekre a mezőkre akkor van szükség, ha az [IP Address Assign] elem [Manual] lehetősége van kiválasztva. |
| Default Gateway | |
| DNS | |

- 4 A Δ ∇ gombokkal jelölje ki a [Start Connection] lehetőséget, majd nyomja meg az **OK** gombot.

- 5** Ha a fényképezőgép sikeresen csatlakozik, a hálózat neve mellett egy pipa (✔) jelenik meg.
- Ha a fényképezőgép több számítógéppel is párosítva lett, a rendszer arra kéri, hogy a hálózati lista megjelenítése előtt válasszon egy számítógépet. Jelölje ki a kívánt számítógépet a $\Delta \nabla$ gombokkal, majd nyomja meg az OK gombot.
 - A fényképezőgép csak a kiválasztott számítógéppel használható. Másik számítógép kiválasztásához először meg kell szakítania az aktuális kapcsolatot.
 - Sikertelen csatlakozás esetén a fényképezőgép megjelenít egy erről tájékoztató üzenetet, majd az 4. lépésben leírt lehetőségek jelennek meg. Ismétlje meg az 4–5. lépést.

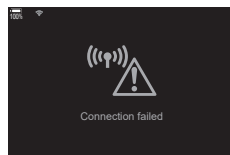
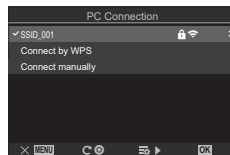

- 6** A fényképezési képernyőhöz való visszatéréshez nyomja meg az OK gombot.
- A kijelzőn a felvételtételezés megszokott jelzéseit láthatja. A képernyőn a Wi-Fi elem zöld színű lesz.







■ Hálózat kiválasztása listából (Csatlakozás a hozzáférési pontok listájából)

A fényképezőgép elérhető hálózatokat keres, és egy lista formájában jeleníti meg azokat; ebből választhatja ki a hálózatot, amelyhez csatlakozni kíván.

| | |
|------|--|
| Menü | MENU \Rightarrow Wi-Fi \Rightarrow 4. Wi-Fi/Bluetooth \Rightarrow Wi-Fi Connection |
|------|--|

- 1** A $\Delta \nabla$ gombokkal jelölje ki a [PC Connection] lehetőséget, majd nyomja meg a OK gombot.
 - Ekkor megjelennek a [PC Connection] elem lehetőségei.
- 2** Jelölje ki a [Connect from ((Wi-Fi)) List] lehetőséget az $\Delta \nabla$ gombokkal, majd nyomja meg a OK gombot.
 - Ekkor megjelenik az elérhető hálózatok listája.
- 3** Jelölje ki a kívánt hálózatot a $\Delta \nabla$ gombokkal, majd nyomja meg az OK gombot.
 - Ha a hálózat jelszóval van védve, a rendszer a jelszó megadására kéri. Adja meg a jelszót, majd nyomja meg az OK gombot.
 - Az \triangleright gomb megnyomásával jelenítheti meg a kijelölt hálózat [Detail Settings] lehetőségét. Itt megadhat egy IP-címet és egyéb beállításokat is módosíthat manuálisan.
 - A keresés megismétléséhez és a hálózatok listájának frissítéséhez nyomja meg az OK gombot.

4 Ha a fényképezőgép sikeresen csatlakozik, a hálózat neve mellett egy pipa (✔) jelenik meg.

- A jelszóval védett hálózatokat  ikon jelöli.
- Ha a fényképezőgép több számítógéppel is párosítva lett, a rendszer arra kéri, hogy a hálózati lista megjelenítése előtt válasszon egy számítógépet. Jelölje ki a kívánt számítógépet a   gombokkal, majd nyomja meg az  gombot.
- A fényképezőgép csak a kiválasztott számítógéppel használható. Másik számítógép kiválasztásához először meg kell szakítania az aktuális kapcsolatot.
- Sikertelen csatlakozás esetén a fényképezőgép megjelenít egy erről tájékoztató üzenetet, majd az 3. lépésben leírt lehetőségek jelennek meg. Ismételje meg az 3–4. lépést.

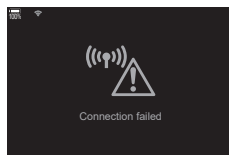





5 A fényképezési képernyőhöz való visszatéréshez nyomja meg az  gombot.

- A kijelzőn a felvételkészítés megszokott jelzéseit láthatja. A képernyőn a  elem zöld színű lesz.



Csatlakozás előzőleg kiválasztott hálózatokra

- A fényképezőgép automatikusan visszacsatlakozik az előzőleg kiválasztott hálózatokhoz, ha a [PC Connection] lehetőséget választja a  ikonnal. Nem kell megadnia jelszót.
- Ha több hálózat érhető el, a fényképezőgép először a legutoljára használt hálózathoz csatlakozik.
- A fényképezőgép csatlakozása után megjeleníti az elérhető hálózatok listáját, ahol a jelenlegi hálózatot pipa (✔) jelzi.
- Ha más hálózathoz szeretne csatlakozni, jelölje ki a listában, majd nyomja meg az  gombot.
- Ha a fényképezőgép a hálózaton található számítógépek közül többel is párosítva lett, a rendszer arra kéri, hogy a hálózati lista megjelenítése előtt válasszon egy számítógépet. Jelölje ki a kívánt számítógépet a   gombokkal, majd nyomja meg az  gombot.

■ A MAC-cím megjelenítése / A Wi-Fi beállítások visszaállítása PC kapcsolathoz (Wi-Fi PC beállítások)

Megjelenítheti a fényképezőgép MAC-címét a Wi-Fi-csatlakozáshoz, és visszaállíthatja a számítógéphez való csatlakozáshoz használt Wi-Fi beállításokat.

| | |
|-------------------------|---|
| Menü | MENU ➔ ȳ ➔ 4. Wi-Fi/Bluetooth ➔ Wi-Fi PC Settings |
| Wi-Fi MAC Address | Megjeleníti a fényképezőgép MAC-címét a Wi-Fi-csatlakozáshoz. |
| Reset Wi-Fi PC Settings | Törölje azon számítógépekre vonatkozó információkat, amelyekkel a fényképezőgépet párosította, és a hozzáférési pontokat, amelyekhez a fényképezőgép csatlakoztatva volt. |

A fényképek feltöltése közvetlenül az elkészítésüket követően

Készítsen felvételeket és töltsse fel őket egy számítógépre, amely ugyanahhoz a hálózathoz van csatlakoztatva, mint a fényképezőgép. A folytatás előtt az itt leírt módon csatlakoztassa a fényképezőgépet és a számítógépet: "A számítógép és a fényképezőgép párosítása (Új kapcsolat)" (271. oldal).

1 Indítsa el az "OM Capture" programot a célszámítógépen.

- Amikor a rendszer arra kéri, hogy válasszon egy csatlakozástípust, kattintson a [Wi-Fi Connection] lehetőségre.
- A számítógépen megjelenik a [Camera Connected] üzenet, ha a számítógép észlelte a fényképezőgépet.
- A fényképezőgép a jobb oldalon látható üzenetet jeleníti meg, amikor létrejött a kapcsolat.



[Wi-Fi-csatlakozás]

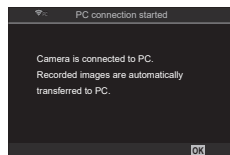

2 Az "OM Capture" konfigurálása, hogy automatikusan letöltse a képeket közvetlenül az elkészítésüket követően.

- Válassza ki a forrásként használt memóriakártyanyílást (1 vagy 2) és a letölteni kívánt felvételek típusát (JPEG-képek, RAW-képek vagy filmek).
- Válassza ki azt a helyet, ahová a letöltött felvételeket menti.



Az "OM Capture" vezérlőablaka

3 Készítsen felvételeket a fényképezőgép vezérlőelemeinek használatával.

- A képeket a rendszer azután tölti fel a számítógépre, hogy elmentette őket a fényképezőgép memóriakártyájára.
- A feltöltés közben egy **PC** ("képfeltöltés") ikon látható.
- A fényképezőgép kizárólag azokat a fotókat és filmeket tölti fel, amelyeket a fényképezőgép és a számítógép csatlakozása alatt készít. A Wi-Fi-kapcsolat létrejötte előtt készült fényképeket a fényképezőgép nem tölti fel.
- A feltöltési sor memóriakártyánként maximum 3000 képet tartalmazhat.

Képfeltöltés



☞ Miközben a fényképezőgép csatlakozik egy hálózathoz.

- A készenléti mód nem engedélyezett
- Az intervallumidőzítés fényképezés nem elérhető
- A lejátszás során elérhető lehetőségek részben korlátozottak

☞ A [PC connection ended] lehetőségei akkor jelennek meg, amikor a fényképezőgép hálózati kapcsolata megszűnik. Az esetlegesen fennmaradó adatok feltöltése a kapcsolat visszaállításakor folytatódik. Ügyeljen azonban arra, hogy a fennmaradó adatok a következő esetekben nem kerülnek feltöltésre:

- A Wi-Fi-kapcsolatot az érintésvezérléssel bontják
- A fényképezőgép ki van kapcsolva
- A forrásként használt memóriakártya eltávolításra kerül

☞ Ha az "OM Capture" programban megjelenik [This application is unable to find a camera in the camera control mode.] üzenet, akkor ellenőrizze a következőt:

- a számítógépet és a fényképezőgépet párosították,
 - a megfelelő számítógépet választották ki a hálózatra csatlakozás során, és
 - a fényképezőgépet regisztrálták a számítógépen (csak Windows esetén).
- ☞ "A számítógép előkészítése (Windows)" (270. oldal)

A kapcsolat bontása

A Wi-Fi-kapcsolat bontása. Előfordulhat, hogy a Wi-Fi használata bizonyos országokban vagy régiókban tiltott; ilyen esetben ki kell kapcsolni a Wi-Fi-funkciót.



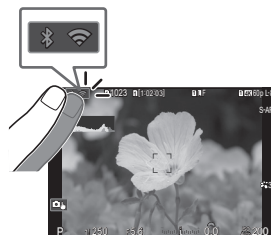

■ Az aktuális kapcsolat bontása

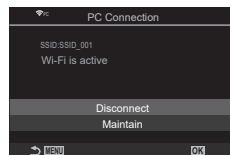

- 1 Koppintson a fényképezőgép képernyőjén látható  elemre.



- Arra kéri a rendszer, hogy erősítse meg a kapcsolat bontását.
- A kijelzőn megjelenik a hálózat SSID azonosítója.



- 2 Jelölje ki a [Disconnect] lehetőséget az   gombokkal, majd nyomja meg a  gombot.
 - A fényképezőgép bontja a kapcsolatot, és kilép a fényképezési képernyőre.
 - Ha további adatokat kell feltölteni, megjelenik egy megerősítést kérő párbeszédpanel. A kapcsolat bontásához jelölje ki a [Yes] lehetőséget, majd nyomja meg az  gombot.

- 3 A visszacsatlakozáshoz koppintson a  lehetőségre vagy jelölje ki a [Wi-Fi Connection] > [PC Connection] lehetőséget, majd nyomja meg a  gombot.

- A fényképezőgép automatikusan újracsatlakozik az előzőleg kiválasztott hálózatokhoz.
- Ha új hálózathoz szeretne csatlakozni, jelölje ki a [Maintain] lehetőséget a 2. lépésben, majd nyomja meg az  gombot. A(z) "Hálózat kiválasztása listából (Csatlakozás a hozzáférési pontok listájából)" (276. oldal) című részben leírtaknak megfelelően válasszon az elérhető hálózatok listájából, és módosítsa a beállításokat.
- Ha feltöltés közben kikapcsolja a fényképezőgépet, akkor a program megkéri, hogy kapcsolja ki a fényképezőgépet és azonnal bontsa a Wi-Fi-kapcsolatot, vagy csak a feltöltést követően kapcsolja ki a fényképezőgépet.

■ A Wi-Fi/Bluetooth® letiltása

Az [Airplane Mode] lehetőséget (262. oldal) állítsa az [On] értékre. A vezeték nélküli adatátvitel LE SZ tiltva.

A távirányító használata

A fényképezőgépet az opcionális távirányítóval (RM-WR1) vezérelheti, és felvételeket készíthet.

Az egyes részek elnevezése

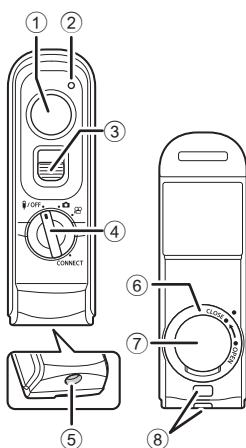

- 1 Kioldógomb
- 2 Adatátvitel-jelző
- 3 Kioldógomb-zár
- 4 Módválasztó tárcsa (Off / / / / **CSATLAKOZÁS**)
- 5 Kábelcsatlakozó
- 6 Akkumulátortartó teteje
- 7 Az akkumulátortartó fedele
- 8 Vállpántbújtató

Csatlakoztatás

■ Vezetékes csatlakozás

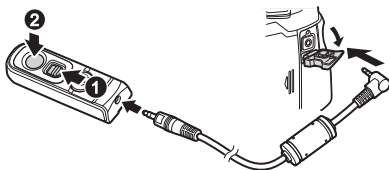

Forgassa a távirányító módválasztó tárcsáját /Off helyzetbe, és csatlakoztassa a távirányítót a fényképezőgéphez a mellékelt kábellel.

Felvételeket a kioldógomb megnyomásával készíthet.

Filmek készítéséhez előtte állítsa a Shutter Function] (219. oldal) lehetősége a [●REC] beállításra.

Vezeték nélküli távvezérlés nem érhető el, miközben a kábel csatlakoztatva van.

A Bulb fényképezés és a hozzá hasonlók a kioldógomb-zár felfelé csúsztatásával és a kioldógomb megnyomásával érhető el (1, 2).

■ Vezeték nélküli csatlakozás

A vezeték nélküli csatlakozáshoz előbb párosítania kell a fényképezőgépet és a távirányítót.

| | |
|----------------|---|
| Menü | MENU → Y → 4. Wi-Fi/Bluetooth → Wireless Shutter Setting |
| Start Pairing | Kövesse a képernyőn olvasható utasításokat. A párosítás befejeződésekor a [Bluetooth] beállítása [On] lesz. |
| Delete Pairing | Ha a [Yes] opciót választja, és megnyomja a OK gombot, a párosított eszköz törlődik. |

1 Válassza ki a [Start Pairing] elemet, majd nyomja meg a **OK** gombot.

2 Ha üzenet jelenik meg, amely jelzi, hogy párosítás van folyamatban, forgassa a távirányító módválasztó tárcsáját a **CSATLAKOZÁS** helyzetbe, és tartsa abban a helyzetben.

- Ha 3 másodpercet tartja, a párosítás elkezdődik. Addig tartsa a **CSATLAKOZÁS** helyzetben, amíg a párosítás befejeződik. Ha mielőtt befejeződné, elforgatja a módválasztó tárcsát, az adatátvitel-jelző gyorsan villog.
- Az adatátvitel jelző világít, amikor a párosítás elkezdődik.

3 Ha üzenet jelenik meg, amely jelzi, hogy a párosítás befejeződött, nyomja meg a **OK** gombot.

- Az adatátvitel jelző kialszik, amikor a párosítás befejeződik.
 - A [Bluetooth] (264. oldal) beállítása [On] lesz, ha a párosítás befejeződik.
- ⌚ Ha a párosítás befejeződését jelző üzenet megjelenése előtt elforgatja a távirányító módválasztó tárcsáját, vagy megnyomja a fényképezőgép **MENU** gombját, a párosítási folyamat véget ér. A párosított eszköz információi vissza lesznek állítva alaphelyzetbe. Végezze el ismét a párosítást.
- ⌚ Ha a jelenleg nem párosított távirányító módválasztó tárcsáját a **CONNECT** helyzetbe forgatja, és 3 másodpercig abban a helyzetben tartja, vagy ha a párosítás sikertelen, az előző kapcsolatok párosítási információi vissza lesznek állítva alaphelyzetbe. Végezze el ismét a párosítást.

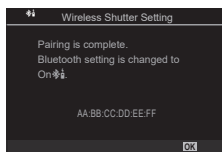
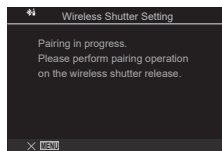



■ Párosítás törlése



- 1 Válassza ki a [Delete Pairing] elemet, majd nyomja meg a **OK** gombot.
- 2 Válassza a [Yes] opciót, majd nyomja meg a **OK** gombot.

⚠ Ha a fényképezőgépet nem párosította távirányítóval, [Delete Pairing] műveletet kell végeznie a párosítási információk visszaállítására alaphelyzetbe, mielőtt új távirányítóval párosítaná a fényképezőgépet.

Felvételkészítés a távirányítóról



PASMB 

A fényképezőgép és a távirányító csatlakoztatásához győződjön meg, hogy a [Bluetooth] (264. oldal) beállítása [On] . Ha [On]  értékre van állítva,  jelenik meg, és a fényképezőgép készenléti módban lesz a vezeték nélküli adatátvitelhez a távirányítóval, amint azt bekapcsolja.

- 1 Állítsa a távirányító módváltó tárcsáját  vagy  állásba.



- 2 Felvételek készítéséhez nyomja meg a távirányító kioldógombját.

- Ha a távirányító kioldógombjának beállítása  (állókép mód): Ha kissé lenyomja az első állásba a távirányító kioldógombját (félíg nyomja le a kioldógombot), az AF megerősítő jel (●) fog megjelenni, és a fókuszterületen zöld keret (AF-keret) jelenik meg.
- Ha a távirányító módváltó tárcsája  (filmkészítési mód) állásba van állítva: Ha megnyomja a távirányító kioldógombját, elkezdődik a film felvétele. A filmkészítés leállításához nyomja meg ismét a távirányító kioldógombját.

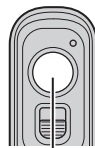

Kioldógomb

■ A távirányító adatátvitel-jelzője

| | |
|-------------------------------------|---|
| Egyszer felvillan | A távirányító művelete helyesen kerül elküldésre a fényképezőgéphez. |
| Gyorsan villog (1 másodperc) | A távirányító művelete nem kerül helyesen elküldésre a fényképezőgéphez. Csökkentse a távolságot a fényképezőgép és a távirányító között. Ha a probléma nem oldódik meg, ellenőrizze a fényképezőgép beállítását. |
| Gyorsan villog (3 másodperc) | Probléma van a fényképezőgép és a távirányító párosításával. Párosítsa ismét az eszközöket. |
| Nem világít | Ez a következő helyzetekben fordulhat elő. <ul style="list-style-type: none">• A távirányító akkumulátora lemerült.• A távirányító módválasztó tárcsája Off állásban van.• A fényképezőgép és a távirányító kábellel van összekötve. |

- 1 Még akkor is, ha a [Bluetooth] (264. oldal) beállítása [On], csatlakoztathat okostelefont, ha a fényképezőgépen indítja a [Device Connection] funkciót. A fényképezőgépet azonban nem tudja távirányítóról vezérelni, ha az okostelefonhoz van csatlakoztatva.
- 2 Az eszközök párosítása és a távirányítós felvételkészítés nem érhető el, ha az [Airplane Mode] (262. oldal) beállítása [On].
- 3 A fényképezőgép nem lép készenléti módba, ha a távirányító vezeték nélkül van csatlakoztatva.
- 4 Ha a távirányító módválasztó tárcsáját a **Off** állásba forgatja, a fényképezőgép készenléti módba lép a [Sleep] beállítása szerint (256. oldal). Ha a [Bluetooth] (264. oldal) beállítása [On], a fényképezőgép nem lép készenléti módba, kivéve, ha a távirányító módválasztó tárcsáját nem forgatja a **Off** állásba.
- 5 Ha a távirányító működteti, miközben a fényképezőgép készenléti módban van, hosszabb ideig eltarthat, amíg a fényképezőgép újratezdi működését.
- 6 A fényképezőgép nem vezérelhető a távirányítóval, miközben készenléti módból ébred fel. Azt követően működtesse a távirányítót, miután a fényképezőgép újratezdi működését.
- 7 Forgassa a távirányító módválasztó tárcsáját **Off** helyzetbe, ha befejezte a távirányító használatát.

A távirányító MAC-címe

A távirányító MAC-címe a távirányítóhoz mellékelt jótállási jegyre van nyomtatva.

A távirányító használatával kapcsolatos óvintézkedések

- Ne rángassa az akkumulátortartó tetejét, illetve ne használja az akkumulátortartófedőjének forgatásához.
- Ne lyukassza ki az akkumulátorokat éles tárgyakkal.
- Ne ejtse le és himbálja a távirányítót, miközben a kábelt tartja.
- A kábel vagy a távirányító kábelének nedvessége akadályozhatja a vezeték nélküli csatlakozást, és megbízhatatlanná teheti a vezeték nélküli csatlakozásokat.
- Ellenőrizze, hogy az akkumulátortartó tetején nincs-e idegen anyag, mielőtt lecsukná.
- Kábelek csatlakoztatása vagy leválasztása előtt forgassa a módválasztó tárcsát a **Off** állásba.

Csatlakoztatás számítógéphez USB használatával

USB-kábel használatával csatlakoztassa a fényképezőgépet egy számítógéphez.

A szoftver telepítése

Telepítse a következő szoftvert, hogy hozzáférjen a számítógéppel USB segítségével közvetlenül összekapcsolt fényképezőgéphez.

OM Capture

Az "OM Capture" használatával automatikusan letöltheti és megtekintheti a képeket felvételkészítés közben, vagy távolról vezérelheti a fényképezőgépet. További információkért vagy a szoftver letöltéséhez látogasson el weboldalunkra. A szoftver letöltése során szükség lesz a fényképezőgép sorozatszámának megadására.

A szoftver telepítéséhez kövesse a képernyőn megjelenő utasításokat.

A rendszerkövetelményeket és a telepítési utasításokat weboldalunkon találja.

Olympus Workspace

A számítógépes alkalmazás használatával tölthetők le, tekinthetők meg és kezelhetők a fényképezőgéppel készített fényképek és filmek. Lehetővé tettük a fényképezőgép motorjával végzett nagysebességű feldolgozást a RAW adatok OM Workspace programban történő szerkesztése során. A fényképezőgép-firmware frissítésére is használható. A szoftver weboldalunkról tölthető le. A szoftver letöltése során szükség lesz a fényképezőgép sorozatszámának megadására.

A szoftver telepítéséhez kövesse a képernyőn megjelenő utasításokat.

A rendszerkövetelményeket és a telepítési utasításokat weboldalunkon találja.

A fényképek feltöltése közvetlenül az elkészítésüket követően

( RAW/Vezérlés)

PASMB 

A fényképezőgépet USB segítségével számítógéphez csatlakoztatva már közvetlenül az elkészítésüket követően feltöltheti a fényképeket. Fényképeket készíthet a fényképezőgépen található vezérlőelemekkel, vagy a fényképezőgépet a számítógépről távvezérelve.

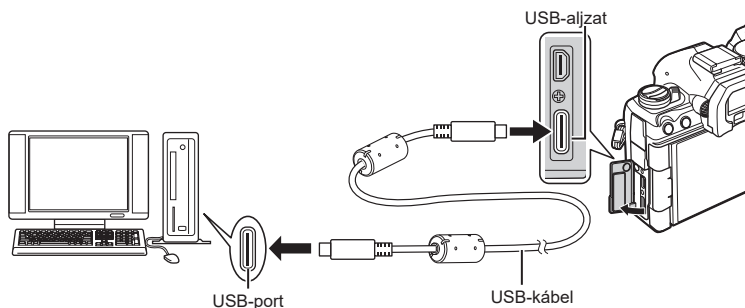

1 Ellenőrizze, hogy ki van-e kapcsolva a fényképezőgép, majd USB-kábel használatával csatlakoztassa a számítógéphez.

- USB-kábel csatlakoztatásakor használja a készülékkel szállított kábelvédőt és kábelrögzítőt, hogy megelőzze a csatlakozók sérülését.  "A kábelvédők felhelyezése" (20. oldal)



- Az USB-csatlakozók minden számítógépen máshol helyezkednek el. Az USB-csatlakozókkal kapcsolatban a számítógéphez mellékelt dokumentációban található bővebb tájékoztatást.
- Ha a számítógép USB-csatlakozója A típusú csatlakozó, az opcionális CB-USB11 kábelt használja.

2 Kapcsolja be a fényképezőgépet.

- A fényképezőgép megjelenít egy üzenetet, amely arra kéri, hogy azonosítsa az eszközt, amelyhez az USB-kábel csatlakoztatva van.
-  Ha nem jelenik meg az üzenet, az [USB Mode] (254. oldal) elemet állítsa a [Select] lehetőségre.
-  Ha a töltöttség nagyon alacsony, a fényképezőgép nem jelenít meg üzenetet, amikor számítógéphez csatlakoztatja. Ügyeljen arra, hogy az akkumulátorok fel legyenek töltve.

3 Jelölje ki a [RAW/Control] elemet az gombokkal, majd nyomja meg a gombot.

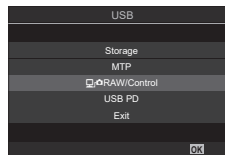

4 Indítsa el az "OM Capture" program számítógépre telepített példányát.

- Amikor a rendszer a csatlakozástípus kiválasztására kéri, kattintson az [USB Connection] lehetőségre.



[USB Connection]

5 Konfigurálja az "OM Capture" programot letöltéshez.



- Válassza ki azt a helyet, ahová a letöltött felvételeket menti.

6 Készítsen felvételeket a fényképezőgép vagy a számítógép vezérlőelemeinek használatával.

- A felvételek a kiválasztott lehetőségeknek megfelelően kerülnek letöltésre a számítógépre.
- A szoftver használatáról további információkat az online súgóban talál.
- A számítógépről nem módosítható a fényképezőgép felvételkészítési módja.
- A számítógépről nem törölhetők a fényképezőgépbe helyezett memóriakártyákon található képek.
- Ha egyszerre jeleníti meg a fényképezőgép objektívén keresztül látható képet a számítógépen és a fényképezőgép kijelzőjén, a fényképezőgép kijelzőjének képváltási sebessége lecsökkenhet.
- Megszűnik a számítógépes kapcsolat, ha:
 - kilép az "OM Capture" programból,
 - memóriakártyát helyez be vagy távolít el vagy
 - kikapcsolja a fényképezőgépet.

A fényképezőgép csatlakoztatása nagysebességű RAW-feldolgozáshoz RAW/Vezérlés)

Ha összekötött fényképezőgéppel és számítógéppel RAW adatokat szerkeszt, a feldolgozás gyorsabb lesz, mintha csak a számítógéppel végezné a műveletet.

- 1 Ellenőrizze, hogy ki van-e kapcsolva a fényképezőgép, majd USB-kábel használatával csatlakoztassa a számítógéphez.
- 2 Kapcsolja be a fényképezőgépet.
 - A fényképezőgép megjelenít egy üzenetet, amely arra kéri, hogy azonosítsa az eszközt, amelyhez az USB-kábel csatlakoztatva van.
 - Ha nem jelenik meg az üzenet, az [USB Mode] (254. oldal) elemet állítsa a [Select] lehetőségre.
 - Ha a töltöttség nagyon alacsony, a fényképezőgép nem jelenít meg üzenetet, amikor számítógéphez csatlakoztatja. Ügyeljen arra, hogy az akkumulátorok fel legyenek töltve.
- 3 Jelölje ki a  RAW/Control] elemet az $\Delta \nabla$ gombokkal, majd nyomja meg a  gombot.

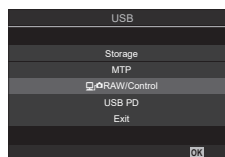

- 4 Indítsa el az "OM Workspace" program számítógépre telepített példányát.
- 5 Válassza ki a feldolgozandó felvételt.
 - Csak a csatlakoztatott fényképezőgéppel készült felvételek választhatók.
 - Nem választhat felvételeket a csatlakoztatott fényképezőgépben levő SD-kártyáról.
- 6 A RAW-képek feldolgozása.
 - Módosíthatja a fényképezőgépen elérhető felvételkészítési beállításokat, és ennek megfelelően dolgozhatja fel a RAW-képeket.
 - A rendszer a feldolgozott képeket JPEG-formátumban menti el.
 - Ha engedélyezi az USB RAW szerkeszt. funkciót, a szerkesztőablakban végzett korábbi módosítások elvésznek.
 - Az USB RAW szerkeszt. funkció nem érhető el, ha egyszerre két vagy több fényképezőgép is csatlakoztatva van.
 - A szoftver használatáról további információkat az online súgóban talál.

Számítógéphez csatlakoztatva a fényképezőgép külső tárolóegységként is funkcionálhat, ugyanúgy mint egy merevlemez vagy más külső tárolóeszköz. Adatokat másolhat a fényképezőgépről a számítógépre.

- 1 Ellenőrizze, hogy ki van-e kapcsolva a fényképezőgép, majd USB-kábel használatával csatlakoztassa a számítógéphez.
- 2 Kapcsolja be a fényképezőgépet.
 - A fényképezőgép megjelenít egy üzenetet, amely arra kéri, hogy azonosítsa az eszközt, amelyhez az USB-kábel csatlakoztatva van.
 - Ha nem jelenik meg az üzenet, az [USB Mode] (254. oldal) elemet állítsa a [Select] lehetőségre.
 - Ha a töltöttség nagyon alacsony, a fényképezőgép nem jelenít meg üzenetet, amikor számítógéphez csatlakoztatja. Ügyeljen arra, hogy az akkumulátorok fel legyenek töltve.
- 3 Jelölje ki a [Storage] vagy az [MTP] lehetőséget az Δ ∇ gombokkal, majd nyomja meg a \odot gombot.
 [Storage]: A fényképezőgép kártyaolvasóként működik.
 [MTP]: A fényképezőgép hordozható eszközként működik.

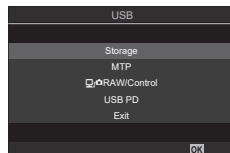

- 4 A fényképezőgép új tárolóeszközként csatlakozik a számítógéphez.
 - ① Az alábbi rendszerek esetén nem garantált a sikeres adatátvitel még akkor sem, ha számítógépe rendelkezik USB-porttal.
Bővítkártya stb. segítségével csatlakoztatott USB-porttal rendelkező számítógépek, nem gyárilag telepített operációs rendszerrel rendelkező, valamint otthon összeállított számítógépek
 - ① Amíg a fényképezőgép a számítógéphez van csatlakoztatva, a fényképezőgép funkciói nem használhatók.
 - ① Ha a számítógép nem észleli a fényképezőgépet, húzza ki, majd csatlakoztassa újra az USB-kábelt.
 - ① Ha az [MTP] lehetőséget választja, a 4 GB-ot meghaladó méretű filmek nem másolhatók a számítógépre.

A fényképezőgép energiaellátása USB-n keresztül (USB Power Delivery)

A fényképezőgép energiaellátását az USB Power Delivery (USB PD) szabványnak megfelelő mobil akkumulátorokkal vagy USB hálózati adapterekkel biztosíthatja.

Az eszközöknek a következő feltételeknek kell megfelelniük:

Szabvány: Megfelelnek az USB Power Delivery (USB PD) szabványnak

Teljesítmény: Névleges teljesítményük 27 W (9 V 3 A, 15 V 2 A vagy 15 V 3 A) vagy több

- 1 Ellenőrizze, hogy ki van-e kapcsolva a fényképezőgép, majd az USB-kábel használatával csatlakoztassa az eszközhöz.

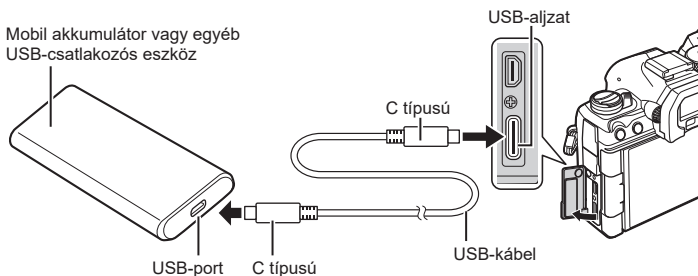

- A csatlakoztatás módja eszközről eszközre változik. Bővebb tájékoztatást az adott eszközhöz mellékelt dokumentációban találhat.
- Az USB Power Delivery (USB PD) nem minden USB-eszközzel használható. Lásd az USB-eszközhöz mellékelt használati utasítást.

- 2 Kapcsolja be a fényképezőgépet.

- A fényképezőgép ekkor a csatlakoztatott USB-csatlakozós eszközből vesz fel energiát.
- Ha a fényképezőgép megjelenít egy üzenetet, amely arra kéri, hogy azonosítsa az eszközt, amelyhez az USB-kábel csatlakoztatva van, a [USB PD] lehetőséget válassza.
- Ha az akkumulátorok töltöttsége nagyon alacsony, akkor kijelző üres marad, amikor a fényképezőgépet USB-eszközhöz csatlakoztatja. Ügyeljen arra, hogy az akkumulátorok fel legyenek töltve.
- "USB" jelenik meg, miközben a fényképezőgép áramellátása a USB-eszközön keresztül történik.

Csatlakoztatás TV-hez vagy külső kijelzőkhöz HDMI használatával

A képek megjeleníthetők a fényképezőgéphez HDMI használatával csatlakoztatott televízión. A televízió használatával egyszerre több embernek is bemutathatja a képeket.



Filmfelvételeket is készíthet, amikor a fényképezőgép HDMI-n keresztül csatlakozik külső képernyőhöz vagy videófelvevőhöz.

- HDMI-kábeleket harmadik felektől szerezhet be. HDMI-tanúsítvánnyal rendelkező kábelt használjon.
- Ha a filmfelbontás [4K] és a visszajátzás kép váltási gyakoriság [60p] az [📺🔊] elemekben, HDMI 2.0 vagy későbbi verzióknak megfelelő HDMI-kábelt használjon.

A képek megtekintése televízión (HDMI)

A fényképeket és filmeket egy, a fényképezőgéphez HDMI-kábellel közvetlenül csatlakoztatott nagy felbontású televízió is megtekintheti.

A kimenőjel beállításról bővebben lásd "A külső kijelző megjelenítési lehetőségei (HDMI beállítások)" (253. oldal).



■ A fényképezőgép csatlakoztatása televízióhoz

Csatlakoztassa a fényképezőgépet HDMI-kábellel.

1 Ellenőrizze, hogy ki van-e kapcsolva a fényképezőgép, majd HDMI-kábel használatával csatlakoztassa a televízióhoz.

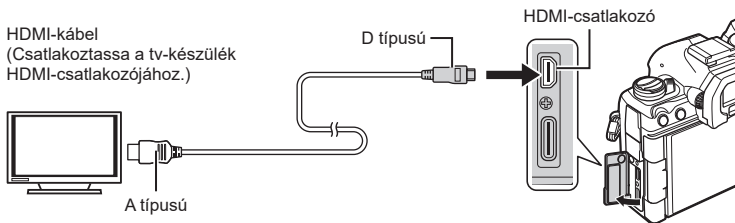
- USB-kábel csatlakoztatásakor használja a készülékkel szállított kábelvédőt és kábelrögzítőt, hogy megelőzze a csatlakozók sérülését. 📖 "A kábelvédők felhelyezése" (20. oldal)



- 2** Kapcsolja a televíziót HDMI-bemenetre, majd kapcsolja be a fényképezőgépet.
- A televízió a fényképezőgép kijelzőjének tartalmát mutatja. A képek megtekintéséhez nyomja meg a(z)  gombot.
- ⓘ A HDMI-bemenetre váltásra vonatkozó további információért lásd a televízióhoz mellékelt útmutatót.
- ⓘ A televízió beállításaitól függően a kép bizonyos részei levágásra kerülhetnek, és előfordulhat, hogy bizonyos jelzések nem látszanak.
- ⓘ A HDMI nem használható, ha a fényképezőgép USB használatával számítógéphez van csatlakoztatva.
- ⓘ Ha a [HDMI Output] (183. oldal) > [Output Mode] elem [Record] lehetőségét választotta ki, a kimeneti jel az aktuális film képméretének felel meg. Ha a televízió vagy a kábel nem támogatja a kiválasztott képméretet, nem jelenik meg kép.
- ⓘ A [4K] vagy [C4K] lehetőségek választása esetén állóképes fényképezéshez a rendszer az 1080p prioritás formátumot használja.

Információk a fényképezőgép por- és vízállóságával kapcsolatban

- A fényképezőgép IPX3 vízálló specifikációval rendelkezik (ha a vállalatunk által szállított IPX3 vagy nagyobb vízállóságú objektívekkel együtt használják).
- A fényképezőgép IP5X porálló specifikációval rendelkezik (vállalatunk bevizsgálási feltételei mellett).

■ Óvintézkedések

- A por- és vízállósági képesség megszűnhet, ha a fényképezőgépet ütés éri.
- Ellenőrizze a következő alkatrészeket, hogy nincs-e bennük idegen anyag, többek között piszok, por vagy homok: akkumulátortartó fedele, kártyatartó fedele, csatlakozófedelek és a velük érintkező alkatrészek, valamint azok az alkatrészek, amelyekkel az objektív és az akkumulátortartó csatlakoztatásakor érintkeznek. Olyan tiszta törölkendővel törölje le az idegen anyagot, amely nem hagy maga után szőszet.
- A por- és vízálló képesség biztosításához használat előtt szorosan csukja le a fedeleket és csatlakoztassa az objektívet.
- Ne működtesse a fényképezőgépet, nyissa/csukja a fedelet vagy csatlakoztassa/távolítsa el az objektívet, ha azok nedvesek.
- A vízállóság csak úgy biztosítható, ha kompatibilis objektívet/tartozékot csatlakoztat. Ellenőrizze a kompatibilitást.
Kompatibilis tartozékokért keresse fel weboldalunkat.

■ Karbantartás

- Száraz törölkendővel alaposan törölje le a vizet.
- Alaposan távolítsa el az idegen anyagokat, például a piszkot, port vagy homokot.

Az akkumulátor és a töltő

- A fényképezőgép egyik lítiumion-akkumulátorunkat használja. Csak a megadott típusú és eredeti akkumulátort használja.
- A fényképezőgép energiafogyasztása nagymértékben függ a használat módjától és egyéb körülményektől.
- Az alábbi műveletek fényképezés nélkül is sok energiát fogyasztanak, és hamar lemerítik az akkumulátort.
 - Ismételt autofókusz a kioldógomb félig történő lenyomásával felvétel módban.
 - Felvételek huzamosabb ideig történő lejátszása a kijelzőn.
 - Ha számítógéphez csatlakoztatják (kivéve, ha a fényképezőgép energiaellátása USB-kábelen keresztül történik).
 - Ha a vezeték nélküli LAN-/Bluetooth®-funkció bekapcsolt állapotban marad.
- Ha lemerült akkumulátort használ, a fényképezőgép kikapcsolhat anélkül, hogy megjelenjen az akkumulátor lemerülésére vonatkozó figyelmeztetés.
- Megvásárláskor az akkumulátor nincs teljesen feltöltve. Használat előtt tölts fel az akkumulátort.
- Ha több mint egy hónapra elteszi a fényképezőgépet, előbb vegye ki belőle az akkumulátorokat. Ugyanis ha hosszabb ideig benne hagyja őket, élettartamuk lerövidülhet, sőt előfordulhat, hogy végképp használhatatlanná válhatnak.
- Az átlagos töltési idő a mellékelt USB-hálózati adapter használatakor kb. 2 óra 30 perc (becsült érték).
- Ne használjon olyan USB-hálózati adaptert, amely nem kifejezetten a mellékelt akkumulátor töltésére szolgál, és ne használjon olyan akkumulátort, amelyet nem kifejezetten a mellékelt USB-hálózati adapterrel kell tölteni.
- Robbanásveszélyt okozhat, ha az akkumulátort nem megfelelő típusú akkumulátorra cseréli.
- A használt akkumulátor ártalmatlanítását a használati utasítás "FIGYELEM" című részében (341. oldal) írottak szerint végezze.

A töltő használata külföldön

- Az USB hálózati adapter a legtöbb 100–240 V váltóáramú (50/60 Hz) háztartási villamosenergia-hálózatban használható az egész világon. A váltóáramú konnektor formája országonként eltérő lehet, ezért a töltőhöz csatlakozóadapterre lehet szükség, amely a csatlakozódugó formáját a dugaszolóaljzathoz igazítja.
- Ne használjon a kereskedelmi forgalomban kapható USB hálózati adaptert, mivel az a töltő hibás működését okozhatja.

Cserélhető objektívek

A jelenetnek és kreatív elképzeléseinek megfelelően válasszon objektívet. Kifejezetten a Micro Four Thirds rendszerhez kifejlesztett objektíveket használjon, amelyeken szerepel az M.ZUIKO DIGITAL felirat vagy a jobb oldalon látható szimbólum.

Megfelelő adapterrel Four Thirds rendszerű objektíveket is használhat. Az opcionális adapterre szükség van.

- Ha a védősapkát és az objektívet le szeretné venni a fényképezőgépről vagy vissza akarja helyezni azokat, tartsa az objektívrögzítő foglalatot lefelé. Ez megakadályozza, hogy por vagy más idegen anyag kerüljön a fényképezőgépbe.
- Poros helyeken ne vegye le a védősapkát és ne szereljen fel objektívet.
- Ne tartsa a fényképezőgépre felszerelt objektívet a nap felé. Ez ugyanis a fényképezőgép meghibásodását vagy akár kigyulladását okozhatja, mivel a napfény hatása az objektíven keresztül megsokszorozódik.
- Ne veszítse el a védősapkát és a hátsó védősapkát.
- Tegye fel a védősapkát a fényképezőgépre, mert ezzel megakadályozható, hogy szennyeződés kerüljön a gép belsejébe, ha nincs felszerelve objektív.



■ Objektív és fényképezőgép kombinációi

| Objektív | Fényképezőgép | Adapter | AF | Fénymérés |
|--------------------------------------|---|--|--------------------|-----------|
| Micro Four Thirds rendszerű objektív | Micro Four Thirds rendszerű fényképezőgép | Igen | Igen | Igen |
| Four Thirds rendszerű objektív | | Közgyűrű adapter segítségével csatlakoztatható | Igen* ¹ | Igen |

*1 Nem elérhető nagyított megjelenítés, film készítése során vagy csillagos ég AF esetén.

MF-kapcsolós objektívek

Az MF-kapcsolós objektívek "MF-kapcsoló" (manuálisfókusz-kapcsoló) mechanizmusának köszönhetően egyszerűen válthat az automatikus és a manuális fókusz között a fókuszgyűrű állításával.

- Mielőtt fényképet készítené, ellenőrizze az MF-kapcsoló állását.
- Az automatikus fókuszot úgy választhatja ki, ha a fókuszgyűrűt az objektív végén az AF/MF állásba csúsztatja, míg manuális fókuszra úgy válthat, ha a gyűrűt a fényképezőgép testéhez közelebb az MF állásba csúsztatja, függetlenül attól, hogy a fényképezőgéppel melyik fókuszmodót választotta ki.

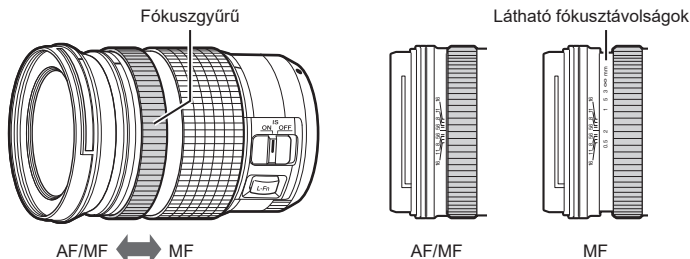

- Ha az [MF Clutch] (105. oldal) elemet [Inoperative] lehetőségre állítja, a manuális fókusz akkor is ki lesz kapcsolva, ha az MF-kapcsoló MF állásban van.

Fényképezőgép-megjelenítések az objektív BEÁLLÍT és MUTAT funkcióihoz

A fényképezőgépen a "●Beállít" jelenik meg, ha a fókuszpontot a BEÁLLÍT lehetőséggel mentette, és a "●Mutat", ha a mentett fókuszpontot a MUTAT lehetőséggel mentette. Bővebben a BEÁLLÍT és MUTAT funkciókról lásd az objektív kézikönyvét.



Tartozékok (opcionális)

A töltő használata (BCX-1)

Két akkumulátor helyezhető be. Csak egyetlenegy behelyezett akkumulátorral s használható.

1 Töltse fel az akkumulátort.

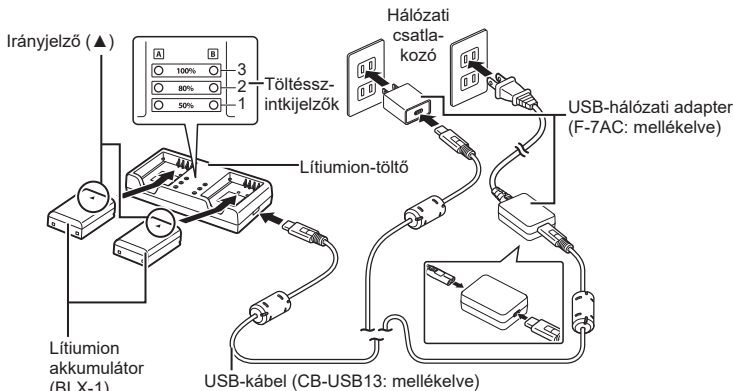

- A töltési idő körülbelül 2 óra 30 perc. A töltésszintkijelzők és az akkumulátortöltés állapotáról lásd az alábbi táblázatot.
- * A töltési idő még akkor sem változik, ha egyidejűleg két akkumulátort tölt.

| Töltésszintkijelző | Az akkumulátor töltése | |
|--|------------------------|-------------------------------------|
| 1. jelző: Villog | A töltés folyamatban | Kevesebb mint 50% |
| 1. jelző: Világít, 2. jelző: Villog | | 50% vagy több Kevesebb mint 80% |
| 1. és 2. jelző: Világít, 3. jelző: Villog | | 80% vagy több Kevesebb mint 100% |
| Minden jelző: Világítatlan | A töltés befejeződött | |
| Minden jelző: Villog | Töltési hiba | |

HLD-10 típusú akkumulátortartó

A HLD-10 opcionális akkumulátortartó használatával hosszabb időn át is üzemeltethető a fényképezőgép.

⚠ A tartó csatlakoztatásakor és leválasztásakor a fényképezőgép legyen kikapcsolva.

■ Az alkatrészek elnevezései

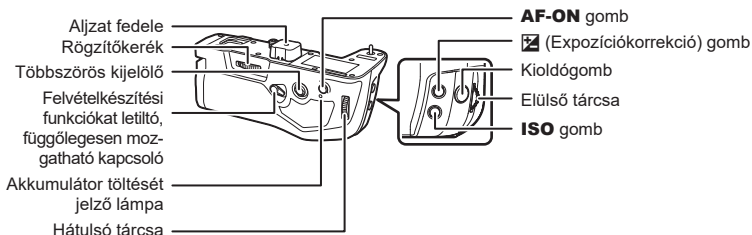

■ A tartó felszerelése

Mielőtt csatlakoztatná a HLD-10 tartót, távolítsa el az akkumulátortartó (PBH) fedelét a fényképezőgép aljáról és a HLD-10 tartó aljzatának fedelét. A csatlakoztatást követően nézze meg, hogy a HLD-10 kioldógombja jól meg van-e húzva. Ha nem használja a HLD-10-et, mindig tegye fel az akkumulátortartó (PBH) fedelét a fényképezőgépre és az aljzat fedelét a HLD-10-re.

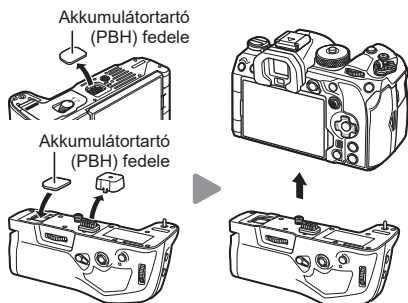

Az akkumulátortartó (PBH) fedelét a HLD-10-ben tárolja.

■ Az akkumulátor behelyezése

BLX-1 akkumulátor használjon. Miután az akkumulátort betette a helyére, zárja le annak fedelét.

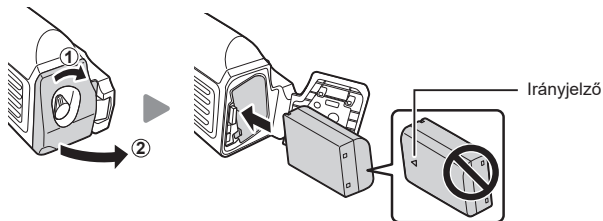

⚡ A kijelzőn látható töltöttségjelző (31. oldal) "PBH" jelzést mutat, ha a fényképezőgépet a HLD-10-ben található akkumulátorról működteti.





10

Információ

■ Az akkumulátor töltése az akkumulátortartóban

Az akkumulátor töltéséhez az akkumulátortartóban, tegyen be egy akkumulátort a tartóba, és csatlakoztassa a tartót a fényképezőgéphez. Az akkumulátor ugyanúgy töltse, ahogy itt le van írva:23. oldal. A tartó töltőlámpája töltés közben világít.

■ A gombok használata

Csúsztassa a HLD-10 felvételkészítési funkciókat letiltó, függőlegesen mozgatható kapcsolóját a nyíl irányába. A HLD-10  (Expozíciókorrekció) gombja, **ISO** gombja és **AF-ON** gombja által betöltött funkciók a [Button Settings] elemmel választhatók ki.  "A gombok szerepének módosítása (Gomb beállítások)" (210. oldal)

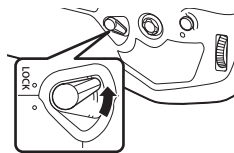

- ⚠ A HLD-10 gombjai nem használhatók, ha a felvételkészítési funkciókat letiltó, függőlegesen mozgatható kapcsoló **LOCK** állásban van.

Megjegyzések a termék használatával kapcsolatban

- Csak a mellékelt akkumulátort használja. Ellenkező esetben személyi sérülés következhet be, károsodhat a készülék, vagy tűz keletkezik.
- A rögzítőkereket ne a körmével forgassa el. Megsérülhet az ujjá vagy a körme.
- A fényképezőgépet csak a megadott üzemi hőmérséklet-tartományon belül használja.
- Ne használja vagy tartsa a készüléket poros vagy nedves helyen.
- Ne érintse meg az elektromos érintkezőket.
- Az érintkezőket száraz, puha ruhával tisztítsa. A készüléket nem szabad nedves ruhával, hígítóval, benzinnel vagy más, szerves anyagú oldószerrel tisztítani.
- Ha több mint egy hónapra elteszi a fényképezőgépet, előbb vegye ki az akkumulátorokat a fényképezőgéből és az akkumulátortartóból. Ugyanis ha hosszabb ideig benne hagyja őket, élettartamuk lerövidülhet, sőt előfordulhat, hogy végképp használhatatlanná válhatnak.

Használható külső vakuegységek

Ha olyan vakuegységet használ, amelyet a fényképezőgéppel történő használatra terveztek, a fényképezőgép vezérlőelemeivel beállíthatja a vakumódot, és a vaku használatával készíthet képeket. A vaku funkcióiról és használatáról a vakuegységhez mellékelt dokumentációban találhat bővebb tájékoztatást.

Az igényeinek megfelelő vakuegység kiválasztásakor vegye figyelembe az olyan tényezőket, mint a szükséges fényerő, illetve, hogy a vaku támogatja-e a makrófotózást. A fényképezőgéppel történő kommunikációra tervezett vakuegységek egy sor vakumódot támogatnak, beleértve a TTL auto és a super FP módokat is. A vakuegységet a fényképezőgép vakupapucsára helyezheti fel, vagy (külön kapható) vakukábel és vakuállvány segítségével csatlakoztathatja. A fényképezőgép a következő vezeték nélküli vakuvezérlő rendszereket is támogatja:

Rádióvezérelt vakus fényképezés: CMD, ⚡CMD, RCV és X-RCV módok

A fényképezőgép rádiójelek segítségével vezérel egy vagy több vezeték nélküli vakuegységet. Ezáltal nagyobb mozgástere van a vakuegységek elhelyezésekor. A vakuegységek egyéb kompatibilis egységeket is vezérelhetnek, illetve rádióvezérlő/rádióevő segítségével olyan egységeket is használhat, amelyek egyébként nem támogatják a vaku rádióvezérlését.

Vezeték nélküli távirányítóval végzett vakus fényképezés: Távvezérlés

A fényképezőgép optikai jelek segítségével vezérel egy vagy több vezeték nélküli vakuegységet. A vakumódot a fényképezőgép vezérlőelemeivel választhatja ki (302. oldal).

■ A kompatibilis vakuegységekkel elérhető funkciók

| Vakuegység | Támogatott vakuvezérlési módok | GN (kulcsszám, ISO 100) | Támogatott vezeték nélküli rendszerek |
|------------|---|--|---------------------------------------|
| FL-700WR | TTL-AUTO, MANUAL, FP TTL AUTO, FP MANUAL, MULTI, RC, SL MANUAL | GN 42 (75/150 mm ^{*1}) GN 21 (12/24 mm ^{*1}) | CMD, ⚡CMD, RCV, X-RCV, RC |
| FL-900R | TTL-AUTO, AUTO, MANUAL, FP TTL AUTO, FP MANUAL, MULTI, RC, SL AUTO, SL MANUAL | GN 58 (100/200 mm ^{*1}) GN 27 (12/24 mm ^{*1}) | RC |
| STF-8 | TTL-AUTO, MANUAL, RC ^{*2} | GN 8.5 | RC ^{*2} |
| FL-LM3 | A fényképezőgép beállításaival változik. | GN 9,1 (12/24 mm ^{*1}) | RC ^{*2} |

*1 Az a maximális gyújtótávolság, amely mellett az egység vakulefedettséget biztosít (a perjel utáni szám a 35 mm-es formátumnak megfelelő gyújtótávolságot jelöli).

*2 Csak vezérlőként (adóként) működik.

Vezeték nélküli vakus fényképezésre akkor van mód, ha olyan kompatibilis vakuegységeket használ, amelyek támogatják a vezeték nélküli távirányítást (RC). A vezeték nélküli vakuegységeket a fényképezőgép vakupapucsára felhelyezett egység révén irányíthatja. A beállításokat külön végezheti el az akár három másik csoportba tartozó egységek esetében.

A távvezérlést be kell kapcsolnia mind a vezérlő, mind pedig a vezeték nélküli vakuegységeken (301. oldal).

- 1 Állítsa a vezeték nélküli vakukat távirányítású módba, és helyezze el őket a kívánt pozíciókban.
 - Kapcsolja be a külső vakuegységeket, nyomja meg a **MODE** gombot, majd válassza ki a távvezérlést.
 - Minden külső vakuhoz válasszon ki egy csatornát és egy csoportot.
- 2 Válassza ki a [On] funkciót a [**⚡** RC Mode] számára (125. oldal).
 - A fényképezőgép kilép a fényképezési képernyőre.
 - "RC" jelenik meg.



- 3 Nyomja meg a **OK** gombot.
 - Ekkor megjelenik a távvezérlés részletes vezérlőpultja.
 - A megszokott részletes LV-vezérlőpultot az **INFO** gomb megnyomásával jelenítheti meg. A képernyő minden alkalommal átvált, amikor megnyomja az **INFO** gombot.



A távvezérlés részletes vezérlőpultja

4 Végezze el a vakubeállításokat.

- Az Δ ∇ $\langle \rangle$ gombokkal jelölje ki az elemeket, majd forgassa el az elülső tárcsát a beállítások kiválasztásához.

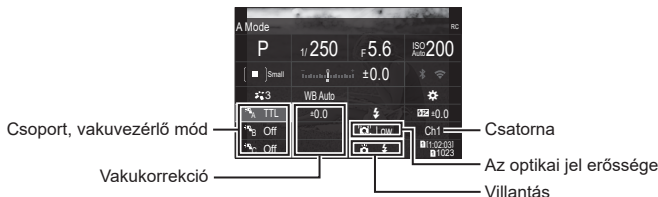

| | |
|--------------------------------|--|
| Csoport | Válasszon ki egy csoportot. A beállítások módosítása a kiválasztott csoport összes egységére vonatkozik. A fényképezőgépre helyezett egység az A csoport tagjaként működik. |
| Vakuvezérlő mód | Válasszon egy vaku módot. |
| Vakukorrekciónak | A vaku fényereje állítható be ezzel a lehetőséggel. Ha a vakumód a [Manual] lehetőségre van állítva, megadhatja a manuális vaku fényerejének értékét. |
| Az optikai jel erőssége | Állítsa be a vakuegységek által leadott optikai vezérlőjelek fényerejét. Ha a vakuegységeket közel a maximális távolságra helyezte el a fényképezőgéptől, válassza a [High] lehetőséget. Ez a beállítás minden csoportra érvényes. |
| Villantás | Válassza ki a(z)  (normál) vagy az FP (super FP) módot. A vaku szinkronizációs sebességénél nagyobb zársebesség esetén válassza a super FP módot. Ez a beállítás minden csoportra érvényes. |
| Csatorna | Válassza ki a vaku távvezérlésére szolgáló csatornát. Ha azt tapasztalja, hogy az adott területen más fényforrások zavarják a vaku távvezérlését, változtassa meg a csatornát. |

5 Állítsa a fényképezőgépre helyezett egységet a [TTL AUTO] módra.

- Az FL-LM3 vaku vezérlési beállításait csak a fényképezőgép segítségével lehet elvégezni.

- Úgy helyezze el a vezeték nélküli egységeket, hogy a távirányító érzékeli a fényképezőgép felé nézzenek.
- Miután meggyőződött arról, hogy a vakuegységek feltöltődtek, elkészítheti a képeket.

■ A vezeték nélküli vaku vezérlési tartománya

Az illusztráció pusztán tájékoztató jellegű. A vaku vezérlési tartománya a fényképezőgépre helyezett vaku típusától és az adott terület környezeti adottságaitól függően változik.

A fényképezőgépre helyezett FL-LM3 vaku egységek vezérlési tartománya

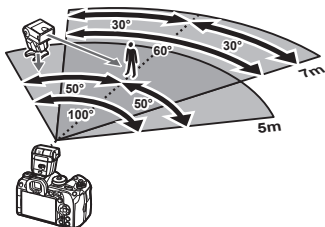

- Azt javasoljuk, hogy az egyes csoportok legfeljebb 3 vaku egységből álljanak.
- A vezeték nélküli vakus fényképezés nem érhető el rázkódásvédelmi módban és lassú hatsóredőny-szinkronizáció esetén, ha a kiválasztott zársebesség alacsonyabb, mint 4 mp.
- Rázkódásvédelmi és csendes módokban nem választhat 4 mp-nél hosszabb kezdő várakozási időt.
- A vakuvezérlő jelek zavarhatják az expozíciót, ha a téma túl közel van a fényképezőgéphez. Ez a hatás mérsékelhető a fényképezőgép vakuja fényerejének csökkentésével, például diffúzor segítségével.

Más külső vakuk

A harmadik fél által gyártott vaku egységeket a vakupapucsra helyezheti fel, vagy szinkronkábel segítségével csatlakoztathatja őket. Ha nem használja a külső vaku csatlakozóját, mindenképpen tegye vissza rá a védősapkát. Vegye figyelembe a következőket, amikor a fényképezőgép vakupapucsára szerelt más gyártmányú vakut használ:

- Az X-érintkezőre 250 V-nál nagyobb feszültséget alkalmazó régi vakuk károsítják a fényképezőgépet.
- A vállalatunk műszaki adatainak nem megfelelő jelkapcsolatot használó vakuk károsíthatják a készüléket.
- Válassza ki az **M** módot, ne állítson be a vaku szinkronizációs sebességénél magasabb zársebességet, az **[ISO]** elemet pedig állítsa az **[Auto]** lehetőségtől különböző lehetőségre.
- A vakuvezérlés csak úgy végezhető el, ha kézzel állítja be a vakut a fényképezőgéppel kiválasztott ISO-érzékenységre és rekeszértékre. A vaku fényereje az ISO-érzékenység vagy a rekeszérték beállításával adható meg.
- Az objektívnek megfelelő megvilágítási szöggel használja a vakut. A megvilágítási szög általában 35 mm-es formátumnak megfelelő gyújtótávolságban van megadva.

Főbb tartozékok

■ Előtétlencsék

A fényképezőgép objektívéhez csatlakoztatott előtétlencsékkel gyorsan és egyszerűen készíthet halszemoptikás vagy makróképeket. A használható lencsetípusokkal kapcsolatban Olympus webhelyünkön talál információkat.

■ Szemkagyló (EP-18)

Eltávolítás

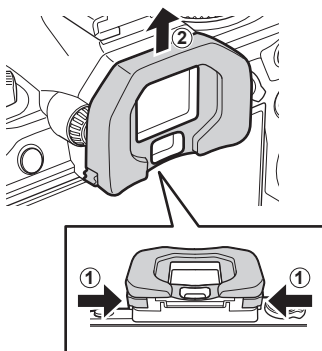

Nyomja befelé mindkét kart, és emelje fel a szemkagylót.

Rendszerábra

Tápellátás



BLX-1
Lítiumion-akkumulátor

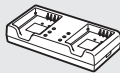

BCX-1
Lítiumion-töltő

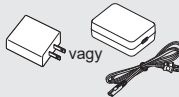

F-7AC
USB hálózati adapter



HLD-10
Akkumulátortartó

Kereső



EP-18
Szemkagyló

Távvezérlés

RM-WR1
Vezeték nélküli



Táska/vállpánt

Vállpánt/fényképezőgép-táska

Csatlakozókábel

USB-kábel /
HDMI-kábel*¹

Memóriakártya

SD/SDHC/
SDXC

OM SYSTEM OM-1

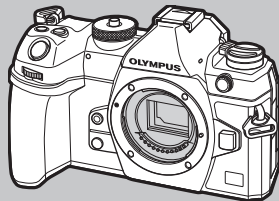

Fejhallgató

Mikrofon

Szoftver

Olympus Workspace

Fotókezelő és -szerkesztő szoftver számítógépekhez

OM Capture

Fényképezőgép-vezérlő szoftver számítógépekhez

OM Image Share

Okostelefon-alkalmazás

 : OM-1 típussal kompatibilis termékek

 : Kereskedelmi forgalomban kapható termékek

A legfrissebb információk weboldalunkon találhatóak.

*1 HDMI-kábeleket harmadik felektől szerezhet be.

*2 Az adapterrel használható objektívekre vonatkoznak. A részleteket weboldalunkon találja.

*3 A kompatibilis objektívekről weboldalunkon található bővebb tájékoztatást.

Objektív



Micro Four Thirds rendszerű objektívek



MMF-2/MMF-3²
Four Thirds adapter



Four Thirds
rendszerű
objektívek

Előtétlencse^{*3}

MC-20
Telekonverter

MC-14
Telekonverter

FCON-P01
Halszem

MCON-P02
Makró

Vaku



FL-LM3
Elektronikus vaku



FL-900R
Elektronikus vaku

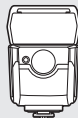

FL-700WR
Elektronikus vaku

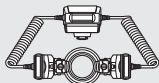

STF-8
Makró-vaku



FC-WR
Vezeték nélküli rádiós vezérlő



FR-WR
Vezeték nélküli rádiós
vevőegység

A fényképezőgép tisztítása és tárolása

A fényképezőgép tisztítása

Tisztítás előtt kapcsolja ki a fényképezőgépet és vegye ki az akkumulátort.

- Ne tisztítsa erős oldószerrel, mint pl. benzollal és alkohollal, vagy vegyszeres kendővel.

Burkolat:

- Puha kendővel finoman törölje le. Ha a fényképezőgép nagyon szennyezett, enyhén szappanos vízbe merített, jól kicsavart kendővel törölje meg. Törölje meg a fényképezőgépet a nedves ruhával, majd száraz ruhával törölje szárazra. Ha a fényképezőgépet vízparton használta, tiszta vízzel átitatott és jól kicsavart kendővel tisztítsa meg.

Kijelző:

- Puha kendővel finoman törölje le.

Objektív:

- Kereskedelmi forgalomban kapható fúvóval fújja le a port az objektívről. Az objektívet törölje le óvatosan egy objektívtisztító papírral.

Tárolás

- Ha hosszabb ideig nem használja a fényképezőgépet, vegye ki az akkumulátort és a kártyát. A fényképezőgépet hűvös, száraz és jól szellőző helyen tárolja.
- Időről időre helyezze be az akkumulátort, és ellenőrizze, hogy a készülék megfelelően működik-e.
- Távolítsa el a port és a szennyeződést a fényképezőgépről és a hátsó védősapkáról, mielőtt a védősapkát felhelyezné a gépre.
- Tegye fel a védősapkát a fényképezőgépre, mert ezzel megakadályozható, hogy szennyeződés kerüljön a gép belsejébe, ha nincs felszerelve objektív. Mielőtt elteszi az objektívet, helyezze fel rá az elülső és hátsó védősapkát.
- Használat után tisztítsa meg a fényképezőgépet.
- Ne tárolja olyan helyen, ahol rovarirtó is van.
- A fényképezőgép korrodálódásának megakadályozása érdekében ne tárolja a fényképezőgépet olyan helyen, ahol vegyszereket használnak.
- Az objektív felszínén penész képződhet, ha nem tisztítják meg a piszoktól.
- Ha sokáig nem használta a készüléket, használat előtt ellenőrizze minden részét. Fontos képek készítése előtt, készítsen próbafelvételt és ellenőrizze, hogy a fényképezőgép megfelelően működik-e.

A képképző eszköz tisztítása és ellenőrzése

A fényképezőgép rendelkezik egy pormentesítő funkcióval is, amely távol tartja a port a képképző eszköz felületétől, illetve ultrahangos rezgéssel eltávolítja róla a port és a szennyeződést. A pormentesítő funkció működésbe lép, ha a fényképezőgép bekapcsolt állapotba kerül.

A pormentesítő és a képpont-feltérképező funkció párhuzamosan működik.

Ez utóbbi ellenőrzi a képképző egységet és a képfeldolgozó áramköröket. Mivel a fényképezőgép bekapcsolásakor a pormentesítő funkció mindig bekapcsolódik, a funkció hatékony működése érdekében a készüléket függőlegesen kell tartani.

Pixel-hozzárendelés – A képfeldolgozási funkció ellenőrzése

A pixel-hozzárendelési funkció segítségével a fényképezőgép ellenőrzi és módosítja a képképző egységet és a képfeldolgozási funkciókat. A legjobb eredmények elérése érdekében a felvétel elkészítése és a lejátszás befejeződése után várjon legalább egy percet, mielőtt elvégezné a pixel-hozzárendelést.

- 1 Válassza ki a [Pixel Mapping] lehetőséget (260. oldal).
- 2 Válassza ki a [Yes] opciót, majd nyomja meg az **OK** gombot.
 - A pixel-hozzárendelés közben a [Busy] sáv látható. A képpont-feltérképezés befejezése után visszaáll a menü.
 - Amennyiben a pixel-hozzárendelés funkció működése közben kikapcsolja a fényképezőgépet, kezdje újra a műveletet az 1. lépésnél.

Felvételi tippek és tájékoztató

A fényképezőgép feltöltött akkumulátor esetén sem kapcsol be.

Az akkumulátor nincs teljesen feltöltve.

- Az akkumulátort az USB-hálózati adapterrel töltsse fel.

Az akkumulátor a hideg miatt ideiglenesen nem működőképes.

- Alacsony hőmérsékleten csökken az akkumulátor teljesítménye. Vegye ki az akkumulátort és tartsa egy ideig a zsebében, hogy felmelegedjen.

Párbeszédpanel jelenik meg, ami arra kéri, hogy válasszon nyelvet

A párbeszédpanel a következő helyzetekben jelenik meg.



- A fényképezőgép első bekapcsolásakor.
- Nem választott nyelvet.

Lásd "Kezdeti beállítások" (32. oldal) és válasszon nyelvet.



A fényképezőgép nem készít felvételt, amikor lenyomja a kioldógombot

A fényképezőgép automatikusan kikapcsolt.

- Amennyiben a [Quick Sleep Mode] (257. oldal) [On] van kapcsolva, a fényképezőgép készenléti módra vált, ha a megadott időtartamon belül nem végeznek rajta műveletet. A készenléti módból való kilépéshez nyomja le félig a kioldógombot.
- Ha meghatározott ideig egyetlen műveletet sem hajt végre, az energiafelhasználás csökkentése érdekében a fényképezőgép automatikusan készenléti módba kapcsol.  [Sleep] (256. oldal)
Ha a készenléti módban lévő fényképezőgépen meghatározott ideig nem végez műveletet, a fényképezőgép automatikusan kikapcsol.  [Auto Power Off] (256. oldal)

A vaku feltöltése folyamatban van.

- A kijelzőn töltés közben villog a  jel. Várjon, amíg a villogó jel kialszik, majd nyomja meg a kioldógombot.

A fókusz nem működik.

- A fényképezőgép nem képes fókuszálni olyan témákra, amelyek túl közel vannak a fényképezőgéphez, vagy nem használhatók az autofókusz funkcióval (az AF-keret villog a kijelzőn). Növelje a téma és a fényképezőgép közötti távolságot, vagy fókuszáljon egy nagy kontrasztú tárgyra, amely a témához hasonló távolságban van, majd komponálja meg és készítse el a felvételt.

Témák, amelyekre nehéz fókuszálni

Az autofókusszal az alábbi helyzetekben nehézséget okozhat a fókuszálás:

Az AF-megerősítésjelző villog. A témák nincsenek élesre állítva.

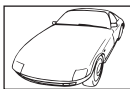

Gyenge kontrasztú téma



Rendkívül erős fény a kép közepén

Az AF-megerősítésszélző világit, de a téma nincs észre állítva.



Különböző távolságra elhelyezkedő témák

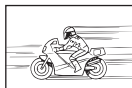

Gyorsan mozgó témák



A téma nem az AF mérőmezőben van

Be van kapcsolva a zajscökkenés.

- Éjszakai felvételek készítésekor a záridő hosszabb, és zaj tűnhet fel a képeken. A fényképezőgép lassú zársebességgel történő felvételkészítés után aktiválja a zajscökkenő funkciót. Eközben nem lehet felvételeket készíteni. A [Noise Reduction] elemet az [Off] értékre állíthatja be. [Noise Reduction] (118. oldal)

Az AF-keretek száma lecsökken.

Az AF-keretek mérete és száma a [Digital Tele-converter] (167. oldal) és az [Aspect] (145. oldal) beállításaitól, valamint a csoportos keretbeállításoktól (78. oldal) függően változik. [Drive] és Image Stabilizer] beállítások.

Nincs beállítva a dátum és az idő.

A fényképezőgép a vásárláskori beállításokkal működik.

- A fényképezőgép megvásárlásakor a dátum és az idő nincs beállítva. A fényképezőgép használata előtt állítsa be a dátumot és az időt. "Kezdeti beállítások" (32. oldal)

Az akkumulátort eltávolították a fényképezőgépből.

- A dátum és az idő beállításai visszaállnak gyári alapbeállításra, ha körülbelül egy napig (a gyártó saját mérési eredménye) nincs akkumulátor a fényképezőgépben. A beállítások törlése hamarabb bekövetkezik akkor, ha az akkumulátort csak rövid ideig töltötte, mielőtt kivette a fényképezőgépből. Fontos felvételek készítése előtt ellenőrizze, hogy a dátum és az idő beállítása helyes-e.

A beállított funkciók visszaállnak a gyári alapbeállításokra.

Az egyéni módokban (C1–C4 módok) módosított beállítások másik felvételkészítési mód kiválasztása vagy a fényképezőgép kikapcsolása esetén visszaállnak a mentett értékre. Amennyiben a [Save Settings] elem a [Hold] lehetőségre van állítva, amikor kiválaszt egyéni módot, a fényképezőgép automatikusan elmenti a beállításokon végzett módosításokat a kiválasztott módhoz. "A beállítások egyéni módokban való módosításainak mentése" (58. oldal)

A felvétel fehéresnek tűnik.

Ez a jelenség akkor léphet fel, ha teljesen vagy félig ellenfényben készítette a felvételt. Ennek oka a becsillanásnak vagy szellemkép hatásnak nevezett jelenség. Próbálja úgy megkomponálni a képet, hogy erős fényforrás ne kerülhessen a beállításba. Becsillanás akkor is jelentkezhet, ha a képen nem található fényforrás. Objektív-fényellenzővel védje az objektívet a fényforrástól. Ha az objektív fényellenzője hatástalan, kezével tartson árnyékot az objektívré. "Cserélhető objektívek" (295. oldal)

A lefényképezett témán ismeretlen eredetű fényes pont(ok) van/vannak.

A jelenséget a képkalkoló eszköz beégett képpontjai okozhatják. Hajtsa végre a [Pixel Mapping] műveletet.

Ha a probléma továbbra is fennáll, ismételje meg néhányszor a pixel-hozzárendelést.

"Pixel-hozzárendelés – A képfeldolgozási funkció ellenőrzése" (309. oldal)

A menüből nem választható funkciók

Ha megnyitja a menüt, az elemek, amelyek nem állíthatók be, szürke színben jelennek meg. Ha megnyomja a  gombot, miközben valamely szürke elem ki van választva, megjelenik az ok, ami miatt nem állítható be. Olvassa el a képernyőn megjelenő utasításokat, és ellenőrizze a beállításokat (66. oldal).

Funkciók, amelyek a részletes vezérlőpultról nem állíthatók be

Előfordulhat, hogy bizonyos funkciók nem érhetők el a jelenlegi felvételkészítési beállításoktól függően. Ellenőrizze, hogy ugyanaz a funkció szürke színben jelenik-e meg a menükben (66. oldal).

A téma torzítva jelenik meg

A következő funkciók elektronikus zárszerkezettel működnek:

filmfelvétel (60. oldal), csendes mód (133. oldal), Pro Capture felvételkészítés (134. oldal), nagy felbontású felvétel (157. oldal), automatikus fókuszszorozat (179. oldal), fókuszszorozat (161. oldal), az élő ND-szűrő (159. oldal), HDR (163. oldal)

Ez torzítást okozhat, ha a téma gyorsan mozog, vagy a fényképezőgépet hirtelen elmozdítják. Ne mozdítsa el hirtelen a fényképezőgépet a felvételkészítés közben, vagy használja a normál sorozatfelvétel-készítést.

Vonalak jelennek meg a fényképeken

A következő funkciók elektronikus zárszerkezettel működnek, ami a villogás, valamint a fluoreszcens és LED-megvilágítás okozta egyéb jelenségek miatt vonalak megjelenéséhez vezethet. Ez a hatás esetenként mérsékelhető, ha lassabb zársebességet választ:

filmfelvétel (60. oldal), csendes mód (133. oldal), Pro Capture felvételkészítés (134. oldal), nagy felbontású felvétel (157. oldal), automatikus fókuszszorozat (179. oldal), fókuszszorozat (161. oldal), az élő ND-szűrő (159. oldal), HDR (163. oldal)

A vibrálást alacsonyabb zársebesség választásával csökkentheti. A vibrálást a villogásellenőrzés funkció használatával is csökkentheti.  [Flicker Scan], [Flicker Scan] (109. oldal)

Csak a téma jelenik meg, információk nem láthatók

A kijelző [Image Only] lehetőségre váltott. Nyomja meg az **INFO** gombot és váltson másik megjelenítési módra.

A fókuszmodó nem módosítható MF-ről (manuális fókusz)

Az objektív, amelyet használ MF-kapcsolószerkezettel lehet ellátva. Ebben az esetben manuális fókusz választható, ha az élességállító a fényképezőgép oldalára csúszik. Ellenőrizze az objektívet.









 "MF-kapcsolós objektívek" (296. oldal)









Semmi sem jelenik meg a kijelzőn

Ha valamil, például arca, keze vagy vállpántja közel kerül a keresőhöz, a kijelző kikapcsol és a kereső bekapcsol.

 "Váltás a kijelzők között" (38. oldal)

Hibakódok

| A kijelzőn látható üzenet | Lehetséges ok | Hibaelhárítás |
|--|---|---|
|  No Card | Nincs behelyezve kártya, vagy nem lehet felismerni. | Helyezzen be egy kártyát. Ha már megtette, akkor helyezze be újra a kártyát megfelelően. |
|  1 Card Error | Hiba történt a 1. kártyanyílásban lévő memóriakártyával. | Távolítsa el és helyezze vissza a memóriakártyát. Ha ez nem oldja meg a problémát, formázza a kártyát. Ha a formázás nem sikerül, a kártya nem használható. |
|  2 Card Error | Hiba történt a 2. kártyanyílásban lévő memóriakártyával. | |
|  1 Write Protect | Az 1. kártyanyílásban található memóriakártya írásvédett ("le van zárva"). | A memóriakártya írásvédelmi kapcsolója "LOCK" állásban van. Állítsa vissza a kapcsolót a nem zárt állásba (26. oldal). |
|  2 Write Protect | A 2. kártyanyílásban található memóriakártya írásvédett ("le van zárva"). | |
|  1 Card Full | <ul style="list-style-type: none"> A felvét elkészítés le van tiltva; az 1. kártyanyílásban található memóriakártyán nincs hely további képek számára. A felvét elkészítés le van tiltva; az 1. kártyanyílásban lévő memóriakártya megtelt. | Helyezzen be egy másik memóriát, vagy töröljön felvételeket. A felvételek törlése előtt győződjön meg arról, hogy minden megőrizni kívánt felvételt számítógépre másolt. If [\downarrow / \square], [\uparrow / \square], [\downarrow = \square] vagy [\uparrow = \square] van kiválasztva ar [\square Save Settingse] elemhez (244. oldal), válasszon más beállítást. |
|  2 Card Full | <ul style="list-style-type: none"> A felvét elkészítés le van tiltva; a 2. kártyanyílásban található memóriakártyán nincs hely további képek számára. A felvét elkészítés le van tiltva; a 2. kártyanyílásban lévő memóriakártya megtelt. | |
|  1 No Picture | A lejátszás nem érhető el; az 1. kártyanyílásban lévő memóriakártya nem tartalmaz felvételeket. | A kiválasztott memóriakártya nem tartalmaz felvételeket. |
|  2 No Picture | A lejátszás nem érhető el; a 2. kártyanyílásban lévő memóriakártya nem tartalmaz felvételeket. | A lejátszás mód kiválasztása előtt készítsen felvételeket. |

| A kijelzőn látható üzenet | Lehetséges ok | Hibaelhárítás |
|--|---|--|
|  ① Picture Error | A kiválasztott fájl megsérült és nem játszható le. Az is lehetséges, hogy a kép olyan formátumban van, amelyet a fényképezőgép nem támogat. | Tekintse meg a képet valamilyen számítógépes képmegjelenítő programmal. Ha a kép nem jeleníthető meg számítógépen, lehetséges, hogy a fájl sérült. |
|  ② Picture Error | | |
|  ① The Image Cannot Be Edited | A fényképezőgép képretranszmissziós funkciói nem alkalmazhatók olyan képeken, amelyeket másik készülékkel rögzítettek. | Retusálja a képet számítógépen vagy egy másik készüléken. |
|  ② The Image Cannot Be Edited | | |
| Y/M/D | Az óra nincs beállítva. | Állítsa be az órát (259. oldal). |
|  Heat | A fényképezőgép belső hőmérséklete a sorozatfelvétel miatt megemelkedett. | Kapcsolja ki a fényképezőgépet, és várja meg, amíg a belső hőmérséklet lecsökken. |
|  Internal camera temperature is too high. Please wait for cooling before camera use. | | Néhány pillanat múlva a fényképezőgép automatikusan kikapcsol. Hagyja a fényképezőgépet lehűlni, mielőtt újra használná. |
|  Battery Empty | Az akkumulátor lemerült. | Töltse fel az akkumulátort. |
|  No Connection | A fényképezőgép nincs megfelelően számítógéphez, HDMI-képernyőhöz vagy más eszközhöz csatlakoztatva. | Csatlakoztassa újra a fényképezőgépet. |
| The lens is locked. Please extend the lens. | A visszahúzható objektív lensége visszahúzódva marad. | Tolja ki az objektívet. |
| Please check the status of a lens. | Rendellenes működés jelentkezett a fényképezőgép és az objektív között. | Kapcsolja ki a fényképezőgépet, ellenőrizze az objektívvel való kapcsolatot, majd kapcsolja be újra. |

Alapértelmezett beállítások

*1: Hozzáadható az [Assign] funkcióhoz.

*2: Az alapértelmezést a [Reset/Initialize Settings] beállításnál az [Initialize All Settings] lehetőség kiválasztásával lehet visszaállítani.















*3: Az alapértelmezést a [Reset/Initialize Settings] beállításnál a [Reset Shooting Settings] lehetőség kiválasztásával lehet visszaállítani.













Részletes vezérlőpult

| Felvételkészítési mód | Funkció | Alapérték | *1 | *2 | *3 |  |
|---|---|---|----|----|-----|---|
| P/A/S/M/B | Shooting Mode | P | — | — | — | 44 |
| | Shutter Speed | 1/250 (Ha a beállítás S/M), Bulb (Ha a beállítás B) | ✓ | ✓ | ✓ | 48 |
| | Aperture Value | F5.6 | ✓ | ✓ | ✓ | 46 |
| |  ISO | ISO Auto | ✓ | ✓ | ✓ | 114 |
| |  AF Target Mode | [=]Small | ✓ | ✓ | ✓ | 78 |
| | Exposure Comp. | ±0.0 | ✓ | ✓ | ✓ | 107 |
| | Wi-Fi/Bluetooth | — | — | — | — | 263 |
| |  Picture Mode |  Natural | ✓ | ✓ | ✓ | 146 |
| |  WB | WB Auto | ✓ | ✓ | ✓ | 151 |
| |  Kelvin | 5400K (Ha [ WB] beállítása [CWB]) | ✓ | ✓ | — | 151 |
| |  Button Function | — | ✓ | ✓ | — | 210 |
| |  AF Mode | S-AF | ✓ | ✓ | ✓ | 73 |
| | Face & Eye Detection |  Off | ✓ | ✓ | — | 89 |
| | Flash Mode |  | ✓ | ✓ | ✓ | 121 |
| | Flash Exposure Comp. | ±0.0 | ✓ | ✓ | ✓ | 124 |
| | Manual Value |  Full (Ha [Flash Mode] beállítása [ Manual]) | ✓ | ✓ | ✓ | 122 |
| | Drive  /  |  | ✓ | ✓ | ✓ | 127 |
| | Metering |  | ✓ | ✓ | ✓ | 110 |
| | Aspect | 4:3 | ✓ | ✓ | ✓ | 145 |
| |  Image Stabilizer | S-IS Auto | ✓ | ✓ | ✓ | 137 |
| |  Card Slot Settings | Standard | ✓ | ✓ | — | 244 |
|    | L F (ha Nagy felbont. felvétel beállítása:  F+RAW) | ✓ | ✓ | ✓ | 141 | |
|    | L F (ha Nagy felbont. felvétel beállítása:  F+RAW) | ✓ | ✓ | ✓ | 141 | |
|   | 4K60p L-8 | ✓ | ✓ | ✓ | 142 | |

10

Információ

| Felvételkészítési mód | Funkció | Alapérték | *1 | *2 | *3 |  |
|--|---|---|----|----|----|--|
|  (film) |  Mode | P | — | ✓ | — | 60 |
| | Shutter Speed | 1/250 | — | ✓ | ✓ | 48 |
| | Aperture Value | F5.6 | — | ✓ | ✓ | 46 |
| |  ISO | ISO Auto | — | ✓ | ✓ | 114 |
| |  AF Target Mode |  Middle | — | ✓ | ✓ | 78 |
| | Exposure Comp. | ±0.0 | ✓ | ✓ | ✓ | 107 |
| | Wi-Fi/Bluetooth | — | — | — | — | 263 |
| |  Picture Mode |  3 Natural | ✓ | ✓ | ✓ | 150 |
| |  WB | WB Auto | — | ✓ | ✓ | 151 |
| |  Kelvin | 5400K (Ha  WB] beállítása [CWB]) | — | ✓ | — | 151 |
| |  Button Function | — | — | ✓ | — | 210 |
| |  AF Mode | C-AF | ✓ | ✓ | ✓ | 73 |
| | Face & Eye Detection | ☹ Off | ✓ | ✓ | — | 89 |
| |  Image Stabilizer | M-IS1 | — | ✓ | ✓ | 137 |
| |   | 4K 60p L-8 | ✓ | ✓ | ✓ | 142 |
| | Sound Recording Level | ±0 | — | ✓ | — | 63 |
| Headphone Volume | 8 | — | ✓ | — | 63 | |

| Felvételkészítési mód | Funkció | Alapérték | *1 | *2 | *3 |  |
|-----------------------|---|---|----|----|----|--|
| RC-mód | Shooting Mode | P | — | — | — | 44 |
| | Shutter Speed | 1/250 (Ha a beállítás S/M), Bulb (Ha a beállítás B) | ✓ | ✓ | ✓ | 48 |
| | Aperture Value | F5.6 | ✓ | ✓ | ✓ | 46 |
| |  ISO | ISO Auto | ✓ | ✓ | ✓ | 114 |
| |  AF Target Mode | [#]Small | ✓ | ✓ | ✓ | 78 |
| | Exposure Comp. | ±0.0 | ✓ | ✓ | ✓ | 107 |
| | Wi-Fi/Bluetooth | — | — | — | — | 263 |
| |  Picture Mode |  Natural | ✓ | ✓ | ✓ | 146 |
| |  WB | WB Auto | ✓ | ✓ | ✓ | 151 |
| |  Kelvin | 5400K (Ha [ WB] beállítása [CWB]) | ✓ | ✓ | — | 151 |
| |  Button Function | — | ✓ | ✓ | — | 210 |
| | A mode | TTL | ✓ | ✓ | ✓ | 302 |
| | B mode | Off | ✓ | ✓ | ✓ | |
| | C mode | Off | ✓ | ✓ | ✓ | |
| | Flash compensation | Off | ✓ | ✓ | ✓ | |
| | Flash output | ±0.0 (ha a beállítás TTL/ Autom.) | ✓ | ✓ | ✓ | |
| | Flash Mode | 1/1 (ha Manuális módban van) | ✓ | ✓ | ✓ | |
| |  /FP |  (Normál) | ✓ | ✓ | ✓ | |
| |  optical signal strength | Low | ✓ | ✓ | ✓ | |
| | Channel | Ch1 | ✓ | ✓ | ✓ | |

| Oldal | Funkció | | Alapérték | *1 | *2 | *3 | |
|---------------------------------|---------|--------------------------------------|---|----|----|-----|-----|
| 1. Basic Settings/Image Quality | | | | | | | |
| Custom Mode | C1 | Recall | — | — | — | — | 57 |
| | | Assign | Felvételkészítési mód: P Képmínőség: L F+RAW | — | — | — | |
| | | Save Settings | Reset | — | ✓ | — | |
| | C2 | Recall | — | — | — | — | |
| | | Assign | Felvételkészítési mód: P Képmínőség: L F+RAW | — | — | — | |
| | | Save Settings | Reset | — | ✓ | — | |
| | C3 | Recall | — | — | — | — | |
| | | Assign | Felvételkészítési mód: P Képmínőség: L F+RAW | — | — | — | |
| | | Save Settings | Reset | — | ✓ | — | |
| | C4 | Recall | — | — | — | — | |
| | | Assign | Felvételkészítési mód: P Képmínőség: L F+RAW | — | — | — | |
| | | Save Settings | Reset | — | ✓ | — | |
| | | | L F | ✓ | ✓ | ✓ | 141 |
| Detailed Settings | -1 | Pixelszám: L Tömörítés: SF | ✓ | ✓ | — | 141 | |
| | -2 | Pixelszám: L Tömörítés: F | ✓ | ✓ | — | | |
| | -3 | Pixelszám: L Tömörítés: N | ✓ | ✓ | — | | |
| | -4 | Pixelszám: M1 Tömörítés: N | ✓ | ✓ | — | | |
| Image Aspect | | 4:3 | ✓ | ✓ | ✓ | 145 | |
| Image Review | | Off | ✓ | ✓ | — | 43 | |
| Shading Comp. | | Off | ✓ | ✓ | ✓ | 145 | |

| Ooldal | Funkció | Alapérték | *1 | *2 | *3 | | |
|------------------------|----------------------------|-------------------|---------------|----|----|-----|-----|
| 2. Picture Mode/WB | | | | | | | |
| | Picture Mode | 3 Natural | ✓ | ✓ | ✓ | 146 | |
| | Picture Mode Settings | Összes elem: ✓ | ✓ | ✓ | — | 150 | |
| | WB | WB Auto | ✓ | ✓ | ✓ | 151 | |
| | All | A-B | ✓ | ✓ | — | 154 | |
| | | G-M | ✓ | ✓ | — | | |
| | Keep Warm Color | On | ✓ | ✓ | ✓ | 155 | |
| | +WB | Off | ✓ | ✓ | — | 155 | |
| | Color Space | sRGB | ✓ | ✓ | ✓ | 156 | |
| 3. ISO/Noise Reduction | | | | | | | |
| | ISO-A Upper/ Default | Upper Limit | 25600 | ✓ | ✓ | ✓ | 115 |
| | | Default | 200 | ✓ | ✓ | ✓ | |
| | ISO-A Lowest S/S | Auto | ✓ | ✓ | ✓ | 116 | |
| | ISO-Auto | P/A/S/M | ✓ | ✓ | — | 116 | |
| | ISO Step | 1/3EV | ✓ | ✓ | ✓ | 115 | |
| | Noise Filter | Standard | ✓ | ✓ | ✓ | 117 | |
| | Low ISO Processing | Drive Priority | ✓ | ✓ | ✓ | 117 | |
| | Noise Reduction | Auto | ✓ | ✓ | ✓ | 118 | |
| 4. Exposure | | | | | | | |
| | Flicker Scan | Off | ✓ | ✓ | ✓ | 109 | |
| | EV Step | 1/3EV | ✓ | ✓ | ✓ | 108 | |
| | Exposure Shift | | ±0 | ✓ | ✓ | — | 108 |
| | | | ±0 | ✓ | ✓ | — | |
| | | | ±0 | ✓ | ✓ | — | |
| 5. Metering | | | | | | | |
| | Metering | | ✓ | ✓ | ✓ | 110 | |
| | Metering during | Auto | ✓ | ✓ | ✓ | 111 | |
| | Auto Reset | No | ✓ | ✓ | ✓ | 111 | |
| | AEL by half-pressing | S-AF Only | ✓ | ✓ | ✓ | 112 | |
| | Metering during | Yes | ✓ | ✓ | ✓ | 113 | |
| | [] Spot Metering | Összes elem: ✓ | ✓ | ✓ | ✓ | 113 | |
| 6. Flash | | | | | | | |
| | RC Mode | Off | ✓ | ✓ | ✓ | 125 | |
| | X-Sync. | 1/250sec | ✓ | ✓ | ✓ | 125 | |
| | Slow Limit | 1/60sec | ✓ | ✓ | ✓ | 125 | |
| | + | Off | ✓ | ✓ | ✓ | 125 | |
| | Balanced Flash Metering | Off | ✓ | ✓ | ✓ | 126 | |
| | Flash Mode Settings | Reduce Red-eye | No | ✓ | ✓ | ✓ | 124 |
| | | Synchro Settings | First Curtain | ✓ | ✓ | ✓ | |

| Oldal | Funkció | Alapérték | *1 | *2 | *3 | |
|---------------|------------------------------|-------------------------------------|----|----|----|-----|
| 7. Drive Mode | | | | | | |
| | Drive | <input type="checkbox"/> | ✓ | ✓ | ✓ | 127 |
| | Anti-Flicker Shooting | Off | ✓ | ✓ | ✓ | 136 |
| | Sequential Shooting Settings | ✓ | ✓ | ✓ | — | 129 |
| | Max fps | 10fps | ✓ | ✓ | ✓ | |
| | Frame Count Limiter | Off | ✓ | ✓ | ✓ | |
| | | ✓ | ✓ | ✓ | — | |
| | Max fps | 20fps | ✓ | ✓ | ✓ | |
| | Frame Count Limiter | Off | ✓ | ✓ | ✓ | |
| | SH1 | ✓ | ✓ | ✓ | — | |
| | Max fps | 120fps | ✓ | ✓ | ✓ | |
| | Frame Count Limiter | Off | ✓ | ✓ | ✓ | |
| | SH2 | ✓ | ✓ | ✓ | — | |
| | Max fps | 50fps | ✓ | ✓ | ✓ | |
| | Frame Count Limiter | Off | ✓ | ✓ | ✓ | |
| | ProCap | ✓ | ✓ | ✓ | — | |
| | Max fps | 20fps | ✓ | ✓ | ✓ | |
| | Pre-shutter Frames | 10 | ✓ | ✓ | ✓ | |
| | Frame Count Limiter | 50 | ✓ | ✓ | ✓ | |
| | ProCap SH1 | ✓ | ✓ | ✓ | — | |
| | Max fps | 128fps | ✓ | ✓ | ✓ | |
| | Pre-shutter Frames | 28 | ✓ | ✓ | ✓ | |
| | Frame Count Limiter | 50 | ✓ | ✓ | ✓ | |
| | ProCap SH2 | ✓ | ✓ | ✓ | — | |
| | Max fps | 50fps | ✓ | ✓ | ✓ | |
| | Pre-shutter Frames | 12 | ✓ | ✓ | ✓ | |
| | Frame Count Limiter | 50 | ✓ | ✓ | ✓ | |
| | Self-timer Settings 12 | ✓ | ✓ | ✓ | — | 131 |
| | 12 | <input type="checkbox"/> (nélkül ✓) | ✓ | ✓ | — | |
| | 2 | ✓ | ✓ | ✓ | — | |
| | 2 | ✓ | ✓ | ✓ | — | |
| | C | ✓ | ✓ | ✓ | — | |
| | Number of Frames | 3f | ✓ | ✓ | ✓ | |
| | Timer | 1sec | ✓ | ✓ | ✓ | |
| | Interval Length | 0.5sec | ✓ | ✓ | ✓ | |
| | Every Frame AF | Off | ✓ | ✓ | ✓ | |
| | C | <input type="checkbox"/> (nélkül ✓) | ✓ | ✓ | — | |
| | Number of Frames | 3f | ✓ | ✓ | ✓ | |
| | Timer | 1sec | ✓ | ✓ | ✓ | |
| | Interval Length | 0.5sec | ✓ | ✓ | ✓ | |
| | Every Frame AF | Off | ✓ | ✓ | ✓ | |











| Oldal | Funkció | | Alapérték | *1 | *2 | *3 | |
|---------------------|--------------------------|--------------------|--------------|----|----|----|-----|
| | Anti-Shock[] Settings | Anti-Shock[] | Off | ✓ | ✓ | — | 132 |
| | | Waiting Time | 0sec | ✓ | ✓ | — | |
| | Silent[] Settings | Waiting Time | 0sec | ✓ | ✓ | — | 133 |
| | | Noise Reduction | Off | ✓ | ✓ | — | |
| | | | Kikapcsol | ✓ | ✓ | — | |
| | AF Illuminator | Kikapcsol | ✓ | ✓ | — | | |
| | Flash Mode | Kikapcsol | ✓ | ✓ | — | | |
| 8. Image Stabilizer | | | | | | | |
| | | Image Stabilizer | S-IS Auto | ✓ | ✓ | ✓ | 137 |
| | | Image Stabilizer | Fps Priority | ✓ | ✓ | ✓ | 139 |
| | | Image Stabilizer | On | — | ✓ | ✓ | 139 |
| | | Handheld Assist | Off | ✓ | ✓ | ✓ | 140 |
| | | Lens I.S. Priority | Off | ✓ | ✓ | ✓ | 140 |

2 Fül

| Oldal | Funkció | | Alapérték | *1 | *2 | *3 | |
|------------------------|-------------------|------------------------|-------------|------|----|----|-----|
| 1. Computational Modes | | | | | | | |
| | High Res Shot | High Res Shot | Off | ✓ | ✓ | ✓ | 157 |
| | | | F+RAW | ✓ | ✓ | ✓ | |
| | | Waiting Time | 0sec | ✓ | ✓ | — | |
| | | | Charge Time | 0sec | ✓ | ✓ | |
| | Live ND Shooting | Live ND Shooting | Off | ✓ | ✓ | ✓ | 159 |
| | | ND Number | ND8(3EV) | ✓ | ✓ | — | |
| | | LV Simulation | On | ✓ | ✓ | — | |
| | Focus Stacking | Focus Stacking | Off | ✓ | ✓ | ✓ | 161 |
| | | Set number of shots | 8 | ✓ | ✓ | — | |
| | | Set focus differential | 5 | ✓ | ✓ | — | |
| | | | Charge Time | 0sec | ✓ | ✓ | |
| | HDR | | Off | ✓ | ✓ | ✓ | 163 |
| | Multiple Exposure | Multiple Exposure | Off | — | ✓ | ✓ | 164 |
| | | Auto Gain | Off | — | ✓ | ✓ | |
| | | Overlay | Off | — | ✓ | ✓ | |

| Oldal | Funkció | Alapérték | *1 | *2 | *3 | |
|-----------------------------|------------------------|---|--------|----|----|-----|
| 2. Other Shooting Functions | | | | | | |
| | Digital Tele-converter | Off | ✓ | ✓ | ✓ | 167 |
| Interval Shooting | Interval Shooting | Off | — | ✓ | ✓ | 168 |
| | Number of Frames | 100 | — | ✓ | ✓ | |
| | Start Waiting Time | 00:00:01 | — | ✓ | ✓ | |
| | Interval Length | 00:00:01 | — | ✓ | ✓ | |
| | Interval Mode | Time Priority | — | ✓ | ✓ | |
| | Exposure Smoothing | On | — | ✓ | ✓ | |
| | Time Lapse Movie | Off | — | ✓ | ✓ | |
| | Movie Settings | Movie Resolution | FullHD | — | ✓ | |
| | Frame Rate | 10fps | — | ✓ | ✓ | |
| Keystone Comp. | | Off | ✓ | ✓ | ✓ | 171 |
| Fisheye Compensation | Fisheye Compensation | Off | ✓ | ✓ | ✓ | 172 |
| | Angle | 1 | ✓ | ✓ | — | |
| | /Correction | Off | ✓ | ✓ | — | |
| BULB/TIME/COMP Settings | Bulb/Time Focusing | On | ✓ | ✓ | ✓ | 174 |
| | Bulb/Time Timer | 8min | ✓ | ✓ | ✓ | |
| | Live Composite Timer | 3h | ✓ | ✓ | ✓ | |
| | Bulb/Time Monitor | -7 | ✓ | ✓ | — | |
| | Live Bulb | Off | ✓ | ✓ | — | |
| | Live Time | 0.5sec | ✓ | ✓ | — | |
| | Composite Settings | 1/2sec | ✓ | ✓ | — | |
| 3. Bracketing | | | | | | |
| AE BKT | | Off | ✓ | ✓ | ✓ | 175 |
| WB BKT | A-B | Off | ✓ | ✓ | ✓ | 176 |
| | G-M | Off | ✓ | ✓ | ✓ | |
| FL BKT | | Off | ✓ | ✓ | ✓ | 176 |
| ISO BKT | | Off | ✓ | ✓ | ✓ | 177 |
| ART BKT | ART BKT | Off | ✓ | ✓ | ✓ | 178 |
| | ART BKT Setting | Csak ART: ✓ (ART több típusal: csak a típus bejelölt ✓.) | ✓ | ✓ | ✓ | |
| Focus BKT | Focus BKT | Off | ✓ | ✓ | ✓ | 179 |
| | Set number of shots | 99 | ✓ | ✓ | ✓ | |
| | Set focus differential | 5 | ✓ | ✓ | ✓ | |
| | Charge Time | 0sec | ✓ | ✓ | ✓ | |

AF fül

| Oldal | Funkció | Alapérték | *1 | *2 | *3 |  |
|---|---------------------|-------------------------------------|----|----|----|---|
| 1. AF | | | | | | |
|  | AF Mode | S-AF | ✓ | ✓ | ✓ | 73 |
|  | AF+MF | Off | ✓ | ✓ | ✓ | 83 |
| Starry Sky AF Setting | AF Priority | Speed | ✓ | ✓ | ✓ | 86 |
| | AF Operation | AF-ON Start/Stop | ✓ | ✓ | ✓ | |
| | Release Priority | Off | ✓ | ✓ | ✓ | |
|  AF by half-pressing = | S-AF | Yes | ✓ | ✓ | ✓ | 84 |
| | C-AF/C-AF+TR | Yes | ✓ | ✓ | ✓ | |
| AF-ON in MF mode | | No | ✓ | ✓ | ✓ | 85 |
| Release Priority | S-AF | Off | ✓ | ✓ | ✓ | 85 |
| | C-AF/C-AF+TR | On | ✓ | ✓ | ✓ | |
| 2. AF | | | | | | |
| AF Illuminator | | On | ✓ | ✓ | ✓ | 97 |
| AF Area Pointer | | On1 | ✓ | ✓ | ✓ | 97 |
| Face & Eye Detection | | Off | ✓ | ✓ | — | 89 |
|  Face & Eye AF Button | = | ⊙ Priority | ✓ | ✓ | ✓ | 90 |
| | AF-ON | ⊙ Priority | ✓ | ✓ | ✓ | |
| Subject Detection | | Off | ✓ | ✓ | — | 91 |
| Eye Detection Frame | | On | ✓ | ✓ | — | 92 |
| 3. AF | | | | | | |
|  | C-AF Sensitivity | ±0 | ✓ | ✓ | ✓ | 88 |
|  C-AF Center Priority | [#] Cross | ✓ | ✓ | ✓ | ✓ | 87 |
| | [■] Mid | ✓ | ✓ | ✓ | ✓ | |
| | [■] Large | ✓ | ✓ | ✓ | ✓ | |
| | [■] C1 | <input type="checkbox"/> (✓ nélkül) | ✓ | ✓ | ✓ | |
| | [■] C2 | <input type="checkbox"/> (✓ nélkül) | ✓ | ✓ | ✓ | |
| | [■] C3 | <input type="checkbox"/> (✓ nélkül) | ✓ | ✓ | ✓ | |
| | [■] C4 | <input type="checkbox"/> (✓ nélkül) | ✓ | ✓ | ✓ | |
|  AF Limiter | AF Limiter | Off | ✓ | ✓ | ✓ | 93 |
| | Distance for On1 | 5.0 - 999.9m | ✓ | ✓ | ✓ | |
| | Distance for On2 | 10.0 - 999.9m | ✓ | ✓ | ✓ | |
| | Distance for On3 | 50.0 - 999.9m | ✓ | ✓ | ✓ | |
| | Release Priority | On | ✓ | ✓ | ✓ | |
|  | AF Scanner | On | ✓ | ✓ | ✓ | 95 |
|  AF Focus Adjustment | AF Focus Adjustment | Off | ✓ | ✓ | — | 96 |
| | Fine-tuning Value | ±0 | — | — | — | |

| Oldal | Funkció | Alapérték | *1 | *2 | *3 | |
|------------------------------------|-------------------------------------|-------------------------------------|----|----|----|-----|
| 4. Movie AF | | | | | | |
| | AF Mode | C-AF | ✓ | ✓ | ✓ | 73 |
| | C-AF Speed | ±0 | ✓ | ✓ | ✓ | 88 |
| | C-AF Sensitivity | ±0 | ✓ | ✓ | ✓ | 88 |
| 5. AF Target Settings & Operations | | | | | | |
| AF Target Mode Settings | All | ✓ | ✓ | ✓ | — | 80 |
| | [·] Single | ✓ | ✓ | ✓ | — | |
| | [#] Cross | ✓ | ✓ | ✓ | — | |
| | [■] Mid | ✓ | ✓ | ✓ | — | |
| | [■■] Large | ✓ | ✓ | ✓ | — | |
| | [■■■] C1 | <input type="checkbox"/> (✓ nélkül) | ✓ | ✓ | — | |
| | [■■■] C2 | <input type="checkbox"/> (✓ nélkül) | ✓ | ✓ | — | |
| | [■■■] C3 | <input type="checkbox"/> (✓ nélkül) | ✓ | ✓ | — | |
| [■■■] C4 | <input type="checkbox"/> (✓ nélkül) | ✓ | ✓ | — | | |
| Orientation Linked [:::] | AF Target Mode | <input type="checkbox"/> (✓ nélkül) | ✓ | ✓ | — | 98 |
| | AF Target Point | <input type="checkbox"/> (✓ nélkül) | ✓ | ✓ | — | |
| [:::] Set Home | AF Target Mode | ✓ (All) | ✓ | ✓ | ✓ | 99 |
| | AF Target Point | ✓ | ✓ | ✓ | ✓ | |
| [:::] Select Screen Settings | dial | [:::] Mode | ✓ | ✓ | ✓ | 100 |
| | button | Pos | ✓ | ✓ | ✓ | |
| [:::] Loop Settings | [:::] Loop Selection | Off | ✓ | ✓ | ✓ | 101 |
| | Via All | No | ✓ | ✓ | ✓ | |
| | AF Targeting Pad | Off | ✓ | ✓ | ✓ | 102 |
| 6. MF | | | | | | |
| MF Assist | Magnify | Off | ✓ | ✓ | — | 103 |
| | Peaking | Off | ✓ | ✓ | — | |
| | Focus Indicator | Off | ✓ | ✓ | — | |
| Peaking Settings | Peaking Color | Red | ✓ | ✓ | — | 104 |
| | Highlight Intensity | Normal | ✓ | ✓ | — | |
| | Image Brightness Adj. | Off | ✓ | ✓ | — | |
| | Preset MF distance | 999.9m | ✓ | ✓ | ✓ | 105 |
| | MF Clutch | Operative | ✓ | ✓ | ✓ | 105 |
| | Focus Ring | | ✓ | ✓ | — | 105 |
| | Reset Lens | Off | ✓ | ✓ | — | 106 |



















| Oldal | Funkció | Alapérték | *1 | *2 | *3 | | | |
|---------------------------------|----------------------------|-------------|-------------|----|----|-----|-----|---|
| 1. Basic Settings/Image Quality | | | | | | | | |
| | Video Codec | H.264 | ✓ | ✓ | ✓ | 145 | | |
| | 60p L-8 | 4K 60p L-8 | ✓ | ✓ | ✓ | 142 | | |
| | Mode | P | — | ✓ | — | 60 | | |
| | Flicker Scan | Off | — | ✓ | ✓ | 109 | | |
| | Digital Tele-converter | Off | — | ✓ | ✓ | 167 | | |
| 2. Picture Mode/WB | | | | | | | | |
| | Picture Mode | Same as | ✓ | ✓ | ✓ | 146 | | |
| | View Assist | Off | — | ✓ | — | 156 | | |
| | WB | WB Auto | — | ✓ | ✓ | 151 | | |
| | All | A-B | — | ✓ | — | 154 | | |
| | | G-M | 0 | — | ✓ | | — | |
| | Keep Warm Color | On | — | ✓ | ✓ | 155 | | |
| 3. ISO/Noise Reduction | | | | | | | | |
| | ISO-A Upper/ Default | Upper Limit | 12800 | — | ✓ | ✓ | 115 | |
| | | Default | 200 | — | ✓ | | | ✓ |
| | ISO-Auto | On | — | ✓ | — | 116 | | |
| | Noise Filter | Standard | — | ✓ | ✓ | 117 | | |
| 4. Image Stabilizer | | | | | | | | |
| | Image Stabilizer | M-IS1 | — | ✓ | ✓ | 137 | | |
| | IS Level | ±0 | — | ✓ | ✓ | 138 | | |
| 5. Sound Recording/Connection | | | | | | | | |
| Sound Recording Settings | Recording Volume | Built-In | ±0 | — | ✓ | — | 181 | |
| | | MIC | ±0 | — | ✓ | | | — |
| | Volume Limiter | | On | — | ✓ | | | — |
| | Wind Noise Reduction | | Off | — | ✓ | | | — |
| | Recording Rate | | 48kHz/16bit | — | ✓ | | | — |
| | Plug-in Power | | Off | — | ✓ | | | — |
| Headphone Volume | | 8 | — | ✓ | — | 182 | | |
| Time Code Settings | Time Code Mode | | Drop Frame | — | ✓ | — | 182 | |
| | Count Up | | Rec Run | — | ✓ | | | — |
| | Starting Time | | — | — | ✓ | | | — |
| HDMI Output | Output Mode | | Monitor | — | ✓ | — | 183 | |
| | REC Bit | | Off | — | ✓ | | | — |
| | Time Code | | On | — | ✓ | | | — |

| Oldal | Funkció | Alapérték | *1 | *2 | *3 | |
|--------------------|------------------------|-----------|----|----|----|-----|
| 6. Shooting Assist | | | | | | |
| | Center Marker | Off | — | ✓ | — | 184 |
| | Zebra Pattern Settings | Off | — | ✓ | — | 185 |
| | Level 1 | 80 | — | ✓ | — | |
| | Level 2 | Off | — | ✓ | — | |
| | Red Frame during | On | — | ✓ | — | 186 |

Fül

| Oldal | Funkció | Alapérték | *1 | *2 | *3 | |
|---------------|------------------|-------------------------------------|----|----|----|-----|
| 1. File | | | | | | |
| | | — | — | — | — | 200 |
| | Reset All Images | — | — | — | — | 200 |
| | Copy All | — | — | — | — | 195 |
| | Erase All | — | — | ✓ | — | 196 |
| 2. Operations | | | | | | |
| | Function | <input checked="" type="checkbox"/> | — | ✓ | — | 207 |
| | Dial Function | | — | ✓ | — | 207 |
| | Default Setting | Recently | — | ✓ | — | 207 |
| | Quick Erase | Off | — | ✓ | ✓ | 196 |
| | RAW+JPEG Erase | RAW+JPEG | — | ✓ | — | 196 |
| | RAW+JPEG | JPEG | — | ✓ | — | 198 |
| 3. Displays | | | | | | |
| | | On | — | ✓ | ✓ | 207 |
| | Info Settings | Összes elem: ✓ | — | ✓ | ✓ | 208 |
| | Info Settings | Összes elem: ✓ | — | ✓ | — | 208 |
| | Settings | [25] és [Calendar]: ✓ | — | ✓ | — | 209 |
| | Rating Settings | Összes elem: ✓ | — | ✓ | — | 198 |

| Oldal | Funkció | Alapérték | *1 | *2 | *3 | | |
|----------------------------|------------------|----------------------------|-----------------|----|----------------|-----|-----|
| 1. Operations | | | | | | | |
| Button Settings | Button Function | | Exposure Comp. | ✓ | ✓ | — | 210 |
| | | | High Res Shot | ✓ | ✓ | — | |
| | | ISO | ISO | ✓ | ✓ | — | |
| | | AF-ON | AF-ON | ✓ | ✓ | — | |
| | | AEL | AEL | ✓ | ✓ | — | |
| | | | View Selection | ✓ | ✓ | — | |
| | | | Off | ✓ | ✓ | — | |
| | | | Off | ✓ | ✓ | — | |
| | | | Off | ✓ | ✓ | — | |
| | | | | ✓ | ✓ | — | |
| | | PBH | Exposure Comp. | ✓ | ✓ | — | |
| | | PBH ISO | ISO | ✓ | ✓ | — | |
| | | PBH AF-ON | AF-ON | ✓ | ✓ | — | |
| | | L-Fn | AF Stop | ✓ | ✓ | — | |
| | | Button Function | Button Function | | Exposure Comp. | — | |
| | REC | | | — | ✓ | — | |
| ISO | ISO | | | — | ✓ | — | |
| AF-ON | AF-ON | | | — | ✓ | — | |
| AEL | AEL | | | — | ✓ | — | |
| | View Selection | | | — | ✓ | — | |
| | Off | | | — | ✓ | — | |
| | Off | | | — | ✓ | — | |
| | Off | | | — | ✓ | — | |
| | Peaking | | | — | ✓ | — | |
| | Magnify | | | — | ✓ | — | |
| PBH | Exposure Comp. | | | — | ✓ | — | |
| PBH ISO | ISO | | | — | ✓ | — | |
| PBH AF-ON | AF-ON | | | — | ✓ | — | |
| L-Fn | AF Stop | | | — | ✓ | — | |
| Shutter Function | Shutter Function | Off | — | ✓ | — | 219 | |







| Oldal | Funkció | | Alapérték | *1 | *2 | *3 |  | |
|---------------|---|------------|-----------|--|----|----|--|-----|
| Dial Settings |  Dial Function | P | 1. kar |  Exposure Comp.  Ps | ✓ | ✓ | — | 219 |
| | | | 2. kar |  ISO  WB | | | | |
| | | A | 1. kar |  Exposure Comp.  Aperture Value | | | | |
| | | | 2. kar |  ISO  WB | | | | |
| | | S | 1. kar |  Exposure Comp.  Shutter Speed | | | | |
| | | | 2. kar |  ISO  WB | | | | |
| | | M/B | 1. kar |  Aperture Value  Shutter Speed nnn | | | | |
| | | | 2. kar |  Exposure Comp.  ISO | | | | |

| Oldal | Funkció | | Alapérték | *1 | *2 | *3 | | | |
|--------------------------|----------------------|----------|-----------|--------------------------------------|----|----|-----|-----|--|
| | Dial Function | P | 1. kar | : Exposure Comp. : Exposure Comp. | — | ✓ | — | 219 | |
| | | | 2. kar | : VOL : VOL | | | | | |
| | | A | 1. kar | : Exposure Comp. : Aperture Value | | | | | |
| | | | 2. kar | : VOL : VOL | | | | | |
| | | S | 1. kar | : Exposure Comp. : Shutter Speed | | | | | |
| | | | 2. kar | : VOL : VOL | | | | | |
| | | M | 1. kar | : Aperture Value : Shutter Speed | | | | | |
| | | | 2. kar | : VOL : ISO | | | | | |
| | Loop in Menu Tab | | No | | — | ✓ | — | 240 | |
| | Dial Direction | Exposure | Dial1 | | ✓ | ✓ | — | 221 | |
| Ps | | Dial1 | | ✓ | ✓ | — | | | |
| Multi Selector Settings | Center Button | Off | | ✓ | ✓ | — | 221 | | |
| | Direction Key | [::] | | ✓ | ✓ | — | | | |
| Fn Lever Settings | Fn Lever Function | mode2 | | — | ✓ | — | 223 | | |
| | Fn Lever Function | mode2 | | — | ✓ | — | 223 | | |
| | Fn Lever/Power Lever | Fn | | — | ✓ | — | 225 | | |
| Electronic Zoom Settings | Elec. Zoom Speed | Normal | | ✓ | ✓ | — | 225 | | |
| | Elec. Zoom Speed | Normal | | — | ✓ | — | | | |
| Lock | | | Off | ✓ | ✓ | — | 226 | | |

| Oldal | Funkció | Alapérték | *1 | *2 | *3 | |
|------------------------|-----------------------------|-----------|----|----|----|-----|
| 2. Operations | | | | | | |
| | LV Close Up Mode | mode2 | ✓ | ✓ | — | 226 |
| | Lock | Off | ✓ | ✓ | — | 227 |
| | Priority Set | No | — | ✓ | — | 240 |
| Menu Cursor Settings | Page Cursor Position | Reset | — | ✓ | — | 239 |
| | Menu Start Position | Recently | — | ✓ | — | |
| | Shortcut to B Mode Settings | On | ✓ | ✓ | — | |
| Press-and-hold Time | End LV | 0.7sec | ✓ | ✓ | — | 227 |
| | Reset LV Frame | 0.7sec | ✓ | ✓ | — | |
| | Reset | 0.7sec | ✓ | ✓ | — | |
| | Reset | 0.7sec | ✓ | ✓ | — | |
| | Reset | 0.7sec | ✓ | ✓ | — | |
| | Reset | 0.7sec | ✓ | ✓ | — | |
| | Reset | 0.7sec | ✓ | ✓ | — | |
| | Reset | 0.7sec | ✓ | ✓ | — | |
| | Reset | 0.7sec | ✓ | ✓ | — | |
| | Reset | 0.7sec | ✓ | ✓ | — | |
| | Call EVF Auto Switch | 0.7sec | ✓ | ✓ | — | |
| | Reset | 0.7sec | ✓ | ✓ | — | |
| | End | 0.7sec | ✓ | ✓ | — | |
| | Switch Lock | 0.7sec | ✓ | ✓ | — | |
| | End Flicker Scan | 0.7sec | ✓ | ✓ | — | |
| | Call WB BKT Setting | 0.7sec | ✓ | ✓ | — | |
| | Call ART BKT Setting | 0.7sec | ✓ | ✓ | — | |
| Call Focus BKT Setting | 0.7sec | ✓ | ✓ | — | | |
| Call Setting | 0.7sec | ✓ | ✓ | — | | |
| 3. Live View | | | | | | |
| | LV Mode | Standard | ✓ | ✓ | — | 228 |
| | Night Vision | Off | ✓ | ✓ | — | 228 |
| | Frame Rate | Normal | ✓ | ✓ | — | 228 |
| | Art LV Mode | mode1 | ✓ | ✓ | — | 229 |
| | Anti-Flicker LV | Off | ✓ | ✓ | — | 229 |
| | Selfie Assist | On | — | ✓ | — | 229 |

| Oldal | Funkció | Alapérték | *1 | *2 | *3 | |
|------------------------------|-----------------------|---|----|----|----|-----|
| 4. Information | | | | | | |
| | EVF Style | Style 2 | — | ✓ | — | 230 |
| | Info Settings | [Image Only], [Information 1] és [Information 2]: ✓ | ✓ | ✓ | — | 232 |
| | Info by half-pressing | On2 | ✓ | ✓ | — | 233 |
| | Info Settings | [Image Only], [Information 1] és [Information 2]: ✓ | ✓ | ✓ | — | 234 |
| | Level Gauge | On | ✓ | ✓ | — | 235 |
| | Info Settings | [Image Only] és [Information 1]: ✓ | — | ✓ | — | 233 |
| 5. Rács/Egyéb megjelenítések | | | | | | |
| Grid Settings | Display Color | Preset 1 | ✓ | ✓ | — | 236 |
| | Displayed Grid | Off | ✓ | ✓ | — | |
| | Color of Preset 1 | R/G/B: 38 α: 75% | ✓ | ✓ | — | |
| | Color of Preset 2 | R: 180 G/B: 0 α: 75% | ✓ | ✓ | — | |
| Grid Settings | Exclusive for | Off | ✓ | ✓ | — | 237 |
| | Display Color | Preset 1 | ✓ | ✓ | — | |
| | Displayed Grid | Off | ✓ | ✓ | — | |
| | Color of Preset 1 | R/G/B: 38 α: 75% | ✓ | ✓ | — | |
| | Color of Preset 2 | R: 180 G/B: 0 α: 75% | ✓ | ✓ | — | |
| Grid Settings | Exclusive for | Off | — | ✓ | — | 236 |
| | Display Color | Preset 1 | — | ✓ | — | |
| | Displayed Grid | Off | — | ✓ | — | |
| | Color of Preset 1 | R/G/B: 38 α: 75% | — | ✓ | — | |
| | Color of Preset 2 | R: 180 G/B: 0 α: 75% | — | ✓ | — | |
| Multi Function Settings | | Összes elem kivéve ISO: ✓ | ✓ | ✓ | — | 238 |
| Histogram Settings | Highlight | 255 | ✓ | ✓ | — | 238 |
| | Shadow | 0 | ✓ | ✓ | — | |

| Oldal | Funkció | Alapérték | *1 | *2 | *3 | | |
|-----------------------------|--------------------------|---------------------|----------|----|----|-----|-----|
| 1. Card/Folder/File | | | | | | | |
| | Card Formatting | — | — | — | — | 243 | |
| | Card Slot Settings | Save Settings | Standard | ✓ | ✓ | — | 244 |
| | | Save Slot | | ✓ | ✓ | — | |
| | | Slot | | ✓ | ✓ | — | |
| | Card Slot Settings | | ✓ | ✓ | — | 245 | |
| | Assign Save Folder | Do not assign | — | ✓ | — | 246 | |
| | File Name | Reset | — | ✓ | — | 246 | |
| Edit Filename | sRGB | M D D | — | ✓ | — | 247 | |
| | Adobe RGB | M D D | — | ✓ | — | | |
| 2. Information Record | | | | | | | |
| | Lens Info Settings | Off | — | ✓ | — | 248 | |
| | dpi Settings | 350dpi | ✓ | ✓ | — | 249 | |
| Copyright Info. | Copyright Info. | Off | ✓ | ✓ | — | 249 | |
| | Artist Name | — | — | — | — | | |
| | Copyright Name | — | — | — | — | | |
| 3. Monitor/Sound/Connection | | | | | | | |
| | Touchscreen Settings | On | — | ✓ | — | 251 | |
| Monitor Adjust | (Brightness) | ±0 | ✓ | ✓ | — | 251 | |
| | (Color temperature) | A0, G0 | ✓ | ✓ | — | | |
| EVF Adjust | (Brightness) | Auto | ✓ | ✓ | — | 252 | |
| | (Color temperature) | A0, G0 | ✓ | ✓ | — | | |
| Eye Sensor Settings | EVF Auto Switch | On | — | ✓ | — | 252 | |
| | Behavior when switched | Maintain Screen | — | ✓ | — | | |
| | When Monitor is Opened | Inoperative | — | ✓ | — | | |
| | | On | ✓ | ✓ | — | 253 | |
| HDMI Settings | Output Size | 4K | — | ✓ | — | 253 | |
| | Output Frame Rate | 60p Priority | — | — | — | | |
| USB Settings | USB Mode | Select | — | ✓ | — | 254 | |
| | Power Supply from USB | Yes | — | ✓ | — | | |
| 4. Wi-Fi/Bluetooth | | | | | | | |
| | Airplane Mode | Off | — | ✓ | — | 262 | |
| | Bluetooth | Off | — | ✓ | — | 264 | |
| | Wireless Shutter Setting | — | — | — | — | 281 | |
| | Wi-Fi Connection | — | — | ✓ | — | 273 | |
| | Settings | Power-off Standby | Off | — | ✓ | — | 265 |
| | | Connection Password | — | — | — | — | 269 |
| | | Reset Settings | — | — | — | — | 268 |
| Wi-Fi PC Settings | Wi-Fi MAC Address | — | — | — | — | 278 | |
| | Reset Wi-Fi PC Settings | — | — | — | — | | |

| Oldal | Funkció | Alapérték | *1 | *2 | *3 |  |
|---------------------------------------|--|---|-------|----|----|--|
| 5. Battery/Sleep | | | | | | |
| |  Battery Status | — | — | — | — | 255 |
| |  Battery Priority | PBH Battery | — | ✓ | — | 255 |
| |  Display Pattern | min | — | ✓ | — | 255 |
| | Backlit LCD | Hold | ✓ | ✓ | — | 256 |
| | Sleep | 1min | ✓ | ✓ | — | 256 |
| | Auto Power Off | 4h | ✓ | ✓ | — | 256 |
| | Quick Sleep Mode | Quick Sleep Mode | Off | ✓ | ✓ | 257 |
| | | Backlit LCD | 8sec | ✓ | ✓ | |
| | | Sleep | 10sec | ✓ | ✓ | |
| 6. Reset/Clock/Language/Others | | | | | | |
| | Reset/Initialize Settings | Reset Shooting Settings | — | — | — | 259 |
| | | Initialize All Settings | — | — | — | |
| |  Settings |  | — | — | — | 259 |
| | | Time Zone | — | — | — | |
| |  | — | — | — | — | 259 |
| | Level Adjust | — | — | ✓ | — | 260 |
| | Pixel Mapping | — | — | — | — | 260 |
| | Firmware Version | — | — | — | — | 260 |
| | Certification | — | — | — | — | 260 |

Memóriakártya-kapacitás

Memóriakártya-kapacitás: fényképek

Az értékek egy 64 GB-os SDXC-kártyára vonatkoznak, amelyre 4:3 képarányú fényképeket rögzít.

| Felvételi mód | Képméret (Pixelszám) | Tömörítési arány | Fájlformátum | Fájlméret (MB) (hosszvetőlegesen) | A tárolható fotók száma |
|---------------|------------------------------|---------------------------|--------------|-----------------------------------|-------------------------|
| 80 F+RAW | (Állvány) 10368×7776 | Veszteségmentes tömörítés | ORF | (Állvány) 183,6 | (Állvány) 323 |
| | 10368×7776 | 1/4 | JPEG | | |
| | 5184×3888 | Veszteségmentes tömörítés | ORI | | |
| 60 F+RAW | (Állvány) 10368×7776 | Veszteségmentes tömörítés | ORF | (Állvány) 170,4 | (Állvány) 350 |
| | (Kézben tartva) 8160×6120 | | JPEG | (Kézben tartva) 122,9 | (Kézben tartva) 483 |
| | 8160×6120 | 1/4 | | | |
| | 5184×3888 | Veszteségmentes tömörítés | ORI | | |
| 25 F+RAW | (Állvány) 10368×7776 | Veszteségmentes tömörítés | ORF | (Állvány) 159,7 | (Állvány) 376 |
| | (Kézben tartva) 8160×6120 | | JPEG | (Kézben tartva) 112,2 | (Kézben tartva) 534 |
| | 5760×4320 | 1/4 | | | |
| | 5184×3888 | Veszteségmentes tömörítés | ORI | | |
| 80 F | 10368×7776 | 1/4 | JPEG | 35,2 | 1564 |
| 60 F | 8160×6120 | 1/4 | JPEG | 22 | 2503 |
| 25 F | 5760×4320 | 1/4 | JPEG | 11,2 | 4882 |
| RAW | 5184×3888 | Veszteségmentes tömörítés | ORF | 22,4 | 2727 |
| L SF | | 1/2,7 | JPEG | 13,4 | 4103 |
| L F | | 1/4 | | 9,2 | 5954 |
| L N | | 1/8 | | 4,9 | 11355 |
| M1 SF | 3200×2400 | 1/2,7 | JPEG | 5,4 | 10172 |
| M1 F | | 1/4 | | 3,8 | 14360 |
| M1 N | | 1/8 | | 2,2 | 24413 |
| M2 SF | 1920×1440 | 1/2,7 | JPEG | 2,3 | 24413 |
| M2 F | | 1/4 | | 1,7 | 32551 |
| M2 N | | 1/8 | | 1,1 | 48827 |
| S1 SF | 1280×960 | 1/2,7 | JPEG | 1,3 | 40689 |
| S1 F | | 1/4 | | 1,1 | 48827 |
| S1 N | | 1/8 | | 0,4 | 122067 |

| Felvételi mód | Képméret (Pixelszám) | Tömörítési arány | Fájlformátum | Fájlméret (MB) (hozzávetőlegesen) | A tárolható fotók száma |
|---------------|----------------------|------------------|--------------|-----------------------------------|-------------------------|
| S2SF | 1024×768 | 1/2,7 | JPEG | 1,1 | 54252 |
| S2F | | 1/4 | | 0,5 | 122067 |
| S2N | | 1/8 | | 0,3 | 162756 |

- A tárolható fotók száma függ a lefényképezett témától, attól, hogy vannak-e nyomtatási előjegyzések vagy sem, és más tényezőktől. Bizonyos helyzetekben a kijelzőn megjelenő tárolható fotók száma akkor sem változik, ha közben további felvételeket készít, vagy ha tárolt képeket töröl.
- Az aktuális fájlméret a témától függően változik.
- A tárolható fotók kijelzőn megjelenő maximális száma 9999.

Memóriakártya-kapacitás: filmek

Az értékek 64 GB-os SDXC-memóriakártyára vonatkoznak.

| Képméret | Mozgáskorrekció | Vissza-játszás képváltási gyakoriság | Kapacitás (hozzávetőleges) | |
|----------|-----------------|--------------------------------------|------------------------------------|------------------------------------|
| | | | Ha Video Codec beállítása [H.264] | Ha Video Codec beállítása [H.265] |
| C4K | — | 59,94p | 41 perc | 54 perc |
| | | 50,00p | 41 perc | 54 perc |
| | | 29,97p | 81 perc | 108 perc |
| | | 25,00p | 81 perc | 108 perc |
| | | 24,00p | 81 perc | 108 perc |
| | | 23,98p | 81 perc | 108 perc |
| 4K | — | 59,94p | 41 perc | 54 perc |
| | | 50,00p | 41 perc | 54 perc |
| | | 29,97p | 81 perc | 108 perc |
| | | 25,00p | 81 perc | 108 perc |
| | | 23,98p | 81 perc | 108 perc |
| | | 23,98p | 81 perc | 108 perc |
| FHD | A-I | 29,97p | 41 perc | 101 perc |
| | | 25,00p | 41 perc | 101 perc |
| | | 23,98p | 41 perc | 101 perc |
| | L-GOP | 59,94p | 160 perc | 199 perc |
| | | 50,00p | 160 perc | 199 perc |
| | | 29,97p | 312 perc | 384 perc |
| | | 25,00p | 312 perc | 384 perc |
| | | 25,00p | 312 perc | 384 perc |
| | | 23,98p | 312 perc | 384 perc |

- Az értékek a legnagyobb elérhető képváltási sebességgel készült felvételekre vonatkoznak. A valós bitsebesség a felvétel képváltási sebességétől és jellegétől függ.
- SDXC-kártya használata esetén a fényképezőgép a 3 óránál hosszabb filmeket több fájlként rögzíti (a felvételkészítés körülményeitől függően előfordulhat, hogy a fényképezőgép már a 3 óras maximális méret elérése előtt új fájlba kezd rögzíteni).
- SD-/SDHC-kártya használata esetén a fényképezőgép a 4 GB-nál nagyobb filmeket több fájlként rögzíti (a felvételkészítés körülményeitől függően előfordulhat, hogy a fényképezőgép már a 4 GB-os maximális méret elérése előtt új fájlba kezd rögzíteni).

Műszaki adatok

■ Fényképezőgép

| A termék típusa | |
|---|---|
| A termék típusa | Digitális fényképezőgép cserélhető Micro Four Thirds Standard objektívvel |
| Objektív | M.ZUIKO DIGITAL, Micro Four Thirds rendszerű objektív |
| Objektív foglalat | Micro Four Thirds foglalat |
| Egyenértékű gyújtótávolság 35 mm-es analóg fényképezőgép esetében | Kb. az objektív gyújtótávolságának a kétszerese |
| Képkalkotás | |
| A termék típusa | 4/3" típusú Live MOS-érzékelő |
| Teljes pixelszám | Kb. 22,93 millió pixel |
| Aktív pixelek száma | Kb. 20,37 millió pixel |
| Képernyő mérete | 17,4 mm (magasság) × 13,0 mm (szélesség) |
| Oldalarány | 1,33 (4:3) |
| Kereső | |
| Típus | Elektronikus kereső szemérmézővel |
| Képpontok száma | Kb. 5,76 millió képpont |
| Nagyítás | 100% |
| Betekintési távolság | Kb. 21 mm (-1 m^{-1}) |
| Téma megjelenítése | |
| Érzékelő | Live MOS-érzékelővel |
| Nagyítás | 100% |
| Kijelző | |
| A termék típusa | 3,0" TFT színes LCD, kihajtható, érintőképernyő |
| Teljes pixelszám | Kb. 1,62 millió képpont (oldalarány 3:2) |
| Zársebesség | |
| A termék típusa | Számítógép-vezérelt függőleges lefutású redőnyzár |
| Zársebesség | 1/8000–60 mp, bulb fényképezés, time fényképezés |
| Vakuszinkronizációs sebesség | Akár 1/250 mp. |
| Autofókusz | |
| A termék típusa | Nagysebességű képkalkotó AF |
| Fókuszpontok | 1053 pont |
| Fókuszpont kiválasztása | Automatikus, opcionális |
| Expozíció-vezérlés | |
| Fénymérő rendszer | TTL fénymérő rendszer (képkalkotó mérés) Digitális ESP fénymérés/Középponti átlagoló mérés/Spot fénymérés |
| Mért tartomány | -2–20 EV (f/2.8, ISO 100-zal egyenértékű) |
| Felvételi módok | P : program AE (programváltás elérhető); A : fényrekesz elővál. AE; S : zárseb. elővál. AE; M : manuális; B : bulb (bulb, time és kompozit); C1/C2/C3/C4 : egyéni módok;  : Film |

| | |
|--|---|
| ISO-érzékenység | L80; L100; 200 – 25600 1/3 vagy 1 EV lépésenként |
| Expozíciókorrekció | ±5,0 EV (1/3, 1/2, 1 EV lépésköz) |
| Fehéregyensúly | |
| Módbeállítás | Automatikus/előbeállított fehéregyensúly (7 beállítás) / Egyéni fehéregyensúly / Egygombos fehéregyensúly (a fényképezőgép legfeljebb 4 beállítást képes tárolni) |
| Felvétel | |
| Memória | SD, SDHC és SDXC UHS-II kompatibilis |
| Képrögzítési rendszer | Digitális rögzítés, JPEG (DCF2.0), RAW adatok |
| Támogatott szabványok | Exif 2.31, Digital Print Order Format (DPOF) |
| Hangos fotók | Wave formátum |
| Film | MOV (H.264/MPEG-4 AVC, H.265/HEVC) |
| Hang | Sztereó lineáris PCM, 16 bit; mintavételi frekvencia: 48 kHz (hullámformátum) Sztereó lineáris PCM, 24 bit; mintavételi frekvencia: 96 kHz (hullámformátum) |
| Lejátszás | |
| Megjelenítési formátum | Egyképes lejátszás/Lejátszott kép nagyítása/Többképes megjelenítés/Naptár formátumú megjelenítés |
| Kioldás | |
| Kioldási mód | Egyképes, sorozat, rázkódásvédett, csendes, Pro Capture, önkkioldó |
| Sorozatfelvétel | Legfeljebb 10 kép/mp (📷) Legfeljebb 20 kép/mp (📷/ProCap) Legfeljebb 50 kép/mp (📷/ProCap SH2) Legfeljebb 120 kép/mp (📷/ProCap SH1) |
| Önkioldó | Működési idő: 12 mp./2 mp./Testre szabott |
| Energiatakarékos funkció | Váltás készenléti módba: 1 perc, kikapcsolás: 4 óra (A funkció testre szabható.) |
| Vaku | |
| Vakuvezérlő mód | TTL-AUTO (TTL elővillantás mód)/MANUÁLIS |
| X-Szinkron | 1/250 mp. vagy kevesebb |
| Vezeték nélküli LAN | |
| Kompatibilis szabvány | IEEE 802.11a/b/g/n/ac* |
| Bluetooth® | |
| Kompatibilis szabvány | 4.2-es Bluetooth-verzió, BLE |
| Külső csatlakozó | |
| USB (C típus); HDMI mikrocsatlakozó (D típus); külső vaku; távkioldó kábel (ø2,5 mm mini jack); mikrofonbemenet (ø3,5 mm sztereó mini jack); fejhallgató-bemenet (ø3,5 mm sztereó mini jack) | |
| Áramforrás | |
| Akkumulátor | 1 darab lítiumion-akkumulátor |
| Méreték/súly | |
| Méreték | Kb. 134,8 mm (szélesség) × 91,6 mm (magasság) × 72,7 mm (mélység) (a kiálló részek nélkül) |
| Tömeg | Kb. 599 g (akkumulátorral és memóriakártyával együtt) |
| Üzemeltetési környezet | |
| Hőmérséklet | -10°C – 40°C (14 °F – 104 °F) (üzemeltetés) / -20 °C – 60 °C (-4 °F – 140 °F) (tárolás) |

| | |
|--------------|--|
| Páratartalom | 30% – 90% (üzemeltetés) / 10% – 90% (tárolás) |
| Vízállóság | Típus: megfelel az IEC 60529 IPX3 szabványnak (amennyiben a fényképezőgépet IPX3 vagy későbbi vízálló objektívünkkel használják) |

* Vegye figyelembe, hogy a fényképezőgépeket az egyes országok különféle szabványainak megfelelően fejlesztették ki.

■ Vaku

| | |
|----------------|--|
| Modellszám | FL-LM3 |
| Kulcsszám | 9,1 (ISO100•m) 12,7 (ISO200•m) |
| Felvételi szög | 12 mm-es objektív képszögét fedi le (35 mm-es formátumban ez 24 mm-nek felel meg) |
| Méretek | Kb. 43,6 mm (szélesség) × 49,4 mm (magasság) × 39 mm (mélység) (1,7" × 1,9" × 1,5") |
| Tömeg | Kb. 51 g |
| Cseppállóság | Típus Az IEC 60529 szabványnak megfelelő, IPX1 |

■ Lítiumion-akkumulátor

| | |
|-------------------------------|--|
| Modellszám | BLX-1 |
| Típus | Újratölthető lítiumion-akkumulátor |
| Névleges feszültség | 7,2 V egyenáram |
| Névleges kapacitás | 2280 mAh |
| Töltések és lemerülések száma | Kb. 500 (eltérő lehet a használat körülményeitől függően) |
| Környezeti hőmérséklet | 0 °C – 40 °C (töltés közben) |
| Méretek | Kb. 40 mm (szélesség) × 22 mm (magasság) × 55 mm (mélység) |
| Tömeg | Kb. 86 g |

■ USB-hálózati adapter

| | |
|-------------------------------|--|
| Modellszám | F-7AC-1/F-7AC-2 |
| Névleges teljesítményfelvétel | 100 V – 240 V (50/60 Hz) váltakozó áram |
| Névleges teljesítmény | 5 V egyenáram, 3 A 9 V egyenáram, 3 A |
| Környezeti hőmérséklet | 0 °C – 40 °C (üzemeltetés) / –20 °C – 60 °C (tárolás) |

- A GYÁRTÓ KÜLÖN FIGYELMEZTETÉS ÉS KÖTELEZETTSÉG NÉLKÜL MEGVÁLTOZTATHATJA A TERMÉK MEGJELENÉSÉT ÉS A MŰSZAKI ADATOKAT.
- A műszaki adatok legfrissebb változatát honlapunkon találja.

A HDMI, a HDMI High-Definition Multimedia Interface és a HDMI embléma a HDMI Licensing Administrator, Inc. védjegye vagy bejegyzett védjegye az Egyesült Államokban és más országokban.

HDMI™
HIGH-DEFINITION MULTIMEDIA INTERFACE

BIZTONSÁGI TUDNIVALÓK



FIGYELEM!

ÁRAMÜTÉS VESZÉLYE!
NE NYISSA FEL!



FIGYELEM: AZ ÁRAMÜTÉS KOCKÁZATÁNAK ELKERÜLÉSE ÉRDEKÉBEN NE VEGYE LE A BURKOLATOT (VAGY A HÁTSÓ FEDELET). A KÉSZÜLÉK BELSEJÉBEN NINCSENEK A FELHASZNÁLÓ ÁLTAL JAVÍTHATÓ ALKATRÉSZEK. A JAVÍTÁST BÍZZA A SZERVIZ MUNKATÁRSAIRA.



A háromszögben foglalt felkiáltójel a termék dokumentációjában szereplő fontos kezelési és karbantartási tudnivalókra hívja fel a figyelmet.



VIGYÁZAT!

Ha a terméket ezzel a jelképpel ellátott tudnivalók figyelembevétel nélkül használja, súlyos vagy halálos sérülést okozhat.



FIGYELEM!

Ha a terméket ezzel a jelképpel ellátott tudnivalók figyelembevétel nélkül használja, sérülést okozhat.



MEGJEGYZÉS

Ha a terméket ezzel a jelképpel ellátott tudnivalók figyelembevétel nélkül használja, az a készülék károsodását okozhatja.

VIGYÁZAT!

A TŰZ ÉS AZ ÁRAMÜTÉS VESZÉLYÉNEK ELKERÜLÉSE ÉRDEKÉBEN A TERMÉKET SOHA NE SZEDJE SZÉT, NE TEGYE KI VÍZNEK ÉS NE HASZNÁLJA MAGAS PÁRATARTALMÚ KÖRÜLMÉNYEK KÖZÖTT.

Általános óvintézkedések

Olvassa el a teljes útmutatót – A termék használatbavétele előtt olvassa el a kezelésre vonatkozó összes utasítást. Őrizzen meg minden útmutatót és dokumentációt, hogy azok később tájékoztatásul szolgálhassanak.

Áramforrás — A terméket kizárólag a csomagoláson feltüntetett paraméterekkel rendelkező áramforráshoz csatlakoztassa.

Idegen tárgyak — A személyi sérülés elkerülése érdekében soha ne helyezzen fémtárgyat a termékbe.

Tisztítás — Tisztítás előtt mindig húzza ki a termék csatlakozóját a fali aljzatból. Tisztításhoz kizárólag nedves törölkendővel használjon. A termék tisztítására soha ne használjon folyékony vagy aeroszolos tisztítószert, illetve bármilyen szerves oldószert.

Hőhatás — A terméket soha ne használja vagy tárolja bármiféle hőforrás, például radiátor, hőtároló, kályha vagy bármilyen más hőtermelő készülék vagy berendezés közelében, beleértve a sztereó hangerősítőt is.

Villámlás — Azonnal húzza ki az adaptert a csatlakozóaljzatból, ha az USB hálózati adapter használata közben vihar tör ki és villámlani kezd.

Tartozékok — Saját biztonsága, illetve a termék épsége érdekében kizárólag az általunk ajánlott tartozékokat használja.

Elhelyezés — A termék sérülésének elkerülése érdekében biztonságosan szerelje fel a fényképezőgépet stabil fényképezőgép-állványra vagy tartóra.

VIGYÁZAT!

- **Ne használja a fényképezőgép gyúlékony vagy robbanékony gáz közelében.**
- **A kereső használata során bizonyos időközönként pihentesse a szemét.**
Ezen óvintézkedés betartásának elmulasztása a szem megerősítéséhez, émelygéshez, illetve a tengeribetegséghez hasonló tünetekhez vezethet. A szükséges pihenődő hossza és gyakorisága az egyes saját megítélésén múlik. Ha fáradtnak érzi magát vagy rosszul van, akkor ne használja a keresőt, és ha szükséges, forduljon orvoshoz.

- **A vakut és a LED-et (az AF segédfényt is beleértve) ne használja, ha emberek (csecsemőt, kisgyermeket stb.) közelről fényképez.**
 - Legyen legalább 1 méterre a fotóalany arcától. Ha a fotóalany szeméhez túl közel használja a vakut, a látásának pillanatnyi elvesztését okozhatja.
- **Ne pillantson a napba vagy más erős fényforrásba a fényképezőgépen keresztül.**
- **Tartsa távol a kisgyermeket és csecsemőket a fényképezőgéptől**
 - A fényképezőgépet mindig úgy használja és tárolja, hogy csecsemők és kisgyermek ne férhessenek hozzá. Ezáltal elkerülheti az alábbi veszélyes helyzeteket, amelyek súlyos sérülést okozhatnak:
 - Belegabalyodhatnak a nyakpántba, amely fulladást okozhat.
 - Véletlenül lenyelhetik az akkumulátort, a kártyát vagy más kisméretű alkatrészeket.
 - Véletlenül saját vagy más gyermek szemébe villanthatják a vakut.
 - A fényképezőgép mozgó alkatrészei megsebesíthetik őket.
- **Ha az USB-hálózati adapter vagy a töltő túl forró, vagy bármiféle szokatlan szagot, hangot vagy füstöt érez, azonnal húzza ki a tápkábelt a fali csatlakozóból, és hagyja abba az adapter használatát. Ezután lépjen kapcsolatba a hivatalos forgalmazóval vagy márkaszervizzel.**
- **Ha a fényképezőgépből származó bármiféle szokatlan szagot, hangot vagy füstöt érez, azonnal hagyja abba a használatát.**
 - Az akkumulátort soha ne vegye ki pusztá kézzel, mert megégetheti a kezét vagy tűz ütethet ki.
- Soha ne tartsa, illetve használja a fényképezőgépet nedves kézzel. Ez túlmelegedést, robbanást, égést, áramütést vagy rendellenes működést okozhat.
- **Ne tegye a fényképezőgépet olyan helyre, ahol rendkívül magas hőmérsékletnek lehet kitéve.**
 - mivel ezáltal károsodhatnak az alkatrészek, és a fényképezőgép akár ki is gyulladhat. Ne takarja le az akkumulátortöltőt vagy az USB-hálózati adattartót használat közben (például takaróval). Ezáltal azok túlmelegedhetnek, és így tüzet okozhatnak.
- **Használja elővigyázatossággal a fényképezőgépet, hogy elkerülje a kisebb égési sérüléseket.**
 - A fémalkatrészeket tartalmazó, túlmelegedett fényképezőgép kisebb égési sérülést okozhat. Kérjük, vegye figyelembe a következőket:
 - Hosszú ideig tartó használat során a fényképezőgép felforrósodik. A felforrósodott fényképezőgép érintése kisebb égési sérülést okozhat.
 - Ha a fényképezőgép rendkívül alacsony hőmérsékletnek van kitéve, a burkolat hőmérséklete alacsonyabb lehet a környezet hőmérsékleténél. Lehetőleg viseljen kesztyűt a fényképezőgép alacsony hőmérsékleten történő használatá közben.
- A termék nagy precizitású alkatrészeinek védelme érdekében soha ne hagyja a fényképezőgépet az alábbi helyeken, függetlenül attól, hogy használja vagy csak tárolja azt:
 - Olyan helyen, ahol a hőmérséklet és/vagy a páratartalom magas, illetve erősen ingadozik. Közvetlen napsütésnek kitett helyen, tengerparton, zárt gépkocsiban, hőforrás (kályha, radiátor stb.) vagy párasító berendezés közelében.
 - Homokos vagy poros környezetben.
 - Gyúlékony vagy robbanékony anyagok közelében.
 - Nedves helyen, például fürdőszobában vagy esőben.
 - Erős rezgésnek kitett helyen.
- A fényképezőgép általunk szabványosított lítiumion-akkumulátorral működik. Az akkumulátort az előírt USB-hálózati adattartóval vagy töltővel töltsen fel. Ne használjon semmilyen más típusú USB-hálózati adattartót vagy töltőt.
- Az akkumulátort soha ne hevítse fel vagy egésze el mikrohullámú sütőben, főzőlapon vagy túlnyomásos edényben stb.
- Soha ne használja a fényképezőgépet elektromágneses eszközökön vagy azok közelében. Ellenkező esetben túlmelegedés, égés vagy robbanás következhet be.
- Ne érintse össze a csatlakozókat fémtárgyakkal.
- Az akkumulátorok használata vagy tárolása közben ügyeljen arra, hogy azok ne érintkezzenek fémből készült tárgyakkal, így például ékszerekkel, díszítéssel, csatlakozókkal, cipzárral, kulccsal stb. A rövidzárlat túlmelegedéshez, robbanáshoz vagy égéshez vezethet, ami égési vagy egyéb sérülést okozhat.
- Az akkumulátor szivárgásának, illetve pótlási károsodásának elkerülése érdekében vegye figyelembe az akkumulátor használatával kapcsolatos összes tudnivalót. Az akkumulátort ne próbálja szétszedni vagy bármilyen formában módosítani, például farrasztással stb.
- Amennyiben az akkumulátorból kiszivárgó folyadék a szembe kerül, azonnal öblítse ki tiszta, hideg csapvízzel, és azonnal forduljon orvoshoz.

- Ha nem tudja eltávolítani az akkumulátort a fényképezőgépből, lépjen kapcsolatba egy hivatalos forgalmazóval vagy márkaszervizzel. Az akkumulátort ne próbálja meg erővel kiszedni. Az akkumulátor külsőjének sérülése (karcolódása stb.) az akkumulátor felmelegedéséhez vagy felrobbanásához vezethet.
- Az akkumulátort mindig úgy tárolja, hogy kisgyermek vagy háziállatok ne férhessenek hozzá. Ha véletlenül mégis lenyelnék az akkumulátort, forduljon azonnal orvoshoz.
- Az akkumulátor szivárgásának, túlmelegedésének, kigyulladásának vagy felrobbanásának megelőzése érdekében mindig a termékhez javasolt akkumulátort használja.
- Amennyiben az akkumulátor nem töltődik fel a megadott idő alatt, hagyja abba a töltést, és ne használja többet az akkumulátort.
- Ne használjon karcolódott vagy sérült burkolatú akkumulátort, és ne karcolja meg az akkumulátort.
- Az akkumulátort ne tegye ki leejtés vagy ütögetés által okozott erős ütésnek vagy folyamatos rezgésnek. Ellenkező esetben robbanás, túlmelegedés vagy égés következhet be.
- Ha az akkumulátor szivárog, szokatlan szaga van, elszíneződött, ill. deformálódott, vagy ha használat közben bármilyen rendellenességet tapasztal rajta, ne használja tovább a fényképezőgépet, és azonnal lépjen távol a tűztől.
- Ha az akkumulátorból folyadék szivárgott a ruhájára vagy a bőrére, vegye le a beszennyeződött ruhadarabot és az érintett bőrfelületet azonnal öblítse le tiszta, hideg csapvízzel. Ha a folyadék marást okozott a bőrön, azonnal forduljon orvoshoz.
- Soha ne használjon lítiumion-akkumulátort alacsony hőmérsékletű környezetben, mivel ez hőképződéshez, gyulladáshoz vagy robbanáshoz vezethet. Soha ne használjon lítiumion-akkumulátort alacsony hőmérsékletű környezetben, mivel ez hőképződéshez, tűzhöz vagy robbanáshoz vezethet.
- A lítiumion-akkumulátort csak a digitális fényképezőgépeihez használhatja. Ne használja az akkumulátort más eszközökhöz.
- **Ne engedje, hogy gyerekek vagy állatok nyúljanak az akkumulátorhoz (az akkumulátort nyalogatni, szájba venni vagy rágni nem szabad).**

Csak a megadott akkumulátort, akkumulátortöltőt és USB-hálózati adaptert használja

Nyomatékosan javasoljuk, hogy a fényképezőgéphez kizárólag eredeti, a vállalatunk által ajánlott akkumulátort, akkumulátortöltőt és USB-hálózati adaptert használjon. Nem eredeti akkumulátor, akkumulátortöltő és/vagy USB-hálózati adapter használata tüzet vagy személyi sérülést okozhat szivárgás, felmelegedés, gyulladás vagy az akkumulátor károsodása következtében. Vállalatunk nem vállal felelősséget olyan balesetekért vagy károkért, amelyek nem eredeti, meghatározott tartozéknak minősülő akkumulátor, akkumulátortöltő és/vagy USB-hálózati adapter használatából fakadnak.

FIGYELEM!

- **Működtetés közben ne takarja le a vakut a kezével.**
- A mellékelt F-7AC USB-hálózati adapter kizárólag ennek a fényképezőgépnak a töltésére alkalmas. Más fényképezőgépek nem tölthetők ezzel az USB-hálózati adatterral.
- A fényképezőgépén kívül más készülékez ne csatlakoztassa a mellékelt F-7AC USB-hálózati adaptert.
- Ne tartsa az akkumulátort közvetlen napfénynek kitett, ill. magas hőmérsékletű helyen. Így például felforrósodott járműben, hőforrás közelében stb.
- Az akkumulátort tartsa mindig szárazon.
- Hosszú ideig tartó használat során az akkumulátor felforrósodhat. A kisebb égési sérülések elkerülése érdekében ne vegye ki a fényképezőgépből közvetlenül használat után.
- A fényképezőgép egyik lítiumion-akkumulátorunkat használja. Csak a megadott típusú és eredeti akkumulátort használja. Robbanásveszélyt okozhat, ha az akkumulátort nem megfelelő akkumulátorra cseréli.
- Járuljon hozzá bolygónk erőforrásainak megőrzéséhez: kérjük, gondoskodjon az akkumulátor környezetbarát eltávolításáról. A használhatatlan akkumulátorok eldobása előtt takarja le azokat pólusait, és mindig tartsa be a helyi törvényeket és előírásokat.

MEGJEGYZÉS

- **Ne használja vagy tartsa a fényképezőgépet poros vagy nedves helyen.**
- **Kizárólag SD/SDHC/SDXC-memóriakártyát használjon. Soha ne használjon más típusú memóriakártyát.** Ha véletlenül más típusú kártyát helyez a fényképezőgépbe, lépjen kapcsolatba a hivatalos forgalmazóval vagy márkaszervizzel. A kártyát ne próbálja meg erővel kiszedni.

- Végezzen rendszeresen biztonsági mentést számítógépre vagy más tárolóeszköze a véletlen adatvesztés elkerülése érdekében.
- Vállalatlank semmilyen felelősséget nem vállal ezen eszközről történő adatvesztés esetén.
- A fényképezőgép hordozása közben használja elővigyázatosan a csuklósíjzat. A csuklósíj könnyen beleakadhat az újtábla kerülő tárgyakba, és súlyos kárt okozhat.
- Szállítás előtt vegye le a fényképezőgépet az állványról, és távolítson el róla minden tartozékot, amely más gyártótól származik.
- Ne ejtse le a fényképezőgépet, és ne tegye ki erős ütésnek vagy rezgésnek.
- Amikor a fényképezőgépet állványra szereli, vagy onnan leszereli, az állvány csavarját forgassa, ne a fényképezőgépet.
- Ne érintse meg a fényképezőgép elektromos érintkezéseit.
- Ne hagyja a fényképezőgépet úgy, hogy az közvetlenül a nap felé van irányítva. Ez a lencsék vagy a zárszerkezet károsodását, a színek fakulását, a képalkotó eszközön szellemképhatást, illetve adott esetben tűz keletkezését okozhatja.
- Ne hagyja, hogy a napfény vagy más fényforrás közvetlenül a keresőbe irányuljon. A hő hatására a kereső ársodhat.
- Az objektívre ne gyakoroljon erős nyomást vagy húzóerőt.
- Győződjön meg róla, hogy minden vízcseppet, illetve más nedvességet eltávolított a termékről az akkumulátor cseréje vagy a fedelek felnyitása/lezárása előtt.
- Mielőtt a fényképezőgépet hosszabb időre elteszi, vegye ki belőle az akkumulátort. A készülék belsejében a páralecsapódás, illetve a penész képződésének elkerülése érdekében a fényképezőgépet hűvös, száraz helyen tárolja. Ha a fényképezőgépet hosszabb tárolás után újból előveszi, bekapcsolással és a kioldógomb lenyomásával ellenőrizze, hogy megfelelően működik-e.
- Előfordulhat, hogy a fényképezőgép nem működik megfelelően, ha olyan helyen használja, ahol mágneses/elektromágneses mezőnek, rádióhullámoknak vagy magasfeszültségnek van kitéve, például televíziókészülékek, mikrohullámú sütők, videojátékok, hangszórók, nagy monitorok, televízió- vagy rádiótornyok, illetve nagyfeszültségű távvezetékek tartószerkezetek közelében. Ebben esetben a további használat előtt kapcsolja ki a fényképezőgépet, majd kapcsolja be újra.
- Minden esetben tartsa be a fényképezőgép kezelési útmutatójának üzemeltetési környezetre vonatkozó előírásait.
- Az akkumulátort óvatosan, a kezelési útmutatójának megfelelően helyezze be a fényképezőgépbe.
- Az akkumulátort feltöltés előtt mindig vizsgálja meg figyelmesen, hogy nem szivárog-e, illetve nem mutatkozik-e rajta elszíneződés, alakváltozás vagy más rendellenesség.
- Mindig vegye ki a fényképezőgépéből az akkumulátort, ha hosszabb időre használaton kívül helyezi.
- Ha az akkumulátort hosszabb időre elteszi, hűvös helyen tárolja.
- Dugaszolható típusú USB-hálózati adapter esetén:
Csatlakoztassa megfelelően a dugaszolható típusú F-7AC USB-hálózati adaptert a fali aljzatba történő, függőleges csatlakoztatással.
- Mivel a hálózati adapter fő dugója a hálózati adapternek a hálózatból való kihúzásához használható, könnyen hozzáférhető hálózati csatlakozóaljzathoz csatlakoztassa azt.
- A fényképezőgép áramszükséglete nagyban függ attól, hogy mely funkcióit használja.
- Az alábbiakban felsorolt helyzetekben a készülék folyamatosan áramot fogyaszt, és az akkumulátor gyorsan lemerülhet:
 - Ha többször használja egymás után a zoom funkciót.
 - Ha a kioldógomb többször egymás után félig lenyomja felvételi módban, ami aktiválja az autofókuszot.
 - Ha a kijelzőn hosszú ideig megjelenít egy felvételt.
- Ha a fényképezőgépet lemerülőben levő akkumulátorral használja, a készülék kikapcsolhat anélkül, hogy megjelenne az akkumulátor lemerülésére vonatkozó figyelmeztetés.
- Ha az akkumulátor pólusaira nedvesség vagy zsír kerül, megszakadhat az érintkezés a fényképezőgéppel. Használat előtt törölje le alaposan az akkumulátort száraz kendővel.
- Az akkumulátort mindig tölts fel, ha első alkalommal használja, vagy ha hosszú ideig használaton kívül volt.
- Ha alacsony hőmérsékleten akkumulátorral működteti a fényképezőgépet, próbálja meg a lehetőségek szerint melegben tartani a készüléket és a tartalék akkumulátort. Az alacsony hőmérsékleten lemerült akkumulátor szobahőmérsékletre való felmelegedés után adott esetben ismét működőképesé válhat.
- Hosszabb időre, különösen külföldre tervezett utazás előtt gondoskodjon tartalék akkumulátorról. Utazás közben nehézséget okozhat a megfelelő akkumulátor beszerzése.

A vezeték nélküli LAN-/Bluetooth®-funkciók használata

- **Kórházban, illetve orvosi eszközök közelében kapcsolja ki a fényképezőgépet.**
A fényképezőgép által keltett rádióhullámok zavarhatják az orvosi műszerek működését, ezzel balesethez vezető meghibásodást okozhatnak. Ügyeljen arra, hogy a LAN/Bluetooth® funkciók orvosi eszközök közvetlen környezetében ki legyenek kapcsolva (262. oldal).
- **Repülőgép fedélzetén kapcsolja ki a fényképezőgépet.**
A vezeték nélküli eszközök repülőgépen történő használata veszélyeztetheti a repülőgép biztonságos üzemeltetését. Ügyeljen arra, hogy a LAN/Bluetooth® funkciók repülőgép fedélzetén ki legyenek kapcsolva (262. oldal).
- **Ne használja a terméket olyan helyen, ahol közeli radarberendezések számára interferenciát okozhat!**

Kijelző

- Ne gyakoroljon erős nyomást a kijelzőre; ellenkező esetben a kép elmosódhat, és ez a lejátszási mód hibáját vagy a kijelző károsodását okozhatja.
- A kijelző tetején / alján megjelenhet egy fénysáv, de ez nem jelenti a fényképezőgép meghibásodását.
- Ha egy témára átlósan irányítja a fényképezőgépet, a kép szélei cikkcakkosan jelenhetnek meg a kijelzőn. Ez nem jelenti a fényképezőgép meghibásodását, lejátszás módban alig lesz érzékelhető.
- Alacsony hőmérsékletű környezetben hosszú ideig tarthat, amíg a kijelző bekapcsol, illetve színei ideiglenesen elváltozhatnak. A fényképezőgép rendkívül hideg környezetben történő használata esetén ajánlott időnként melegbe vinni a készüléket. A kijelző teljesítménye az alacsony hőmérséklet miatt gyenge lehet, de normál hőmérsékleten normalizálódik.
- A termék kijelzője rendkívüli pontossággal készült, azonban a kijelzőn lehet beégett vagy nem működő képpont. Ezek a képpontok nincsenek hatással a menteni kívánt képre. A jellemzők miatt a szögől függően is előfordulhat egyenetlenség a színekben vagy a fényerőben, de ezt a kijelző szerkezete okozza. Ez nem jelenti a fényképezőgép meghibásodását.

Jogi és egyéb megjegyzések

- Vállalatunk semmilyen kártérítéssel vagy juttatással nem tartozik jelen termék törvényszerű felhasználójának a termék megfelelő használata esetén, és harmadik személy által, a termék nem megfelelő használata esetén támasztott követelésekkel szemben kötelezettséget nem vállal.

- Vállalatunk semmilyen kártérítéssel vagy juttatással nem tartozik jelen termék törvényszerű felhasználójának felvételek elvesztése miatt támasztott követelések esetén.

Felelősségvállalási nyilatkozat

- Vállalatunk semmilyen felelősséget nem vállal jelen írásos dokumentumok, illetve a szoftver közvetlen vagy közvetett tartalmáért, és semmilyen körülmények között nem vállal kötelezettséget a termék értékesíthetőségéért, bármilyen egyedi célra való alkalmasságáért, továbbá semmilyen ebből eredő, előre nem látott vagy közvetett kárért (beleértve többek között az üzleti veszteséget, üzlet létrejöttének megakadályozását vagy üzleti információ elvesztését), amely ezen írásos dokumentumok, a szoftver vagy a készülék használatából, illetve használatának megakadályozásából ered. Egyes országokban a valamiből következő és előre nem látott károkért történő felelősségvállalás vagy közvetett garanciavállalás elhárítása vagy korlátozása nem megengedett, a fentebbi nyilatkozat ezért adott esetben nem vonatkozik Önre.
- Vállalatunk minden jogot fenntart a jelen útmutatóra.

Figyelem

A szerzői joggal védett anyagok jogtalan sokszorosítása, illetve használata adott esetben megsérti az érvényes szerzői jogokat. Vállalatunk nem vállal felelősséget a jogtalan fényképezésért, használatért, illetve egyéb tevékenységért, amely megsérti a szerzői jogok tulajdonosainak jogait.

Szerzői jogok

Minden jog fenntartva. Jelen írott dokumentumok és jelen szoftver egyetlen része sem sokszorosítható vagy alkalmazható semmilyen formában és módon (elektronikus vagy mechanikus úton, fénymásolva, rögzítve vagy bármilyen módon tárolva adattároló és visszakereshető rendszerben) a vállalatunk előzetes írásbeli engedélye nélkül. Jelen írott dokumentum, illetve a szoftver által tartalmazott információk használatáért és az abból eredő következményekért semmilyen felelősséget nem vállalunk. Vállalatunk fenntartja a jogot arra, hogy minden külön értesítés és kötelezettség nélkül megváltoztassa a jelen dokumentum, illetve a szoftver tulajdonságait és tartalmát.

Védjegyek

- A Microsoft és a Windows a Microsoft Corporation bejegyzett védjegye.
- Az SDXC embléma az SD-3C, LLC. védjegye.
- Az Apical logó az Apical Limited bejegyzett védjegye.



apical

- A Micro Four Thirds, a Four Thirds, valamint a Micro Four Thirds és a Four Thirds logók az OM Digital Solutions Corporation védjegyei vagy bejegyzett védjegyei Japánban, az Egyesült Államokban, az Európai Unió országaiban és más országokban.
- A Wi-Fi a Wi-Fi Alliance bejegyzett védjegye.
- A **Bluetooth**® szövédjegy és a logók a Bluetooth SIG, Inc. bejegyzett védjegyei, és az OM Digital Solutions Corporation a megfelelő licenc birtokában használja őket.
- Az ebben az útmutatóban említett fényképezőgépes fájlrendszer-szabvány a Japan Electronics and Information Technology Industries Association (JEITA) által kidolgozott DCF-szabvány ("Design Rule for Camera File System").
- A „QR-kód” a Denso Wave Inc. védjegye.
- Minden egyéb cég- és márkanév bejegyzett védjegy és/vagy tulajdonosuk védjegye.

THIS PRODUCT IS LICENSED UNDER THE AVC PATENT PORTFOLIO LICENSE FOR THE PERSONAL AND NONCOMMERCIAL USE OF A CONSUMER TO (i) ENCODE VIDEO IN COMPLIANCE WITH THE AVC STANDARD ("AVC VIDEO") AND/OR (ii) DECODE AVC VIDEO THAT WAS ENCODED BY A CONSUMER ENGAGED IN A PERSONAL AND NON-COMMERCIAL ACTIVITY AND/OR WAS OBTAINED FROM A VIDEO PROVIDER LICENSED TO PROVIDE AVC VIDEO. NO LICENSE IS GRANTED OR SHALL BE IMPLIED FOR ANY OTHER USE. ADDITIONAL INFORMATION MAY BE OBTAINED FROM MPEG LA, L.L.C. SEE [HTTP://WWW.MPEGLA.COM](http://www.mpegla.com)

A fényképezőgép szoftvere külső gyártó által készített szoftvert is tartalmazhat. A más gyártók által készített szoftverekre azok a szerződési feltételek vonatkoznak, amelyeket a szoftverek tulajdonosai vagy licenclői neveznek meg, és amelyek szerint használhatják a szoftvert a felhasználók.

Ezeket a feltételeket és a harmadik felek egyéb szoftverekkel kapcsolatos információit a következő webhelyen tárolt szoftverinformációs PDF-fájlban találja:

<https://support.jp.omsystem.com/en/support/imgs/digicamera/download/notice/notice.html>

A következő funkciók kerültek újításra/módosításra a firmware frissítésével.

Az 1.6-es firmware verzió újításai/módosításai



| | |
|---|-----|
| Okostelefon kapcsolatvédelmének beállításai | 345 |
| Alapértelmezett beállítások | 346 |

Az 1.6-es firmware verzió újításai/módosításai

Az okostelefon kapcsolatvédelmének beállítása

(Connection Security)

Állítsa be a védelmet, ha Wi-Fi-n keresztül csatlakozik egy okostelefonhoz.

| | |
|------|--|
| Menü | MENU → → 4. Wi-Fi/Bluetooth → Settings → Connection Security |
|------|--|

- ⓘ Ha ez [WPA2/WPA3] értékre van állítva, akkor előfordulhat, hogy az okostelefon nem csatlakozik Wi-Fi-n keresztül. Ilyen esetben válassza a [WPA2] beállítást.
- ⓘ A beállítások módosítása meg fogja változtatni mind a Wi-Fi csatlakozási jelszót, mind a **Bluetooth**® csatlakozási jelszót.
- ⓘ A jelszavak módosítása után párosítsa újra a fényképezőgépet és az okostelefont. "A fényképezőgép párosítása okostelefonnal (Wi-Fi-csatlakozás)" (263. oldal)
- ⓘ Az [Reset Settings] (268. oldal) végrehajtása inicializálni fogja az Connection Security] beállítást.



Alapértelmezett beállítások

*1: Hozzáadható az [Assign] funkcióhoz.

*2: Az alapértelmezést a [Reset/Initialize Settings] beállításnál az [Initialize All Settings] lehetőség kiválasztásával lehet visszaállítani.

*3: Az alapértelmezést a [Reset/Initialize Settings] beállításnál a [Reset Shooting Settings] lehetőség kiválasztásával lehet visszaállítani.

γ Fül

| Oldal | Funkció | Alapérték | *1 | *2 | *3 |
|--------------------|--|---|-----------|----|----|
| 4. Wi-Fi/Bluetooth | | | | | |
| |  Settings |  Connection Security | WPA2/WPA3 | — | — |

Szimbólum

| | | |
|--|------------------------------|-----|
| | | 253 |
| | kijelző elrendezés | 255 |
| | C-AF sebesség | 88 |
| | (Film készítése) | 60 |
| | HDMI kimenet | 183 |
| | Mód (Filmes expozíció módok) | 61 |
| | Zárkioldás funkció | 219 |
| | Funkció | 207 |
| | Info Beállítás info | 208 |
| | Tárcsafunkció | 207 |
| | Alsó határ | 125 |
| | +Fehéregyensúly | 155 |
| | X-Szinkron | 125 |
| | Automatikusan alaphelyzetbe | 111 |
| | Beállítások | 209 |
| | Képstabilizátor | 139 |
| | ← Részletes beállítások | 144 |
| | AF+MF | 83 |
| | AF = félig lenyomásával | 84 |
| | AF célmód beállításai | 80 |
| | AF fókuszbéállítás | 96 |
| | AF kereső | 95 |
| | AF korlátozó | 93 |
| | Arc és szem AF gomb | 90 |
| | C-AF priorítás közepen | 87 |
| | Éjszakai látás | 228 |
| | ISO-A legkis. zárseb. | 116 |
| | Képmód beállításai | 150 |
| | LV mód | 228 |
| | [:::]Szpot fénymérés | 113 |
| | | 259 |
| | beállítások | 259 |
| | (automatikus elforgatás) | 207 |
| | Beállítás info | 234 |
| | Rácsbeállítások | 237 |
| | = Szintjelző | 235 |
| | Meleg színek | |
| | Film | 155 |
| | Fotó | 155 |
| | Zár | 154 |

| | | |
|-------|-----------------------------------|-----|
| | | 125 |
| | Zár | 226 |
| | Zár | 227 |
| | Képstabilizátor | 139 |
| | Kapcsolódási jelszó | 269 |
| | MF módban | 85 |
| | Loop Menü fülben | 240 |
| | akkumulátor állapota | 255 |
| | akku priorítás | 255 |
| | (Védelem) | 194 |
| | Alapért. beáll. | 207 |
| | Távvezérlés | 302 |
| | [:::]Módbeállítások | 79 |
| | Tájéloáshoz kapcsolódó [:::] | 98 |
| | Mentési beállítások | 245 |
| [:::] | Képernyő-beállítások kiválasztása | 100 |
| | [:::] Alapállapot | 99 |
| [:::] | Loop beállítások | 101 |
| | (Fényképek feltöltése) | 286 |

A

| | | |
|---|-------|-----|
| A (AE-felvétel rekesz-előválasztással) | | 46 |
| Adatbeállítások | | |
| Film | | 232 |
| Fotó | | 232 |
| AdobeRGB | | 156 |
| AE-felvétel fényrekesz előválasztással | | 46 |
| AE-felvétel zársebesség-előválasztással | | 48 |
| AEL = félig lenyomásával | | 112 |
| AE program | | 44 |
| AE-zár | | 110 |
| AF Célmód | | 78 |
| AF-célpont | | 102 |
| AF Célpont | | 77 |
| AF követés (C-AF+TR) | | 74 |
| AF Méróm. mut. | | 97 |
| AF-ON gomb | | 84 |
| AF segédfény | | 97 |

| | |
|---|--------|
| AF üzemmód | |
| Film..... | 73 |
| Fotó..... | 73 |
| A kártyanyílás beállításai | |
| Film..... | 244 |
| Fotó..... | 244 |
| A keverés világosítása (B: Élő kompozíció fényképezés)..... | 55 |
| Akkumulátortartó | 299 |
| Akkumulátor töltése..... | 23, 24 |
| Akkumulátor töltöttségi szintje..... | 31 |
| Akkumulátor töltöttségi szintjének jelzése | 255 |
| Alacsony ISO feld..... | 117 |
| Anti-Flicker felv.kész..... | 136 |
| Anti-Flicker Live View | 229 |
| Arc- és szemérzékelő..... | 89 |
| Arcprioritás | 215 |
| Automatikus kikapcsolás | 256 |
| Automatikus sorozat (BKT) | |
| AE BKT | 175 |
| ART BKT..... | 178 |
| FL BKT..... | 176 |
| Fókusz BKT | 179 |
| ISO BKT..... | 177 |
| WB BKT..... | 176 |
| Automat. ISO | |
| Film..... | 116 |
| Fotó..... | 116 |
| A vaku vezeték nélküli távirányítása ( Távvezérlés mód)..... | 125 |

Á

| | |
|-----------------|-----|
| Árny. komp..... | 145 |
| Átfedés | 205 |

B

| | |
|--|-----|
| B (Hosszú expozíciók)..... | 52 |
| Beállítások visszaállítása alaphelyzetbe/inicializálása | 259 |
| BEÁLLÍT funkció..... | 297 |
| Besorolás..... | 198 |
| Besorolási beállítások..... | 199 |
| Bluetooth | 264 |
| Bluetooth®..... | 262 |

| | |
|---------------------------------|-----|
| Bulb | 52 |
| BULB/TIME/COMP beállításai..... | 174 |

C

| | |
|---------------------------|----|
| C-AF+TR (AF követés)..... | 74 |
| C-AF érzékenység | |
| Film | 88 |
| Fotó..... | 88 |
| C-AF (Folyamatos AF)..... | 73 |

Cs

| | |
|---|----------|
| Csatlakoztatás | |
| Okostelefon..... | 262 |
| Számítógép..... | 269, 285 |
| Csendes [] beállítások | 133 |
| Csendes vezérlőelemek | 63 |
| Cserélhető objektívek..... | 295 |
| Csillagos ég AF ( AF)..... | 75 |
| Csillagos ég AF beállítás | 86 |
| Csúcsosítás beáll. | 104 |

D

| | |
|-------------------------|-----|
| Digitális telekonverter | |
| Film | 167 |
| Fotó..... | 167 |
| Dioptriaállító..... | 38 |
| dpi beállítás | 249 |
| DPOF..... | 200 |

E

| | |
|--|-----|
| Egyéni mód (C1/C2/C3/C4)..... | 57 |
| Egyszeri AF (S-AF)..... | 73 |
| Elektr. zoom..... | 215 |
| Elektr. zoom beállítások..... | 225 |
| Előhívás egyéni módból | 59 |
| Előre beáll. MF (PreMF) | 74 |
| Előre beáll. MF táv..... | 105 |
| EVF beállítás | 252 |
| EVF stílus | 230 |
| EV lépés | 108 |
| Expozícióeltolás..... | 108 |
| Expozíciókorrekció | 107 |

É

| | |
|------------------|-----|
| Élességáll. | 105 |
|------------------|-----|

| | |
|----------------------------------|-----|
| Érintőképernyő | |
| Felvételkedésítés | 42 |
| Lejátszás | 192 |
| Érintőképernyő-beállítások | 251 |
| Érzékelő képváltási seb | 334 |

F

| | |
|--|----------|
| Fájlformátum | 141, 334 |
| Fájlméret | 334 |
| Fájlnév | 246 |
| Fájlnév szerk. | 247 |
| Fehéregyensúly | 151 |
| Fehéregyensúly gyorsbeállítása | 153 |
| Felhasználói regisztráció | 2 |
| Felvételi módok | 40 |
| Felvételkedésítés távirányítóval | |
| Élőkép | 267 |
| Távkioldó | 267 |
| Felvétel menü | 318 |
| Fénymérés | 110 |
| Fénymérés [AEL] közben | 111 |
| Fénymérés  közben | 113 |
| Filmes expozíció mód | 61 |
| Filmfelbontás | 142, 143 |
| Film készítése | 60, 62 |
| Film lejátszása | 190 |
| Film vágás | 206 |
| Firmware-verzió | 260 |
| Fn kar | |
| Film | 222 |
| Fotó | 222 |
| Fókuszgyűrű zárolása | 215 |
| Fókuszsorozat | 161 |
| Folyamatos AF | 73 |
| Folyamatos AF (C-AF) | 73 |

G

| | |
|-------------|-----|
| Gombfunkció | |
| Film | 210 |
| Fotó | 210 |

Gy

| | |
|--------------------------|-----|
| Gyors alvó üzemmód | 257 |
| Gyorsgomb | 67 |
| Gyorstörlés | 196 |

H

| | |
|--|-----|
| Halszemkorrekció | 172 |
| Hangfelvételi beállítások | 181 |
| Hanglejátszás | 201 |
| Hangrögzítés | 201 |
| HDMI | 291 |
| HDMI beállítások | 253 |
| HDR (Nagy dinamikatartományú kép) | 163 |
| Helyadatok | 261 |
| Helymeghatározási információ | 268 |
| High Res Shot (Nagy felbontású felvétel) | 157 |
| Hisztogrambeállítás | 238 |
| Hisztogram megjelenítése | 39 |
| Hosszú expozíciók (B: Bulb/Time) | 52 |
| Hozzárendelés egyéni módhoz | 57 |

I

| | |
|---|-------------|
| Idő | 52 |
| Időelt. felv. készítés | 168 |
| INFO gomb | 39, 66, 188 |
| Info  félig lenyomásával | 233 |
| Információ megjelenítése | |
| Lejátszás | 187 |
| ISO-A Felső/Alapért. | |
| Film | 115 |
| Fotó | 115 |
| ISO aut. beáll. | |
| Fotó | 114 |
| ISO-érzékenység | 114 |
| ISO lépés | 115 |

K

| | |
|----------------------|-----|
| Kábelrögzítő | 20 |
| Kábelvédő | 20 |
| Kártya | 25 |
| Kártyaformázás | 243 |
| Kép a filmben | 206 |

| | |
|---------------------------------------|---------------|
| Képarány | 145 |
| Kép elforgatása | 194 |
| Képpenőrzés | 43 |
| Képméret | 141, 334, 335 |
| Képminőség | |
| Film | 142 |
| Fotó | 141 |
| Képmód | |
| Film | 146 |
| Fotó | 146 |
| Képstabilizátor | |
| Film | 137 |
| Fotó | 137 |
| Képváltási seb. | 228 |
| Film | 335 |
| Készlet kikapcsolt állapotban | 265 |
| Készlet. mód | 31, 256 |
| Kézben tartva segéd | 140 |
| Kiegyensúlyozott vaku fénymérés | 126 |
| Kijelöltek másolása | 199 |
| Kijelző beállítása | 251 |
| Kioldási prioritás | 85 |
| Kiválasztottak törlése | 199 |
| Kiválasztott besorolása | 199 |
| Kiválasztott védelme | 199 |
| Kompatibilis vakuegységek | 119 |
| Kompozit beállítások | 55 |
| Közép jelölő | 184 |
| L | |
| LCD világítás | 256 |
| Lejátszás | |
| Film | 190 |
| Fotó | 189 |
| Lens I.S. Priority | 140 |
| Lenyomva tartási idő | 227 |
| Live bulb | 52 |
| Live ND felvétel készítése | 159 |
| Live Time | 52 |
| LV közelkép üzemmód | 226 |

| | |
|---|---------------|
| M | |
| M (Manuális expozíció) | 50 |
| Manuális expozíció | 50 |
| Manuális fókusz (MF) | 73 |
| Másolás | |
| Másolás | 195 |
| Összes másolása | 195 |
| Megosztási sorrend | 197 |
| Megoszt. sorrend kiv. | 199 |
| Megtekintési segéd | |
|  Megtekintési segéd) | 156 |
| Mentési beállítások | 248 |
| Mentési kártya | 248 |
| Mentési mappa megad | 246, 248 |
| Menü | 64, 243, 315 |
| Menükurzor beállítások | 239 |
| MF (AF/MF kapcsoló) | 212 |
| MF-kapcsoló | 105, 296 |
| MF (Manuális fókusz) | 73 |
| MF segéd | 103 |
| Mozgáskorrekció | 142, 143, 335 |
| Multifunkció | 218 |
| Multifunkciós beállítások | 238 |
| MUTAT funkció | 297 |
| Művészi élőkép mód | 229 |

| | |
|-----------------------------------|---------|
| N | |
| Nagyítás és kicsinyítés lejátszás | |
| közben (Q) | 191 |
| Nagysebességű film | 143 |
| Naptáralapú megjelenítés | 193 |
| Naptár formátumú lejátszás | 191 |
| Nyelv | 34, 259 |
| Nyomatási utasítás | 200 |

| | |
|----------------------------|-----|
| O | |
| Obj. alapbeáll. | 106 |
| Objektívadatok beáll. | 248 |



| | |
|----------------------------|-----|
| Ö | |
| Önkioldó | 127 |
| Önkioldó beállításai | 131 |
| Összes WBZ | |
| Film | 154 |

| | |
|---------------------------------|-----|
| Fotó..... | 154 |
| Összes kép visszaállítása | 200 |
| Összes törlése..... | 196 |

P

| | |
|--|----------|
| P (Ae program) | 44 |
| Piros keret  REC közben | 186 |
| Pixel-hozzárendelés | 260, 309 |
| Prioritás | 240 |
| Professzionális megörökítési mód..... | 134 |
| Programváltás (Ps)..... | 45 |
| Ps (Programváltás)..... | 45 |

R

| | |
|---|----------|
| Rácsbeállítások | |
| Film | 236 |
| Fotó..... | 236 |
| RAW+JPEG  | 198 |
| RAW+JPEG törl..... | 195, 196 |
| RAW-kép | 141 |
| Rázkódásvédelmi [] beállítások | 132 |
| RC-mód | 302 |
| Repülőgép mód | 262 |
| Részletes LV-vezérlőpult | 70, 315 |
| Részletes szpot AF | 81 |
| Részletes vezérlőpult | 70 |

S

| | |
|--|-----|
| S (AE-felvétel zásebesség-előválasztással)..... | 48 |
| S-AF (Egyszeri AF)..... | 73 |
| Saját menü | 241 |
| Hozzáadás..... | 241 |
| Kezelés | 242 |
| Selfie-segéd..... | 229 |
| Sorozatfelvétel..... | 127 |
| Sorozatfelvétel beállításai..... | 129 |
| sRGB..... | 156 |

Sz

| | |
|--------------------------------|-----|
| Szemérezékelő beállítások..... | 252 |
| Szemérezékelő keret..... | 91 |
| Szemkagyló | 305 |
| Szerkesztés | |
| JPEG | 203 |

| | |
|---------------------------|-----|
| RAW..... | 202 |
| Szerzői Jog Info..... | 249 |
| Szint beállítása | 260 |
| Szintér | 156 |
| Szint megjelenítése | 213 |

T

| | |
|--------------------------------------|----------|
| Tanúsítvány | 260 |
| Tárcsafunkció | |
| Film | 219 |
| Fotó..... | 219 |
| Tárcsairány..... | 221 |
| Tárolás..... | 289 |
| Tartozékok | 305 |
| Témaérezékelő..... | 91 |
| Tesztkép | 212 |
| Többképes lejátszás..... | 191 |
| Többképes megjelenítés | 193 |
| Többszörös exponálás | 164 |
| Többszörös kijelölő beállítások..... | 221 |
| Töltés USB-n keresztül..... | 23, 24 |
| Töltő..... | 298 |
| Tömörítés mértéke | 141, 334 |
| Törlés..... | 195 |
| Trapéztorz. komp..... | 171 |

U

| | |
|--------------------------|-----|
| USB-beállítások..... | 254 |
| USB Power Delivery | 290 |

V

| | |
|---|----------|
| Vaku..... | 119, 301 |
| Vaku expozíció-komp. | 124 |
| Vakus fényképezés..... | 119 |
| Védelem | 194 |
| Vezeték Nélküli | 281 |
| Vezeték nélküli távirányítású vaku ( Távvezérlés mód)..... | 302 |
| Villantás beállításai | 124 |
| Villogásellenőrzés | |
| Film | 109 |
| Fotó..... | 109 |
| Visszajátszás képváltási gyakorlás | 142, 143 |
| Vízszintjelző kijelző..... | 39 |

W

| | |
|----------------------------------|-----|
| Wi-Fi/Bluetooth-beállítások..... | 274 |
| Wifi-kapcsolat | 273 |
| Okostelefon..... | 263 |
| Számítógép..... | 269 |
| Wi-Fi PC beállítások..... | 278 |

Z

| | |
|------------------------------|-----|
| Zajcsökkentés..... | 118 |
| Zajszűrő | |
| Film..... | 117 |
| Fotó..... | 117 |
| Zebaminta beállítások | 185 |
| Zoomkeret | 208 |
| Zoomkeret AF / Zoom AF | 81 |

A kiadás dátuma: 2022.02.



<https://www.om-digitalsolutions.com/>