



DIGITALKAMERA

OM SYSTEM OM-1

Bruksanvisning

Ver.1.6

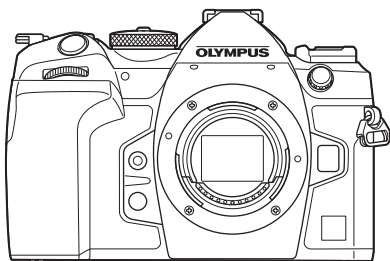

Innholdsfortegnelse

1. Forberedelser
2. Opptak
3. Bruke menyene
4. Opptaksinnstillinger
5. Avspilling
6. Tilpasse kameraet
7. Stille inn kameraet
8. Koble kameraet til eksterne enheter
9. Forholdsregler
10. Informasjon
11. SIKKERHETSANVISNINGER
12. Tillegg/endringer i fastvareoppdatering

Modellnr. : IM027

- Takk for at du valgte et av våre digitalkamera. Les denne bruksanvisningen nøye før du begynner å bruke kameraet, slik at du får best mulig utbytte av kameraet.
- Sørg for at du har lest og forstått innholdet i «11. SIKKERHETSANVISNINGER» før du bruker dette produktet. Ta vare på disse instruksjonene slik at du kan slå opp i dem senere.
- Før du går i gang med å ta viktige bilder, anbefaler vi deg å ta noen testbilder for å bli vant med bruken av kameraet.
- Skjermen og kameraillustrasjonene som vises i denne bruksanvisningen ble produsert i løpet av utviklingstrinnene og kan variere fra det faktiske produktet.
- Hvis det er tillegg og/eller modifikasjoner av funksjoner på grunn av fastvareoppdateringer for kameraet, vil innholdet variere. Du finner aktuell informasjon på hjemmesidene til Olympus.

Før du starter

Les og følg sikkerhetsanvisningene

For å unngå uriktig bruk som kan føre til brann eller andre materielle skader eller personskader på deg selv eller andre, må du lese hele «11. SIKKERHETSANVISNINGER» (s. 334) før du bruker kameraet.

Mens du bruker kameraet, må du lese denne bruksanvisningen for å sikre trygg og korrekt bruk. Oppbevar bruksanvisningen på et trygt sted etter at du har lest den.

Vi tar ikke ansvar for brudd på lokale regler når dette produktet blir tatt i bruk utenfor landet eller regionen det ble solgt i.

Trådløs LAN og Bluetooth®

Kameraet har integrert trådløs LAN og **Bluetooth®**. Bruk av disse funksjonene utenfor landet eller regionen kameraet ble solgt i, kan medføre brudd på lokalt regelverk for trådløse nettverk; kontakt lokale myndigheter før bruk. Vi skal ikke holdes ansvarlige om brukeren ikke overholder lokalt regelverk.

Slå av trådløst LAN og **Bluetooth®** i områder der det er forbudt å bruke dette.

 «Deaktivere trådløs kommunikasjon på kameraet (flymodus)» (s. 260)

■ Brukerregistrering

På nettstedet vårt finner du informasjon om hvordan du registrerer produktene dine.

■ Installere PC-programvare/apper

OM Workspace

Dette dataprogrammet brukes for å laste ned og vise bilder og filmer som er tatt opp med kameraet. Det kan også brukes for å oppdatere kameraets fastvare. Du kan laste ned programmet fra nettstedet vårt. Du må oppgi kameraets serienummer for å kunne laste ned programmet.

OM Image Share

Du kan laste ned de bildene i kameraet som er markert for deling (s. 195), til en smarttelefon. Du kan også fjernstyre kameraet og ta bilder med smarttelefonen. Du finner mer informasjon om programmet på nettsidene våre.

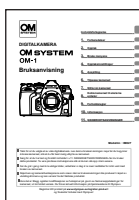

Bruksanvisning (denne pdf-filen)

En guide som gir deg en innføring i kameraet og dets funksjoner. Bruksanvisningen kan lastes ned fra nettsiden vår eller ved å bruke smarttelefonappen OM Image Share.

Om denne manualen

Slik finner du det du leter etter

Du kan bruke følgende framgangsmåter for å finne det du ønsker å vite, i denne manualen.

| Framgangsmåte | Let her | |
|---|-------------------------|--------|
| Søke basert på hva du ønsker å gjøre | ▶ Innholdsfortegnelse | s. 6 |
| Søke basert på navn på knapper og deler på kameraet | ▶ Navn på deler | s. 15 |
| Søke basert på menyer og begrep på skjermen | ▶ Standardinnstillinger | s. 311 |
| Søke basert på ord | ▶ Index | s. 341 |

Slik tolker du manualen

■ Opptaksmodi den aktuelle funksjonen er tilgjengelig i

I forklaringa til opptaksfunksjonene vil opptaksmodiene du kan bruke funksjonen i, være vist helt i begynnelsen. Opptaksmodiene du kan bruke funksjonen i, være vist i svart. Opptaksmodiene du ikke kan bruke funksjonen i, være vist i grått.

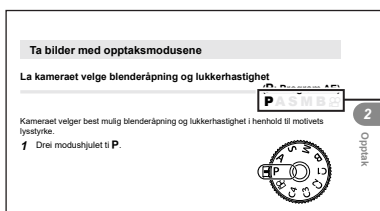

Funksjonens tilgjengelighet i den enkelte opptaksmodus

■ Slik bruker du funksjonene



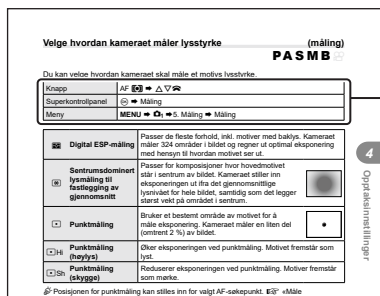





Framgangsmåten for å stille inn de enkelte funksjonene er beskrevet i begynnelsen av forklaringa til funksjonen det gjelder. Detaljert informasjon finner du under «Slik bruker du menyene» (s. 63) og «Berørings-AF-søkepunktvalg for søker-fotografering (AF måltastatur)» (s. 101).



Slik bruker du funksjonene

■ Symbol i denne manualen

Følgende symbol brukes i denne manualen.

| | |
|---|--|
|  | Symboler tilegnet knappene i piltastfeltet (piltast opp, ned, venstre og høyre) |
|  | Representerer funksjoner du betjener med det fremre hjulet |
|  | Representerer funksjoner du betjener med det bakre hjulet |
|  | Representerer funksjoner du betjener ved å sette en finger forsiktig mot multivelgeren og dreie den i ønsket retning |
|  | Representerer funksjoner du betjener ved å trykke ned på midten av multivelgeren som på en knapp |
|  | Forholdsregler og begrensninger |
|  | Tips og annen nyttig informasjon for bruk av kameraet. |
|  | Referanser til andre sider i denne manualen |

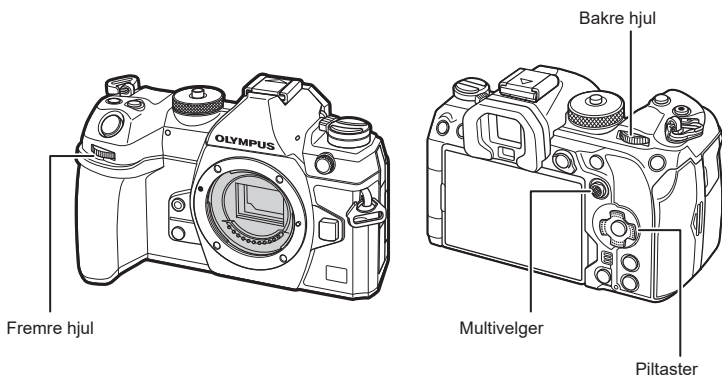

■ Om illustrasjonene av skjermen i denne manualen

Som standard viser skjermen på kameraet superkontrollpanelet (s. 69). I denne manualen vil du imidlertid også finne illustrasjoner som gjengir skjermen slik du ser den ved visning i sanntid.

Les «Veksle mellom visninger» (s. 37) for å få vite hvordan du får fram skjermbildet du bruker ved fotografering.

Innholdsfortegnelse

| | | | |
|---|-----------|---|-----------|
| Før du starter | 2 | 2. Opptak | 34 |
| Produktbruksanvisninger | 3 | ■ Informasjonsvisning under opptak | 34 |
| Om denne manualen | 4 | ■ Veksle mellom visninger | 37 |
| Slik finner du det du leter etter | 4 | Veksle informasjonsvisningen | 38 |
| Slik tolker du manualen | 4 | ■ Ta stillbilder | 39 |
| Navn på deler | 15 | Typen opptaksmodi | 39 |
| 1. Forberedelser | 17 | Opptak ved bruk av berøringsskjermen..... | 41 |
| ■ Utpakking av innholdet i esken ...17 | | Gjennomgang av bilder (Bildegjennomgang) | 42 |
| ■ Feste stroppen | 18 | ■ Ta bilder med opptaksmodusene | 43 |
| ■ Feste kabelbeskyttere | 19 | La kameraet velge blenderåpning og lukkerhastighet (P: Program AE)..... | 43 |
| ■ Sette inn og ta ut batteriet | 20 | Velge blenderåpning (A: Prioritert blenderåpning AE) ... | 45 |
| Sette inn batteriet | 20 | Velge lukkerhastighet (S: Prioritert lukker AE) | 47 |
| Ta ut batteriet..... | 21 | Velge blenderåpning og lukkerhastighet (M: Manuell eksponering)..... | 49 |
| ■ Lade batteriet med USB-AC-adapteren som følger med | 22 | Lang eksponering (B: Bulb/Time)..... | 51 |
| ■ Lade batteriet via USB | 23 | Lysere blending (B: Live Composite-fotografering)..... | 54 |
| ■ Sette inn og ta ut kortet | 24 | ■ Lagre egendefinerte innstillinger til funksjonshjulet (Egendefinert modus C1/C2/C3/C4) | 56 |
| Sette inn kortet | 24 | Lagre innstillinger (tildele til egendefinert modus) | 56 |
| Fjerne minnekortet | 25 | Bruke egendefinerte moduser (C1/C2/C3/C4) | 57 |
| Bruke to minnekort | 25 | ■ Ta opp filmer | 59 |
| Minnekort som kan brukes | 25 | Gjøre filmopptak i filmmodus (☞) | 59 |
| ■ Sette på og ta av objektiv | 26 | Gjøre filmopptak i bildeopptaksmodus | 61 |
| Sette objektiv på kameraet..... | 26 | | |
| Fjerne objektiver..... | 28 | | |
| ■ Bruke skjermen | 29 | | |
| ■ Slå på kameraet | 30 | | |
| Hvilemodus..... | 30 | | |
| ■ Første gangs oppsett | 31 | | |
| ■ Hva du skal gjøre hvis du ikke kan lese skjermen | 33 | | |

| | |
|--|----|
| Berøringskontroller (Lydløse kontroller)..... | 62 |
|--|----|

3. Bruke menyene 63

| | |
|-------------------------------------|----|
| ▮ Dette bruker du menyene til | 63 |
| ▮ Slik bruker du menyene..... | 63 |

4. Opptaksinnstillinger 66

| | |
|---|----|
| ▮ Slik endrer du opptaksinnstillingene (direkteknapper/superkontrollpanel)..... | 66 |
| Direkteknapper | 66 |
| Superkontrollpanel / LV superkontrollpanel | 69 |

▮ Grunnleggende fokuseringsfunksjoner.....72

| | |
|---|----|
| Velge fokuseringsmodus (☑ AF-modus/ ☒ AF-modus)..... | 72 |
| Velge fokussøkepunkt (AF-søkepunkt)..... | 76 |
| Velge AF-søkemodus (AF-søkemodus)..... | 77 |
| Angi alternativ for AF-søkemodus (Innst. ☑ AF-søkemodus)..... | 79 |
| Zoomramme AF/Zoom AF (Super Spot AF)..... | 80 |

▮ Funksjoner for konfigurering av fokusering.....82

| | |
|--|----|
| Kombinert auto- og manuell fokus (☑ AF+MF) | 82 |
| Konfigurere hvordan AF skal fungere når utløseren er trykt halvveis ned (☑ AF med halvveis trykk =)..... | 83 |
| Autofokus med AF-ON-knappen .. | 83 |
| Bruke autofokus i modus for manuell fokus (AF-ON i MF-modus)..... | 84 |
| Konfigurere hvordan kameraet skal fungere når det ikke kan fokusere på motivet (Utløs. pri.)...84 | |

| | |
|--|----|
| Ende innstilling på stjernehimmel-AF (Innst Stjernehimmel-AF)..... | 85 |
|--|----|

▮ Funksjoner for å tilpasse hvordan AF skal oppføre seg i forhold til motivet.....86

| | |
|---|----|
| C-AF senter søkepunkt-prioritet (☑ C-AF senterprioritet) | 86 |
| Følsomhet ved C-AF-sporing (☑ C-AF-følsomhet / ☒ C-AF-følsomhet) | 87 |
| C-AF-fokushastighet (☒ C-AF hastighet) | 87 |
| Ansiktsprioritet AF / øyeprioritet AF (Ansikts- og øyedet.)..... | 88 |
| Følgfokus på valgt motiv (motivdeteksjon)..... | 90 |
| Konfigurere rammevisning på øyne som blir detektert (Øyedeteksjonsramme)..... | 91 |

▮ Funksjoner for å endre hvordan kameraet skal oppføre seg med hensyn til fokusering.....92

| | |
|---|----|
| Objektiv-fokusområde (☑ AF-begrenser)..... | 92 |
| C-AF-objektivskanning (☑ AF-skanning) | 94 |
| Finjustere autofokus (☑ AF-fokusjustering)..... | 95 |
| AF-lampe autofokusstøtte (AF-lampe) | 96 |
| AF-søkepunktvisningsmodus (AF-områdemark.)..... | 96 |



▮ Funksjoner for å angi fokusposisjon.....97

| | |
|---|-----|
| Avpasse AF-søkepunktvalg etter kameraorientering (☑ Orientering koblet [::~]) | 97 |
| Velge AF-hjemposisjon (☑ [::~]Still hjem) | 98 |
| Valg av AF-søkepunkt ([::~]Velg skjerminnstillinger) | 99 |
| Aktivere valg av AF-søkepunkt med sløyfe ([::~] Sløyfeinnstillinger)..... | 100 |





| | |
|---|------------|
| Berørings-AF-søkepunktvalg for søker-fotografering (AF måltastatur)..... | 101 |
| Andre nyttige funksjoner under fokusering | 102 |
| Støtte for manuell fokus (MF Støtte)..... | 102 |
| Alternativer for fokus-peaking (Peaking-innstillinger)..... | 103 |
| Velge fokusavstand for forhåndsinnstilt MF (Forh.innstilt MF-avst.)..... | 104 |
| Deaktivere MF-kløtsjen (MF-kløtsj)..... | 104 |
| Retning for objektivfokus (Fokusering)..... | 104 |
| Nullstille objektivposisjon når du slår av (Nullstill Obj.)..... | 105 |
| Måling og eksponering | 106 |
| Kontrollere eksponeringen (eksponeringskompensasjon).... | 106 |
| EV-trinn ved styring av eksponering (EV-trinn)..... | 107 |
| Finjustere eksponeringen (Eksponeringsbytte)..... | 107 |
| Redusere flimmer under LED-lys (Flimmerskann / Flimmerskann)..... | 108 |
| Velge hvordan kameraet måler lysstyrke (måling)..... | 109 |
| Låse eksponering (AE-lås)..... | 109 |
| Eksponeringsmåling med AE-lås (Måling under [AEL])..... | 110 |
| Frigjøre AE-lås etter opptak ([AEL] Auto tilbakestilling)..... | 110 |
| Låse eksponering når utløseren er trykt halvveis ned (AEL halvveis trykk [=])..... | 111 |
| Målealternativ ved seriefotografering (sekvensbilder) (Måling under [M])..... | 112 |
| Måle fokussøkepunktet ([L:]:J Punktmåling)..... | 112 |
| Endring av ISO-følsomhet (ISO)..... | 113 |
| EV-trinn for ISO-følsomhetskontroll (ISO-trinn).... | 114 |
| Innstilling av område på ISO-følsomhetsverdier valgt i modus [Auto] ([M] ISO-A øvre/standard / [M] ISO-A øvre/standard)..... | 114 |
| Angi laveste lukkerhastighet der kameraet automatisk skal velge høyere ISO-følsomhet ([M] ISO-A lavest S/S)..... | 115 |
| Velge hvilke moduser som kan bruke [Auto] som ISO-følsomhet ([M] ISO-Auto / [M] ISO-Auto).... | 115 |
| Alternativ for støyreduksjon ved høy ISO ([M] Støyfilter / [M] Støyfilter)..... | 116 |
| Alternativer for bildebehandling (Lav ISO-prosess.)..... | 116 |
| Alternativ for bruk av støyreduksjon ved lang eksponering (Støyreduksjon).... | 117 |
| Fotografering med blits | 118 |
| Bruk av blits (blitsfotografering).. | 118 |
| Velge blitsmodus (Blitsmodus)... | 120 |
| Konfigurere blitsmoduser (Blitsmodusinnstillinger)..... | 123 |
| Justere blitseffekt (Blitseksponeringskomp.)..... | 123 |
| Trådløs styring av blits ([M] RC-modus)..... | 124 |
| Velge hastighet for blitssynkronisering ([M] X-Sync.)..... | 124 |
| Velge minste lukkerhastighet ([M] Langsom begr)..... | 124 |
| Blits- og eksponeringskompensasjon ([M] + [M])..... | 124 |
| Innstilling av eksponeringsbalanse ved TTL-måling (Balansert blitsmåling).... | 125 |
| Sekvensfotografering/ selvutløser | 126 |
| Sekvensfotografering/ selvutløser..... | 126 |

| | |
|---|------------|
| Konfigurere funksjoner til serieopptak (Innst. seriefotografering) | 128 |
| Konfigurere selvutløserfunksjoner (Innst. selvutløser) | 130 |
| Opptak uten vibrasjon forårsaket av utløseren (Innst. anti-støt[♦]) | 131 |
| Opptak uten lukkerlyd (Lydløs[♥] innstillinger) | 132 |
| Opptak uten en utløsingsstidsforsinkelse (pro foto-opptak) | 133 |
| Redusere flimmer i fotografier (Opptak m antiflimmer) | 135 |
| Bildestabilisering | 136 |
| Redusere bevegelsesuskarphet (Bildestabilisator / Bildestabilisator) | 136 |
| Alternativer for bildestabilisering (IS nivå) | 137 |
| Bildestabilisering ved halvveis trykk (=Bildestabilisator) | 138 |
| Bildestabilisering i seriemodus (Bildestabilisator) | 138 |
| Vise kamerabevegelse på skjermen (Håndholdt assistent) ... | 139 |
| Bildestabilisering med IS-objektiv (Linse I.S. prioritert) | 139 |
| Farge og kvalitet | 140 |
| Innstilling av kvalitet på bilder og film (/) | 140 |
| Kombinasjoner av JPEG-størrelse og kompresjonsforhold (/ Detaljerte innstillinger) ... | 143 |
| Velge kodek til opptak av film (videokodek) | 144 |
| Innstilling av bildeforhold (Bildeforhold) | 144 |
| Kompensasjon av vignettering (Skyggekomp.) | 144 |
| Bildebehandlingsfunksjoner (Bildemodus / Bildemodus) | 145 |
| Velge hvilke alternativ som skal vises når du velger bildemodus (Innstillinger bildemodus) | 149 |
| Justering av farge (Hvitb (hvitbalanse)) | 150 |
| Låse hvitbalanse i filmmodus (Knappfunksjoner: ^{WB} AUTO Lås) ... | 153 |
| Finjustering av hvitbalanse (Alle ^{WB} / Alle ^{WB}) | 153 |
| Bevare varme farger under glødelampelys ved bruk av modus for automatisk hvitbalanse (^{WB} AUTO Behold varm farge / ^{WB} AUTO Behold varm farge) | 154 |
| Hvitbalanse ved bruk av blits (+Hvitb) | 154 |
| Stille inn fargegjengivelsesformat (Fargeområde) | 155 |
| Forhåndsvisningsalternativer i filmbildemoduser (Visningshjelp) | 155 |
| Spesielle opptaksmoduser (beregningsmoduser) | 156 |
| Ta stillbilder med høyere oppløsning (Høyoppløst bilde) ... | 156 |
| Forsinke lukkeren i sterkt lys (Live ND-fotografering) | 158 |
| Øke dybdeskarpheten (Fokusstabling) | 160 |
| Ta HDR-bilder (Høy dynamisk rekkevidde) (HDR) | 162 |
| Lagre flere eksponeringer i ett enkeltbilde (Multieksposering) ... | 163 |
| Digital zoom (Digital telekonverter / Digital telekonverter) | 166 |
| Ta bilder automatisk i faste intervaller (intervalloptak) | 167 |
| Trapeskorreksjon og perspektivkontroll (Trapezkorreksjon) | 170 |
| Korrigerer fiskeøyeforvrengning (Fiskeøyekomp.) | 171 |

| | |
|---|------------|
| Konfigurere innstillinger for BULB/TIME/COMP (Innst. BULB/TIME/COMP) | 173 |
| Gjøre opptak av en serie med bilder med ulik eksponering (AE BKT) | 174 |
| Gjøre opptak av bilder med ulik hvitbalanse (WB BKT) | 175 |
| Gjøre opptak av bilder med ulik blitseffekt (FL BKT) | 175 |
| Gjøre opptak av bilder med ulik ISO-følsomhet (ISO BKT) | 176 |
| Gjøre opptak av flere eksemplær av samme bilde med ulikt kunstfilter (ART BKT) | 177 |
| Gjøre opptak av flere bilder med ulikt fokus (Fokus BKT) | 178 |
| Funksjoner som bare er tilgjengelige i filmmodus | 180 |
| Alternativ ved lydopptak (Lydopptaksinnstillinger) | 180 |
| Justere hodetelefonvolum (Hodetelefonvolum) | 181 |
| Tidskoder (Tidskodeinnstillinger) | 181 |
| HDMI-utgang (HDMI-utgang) | 182 |
| Vise plussmerke midt på skjermen under filmopptak (Midtmarkør) | 183 |
| Vise sebramønster over områder med høy lysstyrke under filmopptak (Innst. sebramønster) | 184 |
| Vise rød ramme under filmopptak (Rød ramme under REC) | 185 |
| 5. Avspilling | 186 |
| Informasjonsvisning under avspilling | 186 |
| Informasjon om avspillingsbildet | 186 |
| Veksle informasjonsvisningen | 187 |
| Vise bilder og filmer | 188 |
| Vise bilder | 188 |
| Se på filmer | 189 |
| Finne bilder hurtig (indeks- og kalenderavspilling) | 189 |
| Zoom inn (avspillingszoom) | 190 |
| Avspilling med berøringskontroller | 191 |
| Avspilling i full ramme | 191 |
| Indeks-/kalenderavspilling | 191 |
| Andre funksjoner | 192 |
| Funksjoner ved avspilling | 193 |
| Rotere bilder (roter) | 193 |
| Beskytte bilder (On) | 193 |
| Kopiere et bilde (Kopier) | 193 |
| Kopiere alle bildene på kortet (Kopier alle) | 194 |
| Slette bilder (slett) | 194 |
| Slette alle bilder (Slett alle) | 194 |
| Deaktivere bekreftelse for sletting (Slett raskt) | 195 |
| Alternativ for sletting av RAW + JPEG (Sl. RAW+JPEG) | 195 |
| Velge bilder for deling (Delingsordre) | 195 |
| Velge RAW- + JPEG-bilder til deling (RAW+JPEG) | 196 |
| Vurdere bilder (vurdering) | 196 |
| Velge antall stjerner ved vurdering (Vurderingsinnstillinger) | 197 |
| Velge flere bilder (delingsordre valgt, vurdering valgt, On, kopivalg, slett valgt) | 197 |
| Utskriftsordre (DPOF) | 198 |
| Nullstille beskyttelse/delingsordre/utskriftsordre/vurdering (Tilbakestill alle bilder) | 198 |
| Legge til lyd på bilder (U) | 199 |
| Retusjere bilder (Rediger) | 200 |
| Kombinere bilder (bildeoverlapping) | 203 |

| | |
|---|-----|
| Trimme filmer (Filmtrimming)..... | 204 |
| Lage stillbilder (In-Movie bildeopptak)..... | 204 |
| Endre hvilken rolle  skal ha under avspilling (  Funksjon)..... | 205 |
| Endre hvilken rolle det fremre og bakre hjulet skal ha under avspilling ( Ringfunksjon)..... | 205 |
| Velge zoomforhold ved avspilling (  Standardinnst.)..... | 205 |
| Automatisk rotering av bilder i stående format ved avspilling ()..... | 205 |
| Velge hvilken informasjon om skal vises ved avspilling ( -infoinnstillinger)..... | 206 |
| Velge hvilken informasjon som skal vises ved forstørret avspilling (  -infoinnstillinger)..... | 206 |
| Konfigurere indeksvisning ( Innstillinger)..... | 207 |

6. Tilpasse kameraet 208

| | |
|---|------------|
| Konfigurere betjening av kameraet..... | 208 |
| Endre knappenes rolle (Knappeinnstillinger)..... | 208 |
| Tildele rolle til de fremre og bakre hjulet ( Ringfunksjon /  Ringfunksjon)..... | 216 |
| Endre ringretning (Ringretning)... | 218 |
| Endre funksjonene på multivalgeren (Innst. multivalger)..... | 218 |
| Tilpasse Fn -spaken (Innst. Fn-spak)..... | 219 |
| Elektriske zoom-objektiv (Innst. elektronisk zoom)..... | 222 |
| Låse  -knappen ( Lås)..... | 223 |
| Velge hva som skjer når utløseren blir trykt inn ved zooming i Live View (LV-nærbilde-modus)..... | 223 |

Velge hvordan betjeningselementet som brukes ved forhåndsvisning av dybdeskarphet, skal oppføre seg (Lås).....

Alternativer for å holde inne knapper (Trykk-og-hold-tid).....

Funksjoner til å justere sanntidsvisning.....225

Endre utseende på skjermen ( LV-modus).....

Stille inn skjermen slik at den blir lettere å se i mørket ( Nattsyn).....

Søkervisningshastighet (Rammehastighet).....



Forhåndsvisning av kunstfilter (Kunst LV-modus).....

Redusere flimrer i Live View (Antiflimmer LV).....

Selvportretthjelp (Selvportretthjelp).....



Funksjoner til å konfigurere informasjon som vises på skjermen.....228



Velg visningsstil for søkeren (EVF-stil).....

Opptaksindikatorer ( -infoinnstillinger/ -infoinnstillinger).....

Konfigurere visning når utløseren er trykt halvveis ned (Info ved halvt trykk ).....



Informasjon i søkeren ( -infoinnstillinger).....





Vise vaterpass/nivåmåler når utløseren er trykt halvveis ned (  Nivåmåler).....

Alternativer for komponeringsguide ( Rutenettinnstillinger /  Rutenettinnstillinger).....

Alternativ for rutenett i søkeren (  Rutenettinnstillinger).....

| | |
|--|------------|
| Velge innstillinger som skal være tilgjengelige via multi-Fn (Multifunksjonsinnstillinger) | 236 |
| Eksponeeringsadvarsel på histogram (Histogram-innstillinger) | 236 |
| Innstillinger knyttet til bruk og visning av menyer..... | 237 |
| Konfigurere markøren på meny skjermen (Innst. menymarkør) | 237 |
| Velge hvordan du skifter side med det bakre hjulet (☺ Sløyfe i menyfane) | 238 |
| Standard for [Ja]/[Nei] (Pri.innst.) | 238 |
| Innstillinger i «Min meny» | 239 |
| Bruke «Min meny» | 239 |
| 7. Stille inn kameraet | 241 |
| Innstillinger for kort/mappe/fil..... | 241 |
| Formatering av kortet (formatering av kort) | 241 |
| Angi hvilket kort du skal lagre på (📷 Innst. for kortspor / 📷 Innst. for kortspor)..... | 242 |
| Angi hvilken mappe bildene skal lagres i (tildeling av lagringsmappe)..... | 244 |
| Alternativ for filnavn (filnavn) | 244 |
| Navngi filer (Redig. filnavn) | 245 |
| Brukerinformasjon | 246 |
| Lagre objektivinfo (Linseinfoinnstillinger)..... | 246 |
| Utgangsopløsning (dpi-innst.) | 247 |
| Legge til informasjon om opphavsrett (Copyright-info)..... | 247 |
| Innstillinger for monitor/lyd/tilkobling | 249 |
| Deaktivere berøringstyring (Berøringsskjerm-innst.) | 249 |
| Lysstyrke og fargetone på skjerm (Monitorjustering) | 249 |
| Lysstyrke og fargetone i søker (EVF-justering) | 250 |
| Konfigurere øyesensor (innstillinger for øyesensor)..... | 250 |
| Deaktivere fokuspipetone (🔊)..... | 251 |
| Alternativ for ekstern skjermvisning (HDMI-innstillinger)..... | 251 |
| Velge USB-tilkoblingsmodus (USB-innstillinger) | 252 |
| Innstillinger for batteri/dvalemodus | 253 |
| Vise batteristatus (🔋 Batteristatus) | 253 |
| Velge hvilket batteri som skal brukes først (🔋 Batteriprioritet)..... | 253 |
| Endre visning av batterinivå under filmopptak (📷🔋 Skjermmønster) | 253 |
| Dimme bakgrunnsbelysning (Bakgr.Bel. LCD) | 254 |
| Innstilling av alternativ for dvalmodus (strømsparing) (Hvilemodus) | 254 |
| Angi alternativ for automatisk avstengning (Auto. avstengning)..... | 254 |
| cRedusere strømforbruket (Hurtig dvalmodus)..... | 255 |
| Innstillinger under «Nullstill/klokke/språk/annet» | 257 |
| Gjenopprette standardinnstillingene (Tilb./initialiser innstillinger) | 257 |
| Stille klokka i kameraet (🕒 Innstillinger)..... | 257 |
| Velge språk (🗣️)..... | 257 |
| Kalibrere vaterpasset/nivåmåleren (Nivåjustering)..... | 258 |
| Kontroll av bildebehandling (pikselkartlegging) | 258 |
| Vise fastvareversjon (fastvareversjon)..... | 258 |
| Vise sertifikat (Sertifisering)..... | 258 |

| | |
|--|------------|
| 8. Koble kameraet til eksterne enheter | 259 |
| <ul style="list-style-type: none"> ■ Forholdsregler ved bruk av Wi-Fi og Bluetooth®259 Deaktivere trådløs kommunikasjon på kameraet (flymodus).....260 ■ Koble kameraet til en smarttelefon.....260 Pare kamera og smarttelefon (Wi-Fi-forbindelse).....261 Innstillinger for trådløs forbindelse i hvilemodus når kameraet er slått på (Bluetooth).....262 Innstillinger for trådløs forbindelse når kameraet er slått av (Slå av standby).....263 Overføre bilder til en smarttelefon.....264 Automatisk opplasting av bilder når kameraet er slått av.....264 Fjernopptak med smarttelefon (Live View).....265 Fjernopptak med smarttelefon (fjernutløser).....265 Legge til posisjonsinformasjon til bilder.....266 Nullstilling av innstillinger for tilkobling til smarttelefon (nullstilling av innstillinger for )...266 Endre passord ( Tilkoblingspassord).....267 ■ Tilkobling til datamaskiner via Wi-Fi.....267 Installere programvaren267 Klargjøre datamaskinen (Windows).....268 Pare datamaskinen med kameraet (Ny forbindelse).....269 Justere Wi-Fi-innstillinger (Wi-Fi-forbindelse).....271 Laste opp bilder fortløpende.....276 Avslutte tilkoblingen.....278 | |
| <ul style="list-style-type: none"> ■ Bruke fjernutløser279 Navn på deler.....279 Tilkobling279 Gjøre opptak med fjernutløser...281 MAC-adresse til fjernutløser.....282 Forholdsregler ved bruk av fjernutløser282 ■ Tilkobling til datamaskiner via USB.....283 Installere programvaren283 Laste opp bilder fortløpende (RAW/styring).....284 Koble til kameraet for å behandle RAW-filer med høy hastighet (RAW/styring).....285 Kopiere bilder til datamaskinen (Lagring/MTP)286 ■ Forsyne kameraet med strøm via USB (USB Power Delivery)287 ■ Tilkobling til TV-er eller eksterne skjermer via HDMI288 Vise bilder på en TV (HDMI)288 | |
| 9. Forholdsregler | 289 |
| <ul style="list-style-type: none"> ■ Informasjon om støv- og vannetting289 ■ Batteri og lader290 ■ Bruk av lader utenlands.....290 | |
| 10. Informasjon | 291 |
| <ul style="list-style-type: none"> ■ Utskiftbare objektiver.....291 ■ MF-kløtsobjektiver.....292 ■ Visning av objektivfunksjonene BRUK og HENT på kameraet...293 ■ Valgfritt tilbehør.....294 Bruk av lader (BCX-1)294 HLD-10 Batterigrep295 Merknader om bruk av dette produktet296 Bestemte eksterne blitsenheter...297 | |

| | |
|---|------------|
| Blitsfotografering med trådløs fjernutløser | 298 |
| Andre eksterne blitsenheter | 300 |
| Hovedtilbehør | 301 |
| Systemoversikt..... | 302 |
| Rengjøring og oppbevaring av kameraet..... | 304 |
| Rengjøre kameraet..... | 304 |
| Lagring | 304 |
| Rengjøring og kontroll av bildesensoren | 305 |
| Pikselkartlegging - Kontrollere bildebehandlingsfunksjonen | 305 |
| Informasjon og tips om fotografering..... | 306 |
| Feilkoder | 309 |
| Standardinnstillinger | 311 |
| Superkontrollpanel | 311 |
| Kategori  1..... | 313 |
| Kategori  2..... | 316 |
| Kategori AF | 318 |
| Kategori  | 320 |
| Kategori  | 321 |
| Kategori  | 322 |
| Kategori  | 327 |
| Minnekortkapasitet | 329 |
| Tekniske data | 331 |
| 11. SIKKERHETSANVISNINGER | 334 |
| SIKKERHETSANVISNINGER ... | 334 |
| 12. Tillegg/endringer i fastvareoppdatering | 339 |
| Index | 341 |

Navn på deler

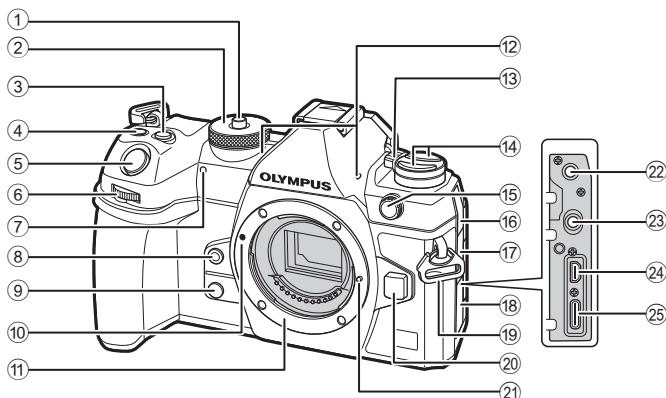

- | | | | | | |
|---|--|----------------------------------|---|---|---------------------|
| ① | Funksjonshjullås | s. 39 | ⑭ | | s. 223 |
| ② | Funksjonshjul | s. 39 | | AF (AF/målemodus) | s. 109 |
| ③ | -knapp (eksponeringskompensasjon) | s. 43, 45, 47, 50, 106 | | (sekvensbilder/selvtløser/blits) | s. 120, 126 |
| ④ | (film) / (høyoppløst bilde) / (valg) | s. 59 / s. 156 / s. 197 | ⑮ | Kontakt til ekstern blits | s. 119 |
| ⑤ | Utløser | s. 39 | ⑯ | Deksel til mikrofonkontakt | |
| ⑥ | Fremre hjul | s. 43–50, 63, 188, 205, 216, 218 | ⑰ | Deksel til hodetelefonutgang | s. 181 |
| ⑦ | Selvtløserlampe/AF-lampe | s. 126/s. 96 | ⑱ | Kontaktdeksel | |
| ⑧ | (hvitbalanse med ett trykk) | s. 152 | ⑲ | Stroppfeste | s. 18 |
| ⑨ | (Forhåndsvisningsknapp) | s. 224 | ⑳ | Frigjøringsknapp for objektiv | s. 28 |
| ⑩ | Merke for objektivfatning | s. 26 | ㉑ | Låsepinne for objektiv | |
| ⑪ | Fatning (ta av kamerahusdekslet før objektivet festes) | | ㉒ | Mikrofonkontakt (ø 3,5 mm stereo mini-jack til mikrofoner fra tredjepart) | s. 180 |
| ⑫ | Stereomikrofon | s. 180, 199 | ㉓ | Hodetelefonkontakt (ø 3,5 mm stereo mini-jack til hodetelefoner fra tredjepart) | s. 181 |
| ⑬ | ON/OFF -spak | s. 30 | ㉔ | HDMI-kontakt (type D) | s. 182, s. 288 |
| | | | ㉕ | USB-kontakt (type C) | s. 22, 23, 283, 287 |

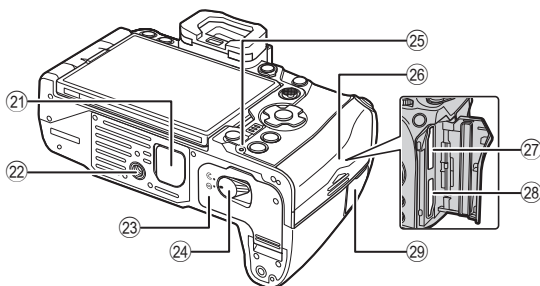
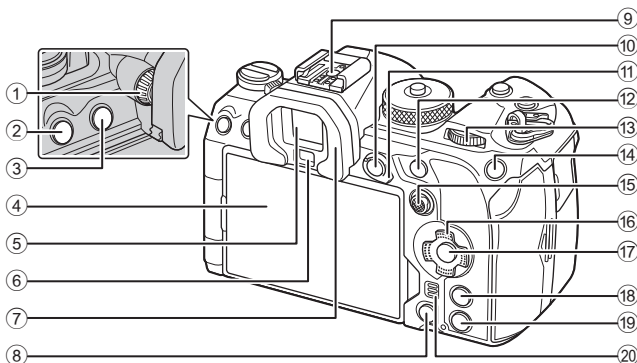

- | | |
|---|---|
| ① Justeringshjul for diopter..... s. 37 | ⑮ Multivelger (●/⊕) s. 76, 218 |
| ② MENU -knapp..... s. 63 | ⑯ Piltaster (Δ ▽ ◀ ▶)..... s. 188 |
| ③ LV s. 37 | ⑰ OK -knapp s. 63, 69, 188 |
| ④ Skjerm (berøringsskjerm) s. 34, 37, 41, 101, 191 | ⑱ INFO -knapp s. 38, s. 65, 187 |
| ⑤ Søker s. 37, 228 | ⑲ ▶ (avspilling) s. 188 |
| ⑥ Øyesensor | ⑳ Høytaler |
| ⑦ Øyemusling..... s. 301 | ㉑ Deksel til batterigrep (PBH) s. 295 |
| ⑧ ⏏ -knapp (Slett)..... s. 194 | ㉒ Stativfeste |
| ⑨ Blitssko s. 119, 300 | ㉓ Deksel til batterirom s. 20 |
| ⑩ AEL/OFF (beskytte)..... s. 109/s. 193 | ㉔ Batteriromlås..... s. 20 |
| ⑪ Fn -spak s. 43–49, 219 | ㉕ Ladelampe..... s. 23 |
| ⑫ AF-ON s. 83, s. 84 | ㉖ Deksel til kortplass..... s. 24 |
| ⑬ Bakre modushjul (☺) s. 43–50, 63, 188, 205, 216, 218 | ㉗ Kortspor 1 s. 24 |
| ⑭ ISO /★ (verdi) s. 113/s. 196 | ㉘ Kortspor 2 s. 24 |
| | ㉙ Deksel til fjernkontrollkabel-tilkobling (fjernkontrollkabel-tilkobling)..... s. 279 |

Utpakking av innholdet i esken

Ved innkjøp inneholder pakken kameraet og følgende tilbehør.

Kontakt forhandleren hvor du kjøpte kameraet hvis noen av disse mangler eller er skadet.



Kamera



Kamerahusdeksel*



EP-18
øyemusing*

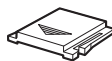

Blitskodeksel*



Stropp

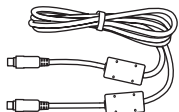

CB-USB13 USB-kabel

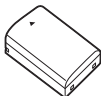

BLX-1 oppladbart
litiumionbatteri

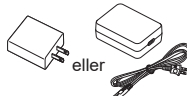

USB-AC-adappter
F-7AC



CC-1 kabelklemme



CP-2 kabelbeskytter



Grunnleggende
bruksanvisning

• Garantikort

* Kamerahusdeksel, øyemusing og blitskodeksel er festet eller satt inn i kameraet.

⚠ Innholdet kan variere avhengig av kjøpsstedet.

⚠ Batteriet er ikke fullstendig oppladet når du kjøper kameraet. Lad opp batteriet før bruk (s. 22).

Feste stroppen

1

Forberedelser

- 1 Før du fester stroppen, må du fjerne enden fra festeøyet og løsne stroppen som vist.

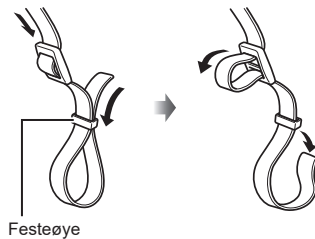

- 2 Før enden på stroppen gjennom stroppestet og tilbake gjennom festeøyet.

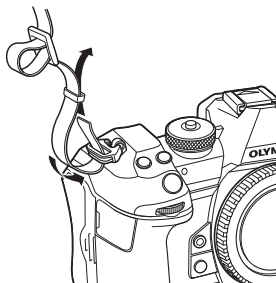

- 3 Før enden på stroppen gjennom spennen og stram den som vist.

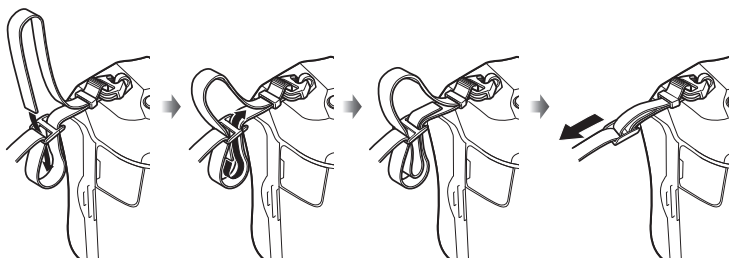

- Fest den andre enden av stroppen til det andre festet.
- Etter at du har festet stroppen, må du trekke hardt i den for å forsikre deg om at den ikke løsner.

Feste kabelbeskyttere

Fest de inkluderte kabelbeskytterne når du kobler til de inkluderte USB- og HDMI-kablene. Dette forhindrer utilsiktet frakobling og skader på kontaktene.

- 1 Monter kabelbeskytteren på kameraet.

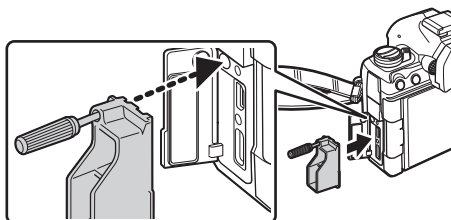

- 2 Trekk til skruen.

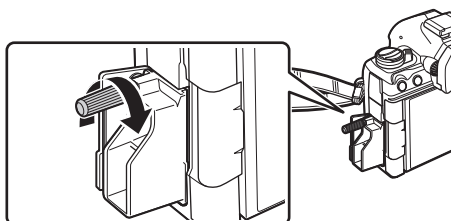

- 3 Klips kabelklemma til kabelen, og fest klemma til stroppen.
 - Klemmen fester seg til spennen.

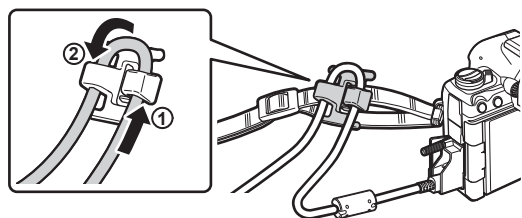

Sette inn og ta ut batteriet

Sette inn batteriet

- 1 Kontroller at **ON/OFF**-spaken står i stilling **OFF**.

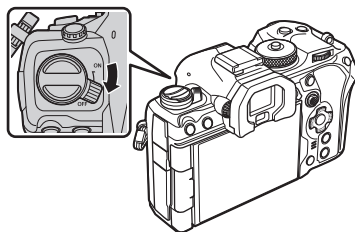

- 2 Åpne dekslet til batterirommet.

Deksel til batterirom

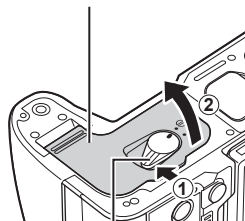

Batteriromlås

- 3 Sett i batteriet.

ⓘ Ikke bruk noe annet enn BLX-1-batteri (s. 17, 333).

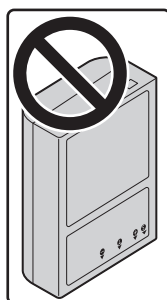

Merke som viser retning

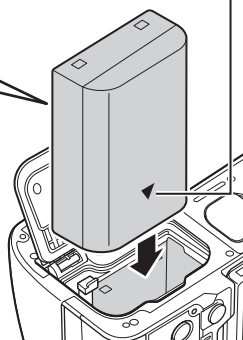

4 Lukk dekslet til batterirommet.

- ⓘ Sørg for at dekslet til batterirommet er lukket, før du bruker kameraet.

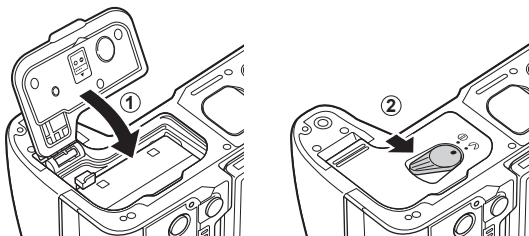

ⓘ Det anbefales å ha et annet batteri i reserve for å fortsette opptakene hvis batteriet i kameraet går tomt.

ⓘ Les også «Batteri og lader» (s. 290).

Ta ut batteriet

Slå av kameraet før du åpner eller lukker dekslet til batterirommet. For å ta ut batteriet skyver du først batterilåsetappen i retning med pilen, og deretter tar du ut batteriet.

- ⓘ Ta aldri ut batterier eller minnekort når kortleserlampen (s. 34) lyser.
- ⓘ Kontakt en autorisert forhandler eller et servicesenter hvis du ikke kan ta ut batteriet. Ikke bruk makt.

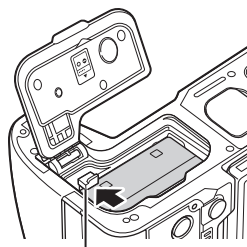

Knapp til batterilås

Lade batteriet med USB-AC-adapteren som følger med

⚠ Batteriet er ikke fullstendig oppladet når du kjøper kameraet. Lad opp batteriet før bruk.

1 Kontroller at batteriet er i kameraet og koble til USB-kabelen og USB-strømadapteren.

- Når du kobler til USB-kabelen, må du bruke den vedlagte kabelbeskytteren og kabelklemmen for å forhindre skader på kontaktene. 🛡 «Feste kabelbeskyttere» (s. 19)

🔌 Ikke bruk noe annet enn USB-kabelen CB-USB13, som følger med kameraet, og som du kan kjøpe separat.

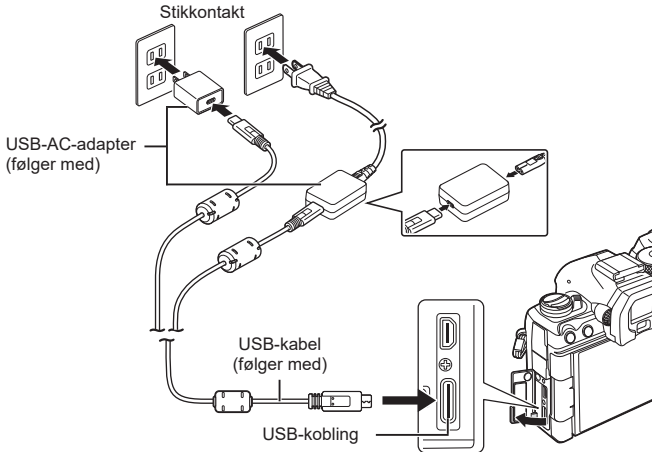

- Batteriindikatoren lyser under lading. Når kameraet er slått av, tar det omtrent 2 timer og 30 minutt å lade det. Lampen slukkes når batteriene er fullt ladete. Ta USB-kabelen ut av kameraet.

⚠ Hvis det oppstår en feil, vil batteriindikatoren blinke. Koble fra USB-kabelen, og koble den til på nytt.

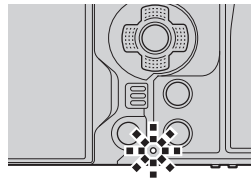

🔌 Batteriet lader uavhengig av om kameraet er på eller av.

Det tar lengre tid å lade hvis kameraet er på.

🔌 Hvis temperaturen på batteriet blir for høy, stanser ladeprosessen. Når temperaturen på batteriet har falt, blir den gjenopptatt.

🔌 Du kan bruke lader (BCX-1: selges separat) til å lade opp batteriet (s. 294).

🔌 Av sikkerhetsårsaker kan det hende at ladingen tar lengre tid, eller at batteriet ikke blir ladet helt opp, hvis batteriet lades i omgivelser der temperaturen er høy.

⚠ **USB-AC-adapter**

- Kontroller at du har trukket USB-strømadapteren ut av stikkontakten før du rengjør noe. Hvis du lar USB-strømadapteren være plugget inn, kan det føre til personskader eller elektrisk støt.

Lade batteriet via USB

Batteriet i kameraet lades når du kobler kameraet til USB PD-kompatible enheter via USB-kabel.

■ Lade via USB

1 Kontroller at **ON/OFF**-spaken står i stilling **OFF**.

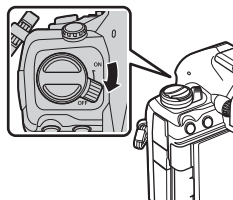

2 Koble kameraet til USB-enheten med USB-kabel.

- Når du kobler til USB-kabelen, må du bruke den vedlagte kabelbeskytteren og kabelklemmen for å forhindre skader på kontaktene.
🔧 «Feste kabelbeskyttere» (s. 19)

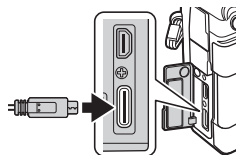

- Batteriindikatoren lyser under lading. Ladetider varierer med effekten fra USB-enheten. Lampen slukkes når batteriene er fullt ladete.

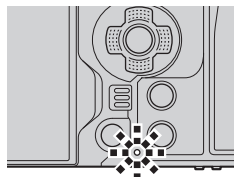

ⓘ Hvis det oppstår en feil, vil batteriindikatoren blinke. Koble fra USB-kabelen, og koble den til på nytt.

🔌 Strømforsyningen avsluttes når batteriet er ladet. Koble fra USB-kabelen, og koble den til på nytt for å gjenoppta ladingen.

🔌 Du kan forsyne kameraet med strøm ved å bruke mobile batterier eller lignende enheter tilkoblet via USB. For mer informasjon, se «Forsyne kameraet med strøm via USB (USB Power Delivery)» (s. 287).

Sette inn og ta ut kortet

1

Forberedelser

Sette inn kortet

I denne veiledningen kalles alle lagringsenheter «kort».

Kameraet bruker tredjeparts SD-, SDHC- eller SDXC-minnekort som følger SD-standarden (Secure Digital).

Kort må være formatert med dette kameraet før første gangs bruk eller etter å ha blitt brukt med andre kameraer eller datamaskiner.  «Formatering av kortet (formatering av kort)» (s. 241)

- Kameraet har to kortspor.

1 Kontroller at **ON/OFF**-spaken står i stilling **OFF**.

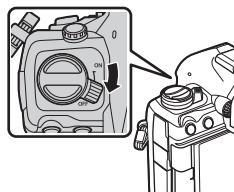

2 Åpne dekslet til kortrommet.

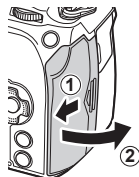

3 Sett inn kortet.

- Skyv inn kortet til det går i inngrep.
- ⓘ Ikke tving inn et skadet eller deformert kort. Dette kan skade kortsporet.

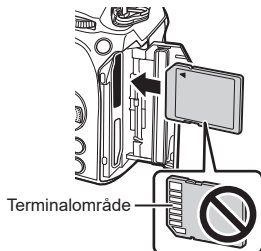

4 Lukk dekslet til kortrommet.

- Lukk det godt til du hører det klikker på plass.

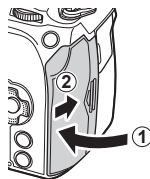

Fjerne minnekortet

Trykk på kortet for å løse det ut. Trekk ut kortet.

⚠ Ta aldri ut batterier eller minnekort når kortleserlampen (s. 34) lyser.

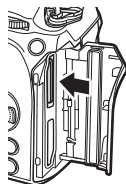

Bruke to minnekort

Når det er satt inn to minnekort, kan du velge hvilket kort som skal brukes iht. det du vil oppnå. («Angi hvilket kort du skal lagre på (Innst. for kortspor / Innst. for kortspor)» (s. 242))

- Lagre kun på et valgt kort
- Lagre på et valgt kort til det er fullt, lagre deretter på det andre kortet
- Lagre bilder med ulike størrelser eller komprimeringsforhold på forskjellige kort
- Lagre kopier av hvert bilde på begge kortene

Minnekort som kan brukes

I denne veiledningen kalles alle lagringsenheter «kort». Følgende typer SD-minnekort (fås i handelen) kan brukes med dette kameraet: SD, SDHC og SDXC. Du finner aktuell informasjon på hjemmesidene til Olympus.



SD-kort med skrivebeskyttelsesbryter

SD-kortet har en skrivebeskyttelsesbryter. Settes bryteren til «LOCK», hindrer det at data skrives til kortet. Sett bryteren tilbake til ulåst posisjon for å tillate skiving.



- ⚠ Når du spiller inn filmer, bruker du et SD-kort som støtter en SD-hastighetsklasse på 10 eller høyere.
- ⚠ UHS-II- eller UHS-I-kort med UHS-hastighetsklasse 3 eller bedre er nødvendig når: filmoppløsning på [4K] eller [C4K] er valgt i menyen [←-], eller når bevegelseskompensasjon på [A-I] (All-Intra) er valgt i menyen [←-].
- ⚠ Data på kortet vil ikke bli fullstendig slettet selv etter formatering av kortet eller sletting av data. Når kortet skal kasseres, må det ødelegges for at man skal være sikker på at personlig informasjon ikke kan lekke ut.
- ⚠ Tilgang til avspillingsfunksjoner og lignende kan være begrenset når skrivebeskyttelsesbryteren er satt i «LOCK» stilling.

Sette på og ta av objektiv

1

Forberedelser

Sette objektiv på kameraet

- Se side 291 for informasjon om kompatible objektiver.

1 Kontroller at **ON/OFF**-spaken står i stilling **OFF**.

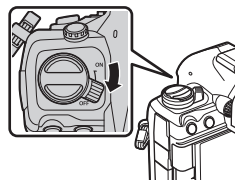

2 Ta av bakdekselet på objektivet og kamerahusdekselet på kameraet.

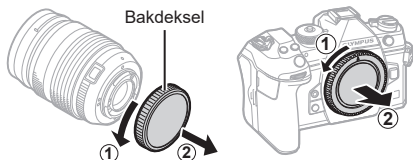

3 Innrett merket for objektivfatningen (rødt) på kameraet og innrettingsmerket (rødt) på objektivet. Før deretter objektivet inn i kamerahuset.

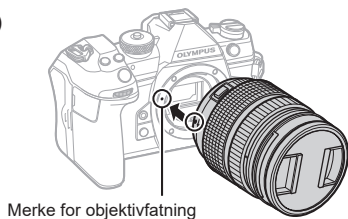

4 Roter objektivet med klokken til du hører et klikk.

- ⌚ Ikke trykk på objektivutløserknappen.
- ⌚ Ikke berør kameraets indre deler.

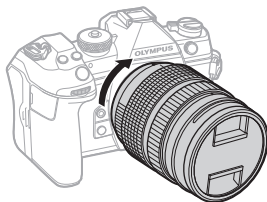

5 Fjern frontdekslet fra objektivet.

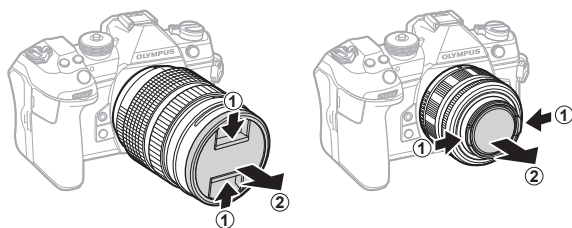

Fjerne objektiver

- 1 Kontroller at **ON/OFF**-spaken står i stilling **OFF**.

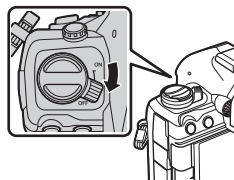

- 2 Hold inne objektivutløserknappen og dreii objektivet som vist.



Bruke skjermen

Roter skjermen for å gjøre det lettere å se. Du kan justere skjermvinkelen i henhold til forholdene under opptak.

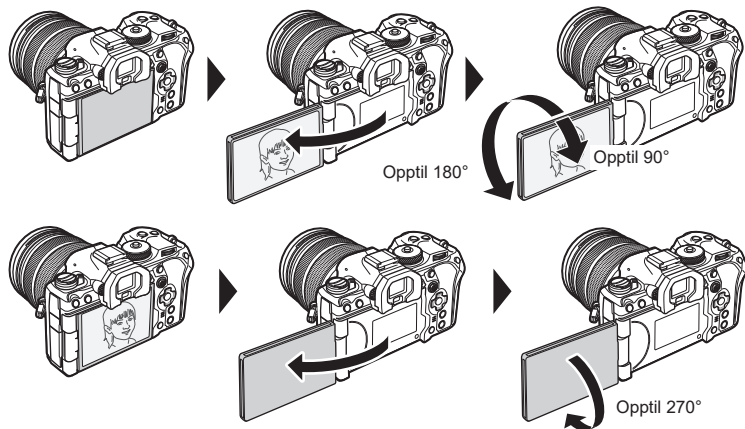

- Roter skjermen forsiktig innenfor bevegelsesområdet. Forsøk på å rotere skjermen forbi begrensningene vist under kan skade kontaktene.

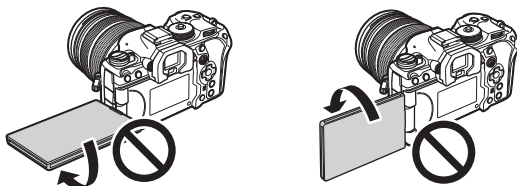

- Du kan stille inn kameraet slik at det viser et speilbilde av bildet gjennom objektivet, eller automatisk zoomer de strømdrevne zoom-objektivene helt ut når skjermen blir rotert for selvportrett. 📷 «Selvportretthjelp (Selvportretthjelp)» (s. 227)

Slå på kameraet

1 Still **ON/OFF**-spaken til på-posisjonen, **ON**.

- Når du slår på kameraet, blir skjermen slått på, og superkontrollpanelet dukker opp (s. 69). Søkeren blir automatisk slått på når du fører øyet mot den. Når søkeren slår seg på, blir skjermen slått av. Se s. 37 for å få mer informasjon om hvordan du bytter mellom søker og skjerm.
- Flytt spaken tilbake til av-posisjonen **OFF** for å slå kameraet av.

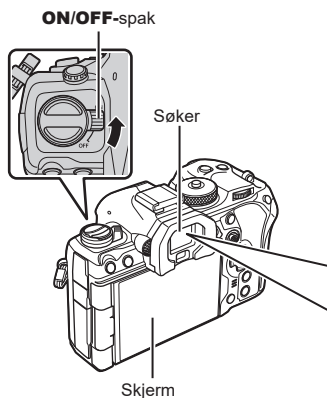

Batterinivå

Kameraet viser nivået for gjeldende batteri. Batterinivå er vist i prosent.

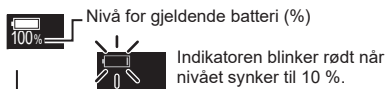

☞ Du kan konfigurere **Fn**-spaken slik at du kan slå kameraet på og av med alternativet [Fn-spak/strømnivå]. ☞ «Konfigurere Fn-spak/strømspak» (s. 222)

Hvilemodus

Hvis ingen kontroller blir brukt i en gitt periode, avbryter kameraet automatisk funksjonene for å spare batteristrøm. Dette kalles «dvalemodus» eller «sovemosus».

- Når kameraet er i sovemosus, slår skjermen seg av og funksjonene blir avbrutt. Trykk på utløser- eller -knappen for å aktivere kameraet igjen.
 - Hvis ingen funksjoner utføres i en gitt periode etter at kameraet har gått i sovemosus, slår kameraet seg av automatisk. Du kan aktivere kameraet igjen ved å slå det på.
- ☞ Kameraet kan trenge lengre tid for å våkne fra sovemosus når [På] (aktivert) er valgt under [M-innstillinger] > [Slå av standby]. ☞ «Innstillinger for trådløs forbindelse når kameraet er slått av (Slå av standby)» (s. 263)
- ☞ Forsinkelsen før kameraet går i dvalemodus eller slår seg av automatisk, kan du stille inn i menyen. ☞ «Innstilling av alternativ for dvalemodus (strømsparing) (Hvilemodus)» (s. 254), «Angi alternativ for automatisk avstengning (Auto. avstengning)» (s. 254)

Første gangs oppsett

Når du slår på kameraet første gang, skal du utføre første gangs oppsett ved å velge et språk og stille inn klokken i kameraet.

① Filnavnet inneholder også informasjon om dato og klokkeslett. Pass på å stille inn korrekt dato og klokkeslett før du bruker kameraet. Enkelte funksjoner kan ikke brukes hvis ikke dato og klokkeslett er stilt inn.

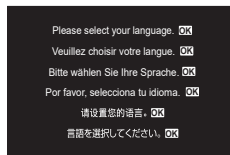

- 1 Trykk på knappen  når dialogen for første gangs oppsett ber deg om å velge et språk.



- 2 Marker ønsket språk med det fremre eller bakre hjulet eller med   .



- 3 Trykk på knappen  når ønsket språk er merket.





- Hvis du trykker på utløserknappen før du trykker på knappen , vil kameraet gå ut til opptaksmodus og det vil ikke bli valgt språk. Du kan utføre første gangs oppsett ved å slå kameraet av og på igjen for å vise dialogen for første gangs oppsett og gjenta prosessen fra trinn 1.
- Du kan når som helst endre språk fra menyen.  «Hva du skal gjøre hvis du ikke kan lese skjermen» (s. 33)

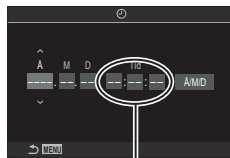

- 4** Still inn dato, tid og datoformat.
- Marker elementene med <|>.
 - Bruk Δ ∇ til å endre det markerte elementet.
 - Du kan når som helst stille klokka fra menyen.  «Stille klokka i kameraet (🕒 Innstillinger)» (s. 257)



Tiden vises med en 24-timers klokke.

- 5** Trykk på \odot -knappen.
- 6** Marker en tidssone med Δ ∇ -knappene, og trykk på \odot -knappen.
- Trykk på **INFO**-knappen for å aktivere eller deaktivere sommertid.
- 7** Trykk på \odot -knappen for å stille klokken.
-  Informasjonen om dato og klokkeslett registreres på kortet sammen med bildene.
 -  Hvis batteriet fjernes fra kameraet og kameraet forlates for en stund, kan det hende at dato- og tidsinnstilling blir nullstilt. Hvis dette skjer, må du stille klokke og dato med menyen.  «Stille klokka i kameraet (🕒 Innstillinger)» (s. 257)
 -  Det kan også hende at du må velge rammehastighet før opptak av film.  «Innstilling av kvalitet på bilder og film (📷⏪ / 📷⏩)» (s. 140)

Hva du skal gjøre hvis du ikke kan lese skjermen

Hvis du ser ukjente tegn eller ord på andre språk, kan det være at du har valgt feil språk. Følg trinnene nedenfor for å velge et annet språk.

- 1 Trykk på **MENU**-knappen for å vise menyene.

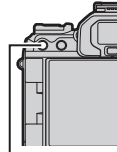

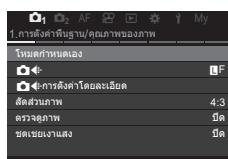

MENU-knapp



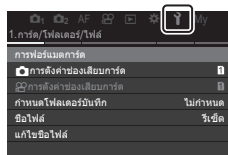



- 2 Marker fane  (oppsett) med det fremre hjulet.

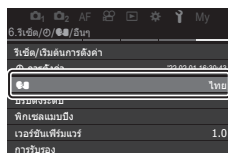





- 3 Velg skjermbildet der  skal dukke opp, med  eller det bakre hjulet.



- 4 Marker  med  -knappene og trykk .



- 5 Marker ønsket språk ved å bruke   -knappene, og trykk på .



2 Opptak

Informasjonsvisning under opptak

☞ Informasjon om superkontrollpanelet, som dukker opp på skjermen som standard, finner du under s. 71.

Skjermvisning under fotografering av stilleben

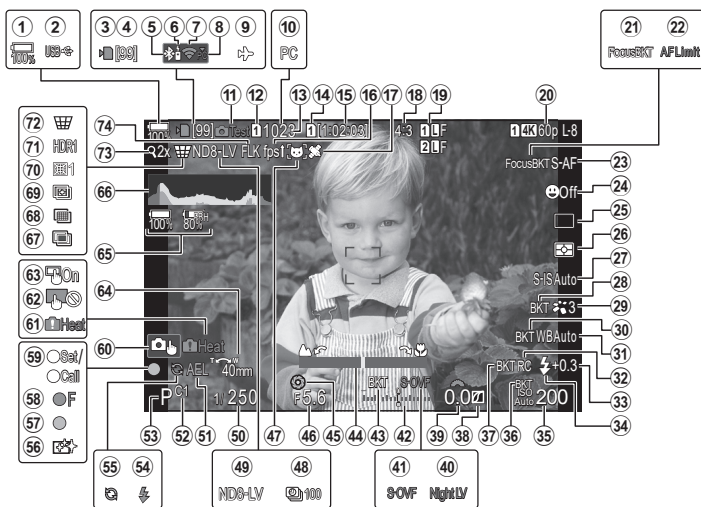

Skjermvisning i film-modus

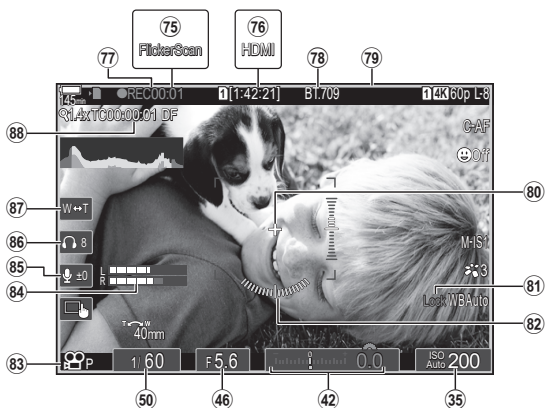

- ① Batterinivå..... s. 30
- ② USB PD s. 287
- ③ Kortskriverindikator..... s. 21, 25
- ④ Maksimalt antall bilder kontinuerlig
..... s. 128
- ⑤ Aktiv **Bluetooth**[®]-forbindelse
..... s. 260, 280
- ⑥ Fjernutløser..... s. 280
- ⑦ Trådløs LAN-tilkobling s. 261, 267
- ⑧ Aktiv forbindelse til datamaskin (Wi-Fi)
..... s. 267
- ⑨ Flymodus s. 260
- ⑩ Aktiv tilkobling til datamaskin (USB)^{*1}
..... s. 284
- ⑪ Testbilde..... s. 210
- ⑫  Lagre innstillinger s. 243
- ⑬ Antall stillbilder som kan lagres s. 329
- ⑭  Lagringsspor s. 243
- ⑮ Tilgjengelig opptakstid s. 329
- ⑯ Rammehastighet..... s. 225
- ⑰ Posisjonsinformasjon via Bluetooth
..... s. 266
- ⑱ Sideforhold..... s. 144
- ⑲  bildekvalitet..... s. 140
- ⑳  bildekvalitet s. 141
- ㉑ Fokus BKT..... s. 178
- ㉒ AF-begrenser..... s. 92
- ㉓ AF-modus s. 72
- ㉔ Ansiktsprioritet/øyprioritet s. 88
- ㉕ Drivmodus (enkelt bilde /
sekvensfotografering / selvutløser /
vibreringsreduksjon /
lydløs fotografering / Pro-foto) s. 126
- ㉖ Målemodus s. 109
- ㉗ Bildestabilisator..... s. 136
- ㉘ ART BKT..... s. 177
- ㉙ Bildemodus s. 145
- ㉚ WB BKT s. 175
- ㉛ Hvitbalanse s. 150
- ㉜ RC-modus s. 124
- ㉝ Blitsintensitetskontroll s. 123
- ㉞ Blitsmodus s. 120
- ㉟ ISO-følsomhet..... s. 113
- ㊱ ISO BKT..... s. 176
- ㊲ FL BKT..... s. 175
- ㊳ Uthev og skygge-kontroll s. 215
- ㊴ Eksponeringskompensasjonsverdi
..... s. 106
- ㊵ Nattsyn..... s. 225
- ㊶ LV-modus s. 225
- ㊷ Eksponeringskompensasjon s. 106
- ㊸ AE BKT s. 174
- ㊹ Fokusindikator s. 102
- ㊺ Forh. vis s. 224
- ㊻ Blenderverdi..... s. 43, 45
- ㊼ Motivdeteksjon s. 90
- ㊽ Intervalloptak s. 167
- ㊾ Live ND-filterfotografering..... s. 158
- ㊿ Lukkerhastighet s. 43, 47
- ① AE-lås s. 109
- ② Egendefinert modus..... s. 56
- ③ Opptaksmodus..... s. 43
- ④ Blits s. 118
(blinker: lading pågår; lyser opp:
lading fullført)
- ⑤ Pro-foto aktiv..... s. 133
- ⑥ Støvreduksjon..... s. 305
- ⑦ AF bekreftelsesmerke s. 40
- ⑧  SH2 – blenderadvarsel s. 126
- ⑨ BRUK-funksjon/HENT-funksjon s. 293
- ⑩ Berøringsbetjening..... s. 41
- ⑪ Advarsel innvendig temperatur s. 309
- ⑫ Deaktivere berøringsbetjening..... s. 101
- ⑬ Berøringsbetjening..... s. 41
- ⑭ Zoomens virkeretning / brennvidde
- ⑮ All batteriinformasjon s. 30, 295
- ⑯ Histogram s. 38
- ⑰ Multieksponering..... s. 163
- ⑱ Høyoppløst bilde..... s. 156
- ⑲ Fokusstabling..... s. 160
- ⑳ Fiskeøyekomp. s. 171
- ㉑ HDR s. 162
- ㉒  Trapezkorreksjon s. 170
- ㉓ Digital telekonverter..... s. 166
- ㉔ Opptak m antiflimmer..... s. 135
- ㉕ Flimmerskann s. 108
- ㉖  HDMI-utgang..... s. 182
- ㉗ Opptakstid (vises under opptak)..... s. 59
- ㉘  visningshjelp s. 155
- ㉙ Rød ramme under filmopptak s. 185
- ㉚ Sentrumsmarkør s. 183
- ㉛  ^{WB}
AUTO Lås s. 153
- ㉜ Nivåmåler..... s. 38

- 83 -modus (filmeksponeringsmodus) s. 60
- 84 Opptaksnivåmåler s. 62
- 85 Lydopptaksnivå s. 62
- 86 Hodetelefonvolum s. 62
- 87 Elektron. zoom s. 62
- 88 Tidskode s. 181

*1 Vises når kameraet er koblet til OM Capture i modus [RAW/styring] og datamasjonen er det eneste stedet bildene blir lagret (s. 284).

Veksle mellom visninger

Kameraet bruker en øyesensor for å bytte automatisk mellom søker- og skjermvisning. Søkeren og skjermen (superkontrollpanelet / Live View) viser også informasjon om kamerainnstillingene. Det finnes alternativer for å kontrollere visningsbyttet og velge informasjonen som vises.

Som standard viser skjermen på kameraet superkontrollpanelet (s. 69).

Komponere bilder i søkeren

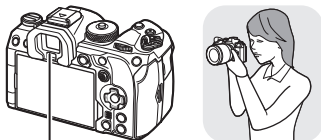

Søker



Søkeren slår seg på automatisk når du setter øyet mot søkeren. Når søkeren lyser, slås skjermen av.

Komponere bilder i skjermen

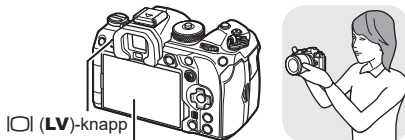

Skjerm

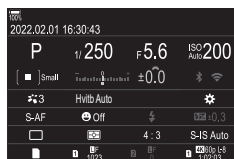

Skjermen viser superkontrollpanelet. Dette endres til sanntidsvisning når du trykker på **LV**.

↓ **LV**-knapp



- Hvis søkeren ikke er i fokus, kan du sette et øye mot den og fokusere visningen ved å vri på justeringshjulet for diopteret.

Justeringshjul for diopter

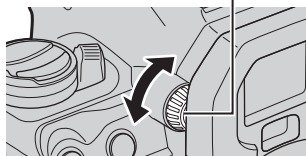

Alternativer for visningsbytte og søkervisning er tilgjengelige.

- «Velg visningsstil for søkeren (EVF-stil)» (s. 228), «Konfigurere øyesensor (innstillinger for øyesensor)» (s. 250)

Du kan veksle informasjonen som vises på skjermen under opptaket, ved bruk av **INFO**-knappen.



INFO-knapp

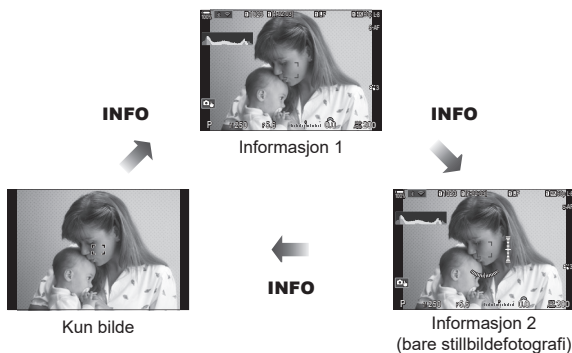

- Informasjonsskjermene kan veksles i begge retninger ved å rotere hjulet samtidig som du trykker på **INFO**-knappen.
- Hvilken informasjon som skal vises i modus for stillbildefotografi og filmmodus, kan du stille hver for seg. «Opptaksindikatorer (-infoinnstillinger/ -infoinnstillinger)» (s. 230)
- Du kan velge hvorvidt informasjon skal vises når du trykker utløseren halvveis ned. «Konfigurere visning når utløseren er trykt halvveis ned (Info ved halvt trykk a)» (s. 231)

Histogramvisning

Et histogram viser fordelingen av lysstyrken i bildet. Den horisontale akse viser lysstyrke, og den vertikale akse viser antallet piksler for hver lysstyrke i bildet. Områder over den øvre grensen ved opptak vises i rødt, de som er under den nedre grensen vises i blått, og de i punktmålingsområdet vises i grønt. Du kan velge øvre og nedre grense. «Eksponeringsadvarsel på histogram (Histogram-innstillinger)» (s. 236)

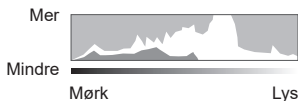

Uthevede områder og skygger

Høylys og skygger, definert ut fra de øvre og nedre grensene for histogramvisningen, blir vist i rødt og blått. Du kan velge øvre og nedre grense. «Eksponeringsadvarsel på histogram (Histogram-innstillinger)» (s. 236)

Nivåmålerdisplay

Kameraets retning er indikert. «Vippe»-retningen er indikert på den vertikale linjen og den «horisontale» retningen på den horisontale linjen.

- Nivåmåleren er kun veiledende.
- Kalibrer måleren hvis du opplever at den ikke lenger er helt nøyaktig eller nivellert. «Kalibrere vaterpasset/nivåmåleren (Nivåjustering)» (s. 258)

Ta stillbilder

Bruk funksjonshjulet for å velge opptaksmodus, og ta deretter bildet.

PASMB

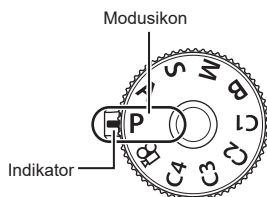

Typers opptaksmodi

Se følgende for hvordan du skal bruke forskjellige opptaksmodi.

| | |
|--------------------|-------------------------------------|
| P | Program AE (s. 43) |
| A | Prioritert blenderåpning AE (s. 45) |
| S | Prioritert lukker AE (s. 47) |
| M | Manuell eksponering (s. 49) |
| B | Bulb/time (s. 51) |
| | Live Composite (s. 54) |
| C1/C2/C3/C4 | Egendefinert (s. 57) |

Informasjon om  på modushjulet finner du under s. 59.

1 Trykk på modushjullåsen for å låse opp modushjulet, og vri det deretter til den modusen du vil bruke.

- Når funksjonshjullåsen har blitt trykket ned, er modushjulet låst. Hver gang du trykker på modushjullåsen skifter det mellom låst/utløst.

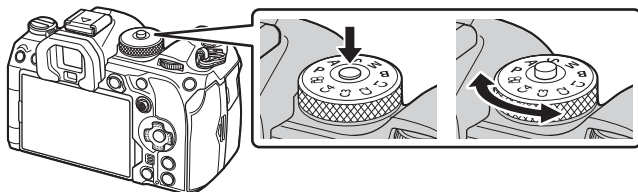

2 Komponer bildet.

- Vær forsiktig så fingrene eller kamerastroppen ikke hindrer objektivet eller AF-lampen.

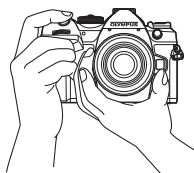

Landskapsposisjon

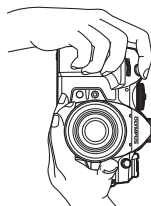

Portrettposisjon

3 Juster fokus.

- Trykk utløserknappen ned til første posisjon (trykk utløserknappen halvveis ned). AF-bekreftelsesmerket (●) vises, og en grønn ramme (AF-søkepunkt) vises i fokusplasseringen.

☞ Du kan også fokusere ved å trykke på **AF-ON**. (s. 83)

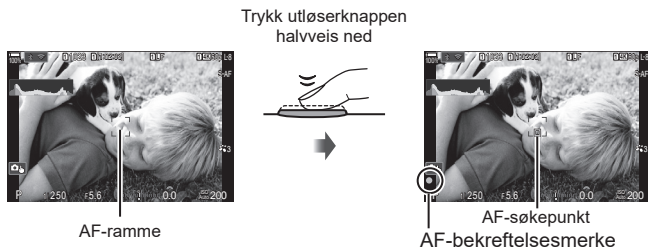

- ① Hvis kameraet ikke kan fokusere, blinker fokusindikatoren (s. 306).
- ① AF-rammen varierer med alternativet valgt for AF-søkemodus. Endre område (s. 77) og plassering (s. 76) på AF-søkepunkt ved behov.
- ① AF-ramma vises ikke når [Alle] er valgt som AF-søkemodus (s. 77).

4 Løs ut lukkeren.

- Trykk utløserknappen helt inn.
- Kameraet frigjør lukkeren og tar et bilde.

Trykk helt ned



☞ Du kan fokusere og ta bilder ved bruk av berøring. ☞ «Opptak ved bruk av berøringsskjermen» (s. 41)

Du kan trykke på motivet for å fokusere og ta bilde.

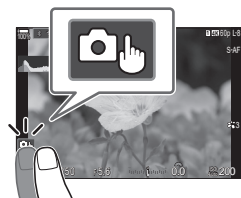

| | |
|--|---|
| | Berør et motiv for å fokusere og utløse lukkeren. Dette alternativet er ikke tilgjengelig i modusen B (bulb), i -modus (film) eller når [AF] eller [AF MF] er valgt som AF-modus (s. 72). |
| | Fotografering ved hjelp av berørings skjerm er deaktivert. |
| | Bank lett for å vise et AF-mål, og fokusér på motivet i det valgte området. Du kan bruke berørings skjermen til å velge plassering av og størrelse på fokusrammen. Du kan ta bilder ved å trykke på utløseren. |
| | Trykk på motivet du ønsker å fokusere på når det blir registrert flere motiver. vil være vist når du har valgt noe annet enn [AV] under [Ansikts- og øyedet.] (s. 88). Motivvalg er ikke tilgjengelig når det er valgt en ramme hastighet på [FHD 120/60p L-8] (opptak av høyhastighetsfilm) i -modus (film) (s. 141). |

- Trykk på et ikon for å endre innstillinger.
- ⚠ Ikke berør skjermen med neglene eller andre skarpe gjenstander.
- ⚠ Hansker eller skjermdeksler kan hindre berørings skjermbetjening.

■ Forhåndsvisning av motivet ()

1 Trykk på motivet på skjermen.

- Et AF-mål vises.
- Bruk glidebryteren til å velge størrelsen på rammen.
- Trykk på for å slå av visningen av AF-søkeren.



2 Bruk glidebryteren til å velge størrelsen på AF-søkepunktet, og trykk deretter på for å zoome inn på bildeposisjonen.

- Bruk fingeren din til å rulle på skjermen når bildet er zoomet inn.
- Trykk på for å avbryte zoomvisningen.

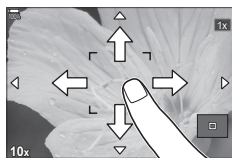





- Situasjoner hvor berørings skjermbetjening ikke er tilgjengelig, omfatter følgende. Når knapper eller hjul er i bruk
- Du kan deaktivere betjening av berørings skjermen. «Deaktivere berøringsstyring (Berørings skjerm-innst.)» (s. 249)

Bilder blir vist rett etter at de er tatt. Dette gir deg mulighet til å bedømme bildet med en gang. Du kan velge hvor lenge bilder blir vist, eller deaktivere bildeforhåndsvisningen. For å avslutte bildeforhåndsvisningen og gjenoppta fotograferingen kan du når som helst trykke utløserknappen halvveis ned.

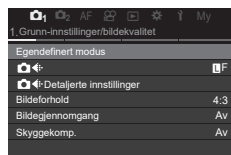
| | |
|---|---|
| 0.3–20 sek | Velg hvor lenge bildene blir vist. |
| Av | Bildeforhåndsvisning deaktivert. Kameraet fortsetter å vise det som blir sett gjennom objektivet etter fotografering. |
| Auto  | Bytt til avspilling etter fotografering. Du kan slette bilder og utføre andre avspillingsfunksjoner. |

- 1 Trykk på **MENU**-knappen for å vise menyene.
- 2 Marker fanen  med det fremre hjulet.



- 3 Marker [1. Grunn-innstillinger/bildekvalitet] med  eller det bakre hjulet.
- 4 Marker [Bildegjennomgang] med , , og trykk på .

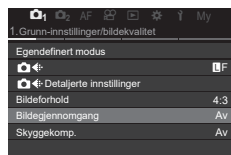

- 5 Endre innstilling med , , og trykk på .

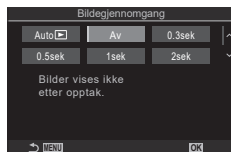

- 6 Trykk på **MENU**-knappen for gå ut av menyene.

Ta bilder med opptaksmodusene

La kameraet velge blenderåpning og lukkerhastighet

(P: Program AE)

PASMB

Kameraet velger best mulig blenderåpning og lukkerhastighet i henhold til motivets lysstyrke.

1 Drei modushjulet til P.

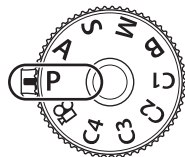

2 Fokuser og kontroller visningen.

- Bruk det fremre og bakre hjulet for å justere følgende innstillinger.
Fremre hjul: Eksponeringskompensasjon (s. 106)
Bakre hjul: programskift (s. 44)
- Lukkerhastigheten og blenderåpningen som er valgt av kameraet, blir vist.
- Du kan også justere eksponeringskompensasjonen ved å bruke -knappen. Trykk på -knappen, og drei det fremre eller bakre hjulet.



Lukkerhastighet
Blenderåpning
Opptaksmodus

3 Ta bilder.

- Du kan velge hvilke funksjoner det fremre og bakre hjulet skal utføre. «Tildel rolle til de fremre og bakre hjulet (Ringfunksjon / Ringfunksjon)» (s. 216)
- Du kan bruke **Fn**-spaken til å bytte om på rollene til det fremre og bakre hjulet. Spaken kan også tilordnes andre roller. «Tilpasse Fn-spaken (Innst. Fn-spak)» (s. 219)

Motivet er for mørkt eller for lyst

Hvis kameraet ikke kan oppnå optimal eksponering, blinker lukkerhastighet- og blenderåpningsvisningen som vist.

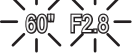
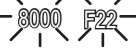
| Visning | Problem/løsning |
|--|---|
| <p>Stor blenderåpning (lavt f/nummer)/lav lukkerhastighet</p>  | <p>Motivet er for mørkt.</p> <ul style="list-style-type: none"> • Bruk blits. |
| <p>Liten blenderåpning (høyt f/nummer)/høy lukkerhastighet</p>  | <p>Motivet er for lyst.</p> <ul style="list-style-type: none"> • Begrensningene til kameraets målesystem er overskredet. Bruk et tredjeparts ND-filter (neutral density) for å minske lysmengden som kommer inn i kameraet. • Lukkerhastigheter helt opp til 1/32000 s er tilgjengelige i [♥] (stille) modus. [☞] «Opptak uten lukkerlyd (Lydløs[♥] innstillinger)» (s. 132), «Sekvensfotografering/selvutløser» (s. 126) |

☞ Når [ISO] er ikke innstilt på [Auto], kan du oppnå optimal eksponering ved å endre innstilling. [☞] «Endring av ISO-følsomhet (ISO)» (s. 113)

☞ Blenderverdien som blir vist når visningen blinker, varierer avhengig av objektiv og brennvidde.

Programskift

Uten å endre eksponering kan du velge mellom ulike kombinasjoner av blenderåpning og lukkerhastighet som blir automatisk valgt av kameraet. Dette kalles programskift.

1 Drei det bakre hjulet til kameraet viser ønsket kombinasjon av blenderåpning og lukkerhastighet.

- Opptaksmodusindikatoren i visningen skifter fra **P** til **Ps** når programskift er i kraft. For å avslutte programskift dreier du det bakre hjulet i motsatt retning til **Ps** ikke blir vist lenger.



Programskift

☞ Du kan velge om visningen gjenspeiler effekten av eksponeringskompensasjon eller holder en konstant lysstyrke for å gjøre det lettere å se. [☞] «Endre utseende på skjermen ([LV]-modus)» (s. 225)

I denne modusen kan du velge blenderåpning (f/-nummer), og kameraet stiller automatisk inn lukkerhastigheten for å gi optimal eksponering i henhold til motivets lysstyrke. Lavere blenderverdier (større blenderåpninger) minsker dybden på området som er i fokus (dybdeskarphet), og gjør bakgrunnen uskarp. Høyere blenderverdier (mindre blenderåpninger) øker dybden på området som er i fokus foran og bak motivet.

Lavere blenderverdier...



...minsker dybdeskarpheten og øker uskarpheten.

Høyere blenderverdier...



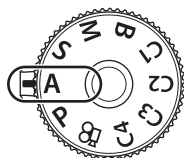

...øker dybdeskarpheten.

1 Drei modushjulet til **A**.









2 Velge blenderåpning.

- Bruk det fremre og bakre hjulet for å justere følgende innstillinger.
Fremre hjul: Eksponeringskompensasjon (s. 106)
Bakre hjul: Blenderåpning
- Lukkerhastigheten som kameraet velger automatisk, blir synlig i visningen.
- Du kan også justere eksponeringskompensasjonen ved å bruke -knappen. Trykk på -knappen, og drei det fremre eller bakre hjulet.



Blenderverdi

3 Ta bilder.

- ☞ Du kan velge hvilke funksjoner det fremre og bakre hjulet skal utføre.  «Tildele rolle til de fremre og bakre hjulet ( Ringfunksjon /  Ringfunksjon)» (s. 216)
- ☞ Du kan bruke **Fn**-spaken til å bytte om på rollene til det fremre og bakre hjulet. Spaken kan også tilordnes andre roller.  «Tilpasse Fn-spaken (Innst. Fn-spak)» (s. 219)
- ☞ Du kan velge om visningen gjenspeiler effekten av eksponeringskompensasjon eller holder en konstant lysstyrke for å gjøre det lettere å se.  «Endre utseende på skjermen ( LV-modus)» (s. 225)
- ☞ Du kan trappe blenderåpningen ned til den valgte verdien og forhåndsviser dybdeskarphet.  «Endre knappenes rolle (Knappeinnstillinger)» (s. 208)

Motivet er for mørkt eller for lyst

Hvis kameraet ikke kan oppnå optimal eksponering, blinker lukkerhastighetsvisningen som vist.

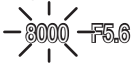
| Visning | Problem/løsning |
|--|--|
| Langsom lukkerhastighet  | Undereksposering. • Velg en lavere blenderverdi. |
| Hurtig lukkerhastighet  | Overeksponering. • Velg en høyere blenderverdi. • Hvis motivet fortsatt er overeksponert med den høyere verdien, er begrensningene til kameraets målesystem overskredet. Bruk et tredjeparts ND-filter (neutral density) for å minske lysmengden som kommer inn i kameraet. • Lukkerhastigheter helt opp til 1/32000 s er tilgjengelige i [♥] (stille) modus. [🔇] «Opptak uten lukkerlyd (Lydløs[♥] innstillinger)» (s. 132), «Sekvensfotografering/selvutløser» (s. 126) |

🔍 Når [📷] ISO er ikke innstilt på [Auto], kan du oppnå optimal eksponering ved å endre innstilling. [🔍] «Endring av ISO-følsomhet (ISO)» (s. 113)

I denne modusen kan du velge lukkerhastighet, og kameraet stiller automatisk inn blenderåpningen for å gi optimal eksponering i henhold til motivets lysstyrke. Høyere lukkerhastigheter «fryser» bevegelsene til objekter som beveger seg raskt. Lavere lukkerhastigheter gjør at objekter som beveger seg, blir litt diffuse, noe som gir en dynamisk bevegelseeffekt.

Lavere lukkerhastigheter...

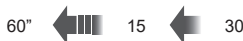

...lager dynamiske bilder med bevegelseeffekter.

Høyere lukkerhastigheter...



...«fryser» bevegelsene til raske motiver.

1 Drei modusringen til S.

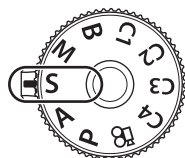

2 Velg lukkerhastighet.

- Bruk det fremre og bakre hjulet for å justere følgende innstillinger.
Fremre hjul: Eksponeringskompensasjon (s. 106)
Bakre hul: Lukkerhastighet
- Lukkerhastigheten kan settes til verdier på mellom 1/8000 og 60 sek.
- Lukkerhastigheter helt opp til 1/32000 s er tilgjengelige i [♥] (stille) modus. [i] «Opptak uten lukkerlyd (Lydløs[♥] innstillinger)» (s. 132), «Sekvensfotografering/selvtutløser» (s. 126)
- Blenderåpningen som kameraet velger automatisk, blir synlig i visningen.
- Du kan også justere eksponeringskompensasjonen ved å bruke [Z]-knappen. Trykk på [Z]-knappen, og drei det fremre eller bakre hjulet.





Lukkerhastighet

3 Ta bilder.

- Du kan velge hvilke funksjoner det fremre og bakre hjulet skal utføre. [i] «Tildele rolle til de fremre og bakre hjulet ([i] Ringfunksjon / [i] Ringfunksjon)» (s. 216)
- Du kan bruke **Fn**-spaken til å bytte om på rollene til det fremre og bakre hjulet. Spaken kan også tilordnes andre roller. [i] «Tilpasse Fn-spaken (Innst. Fn-spak)» (s. 219)
- Du kan velge om visningen gjenspeiler effekten av eksponeringskompensasjon eller holder en konstant lysstyrke for å gjøre det lettere å se. [i] «Endre utseende på skjermen ([i] LV-modus)» (s. 225)
- For å oppnå effekten av en langsom lukker i sterkt opplyste settinger hvor lave lukkerhastigheter ellers ikke er tilgjengelige, kan du bruke Live ND-filtelet. [i] «Forsinke lukkeren i sterkt lys (Live ND-fotografering)» (s. 158)
- Avhengig av lukkerhastigheten du har valgt, kan du oppdage striper i visningen forårsaket av flimmer fra lysrør eller LED-lyskilder. Du kan konfigurere kameraet for å minske effektene av flimmer under Live View eller når du tar bilder. [i] «Redusere flimmer i fotografier (Opptak m antiflimmer)» (s. 135), «Redusere flimmer under LED-lys ([i] Flimmerskann / [i] Flimmerskann)» (s. 108)

Motivet er for mørkt eller for lyst

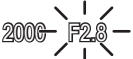
Hvis kameraet ikke kan oppnå optimal eksponering, blinker blenderåpningsvisningen som vist.

| Visning | Problem/løsning |
|---|---|
| Lav blenderverdi  | Undereksposering. • Velg en lavere lukkerhastighet. |
| Høy blenderverdi  | Overeksponering. • Velg en høyere lukkerhastighet. Lukkerhastighet så høy som 1/32000 s er tilgjengelig i lydløs modus. • Hvis motivet fortsatt er overeksponert med den høyere hastigheten, er begrensningene til kameraets målesystem overskredet. Bruk et tredjeparts ND-filter (neutral density) for å minske lysmengden som kommer inn i kameraet. |

☞ Når [ISO] er ikke innstilt på [Auto], kan du oppnå optimal eksponering ved å endre innstilling. ☞ «Endring av ISO-følsomhet (ISO)» (s. 113)

☞ Blenderverdien som blir vist når visningen blinker, varierer avhengig av objektiv og brennvidde.

Velge blenderåpning og lukkerhastighet (M: Manuell eksponering)

PASMB 

I denne modusen kan du velge blenderåpning og lukkerhastighet. Du kan justere innstillingene med hensyn til det du ønsker å oppnå, for eksempel ved å kombinere høye lukkerhastigheter med små blenderåpninger (store *f*-numre) for å øke dybdeskarpheten.

1 Drei modushjulet til M.

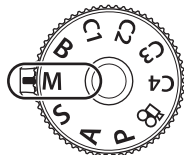

2 Juster blenderåpning og lukkerhastighet.

- Bruk det fremre og bakre hjulet for å justere følgende innstillinger.

Fremre hjul: Blenderåpning













Bakre hul: Lukkerhastighet

- Velg blant lukkerhastigheter fra 1/8000–60 s.
- Lukkerhastigheter inntil 1/32000 s er tilgjengelige i lydløs modus.  «Opptak uten lukkerlyd (Lydløs♥ innstillinger)» (s. 132)
- Visningen viser differansen mellom eksponeringen som blir laget av valgt blenderåpning og lukkerhastighet, og den optimale eksponeringen målt av kameraet. Visningen blinker hvis forskjellen er større enn ±3 EV.
- Når [AUTO] er valgt som , blir ISO-følsomhet justert automatisk for optimal eksponering ved de valgte eksponeringsinnstillingene.  er som standard [Auto].  «Endring av ISO-følsomhet (ISO)» (s. 113)



Differanse fra optimal eksponering

3 Ta bilder.



-  Du kan velge hvilke funksjoner det fremre og bakre hjulet skal utføre.  «Tildele rolle til de fremre og bakre hjulet ( Ringfunksjon /  Ringfunksjon)» (s. 216)
-  Du kan bruke **Fn**-spaken til å bytte om på rollene til det fremre og bakre hjulet. Spaken kan også tilordnes andre roller.  «Tilpasse Fn-spaken (Innst. Fn-spak)» (s. 219)
-  Avhengig av lukkerhastigheten du har valgt, kan du oppdage striper i visningen forårsaket av flimmer fra lysør eller LED-lyskilder. Du kan konfigurere kameraet for å minske effektene av flimmer under Live View eller når du tar bilder.  «Redusere flimmer i fotografier (Opptak m antiflimmer)» (s. 135), «Redusere flimmer under LED-lys ( Flimmerskann /  Flimmerskann)» (s. 108)
-  Du kan velge om visningen gjenspeiler effekten av eksponeringskompensasjon eller holder en konstant lysstyrke for å gjøre det lettere å se.  «Endre utseende på skjermen ( LV-modus)» (s. 225)

2

Opptak

Motivet er for mørkt eller for lyst

Hvis kameraet ikke kan oppnå optimal eksponering med [Auto] valgt som [📷 ISO], blinker ISO-følsomhetsvisningen som vist.

| Visning | Problem/løsning |
|---|---|
|  | Overeksponering. • Velg høyere blønderverdi eller lukkerhastighet. |
|  | Undereksponering. • Velg lavere blønderverdi eller lukkerhastighet. • Velg høyere ISO-følsomhet dersom advarselen ikke forsvinner fra skjermen. 🖱️ «Endring av ISO-følsomhet (ISO)» (s. 113), «Innstilling av område på ISO-følsomhetsverdier valgt i modus [Auto] (📷 ISO-A øvre/standard / 📷M ISO-A øvre/standard)» (s. 114) |

■ Bruke eksponeringskompensasjon i modus M

I modus **M** er eksponeringskompensasjon tilgjengelig når [Auto] er valgt som [📷 ISO]. Ettersom eksponeringskompensasjon blir gjort ved å justere ISO-følsomheten, vil ikke blønderverdi eller lukkerhastighet bli påvirket. 🖱️ «Endring av ISO-følsomhet (ISO)» (s. 113), «Innstilling av område på ISO-følsomhetsverdier valgt i modus [Auto] (📷 ISO-A øvre/standard / 📷M ISO-A øvre/standard)» (s. 114)

1 Hold  inne, og dreid det fremre eller bakre hjulet.

- Eksponeringskompensasjonen legges til eksponeringsdifferansen i visningen.



Eksponeringskompensasjon
pluss eksponeringsdifferanse

Eksponeringskompensasjon

Velg denne modusen for å holde lukkeren åpen for lang eksponering. Du kan forhåndsvise bildet i Live View og avslutte eksponeringen når du har oppnådd ønsket resultat. Bruk når det er nødvendig med lang eksponering, f.eks. til nattfotografering eller fyrverkeri.

⚠ Når du tar bilder med lang eksponeringstid, anbefaler vi at du setter kameraet stabilt på stativ og setter [Bildestabilisator] (s. 136) til [S-IS av].

«Bulb»- og «Live Bulb»-fotografering

Lukkeren forblir åpen når utløserknappen er trykket inn. Eksponeringen avsluttes når du slipper utløseren.

- Lysmengden som kommer inn i kameraet, øker jo lenger lukkeren er åpen.
- Når du har valgt Live Bulb-fotografering, kan kontrollere resultatene i sanntid og avslutte eksponering når du selv ønsker det.

«Time»- og «Live Time»-fotografering

Eksponeringen starter når du trykker utløserknappen helt inn. Avslutt eksponeringen ved å trykke utløseren helt inn en gang til.

- Lysmengden som kommer inn i kameraet, øker jo lenger lukkeren er åpen.
- Når du har valgt Live Time-fotografering, kan kontrollere resultatene i sanntid og avslutte eksponering når du selv ønsker det.

1 Drei modushjulet til **B**.

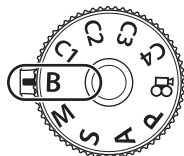

2 Velg [Bulb] (ved bulb-fotografering) eller [Time] (time-fotografering).

- Som standard velger du dette med det bakre hjulet.



Bulb- eller Time-fotografering

- 3 Trykk på **MENU**-knappen.
- Du blir bedt om å velge intervallet for når forhåndsvisningen skal oppdateres.

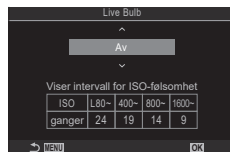

- 4 Marker et intervall ved å bruke $\Delta \nabla$.
- 5 Trykk på \odot -knappen for å velge alternativet som er markert.
- Menyene blir vist.
- 6 Trykk flere ganger på **MENU** for å gå ut av menyene.
- Hvis du velger et annet alternativ enn [Av], blir [Live Bulb] eller [Live Time] synlig i visningen.
- 7 Juster blønderåpning.

- Som standard kan du justere blønderåpningen med det fremre hjulet.



Blønderåpning

- 8 Ta bilder.
- Hold utløserknappen inne i Bulb- og Live Bulb-modusene. Eksponeringen avsluttes når du slipper knappen.
 - Under Live Time-fotografering kan du oppdatere forhåndsvisningen ved å trykke utløseren halvveis ned.
 - I Time- og Live Time-modusene trykker du utløseren helt ned én gang for å starte eksponeringen, og enda en gang for å avslutte den.
 - Eksponeringen blir avsluttet automatisk når tiden som er valgt som [Bulb/Time-timer], er nådd. $\left[\text{ikon} \right]$ «Konfigurere innstillinger for BULB/TIME/COMP (Innst. BULB/TIME/COMP)» (s. 173)
 - [Støyreduksj.] blir brukt etter fotografering. Visningen inneholder tiden som gjenstår før prosessen er fullført. Du kan velge hvilke forhold støyreduksjonen skal utføres under (s. 117).

- ① Det finnes noen begrensninger for hvilke ISO-følsomhetsinnstillinger som er tilgjengelige.
- ① Bulb-fotografering brukes i stedet for Live Bulb-fotografering når multieksponering, trapeskorreksjon eller fiskeøyekorreksjon er i bruk.
- ① Time-fotografering brukes i stedet for Live Time-fotografering når multieksponering, trapeskorreksjon eller fiskeøyekorreksjon er i bruk.
- ① Under opptak er det begrensninger på innstillingene for følgende funksjoner. Seriefotografering, fotografering med selvutløser, intervalloptak, fotografering med AE-bracketing, blits-bracketing, fokus-bracketing, fokusstabling osv.
- ① Avhengig av kamerainnstillingene, temperaturen og situasjonen kan du oppdage støy eller lyse prikker på skjermen. Disse dukker noen ganger opp på bilder selv om [Støyreduksj.] (s. 117) er aktivert.

- ☞ Stjernehimmel-AF kan brukes til å ta bilde av nattehimmelen. ☞ «Velge fokuseringsmodus (☞ AF-modus/☞ AF-modus)» (s. 72), «Ende innstilling på stjernehimmel-AF (Innst Stjernehimmel-AF)» (s. 85)
- ☞ Skjermens lysstyrke kan justeres under Bulb/Time-fotografering. ☞ «Konfigurere innstillinger for BULB/TIME/COMP (Innst. BULB/TIME/COMP)» (s. 173)
- ☞ I modus **B** (bulb) kan du justere fokus manuelt når eksponeringen pågår. Dette gjør at du kan defokusere under eksponeringen eller fokusere på slutten av eksponeringen. ☞ «Konfigurere innstillinger for BULB/TIME/COMP (Innst. BULB/TIME/COMP)» (s. 173)

☞ Støy

Når du fotograferer med lang lukkertid, kan det oppstå støy på skjermbildet. Disse fenomenene oppstår når temperaturen øker i bildehentingsenheten eller bildehentingsenhetens interne drivkrets, noe som fører til at det genereres strøm i disse delene av bildehentingsenheten som normalt sett ikke utsettes for lys. Dette kan også skje under fotografering med høy ISO-innstilling i omgivelser med høy temperatur. Kameraet aktiverer støyreduksjonsfunksjonen for å redusere denne støyen. ☞ «Alternativ for bruk av støyreduksjon ved lang eksponering (Støyreduksjon)» (s. 117)

Hold lukkeren åpen for lang eksponering. Du kan se lyssporene fra fyrverkeri eller stjerner og fotografere dem uten å endre bakgrunnseksponeringen. Kameraet kombinerer flere bilder og lagrer dem som ett enkelt bilde.

① Når du tar bilder med Live Composite, anbefaler vi at du setter kameraet stabilt på et stativ og setter [Bildestabilisator] (s. 136) til [S-IS av].

1 Drei modushjulet til **B**.

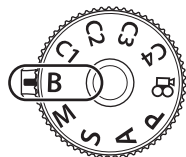

2 Velg [Live Comp].

- Som standard velger du dette med det bakre hjulet.

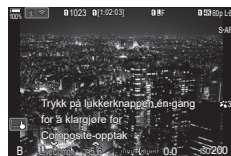
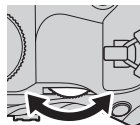

Live Composite-fotografering

3 Trykk på **MENU**-knappen.

- Menyene [Innstillinger for Composite] blir vist.

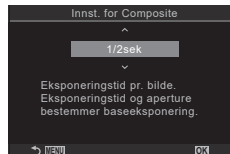

4 Marker en eksponeringstid ved å bruke Δ ∇ .

- Velg en eksponeringstid fra 1/2 til 60 s.

5 Trykk på \odot -knappen for å velge alternativet som er markert.

- Menyene blir vist.

6 Trykk gjentatte ganger på **MENU**-knappen for å gå ut av menyene.

7 Juster blenderåpning.

- Som standard kan du justere blenderåpningen med det fremre hjulet.

8 Trykk utløseren helt ned for å klargjøre kameraet.

- Kameraet er klart for fotografering når [Klar for Composite-opptak] blir vist.



9 Trykk på utløseren for å begynne å ta bilder.

- Live Composite-fotografering starter. Visningen blir oppdatert etter hver eksponering.

10 Trykk på utløseren igjen for å stanse fotograferingen.

- Opptaket stopper automatisk når tiden som er valgt for [Live Composite-timer], er nådd (s. 173). Andre alternativer kan velges.
- Den maksimale opptakstiden som er tilgjengelig, er avhengig av batterinivå og fotograferingsforhold.

⚠ Det finnes noen begrensninger for hvilke ISO-følsomhetsinnstillinger som er tilgjengelige.

⚠ Begrensningen gjelder noen funksjoner under fotografering, inklusive: sekvensfotografering, selvutløseren, intervallutløser-fotografering, AE-bracketing, blits-bracketing, fokus-bracketing, høyoppløst bilde, HDR-fotografering, fokusstabling, multieksposering, trapeskorreksjon, Live ND-filter og fiskeøyekorreksjon.

👉 Stjernehimmel-AF kan brukes til å ta bilde av nattehimmelen. 👉 «Velge fokuseringsmodus (📷 AF-modus/ 📷 AF-modus)» (s. 72), «Ende innstilling på stjernehimmel-AF (Innst Stjernehimmel-AF)» (s. 85)

👉 Skjermens lysstyrke kan justeres under Live Composite-fotografering. 👉 «Konfigurere innstillinger for BULB/TIME/COMP (Innst. BULB/TIME/COMP)» (s. 173)

👉 Eksponeringstiden for hver enkelt eksponering under Live Composite-fotografering kan du velge på forhånd ved hjelp av menyene. 👉 «Konfigurere innstillinger for BULB/TIME/COMP (Innst. BULB/TIME/COMP)» (s. 173)

Lagre egendefinerte innstillinger til funksjonshjulet (Egendefinert modus C1/C2/C3/C4)



Ofte brukte innstillinger og opptaksmoduser kan lagres som egendefinerte moduser og hentes ved behov ved å dreie på funksjonshjulet. Lagrete innstillinger kan også hentes inn fra menyene.

- Lagre innstillinger på posisjonene **C1** til **C4**.



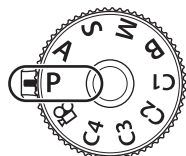

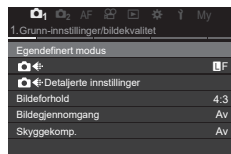

Lagre innstillinger (tildele til egendefinert modus)

PASMB 



- 1 Velg en annen modus enn , og juster innstillingene etter ønske.
 - For informasjon om innstillingene som kan lagres, se menylisten (s. 311).
- 2 Trykk på **MENU**-knappen for å vise menyene.
- 3 Marker fanen  med det fremre hjulet.



- 4 Marker [1. Grunn-innstillinger/bildekvalitet] med  eller det bakre hjulet.
- 5 Marker [Egendefinert modus] med  , og trykk på .
- 6 Marker ønsket egendefinert modus ([C1]–[C4]) med  , og trykk på -knappen.
 - Menyen for valgt egendefinert modus blir vist.



- 7 Marker [Tidel] ved å bruke  , trykk på .



- 8 Marker [Set] med $\Delta \nabla$, og trykk på \odot .
- Alle eksisterende innstillinger blir overskrevet.
 - For å gjenopprette standardinnstillingene for valgt egendefinert modus må du markere [Nullstill] og trykke på \odot -knappen.



- 9 Trykk på **MENU**-knappen for gå ut av menyene.

Egendefinerte moduser kan oppdateres automatisk for ta i bruk endringer i innstillingene (**C1**, **C2**, **C3** eller **C4**) under optak. «Lagre endringer i innstillingene i egendefinert modus» (s. 57)

Bruke egendefinerte moduser

(**C1/C2/C3/C4**)

PASMB

For å hente alle lagrede innstillinger, inklusive opptaksmodusen:

- 1 Drei funksjonshjulet til ønsket egendefinert modus (**C1**, **C2**, **C3** eller **C4**).
- Kameraet blir stilt inn med innstillingene for den valgte modusen.

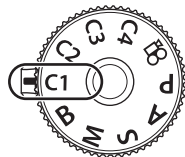

Som standard vil ikke endringer gjort etter tilbakekall tas i bruk på lagrete innstillinger. De lagrete innstillingene blir gjenopprettet neste gang du velger den egendefinerte modusen med funksjonshjulet.

■ Lagre endringer i innstillingene i egendefinert modus

Du kan lagre endringer du har gjort i innstillingene, i egendefinert modus i kameraet. Endringene i innstillingene blir beholdt selv om du dreier på modushjulet. Egendefinerte moduser kan i det store og hele brukes på samme måte som modusene **P**, **A**, **S**, **M** og **B**.





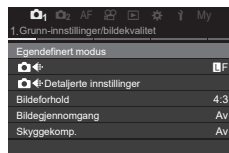

- 1 Trykk på **MENU**-knappen for å vise menyene.
- 2 Marker fanen med det fremre hjulet.
- 3 Marker [1. Grunn-innstillinger/bildekvalitet] med $\triangleleft \triangleright$ eller det bakre hjulet.
- 4 Marker [Egendefinert modus] med $\Delta \nabla$, og trykk på \odot .
- 5 Marker ønsket egendefinert modus ([C1]–[C4]) med $\Delta \nabla$, og trykk på \odot .
- 6 Marker [Lagre innstillinger] med $\Delta \nabla$, og trykk på \odot .
- 7 Marker [Vent] med $\triangleleft \triangleright$, og trykk på \odot .
- 8 Trykk på **MENU** for å gå ut av menyene.

■ Hente lagrede innstillinger



I andre moduser enn  kan du hente innstillingene som er lagret i egendefinert modus [C1] til [C4].

- 1 Trykk på **MENU**-knappen for å vise menyene.
- 2 Marker fanen  med det fremre hjulet.





- 3 Marker [1. Grunn-innstillinger/bildekvalitet] med  eller det bakre hjulet.
- 4 Marker [Egendefinert modus] med  , og trykk på .
- 5 Marker ønsket egendefinert modus ([C1]–[C4]) med  , og trykk på .

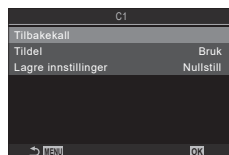

- 6 Marker [Tilbakekall] med  , og trykk på .



- 7 Marker [Ja] med , og trykk på .

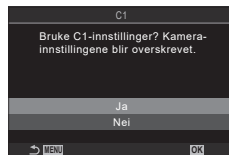

- 8 Trykk på **MENU**-knappen for gå ut av menyene.

- ☞ Når du henter inn innstillinger mens modushjuler er i **C1**, **C2**, **C3** eller **C4**, vil også opptaksmodus endres til lagret modus.
- ☞ Innstillingene du har hentet inn ved å trykke på knappen [C1]–[C4] (egendefinert modus C1–4) er tilordnet i [ Knappefunksjoner] (s. 208), vil ikke lenger gjelde når du:
 - Slår av kameraet
 - Dreier modushjulet til en annen innstilling
 - Trykker på **MENU**-knappen under opptak
 - Nullstiller
 - Lagrer eller henter inn egendefinerte innstillinger

Ta opp filmer

- ⓘ Når du spiller inn filmer, bruker du et SD-kort som støtter en SD-hastighetsklasse på 10 eller høyere.
- ⓘ Bruk et UHS-II- eller UHS-I-kort med en UHS-hastighetsklasse på 3 eller mer når: filmoppløsning på [4K] eller [C4K] er valgt i menyen [📷⚡], eller når bevegelseskompensasjon på [A-I] (All-Intra) er valgt i menyen [📷⚡].

Gjøre filmopptak i filmmodus (📷)

PASMB

Drei modushjulet til 📷 (filmmodus) for å ta opp film med effektene som er tilgjengelige i modusene **P**, **A**, **S** og **M** (s. 60).

1 Drei modusringen til 📷.

2 Trykk på ⏻-knappen for å begynne opptaket.

- Det avgis ikke noe lydsignal når kameraet fokuserer i filmmodus.
- Filmen du tar opp vil bli vist på skjermen.
- Hvis du setter et øye mot søkeren, vil filmen som du tar opp vises i søkeren.
- Ei rød ramme dukker opp under filmopptak (s. 185).
- Du kan endre fokus plasseringen ved å trykke på skjermen under opptak.
- Kameraet starter opptakstillingen og viser opptakstiden.

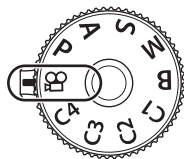









3 Trykk på ⏻-knappen igjen for å avslutte opptaket.



- ⓘ Når kameraet brukes sammenhengende over lengre tid, stiger temperaturen i bildesensoren, og støy og fargeflekker kan bli synlige i visningen. Hvis dette skjer, må du slå av kameraet og vente til det kjøler seg ned. Støy og fargeflekker oppstår særlig ved høy ISO-følsomhet. Hvis temperaturen i sensoren stiger ytterligere, slår kameraet seg av automatisk.
- ⓘ Når du bruker et objektiv med Fire Tredels-systemet, vil ikke AF fungere under filmopptak.
- ⓘ Når høyhastighetsfilm-opptak er valgt som [📷⚡], blir filmer som er tatt opp med [i-Enhance] eller kunstfilter som bildemodus, tatt opp i [Naturlig]-modus.
- ⓘ Lyden av trykk- og knappbetjening kan bli tatt opp.
- ⓘ CMOS-bildesensorer av typen som brukes i kameraet, genererer en såkalt "rullende lukker"-effekt som forårsaker forvrengning på bilder av motiver i bevegelse. Denne forvrengningen er et fenomen som oppstår på bilder av motiver i rask bevegelse, eller hvis kameraet beveger seg under opptaket. Det er særlig merkbart på bilder tatt med store brennvidder.
- ⓘ Når du bruker SDXC-kort, kan du lagre filmer som er inntil 3 timer lange. Filmer som er lengre enn 3 timer, blir lagret på flere filer (avhengig av opptaksforholdene kan kameraet starte å lagre en ny fil før 3-timersgrensen blir nådd).
- ⓘ Når du bruker SD-/SDHC-kort, blir filmer med en størrelse på over 4 GB lagret på flere filer (avhengig av opptaksforholdene kan kameraet starte å lagre en ny fil før 4 GB-grensen blir nådd).
- 🔊 Du kan også starte opptak av film ved å trykke på utløseren. 📷 «Gjøre opptak av film ved å trykke på utløseren (📷Lukkerfunksjon)» (s. 216)
- 🔊 Filmer som er fordelt på flere filer, kan spilles av som én sammenhengende film. 📷 «Avspilling av oppdelte filmer» (s. 189)

■ Velge eksponeringsmodus (☞-modus (filmeksponeeringsmodus))

PASMB 

Du kan lage filmer med effektene som er tilgjengelig i modusene **P**, **A**, **S** og **M**.

- 1 Trykk på **MENU**-knappen for å vise menyene.
- 2 Marker fanen  med det fremre hjulet.
- 3 Marker [1. Grunn-innstillinger/bildekvalitet] med  eller det bakre hjulet.
- 4 Marker [Modus] med , , og trykk på .
- 5 Marker ønsket modus med , , og trykk på .

| | |
|----------|---|
| P | Optimal blenderåpning stilles automatisk i henhold til motivets lysstyrke. Bruk det fremre hjulet eller bakre hjulet for å justere eksponeringskompensasjonen. |
| A | Bakgrunnen endres ved å stille inn blenderåpningen. Bruk det fremre hjulet for å justere eksponeringskompensasjonen og det bakre hjulet for å justere blenderåpningen. |
| S | Lukkerhastigheten påvirker hvordan motivet vises. Bruk det fremre hjulet for å justere eksponeringskompensasjonen og det bakre hjulet for å justere lukkerhastigheten. Lukkerhastigheten kan settes til verdier på mellom 1/24 sek og 1/32000 sek. |
| M | Juster både blenderåpning og lukkerhastighet som du vil. Bruk det fremre hjulet til å velge blenderverdi og det bakre hjulet til å velge lukkerhastighet. <ul style="list-style-type: none">• Velg blant lukkerhastigheter i området 1/24–1/32000 s. Verdier på ISO 200–12800 er tilgjengelige ved å bruke alternativene [ ISO] manuell følsomhetskontroll.• Visningen viser differansen mellom eksponeringen som blir laget av valgt blenderåpning og lukkerhastighet, og den optimale eksponeringen målt av kameraet. Visningen blinker hvis forskjellen er større enn ±3 EV.• Alternativet som er valgt som [ ISO-A øvre/standard] (s. 114), blir tatt i bruk. |



 Den lave enden på lukkerhastigheten endres i henhold til rammehastigheten på filmopptaksmodus.

- 6 Trykk på **MENU** for å gå ut av menyene.

 Du kan også velge [Modus] fra superkontrollpanelet.  «Superkontrollpanel / LV superkontrollpanel» (s. 69)

Gjøre filmopptak i bildeopptaksmoduser

Du kan ta opp film i programmert AE-modus selv om modushjulet ikke er i posisjon .

- ! [●REC] må være tilordnet en av knappene ved hjelp av [Knappefunksjoner] (s. 208).
- ! AF-søkepunktet får den formen som er valgt i filmmodus (s. 59). Drei modushjulet til  (filmmodus), og velg type søkepunkt i skjermbildet for valg av AF-søkepunkt (s. 77).

1 Trykk på knappen [●REC] er tildelt, for å starte opptak.

- Under opptak vil «●REC», opptakstid og ei rød ramme (s. 185) være vist på skjermen.
- Hvis du setter et øye mot søkeren, vil filmen som du tar opp vises i søkeren.
- Du kan endre fokus plasseringen ved å trykke på skjermen under opptak.



2 Trykk på knappen igjen for å avslutte opptaket.

- «●REC», opptakstid og den røde ramma (s. 185) forsvinner når du avslutter opptaket.

- ! Selv om du trykker på en knapp som er tildelt [●REC], vil du ikke kunne ta opp film i følgende tilfeller:

under multieksponering (stillebildefotografering avslutter også), mens utløseren er trykt halvveis ned, under seriefotografering, intervalloptak, trapeskorreksjon eller fiskeøyekorreksjon, eller mens Live ND-filter er i bruk

Du kan hindre at kameraet tar opp funksjonslyder som oppstår på grunn av kameraets funksjoner i løpet av opptak. Etter at du har trykt på et element, trykker du de viste pilene for å velge innstillingene.

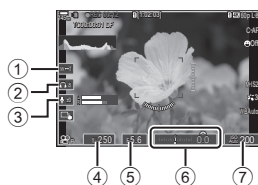

| | |
|---|---|
| ① elektrisk zoom | Zoom elektrisk zoom-objektiver inn eller ut. |
| ② hodetelefonvolum | Juster volumet når du bruker hodetelefoner. |
| ③ opptaksnivå | Velg opptaksnivå. |
| ④ lukkerhastighet | Juster lukkerhastighet når [S] (prioritert lukker AE) eller [M] (manuell) er valgt som [PASM]-modus (filmeksponeringsmodus) (s. 60). |
| ⑤ blender | Juster blenderåpning når [A] (prioritert blenderåpning AE) eller [M] (manuell) er valgt som [PASM]-modus (filmeksponeringsmodus) (s. 60). |
| ⑥ eksponeringskompensasjon | Juster eksponeringskompensasjonen. Hvis [M] er valgt som [PASM]-modus (filmeksponeringsmodus) (s. 60), er eksponeringskompensasjon tilgjengelig når [Auto] er valgt som [ISO] (s. 113). |
| ⑦  ISO-følsomhet | Juster [ISO] (s. 113). Dette alternativet er tilgjengelig når [M] er valgt som [PASM]-modus (filmeksponeringsmodus) (s. 60). |

 Lydløse kontroller er ikke tilgjengelige under opptak av høyhastighetsfilm (s. 142).

 Du kan konfigurere kameraet slik at du også kan bruke lydløs betjening av berøringsskjermen når du tar stillbilder.  «Konfigurere -innstillinger» (s. 231)

3 Bruke menyene

3

Bruke menyene

Dette bruker du menyene til

I tillegg til funksjonene som gjelder det å ta og spille av bilder, inneholder menyene diverse alternativ som lar deg tilpasse betjeningselementene og skjermen. Innstilling og konfigurering av kameraet skjer også i menyene.

De ulike fanene representerer kategorier med funksjoner. Funksjonene finner du på de enkelte sidene.

Informasjon om fanekategorier og funksjoner på de enkelte sidene finner du under «Standardinnstillinger» (s. 311).

Slik bruker du menyene

- Fremre hjul : velge fane
- ◀▶ / bakre hjul : velge side
- ▽ : flytte markøren
- Ⓞ : bekrefte innstilling / gå videre til neste skjermbilde
- MENU** : avbryte / gå tilbake til forrige skjermbilde

Følgende forklaring bruker [AE BKT] som eksempel.

- 1 Trykk på **MENU**-knappen for å vise menyene.

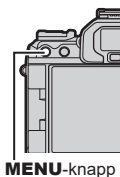

MENU-knapp

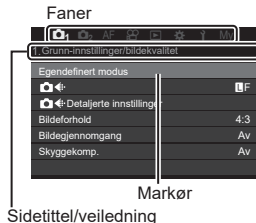

- 2 Bruk det fremre hjulet til å velge fane.

- [AE BKT] er på fanen 2.
- Drei det fremre hjulet til fanen 2 er markert.

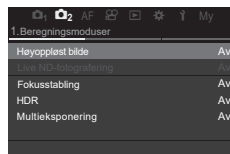

3 Bruk \triangleleft eller det bakre hjulet til å velge side.

- [AE BKT] er på tredje side: [3. Bracketing]. Bruk knappene \triangleleft eller det bakre hjulet til sida [3. Bracketing] er markert.

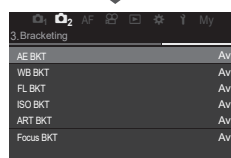
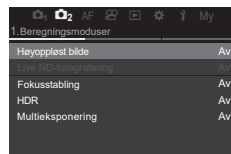

4 Bruk \triangle ∇ til å velge [AE BKT], og trykk på \odot .

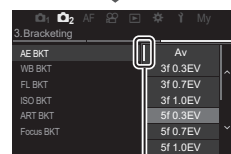
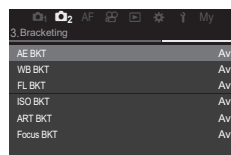

Dette dukker opp ved siden av funksjonen du har valgt.

5 Bruk \triangle ∇ til å merke et alternativ, og trykk på \odot for å velge.

- Innstillinga er bekreftet.
- Trykk på **MENU**-knappen for gå ut av menyen.
- Framgangsmåten etter at du har valgt element og trykt på \odot , avhenger av hvilket menyelement det er snakk om.
- Enkelte menyelement innebærer at du må angi flere innstillinger etter at du har valgt alternativ i trinn 5. Se forklaringa til funksjonen det gjelder.

I denne manualen kommer framgangsmåten for å velge menyelement til å være vist som følger.

| | |
|------|--|
| Meny | MENU \Rightarrow \odot \Rightarrow 3. Bracketing \Rightarrow AE BKT |
|------|--|

\odot I stedet for \triangle ∇ \triangleleft kan du bruke multivelgeren til å betjene menyene.

\odot Trykk på **MENU** for å avbryte handlinger i menyene.

\odot Informasjon om de enkelte menyfunksjonene og om standardinnstilling finner du under «Standardinnstillinger» (s. 311).

■ Visning av beskrivelse til menyelementene

Når du trykker på **INFO** samtidig som et menyelement er valgt, vil beskrivelsen som hører til menyen, dukke opp.

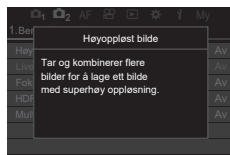

■ Element vist i grått

Hvis noen av elementene midlertidig skulle være utilgjengelige på grunn av tilstanden i kameraet eller på grunn av andre innstillinger, vil disse være vist i grått.

Når du trykker på **OK** samtidig som et element som er grått, er markert, vil grunnen til at det ikke er tilgjengelig, dukke opp.

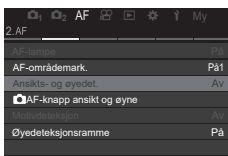

4 Opptaksinnstillinger

Slik endrer du opptaksinnstillingene (direkteknapper/ superkontrollpanel)

Kameraet har mange fotografirelaterte funksjoner. Avhengig av hvor ofte du bruker dem, har du tilgang til innstillinger via knapper eller ikoner på skjermen.

Direkteknapper



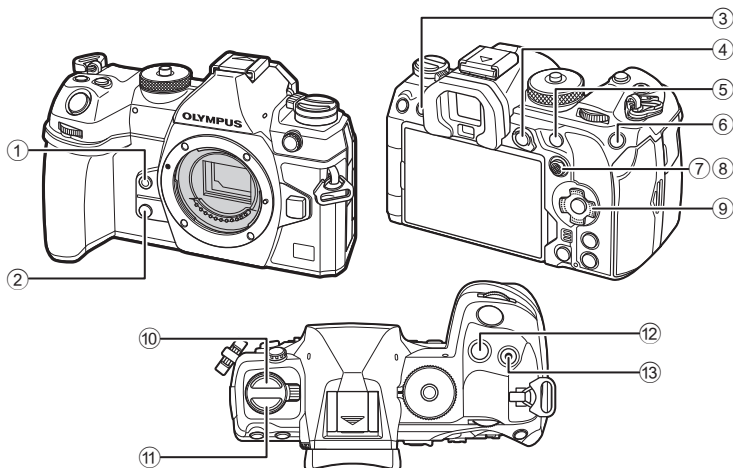







Ofte brukte fotografifunksjoner er tilordnet knapper. Disse kalles «direkteknapper». Knappene du kan tildele funksjoner, er oppført under.



☞ Alle knappene, unntatt 10 (☞) og 11 (AF (☞)), kan tildeles ulike roller.











☞ «Endre knappenes rolle (Knappeinnstillinger)» (s. 208)

■ Direkteknapper under bildeopptak

| Direkteknapp | Tildelt funksjon |  |
|---|--|---|
| ①  | Hvitbalanse med ett trykk | s. 152 |
| ②  | Forhåndsvisning | s. 224 |
| ③  (LV) | Visningsvalg (skjerm/søker) | s. 37 |
| ④ AEL | AEL | s. 109 |
| ⑤ AF-ON | AF-ON | s. 83, 84 |
| ⑥ ISO | ISO-følsomhet | s. 113 |
| ⑦ Multivelger () | [:::] (AF-søkepunktposisjon) | s. 76 |
| ⑧ Multivelger () | Av* | - |
| ⑨ Piltaster () | Av* | - |
| ⑩  | Seriefotografering / fotografering med selvutløser/blits | s. 120, 126 |
| ⑪ AF  | AF/målemodus | s. 72, 109 |
| ⑫  | Eksponeringskompensasjon | s. 106 |
| ⑬  | Høyoppløst bilde | s. 156 |

* Ikke tildelt noen standardfunksjon.

■ Direkteknapper under filmopptak

| Direkteknapp | Tildelt funksjon |  |
|---|------------------------------|---|
| ①  | Peaking | s. 152 |
| ②  | Forstørr | s. 80 |
| ③  (LV) | Visningsvalg (skjerm/søker) | s. 37 |
| ④ AEL | AEL | s. 109 |
| ⑤ AF-ON | AF-ON | s. 83, 84 |
| ⑥ ISO | ISO-følsomhet | s. 113 |
| ⑦ Multivelger () | [:::] (AF-søkepunktposisjon) | s. 76 |
| ⑧ Multivelger () | Av* | - |
| ⑨ Piltaster () | Av* | - |
| ⑪ AF  | AF/målemodus | s. 72, 109 |
| ⑫  | Eksponeringskompensasjon | s. 106 |
| ⑬  | Filmopptak | s. 59 |

* Ikke tildelt noen standardfunksjon.

Informasjon om hvordan direkteknappene fungerer, finner du på forklaringssida til de enkelte funksjonene.

Dette avsnittet forklarer hvordan du går fram når valgmenyene er vist. [AF-modus] er brukt som eksempel.

1 Trykk på knappen med funksjonen du ønsker å bruke.

- Trykk på **AF** .
- En valgmeny dukker opp.



Valgmeny

2 Drei det fremre/bakre hjulet for å velge innstilling.

- Du kan også bruke $\Delta \nabla \triangleleft \triangleright$.
Hvis innstillingsverdiene dukker opp øverst og nederst på skjermen når du trykker på knappen i trinn 1, bruker du følgende knapper.
 $\Delta \nabla$: velger elementene som er vist øverst.
 $\triangleleft \triangleright$: velger elementene som er vist nederst.
- I dette eksempelet dreier du det bakre hjulet til å stille inn [AF-modus].
- Trykk utløseren halvveis ned for å gå ut til optaksvisning.
- Du kan også gå tilbake til optaksvisning ved å trykke på knappen du trykte på i trinn 1.
- Noen av funksjonene vil ha mer detaljerte innstillinger etter at du har valgt innstilling i trinn 2. Informasjon om hvordan du går fram da, finner du i forklaringa til de enkelte funksjonene.

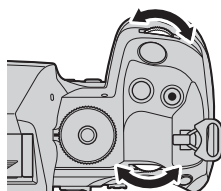

I denne manualen kommer framgangsmåten for å velge innstilling ved bruk av direkteknapper til å være vist som følger.

| | |
|-------|---|
| Knapp | AF  \rightarrow  |
|-------|---|

Endre innstilling raskt ved å holde knappen inne

Enkelte innstillinger kan du endre ved å dreie på det fremre/bakre hjulet samtidig som du holder knappen som hører til den aktuelle funksjonen, inne.

Innstillingskjermen lukker når du slipper knappen.

Superkontrollpanel / LV superkontrollpanel

Superkontrollpanelet / LV superkontrollpanelet lister opp opptaksinnstillingene med gjeldende verdier. Bruk superkontrollpanelet når du komponerer bilder i søkeren og LV superkontrollpanelet når du komponerer bilder på skjermen.

- I modus for bildeopptak kan du trykke på  (LV) for å bytte mellom fotografering med søker og fotografering med Live View.

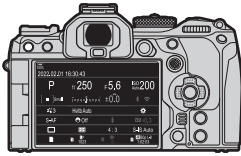

Søker-fotografering (skjermen slår seg av mens søkeren er på)

 (LV-knapp)

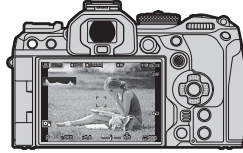

Live View-fotografering

Superkontrollpanel (søker-fotografering)

Når du ser på motiver i søkeren, vises LV-kontrollpanelet på skjermen kontinuerlig. Trykk på knappen  for å aktivere markøren.





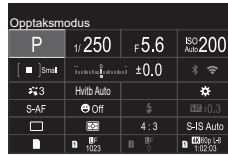

LV-superkontrollpanel (live View-fotografering)

Trykk på -knappen under Live View for å vise LV-superkontrollpanelet på skjermen.







Dette avsnittet forklarer hvordan du bruker superkontrollpanelet / LV superkontrollpanet. [Ansikts- og øyedet.] er brukt i eksempelet.

1 Trykk på -knappen.

- Hvis du trykker på knappen under Live View, vises LV-superkontrollpanelet på skjermen.
- Den siste innstillingen blir markert.

Markør



- 2 Marker et element med $\Delta \nabla \triangleleft \triangleright$.
- Den valgte innstillingen blir markert.
 - Du kan også markere elementer ved å klikke på dem på skjermen.

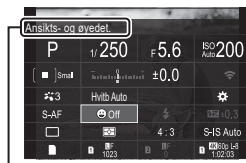

Navnet på funksjonen du har valgt, dukker opp.

- 3 Drei det fremre/bakre hjulet for å endre innstillingen som er markert.

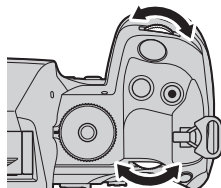

- Trykk utløseren halvveis ned for å lagre gjeldende innstilling gå ut til opptaksvisning.

I denne manualen kommer framgangsmåten for å velge innstilling ved bruk av direkteknapper til å være vist som følger.

Superkontrollpanel $\text{OK} \rightarrow$ Ansikts- og øyedet.

Flere alternativer

Trykk på OK -knappen i trinn 2 for å vise alternativer for innstillingen som er markert. I noen tilfeller kan du konfigurere flere alternativer.

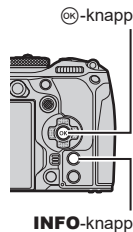

Visning av LV
superkontrollpanel /
superkontrollpanel



Visning av valgmeny

INFO



Visning av
detaljinnstilling

■ Tilgjengelige innstillinger i superkontroll-/LV-superkontrollpanelet

Fotooptaksmodus

LV superkontrollpanel

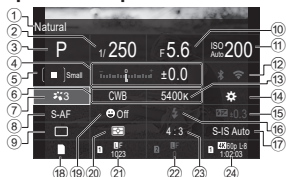

- ① Navnet på alternativet som er valgt
- ② Lukkerhastighet s. 43, 47
- ③ Optaksmodus s. 43
- ④ Eksponeringskompensasjon s. 106
- ⑤ AF-søkepunkt s. 77
- ⑥ hvitbalanse s. 150
- ⑦ bildemodus s. 145
- ⑧ AF-modus s. 72
- ⑨ Drivmodus (sekvensfotografering/selvutløser) s. 126
- ⑩ Blenderverdi s. 43, 45
- ⑪ ISO-følsomhet s. 113
- ⑫ Wi-Fi/Bluetooth s. 261
- ⑬ fargetemperatur s. 150

Superkontrollpanel

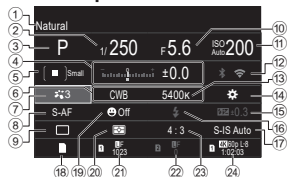

- ⑭ tilordning av knappfunksjoner s. 208
- ⑮ Manuell blitseffekt s. 123
- ⑯ Blitsmodus s. 120
- ⑰ bildestabilisator s. 136
- ⑱ lagringsalternativ s. 243
- ⑲ Ansikts- og øyedet s. 88
- ⑳ Målemodus s. 109
- ㉑ Spor 1: bildekvalitet, antall stillbilder som kan lagres s. 140
- ㉒ Spor 2: bildekvalitet, antall stillbilder som kan lagres s. 140
- ㉓ Sideforhold s. 144
- ㉔ bildekvalitet, tilgjengelig optakstid s. 141

Filmoptaksmodus

LV superkontrollpanel

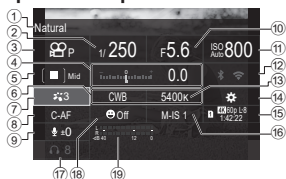

- ① Navnet på alternativet som er valgt
- ② Lukkerhastighet s. 60
- ③ -modus (filmeksponeringsmodus) s. 60
- ④ Eksponeringskompensasjon s. 106
- ⑤ AF-søkepunkt s. 77
- ⑥ hvitbalanse s. 150
- ⑦ bildemodus s. 145
- ⑧ AF-modus s. 72
- ⑨ Lydoptaksnivå s. 62
- ⑩ Blenderverdi s. 60







- ⑪ ISO-følsomhet s. 113
- ⑫ Wi-Fi/Bluetooth s. 261
- ⑬ fargetemperatur s. 150
- ⑭ tilordning av knappfunksjoner s. 208
- ⑮ bildekvalitet, tilgjengelig optakstid s. 141
- ⑯ bildestabilisator s. 136
- ⑰ Hodetelefonvolum s. 62
- ⑱ Ansikts- og øyedet s. 88
- ⑲ Optaksnivåmåler s. 62



Grunnleggende fokuseringsfunksjoner



Velg fokuseringsmodus ( AF-modus /  AF-modus)



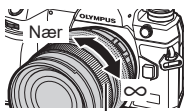







PASMB 

Du kan velge fokuseringsmetode (fokusmodus).

| | |
|--------------------|--|
| Knapp | AF  →  |
| Superkontrollpanel |  →  AF-modus /  AF-modus |
| Meny | MENU → AF → 1. AF →  AF-modus MENU → AF → 4. Film-AF →  AF-modus |

| | |
|---|---|
| S-AF (singel AF) | Kameraet fokuserer én gang når utløseren er trykt halvveis ned, og når AF-ON er trykt ned. En pipetone høres når fokus låses i modus for stillbildefotografering, og AF-bekreftelsesmerket og AF-søkefeltet lyser opp. En pipetone høres når fokus låses i filmopptaksmodus, og AF-bekreftelsesmerket og AF-søkefeltet vises. Denne modusen er egnet til å ta bilde av stillestående motiver eller motiver med begrenset bevegelse. |
| C-AF (kontinuerlig AF) | I bildeopptaksmodus gjentar kameraet måling av avstanden mellom motivet og kameraet og fokuserer så lenge utløseren blir holdt halvveis inne, eller så lenge AF-ON blir holdt inne. AF-bekreftelsesmerket lyser opp på skjermen når motivet er i fokus, og pipetonen utløses når fokuset låses første gang. I filmopptaksmodus gjentar kameraet fokusering både før og under opptak. Denne modusen egner seg når avstanden til motivet stadig endrer seg. |
| MF (manuell fokus) | Denne funksjonen lar deg fokusere manuelt på alle posisjoner ved hjelp av fokusringen på objektivet.  Fokusering |
| S-AF  | Kameraet fokuserer i S-AF-modus. Du kan justere fokusposisjon ved hjelp av fokusringen på objektivet. |
| C-AF+TR (AF-sporing) | Trykk utløseren halvveis ned, eller trykk på AF-ON , for å fokusere. Kameraet følger og opprettholder fokus på det gjeldende motivet så lenge du holder utløseren i denne posisjonen. I filmopptaksmodus fortsetter AF-sporing selv om du slipper knappen før du starter opptaket. Trykk på  for å stoppe dette. Når du starter opptak av film mens kameraet følger motivet, vil følgefokus fortsette. <ul style="list-style-type: none"> • Hvis kameraet ikke lenger kan følge motivet, vises AF-søkefeltet i rødt. Slipp knappen, fokuser på motivet på nytt, og trykk utløseren halvveis ned, eller trykk på AF-ON. • Autofokus fungerer ikke når AF-søkeren vises i rødt selv om kameraet følger motivet. • AF-sporing kan ikke brukes med: trapeskorreksjon, høyoppløst bilde, fokus-bracketing, fokusstabling, intervallutløser-fotografering, HDR-fotografering, Live ND-filter eller fiskeøyekorreksjon. |



| | |
|---|--|
| Pre MF (forh.innstilt MF) | Kameraet fokuserer automatisk på det forhåndsinnstilte fokuspunktet ved opptak. |
|  AF (stjernehimel- AF) (bare under bildeopptak) | Velg denne modusen for bilder av stjerner på nattehimmelen. Trykk på AF-ON for å fokusere på stjernene.  «Bruke stjernehimel-AF» (s. 74) |

- ⓘ [S-AF **MF**] dukker bare opp i [ AF-modus]. Bruk [ AF+MF] til å fokusere manuelt når du tar bilder med autofokus.  «Kombinert auto- og manuell fokus ( AF+MF)» (s. 82)
- ⓘ Kameraet kan ikke fokusere hvis motivet er dårlig opplyst, formørket av tåke eller røyk, eller mangler kontrast.
- ⓘ Når du bruker et objektiv med Fire Tredels-systemet, er ikke AF tilgjengelig under filmopptak.
- ⓘ Valg av [AF-modus] er ikke tilgjengelig (s. 292) hvis objektivets fokusering er i MF-stilling og [I drift] er valgt under [MF-kløtsj] (s. 104).
-  Du kan bruke **Fn**-spaken til å bytte AF-modus raskt.  «Tilpasse Fn-spaken (Innst. Fn-spak)» (s. 219)
-  Du kan velge hvorvidt du skal fokusere når du trykker utløseren halvveis ned.  «Konfigurere hvordan AF skal fungere når utløseren er trykt halvveis ned ( AF med halvveis trykk )» (s. 83)











Bruke stjernehimel-AF

1 Velg [AF] som AF-modus.

2 Trykk på **AF-ON** for å starte stjernehimel-AF.

- Trykk på **AF-ON** en gang til for å avbryte stjernehimel-AF.
- Du kan konfigurere kameraet slik at stjernehimel-AF starter når du trykker utløseren halvveis ned.  «Ende innstilling på stjernehimel-AF (Innst Stjernehimel-AF)» (s. 85)
- Kameraet viser [Stjernehimel-AF er aktiv] i stjernehimel-AF. Fokusindikatoren () vises i to sekunder etter at kameraet har fokusert.

3 Trykk utløserknappen helt inn for å ta bildet.

- ⚠ Kameraet vil ikke være i stand til å fokusere under forhold med mye lys.
- ⚠ Stjernehimel-AF kan ikke brukes med Pro-foto.
- ⚠ [Orientering koblet [::]] (s. 97), [::] Sløyfeinnstillinger] (s. 100), [AF-begrenser] (s. 92), [AF-lampe] (s. 96), [Ansikts- og øyedet.] (s. 88) og [AF-skanner] (s. 94) er fast innstilt på [Av], og [Rammehastighet] (s. 225) er fast innstilt på [Normal].
- ⚠ Når et Four Thirds-objektiv er satt på, vil manuell fokus velges.
- ⚠ Stjernehimel-AF tilgjengelig med Micro Four Thirds-objektiv produsert av OM Digital Solutions eller OLYMPUS. Funksjonen kan imidlertid ikke brukes med objektiver med en største blenderåpning mindre enn f/5.6. Du finner mer informasjon på hjemmesidene våre.
- 🔍 Elementet [Innst Stjernehimel-AF] (s. 85) lar deg velge mellom [Nøyaktighet] og [Hastighet]. Sett kameraet på et stativ før du tar bilder med valget [Nøyaktighet].
- 🔍 Du kan bare velge mellom AF-søkemodus med (s. 77) [=] Lite, [] Middels og [] Stort søkepunkt.
- 🔍 Kameraet fokuserer automatisk på uendelig når stjernehimel-AF er valgt.
- 🔍 Når [På] er valgt under [Utløs. pri.], kan du slippe utløseren selv om motivet ikke er i fokus.

Stille inn en fokusposisjon for Pre **MF**

- 1 Velg [Pre **MF**] med **AF** , og trykk på **INFO**.
- 2 Trykk utløseren halvveis ned for å fokusere.
 - Fokus kan justeres ved å rotere fokusringen.
- 3 Trykk på -knappen.



 Avstanden på det forhåndsinnstilte fokuspunktet kan stilles inn med [Forh.innstilt MF-avst.] (s. 104).

 Kameraet fokuserer også på den forhåndsinnstilte avstanden:

- når det er slått på, og
- når du går ut av menyene til opptaksvisningen.

Justere fokus manuelt i autofokus

• Før du går videre, velger du [På] for [ AF+MF] (s. 82). I modusene [S-AF], [C-AF], [C-AF+TR] og [ AF] vil **MF** vises.

- 1 Velg en fokusmodus markert med et **MF**-ikon (s. 72).
 - Når du gjør opptak av film, velger du [S-AF **MF**].
- 2 Trykk utløseren halvveis ned for å fokusere med autofokus.
 - I modus [ AF **MF**] trykker du på **AF-ON** for å starte stjernehimmel-AF.
- 3 Mens du holder utløseren halvveis inne, dreier du på fokusringen for å justere fokus manuelt.
 - For å refokusere ved hjelp av autofokus slipper du opp utløseren og trykker den halvveis inn igjen.
 - Manuell fokusering under autofokus er ikke tilgjengelig i [ AF **MF**]-modus.
 - Manuell fokusering under autofokus er tilgjengelig via fokusringen på M.ZUIKO PRO-objektiver (Micro Four Thirds PRO). Informasjon om andre objektiver finner du på nettsidene våre.
- 4 Trykk utløserknappen helt ned for å ta bildet.

Rammen som viser hvor fokussøkepunktet er plassert, kalles «AF-søkepunkt». Du kan plassere søkepunktet over motivet. Som standard brukes multivelgeren for å plassere AF-søkepunktet.

1 Bruk multivelgeren til å plassere AF-søkepunktet.

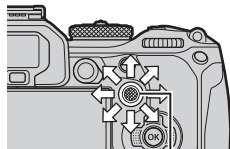



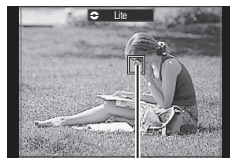

Multivelger

- AF-søkepunktet vises når operasjonen startes.
- Trykk på multivelgeren, eller hold -knappen inne for å velge det midtre AF-søkepunktet.
- Du kan velge hvorvidt valg av AF-søkepunkt skal «gå i sløyfe» rundt kantene av skjermen (s. 100).



AF-søkepunkt

2 Ta bilder.

- Visning av valg for AF-søkemodus forsvinner fra skjermen når du trykker utløseren halvveis ned.
 - AF-rammen vises istedenfor det valgte AF-søkepunktet.
-  I stillbildemodus kan du flytte på AF-søkepunktet under fokusering når [C-AF] eller [C-AF **MF**] er valgt.
-  Du kan også flytte på AF-søkepunktet under opptak av film.
-  Antall AF-søkepunkt og størrelsen på dem avhenger av opptaksinnstillingene.
-  Når [På] er valgt for [AF måltastatur] (s. 101), kan du flytte på AF-søkepunktet ved hjelp av skjermens berøringskontroller mens du ser på motivet i søkeren.

| | |
|--------------------|----------------|
| Knapp | (hold inne) og |
| Superkontrollpanel | ➔ AF-søkemodus |

1 Hold multivelgeren nede mens du dreier på det fremre eller bakre hjulet.

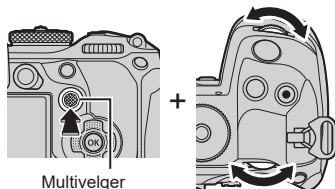

Multivelger

- Kameraet blar gjennom AF-søkemodusene som vist.

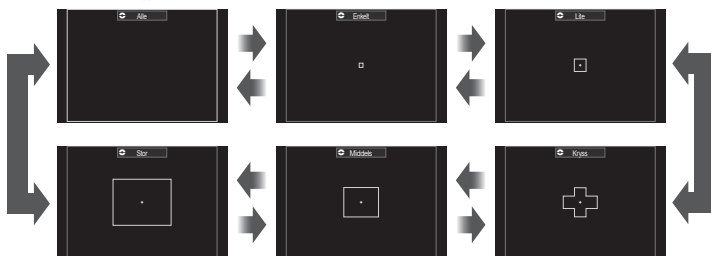

- De eneste alternativene som er tilgjengelige når AF er valgt, er [] Lite, [] Middels og [] Stort.
- De eneste alternativene som er tilgjengelige ved opptak av film, er [] Lite, [] Middels, [] Stort og [] Alle.
- Du kan velge hvilke AF-søkemoduser som skal vises, under [Innst. AF-søkemodus] (s. 79).

Alle

Kameraet velger søkepunktet som brukes til fokusering, fra alle de tilgjengelige søkepunktene.

- Under stillbildefotografering velger kameraet mellom 1053 (39 × 27) søkepunkter, og i filmmodus velger det mellom 741 (39 × 19) søkepunkter.

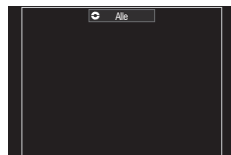

[.] Enkelt

Velg et enkelt søkepunkt for fokuset.

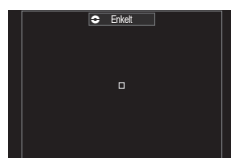

[#] Lite

Velg en liten gruppe med søkepunkt. Kameraet velger søkepunktet som brukes for fokus, fra den valgte gruppen.

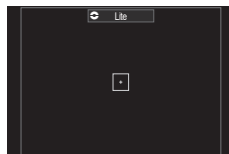
**[#] Kryss**

Velg en gruppe med søkepunkt arrangert som et kryss. Kameraet velger søkepunktet som brukes for fokus, fra den valgte gruppen.

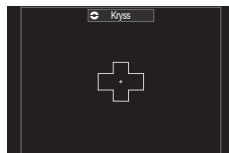
**[#] Middels**

Velg en middels stor gruppe med søkepunkt. Kameraet velger søkepunktet som brukes for fokus, fra den valgte gruppen.

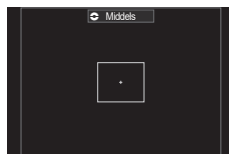
**[#] Stor**

Velg en stor gruppe med søkepunkt. Kameraet velger søkepunktet som brukes for fokus, fra den valgte gruppen.

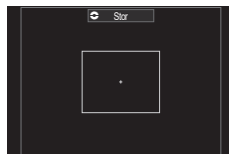
**[#] C1-[#] C4 egendefinert søkepunkt**

Du kan endre størrelse og trinn (avstanden det beveger seg per trinn) på AF-søkepunktet. Når det er hake (✓) ved siden av egendefinerte søkepunkt i [Innst. AF-søkepunkt], kan du velge egendefinert modus (s. 79).

2 Slipp multivalgeren når ønsket modus blir vist.

- Alternativene for AF-søkemodus blir ikke lenger vist.
- Antall tilgjengelige AF-søkepunkt avhenger av opptaksinnstillingene.
- Du har tilgang til AF-søkepunktet med multivalgeren. Du kan konfigurere multivalgeren ved å bruke Senterknapp] (s. 218).
- Du kan velge separate AF-søkemodus i henhold til kameraorientering. «Avpasse AF-søkepunktvalg etter kameraorientering (Orientering koblet [: : :]» (s. 97)
- Følgende fokusinnstillinger kan du hente fram samtidig ved å bruke **Fn**-spaken. Separate innstillinger kan tildeles posisjonene 1 og 2. Bruk dette alternativet for å justere innstillingene hurtig i henhold til opptaksforholdene.
 - [AF-modus] (s. 72), [AF-søkemodus] (s. 77) og [AF-søkepunkt] (s. 76)
 - Du kan konfigurere **Fn**-spaken med elementet Fn-spakfunksjon] (s. 220) eller Fn-spakfunksjon] (s. 220).
- Du kan justere AF-søkepunktinnstillingene for [C-AF]. [C-AF senterprioritet] (s. 86)
- Du kan velge separate alternativer for stillbildemodus og filmmodus.

Angi alternativ for AF-søkemodus (Innst. AF-søkemodus)

PASMB 

Angi hvilke alternativ som skal være tilgjengelige ved innstilling av  AF-søkemodus.





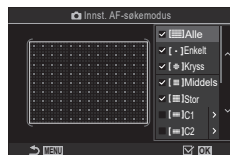

| | |
|------|--|
| Meny | MENU → AF → 5. AF-søkeinnst. og -operasjoner → Innst.  AF-søkemodus |
|------|--|

1 Velg hvilke AF-søkemoduser du ønsker å ha som tilgjengelige alternativ, og sett hake (✓) ved siden av dem.

- Velg alternativ med $\Delta \nabla$, og trykk på \odot for å sette avmerkingshake (✓) ved siden av det. Trykk på \odot en gang til for å fjerne markeringa.

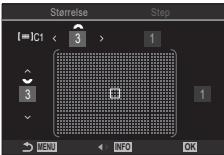

Skjermbildet «Innst.  AF-søkemodus»

| | | | |
|--|---|---|---|
|  Alle | | | |
|  Enkelt | | | |
|  Kryss | Alternativ du setter hake (✓) ved siden av, kommer til å bli vist som alternativ når du velger AF-søkepunkt. | | |
|  Middels | | | |
|  Stor | | | |
|  C1-  C4 | Alternativ du setter hake (✓) ved siden av, blir vist som alternativ når du velger AF-søkepunkt. | | |
| | Trykk på \triangleright for å endre størrelse og trinn (avstanden det beveger seg per trinn) på AF-søkepunktet.). | | |
| | |  | |
| | | | |
| | Element | Horisontalt | Vertikalt |
| | Størrelse | 12 typer (1/3/5/7/9/11/15/19/23/27/33/39) Bruk $\triangleleft \triangleright$ eller det fremre hjulet til å bytte. | 10 typer (1/3/5/7/9/11/15/19/23/27) Bruk $\Delta \nabla$ eller det bakre hjulet til å bytte. |
| | Trinn | 8 typer (1 til 8) Bruk $\triangleleft \triangleright$ eller det fremre hjulet til å bytte. | 5 typer (1 til 5) Bruk $\Delta \nabla$ eller det bakre hjulet til å bytte. |
| | Trykk på INFO for å bytte mellom størrelse og trinn. | | |

Du kan zoome inn på visningen under fotografering. Zoom inn på fokusområdet for å fokusere med større presisjon. Ved større zoomforhold kan du fokusere på områder som er mindre enn det standard fokussøkepunktet. Du kan flytte på fokusområdet etter ønske når du zoomer.

| | |
|-------|---|
| Knapp | En knapp som er tildelt  |
|-------|---|

① Før du kan bruke Super Spot AF, må du bruke [Knappeinnstillinger] (s. 208) til å tildele en kamerakontroll [] (s. 210).







1 Trykk på knappen som [] (forstørr) er tildelt til.

- Zoomrammen vises.





2 Plasser rammen ved å bruke multivalgeren.

- Trykk på multivalgeren, eller hold -knappen inne for å midtstille rammen på nytt.
- Du kan også plassere rammen ved å bruke piltastene (   ).



3 Juster størrelsen på zoomrammen for å velge zoomforhold.

- Trykk på **INFO**-knappen og bruk deretter -knappene eller fremre eller bakre hjul for å justere størrelsen på zoomrammen.
- Trykk på -knappen for å akseptere og avslutte.

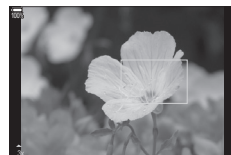

4 Trykk en gang til på knappen som [Q] er tildelt til.

- Kameraet zoomer inn det valgte området for å fylle ut visningen.
- Bruk det fremre eller bakre hjulet for å zoome inn eller ut.
- Bruk multivalgeren for å rulle visningen.
- Bruk Δ ∇ \triangleleft \triangleright til å bla i skjermbildet.
- Hvis ikke opptaksmodus **M** (manuell) eller **B** (bulb) og [ISO Auto] er valgt, kan du trykke på **INFO** mens du zoomer for å velge blenderåpning eller lukkerhastighet.
- Trykk på **Q**-knappen for å gå tilbake til zoomrammen.
- Trykk på \odot -knappen for å avslutte fokus-zoom.
- Du kan også avslutte fokus-zoom ved å holde inne **Q**-knappen.



Visning for eksponeringsjustering for modus **M** og **B**

- ⚠ Fokus-zoom gjelder kun visningen. Bilder som er tatt med kameraet, blir ikke påvirket.
- ⚠ Zoom AF fungerer ikke under zoomvisning eller når du bruker objektiv fra Four Thirds-systemet.
- ⚠ Når [Digital telekonverter] er [På] i filmopptaksmodus, kan ikke kameraet zoome.
- 👉 Du kan også ta bilder ved visning av zoomramme og zoom AF.
- 👉 Du kan betjente fokus-zoom med berøring. 🖱️ «Opptak ved bruk av berøringsskjermen» (s. 41)
- 👉 Du kan konfigurere kameraet slik at fokus-zoom avbrytes når du trykker utløseren halvveis ned for å fokusere. 🖱️ «Velge hva som skjer når utløseren blir trykt inn ved zooming i Live View (LV-nærbilde-modus)» (s. 223)

Funksjoner for konfigurering av fokusering

Kombinert auto- og manuell fokus

(📷 AF+MF)

PASMB 📷

Etter å ha fokusert med autofokus kan du justere fokuset manuelt ved å holde utløserknappen halvveis nede og dreie fokuseringen. Bytt fra automatisk til manuell fokus etter ønske eller finjuster fokuset manuelt etter fokusering med autofokus.

🔗 Prosedyren varierer med hvilken AF-modus som er valgt.

| | |
|------|----------------------------|
| Meny | MENU ⇒ AF ⇒ 1. AF ⇒ 📷AF+MF |
|------|----------------------------|

| | |
|-----------|---|
| På | <p>Aktiver manuell fokusering i autofokusmodus. MF vises ved siden av [S-AF], [C-AF], [C-AF+TR] eller [📷AF].</p> <ul style="list-style-type: none">Når [S-AF MF] er valgt, kan du holde utløseren halvveis nede eller trykke på AF-ON etter fokusering med singel AF og justere fokus manuelt. Du kan også bytte til manuell fokus ved å dreie på fokuseringen mens kameraet fokuserer. Du kan også justere fokus manuelt mens lukkeren er åpen, og under seriefotografering.Når [C-AF MF] eller [C-AF+TR MF] er valgt, kan du bytte til manuell fokusering ved å vri på fokuseringen mens kameraet fokuserer i modusene kontinuerlig AF og kontinuerlig AF-sporing. Trykk utløseren halvveis ned, eller trykk på AF-ON, enda en gang for å fokusere på nytt ved hjelp av autofokus. Du kan også justere fokus manuelt mens lukkeren er åpen, og under seriefotografering.Når [📷AF MF] er valgt, kan du fokusere manuelt etter fokusering og før du fokuserer med autofokus. |
| Av | Manuell fokusjustering er deaktivert under autofokus. |

🔗 Manuell fokusering under seriefotografering er ikke tilgjengelig i modus [📷SH1] eller [ProCap SH1].

🔗 Autofokus med manuell fokus er også tilgjengelig når autofokus er tildelt andre kamerakontroller. 📷 «Endre knappenes rolle (Knappeinnstillinger)» (s. 208)

🔗 Du kan bare bruke fokuseringen for å avbryte autofokus ved bruk av M.ZUIKO PRO-objektiver (Micro Four Thirds PRO). Informasjon om andre objektiver finner du på nettsidene våre.

🔗 I **B**-modus (bulb) blir manuell fokus styrt av alternativet som er valgt for [Bulb/Time-fokusering] (s. 173).

Konfigurere hvordan AF skal fungere når utløseren er trykt halvveis ned (AF med halvveis trykk \Rightarrow)

PASMB 

Du kan velge om kameraet skal fokusere når du trykker utløseren halvveis ned.

| | |
|------|---|
| Meny | MENU \Rightarrow AF \Rightarrow 1. AF \Rightarrow  AF med halvveis trykk \Rightarrow |
|------|---|



| | |
|---------------------|---|
| S-AF | Angi hvordan AF skal fungere når AF-modus er [S-AF]. [Nei]: Kameraet starter ikke AF når utløseren blir trykt halvveis ned. [Ja]: Kameraet starter AF når utløseren blir trykt halvveis ned. Hvis du trykker utløseren halvveis ned samtidig som du holder AF-ON inne, fortsetter autofokus. |
| C-AF/C-AF+TR | Angi hvordan AF skal fungere når AF-modus er [C-AF] eller [C-AF+TR]. [Nei]: Kameraet starter ikke AF når utløseren blir trykt halvveis ned. [Ja]: Kameraet starter AF når utløseren blir trykt halvveis ned. Hvis du trykker utløseren halvveis ned samtidig som du holder AF-ON inne, fortsetter autofokus. |

Autofokus med AF-ON-knappen

PASMB 

Kameraet starter AF når du trykker på **AF-ON**. Autofokus stanser når du trykker på **AF-ON**. Hvis du trykker på **AF-ON** mens kameraet bruker autofokus fordi utløseren har blitt trykt halvveis ned, vil autofokus fortsette.

| | |
|-------|---------------------|
| Knapp | AF-ON -knapp |
|-------|---------------------|

 Hvis [C-AF] er valgt som [ AF-modus], vil kameraet bruke S-AF-modus når du trykker på **AF-ON** under opptak av film. Hvis [C-AF+TR] er valgt, vil kameraet bruke AF-sporing når du trykker på **AF-ON**.

Bruke autofokus i modus for manuell fokus (AF-ON i MF-modus)

PASMB 

Du kan konfigurere kameraet slik at det bruker autofokus ved fokusering når du trykker på **AF-ON** selv om AF-modus er **[MF]** eller **[Pre MF]**.

| | |
|------|---|
| Meny | MENU ➔ AF ➔ 1. AF ➔ AF-ON i MF-modus |
|------|---|

| | |
|-----|---|
| Nei | Hvis AF-modus er [MF] eller [Pre MF] , fokuserer ikke kameraet med autofokus selv om du trykker på AF-ON . |
| Ja | Hvis AF-modus er [MF] eller [Pre MF] , fokuserer kameraet i modus [S-AF] når du trykker på AF-ON . |

Konfigurere hvordan kameraet skal fungere når det ikke kan fokusere på motivet (Utløs. pri.)

PASMB 

Du kan velge hvorvidt kameraet skal ta bilde når det ikke er i stand til å fokusere på motivet med autofokus.

| | |
|------|---|
| Meny | MENU ➔ AF ➔ 1. AF ➔ Utløs. pri. |
|------|---|

| | |
|---------------------|---|
| S-AF | Velg hvordan kameraet skal oppføre seg når AF-modus er [S-AF] og det ikke er i stand til å fokusere på motivet med autofokus. [Av]: Hvis kameraet ikke er i stand til å fokusere på motivet med autofokus, kan ikke lukkeren løse ut selv om du trykker utløseren helt inn. Hvis blitsen er konfigurert til å løse ut, kan ikke lukkeren løse ut før blitsen er ladet. [På]: Selv om kameraet ikke er i stand til å fokusere på motivet med autofokus, løser lukkeren ut når du trykker utløseren helt inn. |
| C-AF/C-AF+TR | Velg hvordan kameraet skal oppføre seg når AF-modus er [C-AF] eller [C-AF+TR] og det ikke er i stand til å fokusere på motivet med autofokus. [Av]: Hvis kameraet ikke er i stand til å fokusere på motivet med autofokus, kan ikke lukkeren løse ut selv om du trykker utløseren helt inn. Hvis blitsen er konfigurert til å løse ut, kan ikke lukkeren løse ut før blitsen er ladet. [På]: Selv om kameraet ikke er i stand til å fokusere på motivet med autofokus, løser lukkeren ut når du trykker utløseren helt inn. |

Ende innstilling på stjernehimel-AF (Innst Stjernehimel-AF)

PASMB 

Du kan konfigurere hvordan funksjonen stjernehimel-AF skal oppføre seg.

| | |
|------|---|
| Meny | MENU ⇒ AF ⇒ 1. AF ⇒ Innst Stjernehimel-AF |
|------|---|

| | |
|-------------------------|---|
| AF-prioritet | [Nøyaktighet]: Prioriter fokuseringsnøyaktighet framfor hastighet. Bruk stativ. [Hastighet]: Prioriter fokuseringshastighet framfor nøyaktighet. |
| AF-operasjon | [☐]: Når du holder utløseren halvveis ned, fokuserer kameraet med autofokus. [AF-ON]: Når du trykker på AF-ON , fokuserer kameraet med autofokus. [AF-ON Start/stopp]: Fokusering starter når du trykker på AF-ON . Trykk en gang til for å avbryte fokusering. |
| Utløserprioritet | [Av]: Hvis [AF-operasjon] er satt til [☐], kan ikke lukkeren løse ut selv om du trykker utløseren helt ned, med mindre motivet er i fokus. Hvis [AF-operasjon] er satt til [AF-ON] og du trykker på AF-ON , kan ikke lukkeren løse ut selv om du trykker utløseren helt ned, med mindre motivet er i fokus. Hvis AF-ON ikke er trykt inn, kan du når som helst ta bilde ved å trykke utløseren helt ned. Hvis [AF-operasjon] er satt til [AF-ON Start/stopp] og stjernehimel-AF er i bruk, blir det ikke tatt bilde selv om du trykker utløseren helt ned. Hvis stjernehimel-AF ikke er i bruk, kan du når som helst ta bilde ved å trykke utløseren helt ned. [På]: Uavhengig av innstilling av [AF-operasjon] kan du ta bilde ved å trykke utløseren helt ned. |

Funksjoner for å tilpasse hvordan AF skal oppføre seg i forhold til motivet

C-AF senterprioritetspunkt

(C-AF senterprioritet)

PASMB

Under fokusering ved bruk av gruppesøkepunkt-AF i modusene [C-AF] og [C-AF MF] prioriterer kameraet alltid senterpunktet i den valgte gruppen for en gjentatt serie fokuseringer. Det er kun når kameraet ikke kan fokusere ved å bruke senterfokus-søkepunktet, at det fokuserer ved hjelp av de omkringliggende søkepunktene i den valgte fokusgruppen. Dette hjelper deg med å følge motiver som beveger seg raskt, men ganske forutsigbart. Senterprioritet er anbefalt for de fleste situasjoner.

Meny **MENU** → **AF** → 3. AF → C-AF senterprioritet

1 Velg en AF-søkemodus som alltid prioriterer sentralt søkepunkt ved gjentatte fokuseringsoperasjoner, og sett hake (✓) ved siden av den.

- Velg alternativ med $\Delta \nabla$, og trykk på \odot for å sette avmerkingshake (✓) ved siden av det. For å fjerne avmerkingshaken trykker du på \odot en gang til.

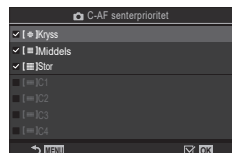

Innstillingskjernbildet
« C-AF senterprioritet»

| | |
|-------------|--|
| [] Kryss | |
| [] Middels | Hvis du setter hake (✓) ved siden av dette alternativet, vil kameraet alltid prioritere sentralt søkepunkt ved gjentatte fokuseringsoperasjoner i AF-søkemodusen du har valgt. |
| [] Stor | |
| [] C1–[] C4 | |

ⓘ Det er bare mulig å sette hake (✓) ved [] C1–[] C4 når enten horisontal eller vertikal [Størrelse] som er angitt i [Innst. AF-søkemodus] (s. 79), er 5 eller høyere.

Følsomhet ved C-AF-spring (📷C-AF-følsomhet / 📷C-AF-følsomhet)

PASMB 📷

Velg hvor raskt kameraet skal respondere på endringer i avstanden til motivet mens du fokuserer når [C-AF], [C-AF \overline{MF}], [C-AF+TR] eller [C-AF+TR \overline{MF}] er valgt som [📷AF-modus], og når [C-AF] eller [C-AF+TR] er valgt som [📷AF-modus]. Dette kan hjelpe autofokus med å følge et subjekt som beveger seg raskt, eller hindre at kameraet refokuserer når en gjenstand passerer mellom motivet og kameraet.

| | |
|------|---|
| Meny | MENU ➔ AF ➔ 1. AF ➔ 📷C-AF-følsomhet MENU ➔ AF ➔ 4. Film-AF ➔ 📷C-AF-følsomhet |
|------|---|

- Velg blant fem nivå (📷C-AF Sensitivity) / tre nivå (📷C-AF Sensitivity) for sporingfølsomhet.
- Jo høyere verdi, desto høyere følsomhet. Velg positive verdier for motiver som plutselig kommer inn i bildet, som beveger seg raskt vekk fra kameraet, eller endrer hastighet eller stopper uventet mens de beveger seg mot eller vekk fra kameraet.
- Jo lavere verdi, desto lavere følsomhet. Velg negative verdier for å hindre at kameraet refokuserer når subjektet blir skjult i kort tid av andre gjenstander, eller for å hindre at kameraet fokuserer på bakgrunnen når du ikke er i stand til å holde motivet AF-søkepunktet.

C-AF-fokushastighet

(📷C-AF hastighet)

PASMB 📷

Velg hvor hurtig kameraet skal respondere på endringer i avstanden til motivet når [C-AF] eller [C-AF+TR] er valgt som fokusmodus. Dette kan du bruke for å justere tiden kameraet bruker på å refokuserer når du eksempelvis skifter motiver.

| | |
|------|--|
| Meny | MENU ➔ AF ➔ 4. Film-AF ➔ 📷C-AF hastighet |
|------|--|

- Velg blant tre nivåer for fokushastighet.
- Refokusering går raskere ved +1 og langsommere ved -1. Velg -1 for å refokuserer langsamt når du skifter til et nytt motiv.

Ansiktsprioritet AF / øyeprioritet AF (Ansikts- og øyedet.)

Kameraet registrerer og fokuserer automatisk på ansiktene eller øynene til portrettmotivier.

| | |
|--------------------|--|
| Superkontrollpanel | OK ➔ Ansikts- og øyedet. |
| Meny | MENU ➔ AF ➔ 2. AF ➔ Ansikts- og øyedet. |

| | |
|--|--|
| ☺ Ansiktsdeteksjon på | Kameraet registrerer og fokuserer på ansikter. |
| Av | Ansiktsprioritet AF av. |
| ☺i Ansikts- og øyedeteksjon på | Kameraet registrerer ansikter og fokuserer på øyet nærmest kameraet. |
| ☺iL Ansiktsdeteksjon og deteksjon av venstre øye på | Kameraet registrerer ansikter og fokuserer på det venstre øyet. |
| ☺iR Ansiktsdeteksjon og deteksjon av høyre øye på | Kameraet registrerer ansikter og fokuserer på det høyre øyet. |

■ Velge ansikt å fokusere på

1 Rett kameraet mot motivet.

- Når kameraet detekterer et ansikt, dukker det opp ei hvit ramme på ansiktet det fokuserer på. De andre ansiktene får grå ramme. På ansiktet som er i fokus, dukker det i tillegg opp ei ramme som omslutter den hvite ramma.
- Når øyeprioritet er på, får også øynene i ansiktet som er i fokus, ramme. Du kan skjule ramme på øynene i menyen (s. 91).
- Når ansiktet/øynene til flere personer blir detektert, velger du hvilket ansikt du skal fokusere på, ved å trykke på knappen som er tildelt [☺Ansiktsvalg] (s. 212) i [Knappeinnstillinger] (s. 208). Når du trykker på knappen, blir ansiktet som er nærmest AF-søkepunktet, valgt. Bytt ansikt ved å dreie det fremre eller bakre hjulet samtidig som du holder knappen inne. Slipp knappen for å bekrefte valget.
- Ansiktet som det skal fokuseres på, kan også velges ved hjelp av berøringskontrollene (s. 41).

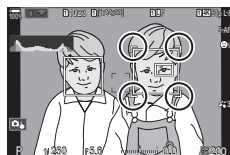

Ansiktet som velges for fokus, merkes med hvite, doble klammer.

2 Trykk utløseren halvveis ned for å fokusere.

- ☞ Du kan også fokusere ved å trykke på **AF-ON** (s. 83).
- Området til motivet som brukes for fokus, blir angitt av en grønn kant.
- Hvis kameraet registrerer motivets øyne, fokuserer det på et øye.
- Ansikts- og øyeprioritering er også tilgjengelig i [MF] (s. 72). Ansikter og øyne som registreres av kameraet, merkes med hvite rammer. Eksponeringen blir stilt inn i henhold til verdien målt midt i ansiktet.

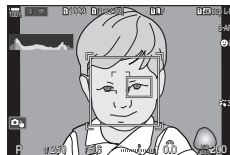

3 Trykk utløseren helt ned for å ta bilde.

- Når innstillingen er [ESP] (Digital ESP-måling) (s. 109), utføres målingen med prioritet for ansikter.

- ⓘ Hvorvidt du kan bruke [Ansikts- og øyedet.], avhenger av hvilken innstilling du har valgt under [Motivdeteksjon] (s. 90). Bruk [Av] under [Motivdeteksjon].
- ⓘ Avhengig av motivet og kunstfilterinnstillingen, kan kameraet muligens ikke gjenkjenne ansiktet korrekt.
- ⓘ Denne funksjonen er deaktivert når AF-søkemodus (s. 77) er [▪]Singel eller [=]Lite og målemodus (s. 109) er [□] samtidig som [[::]]Punktmåling (s. 112) er i bruk.
- ⓘ Funksjonen er deaktivert når [☑]AF-modus (s. 72) er [☒]AF eller [☒]AFMF].
- 🔊 I stillbildemodus anbefaler vi at du velger [Av] når du fotograferer motiver som ikke skal være portretter, ved hjelp av [C-AF] eller [C-AF MF].

■ Tildel knapper fokusprioritet (☑AF-knapp ansikt og øyne)





PASMB 





Du kan konfigurere kameraet slik at det ikke fokuserer på ansikt og øyne når du trykker på **AF-ON**, heller ikke når [☑]AF-knapp ansikt og øyne har en annen innstilling enn [Av].

| Meny | MENU ⇒ AF ⇒ 2. AF ⇒ ☑AF-knapp ansikt og øyne |
|-------|--|
| = | Velg hvordan AF skal oppføre seg når du trykker utløseren halvveis ned. [☉-prioritet]: Når kameraet detekterer ansikt og/eller øyne, fokuserer det på ansiktene og/eller øynene. [[::]-prioritet]: Selv når kameraet detekterer ansikt og/eller øyne, prioriterer det valgt AF-søkepunkt ved fokusering. |
| AF-ON | Velg hvordan AF skal oppføre seg når du trykker på AF-ON . [☉-prioritet]: Når kameraet detekterer ansikt og/eller øyne, fokuserer det på ansiktene og/eller øynene. [[::]-prioritet]: Selv når kameraet detekterer ansikt og/eller øyne, prioriterer det valgt AF-søkepunkt ved fokusering. |

Kameraet kan registrere en bestemt type motiv når det fokuserer. Det kan være vanskelig å fokusere på føreren eller cockpiten på et raskt motiv, som f.eks. en racerbil eller et fly. Denne funksjonen registrerer og fokuserer på bestemte element i slike motiv.

| | |
|------|--|
| Meny | MENU ➔ AF ➔ 2. AF ➔ Motivdeteksjon |
|------|--|

| | |
|---|---|
|  | Kameraet registrerer biler eller motorsykler. Det holder fokus på slike elementer som chassiset (først og fremst av den typen som brukes i motorsport) eller føreren. |
|  | Kameraet registrerer fly og helikoptre. Det holder fokuset på elementer som skrog eller cockpit. |
|  | Kameraet registrerer tog. Det holder fokuset på elementer som vogner eller førerrom. |
|  | Kameraet detekterer fugler. Det holder fokus på element som hode eller øyne. |
|  | Kameraet detekterer katter, hunder og liknende dyr. Det holder fokus på element som hode eller øyne. |
| Av | Valg av objektsporing deaktivert. |

- ⓘ Når du velger en annen innstilling enn [Av], vil [Ansikts- og øyedet.] bli satt til [Av].
- ⓘ Under fotoopptak vil denne funksjonen være deaktivert når [AF-modus] er satt til [AF] eller [AF MF].
Under filmopptak er denne funksjonen bare tilgjengelig når [AF-modus] er satt til [**C-AF+TR**].

■ Ta bilder med [Motivdeteksjon]

1 Velg [AF-modus] eller [AF-modus].

- Til fotooptak må du velge en annen innstilling enn [AF] eller [AF ME].
- Velg [C-AF+TR] til filmoptak.

2 Rett kameraet mot motivet.

- Når kameraet detekterer et motiv, dukker det opp ei hvit ramme på motivet det fokuserer på. De andre motivene får grå ramme. På motivet som er i fokus, dukker det i tillegg opp ei ramme som omslutter den hvite ramma.
- Hvis den hvite ramma som skal indikere hvilket motiv som er i fokus, ikke dukker opp, må du endre størrelse og/eller posisjon på AF-søkepunktet slikt at det dekker motivet.

Når AF-søkemodus er [AF-ON], blir det fokusert på motivet som er nærmest midten av bildet.

- Når kameraet detekterer flere bestemte element, for eksempel sjåføren eller førerplassen, dukker det også opp liten hvit ramme på dem. Disse rammene kan du skjule fra menyen (s. 91).

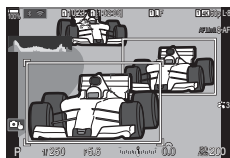

3 Trykk utløseren halvveis ned for å fokusere.

- Du kan også fokusere ved å trykke på **AF-ON** (s. 83).
- Når kameraet fokuserer på et motiv, dukker det opp ei grønn ramme på fokusposisjonen.
- Når kameraet detekterer flere bestemte element, for eksempel sjåføren eller førerplassen, fokuserer det på dem.

4 Trykk utløserknappen helt ned for å ta bildet.

- ⓘ Kameraet kan mislykkes i å registrere motivet avhengig av motivet eller kunstfilteret som er valgt.
- ⓘ Kameraet kan mislykkes i å registrere motivet avhengig av typen eller fotograferingsforholdene.

Konfigurere rammevisning på øyne som blir detektert

(Øyedeteksjonsramme)

PASMB

Du kan velge hvorvidt kameraet skal vise små rammer når det detekterer små element som for eksempel øynene eller førerplassen.

| | |
|------|--|
| Meny | MENU ⇒ AF ⇒ 2. AF ⇒ Øyedeteksjonsramme |
| Av | Det dukker ikke opp ramme på små element som for eksempel øyne eller førerplass. |
| På | Det dukker opp ramme på små element som for eksempel øyne eller førerplass. |

- Selv om [Øyedeteksjonsramme] er satt til [Av], fokuserer kameraet på øynene eller bestemte element som for eksempel førerplassen når dette blir detektert.

Funksjoner for å endre hvordan kameraet skal oppføre seg med hensyn til fokusering

Objektiv-fokusområde

(AF-begrenser)
PASMB

Velg området hvor kameraet skal fokusere ved å bruke autofokus. Dette er effektivt i situasjoner hvor det dukker opp en hindring mellom motivet og kameraet under fokuseringen, noe som medfører drastiske fokusendringer. Du kan også bruke dette for å forhindre at kameraet fokuserer på gjenstander i forgrunnen når du fotograferer gjennom gjerder, vinduer og lignende.

■ Bruk av innstillinger lagret i [AF-begrenser]

| | |
|------|---|
| Meny | MENU → AF → 3. AF → AF-begrenser |
|------|---|

- 1 Velg [AF-begrenser] med Δ ∇ , og trykk på .
- 2 Velg [På1]/[På2]/[På3] med Δ ∇ , og trykk på .

| AF-begrenser | |
|-----------------|-------------|
| AF-begrenser | Av |
| Avstand for På1 | 5.0-999.9m |
| Avstand for På2 | 10.0-999.9m |
| Avstand for På3 | 50.0-999.9m |
| Utløst. pri. | På |

Innstillingskjermen
« AF-begrenser»

| | |
|------------|--|
| Av | Kameraet bruker ikke området som er lagret som fokuseringsavstand. |
| På1 | Kameraet bruker området som er lagret i [Avstand for På1]. |
| På2 | Kameraet bruker området som er lagret i [Avstand for På2]. |
| På3 | Kameraet bruker området som er lagret i [Avstand for På3]. |

3 Gå tilbake til innstillingskjernbildet « AF-begrenser».

- AF-begrenser er ikke tilgjengelig i følgende situasjoner.
- Når fokusbegrenseren er aktivert på objektivet
 - Ved bruk av fokus-bracketing
 - I filmmodus eller under filmopptak
 - Når [AF] eller [AF **MF**] er valgt som fokusmodus

■ Konfigurere [AF-begrensere]

1 Konfigurer alternativ.

- Velg alternativ med Δ ∇ , og trykk på \odot for å åpne innstillingsmenyen.
- Trykk på \odot igjen for å gå tilbake til innstillingskjernbildet « \square AF-begrensere».

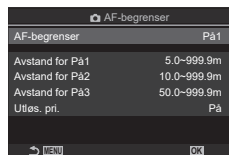

| | |
|-------------------------|---|
| Avstand for På1 | Angi området for fokuseringsavstand som skal brukes når [På1] er valgt. Bytt tall med Δ ∇ . Bruk \triangleleft \triangleright til å flytte mellom sifrene. [000,0]–[999,9 m/ft] |
| Avstand for På2 | Angi området for fokuseringsavstand som skal brukes når [På2] er valgt. Bytt tall med Δ ∇ . Bruk \triangleleft \triangleright til å flytte mellom sifrene. [000,0]–[999,9 m/ft] |
| Avstand for På3 | Angi området for fokuseringsavstand som skal brukes når [På3] er valgt. Bytt tall med Δ ∇ . Bruk \triangleleft \triangleright til å flytte mellom sifrene. [000,0]–[999,9 m/ft] |
| Utløserprioritet | [Av]: samsvarer med innstilling for [Utløs. pri.] (s. 84). [På]: Lukkeren kan fortsatt utløses hvis kameraet ikke er i stand til å fokusere når [På] er valgt for [AF-begrensere]. |

① Figurene som er vist i [Avstand for På1]–[Avstand for På3], er bare veiledende.

Velg om kameraet skal utføre fokusskanning. Hvis kameraet ikke kan fokusere, vil det skanne etter fokusposisjonen ved at objektivet går fra minste fokusavstand til uendelig i en syklus. Du kan begrense skanningen om ønskelig. Dette alternativet trer i kraft når [C-AF], [C-AF+TR], [C-AF MF] eller [C-AF+TR MF] er valgt som [📷AF-modus] (s. 72).

| | |
|------|---|
| Meny | MENU ➔ AF ➔ 3. AF ➔ 📷AF-skanner |
|------|---|

| | |
|-----------|---|
| Av | Kameraet skanner ikke om det ikke kan fokusere. Dette forhindrer at fokuset endres så mye at du mister motivet av syne når du forsøker å følge små gjenstander og lignende. |
| På | Kameraet skanner kun én gang når det ikke kan fokusere. Kameraet skanner ikke mer så lenge fokuseringen fortsetter. |

- Uavhengig av alternativet som er valgt, skanner kameraet én gang hvis det ikke kan fokusere når [S-AF] eller [S-AF MF] er valgt som [📷AF-modus].

Finjuster faseregistrering for autofokus. Fokuset kan finjusteres med opptil ± 20 trinn.

| | |
|------|---|
| Meny | MENU \rightarrow AF \rightarrow 3. AF \rightarrow AF-fokusjustering |
|------|---|

⚠ Du vil som regel ikke ha behov for å finjustere autofokuse med dette elementet.

Finjustering av autofokus kan hindre at kameraet fokuserer normalt.

⚠ Finjustering av fokus har ingen virkning i modusene [S-AF] og [S-AF MF].

■ Bruke valgt verdi som fokusjustering

- 1 Velg [AF-fokusjustering] med Δ ∇ , og trykk på \odot -knappen.
- 2 Velg [PÅ] med Δ ∇ , og trykk på \odot .



Innstillingsskjermen
«AF-fokusjustering»

| | |
|----|--|
| Av | Kameraet bruker ikke verdien som er lagret som fokusjustering. |
| På | Kameraet bruker verdien som er lagret som fokusjustering. |

- 3 Gå tilbake til innstillingsskjermbildet for AF-fokusjustering.

■ Konfigurere [AF-fokusjustering]

- 1 Konfigurer alternativet.
 - Velg alternativ med Δ ∇ , og trykk på \odot for å åpne innstillingsmenyen.
 - Trykk på \odot igjen for å gå tilbake til innstillingsskjermbildet «AF-fokusjustering».



| | |
|-----------------------|--|
| Finjustering av verdi | Finjuster fokusering med alle objektiv. Fokuset kan finjusteres med opptil ± 20 trinn. [-20] – [±0] – [+20] |
|-----------------------|--|

🔍 Du kan kontrollere resultatene ved å zoome inn på skjermen med det fremre hjulet eller \odot .

🔍 Ved å trykke på utløseren før du trykker på \odot , kan du ta et testbilde for å kontrollere resultatene.

AF-lampen lyser for å støtte fokuseringen ved dårlig belysning.

| | |
|------|--|
| Meny | MENU ➔ AF ➔ 2. AF ➔ AF-lampe |
|------|--|

| | |
|-----------|--|
| På | Lampen lyser under autofokus hvis motivet er dårlig opplyst. |
| Av | Lampen lyser ikke selv om motivet er dårlig opplyst. |

ⓘ For å bruke AF-lampe under lydløs fotografering må du endre alternativet som er valgt under [Lydløs [♥] innstillinger] (s. 132).

AF-søkepunktvisningsmodus

(AF-områdemark.)

I autofokusmodus vises posisjonen til motivet som kameraet har fokusert på, med et grønt fokussøkepunkt. Dette elementet styrer visningen av fokussøkepunktet.

| | |
|------|--|
| Meny | MENU ➔ AF ➔ 2. AF ➔ AF-områdemark. |
|------|--|

| | |
|------------|---|
| Av | Fokussøkepunktet vises ikke. |
| På1 | Fokussøkepunktet vises kun i kort tid etter at kameraet fokuserer. |
| På2 | Når kameraet har fokusert, vil AF-søkepunkt i klynge være aktivert, og kameraet viser søkepunkt i alle områder som er i fokus når du trykker utløseren halvveis ned, eller når du trykker på AF-ON . |

Funksjoner for å angi fokusposisjon

Avpasse AF-søkepunktvalg etter kameraorientering

(📷 Orientering koblet [::])

PASMB 👤

Du kan konfigurere kameraet til å endre AF-søkepunkt plassering og AF-søkemodus automatisk når det registrerer at det har blitt rotert mellom liggende (bred) og stående (høy) orientering. Å rotere kameraet endrer komposisjonen og dermed også motivets plassering i bildet. Kameraet kan lagre AF-søkemodus og AF-søkepunkt plassering separat i henhold til kameraets orientering. Når dette alternativet er aktivert, kan du bruke [📷[::]]Still hjem] (s. 98) for å lagre separat hjemposisjon for liggende og stående orientering.

| | |
|------|--|
| Meny | MENU ➔ AF ➔ 5. AF-søkeinnst. og -operasjoner ➔ 📷 Orientering koblet [::] |
|------|--|

- 1 Velg en funksjon du ønsker å gi ulik innstilling ved liggende og stående orientering, og sett hake (✓) ved den.

- Velg alternativ med Δ ∇ , og trykk på \odot for å sette avmerkingshake (✓) ved siden av det.
Trykk på \odot en gang til for å fjerne markeringa.

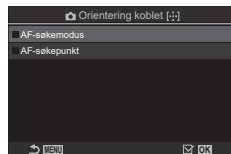

Innstillings skjerm bildet
«📷 Orientering koblet [::]»

| | |
|---------------------|--|
| AF-søkemodus | Når du setter hake (✓) ved denne, lagrer kameraet ulik AF-søkemodus (f.eks. [📷]Alle, [📷]Lite) for liggende og stående orientering. |
| AF-søkepunkt | Når du setter hake (✓) ved denne, lagrer kameraet ulik AF-søkemodus for liggende og stående orientering. |

- 2 Skjermen går tilbake til innstillings skjerm bildet «📷 Orientering koblet [::]».
- 3 Trykk på **MENU** for å gå tilbake til opptaksvisning.
- 4 Velg AF-søkemodus eller søkepunktposisjon med kameraet, først med én orientering og deretter med den andre.
 - Du kan lagre separate innstillinger for liggende format, stående format med kameraet rotert til høyre og stående format med kameraet rotert til venstre.

Velg hjemposisjon for funksjonen [[::]Hjem]. Funksjonen [[::]Hjem] gjør at du kan hente en tidligere lagret «hjemposisjon» for AF ved hjelp av et tastetrykk. Dette elementet brukes for å velge hjemposisjon.

Meny **MENU** ➔ **AF** ➔ 5. AF-søkeinnst. og -operasjoner ➔ 📷[::]Still hjem

1 Velg en innstilling du ønsker å lagre med hjemposisjon, og sett hake (✓) ved den.

- Velg alternativ med Δ ∇ , og trykk på \odot for å sette avmerkingshake (✓) ved siden av det. Trykk på \odot en gang til for å fjerne markeringa.

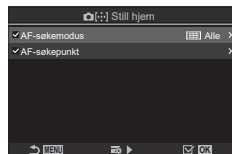

| | |
|---------------------|---|
| AF-søkemodus | Velg hjemposisjon for AF-søkemodus. Det er bare alternativ som er valgt under [Innst. 📷AF-søkemodus] (s. 79), som er tilgjengelige. |
| AF-søkepunkt | Velg hjemposisjon for fokussøkepunkt. |

2 Trykk på \triangleright for å konfigurere alternativ for elementet som er valgt.

- Velge innstillinger for hjemposisjon
- Når [📷Orientering koblet [[::]] er aktivert, blir du bedt om å velge liggende eller stående (kameraet rotert til venstre / kameraet rotert til høyre) orientering før du trykker på \odot for å velge visningsalternativ.

■ Bruke funksjonen [[::]Hjem]

Du kan bruke funksjonen [[::]Hjem] på følgende måter.







- I [📷Knappefunksjoner] (s. 208) må [[::]Hjem] være tildelt knapp. AF-søkepunktet flytter seg til hjemposisjonen som er lagret, når du trykker på knappen.
- Velg [[::]HP] som [📷Senterknapp] (s. 218). AF-søkepunktet flytter seg til hjemposisjonen som er lagret, når du trykker på multivalgeren.

Valg av AF-søkepunkt ([::])Velg skjerminnstillinger)

PASMB

Velg rollene som utføres av det fremre og bakre hjulet eller piltastene, ved valg av AF-søkepunkt. Du kan velge kontrollene som skal brukes, i henhold til hvordan du bruker kameraet, eller hva du foretrekker.

| | |
|------|---|
| Meny | MENU ➔ AF ➔ 5. AF-søkeinnst. og -operasjoner ➔ Innst. [::])Velg skjerminnstillinger |
|------|---|

| | |
|--|---|
|  -hjul | Tildel fremre og bakre hjul roller. [Av] : ingen. [Pos] : posisjon på AF-søkepunkt (s. 76). [::]-modus : Velg AF-søkemodus (f.eks.  Alle, [#]Lite) (s. 77). |
|  -knapp | Tildel roller til     . |

Aktivere valg av AF-søkepunkt med sløyfe ([::]) Sløyfeinnstillinger







PASMB 

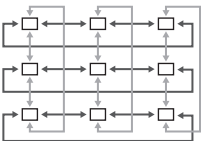
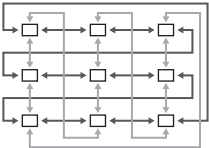

Du kan velge hvorvidt valg av AF-søkepunkt skal «gå i sløyfe» rundt kantene av skjermen. Du kan også velge hvorvidt du skal ha muligheten til å velge Alle (alle søkepunkt) før valg av AF-søkepunkt «går i sløyfe» rundt og til motsatt side av skjermen.

| | |
|------|---|
| Meny | MENU ➔ AF ➔ 5. AF-søkeinnst. og -operasjoner ➔ Innst. [::] Sløyfeinnstillinger |
|------|---|

4

Opptaksinnstillinger

| | |
|--|--|
| <p>[::] Sløyfevalg</p> | <p>[Av]: Funksjonen «gå i sløyfe» er deaktivert. Valg av søkepunkt holder seg innenfor rammen av skjermen.</p> <p>[Sløyfe 1]: Hvis du fortsetter å trykke multivalgeren i samme retning etter at du har nådd kanten av skjermen, vil søkepunktet i samme rad eller kolonne på motsatt side bli valgt.</p>  <p>«Sløyfe 1»</p> <p>[Sløyfe 2]: Hvis du fortsetter å trykke multivalgeren i samme retning etter at du har nådd kanten av skjermen, vil søkepunktet i neste rad eller kolonne på motsatt side bli valgt.</p>  <p>«Sløyfe 2»</p> |
| <p>Via Alle</p> | <p>[Nei]: Valg av søkepunkt går ikke gjennom Alle (alle søkepunkt) før sløyfen fullføres.</p> <p>[Ja]: Hvis [Sløyfe 1] eller [Sløyfe 2] er valgt i [::] Sløyfevalg], går valg av søkepunkt gjennom Alle (alle søkepunkt) før det går i sløyfe og over til motsatt side.</p> <ul style="list-style-type: none"> Hvis du skjuler Alle (alle søkepunkt) i [Innst. AF-søkepunkt], settes [Via Alle] til [Nei]. |

 [::] Sløyfeinnstillinger] settes til [Av] under opptak av film og når [AF] eller [AF MF] er valgt som fokusmodus.

Berørings-AF-søkepunktvalg for søker-fotografering

(AF måltastatur)

PASMB 

Bruk berøringskontroller på skjermen for å velge AF-søkepunkt under søker-fotografering. Dra en finger over skjermen for å plassere fokussøkepunktet mens du ser på motivet i søkeren.

| | |
|------|---|
| Meny | MENU ➔ AF ➔ 5. AF-søkeinnst. og -operasjoner ➔ AF måltastatur |
|------|---|

| | |
|-----------|---|
| Av | Du kan ikke bruke berørings skjerm til å velge AF-søkepunkt når du tar bilder ved hjelp av søkeren. |
| På | Du kan bruke berørings skjerm til å velge AF-søkepunkt når du tar bilder ved hjelp av søkeren. Trykk forsiktig to ganger på skjermen for å aktivere eller deaktivere valg av AF-søkepunkt ved berøring. Når søkepunktet når kanten av visningen, kan du løfte og deretter skyve fingeren på nytt for å aktivere. AF-søkepunktet vil da flytte seg til den andre siden eller gå i modus  Alle (alle søkepunkt). Hva som skjer, avhenger av hvilken innstilling du har valgt under [[:::]] Sløyfevalg (s. 100). |

 Når [På] er valgt, kan du også bruke berøringskontroller for å plassere zoomrammen (s. 80).



Andre nyttige funksjoner under fokusering







Støtte for manuell fokus

(MF Støtte)

PASMB 

Dette er en fokushjelpfunksjon for MF. Når det vrís på fokuseringen, forsterkes kanten av motivet eller en del av skjermvisningen forstørres. Når du slutter å betjene fokuseringen, går skjermen tilbake til sin opprinnelige visning.

| | |
|-----------------------|---|
| Meny | MENU ⇒ AF ⇒ 6. MF ⇒ MF Støtte |
| Forstørr | Forstørrer en del av skjermen. [Av] : normal visning. [På] : forstørrer en del av skjermen. Delen som skal forstørres, kan stilles inn på forhånd ved hjelp av AF-søker.  «Velge fokussøkepunkt (AF-søkepunkt)» (s. 76) |
| Peaking | Viser klart definerte ytre linjer med kantforsterkning. [Av] : normal visning. [På] : viser klart definerte ytre linjer med kantforsterkning. Du kan velge forsterkningsfarge og -intensitet.  «Alternativer for fokus-peaking (Peaking-innstillinger)» (s. 103) |
| Fokusindikator | Ved å dreie på fokuseringen under manuell fokusering kan du vise en indikator som viser rotasjonsretning og omtrent hvor mye rotasjon som trengs for å få motivet i fokus. [Av] : normal visning. [På] : Ved å dreie på fokuseringen under manuell fokusering kan du vise en indikator som viser rotasjonsretning og omtrent hvor mye rotasjon som trengs for å få motivet i fokus. |

-  Når peaking er i bruk, vil kantene på små motiv bli forsterket. Dette er ingen garanti for nøyaktig fokusering.
-  Fokus-zoom er ikke tilgjengelig i følgende tilfeller:
under filmopptak / når **[C-AF MF]** eller **[C-AF+TR MF]** er valgt som fokuseringsmodus / ved multieksponering / når  Digital telekverter er satt til [På] i filmopptaksmodus
-  Når du bruker tredjepartsobjektiv med fokuskløtsjmekanisme, kan det hende at fokuseringsretningen og fokusindikatoren fungerer motsatt. Hvis dette skjer, kan du endre innstilling av [Fokusring] (s. 104).
-  Du kan ikke vise fokusindikator når du bruker objektiv fra Four Thirds-systemet.
-  Dreie det fremre eller bakre hjulet for å zoome inn eller ut under fokus-zoom.
-  Trykk på **INFO**-knappen for å endre farge og intensitet når Peaking vises.

Alternativer for fokus-peaking (Peaking-innstillinger)

PASMB 

Marker motiver med fargede omriss. Dette gjør det enklere å se motiver som er i fokus, under manuell fokus og lignende.





| | |
|-------|---|
| Knapp | En knapp som er tildelt [Peaking] ➔ INFO -knapp |
| Meny | MENU ➔ AF ➔ 6. MF ➔ Peaking-innstillinger |

| | |
|-------------------------------|--|
| Peaking-farge | Velg farge for fokus-peaking. [Hvit]/[Svart]/[Rød]/[Gul] |
| Uthevingsintensitet | Velg nivå for fokus-peaking. [Lav]/[Normal]/[Høy] |
| Juster bildelysstyrken | Juster bakgrunnslysstyrken for å gjøre det enklere å se fokus-peaking. [Av] : normal visning. [På] : justerer lysstyrke på bakgrunnen. |

- Når [På] er valgt for [Juster bildelysstyrken.], kan Live View-visningen være lysere eller mørkere enn det faktiske fotografiet.

■ Bruke fokus-peaking

Følgende alternativer er tilgjengelige for bruk av fokus-peaking.

- Tildele [Peaking-innstillinger] til betjenings-element med  Knappfunksjoner] eller  Knappefunksjoner]: Du kan tildele betjenings-elementene fokus-peaking ved å velge [Peaking] under  Knappefunksjoner] (s. 208) eller  Knappefunksjoner] (s. 208). Trykk på knappen for å aktivere fokus-peaking. [Peaking] kan også velges for for [Multifunksjon] (s. 215).
- Bruke [Peaking] som [MF Støtte]:
Hvis [Peaking] er valgt som [MF Støtte], blir fokus-peaking aktivert automatisk når du dreier på fokusringen på objektivet.

 Trykk på **INFO**-knappen for å vise alternativene for peaking.

Velg fokusavstand for forhåndsinnstilt MF (Forh.innstilt MF-avst.)

PASMB 

Velg fokusposisjon for forhåndsinnstilt MF.

Angi verdi og enhet (m eller ft).

| | |
|------|--|
| Meny | MENU ➔ AF ➔ 6. MF ➔ Forh.innstilt MF-avst. |
|------|--|



- ⓘ Hvis objektivet er utstyrt med fokusbegrensning, må du deaktivere denne før du fortsetter.
- ⓘ Figurene skal kun fungere som en veiledning.

Deaktivere MF-kløtsjen (MF-kløtsj)

PASMB 

Deaktiver manuell fokus-kløtsjen som finnes på noen objektiver. Det kan forhindre at autofokus blir deaktivert ved at fokusringen brukes ved et uhell.

| | |
|------|---|
| Meny | MENU ➔ AF ➔ 6. MF ➔ MF-kløtsj |
|------|---|

| | |
|---------------------|---|
| Operativ | Kameraet responderer på posisjonen til objektivets fokusring. |
| Ikke i drift | Kameraet fokuserer i henhold til alternativet som er valgt som [ AF-modus] eller [ AF-modus], uavhengig av posisjon på objektivets fokusring. |



- ⓘ Manuell fokus ved å bruke objektivets fokusring er ikke tilgjengelig når [Ikke i drift] er valgt for [MF-kløtsj], selv om MF-kløtsjen er i manuell fokus-posisjonen.
- 🔍 Detaljert informasjon om objektiv med MF-kløtsj finner du under s. 292.

Retning for objektivfokus (Fokusring)

PASMB 

Velg hvilken retning du skal dreie fokusringen for å justere fokus.

| | |
|------|---|
| Meny | MENU ➔ AF ➔ 6. MF ➔ Fokusring |
|------|---|

| | |
|--|---|
|  | Drei ringen mot urviseren for å øke fokusavstanden. |
|  | Drei ringen med urviseren for å øke fokusavstanden. |

Nullstille objektivposisjon når du slår av _____ (Nullstill Obj.)

PASMB 

Du har mulighet til ikke å gjenopprette objektivet til nullstilt fokusposisjon når kameraet blir slått av. Dette gjør at du kan slå av kameraet uten å endre fokusposisjon.

| | |
|------|--|
| Meny | MENU ➔ AF ➔ 6. MF ➔ Nullstill Obj. |
|------|--|

| | |
|-----------|--|
| Av | Fokusposisjon på objektivet blir ikke nullstilt når du slår av kameraet. Elektriske zoom-objektiv går også tilbake til zoom-posisjonen de var i før kameraet ble slått av. |
| På | Objektivets fokusposisjon blir nullstilt når kameraet blir slått av. |





4

Måling og eksponering

Kontrollere eksponeringen (eksponeringskompensasjon)

PASMB 



Eksponeringen som kameraet har valgt automatisk, kan du endre slik at den passer til det du ønsker å skape. Velg positive verdier for å gjøre bildene lysere og negative verdier for å gjøre dem mørkere.

| | |
|--------------------|--|
| Knapp* |  (eksponeringskompensasjon) ➔    |
| Superkontrollpanel |  ➔ Eksponeringskomp. |

* I modus **M** må du reie det fremre eller bakre hjulet samtidig som du holder  (eksponeringskompensasjon) inne.

 For å aktivere eksponeringskompensasjon i modus **M** må du velge [Auto] i [ ISO] (s. 113).



- Når du tar bilder, kan du justere eksponeringskompensasjon med opptil $\pm 5,0$ EV. Søkeren og Live View viser effekten av verdier som ikke overskrider $\pm 3,0$ EV. Eksponeringsindikatoren blinker hvis verdien overskrider $\pm 3,0$ EV.
- Under filmopptak kan eksponeringskompensasjonen justeres med $\pm 3,0$ EV.
- For å forhåndsviser virkningene av eksponeringskompensasjon i sanntid velger du [Standard] som [ LV-modus] (s. 225) og [Av] under [ Nattsyn] (s. 225).
- Fremre og bakre hjul eller berøringskontroller kan brukes til å justere eksponeringen under filmopptak.



Eksponeringslinje
Eksponeringskompensasjon

■ Justere eksponeringskompensasjon

Modusene P, A og S

I filmmodus kan eksponeringskompensasjonen justeres når [P], [A] eller [S] er valgt som [ESP]-modus] (filmeksponeringsmodus) (s. 60).

- 1 Drei det fremre reguleringshjulet for å justere eksponeringskompensasjonen.
 - Du kan også velge verdi ved å trykke på -knappen og bruke .

- 2 Ta bilder.

Modus M

I filmmodus kan eksponeringskompensasjonen justeres når [M] er valgt som [ESP]-modus] (filmeksponeringsmodus). Under [M ISO-auto] (s. 115) og [Auto] må du imidlertid velge [ESP ISO] (s. 113).

- 1 Trykk på -knappen, og drei på fremre eller bakre reguleringshjul for å justere eksponeringskompensasjonen.

- 2 Ta bilder.

■ Nullstille eksponeringskompensasjon

Hold -knappen inne for å nullstille eksponeringskompensasjon.

EV-trinn ved styring av eksponering (EV-trinn)

PASMB

Velg størrelsen på intervallene som skal brukes ved justering av lukkerhastighet, blenderåpning, eksponeringskompensasjon og andre innstillinger som gjelder eksponering. Velg mellom 1/3, 1/2 og 1 EV.

| | |
|------|--|
| Meny | MENU → → 4. Eksponering → EV-trinn |
|------|--|

Finjustere eksponeringen (Eksponeringsbytte)

PASMB

Finjuster eksponeringen. Bruk dette alternativet hvis du vil at resultatene fra auto-eksponeringen alltid skal være lysere eller mørkere.

- ⓘ Finjustering er vanligvis ikke nødvendig. Bruk kun ved behov. Under vanlige forhold kan du justere eksponeringen ved å bruke eksponeringskompensasjon (s. 106).
- ⓘ Finjustering av eksponeringen reduserer hvor mye eksponeringskompensasjon som er tilgjengelig i den retningen (+ eller -) som eksponeringen har blitt finjustert.

| | |
|------|---|
| Meny | MENU → → 4. Eksponering → Eksponeringsbytte |
|------|---|

| | |
|--|---|
| (digital ESP) | Velg hvor mye finjustering du skal bruke når målemetoden er . [-1] – [±0] – [+1] |
| (sentrumsdominert gjennomsnittsmåling) | Velg hvor mye finjustering du skal bruke når målemetoden er . [-1] – [±0] – [+1] |
| (punkt) | Velg hvor mye finjustering du skal bruke når målemetoden er . [-1] – [±0] – [+1] |

Redusere flimmer under LED-lys

(Flimmerskann / Flimmerskann)

PA S M B

Det kan bli striper på bilder som er tatt under LED-lys. Bruk [Flimmerskann] / [Flimmerskann] til å optimalisere lukkerhastighet hvis du oppdager bildeartefakter i form av striper på skjermen.

ⓘ : Dette elementet kan brukes i **S**, **M**, lydløs modus og med Pro Capture.

: Dette elementet kan brukes når [Flimmerskann] (filmeksponeringsmodus) er [**S**] eller [**M**].

ⓘ Det er færre ulike lukkerhastigheter tilgjengelig.

| | |
|------|--|
| Meny | MENU → 1 → 4. Eksponering → Flimmerskann MENU → 1. Grunn-innstillinger/bildekvalitet → Flimmerskann |
|------|--|

- Når [På] er valgt, vil «Flimmerskann» bli vist.

Flimmerskann

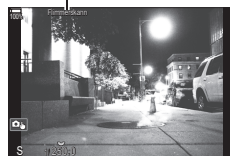

ⓘ Fokus-peaking og LV-superkontrollpanelet ikke tilgjengelige fra flimmerskannvisning. For å vise disse elementene må du først trykk på **INFO**-knappen for å forlate flimmerscan-visningen.

■ Velge lukkerhastighet











- Velg lukkerhastighet ved å bruke det fremre eller bakre hjulet eller Δ ∇ -knappene. Du kan også velge lukkerhastighet ved å holde Δ ∇ inne.
- Du kan også dreie det fremre hjulet for å justere lukkerhastigheten i eksponeringstrinnene som er angitt som [EV-trinn] (s. 107).
- Fortsett å justere lukkerhastigheten til stripene ikke lenger er synlige i visningen. Ved å forstørre bildet du ser på skjermen (s. 80), blir det lettere å oppdage om det har bildeartefakter i form av striper.
- Trykk på **INFO**; visningen blir endret, og «FlickerScan» forsvinner. Du kan justere blenderåpning og eksponeringskompensasjon. Gjør dette ved hjelp av det fremre eller bakre hjulet eller piltastene.
- Trykk gjentatte ganger på **INFO**-knappen for å gå tilbake til flimmerscan-visningen.







Velge hvordan kameraet måler lysstyrke



(måling)

PASMB 

Du kan velge hvordan kameraet skal måle et motivs lysstyrke.

| | |
|--------------------|--|
| Knapp | AF      |
| Superkontrollpanel |   Måling |
| Meny | MENU  1  5. Måling  Måling |

| | | |
|---|---|---|
|  Digital ESP-måling | Passer de fleste forhold, inkl. motiver med baklys. Kameraet måler 324 områder i bildet og regner ut optimal eksponering med hensyn til hvordan motivet ser ut. | |
|  Sentrumsdominert lysmåling til fastlegging av gjennomsnitt | Passer for komposisjoner hvor hovedmotivet står i sentrum av bildet. Kameraet stiller inn eksponeringen ut ifra det gjennomsnittlige lysnivået for hele bildet, samtidig som det legger størst vekt på området i sentrum. |  |
|  Punktmåling | Bruker et bestemt område av motivet for å måle eksponering. Kameraet måler en liten del (omtrent 2 %) av bildet. |  |
|  Punktmåling (høylys) | Øker eksponeringen ved punktmåling. Motivet fremstår som lyst. | |
|  Punktmåling (skygge) | Reduserer eksponeringen ved punktmåling. Motiver fremstår som mørke. | |

 Posisjonen for punktmåling kan stilles inn for valgt AF-søkepunkt.  «Måle fokussøkepunktet ([:::]Punktmåling)» (s. 112)

Låse eksponering

(AE-lås)

PASMB 

Du kan låse eksponering ved å trykke på **AEL**. Bruk denne når du ønsker å justere fokus og eksponering separat, eller når du ønsker å ta flere bilder med samme eksponering.

| | |
|-------|-------------------|
| Knapp | AEL -knapp |
|-------|-------------------|

 Du kan konfigurere kameraet slik at låsing automatisk blir opphevet når bildet er tatt.

 **[AEL]** Auto tilbakestilling) (s. 110)

- Hvis **AEL** er tildelt en annen rolle, må du tildele et av de andre betjeningselementene **[AEL]** (s. 213) ved hjelp av **[Knappfunksjoner]** (s. 208).
- Hvis du trykker én gang på **AEL**, blir eksponering låst, og «AEL» dukker opp.
- Trykk en gang til for å deaktivere AE-lås.
- Låsen deaktiveres hvis du bruker funksjonshjulet, **MENU**-knappen eller -knappen.

Eksponeringsmåling med AE-lås (Måling under **AEL**)

PASMB 

Velg hvilken målemetode som skal brukes til å måle eksponering når eksponering er låst ved hjelp av **AEL**.

| | |
|------|---|
| Meny | MENU → Q1 → 5. Måling → Måling under AEL |
|------|---|

- Du finner mer informasjon om AE-lås under s. 109.

| | |
|--|--|
| Auto | Eksponeringen blir målt med metoden valgt for [Måling] (s. 109). |
| <input checked="" type="checkbox"/> (sentrumsdominert gjennomsnittsmåling) | Kameraet stiller inn eksponeringen ut ifra det gjennomsnittlige lysnivået for hele bildet, samtidig som det legger størst vekt på området i sentrum. |
| <input type="checkbox"/> (punktmåling) | Kameraet måler en liten del (omtrent 2 %) av bildet. |
| <input type="checkbox"/> Hi (spotmåling av høylys) | Lyser opp punktmålingsområdet ved å lyse opp markerte områder. |
| <input type="checkbox"/> Sh (spotmåling av skygger) | Gjør punktmålingsområdet mørkere ved å gjøre uthevede områder mørkere. |

Frigjøre AE-lås etter opptak (**AEL** Auto tilbakestilling)

PASMB 

Konfigurer kameraet slik at det automatisk frigjør låsing etter opptak når eksponering er låst ved hjelp av **AEL**.

| | |
|------|---|
| Meny | MENU → Q1 → 5. Måling → AEL Auto tilbakestilling |
|------|---|

| | |
|------------|--|
| Nei | Eksponerer forblir låst når bildet er tatt. Trykk på AEL for å frigjøre låsing. |
| Ja | Eksponerer blir låst opp når bildet er tatt. |

 Når du tar flere bilder ved hjelp av funksjoner som sekvensbilder, egendefinert selvutløser eller intervalloptak, vil eksponeringslås bli opphevet når en serie med bilder er tatt.

Låse eksponering når utløseren er trykt halvveis ned



(AEL halvveis trykk )

PASMB 

Konfigurer kameraet slik at det låser eksponering når du trykker utløseren halvveis ned.

| | |
|------|--|
| Meny | MENU →  1 → 5. Måling → AEL halvveis trykk  |
|------|--|

| | |
|-----------------|---|
| Nei | Eksponering blir ikke låst når du trykker utløseren halvveis ned. Eksponering blir beregnet på grunnlag av optaksforholdene når du trykker utløseren halvveis ned. |
| Ja | Eksponering blir låst når du trykker utløseren halvveis ned. |
| Kun S-AF | Eksponering blir bare låst når du trykker utløseren halvveis ned i AF-modus [S-AF], [S-AF MF], [AF], eller [AF MF]. |

- ⓘ Hvis eksponeringen er låst ved hjelp av **AEL**, vil denne forbli låst uavhengig av denne innstillingen når du trykker utløseren halvveis ned.
- ☞ Hvis du konfigurerer kameraet slik at det ikke låser eksponering når du trykker utløseren halvveis ned, kan du velge om kameraet skal måle lysstyrke for hvert enkelt bilde ved seriefotografering (sekvensbilder).  «Målealternativ ved seriefotografering (sekvensbilder) (Måling under )» (s. 112)



Målealternativ ved seriefotografering (sekvensbilder)

(Måling under )

PASMB 

| | |
|------|--|
| Meny | MENU → Q1 → 5. Måling → Måling under  |
|------|--|

| | |
|------------|---|
| Nei | Kameraet måler eksponering når det første bildet blir tatt, og eksponering vil være låst under opptak av sekvensbilder. |
| Ja | Kameraet måler lysstyrke og beregner eksponering for hvert enkelt bilde. |

- ⓘ Hvis du har låst eksponering ved å trykke på **AEL** (s. 109) eller ved å trykke utløseren halvveis ned (s. 111), forblir eksponering låst under opptak av seriebilder selv om [Måling under ] er satt til [Ja].
- ⓘ Når [SH1] eller [ProCap SH1] er angitt, vil [Måling under ] være låst på [Nei].



Måle fokussøkepunktet



([:::]Punktmåling)

PASMB 

Velg om kameraet skal måle nåværende AF-søkepunkt når [] er valgt for [Måling]. Du kan justere innstillingene separat for punktmåling, markert punkt-måling og punktskyggemåling.

| | |
|------|--|
| Meny | MENU → Q1 → 5. Måling → [:::]Punktmåling |
|------|--|

- 1 Velg en målemetode du ønsker kameraet skal bruke på gjeldende AF-søkepunkt, og sett hake (✓) ved den.
 - Velg alternativ med Δ ∇ , og trykk på  for å sette avmerkingshake (✓) ved siden av det.Trykk på  en gang til for å fjerne markeringen.

| | |
|---------------------|---|
| Spot | Blir tatt i bruk når [Måling] er [] (punktmåling). |
| Spot uthevet | Blir tatt i bruk når [Måling] er [ Hi] (spotmåling av høylys). |
| Spot skygge | Blir tatt i bruk når [Måling] er [ Sh] (spotmåling av skygger). |

- ⓘ [Ansikts- og øyedet.] blir slått av automatisk.
- ⓘ Alternativet som er valgt, trer i kraft når [**S**] Singel eller [**L**] Lite er valgt som AF-søkemodus (s. 77).
- ⓘ Kameraet zoomer inn på det valgte AF-søkepunkter under fokus-zoom (s. 80).

Velg en verdi i henhold til motivets lysstyrke. Høyere verdier gjør at du kan fotografere mørkere motiver, men øker også bildestøyen (marmorering). Velg [Auto] for å la kameraet justere følsomheten i henhold til lysforholdene.

| | |
|--------------------|-----------|
| Knapp | ISO-knapp |
| Superkontrollpanel | ⇒ ISO |

- ⓘ Når [P], [A] eller [S] er valgt som -modus (filmeksponeringsmodus), er ISO-følsomheten fast innstilt på [Auto] under opptak av film. Dersom du setter -modus til [M], kan du også velge andre alternativer. «Tildele rolle til de fremre og bakre hjulet (Ringfunksjon / Ringfunksjon)» (s. 216)

| | |
|---|---|
| Auto | <p>Følsomheten justeres automatisk i henhold til opptaksforholdene. Du kan velge maksimums- og standardverdier for ISO-følsomhet ved stillbildefotografering. (ISO-A øvre/standard) (s. 114))</p> <p>Du kan velge lukkerhastigheten der kameraet begynner å øke ISO-følsomheten i modus P og A. (ISO-A lavest S/S) (s. 115))</p> <p>ⓘ Under opptak av film vil ISO-følsomheten settes til en verdi mellom ISO 200 og 12800. Når [M] er valgt som -modus (filmeksponeringsmodus), kan automatisk ISO-følsomhetskontroll aktiveres ved å velge [På] for ISO-Auto. Du kan også velge maksimums- og standardverdier for ISO-følsomhet.</p> <p> «Angi laveste lukkerhastighet der kameraet automatisk skal velge høyere ISO-følsomhet (ISO-A lavest S/S)» (s. 115)</p> |
| L80, L100, 200–102400 (stillbildefotografering) | <p>Velg verdi for ISO-følsomhet. ISO 200 gir en god balanse mellom støy og dynamisk rekkevidde. Velg [L100] eller [L80] for større blenderåpninger (høyere f-numre) eller lavere lukkerhastigheter. [L80] tilsvarer ISO 80, [L100] tilsvarer ISO 100.</p> <p>ⓘ [L80] og [L100] er tilgjengelig for alle eksponeringsverdier.</p> <p>ⓘ [L80] og [L100] reduserer dynamisk rekkevidde.</p> |
| 200–12800 (filmopptak) | <p>Velg verdi for ISO-følsomhet. ISO 200 gir en god balanse mellom støy og dynamisk rekkevidde.</p> |

- ⓘ Å kombinere verdier over ISO 16000 med innstillinger som bruker elektronisk lukker (f.eks. lydløs modus eller fokus-bracketing) setter hastigheten på blitssynkroniseringen til 1/50 s.
- ⓘ Uavhengig av verdien som er valgt for ISO-følsomhet, er hastigheten på blitssynkronisering 1/50 s for bilder tatt med ISO-bracketing i lydløs modus.
- ⓘ Når [M] er valgt som -modus (filmeksponeringsmodus), kan du justere ISO-følsomheten under opptak ved hjelp av berøring (s. 62) eller ved å dreie på det fremre eller bakre hjulet.
- ⓘ Hvis bildemodus under stillbildefotografering er satt til [Dramatisk uttrykk] eller [Akvarell], vil ikke følsomheten overstige ISO 1600 når [Auto] er valgt.

- ⓘ Avhengig av bildemodus vil følgende begrensninger gjelde når [M] er valgt som [ISO-modus] (filmeksponeringsmodus):
- [ISO 2 OM-Log400] / [ISO 3 HLG]:
 - Hvis rammehastigheten som er valgt for [ISO ←:], er 23,98p, 24,00p, 25,00p eller 29,97p, er [Auto] begrenset til ISO-følsomhet på 400–6400.
 - Hvis rammehastigheten som er valgt for [ISO ←:], er 50,00p eller 59,94p, er [Auto] begrenset til ISO-følsomhet på 400–12800.
 - Den laveste verdien du kan velge manuelt er ISO 400.
 - [Dramatisk uttrykk] / [Akvarell]:
 - [Auto] er begrenset til ISO-følsomhet 200–3200.
 - Andre kunstfilter enn [Dramatisk uttrykk] / [Akvarell]:
 - Hvis rammehastigheten som er valgt for [ISO ←:], er 23,98p, 24,00p, 25,00p eller 29,97p, er [Auto] begrenset til ISO-følsomhet på 200–3200.
 - Hvis rammehastigheten som er valgt for [ISO ←:], er 50,00p eller 59,94p, er [Auto] begrenset til ISO-følsomhet på 200–6400.
 - Andre bildemoduser:
 - Hvis rammehastigheten som er valgt for [ISO ←:], er 23,98p, 24,00p, 25,00p eller 29,97p, er [Auto] begrenset til ISO-følsomhet på 200–6400.

EV-trinn for ISO-følsomhetskontroll (ISO-trinn) **PASMB**

Velg størrelsen på intervallene som skal brukes ved justering av ISO-følsomhet. Velg mellom 1/3 og 1 EV.

| | |
|------|---|
| Meny | MENU → 1 → 3. ISO/støyreduksjon → ISO-trinn |
|------|---|

Innstilling av område på ISO-følsomhetsverdier valgt i modus [Auto] **PASMB**

(ISO-A øvre/standard / ISO-A øvre/standard)

Velg område for ISO-følsomhetsverdiene som kameraet velger når [Auto] er valgt som [ISO] eller [ISO].

| | |
|------|--|
| Meny | MENU → 1 → 3. ISO/støyreduksjon → ISO-A øvre/standard MENU → 2 → 3. ISO/støyreduksjon → ISO-A øvre/standard |
|------|--|

| | |
|--------------------|--|
| Øvre grense | Velg den maksimale følsomheten kameraet skal velge automatisk. Angi verdi med Δ ∇ eller det fremre/bakre hjulet. |
| Standard | Velg standard følsomhet. Angi verdi med Δ ∇ eller det fremre/bakre hjulet. |

- Bytt mellom [Øvre grense] og [Standard] med \triangleleft \triangleright .
- ⓘ Det er ikke samme øvre grense og standardinnstilling i [ISO] og [ISO]. Hvis det ikke er mulig å oppnå optimal eksponering med betingelsene for blenderverdi og lukkerhastighet, blir det brukt lavere følsomhet.

Angi laveste lukkerhastighet der kameraet automatisk skal velge høyere ISO-følsomhet (📷 ISO-A lavest S/S)

P A S M B 📷

Velg lukkerhastigheten der kameraet begynner å øke ISO-følsomheten når [Auto] er valgt som [📷 ISO].

| | |
|------------|--|
| Meny | MENU → 📷 ₁ → 3. ISO/støyreduksjon → 📷 ISO-A lavest S/S |
| Auto | Kameraet angir dette automatisk. |
| 1/8000–60" | Kameraet begynner å øke ISO-følsomheten ved lukkerhastigheten som er angitt. Trykk på Ⓜ, og angi lukkerhastighet med Δ ▽. |

Velge hvilke moduser som kan bruke [Auto] som ISO-følsomhet (📷 ISO-Auto / 📷_M ISO-Auto)

P A S M B 📷

Velg hvilke moduser som kan bruke [Auto] som ISO-følsomhet.

| | |
|------|---|
| Meny | MENU → 📷 ₁ → 3. ISO/støyreduksjon → 📷 ISO-Auto MENU → 📷 _M → 3. ISO/støyreduksjon → 📷 _M ISO-Auto |
|------|---|

📷 ISO-Auto

| | |
|---------|---|
| P/A/S | [Auto] kan brukes som ISO-følsomhet når opptaksmodus er P , A eller S . |
| P/A/S/M | [Auto] kan brukes som ISO-følsomhet når opptaksmodus er P , A , S eller M . |





📷_M ISO-Auto

| | |
|----|--|
| Av | [Auto] kan ikke brukes som ISO-følsomhet når [📷 _M -modus] (s. 60) er [M]. |
| På | [Auto] kan brukes som ISO-følsomhet når [📷 _M -modus] (s. 60) er [M]. |

Alternativ for støyreduksjon ved høy ISO (Støyfilter / Støyfilter)

PASMB 

Reduser bildeartefakter («støy») på opptak filmet med høy ISO-følsomhet. Dette kan bidra til å gjøre bildet mindre "kornete" hvis opptaket er gjort under dårlige lysforhold. Du kan velge hvor mye støyreduksjon som skal utføres.

| | |
|------|--|
| Meny | MENU →  1 → 3. ISO/støyreduksjon →  Støyfilter MENU →  1 → 3. ISO/støyreduksjon →  Støyfilter |
|------|--|

| | |
|------------------|---|
| Av | Støyreduksjon deaktivert. |
| Lav/standard/høy | Velg hvor mye støyreduksjon som skal utføres. |

Alternativer for bildebehandling (Lav ISO-prosess.)

PASMB 

Velg hvilken type behandling som skal brukes på bilder tatt med lav ISO-følsomhet ved opptak av sekvensbilder.

| | |
|------|---|
| Meny | MENU →  1 → 3. ISO/støyreduksjon → Lav ISO-prosess. |
|------|---|

| | |
|-----------------|--|
| Drivprioritet | Bildebehandlingen blir tilpasset for ikke å innskrenke hvor mange bilder som kan bli tatt i en enkelt serie. |
| Detaljprioritet | Bildebehandlingen prioriterer bildekvantitet. |

 Bilder som er tatt enkeltvis, blir behandlet i modus [Detaljprioritet] selv om [Drivprioritet] er valgt.

Alternativ for bruk av støyreduksjon ved lang eksponering

(Støyreduksjon)

PASMB 

Velg om kameraet skal behandle bilder tatt med lav lukkerhastighet for å redusere bildeartefakter («støy»). Ved lav lukkerhastighet blir støy forårsaket av varmen som utvikles av selve kameraet. Etter at hvert bilde har blitt tatt, tar kameraet enda et bilde for støyreduksjon, noe som fører til en forsinkelse lik den valgte lukkerhastigheten før du kan ta neste bilde.

| | |
|------|--|
| Meny | MENU →  1 → 3. ISO/støyreduksjon → Støyreduksjon |
|------|--|

| | |
|-------------|---|
| Av | Støyreduksjon ikke utført. |
| På | Støyreduksjon blir utført for alle lukkerhastigheter. |
| Auto | Støyreduksjon blir utført automatisk når kameraets innvendige temperatur går opp. |

- ⓘ Under støyreduksjonen viser kameraet tiden som gjenstår før prosessen er fullført.
- ⓘ Under sekvensfotografering blir [Av] valgt automatisk, og støyreduksjon blir ikke utført.
- ⓘ Det kan være at støyreduksjonen ikke gir ønskede resultater avhengig av motivet og opptaksforholdene.
- ⚙ For å kunne bruke denne funksjonen i lydløs modus må du konfigurere [Lydløs♥] innstillinger] (s. 132).

Fotografering med blits

Bruk av blits

(blitsfotografering)

Når du bruker en blitsenhet som er konstruert for å brukes med kameraet, kan du velge opptaksmodus etter behov.

■ Blitsenheter som er beregnet til å brukes sammen med kameraet

Velg en blitsenhet som passer for dine behov, ta hensyn til faktorer som nødvendig effekt og om enheten støtter makrofotografering. Blitsenheter konstruert for å kommunisere med kameraet støtter en rekke blitsmoduser, inklusive TTL Auto og Super FP. Blitsenheter kan monteres på kameraets blitssko eller kobles til ved å bruke kabel (tilgjengelig separat) og blitsholder. Kameraet støtter også følgende system til trådløs styring av blits:

Radiostyrt Blitsfotografering: CMD-, ⚡CMD-, RCV- og X-RCV-moduser

Kameraet kontrollerer én eller flere blitsenheter ved hjelp av radiosignaler. Blitsenheter kan plasseres med økt rekkevidde. Blitsenheter kan kontrollere andre kompatible enheter eller utstyres med radiosendere/-mottakere for å bruke enheter som ellers ikke støtter radiostyrt blits.

Blitsfotografering med trådløs fjernutløser: RC-modus

Kameraet kontrollerer én eller flere blitsenheter ved hjelp av optiske signaler. Du kan velge blitsmodus med kamerakontroller (s. 124).

■ Tilgjengelige funksjoner med kompatible blitsenheter

| Blitsenhet | Blitskontrollmoduser som støttes | GN (ledetall, ISO 100) | Trådløse systemer som støttes |
|------------|---|--|-------------------------------|
| FL-700WR | TTL-AUTO, MANUAL, FP TTL AUTO, FP MANUAL, MULTI, RC, SL MANUAL | GN 42 (75/150 mm ^{*1}) GN 21 (12/24 mm ^{*1}) | CMD, ⚡CMD, RCV, X-RCV, RC |
| FL-900R | TTL-AUTO, AUTO, MANUAL, FP TTL AUTO, FP MANUAL, MULTI, RC, SL AUTO, SL MANUAL | GN 58 (100/200 mm ^{*1}) GN 27 (12/24 mm ^{*1}) | RC |
| STF-8 | TTL-AUTO, MANUAL, RC ^{*2} | GN 8.5 | RC ^{*2} |
| FL-LM3 | Varierer med kamerainnstillingene. | GN 9,1 (12/24 mm ^{*1}) | RC ^{*2} |

*1 Maks. objektivbrennvidde hvor enheten kan gi tilstrekkelig blits (tall etter skråstrekene tilsvarer brennvidder for 35 mm-format).

*2 Fungerer kun som sender (transmitter).

■ Koble til kompatible blitsenheter

Ulike enheter trenger ulike metoder for å koble til og bruke eksterne blitsenheter. Se dokumentasjonen som følger med enheten for mer informasjon. Instruksjonene her gjelder FL-LM3.

⚠ Forsikre deg om at både kameraet og blitsen er slått av. Hvis du kobler til eller fjerner en blitsenhet når enten kameraet eller blitsenheten er på, kan utstyret bli skadet.

1 Fjern blitsfotodekslet og sett blitsen på kameraet.

- Skyv blitsenheten helt inn til foten går i inngrep bak på skoen.

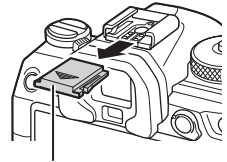

Blitsskodeksel

2 Still inn blitshodet for fotografering med reflektert blits eller direkte belysning.

- Blitshodet kan dreies oppover, til venstre og til høyre.
- Merk at blitseffekten ikke nødvendigvis er tilstrekkelig når du bruker reflektert blits.

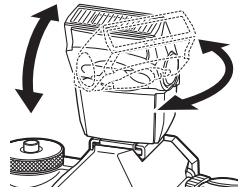

3 Drei spaken som slår blitsen **ON/OFF** til **ON**-posisjon.

- Vri spaken til **OFF** når blitsen ikke er i bruk.

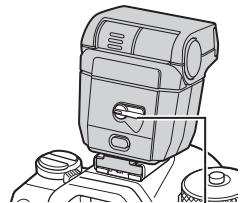

ON/OFF-spak

■ Fjerne blitsenheter

- 1 Hold **UNLOCK**-knappen inne og skyv blitsenheten ut av blitsskoen.

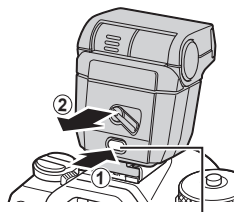

UNLOCK-knapp

4

Velge blitsmodus

(Blitsmodus)

| | |
|--------------------|--------------|
| Knapp | |
| Superkontrollpanel | ➔ Blitsmodus |

■ Blitsmoduser











Hvilke blitsmoduser som blir vist, avhenger av hvordan [Blitsmodusinnstillinger] er konfigurert (s. 123).

| | |
|------------------------|--|
| Fill-In | Aktiverer blitsen. ① Du kan stille inn lukkerhastighet til verdier mellom den som er valgt som [Langsom begr.] (s. 124), og [X-Sync.] (s. 124). |
| Blits Av | Deaktiverer blitsen. ① Blitsen utløses ikke selv om enheten er på. |
| Langsom Langsom | Lave lukkerhastigheter brukes for å fange inn både hovedmotivet og bakgrunnen. ① Lukkerhastigheten stilles inn i henhold til eksponeringsverdien målt av kameraet, og begrenses ikke av alternativet som er valgt som [Langsom begr.]. |
| Manuell Manuell | Blitsen utløses på valgt nivå. Dukker bare opp når FL-LM3 er montert. |

■ Blitsmodus og lukkerhastighet

Antallet tilgjengelige lukkerhastigheter varierer med blitsmodusen. Antallet tilgjengelige hastigheter kan begrenses ytterligere ved å bruke alternativene i menyen.

 [⚡ X-Sync.] (s. 124), [ Langsom begr] (s. 124)

| Ekspone- ring modus | Blitsmo- dus | [Reduser røde øyne] (s. 123) | [Synkroni- ser innstil- linger] (s. 123) | Superkon- trollpanel | Røddøyer- duksjon | Blitstidsur | Lukker- hastighet |
|---------------------------|--------------------------------|---------------------------------------|---|--|----------------------|--------------------------------------|----------------------|
| P/A | Fyll-inn- blits | [Nei] | [Første gardin] |  | Nei | Første gardin-syn- kronisering | 60–1/250 s |
| | | | [Andre gardin] |  | | Bakre gardin-syn- kronisering | |
| | | [Ja] | [Første gardin] |  | Ja | Første gardin-syn- kronisering | |
| | | | [Andre gardin] |  | | Bakre gardin-syn- kronisering | |
| | Langsom | [Nei] | [Første gardin] |  Langsom | Nei | Første gardin-syn- kronisering | |
| | | | [Andre gardin] |  Langsom2 | | Bakre gardin-syn- kronisering | |
| | | [Ja] | [Første gardin] |  Langsom | Ja | Første gardin-syn- kronisering | |
| | | | [Andre gardin] |  Langsom2 | | Bakre gardin-syn- kronisering | |
| | Manuell verdi* ¹ | (uavhengig av innstil- ling) | (uavhengig av innstilling) |  Manuell | Nei | Første gardin-syn- kronisering | |
| | Blits av | (uavhengig av innstil- ling) | (uavhengig av innstilling) |  | — | — | — |

| Ekspone- nering modus | Blitsmo- dus | [Reduser røde øyne] (s. 123) | [Synkroni- ser innstil- linger] (s. 123) | Superkon- trollpanel | Røddøye- reduksjon | Blitstidsur | Lukker- hastighet |
|-----------------------------|--------------------|---------------------------------------|---|-------------------------|-----------------------|---|----------------------|
| S/M | Fyll-inn- blits | [Nei] | [Første gardin] | | Nei | Første gardin-syn- kronisering | 60–1/250 s |
| | | | [Andre gardin] | | | Bakre gardin-syn- kronisering | |
| | | [Ja] | [Første gardin] | | Ja | Første gardin-syn- kronisering | |
| | | | [Andre gardin] | | | Bakre gardin-syn- kronisering | |
| | Manuell verdi*1 | (uavhengig av innstilling) | (uavhengig av innstilling) | Manuell | Nei | Første gardin-syn- kronisering | |
| | Blits av | (uavhengig av innstilling) | (uavhengig av innstilling) | | — | — | |
| B | Fyll-inn- blits | [Nei] | [Første gardin] | | Nei | Første gardin-syn- kronisering | — |
| | | | [Andre gardin] | | | Bakre-gar- din-synkro- nisering*2 | — |
| | | [Ja] | [Første gardin] | | Ja | Første gardin-syn- kronisering | — |
| | | | [Andre gardin] | | | Bakre-gar- din-synkro- nisering*2 | — |
| | Manuell verdi*1 | (uavhengig av innstilling) | (uavhengig av innstilling) | Manuell | Nei | Første gardin-syn- kronisering | — |
| | Blits av | (uavhengig av innstilling) | (uavhengig av innstilling) | | — | — | — |

*1 Dette dukker bare opp når FL-LM3 er montert. Du kan velge verdi ved å velge [Manuell verdi] fra superkontrollpanelet.

*2 Når [Live Comp] (s. 54) er valgt, er blitsen i modus [Første gardin] selv om [Andre gardin] er valgt.

- I modus for reduksjon av røde øyne utløses lukkeren omtrent ett sekund etter den første blitsen for røddøyereduksjon. Ikke flytt kameraet før fotograferingen er fullført. Vær oppmerksom på at det ikke er sikkert at reduksjon av røde øyne ikke alltid gir ønsket resultat under alle betingelser.

- Den raskeste tilgjengelige lukkerhastigheten når blitsen utløses, er 1/250 s. Lyse bakgrunner på bilder tatt med blits kan bli overeksponert.
- Hastigheten på blitssynkroniseringen for lydløs modus (s. 132), høyoppløst bilde (s. 156) og fokus bracketing (s. 178) er 1/100 sekund. Hvis du stiller [📷 ISO] til en verdi over ISO 16000 ved bruk av et alternativ som krever elektronisk lukker (f.eks. lydløs modus eller fokus-bracketing), settes hastigheten på blitssynkroniseringen til 1/50 s. Synkroniseringshastigheten for blits er også stilt inn til 1/50 s under ISO-bracketing (s. 176).
- Selv den minste tilgjengelige blitseffekten kan bli for lys på kort avstand. For å unngå overeksponering på bilder tatt på kort avstand må du velge modus **A** eller **M** og velge en mindre blenderåpning (høyere f-nummer) eller velge en lavere innstilling for [📷 ISO].

Konfigurere blitsmoduser (Blitsmodusinnstillinger)

PASMB 

Velg hvilke moduser som skal vises på skjermbildet der du velger blitsmodus.

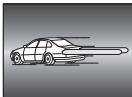
| | | |
|---------------------------|---|--|
| Meny | MENU ➔  ➔ 6. Blits ➔ Blitsmodusinnstillinger | |
| Reduser røde øyne | Reduserer "røde øyne" i portrettbilder. [Nei]: Kameraet viser ikke moduser med reduksjon av røde øyne. [Ja]: Kameraet viser moduser med reduksjon av røde øyne. | |
| Synkroniser innstillinger | Velg når blitsen skal løse ut. [Første gardin]: Blitsen bli utløst når lukkeren er helt åpen. [Andre gardin]: Blitsen bli utløst umiddelbart før lukkeren lukker. Motiver i bevegelse ser ut til å ha lysspor etter seg. | |
| |  | |

Justere blitseffekt (Blitseksponeringskomp.)

PASMB 

Blitseffekt kan tilpasses hvis du synes at motivet ditt er over- eller underekspontert selv om eksponering i resten av bildet er riktig.

Blitskompensasjon er tilgjengelig i andre moduser enn manuell.

| | |
|--------------------|--|
| Superkontrollpanel |  ➔ Blitseksponeringskomp. |
|--------------------|--|

- Endringer i blitsstyrke utført med den eksterne blitsenheten legges til de som er gjort med kameraet.

Trådløs styring av blits

(⚡ RC-modus)

PASMB 

Juster innstillinger for trådløs blitskontroll. Fjernkontroll er tilgjengelig med alternative blitsenheter som støtter trådløs fjernutløser ("trådløs RC-blits"). Informasjon om bruk av trådløs styring av blits finner du under s. 298.

| | |
|------|---|
| Meny | MENU →  1 → 6. Blits → ⚡ RC-modus |
|------|---|

| | |
|----|---|
| Av | Trådløs blitskontroll deaktivert. |
| På | Trådløs blitskontroll aktivert. Kameraet viser innstillinger for trådløs blitskontroll. |

- Velg [På] for å vise superkontrollpanelet for RC-modus på kameraskjermen. Trykk på **INFO**-knappen for å vise det vanlige superkontrollpanelet.

Velge hastighet for blitssynkronisering

(⚡ X-Sync.)

PASMB 

Velg den raskeste lukkerhastigheten som er tilgjengelig for blitsfotografering. Velg den raskeste lukkerhastigheten som er tilgjengelig for blitsfotografering, uavhengig av motivets lysstyrke.

| | |
|------|--|
| Meny | MENU →  1 → 6. Blits → ⚡ X-Sync. |
|------|--|

Velge minste lukkerhastighet

(⚡ Langsom begr)

PASMB 

Velg den langsomste lukkerhastigheten som skal være tilgjengelig ved blitsfotografering i modus **P/A**.

Dette elementet brukes for å velge den laveste innstillingen som er tilgjengelig for kameraet når det velger lukkerhastighet automatisk ved blitsfotografering. Den tas ikke i bruk i moduser med langsom synkronisering (⚡ Langsom, ⚡ Langsom2, ⚡ Langsom eller ⚡ Langsom2).

- Tilgjengelige verdier: 60 s til verdien som er valgt som [⚡ X-Sync.]

| | |
|------|--|
| Meny | MENU →  1 → 6. Blits → ⚡ Langsom begr |
|------|--|

Blits- og eksponeringskompensasjon

( + )

PASMB 

Velg om eksponeringskompensasjonen skal legges til verdien for blitskompensasjon. Informasjon om blitskompensasjon finner du under s. 123.

| | |
|------|--|
| Meny | MENU →  1 → 6. Blits →  +  |
|------|--|

| | |
|----|---|
| Av | Blits- og eksponeringskompensasjon stilles inn enkeltvis. |
| På | Verdien for eksponeringskompensasjon blir lagt til verdien for blitskompensasjon. |

Innstilling av eksponeringsbalanse ved TTL-måling (Balansert blitsmåling)



PASMB

Angi eksponeringsbalanse ved bruk av ekstern blits i modus for TTL-måling.

| | |
|------|--|
| Meny | MENU →  1 → 6. Blits → Balansert blitsmåling |
|------|--|

| | |
|-----------|---------------------------------|
| Av | Prioriterer motivet ved måling. |
|-----------|---------------------------------|

| | |
|-----------|--|
| På | Prioriterer balanse mellom motivet og bakgrunnen ved måling. |
|-----------|--|

 Når du velger [På], anbefaler vi at du setter [ ISO] til [Auto].

Sekvensfotografering/selvutløser

Sekvensfotografering/selvutløser



PASMB







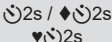



Juster innstillingene for seriefotografering eller fotografering med selvutløser. Velg et alternativ i henhold til motivet. Andre funksjoner, inkludert anti-shock- og lyslåsmodus, er også tilgjengelige.

🔔 Fest kameraet forsvarlig på et stativ for fotografering med selvutløser.

| | |
|--------------------|--------------------------------------|
| Knapp | |
| Superkontrollpanel | OK ➔ Driv |
| Meny | MENU ➔ ➔ 7. Drivmodus ➔ Driv |

| | | |
|------------------------------------|-------------------------------|---|
| | Enkelt Bilde | Ett bilde om gangen. Kameraet tar ett bilde hver gang du trykker utløseren helt ned. |
| | Sekvensbilder | Kameraet tar bilder med opptil 20 fps mens du holder utløseren helt nede. Når [AF-modus] (s. 72) er satt til [C-AF], [C-AF MF], [C-AF+TR] eller [C-AF+TR MF], fokuserer kameraet før hvert bilde blir tatt. Når [Måling under] (s. 112) er satt til [Ja], måler kameraet lysstyrken og beregner eksponering før hvert bilde blir tatt. |
| | Høyhastighetsserie SH1 | Kameraet tar bilder med opptil 120 fps mens du holder utløseren helt nede. Fokus, eksponering og hvitbalanse er låst til verdiene for det første opptaket i hver serie. |
| | Høyhastighetsserie SH2 | Kameraet tar bilder med opptil 50 fps mens du holder utløseren helt nede. Når [AF-modus] (s. 72) er satt til [C-AF], [C-AF MF], [C-AF+TR] eller [C-AF+TR MF], fokuserer kameraet før hvert bilde blir tatt. Når [Måling under] (s. 112) er satt til [Ja], måler kameraet lysstyrken og beregner eksponering før hvert bilde blir tatt. |
| ProCap ProCap SH1 ProCap SH2 | Pro-foto | Opptaket starter når du trykker utløserknappen halvveis ned. Kameraet begynner å lagre bilder, inkl. dem som ble tatt mens knappen var halvveis ned, når du trykker knappen helt ned (s. 133). Fokusering og eksponering i ProCap-modus er det samme som i [] (♥Sekvensbilder), [SH1] (♥Høyhastighetsserie SH1) og [SH2] (♥Høyhastighetsserie SH2). |
| 12s / 12s ♥12s | Selvutløser 12 sek | Lukkeren blir utløst 12 sekunder etter at du trykker utløseren helt ned. Selvutløserlampen lyser i omtrent 10 sekunder og blinker deretter omtrent 2 sekunder før lukkeren blir utløst. Kameraet fokuserer når du trykker utløseren halvveis ned. |

| | |
|--|--|
|  Selvtløser 2 sek | Når du trykker utløseren helt ned, begynner selvtløserlampen å blinke, og et bilde blir tatt etter omtrent 2 sekunder. Kameraet fokuserer når du trykker utløseren halvveis ned. |
|  Egendefinert selvtløser | Juster selvtløserinnstillinger, inkl. selvtløserforsinkelsen og antallet bilder som blir tatt innen utløseren har telt ned (s. 130). |

- 🔧 Du kan velge rammehastighet og maksimalt antall opptak i hver serie (s. 128).
- 🔧 Element som er merket med ♦, lar deg ta bilder med den lille uskarpheten som kan oppstå på lav lukkerhastighet. Bruk dette alternativet når selv en liten kamerabevegelse kan forårsake diffuse bilder, for eksempel under makro- eller telefotografering. Dette alternativet er tilgjengelig når [Anti-Shock[♦]] er satt til [On] in [Innst. anti-støt[♦]] (s. 131).
- 🔧 Elementer merket med ♥ bruker elektronisk lukker. Bruk for lukkerhastigheter på over 1/8000 sekunder eller for innstillinger hvor det ikke er ønskelig med lukkerlyd.
- 🔧 ♥SH2 og ProCap SH2 kan bare brukes med bestemte typer objektiv. Du finner detaljert informasjon på nettsidene våre.
- 🔧 Trykk på ▽ for å deaktivere selvtløseren.
- 🔧 I modus , ♦, ♥ og ProCap viser kameraet det som vises gjennom objektivet, under opptak. I modus ♥SH1, ♥SH2, ProCap SH1 og ProCap SH2 viser det opptak umiddelbart før gjeldende bilde.
- ⚠ Når du bruker ♥SH2 eller ProCap SH2 med [C-AF], [C-AF MF], [C-AF+TR] eller [C-AF+TR MF] som [C-AF-modus] (s. 72) og blenderverdi høyere enn F8, vil nøyaktigheten under fokusering være lavere. ●F blir vist.
- ⚠ I modus ♥SH1 og ProCap SH1 vil den nedre grensen for lukkerhastighet være 1/15 s.
- ⚠ I modus ♥SH2 og ProCap SH2 vil den nedre grensen for lukkerhastighet være 1/640 s når [Maks. fps] under [Innst. seriefotografering] er satt til 50, og 1/320 s når dette er satt til 25.
- ⚠ Opptakshastigheten vil være lavere når [ISO] er 16000 eller høyere.
- ⚠ Når [ISO] er satt til 16000 eller høyere i modus ♥, vil blitssynkroniseringshastigheten være 1/50 s, og opptakshastigheten vil være begrenset til maksimalt 10 fps.
- ⚠ Hvis du står foran kameraet for å trykke utløseren halvveis ned når du bruker selvtløseren, kan det hende bildet blir ute av fokus.
- ⚠ Hastigheten ved sekvensfotografering varierer avhengig av objektivet du bruker og fokuset til zoomobjektivet.
- ⚠ Dersom batterinivåikonet blinker på grunn av lavt batterinivå under seriefotografering, stopper kameraet opptaket. Det kan hende at kameraet ikke rekker å lagre alle bildene, alt etter hvor mye strøm som er igjen på batteriet.
- ⚠ Bilder som tas i lydløs modus og pro-foto-modus kan bli forvrengt hvis motivet eller kameraet beveger seg raskt under opptak.
- ⚠ Hvis du vil bruke blits i lydløs modus (s. 132), må du velge [Tillat] under [Blitsmodus] i [Lydløs♥] innstillinger] (s. 132).
- ⚠ I mørket kan det hende at opptakshastigheten er lavere. Du kan øke opptakshastigheten ved å sette [Nattsyn] til [Av]. 📵 «Stille inn skjermen slik at den blir lettere å se i mørket (Nattsyn)» (s. 225)

■ Antall bilder som kan tas

I følgende tilfeller vil kameraet vise hvor mange flere bilder som kan lagres i bufferen:

når utløseren blir trykt halvveis ned, når utløseren blir trykt helt ned, under skrivning til SD-kort

Når dette blir [00] (rødt), vil ikke kameraet være i stand til å lagre neste bilde. Når bildene i bufferen blir skrevet til kortet, vil antall bilder øke, og det vil bli mulig å lagre bilder igjen.

① Dette vil ikke være vist hvis det ikke er noe kort i kameraet.

② Hvorvidt det blir vist, avhenger også av hvilke funksjoner som er i bruk.

🔊 Tallet som blir oppgitt, er bare omtrentlig. Det kan avhenge av opptaksbetingelsene.



Konfigurere funksjoner til serieopptak

(Innst. seriefotografering)

PASMB

Du kan velge hvilke moduser for sekvensbilder som skal dukke opp når du trykker på , og maksimal hastighet / maksimalt antall bilder i den enkelte serieopptaksmodus.

| | |
|------|--|
| Meny | MENU → Q1 → 7. Drivmodus → Innst. sekvensfotografering |
|------|--|

1 Velg en sekvensfotograferingsmodus du ønsker å vise, og sett hake (✓) ved siden av den.

- Velg alternativ med Δ ∇ , og trykk på \odot for å sette avmerkingshake (✓) ved siden av det.

For å fjerne avmerkingshaken trykker du på \odot en gang til.

🔊 vil være vist når [Anti-Shock] er satt til [På] i [Innst. anti-støt] (s. 131).

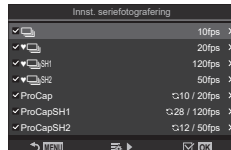

Skjermbildet «Innst. sekvensfotografering»





2 Trykk på \triangleright .

3 Konfigurer alternativ.

| | |
|---|--|
| Maks fps | Angi opptakshastighet ved seriefotografering. Tallene indikerer omtrentlig maksimumshastighet. : 1–10 fps : 5, 10, 15, 20 fps SH1: 60, 100, 120 fps SH2: 25, 50 fps ProCap: 5, 10, 15, 20 fps ProCap SH1: 60, 100, 120 fps ProCap SH2: 25, 50 fps |
| Bilder før blender (bare ProCap / ProCap SH1 / ProCap SH2) | Angi antall bilder – mellom 0 og 70 – som skal tas før utløseren blir trykt helt ned. |



Begrenser bildeteller

Angi totalt antall bilder – fra 2 til 99 – som skal tas (inkludert bilder før lukkeren løser ut). Du kan bregrense antall bilder som blir tatt når du har trykt utløseren helt ned. Opptaket stopper automatisk når grensa du har valt, er nådd.

- Velg [Av] hvis du ikke ønsker å sette noen grense for antall bilder.
- For å sette ei grense for antall bilder velger du et tall og trykker på . Innstillingsskjermen dukker opp. Du kan bytte tall med  .
- Ved Pro Capture-opptak vil antall bilder også omfatte bilder før lukkeren blir løst ut.  «Opptak uten en utløsningstidsforsinkelse (pro foto-opptak)» (s. 133)

ⓘ Når [HDR], [Fokusstabling] eller [Fokus BKT] er aktivert, vil [Begrenser bildeteller] være [Av].

ⓘ Når du bruker  SH2 eller ProCap SH2, kan du bare konfigurere opptakshastighet med bestemte objektiv. Oversikt over kompatible objektiv finner du på nettsidene våre.

Du kan velge hvilke typer selvttløsermoduser som skal vises når du trykker på   , og endre innstilling, for eksempel av hvor lenge kameraet skal vente før det tar bilde, og av antall bilder det skal ta.

Meny **MENU** →  → 7. Drivmodus → Innst. selvttløser

1 Velg en selvttløsermodus du ønsker å vise, og sett hake (✓) ved siden av den.

- Velg alternativ med $\Delta \nabla$, og trykk på  for å sette avmerkingshake (✓) ved siden av det.

For å fjerne avmerkingshaken trykker du på  en gang til.

 [  12s] / [  2s] / [  C] vil være vist når [Anti-Shock] er satt til [På] i [Innst. anti-støt] (s. 131).

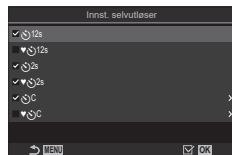

Skjermbildet «Innst. selvttløser»

2 For å velge innstilling av egendefinert selvttløser velger du [ C] / [  C] / [  C] og trykker på \triangleright .

3 Konfigurer alternativ.

| | |
|---|--|
| Antall enkeltbilder | Velg antall bilder som blir tatt innen utløseren har telt ned. |
|  tidtaker | Velg hvor lenge kameraet skal vente før det begynner å ta bilder etter at du har trykket utløserknappen helt ned. |
| Intervalltid | Hvis antallet bilder er 2 eller mer, velger du intervalltid mellom bildene som blir tatt innen utløseren har telt ned. |
| AF alle rammer | [Av]: Hvis antall bilder er 2 eller mer, vil fokus være låst når det første bildet blir tatt. [På]: Kameraet fokuserer før hvert bilde. |





Opptak uten vibrasjon forårsaket av utløseren (Innst. anti-støt[◆])

PASMB 

For å redusere den lille uskarpheten lukkerbevegelsen kan forårsake, kan du bruke modus med anti-støt.

Bruk dette alternativet når selv en liten kamerabevegelse kan forårsake diffuse bilder, for eksempel under makro- eller telefotografering.

| | |
|------|--|
| Meny | MENU ⇒  ⇒ 7. Drivmodus ⇒ Innst. anti-støt[◆] |
|------|--|

| | |
|----------------------|--|
| Anti-Shock[◆] | [Av]: Moduser med anti-støt ([◆□], [◆ ] osv.) vil ikke være vist i skjermbildet der du velger drivmodus. Vanlige opptaksmoduser ([□], [] osv.) vil være vist. [På]: Moduser med anti-støt ([◆□], [◆ ] osv.) vil være vist i skjermbildet der du velger drivmodus. Vanlige opptaksmoduser ([□], [] osv.) vil ikke være vist. |
| Ventetid | Velg hvor lenge kameraet skal vente før det begynner å ta bilder etter at du har trykt utløseren helt ned når du gjør opptak i moduser med anti-støt. [0 s], [1/8 s], [1/4 s], [1/2 s], [1 s], [2 s], [4 s], [8 s], [15 s], [30 s] |

- Sørg for å sette hake (✓) ved en serieopptaksmodus med ◆ i [Innst. sekvensfotografering] (s. 128).
- Velg modus med ◆ (s. 126), trykk på , og ta bilde. Når tida som er angitt, har gått, vil lukker løse ut, og det blir tatt bilde.

I situasjoner der utløserlyden er et problem, kan du bruke lydløs opptaksmodus til å ta bilder uten å lage lyd. En elektronisk lukker brukes til å redusere vibrasjonene fra kameraer med øyemusling og som skyldes bevegelsen til den mekaniske lukkeren, slik det er tilfelle for anti-shock-fotografering.

| | |
|------|--|
| Meny | MENU →  → 7. Drivmodus → Lydløs[♥] innstillinger |
|------|--|

| | |
|----------------------|--|
| Ventetid | Velg hvor lenge kameraet skal vente før det begynner å ta bilder etter at du har trykt utløseren helt ned når du gjør opptak i lydløsmodus. [0 s], [1/8 s], [1/4 s], [1/2 s], [1 s], [2 s], [4 s], [8 s], [15 s], [30 s] |
| Støyreduksjon | [Av] : vanlig opptak. [Auto] : reduserer «bildestøy» når du bruker lang eksponeringstid under lydløs fotografering. Det kan hende at du kan høre lukkerlyden selv om støyreduksjon er aktiv. |
| ■)) | Velg hvorvidt pipelyd skal komme som angitt (s. 251). |
| AF-lampe | Velg hvorvidt AF-lampe skal fungere som angitt (s. 96). |
| Blitsmodus | Velg hvorvidt blits skal fungere som angitt. |

- ① Ved opptak av høyoppløste bilder (s. 156), vil **■))**, [AF-lampe] og [Blitsmodus] fungere i modus [Tillat] selv om de er satt til [Ikke tillat]. Når [Høyoppløst bilde] er satt til [På**■**], vil imidlertid [Blitsmodus] være låst til innstillingen **Ⓢ**Blits av].
- Sørg for å sette hake (♥) ved en serieopptaksmodus med ♥ i [Innst. sekvensfotografering] (s. 128).
- Velg modus med ♥ (s. 126), trykk på , og ta bilde. Skjermen blir mørk ei lita stund når lukkeren løser ut. Lukkeren lager ikke lyd.
- ① De ønskede resultatene oppnås kanskje ikke under flimrende lyskilder, for eksempel lysrør eller LED-lamper hvis motivet beveger seg brått under opptak.
- ① Den raskeste tilgjengelige lukkerhastigheten 1/32000 s.
- ① Blitssynkroniseringshastigheten vil være 1/50 s når **Ⓢ**[ISO] er 16000 eller høyere.

Opptaket starter når du trykker utløserknappen halvveis ned; i det øyeblikket du trykker knappen helt ned, begynner kameraet å lagre de n siste bildene som ble tatt, på minnekortet, n er et antall som er valgt før fotograferingen begynner. Hvis du holder knappen helt ned, fortsetter fotograferingen til det valgte antallet bilder er lagret. Bruk dette alternativet for å fange opp øyeblikk og ellers hadde gått glipp av på grunn av motivets reaksjoner eller utløserforsinkelse.

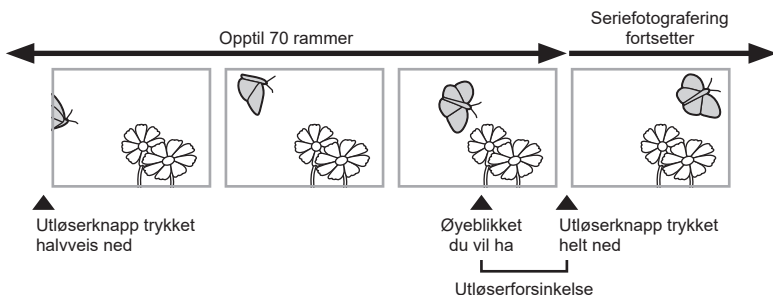

Pro Capture (ProCap)

Velg dette alternativet hvis du forventer at avstanden til motivet kommer til å forandre seg under fotograferingen. Kameraet tar bilder med opptil 20 fps. Det kan ta maksimalt 70 bilder før utløserknappen trykkes helt ned. Hvis [C-AF], [C-AF MF], [C-AF+TR] eller [C-AF+TR MF] er valgt som [AF-modus] (s. 72), fokuserer kameraet før hvert bilde.









Pro Capture SH1 (ProCap SH1)

Velg dette alternativet hvis det er usannsynlig at avstanden til motivet kommer til å forandre seg særlig mye under fotograferingen. Kameraet tar bilder med opptil 120 fps. Det kan ta maksimalt 70 bilder før utløserknappen trykkes helt ned. Kameraet vil bruke [S-AF] når [C-AF] eller [C-AF+TR] er valgt som [AF-modus] (s. 72) og [S-AF MF] når [C-AF MF] eller [C-AF+TR MF] er valgt.

Pro Capture SH2 (ProCap SH2)



Kameraet tar bilder med opptil 50 fps. Det kan ta maksimalt 70 bilder før utløserknappen trykkes helt ned. Hvis [C-AF], [C-AF MF], [C-AF+TR] eller [C-AF+TR MF] er valgt som [AF-modus] (s. 72), fokuserer kameraet før hvert bilde.

- ⚠ Dette alternativet kan bare brukes med bestemte typer objektiv. Du finner detaljert informasjon på nettsidene våre.
- ⚠ Når du bruker ProCap SH2 med [C-AF], [C-AF MF], [C-AF+TR] eller [C-AF+TR MF] valgt som [AF-modus] (s. 72) og blønderverdi høyere enn F8, vil nøyaktigheten under fokusering være lavere. ● F blir vist.
- ⚠ I modus ProCap SH1 vil den nedre grensen for lukkerhastighet være 1/15 s.
- ⚠ I modus ProCap SH2 vil den nedre grensen for lukkerhastighet være 1/640 s når [Maks. fps] under [Innst. seriefotografering] er satt til 50, og 1/320 s når dette er satt til 25.

| | |
|--------------------|--|
| Knapp |      |
| Superkontrollpanel |     |
| Meny | MENU    7. Drivmodus    |

1 Velg ProCap, ProCap SH1 eller ProCap SH2, og trykk på .

2 Trykk utløseren halvveis ned for å begynne å ta bilder.

- Når du trykker utløseren halvveis ned, sukker det opp et ikon () som viser at bildet er i ferd med å bli tatt. Hvis du holder knappen halvveis ned i over et minutt, avsluttes opptaket, ikonet  forsvinner fra visningen. Trykk utløserknappen helt ned igjen for å gjenoppta fotograferingen.



Opptaksikon

- Fotograferingen fortsetter mens du holder utløserknappen helt ned, opp til antallet bilder valgt for [Begrenser bildeteller].

 [Maks. fps], [Bilder før blønder] og [Begrenser bildeteller] kan du justere i [Innst. seriefotografering] (s. 128).

3 Trykk utløseren helt ned for å begynne å lagre bilder på minnekortet.

- ⚠ Pro Capture er ikke tilgjengelig mens kameraet er koblet til smarttelefon (Wi-Fi).
- ⚠ Flimring på grunn av lysrørbelysning eller store bevegelser av motivet osv. kan forårsake forvrengninger i bildet.
- ⚠ Under fotograferingen blir ikke visningen svart, og det er ikke mulig å høre lukkerlyden.
- ⚠ Den langsomste lukkerhastigheten er begrenset.
- ⚠ Avhengig av motivets lysstyrke og alternativene som er valgt for [ISO] og eksponeringskompensasjon, kan rammehastigheten i visningen synke under det som er valgt som [Rammehastighet] (s. 225).

Redusere flimmer i fotografier (Opptak m antiflimmer)

PASMB 

Du vil kunne legge merke til ujevn eksponering på bilder tatt under flimrende lysforhold. Når dette alternativet er valgt, registrerer kameraet flimmerfrekvensen og justerer tidsinnstillingen for utløseren i henhold til dette.

Meny **MENU** ➔  ➔ 7. Drivmodus ➔ Opptak m antiflimmer

- «FLK» dukker opp i visningen når [På] er valgt.

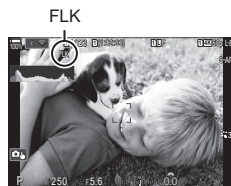

- ⓘ Kameraet kan være ute av stand til å registrere flimmer ved noen innstillinger. Vanlig tidsinnstilling for utløseren brukes hvis flimmer ikke blir registrert.
- ⓘ Vanlig tidsinnstilling for utløseren brukes ved lave lukkerhastigheter.
- ⓘ Å aktivere flimmerreduering kan forårsake utløserforsinkelse og senke rammehastigheten under seriefotografering.

Bildestabilisering

Redusere bevegelsesuskarphet

(📷 Bildestabilisator / 📷 Bildestabilisator)

PASMB 📷

Du kan redusere effektene fra ustødig kamera, noe som kan oppstå når du tar bilder i situasjoner med dårlige lysforhold eller du tar bilder med høy forstørrelsesfaktor.

| | |
|--------------------|--|
| Superkontrollpanel | OK → 📷 Bildestabilisator / 📷 Bildestabilisator |
| Meny | MENU → 📷 1 → 8. Bildestabilisator → 📷 Bildestabilisator MENU → 📷 → 4. Bildestabilisator → 📷 Bildestabilisator |

📷 Bildestabilisator

| | |
|---|---|
| S-IS av (still-I.S. av) | Bildestabilisering deaktivert. Velg dette alternativet når du bruker stativ. |
| S-IS auto (auto I.S.) | Bildestabiliseringen gjelder for bevegelser langs alle akser. Hvis panorering blir registrert, innstiller kameraet automatisk bildestabiliseringen for den akse. |
| S-IS1 (bildestabilisering i alle retninger) | Bildestabiliseringen gjelder for bevegelser langs alle akser. |
| S-IS2 (bildestabilisering ved vertikale vibrasjoner) | Bildestabiliseringen gjelder for vertikale bevegelser. Bruk dette alternativet når du skal panorere i horisontal retning. |
| S-IS3 (bildestabilisering ved horisontale vibrasjoner) | Bildestabiliseringen gjelder for horisontale bevegelser. Bruk dette alternativet når du skal panorere i vertikal retning. |

📷 Bildestabilisator

| | |
|--|--|
| M-IS av (film-I.S. av) | Bildestabilisator er av. |
| M-IS1 (bildestabilisering i alle retninger) | Elektronisk bildestabilisering kombinert med VCM-kontrollert bildesensorbevegelse. |
| M-IS2 (bildestabilisering i alle retninger) | Kun VCM-kontrollert bildesensorbevegelse. |

■ Angi detaljerte alternativ for bildestabilisator

Når du bruker andre objektiv enn dem som hører til Micro Four Thirds- eller Four Thirds-systemet, må du spesifisere objektivets brennvidde.

- 1 Trykk på **INFO** samtidig som du konfigurerer [Bildestabilisator] eller [Bildestabilisator]. Angi brennvidde med Δ ∇ \triangleleft \triangleright , og trykk på .

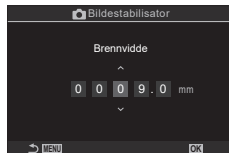

| | |
|-------------------|---|
| Brennvidde | Angir brennvidde på objektivet. Angi tallet som er trykt på objektivet. [0,1]–[1000,0] mm |
|-------------------|---|

- ⓘ Bildestabiliseringen kan mislykkes i å kompensere for kraftige kamerabevegelser eller svært lave lukkerhastigheter. Bruk stativ i slike tilfeller.
- ⓘ Du kan oppdage støy eller vibrasjoner mens bildestabiliseringen er i bruk.
- ⓘ Innstillingen som eventuelt er gjort med bildestabiliseringsbryteren, har forrang framfor innstillingen valgt med kameraet. Dette kan endres. «Bildestabilisering med IS-objektiv (Linse I.S. prioritert)» (s. 139)
- ⓘ [S-IS auto] fungerer som [S-IS1] når [På] er valgt for [Linse I.S. prioritert] (s. 139).
- ⓘ Når du velger [S-IS auto] eller [S-IS1] når SH2/ProCap SH2 er valgt som drivmodus (s. 126), vil bildestabilisering egnet til kamerabevegelser i dybderetning bli prioritert framfor andre innstillinger av sekvensfotografering.
- Du kan velge om bildestabilisering skal brukes mens utløseren er trykt halvveis ned. («Bildestabilisering ved halvveis trykk (=Bildestabilisator)» (s. 138))
- Verdien som er valgt, blir ikke nullstilt når du velger [Tilbakestill opptaksinnstillinger] i [Tilb./initialiser innstillinger] («Gjenopprette standardinnstillingene [Tilb./initialiser innstillinger]» (s. 257)).

Alternativer for bildestabilisering

(IS nivå)

PASMB

Velg hvor mye bildestabilisering som skal brukes ved opptak av film.

| | |
|---------|--|
| Meny | MENU \Rightarrow \Rightarrow 4. Bildestabilisator \Rightarrow IS nivå |
| +1 | Velg for statiske håndholdte bilder. |
| ± 0 | Anbefalt for de flere situasjoner. |
| -1 | Velg for håndholdt panorering, tilting eller sporing av opptak. |

Bildestabilisering ved halvveis trykk (=Bildestabilisator)

P A S M B 

Velg om bildestabiliseringen skal gjelde mens du trykker utløserknappen halvveis ned. Et eksempel på en situasjon hvor du vil ønske å innstille bildestabiliseringen, kan være når du bruker nivåmåleren for å holde kameraet plant mens du komponerer fotografier.

| | |
|------|--|
| Meny | MENU →  8. Bildestabilisator →  |
|------|--|

| | |
|-----------|---|
| På | Bildestabilisering utføres mens utløserknappen trykkes halvveis ned. |
| Av | Bildestabilisering utføres ikke mens utløserknappen trykkes halvveis ned. |

Bildestabilisering i seriemodus (Seriemodus) Bildestabilisator

P A S M B 

Velg hvilken type bildestabilisering som skal brukes under seriefotografering. For å maksimere effekten av bildestabiliseringen under seriefotografering, sentrerer kameraet bildesensoren for hvert bilde som blir tatt. Dette minsker rammehastigheten noe.

| | |
|------|--|
| Meny | MENU →  8. Bildestabilisator →  Bildestabilisator |
|------|--|

| | |
|----------------------|--|
| IS-prioritet | Bildestabiliseringen blir prioritert. Rammehastigheten synker noe. |
| Prioritet Fps | Rammehastigheten blir prioritert. Bildestabiliseringen blir litt mindre effektiv i noen forhold. |

Vise kamerabevegelse på skjermen (Håndholdt assistent)

PASMB 

Du kan konfigurere kameraet slik at det viser kamerabevegelsene. Grensene for bevegelsene kan korrigeres ved hjelp av bildestabilisatoren når du trykker utløseren halvveis ned, og under eksponering. Dette er nyttig når du ønsker å redusere kamerabevegelse under lange eksponeringer når du holder kameraet for hånd.

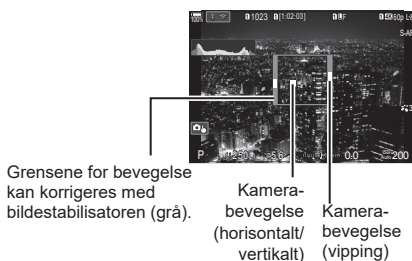

| | |
|------|--|
| Meny | MENU ➔  1 ➔ 8. Bildestabilisator ➔ Håndholdt assistent |
| Av | Kamerabevegelser vises ikke på skjermen. |
| På | Kamerabevegelser vises på skjermen når utløseren er trykt halvveis inn, og under eksponering. |

- ⓘ Selv om kamerabevegelsesindikatoren holder seg innenfor den grå ramma, er ikke dette noen garanti for at bildene blir helt uten bevegelsesuskarphet.
- ⓘ Hvis kameraet er tett på motivet, kan ikke kamerabevegelser vises korrekt.
- ⓘ Kamerabevegelser vil ikke være vist hvis [ Bildestabilisator] er satt til [Av], eller hvis du bruker tredjepartsobjektiv som bare fungerer med bildestabilisator i objektivet.
- ⓘ Hvis [=Bildestabilisator] er satt til [Av], vil kamerabevegelser bare bli vist under eksponering.

Bildestabilisering med IS-objektiv (Linse I.S. prioritert)

PASMB 

Når du bruker et tredjeparts objektiv med integrert bildestabilisator, kan du velge om bildestabiliseringen prioriterer kameraet eller objektivet.

- ⓘ Dette alternativet har ingen innvirkning hvis objektivet er utstyrt med en IS-bryter som kan brukes for å aktivere eller deaktivere bildestabiliseringen.

| | |
|------|--|
| Meny | MENU ➔  1 ➔ 8. Bildestabilisator ➔ Linse I.S. Prioritert |
| På | Objektivets bildestabilisering blir prioritert. |
| Av | Kameraets bildestabilisering blir prioritert. |

Farge og kvalitet

Innstilling av kvalitet på bilder og film



Du kan stille bildekvaliteten på både bilder og film. Velg en kvalitet som er egnet for bruk (som for behandling på PC, bruk på nettsted etc.).

| | |
|--------------------|--|
| Superkontrollpanel | → / |
| Meny | MENU → → 1. Grunn-innstillinger/bildekvalitet → MENU → → 1. Grunn-innstillinger/bildekvalitet → |

■ Innstilling

| Innstilling | Bildestørrelse | Komprimeringsforhold | Filformat |
|-----------------|--|----------------------|-----------|
| SF | 5184 × 3888 | SuperFine (1/2,7) | JPG |
| F | 5184 × 3888 | Fine (1/4) | JPG |
| N | 5184 × 3888 | Normal (1/8) | JPG |
| M/N | 3200 × 2400 | Normal (1/8) | JPG |
| RAW | 5184 × 3888 | Tapsfri komprimering | ORF |
| RAW+JPEG | RAW pluss JPEG-alternativet valgt over | | |

- Du kan velge tilgjengelige kombinasjoner av bildestørrelse/-komprimering i menyene. «Kombinasjoner av JPEG-størrelse og kompresjonsforhold (Detaljerte innstillinger)» (s. 143)
- Under fotografering med høy oppløsning (s. 156) kan du velge mellom 80M F, 50M F, 25M F, 80M F+RAW, 50M F+RAW, and 25M F+RAW.
- Når [Standard], [Dobbel Samme↓], [Dobbel samme↑] eller [Auto-bryter] er valgt under [Lagre innstillinger] (s. 242), vil innstillingen du har valgt, bli tatt i bruk på kortet i både spor og .
- 80M F og 80M F+RAW er ikke tilgjengelig når høyoppløst bilde er [] (s. 156).
- Hvis du velger høyoppløst bilde (s. 156), blir det valgte alternativet for bildekvalitet endret; husk å kontrollere innstillingene for bildekvalitet før du fotograferer.
- RAW-filer lager rå billedata i ubehandlet tilstand. Velg dette formatet (utvidelsen «.ORF») for bilder som senere skal forbedres.
 - Kan ikke vises på andre kameraer
 - Kan vises på datamaskiner med programvaren OM Workspace Digital Photo Managing
 - Kan lagres i JPEG-format ved å bruke retusjeringsalternativet [Red. RAW-data] (s. 200) i kameramenyene

■ Innstilling

- For å endre innstillingene i de enkelte bilde kvalitetsmodusene trykker du på  samtidig som du velger bilde kvalitetsmodus.

Filmkvalitetsikonet

Endrede innstillinger blir gjenspeilet i -ikonet som vist under. Du kan lagre inntil tre kombinasjoner.



Filmoppløsning

| | | | |
|------------|-----|-----------------|-------------|
| 4K | 4K | 4K | 3840 × 2160 |
| FHD | FHD | Fullstendig HD | 1920 × 1080 |
| C4K | C4K | 4K Digital kino | 4096 × 2160 |

Bevegelseskompensasjon

| | | |
|------------|-------|------------|
| I-8 | A-I | ALL-Intra* |
| L-8 | L-GOP | LongGOP |

• Fast innstilt på [L-GOP] når [Filmoppløsning] er [4K] eller [C4K].

Når  videokodek] (s. 144) er [H.264]: «-8»
Når  videokodek] (s. 144) er [H.265]: «-10»

* Når du bruker ALL-Intra, vil opptak av film bli lagret uten interframe-kompresjon. Dette egner seg til redigering, men datamengden vil være stor.

Bildehastighet ved avspilling

| | | |
|--------|--------|-----------|
| 60p | 59,94p | 59,94 bps |
| 50p | 50,00p | 50,00 bps |
| 30p | 29,97p | 29,97 bps |
| 25p | 25,00p | 25,00 bps |
| 24,00p | 24,00p | 24,00 bps |
| 24p | 23,98p | 23,98 bps |

- [24,00p] kan bare velges når [Filmoppløsning] er [C4K].

Sakte eller fort film

| | |
|---|------------------|
| - | Av |
| - | Tall (hastighet) |

- Høy hastighet betyr raskt opptak, og lav hastighet betyr langsomt opptak.
- Fordi filmene blir spilt av på angitt hastighet, kommer de til å se ut som saktefilm eller ekstra rask film.
- ① Lyd blir ikke tatt opp.
- ① Kunstfilter du har valgt i [Bildemodus], vil være deaktivert.
- ① Hvorvidt opptak av sakte og/eller hurtig film er tilgjengelig, avhenger av hvilken innstilling du har valgt under .
- ① Bare 1/24 eller raskere lukkerhastighet er tilgjengelig. Tilgjengeligheten avhenger av innstilling av [Rammehastighet].

- ⓘ Avhengig av kortet som brukes, kan opptak avslutte før den maksimale lengden er oppnådd.
- ⓘ Valg av bevegelseskompensasjon kan være utilgjengelig ved enkelte innstillinger.
- ⓘ Filmer blir lagret med et sideforhold på 16:9. C4K-filmer blir lagret med et sideforhold på 17:9.

Opptak av høyhastighetsfilmer

Film med høy rammehastighet. Filmer blir tatt opp med 100–240 fps og spilt av med 23,98–59,94 fps. Ved å strekke avspilling til 2–10 ganger opptakstid kan du se på sakte bevegelser som i virkeligheten bare tar et blunk.

Et alternativ for høyhastighetsfilm kan legges til i menyen for bildekvalitet i filmer. Hvilken rammehastighet du velger for avspillingen, bestemmer hastighetene for avspillingen. Kombinasjonen av bildehastighet på sensor og bildehastighet ved avspilling er underlagt enkelte begrensninger.

Endrede innstillinger blir gjenspeilet filmkvalitetsikonet som vist.

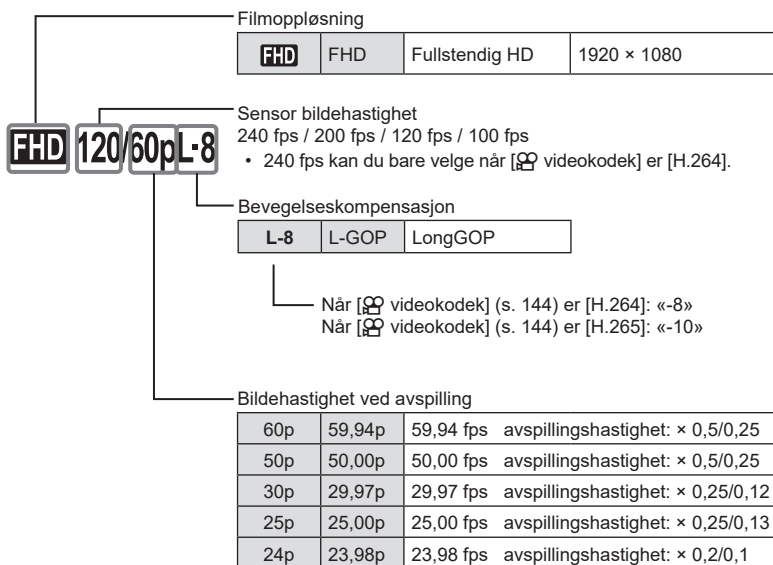

- For å endre innstillingene for høyhastighetsfilm trykker du på ► samtidig som du velger bildekvalitetsmodus.

- ⓘ Når du bruker SD-/SDHC-kort, er størrelsen på enkeltfilene begrenset til 4 GB.
Når du bruker SDXC-kort, vil opptaket stoppe før avspillingstiden når 3 timer.
- ⓘ Fokus-, eksponerings- og hvitbalanselås under opptak.
- ⓘ Lyd blir ikke tatt opp.
- ⓘ Bildevinkelen er litt redusert.
- ⓘ Blenderåpning, lukkerhastighet, eksponeringskompensasjon og ISO-følsomhet kan ikke endres under opptaket.
- ⓘ Tidskoder kan ikke registreres eller vises.
- ⓘ Lysstyrken kan endres hvis du justerer zoom under opptak.
- ⓘ Opptak av høyhastighetsfilm er ikke tilgjengelig når kameraet er koblet til en HDMI-enhet.
- ⓘ Ved opptak av høyhastighetsfilm kan du ikke velge [Alls] som AF-søkemodus.
- ⓘ Du kan ikke velge [M-IS1] som [Bildestabilisator] (s. 136).
- ⓘ [i-Enhance] og bildemoduser med kunstfilter (s. 145) er ikke tilgjengelige.
- ⓘ [Stemming] (s. 147) er fast innstilt på [Stemming normal].
- ⓘ Opptak av høyhastighetsfilm er ikke tilgjengelig under fjernfotografering når kameraet er koblet til en smarttelefon.

Kombinasjoner av JPEG-størrelse og kompresjonsforhold

(Detaljerte innstillinger)

PASMB

Du kan stille inn JPEG-bildekvalitet ved å kombinere bildestørrelse og kompresjonsforhold.

| | |
|------|---|
| Meny | MENU → → 1. Grunn-innstillinger/bildekvalitet → Detaljerte innstillinger |
|------|---|

| Bildestørrelse | | Kompresjonsforhold | | | Bruksområde |
|---------------------|-------------|--------------------|-------------|---------------|---|
| Navn | Pikseltall | SF (Superfin) | F (Fin) | N (normal) | |
| L (stor) | 5184 × 3888 | L SF | L F | L N | Velg for utskriftsstørrelse |
| M1 (middels) | 3200 × 2400 | M1 SF | M1 F | M1 N | |
| M2 (middels) | 1920 × 1440 | M2 SF | M2 F | M2 N | |
| S1 (liten) | 1280 × 960 | S1 SF | S1 F | S1 N | For små utskrifter og bruk på en nettside |
| S2 (liten) | 1024 × 768 | S2 SF | S2 F | S2 N | |

Velge kodek til opptak av film



( videokodek)

PASMB 

Velg kodek til opptak av film.

| | |
|------|---|
| Meny | MENU →  → 1. Grunn-innstillinger/bildekvalitet →  videokodek |
|------|---|

| | |
|--------------|--|
| H.264 | Tar opp 8-bitsfilmer med H.264, som er en allsidig kodek. Bruk denne innstillingen til vanlig bruk. |
| H.265 | Tar opp 10-bitsfilmer med H.265-kodek. Denne innstillingen er primært til filmer som skal redigeres på datamaskin. |



- ① Når [H.265] er valgt, vil bare [ 2 OM-Log400] og [ 3 HLG] være tilgjengelig som [ Bildemodus] (s. 146). For å kunne spille av med riktig farge og lysstyrke trenger du en TV eller skjerm som er kompatibel med 10-bits inngangssignal. Ved overføring til HDMI-enheter som er kompatible med 10-bits inngangssignal, vil fargene på ikonene kunne se annerledes ut enn de vanligvis gjør.

Innstilling av bildeforhold

(Bildeforhold)

PASMB 

Velg forholdet mellom bredde og høyde for bilder i henhold til det du ønsker eller det du vil oppnå for utskrifter osv. I tillegg til det standard sideforholdet (bredde til høyde) på [4:3] tilbyr kameraet innstillinger med [16:9], [3:2], [1:1] og [3:4].

| | |
|--------------------|---|
| Superkontrollpanel |  → Aspekt |
| Meny | MENU →  → 1. Grunn-innstillinger/bildekvalitet → Bildeforhold |

- JPEG-bilder blir lagret med valgt sideforhold. RAW-bilder har samme størrelse som bildesensoren og lagres med et sideforhold på 4:3 med en etikett som angir valgt sideforhold. Et utsnitt som angir valgt sideforhold vises når du spiller av bildene.

Kompensasjon av vignettering

(Skyggekomp.)

PASMB 

Kompenser for lysstyrketapet i utkanten av bildet på grunn av objektivets optiske egenskaper. Noen objektiver kan føre til lysstyrketap i utkanten av bildet. Kameraet kan kompensere for dette ved å gjøre disse kantene lysere.

| | |
|------|--|
| Meny | MENU →  → 1. Grunn-innstillinger/bildekvalitet → Skyggekomp. |
|------|--|

| | |
|-----------|---|
| Av | Skyggekompensering deaktivert. |
| På | Kameraet registrerer og kompensere for redusert belysning i utkanten. |

- ① [På] har ingen effekt når du har montert telekonverter eller utvidelsesrør.
① Det kan være mer synlig støy i kanten på bilder ved høye verdier for ISO-følsomhet.

Velg hvordan bilder prosesseres under opptak for å forsterke farge, tone og andre egenskaper. Velg fra forhåndsinnstilte bildemoduser i henhold til motivet eller det du ønsker å skape. Kontrast, skarphet og andre innstillinger kan justeres separat for hver modus. Du kan også legge til kunstneriske effekter ved å bruke kunstfiltre. Kunstfiltre gir deg mulighet til å legge til rammeeffekter o.l. Justeringer av individuelle parametere blir lagret separat for hver bildemodus og hvert kunstfilter.

| | |
|--------------------|---|
| Superkontrollpanel | 📷 ➔ Bildemodus |
| Meny | MENU ➔ 📷 ₁ ➔ 2. Bildemodus/hvitbalanse ➔ 📷Bildemodus MENU ➔ 🎨 ➔ 2. Bildemodus/hvitbalanse ➔ 🎨Bildemodus |

ⓘ Når du er i filmmodus og kameraet er konfigurert som følger, kan du bruke samme innstillings om i [📷Bildemodus] (s. 146) ved å velge [🎨Bildemodus] fra superkontrollpanelet.







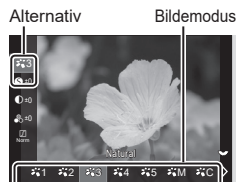



- [🎨 videokodek] er [H.264], og [🎨Bildemodus] er satt til [Samme som 📷].

■ Innstilling Bildemodus

1 Velg bildemodus med det bakre hjulet eller .



Innstillingskjerm-bildet
«Bildemodus»





| | | |
|---|--|--|
|  1 | i-Enhance | Kameraet justerer farger og kontrast for best mulig resultat med hensyn til motivtypen. |
|  2 | Levende | Velg for levende farger. |
|  3 | Naturlig | Velg for naturlige farger. |
|  4 | Dempet | Velg for bilder som skal retusjeres senere. |
|  5 | Portrett | Forsterk hudtoner. |
|  M | Monoton | Lagre monokrome bilder. Du kan bruke fargefiltereffekter og velge fargenyanse. |
|  C | Egendefinert | Juster bildemodusparameterne for å lage en egendefinert versjon av en valgt bildemodus. |
|  | Under vann | Prosesser bilder for å behandle de levende fargene som ses under vann. • Vi anbefaler å velge [Av] for [ +WB] (s. 154) når dette alternativet er valgt. |
|  | Fargeskaper | Juster fargetone og farge slik at de passer til det du ønsker å skape. |
| ART 1 ART 2 ART 3 ART 4 ART 5 ART 6 ART 7 ART 8 ART 9 ART 10 ART 11 ART 12 ART 13 ART 14 ART 15 ART 16 | Popkunst Mykt fokus Bleke&Lyse Farger Lys tone Kornet film Nøkkelhull Diorama Kryss prosess Fin sepia Dramatisk uttrykk Key Line Akvarell Vintage Delvis farge Bleach Bypass Instant Film | Bruker kunstfilterinnstillinger. Kunsteffekter kan også brukes. Hvilke effekter som er tilgjengelige, avhenger av hvilket kunstfilter du velger. |

■ Angi detaljerte innstillinger i Bildemodus

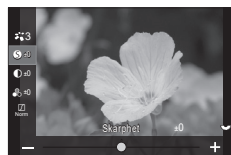
1 Trykk på Δ ∇ i innstillingsskjerm bildet «Bildemodus» (s. 146) for å velge alternativet du ønsker å stille inn.

- Hvilke innstillinger som er tilgjengelige, avhenger av hvilken bildemodus du har valgt.



| | |
|--|--|
|  Skarpheit | Juster bildeskarpheit. Kantlinjer kan forsterkes for å gjøre bildet skarpere og renere. [-2] – [±0] – [+2] |
|  Kontrast | Juster bildekontrasten. Økt kontrast tydeliggjør forskjellen mellom lyse og mørke områder, noe som gir et klart definert bilde. [-2] – [±0] – [+2] |
|  Metning | Juster fargemetningen. Økt metning gjør fargene mer levende. [-2] – [±0] – [+2] |
|  Stemming | Juster fargelysstyrke og skyggelegging. Gjør bildene nærmere det du ser for deg, f.eks. ved å gjøre hele bildet lysere. [Skyggejust]: deler inn bildet i detaljområder og justerer lysstyrken i hvert enkelt område separat. Dette er nyttig for bilder som har områder med store kontraster, hvor det hvite er for lyst og det svarte er for mørkt. [Stemming normal]: optimalisering av skygger. Anbefalt i de fleste sammenhenger. [Stemming høy]: bruker nyanser som egner seg til lyse motiv. [Stemming lav]: bruker nyanser som egner seg til mørke motiv. |
| Effekt Effekt | Velg styrke på i-Enhance. [Effekt: Lav]: bruker lav effekt på bildene. [Effekt: Standard]: bruker en effekt som ligger mellom «lav» og «høy», på bildene. [Effekt: Høy]: bruker høy effekt på bildene. |
| Filter Fargefilter | Du kan legge til fargefiltereffekter på bilder som blir tatt i monokrom modus. Avhengig av motivets farger kan fargefiltereffekter gjør motivene lysere eller øke kontrasten. Oransje gir mer kontrast enn gult, rødt gir mer kontrast enn oransje. Grønt er et godt valg for portretter og lignende. [N:Ingen]: ingen filtereffekt. [Ye:Gul]: gjengir klart definerte hvite skyer med naturlig blå himmel. [Or:Oransje]: gjør blå himmel eller lyset fra solnedgangen litt tydeligere. [R:Rødt]: gjør blå himmel eller høstfarger enda tydeligere. [G:Grønn]: gir varmere hudtoner i portretter. Det grønne filteret framhever også rød leppestift. |





| | |
|-----------------------------|---|
| Farge Monokrom farge | Legg til en fargenyanse på bilder du tar i monokrom bildemodus. [N:Normal] : skaper et normalt svart/hvitt-bilde. [S:Sepia] : Ta monokrome bilder i sepianyanse. [B:Blå] : Ta monokrome bilder i blånyanse. [P:Purpur] : Ta monokrome bilder i lillanyanse. [G:Grønn] : Ta monokrome bilder i grønnyanse. |
| ⚙️ Bildemodus | Velg hvilken bildemodus du ønsker å justere når du bruker [Egendefinert] , [i-Enhance] , [Levende] , [Naturlig] , [Dempet] , [Portrett] , [Monoton] |
| Fargeskaper | Drei det fremre hjulet for å justere fargetone. Drei det bakre hjulet for å justere metning. Trykk og hold  -knappen inne for å gjenopprette standardinnstillingene. |
| Legg til effekter | Legger til effekter på kunstfilter. Hvilke effekter du kan legge til, avhenger av hvilket kunstfilter du har valgt. Med enkelte kunstfilter kan du justere fargefilter og monokrom farge. |
| Farge Delvis farge | Velger kunstfilteret «delvis farge». |





- Kunstfilter brukes bare på JPEG-eksemplaret. [RAW+JPEG] blir valgt automatisk for bildekvaliteten framfor [RAW].
- ⚠️ Avhengig av motivet vil effektene av noen innstillinger ikke være synlige, mens i andre tilfeller kan toneoverganger være hakkete, eller bildet kan bli mer «kornete».
- 🔍 I menyen [ Innstillinger bildemodus] kan du velge om du skal vise eller skjule de enkelte bildemodusene (s. 149).

■ Innstilling Bildemodus

- 1 Velg [Bildemodus] fra menyen.
- 2 Velg alternativ med Δ ∇ \triangleleft \triangleright .





| | |
|---|--|
|  Samme som | Filmer blir tatt opp med samme innstilling som er konfigurert i [ Bildemodus]. |
|  1 Dempet farge | Filmer blir tatt opp med en tonekurve som passer for fargegradering. |
|  2 OM-Log400 | Filer blir tatt opp med en logaritmisk tonekurve som gir flere valgmuligheter for fargegradering. |
|  3 HLG | Filmer blir tatt opp med stort dynamisk område. Dette betyr at bildene blir gjengitt slik du ser dem med det blotte øye, ved avspilling med kompatibelt utstyr. |



- ⓘ Du kan ikke velge [3 HLG] når [ videokodek] (s. 144) er satt til [H.264].
- ⓘ Du kan ikke velge [1 Dempet farge] eller [2 Dempet farge] når [ videokodek] (s. 144) er satt til [H.265].





Velge hvilke alternativ som skal vises når du velger bildemodus (Innstillinger bildemodus)

PASMB

Du kan velge bare å vise alternativene du trenger, ved valg av bildemodus.

- Detaljert informasjon om bildemodusene finner du under «Bildebehandlingsfunksjoner (Bildemodus / Bildemodus)» (s. 145).

| | |
|------|--|
| Meny | MENU \Rightarrow  1 \Rightarrow 2. Bildemodus/hvitbalanse \Rightarrow  Innstillinger bildemodus |
|------|--|

- 1 Velg en bildemodus du ønsker å vise, og sett hake () ved siden av den.
 - Velg alternativ med Δ ∇ , og trykk på  for å sette avmerkingshake () ved siden av det. Trykk på  en gang til for å fjerne markeringa.

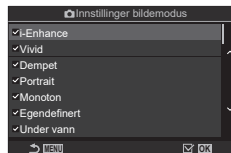

Skjermbildet « Innstillinger bildemodus»

Hvitbalansen (WB) sørger for at hvite objekter i bildene fremstår som hvite. [Auto] er egnet for de fleste situasjoner. Du kan imidlertid velge andre verdier i henhold til lyskilden når [Auto] ikke gir ønsket resultat, eller om du med hensikt ønsker fargestikk i bildene.

■ Innstilling av hvitbalanse

| | |
|--------------------|---|
| Superkontrollpanel | ☑️ ➔ WB |
| Meny | MENU ➔ 📷 ₁ ➔ 2. Bildemodus/hvitbalanse ➔ 📷 Hvitb MENU ➔ 📷 ➔ 2. Bildemodus/hvitbalanse ➔ 📷 Hvitb |

- 1 Velg modus for hvitbalanse med det bakre hjulet eller ◀▶.
- 2 For å angi detaljerte innstillinger i bildemodusen du har valgt, velger du alternativ med ▲▼.

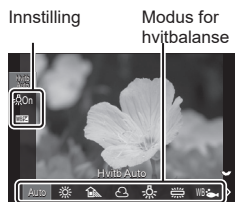

Skjerm bilde for innstilling av hvitbalanse

| | |
|---|---|
| WBAuto Auto-hvitbalanse | De fleste normale motiver (motiver med gjenstander som er hvite eller nesten hvite) <ul style="list-style-type: none"> • Denne modusen er anbefalt for de fleste situasjoner. • Du kan velge hvitbalansen som skal brukes i glødelampelys (s. 154). |
| ☀️ Sol 5300K | Solfylte utendørsmotiver, solnedganger, fyrverkeri <ul style="list-style-type: none"> • Fargetemperatur på 5300 K blir brukt. |
| ☁️ Skygge 7500K | Bilder i dagslys av motiver i skyggen <ul style="list-style-type: none"> • Fargetemperatur på 7500 K blir brukt. |
| ☁️ Skyet 6000K | Bilder tatt i dagslys når det er overskyet <ul style="list-style-type: none"> • Fargetemperatur på 6000 K blir brukt. |
| 💡 Lampe 3000K | Motiver under glødelampelys <ul style="list-style-type: none"> • Fargetemperatur på 3000 K blir brukt. |
| 💡 Lysrør 4000K | Motiver under fluorescerende lys <ul style="list-style-type: none"> • Fargetemperatur på 4000 K blir brukt. |
| WB🐟 Under vann | Undervannsfotografering |
| WB📡 Hvitb.-blits 5500K | Lyskilder med samme fargetemperatur som blitsen <ul style="list-style-type: none"> • Fargetemperatur på 5500 K blir brukt. |
| 📷 ₁ 📷 ₂ 📷 ₃ 📷 ₄ Ett-trykk hvitbalanse 1–4 | Situasjoner hvor du ønsker å stille inn hvitbalansen for et spesifikt motiv <ul style="list-style-type: none"> • Fargetemperaturen stilles inn til en verdi målt ut ifra et hvitt objekt med den belysningen som blir brukt i det endelige fotografiet (s. 152). |
| CWB Egendefinert WB | Situasjoner der du kan slå fast riktig fargetemperatur <ul style="list-style-type: none"> • Velg fargetemperatur. |

■ Finjustering av hvitbalanse i de ulike hvitbalansemodusene

Du kan finjustere innstillingene av hvitbalanse. Justeringene kan gjøres separat.

1 Konfigurer alternativ.

- Trykk på $\Delta \nabla$ i skjermbildet til å justere hvitbalanse (s. 150) for å velge alternativet du ønsker å justere.



| | |
|--|---|
| WB AUTO Behold varm farge (bare når «Hvitb Auto» er i bruk) | [Av]: Kameraet reduserer varme farger som opptrer i glødelampelys ved bruk av automatisk hvitbalanse. [På]: Kameraet bevarer varme farger som opptrer i glødelampelys ved bruk av automatisk hvitbalanse. |
| WB (hvitbalanse- kompensasjon) | Bruk det fremre hjulet eller $\triangleleft \triangleright$ til å justere aksene ravgult–blått. Ved å flytte markøren (\oplus) mot A får du rødt fargestikk, og ved å flytte den mot B får du blått fargestikk. Bruk det bakre hjulet eller $\Delta \nabla$ til å justere aksene grønt–magenta. Ved å flytte markøren (\oplus) mot G får du grønt fargestikk, og ved å flytte den mot M får du magenta fargestikk. Når du holder \odot inne, blir justeringene du har gjort, nullstilt. Du kan justere innstillingene i alle hvitbalansemodusene samtidig. [Alle WB] (s. 153) |
| Kelvin (gjelder bare egendefinert hvitbalanse) | Du kan angi fargetemperatur. [2000 K]–[14000 K] |

Når du utfører **WB** (hvitbalansekompensasjon), dukker det opp et merke (*) ved ikonet for hvitbalanse.

■ Hvitbalanse med ett trykk

Mål hvitbalansen ved å plassere et hvitt papirark eller et annet hvitt objekt under belysningen som skal brukes når du tar bildet. Bruk dette alternativet for å finjustere hvitbalansen når det er vanskelig å oppnå ønsket resultat med hvitbalansekompensasjon eller forhåndsinnstilte hvitbalanse-alternativer som ☀️ (sollys) eller ☁️ (overskyet). Kameraet lagrer den målte verdien slik at du kan hente den fram hurtig ved behov. Du kan lagre separate innstillinger for stillbildefotografering og filmopptak.

- 1 Når du har valgt [☀️1], [☀️2], [☀️3] eller [☀️4] (hvitbalanse 1, 2, 3 eller 4 med ett trykk) i skjermbildet for innstilling av hvitbalanse, trykker du på **OK** og deretter på **INFO**.
- 2 Velg [☀️Bruk].
- 3 Ta et bilde av et fargeløst papir (hvitt eller grått).
 - La papirarket fylle hele skjermen. Sørg for at det ikke faller skygge på det.
 - Trykk på **INFO**-knappen.
 - Skjermen for hvitbalanse med ett trykk vises.
- 4 Velg [Ja], og trykk på **OK**.
 - Den nye verdien lagres som en forhåndsinnstilt hvitbalanseinnstilling.
 - Den nye verdien lagres til hvitbalanse med ett trykk måles igjen. Dataene slettes ikke når kameraet slås av.

Måle hvitbalanse med knappen for hvitbalanse med ett trykk (☀️)

Ved å tildele [☀️] til et betjenings-element kan du bruke det til å måle hvitbalansen. Standard er at [☀️]-knappen kan brukes til å måle hvitbalansen under stillbildefotografering. For å kunne måle hvitbalanse under opptak av film må du først tildele hvitbalanse med ett trykk til et betjenings-element ved hjelp av [☀️ Knappefunksjoner] (s. 208).

- 1 Innrett et fargeløst (hvitt eller grått) papirark midt på skjermen.
 - La papirarket fylle hele skjermen. Sørg for at det ikke faller skygge på det.
- 2 Hold knappen som er tildelt hvitbalanse med ett trykk, inne, og trykk utløseren helt ned.
 - Når du tar opp film, trykker du på knappen for hvitbalanse med ett trykk for å gå videre til trill 3.
 - Du blir bedt om å velge hvilket ett-trykk hvitbalanse-alternativ som skal brukes for å lagre den nye verdien.

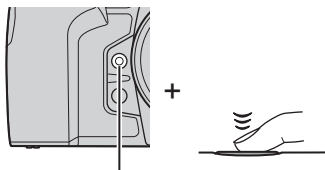

Knapp for hvitbalanse med ett trykk (☀️)

- 3 Marker en innstilling for hvitbalanse med ett trykk ved å bruke **△ ▽**, og trykk på **OK**.
 - Den nye verdien blir lagret som verdien for den valgte innstillingen, og kameraet går ut til opptaksvisningen.



Låse hvitbalanse i filmmodus

PASMB 

Når kameraet er i filmmodus og hvitbalanse er satt til [Hvit Auto], kan du låse hvitbalansen slik at den ikke endrer seg selv om motivet eller lysforholdene skulle endre seg.

 Forutsetningen er at du tildeler [WB AUTO Lås] til en knapp ved å bruke [Knappefunksjoner] (s. 208).

| | |
|-------|---------------------------------------|
| Knapp | En knapp som er tildelt [WB AUTO Lås] |
|-------|---------------------------------------|

Når du trykker på knappen, blir hvitbalansen låst med innstillingene som for øyeblikket er valgt, og «Lås» dukker opp til venstre for «WBAuto». Trykk på knappen enda en gang for å låse opp.













Finjustering av hvitbalanse

PASMB 

Finjuster hvitbalansen i alle hvitbalansemoduser samtidig.

| | |
|------|--|
| Meny | MENU →  → 2. Bildemodus/hvitbalanse →  Alle WBZ MENU →  → 2. Bildemodus/hvitbalanse →  Alle WBZ |
|------|--|

| | |
|---|--|
|  Alle WBZ /  Alle WBZ | Bruk det fremre hjulet eller  til å justere aksene ravgult-blått. Ved å flytte markøren () mot A får du rødt fargestikk, og ved å flytte den mot B får du blått fargestikk. Bruk det bakre hjulet eller  til å justere aksene grønt-magenta. Ved å flytte markøren () mot G får du grønt fargestikk, og ved å flytte den mot M får du magenta fargestikk. Når du holder  inne, blir justeringene du har gjort, nullstilt. |
|---|--|





 Når  Alle WBZ /  Alle WBZ er stilt inn, dukker det opp et merke (*) ved ikonet for hvitbalanse.

Bevare varme farger under glødelampelys ved bruk av modus for automatisk hvitbalanse

( Behold varm farge /  Behold varm farge)

PASMB 

Velg hvordan kameraet justerer hvitbalansen for bilder tatt med automatisk hvitbalanse under glødelampelys.

| | |
|------|--|
| Meny | MENU →  1 → 2. Bildemodus/hvitbalanse →  Behold varm farge MENU →  2 → 2. Bildemodus/hvitbalanse →  Behold varm farge |
|------|--|

| | |
|-----------|--|
| Av | Kameraet reduserer varme farger som opptrer i glødelampelys. |
| ON | Kameraet bevarer varme farger som opptrer i glødelampelys. |

 Dette kan du også stille inn fra skjermbildet for innstilling av hvitbalanse.



 «Finjustering av hvitbalanse i de ulike hvitbalansemodusene» (s. 151).

Hvitbalanse ved bruk av blits (+Hvitb)

PASMB 

Velg hvitbalansen som skal brukes for bilder tatt med blits. I stedet for å bruke en innstilling tilpasset for blitslys kan du velge å prioritere verdien som er valgt for fotografering uten blits. Bruk dette alternativet for å skifte automatisk fra én hvitbalanseinnstilling til en annen når du må aktivere og deaktivere blitsen ofte.



| | |
|------|--|
| Meny | MENU →  1 → 2. Bildemodus/hvitbalanse →  +Hvitb |
|------|--|

| | |
|--|--|
| Av | Kameraet bruker den nåværende valgte verdien for hvitbalanse. |
| WBAuto | Kameraet bruker automatisk hvitbalanse ([Hvitb Auto]). |
| Hvitb.-blits  5500K | Kameraet brukes hvitbalanse for blits ([]). |

Du kan velge et format som sikrer at fargene blir gjengitt riktig når bildene som er tatt, skal gjenskapes på skjerm eller ved bruk av skriver.



| | |
|------|---|
| Meny | MENU →  1 → 2. Bildemodus/hvitbalanse → Fargeområde |
|------|---|

| | |
|-----------------|---|
| sRGB | Fargeområdet er standardisert av et internasjonalt standardiseringsorgan. Det blir støttet av ulike skjermer, skrivere, digitale kameraer og datamaskiner. Denne innstillingen er anbefalt i de fleste sammenhenger. |
| AdobeRGB | Det kan reprodusere et større fargespektrum enn sRGB. Nøyaktig fargegjengivelse er kun tilgjengelig med programvare og enheter (skjermer, skriver osv.) som støtter denne standarden. Understreking (« ») vises i begynnelsen av filnavnet (f.eks. «_xxx0000.jpg»). |

 [AdobeRGB] er ikke tilgjengelig i HDR- eller filmmodus () eller når det er valgt et kunstfilter for bildemodus.

Forhåndsvisningsalternativer i filmbildemodus



  Visningshjelp



Du kan justere visningen slik at det blir enklere å se når du har valgt et alternativ som bare gjelder filmbildemodus ([ 1 Dempet farge] eller [ 2 OM-Log400]) (s. 149).

| | |
|------|---|
| Meny | MENU →  2. Bildemodus/hvitbalanse →  Visningshjelp |
|------|---|

| | |
|-----------|--|
| På | Juster bildet for å gjøre det lettere å se. Indikatorene i visningen kan skifte farge. |
| Av | Juster ikke bildet for å gjøre det lettere å se. |

 Dette alternativet gjelder kun for visningen, og ikke de faktiske filfilene.

 Dette alternativet gjelder ikke når film som er tatt opp med [ 1 Dempet farge] eller [ 2 OM-Log400], blir spilt av på kameraet. Det gjelder heller ikke når du viser filmene på en TV.



 Histogrammet (s. 38) og sebramønsteret (s. 184) blir behandlet på grunnlag av bildet før  Visningshjelp blir tatt i bruk.



Spesielle opptaksmoduser (beregningsmoduser)

Kameraet kombinerer bilder og behandler dem digitalt for derved å skape spesielle effekter som det ikke er mulig å oppnå i vanlig opptaksmodus.









Ta stillbilder med høyere oppløsning (Høyoppløst bilde) **PASMB**

Ta bilder med oppløsninger som er høyere enn det bildesensoren har. Kameraet tar en serie bilder mens den flytter bildesensoren, og setter dem sammen for å lage et enkelt høyoppløst fotografi. Bruk dette alternativet for å fange opp detaljer som vanligvis ikke hadde vært synlige, selv med sterk zoom.

Når høyoppløst bilde er aktivert, kan du velge modus for bildekvalitet på høyoppløste bilder ved hjelp av [  ] (s. 140,).



| | |
|-------|---|
| Knapp |  -knapp |
| Meny | MENU →  2 → 1. Beregningsmoduser → Høyoppløst bilde |

■ Aktivere høyoppløst bilde

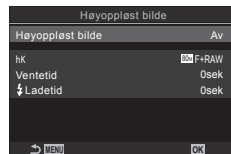



- 1 Bruk   til å velge [Høyoppløst bilde], og trykk på .
- 2 Bruk   til å velge [På ] (stativ) eller [På ] (håndholdt), og trykk på .



Innstillingskjernbildet
«Høyoppløst bilde»

| | |
|---|---|
| Av | Høyoppløst bilde er deaktivert. |
| På  | Bruk dette når du skal ta bilder mens kameraet står på stativ. RAW-bildet blir tatt i med 80M (10368 × 7776). |
| På  | Bruk dette når du tar bilder mens du holder kameraet i hendene. RAW-bildet blir tatt i med 50M (8160 × 6120). |

3 Du kommer tilbake til innstillingskjernbildet «Høyoppløst bilde».

 Når du bruker knapp til å velge innstilling, kan du slå denne funksjonen på og av med . Du kan også veksle mellom [På ] (stativ) og [På ] (håndholdt) ved å dreie på det fremre eller bakre hjulet samtidig som du holder  inne.

■ Konfigurere høyoppløst bilde

1 Konfigurer alternativ.

- Bruk Δ ∇ til å velge element, og trykk på \odot for å vise innstillingsmenyen.
- Når du har konfigurert alternativene, bruker du \odot til å gå tilbake til innstillingskjernbildet for høyoppløst bilde.



| | |
|----------|---|
| | Velg bildekvalitet ved opptak av høyoppløste bilder (s. 140). |
| Ventetid | Angi hvor lenge kameraet skal vente før lukkeren blir løst ut etter at du har trykt utløseren helt ned. Bruk dette for å forhindre uklarheter forårsaket av at kameraet beveger seg når du trykker ned utløseren. |
| Ladetid | Velg hvor lenge kameraet skal vente på at blitsen lades mellom bilder, når du bruker en blitsenhet som ikke er spesielt utformet for å brukes med kameraet. [0.5 sek] / [0.2 sek] / [0.1 sek] / [0 sek] |

■ Opptak

1 Trykk på **MENU** for å lukke innstillingskjernbildet «Høyoppløst bilde» og gå tilbake til opptaksvisning.

- Et -ikon blir vist. Ikonet blinker hvis kameraet ikke står i ro. Ikonet slutter å blinke når kameraet står i ro og er klart for bruk.
- Etter å ha aktivert høyoppløst bilde, må du kontrollere alternativet som er valgt for bildekvaliteten. Du kan justere bildekvaliteten i superkontrollpanelet.



Kameraet gjør seg klart for høyoppløst bilde (blinker)

2 Ta bilder.

- Fotograferingen er ferdig når det grønne -ikonet forsvinner fra visningen.
- Kameraet lager det sammensatte bildet automatisk når fotograferingen er ferdig. En melding vises under denne prosessen.
- Velg mellom JPEG- (80M F, 50M F eller 25M F) og RAW+JPEG-modus. Når bildekvaliteten er satt til RAW+JPEG, lagrer kameraet ett enkelt RAW-bilde (av filtypen «.ORI») før det kombinerer det med et høyoppløst bilde. Forhåndskombinerte RAW-bilder kan vises ved hjelp av den nyeste versjonen av OM Workspace.
- ⚠ 80M F og 50M F+RAW er ikke tilgjengelige når [På] (håndholdt) er valgt som opptaksmetode.
- ⚠ [S-IS av] blir automatisk valgt for [Bildestabilisator] (s. 136) når du velger [På] (stativ), og [S-IS auto] blir valgt når du velger [På] (håndholdt).
- ⚠ Maksimal ventetid når du bruker [På] (håndholdt), er 1 sekund.
- ⚠ Under RC-blitsfotografering er maksimal blitsventetid 4 sekunder, og blitskontrollmodus er satt til MANUELL.
- ⚠ Følgende kan ikke brukes:
 - multieksposering, trapeskorleksjon, bracketing, fokusstabling, fiskeøyekorleksjon og HDR.
- ⚠ Når [Høyoppløst bilde] er satt til [På] (stativ), blir [Intervallfilm] satt til [Av].

- ① Når høyoppløst bilde er aktivert, vil [Driv] være satt til []. Du kan bruke [12s] (lydløs selvutløser på 12 s), [2s] (lydløs selvutløser på 2 s) and [C] (lydløs egendefinert selvutløser).
- ① Bilder som blir tatt med kunstfilter valgt som bildemodus, blir lagret i [Naturlig] modus.
- ① Bildekvaliteten kan reduseres under flimrende lyskilder, for eksempel lysrør eller LED-lamper.
- ① Hvis kameraet ikke får lagret et sammensatt bilde på grunn av bevegelsesuskarphet eller andre faktorer, vil bare det første bildet bli lagret. Hvis [JPEG] er valgt som bildekvalitet, blir bildet lagret i JPEG-format, mens kameraet vil lagre to kopier – det ene i RAW- (.ORF) og det andre i JPEG-format – når [RAW+JPEG] er valgt.

Forsinke lukkeren i sterkt lys (Live ND-fotografering)

P A S M B

Kameraet utfører en serie eksponeringer og setter dem sammen for å lage et enkelt bilde som ser ut til å ha blitt tatt med lav lukkerhastighet.

- Endring av eksponeringskompensasjon eller lukkerhastighet nullstiller visningen [LV-simulering].

■ Aktivere Live ND-fotografering

| | |
|------|---|
| Meny | MENU → → 1. Beregningsmoduser → Live ND-fotografering |
|------|---|

- 1 Bruk til å velge [Live ND-fotografering], og trykk på .
- 2 Bruk til å velge [På], og trykk på .

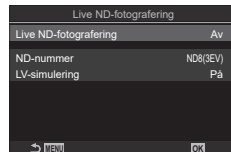

Innstillingsskjerm bildet «Live ND-fotografering»

| | |
|----|--|
| Av | Bildene blir tatt uten bruk av denne funksjonen. |
| På | Bildene blir tatt med langsom-lukker-effekt. |

- 3 Du kommer tilbake til innstillingsskjerm bildet «Live ND-fotografering».

■ Konfigurere Live ND-fotografering

1 Konfigurer alternativ.

- Bruk Δ ∇ til å velge element, og trykk på \odot for å vise innstillingsmenyen.
- Når du har konfigurert alternativene, bruker du \odot til å gå tilbake til innstillingsskjermbildet for Live ND-fotografering.

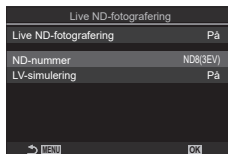

| | |
|----------------------|---|
| ND-nummer | Velg en ND-filtrertype; kameraet konverterer det til en eksponeringsverdi og reduserer eksponeringen med denne mengden. Alternativer er tilgjengelige i trinn på 1 EV: [ND2 (1EV)], [ND4 (2EV)], [ND8 (3EV)], [ND16 (4EV)], [ND32 (5EV)], [ND64 (6EV)] |
| LV-simulering | Velg om du vil forhåndsvisse effekten av det valgte filteret ved gjeldende lukkerhastighet. [Av]: Bruk standard opptaksvisning. [På]: Effekten av lukkerhastighet er synlig i visningen. |

■ Opptak

1 Trykk på **MENU** for å lukke innstillingsskjermbildet «Live ND-fotografering» og gå tilbake til opptaksvisning.

- Hvis du valgte [På] for [Live ND-fotografering], starter fotografering med Live ND-filter nå.
- Et ikon dukker opp i visningen når Live ND-filteret er aktivert.
- For å avslutte Live ND-fotograferingen må du velge [Av] i [Live ND-fotografering]-visningen vist i trinn 2.

Live ND-fotografering



2 Juster lukkerhastigheten under forhåndsvisning av resultatene.

- Juster lukkerhastigheten med det bakre hjulet.
- Den laveste lukkerhastigheten som er tilgjengelig, varierer med ND-filteret som er valgt.

[ND2 (1EV)]: 1/60 s

[ND16 (4EV)]: 1/8 s

[ND4 (2EV)]: 1/30 s

[ND32 (5EV)]: 1/4 s

[ND8 (3EV)]: 1/15 s

[ND64 (6EV)]: 1/2 s



Lukkerhastighet

- Hvis [På] er valgt for [LV-simulering], kan du forhåndsvisse effektene av den forandrede lukkerhastigheten i visningen.
- Kameraet trenger en tidsperiode lik valgt lukkerhastighet for å produsere [LV-simulering]-resultater som tilsvarer det endelige bildet.
- Når tidsekivalenten som tilsvarer valgt lukkerhastighet, er forløpt, vil delen «LV» av ikonet på skjermen bli grønn. Når ikonet er grønt, vil visningen ligne det endelige bildet.

3 Ta bilder.

- ⓘ Under Live-ND-fotografering vil [Rammehastighet] være [Normal].
- ⓘ Øvre grense for [📷 ISO] under Live ND-fotografering er ISO 800. Dette gjelder også når [Auto] er valgt som [📷 ISO].
- ⓘ Følgende kan ikke brukes:
HDR, høyoppløst bilde, multieksposering, trapeskorreksjon, bracketing, fokusstabling, fotografering med intervallutløser, 📷 flimmerskann, flimmerfri fotografering og fiskeøyekorreksjon.
- ⓘ Når Live ND-fotografering er aktivert, vil [Driv 📷/📷] være satt til [♥️]. Du kan bruke [♥️📷12s] (lydløs selvutløser på 12 s), [♥️📷2s] (lydløs selvutløser på 2 s) and [♥️📷C] (lydløs egendefinert selvutløser).
- ⓘ Til forskjell fra fysiske ND-filtre, reduserer ikke Live ND-filte ret lysmengden som når bildesensoren, svært lyse motiver kan derfor bli overeksponerte.

Øke dybdeskarpheten

(Fokusstabling)

PASMB 📷

Sett sammen flere bilder for en større dybdeskarphet enn det som er mulig med ett enkelt bilde. Kameraet tar en serie bilder med fokusavstander både foran og bak gjeldende fokusposisjon, og lager ett enkelt bilde ut ifra områdene som er fokus i hvert av opptakene.

Velg dette alternativet hvis du vil at alle områdene i motivet skal være i fokus på bilder tatt med kort avstand eller bred blenderåpning (lave f-numre). Bildene blir tatt i lydløs modus med den elektroniske lukkeren.

- ⓘ Det sammensatte bildet lagres i JPEG-format, uavhengig av hvilket alternativ som er valgt for bildekvalitet.
- ⓘ Det sammensatte bildet er økt med 7 % horisontalt og vertikalt.
- ⓘ Opptaket avsluttes hvis du justerer fokus eller zoom etter å ha trykket utløserknappen helt ned for å begynne fotografering med fokusstabling.
- ⓘ Hvis fokusstabling mislykkes, lagrer kameraet det valgte antallet bilder uten å lage et sammensatt bilde.
- ⓘ Dette alternativet er kun tilgjengelig med objektiver som støtter fokusstabling. Du finner mer informasjon om kompatible objektiver på nettsidene våre.
- ⓘ Bilder som blir tatt med kunstfilter valgt som bildemodus, blir lagret i [Naturlig] modus.

| | |
|------|--|
| Meny | MENU ➔ Q2 ➔ 1. Beregningsmoduser ➔ Fokusstabling |
|------|--|

■ Aktivere fokusstabling

- 1 Bruk Δ ∇ til å velge [Fokusstabling], og trykk på **OK**.
- 2 Bruk Δ ∇ til å velge [På], og trykk på **OK**.

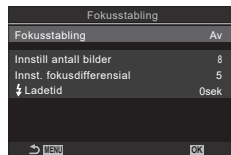

Innstillingskjembildet
«Fokusstabling»

| | |
|-----------|--|
| Av | Bildene blir tatt uten bruk av denne funksjonen. |
| På | Bildene blir tatt med økt dybdeskarphet. |

3 Du kommer tilbake til innstillingsskjermbildet «Fokusstabling».

■ Konfigurere fokusstabling

1 Konfigurer alternativ.

- Bruk Δ ∇ til å velge element, og trykk på \odot for å vise innstillingsmenyen.
- Når du har konfigurert alternativene, bruker du \odot til å gå tilbake til innstillingsskjermbildet for fokusstabling.

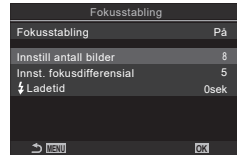

| | |
|--------------------------|---|
| Innst. antall bilder | Velg antall bilder som skal tas med ulik fokusposisjon. [3]–[15] |
| Innst. fokusdifferensial | Velg hvor mye kameraet skal endre fokus mellom hvert bilde [1]–[10] |
| ⚡Ladetid | Velg hvor lenge kameraet skal vente på at blitsen lades mellom bilder, når du bruker en blitsenhet som ikke er spesielt utformet for å brukes med kameraet. [0 sek] / [0.1 sek] / [0.2 sek] / [0.5 sek] / [1 sek] / [2 sek] / [4 sek] / [8 sek] / [15 sek] / [30 sek] |

■ Opptak

1 Trykk på **MENU** for å lukke innstillingsskjermbildet «Fokusstabling» og gå tilbake til opptaksvisning.

- \square dukker opp på skjermen.
- Bildemodus blir stilt inn på [Naturlig].
- En ramme som viser det endelige utsnittet, blir vist. Sett opp bildet med motivet i rammen.



2 Ta bilder.

- Kameraet tar automatisk det valgte antallet bilder når du trykker utløserknappen helt ned.

- ⚠ Når [Fokusstabling] er satt til [På], vil [Blitsmodus] i [Lydløs♥] innstillinger] (s. 132) bli satt til [Tillat].
- ⚠ Synkroniseringshastigheten for blits blir stilt inn på 1/100 s. Når du velger en verdi over ISO 16000 som \square ISO], blir hastigheten på blitssynkroniseringen stilt inn på 1/50 s.
- ⚠ For å redusere uklårheter forårsaket av kamerabevegelser anbefaler vi at du bruker fjernutløser (s. 279). I [Lydløs♥] innstillinger] (s. 132) kan du velge hvor lenge kameraet skal vente før det løser ut lukkeren etter at du har trykt utløseren helt ned.

Kameraet varierer eksponeringen i løpet av en fotoserie, velger det høyeste detaljnivået fra hvert toneområde og setter dem sammen for å lage et enkelt bilde med bred dynamisk rekkevidde. Hvis bildet inneholder et høykontrastmotiv, bevares detaljer som ellers ville ha forsvunnet i skygger og uthevede områder.

🕒 Bruk stativ eller lignende for å holde kameraet på plass.

| | |
|------|--|
| Meny | MENU ➔  2 ➔ 1. Beregningsmoduser ➔ HDR |
|------|--|

| | | |
|-----------------|--|--|
| Av | HDR er deaktivert. | |
| HDR1 | Hver gang du tar et fotografi, tar kameraet en serie bilder med varierende eksponering og setter dem sammen til et enkelt bilde. Velg [HDR1] for resultater med et naturlig utseende, eller [HDR2] for en mer malerisk effekt. <ul style="list-style-type: none"> •  ISO er fast innstilt på ISO 200. • Lukkerhastighetene kan være så langsomme som 4 s. Fotograferingen fortsetter i opptil 15 s. | |
| HDR2 | <ul style="list-style-type: none"> • Bildemodus er fiksert til [Naturlig] fargeområdet til [sRGB]. • Det sammensatte bildet lagres i JPEG-format. Hvis [RAW] er valgt som bildekvalitet, blir det isteden lagret i RAW + JPEG-format. | |
| 3f 2,0EV | <div style="text-align: center;"> 3f 2,0EV <hr style="width: 50%; margin: 0 auto;"/> Antall Eksponerings- bilde områder </div> | |
| 5f 2,0EV | | |
| 7f 2,0EV | | |
| 3f 3,0EV | | |
| 5f 3,0EV | | |

- «HDR» dukker opp på skjermen.

HDR



1 Ta bilder.

- Hver gang du trykker på utløserknappen, tar kameraet det valgte antallet bilder.
- I [HDR1]- og [HDR2]-modus setter kameraet automatisk sammen bildene til et enkelt bilde.
- Eksponeringskompensasjon er tilgjengelig i modusene **P**, **A** og **S**.

- ⚠ Bildet som vises på skjermen eller i søkeren under fotografering, skiller seg fra det endelige HDR-bildet.
- ⚠ Det kan være støy på det endelige bilder når du velger lavere lukkerhastighet i [HDR1]- eller [HDR2]-modus.
- ⚠ Når [HDR1] eller [HDR2] er aktivert, vil [Driv /☺] være satt til [♥□]. Du kan bruke [♥☺12s] (lydløs selvutløser på 12 s), [♥☺2s] (lydløs selvutløser på 2 s) and [♥☺C] (lydløs egendefinert selvutløser).
- ⚠ Følgende kan ikke brukes:
 - blitsfotografering, bracketing, fokusstabling, multieksposering, intervallutløser-fotografering, trapeskorreksjon, Live ND-filer, fiskeøyekorreksjon og høyoppløst bilde.

Lagre flere eksponeringer i ett enkeltbilde (Multieksposering) **PASMB**

Ta to bilder og sett dem sammen til et enkelt bilde. Du kan også ta et bilde og sette det sammen med et eksisterende bilde som er lagret på minnekortet.

Det sammensatte bildet lagres med gjeldende innstillinger for bilde kvalitet. Du kan kun velge RAW-bilder for multieksposering som inkluderer et eksisterende bilde.

Hvis du lagrer en multieksposering med RAW valgt for [ ←], kan du deretter velge den for flere multieksposeringer ved å bruke [Overlegg], noe som lar deg lage multieksposering ved å kombinere tre eller flere bilder.

| | |
|------|---|
| Meny | MENU →  → 1. Beregningsmoduser → Multieksposering |
|------|---|

■ Aktivere multieksposering

- 1 Bruk Δ ∇ til å velge [Multieksposering], og trykk på \odot .
- 2 Bruk Δ ∇ til å velge [På], og trykk på \odot .

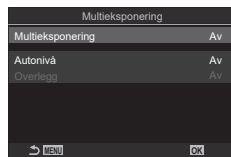

Innstillingskjernbildet «Multieksposering»

| | |
|-----------|--|
| Av | Bildene blir tatt uten bruk av denne funksjonen. |
| På | Lag en multieksposering av 2 bilder. |

- 3 Du kommer tilbake til innstillingskjernbildet «Multieksposering».

■ Konfigurere multieksposering

1 Konfigurer alternativ.

- Bruk Δ ∇ til å velge element, og trykk på \odot for å vise innstillingsmenyen.
- Når du har konfigurert alternativene, bruker du \odot til å gå tilbake til innstillingsskjermbildet for multieksposering.

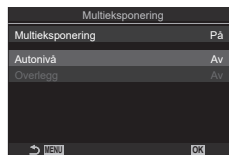

| | |
|-----------------|--|
| Autonivå | [Av]: Ikke juster lysstyrken i bildene ved multieksposering. [På]: Halver lysstyrken i hvert bilde ved multieksposering. |
| Overlegg | [Av]: Lag en multieksposering av de 2 neste bildene som blir tatt. [På]: Lag en multieksposering basert på et RAW-bilde som allerede er lagret på minnekortet. <ul style="list-style-type: none">• [Overlegg] er bare tilgjengelig når du har valgt [På] under [Multiexposering]. |

■ Opptak

1 Trykk på **MENU** for å lukke innstillingsskjermbildet «Multiexposering» og gå tilbake til opptaksvisning.

- Ikonet \square dukker opp.



2 Ta bilder.





- Det første bildet blir lagt over visningen gjennom objektivet mens du komponerer neste bilde.
- Ikonet \square blir grønt.
- En multieksposering blir vanligvis lagd etter at det andre bildet er tatt.
- Hvis du trykker på \square -knappen, kan du ta det første bildet på nytt.
- Trykk på **MENU** eller \square for å avslutte fotografering med multieksposering.
- Når fotografering med multieksposering avsluttes, forsvinner ikonet \square fra visningen.

■ Når [Overlegg] er i bruk

Når du har valgt [På] i [Overlegg], vil det dukke opp ei liste med bilder.

- 1 Marker et bilde ved å bruke $\Delta \nabla \triangleleft \triangleright$, og trykk på \odot .
 - Du kan kun velge RAW-bilder.
 - 2 Trykk på **MENU** for å lukke menyen.
 - Ikonet \square dukker opp.
 - Bildet du har valgt, blir lagt over skjermen.
 - 3 Ta bilder.
 - Når du tar flere bilder, blir disse over fotografiet du har valgt.
- ⚠ Kameraet går ikke over til sovemodus under fotografering med multieksposering.
 - ⚠ Bilder som er tatt med andre kameraer, kan ikke brukes til multieksposering.
 - ⚠ RAW-bilder som er tatt ved hjelp av Høyoppløst bilde, kan ikke brukes til multieksposering.
 - ⚠ RAW-bildene som er listet opp i bildevalgvisningen når [På] er valgt i [Overlegg], blir behandlet på grunnlag av innstillingene som var i bruk da fotografiet ble tatt.
 - ⚠ Avslutt multieksposeringsmodus før du justerer optaksinnstillingene. Noen innstillinger kan ikke justeres mens multieksposeringsmodus er i bruk.
 - ⚠ Fotografering med multieksposering blir avsluttet hvis du utfører noen av følgende handlinger etter at du har tatt det første bildet:
 - slår av kameraet, trykker på \square - eller **MENU**-knappen, velger en annen optaksmodus eller kobler til noen kabler. Multieksposering blir også avsluttet når batteriet er tomt.
 - ⚠ Bildevalgvisningen for [Overlegg] viser JPEG-eksemplarene av fotografier tatt med RAW + JPEG valgt som bildekvalitet.
 - ⚠ Live Composite-fotografering ([Live Comp]) er ikke mulig i modus **B**.
 - ⚠ Følgende funksjoner er ikke tilgjengelige i multieksposeringsmodus:
 - HDR, bracketing, fokusstabling, fotografering med intervallutløser, trapeskorreksjon, Live ND-filter, fiskeøyekorreksjon og høyoppløst bilde.
 - 🔗 Bilder som er tatt med RAW som $\square \leftarrow$, kan også bli lagt over under avspilling.
 - 🔗 «Kombinere bilder (bildeoverlapping)» (s. 203)

Dette alternativet tar et utsnitt midt i rammen med samme dimensjoner som det gjeldende størrelsesalternativet valgt for bildekvaliteten, og zoomer inn utsnittet for å fylle ut visningen. Dette gjør at du kan zoome inn forbi objektivets maksimale brennvidde. Dette kan være nyttig når du ikke får byttet objektiv, eller når det er vanskelig å komme seg nærmere motivet.

| | |
|------|--|
| Meny | MENU →  2 → 2. Andre bildefunksjoner →  Digital telekonverter MENU →  → 1. Grunn-innstillinger/bildekvalitet →  Digital telekonverter |
|------|--|

| | |
|-----------|--|
| Av | Bildene blir tatt uten bruk av denne funksjonen. |
| På | Bildene blir lagret i forstørret format (stillbilder: × 2; filmer: × 1,4). |

- Når du velger [På], vil det dukke opp et ikon, og når du aktiverer visning i sanntid, vil dette blir forstørret.
- Størrelsen på AF-søkepunktene øker («Velge AF-søkemodus (AF-søkemodus)» (s. 77)), og antallet på dem minsker.
- JPEG-bilder blir lagret med valgt zoomforhold. I forbindelse med RAW-bilder viser en ramme zoomutsnittet. En ramme som viser zoomutsnittet, vises på bildet under avspilling.

Digital telekonverter



- ⓘ I stillbildemodus kan du ikke bruke følgende funksjoner: multieksponering, trapeskorreksjon og fiskeøyekorreksjon.
- ⓘ I filmmodus kan du ikke bruke denne funksjonen ved opptak av høyhastighetsfilm.
- ⓘ Du kan ikke bruke denne funksjonen når du sender HDMI-signal i RAW-modus (s. 182).
- ⓘ Du kan ikke zoome på skjermen (s. 41, s. 80, s. 102) når  Digital telekonverter er aktivert.

Du kan stille inn kameraet til å ta bilder automatisk med et angitt tidsintervall. Bilderammene kan også spilles inn som i en enkelt film.

| | |
|------|---|
| Meny | MENU → Q2 → 2. Andre bildefunksjoner → Intervalloptak |
|------|---|

■ Aktivere intervalloptak

- 1 Bruk Δ ∇ til å velge [Intervalloptak], og trykk på **OK**.
- 2 Bruk Δ ∇ til å velge [På], og trykk på **OK**.

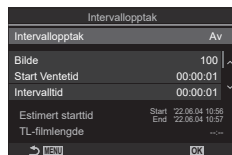

Innstillingskjernbildet «Intervalloptak»

| | |
|----|--|
| Av | Bildene blir tatt uten bruk av denne funksjonen. |
| På | Bildene blir tatt med angitt intervall. |

- 3 Du kommer tilbake til innstillingskjernbildet «Intervalloptak».

■ Konfigurere intervalloptak

- 1 Konfigurer alternativ.
 - Bruk Δ ∇ til å velge element, og trykk på **OK** for å vise innstillingsmenyen.
 - Når du har konfigurert alternativene, bruker du **OK** til å gå tilbake til innstillingskjernbildet for intervalloptak

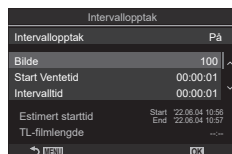

| | |
|-----------------------|--|
| Antall enkeltbilder | Velg antall bilder som skal tas. [002]–[9999] |
| Start ventetid | Velg hvor lenge kameraet skal vente før det starter intervallutløser-fotografering og tar det første bildet. [00:00:00] – [24:00:00] |
| Intervalltid | Velg hvor lenge kameraet skal vente mellom hvert bilde når fotografering har begynt. [00:00:01]–[24:00:00] |
| Intervallmodus | Velg om intervalltid eller antall bilder skal prioriteres. [Tidsprioritet]/[Rammeprioritet] Hvis du velger [Tidsprioritet], kan det hende at tidligere opptak fortsatt pågår når neste bilde skal tas. Hvis du velger kort [Intervalltid], eller når du bruker lang eksponering, vil du ikke kunne ta like mange bilder som når du velger [Bilde]. |
| Eksponeringsutjevning | Velg om du skal bruke utjevning av eksponeringsinnstillingene på alle bildene. Endringer i eksponering gjennom intervallfilmen vil bli jevnet ut. [Av]/[På] |

| | |
|--------------------------|---|
| Intervallfilm | Velg om du skal lagre en intervall-film. [Av] : Kameraet lagrer bildene enkeltvis, men bruker dem ikke til å lage noen intervallfilm. [På] : Kameraet tar bildene enkeltvis og bruker dem til å lage en intervallfilm. |
| Filminnstillinger | Velg rammestørrelse ((Filmopløsning)) og rammehastighet ((Rammehastighet)) for filmer som lagres ved å bruke [Intervall film]. Du kan velge mellom følgende alternativ for bildestørrelse. [4K]/[FullHD]/[HD] Du kan velge mellom følgende alternativ for rammehastighet. [30 fps] / [15 fps] / [10 fps] / [5 fps] |

- ⓘ Avhengig av opptaksinnstillingene kan [Start Ventetid], [Intervalltid] og [Estimert tid] endre seg. Bare bruk disse til veiledning.

■ Opptak



- 1 Trykk på **MENU** for å lukke innstillingsskjembildet «Intervalloptak» og gå tilbake til opptaksvisning.

- Ikonet  og antall bilder du har valgt, dukker opp på opptaksskjermen.

Intervallutløser-fotografering



2 Ta bilder.

- Det antall bilder du har angitt, blir automatisk tatt.
 - Ikonet  blir grønt, og antall bilder som gjenstår, dukker opp.
 - Intervalloptaket avbrytes hvis noe av følgende betjenes: funksjonshjul, **MENU**-knappen, -knappen, knappen til å løse ut objektivet, eller hvis kameraet blir koblet til datamaskin via USB-kabel.
 - Intervallutløser-fotograferingen blir avsluttet hvis du slår av kameraet.
- ⓘ Bildene tas selv om ikke bilder er i fokus etter AF. Hvis du vil fiksere fokusposisjonen, tar du bilder i MF.
- ⓘ [Bildegjennomgang] (s. 42) er fast innstilt på 0,5 sekund.
- ⓘ Hvis tiden før opptak eller opptaksintervallet er 1 minutt og 31 sekunder eller mer, vil skjermen bli mørk og kameraet gå i dvalemodus med mindre du utfører en handling innen 1 minutt. Kameraet og skjermen slår seg automatisk på 10 sekunder før det blir tatt bilde og kan reaktiveres manuelt ved å trykke på utløseren.
- ⓘ Kameraet velger automatisk [S-AF] som AF-modus (s. 72) i stedet for [C-AF], og [C-AF+TR] og [S-AF **MF**] i stedet for [C-AF **MF**] og [C-AF+TR **MF**].
- ⓘ Når [, AF] er valgt som AF-modus (s. 72), fokuserer du for å aktivere opptak; lås deretter fokus, og start opptak.
- ⓘ Berøringsoperasjonene er deaktivert under intervalloptak.
- ⓘ Intervalloptak kan ikke kombineres med HDR, bracketing, fokusstabling, multieksposering eller Live ND-filter.
- ⓘ Blitsen vil ikke fungere hvis ladetiden for blitsen er lengre enn intervallet mellom bildene.
- ⓘ Når du har valgt 1000 eller mer under [Bilde], blir [Intervallfilm] satt til [Av].

- ⚠ Når [Høyoppløst bilde] er satt til [På] (stativ), blir [Intervallfilm] satt til [Av].
- ⚠ Hvis noen av stillbildene ikke tatt opp på riktig måte, vil ikke intervallfilmen bli laget.
- ⚠ Hvis det ikke er nok plass på kortet, vil ikke tidsintervallfilmen bli tatt opp.
- ⚠ Hvis det ikke er nok strøm igjen på batteriet, kan opptaket avsluttes før det er ferdig. Bruk tilstrekkelig ladet batteri, eller koble kameraet til USB-AC-adapteren (s. 17) som følger med, eventuelt et eksternt batteri som oppfyller kravene i USB-PD-standard, når du tar bilder.

Trapesforvrengning pga. påvirkning fra objektivets brennvidde og kort avstand til motivet kan korrigeres, eller forsterkes for å overdrive perspektiveffektene. Trapeskorreksjon kan forhåndsvises i skjermen under opptak. Det korrigerte bildet lages fra et mindre utsnitt ved å øke zoomforholdet litt.





| | |
|------|---|
| Meny | MENU → Q2 → 2. Andre bildefunksjoner → Trapeskorreksjon |
| Av | Bildene blir tatt uten bruk av denne funksjonen. |
| På | Det blir brukt trapeskorreksjon på bildene som blir tatt. |

- Når du velger [På], dukker ikonet  og glidebrytere opp på skjermen.

Trapeskorreksjon









1 Komponer bildet og juster trapeskorreksjon mens du ser på motivet i visningen.

- Drei det fremre hjulet for å foreta horisontale justeringer og det bakre hjulet for å foreta vertikale justeringer.
- Bruk    til å plassere utsnittet. En pil () viser hvilken retning du kan justere utsnittet i.
- Trykk og hold -knappen inne for å avbryte endringer.

2 Trykk på **INFO**-knappen for å justere blenderåpning, lukkerhastighet og andre opptaksinnstillinger.

- Standard opptaksindikatorer blir vist.
- Ikonet  vises når trapeskorreksjon er aktivert. Ikonet lyser grønt hvis innstillingene for trapeskorreksjon er justert.
- For å gå tilbake til trapeskorreksjonsvisningen sett i trinn 1 må du trykke flere ganger på **INFO**-knappen.

3 Ta bilder.

-  Bildene kan se "kornete" ut avhengig av hvor mye korreksjon som er utført. Korreksjonsmengden bestemmer også hvor mye bilder blir forstørret når det beskjæres, og om utsnittet kan flyttes.
-  Avhengig av kompensasjonsmengden kan det være umulig å flytte på utsnittet.
-  Avhengig av hvor mye kompensasjon som er utført, kan det valgte AF-søkepunktet være usynlig i visningen. Hvis AF-søkepunktet er utenfor rammen, blir retningen angitt av et , - eller -ikon i visningen.

⚠ Bilder som er tatt med [RAW] for bildekvalitet, er lagret i RAW + JPEG-format.

⚠ Følgende kan ikke brukes:

Live Composite-fotografering, seriefotografering, bracketing, fokusstabling, HDR, multiekponering, Live ND-filter, fiskeøyekorreksjon, digital telekonverter, filmopptak, AF-modusene [C-AF], [C-AF **MF**], [C-AF+TR] og [C-AF+TR **MF**], bildemoduser med kunstfilter, egendefinert selvutløser og høyoppløst bilde.

⚠ Objektivkonvertere gir muligens ikke ønsket resultat.

⚠ Sørg for å angi data om [**📷**Bildestabilisator] ved bruk av objektiv som ikke er av typen Four Thirds eller Micro Four Thirds (s. 136).

Der det er relevant, utføres trapeskorreksjon ved hjelp av brennvidde for [**📷**Bildestabilisator] (s. 136) eller [Linsefainnstillinger] (s. 246).

Korriger fiskeøveforvrengning (Fiskeøvekomp.)

P A S M B

Korriger forvrengning forårsaket av fiskeøveobjektiver for å gi inntrykk av at bilder er tatt med vidvinkelobjektiv. Du kan velge mellom tre ulike nivåer for korrigeringsmengde. Du kan også samtidig velge å korrigerer forvrengning i bilder tatt under vann.

- Dette alternativet er kun tilgjengelig med kompatible fiskeøveobjektiver.

Per februar 2022 kan det brukes med M.ZUIKO DIGITAL ED 8 mm F1.8 Fisheye PRO.

■ Aktivere fiskeøvekompensasjon

| | |
|------|--|
| Meny | MENU ➔ Q2 ➔ 2. Andre bildefunksjoner ➔ Fiskeøvekomp. |
|------|--|

1 Bruk **Δ** **∇** til å velge [Fiskeøvekomp.], og trykk på **OK**.

2 Bruk **Δ** **∇** til å velge [På], og trykk på **OK**.

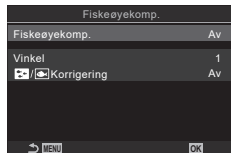

Innstillingskjerm bildet
«Fiskeøvekomp.»

| | |
|-----------|---|
| Av | Bildene blir tatt uten bruk av denne funksjonen. |
| På | Det blir brukt fiskeøvekorreksjon på bildene som blir tatt. |

3 Du kommer tilbake til innstillingskjerm bildet «Fiskeøvekomp.».

■ Konfigurere fiskeøyekompensasjon

1 Konfigurer alternativ.

- Bruk Δ ∇ til å velge element, og trykk på \odot for å vise innstillingsmenyen.
- Når du har konfigurert alternativene, bruker du \odot til å gå tilbake til innstillingsskjermbildet for fiskeøyekompensasjon.

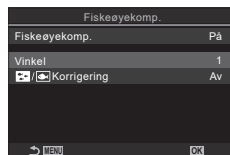

| | |
|--------------------|--|
| Vinkel | Når fiskeøyekorreksjon blir utført, blir bildet beskåret for å fjerne mørklagte områder. Velg blant tre ulike utsnitt. [1] / [2] / [3] |
| Korrigering | Velg om du ønsker å korrigere forvrengning på bilder tatt under vann, i tillegg til korreksjonen som utføres når du bruker [Vinkel]. [Av]/[På] |

■ Opptak

1 Trykk på **MENU** for å lukke innstillingsskjermbildet «Fiskeøyekomp.» og gå tilbake til opptaksvisning.

- Når fiskeøyekompensasjon er aktivert, vises ikonet  sammen med det valgte utsnittet.

Fiskeøyekompensasjon



2 Ta bilder.

- ⚠ Bilder som er tatt med [RAW] for bilde kvalitet, er lagret i RAW + JPEG-format. Fiskeøyekompensasjon blir ikke utført på RAW-bildet.
- ⚠ Fokus-peaking er ikke tilgjengelig i visningen for fiskeøyekompensasjon.
- ⚠ Valg av AF-søkepunkt er begrenset til moduser med søkepunkt [▪] Singel eller [■] Liten.
- ⚠ Følgende kan ikke brukes:
Live Composite-fotografering, seriefotografering, bracketing, fokusstabling, HDR, multiekponering, Live ND-filter, trapeskorreksjon, digital telekonverter, filmopptak, AF-modusene [C-AF], [C-AF **MF**], [C-AF+TR] og [C-AF+TR **MF**], bildemoduser med kunstfilter, egendefinert selvutløser og høyoppløst bilde.

Konfigurere innstillinger for BULB/TIME/COMP

(Innst. BULB/TIME/COMP)

PASMB 

Still inn elementene som er knyttet til Bulb-/Time-/Composite-fotografering.

| | |
|------|---|
| Meny | MENU →  2. Andre bildefunksjoner → Innst. BULB/TIME/COMP |
|------|---|

1 Konfigurer alternativ.

- Bruk Δ ∇ til å velge element, og trykk på \odot for å vise innstillingsmenyen.

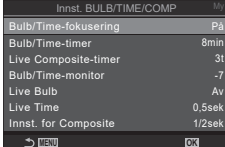

| Innst. BULB/TIME/COMP | U/ |
|-----------------------|--------|
| Bulb/Time-fokusering | På |
| Bulb/Time-timer | 8min |
| Live Composite-timer | 3t |
| Bulb/Time-monitor | -7 |
| Live Bulb | Av |
| Live Time | 0.5sek |
| Innst. for Composite | 1/2sek |

| | |
|------------------------------------|---|
| Bulb/Time-fokusering | Gjør det mulig å fokusere manuelt i modus B (bulb). Du kan ta bilder ved å bruke teknikker som for eksempel å la motivet være utenfor fokus under eksponering eller ved å fokusere ved slutten av eksponeringen. [Av] : deaktiverer manuell fokusering under eksponering. [På] : aktiverer manuell fokusering under eksponering. |
| Bulb/Time-timer | Angi maksimal eksponeringstid ved Bulb-/Time-fotografering. [30min]/[25min]/[20min]/[15min]/[8min]/[4min]/[2min]/[1min] |
| Live Composite-timer | Angi maksimal eksponeringstid ved Live Composite-fotografering. [6t]/[5t]/[4t]/[3t]/[2t]/[1h]/[30min]/[25min]/[20min]/[15min]/[8min]/[4min] |
| Bulb/Time-monitor | Angi lysstyrke på skjermen i modus B (bulb). [-7]-[±0]-[+7] |
| Live Bulb | Velg visningsintervall under bulb-fotografering. Antall bilder kan være begrenset. Velg [Av] for å deaktivere visningen. [60sek]/[30sek]/[15sek]/[8sek]/[4sek]/[2sek]/[1sek]/[0.5sek]/[Av] |
| Live Time | Velg visningsintervall under Time-fotografering. Antall bilder kan være begrenset. Velg [Av] for å deaktivere visningen. [60sek]/[30sek]/[15sek]/[8sek]/[4sek]/[2sek]/[1sek]/[0.5sek]/[Av] |
| Innstillinger for Composite | Angi eksponeringstid som skal brukes som referanse i composite-fotografering. [60sek]/[50sek]/[40sek]/[30sek]/[25sek]/[20sek]/[15sek]/[13sek]/[10sek]/[8sek]/[6sek]/[5sek]/[4sek]/[3.2sek]/[2.5sek]/[2sek]/[1.6sek]/[1.3sek]/[1sek]/[1/1.3sek]/[1/1.6sek]/[1/2sek] |

Gjøre opptak av en serie med bilder med ulik eksponering

(AE BKT)

PASMB 



Variér eksponeringen i en bildeserie. Du velger mengden variasjon og antall bilder. Kamera tar en serie med bilder med ulik innstilling av eksponering. Kameraet tar bilder mens du trykker utløseren helt ned, og avslutter når du har tatt det antall bilder som er valgt.

| | |
|------|--|
| Meny | MENU → Q2 → 3. Bracketing → AE BKT |
|------|--|

| | |
|-----------------|--|
| Av | Bildene blir tatt uten bruk av denne funksjonen. |
| 3f 0,3EV | Det blir tatt 3 bilder med 0,3 EV bracketing. |
| 3f 0,5EV | Det blir tatt 3 bilder med 0,5 EV bracketing. |
| 3f 0,7EV | Det blir tatt 3 bilder med 0,7 EV bracketing. |
| 3f 1,0EV | Det blir tatt 3 bilder med 1,0 EV bracketing. |
| 5f 0,3EV | Det blir tatt 5 bilder med 0,3 EV bracketing. |
| 5f 0,5EV | Det blir tatt 5 bilder med 0,5 EV bracketing. |
| 5f 0,7EV | Det blir tatt 5 bilder med 0,7 EV bracketing. |
| 5f 1,0EV | Det blir tatt 5 bilder med 1,0 EV bracketing. |
| 7f 0,3EV | Det blir tatt 7 bilder med 0,3 EV bracketing. |
| 7f 0,5EV | Det blir tatt 7 bilder med 0,5 EV bracketing. |
| 7f 0,7EV | Det blir tatt 7 bilder med 0,7 EV bracketing. |

«BKT» vises i grønt til alle bildene i bracketing-serien er tatt. Det første bildet blir tatt med gjeldende eksponeringsinnstillinger, først fulgt av bildene med redusert eksponering og deretter av bildene med økt eksponering.

Innstillingene som brukes for å endre eksponeringen, varierer med opptaksmodusen.

| | |
|--|--|
| P (program AE) | Både blenderåpning og lukkerhastighet |
| A (AE med prioritert blenderåpning) | Lukkerhastighet |
| S (AE med prioritert lukker) | Blenderåpning |
| M (manuell) | <ul style="list-style-type: none">Lukkerhastighet (når  ISO ikke er satt til [Auto])ISO-følsomhet (når  ISO er satt til [Auto]) |

- Hvis eksponeringskompensasjon er valgt før opptaket begynner, varierer kameraet eksponeringen rundt den valgte verdien.
 - Når du endrer innstilling av [EV-trinn] (s. 107), vil også alternativene for hvor mye bracketing du har tilgjengelig, endre seg.
- ⓘ Eksponerings-bracketing kan ikke kombineres med blits-bracketing (s. 175) eller fokus-bracketing (s. 178).

Kameraet varierer hvitbalansen for å lagre en bildeserie. Du velger fargeakse og bracketing-mengde.

Opptaket avsluttes etter et enkelt bilde. Kameraet tar ett bilde når du trykker utløseren helt ned, og behandler det automatisk ved lagring.

| | |
|------|--|
| Meny | MENU ⇒ Q2 ⇒ 3. Bracketing ⇒ WB BKT |
|------|--|

| | |
|------------|---|
| A–B | Velg bracketing-mengde langs A–B-aksen (ravgult–blått). [Av] / [3f 2Trinn] / [3f 4Trinn] / [3f 6Trinn] |
| G–M | Velg bracketing-mengde langs G–M-aksen (grønt–magenta). [Av] / [3f 2Trinn] / [3f 4Trinn] / [3f 6Trinn] |

Det blir opprettet tre bilder per fargeakse.

Det første eksemplaret lagres med gjeldende hvitbalanseinnstillinger, det andre men en negativ verdi for å kompensere og det tredje med en positiv verdi.

- Hvis finjustering av hvitbalanse er aktivert før opptaket begynner, varierer kameraet hvitbalansen rundt den valgte verdien.

ⓘ Hvitbalanse-bracketing kan ikke kombineres med kunstfilter-bracketing (s. 177) eller fokus-bracketing (s. 178).

Gjøre opptak av bilder med ulik blitseffekt

(FL BKT)

Kameraet varierer blitsnivået (effekt) i løpet av en bildeserie. Du velger mengden variasjon. Kameraet tar et bilde med ny blitsverdi hver gang du trykker utløserknappen helt ned. Bracketing avsluttes når det antall bilder du har angitt, er tatt. I seriefotograferingsmodus tar kameraet bilder mens du trykker utløseren helt ned, og avslutter når det antall bilder du har angitt, er tatt.

| | |
|------|--|
| Meny | MENU ⇒ Q2 ⇒ 3. Bracketing ⇒ FL BKT |
|------|--|

| | |
|-----------------|--|
| Av | Bildene blir tatt uten bruk av denne funksjonen. |
| 3f 0,3EV | Det blir tatt 3 bilder med 0,3 EV bracketing. |
| 3f 0,5EV | Det blir tatt 3 bilder med 0,5 EV bracketing. |
| 3f 0,7EV | Det blir tatt 3 bilder med 0,7 EV bracketing. |
| 3f 1,0EV | Det blir tatt 3 bilder med 1,0 EV bracketing. |

«BKT» vises i grønt til alle bildene i bracketing-serien er tatt. Det første bildet blir tatt med gjeldende blitsinnstillinger, først fulgt av bildet med redusert blitseffekt og deretter av bildet med økt blitseffekt.

ⓘ Hvis du endrer innstilling av [EV-trinn] (s. 107), vil mengden bracketing ved bruk av blits også endre seg.

- Hvis blitskompensasjon er valgt før opptaket begynner, varierer kameraet blitseffekten rundt den valgte verdien.

ⓘ Blits-bracketing kan ikke kombineres med eksponerings-bracketing (s. 174) eller fokus-bracketing (s. 178).

Kameraet varierer ISO-følsomheten for å lagre en bildeserie. Du velger bracketing-mengde. Opptaket avsluttes etter et enkelt bilde. Kameraet tar ett bilde når du trykker utløseren helt ned, og behandler det automatisk ved lagring av det antall bilder du har angitt.

| | |
|------|---|
| Meny | MENU →  2 → 3. Bracketing → ISO BKT |
|------|---|

| | |
|-----------------|--|
| Av | Bildene blir tatt uten bruk av denne funksjonen. |
| 3f 0,3EV | Det blir tatt 3 bilder med 0,3 EV bracketing. |
| 3f 0,7EV | Det blir tatt 3 bilder med 0,7 EV bracketing. |
| 3f 1,0EV | Det blir tatt 3 bilder med 1,0 EV bracketing. |

Det første eksemplaret lagres med gjeldende innstillinger for ISO-følsomhet, det andre med følsomheten redusert med valgt mengde og det tredje med ISO-følsomheten økt med valgt mengde.

- Hvis lukkerhastighet eller blenderåpning har blitt endret for å begrense eksponeringen fra verdien som er valgt av kameraet, varierer kameraet ISO-følsomheten rundt den gjeldende eksponeringsverdien.
- ⓘ Den høyeste innstillingen som er valgt under [ ISO-A øvre/standard], blir ikke tatt i bruk.
- ⓘ Under lydløs fotografering blir synkroniseringshastigheten for blits stilt inn på 1/50 s.
- ⓘ Når du endrer innstilling av [ISO-trinn] (s. 114), vil ikke alternativene for hvor mye bracketing du har tilgjengelig, endre seg.
- ⓘ ISO-følsomhet-bracketing kan ikke kombineres med kunstfilter-bracketing (s. 177) eller fokus-bracketing (s. 178).



Gjøre opptak av flere eksemplar av samme bilde med ulikt kunstfilter (ART BKT)

PASMB 

Lag flere bilder med ulikt kunstfilter.

■ Aktivere kunstfilter-bracketing

| | |
|------|---|
| Meny | MENU →  → 3. Bracketing → ART BKT |
|------|---|

- 1 Bruk Δ ∇ til å velge [ART BKT], og trykk på .
- 2 Bruk Δ ∇ til å velge [På], og trykk på .

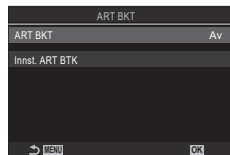





Innstillingskjermbildet
«ART BKT»

| | |
|----|--|
| Av | Bildene blir tatt uten bruk av denne funksjonen. |
| På | Bildene blir tatt med flere kunstfilter. |

- 3 Du kommer tilbake til innstillingskjermbildet «ART BKT».

■ Konfigurere kunstfilter-bracketing

- 1 Velg [Innst. ART BKT] i innstillingskjermbildet «ART BKT», og trykk på .
- 2 Velg et kunstfilter du ønsker å bruke, og sett hake () ved siden av det.
 - Velg alternativ med Δ ∇ , og trykk på  for å sette avmerkingshake () ved siden av det.Trykk på  en gang til for å fjerne markeringa.

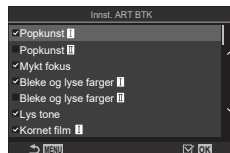

| | |
|----------------|---|
| Innst. ART BKT | Velg kunstfilteret du ønsker å bruke. Du kan også velge bildemodus som for eksempel [Levende], [Naturlig] eller [Dempet farge]. |
|----------------|---|

- ① Hvis det er mange kunstfilter i bruk, kan det ta lengre tid å lagre bildene etter at du har tatt dem.
- ① Med unntak av eksponerings-bracketing (s. 174) og blits-bracketing (s. 175) kan ikke kunstfilter-bracketing kombineres med andre typer bracketing.

■ Opptak

- 1 Trykk på **MENU** for å lukke innstillingskjermbildet «ART BKT» og gå tilbake til opptaksvisning.
- 2 Kameraet tar ett bilde når du trykker utløseren helt ned og lagrer flere eksemplar med hvert sitt kunstfilter.

Kameraet varierer fokuset i løpet av en bildeserie. Du velger mengden og antall bilder. Hele serien blir tatt med et enkelt trykk på utløserknappen. Hver gang du trykker utløserknappen helt ned, tar kameraet det valgte antallet bilder og varierer fokuset for hvert bilde. Bildene blir tatt i lydløs modus med den elektroniske lukkeren.

■ Aktivere fokus-bracketing

| | |
|------|---|
| Meny | MENU → Q2 → 3. Bracketing → Fokus BKT |
|------|---|

- 1 Bruk Δ ∇ til å velge [Fokus BKT], og trykk på \odot .
- 2 Bruk Δ ∇ til å velge [På], og trykk på \odot .



Innstillingskjernbildet
«Fokus BKT»

| | |
|----|--|
| Av | Bildene blir tatt uten bruk av denne funksjonen. |
| På | Bildene blir tatt med ulikt fokus. |

- 3 Du kommer tilbake til innstillingskjernbildet «Fokus BKT».

■ Konfigurere fokus-bracketing

- 1 Konfigurer alternativ.
 - Bruk Δ ∇ til å velge element, og trykk på \odot for å vise innstillingsmenyen.
 - Når du har konfigurert alternativene, bruker du \odot til å gå tilbake til innstillingskjernbildet for fokus-bracketing.



| | |
|--------------------------|---|
| Innstill antall bilder | Velg antall bilder som skal tas med ulik fokusposisjon. [003] – [999] |
| Innst. fokusdifferensial | Velg hvor mye kameraet skal endre fokus mellom hvert bilde [1] – [10] |
| \downarrow Ladetid | Velg hvor lenge kameraet skal vente på at blitsen lades mellom bilder, når du bruker en blitsenhet som ikke er spesielt utformet for å brukes med kameraet. [0 sek] / [0,1 sek] / [0,2 sek] / [0,5 sek] / [1 sek] / [2 sek] / [4 sek] / [8 sek] / [15 sek] / [30 sek] |

■ Opptak

- 1 Trykk på **MENU** for å lukke innstillingsskjermbildet «Fokus BKT» og gå tilbake til opptaksvisning.
 - 2 Trykk utløseren helt ned.
 - Når du har trykt utløseren helt ned, fortsetter opptaket til det antall bilder du har valgt, er tatt.
 - For å avbryte bracketing må du trykke utløserknappen helt ned en gang til.
 - Kameraet varierer fokusavstand mellom bildene med den verdien du har angitt under «Innst. fokusdifferensial». Opptaket avsluttes hvis fokusavstanden når uendelig.
- ⓘ Opptaket avsluttes hvis du justerer fokus eller zoom etter å ha trykket utløserknappen helt ned for å begynne bracketing.
- ⓘ Når [Fokus BKT] er satt til [På], vil [Blitsmodus] i [Lydløs[▼] innstillinger] (s. 132) bli satt til [Tillat].
- ⓘ Fokus-bracketing er ikke tilgjengelig med Four Thirds-systemobjektiver.
- ⓘ Fokus-bracketing kan ikke kombineres med andre typer bracketing.
- ⓘ Synkroniseringshastigheten for blits blir stilt inn på 1/100 s. Når du velger en verdi over ISO 16000 som [ISO], blir hastigheten på blitssynkroniseringen stilt inn på 1/50 s.





Funksjoner som bare er tilgjengelige i filmmodus







Alternativ ved lydopptak (Lydopptaksinnstillinger)

PASMB 

Juster innstillinger for opptak av lyd under filming. Du har også tilgang til innstillinger ved bruk av eksterne mikrofon eller opptaker.

| | |
|------|--|
| Meny | MENU →  → 5. Lydopptak-/tilkobling → Lydopptaksinnstillinger |
|------|--|

| | |
|---|--|
| Innspillingsnivå | Juster mikrofonfølsomheten. Velg separate verdier for den innebygde stereomikrofonen og eksterne mikrofoner. [Innebygget ]: justerer følsomheten på kameraets innebygde stereomikrofon. [-10]–[0]–[+10] [MIC ]: justerer følsomheten på eksterne mikrofoner som er koblet til mikrofonkontakten. [-10]–[0]–[+10] |
|  Volumbegrensere | Kameraet setter ei grense på volumet på lyder som blir tatt opp av mikrofonen. Bruk dette alternativet for å redusere lydnivåer over et visst volum automatisk. [Av]: Kameraet setter ikke noen grense på volumet på lyder som blir tatt opp av mikrofonen. [On]: Kameraet setter ei grense på volumet på lyder som blir tatt opp av mikrofonen. |
| Vindstøyreduksjon | Reduser vindstøy under lydopptak. [Av]: Vindstøy under lydopptak blir ikke redusert. [Lav]/[Standard]/[Høy]: Bruk dette til å angi nivå på vindstøyreduksjon. |
| Opptakshastighet | Velg et format for lydopptak. [96kHz/24bit]: lyd i høy kvalitet. [48kHz/16bit]: standard lyd kvalitet. |
|  Strøm ved tilkobling | Juster innstillinger ved bruk av kondensatormikrofon og andre enheter som trekker strøm fra kameraet. [Av]: ved bruk av enheter som ikke krever strøm fra kameraet (vanlige dynamiske mikrofoner). [På]: ved bruk av enheter som krever strøm fra kameraet (kondensatormikrofoner). |

-  Lyd blir ikke tatt opp med høyhastighets-, sakte eller fort film eller når ART 7 /ART 7  (diorama) er valgt som bildemodus.
-  Du kan kun spille av lyd på enheter som støtter alternativet som er valgt for [Opptakshastighet].
-  Aktiveringslyden til objektivet og kameraet kan bli tatt opp i en film. For å forhindre at aktiveringslyder blir tatt opp, må du redusere disse ved å stille  AF-modus] (s. 72) til [S-AF], [MF] eller [Pre **MF**], eller ved i størst mulig grad å unngå å bruke knappene på kameraet.

| | |
|------|---|
| Meny | MENU →  → 5. Lydopptak/-tilkobling → Hodetelefonvolum |
|------|---|

| | |
|-------------------------|---|
| Hodetelefonvolum | Juster volumet på lyden som avgis til hodetelefonene. |
|-------------------------|---|

Tidskoder

(Tidskodeinnstillinger)

Juster tidskodeinnstillinger. Tidskoder brukes for å synkronisere lyd og bilde under redigering og lignende. Velg blant følgende alternativer.

| | |
|------|--|
| Meny | MENU →  → 5. Lydopptak/-tilkobling → Tidskodeinnstillinger |
|------|--|

| | |
|----------------------|--|
| Tidskodemodus | Velg et alternativ for tidskodeopptak. Bruk tidskoder når det er nødvendig med presis timing. [Utelat bilder]: Utelat bilder ved angivelse av tidskode (bruk «drop-frame»). Tidskoden blir justert til å kompensere for avvik fra opptakstiden. [Ikke utelat]: Ikke utelat bilder ved angivelse av tidskode (ikke bruk «drop-frame»). Tidskoden blir ikke justert til å kompensere for avvik fra opptakstiden. |
| Telling | Velg hvordan tidstillingen økes. [Bare innspilling]: Det blir bare talt opp under opptak. [Alltid]: Det blir talt opp kontinuerlig, også når opptak ikke pågår, og når kameraet er slått av. |
| Starttid | Velg starttidskoden. [Nullstill]: Nullstill tidskoden til 00:00:00 [Innstill manuelt]: Legg inn tidskoden manuelt. [Gjeldende tid]: Bruk gjeldende klokkeslett som tidskode, bilde 00. |

- ⓘ Når du stiller [Starttid] til [Gjeldende tid], er det viktig at du forsikrer deg om at klokka i kameraet går rett.  «Stille klokka i kameraet (⌚ Innstillinger)» (s. 257)
- ⓘ Ved opptak av høyhastighetsfilm blir det ikke lagret tidskoder (s. 142).

Juster innstillinger for utmatning til HDMI-enheter. Det finnes alternativer for å kontrollere HDMI-opptakere fra kameraet eller ligge til tidskoder som brukes under filmredigering.

| | |
|------|--|
| Meny | MENU → → 5. Lydopptak-/tilkobling → HDMI-utgang |
|------|--|

| | |
|----------------------|--|
| Utgangsmodus | <p>[Skjerm]: HDMI-enheten fungerer som ekstern skjerm. Kameraet sender både bilder og indikatorer til visningen. Du kan justere utgangsinstillingene i [HDMI-innstillinger] (s. 251).</p> <p>[Opptak]: HDMI-enheten fungerer som ekstern opptaker. Det er kun bilder som sendes til enheten. Rammestørrelse og lydinnstillinger justeres vha. kamerakontroller.</p> <p>[RAW]: Bildene blir overført til HDMI-enheten i RAW-format. Bildene blir ikke lagret på kortet i kameraet. Rammestørrelse og lydinnstillinger justeres vha. kamerakontroller.</p> <ul style="list-style-type: none"> Kameraet bruker [Skjerm] når modushjulet er stilt inn på P/A/S/M/B, når menyen er åpen og ved avspilling av bilder. |
| Spill inn bit | <p>Kameraet og den eksterne enheten starter og stopper opptaket samtidig.</p> <ul style="list-style-type: none"> Dette alternativet er kun tilgjengelig med kompatible enheter. <p>[Av]: bruker ikke denne funksjonen.</p> <p>[På]: styrer den eksterne enheten.</p> |
| Tidskode | <p>Send tidskoder til den interne enheten. Du kan justere tidskodeinnstillingene i [Tidskodeinnstillinger] (s. 181).</p> <p>[Av]: Det blir ikke sendt tidskoder til den eksterne enheten.</p> <p>[På]: Send tidskoder til den interne enheten.</p> |

■ Om [RAW]

Når [RAW] er valgt, kan du lagre bildene i råformat. Dette betyr at opptaksinnstillinger som for eksempel eksponeringskompensasjon og hvitbalanse ikke vil være tatt i bruk på dem.

Du finner mer informasjon om HDMI-enheter som er kompatible med [RAW], på nettsidene våre.

- Når [RAW] er valgt, vil «HDMI» dukke opp på kameraskjermen når du sender signal til en HDMI-enhet.
- Bildene kameraet overfører når [RAW] er valgt, blir lagret i formatet ProRes RAW.
- Når [RAW] er valgt og kompatibel HDMI-enhet er koblet til, vil [Bildemodus] være satt til [2 OM-Log400].
- Følgende begrensninger gjelder når [RAW] er valgt.
 - []: Du kan bare velge [C4K] og [4K]. Sakte eller fort film er ikke tilgjengelig.
 - [Bildestabilisator]: Du kan bare velge [M-IS av] og [M-IS2].
 - [Digital telekonverter] vil være satt til [Av].
 - [AF-modus] ved bruk av objektiv fra Four Thirds-systemet: Du kan bare velge [MF] og [Pre MF].

Vise plussmerke midt på skjermen under filmopptak (Midtmarkør)

PASMB 

Ved opptak av film kan du vise et plussmerke som gjør det lettere å vite hva som er midten av skjermbildet.



Plussmerke

| | |
|------|---|
| Meny | MENU →  → 6. Fotoassistent → Midtmarkør |
| Av | Plussmerket blir ikke vist. |
| På | Plussmerket blir vist på skjermen under opptak av film, og når kameraet er klart til opptak i filmmodus. |

Vise sebramønster over områder med høy lysstyrke under filmopptak (Innst. sebramønster)

PASMB 

Ved opptak av film kan du vise sebramønster (striper) over områder der lysstyrken er høyere enn grensene du har angitt. Du kan angi to grenseverdier, og sebramønster med ulike vinkler blir vist.



4

Opptaksinnstillinger



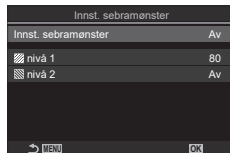

■ Vise sebramønster

| | |
|------|--|
| Meny | MENU →  → 6. Fotoassistent → Innst. sebramønster |
|------|--|

- 1 Bruk Δ ∇ til å velge [Innst. sebramønster], og trykk på \odot .
- 2 Bruk Δ ∇ til å velge [På], og trykk på \odot .



Innstillingsskjermbildet «Innst. sebramønster»

| | |
|----|---|
| Av | Sebramønster blir ikke vist. |
| På | Ved opptak av film blir det vist sebramønster (striper) over områder der lysstyrken er høyere enn grensene du har angitt. Mønster  blir vist der lysstyrken er høyere enn  nivå 1. Mønster  blir vist der lysstyrken er høyere enn  nivå 2. Mønster  blir vist der de overlapper hverandre. |

- 3 Du kommer tilbake til innstillingsskjermbildet «Innst. sebramønster».

■ Konfigurere innstillinger av sebramønster

1 Konfigurer alternativ.

- Bruk Δ ∇ til å velge element, og trykk på \odot for å vise innstillingsmenyen.
- Når du har konfigurert alternativene, bruker du \odot til å gå tilbake til innstillingskjernebildet for intervallopptak



| | |
|-------------------|---|
| ▨ nivå 1 | Mønster ▨ blir vist der lysstyrken er høyere enn verdien du har angitt. |
| ▨ nivå 2 | Mønster ▨ blir vist der lysstyrken er høyere enn verdien du har angitt. Her kan du velge [Av] hvis du bare ønsker å vise den ene typen sebramønster. |

Vise rød ramme under filmpoptak (Rød ramme under \odot REC)

PASMB

For å gjøre det lettere å se hvorvidt kameraet tar opp film, kan du vise ei rød ramme i ytterkanten av skjermbildet.



| | |
|-----------|--|
| Meny | MENU \Rightarrow \Rightarrow 6. Fotoassistent \Rightarrow Rød ramme under \odot REC |
| Av | Kameraet viser ikke noen rød ramme. |
| På | Kameraet viser ei rød ramme under filmpoptak. |

5 Avspilling

Informasjonsvisning under avspilling

Informasjon om avspillingsbildet

Grunnleggende visning

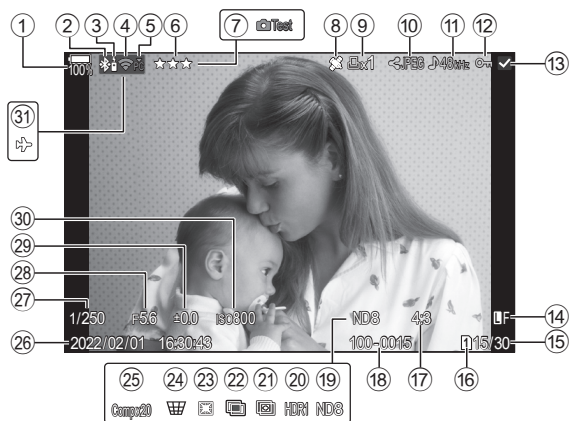

Totalvisning

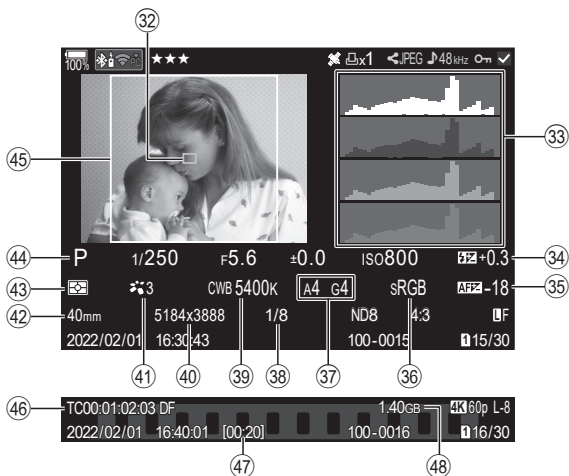

- | | |
|---|---|
| <ul style="list-style-type: none"> ① Batterinivå.....s. 30 ② Aktiv Bluetooth®-forbindelses. 260, 280 ③ Fjernutløser.....s. 280 ④ Trådløs LAN-forbindelse.....s. 261, 267 ⑤ Aktiv forbindelse til datamaskin (Wi-Fi)s. 267 ⑥ Vurdering.....s. 196 ⑦ Testbilde.....s. 210 ⑧ GPS-dataindikator.....s. 266 ⑨ Utskriftrekkefølge Antall eksemplarer.....s. 198 ⑩ Delingsordre.....s. 195 ⑪ Lydopptak.....s. 199 ⑫ Beskytte.....s. 193 ⑬ Bilde valgt.....s. 197 ⑭ Bildekvalitet.....s. 140, 141 ⑮ Bildenummer / totalt antall bilder ⑯ Avspillingsspor.....s. 242 ⑰ Sideforhold.....s. 144 ⑱ Filnummer.....s. 244 ⑲ Live ND-filter.....s. 158 ⑳ HDR-bilde.....s. 162 ㉑ Fokusstabling.....s. 160 ㉒ Multieksposering.....s. 163 ㉓ Fiskeøyekomp.....s. 171 ㉔ Trapeskorreksjon.....s. 170 | <ul style="list-style-type: none"> ㉕ Composite-opptak antall kombinerte bilder.....s. 54 ㉖ Dato og klokkeslett.....s. 257 ㉗ Lukkerhastighet.....s. 43, 47 ㉘ Blenderverdi.....s. 43, 45 ㉙ Eksposeringskompensasjon.....s. 106 ㉚ ISO-følsomhet.....s. 113 ㉛ Flymodus.....s. 260 ㉜ AF-søkepunktvisning.....s. 77 ㉝ Histogram.....s. 38 ㉞ Blitsintensitetskontroll.....s. 123 ㉟ Fokusjustering.....s. 95 ㊱ Fargeområde.....s. 155 ㊲ Hvitbalansekompensasjon....s. 151, 153 ㊳ Kompresjonsforhold.....140 ㊴ Hvitbalanse.....s. 150 ㊵ Pikseltall.....s. 140 ㊶ Bildemodus.....s. 145 ㊷ Brennvidde ㊸ Målemodus.....s. 109 ㊹ Opptaksmodus.....s. 43 ㊺ Sideforholdskant.....s. 144 ㊻ Tidskode.....s. 181 ㊼ Filmopptakstid.....s. 330 ㊽ Filstørrelse på film.....s. 330 <p>* ㊼ til ㊽ vil bare være vist ved avspilling av film.</p> |
|---|---|

Veksle informasjonsvisningen

Knapp

INFO-knapp

Du kan veksle informasjonen som vises på skjermen under avspilling, ved bruk av **INFO**-knappen.

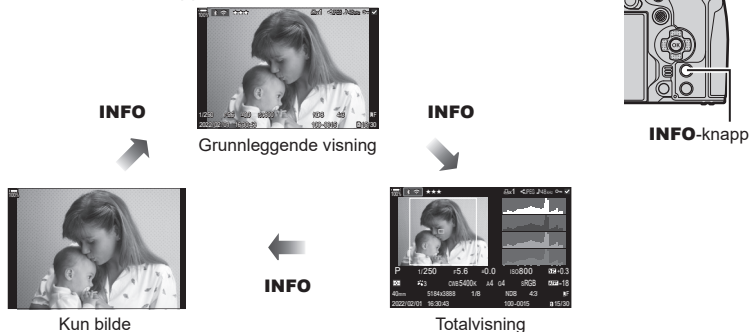

☞ Du kan velge hvorvidt de tre visningstypene skal vises. ☞ «Velge hvilken informasjon om skal vises ved avspilling (▶-infoinnstillinger)» (s. 206)

Vise bilder og filmer

Vise bilder

1 Trykk på -knappen.

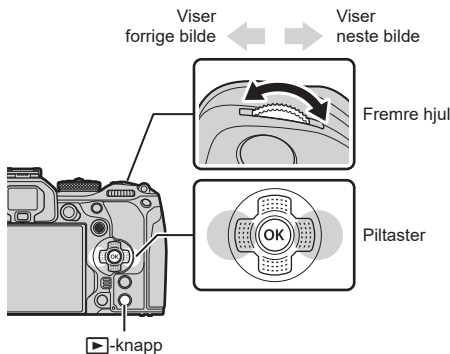

- Det nyeste bildet eller filmen vil vises.
- Bruk det fremre hjulet eller piltastene til å velge ønsket bilde eller film.
- Trykk utløserknappen halvveis ned for å komme tilbake til opptaksmodus.







Stillbilde





Film

| | |
|--|---|
| Bakre hjul (☺) | Zoom inn (☺) / indeks (☺) |
| Fremre hjul (☹) | Forrige (☹) / neste (☹) Betjening er også tilgjengelig under forstørret avspilling. |
| Piltaster (Δ ∇ ◀ ▶) / multivelger (⊙/⊙) | Enkeltbildevisning: Neste (▶) / forrige (◀) / visningsvolum (Δ ∇) Avspilling med zoom: Trykk på  for å zoome inn i bildet. Trykk en gang til for å zoome inn på bildet. Ved å trykke på Δ ∇ ◀ ▶ under avspilling med zoom kan du flytte på bildet. Indeks-/kalendervisning: Uthev bilde • Handlingene du utfører med Δ ∇ ◀ ▶, kan også utføres ved å trykke multivelgeren opp, ned, mot venstre og mot høyre. |
| INFO-knapp | Vis bildeinfo |
|  -knapp | Velg bilde (s. 197) |
| ★-knapp | Tildel bildet vurderingsstjerner (s. 196) |
| On-knapp | Beskytt bilde (s. 193) |
|  -knapp | Slett bilde (s. 194) |
| OK-knapp | Vis menyer (trykk på denne knappen i kalendervisning for å gå til enkeltbildevisning) |







■ Bytte kort ved visning av bilder

- -knappen kan brukes til å veksle mellom kort mens avspillingen pågår. Hold -knappen inne, og drei det fremre eller bakre hjulet for å velge kort. Dette endrer ikke alternativet som er valgt under [ Innst. for kortspor] > [ Spor] (s. 242).

Se på filmer



- 1 Trykk på -knappen.
 - Det nyeste bildet blir vist.
- 2 Velg en film, og trykk på .
 - Avspillingsmenyen vises.
- 3 Velg [Spill Film], og trykk på .
 - Avspilling av film starter.





Spol fremover/bakover med /. Trykk på -knappen for å pause avspilling. Mens avspilling er pauset, bruker du  for å vise første bilde og  for å vise siste bilde. Bruk  eller det fremre hjulet for å vise forrige/neste ramme. Trykk på **MENU**-knappen for å avslutte avspilling.



Avspilling av oppdelte filmer

Lange filmer blir automatisk lagret i flere filer når filstørrelsen overskrider 4 GB eller når opptakstida er mer enn 3 timer (s. 59). Filene kan spilles av som en enkelt film.



- 1 Trykk på -knappen.
 - Det nyeste bildet blir vist.
- 2 Finn fram en lang film du ønsker å se på og trykk på -knappen.
 - Følgende alternativer blir vist.

| | |
|--|------------------------------------|
| [Vis fra begynnelsen]: | Spiller av en delt film hele veien |
| [Spill film]: | Spiller av filer separat |
| [Slett hele ]: | Sletter alle deler av en delt film |
| [Slett]: | Sletter filer separat |

 Vi anbefaler at du bruker nyeste versjon av OM Workspace til å spille av filmer på en datamaskin (s. 267). Før du starter programmet første gang, må du koble kameraet til datamaskinen.

 Filmer som er tatt opp med [ videokodek] (s. 144) angitt som [H.265], kan ikke spilles av med OM Workspace.

Finne bilder hurtig (indeks- og kalenderavspilling)

- I avspilling av enkeltbildevisning roterer du det bakre hjulet til , for indeksavspilling. Roter videre for kalenderavspilling.
- Vri det bakre hjulet til  for å gå tilbake til visning av enkeltbilder.



- Du kan endre antall bilder for indeksvisning.  «Konfigurere indeksvisning (Innstillinger)» (s. 207)



Når du trykker på eller en knapp som er tildelt [Q] (forstørring) (s. 208), vil det dukke opp ei zoomramme over den delen av bildet som var i fokus, eller den delen der motivet ble detektert.. Trykk på knappen en gang til for å zoome inn på zoomrammen. Trykk på eller for å flytte på bildet under avspilling med zoom.

- Du kan endre innstillinger for zoomramme og bildeflytting. «Velge hvilken informasjon som skal vises ved forstørret avspilling (▶Q-innstillinger)» (s. 206)
- Bruk det bakre hjulet til å endre zoomforhold.
- Trykk på for å avbryte avspilling med zoom.
- Hvis [Ansikts- og øyedet.] er aktivert, kan du trykke på **INFO** for å flytte zoomramma til ansiktet som er detektert. Ved avspilling av nærbilder vil ansiktet som er detektert, bli forstørret.

Avspilling med berøringskontroller

Bruk berøringskontrollene til å zoome inn og ut i bilder, til å bla gjennom bilder eller til å velge bildet som skal vises.

- ⚠ Ikke berør skjermen med neglene eller andre skarpe gjenstander.
- ⚠ Hansker eller skjermdeksler kan hindre berøringsskjermbetjening.

Avspilling i full ramme

■ Vise forrige eller neste bilde

- Skyv fingeren til venstre for å vise neste bilde, og til høyre for å vise forrige bilde.

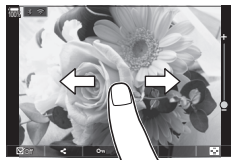

■ Forstør

- Trykk på skjermen for å vise glideknappen og . Trykk lett på skjermen to ganger for å forstørre bildet med det forstørrelsesforholdet som er angitt i [Standardinnst.] (s. 205).
- Skyv stolpen opp eller ned for å zoome inn eller ut.
- Skyv fingeren din for å rulle på skjermen når bildet er zoomet inn.
- Trykk på for å vise indeksvisning. Trykk på for kalenderavspilling.



■ Filmavspilling

- Trykk på for å starte avspilling.
- Trykk på den nedre delen av skjermen for å vise styringslinja du kan bruke til å avslutte avspilling og endre volum ved avspilling.
- Trykk midt på skjermen for å sette avspilling på pause. Trykk en gang for å starte avspillingen igjen.
- Ved å dra att og fram på bunnen av skjermen når avspilling er satt på pause, kan du endre posisjonen filmen skal starte fra når avspilling blir gjenopptatt.
- Trykk på for å avslutte avspilling.



Indeks-/kalenderavspilling

■ Vise forrige eller neste side

- Skyv fingeren opp for å vise den neste siden, og ned for å vise den foregående siden.
- Når du trykker på under indeksavspilling, dukker berøringsmenyen opp. Trykk eller for å endre antall bilder som skal vises. «Konfigurere indeksvisning (Innstillinger)» (s. 207)
- Trykk på flere ganger for å gå tilbake til visning av enkeltbilder.

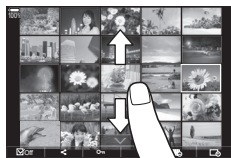











■ Visning av bilder

- Berør et bilde for vise det i fullskjerm.

Andre funksjoner





Trykk lett på skjermen under avspilling av enkeltbilder, eller trykk på  under indekssavspilling, for å åpne berøringsmenyen. Du kan deretter utføre ønsket operasjon ved å trykke på ikoner i berøringsmenyen.



| | |
|---|---|
|  | Velg et bilde. Du kan velge flere bilder og slette dem kollektivt.  «Velge flere bilder (delingsordre valgt, vurdering valgt,  , kopivalg, slett valgt)» (s. 197) |
|  | Bilder du ønsker å dele med en smarttelefon, kan stilles inn.  «Velge bilder for deling (Delingsordre)» (s. 195) |
|  | Tildel bildet vurderingsstjerner.  «Vurderer bilder (vurdering)» (s. 196) |
|  | Beskytter bildet.  «Beskytte bilder ()» (s. 193) |

Funksjoner ved avspilling

Rotere bilder (roter)

Du kan velge å rotere bilder.

- 1 Vis bildet og trykk på -knappen.
- 2 Velg [Rotert], og trykk på .
- 3 Trykk på  for å rotere bildet mot urviseren og  for å rotere det med urviseren. Bildet roteres hver gang du trykker på knappen.
 - Trykk på  for å lagre innstillingene og avslutte.
 - Filmer og beskyttede bilder kan ikke roteres.





 Du kan konfigurere kameraet slik at det automatisk roterer bilder i stående format under avspilling.  «Automatisk rotering av bilder i stående format ved avspilling ()» (s. 205)

[Rotert] er ikke tilgjengelig når [Av] er valgt for .



Beskytte bilder (On)

Beskytt bilder mot utilsiktet sletting.

 (beskyttelses-)ikon

- 1 Vis bildet du ønsker å beskytte, og trykk på .
 -  (beskyttelsesikon) dukker opp på bildet. Trykk på  igjen for å avbryte beskyttelse.
 - Når et ubeskyttet bilde blir vist, kan du holde inne -knappen og dreie det fremre eller bakre hjulet for å beskytte alle bildene som blir vist mens du dreier hjulet. Bilder som blir vist mens du dreier hjulet, og som er beskyttet fra før, blir ikke påvirket.
 - Når et beskyttet bilde blir vist, kan du holde inne -knappen og dreie det fremre eller bakre hjulet for å fjerne beskyttelsen fra alle bildene som blir vist mens du dreier hjulet. Bilder som blir vist mens du dreier hjulet, og som er beskyttet fra før, blir ikke påvirket.
 - Du kan utføre de samme handlingene under avspillingszoom eller når et bilde er valgt i indeksvisningen.





 Du kan også beskytte flere valgte bilder.  «Velg flere bilder (delingsordre valgt, vudering valgt, , kopivalg, slett valgt)» (s. 197).

 Når du formaterer minnekortet, slettes alle bilder, også bilder som er beskyttet.

Kopiere et bilde (Kopier)

Når det er kort med ledig plass i både spor 1 og 2, kan du kopiere et bilde til det andre kortet.

- 1 Vis et bilde du vil slette, og trykk på -knappen.
- 2 Marker [Kopier], og trykk på .
- 3 Velg hvorvidt du ønsker å oppgi målmappe.
 - Dersom du velger [Tildel], må du også velge målmappe.
 - Hvis mappe allerede er angitt, vil navnet på mappa være vist. For å velge ei anna mappe trykker du på .

- 4** Marker [Ja], og trykk på **OK**.
- Bildet blir kopiert til det andre kortet.

☞ Du kan også kopiere alle bilder på et kort over til det andre kortet samtidig. **INFO** [Kopier alle] (s. 194)

Kopiere alle bildene på kortet (Kopier alle)

Alle bilder kan kopieres mellom kortene som er satt inn i kameraet (kortspor 1 og 2).

| | |
|------|---|
| Meny | MENU → ▶ → 1. Fil → Kopier alle |
|------|---|

| | |
|---------------------|--|
| 1 → 2 | Alle bilder kopieres fra kortet i kortspor 1 over til kortet i kortspor 2. |
| 2 → 1 | Alle bilder kopieres fra kortet i kortspor 2 over til kortet i kortspor 1. |

- ⓘ Kopieringen avsluttes når målkortet er fullt.
- ⓘ Hvis kortet du kopierer til, er et SD- eller SDHC-kort, vil ikke filfiler som er større enn 4 GB, bli kopiert.

Slette bilder (slett)

- 1** Vis bildet du ønsker å slette, og trykk på **🗑**.

- 2** Velg [Ja], og trykk på **OK**.
- Bildet blir slettet.

- ⓘ Du kan slette bilder uten bekreftelsestrinnet ved å endre knappeinnstillingene. **INFO** «Deaktivere bekreftelse for sletting (Slett raskt)» (s. 195)

- ☞ Du kan velge om sletting av bilder lagret i både RAW- og JPEG-bildekvalitet skal slette begge kopiene, bare JPEG-kopien eller bare RAW-kopien. **INFO** «Alternativ for sletting av RAW + JPEG (SI. RAW+JPEG)» (s. 195)

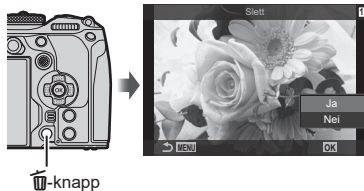

Slette alle bilder (Slett alle)

Slett alle bildene. Beskyttede bilder slettes ikke. Du kan også velge å unnta bildene som er tildelt vurderingsstjerne (s. 196), og slette alle andre bilder.



| | |
|------|--|
| Meny | MENU → ▶ → 1. Fil → Slett alle |
|------|--|

| | |
|--------------|--|
| Slett | Slett alle bilder, inkludert dem som er tildelt vurderingsstjerne. |
| Lagre | Behold bildene som er tildelt vurderingsstjerne, og slett alle andre bilder. |

- Hvis det er satt inn minnekort i begge sporene, blir du bedt om å velge spor. Velg spor, og trykk på **OK**.
- ⓘ Hvis du velger [Lagre] og utfører [Slett alle], kan det, avhengig av hastighetsklassen på kortet og antall bilder lagret på det, ta litt tid.

Deaktivere bekreftelse for sletting (Slett raskt)

Hvis dette alternativet er aktivert når du trykker på -knappen for å slette bilder eller filmer, vil ikke kameraet vise noen bekreftelsesdialog, men vil i stedet slette bildene umiddelbart.

| | |
|------|---|
| Meny | MENU →  → 2. Operasjoner → Slett raskt |
| Av | En bekreftelsesdialog blir vist når du trykker på  . |
| På | Det bli ikke vist noen bekreftelsesdialog når du trykker på  . |

Alternativ for sletting av RAW + JPEG (SI. RAW+JPEG)





Velg hva som skal skje når du sletter ett [RAW+JPEG]-bilde om gangen.



| | |
|----------|---|
| Meny | MENU →  → 2. Operasjoner → SI. RAW+JPEG |
| JPEG | Bare JPEG-eksemplaret slettes. |
| RAW | Bare RAW-eksemplaret slettes. |
| RAW+JPEG | Både RAW- og JPEG-eksemplarene slettes. |

 Når [RAW+JPEG]-bildene slettes ved bruk av [Slett alle] (s. 194) eller [Slett valgt] (s. 197), slettes både RAW- og JPEG-eksemplarene.

Velge bilder for deling (Delingsordre)



Du kan velge bilder du ønsker å overføre til en smarttelefon, på forhånd.





- 1 Vis bildet du ønsker å overføre, og trykk på .
 - Avspillingsmenyen vises.
- 2 Velg [Delingsordre], og trykk på . Trykk deretter på  eller .



- Bildet er markert for deling. Ikonet  og filtype vises.
- Du kan markere opptil 200 bilder i hvert spor for opplasting samtidig.
- Trykk på  eller  for å avbryte en delingsordre.

 Filmer som har filstørrelse over 4 GB, kan ikke markeres for deling.

 Du kan velge bilder du vil overføre, på forhånd samtidig som du angir delingsordre.

 «Velge flere bilder (delingsordre valgt, vurdering valgt, , kopivalg, slett valgt)» (s. 197), «Overføre bilder til en smarttelefon» (s. 264)

 Du kan også markere bulder for deling ved å tildele  til en knapp i [ ]Funksjon] (s. 205).

Trykk på  når et bilde som ikke er markert, blir vist under visning av enkeltbilder / indekvisning / avspilling med zoom. Når du holder knappen  inne og dreier på det fremre eller bakre hjulet, vil alle bildene som blir vist mens du roterer hjulet, bli markert for deling. Bilder som blir vist mens du dreier hjulet, og som er markert fra før, blir ikke påvirket.

Når du holder knappen  inne og dreier på det fremre eller bakre hjulet samtidig som et bilde som ikke er markert, blir vist, blir markeringa på alle bildene som blir vist mens du dreier på hjulet, fjernet. Bilder som blir vist mens du dreier hjulet, og som er ikke er markerte fra før, blir ikke påvirket.

Velge RAW- + JPEG-bilder til deling (RAW+JPEG ↩)

Når det gjelder bilder som er lagret med [RAW+JPEG] som bildekvalitet, kan du velge bare å dele JPEG-kopier, bare RAW-kopier eller både JPEG- og RAW-kopier.

| | |
|------|---|
| Meny | MENU ➔  ➔ 2. Operasjoner ➔ RAW+JPEG ↩ |
|------|---|

| | |
|-----------------|--|
| JPEG | Bare JPEG-kopiene markeres for deling. |
| RAW | Bare RAW-kopiene markeres for deling. |
| RAW+JPEG | Både RAW- og JPEG-kopiene markeres for deling. |

- ⓘ Dersom du velger et annet alternativ for [RAW+JPEG ↩], vil ikke dette påvirke bilder du allerede har markert for deling.
- ⓘ Uavhengig av hvilket alternativ du har valgt, vil markeringen fjernes fra begge kopiene om du fjerner markeringen.

Vurdere bilder (vurdering)

Du kan vi bildene ei til fem vurderingsstjerner.

Dette kan være nyttig når du organiserer bildene eller søker etter bilder ved hjelp av OM Workspace eller andre verktøy.

| | |
|-------|---------|
| Knapp | ★-knapp |
|-------|---------|

Hvis du trykker på ★ når bildet som er valgt, ikke har noen vurderingsstjerner, vil bildet bli tildelt vurderingsstjerner. Antall stjerner vil være det samme som det som er angitt. Hvis du trykker på ★ når bildet som er valgt, ikke har vurderingsstjerner, vil vurderingsstjernene det er tildelt, bli slettet.

Du kan endre antall stjerner ved å dreie på det fremre eller bakre hjulet samtidig som du holder ★ inne.

- ⓘ Det er bare mulig å tildele stillbilder vurderingsstjerne.
- ⓘ Hvis bildet er tatt med [RAW+JPEG], vil samme vurdering bli gitt både RAW- og JPEG-filen.
- ⓘ Det er ikke mulig å tildele beskyttede bilder vurderingsstjerne.
- ⓘ Det er ikke mulig å tilordne bilder som er tatt med et annet kamera, vurderingsstjerner.

Velge antall stjerner ved vurdering (Vurderingsinnstillinger)

Du kan velge hvor mange stjerner som skal vises som alternativ ved vurdering.

| | |
|------|--|
| Meny | MENU →  → 3. Displayer → Vurderingsinnstillinger |
|------|--|

- 1 Velg antall stjerner som skal vises som alternativ ved vurdering, og sett en avmerkingshake (✓) ved siden av det.
 - Velg alternativ med Δ ∇ , og trykk på \odot for å sette avmerkingshake (✓) ved siden av det.
For å fjerne avmerkingshaken trykker du på \odot en gang til.

- ⓘ Hvis det ikke finnes noe element med avmerkingshake (✓) ved siden av seg, kan du ikke tildele bildene vurderingsstjerne.
- ⓘ Hvis du endrer innstillingene under [Vurderingsinnstillinger], påvirker ikke det vurderinger som allerede er tildelt andre bilder.

Velge flere bilder

(delingsordre valgt, vurdering valgt, \odot , kopivalg, slett valgt)

Du kan velge flere bilder under [Delingsordre valgt], [Vurdering valgt], [\odot], [Kopivalg] og [Slett valgt].

- 1 Vis bildet du vil velge, og trykk på \checkmark .
 - Bildet blir valgt, og ✓ dukker opp.
For å avbryte valget trykker du på knappen igjen.
 - Du kan velge bilde under enkeltvildevisning og indeksvisning.

- 2 Trykk på \odot for å åpne menyen, og velg [Delingsordre valgt], [Vurdering valgt], [\odot], [Kopivalg] eller [Slett valgt].





- Når et umarkert bilde blir vist, kan du holde inne \checkmark -knappen og dreie det fremre eller bakre hjulet for å markere alle de viste bildene mens du dreier hjulet. Bilder som blir vist mens du dreier hjulet, og som er markert fra før, blir ikke påvirket.
- Når et markert bilde blir vist, kan du holde inne \checkmark -knappen og dreie det fremre eller bakre hjulet for å velge bort alle de viste bildene mens du dreier hjulet. Bilder som blir vist mens du dreier hjulet, og som er umarkert fra før, blir ikke påvirket.



Du kan lagre digitale «utskriftsbestillinger» på minnekortet som angir hvilke bilder som skal skrives ut samt antallet eksemplarer av hver utskrift. Deretter kan du få bildene skrevet ut i en fotobutikk som støtter DPOF. Et minnekort er nødvendig når du oppretter en Utskriftrekkefølge.

■ Konfigurere utskriftsordre

| | |
|------|--|
| Meny | MENU ➔  ➔ 1. Fil ➔  |
|------|--|

| | |
|--|--|
|  | Trykk på for å velge bildet du ønsker å kode for utskrift, trykk så på   for å stille inn antall eksemplarer. Gjenta dette punktet for å stille inn utskriftskoding for flere bilder. Trykk på  når du har valgt alle bildene du ønsker. Deretter velger du dato- og tidsformat. [Nei]: Bildene blir skrevet ut uten dato eller klokkeslett. [Dato]: Bildene blir skrevet ut med datoen de ble tatt. [Tid]: Bildene blir skrevet ut med tidspunktet de ble tatt. |
|  ALLE | Velg dette hvis du ønsker å angi utskriftsordre på alle bildene. Velg format for dato og klokkeslett. [Nei]: Bildene blir skrevet ut uten dato eller klokkeslett. [Dato]: Bildene blir skrevet ut med datoen de ble tatt. [Tid]: Bildene blir skrevet ut med tidspunktet de ble tatt. |

 Ved utskrift av bilder kan du ikke endre innstillingene mellom bildene.

■ Angi utskriftsordre

| | |
|---------------|--|
| Bruk | Utskriftsordre blir angitt. Innstillingene blir tatt i bruk på bilder som blir lagret på kortet som for øyeblikket er valgt. |
| Avbryt | Utskriftsordre blir ikke angitt. |

 Kameraet kan ikke brukes til å endre utskriftsbestillinger som er opprettet med andre enheter. Opprettelse av en ny utskriftsbestilling sletter alle eksisterende utskriftsbestillinger som er opprettet med andre enheter.

 Utskriftsbestillinger kan ikke inkludere RAW-bilder eller filmer.

Nullstille beskyttelse/delingsordre/utskriftsordre/vurdering (Tilbakestill alle bilder)

Du kan nullstille beskyttelse/delingsordre/utskriftsordre/vurdering på alle bilder på samme kort i ett og samme spor samtidig.

| | |
|------|---|
| Meny | MENU ➔  ➔ 1. Fil ➔ Tilbakestill alle bilder |
|------|---|

| | |
|------------------------------------|----------------------------------|
| Tilbakestill utskriftsordre | Nullstiller alle utskriftsordrer |
| Nullstill lås | Nullstiller alle beskyttelse |
| Nullstill delingsordre | Nullstiller alle delingsordrer |
| Tilbakestill vurderinger | Nullstiller alle vurderinger |

• Hvis det er satt inn minnekort i begge sporene, blir du bedt om å velge spor. Velg spor, og trykk på . Da vil bekreftelseskjerm bildet dukke opp.

 Hvis det er mange bilder med vurdering, kan [Tilbakestill vurderinger] ta lang tid.

Legge til lyd på bilder



Du kan ta opp lyd med den innebygde stereo-mikrofonen eller med en ekstra ekstern mikrofon og legge den til bildene. Lyden som er tatt opp, fungerer som en enkel erstatning for skriftlige notater om bildene. Lydopptak kan være opptil 30 s lange.

- 1 Vis bildet du vil legge til lyd for og trykk på **OK**-knappen.
 - Lydopptak er ikke tilgjengelig med beskyttede bilder.
- 2 Velg **[Mikrofon]** og trykk på **OK**-knappen.
 - Velg **[Nei]** for å avslutte uten å legge til lyd.



- 3 Velg **[Start]**, og trykk på **OK** for å starte opptak.
- 4 Trykk på **OK**-knappen for å avslutte opptaket.
 - Bilder med lyd blir angitt av **[Musikknot]**-ikoner og indikatorer som viser opptakshastigheten.
 - Velg **[Slett]** i trinn 3 for å slette innspilt lyd.



[Musikknot] Lyd blir tatt opp med hastigheten som er valgt for film. Velg hastighet med **[Lydopptaksinnstillinger]** (s. 180).

■ Lydavspilling

Avspillingen startes automatisk når det blir viste et bilde med lyd. For å justere volumet:

- 1 Vis bildet du vil spille av lyden fra.
- 2 Trykk på **Δ** eller **∇**.
 - **Δ**-knapp: Øk volumet.
 - **∇**-knapp: Senk volumet.



Lag retusjerte eksemplarer av bildene. I forbindelse med RAW-bilder kan du justere innstillingene som var i bruk da bildet ble tatt, som hvitbalanse og bildemodus (kunstfilter inkludert). Med JPEG-bilder kan du utføre enkle redigeringer som beskæring og endring av størrelse.

| | |
|----------------------|--|
| Red. RAW-data | Retusjer bilder, og lagre resultatene i JPEG-format (s. 200). Følgende alternativer er tilgjengelige: [Gjeldende]: Lagre bildet med de gjeldende innstillingene som er valgt med kameraet. [Egendefinert1]/[Egendefinert2]: Juster innstillinger mens du forhåndsviser resultatene i visningen. Innstillingene lagres som [Egendefinert1] eller [Egendefinert2]. [ART BKT]: Kameraet oppretter flere JPEG-eksemplarer av hvert bilde, ett for hvert kunstfilter som er valgt. Velg ett eller flere filtre og bruk dem på ett eller flere bilder. |
| JPEG-red. | Retusjer JPEG-bilder og lagre resultatene i JPEG-format (s. 201). |

Retusjere RAW-bilder (Red. RAW-data)

[Red RAW-data] kan brukes for å justere følgende innstillinger. Disse innstillingene brukes også når du velger [Gjeldende].

| | |
|-----------------------------|-----------------------|
| Bildekvalitet | Mellomtoner |
| Bildemodus | Uthevede områder |
| Farge/metning (fargeskaper) | Sideforhold |
| Farge (delvis farge) | Høy ISO-støyreduksjon |
| Hvitbalanse | Fargeområde |
| Farge-temperatur | Trapeskorreksjon |
| Eksponeringskompensasjon | |
| Skygger | |

- ⚠ [Fargeområde] er fiksert som [sRGB] når det er valgt et kunstfilter for bildemodus.
- ⚠ RAW-bilder kan ikke retusjeres hvis:
 - det ikke er nok plass på minnekortet, eller hvis bildet ble tatt med et annet kamera

1 Vis bildet du vil slette, og trykk på **OK**.



2 Bruk **Δ** **▽** til å velge [Red. RAW-data], og trykk på **OK**.

- Redigeringsmenyen vises.

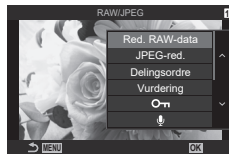

3 Marker elementene med $\Delta \nabla$.

- For å bruke gjeldende kamerainnstillinger må du markere [Gjeldende] og trykke på \odot -knappen. Gjeldende innstillinger blir brukt.
 - Bruk $\Delta \nabla$ til å velge [Ja], og trykk på \odot for å lagre det framkalte bildet.
- For [Egendefinert1] eller [Egendefinert2] må du markere ønsket alternativ og trykke på \triangleright -knappen; deretter kan du redigere innstillingene på følgende måte:
 - Retusjeringsalternativer blir vist. Marker elementer ved å bruke $\Delta \nabla$, og bruk $\triangleleft \triangleright$ for å velge innstillinger. Gjenta dette til du har valgt alle ønskede innstillinger. Trykk på \odot -knappen for å forhåndsvis resultatene.
 - Trykk på \odot -knappen for å bekrefte innstillingene. Innstillingene blir brukt på bildet.
 - Bruk $\Delta \nabla$ til å velge [Ja], og trykk på \odot for å lagre det framkalte bildet.
- Marker [ART BKT], og trykk på \triangleright -knappen for å vise en liste med kunstfiltre. Marker kunstfiltre, og trykk på \odot -knappen for å velge eller fjerne valg; valgte filtre er merket med \heartsuit . Trykk på MENU-knappen for å gå tilbake til forrige visning når du har valgt alle ønskede filtre.
 - Trykk på \odot -knappen for å lagre bildet når du har framkalt det med kunstfilteret du har valgt.





4 For å lage flere kopier fra samme original må du markere [Nullstill] og trykke på \odot . For å gå ut uten å lage flere kopier må du markere [Nei] og trykke på \odot .

- Velg [Nullstill] for å vise redigeringsmulighetene. Gjenta prosessen fra trinn 3.

Retusjere JPEG-bilder (JPEG-red.)

Menyen [JPEG-red.] inneholder følgende alternativer.

| | |
|---|--|
| Skylggest | Gjør motiver med baklys lysere. |
| Rødøye red | Reduser "røde øyne" på bilder tatt med blits. |
|  | Beskjær bilder. Still inn størrelsen på utsnittet med det fremre eller bakre hjulet, og plasser det med $\Delta \nabla \triangleleft \triangleright$. |
| Aspekt | Endre sideforholdet fra standard 4:3 til [3:2], [16:9], [1:1] eller [3:4]. Etter å ha valgt sideforhold må du bruke piltastene for å plassere utsnittet. |
| Svart-Hvitt | Lag et svart-hvitt eksemplar av gjeldende bilde. |
| Sepia | Lag et sepia eksemplar av gjeldende bilde. |
| Metning | Juster hvor levende fargene er. Du kan forhåndsvis resultatene i visningen. |
|  | Lag et eksemplar i en annen størrelse 1280 x 960, 640 x 480 eller 320 x 240 piksler. Bilder med annet sideforhold enn standard 4:3 endres til størrelser som er nærmest mulig det valgte alternativet. |

- ⚠ Det kan hende at rødøyejusteringen ikke vil fungere, avhengig av bildet.
- ⚠ Redigering av et JPEG-bilde er ikke mulig i følgende tilfeller:
 - Når et bilde er behandlet på en PC, når det ikke er tilstrekkelig plass på minnekortet eller når et bilde er tatt opp på et annet kamera.
- ⚠ Bildet kan ikke endres () til en større størrelse enn originalstørrelsen.
- ⚠ Enkelte bilder kan ikke endres i størrelse.

ⓘ [F] (beskjæring) og [Aspekt] kan bare brukes for å redigere bilder med et sideforhold på 4:3 (standard).

1 Vis bildet du vil slette, og trykk på **OK**.



2 Bruk **Δ ∇** til å velge [JPEG-red.], og trykk på **OK**.

- Redigeringsmenyen vises.



3 Marker elementer ved å bruke **Δ ∇**, og trykk på **OK**-knappen.

- Du kan forhåndsvisne effekten i visningen. Hvis flere alternativer er listet opp for valgt element, må du bruke **Δ ∇** for å velge ønsket alternativ.
- Når [F] er valgt, kan du stille inn størrelsen på utsnittet ved å bruke hjulene og plassere det ved å bruke **Δ ∇ <|>**.
- Når [Aspekt] er valgt, kan du velge alternativ med **Δ ∇** og deretter plassere utsnittet ved å bruke **Δ ∇ <|>**.



4 Marker [Ja] med **Δ ∇**, og trykk på **OK**.

- Det nye eksemplaret blir lagret med valgte innstillinger, og kameraet går tilbake til avspillingsvisningen.

Kombinere bilder (bildeoverlapping)

Sett sammen eksisterende RAW-bilder for å lage et nytt bilde. Opptil 3 bilder bli inkludert i overlappingen.

Du kan endre resultatene ved å justere lysstyrken (forsterkningen) separat for hvert bilde.





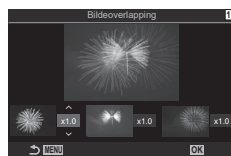
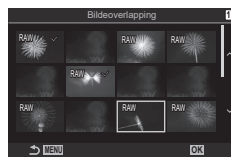









- Overlegget lagres i formatet som for øyeblikket er valgt som bilde kvalitet. Overlappinger laget med [RAW] valgt for bildekvalitet, blir lagret i RAW-format og i JPEG-format med alternativet for bildekvalitet som er valgt for [◀-2] (s. 140).
- Overlappinger lagret i RAW-format kan igjen settes sammen med andre RAW-bilder for å lage overlappinger med 4 eller flere bilder.

- 1 Vis bildet du vil slette, og trykk på **OK**.
- 2 Bruk **△▽** til å velge [Bildeoverlapping], og trykk på **OK**.
- 3 Velg antall bilder som skal overlappes og trykk på **OK**.
- 4 Bruk **△▽◀▶** til å velge RAW-bilder som skal overlappes.
 - Valgte bilder er merket med **✓**. Trykk på **OK**-knappen igjen for å fjerne markeringen.
 - Overlappingsbildet vises hvis bildene som er angitt i trinn 3 velges.
- 5 Juster forsterkningen for hvert bilde som skal overlappes.
 - Bruk **◀▶** for å velge et bilde og **△▽** for å justere forsterkningen.
 - Du kan justere forsterkningen i området 0,1–2,0. Kontroller resultatene på skjermen.
- 6 Trykk på **OK**-knappen for å vise bekreftelsesdialogen.
 - Velg [Ja], og trykk på **OK**-knappen.



Fjern uønskede deler fra filmer. Filmer kan redigeres gjentatte ganger for å lagre filer som kun inneholder opptak du ønsker å beholde.

 Dette alternativet er tilgjengelig kun med filmer som er tatt opp med kameraet.











- 1 Vis filmen du vil redigere, og trykk på .
- 2 Velg [Filmredigering], og trykk på .
- 3 Bruk   til å velge [Filmtrimming], og trykk på .
 - Du blir bedt om å velge hvordan du vil lagre den redigerte filmen.
 - [Ny fil]: Lagre den redigerte filmen i en ny fil.
 - [Skriv over]: Skriv over den eksisterende filmen.
 - [Nei]: Avslutt uten å redigere filmen.
 - Hvis filmen er låst, kan du ikke velge [Skriv over].
- 4 Marker ønsket alternativ og trykk på -knappen.
 - En redigeringsvisning blir vist.
- 5 Rediger filmen.
 - Bruk -knappen for å hoppe til det første bildet og -knappen for å hoppe til det siste bildet.
 - Bruk det fremre eller bakre hjulet eller , marker det første bildet i opptaket du ønsker å slette, og trykk på .
 - Bruk det fremre eller bakre hjulet eller , marker det siste bildet i opptaket du ønsker å slette, og trykk på .
- 6 Marker [Ja] og trykk på -knappen.
 - Den redigerte filmen blir lagret.
 - For å velge et annet opptak markerer du [Nei] og trykker på -knappen.
 - Hvis du har valgt [Skriv Over], blir du bedt om å velge om du vil redigere filmen mer. For å redigere vekk mer i filmen må du markere [Fortsett] og trykke på -knappen.

Lage stillbilder

(In-Movie bildeopptak)

Lagre et stillbilde fra en valgt ramme.

 Dette alternativet er tilgjengelig kun med [4K] filmer som er tatt opp med kameraet.

- 1 Vis filmen du vil redigere, og trykk på .
- 2 Velg [Filmredigering], og trykk på .
- 3 Bruk   til å velge [In-Movie bildeopptak], og trykk på .
- 4 Bruk   for å velge et bilde du vil lagre som stillbilde og trykk på -knappen.
 - Kameraet lagrer et stillbilde fra den valgte rammen.
 - Gå tilbake med , og bruk  til å gå framover. Hvor langt bakover eller framover du kommer, avhenger av lengden på filmen.

Endre hvilken rolle () skal ha under avspilling Funksjon

Velg hvilken rolle  () skal ha under avspilling.

| | |
|------|---|
| Meny | MENU →  → 2. Operasjoner →   Funksjon |
|------|---|

| | |
|--|--|
|   Funksjon | <p>: Lag eller endre en "delingsordre" ved å markere bildene for opplasting til en smarttelefon.</p> <p><input checked="" type="checkbox"/>: Velg flere bilder.</p> |
|--|--|

Endre hvilken rolle det fremre og bakre hjulet skal ha under avspilling Ringfunksjon



Velg hvilken rolle det fremre og bakre hjulet skal ha under avspilling.

| | |
|------|---|
| Meny | MENU →  → 2. Operasjoner →  Ringfunksjon |
|------|---|

| | |
|---|---|
|  | Zoom inn eller ut eller skift til indeksvisning under avspilling. |
| Forrige/Neste | Vis nest eller forrige bilde under avspilling. |

Velg zoomforhold ved avspilling Standardinnst.)

Velg startzoomforholdet for avspillingszoom (avspilling av nærbilde).

| | |
|------|---|
| Meny | MENU →  → 2. Operasjoner →  Standardinnst. |
|------|---|

| | |
|---------------------------------|--|
| Nylig | Zoom inn til zoomforholdet som nylig har blitt valgt. |
| Lik verdi | Bilder vises med et zoomforhold på 1:1. Et  -ikon dukker opp i visningen. |
| x2, x3, x5, x7, x10, x14 | Velg startzoomforholdet. |

Automatisk rotering av bilder i stående format ved avspilling

Velg om bilder som er tatt i stående format, skal roteres automatisk for når de blir vist på kameraet.

| | |
|------|--|
| Meny | MENU →  → 3. Displayer →  |
|------|--|

| | |
|-----------|---|
| På | Bilder roteres automatisk under for å bli vist under avspillingen. |
| Av | Bilder roteres ikke automatisk under for å bli vist under avspillingen. |

Velge hvilken informasjon om skal vises ved avspilling

(▶-infoinnstillinger)

Velg informasjonen som vises under avspilling. Trykk gjentatte ganger på INFO-knappen under avspilling for å veksle mellom visningene som er stilt inn.

| | |
|------|--|
| Meny | MENU → ▶ → 3. Displayer → ▶-infoinnstillinger |
|------|--|

1 Velg type visning, og sett hake (✓) ved siden av den.

- Velg alternativ med Δ ▽, og trykk på Ⓞ for å sette avmerkingshake (✓) ved siden av det.

For å fjerne avmerkingshaken trykker du på Ⓞ en gang til.

| | |
|----------------------|---|
| Kun bilde | Bare bildet blir vist. |
| Grunnleggende | Bare grunnleggende informasjon blir vist. |
| Generelt | Fullstendig informasjon, som også omfatter opptaksforhold og histogram, blir vist (s. 186). |

Velge hvilken informasjon som skal vises ved forstørret avspilling

(▶Q-infoinnstillinger)

Velg visning når du forstørrer bildet ved å trykke på 🔍 eller knappen som er tildelt funksjonen [Q] (forstør) (s. 208).



ⓘ Hvis du fjerner haken fra alle alternativene, vil du ikke kunne forstørre bildet med 🔍 eller knappen funksjonen [Q] (forstør) er tildelt.

| | |
|------|---|
| Meny | MENU → ▶ → 3. Displayer → ▶Q-infoinnstillinger |
|------|---|

1 Velg type visning, og sett hake (✓) ved siden av den.

- Velg alternativ med Δ ▽, og trykk på Ⓞ for å sette avmerkingshake (✓) ved siden av det.

For å fjerne avmerkingshaken trykker du på Ⓞ en gang til.

| | |
|-----------------------|---|
| Forstør bilde | Viser zoomramme. |
| Forstør blaing | Gir deg mulighet til å forskyve bildet ved forstørret avspilling. |

Konfigurere indeksvisning

( Innstillinger)

Du kan endre antall bilder som skal vises på indeksvisningen, og velge hvorvidt kaldendervisning skal brukes.

| | |
|------|--|
| Meny | MENU →  → 3. Displayer →  Innstillinger |
|------|--|

1 Velg type visning, og sett hake (✓) ved siden av den.

- Velg alternativ med Δ ∇ , og trykk på \odot for å sette avmerkingshake (✓) ved siden av det.

For å fjerne avmerkingshaken trykker du på \odot en gang til.

| | |
|---|---|
|  4/  9/  25/  100 | Velg antall bilder som skal vises på indeksvisningen. |
|---|---|

| | |
|-----------------|-----------------------------------|
| Kalender | Bildene blir vist på en kalender. |
|-----------------|-----------------------------------|

6 Tilpasse kameraet

Konfigurere betjening av kameraet































Endre knappenes rolle (Knappeinnstillinger)

PASMB 



Knappene kan få tildelt andre roller istedenfor de eksisterende funksjonene.

Funksjonene som er tildelt ved hjelp av  Knappfunksjoner, brukes bare under stillbildefotografering. Funksjonene som er tildelt ved hjelp av  Knappfunksjoner, brukes i -modus (film).

■ Kontroller som kan tilpasses

| Ikon | Knapp | Standard rolle | |
|---|---|--|---|
| | |  |  |
|  |  -knapp |  (eksponeringskompensasjon) | |
|  |  -knapp |  (høyoppløst bilde) |  REC (filmpoptak) |
|  | ISO -knapp | ISO-følsomhet | |
|  | AF-ON -knapp | AF-ON | |
|  | AEL -knapp | AEL | |
|  |  -knapp |  (vis valgte) | |
|  | Piltaster | Av*1 | |
|  | Piltast  (høyre)*2 |  (AF/MF-bryter) | |
|  | Piltast  (ned)*2 | WB (hvitbalanse) | |
|  | Hvitbalanse med ett trykk-knapp |  (hvitbalanse med ett trykk) | Peaking |
|  | Forhåndsvisningsknapp | Forhåndsvisning | Forstør |
| PBH  |  -knapp på valgfritt batterigrep |  (eksponeringskompensasjon) | |
| PBH  | ISO -knapp på valgfritt batterigrep | ISO-følsomhet | |
| PBH  | AF-ON -knapp på valgfritt batterigrep | AF-ON | |
|  | Fn -knapp på objektiv | AF-stopp | |

*1 Piltastene er ikke tildelt noen standardfunksjon.

*2 For å bruke  og  på piltastene til deres tildelte roller, må du velge [Dir.funksjon] for  (piltast).

| | |
|--------------------|--|
| Superkontrollpanel | → / |
| Meny | MENU → → 1. Operasjoner → Knappeinnstillinger → MENU → → 1. Operasjoner → Knappeinnstillinger → |

- 1 Marker betjeningsselementet du ønsker å konfigurere, med Δ ∇ , og trykk på .
- 2 Marker en funksjon med Δ ∇ \triangleleft \triangleright , og trykk på for å tildele den til betjeningsselementet du har valgt.















■ Tilgjengelige roller









«Bare »: Denne rollen er bare tilgjengelig i menyen [.







«Bare »: Denne rollen er bare tilgjengelig i menyen [.

De tilgjengelige alternativene varierer fra knapp til knapp.









| Rolle | Funksjon |
|--|---|
| REC (filmoptak) | Kontroller fungerer som en filmoptaksknapp. Trykk for å starte eller stoppe opptak. |
| Forhåndsvisning () (bare) | Trapp blenderåpningen ned til den valgte verdien. Dette gjør at du kan forhåndsvisse dybdeskarpheten. Blenderåpning trappes ned til den valgte verdien mens du trykker på knappen. Alternativ for forhåndsvisning kan du velge med [] (s. 224). |
| (hvitbalanse med ett trykk) | Mål en verdi for hvitbalanse med ett trykk (s. 152). Innrett et referanseobjekt (et hvitt ark eller lignende) i skjermen, hold deretter inne kontrollen, og trykk ned utløserknappen for å måle hvitbalanse under stillbildefotografering. En liste over alternativer for hvitbalanse med ett trykk blir vist, herfra kan du velge hvor den nye verdien skal bli lagret. Innrett et referanseobjekt (et hvitt ark eller lignende) i skjermen, og trykk ned knappen for å måle hvitbalanse under opptak av film. En liste over alternativer for hvitbalanse med ett trykk blir vist, herfra kan du velge hvor den nye verdien skal bli lagret. |
| Velg AF-område ([::]) | Du kan velge AF-søkemodus (s. 77) og posisjon (s. 76). Trykk på betjeningsselementet for hente fram visning for valg av AF-søkepunkt. Bruk det fremre eller bakre hjulet for å velge AF-søkemodus og multivelgeren eller piltastene for å plassere AF-søkepunktet. <ul style="list-style-type: none"> • Du kan velge hvilket betjeningsselement som skal brukes til denne handlingen. «Valg av AF-søkepunkt ([::])Velg skjerminnstillinger» (s. 99) |
| [::]Hjem ([::]HP) (AF-hjemposisjon) (bare) | Hente innstillinger for «hjemposisjon» som tidligere er lagret for [AF-søkemodus] og [AF-søkepunkt]. Innstillinger for hjemposisjon lagrer du med [] (s. 98). <ul style="list-style-type: none"> • Du kan lagre ulike hjemposisjon for liggende (landskap) og stående (portrett) format. «Avpassing AF-søkepunktvalg etter kameraorientering ([::])» (s. 97) |
| MF () (AF/MF-bryter) | Bytt mellom AF og MF. Trykk én gang for å velge MF og én gang til for å gå tilbake til forrige modus. Du kan også velge fokusmodus ved å holde inn knappen og dreie et hjul. |

| Rolle | Funksjon |
|--|---|
| RAW  (RAW-kvalitet) (bare ) | Hvis du trykker på knappen når [] er angitt som JPEG, blir dette endret til RAW + JPEG. Når [] er angitt som RAW eller RAW + JPEG, blir ikke innstillga endret. Du kan også velge innstilling for bilde kvaliteten ved å holde inne knappen og rotere et hjul. |
| Testbilde ( Test) (bare ) | Ta et testbilde. Du kan se effektene av de valgte innstillingene på et faktisk fotografi. Hvis du holder inne kontrollen mens du trykker ned utløserknappen, får du sett resultatene, men bildet blir ikke lagret på minnekortet. |
| Egendefinert modus C1–C4 (bare ) | Hent innstillingene for valgt egendefinert modus. Trykk én gang på kontrollene for å hente lagrede innstillinger, og enda en gang for å gjenopprette innstillingene som tidligere var i bruk (s. 58). Kontrollen fortsetter å utføre denne funksjonen når du har valgt en egendefinert modus med funksjonshjulet. |
| Eksp. komp. () | <p>Juster eksponeringsinnstillingene. Hold inne kontrollen og dreii det fremre eller bakre hjulet. Du kan også trykke på knappen for å aktivere innstillingene og deretter dreie hjulene. Hvilke alternativer som er tilgjengelige, varierer i henhold til fotograferingsmodusen:</p> <p>[P]: Bruk det fremre eller bakre hjulet eller <D> til å stille inn eksponeringskompensasjon. Bruk Δ ∇-knappene for programskift.</p> <p>[A]: Bruk det fremre eller bakre hjulet eller <D> til å stille inn eksponeringskompensasjon. Bruk Δ ∇-knappene for blenderåpningen.</p> <p>[S]: Bruk det fremre eller bakre hjulet eller <D> til å stille inn eksponeringskompensasjon. Bruk Δ ∇-knappene for lukkerhastigheten.</p> <p>[M]*: Bruk det bakre hjulet eller Δ ∇ til å velge lukkerhastighet. Bruk det fremre hjulet eller <D>-knappene for blenderåpningen.</p> <p>[B]: Bruk det bakre hjulet eller Δ ∇ til å skifte mellom Bulb/Time-and Live Composite-fotografering. Bruk det fremre hjulet eller <D>-knappene for å velge blenderåpning.</p> <p>* Informasjon om justering av eksponeringsinnstillinger når [Auto] er valgt som [ISO] (s. 113), finner du under «Justere eksponeringskompensasjon» (s. 107).</p> |
| Digital telekonverter ( Q 2x /  Q 1,4x) | Slå den digitale telekonverteren på eller av (s. 166). Trykk én gang for å zoome inn og én gang til for å zoome ut. Dette kan du slå på/av selv om du gjør opptak av film. Ved opptak av film vil det dukke opp ei ramme som viser hvilket område den digitale telekonverteren forstørker. |
| Trapeskorreksjon () (bare ) | Trykk på kontrollen for å vise innstillingene for trapeskorreksjon (s. 170). Etter å ha justert innstillingene trykker du på kontrollen en gang til for å avslutte. Hold inne kontrollene for å avbryte trapeskorreksjonen. |
| Fiskeøyekompen-sasjon () (bare ) | Aktiver fiskeøyekompensasjon (s. 171). Trykk én gang for å aktivere fiskeøyekompensasjon. Trykk en gang til for å deaktivere. Hold inne knappen og dreii det fremre eller bakre hjulet for å velge blant [Vinkel]-alternativene 1, 2 og 3. |
| Forstørr (Q) | Trykk én gang på kontrollen for å vise zoomrammen og én gang til for å zoome inn (s. 80). Trykk på kontrollen en tredje gang for å avslutte zoom; hold inne kontrollen for å skjule zoomrammen. Bruk multivelgeren, berøringstying eller Δ ∇ <D> til å plassere zoomrammen. |

| Rolle | Funksjon |
|--|---|
| HDR (bare ) | Aktiver HDR (s. 162). Trykk én gang for aktivere HDR. Trykk en gang til for å deaktivere. Hold knappen inne og dreii det fremre eller bakre hjulet for å justere HDR-innstillingene, inklusive HDR-bracketing. |
| ISO | Juster [n ISO]-innstillinger (s. 113). Hold inne kontrollen og dreii det fremre eller bakre hjulet. Du kan også trykke på knappen for å aktivere innstillingene og deretter dreie hjulene. Bruk det fremre eller bakre hjulet eller <D> til å justere innstillingene. |
| WB (hvitbalanse) | Juster [WB]-innstillinger (s. 150). Hold inne kontrollen og dreii det fremre eller bakre hjulet. Du kan også trykke på knappen for å aktivere innstillingene og deretter dreie hjulene. Bruk det fremre eller bakre hjulet eller <D> til å justere innstillingene. |
| Multifunksjon (multi-Fn) | Konfigurer kontrollen for bruk som multifunksjonsknapp (s. 215). Hold inne kontrollen og dreii det fremre eller bakre hjulet for å velge funksjonen som skal utføres. Du kan utføre den valgte funksjonen ved å trykke på kontrollen. |
| Peaking (Peak) | Slå fokus-peaking på eller av (s. 103). Trykk én gang på betjenings-elementet for å slå på peaking, og trykk enda en gang for å slå av. Når peaking er på, kan du vise peaking-alternativ (farge, mengde) ved å trykke på INFO . |
|  Nivå disp. () | Vis den digitale nivåmåleren. Eksponeringslinjen i søkeren fungerer som nivåmåler. Trykk på kontrollen på nytt for å avslutte. Dette alternativet trer i kraft når [ Stil 1] or [ Stil 2] er valgt som [EVF-stil] (s. 228). |
|  Visningsvalg () (visningsvalg) | Velg mellom søkerfotografering og Live View. Hvis [Av] er valgt for [EVF-autobryter] (s. 250), skifter visningen mellom søkeren og skjermen. Hold inne kontrollen for å vise alternativene [EVF-autobryter]. |
| LV-modus (S-OVF) (bare ) | Veksler mellom [LV-modus] (s. 225) [Standard] og [S-OVF]. |
| AF-begrenser (AF-grense) (bare ) | Aktiver AF-begrenseren (s. 92). Trykk én gang for å aktivere [AF-begrenser]. Trykk en gang til for å deaktivere. Hold inne knappen og dreii det fremre eller bakre hjulet for å velge blant tre lagrede innstillinger. |
| Forh.innstilt MF (pre-MF) | Sett [AF-modus] til [Pre-MF] (s. 72). Trykk én gang på kontrollene for å aktivere forhåndsinnstilt MF og en gang til for å gjenopprette forrige fokusmodus. Du kan også velge [A.F.-modus] ved å holde inne kontrollene og dreie et hjul. |
| Linseinfoinnstillinger (ExifLinse) | Hent foregående lagrede objektivdata (s. 246). Hent lagrede data for gjeldende objektiv etter å ha byttet objektiv eller lignende. |
| IS-modus (IS) | Slå [B.stabilisator] på eller av (s. 136). Trykk én gang for å velge [Av] og en gang til for å slå på bildestabiliseringen. Hold kontrollen og dreii det fremre eller bakre hjulet for å få tilgang til alternativene for [B.stabilisator]. |

| Rolle | Funksjon |
|---|---|
| Flimmerskann (flimmerskann) | Juster innstillinger for [Flimmerskann] (s. 108). Trykk på kontrollen for å velge [På]. Du kan justere lukkerhastigheten mens du ser på stripene i visningen for best mulig resultat. Trykk på kontrollen en gang til for å vise opptaksinformasjon og for tilgang til andre innstillinger. Trykk og hold kontrollene inne for å velge [Av] for [Flimmerskann]. |
| Live ND-fotografering (ND) (bare ) | Aktiver Live ND-filteret (s. 158). Trykk én gang for å aktivere [Live ND-fotografering]. Trykk en gang til for å deaktivere. Hold inne knappen og dreii det fremre eller bakre hjulet for å justere innstillingene for [Live ND-fotografering]. |
| Av | Kontrollen brukes ikke. |
| Blitsmodus (⚡) (bare ) | Juster blitsinnstillinger (s. 120). Trykk én gang for å vise blitsalternativer og en gang til for å velge det markerte alternativet og avslutte. Marker innstillinger ved hjelp av det fremre eller bakre hjulet eller <D>. <ul style="list-style-type: none"> • Denne funksjonen kan kun tildeles til ▷- og ▽-knappene. Du må først stille [↔] til [Dir.Funksjon]. |
|  /🔄 (sekvensfotografering/selvtløser) (bare ) | Velg en drivmodus (sekvensfotografering/selvtløser) (s. 126). Trykk på knappen for å vise alternativene for drivmodus, og velg deretter modus ved hjelp av det fremre eller bakre hjulet eller <D>. <ul style="list-style-type: none"> • Denne funksjonen kan kun tildeles til ▷- og ▽-knappene. Du må først stille [↔] til [Dir.Funksjon]. |
|  Lås (låse berøringsstyring) | Lås berøringskontroller. Hold inne knappen én gang for å låse berøringskontrollene og én gang til for å låse dem opp. <ul style="list-style-type: none"> • Denne funksjonen kan kun tildeles til ▷- og ▽-knappene. Du må først stille [↔] til [Dir.Funksjon]. |
| Elektron. zoom (W↔T) | Zoom elektrisk zoom-objektiver inn eller ut. Etter å ha trykket på kontrollen, bruker du piltastene for å zoome inn eller ut. Bruk Δ eller ▷ til å zoome inn og ▽ eller <D> til å zoome ut. <ul style="list-style-type: none"> • Denne funksjonen kan kun tildeles til ▷- og ▽-knappene. Du må først stille [↔] til [Dir.Funksjon]. |
| AF-stopp | Stans autofokus. Fokus låser seg og autofokus er stanset mens kontrollen er trykket ned. Gjelder rkun for objekt-  -knapper. |
| ☉Ansiktsvalg (👤) | Velg ansiktet som skal brukes til fokusering når kameraet registrerer flere personer i motivet. Når du trykker på knappen, velger du ansiktet som er nærmest gjeldende AF-søkepunkt. Hvis du velger  Alle (alle søkepunktene) som AF-søkemodus, vil det å trykke på knappen i stedet velge ansiktet som er nærmest midten av bildet. Hold knappen inne, og dreii det fremre eller bakre hjulet for å fokusere på et annet ansikt. Dette alternativet kan også brukes under opptak av film. |
| Ansikts- og øyedet. (☉) | Hvis du trykker på knappen når det er valgt et annet alternativ enn [Av] under [Ansikts- og øyedet.] (s. 88), blir [Av] valgt. Trykk på knappen en gang til for å gjenopprette forrige innstilling. Hold knappen inne, og dreii det fremre eller bakre hjulet for å endre alternativer som vises i menyen [Ansikts- og øyedet.]. |

| Rolle | Funksjon |
|--|---|
| Fokuseringslås (🔒) | Trykk på kontrollen en gang for å deaktivere fokusringen på objektivet, og en gang til for å aktivere den. Dette alternativet er tilgjengelig når [S-AF MF], [C-AF MF], [MF], [C-AF+TR MF], [Pre MF] eller [AF MF] er valgt som [AF-modus]. MF-delen av AF-modusindikatoren vises i grått når ringen er deaktivert. Hvis objektivet du bruker har MF-kløtsj (manuell fokus), vil ikke det å trykke på knappen ha noen virkning mens fokusringen er i MF-stilling (nærmest kamerahuset). Låsing av fokusringen avsluttes når du utfører en handling som å slå av kameraet eller bytte til et annet objektiv. |
| Nattsyn (natt-LV) (bare 📷) | Hvis du trykker på knappen når [Av] er valgt for [📷Nattsyn] (s. 225), vil dette velge [På]. Hvis [På] er valgt, blir [Av] valgt når du trykker på knappen. |
| AEL (AE-lås) | Trykk på knappen for å låse eksponering. Trykk en gang til for å frigjøre. |
| AF-ON | Så lenge du holder knappen inne, fokuserer kameraet med autofokus (s. 83). Kameraet slutter å fokusere når du slippe knappen. |
| AE BKT (bare 📷) | Hvis du trykker på knappen når [Av] er valgt for [AE BKT], blir innstillinga som er valgt under [AE BKT], valgt. Hvis alternativet som er valgt, er noe annet enn [Av], blir [Av] valgt når du trykker på knappen. Hold knappen inne, og drei det fremre eller bakre hjulet for å velge alternativ for [AE BKT]. |
| WB BKT (bare 📷) | Hvis du trykker på knappen når [Av] er valgt for [WB BKT], blir innstillinga som er valgt under [WB BKT], valgt. Hvis alternativet som er valgt, er noe annet enn [Av], blir [Av] valgt når du trykker på knappen. Hold knappen inne, og drei det fremre eller bakre hjulet for å velge alternativ for [WB BKT]. |
| FL BKT (bare 📷) | Hvis du trykker på knappen når [Av] er valgt for [FL BKT], blir innstillinga som er valgt under [FL BKT], valgt. Hvis alternativet som er valgt, er noe annet enn [Av], blir [Av] valgt når du trykker på knappen. Hold knappen inne, og drei det fremre eller bakre hjulet for å velge alternativ for [FL BKT]. |
| ISO BKT (bare 📷) | Hvis du trykker på knappen når [Av] er valgt for [ISO BKT], blir innstillinga som er valgt under [ISO BKT], valgt. Hvis alternativet som er valgt, er noe annet enn [Av], blir [Av] valgt når du trykker på knappen. Hold knappen inne, og drei det fremre eller bakre hjulet for å velge alternativ for [ISO BKT]. |
| ART BKT (bare 📷) | Slå [ART BKT] av eller på. Hold knappen inne for å velge alternativ for [ART BKT]. |
| Fokus BKT (bare 📷) | Slå [Fokus BKT] av eller på. Hold knappen inne for å velge alternativ for [Fokus BKT]. |
| Fokusstabling (📷) (bare 📷) | Slå [Fokusstabling] av eller på. Hold knappen inne for å velge alternativ for [Fokusstabling]. |
| Høyoppløst bilde (📷) (bare 📷) | Hvis du trykker på knappen når [Av] er valgt for [Høyoppløst bilde], blir innstillinga som er valgt under [Høyoppløst bilde], valgt. Hvis alternativet som er valgt, er noe annet enn [Av], blir [Av] valgt når du trykker på knappen. Hold knappen inne, og drei det fremre eller bakre hjulet for å velge alternativ for [Høyoppløst bilde]. |

| Rolle | Funksjon |
|--|---|
| Motivdeteksjon () | Hvis du trykker på knappen når [Av] er valgt for [Motivdeteksjon], blir innstillinga som er valgt under [Motivdeteksjon], valgt. Hvis alternativet som er valgt, er noe annet enn [Av], blir [Av] valgt når du trykker på knappen. Hold knappen inne, og dreii det fremre eller bakre hjulet for å velge alternativ for [Motivdeteksjon]. |
| Dir.Funksjon () | Tildel roller til knappene på piltastene (Δ ∇ \triangleleft \triangleright). Følgende roller kan tildeles: \triangleleft -knapp: [$\cdot\cdot\cdot$] (valg av AF-søkepunkt) Δ -knapp:  (eksponeringskompensasjon) \triangleright -knapp: MF (AF/MF-bryter) ∇ -knapp: WB (hvitbalanse) • \triangleright - og ∇ -knappene kan tildeles andre funksjoner. |
| ^{WB} ^{AUTO}Lås (lås ^{WB} ^{AUTO}) (bare ) | Ved opptak av film når hvitbalanse er angitt som [AUTO], vil hvitbalansen bli låst når du trykker på knappen. Trykk enda en gang for å låse opp. |
|  Visningshjelp (BT.709) (bare ) | Slå [ Visningshjelp] på og av. Du kan endre innstilling selv om du gjør opptak av film. |
| Innst. sebramønster () (bare ) | Slå [Innst. sebramønster] på og av. Du kan endre innstilling selv om du gjør opptak av film. |

■ Bruk av multifunksjonsalternativene (Multifunksjon)

Tildel flere roller til en enkelt knapp.



☞ For å bruke multifunksjon må du først tilordne [Multifunksjon] til et betjeningselement på kameraet ved hjelp av [Knappeinnstillinger] (s. 208).



Velge en funksjon

- 1 Hold knappen som har blitt tildelt [Multifunksjon], inne, og dreii det fremre eller bakre hjulet.
 - Drei hjulet til ønsket funksjon er markert. Slipp knappen for å velge funksjonen som er markert.
- 2 Trykk på knappen som har blitt tildelt [Multifunksjon].
- 3 Juster innstillingene.



Multifunksjonsknappen kan brukes til følgende:

| | |
|--|---|
| Styring av høylys og skygge | Juster lysstyrken ved å bruke det fremre eller bakre hjulet. Trykk på INFO -knappen for å velge toneområdet (uthevede områder, skygger eller mellomtoner). |
| Fargeskaper | Bruk det fremre hjulet for å justere fargetone og det bakre hjulet for å justere metning. |
|  ISO | Velg en innstilling ved å bruke det fremre eller bakre hjulet. |
|  WB | |
| Forstørr | Zoomrammen vises. |
| Bildeforhold | Velg en innstilling ved å bruke det fremre eller bakre hjulet. |
|  LV-modus | Trykk på knappen for å skifte mellom [Standard] og [S-OVF]. |
| Peaking | Trykk på knappen for å slå funksjonen av eller på. |

- Du kan velge hvilke alternativer som blir vist.  [Multifunksjonsinnstillinger] (s. 236)
- ☞ Ved opptak kan du også bruke [Uthev og skygge-kontroll] ved å trykke på  (eksponeringskompensasjon) og deretter på **INFO**.

■ Gjøre opptak av film ved å trykke på utløseren (☰Lukkerfunksjon)

PASMB 

Konfigurer utløserknappen som en  (filmopptak)-knapp. Når modushjulet er i posisjon  (film), kan du bruke fjernutløser til å starte og stoppe opptak.

| | |
|------|---|
| Meny | MENU →  → 1. Operasjoner →  Lukkerfunksjon |
|------|---|

| | |
|---|---|
| Av | Du kan ikke bruke utløseren til å ta opp film. |
|  REC | Trykk utløserknappen helt ned for å starte eller stoppe filmopptak. |





 Du kan ikke bruke  til å ta opp film når [ REC] er valgt.

Tildel rolle til de fremre og bakre hjulet



( Ringfunksjon /  Ringfunksjon)



PASMB 

Velg rollene som skal utføres av det fremre og bakre hjulet.



| | |
|------|--|
| Meny | MENU →  → 1. Operasjoner → Hjulinnstillinger →  Ringfunksjon MENU →  → 1. Operasjoner → Hjulinnstillinger →  Ringfunksjon |
|------|--|

1 Velg elementet du ønsker å stille inn, og trykk på .

- Velg et hjul ved å bruke -knappene, og bruk -knappene for å velge en rolle.
- Trykk på **INFO**-knappen for å skifte mellom spakposisjonene.
- Trykk på -knappen når innstillingene er fullført.



 Når [ Fn Spakfunksjon] / [ Fn Spakfunksjon] er satt til noe annet enn [modus1], vil funksjonene som er tildelt spak 1, være aktivert selv om spaken er i posisjon 2.

Funksjonene du kan tildele i [ Ringfunksjon], er oppført under.

| Rolle | Funksjon | Opptaksmodus | | | | |
|---|---|--------------|---|---|---|----|
| | | P | A | S | M | B |
| Ps | Programskift (s. 44). | ✓ | — | — | — | — |
| Lukker | Velg lukkerhastigheten. | — | — | ✓ | ✓ | ✓* |
| FNr. | Justere blenderåpning. | — | ✓ | — | ✓ | ✓ |
|  | Juster eksponeringskompensasjonen. | ✓ | ✓ | ✓ | ✓ | ✓ |
|  | Justere blitskompensasjon. | ✓ | ✓ | ✓ | ✓ | ✓ |
| ISO | Still inn ISO-følsomhet. | ✓ | ✓ | ✓ | ✓ | ✓ |
| Hvitbalanse | Endre hvitbalanse. | ✓ | ✓ | ✓ | ✓ | ✓ |
| CWB Kelvin | Velg fargetemperatur når CWB (egendefinert) er valgt for hvitbalanse. | ✓ | ✓ | ✓ | ✓ | ✓ |
| Av | Ingen. | ✓ | ✓ | ✓ | ✓ | ✓ |

* Skift mellom Bulb, Time og Live Composite.

Funksjonene du kan tildele i [Ringfunksjon], er oppført under.

| Rolle | Funksjon | -modus (filmeksponeringsmodus) | | | |
|---|---|--------------------------------|---|---|---|
| | | P | A | S | M |
| Lukker | Velg lukkerhastigheten. | — | — | ✓ | ✓ |
| FNr. | Justere blenderåpning. | — | ✓ | — | ✓ |
|  | Juster eksponeringskompensasjonen. | ✓ | ✓ | ✓ | ✓ |
| ISO | Still inn ISO-følsomhet. | — | — | — | ✓ |
| Hvitbalanse | Endre hvitbalanse. | ✓ | ✓ | ✓ | ✓ |
| CWB Kelvin | Velg fargetemperatur når CWB (egendefinert) er valgt for hvitbalanse. | ✓ | ✓ | ✓ | ✓ |
|  VOL | Juster opptaksnivået. | ✓ | ✓ | ✓ | ✓ |
|  VOL | Juster hodetelefonvolumet. | ✓ | ✓ | ✓ | ✓ |
| Av | Ingen. | ✓ | ✓ | ✓ | ✓ |

Endre ringretning

(Ringretning)

PASMB 

Velg hvilken retning du skal dreie hjulene for å stille inn eksponeringen.

| | |
|------|--|
| Meny | MENU ➔  ➔ 1. Operasjoner ➔ Hjulinnstillinger ➔ Ringretning |
|------|--|

| | |
|--------------------|---|
| Eksponering | Velg hvilken retning du skal dreie hjulene for å stille inn blenderåpning og lukkerhastighet i modus A , S , M og B . |
| Ps | Velg hvilken retning du skal dreie hjulene for programskift (modus P). |





Endre funksjonene på multivelgeren

(Innst. multivelger)

PASMB 

Velg hvilken retning du skal dreie hjulene for å stille inn eksponeringen.

| | |
|------|--|
| Meny | MENU ➔  ➔ 1. Operasjoner ➔ Inst. multivelger |
|------|--|







| | |
|--|--|
|  Senterknapp | Velg handlingen som blir utført når du trykker på multivelgeren. Multivelgeren kan da fungere som en knapp. [Av] : ingen rolle tildelt. Ingenting skjer når du trykker på multivelgeren. [[::]] : Trykk på multivelgeren for å justere innstillinger for valg av AF-søkepunkt eller AF-søkemodus. Bruk piltastene eller det fremre eller bakre hjulet for å velge innstillinga som er valgt i [[:]] Velg skjerminnstillinger] (s. 99). [[::]-HP] : Multivelgeren utfører oppgaven som er valgt i  Knappfunksjoner] > [[::]-Hjem] (s. 98).  Dette alternativet gjelder bare stillbildemoduser. |
|  Retningsknapp | Velg handlingen som blir utført når du vipper multivelgeren. Multivelgeren brukes vanligvis til å plassere AF-søkepunktet, men du kan deaktivere denne funksjonen for å forhindre at den brukes utilsiktet. [Av] : ikke tildelt noen funksjon. [[::]] : Du kan bruke multivelgeren til å plassere AF-søkepunktet. |

6

Tilpasse kameraet

| | |
|------|---|
| Meny | MENU → ⚙️ → 1. Operasjoner → Innst. Fn-spak |
|------|---|

■ Slik konfigurerer du Fn-spaken

| | |
|---|---|
|  Fn Spakfunksjon | <p>Velg hvilken rolle Fn-spaken skal ha i stillfotograferingsmodus. Du kan bruke Fn-spaken for å velge rollene til det fremre og bakre hjulet eller til å hente inn fokusinnstillinger. Den kan også brukes for å velge filmmodus.</p> <p>Denne innstillingen trer i kraft i modus P, A, S, M og B (stillbildemoduser). Alternativet som er valgt ved hjelp av [ Fn Spakfunksjon], trer i kraft i -modus (film).</p> |
|  Fn Spakfunksjon | <p>Velg hvilken rolle Fn-spaken skal ha i -modus (film). Du kan bruke Fn-spaken for å velge rollene til det fremre og bakre hjulet eller til å hente inn fokusinnstillinger.</p> <p>Rollen som er tildelt Fn-spaken ved hjelp av dette elementet, trer i kraft i -modus (film).</p> <p>I modus P, A, S, M og B (stillbilde) har Fn-spaken rollen som er valgt i [ Fn Spakfunksjon].</p> |
| Fn-spak/strømspak | <p>Du kan bruke Fn-spaken som av/på-spak. Bruk denne funksjonen hvis du ønsker å bruke høyre hånd for å slå kameraet av eller på med under optak.</p> |

■ Konfigurere [Fn Spakfunksjon]

- 1 Velg [Fn Spakfunksjon] i skjermbildet [Innst. Fn-spak], og trykk på **OK**.

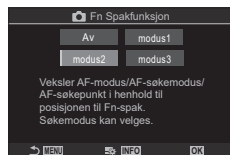

Skjermbildet «Fn Spakfunksjon»

| | |
|---------------|---|
| Av | Det har ingen effekt å endre posisjonen til Fn -spaken. |
| modus1 | Bytt funksjonene til det fremre og bakre hjulet. Funksjonene i posisjon 1 og 2 svarer til innstilling i [Ringfunksjon] (s. 216). |
| modus2 | Bytt mellom de to innstillingsgruppene som tidligere er valgt for [AF Mode], [AF-søkemodus] and [AF-søkepunkt]. Trykk på INFO-knappen, og sett hake (✓) ved innstillinga du ønsker å hente med Fn -spaken. Trykk på OK en gang til for å fjerne markeringa. [AF-modus]: S-AF, C-AF osv. [AF-søkemodus]: [·] Enkelt bilde, [Grid] Alle osv. [AF-søkepunkt]: plassering på AF-søkepunktet. |
| modus3 | Velg opptaksmodus. Du kan bytte til [film] (film)-modus uten å dreie funksjonshjulet. |

- ⓘ Når [modus3] er valgt, kan du ikke bruke [Fn Spakfunksjon] (s. 221).
- ⓘ I følgende tilfeller er det ikke mulig å bruke denne funksjonen.
 - [Fn-spak/strømnivå] (Fn-spak/strømspak, s. 222) er satt til [ON/OFF] eller [OFF/ON].

■ Konfigurere [Fn Spakfunksjon]

- 1 Velg [Fn Spakfunksjon] i skjermbildet [Innst. Fn-spak], og trykk på **OK**.



Skjermbildet «Fn Spakfunksjon»

| | |
|---------------|--|
| Av | Det har ingen effekt å endre posisjonen til Fn -spaken. |
| modus1 | Bytt funksjonene til det fremre og bakre hjulet. Funksjonene i posisjon 1 og 2 svarer til innstilling i [Ringfunksjon] (s. 216). |
| modus2 | Bytt mellom de to innstillingsgruppene som tidligere er valgt for [AF Mode], [AF-søkemodus] and [AF-søkepunkt]. Trykk på INFO-knappen, og sett hake (✓) ved innstillinga du ønsker å hente med Fn -spaken. Trykk på OK en gang til for å fjerne markeringa. [AF-modus]: S-AF, C-AF osv. [AF-søkemodus]: [#] Lite, [Grid] Alle osv. [AF-søkepunkt]: plassering på AF-søkepunkt |

ⓘ I følgende tilfeller er det ikke mulig å bruke denne funksjonen.

- [mode3] er valgt som [Fn Spakfunksjon] (s. 220).
- [Fn-spak/strømnivå] (Fn-spak/strømspak, s. 222) er satt til [ON/OFF] eller [OFF/ON].

■ Bruke [modus2] med [Fn Spakfunksjon] / [Fn Spakfunksjon]

Når [modus2] er valgt som [Fn Spakfunksjon] / [Fn Spakfunksjon], lagre kameraet egne fokusinnstillinger for posisjon 1 og 2.

1 Flytt **Fn**-spaken til posisjon 1, og angi AF-innstillinger.

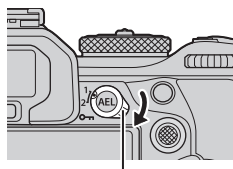

• Kameraet kan lagre innstillingene som er merket av (✓), i:

- | | |
|-----------------|-------------------------|
| [AF-modus]: | S-AF, C-AF osv. |
| [AF-søkemodus]: | [·] Lite, [] Alle osv. |
| [AF-søkepunkt]: | AF-søkepunktposisjon |

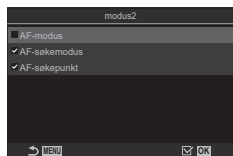

2 Gjenta prosessen for posisjon 2.

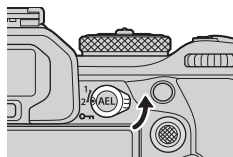

3 Flytt spaken til ønsket posisjon for å hente innstillingene som er lagret.

■ Konfigurere Fn-spak/strømspak

- 1 Velg [Fn-spak/strømnivå] i skjermbildet [Innst. Fn-spak], og trykk på .



| | |
|---------------|---|
| Fn | Spaken fungerer i henhold til alternativene som er valgt som Fn Spakfunksjon] og Fn Spakfunksjon] (s. 221). |
| ON/OFF | Spaken fungerer som av/på-spak. Posisjon 1 er på og posisjon 2 er av. |
| ON/OFF | Spaken fungerer som av/på-spak. Posisjon 1 er av og posisjon 2 er på. |

- ⓘ Du kan ikke bruke ON/OFF-spaken til å slå av kameraet når [ON/OFF] eller [OFF/ON] er valgt. Fn Spakfunksjon] og Fn Spakfunksjon] er heller ikke tilgjengelige.

Elektriske zoom-objektiv (Innst. elektronisk zoom) **PASMB**

Velg hvilken hastighet de elektriske zoom-objektivene zoomer inne eller ut med når du dreier zoomringen. Juster zoomhastigheten hvis den er så rask at det er vanskelig å fange inn motivet.

| | |
|------|---|
| Meny | MENU ➔ ➔ 1. Operasjoner ➔ Innst. elektronisk zoom |
|------|---|



| | |
|------------------------------------|--|
| Elektr. zoomhast. zoomhast. | Angir zoomhastighet i -modus (stillbilder). [Lav]: langsom zoom. Et godt valg når du trenger nøyaktige justeringer. [Normal]: normal zoomhastighet. [Høy]: rask zoom. |
| Elektr. zoomhast. | Angir zoomhastighet i -modus (film). [Lav]: langsom zoom. Et godt valg når du trenger nøyaktige justeringer. [Normal]: normal zoomhastighet. [Høy]: rask zoom. |

- ⓘ Selv om alternativene for -modus (stillbilder) og -modus (film) er de samme, vil faktisk zoomhastighet være ulik.

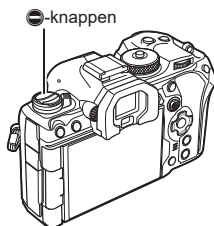
Du kan deaktivere -knappen.



| | |
|------|--|
| Meny | MENU →  → 1. Operasjoner →  Lås |
|------|--|

| | |
|----|---|
| Av | Det er mulig å bruke  . |
| På | Det er ikke mulig å bruke  . |

Velge hva som skjer når utløseren blir trykt inn ved zooming i Live View (LV-nærbilde-modus)

Velg visningsalternativer for bruk med fokus-zoom.

| | |
|------|--|
| Meny | MENU →  → 2. Operasjoner → LV-nærbilde-modus |
|------|--|

- Les forklaringen på s. 80 for informasjon om zoomalternativer for Live View.

| | |
|--------------------------|---|
| LV-nærbilde-modus | <p>Velg hva som skjer hvis du trykker utløserknappen halvveis ned under fokus-zoom.</p> <p>[modus1]: Fokus-zoom avsluttes. Du kan kontrollere komposisjonen etter fokusering med fokus-zoom.</p> <p>[modus2]: Fokus-zoom er i gang mens kameraet fokuserer. Komponer bildet før du fokuserer, zoom deretter inn for presis fokusering og ta et bilde uten å avslutte zoomingen.</p> |
|--------------------------|---|

Velge hvordan betjenings-elementet som brukes ved forhåndsvisning av dybdeskarphet, skal oppføre seg

PASMB 

Velg atferden til kontrollen som brukes til forhåndsvisning av dybdeskarpheten.

| | |
|------|--|
| Meny | MENU →  → 2. Operasjoner →  |
|------|--|











| | |
|---|--|
|  Lås | <p>Velg atferden til kontrollen som brukes til forhåndsvisning av dybdeskarpheten.</p> <p>[Av]: Blenderverdien trappes ned når du trykker på betjenings-elementet.</p> <p>[På]: Blenderverdien trappes ned når du trykker på betjenings-elementet. For å avslutte forhåndsvisning av dybdeskarphet må du trykke på betjenings-elementet en gang til.</p> |
|---|--|

Alternativer for å holde inne knapper

PASMB 

Velg hvor lenge du må holde inne knappene for å utføre nullstillinger og andre lignende funksjoner. Du kan stille inn trykk og hold-tiden separat for ulike funksjoner for å forenkle bruken.

| | |
|------|--|
| Meny | MENU →  → 2. Operasjoner → Trykk-og-hold-tid |
|------|--|

| | |
|---|---|
| Avslutt LVQ | <p>Angi hvor lenge knappen må holdes inne for de enkelte funksjonene.</p> <p>[0.5 sek]–[3.0 sek]</p> |
| Nullstill LVQ-ramme | |
| Nullstill  | |
| Nullstill  | |
| Nullstill  | |
| Nullstill  | |
| Nullstill  | |
| Nullstill  | |
| Nullstill  | |
| Autobryter Ring EVF | |
| Nullstill  | |
| Avslutt  | |
| Switch  | |
| Avslutt flimmerscan | |
| Hent WB BKT-innstilling | |
| Hent ART BKT-innstilling | |
| Hent fokus BKT-innstilling | |
| Hent  -innstilling | |



Funksjoner til å justere sanntidsvisning

Endre utseende på skjermen

( LV-modus)

PASMB 

Øker den dynamiske rekkevidden til søkervisningen, øker mengden detaljer som er synlig i uthevede og skyggebelagte områder på en lignende måte som optiske søkere. Denne innstillinga trer i kraft i søkeren, på skjermen og HDMI-utgangen.

| | |
|------|---|
| Meny | MENU →  → 3. Live View →  LV-modus |
|------|---|



| | |
|-----------------|--|
| Standard | Virkningen av eksponering, farge og andre opptaksinnstillinger ser du på skjermbildet i søkeren. |
| S-OVF | Virkningen av eksponering, hvitbalanse, kunstfilter og andre opptaksinnstillinger er ikke synlige på skjermen. |

- «S-OVF» dukker opp på skjermen når [S-OVF] er valgt.

Stille inn skjermen slik at den blir lettere å se i mørket (Nattsyn)

PASMB 

Økt lysstyrke på skjermen gjør den lettere å se i mørket.

| | |
|------|--|
| Meny | MENU →  → 3. Live View →  Nattsyn |
|------|--|

| | |
|-----------|---|
| Av | Normal skjerm |
| På | Lysstyrken er justert for å gjøre det enklere å se. Lysstyrken og fargene i forhåndsvisningen skiller seg fra det endelige fotografiet. |

- «Natt-LV» dukker opp på skjermen når [På] er valgt.
-  [Rammehastighet] blir satt til [Normal] når [På] blir valgt.

Søkervisningshastighet

(Rammehastighet)

PASMB 

Velg oppdateringsfrekvens for søkervisningen.

| | |
|------|---|
| Meny | MENU →  → 3. Live View → Rammehastighet |
|------|---|

| | |
|---------------|---|
| Normal | Standard rammehastighet. Dette valget anbefales for de fleste situasjoner. |
| Høyt | Jevner ut bevegelsene til raske motiver. Det blir enklere å følge raske motiver. Innstillingen går automatisk tilbake til [Normal] hvis kameraets innvendige temperatur øker under fotografering. |

Du kan forhåndsvisse effekten av kunstfiltre på skjermen eller i søkeren under opptak. Noen filtre kan medføre at motivets bevegelse virker rykkvis, men dette kan minimeres slik at det ikke påvirker fotografiet.

| | |
|------|---|
| Meny | MENU ➔  ➔ 3. Live View ➔ Kunst LV-modus |
|------|---|

| | |
|---------------|---|
| modus1 | Du kan forhåndsvisse effekten av kunstfiltre under opptak. |
| modus2 | Når du trykker utløserknappen halvveis nei, prioriterer kameraet å vedlikeholde visningshastigheten og reduserer effekten fra kunstfiltre på forhåndsvisningen. Jevne bevegelser. |

Redusere flimmer i Live View

(Antiflimmer LV)

Reduserer flimmer pga. lysrør o.l. Velg dette alternativet hvis flimmer gjør det vanskelig å se på visningen.

| | |
|------|---|
| Meny | MENU ➔  ➔ 3. Live View ➔ Antiflimmer LV |
|------|---|

| | |
|--------------|---|
| Auto | Kameraet registrerer og reduserer flimmer. |
| 50 Hz | Reduserer flimmer ved arbeids- og utendørs belysning som forsynes med vekselstrøm med frekvens på 50 Hz. |
| 60 Hz | Reduserer flimmer ved arbeids- og utendørs belysning som forsynes med vekselstrøm med frekvens på 60 Hz. |
| Av | Flimmerreduering av. <ul style="list-style-type: none"> • Dette alternativet er ikke tilgjengelig når [På] er valgt for [Opptak m antiflimmer] (s. 135). |

Velg hvilken visning som skal brukes når skjermen blir snudd for selvportretter.

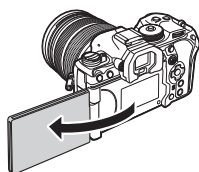

| | |
|------|--|
| Meny | MENU →  → 3. Live View → Selvportretthjelp |
|------|--|







| | |
|-----------|--|
| Av | Visningen endres ikke når skjermen blir snudd. |
| På | Når skjermen blir snudd for selvportretter, viser den et speilbilde av det som blir sett gjennom objektivet. |

Funksjoner til å konfigurere informasjon som vises på skjermen

Velg visningsstil for søkeren

(EVF-stil)

PASMB 

| | |
|--|---|
| Meny | MENU →  → 4. Informasjon → EVF-stil |
|  Stil 1 /  Stil 2 | Ligner på søkervisninger for filmkamera.  |
|  Stil 3 | Den samme som skjermvisningen.  |

6

Tilpass kameraet

■ Søkervisning under fotografering med søkeren (Stil 1/Stil 2)

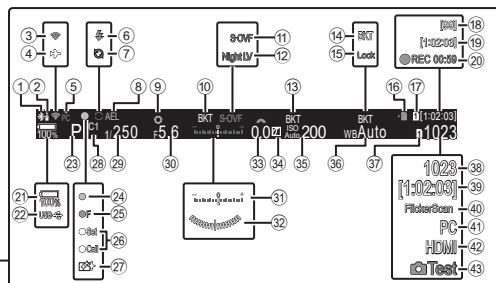

- | | | | |
|--|-------------|---|-----------|
| ① Aktiv Bluetooth [®] -forbindelse | s. 260, 280 | ②1 Batterinivå..... | s. 30 |
| ② Fjernutløser..... | s. 280 | ②2 Strømforsyning via USB PD | s. 287 |
| ③ Trådløs LAN-forbindelse | s. 261, 267 | ②3 Opptaksmodus | s. 43 |
| ④ Flymodus | s. 260 | ②4 AF bekreftelsesmerke..... | s. 40 |
| ⑤ Aktiv forbindelse til datamaskin (Wi-Fi) | s. 267 | ②5 SH2 – blenderadvarsel | s. 126 |
| ⑥ Blits | s. 118 | ②6 ANGI og HENTE funksjoner | s. 293 |
| (blinker: lading pågår; lyser opp: lading fullført) | | ②7 Støvreduksjon..... | s. 305 |
| ⑦ Pro-foto aktiv..... | s. 133 | ②8 Egendefinert modus..... | s. 56 |
| ⑧ AE-lås | s. 109 | ②9 Lukkerhastighet | s. 43, 47 |
| ⑨ Forhåndsvisning | s. 224 | ③0 Blenderverdi..... | s. 43, 45 |
| ⑩ AE BKT | s. 174 | ③1 Eksponeringskompensasjon..... | s. 106 |
| ⑪ LV-modus..... | s. 225 | ③2 Nivåmåler *1 | s. 233 |
| ⑫ Nattsyn | s. 225 | ③3 Eksponeringskompensasjonsverdi | s. 106 |
| ⑬ ISO BKT..... | s. 176 | ③4 Uthev- og skyggekontroll | s. 215 |
| ⑭ WB BKT | s. 175 | ③5 ISO-følsomhet..... | s. 113 |
| ⑮ Lås | s. 153 | ③6 Hvitbalanse | s. 150 |
| ⑯ Kortskriverindikator..... | s. 21, 25 | ③7 Lagre innstillinger | s. 243 |
| ⑰ Lagringsspor | s. 243 | ③8 Antall stillbilder som kan lagres | s. 329 |
| ⑱ Maksimalt antall bilder kontinuerlig | s. 128 | ③9 Tilgjengelig opptakstid | s. 329 |
| ⑲ Tilgjengelig opptakstid | s. 329 | ④0 Flimmerskann | s. 108 |
| ⑳ Opptakstid (vises under opptak)..... | s. 59 | ④1 Aktiv tilkobling til datamaskin (USB) *2 | s. 284 |
| | | ④2 HDMI-utgang..... | s. 182 |
| | | ④3 Testbilde..... | s. 210 |

*1 Viser når utløseren er trykt halvveis ned. [= Nivåmåler] (s. 233)

*2 Viser bare ved tilkobling til OM Capture og når datamaskinen som er valgt i menyen [RAW/styring], er eneste mål for nye bilder (s. 276).

Velg indikatorene som skal listes opp i sanntidsvisning.

Du kan vise og skjule opptaksindikatorer. Bruk dette alternativet for å velge hvilke ikoner som er synlige i visningen.

Du kan konfigurere tre sett med visningsinnstillinger for stillbildemodus og to sett for filmopptaksmodus.

| | |
|------|--|
| Meny | MENU → ⚙️ → 4. Informasjon → 📷-infoinnstillinger MENU → ⚙️ → 4. Informasjon → 👤-infoinnstillinger |
|------|--|

■ Konfigurere 📷-infoinnstillinger

1 Velg en indikator du ønsker skal dukke opp når du trykker på **INFO**-knappen, og sett hake (✓) ved den.

- Velg alternativ med Δ ▽, og trykk på OK for å sette avmerkingshake (✓) ved siden av det. Trykk på OK en gang til for å fjerne markeringa.

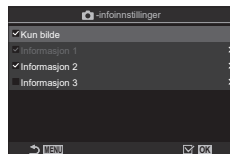

Innstillingskjermbildet
«📷-infoinnstillinger»

| | |
|----------------------|---|
| Kun bilde | Det blir ikke vist noen informasjon. |
| Informasjon 1 | Velg alternativ med Δ ▽, og trykk på OK for å sette avmerkingshake (✓) ved siden av det. |
| Informasjon 2 | Trykk på OK en gang til for å fjerne markeringa. For å angi detaljert informasjon om de enkelte elementene som skal vises, trykker du på ▷. Følgende element kan brukes. |
| Informasjon 3 | [📷] / [Uthev og skygge] / [Nivåmåler] / [All batteriinformasjon] / [Lydløs 📷 bruk] |

🔒 Sett som er i bruk, kan ikke deaktiveres, men du kan konfigurere hvilke element som skal vises.

■ Konfigurere ☰-infoinnstillinger

1 Velg en indikator du ønsker skal dukke opp når du trykker på **INFO**-knappen, og sett hake (✓) ved den.

- Velg alternativ med Δ ∇ , og trykk på \odot for å sette avmerkingshake (✓) ved siden av det. Trykk på \odot en gang til for å fjerne markeringa.

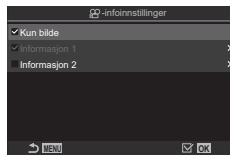

Innstillings skjerm bildet
«☰-infoinnstillinger»

| | |
|----------------------|--|
| Kun bilde | Det blir ikke vist noen informasjon. |
| Informasjon 1 | Velg alternativ med Δ ∇ , og trykk på \odot for å sette avmerkingshake (✓) ved siden av det. Trykk på \odot en gang til for å fjerne markeringa. For å angi detaljert informasjon om de enkelte elementene som skal vises, trykker du på \triangleright . Følgende element kan brukes. |
| Informasjon 2 | [☰] / [Nivåmåler] / [All batteriinformasjon] / [Bildestabilisator] / [Bildemodus] / [Hvitb] / [AF-modus] / [Ansikts- og øyedet.] / [Nivåmåler lydopptak] / [Hodetelefonvolum] / [Tidskode] / [Lydløst bruk] / [Rutenett] |

☰ Sett som er i bruk, kan ikke deaktiveres, men du kan konfigurere hvilke element som skal vises.

■ Velge visning

Trykk på **INFO**-knappen under opptak for bla gjennom de valgte visningene.

☰ «Veksle informasjonsvisningen» (s. 38)

Konfigurere visning når utløseren er trykt halvveis ned

(Info ved halvt trykk =)

PASMB ☰

Du kan konfigurere hva som skal vises når du trykker utløseren halvveis ned.

| | |
|------|--|
| Meny | MENU ➔ ☰ ➔ 4. Informasjon ➔ Info ved halvt trykk = |
|------|--|

| | |
|------------|--|
| Av | Det dukker ikke opp noen informasjon når du trykker utløseren halvveis ned. |
| På1 | Når du trykker utløseren halvveis ned, blir bare disse eksponeringsrelaterte elementene vist. <ul style="list-style-type: none"> • Lukkerhastighet • Blenderverdi • Eksponeringskompensasjonsverdi • Differanse fra optimal eksponering • ISO-følsomhet |
| På2 | Skjermen endrer seg ikke selv om du trykker utløseren halvveis ned. |

Velg informasjonen som skal vises i søkervisningen når du trykker på **INFO**-knappen. På samme måte som for skjermen kan du vise et histogram eller en nivåmåler i søkeren ved å trykke på **INFO**-knappen. Dette elementet brukes for å velge tilgjengelige visningstyper. Det trer i kraft når kameraet er i stillbildemodus og [Stil 1] eller [Stil 2] er valgt som [EVF-stil] (s. 228). Alternativet som er valgt i [-infoinnstillinger], trer i kraft i -modus (s. 231).

| | |
|------|--|
| Meny | MENU → → 4. Informasjon → -infoinnstillinger |
|------|--|

1 Velg en indikator du ønsker skal dukke opp når du trykker på **INFO**-knappen, og sett hake (✓) ved den.

- Velg alternativ med $\Delta \nabla$, og trykk på for å sette avmerkingshake (✓) ved siden av det. Trykk på en gang til for å fjerne markeringa.

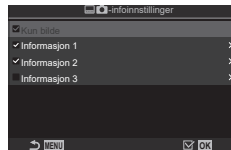

Innstillingskjernbildet
«-infoinnstillinger»



| | |
|----------------------|---|
| Kun bilde | Det blir ikke vist noen informasjon. |
| Informasjon 1 | Velg alternativ med $\Delta \nabla$, og trykk på for å sette avmerkingshake (✓) ved siden av det. Trykk på en gang til for å fjerne markeringa. For å angi detaljert informasjon om de enkelte elementene som skal vises, trykker du på \triangleright . Følgende element kan brukes. [] : et histogram lagt over i søkeren. [Uthev og skygge] : farger som angir over- og undereksponte områder. [Nivåmåler] : vaterpasset. [All batteriinformasjon] : informasjon om alle batteri. |
| Informasjon 2 | |
| Informasjon 3 | |

Sett som er i bruk, kan ikke deaktiveres, men du kan konfigurere hvilke element som skal vises.

Vise vaterpass/nivåmåler når utløseren er trykt halvveis ned



( = Nivåmåler)

PASMB 

Velg om du kan vise vaterpasset i søkeren ved å trykke utløseren halvveis ned når [ Stil 1] eller [ Stil 2] er valgt som [EVF-stil] (s. 228).



Vis når du trykker utløserknappen halvveis ned

| | |
|------|--|
| Meny | MENU →  → 4. Informasjon →  = Nivåmåler |
| På | Nivåmåleren blir vist i søkeren når du trykker utløserknappen halvveis ned. Nivåmåleren vises i stedet for eksponeringslinjen. |
| Av | Nivåmåleren blir ikke vist. |

Alternativer for komponeringsguide

(Rutenettinnstillinger / Rutenettinnstillinger)





PASMB

| | |
|------|--|
| Meny | MENU → → 5. Nett/andre displayer → Rutenettinnstillinger MENU → → 5. Nett/andre visninger → Rutenettinnstillinger |
|------|--|









| | |
|--|---|
| Skjermfarge | Velg skjermfarge. [Forh.innst. 1]: Innstillingene for [Farge forhåndsinnstilling 1] blir brukt. [Forh.innst. 2]: Innstillingene for [Farge forhåndsinnstilling 2] blir brukt. |
| Gjelder bare (bare Rutenettinnstillinger) | Velg hvorvidt du skal bruke innstillinger som er forbeholdt film, ved visning av guide i -modus (film). [Av]: Bruk samme innstilling som i stillbildemodus. [På]: Bruk egne innstillinger i filmopptaksmodus. |
| Rutenett | Velg typen guide som skal vises. Velg blant: [Off] / / / / / / / (bare Rutenettinnstillinger) • Når er valgt, justeres guidene for et filmsideforhold på 16:9 når du tar opp filmer i stillbildemodus. Avhengig av alternativet som er valgt for -, kan guidene blir vist med et sideforhold på 17:9. |
| Farge forhåndsinnstilling 1 | [R]: Bruk høyere tall for å framheve rødskjær. [G]: Bruk høyere tall for å framheve grønskjær. |
| Farge forhåndsinnstilling 2 | [B]: Bruk høyere tall for å framheve blåskjær. [α]: Bruk høyere tall for å gjøre fargen på guidene dypere. |

Guidene du konfigurerer her, blir ikke vist ved fokusstabling (s. 160).

Innstillingene du gjør her, blir også brukt når Stil 3] er valgt som [EVF-stil].

Velg om det skal være et synlig rutenett i søkeren. Du kan også velge guidefarge og -type. Det trer i kraft når kameraet er i stillbildemodus og [ Stil 1] eller [ Stil 2] er valgt som [EVF-stil] (s. 228). Alternativet som er valgt i [-infoinnstillinger], trer i kraft i -modus (s. 231).

Meny **MENU** →  → 5. Nett/andre visninger →  Rutenettinnstillinger





| | |
|--|--|
| Gjelder bare  | Velg hvorvidt du skal bruke innstillinger som er forbeholdt søker, ved visning av guide i søkeren. [Av] : Bruk samme innstilling som når du bruker skjermen. [På] : Bruk egen innstilling i søkeren. |
| Skjermfarge | Velg skjermfarge. [Forh.innst. 1] : Innstillingene for [Farge forhåndsinnstilling 1] blir brukt. [Forh.innst. 2] : Innstillingene for [Farge forhåndsinnstilling 2] blir brukt. |
| Rutenett | Velg typen guide som skal vises. Velg blant: [Av] /  /  /  /  /  /  • Når [] er valgt, justeres guidene for et filmsideforhold på 16:9 når du tar opp filmer i stillbildemodus. Avhengig av alternativet som er valgt for [ ←:–], kan guidene blir vist med et sideforhold på 17:9. |
| Farge forhåndsinnstilling 1 | [R] : Bruk høyere tall for å framheve rødskjær. [G] : Bruk høyere tall for å framheve grønnskjær. |
| Farge forhåndsinnstilling 2 | [B] : Bruk høyere tall for å framheve blåskjær. [α] : Bruk høyere tall for å gjøre fargen på guidene dypere. |





Velge innstillinger som skal være tilgjengelige via multi-Fn (Multifunksjonsinnstillinger)

PASMB

Velg innstillingene som skal være tilgjengelige via multifunksjonsknappene.

| | |
|------|---|
| Meny | MENU →  → 5. Nett/andre displayer → Multifunksjonsinnstillinger |
|------|---|

- 1 Velg en indikator du ønsker skal dukke opp når du trykker på **INFO**-knappen, og sett hake (✓) ved den.
- Velg alternativ med , , og trykk på  for å sette avmerkingshake (✓) ved siden av det. Trykk på  en gang til for å fjerne markeringa.

| | |
|--|--|
| Styring av høylys og skygge | Endre innstilling med det fremre eller bakre hjulet. Trykk på INFO -knappen for bytte mellom områdene (høylys, mellomtone, skygge) du ønsker å konfigurere. |
| Fargeskaper | Det fremre hjulet bruker du til å endre fargeskjær, og med det bakre hjulet endrer du metning. |
|  ISO  ISO | Endre innstilling med det fremre eller bakre hjulet. |
|  WB  WB | |
| Forstør | Ei zoomramme dukker opp. |
| Bildeforhold | Endre innstilling med det fremre eller bakre hjulet. |
|  LV-modus | Hver gang du trykker på knappen, endrer du innstilling mellom [Standard] og [S-OVF]. |
| Peaking | Slår seg på og av når du trykker på knappen. |

Eksponeringsadvarsel på histogram (Histogram-innstillinger)

PASMB

Velg lysstyrkenivåene som histogrammet skal vise som overeksponerte (uthevede områder) eller undereksponerte (skygger). Disse nivåene brukes til eksponeringsadvarsler i histogramvisningene under opptak og bildeavspilling.

- Områdene som vises med rødt og blått i [Uthev og skygge]-visningene på skjermen og i søkeren, blir også valgt i henhold til verdiene som er valgt for dette alternativet.

| | |
|------|---|
| Meny | MENU →  → 5. Nett/andre displayer → Histogram-innstillinger |
|------|---|

| | |
|---------------|---|
| Uthev | Velg minste lysstyrke for advarselen for uthevede områder. [245]–[255] |
| Skygge | Velg maksimum lysstyrke for advarselen for skygger. [0]–[10] |

Innstillinger knyttet til bruk og visning av menyer

Konfigurere markøren på menyskjermen (Innst. menymarkør)

PASMB 

Velg hvor markøren skal være når du åpner menyen eller går til neste side.

| | |
|------|--|
| Meny | MENU →  → 2. Operasjoner → Innst. menymarkør |
|------|--|

| | |
|-----------------------------------|---|
| Markørposisjon side | [Lagre]: Når du skifter side, dukker markøren opp der den var forrige gang sida var åpen. [Nullstill]: Når du skifter side, dukker markøren opp øverst på sida. |
| Menystartposisjon | [Nylig]: Når du åpner menyen, blir fanen, sida og markørposisjonen som sist var i brukt, hentet inn. [Ø1]: Når du åpner menyen, dukker den første sida i fanen [Ø1] opp. [Min]: Når du åpner menyen, dukker den første sida i fanen [Min] opp. |
| Snarvei til B-modus-innst. | Kameraet kan konfigureres slik at det åpner den modusspesifikke menyen når du er i B -modus og trykker på MENU -knappen. [Av]: Menyene åpner i samsvar med innstilling i [Menystartposisjon]. [On]: [Live Bulb] (s. 173), [Live Time] (s. 173) eller [Innst. for Composite] (s. 173) åpner, avhengig av hvilken modus du har valgt. |

Velge hvordan du skifter side med det bakre hjulet

(☺ Sløyfe i menyfane)

PASMB

Velg hvorvidt du bare skal skifte mellom sider innen sammen menyfane når du dreier på det bakre hjulet.

| | |
|------|---|
| Meny | MENU → ⚙️ → 1. Operasjoner → Ringinnstillinger → ☺ Sløyfe i menyfane |
|------|---|

| | |
|-----|--|
| Nei | <p>Når du kommer til siste side ved å dreie på det bakre hjulet og dreier det videre, kommer du til første side i den neste fanen. Når du kommer til første side ved å dreie på det bakre hjulet og dreier det videre, kommer du til siste side i den forrige fanen.</p>   |
| Ja | <p>Når du kommer til siste side ved å dreie på det bakre hjulet og dreier det videre, kommer du til første side i gjeldende fane. Når du kommer til første side ved å dreie på det bakre hjulet og dreier det videre, kommer du til siste side i gjeldende fane.</p>   |

☺ Disse innstillingene gjelder bare bruk av det bakre hjulet. Når du bruker <> til å bla mellom sidene, fungerer det alltid på samme måte som når [Nei] er valgt.

Standard for [Ja]/[Nei]

(Pri.innst.)

PASMB

Velg hvilket alternativ som markeres som standard når det blir vist en [Ja]/[Nei]-bekreftelse.

| | |
|------|--|
| Meny | MENU → ⚙️ → 2. Operasjoner → Pri.innst. |
| Nei | [Nei] blir markert som standard. |
| Ja | [Ja] blir markert som standard. |

Innstillinger i «Min meny»

Bruke «Min meny»

Du kan bruke «Min meny» til å opprette en personlig menykategori som bare inneholder element du har valgt. «Min meny» kan ha inntil 5 sider med 7 element hver. Du kan slette elementer eller endre siden eller elementenes rekkefølge.



Når du kjøper kameraet, er «Min meny» tom.

- 1 Trykk på **MENU**-knappen for å vise menyene.
- 2 Marker et element som skal legges til «Min meny».
 - Så fremt det dukker opp på skjermen med faner, kan du legge til hvilket som helst element i meny  til  i «Min meny».
 - Du kan også legge til enkelte andre menyelement i «Min meny». Hvis det er mulig å legge til det aktuelle elementet, vil «Min» være vist øverst til høyre i skjermbildet.
- 3 Trykk på .

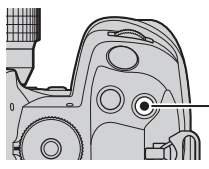
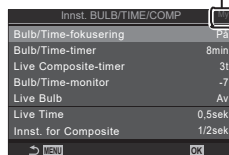
Elementet kan legges til i «Min meny».



-knapp

- Du blir bedt om å velge en side. Bruk   på piltastene for å velge «Min meny»-siden som elementet skal legges til på.



- 4 Trykk på **OK**-knappen for å legge til elementet på siden som er valgt.
- Kameraet viser en melding som bekrefter at elementet har blitt lagt til «Min meny».

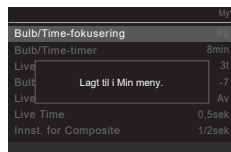

- Element som er lagt til i «Min meny», vil være angitt med tallet på «Min meny»-sida.
- Ved å trykke på **OK** kan du fjerne element fra «Min meny». En bekreftelsesdialog vises; marker [Ja], og trykk på **OK**-knappen for å fortsette.

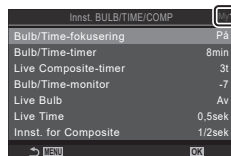

- Elementer som lagres til «Min meny», blir lagt til kategorien «Min» («Min meny»).

Fanen «Min» («Min meny»)

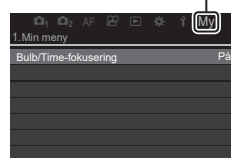

- 5 For å åpne «Min meny» velger du fanen «My».

Trykk på **MENU**-knappen for å få kameraet til å opne «Min meny» først.

IK «Konfigurere markøren på menykjermen (Innst. menymarkør)» (s. 237)

■ Administrere «Min meny»

Du kan endre rekkefølgen på elementene i «Min meny», flytte dem til andre sider eller fjerne dem helt fra «Min meny».

- 1 Trykk på **MENU**-knappen for å vise menyene.
- 2 Vis «Min meny»-siden du ønsker å redigere, og trykk på **OK**.

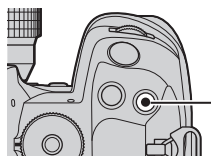

OK-knapp

- Alternativene nedenfor blir vist.

[Endre rekkefølge]: Endre rekkefølgen på elementer eller sider. Bruk piltastene (**Δ** **▽** **<** **>**) for å velge ny plassering.

[Fjern dette elementet]: Fjern det markerte elementet fra «Min meny». Marker [Ja] og trykk på **OK**-knappen.

[Fjern denne siden]: Fjern alle elementene på nåværende side fra «Min meny». Marker [Ja] og trykk på **OK**-knappen.

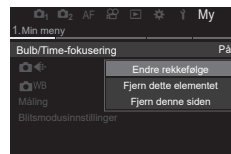

7 Stille inn kameraet

Innstillinger for kort/mappe/fil

Formatering av kortet (formatering av kort)

PASMB 

Kort må være formatert med dette kameraet før første gangs bruk eller etter å ha blitt brukt med andre kameraer eller datamaskiner.

Alle data som er lagret på kortet, herunder bilder med slettevern, slettes når kortet formateres.

Når du formaterer et brukt minnekort, må du kontrollere at det ikke inneholder bilder som du ønsker å beholde på kortet.  «Minnekort som kan brukes» (s. 25)

| | |
|------|---|
| Meny | MENU ➔  ➔ 1. Kort/mappe/fil ➔ Kortformatering |
|------|---|

| | |
|----------------------|--|
| Formater kort | [Ja]: Kortet blir formatert. [Nei]: Formatering blir avbrutt. |
| Nei | Formatering blir avbrutt. |

- Når det er kort i både spor 1 og 2, vises valget for kortspor. Velg et kortspor, og trykk på -knappen.

7

Stille inn kameraet

Angi hvilket kort du skal lagre på

(Innst. for kortspor / Innst. for kortspor)

PASMB

Når det er kort i både spor 1 og 2, kan du velge hvilket kort du vil lagre stillbilder og filmer på.













| | |
|--------------------|--|
| Superkontrollpanel | ➔ Lagre innstillinger |
| Meny | MENU ➔ ➔ 1. Kort/mappe fil ➔ Innst. for kortspor MENU ➔ ➔ 1. Kort/mappe fil ➔ Innst. for kortspor |

■ Konfigurere Innst. for kortspor

| | |
|---------------------|---|
| Lagre innstillinger | Velg lagringsmetode for stillbilder (s. 243). [] / [] / [] / [] / [=] / [=] |
| Lagrinsspor | Velg hvilket kort som skal brukes til å lagre bilder. Dette alternativet blir tatt i bruk når [] eller [] er valgt i [Lagre innstillinger]. []: Stillbilder blir lagret på kortet i spor 1. []: Stillbilder blir lagret på kortet i spor 2. |
| Spor | Velg hvilket kort som skal brukes til avspilling av stillbilder når [Save Settings] er stilt inn på [] / [] / [=] eller [=]. []: Bildene som er lagret på kortet i spor 1, blir spilt av. []: Bildene som er lagret på kortet i spor 2, blir spilt av. |

Du kan også velge kort for avspilling med -knappen. Hold inne -knappen og drei det fremre eller bakre hjulet for å skifte kort mens avspillingen er i gang. Dette endrer ikke på alternativet du har valgt i [Spor].

■ Konfigurere Lagre innstillinger

| | |
|---|---|
|  Standard | Bildene blir lagret på minnekortet i sporet som er valgt som lagringsspor [ Lagringsspor] (s. 242). Fotograferingen avsluttes når kortet er fullt. |
|  Auto-bryter | Bildene blir lagret på minnekortet i sporet som er valgt som lagringsspor [ Lagringsspor] (s. 242). Bilder blir lagret på det gjenværende kortet når kortet i det valgte sporet er fullt. Dette alternativet går automatisk tilbake til [Standard] når det er satt inn kun ett minnekort. |
|  Dobbel uavhengig  | Hvert bilde blir lagret to ganger, én gang på hvert kort i to ulike bilde kvalitetsformater. Velg en bildekvalitet for hvert spor (s. 140). Fotograferingen avsluttes når ett av kortene er fulle. Bildekvaliteten stilles inn separat for hvert spor; kontroller gjeldende bildekvalitetsinnstilling når du har endret valgt alternativ. |
|  Dobbel uavhengig  | Hvert bilde blir lagret to ganger, én gang på hvert kort i to ulike bilde kvalitetsformater. Velg en bildekvalitet for hvert spor (s. 140). Lagringen fortsetter på det gjenværende sporet når ett av kortene er fulle. Bildekvaliteten stilles inn separat for hvert spor; kontroller gjeldende bildekvalitetsinnstilling når du har endret valgt alternativ. |
|  Dobbel Samme  | Hvert bilde blir lagret to ganger, én gang på hvert kort, med det gjeldende alternativet som er valgt for bildekvaliteten. Fotograferingen avsluttes når ett av kortene er fulle. Dette alternativet går automatisk tilbake til [Standard] når det er satt inn kun ett minnekort. |
|  Dobbel Samme  | Hvert bilde blir lagret to ganger, én gang på hvert kort, med det gjeldende alternativet som er valgt for bildekvaliteten. Lagringen fortsetter på det gjenværende sporet når ett av kortene er fulle. Dette alternativet går automatisk tilbake til [Standard] når det er satt inn kun ett minnekort. |

ⓘ Bildekvalitetsmodusen kan endres hvis du endrer alternativet som er valgt som [ Lagre innstillinger], eller erstatter et minnekort med et kort som kan inneholde et annet antall ekstra bilder. Kontroller bildekvalitetsmodusen før du tar bilder.

⚙️ Når [] (auto-bryter) er valgt som [ Lagre innstillinger], skifter kameraet automatisk mellom det siste bildet på det første kortet og det første bildet på det andre kortet.

■ Konfigurere Innst. for kortspor

| | |
|---|--|
| ① | Filmer blir lagret på kortet i spor 1. |
| ② | Filmer blir lagret på kortet i spor 2. |

Angi hvilken mappe bildene skal lagres i

(tildeling av lagringsmappe)

PASMB 

Angi hvilken mappe på kortet bildene skal lagres i.

| | |
|------|--|
| Meny | MENU → γ → 1. Kort/mappe/fil → Tidel lagringsmappe |
|------|--|

| | |
|-------------------|--|
| Tidel * | [Ny mappe]: Angi et tresifret mappennummer. 1. siffer: [0]–[9] 2. siffer: [0]–[9] 3. siffer: [0]–[9] [Eksisterende mappe]: Velg eksisterende mappe med $\Delta \nabla$. De første to bildene og det siste bildet i den valgte mappen vises. |
| Ikke tidel | Hvilken mappe bildene skal lagres i, er ikke angitt. Hvis mappe allerede er angitt, vil valget bli avbrutt. |

* Hvis mappe allerede er angitt, vil navnet på mappa være vist. For å velge ei anna mappe trykker du på \triangleright .

7

Alternativ for filnavn

(filnavn)

PASMB 

Velg hvordan kameraet navngir filer når det lagrer bilder eller filmer til minnekortene. Filnavn består av et prefiks på fire bokstaver og et firesifret tall. Bruk dette alternativet for å velge hvordan filnumre blir tildelt.

| | |
|------|--|
| Meny | MENU → γ → 1. Kort/mappe/fil → Filnavn |
|------|--|

 Når det er satt inn to kort, kan kameraet opprette nye mapper eller mislykkes i å nummerere filer etter hverandre avhengig av fil- og mappenommene som er i bruk på hvert kort.

| | |
|------------------|--|
| Auto | Når du setter inn et nytt minnekort, fortsetter filnummereringen fra det siste nummeret som ble brukt. Hvis kortet allerede inneholder en film med samme eller høyere nummer, fortsetter nummereringen fra det høyeste nummeret. |
| Nullstill | Mappennummereringen blir nullstilt til 100 og filnummereringen til 0001 når du setter inn et nytt kort. Hvis kortet allerede inneholder bilder, fortsetter nummereringen fra det høyeste nummeret. |

Endre filnavnet kameraet bruker når det lagrer bilder og filmer til minnekort.

| | |
|------|---|
| Meny | MENU ➔ ⏏ ➔ 1. Kort/mappe/fil ➔ Redig. filnavn |
|------|---|

| | |
|-----------------|--|
| sRGB | <p>[Dato (mdd)]: Andre til fjerde siffer vil bestå av tallene som representerer måneden og dagen opptaket ble gjort (A til C representerer oktober til desember). Det første sifferet kan du bruke til hva du vil.</p> <p>[Katalognummer]: Andre til fjerde siffer vil bestå av tallene som angir lagringsmappe (100–999). Det første sifferet kan du bruke til hva du vil.</p> <p>[Manuelt]: De første fire sifrene kan du gi hvilket som helst alfanumerisk tegn.</p> |
| AdobeRGB | <p>[Dato (mdd)]: Andre til fjerde siffer vil bestå av tallene som representerer måneden og dagen opptaket ble gjort (A til C representerer oktober til desember). Det første sifferet kan ikke endres fra «_».</p> <p>[Katalognummer]: Andre til fjerde siffer vil bestå av tallene som angir lagringsmappe (100–999). Det første sifferet kan ikke endres fra «_».</p> <p>[Manuelt]: Andre til fjerde siffer kan du gi hvilket som helst alfanumerisk tegn. Det første sifferet kan ikke endres fra «_».</p> |

Brukerinformasjon

Lagre objektinformo

(Linseinfoinnstillinger)

P A S M B 

Kameraet kan lagre informasjon for opptil 10 objektiver som ikke følger standardene for Micro Four Thirds- eller Four Thirds-systemet. Disse dataene gir også brennvidden som brukes til funksjonene for bildestabilisering og trapeskorleksjon. Data blir lagret som Exif-informasjon.

| | |
|------|---|
| Meny | MENU → Y → 2. Informasjon opptak → Linseinfoinnstillinger |
|------|---|

| | |
|---|--|
| Opprett linseinformasjon | Legg inn informasjon om objektivet du bruker. [Linsenavn]: Legg inn navnet på objektivet. [Brennvidde]: Legg inn brennvidde. [0,1]–[1000,0] mm [Blenderverdi]: Legg inn blenderverdi. [00,00] – [99,99] [Bruk]: Lagre informasjonen du har lagt inn om objektivet. |
| Objektiv 1–10 (navnet som er lagt inn) | Rediger informasjon som er lagt inn om objektiv. [Rediger]: Rediger informasjon som er lagt inn om objektiv. Rediger [Linsenavn], [Brennvidde] og [Blenderverdi]. [Slett]: Slett informasjon som er lagt inn om objektiv. |

Legge inn tegn

- 1) Trykk på **INFO** for å veksle mellom storbokstaver, småbokstaver og andre tegn.
- 2) Velg tegn med **Δ ▽ < >**, og trykk på **OK**.
 - Tegnet du har valgt, dukker opp i inntastingsfeltet.
 - Trykk på **⏏** for å slette tegn.
- 3) For å slette tegn i inntastingsfeltet bruker du det fremre og bakre hjulet til å flytte på markøren.
 - Velg et tegn, og trykk på **⏏** for å slette det.
- 4) Når du er ferdig med å legge inn informasjon, velger du [Avslutt] og trykker på **OK**.



Felt til å velge tegn

- Objektivet blir lagt til på menyen med objektinformasjon.
- Hvis du koblet til et objektiv som ikke oppgir informasjon automatisk, angis den anvendte informasjonen med avmerkingshaker (✓). Marker objektivene du ønsker å legge til, med avmerkingshaker (✓), og trykk på **OK**-knappen.

Velg informasjonen om utgangsopløsning (i punkter per tomme, eller dpi) som skal lagres sammen med hver bildefil. Den valgte oppløsningen blir brukt når bildene skrives ut. Når du har valgt dpi-innstilling, blir dette lagret som Exif-informasjon.

Meny

MENU →  → 2. Informasjon opptak → dpi-innst.

Legge til informasjon om opphavsrett

(Copyright-info.)

Velg informasjonen om opphavsrett som skal lagres sammen med bildene. Informasjon om opphavsrett lagres som Exif-tagger.







Meny

MENU →  → 2. Informasjon opptak → Copyright-info.

 Vi er ikke ansvarlig for konflikter eller skadeserstatning som kan oppstå ved bruk av funksjonen [Copyright-innst.]. Bruk på eget ansvar.

 For å slette informasjon du har lagt inn om opphavsrett, sletter du tegnene i inntastingsfeltet til elementet det gjelder (s. 248).

■ Aktivere informasjon om opphavsrett

- 1 Bruk   til å velge [Copyright-info.], og trykk på .
- 2 Bruk   til å velge [På], og trykk på .

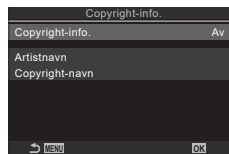

Skjerm bilde for innstilling av informasjon om opphavsrett

| | |
|----|--|
| Av | Ikke legg til Exif-tagger med navnet på fotografen og/eller eieren av åndsverksrettighetene. |
| På | Legg til Exif-tagger med navnene på fotografen og/eller eieren av åndsverksrettighetene. |

- 3 Du kommer tilbake til skjerm bildet med innstillinger for informasjon om opphavsrett.

■ Konfigurere «Copyright-info.»

1 Konfigurer alternativ.

- Bruk $\Delta \nabla$ til å velge element, og trykk på OK for å vise innstillingsmenyen.
- Når du har konfigurert alternativene, trykker du på OK for å gå tilbake til skjermbildet med innstillinger for informasjon om opphavsrett.

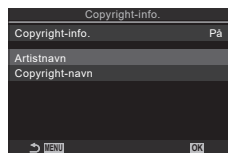

| | |
|----------------|---|
| Artistnavn | Tast inn navnet på fotografen. |
| Copyright-navn | Tast inn navnet på eieren av åndsverksrettighetene. |

Legge inn tegn

- 1) Trykk på **INFO** for å veksle mellom storbokstaver, småbokstaver og andre tegn.
- 2) Velg tegn med $\Delta \nabla \langle \rangle$, og trykk på OK .
 - Tegnet du har valgt, dukker opp i inntastingsfeltet.
 - Trykk på ⏏ for å slette tegn.
- 3) For å slette tegn i inntastingsfeltet bruker du det fremre og bakre hjulet til å flytte på markøren.
 - Velg et tegn, og trykk på ⏏ for å slette det.
- 4) Når du er ferdig med å legge inn informasjon, velger du [Avslutt] og trykker på OK .



Felt til å velge tegn

Innstillinger for monitor/lyd/tilkobling

Deaktivere berøringsstyring (Berøringsskjerm-innst.)

PASMB 

Aktiver eller deaktiver berøringskontroller.

| | |
|------|---|
| Meny | MENU → Y → 3. Monitor/lyd/tilkobling → Berøringsskjerm-innst. |
|------|---|



| | |
|----|--------------------------------|
| Av | Deaktiver berøringskontroller. |
| På | Aktiver berøringsstyring. |



Lysstyrke og fargetone på skjerm (Monitorjustering)

PASMB 

Juster skjermens lysstyrke og fargetemperatur. Dette alternativet gjelder både for stillbilde- og filmmoduser.

| | |
|------|---|
| Meny | MENU → Y → 3. Monitor/lyd/tilkobling → Monitorjustering |
|------|---|

| | |
|---|---|
|  (fargetemperatur) | Juster fargetemperatur. Bruk det fremre hjulet eller $\triangleleft \triangleright$ til å justere aksene ravgult-blått. Ved å flytte markøren ($\cdot \oplus$) mot A får du rødt fargestikk, og ved å flytte den mot B får du blått fargestikk. Bruk det bakre hjulet eller $\triangle \nabla$ til å justere aksene grønt-magenta. Ved å flytte markøren ($\cdot \oplus$) mot G får du grønt fargestikk, og ved å flytte den mot M får du magenta fargestikk. |
|  (lysstyrke) | Juster lysstyrken. Bruk $\triangle \nabla$ til å velge innstilling. [-7] – [±0] – [+7] |

- Bruk **INFO** til å veksle mellom fargetemperatur og lysstyrke, og til å stille inn de enkelte elementene.
- Nullstill ved å holde  inne.
- I modus **B** bruker skjermen lysstyrken som er valgt i [Bulb/Time-monitor].
 «Konfigurerer innstillinger for BULB/TIME/COMP (Innst. BULB/TIME/COMP)» (s. 173)

Juster søkerens lysstyrke og fargetone. Visningen skifter til søkeren når disse innstillingene blir justert.

| | |
|------|--|
| Meny | MENU → ↵ → 3. Monitor/lyd/tilkobling → EVF-justering |
|------|--|

| | |
|-------------------|--|
| (fargetemperatur) | <p>Juster fargetemperatur.</p> <p>Bruk det fremre hjulet eller $\triangleleft \triangleright$ til å justere akse ravgult-blått. Ved å flytte markøren ($\cdot \pm$) mot A får du rødt fargestikk, og ved å flytte den mot B får du blått fargestikk.</p> <p>Bruk det bakre hjulet eller $\triangle \nabla$ til å justere akse grønt-magenta. Ved å flytte markøren ($\cdot \pm$) mot G får du grønt fargestikk, og ved å flytte den mot M får du magenta fargestikk.</p> |
| (lysstyrke) | <p>[EVF auto-luminans av] / [EVF auto-luminans på]: Søkerlysstyrke og indikatorkontrast tilpasses automatisk etter lysforholdene. Bruk $\triangleleft \triangleright$ til å endre innstilling.</p> <p>[☼]: Juster lysstyrken. Bruk $\triangle \nabla$ til å velge innstilling.</p> <p>[-7] – [±0] – [+7]</p> <p> Når du har valgt [EVF auto-luminans på], vil det ikke være mulig å endre lysstyrke.</p> |

- Bruk **INFO** til å veksle mellom fargetemperatur og lysstyrke, og til å stille inn de enkelte elementene.
- Nullstill ved å holde inne.

Konfigurere øyesensor

(innstillinger for øyesensor)

Her kan du angi hvordan kameraet skal oppføre seg når du fører øyet mot søkeren.

| | |
|------|---|
| Meny | MENU → ↵ → 3. Monitor/lyd/tilkobling → Øyesensorinnstillinger |
|------|---|

| | |
|-----------------------------|--|
| EVF-autobryter | <p>[Av]: Skjermbildet endrer seg ikke når du setter øyet mot søkeren. Bruk \square til å bytte visning.</p> <p>[På]: Søkeren blir automatisk slått på når du fører øyet mot den.</p> |
| Atferd ved betjening | <p>Velg hva som skal vises når visningsmodus automatisk skifter til søker.</p> <p>[Behold skjerm]: Bildet som var på skjermen, dukker opp i søkeren.</p> <p>[Optaksskjerm]: Sanntidsvisning dukker opp i søkeren selv om det som var vist på skjermen, var avspillingsskjermbildet eller en av menyene.</p> |
| Ved åpning av skjerm | <p>[I drift]: Når [EVF-autobryter] er [På] og du setter øyet mot søkeren, bytter visning til søker selv om skjermen er åpen.</p> <p>[Ikke i drift]: Når [EVF-autobryter] er [Av] og du setter øyet mot søkeren når skjermen er åpen, blir det ikke byttet visning til søker.</p> |

Innstillings-skjermbildet **[EVF-autobryter]** dukker opp når du holder \square inne.

Deaktiver pipetonen som høres når kameraet fokuserer.

| | |
|------|---|
| Meny | MENU ➔ ⏏ ➔ 3. Monitor/lyd/tilkobling ➔ ■) |
|------|---|

| | |
|-----------|---|
| På | Du hører en pipetone etter at kameraet har brukt autofokusfunksjonen. Pipetonen høres kun første gang kameraet fokuserer ved hjelp av [C-AF]. |
| Av | Du hører ingen pipetone etter at kameraet har brukt autofokusfunksjonen. |



🔊 Du kan bli nødt til å justere innstillingene i menyen [Stille **♥**] modusinnstillinger] for å kunne aktivere fokuspip under stille opptak (s. 132).

Alternativ for ekstern skjermvisning (HDMI-innstillinger)

Velg signalet som sendes til eksterne skjermer tilkoblet via HDMI. Juster rammehastighet, filmrammestørrelse og andre innstillinger iht. skjermespesifikasjonene.

| | |
|------|---|
| Meny | MENU ➔ ⏏ ➔ 3. Monitor/lyd/tilkobling ➔ HDMI-innstillinger |
|------|---|

| | |
|------------------------------|---|
| Utgangsstørrelse | Velg typen som signal som skal sendes til HDMI-kontakten. [C4K] : Signalet sendes ut i formatet 4K digitalkino (4096 × 2160). [4K] : Hvis det er mulig, sendes signalet ut i 4K (3840 × 2160). [1080p] : Hvis det er mulig, sendes signalet ut i full HD (1080p). [720p] : Hvis det er mulig, sendes signalet ut i HD (720p). |
| Utgangsbildehastighet | Velg signalets bildehastighet med hensyn til om enheten støtter NTSC eller PAL. [60p Prioritet] : Rammehastighet i områder som støtter NTSC. [50p Prioritet] : Rammehastighet i områder som støtter PAL. |



- ⚠ Når kameraet er koblet til en annen enhet via HDMI, kan ikke [Utgangsbildehastighet] endres.
- ⚠ Lyd blir ikke spilt av med mindre enheten som er koblet til, er kompatibel med lydformatet.
- 🔊 Du kan konfigurere detaljerte alternativ utgangssignal til HDMI-enhet i filmmodus.
 «HDMI-utgang ( HDMI-utgang)» (s. 182)

Velg hvordan kameraet skal fungerer når det er koblet til eksterne enheter via USB.

Meny

MENU →  → 3. Monitor/lyd/tilkobling → USB-innstillinger

| | |
|--------------------------------------|--|
| <p>USB -innst.</p> | <p>[Velg]: Menyene du bruker til å velge tilkoblingsmodus, dukker opp hver gang USB-kabel blir koblet til.</p> <p>[Lagring]: Kameraet fungerer som ekstern lagringsenhet. Filene på kameraets minnekort kan kopieres til datamaskinen.</p> <p>[MTP]: Bildene på minnekortet kan vises eller kopieres til datamaskinen ved hjelp av programvare (s. 286).</p> <p>[RAW/styring]: Bruk OM Workspace på datamaskinen til å behandle bilder ved hjelp av kameraets innebygde prosesseringsmotor. Du kan også ta bilder ved hjelp av OM Capture, overføre dem til en datamaskin og styre kameraet fra den. For detaljer, se «Tilkobling til datamaskiner via USB» (s. 283).</p> <p>[USB PD]: Velg dette alternativet hvis du ikke ønsker at kameraet automatisk skal få strøm når det blir koblet til USB PD-kompatible enheter.</p> |
| <p>Strømtilførsel via USB</p> | <p>Velg om kameraet skal få strøm fra datamaskinen når det blir koblet til via USB.</p> <p>[Ja]: Kameraet får strøm fra datamaskinen det koblet til via USB.</p> <p>[Nei]: Kameraet får ikke strøm fra datamaskinen det koblet til via USB.</p> |

 Når du kobler kameraet til datamaskin via USB når [Lagring], [MTP] eller [RAW/styring] er valgt, kan du bruke kameraet samtidig som det får strøm.

Innstillinger for batteri/dvalemodus

Vise batteristatus (Batteristatus) **PASMB**

Vis statusen til batteriene som er satt inn i kameraet. Status på batteriet i kameraet og på batteriet i batterigrepet blir vist hver for seg.

| | |
|------|--|
| Meny | MENU → ⏏ → 5. Batteri/hvilemodus →  |
|------|--|

ⓘ Når batteriet får strøm fra USB-AC-adapteren som følger med, eller fra en USB PD-kompatibel USB-enhet, vil det være enkelte element som ikke blir vist.

Velge hvilket batteri som skal brukes først (Batteriprioritet) **PASMB**

Velg hvilket batteri som skal brukes først dersom det både er batteri i kameraet og i det valgfrie batterigrepet (s. 295).

| | |
|------|--|
| Meny | MENU → ⏏ → 5. Batteri/hvilemodus →  |
|------|--|

| | |
|--------------------|---|
| Husbatteri | Batteriet i kameraet blir brukt først. |
| PBH Battery | Batteriet i batterigrepet blir brukt først. |

Endre visning av batterinivå under filmopptak (Skjermmønster) **PASMB**

Velg et format for batterinivåvisningen. Batterinivået kan vises som en prosentdel eller som mengden opptakstid som er igjen.

- Opptakstidvisningen er kun veiledende.

| | |
|------|--|
| Meny | MENU → ⏏ → 5. Batteri/hvilemodus →   |
|------|--|



| | |
|------------|---|
| % | Batterinivået vises som en prosentdel. |
| min | Batterinivået vises som opptakstiden som gjenstår. I stillbildemodus vises batterinivå bare ved opptak av film. |

Dimme bakgrunnsbelysning

(Bakgr.Bel. LCD)

PASMB 



Velg hvor lang tid som skal gå før skjermens bakgrunnsbelysning blir dimmet hvis ingen handlinger blir utført. Du sparer batteristrøm ved å redusere bakgrunnsbelysningen.

| | |
|---------------------------|---|
| Meny | MENU →   5. Batteri/hvilemodus → NBakgr.Bel. LCD |
| 8 s / 30 s / 1 min | Bakgrunnsbelysningen på skjermen dimmer ned etter angitt tid. |
| Hold | Bakgrunnsbelysningen på skjermen dimmer ikke ned. |

Innstilling av alternativ for dvalemodus (strømsparing) (Hvilemodus)

PASMB 

Velg forsinkelsen før kameraet går over til sovemodus når ingen handlinger blir utført. I sovemodus settes kameraet på pause, og skjermen slår seg av.



| | |
|------------------------------|---|
| Meny | MENU →   5. Batteri/hvilemodus → NHvilemodus |
| Av | Kameraet går ikke i sovemodus. |
| 1 min / 3 min / 5 min | Kameraet går i sovemodus etter angitt tid. |

- Du kan gjenopprette vanlig drift ved å trykke utløseren halvveis ned.
- ⓘ Kameraet går ikke i sovemodus i følgende situasjoner:
 - når multieksposering er i gang, eller når det er koblet til en HDMI-enhet eller til en smarttelefon eller datamaskin via Wi-Fi eller USB, når det er koblet til en trådløs fjernutløser, eller når det får strøm via USB.

Angi alternativ for automatisk avstengning (Auto. avstengning)

PASMB 

Kameraet slår seg av automatisk hvis ingen handlinger utføres i løpet av en angitt tidsperiode etter at det har gått over til sovemodus. Dette alternativet brukes for å velge forsinkelsen før kameraet slår seg av automatisk.

| | |
|-----------------------------------|--|
| Meny | MENU →   5. Batteri/hvilemodus → NAuto. avstengning |
| Av | Kameraet slår seg ikke av automatisk. |
| 5 min / 30 min / 1 t / 4 t | Kameraet slår seg av etter angitt tid. |

- ⓘ For å reaktivere kameraet etter at det har slått seg av automatisk, må du slå på kameraet ved hjelp av **ON/OFF**-spaken.

Redusere strømforbruket ytterligere under søkerfotografering. Forsinkelsen før bakgrunnsbelysningen slår seg av eller kameraet går inn i sovemodus, kan gjøres kortere.

 Strømsparing er ikke tilgjengelig:

under Live View-fotografering, mens søkeren er på, mens multieksposering eller intervallutløser-fotografering er i gang, når kameraet er koblet til HDMI-enhet, når det er koblet til en smarttelefon eller datamaskin via Wi-Fi eller USB, når Bluetooth er aktivert.

| | |
|------|---|
| Meny | MENU → Y → 5. Batteri/hvilemodus → NHurtig dvalemodus |
|------|---|

■ Aktivere hurtig dvalemodus

- 1 Bruk Δ ∇ til å velge [Hurtig dvalemodus], og trykk på OK .
- 2 Bruk Δ ∇ til å velge [På], og trykk på OK .

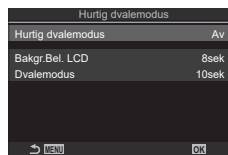

Innstillingskjerm for hurtig dvalemodus

| | |
|-----------|---|
| Av | Kameraet går ikke over til strømsparingsmodus. |
| På | Kameraet går raskt over til strømsparingsmodus. Når strømsparing er på og superkontrollpanelet er åpent (s. 37), vil det stå «ECO» på skjermen. |

- 3 Du kommer tilbake til skjermbildet med innstillinger for hurtig dvalemodus.

■ Konfigurere hurtig dvalemodus

- 1 Konfigurer alternativ.
 - Bruk Δ ∇ til å velge element, og trykk på OK for å vise innstillingsmenyen.
 - Når du har konfigurert alternativene, bruker du OK til å gå tilbake til innstillingsskjermbildet for hurtig dvalemodus.

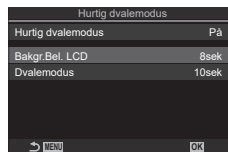

| | |
|-----------------------|--|
| Bakgr.bel. LCD | Velg hvor lang tid som skal gå før skjermens bakgrunnsbelysning blir dimmet hvis ingen handlinger blir utført. 3 s / 5 s / 8 s |
| Dvalemodus | Velg forsinkelsen før kameraet går over til sovemodus når ingen handlinger blir utført. 3 s / 5 s / 8 s / 10 s / 15 s / 30 s / 1 min |

- Når strømsparing er på og superkontrollpanelet er åpent (s. 37), vil det stå «ECO» på skjermen.



7

Stille inn kameraet

Innstillinger under «Nullstill/klokke/språk/annet»

Gjenoprette standardinnstillingene (Tilb./initialiser innstillinger)

PASMB 

Nullstiller kameraet til fabrikkinnstillingene. Du kan velge å nullstille nesten alle innstillingene eller kun dem som gjelder fotografering direkte.

| | |
|------|---|
| Meny | MENU →  → 6. Nullstill/klokke/språk/annet → Tilb./initialiser innstillinger |
|------|---|

| | |
|-----------------------------------|--|
| Tilbakestill opptaksinnstillinger | Nullstill kun fotografirelaterte innstillinger. |
| Initialiser alle innstillinger | Nullstill alle innstillingene med noen få unntak, som klokke og språk. |

 Se «Standardinnstillinger» (s. 311) for informasjon om innstillingene som blir nullstilt.







 Du kan bruke OM Workspace eller OM Image Share til å lagre innstillingene. Du finner mer informasjon på hjemmesidene våre.

Stille klokka i kameraet (🕒 Innstillinger)

PASMB 

Still kameraklokken.

| | |
|------|---|
| Meny | MENU →  → 6. Nullstill/klokke/språk/annet → 🕒 Innstillinger |
|------|---|

| | |
|----------|--|
| 🕒 | Still inn dato, klokkeslett og datoformat. Bruk   til å utheve elementene, og bruk   til å endre elementet du har valgt. |
| Tidssone | Angi tidssone og innstilling for sommertid. Bruk   til å endre tidssone. Ved å trykke på INFO kan du angi innstilling for sommertid. Dette slår du på og av hver gang du trykker på INFO . |

Velge språk (🗨️)

PASMB 

Velg språk for kameramenyer og verktøytips.

| | |
|------|--|
| Meny | MENU →  → 6. Nullstill/klokke/språk/annet → 🗨️ |
|------|--|

Kalibrere vaterpasset/nivåmåleren

(Nivåjustering)

PASMB 

Korriger avvik i nivåmåleren. Kalibrer måleren hvis du opplever at den ikke lenger er helt nøyaktig eller nivellert.

| | |
|------|--|
| Meny | MENU ➔ γ ➔ 6. Nullstill/klokke/språk/annet ➔ Nivåjustering |
|------|--|

| | |
|-----------|---|
| Nullstill | Nullstill måleren til fabrikkinnstillingene. |
| Justere | Juster nullpunktet (referansen). Kalibrer nivåmåleren etter at du har plassert kameraet riktig. |

Kontroll av bildebehandling

(pikselkartlegging)

PASMB 

Kontroller bildesensoren og bildeprosesseringsfunksjoner samtidig. Avslutt opptak og avspilling, og vent minst ett minutt før du utfører prosesseringen slik at resultatene blir best mulig.

ⓘ Sørg for å utføre kontrollen på nytt hvis du kommer til å skru av kameraet mens kontrollen er i gang.

| | |
|------|--|
| Meny | MENU ➔ γ ➔ 6. Nullstill/klokke/språk/annet ➔ Pikselkartlegging |
|------|--|

Vise fastvareversjon

(fastvareversjon)

PASMB 

Vis kameraets fastvareversjoner og objektiver eller andre enheter som er koblet til. Denne informasjonen kan du trenge når du tar kontakt med kundeservice eller oppdaterer fastvaren.

| | |
|------|--|
| Meny | MENU ➔ γ ➔ 6. Nullstill/klokke/språk/annet ➔ Fastvareversjon |
|------|--|

Vise sertifikat

(Sertifisering)

PASMB 

Vis samsvarssertifikater for noen av standardene som kameraet samsvarer med. De gjenværende sertifikatene finner du på selve kameraet eller i bruksanvisningen.

| | |
|------|--|
| Meny | MENU ➔ γ ➔ 6. Nullstill/klokke/språk/annet ➔ Sertifisering |
|------|--|

Du kan utføre flere oppgaver ved å koble kameraet til en ekstern enhet, for eksempel datamaskin eller smarttelefon. Velg tilkoblingstype og programvare med hensyn til det du vil oppnå.

Forholdsregler ved bruk av Wi-Fi og Bluetooth®

Deaktiver trådløs LAN og **Bluetooth®** i land, regioner og områder hvor dette er forbudt å bruke.

Kameraet er utstyrt med trådløs LAN og **Bluetooth®**. Bruk av disse funksjonene i land utenfor området kameraet ble kjøpt, kan medføre brudd på lokale regelverk for trådløse nettverk.

I noen land eller regioner kan det være forbudt å samle inn posisjonsdata uten offentlig godkjenning på forhånd. I noen av salgsområder selges derfor kameraet med visning av posisjonsdata deaktivert.

Alle land og regioner har egne lover og regelverk. Kontroller disse før du reiser og følg dem når du er utenlands. Selskapet vårt tar ikke ansvar på brukerens vegne hvis vedkommende ikke følger lokale lover og regler.

Deaktiver Wi-Fi og GPS på fly og andre steder der dette er forbudt å bruke.

🔇 «Deaktivere trådløs kommunikasjon på kameraet (flymodus)» (s. 260)

- ⚠ Trådløse overføringer er sårbare for å fanges opp av tredjeparter. Husk dette når du bruker trådløse funksjoner.
- ⚠ Den trådløse mottakeren sitter i kameragrepet. Hold det så langt unna metallgjenstander som praktisk mulig.
- ⚠ Når du transporterer kameraet i en bag eller annen beholder, må du være klar over at innholdet i beholderen eller materialet det er laget av, kan påvirke trådløse overføringer, noe som kan forhindre at kameraet kobler til en smarttelefon.
- ⚠ Wi-Fi-tilkoblinger øker belastningen på batteriene. Du kan miste tilkoblingen hvis batteriene har lite strøm.
- ⚠ Enheter som mikrobølgeovner og trådløse telefoner som sender ut radiobølger, magnetfelt eller statisk elektrisitet kan gjøre trådløs dataoverføring langsommere eller påvirke dette på andre måter.
- ⚠ Noen trådløse LAN-funksjoner er utilgjengelige når minnekortets bryter for skrivebeskyttelse er satt til «LOCK».

Du kan deaktivere trådløs kommunikasjon (Wi-Fi/**Bluetooth**®) på kameraet.

| | |
|------|--|
| Meny | MENU → ȳ → 4. Wi-Fi/Bluetooth → Flymodus |
|------|--|

| | |
|-----------|---|
| Av | Trådløs kommunikasjon er aktivert. |
| På | Trådløs kommunikasjon er deaktivert. Du kan ikke bruke det før du har endret innstilling til [Av] . → dukker opp når du velger [På] . |

 Kommunikasjon med Wireless Radiowave Commander FC-WR er mulig selv om du velger **[På]**.

Koble kameraet til en smarttelefon

Bruk kameraets LAN- (Wi-Fi) og **Bluetooth**®-funksjoner til å koble til en smarttelefon hvor du kan bruke dedikerte apper for å få mer ut av kameraet både før og etter opptak. Når det er opprettet forbindelse, kan du laste ned og ta bilder med fjernstyring og legge til posisjonsinformasjon på bildene.

- Det garanteres ikke at funksjonen fungerer på alle smarttelefoner.

Ting du kan gjøre med appen OM Image Share



- Last ned bilder fra kameraet til smarttelefonen
Du kan laste ned de bildene i kameraet som er markert for deling (s. 195), til en smarttelefon.
Du kan også bruke smarttelefonen til å velge bilder som skal lastes ned fra kameraet.
- Fjernopptak fra smarttelefon
Du kan fjernbetjene kameraet og ta bilder ved å bruke smarttelefonen.
- Vakker bildebehandling
Bruk intuitive kontroller til å legge på imponerende effekter på bildene som er lastet ned til smarttelefonen din.
- Innlegging av GPS-tagger på bildene i kameraet
Ved hjelp av GPS-funksjonen i telefonen kan du legge til posisjonsinformasjon når du tar bilder med kameraet.

Du finner detaljert informasjon på nettsidene våre.

Pare kamera og smarttelefon (Wi-Fi-forbindelse)

Følg trinnene nedenfor når du kobler sammen enhetene for første gang.

- Juster paringsinnstillingene ved hjelp av OM Image Share og ikke ved hjelp av innstillingsappen som tilhører smarttelefonens operativsystem.

| | |
|--------------------|--|
| Superkontrollpanel |  |
| Meny | MENU ➔  ➔ 4. Wi-Fi/Bluetooth ➔ Wi-Fi-forbindelse |

- Du kan også koble til ved å trykke på  i Live View-skjermen.

1 Åpne appen OM Image Share du har lastet ned til smarttelefonen din.

2 Velg [Tilkobling av enhet], og trykk på .

3 Følg instruksjonene på skjermen for å justere Wi-Fi-/Bluetooth®-innstillingene.



- Bluetooth-navnet og passordet, Wi-Fi SSID og passordet, og en QR-kode vises på skjermen.



4 Trykk på kameraikonet nederst på OM Image Share-skjermen.

- En [Enkelt oppsett]-kategori blir vist.

5 Følg instruksjonene på skjermen i OM Image Share for å skanne QR-koden og justere innstillingene for tilkobling.

- Hvis du ikke kan skanne QR-koden, følger du instruksjonene på skjermen i OM Image Share for å justere innstillingene manuelt.
 - **Bluetooth®:** For å koble til velger du navnet og skriver inn passordet fra kameraskjermen i **Bluetooth**-innstillingsdialogen i OM Image Share.
 - **Wi-Fi:** For å koble til skriver du inn SSID og passordet på kameraskjermen i Wi-Fi-innstillingsdialogen i OM Image Share.
-  øverst på skjermen blir grønn når paring er fullført.
- **Bluetooth®**-ikonet indikerer status som følger:
 - : Kameraet sender ut et trådløst signal.
 - : Trådløs forbindelse er etablert.

6 Trykk på **MENU** på kameraet eller trykk på  **MENU** på skjermen for å bryte Wi-Fi-forbindelsen.

- Du kan også slå av kameraet og avslutte forbindelsen fra OM Image Share.
- I standard innstilling er **Bluetooth®**-tilkoblingen aktiv selv etter at Wi-Fi-tilkoblingen er avbrutt; dette lar deg bruke en smarttelefon som fjernutløser. Dersom du ønsker at kameraet også skal avbryte **Bluetooth®**-forbindelsen samtidig som Wi-Fi-forbindelse avbrytes, setter du [Bluetooth] til [Av].

Innstillinger for trådløs forbindelse i hvilemodus når kameraet er slått på (Bluetooth)

Du kan velge om kameraet skal opprettholde hvilemodus for den trådløse forbindelsen til smarttelefonen eller fjernutløseren når det er slått på.

 Fullfør paring av kamera og smarttelefon eller fjernutløser på forhånd. [Bluetooth] kan ikke velges med mindre paringen er fullført.

| | |
|--|---|
| Meny | MENU ➔  ➔ 4. Wi-Fi/Bluetooth ➔ Bluetooth |
| Av | Kameraet vil ikke være i hvilemodus for trådløs forbindelse, og det trådløse signalet vil ikke bli sendt selv om strømmen er på. |
| På  | Når kameraet er på, vil det sende ut et trådløst signal og være i hvilemodus for trådløs forbindelse. Med OM Image Share kan du koble kameraet til smarttelefonen og bruke den som fjernutløser eller til å overføre bilder. |
| På   | Når kameraet er på, vil det sende ut et trådløst signal og være i hvilemodus for trådløs forbindelse til fjernutløseren (s. 279) hvis denne allerede er paret med kameraet. |

 Når [På ] er valgt og appen OM Image Share gjør opptak av GPS-data, mottar kameraet posisjonsinformasjon og legger den til bildet som blir tatt.

Innstillinger for trådløs forbindelse når kameraet er slått av (Slå av standby)

Du kan velge om kameraet skal opprettholde den trådløseforbindelsen til smarttelefonen også når det er slått av.

| | |
|------|--|
| Meny | MENU ➔ ⌵ ➔ 4. Wi-Fi/Bluetooth ➔ 📷 Innstillinger ➔ Slå av standby |
| Velg | Når du slår av kameraet, blir du bedt om å velge om du skal opprettholde den trådløse forbindelsen til smarttelefonen. |
| Av | Når kameraet slås av slås også den trådløse forbindelsen til smarttelefonen av. |
| ON | Når kameraet slås av forblir den trådløse forbindelsen til smarttelefonen aktiv og smarttelefonen kan fortsatt brukes til å leste ned bilder fra kameraet. |

■ «Velg»

Når [Select] er valgt for [Power-off Standby], åpnes en bekreftelsesdialog før kameraet slås av dersom alle følgende forhold er oppfylt:

- [Av] er valgt under [Flymodus].
- Kameraet er tilkoblet en smarttelefon (s. 261)
- Minnekortet er satt inn korrekt

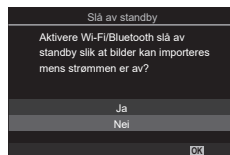

| | |
|-----|--|
| Ja | Slå av kameraet men behold den trådløse forbindelsen til smarttelefonen. |
| Nei | Slå av kameraet og avslutt samtidig forbindelsen til smarttelefonen. |

⚠ Hvis ingen handlinger blir utført i omtrent et minutt etter at bekreftelsesdialogen er vist, avslutter kameraet den trådløse tilkoblingen til smarttelefonen og slår seg av automatisk.

⚠ Hvis den trådløse forbindelsen beholdes aktiv, vil den slå seg av automatisk dersom:

- forbindelsen er inaktiv i mer enn 12 timer
- minnekortet fjernes
- batteriet er skiftet ut
- det oppstår en ladefeil under lading av det integrerte batteriet

Forbindelsen kan gjenopprettes ved å slå på kameraet igjen.

👉 Merk at dersom [På] er valgt for [Slå av standby], kan det hende at kameraet ikke slår seg på umiddelbart når du dreier **ON/OFF**-spaken til **ON**.

Overføre bilder til en smarttelefon

Du kan velge bilder i kameraet og laste dem til en smarttelefon. Du kan også bruke kameraet til å velge bilder som du ønsker å dele på forhånd.  «Velge bilder for deling (Delingsordre)» (s. 195)

- Hvis [Bluetooth] (s. 262) er stilt inn på [Av] eller [På], må du endre det til [På].
- Hvis [Bluetooth] (s. 262) er stilt inn på [På], vil kameraet være i hvilemodus for trådløs tilkobling.

1 Trykk på [Importer bilder] i OM Image Share på smarttelefonen.

① Avhengig av hva slags telefon du har, kommer det til å dukke opp et skjermbilde der du blir bedt om å bekrefte at du ønsker å bruke Wi-Fi-forbindelsen. Følg instruksjonene på skjermen for å koble sammen telefonen og kameraet.

- Bildene på kameraet vises i en liste.

2 Velg bildene du vil overføre, og trykk på Lagre-knappen.

- Når lagringen er fullført, kan du slå av kameraet fra smarttelefonen.
- Selv om [Bluetooth] (s. 262) er satt til [Av] eller [På], kan du bruke [Importer bilder] ved på åpne [Wi-Fi-forbindelse] ➔ [Tilkobling av enhet] på kameraet.

Automatisk opplasting av bilder når kameraet er slått av

Slik konfigurerer du kameraet til automatisk å laste opp bilder til en smarttelefon når det er av:

- Uthev bilder som skal deles (s. 195)
- Aktiver power-off standby (s. 263)
- Hvis du bruker iOS-enhet, må du starte OM Image Share.
- Når du merker bilder til deling på kameraet og slår av kameraet, dukker det opp et varsel i OM Image Share. Når du trykker på varselet, blir bildene automatisk overført til smarttelefonen.

Fjernopptak med smarttelefon (Live View)

Du kan ta bilder via fjernutløser ved å betjene kameraet med en smarttelefon samtidig som du kontrollerer live view på skjermen på smarttelefonen.

- Kameraet viser tilkoblings skjerm bildet, og alle funksjoner betjenes fra smarttelefonen.
- Hvis [Bluetooth] (s. 262) er stilt inn på [Av] eller [På], må du endre det til [På].
- Hvis [Bluetooth] (s. 262) er stilt inn på [På], vil kameraet være i hvilemodus for trådløs tilkobling.

1 Åpne OM Image Share, og trykk på [Fjernutløser].

2 Trykk på [Live View].

3 Trykk på utløseren for å ta bilde.

- Det tatte bildet lagres på minnekortet i kameraet.
- Selv om [Bluetooth] (s. 262) er satt til [Av] eller [På], kan du bruke [Live View] ved på åpne [Wi-Fi-forbindelse] ➔ [Tilkobling av enhet] på kameraet.
- Tilgjengelige opptaksvalg er delvis begrenset.

Fjernopptak med smarttelefon (fjernutløser)

Du kan ta bilder via fjernbetjening ved å betjene kameraet med en smarttelefon (fjernutløser).

- Alle funksjoner er tilgjengelige på kameraet. I tillegg kan du ta bilder og gjøre videoopptak ved hjelp av utløseren på skjermen på smarttelefonen.
- Hvis [Bluetooth] (s. 262) er stilt inn på [Av] eller [På], må du endre det til [På].
- Hvis [Bluetooth] (s. 262) er stilt inn på [På], vil kameraet være i hvilemodus for trådløs tilkobling.

1 Åpne OM Image Share, og trykk på [Fjernutløser].





2 Trykk på [Fjernutløser].

3 Trykk på utløseren for å ta bilde.

- Det tatte bildet lagres på minnekortet i kameraet.
- Selv om [Bluetooth] (s. 262) er satt til [Av] eller [På], kan du bruke [Fjernutløser] ved på åpne [Wi-Fi-forbindelse] ➔ [Tilkobling av enhet] på kameraet.

Legge til posisjonsinformasjon til bilder



Ved hjelp av GPS-funksjonen i telefonen kan du legge til posisjonsinformasjon når du tar bilder med kameraet.

- Hvis [Bluetooth] (s. 262) er stilt inn på [Av] eller [På], må du endre det til [På].
 - Hvis [Bluetooth] (s. 262) er stilt inn på [På], vil kameraet være i hvilemodus for trådløs tilkobling.
- 1** Før du begynner å ta bilder med kameraet, må du åpne OM Image Share og slå på funksjonen for å legge til posisjonsinformasjon.
 - Når du blir bedt om å synkronisere klokka på smarttelefonen og kameraet, må du følge instruksjonene som dukker opp i OM Image Share.
 - 2** Ta bilder med kameraet.
 - Når det er mulig å legge til posisjonsinformasjon, vil  være vist på opptaksskjermen. Når kameraet ikke er i stand til å hente posisjonsinformasjon, vil  blinke.
 - Når du slår på kameraet, og når du har startet det fra sovemodus, kan det ta litt tid før kameraet er klart til å legge til posisjonsinformasjon.
 - Når  er vist på skjermen, blir posisjonsinformasjon lagt til bildene du tar.
 - Når du ser på bilder med posisjonsinformasjon, vil  være vist på skjermen.
 - Posisjonsinformasjon legges ikke til filmer.
 - 3** Slå av funksjonen for å legge til posisjonsinformasjon i OM Image Share når du er ferdig med å ta bilder.

Nullstilling av innstillinger for tilkobling til smarttelefon

(nullstilling av innstillinger for )

Du kan gjenopprette standardinnstillingene for tilkobling til smarttelefon.

| | |
|------|---|
| Meny | MENU →  → 4. Wi-Fi/Bluetooth →  Innstilling → Nullstill  Innstillinger |
|------|---|

 Følgende menyelement blir nullstilt.



 [Tilkoblingspassord] (s. 267) / [Slå av standby] (s. 263)

 For å koble kameraet til smarttelefonen må du åpne [Tilkobling av enhet] igjen (s. 261).

Endre passord

(Tilkoblingspassord)



Slik endrer du Wi-Fi-/Bluetooth®-passord:

| | |
|------|--|
| Meny | MENU →  → 4. Wi-Fi/Bluetooth →  Innstillinger →  Tilkoblingspassord |
|------|--|

1 Følg betjeningsveiledningen, og trykk på -knappen.

- Et nytt passord vil bli angitt.

 Både tilkoblingspassordet til Wi-Fi og til **Bluetooth®** kan endres.

 Koble til smarttelefonen igjen etter at passordet er endret.  «Pare kamera og smarttelefon (Wi-Fi-forbindelse)» (s. 261)

Tilkobling til datamaskiner via Wi-Fi

Koble sammen kameraet og en datamaskin via Wi-Fi. Ved hjelp av Wi-Fi kan kameraet koble seg til en datamaskin på et hjemmenettverk eller lignende via en ruter.

Installere programvaren

Bruk OM Capture til å koble sammen kameraet og en datamaskin via Wi-Fi.

OM Capture

Bruk OM Capture til automatisk nedlasting og framvisning av bilder tatt med et kamera koblet til samme nettverk som datamaskinen via Wi-Fi. For å finne ut mer eller for å laste ned programvaren kan du besøke nettstedet vårt. Når du laster ned programvaren, må du oppgi kameraets serienummer.

Følg instruksjonene på skjermen for å installere programmet. Systemkrav og installasjonsinstruksjoner finner du på nettstedet vårt.

Klargjøre datamaskinen (Windows)

Hvis Windows ikke klarer å registrere et kamera som er koblet til via ruter eller tilgangspunkt, må du følge prosedyren nedenfor for å registrere enheten manuelt.

- 1 Trykk på [Start]-knappen på datamaskinens skrivebord for å vise startmenyen.
- 2 Klikk på  (innstillinger) for å vise alternativene for [Windows-innstillinger].

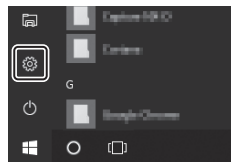

- 3 Klikk på [Enheter] for å vise alternativer for [Bluetooth og andre enheter].

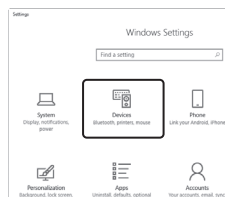

- 4 Klikk på [Legg til Bluetooth eller andre enheter].
- 5 Klikk på [+ Alt annet].
 - Vinduet [Legg til en enhet] blir åpnet, og [OM-1] dukker opp etter en liten pause.
- 6 Trykk på [OM-1].
 - Klikk på [Fullført] når det blir vist en melding om at forberedelsen er ferdige.

Kameraet og datamaskinen må pares for å kunne opprette tilkoblingen. Opptil fire datamaskiner kan pares med kameraet samtidig. Koble sammen en datamaskin og kameraet med USB for å pare dem. Paring trenger kun utføres én gang pr. datamaskin.

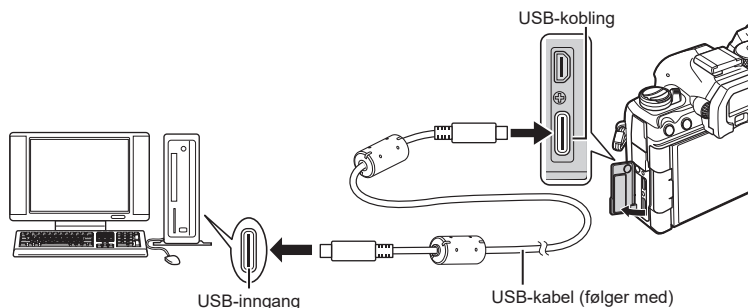

1 Forsikre deg om at kameraet er slått av før du kobler det til datamaskinen med USB-kabelen.

- Når du kobler til USB-kabelen, må du bruke den vedlagte kabelbeskytteren og kabelklemmen for å forhindre skader på kontaktene.  «Feste kabelbeskyttere» (s. 19)



- USB-portene er plassert på forskjellige steder på forskjellige datamaskiner. Se dokumentasjonen som følger med datamaskinen for informasjon om USB-porter.
- Hvis USB-porten på datamaskinen er av type A, må du bruke kabel CB-USB11.

2 Slå på kameraet.

- Kameraet viser en melding som ber deg om å identifisere enheten som USB-kabelen er koblet til.
-  Hvis meldingen ikke vises, må du velge [Velg] i [USB-innst.] (s. 252).
-  Hvis batteriene er nesten tomme, viser ikke kameraet noen melding når det kobles til en datamaskin. Sørg for at batteriene er ladet opp.

3 Marker [RAW/styring] med Δ ∇ , og trykk på \odot .

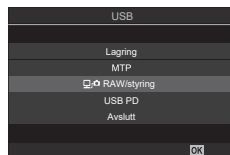

4 Start versjonen av OM Capture som er installert på datamaskinen.

- Etter oppstart ber OM Capture deg om å velge tilkoblingstype.



5 Klikk på [+] til høyre for [Create new link] (Opprett ny forbindelse).

- Hvis det ikke skjer noe, må du koble til kameraet på nytt.



- Skriv inn navnet som kameraet bruker for å identifisere datamaskinen. Som standard brukes datamaskinens «datamaskinnavn».
- Navnet som kameraet bruker, kan bestå av opptil 15 tegn.

6 Klikk på [Settings] (innstillinger) i OM Capture.

- Når det blir vist en melding om at paringen er fullført, må du koble fra kameraet slik du får beskjed om.



[Innstillinger]

- Gjenta ovennevnte trinn for å pare kameraet med en datamaskin til.
- Bruk OM Capture til å se på og slette paringsinformasjonen som er lagret på kameraet.

Juster innstillingene for tilkoblingen til nettverket som den pærede datamaskinen tilhører. Før du kan koble kameraet til datamaskinen via Wi-Fi, må du konfigurere den for tilkobling til nettverket via Wi-Fi-ruteren eller tilgangspunkt. Du kan lagre og åpne flere nettverksprofiler på kameraet etter ønske. Du kan justere innstillingene [Wi-Fi-forbindelse] ved hjelp av følgende metoder:

| | |
|----------------------------------|---|
| Koble til via WPS | Konfigurer kameraet for automatisk tilkobling (s. 272). For å koble til ved hjelp av WPS-ryter eller tilgangspunkt trenger du bare å trykke på enhetens WPS-knapp. [PBC-metode]: Tilkobling kun ved hjelp av ruterens WPS-knapp. Kameraet kobler seg til automatisk når du trykker på knappen. [PIN-metode]: Kameraet kobler seg til i PIN-modus. Skriv inn kameraets PIN på ruterens for å koble til. |
| Koble til fra liste ((P)) | Velg nettverket fra en liste (s. 274). Kameraet søker etter tilgjengelige nettverk, for å koble til må du velge et nettverk fra listen og skrive inn nettverkspassordet. |
| Koble til manuelt | Juster tilkoblingsinnstillinger manuelt (s. 273). For å koble til må du skrive inn nettverksnavnet (SSID) og andre innstillinger. |

- WPS-tilkoblinger krever WPS-kompatible rutere eller tilgangspunkter.
- Tilkobling via WPS i PIN-modus krever at selve ruterens er koblet til en administratordatamaskin hvor du kan skrive inn PIN-koden.
- Manuell tilkobling krever at du har informasjon om nettverket du kobler deg til.
- Kameraet kan koble seg til følgende type rutere eller tilgangspunkter:
 - Standard: IEEE802.11a/b/g/n/ac
 - Bånd: 2,4 GHz eller 5 GHz
 - Sikkerhet: WPA2, WPA3
- Kameraet kan lagre innstillinger for opptil åtte nettverk. Kameraet kobler seg automatisk til nettverk som det har vært koblet til tidligere.
- Hver nye tilkobling etter disse åtte skriver over innstillingene for tilkoblingen som har vært ubrukt lengst.
- Hvis du legger til en nettverksprofil for et tilgangspunkt med samme MAC-adresse som en eksisterende profil, blir innstillingene for den eksisterende profilen skrevet over.
- For informasjon om hvordan du bruker rutere eller tilgangspunkt må du se dokumentasjonen som fulgte med enheten.
- Nettverksprofiler blir ikke nullstilt når du velger [Initialiser alle innstillinger] under [Tilb./initialiser innstillinger] (s. 257). Bruk [Wi-Fi PC-innstillinger] (s. 276) > [Tilb. Wi-Fi PC-innstillinger] for å nullstille nettverksinnstillingene.

■ Aktivere Wi-Fi i kameraet

Før du kobler deg til et nettverk via Wi-Fi, må du aktivere Wi-Fi på kameraet. Hvis [Flymodus] (s. 260) er satt til [På], setter du det til [Av].

■ Tilkobling via WPS (Koble til via WPS)

Koble til ved å bruke WPS-funksjonen på ruteren eller tilgangspunktet.

Meny

MENU → **⏏** → 4. Wi-Fi/Bluetooth → Wi-Fi-forbindelse

- 1 Marker [PC-forbindelse] med **△ ▽**, og trykk på **ⓄK**.
 - Alternativene for [PC-forbindelse] blir vist.
- 2 Marker [Koble til via WPS] ved å bruke **△ ▽**, og trykk på **ⓄK**.
- 3 Marker et alternativ ved å bruke **△ ▽**-knappene, og trykk på **ⓄK**-knappen.
 - Hvis du har valgt [PBC-metode], trykker du på WPS-knappen på ruteren eller tilgangspunktet.
 - Trykk på kameraets **ⓄK**-knapp for å starte tilkoblingen.
 - Det kan ta litt tid å koble seg til etter at du har trykket på knappen.
 - Hvis du har valgt [PIN-metode], viser kameraet en PIN; skriv den inn på ruterens eller tilgangspunktet. Trykk på kameraets **ⓄK**-knapp når ruterens er klar for tilkobling.
- 4 Hvis kameraet får koblet seg til, vises nettverket med en hake (**✔**) ved siden av nettverksnavnet.
 - Hvis kameraet har blitt parett med mer enn én datamaskin, blir du bedt om å velge datamaskin før nettverket blir vist. Marker ønsket datamaskin ved å bruke **△ ▽**-knappene, og trykk på **ⓄK**-knappen.
 - Du kan kun bruke kameraet med den valgte datamaskinen. For å velge en annen datamaskin må du først avslutte den gjeldende tilkoblingen.
 - Hvis tilkoblingen mislykkes, viser kameraet en melding om dette, fulgt av alternativene vist i trinn 3. Gjenta tinn 3-4.
- 5 Trykk på **ⓄK**-knappen for å gå ut til opptaksvisningen.
 - Kameraet går tilbake til standard opptaksvisning. **📶** på skjermen blir grønn.

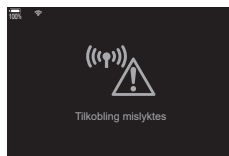
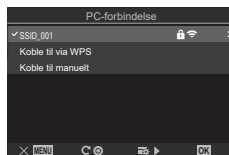

■ Koble til manuelt

Juster nettverksinnstillinger manuelt. Du må oppgi:

| | |
|------|---|
| Meny | MENU ➔ ⌵ ➔ 4. Wi-Fi/Bluetooth ➔ Wi-Fi-forbindelse |
|------|---|

| | |
|----------------------------|--|
| SSID | Nettverksnavnet (SSID). |
| Godkjenning | Sikkerhetstypen som brukes på nettverket. |
| Passord | Passordet for tilkobling til et sikret nettverk. |
| Tilordne IP-adresse | Velg om kameraets IP-adresse skal tilordnes automatisk av nettverkets DHCP-server. |
| IP-adresse | |
| Nettverksmaske | Disse feltene er påkrevd når IP-adressen blir tildelt manuelt. Innstillingene som brukes, varierer med nettverket. |
| Standard gateway | |
| DNS | |

- 1 Marker [PC-forbindelse] med $\Delta \nabla$, og trykk på OK .
 - Alternativene for [PC-forbindelse] blir vist.
- 2 Marker [Koble til manuelt] ved å bruke $\Delta \nabla$, og trykk på OK .
- 3 Marker elementer ved å bruke $\Delta \nabla$ -knappene, og trykk på OK -knappen.
 - Alternativer for elementet som er valgt, blir vist.

| | |
|----------------------------|---|
| SSID | Skriv inn nettverkets SSID. |
| Godkjenning | Velg sikkerhetstypen som brukes på nettverket. Velg mellom [Ingen], [WPA2/WPA3] og [WPA3]. |
| Passord | Hvis du har valgt [WPA2/WPA3] eller [WPA3] som [Godkjenning], må du skrive inn nettverkspassordet. |
| Tilordne IP-adresse | Velg blant [Auto(DHCP)] og [Manuelt]. Automatisk tilordning av IP-adresse krever et nettverk med DHCP-server som er konfigurert for å tildele IP-adresser automatisk. |
| IP-adresse | |
| Nettverksmaske | Disse feltene er påkrevd når [Manuelt] er valgt for [Tilordne IP-adresse]. |
| Standard gateway | |
| DNS | |

- 4 Marker [Start tilkobling] ved å bruke $\Delta \nabla$, og trykk på OK .

5 Hvis kameraet får koblet seg til, vises nettverket med en hake (✓) ved siden av nettverksnavnet.

- Hvis kameraet har blitt parett med mer enn én datamaskin, blir du bedt om å velge datamaskin før nettverket blir vist. Marker ønsket datamaskin ved å bruke Δ ∇ -knappene, og trykk på OK -knappen.
- Du kan kun bruke kameraet med den valgte datamaskinen. For å velge en annen datamaskin må du først avslutte den gjeldende tilkoblingen.
- Hvis tilkoblingen mislykkes, viser kameraet en melding om dette, fulgt av alternativene vist i trinn 4. Gjenta tinn 4-5.

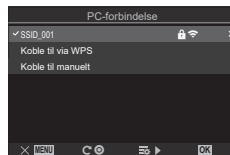

6 Trykk på OK -knappen for å gå ut til opptaksvisningen.

- Standard opptaksindikatorer blir vist. Wi-Fi på skjermen blir grønn.

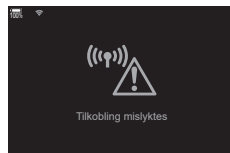

■ Velge nettverk fra en liste (koble til fra tilgangspunktliste)

Kameraet søker etter tilgjengelige nettverk og viser dem i en liste hvor du kan velge nettverket du vil koble deg til.

| | |
|------|---|
| Meny | MENU \Rightarrow \uparrow \Rightarrow 4. Wi-Fi/Bluetooth \Rightarrow Wi-Fi-forbindelse |
|------|---|

- 1** Marker [PC-forbindelse] med Δ ∇ , og trykk på OK .
 - Alternativene for [PC-forbindelse] blir vist.
- 2** Marker [Koble til fra ((P))-liste] med Δ ∇ , og trykk på OK .
 - En liste over tilgjengelige nettverk blir vist.
- 3** Marker ønsket nettverk ved å bruke Δ ∇ -knappene, og trykk på OK -knappen.
 - Hvis nettverket er passordbeskyttet, blir du bedt om å skrive inn et passord. Skriv inn passordet, og trykk på OK -knappen.
 - Trykk på \triangleright -knappen for å vise [Detaljinstillinger] for det markerte nettverket. Du kan skrive inn IP-adresse og justere andre innstillinger manuelt.
 - Trykk på OK -knappen for å gjenta søket og oppdatere nettverkslisten.

4 Hvis kameraet får koblet seg til, vises nettverket med en hake (✔) ved siden av nettverksnavnet.

- Passordbeskyttede nettverk angis av et 🔒-ikon.
- Hvis kameraet har blitt paret med mer enn én datamaskin, blir du bedt om å velge datamaskin før nettverket blir vist. Marker ønsket datamaskin ved å bruke △ ▽-knappene, og trykk på Ⓞ-knappen.
- Du kan kun bruke kameraet med den valgte datamaskinen. For å velge en annen datamaskin må du først avslutte den gjeldende tilkoblingen.
- Hvis tilkoblingen mislykkes, viser kameraet en melding om dette, fulgt av alternativene vist i trinn 3. Gjenta tinn 3-4.

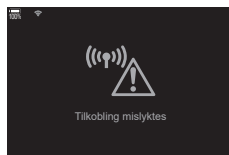

5 Trykk på Ⓞ-knappen for å gå ut til opptaksvisningen.

- Standard opptaksindikatorer blir vist. 📶 på skjermen blir grønt.



💡 Koble til tidligere valgte nettverk

- Kameraet kobler seg automatisk til tidligere valgte nettverk når du velger [PC-forbindelse] via 📶-ikonet. Du blir ikke bedt om å oppgi passord.
- Hvis flere nettverk er tilgjengelige, kobler kameraet seg først til nettverket som er brukt mest nylig.
- Når kameraet er tilkoblet, viser den liste over tilgjengelige nettverk, gjeldende nettverk er markert med en hake ✔.
- For å koble til et annet nettverk markerer du det i listen og trykker på Ⓞ-knappen.
- Hvis kameraet har blitt paret med mer enn én datamaskin på nettverket, blir du bedt om å velge datamaskin før nettverkslisten blir vist. Marker ønsket datamaskin ved å bruke △ ▽-knappene, og trykk på Ⓞ-knappen.

■ Vise MAC-adresse / nullstille Wi-Fi-innstilling for PC-forbindelse (Wi-Fi PC-innstillinger)

Du kan vise kameraets MAC-adresse ved tilkobling til Wi-Fi og nullstille Wi-Fi-innstillingen som brukes ved tilkobling til datamaskin.

| | |
|------|--|
| Meny | MENU → Y → 4. Wi-Fi/Bluetooth → Wi-Fi PC-innstillinger |
|------|--|

| | |
|----------------------------------|--|
| Wi-Fi MAC-adresse | Vis kameraets MAC-adresse ved tilkobling til Wi-Fi. |
| Tilb. Wi-Fi-innstillinger | Slett informasjon om datamaskiner kameraet har vært parett med, og tilgangspunkt det har vært tilkoblet. |

Laste opp bilder fortløpende

Ta bilder, og last dem opp til en datamaskin på samme nettverk som kameraet. Før du fortsetter må du koble sammen kameraet og en datamaskin som beskrevet i «Pare datamaskinen med kameraet (Ny forbindelse)» (s. 269).

1 Start OM Capture på datamaskinen.

- Hvis du blir bedt om å velge tilkoblingstype, må du klikke på [Wi-Fi-forbindelse].
- Datamaskinen viser meldingen [Kamera tilkoblet] når kameraet er registrert.



[Wi-Fi-forbindelse]

- Kameraet viser meldingen til høyre når det er opprettet en tilkobling.

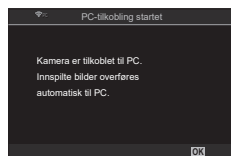

2 Konfigurer OM Capture til å laste ned bildene automatisk når de blir tatt.

- Velg kortspor (1 eller 2) og typen bilder (JPEG-fotografier, RAW-fotografier eller filmer) som skal lastes ned.
- Velg et mål for bildene som er lastet ned.



Styringsskjermbildet i OM Capture

3 Ta bilder ved å bruke kamerakontrollene.

- Bildene blir lastet opp til datamaskinen etter at de er lagret på kameraets minnekort.
- Et p ("bildeopplasting")-ikon blir vist under opplastingen. Bildeopplasting
- Kameraet laster kun opp bilder og filmer som blir tatt opp når kameraet og datamaskinen er koblet sammen. Bilder som er tatt før Wi-Fi ble aktivert på kameraet, blir ikke lastet opp.
- Opplastingskøen for hvert kort kan ikke inneholde med enn 3000 bilder.



☞ Mens kameraet er koblet til et nettverk:

- Hvilemodus er deaktivert
- Intervallutløser-fotografering er ikke tilgjengelig
- Det gjelder noen begrensninger for alternativene som er tilgjengelige under avspilling

☞ [PC-tilkobling avsluttet]-alternativer blir vist når kameraets tilkobling til nettverket blir avsluttet. Opplasting av gjenværende data fortsetter når tilkoblingen blir gjenopptatt. Gjenværende data blir imidlertid ikke lastet opp hvis:

- Wi-Fi-tilkoblingen blir avsluttet ved hjelp av betjeningsenelementene på kameraet
- Kameraet er slått av
- Minnekortet er fjernet

☞ Hvis meldinga [Dette programmet finner ikke noe kamera i kamerastyringsmodus.] dukker opp i OM Capture, må du kontrollere:

- at kameraet er paret med datamaskinen,
- at du valgt riktig datamaskin da du koblet deg til nettverket, og
- at kameraet er registrert på datamaskinen (kun Windows). ☞ «Klargjøre datamaskinen (Windows)» (s. 268)

Avslutte tilkoblingen

Avslutt Wi-Fi-tilkobling. Bruk av Wi-Fi kan være forbudt i noen land eller regioner, i så fall bør Wi-Fi deaktiveres.

■ Avslutte gjeldende tilkobling

1 Trykk på  på kameraskjermen.

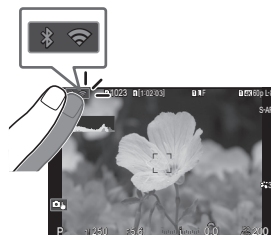

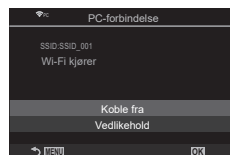

- Du blir bedt om å bekrefte om du faktisk vil koble fra.
- Nettverkets SSID blir vist på skjermen.



2 Marker [Koble fra] ved å bruke Δ ∇ , og trykk på .

- Kameraet avslutter tilkoblingen og går ut til opptaksvisningen.
- En bekreftelsesdialog vises hvis det gjenstår data som skal lastes opp. Marker [Ja] og trykk på -knappen for å avslutte tilkoblingen.

3 For å koble til på nytt må du trykke på  eller velge [Wi-Fi-forbindelse] > [PC-forbindelse] og trykke på .

- Kameraet kobler seg automatisk til tidligere valgte nettverk.
- For å koble til et nytt nettverk må du markere [Vedlikehold] i trinn 2 og trykke på -knappen. Velg i en liste over tilgjengelige nettverk, og juster innstillingene som beskrevet i «Velge nettverk fra en liste (koble til fra tilgangspunktliste)» (s. 274).
- Hvis du slår av kameraet mens opplasting er i gang, blir du bedt om å velge om du skal slå av kameraet og koble fra Wi-Fi-forbindelsen umiddelbart eller om du bare skal slå av kameraet etter at opplasting er fullført.

■ Deaktivere Wi-Fi/Bluetooth®

Sett [Flymodus] (s. 260) til [På]. Trådløs kommunikasjon blir deaktivert.

Bruke fjernutløser

Du kan bruke fjernutløseren (RM-WR1) som er tilleggsutstyr til kameraet, og ta bilder ved hjelp av den.

Navn på deler

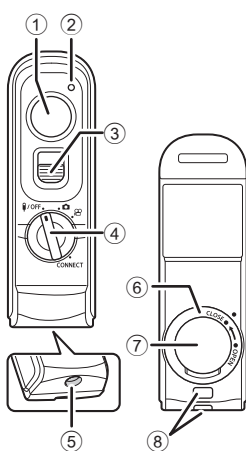

- 1 Utløser
- 2 Dataoverføringsindikator
- 3 Utløserlås
- 4 Funksjonshjul (OFF / OFF / OFF / CONNECT)
- 5 Kabelkontakt
- 6 Låsring til batterirom
- 7 Deksel til batterirom
- 8 Stroppfeste

Tilkobling

■ Forbindelse via kabel

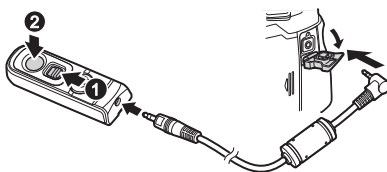

Drei funksjonshjulet på fjernutløseren til OFF, og koble fjernutløseren til kameraet ved hjelp av kabelen som følger med.

Du kan ta bilder ved å trykke på utløseren.

For å ta opp film må du sette [Lukkerfunksjon] (s. 216) til [REC] på forhånd.

ⓘ Det er ikke mulig å bruke fjernutløseren trådløst når kabelen er koblet til.

📷 Bulb-fotografering og liknende er tilgjengelig når du skyver låsen på utløseren oppover og trykker inn utløseren (1, 2).

■ Trådløs forbindelse

For å kunne bruke trådløs forbindelse må du først pare kameraet og fjernutløseren.

| | |
|---------------|--|
| Meny | MENU ➔ Y ➔ 4. Wi-Fi/Bluetooth ➔ Innstilling av trådløs utløser |
| Starte paring | Følg instruksjonene på skjermen. Når paring er fullført, vil [Bluetooth] være angitt som [På]. |
| Slette paring | Hvis du velger [Ja] og trykker på OK , blir enheten som er pare, slettet. |

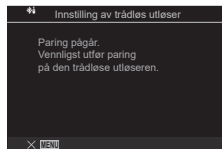

- 1 Velg [Starte paring], og trykk på **OK**.
- 2 Når det dukker opp melding om at paring pågår, dreier du funksjonshjulet på fjernutløseren til **CONNECT** og holder det i den stillingen.
 - Etter 3 sekund starter paring. Behold hjulet i stillingen **CONNECT** til paring er fullført. Hvis du dreier funksjonshjulet før paring er fullført, begynner dataoverføringsindikatoren å blinke raskt.
 - Dataoverføringsindikatoren lyser når paring starter.



- 3 Når melding om at paring er fullført, dukker opp, trykker du på **OK**.
 - Dataoverføringsindikatoren slokner når paring er fullført.
 - Når paring er fullført, vil [Bluetooth] (s. 262) være angitt som [På].
- ⓘ Hvis du dreier på funksjonshjulet eller trykker på **MENU** på kameraet før det har dukket opp melding om at paring er fullført, blir paringsprosessen avbrutt. Informasjon om parete enheter blir nullstilt. Utfør paring igjen.
- ⓘ Hvis du dreier funksjonshjulet på en fjernutløser som ikke er paret, til **CONNECT** og holder det der i 3 sekund, eller hvis paring mislykkes, blir informasjon fra tidligere tilkobling nullstilt. Utfør paring igjen.



■ Slette paring

- 1 Velg [Slette paring], og trykk på .
- 2 Velg [Ja], og trykk på .

 Når du har parett kamera og fjernutløser, må du utføre [Slette paring] for å nullstille paringsinformasjon før du parer kameraet med ny fjernutløser.

Gjøre opptak med fjernutløser



PASMB 

Ved trådløs tilkobling av kamera og fjernutløser må du forsikre deg om at [Bluetooth] (s. 262) er satt til [På]. Når dette er satt til [På], vil  være vist, og kameraet vil være i beredskap for trådløs kommunikasjon med fjernutløser straks det blir slått på.

- 1 Drei funksjonshjulet på fjernutløseren til  eller .



- 2 Trykk på utløseren på fjernutløseren for å ta bilder.

- Når funksjonshjulet på fjernutløseren er satt til  (stillebildemodus): Når du trykker utløseren på fjernutløseren lett ned til første posisjon (trykk utløseren halvveis ned), dukker AF-bekreftelsesmerket () opp, og ei grønn ramme (AF-søkepunkt) vises i fokusplasseringen.
- Når funksjonshjulet på fjernutløseren er satt til  (filmopptaksmodus): Når du trykker på utløseren på fjernutløseren, starter opptak av film. Trykk på utløseren på fjernutløseren på nytt for å avslutte filmopptak.



Utløserknapp

■ Dataoverføringsindikator på fjernutløser

| | |
|---------------------------------|--|
| Lyser én gang | Kommandoen fra fjernutløseren blir sendt til kameraet på korrekt måte. |
| Blinker raskt (1 sekund) | Kommandoen fra fjernutløseren blir ikke sendt til kameraet på korrekt måte. Bruk kortere avstand mellom kamera og fjernutløser. Hvis dette ikke løser problemet, må du kontrollere innstillingen på kameraet. |
| Blinker raskt (3 sekund) | Det er et problem med paring mellom kamera og fjernutløser. Par enhetene på nytt. |
| Lyser ikke | Dette kan skje i følgende situasjoner. <ul style="list-style-type: none">• Batteriet i fjernutløseren er flatt.• Funksjonshjulet på fjernutløseren er i posisjon ⏻/OFF.• Kameraet og fjernutløseren er koblet sammen med kabel. |

- ❗ Hvis [Bluetooth] (s. 262) er satt til [På], kan du koble kameraet til en smarttelefon ved å starte [Tilkobling av enhet] på kameraet. Du kan imidlertid ikke styre kameraet fra fjernutløseren når det er koblet til en smarttelefon.
- ❗ Paring av enheter og opptak med fjernutløser er ikke tilgjengelig når [Flymodus] (s. 260) er [På].
- ❗ Kameraet går ikke i sovemodus når fjernutløser er koblet til trådløst.
- ❗ Hvis du dreier funksjonshjulet på fjernutløseren til **⏻/OFF**, position, går kameraet i sovemodus i henhold til innstilling under [Dvalemodus] (s. 254). Når [Bluetooth] (s. 262) er satt til [På], går ikke kameraet i sovemodus med mindre du reier funksjonshjulet på fjernutløseren til **⏻/OFF**.
- ❗ Hvis du bruker fjernutløseren mens kameraet er i sovemodus, kan det ta lengre tid før kameraet er i drift.
- ❗ Det er ikke mulig å styre kameraet fra fjernutløseren mens det er i ferd med å våkne fra dvalemodus. Vent med å bruke fjernutløseren til kameraet er i drift.
- ❗ Drei funksjonshjulet på fjernutløseren til **⏻/OFF** når du er ferdig med å bruke den.

MAC-adresse til fjernutløser

MAC-adressen til fjernutløseren er trykt på garantikortet som følger med den.

Forholdsregler ved bruk av fjernutløser

- Ikke bruk makt på lokket til batterirommet, og ikke bruk det til å dreie på låseringen.
- Ikke stikk hull på batteriene med skarpe gjenstander.
- Ikke slipp ned fjernutløseren, og ikke sving på den mens du holder i kabelen.
- Fukt på kabelen eller kontaktene på fjernutløseren kan påvirke trådløs styring og føre til at kabelforbindelsene blir upålitelige.
- Forsikre deg om at det ikke er smuss på låseringen til batterirommet før du lukker den.
- Drei fokushjulet til **⏻/OFF** før du kobler kabler til eller fra.

Tilkobling til datamaskiner via USB

Koble kameraet til en datamaskin med USB-kabelen.

Installere programvaren

Installer følgende programvare for tilgang til kameraet når det er koblet direkte til datamaskinen via USB.

OM Capture

Bruk OM Capture til automatisk nedlastning og framvisning av bildene når de blir tatt, eller til fjernstyring av kameraet. For å finne ut mer eller for å laste ned programvaren kan du besøke nettstedet vårt. Når du laster ned programvaren, må du oppgi kameraets serienummer.

Følg instruksjonene på skjermen for å installere programmet. Systemkrav og installasjonsinstruksjoner finner du på nettstedet vårt.

OM Workspace

Dette dataprogrammet brukes for å laste ned, vise og administrere bilder og filmer som er tatt opp med kameraet. Under redigering av RAW-data i OM Workspace er det mulig med rask behandling ved hjelp av kameramotoren. Det kan også brukes for å oppdatere kameraets fastvare. Du kan laste ned programmet fra nettstedet vårt. Du må oppgi kameraets serienummer for å kunne laste ned programmet.

Følg instruksjonene på skjermen for å installere programmet. Systemkrav og installasjonsinstruksjoner finner du på nettstedet vårt.

Koble kameraet til en datamaskin via USB for å laste opp bilder når de blir tatt. Du kan ta bilder ved hjelp av kontrollene på selve kameraet eller mens du fjernstyrer kameraet fra datamaskinen.

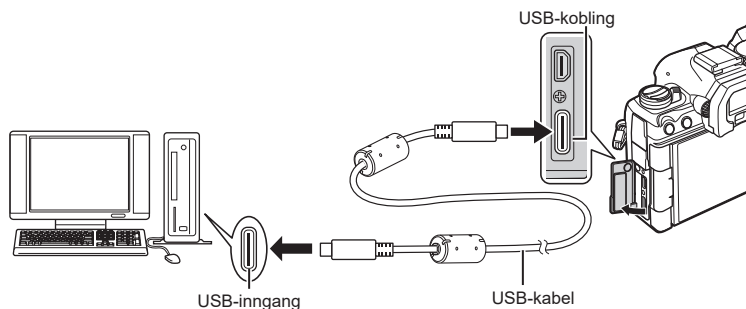

1 Forsikre deg om at kameraet er slått av før du kobler det til datamaskinen med USB-kabelen.

- Når du kobler til USB-kabelen, må du bruke den vedlagte kabelbeskytteren og kabelklemmen for å forhindre skader på kontaktene.  «Feste kabelbeskyttere» (s. 19)



- USB-portene er plassert på forskjellige steder på forskjellige datamaskiner. Se dokumentasjonen som følger med datamaskinen for informasjon om USB-porter.
- Hvis USB-porten på datamaskinen er av type A, må du bruke kabel CB-USB11.

2 Slå på kameraet.

- Kameraet viser en melding som ber deg om å identifisere enheten som USB-kabelen er koblet til.
-  Hvis meldingen ikke vises, må du velge [Velg] i [USB-innst.] (s. 252).
-  Hvis batteriene er nesten tomme, viser ikke kameraet noen melding når det kobles til en datamaskin. Sørg for at batteriene er ladet opp.

3 Marker [RAW/styring] med $\Delta \nabla$, og trykk på \odot .

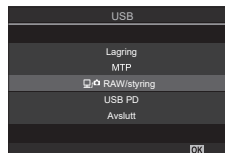

4 Start versjonen av OM Capture som er installert på datamaskinen.

- Hvis du blir bedt om å velge tilkoblingstype, må du klikke på [USB-tilkobling].



[USB-tilkobling]

5 Konfigurer OM Capture for nedlasting.

- Velg et mål for bildene som er lastet ned.

6 Ta bilder ved å bruke kamera- eller datamaskinkontroller.

- Bildene blir lastet ned på datamaskinen i henhold til alternativene som er valgt.
- Se online-hjelp for mer informasjon om bruk av programvaren.
- Du kan ikke bruke datamaskinen for å endre kameraets opptaksmodus.
- Du kan ikke bruke datamaskinen for å slette bilder fra minnekortene som er satt inn i kameraet.
- Kameravisningens bildehastighet kan synke hvis utsnittet gjennom kameraobjektivet blir vist samtidig både datamaskinen og på kameraskjermen.
- Tilkoblingen til datamaskinen blir avsluttet hvis du:
 - går ut av OM Capture
 - setter inn eller tar ut kinnekort eller
 - slår av kameraet.

Koble til kameraet for å behandle RAW-filer med høy hastighet (RAW/styring)

Hvis du redigerer RAW-data med kameraet og datamaskinen koblet sammen, vil det gå fortere å framkalle bildene enn om du bare bruker datamaskinen.

- 1 Forsikre deg om at kameraet er slått av før du kobler det til datamaskinen med USB-kabelen.
- 2 Slå på kameraet.
 - Kameraet viser en melding som ber deg om å identifisere enheten som USB-kabelen er koblet til.
 - Hvis meldingen ikke vises, må du velge [Velg] i [USB-innst.] (s. 252).
 - Hvis batteriene er nesten tomme, viser ikke kameraet noen melding når det kobles til en datamaskin. Sørg for at batteriene er ladet opp.
- 3 Marker [RAW/styring] med Δ ∇ , og trykk på OK .

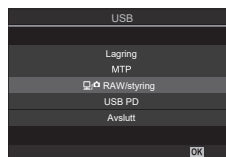

4 Start OM Workspace som er installert på datamaskinen.

5 Velg bildet du skal framkalle.

- Du kan bare velge bilder som er tatt med kameraet som er koblet til.
- Du kan ikke velge bilder som er lagret på SD-kortet i kameraet som er koblet til.

6 Behandle RAW-bilder.

- Du kan gjøre justeringer i opptaksinnstillingene som er tilgjengelige i kameraet, og tilsvarende i RAW-bilder.
- Bilder du har behandlet, blir lagret i JPEG-format.
- Dersom du aktiverer behandling av RAW-data via USB, forkaster du endringer har gjort i redigeringsvinduet.
- Behandling av RAW-data via USB er ikke tilgjengelig når to eller flere kameraer er koblet til.
- Se online-hjelp for mer informasjon om bruk av programvaren.

Kopiere bilder til datamaskinen (Lagring/MTP)

Når kameraet er koblet til en datamaskin, kan det fungere som ekstern lagring på samme måte som en harddisk eller andre eksterne lagringsenheter. Data kan kopieres fra kameraet til datamaskinen.

1 Forsikre deg om at kameraet er slått av før du kobler det til datamaskinen med USB-kabelen.

2 Slå på kameraet.

- Kameraet viser en melding som ber deg om å identifisere enheten som USB-kabelen er koblet til.
- Hvis meldingen ikke vises, må du velge [Velg] i [USB-innst.] (s. 252).
- Hvis batteriene er nesten tomme, viser ikke kameraet noen melding når det kobles til en datamaskin. Sørg for at batteriene er ladet opp.

3 Marker [Lagring] eller [MTP] med Δ ∇ , og trykk på \odot .

[Lagring]: Kameraet fungerer som en kortleser.

[MTP]: Kameraet fungerer som en bærbar enhet.

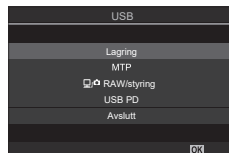

4 Kameraet kobler seg til datamaskinen som ny lagringsenhet.

ⓘ Dataoverføring kan ikke garanteres for følgende systemer, selv om datamaskinen skulle være utstyrt med en USB-port.

Datamaskiner som har en USB-port som er lagt til ved hjelp av et utvidelseskort osv., datamaskiner uten et fabrikkinstallert operativsystem, eller hjemmebygde datamaskiner

ⓘ Kamerafunksjoner kan ikke brukes mens kameraet er koblet til datamaskinen.

ⓘ Hvis datamaskinen ikke detekterer kameraet, kobler du USB-kabelen fra og til igjen.

ⓘ Når [MTP] er valgt, er det ikke mulig å kopiere filmer som er større enn 4 GB, til datamaskinen.

Forsyne kameraet med strøm via USB (USB Power Delivery)

Du kan bruke mobile batterier eller USB-AC-adaptere som oppfyller standarden USB Power Delivery (USB PD), for å gi strøm til kameraet. Enhetene må:

Standard: Oppfyller standarden USB Power Delivery (USB PD)

Effekt: må ha en merkeeffekt på 27 W (9 V 3 A, 15 V 2 A eller 15 V 3 A) eller mer.

- 1 Forsikre deg om at kameraet er av før du bruker USB-kabelen for å koble det til enheten.

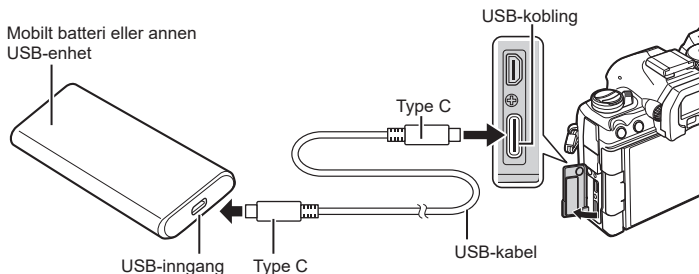

- Metoden som brukes for tilkobling, varierer fra enhet til enhet. Se dokumentasjonen som følger med enheten for mer informasjon.
- USB Power Delivery (USB PD) virker ikke med noen USB-enheter. Se håndboken som følger med USB-enheten.

- 2 Slå på kameraet.

- Kameraet trekker strøm fra den tilkoblede USB-enheten.
- Hvis kameraet viser en melding som ber deg om å identifisere enheten som USB-kabelen er koblet til, velger du [USB PD].
- Hvis batteriene er nesten tomme, er visningen tom når kameraet er koblet til USB-enheten. Sørg for at batteriene er ladet opp.
- «USB-☞» vil være vist når kameraet får strøm fra USB-enheten.

Tilkobling til TV-er eller eksterne skjermer via HDMI

Du kan vise bilder på TV-er som er koblet til kameraet via HDMI. Bruk TV-en for å vise bilder til et publikum.



Du kan også ta opp film når kameraet er koblet til en ekstern skjerm eller videooptaker via HDMI.

- HDMI-kabler er tilgjengelige fra tredjeparts leverandører. Bruk en HDMI-sertifisert kabel.
- Når filmoppløsning [4K] og bildehastighet ved avspilling er [60p] i [☞☞☞], må du bruke HDMI-kabel som oppfyller kravene til HDMI 2.0 eller høyere.

Vise bilder på en TV

(HDMI)

Du kan vise fotografier og bilder på en HDTV som er koblet direkte til kameraet via HDMI-kabel.

Informasjon om utgangssignal: «Alternativ for ekstern skjermvisning (HDMI-innstillinger)» (s. 251).

■ Koble kameraet til en TV

Koble til kameraet med en HDMI-kabel.

1 Forsikre deg om at kameraet er av før du kobler det til TV-en med en HDMI-kabel.

- Når du kobler til USB-kabelen, må du bruke den vedlagte kabelbeskytteren og kabelklemmen for å forhindre skader på kontaktene. ☞☞ «Feste kabelbeskyttere» (s. 19)

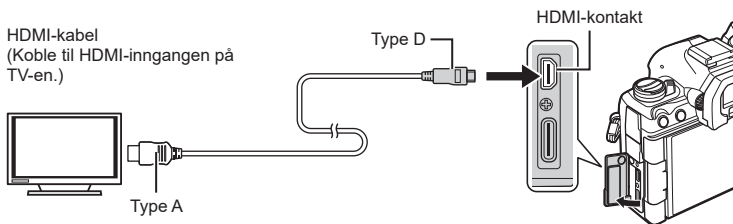

2 Slå TV-en over til HDMI-innngang, og slå på kameraet.

- TV-en viser innholdet på kameraskjermen. Trykk på [▶]-knappen for å vise bilder.

- ☞ Se bruksanvisningen som fulgte med TV-en for informasjon om å slå over til HDMI-innngang.
- ☞ Avhengig av TV-innstillingene kan bildet være beskåret og noen indikatorer kan være usynlige.
- ☞ HDMI-kan ikke brukes når kameraet er koblet til en datamaskin via USB.
- ☞ Hvis [Opptak] er satt til [☞☞HDMI-utgang] (s. 182) > [Utgangsmodus], vil signalet bli overført med gjeldende filbildestørrelse. Det blir ikke vist noe bilde hvis TV-en eller kabelen ikke støtter valgt bildestørrelse.
- ☞ Hvis [4K] eller [C4K] er valgt, blir 1080p prioritetsformat brukt under stillbildefotografering.

Informasjon om støv- og vanntetting

- Dette kameraet har kapslingsgrad IPX3 som beskyttelse mot inntrenging av vann (ved bruk av objektiv levert av selskapet vårt med kapslingsgrad IPX3 eller høyere).
- Dette kameraet har kapslingsgrad IP5X som beskyttelse mot inntrenging av støv (under testbetingelsene til selskapet vårt).

■ Forholdsregler

- Hvis kameraet blir utsatt for støt, kan det føre til at de støv- og vannbestandige egenskapene går tapt.
- Kontroller om det er fremmedlegemer som skitt, støv eller sand på følgende deler: pakningsdeler til batteriluke, kortluge, luker til kontakter og deler som er i kontakt med dem, deler som kommer i kontakt ved innfesting av objektiv og batterigrep. Tørk av smuss og fremmedlegemer med en ren klut som ikke loer.
- For å sikre de støv- og vannbestandige egenskapene er det viktig at du sørger for å lukke alle luker godt og feste objektivet før bruk.
- Det er viktig at du ikke betjener kameraet, åpner/lukker lukene eller fester/fjerner objektivet når utstyret er vått.
- Vi kan ikke love at de vannbestandige egenskapene er på plass med mindre objektivet/tilbehøret som er montert, er kompatibelt. Kontroller kompatibilitet. Informasjon om kompatibelt tilbehør finner du på nettsidene våre.

■ Vedlikehold

- Tørk grundig bort vann med tørr klut.
- Vær nøye med å fjerne fremmedlegemer som skitt, støv og sand.

Batteri og lader

- Dette kameraet bruker et av litiumionbatteriene våre. Bruk det spesifiserte originalbatteriet.
- Kameraets strømforbruk varierer mye, alt etter bruk og andre forhold.
- Ettersom følgende punkter fører til et høyt strømforbruk, selv om det ikke fotograferes, vil batteriet tappes raskt.
 - Utføring av autofokus flere ganger ved å trykke utløserknappen halvt ned i opptaksmodus.
 - Det vises bilder på skjermen i et lengre tidsrom.
 - Når kameraet er koblet til en datamaskin (bortsett fra når det får strøm via USB).
 - La trådløs LAN/**Bluetooth**® forbli aktivert.
- Når batteriet er tomt, kan kameraet bli slått av uten at det vises en advarsel om at det snart er tomt.
- Batteriet er ikke fullstendig oppladet når du kjøper kameraet. Lad opp batteriet før bruk.
- Ta ut batteriene før du lagrer kameraet i en periode på en måned eller mer. Hvis du lar batteriene sitte i kameraet i lengre perioder, forkortes levetiden, noe som kan gjøre dem ubrukelige.
- Normal ladetid ved bruk av den medfølgende USB-AC-adapteren er ca. 2 timer og 30 minutt (anslått).
- Ikke prøv å bruke USB-AC-adaptore som ikke er spesielt ment for bruk med det medfølgende batteriet, og du må heller ikke bruke batterier som er spesielt ment for bruk med den medfølgende USB-AC-adapteren.
- Bruk av feil type batteri kan medføre eksplosjonsfare.
- Brukte batterier må kasseres etter «FORSIKTIG»-instruksjonene (s. 336) i bruksanvisningen.

Bruk av lader utenlands

- USB-AC-adapteren kan brukes i de fleste strømkilder i husholdningen, fra AC 100 V til 240 V AC (50/60 Hz) verden over. Imidlertid kan det, alt etter i hvilket land du befinner deg, være slik at stikkkontakten har en annen form enn laderen og du derfor trenger en adapter som passer til stikkkontakten.
- Ikke bruk reiseadapterne som finnes i handelen, ettersom slike USB-AC-adaptore kan forårsake feil på laderen.

Utskiftbare objektiver

Velg et objektiv som passer til forholdene og det du ønsker å skape. Bare bruk objektiv konstruert til Micro Four Thirds-systemet, og som bærer M.ZUIKO DIGITAL-etiketten eller symbolet vist til høyre. Ved hjelp av en adapter kan du også bruke objektiv fra Four Thirds-systemet. Bruk av adapter er nødvendig.



- Når du setter på eller tar av kamerahusdekslet og objektivet fra kameraet, må objektivfatningen på kameraet peke ned. Da unngår du at støv og smuss eller andre fremmedlegemer kommer inn i kameraet.
- Ikke ta av kamerahusdekslet eller monter objektivet på støvete steder.
- Ikke pek mot solen med et objektiv som er montert på kameraet. Da kan kameraet få feil eller til og med ta fyr på grunn av lensens forstørrelsesglasseffekt på sollyset.
- Pass på at du ikke mister kamerahusdekslet og bakdekslet.
- Sett kamerahusdekslet på kameraet for å hindre at det kommer støv i kameraet når det ikke er montert objektiv på.

■ Kombinasjoner for objektiver og kamera

| Objektiv | Kamera | Feste | AF | Måling |
|--|--------------------------------------|---|------|--------|
| Objektiver i Mikro Fire Tredels-systemet | Kamera i Mikro Fire Tredels-systemet | Ja | Ja | Ja |
| Objektiver i Fire Tredels-systemet | | Montering mulig med adapter for fatning | Ja*1 | Ja |

*1 Ikke tilgjengelig under forstørret visning, filmopptak eller stjernehimmel-AF.

MF-kløtsobjektiver

"MF-kløtsj"-mekanismen (manuell fokus-kløtsj) på MF-kløtsjobjektiver kan brukes for å skifte mellom automatisk og manuell fokus ved å flytte på fokusringen.

- Kontroller posisjonen til MF-kløtsjen før du tar bilder.
- Vri fokusringen til AF/MF-posisjon på siden av objektivet for å velge autofokus. Vri den til MF-posisjonen nærmere kamerahuset for å velge manuell fokus, dette uavhengig av fokusmodus som er valgt med kameraet.

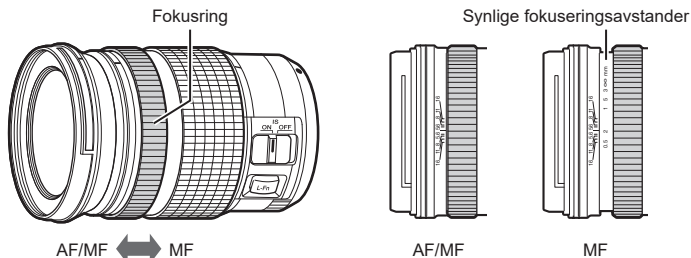

- Hvis du velger [Ikke i drift] for [MF-kløtsj] (s. 104), vil manuell fokusering være deaktivert selv om MF-kløtsjen er i MF-stilling.

Visning av objektivfunksjonene BRUK og HENT på kameraet

Kameraet viser «●Bruk» når fokusposisjon blir lagret med alternativet BRUK, og «●Hent» når fokusposisjoner som er lagret, blir gjenopprettet med alternativet HENT. Du finner mer informasjon om BRUK og HENT i bruksanvisningen til objektivet.



Valgfritt tilbehør

Bruk av lader (BCX-1)

Du kan sette inn to batteri. Du kan også bruke den når du bare har satt inn ett batteri.

1 Lad batteriet.

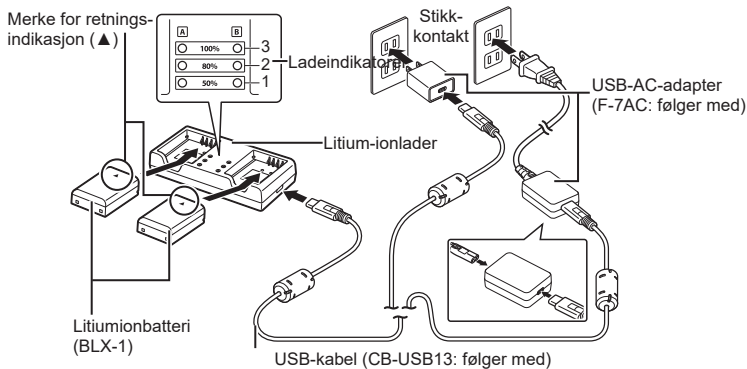

- Ladetida er ca. 2 timer og 30 minutt. I tabellen under finner du forklaring på status på ladeindikatorene og batterilading.

* Selv om du lader to batteri samtidig, vil ikke ladetida endre seg.

| Ladeindikator | Batterilading | |
|--|-----------------|------------------------------------|
| Indikator 1: blinker | Lading pågår | Mindre enn 50 % |
| Indikator 1: lyser; indikator 2: blinker | | 50 % eller mer Mindre enn 80 % |
| Indikator 1 og 2: lyser; indikator 3: blinker | | 80 % eller mer Mindre enn 100 % |
| Alle indikatorer: lyser ikke | Lading fullført | |
| Alle indikatorer: blinker | Ladefeil | |

HLD-10 Batterigrep

Det valgfrie batterigrepet HLD-10 kan brukes til å forsyne kameraet med strøm i lengre perioder.

⚠ Kontroller at kameraet er slått av når grepet festes eller tas av.

■ Navn på deler

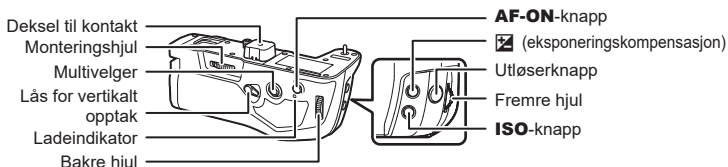

■ Feste grepet

Ta av dekelet til batterigrepet (PBH) på bunnen av kameraet og dekelet til kontakten på HLD-10 før du fester HLD-10. Når det er satt på, må du kontrollere at HLD-10 frakoblingsknappen sitter godt. Når du ikke bruker HLD-10, må du sørge for å montere dekelet til batterigrepet (PBH) på kameraet og dekelet til kontakten på HLD-10.

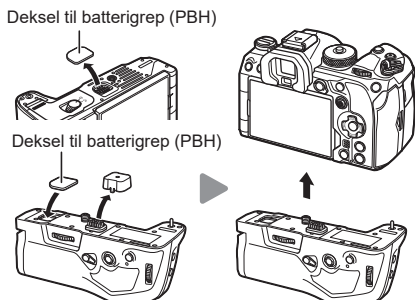

■ Sette i batteriet

Bruk BLX-1-batteri. Lukk batteridekslet når du har lastet batteriet.

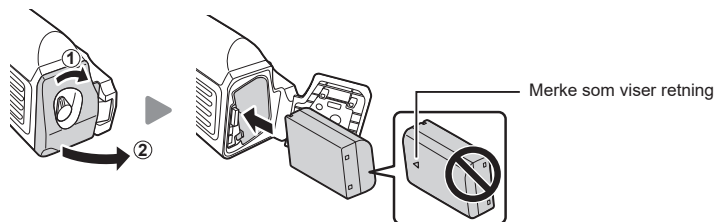



⚠ Batterivåndikatoren på skjermen (s. 30) viser «PBH» når kameraet får strøm fra batteriet i HLD-10.



■ Lade batteriet i batterigrepet

Når du skal lade batteriet i batterigrepet, må du sette batteriet i grepet og feste grepet til kameraet. Lad batteriet på samme måte som det er beskrevet på s. 22. Batteriindikatoren på grepet lyser under lading.

■ Bruke knappene

Skyv den vertikale optakslåsen på HLD-10 i pilens retning. Du kan velge hvilken rolle knappene  (eksponeringskompensasjon), **ISO** og **AF-ON** på HLD-10 skal ha, ved å endre innstilling i elementet [Knappeinnstillinger].  «Endre knappenes rolle (Knappeinnstillinger)» (s. 208)

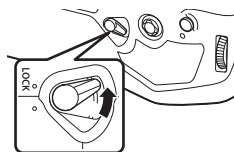

⚠ Du kan ikke bruke knappene på HLD-10 når den vertikale optakslåsen står i stilling **LOCK**.

Merknader om bruk av dette produktet

- Ikke bruk noe annet enn batteriet som hører til. Ellers kan det føre til personskaade, skade på produktet og brann.
- Ikke bruk neglene til å vri på monteringshjulet. Gjør du det, kan det føre til personskaade.
- Bruk kameraet kun innenfor det garanterte driftstemperaturområdet.
- Ikke bruk eller oppbevar produktet på støvete eller fuktige steder.
- Ikke ta på strømkontaktene.
- Bruk en myk, tørr klut for å rengjøre tilkoblingene. Ikke rengjør produktet med en fuktig klut, tynner, lettbensin eller andre organiske løsemidler.
- Hvis du ikke kommer til å bruke kameraet på en måned eller mer, må du ta ut batteriene fra kameraet og batterigrepet. Hvis du lar batteriene sitte i kameraet i lengre perioder, forkortes levetiden, noe som kan gjøre dem ubrukelige.

Bestemte eksterne blitsenheter

Når du bruker en ekstra blitsenhet konstruert for å brukes med kameraet, kan du velge blitsmodus med kamerakontrollene og ta bilder med blits. Se dokumentasjonen som følger blitsenheten, for informasjon om hvordan du bruker blitsfunksjonene.

Velg en blitsenhet som passer for dine behov, ta hensyn til faktorer som nødvendig effekt og om enheten støtter makrofotografering. Blitsenheter konstruert for å kommunisere med kameraet støtter en rekke blitsmoduser, inklusive TTL Auto og Super FP. Blitsenheter kan monteres på kameraets blitssko eller kobles til ved å bruke kabel (tilgjengelig separat) og blitsholder. Kameraet støtter også følgende system til trådløs styring av blits:

Radiostyrt Blitsfotografering: CMD-, ⚡CMD-, RCV- og X-RCV-moduser

Kameraet kontrollerer én eller flere blitsenheter ved hjelp av radiosignaler. Blitsenheter kan plasseres med økt rekkevidde. Blitsenheter kan kontrollere andre kompatible enheter eller utstyres med radiosendere/-mottakere for å bruke enheter som ellers ikke støtter radiostyrt blits.

Blitsfotografering med trådløs fjernutløser: RC-modus

Kameraet kontrollerer én eller flere blitsenheter ved hjelp av optiske signaler. Du kan velge blitsmodus med kamerakontroller (s. 298).

■ Tilgjengelige funksjoner med kompatible blitsenheter

| Blitsenhet | Blitskontrollmoduser som støttes | GN (ledetall, ISO 100) | Trådløse systemer som støttes |
|------------|---|--|-------------------------------|
| FL-700WR | TTL-AUTO, MANUAL, FP TTL AUTO, FP MANUAL, MULTI, RC, SL MANUAL | GN 42 (75/150 mm ^{*1}) GN 21 (12/24 mm ^{*1}) | CMD, ⚡CMD, RCV, X-RCV, RC |
| FL-900R | TTL-AUTO, AUTO, MANUAL, FP TTL AUTO, FP MANUAL, MULTI, RC, SL AUTO, SL MANUAL | GN 58 (100/200 mm ^{*1}) GN 27 (12/24 mm ^{*1}) | RC |
| STF-8 | TTL-AUTO, MANUAL, RC ^{*2} | GN 8,5 | RC ^{*2} |
| FL-LM3 | Varierer med kamerainnstillingene. | GN 9,1 (12/24 mm ^{*1}) | RC ^{*2} |

*1 Maks. objektivbrennvidde hvor enheten kan gi tilstrekkelig blits (tall etter skråstrekene tilsvarer brennvidder for 35 mm-format).

*2 Fungerer kun som sender (transmitter).

Trådløs blitsfotografering er tilgjengelige med kompatible blitsenheter som støtter trådløs fjernutløser (RC). De fjernstyrte blitsenhetene blir styrt via en enhet montert på kameraets blitssko. Du kan justere innstillingene separat for enheter i inntil tre andre grupper.

RC-modus må være aktivert på både master-enheten og de trådløse blitsenhetene (s. 297).

- 1 Sett de trådløse blitsenhetene til RC-modus, og plasser dem som ønsket.
 - Slå på de eksterne blitsenhetene, trykk på **MODE**, og velg RC-modus.
 - Velg en kanal og gruppe for hver ekstern blitsenhet.
- 2 Velg [On] under [**⚡** RC-modus] (s. 124).
 - Kameraet går tilbake til opptaksvisningen.
 - «RC» blir vist.



- 3 Trykk på **OK**-knappen.
 - Superkontrollpanelet for RC-modus blir vist.
 - Du kan vise det standard LV-superkontrollpanelet ved å trykke på **INFO**-knappen. Visningen endres hver gang du trykker på **INFO**-knappen.



RC-modus
superkontrollpanel

4 Justere blitsinnstillinger.

- Marker elementene med $\Delta \nabla \triangleleft \triangleright$, og dreii det fremre hjulet for å velge innstillinger.

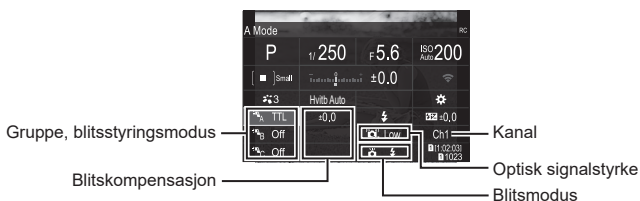

| | |
|----------------------------|--|
| Gruppe | Velg en gruppe. Endrede innstillinger gjelder for alle enhetene i gruppen som er valgt. Enheten som er montert på kameraet, fungerer som medlem av gruppe A. |
| Blitsstyringsmodus | Velg en blitsmodus. |
| Blitskompensasjon | Juster blitseffekt. Når [Manuelt] er valgt for blitsmodus, kan du bestemme en verdi for manuell blitseffekt. |
| Optisk signalstyrke | Velg lysstyrken til de optiske kontrollsignalene som sendes ut av blitsenhetene. Velg [Høy] hvis du har satt blitsenheten i nærheten av den maksimale avstand fra kameraet. Denne innstillingen gjelder for alle gruppene. |
| Blitsmodus | Velg ⚡ (standard) eller FP (Super FP). Velg Super FP for lukkerhastigheter høyere enn hastigheten på blitssynkroniseringen. Denne innstillingen gjelder for alle gruppene. |
| Kanal | Velg kanalen som brukes for blitskontroll. Bytt kanal hvis du merker at andre lyskilder i området påvirker den trådløse blitskontrollen. |

5 Still enheten som er montert på kameraet, inn på [TTL AUTO].

- Blitskontrollinnstillingene for FL-LM3 kan du bare justere ved å bruke kameraet.

- ⓘ Plasser de trådløse enhetene slik at fjernkontrollsensorene vender mot kameraet.
- ⓘ Ta bilder etter at du har bekreftet at blitsenhetene er ladet opp.

■ Kontrollområde for trådløs blits

Illustrasjonen er kun veiledende. Blitskontrollområdet varierer med blitstypen som er montert på kameraet, og forholdene i omgivelsesområdet.

Blitskontrollområde for kameramonterte FL-LM3-blitsenheter

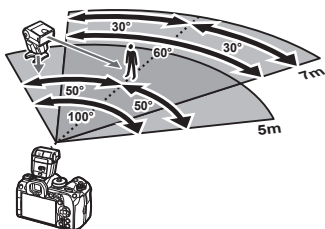

- Vi anbefaler at hver gruppe ikke inneholder mer enn 3 blitsenheter.
- Trådløs blitsfotografering er ikke tilgjengelig i anti-shock-modus eller i modus med langsom bakre gardin-synkronisering når du har valgt en lukkerhastighet på under 4 s.
- Du kan ikke velge en startventetid på mer enn 4 s i anti-shock- og lydløs modus.
- Blitskontrollsignaler kan påvirke eksponeringen hvis motivet er for nært kameraet. Dette kan du korrigere ved å redusere lysstyrken til kamerablitsen, f.eks. ved å bruke en diffusor.

Andre eksterne blitsenheter

Tredjeparts blitsenheter kan monteres på blitsskoen eller kobles til via en synkroniseringskabel. Sørg for å sette på dekelet på en eksterne blitskontakten når den ikke er i bruk. Merk deg følgende hvis du bruker en blitsenhet fra andre leverandører montert på kameraets blitssko:

- Bruk av gamle blitsenheter som tilfører mer enn 250 V til X-kontakten vil skade kameraet.
- Tilkobling av blitsenheter med signalkontakter som ikke svarer til våre spesifikasjoner, kan skade kameraet.
- Velg modus **M** og en lukkerhastighet som ikke er raskere enn blitssynkroniseringshastigheten, og sett [ISO] til en annen innstilling enn [Auto].
- Blitskontroll kan bare utføres ved manuelt å sette blitsen til ISO-følsomheten og blenderverdier som er valgt med kameraet. Blitslysstyrke kan justeres ved å justere enten ISO-følsomhet eller blenderåpning.
- Bruk en blits med en belysningsvinkel som passer for objektivet. Belysningsvinkel uttrykkes vanligvis ved å bruke 35 mm format tilsvarende brennvidder.

Hovedtilbehør

■ Konverteringsobjektiver

Konverteringsobjektiver festes til kameraobjektivet for rask og enkel fish-eye- eller makrofotografering. På nettsidene våre finner du mer informasjon om hvilke objektiver du kan bruke.

■ Øyemusling (EP-18)

Frakobling

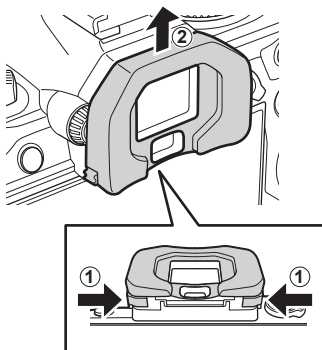

Trykk begge tappene innover, og løft øyemuslingen.

Systemoversikt

Strømforsyning



BLX-1

Litium-ion-batteri

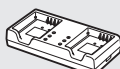

BCX-1

Litium-ion-lader

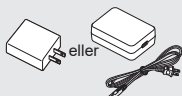

F-7AC

USB-AC-adapter



HLD-10

Batterigrep

Søker



EP-18

Øyemusing

Bruk av fjernkontroll

RM-WR1

Fjernkontroll



Etui/stropp

Skulderstropp/
kameraetui

Tilkoblingskabel

USB-kabel/
HDMI-kabel*¹

Minnekort

SD/SDHC/
SDXC

OM SYSTEM OM-1

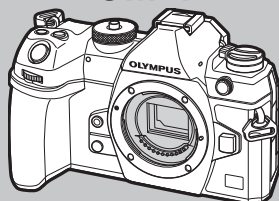

Hodetelefon

Mikrofon

Programvare

OM Workspace

Programvare til digital bildebehandling og -redigering på datamaskin

OM Capture

Programvare til å styre kameraet fra datamaskin

OM Image Share

App til smarttelefon

 : OM-1-kompatible produkt

 : Produkter som fås i handelen

Du finner aktuell informasjon på hjemmesidene til Olympus.

*1 HDMI-kabler er tilgjengelige fra tredjepartsleverandører.

*2 Det finnes begrensninger for hvilke objektiver som kan brukes med adapteren. Du finner detaljert informasjon på nettsidene våre.

*3 Informasjon om kompatible objektiver finner du på nettsidene våre.

Objektiv

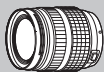

Micro Four Thirds-systemobjektiver



MMF-2/MMF-3²
Fire Tredels-adapter



Objektiver i Fire
Tredels-systemet

Konverterings- objektiv*3

MC-20
Telekonverter

MC-14
Telekonverter

FCON-P01
Fiskeøye

MCON-P02
Makro

Blits



FL-LM3
Elektronisk blits



FL-900R
Elektronisk blits



FL-700WR
Elektronisk blits

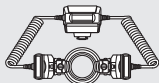

STF-8
Makroblits



FC-WR
Trådløs radiobølgesender



FR-WR
Trådløs radiobølgemottaker

Rengjøring og oppbevaring av kameraet

Rengjøre kameraet

Slå av kameraet og ta ut batteriet før du rengjør det.

- Ikke bruk sterke midler som bensin eller alkohol, og heller ikke kjemisk behandlede kluter.

Utvendig:

- Tørk forsiktig av med en myk klut. Hvis kameraet er svært skittent, kan du dyppe kluten i litt mildt såpevann og deretter vri den godt opp. Tørk av kameraet med den fuktige kluten og tørk det deretter med et tørt håndkle. Etter at du har brukt kameraet på stranden, bør du bruke en klut som er fuktet i rent vann og vridd opp godt.

Skjerm:

- Tørk forsiktig av med en myk klut.

Objektiv:

- Blås bort støv fra objektivet med en vanlig blåsebelg. Tørk forsiktig av objektivet med en linseklut.

Lagring

- Når du ikke skal bruke kameraet på en stund, må du ta ut batteriet og minnekortet. Oppbevar kameraet på et kjølig, tørt og godt ventilert sted.
- Sett batteriet i kameraet med jevne mellomrom og kontroller funksjonene.
- Fjern støv og andre fremmedlegemer fra kamerahuset og bakdeksler før du fester disse.
- Sett kamerahusdekslet på kameraet for å hindre at det kommer støv i kameraet når det ikke er montert objektiv på. Du må huske på å sette på igjen fremre og bakre objektivdeksler før du legger vekk objektivet.
- Rengjør kameraet etter bruk.
- Ikke oppbevar med insektmidler.
- Unngå å oppbevare kameraet på steder hvor det arbeides med kjemikalier, slik at det ikke utsettes for korrosjon.
- Hvis objektivet blir liggende tilsmusset, kan det dannes mugg på linseoverflaten.
- Kontroller alle kameraets deler før bruk hvis det ikke har vært brukt på lang tid. Før du tar viktige bilder må du passe på å ta et testbilde for å sjekke at kameraet fungerer korrekt.

Rengjøring og kontroll av bildesensoren

Kameraet er utstyrt med en støvreduksjonsfunksjon som hindrer at det setter seg støv på bildesensoren, og som fjerner støv og smuss fra bildesensorens overflate med ultralydvibrasjoner. Støvreduksjonsfunksjonen er aktiv mens kameraet er slått på. Støvreduksjonsfunksjonen er aktiv samtidig som pikselkartleggingen, som kontrollerer bildesensoren og bildebehandlingskretsene. Ettersom støvreduksjonen aktiveres hver gang kameraet slås på, bør kameraet holdes vertikalt for at støvreduksjonsfunksjonen skal være effektiv.

Pikselkartlegging - Kontrollere bildebehandlingsfunksjonen

Pikselkartleggingsfunksjonen er til kontroll og eventuell justering av bildesensoren og bildebehandlingsfunksjonene. Vent minst ett minutt etter opptak og avspilling før du utfører prosesseringen, slik at resultatene blir så gode som mulig.

1 Velg [Pikselkartlegging] (s. 258).

2 Velg [Ja], og trykk på **OK**.

- [Vent]-linjen vises når pikselkartlegging pågår. Menyene gjenopprettes når pikselkartlegging er fullført.
- Hvis du slår av kameraet utilsiktet under pikselkartleggingen, må du starte fra trinn 1 igjen.

Informasjon og tips om fotografering

Kameraet kan ikke slå på selv om et batteri er satt i

Batteriet er ikke fullstendig oppladet

- Lad batteriet med USB-AC-adapteren.

Batteriet er midlertidig funksjonsudyktig på grunn av kulde

- Batteriytelsen faller i lave temperaturer. Ta ut batteriet, og varm det opp ved å legge det i lomma en stund.

Det dukker opp en dialogboks der du blir bedt om å velge språk

Dialogboksen dukker opp i følgende situasjoner:

- første gang du slår på kameraet
- når du ikke har valgt språk

Se «Første gangs oppsett» (s. 31), og velg språk.

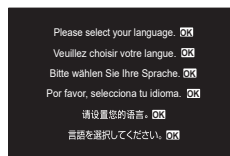

Det blir ikke tatt bilde selv om du trykker ned utløseren

Kameraet er slått av automatisk

- Hvis du velger [På] i [Hurtig dvalemodus] (s. 255), går kameraet i dvalemodus hvis du ikke utfører noen handlinger innen en gitt tid. For å avslutte dvalemodus trykker du utløserknappen halvveis ned.
- Kameraet settes automatisk i dvalemodus for å redusere batteriforbruket hvis du ikke utfører noen operasjoner i løpet av en viss tidsperiode. [Dvalemodus] (s. 254) Hvis du ikke utfører noen operasjoner i løpet av en viss tidsperiode etter at kameraet har gått i dvalemodus, slås det av automatisk. [Auto. avstengning] (s. 254)

Blitsen lades opp

- ⚡-merket blinker på skjermen mens lading pågår. Vent til blinkingen stopper og trykk så på utløserknappen.

Ikke mulig å fokusere

- Kameraet kan ikke fokusere på motiver som er for nære kameraet eller som ikke passer for autofokus (AF-bekreftelsesmerket blinker på skjermen). Øk avstanden til motivet eller fokuser på et motiv med stor kontrast på samme avstand fra kameraet som hovedmotivet, komponer bildet og ta det.

Motiver det er vanskelig å fokusere på

Det kan være vanskelig å fokusere med autofokus i følgende situasjoner:

AF-bekreftelsesmerket blinker. Det fokuseres ikke på motivene.

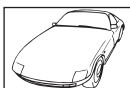

Motiv med lav kontrast



For sterkt lys midt på bildet

AF-bekreftelsesmerket tennes, men det fokuseres ikke på motivet.



Motiver med ulike avstander

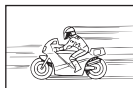

Motiv som beveger seg raskt





Motivet er ikke innenfor AF-rammen

Støyreduksjon er aktivert

- Når du tar bilder om natten, er lukkerhastighetene lavere, og det vil ofte oppstå støy i bildene. Kameraet aktiverer støyreduksjonen etter å ha tatt bilder med langsomme lukkerhastigheter. Mens dette skjer, er det ikke mulig å fotografere. Du kan sette [Støyreduksjon] til [Av].
☞ [Støyreduksjon] (s. 117)

Antall AF-søkepunkt er redusert

Størrelse på og antall AF-søkepunkt avhenger av hvilke innstillinger du har valgt i [Digital telekonverter] (s. 166), [Aspekt] (s. 144), gruppemål (s. 77), [Driv /☺] og [ Bildestabilisator].

Dato og klokke er ikke stilt inn

Kameraet brukes med innstillingene ved levering

- Dato og tid ble ikke stilt inn på kameraet ved levering. Still inn dato og tid før du bruker kameraet. ☞ «Første gangs oppsett» (s. 31)

Batteriet har vært tatt ut av kameraet

- Hvis kameraet blir stående i ca. 1 dag uten batterier (måling i kamerahuset), vil innstillingene for dato og klokkeslett settes tilbake til standardinnstillingene fra fabrikk. Innstillingene vil bli annullert raskere dersom batteriet kun ble lagt i kamera en kort periode før det fjernes. Kontroller at dato og klokkeslett er korrekt innstilt før du tar viktige bilder.

Innstilte funksjoner tilbakestilles til standardinnstillingene

Innstillinger du endrer i egendefinert modus (modus **C1–C4**), blir stilt tilbake til verdien som er lagret, når du velger en annen opptaksmodus eller slår av kameraet. Hvis du har valgt [Vent] i [Lagre innstillinger] når egendefinert modus er valgt, vil endringer du gjør i innstillingene, automatisk bli lagret i modusen du har valgt. ☞ «Lagre endringer i innstillingene i egendefinert modus» (s. 57)

Bildet som er tatt, synes hvitaktig

Dette kan skje når bildet tas i forhold med motlys eller halvveis motlys. Dette skyldes et fenomen som kalles reflekser eller skyggekonturer («ghosting»). I den grad det er mulig, bør du prøve å velge en komposisjon hvor den sterke lyskilden ikke tas med på bildet. Det kan oppstå reflekser selv om lyskilden ikke er til stede på bildet. Bruk solblender for å skjerme linsen mot lyskilden. Hvis solblenderen ikke har noen effekt, må du bruke hånden til å skjerme linsen mot lyset. ☞ «Utskiftbare objektiver» (s. 291)

Ukjente lyse punkter vises på motivet i det ferdige bildet

Dette kan skyldes fastsittende pikselpunkter på bildesensoren. Utfør [Pikselkartlegging]. Gjenta pikselkartleggingen noen ganger hvis problemet vedvarer. ☞ «Pikselkartlegging - Kontroller bildebehandlingsfunksjonen» (s. 305)

Funksjoner som ikke kan velges fra menyene

Når du åpner menyen, vil element du ikke kan endre innstilling på, være vist i grått.

Hvis du trykker på  når et element som er grått, er valgt, vil grunnen til at du ikke kan endre innstilling på det, dukke opp.

Les instruksjonene på skjermen, og kontroller innstillingene (s. 65).

Funksjoner du ikke kan stille inn fra superkontrollpanelet

Avhengig av gjeldende opptakinnstillinger kan det hende at enkelte av funksjonene ikke er tilgjengelige. Kontroller om funksjonen det gjelder, også er gjengitt i grått i menyene (s. 65).

Motivet er forvrengt

Disse funksjonene bruker elektronisk lukker:

filmopptak (s. 59), lydløs modus (s. 132), Pro Capture-fotografering (s. 133), høyoppløst bilde (s. 156), fokus-bracketing (s. 178), fokusstabling (s. 160), Live ND-filter (s. 158), HDR (s. 162)

Disse kan forårsake forvrengning hvis motivet beveger seg raskt eller kameraet brått beveges. Unngå å bevege kameraet brått under opptak eller bruk standard sekvensfotografering.

Det er linjer i bildene

De følgende funksjonene bruker en elektronisk lukker, som kan resultere i linjer på grunn av flimrer og andre fenomener forbundet med lysrør og LED-lamper, en effekt som noen ganger kan reduseres ved å velge langsommere lukkerhastigheter:

filmopptak (s. 59), lydløs modus (s. 132), Pro Capture-fotografering (s. 133), høyoppløst bilde (s. 156), fokus-bracketing (s. 178), fokusstabling (s. 160), Live ND-filter (s. 158), HDR (s. 162)

Du kan redusere flimmeret ved å velge lavere lukkerhastigheter. Du kan også redusere flimrer ved å bruke flimmerskann.  [Flimmerskann],  [Flimmerskann] (s. 108)

Det eneste som vises, er motivet, og det er ikke vist noen informasjon

Det er byttet visning til [Kun bilde]. Trykk på **INFO** for å bytte visning.

Det er ikke mulig å endre fokuseringsmodus fra MF (manuell fokus)

Det kan hende at objektiv du bruker, er utstyrt med MF-kløtsj. I så fall vil manuell fokus være valgt hvis fokusringen er skjøvet inn mot kameraet. Sjekk linsen.









 «MF-kløtsjobjektiver» (s. 292)

Det er ingenting som vises på skjermen

Hvis noe, f.eks. ansiktet ditt, hendene eller stroppen, kommer i nærheten av søkeren, vil skjermen slå seg av, og søkeren blir slått på.

 «Veksle mellom visninger» (s. 37)

Feilkoder

| Indikering på skjermen | Mulig årsak | Feilretting |
|--|---|---|
|  Intet kort | Minnekortet er ikke satt inn eller kan ikke identifiseres. | Sett inn et minnekort. Eller sett inn kortet på riktig måte. |
|  ① Kortfeil | Det har oppstått et problem med minnekortet i spor 1. | Ta ut og sett inn igjen minnekortet. Hvis dette ikke løser problemet, må du formatere kortet. Hvis formateringen mislykkes, kan du ikke bruke kortet. |
|  ② Kortfeil | Det har oppstått et problem med minnekortet i spor 2. | |
|  ① Skrivebeskyttelse | Minnekortet i spor 1 er skrivebeskyttet («låst»). | Minnekortets bryter for skrivebeskyttelse er satt til «LOCK». Sett bryteren tilbake til ulåst posisjon (s. 25). |
|  ② Skrivebeskyttelse | Minnekortet i spor 2 er skrivebeskyttet («låst»). | |
|  ① Kort fullt | <ul style="list-style-type: none"> Opptak deaktivert; minnekortet i spor 1 har ikke nok plass for flere bilder. Opptak deaktivert; minnekortet i spor 1 er fullt. | Sett inn et annet minnekort eller slett bilder. Før du sletter bilder, må du passe på at du har kopiert bildene du vil ta vare på, til en datamaskin. |
|  ② Kort fullt | <ul style="list-style-type: none"> Opptak deaktivert; minnekortet i spor 2 har ikke nok plass for flere bilder. Opptak deaktivert; minnekortet i spor 2 er fullt. | Hvis [↑□/□], [↑□/□], [↓□=□] eller [↑□=□] er valgt som [📷 Lagre innstilling] (s. 242), må du velge en annen innstilling. |
|  ① Ingen bilder | Avspilling utilgjengelig; minnekortet i spor 1 inneholder ingen bilder. | Det valgte minnekortet inneholder ingen bilder. Ta noen bilder før du velger avspillingsmodus. |
|  ② Ingen bilder | Avspilling utilgjengelig; minnekortet i spor 2 inneholder ingen bilder. | |

| Indikering på skjermen | Mulig årsak | Feilretting |
|---|---|---|
|  ① Bildefeil | Den valgte filen er skadet og kan ikke spilles av. Eventuelt er bildet i et format som kameraet ikke støtter. | Se på bildet ved hjelp av et bildeprogram for datamaskin eller lignende. Hvis bildet ikke kan vises på en datamaskin, kan filen være ødelagt. |
|  ② Bildefeil | | |
|  ① Bildet kan ikke redigeres | Kameraets retusjeringsfunksjoner kan ikke brukes for bilder som er tatt med andre enheter. | Retusjer bildet på en datamaskin eller en annen enhet. |
|  ② Bildet kan ikke redigeres | | |
| A/M/D | Klokken er ikke stilt. | Still klokka (s. 257). |
|  Varme | Kameraets innvendige temperatur har steget på grunn av sekvensfotografering. | Slå av kameraet og vent til den innvendige temperaturen blir lavere. |
|  Den innvendige temperaturen i kameraet er for høy. Vent litt og la kameraet få kjøle seg ned før du tar det i bruk igjen. | | Vent et øyeblikk, slik at kameraet slår seg av automatisk. La den innvendige temperaturen i kameraet få synke litt før du gjenopptar arbeidet med det. |
|  Tomt batteri | Batteriet er utladet. | Lad opp batteriet. |
|  Ingen tilkobling | Kameraet er ikke riktig koblet til datamaskin eller annen enhet. | Koble til kameraet på nytt. |
| Objektivet er låst. Frigjør sperren. | Det uttrekkbare objektivet kommer ikke ut. | Trekk ut objektivet. |
| Sjekk status på objektiv. | Det har oppstått en feil mellom kameraet og objektivet. | Slå av kameraet, kontroller tilkoblingen med objektivet og slå på kameraet igjen. |





























Standardinnstillinger

*1: Kan legges til [Tilfel].

*2: Du kan gjenopprette standardinnstilling ved å velge [Initialiser alle innstillinger] i [Tilb./initialiser innstillinger].

*3: Du kan gjenopprette standardinnstilling ved å velge [Tilbakestill opptaksinnstillinger] i [Tilb./initialiser innstillinger].

Superkontrollpanel





| Opptaksmodus | Funksjon | Standard | *1 | *2 | *3 |  |
|---|---|--|----|----|-----|---|
| P/A/S/M/B | Opptaksmodus | P | — | — | — | 43 |
| | Lukkerhastighet | 1/250 (når S/M er valgt), nullb (når B er valgt) | ✓ | ✓ | ✓ | 47 |
| | Blenderverdi | F5.6 | ✓ | ✓ | ✓ | 45 |
| |  ISO | Auto-ISO | ✓ | ✓ | ✓ | 113 |
| |  AF-søkemodus | [] Lite | ✓ | ✓ | ✓ | 77 |
| | Eksp. komp. | ±0,0 | ✓ | ✓ | ✓ | 106 |
| | Wi-Fi/Bluetooth | — | — | — | — | 261 |
| |  Bildemodus |  3 naturlig | ✓ | ✓ | ✓ | 145 |
| |  WB | Auto-hvitbalanse | ✓ | ✓ | ✓ | 150 |
| |  Kelvin | 5400 K (når [ WB] er satt til [CWB]) | ✓ | ✓ | — | 150 |
| |  Knappefunksjoner | — | ✓ | ✓ | — | 208 |
| |  AF-modus | S-AF | ✓ | ✓ | ✓ | 72 |
| | Ansikts- og øyedeteksjon |  Av | ✓ | ✓ | — | 88 |
| | Blitsmodus |  | ✓ | ✓ | ✓ | 120 |
| | Blitseksp. komp. | ±0,0 | ✓ | ✓ | ✓ | 123 |
| | Manuell verdi |  Full (når [Blitsmodus] er satt til [ Manuell]) | ✓ | ✓ | ✓ | 121 |
| | Driv  | <input type="checkbox"/> | ✓ | ✓ | ✓ | 126 |
| | Måling |  | ✓ | ✓ | ✓ | 109 |
| | Aspekt | 4:3 | ✓ | ✓ | ✓ | 144 |
| |  Bildestabilisator | S-IS Auto | ✓ | ✓ | ✓ | 136 |
| |  Innst. for kortspor | Standard | ✓ | ✓ | — | 242 |
| |   |  F (når høyoppløst bilde er satt til  F+RAW) | ✓ | ✓ | ✓ | 140 |
| |   |  F (når høyoppløst bilde er satt til  F+RAW) | ✓ | ✓ | ✓ | 140 |
|   |  4K60p L-8 | ✓ | ✓ | ✓ | 141 | |

10

Informasjon

| Opptaksmodus | Funksjon | Standard | *1 | *2 | *3 | |
|------------------|--------------------------|--|----|----|----|-----|
| 🎞️ (film) | 🎞️ Modus | P | — | ✓ | — | 59 |
| | Lukkerhastighet | 1/250 | — | ✓ | ✓ | 47 |
| | Blenderverdi | F5.6 | — | ✓ | ✓ | 45 |
| | 🎞️ ISO | Auto-ISO | — | ✓ | ✓ | 113 |
| | 🎞️ AF-søkemodus | []Middels | — | ✓ | ✓ | 77 |
| | Eksp. komp. | ±0,0 | ✓ | ✓ | ✓ | 106 |
| | Wi-Fi/Bluetooth | — | — | — | — | 261 |
| | 🎞️ Bildemodus | 📷3 naturlig | ✓ | ✓ | ✓ | 149 |
| | 🎞️ WB | Auto-hvitbalanse | — | ✓ | ✓ | 150 |
| | 🎞️ Kelvin | 5400 K (når [WB] er satt til [CWB]) | — | ✓ | — | 150 |
| | 🎞️ Knappefunksjoner | — | — | ✓ | — | 208 |
| | 🎞️ AF-modus | C-AF | ✓ | ✓ | ✓ | 72 |
| | Ansikts- og øyedeteksjon | ☹️ Av | ✓ | ✓ | — | 88 |
| | 🎞️ Bildestabilisator | M-IS1 | — | ✓ | ✓ | 136 |
| | 🎞️ | 📷60p L-8 | ✓ | ✓ | ✓ | 141 |
| | Lydopptaksnivå | ±0 | — | ✓ | — | 62 |
| Hodetelefonvolum | 8 | — | ✓ | — | 62 | |
| RC-modus | Opptaksmodus | P | — | — | — | 43 |
| | Lukkerhastighet | 1/250 (når S/M er valgt), nullb (når B er valgt) | ✓ | ✓ | ✓ | 47 |
| | Blenderverdi | F5.6 | ✓ | ✓ | ✓ | 45 |
| | 📷 ISO | Auto-ISO | ✓ | ✓ | ✓ | 113 |
| | 📷 AF-søkemodus | []Lite | ✓ | ✓ | ✓ | 77 |
| | Eksp. komp. | ±0,0 | ✓ | ✓ | ✓ | 106 |
| | Wi-Fi/Bluetooth | — | — | — | — | 261 |
| | 📷 Bildemodus | 📷3 naturlig | ✓ | ✓ | ✓ | 145 |
| | 📷 WB | Auto-hvitbalanse | ✓ | ✓ | ✓ | 150 |
| | 📷 Kelvin | 5400 K (når [WB] er satt til [CWB]) | ✓ | ✓ | — | 150 |
| | 📷 Knappefunksjoner | — | ✓ | ✓ | — | 208 |
| | A-modus | TTL | ✓ | ✓ | ✓ | 298 |
| | B-modus | Av | ✓ | ✓ | ✓ | |
| | C-modus | Av | ✓ | ✓ | ✓ | |
| | Blitskompensasjon | Av | ✓ | ✓ | ✓ | |
| | Blitseffekt | ±0,0 (når TTL/auto er valgt) | ✓ | ✓ | ✓ | |
| | Blitsmodus | 1/1 (i manuell modus) | ✓ | ✓ | ✓ | |
| | 📷 /FP | 📷 (normal) | ✓ | ✓ | ✓ | |
| | 📷 optisk signalstyrke | Lav | ✓ | ✓ | ✓ | |
| | Kanal | Kanal 1 | ✓ | ✓ | ✓ | |

Kategori 1

| Side | Funksjon | | Standard | *1 | *2 | *3 |  | |
|---|--------------------------|-------------|--|---|----|----|---|---|
| 1. Grunn-innstillinger/bildekvalitet | | | | | | | | |
|  | Egendefinert modus | C1 | Tilbakekall | — | — | — | 56 | |
| | | | Tidsløst | Opptaksmodus: P Bildekvalitet: L F+RAW | — | — | | — |
| | | | Lagre innstillinger | Nullstill | — | ✓ | | — |
| | C2 | Tilbakekall | — | — | — | — | | |
| | | | Tidsløst | Opptaksmodus: P Bildekvalitet: L F+RAW | — | — | | — |
| | | | Lagre innstillinger | Nullstill | — | ✓ | | — |
| | C3 | Tilbakekall | — | — | — | — | | |
| | | | Tidsløst | Opptaksmodus: P Bildekvalitet: L F+RAW | — | — | | — |
| | | | Lagre innstillinger | Nullstill | — | ✓ | | — |
| | C4 | Tilbakekall | — | — | — | — | | |
| | | | Tidsløst | Opptaksmodus: P Bildekvalitet: L F+RAW | — | — | — | |
| | | | Lagre innstillinger | Nullstill | — | ✓ | — | |
|  | | | L F | ✓ | ✓ | ✓ | 140 | |
|  | Detaljerte innstillinger | ◀:-1 | Pikseltall: L Kompresjon: SF | ✓ | ✓ | — | 140 | |
| | | ◀:-2 | Pikseltall: L Kompresjon: F | ✓ | ✓ | — | | |
| | | ◀:-3 | Pikseltall: L Kompresjon: N | ✓ | ✓ | — | | |
| | | ◀:-4 | Pikseltall: M Kompresjon: N | ✓ | ✓ | — | | |
| Bildeforhold | | | 4:3 | ✓ | ✓ | ✓ | 144 | |
| Bildegjennomgang | | | Av | ✓ | ✓ | — | 42 | |
| Skyggekomp. | | | Av | ✓ | ✓ | ✓ | 144 | |

| Side | Funksjon | Standard | *1 | *2 | *3 | | |
|---------------------------|----------------------------|----------------------|-------|----|----|-----|-----|
| 2. Bildemodus/hvitbalanse | | | | | | | |
| | Bildemodus | 3 naturlig | ✓ | ✓ | ✓ | 145 | |
| | Bildemodusinnstillinger | Alle element: ✓ | ✓ | ✓ | — | 149 | |
| | WB | Auto- hvitbalanse | ✓ | ✓ | ✓ | 150 | |
| | Alle WB | A–B | ✓ | ✓ | — | 153 | |
| | | G–M | 0 | ✓ | ✓ | | — |
| | AUTO Behold varm farge | På | ✓ | ✓ | ✓ | 154 | |
| | +Hvitb | Av | ✓ | ✓ | — | 154 | |
| | Fargeområde | sRGB | ✓ | ✓ | ✓ | 155 | |
| 3. ISO/støyreduksjon | | | | | | | |
| | ISO-A øvre/ standard | Øvre grense | 25600 | ✓ | ✓ | ✓ | 114 |
| | | Standard | 200 | ✓ | ✓ | ✓ | |
| | ISO-A lavest S/S | Auto | ✓ | ✓ | ✓ | 115 | |
| | ISO-Auto | P/A/S/M | ✓ | ✓ | — | 115 | |
| | ISO-trinn | 1/3EV | ✓ | ✓ | ✓ | 114 | |
| | Støyfilter | Standard | ✓ | ✓ | ✓ | 116 | |
| | Lav ISO-prosess | Drivprioritet | ✓ | ✓ | ✓ | 116 | |
| | Støyreduksjon | Auto | ✓ | ✓ | ✓ | 117 | |
| 4. Eksponering | | | | | | | |
| | Flimmerskann | Av | ✓ | ✓ | ✓ | 108 | |
| | EV-trinn | 1/3EV | ✓ | ✓ | ✓ | 107 | |
| Eksponeringsbytte | | ±0 | ✓ | ✓ | — | 107 | |
| | | ±0 | ✓ | ✓ | — | | |
| | | ±0 | ✓ | ✓ | — | | |
| 5. Måling | | | | | | | |
| | Måling | | ✓ | ✓ | ✓ | 109 | |
| | Måling under | Auto | ✓ | ✓ | ✓ | 110 | |
| | Auto tilbakestilling | Nei | ✓ | ✓ | ✓ | 110 | |
| | AEL halvveis trykk | Kun S-AF | ✓ | ✓ | ✓ | 111 | |
| | Måling under | Ja | ✓ | ✓ | ✓ | 112 | |
| | Punktmåling | Alle element: ✓ | ✓ | ✓ | ✓ | 112 | |
| 6. Blits | | | | | | | |
| | RC-modus | Av | ✓ | ✓ | ✓ | 124 | |
| | X-Sync. | 1/250 sek | ✓ | ✓ | ✓ | 124 | |
| | Langsom grense | 1/60 sek | ✓ | ✓ | ✓ | 124 | |
| | + | Av | ✓ | ✓ | ✓ | 124 | |
| | Balansert blitsmåling | Av | ✓ | ✓ | ✓ | 125 | |
| Blitsmodusinnstillinger | Reduser røde øyne | Nei | ✓ | ✓ | ✓ | 123 | |
| | Synkroniser innstillinger | Første gardin | ✓ | ✓ | ✓ | | |

| Side | Funksjon | Standard | *1 | *2 | *3 | | |
|--|------------------------|-----------------------------------|----------|----|----|-----|---|
| 7. Drivmodus | | | | | | | |
| | Driv | <input type="checkbox"/> | ✓ | ✓ | ✓ | 126 | |
| | Opptak med antiflimmer | Av | ✓ | ✓ | ✓ | 135 | |
| Innstillinger for sekvensfotografering | | ✓ | ✓ | ✓ | — | 128 | |
| | | Maks fps | 10 bps | ✓ | ✓ | | ✓ |
| | Begrenser bildeteller | Av | ✓ | ✓ | ✓ | | |
| | | ✓ | ✓ | ✓ | — | | |
| | | Maks fps | 20 bps | ✓ | ✓ | | ✓ |
| | Begrenser bildeteller | Av | ✓ | ✓ | ✓ | | |
| | SH1 | ✓ | ✓ | ✓ | — | | |
| | | Maks fps | 120 bps | ✓ | ✓ | | ✓ |
| | Begrenser bildeteller | Av | ✓ | ✓ | ✓ | | |
| | SH2 | ✓ | ✓ | ✓ | — | | |
| | | Maks fps | 50 bps | ✓ | ✓ | | ✓ |
| | Begrenser bildeteller | Av | ✓ | ✓ | ✓ | | |
| | ProCap | ✓ | ✓ | ✓ | — | | |
| | | Maks fps | 20 bps | ✓ | ✓ | | ✓ |
| | | Bilder før blender | 10 | ✓ | ✓ | | ✓ |
| | Begrenser bildeteller | 50 | ✓ | ✓ | ✓ | | |
| | ProCap SH1 | ✓ | ✓ | ✓ | — | | |
| | | Maks fps | 128 bps | ✓ | ✓ | | ✓ |
| | | Bilder før blender | 28 | ✓ | ✓ | | ✓ |
| | Begrenser bildeteller | 50 | ✓ | ✓ | ✓ | | |
| | ProCap SH2 | ✓ | ✓ | ✓ | — | | |
| Maks fps | | 50 bps | ✓ | ✓ | ✓ | | |
| Bilder før blender | | 12 | ✓ | ✓ | ✓ | | |
| Begrenser bildeteller | 50 | ✓ | ✓ | ✓ | | | |
| Innstillinger for selvutløser | 12 | ✓ | ✓ | ✓ | — | 130 | |
| | 12 | <input type="checkbox"/> (uten ✓) | ✓ | ✓ | — | | |
| | 2 | ✓ | ✓ | ✓ | — | | |
| | 2 | ✓ | ✓ | ✓ | — | | |
| | C | ✓ | ✓ | ✓ | — | | |
| | | Antall enkeltbilder | 3f | ✓ | ✓ | | ✓ |
| | | tidtaker | 1 sek. | ✓ | ✓ | | ✓ |
| | | Intervalltid | 0.5 sek. | ✓ | ✓ | | ✓ |
| | AF alle rammer | Av | ✓ | ✓ | ✓ | | |
| | C | <input type="checkbox"/> (uten ✓) | ✓ | ✓ | — | | |
| | | Antall enkeltbilder | 3f | ✓ | ✓ | | ✓ |
| | | tidtaker | 1 sek. | ✓ | ✓ | | ✓ |
| Intervalltid | | 0.5 sek. | ✓ | ✓ | ✓ | | |
| AF alle rammer | Av | ✓ | ✓ | ✓ | | | |
| Innst. anti-støt[♦] | Anti-Shock[♦] | Av | ✓ | ✓ | — | 131 | |
| | Ventetid | 0 sek. | ✓ | ✓ | — | | |















| Side | Funksjon | | Standard | *1 | *2 | *3 | |
|-----------------------------|----------------------------|-------------------------|---------------|----|----|----|-----|
| | Lydløs[♥] innstillinger | Ventetid | 0 sek. | ✓ | ✓ | — | 132 |
| | | Støyreduksjon | Av | ✓ | ✓ | — | |
| | | ■)) | Ikke tillat | ✓ | ✓ | — | |
| | | AF-lampe | Ikke tillat | ✓ | ✓ | — | |
| | | Blitsmodus | Ikke tillat | ✓ | ✓ | — | |
| 8. Bildestabilisator | | | | | | | |
| | | Bildestabilisator | S-IS Auto | ✓ | ✓ | ✓ | 136 |
| | | Bildestabilisator | Prioritet Fps | ✓ | ✓ | ✓ | 138 |
| | | Bildestabilisator | På | — | ✓ | ✓ | 138 |
| | | Håndholdt assistent | Av | ✓ | ✓ | ✓ | 139 |
| | | Objektiv I.S. Prioritet | Av | ✓ | ✓ | ✓ | 139 |

Kategori 2

| Side | Funksjon | | Standard | *1 | *2 | *3 | |
|-----------------------------|-----------------------|--------------------------|-----------|----|----|----|-----|
| 1. Beregningsmoduser | | | | | | | |
| | Høyoppløst bilde | Høyoppløst bilde | Av | ✓ | ✓ | ✓ | 156 |
| | | | 80w F+RAW | ✓ | ✓ | ✓ | |
| | | Ventetid | 0 sek. | ✓ | ✓ | — | |
| | | Ladetid | 0 sek. | ✓ | ✓ | — | |
| | Live ND-fotografering | Live ND-fotografering | Av | ✓ | ✓ | ✓ | 158 |
| | | ND-nummer | ND8(3EV) | ✓ | ✓ | — | |
| | | LV-simulering | På | ✓ | ✓ | — | |
| | Fokusstabling | Fokusstabling | Av | ✓ | ✓ | ✓ | 160 |
| | | Innstill antall bilder | 8 | ✓ | ✓ | — | |
| | | Innst. fokusdifferensial | 5 | ✓ | ✓ | — | |
| | | Ladetid | 0 sek. | ✓ | ✓ | — | |
| | HDR | | Av | ✓ | ✓ | ✓ | 162 |
| | Multiekspone- ring | Multiekspone- ring | Av | — | ✓ | ✓ | 163 |
| | | Autonivå | Av | — | ✓ | ✓ | |
| | | Overlegg | Av | — | ✓ | ✓ | |































| Side | Funksjon | Standard | *1 | *2 | *3 | |
|--|-----------------------------|--|--------|----|----|-----|
| 2. Andre bildefunksjoner | | | | | | |
| | Digital telekonverter | Av | ✓ | ✓ | ✓ | 166 |
| Intervallopp- tak | Intervallopptak | Av | — | ✓ | ✓ | 167 |
| | Antall enkeltbilder | 100 | — | ✓ | ✓ | |
| | Start ventetid | 00:00:01 | — | ✓ | ✓ | |
| | Intervalltid | 00:00:01 | — | ✓ | ✓ | |
| | Intervallmodus | Tidsprioritet | — | ✓ | ✓ | |
| | Eksponeringsutjevning | På | — | ✓ | ✓ | |
| | Intervallfilm | Av | — | ✓ | ✓ | |
| | Filminnstillinger | Filmopløsning | FullHD | — | ✓ | |
| | Rammehastighet | 10 bps | — | ✓ | ✓ | |
| Trapeskorreksjon | | Av | ✓ | ✓ | ✓ | 170 |
| Fiskeøyekomp. | Fiskeøyekomp. | Av | ✓ | ✓ | ✓ | 171 |
| | Vinkel | 1 | ✓ | ✓ | — | |
| | / Korrigering | Av | ✓ | ✓ | — | |
| BULB-/ TIME-/ COMP- innstillinger | Bulb/Time-fokusering | På | ✓ | ✓ | ✓ | 173 |
| | Bulb/Time-timer | 8min | ✓ | ✓ | ✓ | |
| | Live Composite-timer | 3t. | ✓ | ✓ | ✓ | |
| | Bulb/Time-monitor | -7 | ✓ | ✓ | — | |
| | Live Bulb | Av | ✓ | ✓ | — | |
| | Live Time | 0.5 sek. | ✓ | ✓ | — | |
| | Innstillinger for Composite | 1/2 sek | ✓ | ✓ | — | |
| 3. Bracketing | | | | | | |
| AE BKT | | Av | ✓ | ✓ | ✓ | 174 |
| WB BKT | A–B | Av | ✓ | ✓ | ✓ | 175 |
| | G–M | Av | ✓ | ✓ | ✓ | |
| FL BKT | | Av | ✓ | ✓ | ✓ | 175 |
| ISO BKT | | Av | ✓ | ✓ | ✓ | 176 |
| ART BKT | ART BKT | Av | ✓ | ✓ | ✓ | 177 |
| | Innst. ART BKT | Bare ART: ✓ (ART med flere typer: Bare typen er merket med ✓.) | ✓ | ✓ | ✓ | |
| Fokus BKT | Fokus BKT | Av | ✓ | ✓ | ✓ | 178 |
| | Innstill antall bilder | 99 | ✓ | ✓ | ✓ | |
| | Innst. fokusdifferensial | 5 | ✓ | ✓ | ✓ | |
| | Ladetid | 0 sek. | ✓ | ✓ | ✓ | |

Kategori AF

















| Side | Funksjon | Standard | *1 | *2 | *3 |  |
|---|--|---|----|----|----|---|
| 1. AF | | | | | | |
| |  AF-modus | S-AF | ✓ | ✓ | ✓ | 72 |
| |  AF+MF | Av | ✓ | ✓ | ✓ | 82 |
| Innstillinger for stjernehimmel-AF | AF-prioritet | Hastighet | ✓ | ✓ | ✓ | 85 |
| | AF-operasjon |  Start/stopp | ✓ | ✓ | ✓ | |
| | Utløserprioritet | Av | ✓ | ✓ | ✓ | |
|  AF med halvveis trykk  | S-AF | Ja | ✓ | ✓ | ✓ | 83 |
| | C-AF/C-AF+TR | Ja | ✓ | ✓ | ✓ | |
|  i MF-modus | | Nei | ✓ | ✓ | ✓ | 84 |
| Utløserprioritet | S-AF | Av | ✓ | ✓ | ✓ | 84 |
| | C-AF/C-AF+TR | På | ✓ | ✓ | ✓ | |
| 2. AF | | | | | | |
| | AF-lampe | På | ✓ | ✓ | ✓ | 96 |
| | AF-områdemark. | På1 | ✓ | ✓ | ✓ | 96 |
| | Ansikts- og øyedeteksjon | Av | ✓ | ✓ | — | 88 |
|  AF-knapp ansikt og øyne |  | ⊙ prioritet | ✓ | ✓ | ✓ | 89 |
| |  | ⊙ prioritet | ✓ | ✓ | ✓ | |
| | Motivdeteksjon | Av | ✓ | ✓ | — | 90 |
| | Øyedeteksjonsramme | På | ✓ | ✓ | — | 91 |
| 3. AF | | | | | | |
| |  C-AF-følsomhet | ±0 | ✓ | ✓ | ✓ | 87 |
|  C-AF senterprioritet | [#] Kryss | ✓ | ✓ | ✓ | ✓ | 86 |
| | [■] Middels | ✓ | ✓ | ✓ | ✓ | |
| | [■■] Stor | ✓ | ✓ | ✓ | ✓ | |
| | [■■■] C1 | □ (uten ✓) | ✓ | ✓ | ✓ | |
| | [■■■■] C2 | □ (uten ✓) | ✓ | ✓ | ✓ | |
| | [■■■■■] C3 | □ (uten ✓) | ✓ | ✓ | ✓ | |
| | [■■■■■■] C4 | □ (uten ✓) | ✓ | ✓ | ✓ | |
|  AF-begrenser | AF-begrenser | Av | ✓ | ✓ | ✓ | 92 |
| | Avstand for På1 | 5,0–999,9 m | ✓ | ✓ | ✓ | |
| | Avstand for På2 | 10,0–999,9 m | ✓ | ✓ | ✓ | |
| | Avstand for På3 | 50,0–999,9 m | ✓ | ✓ | ✓ | |
| | Utløserprioritet | På | ✓ | ✓ | ✓ | |
|  AF-skanner | | På | ✓ | ✓ | ✓ | 94 |
|  AF-fokusjustering | AF-fokusjustering | Av | ✓ | ✓ | — | 95 |
| | Finjustering av verdi | ±0 | — | — | — | |

| Side | Funksjon | Standard | *1 | *2 | *3 | |
|----------------------------------|-----------------------------------|-----------------------------------|----|----|----|-----|
| 4. Film-AF | | | | | | |
| | AF-modus | C-AF | ✓ | ✓ | ✓ | 72 |
| | C-AF hastighet | ±0 | ✓ | ✓ | ✓ | 87 |
| | C-AF-følsomhet | ±0 | ✓ | ✓ | ✓ | 87 |
| 5. AF-søkeinnst. og -operasjoner | | | | | | |
| Innst. AF-søkemodus | Alle | ✓ | ✓ | ✓ | — | 79 |
| | [·] Singel | ✓ | ✓ | ✓ | — | |
| | [#] Kryss | ✓ | ✓ | ✓ | — | |
| | [■] Middels | ✓ | ✓ | ✓ | — | |
| | [■■] Stor | ✓ | ✓ | ✓ | — | |
| | [■■■] C1 | <input type="checkbox"/> (uten ✓) | ✓ | ✓ | — | |
| | [■■■] C2 | <input type="checkbox"/> (uten ✓) | ✓ | ✓ | — | |
| | [■■■] C3 | <input type="checkbox"/> (uten ✓) | ✓ | ✓ | — | |
| [■■■] C4 | <input type="checkbox"/> (uten ✓) | ✓ | ✓ | — | | |
| Orientering koblet [:::] | AF-søkemodus | <input type="checkbox"/> (uten ✓) | ✓ | ✓ | — | 97 |
| | AF-søkepunkt | <input type="checkbox"/> (uten ✓) | ✓ | ✓ | — | |
| [:::] Still hjem | AF-søkemodus | ✓ ([■] Alle) | ✓ | ✓ | ✓ | 98 |
| | AF-søkepunkt | ✓ | ✓ | ✓ | ✓ | |
| [:::] Velg skjerminnstillinger | -hjul | [:::] -modus | ✓ | ✓ | ✓ | 99 |
| | -knapp | Pos | ✓ | ✓ | ✓ | |
| [:::] Sløyfeinnstillinger | [:::] Sløyfevalg | Av | ✓ | ✓ | ✓ | 100 |
| | Via [■] Alle | Nei | ✓ | ✓ | ✓ | |
| | AF måltastatur | Av | ✓ | ✓ | ✓ | 101 |
| 6. MF | | | | | | |
| MF Støtte | Forstørr | Av | ✓ | ✓ | — | 102 |
| | Peaking | Av | ✓ | ✓ | — | |
| | Fokusindikator | Av | ✓ | ✓ | — | |
| Peakinginnstillinger | Peaking-farge | Rødt | ✓ | ✓ | — | 103 |
| | Uthevingsintensitet | Normal | ✓ | ✓ | — | |
| | Juster bildelysstyrken | Av | ✓ | ✓ | — | |
| | Forh.innstilt MR-avst. | 999,9 m | ✓ | ✓ | ✓ | 104 |
| | MF-kløtsj | Operativ | ✓ | ✓ | ✓ | 104 |
| | Fokusing | | ✓ | ✓ | — | 104 |
| | Nullstill obj. | Av | ✓ | ✓ | — | 105 |





































Kategori



















| Side | Funksjon | | Standard | *1 | *2 | *3 |  | | |
|--------------------------------------|---|--|---|----------------------|----|----|---|---|---|
| 1. Grunn-innstillinger/bildekvalitet | | | | | | | | | |
| |  | videokodek | H.264 | ✓ | ✓ | ✓ | 144 | | |
| |  |  - | 4K60p L-8 | ✓ | ✓ | ✓ | 141 | | |
| |  | Modus | P | — | ✓ | — | 59 | | |
| |  | Flimmerskann | Av | — | ✓ | ✓ | 108 | | |
| |  | Digital telekonverter | Av | — | ✓ | ✓ | 166 | | |
| 2. Bildemodus/hvitbalanse | | | | | | | | | |
| |  | Bildemodus | Samme som  | ✓ | ✓ | ✓ | 145 | | |
| |  |  Visningshjelp | Av | — | ✓ | — | 155 | | |
| |  | WB | Auto-hvitbalanse | — | ✓ | ✓ | 150 | | |
| |  | Alle  WB | A–B | — | ✓ | — | 153 | | |
| | | G–M | 0 | — | ✓ | — | | | |
| |  |  AUTO Behold varm farge | På | — | ✓ | ✓ | 154 | | |
| 3. ISO/støyreduksjon | | | | | | | | | |
| |  | ISO-A | Øvre grense | 12800 | — | ✓ | 114 | | |
| | | øvre/standard | Standard | 200 | — | ✓ | | | |
| |  | ISO-Auto | På | På | — | ✓ | 115 | | |
| |  | Støyfilter | Standard | Standard | — | ✓ | 116 | | |
| 4. Bildestabilisator | | | | | | | | | |
| |  | Bildestabilisator | M-IS1 | — | ✓ | ✓ | 136 | | |
| |  | IS nivå | ±0 | — | ✓ | ✓ | 137 | | |
| 5. Lydopptak-/tilkobling | | | | | | | | | |
| |  | Innspil- lingsnivå | Innebygd  | ±0 | — | ✓ | 180 | | |
| | | | MIC  | ±0 | — | ✓ | | — | |
| | | |  | Volumbegrenser | På | — | | ✓ | — |
| | | | Vindstøyreduksjon | Av | — | ✓ | | — | |
| | | | Opptakshastighet | 48kHz/16bit | — | ✓ | | — | |
| | | |  | Strøm ved tilkobling | Av | — | | ✓ | — |
| | Hodetelefonvolum | | 8 | — | ✓ | — | 181 | | |
| |  | Tidskodeinn- stillinger | Tidskodemodus | Drop Frame | — | ✓ | 181 | | |
| | | | Telling | Bare innspilling | — | ✓ | | — | |
| | | | Starttid | — | — | ✓ | | — | |
| |  | HDMI- utgang | Utgangsmodus | Skjerm | — | ✓ | 182 | | |
| | | | Spill inn bit | Av | — | ✓ | | — | |
| | | | Tidskode | På | — | ✓ | | — | |
| 6. Fotoassistent | | | | | | | | | |
| | Midtmarkør | | Av | — | ✓ | — | 183 | | |
| | Innst. se- bramønster | Innst. sebramønster | Av | — | ✓ | — | 184 | | |
| | |  | nivå 1 | 80 | — | ✓ | | — | |
| | |  | nivå 2 | Av | — | ✓ | | — | |
| | Rød ramme under  | | På | — | ✓ | — | 185 | | |

Kategori

| Side | Funksjon | Standard | *1 | *2 | *3 |  |
|----------------|--|---|----|----|----|---|
| 1. Fil | | | | | | |
| |  | — | — | — | — | 198 |
| | Nullstill alle bilder | — | — | — | — | 198 |
| | Kopier alle | — | — | — | — | 194 |
| | Slett alle | — | — | ✓ | — | 194 |
| 2. Operasjoner | | | | | | |
| |   Funksjon | <input checked="" type="checkbox"/> | — | ✓ | — | 205 |
| |  Ringfunksjon |      | — | ✓ | — | 205 |
| |   Standardinnst. | Nylig | — | ✓ | — | 205 |
| | Slett raskt | Av | — | ✓ | ✓ | 195 |
| | SI. RAW+JPEG | RAW+JPEG | — | ✓ | — | 195 |
| | RAW+JPEG  | JPEG | — | ✓ | — | 196 |
| 3. Displayer | | | | | | |
| |  | På | — | ✓ | ✓ | 205 |
| |  -infoinnstillinger | Alle element: ✓ | — | ✓ | ✓ | 206 |
| |   -infoinnstillinger | Alle element: ✓ | — | ✓ | — | 206 |
| |  Innstillinger | [ 25] og [Kalender]: ✓ | — | ✓ | — | 207 |
| | Vurdering, innstillinger | Alle element: ✓ | — | ✓ | — | 196 |















Kategori

| Side | Funksjon | Standard | *1 | *2 | *3 |  | | | |
|--|--|--|---|---|-----|---|-----|---|-----|
| 1. Operasjoner | | | | | | | | | |
| Knappeinnstillinger |  Knappefunksjoner |  | Eksp. komp. | ✓ | ✓ | — | 208 | | |
| | |  | Høyoppløst bilde | ✓ | ✓ | — | | | |
| | |  | ISO | ✓ | ✓ | — | | | |
| | |  | AF-ON | ✓ | ✓ | — | | | |
| | |  | AEL | ✓ | ✓ | — | | | |
| | |  | iO Se valgte | ✓ | ✓ | — | | | |
| | |  | Av | ✓ | ✓ | — | | | |
| | |  | Av | ✓ | ✓ | — | | | |
| | |  | Av | ✓ | ✓ | — | | | |
| | |  |  | ✓ | ✓ | — | | | |
| | |  | Forhåndsvisning | ✓ | ✓ | — | | | |
| | | PBH  | Eksp. komp. | ✓ | ✓ | — | | | |
| | | PBH  | ISO | ✓ | ✓ | — | | | |
| | | PBH  | AF-ON | ✓ | ✓ | — | | | |
| | |  | AF-stopp | ✓ | ✓ | — | | | |
| | |  Knappefunksjoner |  | Eksp. komp. | — | ✓ | | — | 208 |
| | | |  |  REC | — | ✓ | | — | |
| | | |  | ISO | — | ✓ | | — | |
| |  | | AF-ON | — | ✓ | — | | | |
| |  | | AEL | — | ✓ | — | | | |
| |  | | iO Se valgte | — | ✓ | — | | | |
| |  | | Av | — | ✓ | — | | | |
| |  | | Av | — | ✓ | — | | | |
| |  | | Av | — | ✓ | — | | | |
| |  | | Peaking | — | ✓ | — | | | |
| |  | | Forstør | — | ✓ | — | | | |
| | PBH  | | Eksp. komp. | — | ✓ | — | | | |
| PBH  | ISO | — | ✓ | — | | | | | |
| PBH  | AF-ON | — | ✓ | — | | | | | |
|  | AF-stopp | — | ✓ | — | | | | | |
|  Lukkerfunksjon | Av | — | ✓ | — | 216 | | | | |

























| Side | Funksjon | | Standard | *1 | *2 | *3 |  | |
|-------------------|--|------------|----------|--|----|----|--|-----|
| Hjulinnstillinger |  Ringfunksjon | P | Spak 1 |  : ekspone- ringskomp.  : Ps | ✓ | ✓ | — | 216 |
| | | | Spak 2 |  : ISO  : hvitbalanse | | | | |
| | | A | Spak 1 |  : ekspone- ringskomp.  : blenderverdi | | | | |
| | | | Spak 2 |  : ISO  : hvitbalanse | | | | |
| | | S | Spak 1 |  : ekspone- ringskomp.  : lukkerhastighet | | | | |
| | | | Spak 2 |  : ISO  : hvitbalanse | | | | |
| | | M/B | Spak 1 |  : blenderverdi  : lukkerhastighet | | | | |
| | | | Spak 2 |  : ekspone- ringskomp.  : ISO | | | | |

| Side | Funksjon | | Standard | *1 | *2 | *3 | | | | |
|------------------------------------|-----------------------------|-------------------|-------------|--|-----|-----|---|-----|-----|-----|
| | Ring-funksjon | P | Spak 1 | : eksponeringskomp. : eksponeringskomp. | — | ✓ | — | 216 | | |
| | | | Spak 2 | : VOL : VOL | | | | | | |
| | | A | Spak 1 | : eksponeringskomp. : blenderverdi | | | | | | |
| | | | Spak 2 | : VOL : VOL | | | | | | |
| | | S | Spak 1 | : eksponeringskomp. : lukkerhastighet | | | | | | |
| | | | Spak 2 | : VOL : VOL | | | | | | |
| | | M | Spak 1 | : blenderverdi : lukkerhastighet | | | | | | |
| | | | Spak 2 | : VOL : ISO | | | | | | |
| | | Sløyfe i menyfane | | | Nei | — | ✓ | | — | 238 |
| | | Ringretning | Eksponering | Hjul1 | ✓ | ✓ | — | | 218 | |
| | Ps | Hjul1 | ✓ | ✓ | — | | | | | |
| Innst. multivelger | Senterknapp | Av | ✓ | ✓ | — | 218 | | | | |
| | Retningsknapp | [:::] | ✓ | ✓ | — | | | | | |
| Innst. Fn-spak | Fn Spakfunksjon | modus2 | — | ✓ | — | 220 | | | | |
| | Fn Spakfunksjon | modus2 | — | ✓ | — | 220 | | | | |
| | Fn-spak/strømspak | Fn | — | ✓ | — | 222 | | | | |
| Innstillinger for elektronisk zoom | Elektr. zoomhast. zoomhast. | Normal | ✓ | ✓ | — | 222 | | | | |
| | Elektr. zoomhast. | Normal | — | ✓ | — | | | | | |
| Lås | | Av | ✓ | ✓ | — | 223 | | | | |

| Side | Funksjon | Standard | *1 | *2 | *3 | |
|----------------------------|----------------------------|-----------|----|----|----|-----|
| 2. Operasjoner | | | | | | |
| | LV-nærbilde-modus | modus2 | ✓ | ✓ | — | 223 |
| | Lås | Av | ✓ | ✓ | — | 224 |
| | Pri.innst. | Nei | — | ✓ | — | 238 |
| Pekerinnstilling i menyene | Markørposisjon side | Nullstill | — | ✓ | — | 237 |
| | Menystartposisjon | Nylig | — | ✓ | — | |
| | Snarvei til B-modus-innst. | På | ✓ | ✓ | — | |
| Trykk-og-hold-tid | Avslutt LV | 0.7 sek. | ✓ | ✓ | — | 224 |
| | Nullstill LV -ramme | 0.7 sek. | ✓ | ✓ | — | |
| | Nullstill | 0.7 sek. | ✓ | ✓ | — | |
| | Nullstill | 0.7 sek. | ✓ | ✓ | — | |
| | Nullstill | 0.7 sek. | ✓ | ✓ | — | |
| | Nullstill | 0.7 sek. | ✓ | ✓ | — | |
| | Nullstill | 0.7 sek. | ✓ | ✓ | — | |
| | Nullstill | 0.7 sek. | ✓ | ✓ | — | |
| | Nullstill | 0.7 sek. | ✓ | ✓ | — | |
| | Nullstill | 0.7 sek. | ✓ | ✓ | — | |
| | Autobryter Ring EVF | 0.7 sek. | ✓ | ✓ | — | |
| | Nullstill | 0.7 sek. | ✓ | ✓ | — | |
| | Avslutt | 0.7 sek. | ✓ | ✓ | — | |
| | Switch -lås | 0.7 sek. | ✓ | ✓ | — | |
| | Avslutt flimmerscan | 0.7 sek. | ✓ | ✓ | — | |
| | Hent WB BKT-innstilling | 0.7 sek. | ✓ | ✓ | — | |
| | Hent ART BKT-innstilling | 0.7 sek. | ✓ | ✓ | — | |
| Hent fokus BKT-innstilling | 0.7 sek. | ✓ | ✓ | — | | |
| Hent -innstilling | 0.7 sek. | ✓ | ✓ | — | | |
| 3. Live View | | | | | | |
| | LV-modus | Standard | ✓ | ✓ | — | 225 |
| | Nattsyn | Av | ✓ | ✓ | — | 225 |
| | Rammehastighet | Normal | ✓ | ✓ | — | 225 |
| | Kunst LV-modus | modus1 | ✓ | ✓ | — | 226 |
| | Antiflimmer LV | Av | ✓ | ✓ | — | 226 |
| | Selvportretthjelp | På | — | ✓ | — | 227 |

| Side | Funksjon | Standard | *1 | *2 | *3 |  | |
|--|--|---|-----------------------------|----|----|--|-----|
| 4. Informasjon | | | | | | | |
| |  EVF-stil |  Stil 2 | — | ✓ | — | 228 | |
| |  -infoinnstillinger | [Kun bilde], [Informasjon 1] og [Informasjon 2]: ✓ | ✓ | ✓ | — | 230 | |
| | Info ved halvt trykk  | På2 | ✓ | ✓ | — | 231 | |
| |   -infoinnstillinger | [Kun bilde], [Informasjon 1] og [Informasjon 2]: ✓ | ✓ | ✓ | — | 232 | |
| |  = Nivåmåler | På | ✓ | ✓ | — | 233 | |
| |  -infoinnstillinger | [Kun bilde] og [Informasjon 1]: ✓ | — | ✓ | — | 231 | |
| 5. Nett/andre displayer | | | | | | | |
|  | Rute- nettinnstil- linger | Skjermfarge | Forh.innst. 1 | ✓ | ✓ | — | 234 |
| | | Rutenett | Av | ✓ | ✓ | — | |
| | | Farge forhåndsinnstilling 1 | R/G/B: 38 α: 75 % | ✓ | ✓ | — | |
| | | Farge forhåndsinnstilling 2 | R: 180 G/B: 0 α: 75 % | ✓ | ✓ | — | |
|  | Rute- nettinnstil- linger | Gjelder bare  | Av | ✓ | ✓ | — | 235 |
| | | Skjermfarge | Forh.innst. 1 | ✓ | ✓ | — | |
| | | Rutenett | Av | ✓ | ✓ | — | |
| | | Farge forhåndsinnstilling 1 | R/G/B: 38 α: 75 % | ✓ | ✓ | — | |
| | | Farge forhåndsinnstilling 2 | R: 180 G/B: 0 α: 75 % | ✓ | ✓ | — | |
|  | Rute- nettinnstil- linger | Gjelder bare  | Av | — | ✓ | — | 234 |
| | | Skjermfarge | Forh.innst. 1 | — | ✓ | — | |
| | | Rutenett | Av | — | ✓ | — | |
| | | Farge forhåndsinnstilling 1 | R/G/B: 38 α: 75 % | — | ✓ | — | |
| | | Farge forhåndsinnstilling 2 | R: 180 G/B: 0 α: 75 % | — | ✓ | — | |
| Multifunksjonsinnstillinger | | Alle element unntatt ISO: ✓ | ✓ | ✓ | — | 236 | |
| Histogram- innstillinger | Uthev | 255 | ✓ | ✓ | — | 236 | |
| | Skygge | 0 | ✓ | ✓ | — | | |

Kategori 3

| Side | Funksjon | Standard | *1 | *2 | *3 |  |
|---|---|--|---|----|----|---|
| 1. Kort/mappe/fil | | | | | | |
| | Formatering av kort | — | — | — | — | 241 |
|  | Innst. for kortspor |  Lagre innstillinger | Standard | ✓ | ✓ | 242 |
| | |  Lagringsspor |  | ✓ | ✓ | |
| | |  Spor |  | ✓ | ✓ | |
|  | Innst. for kortspor |  | ✓ | ✓ | — | 243 |
| | Tildel lagringsmappe | Ikke tildel | — | ✓ | — | 244 |
| | Filnavn | Nullstill | — | ✓ | — | 244 |
| | Redig. filnavn | sRGB |    | — | ✓ | 245 |
| | | Adobe RGB |    | — | ✓ | |
| 2. Informasjon opptak | | | | | | |
| | Linseinnstillinger | Av | — | ✓ | — | 246 |
| | dpi-innst. | 350dpi | ✓ | ✓ | — | 247 |
|  | Copyright-info. | Copyright-info. | Av | ✓ | ✓ | 247 |
| | | Artistnavn | — | — | — | |
| | | Copyright-navn | — | — | — | |
| 3. Monitor/lyd/tilkobling | | | | | | |
| | Berørings skjerm-innst. | På | — | ✓ | — | 249 |
| Justering av skjerm |  (lysstyrke) | ±0 | ✓ | ✓ | — | 249 |
| |  (fargetemperatur) | A0, G0 | ✓ | ✓ | — | |
| EVF-justering |  (lysstyrke) | Auto | ✓ | ✓ | — | 250 |
| |  (fargetemperatur) | A0, G0 | ✓ | ✓ | — | |
| Innstillinger for øyesensor | EVF-autobryter | På | — | ✓ | — | 250 |
| | Atferd ved betjening | Behold skjerm | — | ✓ | — | |
| | Ved åpning av skjerm | Ikke i drift | — | ✓ | — | |
|  | | På | ✓ | ✓ | — | 251 |
| HDMI-innstillinger | Utgangsstørrelse | 4K | — | ✓ | — | 251 |
| | Utgangsbildehastighet | 60p Prioritet | — | — | — | |
| USB-innstillinger | USB -innst. | Velg | — | ✓ | — | 252 |
| | Strømtilførsel via USB | Ja | — | ✓ | — | |
| 4. Wi-Fi/Bluetooth | | | | | | |
| | Flymodus | Av | — | ✓ | — | 260 |
| | Bluetooth | Av | — | ✓ | — | 262 |
| | Innstilling av trådløs utløser | — | — | — | — | 279 |
| | Wi-Fi-forbindelse | — | — | ✓ | — | 271 |
|  | Innstillinger | Power-off Standby | Av | — | ✓ | 263 |
| | |  Tilkoblingspassord | — | — | — | |
| | | Tilbakestill  innstillinger | — | — | — | |
| Wi-Fi PC-innstilling | Wi-Fi MAC-adresse | | — | — | — | 276 |
| | | Tilb. Wi-Fi-innstillinger | — | — | — | |

| Side | Funksjon | Standard | *1 | *2 | *3 |  |
|---------------------------------|--|---|----|----|----|--|
| 5. Batteri/hvilemodus | | | | | | |
| |  Batteristatus | — | — | — | — | 253 |
| |  Batteriprioritet | PBH Battery | — | ✓ | — | 253 |
| |  Skjermmønster | min | — | ✓ | — | 253 |
| | Bakgr.bel. LCD | Hold | ✓ | ✓ | — | 254 |
| | Dvalemodus | 1min | ✓ | ✓ | — | 254 |
| | Auto. avstengning | 4t. | ✓ | ✓ | — | 254 |
| | Hurtig dvalemodus | Av | ✓ | ✓ | — | 255 |
| | Bakgr.bel. LCD | 8 sek. | ✓ | ✓ | — | |
| | Dvalemodus | 10 sek. | ✓ | ✓ | — | |
| 6. Nullstill/klokke/språk/annet | | | | | | |
| | Nullstilling av innstillinger | Tilbakestill opptaksinnstillinger | — | — | — | 257 |
| | | Initialiser alle innstillinger | — | — | — | |
| |  Innstillinger |  | — | — | — | 257 |
| | | Tidssone | — | — | — | |
| |  | — | — | — | — | 257 |
| | Nivåjustering | — | — | ✓ | — | 258 |
| | Pikselkartlegging | — | — | — | — | 258 |
| | Fastvareversjon | — | — | — | — | 258 |
| | Sertifisering | — | — | — | — | 258 |

Minnekortkapasitet

Minnekortkapasitet: bilder

Tallene gjelder SDXC-kort på 64 GB som brukes til å lagre bilder med et sideforhold på 4:3.

| Opptaksmodus | Bilde størrelse (pikseltall) | Komprimeringsforhold | Filformat | Filstørrelse (MB) (omtrentlig) | Antall fotografier som kan lagres |
|--------------|------------------------------|----------------------|-----------|--------------------------------|-----------------------------------|
| 80M F+RAW | (Stativ) 10368 × 7776 | Tapsfri kompresjon | ORF | (Stativ) 183,6 | (Stativ) 323 |
| | 10368 × 7776 | 1/4 | JPEG | | |
| | 5184 × 3888 | Tapsfri kompresjon | ORI | | |
| 60M F+RAW | (Stativ) 10368 × 7776 | Tapsfri kompresjon | ORF | (Stativ) 170,4 | (Stativ) 350 |
| | (Håndholdt) 8160 × 6120 | | | | |
| | 8160 × 6120 | 1/4 | JPEG | (Håndholdt) 122,9 | (Håndholdt) 483 |
| | 5184 × 3888 | Tapsfri kompresjon | ORI | | |
| 25M F+RAW | (Stativ) 10368 × 7776 | Tapsfri kompresjon | ORF | (Stativ) 159,7 | (Stativ) 376 |
| | (Håndholdt) 8160 × 6120 | | | | |
| | 5760 × 4320 | 1/4 | JPEG | (Håndholdt) 112,2 | (Håndholdt) 534 |
| | 5184 × 3888 | Tapsfri kompresjon | ORI | | |
| 80M F | 10368 × 7776 | 1/4 | JPEG | 35,2 | 1564 |
| 60M F | 8160 × 6120 | 1/4 | JPEG | 22 | 2503 |
| 25M F | 5760 × 4320 | 1/4 | JPEG | 11,2 | 4882 |
| RAW | 5184 × 3888 | Tapsfri kompresjon | ORF | 22,4 | 2727 |
| L SF | | 1/2,7 | JPEG | 13,4 | 4103 |
| L F | | 1/4 | | 9,2 | 5954 |
| L N | | 1/8 | | 4,9 | 11355 |
| M1 SF | 3200 × 2400 | 1/2,7 | JPEG | 5,4 | 10172 |
| M1 F | | 1/4 | | 3,8 | 14360 |
| M1 N | | 1/8 | | 2,2 | 24413 |
| M2 SF | 1920 × 1440 | 1/2,7 | JPEG | 2,3 | 24413 |
| M2 F | | 1/4 | | 1,7 | 32551 |
| M2 N | | 1/8 | | 1,1 | 48827 |
| S1 SF | 1280 × 960 | 1/2,7 | JPEG | 1,3 | 40689 |
| S1 F | | 1/4 | | 1,1 | 48827 |
| S1 N | | 1/8 | | 0,4 | 122067 |

| Opptaksmodus | Bilde størrelse (piksel tall) | Komprimeringsforhold | Filformat | Filstørrelse (MB) (omtrentlig) | Antall fotografier som kan lagres |
|--------------|-------------------------------|----------------------|-----------|--------------------------------|-----------------------------------|
| S2SF | 1024 × 768 | 1/2,7 | JPEG | 1,1 | 54252 |
| S2F | | 1/4 | | 0,5 | 122067 |
| S2N | | 1/8 | | 0,3 | 162756 |

- Antallet stillbilder som kan lagres kan variere, alt etter motiv eller faktorer som om det er utført utskriftskoding eller ikke. I visse tilfeller vil antallet stillbilder som kan lagres og som vises på skjermen, ikke endre seg, selv om du tar bilder eller sletter bilder.
- Den faktiske filstørrelsen varierer, alt etter motiv.
- Maksimalt antall bilder som kan lagres som vises på skjermen er 9999.

Minnekortkapasitet: filmer

Tallene gjelder SDXC-minnekort på 64 GB.

| Rammestørrelse | Bevegelseskompensasjon | Ramme hastighet for avspilling | Kapasitet (omtrentlig) | |
|----------------|------------------------|--------------------------------|--|--|
| | | | Når [H.264] videokodek er satt til [H.264] | Når [H.265] videokodek er satt til [H.265] |
| C4K | — | 59,94p | 41 minutt | 54 minutt |
| | | 50,00p | 41 minutt | 54 minutt |
| | | 29,97p | 81 minutt | 108 minutt |
| | | 25,00p | 81 minutt | 108 minutt |
| | | 24,00p | 81 minutt | 108 minutt |
| | | 23,98p | 81 minutt | 108 minutt |
| 4K | — | 59,94p | 41 minutt | 54 minutt |
| | | 50,00p | 41 minutt | 54 minutt |
| | | 29,97p | 81 minutt | 108 minutt |
| | | 25,00p | 81 minutt | 108 minutt |
| | | 23,98p | 81 minutt | 108 minutt |
| FHD | A-I | 29,97p | 41 minutt | 101 minutt |
| | | 25,00p | 41 minutt | 101 minutt |
| | | 23,98p | 41 minutt | 101 minutt |
| | L-GOP | 59,94p | 160 minutt | 199 minutt |
| | | 50,00p | 160 minutt | 199 minutt |
| | | 29,97p | 312 minutt | 384 minutt |
| | | 25,00p | 312 minutt | 384 minutt |
| | | 23,98p | 312 minutt | 384 minutt |

- Tallene gjelder for filmopptak lagret med maksimal bildehastighet. Den faktiske bithastigheten varierer med bildehastigheten og det enkelte opptaket.
- Bed bruk av SDXC-kort blir filmer som er lengre enn 3 timer, lagret på flere filer (avhengig av opptaksforholdene kan kameraet starte å lagre en ny fil før 3-timersgrensen blir nådd).
- Når du bruker SD-/SDHC-kort, blir filmer med en størrelse på over 4 GB lagret på flere filer (avhengig av opptaksforholdene kan kameraet starte å lagre en ny fil før 4 GB-grensen blir nådd).

Tekniske data

■ Kamera

| Produkttype | |
|---|---|
| Produkttype | Digitalt kamera med utskiftbart Mikro Fire Tredeler Standard-objektivsystem |
| Objektiv | M.ZUIKO DIGITAL, Micro Four Thirds-systemobjektiv |
| Objektivfatning | Mikro Fire Tredels fatning |
| Tilsvarende brennvidde på et 35 mm filmkamera | Ca. det dobbelte av objektivets brennvidde |
| Bildesensor | |
| Produkttype | 4/3" Live MOS-sensor |
| Tot. antall bildepunkter | Ca. 22,93 millioner piksler |
| Antall effektive piksler | Ca. 20,37 millioner piksler |
| Skjermstørrelse | 17,4 mm (H) × 13,0 mm (V) |
| Sideforhold | 1,33 (4:3) |
| Søker | |
| Type | Elektronisk søker med øyesensor |
| Antall piksler | Omtrent 5,76 millioner punkter |
| Forstørrelse | 100% |
| Pupillavstand | Ca. 21 mm (-1 m ⁻¹) |
| Live-visning | |
| Sensor | Bruker Live MOS-sensor |
| Forstørrelse | 100% |
| Skjerm | |
| Produkttype | 3,0" TFT-farge-LCD, vari-vinkel, berøringsskjerm |
| Tot. antall bildepunkter | Ca. 1,62 millioner punkter (aspekt 3:2) |
| Lukker | |
| Produkttype | Datastyrt fokalplanlukker |
| Lukkerhastighet | 1/8000 - 60 sek., bulb-fotografering, time-fotografering |
| Synkroniseringshastighet for blits | Inntil 1/250 sek |
| Autofokus | |
| Produkttype | Høyhastighets bilde-AF |
| Fokuseringspunkter | 1053 punkter |
| Valg av fokuseringspunkt | Auto, alternativt |
| Eksponeringsinnstillinger | |
| Målesystem | TTL målesystem (bildemåling) Digital ESP-måling / sentrumsdominert lysmåling / punktmåling |
| Målt område | -2 til 20 EV (f/2.8, tilsvarer ISO 100) |
| Opptaksmodi | P : program AE (programskift tilgjengelig); A : prioritert blenderåpning AE; S : prioritert lukker AE; M : manuell; B : bulb (bulb, time og composite); C1/C2/C3/C4 : egendefinerte moduser;  : film |
| ISO-følsomhet | L80; L100; 200–25600 i trinn på 1/3 eller 1 EV |
| Eksponeringskompensasjon | ±5,0 EV (1/3, 1/2, 1 EV-trinn) |

| | |
|---|---|
| Hvitbalanse | |
| Modusinnstilling | Automatisk/forhåndsinnstilt hvitbalanse (7 innstillinger) / Egendefinert hvitbalanse / Ett-trykk hvitbalanse (kameraet kan lagre opptil fire innstillinger) |
| Opptak | |
| Minne | SD, SDHC og SDXC UHS-II-kompatibel |
| Lagringssystem | Digitalt opptak, JPEG (DCF2.0), RAW-data |
| Gjeldende standarder | Exif 2.31, Digital Print Order Format (DPOF) |
| Lyd med stillbilder | Wave-format |
| Film | MOV (H.264/MPEG-4 AVC, H.265/HEVC) |
| Lyd | Stereolineær PCM, 16 bit; samplingsfrekvens 48 kHz (wave-format) Stereolineær PCM, 24 bit; samplingsfrekvens 96 kHz (wave-format) |
| Avspilling | |
| Visningsformat | Visning av enkeltbilder / visning av nærbilder / indekvisning / kalendervisning |
| Driv | |
| Drivmodus | Enkeltbilde; sekvensbilder; anti-shock; lydløs; Pro-foto; selvutløser |
| Sekvensfotografering | Inntil 10 fps (📷) Inntil 20 fps (📷/ProCap) Inntil 50 fps (📷/ProCap SH2) Inntil 120 fps (📷/ProCap SH1) |
| Selvutløser | Utløsingstid: 12 sek., 2 sek./tilpasset |
| Energisparingsfunksjon | Skift til hvilemodus: 1 minutt, slå AV: 4 timer (Denne funksjonen kan tilpasses.) |
| Blits | |
| Blitsstyringsmodus | TTL-AUTO (TTL forutgående blitsmodus) / MANUELL |
| X-Sync. | 1/250 sek. eller langsommere |
| Trådløst LAN | |
| Kompatibel standard | IEEE 802.11a/b/g/n/ac* |
| Bluetooth® | |
| Kompatibel standard | Bluetooth-versjon 4.2 BLE |
| Ekstern kontakt | |
| USB (type C); HDMI micro-kontakt (type D); ekstern blits; fjernkabel (ø2,5 mm mini-jack); mikrofonkontakt (ø3,5 mm stereo mini-jack); hodetelefonkontakt (ø3,5 mm stereo mini-jack) | |
| Strømforsyning | |
| Batteri | Litium-ion-batteri x1 |
| Dimensjoner / vekt | |
| Dimensjoner | Ca. 134,8 mm (B) x 91,6 mm (H) x 72,7 mm (D) (5,4" x 3,7" x 2,9") (unntatt utstikkende deler) |
| Vekt | Ca. 599 g (1,3 lb.) (inkludert batteri og minnekort) |
| Bruksomgivelser | |
| Temperatur | -10 °C - 40 °C (14 °F - 104 °F) (bruk) / -20 °C - 60 °C (-4 °F - 140 °F) (oppbevaring) |
| Fuktighet | 30 %-90 % (bruk) / 10 %-90 % (oppbevaring) |
| Vanntetthet | Type: IEC-standard utgivelse 60529 IPX3 (gjelder hvis kameraet brukes med vanntett objektiv fra oss med kapslingsgrad IPX3 eller høyere) |

* Merk deg at kameraer blir utviklet i tråd med forskjellige standarder i forskjellige land.

■ Blits

| | |
|----------------|--|
| MODELLNR. | FL-LM3 |
| Føringsnummer | 9,1 (ISO100•m) 12,7 (ISO200•m) |
| Opptaksvinkel | Dekker bildevinkelen på et 12 mm objektiv (tilsvarende 24 mm i 35 mm format) |
| Dimensjoner | Ca. 43,6 mm (B) × 49,4 mm (H) × 39 mm (D) (1,7" × 1,9" × 1,5") |
| Vekt | Ca. 51 g (1,8 oz.) |
| Sprutbestandig | Type: tilsvarer IEC-standardutgivelse 60529 IPX1 |

■ Litium-ion-batteri

| | |
|-------------------------------|--|
| MODELLNR. | BLX-1 |
| Type | Oppladbart litium-ionbatteri |
| Nominell spenning | DC 7,2 V |
| Nominell kapasitet | 2280 mAh |
| Antall ladinger og utladinger | Ca. 500 ganger (varierer med bruksforholdene) |
| Omgivelsestemperatur | 0 °C–40 °C (lading) |
| Dimensjoner | Ca. 40 mm (B) × 22 mm (H) × 55 mm (D) (1,6" × 0,9" × 2,2") |
| Vekt | Ca. 86 g (3,1 oz.) |

■ USB-strømadapter

| | |
|---------------------------|--|
| MODELLNR. | F-7AC-1/F-7AC-2 |
| Nominell inngangsspenning | AC 100 V–240 V (50/60 Hz) |
| Nominell utgangseffekt | DC 5 V, 3 A DC 9 V, 3 A |
| Omgivelsestemperatur | 0 °C til 40 °C (i drift) / -20 °C til 60 °C (lagring) |

- UTSEENDET OG SPESIFIKASJONENE TIL DETTE PRODUKTET KAN ENDRES UTEN FORVARSEL ELLER FORPLIKTELSER FRA PRODUSENTENS SIDE.
- Du finner de siste spesifikasjonene på nettstedet vårt.

Begrepe HDMI og High-Definition Multimedia Interface og HDMI-logoen er varemerker eller registrerte varemerker for HDMI Licensing Administrator, Inc i USA og andre land.

HDMI™
HIGH-DEFINITION MULTIMEDIA INTERFACE

SIKKERHETSANVISNINGER



FORSIKTIG

FARE FOR ELEKTRISK STØT
MÅ IKKE ÅPNES

FORSIKTIG: FOR Å REDUSERE FAREN FOR ELEKTRISK STØT MÅ DEKSLET (ELLER BAKSIDEN AV KAMERAET) IKKE ÅPNES. DET ER INGEN DELER SOM BRUKEREN KAN REPARERE SELV. OVERLAT VEDLIKEHOLD TIL KVALIFISERT SERVICEPERSONELL.



En trekant med utropstegn gjør deg oppmerksom på viktige betjenings- og vedlikeholdsinstruksjoner i dokumentasjonen som følger med produktet.



ADVARSEL

Bruk av produktet som ikke tar hensyn til opplysningene gitt under dette symbolet, vil kunne medføre alvorlige personskader eller død.



FORSIKTIG

Hvis produktet brukes på en måte som ikke tar hensyn til opplysningene gitt under dette symbolet, vil det kunne føre til personskader.



MERK

Hvis produktet brukes på en måte som ikke tar hensyn til opplysningene gitt under dette symbolet, vil det kunne føre til skade på utstyret.

ADVARSEL!

FOR Å UNNGÅ FARE FOR BRANN ELLER ELEKTRISK STØT MÅ DU ALDRI DEMONTERE PRODUKTET, UTSETTE DET FOR VANN ELLER BRUKE DET I SVÆRT FUKTIGE OMGIVELSER.

Generelle forsiktighetsregler

Les alle instruksjoner — Før du tar i bruk produktet må du lese alle bruksanvisninger. Ta vare på all dokumentasjon for eventuell fremtidig bruk.

Strømkilde — Koble bare produktet til strømkilder som er i samsvar med produktetiketten.

Fremmedlegemer — For å unngå personskader må du aldri stikke metallobjekter inn i kameraet.

Rengjøring — Koble alltid produktet fra strømkontakten før rengjøring. Bruk bare en fuktig klut til rengjøring. Bruk aldri flytende rengjøringsmidler, spray eller organiske løsemidler for å rengjøre produktet.

Varme — Produktet må aldri brukes eller oppbevares i nærheten av varmekilder, slik som varmeovner, varmeutslipp, komfyrer eller noe som helst slags apparat eller utstyr som utvikler varme, inkludert stereoforsterkere.

Tordenvær — Hvis det kommer tordenvær mens USB-strømadapteren er i bruk, må den umiddelbart tas ut av kontakten.

Tilbehør — Av hensyn til din egen sikkerhet og for å unngå skade på produktet skal du bare bruke tilbehør som er anbefalt av oss.

Plassering — Monter produktet sikkert på et stabilt stativ, holder e.l. for å unngå skader på produktet.



ADVARSEL

- **Bruk aldri kameraet i nærheten av brennbare eller eksplosive gasser.**
- **Hvil øynene regelmessig når du bruker søkeren.**

Hvis ikke kan det føre til at øynene blir overanstrengt, du kan oppleve kvalme eller det kan kjennes ut som søyke. Varigheten og hyppigheten av nødvendig hvile er individuell, så bruk din egen dømmekraft. Hvis du føler at du er trett eller uvel, skal du unngå å bruke søkeren og eventuelt kontakte lege.

- **Ikke bruk bliitsen og LED (inkludert AF-lampe) rettet mot mennesker (spedbarn, småbarn osv.) på svært kort avstand.**
- Du må befinne deg minst 1 m vekk fra ansiktene på personene som fotograferes. Hvis bliitsen utløses for nær øynene til personen som fotograferes, vil denne kunne oppleve at synet forsvinner i en kort periode.

- **Se aldri direkte på solen eller mot sterke lyskilder med kameraet.**
- **Hold småbarn, spedbarn unna kameraet.**
 - Kameraet må alltid brukes og oppbevares utenfor rekkevidden til små barn, for å unngå at følgende farlige situasjoner – og dermed fare for liv og helse – oppstår:
 - Kvelning som følge av at kamerastroppen kommer rundt halsen.
 - Svelging av batteri, minnekort eller andre små deler.
 - Utsiktet utløsning av blitsen mot sine egne eller et annet barns øyne.
 - Skader som skyldes kameraets bevegelige deler.
- **Hvis USB-strømadapteren eller laderen er svært varm eller avgir uvanlig lukt, lyd eller røyk, må du koble strømledningen fra veggkontakten umiddelbart og slutte å bruke den. Kontakt så en autorisert forhandler eller servicesenter.**
- **Stans bruken av kameraet umiddelbart dersom du merker uvanlig lukt, uvanlige lyder eller røyk rundt det.**
 - Ikke fjern batteriene direkte med hendene, da dette kan forårsake brann eller forbrekking av hendene.
- Du må aldri holde i eller betjene kameraet med våte hender.
Dette kan forårsake overoppheting, eksplosjon, forfremning, elektrisk støt eller feilfunksjoner.
- **Ikke la kameraet ligge på steder hvor det kan utsettes for ekstremt høye temperaturer.**
 - Deler på kameraet vil kunne ta skade av det, og i verste fall vil en brann kunne oppstå. Ikke bruk laderen eller strømadapteren hvis de er tildekket (f.eks. av et stykke tøy). Det kan forårsake overoppheting og brann.
- **Håndter kameraet forsiktig for å unngå lette brannskader.**
 - Da kameraet inneholder metalldeleer kan overoppheting føre til lette brannskader. Vær oppmerksom på følgende:
 - Når kameraet har vært i bruk i lengre tid, vil det bli svært varmt. Hvis du fortsetter å holde i kameraet i denne tilstanden, vil det kunne oppstå lette brannskader.
 - På steder som er utsatt for ekstremt kalde temperaturer, kan temperaturen på kamerahuset bli kaldere enn omgivelsestemperaturen. Hvis det er mulig, bør du ha på hansker når du bruker kameraet i kalde temperaturer.
- For å beskytte den ekstremt nøyaktige teknologien i dette produktet må du aldri la kameraet ligge på steder som er oppført under, uansett om det er for bruk eller oppbevaring:
 - Steder hvor temperatur og/eller fuktighet er høy eller gjennomgår ekstreme svingninger. Direkte sollys, strender, låste biler eller andre varmekilder (peis, varmeovn, osv.) eller luftfuktighet.
 - I sandete eller støvete omgivelser.
 - Nær brennbare objekter eller eksplosiver.
 - På fuktige steder, som på badetrom eller i regnet.
 - På steder som er utsatt for sterke vibrasjoner.
- Kameraet drives med et litium ion-batteri som angitt av selskapet vårt. Lad opp batteriet med den angitte USB-strømadapteren eller laderen. Ikke bruk andre USB-strømadaptere eller ladere.
- Batteriene må aldri tennes på eller varmes i mikrobølgeovner eller varme plater eller i trykkokere osv.
- La aldri kameraet være på eller i nærheten av elektromagnetiske enheter. Dette kan føre til overoppheting, eksplosjon eller brannskader.
- Ikke koble terminalene til metallgjenstander.
- Vær forsiktig når du har med deg eller oppbevarer batterier, slik at de ikke kommer i kontakt med metallgjenstander som smykker, nåler, knapper, glidelåser, nøkler osv. Kortslutning kan føre til overoppheting, eksplosjon eller brann som kan brenne eller skade deg.
- Følg alle instruksjoner for bruk av batterier for å unngå at batteriene lekker eller at batteripolene ødelegges. Forsøk aldri å demontere et batteri eller å foreta noen som helst slags endringer på det, ved lodding osv.
- Hvis batterivæske skulle komme i kontakt med øynene, skylk straks øynene med rent, kaldt vann og oppsøk legehjelp umiddelbart.
- Hvis du ikke kan fjerne batteriet fra kameraet, må du kontakte en autorisert forhandler eller et servicesenter. Ikke bruk kraft for å ta ut batteriet. Skade på utsiden av batteriet (riper osv.) kan produsere varme eller føre til eksplosjon.
- Oppbevar alltid batterier utenfor rekkevidden til små barn og kjæledyr. Hvis de ved et uhell skulle svelge et batteri, må legehjelp oppsøkes umiddelbart.
- For å forhindre at batteriene lekker, blir overopphetet, eller forårsaker brann eller eksplosjon, bruk bare batterier som er anbefalt for bruk sammen med produktet.

- Hvis oppladbare batterier ikke kan lades opp i løpet av den angitte tiden, stans ladingen og ikke bruk batteriene lenger.
- Ikke bruk batterier som har riper eller hvor kapslingen er blitt skadet, og ikke lag riper på batteriet.
- Utsett aldri batterier for kraftige støt eller vedvarende risting gjennom fall eller slag. Dette kan føre til eksplosjon, overoppheting eller brening.
- Hvis et batteri lekker, har en uvanlig lukt, blir misfarget eller deformert eller på noen annen måte avviker fra normalen under bruk, må du stanse bruken av kameraet og holde det borte fra flammer umiddelbart.
- Hvis du får batterivæske på klærne eller huden, fjern klærne og skyll stedet umiddelbart med rent, rennende kaldt vann. Oppsøk umiddelbart lege hvis væsken forbrenner huden.
- Bruk aldri litium-ion-batterier i lave temperaturer. Det kan føre til overoppheting, antenning eller eksplosjon.
- Litiumionbatteriet skal bare brukes med digitalkameraet. Ikke bruk batteriet med andre enheter.
- **Barn eller dyr/kjæledyr må ikke få håndtere eller transportere batterier (forhindre farlig atferd som slikking, at batteriet stikkes i munne eller at batteriet blir tygget på).**

Bruk bare godkjente oppladbare batterier, batteriladere og USB-strømadaptere

Vi anbefaler på det sterkeste at du kun bruker det originale oppladbare batteriet, batteriladere og USB-strømadapteren som følger med kameraet. Bruk av oppladbare batterier, batteriladere og/eller USB-strømadapter som ikke er originale, kan forårsake brann eller personskader pga. lekkasjer, overoppheting, antenning eller skader på batteriet. Vi tar ikke på oss noe ansvar for ulykker eller skader som skyldes bruk av batterier, batteriladere og/eller USB-strømadaptere som ikke er originalt tilbehør.

FORSIKTIG

- **Ikke dekk til blitsen med hånden når du trykker på utløseren.**
- Den medfølgende USB-strømadapteren F-7AC skal kun brukes med dette kameraet. Andre kameraer kan ikke lades med denne USB-strømadapteren.
- Den medfølgende USB-strømadapteren F-7AC må ikke kobles til annet utstyr enn dette kameraet.
- Oppbevar aldri batterier på et sted hvor de kan bli utsatt for direkte sollys eller høye temperaturer som for eksempel i et varmt kjøretøy, nær en varmekilde osv.

- Batterier må holdes tørre til enhver tid.
- Batteriet kan bli varmt ved langvarig bruk. For å unngå lette forbrenninger, ikke fjern det umiddelbart etter bruk av kameraet.
- Dette kameraet bruker et av litiumionbatteriene våre. Bruk det spesifiserte originalbatteriet. Bruk av feil type batteri kan medføre eksplosjonsfare.
- Ta ansvar for jordens ressurser ved å resirkulere brukte batterier. Når du bruker tomme batterier, må du sørge for å dekke til batteripolene. Overhold alltid lokale lover og forskrifter.

MERK

- **Ikke bruk eller oppbevar kameraet på støvete eller fuktige steder.**
- **Bruk bare SD/SDHC/SDXC-minnekort. Andre typer kort må ikke brukes.** Hvis du tilfeldigvis setter inn en annen type kort i kameraet, kontakt en autorisert forhandler eller et servicesenter. Bruk ikke kraft for å ta ut kortet.
- Forhindre tap av data ved å ta regelmessige sikkerhetskopieringer av viktige data til en datamaskin eller annen lagringsenhet.
- Vi påtar oss ikke noe ansvar for tap av data forbundet med denne enheten.
- Vær forsiktig med stroppen når du bærer kameraet. Den vil kunne feste seg i løse objekter og forårsake alvorlige skader.
- Før transport av kameraet må du fjerne stativet og alt annet tilbehør som er produsert av andre selskap.
- Aldri slipp kameraet i bakken eller utsett det for kraftige støt eller vibrasjoner.
- Når du fester kameraet til, eller fjerner det fra, et stativ, må du rotere skruen på stativet, ikke kameraet.
- Ikke berør elektriske kontakter på kameraet.
- Ikke la kameraet ligge rettet direkte mot solen. Dette kan forårsake skader på objektivet eller lukkeren, fargeforvrengning, skyggekonturer på bildesensoren, eller det kan forårsake brann.
- Ikke la søkeren bli eksponert for sterkt lys eller direkte sollys. Varmen kan skade søkeren.
- Ikke trykk eller dra hardt i objektivet.
- Sørg for å fjerne eventuelle vanndråper eller annen fukt fra produktet før du bytter batteri eller åpner eller lukker deksler.
- Før oppbevaring av kameraet over lengre tid, ta ut batteriene. Velg et kjølig, tørt sted for oppbevaring for å unngå kondensering og muggdannelse inne i kameraet. Etter oppbevaring tester du kameraet ved å slå det på og trykke på utløserknappen for å sjekke at det fungerer som normalt.

- Kameraet kan oppleve funksjonsfeil hvis det brukes på en plass hvor det er utsatt for et magnetisk/elektromagnetisk felt, radiobølger eller høyspenning, som nær en TV, mikrobølgeovn, videospill, høyttalere, store skjermer, TV-/radiomast eller master som brukes for annen sending. Dersom dette skjer, slår du kameraet av og deretter på igjen før du bruker det.
- Ta alltid hensyn til kravene til bruksomgivelsene som er beskrevet i kameraets bruksanvisning.
- Sett inn batteriene forsiktig som beskrevet i bruksanvisningen.
- Kontroller alltid batteriene for lekkasjer, misfarging, misdannelser eller annet uvanlig før du lader dem opp.
- Ta alltid batteriet ut av kameraet dersom det ikke skal brukes på lang tid.
- Hvis batteriet skal oppbevares i lengre tid, velg et kjølig sted for oppbevaringen.
- For USB-AC-adapter av innpluggingstypen: Koble USB-AC-adapteren F-7AC av innpluggingstypen vertikalt inn i stikkkontakten.
- Fordi du kobler AC-adapteren fra strømmettet ved å trekke ut pluggen, må du koble den til en lett tilgjengelig stikkontakt.
- Energiforbruket til kameraet avhenger av hvilke funksjoner som brukes.
- Under følgende betingelser vil det brukes energi kontinuerlig og batteriet vil derfor raskt utlades:
 - Zoomen brukes hyppig.
 - Utløserknappen trykkes halvt ned mange ganger i opptaksmodus, slik at autofokusen aktiveres.
 - Et bilde vises på skjermen i lengre tid.
- Hvis det brukes et svakt batteri vil kameraet kunne slå seg av uten at advarselen om batterinivå vises.
- Hvis batteriets kontaktflater blir våte eller søles til, vil det kunne oppstå feil på kamerakontakten. Tørk grundig av batteriet med en tørr klut før bruk.
- Lad alltid batteriet når du bruker det for første gang, eller når det ikke har vært brukt i lengre tid.
- Når du bruker kameraet med batteri ved lave temperaturer, forsøk å holde kameraet og reservebatterier så varme som mulig. Et batteri som har blitt utladet ved lav temperatur, kan gjenopplives ved å varme det opp til romtemperatur.
- Før du legger ut på en lang reise, og særlig før utenlandsreiser, bør du anskaffe ekstra batterier. Det kan være vanskelig å oppdrive riktig batteri når du er på reise.

Bruke de trådløse LAN-/Bluetooth®-funksjonene

- **Slå av kameraet på sykehus og andre steder der det finnes medisinsk utstyr.** Radiobølger fra kameraet kan påvirke medisinsk utstyr negativt og føre til svikt, som kan føre til ulykker. Sørg for å deaktivere LAN/Bluetooth®-funksjoner i nærheten av medisinsk utstyr (s. 260).
- **Slå kameraet av når du er om bord i fly.** Bruk av trådløse enheter om bord kan hemme trygg betjening av flyet. Sørg for å slå av trådløse LAN/Bluetooth®-funksjoner ombord i fly (s. 260).
- **Ikke bruk produktet når det kan påvirke radarsystemer i nærheten.**

Skjermer

- Trykk aldri med kraft mot skjermen, ellers vil bildet kunne bli uklart, det kan oppstå feil i visningsmodus eller skjermen kan skades.
- Det kan oppstå en lysstripe på toppen eller bunnen av skjermen, men dette er ingen defekt.
- Hvis et motiv ses diagonalt i kameraet, kan kantene vises siksakkformet på skjermen. Dette er ingen defekt, og det vil bli mindre merkbart i visningsmodus.
- På steder med lave temperaturer vil det kunne ta lang tid før skjermen slår seg på, og fargen på skjermen vil kunne endres midlertidig. Når du bruker kameraet på ekstremt kalde steder, bør du fra tid til annen plassere kameraet på et varmere sted. Skjermen med dårlig ytelse pga. lave temperaturer vil fungere normalt igjen ved vanlige temperaturer.
- Skjermen på dette produktet er produsert med nøyaktighet av høy kvalitet, men det kan derimot være en fast eller død piksel på skjermen. Disse pikslene har ingen innvirkning på bildet som skal lagres. På grunn av skjermens egenskaper, kan også ujevnheter i fargen eller lysstyrken oppdages avhengig av vinkelen, men dette skyldes skjermens struktur. Dette er ingen feilfunksjon.

Juridisk informasjon

- Vi tar intet ansvar og gir ingen garanti for skader, eller for forventede gevinster ved lovmessig bruk av denne enheten, eller for krav fra tredjepart, som oppstår som følge av ukorrekt bruk av produktet.
- Vi tar intet ansvar og gir ingen garanti for skader eller forventede gevinster ved lovmessig bruk av enheten, som oppstår ved sletting av bilde data.

Garantibegrensning

- Vi overtar intet ansvar eller garanti, verken uttrykkelig eller inneforstått, for eller i sammenheng med noen del av innholdet i den skriftlige dokumentasjonen eller programvaren, og skal ikke i noe tilfelle holdes ansvarlig for noen inneforstått garanti vedrørende merkantil bruk eller egnethet for noe særskilt formål, eller for noen påfølgende, tilfældige eller indirekte skader (inkludert, men ikke begrenset til skader for tap av kommersiell inntjening, forstyrrelser av forretningsvirksomhet eller tap av forretningsinformasjon) som følger av bruk eller utilstrekkelig bruk av den skriftlige dokumentasjonen eller programvaren eller utstyret. Noen land tillater ikke utelukkning eller begrensning av ansvaret for påfølgende eller tilfældige skader eller den implisitte garantien, slik at begrensningene ovenfor eventuelt ikke gjelder i ditt tilfelle.
- Vi forbeholder oss alle rettigheter til denne bruksanvisningen.

Advarsel

Fotografering uten tillatelse eller bruk av beskyttet materiale kan stride mot gjeldende lover om opphavsrett. Vi tar intet ansvar for fotografering uten tillatelse, bruk eller andre handlinger som krenker rettighetene til innehavere av opphavsrett.

Merknad om opphavsrett

Med enerett. Ingen deler av dette skriftlige materialet eller denne programvaren må gjengis i noen form eller med noen midler, elektroniske eller mekaniske, inklusive fotokopiering, opptak, lydopptak eller bruk av noe slags informasjonslagrings- og gjenfinningssystemer, uten foregående skriftlig tillatelse fra selskapet vårt. Det tas intet ansvar vedrørende bruk av informasjonen i denne skriftlige dokumentasjonen eller programvaren, eller for skader som skyldes bruk av informasjonen i den. Vi forbeholder seg retten til å endre egenskaper og innhold i denne publikasjonen eller programvaren uten forpliktelser eller varslng på forhånd.

Varemerker

- Microsoft og Windows er registrerte varemerker som tilhører Microsoft Corporation.
- SDXC-logoen er et varemerke for SD-3C, LLC.

- Apical-logoen er et registrert varemerke for Apical Limited.



- Logoene til Micro Four Thirds, Four Thirds og Micro Four Thirds og Four Thirds er varemerker eller registrerte varemerker for OM Digital Solutions Corporation i Japan, USA, EU-landene og andre land.
- Wi-Fi er et registrert varemerke som tilhører Wi-Fi Alliance.
- Varemerket og logoen **Bluetooth**® er registrerte varemerker som tilhører Bluetooth SIG, Inc., og OM Digital Solutions Corporation bruker bare disse merkene på lisens.
- Standardene for kameraflisystemer som er nevnt i denne bruksanvisningen er standardene fra «Design Rule for Camera File System/DCF» fastsatt av Japan Electronics and Information Technology Industries Association (JEITA).
- QR-koden er et varemerke for Denso Wave Inc.
- Alle andre navn på selskaper og produkter er registrerte varemerker og/eller varemerker for deres respektive eiere.

THIS PRODUCT IS LICENSED UNDER THE AVC PATENT PORTFOLIO LICENSE FOR THE PERSONAL AND NONCOMMERCIAL USE OF A CONSUMER TO (i) ENCODE VIDEO IN COMPLIANCE WITH THE AVC STANDARD («AVC VIDEO») AND/OR (ii) DECODE AVC VIDEO THAT WAS ENCODED BY A CONSUMER ENGAGED IN A PERSONAL AND NON-COMMERCIAL ACTIVITY AND/OR WAS OBTAINED FROM A VIDEO PROVIDER LICENSED TO PROVIDE AVC VIDEO. NO LICENSE IS GRANTED OR SHALL BE IMPLIED FOR ANY OTHER USE. ADDITIONAL INFORMATION MAY BE OBTAINED FROM MPEG LA, L.L.C. SEE [HTTP://WWW.MPEGLA.COM](http://www.mpegla.com)

Programvaren i dette kameraet kan inkludere andre leverandørers programvare. Enhver annen leverandørs programvare er underlagt vilkårene og betingelsene pålagt av eierne eller lisenshaverne av den programvaren, herunder programvare gitt til deg.

Disse vilkårene og andre leverandørers programvaremerknader, om noen, kan finnes i programvaremerknadens PDF-fil lagret på <https://support.jp.omsystem.com/en/support/imgsd/digicamera/download/notice/notice.html>

Følgende funksjoner er lagt til/endret i fastvareoppdateringen.

Tillegg/endringer av fastvareversjon 1.6



Sikkerhetsinnstillinger for smarttefontilkobling

339

Standardinnstillinger

340

Tillegg/endringer av fastvareversjon 1.6

Stille inn sikkerhet for smarttefontilkobling

(Tilkoblingssikkerhet)

Still inn sikkerheten når du kobler til en smarttelefon via Wi-Fi.

| | |
|------|--|
| Meny | MENU → Y → 4. Wi-Fi/Bluetooth → Innstillinger → Tilkoblingssikkerhet |
|------|--|

- ⓘ En smarttelefon kan ikke kobles til via Wi-Fi hvis den er satt til [WPA2/WPA3]. I så fall, sett den til [WPA2].
- ⓘ Endring av innstillingene vil endre både passordet for Wi-Fi-tilkoblingen og passordet for **Bluetooth**[®]-tilkoblingen.
- ⓘ Par kameraet og en smarttelefon igjen etter at du har endret passord. "Pare kamera og smarttelefon (Wi-Fi-forbindelse)" (P. 261)
- ⓘ Ved å utføre [Tilbakestill innstillinger] (P.266), initialiseres Tilkoblingssikkerhet].



Standardinnstillinger

*1: Kan legges til [Tildel].

*2: Du kan gjenopprette standardinnstilling ved å velge [Initialiser alle innstillinger] i [Tilb./initialiser innstillinger].

*3: Du kan gjenopprette standardinnstilling ved å velge [Tilbakestill opptakinnstillinger] i [Tilb./initialiser innstillinger].

Kategori 4

| Side | Funksjon | Standard | *1 | *2 | *3 |
|--------------------|---|--|-----------|----|----|
| 4. Wi-Fi/Bluetooth | | | | | |
| |  Innstillinger |  Tilkoblingssikkerhet | WPA2/WPA3 | — | — |

Index

Symbole

| | |
|---------------------------------|-----|
| ⏸) | 251 |
| 📷 📷 Visningsmønster | 253 |
| 📷 C-AF hastighet | 87 |
| 📷 (filmopptak) | 59 |
| 📷 HDMI-utgang | 182 |
| 📷 Lukkerfunksjon | 216 |
| 📷 modus (filmeksponeeringsmodi) | 60 |
| ▶️ Ⓞ-funksjon | 205 |
| ▶️ -infoinnstillinger | 206 |
| ▶️ Ringfunksjon | 205 |
| ⚡ Langsom begr. | 124 |
| ⚡ +WB | 154 |
| ⚡ X-Sync | 124 |
| Ⓜ️ Auto tilbakestilling | 110 |
| 🔧 Innstillinger | 207 |
| 🖼️ Bildestabilisator | 138 |
| 📷 Innst. AF-søkemodus | 79 |
| 📷 ⏪- detaljerte innstillinger | 143 |
| 📷 AF+MF | 82 |
| 📷 AF-begrenser | 92 |
| 📷 AF-fokusjustering | 95 |
| 📷 AF-knapp ansikt og øyne | 89 |
| 📷 AF med halvveis trykk = | 83 |
| 📷 AF-skanner | 94 |
| 📷 bildemodusinnstillinger | 149 |
| 📷 C-AF senterprioritet | 86 |
| 📷 ISO-A lavest S/S | 115 |
| 📷 LV-modus | 225 |
| 📷 Nattsyn | 225 |
| [:::] Punktmåling | 112 |
| 👤 | 257 |
| 🕒 Innstillinger | 257 |
| 🔄 (automatisk rotasjon) | 205 |
| 📷 -infoinnstillinger | 232 |
| 📷 Rutenettinnstillinger | 235 |
| 📷 = Nivåmåler | 233 |
| WB AUTO Behold varm farge | |
| Film | 154 |
| Stillbilde | 154 |
| WB AUTO Lås | 153 |

| | |
|--------------------------------|-----|
| 🔒 + 🔒 | 124 |
| 🔒 Lås | 223 |
| 🔒 Lås | 224 |
| = Bildestabilisator | 138 |
| 🔑 Tilkoblingspassord | 267 |
| AF-ON i MF-modus | 84 |
| 👉 Sløyfe i menyfane | 238 |
| 🔑 Batteriprioritet | 253 |
| 🔑 Batteristatus | 253 |
| 🔑 (beskytte) | 193 |
| ▶️ 🔍 Standardinnstilling | 205 |
| ⚡ RC-modus | 298 |
| 📷 [:::] Modusinnstillinger | 78 |
| 📷 Orientering Linked [:::] | 97 |
| 📷 Lagre innstillinger | 243 |
| [:::] Velg skjerminnstillinger | 99 |
| 📷 [:::] Still hjem | 98 |
| [:::] Sløyfeinnstillinger | 100 |
| 🖼️ 📷 (Laste opp bilder) | 284 |

A

| | |
|---------------------------------|-----|
| A (prioritert blenderåpning AE) | 45 |
| AdobeRGB | 155 |
| AE-lås | 109 |
| AEL halvveis trykk = | 111 |
| AF-lampe | 96 |
| AF måltastatur | 101 |
| A.F.-modus | |
| Film | 72 |
| Stillbilde | 72 |
| AF-områdemark | 96 |
| AF-ON-knapp | 83 |
| AF-søkemodus | 77 |
| AF-søkepunkt | 76 |
| AF-sporing (C-AF+TR) | 72 |
| Alle WB🔒 | |
| Film | 153 |
| Stillbilde | 153 |
| Ansikts- og øyedeteksjon | 88 |
| Ansiktsprioritet | 212 |
| Antiflimmer LV | 226 |

| | |
|-----------------------------------|-----|
| Anti-sjokk[♦]-innstillinger | 131 |
| Auto. avstengning..... | 254 |
| Avspilling | |
| Film | 189 |
| Stillbilde | 188 |
| Avspillingszoom (Q)..... | 190 |

B

| | |
|-----------------------------------|---------------|
| B (lang eksponering) | 51 |
| Bakgr.bel. LCD | 254 |
| Balansert bliismåling | 125 |
| Batterigrep | 295 |
| Batterilading..... | 22, 23 |
| Batterinivå | 30 |
| Berørings skjerm | |
| Avspilling..... | 191 |
| Opptak | 41 |
| Berørings skjerm-innst..... | 249 |
| Beskytt..... | 193 |
| Beskytt valgte | 197 |
| Bevegelseskompensasjon | |
| | 141, 142, 330 |
| Bildeforhold..... | 144 |
| Bildegjennomgang..... | 42 |
| Bildekvalitet | |
| Film | 141 |
| Stillbilde | 140 |
| Bildemodus | |
| Film | 145 |
| Stillbilde | 145 |
| Bildeoverlapping | 203 |
| Bildestabilisator | |
| Film | 136 |
| Stillbilde | 136 |
| Bildestørrelse..... | 140, 329 |
| Blits..... | 118, 297 |
| Blitseksponeringskomp..... | 123 |
| Blitsmodusinnstillinger | 123 |
| Bluetooth | 262 |
| Bluetooth® | 260 |
| Bracketing (BKT) | |
| AE BKT | 174 |
| ART BKT | 177 |
| FL BKT | 175 |

| | |
|--------------------------------------|-----|
| Fokus BKT | 178 |
| ISO BKT..... | 176 |
| WB BKT | 175 |
| Brukerregistrering | 2 |
| Bulb | 51 |
| BULB-/TIME-/COMP-innstillinger | 173 |

C

| | |
|------------------------------|-----|
| C-AF+TR (AF-sporing) | 72 |
| C-AF-følsomhet | |
| Film | 87 |
| Stillbilde | 87 |
| C-AF (Kontinuerlig AF) | 72 |
| Copyright-info | 247 |

D

| | |
|-------------------------|---------|
| Delingsordre | 195 |
| Delingsordre valgt..... | 197 |
| Digital telekonverter | |
| Film | 166 |
| Stillbilde | 166 |
| Direkteknapp | 66 |
| dpi-innst. | 247 |
| DPOF..... | 198 |
| Dvalemodus..... | 30, 254 |

E

| | |
|-------------------------------|-----|
| Egendefinert modus | |
| (C1/C2/C3/C4) | 56 |
| Eksponeringsbytte | 107 |
| Eksponeringskompensasjon..... | 106 |
| Elektron. zoom..... | 212 |
| EVF-justering..... | 250 |
| EVF-stil | 228 |
| EV-trinn | 107 |

F

| | |
|----------------------------|----------|
| Fargeområde | 155 |
| Fastvareversjon | 258 |
| Filformat..... | 140, 329 |
| Filmavspilling | 189 |
| Filmeksponeringsmodus..... | 60 |
| Filmopplosning | 141, 142 |
| Filmopptak | 59, 61 |
| Filmtrimming | 204 |



| | |
|-------------------------------|-----|
| Filnavn | 244 |
| Filstørrelse | 329 |
| Fiskeøyekomp. | 171 |
| Fjernkontroll | 279 |
| Fjernkontroll-fotografering | |
| Fjernutløser | 265 |
| Live View | 265 |
| Flimmerskann | |
| Film | 108 |
| Stillbilde | 108 |
| Flymodus | 260 |
| Fn-spak | |
| Film | 219 |
| Stillbilde | 219 |
| Fokusring | 104 |
| Fokusringlås | 213 |
| Fokusstabling | 160 |
| Forh.innstilt MF (PreMF)..... | 73 |
| Forh.innstilt MR-avst | 104 |
| Formatering av kort | 241 |
| Fotografering med blits | 118 |
| Funksjonen BRUK | 293 |
| Funksjonen HENT | 293 |

H

| | |
|--|-----|
| Håndholdt assistent | 139 |
| HDMI | 288 |
| HDMI-innstillinger | 251 |
| HDR (Høy dynamisk rekkevidde) | 162 |
| Histogram-innstillinger | 236 |
| Histogramvisning | 38 |
| Høyhastighetsfilm | 142 |
| Høyoppløst bilde (ta bilder med høyere oppløsning) | 156 |
| Hurtig dvalemodus | 255 |
| Hvitbalanse | 150 |
| Hvitbalanse med ett trykk | 152 |

I

| | |
|--------------------------|-------------|
| Indeksavspilling | 189 |
| Indeksvisning | 191 |
| INFO -knapp | 38, 65, 187 |
| Infoinnstillinger | |
| Film | 230 |
| Stillbilde | 230 |

| | |
|--|-----|
| Informasjon som vises på skjermen | |
| Avspilling | 186 |
| Info ved halvt trykk  | 231 |
| Innstillinger for Composite | 54 |
| Innstillinger for elektronisk zoom | 222 |
| Innstillinger for kortspor | |
| Film | 242 |
| Stillbilde | 242 |
| Innstillinger for lydløs  | 132 |
| Innstillinger for øyesensor | 250 |
| Innstillinger for | |
| sekvensfotografering | 128 |
| Innstillinger for selvutløser | 130 |
| Innstillinger for stjernehimmel-AF | 85 |
| Innst. sebramønster | 184 |
| Intervalloptak | 167 |
| ISO-A øvre/standard | |
| Film | 114 |
| Stillbilde | 114 |
| ISO Auto | |
| Film | 115 |
| Stillbilde | 115 |
| ISO-auto-innstilling | |
| Stillbilde | 113 |
| ISO-følsomhet | 113 |
| ISO-trinn | 114 |

J

| | |
|----------------------------|-----|
| Justering av diopter | 37 |
| Justering av skjerm | 249 |

K

| | |
|-------------------------------|----------|
| Kabelbeskytter | 19 |
| Kabelklemme | 19 |
| Kalenderavspilling | 189 |
| Kalendervisning | 191 |
| Klokkeslett | 51 |
| Knappefunksjoner | |
| Film | 208 |
| Stillbilde | 208 |
| Kompatible blitsenheter | 118 |
| Kompresjonsforhold | 140, 329 |
| Kontinuerlig AF | 72 |
| Kontinuerlig AF (C-AF) | 72 |

| | |
|----------------------|-----|
| Kopier | |
| Kopier | 193 |
| Kopier alle | 194 |
| Kopivalg | 197 |
| Kort | 24 |
| Kunst LV-modus | 226 |

L

| | |
|--|---------|
| Lader | 294 |
| Lade via USB | 22, 23 |
| Lagre innstillinger | 246 |
| Lagring | 286 |
| Lagringsspor | 246 |
| Lang eksponering (B: Bulb/Time) | 51 |
| Lav ISO-prosess | 116 |
| Linsefjonnstillinger | 246 |
| Live Bulb | 51 |
| Live ND-fotografering | 158 |
| Live Time | 51 |
| LV-nærbilde-modus | 223 |
| LV superkontrollpanel | 69, 311 |
| Lydavspilling | 199 |
| Lydløse kontroller | 62 |
| Lydoptak | 199 |
| Lydoptaksinnstillinger | 180 |
| Lysere blending (B: Live Composite-fotografering) | 54 |

M

| | |
|--|--------------|
| M (manuell eksponering) | 49 |
| Måling | 109 |
| Måling under AEL | 110 |
| Måling under  | 112 |
| Manuell eksponering | 49 |
| Manuell fokus (MF) | 72 |
| Meny | 63, 241, 311 |
| MF (AF/MF-bryter) | 209 |
| MF-kløtsj. | 104, 292 |
| MF (manuell fokus) | 72 |
| MF Støtte | 102 |
| Min meny | 239 |
| Administrer | 240 |
| Legg til | 239 |
| Motivdeteksjon | 90 |

| | |
|-----------------------------------|-----|
| Multieksponering | 163 |
| Multifunksjon | 215 |
| Multifunksjonsinnstillinger | 236 |
| Multivelger- innstillinger | 218 |

N

| | |
|-------------------------------------|-----|
| Nivå disp. | 211 |
| Nivåjustering | 258 |
| Nivåmålerdisplay | 38 |
| Nullstill alle bilder | 198 |
| Nullstilling av innstillinger | 257 |
| Nullstill obj. | 105 |

O

| | |
|--------------------------------|-----|
| Objektiv I.S. Prioritert | 139 |
| Opptak med antiflimmer | 135 |
| Opptaksmeny | 313 |
| Opptaksmodi | 39 |

P

| | |
|-----------------------------------|----------|
| P (program AE) | 43 |
| Peaking-innstillinger | 103 |
| Pekerinnstilling i menyene | 237 |
| Pikselkartlegging | 258, 305 |
| Posisjonsdata | 259 |
| Posisjonsinformasjon | 266 |
| Power-off Standby | 263 |
| Pri.innst. | 238 |
| Prioritert blenderåpning AE | 45 |
| Prioritert lukker AE | 47 |
| Pro Capture-opptak | 133 |
| Program AE | 43 |
| Programskift (Ps) | 44 |
| Ps (programskift) | 44 |

R



| | |
|--|----------|
| Rammehastighet | 225 |
| Film | 330 |
| Rammehastighet for avspilling .. | 141, 142 |
| Rammestørrelse | 330 |
| RAW+JPEG  | 196 |
| RAW-bilde | 140 |
| RC-modus | 298 |

| | |
|---|-----|
| Rediger | |
| JPEG | 201 |
| RAW | 200 |
| Redig. filnavn | 245 |
| Ringfunksjon | |
| Film | 216 |
| Stillbilde | 216 |
| Ringretning | 218 |
| Rød ramme under  REC | 185 |
| Roter | 193 |
| Rutenettinnstillinger | |
| Film | 234 |
| Stillbilde | 234 |

S

| | |
|--|----------|
| S (prioritert lukker AE) | 47 |
| S-AF (Singel AF) | 72 |
| Sekvensfotografering | 126 |
| Selvportretthjelp | 227 |
| Selvtløser | 126 |
| Sensor bildehastighet | 329 |
| Sentrumsmarkør | 183 |
| Sertifisering | 258 |
| Singel AF (S-AF) | 72 |
| Skyggekomp. | 144 |
| Slett | 194 |
| Slett alle | 194 |
| Slett raskt | 195 |
| Slett valgte | 197 |
| Sl. RAW+JPEG | 194, 195 |
| Språk | 33, 257 |
| sRGB | 155 |
| Stjernehimmel-AF ( AF) | 74 |
| Støyfilter | |
| Film | 116 |
| Stillbilde | 116 |
| Støyreduksj. | 117 |
| Strømforsyning via USB | 287 |
| Superkontrollpanel | 69 |
| Super Spot AF | 80 |

T

| | |
|--|----------|
| Ta bilde under filming | 204 |
| Testbilde | 210 |
| Tilbakekall fra egendefinert modus | 58 |
| Tilbehør | 301 |
| Tildel lagringsmappe | 244, 246 |
| Tilkobling | |
| Datamaskin | 267, 283 |
| Smarttelefon | 260 |
| Tilordne til egendefinert modus | 56 |
| Trådløs fjerntløser til blits ( RC-modus) | 298 |
| Trådløs fjerntløser til blits ( RC-modus) | 124 |
| Trapeskorleksjon | 170 |
| Trykk-og-hold-tid | 224 |

U

| | |
|------------------------------|-----|
| USB-innstillinger | 252 |
| Utløserprioritet | 84 |
| Utskiftbare objektiver | 291 |
| Utskriftsordre | 198 |

V

| | |
|--|-----|
| Visning av batterinivå | 253 |
| Visningshjelp ( visningshjelp) | 155 |
| Vurdering | 196 |
| Vurdering, innstillinger | 197 |
| Vurdering, valgte | 197 |

W

| | |
|----------------------------|-----|
| Wi-Fi-forbindelse | 271 |
| Datamaskin | 267 |
| Smarttelefon | 261 |
| Wi-Fi PC-innstilling | 276 |

Z

| | |
|----------------------------|-----|
| Zoomramme | 206 |
| Zoomramme AF/Zoom AF | 80 |

Ø

| | |
|--------------------------|-----|
| Øyedeteksjonsramme | 90 |
| Øyemusling | 301 |

utstedelsesdato 02.2022.



<https://www.om-digitalsolutions.com/>