



DIGITÁLNY FOTOAPARÁT

OM SYSTEM OM-1

Používateľská príručka

Ver.1.6

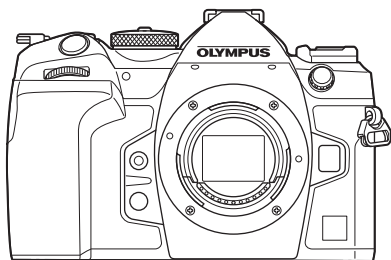

Obsah

1. Príprava
2. Snímanie
3. Používanie ponúk
4. Nastavenia snímania
5. Prehrávanie
6. Používateľské nastavenie fotoaparátu
7. Nastavenie fotoaparátu
8. Pripojenie fotoaparátu k externým zariadeniam
9. Upozornenia
10. Informácie
11. BEZPEČNOSTNÉ OPATRENIA
12. Dodatky/úpravy pri aktualizácii firmvéru

Model č. : IM027

- Ďakujeme vám za zakúpenie nášho digitálneho fotoaparátu. Pred prvým použitím fotoaparátu si, prosím, pozorne prečítajte tento návod, umožní vám prístroj optimálne využiť a predĺžiť jeho životnosť.
- Pred používaním tohto výrobku si nezabudnite prečítať a pochopiť obsah časti „11. BEZPEČNOSTNÉ OPATRENIA“. Tento návod si odložte ako zdroj informácií do budúcnosti.
- Pred vytváraním dôležitých snímok sa oboznámte s fotoaparátom a vytvorte niekoľko kúšobných snímok.
- Obrázky displeja a fotoaparátu použité v tomto návode na používanie vznikli počas vývojovej fázy a môžu sa líšiť od finálneho výrobku.
- Ak prišlo prostredníctvom aktualizácie firmvéru fotoaparátu k pridaní alebo úprave jeho funkcií, obsah sa bude líšiť. Aktuálne informácie nájdete na našej webovej stránke.

Skôr ako začnete

Prečítajte si bezpečnostné upozornenia a dodržiavajte ich

Aby nedošlo k nesprávnemu použitiu, ktoré by viedlo k požiaru alebo inej škode na majetku, prípadne k úrazu vás alebo iných osôb, prečítajte si časť „11. BEZPEČNOSTNÉ OPATRENIA“ (Str. 336) v plnom znení ešte pred použitím fotoaparátu.

Pri používaní fotoaparátu sa z dôvodu bezpečnej a správnej obsluhy pridržiavajte tohto návodu. Po prečítaní návodu odložte na bezpečné miesto.

Naša spoločnosť nebude zodpovedná za porušenie miestnych predpisov vyplývajúcich z používania tohto výrobku mimo krajiny alebo oblasti zakúpenia.

Bezdrôtová sieť LAN a Bluetooth®

Vo fotoaparáte sú zabudované funkcie bezdrôtovej siete LAN a **Bluetooth®**. Používanie týchto funkcií mimo krajiny alebo oblasti zakúpenia môže byť porušením miestnych predpisov týkajúcich sa bezdrôtových zariadení; pred použitím sa poraďte s miestnymi úradmi. Naša spoločnosť nezodpovedá za nedodržiavanie miestnych predpisov zo strany používateľa.

Deaktivujte bezdrôtovú sieť LAN a **Bluetooth®** na miestach, kde je použitie týchto funkcií zakázané.  „Deaktivácia bezdrôtovej komunikácie fotoaparátu (Režim Lietadlo)“ (str. 262)

■ Registrácia používateľa

Informácie o registrácii vašich výrobkov nájdete na našej webovej stránke.

■ Inštalácia počítačového softvéru/aplikácií

OM Workspace

Táto počítačová aplikácia sa používa na sťahovanie a prezeranie fotografií a videí zaznamenaných fotoaparátom. Dá sa použiť aj na aktualizáciu firmvéru vo fotoaparáte. Softvér sa dá stiahnuť z našej internetovej stránky. Pred sťahovaním softvéru si pripravte sériové číslo fotoaparátu.

OM Image Share

Snímky, ktoré boli označené na zdieľanie (Str. 197), môžete z fotoaparátu skopírovať do smartfónu.

Fotoaparát môžete ovládať aj na diaľku a zhotovovať snímky pomocou smartfónu. Informácie o aplikácii nájdete na našej internetovej stránke.

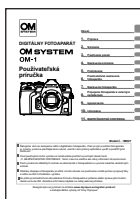

Návod na použitie (tento súbor pdf)

Návod na použitie fotoaparátu a jeho funkcií. Návod na použitie si môžete stiahnuť z našej internetovej stránky alebo priamo pomocou aplikácie pre smartfóny „OM Image Share“.

O tomto návode

Ako nájsť potrebné informácie

Na nájdenie potrebných informácií v tejto príručke môžete použiť nasledujúce metódy.

| Spôsob vyhľadávania | Kde hľadať |  |
|---|---------------------------|---|
| Vyhľadávanie na základe toho, čo chcete urobiť | ► Obsah | Str. 6 |
| Vyhľadávanie podľa názvov tlačidiel a častí fotoaparátu | ► Názvy súčastí | Str. 15 |
| Vyhľadávanie na základe ponúk a výrazov zobrazených na displeji | ► Východiskové nastavenia | Str. 313 |
| Vyhľadávanie na základe slov | ► Označenie | Str. 343 |

Spôsob čítania tohto návodu

■ Režimy snímania, v ktorých je daná funkcia dostupná

V každom vysvetlení funkcie snímania sú na začiatku zobrazené režimy snímania, v ktorých je možné funkciu použiť. Režimy snímania, v ktorých je možné funkciu použiť, sú zobrazené čiernou farbou. Režimy snímania, v ktorých nie je možné funkciu použiť, sú zobrazené sivou farbou.

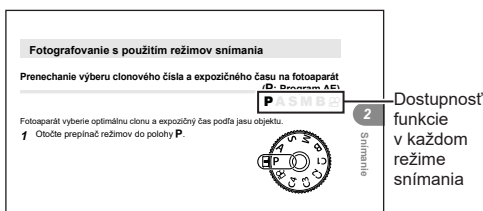

■ Spôsob nastavenia funkcie

Postup nastavenia každej funkcie je opísaný na začiatku vysvetlenia funkcie. Podrobnosti nájdete v časti „Používanie ponúk“ (Str. 63) a „Zmena nastavení snímania (Priame tlačidlá/Super ovládací panel)“ (Str. 66).

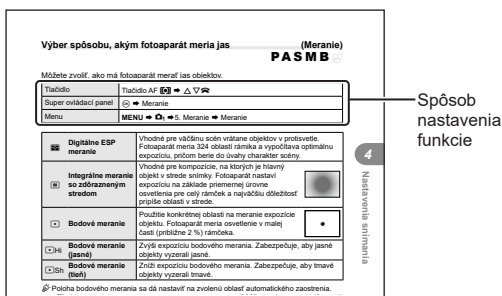

■ Symboly v tomto návode

V tomto návode sú použité nasledujúce symboly.

| | |
|--|---|
| | Symboly označujúce tlačidlá (respektíve tlačidlá šípok nahor, nadol, doľava a doprava) na stlačenie na krížovom ovládači. |
| | Znázorňuje použitie predného otočného ovládača. |
| | Znázorňuje použitie zadného otočného ovládača. |
| | Znázorňuje jemné položenie prsta na multifunkčný volič a jeho naklonenie v požadovanom smere. |
| | Znázorňuje stlačenie stredu multifunkčného voliča rovnako ako tlačidlo. |
| | Upozornenia a obmedzenia. |
| | Tipy a iné užitočné informácie o používaní fotoaparátu. |
| | Odkazy na iné strany v tomto návode. |

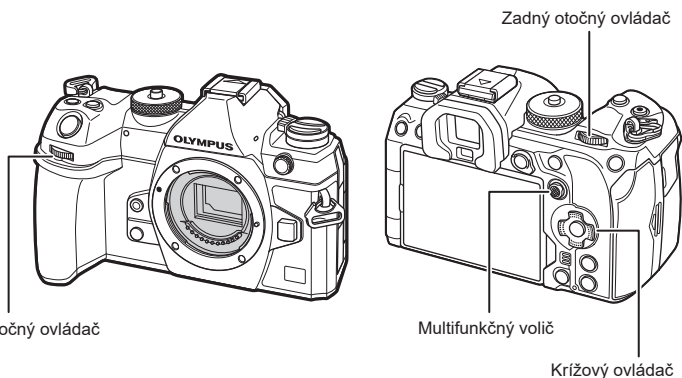

■ Informácie o znázorneniach obrazovky v tomto návode

Na displeji fotoaparátu sa predvolene zobrazuje super ovládací panel (Str. 69).

Znázornenia obrazovky v tomto návode však zobrazujú živý náhľad.

Informácie o zobrazení obrazovky snímania na displeji nájdete v časti „Prepínanie medzi zobrazeniami“ (Str. 37).

| | |
|-------------------------|----------|
| Skôr ako začnete | 2 |
|-------------------------|----------|

| | |
|-------------------------|----------|
| Návody k výrobku | 3 |
|-------------------------|----------|

| | |
|-----------------------|----------|
| O tomto návode | 4 |
|-----------------------|----------|

| | |
|-------------------------------------|---|
| Ako nájsť potrebné informácie | 4 |
| Spôsob čítania tohto návodu..... | 4 |

| | |
|----------------------|-----------|
| Názvy súčastí | 15 |
|----------------------|-----------|

| | |
|--------------------|-----------|
| 1. Príprava | 17 |
|--------------------|-----------|

| | |
|---|-----------|
| ▮ Vybalenie obsahu škatule | 17 |
|---|-----------|

| | |
|-------------------------------------|-----------|
| ▮ Pripevnenie remienka | 18 |
|-------------------------------------|-----------|

| | |
|---|-----------|
| ▮ Pripevnenie chráničov kábla..... | 19 |
|---|-----------|

| | |
|---|--|
| ▮ Vkladanie a vyberanie batérie...20 | |
|---|--|

| | |
|------------------------|----|
| Vloženie batérie..... | 20 |
| Vybratie batérie | 21 |

| | |
|--|-----------|
| ▮ Nabíjanie batérie pomocou dodaného USB sieťového adaptéra | 22 |
|--|-----------|

| | |
|---|-----------|
| ▮ Nabíjanie batérie pomocou USB zariadenia | 23 |
|---|-----------|

| | |
|--|-----------|
| ▮ Vkladanie a vyberanie karty | 24 |
|--|-----------|

| | |
|---|----|
| Vloženie karty..... | 24 |
| Vybratie karty | 25 |
| Používanie dvoch pamäťových kariet..... | 25 |
| Použiteľné karty | 25 |

| | |
|--|-----------|
| ▮ Nasadzovanie a demontáž objektívov..... | 26 |
|--|-----------|

| | |
|---|----|
| Nasadenie objektívu na fotoaparát | 26 |
| Demontáž objektívu..... | 28 |

| | |
|------------------------------------|-----------|
| ▮ Používanie displeja | 29 |
|------------------------------------|-----------|

| | |
|------------------------------------|-----------|
| ▮ Zapnutie fotoaparátu..... | 30 |
| Režim spánku..... | 30 |

| | |
|--|-----------|
| ▮ Počiatočné nastavenie..... | 31 |
| ▮ Postup v prípade nečitateľného displeja | 33 |

| | |
|--------------------|-----------|
| 2. Snímanie | 34 |
|--------------------|-----------|

| | |
|--|-----------|
| ▮ Zobrazenia informácií počas snímania..... | 34 |
|--|-----------|

| | |
|---|-----------|
| ▮ Prepínanie medzi zobrazeniami..... | 37 |
| Prepnutie zobrazenia informácií...38 | |

| | |
|---|-----------|
| ▮ Snímanie statických snímok | 39 |
|---|-----------|

| | |
|---|----|
| Typy režimov snímania..... | 39 |
| Fotografovanie pomocou dotykovej funkcie..... | 41 |
| Kontrola fotografie (Zobrazenie snímky)..... | 42 |







| | |
|---|-----------|
| ▮ Fotografovanie s použitím režimov snímania | 43 |
|---|-----------|

| | |
|--|----|
| Prenechanie výberu clonového čísla a expozičného času na fotoaparát (P : Program AE) | 43 |
| Voľba hodnoty clony (A : Priorita clony AE) | 45 |
| Voľba expozičného času (S : Priorita času AE) | 47 |
| Voľba hodnoty clony a expozičného času (M : Manuálna expozícia) | 49 |
| Dlhé expozície (B : BULB/TIME)..... | 51 |
| Zmiešavanie zosvetlením (B : Živé kompozitné fotografovanie) | 54 |



| | |
|---|-----------|
| ▮ Uloženie vlastných nastavení do voľiča režimov (Vlastné režimy C1/C2/C3/C4)..... | 56 |
|---|-----------|

| | |
|---|----|
| Uloženie nastavení (Priradiť k vlastnému režimu) | 56 |
| Používanie vlastných režimov (C1/C2/C3/C4) | 57 |

| | | | |
|--|-----------|---|-----------|
| I Nahrávanie videa..... | 59 | Automatické zaostrovanie pomocou tlačidla AF-ON | 84 |
| Záznam videa v režime Video (☒) | 59 | Používanie automatického zaostrovania v režime ručného zaostrovania (AF-ON v režime MF) | 85 |
| Záznam videa v režimoch fotografovania..... | 61 | Konfigurácia fungovania fotoaparátu, keď nemôže zaostriť na objekt (Priorita uvoľnenia)..... | 85 |
| Dotykové ovládacie prvky (Tiché ovládacie prvky) | 62 | Zmena nastavení funkcie AF pre nočnú oblohu (Nast. AF pre nočnú obl.)..... | 86 |
| 3. Používanie ponúk | 63 | Funkcie na prispôsobenie fungovania AF s ohľadom na objekt..... | 87 |
| I Čo môžete robiť s ponukami..... | 63 | Priorita cieľa C-AF v strede (☒Priorita C-AF v strede)..... | 87 |
| I Používanie ponúk..... | 63 | C-AF Tracking Sensitivity (☒Citliv. kont. ostrenia/☒Citliv. kont. ostrenia) | 88 |
| 4. Nastavenia snímania | 66 | Rýchlosť zaostrovania C-AF (☒Rýchlosť C-AF)..... | 88 |
| I Zmena nastavení snímania (Priame tlačidlá/Super ovládací panel) | 66 | AF s prioritou tváre/AF s prioritou očí (Detekcia tváre a očí) | 89 |
| Priame tlačidlá..... | 66 | Udržiavanie zaostrenia na vybraných objektoch (Detekcia objektu)..... | 91 |
| Super ovládací panel/LV super ovládací panel | 69 | Konfigurácia zobrazenia rámečkov pre detegované oči (Rámček detekcie oka)..... | 92 |
| I Základné funkcie pre zaostrovanie | 73 | Funkcie na zmenu fungovania fotoaparátu v súvislosti so zaostrovaním | 93 |
| Voľba režimu zaostrovania (☒AF režim/☒AF režim) | 73 | Rozsah zaostrenia objektívu (☒Obmedz. AF)..... | 93 |
| Voľba cieľovej oblasti zaostrovania (Bod AF cieľa)..... | 77 | Preostrovanie objektívu pri C-AF (☒AF skener) | 95 |
| Výber režimu AF cieľa (Režim AF cieľa)..... | 78 | Jemné nastavenie automatického zaostrovania (☒Nast. AF ostrenia) | 96 |
| Nastavenie možností pre režimy AF cieľa (☒Nastav. režimu cieľa AF) | 80 | Pomocný AF iluminátor pre automatické zaostrovanie (AF Iluminátor)..... | 97 |
| Automatické zaostrovanie na oblasť v rámci priblíženia/automatické zaostrovanie po priblížení (Super bodový AF)..... | 81 | Režim zobrazenia AF cieľa (AF Kurzor oblasti)..... | 97 |
| I Funkcie na konfigurovanie spôsobu zaostrovania | 83 | | |
| Kombinované automatické a manuálne zaostrovanie (☒ AF+MF) | 83 | | |
| Nastavenie fungovania AF pri stlačení tlačidla spúšte (☒AF stlač. = do polovice)..... | 84 | | |

| | |
|--|------------|
| Funkcie pre nastavenie polohy zaostrovania..... | 98 |
| Prispôsobenie výberu cieľa AF orientácii fotoaparátu ( Spojené s orientác. [∞])..... | 98 |
| Voľba východiskovej pozície AF ( [∞] Nastav. domov)..... | 99 |
| Výber AF cieľa ([∞] Nastav. obrazovky výberu)..... | 100 |
| Zapnutie rotovania výberu AF cieľa ([∞] Nastavenie slučky) | 101 |
| Výber AF cieľa dotykom pri fotografovaní s hľadáčikom (TI. cieľ. oblasti AF)..... | 102 |
| Iné funkcie, ktoré sú užitočné pri zaostrovaní..... | 103 |
| Asistent pre ručné zaostrovanie (MF Asist.) | 103 |
| Možnosti zvýraznenia obrazu pri zaostrovaní (Nast. zvýraz. obr.) | 104 |
| Výber vzdialenosti zaostrenia pre prednastavené MF (Vzdialen. prednast. MF)..... | 104 |
| Deaktivácia mechanizmu MF (Mechanizmus MF)..... | 105 |
| Smer zaostrovania objektívu (Zaostrovací krúžok)..... | 105 |
| Resetovanie polohy objektívu pri vypnutí (Reset objek.) | 105 |
| Meranie a expozícia..... | 106 |
| Riadenie expozície (kompenzácia expozície)..... | 106 |
| EV kroky na riadenie expozície (EV Krok)..... | 107 |
| Jemné nastavenie expozície (Posun expozície)..... | 107 |
| Redukcia blikania pri LED osvetlení ( Skenovanie blikania/  Skenovanie blikania)..... | 108 |
| Výber spôsobu, akým fotoaparát meria jas (Meranie) | 109 |
| Uzamknutie expozície (Aretácia AE)..... | 109 |
| Meranie expozície s aretáciou AE (Meranie počas (AEL))..... | 110 |
| Uvoľnenie aretácie AE po snímaní (AEL) Auto vynulovanie) | 110 |
| Uzamknutie expozície po stlačení tlačidla spúšte do polovice (AEL pol. stlačením )..... | 111 |
| Nastavenie možností merania pre sekvenčné snímání (Meranie počas )..... | 112 |
| Meranie cieľa zaostrenia ([∞] Bodové meranie)..... | 112 |
| Zmena citlivosti ISO (ISO)..... | 113 |
| EV kroky pre nastavenie citlivosti ISO (ISO Krok)..... | 114 |
| Nastavenie rozsahu hodnôt citlivosti ISO nastavovaných v režime [Auto] ( ISO-A horné/ predvol./  M ISO-A horné/ predvol.) | 114 |
| Nastavenie expozičného času, pri ktorom fotoaparát automaticky zvýši citlivosť ISO ( ISO-A najkratší ex. č.)..... | 115 |
| Voľba režimov, v ktorých sa možnosť [Auto] môže použiť pre citlivosť ISO ( ISO-Auto/  M ISO-Auto)..... | 115 |
| Možnosti redukcie šumu pri vysokom ISO ( Filter šumu/  Filter šumu)..... | 116 |
| Možnosti spracovania obrazu (Spr. pri nízkom ISO)..... | 116 |
| Možnosti redukcie šumu pri dlhej expozícii (Redukcia šumu) | 117 |
| Fotografovanie s bleskom..... | 118 |
| Používanie blesku (Fotografovanie s bleskom)..... | 118 |
| Výber režimu blesku (Režim blesku)..... | 120 |
| Konfigurácia režimov blesku (Nastavenie režimu blesku)..... | 123 |
| Úprava intenzity blesku (Komp. expozície blesku)..... | 123 |





| | | | |
|--|-----|---|-----|
| Bezdrôtové diaľkové ovládanie blesku (⚡ RC režim)..... | 124 | Stabilizácia obrazu pre objektívy s IS (Priorita stabiliz. v obj.)..... | 139 |
| Nastavenie času synchronizácie blesku (⚡ X-Synch.)..... | 124 | Farba a kvalita140 | |
| Nastavenie minimálneho expozičného času (⚡ Pomalý limit)..... | 124 | Nastavenie kvality fotografií a videa (📷⚡/📷⚡)..... | 140 |
| Kompenzácia blesku a expozície (📷+📷)..... | 124 | Kombinácie veľkostí snímky JPEG a kompresných pomerov (📷⚡- Podrobné nastavenia)... | 143 |
| Nastavenie vyváženia expozície pre meranie TTL (Vyváž. meranie blesku)..... | 125 | Výber kodeka pre nahrávanie videa (📷 Kodek videa)..... | 144 |
| Sekvenčné snímání/Samospúšť'126 | | Nastavenie pomeru snímky (Pomer snímky)..... | 144 |
| Sekvenčné snímání/Snímanie so samospúšťou..... | 126 | Periférny jas (Tieň. komp.)..... | 144 |
| Konfigurácia funkcií sekvenčného snímání (Nastav. sekvenčného snímání)..... | 128 | Možnosti spracovania (📷Režim snímky/📷Režim snímky)..... | 145 |
| Konfigurácia funkcií samospúšte (Nastavenie samospúšte)..... | 130 | Výber možností, ktoré sa majú zobraziť pri výbere režimu snímky (📷Nastavenie režimu snímky)..... | 149 |
| Snímání bez vibrácií spôsobených činnosťou tlačidla spúšte (Nastavenie anti-shock[⬆])..... | 131 | Nastavenie farby (WB (vyváženie bielej))..... | 150 |
| Snímání bez zvuku uzávierky (Nastavenie Tiché[♥])..... | 132 | Uzamknutie vyváženia bielej v režime videa (📷Funkcia tlačidla: ^{WB} WB AUTO Zámok)..... | 153 |
| Snímání bez oneskorenia spúšte (Snímání v režime Pro záznam)..... | 133 | Jemné úpravy vyváženia bielej (📷Všetko ^{WB} WBZ/📷Všetko ^{WB} WBZ)..... | 153 |
| Redukcia blikania na fotografiách (Sním. s potlač. blik.)..... | 135 | Zachovanie teplých tónov žiarovkového osvetlenia v režime VB Auto (📷 ^{WB} WB AUTO Udrž. teplé farby/📷 ^{WB} WB AUTO Udrž. teplé farby).... | 154 |
| Stabilizácia obrazu136 | | Vyváženie bielej s bleskom (⚡+VB)..... | 154 |
| Minimalizácia chvenia fotoaparátu (📷Stab. obrazu/📷Stab. obrazu)..... | 136 | Nastavenie formátu reprodukcie farieb (Farebný priestor)..... | 155 |
| Možnosti stabilizácie obrazu (📷Úroveň IS)..... | 137 | Možnosti náhľadu pre režim� snímky pre video (📷📷Pomoc. zobrazenia)..... | 155 |
| Stabilizácia obrazu pri polovičnom stlačení (=Stab. obrazu)..... | 138 | Špeciálne režim� snímání (Výpočtové režim�)156 | |
| Stabilizácia obrazu v režime sekvenčného snímání (📷Stab. obrazu)..... | 138 | Snímání statických snímok vo vyššom rozlíšení (Snímka s vys. rozlíš.)..... | 156 |
| Zobrazenie pohybu fotoaparátu na displeji (Asist. pri snímání z ruky)..... | 139 | Predĺženie expozičného času pri jasnom osvetlení (Živé snímání s ND)..... | 158 |



| | |
|---|------------|
| Zväčšovanie hĺbky ostrosti (Kumul. zaostrenie) | 160 |
| Snímanie fotografií HDR (s vysokým dynamickým rozsahom) (HDR) | 162 |
| Záznam viacerých záberov do jednej snímky (Multiexpozícia) ... | 163 |
| Digitálne priblíženie ( Digitál. Tele-konvertor/  Digitál. Tele-konvertor) | 166 |
| Automatické snímanie v pevnom intervale (Fotogr. v rámci interv.) | 167 |
| Korekcia lichobežníkového skreslenia a kontrola perspektívy (Korekcia lichobež.) | 170 |
| Korekcia skreslenia rybieho oka (Kompenz. rybieho oka) | 171 |
| Konfigurácia nastavení funkcie BULB/TIME/KOMP. (Nastavenie BULB/TIME/KOMP.) | 173 |
| Zaznamenanie série snímok s premenlivou expozíciou (AE BKT) | 174 |
| Záznam snímok s premenlivým vyvážením bielej (VB BKT) | 175 |
| Záznam snímok s premenlivou intenzitou blesku (FL BKT) | 175 |
| Záznam snímok s premenlivou citlivosťou ISO (ISO BKT) | 176 |
| Záznam kópií jednej snímky s použitím rôznych umeleckých filtrov (ART BKT) | 177 |
| Záznam snímok s rôznymi polohami zaostrenia (BKT zaostrenia) | 178 |
| Funkcie, ktoré sú dostupné iba v režimu videa | 180 |
| Možnosti nahrávania zvuku (Nastavenie záznamu zvuku) | 180 |
| Nastavenie hlasitosti slúchadiel (Hlasitosť slúchadiel) | 181 |
| Časové značky (Nastavenia časovej značky) | 181 |
| HDMI výstup ( HDMI výstup) .. | 182 |

| | |
|--|-----|
| Zobrazenie znamienka + v strede obrazovky počas nahrávania videa (Označenie stredu) | 183 |
| Zobrazenie pruhovaných vzorov na miestach s vysokou svetlosťou počas nahrávania videa (Nastav. zebrového vzoru) .. | 184 |
| Zobrazenie červeného rámu počas nahrávania videa (Červený rám pri  REC) | 185 |







5. Prehrávanie 186

| | |
|--|------------|
| Zobrazenie informácií počas prehrávania | 186 |
| Informácie o prehrávanom obrázku | 186 |
| Prepnutie zobrazenia informácií | 188 |
| Pozeranie fotografií a videosekvencií | 189 |
| Prezeranie fotografií | 189 |
| Pozeranie videosekvencií | 190 |
| Rýchle vyhľadávanie snímok (indexové a kalendárové zobrazenie) | 191 |
| Približovanie (Priblíženie pri prehrávaní) | 191 |
| Prehrávanie pomocou dotykových ovládacích prvkov | 192 |
| Prehrávanie snímky na celom displeji | 192 |
| Indexové/kalendárové zobrazenie | 193 |
| Ďalšie funkcie | 193 |
| Nastavenie funkcií prehrávania | 194 |
| Otáčanie snímok (Otočiť) | 194 |
| Ochrana snímok () | 194 |
| Kopírovanie snímky (Kopírovať) | 195 |
| Kopírovanie všetkých snímok na karte (Kop. všetko) | 195 |
| Vymazávanie snímok (Vymazať) | 195 |

| | |
|--|-----|
| Vymazanie všetkých snímok (Vymazať všetko) | 196 |
| Deaktivácia potvrdenia vymazania (Rýchle vymazanie).. | 196 |
| Možnosti vymazania RAW+JPEG (Vymazať RAW+JPEG) | 196 |
| Výber snímok na zdieľanie (Poradie zdieľania) | 197 |
| Výber snímok RAW+JPEG na zdieľanie (RAW+JPEG ) | 197 |
| Hodnotenie snímok (Hodnotenie)..... | 198 |
| Výber počtu hviezdíčiek, ktoré sa majú použiť na hodnotenie (Nastavenia hodnotenia) | 198 |
| Výber viacerých snímok (Zvol. poradie zdieľania, Zvolené hodnotenie,  , Kopír. voľbu, Vymazať zvolené)..... | 199 |
| Objedn. tlačie (DPOF)..... | 200 |
| Vynulovanie všetkej ochrany/ poradí zdieľania/objednávok tlačie/hodnotení (Vynulovať všetky snímky)..... | 200 |
| Pridanie zvuku k snímkam () ... | 201 |
| Retušovanie snímok (Upraviť).... | 202 |
| Kombinovanie snímok (Prekrytie snímky) | 205 |
| Strihanie videa (Strih videozáznamu) | 206 |
| Vytváranie snímok z videa (Fotog. pri videozázname)..... | 206 |
| Zmena funkcie tlačidla  (<input checked="" type="checkbox"/>) počas prehrávania (  Funkcia) | 207 |
| Zmena funkcií predného a zadného otočného ovládača počas prehrávania ( Funkcia voľby)..... | 207 |
| Výber pomeru priblíženia pri prehrávaní (Predvol. nast.  ) | 207 |
| Automatické otáčanie snímok zhotovených na výšku pri prezeraní () | 207 |
| Výber informácií zobrazených počas prehrávania (Nastavenia informácií ) | 208 |

| | |
|--|-----|
| Výber informácií zobrazených počas zväčšenia pri prehrávaní (Nastavenia informácií  ).... | 208 |
| Konfigurácia indexového zobrazenia ( Nastavenia) | 209 |



6. Používateľské nastavenie fotoaparátu 210

| | |
|---|------------|
| Funkcie na konfigurovanie ovládacích prvkov fotoaparátu..... | 210 |
| Zmena úloh tlačidiel (Nastavenie tlačidiel) | 210 |
| Priradenie úloh k prednému a zadnému otočnému ovládaču ( Funkcia voľby/  Funkcia voľby) | 218 |
| Zmena smeru otočného ovládača (Smer voľby) | 220 |
| Zmena funkcií viacnásobného voliča (Nast. viacnásobného voliča) | 220 |
| Prispôsobenie páčky Fn (Nastavenie páčky Fn) | 221 |
| Objektívy s elektronickým ovládaním zoomu (Nastavenie el. priblíženia)..... | 224 |
| Zablokovanie tlačidla  ( Zámok) | 225 |
| Nastavenie, čo sa má stať pri stlačení tlačidla spúšte počas priblíženia živého náhľadu (LV Režim zblízka) | 225 |
| Výber správanie ovládacieho prvku používaného na zobrazenie náhľadu hĺbky ostrosti ( Zámok)..... | 226 |
| Možnosti podržania tlačidla (Čas stlačenia a podrž.) | 226 |
| Funkcie na úpravu zobrazenia živého náhľadu | 227 |
| Zmena vzhľadu zobrazenia ( Režim LV) | 227 |
| Uľahčenie sledovania displeja na tmavých miestach ( Nočné videnie)..... | 227 |

| | |
|---|------------|
| Frekvencia zobrazovania v hľadáči (Snímk. frekvencia)..... | 227 |
| Náhľad umeleckého filtra (Art LV režim) | 228 |
| Redukcia blikania v živom náhľade (LV s potlač. blikania) ... | 228 |
| Pomocník pre vlastné portréty (Pom. pre vlastné port.)..... | 229 |
| Funkcie na konfiguráciu zobrazenia informácií..... | 230 |
| Výber štýlu zobrazenia hľadáča (Štýl hľadáča)..... | 230 |
| Indikátory snímania (Nastavenia informácií  /  Nastavenia informácií) | 232 |
| Konfigurácia displeja pre stlačenie tlačidla spúšte do polovice (Info. pol. stlačením )..... | 233 |
| Možnosti zobrazenia informácií v hľadáči (Nastavenia informácií )..... | 234 |
| Zobrazenie kalibra úrovne pri stlačení tlačidla spúšte do polovice ( = Kaliber úrovne) .. | 235 |
| Možnosti pomôcky pre orámovanie ( Nastavenie mriežky/  Nastavenie mriežky)..... | 236 |
| Možnosti mriežky orámovania v hľadáči ( Nastavenie mriežky)..... | 237 |
| Výber nastavení dostupných pomocou tlačidiel Multi-Fn (Nastavenia viacer. funkcií) | 238 |
| Výstraha týkajúca sa expozície v histograme (Nastavenia histogramu) | 238 |
| Nastavenia súvisiace s prevádzkou a zobrazením ponúk..... | 239 |
| Konfigurácia kurzora na obrazovke ponuky (Nastavenie kurzora ponuky) | 239 |
| Výber spôsobu presúvania medzi stránkami pomocou zadného otočného ovládača ( Sluč. na kar. Ponuka)..... | 240 |
| Východiskové [Áno]/[Nie] (Nastav. priority) | 240 |
| Nastavenia funkcie „Moja ponuka“ | 241 |
| Používanie funkcie „Moja ponuka..... | 241 |
| 7. Nastavenie fotoaparátu 243 | |
| Nastavenia Karta/Priečink/Súbor | 243 |
| Formátovanie karty (Formátovanie karty) | 243 |
| Nastavenie karty na záznam ( Nast. zásuv. na kartu /  Nast. zásuv. na kartu) | 244 |
| Určenie priečinka na ukladanie obrázkov (Priradiť priečin. uklad.)..... | 246 |
| Možnosti pomenovávania súborov (Názov súboru)..... | 246 |
| Pomenovanie súborov (Upraviť názov)..... | 247 |
| Informácie o používateľovi..... | 248 |
| Ukladanie informácií o objektíve (Nast. info. o objektíve) | 248 |
| Výstupné rozlíšenie (Nastavenie dpi) | 249 |
| Pridávanie informácií o autorských právach (Copyright info)..... | 249 |
| Nastavenia Monitor/Zvuk/Pripojenie | 251 |
| Deaktivácia dotykových ovládacích prvkov (Nastav. dotyk.obraz.) | 251 |
| Jas a odtieň displeja (Nastavenie monitora)..... | 251 |
| Jas a odtieň hľadáča (Nastavenie EVF)..... | 252 |

| | |
|---|------------|
| Konfigurácia snímača oka (Nastavenie snímača oka)..... | 252 |
| Vypnutie pípnutia pri zaostrení ()..... | 253 |
| Možnosti zobrazenia na externom monitore (Nastavenie HDMI)..... | 253 |
| Výber režimu pripojenia USB (Nastavenie USB)..... | 254 |
| Nastavenia položky Batéria/ Spánok | 255 |
| Zobrazenie stavu batérie ( Stav batérie)..... | 255 |
| Nastavenie, ktorá batéria sa má použiť ako prvá ( Prednosť batérie) | 255 |
| Zmena zobrazenia stavu nabitia batérie počas nahrávania videa ( Vzor zobrazenia)..... | 255 |
| Stlmenie podsvietenia (Podsv. LCD) | 256 |
| Nastavenie možností spánku (Úspora energie) (Spánok)..... | 256 |
| Nastavenie možností funkcie Auto. vypnutie (Auto. vypnutie) .. | 256 |
| Obmedzenie spotreby energie (Rež. rýchleho spánku) | 257 |
| Vynulovať/Hodiny/Jazyk/Iné nastavenia..... | 259 |
| Obnovenie východiskových nastavení (Vynulovať/inicial. nastavenia) | 259 |
| Nastavenie času vo fotoaparáte ( Nastavenia)..... | 259 |
| Výber jazyka ()..... | 259 |
| Kalibrácia kalibra úrovne (Nastav. vodováhy)..... | 260 |
| Kontrola spracovania snímky (Mapovanie pixlov) | 260 |
| Zobrazenie verzie firmvéru (Verzia firmvéru)..... | 260 |
| Zobrazenie certifikátov (Certifikácia) | 260 |

8. Pripojenie fotoaparátu k externým zariadeniam 261

| | |
|---|------------|
| Bezpečnostné opatrenia pri používaní Wi-Fi a Bluetooth® .. | 261 |
| Deaktivácia bezdrôtovej komunikácie fotoaparátu (Režim Lietadlo) | 262 |
| Pripojenie fotoaparátu k smartfónu..... | 262 |
| Spárovanie fotoaparátu a smartfónu (Pripojenie Wi-Fi).... | 263 |
| Nastavenie pohotovostného režimu pre bezdrôtové pripojenie, keď je fotoaparát zapnutý (Bluetooth)..... | 264 |
| Bezdrôtové nastavenia, keď je fotoaparát vypnutý (Pohot. režim pri vyp.) | 265 |
| Prenos snímok do smartfónu | 266 |
| Automatické nahrávanie snímok, keď je fotoaparát vypnutý | 266 |
| Snímanie na diaľku pomocou smartfónu (Živá ukážka)..... | 267 |
| Snímanie na diaľku pomocou smartfónu (Diaľková spúšť)..... | 267 |
| Pridanie informácií o polohe do snímok..... | 268 |
| Vynulovanie nastavení pripojenia smartfónu (Vynulovať nastavenia )..... | 268 |
| Zmena hesla ( Heslo pripojenia)..... | 268 |
| Pripojenie k počítačom cez Wi-Fi..... | 269 |
| Inštalácia programu..... | 269 |
| Príprava počítača (Windows) | 269 |
| Spárovanie počítača s fotoaparátom (Nové spojenie) | 270 |
| Úprava nastavení Wi-Fi (Pripojenie Wi-Fi)..... | 272 |
| Nahrávanie snímok po nasnímaní..... | 277 |

| | | | |
|--|------------|---|------------|
| Ukončenie pripojenia..... | 279 | Používanie nabíjačky (BCX-1) ... | 296 |
| Používanie diaľkového ovládača | 280 | HLD-10 Aktívny držiak batérie.... | 297 |
| Názvy súčastí | 280 | Poznámky k používaniu tohto produktu | 298 |
| Pripojenie | 280 | Externé blesky určené na používanie s výrobkom..... | 299 |
| Snímanie pomocou diaľkového ovládača | 282 | Fotografovanie s diaľkovo ovládanými bleskami | 300 |
| Adresa MAC diaľkového ovládača | 283 | Iné externé blesky | 302 |
| Preventívne opatrenia pri používaní diaľkového ovládača .. | 283 | Základné príslušenstvo | 303 |
| Pripojenie k počítačom cez USB..... | 284 | Schéma systému | 304 |
| Inštalácia programu..... | 284 | Čistenie a skladovanie fotoaparátu..... | 306 |
| Nahrávanie snímok po nasnímaní (RAW/Ovládanie)..... | 285 | Čistenie fotoaparátu | 306 |
| Pripojenie fotoaparátu pre vysokorychlostné spracovanie RAW (RAW/Ovládanie)..... | 286 | Pamäť..... | 306 |
| Kopírovanie snímok do počítača (Pamäť/MTP)..... | 287 | Čistenie a kontrola obrazového snímača..... | 307 |
| Napájanie fotoaparátu cez USB (USB Power Delivery)..... | 288 | Kalibrácia snímača – Kontrola funkcií spracovania obrazu..... | 307 |
| Pripojenie k TV alebo externým monitorom cez HDMI..... | 289 | Tipy pre fotenie a informácie | 308 |
| Zobrazenie snímok na TV (HDMI)..... | 289 | Chybové kódy..... | 311 |
| 9. Upozornenia 291 | | Východiskové nastavenia..... | 313 |
| Informácie týkajúce sa odolnosti voči prachu a vode...291 | | Super ovládací panel..... | 313 |
| Batéria a nabíjačka.....292 | | Karta  1 | 315 |
| Používanie nabíjačky v zahraničí.....292 | | Karta  2..... | 318 |
| | | Karta AF | 320 |
| | | Karta  | 322 |
| | | Karta  | 323 |
| | | Karta  | 324 |
| | | Karta  | 329 |
| | | Kapacita pamätevej karty | 331 |
| | | Technické údaje..... | 333 |
| 10. Informácie 293 | | 11. BEZPEČNOSTNÉ OPATRENIA 336 | |
| Výmenné objektívy.....293 | | BEZPEČNOSTNÉ OPATRENIA 336 | |
| Objektívy s mechanizmom MF 294 | | 12. Dodatky/úpravy pri aktualizácii firmvéru 341 | |
| Zobrazenie na fotoaparáte pre funkcie objektívu NASTAVIT a VYVOLAT | 295 | Označenie 343 | |
| Voliteľné príslušenstvo.....296 | | | |

Názvy súčastí

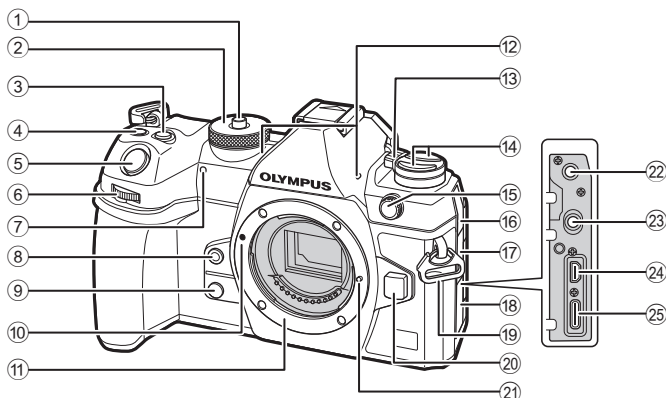

- | | | | |
|---|--------------------------------------|---|-----------------------|
| ① Zámok prepínača režimov | Str. 39 | ⑭ Tlačidlo | Str. 225 |
| ② Prepínač režimov | Str. 39 | Tlačidlo AF (AF/režim merania) | Str. 109 |
| ③ Tlačidlo (Kompenzácia expozície) | Str. 43, 45, 47, 50, 106 | Tlačidlo (Sekvenčné snímánie/samospúšť/blesk) | Str. 120, 126 |
| ④ Tlačidlo (Video) / (Snímka s vys. rozlíš.) / (výber) | Str. 59/Str. 156/Str. 199 | ⑮ Kontakt externého blesku | Str. 119 |
| ⑤ Tlačidlo spúšte | Str. 39 | ⑯ Kryt konektora na mikrofón | |
| ⑥ Predný otočný ovládač | Str. 43 – 50, 63, 189, 207, 218, 220 | ⑰ Kryt konektora slúchadiel | Str. 181 |
| ⑦ Indikátor samospúšte/AF Iluminátor | Str. 126/Str. 97 | ⑱ Kryt konektora | |
| ⑧ Tlačidlo (vyváženie bielej jedným stlačením) | Str. 152 | ⑲ Pútko na remienok | Str. 18 |
| ⑨ Tlačidlo (Ukážka) | Str. 226 | ⑳ Tlačidlo uvoľnenia objektívu | Str. 28 |
| ⑩ Značka pripojenia objektívu | Str. 26 | ㉑ Poistný kolík objektívu | |
| ⑪ Závit (Pred pripojením objektívu zložte kryt tela.) | | ㉒ Konektor mikrofónu (miniátúrny stereofónny konektor ø3,5 mm pre mikrofóny od iných výrobcov) | Str. 180 |
| ⑫ Stereofónny mikrofón | Str. 180, 201 | ㉓ Konektor slúchadiel (miniátúrny stereofónny konektor ø3,5 mm pre slúchadlá od iných výrobcov) | Str. 181 |
| ⑬ Páčka ON/OFF | Str. 30 | ㉔ Konektor HDMI (Typ D) | Str. 182, Str. 289 |
| | | ㉕ Konektor USB (Typ C) | Str. 22, 23, 284, 288 |

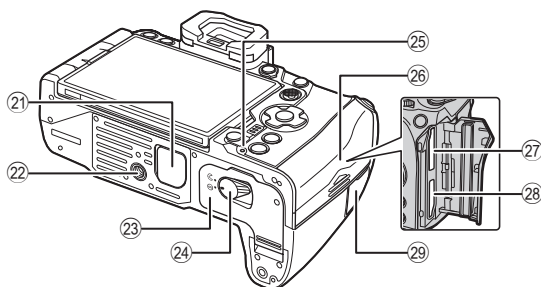
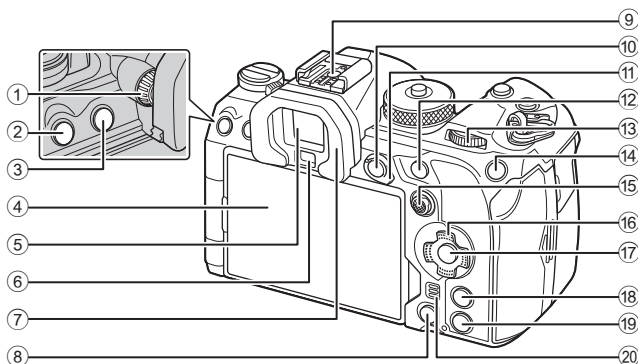

- | | | | | | |
|---|---|------------------------------------|---|--|-----------------------|
| ① | Koliesko dioptrickej korekcie..... | Str. 37 | ⑮ | Multifunkčný volič () ... | Str. 77, 220 |
| ② | Tlačidlo MENU | Str. 63 | ⑯ | Krížový ovládač ()..... | Str. 189 |
| ③ | Tlačidlo (LV)..... | Str. 37 | ⑰ | Tlačidlo | Str. 63, 69, 189 |
| ④ | Obrazovka (dotykový displej) | Str. 34, 37, 41, 102, 192 | ⑱ | Tlačidlo INFO | Str. 38, Str. 65, 188 |
| ⑤ | Hľadáčik..... | Str. 37, 230 | ⑲ | Tlačidlo (Prehrávanie) | Str. 189 |
| ⑥ | Snímač očí | | ⑳ | Reproduktor | |
| ⑦ | Očnica..... | Str. 303 | ㉑ | Kryt aktívneho držiaka batérie ... | Str. 297 |
| ⑧ | Tlačidlo (Vymazať) | Str. 195 | ㉒ | Konektor pre statív | |
| ⑨ | Päťica blesku | Str. 119, 302 | ㉓ | Kryt priestoru pre batériu | Str. 20 |
| ⑩ | Tlačidlo AEL/O-M (Ochrana) | Str. 109/Str. 194 | ㉔ | Zámok priestoru pre batériu..... | Str. 20 |
| ⑪ | Páčka Fn | Str. 43–49, 221 | ㉕ | Indikátor nabitia batérie | Str. 23 |
| ⑫ | Tlačidlo AF-ON | Str. 84, Str. 85 | ㉖ | Kryt priestoru pre kartu | Str. 24 |
| ⑬ | Zadný otočný ovládač () | Str. 43–50, 63, 189, 207, 218, 220 | ㉗ | Slot na kartu 1..... | Str. 24 |
| ⑭ | Tlačidlo ISO/★ (Hodnotenie) | Str. 113/Str. 198 | ㉘ | Slot na kartu 2..... | Str. 24 |
| | | | ㉙ | Kryt konektora pre kábel diaľkového ovládania (Konektor kábla diaľkového ovládania)..... | Str. 280 |

1 Príprava

Vybalenie obsahu škatule

Pri zakúpení balenie obsahuje fotoaparát a nasledujúce príslušenstvo. Ak niektorá z položiek chýba alebo je poškodená, obráťte sa na predajcu, u ktorého ste fotoaparát zakúpili.



Fotoaparát



Kryt tela *



Očnica EP-18 *



Kryt sánok *



Remienok

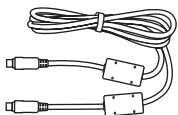

Kábel USB CB-USB13

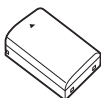

Nabíjateľná lítiová batéria BLX-1

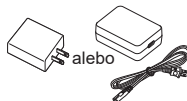

USB sieťový adaptér F-7AC



Príchytka na káble CC-1

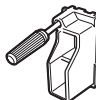

Chránič kábla CP-2



Základný návod

• Záručná karta

* Kryt tela, očnica a kryt sánok sa prepravujú pripevnené k fotoaparátu alebo vložené do fotoaparátu.

⚠ Obsah sa môže líšiť v závislosti od miesta zakúpenia.

⚠ Batéria nie je pri predaji úplne nabitá. Batériu pred použitím nabite (Str. 22).

Pripevnenie remienka

1

Príprava

- 1 Pred pripevnením remienka odstráňte koniec zo zadrživacej slučky a uvoľnite remienok, ako vidno na obrázku.

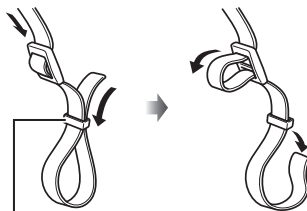

Zadrživacia slučka

- 2 Prevlečte koniec remienka cez očko remienka a späť cez zadrživaciu slučku.

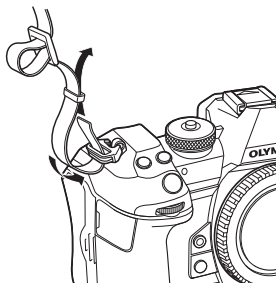

- 3 Prevlečte koniec remienka cez pracku a dotiahnite podľa obrázka.

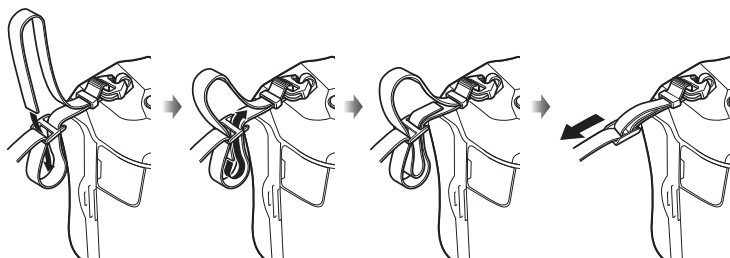

- Druhý koniec remienka pripevnite k druhému očku.
- Po pripevnení remienka ho silno potiahnite a skontrolujte, či sa nemôže uvoľniť.

Pripevnenie chráničov kábla

Priložené chrániče kábla pripevnite, ak pripájate dodaný kábel USB a HDMI. Tým sa zabráni náhodnému odpojeniu a poškodeniu konektorov.

- 1 Upevnite chránič kábla na fotoaparát.

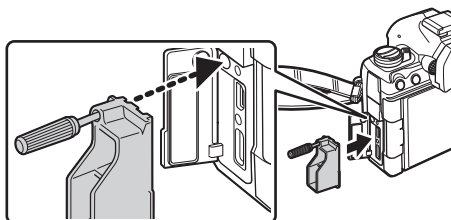

- 2 Dotiahnite skrutku.

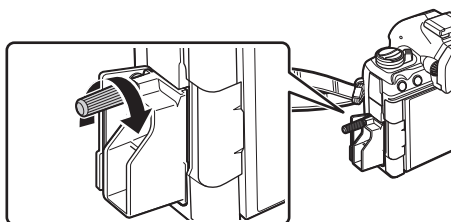

- 3 Káblovú príchytку upevnite na kábel a pripevnite ju k remienku.
 - Príchytka sa pripája k racke.

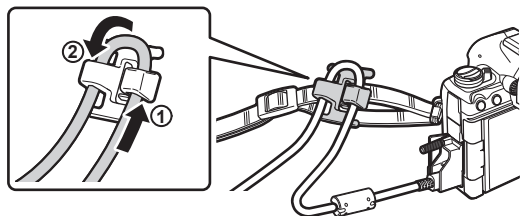

Vkladanie a vyberanie batérie

Vloženie batérie

- 1 Skontrolujte, či je páčka **ON/OFF** v polohe **OFF**.

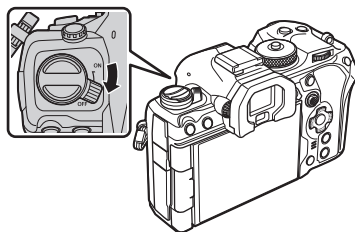

- 2 Otvorte kryt priestoru na batériu.

Kryt priestoru na batériu

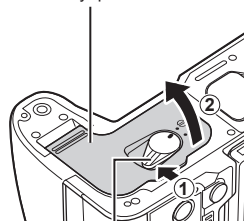

Poistka priestoru na batériu

- 3 Vloženie batérie.

ⓘ Používajte iba batérie BLX-1 (Str. 17, 335).

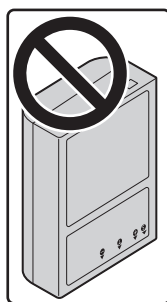

Značka ukazujúca orientáciu

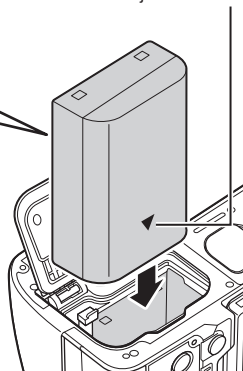

4 Zatvorte kryt priestoru pre batériu.

- ⓘ Pred používaním fotoaparátu zatvorte kryt priehradky na vloženie batérií.

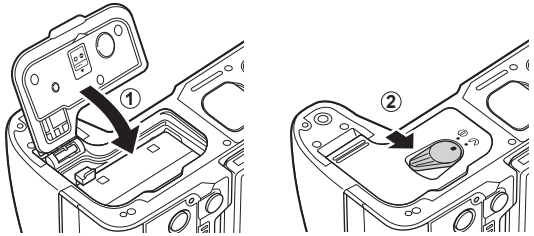

⚠ Ak predpokladáte dlhotrvajúce fotografovanie, odporúčame mať so sebou záložnú batériu.

📖 Prečítajte si aj časť „Batéria a nabíjačka“ (Str. 292).

Vybratie batérie

Pred otvorením alebo zatvorením krytu priestoru na batériu vypnite fotoaparát. Ak chcete vybrať batériu, najprv stlačte poistné tlačidlo batérie v smere šípky a potom ju vyberte.

- ⓘ Nikdy nevyberajte batérie ani pamäťové karty, keď sa zobrazuje indikátor prístupu k pamäťovej karte (Str. 34).
- ⓘ Ak nedokážete vybrať batériu, obráťte sa na autorizovaného predajcu alebo servisné stredisko. Nepoužívajte silu.

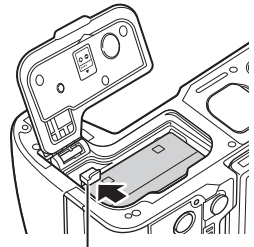

Poistné tlačidlo batérie

Nabíjanie batérie pomocou dodaného USB sieťového adaptéra

⚠ Batéria nie je pri predaji úplne nabitá. Batériu pred použitím nabízte.

1 Skontrolujte, či je vo fotoaparáte batéria, a pripojte kábel USB a USB sieťový adaptér.

- Pri pripájaní USB kábla použite dodaný chránič kábla a káblovú svorku, aby ste zabránili poškodeniu konektorov. 🛠 „Pripevnenie chráničov kábla“ (Str. 19)
- 🚫 Nepoužívajte žiadny iný kábel ako USB kábel (CB-USB13) dodaný s fotoaparátom alebo zakúpený samostatne.

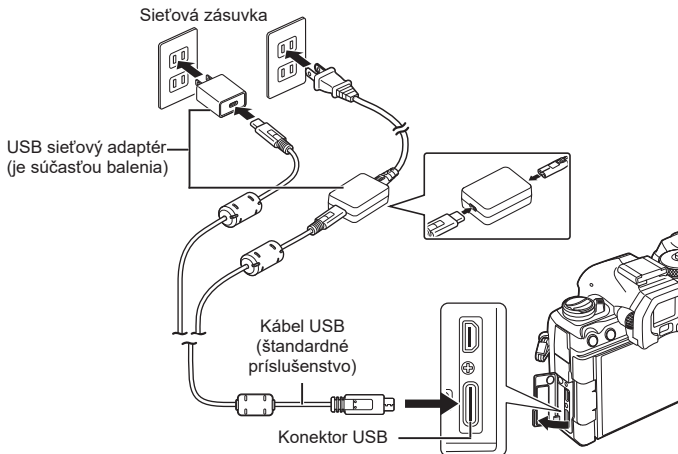

- Indikátor nabíjania batérie počas nabíjania svieti. Nabíjanie vypnutého fotoaparátu trvá približne 2 hodiny 30 minút. Keď sa batérie úplne nabijú, indikátor zhasne. Odpojte USB kábel od fotoaparátu.

⚠ Ak pri nabíjaní nastane chyba, indikátor nabíjania batérie bude blikať. Odpojte kábel USB a znovu ho pripojte.

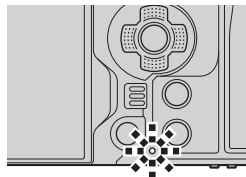

- 🚫 Batéria sa bude nabíjať bez ohľadu na to, či je fotoaparát zapnutý alebo vypnutý. Nabíjanie bude trvať dlhšie, ak fotoaparát bude zapnutý.
- 🚫 Ak teplota batérie bude príliš vysoká, nabíjanie sa zastaví. Po poklese teploty batérie bude pokračovať.
- 🚫 Na nabíjanie batérie môžete použiť nabíjačku (BCX-1: predáva sa samostatne) (Str. 296).
- 🚫 Z bezpečnostných dôvodov môže nabíjanie trvať dlhšie alebo sa batéria nemusí úplne nabiť, keď sa nabíja v prostredí s vysokou teplotou.

⚠ USB sieťový adaptér

- Pred čistením nezabudnite odpojiť adaptér USB-AC. Ak necháte adaptér USB-AC pripojený počas čistenia, môže dôjsť k poraneniu alebo zásahu elektrickým prúdom.

Nabíjanie batérie pomocou USB zariadenia

Batéria vložená do fotoaparátu sa nabíja, keď je fotoaparát pripojený pomocou USB kábla k USB zariadeniu vyhovujúcemu štandardu USB-PD.

■ Nabíjanie cez USB

1 Skontrolujte, či je páčka **ON/OFF** v polohe **OFF**.

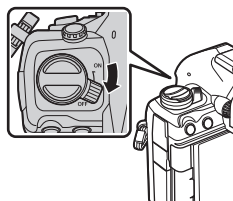

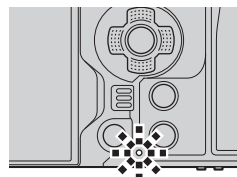
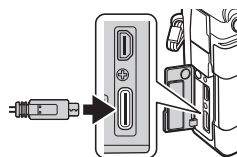

2 Pripojte fotoaparát k USB zariadeniu pomocou USB kábla.

- Pri pripájaní USB kábla použite dodaný chránič kábla a káblovú svorku, aby ste zabránili poškodeniu konektorov.  „Pripevnenie chráničov kábla“ (Str. 19)
- Indikátor nabíjania batérie počas nabíjania svieti. Časy nabíjania sa líšia v závislosti od výstupu USB zariadenia. Keď sa batérie úplne nabijú, indikátor zhasne.



 Ak pri nabíjaní nastane chyba, indikátor nabíjania batérie bude blikať. Odpojte kábel USB a znovu ho pripojte.

 Prívod napájania sa ukončí, keď sa batéria nabije. Ak chcete pokračovať v nabíjaní, odpojte a znovu pripojte kábel USB.

 Fotoaparát možno napájať pomocou mobilných batérií alebo podobných zariadení pripojených cez USB. Ďalšie informácie nájdete v časti „Napájanie fotoaparátu cez USB (USB Power Delivery)“ (Str. 288).

Vkladanie a vyberanie karty

Vloženie karty

V tejto príručke sú všetky pamäťové zariadenia nazývané „karta“.

Vo fotoaparáte sa môžu používať pamäťové karty SD, SDHC alebo SDXC od iných výrobcov vyhovujúce norme SD (Secure Digital).

Novú kartu alebo kartu, ktorá bola predtým používaná v inom fotoaparáte alebo počítači, je pred prvým použitím nutné naformátovať v tomto fotoaparáte.

☞ „Formátovanie karty (Formátovanie karty)“ (Str. 243)

- Vo fotoaparáte sú dve zásuvky na karty.

1 Skontrolujte, či je páčka **ON/OFF** v polohe **OFF**.

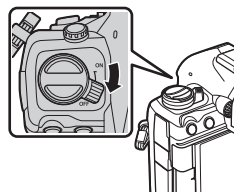

2 Otvorte kryt priestoru na kartu.

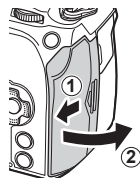

3 Vložte kartu.

- Zasuňte kartu tak, aby sa s cvaknutím zaistila na mieste.
- ⚠ Nevkladajte násilu poškodenú alebo zdeformovanú kartu. Ak to urobíte, môže sa poškodiť slot na kartu.

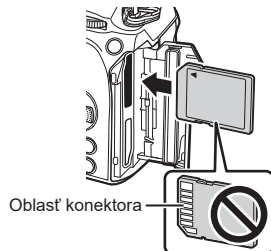

4 Zatvorte kryt priestoru na kartu.

- Zatvorte ho napevno, kým sa neozve cvaknutie.

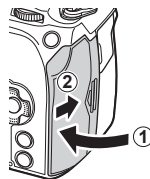

Vybratie karty

Zatlačte kartu dnu, aby sa vysunula. Potom kartu vytiahnite.

- ⚠ Nikdy nevyberajte batérie ani pamäťové karty, keď sa zobrazuje indikátor prístupu k pamäťovej karte (Str. 34).

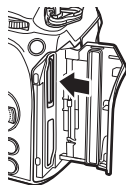

1

Príprava

Používanie dvoch pamäťových kariet

Keď sú vložené dve pamäťové karty, podľa svojich požiadaviek môžete nastaviť, ako sa ktorá karta používa. „Nastavenie karty na záznam

(Nast. zásuv. na kartu/ Nast. zásuv. na kartu)“ (Str. 244)

- Záznam iba na vybranú kartu
- Záznam sa bude vykonávať na vybranú kartu, kým sa nenaplní, potom sa bude zaznamenávať na druhú kartu
- Záznam snímok s rôznymi veľkosťami alebo pomermi kompresie na rôzne karty
- Záznam kópií každej snímky na obe karty

Použiteľné karty

V tejto príručke sú všetky pamäťové zariadenia nazývané „karta“.

V tomto fotoaparáte možno použiť nasledujúce typy pamäťových kariet SD (bežne dostupné): SD, SDHC a SDXC. Aktuálne informácie nájdete na našej webovej stránke.



Prepínač ochrany proti prepísaniu na karte SD

Na karte SD je prepínač ochrany proti prepísaniu. Nastavenie prepínača do polohy „LOCK“ zabráni zapísaniu údajov na kartu. Ak chcete povoliť zápis, vráťte prepínač do odomknutej polohy („UNLOCK“).



- ⚠ Pri nahrávaní videosekvencií použite kartu SD, ktorá podporuje rýchlostnú triedu SD 10 alebo vyššiu.
- ⚠ Karta typu UHS-II alebo UHS-I s triedou rýchlosti UHS 3 alebo lepšou je potrebná, keď: je zvolené rozlíšenie videa [4K] alebo [C4K] v menu [] alebo je zvolená kompenzácia pohybu [A-I] (All-Intra) v menu [].
- 🔊 Dáta na karte nebudú úplne vymazané ani po jej naformátovaní alebo vymazaní dát. Pri likvidácii karty vykonajte jej znehodnotenie, aby nedošlo k úniku osobných údajov.
- 🔊 Keď je prepínač ochrany proti prepísaniu v polohe „LOCK“, prístup k niektorým funkciám prehrávania a podobne môže byť obmedzený.

Nasadzovanie a demontáž objektivov

1

Príprava

Nasadenie objektivu na fotoaparát

- Na strane 293 nájdete informácie o kompatibilných objektivoch.

1 Skontrolujte, či je páčka **ON/OFF** v polohe **OFF**.

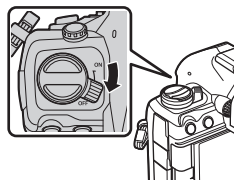

2 Odnímate zadný kryt z objektivu a kryt tela z fotoaparátu.

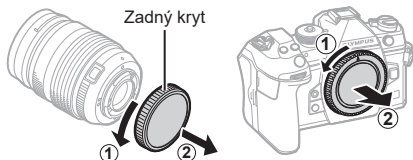

3 Zarovnajte značku (červenú) pre nasadenie objektivu na fotoaparáte so značkou (červenou) na objektíve, potom zasuňte objektív do tela fotoaparátu.



Značka pre nasadenie objektivu

4 Otočte objektív v smere hodinových ručičiek, až budete počuť cvaknutie.

- ⌚ Dávajte pozor, aby ste nestlačili tlačidlo uvoľnenia objektivu.
- ⌚ Nedotýkajte sa vnútorných častí fotoaparátu.

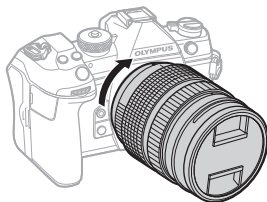

5 Odnímate predný kryt z objektívu.

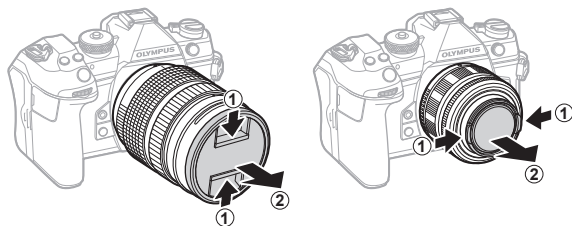

Demontáž objektivu

- 1 Skontrolujte, či je páčka **ON/OFF** v polohe **OFF**.

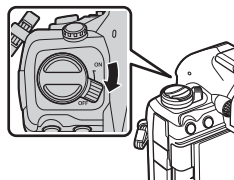

- 2 Podržte stlačené tlačidlo uvoľnenia objektivu a otáčajte objektív podľa obrázka.

Tlačidlo uvoľnenia objektivu

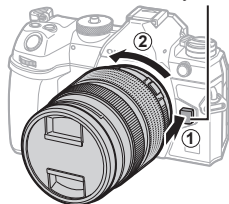

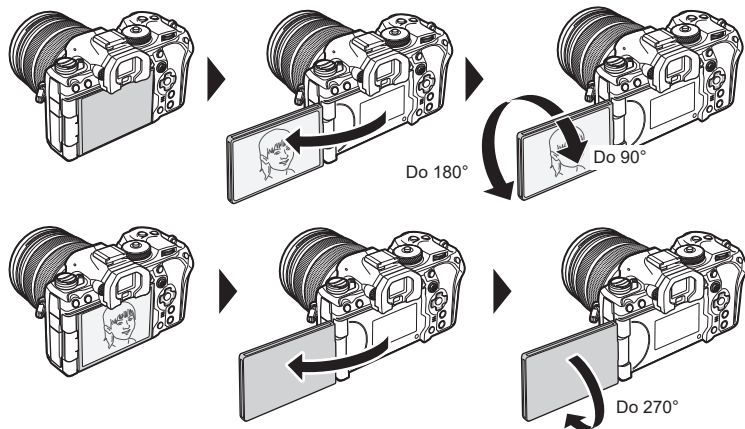

Používanie displeja

Pre jednoduchšie pozorovanie môžete displej otáčať. Uhol displeja možno nastaviť podľa podmienok v čase snímania.

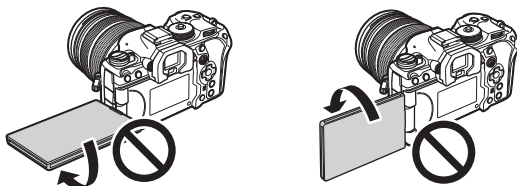

- Displejom jemne otáčajte v rámci jeho rozsahu pohybu. Pri pokuse o otočenie displeja mimo rozsahu zobrazeného nižšie by mohlo dôjsť k poškodeniu konektorov.



- Fotoaparát možno konfigurovať tak, aby zobrazil zrkadlový pohľad zobrazenia cez objektív, alebo aby automaticky nastavil objektív s elektronickým ovládaním zoomu na najkratšiu ohniskovú vzdialenosť, keď je displej otočený na účely snímania autoportrétu.  „Pomocník pre vlastné portréty (Pom. pre vlastné port.)“ (Str. 229)

Zapnutie fotoaparátu

1 Nastavte páčku **ON/OFF** do polohy **ON**.

- Keď zapnete fotoaparát, zapne sa monitor a zobrazí sa na ňom super ovládací panel (Str. 69). Hľadáčik sa zapne, keď k nemu priložíte oko. Keď je hľadáčik aktívny, displej sa vypne. Na Str. 37 nájdete informácie o prepínaní medzi hľadáčikom a displejom.
- Ak chcete fotoaparát vypnúť, vráťte páčku do polohy **OFF**.

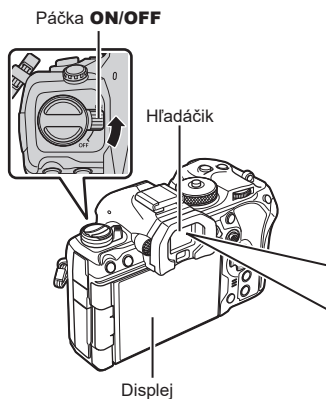

Stav nabitia batérie

Fotoaparát zobrazuje nabitie aktuálnej používanej batérie. Stav nabitia batérie sa zobrazuje v percentách.

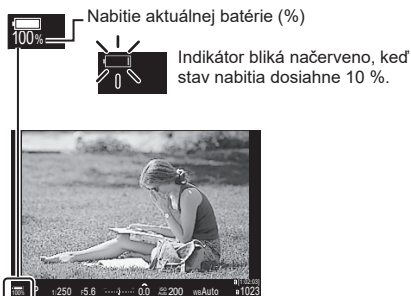

☞ Páčka **Fn** sa dá konfigurovať tak, aby zapínala a vypínala fotoaparát pomocou položky [Páčka Fn/Páč. napáj.] ☞ „Konfigurácia položky [Páčka Fn/Páč. napáj.]“ (Str. 224)

Režim spánku

Ak sa počas nastaveného času nepoužijú žiadne ovládacie prvky, prevádzka fotoaparátu sa automaticky pozastaví, aby sa obmedzilo vybíjanie batérií. Tento režim sa označuje ako „režim spánku“.

- Keď fotoaparát prejde do režimu spánku, displej sa vypne a prevádzka sa pozastaví. Stlačením uzávierky alebo tlačidla  sa fotoaparát znovu aktivuje.
 - Ak sa nevykoná žiadny úkon počas nastaveného času po prepnutí fotoaparátu do režimu spánku, fotoaparát sa automaticky vypne. Fotoaparát možno znovu aktivovať opätovným zapnutím.
- ⓘ Aktivácia fotoaparátu z režimu spánku môže trvať dlhšie, keď je možnosť [Zap.] (zapnuté) nastavená pre položku [Nastavenia] > [Pohot. režim pri vyp.]. ☞ „Bezdrôtové nastavenia, keď je fotoaparát vypnutý (Pohot. režim pri vyp.)“ (Str. 265)
- ⓘ Čas do prepnutia fotoaparátu do režimu spánku alebo do jeho automatického vypnutia možno nastaviť v menu. ☞ „Nastavenie možnosti spánku (Úspora energie) (Spánok)“ (Str. 256), „Nastavenie možnosti funkcie Auto. vypnutie (Auto. vypnutie)“ (Str. 256)

Počiatkové nastavenie

Po prvom zapnutí fotoaparátu vykonajte počiatkové nastavenie výberom jazyka a nastavením hodín fotoaparátu.

⚠ Súčasťou názvu súboru je taktiež informácia o dátume a čase. Pred použitím fotoaparátu je nutné nastaviť správne dátum a čas. Niektoré funkcie nie je možné použiť v prípade, že dátum a čas nie je nastavený.

- 1 Stlačte tlačidlo **OK**, keď sa zobrazuje dialógové okno počiatkového nastavenia s výzvou na výber jazyka.

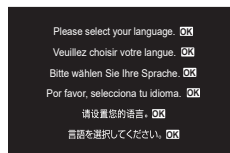

- 2 Zvýraznite požadovaný jazyk pomocou predného alebo zadného otočného ovládača alebo tlačidlami **△ ▽ ◀ ▶**.



- 3 Po zvýraznení požadovaného jazyka stlačte tlačidlo **OK**.

- Ak stlačíte tlačidlo spúšte pred stlačením tlačidla **OK**, fotoaparát sa prepne do režimu snímania a nebude zvolený žiadny jazyk. Počiatkové nastavenie budete môcť vykonať vypnutím a opätovným zapnutím fotoaparátu, keď sa zobrazí dialógové okno počiatkového nastavenia a budete môcť zopakovať proces od kroku 1.
- Jazyk možno kedykoľvek zmeniť v menu. „Postup v prípade nečitateľného displeja“ (Str. 33)



- 4** Nastavte dátum, čas a formát dátumu.
- Tlačidlami <|> zvýraznite položky.
 - Tlačidlami Δ ∇ môžete zmeniť zvýraznenú položku.
 - Hodiny sa dajú kedykoľvek nastaviť z menu.
- 👉 „Nastavenie času vo fotoaparáte (🕒 Nastavenia)“ (Str. 259)

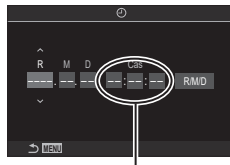

Čas sa zobrazuje v 24-hodinovom formáte.

- 5** Stlačte tlačidlo OK.
- 6** Tlačidlami Δ ∇ zvýraznite časové pásmo a stlačte tlačidlo OK.
- Stlačením tlačidla **INFO** môžete zapnúť alebo vypnúť letný čas.
- 7** Stlačením tlačidla OK nastavte hodiny.

- 👉 Informácie o dátume a čase sa ukladajú na kartu spoločne so snímkami.
- 👉 Ak z fotoaparátu vyberiete batériu a necháte fotoaparát určitý čas bez batérie, dátum a čas sa môžu vynulovať. Ak sa to stane, nastavte dátum a čas pomocou menu.
- 👉 „Nastavenie času vo fotoaparáte (🕒 Nastavenia)“ (Str. 259)
- 👉 Je možné, že pred natáčaním videa budete musieť nastaviť aj snímkovú frekvenciu.
- 👉 „Nastavenie kvality fotografií a videa (📷 ⏪/📷 ⏩)“ (Str. 140)

Postup v prípade nečitateľného displeja

Ak vidíte neznáme znaky alebo slová v iných jazykoch, je možné, že ste nenastavili požadovaný jazyk. Podľa nasledujúceho postupu vyberte iný jazyk.

- 1 Stlačením tlačidla **MENU** zobrazte ponuky.

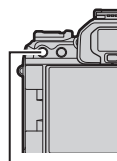

Tlačidlo **MENU**

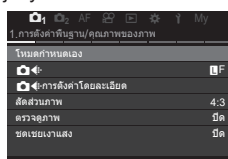

- 2 Zvýraznite kartu **Y** (nastavenie) pomocou predného otočného ovládača.

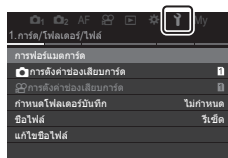

- 3 Vyberte obrazovku, na ktorej sa zobrazí [**☑**], pomocou tlačidiel **◀▶** alebo zadného otočného ovládača.

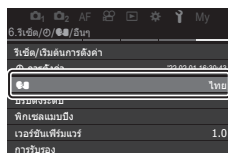

- 4 Zvýraznite možnosť [**☑**] tlačidlami **△▽** a stlačte tlačidlo **OK**.



- 5 Tlačidlami **△▽◀▶** zvýraznite požadovaný jazyk a stlačte tlačidlo **OK**.



2 Snímanie

Zobrazenia informácií počas snímania

Informácie o super ovládacom paneli, ktorý sa predvolene zobrazuje na displeji, nájdete na Str. 71.



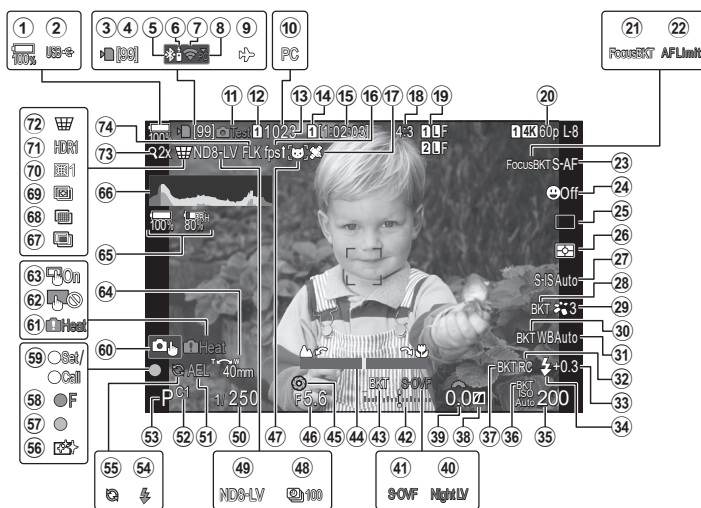

Zobrazenie na displeji v režime fotografovania

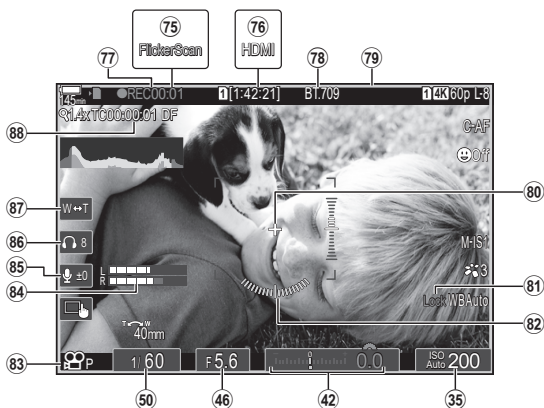

Zobrazenie na displeji v režime videosekvencie



- ① Stav nabitia batérie Str. 30
- ② USB PD Str. 288
- ③ Indikátor zápisu na kartu Str. 21, 25
- ④ Maximálny počet po sebe idúcich snímok Str. 128
- ⑤ Aktívne pripojenie Bluetooth® Str. 262, 281
- ⑥ Diaľkový ovládač Str. 281
- ⑦ Pripojenie k bezdrôtovej sieti LAN Str. 263, 269
- ⑧ Aktívne pripojenie k počítaču (Wi-Fi) Str. 269
- ⑨ Režim lietadla Str. 262
- ⑩ Aktívne pripojenie k počítaču (USB) *1 Str. 285
- ⑪ Testovacia snímka Str. 212
- ⑫  Nastav. ukladania Str. 245
- ⑬ Počet statických snímok, ktoré je možné uložiť Str. 331
- ⑭  Zásuvka ukladania Str. 245
- ⑮ Dostupný čas na nahrávanie Str. 331
- ⑯ Snímková frekvencia Str. 227
- ⑰ Informácie o polohe cez Bluetooth Str. 268
- ⑱ Pomer strán Str. 144
- ⑲  Kvalita obrazu Str. 140
- ⑳  Kvalita obrazu Str. 141
- ㉑ Zaostrenie BKT Str. 178
- ㉒ Obmedz. AF Str. 93
- ㉓ AF režim Str. 73
- ㉔ Priorita tváre/Priorita očí Str. 89
- ㉕ Režim spúšte (jedna snímka/ sekvenčné snímkanie/samospúšť/ potlačenie vibrácií/tiché fotografovanie/ Pro. záznam) Str. 126
- ㉖ Režim merania Str. 109
- ㉗ Stab. obrazu Str. 136
- ㉘ ART BKT Str. 177
- ㉙ Režim snímky Str. 145
- ㉚ WB BKT Str. 175
- ㉛ Vyváženie bielej Str. 150
- ㉜ Režim RC Str. 124
- ㉝ Ovládanie intenzity blesku Str. 123
- ㉞ Režim blesku Str. 120
- ㉟ Citlivosť ISO Str. 113
- ㊱ ISO BKT Str. 176
- ㊲ FL BKT Str. 175
- ㊳ Zosvetlenie a tieň Str. 217
- ㊴ Hodnota kompenzácie expozície Str. 106
- ㊵ Nočné videnie Str. 227
- ㊶ Režim LV Str. 227
- ㊷ Kompenzácia expozície Str. 106
- ㊸ AE BKT Str. 174
- ㊹ Indikátor zaostrenia Str. 103
- ㊺ Náhľad Str. 226
- ㊻ Hodnota clony Str. 43, 45
- ㊼ Detekcia objektu Str. 91
- ㊽ Časozberné snímkanie Str. 167
- ㊾ Fotografovanie so živým ND filtrom Str. 158
- ㊿ Expozičný čas Str. 43, 47
- ① Aretácia AE Str. 109
- ② Vlastný režim Str. 56
- ③ Režim snímania Str. 43
- ④ Blesk Str. 118 (bliká: prebieha nabíjanie, svieti: nabíjanie dokončené)
- ⑤ Pro. záznam aktívny Str. 133
- ⑥ Odstránenie prachu Str. 307
- ⑦ Značka potvrdenia AF Str. 40
- ⑧  SH2 Výstraha clony Str. 126
- ⑨ Funkcia NASTAVIŤ/Funkcia VYVOLÁŤ Str. 295
- ⑩ Dotykové ovládanie Str. 41
- ⑪ Varovanie pri vnútornom prehriatí Str. 311
- ⑫ Deaktivácia dotykového ovládania Str. 102
- ⑬ Dotykové ovládanie Str. 41
- ⑭ Smer približovania/Ohnisková vzdialenosť
- ⑮ Informácie o všetkých batériách Str. 30, 297
- ⑯ Histogram Str. 38
- ⑰ Multiexpozícia Str. 163
- ⑱ Snímka s vys. rozlíš. Str. 156
- ⑲ Kumul. zaostrenie Str. 160
- ㉑ Kompenz. rybieho oka Str. 171
- ㉒ HDR Str. 162
- ㉓  Korekcia lichobežníka Str. 170
- ㉔ Digitál. Tele-konvertor Str. 166
- ㉕ Sním. s potlač. blik Str. 135
- ㉖ Skenovanie blikania Str. 108
- ㉗  HDMI výstup Str. 182

- 77 Čas nahrávania (zobrazené počas nahrávania) Str. 59
- 78  Asist. zobrazenia..... Str. 155
- 79 Červený rámcik počas nahrávania videa Str. 185
- 80 Značka stredu Str. 183
- 81  Zámok Str. 153
- 82 Kaliber úrovne..... Str. 38
- 83  režim (režim expozície videa)..... Str. 60
- 84 Indikátor úrovne nahrávania Str. 62
- 85 Úroveň nahrávania zvuku Str. 62
- 86 Hlasitosť slúchadiel Str. 62
- 87 Elektr. zoom Str. 62
- 88 Časová značka Str. 181
- *1 Zobrazuje sa, keď je fotoaparát pripojený k softvéru OM Capture v režime [ RAW/Ovládanie] a počítač je jediným miestom ukladania snímok (Str. 285).

Prepínanie medzi zobrazeniami

Fotoaparát používa snímač oka na automatické prepínanie medzi zobrazením v hľadáčku a na displeji. V zobrazení v hľadáčku a na displeji (super ovládací panel/ živý náhľad) sa zobrazujú aj informácie o nastaveniach fotoaparátu. K dispozícii sú možnosti na ovládanie prepínania zobrazenia a výber zobrazených informácií.

Na displeji fotoaparátu sa predvolene zobrazuje super ovládací panel (Str. 69).

Orámovanie fotografií v hľadáčku

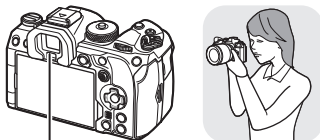

Hľadáček



Hľadáček sa automaticky aktivuje, keď k nemu priložíte oko. Keď sa aktivuje hľadáček, displej zhasne.

Orámovanie fotografií na displeji

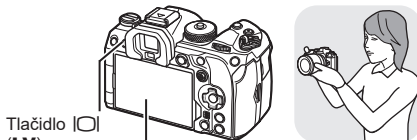

Displej

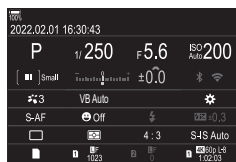

Na displeji sa zobrazuje super ovládací panel. Po stlačení tlačidla [LV] sa zmení na živý náhľad.

↓ Tlačidlo [LV]



- Ak obraz v hľadáčku nie je ostrý, priložte oko k hľadáčku a zaostrite zobrazenie otáčaním prepínača dioptrickej korekcie.

Koliesko dioptrickej korekcie

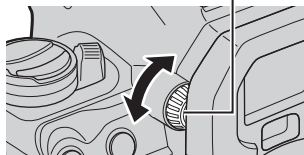

☞ Je dostupné prepínanie zobrazenia a možnosti zobrazenia v hľadáčku.

☞ „Výber štýlu zobrazenia hľadáčka (Štýl hľadáčka)“ (Str. 230), „Konfigurácia snímača oka (Nastavenie snímača oka)“ (Str. 252)

Počas fotografovania môžete prepínať informácie zobrazované na displeji pomocou tlačidla **INFO**.



Tlačidlo **INFO**

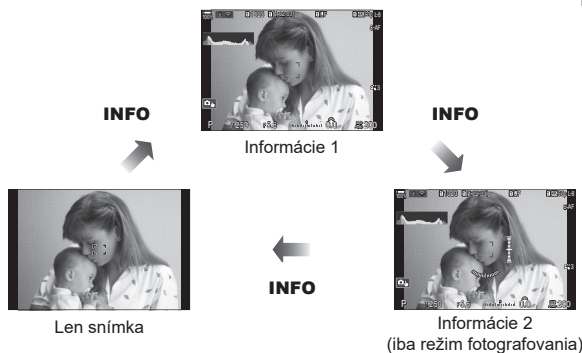

- Obrazovky zobrazujúce informácie sa dajú prepínať ktorýmkoľvek smerom otáčaním otočného ovládača pri súčasnom stlačení tlačidla **INFO**.
- Informácie zobrazené v režime fotografovania a informácie zobrazené v režime videa sa dajú individuálne nastaviť. „Indikátory snímania (Nastavenia informácií / Nastavenia informácií)“ (Str. 232)
- Môžete si vybrať, či sa pri stlačení tlačidla spúšte do polovice majú alebo nemajú zobrazit informácie. „Konfigurácia displeja pre stlačenie tlačidla spúšte do polovice (Info. pol. stlačením)“ (Str. 233)

Zobrazenie histogramu

Zobrazuje sa histogram, ktorý zobrazuje rozloženie jasu na snímke. Vodorovná os predstavuje jas, zvislá os počet pixlov každej úrovne jasu na snímke. Oblasti, ktoré sú pri snímaní nad horným limitom, sa zobrazia červenou farbou, oblasti pod dolným limitom modrou, a oblasti v rámci rozsahu bodového merania sa zobrazia zelenou farbou. Môžete si vybrať horný a dolný limit. „Výstraha týkajúca sa expozície v histograme (Nastavenia histogramu)“ (Str. 238)

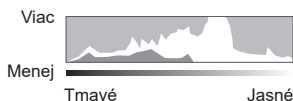

Svetlé časti a tieň

Svetlé časti a tieň definované podľa horného a dolného limitu pre zobrazenie histogramu sa zobrazujú červenou a modrou farbou. Môžete si vybrať horný a dolný limit.

„Výstraha týkajúca sa expozície v histograme (Nastavenia histogramu)“ (Str. 238)

Zobraz. horiz. mierky

Zobrazuje sa orientácia fotoaparátu. Smer náklonu je vyznačený na zvislej lište a vodorovný smer na vodorovnej lište.

- Kaliber úrovne je iba orientačný.
- Ak zistíte, že kaliber úrovne už viac nie je skutočne zvislý a vyrovnaný, vykonajte jeho kalibráciu. „Kalibrácia kalibra úrovne (Nastav. vodováhy)“ (Str. 260)

Snímanie statických snímok

Pomocou ovládača režimov zvolte režim snímania a potom nasnímajte fotografiu.

PASMB

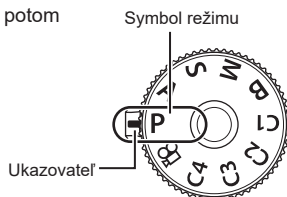

2

Snímanie

Typy režimov snímania

Informácie o používaní rôznych režimov snímania nájdete na nasledujúcich stranách.

| | |
|--------------------|------------------------------|
| P | Program AE (Str. 43) |
| A | Priorita clony AE (Str. 45) |
| S | Priorita času AE (Str. 47) |
| M | Manuálna expozícia (Str. 49) |
| B | BULB/TIME (Str. 51) |
| | Živé kompozitné (Str. 54) |
| C1/C2/C3/C4 | Vlastné (Str. 57) |

Informácie o  na voliči režimov nájdete na Str. 59.

1 Stlačením zámku prepínača režimov prepínač uvoľnite a potom jeho otáčaním nastavte režim, ktorý chcete použiť.

- Ak je zámok prepínača režimov zatlačený, prepínač režimov je zaistený. Po každom zatlačení zámku prepínača režimov sa stav prepínača zmení na uzamknutý/uvoľnený.

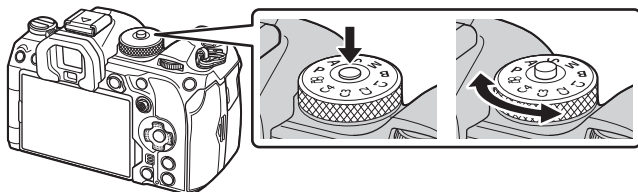

2 Vytvorte kompozíciu záberu.

- ① Dávajte pozor, aby ste prstami alebo remienkom fotoaparátu nezacľáňali objektív alebo pomocné svetlo AF.

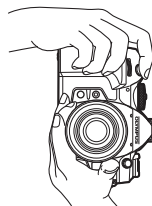
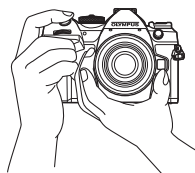

3 Zaostrite.

- Zľahka stlačte tlačidlo spúšte do prvej polohy (stlačte spúšť do polovice).
Zobrazí sa značka potvrdenia AF (●) a na mieste zaostrenia sa zobrazí zelený rámik (oblasť AF).

☞ Zaostriť môžete aj stlačením tlačidla **AF-ON**. (Str. 84)

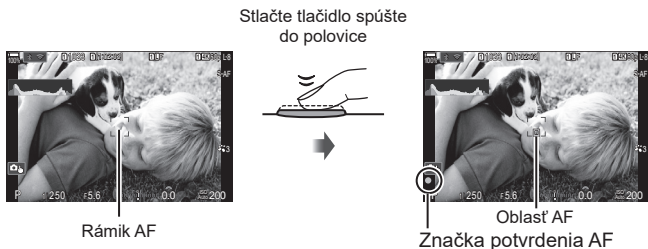

- ① Ak fotoaparát nedokáže zaostriť, značka potvrdenia AF bude blikať (Str. 308).
- ① Rámik AF sa mení v závislosti od možnosti zvolenej pre režim AF cieľa. Podľa potreby zmeňte plochu (Str. 78) a polohu (Str. 77) cieľa AF.
- ① Rámik AF sa nezobrazuje, keď je možnosť [[] Všetko] nastavená pre režim AF cieľa (Str. 78).

4 Uvoľnite uzávierku.

- Stlačte tlačidlo spúšte až dole (úplne).
- Fotoaparát uvoľní uzávierku a nasníma fotografiu.



☞ Pomocou dotykových ovládačov môžete zaostrovať a fotografovať. ☞ „Fotografovanie pomocou dotykovvej funkcie“ (Str. 41)

Klepnutím na objekt môžete zaostriť a nasnímať fotografiu.

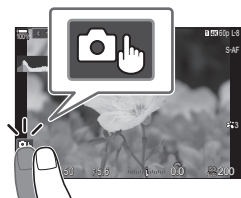

| | |
|--|---|
| | Po poklepaní na objekt fotoaparát automaticky zaostrí a uvoľní spúšť. Táto možnosť nie je dostupná v režime B (bulb), v režime (video) alebo keď je možnosť alebo nastavená pre AF režim (Str. 73). |
| | Fotografovanie pomocou dotykovej funkcie je deaktivované. |
| | Klepnutím zobrazíte oblasť AF a zaostríte na objekt vo zvolenej oblasti. Dotykový displej môžete použiť na výber polohy a veľkosti zaostrovacej oblasti. Snímku môžete zhotoviť stlačením tlačidla spúšte. |
| | Ťuknutím vyberte subjekt použitý na zaostrenie v prípade detekcie viacerých portrétnych subjektov. sa zobrazí, keď je iná možnosť ako [Vyp.] nastavená pre položku [Detekcia tváre a očí] (Str. 89). Výber objektu nie je dostupný, keď je zvolená snímková frekvencia [FHD 120/60p L-8] (vysokorychlostné nahrávanie videa) v režime (video) (Str. 141). |

- Klepnutím na ikonu prepnete nastavenia.
- ⚠ Nedotýkajte sa displeja nechtami ani inými ostrými predmetmi.
- ⚠ Rukavice alebo ochranné fólie na displeji môžu zhoršiť funkčnosť dotykového displeja.

■ Náhľad na objekt

1 Poklepte na objekt na displeji.

- Zobrazí sa oblasť AF.
- Pomocou posuvnej stupnice zvolte veľkosť ráмка.
- Ťuknutím na ikonu vypnete zobrazenie oblasti AF.



2 Pomocou posuvnej stupnice nastavte veľkosť oblasti AF, potom poklepte na na priblíženie oblasti snímky.

- Keď je snímka priblížená, zobrazenie na displeji môžete posúvať pomocou prsta.
- Poklepaním na zrušíte zväčšené zobrazenie.

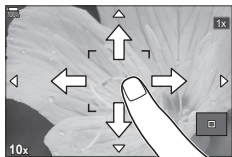

- Dotykové ovládanie pomocou displeja nie je možné používať v týchto situáciách:
Keď sa používajú tlačidlá alebo otočné ovládače
- Ovládanie prostredníctvom dotykov môžete deaktivovať. „Deaktivácia dotykových ovládacích prvkov (Nastav. dotykov.obraz.)“ (Str. 251)



Snímky sa zobrazia ihneď po snímaní. Vtedy máte príležitosť snímku rýchlo skontrolovať. Môžete nastaviť, ako dlho sa majú snímky zobrazovať alebo úplne vypnúť zobrazovanie fotografií.

Ak chcete kedykoľvek ukončiť náhľad fotografie a pokračovať v snímaní, stlačte tlačidlo spúšte do polovice.

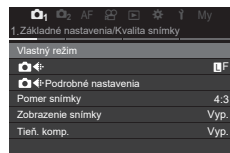

| | |
|--|---|
| 0.3 – 20 s | Zvoľte, ako dlho sa majú snímky zobrazovať. |
| Vypnuté | Náhľad fotografií je vypnutý. Fotoaparát po snímaní nepretržite zobrazuje pohľad cez objektív. |
| Auto  | Prepnutie na prezeranie po snímaní. Môžete vymazávať snímky a vykonávať ostatné úkony prezerania. |

- 1 Stlačením tlačidla **MENU** zobrazte ponuky.
- 2 Zvýraznite kartu  predným otočným ovládačom.

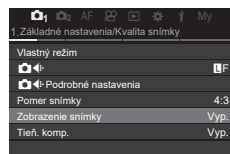

- 3 Zvýraznite možnosť [1. Základné nastavenia/ Kvalita snímky] tlačidlami  alebo zadným otočným ovládačom.
- 4 Zvýraznite možnosť [Zobrazenie snímky] tlačidlami  a stlačte tlačidlo .



- 5 Zmeňte nastavenie tlačidlami   a stlačte tlačidlo .

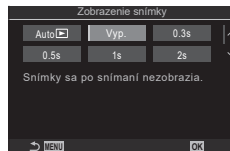

- 6 Stlačením tlačidla **MENU** opustite ponuky.

Fotografovanie s použitím režimov snímania

Prenechanie výberu clonového čísla a expozičného času na fotoaparát (P: Program AE)

PASMB

Fotoaparát vyberie optimálnu clonu a expozičný čas podľa jasnosti objektu.

1 Otočte prepínač režimov do polohy **P**.

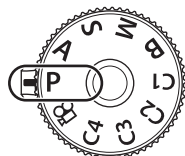

2 Zaostríte a skontrolujete zobrazenie.

- Pomocou predného a zadného otočného ovládača upravte nasledujúce nastavenia.
Predný otočný ovládač: Kompenzácia expozície (Str. 106)
Zadný otočný ovládač: Posunutie programu (Str. 44)
- Zobrazí sa expozičný čas a clona nastavená fotoaparátom.
- Kompenzácia expozície sa dá nastaviť aj pomocou tlačidla . Stlačte tlačidlo a potom otáčajte predný alebo zadný otočný ovládač.





Clona
Expozičný čas
Režim snímania

3 Nasnímajte zábery.

- Môžete vybrať funkcie vykonávané predným a zadným otočným ovládačom.
 „Priradenie úloh k prednému a zadnému otočnému ovládaču (Funkcia voľby/ Funkcia voľby)“ (Str. 218)
- Na zámenu funkcie predného a zadného otočného ovládača môžete použiť páčku **Fn**. K páčke môžu byť priradené aj iné úlohy. „Prispôbenie páčky Fn (Nastavenie páčky Fn)“ (Str. 221)

Objekt je príliš tmavý alebo príliš jasný

Ak nie je možné dosiahnuť optimálnu expozičnú clonu a času a clony bude blikať, ako vidno na obrázku.

| Displej | Problém/riešenie |
|--|--|
| <p>Veľká clona (nízke clonové číslo)/ dlhý expozičný čas</p>  | <p>Objekt je príliš tmavý.</p> <ul style="list-style-type: none"> • Použite blesk. |
| <p>Malá clona (vysoké clonové číslo)/ krátky expozičný čas</p>  | <p>Objekt je príliš jasný.</p> <ul style="list-style-type: none"> • Bol prekročený limit meracieho systému fotoaparátu. Použite filter ND (Neutral Density) od iného výrobcu na obmedzenie množstva svetla, ktoré preniká do fotoaparátu. • Krátke expozičné časy až do 1/32000 s sú dostupné v režime [♥] (tichý). [🔇] „Snímanie bez zvuku uzávierky (Nastavenie Tiché[♥])“ (Str. 132), „Sekvenčné snímanie/Snímanie so samospúšťou“ (Str. 126) |

☞ Keď položka [ISO] nie je nastavená na [Auto], optimálnu expozičnú clonu možno dosiahnuť zmenou nastavenia. [🔍] „Zmena citlivosti ISO (ISO)“ (Str. 113)

☞ Hodnota clony zobrazená pri blikajúcom zobrazení závisí od objektívu a ohniskovej vzdialenosti.

■ Posunutie programu

Bez toho, aby sa zmenila expozičná clona, si môžete vybrať z rôznych kombinácií clony a expozičného času, ktoré automaticky nastavuje fotoaparát. Ide o proces, ktorý sa nazýva posunutie programu.

1 Otáčajte zadný otočný ovládač, až kým fotoaparát nezobrazí požadovanú kombináciu clony a expozičného času.

- Keď je zapnuté posunutie programu, indikátor režimu snímania na displeji sa zmení z **P** na **Ps**. Ak chcete ukončiť posunutie programu, otáčajte zadný otočný ovládač v opačnom smere, až kým sa **Ps** neprestane zobrazovať.



Posunutie programu

☞ Môžete nastaviť, či sa majú v zobrazení prejaviť účinky kompenzácie expozičnej clony, alebo či sa má ponechať konštantný jas pre jednoduchšie prezeranie. [🔍] „Zmena vzhľadu zobrazenia (📷 Režim LV)“ (Str. 227)

V tomto režime nastavujete clonu (číslo f) a fotoaparát automaticky nastavuje expozičný čas pre optimálnu expozíciu podľa jasnosti objektu. Pri nižších hodnotách clony (väčší otvor clony) sa znižuje hĺbka oblasti, ktorá je zaostrená (hĺbka ostrosti), čím dochádza k rozmazaniu pozadia. Pri vyšších hodnotách clony (menší otvor clony) sa zväčšuje hĺbka oblasti, ktorá je zaostrená pred objektom aj za ním.

Nižšie hodnoty clony...



...zmenšujú hĺbku ostrosti a zväčšujú rozmazanie.

...zväčšujú hĺbku ostrosti.

1 Otočte volič režimov do polohy **A**.

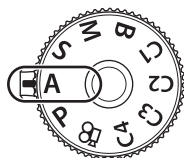

2 Nastavte clonu.

- Pomocou predného a zadného otočného ovládača upravte nasledujúce nastavenia.
Predný otočný ovládač: Kompenzácia expozície (Str. 106)
Zadný otočný ovládač: Clona
- Na displeji sa zobrazí expozičný čas automaticky nastavený fotoaparátom.
- Kompenzácia expozície sa dá nastaviť aj pomocou tlačidla . Stlačte tlačidlo a potom otáčajte predný alebo zadný otočný ovládač.





Hodnota clony



3 Nasnímajte zábery.

- Môžete vybrať funkcie vykonávané predným a zadným otočným ovládačom.
 „Priradenie úloh k prednému a zadnému otočnému ovládaču (Funkcia voľby/ Funkcia voľby)“ (Str. 218)
- Na zmenu funkcie predného a zadného otočného ovládača môžete použiť páčku **Fn**. K páčke môžu byť priradené aj iné úlohy. „Prispôbenie páčky Fn (Nastavenie páčky Fn)“ (Str. 221)
- Môžete nastaviť, či sa majú v zobrazení prejavovať účinky kompenzácie expozície, alebo či sa má ponechať konštantný jas pre jednoduchšie prezeranie. „Zmena vzhľadu zobrazenia (Režim LV)“ (Str. 227)
- Clonu môžete privrieť na nastavenú hodnotu a pozrieť si náhľad hĺbky ostrosti. „Zmena úloh tlačidiel (Nastavenie tlačidiel)“ (Str. 210)

Objekt je príliš tmavý alebo príliš jasný

Ak nie je možné dosiahnuť optimálnu expozíciu, zobrazenie expozičného času bude blikať, ako vidno na obrázku.

| Displej | Problém/riešenie |
|---|---|
| Dlhý expozičný čas  | Podexponovanie. <ul style="list-style-type: none"> Nastavte nižšiu hodnotu clony. |
| Krátky expozičný čas  | Preexponovanie. <ul style="list-style-type: none"> Nastavte vyššiu hodnotu clony. Ak je objekt aj pri vyššej hodnote stále preexponovaný, znamená to, že bol prekročený limit meracieho systému fotoaparátu. Použite filter ND (Neutral Density) od iného výrobcu na obmedzenie množstva svetla, ktoré preniká do fotoaparátu. Krátke expozičné časy až do 1/32000 s sú dostupné v režime [♥] (tichý).  „Snímanie bez zvuku uzávierky (Nastavenie Tiché[♥])“ (Str. 132), „Sekvenčné snímanie/ Snímanie so samospúšťou“ (Str. 126) |

 Keď položka [ISO] nie je nastavená na [Auto], optimálnu expozíciu možno dosiahnuť zmenou nastavenia.  „Zmena citlivosti ISO (ISO)“ (Str. 113)

V tomto režime nastavujete expozičný čas a fotoaparát automaticky nastavuje clonu pre optimálnu expozíciu podľa jasu objektu. Pri krátkych expozičných časoch dochádza k „zmrazeniu“ pohybu rýchlo sa pohybujúcich objektov. Pri dlhších expozičných časoch dochádza k rozmazaniu pohybujúcich sa objektov, čím vzniká pocit pohybu a dynamický efekt.

Dlhšie expozičné časy...



...vytvárajú dynamické zábery s pocitom pohybu.

Kratšie expozičné časy...



...„zmrazujú“ pohyb rýchlo sa pohybujúcich objektov.

1 Otočte prepínač režimov do polohy S.

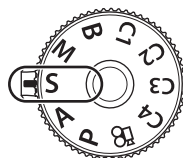

2 Nastavte expozičný čas.

- Pomocou predného a zadného otočného ovládača upravte nasledujúce nastavenia.

Predný otočný ovládač: Kompenzácia expozície (Str. 106)

Zadný otočný ovládač: Expozičný čas

- Expozičný čas sa dá nastaviť na hodnoty medzi 1/8000 a 60 s.

- Krátke expozičné časy až do 1/32000 s sú dostupné v režime [♥] (tichý). „Snímanie bez zvuku uzávierky (Nastavenie Tiché[♥])“ (Str. 132), „Sekvenčné snímání/Snímanie so samospúšťou“ (Str. 126)

- Na displeji sa zobrazí clona automaticky nastavená fotoaparátom.

- Kompenzácia expozície sa dá nastaviť aj pomocou tlačidla . Stlačte tlačidlo a potom otáčajte predný alebo zadný otočný ovládač.



Expozičný čas

3 Nasnímajte zábery.

Môžete vybrať funkcie vykonávané predným a zadným otočným ovládačom.

„Priradenie úloh k prednému a zadnému otočnému ovládaču (Funkcia voľby/ Funkcia voľby)“ (Str. 218)

Na zámenu funkcie predného a zadného otočného ovládača môžete použiť páčku **Fn**. K páčke môžu byť priradené aj iné úlohy. „Prispôsobenie páčky Fn (Nastavenie páčky Fn)“ (Str. 221)

Môžete nastaviť, či sa majú v zobrazení prejavíť účinky kompenzácie expozície, alebo či sa má ponechať konštantný jas pre jednoduchšie prezeranie. „Zmena vzhľadu zobrazenia (Režim LV)“ (Str. 227)

Ak chcete dosiahnuť efekt dlhého expozičného času v jasnom prostredí, v ktorom za normálnych okolností nie je možné použiť dlhý expozičný čas, použite živý ND filter.

„Predĺženie expozičného času pri jasnom osvetlení (Živé snímání s ND)“ (Str. 158)

☞ V závislosti od nastaveného expozičného času môžete na displeji spozorovať pruhy spôsobené blikajúcimi žiarivkovými alebo LED zdrojmi svetla. Fotoaparát sa dá nastaviť tak, aby obmedzoval efekt blikania počas živého náhľadu alebo pri snímaní fotografií. „Redukcia blikania na fotografiách (Sním. s potlač. blik.)“ (Str. 135), „Redukcia blikania pri LED osvetlení (Skenovanie blikania/ Skenovanie blikania)“ (Str. 108)

Objekt je príliš tmavý alebo príliš jasný

Ak nie je možné dosiahnuť optimálnu expozíciu, zobrazenie clony bude blikať, ako vidno na obrázku.

| Displej | Problém/riešenie |
|--------------------------|--|
| Nízka hodnota clony | Podexponovanie. • Nastavte dlhší expozičný čas. |
| Vysoká hodnota clony | Preexponovanie. • Nastavte kratší expozičný čas. V tichom režime sú dostupné krátke expozičné časy až do 1/32000 s. • Ak je objekt aj pri kratšom čase stále preexponovaný, znamená to, že bol prekročený limit meracieho systému fotoaparátu. Použite filter ND (Neutral Density) od iného výrobcu na obmedzenie množstva svetla, ktoré preniká do fotoaparátu. |

☞ Keď položka ISO nie je nastavená na [Auto], optimálnu expozíciu možno dosiahnuť zmenou nastavenia. „Zmena citlivosti ISO (ISO)“ (Str. 113)

☞ Hodnota clony zobrazená pri blikajúcom zobrazení závisí od objektívu a ohniskovej vzdialenosti.

Voľba hodnoty clony a expozičného času (M: Manuálna expozícia)

PASMB

V tomto režime môžete sami zvoliť clonové číslo aj expozičný čas. Nastavenia môžete prispôsobiť vašim cieľom, napríklad na dosiahnutie väčšej hĺbky ostrosti môžete skombinovať krátke expozičné časy s malou clonou (vysoké čísla f).

1 Otočte prepínač režimov do polohy M.

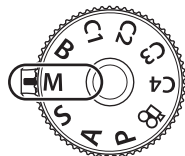

2

Snímání

2 Nastavte clonu a expozičný čas.

- Pomocou predného a zadného otočného ovládača upravte nasledujúce nastavenia.
Predný otočný ovládač: Clona
Zadný otočný ovládač: Expozičný čas
- Na výber sú expozičné časy 1/8000 – 60 s.
- V tichom režime sú dostupné krátke expozičné časy až do 1/32000 s. „Snímanie bez zvuku uzávierky (Nastavenie Tiché[♥])“ (Str. 132)
- Na displeji sa zobrazuje rozdiel medzi expozíciou dosiahnutou pri nastavenej clone a expozičnom čase a optimálnou expozíciou nameranou fotoaparátom. Ak tento rozdiel prekračuje hodnotu ± 3 EV, displej bude blikať.
- Keď je možnosť [Auto] nastavená pre ISO, citlivosť ISO sa automaticky nastaví tak, aby sa dosiahla optimálna expozícia pri zvolených nastaveniach expozície. Položka ISO je predvolene nastavená na [Auto]. „Zmena citlivosti ISO (ISO)“ (Str. 113)





Rozdiel oproti optimálnej expozícii

3 Nasnímajte zábery.

- Môžete vybrať funkcie vykonávané predným a zadným otočným ovládačom. „Priradenie úloh k prednému a zadnému otočnému ovládaču (Funkcia voľby/ Funkcia voľby)“ (Str. 218)
- Na zmenu funkcie predného a zadného otočného ovládača môžete použiť páčku Fn. K páčke môžu byť priradené aj iné úlohy. „Prispôbenie páčky Fn (Nastavenie páčky Fn)“ (Str. 221)
- V závislosti od nastaveného expozičného času môžete na displeji spozorovať pruhy spôsobené blikajúcimi žiarivkovými alebo LED zdrojmi svetla. Fotoaparát sa dá nastaviť tak, aby obmedzoval efekt blikania počas živého náhľadu alebo pri snímaní fotografií. „Redukcia blikania na fotografiách (Sním. s potlač. blik.)“ (Str. 135), „Redukcia blikania pri LED osvetlení (Skenovanie blikania/ Skenovanie blikania)“ (Str. 108)
- Môžete nastaviť, či sa majú v zobrazení prejavovať účinky kompenzácie expozície, alebo či sa má ponechať konštantný jas pre jednoduchšie prezeranie. „Zmena vzhľadu zobrazenia (Režim LV)“ (Str. 227)

Objekt je príliš tmavý alebo príliš jasný

Ak fotoaparát nemôže dosiahnuť optimálnu expozíciu, keď je možnosť [Auto] nastavená pre položku [ISO], zobrazenie citlivosti ISO bude blikať, ako vidno na obrázku.

| Displej | Problém/riešenie |
|---|--|
|  | Preexponovanie. • Nastavte vyššiu hodnotu clony alebo kratší expozičný čas. |
|  | Podexponovanie. • Nastavte nižšiu hodnotu clony alebo dlhší expozičný čas. • Ak výstraha z displeja nezmizne, nastavte vyššiu hodnotu citlivosti ISO.  „Zmena citlivosti ISO (ISO)“ (Str. 113), „Nastavenie rozsahu hodnôt citlivosti ISO nastavovaných v režime [Auto] (ISO-A horné/predvol./ISO-A horné/predvol.)“ (Str. 114) |

■ Používanie kompenzácie expozície v režime M

V režime **M** je kompenzácia expozície dostupná, keď je možnosť [Auto] nastavená pre položku [ISO]. Keďže kompenzácia expozície sa vykonáva nastavením citlivosti ISO, clona a expozičný čas nie sú ovplyvnené.  „Zmena citlivosti ISO (ISO)“ (Str. 113), „Nastavenie rozsahu hodnôt citlivosti ISO nastavovaných v režime [Auto] (ISO-A horné/predvol./ISO-A horné/predvol.)“ (Str. 114)

1 Podržte tlačidlo  a otáčajte predný alebo zadný otočný ovládač.

- Kompenzácia expozície sa pripočítava k odchýlke od expozície zobrazovanej na displeji.



Kompenzácia expozície plus odchýlka od expozície

Kompenzácia expozície

Tento režim zvolíte, ak chcete nechať uzávierku otvorenú pri dlhej expozícii. Náhľad fotografie môžete zobrazíť v živom náhľade a expozíciu môžete ukončiť po dosiahnutí požadovaných výsledkov. Túto funkciu použijete, keď sú potrebné dlhé expozície, napríklad pri fotografovaní nočných scenérií alebo ohňostrojev.

⚠ Pri snímaní dlhých expozícií sa odporúča, aby ste fotoaparát bezpečne upevnili na statív a možnosť [Stab. obrazu] (Str. 136) nastavili na [S-IS Vyp.].

Fotografovanie v režime „BULB“ a „Live BULB“

Uzávierka zostane otvorená, kým bude stlačené tlačidlo spúšte. Uvoľnením tlačidla sa expozícia ukončí.

- Množstvo svetla prenikajúceho do fotoaparátu sa zvyšuje, čím dlhšie je otvorená uzávierka.
- Keď je zvolené fotografovanie v režime Live BULB, môžete kontrolovať výsledky v zobrazení živého náhľadu a kedykoľvek ukončiť expozíciu.

Fotografovanie v režime „TIME“ a „Live TIME“

Expozícia sa začne pri úplnom stlačení tlačidla spúšte. Na ukončenie expozície úplne stlačte tlačidlo spúšte po druhý raz.

- Množstvo svetla prenikajúceho do fotoaparátu sa zvyšuje, čím dlhšie je otvorená uzávierka.
- Keď je zvolené fotografovanie v režime Live TIME, môžete kontrolovať výsledky v zobrazení živého náhľadu a kedykoľvek ukončiť expozíciu.

1 Otočte volič režimov do polohy **B**.

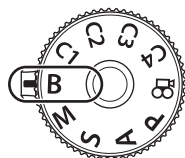

2 Zvoľte možnosť [BULB] (pre fotografovanie v režime BULB) alebo [TIME] (fotografovanie v režime TIME).

- Pri východiskových nastaveniach sa výber vykonáva pomocou zadného otočného ovládača.

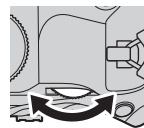

Fotografovanie v režime BULB alebo TIME

3 Stlačte tlačidlo **MENU**.

- Zobrazí sa výzva, aby ste vybrali interval, v ktorom sa bude aktualizovať náhľad.



4 Tlačidlami Δ ∇ zvýraznite interval.

5 Stlačením tlačidla \odot zvolte zvýraznenú možnosť.

- Zobrazia sa ponuky.

6 Opakovaným stláčaním tlačidla **MENU** zatvoríte ponuky.

- Ak je zvolená iná možnosť ako [Vyp.], na displeji sa zobrazí [Live BULB] alebo [Live TIME].

7 Nastavte clonu.

- Pri východiskových nastaveniach sa clona upravuje pomocou predného otočného ovládača.



Clona

8 Nasnímajte zábery.

- V režimoch BULB a Live BULB držte tlačidlo spúšte stlačené. Expozícia sa ukončí, keď tlačidlo uvoľníte.
 - Pri fotografovaní v režime Live TIME môžete obnoviť náhľad stlačením tlačidla spúšte do polovice.
 - V režimoch TIME a Live TIME jedným stlačením tlačidla spúšte úplne nadol spustíte expozičiu a ďalším stlačením ju ukončíte.
 - Expozícia sa automaticky ukončí po uplynutí času zvoleného pre položku [Časovač BULB/TIME]. \mathbb{I} „Konfigurácia nastavení funkcie BULB/TIME/KOMP.“ (Nastavenie BULB/TIME/KOMP.)“ (Str. 173)
 - Po snímaní sa aplikuje funkcia [Redukcia šumu]. Displej zobrazuje zostávajúci čas do ukončenia procesu. Môžete zvoliť podmienky, za ktorých sa redukcia šumu vykonáva (Str. 117).
- ⓘ Výber dostupných nastavení citlivosti ISO je do istej miery obmedzený.
 - ⓘ Fotografovanie v režime BULB sa používa namiesto fotografovania v režime Live BULB, keď je zapnutá funkcia multiexpozičie, korekcie lichobežníka alebo korekcie rybieho oka.
 - ⓘ Fotografovanie v režime TIME sa používa namiesto fotografovania v režime Live TIME, keď je zapnutá funkcia multiexpozičie, korekcie lichobežníka alebo korekcie rybieho oka.
 - ⓘ Počas snímania existujú obmedzenia týkajúce sa nastavení nasledovných funkcií. Sekvenčné snímanie, snímanie so samospúšťou, časozberné snímanie, snímanie s premennou expozičiou AE, premenná intenzita blesku, bracketing zaostrenia, kumul. zaostrenie atď.
 - ⓘ V závislosti od nastavení fotoaparátu, teploty a situácie sa môže stať, že na displeji spozorujete šum alebo svetlé body. Niekedy sa môžu objaviť na snímkach, aj keď je funkcia [Redukcia šumu] zapnutá (Str. 117).

- ☞ AF pre nočnú oblohu sa dá použiť pre snímky nočnej oblohy. ☞ „Voľba režimu zaostrovania (☑AF režim/☐AF režim)“ (Str. 73), „Zmena nastavení funkcie AF pre nočnú oblohu (Nast. AF pre nočnú obl.)“ (Str. 86)
- ☞ Počas fotografovania v režime BULB/TIME sa dá nastaviť jas displeja. ☞ „Konfigurácia nastavení funkcie BULB/TIME/KOMP. (Nastavenie BULB/TIME/KOMP.)“ (Str. 173)
- ☞ V režime **B** (BULB) môžete manuálne upraviť zaostrenie počas priebehu expozície. Tak môžete obraz rozostriť počas expozície alebo zaostriť na konci expozície. ☞ „Konfigurácia nastavení funkcie BULB/TIME/KOMP. (Nastavenie BULB/TIME/KOMP.)“ (Str. 173)

☞ Šum

Pri snímaní s dlhým expozičným časom sa môže na displeji objaviť šum. Tento jav vzniká, keď dochádza k rastu teploty v snímači obrazu alebo v budiacich obvodoch snímača obrazu generovaním prúdu v tých častiach snímača obrazu, ktoré obvykle nie sú vystavené svetlu. Toto môže taktiež nastať pri fotografovaní s vysokým nastavením ISO v horúcom prostredí. Na zníženie tohto šumu fotoaparát aktivuje funkciu redukcie šumu. ☞ „Možnosti redukcie šumu pri dlhej expozícii (Redukcia šumu)“ (Str. 117)

Nechajte uzávierku otvorenú na dlhú expozíciu. Môžete sledovať svetelné stopy po ohňostrojoch alebo hviezdach a fotografovať ich bez toho, aby sa zmenila expozícia pozadia. Fotoaparát skombinuje viacero záberov a zaznamená ich ako jednu fotografiu.

ⓘ Pri živom kompozitnom fotografovaní sa odporúča, aby ste fotoaparát bezpečne upevnili na statív a možnosť [Stab. obrazu] (Str. 136) nastavili na [S-IS Vyp.].

1 Otočte volič režimov do polohy **B**.

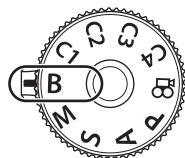

2 Zvoľte možnosť [Živé komp].

- Pri východiskových nastaveniach sa výber vykonáva pomocou zadného otočného ovládača.

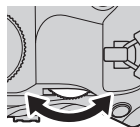

Živé kompozitné fotografovanie

3 Stlačte tlačidlo **MENU**.

- Zobrazí sa ponuka [Nastavenia komp. snímania].

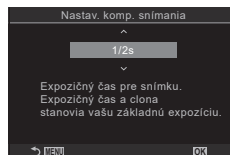

4 Tlačidlami Δ ∇ zvýraznite expozičný čas.

- Vyberte expozičný čas od 1/2 do 60 s.

5 Stlačením tlačidla \odot zvoľte zvýraznenú možnosť.

- Zobrazia sa ponuky.

6 Opakovaným stláčaním tlačidla **MENU** zatvoríte ponuky.

7 Nastavte clonu.

- Pri východiskových nastaveniach sa clona upravuje pomocou predného otočného ovládača.

8 Úplným stlačením tlačidla spúšte pripravte fotoaparát.

- Fotoaparát je pripravený na snímanie, keď sa zobrazí nápis [Pripravený na komp. snímanie].

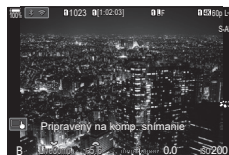

9 Stlačením tlačidla spúšte spustíte snímanie.

- Spustí sa živé kompozitné fotografovanie. Displej bude aktualizovaný po každej expozícii.

10 Opätovným stlačením tlačidla spúšte ukončíte snímanie.

- Snímanie sa automaticky ukončí po uplynutí času nastaveného v položke [Časov. pre živé komp.] (Str. 173). Dajú sa vybrať aj iné možnosti.
- Maximálny dostupný čas záznamu závisí od stavu nabitia batérie a podmienok snímania.

ⓘ Výber dostupných nastavení citlivosti ISO je do istej miery obmedzený.

ⓘ Počas snímania platia obmedzenia pre niektoré funkcie, vrátane týchto: sekvenčné snímanie, samospúšť, fotografovanie s intervalovým časovačom, bracketing AE, bracketing blesku, bracketing zaostrenia, snímka s vys. rozlíš., fotografovanie v režime HDR, kumul. zaostrenie, multiexpozícia, korekcia lichobežníka, živý ND filter a korekcia rybieho oka.

☞ AF pre nočnú oblohu sa dá použiť pre snímky nočnej oblohy. ☞ „Voľba režimu zaostrovania (☑ AF režim/☑ AF režim)“ (Str. 73), „Zmena nastavení funkcie AF pre nočnú oblohu (Nast. AF pre nočnú obl.)“ (Str. 86)

☞ Počas živého kompozitného fotografovania sa dá nastaviť jas displeja. ☞ „Konfigurácia nastavení funkcie BULB/TIME/KOMP. (Nastavenie BULB/TIME/KOMP.)“ (Str. 173)

☞ Expozičný čas pre každú expozíciu nasnímanú počas živého kompozitného fotografovania sa dá vopred nastaviť pomocou ponúk. ☞ „Konfigurácia nastavení funkcie BULB/TIME/KOMP. (Nastavenie BULB/TIME/KOMP.)“ (Str. 173)

Oloženie vlastných nastavení do voliča režimov (Vlastné režimy C1/C2/C3/C4)

Často používané nastavenia a režimy snímania sa dajú uložiť ako vlastné režimy a podľa potreby vyvolať jednoduchým otočením voliča režimov. Uložené nastavenia sa tiež dajú vyvolať z ponúk.

- Uložte nastavenia na pozície **C1** až **C4**.



Oloženie nastavení (Priradiť k vlastnému režimu)



- 1 Zvoľte iný režim ako  a upravte nastavenia podľa potreby.

- Informácie o nastaveniach, ktoré sa dajú uložiť, nájdete v zozname ponúk (Str. 313).

- 2 Stlačením tlačidla **MENU** zobrazte ponuky.

- 3 Zvýraznite kartu  predným otočným ovládačom.

- 4 Zvýraznite možnosť [1. Základné nastavenia/Kvalita snímky] tlačidlami   alebo zadným otočným ovládačom.

- 5 Zvýraznite možnosť [Vlastný režim] tlačidlami   a stlačte tlačidlo .

- 6 Zvýraznite požadovaný vlastný režim ([C1]–[C4]) tlačidlami   a stlačte tlačidlo .

- Zobrazí sa ponuka pre vybraný vlastný režim.

- 7 Zvýraznite možnosť [Priradiť] tlačidlami   a stlačte tlačidlo .

PASMB 

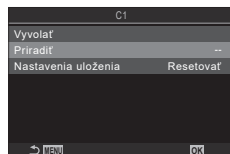
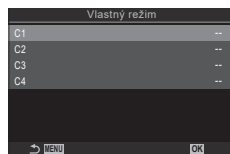
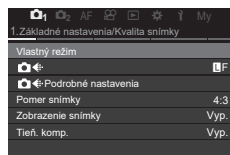
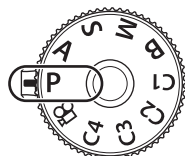

8 Zvýraznite možnosť [Nastaviť] tlačidlami $\Delta \nabla$ a stlačte tlačidlo \odot .

- Akékoľvek existujúce nastavenia sa prepíšu.
- Ak chcete obnoviť východiskové nastavenia vybraného vlastného režimu, zvýraznite možnosť [Vynulovať] a stlačte tlačidlo \odot .

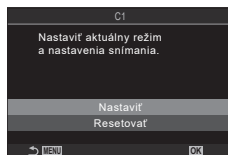

9 Stlačením tlačidla **MENU** opustíte ponuky.

☞ Vlastné režimy sa dajú automaticky aktualizovať, aby odzrkadľovali akékoľvek zmeny vykonané v nastaveniach (**C1**, **C2**, **C3** alebo **C4**) počas snímania. ☞ „Uloženie zmien vykonaných v nastaveniach vo vlastných režimoch“ (Str. 57)

Používanie vlastných režimov

(**C1/C2/C3/C4**)

PASMB

Ak chcete vyvolať všetky uložené nastavenia, vrátane režimu snímania:

1 Otočte volič režimov na požadovaný vlastný režim (**C1**, **C2**, **C3** alebo **C4**).

- Fotoaparát sa nastaví na nastavenia pre vybraný režim.

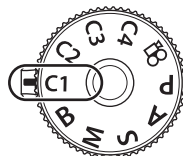

☞ Podľa východiskového nastavenia sa zmeny vykonané po vyvolaní nepoužijú na uložené nastavenia. Keď znovu zvolíte vlastný režim otočením voliča režimov, vyvolajú sa uložené nastavenia.

■ Uloženie zmien vykonaných v nastaveniach vo vlastných režimoch

Môžete uložiť zmeny vykonané v nastaveniach vo vlastných režimoch vo fotoaparáte. Zmenené nastavenia zostanú zachované, aj keď otočíte volič režimov. Vlastné režimy môžete používať rovnako ako režimy **P/A/S/M/B**.

1 Stlačením tlačidla **MENU** zobrazte ponuky.

2 Zvýraznite kartu predným otočným ovládačom.

3 Zvýraznite možnosť [1. Základné nastavenia/Kvalita snímky] tlačidlami $\triangleleft \triangleright$ alebo zadným otočným ovládačom.

4 Zvýraznite možnosť [Vlastný režim] tlačidlami $\Delta \nabla$ a stlačte tlačidlo \odot .

5 Zvýraznite požadovaný vlastný režim ([C1]–[C4]) tlačidlami $\Delta \nabla$ a stlačte tlačidlo \odot .

6 Zvýraznite možnosť [Uložiť nastavenia] tlačidlami $\Delta \nabla$ a stlačte tlačidlo \odot .

7 Zvýraznite možnosť [Podržať] tlačidlami $\triangleleft \triangleright$ a stlačte tlačidlo \odot .







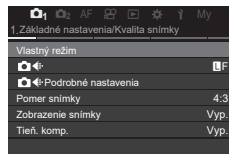

8 Stlačením tlačidla **MENU** opustíte ponuky.

■ Vyvolanie uložených nastavení



V iných režimoch ako  môžete vyvolať nastavenia uložené vo vlastných režimoch [C1] až [C4].

- 1 Stlačením tlačidla **MENU** zobrazte ponuky.
- 2 Zvýraznite kartu  predným otočným ovládačom.



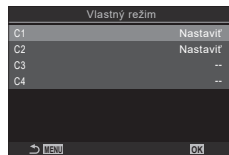

- 3 Zvýraznite možnosť [1. Základné nastavenia/Kvalita snímky] tlačidlami   alebo zadným otočným ovládačom.
- 4 Zvýraznite možnosť [Vlastný režim] tlačidlami   a stlačte tlačidlo .
- 5 Zvýraznite požadovaný vlastný režim ([C1]–[C4]) tlačidlami   a stlačte tlačidlo .

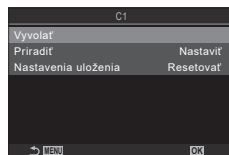

- 6 Zvýraznite možnosť [Vyvolať] tlačidlami   a stlačte tlačidlo .



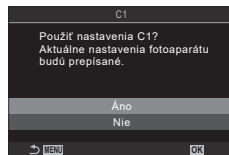

- 7 Zvýraznite možnosť [Áno] tlačidlami   a stlačte tlačidlo .



- 8 Stlačením tlačidla **MENU** opustíte ponuky.

 Ak vyvoláte nastavenie, keď je volič režimov nastavený na režim **C1**, **C2**, **C3** alebo **C4**, režim snímania sa tiež zmení na uložený režim.

 Nastavenia vyvolané stlačením tlačidla, ku ktorému bol priradený režim [C1] – [C4] (Vlastný režim C1 – 4) v ponuke [ Funkcia tlačidla] (Str. 210), prestanú platiť, keď:

- Vypnete fotoaparát
- Otočíte volič režimov na iné nastavenie
- Stlačíte tlačidlo **MENU** počas snímania
- Vykonáte vynulovanie
- Uložíte alebo vyvoláte vlastné nastavenia

Nahrávanie videa

- ❗ Pri nahrávaní videosekvencií použite kartu SD, ktorá podporuje rýchlostnú triedu SD 10 alebo vyššiu.
- ❗ Karta UHS-II alebo UHS-I s triedou rýchlosti UHS 3 alebo lepšou je potrebná v nasledujúcich prípadoch:
 - keď je zvolené rozlíšenie videa [4K] alebo [C4K] v ponuke [📹 ⏪] alebo keď je zvolená kompenzácia pohybu [A-I] (All-Intra) v ponuke [📹 ⏪]

Záznam videa v režime Video (📹)

PASMB

Otočte volič režimov do polohy 📹 (režim videa), ak chcete nahrávať videá s efektmi dostupnými v režimoch **P**, **A**, **S** a **M** (Str. 60).

1 Otočte volič režimov do polohy 📹.

2 Stlačením tlačidla ⏪ spustíte nahrávanie.

- Keď fotoaparát zaostrí v režime Video, nezaznie pípnutie.
- Video, ktoré nahrávate, sa bude zobrazovať na displeji.

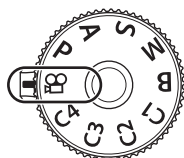

- Ak priložíte oko k hľadáčiku, video, ktoré nahrávate, sa bude zobrazovať v hľadáčiku.
- Počas nahrávania videa sa zobrazí červený rámček (Str. 185).
- Miesto zaostrenia môžete zmeniť ťuknutím na obrazovku počas nahrávania.
- Fotoaparát spustí počítadlo nahrávania a zobrazí čas nahrávania.

3 Opätovným stlačením tlačidla ⏪ ukončíte nahrávanie.

- ❗ Pri nepretržitom používaní fotoaparátu po dlhší čas stúpne teplota obrazového snímača a na displeji môže byť viditeľný šum a farebné škvrny. V takom prípade vypnite fotoaparát a počkajte, kým vychladne. Pravdepodobnosť výskytu šumu a farebných škvŕn je vysoká zvlášť pri nastavení vysokej citlivosti ISO. Ak teplota snímača ešte viac stúpne, fotoaparát sa automaticky vypne.
- ❗ Ak používate objektív systému Four Thirds, pri nahrávaní videosekvencií nebude fungovať AF.
- ❗ Keď je vysokorýchlostné nahrávanie videa zvolené pre [📹 ⏪], videá nasnímané s funkciou [i-Enhance] alebo s umeleckým filtrom zvoleným pre režim snímky sa nahrávajú v režime [Prírodný].
- ❗ Môže dôjsť k záznamu zvuku dotykových úkonov a manipulácie s tlačidlami.
- ❗ Obrazové snímače CMOS takého typu, ak je použitý vo fotoaparáte, vytvárajú tzv. efekt čítania riadkov v čase (rolling shutter), ktorý môže spôsobiť skreslenie na záberoch pohybujúcich sa objektov. Toto skreslenie je fyzikálnym javom, ktorý sa vyskytuje na záberoch rýchlo sa pohybujúcich objektov alebo v prípade, že sa fotoaparát počas snímania pohybuje. Je obzvlášť badateľný na záberoch snímaných pri dlhých ohniskových vzdialenostiach.
- ❗ Pri použití karty SDXC sa dajú zaznamenať videá s dĺžkou až 3 hodiny. Videá dlhšie ako 3 hodiny sa zaznamenávajú do viacerých súborov (v závislosti od podmienok snímania môže fotoaparát začať zaznamenávať do nového súboru ešte pred dosiahnutím limitu 3 hodín).
- ❗ Pri použití karty SD/SDHC sa videá s veľkosťou viac ako 4 GB zaznamenávajú do viacerých súborov (v závislosti od podmienok snímania môže fotoaparát začať zaznamenávať do nového súboru ešte pred dosiahnutím limitu 4 GB).
- 👉 Nahrávanie videa môžete spustiť aj stlačením tlačidla spúšte. 📹 „Nahrávanie videa stlačením tlačidla spúšte (📹 Funkcia uzávierky)” (Str. 218)
- 👉 Rozdelené súbory videa sa dajú prehrať ako jedno video. 📹 „Prehrávanie rozdelených videí“ (Str. 190)

■ Výber režimu expozície (☞ režim (režimy expozície videa))

PASMB

Môžete vytvárať videá, ktoré využívajú efekty dostupné v režimoch **P**, **A**, **S** a **M**.

- 1 Stlačením tlačidla **MENU** zobrazte ponuky.
- 2 Zvýraznite kartu ☞ predným otočným ovládačom.
- 3 Zvýraznite možnosť [1. Základné nastavenia/Kvalita snímky] tlačidlami <◁▷ alebo zadným otočným ovládačom.
- 4 Zvýraznite možnosť [☞Režim] tlačidlami △▽ a stlačte tlačidlo OK.
- 5 Tlačidlami △▽ zvýraznite požadovaný režim a stlačte tlačidlo OK.

| | |
|----------|---|
| P | Automaticky sa nastaví optimálna clona podľa jasnosti objektu. Pomocou predného otočného ovládača alebo zadného otočného ovládača upravte kompenzáciu expozície. |
| A | Zobrazenie pozadia sa zmení podľa nastavenia clony. Pomocou predného otočného ovládača upravte kompenzáciu expozície a pomocou zadného otočného ovládača upravte clonu. |
| S | Expozičný čas má vplyv na spôsob zachytenia objektu na snímke. Pomocou predného otočného ovládača upravte kompenzáciu expozície a pomocou zadného otočného ovládača upravte expozičný čas. Expozičný čas sa dá nastaviť na hodnoty medzi 1/24 s a 1/32000 s. |
| M | Môžete ľubovoľne nastaviť clonu aj expozičný čas. Pomocou predného otočného ovládača zvolte hodnotu clony a pomocou zadného otočného ovládača zvolte expozičný čas. <ul style="list-style-type: none">• Na výber sú expozičné časy 1/24 – 1/32000 s. Hodnoty ISO 200 – 12800 sú k dispozícii prostredníctvom možností manuálneho ovládania citlivosti [☞ ISO].• Na displeji sa zobrazuje rozdiel medzi expozíciou dosiahnutou pri nastavenej clone a expozičnom čase a optimálnou expozíciou nameranou fotoaparátom. Ak tento rozdiel prekračuje hodnotu ±3 EV, displej bude blikať.• Možnosť zvolená pre položku [☞MISO-A horné/predvol.] (Str. 114) nadobudne účinnosť. |

☞ Spodná hranica expozičného času sa mení v závislosti od snímkovej frekvencie režimu záznamu videa.

- 6 Stlačením tlačidla **MENU** opustíte ponuky.

☞ [☞Režim] sa dá nastaviť aj zo super ovládacieho panela. ☞ „Super ovládací panel/LV super ovládací panel“ (Str. 69)

Záznam videa v režimoch fotografovania

Videá sa dajú zaznamenávať v režime program AE aj vtedy, keď volič režimov nie je v polohe .

- ⓘ Možnosť [●REC] musí byť priradená k tlačidlu pomocou položky [📷Funkcia tlačidla] (Str. 210).
- ⓘ Cieľ AF nadobudne tvar zvolený pre režim videa (Str. 59). Otočte volič režimov do polohy  (režim videa) a zvolte tvar cieľa na displeji výberu cieľa AF (Str. 78).

1 Na spustenie nahrávania stlačte tlačidlo, ku ktorému bola priradená možnosť [●REC].

- Počas nahrávania sa na displeji bude zobrazovať nápis „●REC“, čas nahrávania a červený rámček (Str. 185).
- Ak priložíte oko k hľadáčiku, video, ktoré nahrávate, sa bude zobrazovať v hľadáčiku.
- Miesto zaostrenia môžete zmeniť ťuknutím na obrazovku počas nahrávania.



2 Opätovným stlačením tlačidla ukončíte nahrávanie.

- Nápis „●REC“, čas nahrávania červený rámček (Str. 185) po ukončení nahrávania zmiznú.
- ⓘ Aj keď stlačíte tlačidlo, ku ktorému bola priradená funkcia [●REC], v nasledujúcich prípadoch nebudete môcť nahrávať videá:
- Počas multiexpozície (statické fotografovanie je tiež ukončené), kým je tlačidlo spúšte stlačené do polovice, počas sekvenčného snímania, časozberného snímania, pri korekcii lichobežníka alebo korekcii rybieho oka, alebo počas používania živého ND filtra

Môžete zabrániť tomu, aby fotoaparát zaznamenával prevádzkové zvuky vznikajúce činnosťou fotoaparátu počas snímania. Po ťuknutí na položku môžete zvoliť nastavenia ťuknutím na zobrazené šípky.

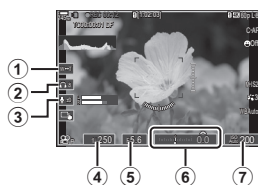

| | |
|---|--|
| ① motorové nastavenie transfokátora | Vysúvanie alebo zasúvanie objektívov s elektronickým ovládaním zoomu. |
| ② hlasitosť slúchadiel | Nastavenie hlasitosti pri používaní slúchadiel. |
| ③ úroveň nahrávania | Zvoľte úroveň nahrávania. |
| ④ expozičný čas | Upravte expozičný čas, keď je možnosť [S] (priorita času AE) alebo [M] (manuálne) zvolená pre položku [Režim] (režim expozície videa) (Str. 60). |
| ⑤ clona | Upravte clonu, keď je možnosť [A] (priorita clony AE) alebo [M] (manuálne) zvolená pre položku [Režim] (režim expozície videa) (Str. 60). |
| ⑥ kompenzácia expozície | Upravenie korekcie expozície. Ak je možnosť [M] zvolená pre položku [Režim] (režim expozície videa) (Str. 60), korekcia expozície je dostupná, keď je možnosť [Auto] zvolená pre položku [ISO] (Str. 113). |
| ⑦  Citlivosť ISO | Nastavenie [ISO] (Str. 113). Táto možnosť je dostupná, keď je možnosť [M] zvolená pre položku [Režim] (režim expozície videa) (Str. 60). |

ⓘ Tiché ovládacie prvky nie sú dostupné počas nahrávania vysokorýchlostného videa (Str. 142).

🔊 Fotoaparát môžete konfigurovať tak, aby sa tiché ovládacie prvky dali použiť pomocou dotykového panela aj počas fotografovania.  „Konfigurácia funkcie Nastavenia informácií“ (Str. 233)

3 Používanie ponúk

Čo môžete robiť s ponukami

Okrem možností pre snímání a prehrávanie obsahujú ponuky možnosti, ktoré vám umožňujú prispôbiť obsluhu a displej fotoaparátu, ako aj nastavenie fotoaparátu.

K dispozícii je niekoľko kariet, ktoré predstavujú kategórie funkcií, a súvisiace funkcie sa nachádzajú na každej strane.

Informácie o kategóriách kariet a funkciách na každej strane nájdete v časti „Východiskové nastavenia“ (Str. 313).

Používanie ponúk

| | |
|-------------------------|---|
| Predný otočný ovládač | : Výber karty. |
| ◀▶/Zadný otočný ovládač | : Výber strany. |
| △▽ | : Pohyb kurzora. |
| Tlačidlo OK | : Potvrdenie nastavenia/pokračovanie na ďalšiu obrazovku. |
| Tlačidlo MENU | : Zrušenie úkonu/návrat na predchádzajúcu obrazovku. |

V nasledujúcom vysvetlení sa ako príklad používa funkcia [AE BKT].

- 1 Stlačením tlačidla **MENU** zobrazíte ponuky.



- 2 Predným otočným ovládačom vyberte požadovanú kartu.
 - Funkcia [AE BKT] je na karte **2**. Otáčajte predný otočný ovládač, kým nebude karta **2** zvýraznená.

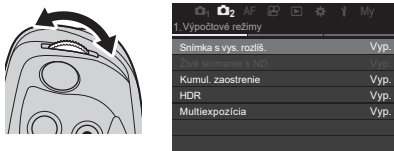

- 3** Tlačidlami $\triangleleft \triangleright$ alebo zadným otočným ovládačom vyberte požadovanú stranu.
- Funkcia [AE BKT] je na 3. strane: [3. Bracketing]. Tlačidlami $\triangleleft \triangleright$ alebo zadným otočným ovládačom zvýraznite stranu [3. Bracketing].

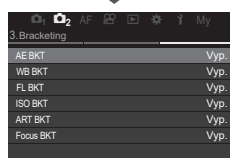
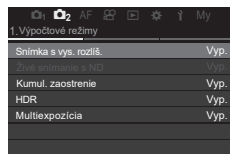

- 4** Tlačidlami $\triangle \nabla$ vyberte položku [AE BKT] a stlačte tlačidlo \odot .

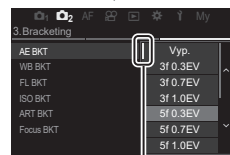
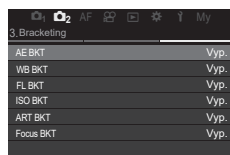

Toto sa zobrazí vedľa aktuálne zvolenej možnosti.

- 5** Tlačidlami $\triangle \nabla$ zvýraznite požadovanú možnosť a vyberte ju stlačením tlačidla \odot .
- Nastavenie sa potvrdí.
 - Stlačením tlačidla **MENU** zatvoríte ponuku.
 - Postup po výbere položky a stlačení tlačidla \odot sa líši v závislosti od položky ponuky.
 - Niektoré položky ponuky vyžadujú ďalšie nastavenia po výbere možnosti v kroku 5. Postup obsluhy nájdete vo vysvetlení jednotlivých funkcií.

V tomto návode je postup výberu položiek ponuky znázornený nasledovne.

| | |
|------|--|
| Menu | MENU \Rightarrow \odot_2 \Rightarrow 3. Bracketing \Rightarrow AE BKT |
|------|--|

- Pri používaní ponúk môžete namiesto tlačidiel $\triangle \nabla \triangleleft \triangleright$ použiť multifunkčný volič.
- Ak chcete zrušiť používanie ponúk, stlačte tlačidlo **MENU**.
- Informácie o všetkých funkciách ponuky a o predvolených nastaveniach nájdete v časti „Východiskové nastavenia“ (Str. 313).

■ Zobrazenie opisu položky ponuky

Ak stlačíte tlačidlo **INFO**, keď je označená položka ponuky, zobrazí sa opis ponuky.

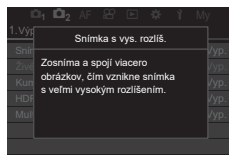

■ Položky zobrazené sivou farbou

Ak je položka momentálne nedostupná kvôli stavu fotoaparátu alebo iným nastaveniam, zobrazí sa sivou farbou.

Ak stlačíte tlačidlo **OK**, keď je označená položka zobrazená sivou farbou, zobrazí sa dôvod, prečo nie je k dispozícii.

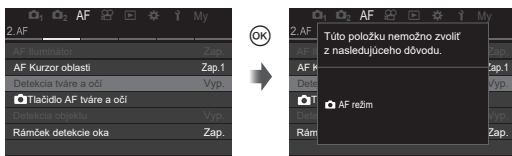

4 Nastavenia snímania

Zmena nastavení snímania (Priame tlačidlá/Super ovládací panel)

Fotoaparát ponúka množstvo funkcií súvisiacich s fotografovaním. Podľa toho, ako často ich používate, môžete prechádzať k nastaveniam pomocou tlačidiel alebo ikon na displeji.





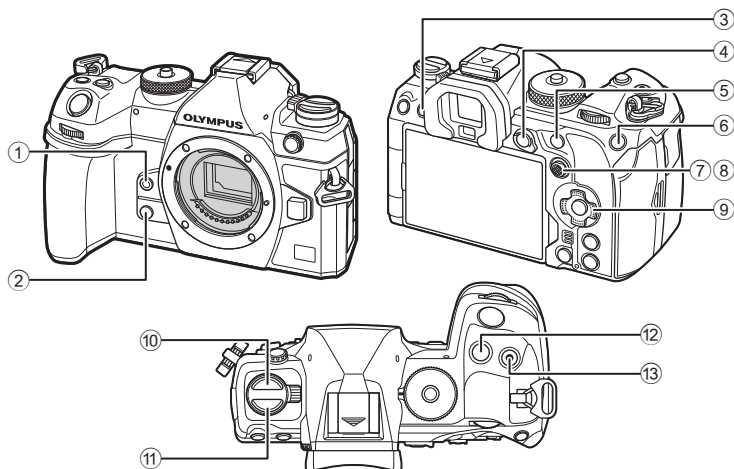













Priame tlačidlá

Často používané fotografické funkcie sú priradené k tlačidlám. Označujú sa ako „priame tlačidlá“. Tlačidlá, ktorým možno priradiť funkcie, sú uvedené nižšie.

















☞ K tlačidlám okrem tlačidiel 10 (tlačidlo a 11 (tlačidlo **AF**) môžu byť priradené rôzne úlohy. „Zmena úloh tlačidiel (Nastavenie tlačidiel)“ (Str. 210)

■ Priame tlačidlá počas fotografovania

| Priame tlačidlo | Priradená funkcia |  |
|---|---|---|
| Tlačidlo ①  | Vyváženie bielej jedným stlačením | Str. 152 |
| Tlačidlo ②  | Náhľad | Str. 226 |
| Tlačidlo ③  (LV) | Výber zobrazenia (displej/hľadáčik) | Str. 37 |
| Tlačidlo ④ AEL | AEL | Str. 109 |
| Tlačidlo ⑤ AF-ON | AF-ON | Str. 84, 85 |
| Tlačidlo ⑥ ISO | Citlivosť ISO | Str. 113 |
| ⑦ Multifunkčný volič () | [] (poloha cieľa AF) | Str. 77 |
| ⑧ Multifunkčný volič () | Vypnuté* | - |
| ⑨ Křížový ovládač (   ) | Vypnuté* | - |
| Tlačidlo ⑩    | Sekvenčné snímanie/snímanie so samospúšťou/blesk | Str. 120, 126 |
| Tlačidlo ⑪ AF () | AF/režim merania | Str. 73, 109 |
| Tlačidlo ⑫  | Kompenzácia expozície | Str. 106 |
| Tlačidlo ⑬  () | Snímka s vys. rozlíš. | Str. 156 |

* Predvolene nie je priradená žiadna funkcia.

■ Priame tlačidlá počas nahrávania videa

| Priame tlačidlo | Priradená funkcia |  |
|---|---|---|
| Tlačidlo ①  | Zvýraz. obr. | Str. 152 |
| Tlačidlo ②  | Zväčšiť | Str. 81 |
| Tlačidlo ③  (LV) | Výber zobrazenia (displej/hľadáčik) | Str. 37 |
| Tlačidlo ④ AEL | AEL | Str. 109 |
| Tlačidlo ⑤ AF-ON | AF-ON | Str. 84, 85 |
| Tlačidlo ⑥ ISO | Citlivosť ISO | Str. 113 |
| ⑦ Multifunkčný volič () | [] (poloha cieľa AF) | Str. 77 |
| ⑧ Multifunkčný volič () | Vypnuté* | - |
| ⑨ Křížový ovládač (   ) | Vypnuté* | - |
| Tlačidlo ⑪ AF () | AF/režim merania | Str. 73, 109 |
| Tlačidlo ⑫  | Kompenzácia expozície | Str. 106 |
| Tlačidlo ⑬  () | Nahrávanie videozáznamu | Str. 59 |

* Predvolene nie je priradená žiadna funkcia.

Informácie o tom, ako fungujú jednotlivé funkcie priamych tlačidiel, nájdete na stránke s vysvetlením jednotlivých funkcií.

Táto časť vysvetľuje postup obsluhy, keď je zobrazená ponuka výberu, a ako príklad sa používa funkcia [AF režim].

1 Stlačte tlačidlo funkcie, ktorú chcete použiť.

- Stlačte tlačidlo **AF** 
- Zobrazí sa ponuka výberu.



Ponuka výberu

2 Otočením predného/zadného otočného ovládača vyberte nastavenie.

- Môžete použiť aj tlačidlá Δ ∇ \triangleleft \triangleright .
Ak sa po stlačení tlačidla v kroku 1 zobrazia v hornej a dolnej časti displeja hodnoty nastavení, použite nasledujúce tlačidlá.
 Δ ∇ : Výber položiek zobrazených hore.
 \triangleleft \triangleright : Výber položiek zobrazených dole.
 - V tomto prípade otáčaním zadného otočného ovládača vyberte položku [AF režim].
 - Stlačením tlačidla spúšte do polovice ukončíte zobrazenie snímania.
- K zobrazeniu snímania sa môžete vrátiť aj stlačením tlačidla, ktoré ste stlačili v kroku 1.
 - Pri niektorých funkciách sú po výbere nastavenia v kroku 2 k dispozícii ďalšie podrobné nastavenia. Informácie o ovládaní nájdete vo vysvetlení jednotlivých funkcií.

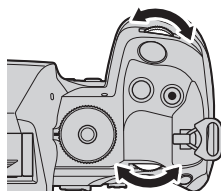

V tomto návode je postup zmeny nastavenia pomocou priameho tlačidla zobrazený nasledovne.

| | |
|----------|--|
| Tlačidlo | Tlačidlo AF  \Rightarrow  |
|----------|--|

Rýchla zmena nastavenia pri podržaní tlačidla

Niektoré nastavenia je možné zmeniť otáčaním predného/zadného otočného ovládača a súčasným stlačením tlačidla požadovanej funkcie.

Keď tlačidlo uvoľníte, obrazovka nastavenia sa zatvorí.

Super ovládací panel/LV super ovládací panel

Na super ovládací paneli/LV super ovládací paneli sú uvedené nastavenia snímania a ich aktuálne hodnoty. Super ovládací panel použite pri nastavovaní kompozície záberu v hľadáčku, LV super ovládací panel pri nastavovaní kompozície záberu na displeji („živý náhľad“).

- V režime fotografovania stlačením tlačidla  (LV) môžete prepnúť medzi fotografovaním cez hľadáčik a cez živý náhľad.

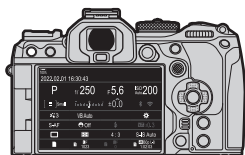

Fotografovanie cez hľadáčik (keď je hľadáčik zapnutý, displej sa vypne)

 (tlačidlo LV)

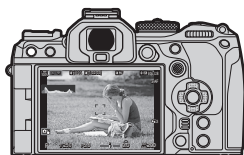

Fotografovanie so živým náhľadom

Super ovládací panel (fotografovanie cez hľadáčik)

Pri nastavovaní kompozície objektu v hľadáčku bude na displeji vždy zobrazený LV super ovládací panel. Stlačením tlačidla  aktivujete kurzor.

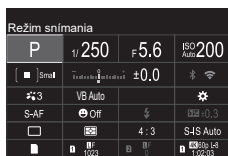
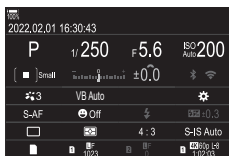

LV super ovládací panel (fotografovanie so živým náhľadom)

Ak chcete zobraziť LV super ovládací panel na displeji, stlačte tlačidlo  počas živého náhľadu.



Táto časť vysvetľuje ovládanie super ovládacieho panela/LV super ovládacieho panela a ako príklad sa tu používa funkcia [Detekcia tváre a očí].

1 Stlačte tlačidlo .

- Ak tlačidlo stlačíte počas živého náhľadu, na displeji sa zobrazí LV super ovládací panel.
- Posledné použité nastavenie bude zvýraznené.

Kurzor



2 Zvýraznite položku tlačidlami Δ ∇ \triangleleft \triangleright .

- Vybrané nastavenie sa zvýrazní.
- Položky môžete zvýrazniť aj ťuknutím na ne na displeji.



Zobrazí sa názov zvolenej funkcie.

3 Otáčaním predného/zadného otočného ovládača zmeňte zvýraznené nastavenie.

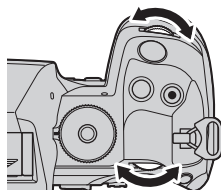

- Stlačením tlačidla spúšte do polovice uložíte aktuálne nastavenie a prejdete na zobrazenie snímania.

V tomto návode je postup zmeny nastavenia pomocou priameho tlačidla zobrazený nasledovne.

Super ovládací panel OK \rightarrow Detekcia tváre a očí

Dodatočné možnosti

Stlačením tlačidla OK v kroku 2 sa zobrazia možnosti pre zvýraznené nastavenie. V niektorých prípadoch sa dajú konfigurovať ďalšie možnosti.

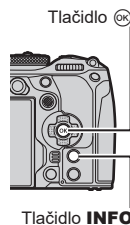

Zobrazenie LV super ovládacieho panela/
super ovládacieho panela

OK



Zobrazenie ponuky
výberu

INFO



Zobrazenie podrobného
nastavenia

■ Nastavenia dostupné na super ovládacom/LV super ovládacom paneli

Režim fotografovania

LV super ovládací panel

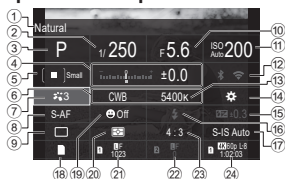

- ① Názov aktuálne zvolenej možnosti
- ② Expozičný čas Str. 43, 47
- ③ Režim snímania Str. 43
- ④ Kompenzácia expozície Str. 106
- ⑤ Oblasť AF Str. 78
- ⑥ Vyváženie bielej Str. 150
- ⑦ Režim snímky Str. 145
- ⑧ AF režim Str. 73
- ⑨ Režim spúšte (sekvenčné snímanie/samospúšť) Str. 126
- ⑩ Hodnota clony Str. 43, 45
- ⑪ Citlivosť ISO Str. 113
- ⑫ Wi-Fi/Bluetooth Str. 263
- ⑬ Farebná teplota Str. 150
- ⑭ Priradenie funkcií tlačidlám . Str. 210

Super ovládací panel

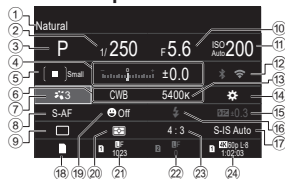

- ⑮ Manuálne nastavenie výkonu blesku Str. 123
- ⑯ Režim blesku Str. 120
- ⑰ Stab. obrazu Str. 136
- ⑱ Možnosti pamäte Str. 245
- ⑲ Detekcia tváre a očí Str. 89
- ⑳ Režim merania Str. 109
- ㉑ Zásuvka 1: Kvalita snímky, počet statických snímok, ktoré je možné uložiť Str. 140
- ㉒ Zásuvka 2: Kvalita snímky, počet statických snímok, ktoré je možné uložiť Str. 140
- ㉓ Pomer strán Str. 144
- ㉔ Kvalita snímky, dostupný čas pre nahrávanie Str. 141

Režim záznamu videa

LV super ovládací panel

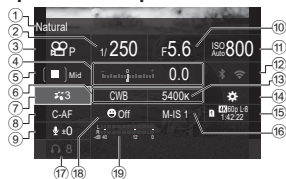

- | | | |
|---|---|----------|
| ① | Názov aktuálne zvolenej možnosti | |
| ② | Expozičný čas | Str. 60 |
| ③ | Režim  (režim expozície videa) | Str. 60 |
| ④ | Kompenzácia expozície | Str. 106 |
| ⑤ |  Oblasť AF | Str. 78 |
| ⑥ |  Vyváženie bielej | Str. 150 |
| ⑦ |  Režim snímky | Str. 145 |
| ⑧ |  AF režim | Str. 73 |
| ⑨ | Úroveň nahrávania zvuku | Str. 62 |
| ⑩ | Hodnota clony | Str. 60 |
| ⑪ |  Citlivosť ISO | Str. 113 |
| ⑫ | Wi-Fi/Bluetooth | Str. 263 |
| ⑬ |  Farebná teplota | Str. 150 |
| ⑭ |  Priradenie funkcií tlačidlám .. | Str. 210 |
| ⑮ |  Kvalita snímky, dostupný čas pre nahrávanie | Str. 141 |
| ⑯ |  Stab. obrazu | Str. 136 |
| ⑰ | Hlasitosť slúchadiel | Str. 62 |
| ⑱ | Detekcia tváre a očí | Str. 89 |
| | Indikátor úrovne nahrávania | Str. 62 |

Základné funkcie pre zaostrovanie

Voľba režimu zaostrovania



(AF režim/ AF režim)













PASMB

Môžete zvoliť metódu zaostrovania (režim zaostrovania).

| | |
|----------------------|--|
| Tlačidlo | Tlačidlo AF → |
| Super ovládací panel | → AF režim/ AF režim |
| Menu | MENU → AF → 1. AF → AF režim MENU → AF → 4. AF videa → AF režim |

| | |
|-----------------------------------|--|
| S-AF (Jeden AF) | Fotoaparát raz zaostří po stlačení tlačidla spúšte do polovice alebo po stlačení tlačidla AF-ON . Po aretácii zaostrenia v režime fotografovania sa ozve pípnutie, rozsvieti sa značka potvrdenia AF a rámček AF. Po aretácii zaostrenia v režime nahrávania videa sa zobrazí značka potvrdenia AF a rámček AF. Tento režim je vhodný na vytváranie snímok nepohyblivých predmetov alebo predmetov s obmedzeným pohybom. |
| C-AF (Kontinuálne AF) | V režime fotografovania fotoaparát opakuje meranie vzdialenosti medzi objektom a fotoaparátom a zaostčuje, kým je tlačidlo spúšte stlačené do polovice alebo kým je stlačené tlačidlo AF-ON . Po zaostrení na objekt sa na displeji zobrazí značka potvrdenia AF a pri prvej aretácii zaostrenia sa ozve pípnutie. V režime nahrávania videa fotoaparát opakuje zaostrovanie pred nahrávaním aj počas neho. Tento režim je vhodný, keď sa vzdialenosť od objektu neustále mení. |
| MF (Ručné zaostrovanie) | Táto funkcia umožňuje manuálne zaostriť na akúkoľvek vzdialenosť pomocou zaostrovacieho krúžku na objektíve.  Zaostrovací krúžok |
| S-AF MF | Fotoaparát zaostčuje v režime S-AF. Polohu zaostrenia môžete upraviť pomocou zaostrovacieho krúžku na objektíve. |

| | |
|--|---|
| C-AF+TR (AF sledovanie) | <p>Na zaostrenie stlačte tlačidlo spúšte do polovice alebo stlačte tlačidlo AF-ON; fotoaparát bude potom sledovať aktuálny objekt a zaostrovať naň, kým bude tlačidlo podržané v polohe.</p> <p>V režime nahrávania videa fotoaparát nepretržite automaticky zaostroje aj vtedy, keď uvoľníte tlačidlo pred začatím nahrávania. Ak ho chcete zastaviť, stlačte tlačidlo .</p> <p>Keď začnete nahrávať videozáznam, zatiaľ čo fotoaparát sleduje objekt, sledovanie bude pokračovať.</p> <ul style="list-style-type: none"> • Ak fotoaparát už nebude môcť sledovať daný objekt, oblasť AF sa zobrazí v červenej farbe. Uvoľnite tlačidlo, potom znovu zamerajte objekt a stlačte tlačidlo spúšte do polovice alebo stlačte tlačidlo AF-ON. • Automatické zaostrovanie nefunguje, keď sa oblasť AF zobrazuje načerveno, aj keď fotoaparát sleduje fotografovaný objekt. • AF so sledovaním nemožno použiť s týmito funkciami: korekcia lichobežníka, snímka s vys. rozlíš., bracketing zaostrenia, kumul. zaostrenie, fotografovanie s intervalovým časovačom, fotografovanie v režime HDR, živý ND filter alebo korekcia rybieho oka. |
| PreMF (Prednastavený MF) | <p>Fotoaparát pri snímaní automaticky zaostrí na vopred nastavený bod zaostrenia.</p> |
|  AF (AF pre nočnú oblohu) (iba počas fotografovania) | <p>Tento režim zvolte pre snímky hviezd na nočnej oblohe. Stlačením tlačidla AF-ON zaostríte na hviezdy.  „Používanie AF pre nočnú oblohu“ (str. 75)</p> |

-  [S-AF **MF**] sa zobrazí iba v [ AF režim]. Ak chcete ručne zaostriť počas automatického zaostrovania pri fotografovaní, použite funkciu [ AF+MF].  „Kombinované automatické a manuálne zaostrovanie ( AF+MF)“ (Str. 83)
-  Ak je fotografovaný objekt slabo osvetlený, zahalený hmlou či dymom, alebo neobsahuje kontrastné farby, fotoaparát naň nemusí zaostriť.
-  Ak používate objektív systému Four Thirds, počas snímania videosekvencií nebude dostupné automatické zaostrovanie.
-  Výber funkcie [AF režim] nie je možný (Str. 294), keď je zaostrovač krúžok na objektíve v polohe MF a možnosť [Aktívne] je zvolená pre položku [Mechanizmus MF] (Str. 105).
-  Páčka **Fn** sa dá použiť na rýchle prepnutie AF režimu.  „Prispôsobenie páčky Fn (Nastavenie páčky Fn)“ (Str. 221)
-  Môžete si vybrať, či sa pri stlačení spúšte do polovice má aktivovať zaostrovanie.  „Nastavenie fungovania AF pri stlačení tlačidla spúšte ( AF stlač. = do polovice)“ (Str. 84)

Používanie AF pre nočnú oblohu

- 1 Vyberte možnosť []AF pre AF režim.
- 2 Stlačením tlačidla **AF-ON** inicializujete AF pre nočnú oblohu.
 - Ak chcete prerušiť AF pre nočnú oblohu, znovu stlačte tlačidlo **AF-ON**.
 - Fotoaparát môžete konfigurovať tak, aby sa AF pre nočnú oblohu spustil pri stlačení tlačidla spúšte do polovice. „Zmena nastavení funkcie AF pre nočnú oblohu(Nast. AF pre nočnú obl.)“ (Str. 86)
 - Fotoaparát zobrazuje [AF pre nočnú obl. spustený] počas spustenia funkcie AF pre nočnú oblohu. Indikátor zaostrenia (●) sa po zaostrení zobrazí približne na dve sekundy; ak fotoaparát nedokáže zaostriť, indikátor zaostrenia bude približne dve sekundy blikať.
- 3 Stlačením tlačidla spúšte úplne nadol zhotovte snímku.
 - ⚠ Na veľmi svetlých miestach fotoaparát nebude môcť zaostriť.
 - ⚠ Funkcia AF pre nočnú oblohu sa nedá použiť s Pro Capture.
 - ⚠ Položky []Spojené s orientác. [] (Str. 98), [] Nastavenie slučky] (Str. 101), []Obmedz. AF] (Str. 93), [AF Iluminátor] (Str. 97), [Detekcia tváre a očí] (Str. 89) a []AF skener] (Str. 95) sú fixne nastavené na [Vyp.] a položka [Snímková frekvencia] (Str. 227) je fixne nastavená na [Normál].
 - ⚠ Ručné zaostrovanie je zvolené, keď je nasadený objektív Four Thirds.
 - ⚠ Funkcia AF pre nočnú oblohu je k dispozícii pre objektívy Micro Four Thirds vyrábané spoločnosťou OM Digital Solutions alebo OLYMPUS. Nedá sa však používať s objektívmi s maximálnou clonou väčšou ako f/5.6. Ďalšie informácie nájdete na našej internetovej stránke.
 - 🔧 Položka [Nast. AF pre nočnú obl.] (Str. 86) ponúka možnosti [Presnosť] a [Rýchlosť]. Ak chcete fotografovať s nastavenou možnosťou [Presnosť], najskôr umiestnite fotoaparát na statív.
 - 🔧 Váš výber režimov AF cieľa (Str. 78) je obmedzený na []Malý, []Stredný a []Veľký.
 - 🔧 Pri výbere možnosti AF pre nočnú oblohu fotoaparát automaticky zaostruje na nekonečno.
 - 🔧 Ak je zvolená možnosť [Zap.] pre položku [Priorita uvoľnenia], uzávierka sa dá uvoľniť aj v prípade, že objekt nie je zaostrý.

Nastavenie polohy zaostrenia pre Pre MF

- 1 Zvoľte možnosť [Pre MF] pomocou tlačidla **AF** (☉) a stlačte tlačidlo **INFO**.
- 2 Stlačením tlačidla spúšte do polovice zaostrite.
 - Zaostrenie sa dá nastaviť otáčaním zaostrovacieho krúžka.
- 3 Stlačte tlačidlo (Ⓞ).

🔍 Vzdialenosť pre prednastavený bod zaostrenia sa dá nastaviť v položke [Vzdialen. prednast. MF] (Str. 104).

🔍 Fotoaparát zaostří na vopred nastavenú vzdialenosť aj v týchto prípadoch:

- pri zapnutí a
- keď odídete z ponúk k zobrazeniu snímania.

Manuálna úprava zaostrenia počas automatického zaostrovania

- Skôr ako budete pokračovať, zvoľte možnosť [Zap.] pre položku [📷 AF+MF] (Str. 83). MF sa zobrazí v režimoch [S-AF], [C-AF], [C-AF+TR] a [📷AF].
- 1 Zvoľte režim zaostrovania označený ikonou MF (Str. 73).
 - Pri nahrávaní videa zvoľte možnosť [S-AF MF].
 - 2 Stlačením tlačidla spúšte do polovice zaostrite pomocou automatického zaostrovania.
 - V režime [📷AF MF] stlačením tlačidla **AF-ON** inicializujte AF pre nočnú oblohu.
 - 3 Podržte tlačidlo spúšte stlačené do polovice a zároveň otáčaním zaostrovacieho krúžka manuálne nastavte zaostrenie.
 - Ak chcete znovu zaostriť pomocou automatického zaostrovania, uvoľnite tlačidlo spúšte a znovu ho stlačte do polovice.
 - Manuálna úprava zaostrenia počas automatického zaostrovania nie je dostupná v režime [📷AF MF].
 - Manuálna úprava zaostrenia počas automatického zaostrovania je dostupná prostredníctvom zaostrovacieho krúžka na objektívoch M.ZUIKO PRO (Micro Four Thirds PRO). Informácie o iných objektívoch nájdete na našej internetovej stránke.
 - 4 Úplným stlačením tlačidla spúšte nasnímajte záber.

Rámček zobrazujúci umiestnenie bodu zaostrenia sa označuje ako „AF cieľ“. Cieľ môžete umiestniť na objekt. Pri východiskových nastaveniach sa multifunkčný volič používa na umiestnenie AF cieľa.

1 Použite multifunkčný volič na umiestnenie AF cieľa.

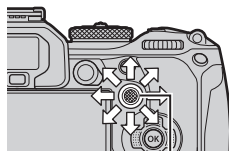

Multifunkčný volič

- AF cieľ sa zobrazuje na začiatku úkonu.
- Ak chcete zvoliť stredný AF cieľ, stlačte multifunkčný volič alebo stlačte a podržte tlačidlo **OK**.
- Môžete si vybrať, či výber AF cieľa „rotuje“ cez okraje displeja (Str. 101).



Oblasť AF

2 Nasnímajte zábery.

- Zobrazenie výberu AF cieľa zmizne z displeja pri polovičnom stlačení tlačidla spúšte.
- Rámik AF sa zobrazí na mieste vybraného AF cieľa.

 Polohu AF cieľa môžete zmeniť aj počas zaostrovania, ak je v režime fotografovania zvolená možnosť [C-AF] alebo [C-AF **MF**].

 Zmeniť polohu AF cieľa môžete aj počas nahrávania videa.

 Počet a veľkosť oblastí AF sa mení v závislosti od nastavení snímania.

 Keď je možnosť [Zap.] nastavená pre položku [Tl. cieľ. oblasti AF] (Str. 102), môžete zmeniť polohu AF cieľa pomocou dotykových ovládacích prvkov na displeji počas nastavovania kompozície objektu v hľadáčku.

| | |
|----------------------|----------------------|
| Tlačidlo | (podržte stlačené) a |
| Super ovládací panel | ➔ Režim AF cieľa |

- 1 Držte stlačený multifunkčný volič a súčasne otáčajte predným alebo zadným otočným ovládačom.

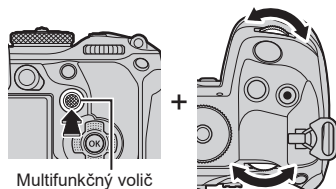

- Fotoaparát bude prechádzať režimami AF cieľa podľa obrázka.

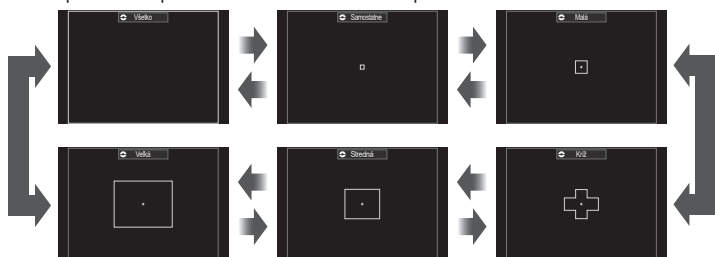

- Jediné dostupné možnosti pri výbere možnosti AF sú [] Malá, [] Stredná a [] Veľká.
- Jediné dostupné možnosti počas nahrávania videa sú [] Malá, [] Stredná, [] Veľká a [] Všetko.
- Režimy AF cieľa, ktoré sa majú zobraziť, sa dajú vybrať v položke [Nastav. režimu cieľa AF] (Str. 80).

Všetko

Fotoaparát vyberie cieľ použitý na zaostrenie zo všetkých dostupných cieľov.

- Fotoaparát vyberie z 1053 (39 × 27) cieľov počas fotografovania a zo 741 (39 × 19) cieľov v režime videa.

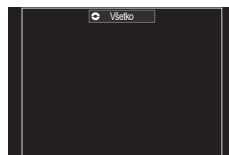

[] Samostatne

Nastavenie jednej oblasti zaostrovania.

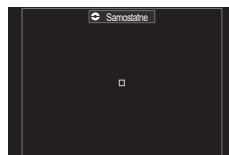

[=] Malá

Nastavenie malej skupiny cieľov. Fotoaparát vyberie cieľ použitý na zaostreňenie z vybranej skupiny.

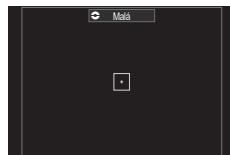
**[#] Kríž**

Nastavenie skupiny cieľov usporiadaných do kríža. Fotoaparát vyberie cieľ použitý na zaostreňenie z vybranej skupiny.

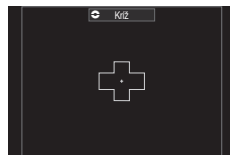
**[■] Stredná**

Nastavenie stredne veľkej skupiny cieľov. Fotoaparát vyberie cieľ použitý na zaostreňenie z vybranej skupiny.

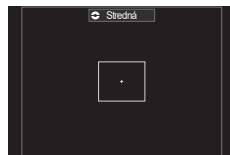
**[■■] Veľká**

Nastavenie veľkej skupiny cieľov. Fotoaparát vyberie cieľ použitý na zaostreňenie z vybranej skupiny.

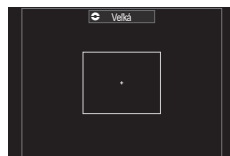
**[■■] C1 – [■■] C4 Vlastný cieľ'**

Môžete zmeniť veľkosť AF cieľa a jeho krok (vzdialenosť, o ktorú sa naraz posunie). Režimy vlastného cieľa sa dajú zvoliť, ak je značka začiarknutia (✓) vedľa vlastného cieľa v položke [📷] Nastav. režimu cieľa AF] (Str. 80).

2 Keď sa zobrazí požadovaný režim, uvoľnite multifunkčný volič.

- Možnosti režimu AF cieľa sa prestanú zobrazovať.

- 🔊 Počet dostupných AF cieľov môže byť nižší v závislosti od nastavení snímania.
- 🔊 Prístup k zobrazeniu oblasti AF je možný stlačením multifunkčného voliča. Multifunkčný volič sa dá konfigurovať pomocou tlačidla [🔍] Stredné tlačidlo] (Str. 220).
- 🔊 Osobitné režimy AF cieľa sa dajú nastaviť podľa otočenia fotoaparátu.
 - 🔊 „Prispôbenie výberu cieľa AF orientácii fotoaparátu [📷] Spojené s orientác. [:::]“ (Str. 98)
- 🔊 Nasledujúce nastavenia zaoštrovania sa dajú vyvolať súčasne pomocou páčky **Fn**. K polohe 1 a 2 sa dajú priradiť samostatné nastavenia. Túto možnosť môžete použiť, ak chcete rýchlo upraviť nastavenia podľa podmienok fotografovania.
 - [AF režim] (Str. 73), [Režim AF cieľa] (Str. 78) a [Bod AF cieľa] (Str. 77)
- Páčka **Fn** sa dá konfigurovať pomocou položky [📷] Funkcia Fn páčky] (Str. 222) alebo položky [📷] Funkcia Fn páčky] (Str. 222).
- 🔊 Môžete upraviť nastavenia AF cieľa pre položku [C-AF]. 🗨️ [📷] Priorita C-AF v strede] (Str. 87)

🔊 Dajú sa vybrať iné hodnoty pre fotografovanie a iné pre režim videa.

Nastavenie možností pre režimy AF cieľa

(Nastav. režimu cieľa AF)

PASMB

Nastavte, ktoré možnosti sa zobrazia pri nastavení režimu AF cieľa.

| | |
|------|--|
| Menu | MENU → AF → 5. Nastavenie cieľa AF a činnosti → Nastav. režimu cieľa AF |
|------|--|

1 Vyberte režimy AF cieľa, ktoré chcete mať zobrazené ako možnosti a vedľa každej z nich umiestnite značku začiarknutia (✓).

- Tlačidlami Δ ∇ vyberte požadovanú možnosť a stlačením tlačidla \odot vložte vedľa nej značku začiarknutia (✓). Ak chcete začiarknutie odstrániť, znovu stlačte tlačidlo \odot .

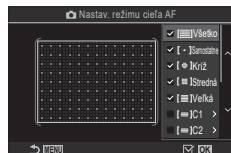

Obrazovka nastavení režimu cieľa AF

| | | | |
|------------|--|--|--|
| Všetko | | | |
| Samostatne | | | |
| Kríž | Ak vedľa niektorej možnosti umiestnite značku začiarknutia (✓), zobrazí sa ako možnosť pri výbere AF cieľa. | | |
| Stredná | | | |
| Veľká | Ak vedľa niektorej možnosti umiestnite značku začiarknutia (✓), zobrazí sa ako možnosť pri výbere režimu AF cieľa. | | |
| C1 – C4 | Tlačidlom \triangleright môžete nastaviť veľkosť AF cieľa a jeho krok (vzdialenosť, o ktorú sa naraz posunie). | | |
| | | | |
| | | | |
| | Položka | Horizontálne | Vertikálne |
| | Veľkosť | 12 typov (1/3/5/7/9/11/15/19/23/27/33/39) Prepínanie tlačidlami \triangleleft \triangleright alebo predným otočným ovládačom. | 10 typov (1/3/5/7/9/11/15/19/23/27) Prepínanie tlačidlami Δ ∇ alebo zadným otočným ovládačom. |
| | Krok | 8 typov (1 až 8) Prepínanie tlačidlami \triangleleft \triangleright alebo predným otočným ovládačom. | 5 typov (1 až 5) Prepínanie tlačidlami Δ ∇ alebo zadným otočným ovládačom. |
| | Stlačením tlačidla INFO môžete prepínať medzi veľkosťou a krokom. | | |

Automatické zaostrovanie na oblasť v rámci priblíženia/ automatické zaostrovanie po priblížení (Super bodový AF)

PASMB 

Počas snímania môžete zväčšiť niektorú časť displeja. Pre väčšiu presnosť pri zaostrovaní zväčšíte oblasť zaostrovania. Pri väčšom zväčšení môžete zaostriť na oblasti, ktoré sú menšie ako štandardný cieľ zaostrovania. Pri zväčšovaní môžete podľa potreby zmeniť polohu oblasti zaostrenia.

| | |
|----------|---|
| Tlačidlo | Tlačidlo, ku ktorému bola priradená funkcia  |
|----------|---|

① Skôr ako budete môcť použiť super bodový AF, musíte použiť položku [Nastavenie tlačidiel] (Str. 210) na priradenie funkcie [Q] (Str. 213) k ovládaciemu prvku fotoaparátu.







1 Stlačte tlačidlo, ku ktorému je priradená funkcia [Q] (Zväčšiť).

- Zobrazí sa rámbik priblíženia.





2 Pomocou multifunkčného voliča nastavte polohu rámbika.

- Ak chcete rámbik umiestniť späť do stredu, stlačte multifunkčný volič alebo stlačte a podržte tlačidlo .
- Poloha rámbika sa dá nastaviť aj pomocou krížového ovládača (   .



3 Upravením veľkosti rámbika priblíženia vyberte pomer priblíženia.

- Stlačte tlačidlo **INFO** a potom tlačidlami   alebo predným alebo zadným otočným ovládačom upravte veľkosť rámbika priblíženia.
- Na potvrdenie a ukončenie stlačte tlačidlo .

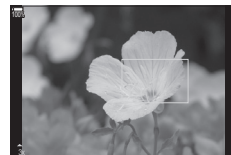

4 Ešte raz stlačte tlačidlo, ku ktorému je priradená funkcia [Q].

- Fotoaparát priblíži vybranú oblasť tak, aby vyplnila displej.
- Na približovanie alebo odďaľovanie použite predný alebo zadný otočný ovládač.
- Na posúvanie na displeji použite multifunkčný volič.
- Na posúvanie na displeji použite tlačidlá Δ ∇ \langle \rangle .
- Ak je režim snímania **M** (Manuálne) alebo **B** (BULB) a možnosť [ISO Auto] nie je zvolená, môžete stlačením tlačidla **INFO** počas približovania nastavovať clonu alebo expozičný čas.
- Ak sa chcete vrátiť k rámkovi približovania, stlačte tlačidlo **Q**.
- Stlačením tlačidla \odot ukončíte približovanie zaostrenia.
- Priblíženie zaostrenia môžete ukončiť aj stlačením a podržaním tlačidla **Q**.



Zobrazenie nastavenia expozície pre režimy **M** a **B**

- ① Priblíženie zaostrenia sa vzťahuje iba na zobrazenie. Snímky zhotovené fotoaparátom nebudú ovplyvnené.
- ① AF približovania nefunguje počas zobrazenia približovania a pri použití objektívu systému Four Thirds.
- ① Keď je možnosť [GO Digitál. Tele-konvertor] nastavená na [Zap.] v režime nahrávania videa, fotoaparát nemôže približovať.
- 👉 Snímky možno zhotovovať aj počas zobrazenia automatického zaostrovania na oblasť v rámkovi približovania a zobrazenia automatického zaostrovania po priblížení.
- 👉 Na priblíženie zaostrenia sa dajú použiť dotykové ovládacie prvky. ☞ „Fotografovanie pomocou dotykovej funkcie“ (Str. 41)
- 👉 Fotoaparát môžete konfigurovať tak, aby sa priblíženie zaostrenia zrušilo po stlačení tlačidla spúšte do polovice za účelom zaostrenia. ☞ „Nastavenie, čo sa má stať pri stlačení tlačidla spúšte počas približovania živého náhľadu (LV Režim zblízka)“ (Str. 225)

Funkcie na konfigurovanie spôsobu zaostrovania



Kombinované automatické a manuálne zaostrovanie AF+MF



PASMB

Po automatickom zaostrení môžete zaostrenie upraviť manuálne tak, že podržíte stlačené tlačidlo spúšte do polovice a otočíte zaostrovací krúžok. Môžete ľubovoľne prepínať medzi automatickým a ručným zaostrovaním alebo po automatickom zaostrení jemne doladiť zaostrenie ručne.

 Postup sa líši v závislosti od nastaveného režimu AF.

| | |
|------|---|
| Menu | MENU → AF → 1. AF →  AF+MF |
|------|---|

| | |
|---------|---|
| Zapnuté | <p>Je možné manuálne upravovanie zaostrenia v režime automatického zaostrovania. Symbol MF sa zobrazuje vedľa [S-AF], [C-AF], [C-AF+TR] alebo [AF].</p> <ul style="list-style-type: none">Keď je zvolená možnosť [S-AF MF], po zaostrení pomocou samostatného AF môžete podržať tlačidlo spúšte stlačené do polovice alebo podržať stlačené tlačidlo AF-ON a upraviť zaostrenie manuálne. Môžete tiež prepnúť na ručné zaostrovanie otočením zaostrovacieho krúžka, kým fotoaparát zaostruje. Zaostrenie sa tiež dá nastaviť manuálne, keď je uzávierka otvorená a pri sekvenčnom snímaní.Keď je nastavená možnosť [C-AF MF] alebo [C-AF+TR MF], otáčaním zaostrovacieho krúžka môžete prepnúť na ručné zaostrovanie, kým fotoaparát zaostruje v režime kontinuálneho AF a kontinuálneho AF so sledovaním. Stlačte tlačidlo spúšte do polovice alebo stlačte tlačidlo AF-ON druhý raz, ak chcete znovu zaostriť pomocou automatického zaostrovania. Zaostrenie sa tiež dá nastaviť manuálne, keď je uzávierka otvorená a pri sekvenčnom snímaní.Keď je nastavená možnosť [AF MF], môžete zaostriť ručne po zaostrení alebo pred začatím zaostrovania pomocou automatického zaostrovania. |
| Vypnuté | Manuálne nastavenie zaostrenia počas automatického zaostrovania je vypnuté. |

 Ručné zaostrovanie nie je dostupné pri sekvenčnom snímaní v režime [SH1] alebo [ProCap SH1].

 Automatické zaostrovanie s ručným zaostrovaním je k dispozícii aj vtedy, keď je automatické zaostrovanie priradené k iným ovládacím prvkom fotoaparátu.

 „Zmena úloh tlačidiel (Nastavenie tlačidiel)“ (Str. 210)

 Zaostrovací krúžok objektívu sa dá použiť na prerušenie automatického zaostrovania iba s objektívmi M.ZUIKO PRO (Micro Four Thirds PRO). Informácie o iných objektívoch nájdete na našej internetovej stránke.

 V režime **B** (BULB) sa ručné zaostrovanie ovláda možnosťou nastavenou pre položku [MF v rež. BULB/TIME] (Str. 173).

Nastavenie fungovania AF pri stlačení tlačidla spúšte

( AF stlač. = do polovice)

PASMB 

Môžete si vybrať, či má fotoaparát zaostriť po stlačení tlačidla spúšte do polovice.

| | |
|------|---|
| Menu | MENU → AF → 1. AF →  AF stlač. = do polovice |
|------|---|



| | |
|---------------------|--|
| S-AF | Nastavenie fungovania AF, keď je režim AF [S-AF]. [Nie]: Fotoaparát neaktivuje AF pri polovičnom stlačení tlačidla spúšte. [Áno]: Fotoaparát aktivuje AF pri polovičnom stlačení tlačidla spúšte. Ak stlačíte tlačidlo spúšte do polovice, keď stláčate tlačidlo AF-ON , automatické zaostrovanie bude pokračovať. |
| C-AF/C-AF+TR | Nastavenie fungovania AF, keď je režim AF [C-AF] alebo [C-AF+TR]. [Nie]: Fotoaparát neaktivuje AF pri polovičnom stlačení tlačidla spúšte. [Áno]: Fotoaparát aktivuje AF pri polovičnom stlačení tlačidla spúšte. Ak stlačíte tlačidlo spúšte do polovice, keď stláčate tlačidlo AF-ON , automatické zaostrovanie bude pokračovať. |

Automatické zaostrovanie pomocou tlačidla AF-ON

PASMB 

Fotoaparát aktivuje AF, keď stlačíte tlačidlo **AF-ON**. Automatické zaostrovanie sa skončí, keď uvoľníte tlačidlo **AF-ON**. Ak stlačíte tlačidlo **AF-ON**, keď fotoaparát vykonáva automatické zaostrovanie z dôvodu stlačenia tlačidla spúšte do polovice, automatické zaostrovanie bude pokračovať.

| | |
|----------|-----------------------|
| Tlačidlo | Tlačidlo AF-ON |
|----------|-----------------------|

 Ak je možnosť [**C-AF**] zvolená pre [ AF režim], fotoaparát bude fungovať v režime S-AF, ak stlačíte tlačidlo **AF-ON** počas nahrávania videa. Ak je zvolená možnosť [**C-AF+TR**], fotoaparát vykoná AF sledovanie, keď stlačíte tlačidlo **AF-ON**.

Používanie automatického zaostrovania v režime ručného zaostrovania (**AF-ON** v režime **MF**)

PASMB 

Fotoaparát môžete konfigurovať tak, aby automaticky zaostril po stlačení tlačidla **AF-ON**, a to aj vtedy, keď je AF režim [**MF**] alebo [**PreMF**].

| | |
|------|---|
| Menu | MENU ➔ AF ➔ 1. AF ➔ AF-ON v režime MF |
| Nie | Ak je AF režim [MF] alebo [PreMF], fotoaparát nepoužije automatické zaostrovania ani po stlačení tlačidla AF-ON . |
| Áno | Ak je AF režim [MF] alebo [PreMF], fotoaparát použije automatické zaostrovania v režime [S-AF], keď stlačíte tlačidlo AF-ON . |

Konfigurácia fungovania fotoaparátu, keď nemôže zaostriť na objekt (Priorita uvoľnenia)

PASMB 

Môžete si vybrať, či fotoaparát zhotoví snímku, keď nemôže zaostriť na objekt pomocou automatického zaostrovania.

| | |
|---------------------|--|
| Menu | MENU ➔ AF ➔ 1. AF ➔ Priorita uvoľnenia |
| S-AF | Nastavenie fungovania fotoaparátu, keď je AF režim [S-AF] a fotoaparát nedokáže zaostriť na objekt pomocou automatického zaostrovania. [Vyp.]: Ak fotoaparát nedokáže zaostriť na objekt pomocou automatického zaostrovania, uzávierka sa nemôže uvoľniť ani pri úplnom stlačení tlačidla spúšte. Ak je nastavené použitie blesku, uzávierka sa nemôže uvoľniť, kým sa blesk nenabije. [Zap.]: Uzávierka sa uvoľní pri úplnom stlačení tlačidla spúšte, a to aj v prípade, že fotoaparát nedokáže zaostriť na objekt pomocou automatického zaostrovania. |
| C-AF/C-AF+TR | Nastavenie fungovania fotoaparátu, keď je AF režim [C-AF] alebo [C-AF+TR] a fotoaparát nedokáže zaostriť na objekt pomocou automatického zaostrovania. [Vyp.]: Ak fotoaparát nedokáže zaostriť na objekt pomocou automatického zaostrovania, uzávierka sa nemôže uvoľniť ani pri úplnom stlačení tlačidla spúšte. Ak je nastavené použitie blesku, uzávierka sa nemôže uvoľniť, kým sa blesk nenabije. [Zap.]: Uzávierka sa uvoľní pri úplnom stlačení tlačidla spúšte, a to aj v prípade, že fotoaparát nedokáže zaostriť na objekt pomocou automatického zaostrovania. |

Zmena nastavení funkcie AF pre nočnú oblohu

(Nast. AF pre nočnú obl.)

PASMB 

Môžete konfigurovať funkciu AF pre nočnú oblohu.

| | |
|------|---|
| Menu | MENU ➔ AF ➔ 1. AF ➔ Nast. AF pre nočnú obl. |
|------|---|

| | |
|---------------------------|--|
| Priorita AF | [Presnosť]: Prioritu má presnosť zaostrenia pred rýchlosťou. Použite statív. [Rýchlosť]: Prioritu má rýchlosť zaostrenia pred presnosťou. |
| Fungovanie AF | [=]: Zaostruje pomocou automatického zaoštrovania pri stlačení tlačidla spúšte do polovice. [AF-ON]: Zaostruje pomocou automatického zaoštrovania pri stlačení tlačidla AF-ON . [AF-ONŠtart/Stop]: Zaoštrovanie sa začne po stlačení tlačidla AF-ON . Ďalším stlačením zastavíte zaoštrovanie. |
| Priorita uvoľnenia | [Vyp.]: Ak je možnosť [Fungovanie AF] nastavená na [=], uzávierka sa nemôže uvoľniť ani pri úplnom stlačení tlačidla spúšte, ak snímaný objekt nie je zaoštrovaný. Ak je možnosť [Fungovanie AF] nastavená na [AF-ON] a stlačíte tlačidlo AF-ON , uzávierka sa nemôže uvoľniť ani pri úplnom stlačení tlačidla spúšte, ak snímaný objekt nie je zaoštrovaný. Ak nestlačíte tlačidlo AF-ON , môžete kedykoľvek začať snímať úplným stlačením tlačidla spúšte. Ak je možnosť [Fungovanie AF] nastavená na [AF-ONŠtart/Stop] a vykonáva sa funkcia AF pre nočnú oblohu, snímanie sa nespustí ani pri úplnom stlačení tlačidla spúšte. Ak sa funkcia AF pre nočnú oblohu nevykonáva, môžete kedykoľvek začať snímať úplným stlačením tlačidla spúšte. [Zap.]: Snímanie sa spustí po úplnom stlačení tlačidla spúšte bez ohľadu na nastavenie položky [Fungovanie AF]. |

Funkcie na prispôsobenie fungovania AF s ohľadom na objekt

Priorita cieľa C-AF v strede

Priorita C-AF v strede

PASMB

Pri zaošťovaní s použitím AF so skupinovým cieľom v režimoch [C-AF] a [C-AF **MF**] fotoaparát vždy priradí prioritu stredovému cieľu vo vybranej skupine pre opakovanú sériu úkonov zaošťovania. Až keď sa fotoaparátu nepodari zaoštriť pomocou stredného cieľa zaošťovania, zaoštrí pomocou okolitých cieľov vo vybranej skupine zaošťovania. Zlepší sa tým sledovanie objektov, ktoré sa pohybujú rýchlo, ale pomerne predvídateľne. Priorita stredu je odporúčaná pre väčšinu situácií.

Menu **MENU** → **AF** → 3. AF → Priorita C-AF v strede

1 Vyberte režim AF cieľa, pri ktorom fotoaparát vždy udelí prioritu strednému cieľu pre opakovanú sériu zaošťovaní, a označte ho značkou začiarknutia (✓).

- Tlačidlami Δ ∇ vyberte požadovanú možnosť a stlačením tlačidla vložte vedľa nej značku začiarknutia (✓).

Ak chcete začiarknutie odstrániť, znovu stlačte tlačidlo .

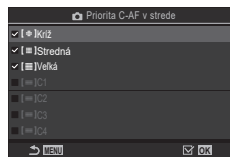

Obrazovka nastavenia priority C-AF v strede

| | |
|-------------------|--|
| [] Križ | |
| [] Stredná | Ak niektorú možnosť označíte značkou začiarknutia (✓), fotoaparát vždy udelí prioritu stredovému cieľu pre opakovanú sériu zaošťovaní pri použití režimu AF cieľa. |
| [] Veľká | |
| [] C1 – [] C4 | |

ⓘ Možnosti [] C1 – [] C4 sa dajú označiť značkou (✓) iba vtedy, keď horizontálna alebo vertikálna [Veľkosť] špecifikovaná v položke Nastav. režimu cieľa AF (Str. 80) je 5 alebo väčšia.

C-AF Tracking Sensitivity

(Citliv. kont. ostrenia / Citliv. kont. ostrenia)

PASMB

Nastavte, ako rýchlo má fotoaparát reagovať na zmeny vo vzdialenosti objektu počas zaoostrovania s možnosťou [C-AF], [C-AF MF], [C-AF+TR] alebo [C-AF+TR MF] nastavenou pre položku [AF režim], alebo s možnosťou [C-AF] alebo [C-AF+TR] nastavenou pre položku [AF režim]. Môže to pomôcť automatickému zaoostrovaniu sledovať rýchlo sa pohybujúci objekt alebo zabrániť opätovnému zaoostrovaniu fotoaparátu, keď medzi objektom a fotoaparátom prejde ďalší objekt.

| | |
|------|--|
| Menu | MENU → AF → 1. AF → Citliv. kont. ostrenia MENU → AF → 4. AF videa → Citliv. kont. ostrenia |
|------|--|

- Môžete vybrať z piatich úrovní ((Citliv. kont. ostrenia))/troch úrovní ((Citliv. kont. ostrenia)) citlivosti sledovania.
- Čím vyššia hodnota, tým vyššia citlivosť. Vyberte kladné hodnoty pre objekty, ktoré náhle vstúpia na scénu, ktoré sa rýchlo pohybujú od fotoaparátu alebo ktoré menia rýchlosť alebo náhle zastavia pri pohybe smerom k fotoaparátu alebo od neho.
- Čím nižšia hodnota, tým nižšia citlivosť. Vyberte záporné hodnoty, ak chcete zabrániť opätovnému zaoostrovaniu fotoaparátu pri dočasnom prekrytí objektu inými objektmi alebo zaoostrovaniu fotoaparátu na pozadie, keď nedokázate udržať objekt v oblasti AF.

Rýchlosť zaoostrovania C-AF

(Rýchlosť C-AF)

PASMB

Nastavte, ako rýchlo má fotoaparát reagovať na zmeny vo vzdialenosti objektu, keď je možnosť [C-AF] alebo [C-AF+TR] nastavená pre režim zaoostrovania. Táto funkcia sa dá použiť na nastavenie času, po ktorom má fotoaparát znovu zaostriť, keď napríklad zmeníte objekt.

| | |
|------|--|
| Menu | MENU → AF → 4. AF videa → Rýchlosť C-AF |
|------|--|

- Môžete vybrať z troch úrovní rýchlosti zaoostrovania.
- Opätovné zaoostenie je rýchlejšie pri +1 a pomalšie pri -1. Hodnotu -1 zvolte, ak chcete znovu pomaly zaostriť pri prechode na iný objekt.

AF s prioritou tváre/AF s prioritou očí (Detekcia tváre a očí)

Fotoaparát automaticky vyhľadá a zaostrí na tváre alebo oči portrétovaných osôb.

| | |
|----------------------|--|
| Super ovládací panel | OK ➔ Detekcia tváre a očí |
| Menu | MENU ➔ AF ➔ 2. AF ➔ Detekcia tváre a očí |

| | |
|--|---|
| ☹ Detekcia tváre zapnutá | Fotoaparát vyhľadá tváre a zaostrí na ne. |
| Vypnuté | AF s prioritou tváre je vypnuté. |
| ☺i Detekcia tváre a očí zapnutá | Fotoaparát vyhľadá tváre a zaostrí na oko, ktoré je najbližšie k fotoaparátu. |
| ☺iL Detekcia tváre a ľavého oka zapnutá | Fotoaparát vyhľadá tváre a zaostrí na ľavé oko. |
| ☺iR Detekcia tváre a pravého oka zapnutá | Fotoaparát vyhľadá tváre a zaostrí na pravé oko. |

■ Výber tváre, na ktorú sa má zaostriť

1 Namierte fotoaparát na objekt.

- Keď fotoaparát rozpozná tváre, na tvári, na ktorú je zaostrené, sa zobrazí biely rámček. Na ostatných tvárach sa objavia sivé rámčeky. Na tvári, na ktorú je zaostrené, sa okolo bieleho rámčeka objaví ďalší rámček.
- Keď je zapnutá priorita očí, biele rámčeky sa objavia aj na očiach tváre, na ktorú je zaostrené. Rámčeky na očiach sa dajú skryť z ponuky (Str. 92).
- Keď sa rozpoznajú tváre/oči viacerých osôb, vyberte tvár, na ktorú chcete zaostriť, stlačením tlačidla, ku ktorému bola priradená funkcia [☺Výber tváre] (Str. 215) v položke [Nastavenie tlačidiel] (Str. 210). Keď stlačíte tlačidlo, vyberie sa tvár, ktorá je najbližšie k AF cieľu. Tváre môžete prepínať otáčaním predného alebo zadného otočného ovládača a súčasným podržaním stlačeného tlačidla. Uvoľnením tlačidla dokončíte svoj výber.
- Tvár použitá na zaostrenie sa dá vybrať aj pomocou dotykových ovládacích prvkov (Str. 41).

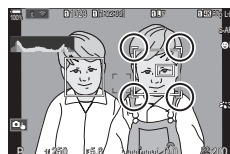

Tvár zvolená na zaostrenie je označená dvojitými bielymi zátvorkami.

2 Stlačením tlačidla spúšte do polovice zaostríte.

- ☺ Na zaostrenie môžete stlačiť aj tlačidlo **AF-ON** (Str. 84).
- Oblasť objektu použitá na zaostrenie je označená zeleným ohraničením.
- Ak fotoaparát nájde oči objektu, zaostrí na oko.
- Priorita tváre a oka je tiež dostupná v režime [MF] (Str. 73). Tváre a oči detegované fotoaparátom sú označené bielymi rámčikmi. Expozícia sa nastaví podľa hodnoty nameranej pre stred tváre.

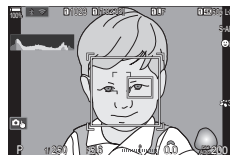

- 3** Dotlačením tlačidla spúšte úplne nadol zhotovte snímku.
- Pri nastavení na (Digitálne meranie ESP) (Str. 109) sa meranie vykonáva s prioritou danou tváram.
- ⓘ Môže sa stať, že funkciu [Detekcia tváre a očí] nebudete môcť použiť, v závislosti od nastavenia položky [Detekcia objektu] (Str. 91). Nastavte položku [Detekcia objektu] na [Vyp.].
- ⓘ V závislosti od objektu a nastavení umeleckého filtra však fotoaparát nemusí správne rozpoznať tvár.
- ⓘ Táto funkcia je deaktivovaná, keď režim AF cieľa (Str. 78) je []. Jeden alebo [] Malá, režim merania (Str. 109) je [] a používa sa funkcia [::] Bodové meranie] (Str. 112).
- ⓘ Táto funkcia je deaktivovaná, keď je položka [AF režim] (Str. 73) nastavená na [AF] alebo [AF MF].
- 🔧 Odporúčame nastaviť možnosť [Vyp.] pri fotografovaní iných subjektov ako portrétov pomocou [C-AF] alebo [C-AF MF] v režime statickej fotografie.

■ Priradenie priority zaostrenia k tlačidlám (Tlačidlo AF tváre a očí)

PASMB





Fotoaparát môžete nastaviť tak, aby po stlačení tlačidla spúšte do polovice alebo po stlačení tlačidla **AF-ON** nezaostřil na tváre a oči ani v prípade, že položka [Tlačidlo AF tváre a očí] je nastavená na iné nastavenie ako [Vyp.].





| Menu | MENU ⇒ AF ⇒ 2. AF ⇒ Tlačidlo AF tváre a očí |
|------|--|
| | Nastavenie fungovania AF pri stlačení tlačidla spúšte do polovice. [Priorita ☹]: Keď fotoaparát nájde tváre a/alebo oči, zaostřil na tváre a/alebo oči. [Priorita [::]:] Aj keď fotoaparát nájde tváre a/alebo oči, pri zaostřovaní budú mať prednosť vybrané polohy cieľa AF. |
| | Nastavenie fungovania AF pri stlačení tlačidla AF-ON . [Priorita ☹]: Keď fotoaparát nájde tváre a/alebo oči, zaostřil na tváre a/alebo oči. [Priorita [::]:] Aj keď fotoaparát nájde tváre a/alebo oči, pri zaostřovaní budú mať prednosť vybrané polohy cieľa AF. |

Udržiavanie zaostrenia na vybraných objektoch (Detekcia objektu)

PASMB 

Fotoaparát dokáže pri zaostrovaní rozpoznať objekty konkrétnych typov. Môže byť pre vás ťažké zaostriť na vodiča alebo kokpit rýchlo sa pohybujúceho objektu, napríklad závodného auta alebo lietadla. Táto funkcia rozpoznáva konkrétne prvky takýchto objektov a zaostruje na ne.

| | |
|---|---|
| Menu | MENU ➔ AF ➔ 2. AF ➔ Detekcia objektu |
|  | Fotoaparát rozpoznáva vozidlá alebo motocykle. Udržiava zaostrenie na prvkoch ako napríklad podvozok (najmä typy používané v motošporte) alebo vodič. |
|  | Fotoaparát rozpoznáva lietadlá a helikoptéry. Udržiava zaostrenie na prvkoch ako napríklad trup lietadla alebo kokpit. |
|  | Fotoaparát rozpoznáva vlaky. Udržiava zaostrenie na prvkoch ako napríklad vozne alebo kabína vodiča. |
|  | Fotoaparát rozpoznáva vtáky. Udržiava zaostrenie na prvkoch ako napríklad hlava alebo oči. |
|  | Fotoaparát rozpoznáva mačky, psy a podobné zvieratá. Udržiava zaostrenie na prvkoch ako napríklad hlava alebo oči. |
| Vypnuté | Výber sledovania objektu deaktivovaný. |

- ⓘ Keď túto položku nastavíte inak ako na [Vyp.], položka [Detekcia tváre a očí] sa nastaví na [Vyp.].
- ⓘ Počas fotografovania je táto funkcia deaktivovaná, keď je položka [AF režim] nastavená na [AF] alebo [AF M]. Počas nahrávania videa je táto funkcia dostupná iba vtedy, keď je položka [AF režim] nastavená na [**C-AF+TR**].

■ Fotografovanie pomocou funkcie [Detekcia objektu]

1 Vyberte položku [☑AF režim] alebo [☐AF režim].

- Pri fotografovaní vyberte iné nastavenie ako [☑AF] alebo [☑AF MF].
- Pri nahrávaní videa vyberte možnosť [C-AF+TR].

2 Namierte fotoaparát na objekt.

- Keď fotoaparát rozpozná objekty, na objekte, na ktorý je zaostrené, sa zobrazí biely rámček. Sivé rámčeky sa zobrazia na ostatných objektoch. Na objekte, na ktorý je zaostrené, sa okolo bieleho rámčeka objaví ďalší rámček.

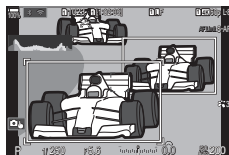

- Ak sa biely rámček označujúci objekt, na ktorý sa má zaostriť, nezobrazí, zmeňte veľkosť a/alebo polohu AF cieľa tak, aby objekt prekrýval.

Keď je režim AF cieľa nastavený na [] Všetko, zaostrí a na objekt, ktorý je najbližšie k stredu displeja.

- Keď fotoaparát ďalej nájde špecifické prvky, napríklad vodiča alebo kokpit, objavia sa aj na nich menšie biele rámčeky. Tieto rámčeky sa dajú skryť z ponuky (Str. 92).

3 Stlačením tlačidla spúšte do polovice zaostríte.

- Na zaostrenie môžete stlačiť aj tlačidlo **AF-ON** (Str. 84).
- Keď fotoaparát zaostrí na objekt, na mieste zaostrenia sa zobrazí zelený rámček.
- Keď fotoaparát nájde špecifické prvky, napríklad vodiča alebo kokpit, zaostrí na ne.

4 Úplným stlačením tlačidla spúšte nasnímate záber.

- ① V závislosti od objektu alebo nastaveného umeleckého filtra sa môže stať, že fotoaparát objekt nerozpozná.
- ① V závislosti od typu objektu alebo podmienok snímania sa môže stať, že fotoaparát objekt nerozpozná.

Konfigurácia zobrazenia rámčekov pre detegované oči

(Rámček detekcie oka)

P A S M B

Môžete si vybrať, či sa majú zobrazit' malé rámčeky, keď fotoaparát rozpozná malé časti, napríklad oči a kokpity.

| | |
|------|---|
| Menu | MENU ⇒ AF ⇒ 2. AF ⇒ Rámček detekcie oka |
|------|---|

| | |
|----------------|---|
| Vypnuté | Rámčeky sa nezobrazia na malých častiach, ako sú oči alebo kokpity. |
| Zapnuté | Rámčeky sa zobrazia na malých častiach, ako sú oči alebo kokpity. |

- Aj keď je položka [Rámček detekcie oka] nastavená na [Vyp.], fotoaparát zaostrí na oči alebo špecifické prvky, napríklad kokpit, ak ich nájde.

Funkcie na zmenu fungovania fotoaparátu v súvislosti so zaostrovaním

Rozsah zaostrenia objektívu

(Obmedz. AF)

PASMB

Nastavenie rozsahu, v ktorom fotoaparát zaostruje pomocou automatického zaostrovania. Toto nastavenie je praktické v situáciách, pri ktorých sa medzi objekt a fotoaparát počas zaostrovania dostane prekážka a spôsobí drastické zmeny zaostrenia. Môžete ho použiť aj vtedy, keď nechcete, aby fotoaparát zaostroval na objekty v popredí pri fotografovaní cez plot, okno a podobne.

■ Používanie nastavení uložených v položke [Obmedz. AF]

| | |
|------|---|
| Menu | MENU → AF → 3. AF → Obmedz. AF |
|------|---|

- 1 Zvoľte položku [Obmedz. AF] tlačidlami Δ ∇ a stlačte tlačidlo .
- 2 Vyberte možnosť [Zap.1]/[Zap.2]/[Zap.3] tlačidlami Δ ∇ a stlačte tlačidlo .

| Obmedz. AF | |
|-----------------------|-------------|
| Obmedz. AF | Vyp. |
| Vzdialenosť pre Zap.1 | 5.0-999.9m |
| Vzdialenosť pre Zap.2 | 10.0-999.9m |
| Vzdialenosť pre Zap.3 | 50.0-999.9m |
| Priorita uvoľnenia | Zap. |

Obrazovka nastavenia obmedzovača AF

| | |
|----------------|--|
| Vypnuté | Fotoaparát nepoužije uložený rozsah zaostrovacích vzdialeností. |
| Zap.1 | Fotoaparát použije rozsah uložený v položke [Vzdialenosť pre Zap.1]. |
| Zap.2 | Fotoaparát použije rozsah uložený v položke [Vzdialenosť pre Zap.2]. |
| Zap.3 | Fotoaparát použije rozsah uložený v položke [Vzdialenosť pre Zap.3]. |

3 Vráťte sa na obrazovku nastavenia položky Obmedz. AF.

- Obmedz. AF nie je k dispozícii v nasledujúcich prípadoch.
- Keď je obmedzovač zaostrenia zapnutý na objektíve
 - Pri použití bracketingu zaostrenia
 - V režime videa alebo pri nahrávaní videa
 - Keď je možnosť [AF] alebo [AF MF] nastavená pre režim zaostrovania

■ Konfigurácia položky [Obmedz. AF]

1 Konfigurujte možnosti.

- Tlačidlami Δ ∇ vyberte požadovanú možnosť a stlačením tlačidla \odot zobrazte ponuku nastavenia.
- Ďalším stlačením tlačidla \odot sa vrátite na obrazovku nastavenia položky \square Obmedz. AF.

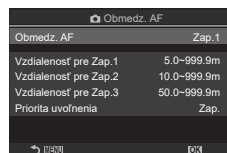

| Obmedz. AF | |
|------------------------|-------------|
| Obmedz. AF | Zap. 1 |
| Vzdialenosť pre Zap. 1 | 5.0–999.9m |
| Vzdialenosť pre Zap. 2 | 10.0–999.9m |
| Vzdialenosť pre Zap. 3 | 50.0–999.9m |
| Priorita uvoľnenia | Zap. |

| | |
|------------------------------|--|
| Vzdialenosť pre Zap.1 | Nastavte rozsah vzdialeností zaostrzenia, ktoré sa majú použiť, ak je zvolená možnosť [Zap.1]. Číslo môžete zmeniť tlačidlami Δ ∇ . Tlačidlami \triangleleft \triangleright sa môžete pohybovať medzi číslicami. [000,0] – [999,9 m/ft] |
| Vzdialenosť pre Zap.2 | Nastavte rozsah vzdialeností zaostrzenia, ktoré sa majú použiť, ak je zvolená možnosť [Zap.2]. Číslo môžete zmeniť tlačidlami Δ ∇ . Tlačidlami \triangleleft \triangleright sa môžete pohybovať medzi číslicami. [000,0] – [999,9 m/ft] |
| Vzdialenosť pre Zap.3 | Nastavte rozsah vzdialeností zaostrzenia, ktoré sa majú použiť, ak je zvolená možnosť [Zap.3]. Číslo môžete zmeniť tlačidlami Δ ∇ . Tlačidlami \triangleleft \triangleright sa môžete pohybovať medzi číslicami. [000,0] – [999,9 m/ft] |
| Priorita uvoľnenia | [Vyp.]: Zhoduje sa s nastavením položky [Priorita uvoľnenia] (Str. 85). [Zap.]: Uzávierka sa dá uvoľniť aj vtedy, ak fotoaparát nedokáže zaostriť, keď je iné nastavenie ako [Vyp.] zvolené pre položku [Obmedz. AF]. |

❗ Čísla zobrazené pri položkách [Vzdialenosť pre Zap.1] – [Vzdialenosť pre Zap.3] sú iba orientačné.

Nastavte, či má fotoaparát vyhľadávať bod na zaostrenie. Ak fotoaparát nedokáže zaostriť, bude hľadať polohu zaostrenia preostrovaním objektívu od minimálnej vzdialenosti zaostrenia až po nekonečno. V prípade potreby môžete obmedziť toto vyhľadávanie. Táto možnosť je účinná, keď je možnosť [C-AF], [C-AF+TR], [C-AF MF] alebo [C-AF+TR MF] nastavená pre položku [📷 AF režim] (Str. 73).

| | |
|------|---|
| Menu | MENU ➔ AF ➔ 3. AF ➔ 📷 AF skener |
|------|---|

| | |
|----------------|--|
| Vypnuté | Ak fotoaparát nedokáže zaostriť, nebude hľadať bod na zaostrenie. Tým sa zabráni zmene zaostrenia do takej miery, že sa vám objekt stratí z dohľadu, keď sa snažíte sledovať malé objekty a podobne. |
| Zapnuté | Ak fotoaparát nedokáže zaostriť, vyhľadá bod na zaostrenie iba raz. Kým bude činnosť zaostrovania pokračovať, fotoaparát znovu nevyhľadá bod na zaostrenie. |

- Bez ohľadu na nastavenú možnosť fotoaparát jedenkrát vykoná vyhľadávanie bodu na zaostrenie, ak nedokáže zaostriť, keď je možnosť [S-AF] alebo [S-AF MF] nastavená pre položku [📷 AF režim].

Jemné nastavenie automatického zaostrovania

(Nast. AF ostrenia)

PASMB

Jemné nastavenie automatického zaostrovania s fázovou detekciou. Zaostrenie sa dá jemne doladiť až o ± 20 krokov.

| | |
|------|---|
| Menu | MENU \Rightarrow AF \Rightarrow 3. AF \Rightarrow Nast. AF ostrenia |
|------|---|

- ⓘ Zvyčajne nie je potrebné jemne nastavovať automatické zaostrovanie pomocou tejto položky. Jemné nastavenie zaostrenia môže brániť normálnemu zaostrovaniu fotoaparátu.
- ⓘ Jemné nastavenie zaostrovania nemá žiadny účinok v režimoch [S-AF] a [S-AF MF].

■ Používanie uloženej hodnoty nastavenia zaostrenia

- 1 Zvoľte položku [Nast. AF ostrenia] tlačidlami Δ ∇ a stlačte tlačidlo .
- 2 Vyberte možnosť [Zap.] tlačidlami Δ ∇ a stlačte tlačidlo .

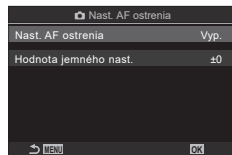

Obrazovka úpravy nastavenia AF ostrenia

| | |
|---------|---|
| Vypnuté | Fotoaparát nepoužije uloženú hodnotu nastavenia zaostrenia. |
| Zapnuté | Fotoaparát použije uloženú hodnotu nastavenia zaostrenia. |

- 3 Vráťte sa na obrazovku úpravy Nast. AF ostrenia.

■ Konfigurácia možnosti [Nast. AF ostrenia]

- 1 Konfigurujte možnosť.
 - Tlačidlami Δ ∇ vyberte požadovanú možnosť a stlačením tlačidla zobrazte ponuku nastavenia.
 - Ďalším stlačením tlačidla sa vrátite na obrazovku Nast. AF ostrenia.

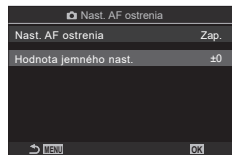

| | |
|--------------------------|--|
| Jemné nastavenie hodnoty | Úprava zaostrenia pre všetky objektívy. Zaostrenie sa dá jemne doladiť až o ± 20 krokov. [-20] – [±0] – [+20] |
|--------------------------|--|

Ak chcete skontrolovať výsledky, môžete zväčšiť displej pomocou predného otočného ovládača alebo tlačidla .

Ak chcete skontrolovať výsledky, môžete zhotoviť skúšobnú snímku stlačením tlačidla spúšte pred stlačením tlačidla .

Pomocný AF iluminátor pre automatické zaostrovanie

(AF Iluminátor)

PASMB 

AF Iluminátor osvetľuje scénu a pomáha tak pri zaostrovaní pri slabom osvetlení.

| | |
|------|---|
| Menu | MENU ➔ AF ➔ 2. AF ➔ AF Iluminátor |
|------|---|

| | |
|----------------|---|
| Zapnuté | Ak je objekt slabo osvetlený, iluminátor svieti počas automatického zaostrovania. |
| Vypnuté | Iluminátor nesvieti, ani keď je objekt slabo osvetlený. |

ⓘ Ak chcete použiť AF Iluminátor počas tichého fotografovania, budete musieť zmeniť možnosť nastavenú pre položku [Nastavenie Tiché[♥]] (Str. 132).

Režim zobrazenia AF cieľa

(AF Kurzor oblasti)

PASMB 

V režime automatického zaostrovania je poloha objektu, na ktorý fotoaparát zaostri, zobrazená zeleným cieľom zaostrenia. Táto položka ovláda zobrazenie cieľa zaostrenia.

| | |
|------|---|
| Menu | MENU ➔ AF ➔ 2. AF ➔ AF Kurzor oblasti |
|------|---|

| | |
|----------------|---|
| Vypnuté | Cieľ zaostrenia sa nezobrazuje. |
| Zap.1 | Cieľ zaostrenia sa zobrazí iba nakrátko po zaostrení. |
| Zap.2 | Keď fotoaparát zaostří, zapne sa skupinový výber AF cieľa a fotoaparát zobrazí AF cieľe pre všetky oblasti, ktoré sú zaostrené, kým bude tlačidlo spúšte stlačené do polovice alebo kým bude stlačené tlačidlo AF-ON . |

Funkcie pre nastavenie polohy zaostrovania

Prispôsobenie výberu cieľa AF orientácii fotoaparátu

(Spojené s orientác. [:::])

PASMB

Fotoaparát sa dá nastaviť tak, aby automaticky zmenil polohu cieľa AF a režim AF cieľa, keď zistí, že bol otočený z polohy krajiny (na šírku) do polohy portrétu (na výšku) alebo naopak. Otočením fotoaparátu sa zmení kompozícia a následne aj poloha objektu v rámci. Fotoaparát dokáže uložiť režim AF cieľa a polohu cieľa AF samostatne podľa svojej orientácie. Keď je táto možnosť aktívna, položka [[:::]] Nastav. domov (Str. 99) sa dá použiť na uloženie samostatných východiskových pozícií pre polohu na šírku a polohu na výšku.

| | |
|------|--|
| Menu | MENU ➔ AF ➔ 5. Nastavenie cieľa AF a činnosti ➔ Spojené s orientác. [:::] |
|------|--|

- 1 Vyberte funkciu, s ktorou chcete uložiť rôzne nastavenia pre orientáciu na šírku a na výšku, a označte ju značkou (✓).

- Tlačidlami Δ ∇ vyberte požadovanú možnosť a stlačením tlačidla vložte vedľa nej značku začiaroknutia (✓).

Ak chcete začiaroknutie odstrániť, znovu stlačte tlačidlo .

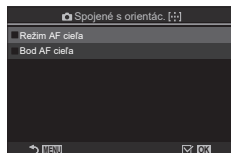

Obrazovka nastavenia
 Spojené s orientác. [:::]

| | |
|-----------------------|---|
| Režim AF cieľa | Keď označíte značkou začiaroknutia (✓) túto možnosť, fotoaparát uloží samostatné režimy AF cieľa (napr. Všetko, Malá) pre orientáciu na šírku a na výšku. |
| Bod AF cieľa | Keď označíte značkou začiaroknutia (✓) túto možnosť, fotoaparát uloží samostatné polohy AF cieľa pre orientáciu na šírku a na výšku. |

- 2 Zobrazenie sa vráti k obrazovke nastavenia Spojené s orientác. [:::].
- 3 Stlačením tlačidla **MENU** sa vrátite na obrazovku snímania.
- 4 Vyberte režim AF cieľa alebo polohu cieľa s fotoaparátom najskôr v jednej orientácii a potom v druhej orientácii.
 - Samostatné nastavenia sa uložia pre orientáciu na šírku, orientáciu na výšku s fotoaparátom otočeným doprava a orientáciu na výšku s fotoaparátom otočeným doľava.

Vyberte východiskovú polohu pre funkciu [⋮]Domov]. Funkcia [⋮]Domov] vám umožňuje vyvolať predtým uloženú „východiskovú pozíciu“ pre AF cieľ stlačením tlačidla. Táto položka sa používa na výber východiskovej pozície.

| | |
|------|---|
| Menu | MENU ➔ AF ➔ 5. Nastavenie cieľa AF a činnosti ➔  [⋮] Nastav. domov |
|------|---|

- 1** Vyberte nastavenie, ktoré chcete uložiť s východiskovou polohou, a označte ho značkou začiarknutia (✓).

- Tlačidlami Δ ∇ vyberte požadovanú možnosť a stlačením tlačidla \odot vložte vedľa nej značku začiarknutia (✓). Ak chcete začiarknutie odstrániť, znovu stlačte tlačidlo \odot .

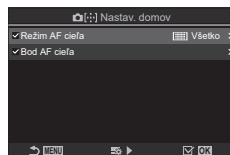



| | |
|-----------------------|--|
| Režim AF cieľa | Nastavenie režimu AF cieľa východiskovej pozície. Dostupné sú iba možnosti vybrané pre položku  Nastav. režimu cieľa AF] (Str. 80). |
| Bod AF cieľa | Nastavenie pozície cieľa zaostrenia východiskovej pozície. |

- 2** Stlačte tlačidlo \triangleright , aby ste mohli konfigurovať možnosti pre zvolenú položku.

- Vyberte nastavenia pre východiskovú pozíciu
- Keď je aktívna funkcia  Spojené s orientác. [⋮], zobrazí sa výzva, aby ste vybrali orientáciu na šírku alebo na výšku (fotoaparát otočený doľava/fotoaparát otočený doprava) pred stlačením tlačidla \odot na zobrazenie možností.





■ Používanie funkcie [⋮]Domov]

Funkcia [⋮]Domov] sa dá používať nasledovne.

- V položke  Funkcia tlačidla] (Str. 210) priradíte možnosť [⋮]Domov] k tlačidlu. AF cieľ sa presunie do uloženej východiskovej polohy, keď stlačíte tlačidlo.
- Vyberte možnosť [⋮]JHP] pre  Stredné tlačidlo] (Str. 220). AF cieľ sa presunie do uloženej východiskovej polohy, keď stlačíte multifunkčný volič.







Vyberte úlohy, ktoré zohráva predný a zadný otočný ovládač alebo krížový ovládač počas výberu AF cieľa. Použité ovládacie prvky sa dajú vybrať podľa toho, ako sa fotoaparát používa alebo podľa osobných preferencií.

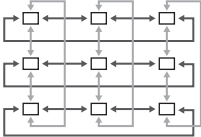
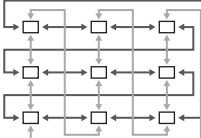

| | |
|------|---|
| Menu | MENU ➔ AF ➔ 5. Nastavenie cieľa AF a činnosti ➔ [:⋮:]Nastav. obrazovky výberu |
|------|---|

| | |
|--|--|
| Otočný ovládač  | Priradenie úloh k prednému a zadnému otočnému ovládaču. [Vyp.] : Žiadna. [⊕Poz.] : Umiestnenie cieľa AF (Str. 77). [[:⋮:]Režim] : Voľba režimu AF cieľa (napr.  Všetko, [=]Malá) (Str. 78). |
| Tlačidlo  | Priradenie úloh k tlačidlám  . [Vyp.] : Žiadna. [⊕Poz.] : Umiestnenie cieľa AF (Str. 77). [[:⋮:]Režim] : Voľba režimu AF cieľa (napr.  Všetko, [=]Malá) (Str. 78). |

Môžete si vybrať, či výber AF cieľa „rotuje“ cez okraje displeja. Môžete si tiež vybrať, či budete mať možnosť výberu Všetko (všetky ciele) predtým, ako výber AF cieľa prejde na opačnú stranu zobrazenia.

| | |
|------|--|
| Menu | MENU ➔ AF ➔ 5. Nastavenie cieľa AF a činnosti ➔ [::] Nastavenie slučky |
|------|--|

| | |
|--|--|
| <p>[::] Výber slučky</p> | <p>[Vyp.]: Rotovanie je vypnuté. Výber cieľa zostane v ohraničení displeja.</p> <p>[Slučka 1]: Ak budete ďalej stláčať multifunkčný volič v tom istom smere aj po dosiahnutí ohraničenia displeja, zvolí sa cieľ v tom istom riadku alebo stĺpci na opačnej strane.</p>  <p>„Slučka 1“</p> <p>[Slučka 2]: Ak budete ďalej stláčať multifunkčný volič v tom istom smere aj po dosiahnutí ohraničenia displeja, zvolí sa cieľ v nasledujúcom riadku alebo stĺpci na opačnej strane.</p>  <p>„Slučka 2“</p> |
| <p>Cez Všetko</p> | <p>[Nie]: Výber cieľa neprejde cez Všetko (všetky ciele) pred prechodom na druhú stranu.</p> <p>[Áno]: Ak je možnosť [Slučka 1] alebo [Slučka 2] nastavená pre položku [::] Výber slučky, výber cieľa prejde cez Všetko (všetky ciele) pred prechodom na druhú stranu ohraničenia.</p> <ul style="list-style-type: none"> • Ak skryjete možnosť Všetko (všetky ciele) v položke Nastav. režimu cieľa AF, možnosť [Cez Všetko] bude pevne nastavená na [Nie]. |

ⓘ Možnosť [::] Nastavenie slučky je pevne nastavená na [Vyp.] počas nahrávania videa a keď je možnosť [AF] alebo [AF MF] nastavená pre režim zaostrovania.

Výber AF cieľa dotykom pri fotografovaní s hľadáčikom

(Tl. cieľ. oblasti AF)

PASMB 

Dotykové ovládacie prvky na displeji môžete použiť na výber AF cieľa pri fotografovaní s hľadáčikom. Posunutím prsta na displeji umiestnite cieľ zaostrenia a súčasne pozorujte objekt v hľadáčiku.

| | |
|------|---|
| Menu | MENU ➔ AF ➔ 5. Nastavenie cieľa AF a činnosti ➔ Tl. cieľ. oblasti AF |
|------|---|

| | |
|---------|--|
| Vypnuté | Dotykové ovládacie prvky na displeji sa nedajú použiť na výber AF cieľa pri fotografovaní s hľadáčikom. |
| Zapnuté | Dotykové ovládacie prvky na displeji sa dajú použiť na výber AF cieľa pri fotografovaní s hľadáčikom. Jemným dvojnásobným ťuknutím na displej aktivujete alebo deaktivujete výber AF cieľa dotykom. Keď cieľ dosiahne okraj displeja a znovu zdvihnete a posuniete prst, AF cieľ sa presunie na druhú stranu alebo sa zmení na režim  Všetko (všetky ciele) v závislosti od nastavenia položky [[::]] Výber slučky (Str. 101). |

 Keď je zvolená možnosť [Zap.], dotykové ovládacie prvky sa dajú použiť na umiestnenie rámika priblíženia (Str. 81).

Iné funkcie, ktoré sú užitočné pri zaošťovaní



Asistent pre ručné zaošťovanie

(MF Asist.)

PASMB 

Ide o funkciu asistenta zaošťovania pre MF. Keď sa ostriaci krúžok otáča, hrana predmetu sa zosilní alebo sa časť displeja zväčší. Po zastavení ostriaceho krúžku sa obrazovka vráti do pôvodného zobrazenia.

| | |
|------|---|
| Menu | MENU ⇒ AF ⇒ 6. MF ⇒ MF Asist. |
|------|---|

| | |
|------------------------------|--|
| Zväčšiť | Zväčší časť obrazovky. [Vyp.]: Normálne zobrazenie. [Zap.]: Zväčší časť obrazovky. Časť pre zväčšenie je možné vopred nastaviť pomocou oblasti AF.  „Voľba cieľovej oblasti zaošťovania (Bod AF cieľa)“ (Str. 77) |
| Zvýraz. obr. | Zobrazí jasne definované obrysy so zvýraznením hrán. [Vyp.]: Normálne zobrazenie. [Zap.]: Zobrazí jasne definované obrysy so zvýraznením hrán. Umožňuje vybrať farbu a intenzitu zvýraznenia.  „Možnosti zvýraznenia obrazu pri zaošťovaní (Nast. zvýraz. obr.)“ (Str. 104) |
| Indikátor zaošťovania | Otáčaním zaošťovacieho krúžka počas ručného zaošťovania sa zobrazí indikátor znázorňujúci smer a približnú mieru otáčania potrebného na zaošťovanie objektu. [Vyp.]: Normálne zobrazenie. [Zap.]: Otáčaním zaošťovacieho krúžka počas ručného zaošťovania sa zobrazí indikátor znázorňujúci smer a približnú mieru otáčania potrebného na zaošťovanie objektu. |

- ⚠ Keď sa používa funkcia Zvýraz. obr., majú okraje malých predmetov tendenciu byť zvýraznené silnejšie. Nie je to ale zárukou presného zaošťovania.
- ⚠ Priblíženie zaošťovania nie je dostupné v nasledujúcich prípadoch:
počas nahrávania videa/keď je možnosť **[C-AF MF]** alebo **[C-AF+TR MF]** nastavená pre režim zaošťovania/počas multiexpozície/keď je možnosť  Digitál. Tele-konvertor] nastavená na [Zap.] v režime nahrávania videa
- ⚠ Pri použití objektívov od iných výrobcov s mechanizmom zaošťovania môžu byť smer zaošťovania a zobrazenie indikátora zaošťovania opačné. Ak sa to stane, zmeňte nastavenie položky [Zaošťovací krúžok] (Str. 105).
- ⚠ Indikátor zaošťovania sa nedá použiť pri používaní objektívu systému Four Thirds.
- ⚠ Otáčaním predného alebo zadného otočného ovládača obraz priblížiť alebo oddialiť počas priblíženia zaošťovania.
- ⚠ Stlačením tlačidla **INFO** zmeníte farbu a intenzitu, keď je zobrazené Zvýraz. obr.

Možnosti zvýraznenia obrazu pri zaostrovaní (Nast. zvyraz. obr.)

PASMB 

Zvýraznenie objektov pomocou farebných obrýsov. Uľahčuje sa tým rozpoznanie objektov, ktoré sú zaostrené, počas manuálneho zaostrovania a podobne.





| | |
|----------|---|
| Tlačidlo | Tlačidlo, ku ktorému bola priradená funkcia [Zvýraz. obr.] ➔ tlačidlo INFO |
| Menu | MENU ➔ AF ➔ 6. MF ➔ Nast. zvyraz. obr. |

| | |
|-----------------------|--|
| Farba zvyzr. obr. | Výber farby zvyraznenia obrazu pri zaostrovaní. [Biela] / [Čierna] / [Červená] / [Žltá] |
| Intenzita zvyraznenia | Výber úrovne zvyraznenia obrazu pri zaostrovaní. [Nízka] / [Normál] / [Vysoká] |
| Úpr. jasú obrazu | Úprava jasú pozadia pre lepšie sledovanie zvyraznenia obrazu pri zaostrovaní. [Vyp.]: Normálne zobrazenie. [Zap.]: Upraví jas pozadia. |

- Keď je možnosť [Zap.] nastavená pre položku [Úpr. jasú obrazu], zobrazenie živého náhľadu môže byť svetlejšie alebo tmavšie ako výsledná fotografia.

■ Používanie zvyraznenia obrazu pri zaostrovaní

Na používanie zvyraznenia obrazu pri zaostrovaní sú k dispozícii nasledujúce možnosti.

- Priradenie funkcie [Nast. zvyraz. obr.] k ovládaciemu prvku pomocou položky [ Funkcia tlačidla] alebo [ Funkcia tlačidla]: Zvýraznenie obrazu pri zaostrovaní sa dá priradiť k ovládaciemu prvku výberom možnosti [Zvýraz. obr.] pre položku [ Funkcia tlačidla] (Str. 210) alebo [ Funkcia tlačidla] (Str. 210). Stlačením tlačidla sa zapne zvyraznenie obrazu pri zaostrovaní. [Zvýraz. obr.] sa tiež dá zvoliť pre položku [Multi funkcia] (Str. 217).
- Použitie možnosti [Zvýraz. obr.] pre [MF Asist]:
Ak je možnosť [Zvýraz. obr.] vybraná pre položku [MF Asist.], zvyraznenie obrazu pri zaostrovaní sa automaticky aktivuje pri otočení zaostrovacieho krúžka objektívu.

 Na zobrazenie možností zvyraznenia obrazu stlačte tlačidlo **INFO**.

Výber vzdialenosti zaostrenia pre prednastavené MF



(Vzdialen. prednast. MF)

PASMB 

Nastavenie polohy zaostrenia prednastaveného manuálneho ostrenia.

Špecifikujte množstvo a jednotku (m alebo ft).

| | |
|------|---|
| Menu | MENU ➔ AF ➔ 6. MF ➔ Vzdialen. prednast. MF |
|------|---|

-  Ak je objektív vybavený obmedzovačom zaostrenia, pred pokračovaním ho vypnite.
-  Uvedené obrázky sú iba ilustračné.

Deaktivácia mechanizmu ručného zaostrovania, ktorý sa nachádza na niektorých objektívoch. Môžete tým zabrániť deaktivácii automatického zaostrovania náhodným otočením zaostrovacieho krúžka.

| | |
|------|--|
| Menu | MENU ➔ AF ➔ 6. MF ➔ Mechanizmus MF |
|------|--|

| | |
|------------------|---|
| Aktívne | Fotoaparát reaguje na polohu zaostrovacieho krúžka objektívu. |
| Neaktívne | Fotoaparát zaostruje podľa možnosti nastavenej pre položku [📷AF režim]/[📷AF režim], bez ohľadu na polohu zaostrovacieho krúžka objektívu. |

⚠ Ručné zaostrovanie pomocou zaostrovacieho krúžka objektívu nie je k dispozícii, keď je možnosť [Neaktívne] nastavená pre položku [Mechanizmus MF], a to ani v prípade, keď je zaostrovací krúžok objektívu v polohe ručného zaostrovania.



🔍 Podrobné informácie o objektívoch vybavených mechanizmom MF nájdete na Str. 294.

Smer zaostrovania objektívu

(Zaostrovací krúžok)

Výber smeru otáčania zaostrovacieho krúžka objektívu na nastavenie zaostrenia.

| | |
|------|--|
| Menu | MENU ➔ AF ➔ 6. MF ➔ Zaostrovací krúžok |
|------|--|

| | |
|---|---|
|  | Otáčaním krúžka proti smeru hodinových ručičiek sa zväčšuje vzdialenosť zaostrenia. |
|  | Otáčaním krúžka v smere hodinových ručičiek sa zväčšuje vzdialenosť zaostrenia. |

Resetovanie polohy objektívu pri vypnutí

(Reset objek.)

Máte možnosť nastaviť, aby sa pri vypnutí fotoaparátu neresetovala poloha zaostrenia objektívu. Tak budete môcť fotoaparát vypnúť bez toho, aby sa zmenila poloha zaostrenia.

| | |
|------|--|
| Menu | MENU ➔ AF ➔ 6. MF ➔ Reset objek. |
|------|--|





| | |
|----------------|---|
| Vypnuté | Poloha zaostrenia objektívu sa neresetuje pri vypnutí fotoaparátu. Objektívy s elektronickým ovládaním zoomu sa tiež vrátia do polohy priblíženia, v ktorej boli pred vypnutím fotoaparátu. |
| Zapnuté | Poloha zaostrenia objektívu sa resetuje pri vypnutí fotoaparátu. |

Meranie a expozícia



Riadenie expozície (kompenzácia expozície)

PASMB 

Expozíciu, ktorú automaticky nastaví fotoaparát, môžete upraviť tak, aby vyhovovala vášmu umeleckému zámeru. Ak chcete, aby snímky boli jasnejšie, zvolte kladné hodnoty a ak chcete, aby boli tmavšie, zvolte záporné hodnoty.

| | |
|----------------------|--|
| Tlačidlo* | Tlačidlo  (kompenzácia expozície) →    |
| Super ovládací panel |  → Kompenzácia expozície |

* Pri použití v režime **M** otočte predný alebo zadný otočný ovládač pri súčasnom stlačení tlačidla  (kompenzácia expozície).

 Ak chcete zapnúť kompenzáciu expozície v režime **M**, zvolte možnosť [Auto] pre položku  ISO (Str. 113).





Záporné hodnoty (-)



Bez kompenzácie (0)



Kladné hodnoty (+)

- Počas fotografovania môžete kompenzáciu expozície upraviť maximálne o $\pm 5,0$ EV. V hľadáči a živom náhľade sa zobrazuje vplyv hodnôt, ktoré nepresahujú $\pm 3,0$ EV. Keď expozícia prekročí $\pm 3,0$ EV, panel expozície začne blikať.
- Počas nahrávania videa sa kompenzácia expozície dá upraviť o $\pm 3,0$ EV.
- Ak chcete zobrazíť náhľad účinkov kompenzácie expozície v živom náhľade, zvolte možnosť [Štandardný] pre položku  LV režim] (Str. 227) a [Vyp.] pre položku  Nočné videnie] (Str. 227).
- Predný a zadný otočný ovládač alebo dotykové ovládacie prvky sa dajú použiť na úpravu expozície počas nahrávania videa.





Lišta expozície

Kompenzácia expozície

■ Úprava korekcie expozície

Režimy P, A a S

V režime videa sa kompenzácia expozície dá upraviť, keď je možnosť [P], [A] alebo [S] zvolená pre položku [Režim] (režim expozície videa) (Str. 60).

- 1 Pomocou predného otočného ovládača upravte korekciu expozície.
 - Môžete tiež zvoliť hodnotu stlačením tlačidla  a použitím tlačidiel .

2 Nasnímajte zábery.

Režim M

V režime videa sa kompenzácia expozície dá upraviť, keď je možnosť [M] zvolená pre položku [Režim] (režim expozície videa). Najskôr však musíte zvoliť možnosť [Zap.] pre položku [M ISO-Auto] (Str. 115) a [Auto] pre položku [ISO] (Str. 113).

- 1 Stlačte tlačidlo  a otáčaním predného otočného ovládača alebo zadného otočného ovládača upravte korekciu expozície.
- 2 Nasnímajte zábery.

■ Resetovanie kompenzácie expozície

Ak chcete vynulovať kompenzáciu expozície, stlačte a podržte tlačidlo .

EV kroky na riadenie expozície

(EV Krok)

PASMB 

Voľba veľkosti prírastkov použitých pri nastavení expozičného času, hodnoty clony, kompenzácie expozície a iných nastavení súvisiacich s expozíciou. Na výber sú možnosti 1/3, 1/2 a 1 EV.

| | |
|------|--|
| Menu | MENU →  4. Expozícia → EV Krok |
|------|--|

Jemné nastavenie expozície







(Posun expozície)

PASMB 

Jemné nastavenie expozície. Túto možnosť použite, ak chcete, aby boli výsledky automatickej expozície značne svetlejšie alebo tmavšie.

- 1 Za normálnych okolností nie je jemné nastavenie potrebné. Použite iba v prípade potreby. Za normálnych okolností sa expozícia dá upraviť pomocou kompenzácie expozície (Str. 106).
- 1 Jemným nastavením expozície sa obmedzí množstvo dostupnej kompenzácie expozície v smere (+ alebo -), v ktorom bola expozícia jemne nastavovaná.

| | |
|------|--|
| Menu | MENU →  4. Expozícia → Posun expozície |
|------|--|

| | |
|---|--|
|  (digitálne ESP) | Nastavenie miery jemného doladenia, ak je metóda merania  . [-1] – [±0] – [+1] |
|  (integrálne meranie so zdôrazneným stredom) | Nastavenie miery jemného doladenia, ak je metóda merania  . [-1] – [±0] – [+1] |
|  (bodové) | Nastavenie miery jemného doladenia, ak je metóda merania  . [-1] – [±0] – [+1] |

Redukcia blikania pri LED osvetlení

(📷 Skenovanie blikania / 📷 Skenovanie blikania)

P A S M B 📷

Na fotografiách zhotovených pri LED osvetlení sa môžu objaviť pruhy. Funkciu [📷 Skenovanie blikania] / [📷 Skenovanie blikania] môžete použiť na optimalizáciu expozičného času pri sledovaní pruhov na displeji.

- 📷: Táto položka sa dá použiť v režimoch **S**, **M** a v tichom režime, ako aj pri fotografovaní s funkciou Pro. záznam.
 - 📷: Táto položka sa dá použiť, keď je režim [📷 Režim] (režim expozície videa) [**S**] alebo [**M**].
- 📷 Rozsah dostupných expozičných časov je obmedzený.

| | |
|------|---|
| Menu | MENU ➔ 📷 ➔ 4. Expozícia ➔ 📷 Skenovanie blikania MENU ➔ 📷 ➔ 1. Základné nastavenia/Kvalita snímky ➔ 📷 Skenovanie blikania |
|------|---|

- Ak je táto možnosť nastavená na [Zap.], zobrazí sa nápis „FlickerScan“.

FlickerScan

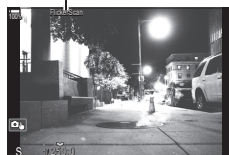













- 📷 Zvýraznenie obrazu pri zaostrení a LV super ovládací panel nie sú pri zobrazení skenovania blikania dostupné. Ak chcete zobraziť tieto položky, najskôr stlačením tlačidla **INFO** vypnite zobrazenie skenovania blikania.

■ Výber expozičného času



- Expozičný čas nastavte predným alebo zadným otočným ovládačom alebo tlačidlami Δ ∇ . V prípade potreby sa expozičný čas dá nastaviť podržaním stlačených tlačidiel Δ ∇ .
- Expozičný čas tiež môžete nastaviť otáčaním predného otočného ovládača v prírastkoch expozície nastavených pre položku [EV Krok] (Str. 107).
- Pokračujte v nastavovaní expozičného času, až kým pruhy z displeja nezmiznú. Zväčšenie zobrazenia (Str. 81) uľahčuje kontrolu tvorby pruhov.
- Stlačte tlačidlo **INFO**; zobrazenie sa zmení a nápis „FlickerScan“ sa už nebude zobrazovať. Môžete nastaviť clonu a kompenzáciu expozície. Urobte to pomocou predného alebo zadného otočného ovládača alebo krížového ovládača.
- Opakovaným stláčaním tlačidla **INFO** sa vrátite k zobrazeniu skenovania blikania.

Môžete zvoliť, ako má fotoaparát merať jas objektov.

| | |
|----------------------|---|
| Tlačidlo | Tlačidlo AF  ➔    |
| Super ovládací panel |  ➔ Meranie |
| Menu | MENU ➔  1 ➔ 5. Meranie ➔ Meranie |

| | | |
|--|---|---|
|  Digitálne ESP meranie | Vhodné pre väčšinu scén vrátane objektov v protisvetle. Fotoaparát meria 324 oblastí rámika a vypočítava optimálnu expozíciu, pričom berie do úvahy charakter scény. | |
|  Integrálne meranie so zdôrazneným stredom | Vhodné pre kompozície, na ktorých je hlavný objekt v strede snímky. Fotoaparát nastaví expozíciu na základe priemernej úrovne osvetlenia pre celý rámček a najväčšiu dôležitosť pripíše oblasti v strede. |  |
|  Bodové meranie | Použitie konkrétnej oblasti na meranie expozície objektu. Fotoaparát meria osvetlenie v malej časti (približne 2 %) rámčeka. |  |
|  Bodové meranie (jasné) | Zvýši expozíciu bodového merania. Zabezpečuje, aby jasné objekty vyzerali jasné. | |
|  Bodové meranie (tmeň) | Zníži expozíciu bodového merania. Zabezpečuje, aby tmavé objekty vyzerali tmavé. | |

 Poloha bodového merania sa dá nastaviť na zvolenú oblasť automatického zaostrenia.

 „Meranie cieľa zaostrenia [: ] Bodové meranie“ (Str. 112)

Uzamknutie expozície

(Aretácia AE)

Stlačením tlačidla **AEL** možno uzamknúť nastavenie expozície. Použite túto možnosť, keď chcete nastaviť zaostrenie a expozíciu osobitne alebo keď chcete nasnímať niekoľko fotografií s rovnakou expozíciou.

| | |
|----------|---------------------|
| Tlačidlo | Tlačidlo AEL |
|----------|---------------------|

 Fotoaparát sa dá nastaviť tak, aby po zhotovení snímky automaticky uvoľnil uzamknutie.





 [**AEL**] Auto vynulovanie] (Str. 110)

- Ak je k tlačidlu **AEL** priradená iná úloha, budete musieť priradiť funkciu [**AEL**] (Str. 215) k ovládacímu prvku pomocou položky [Funkcia tlačidla] (Str. 210).
- Ak stlačíte tlačidlo **AEL** raz, nastavenie expozície sa uzamkne a na displeji sa zobrazí „AEL“.
- Ďalším stlačením tlačidla uvoľníte uzamknutie expozície AE Lock.
- Uzamknutie sa zruší, keď použijete otočný ovládač režimov alebo stlačíte tlačidlo **MENU** alebo .

Výber metódy merania použitej na meranie expozície, keď je expozícia aretovaná pomocou tlačidla **AEL**.

| | |
|------|---|
| Menu | MENU → Q1 → 5. Meranie → Meranie počas AEL |
|------|---|

- Ďalšie informácie o funkcii aretácie AE nájdete na Str. 109.

| | |
|---|---|
| Auto | Expozícia sa meria pomocou metódy nastavenej pre položku [Meranie] (Str. 109). |
|  (integrálne meranie so zdôrazneným stredom) | Fotoaparát nastaví expozíciu na základe priemernej úrovne osvetlenia pre celý rámček a najväčšiu dôležitosť pripíše oblasti v strede. |
|  (bodové meranie) | Fotoaparát meria osvetlenie v malej časti (približne 2 %) rámčeka. |
|  Hi (bodové meranie svetlých častí) | Zosvetlenie oblasti bodového merania a zosvetlenie svetlých častí. |
|  Sh (bodové meranie tieňov) | Stmavnutie oblasti bodového merania a stmavnutie svetlých častí. |

Uvoľnenie aretácie AE po snímaní

(AEL) Auto vynulovanie

Nastavenie fotoaparátu, aby automaticky uvoľnil aretáciu po nasnímaní, keď je expozícia uzamknutá tlačidlom **AEL**.

| | |
|------|--|
| Menu | MENU → Q1 → 5. Meranie → AEL Auto vynulovanie |
|------|--|

| | |
|------------|--|
| Nie | Expozícia zostane po snímaní uzamknutá. Uzamknutie odblokujete stlačením tlačidla AEL . |
| Áno | Uzamknutie expozície sa po snímaní uvoľní. |





-  Keď sa nasníma viacero fotografií pomocou funkcií ako napr. sekvenčné snímání, vlastná samospúšť alebo fotografovanie v rámci intervalu, po nasnímaní série fotografií sa uzamknutie expozície uvoľní.

Uzamknutie expozície po stlačení tlačidla spúšte do polovice (AEL pol. stlačením)



PASMB

Nastavenie fotoaparátu, aby uzamkol expozíciu po stlačení tlačidla spúšte do polovice.

| | |
|------|---|
| Menu | MENU →  → 5. Meranie → AEL pol. stlačením  |
|------|---|

| | |
|-----------------|--|
| Nie | Po stlačení tlačidla spúšte do polovice sa expozícia neuzamkne. Expozícia sa určí na základe podmienok snímania pri úplnom stlačení tlačidla spúšte. |
| Áno | Po stlačení tlačidla spúšte do polovice sa expozícia uzamkne. |
| Iba S-AF | Expozícia sa uzamkne po stlačení tlačidla spúšte do polovice iba vtedy, keď je AF režim [S-AF], [S-AF ], [ AF] alebo [ AF ]. |

 Ak sa expozícia uzamkne stlačením tlačidla **AEL**, po stlačení tlačidla spúšte do polovice zostane uzamknutá bez ohľadu na toto nastavenie.

 Ak fotoaparát nastavíte tak, aby neuzamkol expozíciu po stlačení tlačidla spúšte do polovice, môžete si vybrať, či má fotoaparát pri sekvenčnom snímaní merať jas pre každý záber.  „Nastavenie možností merania pre sekvenčné snímanie (Meranie počas )“ (Str. 112)



Nastavenie možností merania pre sekvenčné snímanie

(Meranie počas )

PASMB 

| | |
|------|--|
| Menu | MENU →  → 5. Meranie → Meranie počas  |
|------|--|

| | |
|------------|---|
| Nie | Pri sekvenčnom snímaní fotoaparát odmeria expozíciu pri snímaní prvého záberu a potom sa expozícia uzamkne. |
| Áno | Fotoaparát odmeria jas a určí expozíciu pri každom zábere. |







- ⓘ Ak je expozícia uzamknutá stlačením tlačidla **AEL** (Str. 109) alebo stlačením tlačidla spúšte do polovice (Str. 111), zostane uzamknutá počas sekvenčného snímania aj vtedy, keď je možnosť [Meranie počas ] nastavená na [Áno].
- ⓘ Keď je nastavená možnosť [SH1] alebo [ProCap SH1], možnosť [Meranie počas ] je fixne nastavená na [Nie].



Meranie cieľa zaostrenia ([::])Bodové meranie)



PASMB 

Nastavenie, či fotoaparát meria aktuálny cieľ AF, keď je možnosť [] nastavená pre položku [Meranie]. Nastavenia sa dajú upraviť samostatne pre bodové meranie, bodové meranie svetlých častí a bodové meranie tieňov.

| | |
|------|--|
| Menu | MENU →  → 5. Meranie → []Bodové meranie |
|------|--|





- 1 Vyberte metódu merania, pomocou ktorej má fotoaparát odmerať aktuálny AF cieľ, a označte ju značkou začiarknutia ().
 - Tlačidlami   vyberte požadovanú možnosť a stlačením tlačidla  vložte vedľa nej značku začiarknutia ().Ak chcete začiarknutie odstrániť, znovu stlačte tlačidlo .







| | |
|----------------------|--|
| Bodové | Použije sa, keď je [Meranie] nastavené na [] (bodové meranie). |
| Bodové svetlé | Použije sa, keď je [Meranie] nastavené na [ Hi] (bodové meranie svetlých častí). |
| Bodový tieň | Použije sa, keď je [Meranie] nastavené na [ Sh] (bodové meranie tieňov). |

- ⓘ [Detekcia tváre a očí] sa automaticky vypne.
- ⓘ Zvolená možnosť je účinná, keď je možnosť [] Jeden alebo [] Malá zvolená ako režim AF cieľa (Str. 78).
- ⓘ Fotoaparát priblíži zobrazenie na zvolený cieľ AF počas priblíženia zaostrenia (Str. 81).

Nastavenie hodnoty podľa jasnosti objektu. Pri vyšších hodnotách môžete fotografovať tmavšie scény, ale zvyšuje sa pri nich množstvo šumu v obraze (škvrnitosť). Ak chcete, aby fotoaparát nastavil citlivosť podľa okolitého osvetlenia, zvolte možnosť [Auto].

| | |
|----------------------|---|
| Tlačidlo | Tlačidlo ISO  |
| Super ovládací panel |  \Rightarrow ISO |

- ⓘ Citlivosť ISO je pevne nastavená na [Auto] počas nahrávania videa, keď je možnosť [P], [A] alebo [S] nastavená pre položku  Režim (režim expozície videa). Nastavenie položky  Režim na [M] umožňuje vybrať iné možnosti.  „Priradenie úloh k prednému a zadnému otočnému ovládaču ( Funkcia voľby/ Funkcia voľby)“ (Str. 218)

| | |
|--|--|
| Auto | <p>Citlivosť sa nastavuje automaticky podľa podmienok snímania. Počas fotografovania môžete zvoliť maximálne a štandardné hodnoty pre citlivosť ISO. ( ISO-A horné/predvol.) (Str. 114)) Môžete zmeniť expozičný čas, pri ktorom sa v režimoch P a A začne zvyšovať citlivosť ISO. ( ISO-A najkratší ex. č.) (Str. 115))</p> <p>ⓘ Počas nahrávania videa sa citlivosť ISO nastaví na hodnoty od ISO 200 do 12800. Keď je možnosť [M] nastavená pre položku  Režim (režim expozície videa), dá sa zapnúť automatické nastavovanie citlivosti ISO výberom možnosti [Zap.] pre položku  ISO-Auto). Môžete tiež zvoliť maximálne a štandardné hodnoty pre citlivosť ISO.</p> <p> „Nastavenie expozičného času, pri ktorom fotoaparát automaticky zvýši citlivosť ISO ( ISO-A najkratší ex. č.)“ (Str. 115)</p> |
| L80, L100, 200–102400 (fotografovanie) | <p>Nastavenie hodnoty pre citlivosť ISO. ISO 200 ponúka dobrý pomer medzi šumom a dynamickým rozsahom. Možnosť [L100] alebo [L80] zvolte pri väčších clonách (vyššie čísla f) alebo dlhších expozičných časoch. [L80] je ekvivalentom ISO 80, [L100] ekvivalentom ISO 100.</p> <p>ⓘ Možnosti [L80] a [L100] sú dostupné pri všetkých hodnotách expozičných krokov.</p> <p>ⓘ Hodnoty [L80] a [L100] znižujú dynamický rozsah.</p> |
| 200–12800 (nahrávanie videa) | <p>Nastavenie hodnoty pre citlivosť ISO. ISO 200 ponúka dobrý pomer medzi šumom a dynamickým rozsahom.</p> |

- ⓘ Kombináciou hodnôt vyšších ako ISO 16000 s nastaveniami, ktoré využívajú elektronickú uzávierku (napríklad tichý režim alebo bracketing zaostrenia) sa nastaví čas synchronizácie blesku na 1/50 s.
- ⓘ Bez ohľadu na nastavenú hodnotu citlivosti ISO je čas synchronizácie blesku pre fotografie zhotovené pomocou funkcie bracketingu ISO v tichom režime 1/50 s.
- ⓘ Keď je možnosť [M] zvolená pre položku  Režim (režim expozície videa), citlivosť ISO sa dá nastaviť počas nahrávania pomocou dotykových ovládacích prvkov (Str. 62) alebo otáčaním predného alebo zadného otočného ovládača.
- ⓘ Ak je možnosť [Dramatický tón] alebo [Akvarel] nastavená pre režim snímky počas fotografovania, citlivosť neprekročí hodnotu ISO 1600, keď je zvolená možnosť [Auto].

ⓘ Keď je možnosť [M] nastavená pre položku [Režim] (režim expozície videa), v závislosti od režimu snímky platia nasledujúce obmedzenia:

- [2 OM-Log400]/[3 HLG]:
 - Ak je pre [Režim] nastavená snímková frekvencia 23,98p, 24,00p, 25,00p alebo 29,97p, možnosť [Auto] je obmedzená na hodnoty citlivosti ISO 400 – 6400.
 - Ak je pre [Režim] nastavená snímková frekvencia 50,00p alebo 59,94p, možnosť [Auto] je obmedzená na hodnoty citlivosti ISO 400 – 12800.
 - Najnižšia hodnota, aká sa dá manuálne nastaviť, je ISO 400.
- [Dramatický tón]/[Akvarel]:
 - Možnosť [Auto] je obmedzená na hodnoty citlivosti ISO 200 – 3200.
- Iné umelecké filtre ako [Dramatický tón]/[Akvarel]:
 - Ak je pre [Režim] nastavená snímková frekvencia 23,98p, 24,00p, 25,00p alebo 29,97p, možnosť [Auto] je obmedzená na hodnoty citlivosti ISO 200 – 3200.
 - Ak je pre [Režim] nastavená snímková frekvencia 50,00p alebo 59,94p, možnosť [Auto] je obmedzená na hodnoty citlivosti ISO 200 – 6400.
- Iné režimy snímky:
 - Ak je pre [Režim] nastavená snímková frekvencia 23,98p, 24,00p, 25,00p alebo 29,97p, možnosť [Auto] je obmedzená na hodnoty citlivosti ISO 200 – 6400.

EV kroky pre nastavenie citlivosti ISO (ISO Krok) **PASMB**

Výber veľkosti prírastkov použitých pri nastavovaní citlivosti ISO. Na výber sú možnosti 1/3 a 1 EV.

| | |
|------|--|
| Menu | MENU → → 3. ISO/Redukcia šumu → ISO Krok |
|------|--|

Nastavenie rozsahu hodnôt citlivosti ISO nastavovaných v režime [Auto] (ISO-A horné/predvol.) **PASMB**

Výber rozsahu hodnôt citlivosti ISO nastavovaných fotoaparátom, keď je možnosť [Auto] nastavená pre položku [ISO] alebo [ISO].

| | |
|------|--|
| Menu | MENU → → 3. ISO/Redukcia šumu → ISO-A horné/predvol. MENU → → 3. ISO/Redukcia šumu → ISO-A horné/predvol. |
|------|--|

| | |
|-----------------------------|---|
| Horná medzná hodnota | Zvoľte maximálnu citlivosť, ktorú fotoaparát automaticky zvolí. Tlačidlami alebo predným/zadným otočným ovládačom nastavte hodnotu. |
| Pôvodné | Zvoľte východiskovú citlivosť. Tlačidlami alebo predným/zadným otočným ovládačom nastavte hodnotu. |

- Prepínať medzi možnosťami [Vysoký limit] a [Východiskový] môžete tlačidlami .
- ⓘ Vysoký limit a východiskové nastavenia sa medzi možnosťami [ISO] a [ISO] odlišujú. Ak sa pri nastavenej clone a expozičnom čase nedá dosiahnuť optimálna expozícia, použije sa nižšia citlivosť.

Nastavenie expozičného času, pri ktorom fotoaparát automaticky zvýši citlivosť ISO (📷 ISO-A najkratší ex. č.)

P A S M B 📷

Nastavenie expozičného času, pri ktorom fotoaparát začne zvyšovať citlivosť ISO, keď je možnosť **[Auto]** nastavená pre položku [📷 ISO].

| | |
|--------------|---|
| Menu | MENU → 📷 ₁ → 3. ISO/Redukcia šumu → 📷 ISO-A najkratší ex. č. |
| Auto | Fotoaparát nastaví hodnotu automaticky. |
| 1/8000 – 60" | Fotoaparát začne zvyšovať citlivosť ISO pri zadanom expozičnom čase. Stlačte tlačidlo ⓧ a expozičný čas nastavte tlačidlami Δ ▽. |

Voľba režimov, v ktorých sa možnosť **[Auto]** môže použiť pre citlivosť ISO (📷 ISO-Auto/📷_M ISO-Auto)

P A S M B 📷

Vyberte režimy, v ktorých sa možnosť **[Auto]** môže použiť pre citlivosť ISO.

| | |
|------|---|
| Menu | MENU → 📷 ₁ → 3. ISO/Redukcia šumu → 📷 ISO-Auto MENU → 📷 _M → 3. ISO/Redukcia šumu → 📷 _M ISO-Auto |
|------|---|

📷 ISO-Auto

| | |
|---------|---|
| P/A/S | Možnosť [Auto] sa dá použiť pre citlivosť ISO, keď je režim snímania P , A alebo S . |
| P/A/S/M | Možnosť [Auto] sa dá použiť pre citlivosť ISO, keď je režim snímania P , A , S alebo M . |

📷_M ISO-Auto





| | |
|---------|---|
| Vypnuté | Možnosť [Auto] sa nedá použiť pre citlivosť ISO, keď je [📷 _M Režim] (Str. 60) nastavený na [M] . |
| Zapnuté | Možnosť [Auto] sa dá použiť pre citlivosť ISO, keď je [📷 _M Režim] (Str. 60) nastavený na [M] . |

Možnosti redukcie šumu pri vysokom ISO

( Filter šumu /  Filter šumu)

PASMB 

Obmedzenie obrazových artefaktov („šumu“) na záberoch nafilmovaných pri vysokej citlivosti ISO. Táto funkcia môže pomôcť znížiť „zrnitosť“ na záberoch zhotovených pri slabom osvetlení. Môžete nastaviť mieru použitej redukcie šumu.

| | |
|------|--|
| Menu | MENU →  1 → 3. ISO/Redukcia šumu →  Filter šumu MENU →  3. ISO/Redukcia šumu →  Filter šumu |
|------|--|

| | |
|-----------------------------|--|
| Vypnuté | Potlačenie šumu vypnuté. |
| Nízka/Štandardná/ Vysoká | Tu môžete zvoliť mieru použitej redukcie šumu. |

Možnosti spracovania obrazu

(Spr. pri nízkom ISO)

PASMB 

Nastavenie typu spracovania použitého na fotografie zhotovené pri nízkych hodnotách citlivosti ISO pri sekvenčnom snímaní.

| | |
|------|--|
| Menu | MENU →  1 → 3. ISO/Redukcia šumu → Spr. pri nízkom ISO |
|------|--|

| | |
|-------------------|--|
| Prior. snímania | Spracovanie snímky sa prispôsobí tak, aby sa neznižil počet snímok, ktoré možno zhotoviť v jednej sekvencii. |
| Priorita detailov | Pri spracovaní snímky má prioritu kvalita obrazu. |

 Fotografie zhotovené v režime snímania jedného záberu sa spracujú v režime [Priorita detailov] aj v prípade, že je nastavená možnosť [Prior. snímania].

Možnosti redukcie šumu pri dlhej expozícii (Redukcia šumu)

PASMB 

Nastavenie, či sa majú spracovať fotografie nasnímané s dlhými expozičnými časmi na obmedzenie obrazových artefaktov („šumu“). Pri dlhých expozičných časoch vzniká šum z dôvodu tepla produkovaného samotným fotoaparátom. Po nasnímaní každej fotografie fotoaparát zaznamená druhú snímku na účely redukcie šumu, čo spôsobí oneskorenie, ktorého dĺžka je rovnaká ako nastavený expozičný čas a až potom sa dá zhotoviť ďalší záber.

| | |
|------|---|
| Menu | MENU ➔ Q₁ ➔ 3. ISO/Redukcia šumu ➔ Redukcia šumu |
|------|---|

| | |
|----------------|---|
| Vypnuté | Redukcia šumu sa nepoužije. |
| Zapnuté | Redukcia šumu sa použije pri všetkých expozičných časoch. |
| Auto | Redukcia šumu sa automaticky použije pri zvýšení vnútornej teploty fotoaparátu. |

- ⓘ Počas redukcie šumu fotoaparát zobrazuje čas zostávajúci do ukončenia procesu.
- ⓘ Pri sekvenčnom snímaní je automaticky nastavená možnosť [Vyp.] a redukcia šumu sa nepoužije.
- ⓘ V závislosti od objektu a podmienok snímania nemusí redukcia šumu priniesť očakávané výsledky.
- 🔊 Ak chcete použiť túto funkciu v tichom režime, musíte konfigurovať nastavenie [Nastavenie Tiché[♥]] (Str. 132).

Fotografovanie s bleskom

Používanie blesku (Fotografovanie s bleskom)

Pri používaní blesku určeného na používanie s fotoaparátom si môžete vybrať z rôznych režimov snímania, ktoré vyhovujú vašim potrebám.

■ Blesky určené na používanie s fotoaparátom

Vyberte si blesk, ktorý bude vyhovovať vašim potrebám, pričom vezmite do úvahy faktory ako potrebný výkon a skutočnosť, či blesk podporuje fotografovanie v režime makro. Blesky určené na komunikáciu s fotoaparátom podporujú rôzne režimy blesku, vrátane TTL auto a super FP. Blesky sa dajú nasaadiť na sánky blesku alebo sa dajú pripojiť pomocou kábla (dostupný samostatne) a držiaka blesku. Fotoaparát tiež podporuje nasledujúce systémy bezdrôtového ovládania blesku:

Fotografovanie s rádiovým ovládaným bleskom: režimy CMD, ⚡CMD, RCV a X-RCV

Fotoaparát diaľkovo ovláda jeden alebo viacero bleskov pomocou rádiových signálov. Rozsah miest, na ktorých môžu byť blesky umiestnené, sa zväčšuje. Blesky môžu ovládať iné kompatibilné blesky alebo môžu byť vybavené rádiovými ovládačmi/prijímačmi umožňujúcimi použitie iných bleskov, ktoré inak nepodporujú rádiové ovládanie blesku.

Fotografovanie s bezdrôtovým riadením blesku: režim RC

Fotoaparát diaľkovo ovláda jeden alebo viacero bleskov pomocou optických signálov. Režim blesku sa dá zvoliť pomocou ovládacích prvkov na fotoaparáte (Str. 124).

■ Funkcie dostupné s kompatibilnými bleskami

| Blesk | Podporované režimy ovládania blesku | GN (Smerné číslo, ISO 100) | Podporované bezdrôtové systémy |
|----------|---|--|--------------------------------|
| FL-700WR | TTL-AUTO, MANUAL, FP TTL AUTO, FP MANUAL, MULTI, RC, SL MANUAL | GN 42 (75/150 mm ^{*1}) GN 21 (12/24 mm ^{*1}) | CMD, ⚡CMD, RCV, X-RCV, RC |
| FL-900R | TTL-AUTO, AUTO, MANUAL, FP TTL AUTO, FP MANUAL, MULTI, RC, SL AUTO, SL MANUAL | GN 58 (100/200 mm ^{*1}) GN 27 (12/24 mm ^{*1}) | RC |
| STF-8 | TTL-AUTO, MANUAL, RC ^{*2} | GN 8,5 | RC ^{*2} |
| FL-LM3 | Závisí od nastavenia fotoaparátu. | GN 9,1 (12/24 mm ^{*1}) | RC ^{*2} |

*1 Maximálna ohnisková vzdialenosť objektívu, pri ktorej jednotka dokáže zabezpečiť pokrytie blesku (čísla za lomkami predstavujú ekvivalentné ohniskové vzdialenosti pre 35 mm formát).

*2 Funguje iba ako ovládač (vysielač).

■ Pripájanie kompatibilných bleskov

Spôsoby používané na pripojenie a ovládanie externých bleskov závisia od konkrétneho blesku. Podrobnosti nájdete v dokumentácii dodanej k blesku.

Nasledujúce pokyny platia pre blesk FL-LM3.

⚠ Skontrolujte, či je fotoaparát aj blesk vypnutý. Nasadenie alebo odstránenie blesku, keď je zapnutý fotoaparát alebo blesk, môže spôsobiť poškodenie zariadenia.

1 Odstráňte kryt sánok a nasadte blesk.

- Zasúvajte blesk, až kým pätko nezacvakne na miesto v zadnej časti sánok blesku.

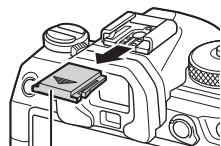

Kryt sánok

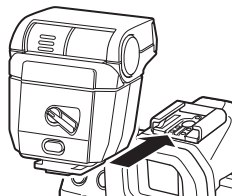

2 Hlavu blesku nastavte pre fotografovanie s odrazeným svetlom alebo s priamym osvetlením.

- Hlavu blesku možno otáčať hore a doľava alebo doprava.
- Upozorňujeme, že pri fotografovaní s odrazeným svetlom môže byť výkon blesku nedostatočný na správnu expozíciu.

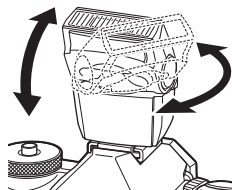

3 Páčku blesku **ON/OFF** otočte do polohy **ON**.

- Keď sa blesk nepoužíva, otočte páčku do polohy **OFF**.

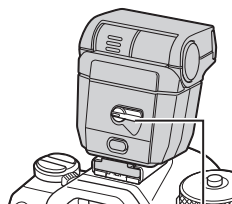

Páčka **ON/OFF**

■ Demontáž blesku

- 1 Podržte stlačené tlačidlo **UNLOCK** a vysuňte blesk zo sánok blesku.

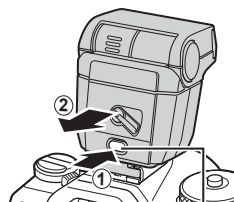
Tlačidlo **UNLOCK**

Výber režimu blesku

(Režim blesku)

| | |
|----------------------|--------------|
| Tlačidlo | Tlačidlo |
| Super ovládací panel | Režim blesku |



■ Režimy blesku











Zobrazené režimy blesku sa líšia v závislosti od konfigurácie položky [Nastavenie režimu blesku] (Str. 123).

| | | |
|--|-----------------------|---|
| | Vyplnenie | Zapnutie blesku. ⌚ Expozičný čas sa dá nastaviť na hodnoty v rozsahu od hodnoty nastavenej pre [Pomalý limit] (Str. 124) do [X-Synch.] (Str. 124). |
| | Blesk vyp. | Deaktivácia blesku. ⌚ Záblesk sa neodpáli, ani keď je blesk zapnutý. |
| | Pomalé Pom. | Používajú sa dlhé expozičné časy na zachytenie hlavného objektu aj pozadia. ⌚ Expozičný čas sa nastaví podľa hodnoty expozície nameranej fotoaparátom a nie je obmedzený možnosťou nastavenou pre položku [Pomalý limit]. |
| | Manuálne Ručne | Blesk sa odpáli s nastavenou intenzitou. Zobrazuje sa, iba keď je pripojený model FL-LM3. |

■ Režim blesku a expozičný čas

Rozsah dostupných expozičných časov závisí od režimu blesku. Rozsah dostupných časov môže byť ďalej obmedzený pomocou možností v ponuke.

 [X-Synch.] (Str. 124),  [Pomalý limit] (Str. 124)

| Expozícia – režim | Režim blesku | [Obmedz. červených očí] (Str. 123) | [Nastav. synchronizácie] (Str. 123) | Super ovládací panel | Redukcia červených očí | Načarovanie blesku | Expozičný čas |
|-------------------|--------------------|------------------------------------|-------------------------------------|--|------------------------|---------------------------------|---------------|
| P/A | Vyrovnávací blesk | [Nie] | [Prvá lamela] |  | Nie | Synchronizácia s prvou lamelou | 60 – 1/250 s |
| | | | [Druhá lamela] |  | | Synchronizácia s druhou lamelou | |
| | | [Áno] | [Prvá lamela] |  | Áno | Synchronizácia s prvou lamelou | |
| | | | [Druhá lamela] |  | | Synchronizácia s druhou lamelou | |
| | Pom. | [Nie] | [Prvá lamela] |  Pomalé | Nie | Synchronizácia s prvou lamelou | |
| | | | [Druhá lamela] |  Pomalé2 | | Synchronizácia s druhou lamelou | |
| | | [Áno] | [Prvá lamela] |  Pomalé | Áno | Synchronizácia s prvou lamelou | |
| | | | [Druhá lamela] |  Pomalé2 | | Synchronizácia s druhou lamelou | |
| | Manuálna hodnota*1 | (bez ohľadu na nastavenie) | (bez ohľadu na nastavenie) |  Manuálne | Nie | Synchronizácia s prvou lamelou | |
| | Blesk vypnutý | (bez ohľadu na nastavenie) | (bez ohľadu na nastavenie) |  | — | — | — |

| Expozícia - režim | Režim blesku | [Obmedz. červených očí] (Str. 123) | [Nastav. synchronizácie] (Str. 123) | Super ovládací panel | Redukcia červených očí | Načarovanie blesku | Expozičný čas |
|-------------------|--------------------------------|------------------------------------|-------------------------------------|----------------------|------------------------|---|---------------|
| S/M | Vyrovnávací blesk | [Nie] | [Prvá lamela] | | Nie | Synchronizácia s prvou lamelou | 60 – 1/250 s |
| | | | [Druhá lamela] | | | Synchronizácia s druhou lamelou | |
| | | [Áno] | [Prvá lamela] | | Áno | Synchronizácia s prvou lamelou | |
| | | | [Druhá lamela] | | | Synchronizácia s druhou lamelou | |
| | Manuálna hodnota* ¹ | (bez ohľadu na nastavenie) | (bez ohľadu na nastavenie) | Manuálne | Nie | Synchronizácia s prvou lamelou | |
| | Blesk vypnutý | (bez ohľadu na nastavenie) | (bez ohľadu na nastavenie) | | — | — | |
| B | Vyrovnávací blesk | [Nie] | [Prvá lamela] | | Nie | Synchronizácia s prvou lamelou | — |
| | | | [Druhá lamela] | | | Synchronizácia s druhou lamelou* ² | — |
| | | [Áno] | [Prvá lamela] | | Áno | Synchronizácia s prvou lamelou | — |
| | | | [Druhá lamela] | | | Synchronizácia s druhou lamelou* ² | — |
| | Manuálna hodnota* ¹ | (bez ohľadu na nastavenie) | (bez ohľadu na nastavenie) | Manuálne | Nie | Synchronizácia s prvou lamelou | — |
| | Blesk vypnutý | (bez ohľadu na nastavenie) | (bez ohľadu na nastavenie) | | — | — | — |

*1 Táto možnosť sa zobrazuje, iba keď je pripojený model FL-LM3. Hodnotu môžete vybrať výberom položky [Manuálna hodnota] zo super ovládacieho panela.

*2 Keď je zvolená možnosť [Živé komp.] (Str. 54), blesk funguje v režime [Prvá lamela] aj v prípade, že je nastavená možnosť [Druhá lamela].

- V režime redukcie červených očí sa uzávierka uvoľní približne jednu sekundu po prvom predbežnom záblesku na redukcii červených očí. Kým sa snímanie neskončí, nepohybujte fotoaparátom. Upozorňujeme tiež, že redukcia červených očí za určitých podmienok nemusí priniesť očakávané výsledky.
- Najkratší dostupný expozičný čas pri odpálení blesku je 1/250 s. Jasnú pozadie na snímkach zhotovených s bleskom môže byť preexponované.
- Čas synchronizácie blesku pre tiché režimy (Str. 132), snímanie v režime Snímka s vys. rozlíš. (Str. 156) a bracketing zaostrenia (Str. 178) je 1/100 s. Nastavením položky [ISO] na hodnotu vyššiu ako ISO 16000 pri použití možnosti, ktorá vyžaduje elektronickú uzávierku (napríklad tichý režim alebo bracketing zaostrenia), sa čas synchronizácie blesku nastaví na 1/50 s. Čas synchronizácie blesku je nastavený na 1/50 s aj počas bracketingu ISO (Str. 176).
- Na krátku vzdialenosť môže byť aj najnižšia možná intenzita záblesku príliš silná. Aby ste predišli preexponovaniu na snímkach zhotovovaných z malej vzdialenosti, nastavte režim **A** alebo **M** a nastavte menšiu clonu (vyššie číslo f) alebo nastavte nižšiu hodnotu pre [ISO].

Konfigurácia režimov blesku (Nastavenie režimu blesku)

PASMB

Vyberte, ktoré režimy sa majú zobraziť na obrazovke výberu režimu blesku.

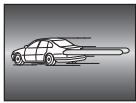
| | |
|------------------------|---|
| Menu | MENU ➔ Q1 ➔ 6. Blesk ➔ Nastavenie režimu blesku |
| Obmedz. červených očí | Obmedzenie efektu červených očí na portrétnych snímkach. [Nie]: Fotoaparát nezobrazí režimy Obmedz. červených očí. [Áno]: Fotoaparát zobrazí režimy Obmedz. červených očí. |
| Nastav. synchronizácie | Vyberte, kedy sa má blesk odpáliť. [Prvá lamela]: Blesk sa odpáli, keď bude úplne otvorená uzávierka. [Druhá lamela]: Blesk sa použije tesne pred zatvorením uzávierky. Vytvorí sa tým zdanlivé svetelné stopy za pohybujúcimi sa objektmi.  |

Úprava intenzity blesku (Komp. expozície blesku)

PASMB

Ak zistíte, že vami fotografovaný objekt je preexponovaný alebo podexponovaný aj napriek tomu, že zvyšok záberu je v poriadku, výkon blesku možno upraviť.

Kompenzácia blesku je dostupná v iných režimoch ako v manuálnom režime.

| | |
|----------------------|-----------------------------------|
| Super ovládací panel | Q ➔ Komp. expozície blesku |
|----------------------|-----------------------------------|

- Úpravy intenzity záblesku vykonané na externom blesku sa pripočítajú k úpravám vykonaným na fotoaparáte.

Bezdrôtové diaľkové ovládanie blesku

(⚡ RC režim)

PASMB 

Úprava nastavení pre bezdrôtové diaľkové ovládanie blesku. Diaľkové ovládanie je dostupné s voliteľnými bleskami, ktoré podporujú bezdrôtové diaľkové ovládanie („bezdrôtový RC blesk“). Informácie o používaní bezdrôtového diaľkového ovládania blesku nájdete na Str. 300.

| | |
|------|---|
| Menu | MENU →  → 6. Blesk → ⚡ RC režim |
|------|---|

| | |
|---------|---|
| Vypnuté | Bezdrôtové diaľkové ovládanie blesku vypnuté. |
| Zapnuté | Bezdrôtové diaľkové ovládanie blesku zapnuté. Fotoaparát zobrazí nastavenia pre bezdrôtové diaľkové ovládanie blesku. |

- Výberom možnosti [Zap.] sa na displeji fotoaparátu zobrazí super ovládací panel režimu RC. Ak chcete zobraziť bežný super ovládací panel, stlačte tlačidlo **INFO**.

Nastavenie času synchronizácie blesku

(⚡ X-Synch.)

PASMB 

Nastavenie najkratšieho expozičného času dostupného pre fotografovanie s bleskom. Nastavenie najkratšieho expozičného času dostupného pre fotografovanie s bleskom, bez ohľadu na jas objektu.

| | |
|------|---|
| Menu | MENU →  → 6. Blesk → ⚡ X-Synch. |
|------|---|

Nastavenie minimálneho expozičného času

(⚡ Pomalý limit)

PASMB 

Nastavenie najdlhšieho expozičného času dostupného pre fotografovanie s bleskom v režimoch **P/A**.

Táto položka sa používa na výber najdlhšieho nastavenia dostupného pre fotoaparát pri automatickom nastavovaní expozičného času počas fotografovania s bleskom, bez ohľadu na to, aký tmavý môže objekt byť. Nie je účinná v režimoch pomalej synchronizácie (⚡Pomalé, ⚡Pomalé2, ⚡Pomalé a ⚡Pomalé2).

- Dostupné hodnoty: 60 s až do hodnoty nastavenej pre položku [⚡ X-Synch.]

| | |
|------|---|
| Menu | MENU →  → 6. Blesk → ⚡ Pomalý limit |
|------|---|

Kompenzácia blesku a expozície

(⚡+📷)

PASMB 

Nastavte, či sa má kompenzácia expozície pripočítať k hodnote pre kompenzáciu blesku. Informácie o kompenzácii blesku nájdete na Str. 123.

| | |
|------|--|
| Menu | MENU →  → 6. Blesk → ⚡+📷 |
|------|--|

| | |
|---------|--|
| Vypnuté | Kompenzácia blesku a expozície sa nastavuje samostatne. |
| Zapnuté | Hodnota kompenzácie expozície sa pripočíta k hodnote kompenzácie blesku. |



Nastavenie vyváženia expozície pre meranie TTL

(Vyváž. meranie blesku)

PASMB 

Nastavte vyváženie expozície, ktoré sa použije pri použití externého blesku v režime merania TTL.

| | |
|---------|--|
| Menu | MENU →  1 → 6. Blesk → Vyváž. meranie blesku |
| Vypnuté | Počas merania uprednostňuje objekt. |
| Zapnuté | Počas merania uprednostňuje rovnováhu medzi objektom a pozadím. |

 Ak vyberiete možnosť [Zap.], odporúča sa, aby ste položku  ISO nastavili na [Auto].

Sekvenčné snímanie/Samospúšť

Sekvenčné snímanie/Snímání so samospúšťou

PASMB

Úprava nastavení pre sekvenčné fotografovanie alebo samospúšť. Vyberte možnosť vhodnú pre váš objekt. K dispozícii sú aj iné možnosti vrátane režimu Anti-shock a tichého snímání.



Pri použití samospúšte upevnite fotoaparát bezpečne na statív.



















| | |
|----------------------|---------------------------------------|
| Tlačidlo | Tlačidlo |
| Super ovládací panel | Snímání |
| Menu | MENU 7. Režim snímání Snímání |

| | | |
|------------------------------------|--------------------------------------|--|
| / ▼ | Samostatne | Posun o jednu snímku. Fotoaparát zhotoví jednu snímku po každom úplnom stlačení tlačidla spúšte. |
| / ▼ | Sekvenčné | Fotoaparát zhotovuje snímky rýchlosťou približne do 20 obr./s, kým držíte úplne stlačené tlačidlo spúšte. Keď je možnosť [AF režim] (Str. 73) nastavená na [C-AF], [C-AF MF], [C-AF+TR] alebo [C-AF+TR MF], fotoaparát zaostrí pred každým záberom. Keď je možnosť [Meranie počas] (Str. 112) nastavená na [Áno], fotoaparát odmeria jas a určí expozíciu pred každým záberom. |
| ▼ SH1 | Vysokorýchlost. sekvenčné SH1 | Fotoaparát zhotovuje snímky rýchlosťou približne do 120 obr./s, kým držíte úplne stlačené tlačidlo spúšte. Zaostrenie, expozícia a vyváženie bielej farby sa pevne nastaví na hodnoty pre prvú snímku v každej sérii. |
| ▼ SH2 | Vysokorýchlost. sekvenčné SH2 | Fotoaparát zhotovuje snímky rýchlosťou približne do 50 obr./s, kým držíte úplne stlačené tlačidlo spúšte. Keď je možnosť [AF režim] (Str. 73) nastavená na [C-AF], [C-AF MF], [C-AF+TR] alebo [C-AF+TR MF], fotoaparát zaostrí pred každým záberom. Keď je možnosť [Meranie počas] (Str. 112) nastavená na [Áno], fotoaparát odmeria jas a určí expozíciu pred každým záberom. |
| ProCap ProCap SH1 ProCap SH2 | Pro. záznam | Záznam sa spustí po stlačení tlačidla spúšte do polovice. Fotoaparát začne zaznamenávať snímky, vrátane snímok zachytených pri polovičnom stlačení tlačidla spúšte, keď tlačidlo stlačíte úplne (Str. 133). Zaostrenie a expozícia počas každého režimu ProCap sú rovnaké ako v režime [] (▼Sekvenčné), [SH1] (▼Vysokorýchlost. sekvenčné SH1) a [SH2] (▼Vysokorýchlost. sekvenčné SH2). |

4

Nastavenia snímání

| | |
|--|--|
|  Samospúšť 12 s | Uzávierka sa uvoľní 12 sekúnd po úplnom stlačení tlačidla spúšte. Indikátor samospúšte bude svietiť približne 10 sekúnd a približne 2 sekundy pred uvoľnením uzávierky začne blikať. Fotoaparát zaostrí po stlačení tlačidla spúšte do polovice. |
|  Samospúšť 2 s | Po úplnom stlačení tlačidla spúšte začne blikať indikátor samospúšte a približne po 2 sekundách sa zhotoví snímka. Fotoaparát zaostrí po stlačení tlačidla spúšte do polovice. |
|  Vlastná samospúšť | Úprava nastavení samospúšte vrátane oneskorenia samospúšte a počtu nasnímaných záberov po uplynutí časovača (Str. 130). |

- 🔧 Môžete zvoliť rýchlosť posunu snímkov a maximálny počet záberov v každej sérii (Str. 128).
- 🔧 Položky označené symbolom  umožňujú fotografovať s obmedzením drobného rozmazania spôsobeného pohybom uzávierky. Túto možnosť použijete vtedy, keď aj ten najmenší pohyb fotoaparátu môže spôsobiť rozmazanie, napríklad pri zhotovovaní makrofotografií alebo fotografovaní s teleobjektívom. Táto možnosť je dostupná, keď je položka [Anti-Shock] nastavená na [Zap.] v ponuke [Nastavenie anti-shock- 🔧 Položky označené symbolom  používajú elektronickú uzávierku. Používajte ich pri expozičných časoch kratších ako 1/8000 sekundy alebo v prostredí, v ktorom je zvuk uzávierky nežiaduci.
- 🔧 Možnosti   a ProCap SH2 sa dajú použiť iba s konkrétnymi objektívmi. Podrobné informácie nájdete na našej internetovej stránke.
- 🔧 Ak chcete aktivovanú samospúšť zrušiť, stlačte tlačidlo .
- 🔧 V režimoch ,  a  a ProCap fotoaparát počas snímania zobrazuje pohľad cez objektív. V režimoch ,  a ProCap SH1 a ProCap SH2 zobrazuje záber tesne pred aktuálnou snímkou.
- ⚠️ Pri použití režimu  alebo ProCap SH2 s možnosťou [C-AF], [C-AF.
- ⚠️ V režimoch  a ProCap SH1 je dolný limit expozičného času 1/15 s.
- ⚠️ V režimoch  a ProCap SH2 je dolný limit expozičného času 1/640 s, keď je možnosť [Max. počet obr./s] v položke [Nastav. sekvenčného snímania] nastavená na 50, a 1/320 s, keď je táto možnosť nastavená na 25.
- ⚠️ Rýchlosť snímania bude nižšia, keď je možnosť [📷ISO] nastavená na hodnotu 16000 alebo vyššiu.
- ⚠️ Keď je možnosť [📷ISO] nastavená na hodnotu 16000 alebo vyššiu v režime , čas synchronizácie blesku bude 1/50 s a rýchlosť snímania bude obmedzená na maximálne 10 obr./s.
- ⚠️ Ak pri používaní samospúšte stojíte pri stláčaní spúšte pred fotoaparátom, snímka môže byť rozostrená.
- ⚠️ Rýchlosť sekvenčného snímania závisí od použitého objektívu a zaostrenia objektívu s premenlivou ohniskovou vzdialenosťou.
- ⚠️ Ak počas sekvenčného snímania začne blikať ikona stavu batérie, fotoaparát prestane snímať. Ak v batérii nezostáva dostatok energie, môže sa stať, že fotoaparát neuloží všetky snímky.
- ⚠️ Fotografie nasnímané v tichom režime a v režime Pro záznam môžu byť skreslené, ak sa počas snímania objekt alebo fotoaparát rýchlo pohybujú.
- ⚠️ Ak chcete použiť blesk v režimoch tichého snímania (Str. 132), zvolte možnosť [Povolíť] pre [Režim blesku] v ponuke [Nastavenie Tiché

- ⓘ Rýchlosť snímania môže byť nižšia pri fotografovaní v tmavom prostredí. Rýchlosť snímania sa vám môže podať zvýšiť nastavením položky [Nočné videnie] na [Vyp.].
 ⓘ „Uľahčenie sledovania displeja na tmavých miestach (Nočné videnie)“ (Str. 227)

■ Počet snímok, ktoré je možné vytvoriť

Fotoaparát zobrazuje počet snímok, ktoré je možné uložiť do zostávajúcej vyrovnávacej pamäte, v nasledujúcich prípadoch:

Pri stlačení tlačidla spúšte do polovice, pri úplnom stlačení tlačidla spúšte, pri zápise na SD kartu

Keď sa počet zníži na [00] (červená farba), fotoaparát nebude môcť zaznamenať ďalšiu snímku. Keď sa snímky vo vyrovnávacej pamäti zapíšu na kartu, počet sa zvýši a bude možné zaznamenať snímky.

- ⓘ Počet sa nezobrazuje, ak vo fotoaparáte nie je žiadna karta.
 ⓘ V závislosti od práve používaných funkcií sa môže stať, že počet sa nezobrazí.
 ⓘ Počet je približný, nie presný. Môže sa zmeniť na základe podmienok snímania.



Konfigurácia funkcií sekvenčného snímania

(Nastav. sekvenčného snímania)

PASMB

Môžete zvoliť, ktoré typy režimov sekvenčného snímania sa zobrazia, keď stlačíte tlačidlo [Menu] + [Zap.], a maximálnu rýchlosť/počet snímok pre každý režim sekvenčného snímania.

| | |
|------|--|
| Menu | MENU → → 7. Režim snímania → Nastav. sekvenčného snímania |
|------|--|

1 Vyberte režim sekvenčného snímania, ktorý sa má zobraziť, a označte ho značkou začiarknutia (✓).

- Tlačidlami Δ ∇ vyberte požadovanú možnosť a stlačením tlačidla vložte vedľa nej značku začiarknutia (✓).

Ak chcete začiarknutie odstrániť, znovu stlačte tlačidlo .

- ⓘ Symbol [] sa zobrazí, keď je možnosť [Anti-Shock[]] nastavená na [Zap.] v ponuke [Nastavenie anti-shock[]] (Str. 131).

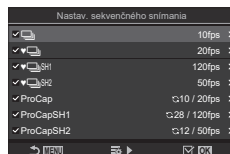





Obrazovka Nastav. sekvenčného snímania

2 Stlačte tlačidlo \triangleright .

3 Konfigurujte možnosti.

| | |
|-------------------|---|
| Max. počet obr./s | Nastavte rýchlosť snímania pre sekvenčné snímание. Čísla označujú približnú maximálnu rýchlosť. /: 1 – 10 obr./s : 5, 10, 15, 20 obr./s SH1: 60, 100, 120 obr./s SH2: 25, 50 obr./s ProCap: 5, 10, 15, 20 obr./s ProCap SH1: 60, 100, 120 obr./s ProCap SH2: 25, 50 obr./s |
|-------------------|---|

| | |
|---|--|
| Snímky pred spúšťou (iba ProCap/ ProCap SH1/ ProCap SH2) | Nastavte počet snímok (od 0 do 70), ktoré sa majú nasnímať pred úplným stlačením tlačidla spúšte. |
| Obmedz. počtu sním. | Nastavte celkový počet snímok (od 2 do 99) (vrátane snímok pred spúšťou), ktoré sa majú nasnímať. Môžete obmedziť počet snímok, ktoré sa nasnímajú po úplnom stlačení tlačidla spúšte. Po dosiahnutí limitu sa snímanie automaticky zastaví. <ul style="list-style-type: none"> • Ak nechcete obmedziť počet snímok, vyberte možnosť [Vyp.]. • Ak chcete obmedziť počet snímok, vyberte počet a stlačte tlačidlo . Zobrazí sa obrazovka nastavenia. Počet môžete zmeniť tlačidlami  . • Pri snímaní v režime Pro. záznam počet snímok zahŕňa aj snímky pred spúšťou.  „Snímanie bez oneskorenia spúšte (Snímanie v režime Pro záznam)“ (Str. 133) |

- ⓘ Keď je aktivovaná možnosť [HDR], [Kumul. zaostrenie] alebo [Zaostrenie BKT], položka [Obmedz. počtu sním.] bude nastavená na [Vyp.].
- ⓘ Pri použití funkcie  SH2 alebo ProCap SH2 sa rýchlosť snímania dá konfigurovať iba s konkrétnymi objektívmi. Informácie o kompatibilných objektívoch nájdete na našej internetovej stránke.

Môžete si vybrať, ktoré typy režimov samospúšte sa zobrazia po stlačení tlačidla , a zmeniť nastavenia samospúšte, ako je čas, počas ktorého fotoaparát čaká pred nasnímaním snímky, a počet snímok, ktoré nasníma.



| | |
|------|---|
| Menu | MENU →  → 7. Režim snímania → Nastavenie samospúšte |
|------|---|

1 Vyberte režim samospúšte, ktorý sa má zobrazit', a označte ho značkou začiarknutia (✓).

- Tlačidlami Δ ∇ vyberte požadovanú možnosť' a stlačením tlačidla  vložte vedľa nej značku začiarknutia (✓).

Ak chcete začiarknutie odstrániť, znovu stlačte tlačidlo .

 Možnosti [\blacklozenge  12s]/[\blacklozenge  2s]/[\blacklozenge  C] sa zobrazia, keď je možnosť' [Anti-Shock(\blacklozenge)] nastavená na [Zap.] v ponuke [Nastavenie anti-shock(\blacklozenge)] (Str. 131).

2 Pri nastavovaní funkcie Vlastná samospúšť vyberte možnosť' [ C]/[\blacklozenge  C]/[\heartsuit  C] a stlačte tlačidlo \triangleright .

3 Konfigurujte možnosti.

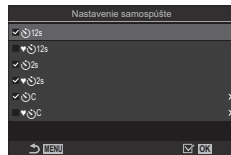

Obrazovka Nastavenie samospúšte

| | |
|--|---|
| Počet snímok | Zvoľte počet záberov nasnímaných po uplynutí časovača. |
|  Časovač | Zvoľte, ako dlho má fotoaparát čakať do začatia snímania po úplnom stlačení tlačidla spúšte. |
| Interval | Ak je počet snímok 2 alebo viac, zvoľte interval medzi snímkami zhotovenými po uplynutí časovača. |
| AF pre vš. rámčeky | [Vyp.]: Ak je počet záberov 2 alebo viac, zaostrenie sa uzamkne pri nasnímaní prvého záberu. [Zap.]: Fotoaparát zaostří pred každým záberom. |

Snímanie bez vibrácií spôsobených činnosťou tlačidla spúšte (Nastavenie anti-shock[◆])

PASMB

Na zníženie mierneho rozmazania spôsobeného pohybom uzávierky možno použiť režimy anti-shock.

Túto možnosť použite vtedy, keď aj ten najmenší pohyb fotoaparátu môže spôsobiť rozmazanie, napríklad pri zhotovovaní makrofotografií alebo fotografovaní s teleobjektívom.

| | |
|------|--|
| Menu | MENU ⇒ Q1 ⇒ 7. Režim snímania ⇒ Nastavenie anti-shock[◆] |
|------|--|





| | |
|----------------------|--|
| Anti-Shock[◆] | [Vyp.]: Režimy snímania anti-shock ([◆□], [◆☰] atď.) sa nezobrazia na obrazovke výberu režimu snímania. Zobrazia sa normálne režimy snímania ([□], [☰] atď.). [Zap.]: Režimy snímania anti-shock ([◆□], [◆☰] atď.) sa zobrazia na obrazovke výberu režimu snímania. Normálne režimy snímania ([□], [☰] atď.) sa nezobrazia. |
| Oneskorenie | Zvoľte, ako dlho má fotoaparát čakať do začatia snímania po úplnom stlačení tlačidla spúšte pri snímaní v režimoch snímania anti-shock. [0 s], [1/8 s], [1/4 s], [1/2 s], [1 s], [2 s], [4 s], [8 s], [15 s], [30 s] |

- Ubezpečte sa, že značka začiarknutia (✓) je vedľa režimu sekvenčného snímania so symbolom ◆ v ponuke [Nastav. sekvenčného snímania] (Str. 128).
- Vyberte režim so symbolom ◆ (Str. 126), stlačte tlačidlo (⊗) a nasnímajte zábery. Po uplynutí určeného času sa uvoľní uzávierka a nasnímajú sa snímky.

V situáciách, kde zvuk uzávierky predstavuje problém, môžete použiť režimy tichého snímania a snímať bez zvuku. Elektronická uzávierka sa používa na obmedzenie nepatrných otrasov fotoaparátu spôsobených pohybom mechanickej uzávierky, veľmi podobne ako v prípade fotografovania v režime Anti-shock.

| | |
|------|---|
| Menu | MENU ➔ Q1 ➔ 7. Režim snímania ➔ Nastavenie Tiché[♥] |
|------|---|

| | |
|----------------------|---|
| Oneskorenie | Zvoľte, ako dlho má fotoaparát čakať do začatia snímania po úplnom stlačení tlačidla spúšte pri snímaní v režimoch tichého snímania. [0 s], [1/8 s], [1/4 s], [1/2 s], [1 s], [2 s], [4 s], [8 s], [15 s], [30 s] |
| Redukcia šumu | [Vyp.]: Snímanie prebieha normálne. [Auto]: Znižuje množstvo „šumu“ na snímkach pri dlhých expozíciách v režime tichého snímania. Zvuk uzávierky môže byť počuteľný, keď je redukcia šumu aktívna. |
| ■) | Vyberte, či chcete povoliť pípnutie podľa špecifikácie (Str. 253). |
| AF Iluminátor | Vyberte, či chcete povoliť fungovanie AF Iluminátora podľa špecifikácie (Str. 97). |
| Režim blesku | Vyberte, či má blesk fungovať podľa špecifikácie. |

- ⓘ Pri snímaní v režime Snímka s vys. rozlíš. (Str. 156) fungujú funkcie [■||)], [AF Iluminátor] a [Režim blesku] v režime [Povoliť], aj keď sú nastavené na [Nepovoliť]. Keď je však možnosť [Snímka s vys. rozlíš.] nastavená na [Zap. ], položka [Režim blesku] je fixne nastavená na [ Blesk vyp.].
- Ubezpečte sa, že značka začiarknutia (♥) je vedľa režimu sekvenčného snímania so symbolom ♥ v ponuke [Nastav. sekvenčného snímania] (Str. 128).
- Vyberte režim so symbolom ♥ (Str. 126), stlačte tlačidlo  a nasnímajte zábery. Po uvoľnení uzávierky displej na chvíľu stmavne. Zvuk uzávierky nezaznie.
- ⓘ Je možné, že požadované výsledky sa nedosiahnu pri blikajúcich zdrojoch svetla, napríklad pri žiarivkových alebo LED svetlách, alebo ak sa objekt počas snímania prudko pohne.
- ⓘ Najkratší dostupný expozičný čas je 1/32000 s.
- ⓘ Ak je položka [ ISO] nastavená na hodnotu 16000 alebo vyššiu, čas synchronizácie blesku bude 1/50 s.

Zaznamenávanie sa spustí po stlačení tlačidla spúšte do polovice; vo chvíli, keď tlačidlo spúšte stlačíte úplne, začne fotoaparát ukladať posledné n zaznamenané snímky na pamäťovú kartu, pričom n je počet zvolený pred začatím snímania. Ak tlačidlo podržíte úplne stlačené, snímanie bude pokračovať, kým sa nezaznamená zvolený počet snímok. Túto možnosť použite na zachytenie momentov, ktoré by ste inak premeškali kvôli reakciám objektu alebo oneskoreniu uzávierky.

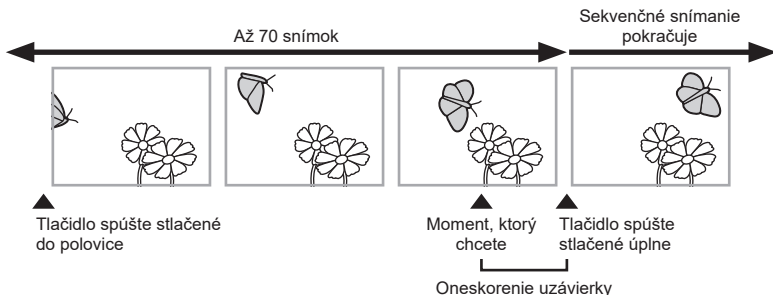

Pro. záznam (ProCap)

Túto možnosť zvolíte, ak predpokladáte, že vzdialenosť od objektu sa počas snímania zmení. Fotoaparát sníma rýchlosťou do 20 obr./s. Pred úplným stlačením spúšte sa môže zaznamenať maximálne 70 snímok. Ak je možnosť [C-AF], [C-AF MF], [C-AF+TR] alebo [C-AF+TR MF] nastavená pre položku [AF režim] (Str. 73), fotoaparát zaostrí pred každým záberom.

















Pro. záznam SH1 (ProCap SH1)

Túto možnosť zvolíte, ak je nepravdepodobné, že vzdialenosť od objektu sa počas snímania bude veľmi meniť. Fotoaparát sníma rýchlosťou do 120 obr./s. Pred úplným stlačením spúšte sa môže zaznamenať maximálne 70 snímok. Fotoaparát použije možnosť [S-AF], keď je možnosť [C-AF] alebo [C-AF+TR] nastavená pre položku [AF režim] (Str. 73) a možnosť [S-AF MF], keď je nastavená možnosť [C-AF MF] alebo [C-AF+TR MF].



Pro. záznam SH2 (ProCap SH2)

Fotoaparát sníma rýchlosťou do 50 obr./s. Pred úplným stlačením spúšte sa môže zaznamenať maximálne 70 snímok. Ak je možnosť [C-AF], [C-AF MF], [C-AF+TR] alebo [C-AF+TR MF] nastavená pre položku [AF režim] (Str. 73), fotoaparát zaostrí pred každým záberom.

- ⚠ Táto možnosť sa dá použiť iba s konkrétnymi objektívmi. Podrobné informácie nájdete na našej internetovej stránke
- ⚠ Pri použití režimu ProCap SH2 s možnosťou [C-AF], [C-AF MF], [C-AF+TR] alebo [C-AF+TR MF] nastavenou pre položku [AF režim] (Str. 73) a hodnotou clony vyššou ako F8 sa presnosť zaostrovania zníži. Zobrazí sa ●F.
- ⚠ V režime ProCap SH1 je dolný limit expozičného času 1/15 s.
- ⚠ V režime ProCap SH2 je dolný limit expozičného času 1/640 s, keď je možnosť [Max. počet obr./s] v položke [Nastav. sekvenčného snímania] nastavená na 50, a 1/320 s, keď je táto možnosť nastavená na 25.

| | |
|----------------------|--|
| Tlačidlo | Tlačidlo       |
| Super ovládací panel |   Snímanie   |
| Menu | MENU    7. Režim snímania  Snímanie   |

- 1 Zvoľte možnosť ProCap, ProCap SH1 alebo ProCap SH2 a stlačte tlačidlo .
- 2 Stlačením tlačidla spúšte do polovice spustíte snímanie.





- Pri stlačení tlačidla spúšte do polovice sa zobrazí ikona záznamu (). Ak tlačidlo podržíte stlačené do polovice dlhšie ako minútu, záznam sa ukončí a ikona  zmizne z displeja. Opätovným stlačením tlačidla spúšte do polovice môžete pokračovať v snímaní.
- Snímanie bude pokračovať, kým bude tlačidlo spúšte úplne stlačené, až kým sa nedosiahne počet záberov nastavený pre položku [Obmedz. počtu sním.].

 Položky [Max. počet obr./s], [Snímky pred spúšťou] a [Obmedz. počtu sním.] sa dajú upraviť v ponuke [Nastav. sekvenčného snímania] (Str. 128).



Ikona záznamu

- 3 Stlačením tlačidla spúšte úplne nadol sa spustí ukladanie snímok na pamäťovú kartu.

-  Funkcia Pro. záznam nie je dostupná, keď je fotoaparát pripojený k smartfónu (Wi-Fi).
-  Blikanie spôsobené žiarivkovým osvetlením alebo veľkým pohybom objektu atď. môže na snímkach spôsobiť skreslenie.
-  Počas záznamu displej nestmavne a zvuk uzávierky nebude počuteľný.
-  Najdlhší čas uzávierky je obmedzený.
-  V závislosti od jasu objektu a možností nastavených pre položku [ISO] a kompenzáciu expozície môže snímková frekvencia displeja klesnúť pod frekvenciu nastavenú pre položku [Snímková frekvencia] (Str. 227).

Redukcia blikania na fotografiách (Sním. s potlač. blik.)

PASMB 

Na fotografiách zhotovených pri blikajúcom osvetlení si môžete všimnúť nerovnomernú expozičiu. Keď je táto možnosť zapnutá, fotoaparát zistí frekvenciu blikania a náležite upraví načasovanie uvoľnenia uzávierky.

Menu

MENU →  → 7. Režim snímania → Sním. s potlač. blik.

- Nápis „FLK“ sa zobrazí na displeji, keď je zvolená možnosť [Zap.].



- ⚠ Pri určitých nastaveniach fotoaparát nemusí byť schopný rozpoznať blikanie. Ak sa blikanie nezistí, použije sa normálne načasovanie uvoľnenia.
- ⚠ Pri dlhých expozičných časoch sa použije normálne načasovanie uvoľnenia.
- ⚠ Zapnutie redukcie blikania môže spôsobiť oneskorenie uvoľnenia, čím sa spomalí rýchlosť posúvania snímok pri sekvenčnom fotografovaní.

4

Nastavenia snímania

Stabilizácia obrazu

Minimalizácia chvenia fotoaparátu (📷 Stab. obrazu/📹 Stab. obrazu)

PASMB 📷

Pomocou tejto funkcie môžete obmedziť vplyv chvenia fotoaparátu, ku ktorému môže dochádzať pri snímaní za zlého osvetlenia alebo pri veľkom priblížení.

| | |
|----------------------|---|
| Super ovládací panel | 📷 → 📷 Stab. obrazu/📹 Stab. obrazu |
| Menu | MENU → 📷 ₁ → 8. Stab. obrazu → 📷 Stab. obrazu MENU → 📹 → 4. Stab. obrazu → 📹 Stab. obrazu |

📷 Stab. obrazu

| | |
|--|--|
| S-IS vyp. (Foto-I.S. Vyp.) | Stabilizácia obrazu vypnutá. Túto možnosť zvolte pri použití statívu. |
| S-IS Auto (Automaticky I.S.) | Stabilizácia obrazu sa aplikuje na pohyb na všetkých osiach. Ak sa zistí sledovanie objektu fotoaparátom, fotoaparát automaticky vypne stabilizáciu obrazu na príslušnej osi. |
| S-IS1 (Chvenie vo vš. sm. I.S.) | Stabilizácia obrazu sa aplikuje na pohyb na všetkých osiach. |
| S-IS2 (Vertikálne chvenie I.S.) | Stabilizácia obrazu sa aplikuje na vertikálny pohyb. Túto možnosť použite pri sledovaní objektu fotoaparátom vo vodorovnom smere. |
| S-IS3 (Horizontálne chvenie I.S.) | Stabilizácia obrazu sa aplikuje na horizontálny pohyb. Túto možnosť použite pri sledovaní objektu fotoaparátom vo zvislom smere. |

📹 Stab. obrazu

| | |
|--|--|
| M-IS vyp. (Video-I.S. Vyp.) | Stabilizátor obrazu je vypnutý. |
| M-IS1 (Chvenie vo vš. sm. I.S.) | Elektronická stabilizácia obrazu kombinovaná s pohybom obrazového snímača ovládaným VCM. |
| M-IS2 (Chvenie vo vš. sm. I.S.) | Iba pohyb obrazového snímača ovládaný VCM. |

■ Nastavenie podrobných možností stabilizátora obrazu

Pri použití iných objektívov ako objektívov systému Micro Four Thirds alebo Four Thirds zadajte ohniskovú vzdialenosť objektívu.

- 1 Stlačte tlačidlo **INFO** počas konfigurácie položky [Stab. obraz] alebo [Stab. obrazu]. Tlačidlami Δ ∇ \triangleleft \triangleright zadajte ohniskovú vzdialenosť a potom stlačte tlačidlo **OK**.

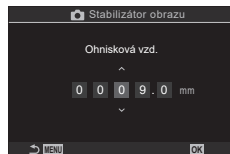

| | |
|-----------------------|---|
| Ohnisková vzd. | Umožňuje nastaviť ohniskovú vzdialenosť. Zadajte číslo, ktoré je uvedené na objektíve. [0,1] – [1000,0] mm |
|-----------------------|---|

- ⓘ Môže sa stať, že stabilizácia obrazu nedokáže kompenzovať nadmerný pohyb fotoaparátu alebo veľmi dlhé expozičné časy. V takom prípade použite statív.
- ⓘ Pri zapnutej stabilizácii obrazu môžete spozorovať hluk alebo vibrácie.
- ⓘ Nastavenie zvolené pomocou prepínača stabilizácie obrazu v objektíve, ak je taký prepínač k dispozícii, má prioritu pred nastavením zvoleným vo fotoaparáte. Dá sa to zmeniť. „Stabilizácia obrazu pre objektívy s IS (Priorita stabiliz. v obj.)“ (Str. 139)
- ⓘ Možnosť [S-IS Auto] funguje ako [S-IS1], keď je možnosť [Zap.] nastavená pre položku [Priorita stabiliz. v obj.] (Str. 139).
- ⓘ Keď vyberiete možnosť [S-IS Auto] alebo [S-IS1] a ako režim snímania je zvolená možnosť SH2/ProCap SH2 (Str. 126), stabilizácia obrazu bude v porovnaní s použitím s inými režimami sekvenčného snímania vhodná pre pohyby fotoaparátu v smere hĺbky.
- ⓘ Môžete nastaviť, či sa stabilizácia obrazu použije pri stlačení tlačidla spúšte do polovice. „Stabilizácia obrazu pri polovičnom stlačení (=Stab. obrazu)“ (Str. 138)
- ⓘ Vybraná hodnota sa neresetuje, keď zvolíte možnosť [Vynulovať nastavenia snímania] v položke [Vynulovať/inicial. nastavenia] („Obnovenie východiskových nastavení (Vynulovať/inicial. nastavenia)“ (Str. 259)).

Možnosti stabilizácie obrazu

(Úroveň IS)

PASMB

Nastavenie rozsahu stabilizácie obrazu použitej počas nahrávania videa.

| | |
|---------|---|
| Menu | MENU \Rightarrow \Rightarrow 4. Stab. obrazu \Rightarrow Úroveň IS |
| +1 | Zvoľte pre statické fotografovanie z ruky. |
| ± 0 | Odporúčané vo väčšine situácií. |
| -1 | Zvoľte pre posúvanie alebo naklápanie z ruky alebo pre zábery zhotovené pomocou sledovania objektu. |

Stabilizácia obrazu pri polovičnom stlačení (=Stab. obrazu)

PASMB 

Nastavenie, či sa má stabilizácia obrazu použiť, keď je tlačidlo spúšte stlačené do polovice. Príkladom situácie, v ktorej by ste mohli chcieť dočasne vypnúť stabilizáciu obrazu, je použitie kalibra úrovne na udržanie fotoaparátu vo vodorovnej polohe pri nastavovaní kompozície fotografie.

| | |
|------|--|
| Menu | MENU →  8. Stab. obrazu → =Stab. obrazu |
|------|--|

| | |
|---------|---|
| Zapnuté | Stabilizácia obrazu sa vykonáva, kým je stlačené tlačidlo spúšte do polovice. |
| Vypnuté | Stabilizácia obrazu sa nevykonáva, kým je stlačené tlačidlo spúšte do polovice. |

Stabilizácia obrazu v režime sekvenčného snímania

( Stab. obrazu)

PASMB 

Nastavenie typu stabilizácie obrazu použitej pri sekvenčnom snímaní. Aby sa maximalizoval účinok stabilizácie obrazu počas sekvenčného snímania, fotoaparát vycentruje obrazový snímač pri každom zábere. Tým sa mierne zníži rýchlosť posúvania snímkov.

| | |
|------|--|
| Menu | MENU →  8. Stab. obrazu →  Stab. obrazu |
|------|--|

| | |
|-----------------|--|
| Priorita IS | Prioritu má stabilizácia obrazu. Rýchlosť posúvania snímkov mierne klesne. |
| Priorita obr./s | Prioritu má rýchlosť posúvania snímkov. Za určitých podmienok môže byť stabilizácia obrazu o niečo menej účinná. |

Zobrazenie pohybu fotoaparátu na displeji (Asist. pri snímaní z ruky)

PASMB 

Fotoaparát môžete konfigurovať tak, aby zobrazoval pohyb fotoaparátu a hranice pohybov, ktoré môže upraviť stabilizátor obrazu pri stlačení tlačidla spúšte do polovice a počas expozície. Je to užitočné, keď chcete obmedziť pohyb fotoaparátu počas dlhej expozície s fotoaparátom držaným v ruke.

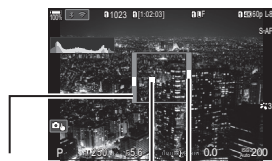

Hranice pohybov, ktoré môže korigovať stabilizátor obrazu (sivé)

Pohyb fotoaparátu (horizontálny/vertikálny)

Pohyb fotoaparátu (bočný/náklon)

4

Nastavenia snímania

| | |
|------|---|
| Menu | MENU →  → 8. Stab. obrazu → Asist. pri snímaní z ruky |
|------|---|

| | |
|---------|--|
| Vypnuté | Pohyb fotoaparátu sa nezobrazuje na displeji. |
| Zapnuté | Pohyb fotoaparátu sa zobrazuje na displeji pri stlačení tlačidla spúšte do polovice a počas expozície. |

- ⓘ Neexistuje žiadna záruka, že snímka bude bez rozmazania, aj keď indikátor pohybu fotoaparátu zostane v sivom ráme.
- ⓘ Pohyb fotoaparátu sa nedá správne zobraziť, keď je fotoaparát blízko objektu.
- ⓘ Pohyb fotoaparátu sa nezobrazí, ak je položka [ Stab. obrazu] nastavená na [Vyp.] alebo ak používate objektívy iných značiek, pri ktorých funguje iba stabilizátor obrazu v objektíve.
- ⓘ Ak je možnosť [=Stab. obrazu] nastavená na [Vyp.], pohyb fotoaparátu sa zobrazí iba počas expozície.

Stabilizácia obrazu pre objektívy s IS (Priorita stabiliz. v obj.)

PASMB 

Pri použití objektívov od iných výrobcov so zabudovanou stabilizáciou obrazu nastavte, či má mať prioritu stabilizácia obrazu vo fotoaparáte alebo v objektíve.

- ⓘ Táto možnosť nemá žiadny vplyv, ak je objektív vybavený prepínačom IS, ktorý sa dá použiť na zapnutie alebo vypnutie stabilizácie obrazu.

| | |
|------|--|
| Menu | MENU →  → 8. Stab. obrazu → Priorita stabiliz. v obj. Priority |
|------|--|

| | |
|---------|---|
| Zapnuté | Prioritu má stabilizácia obrazu v objektíve. |
| Vypnuté | Prioritu má stabilizácia obrazu vo fotoaparáte. |

Nastavenie kvality fotografií a videa



Môžete nastaviť režimy kvality snímky pre fotografie a videá. Zvoľte kvalitu vhodnú pre danú aplikáciu (napríklad spracovanie na počítači, použitie na internetovej stránke atď.).

| | |
|----------------------|--|
| Super ovládací panel | → ← ← |
| Menu | MENU → → 1. Základné nastavenia/Kvalita snímky → ← MENU → → 1. Základné nastavenia/Kvalita snímky → ← |

■ Nastavenie ←

| Možnosť | Veľkosť snímky | Kompresný pomer | Formát súboru |
|-----------------|-----------------------------------|-----------------------|---------------|
| SF | 5184 × 3888 | Veľmi vysoká (1/2,7) | JPG |
| F | 5184 × 3888 | Vysoká (1/4) | JPG |
| N | 5184 × 3888 | Normál (1/8) | JPG |
| M/N | 3200 × 2400 | Normál (1/8) | JPG |
| RAW | 5184 × 3888 | Bezstratová kompresia | ORF |
| RAW+JPEG | RAW a vyššie vybraná možnosť JPEG | | |

Dostupné kombinácie veľkosti snímky/kompresie sa dajú nastaviť v ponukách.

„Kombinácie veľkostí snímky JPEG a kompresných pomerov

(← Podrobné nastavenia)* (Str. 143)

Počas snímania s vysokým rozlíšením (Str. 156) môžete zvoliť medzi možnosťami F, F, F, F+RAW, F+RAW a F+RAW.

① Keď je možnosť [Štandardný], [Dvojité rovnaké↓□] alebo [Dvojité rovnaké↑□] alebo [Automat. prepnutie] nastavená pre položku [Nastavenia uloženia] (Str. 244), vybraná možnosť platí pre karty v oboch zásuvkách ① a ②.

① Možnosti F a F+RAW sú nedostupné, keď je možnosť [Zap.] nastavená pre položku Snímka s vys. rozlíš. (Str. 156).

① Výberom funkcie Snímka s vys. rozlíš. (Str. 156) sa zmení vybraná možnosť kvality obrazu; pred snímaním nezabudnite skontrolovať nastavenie kvality obrazu.

Súbor RAW obsahuje „surové“ obrazové údaje v nespracovanom stave. Zvoľte tento formát (prípada „ORF“) pre snímky, ktoré budete neskôr vylepšovať.

- Nedajú sa prezeráť v iných fotoaparátach
- Dajú sa prezeráť v počítačoch so softvérom OM Workspace na správu digitálnych fotografií
- Dajú sa ukladať vo formáte JPEG pomocou možnosti retušovania [Úprava dát RAW] (Str. 202) v ponukách fotoaparátu

■ Nastavenie

- Ak chcete zmeniť nastavenia každého režimu kvality snímky, stlačte tlačidlo  počas výberu režimu kvality snímky.

Ikona kvality videa

Zmeny v nastaveniach sa prejavujú v ikone , ako vidno nižšie. Dajú sa uložiť maximálne tri kombinácie.

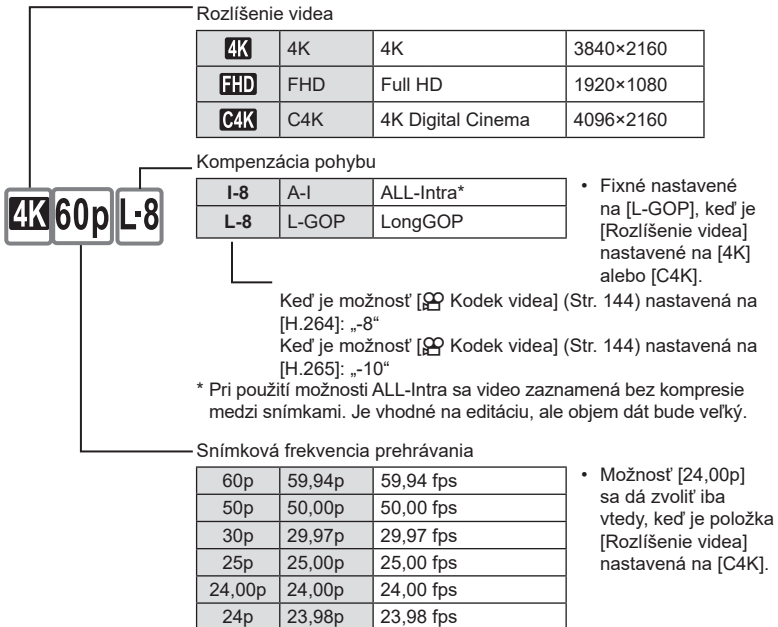



Rozlíšenie videa

| | | | |
|------------|-----|-------------------|-----------|
| 4K | 4K | 4K | 3840×2160 |
| FHD | FHD | Full HD | 1920×1080 |
| C4K | C4K | 4K Digital Cinema | 4096×2160 |

Kompensácia pohybu

| | | |
|------------|-------|------------|
| I-8 | A-I | ALL-Intra* |
| L-8 | L-GOP | LongGOP |

- Fixné nastavené na [L-GOP], keď je [Rozlíšenie videa] nastavené na [4K] alebo [C4K].

Keď je možnosť  Kodek videa] (Str. 144) nastavená na [H.264]: „-8“
Keď je možnosť  Kodek videa] (Str. 144) nastavená na [H.265]: „-10“

* Pri použití možnosti ALL-Intra sa video zaznamená bez kompresie medzi snímkami. Je vhodné na editáciu, ale objem dát bude veľký.

Snímková frekvencia prehrávania

| | | |
|--------|--------|-----------|
| 60p | 59,94p | 59,94 fps |
| 50p | 50,00p | 50,00 fps |
| 30p | 29,97p | 29,97 fps |
| 25p | 25,00p | 25,00 fps |
| 24,00p | 24,00p | 24,00 fps |
| 24p | 23,98p | 23,98 fps |

- Možnosť [24,00p] sa dá zvoliť iba vtedy, keď je položka [Rozlíšenie videa] nastavená na [C4K].

Spom. al. zrýchl. poh.

| | |
|---|------------------|
| - | Vypnuté |
| - | Číslo (rýchlosť) |

- Vysoká rýchlosť znamená rýchle nahrávanie a nízka rýchlosť znamená pomalé nahrávanie.
- Keďže sa videá prehrávajú určenou rýchlosťou, budú vyzerať ako spomalené/zrýchlené filmy.
- ⓘ Zvuk sa nenahráva.
- ⓘ Umelecké filtre vybrané v položke [Režim snímky] sú deaktivované.
- ⓘ Pomalé nahrávanie a/alebo rýchle nahrávanie môže byť nedostupné v závislosti od nastavenia položky .
- ⓘ K dispozícii je iba expozičný čas 1/24 alebo kratší. Dostupnosť závisí od nastavenia položky [Snímková frekvencia].

ⓘ V závislosti od použitej karty sa môže stať, že sa nahrávanie skončí ešte pred dosiahnutím maximálnej dĺžky.

- ⓘ Výber kompenzácie pohybu môže byť pri niektorých nastaveniach nedostupný.
- ⓘ Videá sa nahrávajú s pomerom strán 16:9. Videá C4K sa nahrávajú s pomerom strán 17:9.

Filmovanie vysokorychlostných videí

Filmovanie pri vysokých snímkových frekvenciách. Videá sa snímajú pri frekvencii 100 – 240 obr./s a prehrávajú sa rýchlosťou 23,98 – 59,94 obr./s. Natiahnutie prehrávania na 2x – 10x času nahrávania umožňuje spomalene sledovať pohyby, ktoré v skutočnosti trvajú len zlomok sekundy.

Možnosť vysokorychlostného videa môže byť zahrnutá v ponuke kvality obrazu videa. Vaším nastavením snímkovej frekvencie prehrávania sa určuje koeficient násobenia rýchlosti prehrávania. Na kombináciu snímkovej frekvencie snímača a snímkovej frekvencie prehrávania sa vzťahujú obmedzenia.

Zmeny v nastaveniach sa prejavujú v ikone kvality videa, ako vidno nižšie.

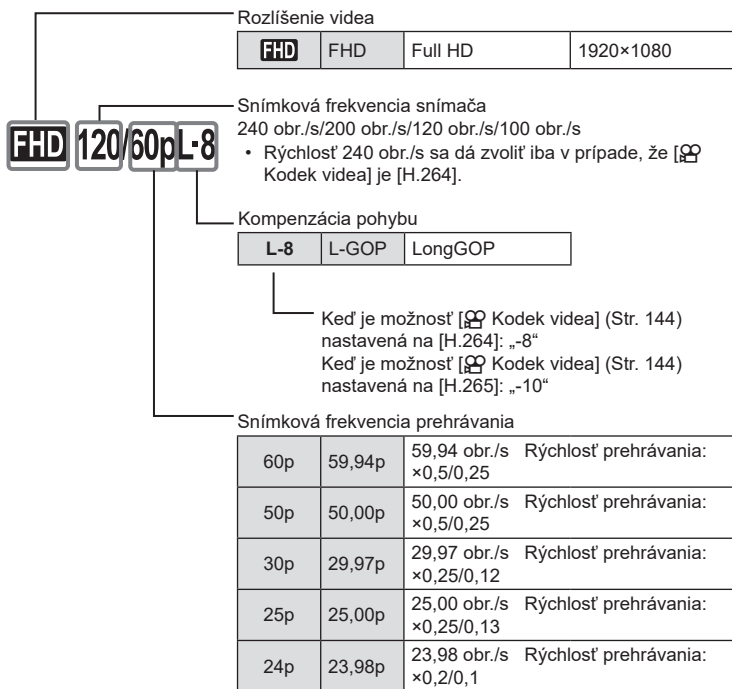

- Ak chcete zmeniť nastavenia pre vysokorychlostné videá, stlačte tlačidlo ▷ počas výberu režimu kvality snímky.



- ⓘ Pri použití karty SD/SDHC je veľkosť jedného súboru obmedzená na 4 GB.
Pri použití karty SDXC sa nahrávanie zastaví predtým, ako čas prehrávania dosiahne 3 hodiny.
- ⓘ Zaostrenie, expozícia a vyváženie bielej sa počas nahrávania nemenia.
- ⓘ Zvuk sa nenahráva.
- ⓘ Uhol obrazu sa mierne zmenší.
- ⓘ Clona, expozičný čas, kompenzácia expozície a citlivosť ISO sa počas nahrávania nedajú zmeniť.
- ⓘ Časové značky nie je možné nahrávať ani zobrazovať.
- ⓘ Ak počas nahrávania zmeníte priblíženie, môže sa zmeniť jas.
- ⓘ Nahrávanie vysokorýchlostného videa nie je dostupné, keď je fotoaparát pripojený k zariadeniu HDMI.
- ⓘ Pri nahrávaní vysokorýchlostného videa sa možnosť [[] Všetko] nedá vybrať pre režim AF cieľa.
- ⓘ Možnosť [M-IS1] sa nedá vybrať pre [[] Stab. obrazu] (Str. 136).
- ⓘ Možnosť [i-Enhance] a režimy snímky s umeleckým filtrom (Str. 145) nie sú k dispozícii.
- ⓘ [Gradácia] (Str. 147) je pevne nastavená na [Gradácia normálna].
- ⓘ Nahrávanie vysokorýchlostného videa nie je dostupné pri fotografovaní na diaľku, keď je fotoaparát pripojený k smartfónu.

Kombinácie veľkostí snímky JPEG a kompresných pomerov

  Podrobné nastavenia



PASMB 



Môžete nastaviť kvalitu snímky JPEG kombináciou veľkosti snímky a kompresného pomeru.

| | |
|------|---|
| Menu | MENU → 1 → 1. Základné nastavenia/Kvalita snímky →   Podrobné nastavenia |
|------|---|

| Veľkosť snímky | | Komprimačný pomer | | | Aplikácia |
|---------------------|--------------|----------------------|---------------|---------------|---|
| Meno | Počet pixlov | SF (Super vysoká) | F (Vysoká) | N (Normál) | |
| L (Veľká) | 5184×3888 | L SF | L F | L N | Zvolte pre veľkosť tlaču |
| M1 (Stredná) | 3200×2400 | M1 SF | M1 F | M1 N | |
| M2 (Stredná) | 1920×1440 | M2 SF | M2 F | M2 N | |
| S1 (Malá) | 1280×960 | S1 SF | S1 F | S1 N | Pre malé fotografie a na použitie na webových stránkach |
| S2 (Malá) | 1024×768 | S2 SF | S2 F | S2 N | |

Výber kodeka, ktorý sa má použiť pri nahrávaní videa.



| | |
|-------|---|
| Menu | MENU →  ⇒ 1. Základné nastavenia/Kvalita snímky →  Kodek videa |
| H.264 | Zaznamenáva 8-bitové videá pomocou kodeka H.264, čo je všestranný kodek. Toto nastavenie použite na všeobecné použitie. |
| H.265 | Zaznamenáva 10-bitové videá pomocou kodeka H.265. Toto nastavenie slúži primárne pre videá, ktoré sú určené na úpravu v počítači. |

ⓘ Keď je zvolená možnosť [H.265], iba možnosti [ 2 OM-Log400] a [ 3 HLG] sú dostupné pre položku [ Režim snímky] (Str. 146). Na prehrávanie so správnou farbou a jasom je potrebný TV alebo displej kompatibilný s 10-bitovým vstupom. Pri výstupe do zariadenia HDMI kompatibilného s 10-bitovým vstupom sa farby ikon môžu líšiť od toho, ako zvyčajne vyzerajú.

Nastavenie pomeru snímky

(Pomer snímky)

Môžete zvoliť pomer šírky snímky k jej výške podľa vášho zámeru alebo cieľov, napríklad pre tlač a podobne. Okrem štandardného pomeru strán (šírka k výške) [4:3] fotoaparát ponúka nastavenia [16:9], [3:2], [1:1] a [3:4].

| | |
|----------------------|--|
| Super ovládací panel |  ⇒ Pomer |
| Menu | MENU →  ⇒ 1. Základné nastavenia/Kvalita snímky → Pomer snímky |

- Snímky vo formáte JPEG sa zaznamenajú so zvoleným pomerom strán. Snímky vo formáte RAW majú rovnakú veľkosť ako obrazový snímač a zaznamenajú sa s pomerom strán 4:3 so značkou signalizujúcou zvolený pomer strán. Pri prezeraní snímok sa zobrazí orezanie zobrazujúce zvolený pomer strán.

Periférny jas

(Tieň. komp.)

Kompenzácia poklesu jasu v rohoch snímky spôsobeného optickou charakteristikou objektívu. Niektoré objektívy môžu spôsobovať pokles jasu v rohoch snímky. Fotoaparát to dokáže kompenzovať tak, že zosvetlí rohy.

| | |
|---------|---|
| Menu | MENU →  ⇒ 1. Základné nastavenia/Kvalita snímky → Tieň. komp. |
| Vypnuté | Kompenzácia tieňov vypnutá. |
| Zapnuté | Fotoaparát rozpozná znížený jas na okrajoch a vykoná korekciu. |

- ⓘ Možnosť [Zap.] nemá žiadny vplyv, ak je nasadený telekonvertor alebo medzikružok.
- ⓘ Pri vysokých hodnotách citlivosti ISO môže byť v rohoch snímky viac badateľný šum.

Zvoľte spôsob spracovávania snímok počas snímania na zvýraznenie farby, tónu a iných vlastností. Vyberte si z prednastavených režimov snímky podľa vášho objektu alebo umeleckého zámeru. Kontrast, ostrosť a iné nastavenia sa dajú upraviť samostatne pre každý režim. Môžete tiež pridať umelecké efekty pomocou umeleckých filtrov. Umelecké filtre poskytujú možnosť pridávania efektov rámčeka a podobne. Nastavenia jednotlivých parametrov sa ukladajú osobitne pre každý režim snímky a umelecký filter.

| | |
|----------------------|--|
| Super ovládací panel | Ⓞ ➔ Režim snímky |
| Menu | MENU ➔ 📷₁ ➔ 2. Režim snímky/VB ➔ 📷 Režim snímky MENU ➔ 📷 ➔ 2. Režim snímky/VB ➔ 📷 Režim snímky |

❗ V režime videa s fotoaparátom konfigurovaným nasledovne môžete nastaviť rovnaké nastavenie ako nastavenie [📷 Režim snímky] (Str. 146) výberom možnosti [📷 Režim snímky] zo super ovládacieho panela.











- Možnosť [📷 Kodek videa] je nastavená na [H.264] a [📷 Režim snímky] na [Rovnaké ako 📷]

■ Nastavenie Režim snímky

- 1 Zvoľte režim snímky pomocou zadného otočného ovládača alebo tlačidiel  .



Obrazovka nastavenia Režim snímky





| | | |
|---|---|--|
|  1 | i-Enhance | Fotoaparát nastavuje farby a kontrast pre optimálne výsledky podľa typu objektu. |
|  2 | Živé | Zvoľte, ak chcete dosiahnuť živé farby. |
|  3 | Prirodzené | Zvoľte, ak chcete dosiahnuť prirodzené farby. |
|  4 | Ťlmené | Zvoľte pre snímky, ktoré budete neskôr retušovať. |
|  5 | Portrét | Zvýraznenie odtieňov pokožky. |
|  M | Jeden tón | Snímky sa zaznamenajú monochromaticky. Môžete použiť efekty farebného filtra a vybrať odtieň. |
|  C | Vlastné | Upravte parametre režimu snímky a vytvorte vlastnú verziu zvoleného režimu snímky. |
|  | Podvodné | Spracovanie snímok na zachovanie živých farieb, ktoré sú viditeľné pod vodou. <ul style="list-style-type: none"> • Keď je zvolená táto možnosť, odporúčame zvoliť možnosť [Vyp.] pre položku [+VB] (Str. 154). |
|  | Zmena farebnosti | Nastavenie farebného odtieňa a farby tak, aby vyhovovali vášmu kreatívnemu zámeru. |
| ART 2 3 4 5 6 7 8 9 10 11 12 13 14 15 16 | Pop Art Zjemnenie Vyblednuté farby Svetlé tóny Zrnitý film Dierková komora Diorama Cross proces Jemná sépia Dramatický tón Key Line Akvarel Zastaraný vzhľad Farebná oblasť Preskočenie bielenia Okamžitý film | Používa nastavenia umeleckého filtra. Môžu sa použiť aj umelecké efekty. Dostupné efekty sa líšia v závislosti od umeleckého filtra. |

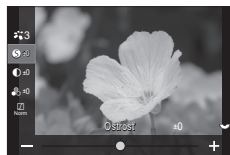

■ Nastavenie podrobných možností položky Režim snímky

1 Tlačidlami Δ ∇ na obrazovke nastavenia Režim snímky (Str. 146) vyberte možnosť, ktorú chcete nastaviť.

- Dostupné nastavenia sa líšia v závislosti od zvoleného režimu snímky.



| | |
|---|--|
|  Ostrosť | Nastavenie ostrosti snímky. Obrusy sa môžu zvýrazniť, čím vznikne ostrá, jasná snímka. [-2] – [±0] – [+2] |
|  Kontrast | Nastavenie kontrastu snímky. Zvýšením kontrastu sa zväčší rozdiel medzi svetlými a tmavými časťami, čím vznikne výraznejšia, lepšie definovaná snímka. [-2] – [±0] – [+2] |
|  Sýtosť | Nastavenie sýtosti farieb. Zvýšením sýtosti sa snímky stanú živšími. [-2] – [±0] – [+2] |
|  Gradácia | Nastavenie jasnosti farieb a tieňovania. Snímku môžete priblížiť svojim predstavám napríklad rozjasnením celej snímky. [Uprav. tieňa]: Rozdelí obraz na jednotlivé oblasti a upraví jas pre každú z nich samostatne. Toto nastavenie je účinné pre snímky s veľmi kontrastnými partiami, v ktorých biela vyzerá príliš jasne alebo naopak tmavé oblasti sú príliš tmavé. [Gradácia normálna]: Optimálne tieňovanie. Odporúča sa pre väčšinu situácií. [Gradácia vysoká]: Použite tón vhodný pre svetlý objekt. [Gradácia nízka]: Použite tón vhodný pre tmavý objekt. |
| Efekt Efekt | Nastavenie intenzity efektu i-Enhance. [Efekt: Nízky]: Pridá do snímok nízky efekt. [Efekt: Štandardný]: Pridá do snímok efekt medzi „nízkym“ a „vysokým“. [Efekt: Vysoký]: Pridá do snímok vysoký efekt. |
| Filter Farebný filter | Do režimov snímky s jedným tónom možno pridávať efekty farebného filtra. V závislosti od farby objektu môžu efekty farebného filtra zjasniť objekty alebo zvýšiť kontrast. Oranžová farba pridáva viac kontrastu ako žltá, červená viac kontrastu ako oranžová. Zelená je dobrou voľbou pre portréty a podobne. [N:Žiadny]: Žiadny efekt filtra. [Ye:Žltý]: Reprodukujú jasne definovaný biely mrak s prirodzene modrým nebom. [Or:Oranžový]: Mierne zvýraznenie modrej oblohy alebo svetla zapadajúceho slnka. [R:Červený]: Silnejšie zvýraznenie modrej oblohy alebo jesenného lístia. [G:Zelený]: Dodáva teplo farbe pokožky na portrétoch. Zelený filter tiež zvýrazňuje červenú farbu rúžu. |







| | |
|---|---|
| Farba Monochrom. farba | Pridanie odtieňa snímkam pri použití režimov snímky s jedným tónom. [N:Normálny]: Vytvorí normálnu čiernobielu snímku. [S:Sépie]: Monochromatické snímanie s odtieňom sépie. [B:Modrý]: Monochromatické snímanie s odtieňom modrej. [P:Fialový]: Monochromatické snímanie s odtieňom fialovej. [G:Zelený]: Monochromatické snímanie s odtieňom zelenej. |
|  Režim snímky | Výber režimu snímky, ktorý chcete upraviť pri použití možnosti [Vlastné] . [i-Enhance] , [Živé] , [Prirodzené] , [Tlmené] , [Portrét] , [Jeden tón] |
| Zmena farebnosti | Otáčaním predného otočného ovládača nastavte farebný odtieň. Otáčaním zadného otočného ovládača nastavte sýtosť. Stlačením a podržaním tlačidla  obnovíte východiskové hodnoty. |
| Pridať efekty | Pridanie efektov k umeleckému filtru. Efekty, ktoré sa dajú pridať, sa líšia v závislosti od umeleckého filtra. Pri niektorých umeleckých filtroch je možné upraviť možnosti Farebný filter a Monochrom. farba. |
| Farba Farebná oblasť | Výber farebného filtra „farebná oblasť“. |

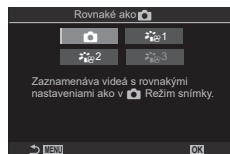



- Umelecké filtre sa použijú iba na kópiu vo formáte JPEG. Možnosť [RAW+JPEG] sa automaticky nastaví pre kvalitu obrazu namiesto možnosti [RAW].
- ⚠ V závislosti od scény nemusia byť efekty niektorých nastavení viditeľné, zatiaľ čo v iných prípadoch môžu byť prechody medzi odtieňmi príliš viditeľné alebo môže byť obraz vykreslený s väčším množstvom zrna.
- 👉 V ponuke  Nastavenie režimu snímky si pri každom režime snímky môžete vybrať, či sa má zobrazit' alebo skryť (Str. 149).

■ Nastavenie Režim snímky

- 1 Z ponuky vyberte možnosť [ Režim snímky].
- 2 Zvoľte požadovanú možnosť tlačidlami Δ ∇ \triangleleft \triangleright .





| | |
|--|--|
|  Rovnaké ako  | Videá sa zaznamenávajú pomocou rovnakého nastavenia, ako je konfigurované v položke [ Režim snímky]. |
|  1 Tlmené | Video sa zaznamená s použitím farebnej krivky prispôbenej farebnej gradácii. |
|  2 OM-Log400 | Video sa zaznamená s použitím farebnej krivky denníka pre väčšiu voľnosť pri farebnej gradácii. |
|  3 HLG | Videá sa zaznamenávajú s vysokým dynamickým rozsahom, pričom pri prehrávaní pomocou kompatibilného zariadenia sa obraz reprodukuje tak, ako ho vidno voľným okom. |

- ⓘ Možnosť [ 3 HLG] sa nedá zvoliť, keď je možnosť [ Kodek videa] (Str. 144) nastavená na [H.264].
- ⓘ Možnosti [] a [ 1 Tlmené] sa nedajú zvoliť, keď je možnosť [ Kodek videa] (Str. 144) nastavená na [H.265].





Výber možností, ktoré sa majú zobrazit' pri výbere režimu snímky Nastavenie režimu snímky

PASMB

Môžete zobrazit' iba tie možnosti, ktoré potrebujete pri výbere režimu snímky.

- Podrobnosti o režimoch snímky nájdete v časti „Možnosti spracovania ( Režim snímky/ Režim snímky)“ (Str. 145).

| | |
|------|---|
| Menu | MENU \Rightarrow  \Rightarrow 2. Režim snímky/VB \Rightarrow  Nastavenie režimu snímky |
|------|---|



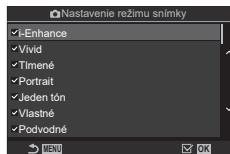

- 1 Vyberte režim snímky, ktorý sa má zobrazit', a označte ho značkou začiarknutia ().
 - Tlačidlami Δ ∇ vyberte požadovanú možnosť a stlačením tlačidla  vložte vedľa nej značku začiarknutia (). Ak chcete začiarknutie odstrániť, znovu stlačte tlačidlo .







 **Obrazovka Nastavenie režimu snímky**

Funkcia vyváženie bielej (WB) zabezpečuje, aby biele objekty nasnímané fotoaparátom vyzerali aj na snímkach biele. Vo väčšine prípadov je vhodné použiť nastavenie [Auto]. Ak však pri nastavení [Auto] nie je možné dosiahnuť požadované výsledky alebo ak chcete úmyselne dosiahnuť iné farebné podanie, môžete v závislosti od zdroja svetla zvoliť aj iné hodnoty.







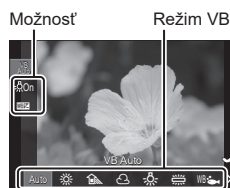

■ Nastavenie vyváženia bielej

| | |
|----------------------|--|
| Super ovládací panel |  → VB |
| Menu | MENU →  1 → 2. Režim snímky/VB →  VB MENU →  2 → 2. Režim snímky/VB →  VB |

- 1 Zvoľte režim VB pomocou zadného otočného ovládača alebo tlačidiel  .
- 2 Ak chcete nastaviť podrobné možnosti zvoleného režimu snímky, vyberte možnosť tlačidlami  .



Obrazovka nastavenia VB

| | | |
|---|-------------------------|---|
| VB Auto | WB Auto | Väčšina normálnych scén (scény obsahujúce objekty, ktoré sú biele alebo takmer biele) <ul style="list-style-type: none"> • Tento režim sa odporúča vo väčšine situácií. • Môžete si vybrať vyváženie bielej použité pri žiarovkovom osvetlení (Str. 154). |
|  | Slniečno 5300K | Slnkom osvetlené scény v exteriéri, západy slnka, ohňostroje <ul style="list-style-type: none"> • Farebná teplota je nastavená na 5300K. |
|  | Tieň 7500K | Snímky objektov v tieni za denného svetla <ul style="list-style-type: none"> • Farebná teplota je nastavená na 7500K. |
|  | Zamračené 6000K | Snímky za denného svetla pri zamračenej oblohe <ul style="list-style-type: none"> • Farebná teplota je nastavená na 6000K. |
|  | Žiarovka 3000K | Objekty pri žiarovkovom osvetlení <ul style="list-style-type: none"> • Farebná teplota je nastavená na 3000K. |
|  | Žiarivka 4000K | Objekty pri žiarivkovom osvetlení <ul style="list-style-type: none"> • Farebná teplota je nastavená na 4000K. |
| VB  | Podvodné | Fotografovanie pod vodou |
| WB  | VB Blesk 5500K | Zdroje svetla s rovnakou farebnou teplotou ako bleskové osvetlenie <ul style="list-style-type: none"> • Farebná teplota je nastavená na 5500K. |
|  | One-touch VB 1-4 | Situácie, v ktorých chcete nastaviť vyváženie bielej pre špecifický objekt <ul style="list-style-type: none"> • Farebná teplota sa nastavuje na hodnotu nameranú z bieleho objektu pri osvetlení, ktoré bude použité na konečnej fotografii (Str. 152). |

| | | |
|------------|-------------------|---|
| CWB | Vlastné VB | Situácie, v ktorých môžete identifikovať vhodnú farebnú teplotu <ul style="list-style-type: none"> • Zvoľte farebnú teplotu. |
|------------|-------------------|---|

■ Jemné úpravy vyváženia bielej v každom režime VB

Môžete jemne vyladiť nastavenie vyváženia bielej. Úpravy sa dajú vykonávať samostatne.

1 Konfigurujte možnosti.

- Tlačidlami Δ ∇ na obrazovke nastavenia VB (Str. 150) vyberte možnosť, ktorú chcete upraviť.





| | |
|--|---|
| WB AUTO Udrž. teplé farby (iba pri použití VB Auto) | [Vyp.]: Fotoaparát potlačí teplé farebné tóny vytvárané žiarovkovým osvetlením pri použití VB Auto. [Zap.]: Fotoaparát zachová teplé farebné tóny vytvárané žiarovkovým osvetlením pri použití VB Auto. |
| WBZ (Kompenzácia VB) | Pomocou predného otočného ovládača alebo tlačidlami $\langle \rangle$ nastavte os oranžová – modrá. Keď sa ukazovateľ (\oplus) priblíži k A, pridá sa červený odtieň a keď sa priblíži k B, pridá sa modrý odtieň. Zadným otočným ovládačom alebo tlačidlami Δ ∇ upravte os zelená – purpurová. Keď sa ukazovateľ (\oplus) priblíži ku G, pridá sa zelený odtieň a keď sa priblíži k M, pridá sa purpurový odtieň. Vykonané úpravy sa vynulujú, keď stlačíte a podržíte tlačidlo \odot . Môžete upraviť nastavenia pre všetky režimy vyváženia bielej naraz. \mathcal{I} [Všetko WBZ] (Str. 153) |
| Kelvin (iba pre Vlastné VB) | Môžete nastaviť farebnú teplotu. [2000K] – [14000K] |

\mathcal{I} Po dokončení **WBZ** (Kompenzácia VB) sa vedľa ikony režimu VB zobrazí značka (*).



■ Vyváženie bielej jedným stlačením

Nameraním objektívu na papier alebo iný biely predmet môžete zmerať vyváženie bielej pri osvetlení, ktoré bude použité pri finálnej snímke. Túto možnosť použite na jemné doladenie vyváženia bielej, keď sa vám nedarí dosiahnuť požadované výsledky pomocou kompenzácie vyváženia bielej alebo prednastavených možností vyváženia bielej, napríklad ☼ (slniečné svetlo) alebo ☁ (zamračené). Fotoaparát uloží nameranú hodnotu na rýchle vyvolanie v prípade potreby.

Nastavenia pre fotografovanie a nahrávanie videa sa dajú uložiť samostatne.

- 1 Po zvolení položky [☼1], [☼2], [☼3] alebo [☼4] (vyváženie bielej jedným stlačením 1, 2, 3 alebo 4) na obrazovke nastavenia VB stlačte tlačidlo  a potom tlačidlo **INFO**.
- 2 Zvoľte možnosť [ Nastaviť].
- 3 Odfotografujte kúsok bezfarebného (bieleho alebo sivého) papiera.
 - Fotoaparát namierte tak, aby tento kúsok papiera vyplňal celú plochu displeja. Dbajte na to, aby na ňom neboli žiadne tieň.
 - Stlačte tlačidlo **INFO**.
 - Objaví sa obrazovka vyváženia bielej jedným stlačením.
- 4 Zvoľte možnosť [Áno] a stlačte tlačidlo .
 - Nová hodnota sa uloží ako prednastavená možnosť vyváženia bielej.
 - Nová hodnota ostane uložená v pamäti, kým znova nepoužijete nastavenie vyváženia bielej jedným stlačením. Po vypnutí prístroja sa dáta nevymažú.



Meranie vyváženia bielej tlačidlom vyváženia bielej jedným stlačením

Priradenie funkcie [] k tlačidlu umožňuje použiť tento ovládací prvok na meranie vyváženia bielej. Pri východiskovom nastavení sa tlačidlo  môže použiť na meranie vyváženia bielej počas fotografovania. Ak chcete odmerať vyváženie bielej počas nahrávania videa, najskôr musíte priradiť vyváženie bielej jedným stlačením k ovládaciemu prvku pomocou položky [ Funkcia tlačidla] (Str. 210).

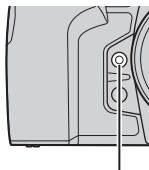
- 1 Umiestnite hárok bezfarebného (bieleho alebo sivého) papiera do stredu displeja.
 - Fotoaparát namierte tak, aby tento kúsok papiera vyplňal celú plochu displeja. Dbajte na to, aby na ňom neboli žiadne tieň.
- 2 Podržte tlačidlo, ku ktorému je priradené vyváženie bielej jedným stlačením, a úplne stlačte tlačidlo spúšte.
 - Pri nahrávaní videozáznamov stlačte tlačidlo vyváženia bielej jedným stlačením, aby ste pokračovali krokom 3.
 - Zobrazí sa výzva, aby ste vybrali možnosť vyváženia bielej jedným stlačením, ktorá sa použije na uloženie novej hodnoty.



Tlačidlo vyváženia bielej jedným stlačením 

- 3 Zvýraznite nastavenie vyváženia bielej jedným stlačením tlačidlami   a stlačte tlačidlo .
 - Nová hodnota sa uloží ako hodnota pre zvolené nastavenie a fotoaparát sa prepne na zobrazenie snímania.

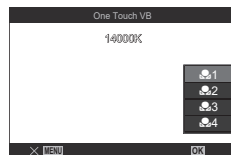



Uzamknutie vyváženia bielej v režime videa

( Funkcia tlačidla: ^{WB}_{AUTO}Zámok)

PASMB 

Keď je fotoaparát v režime videa a vyváženie bielej je nastavené na [VB Auto], môžete uzamknúť vyváženie bielej, aby ste zabránili jeho zmene, aj keď sa zmení objekt alebo osvetlenie.

 Je potrebné, aby ste priradili funkciu [^{WB}_{AUTO}Zámok] k tlačidlu pomocou možnosti [ Funkcia tlačidla] (Str. 210).

| | |
|----------|--|
| Tlačidlo | Tlačidlo, ku ktorému bola priradená funkcia [^{WB} _{AUTO} Zámok] |
|----------|--|

Keď stlačíte tlačidlo, vyváženie bielej sa uzamkne s aktuálne zvolenými nastaveniami a naľavo od položky „VB Auto“ sa zobrazí nápis „Zámok“. Uzamknutie sa uvoľní po opätovnom stlačení tlačidla.







Zámok



Jemné úpravy vyváženia bielej

( Všetko ^{WB}_{FZ} / [ Všetko ^{WB}_{FZ}])

PASMB 

Jemné nastavenie vyváženia bielej pre všetky režimy vyváženia bielej naraz.

| | |
|------|--|
| Menu | MENU →  2. Režim snímky/VB →  Všetko ^{WB} _{FZ} MENU → [] → 2. Režim snímky/VB → [] Všetko ^{WB} _{FZ} |
|------|--|

| | |
|--|---|
|  Všetko ^{WB} _{FZ} /  Všetko ^{WB} _{FZ} | Pomocou predného otočného ovládača alebo tlačidlami <> nastavte os oranžová – modrá. Keď sa ukazovateľ (+) priblíži k A, pridá sa červený odtieň a keď sa priblíži k B, pridá sa modrý odtieň. Zadným otočným ovládačom alebo tlačidlami Δ ▽ upravte os zelená – purpurová. Keď sa ukazovateľ (+) priblíži ku G, pridá sa zelený odtieň a keď sa priblíži k M, pridá sa purpurový odtieň. Vykonané úpravy sa vynulujú, keď stlačíte a podržíte tlačidlo  . |
|--|---|





 Po dokončení nastavenia [ Všetko ^{WB}_{FZ}] / [ Všetko ^{WB}_{FZ}] sa vedľa ikony každého režimu VB zobrazí značka (*).

Zachovanie teplých tónov žiarovkového osvetlenia v režime VB Auto



 Udrž. teplé farby /  Udrž. teplé farby

PASMB 

Zvoľte, ako má fotoaparát nastaviť vyváženie bielej pre snímky zhotovené s automatickým vyvážením bielej farby pri žiarovkovom osvetlení.

| | |
|------|--|
| Menu | MENU →  1 → 2. Režim snímky/VB →  Udrž. teplé farby MENU →  → 2. Režim snímky/VB →  Udrž. teplé farby |
|------|--|

| | |
|---------|---|
| Vypnuté | Fotoaparát potlačí teplé farebné tóny vytvárané žiarovkovým osvetlením. |
| Zapnuté | Fotoaparát zachová teplé farebné tóny vytvárané žiarovkovým osvetlením. |

 Toto nastavenie je možné vykonať aj na obrazovke nastavenia VB.  „Jemné úpravy vyváženía bielej v každom režime VB“ (str. 151).



Vyváženie bielej s bleskom

 +VB

PASMB 

Nastavenie vyváženía bielej použité na fotografiách zhotovených s bleskom. Namiesto použitia nastavenia prispôsobeného osvetleniu bleskom môžete dať prednosť hodnote nastavenej pre fotografovanie bez blesku. Túto možnosť použijete, ak chcete automaticky prepnúť z jedného nastavenia vyváženía bielej na iné, keď často zapínate a vypínate blesk.

| | |
|------|--|
| Menu | MENU →  1 → 2. Režim snímky/VB →  +VB |
|------|--|

| | |
|--|--|
| Vypnuté | Fotoaparát použije hodnotu aktuálne zvolenú pre vyváženie bielej. |
| VB Auto | Fotoaparát použije automatické vyváženie bielej ([VB Auto]). |
| VB  5500K | Fotoaparát použije vyváženie bielej pre blesk ([WB ]). |

Nastavenie formátu reprodukcie farieb (Farebný priestor)

PASMB 

Môžete zvoliť formát, ktorý zabezpečí správnu reprodukciu farieb pri zobrazení nasnímaných snímok na monitore alebo pomocou tlačiarne.

| | |
|------|---|
| Menu | MENU →  → 2. Režim snímky/VB → Farebný priestor |
|------|---|



| | |
|-----------------|--|
| sRGB | Farebný priestor štandardizovaný medzinárodnou organizáciou pre normy. Je v širokej miere podporovaný rôznymi displejmi, tlačiarňami, digitálnymi fotoaparátmi a počítačovými aplikáciami. Toto nastavenie sa odporúča vo väčšine situácií. |
| AdobeRGB | Dokáže reprodukovať širšiu škálu farieb ako sRGB. Presná reprodukcia farieb je možná iba pomocou softvéru a zariadení (displeje, tlačiarne a podobne), ktoré podporujú tento štandard. Na začiatku názvu súboru je uvedený podčiarkovník ("_") (napríklad "_xxx0000.jpg"). |



⚠ Možnosť [AdobeRGB] nie je k dispozícii v režime HDR, v režime videa () alebo keď je pre režim snímky zvolený umelecký filter.

Možnosti náhľadu pre režim snímky pre video

  **Pomoc. zobrazenia**



PASMB 



Displej sa dá nastaviť pre jednoduchšie sledovanie, keď je zvolená možnosť režimu snímky určená iba pre video ( 1 Tlmené] alebo [ 2 OM-Log400]) (Str. 149).

| | |
|------|---|
| Menu | MENU →  → 2. Režim snímky/VB →   Pomoc. zobrazenia |
|------|---|

| | |
|----------------|--|
| Zapnuté | Úprava obrazu pre jednoduchšie sledovanie. Indikátory na displeji môžu zmeniť farbu. |
| Vypnuté | Obraz sa neupraví pre jednoduchšie sledovanie. |

⚠ Táto možnosť platí iba pre zobrazenie, nie pre samotné súbory videa.

⚠ Táto možnosť neplatí, keď sa na fotoaparáte prehrávajú videá zaznamenané s nastavenou možnosťou [ 1 Tlmené] alebo [ 2 OM-Log400]. Taktiež neplatí, keď sa videá prehrávajú v TV.

 Histogram (Str. 38) a vzor zebry (Str. 184) sa spracujú na základe snímky pred aplikovaním funkcie   **Pomoc. zobrazenia**.

Špeciálne režimy snímania (Výpočtové režimy)



Fotoaparát kombinuje snímky alebo ich digitálne spracováva a vytvára špeciálne efekty, ktoré sa nedajú dosiahnuť v bežných režimoch snímania.



Snímanie statických snímok vo vyššom rozlíšení

(Snímka s vys. rozlíš.)









PASMB 

Služi na zhotovenie snímky s vyšším rozlíšením ako je rozlíšenie obrazového snímača. Fotoaparát zhotoví sériu záberov s posunutým obrazovým snímačom a skombinuje ich, čím sa vytvorí jedna fotografia s vysokým rozlíšením. Túto možnosť môžete použiť na zachytenie detailov, ktoré by za normálnych okolností neboli viditeľné ani pri veľkom zväčšení.

Keď je zapnutá možnosť Snímka s vys. rozlíš., režim kvality snímky pre možnosť Snímka s vys. rozlíš. sa dá nastaviť pomocou [ ] (Str. 140).



| | |
|----------|---|
| Tlačidlo | Tlačidlo  |
| Menu | MENU →  → 1. Výpočtové režimy → Snímka s vys. rozlíš. |

■ Aktivácia funkcie Snímka s vys. rozlíš.

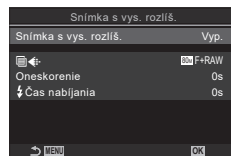



- 1 Tlačidlami   vyberte položku [Snímka s vys. rozlíš.] a stlačte tlačidlo .
- 2 Tlačidlami   zvolte možnosť [Zap. ] (statív) alebo [Zap. ] (z ruky) a stlačte tlačidlo .



Obrazovka nastavenia funkcie Snímka s vys. rozlíš.

| | |
|---|--|
| Vypnuté | Funkcia Snímka s vys. rozlíš. je deaktivovaná. |
| Zap.  | Fotografujte s fotoaparátom upevneným na statíve. Snímka vo formáte RAW sa zaznamená v rozlíšení 80M (10368 × 7776). |
| Zap.  | Fotografujte s fotoaparátom držaným v rukách. Snímka vo formáte RAW sa zaznamená v rozlíšení 50M (8160 × 6120). |

3 Zobrazenie sa vráti k obrazovke nastavenia Snímka s vys. rozlíš.

-  Pri nastavení pomocou tlačidla môže túto funkciu zapnúť a vypnúť pomocou tlačidla . Môžete tiež prepínať medzi možnosťami [Zap. ] (statív) a [Zap. ] (z ruky) otáčaním predného alebo zadného otočného ovládača a súčasným stláčaním tlačidla .

■ Konfigurácia funkcie Snímka s vys. rozlíš.

1 Konfigurujte možnosti.

- Tlačidlami Δ ∇ vyberte položku a stlačením tlačidla \odot zobrazte ponuku nastavenia.
- Po konfigurácii možností sa stlačením tlačidla \odot vráťte na obrazovku nastavenia funkcie Snímka s vys. rozlíš..

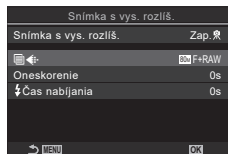

| | |
|----------------------|---|
| | Voľba kvality snímky pri snímaní s funkciou Snímka s vys. rozlíš. (Str. 140). |
| Oneskorenie | Nastavte, ako dlho bude fotoaparát čakať pred uvoľnením uzávierky po úplnom stlačení tlačidla spúšte. Použite túto možnosť, aby ste zabránili vplyvu chvenia fotoaparátu spôsobeného stlačením tlačidla spúšte. |
| Čas nabíjania | Nastavenie, ako dlho má fotoaparát čakať na nabitie blesku medzi zábermi pri použití blesku, ktorý nie je výslovne určený na použitie s fotoaparátom. [0.5 s]/[0.2 s]/[0.1 s]/[0 s] |

■ Snímanie

1 Stlačením tlačidla **MENU** zatvoríte obrazovku nastavenia funkcie Snímka s vys. rozlíš. a vráťte sa na obrazovku snímania.

- Zobrazí sa ikona . Ak fotoaparát nie je stabilný, ikona bude blikať. Ikona prestane blikať, keď bude fotoaparát stabilný a pripravený na snímanie.
- Po zapnutí funkcie Snímka s vys. rozlíš. skontrolujte možnosť nastavenú pre kvalitu obrazu. Kvalita obrazu sa dá nastaviť na super ovládacom paneli.



Fotoaparát sa pripravuje na Snímka s vys. rozlíš. (blika)

2 Nasnímajte zábery.

- Snímanie je ukončené, keď zelená ikona zmizne z displeja.
- Po dokončení snímania fotoaparát automaticky vytvorí zložený snímku. Počas tohto procesu sa zobrazí hlásenie.
- Vyberte z režimov JPEG (800 F, 500 F alebo 250 F) a RAW+JPEG. Keď je kvalita obrazu nastavená na RAW+JPEG, fotoaparát uloží jednu snímku RAW (s príponou „.ORI“) predtým, než ju pospája pomocou snímania s vysokým rozlíšením. Snímky vo formáte RAW nasnímané pred spojením sa dajú prezerat' pomocou najnovšej verzie aplikácie OM Workspace.
- ⚠ Možnosti 800 F a 800 F+RAW sú nedostupné, keď je možnosť [Zap.] (z ruky) nastavená ako spôsob snímania.
- ⚠ Možnosť [S-IS vyp.] sa automaticky nastaví pre Stab. obrazu] (Str. 136), keď je zvolená možnosť [Zap.] (statív), a možnosť [S-IS Auto], keď je zvolená možnosť [Zap.] (z ruky).
- ⚠ Maximálny čas čakania pre [Zap.] (z ruky) je 1 sekunda.
- ⚠ Pri fotografovaní s diaľkovo ovládaným bleskom je maximálny čas čakania na blesk 4 sekundy a režim ovládania blesku je pevne nastavený na MANUÁLNE.

- ⓘ Nasledujúce funkcie sa nedajú použiť:
multiexpozícia, korekcia lichobežníka, bracketing, kumul. zaostrenie, korekcia rybieho oka a HDR.
- ⓘ Keď je funkcia [Snímka s vys. rozlíš.] nastavená na [Zap.🔊] (statív), funkcia [Časozberné video] sa nastaví na [Vyp.].
- ⓘ Keď je aktivovaná funkcia Snímka s vys. rozlíš., [Snímanie 📷/📷] sa nastaví na [♥📷]. Dajú sa nastaviť možnosti [♥📷]12s (Tichá samospúšť 12s), [♥📷]2s (Tichá samospúšť 2s) a [♥📷]C (Tichá vlastná samospúšť).
- ⓘ Snímky zhotovené s umeleckým filtrom zvoleným pre režim snímky sa zaznamenajú v režime [Prirodzený].
- ⓘ Kvalita obrazu môže klesnúť pri blikajúcich zdrojoch svetla, napríklad pri žiarivkách alebo LED svetlách.
- ⓘ Ak fotoaparát nedokáže zaznamenať zloženú snímku z dôvodu rozmazania alebo iných faktorov, zaznamená sa iba prvá snímka. Ak je možnosť [JPEG] nastavená pre kvalitu snímky, snímka sa zaznamená vo formáte JPEG, a ak je nastavená možnosť [RAW+JPEG], fotoaparát zaznamená dve kópie, jednu vo formáte RAW (.ORF) a druhú vo formáte JPEG.

Predĺženie expozičného času pri jasnom osvetlení

(Živé snímanie s ND)

P A S M B 📷

Fotoaparát zhotoví sériu expozícií, skombinuje ich a vytvorí jednu fotografiu, ktorá vytvára dojem, že bola zhotovená s dlhým expozičným časom.

- Zmenou kompenzácie expozície alebo expozičného času sa resetuje zobrazenie [Simulácia LV].

■ Aktivácia funkcie Živé snímanie s ND

| | |
|------|--|
| Menu | MENU ➔ Q2 ➔ 1. Výpočtové režimy ➔ Živé snímanie s ND |
|------|--|

- 1 Tlačidlami Δ ∇ vyberte možnosť [Živé snímanie s ND] a stlačte tlačidlo \odot .
- 2 Tlačidlami Δ ∇ vyberte položku [Zap.] a stlačte tlačidlo \odot .

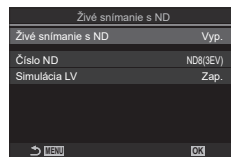

Obrazovka nastavenia funkcie Živé snímanie s ND

| | |
|----------------|---|
| Vypnuté | Snímky sa nasnímajú bez použitia tejto funkcie. |
| Zapnuté | Snímky sa nasnímajú so zapnutým efektom pomalejšieho uzávierky. |

- 3 Zobrazenie sa vráti k obrazovke nastavenia funkcie Živé snímanie s ND.

■ Konfigurácia funkcie Živé snímание s ND

1 Konfigurujete možnosti.

- Tlačidlami Δ ∇ vyberte položku a stlačením tlačidla \odot zobrazte ponuku nastavenia.
- Po konfigurácii možností sa stlačením tlačidla \odot vrátite na obrazovku nastavenia funkcie Živé snímание s ND.

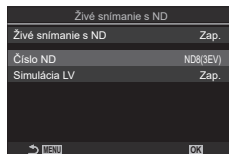

| | |
|--------------|---|
| Číslo ND | Nastavenie typu ND filtra; fotoaparát ho prepočíta na expozičnú hodnotu a o toto množstvo zníži expozíciu. Možnosti sú dostupné v krokoch po 1 EV: [ND2 (1EV)], [ND4 (2EV)], [ND8 (3EV)], [ND16 (4EV)], [ND32 (5EV)], [ND64 (6EV)] |
| Simulácia LV | Nastavenie, či sa má zobrazit' náhľad efektu zvoleného filtra pri aktuálnom expozičnom čase. [Vyp.]: Použitie štandardného zobrazenia snímania. [Zap.]: Efekt expozičného času sa zobrazí na displeji. |

■ Snímание

1 Stlačením tlačidla **MENU** zatvoríte obrazovku nastavenia funkcie Živé snímание s ND a vrátite sa na obrazovku snímania.

- Ak ste zvolili možnosť [Zap.] pre položku [Živé snímание s ND], teraz sa spustí fotografovanie so živým ND filtrom.
- Keď je zapnutý živý ND filter, na displeji sa zobrazí ikona.
- Ak chcete ukončiť fotografovanie so živým ND filtrom, zvolte možnosť [Vyp.] v zobrazení [Živé snímание s ND] uvedenom v kroku 2.

Živé snímание s ND



2 Upravte expozičný čas počas prezerania náhľadu výsledkov na displeji.

- Zadným otočným ovládačom nastavte expozičný čas.
- Najdlhší dostupný expozičný čas závisí od zvoleného ND filtra.

| | |
|---------------------|---------------------|
| [ND2 (1EV)]: 1/60 s | [ND16 (4EV)]: 1/8 s |
| [ND4 (2EV)]: 1/30 s | [ND32 (5EV)]: 1/4 s |
| [ND8 (3EV)]: 1/15 s | [ND64 (6EV)]: 1/2 s |



Expozičný čas

- Ak je nastavená možnosť [Zap.] pre položku [Simulácia LV], náhľad vplyvu zmien expozičného času sa zobrazí na displeji.
- Fotoaparát vyžaduje rovnako dlhý čas, ako je nastavený expozičný čas, na vytvorenie výsledkov [Simulácia LV] podobných konečnej snímke.
- Keď uplynie čas ekvivalentný zvolenému expozičnému času, časť ikony „LV“ na obrazovke sa zmení na zelenú. Keď je ikona zelená, zobrazenie je podobné konečnej snímke.

3 Nasnímajte zábery.

- ⓘ Počas živého fotografovania s ND bude [Snímková frekvencia] nastavená na [Normál].
- ⓘ Horný limit pre [📷 ISO] počas fotografovania so živým ND filtrom je ISO 800. To platí aj vtedy, keď je možnosť [Auto] nastavená pre položku [📷 ISO].
- ⓘ Nasledujúce funkcie sa nedajú použiť:
HDR, Snímka s vys. rozlíš., multiexpozícia, korekcia lichobežníka, bracketing, kumul. zaostrenie, fotografovanie s intervalovým časovačom, 📷 skenovanie blikania, fotografovanie bez blikania a korekcia rybieho oka.
- ⓘ Keď je aktivovaná funkcia Živé snímání s ND, [Snímání 📷/🌞] sa nastaví na [♥📷]. Dajú sa nastaviť možnosti [♥🌞12s] (Tichá samospúšť 12s), [♥🌞2s] (Tichá samospúšť 2s) a [♥🌞C] (Tichá vlastná samospúšť).
- ⓘ Na rozdiel od fyzických ND filtrov živý ND filter neznižuje množstvo svetla dopadajúceho na obrazový snímač, preto môžu byť veľmi jasné objekty preexponované.

Zväčšovanie hĺbky ostrosti (Kumul. zaostrenie)

PASMB 📷

Môžete skombinovať viacero snímok, aby ste dosiahli väčšiu hĺbku ostrosti, než aká je možná pri jednej snímke. Fotoaparát zhotoví sériu snímok vo vzdialenosti zaostrenia pred aj za aktuálnou polohou zaostrenia a vytvorí jednu snímku z oblastí, ktoré sú na každej snímke zaostrené.

Zvoľte túto možnosť, ak chcete, aby boli všetky oblasti objektu zaostrené na fotografiách snímaných z malej vzdialenosti alebo pri naširoko otvorenej clone (nízke clonové čísla). Snímky sa zhotovujú v tichom režime pomocou elektronickej uzávierky.

- ⓘ Zložená snímka sa zaznamená vo formáte JPEG bez ohľadu na to, aká možnosť je nastavená pre kvalitu obrazu.
- ⓘ Zložená snímka je zväčšená o 7 % horizontálne a vertikálne.
- ⓘ Snímání sa ukončí, ak po úplnom stlačení tlačidla spúšte a spustení fotografovania s kumulovaným zaostrením dôjde k úprave zaostrenia alebo priblíženiu.
- ⓘ Ak kumulované zaostrenie nebude úspešné, fotoaparát zaznamená zvolený počet fotografií bez vytvorenia zloženej snímky.
- ⓘ Táto možnosť je k dispozícii iba s objektívmi, ktoré podporujú kumulované zaostrenie. Informácie o kompatibilných objektívoch nájdete na našej internetovej stránke.
- ⓘ Snímky zhotovené s umeleckým filtrom zvoleným pre režim snímky sa zaznamenávajú v režime [Prírodný].

Menu **MENU** ➔ **📷** ➔ 1. Výpočtové režimy ➔ Kumul. zaostrenie

■ Aktivácia funkcie Kumul. zaostrenie

- 1 Tlačidlami Δ ∇ vyberte položku [Kumul. zaostrenie] a stlačte tlačidlo \odot .
- 2 Tlačidlami Δ ∇ vyberte položku [Zap.] a stlačte tlačidlo \odot .

| Kumul. zaostrenie | |
|--------------------|------|
| Kumul. zaostrenie | Vyp. |
| Počet snímok | 8 |
| Rozdiel zaostrenia | 5 |
| ⚡ Čas nabíjania | 0s |

➔ **📷** \odot

Obrazovka nastavenia funkcie Kumul. zaostrenie

| | |
|---------|--|
| Vypnuté | Snímky sa nasnímajú bez použitia tejto funkcie. |
| Zapnuté | Snímky sa nasnímajú so zvýšenou hĺbkou ostrosti. |

3 Zobrazenie sa vráti k obrazovke nastavenia funkcie Kumul. zaostrenie.

■ Konfigurácia funkcie Kumul. zaostrenie

1 Konfigurujte možnosti.

- Tlačidlami Δ ∇ vyberte položku a stlačením tlačidla \odot zobrazte ponuku nastavenia.
- Po konfigurácii možností sa stlačením tlačidla \odot vrátite na obrazovku nastavenia funkcie Kumul. zaostrenie.

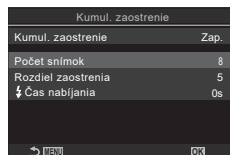

| | |
|---------------------------|---|
| Počet snímok | Zvoľte počet snímok, ktoré sa majú nasnímať so zmenenou polohou zaostrenia. [3] – [15] |
| Rozdiel zaostrenia | Zvoľte, o koľko bude zaostrenie zmenené pri každej snímke [1] – [10] |
| ⚡ Čas nabijania | Nastavenie, ako dlho má fotoaparát čakať na nabitie blesku medzi zábermi pri použití blesku, ktorý nie je výslovne určený na použitie s fotoaparátom. [0 s] / [0.1 s] / [0.2 s] / [0.5 s] / [1 s] / [2 s] / [4 s] / [8 s] / [15 s] / [30 s] |

■ Snímanie

1 Stlačením tlačidla **MENU** zatvoríte obrazovku nastavenia funkcie Kumul. zaostrenie a vrátite sa na obrazovku snímania.

- Na displeji sa zobrazí symbol ☑ .
- Režim snímky sa nastaví na [Prírodný].
- Na displeji sa zobrazí rámček označujúci konečné orezanie. Nastavte kompozíciu záberu s objektom v rámci.



2 Nasnímajte zábery.

- Po úplnom stlačení tlačidla spúšte fotoaparát automaticky nasníma zvolený počet záberov.

- ⚠ Keď je funkcia [Kumul. zaostrenie] nastavená na [Zap.], položka [Režim blesku] v ponuke [Nastavenie Tiché[♥]] (Str. 132) sa nastaví na [Povolit].
- ⚠ Čas synchronizácie blesku je nastavený na 1/100 s. Pri nastavení hodnoty ISO vyššie ako 16000 pre [ISO] sa čas synchronizácie blesku nastaví na 1/50 s.
- 👉 Na zmenšenie rozmazania spôsobeného chvením fotoaparátu odporúčame použiť diaľkové ovládanie (Str. 280). V položke [Nastavenie Tiché[♥]] (Str. 132) môžete nastaviť, ako dlho má fotoaparát čakať na uvoľnenie uzávierky po úplnom stlačení tlačidla spúšte.

Snímanie fotografií HDR (s vysokým dynamickým rozsahom)

(HDR)

PASMB

Fotoaparát zmení expozíciu v sérii záberov, vyberie z každého rozsahu tónov s najväčším množstvom detailov, skombinuje ich a vytvorí jednu snímku s veľkým dynamickým rozsahom. Ak je na fotografii veľmi kontrastný objekt, zachovávajú sa detaily, ktoré by sa inak stratili v tieňoch alebo vo svetlých častiach.

🕒 Fotoaparát upevnite na jednom mieste pomocou statívu a podobne.

| | |
|------|---|
| Menu | MENU ➔ Q2 ➔ 1. Výpočtové režimy ➔ HDR |
|------|---|

| | |
|------------------|---|
| Vypnuté | HDR je vypnuté. |
| HDR1 | Vždy, keď zhotovíte fotografiu, fotoaparát nasníma sériu záberov s premenlivou expozíciou a skombinuje ich do jednej snímky. Možnosť [HDR1] zvolíte pre výsledky s prirodzeným vzhľadom, možnosť [HDR2] pre efekt podobajúci sa maľbe. |
| HDR2 | <ul style="list-style-type: none">• Položka [ISO] je fixne nastavená na ISO 200.• Expozičné časy môžu byť dlhé až 4 s. Snímanie bude pokračovať do 15 s.• Režim snímky je pevne nastavený na [Prirodzený] a farebný priestor na [sRGB].• Skombinovaná snímka sa uloží vo formáte JPEG. Ak je pre kvalitu snímky nastavená možnosť [RAW], bude zaznamenaná vo formáte RAW + JPEG. |
| 3F 2,0 EV | Vždy, keď zhotovíte fotografiu, fotoaparát nasníma sériu záberov s premenlivou expozíciou. Zábery sa skombinujú a vytvorí sa jedna snímka. Zábery sa však dajú skombinovať aj pomocou HDR softvéru v počítači alebo inom zariadení. |
| 5F 2,0 EV | |
| 7F 2,0 EV | |
| 3F 3,0 EV | |
| 5F 3,0 EV | |

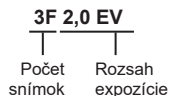

- Na displeji sa zobrazí nápis „HDR“.



1 Nasnímajte zábery.

- Po každom stlačení tlačidla spúšte fotoaparát nasníma zvolený počet záberov.
- V režimoch [HDR1] a [HDR2] fotoaparát automaticky skombinuje zábery do jednej snímky.
- Kompenzácia expozície je dostupná v režimoch **P**, **A** a **S**.

- ⚠ Obraz zobrazený na displeji alebo v hľadáči počas snímania sa odlišuje od konečnej HDR snímky.
- ⚠ Keď je v režime [HDR1] alebo [HDR2] nastavený dlhší expozičný čas, na výslednej snímke sa môže objaviť šum.
- ⚠ Keď je zapnutá možnosť [HDR1] alebo [HDR2], položka [Snímanie] sa nastaví na [v]. Dajú sa nastaviť možnosti [v]12s (Tichá samospúšť 12s), [v]2s (Tichá samospúšť 2s) a [v]C (Tichá vlastná samospúšť).
- ⚠ Nasledujúce funkcie sa nedajú použiť:
fotografovanie s bleskom, bracketing, kumul. zaostrenie, multiexpozícia, fotografovanie s intervalovým časovačom, korekcia lichobežníka, živý ND filter, korekcia rybieho oka a snímka s vys. rozlíš.

Záznam viacerých záberov do jednej snímky (Multiexpozícia)

PASMB

Môžete nasnímať dva zábery a skombinovať ich do jednej snímky. Prípade môžete nasnímať záber a skombinovať ho s existujúcou snímkou uloženou na pamäťovej karte.

Kombinovaná snímka sa zaznamená s aktuálnymi nastaveniami kvality obrazu. Pre multiexpozície, ktoré obsahujú existujúcu snímku, možno zvoliť iba snímky vo formáte RAW.

Ak zaznamenáte multiexpozíciu s možnosťou RAW nastavenou pre , môžete ju potom zvoliť pre následné multiexpozície pomocou funkcie [Prekrytie], vďaka čomu môžete vytvárať multiexpozície kombináciou troch alebo viacerých fotografií.

| | |
|------|--|
| Menu | MENU → Q2 → 1. Výpočtové režimy → Multiexpozícia |
|------|--|

■ Aktivácia funkcie Multiexpozícia

- 1 Tlačidlami Δ ∇ zvolte možnosť [Multiexpozícia] a stlačte tlačidlo .
- 2 Tlačidlami Δ ∇ vyberte položku [Zap.] a stlačte tlačidlo .

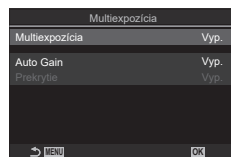

Obrazovka nastavenia funkcie Multiexpozícia

| | |
|---------|---|
| Vypnuté | Snímky sa nasnímajú bez použitia tejto funkcie. |
| Zapnuté | Vytvorenie multiexpozície z 2 snímkou. |

- 3 Zobrazenie sa vráti k obrazovke nastavenia funkcie Multiexpozícia.

■ Konfigurácia funkcie Multiexpozícia

1 Konfigurujte možnosti.

- Tlačidlami Δ ∇ vyberte položku a stlačením tlačidla \odot zobrazte ponuku nastavenia.
- Po konfigurácii možností sa stlačením tlačidla \odot vrátite na obrazovku nastavenia funkcie Multiexpozícia.

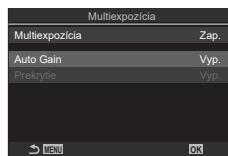

| | |
|------------------|---|
| Auto Gain | [Vyp.]: Jas snímok v multiexpozícii sa neupravuje. [Zap.]: Jas každej snímky v multiexpozícii bude polovičný. |
| Prekrytie | [Vyp.]: Vytvorenie multiexpozície z nasledujúcich 2 nasnímaných záberov. [Zap.]: Snímanie multiexpozície, ktorej súčasťou je existujúca snímka RAW uložená na pamäťovej karte. <ul style="list-style-type: none">• Možnosť [Prekrytie] je dostupná iba v prípade, že je možnosť [Zap.] nastavená pre položku [Multiexpozícia]. |





■ Snímanie

1 Stlačením tlačidla **MENU** zatvoríte obrazovku nastavenia funkcie Multiexpozícia a vrátite sa na obrazovku snímania.

- Zobrazí sa ikona .



2 Nasnímajte zábery.

- Prvý záber bude pri kompozícii ďalšieho záberu viditeľne prekryvať zobrazenie cez objektív.
- Farba ikony  sa zmení na zelenú.
- Za normálnych okolností sa multiexpozícia vytvorí po nasnímaní druhého záberu.
- Stlačením tlačidla  môžete znovu nasnímať prvý záber.
- Stlačením tlačidla **MENU** alebo stlačením tlačidla  ukončíte fotografovanie v režime multiexpozície.
- Po ukončení fotografovania v režime multiexpozície ikona  zmizne z displeja.

■ Pri nastavení možnosti [Prekrytie]

Keď je možnosť [Zap.] nastavená pre položku [Prekrytie], zobrazí sa zoznam snímok.

1 Tlačidlami zvýrazníte snímku a stlačte tlačidlo .





- Dajú sa zvoliť iba snímky vo formáte RAW.

2 Na zatvorenie ponuky stlačte tlačidlo **MENU**.

- Zobrazí sa ikona .
- Zvolená snímka sa zobrazí ako prekrytie na obrazovke.

3 Nasnímajte zábery.

- Môžete snímať ďalšie zábery, ktoré budú prekryvať predtým zvolenú fotografiu.

- ⓘ Pri fotografovaní v režime multiexpozície sa fotoaparát neprepne do režimu spánku.
- ⓘ Snímky zhotovené inými fotoaparátmi nemožno použiť pre multiexpozície.
- ⓘ Snímky vo formáte RAW zhotovené pomocou funkcie Snímka s vys. rozlíš. nemožno použiť pre multiexpozície.
- ⓘ Snímky vo formáte RAW zobrazené na obrazovke výberu snímky, keď je možnosť [Zap.] nastavená pre položku [Prekrytie], sú snímky spracované s nastaveniami, ktoré boli platné v čase zhotovenia fotografie.
- ⓘ Pred úpravou nastavení snímania ukončíte režim multiexpozície. Keď je zapnutý režim multiexpozície, niektoré nastavenia sa nedajú upravovať.
- ⓘ Vykonaním niektorého z nasledujúcich úkonov po nasnímaní prvého záberu sa ukončí fotografovanie v režime multiexpozície:
 - vypnutie fotoaparátu, stlačenie tlačidla  alebo **MENU**, výber iného režimu snímania alebo pripojenie akýchkoľvek typov káblov. Multiexpozícia sa zruší aj v prípade vybitia batérie.
- ⓘ Na obrazovke výberu snímky pre funkciu [Prekrytie] sú zobrazené kópie JPEG fotografií zhotovených s nastavením RAW + JPEG pre kvalitu obrazu.
- ⓘ Živé kompozitné fotografovanie (Živé komp.) nie je dostupné v režime **B**.
- ⓘ Nasledujúce funkcie v režime multiexpozície nie sú dostupné:
 - HDR, bracketing, kumul. zaostrenie, fotografovanie s intervalovým časovačom, korekcia lichobežníka, živý ND filter, korekcia rybieho oka a snímka s vys. rozlíš.
- ⓘ Snímky, ktoré boli nasnímané s možnosťou RAW nastavenou pre  , môžu byť tiež prekryté počas prezerania.  „Kombinovanie snímok (Prekrytie snímky)“ (Str. 205)

Digitálne priblíženie

(Digitál. Tele-konvertor/ Digitál. Tele-konvertor)

PASMB

Táto možnosť vytvorí orezanie v strede rámčeka s rovnakými rozmermi, aké má aktuálne zvolený parameter veľkosti pre kvalitu obrazu a priblíži ho tak, aby sa vyplnil displej. To vám umožňuje dosiahnuť väčšie priblíženie, ako je maximálna ohnisková vzdialenosť objektívu, čo je výhodné, ak nemôžete vymeniť objektívy alebo sa viac priblížiť k objektu.

| | |
|------|--|
| Menu | MENU → → 2. Iné funkcie snímania → Digitál. Tele-konvertor MENU → → 1. Základné nastavenia/Kvalita snímky → Digitál. Tele-konvertor |
|------|--|

| | |
|---------|---|
| Vypnuté | Snímky sa nasnímajú bez použitia tejto funkcie. |
| Zapnuté | Snímky sa zaznamenajú zväčšené (fotografie: 2x, videá: 1,4x). |

- Keď je zvolená možnosť [Zap.], zobrazí sa ikona, a ak je aktivovaný živý náhľad, zväčší sa.
- Veľkosť AF cieľov („Výber režimu AF cieľa (Režim AF cieľa)“ (Str. 78)) sa zväčší a ich počet sa zmenší.
- Snímky vo formáte JPEG sa zaznamenajú so zvoleným pomerom priblíženia. V prípade snímok vo formáte RAW rámček zobrazí orezanie po priblížení. Na snímke sa počas prezerania zobrazí rámček zobrazujúci orezanie po priblížení.

Digitálny telekonvertor



- ⓘ V režime fotografovania sa nedajú použiť nasledujúce funkcie: multiexpozičia, korekcia lichobežníka a korekcia rybieho oka.
- ⓘ V režime videa sa táto funkcia nedá použiť počas nahrávania vysokorýchlostného videa.
- ⓘ Túto funkciu nie je možné použiť pri výstupe signálov HDMI v režime RAW (Str. 182).
- ⓘ Nemôžete priblížiť zobrazenie (Str. 41, Str. 81, Str. 103), keď je zapnutá možnosť [Digitál. Tele-konvertor].

Automatické snímanie v pevnom intervale (Fotogr. v rámci interv.)

PASMB

Môžete fotoaparát nastaviť na automatické snímanie s časozberným snímaním. Nasnímané zábery možno tiež zaznamenať ako jednu videosekvenciu.

| | |
|------|---|
| Menu | MENU → Q2 → 2. Iné funkcie snímania → Fotogr. v rámci interv. |
|------|---|

■ Aktivácia funkcie Fotogr. v rámci interv.

- 1 Tlačidlami Δ ∇ vyberte možnosť [Fotogr. v rámci interv.] a stlačte tlačidlo \odot .
- 2 Tlačidlami Δ ∇ vyberte položku [Zap.] a stlačte tlačidlo \odot .

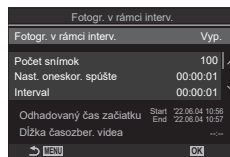

Obrazovka nastavenia funkcie Fotogr. v rámci interv.

| | |
|---------|---|
| Vypnuté | Snímky sa nasnímajú bez použitia tejto funkcie. |
| Zapnuté | Snímky sa nasnímajú v určených intervaloch. |

- 3 Zobrazenie sa vráti k obrazovke nastavenia funkcie Fotogr. v rámci interv.

■ Konfigurácia funkcie Fotogr. v rámci interv.

- 1 Konfigurujte možnosti.

- Tlačidlami Δ ∇ vyberte položku a stlačením tlačidla \odot zobrazte ponuku nastavenia.
- Po konfigurovaní možností sa stlačením tlačidla \odot vrátite na obrazovku nastavenia funkcie Fotogr. v rámci interv.

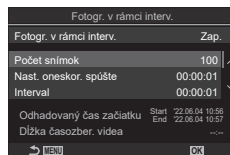

| | |
|-----------------------|--|
| Počet snímok | Výber počtu zhotovených snímok. [002] – [9999] |
| Nast. oneskor. spúšte | Nastavenie, ako dlho má fotoaparát čakať pred spustením fotografovania s intervalovým časovačom a zhotovením prvého záberu. [0:00:00] – [24:0:00] |
| Interval | Zvoľte, ako dlho má fotoaparát čakať medzi zábermi po začatí snímania. [00:00:01] – [24:00:00] |
| Režim intervalu | Vyberte, či chcete uprednostniť čas intervalu alebo počet snímok. [Časová priorita] / [Priorita záberov] Ak je vybraná možnosť [Časová priorita], predchádzajúce snímanie môže ešte stále prebiehať, aj keď nastane čas nasnímať ďalší záber. Keď je vybraná možnosť [Interval] krátka alebo ak používate dlhú expozíciu, počet zaznamenaných snímok môže byť menší ako počet vybraný pre položku [Počet snímok]. |
| Vyrovnanie expozície | Vyberte, či chcete vyrovnáť nastavenia expozície pre všetky snímky. Zmena expozície bude v časozbernom videu plynulá. [Vyp.] / [Zap.] |

| | |
|-------------------------|---|
| Časozberné video | Nastavenie, či sa má zaznamenať časozberné video. [Vyp.]: Fotoaparát uloží jednotlivé zábery, ale nepoužije ich na vytvorenie časozberného videa. [Zap.]: Fotoaparát zaznamená jednotlivé zábery a použije ich na vytvorenie časozberného videa. |
| Nastavenia videa | Nastavenie veľkosti obrazu ([Rozlíšenie videa]) a snímkovej frekvencie ([Snímková frekvencia]) pre videá vytvorené pomocou funkcie [Časozberné video]. Vyberte veľkosť záberu z nasledujúcich možností. [4K] / [FullHD] / [HD] Vyberte snímkovú frekvenciu z nasledujúcich možností. [30 obr./s] / [15 obr./s] / [10 obr./s] / [5 obr./s] |

- ⓘ Položky [Nast. oneskor. spúšte], [Interval] a [Odhadovaný čas] sa môžu meniť v závislosti od nastavení snímania. Používajte ich iba na orientáciu.

■ Snímanie



- 1 Stlačením tlačidla **MENU** zatvoríte obrazovku nastavenia funkcie Fotogr. v rámci intervalu a vrátite sa na obrazovku snímania.

- Na obrazovke snímania sa zobrazí ikona  a vybraný počet záberov.

Fotografovanie s intervalovým časovačom



2 Nasnímajte zábery.

- Automaticky sa nasníma určený počet snímkov.
 - Farba ikony  sa zmení na zelenú a zobrazí sa počet zostávajúcich záberov.
 - Snímanie v časozbernom režime bude zrušené pri aktivácii niektorého z nasledujúcich prvkov:
 - volič režimov, tlačidlo **MENU**, tlačidlo , tlačidlo uvoľnenia objektívu alebo pripojenie k počítaču pomocou kábla USB.
 - Vypnutím fotoaparátu sa ukončí fotografovanie s intervalovým časovačom.
- ⓘ Snímky sú zaznamenané aj v prípade, že obraz nie je po AF zaostrený. Ak chcete pevne nastaviť polohu zaostrenia, snímajte v režime MF.
- ⓘ Položka [Zobrazenie snímky] (Str. 42) je fixne nastavená na 0,5 sekundy.
- ⓘ Ak je čas do snímania alebo interval snímania 1 minúta 31 sekúnd alebo dlhší, displej sa vypne a fotoaparát sa prepne do režimu spánku, ak sa po dobu 1 minúty nevykonajú žiadne činnosti. Fotoaparát a displej sa znovu automaticky aktivujú 10 sekúnd pred nasnímaním fotografie a dajú sa manuálne znovu aktivovať stlačením tlačidla spúšte.
- ⓘ Fotoaparát automaticky vyberie možnosť [S-AF] pre AF režim (Str. 73) namiesto [C-AF] a [C-AF+TR] a možnosť [S-AF MF] namiesto [C-AF MF] a [C-AF+TR MF].
- ⓘ Keď je možnosť [AF] nastavená ako AF režim (Str. 73), zaostríte, aby sa inicializovalo snímanie, potom zablokujete zaostrenie a začnete nahrávať.
- ⓘ Dotykové operácie sú v priebehu časozberného snímania vypnuté.
- ⓘ Časozberné snímanie sa nedá kombinovať s funkciou HDR, bracketing, kumul. zaostrenie, multiexpozícia alebo živý ND filter.
- ⓘ Blesk nebude fungovať, ak je čas nabíjania blesku dlhší ako interval medzi snímkami.

- ⓘ Ak pre položku [Počet snímok] zvolíte hodnotu 1000 alebo viac, položka [Časozberné video] sa nastaví na [Vyp.].
- ⓘ Keď je funkcia [Snímka s vys. rozlíš.] nastavená na [Zap.🔊] (statív), funkcia [Časozberné video] sa nastaví na [Vyp.].
- ⓘ Ak nie sú niektoré zo statických snímok správne zaznamenané, nebude vygenerované časozberné video.
- ⓘ Ak nie je na karte dostatok voľného miesta, nebude časozberné video zaznamenané.
- ⓘ Ak batéria nie je dostatočne nabitá, snímanie môže skončiť pred dokončením. Pri snímaní použite dostatočne nabitú batériu alebo pripojte k fotoaparátu dodaný USB sieťový adaptér (Str. 17) alebo mobilnú batériu vyhovujúcu štandardu USB-PD.

Korekcia lichobežníkového skreslenia a kontrola perspektívy (Korekcia lichobež.)

PASMB

Lichobežníkové skreslenie spôsobené vplyvom ohniskovej vzdialenosti objektívu a krátkej vzdialenosti od objektu je možné korigovať alebo zvýrazniť za účelom zosilnenia účinku perspektívy. Náhľad korekcie lichobežníka sa dá zobrazíť na displeji počas snímania. Korigovaná snímka sa vytvorí z menšieho orezania, čím sa mierne zvýši efektívny pomer zblíženia.



| | |
|------|---|
| Menu | MENU → Ō₂ → 2. Iné funkcie snímania → Korekcia lichobež. |
|------|---|

| | |
|---------|---|
| Vypnuté | Snímky sa nasnímajú bez použitia tejto funkcie. |
| Zapnuté | Snímky sa nasnímajú s použitím korekcie lichobežníka. |

- Keď zvolíte možnosť [Zap.], zobrazí sa ikona  a na displeji sa zobrazia posuvné ovládače.









1 Nastavte kompozíciu záberu a pri zobrazení objektu na displeji nastavte korekciu lichobežníka.

- Otáčaním predného otočného ovládača vykonáte horizontálne nastavenie a otáčaním zadného ovládača vertikálne nastavenie.
- Tlačidlami  nastavte polohu orezania. Smer, v ktorom môžete pohybovať výrezom, je zobrazovaný šípku ().
- Ak chcete zmeny zrušiť, stlačte a podržte tlačidlo .

2 Ak chcete nastaviť clonu, expozičný čas a iné nastavenia snímania, stlačte tlačidlo **INFO**.

- Zobrazia sa štandardné indikátory snímania.
- Keď je zapnutá korekcia lichobežníka, zobrazuje sa ikona . Ak boli v nastaveniach korekcie lichobežníka vykonané nejaké úpravy, ikona sa zobrazuje nazeleno.
- Ak sa chcete vrátiť k zobrazeniu korekcie lichobežníka zobrazenému v kroku 1, opakovane stláčajte tlačidlo **INFO**.

3 Nasnímajte zábery.

-  V závislosti od množstva vykonanej korekcie sa snímky môžu zdať zrnité. Množstvo korekcie tiež určuje mieru, v akej bude snímka po orezaní zväčšená a či sa s výrezom dá pohybovať.
-  V závislosti od množstva kompenzácie sa môže stať, že nebudete môcť zmeniť polohu výrezu.
-  V závislosti od rozsahu uskutočnenej korekcie nemusí byť zvolená oblasť AF na displeji viditeľná. Ak je oblasť AF mimo rámčeka, jej smer je na displeji vyznačený ikonou , ,  alebo .

- ⓘ Snímky zhotovené, keď je možnosť [RAW] nastavená pre kvalitu obrazu, sa zaznamenajú vo formáte RAW + JPEG.
- ⓘ Nasledujúce funkcie sa nedajú použiť:
 - živé kompozitné fotografovanie, sekvenčné snímanie, bracketing, kumul. zaostrenie, HDR, multiexpozícia, živý ND filter, korekcia rybieho oka, digitálny telekonvertor, nahrávanie videa, režimy AF [C-AF], [C-AF MF], [C-AF+TR] a [C-AF+TR MF], režimy snímky s umeleckým filtrom, vlastná samospúšť a snímka s vys. rozlíš.
- ⓘ Konvertory objektívu nemusia zaručiť požadované výsledky.
- ⓘ Nezabudnite poskytnúť údaje funkcie [Kor. Stab. obrazu] pre objektívy, ktoré nie sú súčasťou série Four Thirds alebo Micro Four Thirds (Str. 136).
 - Ak je to relevantné, korekcia lichobežníkového skreslenia sa vykoná s použitím ohniskovej vzdialenosti zadanej pre položku [Kor. Stab. obrazu] (Str. 136) alebo [Nast. info. o objektíve] (Str. 248).

Korekcia skreslenia rybieho oka (Kompenz. rybieho oka) **PASMB**

Môžete korigovať skreslenie spôsobené objektívmi typu rybie oko, aby ste snímkam dodali zvlášť fotografií zhotovených širokouhlým objektívom. Rozsah korekcie môžete nastaviť na troch rôznych úrovniach. Môžete tiež nastaviť, aby sa súčasne odstránilo skreslenie na snímkach zhotovených pod vodou.

- Táto možnosť je k dispozícii iba s kompatibilnými objektívmi typu rybie oko.
 - Od februára 2022 je možné ju použiť s objektívom M.ZUIKO DIGITAL ED 8mm F1.8 Fisheye PRO.

■ Aktivácia funkcie Kompenz. rybieho oka

| | |
|------|--|
| Menu | MENU ⇒ ⇒ 2. Iné funkcie snímania ⇒ Kompenz. rybieho oka |
|------|--|

- 1 Tlačidlami Δ ∇ vyberte položku [Kompenz. rybieho oka] a stlačte tlačidlo \odot .
- 2 Tlačidlami Δ ∇ vyberte položku [Zap.] a stlačte tlačidlo \odot .

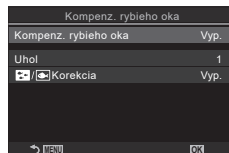

Obrazovka nastavenia funkcie Kompenz. rybieho oka

| | |
|---------|---|
| Vypnuté | Snímky sa nasnímajú bez použitia tejto funkcie. |
| Zapnuté | Snímky sa nasnímajú s použitím kompenzácie rybieho oka. |



- 3 Zobrazenie sa vráti k obrazovke nastavenia funkcie Kompenz. rybieho oka.

■ Konfigurácia funkcie Kompenz. rybieho oka

1 Konfigurujte možnosti.

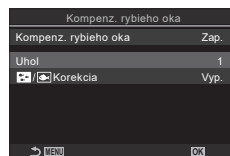
- Tlačidlami Δ ∇ vyberte položku a stlačením tlačidla \odot zobrazte ponuku nastavenia.
- Po konfigurácii možností sa stlačením tlačidla \odot vrátite na obrazovku nastavenia funkcie Kompenz. rybieho oka.



| | |
|---|--|
| Uhol | Pri vykonávaní korekcie rybieho oka sa obraz oreže, aby sa odstránili čierne miesta. Môžete vybrať z troch druhov orezania. [1] / [2] / [3] |
| Korekcia   | Zvoľte, či sa má okrem korekcie vykonanej pomocou možnosti [Uhol] vykonať aj korekcia skreslenia na snímkach zhotovených pod vodou. [Vyp.] / [Zap.] |

■ Snímanie

1 Stlačením tlačidla **MENU** zatvoríte obrazovku nastavenia funkcie Kompenz. rybieho oka a vrátite sa na obrazovku snímania.

- Keď je aktivovaná korekcia rybieho oka, spolu so zvoleným orezaním sa zobrazí ikona .

Korekcia rybieho oka



2 Nasnímajte zábery.

- ① Snímky zhotovené, keď je možnosť [RAW] nastavená pre kvalitu obrazu, sa zaznamenajú vo formáte RAW + JPEG. Korekcia rybieho oka sa neaplikuje na snímky vo formáte RAW.
- ① Zvýraznenie obrazu pri zaostrovaní nie je dostupné na displeji korekcie rybieho oka.
- ① Výber cieľa AF je obmedzený na režimy cieľa [\blacksquare]Jeden a [$\#$]Malý.
- ① Nasledujúce funkcie sa nedajú použiť:
živé kompozitné fotografovanie, sekvenčné snímání, bracketing, kumul. zaostrenie, HDR, multiexpozícia, živý ND filter, korekcia lichobežníka, digitálny telekonvertor, nahrávanie videa, režimy AF [C-AF], [C-AF **MF**], [C-AF+TR] a [C-AF+TR **MF**], režimy snímky s umeleckým filtrom, vlastná samospúšť a snímka s vys. rozlíš.

Konfigurácia nastavení funkcie BULB/TIME/KOMP.

(Nastavenie BULB/TIME/KOMP.)

PASMB

Nastavenie položiek súvisiacich s fotografovaním v režime BULB/TIME/kompozitné fotografovanie.

| | |
|------|--|
| Menu | MENU → → 2. Iné funkcie snímania → Nastavenie BULB/TIME/KOMP. |
|------|--|

1 Konfigurujte možnosti.

- Tlačidlami Δ ∇ vyberte položku a stlačením tlačidla zobrazte ponuku nastavenia.

| Nastavenie BULB/TIME/KOMP. | |
|----------------------------|------|
| MF v rež. BULB/TIME | Zap. |
| Časovač BULB/TIME | 8min |
| Časov. pre živé komp. | 3 h |
| Monitor BULB/TIME | -7 |
| Live BULB | Vyp. |
| Live TIME | 0.5s |
| Nastav. komp. snímania | 1/2s |
| | |

| | |
|----------------------------------|---|
| MF v rež. BULB/TIME | Povoľuje ručné zaostrovanie v režime B (BULB). Snímky môžete snímať pomocou techník, ako je napríklad rozostrenie objektu počas expozície alebo zaostrenie na konci expozície. [Vyp.] : Deaktivuje ručné zaostrovanie počas expozície. [Zap.] : Aktivuje ručné zaostrovanie počas expozície. |
| Časovač BULB/TIME | Nastavenie maximálnej dĺžky fotografovania v režime BULB/TIME. [30min] / [25min] / [20min] / [15min] / [8min] / [4min] / [2min] / [1min] |
| Časov. pre živé komp. | Nastavenie maximálnej dĺžky živého kompozitného fotografovania. [6h] / [5h] / [4h] / [3h] / [2h] / [1h] / [30min] / [25min] / [20min] / [15min] / [8min] / [4min] |
| Monitor BULB/TIME | Nastavenie jas displeja v režime B (BULB). [-7] – [±0] – [+7] |
| Live BULB | Vyberte interval zobrazovania počas fotografovania v režime BULB. Počet možných aktualizácií je obmedzený. Zvoľte možnosť [Vyp.], ak chcete deaktivovať zobrazenie. [60 s] / [30 s] / [15 s] / [8 s] / [4 s] / [2 s] / [1 s] / [0.5 s] / [Vyp.] |
| Live TIME | Vyberte interval zobrazovania počas fotografovania v režime TIME. Počet možných aktualizácií je obmedzený. Zvoľte možnosť [Vyp.], ak chcete deaktivovať zobrazenie. [60 s] / [30 s] / [15 s] / [8 s] / [4 s] / [2 s] / [1 s] / [0.5 s] / [Vyp.] |
| Nastavenia komp. snímania | Nastavte expozičný čas, ktorý bude referenčný pri snímaní zložených fotografií. [60 s] / [50 s] / [40 sec] / [30 sec] / [25 sec] / [20 sec] / [15 sec] / [13 sec] / [10 sec] / [8 s] / [6 s] / [5 s] / [4 s] / [3.2 s] / [2.5 s] / [2 s] / [1.6 s] / [1.3 s] / [1 s] / [1/1.3 s] / [1/1.6 s] / [1/2 s] |

4

Nastavenia snímania

Zaznamenanie série snímok s premenlivou expozíciou (AE BKT)

PASMB 



Zmena expozície v sérii snímok. Nastavujete rozsah variácie a počet snímok. Fotoaparát nasníma sériu záberov s rôznymi nastaveniami expozície. Fotoaparát bude snímať, kým bude tlačidlo spúšte úplne stlačené a snímanie sa ukončí po zhotovení zvoleného počtu záberov.

| | |
|------|--|
| Menu | MENU →  2 → 3. Bracketing → AE BKT |
|------|--|

| | |
|------------------|--|
| Vypnuté | Snímky sa nasnímajú bez použitia tejto funkcie. |
| 3F 0,3 EV | Nasníma sa 3 snímok s hodnotou bracketingu 0,3 EV. |
| 3F 0,5 EV | Nasníma sa 3 snímok s hodnotou bracketingu 0,5 EV. |
| 3F 0,7 EV | Nasníma sa 3 snímok s hodnotou bracketingu 0,7 EV. |
| 3F 1,0 EV | Nasníma sa 3 snímok s hodnotou bracketingu 1,0 EV. |
| 5F 0,3 EV | Nasníma sa 5 snímok s hodnotou bracketingu 0,3 EV. |
| 5F 0,5 EV | Nasníma sa 5 snímok s hodnotou bracketingu 0,5 EV. |
| 5F 0,7 EV | Nasníma sa 5 snímok s hodnotou bracketingu 0,7 EV. |
| 5F 1,0 EV | Nasníma sa 5 snímok s hodnotou bracketingu 1,0 EV. |
| 7F 0,3 EV | Nasníma sa 7 snímok s hodnotou bracketingu 0,3 EV. |
| 7F 0,5 EV | Nasníma sa 7 snímok s hodnotou bracketingu 0,5 EV. |
| 7F 0,7 EV | Nasníma sa 7 snímok s hodnotou bracketingu 0,7 EV. |

Kým sa nezhotovia všetky snímky v sekvencii bracketingu, nápis „BKT“ bude zobrazený nazeleno. Prvá snímka sa zhotoví s aktuálnymi nastaveniami expozície, po nej budú nasledovať snímky so sníženou expozíciou a potom snímky so zvýšenou expozíciou.

Nastavenia použité na zmenu expozície závisia od režimu snímania.

| | |
|------------------------------|--|
| P (program AE) | Clona aj expozičný čas |
| A (priorita clony AE) | Expozičný čas |
| S (priorita času AE) | Clona |
| M (manuálne) | <ul style="list-style-type: none"> Expozičný čas (keď možnosť  ISO nie je nastavená na [Auto]) Citlivosť ISO (keď možnosť  ISO je nastavená na [Auto]) |

- Ak je pred začatím snímania aktivovaná kompenzácia expozície, fotoaparát bude meniť expozíciu okolo nastavenej hodnoty.
- Zmenu možnosti zvolenej pre položku [EV Krok] (Str. 107) sa zmenia možnosti dostupné pre rozsah bracketingu.
- ⓘ Bracketing expozície sa nedá kombinovať s bracketingom blesku (Str. 175) alebo bracketingom zaostrenia (Str. 178).

Záznam snímok s premenlivým vyvážením bielej (VB BKT)

PASMB 

Fotoaparát zaznamená sériu snímok s rôznymi hodnotami vyváženia bielej.

Nastavujete farebnú os a rozsah bracketingu.

Snímanie sa skončí po jednej snímke. Fotoaparát zhotoví jednu snímku, keď úplne stlačíte tlačidlo spúšte a jej automatickým spracovaním zaznamená snímky.

| | |
|------|---|
| Menu | MENU ➔ Ō₂ ➔ 3. Bracketing ➔ VB BKT |
|------|---|

| | |
|--------------|---|
| A – B | Vyberte rozsah bracketingu pre os A – B (oranžová – modrá). [Vyp.] / [3f 2Krok] / [3f 4Krok] / [3f 6Krok] |
| G – M | Vyberte rozsah bracketingu pre os G – M (zelená – purpurová). [Vyp.] / [3f 2Krok] / [3f 4Krok] / [3f 6Krok] |

Pre každú farebnú os sa vytvoria tri snímky.

Prvá kópia sa zaznamená s aktuálnymi nastaveniami vyváženia bielej, druhá s použitím zápornej hodnoty kompenzácie a tretia s použitím kladnej hodnoty.

- Ak je pred začatím snímania aktivované jemné doladenie vyváženia bielej, fotoaparát bude meniť vyváženie bielej okolo nastavenej hodnoty.

⚠ Bracketing vyváženia bielej sa nedá kombinovať s bracketingom s umeleckým filtrom (Str. 177) alebo bracketingom zaostrenia (Str. 178).

Záznam snímok s premenlivou intenzitou blesku (FL BKT)

PASMB 

Fotoaparát mení intenzitu blesku (výstup) v sérii snímok. Nastavujete rozsah variácie.

Fotoaparát zhotoví snímku s novou intenzitou blesku po každom úplnom stlačení tlačidla spúšte. Bracketing sa ukončí po zhotovení požadovaného počtu snímok.

V režimoch sekvenčného snímania fotoaparát zhotovuje snímky, kým je tlačidlo spúšte úplne stlačené a snímanie sa ukončí po zhotovení požadovaného počtu záberov.

| | |
|------|---|
| Menu | MENU ➔ Ō₂ ➔ 3. Bracketing ➔ FL BKT |
|------|---|

| | |
|------------------|--|
| Vypnuté | Snímky sa nasnímajú bez použitia tejto funkcie. |
| 3F 0,3 EV | Nasníma sa 3 snímok s hodnotou bracketingu 0,3 EV. |
| 3F 0,5 EV | Nasníma sa 3 snímok s hodnotou bracketingu 0,5 EV. |
| 3F 0,7 EV | Nasníma sa 3 snímok s hodnotou bracketingu 0,7 EV. |
| 3F 1,0 EV | Nasníma sa 3 snímok s hodnotou bracketingu 1,0 EV. |

Kým sa nezhotovia všetky snímky v sekvencii bracketingu, nápis „BKT“ bude zobrazený nazeleno. Prvá snímka sa zhotoví s aktuálnymi nastaveniami blesku, po nej bude nasledovať snímka so slabším bleskom a potom snímka so silnejším bleskom.

⚠ Ak zmeníte nastavenie [EV Krok] (Str. 107), zmení sa aj rozsah bracketingu blesku.

- Ak je pred začatím snímania aktivovaná kompenzácia blesku, fotoaparát bude meniť intenzitu blesku okolo nastavenej hodnoty.

⚠ Bracketing blesku sa nedá kombinovať s bracketingom expozície (Str. 174) alebo bracketingom zaostrenia (Str. 178).

Fotoaparát zaznamená sériu snímok s rôznymi hodnotami citlivosti ISO. Nastavujete rozsah bracketingu. Snímanie sa skončí po jednej snímke. Fotoaparát zhotoví jednu snímku, keď úplne stlačíte tlačidlo spúšte a jej automatickým spracovaním zaznamená požadovaný počet záberov.

| | |
|------|---|
| Menu | MENU →  2 → 3. Bracketing → ISO BKT |
|------|---|

| | |
|------------------|--|
| Vypnuté | Snímky sa nasnímajú bez použitia tejto funkcie. |
| 3F 0,3 EV | Nasníma sa 3 snímok s hodnotou bracketingu 0,3 EV. |
| 3F 0,7 EV | Nasníma sa 3 snímok s hodnotou bracketingu 0,7 EV. |
| 3F 1,0 EV | Nasníma sa 3 snímok s hodnotou bracketingu 1,0 EV. |

Prvá kópia sa zaznamená s aktuálnym nastavením citlivosti ISO, druhá s citlivosťou zníženou o nastavené množstvo a tretia s citlivosťou ISO zvýšenou o nastavené množstvo.

- Ak dôjde k zmene expozičného času alebo clony za účelom zmeny expozície nastavenej fotoaparátom, fotoaparát bude meniť citlivosť ISO okolo aktuálnej hodnoty expozície.
- ⓘ Maximálna citlivosť nastavená pre  ISO-A horné/predvol.] v tomto prípade neplatí.
- ⓘ Počas tichého fotografovania je čas synchronizácie blesku nastavený na 1/50 s.
- ⓘ Zmenou možnosti zvolenej pre položku [ISO Krok] (Str. 114) sa nezmenia možnosti dostupné pre rozsah bracketingu.
- ⓘ Bracketing citlivosti ISO sa nedá kombinovať s bracketingom s umeleckým filtrom (Str. 177) alebo bracketingom zaostrenia (Str. 178).



Záznam kópií jednej snímky s použitím rôznych umeleckých filtrov (ART BKT)

PASMB

Vytvorenie viacerých snímok z každej snímky, každá s použitím odlišného umeleckého filtra.

■ Aktivácia bracketingu s umeleckým filtrom

| | |
|------|--|
| Menu | MENU →  → 3. Bracketing → ART BKT |
|------|--|

- 1 Tlačidlami Δ ∇ vyberte položku [ART BKT] a stlačte tlačidlo .
- 2 Tlačidlami Δ ∇ vyberte položku [Zap.] a stlačte tlačidlo .

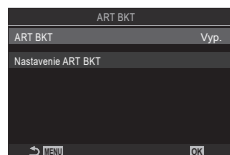





Obrazovka nastavenia
ART BKT

| | |
|---------|--|
| Vypnuté | Snímky sa nasnímajú bez použitia tejto funkcie. |
| Zapnuté | Snímky sa nasnímajú s použitím viacerých umeleckých filtrov. |

- 3 Zobrazenie sa vráti k obrazovke nastavenia funkcie ART BKT.

■ Konfigurácia bracketingu s umeleckým filtrom

- 1 Zvoľte možnosť [Nastavenie ART BKT] na obrazovke nastavenia ART BKT a stlačte tlačidlo .
- 2 Vyberte umelecký filter, ktorý chcete použiť, a označte ho značkou začiarknutia ().
 - Tlačidlami Δ ∇ vyberte požadovanú možnosť a stlačením tlačidla  vložte vedľa nej značku začiarknutia ().
 - Ak chcete začiarknutie odstrániť, znovu stlačte tlačidlo .

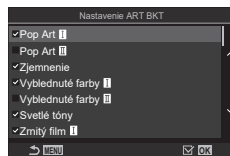

| | |
|--------------------|---|
| Nastavenie ART BKT | Vyberte umelecké filtre, ktoré chcete použiť. Dajú sa zvoliť aj režimy snímky ako napr. [Živý], [Prirodený] a [Tímený]. |
|--------------------|---|

- ⚠ Ak sa má použiť veľký počet umeleckých filtrov, záznam snímok po nasnímaní môže trvať dlho.
- ⚠ S výnimkou bracketingu expozície (Str. 174) a bracketingu blesku (Str. 175) sa bracketing s umeleckým filtrom nedá kombinovať s inými formami bracketingu.

■ Snímanie

- 1 Stlačením tlačidla **MENU** zatvoríte obrazovku nastavenia funkcie ART BKT a vrátite sa na obrazovku snímania.
- 2 Fotoaparát zhotoví jednu snímku po úplnom stlačení tlačidla spúšte a automaticky vytvorí viacero kópií, pričom na každú bude použitý iný filter.

Záznam snímok s rôznymi polohami zaostrenia (BKT zaostrenia)

PASMB

Fotoaparát zaznamená sériu snímok s rôznym zaostrením. Nastavujete rozsah a počet snímok. Celá séria sa nasníma jedným stlačením tlačidla spúšte. Po každom úplnom stlačení tlačidla spúšte fotoaparát zhotoví zvolený počet snímok a pri každej snímke zmení zaostrenie. Snímky sa zhotovujú v tichom režime pomocou elektronickej uzávierky.

■ Aktivácia bracketingu zaostrenia

| | |
|------|--|
| Menu | MENU → Q2 → 3. Bracketing → BKT zaostrenia |
|------|--|

- 1 Tlačidlami Δ ∇ vyberte položku [BKT zaostrenia] a stlačte tlačidlo \odot .
- 2 Tlačidlami Δ ∇ vyberte položku [Zap.] a stlačte tlačidlo \odot .

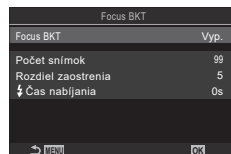

Obrazovka nastavenia funkcie BKT zaostrenia

| | |
|---------|---|
| Vypnuté | Snímky sa nasnímajú bez použitia tejto funkcie. |
| Zapnuté | Snímky sa nasnímajú so zmenenou polohou zaostrenia. |

- 3 Zobrazenie sa vráti k obrazovke nastavenia funkcie BKT zaostrenia.

■ Konfigurácia bracketingu zaostrenia

- 1 Konfigurujte možnosti.
 - Tlačidlami Δ ∇ vyberte položku a stlačením tlačidla \odot zobrazte ponuku nastavenia.
 - Po konfigurácii možností sa stlačením tlačidla \odot vrátite na obrazovku nastavenia funkcie BKT zaostrenia.

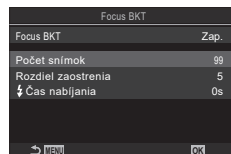

| | |
|--------------------|---|
| Počet snímok | Zvoľte počet snímok, ktoré sa majú nasnímať so zmenenou polohou zaostrenia. [003] – [999] |
| Rozdiel zaostrenia | Zvoľte, o koľko bude zaostrenie zmenené pri každej snímke [1] – [10] |
| ⚡ Čas nabíjania | Nastavenie, ako dlho má fotoaparát čakať na nabitie blesku medzi zábermi pri použití blesku, ktorý nie je výslovne určený na použitie s fotoaparátom. [0 s] / [0.1 s] / [0.2 s] / [0.5 s] / [1 s] / [2 s] / [4 s] / [8 s] / [15 s] / [30 s] |

■ Snímanie

- 1 Stlačením tlačidla **MENU** zatvoríte obrazovku nastavenia funkcie BKT zaostrenia a vrátite sa na obrazovku snímania.
 - 2 Úplne stlačte tlačidlo spúšte.
 - Snímanie bude pokračovať, kým sa nenasníma zvolený počet záberov.
 - Ak chcete prerušiť bracketing, znovu úplne stlačte tlačidlo spúšte.
 - Fotoaparát pri každej snímke zmení vzdialenosť zaostrenia o hodnotu nastavenú pre položku Rozdiel zaostrenia. Snímanie sa ukončí, ak vzdialenosť zaostrenia dosiahne nekonečno.
- ⓘ Snímanie sa ukončí, ak po úplnom stlačení tlačidla spúšte a spustení bracketingu dôjde k úprave zaostrenia alebo priblíženia.
- ⓘ Keď je funkcia [BKT zaostrenia] nastavená na [Zap.], položka [Režim blesku] v ponuke [Nastavenie Tiché[♥]] (Str. 132) sa nastaví na [Povoliť].
- ⓘ Bracketing zaostrenia nie je k dispozícii s objektívmi systému Four Thirds.
- ⓘ Bracketing zaostrenia sa nedá skombinovať s inými formami snímania s premennými nastaveniami.
- ⓘ Čas synchronizácie blesku je nastavený na 1/100 s. Pri nastavení hodnoty ISO vyššej ako 16000 pre [📷 ISO] sa čas synchronizácie blesku nastaví na 1/50 s.





Funkcie, ktoré sú dostupné iba v režime videa







Možnosti nahrávania zvuku (Nastavenie záznamu zvuku)

PASMB 

Úprava nastavení pre nahrávanie zvuku počas filmovania. Môžete tiež zobrazit' nastavenia na použitie pri pripojení externého mikrofónu alebo rekordéra.

| | |
|------|---|
| Menu | MENU →  → 5. Záznam zvuku/Pripojenie → Nastavenie záznamu zvuku |
|------|---|

| | |
|--|--|
| Hlasitosť záznamu | Nastavte citlivosť mikrofónu. Hodnoty zvolte samostatne pre zabudovaný stereofonický mikrofón a externý mikrofón. [Vstavaný : Nastavte citlivosť stereofonického mikrofónu zabudovaného vo fotoaparáte. [-10] - [0] - [+10] [MIC : Nastavenie citlivosti externých mikrofónov pripojených ku konektoru mikrofónu. [-10] - [0] - [+10] |
|  Obmedz. hlasitosti | Fotoaparát obmedzí hlasitosť zvukov zaznamenaných mikrofónom. Túto možnosť použite, ak chcete automaticky znížiť hlasitosť zvukov nad určitou úrovňou. [Vyp.] : Neobmedzuje hlasitosť zvukov zaznamenaných mikrofónom. [Zap.] : Obmedzuje hlasitosť zvukov zaznamenaných mikrofónom. |
| Redukcia šumu vetra | Redukcia hluku vetra pri nahrávaní zvuku. [Vyp.] : Neznižuje šum vetra pri nahrávaní zvuku. [Nízka] / [Štandardná] / [Vysoká] : Nastavte úroveň redukcie šumu vetra. |
| Kvalita záznamu | Výber formátu záznamu zvuku. [96kHz/24bit] : Vysoko kvalitný zvuk. [48kHz/16bit] : Zvuk štandardnej kvality. |
|  Napáj. zo zariadenia | Úprava nastavení na použitie s kondenzátorovými mikrofónmi a inými zariadeniami, ktoré sú napájané z fotoaparátu. [Vyp.] : Pre zariadenia, ktoré nepotrebujú napájanie z fotoaparátu (univerzálne dynamické mikrofóny). [Zap.] : Pre zariadenia, ktoré potrebujú napájanie z fotoaparátu (kondenzátorové mikrofóny). |

-  Zvuk sa nenahrá:
s vysokorýchlostnými videami, videami so spomaleným alebo zrýchleným pohybom, alebo keď je možnosť ART 7 /ART 7  (Diorama) nastavená pre režim snímky.
-  Zvuk sa dá prehrávať iba na zariadeniach, ktoré podporujú možnosť nastavenú pre položku [Kvalita záznamu].
-  Vo videu sa môžu zaznamenať prevádzkové zvuky objektívu a fotoaparátu. Aby sa prevádzkové zvuky nezaznamenali, obmedzte ich nastavením položky  AF režim] (Str. 73) na [S-AF], [MF] alebo [Pre  MF], alebo minimalizovaním používania tlačidiel na fotoaparáte.

Nastavenie hlasitosti slúchadiel

(Hlasitosť slúchadiel)

PASMB 

| | |
|----------------------|---|
| Menu | MENU →  → 5. Záznam zvuku/Pripojenie → Hlasitosť slúchadiel |
| Hlasitosť slúchadiel | Nastavte hlasitosť zvukového výstupu pre slúchadlá. |

Časové značky

(Nastavenia časovej značky)

PASMB 

Úprava nastavenia časovej značky. Časové značky sa používajú na synchronizáciu obrazu a zvuku počas editovania a podobne. Vyberte si z nasledujúcich možností.

| | |
|------|--|
| Menu | MENU →  → 5. Záznam zvuku/Pripojenie → Nastavenia časovej značky |
|------|--|

| | |
|----------------------|---|
| Režim časovej značky | Výber možnosti záznamu časovej značky. Časové značky používajte v prípadoch, keď je potrebné presné načasovanie. [DF]: Časové značky DF. Časová značka sa upraví tak, aby boli kompenzované odchýlky od času nahrávania. [NDF]: Časové značky bez DF. Časová značka sa neupraví tak, aby boli kompenzované odchýlky od času nahrávania. |
| Počítať nahor | Vyberte, akým spôsobom sa má pripočítavať čas. [RR]: Čas sa pripočítava iba počas nahrávania. [FR]: Čas sa pripočítava nepretržite aj vtedy, keď neprebíha nahrávanie alebo keď je fotoaparát vypnutý. |
| Začiatkový čas | Výber začiatkovej časovej značky. [Vynulovať]: Vynulovanie časovej značky na 00:00:00 [Manuálny vstup]: Manuálne zadanie časovej značky. [Aktuálny čas]: Nastavenie časovej značky na aktuálny čas, snímka 00. |

- ⓘ Pri nastavení položky [Začiatkový čas] na [Aktuálny čas] skontrolujte, či fotoaparát zobrazuje správny čas.  „Nastavenie času vo fotoaparáte (⌚ Nastavenia)“ (Str. 259)
- ⓘ Časové značky sa nezaznamenávajú vo vysokorychlostných videách (Str. 142).

Úprava nastavení výstupu do HDMI zariadení. K dispozícii sú možnosti na ovládanie HDMI rekordérov z fotoaparátu alebo pridávanie časových značiek na použitie počas úpravy videa.

| | |
|----------------|---|
| Menu | MENU → → 5. Záznam zvuku/Pripojenie → HDMI výstup |
| Režim výstupu | <p>[Monitor]: HDMI zariadenie funguje ako externý monitor. Fotoaparát posieľa na výstup na displej snímky aj indikátory. Nastavenia výstupu sa dajú upravovať pomocou možnosti [Nastavenie HDMI] (Str. 253).</p> <p>[Záznam]: HDMI zariadenie funguje ako externý rekordér. Do zariadenia sú cez výstup odosielané iba snímky. Veľkosť obrazu a nastavenia zvuku sa upravujú pomocou ovládacích prvkov fotoaparátu.</p> <p>[RAW]: Snímky sa odosielajú do zariadenia HDMI vo formáte RAW. Snímky sa nezaznamenávajú na kartu vo fotoaparáte. Veľkosť obrazu a nastavenia zvuku sa upravujú pomocou ovládacích prvkov fotoaparátu.</p> <ul style="list-style-type: none"> Fotoaparát funguje v režime [Monitor], keď je volič režimov nastavený na možnosť P/A/S/M/B alebo keď je zobrazená ponuka, prípadne pri prehrávaní snímky. |
| Príkaz nahráv. | <p>Fotoaparát aj externé zariadenie spustia aj zastavia nahrávanie v rovnakom čase.</p> <ul style="list-style-type: none"> Táto možnosť je k dispozícii iba s kompatibilnými zariadeniami. <p>[Vyp.]: Táto funkcia sa nepoužíje.</p> <p>[Zap.]: Ovláda externé zariadenie.</p> |
| Časová značka | <p>Výstup časových značiek do externého zariadenia. Nastavenia časových značiek sa dajú upravovať pomocou položky [Nastavenia časovej značky] (Str. 181).</p> <p>[Vyp.]: Neodosieľa časové značky do externého zariadenia.</p> <p>[Zap.]: Odosiela časových značiek do externého zariadenia.</p> |

■ Informácie o režime [RAW]

Keď je zvolená možnosť [RAW], dajú sa zaznamenávať nespracované snímky, na ktoré neboli aplikované nastavenia snímania, napríklad kompenzácia expozície a vyváženie bielej.

Informácie o HDMI zariadeniach kompatibilných s formátom [RAW] nájdete na našej internetovej stránke.

- Keď je zvolená možnosť [RAW], na displeji fotoaparátu sa počas výstupu signálov do HDMI zariadenia zobrazí nápis „HDMI“.
- ⓘ Snímky odosielané z fotoaparátu, keď je vybraná možnosť [RAW], sa zaznamenávajú vo formáte ProRes RAW.
- ⓘ Keď je zvolená možnosť [RAW] a je pripojené kompatibilné HDMI zariadenie, položka [Režim snímky] sa nastaví na [2 OM-Log400].
- ⓘ Pri voľbe možnosti [RAW] platia nasledujúce obmedzenia.
 - [◀️]: Dajú sa vybrať iba možnosti [C4K] a [4K]. Videá so spomaleným alebo zrýchleným pohybom nie sú dostupné.
 - [Stab. obrazu]: Dá sa zvoliť iba možnosť [M-IS Vyp.] a [M-IS2].
 - Možnosť [Digitál. Tele-konvertor] bude nastavená na [Vyp.].
 - Možnosť [AF režim] pri použití objektívu systému Four Thirds: dá sa zvoliť iba možnosť [MF] a [Pre MF].

Zobrazenie znamienka + v strede obrazovky počas nahrávania videa (Označenie stredu)

PASMB 

Počas nahrávania videa môžete zobrazit značku „+“, ktorá vám umožní pochopiť, kde je stred obrazovky.



Znamienko +

| | |
|---------|---|
| Menu | MENU →  → 6. Pomocník snímania → Označenie stredu |
| Vypnuté | Znamienko + sa nezobrazuje. |
| Zapnuté | Znamienko + sa zobrazuje v strede obrazovky počas nahrávania videa a v režime pripravenosti na nahrávanie videa. |

Zobrazenie pruhovaných vzorov na miestach s vysokou svetlosťou počas nahrávania videa (Nastav. zebrového vzoru)

PASMB

Počas nahrávania videa môžete zobrazíť zebrové vzory (pruhy) na miestach, kde úroveň jasu presahujú vopred určené prahové hodnoty. Môžete určiť dve prahové hodnoty a zobrazia sa zebrové vzory s rôznymi uhlami.

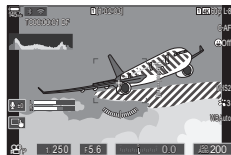

4

■ Zobrazenie zebrových vzorov

Menu **MENU** → → 6. Pomocník snímania → Nastav. zebrového vzoru

- 1 Tlačidlami Δ ∇ vyberte položku [Nastav. zebrového vzoru] a stlačte tlačidlo OK .
- 2 Tlačidlami Δ ∇ vyberte položku [Zap.] a stlačte tlačidlo OK .

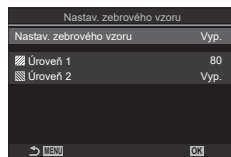

Obrazovka nastavenia funkcie Nastav. zebrového vzoru

| | |
|----------------|---|
| Vypnuté | Zebrové vzory sa nezobrazia. |
| Zapnuté | Počas nahrávania videa sa zebrové vzory (pruhy) zobrazia na miestach, kde úroveň jasu presahujú vopred určené prahové hodnoty. Vzor sa zobrazí na mieste, kde úroveň jasu prekračuje [Úroveň 1]. Vzor sa zobrazí na mieste, kde úroveň jasu prekračuje [Úroveň 2]. Vzor sa zobrazí na mieste, kde sa prekrývajú. |

- 3 Zobrazenie sa vráti k obrazovke nastavenia funkcie Nastav. zebrového vzoru.

■ Konfigurácia funkcie Nastav. zebrového vzoru

1 Konfigurujte možnosti.

- Tlačidlami Δ ∇ vyberte položku a stlačením tlačidla OK zobrazte ponuku nastavenia.
- Po konfigurovaní možností sa stlačením tlačidla OK vrátite na obrazovku nastavenia funkcie Fotogr. v rámci interv.

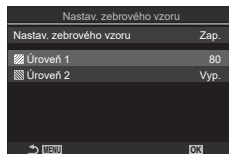

| | |
|-----------------|--|
| Úroveň 1 | Vzor sa zobrazí na mieste, kde úroveň jasu prekračuje špecifikovanú hodnotu. |
| Úroveň 2 | Vzor sa zobrazí na mieste, kde úroveň jasu prekračuje špecifikovanú hodnotu. Nastavte túto možnosť na [Vyp.], ak chcete zobrazit' iba jeden typ zebrového vzoru. |

Zobrazenie červeného rámu počas nahrávania videa

(Červený rám pri REC)

PASMB

Na obrazovke môžete zobrazit' červený vonkajší rám, aby ste ľahšie videli, či fotoaparát nahráva video.



| | |
|---------|---|
| Menu | MENU \Rightarrow \Rightarrow 6. Pomocník snímania \Rightarrow Červený rám pri REC |
| Vypnuté | Fotoaparát nezobrazí červený rám. |
| Zapnuté | Fotoaparát zobrazí červený rám pri nahrávaní videa. |

5 Prehrávanie

Zobrazenie informácií počas prehrávania

Informácie o prehrávanom obrázku

Základné zobrazenie

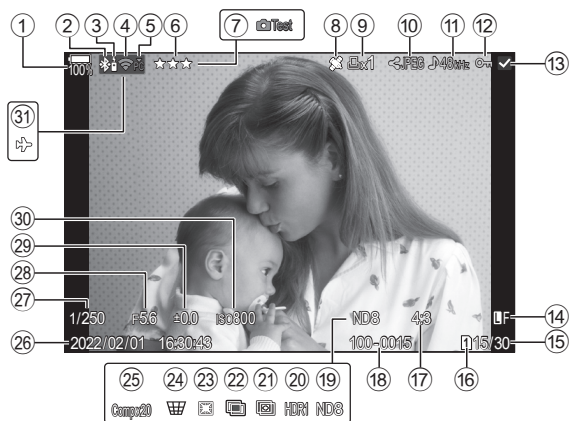

Celkové zobrazenie

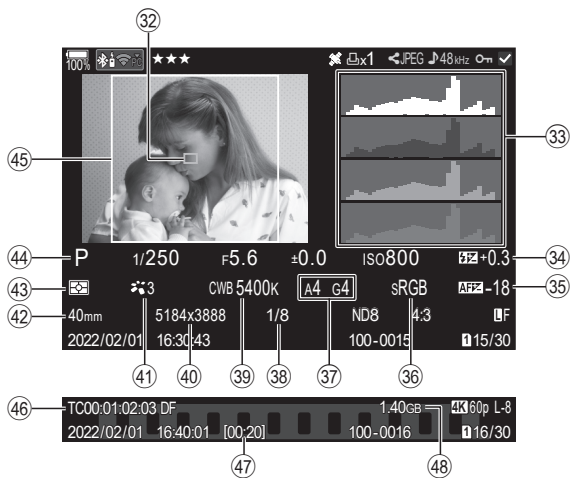

- ① Stav nabíjania batérie Str. 30
- ② Aktívne pripojenie Bluetooth® Str. 262, 281
- ③ Diaľkový ovládač Str. 281
- ④ Pripojenie k bezdrôtovej sieti LAN Str. 263, 269
- ⑤ Aktívne pripojenie k počítaču (Wi-Fi) Str. 269
- ⑥ Hodnotenie Str. 198
- ⑦ Testovacia snímka Str. 212
- ⑧ Ukazovateľ údajov GPS Str. 268
- ⑨ Objedn. tlačo
Počet výťažkov Str. 200
- ⑩ Poradie zdieľania Str. 197
- ⑪ Záznam zvuku Str. 201
- ⑫ Ochrana Str. 194
- ⑬ Vybraná snímka Str. 199
- ⑭ Kvalita snímky Str. 140, 141
- ⑮ Číslo snímky/celkový počet snímok
- ⑯ Slot na prehrávanie Str. 244
- ⑰ Pomer strán Str. 144
- ⑱ Číslo súboru Str. 246
- ⑲ Živý ND filter Str. 158
- ⑳ HDR snímka Str. 162
- ㉑ Kumul. zaostrenie Str. 160
- ㉒ Multiexpozícia Str. 163
- ㉓ Kompenz. rybieho oka Str. 171
- ㉔ Korekcia lichobežníka Str. 170
- ㉕ Kompozitné snímania
Počet kombinovaných záberov Str. 54
- ㉖ Dátum a čas Str. 259
- ㉗ Expozičný čas Str. 43, 47
- ㉘ Hodnota clony Str. 43, 45
- ㉙ Kompenzácia expozície Str. 106
- ㉚ Citlivosť ISO Str. 113
- ㉛ Režim lietadla Str. 262
- ㉜ Zobrazenie oblasti AF Str. 78
- ㉝ Histogram Str. 38
- ㉞ Ovládanie intenzity blesku Str. 123
- ㉟ Nastavenie zaostrenia Str. 96
- ㊱ Farebný priestor Str. 155
- ㊲ Kompenzácia vyváženia bielej Str. 151, 153
- ㊳ Komprimačný pomer 140
- ㊴ Vyváženie bielej Str. 150
- ㊵ Počet pixlov Str. 140
- ㊶ Režim snímky Str. 145
- ㊷ Ohnisková vzd.
- ㊸ Režim merania Str. 109
- ㊹ Režim snímania Str. 43
- ㊺ Ohraničenie pomeru strán Str. 144
- ㊻ Časová značka Str. 181
- ㊼ Čas nahrávania videa Str. 332
- ㊽ Veľkosť súboru videa Str. 332
- * ㊾ až ㊿ sa zobrazujú iba pri prehrávaní videa.

Prepnutie zobrazenia informácií

| | |
|----------|----------------------|
| Tlačidlo | Tlačidlo INFO |
|----------|----------------------|

Počas prehrávania môžete prepínať zobrazované informácie pomocou tlačidla **INFO**.



- ☞ Môžete si vybrať, či sa má alebo nemá zobrazovať každý z troch typov zobrazenia.
☞ „Výber informácií zobrazených počas prehrávania (Nastavenia informácií [INFO])“ (Str. 208)









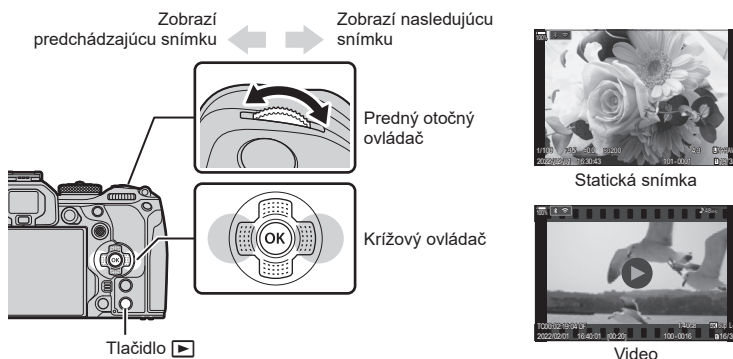







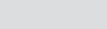

Pozeranie fotografií a videosekvencií

Prezeranie fotografií





1 Stlačte tlačidlo .

- Zobrazí sa najnovšia fotografia alebo videosekvencia.
- Predným otočným ovládačom alebo krížovým ovládačom vyberte požadovanú fotografiu alebo videosekvenciu.
- Stlačením tlačidla spúšte do polovice sa vrátite do režimu snímania.





| | |
|---|---|
| Zadný otočný ovládač () | Priblíženie () / Index () |
| Predný otočný ovládač () | Predchádzajúca () / Nasledujúca () Funkcia je tiež dostupná počas zväčšenia pri prehrávaní. |
| Križový ovládač () / multifunkčný volič () | Zobrazenie jednej snímky: nasledujúca () / predchádzajúca () / hlasitosť pri prehrávaní () Priblíženie pri prehrávaní: Stlačením tlačidla  zobrazíte rámik priblíženia. Opätovným stlačením tlačidla priblížite zvolenú oblasť v rámci. Snímku môžete posúvať tlačidlami  počas priblíženia prehrávania. Indexové/kalendárové zobrazenie: zvýraznenie snímky • Úkony vykonané pomocou  sa dajú vykonať aj stlačením multifunkčného voliča hore, dole, doľava alebo doprava. |
| Tlačidlo INFO | Zobrazenie informácií o snímke |
| Tlačidlo  | Voľba snímky (Str. 199) |
| Tlačidlo  | Priradenie hviezdíček hodnotenia k snímke (Str. 198) |
| Tlačidlo  | Ochrana snímky (Str. 194) |
| Tlačidlo  | Odstránenie snímky (Str. 195) |
| Tlačidlo  | Zobrazenie ponúk (v kalendárovom zobrazení prejdete stlačením tohto tlačidla do zobrazenia jednej snímky) |





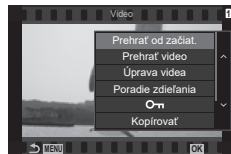

■ Prepinanie kariet pri prezeraní fotografií

- Tlačidlo  sa dá použiť na prepínanie medzi kartami počas prehrávania. Ak chcete zvoliť kartu, podržte tlačidlo  a otáčajte predný alebo zadný otočný ovládač. Týmto sa nezmení možnosť zvolená pre položku [Nast. zásuv. na kartu] > [Zásuvka] (Str. 244).

Pozeranie videosekvencií



- 1 Stlačte tlačidlo .
 - Zobrazí sa najnovšia snímka.
- 2 Vyberte video a stlačte tlačidlo .
 - Zobrazí sa ponuka prehrávania.
- 3 Zvoľte možnosť [Prehrať video] a stlačte tlačidlo .
 - Spustí sa prehrávanie videa.





Tlačidlami / sa môžete rýchlo posúvať dopredu a dozadu. Opätovným stlačením tlačidla  pozastavíte prehrávanie. Keď je prehrávanie pozastavené, stlačením tlačidla  zobrazíte prvú snímku a stlačením tlačidla  zobrazíte poslednú snímku. Pomocou tlačidiel / alebo predného otočného ovládača môžete zobrazíť predchádzajúcu alebo nasledujúcu snímku. Stlačením tlačidla **MENU** ukončíte prehrávanie.

Prehrávanie rozdelených videí



Dlhé videá sa automaticky zaznamenajú do viacerých súborov, keď veľkosť súboru presiahne 4 GB alebo čas nahrávania presiahne 3 hodiny (Str. 59). Súbory sa dajú prehrávať ako jedno video.

- 1 Stlačte tlačidlo .
 - Zobrazí sa najnovšia snímka.
- 2 Zobrazte dlhé video, ktoré chcete prehrať a stlačte tlačidlo .
 - Zobrazia sa nasledujúce možnosti.



| | |
|--|--|
| [Prehrať od začiat.]: | Prehrá rozdelenú videosekvenciu od začiatku do konca |
| [Prehrať video]: | Prehrá súbory jednotlivo |
| [Vymazať celé ]: | Vymaže všetky časti rozdelenej videosekvencie |
| [Vymazať]: | Vymaže súbory jednotlivo |

- ① Na prehrávanie videa na počítači odporúčame používať najnovšiu verziu softvéru OM Workspace (Str. 269). Pred prvým spustením softvéru pripojte fotoaparát k počítaču.
- ① Videá nahrané s nastavením položky [Kodek videa] (Str. 144) na [H.265] sa v softvéri OM Workspace nedajú prehrávať.

Rýchle vyhľadanie snímok (indexové a kalendárové zobrazenie)

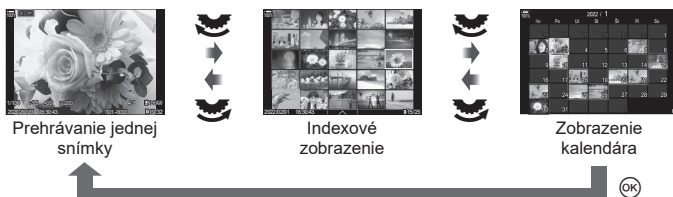

- Pri prehrávaní jednej snímky otočením zadného ovládača do polohy  prepnete na indexové zobrazenie. Ďalším otočením prepnete na kalendárové zobrazenie.
- Otočením zadného ovládača do polohy  sa vrátite do režimu prehrávania jednotlivých snímok.





- Môžete zmeniť počet snímok pre indexové zobrazenie.  „Konfigurácia indexového zobrazenia ( Nastavenia)“ (Str. 209)

Približovanie (Priblíženie pri prehrávaní)



Keď stlačíte tlačidlo  alebo tlačidlo, ku ktorému bola priradená funkcia [Q] (Zväčšiť) (Str. 210), nad časťou snímky, ktorá bola zaoštraná, alebo nad časťou, kde bol zistený objekt, sa zobrazí rámček priblíženia. Opätovným stlačením tlačidla priblížite zvolenú oblasť v rámci priblíženia. Tlačidlami  alebo  môžete snímku posúvať počas priblíženia prehrávania.

- Môžete zmeniť nastavenia rámika priblíženia a posúvania snímky.  „Výber informácií zobrazených počas zväčšenia pri prehrávaní (Nastavenia informácií  Q)“ (Str. 208)
- Pomocou zadného otočného ovládača môžete zmeniť pomer priblíženia.
- Priblíženie prehrávania sa ukončí, keď stlačíte tlačidlo .
- Ak je zapnutá funkcia [Detekcia tváre a očí], stlačením tlačidla **INFO** počas zobrazenia rámika priblíženia sa rámik priblíženia presunie na detegovanú tvár. Počas prehrávania zväčšeného obrazu bude detegovaná tvár zväčšená.

Prehrávanie pomocou dotykových ovládacích prvkov

Dotykovými ovládacími prvkami môžete približovať a oddiaľovať snímky, posúvať sa medzi snímkami alebo označiť zobrazenú snímku.

- ⓘ Neŕukajte na displej nechtami ani inými ostrými predmetmi.
- ⓘ Rukavice alebo ochranné fólie na displeji môžu zhoršiť funkčnosť dotykového displeja.

Prehrávanie snímky na celom displeji

■ Zobrazenie predchádzajúcej alebo nasledujúcej snímky

- Potiahnutím prsta doľava zobrazíte nasledujúcu snímku a potiahnutím doprava zobrazíte predchádzajúcu snímku.

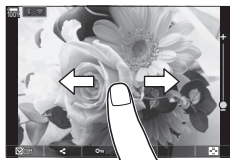

■ Zväčšiť

- jemne ŕuknite na obrazovku a zobrazí sa posuvná stupnica a .
- Dvojnásobným jemným poklepaním na obrazovku môžete snímku zväčšiť v pomere špecifikovanom v položke [Predvol. nast.] (Str. 207).
- Potiahnutím prsta po posuvnej stupnici priblížite alebo vzdialte zobrazenie snímky.
- Keď je snímka priblížená, zobrazenie na displeji môžete posúvať ťahaním prsta.
- Ťuknutím na symbol vyvoláte indexové zobrazenie. Ťuknutím na vyvoláte kalendárové zobrazenie.







■ Prehrávanie videozáznamov

- Ťuknutím na spustíte prehrávanie.
- Ťuknutím na spodnú časť obrazovky zobrazíte ovládaciu lištu, ktorá vám umožní ukončiť prehrávanie a zmeniť hlasitosť prehrávania.
- Ťuknutím na stred obrazovky pozastavíte prehrávanie. Ďalším ŕuknutím obnovíte prehrávanie.
- Posunutím lišty v spodnej časti obrazovky počas pozastavenia prehrávania môžete zmeniť pozíciu, z ktorej sa bude film prehrávať po obnovení prehrávania.
- Ťuknutím na ukončíte prehrávanie.



Indexové/kalendárové zobrazenie

■ Zobrazenie predchádzajúcej alebo nasledujúcej strany

- Potiahnutím prsta nahor zobrazíte nasledujúcu stranu a potiahnutím nadol zobrazíte predchádzajúcu stranu.
- Ponuka dotykového ovládania sa zobrazí, keď ťuknete na  počas indexového zobrazenia. Ťuknutím na  alebo  môžete zmeniť počet zobrazených snímok.  „Konfigurácia indexového zobrazenia (Nastavenia)“ (Str. 209)
- Niekoľkonásobným ťuknutím na symbol  sa vrátite do režimu prehrávania jednej snímky.

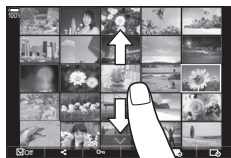











■ Prezeranie snímok

- Klepnite na snímku, ktorú chcete vidieť na celom displeji.

Ďalšie funkcie

Jemným ťuknutím na obrazovku počas prehrávania jednej snímky alebo ťuknutím na symbol  počas indexového zobrazenia môžete zobrazíť dotykovú ponuku. Potom môžete vykonať požadovanú operáciu ťuknutím na ikonu v dotykovvej ponuke.





| | |
|---|--|
|  | Zvoľte snímku. Môžete vybrať viacero snímok a zmazať ich spolu.  „Výber viacerých snímok (Zvol. poradie zdieľania, Zvolené hodnotenie,  Kopír. voľbu, Vymazať zvolené)“ (Str. 199) |
|  | Dajú sa nastaviť snímky, ktoré chcete zdieľať so smartfónom.  „Výber snímok na zdieľanie (Poradie zdieľania)“ (Str. 197) |
|  | Priradenie hviezdíčiek hodnotenia k snímke.  „Hodnotenie snímok (Hodnotenie)“ (Str. 198) |
|  | Chráni snímku.  „Ochrana snímok ()“ (Str. 194) |



Nastavenie funkcií prehrávania

Otáčanie snímok

(Otočiť)

Zvoľte, či sa snímky majú otáčať.

- 1 Zobrazte fotografiu a stlačte tlačidlo .
- 2 Zvoľte možnosť [Otočiť] a stlačte tlačidlo .
- 3 Stlačením tlačidla  otočíte obrázky doľava, tlačidlom  doprava. Snímky sa otáčajú pri každom stlačení tlačidla.
 - Stlačením tlačidla  uložíte nastavenia a opustíte ponuku.
 - Videosekvencie a chránené snímky nie je možné otočiť.

 Fotoaparát možno nastaviť tak, aby pri prezeraní automaticky otáčal snímky zhotovené na výšku.  „Automatické otáčanie snímok zhotovených na výšku pri prezeraní (f)“ (Str. 207)





Možnosť [Otočiť] nie je dostupná, keď je zvolená možnosť [Vyp.] pre .



Ochrana snímok

(O) (ochrana)

Umožňuje aktivovať ochranu snímok pred neúmyselným odstránením.

- 1 Zobrazte snímku, ktorú chcete ochrániť, a stlačte tlačidlo .

 - Na snímke sa zobrazí symbol  (ikona ochrany). Opätovným stlačením tlačidla  ochranu zrušíte.
 - Keď sa zobrazí nechránená snímka, môžete podržať stlačené tlačidlo  a otáčaním predného alebo zadného otočného ovládača nastaviť ochranu všetkých snímok zobrazovaných počas otáčania ovládača. Všetky chránené snímky, ktoré sa zobrazia počas otáčania otočného ovládača, zostanú nezmenené.
 - Keď sa zobrazí chránená snímka, môžete podržať stlačené tlačidlo  a otáčaním predného alebo zadného otočného ovládača odstrániť ochranu zo všetkých snímok zobrazovaných počas otáčania ovládača. Všetky nechránené snímky, ktoré sa zobrazia počas otáčania otočného ovládača, zostanú nezmenené.
 - Tie isté úkony možno vykonávať počas priblíženia pri prehrávaní alebo keď je snímka zvolená v indexovom zobrazení.

 Okrem toho môžete aktivovať ochranu na viacerých vybraných snímках.  „Výber viacerých snímok (Zvol. poradie zdieľania, Zvolené hodnotenie, , Kopír. voľbu, Vymazať zvolené)“ (Str. 199.)

 Naformátovaním karty sa zmažú všetky údaje vrátane chránených snímok.

Ikona  (ochrana)



Kopírovanie snímky

(Kopírovať)

Keď sa v zásuvke 1 aj 2 nachádza karta s voľným priestorom, môžete skopírovať snímku na druhú kartu.

- 1 Zobrazte snímku, ktorú chcete kopírovať, a stlačte tlačidlo **OK**.
- 2 Zvýraznite možnosť [Kopírovať] a stlačte tlačidlo **OK**.
- 3 Zvoľte, či chcete špecifikovať cieľový priečinok.
 - Ak zvolíte možnosť [Priradiť], zvoľte cieľový priečinok.
 - Ak už bol priečinok určený, zobrazí sa názov priečinka. Ak chcete zvoliť iný priečinok, stlačte tlačidlo **▷**.
- 4 Zvýraznite možnosť [Áno] a stlačte tlačidlo **OK** button.
 - Snímka sa skopíruje na druhú kartu.

☞ Môžete tiež skopírovať všetky snímky na karte na druhú kartu naraz. **☞** [Kop. všetko] (Str. 195)

Kopírovanie všetkých snímok na karte

(Kop. všetko)

Všetky snímky sa dajú kopírovať medzi kartami vloženými vo fotoaparáte (zásuvka na kartu 1 a 2).

| | |
|------|---|
| Menu | MENU ➔ ▶ ➔ 1. Súbor ➔ Kop. všetko |
|------|---|

| | |
|---------------------|--|
| 1 ➔ 2 | Všetky snímky sa skopírujú z karty v slotu na kartu 1 do karty v slotu na kartu 2. |
| 2 ➔ 1 | Všetky snímky sa skopírujú z karty v slotu na kartu 2 do karty v slotu na kartu 1. |

- ⚠ Kopírovanie sa ukončí, keď bude cieľová karta plná.
- ⚠ Ak je cieľovou kartou SD karta alebo SDHC karta, filmové súbory presahujúce 4 GB sa neskopírujú.

Vymazávanie snímok

(Vymazať)

- 1 Zobrazte snímku, ktorú chcete odstrániť a stlačte tlačidlo **🗑**.
- 2 Zvoľte možnosť [Áno] a stlačte tlačidlo **OK**.
 - Snímka sa vymaže.



Tlačidlo **🗑**

- ⚠ Snímky môžete vymazávať bez zobrazenia potvrdenia zmenou nastavenia tlačidla. **☞** „Deaktivácia potvrdenia vymazania (Rýchle vymazanie)“ (Str. 196)
- ☞ Môžete si vybrať, či sa pri vymazaní snímok zaznamenaných v režimoch kvality snímky RAW+JPEG vymažú obe kópie, iba kópia JPEG alebo iba kópia RAW. **☞** „Možnosti vymazania RAW+JPEG (Vymazať RAW+JPEG)“ (Str. 196)

Vymazanie všetkých snímok

(Vymazať všetko)

Vymažú sa všetky snímky. Chránené snímky sa nevymažú. Môžete tiež vylúčiť snímky, ktorým boli priradené hviezdičky hodnotenia (Str. 198) a vymazať všetky ostatné snímky.

| | |
|------|---|
| Menu | MENU ➔  ➔ 1. Súbor ➔ Vymazať všetko |
|------|---|

| | |
|----------------|--|
| Vymazať | Vymažú sa všetky snímky vrátane snímok s priradenými hviezdičkami hodnotenia. |
| Uložiť | Zachovajú sa snímky s priradenými hviezdičkami hodnotenia a vymažú sa všetky ostatné snímky. |



- Ak sú pamäťové karty vložené v oboch zásuvkách, budete vyzvaní, aby ste vybrali zásuvku. Zvoľte zásuvku a stlačte tlačidlo .
- ⚠ Ak zvolíte možnosť [Uložiť] a vykonáte funkciu [Vymazať všetko], môže to chvíľu trvať v závislosti od rýchlostnej triedy karty a počtu snímok na karte.

Deaktivácia potvrdenia vymazania

(Rýchle vymazanie)

Ak je táto možnosť aktivovaná pri stlačení tlačidla  na vymazanie fotografií alebo videí, fotoaparát nezobrazí dialógové okno s potvrdením, ale snímky ihneď vymaže.

| | |
|------|--|
| Menu | MENU ➔  ➔ 2. Činnosti ➔ Rýchle vymazanie |
|------|--|

| | |
|----------------|--|
| Vypnuté | Po stlačení tlačidla  sa zobrazí dialógové okno s potvrdením. |
| Zapnuté | Po stlačení tlačidla  sa nezobrazí dialógové okno s potvrdením. |

Možnosti vymazania RAW+JPEG

(Vymazať RAW+JPEG)

Nastavenie úkonu vykonávaného pri vymazávaní snímok [RAW+JPEG] po jednej snímke.







| | |
|------|--|
| Menu | MENU ➔  ➔ 2. Činnosti ➔ Vymazať RAW+JPEG |
|------|--|

| | |
|-----------------|---|
| JPEG | Vymaže sa len kópia vo formáte JPEG. |
| RAW | Vymaže sa len kópia vo formáte RAW. |
| RAW+JPEG | Vymaže sa kópia vo formáte RAW aj JPEG. |



- ⚠ Pri vymazávaní snímok [RAW+JPEG] pomocou možnosti [Vymazať všetko] (Str. 196) alebo [Vymazať zvolené] (Str. 199) sa vymažú kópie vo formáte RAW aj JPEG.



Výber snímok na zdieľanie (Poradie zdieľania)



Vopred môžete zvoliť snímky, ktoré chcete preniesť do smartfónu.

- 1 Zobrazte snímku, ktorú chcete preniesť, a stlačte tlačidlo .
 - Zobrazí sa ponuka prehrávania.
- 2 Zvoľte položku [Poradie zdieľania] a stlačte tlačidlo . Potom stlačte tlačidlo  alebo .
 - Snímka sa označí na zdieľanie. Zobrazí sa ikona  a typ súboru.
 - Na zdieľanie možno naraz označiť maximálne 200 snímok v každej zásuvke.
 - Ak chcete zrušiť poradie zdieľania, stlačte tlačidlo  alebo .

 Súbor videa, ktorého veľkosť presahuje 4 GB, nemožno označiť na zdieľanie.

 Vopred môžete zvoliť snímky, ktoré chcete preniesť, a súčasne nastaviť poradie zdieľania.  „Výber viacerých snímok (Zvol. poradie zdieľania, Zvolené hodnotenie, , Kopír. voľbu, Vymazať zvolené)“ (Str. 199), „Prenos snímok do smartfónu“ (Str. 266)





 Snímky môžete označiť na zdieľanie aj priradením možnosti  k tlačidlu v položke  [Funkcia] (Str. 207).

Stlačte tlačidlo , keď sa zobrazuje neoznačená snímka pri zobrazení jednej snímky/ indexovom zobrazení/priblížení pri prehrávaní. Keď podržíte tlačidlo  a otočíte predný alebo zadný otočný ovládač, všetky snímky zobrazené počas otáčania otočného ovládača sa označia na zdieľanie. Všetky predtým označené snímky, ktoré sa zobrazia počas otáčania otočného ovládača, zostanú nezmenené.

Keď podržíte tlačidlo , a otočíte predný alebo zadný otočný ovládač, keď je zobrazená označená snímka, označenie všetkých snímok zobrazených počas otáčania otočného ovládača sa zruší. Všetky neoznačené snímky, ktoré sa zobrazia počas otáčania otočného ovládača, zostanú nezmenené.

Výber snímok RAW+JPEG na zdieľanie (RAW+JPEG)

V prípade snímok, ktoré boli zaznamenané s možnosťou [RAW+JPEG] nastavenou pre kvalitu snímky, si môžete vybrať, či chcete zdieľať iba kópie JPEG, iba kópie RAW alebo kópie JPEG aj RAW.

| | |
|-----------------|--|
| Menu | MENU    2. Činnosti  RAW+JPEG  |
| JPEG | Na zdieľanie budú označené iba kópie JPEG. |
| RAW | Na zdieľanie budú označené iba kópie RAW. |
| RAW+JPEG | Na zdieľanie budú označené kópie RAW aj JPEG. |

 Zmena možnosti zvolenej pre položku [RAW+JPEG , nemá vplyv na snímky, ktoré už sú označené na zdieľanie.

 Bez ohľadu na vybranú možnosť sa odstránením označenia zdieľania odstráni označenie z oboch kópií.

K snímke môžete priradiť jednu až päť hodnotiacich hviezdíčiek. Môže to byť užitočné pri zoraďovaní a vyhľadávaní snímok pomocou softvéru OM Workspace alebo iných nástrojov.

| | |
|----------|------------|
| Tlačidlo | Tlačidlo ★ |
|----------|------------|

Ak stlačíte tlačidlo ★, keď zvolená snímka nemá priradené žiadne hodnotiace hviezdíčky, k snímke sa priradia hodnotiace hviezdíčky. Počet hviezdíčiek bude rovnaký ako predtým nastavený počet.

Ak stlačíte tlačidlo ★, keď zvolená snímka má priradené hodnotiace hviezdíčky, hodnotiace hviezdíčky sa vymažú.

Počet hviezdíčiek môžete zmeniť otáčaním predného alebo zadného otočného ovládača a súčasným podržaním stlačeného tlačidla ★.

ⓘ Hodnotiace hviezdíčky možno priradiť iba k fotografiám.

ⓘ Ak bola snímka zaznamenaná vo formáte [RAW+JPEG], rovnaké hodnotenie sa použije pre súbor RAW aj JPEG.

ⓘ K chráneným snímkam nemožno priradiť hodnotiace hviezdíčky.



ⓘ Hodnotiace hviezdíčky nemožno priradiť k snímkam, ktoré boli nasnímané iným fotoaparátom.

Výber počtu hviezdíčiek, ktoré sa majú použiť na hodnotenie (Nastavenia hodnotenia)

Môžete zvoliť počet hviezdíčiek, ktoré sa zobrazia ako možnosti hodnotenia.

| | |
|------|---|
| Menu | MENU ➔  ➔ 3. Zobrazenia ➔ Nastavenia hodnotenia |
|------|---|

1 Vyberte počet hviezdíčiek, ktoré chcete zobraziť ako možnosť pri hodnotení snímok a označte ho značkou začiarknutia (✓).

- Tlačidlami   vyberte požadovanú možnosť a stlačením tlačidla  vložte vedľa nej značku začiarknutia (✓).

Ak chcete začiarknutie odstrániť, znovu stlačte tlačidlo .

ⓘ Ak k dispozícii nie je žiadna položka, vedľa ktorej je značka začiarknutia (✓), nemôžete k snímkam priradiť hodnotiace hviezdíčky.

ⓘ Zmena nastavení položky [Nastavenia hodnotenia] neovplyvní hodnotenia snímok, ktoré už boli priradené.

Výber viacerých snímok

(Zvol. poradie zdieľania,

Zvolené hodnotenie, **O**, Kopír. voľbu, Vymazať zvolené)

Môžete označiť viacero snímok pre položky [Zvol. poradie zdieľania], [Zvolené hodnotenie], [**O**], [Kopír. voľbu] alebo [Vymazať zvolené].

1 Zobrazte snímku, ktorú chcete označiť a stlačte tlačidlo .

- Snímka sa označí a zobrazí sa značka .
- Ak chcete výber zrušiť, znovu stlačte tlačidlo.
- Snímku môžete označiť počas prehrávania jednej snímky a indexového zobrazenia.

2 Stlačením tlačidla **OK** zobrazte ponuku a potom vyberte jednu z možností [Zvol. poradie zdieľania], [Zvolené hodnotenie], [**O**], [Kopír. voľbu] alebo [Vymazať zvolené].

- Keď sa zobrazí neoznačená snímka, môžete podržať stlačené tlačidlo a otáčaním predného alebo zadného otočného ovládača vybrať všetky snímky zobrazené počas otáčania ovládača. Všetky predtým označené snímky, ktoré sa zobrazia počas otáčania otočného ovládača, zostanú nezmenené.
- Keď sa zobrazí označená snímka, môžete podržať stlačené tlačidlo a otáčaním predného alebo zadného otočného ovládača zrušiť výber všetkých snímok zobrazených počas otáčania ovládača. Všetky predtým neoznačené snímky, ktoré sa zobrazia počas otáčania otočného ovládača, zostanú nezmenené.

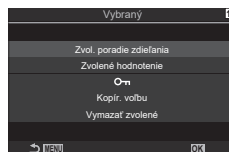

Na pamäťovú kartu môžete uložiť „objednávky tlačie“, v ktorých je uvedené, ktoré snímky sa majú vytlačiť a počet kópií pre každý výťahok. Snímky si potom môžete nechať vytlačiť vo fotoštúdiu, ktoré podporuje štandard DPOF. Pri vytváraní objednávky tlačie je potrebná pamäťová karta.

■ Konfigurácia objednávok tlačie

| | |
|--------|---|
| Menu | MENU ➔ ➔ 1. Súbor ➔ |
| | <p>Pomocou tlačidiel <> zvolte snímku, pre ktorú chcete nastaviť objednávku tlačie, potom pomocou tlačidiel Δ ∇ nastavte počet výťahok. Opakovaním tohto kroku nastavte objednávky ďalších snímok. Po výbere všetkých požadovaných snímok stlačte tlačidlo a potom zvolte formát dátumu a času.</p> <p>[Nie]: Snímky sa tlačia bez dátumu a času. [Dátum]: Snímky sa vytlačia s dátumom zhotovenia. [Čas]: Snímky sa vytlačia s časom zhotovenia.</p> |
| VŠETKO | <p>Túto možnosť vyberte, ak chcete nastaviť objednávky tlačie pre všetky snímky. Zvoľte formát dátumu a času.</p> <p>[Nie]: Snímky sa tlačia bez dátumu a času. [Dátum]: Snímky sa vytlačia s dátumom zhotovenia. [Čas]: Snímky sa vytlačia s časom zhotovenia.</p> |

ⓘ Pri tlači snímok nie je možné nastavenie meniť pre každú snímku zvlášť.

■ Nastavenie objednávok tlačie

| | |
|----------|--|
| Nastaviť | Nastavia sa objednávky tlačie. Nastavenia sa prejaví na snímkach uložených na aktuálne vybranej karte. |
| Zrušiť | Nenastavia sa objednávky tlačie. |

- ⓘ Fotoaparát nie je možné použiť na úpravu objednávok tlačie vytvorených inými zariadeniami. Keď vytvoríte novú objednávku tlačie, vymažú sa tým všetky existujúce objednávky tlačie vytvorené inými zariadeniami.
- ⓘ Do objednávky tlačie nie je možné zaradiť snímky vo formáte RAW ani videosekvencie.

Vynulovanie všetkej ochrany/poradií zdieľania/objednávok tlačie/hodnotení

(Vynulovať všetky snímky)

Všetku ochranu/poradia zdieľania/objednávky tlačie/hodnotenia zo snímkov na karte v jednej zásuvke môžete naraz vynulovať.

| | |
|------------------------------------|---|
| Menu | MENU ➔ ➔ 1. Súbor ➔ Vynulovať všetky snímky |
| Vynulovať objednávky tlačie | Vynulujú sa všetky objednávky tlačie. |
| Ochr. reset | Vynuluje sa všetka ochrana. |
| Reset. poradie zdieľania | Vynulujú sa všetky poradie zdieľania. |
| Vynulovať hodnotenia | Vynulujú sa všetky hodnotenia. |

- Ak sú pamäťové karty vložené v oboch zásuvkách, budete vyzvaní, aby ste vybrali zásuvku. Zvoľte zásuvku a stlačte tlačidlo . Potom sa zobrazí obrazovka s potvrdením.
- ⓘ Ak má veľa snímok hodnotenie, krok [Vynulovať hodnotenia] bude trvať dlho.



Zvuk možno nahrávať pomocou zabudovaného stereofonického mikrofónu alebo voľiteľného externého mikrofónu a pridávať ho k fotografiám. Zaznamenaný zvuk predstavuje jednoduchú náhradu písaných poznámok o snímkach. Zvukové nahrávky môžu mať maximálnu dĺžku 30 s.

1 Zobrazte snímku, ku ktorej chcete pridať zvuk, a stlačte tlačidlo .

- Záznam zvuku nie je pri chránených snímkach možný.

2 Zvoľte a stlačte tlačidlo .

- Ak chcete skončiť bez pridania zvuku, zvoľte možnosť [Nie].



3 Zvoľte možnosť [Štart] a stlačením tlačidla spustíte záznam.

4 Stlačením tlačidla ukončíte záznam.

- Snímky so zvukom sú označené ikonami a indikátormi zobrazujúcimi kvalitu záznamu.
- Ak chcete vymazať nahraný zvuk, v kroku 3 zvoľte možnosť [Vymazať].



Zvuk sa nahráva v kvalite nastavenej pre videá. Kvalita sa dá nastaviť v položke [Nastavenie záznamu zvuku] (Str. 180).

■ Prehrávanie zvuku

Prehrávanie sa automaticky spustí, keď sa zobrazí snímka so zvukom. Nastavenie hlasitosti:

1 Zobrazte snímku, ktorej zvuk chcete prehrať.

2 Stlačte tlačidlo alebo .

- Tlačidlo : zvýšenie hlasitosti.
- Tlačidlo : zníženie hlasitosti.



Môžete vytvoriť retušované kópie snímok. V prípade snímok vo formáte RAW môžete upraviť nastavenia účinné v čase, keď bola snímka zhotovená, napríklad vyváženie bielej a režim snímky (vrátane umeleckých filtrov). V prípade snímok vo formáte JPEG môžete vykonávať jednoduché úpravy, napríklad orezanie a zmenu veľkosti.

| | |
|----------------|--|
| Úprava dát RAW | <p>Môžete retušovať snímky a uložiť výsledné kópie vo formáte JPEG (Str. 202). K dispozícii sú tieto možnosti:</p> <p>[Aktuálny]: Snímka sa uloží s nastaveniami, ktoré sú momentálne nastavené vo fotoaparáte.</p> <p>[Moje nast. 1]/[Moje nast. 2]: Upravte nastavenia počas prezerania výsledkov na displeji. Nastavenia sa uložia ako [Moje nast.1] alebo [Moje nast.2].</p> <p>[ART BKT]: Fotoaparát vytvorí viacero kópií každej snímky vo formáte JPEG, pre každý vybraný umelecký filter jednu. Vyberte jeden alebo viacero filtrov a aplikujte ich na jednu alebo viac snímok.</p> |
| Upraviť JPEG | <p>Môžete retušovať snímky vo formáte JPEG a uložiť výsledné kópie vo formáte JPEG (Str. 203).</p> |

Retušovanie snímok vo formáte RAW (Úprava dát RAW)

Možnosť [Úprava dát RAW] možno použiť na úpravu nasledujúcich nastavení. Toto sú tiež nastavenia, ktoré sa použijú, keď zvolíte možnosť [Aktuálny].

| | |
|---------------------------------|-------------------------------|
| Kvalita snímky | Stredné tóny |
| Režim snímky | Svetlé časti |
| Farba/sýtosť (Zmena farebnosti) | Pomer strán |
| Farba (Farebná oblasť) | Redukcia šumu pri vysokom ISO |
| Vyváženie bielej | Farebný priestor |
| Farebná teplota | Korekcia lichobežníka |
| Kompenzácia expozície | |
| Tiene | |

- ① [Farebný priestor] je fixne nastavený na [sRGB], keď je pre režim snímky zvolený umelecký filter.
- ① Snímky vo formáte RAW nemožno retušovať, ak:
 - nie je dostatok miesta na pamäťovej karte alebo ak bola snímka zhotovená iným fotoaparátom

1 Zobrazte snímku, ktorú chcete upraviť, a stlačte tlačidlo **OK**.



2 Tlačidlami **△** **▽** vyberte položku [Úprava dát RAW] a stlačte tlačidlo **OK**.

- Zobrazí sa ponuka úprav.



3 Zvýraznite položky tlačidlami Δ ∇ .

- Ak chcete použiť aktuálne nastavenia fotoaparátu, zvýraznite možnosť [Aktuálny] a stlačte tlačidlo \odot . Použijú sa aktuálne nastavenia.
 - Tlačidlami Δ ∇ zvolte možnosť [Áno] a stlačením tlačidla \odot zaznamenajte vyvolanú snímku.
- Pre možnosti [Moje nast. 1] alebo [Moje nast. 2] zvýraznite požadovanú možnosť a stlačte tlačidlo \triangleright , potom upravte nastavenia nasledovne:
 - Zobrazia sa možnosti retušovania. Tlačidlami Δ ∇ zvýraznite položky a tlačidlami \triangleleft \triangleright zvolte nastavenia. Opakujte, kým nebudú zvolené všetky požadované nastavenia. Stlačením tlačidla \odot zobrazíte ukážku výsledkov.
 - Stlačením tlačidla \odot potvrdíte nastavenia. Spracovanie sa použije na záber.
 - Tlačidlami Δ ∇ zvolte možnosť [Áno] a stlačením tlačidla \odot zaznamenajte vyvolanú snímku.
- Zvýraznením možnosti [ART BKT] a stlačením tlačidla \triangleright zobrazíte zoznam umeleckých filtrov. Zvýraznite umelecké filtre a stlačte tlačidlo \odot na výber alebo zrušenie výberu; vybrané filtre sú označené symbolom \checkmark . Stlačením tlačidla MENU po výbere všetkých požadovaných filtrov sa vrátite k predchádzajúcemu zobrazeniu.
 - Stlačením tlačidla \odot zaznamenáte snímku po spracovaní zvoleným umeleckým filtrom.





4 Ak chcete vytvoriť ďalšie kópie z toho istého originálu, zvýraznite možnosť [Reset] a stlačte tlačidlo \odot . Ak chcete ponuku opustiť bez vytvorenia ďalších kópií, zvýraznite možnosť [Nie] a stlačte tlačidlo \odot .

- Výberom možnosti [Vynulovať] zobrazíte možnosti úprav. Zopakujte proces od kroku 3.

Retušovanie snímok JPEG (Upraviť JPEG)

Ponuka [Upraviť JPEG] obsahuje nasledujúce možnosti.

| | |
|---|---|
| Zvýr. tieň | Zosvetlenie objektov osvetlených protisvetlom. |
| Korekcia červených očí | Obmedzenie efektu červených očí na snímkach s bleskom. |
|  | Orezanie snímok. Veľkosť orezania nastavte predným alebo zadným otočným ovládačom a výrez umiestnite pomocou tlačidiel Δ ∇ \triangleleft \triangleright . |
| Pomer | Pomer strán môžete zmeniť zo štandardného 4:3 na [3:2], [16:9], [1:1] alebo [3:4]. Po výbere pomeru strán umiestnite výrez pomocou krížového ovládača. |
| Čierna & Biela | Môžete vytvoriť čiernobielu kópiu aktuálnej snímky. |
| Sépia | Môžete vytvoriť kópiu aktuálnej snímky so sépiovým odtieňom. |
| Sýtosť | Môžete nastaviť sýtosť farieb. Náhľad výsledkov sa dá zobraziť na displeji. |
|  | Môžete vytvoriť kópiu s veľkosťou zmenenou na 1280 × 960, 640 × 480 alebo 320 × 240 pixlov. Veľkosť snímok s iným pomerom strán ako so štandardným 4:3 bude zmenená na rozmery, ktoré sú čo najbližšie k vybranej možnosti. |

- ⚠ V závislosti na snímke nemusí korekcia červených očí fungovať.
- ⚠ Úprava snímky JPEG nie je v nasledujúcich prípadoch možná:
Pri spracovaní snímky na PC, keď na pamäťovej karte nie je dostatok miesta alebo keď bol záber nasnímaný iným fotoaparátom.
- ⚠ Veľkosť snímky sa nedá zmeniť (📏) na väčšiu ako pôvodnú veľkosť.
- ⚠ Veľkosť niektorých snímok sa nedá zmeniť.
- ⚠ Položky [📏] (orezanie) a [Pomer] je možné použiť len na úpravu snímok s pomerom strán 4:3 (štandardný).

1 Zobrazte snímku, ktorú chcete upraviť, a stlačte tlačidlo **OK**.



2 Tlačidlami **△ ▽** vyberte položku [Upraviť JPEG] a stlačte tlačidlo **OK**.

- Zobrazí sa ponuka úprav.



3 Tlačidlami **△ ▽** zvýraznite položky a stlačte tlačidlo **OK**.

- Náhľad efektu sa dá zobraziť na displeji. Ak sú pre vybranú položku uvedené viaceré možnosti, tlačidlami **△ ▽** vyberte požadovanú možnosť.
- Keď je zvolená možnosť [📏], môžete nastaviť veľkosť orezania pomocou otočných ovládačov a umiestniť ho pomocou tlačidiel **△ ▽ ◀ ▶**.
- Keď je zvolená možnosť [Pomer], môžete zvoliť možnosť tlačidlami **△ ▽** a potom nastaviť polohu tlačidlami **△ ▽ ◀ ▶**.

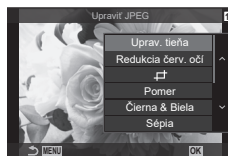















4 Zvýraznite možnosť [Áno] tlačidlami **△ ▽** a stlačte tlačidlo **OK**.

- Nová kópia sa uloží so zvolenými nastaveniami a fotoaparát sa vráti k zobrazeniu prehrávania.

Môžete prekryť existujúce snímky vo formáte RAW a vytvoriť novú snímku. V prekrytí môžu byť obsiahnuté maximálne 3 snímky.

Výsledky možno upraviť nastavením jasu (zisku) pre každú snímku samostatne.





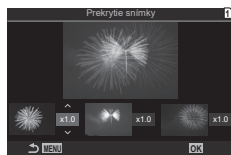
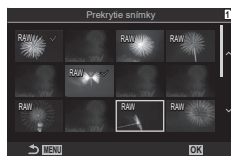









- Prekrytie sa uloží vo formáte, ktorý je momentálne zvolený pre kvalitu snímky. Prekrytia vytvorené, keď je pre kvalitu snímky zvolená možnosť [RAW], sa uložia vo formáte RAW a vo formáte JPEG s možnosťou kvality snímky nastavenou pre položku [◀:2] (Str. 140).
- Prekrytia uložené vo formáte RAW sa dajú kombinovať s inými snímkami vo formáte RAW, čím je možné vytvoriť prekrytia obsahujúce 4 alebo viac snímok.

- 1 Zobrazte snímku, ktorú chcete upraviť, a stlačte tlačidlo .
- 2 Tlačidlami   zvolte možnosť [Prekrytie snímky] a stlačte tlačidlo .
- 3 Zvolte počet snímok, ktoré sa majú prekryť, a stlačte tlačidlo .
- 4 Tlačidlami   zvolte snímky RAW, ktoré sa majú prekryť.
 - Vybrané snímky sa označia symbolom . Na zrušenie výberu znovu stlačte tlačidlo .
 - Prekrytá snímka sa zobrazí, ak sa zvolia snímky v počte špecifikovanom v kroku 3.
- 5 Nastavte zisk pre každú snímku, ktorá sa má prekryť.
 - Tlačidlami   zvolte snímku a tlačidlami   upravte zisk.
 - Zisk je možné upraviť v rozsahu 0,1 – 2,0. Výsledok skontrolujte na displeji.
- 6 Stlačením tlačidla  zobrazíte dialógové okno potvrdenia.
 - Zvolte možnosť [Áno] a stlačte tlačidlo .



Vystrihnutie vybraných častí z videa. Videá sa dajú opakovane orezávať a dajú sa tak vytvoriť súbory obsahujúce iba časti, ktoré chcete zachovať.

 Táto možnosť je k dispozícii iba pre videá zaznamenané pomocou fotoaparátu.











- 1 Zobrazte video, ktoré chcete upraviť, a stlačte tlačidlo .
- 2 Zvoľte možnosť [Úprava videa] a stlačte tlačidlo .
- 3 Tlačidlami   zvoľte možnosť [Strih videozáznamu] a stlačte tlačidlo .
 - Zobrazí sa výzva, aby ste vybrali, ako chcete uložiť upravené video.
[Nový súbor]: Uloženie orezaného videa do nového súboru.
[Prepísať]: Prepísanie existujúceho videa.
[Nie]: Ukončenie bez orezania videa.
 - Ak je video chránené, nemôžete zvoliť možnosť [Prepísať].
- 4 Zvýraznite požadovanú možnosť a stlačte tlačidlo .
 - Zobrazí sa displej s možnosťami úprav.
- 5 Zostrihajte video.
 - Tlačidlom  môžete preskočiť na prvú snímku a tlačidlom  na poslednú snímku.
 - Pomocou predného alebo zadného otočného ovládača alebo tlačidla  zvýraznite prvú snímku nahrávky, ktorú chcete vymazať, a stlačte tlačidlo .
 - Pomocou predného alebo zadného otočného ovládača alebo tlačidla  zvýraznite poslednú snímku nahrávky, ktorú chcete vymazať, a stlačte tlačidlo .
- 6 Zvýraznite možnosť [Áno] a stlačte tlačidlo .
 - Upravené video sa uloží.
 - Ak chcete vybrať inú nahrávku, zvýraznite možnosť [Nie] a stlačte tlačidlo .
 - Ak ste zvolili možnosť [Prepísať], zobrazí sa výzva, aby ste vybrali, či sa majú z videa odstrániť ďalšie časti. Ak chcete odstrániť ďalšie časti, zvýraznite možnosť [Pokračovať] a stlačte tlačidlo .

Vytváranie snímok z videa

(Fotog. pri videozázname)



Môžete uložiť statickú kópiu vybraného políčka.



 Táto možnosť je k dispozícii iba pre videá s rozlíšením [4K] zaznamenané pomocou fotoaparátu.

- 1 Zobrazte video, ktoré chcete upraviť, a stlačte tlačidlo .
- 2 Zvoľte možnosť [Úprava videa] a stlačte tlačidlo .
- 3 Tlačidlami   zvoľte možnosť [Fotog. pri videozázname] a stlačte tlačidlo .
- 4 Tlačidlami   vyberte záber, ktorý sa má uložiť ako statická snímka, a stlačte tlačidlo .
 - Fotoaparát uloží statickú kópiu vybraného políčka.
 - Tlačidlom  sa môžete vrátiť späť a tlačidlom  môžete preskočiť dopredu. To, o koľko sa vrátite dozadu alebo posuniete dopredu, závisí od dĺžky videa.

Zmena funkcie tlačidla (☑) počas prehrávania Funkcia

Vyberte funkciu, ktorú bude mať tlačidlo  (☑) počas prehrávania.

| | |
|------|---|
| Menu | MENU →  → 2. Činnosti →  Funkcia |
|------|---|

| | |
|---|---|
|  Funkcia |  : Vytvorenie alebo úprava „poradia zdieľania“ označením snímok na nahratie do smartfónu.  : Výber viacerých snímok. |
|---|---|

Zmena funkcií predného a zadného otočného ovládača počas prehrávania

 Funkcia voľby

Nastavenie úloh vykonávaných predným a zadným otočným ovládačom počas prehrávania.

| | |
|------|---|
| Menu | MENU →  → 2. Činnosti →  Funkcia voľby |
|------|---|

| | |
|---|--|
|  | Priblíženie alebo oddialenie alebo prepnutie na indexové zobrazenie počas prehrávania. |
| Pred./nasl. | Zobrazenie nasledujúcej alebo predchádzajúcej snímky počas prehrávania. |

Výber pomeru priblíženia pri prehrávaní (Predvol. nast.)

Výber začiatočného pomeru priblíženia pre priblíženie pri prehrávaní (zväčšenie pri prehrávaní).

| | |
|------|--|
| Menu | MENU →  → 2. Činnosti → Predvol. nast.  |
|------|--|

| | |
|-------------------------------------|---|
| Nedávno | Priblíženie na naposledy nastavený pomer priblíženia. |
| Rovnaká hodnota | Snímky sa zobrazia pri pomere priblíženia 1:1. Na displeji sa zobrazí ikona  . |
| ×2, ×3, ×5, ×7, ×10, ×14 | Výber začiatočného pomeru priblíženia. |

Automatické otáčanie snímok zhotovených na výšku pri prezeraní



Vyberte, či sa majú snímky zhotovené v orientácii na výšku automaticky otočiť na zobrazenie vo fotoaparáte.

| | |
|------|---|
| Menu | MENU →  → 3. Zobrazenia →  |
|------|---|



| | |
|----------------|--|
| Zapnuté | Snímky sa automaticky otočia na zobrazenie počas prezerania. |
| Vypnuté | Snímky sa automaticky neotočia na zobrazenie počas prezerania. |

Výber informácií zobrazených počas prehrávania

(Nastavenia informácií )

Vyberte si informácie, ktoré sa zobrazia pri prezeraní. Stlačením tlačidla INFO počas prehrávania prepnete zobrazenie medzi vybranými zobrazeniami.

| | |
|------|---|
| Menu | MENU ➔  ➔ 3. Zobrazenia ➔ Nastavenia informácií  |
|------|---|

- 1 Vyberte typ zobrazenia a označte ho značkou začiarknutia (✓).
 - Tlačidlami Δ ∇ vyberte požadovanú možnosť a stlačením tlačidla  vložte vedľa nej značku začiarknutia (✓).
 - Ak chcete začiarknutie odstrániť, znovu stlačte tlačidlo .



| | |
|------------|--|
| Len snímka | Zobrazí sa iba snímka. |
| Základné | Zobrazia sa minimálne informácie. |
| Celkový | Zobrazia sa kompletne informácie vrátane podmienok snímania a histogramu (Str. 186). |

Výber informácií zobrazených počas zväčšenia pri prehrávaní

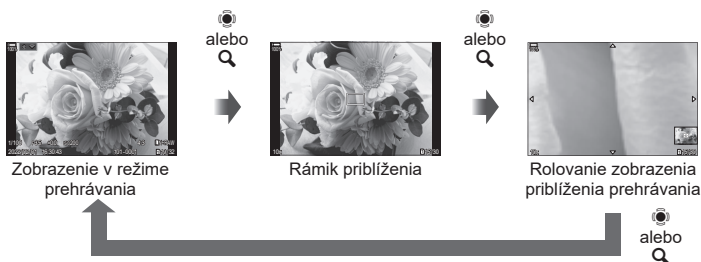

(Nastavenia informácií  )

Vyberte zobrazenie, keď zväčšíte snímku stlačením tlačidla  alebo tlačidla, ku ktorému bola priradená funkcia [Q] (Zväčšiť) (Str. 210).



-  Ak odstránite značku začiarknutia zo všetkých možností, nebudete môcť zväčšiť snímku tlačidlom  ani tlačidlom, ku ktorému bola priradená funkcia [Q] (Zväčšiť).

| | |
|------|---|
| Menu | MENU ➔  ➔ 3. Zobrazenia ➔ Nastavenia informácií   |
|------|---|

- 1 Vyberte typ zobrazenia a označte ho značkou začiarknutia (✓).
 - Tlačidlami Δ ∇ vyberte požadovanú možnosť a stlačením tlačidla  vložte vedľa nej značku začiarknutia (✓).
 - Ak chcete začiarknutie odstrániť, znovu stlačte tlačidlo .



| | |
|-------------------|---|
| Zväčšiť rámček | Zobrazí rámček priblíženia. |
| Zväčšiť rolovanie | Umožňuje posúvať zobrazenie počas zväčšenia pri prehrávaní. |

Konfigurácia indexového zobrazenia Nastavenia)





Môžete zmeniť počet snímok, ktoré sa majú zobrazíť v indexovom zobrazení, a môžete nastaviť, či sa má použiť kalendárové zobrazenie.

| | |
|------|--|
| Menu | MENU →  → 3. Zobrazenia →  Nastavenia |
|------|--|

1 Vyberte typ zobrazenia a označte ho značkou začiarknutia (✓).

- Tlačidlami   vyberte požadovanú možnosť a stlačením tlačidla  vložte vedľa nej značku začiarknutia (✓).

Ak chcete začiarknutie odstrániť, znovu stlačte tlačidlo .

| | |
|--|---|
|  4 /  9 /  25 /  100 | Vyberte počet snímok, ktoré sa majú zobrazíť v indexovom zobrazení. |
| Kalendár | Snímky sa zobrazia v kalendári. |

Funkcie na konfigurovanie ovládacích prvkov fotoaparátu

Zmena úloh tlačidiel























(Nastavenie tlačidiel)

PASMB 



K tlačidlám sa dajú namiesto existujúcich funkcií priradiť iné úlohy.

Funkcie priradené pomocou položky [ Funkcia tlačidla] sú účinné iba počas fotografovania. Funkcie priradené pomocou položky [ Funkcia tlačidla] sú účinné v režime  (video).

■ Prispôsobiteľné ovládacie prvky

| Ikona | Tlačidlo | Východisková úloha | |
|---|--|---|---|
| | |  |  |
|  | Tlačidlo  |  (kompenzácia expozície) | |
|  | Tlačidlo  |  (Snímka s vys. rozlíš.) |  REC (nahrávanie videa) |
| ISO | Tlačidlo ISO | Citlivosť ISO | |
| AF-ON | Tlačidlo AF-ON | AF-ON | |
| AEL | Tlačidlo AEL | AEL | |
|  | Tlačidlo  |  (výber displeja) | |
|  | Krížový ovládač | Vyp.* ¹ | |
|  | Krížový ovládač  (vpravo)* ² | MF (prepínanie AF/MF) | |
|  | Krížový ovládač  (dole)* ² | WB (vyváženie bielej) | |
|  | Tlačidlo na vyváženie bielej jedným stlačením |  (vyváženie bielej jedným stlačením) | Zvýraz. obr. |
|  | Tlačidlo náhľadu | Náhľad | Zväčšiť |
| PBH  | Tlačidlo  na voliteľnom napájacom držiaku batérií |  (kompenzácia expozície) | |
| PBH ISO | Tlačidlo ISO na voliteľnom napájacom držiaku batérií | Citlivosť ISO | |
| PBH AF-ON | Tlačidlo AF-ON na voliteľnom napájacom držiaku batérií | AF-ON | |
| L-Fn | Tlačidlo Fn na objektíve | AF Stop | |

*¹ Ku krížovému ovládaču predvolene nie je priradená žiadna funkcia.

*² Ak chcete použiť tlačidlá  a  na krížovom ovládači v ich priradených úlohách, zvolte možnosť [Priama funkcia] pre [] (krížový ovládač).

| | |
|----------------------|--|
| Super ovládací panel | → Funkcia tlačidla / Funkcia tlačidla |
| Menu | MENU → → 1. Činnosti → Nastavenie tlačidiel → Funkcia tlačidla MENU → → 1. Činnosti → Nastavenie tlačidiel → Funkcia tlačidla |

- 1 Tlačidlami zvýrazníte požadovaný ovládací prvok a stlačíte tlačidlo .
- 2 Tlačidlami zvýrazníte funkciu a stlačením tlačidla ju priradíte k vybranému ovládaciemu prvku.





































■ Dostupné úlohy







„Iba “: Táto úloha je dostupná iba v ponuke [Funkcia tlačidla].







„Iba “: Táto úloha je dostupná iba v ponuke [Funkcia tlačidla].







Dostupné možnosti sa pri jednotlivých tlačidlách líšia.



















| Úloha | Funkcia |
|--|--|
| REC (nahrávanie videa) | Ovládací prvok funguje ako tlačidlo na nahrávanie videa. Stlačením spustíte alebo zastavíte nahrávanie. |
| Náhľad () (Iba) | Príclonenie na nastavenú hodnotu clony. Umožňuje vidieť hĺbku ostrosti. Clona sa zatvorí na aktuálne nastavenú hodnotu po stlačení tlačidla. Možnosti náhľadu sa dajú nastaviť pomocou položky [Zámok] (Str. 226). |
| (vyváženie bielej jedným stlačením) | Meranie hodnoty pre vyváženie bielej jedným stlačením (Str. 152). Ak chcete zmerať vyváženie bielej počas fotografovania, na displeji orámuje referenčný objekt (kus bieleho papiera a podobne), potom stlačíte a podržíte ovládací prvok a stlačíte tlačidlo spúšte. Zobrazí sa zoznam možností vyváženia bielej jedným stlačením, z ktorého môžete vybrať miesto, na ktoré sa uloží nová hodnota. Ak chcete zmerať vyváženie bielej počas nahrávania videa, na displeji orámuje referenčný objekt (kus bieleho papiera a podobne) a stlačíte tlačidlo. Zobrazí sa zoznam možností vyváženia bielej jedným stlačením, z ktorého môžete vybrať miesto, na ktoré sa uloží nová hodnota. |
| Voľba AF zóny ([::]) | Môžete zvoliť režim AF cieľa (Str. 78) a polohu (Str. 77). Stlačením ovládacieho prvku zobrazíte displej výberu AF cieľa. Predný alebo zadný otočný ovládač môžete použiť na výber režimu AF cieľa a multifunkčný volič alebo krížový ovládač na nastavenie polohy AF cieľa. <ul style="list-style-type: none"> • Môžete si vybrať ovládacie prvky používané na tento úkon. „Výber AF cieľa ([::])Nastav. obrazovky výberu“ (Str. 100) |
| [::]Domov ([::]JHP) (východisková pozícia AF) (Iba) | Vyvolanie predtým uložených nastavení „východiskovej polohy“ pre položky [Režim AF cieľa] a [Bod AF cieľa]. Nastavenia východiskovej pozície sa ukladajú pomocou položky [[::] Nastav. domov] (Str. 99). <ul style="list-style-type: none"> • Môžete uložiť samostatné východiskové pozície pre orientáciu na šírku a na výšku. „Prispôbenie výberu cieľa AF orientácii fotoaparátu (Spojené s orientác. [[::]]“ (Str. 98) |
| MF (MF) (prepínanie AF/MF) | Prepínanie medzi AF a MF. Jedným stlačením zvolíte MF a ďalším stlačením sa vrátite do predchádzajúceho režimu. Režim zaostrovania sa tiež dá nastaviť podržaním tlačidla a otáčaním otočného ovládača. |

| Úloha | Funkcia |
|---|---|
| RAW  (kvalita RAW) (lba ) | Ak stlačíte tlačidlo, keď je položka [] nastavená na JPEG, zmení sa na RAW+JPEG. Keď je možnosť [] nastavená na RAW alebo RAW+JPEG, nastavenie sa nezmení. Nastavenie kvality obrazu tiež môžete vybrať podržaním tlačidla a otáčaním otočného ovládača. |
| Testovacia snímka ( Test) (lba ) | Zhotovenie testovacej snímky. Môžete skontrolovať vplyv zvolených nastavení na skutočnej fotografii. Ak podržíte ovládací prvok stlačený a zároveň stlačíte tlačidlo uzávierky, budete si môcť pozrieť výsledky, ale snímka sa neuloží na pamäťovú kartu. |
| Vlastný režim C1–C4 (lba ) | Vyvolanie nastavení pre vybraný vlastný režim. Jedným stlačením ovládacieho prvku vyvoláte uložené nastavenia, druhým stlačením obnovíte nastavenia, ktoré boli predtým platné (Str. 58). Ak vyberiete vlastný režim pomocou voliča režimov, ovládací prvok bude naďalej vykonávať túto funkciu. |
| Expozícia komp. () | Úprava nastavení expozície. Podržte stlačený ovládací prvok a otáčajte predný alebo zadný otočný ovládač. Prípadne môžete stlačením tlačidla aktivovať nastavenia a potom otáčať otočné ovládače. Dostupné nastavenia závisia od režimu snímania: [P]: Použite predný alebo zadný otočný ovládač alebo tlačidlá   na kompenzáciu expozície. Tlačidlá   použite na posunutie programu. [A]: Použite predný alebo zadný otočný ovládač alebo tlačidlá   na kompenzáciu expozície. Tlačidlá   použite na ovládanie clony. [S]: Použite predný alebo zadný otočný ovládač alebo tlačidlá   na kompenzáciu expozície. Tlačidlá   použite na ovládanie expozičného času. [M]*: Použite zadný otočný ovládač alebo tlačidlá   na ovládanie expozičného času. Predný otočný ovládač alebo tlačidlá   použite na ovládanie clony. [B]: Použite zadný otočný ovládač alebo tlačidlá   na prepínanie medzi režimom BULB/TIME a živým kompozitným fotografovaním. Predný otočný ovládač alebo tlačidlá   použite na nastavenie clony. * Informácie o úprave nastavení expozície, keď je možnosť [Auto] nastavená pre položku [ISO] (Str. 113) nájdete v časti „Úprava korekcie expozície“ (Str. 107). |
| Digitál. Telekonvertor ( :  /  : ) | Zapnutie alebo vypnutie digitálneho telekonvertora (Str. 166). Jedným stlačením obraz priblížite a ďalším stlačením ho oddialite. Môžete ho zapnúť/vypnúť aj počas nahrávania videa. Počas nahrávania videa sa zobrazuje rámik označujúci oblasť, ktorá bude zväčšená digitálnym telekonvertorom. |
| Korekcia lichobež. () (lba ) | Stlačením ovládacieho prvku zobrazíte nastavenia korekcie lichobežníka (Str. 170). Ponuku opustíte ďalším stlačením ovládacieho prvku po úprave nastavení. Ak chcete zrušiť korekciu lichobežníka, stlačte a podržte ovládací prvok. |
| Kompenz. rybieho oka () (lba ) | Zapnutie korekcie rybieho oka (Str. 171). Jedným stlačením zapnete korekciu rybieho oka. Ďalším stlačením ju vypnete. Podržaním tohto tlačidla a otáčaním predného alebo zadného otočného ovládača môžete vybrať z možností [Uhol] 1, 2 a 3. |

| Úloha | Funkcia |
|--|--|
| Zväčšiť (Q) | Jedným stlačením ovládacieho prvku zobrazíte rámik priblíženia a ďalším stlačením vykonáte priblíženie (Str. 81). Tretím stlačením ovládacieho prvku zrušíte priblíženie; ak chcete skryť rámik priblíženia, stlačte a podržte ovládaci prvok. Na nastavenie polohy rámika priblíženia použite multifunkčný volič, dotykové ovládacie prvky alebo tlačidlá Δ ∇ $\langle \triangleright$. |
| HDR (lba ) | Zapnutie funkcie HDR (Str. 162). Jedným stlačením zapnete funkciu HDR. Ďalším stlačením ju vypnete. Ak chcete upraviť nastavenia HDR, vrátane HDR bracketingu, podržte stlačené tlačidlo a otáčajte predný alebo zadný otočný ovládač. |
| ISO | Úprava nastavení [ISO] (Str. 113). Podržte stlačený ovládaci prvok a otáčajte predný alebo zadný otočný ovládač. Prípadne môžete stlačením tlačidla aktivovať nastavenia a potom otáčať otočné ovládače. Použite predný alebo zadný otočný ovládač alebo tlačidlá $\langle \triangleright$ na úpravu nastavení. |
| WB (vyváženie bielej) | Úprava nastavení [WB] (Str. 150). Podržte stlačený ovládaci prvok a otáčajte predný alebo zadný otočný ovládač. Prípadne môžete stlačením tlačidla aktivovať nastavenia a potom otáčať otočné ovládače. Použite predný alebo zadný otočný ovládač alebo tlačidlá $\langle \triangleright$ na úpravu nastavení. |
| Multi funkcia (Multi Fn) | Konfigurácia ovládacieho prvku na použitie ako multifunkčné tlačidlo (Str. 217). Podržte ovládaci prvok a otáčaním predného alebo zadného otočného ovládača vyberte vykonávanú funkciu. Vybraná funkcia sa dá vykonať stlačením ovládacieho prvku. |
| Zvýraz. obr. (Peak) | Zapnutie alebo vypnutie zvýraznenia obrazu pri zaostraní (Str. 104). Jedným stlačením ovládacieho prvku zvýraznenie obrazu zapnete a ďalším stlačením ho vypnete. Keď je zapnuté zvýraznenie obrazu, možnosti zvýraznenia obrazu (farba, množstvo) sa dajú zobrazit' stlačením tlačidla INFO . |
|  Vodováha () | Zobrazenie digitálneho kalibra úrovne. Zobrazenie lišty expozície v hľadáčiku funguje ako kaliber úrovne. Ďalším stlačením ovládacieho prvku ho vypnete. Táto možnosť je účinná, keď je položka [ Štýl 1] alebo [ Štýl 2] nastavená pre možnosť [Štýl hľadáčika] (Str. 230). |
| O Výber zobrazenia (O) (výber displeja) | Prepínanie medzi fotografovaním cez hľadáčik a živým zobrazením. Ak je možnosť [Vyp.] nastavená pre položku [Auto prepnutie EVF] (Str. 252), zobrazenie sa bude prepínať medzi hľadáčikom a displejom. Stlačením a podržaním ovládacieho prvku zobrazíte možnosti pre [Auto prepnutie EVF]. |
| Režim LV (Simul. optický hľad.) (lba ) | Prepína [Režim LV] (Str. 227) medzi [Štandardný] a [Simul. optický hľad.]. |
| Obmedz. AF (AFLimit) (lba ) | Zapnutie funkcie Obmedz.AF (Str. 93). Jedným stlačením aktivujete funkciu [Obmedz.AF]. Ďalším stlačením ju vypnete. Podržte tlačidlo a otáčaním predného alebo zadného otočného ovládača vyberte z troch uložených nastavení. |

| Úloha | Funkcia |
|--|--|
| Prednast. MF (Pre MF) | Nastavte [AF režim] na [Pre MF] (Str. 73). Jedným stlačením ovládacieho prvku aktivujete prednastavené MF a ďalším stlačením sa vrátite k predchádzajúcemu režimu zaostrovania. [AF režim] môžete zvoliť aj podržaním ovládacieho prvku a otáčaním otočného ovládača. |
| Nast. info. o objektive (Exif Objektiv) | Vyvolanie skôr uložených údajov o objektive (Str. 248). Údaje uložené pre aktuálny objektív môžete vyvolať napríklad po výmene objektívov a podobne. |
| Režim IS (IS) | Zapnutie alebo vypnutie funkcie [Stab. obrazu] (Str. 136). Jedným stlačením zvolíte možnosť [Vyp.] a ďalším stlačením stabilizáciu obrazu zapnete. Podržaním ovládacieho prvku a otáčaním predného alebo zadného otočného ovládača získate prístup k možnostiam funkcie [Stab. obrazu]. |
| Skenovanie blikania (Skenovanie blikania) | Úprava nastavení funkcie [Skenovanie blikania] (Str. 108). Stlačením ovládacieho prvku zvolíte možnosť [Zap.]. Pre dosiahnutie čo najlepších výsledkov môžete upraviť expozičný čas a súčasne sledovať tvorbu pruhov na displeji. Ďalším stlačením ovládacieho prvku zobrazíte informácie o snímaní a získate prístup k ďalším nastaveniam. Stlačením a podržaním ovládacieho prvku môžete zvoliť možnosť [Vyp.] pre funkciu [Skenovanie blikania]. |
| Živé snímanie s ND (ND) (Iba ) | Zapnutie živého ND filtra (Str. 158). Jedným stlačením zapnete funkciu [Živé snímanie s ND]. Ďalším stlačením ju vypnete. Ak chcete upraviť nastavenia položky [Živé snímanie s ND], podržte stlačené tlačidlo a otáčajte predný alebo zadný otočný ovládač. |
| Vypnuté | Ovládací prvok sa nepoužíva. |
| Režim blesku () (Iba ) | Úprava nastavení blesku (Str. 120). Jedným stlačením zobrazíte možnosti blesku a ďalším stlačením vyberiete zvýraznenú možnosť a zatvoríte ponuku. Nastavenia zvýrazníte pomocou predného alebo zadného otočného ovládača alebo tlačidlami \triangleleft \triangleright . <ul style="list-style-type: none"> Túto funkciu možno priradiť iba tlačidlám \triangleright a \triangleleft. Najprv musíte nastaviť položku [\leftrightarrow] na [Priama funkcia]. |
|  (sekvenčné snímanie/ samospúšť) (Iba ) | Výber režimu snímania (sekvenčné/samospúšť) (Str. 126). Stlačením tlačidla zobrazíte možnosti režimu snímania a potom môžete zvoliť režim pomocou predného alebo zadného otočného ovládača alebo tlačidlami \triangleleft \triangleright . <ul style="list-style-type: none"> Túto funkciu možno priradiť iba tlačidlám \triangleright a \triangleleft. Najprv musíte nastaviť položku [\leftrightarrow] na [Priama funkcia]. |
|  Zámok (zámok dotykového ovládania) | Zablokovanie dotykových ovládacích prvkov. Jedným stlačením a podržaním tlačidla zablokujete dotykové ovládacie prvky a opätovným stlačením a podržaním ich odblokujete. <ul style="list-style-type: none"> Túto funkciu možno priradiť iba tlačidlám \triangleright a \triangleleft. Najprv musíte nastaviť položku [\leftrightarrow] na [Priama funkcia]. |
| Elektr. zoom (W\leftrightarrowT) | Vysúvanie alebo zasúvanie objektívov s elektronickým ovládaním zoomu. Po stlačení ovládacieho prvku použite križový ovládač na priblíženie alebo oddialenie. Použite tlačidlá \triangle alebo \triangleright na priblíženie a tlačidlá ∇ alebo \triangleleft na oddialenie. <ul style="list-style-type: none"> Túto funkciu možno priradiť iba tlačidlám \triangleright a \triangleleft. Najprv musíte nastaviť položku [\leftrightarrow] na [Priama funkcia]. |

| Úloha | Funkcia |
|---|---|
| AF Stop | Pozastavenie automatického zaostrovania. Zaostrenie sa zaistí a automatické zaostrovanie bude pozastavené, kým bude stlačený ovládací prvok. Platí iba pre tlačidlá L-Fn na objektíve. |
| ☉ Výber tváre (☹) | Zvoľte tvár použitú na zaostrenie, keď fotoaparát nájde viacero portrénnych subjektov. Stlačením tlačidla vyberiete tvár, ktorá je najbližšie k aktuálnemu cieľu AF. Ak je možnosť  Všetko (všetky cieľe) zvolená pre režim cieľa AF, stlačením tlačidla sa zvolí tvár, ktorá je najbližšie k stredu rámečka. Ak chcete zaostriť na inú tvár, podržte tlačidlo a otočte predný alebo zadný otočný ovládač. Táto možnosť sa dá použiť aj počas nahrávania videa. |
| Detekcia tváre a očí (☉) | Stlačením tlačidla, keď je iná možnosť ako [Vyp.] nastavená pre položku [Detekcia tváre a očí] (Str. 89), sa zvolí možnosť [Vyp.]; ak chcete obnoviť predchádzajúce nastavenie, znovu stlačte tlačidlo. Ak chcete zmeniť možnosť zobrazenú v ponuke [Detekcia tváre a očí], podržte tlačidlo a otočte predný alebo zadný otočný ovládač. |
| Zámok zaostr. krúžka (☉) | Jedným stlačením ovládacieho prvku deaktivujete zaostrovací krúžok objektívu a ďalším stlačením ho aktivujete. Táto možnosť je dostupná, keď je možnosť [S-AF MF], [C-AF MF], [MF], [C-AF+TR MF], [Pre MF] alebo [ AF MF] nastavená pre položku [AF režim]. Časť MF indikátora režimu AF sa zobrazuje nasivo, keď je krúžok deaktivovaný. V prípade objektívov vybavených mechanizmom MF (manuálne zaostrovanie) nemá stlačenie tlačidla žiadny vplyv, keď je zaostrovací krúžok v polohe MF (bližšie k telu fotoaparátu). Zámok zaostrovacieho krúžka sa ukončí, keď vykonáte úkon ako napríklad vypnutie fotoaparátu alebo nasadenie iného objektívu. |
| Nočné videnie (Nočné LV) (Iba ) | Stlačením tlačidla, keď je možnosť [Vyp.] nastavená pre položku [ Nočné videnie] (Str. 227), sa zvolí možnosť [Zap.]. Ak je zvolená možnosť [Zap.], stlačením tlačidla sa zvolí možnosť [Vyp.]. |
| AEL (Aretácia AE) | Stlačením tlačidla uzamknete expozíciu. Opätovným stlačením ju uvoľníte. |
| AF-ZAP. | Fotoaparát zaostruje pomocou automatického zaostrovania, kým je stlačené tlačidlo (Str. 84). Po uvoľnení tlačidla fotoaparát prestane zaostrovať. |
| AE BKT (Iba ) | Stlačením tlačidla, keď je možnosť [Vyp.] nastavená pre položku [AE BKT], sa zvolí nastavenie vybrané v položke [AE BKT]. Ak je zvolená iná možnosť ako [Vyp.], stlačením tlačidla sa vyberie možnosť [Vyp.]. Ak chcete vybrať možnosť pre položku [AE BKT], podržte tlačidlo a otáčajte predný alebo zadný otočný ovládač. |
| WB BKT (Iba ) | Stlačením tlačidla, keď je možnosť [Vyp.] nastavená pre položku [WB BKT], sa zvolí nastavenie vybrané v položke [WB BKT]. Ak je zvolená iná možnosť ako [Vyp.], stlačením tlačidla sa vyberie možnosť [Vyp.]. Ak chcete vybrať možnosť pre položku [WB BKT], podržte tlačidlo a otáčajte predný alebo zadný otočný ovládač. |

| Úloha | Funkcia |
|--|---|
| FL BKT (iba ) | Stlačením tlačidla, keď je možnosť [Vyp.] nastavená pre položku [FL BKT], sa zvolí nastavenie vybrané v položke [FL BKT]. Ak je zvolená iná možnosť ako [Vyp.], stlačením tlačidla sa vyberie možnosť [Vyp.]. Ak chcete vybrať možnosť pre položku [FL BKT], podržte tlačidlo a otáčajte predný alebo zadný otočný ovládač. |
| ISO BKT (iba ) | Stlačením tlačidla, keď je možnosť [Vyp.] nastavená pre položku [ISO BKT], sa zvolí nastavenie vybrané v položke [ISO BKT]. Ak je zvolená iná možnosť ako [Vyp.], stlačením tlačidla sa vyberie možnosť [Vyp.]. Ak chcete vybrať možnosť pre položku [ISO BKT], podržte tlačidlo a otáčajte predný alebo zadný otočný ovládač. |
| ART BKT (iba ) | Služi na zapnutie alebo vypnutie funkcie [ART BKT]. Ak chcete vybrať možnosť pre položku [ART BKT], stlačte a podržte tlačidlo. |
| Zaostrenie BKT (iba ) | Služi na zapnutie alebo vypnutie funkcie [BKT zaostrenia]. Ak chcete vybrať možnosť pre položku [BKT zaostrenia], stlačte a podržte tlačidlo. |
| Kumul. zaostrenie () (iba ) | Služi na zapnutie alebo vypnutie funkcie [Kumul. zaostrenie]. Ak chcete vybrať možnosť pre položku [Kumul. zaostrenie], stlačte a podržte tlačidlo. |
| Snímka s vys. rozlíš. () (iba ) | Stlačením tlačidla, keď je možnosť [Vyp.] nastavená pre položku [Snímka s vys. rozlíš.], sa zvolí nastavenie vybrané v položke [Snímka s vys. rozlíš.]. Ak je zvolená iná možnosť ako [Vyp.], stlačením tlačidla sa vyberie možnosť [Vyp.]. Ak chcete vybrať možnosť pre položku [Snímka s vys. rozlíš.], podržte tlačidlo a otáčajte predný alebo zadný otočný ovládač. |
| Detekcia objektu () | Stlačením tlačidla, keď je možnosť [Vyp.] nastavená pre položku [Detekcia objektu], sa zvolí nastavenie vybrané v položke [Detekcia objektu]. Ak je zvolená iná možnosť ako [Vyp.], stlačením tlačidla sa vyberie možnosť [Vyp.]. Ak chcete vybrať možnosť pre položku [Detekcia objektu], podržte tlačidlo a otáčajte predný alebo zadný otočný ovládač. |
| Priama funkcia () / () / (*) | Priradenie úloh k tlačidlám na krížovom ovládači ($\Delta \nabla \triangleleft \triangleright$). Je možné priradiť nasledujúce úlohy: Tlačidlo \triangleleft :  (výber AF cieľa) Tlačidlo Δ :  (kompenzácia expozície) Tlačidlo \triangleright :  MF (prepínanie AF/MF) Tlačidlo ∇ : WB (vyváženie bielej) • Tlačidlám \triangleright a ∇ môžete priradiť iné funkcie. |
| WB Auto Zámok (Zámok ^{WB} _{Auto}) (iba ) | Pri nahrávaní videa s vyvážením bielej nastaveným na [AUTO] sa stlačením tlačidla uzamkne vyváženie bielej. Ďalším stlačením tlačidla sa uzamknutie odblokuje. |
| Pomoc. zobrazenia (BT.709) (iba ) | Zapnutie alebo vypnutie funkcie [ Pomoc. zobrazenia]. Nastavenie môžete zmeniť aj počas nahrávania videa. |
| Nastav. zebrového vzoru ( Zebra) (iba ) | Zapnutie alebo vypnutie funkcie [Nastav. zebrového vzoru]. Nastavenie môžete zmeniť aj počas nahrávania videa. |

■ Používanie možností multi funkcie (Multi funkcia)

Priradenie viacerých úloh k jednému tlačidlu.

☞ Ak chcete použiť funkciu Multi funkcia, musíte najskôr priradiť položku [Multi funkcia] k ovládaciemu prvku fotoaparátu pomocou položky [Nastavenie tlačidiel] (Str. 210).

Výber funkcie

1 Podržte tlačidlo, ku ktorému je priradená položka [Multi funkcia] a otočte predný alebo zadný otočný ovládač.

- Otáčajte otočný ovládač, až kým nebude zvýraznená požadovaná funkcia. Ak chcete vybrať zvýraznenú funkciu, uvoľnite tlačidlo.



2 Stlačte tlačidlo, ku ktorému je priradená položka [Multi funkcia].

3 Upravte nastavenia.

Multifunkčné tlačidlo sa dá použiť na ovládanie nasledujúcich funkcií:

| | |
|---------------------------|--|
| Zosvetlenie a tieň | Nastavenie jasnosti pomocou predného alebo zadného otočného ovládača. Stlačením tlačidla INFO vyberte rozsah tónov (svetlé časti, tieň alebo stredné tóny). |
| Zmena farebnosti | Pomocou predného otočného ovládača nastavte odtieň a pomocou zadného otočného ovládača nastavte sýtosť. |
| ISO WB | Pomocou predného alebo zadného otočného ovládača zvolte nastavenie. |
| Zväčšiť | Zobrazí sa rámik priblíženia. |
| Pomer snímky | Pomocou predného alebo zadného otočného ovládača zvolte nastavenie. |
| Režim LV | Stlačením tlačidla prepnete medzi [Štandardný] a [Simul. optický hľad.]. |
| Zvýraz. obr. | Stlačením tlačidla môžete zapnúť alebo vypnúť funkciu. |

- Môžete vybrať zobrazené možnosti. [Nastavenia viacer. funkcií] (Str. 238)
- ☞ Počas snímania môžete položku [Zosvetlenie a tieň] nastaviť aj stlačením tlačidla (Kompenzácia expozície) a následným stlačením tlačidla **INFO**.

■ Nahrávanie videa stlačením tlačidla spúšte (📷Funkcia uzávierky)

PASMB 📷

Konfigurácia tlačidla spúšte ako tlačidla 📷 (záznam videa). Potom je možné použiť vlitelný diaľkový ovládač na spustenie alebo zastavenie nahrávania, keď je volič režimov otočený do polohy 📷 (video).

| | |
|------|---|
| Menu | MENU ➔ 📷 ➔ 1. Činnosti ➔ 📷Funkcia uzávierky |
|------|---|

| | |
|---------|---|
| Vypnuté | Tlačidlo spúšte nie je možné použiť na nahrávanie videa. |
| 📷 REC | Úplným stlačením tlačidla spúšte spustíte alebo zastavíte nahrávanie videa. |

📷 Tlačidlo 📷 sa nedá použiť na nahrávanie videa, keď je zvolená možnosť [📷 REC].

Priradenie úloh k prednému a zadnému otočnému ovládaču

(📷Funkcia voľby/📷Funkcia voľby)

PASMB 📷

Nastavenie úloh vykonávaných predným a zadným otočným ovládačom.

| | |
|------|--|
| Menu | MENU ➔ 📷 ➔ 1. Činnosti ➔ Nastav. otočného ovládača ➔ 📷Funkcia voľby MENU ➔ 📷 ➔ 1. Činnosti ➔ Nastav. otočného ovládača ➔ 📷Funkcia voľby |
|------|--|

1 Vyberte položku, ktorú chcete nastaviť, a stlačte tlačidlo 📷.

- Tlačidlami <|> vyberte otočný ovládač a tlačidlami Δ ▽ vyberte úlohu.
- Stlačením tlačidla **INFO** sa môžete presúvať medzi polohami páčky.
- Po dokončení nastavení stlačte tlačidlo 📷.

📷 Keď je položka [📷Funkcia Fn páčky]/[📷Funkcia Fn páčky] nastavená na iné nastavenie ako [režim 1], funkcie priradené k páčke 1 budú aktívne, aj keď bude páčka v polohe 2.

Funkcie, ktoré sa dajú priradiť v položke [📷Funkcia voľby], sú uvedené nižšie.

| Úloha | Funkcia | Režim snímania | | | | |
|------------|---|----------------|---|---|---|----|
| | | P | A | S | M | B |
| Ps | Posunutie programu (Str. 44). | ✓ | — | — | — | — |
| Uzávierka | Výber expozičného času. | — | — | ✓ | ✓ | ✓* |
| FNo. | Nastavenie clony. | — | ✓ | — | ✓ | ✓ |
| 📷 | Upravenie korekcie expozície. | ✓ | ✓ | ✓ | ✓ | ✓ |
| 📷 | Úprava kompenzácie blesku. | ✓ | ✓ | ✓ | ✓ | ✓ |
| ISO | Upravenie citlivosti ISO. | ✓ | ✓ | ✓ | ✓ | ✓ |
| VB | Nastavenie vyváženia bielej farby. | ✓ | ✓ | ✓ | ✓ | ✓ |
| CWB Kelvin | Nastavenie farebnej teploty, keď je možnosť CWB (vlastné) nastavená pre vyváženie bielej. | ✓ | ✓ | ✓ | ✓ | ✓ |
| Vypnuté | Žiadne. | ✓ | ✓ | ✓ | ✓ | ✓ |

* Prepínanie medzi režimami BULB, TIME a Živé kompozitné.

Funkcie, ktoré sa dajú priradiť v položke [🔧 Funkcia voľby], sú uvedené nižšie.

| Úloha | Funkcia | Režim 📷 (režim expozície videa) | | | |
|-------------------|---|---------------------------------|---|---|---|
| | | P | A | S | M |
| Uzávierka | Výber expozičného času. | — | — | ✓ | ✓ |
| FNo. | Nastavenie clony. | — | ✓ | — | ✓ |
| 🔧 | Upravenie korekcie expozície. | ✓ | ✓ | ✓ | ✓ |
| ISO | Upravenie citlivosti ISO. | — | — | — | ✓ |
| VB | Nastavenie vyváženia bielej farby. | ✓ | ✓ | ✓ | ✓ |
| CWB Kelvin | Nastavenie farebnej teploty, keď je možnosť CWB (vlastné) nastavená pre vyváženie bielej. | ✓ | ✓ | ✓ | ✓ |
| 🔊VOL | Nastavenie úrovne nahrávania. | ✓ | ✓ | ✓ | ✓ |
| 🔊VOL | Nastavenie hlasitosti slúchadiel. | ✓ | ✓ | ✓ | ✓ |
| Vypnuté | Žiadne. | ✓ | ✓ | ✓ | ✓ |

Zmena smeru otočného ovládača

(Smer voľby)

PASMB 

Výber smeru, v ktorom sa nastavuje expozícia otáčaním otočných ovládačov.





| | |
|-----------|--|
| Menu | MENU ➔  ➔ 1. Činnosti ➔ Nastav. otočného ovládača ➔ Smer voľby |
| Expozícia | Vyberte smer, v ktorom sa majú otáčať otočné ovládače pri nastavovaní clony a expozičného času v režimoch A , S , M a B . |
| Ps | Vyberte smer, v ktorom sa majú otáčať otočné ovládače na posunutie programu (režim P). |

Zmena funkcií viacnásobného voliča

(Nast. viacnásobného voliča)







PASMB 

Výber smeru, v ktorom sa nastavuje expozícia otáčaním otočných ovládačov.

| | |
|---|---|
| Menu | MENU ➔  ➔ 1. Činnosti ➔ Nast. viacnásobného voliča |
|  Sústrednú tlačidlo | <p>Výber úkonu vykonaného stlačením multifunkčného voliča. Multifunkčný volič potom môže fungovať ako tlačidlo.</p> <p>[Vyp.]: Nemá priradenú žiadnu úlohu. Stlačenie multifunkčného voliča nemá žiadny účinok.</p> <p>[[::]]: Stlačením multifunkčného voliča môžete upraviť nastavenia pre výber AF cieľa alebo režim AF cieľa. Křížový ovládač alebo predný a zadný otočný ovládač sa dajú používať podľa nastavenia zvoleného pre položku [[::]]Nast. obrazovky výberu (Str. 100).</p> <p>[[::]]HP: Multifunkčný volič vykonáva funkciu nastavenú pre položku [📷Funkcia tlačidla] > [[::]]Domov (Str. 99).</p> <p> Táto možnosť platí iba v režimoch fotografovania.</p> |
|  Smerový kláves | <p>Výber úkonu vykonaného naklonením multifunkčného voliča. Multifunkčný volič sa zvyčajne používa na umiestnenie cieľa AF, ale táto funkcia sa dá vypnúť, aby nedošlo k nežiaducemu úkonu.</p> <p>[Vyp.]: Nie je priradená žiadna funkcia.</p> <p>[[::]]: Multifunkčný volič sa dá použiť na umiestnenie AF cieľa.</p> |

| | |
|------|--|
| Menu | MENU →  → 1. Činnosti → Nastavenie páčky Fn |
|------|--|

■ Konfigurácia páčky Fn



| | |
|--|---|
|  Funkcia Fn páčky | <p>Nastavte úlohu, ktorú páčka Fn zohráva v režimoch fotografovania. Páčka Fn sa dá použiť na výber úloh predného a zadného otočného ovládača alebo na vyvolanie nastavení zaostrovania. Dá sa tiež použiť na výber režimu videa.</p> <p>Toto nastavenie je účinné v režimoch P, A, S, M a B (režimy fotografovania). Možnosť nastavená pomocou položky  Funkcia Fn páčky] je účinná v režime  (video).</p> |
|  Funkcia Fn páčky | <p>Nastavenie úlohy, ktorú zohráva páčka Fn v režime  (video). Páčka Fn sa dá použiť na výber úloh predného a zadného otočného ovládača alebo na vyvolanie nastavení zaostrovania. Úloha priradená k páčke Fn pomocou tejto položky je účinná v režime  (video).</p> <p>V režimoch P, A, S, M a B (fotografovania) vykonáva páčka Fn úlohu nastavenú v ponuke  Funkcia Fn páčky].</p> |
| Páčka Fn/Páčka napájania | <p>Páčka Fn sa dá použiť ako hlavný vypínač. Použite túto funkciu, ak chcete pravou rukou zapnúť alebo vypnúť fotoaparát počas snímania.</p> |

■ Konfigurácia položky [📷Funkcia Fn páčky]

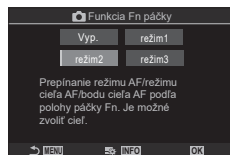
- 1 Vyberte možnosť [📷Funkcia Fn páčky] na obrazovke [Nastavenie páčky Fn] a stlačte tlačidlo .



 Obrazovka
Funkcia Fn páčky

| | |
|----------------|---|
| Vypnuté | Zmena polohy páčky Fn nemá žiadny účinok. |
| režim1 | Prepínanie funkcií predného a zadného otočného ovládača. Funkcie pre pozíciu 1 a 2 sú v súlade s nastavením vybraným pre položku [📷Funkcia voľby] (Str. 218). |
| režim2 | Prepínanie medzi dvomi skupinami nastavení, ktoré boli predtým zvolené pre [AF režim], [Režim AF cieľa] a [Bod AF cieľa]. Stlačte tlačidlo INFO a umiestnite značku začiarknutia (✓) vedľa nastavenia, ktoré chcete vyvolať páčkou Fn . Ak chcete začiarknutie odstrániť, znovu stlačte tlačidlo  . [AF režim]: S-AF, C-AF atď. [Režim AF cieľa]: [·]Jeden, [📷]Všetko atď. [Bod AF cieľa]: poloha AF cieľa. |
| režim3 | Prepínanie režimu snímania. Môžete prepnúť na režim  (video) bez otočenia voliča režimov. |

- ⓘ Keď je zvolená možnosť [režim 3], funkcia [📷Funkcia Fn páčky] sa nedá použiť (Str. 223).
- ⓘ Táto funkcia sa nedá použiť v nasledujúcich prípadoch.
 - Položka [Páčka Fn/Páč. napáj.] (Str. 224) je nastavená na [ZAP./VYP.] alebo [VYP./ZAP.].

■ Konfigurácia položky [📹Funkcia Fn páčky]

- 1 Vyberte možnosť [📹Funkcia Fn páčky] na obrazovke [Nastavenie páčky Fn] a stlačte tlačidlo .

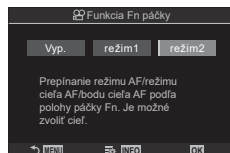

 Obrazovka
Funkcia Fn páčky

| | |
|----------------|--|
| Vypnuté | Zmena polohy páčky Fn nemá žiadny účinok. |
| režim1 | Prepínanie funkcií predného a zadného otočného ovládača. Funkcie pre pozíciu 1 a 2 sú v súlade s nastavením vybraným pre položku [☞Funkcia voľby] (Str. 218). |
| režim2 | Prepínanie medzi dvomi skupinami nastavení, ktoré boli predtým zvolené pre [AF režim], [Režim AF cieľa] a [Bod AF cieľa]. Stlačte tlačidlo INFO a umiestnite značku začiarknutia (✓) vedľa nastavenia, ktoré chcete vyvolať páčkou Fn . Ak chcete začiarknutie odstrániť, znovu stlačte tlačidlo (OK). [AF režim]: S-AF, C-AF atď. [Režim AF cieľa]: [·]Malá, [■]Všetko atď. [Bod AF cieľa]: poloha AF cieľa |

ⓘ Táto funkcia sa nedá použiť v nasledujúcich prípadoch.

- Možnosť [režim 3] je nastavená pre položku [☑Funkcia Fn páčky] (Str. 222).
- Položka [Páčka Fn/Páč. napáj.] (Str. 224) je nastavená na [ZAP./VYP.] alebo [VYP./ZAP.].

■ Používanie režimu [režim 2] položky [☑Funkcia Fn páčky]/[☑Funkcia Fn páčky]

Keď je [režim 2] zvolený pre položku [☑Funkcia Fn páčky]/[☑Funkcia Fn páčky], fotoaparát uloží osobitné nastavenia zaostrovania pre polohu 1 a 2.

- 1 Otočte páčku **Fn** do polohy 1 a nastavte AF nastavenia.

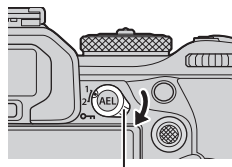

- Fotoaparát môže uložiť nastavenia, ktoré boli začiarknuté (✓) v položkách:
[AF režim]: S-AF, C-AF atď.
[Režim AF cieľa]: [·]Malá, [■]Všetko atď.
[Bod AF cieľa]: Poloha cieľa AF

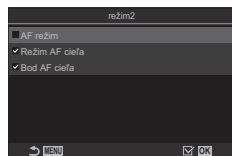

- 2 Zopakujte proces pre polohu 2.

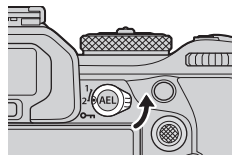



- 3 Otočením páčky do požadovanej polohy vyvoláte uložené nastavenia.

■ Konfigurácia položky [Páčka Fn/Páč. napáj.]

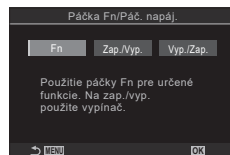
- 1 Vyberte možnosť [Páčka Fn/Páč. napáj.] na obrazovke [Nastavenie páčky Fn] a stlačte tlačidlo .



| | |
|------------------|--|
| Fn | Páčka funguje podľa možností nastavených pre položku  Funkcia Fn páčky] a  Funkcia Fn páčky] (Str. 223). |
| ZAP./VYP. | Páčka funguje ako hlavný vypínač. Pozícia 1 slúži na zapnutie a pozícia 2 na vypnutie. |
| VYP./ZAP. | Páčka funguje ako hlavný vypínač. Pozícia 1 slúži na vypnutie a pozícia 2 na zapnutie. |

-  Páčka ZAP./VYP. sa nedá použiť na vypnutie fotoaparátu, keď je zvolená možnosť [ZAP./VYP.] alebo [VYP./ZAP.]. Možnosti  Funkcia Fn páčky] a  Funkcia Fn páčky] sú tiež nedostupné.





Objektívy s elektronickým ovládaním zoomu



(Nastavenie el. priblíženia)

PASMB

Nastavenie rýchlosti, ktorou sa objektívy s elektronickým ovládaním zoomu vysúvajú alebo zasúvajú pri otáčaní krúžka zoomu. Rýchlosť zoomu upravte, ak je taká vysoká, že máte problém správne orámovať objekt.

| | |
|------|--|
| Menu | MENU →  → 1. Činnosti → Nastavenie el. priblíženia |
|------|--|



| | |
|--|---|
|  Rýchlosť el. priblíž. | Nastavenie rýchlosti priblíženia pre režim  (fotografovanie). [Nízka]: Pomalý zoom. Vhodná voľba, keď sa vyžaduje presné nastavenie. [Normálna]: Normálna rýchlosť zoomu. [Vysoká]: Rýchly zoom. |
|  Rýchlosť el. priblíž. | Nastavenie rýchlosti priblíženia pre režim  (video). [Nízka]: Pomalý zoom. Vhodná voľba, keď sa vyžaduje presné nastavenie. [Normálna]: Normálna rýchlosť zoomu. [Vysoká]: Rýchly zoom. |

-  Hoci sú rovnaké možnosti zobrazené pre režim  (fotografovanie) aj režim  (video), skutočné rýchlosti priblíženia sú odlišné.

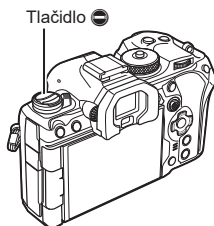
Tlačidlo  môžete deaktivovať.



| | |
|------|---|
| Menu | MENU →  → 1. Činnosti →  Zámok |
|------|---|

| | |
|---------|--|
| Vypnuté | Tlačidlo  sa dá použiť. |
| Zapnuté | Tlačidlo  sa nedá použiť. |

Nastavenie, čo sa má stať pri stlačení tlačidla spúšte počas priblíženia živého náhľadu (LV Režim zblízka)

Výber možností zobrazenia na použitie s priblížením zaostrenia.

| | |
|------|--|
| Menu | MENU →  → 2. Činnosti → LV Režim zblízka |
|------|--|

- Informácie o možnostiach priblíženia živého náhľadu nájdete vo vysvetlení na Str. 81.

| | |
|-------------------------|--|
| LV Režim zblízka | <p>Vyberte, čo sa má stať pri polovičnom stlačení tlačidla spúšte počas priblíženia zaostrenia.</p> <p>[režim 1]: Priblíženie zaostrenia sa vypne. Po zaostrení pomocou priblíženia zaostrenia môžete skontrolovať kompozíciu.</p> <p>[režim 2]: Priblíženie zaostrenia zostane zapnuté, kým fotoaparát zaostruje. Kompozíciu záberu nastavte pred zaostrovaním, potom aktivujte priblíženie pre presné zaostrenie a nasnímajte záber bez toho, aby ste vypli priblíženie.</p> |
|-------------------------|--|

Výber správania ovládacieho prvku používaného na zobrazenie náhľadu hĺbky ostrosti

(Zámok)

PASMB

Vyberte správanie ovládacieho prvku používaného na zobrazenie náhľadu hĺbky ostrosti.

| | |
|------|---------------------------------------|
| Menu | MENU → → 2. Činnosti → Zámok |
|------|---------------------------------------|

| | |
|-------|---|
| Zámok | <p>Vyberte správanie ovládacieho prvku používaného na zobrazenie náhľadu hĺbky ostrosti.</p> <p>[Vyp.]: Počas stlačenia ovládacieho prvku sa clona privrie.</p> <p>[Zap.]: Počas stlačenia ovládacieho prvku sa clona privrie; ak chcete ukončiť náhľad hĺbky ostrosti, znovu stlačte ovládaci prvok.</p> |
|-------|---|

Možnosti podržania tlačidla (Čas stlačenia a podrž.)

PASMB

Nastavenie, ako dlho musia byť stlačené tlačidlá, aby sa vykonalo resetovanie a podobné funkcie pre rôzne položky. Pre jednoduchšie použitie sa časy podržania tlačidla dajú nastaviť samostatne pre rôzne funkcie.

| | |
|------|---|
| Menu | MENU → → 2. Činnosti → Čas stlačenia a podrž. |
|------|---|

| | |
|-------------------|---|
| Ukončiť LVQ | <p>Nastavte čas podržania tlačidla pre každú funkciu. [0.5 s] – [3.0 s]</p> |
| Vynul. rámček LVQ | |
| Vynulovať | |
| Vynulovať | |
| Vynulovať | |
| Vynulovať | |
| Vynulovať | |
| Vynulovať | |
| Vynulovať | |
| Vynulovať | |
| Vynulovať | |
| Vynulovať | |
| Vynulovať | |
| Vynulovať | |
| Vynulovať | |
| Vynulovať | |
| Vynulovať | |
| Vynulovať | |
| Vynulovať | |

Funkcie na úpravu zobrazenia živého náhľadu

Zmena vzhľadu zobrazenia

(Režim LV)

PASMB

Zväčšenie dynamického rozsahu zobrazenia v hľadáči, čím sa zvýši množstvo detailov viditeľných vo svetlých a tienistých častiach, podobne ako v optickom hľadáči. Toto nastavenie sa prejaví v hľadáči, na displeji a výstupe HDMI.

| | |
|------|---|
| Menu | MENU → → 3. Živý náhľad → Režim LV |
|------|---|

| | |
|-----------------------------|--|
| Štandard | Vplyv expozície, farby a iných nastavení snímania je viditeľný v zobrazení v hľadáči. |
| Simul. optický hľad. | Vplyv expozície, vyváženía bielej, umeleckých filtrov a iných nastavení snímania nie je viditeľný v zobrazení. |

- Nápís „Simul. optický hľad.“ sa zobrazí na displeji, keď je zvolená možnosť [Simul. optický hľad.].

Uľahčenie sledovania displeja na tmavých miestach

(Nočné videnie)

PASMB

Zvýšenie jasú displeja, aby bol lepšie viditeľný na tmavých miestach.

| | |
|------|--|
| Menu | MENU → → 3. Živý náhľad → Nočné videnie |
|------|--|

| | |
|----------------|--|
| Vypnuté | Normálne zobrazenie. |
| Zapnuté | Jas sa upraví pre jednoduchšie prezeranie. Jas a farby náhľadu sa líšia od výslednej fotografie. |

- Nápís „Nočné LV“ sa zobrazí na displeji, keď je zvolená možnosť [Zap.].
- [Snímková frekvencia] sa nastaví na [Normal], keď je zvolená možnosť [Zap.].

Frekvencia zobrazovania v hľadáči

(Snímk. frekvencia)

PASMB

Vyberte obnovovaciu frekvenciu zobrazenia v hľadáči.

| | |
|------|---|
| Menu | MENU → → 3. Živý náhľad → Snímk. frekvencia |
|------|---|

| | |
|---------------|--|
| Normál | Štandardná snímková frekvencia. Táto voľba je preferovaná pre väčšinu situácií. |
| Vysoký | Vyhľadanie pohybu rýchlo sa pohybujúcich objektov. Sledovanie rýchlo sa pohybujúcich objektov je jednoduchšie. Toto nastavenie sa automaticky prepne na [Normál], ak počas snímania stúpne vnútorná teplota fotoaparátu. |

Náhľad umeleckého filtra

(Art LV režim)

PASMB 

Počas snímania môžete na displeji alebo v hľadáči zobrazit' náhľad efektov umeleckých filtrov. Niektoré filtre môžu spôsobiť, že pohyb objektu bude vyzerat' nerovnomerný, dá sa to však minimalizovat' tak, aby to nemalo vplyv na fotografovanie.

| | |
|------|---|
| Menu | MENU →  → 3. Živý náhľad → Art LV režim |
|------|---|

| | |
|--------|---|
| režim1 | Počas snímania je možné zobrazit' náhľad efektov umeleckých filtrov. |
| režim2 | Kým je do polovice stlačené tlačidlo spúšte, fotoaparát prideli' prioritu udržaniu frekvencie zobrazovania a zniží efekty umeleckých filtrov v zobrazení náhľadu. Pohyb je plynulý. |

Redukcia blikania v živom náhľade

(LV s potlač. blikania)

PASMB 

Redukcia blikania pri žiarivkovom osvetlení a podobne. Zvoľte túto možnosť, ak blikanie sťažuje sledovanie displeja.

| | |
|------|--|
| Menu | MENU →  → 3. Živý náhľad → LV s potlač. blikania |
|------|--|

| | |
|---------|---|
| Auto | Fotoaparát rozpozná blikanie a obmedzí ho. |
| 50 Hz | Obmedzenie blikania pri osvetlení pracoviska alebo exteriéru napájanom striedavým prúdom s frekvenciou 50 Hz. |
| 60 Hz | Obmedzenie blikania pri osvetlení pracoviska alebo exteriéru napájanom striedavým prúdom s frekvenciou 60 Hz. |
| Vypnuté | Redukcia blikania je vypnutá. • Táto možnosť nie je dostupná, keď je nastavenie [Zap.] zvolené pre položku [Sním. s potlač. blik.] (Str. 135). |

Pomocník pre vlastné portréty (Pom. pre vlastné port.)

PASMB 

Výber použitého zobrazenia, keď je displej otočený na snímánie vlastného portrétu.

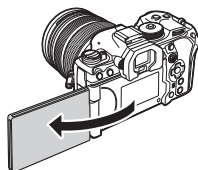

| | |
|------|---|
| Menu | MENU →  → 3. Živý náhľad → Pom. pre vlastné port. |
|------|---|







| | |
|----------------|---|
| Vypnuté | Pri otočení displeja sa zobrazenie nezmení. |
| Zapnuté | Pri otočení na snímánie autoportrétu sa na displeji zobrazí zrkadlový obraz pohľadu cez objektív. |

Funkcie na konfiguráciu zobrazenia informácií

Výber štýlu zobrazenia hľadáča

(Štýl hľadáča)

PASMB 

| Menu | MENU →  → 4. Informácie → Štýl hľadáča | |
|---|--|---|
|  Štýl 1/  Štýl 2 | Podobné zobrazeniu v hľadáču filmového fotoaparátu. |  |
|  Štýl 3 | Rovnaké ako zobrazenie na displeji. |  |

6

Používateľské nastavenie fotoaparátu

■ Zobrazenie v hľadáči pri snímaní pomocou hľadáča (Štýl 1/Štýl 2)

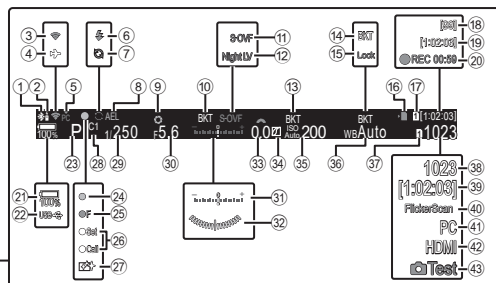

- | | |
|--|--|
| ① Aktívne pripojenie Bluetooth® Str. 262, 281 | ②① Stav nabitia batérie Str. 30 |
| ② Diaľkový ovládač Str. 281 | ②② Napájané cez USB PD Str. 288 |
| ③ Pripojenie k bezdrôtovej sieti LAN Str. 263, 269 | ②③ Režim snímania Str. 43 |
| ④ Režim lietadla Str. 262 | ②④ Značka potvrdenia AF Str. 40 |
| ⑤ Aktívne pripojenie k počítaču (Wi-Fi) Str. 269 | ②⑤ SH2 Výstraha clony Str. 126 |
| ⑥ Blesk Str. 118 (bliká: prebieha nabíjanie, svieti: nabíjanie dokončené) | ②⑥ Funkcie NASTAVIŤ a VYVOLAT' Str. 295 |
| ⑦ Pro. záznam aktívny Str. 133 | ②⑦ Odstránenie prachu Str. 307 |
| ⑧ Aretácia AE Str. 109 | ②⑧ Vlastný režim Str. 56 |
| ⑨ Náhľad Str. 226 | ②⑨ Expozičný čas Str. 43, 47 |
| ⑩ AE BKT Str. 174 | ③⑩ Hodnota clony Str. 43, 45 |
| ⑪ Režim LV Str. 227 | ③① Kompenzácia expozície Str. 106 |
| ⑫ Nočné videnie Str. 227 | ③② Kaliber úrovne *1 Str. 235 |
| ⑬ ISO BKT Str. 176 | ③③ Hodnota kompenzácie expozície Str. 106 |
| ⑭ VB BKT Str. 175 | ③④ Zosvetlenie a tieň Str. 217 |
| ⑮ Zámok Str. 153 | ③⑤ Citlivosť ISO Str. 113 |
| ⑯ Indikátor zápisu na kartu Str. 21, 25 | ③⑥ Vyváženie bielej Str. 150 |
| ⑰ Zásuvka ukladania Str. 245 | ③⑦ Nastavenia uloženia Str. 245 |
| ⑱ Maximálny počet po sebe idúcich snímok Str. 128 | ③⑧ Počet statických snímok, ktoré je možné uložiť Str. 331 |
| ⑲ Dostupný čas na nahrávanie Str. 331 | ③⑨ Dostupný čas pre nahrávanie Str. 331 |
| ⑳ Čas nahrávania (zobrazený počas nahrávania) Str. 59 | ④① Skenovanie blikania Str. 108 |
| | ④① Aktívne pripojenie k počítaču (USB) *2 Str. 285 |
| | ④② HDMI výstup Str. 182 |
| | ④③ Testovacia snímka Str. 212 |

*1 Zobrazuje sa pri polovičnom stlačení tlačidla spúšte. [Kaliber úrovne] (Str. 235)

*2 Zobrazuje sa iba pri pripojení k softvéru OM Capture a keď je počítač aktuálne zvolený v ponuke [RAW/Ovládanie] ako jediné cieľové miesto pre nové snímky (Str. 277).

Indikátory snímania





(Nastavenia informácií  /  Nastavenia informácií)

PASMB 

Výber indikátorov uvedených pri zobrazení živého náhľadu.



Môžete zobraziť alebo skryť indikátory nastavenia snímania. Túto možnosť použite na výber ikon, ktoré sa zobrazia na displeji.

Môžete konfigurovať tri skupiny nastavení zobrazenia pre režim fotografovania a dve skupiny pre režim nahrávania videa.

| | |
|------|---|
| Menu | MENU →  → 4. Informácie → Nastavenia informácií  |
| | MENU →  → 4. Informácie → Nastavenia informácií  |



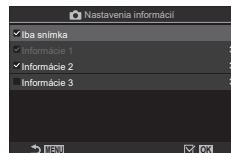

■ Konfigurácia funkcie Nastavenia informácií

1 Vyberte indikátor, ktorý sa má zobraziť stlačením tlačidla **INFO** a označte ho značkou začiarknutia (✓).

- Tlačidlami Δ ∇ vyberte požadovanú možnosť a stlačením tlačidla  vložte vedľa nej značku začiarknutia (✓). Ak chcete začiarknutie odstrániť, znovu stlačte tlačidlo .



Obrazovka nastavenia položky Nastavenia informácií 

| | |
|---------------------|--|
| Len snímka | Nezobrazia sa žiadne informácie. |
| Informácie 1 | Tlačidlami Δ ∇ vyberte požadovanú možnosť a stlačením tlačidla  vložte vedľa nej značku začiarknutia (✓). |
| Informácie 2 | Ak chcete začiarknutie odstrániť, znovu stlačte tlačidlo  . Ak chcete nastaviť podrobnosti položky, ktorá sa má zobraziť, stlačte tlačidlo \triangleright . Dajú sa nastaviť nasledujúce položky. |
| Informácie 3 | [] / [Svetlá časť a tieň] / [Kaliber úrovne] / [Všetky informácie o batérii] / [Tichá prevádzka] |

 Skupinu, ktorá sa práve používa, nemožno deaktivovať, ale položky, ktoré sa majú zobraziť, je možné konfigurovať.



■ Konfigurácia funkcie Nastavenia informácií

1 Vyberte indikátor, ktorý sa má zobraziť stlačením tlačidla **INFO** a označte ho značkou začiarknutia (✓).

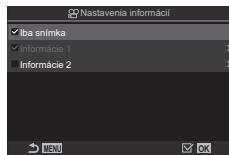
- Tlačidlami Δ ∇ vyberte požadovanú možnosť a stlačením tlačidla \odot vložte vedľa nej značku začiarknutia (✓). Ak chcete začiarknutie odstrániť, znovu stlačte tlačidlo \odot .



Obrazovka nastavenia funkcie Nastavenia informácií 

| | |
|---------------------|--|
| Len snímka | Nezobrazia sa žiadne informácie. |
| Informácie 1 | Tlačidlami Δ ∇ vyberte požadovanú možnosť a stlačením tlačidla \odot vložte vedľa nej značku začiarknutia (✓). Ak chcete začiarknutie odstrániť, znovu stlačte tlačidlo \odot . |
| Informácie 2 | Ak chcete nastaviť podrobnosti položky, ktorá sa má zobraziť, stlačte tlačidlo \triangleright . Dajú sa nastaviť nasledujúce položky. [] / [Kaliber úrovne] / [Všetky informácie o batérii] / [Stab. obrazu] / [Režim snímky] / [VB] / [AF režim] / [Detekcia tváre a očí] / [Merač úrovne záznamu zvuku] / [Hlasitosť slúchadiel] / [Časová značka] / [Tichá  prevádzka] / [Mriežka] |

 Skupinu, ktorá sa práve používa, nemožno deaktivovať, ale položky, ktoré sa majú zobraziť, je možné konfigurovať.

■ Výber zobrazenia

Stlačením tlačidla **INFO** počas snímania môžete dokola prepínať medzi zvolenými zobrazeniami.  „Prepnutie zobrazenia informácií“ (Str. 38)

Konfigurácia displeja pre stlačenie tlačidla spúšte do polovice (Info. pol. stlačením \equiv) **P A S M B**





Môžete konfigurovať zobrazenie pre stlačenie tlačidla spúšte do polovice.



| | |
|----------------|--|
| Menu | MENU \Rightarrow  \Rightarrow 4. Informácie \Rightarrow Info. pol. stlačením \equiv |
| Vypnuté | Pri stlačení tlačidla spúšte do polovice sa nezobrazia žiadne informácie. |
| Zap.1 | Pri stlačení tlačidla spúšte do polovice sa zobrazia iba nasledujúce položky súvisiace s expozíciou. <ul style="list-style-type: none"> • Expozičný čas • Hodnota clony • Hodnota kompenzácie expozície • Rozdiel oproti optimálnej expozícii • Citlivosť ISO |
| Zap.2 | Zobrazenie sa po stlačení tlačidla spúšte do polovice nezmení. |

Možnosti zobrazenia informácií v hľadáči





(Nastavenia informácií  )

PASMB 

Výber informácií, ktoré sa zobrazia stlačením tlačidla **INFO** pri zobrazení v hľadáči. Tak ako na displeji, aj v hľadáči môžete zobraziť histogram alebo kaliber úrovne stlačením tlačidla **INFO**. Táto položka sa používa na výber dostupných typov zobrazenia. Nastavenie bude účinné, keď je fotoaparát v režime fotografovania a možnosť [Štýl 1] alebo [Štýl 2] je nastavená pre položku [Štýl hľadáča] (Str. 230). Možnosť nastavená pre položku [Nastavenia informácií ] je účinná v režime  (Str. 233).





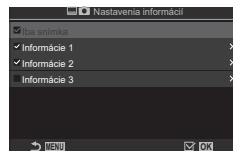

Menu **MENU** →  → 4. Informácie → Nastavenia informácií 

1 Vyberte indikátor, ktorý sa má zobraziť stlačením tlačidla **INFO** a označte ho značkou začiarknutia (✓).

- Tlačidlami   vyberte požadovanú možnosť a stlačením tlačidla  vložte vedľa nej značku začiarknutia (✓). Ak chcete začiarknutie odstrániť, znovu stlačte tlačidlo .



Obrazovka nastavenia položky Nastavenia informácií 

| | |
|---------------------|---|
| Len snímka | Nezobrazia sa žiadne informácie. |
| Informácie 1 | Tlačidlami   vyberte požadovanú možnosť a stlačením tlačidla  vložte vedľa nej značku začiarknutia (✓). Ak chcete začiarknutie odstrániť, znovu stlačte tlačidlo  . Ak chcete nastaviť podrobnosti položky, ktorá sa má zobraziť, stlačte tlačidlo  . Dajú sa nastaviť nasledujúce položky. []: Zobrazenie v hľadáči prekryté histogramom. [Svetlá časť a tieň]: Použitie farebných odtieňov v preexponovaných a podexponovaných miestach. [Kaliber úrovne]: Kaliber úrovne. [Informácie o všetkých batériách]: Informácie o všetkých batériách. |
| Informácie 2 | |
| Informácie 3 | |

 Skupinu, ktorá sa práve používa, nemožno deaktivovať, ale položky, ktoré sa majú zobraziť, je možné konfigurovať.

Zobrazenie kalibra úrovne pri stlačení tlačidla spúšte do polovice (☰ = Kaliber úrovne)

PASMB 

Vyberte, či sa kaliber úrovne môže zobraziť v hľadáči pri stlačení tlačidla spúšte do polovice, keď je možnosť [☰Štýl 1] alebo [☰Štýl 2] nastavená pre položku [Štýl hľadáča] (Str. 230).



Zobrazenie pri stlačení tlačidla spúšte do polovice

| | |
|---------|---|
| Menu | MENU → ⚙ → 4. Informácie → ☰ = Kaliber úrovne |
| Zapnuté | Pri stlačení tlačidla spúšte do polovice sa v hľadáči zobrazí kaliber úrovne. Kaliber úrovne sa zobrazí namiesto lišty expozície. |
| Vypnuté | Kaliber úrovne sa nezobrazí. |

Možnosti pomôcky pre orámovanie

(Nastavenie mriežky / Nastavenie mriežky)

PASMB

| | |
|------|--|
| Menu | MENU → → 5. Mriežka/Iné zobrazenia → Nastavenie mriežky MENU → → 5. Mriežka/Iné zobrazenia → Nastavenie mriežky |
|------|--|

| | |
|---|--|
| Farba zobrazenia | Výber zobrazenej farby. [Predvoľba 1]: Použijú sa nastavenia položky [Farba predvoľby 1]. [Predvoľba 2]: Použijú sa nastavenia položky [Farba predvoľby 2]. |
| Výlučne pre (iba Nastavenie mriežky) | Vyberte, či sa pri zobrazovaní pomôcok v režime (video) má použiť nastavenie výlučne pre video. [Vyp.]: Použije sa rovnaké nastavenie ako v režime fotografovania. [Zap.]: Použijú sa nastavenia určené špeciálne pre režim nahrávania videa. |
| Zobrazená mriežka | Výber typu zobrazených pomôcok. Na výber sú tieto možnosti: [Vyp.] / / / / / / / (iba Nastavenie mriežky) • Keď je zvolená možnosť , pomôcky sa nastavujú pre rámik videa s pomerom strán 16:9, keď sa videá natáčajú v režime fotografovania. V závislosti od možnosti zvolenej pre položku sa pomôcky môžu zobraziť s pomerom strán 17:9. |
| Farba predvoľby 1 | [R]: Zvýšením čísla zvýrazníte červené zafarbenie. [G]: Zvýšením čísla zvýrazníte zelené zafarbenie. |
| Farba predvoľby 2 | [B]: Zvýšením čísla zvýrazníte modré zafarbenie. [α]: Zvýšením čísla prehĺbite farbu pomôcok. |





Tu konfigurované pomôcky sa nezobrazia pri použití funkcie Kumul. zaostrenie (Str. 160).

Tu vykonané nastavenia sa použijú aj v prípade, že je možnosť Štýl 3] nastavená pre [Štýl hľadáčka].



















Možnosti mriežky orámovania v hľadáčíku

  Nastavenie mriežky

PASMB

Vyberte, či sa má v hľadáčíku zobrazovať mriežka orámovania. Môžete tiež nastaviť farbu a typ zobrazovacej pomôcky. Nastavenie bude účinné, keď je fotoaparát v režime fotografovania a možnosť [Štýl 1] alebo [Štýl 2] je nastavená pre položku [Štýl hľadáčika] (Str. 230). Možnosť nastavená pre položku [Nastavenia informácií ] je účinná v režime  (Str. 233).

Menu **MENU** →  → 5. Mriežka/líné zobrazenia →  Nastavenie mriežky

| | |
|---|---|
| Výlučne pre  | Vyberte, či sa pri zobrazovaní pomôcok v hľadáčíku má použiť nastavenie výlučne pre hľadáčík. [Vyp.]: Použije sa rovnaké nastavenie ako pri použití displeja. [Zap.]: Použije sa osobitné nastavenie pre hľadáčík. |
| Farba zobrazenia | Výber zobrazenej farby. [Predvoľba 1]: Použijú sa nastavenia položky [Farba predvoľby 1]. [Predvoľba 2]: Použijú sa nastavenia položky [Farba predvoľby 2]. |
| Zobrazená mriežka | Výber typu zobrazených pomôcok. Na výber sú tieto možnosti: [Vyp.] /  /  /  /  /  /  /  /  /  /  /  /  /  /  /  /  /  / |

Výber nastavení dostupných pomocou tlačidiel Multi-Fn





(Nastavenia viacer. funkcií)





PASMB 

Môžete vybrať nastavenia, ku ktorým bude možný prístup pomocou multifunkčných tlačidiel.

| | |
|------|--|
| Menu | MENU →  → 5. Mriežka/Iné zobrazenia → Nastavenia viacer. funkcií |
|------|--|

1 Vyberte indikátor, ktorý sa má zobraziť stlačením tlačidla **INFO** a označte ho značkou začiarknutia (✓).

- Tlačidlami   vyberte požadovanú možnosť a stlačením tlačidla  vložte vedľa nej značku začiarknutia (✓). Ak chcete začiarknutie odstrániť, znovu stlačte tlačidlo .

| | |
|--|--|
| Zosvetlenie a tieň | Nastavenie môžete zmeniť pomocou predného a zadného otočného ovládača. Stlačením tlačidla INFO zmeníte oblasť (svetlá časť, stredne svetlá časť, tieň), ktorá sa má konfigurovať. |
| Zmena farebnosti | Predným otočným ovládačom môžete nastaviť odtieň a zadným otočným ovládačom sýtosť. |
|  ISO  ISO | Nastavenie môžete zmeniť pomocou predného a zadného otočného ovládača. |
|  VB  WB | |
| Zväčšiť | Zobrazí sa rámik približenia. |
| Pomer snímky | Nastavenie môžete zmeniť pomocou predného a zadného otočného ovládača. |
|  Režim LV | Každým stlačením tlačidla sa prepne nastavenie medzi možnosťami [Štandardný] a [Simul. optický hľad.]. |
| Zvýraz. obr. | Každým stlačením tlačidla sa zapne a vypne. |

Výstraha týkajúca sa expozície v histograme

(Nastavenia histogramu)

PASMB 

Nastavenie úrovni jasů, ktoré histogram zobrazuje ako preexponované (svetlé časti) alebo podexponované (tieň). Tieto úrovne sa používajú na výstrahu týkajúcu sa expozície v zobrazení histogramu počas snímania a prezerania fotografií.

- Miesta zobrazené červenou alebo modrou farbou v zobrazení na displeji a v hľadáčiku [Svetlá časť a tieň] sa tiež vyberajú podľa hodnôt zvolených pre túto možnosť.

| | |
|------|---|
| Menu | MENU →  → 5. Mriežka/Iné zobrazenia → Nastavenia histogramu |
|------|---|

| | |
|--------------------|--|
| Svetlá časť | Výber minimálneho jasů pre výstrahu týkajúcu sa svetlých častí. [245] – [255] |
| Tieň | Výber maximálneho jasů pre výstrahu týkajúcu sa tieňov. [0] – [10] |

Nastavenia súvisiace s prevádzkou a zobrazením ponúk

Konfigurácia kurzora na obrazovke ponuky

(Nastavenie kurzora ponuky)

PASMB 

Vyberte, kde sa zobrazí kurzor, keď otvoríte ponuku alebo sa presuniete na inú stránku.

| | |
|------|---|
| Menu | MENU ➔  ➔ 2. Činnosti ➔ Nastavenie kurzora ponuky |
|------|---|





| | |
|---------------------------------|--|
| Poloha kurz. na stránke | <p>[Uložiť]: Keď prejdete na inú stránku, kurzor sa zobrazí tam, kde bol naposledy, keď bola stránka otvorená.</p> <p>[Reset]: Zakaždým, keď sa presuniete na inú stránku, kurzor sa zobrazí v hornej časti stránky.</p> |
| Začiatoč. poloha ponuky | <p>[Nedávno]: Keď otvoríte ponuku, vyvolá sa posledná použitá karta, stránka a pozícia kurzora.</p> <p>[O₁]: Keď otvoríte ponuku, zobrazí sa prvá stránka karty [O₁].</p> <p>[Moje]: Keď otvoríte ponuku, zobrazí sa prvá stránka karty [Moje].</p> |
| Skratka k nast. režimu B | <p>Fotoaparát sa dá konfigurovať tak, aby otvoril ponuku pre konkrétny režim, keď stlačíte tlačidlo MENU v režime B.</p> <p>[Vyp.]: Otvorí sa ponuka podľa nastavenia položky [Začiatoč. poloha ponuky].</p> <p>[Zap.]: V závislosti od zvoleného režimu sa otvorí položka [Live BULB] (Str. 173), [Live TIME] (Str. 173) alebo [Nastav. komp. snímania] (Str. 173).</p> |

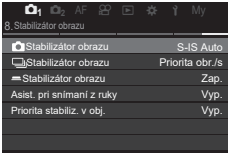

Výber spôsobu presúvania medzi stránkami pomocou zadného otočného ovládača Sluč. na kar. Ponuka

PASMB

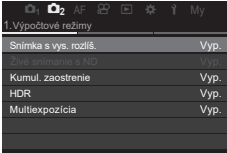
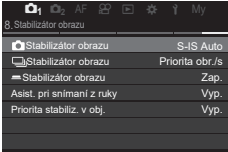
Vyberte, či sa pri otočení zadného otočného ovládača majú prepínať stránky iba v rámci tej istej karty ponuky.

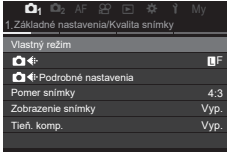
| | |
|------|--|
| Menu | MENU ➔  ➔ 1. Činnosti ➔ Nastav. otočného ovládača ➔  Sluč. na kar. Ponuka |
|------|--|

| | |
|------------|---|
| Nie | <p>Keď prejdete na poslednú stránku otáčaním zadného otočného ovládača a otočíte ho ďalej, zobrazí sa prvá stránka ďalšej karty. Keď prejdete na prvú stránku otáčaním zadného otočného ovládača a otočíte ho ďalej, zobrazí sa posledná stránka predchádzajúcej karty.</p> <div style="display: flex; justify-content: space-around; align-items: center;">    </div> |
| Áno | <p>Keď prejdete na poslednú stránku otáčaním zadného otočného ovládača a otočíte ho ďalej, zobrazí sa prvá stránka aktuálnej karty. Keď prejdete na prvú stránku otáčaním zadného otočného ovládača a otočíte ho ďalej, zobrazí sa posledná stránka aktuálnej karty.</p> <div style="display: flex; justify-content: space-around; align-items: center;">    </div> |

 Toto nastavenie je účinné iba pri použití zadného otočného ovládača. Keď použijete tlačidlá   na zmenu stránky, vždy to funguje rovnako, ako keď je zvolená možnosť [Nie].

Východiskové [Áno]/[Nie] (Nastav. priority)

PASMB

Výber možnosti, ktorá bude zvýraznená ako východisková pri zobrazení potvrdenia [Áno]/[Nie].

| | |
|------|--|
| Menu | MENU ➔  ➔ 2. Činnosti ➔ Nastav. priority |
|------|--|

| | |
|------------|--|
| Nie | Ako východisková je zobrazená možnosť [Nie]. |
| Áno | Ako východisková je zobrazená možnosť [Áno]. |

Nastavenia funkcie „Moja ponuka“

Používanie funkcie „Moja ponuka“

Funkciu „Moja ponuka“ môžete použiť na vytvorenie vlastnej záložky ponuky obsahujúcej iba položky, ktoré si sami vyberiete. „Moja ponuka“ môže obsahovať maximálne 5 strán, každú so 7 položkami. Môžete vymazávať položky a meniť poradie strán alebo položiek.

„Moja ponuka“ na začiatku neobsahuje žiadne položky.

- 1 Stlačením tlačidla **MENU** zobrazíte ponuky.
- 2 Zvýraznite položku, ktorú chcete vložiť do ponuky „Moja ponuka“.

- Ktorákoľvek položka z ponúk **Q1** až **Y** sa dá pridať do ponuky „Moja ponuka“, ak sa zobrazuje na obrazovke so zobrazenými kartami.
- Niektoré ďalšie položky ponuky sa tiež dajú pridať do ponuky „Moja ponuka“. Ak sa položka ponuky dá pridať, v pravom hornom rohu displeja sa zobrazí nápis „Moja“.

Položka sa dá pridať do ponuky „Moja ponuka“

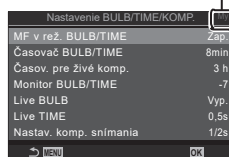

- 3 Stlačte tlačidlo **OK**.

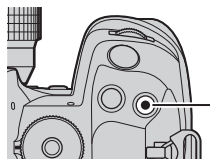

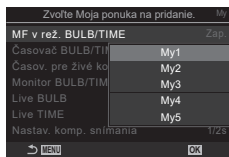

Tlačidlo **OK**

- Zobrazí sa výzva, aby ste vybrali stranu. Tlačidlami **Δ** **▽** na krížovom ovládači zvolíte stranu ponuky „Moja ponuka“, na ktorú chcete pridať danú položku.



4 Stlačením tlačidla pridáte položku na zvolenú stranu.

- Fotoaparát zobrazí hlásenie, že položka bola pridaná do ponuky „Moja ponuka“.
- Položky, ktoré boli pridané do ponuky „Moja ponuka“, sú označené číslom stránky ponuky „Moja ponuka“.
- Položky sa dajú z ponuky „Moja ponuka“ odstrániť stlačením tlačidla . Zobrazí sa dialógové okno na potvrdenie; ak chcete pokračovať, zvýraznite možnosť [Áno] a stlačte tlačidlo .
- Položky pridané do ponuky „Moja ponuka“ sa pridávajú na záložku Moja („Moja ponuka“).

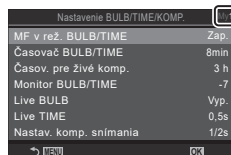
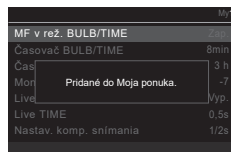

Záložka Moja („Moja ponuka“)

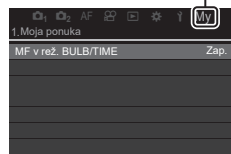

5 Ak chcete otvoriť ponuku „Moja ponuka“, vyberte záložku „Moja“.

- Fotoaparát môžete nastaviť tak, aby po stlačení tlačidla **MENU** najskôr zobrazil ponuku „Moja ponuka“.  „Konfigurácia kurzora na obrazovke ponuky (Nastavenie kurzora ponuky)“ (Str. 239)





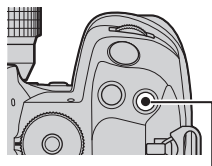

■ Správa ponuky „Moja ponuka“

V ponuke „Moja ponuka“ môžete zmeniť poradie položiek, presúvať ich medzi jednotlivými stranami alebo ich úplne odstrániť z ponuky „Moja ponuka“.

- Stlačením tlačidla **MENU** zobrazte ponuku.
- Zobrazte stránku ponuky „Moja ponuka“, ktorú chcete upraviť, a stlačte tlačidlo .



Tlačidlo 

- Zobrazia sa nasledujúce možnosti.
 - [Zmeniť poradie]: Zmena poradia položiek alebo strán. Krížovým ovládačom (   ) zvolte nové umiestnenie.
 - [Odstrániť túto položku]: Odstránenie zvýraznenej položky z ponuky „Moja ponuka“. Zvýraznite možnosť [Áno] a stlačte tlačidlo .
 - [Odstrániť túto stránku]: Odstránenie všetkých položiek na aktuálnej stránke z ponuky „Moja ponuka“. Zvýraznite možnosť [Áno] a stlačte tlačidlo .

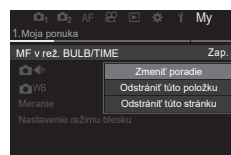

Nastavenia Karta/Priečinok/Súbor

Formátovanie karty

(Formátovanie karty)

P A S M B 

Novú kartu alebo kartu, ktorá bola predtým používaná v inom fotoaparáte alebo počítači, je pred prvým použitím nutné naformátovať v tomto fotoaparáte.

Všetky dáta uložené na karte, vrátane chránených snímok, sa pri formátovaní vymažú.

Pri formátovaní použitej karty sa uistíte, či na karte nie sú žiadne snímky, ktoré si chcete uchovať.  „Použiteľné karty“ (Str. 25)

| | |
|------|---|
| Menu | MENU ➔  ➔ 1. Karta/Priečinok/Súbor ➔ Formátovanie karty |
|------|---|

| | |
|-------------------------|---|
| Formátovať kartu | [Áno]: Karta sa naformátuje. [Nie]: Formátovanie sa zruší. |
| Nie | Formátovanie sa zruší. |

- Keď sa nachádza karta v slotu 1 aj 2, zobrazí sa výber slotu na kartu. Vyberte slot na kartu a stlačte tlačidlo .

Nastavenie karty na záznam

(Nast. zásuv. na kartu / Nast. zásuv. na kartu)

PASMB

Keď sa nachádza karta v slotu 1 aj 2, môžete vybrať, na ktorú kartu sa majú zaznamenávať statické snímky a videá.









| | |
|----------------------|--|
| Super ovládací panel | ➔ Nastav. ukladania |
| Menu | MENU ➔ ➔ 1. Karta/Priečinok/Súbor ➔ Nast. zásuv. na kartu MENU ➔ ➔ 1. Karta/Priečinok/Súbor ➔ Nast. zásuv. na kartu |



■ Konfigurácia položky Nast. zásuv. na kartu



| | |
|-------------------|--|
| Nastav. ukladania | Vyberte metódu záznamu pre statické snímky (Str. 245). [] / [] / [] / [] / [] / [] / [] |
| Zásuvka ukladania | Nastavenie karty používanej na záznam fotografií. Táto možnosť je účinná, keď je možnosť [] alebo [] nastavená pre položku [Nastav. ukladania]. [1]: Fotografie sa uložia na kartu v zásuvke 1. [2]: Fotografie sa uložia na kartu v zásuvke 2. |
| Zásuvka | Vyberte kartu použitú na prehrávanie statických snímok, keď je položka [Nastav. ukladania] nastavená na [] , [] , [] alebo [] . [1]: Prehrajú sa fotografie z karty v zásuvke 1. [2]: Prehrajú sa fotografie z karty v zásuvke 2. |

Kartu na prehrávanie tiež môžete zvoliť pomocou tlačidla . Podržte tlačidlo a otáčaním predného alebo zadného otočného ovládača prepnete karty počas prehrávania. Týmto sa nezmení možnosť zvolená pre položku [Zásuvka].

■ Konfigurácia položky **Nastav. ukladania**

| | |
|--|---|
|  Štandard | Snímky sa zaznamenajú na pamäťovú kartu v zásuvke vybranej pre možnosť  Zásuvka ukladania] (Str. 244). Snímanie sa ukončí, keď sa karta zaplní. |
|  Automat. prepnutie | Snímky sa zaznamenajú na pamäťovú kartu v zásuvke vybranej pre možnosť  Zásuvka ukladania] (Str. 244). Keď sa karta vo vybranej zásuvke zaplní, snímky sa budú zaznamenávať na zostávajúcu kartu. Keď je vložená iba jedna pamäťová karta, toto nastavenie sa automaticky vráti na [Štandardný]. |
|  Dvojité nezávislé ↓ | Každá snímka sa zaznamená dvakrát, po jednej kópii v oboch rôznych formátoch kvality obrazu. Nastavte kvalitu obrazu pre každú zásuvku (Str. 140). Snímanie sa ukončí, keď sa niektorá z kariet zaplní. Kvalita obrazu sa nastavuje samostatne pre každú zásuvku; po zmene vybranej možnosti skontrolujte aktuálne nastavenie kvality obrazu. |
|  Dvojité nezávislé ↑ | Každá snímka sa zaznamená dvakrát, po jednej kópii v oboch rôznych formátoch kvality obrazu. Nastavte kvalitu obrazu pre každú zásuvku (Str. 140). Keď sa niektorá karta zaplní, záznam bude pokračovať na kartu v zostávajúcej zásuvke. Kvalita obrazu sa nastavuje samostatne pre každú zásuvku; po zmene vybranej možnosti skontrolujte aktuálne nastavenie kvality obrazu. |
|  Dvojité rovnaké ↓ | Každá snímka sa zaznamená dvakrát, jedenkrát na každú kartu, pričom sa použije možnosť, ktorá je aktuálne nastavená pre kvalitu obrazu. Snímanie sa ukončí, keď sa niektorá z kariet zaplní. Keď je vložená iba jedna pamäťová karta, toto nastavenie sa automaticky vráti na [Štandardný]. |
|  Dvojité rovnaké ↑ | Každá snímka sa zaznamená dvakrát, jedenkrát na každú kartu, pričom sa použije možnosť, ktorá je aktuálne nastavená pre kvalitu obrazu. Keď sa niektorá karta zaplní, záznam bude pokračovať na kartu v zostávajúcej zásuvke. Keď je vložená iba jedna pamäťová karta, toto nastavenie sa automaticky vráti na [Štandardný]. |

 Režim kvality obrazu sa môže zmeniť, ak zmeníte možnosť vybranú pre položku [Nastav. ukladania ] alebo vymeníte pamäťovú kartu za takú, ktorá môže obsahovať odlišné množstvo dodatočných fotografií. Pred fotografovaním skontrolujte režim kvality snímky.

 Keď je možnosť [] (Automat. prepnutie) nastavená pre položku [Nastav. ukladania ], fotoaparát automaticky prepne medzi poslednou fotografiou na prvej karte a prvou fotografiou na druhej karte.

■ Konfigurácia položky **Nast. zásuv. na kartu**

| | |
|----------|--|
| 1 | Videá sa zaznamenávajú na kartu v zásuvke 1. |
| 2 | Videá sa zaznamenávajú na kartu v zásuvke 2. |

Určenie priečinka na ukladanie obrázkov (Priradiť priečin. uklad.)

PASMB 

Špecifikujte priečinok na karte, do ktorého sa budú ukladať snímky.

| | |
|------|--|
| Menu | MENU ⇒ Y ⇒ 1. Karta/Priečinok/Súbor ⇒ Priradiť priečin. uklad. |
|------|--|

| | |
|-------------------|--|
| Priradiť * | [Nový priečinok]: Špecifikujte 3-miestne číslo priečinka. 1. číslica: [0] – [9] 2. číslica: [0] – [9] 3. číslica: [0] – [9] [Existujúci priečinok]: Zvoľte existujúci priečinok pomocou tlačidiel Δ ∇ . Zobrazia sa prvé dve snímky a posledná snímka v priečinku. |
| Nepriradiť | Priečinok, do ktorého sa budú ukladať snímky, nie je určený. Ak už bol priečinok určený, výber sa zruší. |

* Ak už bol priečinok určený, zobrazí sa názov priečinka. Ak chcete zvoliť iný priečinok, stlačte tlačidlo \triangleright .

Možnosti pomenovávanía súborov (Názov súboru)

PASMB 

Nastavenie, ako má fotoaparát pomenovávať súbory pri ukladaní fotografií alebo videa na pamäťové karty. Názov súboru sa skladá z predpony so štyrmi znakmi a štvormiestneho čísla. Túto možnosť použijete na nastavenie, akým spôsobom sa majú priradovať čísla súborov.

| | |
|------|--|
| Menu | MENU ⇒ Y ⇒ 1. Karta/Priečinok/Súbor ⇒ Názov súboru |
|------|--|

 Keď sú vložené dve karty, fotoaparát môže vytvárať nové priečinky alebo nemusí správne postupne číslovať súbory, v závislosti od čísel súboru a priečinka, ktoré sa aktuálne používajú na každej karte.

| | |
|--------------|--|
| Auto | Po vložení novej pamäťovej karty číslovanie súborov pokračuje od posledného použitého čísla. Ak karta už obsahuje súbor s rovnakým alebo vyšším číslom, číslovanie bude pokračovať od najvyššieho čísla. |
| Reset | Po vložení novej karty sa číslovanie priečinkov resetuje na číslo 100 a číslovanie súborov na 0001. Ak karta už obsahuje snímky, číslovanie bude pokračovať od najvyššieho čísla. |

Môžete zmeniť názvy súborov, ktoré fotoaparát používa pri ukladaní fotografií a videa na pamäťové karty.

| | |
|------|---|
| Menu | MENU ➔ γ ➔ 1. Karta/Priečinok/Súbor ➔ Upraviť názov |
|------|---|

| | |
|-----------------|---|
| sRGB | <p>[Dátum (mdd)]: 2. až 4. číslica sa bude skladať z čísel zodpovedajúcich mesiacu a dňu dátumu záznamu (A až C sa použije pre október až december).</p> <p>1. číslicu môžete nastaviť ľubovoľne.</p> <p>[Číslo priečinka]: 2. až 4. číslica budú zložené z čísla cieľového priečinka („100“ – „999“).</p> <p>1. číslicu môžete nastaviť ľubovoľne.</p> <p>[Manuálne]: Prvé štyri číslice môžete nastaviť ľubovoľne pomocou alfanumerických znakov.</p> |
| AdobeRGB | <p>[Dátum (mdd)]: 2. až 4. číslica sa bude skladať z čísel zodpovedajúcich mesiacu a dňu dátumu záznamu (A až C sa použije pre október až december).</p> <p>1. číslica „_“ sa nedá zmeniť.</p> <p>[Číslo priečinka]: 2. až 4. číslica budú zložené z čísla cieľového priečinka („100“ – „999“).</p> <p>1. číslica „_“ sa nedá zmeniť.</p> <p>[Manuálne]: 2. až 4. číslicu môžete nastaviť ľubovoľne pomocou alfanumerických znakov. 1. číslica „_“ sa nedá zmeniť.</p> |

Informácie o používateľovi

Ukladanie informácií o objektíve (Nast. info. o objektíve)

P A S M B

Fotoaparát dokáže uložiť informácie až o 10 objektívoch, ktoré nie sú v súlade s normami systému Micro Four Thirds alebo Four Thirds. V týchto údajoch sa nachádza aj ohnisková vzdialenosť použitá pre stabilizáciu obrazu a korekciu lichobežníka. Údaje sa ukladajú ako značky exif.

| | |
|------|---|
| Menu | MENU → Y → 2. Záznam informácií → Nast. info. o objektíve |
|------|---|

| | |
|--|--|
| Vytvoriť informácie | Registrácia informácií o objektíve. [Názov objektívu]: Zadajte názov objektívu. [Ohnisková vzd.]: Zadajte ohniskovú vzdialenosť. [0,1] – [1000,0] mm [Hodnota clony]: Zadajte hodnotu clony. [00,00] – [99,99] [Nastaviť]: Uloženie zadaných informácií o objektíve. |
| Objektív 01 (zaregistrovaný názov) – Objektív 10 (zaregistrovaný názov) | Úprava zaregistrovaných informácií o objektíve. [Upraviť]: Úprava zaregistrovaných informácií o objektíve. Môžete upraviť položky [Názov objektívu], [Ohnisková vzd.] a [Hodnota clony]. [Vymazať]: Vymazanie zaregistrovaných informácií o objektíve. |

Zadávanie znakov

- 1) Stlačením tlačidla **INFO** môžete prepínať medzi veľkými písmenami, malými písmenami a symbolmi.
- 2) Tlačidlami Δ ∇ \langle \rangle vyberte možnosť a stlačte tlačidlo **OK**.
 - Zvolený znak sa zobrazí v oblasti zadávania znakov.
 - Ak chcete vymazať znak, stlačte tlačidlo
- 3) Ak chcete vymazať znak v oblasti zadávania znakov, posuňte kurzor pomocou predného a zadného otočného ovládača.
 - Označte znak a vymažte ho stlačením tlačidla .
- 4) Po dokončení zadávania zvolte možnosť [Ukončiť] a stlačte tlačidlo **OK**.

Oblasť zadávania znakov

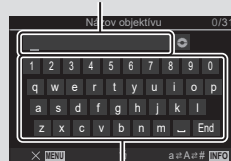

Oblasť výberu znakov

- Objektív bude pridaný do ponuky s informáciami o objektívoch.
- Keď pripojíte objektív, ktorý automaticky neodosiela informácie, použité informácie sú označené značkami začiarňutia (✓). Zvýraznite objektívy, ku ktorým chcete pridať značky začiarňutia (✓), a stlačte tlačidlo **OK**.

Výber informácií o výstupnom rozlíšení (v bodoch na palec alebo dpi) ukladaných s fotografickými obrazovými súbormi. Nastavené rozlíšenie sa použije pri tlači snímok. Nastavenie dpi sa ukladá ako štítok Exif.

| | |
|------|---|
| Menu | MENU →  → 2. Záznam informácií → Nastavenie dpi |
|------|---|



Výber informácií o autorských právach ukladaných s fotografiami v čase ich ukladania. Informácie o autorských právach sa ukladajú ako štítky Exif.

| | |
|------|---|
| Menu | MENU →  → 2. Záznam informácií → Copyright info |
|------|---|

 Nezodpovedáme za žiadne spory ani škody vzniknuté používaním funkcie [Copyright info]. Používajte na vlastné riziko.

 Ak chcete odstrániť informácie o autorských právach, ktoré ste zadali, odstráňte znaky na obrazovke zadávania každej položky (Str. 250).

■ Aktivácia funkcie Copyright info

- 1 Tlačidlami Δ ∇ vyberte položku [Copyright info] a stlačte tlačidlo .
- 2 Tlačidlami Δ ∇ vyberte položku [Zap.] a stlačte tlačidlo .

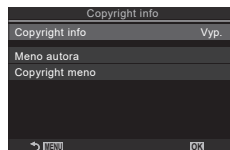

Obrazovka nastavenia položky Copyright info

| | |
|---------|---|
| Vypnuté | Štítky Exif s menom fotografa a/alebo vlastníka autorských práv sa nepridajú. |
| Zapnuté | Pridávanie štítkov Exif s menom fotografa a/alebo vlastníka autorských práv. |

- 3 Zobrazenie sa vráti k obrazovke nastavenia funkcie Copyright info.

■ Konfigurácia položky Copyright info

1 Konfigurujte možnosti.

- Tlačidlami Δ ∇ vyberte položku a stlačením tlačidla \odot zobrazte ponuku nastavenia.
- Po konfigurácii možností sa stlačením tlačidla \odot vrátite na obrazovku nastavenia funkcie Copyright info.

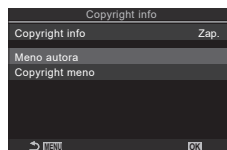

| | |
|----------------|---|
| Meno autora | Zadajte meno fotografa. |
| Copyright meno | Zadajte meno vlastníka autorských práv. |

Zadávanie znakov

- 1) Stlačením tlačidla **INFO** môžete prepínať medzi veľkými písmenami, malými písmenami a symbolmi.
- 2) Tlačidlami Δ ∇ \langle \rangle vyberte možnosť a stlačte tlačidlo \odot .
 - Zvolený znak sa zobrazí v oblasti zadávania znakov.
 - Ak chcete vymazať znak, stlačte tlačidlo X .
- 3) Ak chcete vymazať znak v oblasti zadávania znakov, posuňte kurzor pomocou predného a zadného otočného ovládača.
 - Označte znak a vymažte ho stlačením tlačidla X .
- 4) Po dokončení zadávania zvolte možnosť [Ukončiť] a stlačte tlačidlo \odot .

Oblasť zadávania znakov



Oblasť výberu znakov

Nastavenia Monitor/Zvuk/Pripojenie

Deaktivácia dotykových ovládacích prvkov (Nastav. dotyk.obraz.)

PASMB 

Aktivácia alebo deaktivácia dotykových ovládacích prvkov.

| | |
|------|--|
| Menu | MENU → Y → 3. Monitor/Zvuk/Pripojenie → Nastav. dotyk.obraz. |
|------|--|



| | |
|---------|---|
| Vypnuté | Deaktivácia dotykových ovládacích prvkov. |
| Zapnuté | Aktivácia dotykových ovládacích prvkov. |



Jas a odtieň displeja (Nastavenie monitora)

PASMB 

Nastavenie farebnej teploty a jasú displeja. Táto možnosť platí pre režimy fotografovania aj videa.



| | |
|------|---|
| Menu | MENU → Y → 3. Monitor/Zvuk/Pripojenie → Nastavenie monitora |
|------|---|

| | |
|---|---|
|  (Farebná teplota) | Nastavenie farebnej teploty. Pomocou predného otočného ovládača alebo tlačidlami $\triangleleft \triangleright$ nastavte os „oranžová – modrá“. Posunutím ukazovateľa (\pm) bližšie k A pridáte červený odtieň a posunutím bližšie k B pridáte modrý odtieň. Zadným otočným ovládačom alebo tlačidlami $\triangle \nabla$ upravte os „zelená – purpurová“. Posunutím ukazovateľa (\pm) bližšie ku G pridáte zelený odtieň a posunutím bližšie k M pridáte purpurový odtieň. |
|  (Jas) | Nastavenie jasú. Tlačidlami $\triangle \nabla$ zvolte nastavenie. [-7] – [±0] – [+7] |

- Stlačením tlačidla **INFO** môžete prepínať medzi farebnou teplotou a jasom a nastavovať každú položku.
- Nastavenie sa dá vynulovať stlačením a podržaním tlačidla .
- V režime **B** displej používa jas nastavený v položke [Monitor BULB/TIME].
 „Konfigurácia nastavení funkcie BULB/TIME/KOMP. (Nastavenie BULB/TIME/KOMP.)“ (str. 173)

Upravenie jas a odtieňa zobrazenia v hľadáči. Pri úprave týchto nastavení sa zobrazenie prepne do hľadáča.

| | |
|------|--|
| Menu | MENU ➔ Y ➔ 3. Monitor/Zvuk/Pripojenie ➔ Nastavenie EVF |
|------|--|

| | |
|---|---|
|  (Farebná teplota) | <p>Nastavenie farebnej teploty.</p> <p>Pomocou predného otočného ovládača alebo tlačidlami $\triangleleft \triangleright$ nastavte os „oranžová – modrá“. Posunutím ukazovateľa (+) bližšie k A pridáte červený odtieň a posunutím bližšie k B pridáte modrý odtieň.</p> <p>Zadným otočným ovládačom alebo tlačidlami $\triangle \nabla$ upravte os „zelená – purpurová“. Posunutím ukazovateľa (+) bližšie ku G pridáte zelený odtieň a posunutím bližšie k M pridáte purpurový odtieň.</p> |
|  (Jas) | <p>[Automatický jas EVF vyp.]/[Automatický jas EVF zap.]: Jas hľadáča a kontrast indikátora sa automaticky prispôbia okolitému osvetleniu. Nastavenie môžete zmeniť tlačidlami $\triangleleft \triangleright$.</p> <p>[☼]: Nastavenie jas. Tlačidlami $\triangle \nabla$ zvolte nastavenie.</p> <p>[-7] – [±0] – [+7]</p> <p> Jas sa nedá zmeniť, keď je zvolená možnosť [Automatický jas EVF zap.].</p> |

- Stlačením tlačidla **INFO** môžete prepínať medzi farebnou teplotou a jasom a nastavovať každú položku.
- Nastavenie sa dá vynulovať stlačením a podržaním tlačidla .

Konfigurácia snímača oka

(Nastavenie snímača oka)

Môžete určiť, ako bude fotoaparát fungovať, keď priložíte oko k hľadáču.

| | |
|------|--|
| Menu | MENU ➔ Y ➔ 3. Monitor/Zvuk/Pripojenie ➔ Nastavenie snímača oka |
|------|--|

| | |
|------------------------|---|
| Auto prepnutie EVF | <p>[Vyp.]: Zobrazenie sa neprepne, keď priložíte oko k hľadáču. Na prepnutie zobrazenia stlačte tlačidlo \square.</p> <p>[Zap.]: Hľadáčik sa automaticky zapne, keď k nemu priložíte oko.</p> |
| Správanie pri prepnutí | <p>Vyberte, čo sa má zobraziť, keď sa zobrazenie automaticky prepne do hľadáča.</p> <p>[Zach. obrazovku]: V hľadáči sa zobrazí obrazovka, ktorá bola zobrazená na displeji.</p> <p>[Obraz. snímania]: Hľadáčik zobrazí živý náhľad, aj keď bola na displeji zobrazená obrazovka prehrávania alebo ponuka.</p> |

| | |
|------------------------------|---|
| Pri otvorení monitora | <p>[Aktívne]: Keď je možnosť [Auto prepnutie EVF] nastavená na [Zap.] a priložíte oko k hľadáčiku, zobrazenie sa prepne do hľadáčika, aj keď je monitor otvorený.</p> <p>[Neaktívne]: Keď je možnosť [Auto prepnutie EVF] nastavená na [Zap.] a priložíte oko k hľadáčiku, zobrazenie sa neprepne do hľadáčika, ak je monitor otvorený.</p> |
|------------------------------|---|

🔊 Obrazovka nastavenia **[Auto prepnutie EVF]** sa zobrazí, keď stlačíte a podržíte tlačidlo .

Vypnutie pípnutia pri zaostrení (■|||)

PASMB 

Vypnutie pípnutia, ktoré zaznie, keď fotoaparát zaostří.

| | |
|------|--|
| Menu | MENU ➔  ➔ 3. Monitor/Zvuk/Pripojenie ➔ ■) |
|------|--|

| | |
|----------------|--|
| Zapnuté | Po úspešnom automatickom zaostrení zaznie pípnutie. Pípnutie zaznie iba vtedy, keď fotoaparát zaostří prvý raz pomocou [C-AF]. |
| Vypnuté | Po úspešnom automatickom zaostrení nezaznie pípnutie. |

🔊 Je možné, že budete musieť upraviť nastavenia v ponuke [Nastavenie Tiché♥], aby ste mohli zapnúť pípnutie pri zaostrení pri snímaní v tichom režime (Str. 132).

Možnosti zobrazenia na externom monitore (Nastavenie HDMI)

PASMB 

Výber výstupu signálu do externých monitorov pripojených cez HDMI. Podľa parametrov monitora môžete nastaviť snímkovú frekvenciu, veľkosť obrazu videa a iné nastavenia.

| | |
|------|--|
| Menu | MENU ➔  ➔ 3. Monitor/Zvuk/Pripojenie ➔ Nastavenie HDMI |
|------|--|

| | |
|------------------------------|---|
| Veľkosť výstupu | <p>Výber typu výstupu signálu do konektora HDMI.</p> <p>[C4K]: Na výstupe je signál vo formáte 4K digital cinema (4096 × 2160).</p> <p>[4K]: Ak je to možné, na výstupe je signál vo formáte 4K (3840 × 2160).</p> <p>[1080p]: Ak je to možné, na výstupe je signál vo formáte Full HD (1080p).</p> <p>[720p]: Ak je to možné, na výstupe je signál vo formáte HD (720p).</p> |
| Frekv. výstup. snímok | <p>Výber snímkovej frekvencie signálu podľa toho, či zariadenie podporuje normu NTSC alebo PAL.</p> <p>[Priorita 60p]: Snímková frekvencia pre oblasti s podporou normy NTSC.</p> <p>[Priorita 50p]: Snímková frekvencia pre oblasti s podporou normy PAL.</p> |

⚠️ Položka [Frekv. výstup. snímok] sa nedá zmeniť, keď je fotoaparát pripojený k zariadeniu cez HDMI.



⚠️ Zvuk sa neprehrá, ak pripojené zariadenie nie je kompatibilné so zvukovým formátom.

🔊 Môžete konfigurovať podrobné možnosti pre výstup signálov do zariadenia HDMI v režime videa.  „HDMI výstup (📺 HDMI výstup)“ (Str. 182)

Nastavenie, ako má fotoaparát fungovať pri pripojení k externým zariadeniam cez USB.

| | |
|------|---|
| Menu | MENU ⇒  ⇒ 3. Monitor/Zvuk/Pripojenie ⇒ Nastavenie USB |
|------|---|

| | |
|-----------------|---|
| USB režim | <p>[Zvoliť]: Ponuka na výber režimu pripojenia sa zobrazí pri každom pripojení kábla USB.</p> <p>[Pamäť]: Fotoaparát funguje ako externé pamäťové zariadenie. Údaje z pamäťovej karty vo fotoaparáte sa dajú skopírovať do počítača.</p> <p>[MTP]: Snímky na pamäťovej karte sa dajú prezerať alebo skopírovať do počítača pomocou počítačového softvéru (Str. 287).</p> <p>[ RAW/Ovládanie]: Pomocou ovládacích prvkov počítača dostupných prostredníctvom aplikácie OM Workspace môžete spracovať snímky s využitím vysokorychlostného procesora fotoaparátu na spracovávanie snímok. Pomocou softvéru OM Capture tiež môžete snímať a prenášať snímky do počítača a ovládať fotoaparát z počítača. Podrobnosti nájdete v časti „Pripojenie k počítačom cez USB“ (Str. 284).</p> <p>[USB PD]: Túto možnosť vyberte, ak nechcete, aby sa fotoaparát automaticky napájal po pripojení k zariadeniu kompatibilnému s USB PD.</p> |
| Napájanie z USB | <p>Vyberte, či sa má fotoaparát napájať pri pripojení k počítaču cez USB.</p> <p>[Áno]: Fotoaparát sa bude napájať, keď sú fotoaparát a počítač prepojené cez USB.</p> <p>[Nie]: Fotoaparát sa nebude napájať, keď sú fotoaparát a počítač prepojené cez USB.</p> |

 Ak pripojíte fotoaparát k počítaču cez USB, keď je zvolená možnosť [Pamäť], [MTP] alebo [ RAW/Ovládanie], môžete fotoaparát používať a súčasne ho napájať.



Nastavenia položky Batéria/Spánok

Zobrazenie stavu batérie

( Stav batérie)

PASMB 

Zobrazenie stavu batérií vložených vo fotoaparáte. Stav batérie vo fotoaparáte a batérie v aktívnom držiaku batérie sa zobrazujú samostatne.

| | |
|------|--|
| Menu | MENU →  → 5. Batéria/Spánok →  Stav batérie |
|------|--|



ⓘ Niektoré položky sa nezobrazia, keď je fotoaparát napájaný z dodaného sieťového adaptéra USB alebo zariadenia USB kompatibilného s USB PD.

Nastavenie, ktorá batéria sa má použiť ako prvá

( Prednosť batérie)

PASMB 

Vyberte, ktorá batéria sa má použiť ako prvá, keď sú batérie vo fotoaparáte aj vo voliteľnom aktívnom držiaku batérie (Str. 297).

| | |
|------|--|
| Menu | MENU →  → 5. Batéria/Spánok →  Prednosť batérie |
|------|--|

| | |
|---------------------|---|
| Batéria tela | Ako prvá sa použije batéria vo fotoaparáte. |
| Bat. držiaka | Ako prvá sa použije batéria vo voliteľnom aktívnom držiaku batérie. |



Zmena zobrazenia stavu nabitia batérie počas nahrávania videa

(  Vzor zobrazenia)

PASMB 

Výber formátu pre zobrazenie stavu nabitia batérie. Stav nabitia batérie sa dá zobraziť v percentách alebo ako množstvo zostávajúceho času snímania.

- Zobrazenie času snímania je iba orientačné.

| | |
|------|---|
| Menu | MENU →  → 5. Batéria/Spánok →   Vzor zobrazenia |
|------|---|

| | |
|------------|--|
| % | Stav nabitia batérie sa zobrazuje v percentách. |
| min | Stav nabitia batérie sa zobrazuje ako zostávajúci čas snímania. V režimoch fotografovania sa stav nabitia batérie zobrazuje iba počas záznamu videa. |

Stlmenie podsvietenia

(Podsv. LCD)

PASMB 

Nastavenie času, po ktorom sa stlmí podsvietenie displeja, ak sa nevykonajú žiadne úkony. Stlmením podsvietenia sa šetrí batéria.

| | |
|------|---|
| Menu | MENU → γ → 5. Batéria/Spánok → Podsv. LCD |
|------|---|

| | |
|----------------|---|
| 8 s/30 s/1 min | Po určenom čase sa podsvietenie monitora stlmí. |
| Podržať | Podsvietenie monitora sa nestlmí. |

Nastavenie možností spánku (Úspora energie)

(Spánok)

PASMB 

Nastavenie času, po ktorom fotoaparát prejde do režimu spánku, ak sa nevykonajú žiadne úkony. V režime spánku sú úkony fotoaparátu pozastavené a displej sa vypne.

| | |
|------|---|
| Menu | MENU → γ → 5. Batéria/Spánok → Spánok |
|------|---|

| | |
|-------------------|--|
| Vypnuté | Fotoaparát sa neprepne do režimu spánku: |
| 1 min/3 min/5 min | Po určenom čase sa fotoaparát prepne do režimu spánku. |

- Normálne fungovanie sa dá obnoviť stlačením tlačidla spúšte do polovice.
- ⚠ Fotoaparát sa neprepne do režimu spánku v nasledujúcich situáciách:
 - keď prebieha multiexpozícia, keď je pripojený k HDMI zariadeniu, keď je pripojený k smartfónu cez Wi-Fi, keď je pripojený k počítaču cez Wi-Fi alebo USB, keď je bezdrôtovo pripojený k diaľkovému ovládaču alebo keď je napájaný cez USB.

Nastavenie možností funkcie Auto. vypnutie

(Auto. vypnutie)

PASMB 

Ak počas nastaveného času, odkedy sa fotoaparát prepne do režimu spánku, nevykonáte na fotoaparáte žiadny úkon, fotoaparát sa automaticky vypne. Táto možnosť sa používa na nastavenie času, po ktorom sa fotoaparát automaticky vypne.

| | |
|------|---|
| Menu | MENU → γ → 5. Batéria/Spánok → Auto. vypnutie |
|------|---|

| | |
|----------------------|--------------------------------------|
| Vypnuté | Fotoaparát sa nevypne automaticky. |
| 5 min/30 min/1 h/4 h | Po určenom čase sa fotoaparát vypne. |

 Ak chcete fotoaparát znovu aktivovať po automatickom vypnutí, zapnite ho páčkou **ON/OFF**.

Ďalšie obmedzenie spotreby energie pri fotografovaní cez hľadáčik. Čas, po ktorom sa podsvietenie vypne alebo sa fotoaparát prepne do režimu spánku, sa dá skrátiť.

⚠ Úspora energie nie je dostupná:

počas fotografovania so živým náhľadom, keď je zapnutý hľadáčik, keď prebieha multiexpozícia alebo fotografovanie s intervalovým časovačom, pri pripojení k HDMI zariadeniu, pri pripojení k smartfónu cez Wi-Fi, pri pripojení k počítaču cez Wi-Fi alebo USB alebo keď je zapnutá funkcia Bluetooth

| | |
|------|---|
| Menu | MENU → Y → 5. Batéria/Spánok → Rež. rýchleho spánku |
|------|---|

■ Zapnutie funkcie Rež. rýchleho spánku

- 1 Tlačidlami Δ ∇ vyberte položku [Rež. rýchleho spánku] a stlačte tlačidlo \odot .
- 2 Tlačidlami Δ ∇ vyberte položku [Zap.] a stlačte tlačidlo \odot .

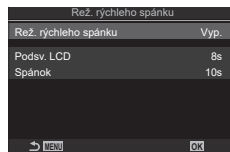

Obrazovka nastavenia funkcie Rež. rýchleho spánku

| | |
|----------------|---|
| Vypnuté | Fotoaparát sa neprepne do režimu úspory energie. |
| Zapnuté | Fotoaparát sa rýchlo prepne do režimu úspory energie. Keď je aktivovaná úspora energie a zobrazuje sa super ovládací panel (Str. 37), na displeji sa zobrazuje nápis „ECO“. |

- 3 Zobrazenie sa vráti k obrazovke nastavenia funkcie Rež. rýchleho spánku.

■ Konfigurácia funkcie Rež. rýchleho spánku

- 1 Konfigurujte možnosti.
 - Tlačidlami Δ ∇ vyberte položku a stlačením tlačidla \odot zobrazte ponuku nastavenia.
 - Po konfigurácii možností sa stlačením tlačidla \odot vrátite na obrazovku nastavenia funkcie Rež. rýchleho spánku.

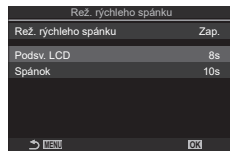

| | |
|-------------------------|--|
| Podsvietenie LCD | Nastavenie času, po ktorom sa stlmí podsvietenie displeja, ak sa nevykonajú žiadne úkony. 3 s / 5 s / 8 s |
| Spánok | Nastavenie času, po ktorom fotoaparát prejde do režimu spánku, ak sa nevykonajú žiadne úkony. 3 s / 5 s / 8 s / 10 s / 15 s / 30 s / 1 min |

- Keď je aktivovaná úspora energie a zobrazuje sa super ovládací panel (Str. 37), na displeji sa zobrazuje nápis „ECO“.

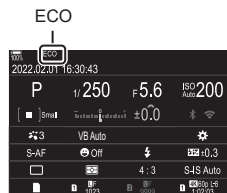

7

Nastavenie fotoaparátu

Vynulovať/Hodiny/Jazyk/Iné nastavenia

Obnovenie východiskových nastavení (Vynulovať/inicial. nastavenia)

PASMB 

Resetovanie fotoaparátu na východiskové továrenské nastavenia. Môžete sa rozhodnúť, či chcete resetovať takmer všetky nastavenia alebo iba nastavenia priamo súvisiace s fotografovaním.

| | |
|------|---|
| Menu | MENU →  → 6. Vynulovať/Hodiny/Jazyk/Iné → Vynulovať/inicial. nastavenia |
|------|---|

| | |
|--|--|
| Vynulovať nastavenia snímania | Resetovanie iba tých nastavení, ktoré súvisia s fotografovaním. |
| Inicializovať všetky nastavenia | Resetovanie všetkých nastavení s niekoľkými výnimkami, napríklad hodiny a jazyk. |

 Informácie o nastaveniach, ktoré sa resetujú, nájdete v časti „Východiskové nastavenia“ (Str. 313).

 Nastavenia sa dajú uložiť pomocou aplikácie OM Workspace alebo OM Image Share. Ďalšie informácie nájdete na našej internetovej stránke.

Nastavenie času vo fotoaparáte

(🕒) **Nastavenia**

PASMB 

Nastavenie hodín fotoaparátu.

| | |
|------|--|
| Menu | MENU →  → 6. Vynulovať/Hodiny/Jazyk/Iné → 🕒 Nastavenia |
|------|--|

| | |
|---------------------|--|
| 🕒 | Nastavte dátum, čas a formát dátumu. Tlačidlami <> zvýraznite položky a tlačidlami Δ ∇ zmeňte zvýraznenú položku. |
| Časové pásmo | Nastavte časové pásmo a letný čas. Tlačidlami Δ ∇ môžete zmeniť časové pásmo. Stlačením tlačidla INFO môžete nastaviť letný čas. Zapne a vypne sa po každom stlačení tlačidla INFO . |

Výber jazyka

(🌐)

PASMB 

Nastavenie jazyka pre ponuky fotoaparátu a informácie.

| | |
|------|---|
| Menu | MENU →  → 6. Vynulovať/Hodiny/Jazyk/Iné → 🌐 |
|------|---|

Kalibrácia kalibra úrovne

(Nastav. vodováhy)

PASMB 

Korekcia odchýlky v kalibri úrovne. Ak zistíte, že kaliber úrovne už viac nie je skutočne zvislý a vyrovnaný, vykonajte jeho kalibráciu.

| | |
|--------|---|
| Menu | MENU ➔ ȳ ➔ 6. Vynulovať/Hodiny/Jazyk/Iné ➔ Nastav. vodováhy |
| Reset | Vynulovanie kalibra na východiskové továrenské nastavenia. |
| Nastav | Výber referenčného (nulového) bodu. Kalibráciu kalibra úrovne vykonajte po správnom nastavení polohy fotoaparátu. |

Kontrola spracovania snímky

(Mapovanie pixlov)

PASMB 

Súčasná kontrola obrazového snímača a funkcií spracovania obrazu. Aby boli výsledky čo najlepšie, ukončíte snímame a prehrávanie a pred pokračovaním počkajte minimálne jednu minútu.

ⓘ Ak v priebehu kontroly náhodou vypnete fotoaparát, nezabudnite vykonať kontrolu znova.

| | |
|------|---|
| Menu | MENU ➔ ȳ ➔ 6. Vynulovať/Hodiny/Jazyk/Iné ➔ Mapovanie pixlov |
|------|---|

Zobrazenie verzie firmvéru

(Verzia firmvéru)

PASMB 

Zobrazenie verzií firmvéru pre fotoaparát a akékoľvek objektívy alebo iné periférne zariadenia, ktoré sú momentálne pripojené. Tieto informácie môžete potrebovať pri kontaktovaní zákazníckej podpory alebo vykonávaní aktualizácie firmvéru.

| | |
|------|--|
| Menu | MENU ➔ ȳ ➔ 6. Vynulovať/Hodiny/Jazyk/Iné ➔ Verzia firmvéru |
|------|--|

Zobrazenie certifikátov

(Certifikácia)

PASMB 

Zobrazenie certifikátov o zhode pre niektoré normy, ktorým fotoaparát vyhovuje. Zvyšné certifikáty sa nachádzajú v samotnom fotoaparáte alebo v návode k fotoaparátu.

| | |
|------|---|
| Menu | MENU ➔ ȳ ➔ 6. Vynulovať/Hodiny/Jazyk/Iné ➔ Certifikácia |
|------|---|

Po pripojení fotoaparátu k externému zariadeniu, napr. počítaču alebo smartfónu, sa dá vykonať niekoľko úloh. Zvoľte typ pripojenia a softvér podľa vašich cieľov.

Bezpečnostné opatrenia pri používaní Wi-Fi a Bluetooth®

Deaktivujte bezdrôtovú sieť LAN a **Bluetooth®** v krajinách, oblastiach alebo na miestach, kde je ich použitie zakázané.

Fotoaparát je vybavený funkciami bezdrôtovej siete LAN a **Bluetooth®**. Používanie týchto funkcií v krajinách mimo oblasti zakúpenia môže byť porušením miestnych predpisov pre bezdrôtové zariadenia.

V niektorých krajinách a oblastiach môže byť zakázané získavanie údajov o polohe bez predchádzajúceho povolenia od vlády. Preto sa v niektorých oblastiach predaja môže fotoaparát dodávať s vypnutým zobrazením údajov o polohe.

Každá krajina a oblasť má svoje vlastné zákony a predpisy. Pred cestou do zahraničia sa s nimi oboznámte a dodržiavajte ich. Naša spoločnosť nepreberá žiadnu zodpovednosť za nedodržiavanie miestnych zákonov a predpisov zo strany používateľa.

Funkciu Wi-Fi vypnite v lietadlách a na iných miestach, kde je jej použitie zakázané.

 „Deaktivácia bezdrôtovej komunikácie fotoaparátu (Režim Lietadlo)“ (Str. 262)

- ⚠ Bezdrôtový prenos môže byť rušený tretími stranami. Pri používaní bezdrôtových funkcií na to nezabúdajte.
- ⚠ Bezdrôtový vysielač-prijímač sa nachádza v úchyte fotoaparátu. Udržiavajte ho v čo najväčšej vzdialenosti od kovových predmetov.
- ⚠ Pri preprave fotoaparátu v taške alebo v inom obale nezabudnite, že obsah obalu alebo materiály, z ktorých je vyrobený, môžu rušiť bezdrôtový prenos a fotoaparát sa nemusí pripojiť k smartfónu.
- ⚠ Pripojenie k Wi-Fi zvyšuje prúdový odber z batérií. Ak sú batérie takmer vybité, spojenie sa môže prerušiť počas používania.
- ⚠ Zariadenia ako napríklad mikrovlnné rúry a bezdrôtové telefóny, ktoré vytvárajú rádiový frekvenčný vyžarovanie, magnetické polia alebo statickú elektrinu, môžu spomaľovať alebo inak rušiť bezdrôtový prenos údajov.
- ⚠ Niektoré funkcie bezdrôtovej siete LAN sú nedostupné, keď je prepínač na ochranu proti prepísaniu na pamäťovej karte v polohe „LOCK“ (Uzamknúť).

Deaktivácia bezdrôtovej komunikácie fotoaparátu

(Režim Lietadlo)

PASMB 

Môžete deaktivovať bezdrôtovú komunikáciu (Wi-Fi/**Bluetooth**®) fotoaparátu.

| | |
|------|---|
| Menu | MENU →  4. Wi-Fi/Bluetooth → Režim Lietadlo |
|------|---|

| | |
|---------|---|
| Vypnuté | Bezdrôtová komunikácia je aktivovaná. |
| Zapnuté | Bezdrôtová komunikácia je deaktivovaná. Nebudete ju môcť použiť, kým nastavenie nezmeníte na [Vyp.] . Symbol  sa zobrazí, keď zvolíte možnosť [Zap.] . |

 Komunikácia s bezdrôtovým rádiovým ovládačom FC-WR je možná, aj keď vyberiete možnosť **[Zap.]**.

Pripojenie fotoaparátu k smartfónu

Funkcie bezdrôtovej siete LAN (Wi-Fi) a **Bluetooth**® vo fotoaparáte môžete použiť na pripojenie k smartfónu, v ktorom môžete použiť špeciálnu aplikáciu a lepšie využívať fotoaparát pred fotografovaním aj po ňom. Po nadviazaní spojenia môžete preberať zábery, fotografovať na diaľku a pridávať k snímkam informácie o polohe.

- Funkčnosť nie je garantovaná na všetkých smartfónoch.

Možnosti ponúkané špecifikovanou aplikáciou OM Image Share

- Preberanie snímok z fotoaparátu do smartfónu
Snímky, ktoré boli označené na zdieľanie (Str. 197), môžete z fotoaparátu skopírovať do smartfónu.
Na výber snímok, ktoré chcete prevziať z fotoaparátu, môžete použiť aj smartfón.
- Snímanie na diaľku zo smartfónu
Pomocou smartfónu môžete na diaľku ovládať fotoaparát a fotografovať.
- Nádherné spracovanie snímok
Môžete použiť intuitívne ovládacie prvky a použiť pôsobivé efekty na snímkach odoslaných do vášho smartfónu.
- Pridanie značiek GPS k snímkam vo fotoaparáte
Pomocou funkcie GPS v smartfóne môžete pri fotografovaní pomocou fotoaparátu pridávať informácie o polohe.

Podrobné informácie nájdete na našej internetovej stránke.

Spárovanie fotoaparátu a smartfónu (Pripojenie Wi-Fi)

Pri prvom pripájaní zariadení postupujte nasledovne.

- Nastavenia párovania upravte pomocou aplikácie OM Image Share, nie pomocou aplikácie pre nastavenia, ktorá je súčasťou operačného systému smartfónu.

| | |
|----------------------|--|
| Super ovládací panel | |
| Menu | MENU ➔ ➔ 4. Wi-Fi/Bluetooth ➔ Pripojenie Wi-Fi |

- Pripojiť sa dá aj ťuknutím na symbol pri zobrazení živého náhľadu.

- Spustíte kópiu osobitnej aplikácie OM Image Share, ktorú ste predtým nainštalovali do smartfónu.
- Vyberte položku [Pripojenie zariadenia] a stlačte tlačidlo .
- Podľa pokynov na obrazovke upravte nastavenia Wi-Fi/**Bluetooth**[®].
 - Na displeji sa zobrazí miestny názov **Bluetooth** a heslo, Wi-Fi SSID a heslo a kód QR.

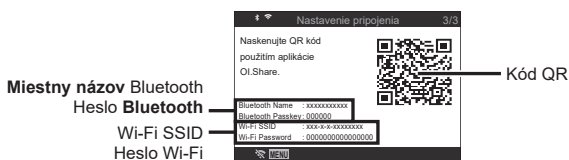

- Ťuknite na ikonu fotoaparátu v dolnej časti zobrazenia aplikácie OM Image Share.
 - Zobrazí sa karta [Jednoduché nastavenie].
- Podľa pokynov na obrazovke v aplikácii OM Image Share nasnímajte kód QR a upravte nastavenia pripojenia.
 - Ak nemôžete naskenovať kód QR, podľa pokynov na obrazovke v aplikácii OM Image Share upravte nastavenia manuálne.
 - Bluetooth**[®]: Ak sa chcete pripojiť, zvolte miestny názov a zadajte heslo zobrazené na displeji fotoaparátu v dialógovom okne nastavenia **Bluetooth** v aplikácii OM Image Share.
 - Wi-Fi: Ak sa chcete pripojiť, zadajte SSID a heslo zobrazené na displeji fotoaparátu v dialógovom okne nastavenia Wi-Fi v aplikácii OM Image Share.
 - Farba ikony na obrazovke sa po dokončení párovania zmení na zelenú.
 - Ikona **Bluetooth**[®] označuje stav nasledovne:
 - : Fotoaparát vysiela bezdrôtový signál.
 - : Bolo nadviazané bezdrôtové pripojenie.
- Na ukončenie pripojenia Wi-Fi stlačte tlačidlo **MENU** na fotoaparáte alebo ťuknite na možnosť na displeji.
 - Môžete tiež vypnúť fotoaparát a ukončiť pripojenie z aplikácie OM Image Share.
 - Pri východiskových nastaveniach zostane pripojenie **Bluetooth**[®] aktívne aj po ukončení pripojenia Wi-Fi, čo vám umožňuje fotografovať na diaľku pomocou smartfónu. Ak chcete fotoaparát nastaviť tak, aby vypol aj pripojenie **Bluetooth**[®] pri vypnutí pripojenia Wi-Fi, nastavte možnosť [Bluetooth] na [Vyp.].

Nastavenie pohotovostného režimu pre bezdrôtové pripojenie, keď je fotoaparát zapnutý

(Bluetooth)

Môžete si vybrať, či fotoaparát bude v pohotovostnom režime pre bezdrôtové pripojenie k smartfónu alebo voliteľnému diaľkovému ovládaču, keď je zapnuté napájanie.

☞ Spárovanie fotoaparátu a smartfónu alebo voliteľného diaľkového ovládača dokončíte vopred. Funkciu [Bluetooth] nie je možné zvoliť, ak nebolo dokončené spárovanie.

| | |
|----------------|--|
| Menu | MENU ⇒ ⌵ ⇒ 4. Wi-Fi/Bluetooth ⇒ Bluetooth |
| Vypnuté | Fotoaparát nebude v pohotovostnom režime pre bezdrôtové pripojenie a bezdrôtový signál sa nebude vysielat' pri zapnutí napájania. |
| Zap.⌵ | Keď je fotoaparát zapnutý, bude vysielat' bezdrôtový signál a bude v pohotovostnom režime pre bezdrôtové pripojenie. Fotoaparát a smartfón môžete prepojiť pomocou aplikácie OM Image Share a môžete na diaľku fotografovať alebo prenášať snímky. |
| Zap.⌵ i | Keď je fotoaparát zapnutý, bude vysielat' bezdrôtový signál a bude v pohotovostnom režime pre bezdrôtové pripojenie s voliteľným diaľkovým ovládačom (Str. 280), ak už je spárovaný s fotoaparátom. |

☞ Keď je zvolená možnosť [Zap.⌵**i**] a aplikácia OM Image Share zaznamenáva denníky GPS, fotoaparát dostáva informácie o polohe a pridáva ich k zhotoveným snímkam.

Bezdrôtové nastavenia, keď je fotoaparát vypnutý (Pohot. režim pri vyp.)

Môžete si vybrať, či má fotoaparát zachovať bezdrôtové pripojenie k smartfónu, keď je vypnutý.

| | |
|---------|---|
| Menu | MENU ➔ ☰ ➔ 4. Wi-Fi/Bluetooth ➔ ⚙️ Nastavenia ➔ Pohot. režim pri vyp. |
| Zvoliť | Keď vypnete fotoaparát, zobrazí sa výzva, aby ste vybrali, či sa má zachovať bezdrôtové pripojenie k smartfónu. |
| Vypnuté | Vypnutím fotoaparátu sa zruší bezdrôtové pripojenie k smartfónu. |
| Zapnuté | Po vypnutí fotoaparátu zostane pripojenie k smartfónu aktívne a smartfón sa bude dať ďalej používať na preberanie snímok z fotoaparátu alebo na prezeranie snímok vo fotoaparáte. |

■ „Zvoliť“

Ak je zvolená možnosť [Zvoliť] pre položku [Pohot. režim pri vyp.], potvrdzovacie dialógové okno sa zobrazí pred vypnutím fotoaparátu, ak budú splnené všetky nasledujúce podmienky:

- Možnosť [Vyp.] je nastavená pre položku [Režim Lietadlo]
- Fotoaparát je pripojený k smartfónu (Str. 263)
- Pamäťová karta je správne vložená

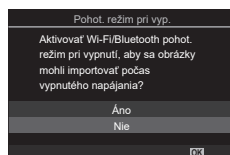

| | |
|------------|---|
| Áno | Fotoaparát sa vypne, ale bezdrôtové spojenie so smartfónom zostane aktívne. |
| Nie | Fotoaparát sa vypne a bezdrôtové spojenie so smartfónom sa ukončí. |

⚠️ Ak približne do jednej minúty po zobrazení dialógového okna s potvrdením nevykonáte žiadny úkon, fotoaparát ukončí bezdrôtové pripojenie k smartfónu a automaticky sa vypne.

⚠️ Ak bezdrôtové spojenie zostane aktívne, automaticky sa ukončí, ak:



- spojenie zostane neaktívne 12 hodín
- vyťahnete pamäťovú kartu
- vymení sa batéria
- dôjde k chybe v nabíjaní počas nabíjania batérie v zariadení

Spojenie sa môže obnoviť zapnutím fotoaparátu.

⚠️ Upozorňujeme, že ak je možnosť [Zap.] zvolená pre [Pohot. režim pri vyp.], fotoaparát sa nemusí zapnúť ihneď po otočení páčky **ON/OFF** do polohy **ON**.

Prenos snímok do smartfónu

Vo fotoaparáte môžete vybrať snímky a preniesť ich do smartfónu. Pomocou fotoaparátu tiež môžete vopred vybrať snímky, ktoré chcete zdieľať.  „Výber snímok na zdieľanie (Poradie zdieľania)“ (Str. 197)

- Ak je funkcia [Bluetooth] (Str. 264) nastavená na [Vyp.] alebo [Zap. ], nastavte ju na [Zap. ].
- Ak je funkcia [Bluetooth] (Str. 264) nastavená na [Zap. ], fotoaparát bude v pohotovostnom režime pre bezdrôtové pripojenie.

1 Ťuknite na tlačidlo [Importovať fotografie] v aplikácii OM Image Share v smartfóne.

- ① V závislosti od smartfónu sa môže zobrazíť obrazovka s potvrdením pripojenia Wi-Fi. Podľa pokynov na obrazovke prepojte smartfón a fotoaparát.
 - Snímky vo fotoaparáte sa zobrazia v zozname.

2 Zvoľte snímky, ktoré chcete preniesť, a ťuknite na tlačidlo Uložiť.

- Po dokončení ukladania môžete odpojiť fotoaparát od smartfónu.
- Aj keď je funkcia [Bluetooth] (Str. 264) nastavená na [Vyp.] alebo [Zap. ], možnosť [Importovať fotografie] sa dá použiť spustením možnosti [Pripojenie Wi-Fi] ➔ [Pripojenie zariadenia] vo fotoaparáte.

Automatické nahrávanie snímok, keď je fotoaparát vypnutý

Konfigurácia fotoaparátu, aby automaticky nahrával snímky do smartfónu vtedy, keď je vypnutý:

- Označte snímky na zdieľanie (Str. 197)
- Povoľte pohotovostný režim pri vypnutí (Str. 265)
- Ak používate zariadenie iOS, spustíte aplikáciu OM Image Share
- Keď vo fotoaparáte označíte obrázok na zdieľanie a fotoaparát vypnete, v aplikácii OM Image Share sa zobrazí upozornenie. Keď ťuknete na upozornenie, snímky sa automaticky prenesú do smartfónu.

Snímanie na diaľku pomocou smartfónu (Živá ukážka)

Môžete snímať na diaľku ovládaním fotoaparátu pomocou smartfónu a súčasne sledovať živú ukážku na displeji smartfónu.

- Fotoaparát zobrazuje obrazovku pripojenia a všetky úkony sa vykonávajú zo smartfónu.
- Ak je funkcia [Bluetooth] (Str. 264) nastavená na [Vyp.] alebo [Zap. ✖], nastavte ju na [Zap. ✖].
- Ak je funkcia [Bluetooth] (Str. 264) nastavená na [Zap. ✖], fotoaparát bude v pohotovostnom režime pre bezdrôtové pripojenie.

1 Spustíte aplikáciu OM Image Share a ťuknete na [Diaľkový ovládač].

2 Ťuknete na možnosť [Živá ukážka].

3 Ťuknutím na tlačidlo spúšte fotografujete.

- Nasnímaná fotografia sa uloží na pamäťovú kartu vo fotoaparáte.

- Aj keď je funkcia [Bluetooth] (Str. 264) nastavená na [Vyp.] alebo [Zap. ✖], možnosť [Živý náhľad] sa dá použiť spustením možnosti [Pripojenie Wi-Fi] ➔ [Pripojenie zariadenia] vo fotoaparáte.
- Dostupné možnosti snímania sú čiastočne obmedzené.

Snímanie na diaľku pomocou smartfónu (Diaľková spúšť)

Môžete snímať na diaľku ovládaním fotoaparátu pomocou smartfónu (Diaľková spúšť).

- Všetky úkony sú dostupné vo fotoaparáte. Okrem toho môžete fotografovať a nahrávať video pomocou tlačidla spúšte zobrazeného na displeji smartfónu.
- Ak je funkcia [Bluetooth] (Str. 264) nastavená na [Vyp.] alebo [Zap. ✖], nastavte ju na [Zap. ✖].
- Ak je funkcia [Bluetooth] (Str. 264) nastavená na [Zap. ✖], fotoaparát bude v pohotovostnom režime pre bezdrôtové pripojenie.

1 Spustíte aplikáciu OM Image Share a ťuknete na [Diaľkový ovládač].

2 Ťuknete na [Diaľková spúšť].



3 Ťuknutím na tlačidlo spúšte fotografujete.

- Nasnímaná fotografia sa uloží na pamäťovú kartu vo fotoaparáte.

- Aj keď je funkcia [Bluetooth] (Str. 264) nastavená na [Vyp.] alebo [Zap. ✖], možnosť [Diaľková spúšť] sa dá použiť spustením možnosti [Pripojenie Wi-Fi] ➔ [Pripojenie zariadenia] vo fotoaparáte.

Pridanie informácií o polohe do snímok





Pomocou funkcie GPS v smartfóne môžete pri fotografovaní pomocou fotoaparátu pridávať informácie o polohe.

- Ak je funkcia [Bluetooth] (Str. 264) nastavená na [Vyp.] alebo [Zap. ], nastavte ju na [Zap. ].
- Ak je funkcia [Bluetooth] (Str. 264) nastavená na [Zap. ], fotoaparát bude v pohotovostnom režime pre bezdrôtové pripojenie.

1 Pred fotografovaním pomocou fotoaparátu spustíte aplikáciu OM Image Share a zapnete funkciu pridávania informácií o polohe.

- Keď sa zobrazí výzva na synchronizáciu času smartfónu a fotoaparátu, postupujte podľa pokynov zobrazených v aplikácii OM Image Share.

2 Nasnímajte fotografie pomocou fotoaparátu.



- Keď bude možné pridať informácie o polohe, na obrazovke snímania sa zobrazí symbol . Ak fotoaparát nemôže získať informácie o polohe, symbol  bliká.
- Po zapnutí alebo po obnovení činnosti z režimu spánku môže chvíľu trvať, kým bude fotoaparát pripravený na pridanie informácií o polohe.
- Informácie o polohe sa pridávajú k snímkam zhotoveným počas zobrazenia symbolu  na obrazovke.
- Symbol  sa zobrazí na obrazovke pri zobrazení fotografie, ktorá obsahuje informácie o polohe.
- Informácie o polohe sa nepridávajú k videosekvenciám.

3 Po dokončení snímania vypnite funkciu pridávania informácií o polohe v aplikácii OM Image Share.

Vynulovanie nastavení pripojenia smartfónu

( Vynulovať nastavenia )

Nastavenia pripojenia smartfónu môžete obnoviť na predvolené hodnoty.

| | |
|------|--|
| Menu | MENU ⇒  ⇒ 4. Wi-Fi/Bluetooth ⇒  Nastavenia ⇒ Vynulovať nastavenia  |
|------|--|

 Vynulujú sa nasledujúce položky ponuky.

[ Heslo pripojenia] (Str. 268)/[Pohot. režim pri vyp.] (Str. 265)

 Ak chcete pripojiť fotoaparát k smartfónu, znovu spustíte [Pripojenie zariadenia] (Str. 263).

Zmena hesla

( Heslo pripojenia)

Zmena hesla pre Wi-Fi/**Bluetooth**[®]:

| | |
|------|--|
| Menu | MENU ⇒  ⇒ 4. Wi-Fi/Bluetooth ⇒  Nastavenia ⇒  Heslo pripojenia |
|------|--|

1 Postupujte podľa návodu na obsluhu a stlačte tlačidlo .

- Nové heslo bude nastavené.

 Dá sa zmeniť heslo pripojenia k Wi-Fi aj heslo pripojenia k **Bluetooth**[®].

 Po zmene hesiel sa znovu pripojte k smartfónu.  „Spárovanie fotoaparátu a smartfónu (Pripojenie Wi-Fi)“ (Str. 263)

Pripojenie k počítačom cez Wi-Fi

Spojenie fotoaparátu a počítača prostredníctvom Wi-Fi. Pomocou Wi-Fi sa fotoaparát môže prostredníctvom routera pripojiť k počítaču v domácej sieti a podobne.

Inštalácia programu

Na spojenie fotoaparátu a počítača prostredníctvom Wi-Fi použijete softvér „OM Capture“.

OM Capture

Softvér „OM Capture“ použijete na automatické sťahovanie a prezeranie snímok zhotovených fotoaparátom pripojeným cez Wi-Fi k tej istej sieti ako počítač. Ak sa chcete dozvedieť viac alebo ak si chcete stiahnuť softvér, navštívte našu internetovú stránku. Pred stiahnutím softvéru si pripravte sériové číslo fotoaparátu.

Nainštalujte softvér podľa pokynov na obrazovke. Požiadavky na systém a pokyny na inštaláciu sú dostupné na našej internetovej stránke.

Príprava počítača (Windows)

Ak systém Windows nedokáže nájsť fotoaparát pripojený cez smerovač alebo prístupový bod, zaregistrujte zariadenie ručne podľa nasledujúcich pokynov.

- 1 Kliknutím na tlačidlo [Štart] na pracovnej ploche počítača zobrazte ponuku Štart.
- 2 Kliknutím na  (Nastavenia) zobrazte možnosti pre [Nastavenia Windows].
- 3 Kliknutím na položku [Zariadenia] zobrazíte možnosti pre [Bluetooth a iné zariadenia].

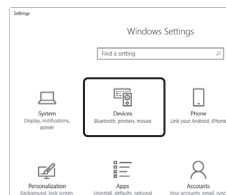
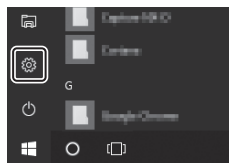

- 4 Kliknite na možnosť [Pridať Bluetooth alebo iné zariadenia].
- 5 Kliknite na [+ Všetko ostatné].
 - Zobrazí sa okno [Pridať zariadenie] a možnosť [OM-1] sa zobrazí po krátkej pauze.
- 6 Kliknite na možnosť [OM-1].
 - Keď sa zobrazí hlásenie, že príprava je dokončená, kliknite na [Hotovo].

Aby sa fotoaparát a počítač mohli spojiť, musia sa spárovať. Naraz môžu byť s fotoaparátom spárované až štyri počítače. Ak chcete spárovať počítač s fotoaparátom, pripojte ho cez USB. Na každom počítači stačí párovanie vykonať iba jeden raz.

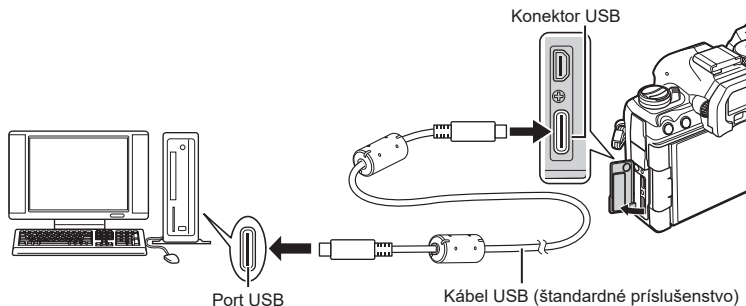

1 Skontrolujte, či je fotoaparát vypnutý a pripojte ho k počítaču pomocou USB kábla.

- Pri pripájaní USB kábla použite dodaný chránič kábla a káblovú svorku, aby ste zabránili poškodeniu konektorov.  „Prípravenie chráničov kábla“ (Str. 19)



- Umiestnenie USB portov je na každom počítači iné. Informácie o USB portoch nájdete v dokumentácii priloženej k počítaču.
- Ak je port USB na počítači typu A, použite voliteľný kábel CB-USB11.

2 Zapnite fotoaparát.

- Fotoaparát zobrazí výzvu, aby ste identifikovali zariadenie, ku ktorému je pripojený USB kábel.
-  Ak sa toto hlásenie nezobrazí, zvolte možnosť [Zvoliť] pre položku [USB režim] (Str. 254).
-  Ak sú batérie takmer vybité, fotoaparát po pripojení k počítaču nezobrazí žiadne hlásenie. Skontrolujte, či sú batérie nabité.

3 Zvýraznite možnosť [RAW/Ovládanie] tlačidlami Δ ∇ na krížovom ovládači a stlačte tlačidlo \odot .

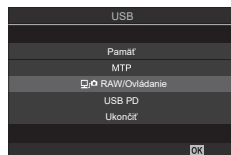

4 Spustíte softvér „OM Capture“ nainštalovaný v počítači.

- Po spustení vás softvér „OM Capture“ vyzve, aby ste zvolili typ pripojenia.



5 Kliknite na [+] napravo od [Create new link] (Vytvoriť nové spojenie).

- Ak sa nič nestane, fotoaparát znovu pripojte.

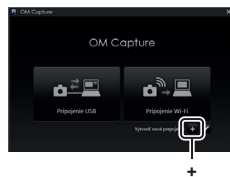

- Zadajte názov, ktorý sa použije vo fotoaparáte na identifikáciu počítača. Východiskovým názvom je „Názov počítača“ v danom počítači.
- Názov použitý vo fotoaparáte môže mať dĺžku max. 15 znakov.

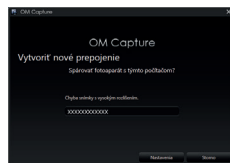

6 Kliknite na možnosť [Nastavenia] v softvéri „OM Capture“.

- Keď sa zobrazí hlásenie, že párovanie je dokončené, podľa pokynov odpojte fotoaparát.

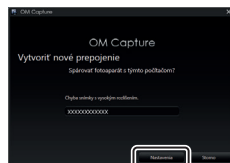

[Nastavenia]

- Fotoaparát spárujte so všetkými ostatnými počítačmi rovnakým postupom.
- Informácie týkajúce sa párovania uložené vo fotoaparáte sa dajú zobrazit' a vymazať pomocou aplikácie „OM Capture“.

Úprava nastavení na pripojenie k sieti, do ktorej patrí spárovaný počítač.

Skôr ako sa fotoaparát bude môcť pripojiť k počítaču cez Wi-Fi, musí byť nastavený na pripojenie k sieti prostredníctvom Wi-Fi routera alebo prístupového bodu.

Vo fotoaparáte sa dá uložiť viacero sieťových profilov, ktoré sa dajú podľa potreby vyvolať. Nastavenia položky [Pripojenie Wi-Fi] sa dajú upraviť nasledujúcimi spôsobmi:

| | |
|--------------------------------|--|
| Pripojiť cez WPS | Nastavenie fotoaparátu na automatické pripojenie (Str. 273). Ak sa chcete pripojiť pomocou smerovača WPS alebo prístupového bodu, jednoducho stlačte tlačidlo WPS na zariadení. [Metóda PBC]: Pripojenie iba pomocou tlačidla WPS na routeri. Fotoaparát sa automaticky pripojí po stlačení tlačidla. [Metóda PIN]: Fotoaparát sa pripojí v režime PIN. Na pripojenie zadajte PIN kód fotoaparátu do routera. |
| Pripojiť zo zoznamu (☎) | V zozname vyberte sieť (Str. 275). Fotoaparát vyhľadá dostupné siete; na pripojenie vyberte v zozname niektorú sieť a zadajte sieťové heslo. |
| Pripojiť manuálne | Manuálne upravte nastavenia pripojenia (Str. 274). Na pripojenie zadajte názov siete (SSID) a iné nastavenia. |

- WPS pripojenia vyžadujú router alebo prístupový bod kompatibilný s WPS.
- Na pripojenie cez WPS v režime PIN je potrebné, aby bol samotný router pripojený k počítaču správcu, z ktorého sa dá zadať PIN kód.
- Pri manuálnom pripojení je potrebné, aby ste mali informácie o sieti, ku ktorej sa pripájate.
- Fotoaparát sa môže pripojiť prostredníctvom routerov alebo prístupových bodov nasledujúcich typov:
 - Norma: IEEE802.11a/b/g/n/ac
 - Pásmo: 2,4 GHz alebo 5 GHz
 - Zabezpečenie: WPA2, WPA3
- Vo fotoaparáte môžu byť uložené nastavenia až pre osem sietí. Fotoaparát sa automaticky pripojí k sieťam, ku ktorým už bol predtým pripojený.
- Každým novým pripojením po ôsmom pripojení sa prepíšu nastavenia pre pripojenie, ktoré bolo najdlhšie nepoužívané.
- Pridaním sieťového profilu pre prístupový bod s rovnakou adresou MAC ako existujúci profil sa prepíšu nastavenia existujúceho profilu.
- Informácie o používaní routerov alebo prístupových bodov nájdete v dokumentácii dodanej so zariadením.
- Sieťové profily sa neresetujú, keď zvolíte možnosť [Inicializovať všetky nastavenia] pre položku [Vynulovať/inicial. nastavenia] (Str. 259). Ak chcete resetovať nastavenia siete, použite možnosť [Nastavenie Wi-Fi pre PC] (Str. 277) > [Vynul. nastav. Wi-Fi pre PC].

■ Aktivácia Wi-Fi vo fotoaparáte

Pred pripojením k sieti prostredníctvom Wi-Fi budete musieť zapnúť Wi-Fi vo fotoaparáte.

Ak je položka [Režim Lietadlo] (Str. 262) nastavená na [Zap.], nastavte ju na [Vyp.].

■ Pripojenie cez WPS (Pripojiť cez WPS)

Pripojenie pomocou funkcie WPS v routeri alebo prístupovom bode.

| | |
|------|--|
| Menu | MENU ➔ Ÿ ➔ 4. Wi-Fi/Bluetooth ➔ Pripojenie Wi-Fi |
|------|--|

- 1 Zvýraznite možnosť [Pripojenie PC] tlačidlami Δ ∇ a stlačte tlačidlo OK .
 - Zobrazia sa možnosti pre [Pripojenie PC].
- 2 Zvýraznite možnosť [Pripojiť cez WPS] tlačidlami Δ ∇ a stlačte tlačidlo OK .
- 3 Tlačidlami Δ ∇ zvýraznite niektorú možnosť a stlačte tlačidlo OK .
 - Ak ste zvolili možnosť [Metóda PBC], stlačte tlačidlo WPS na routeri alebo prístupovom bode.
 - Stlačením tlačidla OK na fotoaparáte aktivujete spojenie.
 - Po stlačení tlačidla môže chvíľu trvať, kým sa nadviaže spojenie.
 - Ak ste zvolili možnosť [Metóda PIN], fotoaparát zobrazí PIN kód; zadajte ho na routeri alebo prístupovom bode. Keď bude router pripravený na pripojenie, stlačte tlačidlo OK na fotoaparáte.
- 4 Ak sa fotoaparát dokáže pripojiť, zobrazí sa sieť so značkou začiarknutia (\checkmark) vedľa názvu siete.
 - Ak bol fotoaparát spárovaný s viac ako jedným počítačom, zobrazí sa výzva, aby ste vybrali počítač predtým, ako sa zobrazí sieť. Tlačidlami Δ ∇ zvýraznite požadovaný počítač a stlačte tlačidlo OK .
 - Fotoaparát sa dá používať iba s vybraným počítačom. Ak chcete vybrať iný počítač, musíte najskôr ukončiť aktuálne pripojenie.
 - Ak bude pripojenie neúspešné, fotoaparát o tom zobrazí hlásenie a potom možnosti uvedené v kroku 3. Zopakujte kroky 3 – 4.

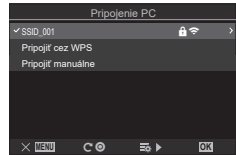

- 5 Stlačením tlačidla OK sa vrátite k zobrazeniu snímania.

- Fotoaparát sa vráti k štandardnému zobrazeniu snímania. Farba ikony Wi-Fi na obrazovke sa zmení na zelenú.



■ Manuálne pripojenie (Pripojiť manuálne)

Manuálna úprava nastavení siete. Budete musieť zadať:

| | |
|------|--|
| Menu | MENU → ? → 4. Wi-Fi/Bluetooth → Pripojenie Wi-Fi |
|------|--|

| | |
|-----------------------------|---|
| SSID | Názov siete (SSID). |
| Overovanie | Typ zabezpečenia použitého v sieti. |
| Heslo | Heslo na pripojenie k zabezpečenej sieti. |
| Priradenie IP adresy | Zvoľte, či má sieťový server DHCP automaticky priradiť IP adresu fotoaparátu. |
| IP adresa | |
| Maska podsiete | Tieto položky sú povinné, keď sa IP adresa priraduje manuálne. |
| Predvolená brána | Použitá nastavenia sa líšia v závislosti od siete. |
| DNS | |

- 1 Zvýraznite možnosť [Pripojenie PC] tlačidlami Δ ∇ a stlačte tlačidlo \odot .
 - Zobrazia sa možnosti pre [Pripojenie PC].
- 2 Zvýraznite možnosť [Pripojiť manuálne] tlačidlami Δ ∇ a stlačte tlačidlo \odot .
- 3 Tlačidlami Δ ∇ zvýraznite položky a stlačte tlačidlo \odot .
 - Zobrazia sa možnosti pre zvolenú položku.

| | |
|-----------------------------|---|
| SSID | Zadajte SSID siete. |
| Overovanie | Zvoľte typ zabezpečenia použitého v sieti. Na výber sú možnosti [Žiadne], [WPA2/WPA3] a [WPA3]. |
| Heslo | Ak ste zvolili možnosť [WPA2/WPA3] alebo [WPA3] pre [Overovanie], zadajte sieťové heslo. |
| Priradenie IP adresy | Na výber sú možnosti [Auto (DHCP)] a [Manuálne]. Na automatické priradenie IP adresy je potrebná sieť so serverom DHCP nastaveným na automatické dodávanie IP adries. |
| IP adresa | |
| Maska podsiete | Tieto položky sú povinné, keď je možnosť [Manuálne] nastavená pre položku [Priradenie IP adresy]. |
| Predvolená brána | |
| DNS | |

- 4 Zvýraznite možnosť [Spustiť pripojenie] tlačidlami Δ ∇ a stlačte tlačidlo \odot .

5 Ak sa fotoaparát dokáže pripojiť, zobrazí sa sieť so značkou začiarknutia (✓) vedľa názvu siete.

- Ak bol fotoaparát spárovaný s viac ako jedným počítačom, zobrazí sa výzva, aby ste vybrali počítač predtým, ako sa zobrazí sieť. Tlačidlami Δ ∇ zvýraznite požadovaný počítač a stlačte tlačidlo OK .
- Fotoaparát sa dá používať iba s vybraným počítačom. Ak chcete vybrať iný počítač, musíte najskôr ukončiť aktuálne pripojenie.
- Ak bude pripojenie neúspešné, fotoaparát o tom zobrazí hlásenie a potom možnosti uvedené v kroku 4. Zopakujte kroky 4 – 5.

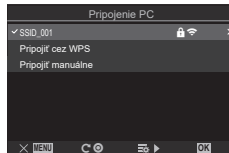

6 Stlačením tlačidla OK sa vrátite k zobrazeniu snímania.

- Zobrazia sa štandardné indikátory snímania. Farba ikony Wi-Fi na obrazovke sa zmení na zelenú.







■ Výber siete zo zoznamu (Pripojiť zo zoznamu prístupových bodov)



Fotoaparát vyhľadá dostupné siete a zobrazí ich v zozname, z ktorého si môžete vybrať sieť, ku ktorej sa chcete pripojiť.

| | |
|------|--|
| Menu | MENU \Rightarrow \uparrow \Rightarrow 4. Wi-Fi/Bluetooth \Rightarrow Pripojenie Wi-Fi |
|------|--|

- 1** Zvýraznite možnosť [Pripojenie PC] tlačidlami Δ ∇ a stlačte tlačidlo OK .
 - Zobrazia sa možnosti pre [Pripojenie PC].
- 2** Zvýraznite možnosť [Pripojiť zo zoznamu ((P))] tlačidlami Δ ∇ a stlačte tlačidlo OK .
 - Zobrazí sa zoznam dostupných sietí.
- 3** Tlačidlami Δ ∇ zvýraznite požadovanú sieť a stlačte tlačidlo OK .
 - Ak je sieť chránená heslom, zobrazí sa výzva, aby ste zadali heslo. Zadajte heslo a stlačte tlačidlo OK .
 - Stlačením tlačidla \triangleright zobrazíte [Podrob. nastav.] pre zvýraznenú sieť. Môžete zadať IP adresu a manuálne upraviť iné nastavenia.
 - Stlačením tlačidla C zopakujete vyhľadávanie a aktualizujete zoznam sietí.

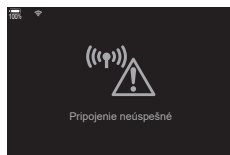





- 4** Ak sa fotoaparát dokáže pripojiť, zobrazí sa sieť so značkou začiarknutia (✓) vedľa názvu siete.
- Siete chránené heslom sú označené ikonou .
 - Ak bol fotoaparát spárovaný s viac ako jedným počítačom, zobrazí sa výzva, aby ste vybrali počítač predtým, ako sa zobrazí sieť. Tlačidlami   zvýraznite požadovaný počítač a stlačte tlačidlo .
 - Fotoaparát sa dá používať iba s vybraným počítačom. Ak chcete vybrať iný počítač, musíte najskôr ukončiť aktuálne pripojenie.
 - Ak bude pripojenie neúspešné, fotoaparát o tom zobrazí hlásenie a potom možnosti uvedené v kroku 3. Zopakujte kroky 3 – 4.



- 5** Stlačením tlačidla  sa vrátite k zobrazeniu snímania.
- Zobrazia sa štandardné indikátory snímania. Farba ikony  na obrazovke sa zmení na zelenú.



Pripojenie k predtým zvoleným sieťam

- Fotoaparát sa automaticky znovu pripojí k predtým zvoleným sieťam, keď zvolíte možnosť [Pripojenie PC] cez ikonu  . Nebudete musieť zadávať heslo.
- Ak sú dostupné viaceré siete, fotoaparát sa najskôr pripojí k sieti, ktorá bola použitá ako posledná.
- Fotoaparát po pripojení zobrazí zoznam dostupných sietí a aktuálna sieť bude označená značkou začiarknutia ✓.
- Ak sa chcete pripojiť k inej sieti, zvýraznite ju v zozname a stlačte tlačidlo .
- Ak bol fotoaparát spárovaný s viac ako jedným počítačom v sieti, zobrazí sa výzva, aby ste vybrali počítač predtým, ako sa zobrazí zoznam sietí. Tlačidlami   zvýraznite požadovaný počítač a stlačte tlačidlo .

■ Zobrazenie adresy MAC/Resetovanie nastavení Wi-Fi pre pripojenie PC (Nastavenie Wi-Fi pre PC)

Môžete zobraziť MAC adresu fotoaparátu pre pripojenie Wi-Fi a resetovať nastavenia Wi-Fi používané na pripojenie k počítaču.

| | |
|------|---|
| Menu | MENU ➔ Ÿ ➔ 4. Wi-Fi/Bluetooth ➔ Nastavenie Wi-Fi pre PC |
|------|---|

| | |
|-----------------------------|---|
| Adresa MAC Wi-Fi | Zobrazí sa MAC adresa fotoaparátu pre pripojenie Wi-Fi. |
| Vynul. nastav. Wi-Fi pre PC | Vymažú sa informácie o počítačoch, s ktorými sa fotoaparát spároval, a prístupových bodoch, ku ktorým sa fotoaparát pripojil. |

Nahrávanie snímok po nasnímaní

Fotografujte a nahrávajte snímky do počítača v tej istej sieti ako fotoaparát. Skôr ako budete pokračovať, spojte fotoaparát a počítač podľa pokynov v časti „Spáročovanie počítača s fotoaparátom (Nové spojenie)“ (Str. 270).

1 V cieľovom počítači spustíte aplikáciu „OM Capture“.

- Ak sa zobrazí výzva na výber typu pripojenia, kliknite na [Pripojenie Wi-Fi].
- Po zistení fotoaparátu počítač zobrazí hlásenie [Fotoaparát pripojený].

- Fotoaparát po nadviazaní spojenia zobrazí hlásenie uvedené vpravo.



[Pripojenie Wi-Fi]

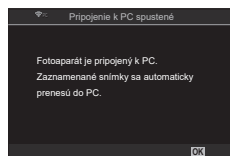

2 Softvér „OM Capture“ nastavte na automatické sťahovanie snímok po ich nasnímaní.

- Vyberte zásuvku zdrojovej karty (1 alebo 2) a typ snímok na stiahnutie (fotografie vo formáte JPEG, RAW alebo videá).
- Zvoľte cieľové miesto pre stiahnuté snímky.



Okno ovládania aplikácie „OM Capture“

3 Nasnímajte fotografie pomocou ovládacích prvkov fotoaparátu.

- Po uložení snímok na pamäťovú kartu vo fotoaparáte sa snímky odošlú do počítača.
- Počas nahrávania sa zobrazí ikona **PC** („nahrávanie snímok“).
- Fotoaparát nahrá iba fotografie a videá, ktoré boli zaznamenané počas spojenia fotoaparátu s počítačom. Žiadne snímky zhotovené pred zapnutím Wi-Fi vo fotoaparáte sa nenahrávajú.
- Fronta nahrávania pre každú kartu môže obsahovať najviac 3000 snímok.



☞ Keď je fotoaparát pripojený k sieti:

- Režim spánku je vypnutý
- Fotografovanie s intervalovým časovačom nie je dostupné
- Možnosti dostupné počas prehrávania sú do určitej miery obmedzené

☞ Po ukončení pripojenia fotoaparátu k sieti sa zobrazia možnosti položky [Pripojenie k PC ukončené]. Nahrávanie akýchkoľvek zvyšných údajov bude pokračovať po obnovení spojenia. Upozorňujeme však, že zostávajúce údaje sa nenahrávajú, ak:

- sa ukončí pripojenie Wi-Fi pomocou ovládacích prvkov fotoaparátu
- vypnete fotoaparát
- vyťahnete zdrojovú pamäťovú kartu

☞ Ak aplikácia „OM Capture“ zobrazí hlásenie [Táto aplikácia nemôže nájsť fotoaparát v režime ovládania fotoaparátu.], skontrolujte:

- či je fotoaparát spárovaný s počítačom,
- či ste pri pripájaní k sieti zvolili správny počítač a
- či je fotoaparát zaregistrovaný s počítačom (iba systém Windows).

☞ „Príprava počítača (Windows)“ (Str. 269)

Ukončenie pripojenia

Ukončenie pripojenia k Wi-Fi. Používanie Wi-Fi môže byť v niektorých krajinách alebo oblastiach zakázané a v takom prípade by ste Wi-Fi mali vypnúť.

■ Ukončenie aktuálneho pripojenia

1 Ťuknite na ikonu  na displeji fotoaparátu.

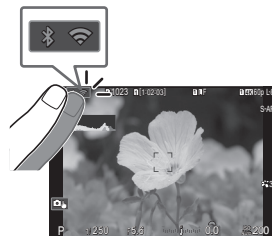

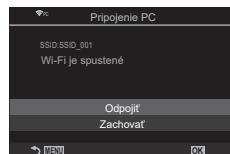

- Zobrazí sa výzva, aby ste potvrdili, či sa chcete odpojiť.
- SSID siete sa zobrazuje na displeji.



2 Zvýraznite možnosť [Odpojiť] tlačidlami Δ ∇ a stlačte tlačidlo .

- Fotoaparát ukončí pripojenie a prepne sa na zobrazenie snímania.
- Ak zostanú nejaké údaje, ktoré sa majú nahráť, zobrazí sa dialógové okno na potvrdenie. Ak chcete pripojenie ukončiť, zvýraznite možnosť [Áno] a stlačte tlačidlo .

3 Ak sa chcete znovu pripojiť, ťuknite na  alebo zvolte možnosť [Pripojenie Wi-Fi] > [Pripojenie PC] a stlačte tlačidlo .

- Fotoaparát sa automaticky znovu pripojí k predtým zvoleným sieťam.
- Ak sa chcete pripojiť k novej sieti, zvýraznite možnosť [Zachovať] v kroku 2 a stlačte tlačidlo . Vyberte si zo zoznamu dostupných sietí a upravte nastavenia podľa pokynov v časti „Výber siete zo zoznamu (Pripojiť zo zoznamu prístupových bodov)“ (Str. 275).
- Ak vypnete fotoaparát v priebehu nahrávania, zobrazí sa výzva, aby ste nastavili, či sa má ihneď vypnúť fotoaparát a ukončiť pripojenie Wi-Fi, alebo či sa má fotoaparát vypnúť až po dokončení nahrávania.

■ Deaktivácia Wi-Fi/Bluetooth®

Nastavte položku [Režim Lietadlo] (Str. 262) na [Zap.]. Bezdrôtová komunikácia bude deaktivovaná.

Používanie diaľkového ovládača

Fotoaparát môžete ovládať pomocou voliteľného diaľkového ovládača (RM-WR1) a fotografovať.

Názvy súčastí

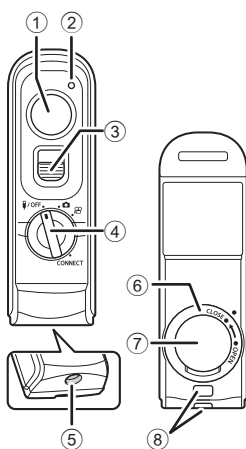

- 1 Tlačidlo spúšte
- 2 Indikátor prenosu údajov
- 3 Zámok tlačidla spúšte
- 4 Prepínač režimov (VYP. / [ikonka fotoaparátu] / [ikonka videa] / PRIPOJIŤ)
- 5 Konektor kábla
- 6 Veko priestoru pre batériu
- 7 Kryt priestoru pre batériu
- 8 Pútko na remienok

Pripojenie

■ Káblové pripojenie

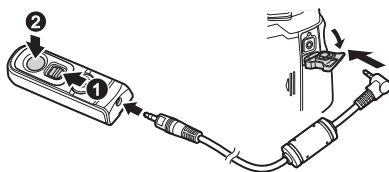

Prepínač režimov na diaľkovom ovládači otočte do polohy VYP. a pripojte diaľkový ovládač k fotoaparátu pomocou dodaného kábla.

Snímku môžete zhotoviť stlačením tlačidla spúšte.

Ak chcete nahrávať video, vopred nastavte položku [Funkcia uzávierky] (Str. 218) na [REC].

⚠ Bezdrôtové diaľkové ovládanie nie je dostupné, keď je pripojený kábel.

📷 Fotografovanie v režime BULB a podobné funkcie sú dostupné, ak posuniete zámok tlačidla spúšte nahor a stlačíte tlačidlo spúšte (1, 2).

■ Bezdrtové pripojenie

Pre bezdrôtové pripojenie musíte najskôr spárovať fotoaparát a diaľkový ovládač.

| | |
|------|--|
| Menu | MENU ➔ Y ➔ 4. Wi-Fi/Bluetooth ➔ Nast. bezdrôtovej spúšte |
|------|--|

| | |
|----------------------------|---|
| Spustiť párovanie | Postupujte podľa inštrukcií na obrazovke. Po dokončení párovania sa funkcia [Bluetooth] nastaví na [Zap. ]. |
| Odstrániť párovanie | Ak zvolíte možnosť [Áno] a stlačíte tlačidlo OK , spárované zariadenie sa odstráni. |

1 Zvoľte položku [Spustiť párovanie] a stlačte tlačidlo **OK**.

2 Keď sa zobrazí hlásenie oznamujúce priebeh párovania, otočte volič režimov diaľkového ovládača do polohy **CONNECT** a nechajte ho v tejto polohe.

- Párovanie sa spustí, keď ho podržíte 3 sekundy. Podržte ho v polohe **CONNECT** až do ukončenia párovania. Ak otočíte voličom režimov pred dokončením, indikátor prenosu dát začne rýchlo blikať.
- Po spustení párovania sa rozsvieti indikátor prenosu dát.

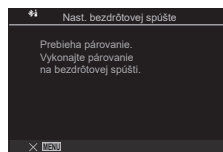

3 Keď sa zobrazí hlásenie o ukončení párovania, stlačte tlačidlo **OK**.

- Po dokončení párovania indikátor prenosu dát zhasne.
 - Funkcia [Bluetooth] (Str. 264) sa po dokončení párovania nastaví na [Zap. ].
- !** Ak otočíte volič režimov diaľkového ovládača alebo stlačíte tlačidlo **MENU** fotoaparátu pred zobrazením hlásenia o ukončení párovania, proces párovania sa ukončí. Informácie o spárovanom zariadení sa vynulujú. Znova vykonajte párovanie.
- !** Ak otočíte volič režimov diaľkového ovládača, ktorý momentálne nie je spárovaný, do polohy **CONNECT** a podržíte ho v nej 3 sekundy, alebo ak párovanie zlyhá, informácie o párovaní z predchádzajúcich pripojení sa vynulujú. Znova vykonajte párovanie.

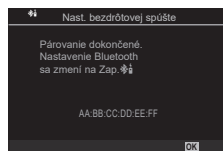





■ Odstránenie párovania

1 Zvoľte položku [Odstrániť párovanie] a stlačte tlačidlo **OK**.

2 Zvoľte možnosť [Áno] a stlačte tlačidlo **OK**.



! Keď ste spárovali fotoaparát s diaľkovým ovládačom, pred spárovaním fotoaparátu s novým diaľkovým ovládačom musíte použiť funkciu [Odstrániť párovanie], aby ste vynulovali informácie o párovaní.

Ak chcete bezdrôtovo prepojiť fotoaparát s diaľkovým ovládačom, skontrolujte, či je položka [Bluetooth] (Str. 264) nastavená na [Zap. ]. Ak je nastavená na [Zap. ], zobrazí sa symbol  a fotoaparát bude v pohotovostnom režime pre bezdrôtovú komunikáciu s diaľkovým ovládačom hneď po jeho zapnutí.

- 1 Otočte volič režimov diaľkového ovládača do polohy  alebo .



- 2 Stlačením tlačidla spúšte na diaľkovom ovládači môžete fotografovať.

- Keď je volič režimov diaľkového ovládača nastavený do polohy  (režim fotografovania): Keď jemne stlačíte spúšť na diaľkovom ovládači do prvej polohy (stlačte tlačidlo spúšte do polovice), zobrazí sa značka potvrdenia AF () a na mieste zaostrenia sa zobrazí zelený rámček (AF cieľ).
- Keď je volič režimov diaľkového ovládača nastavený do polohy  (režim záznamu videa): Po stlačení tlačidla spúšte na diaľkovom ovládači sa spustí nahrávanie videa. Nahrávanie videa zastavíte opätovným stlačením tlačidla spúšte na diaľkovom ovládači.

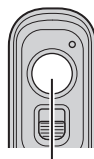

Tlačidlo spúšte

■ Indikátor prenosu údajov na diaľkovom ovládači

| | |
|---------------------------------|---|
| Rozsvieti sa jedenkrát | Príkazy diaľkového ovládača sa do fotoaparátu odoslali správne. |
| Rýchlo bliká (1 sekunda) | Príkazy diaľkového ovládača sa do fotoaparátu neodoslali správne. Skráťte vzdialenosť medzi fotoaparátom a diaľkovým ovládačom. Ak sa problém nevyrieši, skontrolujte nastavenie fotoaparátu. |
| Rýchlo bliká (3 sekundy) | Vyskytol sa problém so spárovaním fotoaparátu a diaľkového ovládača. Znova spárujte zariadenia. |
| Nesvieti | Môže k tomu dôjsť v nasledujúcich situáciách. <ul style="list-style-type: none">• Batéria v diaľkovom ovládači je vybitá.• Volič režimov diaľkového ovládača je v polohe Ů/VYP.• Fotoaparát a diaľkový ovládač sú prepojené káblom |

- ⓘ Aj keď je funkcia [Bluetooth] (Str. 264) nastavená na [Zap. **Ů**], môžete fotoaparát pripojiť k smartfónu spustením funkcie [Pripojenie zariadenia] vo fotoaparáte. Keď je však fotoaparát pripojený k smartfónu, nemôžete ho ovládať diaľkovým ovládačom.
- ⓘ Párovanie zariadení a diaľkové snímanie nie sú dostupné, keď je [Režim Lietadlo] (Str. 262) nastavený na [Zap.].
- ⓘ Fotoaparát neprejde do režimu spánku, keď je diaľkový ovládač pripojený bezdrôtovo.
- ⓘ Ak otočíte volič režimov diaľkového ovládača do polohy **Ů/VYP.**, fotoaparát sa prepne do režimu spánku podľa nastavenia položky [Spánok] (Str. 256). Keď je funkcia [Bluetooth] (Str. 264) nastavená na [Zap. **Ů**], fotoaparát sa neprepne do režimu spánku, ak neotočíte volič režimov diaľkového ovládača do polohy **Ů/VYP.**
- ⓘ Ak použijete diaľkový ovládač, keď je fotoaparát v režime spánku, obnovenie prevádzky fotoaparátu môže trvať dlhšie.
- ⓘ Fotoaparát sa nedá ovládať diaľkovým ovládačom, keď sa prebúdz a z režimu spánku. Diaľkový ovládač použite po obnovení prevádzky fotoaparátu.
- ⓘ Po ukončení používania diaľkového ovládača otočte prepínač režimov diaľkového ovládača do polohy **Ů/VYP.**

Adresa MAC diaľkového ovládača

Adresa MAC diaľkového ovládača je vytlačená na záručnom liste dodanom s diaľkovým ovládačom.

Preventívne opatrenia pri používaní diaľkového ovládača

- Neťahajte za kryt priehradky na batérie ani ho nepoužívajte na otáčanie uzáveru priehradky na batérie.
- Batérie neprepichujte ostrými predmetmi.
- Nenechajte diaľkový ovládač spadnúť ani ním nekývajte, keď držíte kábel.
- Vlhkosť na kábli alebo konektoroch diaľkového ovládača by mohla rušiť bezdrôtové ovládanie a spôsobiť, že káblové pripojenia nebudú spoľahlivé.
- Pred zatvorením uzáveru priehradky na batérie sa uistite, že na uzávère nie sú cudzie predmety.
- Pred pripojením alebo odpojením káblov otočte prepínač režimov do polohy **Ů/VYP.**

Pripojenie k počítačom cez USB

Pripojte fotoaparát k počítaču pomocou USB kábla.

Inštalácia programu

Ak chcete mať prístup k fotoaparátu, keď je pripojený priamo k počítaču cez USB, nainštalujte si nasledujúci softvér.

OM Capture

Softvér „OM Capture“ môžete používať na automatické sťahovanie a prezeranie snímok ihneď po nasnímaní alebo na ovládanie fotoaparátu na diaľku. Ak sa chcete dozvedieť viac alebo ak si chcete stiahnuť softvér, navštívte našu internetovú stránku. Pred stiahnutím softvéru si pripravte sériové číslo fotoaparátu.

Nainštalujte softvér podľa pokynov na obrazovke. Požiadavky na systém a pokyny na inštaláciu sú dostupné na našej internetovej stránke.

OM Workspace

Táto počítačová aplikácia sa používa na sťahovanie, prezeranie a správu fotografií a videí zaznamenaných fotoaparátom. Pri úprave dát RAW v pracovnom priestore OM Workspace bolo aktivované spracovanie vysokou rýchlosťou pomocou procesora fotoaparátu. Dá sa použiť aj na aktualizáciu firmvéru vo fotoaparáte. Softvér sa dá stiahnuť z našej internetovej stránky. Pred sťahovaním softvéru si pripravte sériové číslo fotoaparátu.

Nainštalujte softvér podľa pokynov na obrazovke. Požiadavky na systém a pokyny na inštaláciu sú dostupné na našej internetovej stránke.

Po pripojení fotoaparátu k počítaču cez USB môžete nahrávať snímky ihneď po ich nasnímaní. Fotoграфovať môžete pomocou ovládacích prvkov na tele fotoaparátu alebo počas diaľkového ovládania fotoaparátu z počítača.

1 Skontrolujte, či je fotoaparát vypnutý a pripojte ho k počítaču pomocou USB kábla.

- Pri pripájaní USB kábla použite dodaný chránič kábla a káblovú svorku, aby ste zabránili poškodeniu konektorov.  „Pripevnenie chráničov kábla“ (Str. 19)

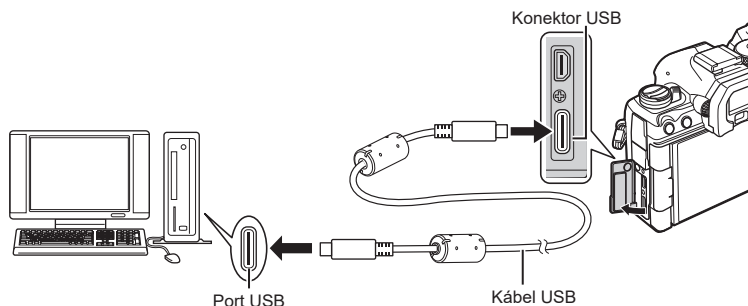

- Umiestnenie USB portov je na každom počítači iné. Informácie o USB portoch nájdete v dokumentácii priloženej k počítaču.
- Ak je port USB na počítači typu A, použite voliteľný kábel CB-USB11.

2 Zapnite fotoaparát.

- Fotoaparát zobrazí výzvu, aby ste identifikovali zariadenie, ku ktorému je pripojený USB kábel.

 Ak sa toto hlásenie nezobrazí, zvolte možnosť [Zvoliť] pre položku [USB režim] (Str. 254).

 Ak sú batérie takmer vybité, fotoaparát po pripojení k počítaču nezobrazí žiadne hlásenie. Skontrolujte, či sú batérie nabité.

3 Zvýraznite možnosť [RAW/Ovládanie] tlačidlami a stlačte tlačidlo .

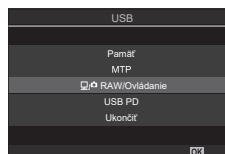

4 Spustíte softvér „OM Capture“ nainštalovaný v počítači.

- Ak sa zobrazí výzva na výber typu pripojenia, kliknite na [USB pripojenie].



[USB pripojenie]

- 5** Nastavte softvér „OM Capture“ na sťahovanie.
 - Zvoľte cieľové miesto pre stiahnuté snímky.
 - 6** Nasnímajte fotografie pomocou ovládacích prvkov fotoaparátu alebo počítača.
 - Snímky sa siahnu do počítača podľa nastavených možností.
 - Ďalšie informácie o používaní softvéru nájdete v on-line pomocníku.
- Počítač sa nedá použiť na zmenu režimu snímania vo fotoaparáte.
 - Počítač sa nedá použiť na vymazávanie snímok z pamäťových kariet vložených do fotoaparátu.
 - Snímková frekvencia displeja fotoaparátu môže klesnúť, ak sa pohľad cez objektív fotoaparátu zobrazuje súčasne na počítači aj na displeji fotoaparátu.
 - Pripojenie k počítaču sa ukončí v nasledujúcich prípadoch:
 - ak ukončíte softvér „OM Capture“,
 - ak vložíte alebo vyberiete pamäťové karty alebo
 - ak vypnete fotoaparát.

Pripojenie fotoaparátu pre vysokorychlostné spracovanie RAW

(RAW/Ovládanie)

Keď upravujete údaje RAW s prepojeným fotoaparátom a počítačom, spracovanie bude rýchlejšie ako keby ste použili iba počítač.

- 1** Skontrolujte, či je fotoaparát vypnutý a pripojte ho k počítaču pomocou USB kábla.
- 2** Zapnite fotoaparát.
 - Fotoaparát zobrazí výzvu, aby ste identifikovali zariadenie, ku ktorému je pripojený USB kábel.
 - Ak sa toto hlásenie nezobrazí, zvoľte možnosť [Zvoliť] pre položku [USB režim] (Str. 254).
 - Ak sú batérie takmer vybité, fotoaparát po pripojení k počítaču nezobrazí žiadne hlásenie. Skontrolujte, či sú batérie nabité.
- 3** Zvýraznite možnosť (RAW/Ovládanie) tlačidlami Δ ∇ a stlačte tlačidlo \odot .



- 4** Spustite softvér „OM Workspace“ nainštalovaný v počítači.
- 5** Vyberte snímku, ktorú chcete spracovať.
 - Vybrať sa dajú iba snímky, ktoré boli nasnímané pomocou pripojeného fotoaparátu.
 - Nie je možné vybrať snímky na SD karte v pripojenom fotoaparáte.

6 Spracujte snímky vo formáte RAW.

- Dajú sa upravovať nastavenia snímania dostupné vo fotoaparáte a náležite sa dajú spracovať snímky vo formáte RAW.
- Spracované kópie sa uložia vo formáte JPEG.
- Aktiváciou úpravy dát RAW na USB sa zrušia všetky zmeny, ktoré boli predtým vykonané v okne úprav.
- Úprava dát RAW na USB nie je dostupná, keď sú pripojené dva alebo viacero fotoaparátov.
- Ďalšie informácie o používaní softvéru nájdete v on-line pomocníkovi.

Kopírovanie snímok do počítača (Pamät'/MTP)

Po pripojení k počítaču môže fotoaparát fungovať ako externé pamäťové zariadenie rovnako ako pevný disk alebo iné externé pamäťové zariadenie. Údaje sa dajú kopírovať z fotoaparátu do počítača.

1 Skontrolujte, či je fotoaparát vypnutý a pripojte ho k počítaču pomocou USB kábla.

2 Zapnite fotoaparát.

- Fotoaparát zobrazí výzvu, aby ste identifikovali zariadenie, ku ktorému je pripojený USB kábel.
- Ak sa toto hlásenie nezobrazí, zvolte možnosť [Zvoliť] pre položku [USB režim] (Str. 254).
- Ak sú batérie takmer vybité, fotoaparát po pripojení k počítaču nezobrazí žiadne hlásenie. Skontrolujte, či sú batérie nabité.

3 Zvýraznite možnosť [Pamät'] alebo [MTP] tlačidlami Δ ∇ a stlačte tlačidlo \odot .

[Pamät']: Fotoaparát funguje ako čítačka kariet.

[MTP]: Fotoaparát funguje ako prenosné zariadenie.

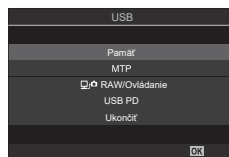

4 Fotoaparát sa pripojí k počítaču ako nové pamäťové zariadenie.

① Prenos dát nie je zaručený pri použití týchto OS ani v prípade, že je počítač vybavený rozhraním USB.

Počítače s portom USB pridaným pomocou rozširujúcej karty a pod., počítače bez OS nainštalovaného výrobcom alebo doma zostavené počítače

- ① Keď je fotoaparát pripojený k počítaču, nie je možné používať funkcie fotoaparátu.
- ① Ak sa počítaču nepodarí zaregistrovať fotoaparát, odpojte kábel USB a potom ho znovu pripojte.
- ① Keď je zvolená možnosť [MTP], videá presahujúce 4 GB nemožno skopírovať do počítača.

Napájanie fotoaparátu cez USB (USB Power Delivery)

Na napájanie fotoaparátu sa dajú používať mobilné batérie alebo sieťové adaptéry USB, ktoré vyhovujú norme USB Power Delivery (USB PD). Zariadenia musia:

Štandardný: Vyhovovať norme USB Power Delivery (USB PD)

Výstup: Byť dimenzované pre výstup 27 W (9 V 3 A, 15 V 2 A alebo 15 V 3 A) alebo viac

- 1 Skontrolujte, či je fotoaparát vypnutý a pripojte ho k zariadeniu pomocou USB kábla.

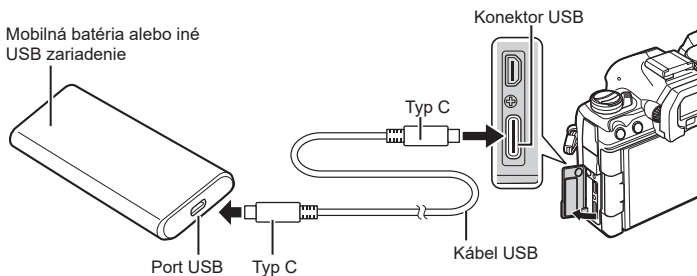

- Spôsob pripojenia závisí od typu zariadenia. Podrobnosti nájdete v dokumentácii dodanej k zariadeniu.
- Je možné, že funkcia USB Power Delivery (USB PD) sa s niektorými USB zariadeniami nebude dať použiť. Pozrite si návod dodaný s USB zariadením.

- 2 Zapnite fotoaparát.

- Fotoaparát bude odoberať napájanie z pripojeného USB zariadenia.
- Ak fotoaparát zobrazí výzvu, aby ste identifikovali zariadenie, ku ktorému je pripojený USB kábel, vyberte možnosť [USB PD].
- Ak sú batérie takmer vybité, po pripojení fotoaparátu k USB zariadeniu zostane displej prázdny. Skontrolujte, či sú batérie nabité.
- Symbol „USB-PD“ sa zobrazuje, kým fotoaparát odoberá energiu zo zariadenia USB.

Pripojenie k TV alebo externým monitorom cez HDMI

Snímky sa dajú zobrazovať na televíznych prijímačoch pripojených k fotoaparátu prostredníctvom HDMI. Televízor môžete použiť na prezentáciu snímok skupine osôb.



Keď je fotoaparát pripojený k externému monitoru alebo videorekordéru pomocou HDMI, môžete tiež natáčať videá.

- HDMI káble sú dostupné u iných dodávateľov. Použite kábel s certifikátom HDMI.
- Keď je rozlíšenie videa [4K] a snímková frekvencia prehrávania [60p] v režime [☞☞☞], použite kábel HDMI kompatibilný s normou HDMI 2.0 alebo novšou.

Zobrazenie snímok na TV (HDMI)

Fotografie a videá sa dajú zobraziť na TV prijímači s vysokým rozlíšením pripojenom priamo k fotoaparátu pomocou HDMI kábla.

Informácie o nastavení výstupného signálu nájdete v časti „Možnosti zobrazenia na externom monitore (Nastavenie HDMI)“ (Str. 253).

■ Pripojenie fotoaparátu k televízoru



Pripojte fotoaparát pomocou kábla HDMI.

- 1 Skontrolujte, či je fotoaparát vypnutý a pripojte ho k TV prijímaču pomocou kábla HDMI.

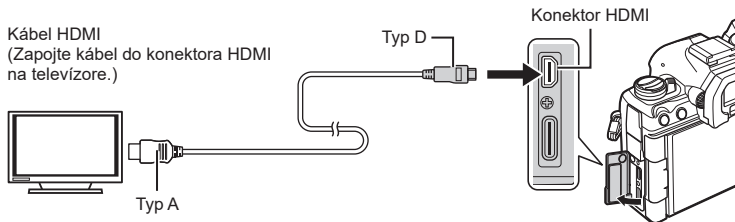
- Pri pripájaní USB kábla použite dodaný chránič kábla a káblovú svorku, aby ste zabránili poškodeniu konektorov. ☞ „Pripevnenie chráničov kábla“ (Str. 19)



2 Prepnite TV prijímač na vstup HDMI a zapnite fotoaparát.

- TV prijímač zobrazí obsah displeja fotoaparátu. Stlačením tlačidla  zobrazte snímky.
- ❗ Informácie o prepnutí na vstup HDMI vyhľadajte v návode na obsluhu daného TV prijímača.
- ❗ V závislosti od nastavenia TV prijímača sa môže stať, že obraz bude orezaný a niektoré indikátory nebudú viditeľné.
- ❗ Keď je fotoaparát pripojený k počítaču cez USB, nie je možné používať HDMI.
- ❗ Ak je možnosť [Záznam] nastavená pre položku  HDMI výstup] (Str. 182) > [Režim výstupu], signál na výstupe bude mať veľkosť aktuálneho rámčeka videa. Ak TV prijímač alebo kábel nepodporuje nastavenú veľkosť rámčeka, nezobrazí sa žiadny obraz.
- ❗ Ak je zvolená možnosť [4K] alebo [C4K], počas fotografovania sa prednostne použije formát 1080p.

Informácie týkajúce sa odolnosti voči prachu a vode

- Tento fotoaparát má špecifikáciu odolnosti voči vode IPX3 (pri použití v kombinácii s objektívom dodávaným našou spoločnosťou, ktorý je odolný voči vode podľa špecifikácie IPX3 alebo vyššej).
- Tento fotoaparát má špecifikáciu odolnosti voči prachu IP5X (podľa testovacích podmienok našej spoločnosti).

■ Upozornenia

- Keď je fotoaparát vystavený otrasom, môže dôjsť k strate odolnosti voči prachu a vode.
- Skontrolujte, či sa na nasledujúcich dieloch nenachádzajú cudzie materiály vrátane nečistôt, prachu alebo piesku: obalové časti krytu priestoru na batériu, kryt priestoru na kartu, kryty konektorov a časti, ktoré s nimi prichádzajú do kontaktu a časti, ktoré prichádzajú do kontaktu pri nasadzovaní objektívu a aktívneho držiaka batérie. Cudzie materiály utrite čistou handričkou, ktorá nevytvára textilný odpad.
- Aby ste zabezpečili odolnosť voči prachu a vode, pred použitím pevne zatvorte kryty a nasadte objektív.
- Nepoužívajte fotoaparát, neotvárajte/nezatvárajte kryty ani nenasadzujte/neodstraňujte objektív, keď sú spomenuté časti vlhké.
- Vodotesnosť je zabezpečená len vtedy, keď sú nasadené kompatibilné objektívy/príslušenstvo. Skontrolujte kompatibilitu. Informácie o kompatibilnom príslušenstve nájdete na našej internetovej stránke.

■ Údržba

- Vodu dôkladne utrite suchou handričkou.
- Dôkladne odstráňte cudzie materiály ako nečistoty, prach alebo piesok.

Batéria a nabíjačka

- Tento fotoaparát používa jednu z našich lítiovo-iónových batérií. Používajte špecifikovanú originálnu batériu.
- Spotreba fotoaparátu veľmi kolíše podľa použitia a ďalších podmienok.
- Nasledujúce činnosti majú veľkú spotrebu energie a veľmi rýchlo vybijajú batériu, aj keď sa nefotografuje.
 - Stlačenie tlačidla spúšte do polovice v režime snímania, opakované automatické ostrenie.
 - Dlhotrvajúce zobrazovanie snímok na displeji.
 - Pri pripojení k počítaču (okrem napájania fotoaparátu cez USB).
 - Ponechanie zapnutej funkcie bezdrôtovej siete LAN/**Bluetooth®**.
- Ak použijete vybitú batériu, môže sa fotoaparát vypnúť bez toho, aby sa zobrazilo upozornenie na vybitú batériu.
- Batéria nie je pri predaji úplne nabitá. Batériu pred použitím nabite.
- Ak chcete fotoaparát uskladniť na mesiac alebo dlhšie, najskôr z neho vyberte batérie. Ak batérie dlhšie necháte vo fotoaparáte, skráti sa ich životnosť, prípadne môžu byť úplne nepoužiteľné.
- Normálny čas nabíjania prostredníctvom dodaného USB sieťového adaptéra je približne 2 hodiny 30 minút (odhadom).
- Nepokúšajte sa používať USB sieťové adaptéry alebo nabíjačky, ktoré neboli špeciálne navrhnuté na používanie s dodanou batériou, alebo batérie, ktoré neboli špeciálne navrhnuté na používanie s dodaným USB sieťovým adaptérom.
- V prípade zámény batérie za nesprávny typ hrozí riziko výbuchu.
- Opatrebovanú batériu zlikvidujte v súlade s pokynmi v časti „VAROVANIE“ (Str. 338) v návode na použitie.

Používanie nabíjačky v zahraničí

- USB sieťový adaptér môžete napájať z väčšiny svetových domácich elektrických sietí od 100 V do 240 V (striedavé napätie, 50/60 Hz). Tvar zásuvky, a teda aj potrebnej zástrčky však závisí od krajiny alebo oblasti použitia a môže sa vyžadovať použitie vhodnej redukcie.
- Nepoužívajte bežne dostupné cestovné adaptéry, lebo môže dôjsť k poruche USB sieťového adaptéra.

Výmenné objektívy

Vhodný objektív si vyberte podľa scény a vášho kreatívneho zámeru. Používajte objektívy určené výhradne pre systém Micro Four Thirds označené nápisom M.ZUIKO DIGITAL alebo symbolom uvedeným vpravo. Pomocou adaptéra môžete tiež použiť objektívy pre systém Four Thirds. Vyžaduje sa voliteľný adaptér.



- Po zložení krytu bajonetu tela fotoaparátu a pri výmene objektívu držte bajonet pre objektív otočený smerom dole. Obmedzte tak vniknutie prachu a iných telies do vnútra fotoaparátu.
- Neskladajte kryt bajonetu a nenasadzujte objektív v prašnom prostredí.
- Nemierite objektívom nasadeným na fotoaparáte do slnka. Môže tým dôjsť k poškodeniu na fotoaparáte alebo dokonca k vznieteniu vplyvom sústredeného účinku slnečného žiarenia zaostreného objektívom.
- Nestraťte kryt tela a zadný kryt objektívu.
- Ak nie je nasadený žiadny objektív, riadne pripevnite kryt tela na fotoaparát, aby sa dovnútra nedostal prach.

■ Kombinácie objektívov a fotoaparátov

| Objektív | Fotoaparát | Nadstavec | AF | Meranie |
|--|--|--------------------------------------|-------|---------|
| Objektív so systémom Micro Four Thirds | Fotoaparát so systémom Micro Four Thirds | Áno | Áno | Áno |
| Objektív so systémom Four Thirds | Fotoaparát so systémom Micro Four Thirds | Nadstavec možný s adaptérom bajonetu | Áno*1 | Áno |

*1 Nedostupné počas zväčšeného zobrazenia, nahrávania videa alebo pri použití funkcie AF pre nočnú oblohu.

Objektívy s mechanizmom MF

„Mechanizmus MF“ (mechanizmus ručného zaostrovania) na objektívoch s mechanizmom MF možno použiť na prepínanie medzi automatickým a ručným zaostrovaním jednoduchou zmenou polohy zaostrovacieho krúžka.

- Pred snímaním skontrolujte polohu mechanizmu MF.
- Posunutím zaostrovacieho krúžka do polohy AF/MF na konci objektívu zvolíte automatické zaostrovanie a jeho posunutím do polohy MF bližšie k telu fotoaparátu zvolíte ručné zaostrovanie, bez ohľadu na to, aký režim zaostrovania je zvolený na fotoaparáte.

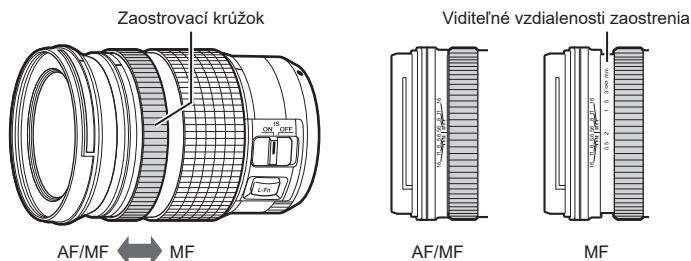

- Výberom možnosti [Neaktívne] pre položku [Mechanizmus MF] (Str. 105) sa vypne manuálne zaostrovanie, aj keď je mechanizmus MF v polohe MF.

Zobrazenie na fotoaparáte pre funkcie objektívu NASTAVIŤ a VYVOLATĚ

Fotoaparát zobrazuje nápis „●Nastaviť“, keď je poloha zaostrenia uložená pomocou možnosti NASTAVIŤ, a „●Vyvolať“, keď sa obnoví uložená poloha zaostrenia pomocou možnosti VYVOLATĚ. Ďalšie informácie o funkciách NASTAVIŤ a VYVOLATĚ nájdete v návode k objektívu.



Voliteľné príslušenstvo

Používanie nabíjačky (BCX-1)

Dajú sa vložiť dve batérie. Nabíjačka sa dá používať aj s jednou vloženou batériou.

1 Nabíte batériu.

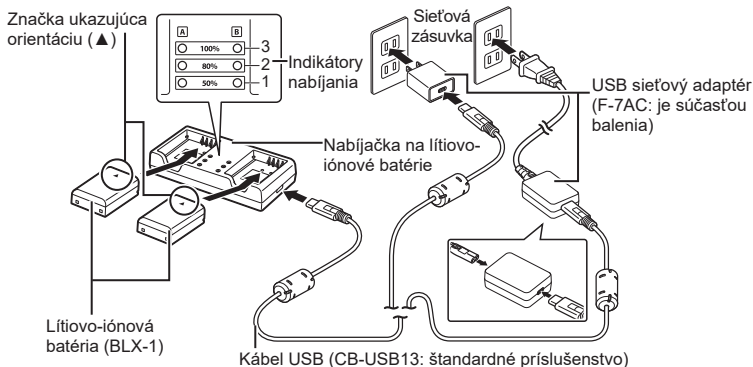

- Nabíjanie trvá približne 2 hodiny 30 minút. Stav indikátorov nabíjania a nabitia batérie nájdete v tabuľke nižšie.

* Trvanie nabíjania sa nemení, aj keď nabíjate dve batérie súčasne.

| Ukazovateľ nabíjania | Nabitie batérie | |
|--|------------------------|------------------------------------|
| Indikátor 1: Bliká | Prebieha nabíjanie | Menej než 50 % |
| Indikátor 1: Svieti, Indikátor 2: Bliká | | 50 % alebo viac Menej než 80 % |
| Indikátor 1 a 2: Svieti, Indikátor 3: Bliká | | 80 % alebo viac Menej než 100 % |
| Všetky indikátory: Nesvietia | Nabíjanie je dokončené | |
| Všetky indikátory: Blikajú | Chyba pri nabíjaní | |

HLD-10 Aktívny držiak batérie

Voliteľný držiak batérie HLD-10 sa dá použiť na napájanie fotoaparátu na dlhší čas.

⚠ Pri nasadzovaní a odstraňovaní držiaka musí byť fotoaparát vypnutý.

■ Názvy dielov

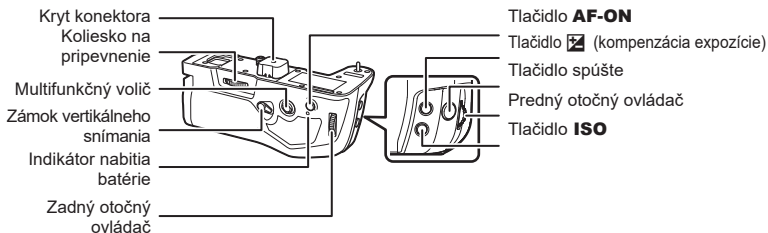

■ Pripevnenie držiaka

Pred pripojením držiaka HLD-10 odstráňte kryt aktívneho držiaka batérie (PBH) v spodnej časti fotoaparátu a kryt konektora držiaka HLD-10. Po pripojení skontrolujte, či je odopínací gombík držiaka HLD-10 pevne zaistený. Ak držiak HLD-10 nepoužívate, nezabudnite nasadiť kryt aktívneho držiaka batérie (PBH) na fotoaparát a kryt konektora na držiak HLD-10.

Kryt aktívneho držiaka batérie (PBH)

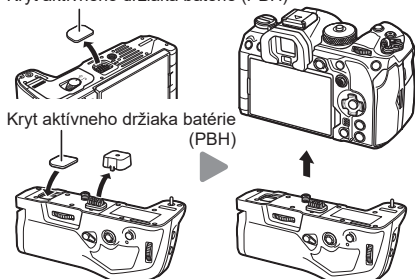

■ Vloženie batérie

Používajte batériu BLX-1. Po vložení batérie zaistíte kryt batérie.

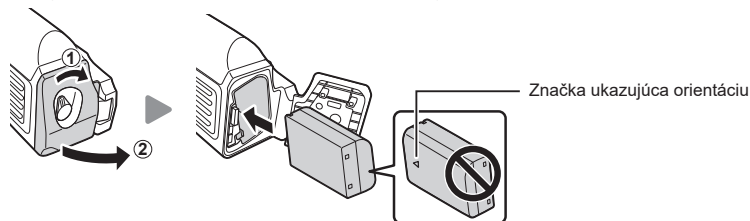

⚠ Indikátor nabitia batérie na displeji (Str. 30) zobrazuje nápis „PBH“, keď je fotoaparát napájaný batériou v držiaku HLD-10.





10

Informácie

■ Nabíjanie batérie v aktívnom držiaku batérie

Ak chcete nabiť batériu v aktívnom držiaku batérie, vložte batériu do držiaku a pripevnite držiak k fotoaparátu. Batériu nabíjate rovnako, ako je uvedené na Str. 22. Indikátor nabíjania držiaka počas nabíjania svieti.

■ Používanie tlačidiel

Posuňte vertikálnu poistku snímania na držiaku HLD-10 v smere šípky. Funkcie vykonávané tlačidlom  (kompenzácia expozície), tlačidlom **ISO** a tlačidlom **AF-ON** na držiaku HLD-10 sa dajú vybrať pomocou položky [Nastavenie tlačidiel].  „Zmena úloh tlačidiel (Nastavenie tlačidiel)“ (str. 210)

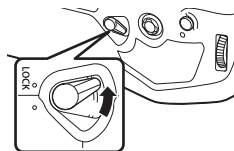

- ⚠ Tlačidlá na držiaku HLD-10 sa nedajú používať, keď je vertikálna poistka snímania v polohe **LOCK**.

Poznámky k používaniu tohto produktu

- Používajte len určenú batériu. V opačnom prípade môže nastať poranenie, poškodenie produktu a požiar.
- Kolesko na pripevnenie neotáčajte nechtom. Mohli by ste sa poraniť.
- Fotoaparát používajte len v teplotnom rozsahu, v ktorom je prevádzka fotoaparátu zaručená.
- Produkt nepoužívajte a neskladujte na prašných alebo vlhkých miestach.
- Nedotýkajte sa elektrických kontaktov.
- Koncovky čistite pomocou suchej, jemnej handričky. Produkt nečistite vlhkou handričkou, riedidlom, benzínom ani žiadnymi inými organickými rozpúšťadlami.
- Ak chcete fotoaparát uskladniť na mesiac alebo dlhšie, najskôr z neho a z aktívneho držiaku batérie vyberte batérie. Ak batérie dlhšie necháte vo fotoaparáte, skráti sa ich životnosť, prípadne môžu byť úplne nepoužiteľné.

Externé blesky určené na používanie s výrobkom

Pri používaní voliteľného blesku určeného na používanie s fotoaparátom môžete zvoliť režim blesku pomocou ovládacích prvkov fotoaparátu a zhotovovať zábery s bleskom. Informácie o funkciách blesku a ich používaní nájdete v dokumentácii priloženej k blesku.

Vyberte si blesk, ktorý bude vyhovovať vašim potrebám, pričom vezmite do úvahy faktory ako potrebný výkon a skutočnosť, či blesk podporuje fotografovanie v režime makro. Blesky určené na komunikáciu s fotoaparátom podporujú rôzne režimy blesku, vrátane TTL auto a super FP. Blesky sa dajú nasadiť na sánky blesku alebo sa dajú pripojiť pomocou kábla (dostupný samostatne) a držiaka blesku. Fotoaparát tiež podporuje nasledujúce systémy bezdrôtového ovládania blesku:

Fotografovanie s rádiovým ovládaným bleskom: režimy CMD, ⚡CMD, RCV a X-RCV

Fotoaparát diaľkovo ovláda jeden alebo viacero bleskov pomocou rádiových signálov. Rozsah miest, na ktorých môžu byť blesky umiestnené, sa zväčšuje. Blesky môžu ovládať iné kompatibilné blesky alebo môžu byť vybavené rádiovými ovládačmi/prijímačmi umožňujúcimi použitie iných bleskov, ktoré inak nepodporujú rádiové ovládanie blesku.

Fotografovanie s bezdrôtovým riadením blesku: režim RC

Fotoaparát diaľkovo ovláda jeden alebo viacero bleskov pomocou optických signálov. Režim blesku sa dá zvoliť pomocou ovládacích prvkov na fotoaparáte (Str. 300).

■ Funkcie dostupné s kompatibilnými bleskami

| Blesk | Podporované režimy ovládania blesku | GN (Smerné číslo, ISO 100) | Podporované bezdrôtové systémy |
|----------|---|--|--------------------------------|
| FL-700WR | TTL-AUTO, MANUAL, FP TTL AUTO, FP MANUAL, MULTI, RC, SL MANUAL | GN 42 (75/150 mm ^{*1}) GN 21 (12/24 mm ^{*1}) | CMD, ⚡CMD, RCV, X-RCV, RC |
| FL-900R | TTL-AUTO, AUTO, MANUAL, FP TTL AUTO, FP MANUAL, MULTI, RC, SL AUTO, SL MANUAL | GN 58 (100/200 mm ^{*1}) GN 27 (12/24 mm ^{*1}) | RC |
| STF-8 | TTL-AUTO, MANUAL, RC ^{*2} | GN 8,5 | RC ^{*2} |
| FL-LM3 | Závisí od nastavenia fotoaparátu. | GN 9,1 (12/24 mm ^{*1}) | RC ^{*2} |

*1 Maximálna ohnisková vzdialenosť objektívu, pri ktorej jednotka dokáže zabezpečiť pokrytie blesku (čísla za lomkami predstavujú ekvivalentné ohniskové vzdialenosti pre 35 mm formát).

*2 Funguje iba ako ovládač (vysielač).

Fotografovanie s bezdrôtovými bleskami je dostupné s kompatibilnými bleskami, ktoré podporujú bezdrôtové diaľkové ovládanie (RC). Diaľkové blesky sa ovládajú pomocou blesku nasadeného v sáňkach blesku na fotoaparáte. Nastavenia sa dajú upravovať samostatne pre blesky až v troch iných skupinách.

Režim RC musí byť zapnutý na hlavnom blesku aj na diaľkovo ovládaných bleskoch (Str. 299).

- 1 Diaľkovo ovládané blesky nastavte do režimu diaľkového ovládania a rozmiestnite ich podľa potreby.
 - Zapnite externé blesky, stlačte tlačidlo **MODE** a vyberte režim diaľkového ovládania.
 - Pre každý externý blesk vyberte kanál a skupinu.
- 2 Vyberte možnosť [Zap.] pre funkciu [⚡ RC režim] (Str. 124).
 - Fotoaparát sa prepne na zobrazenie snímania.
 - Zobrazí sa nápis „RC“.



- 3 Stlačte tlačidlo **OK**.
 - Zobrazí sa super ovládací panel režimu RC.
 - Štandardný LV super ovládací panel sa dá zobraziť stlačením tlačidla **INFO**. Displej sa zmení po každom stlačení tlačidla **INFO**.



Super ovládací panel režimu RC

4 Upravte nastavenia blesku.

- Tlačidlami Δ ∇ \langle \rangle môžete zvýrazniť položky a otáčaním predného otočného ovládača môžete voliť nastavenia.

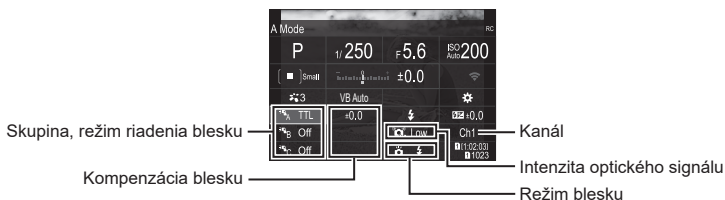

| | |
|------------------------------------|--|
| Skupina | Zvoľte skupinu. Zmeny nastavení platia pre všetky blesky v zvolenej skupine. Blesk nasadený na fotoaparáte funguje ako člen skupiny A. |
| Režim riadenia blesku | Výber režimu blesku. |
| Kompenzácia blesku | Nastavenie intenzity záblesku. Keď je pre režim blesku nastavená možnosť [Manuálne], môžete manuálne nastaviť hodnotu intenzity záblesku. |
| Intenzita optického signálu | Nastavenie jasnosti optických žiarení vyžarovaných bleskami. Ak ste blesky umiestnili takmer do maximálnej vzdialenosti od fotoaparátu, zvoľte možnosť [Vysoké]. Toto nastavenie platí pre všetky skupiny. |
| Režim blesku | Zvoľte možnosť ⚡ (štandardný) alebo FP (super FP). Možnosť super FP zvoľte pri expozičných časoch kratších, ako je čas synchronizácie blesku. Toto nastavenie platí pre všetky skupiny. |
| Kanál | Nastavenie kanála používaného na ovládanie blesku. Kanál zmeňte, ak zistíte, že iné svetelné zdroje v oblasti rušia diaľkové ovládanie bleskov. |

5 Blesk nasadený na fotoaparáte prepnete do režimu [TTL AUTO].

- Nastavenia ovládania blesku pre model FL-LM3 sa dajú upravovať iba pomocou fotoaparátu.

- ⚠ Bezdrôtové blesky nasmerujte tak, aby snímače signálu smerovali k fotoaparátu.
- ⚠ Skontrolujte, či sú blesky nabité a nasnímajte zábery.

■ Dosah bezdrôtového ovládania blesku

Obrázok je iba ilustračný. Dosah ovládania blesku závisí od blesku nasadeného na fotoaparáte a od podmienok okolitého prostredia.

Dosah ovládania blesku pre blesky FL-LM3 nasadené na fotoaparáte

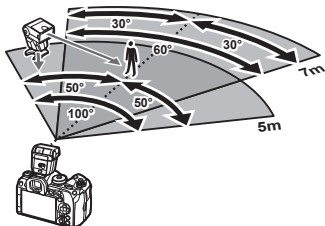

- Odporúčame, aby v žiadnej skupine neboli viac ako 3 blesky.
- Fotografovanie s bezdrôtovými bleskami nie je dostupné v režime Anti-shock ani v režime pomalej synchronizácie s druhou lamelou, keď je nastavený dlhší expozičný čas ako 4 s.
- V režime Anti-shock a v tichom režime nie je možné nastaviť dlhšie nastavenie oneskorenia spúšte ako 4 s.
- Ak je objekt príliš blízko fotoaparátu, riadiace signály blesku môžu rušiť expozíciu. Tento jav sa dá zmierniť obmedzením jasu blesku fotoaparátu, napríklad pomocou difúzora.

Iné externé blesky

Blesky od iných výrobcov sa dajú nasadiť do sánok blesku alebo pripojiť pomocou synchronizačného kábla. Keď sa konektor externého blesku nepoužíva, nezabudnite naň nasadiť kryt. Ak na sánky fotoaparátu nasadzujete blesk od iného výrobcu, vezmite do úvahy tieto upozornenia:

- Keď k X-kontaktu na drážkach fotoaparátu pripojíte zastaralý blesk, ktorý používa vyššie napätie než približne 250 V, fotoaparát sa môže poškodiť.
- Pripojením externého blesku so signálovými kontaktmi, ktoré nezodpovedajú našim špecifikáciám, môžete poškodiť fotoaparát.
- Zvoľte režim **M**, nastavte dlhší expozičný čas, ako je čas synchronizácie blesku a položku [ISO] nastavte na inú možnosť ako [Auto].
- Blesk možno riadiť iba manuálne, teda nastavením blesku na citlivosť ISO a hodnoty clony nastavené na fotoaparáte. Intenzitu osvetlenia bleskom možno regulovať úpravou citlivosti ISO alebo clony.
- Používajte blesky s uhlom osvetlenia vhodným pre objektív fotoaparátu. Uhol osvetlenia sa zvyčajne vyjadruje pomocou ohniskovej vzdialenosti ekvivalentnej k formátu 35 mm.

Základné príslušenstvo

■ Konverzné šošovky

Konverzné šošovky možno rýchlo a jednoducho nasadiť na objektív fotoaparátu, ak potrebujete výrazne zväčšiť uhol záberu alebo zhotoviť makro snímku. Informácie o použiteľných šošovkách nájdete na našej webovej stránke.

■ Očnica (EP-18)

Odstránenie

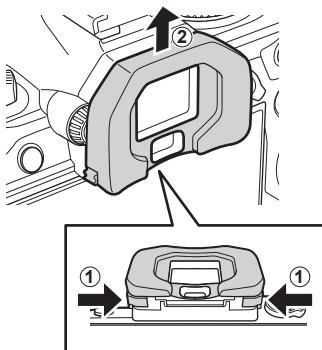

Zatlačte obe páčky dovnútra a zdvihnite očnicu.

Schéma systému

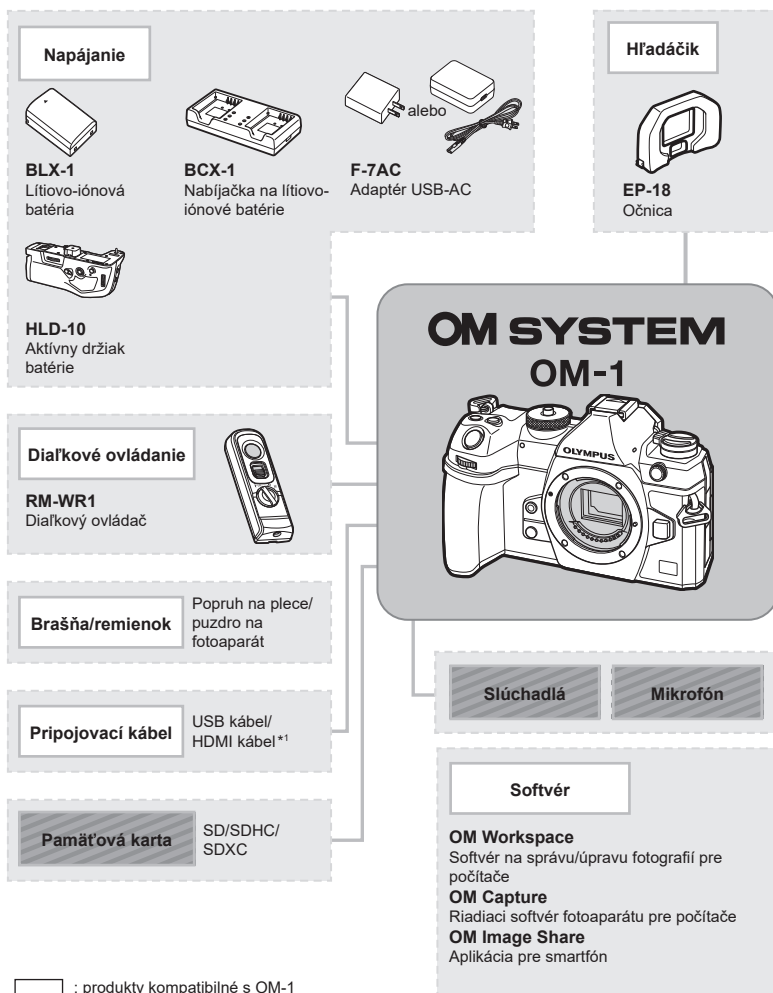

□ : produkty kompatibilné s OM-1

■ : Bežne dostupné produkty

Aktuálne informácie nájdete na našej webovej stránke.

*1 HDMI káble sú dostupné u iných dodávateľov.

*2 Existujú určité obmedzenia týkajúce sa toho, ktoré objektívy sa môžu používať s adaptérom. Podrobné informácie nájdete na našej internetovej stránke.

*3 Informácie o kompatibilných objektívoch nájdete na našej internetovej stránke.

Objektív



Objektív systému Micro Four Thirds



MMF-2/MMF-3²
Adaptér Four Thirds



Objektív systému
Four Thirds

Konverzné šošovky*3

MC-20
Telekonvertor

MC-14
Telekonvertor

FCON-P01
Rybie oko

MCON-P02
Makro

Blesk



FL-LM3
Elektronický blesk



FL-900R
Elektronický blesk



FL-700WR
Elektronický blesk

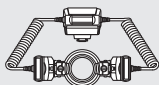

STF-8
Makro blesk



FC-WR
Rádiový bezdrôtový ovládač



FR-WR
Rádiový bezdrôtový prijímač

Čistenie a skladovanie fotoaparátu

Čistenie fotoaparátu

Pred čistením vypnite fotoaparát a vyberte batériu.

- Nepoužívajte silné chemikálie, ako sú benzín, alkohol či rozpúšťadlá. Nepoužívajte napustené handričky.

Kryt:

- Utrite opatrne mäkkou handričkou. Ak je povrch silno znečistený, namočte handričku v slabom roztoku mydla a starostlivo očistite. Utrite povrch vlhkou handričkou a potom osušte. Ak ste používali prístroj na pláži, utrite ho dobre vyžmýkanou handričkou namočenou v čistej vode.

Displej:

- Utrite opatrne mäkkou handričkou.

Objektív:

- Sfúknite prach z objektívu bežne dostupným fúkačom. Objektív jemne utrite obrúskom na čistenie objektívu.

Pamäť

- Ak fotoaparát dlhšie nepoužívate, vyberte batériu aj kartu. Uskladnite fotoaparát na suchom chladnom mieste s dobrým vetraním.
- Pravidelne vkladajte batériu a vyskúšajte funkcie prístroja.
- Pred nasadením krytu odstráňte prach a nečistoty z krytu tela a zadného krytu.
- Ak nie je nasadený žiadny objektív, riadne pripevnite kryt tela na fotoaparát, aby sa dovnútra nedostal prach. Pred odložením objektívu naň nezabudnite nasadiť predný a zadný kryt.
- Po použití fotoaparát vyčistite.
- Neskladujte ho v blízkosti odpudzovača hmyzu.
- Neskladujte fotoaparát na miestach, kde sa manipuluje s chemikáliami, aby nedošlo ku korózii fotoaparátu.
- Ak ponecháte objektív znečistený, môže dôjsť ku korózii.
- Ak ste fotoaparát dlhší čas nepoužívali, skontrolujte pred použitím všetky súčasti fotoaparátu. Pred zhotovením dôležitých snímok nezabudnite vykonať skúšobný záber a skontrolujte, či fotoaparát funguje správne.

Čistenie a kontrola obrazového snímača

Tento fotoaparát obsahuje funkciu protiprachového filtra zabraňujúcu tomu, aby sa prach dostal na snímač obrazu a na odstránenie prachu alebo nečistoty z povrchu obrazového snímača pomocou ultrazvukových vibrácií. Funkcia protiprachového filtra sa aktivuje pri zapnutí fotoaparátu.

Funkcia protiprachového filtra pracuje súčasne s kalibráciou snímača, ktorá overuje obrazový snímač a obvody spracovania obrazu. Keďže sa antiprachový filter aktivuje vždy pri zapnutí fotoaparátu, držte fotoaparát vzpriamene, aby bol antiprachový filter účinný.

Kalibrácia snímača – Kontrola funkcií spracovania obrazu

Funkcia mapovania pixlov umožňuje prístroju skontrolovať a nastaviť obrazový snímač a funkcie spracovania obrazu. Aby boli výsledky čo najlepšie, počkajte najmenej jednu minútu po ukončení snímania a prehrávania a až potom vykonajte mapovanie pixlov.

- 1 Vyberte možnosť [Mapovanie pixlov] (Str. 260).
- 2 Zvoľte možnosť [Áno] a potom stlačte tlačidlo .
 - Počas kalibrácie snímača sa zobrazí lišta [Pracuje]. Po dokončení kalibrácie snímača sa obnoví ponuka.
 - Ak počas kalibrácie snímača prístroj vypnete, spustíte funkciu znovu od kroku 1.

Tipy pre fotenie a informácie

Fotoaparát sa nezapne, aj keď je vložená batéria

Batéria nie je plne nabitá

- Batériu nabíjajte pomocou USB sieťového adaptéra.

Batéria nemôže dočasne fungovať z dôvodu chladu

- Pri nízkej okolitej teplote sa výkon batérie zníži. Vyberte batériu a zahrejte ju tak, že si ju na chvíľu vložíte do vrečka.

Zobrazí sa dialógové okno s výzvou na výber jazyka

Dialógové okno sa zobrazí v nasledujúcich situáciách.

- Pri prvom zapnutí fotoaparátu.
- Nevybrali ste jazyk.

Pozrite si časť „Počiatkové nastavenie“ (str. 31) a vyberte jazyk.

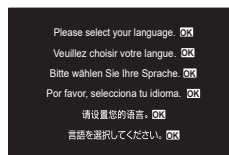

Po stlačení spúšte sa nevytvorí žiadna snímka

Fotoaparát sa automaticky vypol

- Ak je možnosť [Zap.] nastavená pre položku [Rež. rýchleho spánku] (Str. 257), fotoaparát sa prepne do režimu spánku, ak počas nastaveného času nevykonáte žiadny úkon. Ak chcete režim spánku ukončiť, stlačte tlačidlo spúšte do polovice.
- Ak v priebehu určeného času nevykonáte žiadnu činnosť, fotoaparát automaticky prejde do režimu spánku, aby sa minimalizovalo vybíjanie batérie. [Spánok] (Str. 256) Ak počas nastaveného času, odkedy sa fotoaparát prepol do režimu spánku, nevykonáte žiadnu činnosť, fotoaparát sa automaticky vypne. [Auto. vypnutie] (Str. 256)

Nabíja sa blesk

- Počas nabíjania na displeji bliká značka ⚡. Pred stlačením spúšte vyčkajte na ukončenie nabíjania blesku.

Nie je možné zaostriť

- Fotoaparát nedokáže zaostriť na objekty, ktoré sú príliš blízko k fotoaparátu, alebo ktoré sú nevhodné na automatické zaostrovanie (na displeji bude blikáť značka potvrdenia AF). Zvýšte vzdialenosť od objektu alebo zaostríte na objekt s vysokým kontrastom v rovnakej vzdialenosti od fotoaparátu, ako je váš hlavný objekt, zmeňte kompozíciu a zhotovte snímku.

Objekty, na ktoré sa ťažko zaostruje

S automatickým zaostréním je ťažké zaostriť v nasledujúcich situáciách.

Bliká značka potvrdenia zaostrenia AF. Tieto objekty nie sú zaostrené.

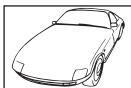

Objekt s nízkym kontrastom



Príliš jasné svetlo v strede rámcika

Značka potvrdenia zostrenia AF sa rozsvieti, ale objekt nie je ostrý.



Objekty v rôznych vzdialenostiach

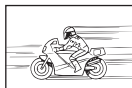

Rýchlo sa pohybujúce objekty





Predmet nie je vo vnútri oblasti AF

Redukcia šumu je aktivovaná

- Pri snímaní nočných scén je expozičný čas dlhší a na snímkach sa objavuje šum. Fotoaparát aktivuje redukciu šumu po snímaní s dlhým expozičným časom. Počas redukcie šumu nie je snímanie možné. Funkciu [Redukcia šumu] môžete nastaviť na [Vyp.].
☞ [Redukcia šumu] (Str. 117)

Znížil sa počet AF oblastí

Veľkosť a počet AF cieľov sa mení v závislosti od nastavení položky [Digitál. Tele-konvertor] (Str. 166), [Pomer] (Str. 144), skupinový cieľ (Str. 78), [Snímanie ] a [ Stab. obrazu].

Nie je nastavený dátum a čas

Používate fotoaparát v stave pri zakúpení fotoaparátu

- Dátum a čas fotoaparátu nie je po zakúpení nastavený. Pred používaním fotoaparátu nastavte dátum a čas. ☞ „Počiatočné nastavenie“ (str. 31)

Batéria bola vybratá z fotoaparátu

- Ak je fotoaparát ponechaný približne 1 deň bez batérie, nastavenie dátumu a času sa vráti do východiskového továrenského nastavenia (továrenské hodnoty). Ak bola batéria vložená do fotoaparátu iba krátko a potom vybratá, dáta budú stratené skôr. Pred zhotovením dôležitých snímok skontrolujte nastavenie dátumu a času.

Pre nastavené funkcie sa obnovia východiskové továrenské nastavenia

Nastavenia upravené vo vlastných režimoch (režimy **C1–C4**) sa resetujú na uložené hodnoty, keď zvolíte iný režim snímania alebo vypnete fotoaparát. Ak je možnosť [Podržať] nastavená pre položku [Nastavenia uloženia], keď je zvolený vlastný režim, zmeny nastavení sa automaticky uložia do zvoleného režimu. ☞ „Uloženie zmien vykonaných v nastaveniach vo vlastných režimoch“ (str. 57)

Zhotovené snímky sú bledé

Môže k tomu dôjsť, ak je snímka zhotovená v protisvetle alebo v čiastočnom protisvetle. Spôsobuje to jav nazývaný „odraz v protisvetle“ alebo „duch“. Ak je to možné, zväzte kompozíciu, v ktorej by nebol ostrý zdroj svetla na snímke zachytený. „Odrazy v protisvetle“ sa môžu vyskytnúť aj v prípade, keď svetelný zdroj nie je na snímke zachytený. Odtieňte objektiv slnečnou clonou objektivu od zdroja svetla. Ak je slnečná clona neúčinná, zatíeňte objektiv rukou. ☞ „Výmenné objektivy“ (str. 293)

Na obrázku snímaného objektu sa zobrazia neznáme svetlé škvrny.

Toto môže byť spôsobené chybnými bodmi snímača CCD. Vykonajte funkciu [Mapovanie pixlov].

Ak problém pretrváva, zopakujte mapovanie pixlov niekoľkokrát. ☞ „Kalibrácia snímača – Kontrola funkcií spracovania obrazu“ (str. 307)

Funkcie, ktoré nie je možné zvoliť z ponúk

Po otvorení ponuky sa položky, ktoré nemožno nastaviť, zobrazia sivou farbou. Ak stlačíte tlačidlo , keď budete vyberať položku zobrazenú sivou farbou, zobrazí sa dôvod, prečo sa nedá nastaviť. Pozrite si pokyny na obrazovke a skontrolujte nastavenia (Str. 65).

Funkcie, ktoré sa nedajú nastaviť zo super ovládacieho panela

Niektoré funkcie nemusia byť dostupné v závislosti od aktuálnych nastavení snímania. Skontrolujte, či je rovnaká funkcia v ponukách zobrazená sivou farbou (Str. 65).

Objekt sa javí byť skreslený

Nasledujúce funkcie používajú elektronickú uzávierku:



nahrávanie videa (Str. 59), tichý režim (Str. 132), snímanie v režime Pro. záznam (Str. 133), snímka s vys. rozlíš. (Str. 156), bracketing zaostrenia (Str. 178), kumulované zaostrenie (Str. 160), živý ND filter (Str. 158), HDR (Str. 162)

Môže to spôsobiť skreslenie, ak sa objekt pohybuje rýchlo alebo ak sa fotoaparát náhle pohne. Vyhýbajte sa náhlým pohybom fotoaparátu počas snímania alebo použite štandardné sekvenčné snímanie.

Na fotografiách sa zobrazujú čiary

Nasledujúce funkcie používajú elektronickú uzávierku, čo môže viesť k čiaram spôsobeným blikaním a inými javmi súvisiacimi s žiarivkovým a LED osvetlením. Je to efekt, ktorý sa niekedy dá potlačiť voľbou dlhších expozičných časov:

nahrávanie videa (Str. 59), tichý režim (Str. 132), snímanie v režime Pro. záznam (Str. 133), snímka s vys. rozlíš. (Str. 156), bracketing zaostrenia (Str. 178), kumulované zaostrenie (Str. 160), živý ND filter (Str. 158), HDR (Str. 162)

Blikanie sa dá potlačiť nastavením dlhších expozičných časov. Blikanie môžete obmedziť aj pomocou funkcie skenovania blikania.  [ Skenovanie blikania], [ Skenovanie blikania] (Str. 108)

Zobrazuje sa iba objekt a nezobrazujú sa žiadne informácie

Zobrazenie bolo prepnuté na [Iba snímka]. Stlačte tlačidlo **INFO** a prepnite na iný režim zobrazenia.

Režim zaostrovania sa nedá zmeniť z MF (ručné zaostrovanie)

Objektív, ktorý používate, môže byť vybavený mechanizmom MF. V takom prípade sa ručné zaostrovanie zvoľí, keď sa zaostrovací krúžok posunie na stranu tela fotoaparátu. Skontrolujte objektív.











 „Objektív s mechanizmom MF“ (str. 294)

Na displeji sa nič nezobrazuje

Keď sa niečo, napr. vaša tvár, ruka alebo remienok priblíži k hľadáčiku, displej sa vypne a hľadáčik sa zapne.

 „Prepínanie medzi zobrazeniami“ (str. 37)

Chybové kódy

| Indikácia na displeji | Možná príčina | Nápravné opatrenie |
|---|---|---|
|  Žiadna karta | Karta nie je vložená alebo ju nie je možné rozoznať. | Vložte kartu. Prípadne kartu vložte ešte raz správne. |
|  ① Chyba karty | Problém s pamäťovou kartou v zásuvke 1. | Vyberte a znovu vložte pamäťovú kartu. Ak sa tým problém neodstráni, naformátujte kartu. Ak sa formátovanie nepodarí, karta sa nedá použiť. |
|  ② Chyba karty | Problém s pamäťovou kartou v zásuvke 2. | |
|  ① Ochrana proti prepísaniu | Pamäťová karta v zásuvke 1 je chránená proti zápisu („uzamknutá“). | Prepínač na ochranu proti prepísaniu na pamäťovej karte je v polohe „LOCK“ (Uzamknúť). Vráťte prepínač do odomknutej polohy (Str. 25). |
|  ② Ochrana proti prepísaniu | Pamäťová karta v zásuvke 2 je chránená proti zápisu („uzamknutá“). | |
|  ① Karta plná | <ul style="list-style-type: none"> • Snímanie deaktivované; pamäťová karta v zásuvke 1 nemá priestor na ďalšie snímky. • Snímanie deaktivované; pamäťová karta v zásuvke 1 je plná. | Vložte inú pamäťovú kartu alebo vymažte snímky. Pred vymazaním snímok nezabudnite snímky, ktoré si chcete ponechať, skopírovať do počítača. Ak je možnosť [↓□/□], [↑□/□], [↓□=□] alebo [↑□=□] nastavená pre položku [Nastav. ukladania ] (Str. 244), zvolte odlišné nastavenie. |
|  ② Karta plná | <ul style="list-style-type: none"> • Snímanie deaktivované; pamäťová karta v zásuvke 2 nemá priestor na ďalšie snímky. • Snímanie deaktivované; pamäťová karta v zásuvke 2 je plná. | |
|  ① Žiadna snímka | Prehrávanie nemožné; pamäťová karta v zásuvke 1 neobsahuje žiadne snímky. | Zvolená pamäťová karta neobsahuje žiadne snímky. Pred zapnutím režimu prehrávania zhotovte snímky. |
|  ② Žiadna snímka | Prehrávanie nemožné; pamäťová karta v zásuvke 2 neobsahuje žiadne snímky. | |

| Indikácia na displeji | Možná príčina | Nápravné opatrenie |
|---|---|---|
|  ① Chyba snímky | Zvolený súbor je poškodený a nedá sa prehrať. Je tiež možné, že snímka je vo formáte, ktorý fotoaparát nepodporuje. | Snímku zobrazte pomocou počítačového softvéru a podobne. Ak sa snímka nedá zobrazíť v počítači, súbor môže byť poškodený. |
|  ② Chyba snímky | | |
|  ① Snímka needitovateľná | Funkcie retušovania vo fotoaparáte sa nedajú použiť na snímkach zaznamenaných inými zariadeniami. | Vykonajte retušovanie snímky v počítači alebo inom zariadení. |
|  ② Snímka needitovateľná | | |
| R/M/D | Hodiny nie sú nastavené. | Nastavte hodiny (Str. 259). |
|  Teplo | Vnútoraná teplota fotoaparátu sa zvýšila v dôsledku sekvenčného používania. | Fotoaparát vypnite a počkajte, kým vychladne. |
|  Vnútoraná teplota fotoaparátu je príliš vysoká. Pred ďalším použitím vyčkajte na jeho vychladnutie. | | Vyčkajte na automatické vypnutie fotoaparátu. Pred ďalším použitím nechajte fotoaparát vychladnúť. |
|  Batéria vybitá | Batéria je vybitá. | Nabite batériu. |
|  Nie je spojenie | Fotoaparát nie je správne pripojený k počítaču, obrazovke s rozhraním HDMI alebo k inému zariadeniu. | Fotoaparát znova pripojte. |
| Zamknutý objektív. Vysuňte objektív. | Teleskopický objektív zostane zasunutý. | Vysuňte objektív. |
| Skontrolujte objektív. | Vyskytol sa problém medzi fotoaparátom a objektívom. | Vypnite fotoaparát, skontrolujte pripojenie objektívu a fotoaparát znova zapnite. |

Východiskové nastavenia

*1: Môže sa pridať do položky [Priradiť].

*2: Pôvodné nastavenie možno obnoviť pomocou voľby [Inicializovať všetky nastavenia] pre položku [Vynulovať/inicial. nastavenia].

*3: Pôvodné nastavenie možno obnoviť pomocou voľby [Vynulovať nastavenia snímania] pre položku [Vynulovať/inicial. nastavenia].



Super ovládací panel

| Režim snímania | Funkcia | Východiskový | *1 | *2 | *3 | |
|-----------------------|---|--|----|----|-----|-----|
| P/A/S/M/B | Režim snímania | P | — | — | — | 43 |
| | Expozičný čas | 1/250 (pri nastavení na S/M), BULB (pri nastavení na B) | ✓ | ✓ | ✓ | 47 |
| | Hodnota clony | F5.6 | ✓ | ✓ | ✓ | 45 |
| | ISO | ISO Auto | ✓ | ✓ | ✓ | 113 |
| | Režim AF cieľa | [] Malý | ✓ | ✓ | ✓ | 78 |
| | Expozícia komp. | ±0,0 | ✓ | ✓ | ✓ | 106 |
| | Wi-Fi/Bluetooth | — | — | — | — | 263 |
| | Režim snímky | Prirodzené | ✓ | ✓ | ✓ | 145 |
| | WB | WB Auto | ✓ | ✓ | ✓ | 150 |
| | Kelvin | 5400K (keď je možnosť [WB] nastavená na [CWB]) | ✓ | ✓ | — | 150 |
| | Funkcia tlačidla | — | ✓ | ✓ | — | 210 |
| | AF režim | S-AF | ✓ | ✓ | ✓ | 73 |
| | Detekcia tváre a očí | Vyp. | ✓ | ✓ | — | 89 |
| | Režim blesku | | ✓ | ✓ | ✓ | 120 |
| | Komp. expozície blesku | ±0,0 | ✓ | ✓ | ✓ | 123 |
| | Manuálna hodnota | Plný (keď je možnosť [Režim blesku] nastavená na [Manuálne]) | ✓ | ✓ | ✓ | 121 |
| | Snímanie / | <input type="checkbox"/> | ✓ | ✓ | ✓ | 126 |
| | Meranie | | ✓ | ✓ | ✓ | 109 |
| | Pomer | 4:3 | ✓ | ✓ | ✓ | 144 |
| | Stab. obrazu | S-IS Auto | ✓ | ✓ | ✓ | 136 |
| Nast. zásuv. na kartu | Štandard | ✓ | ✓ | — | 244 | |
| 1 | L F (keď je možnosť Snímka s vys. rozlíš. nastavená: F+RAW) | ✓ | ✓ | ✓ | 140 | |
| 2 | L F (keď je možnosť Snímka s vys. rozlíš. nastavená: F+RAW) | ✓ | ✓ | ✓ | 140 | |
| | 4K 60p L-8 | ✓ | ✓ | ✓ | 141 | |

10

Informácie

| Režim snímania | Funkcia | Východiskový | *1 | *2 | *3 | |
|----------------------------|-----------------------------|--|----|----|----|-----|
| (video) | Režim | P | — | ✓ | — | 59 |
| | Expozičný čas | 1/250 | — | ✓ | ✓ | 47 |
| | Hodnota clony | F5.6 | — | ✓ | ✓ | 45 |
| | ISO | ISO Auto | — | ✓ | ✓ | 113 |
| | Režim AF cieľa | [■] Stredný | — | ✓ | ✓ | 78 |
| | Expozícia komp. | ±0,0 | ✓ | ✓ | ✓ | 106 |
| | Wi-Fi/Bluetooth | — | — | — | — | 263 |
| | Režim snímky | 3 Prirodzené | ✓ | ✓ | ✓ | 149 |
| | WB | WB Auto | — | ✓ | ✓ | 150 |
| | Kelvin | 5400K (keď je možnosť [📷VB] nastavená na [CWB]) | — | ✓ | — | 150 |
| | Funkcia tlačidla | — | — | ✓ | — | 210 |
| | AF režim | C-AF | ✓ | ✓ | ✓ | 73 |
| | Detekcia tváre a očí | ⊙ Vyp. | ✓ | ✓ | — | 89 |
| | Stab. obrazu | M-IS1 | — | ✓ | ✓ | 136 |
| | | 4K 60p L-8 | ✓ | ✓ | ✓ | 141 |
| | Úroveň nahrávania zvuku | ±0 | — | ✓ | — | 62 |
| Hlasitosť slúchadiel | 8 | — | ✓ | — | 62 | |
| Režim diaľkového ovládania | Režim snímania | P | — | — | — | 43 |
| | Expozičný čas | 1/250 (pri nastavení na S/M), BULB (pri nastavení na B) | ✓ | ✓ | ✓ | 47 |
| | Hodnota clony | F5.6 | ✓ | ✓ | ✓ | 45 |
| | ISO | ISO Auto | ✓ | ✓ | ✓ | 113 |
| | Režim AF cieľa | [■] Malý | ✓ | ✓ | ✓ | 78 |
| | Expozícia komp. | ±0,0 | ✓ | ✓ | ✓ | 106 |
| | Wi-Fi/Bluetooth | — | — | — | — | 263 |
| | Režim snímky | 3 Prirodzené | ✓ | ✓ | ✓ | 145 |
| | VB | WB Auto | ✓ | ✓ | ✓ | 150 |
| | Kelvin | 5400K (keď je možnosť [📷VB] nastavená na [CWB]) | ✓ | ✓ | — | 150 |
| | Funkcia tlačidla | — | ✓ | ✓ | — | 210 |
| | Režim A | TTL | ✓ | ✓ | ✓ | 300 |
| | Režim B | Vypnuté | ✓ | ✓ | ✓ | |
| | Režim C | Vypnuté | ✓ | ✓ | ✓ | |
| | Kompenzácia blesku | Vypnuté | ✓ | ✓ | ✓ | |
| | Výkon blesku | ±0,0 (pri nastavení na TTL/ Auto) | ✓ | ✓ | ✓ | |
| | Režim blesku | 1/1 (v manuálnom režime) | ✓ | ✓ | ✓ | |
| | /FP | (Normálny) | ✓ | ✓ | ✓ | |
| | intenzita optického signálu | Nízka | ✓ | ✓ | ✓ | |
| | Kanál | Ch1 | ✓ | ✓ | ✓ | |

| Strana | Funkcia | Východiskový | *1 | *2 | *3 |  | | | | |
|---|---------|---|--|----|----|---|----|----|----|---|
| 1. Základné nastavenia/Kvalita snímky | | | | | | | | | | |
| Vlastný režim | C1 | Vyvolať | — | — | — | 56 | | | | |
| | | Priradiť | Režim snímania: P Kvalita snímky: L F+RAW | — | — | | — | | | |
| | | Nastav. ukladania | Reset | — | ✓ | | — | | | |
| | C2 | Vyvolať | — | — | — | | 56 | | | |
| | | Priradiť | Režim snímania: P Kvalita snímky: L F+RAW | — | — | | | — | | |
| | | Nastav. ukladania | Reset | — | ✓ | | | — | | |
| | C3 | Vyvolať | — | — | — | | | 56 | | |
| | | Priradiť | Režim snímania: P Kvalita snímky: L F+RAW | — | — | | | | — | |
| | | Nastav. ukladania | Reset | — | ✓ | | | | — | |
| | C4 | Vyvolať | — | — | — | | | | 56 | |
| | | Priradiť | Režim snímania: P Kvalita snímky: L F+RAW | — | — | | | | | — |
| | | Nastav. ukladania | Reset | — | ✓ | | | | | — |
|  | | L F | ✓ | ✓ | ✓ | 140 | | | | |
|  Podrobné nastavenia | ◀:-1 | Počet pixlov: L Kompresia: SF | ✓ | ✓ | — | 140 | | | | |
| | ◀:-2 | Počet pixlov: L Kompresia: F | ✓ | ✓ | — | | | | | |
| | ◀:-3 | Počet pixlov: L Kompresia: N | ✓ | ✓ | — | | | | | |
| | ◀:-4 | Počet pixlov: M1 Kompresia: N | ✓ | ✓ | — | | | | | |
| Pomer snímky | | 4:3 | ✓ | ✓ | ✓ | 144 | | | | |
| Zobrazenie snímky | | Vypnuté | ✓ | ✓ | — | 42 | | | | |
| Tieň. komp. | | Vypnuté | ✓ | ✓ | ✓ | 144 | | | | |







| Strana | Funkcia | Východiskový | *1 | *2 | *3 | |
|----------------------|--------------------------------|------------------------|-------------|----|----|-----|
| 2. Režim snímky/VB | | | | | | |
| | Režim snímky | Prirodzené | ✓ | ✓ | ✓ | 145 |
| | Nastavenie režimu snímky | Všetky položky: ✓ | ✓ | ✓ | — | 149 |
| | VB | WB Auto | ✓ | ✓ | ✓ | 150 |
| | Všetko | A – B | ✓ | ✓ | — | 153 |
| | WB | G – M | ✓ | ✓ | — | |
| | Udrž. teplé farby | Zapnuté | ✓ | ✓ | ✓ | 154 |
| | +WB | Vypnuté | ✓ | ✓ | — | 154 |
| | Farebný priestor | sRGB | ✓ | ✓ | ✓ | 155 |
| 3. ISO/Redukcia šumu | | | | | | |
| | ISO-A | Horná medzná hodnota | 25600 | ✓ | ✓ | 114 |
| | horné/ predvol. | Východiskový | 200 | ✓ | ✓ | |
| | ISO-A najkratší ex. č. | Auto | ✓ | ✓ | ✓ | 115 |
| | ISO-Auto | P/A/S/M | ✓ | ✓ | — | 115 |
| | ISO Krok | 1/3EV | ✓ | ✓ | ✓ | 114 |
| | Filter šumu | Štandard | ✓ | ✓ | ✓ | 116 |
| | Spracovanie pri nízkom ISO | Prior. snímania | ✓ | ✓ | ✓ | 116 |
| | Redukcia šumu | Auto | ✓ | ✓ | ✓ | 117 |
| 4. Expozícia | | | | | | |
| | Skenovanie blikania | Vypnuté | ✓ | ✓ | ✓ | 108 |
| | EV Krok | 1/3EV | ✓ | ✓ | ✓ | 107 |
| | Posun expoziície | ±0 | ✓ | ✓ | — | 107 |
| | | ±0 | ✓ | ✓ | — | |
| | | ±0 | ✓ | ✓ | — | |
| 5. Meranie | | | | | | |
| | Meranie | | ✓ | ✓ | ✓ | 109 |
| | Meranie počas (AEL) | Auto | ✓ | ✓ | ✓ | 110 |
| | (AEL) Auto vynulovanie | Nie | ✓ | ✓ | ✓ | 110 |
| | AEL pol. stlačením | Iba S-AF | ✓ | ✓ | ✓ | 111 |
| | Meranie počas | Áno | ✓ | ✓ | ✓ | 112 |
| | [*] Bodové meranie | Všetky položky: ✓ | ✓ | ✓ | ✓ | 112 |
| 6. Blesk | | | | | | |
| | Režim RC | Vypnuté | ✓ | ✓ | ✓ | 124 |
| | X-Sync. | 1/250 s | ✓ | ✓ | ✓ | 124 |
| | Pomalý limit | 1/60 s | ✓ | ✓ | ✓ | 124 |
| | + | Vypnuté | ✓ | ✓ | ✓ | 124 |
| | Vyváž. meranie blesku | Vypnuté | ✓ | ✓ | ✓ | 125 |
| | Nastavenie režimu blesku | Obmedz. červených očí | Nie | ✓ | ✓ | 123 |
| | | Nastav. synchronizácie | Prvá lamela | ✓ | ✓ | |

| Strana | Funkcia | Východiskový | *1 | *2 | *3 | | |
|------------------------------|-----------------------|----------------------------------|---------|----|----|-----|---|
| 7. Režim snímania | | | | | | | |
| | Snímanie | <input type="checkbox"/> | ✓ | ✓ | ✓ | 126 | |
| | Sním. s potlač. blik. | Vypnuté | ✓ | ✓ | ✓ | 135 | |
| Nastav. sekvenčného snímania | | ✓ | ✓ | ✓ | — | 128 | |
| | | Max. počet obr./s | 10 fps | ✓ | ✓ | | ✓ |
| | | Obmedz. počtu sním. | Vypnuté | ✓ | ✓ | | ✓ |
| | | ✓ | ✓ | ✓ | — | | |
| | | Max. počet obr./s | 20 fps | ✓ | ✓ | | ✓ |
| | | Obmedz. počtu sním. | Vypnuté | ✓ | ✓ | | ✓ |
| | SH1 | ✓ | ✓ | ✓ | — | | |
| | | Max. počet obr./s | 120 fps | ✓ | ✓ | | ✓ |
| | | Obmedz. počtu sním. | Vypnuté | ✓ | ✓ | | ✓ |
| | SH2 | ✓ | ✓ | ✓ | — | | |
| | | Max. počet obr./s | 50 fps | ✓ | ✓ | | ✓ |
| | | Obmedz. počtu sním. | Vypnuté | ✓ | ✓ | | ✓ |
| | ProCap | ✓ | ✓ | ✓ | — | | |
| | | Max. počet obr./s | 20 fps | ✓ | ✓ | | ✓ |
| | | Snímky pred spúšťou | 10 | ✓ | ✓ | | ✓ |
| | ProCap SH1 | ✓ | ✓ | ✓ | — | | |
| | | Max. počet obr./s | 128 fps | ✓ | ✓ | | ✓ |
| | | Snímky pred spúšťou | 28 | ✓ | ✓ | | ✓ |
| | ProCap SH2 | ✓ | ✓ | ✓ | — | | |
| | | Max. počet obr./s | 50 fps | ✓ | ✓ | | ✓ |
| Snímky pred spúšťou | | 12 | ✓ | ✓ | ✓ | | |
| Nastavenie samospúšte | 12 | ✓ | ✓ | ✓ | — | 130 | |
| | 12 | <input type="checkbox"/> (bez ✓) | ✓ | ✓ | — | | |
| | 2 | ✓ | ✓ | ✓ | — | | |
| | 2 | ✓ | ✓ | ✓ | — | | |
| | C | ✓ | ✓ | ✓ | — | | |
| | | Počet snímok | 3f | ✓ | ✓ | | ✓ |
| | | Časovač | 1 s | ✓ | ✓ | | ✓ |
| | | Interval | 0.5 s | ✓ | ✓ | | ✓ |
| | C | AF pre vš. rámčeky | Vypnuté | ✓ | ✓ | | ✓ |
| | | <input type="checkbox"/> (bez ✓) | ✓ | ✓ | ✓ | | — |
| Počet snímok | | 3f | ✓ | ✓ | ✓ | | |
| Časovač | | 1 s | ✓ | ✓ | ✓ | | |
| | Interval | 0.5 s | ✓ | ✓ | ✓ | | |
| | AF pre vš. rámčeky | Vypnuté | ✓ | ✓ | ✓ | | |

























| Strana | Funkcia | Východiskový | *1 | *2 | *3 | | |
|-----------------|------------------------------------|-----------------|-----------|----|----|-----|-----|
| | Nastavenie anti-shock[♦] | Anti-Shock[♦] | Vypnuté | ✓ | ✓ | — | 131 |
| | | Oneskorenie | 0 s | ✓ | ✓ | — | |
| | Nastavenie Tiché[♥] | Oneskorenie | 0 s | ✓ | ✓ | — | 132 |
| | | Redukcia šumu | Vypnuté | ✓ | ✓ | — | |
| | | ■)) | Nepovoliť | ✓ | ✓ | — | |
| AF Iluminátor | | Nepovoliť | ✓ | ✓ | — | | |
| | Režim blesku | Nepovoliť | ✓ | ✓ | — | | |
| 8. Stab. obrazu | | | | | | | |
| | Stab. obrazu | S-IS Auto | ✓ | ✓ | ✓ | 136 | |
| | Stab. obrazu | Priorita obr./s | ✓ | ✓ | ✓ | 138 | |
| | Stab. obrazu | Zapnuté | — | ✓ | ✓ | 138 | |
| | Asist. pri snímaní z ruky | Vypnuté | ✓ | ✓ | ✓ | 139 | |
| | Priorita objektívu s I.S. Priority | Vypnuté | ✓ | ✓ | ✓ | 139 | |

Karta 2

| Strana | Funkcia | Východiskový | *1 | *2 | *3 | | |
|---------------------|-----------------------|-----------------------|-----------|----|----|-----|-----|
| 1. Výpočtové režimy | | | | | | | |
| | Snímka s vys. rozlíš. | Snímka s vys. rozlíš. | Vypnuté | ✓ | ✓ | ✓ | 156 |
| | | | 80% F+RAW | ✓ | ✓ | ✓ | |
| | | Oneskorenie | 0 s | ✓ | ✓ | — | |
| | | Čas nabíjania | 0 s | ✓ | ✓ | — | |
| Živé snímanie s ND | Živé snímanie s ND | Vypnuté | ✓ | ✓ | ✓ | 158 | |
| | Číslo ND | ND8(3EV) | ✓ | ✓ | — | | |
| | Simulácia LV | Zapnuté | ✓ | ✓ | — | | |
| Kumul. zaostrenie | Kumul. zaostrenie | Vypnuté | ✓ | ✓ | ✓ | 160 | |
| | Počet snímok | 8 | ✓ | ✓ | — | | |
| | Rozdiel zaostrenia | 5 | ✓ | ✓ | — | | |
| | Čas nabíjania | 0 s | ✓ | ✓ | — | | |
| HDR | | Vypnuté | ✓ | ✓ | ✓ | 162 | |
| Multiexpozícia | Multiexpozícia | Vypnuté | — | ✓ | ✓ | 163 | |
| | Auto Gain | Vypnuté | — | ✓ | ✓ | | |
| | Prekrytie | Vypnuté | — | ✓ | ✓ | | |

| Strana | Funkcia | Východiskový | *1 | *2 | *3 |  |
|-----------------------------|--|---|--------|----|----|--|
| 2. Iné funkcie snímania | | | | | | |
| |  Digitál. Tele-konvertor | Vypnuté | ✓ | ✓ | ✓ | 166 |
| Fotogr. v rámci interv. | Fotogr. v rámci interv. | Vypnuté | — | ✓ | ✓ | 167 |
| | Počet snímkov | 100 | — | ✓ | ✓ | |
| | Nast. oneskor. spúšte | 0:00:01 | — | ✓ | ✓ | |
| | Interval | 0:00:01 | — | ✓ | ✓ | |
| | Režim intervalu | Časová priorita | — | ✓ | ✓ | |
| | Vyrovnanie expozície | Zapnuté | — | ✓ | ✓ | |
| | Časozberné video | Vypnuté | — | ✓ | ✓ | |
| | Nastavenia videa | Rozlíšenie videa | FullHD | — | ✓ | |
| | Snímková frekvencia | 10 fps | — | ✓ | ✓ | |
| Korekcia lichobež. | | Vypnuté | ✓ | ✓ | ✓ | 170 |
| Korekcia rybieho oka | Korekcia rybieho oka | Vypnuté | ✓ | ✓ | ✓ | 171 |
| | Uhol | 1 | ✓ | ✓ | — | |
| | Korekcia  /  | Vypnuté | ✓ | ✓ | — | |
| Nastavenie BULB/TIME/ KOMP. | MF v rež. BULB/TIME | Zapnuté | ✓ | ✓ | ✓ | 173 |
| | Časovač BULB/TIME | 8min | ✓ | ✓ | ✓ | |
| | Časov. pre živé komp. | 3 h | ✓ | ✓ | ✓ | |
| | Monitor BULB/TIME | -7 | ✓ | ✓ | — | |
| | Live BULB | Vypnuté | ✓ | ✓ | — | |
| | Live TIME | 0.5 s | ✓ | ✓ | — | |
| | Nastavenia komp. snímania | 1/2 s | ✓ | ✓ | — | |
| 3. Bracketing | | | | | | |
| AE BKT | | Vypnuté | ✓ | ✓ | ✓ | 174 |
| WB BKT | A – B | Vypnuté | ✓ | ✓ | ✓ | 175 |
| | G – M | Vypnuté | ✓ | ✓ | ✓ | |
| FL BKT | | Vypnuté | ✓ | ✓ | ✓ | 175 |
| ISO BKT | | Vypnuté | ✓ | ✓ | ✓ | 176 |
| ART BKT | ART BKT | Vypnuté | ✓ | ✓ | ✓ | 177 |
| | Nastavenie ART BKT | Iba ART: ✓ (ART s viacerými typmi: iba typ  je označený ✓.) | ✓ | ✓ | ✓ | |
| Zaostrenie BKT | Zaostrenie BKT | Vypnuté | ✓ | ✓ | ✓ | 178 |
| | Počet snímkov | 99 | ✓ | ✓ | ✓ | |
| | Rozdiel zaostrenia | 5 | ✓ | ✓ | ✓ | |
| |  Čas nabíjania | 0 s | ✓ | ✓ | ✓ | |





























Karta AF

| Strana | Funkcia | Východiskový | *1 | *2 | *3 |  | |
|---|---|--|----------------|----|----|---|---|
| 1. AF | | | | | | | |
|  | AF režim | S-AF | ✓ | ✓ | ✓ | 73 | |
|  | AF+MF | Vypnuté | ✓ | ✓ | ✓ | 83 | |
| Nastavenie AF pre nočnú oblohu | Priorita AF | Rýchlo | ✓ | ✓ | ✓ | 86 | |
| | Fungovanie AF |  Start/Stop | ✓ | ✓ | ✓ | | |
|  | AF stlač.  do polovice | S-AF | Áno | ✓ | ✓ | 84 | |
| | | C-AF/C-AF+TR | Áno | ✓ | ✓ | | |
|  | v režime MF | Nie | ✓ | ✓ | ✓ | 85 | |
| Priorita uvoľnenia | S-AF | Vypnuté | ✓ | ✓ | ✓ | 85 | |
| | C-AF/C-AF+TR | Zapnuté | ✓ | ✓ | ✓ | | |
| 2. AF | | | | | | | |
| | AF Iluminátor | Zapnuté | ✓ | ✓ | ✓ | 97 | |
| | AF Kurzor oblasti | Zap.1 | ✓ | ✓ | ✓ | 97 | |
| | Detekcia tváre a očí | Vypnuté | ✓ | ✓ | — | 89 | |
|  | Tlačidlo AF tváre a očí |  | Priorita ☹ | ✓ | ✓ | 90 | |
| | |  | Priorita ☹ | ✓ | ✓ | | |
| | Detekcia objektu | Vypnuté | ✓ | ✓ | — | 91 | |
| | Rámček detekcie oka | Zapnuté | ✓ | ✓ | — | 92 | |
| 3. AF | | | | | | | |
|  | Citlivosť C-AF | ±0 | ✓ | ✓ | ✓ | 88 | |
|  | Priorita C-AF v strede |  Križ | ✓ | ✓ | ✓ | 87 | |
| | |  Stredná | ✓ | ✓ | ✓ | | |
| | |  Veľká | ✓ | ✓ | ✓ | | |
| | |  C1 | ☐ (bez ✓) | ✓ | ✓ | | ✓ |
| | |  C2 | ☐ (bez ✓) | ✓ | ✓ | | ✓ |
| | |  C3 | ☐ (bez ✓) | ✓ | ✓ | | ✓ |
| | |  C4 | ☐ (bez ✓) | ✓ | ✓ | | ✓ |
|  | Obmedz. AF | Obmedz. AF | Vypnuté | ✓ | ✓ | 93 | |
| | | Vzdialenosť pre Zap.1 | 5,0 – 999,9 m | ✓ | ✓ | | ✓ |
| | | Vzdialenosť pre Zap.2 | 10,0 – 999,9 m | ✓ | ✓ | | ✓ |
| | | Vzdialenosť pre Zap.3 | 50,0 – 999,9 m | ✓ | ✓ | | ✓ |
| | | Priorita uvoľnenia | Zapnuté | ✓ | ✓ | | ✓ |
|  | AF skener | Zapnuté | ✓ | ✓ | ✓ | 95 | |
|  | Nast. AF ostrenia | Nast. AF ostrenia | Vypnuté | ✓ | ✓ | 96 | |
| | | Hodnota jemného nast. | ±0 | — | — | | |
| 4. AF videa | | | | | | | |
|  | AF režim | C-AF | ✓ | ✓ | ✓ | 73 | |
|  | Rýchlosť C-AF | ±0 | ✓ | ✓ | ✓ | 88 | |
|  | Citlivosť C-AF | ±0 | ✓ | ✓ | ✓ | 88 | |

10

Informácie

























| Strana | Funkcia | Východiskový | *1 | *2 | *3 | |
|-----------------------------------|-----------------------|----------------------------------|----|----|----|-----|
| 5. Nastavenie cieľa AF a činnosti | | | | | | |
| ☑ Nastav. režimu cieľa AF | Všetko | ✓ | ✓ | ✓ | — | 80 |
| | [·] Jeden | ✓ | ✓ | ✓ | — | |
| | [#] Križ | ✓ | ✓ | ✓ | — | |
| | [■] Stredná | ✓ | ✓ | ✓ | — | |
| | [■■] Veľká | ✓ | ✓ | ✓ | — | |
| | [■■■] C1 | <input type="checkbox"/> (bez ✓) | ✓ | ✓ | — | |
| | [■■■■] C2 | <input type="checkbox"/> (bez ✓) | ✓ | ✓ | — | |
| | [■■■■■] C3 | <input type="checkbox"/> (bez ✓) | ✓ | ✓ | — | |
| ☑ Spojené s orientác. [] | Režim AF cieľa | <input type="checkbox"/> (bez ✓) | ✓ | ✓ | — | 98 |
| | Bod AF cieľa | <input type="checkbox"/> (bez ✓) | ✓ | ✓ | — | |
| ☑ [] Nastav. Domov | Režim AF cieľa | ✓ (Všetko) | ✓ | ✓ | ✓ | 99 |
| | Bod AF cieľa | ✓ | ✓ | ✓ | ✓ | |
| [] Nast. obrazovky výberu | Otočný ovládač | Režim [] | ✓ | ✓ | ✓ | 100 |
| | Tlačidlo | Poz | ✓ | ✓ | ✓ | |
| [] Nastavenie slučky | [] Výber slučky | Vypnuté | ✓ | ✓ | ✓ | 101 |
| | Cez Všetko | Nie | ✓ | ✓ | ✓ | |
| Tl. cieľ. oblasti AF | | Vypnuté | ✓ | ✓ | ✓ | 102 |
| 6. MF | | | | | | |
| MF Asist. | Zvačšit' | Vypnuté | ✓ | ✓ | — | 103 |
| | Zvýraz. obr. | Vypnuté | ✓ | ✓ | — | |
| | Indikátor zaostrenia | Vypnuté | ✓ | ✓ | — | |
| Nast. zvýraz. obr. | Farba zvýr. obr. | Červená | ✓ | ✓ | — | 104 |
| | Intenzita zvýraznenia | Normál | ✓ | ✓ | — | |
| | Úpr. jasu obrazu | Vypnuté | ✓ | ✓ | — | |
| Vzdialen. prednast. MF | | 999,9 m | ✓ | ✓ | ✓ | 104 |
| Mechanizmus MF | | Aktívne | ✓ | ✓ | ✓ | 105 |
| Zaostrovací krúžok | | | ✓ | ✓ | — | 105 |
| Reset objek. | | Vypnuté | ✓ | ✓ | — | 105 |

| Strana | Funkcia | Východiskový | *1 | *2 | *3 |  | |
|---|--|--|-------------------|----|----|---|-----|
| 1. Základné nastavenia/Kvalita snímky | | | | | | | |
| |  Kodek videa | H.264 | ✓ | ✓ | ✓ | 144 | |
| |   | 4K60p L-8 | ✓ | ✓ | ✓ | 141 | |
| |  Režim | P | — | ✓ | — | 59 | |
| |  Skenovanie blikania | Vypnuté | — | ✓ | ✓ | 108 | |
| |  Digitál. Tele-konvertor | Vypnuté | — | ✓ | ✓ | 166 | |
| 2. Režim snímky/VB | | | | | | | |
| |  Režim snímky | Rovnaké ako  | ✓ | ✓ | ✓ | 145 | |
| |   Pomoc. zobrazenia | Vypnuté | — | ✓ | — | 155 | |
| |  WB | WB Auto | — | ✓ | ✓ | 150 | |
| |  Všetko | A – B | — | ✓ | — | 153 | |
| |   | G – M | — | ✓ | — | | |
| |   Auto Udrž. teplé farby | Zapnuté | — | ✓ | ✓ | 154 | |
| 3. ISO/Redukcia šumu | | | | | | | |
| |   ISO-A | Horná medzná hodnota | 12800 | — | ✓ | 114 | |
| | horné/ predvol. | Východiskový | 200 | — | ✓ | | ✓ |
| |   ISO-Auto | | Zapnuté | — | ✓ | — | 115 |
| |  Filter šumu | | Štandard | — | ✓ | ✓ | 116 |
| 4. Stab. obrazu | | | | | | | |
| |  Stab. obrazu | | M-IS1 | — | ✓ | ✓ | 136 |
| |  Úroveň IS | | ±0 | — | ✓ | ✓ | 137 |
| 5. Záznam zvuku/Pripojenie | | | | | | | |
| Nastavenia nahrávania zvuku | Hlasitosť záznamu | Vstavaný  | ±0 | — | ✓ | — | 180 |
| | | MIC  | ±0 | — | ✓ | — | |
| |  Obmedz. hlasitosti | Zapnuté | — | ✓ | — | | |
| | Redukcia šumu vetra | Vypnuté | — | ✓ | — | | |
| | Kvalita záznamu | 48kHz/16bit | — | ✓ | — | | |
| |  Napáj. zo zariadenia | Vypnuté | — | ✓ | — | | |
| Hlasitosť slúchadiel | | | 8 | — | ✓ | — | 181 |
| Nastavenia časovej značky | Režim časovej značky | | Vynechanie snímky | — | ✓ | — | 181 |
| | Počítať nahor | | RR | — | ✓ | — | |
| | Začiatkový čas | | — | — | ✓ | — | |
|  HDMI výstup | Režim výstupu | | Displej | — | ✓ | — | 182 |
| | Príkaz nahráv. | | Vypnuté | — | ✓ | — | |
| | Časová značka | | Zapnuté | — | ✓ | — | |

| Strana | Funkcia | Východiskový | *1 | *2 | *3 | |
|-------------------------|-------------------------|--------------|----|----|----|-----|
| 6. Pomocník snímania | | | | | | |
| | Označenie stredu | Vypnuté | — | ✓ | — | 183 |
| Nastav. zebrového vzoru | Nastav. zebrového vzoru | Vypnuté | — | ✓ | — | 184 |
| | Úroveň 1 | 80 | — | ✓ | — | |
| | Úroveň 2 | Vypnuté | — | ✓ | — | |
| | Červený rám pri REC | Zapnuté | — | ✓ | — | 185 |

Karta

| Strana | Funkcia | Východiskový | *1 | *2 | *3 | |
|---------------|-------------------------|-------------------------------------|----|----|----|-----|
| 1. Súbor | | | | | | |
| | | — | — | — | — | 200 |
| | Vynulovať všetky snímky | — | — | — | — | 200 |
| | Kop. všetko | — | — | — | — | 195 |
| | Vymazať všetko | — | — | ✓ | — | 196 |
| 2. Činnosti | | | | | | |
| | Funkcia | <input checked="" type="checkbox"/> | — | ✓ | — | 207 |
| | Funkcia voľby | | — | ✓ | — | 207 |
| | Predvol. nast. | Nedávno | — | ✓ | — | 207 |
| | Rýchle vymazanie | Vypnuté | — | ✓ | ✓ | 196 |
| | Vymazať RAW+JPEG | RAW+JPEG | — | ✓ | — | 196 |
| | RAW+JPEG | JPEG | — | ✓ | — | 197 |
| 3. Zobrazenia | | | | | | |
| | | Zapnuté | — | ✓ | ✓ | 207 |
| | Nastavenia informácií | Všetky položky: ✓ | — | ✓ | ✓ | 208 |
| | Nastavenia informácií | Všetky položky: ✓ | — | ✓ | — | 208 |
| | Nastavenia | [25] a [Kalendár]: ✓ | — | ✓ | — | 209 |
| | Nastavenia hodnotenia | Všetky položky: ✓ | — | ✓ | — | 198 |

| Strana | Funkcia | Východiskový | *1 | *2 | *3 |  | |
|---|--|---|--|----|-----|---|-----|
| 1. Činnosti | | | | | | | |
| Nastavenie tlačidiel |  Funkcia tlačidla |  | Expozícia komp. | ✓ | ✓ | — | 210 |
| | |  | Snímka s vys. rozlíš. | ✓ | ✓ | — | |
| | | ISO | ISO | ✓ | ✓ | — | |
| | | AF-ON | AF-ON | ✓ | ✓ | — | |
| | | AEL | AEL | ✓ | ✓ | — | |
| | |  |  Výber zobrazenia | ✓ | ✓ | — | |
| | |  | Vypnuté | ✓ | ✓ | — | |
| | |  | Vypnuté | ✓ | ✓ | — | |
| | |  | Vypnuté | ✓ | ✓ | — | |
| | |  |  | ✓ | ✓ | — | |
| | |  | Náhľad | ✓ | ✓ | — | |
| | | PBH  | Expozícia komp. | ✓ | ✓ | — | |
| | | PBH ISO | ISO | ✓ | ✓ | — | |
| | | PBH AF-ON | AF-ON | ✓ | ✓ | — | |
| | | PBH L-Fn | AF Stop | ✓ | ✓ | — | |
| |  Funkcia tlačidla |  | Expozícia komp. | — | ✓ | — | 210 |
| | |  | REC | — | ✓ | — | |
| | | ISO | ISO | — | ✓ | — | |
| | | AF-ON | AF-ON | — | ✓ | — | |
| | | AEL | AEL | — | ✓ | — | |
| | |  |  Výber zobrazenia | — | ✓ | — | |
| | |  | Vypnuté | — | ✓ | — | |
| | |  | Vypnuté | — | ✓ | — | |
| | |  | Vypnuté | — | ✓ | — | |
| | |  | Zvýraz. obr. | — | ✓ | — | |
| | |  | Zväčšiť | — | ✓ | — | |
| | | PBH  | Expozícia komp. | — | ✓ | — | |
| PBH ISO | ISO | — | ✓ | — | | | |
| PBH AF-ON | AF-ON | — | ✓ | — | | | |
| PBH L-Fn | AF Stop | — | ✓ | — | | | |
|  Funkcia uzávierky | Vypnuté | — | ✓ | — | 218 | | |

















| Strana | Funkcia | | Východiskový | *1 | *2 | *3 | | |
|---------------------------|---------------|------------|--------------|--|----|----|---|-----|
| Nastav. otočného ovládača | Funkcia voľby | P | Páčka 1 | : Kompenzácia expozície : Ps | ✓ | ✓ | — | 218 |
| | | | Páčka 2 | : ISO : VB | | | | |
| | | A | Páčka 1 | : Kompenzácia expozície : Hodnota clony | | | | |
| | | | Páčka 2 | : ISO : VB | | | | |
| | | S | Páčka 1 | : Kompenzácia expozície : Expozičný čas | | | | |
| | | | Páčka 2 | : ISO : VB | | | | |
| | | M/B | Páčka 1 | : Hodnota clony : Expozičný čas | | | | |
| | | | Páčka 2 | : Kompenzácia expozície : ISO | | | | |

| Strana | Funkcia | | Východiskový | *1 | *2 | *3 | | | | |
|----------------------------|--------------------------|----------------------|--------------|--|-----|-----|---|-----|-----|-----|
| | Funkcia voľby | P | Páčka 1 | : Kompenzácia expozície : Kompenzácia expozície | — | ✓ | — | 218 | | |
| | | | Páčka 2 | : VOL : VOL | | | | | | |
| | | A | Páčka 1 | : Kompenzácia expozície : Hodnota clony | | | | | | |
| | | | Páčka 2 | : VOL : VOL | | | | | | |
| | | S | Páčka 1 | : Kompenzácia expozície : Expozičný čas | | | | | | |
| | | | Páčka 2 | : VOL : VOL | | | | | | |
| | | M | Páčka 1 | : Hodnota clony : Expozičný čas | | | | | | |
| | | | Páčka 2 | : VOL : ISO | | | | | | |
| | | Sluč. na kar. Ponuka | | | Nie | — | ✓ | | — | 240 |
| | | Smer voľby | Expozícia | Zvoliť 1 | ✓ | ✓ | — | | 220 | |
| Ps | Zvoliť 1 | | ✓ | ✓ | — | | | | | |
| Nast. viacnásobného voliča | Stredné tlačidlo | Vypnuté | ✓ | ✓ | — | 220 | | | | |
| | Smerový kláves | [:::] | ✓ | ✓ | — | | | | | |
| Nastavenie páčky Fn | Funkcia Fn páčky | režim2 | — | ✓ | — | 222 | | | | |
| | Funkcia Fn páčky | režim2 | — | ✓ | — | 222 | | | | |
| | Páčka Fn/Páčka napájania | Fn | — | ✓ | — | 224 | | | | |
| Nastavenie el. priblíženia | Rýchlosť el. priblíž. | Normál | ✓ | ✓ | — | 224 | | | | |
| | Rýchlosť el. priblíž. | Normál | — | ✓ | — | | | | | |
| Zámok | | Vypnuté | ✓ | ✓ | — | 225 | | | | |

| Strana | Funkcia | Východiskový | *1 | *2 | *3 | |
|---------------------------|-----------------------------|--------------|----|----|----|-----|
| 2. Činnosti | | | | | | |
| | LV Režim zblízka | režim2 | ✓ | ✓ | — | 225 |
| | Zámok | Vypnuté | ✓ | ✓ | — | 226 |
| | Nastav. priority | Nie | — | ✓ | — | 240 |
| Nastavenie kurzora ponuky | Poloha kurz. na stránke | Reset | — | ✓ | — | 239 |
| | Začiatoč. poloha ponuky | Nedávno | — | ✓ | — | |
| | Skratka k nast. režimu B | Zapnuté | ✓ | ✓ | — | |
| Čas stlačenia a podrž. | Ukončiť LV | 0.7 s | ✓ | ✓ | — | 226 |
| | Vynul. rámček LV | 0.7 s | ✓ | ✓ | — | |
| | Vynulovať | 0.7 s | ✓ | ✓ | — | |
| | Vynulovať | 0.7 s | ✓ | ✓ | — | |
| | Vynulovať | 0.7 s | ✓ | ✓ | — | |
| | Vynulovať | 0.7 s | ✓ | ✓ | — | |
| | Vynulovať | 0.7 s | ✓ | ✓ | — | |
| | Vynulovať | 0.7 s | ✓ | ✓ | — | |
| | Vyvol. aut. spín. EVF | 0.7 s | ✓ | ✓ | — | |
| | Vynulovať | 0.7 s | ✓ | ✓ | — | |
| | Ukončiť | 0.7 s | ✓ | ✓ | — | |
| | Zámok spínača | 0.7 s | ✓ | ✓ | — | |
| | Ukončiť skenovanie blikania | 0.7 s | ✓ | ✓ | — | |
| | Vyvolať nast. VB BKT | 0.7 s | ✓ | ✓ | — | |
| | Vyvolať nast. ART BKT | 0.7 s | ✓ | ✓ | — | |
| | Vyvol. nast. BKT zaostr. | 0.7 s | ✓ | ✓ | — | |
| | Vyvolať nastavenie | 0.7 s | ✓ | ✓ | — | |
| 3. Živý náhľad | | | | | | |
| | Režim LV | Štandard | ✓ | ✓ | — | 227 |
| | Nočné videnie | Vypnuté | ✓ | ✓ | — | 227 |
| | Snímková frekvencia | Normál | ✓ | ✓ | — | 227 |
| | Art LV režim | režim1 | ✓ | ✓ | — | 228 |
| | LV s potlač. blikania | Vypnuté | ✓ | ✓ | — | 228 |
| | Pom. pre vlastné port. | Zapnuté | — | ✓ | — | 229 |

| Strana | Funkcia | Východiskový | *1 | *2 | *3 | | |
|------------------------------|-----------------------|--|-----------------------------|----|----|-----|-----|
| 4. Informácie | | | | | | | |
| | Štýl hľadáča | Štýl 2 | — | ✓ | — | 230 | |
| | Nastavenia informácií | [Iba snímka], [Informácie 1] a [Informácie 2]: ✓ | ✓ | ✓ | — | 232 | |
| | Info. pol. stlačením | Zap.2 | ✓ | ✓ | — | 233 | |
| | Nastavenia informácií | [Iba snímka], [Informácie 1] a [Informácie 2]: ✓ | ✓ | ✓ | — | 234 | |
| | = Kaliber úrovne | Zapnuté | ✓ | ✓ | — | 235 | |
| | Nastavenia informácií | [Iba snímka] a [Informácie 1]: ✓ | — | ✓ | — | 233 | |
| 5. Mriežka/Iné zobrazenia | | | | | | | |
| | Nastavenie mriežky | Farba zobrazenia | Predvoľba 1 | ✓ | ✓ | — | 236 |
| | | Zobrazená mriežka | Vypnuté | ✓ | ✓ | — | |
| | | Farba predvoľby 1 | R/G/B: 38 α: 75 % | ✓ | ✓ | — | |
| | | Farba predvoľby 2 | R: 180 G/B: 0 α: 75 % | ✓ | ✓ | — | |
| | Nastavenie mriežky | Výlučne pre | Vypnuté | ✓ | ✓ | — | 237 |
| | | Farba zobrazenia | Predvoľba 1 | ✓ | ✓ | — | |
| | | Zobrazená mriežka | Vypnuté | ✓ | ✓ | — | |
| | | Farba predvoľby 1 | R/G/B: 38 α: 75 % | ✓ | ✓ | — | |
| | | Farba predvoľby 2 | R: 180 G/B: 0 α: 75 % | ✓ | ✓ | — | |
| | Nastavenie mriežky | Výlučne pre | Vypnuté | — | ✓ | — | 236 |
| | | Farba zobrazenia | Predvoľba 1 | — | ✓ | — | |
| | | Zobrazená mriežka | Vypnuté | — | ✓ | — | |
| | | Farba predvoľby 1 | R/G/B: 38 α: 75 % | — | ✓ | — | |
| | | Farba predvoľby 2 | R: 180 G/B: 0 α: 75 % | — | ✓ | — | |
| Nastavenia viacerých funkcií | | Všetky položky okrem ISO: ✓ | ✓ | ✓ | — | 238 | |
| | Nastavenia histogramu | Svetlá časť | 255 | ✓ | ✓ | — | 238 |
| | | Tieň | 0 | ✓ | ✓ | — | |

Karta Ÿ

| Strana | Funkcia | Východiskový | *1 | *2 | *3 |  |
|---|--|---|----|----|----|---|
| 1. Karta/Priečinok/Súbor | | | | | | |
| | Formátovanie karty | — | — | — | — | 243 |
|  Nast. zásuv. na kartu | Nastav. ukladania  | Štandard | ✓ | ✓ | — | 244 |
| |  Zásuvka ukladania |  | ✓ | ✓ | — | |
| |  Zásuvka |  | ✓ | ✓ | — | |
|  Nast. zásuv. na kartu | |  | ✓ | ✓ | — | 245 |
| | Priradiť priečin. uklad. | Nepriřadiť | — | ✓ | — | 246 |
| | Názov súboru | Reset | — | ✓ | — | 246 |
| Upraviť názov | sRGB | <u>M</u> <u>D</u> <u>D</u> | — | ✓ | — | 247 |
| | Adobe RGB | <u>M</u> <u>D</u> <u>D</u> | — | ✓ | — | |
| 2. Záznam informácií | | | | | | |
| | Nast. info. o objektíve | Vypnuté | — | ✓ | — | 248 |
| | dpi nastavenie | 350dpi | ✓ | ✓ | — | 249 |
| Copyright info | Copyright info | Vypnuté | ✓ | ✓ | — | 249 |
| | Meno autora | — | — | — | — | |
| | Copyright meno | — | — | — | — | |
| 3. Monitor/Zvuk/Pripojenie | | | | | | |
| | Nastav. dotyk.obraz. | Zapnuté | — | ✓ | — | 251 |
| Nastavenie monitora |  (Jas) | ±0 | ✓ | ✓ | — | 251 |
| |  (Farebná teplota) | A0, G0 | ✓ | ✓ | — | |
| Nastavenie EVF |  (Jas) | Auto | ✓ | ✓ | — | 252 |
| |  (Farebná teplota) | A0, G0 | ✓ | ✓ | — | |
| Nastavenie snímača oka | Auto prepnutie EVF | Zapnuté | — | ✓ | — | 252 |
| | Správanie pri prepnutí | Zach. obrazovku | — | ✓ | — | |
| | Pri otvorení monitora | Neaktívne | — | ✓ | — | |
|  | | Zapnuté | ✓ | ✓ | — | 253 |
| Nastavenie HDMI | Veľkosť výstupu | 4K | — | ✓ | — | 253 |
| | Frekv. výstup. snímok | Priorita 60p | — | — | — | |
| Nastavenie USB | USB režim | Zvoliť | — | ✓ | — | 254 |
| | Napájanie z USB | Áno | — | ✓ | — | |
| 4. Wi-Fi/Bluetooth | | | | | | |
| | Režim lietadla | Vypnuté | — | ✓ | — | 262 |
| | Bluetooth | Vypnuté | — | ✓ | — | 264 |
| | Nast. bezdrótovej spúšte | — | — | — | — | 280 |
| | Pripojenie Wi-Fi | — | — | ✓ | — | 272 |
| Nastavenie  | Pohot. režim pri vyp. | Vypnuté | — | ✓ | — | 265 |
| |  Heslo pripojenia | — | — | — | — | 268 |
| | Vynulovať nastavenia  | — | — | — | — | 268 |
| Nastavenie Wi-Fi pre PC | Adresa MAC Wi-Fi | — | — | — | — | 277 |
| | Vynul. nastav. Wi-Fi pre PC | — | — | — | — | |

10

Informácie

| Strana | Funkcia | Východiskový | *1 | *2 | *3 |  |
|-------------------------------|--|---|---------|----|----|--|
| 5. Batéria/Spánok | | | | | | |
| |  Stav batérie | — | — | — | — | 255 |
| |  Prednosť batérie | Bat. držiaka | — | ✓ | — | 255 |
| |  Vzor zobrazenia | min | — | ✓ | — | 255 |
| | Podsvietenie LCD | Podržať | ✓ | ✓ | — | 256 |
| | Spánok | 1min | ✓ | ✓ | — | 256 |
| | Auto. vypnutie | 4 h | ✓ | ✓ | — | 256 |
| | Rež. rýchleho spánku | Rež. rýchleho spánku | Vypnuté | ✓ | ✓ | 257 |
| | | Podsvietenie LCD | 8 s | ✓ | ✓ | |
| | | Spánok | 10 s | ✓ | ✓ | |
| 6. Vynulovať/Hodiny/Jazyk/Iné | | | | | | |
| | Vynulovať/inicial. nastavenia | Vynulovať nastavenia snímania | — | — | — | 259 |
| | | Inicializovať všetky nastavenia | — | — | — | |
| |  Nastavenia |  | — | — | — | 259 |
| | | Časové pásmo | — | — | — | |
| |  | | — | — | — | 259 |
| | Nastav. vodováhy | | — | — | ✓ | 260 |
| | Mapovanie pixlov | | — | — | — | 260 |
| | Verzia firmvéru | | — | — | — | 260 |
| | Certifikácia | | — | — | — | 260 |

Kapacita pamäťovej karty

Kapacita pamäťovej karty: fotografie

Údaje sú uvedené pre 64 GB SDXC kartu použitú na záznam fotografií s pomerom strán 4:3.

| Režim snímania | Veľkosť snímky (Počet pixlov) | Kompresný pomer | Formát súboru | Veľkosť súboru (MB) (približne) | Počet statických snímok, ktoré je možné uložiť |
|----------------|-------------------------------|-----------------------|---------------|---------------------------------|--|
| 80% F+RAW | (Statív) 10368×7776 | Bezstratová kompresia | ORF | (Statív) 183,6 | (Statív) 323 |
| | 10368×7776 | 1/4 | JPEG | | |
| | 5184×3888 | Bezstratová kompresia | ORI | | |
| 50% F+RAW | (Statív) 10368×7776 | Bezstratová kompresia | ORF | (Statív) 170,4 | (Statív) 350 |
| | (Z ruky) 8160×6120 | | | | |
| | 8160×6120 | 1/4 | JPEG | (Z ruky) 122,9 | (Z ruky) 483 |
| | 5184×3888 | Bezstratová kompresia | ORI | | |
| 25% F+RAW | (Statív) 10368×7776 | Bezstratová kompresia | ORF | (Statív) 159,7 | (Statív) 376 |
| | (Z ruky) 8160×6120 | | | | |
| | 5760×4320 | 1/4 | JPEG | (Z ruky) 112,2 | (Z ruky) 534 |
| | 5184×3888 | Bezstratová kompresia | ORI | | |
| 80% F | 10368×7776 | 1/4 | JPEG | 35,2 | 1564 |
| 50% F | 8160×6120 | 1/4 | JPEG | 22 | 2503 |
| 25% F | 5760×4320 | 1/4 | JPEG | 11,2 | 4882 |
| RAW | 5184×3888 | Bezstratová kompresia | ORF | 22,4 | 2727 |
| L SF | | 1/2,7 | JPEG | 13,4 | 4103 |
| L F | | 1/4 | | 9,2 | 5954 |
| L N | | 1/8 | | 4,9 | 11355 |
| M1 SF | 3200×2400 | 1/2,7 | JPEG | 5,4 | 10172 |
| M1 F | | 1/4 | | 3,8 | 14360 |
| M1 N | | 1/8 | | 2,2 | 24413 |
| M2 SF | 1920×1440 | 1/2,7 | JPEG | 2,3 | 24413 |
| M2 F | | 1/4 | | 1,7 | 32551 |
| M2 N | | 1/8 | | 1,1 | 48827 |
| S1 SF | 1280×960 | 1/2,7 | JPEG | 1,3 | 40689 |
| S1 F | | 1/4 | | 1,1 | 48827 |
| S1 N | | 1/8 | | 0,4 | 122067 |
| S2 SF | 1024×768 | 1/2,7 | JPEG | 1,1 | 54252 |
| S2 F | | 1/4 | | 0,5 | 122067 |
| S2 N | | 1/8 | | 0,3 | 162756 |

10

Informácie

- Počet statických snímků, které možno uložit v paměti, sa může menit v závislosti od objektu, či boli zadané tlačové objednávky a od dalších faktorů. Za určitých okolností sa může stať, že sa počet statických snímků, které možno uložit v paměti, zobrazený na displeji nezmení ani po zhotovení další snímky alebo vymazání už uložených snímků.
- Skutočná veľkosť súboru sa líši podľa predmetu.
- Maximálny počet statických snímků, které je možné uložit a zobraziť na displeji, je 9999.

Kapacita paměťové karty: video

Údaje sú uvedené pre 64 GB paměťovou kartu typu SDXC.

| Veľkosť obrazu | Kompenzácia pohybu | Snímková frekvencia prehrávania | Kapacita (približne) | |
|----------------|--------------------|---------------------------------|---|---|
| | | | Keď je možnosť [📹 Kodek videa] nastavená na [H.264] | Keď je možnosť [📹 Kodek videa] nastavená na [H.265] |
| C4K | — | 59,94p | 41 minút | 54 minút |
| | | 50,00p | 41 minút | 54 minút |
| | | 29,97p | 81 minút | 108 minút |
| | | 25,00p | 81 minút | 108 minút |
| | | 24,00p | 81 minút | 108 minút |
| | | 23,98p | 81 minút | 108 minút |
| 4K | — | 59,94p | 41 minút | 54 minút |
| | | 50,00p | 41 minút | 54 minút |
| | | 29,97p | 81 minút | 108 minút |
| | | 25,00p | 81 minút | 108 minút |
| | | 23,98p | 81 minút | 108 minút |
| FHD | A-I | 29,97p | 41 minút | 101 minút |
| | | 25,00p | 41 minút | 101 minút |
| | | 23,98p | 41 minút | 101 minút |
| | L-GOP | 59,94p | 160 minút | 199 minút |
| | | 50,00p | 160 minút | 199 minút |
| | | 29,97p | 312 minút | 384 minút |
| | | 25,00p | 312 minút | 384 minút |
| | | 23,98p | 312 minút | 384 minút |
| | | 23,98p | 312 minút | 384 minút |

- Údaje sú uvádzané pre video zaznamenané pri maximálnej snímkovej frekvencii. Skutočná bitová rýchlosť sa líši v závislosti od snímkovej frekvencie a zaznamenávanej scény.
- Keď sa používa karta typu SDXC, videá dlhšie ako 3 hodiny sa zaznamenávajú do viacerých súborov (v závislosti od podmienok snímania môže fotoaparát začať zaznamenávať do nového súboru ešte pred dosiahnutím limitu 3 hodín).
- Pri použití karty SD/SDHC sa videá s veľkosťou viac ako 4 GB zaznamenávajú do viacerých súborov (v závislosti od podmienok snímania môže fotoaparát začať zaznamenávať do nového súboru ešte pred dosiahnutím limitu 4 GB).

Technické údaje

■ Fotoaparát

| Typ výrobku | |
|--|--|
| Typ výrobku | Digitálny fotoaparát s vymeniteľných systémom objektívu Micro Four Thirds Standard |
| Objektív | M.ZUIKO DIGITAL, objektív systému Micro Four Thirds |
| Upevnenie objektívu | Bajonet Micro Four Thirds |
| Ekvivalentná ohnisková vzdialenosť 35-mm fotoaparátu | Pribl. dvojnásobná ohnisková vzdialenosť objektívu |
| Obrazový snímač | |
| Typ výrobku | Snímač 4/3" typu Live MOS |
| Celkový počet pixlov | Približne 22,93 milióna pixlov |
| Efektívny počet pixlov | Približne 20,37 milióna pixlov |
| Veľkosť displeja | 17,4 mm (V) × 13,0 mm (Š) |
| Pomer strán | 1,33 (4:3) |
| Hľadáčik | |
| Typ | Elektronický hľadáčik so snímačom pohľadu do hľadáčika |
| Počet pixlov | Približne 5,76 milióna bodov |
| Zväčšenie | 100 % |
| Vzdialenosť oka | Približne 21 mm (-1 m^{-1}) |
| Živá ukážka | |
| Snímač | Používa snímač Live MOS |
| Zväčšenie | 100 % |
| Displej | |
| Typ výrobku | 3,0" farebný TFT displej LCD, naklápací, dotykový displej |
| Celkový počet pixlov | Približne 1,62 milióna bodov (pomer strán 3:2) |
| Uzávierka | |
| Typ výrobku | Elektronicky riadená štrbinová |
| Expozičný čas | 1/8000 – 60 s, fotografovanie v režimoch Bulb a Time |
| Čas synchronizácie blesku | Do 1/250 s |
| Automatické ostrenie | |
| Typ výrobku | Vysokorychlostné automatické zaostrovanie pomocou obrazového snímača |
| Zaostrovanie oblasti | 1053 oblastí |
| Výber oblasti zaostrovania | Automatický, voliteľné oblasti |
| Riadenie expozície | |
| Systém merania | Meranie TTL (meranie zobrazovača) Digitálne ESP meranie/Integrálne meranie so zdôrazneným stredom/ Bodové meranie |
| Rozsah merania | -2 až 20 EV (f/2,8, ekvivalent ISO 100) |
| Režimy snímania | P : Program AE (k dispozícii je posunutie programu); A : Priorita clony AE; S : Priorita času AE; M : Manuálne; B : BULB (BULB, TIME a kompozitné); C1/C2/C3/C4 : Vlastné režimy; ☺ : Video |
| Čitlivosť ISO | L80; L100; 200 – 25600 v krokoch 1/3 alebo 1 EV |
| Kompenzácia expozície | ± 5,0 EV (krok 1/3, 1/2, 1 EV) |

| Vyváženie bielej | |
|--|--|
| Nastavenie režimu | Auto/Prednastavené WB (7 nastavení)/Vlastné WB/One Touch WB (fotoaparát môže uložiť max. 4 nastavenia) |
| Nahrávanie | |
| Pamäť | SD, SDHC a SDXC Podpora UHS-II |
| Systém záznamu | Digitálny záznam, JPEG (DCF2.0), RAW dáta |
| Platné normy | Exif 2.31, Digital Print Order Format (DPOF) |
| Zvuk so statickými snímkami | Formát Wave |
| Video | MOV (H.264/MPEG-4 AVC, H.265/HEVC) |
| Zvuk | Stereo lineárne PCM, 16 bitov; vzorkovacia frekvencia 48 kHz (formát vlny) Stereo lineárne PCM, 24 bitov; vzorkovacia frekvencia 96 kHz (formát vlny) |
| Prehrávanie | |
| Režim zobrazenia | Prehrávanie jednej snímky/prehrávanie zväčšeného obrazu/zobrazenie registra/zobrazenie kalendára |
| Sekvenčné snímanie | |
| Režim spúšte | Jedna snímka; sekvenčné; anti-shock; tiché; Pro. záznam; samospúšť |
| Sekvenčné snímanie | Maximálne 10 snímok za sekundu (📷) Maximálne 20 snímok za sekundu (📷/ProCap) Maximálne 50 snímok za sekundu (📷/ProCap SH2) Maximálne 120 snímok za sekundu (📷/ProCap SH1) |
| Samospúšť | Prevádzkový čas: 12 s / 2 s / prispôsobený |
| Funkcia úspory energie | Prepnúť do režimu spánku: 1 minúta, Vypnutie: 4 hodiny (Túto funkciu možno prispôbiť.) |
| Blesk | |
| Režim riadenia blesku | TTL-AUTO (TTL režim predblesku)/MANUAL |
| X-Synch. | 1/250 s alebo dlhší |
| Bezdrôtová sieť LAN | |
| Kompatibilný štandard | IEEE 802.11a/b/g/n/ac* |
| Bluetooth® | |
| Kompatibilný štandard | Verzia Bluetooth 4.2 BLE |
| Externý konektor | |
| USB (Typ C); konektor HDMI micro (typ D); externý blesk; diaľkový kábel (miniatúrny konektor ø2,5 mm); konektor mikrofónu (miniatúrny stereo konektor ø3,5 mm); konektor slúchadiel (miniatúrny stereo konektor ø3,5 mm) | |
| Napájaci zdroj | |
| Batéria | Lítiovo-iónová batéria ×1 |
| Rozmery/váha | |
| Rozmery | Približne 134,8 mm (Š) × 91,6 mm (V) × 72,7 mm (H) (bez výčnelkov) |
| Hmotnosť | Pribl. 599 g (1,3 lb.) (vrátane batérie a pamätevej karty) |
| Prevádzkové podmienky | |
| Teplota | -10 °C – 40 °C (prevádzka) / -20 °C – 60 °C (skladovanie) |
| Vlhkosť | 30 % – 90 % (prevádzka) / 10 % – 90 % (skladovanie) |
| Odolnosť voči vode | Typ: norma IEC, publikácia 60529 IPX3 (platí, ak sa fotoaparát používa s naším vodovzdorným objektívom typu IPX3 alebo vyšším) |

* Upozorňujeme, že fotoaparáty boli vyvinuté v súlade s rôznymi normami jednotlivých krajín.

■ Blesk

| | |
|------------------------------------|---|
| MODEL | FL-LM3 |
| Smerné číslo | 9,1 (ISO100•m) 12,7 (ISO200•m) |
| Uhol osvetlenia | Pokrýva uhol záberu objektívu s ohniskovou vzdialenosťou 12 mm (ekvivalent 24 mm pri formáte 35 mm) |
| Rozmery | Približne 43,6 mm (Š) × 49,4 mm (V) × 39 mm (H) |
| Hmotnosť | Približne 51 g |
| Odosolnosť voči postriekaniu vodou | Typ Ekvivalent publikácie normy IEC 60529 IPX1 |

■ Lítiovo-iónová batéria

| | |
|-------------------------|---|
| MODEL | BLX-1 |
| Typ | Nabíjateľná lítiovo-iónová batéria |
| Menovité napätie | 7,2 V (jednosmerný prúd) |
| Menovitá kapacita | 2280 mAh |
| Počet nabití a a vybití | Pribl. 500-krát (podľa podmienok použitia) |
| Teplota okolia | 0 °C - 40 °C (nabíjanie) |
| Rozmery | Približne 40 mm (Š) × 22 mm (V) × 55 mm (H) |
| Hmotnosť | Približne 86 g |

■ USB sieťový adaptér

| | |
|---------------------------|---|
| MODEL | F-7AC-1/F-7AC-2 |
| Menovitý príkon | AC 100V - 240V (50/60Hz) |
| Menovité výstupné napätie | DC 5 V, 3 A DC 9 V, 3 A |
| Teplota okolia | 0 °C - 40 °C (32 °F - 104 °F) (prevádzka)/ -20 °C - 60 °C (-4 °F - 140 °F) (skladovanie) |

- Vzhľad a technické parametre tohto výrobku sa môžu zmeniť bez upozornenia alebo záväzku na strane výrobcu.
- Najnovšie technické údaje nájdete na našej webovej stránke.

Výrazy HDMI a HDMI High-Definition Multimedia Interface a logo HDMI sú obchodné značky alebo registrované obchodné značky spoločnosti HDMI Licensing Administrator, Inc. v USA a iných krajinách.

HDMITM
HIGH-DEFINITION MULTIMEDIA INTERFACE

BEZPEČNOSTNÉ OPATRENIA



VAROVANIE

NEBEZPEČENSTVO ÚRAZU ELEKTRICKÝM PRÚDOM
NEOTVÁRAJTE



VAROVANIE: Z DÔVODU ZNÍŽENIA NEBEZPEČENSTVA ÚRAZU ELEKTRICKÝM PRÚDOM NEODSTRÁŇUJTE KRYT (ALEBO ZADNÚ STENU). PRODUKT NEOBSAHUJE ŽIADNE POUŽIVATEĽSKY OPRAVITELNÉ DIELCE. OPRAVY ZVERTE AUTORIZOVANÉMU SERVISU.



Výkričník v trojuholníku vás upozorňuje na dôležité pokyny týkajúce sa prevádzky a údržby tohto produktu uvedené v priloženej dokumentácii.



VÝSTRAHA

Používanie produktu bez dodržania pravidiel, ktoré udáva toto označenie, môže viesť k ťažkému úrazu alebo smrti.



VAROVANIE

Používanie produktu bez dodržiavania pravidiel, ktoré udáva toto označenie, môže viesť k úrazu.



UPOZORNENIE

Používanie produktu bez dodržiavania pravidiel, ktoré udáva toto označenie, môže viesť k poškodeniu prístroja.

VÝSTRAHA!

NEVYSTAVUJTE PRÍSTROJ VODE, NEPOUŽÍVAJTE HO VO VLHKOM PROSTREDÍ A NEROZOBERAJTE HO. HROZÍ NEBEZPEČENSTVO POŽIARU ALEBO ÚRAZU ELEKTRICKÝM PRÚDOM.

Všeobecné bezpečnostné opatrenia

Prečítajte si všetky pokyny — Pred použitím výrobku si starostlivo prečítajte všetky pokyny na obsluhu. Uschovajte všetky návody na obsluhu a dokumenty na ďalšie použitie.

Zdroj napájania — Tento výrobok pripájajte iba k zdrojom napájania uvedeným na štítku výrobku.

Cudzie predmety — Aby sa zabránilo zraneniu, nikdy do prístroja nekladajte kovové predmety.

Čistenie — Pred čistením odpojte prístroj od sieťovej zásuvky. Na čistenie používajte iba vlhkú handričku. Na čistenie výrobku nikdy nepoužívajte žiadne tekuté alebo aerosólové čistiadla, ani organické rozpúšťadlá.

Teplota — Prístroj nikdy nepoužívajte a nekladajte v blízkosti tepelných zdrojov, ako sú žiarice, prieduchy kúrenia, sporáky alebo iné zariadenia alebo prístroje, ktoré vytvárajú teplo, vrátane stereofonických zosilňovačov.

Blesky — Ak sa počas používania adaptéra USB-AC vyskytne búrka, okamžite ho odpojte z elektrickej zásuvky.

Príslušenstvo — V záujme vlastnej bezpečnosti, a aby ste sa vyhli poškodeniu výrobku, používajte iba príslušenstvo odporúčané našou spoločnosťou.

Umiestnenie — Aby ste predišli poškodeniu prístroja, upevnite ho bezpečne na stabilný statív, stojan alebo konzolu.

⚠ VÝSTRAHA

- **Nepoužívajte fotoaparát v prostredí s horľavými alebo výbušnými plynmi.**
- **Pri používaní hľadáča doprajte očiam pravidelný odpočinok.**
Nedodržanie tohto pravidla môže viesť k namáhaniu očí, nevoľnosti alebo pocitom podobným chorobe z pohybu. Dĺžka a frekvencia požadovaného odpočinku je u každého odlišná, riadte sa vlastným úsudkom. Ak sa cítite unavení alebo sa necítite dobre, nepoužívajte hľadáčik a v prípade potreby sa poraďte s lekárom.
- **Blesk ani LED (vrátane pomocného osvetlenia AF) nepoužívajte na fotografovanie ľudí (dojčiat, malých detí a pod.) z bezprostrednej blízkosti.**

- Musíte byť vo vzdialenosti aspoň 1 meter od tváří fotografovaných osôb. Použitie blesku v tesnej blízkosti očí môže viesť k prechodnej strate zraku.
- **Fotoaparátom nemierte do slnka ani iných silných zdrojov svetla.**
- **Fotoaparát ukladajte mimo dosahu detí a batoliat.**
 - Vždy používajte a ukladajte fotoaparát mimo dosahu malých detí, hrozia nasledujúce riziká vážneho úrazu:
 - Zamotanie remienka fotoaparátu okolo krku môže viesť k úškrtieniu.
 - Náhodné prehltnutie batérie, pamäťových kariet alebo iných malých častí.
 - Náhodné spustenie blesku do ich vlastných očí alebo do očí iného dieťaťa.
 - Náhodné poranenie o fotoaparát a jeho pohyblivé dielce.
- **Ak zistíte, že USB sieťový adaptér alebo nabíjačka sú veľmi horúce, alebo si všimnete nezvyčajný zápach, zvuk alebo dym v okolí adaptéra, okamžite odpojte zástrčku od sieťovej zásuvky a prestaňte ich používať. Potom sa spojte s autorizovaným predajcom alebo servisným strediskom.**
- **Ak spozorujete neobvyklé správanie, dym, zápach alebo hluk z fotoaparátu, okamžite ho prestaňte používať.**
 - Batérie nikdy nevyberajte holými rukami, môže dôjsť k popáleniu.
- Fotoaparát nedržte ani neobsluhujte mokrymi rukami. Môže to spôsobiť prehrievanie, explóziu, požiar, úraz elektrickým prúdom alebo nesprávne fungovanie.
- **Neponechávajte fotoaparát na miestach vystavených vysokým teplotám.**
 - Zabráňte tak poškodeniu fotoaparátu a za určitých okolností aj požiaru. Nepoužívajte nabíjačku alebo USB sieťový adaptér, ak sú čímkolvek zakryté (napr. obrusom). Mohlo by to spôsobiť prehriatie s následkom požiaru.
- **Zaochádzajte s fotoaparátom opatrne, môže dôjsť k vzniku nízkoteplotných popálením.**
 - Fotoaparát obsahuje kovové časti, ktorých prehriatie môže spôsobiť nízkoteplotné popáleniny. Dávajte pozor na nasledovné:
 - Pri dlhšom používaní sa fotoaparát zahreje. Jeho držanie môže viesť k popáleninám.
 - Pri použití za extrémne nízkych teplôt môže dôjsť k poklesu teploty niektorých častí fotoaparátu pod teplotu okolia. Ak je to možné, pri použití za nízkych teplôt noste rukavice.
- V záujme ochrany obsiahnutých jemných technológií fotoaparát nikdy nepoužívajte ani neskladujte na nižšie uvedených miestach:
 - miesta s vysokou alebo prudko sa meniacou teplotou alebo vlhkosťou, na priamom slnku, na pláži, v uzavretom automobile alebo v blízkosti zdrojov tepla (sporák, radiátor a pod.) či zvlhčovačov vzduchu,
 - v prašnom alebo piesočnom prostredí,
 - v blízkosti horľavín alebo výbušnín,
 - na vlhkých miestach (napr. v kúpeľni) alebo v daždi,
 - na miestach vystavených silným vibráciám.
- Vo fotoaparáte je použitá lítiovo-iónová batéria predpísaná našou spoločnosťou. Nabíjajte batériu iba na to určeným USB sieťovým adaptérom alebo nabíjačkou. Nepoužívajte žiadne iné USB sieťové adaptéry alebo nabíjačky.
- Batérie nikdy nespájajte ani nezahrievajte v mikrovlnných rúrach, na horúcich platničkách, v tlakových nádobách a pod.
- Fotoaparát nikdy nenechávajte na alebo v blízkosti elektromagnetických zariadení. Mohlo by to spôsobiť prehriatie, požiar alebo výbuch.
- Zabráňte styku kovových predmetov s kontaktmi.
- Pri prenášaní a ukladaní batérií buďte opatrní, aby nedošlo k skratovaniu vývodov kovovými predmetmi, napríklad šperkami, sponkami, kľúčmi atď. Skrat môže spôsobiť prehriatie, výbuch alebo požiar, pričom sa môžete popáliť alebo poraniť.
- Aby ste zabránili vytečeniu batérie alebo poškodeniu jej kontaktov, dôsledne dodržiavajte všetky pokyny týkajúce sa používania batérií. Nikdy sa nepokúšajte batérie rozoberať, ani ich žiadnym spôsobom upraviť, spájať atď.
- Ak batéria vytečie a kvapalina sa dostane do očí, vypláchnite ich prúdom čistej studenej vody a okamžite vyhľadajte lekársku pomoc.
- Ak nemôžete batériu vybrať z fotoaparátu, spojte sa s autorizovaným predajcom alebo servisným strediskom. Nepokúšajte sa batériu vybrať násilou. V dôsledku poškodenia plášťa batérie (škrabance atď.) môže dôjsť k vytváraniu tepla alebo výbuchu.
- Batérie ukladajte mimo dosahu malých detí a domácich zvierat. Ak dôjde k náhodnému prehltnutiu batérie, okamžite vyhľadajte lekársku pomoc.
- Používajte vždy batérie odporúčané pre tento výrobok, zabránite poškodeniu, vytečeniu, prehriatiu batérie alebo požiaru a výbuchu.

- Ak sa batéria nenabila v predpísanom čase, prerušte nabíjanie a nepoužívajte ju.
- Nepoužívajte batérie so škrabancami alebo poškodeným obalom a nevytvárajte na batériách škrabance.
- Nevystavujte batérie nárazom ani otrasom následkom pádu alebo udierania. Mohlo by to spôsobiť prehriatie, požiar alebo výbuch.
- Ak dôjde k vytečeniu, neobvyklému zápachu, deformácii alebo zmene farby batérie, alebo sa pri použití objavia iné neobvyklé prejavy, prestaňte fotoaparát používať a okamžite sa vzdialte od otvoreného ohňa.
- Ak vytečie batéria a kvapalina postrieka kožu alebo odev, vyzlečte odev a opláchnite okamžite postihnutú oblasť čistou studenou tečúcou vodou. Ak dôjde k popáleniu pokožky kvapalinou, okamžite vyhľadajte lekára.
- Nikdy nepoužívajte lítiovo-iónové batérie v prostredí s nízkou teplotou. V opačnom prípade môže dôjsť k tvorbe tepla, zapáleniu alebo výbuchu.
- Lítiovo-iónová batéria je určená iba pre digitálne fotoaparáty. Nepoužívajte batériu v iných zariadeniach.
- **Nedovoľte deťom alebo domácim zvieratám, aby manipulovali s batériami alebo ich prepravovali (zabráňte nebezpečnému správaniu, napríklad lízaniu batérií, kladaniu do úst alebo žuvaniu).**

Používajte iba špeciálnu nabíjateľnú batériu, nabíjačku a USB sieťový adaptér

Dôrazne odporúčame používať s týmto fotoaparátom iba originálnu nabíjateľnú batériu, nabíjačku a USB sieťový adaptér špecifikovaný našou spoločnosťou. Používanie iných batérií, nabíjačiek a/alebo USB sieťových adaptérov môže spôsobiť požiar alebo zranenie osôb zavinené netesnosťou, ohriatím, vzplanutím alebo poškodením batérie. Naša spoločnosť nenesie žiadnu zodpovednosť za škody, ktoré môžu vzniknúť používaním batérie, nabíjačky batérií a/alebo USB sieťového adaptéra, ktoré nie sú špecifikovaným originálnym príslušenstvom.

VAROVANIE

- **Pri snímaní nezakrývajte blesk rukou.**
- Dodávaný USB sieťový adaptér F-7AC je určený na používanie iba s týmto fotoaparátom. Iné fotoaparáty sa týmto USB sieťovým adaptérom nedajú nabíjať.
- Dodávaný USB sieťový adaptér F-7AC je určený na používanie iba s týmto fotoaparátom. Nepripájajte ho k iným zariadeniam.

- Batérie nikdy neskladujte na miestach, kde by boli vystavené priamemu slnečnému svetlu alebo vysokým teplotám, ako napríklad v rozhorúčenom automobile, v blízkosti vykurovacích telies a podobne.
- Batérie za každých okolností udržiavajte suché.
- Pri dlhšom používaní sa batéria môže veľmi zahriať. Aby nedošlo k popáleniu, nevyberajte ju okamžite po použití fotoaparátu.
- Tento fotoaparát používa jednu z našich lítiovo-iónových batérií. Používajte špecifikovanú originálnu batériu. V prípade zámény batérie za nesprávny typ hrozí riziko výbuchu.
- Batérie recyklujte, aby ste pomohli chrániť zdroje našej planéty. Pri likvidácii starých batérií nezabudnite zakryť ich konektory a vždy sa riaďte miestnymi zákonmi a predpismi.

⚠ UPOZORNENIE

- **Nepoužívajte a neskladujte fotoaparát na prašných alebo vlhkých miestach.**
- **Používajte len pamäťové karty SD/SDHC/SDXC. Nikdy nepoužívajte žiadne iné typy kariet.**

- Ak do fotoaparátu vložíte nedopatrením iný typ karty, obráťte sa na autorizovaného predajcu alebo servisné stredisko. Kartu sa nepokúšajte vybrať vyvinutím nadmernej sily.
- Aby ste predišli náhodnej strate dôležitých údajov, pravidelne ich zálohujte do počítača alebo na iné pamäťové zariadenie.
- Naša spoločnosť nenesie žiadnu zodpovednosť za akúkoľvek stratu údajov spojenú s týmto zariadením.
- Dávajte si pozor na remienok pri nosení fotoaparátu. Môže sa jednoducho zachytiť o okolité predmety a spôsobiť vážne poškodenie.
- Pred prenášaním fotoaparátu demontujte statív a všetko ostatné príslušenstvo vyrábané inými spoločnosťami.
- Nedovoľte, aby fotoaparát spadol na zem, a nevystavujte ho silným nárazom ani vibráciám.
- Pri montovaní alebo demontovaní fotoaparátu na/zo statívu otáčajte skrutkou statívu, nie fotoaparátom.
- Nedotýkajte sa elektrických kontaktov na fotoaparáte.
- Fotoaparát nenechávajte namierený priamo do slnka. Môže dôjsť k poškodeniu objektívu alebo lamely uzávierky, farebným zmenám, vytváraniu „duchov“ v snímacom zariadení, alebo môže dôjsť k požiaru.
- Nenechávajte hľadáčik vystavený silnému zdroju svetla alebo priamemu slnečnému žiareniu. Teplota môže poškodiť hľadáčik.

- Na objektív nevývíjajte silný tlak, ani zaň prudko neťahajte.
- Pred výmenou batérie alebo otvorením a zatvorením krytov nezabudnite z výrobu odstrániť všetky kvapky vody alebo inú vlhkosť.
- Pred uložením fotoaparátu na dlhší čas vyberte z fotoaparátu batérie. Fotoaparát skladujte na chladnom a suchom mieste, aby vnútri fotoaparátu nekondenzovala vlhkosť a nehromadil sa prach. Po uskladnení fotoaparát vyskúšajte zapnutím a stlačením spúšte, aby ste sa uistili o jeho funkčnosti.
- Pri používaní fotoaparátu na miestach vystavených magnetickému/elektromagnetickému poľu, rádiovým vlnám alebo v blízkosti zdrojov vysokého napätia, ako sú TV prijímače, mikrovlnné rúry, videohry, reproduktory, veľké monitory, TV alebo rozhlasové vysielacie, môže dôjsť k poruche fotoaparátu. Funkčnosť fotoaparátu by sa mala obnoviť po jeho vypnutí a opätovnom zapnutí.
- Vždy dodržujte obmedzenia prevádzkových podmienok opísané v návode k fotoaparátu.
- Batérie vkladajte opatrne podľa návodu na používanie.
- Pred použitím batériu vždy pozorne prezrite, či netečie, nemá inú farbu, nie je zdeformovaná alebo inak poškodená.
- Pred uložením fotoaparátu na dlhší čas batérie vždy vyberte.
- Pri dlhodobom uskladnení batérie zvolte na uskladnenie chladné miesto.
- Pre zásuvný USB sieťový adaptér: Správne pripojte zásuvný USB sieťový adaptér F-7AC zasunutím vo zvislom smere do zásuvky v stene.
- Keďže hlavná zástrčka sieťového adaptéra sa používa na odpojenie sieťového adaptéra od siete, pripojte ju k ľahko dostupnej sieťovej zásuvke.
- Spotreba fotoaparátu je rôzna v závislosti od používaných funkcií.
- Pri nižšie uvedených podmienkach dochádza k nepretržitej spotrebe energie a rýchlemu vybitiu batérie.
 - Opakovane sa používa priblíženie.
 - V režime snímania je spúšť opakovane stláčaná do polovice, aktivujú funkciu automatického zaostrenia.
 - Na displeji je zobrazovaný záber v priebehu dlhšieho časového úseku.
- Pri použití batérie s vyčerpanou kapacitou sa môže fotoaparát vypnúť bez zobrazenia upozornenia o vybití batérie.
- Ak sa kontakty batérie zvlhčia alebo zamastia, môže to spôsobiť poruchu kontaktov fotoaparátu. Pred použitím batériu dôkladne utrite suchou handričkou.

- Batériu vždy nabíjajte pred prvým použitím, alebo keď nebola dlhší čas používaná.
- Pri použití fotoaparátu za nízkych teplôt sa snažte uchovať fotoaparát aj batériu čo najdlhšie v teple. Batéria, ktorej výkon za nízkych teplôt poklesol, sa po zahriatí správa opäť normálne.
- Pred dlhšou cestou, najmä do zahraničia, si kúpte náhradné batérie. Počas cestovania môže byť náročné nájsť odporúčaný typ batérie.

Použitie funkcie bezdrôtovej siete LAN/Bluetooth®

- **Vypnite fotoaparát v nemocniciach a na ďalších miestach, kde sa nachádza lekárske vybavenie.** Rádiové vlny z fotoaparátu môžu nepriaznivo ovplyvniť lekárske vybavenie, spôsobiť poruchu a následne nehodu. V blízkosti lekárskeho vybavenia nezabudnite vypnúť funkciu bezdrôtovej siete LAN/Bluetooth® (Str. 262).
- **Vypnite fotoaparát na palube lietadla.** Používanie bezdrôtoých zariadení na palube lietadla môže brániť bezpečnej prevádzke lietadiel. Na palube lietadla nezabudnite vypnúť funkciu bezdrôtovej siete LAN/Bluetooth® (Str. 262).
- **Výrobok nepoužívajte na miestach, kde môže rušiť radarové systémy v jeho blízkosti.**

Displej

- Na displej netlačte silou, môže dôjsť k jeho poškodeniu, obraz sa môže rozmazať alebo môže dôjsť k poruche režimu prehrávania.
- V hornej aj spodnej časti sa na displeji môžu objaviť svetlé pruhy, nejde o poruchu.
- Hrany uhlopriečne orientovaných objektov sa môžu javiť stupňovité (zubaté). Nejde o poruchu; tento jav je menej viditeľný v režime prehrávania.
- Na miestach s nízkymi teplotami môže trvať displeju dlhšie, než sa zapne, alebo môže dôjsť dočasne k zmene farieb. Pri použití na extrémne chladných miestach je dobré umiestniť fotoaparát občas na teplé miesto. Pri normálnej teplote sa obnoví štandardné zobrazenie na displeji, ktoré bolo za nízkych teplôt zhoršené.
- Displej tohto výrobku je vyrobený s veľmi vysokou presnosťou. Môže sa však stať, že niektoré pixely budú zaseknuté alebo nefunkčné. Tieto pixely nemajú vplyv na ukladané obrazové záznamy. Kvôli charakteristikám môže dochádzať k nerovnomernosti farieb alebo jas v závislosti na uhle, ale k tomu dochádza vzhľadom ku konštrukcii displeja. Nie je to záhada.

Právne a iné upozornenia

- Naša spoločnosť nenesie žiadnu zodpovednosť ani záruku za škody spôsobené použitím prístroja, ani za náklady spojené s jeho použitím, ani za nároky tretích strán, vzniknuté v súvislosti s nefunkčnosťou alebo nesprávnym použitím prístroja.
- Naša spoločnosť nenesie žiadnu zodpovednosť ani záruku za škody spôsobené použitím prístroja, ani za náklady spojené s jeho použitím, vzniknuté v súvislosti s vymazaním obrazových dát.

Obmedzenie záruky

- Naša spoločnosť nenesie žiadnu záruku, vyjadrenú ani implicitnú, týkajúcu sa obsahu týchto materiálov a programu, a za žiadnych okolností neručí za žiadne škody spôsobené predpokladanou predajnosťou výrobku alebo jeho vhodnosťou na určitý účel, ani za žiadne škody spôsobené, náhodné ani nepriame škody (okrem iného vrátane strát zisku, prerušenia obchodu alebo straty obchodných informácií) vzniknuté následkom použitia alebo nemožnosti použitia týchto tlačенých materiálov, programov alebo prístroja samotného. Niektoré krajiny nedovoľujú vylúčenie alebo obmedzenie záruky zodpovednosti za spôsobené alebo náhodné škody alebo predpokladanej záruky, uvedené obmedzenia sa preto nemusia vzťahovať na všetkých používateľov.
- Naša spoločnosť si vyhradzuje všetky práva na tento návod na obsluhu.

Výstraha

Nepovolené fotografovanie alebo používanie materiálov chránených autorským právom môže porušovať toto právo. Naša spoločnosť nenesie žiadnu zodpovednosť za nepovolené fotografovanie, kopírovanie a ďalšie činnosti používateľa porušujúce autorské právo vlastníkov.

Ochrana autorských práv

Všetky práva vyhradené. Žiadna časť týchto tlačенých materiálov ani programu nesmie byť reprodukováná alebo používaná v žiadnej forme a žiadnym spôsobom, mechanickým ani elektronickým, rozmnožovaná, vrátane kopírovania a záznamu, alebo použitia v iných systémoch na zber a vyhľadávanie informácií, bez predchádzajúceho písomného povolenia našej spoločnosti. Výrobca neručí za použitie informácií v týchto tlačенých materiáloch ani programoch, ani za škody vzniknuté v súvislosti s použitím týchto informácií. Naša spoločnosť si vyhradzuje právo meniť funkcie a výbavu prístrojov a obsah týchto publikácií a programov bez ďalších záväzkov a predchádzajúceho upozornenia.

Ochranné známky

- Microsoft a Windows sú registrované ochranné známky spoločnosti Microsoft Corporation.
- Logo SDXC je ochranná známka spoločnosti SD-3C, LLC.
- Logo Apical je registrovaná ochranná známka spoločnosti Apical Limited.
- Micro Four Thirds, Four Thirds a logá Micro Four Thirds a Four Thirds sú ochranné známky alebo registrované ochranné známky spoločnosti OM Digital Solutions Corporation v Japonsku, USA, krajinách EÚ a iných krajinách.
- Wi-Fi je registrovaná ochranná známka spoločnosti Wi-Fi Alliance.
- Slovné označenie **Bluetooth®** a logá sú registrované ochranné známky, ktorých majiteľom je spoločnosť Bluetooth SIG, Inc. a akékoľvek použitie týchto známok spoločnosťou OM Digital Solutions Corporation sa uskutočňuje v rámci licencie.
- Ďalej zmienené normy, použité v systéme súborov fotoaparátu, sú štandardy „Design Rule for Camera File System/DCF“, stanovené asociáciou Japan Electronics and Information Technology Industries Association (JEITA).
- QR Code je ochranná známka spoločnosti Denso Wave Inc.
- Všetky ostatné názvy spoločností a produktov sú ochranné známky alebo registrované ochranné známky ich príslušných vlastníkov.



THIS PRODUCT IS LICENSED UNDER THE AVC PATENT PORTFOLIO LICENSE FOR THE PERSONAL AND NONCOMMERCIAL USE OF A CONSUMER TO (i) ENCODE VIDEO IN COMPLIANCE WITH THE AVC STANDARD ("AVC VIDEO") AND/OR (ii) DECODE AVC VIDEO THAT WAS ENCODED BY A CONSUMER ENGAGED IN A PERSONAL AND NON-COMMERCIAL ACTIVITY AND/OR WAS OBTAINED FROM A VIDEO PROVIDER LICENSED TO PROVIDE AVC VIDEO. NO LICENSE IS GRANTED OR SHALL BE IMPLIED FOR ANY OTHER USE. ADDITIONAL INFORMATION MAY BE OBTAINED FROM MPEG LA, L.L.C. SEE HTTP://WWW.MPEGLA.COM

Softvér v tomto fotoaparáte môže obsahovať softvér iných spoločností. Akýkoľvek softvér iných spoločností podlieha podmienkam stanoveným vlastními tohto softvéru alebo poskytovateľmi licencie na tento softvér, v zmysle ktorých vám bol softvér poskytnutý. Spomínané podmienky a prípadné iné ustanovenia týkajúce sa softvéru od iných dodávateľov môžete nájsť v súbore typu PDF s upozorneniami k softvéru uloženom na internetovej adrese <https://support.jp.omsystem.com/en/support/imgsd/digicamera/download/notice/notice.html>

Aktualizácia firmvéru pridáva/upravuje nasledovné funkcie.

Dodatky/úpravy pri verzii firmvéru 1.6



Nastavenia zabezpečenia pripojenia smartfónu

341

Východiskové nastavenia

342

Dodatky/úpravy pri verzii firmvéru 1.6

Nastavenie zabezpečenia pripojenia smartfónu

(Zabezp. pripojenia)

Nastavte zabezpečenie pri pripojení k smartfónu prostredníctvom Wi-Fi.

| | |
|------|---|
| Menu | MENU → Ÿ → 4. Wi-Fi/Bluetooth → Nastavenie → Zabezp. pripojenia |
|------|---|

- ⓘ Ak sa nastaví na [WPA2/WPA3], smartfón sa nemusí pripojiť prostredníctvom Wi-Fi. V takom prípade ho nastavte na [WPA2].
- ⓘ Zmenou nastavení sa zmení heslo pripojenia Wi-Fi aj prístupový kód pripojenia **Bluetooth®**.
- ⓘ Po zmene hesiel znova spárujte fotoaparát a smartfón. „Spárovanie fotoaparátu a smartfónu (Pripojenie Wi-Fi)“ (Str. 263)
- ⓘ Vykonaním [Vynulovať nastavenia] (Str. 268) sa [Zabezp. pripojenia] vráti do predvoleného nastavenia.

Východiskové nastavenia

*1: Môže sa pridať do položky [Priradiť].

*2: Pôvodné nastavenie možno obnoviť pomocou voľby [Inicializovať všetky nastavenia] pre položku [Vynulovať/inicial. nastavenia].

*3: Pôvodné nastavenie možno obnoviť pomocou voľby [Vynulovať nastavenia snímania] pre položku [Vynulovať/inicial. nastavenia].

Karta ¶

| Strana | Funkcia | Východiskový | *1 | *2 | *3 |
|--------------------|---|--------------|----|----|----|
| 4. Wi-Fi/Bluetooth | | | | | |
| | Nastavenie  Zabezp. pripojenia | WPA2/WPA3 | — | — | — |

Označenie

Symboly

| | | |
|----------|-------------------------------|-----|
| | | 253 |
| | Vzor zobrazenia | 255 |
| | Funkcia uzávierky | 218 |
| | HDMI výstup | 182 |
| | (Nahrávanie videa)..... | 59 |
| | Rýchlosť C-AF..... | 88 |
| | Funkcia..... | 207 |
| | Funkcia voľby | 207 |
| | Pomalý limit..... | 124 |
| +WB | | 154 |
| X-Synch. | | 124 |
| | Auto vynulovanie | 110 |
| | Nastavenia | 209 |
| | Stab. obrazu..... | 138 |
| | Podrobné nastavenia..... | 143 |
| | AF+MF | 83 |
| | AF skener..... | 95 |
| | AF stlač. = do polovice | 84 |
| | ISO-A najkratší ex. č. | 115 |
| | Nast. AF ostrenia..... | 96 |
| | Nastavenie režimu snímky..... | 149 |
| | Nastav. režimu cieľa AF..... | 80 |
| | Nočné videnie | 227 |
| | Obmedz. AF | 93 |
| | Priorita C-AF v strede..... | 87 |
| | Režim LV | 227 |
| | Tlačidlo AF tváre a očí..... | 90 |
| | Bodové meranie | 112 |
| | | 259 |
| | Nastavenia..... | 259 |
| | (automatické otáčanie)..... | 207 |
| | Nastavenie mriežky | 237 |
| | = Kaliber úrovne..... | 235 |
| | Udrž. teplé farby | |
| | Statická snímka | 154 |
| | Videosekvencia..... | 154 |
| | Zámok..... | 153 |
| + | | 124 |
| | Zámok..... | 225 |
| | Zámok..... | 226 |

| | | |
|--|---------------------------------|-----|
| | Stab. obrazu | 138 |
| | Heslo pripojenia | 268 |
| | AF-ON v režime MF..... | 85 |
| | Slučka na kar. Ponuka..... | 240 |
| | Prednosť batérie | 255 |
| | Stav batérie..... | 255 |
| | (Ochrana)..... | 194 |
| | Predvolené nastavenie..... | 207 |
| | RC režim..... | 300 |
| | Nastavenia režimu | 79 |
| | Spojené s orientác. | 98 |
| | Nastav. ukladania..... | 245 |
| | Výber nastavení obrazovky | 100 |
| | Nastav. domov..... | 99 |
| | Nastavenia slučky..... | 101 |
| | (Nahrávanie snímok)..... | 285 |

A

| | |
|---|-----|
| A (Priorita clony AE) | 45 |
| AdobeRGB | 155 |
| AEL pol. stlačením = | 111 |
| AF Iluminátor | 97 |
| AF Kurzor oblasti..... | 97 |
| AF pre nočnú oblohu (AF)..... | 75 |
| AF sledovanie (C-AF+TR)..... | 74 |
| Aktívny držiak batérie | 297 |
| Aretácia AE..... | 109 |
| Art LV režim | 228 |
| Asist. pri snímaní z ruky | 139 |
| Automatické zaostrovanie na oblasť v rámci priblíženia/automatické zaostrovanie po priblížení | 81 |
| Auto. vypnutie..... | 256 |

B

| | |
|---|----------|
| B (Dlhé expozície) | 51 |
| Bezdrôtové diaľkové ovládanie blesku (RC režim) | 124 |
| Blesk..... | 118, 299 |
| Bluetooth | 264 |
| Bluetooth® | 262 |
| Bod AF cieľa | 77 |

| | |
|----------------------|-----|
| Bracketing (BKT) | |
| AE BKT | 174 |
| ART BKT | 177 |
| FL BKT | 175 |
| ISO BKT | 176 |
| WB BKT | 175 |
| Zaostrenie BKT | 178 |
| Bulb | 51 |

C

| | |
|--------------------------------|-----|
| C-AF+TR (AF sledovanie) | 74 |
| C-AF (Kontinuálne AF) | 73 |
| Certifikácia | 260 |
| Citlivosť C-AF | |
| Statická snímka | 88 |
| Videosekvencia | 88 |
| Citlivosť ISO | 113 |
| Copyright info | 249 |

Č

| | |
|---|-----|
| Čas | 51 |
| Čas stlačenia a podrž. | 226 |
| Červený rám pri  REC | 185 |

D

| | |
|--|-----|
| Detekcia objektu | 91 |
| Detekcia tváre a očí | 89 |
| Diaľkové snímanie | |
| Diaľková spúšť | 267 |
| Živý náhľad | 267 |
| Diaľkovo bezdrôtovo ovládaný blesk ( RC režim) | 300 |
| Diaľkový ovládač | 280 |
| Digitál. Tele-konvertor | |
| Statická snímka | 166 |
| Videosekvencia | 166 |
| Dlhé expozície (B: BULB/TIME) | 51 |
| Dotykový displej | |
| Prehrávanie | 192 |
| Snímanie | 41 |
| dpi nastavenie | 249 |
| DPOF | 200 |

E

| | |
|--------------------|-----|
| Elektr. zoom | 214 |
| EV Krok | 107 |

F

| | |
|---------------------------------------|----------|
| Farebný priestor | 155 |
| Formátovanie karty | 243 |
| Formát súboru | 140, 331 |
| Fotografovanie pri videozázname | 206 |
| Fotografovanie s bleskom | 118 |
| Fotogr. v rámci interv. | 167 |
| Funkcia NASTAVIŤ | 295 |
| Funkcia tlačidla | |
| Statická snímka | 210 |
| Video | 210 |
| Funkcia voľby | |
| Statická snímka | 218 |
| Video | 218 |
| Funkcia VYVOLÁŤ | 295 |

H

| | |
|-------------------------------------|-----|
| HDMI | 289 |
| HDR (Vysoký dynamický rozsah) | 162 |
| Hodnotenie | 198 |

Ch

| | |
|-----------------------|-----|
| Chránič kábla | 19 |
| Chrániť vybrané | 199 |

I

| | |
|--|----------|
| Indexové zobrazenie | 191, 193 |
| Info Nastavenia | |
| Statická snímka | 232 |
| Video | 232 |
| Info. pol. stlačením  | 233 |
| Informácie o polohe | 268 |
| ISO-A horné/predvol. | |
| Statická snímka | 114 |
| Videosekvencia | 114 |
| ISO Auto | |
| Statická snímka | 115 |
| Videosekvencia | 115 |
| ISO-Auto nast. | |
| Statická snímka | 113 |
| ISO Krok | 114 |

| | |
|---|---------------|
| J | |
| Jazyk | 33, 259 |
| Jeden AF (S-AF) | 73 |
| K | |
| Kalendárové zobrazenie | 191 |
| Karta | 24 |
| Kompatibilné blesky | 118 |
| Kompenzácia expozície | 106 |
| Kompenzácia pohybu | 141, 142, 332 |
| Komp. expozície blesku | 123 |
| Komprimačný pomer | 140, 331 |
| Kontinuálne AF | 73 |
| Kontinuálne AF (C-AF) | 73 |
| Kontrola snímok | 42 |
| Kopírovať | |
| Kopírovať | 195 |
| Kop. všetko | 195 |
| Kopír. voľbu | 199 |
| Korekcia lichobež. | 170 |
| Korekcia rybieho oka | 171 |
| Kumul. zaostrenie | 160 |
| Kvalita obrazu | |
| Statická snímka | 140 |
| Videosekvencia | 141 |
| L | |
| Live BULB | 51 |
| Live TIME | 51 |
| LV Režim zblízka | 225 |
| LV s potlač. blikania | 228 |
| LV super ovládací panel | 69, 313 |
| M | |
| M (Manuálna expozícia) | 49 |
| Manuálna expozícia | 49 |
| Mapovanie pixlov | 260, 307 |
| Mechanizmus MF | 105, 294 |
| Menu | 63, 243, 313 |
| Menu snímania | 315 |
| Meranie | 109 |
| Meranie počas [AEL] | 110 |
| Meranie počas  | 112 |
| MF Asist. | 103 |

| | |
|-------------------------------|-----|
| MF (prepínanie AF/MF) | 211 |
| MF (Ručné zaostrovanie) | 73 |
| Moja ponuka | 241 |
| Pridať | 241 |
| Spravovať | 242 |
| Multiexpozícia | 163 |
| Multi funkcia | 217 |

| | |
|---|--------|
| N | |
| Nabíjačka | 296 |
| Nabíjanie cez USB | 22, 23 |
| Nabitie batérie | 22, 23 |
| Nahrávanie videozáznamu | 59, 61 |
| Nahrávanie zvuku | 201 |
| Nastav. dotyk.obraz | 251 |
| Nastavenia histogramu | 238 |
| Nastavenia hodnotenia | 198 |
| Nastavenia informácií   | 234 |
| Nastavenia komp. snímania | 54 |
| Nastavenia mriežky | |
| Statická snímka | 236 |
| Video | 236 |
| Nastavenia nahrávania zvuku | 180 |
| Nastavenia samospúšte | 130 |
| Nastavenia sekvenčného snímania | 128 |
| Nastavenia tichého režimu [♥] | 132 |
| Nastavenia viacerých funkcií | 238 |
| Nastavenie AF pre nočnú oblohu | 86 |
| Nastavenie anti-shock [♦] | 131 |
| Nastavenie BULB/TIME/KOMP. | 173 |
| Nastavenie dioptrickej korekcie | 37 |
| Nastavenie el. priblíženia | 224 |
| Nastavenie EVF | 252 |
| Nastavenie HDMI | 253 |
| Nastavenie informácií  | 208 |
| Nastavenie kurzora ponuky | 239 |
| Nastavenie monitora | 251 |
| Nastavenie režimu blesku | 123 |
| Nastavenie snímača oka | 252 |
| Nastavenie USB | 254 |
| Nastavenie Wi-Fi pre PC | 277 |
| Nastav. priority | 240 |
| Nastav. ukladania | 248 |
| Nastav. vodováhy | 260 |

| | |
|-------------------------------|-----|
| Nastav. zásuvky na kartu | |
| Statická snímka | 244 |
| Video | 244 |
| Nastav. zebrového vzoru | 184 |
| Nast. info. o objektíve | 248 |
| Nast. viacnásobného | |
| voliča | 220 |
| Nast. zvyraz. obr. | 104 |
| Názov súboru | 246 |

O

| | |
|----------------------|-----|
| Objedn. tlačie | 200 |
| Očnica | 303 |
| Ochrana | 194 |
| Otočiť | 194 |

P

| | |
|--|-----|
| P (Program AE) | 43 |
| Páčka Fn | |
| Statická snímka | 221 |
| Video | 221 |
| Pamäť | 287 |
| Podsvietenie LCD | 256 |
| Pohot. režim pri vyp. | 265 |
| Pomer snímky | 144 |
| Pomoc. zobrazenia  Pomoc. zobrazenia) | 155 |
| Pom. pre vlastné port. | 229 |
| Poradie zdieľania | 197 |
| Posun expozície | 107 |
| Posunutie programu (Ps) | 44 |
| Prednast. MF (PreMF) | 74 |
| Prehrávanie | |
| Statická snímka | 189 |
| Video | 190 |
| Prehrávanie videozáznamov | 190 |
| Prehrávanie zvuku | 201 |
| Prekrytie snímky | 205 |
| Priame tlačidlo | 66 |
| Priblíženie pri prehrávaní (Q) | 191 |
| Príchytky na kábel | 19 |
| Priorita clony AE | 45 |
| Priorita času AE | 47 |
| Priorita objektívu s I.S. Priority | 139 |
| Priorita tváre | 215 |

| | |
|--------------------------------------|----------|
| Priorita uvoľnenia | 85 |
| Pripojenie | |
| Počítač | 269, 284 |
| Smartfón | 262 |
| Pripojenie Wi-Fi | 272 |
| Počítač | 269 |
| Smartfón | 263 |
| Priradiť k vlastnému režimu | 56 |
| Priradiť priečin. uklad. | 246, 248 |
| Príslušenstvo | 303 |
| Program AE | 43 |
| Ps (Posunutie programu) | 44 |

R

| | |
|--|----------|
| Rámček detekcie oka | 91 |
| Rámik priblíženia | 208 |
| RAW+JPEG  | 197 |
| Redukcia šumu | 117 |
| Registrácia používateľa | 2 |
| Reset objek. | 105 |
| Režim  (Režimy expozície videa) | 60 |
| Režim AF | |
| Statická snímka | 73 |
| Videosekvencia | 73 |
| Režim AF cieľa | 78 |
| Režim diaľkového ovládania | 300 |
| Režim expozície videa | 60 |
| Režim Lietadlo | 262 |
| Režim snímky | |
| Statická snímka | 145 |
| Videosekvencia | 145 |
| Režimy snímania | 39 |
| Rež. rýchleho spánku | 257 |
| Rozlíšenie videa | 141, 142 |
| Ručné zaostrovanie (MF) | 73 |
| Rýchle vymazanie | 196 |

S

| | |
|-----------------------------------|-----|
| S (Priorita času AE) | 47 |
| S-AF (Jeden AF) | 73 |
| Samospúšť | 126 |
| Sekvenčné snímanie | 126 |
| Skenovanie blikania | |
| Statická snímka | 108 |
| Videosekvencia | 108 |

| | | | |
|---|-------------|--|----------|
| Smer voľby | 220 | Vodováha..... | 213 |
| Snímanie v režime Pro záznam..... | 133 | Všetko WBZ | |
| Snímka RAW | 140 | Statická snímka | 153 |
| Snímka s vys. rozlíš. (Snímanie s vysokým rozlíšením)..... | 156 | Videosekvencia..... | 153 |
| Snímková frekvencia | 227 | Vymazať | 195 |
| Video..... | 332 | Vymazať RAW+JPEG..... | 195, 196 |
| Snímková frekvencia prehrávania | 141, 142 | Vymazať všetko | 196 |
| Snímková frekvencia snímača..... | 331 | Vymazať zvolené..... | 199 |
| Sním. s potlač. blik | 135 | Výmenné objektívy | 293 |
| Spánok | 30, 256 | Vynulovať/inicial. nastavenia | 259 |
| Spracovanie pri nízkom ISO..... | 116 | Vynulovať všetky snímky | 200 |
| sRGB..... | 155 | Vysokorýchl. video..... | 142 |
| Stab. obrazu | | Vyváženie bielej..... | 150 |
| Statická snímka | 136 | Vyváženie bielej jedným stlačením.... | 152 |
| Videosekvencia..... | 136 | Vyváž. meranie blesku | 125 |
| Stav nabitia batérie..... | 30 | Vyvolať z vlastného režimu..... | 58 |
| Strih videozáznamu | 206 | Vzdialen. prednast. MF..... | 104 |
| Super bodový AF | 81 | | |
| Super ovládací panel..... | 69 | Z | |
| Štýl hľadáča | 230 | Zámok zoastr. krúžka | 215 |
| | | Zaostrovač krúžok | 105 |
| T | | Zásuvka ukladania..... | 248 |
| Testovacia snímka..... | 212 | Zmiešavanie zosvetlením (B: Živé kompozitné fotografovanie) | 54 |
| Tieň. komp..... | 144 | Značka stredu..... | 183 |
| Tiché ovládacie prvky | 62 | Zobrazenie histogramu..... | 38 |
| Tlačidlo AF-ON | 84 | Zobrazenie informácií | |
| Tlačidlo INFO | 38, 65, 188 | Prehrávanie | 186 |
| Tl. cieľ. oblasti AF | 102 | Zobrazenie kalendára..... | 193 |
| | | Zobrazenie stavu nabitia batérie | 255 |
| U | | Zobraz. horiz. mierky | 38 |
| Údaje o polohe | 261 | Zvolené hodnotenie..... | 199 |
| Upraviť | | Zvol. poradie zdieľania | 199 |
| JPEG | 203 | | |
| RAW..... | 202 | Ž | |
| Upraviť názov | 247 | Živé snímanie s ND | 158 |
| USB Power Delivery | 288 | | |
| | | | |
| V | | | |
| Veľkosť obrazu | 332 | | |
| Veľkosť snímky..... | 140, 331 | | |
| Veľkosť súboru | 331 | | |
| Verzia firmvéru..... | 260 | | |
| Vlastný režim (C1/C2/C3/C4)..... | 56 | | |

dátum vydania 2022.02.



<https://www.om-digitalsolutions.com/>