



數碼照相機

# OM SYSTEM OM-1

## 使用說明書

Ver.1.7

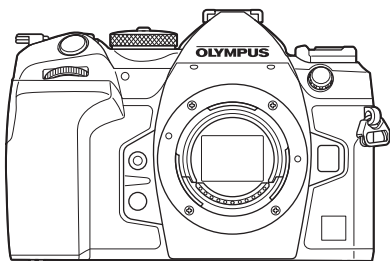

### 目錄

1. 準備
2. 拍攝
3. 使用選單
4. 拍攝設定
5. 播放
6. 自定照相機
7. 設定照相機
8. 將照相機連接到外部設備
9. 注意
10. 資訊
11. 安全事項
12. 韌體更新新增／修改項

型號：IM027

- 感謝您購買我們的數碼照相機。在開始使用新照相機之前，請仔細閱讀以下說明，以便享有最佳的性能及更長的使用壽命。
- 使用本產品前請務必閱讀並理解“11.安全事項”的內容。請妥善保存本說明書以備參考。
- 我們建議您在拍攝重要照片之前試拍幾次以熟悉照相機之性能。
- 本說明書中的畫面及照相機圖示說明是產品研發過程中的，有可能與實際產品不符。
- 如果因為照相機韌體更新而在功能上有增加與/或修改，內容會有所不同。最新資訊請訪問我們的網站。

## 閱讀並遵循安全事項

為防止誤操作導致火災或其他財產損失或對您自己或他人造成傷害，請在使用照相機前完整閱讀“11.安全事項”（第319頁）。

使用照相機時，請參考本手冊以確保安全和正確的操作。閱讀完畢後，請務必將手冊放在安全的地方。

對於因在購買國家或地區以外使用本產品而導致的違反當地法規的行為，本公司不承擔任何責任。

## 無線網路和Bluetooth®

該照相機內置無線網路和Bluetooth®功能。在購買國家或地區以外使用這些功能可能違反當地的無線法規；務必在使用前諮詢當地有關部門。對於用戶未遵守當地法規的行為，本公司不承擔任何責任。

在禁止使用的區域請禁用無線網路和Bluetooth®功能。🚫 “停用照相機無線通訊(飛行模式)”（第246頁）

## ■ 用戶註冊

有關註冊您的產品的資訊，請訪問我們的網站。

## ■ 安裝PC軟體/應用程式

### OM Workspace

此電腦應用程式可用於下載和查看用照相機拍攝的照片和短片。它還可用於更新照相機固件。該軟體可從我們的網站下載。下載軟體時，請準備好提供提供序列號。

### OM Image Share

您可將照相機中標有分享標記(第183頁)的照片上傳到智慧型手機。

也可遙控操作照相機並從智慧型手機拍攝照片。

有關應用程式的資訊，請訪問我們的網站。



## 使用說明書(該pdf)

照相機的操作指南及其功能。該使用說明書可以從我們的網站下載，或直接使用智慧型手機應用程式“OM Image Share”。

# 關於本說明書

## 如何查找您想要的資訊

您可以使用以下方法在本說明書中查找您想要的資訊。

搜尋方法	查找位置	👉
根據您要執行的操作搜尋	▶ 目錄	第6頁
根據按鈕名稱和照相機部件名稱搜尋	▶ 各部位名稱	第13頁
根據顯示器上顯示的選單和項目搜尋	▶ 預設設定	第297頁
根據單詞搜尋	▶ 索引	第325頁

## 如何閱讀本說明書

### ■ 可使用該功能的拍攝模式

在拍攝功能的每個說明中，可使用該功能的拍攝模式會顯示於開頭部分。可使用該功能的拍攝模式將顯示為黑色。不可使用該功能的拍攝模式將顯示為灰色。



### ■ 如何設定功能



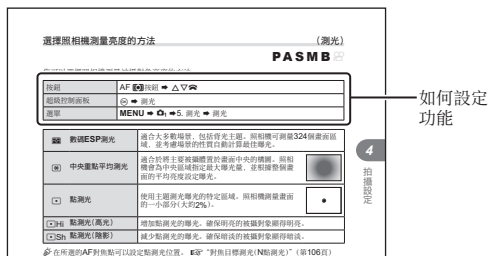



在功能說明的開頭部分，描述了每個功能的設定程序。有關詳細資訊，請參考“如何操作選單”（第57頁）和“如何變更拍攝設定（直接按鈕/超級控制面板）”（第60頁）。





## ■ 本說明書中的符號

本說明書中使用了下列符號。

△▽◀▶	此符號指定在箭頭按鈕上所按的按鈕(分別為向上, 向下, 向左和向右箭頭按鈕)。
	表示前轉盤操作。
	表示後轉盤操作。
	表示將手指輕放在多重選擇鈕上沿所需方向旋轉。
	表示像按下按鈕一樣按下多重選擇鈕的中央部。
	注意和限制。
	使用照相機的提示和其他有用訊息。
	參考本說明書中的其他頁面。

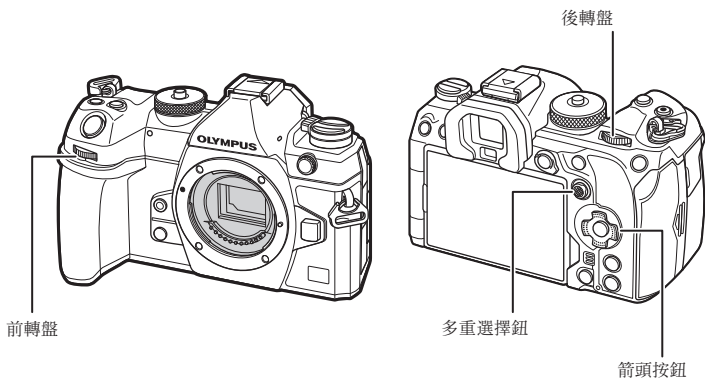





## ■ 關於本說明書中的畫面圖例

預設設定下, 照相機顯示器中會顯示超級控制面板(第63頁)。但是, 本說明書中的畫面圖例為即時顯示內容。

有關如何在顯示器中顯示拍攝畫面, 請參考“在顯示方式之間切換”(第32頁)。

# 目錄

使用之前	2	2. 拍攝	30
產品使用說明	3	■ 拍攝時的資訊顯示	30
關於本說明書	4	■ 在顯示方式之間切換	32
如何查找您想要的資訊	4	切換資訊顯示	33
如何閱讀本說明書	4	■ 拍攝靜態影像	34
各部位名稱	13	拍攝模式類型	34
1. 準備	15	用觸控螢幕操作拍攝	36
■ 包裝箱內物品	15	照片回顧(影像回顧)	37
■ 安裝背帶	16	■ 使用拍攝模式拍照	38
■ 安裝電纜保護裝置	17	由照相機選擇光圈和快門速度	
■ 插入和取出電池	18	(P : 程式AE)	38
插入電池	18	選擇光圈(A : 光圈先決AE)	40
取出電池	19	選擇快門速度(S : 快門優先AE)	42
■ 使用隨附的USB-AC配接器為電池充電	20	選擇光圈和快門速度	
■ 使用USB設備為電池充電	21	(M : 手動曝光)	44
■ 插入和取出記憶卡	22	長時間曝光(B : Bulb/Time)	46
插入插卡	22	減輕合成(B : 即時合成拍攝)	48
取出插卡	23	■ 將用戶自定設定保存到模式轉盤	
使用兩張儲存卡	23	(C1/C2/C3/C4用戶自定模式)	50
支援的插卡	23	儲存設定(指定至自定義模式)	50
■ 安裝和取下鏡頭	24	使用用戶自定模式	
將鏡頭安裝到照相機上	24	(C1/C2/C3/C4)	51
取下鏡頭	25	■ 錄製影片	53
■ 使用顯示屏	26	在影片模式下錄製影片(📹)	53
■ 開啟照相機	27	在照片拍攝模式下錄製影片	55
待機模式	27	觸控(靜音控制)	56
■ 初始設定	28	3. 使用選單	57
■ 如果您無法閱讀顯示該怎麼辦	29	■ 選單的功能	57
		■ 如何操作選單	57
		4. 拍攝設定	60
		■ 如何變更拍攝設定(直接按鈕/超級控制面板)	60
		直接按鈕	60
		超級控制面板/LV超級控制面板	63

- 基本對焦功能..... 66
  - 選擇對焦模式  
( AF 模式 /  AF 模式)..... 66
  - 選擇對焦目標 (AF 目標點)..... 69
  - 選擇 AF 目標模式 (AF 目標模式) .. 70
  - 設定 AF 目標模式的選項  
( AF 目標模式設定)..... 72
  - 縮放框 AF / 縮放 AF  
(超級單點 AF)..... 73
- 用於設定對焦方式的功能..... 75
  - 合用自動和手動對焦  
( AF+MF)..... 75
  - 設定按下快門按鈕時的 AF 操作  
( 半按 = 時的 AF。)..... 76
  - 使用 AF-ON 按鈕自動對焦..... 76
  - 在手動對焦模式下使用自動對焦  
(MF 模式中的  AF-ON)..... 77
  - 設定無法對焦於被攝對象時的照相機  
操作 (快門優先)..... 77
  - 變更星空 AF 的設定  
(星空 AF 設定)..... 78
- 用於自定 AF 操作以適應被攝對象的  
功能..... 79
  - C-AF 中心對焦點優先  
( C-AF 中心優先)..... 79
  - C-AF 追蹤靈敏度 ( C-AF 靈敏度 /  
 C-AF 靈敏度)..... 80
  - C-AF 對焦速度 ( C-AF 速度) .. 80
  - 人臉優先 AF / 眼部優先 AF  
(人臉及眼部識別)..... 81
  - 針對所選的被攝對象進行焦點追蹤  
(被攝對象識別)..... 83
  - 為偵測到的眼部設定小框顯示  
(眼部識別框)..... 84
- 用於變更照相機對焦操作的功能.. 85
  - 鏡頭對焦範圍 ( AF 限制器) .... 85
  - C-AF 鏡頭掃描 ( AF 掃描器) .. 87
  - 自動對焦微調 ( AF 調整)..... 88
  - AF 輔助發光輔助自動對焦  
(AF 輔助發光)..... 89
  - AF 目標顯示模式 (AF 區域標記) . 89
- 用於設定對焦位置的功能..... 90
  - 使 AF 目標選擇與照相機方向相一致  
( 切換 [ :] 的縱/橫位置)..... 90
  - 選擇 AF 原位 ( [ :] 原位預設) .. 91
  - AF 目標選擇 ( :] 選擇畫面設定) . 92
  - 啟用 AF 目標選擇循環模式  
( :] 循環設定)..... 93
  - 觀景器拍攝時的 AF 目標觸控選擇  
(AF 目標觸控板)..... 94
- 對焦時可使用的其他功能..... 95
  - 輔助手動對焦 (輔助手動對焦)..... 95
  - 對焦峰值選項 (峰值設定)..... 96
  - 為預設 MF 選擇焦距  
(預設 MF 距離)..... 97
  - 停用 MF 離合器 (MF 離合器)..... 97
  - 鏡頭對焦方向 (對焦環)..... 97
  - 關機時重設鏡頭位置 (鏡頭縮回) .. 97
- 測光和曝光..... 98
  - 控制曝光 (曝光補償)..... 98
  - 曝光控制的曝光級 (曝光級)..... 99
  - 曝光微調 (曝光偏移)..... 99
  - 減少 LED 照明下的閃爍  
( 閃頻偵測 /  閃頻偵測) .... 100
  - 選擇照相機測量亮度的方法  
(測光)..... 101
  - 鎖定曝光 (AE 鎖定)..... 101
  - AE 鎖定曝光測光  
( AEL 時的測光)..... 102
  - 拍攝後解除 AE 鎖定  
( AEL 自動重設)..... 102
  - 半按快門按鈕時鎖定曝光  
(半按 = 以執行 AEL)..... 103
  - 設定連拍的測光選項  
( 時測光)..... 104
  - 對焦目標測光 ( :] 點測光)..... 104
  - 更改 ISO 感光度 (ISO)..... 105
  - ISO 感光度控制的曝光級  
(ISO 級)..... 106
  - 設定在 [Auto] 模式中選擇的 ISO 感  
光度範圍 ( 自動 ISO 上限/預設值 /  
 M 自動 ISO 上限/預設值) .... 106

設定照相機自動提高ISO感光度時的快門速度 (自動 ISO 最小速度) .....	107
選擇可對ISO感光度使用[Auto]的模式 (ISO自動 / MISO自動) .....	107
高ISO減少雜訊選項(雜訊過濾功能 / 雜訊過濾功能) .....	108
影像處理選項(低ISO處理) .....	108
長時間曝光減少雜訊選項 (減少雜訊) .....	108
<b>閃光攝影 .....</b>	<b>109</b>
使用閃光燈(閃光攝影) .....	109
選擇閃光模式(閃光選擇) .....	111
設定閃光選擇(閃光燈模式設定) .....	113
調整閃光輸出(閃光燈曝光補償) .....	113
無線遙控閃光燈(RC模式) .....	114
選擇閃光同步速度 (閃燈同步速度) .....	114
選擇最小快門速度 (慢同步速度制限) .....	114
閃光補償+曝光補償(+) .....	114
設定TTL測光的曝光平衡 (平衡閃光燈測光) .....	115
<b>連拍/自拍定時器 .....</b>	<b>116</b>
執行連拍/自拍定時器拍攝 .....	116
設定連拍功能(連續拍攝設定) .....	118
設定自拍功能(自拍定時器設定) .....	119
拍照時不會有操作快門按鈕造成的震動(防震 [] 設定) .....	120
拍攝時不要有快門音 (靜音 [] 設定) .....	121
拍攝時不要有時滯問題 (Pro Capture拍攝) .....	122
防閃爍拍攝(防閃爍拍攝) .....	124
<b>影像防震 .....</b>	<b>125</b>
減輕照相機晃動 (影像防震 / 影片防震) .....	125
影像防震選項(IS 修正強度) .....	126
半按快門按鈕時的影像防震 (影片防震) .....	127
連拍模式影像防震 (影像防震) .....	127
在顯示器上顯示照相機移動 (手持輔助) .....	128
IS鏡頭的影像防震 (鏡頭I.S.優先) .....	128
<b>顏色和畫質 .....</b>	<b>129</b>
設定照片和短片的畫質 (◀ / ▶) .....	129
JPEG影像大小與壓縮率的組合 (◀ 詳細設定) .....	132
選擇用於錄製短片的轉碼器 (視訊轉碼器) .....	133
設定影像比例(影像比例設定) .....	133
周邊亮度(陰影補償) .....	133
處理選項 (拍攝模式 / 拍攝模式) .....	134
選擇在選取拍攝模式時所顯示的選項 (影像模式設定) .....	138
調整色彩(WB (白平衡)) .....	139
在短片模式下鎖定白平衡 (按鈕功能: WB 鎖上) .....	142
對白平衡進行微調(全部白平衡調整 / 全部白平衡調整) .....	142
保留WB 自動模式下白熾燈照明的暖色調 (WB 保持暖色調 / WB 保持暖色調) .....	143
閃光白平衡(+白平衡) .....	143
設定色彩再生格式(色彩空間) .....	144
短片拍攝模式的預覽選項 (預覽輔助) .....	144
<b>特殊拍攝模式(計算攝影模式) ..</b>	<b>145</b>
以較高的解析度拍攝靜態影像 (高解像度拍攝) .....	145
在亮光下減低快門速度 (Live ND拍攝) .....	147
增加景深(深度合成) .....	149
拍攝HDR(高動態範圍)影像 (HDR) .....	151
將多次曝光記錄為單幀影像 (多重曝光) .....	152
數位縮放(數碼遠攝轉換器 / 數碼遠攝轉換器) .....	155
以一個固定的間隔自動拍攝 (間隔拍攝) .....	156

梯形變形校正與透視控制 (梯形變形補償) .....	158	其他功能 .....	180
校正魚眼失真(魚眼校正) .....	159	<b>設定播放功能</b> .....	<b>181</b>
進行BULB/TIME/COMP設定 (BULB/TIME/COMP 設定) ...	161	旋轉圖像(旋轉) .....	181
以不同曝光記錄一系列照片 (AE BKT) .....	162	保護圖像(🔒) .....	181
以不同白平衡記錄多張照片 (WB BKT) .....	163	複製影像(複製) .....	181
以不同閃光級記錄多張照片 (FL BKT) .....	163	複製記憶卡中的所有影像 (全部複製) .....	182
以不同ISO感光度記錄多張照片 (ISO BKT) .....	164	刪除影像(消除1幀) .....	182
以不同藝術濾鏡記錄一張照片的多個 副本(ART BKT) .....	165	刪除所有影像(消除全幀) .....	182
以不同對焦位置記錄多張照片 (Focus BKT) .....	166	停用刪除確認(快速刪除) .....	183
<b>僅可在短片模式下使用的功能</b> ...	<b>168</b>	<b>RAW+JPEG刪除選項</b> (RAW+JPEG刪除) .....	<b>183</b>
錄音選項(錄音設定) .....	168	選擇要分享的圖像(分享順序) ...	183
調整耳機音量(耳機音量) .....	169	選擇RAW+JPEG照片進行分享 (RAW+JPEG 🔄) .....	184
時間碼(時間碼設置) .....	169	影像評分(評分) .....	184
HDMI輸出(📺HDMI輸出) .....	170	選擇用於評分的星星數量 (評分設定) .....	185
錄製短片時在畫面中央部顯示+標記 (中心標記) .....	171	選擇多張影像(已選取的分享順序, 已選取評分, 🔒, 選擇性複製, 消除所選幀) .....	185
錄製短片時在高亮度區域顯示斑馬紋 (斑馬紋設定) .....	172	列印預約(DPOF) .....	186
錄製短片時顯示紅框 (🔴REC 中的紅框) .....	173	重設所有保護/分享順序/預留列印/評 分(重設所有影像) .....	186
<b>5. 播放</b> .....	<b>174</b>	為圖像添加音頻(🎤) .....	187
<b>播放時的資訊顯示</b> .....	<b>174</b>	潤飾影像(編輯) .....	188
播放影像資訊 .....	174	合成影像(影像合成) .....	191
切換資訊顯示 .....	175	剪裁短片(影片剪裁) .....	192
<b>觀看相片與影片</b> .....	<b>176</b>	創建短片截圖(拍攝影片中照片) .....	192
觀看相片 .....	176	變更🔍(☑)按鈕在播放過程中的作 用(▶🔍功能) .....	193
觀賞影片 .....	177	變更前後轉盤在播放過程中的作 用(▶轉盤功能) .....	193
快速查找圖像(索引和日曆播放) .....	177	選擇縮放播放率 (▶🔍預設設定) .....	193
放大(縮放播放) .....	178	自動旋轉縱向拍攝圖像進行播放 (🔄) .....	193
<b>使用觸控進行播放</b> .....	<b>179</b>	選擇在播放過程中顯示的資訊 (▶資訊設定) .....	194
全畫面播放 .....	179	選擇在放大播放過程中顯示的資訊 (▶🔍資訊設定) .....	194
索引/日曆播放 .....	179	設定索引顯示(🔍設定) .....	195









## 6. 自定照相機 196

- 用於設定照相機操控的功能 ..... 196
  - 變更按鈕的作用(按鈕設定) ..... 196
  - 為前後轉盤指定角色(☑轉盤功能 / ☑轉盤功能) ..... 203
  - 變更轉盤方向(轉盤方向) ..... 205
  - 變更多重選擇鈕的功能(多功能選擇器設定) ..... 205
  - 用戶自定Fn控制桿(Fn控制桿設定) ..... 206
  - 電子縮放鏡頭(電子縮放設定) ... 209
  - 鎖定☑按鈕(☑鎖上) ..... 210
  - 選擇在即時顯示縮放期間按下快門按鈕時會怎樣(LV放大模式) ..... 210
  - 選擇用於景深預覽的照相機操控行為(☑鎖上) ..... 211
  - 按住按鈕選項(按住時間) ..... 211
- 用於調整即時顯示的功能 ..... 212
  - 變更顯示效果(☑LV模式) ..... 212
  - 使顯示屏在暗處更容易看清(☑夜視) ..... 212
  - 觀景器顯示速率(流暢度) ..... 212
  - 藝術濾鏡預覽(藝術濾鏡LV模式) 213
  - 即時顯示防閃爍(防閃爍即時檢視) ..... 213
  - 自拍輔助(自拍輔助) ..... 214
- 用於設定資訊顯示的功能 ..... 215
  - 選擇觀景器的顯示方式(EVF的風格) ..... 215
  - 拍攝指示(☑資訊設定 / ☑資訊設定) ... 217
  - 設定半按快門按鈕時的顯示(半按☑時的顯示資訊) ..... 218
  - 觀景器資訊顯示選項(☑☑資訊設定) ..... 219
  - 半按快門按鈕時顯示水平器(☑☑水平儀) ..... 220
  - 構圖參考線選項(☑☑格線設定 / ☑☑格線設定) .... 221
  - 觀景器構圖格線選項(☑☑☑格線設定) ..... 222

- 選擇可通過多功能按鈕使用的設定(多功能設定) ..... 223
- 直方圖曝光警告(亮度分佈圖設定) ..... 223
- 與選單操作和顯示有關的設定... 224
  - 設定選單畫面上的游標(選單游標設定) ..... 224
  - 選擇如何使用後轉盤在頁面之間移動(☑選單標籤內循環) ..... 225
  - [執行]/[取消]預設設定(優先設定) ..... 225
- “我的選單”設定 ..... 226
  - 使用“我的選單” ..... 226

## 7. 設定照相機 228

- 記憶卡/資料夾/檔案設定 ..... 228
  - 格式化記憶卡(記憶卡格式化) ... 228
  - 設定記錄用的記憶卡(☑記憶卡插槽設定 / ☑記憶卡插槽設定) ..... 229
  - 指定用於儲存影像的資料夾(指定至儲存資料夾) ..... 231
  - 檔案命名選項(檔案名稱) ..... 231
  - 命名檔案(編輯檔案名) ..... 232
- 用戶資訊 ..... 233
  - 儲存鏡頭資訊(鏡頭資訊設置) ... 233
  - 輸出解像度(dpi設定) ..... 234
  - 新增版權資訊(版權資訊) ..... 234
- 螢幕/聲音/連線設定 ..... 236
  - 停用觸控(輕觸式螢幕屏設定) ... 236
  - 顯示器亮度和色調(螢幕調整) ... 236
  - 觀景器亮度和色調(電子觀景器調整) ..... 237
  - 設定眼部檢測器(眼睛感應器設定) ..... 237
  - 停用對焦提示音(☑)) ..... 238
  - 外部顯示器顯示選項(HDMI設定) ..... 238
  - 選擇USB連接模式(USB設定) 239
- 電池/睡眠設定 ..... 240
  - 顯示電池狀態(☑☑電池狀態) .... 240

設定優先使用的電池 (  電池優先) .....	240	配置電腦與照相機(新連接) .....	255
在短片錄製期間變更電池電量顯示 (  顯示形式) .....	240	調整Wi-Fi設定(Wi-Fi 連線) .....	257
調暗背光(背光時間設置) .....	240	正在上傳圖像 .....	262
設定待機(省電)選項(待機時間) .....	241	中斷連接 .....	264
設定自動關機選項(自動關機) .....	241	<b>■ 使用遙控器 .....</b>	<b>265</b>
降低功耗(快速睡眠模式) .....	242	各部位名稱 .....	265
<b>■ 重設/時鐘/語言/其他設定 .....</b>	<b>243</b>	連接 .....	265
恢復預設設定(重設/初始化設定) .....	243	從遙控器拍攝 .....	267
設定照相機時鐘(  設定) .....	243	遙控器的MAC地址 .....	268
選擇語言(  ) .....	243	使用遙控器的注意事項 .....	268
校準水平器(水平器調整) .....	244	<b>■ 通過USB連接電腦 .....</b>	<b>269</b>
影像處理檢查(像素映射) .....	244	安裝軟體 .....	269
查看韌體版本(韌體版本) .....	244	拍攝時上傳照片 (  RAW/Control) .....	270
查看認證(認證) .....	244	連接照相機以進行高速RAW處理 (  RAW/Control) .....	271
		將照片複製到電腦(儲存/MTP) .....	272
<b>8. 將照相機連接到外部設備 245</b>		<b>■ 通過USB為照相機供電 (USB供電) .....</b>	<b>273</b>
<b>■ 使用Wi-Fi和Bluetooth®的 注意事項 .....</b>	<b>245</b>	<b>■ 通過HDMI連接電視或外接顯示屏 .....</b>	<b>274</b>
停用照相機無線通訊(飛行模式) .....	246	在電視機上查看照片(HDMI) .....	274
<b>■ 將照相機連接到智慧型手機 .....</b>	<b>246</b>		
配置照相機和智慧型手機 (Wi-Fi 連線) .....	247	<b>9. 注意 .....</b>	<b>275</b>
照相機開機時的無線連接待機設定 (藍牙) .....	248	<b>■ 關於防塵防水功能的資訊 .....</b>	<b>275</b>
照相機關機時的無線設定 (電源關閉待機) .....	249	<b>■ 電池與充電器 .....</b>	<b>276</b>
將影像傳送至智慧型手機 .....	250	<b>■ 在國外使用充電器 .....</b>	<b>276</b>
在照相機關機時自動上傳影像 .....	250	<b>10. 資訊 .....</b>	<b>277</b>
通過智慧型手機遙控拍攝 (Live View) .....	251	<b>■ 可更換鏡頭 .....</b>	<b>277</b>
通過智慧型手機遙控拍攝 (遙控快門) .....	251	<b>■ MF離合器鏡頭 .....</b>	<b>278</b>
將位置資訊加入影像中 .....	252	<b>■ 使用鏡頭SET和CALL 功能時的照相機顯示 .....</b>	<b>279</b>
重設智慧型手機連接設定 (重設  設定) .....	252	<b>■ 選購的配件 .....</b>	<b>280</b>
變更密碼(  連線密碼) .....	253	使用充電器(BCX-1) .....	280
<b>■ 通過Wi-Fi連接到電腦 .....</b>	<b>253</b>	HLD-10直倒 .....	281
安裝軟體 .....	253	本產品使用的注意事項 .....	282
準備電腦(Windows) .....	254	指定外接閃光燈 .....	283
		無線遙控閃光攝影 .....	284

其他外接閃光燈 .....	286
主要附件 .....	287
■ 系統圖 .....	<b>288</b>
■ 清潔和存放照相機 .....	<b>290</b>
清潔照相機 .....	290
儲存 .....	290
清潔和檢查影像擷取裝置 .....	291
像素映射 - 檢查影像處理功能 ...	291
■ 拍攝建議與資訊.....	<b>292</b>
■ 錯誤代碼 .....	<b>295</b>
■ 預設設定 .....	<b>297</b>
超級控制面板 .....	297
 標籤 .....	299
 標籤 .....	302
<b>AF</b> 標籤 .....	303
 標籤 .....	305
 標籤 .....	306
 標籤 .....	307
 標籤 .....	311
■ 記憶卡容量 .....	<b>313</b>
■ 規格 .....	<b>316</b>

**11. 安全事項 319****■ 安全事項 .....** 319**12. 韌體更新新增 / 修改項 323****索引 325**



# 各部位名稱

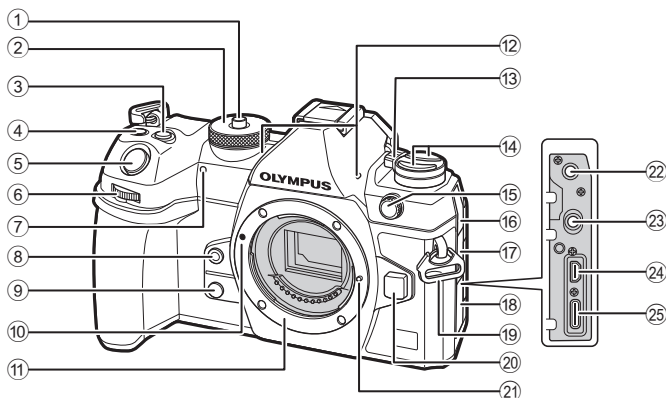

- |                                      |                                 |                                        |                    |
|--------------------------------------|---------------------------------|----------------------------------------|--------------------|
| ① 模式轉盤鎖 .....                        | 第34頁                            | ⑭ ➊ 按鈕 .....                           | 第210頁              |
| ② 模式轉盤 .....                         | 第34頁                            | ➋ AF(測光模式)按鈕 .....                     | 第101頁              |
| ③  (曝光補償) 按鈕 .....                   | 第38, 40, 42, 45, 98頁            | (連拍/自拍定時器/閃光燈) 按鈕 .....                | 第111, 116頁         |
| ④  (短片) /  (高解像度拍攝) /  (選擇) 按鈕 ..... | 第53頁/第145頁/第185頁                | ⑮ 外接閃光燈接口 .....                        | 第110頁              |
| ⑤ 快門按鈕 .....                         | 第34頁                            | ⑯ 麥克風插孔蓋 .....                         |                    |
| ⑥ 前轉盤  .....                         | 第38-45, 57, 176, 193, 203, 205頁 | ⑰ 耳機插孔蓋 .....                          | 第169頁              |
| ⑦ 自拍定時器指示燈/AF輔助發光 .....              | 第116頁/第89頁                      | ⑱ 鏡頭蓋 .....                            |                    |
| ⑧  (單觸式白平衡) 按鈕 .....                 | 第141頁                           | ⑲ 背帶安裝環 .....                          | 第16頁               |
| ⑨  (預覽) 按鈕 .....                     | 第211頁                           | ⑳ 鏡頭解鎖按鈕 .....                         | 第25頁               |
| ⑩ 鏡頭連接標誌 .....                       | 第24頁                            | ㉑ 鏡頭鎖銷 .....                           |                    |
| ⑪ 鏡頭固定裝置 (安裝鏡頭之前要卸下機身蓋。)             |                                 | ㉒ 麥克風插孔 (市售麥克風連接用直徑3.5mm立體聲迷你插孔) ..... | 第168頁              |
| ⑫ 立體聲麥克風 .....                       | 第168, 187頁                      | ㉓ 耳機插孔 (可連接市售耳機的直徑3.5mm立體聲迷你插孔) .....  | 第169頁              |
| ⑬ ON/OFF 控制桿 .....                   | 第27頁                            | ㉔ HDMI 接頭 (D型) .....                   | 第170頁, 第274頁       |
|                                      |                                 | ㉕ USB 接頭 (C型) .....                    | 第20, 21, 269, 273頁 |

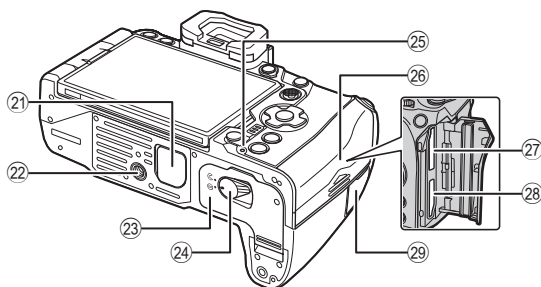
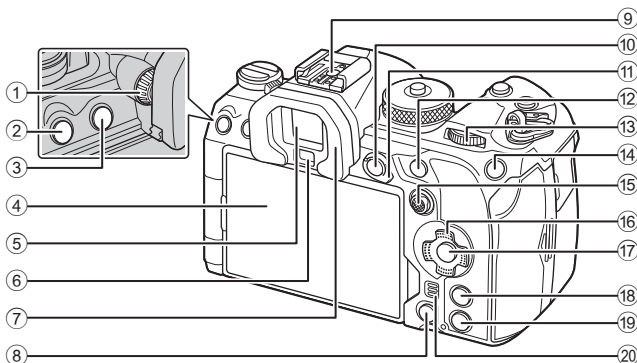

- |                                                     |                                     |
|-----------------------------------------------------|-------------------------------------|
| ① 屈光度調整旋鈕.....第32頁                                  | ⑮ 多重選擇鈕(●/○).....第69, 第205頁         |
| ② <b>MENU</b> 按鈕.....第57頁                           | ⑯ 箭頭按鈕(△▽◀▶).....第176頁              |
| ③ <b>LV</b> 按鈕.....第32頁                             | ⑰ <b>OK</b> 按鈕.....第57, 63, 176頁    |
| ④ 顯示器(觸控螢幕)<br>.....第30, 32, 36, 94, 179頁           | ⑱ <b>INFO</b> 按鈕.....第33, 第59, 175頁 |
| ⑤ 觀景器.....第32, 215頁                                 | ⑲ <b>▶</b> (播放)按鈕.....第176頁         |
| ⑥ 眼睛檢測器                                             | ⑳ 揚聲器                               |
| ⑦ 眼罩.....第287頁                                      | ㉑ 電源電池座(PBH)蓋.....第281頁             |
| ⑧ <b>DISP</b> (消除)按鈕.....第182頁                      | ㉒ 三腳架固定螺孔                           |
| ⑨ 熱靴.....第110, 286頁                                 | ㉓ 電池艙蓋.....第18頁                     |
| ⑩ <b>AEL / On</b> (保護)按鈕<br>.....第101頁/第181頁        | ㉔ 電池艙蓋.....第18頁                     |
| ⑪ <b>Fn</b> 控制桿.....第38-44, 206頁                    | ㉕ 電池充電指示燈.....第21頁                  |
| ⑫ <b>AF-ON</b> 按鈕.....第76頁, 第77頁                    | ㉖ 記憶卡艙蓋.....第22頁                    |
| ⑬ 後轉盤(☺)<br>.....第38-45, 57, 176, 193,<br>203, 205頁 | ㉗ 卡槽1.....第22頁                      |
| ⑭ <b>ISO / ★</b> (評分)按鈕<br>.....第105頁/第184頁         | ㉘ 卡槽2.....第22頁                      |
|                                                     | ㉙ 遙控電纜端子蓋<br>(遙控電纜端子).....第265頁     |

# 1 準備

## 包裝箱內物品

購買時，包裝中包含照相機和以下附件。  
若發現有缺少或受損，請與您購買照相機的商店聯絡。



照相機



防塵護蓋\*



EP-18眼罩\*

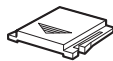

熱靴蓋\*



背帶

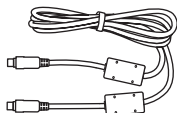

CB-USB13 USB電纜

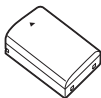

BLX-1可充電鋰離子電池

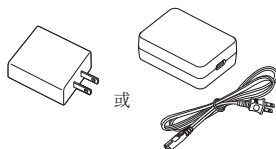

USB-AC配接器F-7AC



CC-1電纜夾



CP-2電纜保護裝置



基礎說明書  
(Basic Manual)

• 保固卡

\* 安裝或者插入照相機上的防塵護蓋，眼罩和熱靴蓋板。

① 內含物品因購買地而異。

② 電池在購買當時不會完全充電。請於使用之前為電池充電(第20頁)。

1

準備

## 安裝背帶

1

準備

- 1 在安裝背帶之前，如圖所示從固定環中抽出背帶的末端，並將背帶放鬆。

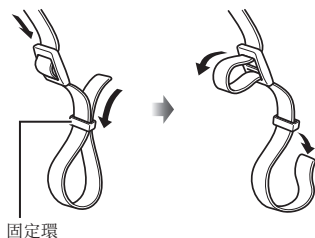

- 2 將背帶的末端穿過照相機的背帶安裝環，然後折回來插入到固定環。

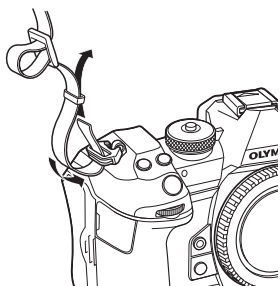

- 3 如圖所示將背帶的末端穿過背帶扣並鎖緊。

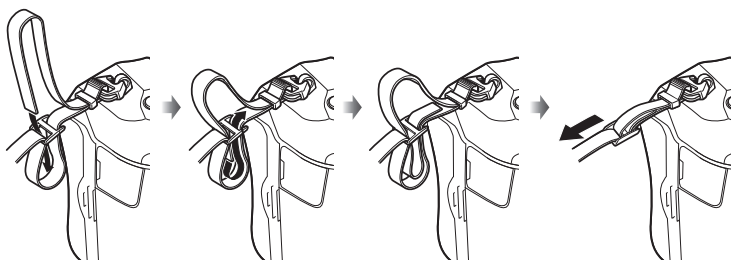

- 用同樣的方式，將背帶的另一端固定在照相機的另一個背帶安裝環上。
- 安裝背帶後，將其拉緊，確保其不會鬆動。

## 安裝電纜保護裝置

在連接隨附的USB和HDMI電纜時，請安裝隨附的電纜保護裝置。如此可防止意外切斷連線或損壞連接部。

- 1 將電纜保護裝置固定在照相機上。

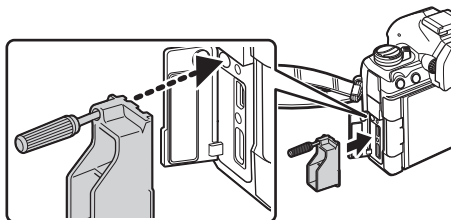

- 2 緊固螺絲。

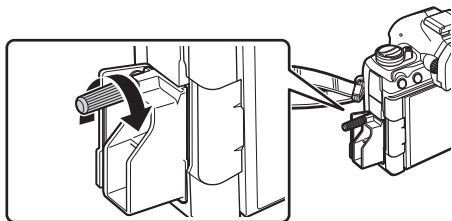

- 3 將電纜夾卡於電纜之上，然後將其安裝至背帶。

- 電纜夾安裝至背帶扣環。

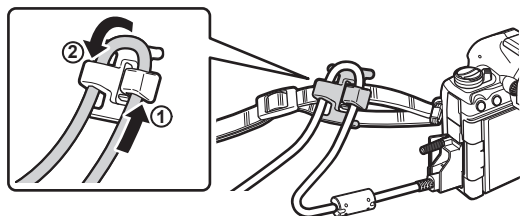

1

準備

## 插入和取出電池

### 插入電池

1

- 1 確定**ON/OFF**控制桿處於**OFF**位置。

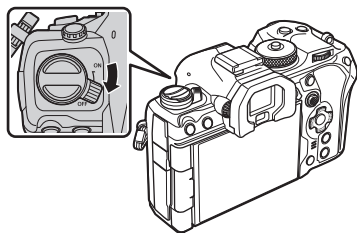

準備

- 2 打開電池艙蓋。

電池艙蓋

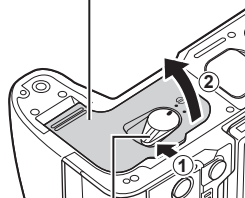

電池艙鎖

- 3 安裝電池。

- ① 僅可使用BLX-1電池(第15, 318頁)。

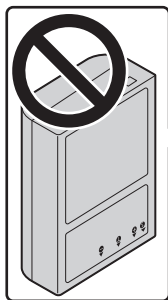

方向指示標誌

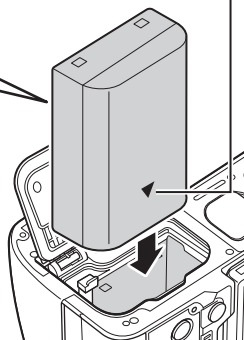

#### 4 關閉電池艙蓋。

- ① 使用照相機之前，務必要關上電池艙蓋。

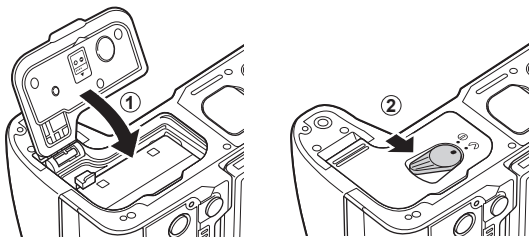

☞ 建議準備好備用電池，以便在使用中的電池沒電時仍可長時間拍攝。

☞ 另請參閱“電池與充電器”（第276頁）。

### 取出電池

打開或關上電池艙蓋前，請先關閉照相機。如要取出電池，請先依照箭頭方向按電池鎖，再將電池取出。

- ① 記憶卡讀寫指示燈(第30頁)顯示時，切勿取出電池或記憶卡。
- ② 若您無法取出電池，請聯絡授權的經銷商或維修中心。切勿用力過度。



## 使用隨附的USB-AC配接器為電池充電

❗ 電池在購買當時不會完全充電。請於使用之前為電池充電。

- 1 檢查電池是否位於照相機中，然後連接USB電纜和USB-AC配接器。
- 連接USB電纜時，請使用隨附的電纜保護裝置和電纜夾，以防損壞連接部。☞ “安裝電纜保護裝置”（第17頁）
  - ☞ 除照相機隨附或另售的USB電纜（CB-USB13）之外，請勿使用任何其他電纜。

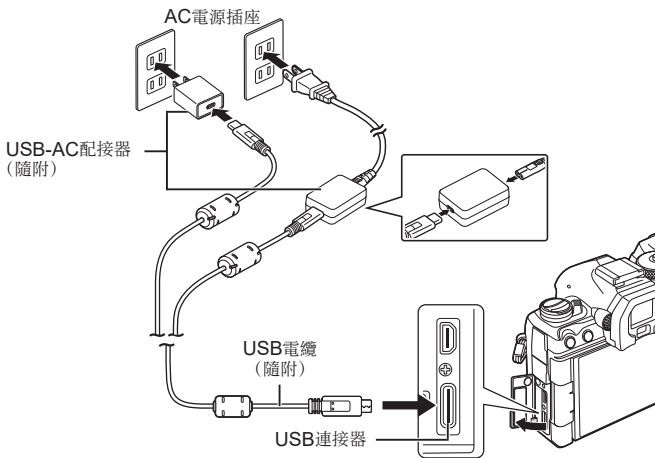

- 電池充電指示燈在充電時點亮。照相機電源關閉時，充電大約需要2小時30分鐘。當電池完全充滿電後，指示燈熄滅。請將USB電纜從照相機拔下。

❗ 如果發生充電錯誤，電池充電指示燈將閃爍。斷開並重新連接USB電纜。

☞ 無論照相機處於開機或關機狀態，均將為電池充電。

如果照相機處於開機狀態，充電時間會長一些。

☞ 當電池溫度過高時，充電將停止。待電池溫度下降後，將繼續充電。

☞ 可使用充電器（BCX-1：另售）為電池充電（第280頁）。

☞ 基於安全考量，在高溫環境下為電池充電時可能需要更長時間，或者電池可能無法充滿電。

### ❗ USB-AC配接器

- 請務必拔下USB-AC配接器進行清潔。清潔時，使USB-AC配接器保持插入狀態可造成人身傷害或電擊。

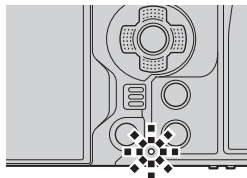



## 使用USB設備為電池充電

通過USB電纜將照相機連接至符合USB PD標準的USB設備時，插入照相機內的電池開始充電。

### ■ 經USB充電

1 確定**ON/OFF**控制桿處於**OFF**位置。

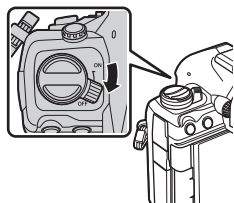

2 使用USB電纜將照相機連接到USB設備。

- 連接USB電纜時，請使用隨附的電纜保護裝置和電纜夾，以防損壞連接部。☞ “安裝電纜保護裝置”（第17頁）

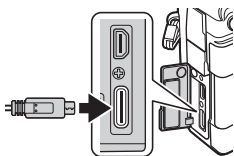

- 電池充電指示燈在充電時點亮。充電時間的長短因USB設備的輸出功率而不同。當電池完全充滿電後，指示燈熄滅。

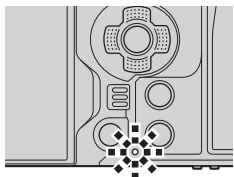

⚠ 如果發生充電錯誤，電池充電指示燈將閃爍。斷開並重新連接USB電纜。

🔌 電池充電時將停止供電。斷開並重新連接USB電纜以恢復充電。

🔌 可以通過USB連接的手機電池或類似設備為照相機供電。有關詳細訊息，請參考“通過USB為照相機供電(USB供電)”（第273頁）。

## 插入和取出記憶卡

1

準備

### 插入插卡

本說明書中，所有儲存裝置統稱為“記憶卡”。

本照相機可使用符合SD (Secure Digital)標準的其他廠家生產的SD, SDHC或SDXC儲存卡。

初次使用前或在其他照相機或電腦中使用過後，必須使用本照相機對插卡進行格式化。

☞ “格式化記憶卡(記憶卡格式化)” (第228頁)

• 本照相機有兩個儲存卡卡槽。

1 確定**ON/OFF**控制桿處於**OFF**位置。

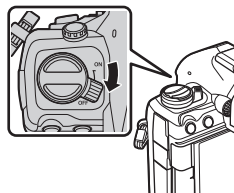

2 打開記憶卡艙蓋。

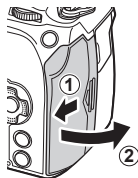

3 插入記憶卡。

• 將卡插入，直至其鎖定位。

⌚ 不要勉強插入受損或變形的卡。如此做可能會令插卡槽損壞。

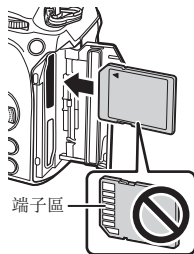

4 關閉記憶卡艙蓋。

• 關緊直到聽到喀嗒聲為止。

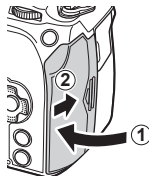

## 取出插卡

向內按插卡以將其彈出。拔出插卡。

ⓘ 記憶卡讀寫指示燈(第30頁)顯示時，切勿取出電池或記憶卡。

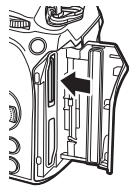

## 使用兩張儲存卡

插入兩張儲存卡時，您可以根據目的選擇每張卡的使用方式。☞ “設定記錄用的記憶卡(☑ 記憶卡插槽設定 / ☑ 記憶卡插槽設定)” (第229頁)

- 資料僅記錄到選定的卡中
- 選定的卡錄滿後，自動記錄到第二張卡
- 將具有不同大小或壓縮比的照片分別記錄到不同的卡上
- 將每張照片的副本記錄到兩張卡上

## 支援的插卡

本說明書中，所有儲存裝置統稱為“插卡”。本照相機可以使用下列類型的SD記憶卡(市面上有售)：SD，SDHC與SDXC。最新資訊請訪問我們的網站。



### SD記憶卡防止寫入開關

SD記憶卡上有一個防止寫入開關。將開關設為“LOCK”(鎖定)可防止資料寫入記憶卡。請切換開關至打開位置，啟用卡讀寫功能。

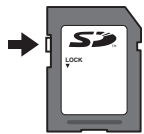

ⓘ 記錄影片時，要使用支援SD速度等級為10以上的SD卡。

ⓘ 在以下情況時，要求使用UHS速度等級為3或更快的UHS-II或UHS-I卡：

在[☑ ⏏]選單中將短片解像度選為[4K]或[C4K]，或者在[☑ ⏏]選單中將移動補償選為[A-I] (All-Intra)

☞ 即使在格式化插卡或刪除資料後，也不會完全消除插卡中的資料。丟棄插卡時，將其銷毀以免洩露個人資料。

☞ 當防止寫入開關處於“LOCK”(鎖定)位置時，可以限制訪問某些播放功能。

## 安裝和取下鏡頭

### 將鏡頭安裝到照相機上

- 有關兼容鏡頭的資訊，請參閱第277頁。

#### 1 確定**ON/OFF**控制桿處於**OFF**位置。

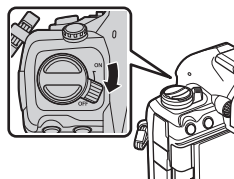

#### 2 取下鏡頭後蓋與相機的機身蓋。

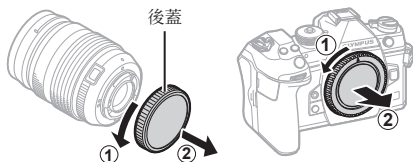

#### 3 將照相機上的鏡頭連接標誌(紅色)與鏡頭上的對準標誌(紅色)對齊，然後將鏡頭插入照相機。

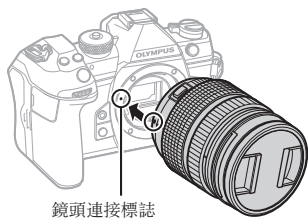

#### 4 順時針方向轉動鏡頭直到聽到喀噠聲為止。

- ① 請勿按鏡頭解鎖按鈕。
- ② 請勿觸碰照相機的內部。

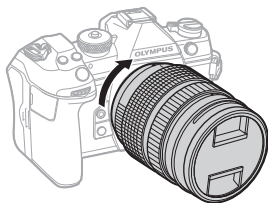

## 5 取下前鏡頭蓋。

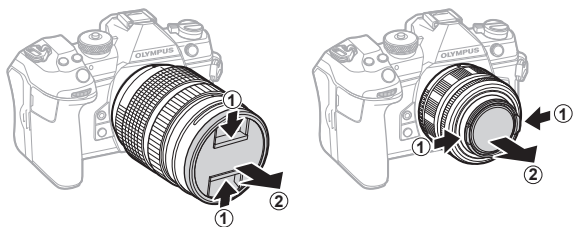

1

準備

## 取下鏡頭

1 確定**ON/OFF**控制桿處於**OFF**位置。

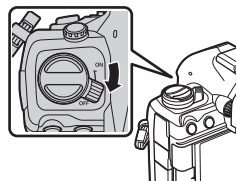

2 按住鏡頭解鎖按鈕並如圖所示旋轉鏡頭。

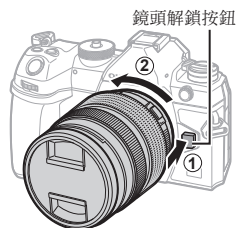

## 使用顯示屏

旋轉顯示器以便於查看。可以根據拍攝時的條件調整顯示器的角度。

1

準備

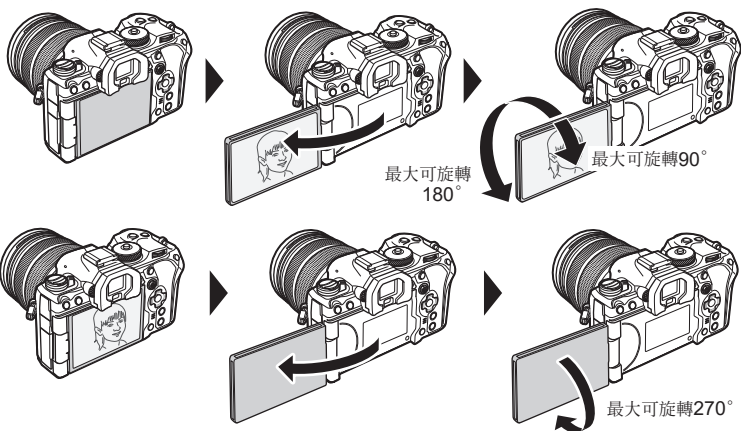

- 在顯示器的可動範圍內輕輕旋轉顯示器。試圖旋轉顯示器超出下示限制可能會損壞連接部。

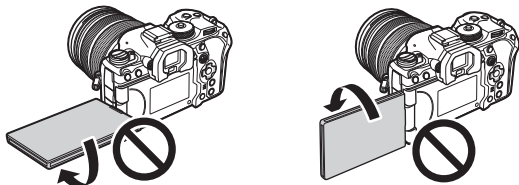

- 本照相機可設定成通過鏡頭來顯示景觀的鏡像，或者當顯示器旋轉進行自拍時自動縮放電動縮放鏡頭。☑ “自拍輔助(自拍輔助)” (第214頁)

## 開啟照相機

### 1 將ON/OFF控制桿設至ON位置。

- 照相機開機時，顯示屏會開啟並顯示超級控制面板(第63頁)。當將眼睛對準觀景器時，觀景器會開啟。觀景器亮起來時，顯示屏會關閉。有關如何在觀景器和顯示器之間切換的資訊，請參考第32頁。
- 若要關閉照相機，請將控制桿返回至OFF位置。

ON/OFF控制桿

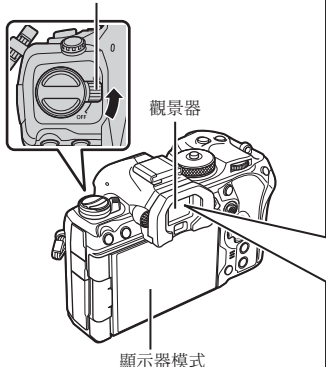

### 電池電量級別

照相機顯示現在使用中的電池電量。電池電量以百分比顯示。

100% 現在電池電量(%)



當電池電量到達10%時，指示燈閃爍紅色。



🔗 可使用[Fn控制桿/電源控制桿]選項將Fn控制桿設定為照相機電源開關。🔗 “設定[Fn控制桿/電源控制桿]”(第209頁)

## 待機模式

如果在設定的時間內沒有任何操作，照相機將自動進入暫停模式以減少電池消耗。這被稱為“待機模式”。

- 當照相機進入待機模式時，顯示屏將關閉，操作將暫停。按快門或▶按鈕可重新啟動照相機。
- 照相機進入待機模式後若一段時間內未進行任何操作，照相機將會自動關機。可以通過再次啟動來重新啟動照相機。
- ⚠ 當[設定] > [電源關閉待機]選擇為[開](啟用)時，照相機從待機模式恢復過來可能需要更多的時間。🔗 “照相機關機時的無線設定(電源關閉待機)”(第249頁)
- ⚠ 可以在選單中選擇照相機進入待機狀態或自動關機之前的延遲。🔗 “設定待機(省電)選項(待機時間)”(第241頁)，“設定自動關機選項(自動關機)”(第241頁)

## 初始設定

初次開啟照相機後，請通過選擇一種語言並設定照相機時鐘來執行初始設定。

① 檔案名稱也會包括日期與時間資訊。使用照相機之前，請務必設定正確的日期和時間。如果還沒有設定日期與時間，某些功能會無法使用。

1 當顯示初始設定對話方塊提示您選擇語言時按 **OK** 按鈕。

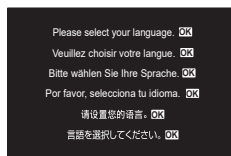

2 使用前後轉盤或 **△▽<|>** 按鈕高亮顯示所需語言。



3 反白顯示所需語言時按 **OK** 按鈕。

- 若您在按 **OK** 按鈕之前按快門按鈕，照相機將退回拍攝模式且不會選定任何語言。您可通過關閉照相機後將其重新開啟顯示初始設定對話方塊並從步驟1開始重新操作來執行初始設定。
- 語言可隨時從選單進行更改。🔍 “如果您無法閱讀顯示該怎麼辦” (第29頁)



4 設定日期，時間與日期格式。

- 使用 **<|>** 按鈕可高亮顯示項目。
- 使用 **△▽** 按鈕可更改高亮顯示的項目。
- 時鐘可隨時從選單進行調整。🔍 “設定照相機時鐘(⌚設定)” (第243頁)

5 按 **OK** 按鈕。

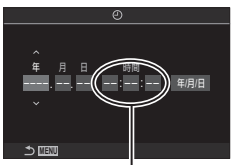

照相機使增24小時時鐘顯示時間。

6 使用 **△▽** 按鈕高亮顯示時區，然後按 **OK** 按鈕。

- 按 **INFO** 按鈕啟用或禁用日光時。

7 按 **OK** 按鈕可設定時鐘。

🔍 日期與時間資訊與影像一起記錄在插卡上。

🔍 如果取出電池並讓相機空置一會兒，日期與時間可能會重設。在此情況下，請使用選單設定日期和時間。🔍 “設定照相機時鐘(⌚設定)” (第243頁)

🔍 拍攝影片之前，您可能還需要調整流暢度。🔍 “設定照片和短片的畫質(📷/📹/📸)” (第129頁)



## 如果您無法閱讀顯示該怎麼辦

如果看到一些不熟悉的其他語言字符或單詞，可能您未選擇想要的語言。請按照以下步驟選擇另一種語言。

- 1 按**MENU**按鈕以查看選單。

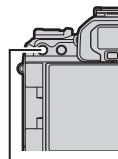

MENU按鈕

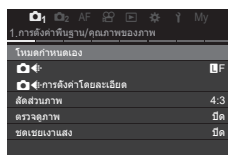

- 2 使用前轉盤高亮顯示 $\mathbb{Y}$  (設定)標籤。

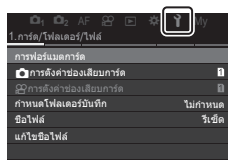

- 3 使用 $\triangleleft$  $\triangleright$ 按鈕或後轉盤選擇一個顯示有 $\mathbb{C}$  $\mathbb{D}$ 的畫面。

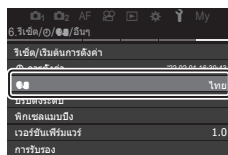

- 4 使用 $\triangle$  $\nabla$ 按鈕高亮顯示 $\mathbb{C}$  $\mathbb{D}$ ，然後按 $\odot$ 按鈕。



- 5 使用 $\triangle$  $\nabla$  $\triangleleft$  $\triangleright$ 按鈕高亮顯示所需語言，然後按 $\odot$ 按鈕。



1

準備

## 拍攝時的資訊顯示

有關超級控制面板(預設設定下，顯示器中會顯示超級控制面板)的資訊，請參考第65頁。

靜態攝影期間的顯示屏顯示內容

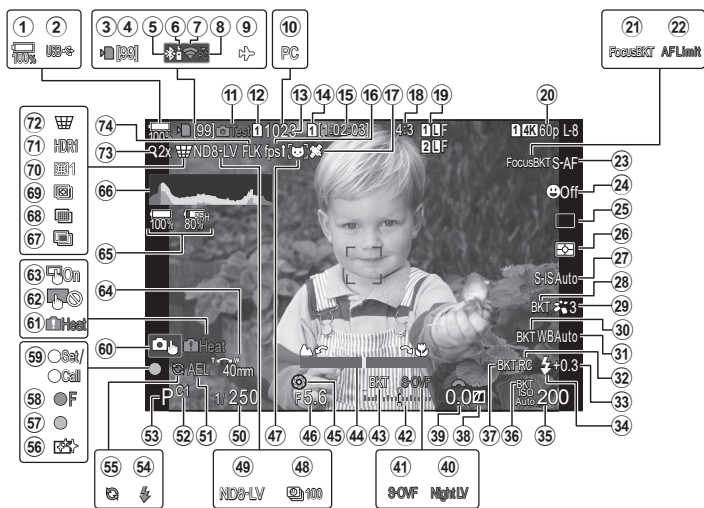

影片模式時的顯示屏顯示

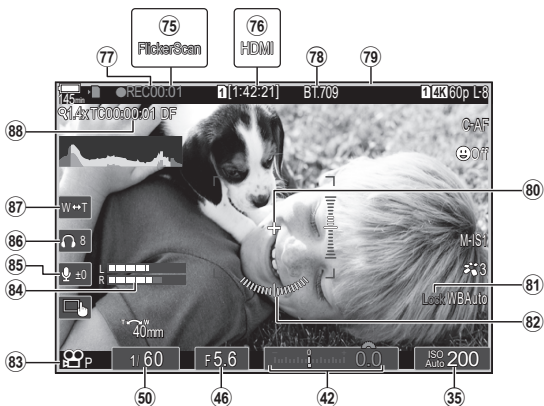

- ① 電池電量級別 ..... 第27頁
- ② USB PD ..... 第273頁
- ③ 插卡讀寫指示燈 ..... 第19, 23頁
- ④ 最大連拍張數 ..... 第117頁
- ⑤ 動態Bluetooth®連接 ..... 第246, 266頁
- ⑥ 遙控器 ..... 第266頁
- ⑦ 無線網路連接 ..... 第247, 253頁
- ⑧ 動態電腦連接(Wi-Fi) ..... 第253頁
- ⑨ 飛行模式 ..... 第246頁
- ⑩ 動態電腦連接(USB)\*1 ..... 第270頁
- ⑪ 照片測試 ..... 第197頁
- ⑫  自定模式儲存設定 ..... 第230頁
- ⑬ 可儲存靜態影像數 ..... 第313頁
- ⑭  儲存卡槽 ..... 第230頁
- ⑮ 可用錄製時間 ..... 第313頁
- ⑯ 流暢度 ..... 第212頁
- ⑰ 藍牙位置資訊 ..... 第252頁
- ⑱ 寬高比 ..... 第133頁
- ⑲  畫質 ..... 第129頁
- ⑳  畫質 ..... 第130頁
- ㉑ Focus BKT ..... 第166頁
- ㉒ AF 限制器 ..... 第85頁
- ㉓ AF 模式 ..... 第66頁
- ㉔ 臉部優先/眼部優先 ..... 第81頁
- ㉕ 驅動模式(單張/連拍/自拍/減震/靜音拍攝/Pro Capture) ..... 第116頁
- ㉖ 測光模式 ..... 第101頁
- ㉗ 影像穩定器 ..... 第125頁
- ㉘ ART BKT ..... 第165頁
- ㉙ 拍攝模式 ..... 第134頁
- ㉚ WB BKT ..... 第163頁
- ㉛ 白平衡 ..... 第139頁
- ㉜ RC 模式 ..... 第114頁
- ㉝ 閃光補正 ..... 第113頁
- ㉞ 閃光選擇 ..... 第111頁
- ㉟ ISO 感光度 ..... 第105頁
- ㊱ ISO BKT ..... 第164頁
- ㊲ FL BKT ..... 第163頁
- ㊳ 高光和陰影控制 ..... 第202頁
- ㊴ 曝光補償值 ..... 第98頁
- ㊵ 夜視 ..... 第212頁
- ㊶ LV 模式 ..... 第212頁
- ㊷ 曝光補償 ..... 第98頁
- ㊸ AE BKT ..... 第162頁
- ㊹ 焦距指標 ..... 第95頁
- ㊺ 預覽 ..... 第211頁
- ㊻ 光圈值 ..... 第38, 40頁
- ㊼ 被攝對象識別 ..... 第83頁
- ㊽ 延時攝影 ..... 第156頁
- ㊾ Live ND 濾鏡攝影 ..... 第147頁
- ㊿ 快門速度 ..... 第38, 42頁
- ① AE 鎖定 ..... 第101頁
- ② 自定模式 ..... 第50頁
- ③ 拍攝模式 ..... 第38頁
- ④ 閃光燈 ..... 第109頁  
(閃爍: 充電中, 點亮: 充電完成)
- ⑤ 動態Pro Capture ..... 第122頁
- ⑥ 除塵 ..... 第291頁
- ⑦ AF 確認標誌 ..... 第35頁
- ⑧  SH2 光圈警告 ..... 第116頁
- ⑨ SET 功能/CALL 功能 ..... 第279頁
- ⑩ 觸控操作 ..... 第36頁
- ⑪ 內部溫度警告 ..... 第295頁
- ⑫ 停用觸控操作 ..... 第94頁
- ⑬ 觸控操作 ..... 第36頁
- ⑭ 變焦操作方向/焦距
- ⑮ 所有電池資訊 ..... 第27, 281頁
- ⑯ 直方圖 ..... 第33頁
- ⑰ 多重曝光 ..... 第152頁
- ⑱ 高解像度拍攝 ..... 第145頁
- ⑲ 深度合成 ..... 第149頁
- ⑳ 魚眼校正 ..... 第159頁
- ㉑ HDR ..... 第151頁
- ㉒  梯形變形補償 ..... 第158頁
- ㉓ 數碼遠攝轉換器 ..... 第155頁
- ㉔ 防閃爍拍攝 ..... 第124頁
- ㉕ 閃頻偵測 ..... 第100頁
- ㉖  HDMI 輸出 ..... 第170頁
- ㉗ 錄製時間(錄製時顯示) ..... 第53頁
- ㉘  預覽輔助 ..... 第144頁
- ㉙ 短片錄製期間顯示紅框 ..... 第173頁
- ㉚ 中心標記 ..... 第171頁
- ㉛  鎖上 ..... 第142頁
- ㉜ 水平器 ..... 第33頁
- ㉝  模式(短片曝光模式) ..... 第54頁
- ㉞ 錄音位準計 ..... 第56頁
- ㉟ 錄音位準 ..... 第56頁
- ㊱ 耳機音量 ..... 第56頁
- ㊲ 電動變焦 ..... 第56頁
- ㊳ 時間碼 ..... 第169頁

\*1 當照相機在[RAW/Control]模式下連接至OM Capture並且電腦為影像的唯一儲存位置時顯示(第270頁)。

## 在顯示方式之間切換

照相機使用眼睛檢測器在觀景器和顯示器之間自動切換。觀景器和顯示器(超級控制面板/即時顯示)還可用於顯示有關照相機設定的資訊。可用於控制屏幕切換和選擇顯示訊息的選項。

預設定下，照相機顯示器中會顯示超級控制面板(第63頁)。

2

拍攝

在取景器中構圖照片

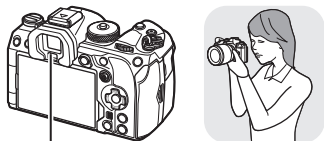

觀景器



觀景器會在您將它湊近眼睛時自動開啟。觀景器亮起來時，顯示屏會關閉。

在顯示屏中構圖照片

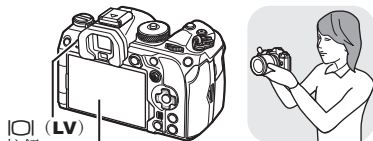

INFO  
按鈕  
(LV)

顯示器模式

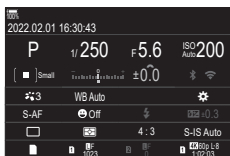

顯示器中將顯示超級控制面板。當按下INFO(LV)按鈕時，畫面將切換至即時顯示。

↓ INFO (LV) 按鈕



- 若觀景器未清晰對焦，請將眼睛對準觀景器並通過旋轉屈光度調整旋鈕使顯示清晰對焦。

屈光度調整旋鈕

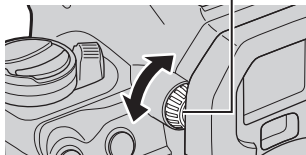

🔗 可選擇畫面切換選項及觀景器顯示選項。

🔗 “選擇觀景器的顯示方式(EVF的風格)”(第215頁)，“設定眼部檢測器(眼睛感應器設定)”(第237頁)

您可以在拍攝時用**INFO**按鈕切換顯示於顯示屏上的資訊。

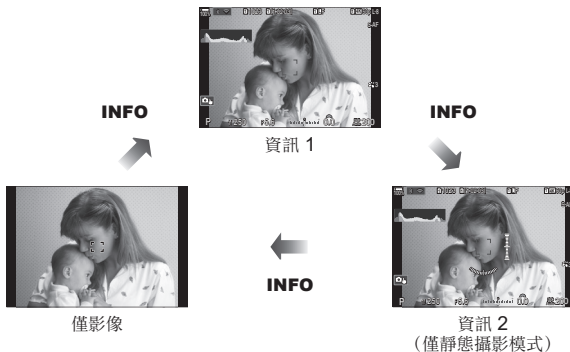
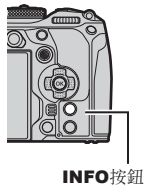

- 按**INFO**按鈕的同時旋轉轉盤可以朝任意一邊切換資訊顯示畫面。
- 靜態攝影模式下顯示的資訊和短片模式下顯示的資訊可單獨設定。 “拍攝指示( 資訊設定 / 資訊設定)” (第217頁)
- 您可以選擇在半按快門按鈕時是否顯示資訊。 “設定半按快門按鈕時的顯示(半按 時的顯示資訊)” (第218頁)

### 直方圖顯示

顯示一個體現影像中亮度分佈的直方圖。橫軸表示亮度，縱軸表示影像中每一亮度的像素數。拍攝時上限以上的區域顯示為紅色，下限以下的區域顯示為藍色，在點測光範圍內的區域顯示為綠色。您可以選擇旋轉角度的上限和下限。 “直方圖曝光警告(亮度分佈圖設定)” (第223頁)



### 高光和陰影

由直方圖顯示的上限和下限而定義的高量和陰影分別被顯示成紅色和藍色。您可以選擇上限和下限。 “直方圖曝光警告(亮度分佈圖設定)” (第223頁)

### 水平器顯示

指示照相機的取向。“傾斜”的方向會顯示在垂直軸上，而“水平”的方向會顯示在水平軸上。

- 水平尺僅供參考。
- 如果發現水平尺不再完全垂直或水平，可進行校準。 “校準水平器(水平器調整)” (第244頁)

## 拍攝靜態影像

## PASMB

使用模式轉盤選擇拍攝模式，然後拍攝影像。

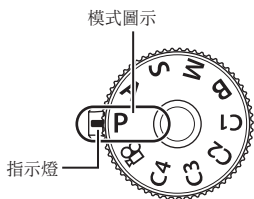

## 2

## 拍攝

### 拍攝模式類型

關於如何使用各種拍攝模式，請看下文。

<b>P</b>	程式AE (第38頁)
<b>A</b>	光圈先決AE (第40頁)
<b>S</b>	快門優先AE (第42頁)
<b>M</b>	手動曝光(第44頁)
<b>B</b>	Bulb/Time拍攝(第46頁)
	即時合成(第48頁)
<b>C1/C2/C3/C4</b>	用戶自定(第51頁)

有關模式轉盤上的資訊，請參考第53頁。

- 按模式轉盤鎖將其解開，然後轉動以便設定您要使用的模式。
  - 將模式轉盤鎖按下時，模式轉盤就會被鎖定。您每按一下模式轉盤鎖，它就會在鎖定/解除鎖定之間切換。

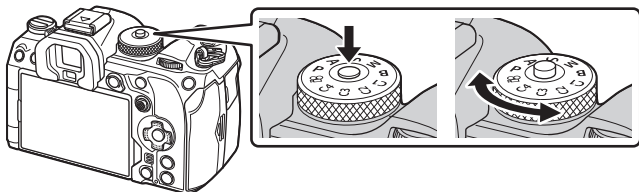

### 2 構圖。

- 小心不要讓手指和相機背帶阻礙鏡頭或AF照明器。

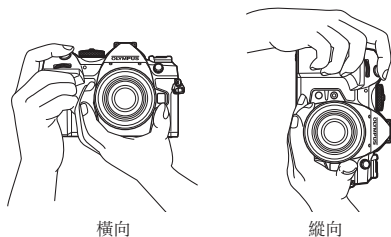

### 3 調整對焦。

- 輕按快門按鈕至第一級(半按快門按鈕)。
- AF確認標誌(●)會顯示出來，綠框(AF對焦點)會顯示於對焦的地方。
- 您也可以通過按下**AF-ON**按鈕進行對焦。(第76頁)

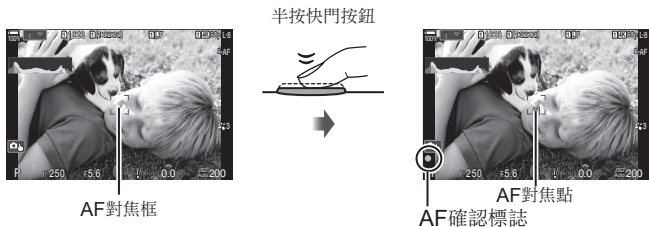

- 如果照相機無法對焦，AF確認標誌將會閃爍(第292頁)。
- AF對焦框隨為AF目標模式選擇的選項而變化。根據需要變更AF目標的區域(第70頁)和位置(第69頁)。
- 當AF目標模式選擇為[All]時(第70頁)，不顯示AF對焦框。

### 4 釋放快門。

- 全按快門按鈕(全按)。
- 照相機將釋放快門並拍攝影像。



您可使用觸摸控制進行對焦和拍攝影像。☞“用觸控螢幕操作拍攝”(第36頁)

您可以輕觸一個被攝對象進行對焦並拍攝影像。

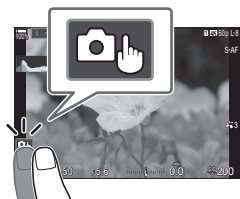

2

拍攝

	輕觸一個被攝對象進行對焦並自動釋放快門。此選項在模式 <b>B</b> (BULB),  (影片)模式下, 或將AF模式(第66頁)選擇為[AF]或[AF MF]時不可用。
	用觸控螢幕操作拍攝被停用。
	輕觸以顯示一個AF對焦點, 並對焦於所選區域中的被攝對象。您可使用觸摸屏選擇對焦框的位置和大小。按下快門按鈕即可拍照。
	當檢測到多個被攝對象時, 輕觸以選擇對焦對象。將[人臉及眼部識別] (第81頁)選擇為[關]以外的選項時將顯示。在 (短片)模式(第130頁)下選擇[FHD 120/60p L-8] (高速短片錄製)的流暢度時, 被攝對象選擇功能不可用。

- 輕觸圖示可切換設定。
- ⚠ 請勿使用指甲或其他尖銳物品觸碰顯示屏。
- ⚠ 手套或顯示屏遮罩可能會干擾觸控螢幕的操作。

### ■ 預覽被攝對象 ()

1 在顯示屏中輕觸被攝對象。

- AF對焦點會顯示出來。
- 使用滑桿可選擇對焦框的大小。
- 輕觸以關閉AF對焦點顯示。



2 用滑桿調整AF對焦點的大小, 然後輕觸以放大對焦框位置。

- 影像被放大時可使用手指捲動顯示。
- 輕觸以取消放大顯示。

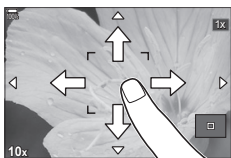

- 以下情況時無法使用觸摸屏進行操作。  
使用按鈕或轉盤時
- 您可以禁用觸控螢幕操作。🔇 “停用觸控(輕觸式屏幕屏設定)” (第236頁)



PASMB 

拍攝後立即顯示照片。如此可以使您有機會快速回顧所拍照片。您可以選擇相片顯示多久，或停用照片回顧。

若要隨時結束照片回顧並繼續拍攝，請半按快門按鈕。

0.3–20sec	選擇照片顯示多久。
關	照片回顧被停用。拍攝後，照相機將繼續顯示鏡頭視野。
自動 	拍攝後切換至播放模式。您可以刪除影像並進行其他播放操作。

1 按**MENU**按鈕顯示選單。

2 使用前轉盤高亮顯示  標籤。



3 高亮顯示[1.基本設定/影像品質] (使用<|>按鈕或後轉盤)。

4 使用△▽按鈕高亮顯示[影像回顧]，然後按⊙按钮。



5 使用△▽按鈕變更設定，然後按⊙按钮。



6 按**MENU**按鈕退出選單。

## 使用拍攝模式拍照

由照相機選擇光圈和快門速度

(P：程式AE)

PASMB

照相機根據被攝體的亮度自動選擇最佳的光圈和快門速度。

1 將模式轉盤轉動至P。

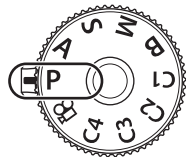

2 對焦並檢查顯示屏。

- 使用前後轉盤調整以下設定。  
前轉盤：曝光補償(第98頁)  
後轉盤：程式偏移(第39頁)
- 顯示屏上將顯示照相機自動選擇的快門速度和光圈。
- 曝光補正也可使用 $\square$ 按鈕進行調整。按下 $\square$ 按鈕，然後旋轉前或後轉盤。



拍攝模式  
快門速度  
光圈

3 拍照。

- 您可以選擇由前後轉盤執行的功能。☞ “為前後轉盤指定角色(☞轉盤功能 / ☞轉盤功能)” (第203頁)
- 您可以使用Fn控制桿來反轉前後轉盤的作用。控制桿也可以被指定其他角色。☞ “用戶自定Fn控制桿(Fn 控制桿設定)” (第206頁)

## 被攝體太暗或太亮

如果照相機無法獲得最佳曝光，快門速度和光圈顯示將如圖所示進行閃爍。

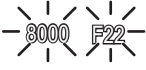
顯示	問題/解決方案
光圈大(低 <i>f</i> -值)/快門速度慢 	被攝體太暗。 • 使用閃光燈。
光圈小(高 <i>f</i> -值)/快門速度快 	被攝體太亮。 • 已超出照相機測光系統的極限。使用其他廠家生產的ND(中性密度)濾鏡可減少進入照相機的光線量。 • 在[♥](靜音)模式下，快門速度可高達1/32000秒。 📷 “拍攝時不要有快門音(靜音[♥]設定)”(第121頁)，“執行連拍/自拍定時器拍攝”(第116頁)

📷 當[📷ISO]未設為[Auto]時，可通過變更設定來獲得最佳曝光。📷 “更改ISO感光度(ISO)”(第105頁)

📷 顯示屏閃爍時出現的光圈值會隨鏡頭和焦距而變化。

### ■ 程式偏移

不用改變曝光，您可以從由照相機自動選擇的光圈和快門速度組成的不同組合當中進行選擇。這就是所謂的“程式轉換”。

#### 1 旋轉後轉盤直至照相機顯示出所需的光圈和快門速度組合。

- 程式轉換功能使用中，顯示屏中的拍攝模式訊息指示將從P變為Ps。想要禁用程式切換功能，可朝相反方向旋轉後轉盤，直到Ps不再顯示。



程式轉換

📷 您可以選擇顯示屏是反映曝光補償的效果，還是保持恆定的亮度以便於查看。📷 “變更顯示效果(📷LV 模式)”(第212頁)

在此模式下，您可以選擇光圈(f/-值)，照相機會根據被攝體的亮度自動設定快門速度以獲得最佳曝光。較低的光圈值(較大的光圈)會減小聚焦目標區域(景深)的深度，使背景模糊。較高的光圈值(較小的光圈)會增加在被攝體前方和後方的對焦目標區域的深度。

較低光圈值…

較高光圈值…



…減少景深並增加模糊。

…增加景深。

### 1 將模式轉盤轉動至A。

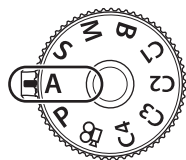

### 2 選擇所需光圈。

- 使用前後轉盤調整以下設定。  
前轉盤：曝光補償(第98頁)  
後轉盤：光圈
- 照相機自動選擇的快門速度將出現在顯示屏中。
- 曝光補正也可使用 $\square$ 按鈕進行調整。按下 $\square$ 按鈕，然後旋轉前或後轉盤。



光圈值

### 3 拍照。

- ☞ 您可以選擇由前後轉盤執行的功能。☞ “為前後轉盤指定角色(☞轉盤功能 / ☞轉盤功能)”(第203頁)
- ☞ 您可以使用Fn控制桿來反轉前後轉盤的作用。控制桿也可以被指定其他角色。☞ “用戶自定Fn控制桿(Fn 控制桿設定)”(第206頁)
- ☞ 您可以選擇顯示屏是反映曝光補償的效果，還是保持恆定的亮度以便於查看。☞ “變更顯示效果(☞LV 模式)”(第212頁)
- ☞ 您可將光圈縮小為所選擇的值並預覽景深。☞ “變更按鈕的作用(按鈕設定)”(第196頁)

## 被攝體太暗或太亮

如果照相機無法獲得最佳曝光，快門速度顯示將如圖所示進行閃爍。

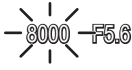
顯示	問題/解決方案
<p>較慢的快門速度</p> 	<p>曝光不足。</p> <ul style="list-style-type: none"> <li>選擇較低光圈值。</li> </ul>
<p>較快的快門速度</p> 	<p>過度曝光。</p> <ul style="list-style-type: none"> <li>選擇較高的光圈值。</li> <li>如果仍然以較高的光圈值对被攝體過度曝光，則會超出照相機測光系統的極限。使用其他廠家生產的ND（中性密度）濾鏡可減少進入照相機的光線量。</li> <li>在[♥]（靜音）模式下，快門速度可高達1/32000秒。🔇 “拍攝時不要有快門音（靜音[♥]設定）”（第121頁），“執行連拍/自拍定時器拍攝”（第116頁）</li> </ul>

🔍 當[📷ISO]未設為[Auto]時，可通過變更設定來獲得最佳曝光。🔧 “更改ISO感光度（ISO）”（第105頁）

在此模式下，您可以選擇快門速度，照相機會根據被攝體的亮度自動設定光圈以獲得最佳曝光。較快的快門速度似乎會“凍結”快速移動的被攝體。較慢的快門速度會增加動態對象的模糊效果，為動態效果增添動感。

## 2

## 拍攝

較慢的快門速度…

60" ← 15 ← 30 ← 60 → 125 → 250 → 8000

較快的快門速度…

…產生具有動感的動態拍攝效果。

…“凍結”快速移動的被攝體的動作。

## 1 將模式轉盤轉動至S。

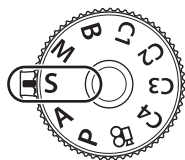

## 2 選擇快門速度。

- 使用前後轉盤調整以下設定。  
前轉盤：曝光補償(第98頁)  
後轉盤：快門速度
- 快門速度可設為1/8000秒至60秒之間的值。
- 在[♥] (靜音)模式下，快門速度可高達1/32000秒。  
☞ “拍攝時不要有快門音(靜音[♥]設定)” (第121頁)， “執行連拍/自拍定時器拍攝” (第116頁)
- 照相機自動選擇的光圈將出現在顯示屏中。
- 曝光補正也可使用☒按鈕進行調整。按下☒按鈕，然後旋轉前或後轉盤。



快門速度



## 3 拍照。

- ☞ 您可以選擇由前後轉盤執行的功能。☞ “為前後轉盤指定角色(☑轉盤功能 / ☑轉盤功能)” (第203頁)
- ☞ 您可以使用Fn控制桿來反轉前後轉盤的作用。控制桿也可以被指定其他角色。☞ “用戶自定Fn控制桿(Fn控制桿設定)” (第206頁)
- ☞ 您可以選擇顯示屏是反映曝光補償的效果，還是保持恆定的亮度以便於查看。☞ “變更顯示效果(☑LV模式)” (第212頁)
- ☞ 想要在無法設定慢速快門的亮度設定下獲得慢速快門效果時，可使用Live ND濾鏡功能。  
☞ “在亮光下減低快門速度(Live ND拍攝)” (第147頁)
- ☞ 根據所選的快門速度，您可能看到由熒光燈或LED光源閃爍引起的顯示屏條帶。可以對照相機進行設定，以便在實時取景或拍攝照片時減少來自閃爍光源的影響。☞ “防閃爍拍攝(防閃爍拍攝)” (第124頁)， “減少LED照明下的閃爍(☑閃頻偵測 / ☑閃頻偵測)” (第100頁)

### 被攝體太暗或太亮

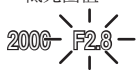
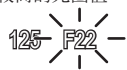
如果照相機無法獲得最佳曝光，光圈顯示將如圖所示進行閃爍。

顯示	問題/解決方案
低光圈值 	曝光不足。 • 選擇較低的快門速度。
較高的光圈值 	過度曝光。 • 請選擇較快的快門速度。靜音模式下快門速度最快可以達到 1/32000 秒。 • 如果仍然以較高的速度對被攝體過度曝光，說明已經超出照相機測光系統的極限。使用其他廠家生產的ND（中性密度）濾鏡可減少進入照相機的光線量。

☞ 當[ISO]未設為[Auto]時，可通過變更設定來獲得最佳曝光。 “更改ISO感光度 (ISO)” (第105頁)

☞ 顯示屏閃爍時顯示的光圈值隨鏡頭和焦距而變化。

在此模式下可以選擇光圈和快門速度。您可以根據目的調整設定，例如將快速快門與小光圈（較高的f/-值）結合使用，以增加景深。

### 1 將模式轉盤轉動至M。

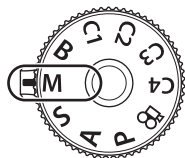

### 2 調整光圈和快門速度。

• 使用前後轉盤調整以下設定。

前轉盤：光圈

後轉盤：快門速度

• 選擇1/8000–60秒的快門速度。

• 靜音模式下快門速度最快可以達到1/32000秒。☞ “拍攝時不要有快門音（靜音[♥]設定）”（第121頁）

• 顯示屏顯示的是所選光圈和快門速度下產生的曝光值與照相機自動測量的最佳曝光值之間的差值。如果差值超過±3EV，顯示屏將閃爍。

• 當將[ISO]選擇為[Auto]時，照相機將自動調節ISO感光度以在所選曝光設定下獲得最佳曝光。[ISO]的預設定為[Auto]。☞ “更改ISO感光度(ISO)”（第105頁）



與最佳曝光之間的差值

### 3 拍照。

☞ 您可以選擇由前後轉盤執行的功能。☞ “為前後轉盤指定角色（☞轉盤功能 / ☞轉盤功能）”（第203頁）

☞ 您可以使用Fn控制桿來反轉前後轉盤的作用。控制桿也可以被指定其他角色。☞ “用戶自定Fn控制桿(Fn 控制桿設定)”（第206頁）

☞ 根據所選的快門速度，您可能看到由熒光燈或LED光源閃爍引起的顯示屏條帶。可以對照相機進行設定，以便在實時取景或拍攝照片時減少來自閃爍光源的影響。☞ “防閃爍拍攝(防閃爍拍攝)”（第124頁），“減少LED照明下的閃爍(☞閃頻偵測 / ☞閃頻偵測)”（第100頁）

☞ 您可以選擇顯示屏是反映曝光補償的效果，還是保持恆定的亮度以方便查看。☞ “變更顯示效果(☞LV 模式)”（第212頁）





選擇此模式可使快門保持打開狀態以進行長時間曝光。您可以在即時檢視中預覽照片，並在達到所需效果後完成曝光。本功能可在需要長時間曝光時使用，例如拍攝夜景或煙花時。

## 2

## 拍攝

- ① 對於長時間曝光拍攝，建議您將照相機固定在三腳架上，並將[影像防震]（第125頁）設為[S-IS Off]。

### “Bulb”和“Live Bulb設定”攝影

按下快門按鈕的過程中快門將保持打開狀態。鬆開按鈕可以完成曝光。

- 快門打開的時間越長，進入照相機的光量越大。
- 選擇實時Bulb攝影時，您可以在即時顯示中檢視結果，並在需要時結束曝光。

### “Time”和“Live Time設定”攝影

曝光將在完全按下快門按鈕時開始。若要結束曝光，可再次完全按下快門鈕。

- 快門打開的時間越長，進入照相機的光量越大。
- 選擇實時Time攝影時，您可以在即時顯示中檢視結果，並在需要時結束曝光。

- 1 將模式轉盤轉動至B。

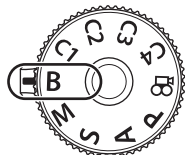

- 2 選擇[Bulb] (Bulb攝影)或[Time] (Time攝影)。

- 在預設設定下，是使用後轉盤進行選擇。



BULB或TIME攝影

- 3 按MENU按鈕。

- 系統將提示您選擇更新預覽的時間間隔。



- 4 使用△▽高亮顯示間隔。
- 5 按 $\odot$ 按鈕選擇高亮顯示的選項。
  - 選單將顯示。
- 6 反復按**MENU**按鈕退出選單。
  - 如果選擇[關]以外的選項，顯示屏中將出現[Live Bulb]或[Live Time]。
- 7 調整光圈。
  - 在預設設定下，可通過前轉盤來調整光圈。



光圈

- 8 拍照。
  - 在Bulb和Live Bulb設定模式下，按住快門按鈕。鬆開按鈕時曝光結束。
  - 在Live Time設定攝影期間，您可以半按快門按鈕來刷新預覽。
  - 在Time和Live Time設定模式下，完全按下快門按鈕一次開始曝光，再次按時結束曝光。
  - 當到達[BULB/TIME計時器]所選的時間時，曝光自動結束。☞“進行BULB/TIME/COMP設定(BULB/TIME/COMP設定)”(第161頁)
  - 拍攝後應用[減少雜訊]功能。顯示屏將顯示該過程完成前剩餘的時間。您可以選擇執行降噪的條件(第108頁)。

- ⓘ 某些限制適用於可用於ISO感光度設定的選擇。
- ⓘ 當多重曝光，梯形失真補償或魚眼校正功能生效時，可使用Bulb攝影代替Live Bulb攝影。
- ⓘ 當多重曝光，梯形失真補償或魚眼校正功能生效時，可使用Time攝影代替Live Time攝影。
- ⓘ 進行拍攝時，下列功能的設定有限制。
  - 連拍，自拍，延時攝影，AE自動包圍式曝光拍攝，閃光包圍拍攝，對焦包圍拍攝，深度合成等等。
- ⓘ 基於照相機的設定，溫度以及狀態，您可能會發現顯示屏中有噪點或亮點。即使啟用了[減少雜訊](第108頁)，這些問題有時也會出現在影像中。

🔍 星空AF可用於拍攝夜間星空。☞“選擇對焦模式(☑AF模式 / 📷AF模式)”(第66頁)，“變更星空AF的設定(星空AF設定)”(第78頁)

🔍 在Bulb/Time攝影過程中可以調節顯示屏亮度。☞“進行BULB/TIME/COMP設定(BULB/TIME/COMP設定)”(第161頁)

🔍 在B(B快門)模式下，您可以在曝光中手動調整對焦。本功能可用於在曝光過程中散焦或在曝光結束時對焦。☞“進行BULB/TIME/COMP設定(BULB/TIME/COMP設定)”(第161頁)

### 🔍 雜訊

以較慢的快門速度拍攝期間，螢幕上會出現噪聲。這些現象是由於影像擷取裝置或其內部驅動電路溫度升高，導致影像擷取裝置通常不曝光的部分也產生電流而造成的。在高溫環境下以較高的ISO感光度設定進行拍攝時，也會產生上述現象。為減少這種雜訊，照相機會開啟減少雜訊功能。☞“長時間曝光減少雜訊選項(減少雜訊)”(第108頁)

## PASM B

將快門打開以進行長時間曝光。您可以查看煙花或星星留下的光跡，並在不改變背景曝光的情況下拍攝它們。照相機組合多張照片並將其記錄為單張照片。

① 對於即時合成拍攝，建議您將照相機固定在三腳架上，並將[影像防震] (第125頁) 設為[S-IS Off]。

1 將模式轉盤轉動至**B**。

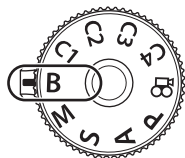

2 選擇[Live Comp]。

- 在預設設定下，是使用後轉盤進行選擇。

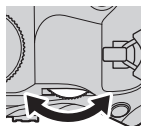

3 按**MENU**按鈕。

- [合成設定]選單將顯示。



即時合成拍攝

4 使用△▽高亮顯示所需曝光時間。

- 選擇1/2至60秒之間的曝光時間。

5 按 $\odot$ 按鈕選擇高亮顯示的選項。

- 選單將顯示。

6 反復按**MENU**按鈕退出選單。

7 調整光圈。

- 在預設設定下，可通過前轉盤來調整光圈。



## 8 完全按下快門按鈕拍照。

- 當顯示[準備好進行合成拍攝]時，照相機可以進行拍攝。



## 9 按快門按鈕開始拍攝。

- 即時合成拍攝將開始。每次曝光後顯示都會更新。

## 10 再次按快門按鈕可結束拍攝。

- 當到達[即時合成計時器] (第161頁)所選的時間時，拍攝會自動結束。也可選擇其他選項。
- 可用的最長錄製時間因電池電量和拍攝條件而異。

ⓘ 某些限制適用於可用於ISO感光度設定的選擇。

ⓘ 適用於拍攝過程中某些功能的限制包括：

連拍，自拍，間隔定時拍攝，自動包圍曝光，閃光包圍拍攝，對焦包圍拍攝，高解像度拍攝，HDR拍攝，深度合成，多重曝光，梯形變形補償，Live ND濾鏡和魚眼校正。

🔗 星空AF可用於拍攝夜間星空。🔗 “選擇對焦模式(📷AF 模式 / 📷AF 模式)” (第66頁)， “變更星空AF的設定(星空AF設定)” (第78頁)

🔗 在即時合成拍攝過程中可以調節顯示亮度。🔗 “進行BULB/TIME/COMP設定(BULB/TIME/COMP 設定)” (第161頁)

🔗 可以使用選單預先選擇在即時合成拍攝期間進行的每次曝光的曝光時間。🔗 “進行BULB/TIME/COMP設定(BULB/TIME/COMP 設定)” (第161頁)

## 將用戶自定設定保存到模式轉盤

(C1/C2/C3/C4用戶自定模式)

經常使用的設定和拍攝模式可以保存為用戶自定模式，只需旋轉模式轉盤即可根據需要進行調用。已保存的設定也可從選單中重用。

- 將設定保存到**C1**至**C4**位置。

## 2

### 拍攝

### 儲存設定

(指定至自定義模式)

- 選擇 $\text{P}$ 以外的其他模式並根據需要調整設定。
  - 有關可以保存的設定的訊息，請參考選單列表(第297頁)。
- 按**MENU**按鈕顯示選單。

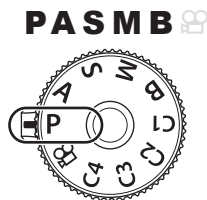

- 使用前轉盤高亮顯示 $\text{C1}$ 標籤。



- 高亮顯示[1.基本設定/影像品質] (使用 $\leftarrow$  $\rightarrow$ 按鈕或後轉盤)。
- 使用 $\Delta$  $\nabla$ 按鈕高亮顯示[自定模式]，然後按 $\text{OK}$ 按鈕。
- 使用 $\Delta$  $\nabla$ 按鈕高亮顯示所需的用戶自定模式([C1]–[C4])，然後按 $\text{OK}$ 按鈕。
  - 將顯示所選自定義模式的選單。



- 使用 $\Delta$  $\nabla$ 按鈕高亮顯示[指定至自定模式]，然後按 $\text{OK}$ 按鈕。

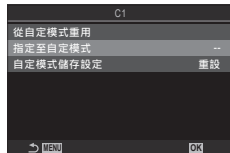

- 8 使用  $\Delta$ / $\nabla$  按鈕高亮顯示[設定]，然後按  $\odot$  按鈕。
- 任何現有設定都將被覆蓋。
  - 若要恢復所選用戶自定模式的預設設定，可高亮顯示[重設]，然後按  $\odot$  按鈕。

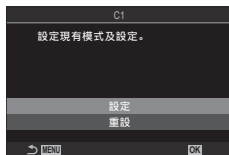

- 9 按 **MENU** 按鈕結束選單。

自定模式可自動更新，以應用在拍攝過程中選擇模式時對設定 (C1, C2, C3 或 C4) 所做的任何變更。☞ “在用戶自定模式下保存對設定所做的變更” (第51頁)

## 使用用戶自定模式 (C1/C2/C3/C4)

PASMB

想要調出所有已保存的設定，包括拍攝模式：

- 1 將模式轉盤旋轉到所需的用戶自定模式 (C1, C2, C3 或 C4)。
- 照相機將被設定為所選模式的設定。

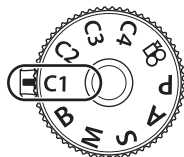

原廠值情況下，重用後所做的更改不會應用到已儲存的設定中。下次使用模式轉盤選擇用戶自定模式時，將恢復保存的設定。

### ■ 在用戶自定模式下保存對設定所做的變更

當照相機處於自定模式時，可以保存對設定所做的變更。即使旋轉模式轉盤，變更後的設定也保持不變。您可以使用諸如 P/A/S/M/B 等用戶自定模式。

- 1 按 **MENU** 按鈕顯示選單。
- 2 使用前轉盤高亮顯示  $\square_1$  標籤。
- 3 高亮顯示[1.基本設定/影像品質] (使用  $\triangleleft$ / $\triangleright$  按鈕或後轉盤)。
- 4 使用  $\Delta$ / $\nabla$  按鈕高亮顯示[自定模式]，然後按  $\odot$  按鈕。
- 5 使用  $\Delta$ / $\nabla$  按鈕高亮顯示所需的用戶自定模式 ([C1]–[C4])，然後按  $\odot$  按鈕。
- 6 使用  $\Delta$ / $\nabla$  按鈕高亮顯示[自定模式儲存設定]，然後按  $\odot$  按鈕。
- 7 使用  $\triangleleft$ / $\triangleright$  按鈕高亮顯示[維持]，然後按  $\odot$  按鈕。
- 8 按 **MENU** 按鈕退出選單。

## ■ 調用已保存的設定

在 $\text{P}$ 模式以外的模式下，可重用已儲存在自定模式[C1]–[C4]中的設定。

- 1 按**MENU**按鈕顯示選單。
- 2 使用前轉盤高亮顯示 $\text{C1}$ 標籤。



- 3 高亮顯示[1.基本設定/影像品質]（使用 $\leftarrow$ / $\rightarrow$ 按鈕或後轉盤）。
- 4 使用 $\Delta$ / $\nabla$ 按鈕高亮顯示[自定模式]，然後按 $\text{OK}$ 按鈕。
- 5 使用 $\Delta$ / $\nabla$ 按鈕高亮顯示所需的用戶自定模式([C1]–[C4])，然後按 $\text{OK}$ 按鈕。



- 6 使用 $\Delta$ / $\nabla$ 按鈕高亮顯示[從自定模式重用]，然後按 $\text{OK}$ 按鈕。

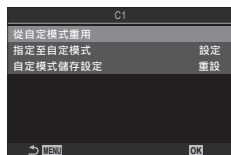

- 7 使用 $\leftarrow$ / $\rightarrow$ 按鈕高亮顯示[執行]，然後按 $\text{OK}$ 按鈕。

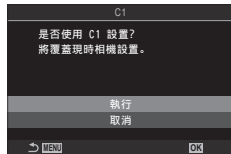



- 8 按**MENU**按鈕結束選單。

$\text{P}$ 如果在模式轉盤設為**C1**、**C2**、**C3**或**C4**時重用設定，拍攝模式也變更為已保存的模式。  
 $\text{P}$ 在以下情況中，通過按下按鈕(在 $\text{C}$ 按鈕功能) (第196頁)中已為其指定[C1] - [C4] (自定模式 C1 - 4)而重用的設定將不會應用：

- 關閉照相機
- 將模式轉盤旋轉至另一個設定
- 在拍攝過程中按下**MENU**按鈕
- 執行重設
- 保存或重用自定設定



## 錄製影片

- ① 記錄影片時，要使用支援SD速度等級為10以上的SD卡。
- ① 在以下情況時，要求使用UHS速度等級為3或更快的UHS-II或UHS-I卡：  
在[]選單中將短片解像度選為[4K]或[C4K]，或者在[]選單中將移動補償選為[A-I] (All-Intra)

### 在影片模式下錄製影片()

PASMB 

將模式轉盤旋轉至 (影片模式)以使用**P**、**A**、**S**和**M**模式下的可用效果錄製影片(第54頁)。



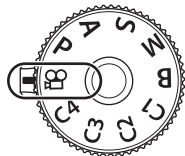

1 將模式轉盤轉動至.

2 按按鈕開始記錄。

- 照相機在影片模式下對焦時不會發出操作提示音。
- 拍攝的影片會顯示於顯示屏上。
- 若將眼睛對準觀景器，拍攝的影片會顯示於觀景器上。
- 短片錄製期間會顯示一個紅框(第173頁)。
- 您可以在記錄時以輕觸螢幕的方式變更對焦位置。
- 照相機將開始錄制並顯示錄制時間。



3 再次按按鈕可結束記錄。

- ① 當長時間連續使用照相機時，圖像傳感器的溫度將升高，並且顯示屏中可能會出現噪點和色斑。如果發生這種情況，請關閉照相機並等待照相機冷卻。噪聲和色斑特別容易在高ISO感光度下發生。如果傳感器的溫度進一步升高，照相機將自動關機。
- ① 使用Four Thirds規格的鏡頭時，自動對焦不能在記錄影片時運作。
- ① 將[]選擇為高速短片錄製時，以[i-Enhance]或為拍攝模式選擇的藝術濾鏡拍攝的短片都將以[Natural]模式記錄。
- ① 觸摸操作與按鈕操作的聲音可能會被記錄下來。
- ① 照相機中使用的CMOS圖像傳感器會產生所謂的“滾動快門”效果，這可能導致動態被攝體的圖像失真。該失真是在快速移動的拍攝對象的照片中，或在拍攝期間移動照相機時出現的現象。在以長焦距拍攝的照片中尤其明顯。
- ① 使用SDXC記憶卡時，最長可錄製3小時的短片。超過3小時的短片將被錄制在多個檔案上(根據拍攝條件，照相機可能會在達到3小時限制之前自動開始錄制到新檔案上)。
- ① 使用SD/SDHC記憶卡時，超過4 GB的短片將被錄制在多個檔案上(根據拍攝條件，照相機可能會在達到4 GB限制之前自動開始錄制到新檔案上)。
- 📷 您也可以通過按快門按鈕來開始錄製。 “通過按快門按鈕錄製短片(快門功能)”(第203頁)
- 📷 被分割的短片檔案可以作為單個短片播放。 “播放被分割的短片”(第177頁)

## ■ 選擇曝光模式(☞模式(短片曝光模式))

可以創建能夠利用**P/A/S**和**M**模式下可用效果的短片。

- 1 按**MENU**按鈕顯示選單。
- 2 使用前轉盤高亮顯示☞標籤。
- 3 高亮顯示[1.基本設定/影像品質] (使用<|>按鈕或後轉盤)。
- 4 使用△▽按鈕高亮顯示[☞模式]，然後按Ⓚ按鈕。
- 5 使用△▽按鈕高亮顯示所需的模式，然後按Ⓚ按鈕。

<b>P</b>	根據被攝對象的亮度自動設定最佳光圈。 使用前轉盤或後轉盤調校曝光補償。
<b>A</b>	通過設定光圈更改背景描述。 使用前轉盤調校曝光補償，使用後轉盤調校光圈。
<b>S</b>	快門速度影響被攝對象的呈現方式。使用前轉盤調校曝光補償，使用後轉盤調校快門速度。 快門速度可設為1/24秒至1/32000秒之間的值。
<b>M</b>	自由調節光圈和快門速度。 使用前轉盤選擇光圈值，使用後轉盤選擇快門速度。 <ul style="list-style-type: none"><li>• 從1/24–1/32000秒當中選擇快門速度。使用[☞ISO]手動靈敏度控制選項可以獲得ISO 200–12800的值。</li><li>• 顯示屏顯示的是所選光圈和快門速度下產生的曝光值與照相機自動測量的最佳曝光值之間的差值。如果差值超過±3EV，顯示屏將閃爍。</li><li>• 為[☞M自動 ISO 上限/預設值] (第106頁)選擇的選項生效。</li></ul>

☞快門速度的低端會隨著影片錄製模式的幀率改變。

- 6 按**MENU**按鈕退出選單。

☞[☞模式]也可以從超級控制面板設定。☞“超級控制面板/LV超級控制面板” (第63頁)

## 在照片拍攝模式下錄製影片

即使模式轉盤未處於 $\text{M}$ 位置，也可以在程式AE模式下錄製短片。

- ① 必須使用[ $\text{M}$ 按鈕功能] (第196頁)將[ $\text{REC}$ ]指定給一個按鈕。
- ① AF目標採用為短片模式選擇的對焦框形狀(第53頁)。將模式轉盤旋轉至 $\text{M}$  (影片模式)，然後在AF目標選擇顯示中為目標選擇對焦框形狀(第70頁)。

- 1 按下指定給[ $\text{REC}$ ]功能的按鈕，開始錄製。
  - 錄製期間，顯示器上將顯示“●REC”，錄製時間以及一個紅框(第173頁)。
  - 若將眼睛對準觀景器，拍攝的影片會顯示於觀景器上。
  - 您可以在記錄時以輕觸螢幕的方式變更對焦位置。



- 2 再次按此按鈕可結束錄製。
    - 結束錄製時，“●REC”，錄製時間以及紅框(第173頁)將消失。
- ① 在以下情況下，即使按下指定給[ $\text{REC}$ ]功能的按鈕，也無法錄製短片：
- 在多重曝光(靜態攝影也將結束)時；半按快門按鈕時；進行連續拍攝，延時拍攝時；進行梯形變形補償或魚眼校正時；使用Live ND濾鏡時

## PASMB

您可以防止相機在拍攝時記錄因為操作相機而產生的操作音。輕觸選項之後，輕觸顯示的箭頭以選擇設定。

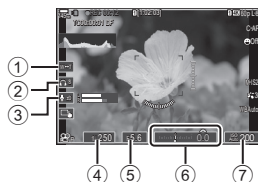

① 電子縮放	放大或縮小電子縮放鏡頭。
② 耳機音量	使用耳機時調節音量。
③ 錄音位準	選擇錄制級別。
④ 快門速度	將[模式] (短片曝光模式) (第54頁)選擇為[S] (快門先決AE)或[M] (手動)時可調節快門速度。
⑤ 光圈	將[模式] (短片曝光模式) (第54頁)選擇為[A] (光圈先決AE)或[M] (手動)時可調節光圈。
⑥ 曝光補償	調整曝光補償。如果將[模式] (短片曝光模式) (第54頁)選擇為[M]，當將[ ISO] (第105頁)選為[Auto]時，曝光補償生效。
⑦  ISO感光度	調節[ ISO] (第105頁)。當將[模式] (短片曝光模式) (第54頁)選擇為[M]時，此選項生效。

⚠ 高速短片錄制期間無法進行靜音控制(第131頁)。

可以對照相機進行設定，以便在靜態攝影期間也可以使用觸控面板進行靜音控制。 “設定資訊設定”(第218頁)

# 3 使用選單

3

使用選單

## 選單的功能

除拍攝與播放選項外，選單還包含用於自定照相機的操作和顯示以及用於設定照相機的選項。

有幾個標籤表示功能類別，而相關的功能便包含於各頁面之中。

有關標籤類別以及各頁面中所含功能的資訊，請參考“預設設定”（第297頁）。

## 如何操作選單

- 前轉盤：選擇標籤。
- ◀▶/後轉盤：選擇頁面。
- △▽：移動游標。
- Ⓞ按鈕：確認設定/跳到下一畫面。
- MENU**按鈕：取消操作/返回上一畫面。

以下說明以[AE BKT]為例。

### 1 按MENU按鈕顯示選單。

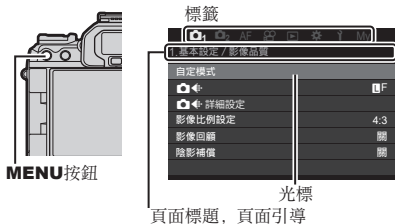

- ### 2 使用前轉盤選擇所需標籤。
- [AE BKT] 位於 **AE** 標籤上。旋轉前轉盤直到高亮顯示 **AE** 標籤。

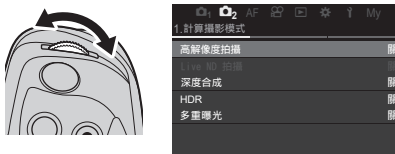

- 3 使用<◀▶>或後轉盤選擇所需頁面。
- [AE BKT] 位於第3頁：[3.包圍拍攝]上。操作<◀▶>按鈕或後轉盤直到高亮顯示[3.包圍拍攝]頁面。

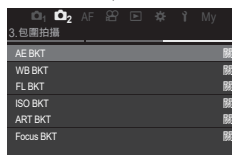

- 4 使用△▽選擇[AE BKT]並按Ⓞ按钮。

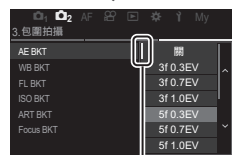
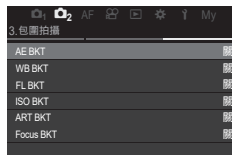

它顯示於當前所選的選項旁邊。

- 5 使用△▽高亮顯示一個選項並按Ⓞ按钮確認選擇。
- 設定被確認。
  - 按 **MENU** 按鈕關閉選單。
  - 選擇項目並按Ⓞ按钮之後的程序因選單項目而異。
  - 有些選單項目需在步驟5中選擇選項之後做進一步設定。有關操作，請參考各功能的說明。

在本說明書中，選擇選單項目的程序如下所示。

選單	<b>MENU</b> → <b>Q2</b> → 3. 包圍拍攝 → AE BKT
----	--------------------------------------------

- 🔗 操作選單時，您可以使用多重選擇鈕來取代△▽◀▶。
- 🔗 若要取消選單操作，請按**MENU**按鈕。
- 🔗 有關各選單功能及預設設定的資訊，請參考“預設設定”（第297頁）。

### ■ 顯示選單項目的說明

在選定選單項目時按下**INFO**按鈕，可顯示選單的說明。

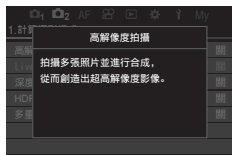

### ■ 顯示為灰色的項目

若由於照相機狀況或其他設定的原因而致某個項目當前不可使用，它便顯示為灰色。在灰色項目被高亮顯示時按下**OK**按鈕，可顯示不可使用的原因。

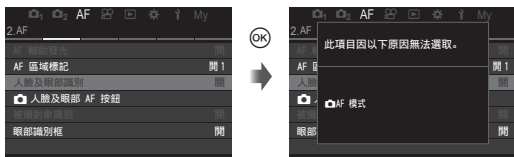





## ■ 照片拍攝中的直接按鈕

直接按鈕	指定功能	
①  按鈕	單觸式白平衡	第141頁
②  按鈕	預覽	第211頁
③  (LV按鈕)	顯示(顯示器/觀景器)選擇	第32頁
④ <b>AEL</b> 按鈕	AEL	第101頁
⑤ <b>AF-ON</b> 按鈕	AF-ON	第76, 77頁
⑥ <b>ISO</b> 按鈕	ISO感光度	第105頁
⑦ 多重選擇鈕(  )	[:::] (AF目標位置)	第69頁
⑧ 多重選擇鈕(  )	關*	-
⑨ 箭頭按鈕 (    	關*	-
⑩    按鈕	連拍/自拍/閃光燈	第111, 116頁
⑪ <b>AF</b> (  ) 按鈕	AF/測光模式	第66, 101頁
⑫  按鈕	曝光補償	第98頁
⑬  (  ) 按鈕	高解像度拍攝	第145頁

\* 預設設定下，未指定任何功能。

## ■ 短片錄製中的直接按鈕

直接按鈕	指定功能	
①  按鈕	峰值	第141頁
②  按鈕	放大	第73頁
③  (LV按鈕)	顯示(顯示器/觀景器)選擇	第32頁
④ <b>AEL</b> 按鈕	AEL	第101頁
⑤ <b>AF-ON</b> 按鈕	AF-ON	第76, 77頁
⑥ <b>ISO</b> 按鈕	ISO感光度	第105頁
⑦ 多重選擇鈕(  )	[:::] (AF目標位置)	第69頁
⑧ 多重選擇鈕(  )	關*	-
⑨ 箭頭按鈕 (    	關*	-
⑪ <b>AF</b> (  ) 按鈕	AF/測光模式	第66, 101頁
⑫  按鈕	曝光補償	第98頁
⑬  (  ) 按鈕	短片錄制	第53頁

\* 預設設定下，未指定任何功能。

有關各直接按鈕功能工作方式的資訊，請參考每個功能的說明頁面。本部分以[AF 模式]為例，說明在顯示選擇選單時如何操作。

## 1 按下想要使用的功能按鈕。

- 按下**AF**  按鈕
- 將顯示選擇選單。



選擇選單

## 2 旋轉前/後轉盤選擇設定。

- 您也可以使用  $\Delta$   $\nabla$   $\triangleleft$   $\triangleright$  按鈕。  
如果在步驟1中按下按鈕時設定值出現在顯示屏的頂部和底部，請使用以下按鈕。  
 $\Delta$   $\nabla$ ：選擇顯示於頂部的項目。  
 $\triangleleft$   $\triangleright$ ：選擇顯示於底部的項目。
- 在本範例中，請旋轉後轉盤設定[AF 模式]。
- 半按快門按鈕結束拍攝顯示。

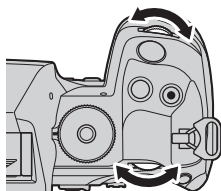

- 您也可以通過按下在步驟1中所按的按鈕回到拍攝顯示。
- 對於某些功能，在步驟2中選擇設定之後還可做進一步詳細設定。有關操作方式的資訊，請參考各功能的說明。

在本說明書中，使用直接按鈕來變更設定的程序如下所示。

按鈕	<b>AF</b>  按鈕 $\rightarrow$ 
----	------------------------------------------------------------------------------------------------------------------------------------------------------------------------------------------------

### 在按住按鈕的同時快速變更設定

有些設定可通過在按住功能按鈕的同時旋轉前/後轉盤來加以變更。當鬆開按鈕時，設定畫面將關閉。

## 超級控制面板/LV超級控制面板

超級控制面板/LV超級控制面板列出的是拍攝設定及其現在的設定值。在觀景器中取景時可使用超級控制面板，在顯示器取景時(“即時顯示”)可使用LV超級控制面板。

- 在照片拍攝模式下，按 $\square$  (LV)按鈕可在觀景器拍攝和即時顯示拍攝之間切換。

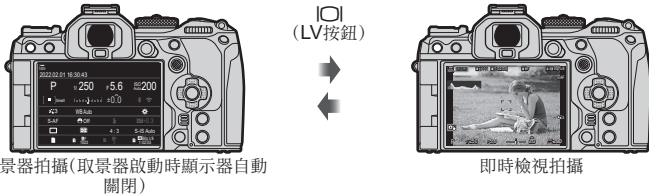

取景器拍攝(取景器啟動時顯示器自動關閉)

即時檢視拍攝

### 超級控制面板(取景器拍攝)

在取景器中構圖取景時，超級LV控制面板將始終出現在顯示屏中。按 $\odot$ 按鈕可設定光標。

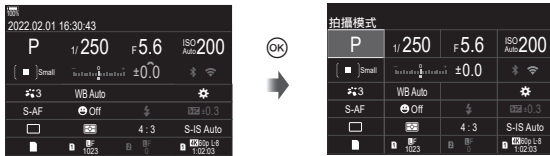

### LV超級控制面板(即時檢視拍攝)

若要在顯示屏中顯示LV超級控制面板，可在即時檢視過程中按 $\odot$ 按鈕。



本部分以[人臉及眼部識別]為例，說明如何操作超級控制面板/LV超級控制面板。

#### 1 按 $\odot$ 按鈕。

- 如果在即時檢視過程中按下按鈕，LV超級控制面板將在顯示屏中出現。
- 使用的最後一個設定將被高亮顯示。



- 使用  $\Delta \nabla \triangleleft \triangleright$  高亮顯示相應項目。
  - 所選設定將被高亮顯示。
  - 您還可以通過在顯示屏上點擊項目來反白顯示項目。



將顯示所選功能的名稱。

- 旋轉前/後轉盤可變更高亮顯示的設定。

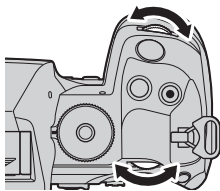

- 半按快門按鈕以儲存當前設定並退出拍攝顯示。

在本說明書中，使用直接按鈕來變更設定的程序如下所示。

超級控制面板

OK ➔ 人臉及眼部識別

#### 其他選項

在步驟2中按  $\odot$  按鈕以顯示高亮顯示設定的選項。在某些情況下，還可以設定其他選項。

$\odot$  按鈕

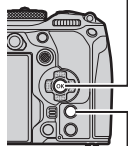

INFO 按鈕



LV超級控制面板/超級控制面板顯示



選擇選單顯示

INFO



詳細設定顯示

## ■ 在超級控制面板/LV超級控制面板中可以進行的設定

### 照片拍攝模式

#### LV超級控制面板

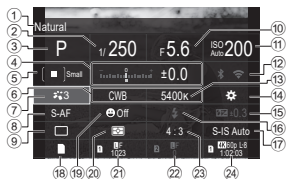

- ① 目前所選選項的名稱
- ② 快門速度 ..... 第38, 42頁
- ③ 拍攝模式 ..... 第38頁
- ④ 曝光補償 ..... 第98頁
- ⑤ 相機 AF目標 ..... 第70頁
- ⑥ 白平衡 ..... 第139頁
- ⑦ 拍攝模式 ..... 第134頁
- ⑧ AF模式 ..... 第66頁
- ⑨ 驅動(連拍/自拍) ..... 第116頁
- ⑩ 光圈值 ..... 第38, 40頁
- ⑪ ISO感光度 ..... 第105頁
- ⑫ Wi-Fi/藍牙 ..... 第247頁
- ⑬ 色溫 ..... 第139頁

#### 超級控制面板

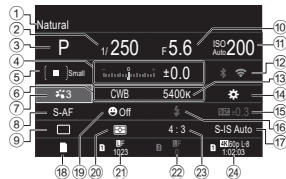

- ⑭ 按鈕功能指定 ..... 第196頁
- ⑮ 手動閃光輸出 ..... 第113頁
- ⑯ 閃光選擇 ..... 第111頁
- ⑰ 影像防震 ..... 第125頁
- ⑱ 儲存選項 ..... 第230頁
- ⑲ 人臉及眼部識別 ..... 第81頁
- ⑳ 測光模式 ..... 第101頁
- ㉑ 卡槽1: 畫質, 可儲存靜態影像數 ..... 第129頁
- ㉒ 卡槽2: 畫質, 可儲存靜態影像數 ..... 第129頁
- ㉓ 寬高比 ..... 第133頁
- ㉔ 畫質, 可用錄製時間 ..... 第130頁

### 短片錄製模式

#### LV超級控制面板

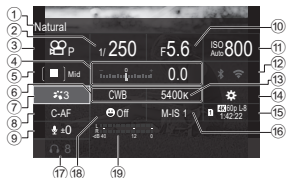

- ① 目前所選選項的名稱
- ② 快門速度 ..... 第54頁
- ③ 模式(短片曝光模式) ..... 第54頁
- ④ 曝光補償 ..... 第98頁
- ⑤ 相機 AF目標 ..... 第70頁
- ⑥ 白平衡 ..... 第139頁
- ⑦ 拍攝模式 ..... 第134頁
- ⑧ AF模式 ..... 第66頁
- ⑨ 錄音位準 ..... 第56頁
- ⑩ 光圈值 ..... 第54頁
- ⑪ ISO感光度 ..... 第105頁

- ⑫ Wi-Fi/藍牙 ..... 第247頁
- ⑬ 色溫 ..... 第139頁
- ⑭ 按鈕功能指定 ..... 第196頁
- ⑮ 畫質, 可用錄製時間 ..... 第130頁
- ⑯ 影像防震 ..... 第125頁
- ⑰ 耳機音量 ..... 第56頁
- ⑱ 人臉及眼部識別 ..... 第81頁
- ⑲ 錄音位準計 ..... 第56頁

## 基本對焦功能

### 選擇對焦模式



( AF 模式 /  AF 模式)

**PASMB** 

您可以選擇對焦方式(對焦模式)。

按鈕	AF  按鈕 →   
超級控制面板	 →  AF 模式 /  AF 模式
選單	<b>MENU</b> → <b>AF</b> → 1. <b>AF</b> →  AF 模式 <b>MENU</b> → <b>AF</b> → 4. 影片 <b>AF</b> →  AF 模式

## 4 拍攝設定

<b>S-AF</b> (單點自動對焦)	當半按快門按鈕或按下 <b>AF-ON</b> 按鈕時，照相機進行一次對焦。在靜態攝影模式下鎖定對焦後，操作提示音將會發出且 <b>AF</b> 確認標誌和 <b>AF</b> 目標標誌亮起。在短片錄製模式下鎖定對焦後， <b>AF</b> 確認標誌和 <b>AF</b> 目標標誌將亮起。本模式適合於拍攝靜態或慢速移動的被攝對象。
<b>C-AF</b> (連續自動對焦)	在照片拍攝模式下，當半按快門按鈕或按下 <b>AF-ON</b> 按鈕時，照相機會反復測量被攝對象與照相機之間的距離並對焦。當被攝對象清晰對焦時，若頭一次對焦被鎖定，顯示屏中的 <b>AF</b> 確認標誌會亮起且照相機將發出操作提示音。 在短片錄製模式下，照相機在錄製之前和錄製期間都會反復對焦。本模式適用於與被攝對象的距離會不斷變化的情況。
<b>MF</b> (手動對焦)	此功能可以讓您以手動方式操作鏡頭上的對焦環對任何位置對焦。  對焦環
<b>S-AF MF</b>	照相機以S-AF模式對焦。您可以通過操作鏡頭上的對焦環調整對焦位置。
<b>C-AF+TR</b> (焦點追蹤)	半按快門按鈕或按下 <b>AF-ON</b> 按鈕進行對焦；然後照相機在快門按鈕保持於半按位置期間追蹤並持續對焦於當前被攝對象。 在短片錄製模式下，即使您於開始錄製之前鬆開按鈕，照相機也會繼續進行焦點追蹤。若要停止焦點追蹤，請按 $\odot$ 按鈕。 如果您在照相機追蹤被攝對象時開始短片錄製，它會繼續進行焦點追蹤。 <ul style="list-style-type: none"><li>當照相機無法繼續追蹤被攝對象時，<b>AF</b>對焦點將會顯示為紅色。這時請釋放按鈕，再次對被攝對象構圖並半按快門按鈕或按下<b>AF-ON</b>按鈕。</li><li><b>AF</b>對焦點顯示為紅色時，即使照相機正在追蹤被攝對象，自動對焦也不起作用。</li><li>追蹤<b>AF</b>（動態追蹤）功能不能用於： 梯形變形補償，高解像度拍攝，對焦包圍拍攝，深度合成，間隔定時拍攝，HDR拍攝，Live ND濾鏡或魚眼校正。</li></ul>
<b>Pre MF</b> (預設MF)	拍攝時照相機自動對焦在預設的對焦點上。
 <b>AF</b> (星空AF) (僅照片拍攝中)	選擇此模式可用於拍攝夜間星空。按下 <b>AF-ON</b> 按鈕對焦於星空。  “使用星空AF”（第67頁）

- ① [S-AF MF] 僅在[AF 模式]下出現。拍照時，若想在自動對焦期間手動對焦，請使用[AF+MF]。☞ “合用自動和手動對焦(AF+MF)” (第75頁)
- ① 若被攝對象光線不足，被霧氣或煙霧遮擋或者缺少對比度，照相機將可能無法對焦。
- ① 使用Four Thirds規格的鏡頭時，不能在錄製影片時使用自動對焦。
- ① 若鏡頭對焦環位於MF位置且將[MF離合器] (第97頁)選擇為[有效]時，[AF 模式]選擇不可用(第278頁)。
- ☞ Fn控制桿可用於快速切換AF模式。☞ “用戶自定Fn控制桿(Fn 控制桿設定)” (第206頁)
- ☞ 您可以選擇在半按快門按鈕時是否對焦。☞ “設定按下快門按鈕時的AF操作(半按時的AF)” (第76頁)

## 使用星空AF

1 將AF模式選擇為[AF]。



2 按下**AF-ON**按鈕啟用星空AF。

- 若要中途退出星空AF，可再次按下**AF-ON**按鈕。
- 可以對照相機進行設定，以便在半按快門按鈕時啟用星空AF。☞ “變更星空AF的設定(星空AF設定)” (第78頁)
- 在星空AF模式下，照相機畫面將顯示[星空AF執行中]。對焦中指示燈(●)會在照相機對焦清晰後顯示約兩秒；若照相機無法對焦，指示燈將會閃爍約兩秒。

3 完全按下快門按鈕拍攝照片。

- ① 照相機將無法在明亮處對焦。
- ① 星空AF不可與Pro Capture一起使用。
- ① [切换 [::]] 的縱/橫位置 (第90頁)，[[::]循環設定] (第93頁)，[AF 限制器] (第85頁)，[AF 輔助發光] (第89頁)，[人臉及眼部識別] (第81頁)和[AF 掃描器] (第87頁)固定為[關]，而[流暢度] (第212頁)固定為[標準]。
- ① 安裝了Four Thirds鏡頭時將選擇手動對焦。
- ① 星空AF適用於由OM Digital Solutions或OLYMPUS製造的Micro Four Thirds鏡頭。但是使用最大光圈超過f/5.6的鏡頭時，星空AF不可用。有關更多資訊，請訪問我們的網站。
- ☞ [星空AF設定] (第78頁)項目提供[準確度]和[速度]兩種選項。若選擇[準確度]，拍攝照片前請將照相機固定在三腳架上。
- ☞ 對AF目標模式(第70頁)的選項僅提供[Small]、[Mid]及[Large]。
- ☞ 選擇星空AF時，照相機將自動對焦在無限遠處。
- ☞ 當[快門優先]選擇為[開]時，即使未對焦於被攝對象也可釋放快門。

## 為Pre MF設定對焦位置





- 1 使用**AF**  按鈕選擇[Pre MF]，然後按**INFO**按鈕。
- 2 半按快門按鈕進行對焦。
  - 您可轉動對焦環調整對焦。
- 3 按  按鈕。

 預設對焦點的距離可以使用[預設MF距離] (第97頁)進行設定。

 在以下情況下照相機也將以預設距離進行對焦：

- 電源啟動時，以及
- 結束選單進入拍攝顯示時。

## 自動對焦期間手動調節對焦

- 繼續操作之前，將  **AF+MF** (第75頁)選擇為[開]。**MF**將顯示在[S-AF]，[C-AF]，[C-AF+TR]及 **AF MF**模式下。
- 1 選擇標有 **MF** 圖示的對焦模式(第66頁)。
    - 錄製短片時，請選擇[S-AF **MF**]。
  - 2 半按快門按鈕使用自動對焦進行對焦。
    - 在 **AF MF**模式下，按下**AF-ON** 按鈕啟用星空AF。
  - 3 半按快門按鈕的同時旋轉對焦環以手動調節對焦。
    - 若要使用自動對焦進行重新對焦，請釋放後再次半按快門按鈕。
    - 在 **AF MF**模式下，自動對焦期間的手動對焦調節不可用。
    - 可通過M.ZUIKO PRO (Micro Four Thirds PRO)鏡頭上的對焦環在自動對焦期間進行手動對焦調節。有關其他鏡頭的資訊，請訪問我們的網站。
  - 4 完全按下快門按鈕拍攝照片。



PASMB 

顯示對焦點位置的框被稱為“AF對焦點”。您可以將對焦點放到拍攝對象上。在預設設定下，多重選擇鈕用於定位AF對焦點。

### 1 使用多重選擇鈕定位AF對焦點。

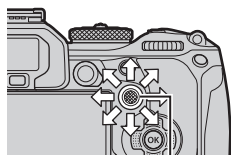

多重選擇鈕

- 操作開始時將顯示AF目標。
- 若要選擇中央AF對焦點，可按多重選擇鈕或按住  按鈕。
- 選擇是否將AF目標選擇模式設為在顯示屏的邊緣內來回“循環”（第93頁）。





AF對焦點

### 2 拍照。



- 半按快門按鈕時，AF目標選擇顯示將被從顯示屏上清除。
- 自動對焦框出現，代替所選的AF對焦點。

 在靜態攝影模式下選擇[C-AF]或[C-AF MF]時，可在對焦期間重新定位AF目標。

 也可在影片錄製期間重新定位AF目標。

 AF目標的大小與數目隨著拍攝設定而變化。

 將[AF 目標觸控板]（第94頁）選擇為[開]時，可以在觀景器中對被攝對象構圖的過程中使用觸控面板選項重新定位AF目標。





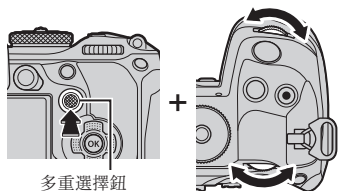

按鈕	 (按住)和 
超級控制面板	 ➔ AF 目標模式

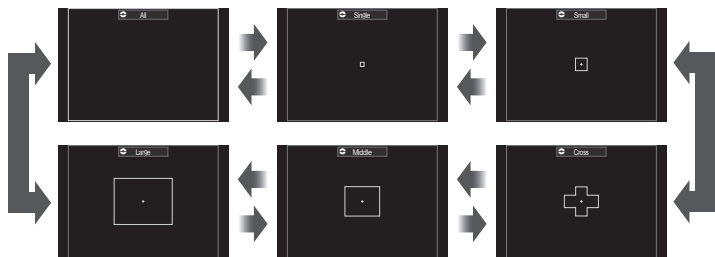
- 1 旋轉前轉盤或後轉盤的同時按住多重選擇鈕。



- 照相機如圖所示循環顯示AF目標模式。



- 選擇AF時，可選項目僅限於[]Large。
- 在短片錄製期間，可選項目僅限於[]Small、[]Middle及[]Large及[]All。
- 在[]AF 目標模式設定] (第72頁)中可以選擇要顯示的AF目標模式。

### All

照相機從全部可選的目標中選擇對焦目標。

- 照相機在靜態攝影期間可從1053 (39×27)個目標中選擇，在短片模式下可從741 (39×19)個目標中選擇。

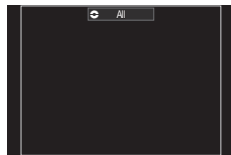

### [] Single

選擇單個對焦點。



### [] Small

選擇一組小的目標。照相機從所選組中選擇用於對焦的對焦點。

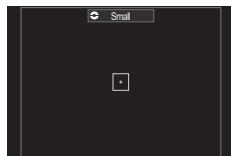

### [#] Cross

選擇以十字形排列的一組目標。照相機從所選組中選擇用於對焦的對焦點。

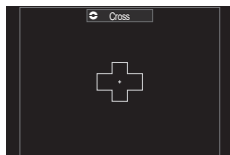

### [■] Middle

選擇一組適中的目標。照相機從所選組中選擇用於對焦的對焦點。

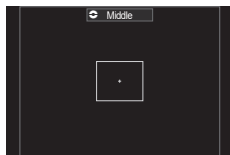

### [■] Large

選擇一組大的目標。照相機從所選組中選擇用於對焦的對焦點。

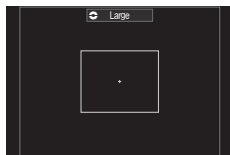

### [■] C1 - [■] C4 用戶自定目標

您可以變更AF目標的大小及其移動幅度(一次移動的距離)。在[ AF 目標模式設定]中(第72頁),當用戶自定目標的旁邊打上勾選符(✓)時,即可選擇用戶自定目標模式。

## 2 顯示所需模式時,可鬆開多重選擇鈕。

- 將不再顯示AF目標模式選項。

可用的AF目標數量可能隨著拍攝設定而減少。

按下多重選擇器可訪問AF目標顯示。可以使用[ 中央按鈕] (第205頁)來設定多重選擇鈕。

可根據照相機方向選擇不同的AF目標模式。 “使AF目標選擇與照相機方向相一致( 切換[]的縱/橫位置)”(第90頁)

可以使用Fn控制桿同時調用以下對焦設定。可以將單獨的設定指定給位置1和2。使用此選項可根據拍攝條件快速調整設定。

[AF 模式] (第66頁), [AF 目標模式] (第70頁)和[AF 目標點] (第69頁)

可以使用[ Fn控制桿功能]項目(第207頁)或[ Fn控制桿功能]項目(第207頁)來設定Fn控制桿。

您可以調整[C-AF]的AF目標設定。 [ C-AF 中心優先] (第79頁)

選項分別適用於靜態攝影及影片模式。

指定在設定 AF 目標模式時所顯示的選項。

選單

MENU → AF → 5.AF 目標設定及操作 → AF 目標模式設定

1 選擇要作為選項顯示的AF目標模式，並在它們旁邊打上勾選符(✓)。

- 使用△▽選擇一個選項，然後按OK按鈕在旁邊打上勾選符(✓)。若要移除勾選符，請再次按OK按鈕。

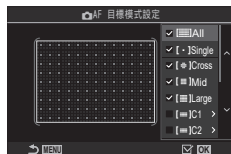

AF 目標模式設定畫面

[ ] All										
[ ] Single										
[ ] Cross	如果在某個選項旁邊打上勾選符(✓)，在選擇AF目標時它便會顯示為一個選項。									
[ ] Mid										
[ ] Large										
[ ] C1 - [ ] C4	<p>如果在某個選項旁邊打上勾選符(✓)，在選擇AF目標模式時它便會顯示為一個選項。</p> <p>按下▶可以設定AF目標的大小及其移動幅度(一次移動的距離)。</p> <table border="1"> <thead> <tr> <th>項目</th> <th>水平</th> <th>垂直</th> </tr> </thead> <tbody> <tr> <td>大小</td> <td>12種類型(1 / 3 / 5 / 7 / 9 / 11 / 15 / 19 / 23 / 27 / 33 / 39) 可使用◀▶或前轉盤切換。</td> <td>10種類型(1 / 3 / 5 / 7 / 9 / 11 / 15 / 19 / 23 / 27)</td> </tr> <tr> <td>移動幅度</td> <td>8種類型(1 - 8) 可使用◀▶或前轉盤切換。</td> <td>5種類型(1 - 5) 可使用△▽或後轉盤切換。</td> </tr> </tbody> </table> <p>按下INFO按鈕可在大小和移動幅度之間切換。</p>	項目	水平	垂直	大小	12種類型(1 / 3 / 5 / 7 / 9 / 11 / 15 / 19 / 23 / 27 / 33 / 39) 可使用◀▶或前轉盤切換。	10種類型(1 / 3 / 5 / 7 / 9 / 11 / 15 / 19 / 23 / 27)	移動幅度	8種類型(1 - 8) 可使用◀▶或前轉盤切換。	5種類型(1 - 5) 可使用△▽或後轉盤切換。
項目	水平	垂直								
大小	12種類型(1 / 3 / 5 / 7 / 9 / 11 / 15 / 19 / 23 / 27 / 33 / 39) 可使用◀▶或前轉盤切換。	10種類型(1 / 3 / 5 / 7 / 9 / 11 / 15 / 19 / 23 / 27)								
移動幅度	8種類型(1 - 8) 可使用◀▶或前轉盤切換。	5種類型(1 - 5) 可使用△▽或後轉盤切換。								

您可以在拍攝的過程中在顯示屏上放大對焦點。為了在對焦期間獲得更高的精確度，可放大對焦區域。在更高的縮放率下，您可以對焦於比標準對焦點更小的對焦點。您可以在縮放期間根據需要重新定位對焦點。

按鈕

指定給Q的按鈕

⚠ 在使用超級點AF之前，必須使用[按鈕設定] (第196頁)將[Q] (第198頁)指定給照相機控制。



1 按指定給了[Q] (放大)功能的按鈕。

- 縮放框將顯示。



2 使用多重選擇鈕定位縮放框。

- 若要重新定位縮放框中心，可按多重選擇鈕或按住OK按鈕。
- 縮放框也可以使用箭頭按鈕(△▽◀▶)進行定位。



3 調整縮放框的大小以選擇縮放率。

- 按INFO按鈕，然後使用△▽按鈕或前後轉盤調整縮放框的大小。
- 按OK按鈕決定設定並結束。

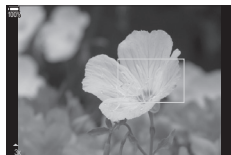

#### 4 再次按指定給[Q]功能的按鈕。

- 照相機將所選區域放大直至充滿顯示屏。
- 使用前後轉盤可放大或縮小顯示。
- 使用多重選擇鈕可滾動顯示。
- 使用 $\Delta$   $\nabla$   $\triangleleft$   $\triangleright$ 可捲動顯示。
- 如果拍攝模式為**M**（手動）或**B**（BULB）且未選擇[ISO Auto]，您可以在縮放過程中按**INFO**按鈕來選擇光圈或快門速度。
- 按**Q**按鈕可返回到縮放框。
- 按 $\odot$ 按鈕結束焦點縮放。
- 您也可以通過按住**Q**按鈕結束焦點縮放。



模式**M**和**B**的曝光偏移畫面

- ① 焦點縮放僅適用於顯示。照相機拍攝的照片不受影響。
- ① 使用Four Thirds規格鏡頭時，縮放AF在縮放顯示期間不起作用。
- ① 在短片錄製模式下，當[數碼遠攝轉換器]為[開]時，照相機無法變焦。
- 🌀 也可以在縮放框AF顯示和縮放AF顯示期間拍攝照片。
- 🌀 觸摸照相機操控可用於焦點縮放。🌀 “用觸控螢幕操作拍攝”（第36頁）
- 🌀 可以對照相機進行設定，以便在半按快門按鈕進行對焦時結束焦點縮放。🌀 “選擇在即時顯示縮放期間按下快門按鈕時會怎樣(LV 放大模式)”（第210頁）

## 用於設定對焦方式的功能

### 合用自動和手動對焦



( AF+MF)



PASMB 



使用自動對焦進行對焦後，您可以通過半按快門按鈕並旋轉對焦環來手動調節焦點。在自動對焦後，可以隨意從自動對焦切換到手動對焦或手動微調焦點。

 該程式因所選的自動對焦模式而異。

選單 MENU → AF → 1. AF →  AF+MF

開	<p>在自動對焦模式下啟用手動對焦調整功能。<b>MF</b>將出現在[S-AF]，[C-AF]，[C-AF+TR]或AF的旁邊。</p> <ul style="list-style-type: none"><li>• 若選擇為[S-AF <b>MF</b>]，可在使用單次AF對焦後半按快門按鈕或按住<b>AF-ON</b>按鈕以手動調節對焦。或者，您可以在照相機對焦時通過旋轉對焦環來切換到手動對焦。在快門打開時以及連拍期間，也可以手動調節焦點。</li><li>• 若選擇為[C-AF <b>MF</b>]或[C-AF+TR <b>MF</b>]，可在照相機以連續AF和連續追蹤AF模式進行對焦期間通過旋轉對焦環來切換到手動對焦。再次半按快門按鈕或按下<b>AF-ON</b>，使用自動對焦模式重新對焦。在快門打開時以及連拍期間，也可以手動調節焦點。</li><li>• 若選擇為AF <b>MF</b>]，可在對焦之後或使用自動對焦開始對焦之前進行手動對焦。</li></ul>
關	自動對焦期間禁用手動對焦調整。

 在[SH1]或[ProCap SH1]模式下，手動對焦在連拍中不可使用。

 當自動對焦功能被指定給其他照相機操控時，也可以使用手動對焦進行自動對焦。 “變更按鈕的作用(按鈕設定)”(第196頁)

 只有在使用M.ZUIKO PRO (Micro Four Thirds PRO)鏡頭時，鏡頭對焦環才能用於中斷自動對焦。有關其他鏡頭的資訊，請訪問我們的網站。

 在**B** (BULB)模式中，手動對焦是由為[BULB/TIME對焦](第161頁)選擇的選項來控制的。

您可以選擇在半按快門按鈕時照相機是否對焦。

選單	MENU ➔ AF ➔ 1. AF ➔ 📷半按 = 時的 AF。
----	----------------------------------

S-AF	<p>設定當AF模式設為[S-AF]時的AF操作。</p> <p>[取消]：當半按快門按鈕時，照相機不會啟動AF操作。</p> <p>[執行]：當半按快門按鈕時，照相機將啟動AF操作。如果在按下<b>AF-ON</b>按鈕的同時半按快門按鈕，將繼續自動對焦。</p>
C-AF/C-AF+TR	<p>設定當AF模式設為[C-AF]或[C-AF+TR]時的AF操作。</p> <p>[取消]：當半按快門按鈕時，照相機不會啟動AF操作。</p> <p>[執行]：當半按快門按鈕時，照相機將啟動AF操作。如果在按下<b>AF-ON</b>按鈕的同時半按快門按鈕，將繼續自動對焦。</p>

### 使用AF-ON按鈕自動對焦

當按下**AF-ON**按鈕時，照相機將啟動AF操作。當鬆開**AF-ON**按鈕時，將結束自動對焦。當照相機因半按快門按鈕而在執行自動對焦時，如果您按下**AF-ON**按鈕，將繼續自動對焦。

按鈕	<b>AF-ON</b> 按鈕
----	-----------------

 如果將[AF 模式]選擇為[C-AF]，當在短片錄製期間按下**AF-ON**按鈕時，照相機將在S-AF模式下工作。如果選為[C-AF+TR]，當按下**AF-ON**按鈕時，照相機將執行焦點追蹤。



## PASMB

可以對照相機進行設定，以便在按下**AF-ON**按鈕時通過自動對焦功能進行對焦，即便在AF模式設為[MF]或[PreMF]時也是如此。

選單	MENU ⇒ AF ⇒ 1. AF ⇒ MF 模式中的 AF-ON
取消	如果AF模式設為[MF]或[PreMF]，即使按下 <b>AF-ON</b> 按鈕，照相機也不會通過自動對焦功能進行對焦。
執行	如果AF模式設為[MF]或[PreMF]，在[S-AF]模式下，當按下 <b>AF-ON</b> 按鈕時，照相機將會通過自動對焦功能進行對焦。

## 設定無法對焦於被攝對象時的照相機操作

(快門優先)

## PASMB

您可以選擇在無法通過自動對焦功能對焦於被攝對象時，照相機是否拍攝照片。

選單	MENU ⇒ AF ⇒ 1. AF ⇒ 快門優先
S-AF	<p>設定當AF模式設為[S-AF]且無法通過自動對焦功能對焦於被攝對象時的照相機操作。</p> <p><b>【關】</b>：如果照相機無法通過自動對焦功能對焦於被攝對象，則即使在完全按下快門按鈕時也不能釋放快門。如果閃光燈被設定為閃光，在為閃光燈充電之前不能釋放快門。</p> <p><b>【開】</b>：當完全按下快門按鈕時，即使照相機無法通過自動對焦功能對焦於被攝對象，也將釋放快門。</p>
C-AF/C-AF+TR	<p>設定當AF模式設為[C-AF]或[C-AF+TR]且無法通過自動對焦功能對焦於被攝對象時的照相機操作。</p> <p><b>【關】</b>：如果照相機無法通過自動對焦功能對焦於被攝對象，則即使在完全按下快門按鈕時也不能釋放快門。如果閃光燈被設定為閃光，在為閃光燈充電之前不能釋放快門。</p> <p><b>【開】</b>：當完全按下快門按鈕時，即使照相機無法通過自動對焦功能對焦於被攝對象，也將釋放快門。</p>

您可以設定星空AF功能的操作。

選單	MENU ➔ AF ➔ 1. AF ➔ 星空AF設定
AF優先	[準確度]：優先於對焦準確度而不是速度。使用三腳架。 [速度]：優先於對焦速度而不是準確度。
AF 操作	[ <b>☐</b> ]：半按快門按鈕時，通過自動對焦功能進行對焦。 [ <b>AF-ON</b> ]：按下 <b>AF-ON</b> 按鈕時，通過自動對焦功能進行對焦。 [ <b>AF-ON Start/Stop</b> ]：按下 <b>AF-ON</b> 按鈕時，開始對焦。再按停止對焦。
快門優先	[ <b>關</b> ]： 如果[AF 操作]設為[ <b>☐</b> ]，除非照相機已對焦，否則即使在完全按下快門按鈕時也不能釋放快門。 如果[AF 操作]設為[ <b>AF-ON</b> ]且按下了 <b>AF-ON</b> 按鈕，除非照相機已對焦，否則即使在完全按下快門按鈕時也不能釋放快門。如果未按下 <b>AF-ON</b> 按鈕，可隨時通過完全按下快門按鈕開始拍攝。 如果[AF 操作]設為[ <b>AF-ON Start/Stop</b> ]並執行星空AF，即使完全按下快門按鈕，也不會開始拍攝。如果未執行星空AF，可隨時通過完全按下快門按鈕開始拍攝。 [ <b>開</b> ]： 在完全按下快門按鈕時開始拍攝，而不管[AF 操作]的設定如何。

## 用於自定AF操作以適應被攝對象的功能

### C-AF中心對焦點優先

( C-AF 中心優先)

## PASMB

在[C-AF]和[C-AF MF]模式下使用群組對焦點AF進行對焦時，照相機始終會為所選群組中的中心對焦點指定優先權，以進行一系列重複的對焦操作。僅當照相機無法使用中心對焦目標進行對焦時，才會使用所選對焦群組中的周圍對焦點進行對焦。這有助於您跟蹤快速移動但相對可預測的被攝體。大多數情況下建議使用中心優先。

選單

MENU → AF → 3. AF →  C-AF 中心優先





1 選擇一種AF目標模式(在此模式下，照相機始終會為中心對焦點指定優先權，以進行一系列重複的對焦操作)，並在旁邊打上勾選符(✓)。

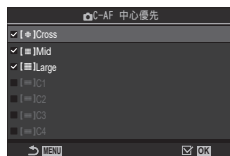

- 使用△▽選擇一個選項，然後按 $\odot$ 按鈕在旁邊打上勾選符(✓)。

若要移除勾選符，請再次按 $\odot$ 按鈕。



 C-AF 中心優先 設定畫面

[  ] Cross	
[  ] Mid	如果在某個選項旁邊打上勾選符(✓)，則在使用此AF目標模式時，照相機始終會為中心對焦點指定優先權，以進行一系列重複的對焦操作。
[  ] Large	
[  ] C1 - [  ] C4	

① 只有在 [ AF 目標模式設定] (第72頁)中指定的水平或垂直[大小]大於或等於5時，才能為 [] C1 - [] C4 打上勾選符(✓)。



4

拍攝設定

## C-AF追蹤靈敏度

( C-AF 靈敏度 /  C-AF 靈敏度)



### PASMB

在將 AF 模式]選擇為[C-AF]，[C-AF MF]，[C-AF+TR]或[C-AF+TR MF]，或將 AF 模式]選擇為[C-AF]或[C-AF+TR]的情況下對焦時，選擇照相機对被攝對象距離變化的響應速度。該功能便於自動對焦於快速移動的被攝體，或者防止當某物體在被攝體和照相機之間經過時照相機重新對焦。

選單

MENU → AF → 3. AF →  C-AF 靈敏度

MENU → AF → 4.影片 AF →  C-AF 靈敏度

- 可從五個級別( C-AF 靈敏度) / 三個級別( C-AF 靈敏度)的追蹤靈敏度當中進行選擇。
- 值越高，靈敏度越高。為以下被攝體選擇正值：突然進入畫面的被攝體，快速遠離照相機而去的被攝體，或者在朝向或遠離照相機時改變速度或突然停止的被攝體。
- 值越低，靈敏度越低。以下情況下選擇負值：被攝體被其他物體短暫遮擋時選擇負值防止照相機重新對焦，無法讓被攝體保持在AF對焦點中時防止照相機對焦於背景。

## C-AF對焦速度

( C-AF 速度)

### PASMB

選擇對焦模式為[C-AF]或[C-AF+TR]時，照相機对被攝對象距離變化的響應速度。這可用於調整照相機重新對焦(例如在您切換被攝對象時)所需的時間。

選單

MENU → AF → 4.影片 AF →  C-AF 速度

- 可從三種對焦速度中進行選擇。
- 選擇+1時，重新對焦速度加快；選擇-1時，重新對焦速度減慢。選擇-1可在切換到新被攝對象時緩慢地重新對焦。

照相機會自動檢測並為被攝者的臉部或眼部優先對焦。

超級控制面板	☺ ➔ 人臉及眼部識別
選單	MENU ➔ AF ➔ 2.AF ➔ 人臉及眼部識別

☺ 人臉識別開啟	照相機會檢測並對焦於臉部。
關	人臉優先AF關閉。
☺i 人臉及眼部識別開啟	照相機會檢測臉部並對焦於距離照相機最近的眼睛。
☺iL 人臉及左眼識別開啟	照相機會檢測臉部並對焦於左眼。
☺iR 人臉及右眼識別開啟	照相機會檢測臉部並對焦於右眼。

### ■ 選擇要對焦的人臉

#### 1 將照相機對準您的被攝對象。

- 當照相機偵測到人臉時，對焦的人臉上便出現一個白框。其他的人臉上則出現一個灰框。在對焦的人臉上，白框的周圍還會出現另外一個框。
- 當開啟眼部優先時，對焦的人臉眼部也會出現一個白框。眼部的框可以從選單隱藏(第84頁)。
- 當偵測到多人的臉部/眼部時，可通過按下在[按鈕設定](第196頁)中指定給[☺臉部選擇](第199頁)的按鈕來選擇想要對焦的人臉。按下此按鈕時，將選定最接近AF目標的人臉。在按住按鈕的同時旋轉前或後轉盤可切換人臉。鬆開按鈕將確定最終的選擇。
- 也可通過觸控控制選擇想要對焦的人臉(第36頁)。

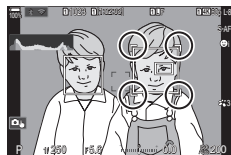

對焦到某張人臉時，該臉將被標以白色雙括號。

#### 2 半按快門按鈕進行對焦。

- ☺ 您也可按下**AF-ON**按鈕進行對焦(第76頁)。
- 被攝者的對焦區域以綠框表示。
- 如果照相機檢測到被攝者的眼睛，則會對焦於眼睛。
- 人臉優先及眼部優先在[MF](第66頁)模式下也可用。照相機檢測到的人臉及眼睛將被標以白框。將根據臉部中心的測量值設定曝光。

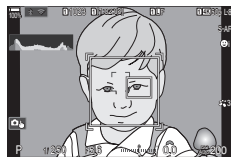

### 3 全按快門按鈕進行拍攝。

- 設定為[] (數碼ESP測光) (第101頁)時, 測光時會以臉部優先。

- ① 視[被攝對象識別] (第83頁)的設定而定, 可能無法使用[人臉及眼部識別]。請將[被攝對象識別]設為[關]。
- ① 視被攝對象與特殊效果處理設定而定, 照相機可能無法正確識別臉部。
- ① 當AF目標模式(第70頁)為[]Single或[]Small, 測光模式(第101頁)為[], 且在 使用[]點測光] (第104頁)時, 此功能將被停用。
- ① 當[]AF 模式] (第66頁)設為[]AF或[]AF MF]時, 此功能將被停用。
- ① 在靜態攝影模式下使用[C-AF]或[C-AF MF]拍攝非人像被攝對象時, 推薦選擇[關]。

#### ■ 為按鈕指定對焦優先權(人臉及眼部 AF 按鈕)





## PASMB

可以對照相機進行設定, 以便在半按快門按鈕或按下**AF-ON**按鈕時不會對焦於人臉和眼部, 即使在[人臉及眼部 AF 按鈕]設為[關]以外的設定時也是如此。

選單	MENU → AF → 2. AF → 人臉及眼部 AF 按鈕
	選擇半按快門按鈕時的AF操作。 [] 優先]: 當照相機偵測到人臉和/或眼部時, 它會對焦於人臉和/或眼部。 [] 優先]: 即使當照相機偵測到人臉和/或眼部時, 照相機也會優先對焦於所選的AF目標位置。
AF-ON	選擇按下 <b>AF-ON</b> 按鈕時的AF操作。 [] 優先]: 當照相機偵測到人臉和/或眼部時, 它會對焦於人臉和/或眼部。 [] 優先]: 即使當照相機偵測到人臉和/或眼部時, 照相機也會優先對焦於所選的AF目標位置。

PASMB 

照相機可以在對焦時偵測特定類型的被攝對象。您可能會發現很難對焦於快速移動的對象(例如賽車或飛機)的司機或座艙。此功能會偵測這類被攝對象的特定要素並對焦於此。

選單	MENU → AF → 2.AF → 被攝對象識別
	照相機可偵測汽車和電單車。它會針對諸如底盤(主要為用於賽車運動的類型)或司機等要素進行焦點追蹤。
	照相機可偵測飛機和直升機。它會針對諸如機身或座艙等要素進行焦點追蹤。
	照相機可偵測火車。它會針對諸如汽車或司機的駕駛室等要素進行焦點追蹤。
	照相機可偵測鳥類。它會針對諸如頭部或眼睛等要素進行焦點追蹤。
	照相機可偵測貓、狗及類似的動物。它會針對諸如頭部或眼睛等要素進行焦點追蹤。
關	停用被攝對象選擇性追蹤。

- ① 當將此項設為[關]以外的設定時，[人臉及眼部識別]將設為[關]。
- ① 在照片拍攝期間，當[AF 模式]設為[AF]或[AF MF]時，此功能將被停用。  
在短片錄製期間，只有當[AF 模式]設為[C-AF+TR]時，此功能方可使用。

## ■ 使用[被攝對象識別]拍攝照片

- 選擇[ AF 模式]或[ AF 模式]。
  - 對於照片拍攝，請選擇除[ AF]或[ AF MF]以外的某個設定。
  - 對於短片錄製，請選擇[**C-AF+TR**]。
- 將照相機對準您的被攝對象。
  - 當照相機偵測到被攝對象時，對焦的被攝對象上便出現一個白框。其他的被攝對象上則出現一個灰框。在對焦的被攝對象上，白框的周圍還會出現另外一個框。
  - 如果未出現指示所對焦被攝對象的白框，請變更AF目標的大小和/或位置，使其涵蓋被攝對象。  
當AF目標模式為[ All]時，將對焦於最靠近顯示屏中央的被攝對象。
  - 當照相機進一步偵測到諸如司機或座艙等特定要素時，它們的上面也會出現較小的白框。這些框可以從選單隱藏(第84頁)。
- 半按快門按鈕進行對焦。
  - 您也可按下**AF-ON**按鈕進行對焦(第76頁)。
  - 當照相機對焦於某個被攝對象時，對焦位置上便出現一個綠框。
  - 當照相機偵測到諸如司機或座艙等特定要素時，它便對焦於這些要素。
- 完全按下快門按鈕拍攝照片。
  - ① 根據所選的被攝對象或藝術濾鏡，照相機可能無法偵測到被攝對象。
  - ② 根據被攝對象的類型或拍攝條件，照相機可能無法偵測到被攝對象。

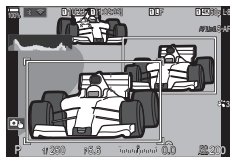

## 為偵測到的眼部設定小框顯示

(眼部識別框)

### PASMB

您可以選擇在照相機偵測到眼部和座艙等小物件時是否顯示小框。

選單	MENU → AF → 2.AF → 眼部識別框
關	對於眼部和座艙等小物件，上面不顯示小框。
開	對於眼部和座艙等小物件，上面顯示小框。

- 即使[眼部識別框]設為[關]，當偵測到眼部或座艙等特定要素時，照相機也會對焦於它們之上。



## 用於變更照相機對焦操作的功能

### 鏡頭對焦範圍

( AF 限制器)

PASMB 

選擇照相機以自動對焦模式進行對焦的範圍。此功能在如是情況下生效：對焦操作期間被攝體和照相機之間出現障礙物而引起焦點發生急劇變化。您還可以使用它來防止照相機在越過柵欄，窗戶等拍攝時對焦在這些前景物體上。

#### ■ 使用[AF 限制器]中儲存的設定

選單	MENU → AF → 3.AF →  AF 限制器
----	-------------------------------------------------------------------------------------------------------------



- 1 使用△▽選擇[AF 限制器]，然後按 $\odot$ 按鈕。
- 2 使用△▽選擇[開1] / [開2] / [開3]，然後按 $\odot$ 按鈕。



 AF 限制器設定畫面

關	照相機不使用已儲存的對焦範圍。
開1	照相機將使用在[On1 距離]中儲存的對焦範圍。
開2	照相機將使用在[On2 距離]中儲存的對焦範圍。
開3	照相機將使用在[On3 距離]中儲存的對焦範圍。

#### 3 返回到 AF 限制器設定畫面。

- ① 在下列情形下AF限制器不可用。
- 鏡頭上的對焦限制器啟用時
  - 使用對焦包圍時
  - 在影片模式下或記錄影片時
  - 當對焦模式選擇為[ AF]或[ AF MF]時

## ■ 設定[AF 限制器]

### 1 設定各個項目。

- 使用△▽選擇一個選項，然後按Ⓞ按鈕顯示設定選單。
- 再次按Ⓞ按鈕則會返回☑AF 限制器設定畫面。



On1 距離	設定在選擇[開1]時所要使用的對焦範圍。 請使用△▽變更數值。使用◀▶可在位與位之間移動。 <b>[000.0] – [999.9 m/ft]</b>
On2 距離	設定在選擇[開2]時所要使用的對焦範圍。 請使用△▽變更數值。使用◀▶可在位與位之間移動。 <b>[000.0] – [999.9 m/ft]</b>
On3 距離	設定在選擇[開3]時所要使用的對焦範圍。 請使用△▽變更數值。使用◀▶可在位與位之間移動。 <b>[000.0] – [999.9 m/ft]</b>
快門優先	<b>[關]</b> ：遵循[快門優先]（第77頁）設定。 <b>[開]</b> ：如果將[AF 限制器]選擇為[關]以外的設定時照相機無法對焦，則仍可以釋放快門。

① [On1 距離] - [On3 距離]中顯示的數值僅供參考。

選擇照相機是否執行對焦掃描。如果照相機無法對焦，它會通過將鏡頭從最小對焦距離循環至無限遠來掃描對焦位置。必要時，您可以限制掃描操作。當將[AF 模式]（第66頁）選擇為[C-AF]，[C-AF+TR]，[C-AF MF]或[C-AF+TR MF]時，此選項生效。

選單	MENU → AF → 3. AF → AF 掃描器
----	----------------------------

關	如果無法對焦，照相機不會進行掃描。如此可防止對焦調整過度，從而導致在嘗試追蹤小物件等時看不到被攝對象。
開	無法對焦時，照相機將僅掃描一次。只要對焦操作還在繼續，照相機便不會再次進行掃描。

- 無論選擇哪個選項，當將[AF 模式]選擇為[S-AF]或[S-AF MF]時，如果無法對焦，照相機將掃描一次。

通過相位檢測微調自動對焦。焦點最多可以微調±20步進。

選單 MENU → AF → 3. AF → AF 調整

- ① 通常情況下不需要使用此項目微調自動對焦。微調對焦可能會妨礙照相機正常對焦。
- ① 自動對焦微調在[S-AF]和[S-AF MF]模式中無效。

#### ■ 使用已儲存的對焦調整值

- 1 使用△▽選擇[AF 調整]，然後按OK按鈕。
- 2 使用△▽選擇[開]，然後按OK按鈕。



AF 調整設定畫面

關	照相機不使用已儲存的對焦調整值。
開	照相機將使用已儲存的對焦調整值。

- 3 返回到AF 調整設定畫面。

#### ■ 設定[AF 調整]

- 1 設定選項。
  - 使用△▽選擇一個選項，然後按OK按鈕顯示設定選單。
  - 再次按OK按鈕則會返回AF 調整設定畫面。



微調值 調整所有鏡頭的焦點。焦點最多可以微調±20步進。  
[-20] - [±0] - [+20]

- 🔍 您可以使用前轉盤或OK按鈕放大顯示，以查看結果。
- 🔍 您也可以按OK按鈕之前按下快門按鈕並拍攝一張測試影像，以查看結果。

## AF輔助發光輔助自動對焦

(AF 輔助發光)

PASMB 

在低光照下，AF輔助發光將會亮起，以輔助對焦操作。

選單	MENU → AF → 2. AF → AF 輔助發光
----	-----------------------------

開	如果被攝對象光照不足，AF輔助發光便會在自動對焦期間亮起。
關	即使被攝對象光照不足，AF輔助發光也不會亮起。

① 若要在靜音拍攝期間使用AF輔助發光，則需要變更為[靜音[♥] 設定] (第121頁)選擇的選項。

## AF目標顯示模式

(AF 區域標記)

PASMB 

在自動對焦模式中，已經被照相機對焦的被攝體位置顯示為綠色的對焦點。此項目可控制對焦點的顯示。

選單	MENU → AF → 2. AF → AF 區域標記
----	-----------------------------

關	不顯示對焦目標。
開1	照相機對焦後，僅會短暫顯示對焦目標。
開2	照相機對焦後，將啟用群組AF定位，而照相機將在半按快門按鈕或按下 <b>AF-ON</b> 按鈕時顯示所有對焦中的區域的AF目標。

## 用於設定對焦位置的功能

使AF目標選擇與照相機方向相一致 (📷 切換 [::] 的縱/橫位置)

### PASMB 📷

可以對照相機進行設定，以便照相機在偵測到自身於橫(寬)或縱(高)的方向之間旋轉時自動變更AF目標位置和AF目標模式。旋轉照相機會改變構圖，因而也會改變被攝體在畫面中的位置。照相機可根據自身方向分別存儲AF目標模式和AF對焦點位置。當此選項啟動時，[📷::] 原位預設] (第91頁) 可用於分別存儲橫向和縱向的原位。

選單 MENU ➔ AF ➔ 5.AF 目標設定及操作 ➔ 📷 切換 [::] 的縱/橫位置

1 選擇用於分別儲存橫向和縱向設定的功能，並在旁邊打上勾選符(✓)。

- 使用△▽選擇一個選項，然後按⊖按鈕在旁邊打上勾選符(✓)。  
若要移除勾選符，請再次按⊖按鈕。

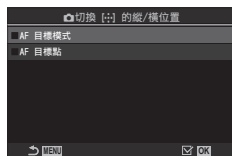

📷 切換 [::] 的縱/橫位置設定畫面

AF 目標模式	當在此項的旁邊打上勾選符(✓)時，照相機將為橫向和縱向分別儲存不同的AF目標模式(例如[📷]All, [≡]Small)。
AF 目標點	當在此項的旁邊打上勾選符(✓)時，照相機將為橫向和縱向分別儲存不同的AF目標位置。

2 顯示將返回到📷 切換 [::] 的縱/橫位置設定畫面。

3 按MENU按鈕回到拍攝畫面。

4 先在一個方向上選擇AF目標模式或對焦點位置，然後在另一個方向上選擇。  
• 可分別儲存設定，將照相機向右旋轉時存儲到橫向和縱向，將照相機向左旋轉時存儲到縱向。

選擇[AF]原位]功能的原始位置。[AF]原位]功能讓您只需按一下按鈕即可調出AF目標以前儲存的“原始位置”。此項目用於選擇原始位置。

選單 MENU → AF → 5.AF 目標設定及操作 → [AF] 原位預設

## 1 選擇要與原位一起存儲的設定，並在旁邊打上勾選符(✓)。

- 使用△▽選擇一個選項，然後按[OK]按鈕在旁邊打上勾選符(✓)。若要移除勾選符，請再次按[OK]按鈕。

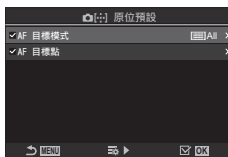

AF 目標模式	選擇原位AF目標模式。只有為[AF 目標模式設定] (第72頁)選擇的選項可用。
AF 目標點	選擇原位對焦目標位置。

## 2 按▷為選定的項目設定選項。

- 選擇原位的設定。
- 當[AF 目標模式]的縱/橫位置]啟動時，在按下[OK]按鈕顯示選項之前，系統將提示您選擇橫向或縱向(向左旋轉照相機/向右旋轉照相機)。



### ■ 使用[AF]原位]功能

可以通過以下方式使用[AF]原位]功能。

- 在[AF 按鈕功能] (第196頁)中，將[AF]原位]指定給某個按鈕。當按下此按鈕時，AF目標便會移至已儲存的原位。
- 將[中央按鈕] (第205頁)選擇為[AF]HJP]。當按下多重選擇鈕時，AF目標便會移至已儲存的原位。

P A S M B 

在AF對焦點選擇期間選擇前後轉盤或箭頭按鈕所扮演的角色。可以根據照相機的使用方式或個人品味來選擇想要使用的照相機操控。

選單	MENU → AF → 5.AF 目標設定及操作 → [:·]選擇畫面設定
 轉盤	為前後轉盤指定角色。 <b>[關]</b> ：無。 <b>[·Pos]</b> ：定位AF目標(第69頁)。 <b>[[:·]Mode]</b> ：選擇AF目標模式(例如[All], [Small]) (第70頁)。
 按鈕	為△▽◀▶指定角色。 <b>[關]</b> ：無。 <b>[·Pos]</b> ：定位AF目標(第69頁)。 <b>[[:·]Mode]</b> ：選擇AF目標模式(例如[All], [Small]) (第70頁)。



# PASMB

選擇是否將AF目標選擇模式設為在顯示屏的邊緣內來回“循環”。還可選擇在AF目標選擇模式設為來回“循環”至顯示屏對向最邊緣之前，是否顯示用於選擇[All] (全部目標)的選項。

選單 MENU → AF → 5. AF 目標設定及操作 → [::]循環設定

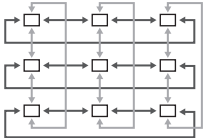
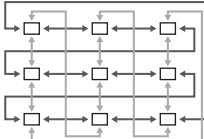

<p>[::]循環選擇</p>	<p>[關]：停用循環。目標選擇靜止於顯示幕邊緣內。</p> <p>[循環1]：若已選目標到達顯示屏邊緣時仍繼續朝同一方向按下多重選擇鈕，將選擇相同行或相同列中對向最邊緣的目標。</p>  <p>“循環1”</p> <p>[循環2]：若已選目標到達顯示屏邊緣時仍繼續朝同一方向按下多重選擇鈕，將選擇下一行或下一列中對向最邊緣的目標。</p>  <p>“循環2”</p>
<p>經由[All]</p>	<p>[取消]：在循環之前，目標選擇不會經由[All] (全部目標)。</p> <p>[執行]：若將[::]循環選擇選擇為[循環1]或[循環2]，則在循環至對向最邊緣的目標之前目標選擇將經由[All] (全部目標)。</p> <ul style="list-style-type: none"> <li>在[AF 目標模式設定]中隱藏[All] (全部目標)時，[經由[All]]固定為[取消]。</li> </ul>

① 短片錄製期間及當對焦模式選擇為[AF]或[AF MF]時，[::]循環設定固定為[關]。

P A S M B 

在觀景器拍攝期間，使用顯示器中的觸控來選擇AF目標。在觀景器中查看被攝對象的同時，請在顯示器上滑動手指以定位對焦目標。

選單	MENU ➔ AF ➔ 5.AF 目標設定及操作 ➔ AF 目標觸控板
----	-------------------------------------

關	在觀景器拍攝期間，無法使用顯示器觸控來選擇AF目標。
開	在觀景器拍攝期間，可以使用顯示器觸控來選擇AF目標。輕觸顯示器兩下，可啟用或停用AF目標觸控選擇。當目標到達顯示屏邊緣，如果您再次抬起並滑動手指，視[  ]循環選擇]設定(第93頁)而定，AF目標將移至另一側或變為  All (全部目標)模式。

 選擇[開]時，還可以使用觸控來定位縮放框(第73頁)。

## 對焦時可使用的其他功能

### 輔助手動對焦

(輔助手動對焦)

## PASMB

這是手動對焦的一個對焦輔助功能。轉動對焦環時，被攝對象的邊緣會被強化，或者螢幕顯示的一部份會被放大。停止操作對焦環時，螢幕會恢復為原來的顯示。

選單	MENU → AF → 6.MF → 輔助手動對焦
----	---------------------------

放大	放大畫面的一部份。 【關】：正常顯示。 【開】：放大畫面的一部份。 要放大的部分可以用AF對焦點預先設定。☞ “選擇對焦目標(AF目標點)” (第69頁)
峰值	用邊緣強化的方式顯示清晰界定的輪廓。 【關】：正常顯示。 【開】：用邊緣強化的方式顯示清晰界定的輪廓。您可以選擇強化的色彩與濃度。☞ “對焦峰值選項(峰值設定)” (第96頁)
焦距指標	在手動對焦期間旋轉對焦環會顯示一個指示，以表示實現被攝體清晰對焦所需的旋轉方向和大致旋轉量。 【關】：正常顯示。 【開】：在手動對焦期間旋轉對焦環會顯示一個指示，以表示實現被攝對象清晰對焦所需的旋轉方向和大致旋轉量。

- ⓘ 使用峰值時，小型被攝對象的邊緣會被更強烈的強化。這並不是精確對焦的保證。
- ⓘ 下列情形下焦點縮放功能不可用：  
短片錄製期間/對焦模式選擇為[C-AF MF]或[C-AF+TR MF]時/多重曝光期間/在短片錄製模式下[☞數碼遠攝轉換器]設為[開]時
- ⓘ 使用帶有對焦離合器機構的市售鏡頭時，對焦方向和焦距指標的顯示可能會反轉。在此情況下，請變更[對焦環] (第97頁)的設定。
- ⓘ 使用Four Thirds規格鏡頭時，無法顯示焦距指標。
- ☞ 在焦點縮放期間旋轉前或後轉盤以放大或縮小。
- ☞ 顯示峰值時，按INFO按鈕以變更色彩與濃度。

PASMB 

使用顏色輪廓突出顯示被攝體。這使得在手動對焦等期間更容易看到對焦的被攝體。





按鈕	指定給[峰值]的按鈕 → <b>INFO</b> 按鈕
選單	<b>MENU</b> → <b>AF</b> → <b>6.MF</b> → 峰值設定

峰值色彩	選擇輪廓顏色。 [白色] / [黑色] / [紅色] / [黃色]
加亮強度	選擇輪廓強度。 [弱] / [標準] / [強]
影像亮度調整	調整背景亮度以使輪廓更容易看到。 [關]：正常顯示。 [開]：調整背景亮度。

- 當將[影像亮度調整]選擇為[開]時，即時顯示可能比最終照片更亮或更暗。

#### ■ 使用對焦峰值功能

使用對焦峰值功能時可用的選項如下。

- 使用[按鈕功能]或[按鈕功能]將[峰值設定]指定給某個觸控：通過將[按鈕功能]（第196頁）或[按鈕功能]（第196頁）選擇為[峰值]，可以將對焦峰值功能指定給某個觸控。按下此按鈕將啟用對焦峰值功能。也可以將[多種功能]（第202頁）選擇為[峰值]。
- 將[輔助手動對焦]選擇為[峰值]：  
如果將[輔助手動對焦]選擇為[峰值]，在旋轉鏡頭對焦環時將自動啟動對焦峰值功能。

 按**INFO**按鈕可查看對焦峰值選項。

## 為預設MF選擇焦距

(預設MF距離)

P A S M B 

為預設MF設定對焦位置。  
請指定數值和單位(m, ft)。

選單	MENU → AF → 6.MF → 預設MF距離
----	---------------------------

- ⓘ 如果鏡頭配備對焦限制器，請在繼續之前將其停用。
- ⓘ 顯示的數值僅供參考。



## 停用MF離合器

(MF離合器)

P A S M B 

停用部分鏡頭上配備的手動對焦離合器。這可以防止因意外旋轉對焦環而導致自動對焦被停用。

選單	MENU → AF → 6.MF → MF離合器
----	--------------------------

有效	照相機對鏡頭對焦環的位置有反應。
無效	無論鏡頭對焦環處於何位置，照相機都會根據為[  AF 模式] / [  AF 模式]選擇的選項進行對焦。

- ⓘ 當將[MF離合器]選擇為[無效]時，即使對焦環處於手動對焦位置，也不能使用鏡頭對焦環進行手動對焦。
- 🔍 有關配備MF離合器之鏡頭的詳細資訊，請參考第278頁。



## 鏡頭對焦方向

(對焦環)

P A S M B 

選擇旋轉對焦環以調整對焦時的旋轉方向。

選單	MENU → AF → 6.MF → 對焦環
----	------------------------

	逆時針旋轉對焦環將增大焦距。
	順時針旋轉對焦環將增大焦距。

## 關機時重設鏡頭位置

(鏡頭縮回)

P A S M B 

您可以選擇在關閉照相機時不將鏡頭恢復到重設對焦位置。如此可在不改變對焦位置的情況下關閉照相機。

選單	MENU → AF → 6.MF → 鏡頭縮回
----	-------------------------

關	關閉照相機時，不重設鏡頭對焦位置。電子縮放鏡頭也會回到它們在關閉照相機之前所處的縮放位置。
開	關閉照相機時，將重設鏡頭對焦位置。





## 測光和曝光



### 控制曝光

(曝光補償)

## PASMB

可以更改照相機自動選擇的曝光設定，以適合您的藝術風格。選擇正值可使圖像更亮，選擇負值則使圖像更暗。

按鈕*	 (曝光補償) 按鈕 →  
超級控制面板	 → 曝光補償

- \* 在**M**模式下使用時，請在按住  (曝光補償) 按鈕的同時旋轉前或後轉盤。
-  若要在**M**模式下啟用曝光補償，請將  [ISO] (第105頁) 選擇為 [Auto]。



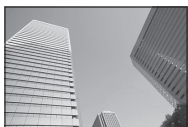

負值(-)



無補償(0)



正值(+)

- 在照片拍攝期間，曝光補償最大可以調整  $\pm 5.0$  EV。觀景器和即時顯示上顯示的效果值不超過  $\pm 3.0$  EV。如果此值超過  $\pm 3.0$  EV，曝光條將閃爍。
- 在短片記錄期間，曝光補償可以調整  $\pm 3.0$  EV。
- 若要在即時顯示中預覽曝光補償的效果，請將  [LV 模式] (第212頁) 選擇為 [標準]，並將  [夜視] (第212頁) 選擇為 [關]。
- 在短片記錄期間，前後轉盤或觸摸控制可用於調整曝光補償。



曝光條 曝光補償

## 4

### 拍攝設定

## ■ 調節曝光補償

### 模式P, A和S

在短片模式下，將[模式]（短片曝光模式）（第54頁）選擇為[P]、[A]或[S]時可調節曝光補償。

1 旋轉前轉盤以調節曝光補償。

- 也可通過按下按鈕的同時使用<D>來選擇所需值。

2 拍照。

### 模式M

在短片模式下，將[模式]（短片曝光模式）選擇為[M]時，可調節曝光補償。但是，您必須首先將[ISO自動]（第107頁）選擇為[開]，並將[ISO]（第105頁）選擇為[Auto]。

1 按下按鈕，然後旋轉前或後轉盤調節曝光補償。

2 拍照。

## ■ 重設曝光補償

若要重設曝光補償，請按住按鈕。

## 曝光控制的曝光級

（曝光級）

### PASMB

選擇調整快門速度，光圈，曝光補償和其他曝光相關設定時使用的增量尺碼。從1/3，1/2和1 EV中選擇。

選單	MENU →  → 4. 曝光 → 曝光級
----	-----------------------

## 曝光微調

（曝光偏移）

### PASMB

微調曝光。如果您希望讓自動曝光結果更亮一些或更暗一些，可使用此選項。

① 通常不需要微調。僅在必要時使用。在正常情況下，可以使用曝光補償（第98頁）來調整曝光。

② 微調曝光會減少曝光被微調方向（+或-）上的曝光補償量。

選單	MENU →  → 4. 曝光 → 曝光偏移
----	------------------------

（數碼ESP）	設定當測光模式設為時的微調量。 [-1] - [±0] - [+1]
（中心加重均衡測光）	設定當測光模式設為時的微調量。 [-1] - [±0] - [+1]
（點曝光）	設定當測光模式設為時的微調量。 [-1] - [±0] - [+1]

在LED照明下拍攝的照片中可能會出現條帶。在顯示屏中查看條帶時，可使用[📷閃頻偵測] / [📷閃頻偵測]優化快門速度。

🔔 📷：此項目可用於S、M和靜音模式，以及Pro Capture拍攝。

📷：在[📷模式]（短片曝光模式）設為[S]或[M]時，可以使用此項目。

🔔 可用的快門速度範圍減小。

選單	MENU → 📷1 → 4.曝光 → 📷閃頻偵測
	MENU → 📷1 → 1.基本設定/影像品質 → 📷閃頻偵測

- 當設為[開]時，“Flicker Scan”將顯示。

Flicker Scan



🔔 閃頻偵測顯示中無法使用對焦峰值以及LV超級控制面板。若要查看這些項目，可先按**INFO**按鈕退出閃爍掃描顯示。







#### ■ 選擇快門速度

- 使用前轉盤或後轉盤或△▽按鈕選擇快門速度。若需要，可通過長按△▽來選擇快門速度。
- 還可旋轉前轉盤並以為[曝光級]（第99頁）選擇的曝光增量來調節快門速度。
- 連續調整快門速度，直到顯示屏中不再顯示條帶。放大顯示（第73頁）更便於檢查條帶。
- 按**INFO**按鈕；顯示將改變，“閃頻偵測”將不再顯示。您可以調整光圈和曝光補償。使用前後轉盤或箭頭按鈕進行操作。
- 反復按**INFO**按鈕可返回閃頻偵測顯示。



您可以選擇照相機測量被攝對象亮度的方法。

按鈕	AF  按鈕 ➔   
超級控制面板	 ➔ 測光
選單	MENU ➔  1 ➔ 5. 測光 ➔ 測光

 數碼ESP測光	適合大多數場景，包括背光主題。照相機可測量324個畫面區域，並考慮場景的性質自動計算最佳曝光。	
 中央重點平均測光	適合於將主要被攝體置於畫面中央的構圖。照相機為中央區域指定最大曝光量，並根據整個畫面的平均亮度設定曝光。	
 點測光	使用主題測光曝光的特定區域。照相機測量畫面的一小部分(大約2%)。	
 Hi 點測光(高光)	增加點測光的曝光。確保明亮的被攝對象顯得明亮。	
 Sh 點測光(陰影)	減少點測光的曝光。確保暗淡的被攝對象顯得暗淡。	



 在所選的AF對焦點可以設定點測光位置。  “對焦目標測光([:•:]點測光)” (第104頁)

## 鎖定曝光

(AE鎖定)

您可以通過按**AEL**按鈕來鎖定曝光。當您想要分別調整對焦與曝光或者想要以相同的曝光拍攝幾個影像時，便可以使用這個功能。





按鈕	<b>AEL</b> 按鈕
----	---------------

-  可以將照相機設定為在拍攝後自動解除鎖定。  [AEL 自動重設] (第102頁)
- 若已為**AEL**按鈕指定了不同的功能，將需要使用[按鈕功能] (第196頁)將[AEL] (第200頁)指定給照相機控制。
  - 如果您按一下**AEL**按鈕，曝光就會被鎖定，“AEL”會顯示出來。
  - 再按一下此按鈕以解除AE鎖定。
  - 如果您操作模式轉盤，**MENU**按鈕或按鈕，鎖定就會被解除。

選擇使用**AEL**按鈕鎖定曝光時用於測量曝光的測光方法。

選單	MENU →  → 5.測光 → (AEL) 時的測光
----	--------------------------------------------------------------------------------------------------------------

- 有關**AE**鎖定的詳細資訊，請參考第101頁。

自動	使用[測光] (第101頁)中選擇的方法測量曝光。
 (中心加重均衡測光)	照相機會為中央區域指定最大曝光量，並根據整個畫面的平均亮度設定曝光。
 (點測光)	照相機測量畫面的一小部分(大約2%)。
 Hi (高光位點測光)	增亮點測光區域，使高光位顯示變得更亮。
 Sh (暗位點測光)	暗化點測光區域，使高光位顯示變得暗一些。

## 拍攝後解除**AE**鎖定

(AEL 自動重設)

可以對照相機進行設定，以便在使用**AEL**按鈕鎖定曝光時於拍攝後自動解除鎖定。



選單	MENU →  → 5.測光 → (AEL) 自動重設
----	--------------------------------------------------------------------------------------------------------------

取消	拍攝後曝光保持鎖定狀態。按一下 <b>AEL</b> 按鈕以解除鎖定。
執行	拍攝後解除曝光鎖定。



-  當使用連拍、自訂自拍或間隔拍攝等功能拍攝多張照片時，在拍攝一系列照片後，將解除曝光鎖定。

設定照相機，使其在半按快門按鈕時鎖定曝光。

選單	MENU →  → 5.測光 → 半按 = 以執行 AEL
----	----------------------------------------------------------------------------------------------------------------

取消	半按快門按鈕時不鎖定曝光。半按快門按鈕時，將根據拍攝條件來確定曝光。
執行	半按快門按鈕時鎖定曝光。
僅 S-AF	僅在AF模式設為[S-AF]，[S-AF MF]，[  AF]或[  AF MF]的情況下，半按快門按鈕時將鎖定曝光。

① 如果通過按下**AEL**按鈕來鎖定曝光，無論此設定如何，在半按快門按鈕時曝光都會保持鎖定狀態。

 如果將照相機設定為在半按快門按鈕時不鎖定曝光，可以選擇照相機在連拍期間是否測量每一幀亮度。 “設定連拍的測光選項( 時測光)” (第104頁)

P A S M B 

選單	MENU →  5.測光 → ☐ 時測光
取消	照相機在拍攝第一幀時測量曝光，並在連拍期間鎖定曝光。
執行	照相機將測量每一幀的亮度並確定其曝光。

- ① 如果通過按**AEL**按鈕(第101頁)或半按快門按鈕(第103頁)鎖定曝光，即使☐時測光設為[執行]，在連拍期間也會繼續鎖定曝光。
- ② 設定[☐SH1]或[ProCap SH1]時，☐時測光固定為[取消]。

## 對焦目標測光

P A S M B 

選擇當將[測光]選擇為☐時，照相機是否對當前AF目標進行測光。可以單獨為點測光，高光位點測光和暗位點測光調整設定。

選單	MENU →  5.測光 → [:::]點測光
----	----------------------------------------------------------------------------------------------------------

- 1 選擇照相機對當前AF目標進行測光時所使用的測光方法，並在旁邊打上勾選符(✓)。
  - 使用△▽選擇一個選項，然後按Ⓞ按鈕在旁邊打上勾選符(✓)。若要移除勾選符，請再次按Ⓞ按鈕。





重點測光	適用於[測光]設為☐(點測光)的情況。
高光點測光	適用於[測光]設為☐Hij(高光位點測光)的情況。
暗位點測光	適用於[測光]設為☐Sh(暗位點測光)的情況。







- ① [人臉及眼部識別]功能自動關閉。
- ② 當選擇[▪]Single或[■]Small作為AF目標模式(第70頁)時，所選選項生效。
- ③ 在焦點縮放期間，照相機會放大所選的AF對焦點(第73頁)。

P A S M B 

根據被攝體的亮度選擇所需值。較高的值可供拍攝較暗的場景，但同時也會增加圖像“噪點”（斑點）。選擇[Auto]時照相機根據光線條件自動調整感光度。

按鈕	ISO按鈕 $\rightarrow$ $\langle \triangleright \rangle$ 
超級控制面板	 $\rightarrow$ ISO

- ① 將[模式]（短片曝光模式）選擇為[P]、[A]或[S]時，短片錄製期間ISO感光度將被固定為[Auto]。將[模式]設定為[M]以允許選擇其他選項。 “為前後轉盤指定角色（轉盤功能 / 轉盤功能）”（第203頁）

<b>Auto</b>	<p>根據拍攝條件感光度被自動調節。</p> <p>在靜態攝影期間，您可以選擇ISO感光度的最大值和標準值。（自動 ISO 上限/預設值]（第106頁）</p> <p>您可以變更在P和A模式下ISO感光度開始上升時的快門速度。（自動 ISO 最小速度]（第107頁）</p> <p>① 影片錄製期間，ISO感光度值將被設定在ISO 200至12800之間。</p> <p>當[模式]（短片曝光模式）選擇為[M]時，可通過將[M ISO自動]選擇為[開]以啟用自動ISO感光度控制。還可選擇ISO感光度的最大值和標準值。</p> <p> “設定照相機自動提高ISO感光度時的快門速度（自動 ISO 最小速度）”（第107頁）</p>
<b>L80, L100, 200–102400</b> (靜態攝影)	<p>選擇ISO感光度的值。ISO 200可在噪點和動態範圍之間把握良好的平衡。對於較大的光圈（較高的f值）或較慢的快門速度，請選擇[L100]或[L80]。[L80]相當於ISO 80，[L100]相當於ISO 100。</p> <p>① 所有曝光級均可使用[L80]和[L100]。</p> <p>② [L80]和[L100]可減少動態範圍。</p>
<b>200–12800</b> (短片錄製)	<p>選擇ISO感光度的值。ISO 200可在噪點和動態範圍之間把握良好的平衡。</p>

- ① 將ISO 16000以上的值與使用電子快門時的設定（如靜音模式或對焦包圍拍攝）相結合，可將閃光同步速度設定為1/50秒。
- ① 無論將ISO感光度選擇為何種值，在靜音模式下使ISO包圍拍攝的照片的閃燈同步速度將固定為1/50秒。
- ① 當[模式]（短片曝光模式）選擇為[M]時，可在錄製期間使用觸控控制（第56頁）或旋轉前或後轉盤來調節ISO感光度。
- ① 若將靜態攝影拍攝模式選擇為[戲劇性的色調]或[水彩]，則選擇[Auto]時感光度將不會超過ISO 1600。

- ① 根據拍攝模式，當[模式]（短片曝光模式）選擇為[M]時，具有以下限制：
- [ 2 OM-Log400] / [ 3 HLG]：
    - 如果為[]選擇的流暢度為23.98p、24.00p、25.00p或29.97p，則[Auto]僅對應ISO 400–6400的感光度。
    - 如果為[]選擇的流暢度為50.00p或59.94p，則[Auto]僅對應ISO 400–12800的感光度。
    - 可以手動選擇的最低值為ISO 400。
  - [戲劇性的色調] / [水彩]：
    - [Auto]僅對應ISO 200–3200的感光度。
  - 除[戲劇性的色調] / [水彩]以外的藝術濾鏡：
    - 如果為[]選擇的流暢度為23.98p、24.00p、25.00p或29.97p，則[Auto]僅對應ISO 200–3200的感光度。
    - 如果為[]選擇的流暢度為50.00p或59.94p，則[Auto]僅對應ISO 200–6400的感光度。
  - 其他的拍攝模式：
    - 如果為[]選擇的流暢度為23.98p、24.00p、25.00p或29.97p，則[Auto]僅對應ISO 200–6400的感光度。

## ISO感光度控制的曝光級 (ISO級)

### PASMB

選擇調整ISO感光度時使用的增量尺碼。從1/3和1 EV中選擇。

選單	MENU →  → 3.ISO/降噪 → ISO級
----	---------------------------

## 設定在[Auto]模式中選擇的ISO感光度範圍 (自動 ISO 上限/預設值 / 自動 ISO 上限/預設值)

### PASMB

選擇在將[ISO]或[ISO]選擇為[Auto]時，照相機所選的ISO感光度範圍。

選單	MENU →  → 3.ISO/降噪 → 自動 ISO 上限/預設值 MENU →  → 3.ISO/降噪 → 自動 ISO 上限/預設值
----	--------------------------------------------------------------------------

上限值	選擇照相機自動選取的最大感光度。 可使用△▽或前/後轉盤設定此值。
原廠值	選擇預設感光度。 可使用△▽或前/後轉盤設定此值。

- 可使用<|>在[上限值]和[原廠值]之間切換。
- ① [ISO]和[ISO]的上限值和預設設定有所不同。如果通過調整光圈和快門速度無法獲得最佳曝光，則套用較低的感光度。

## 設定照相機自動提高ISO感光度時的快門速度 (📷自動 ISO 最小速度)

PASMB

選擇當將[📷ISO]選擇為[Auto]時，照相機開始提高ISO感光度時的快門速度。

選單	MENU → 📷 <sub>1</sub> → 3.ISO/降噪 → 📷自動 ISO 最小速度
自動	照相機將自動設定此項。
1/8000 – 60"	照相機將在指定的快門速度下開始提高ISO感光度。 請按下Ⓜ️按鈕並使用△▽設定快門速度。

## 選擇可對ISO感光度使用[Auto]的模式 (📷ISO自動 / 📷MISO自動)

PASMB

選擇可對ISO感光度使用[Auto]的模式。

選單	MENU → 📷 <sub>1</sub> → 3.ISO/降噪 → 📷ISO自動 MENU → 📷 <sub>M</sub> → 3.ISO/降噪 → 📷MISO自動
----	-----------------------------------------------------------------------------------------

### 📷ISO自動

P/A/S	當拍攝模式為 <b>P</b> ， <b>A</b> 或 <b>S</b> 時，可以對ISO感光度使用[Auto]。
P/A/S/M	當拍攝模式為 <b>P</b> ， <b>A</b> ， <b>S</b> 或 <b>M</b> 時，可以對ISO感光度使用[Auto]。

### 📷MISO自動

關	當[📷模式] (第54頁)為[M]時，不可對ISO感光度使用[Auto]。
開	當[📷模式] (第54頁)為[M]時，可以對ISO感光度使用[Auto]。

## PASMB 📷

減少以高ISO感光度拍攝的素材中的偽影(“雜訊”)。這有助於降低在低光照下拍攝的素材中的“顆粒感”。您可以選擇執行減少雜訊功能的程度。

選單	MENU → 📷 <sub>1</sub> → 3.ISO/降噪 → 📷 雜訊過濾功能 MENU → 📷 → 3.ISO/降噪 → 📷 雜訊過濾功能
----	-------------------------------------------------------------------------------

關	減少雜訊功能被停用。
弱 / 標準 / 強	選擇執行減少雜訊功能的程度。

## 影像處理選項

(低ISO處理)

## PASMB 📷

選擇套用於以低ISO感光度連拍的照片的處理方式。

選單	MENU → 📷 <sub>1</sub> → 3.ISO/降噪 → 低ISO處理
----	-------------------------------------------

連拍優先	進行影像處理，以便不會減少可以單張連拍的影像的數量。
解像優先	影像處理優先考慮畫質。

📷 即使選擇[連拍優先]，單張拍攝的照片也會在[解像優先]模式下處理。

## 長時間曝光減少雜訊選項

(減少雜訊)

## PASMB 📷

選擇是否處理以較慢快門速度拍攝的照片，以減少偽影(“雜訊”)。在較慢快門速度下，雜訊由照相機本身產生的熱力引起。拍攝完每張照片後，照相機會拍攝另一張影像用於減少雜訊，從而導致在拍攝下一張照片之前出現延遲，其時間相當於所選的快門速度。

選單	MENU → 📷 <sub>1</sub> → 3.ISO/降噪 → 減少雜訊
----	-----------------------------------------

關	不執行減少雜訊功能。
開	針對所有快門速度執行減少雜訊功能。
自動	當照相機的內部溫度升高時，將自動執行減少雜訊功能。

① 在減少雜訊期間，照相機將顯示該過程完成前剩餘的時間。

② 連拍期間，將自動選擇[關]，並且不執行減少雜訊功能。

③ 根據被攝對象和拍攝條件，減少雜訊可能無法產生所需的效果。

📷 若要在靜音模式下使用此功能，您需要設定[靜音[🔇]設定] (第121頁)。



使用照相機專用閃光燈時，可以選擇多種拍攝模式來滿足您的需求。

#### ■ 照相機專用閃光燈

選擇適合您需要的閃光燈，並考慮所需的輸出功率和閃光設備是否支持微距拍攝等因素。照相機通信專用的閃光燈支持各種閃光模式，包括TTL自動和超級FP。閃光燈可以安裝在照相機熱靴上，也可以使用電纜（另購）與閃光燈支架連接。該照相機還支持以下無線閃光控制系統：

#### 無線控制閃光拍攝：CMD, ⚡CMD, RCV, X-RCV模式

照相機通過無線電信號控制一個或多個遠程閃光燈。可以放置閃光燈的位置範圍會增大。閃光燈可以控制其他兼容設備，或通過配以無線電指令接收器以允許使用不支持無線電閃光控制的設備。

#### 無線遙控閃光拍攝：RC模式

照相機通過光學信號控制一個或多個遠程閃光燈。可以使用照相機操作來選擇閃光模式（第114頁）。

#### ■ 兼容型閃光燈可以使用的功能

閃光燈	支持的閃光控制模式	GN（閃光指數，ISO 100）	支持的無線系統
<b>FL-700WR</b>	TTL-AUTO, MANUAL, FP TTL AUTO, FP MANUAL, MULTI, RC, SL MANUAL	GN 42 (75/150mm <sup>*1</sup> ) GN 21 (12/24mm <sup>*1</sup> )	CMD, ⚡CMD, RCV, X-RCV, RC
<b>FL-900R</b>	TTL-AUTO, AUTO, MANUAL, FP TTL AUTO, FP MANUAL, MULTI, RC, SL AUTO, SL MANUAL	GN 58 (100/200mm <sup>*1</sup> ) GN 27 (12/24mm <sup>*1</sup> )	RC
<b>STF-8</b>	TTL-AUTO, MANUAL, RC <sup>*2</sup>	GN 8.5	RC <sup>*2</sup>
<b>FL-LM3</b>	因照相機設定而不同。	GN 9.1 (12/24mm <sup>*1</sup> )	RC <sup>*2</sup>

\*1 閃光燈可提供閃光覆蓋的最大鏡頭焦距（斜線後面的數字為相當於35mm格式焦距）。

\*2 僅作為指令（發光器）使用。

### ■ 連接兼容的閃光燈

連接和操作外部閃光燈的方法因其設備而異。有關詳細訊息，請參考隨設備提供的資料。這裡的說明適用於FL-LM3。

① 確認照相機和閃光燈均已關閉。在照相機或閃光啟動狀態下安裝或取下閃光燈可能會損壞設備。

#### 1 取下熱靴蓋並安裝閃光燈。

- 將閃光燈插入熱靴，直到燈腳插到熱靴盡頭發出咔嚓聲。

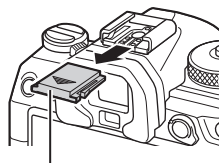

熱靴蓋

#### 2 將閃光燈頭定位至用於跳動閃光拍攝還是直接照明。

- 閃光燈頭可以向上，向左或向右旋轉。
- 請注意，使用跳動閃光時，閃光輸出可能不足以正確曝光。

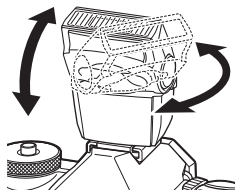

#### 3 將閃光燈ON/OFF控制桿轉到ON位置。

- 不使用閃光燈時，將控制桿轉至OFF位置。

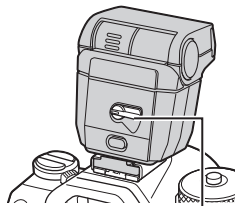

ON/OFF控制桿

## ■ 取下閃光燈

1 按住**UNLOCK**按鈕，將閃光燈從熱靴中拉出。

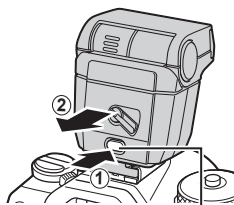

UNLOCK 按鈕

(閃光選擇)

## 選擇閃光模式

按鈕	按鈕 →
超級控制面板	→ 閃光選擇

## ■ 閃光選擇

所顯示的閃光選擇會因[閃光燈模式設定] (第113頁)的設定而異。

強制閃燈	啟用閃光燈。 ⓘ 快門速度可設為您為[慢同步速度制限] (第114頁)和[閃燈同步速度] (第114頁)選擇的值之間的值。
關閉閃燈	禁用閃光燈。 ⓘ 即使本機啟動，閃光燈也不會閃光。
Slow 慢	低速快門用於抓拍被攝主體和背景。 ⓘ 快門速度可根據照相機測量的曝光值來設定，不受限於[慢同步速度制限]中選擇的選項。
Manual 手動	閃光燈以所選級別閃光。 僅在安裝FL-LM3時顯示。

## ■ 閃光選擇和快門速度

有效快門速度範圍因閃光選擇而異。使用選單中的選項可以進一步限制有效速度範圍。

[閃燈同步速度] (第114頁), [慢同步速度制限] (第114頁)

曝光模式	閃光選擇	[消除紅眼] (第113頁)	[同步設定] (第113頁)	超級控制面板	防紅眼	閃光定時	快門速度
P/A	強制閃燈	[取消]	[前簾]		無	前簾同步	60 - 1/250 秒
			[後簾]	2		後簾同步	
		[執行]	[前簾]		執行	前簾同步	
			[後簾]	2		後簾同步	
	慢	[取消]	[前簾]	Slow	無	前簾同步	
			[後簾]	Slow2		後簾同步	
		[執行]	[前簾]		執行	前簾同步	
			[後簾]	Slow2		後簾同步	
	手動值*1	(無論設定如何)	(無論設定如何)	Manual	無	前簾同步	
	關閉閃燈	(無論設定如何)	(無論設定如何)		—	—	
S/M	強制閃燈	[取消]	[前簾]		無	前簾同步	60 - 1/250 秒
			[後簾]	2		後簾同步	
		[執行]	[前簾]		執行	前簾同步	
			[後簾]	2		後簾同步	
	手動值*1	(無論設定如何)	(無論設定如何)	Manual	無	前簾同步	
關閉閃燈	(無論設定如何)	(無論設定如何)		—	—	—	
B	強制閃燈	[取消]	[前簾]		無	前簾同步	—
			[後簾]	2		後簾同步*2	—
		[執行]	[前簾]		執行	前簾同步	—
			[後簾]	2		後簾同步*2	—
	手動值*1	(無論設定如何)	(無論設定如何)	Manual	無	前簾同步	—
	關閉閃燈	(無論設定如何)	(無論設定如何)		—	—	—

\*1 僅在安裝FL-LM3時顯示。您可以通過從超級控制面板選擇[手動值]來選擇相應的值。

\*2 選擇[Live Comp] (第48頁)時，即使選擇[後簾]，閃光燈也會在[前簾]模式下工作。

- 在防紅眼模式下，快門會在初始設定的防紅眼預閃約1秒鐘後釋放。在拍攝完成之前，請勿移動照相機。也請注意，防紅眼在某些情況下可能無法產生所需的效果。
- 閃光燈閃光時可用的最快快門速度為1/250秒。使用閃光燈拍攝的照片中的明亮背景可能會曝光過度。

- 在靜音模式(第121頁)、高分辨率拍攝(第145頁)和對焦包圍拍攝(第166頁)時的閃光同步速度為1/100秒。使用需要電子快門的選項(例如,靜音模式或對焦包圍)時,將[ISO]設定為超過ISO 16000的值會將閃光同步速度設定為1/50秒。在ISO包圍拍攝期間,閃光同步速度也設定為1/50秒(第164頁)。
- 即使最小的有效閃光輸出在短距離內也可能太亮。若要防止在短距離拍攝的照片中過度曝光,可選擇模式A或M並選擇較小的光圈(較高的f值),或將[ISO]選擇為較低的設定值。

## 設定閃光選擇

(閃光燈模式設定)

**PASMB** 

選擇在閃光選擇的選擇畫面上顯示哪些模式。

選單	MENU →  6.閃光燈 → 閃光燈模式設定
----	----------------------------------------------------------------------------------------------------------

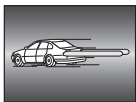
消除紅眼	減少肖像照片中的“紅眼”。 【取消】：照相機不顯示消除紅眼模式。 【執行】：照相機顯示消除紅眼模式。
同步設定	選擇閃光燈何時閃光。 【前簾】：閃光燈在快門完全打開時閃光。 【後簾】：閃光燈在快門即將關閉前閃光。動體看起來似乎是在它們的後面留下了光跡。 

## 調整閃光輸出

(閃光燈曝光補償)

**PASMB** 

若發現被攝對象曝光過度,或雖然圖像其它部分的曝光正好合適但被攝對象曝光不足,可調節閃光燈輸出功率。

閃光補償可在手動以外的模式下使用。

超級控制面板	 → 閃光燈曝光補償
--------	---------------------------------------------------------------------------------------------

- 使用外接閃光燈對閃光補正所作的更改將添加至使用照相機對其所作的更改中。

PASM B 

調整無線遙控閃光燈的設定。遙控功能適用於支援無線遙控(“無線RC閃光”)的選購閃光燈。有關使用無線遙控閃光燈的資訊，請參考第284頁。

選單	MENU →  1 → 6.閃光燈 → ⚡RC模式
----	------------------------------------------------------------------------------------------------------------

關	停用無線遙控閃光燈。
開	啟用無線遙控閃光燈。照相機顯示無線遙控閃光燈的設定。

- 選擇[開]將在照相機顯示器上顯示RC模式超級控制面板。若要查看一般超級控制面板，請按**INFO**按鈕。

## 選擇閃光同步速度

(閃燈同步速度)

PASM B 

選擇可用於閃光拍攝的最大快門速度。

此項目可用於選擇閃光拍攝的最大快門速度，而無論被攝對象的亮度如何。

選單	MENU →  1 → 6.閃光燈 → 閃燈同步速度
----	-------------------------------------------------------------------------------------------------------------

## 選擇最小快門速度

(慢同步速度制限)

PASM B 

選擇在**P/A**模式下可用於閃光拍攝的最小快門速度。

此項目可用於選擇當在閃光拍攝期間自動選擇快門速度時照相機可用的最慢設定，而無論被攝對象有多暗。它在慢同步(⚡Slow, ⚡Slow2, ⚡Slow和⚡Slow2)模式下無效。

- 可用值：60秒至為[閃燈同步速度]所選的值

選單	MENU →  1 → 6.閃光燈 → 慢同步速度制限
----	--------------------------------------------------------------------------------------------------------------

## 閃光補償+曝光補償

( + )PASM B 



選擇是否在閃光補償值上增加曝光補償。有關閃光補償的資訊，請參考第113頁。

選單	MENU →  1 → 6.閃光燈 →  + 
----	----------------------------------------------------------------------------------------------------------------------------------------------------------------------------------------------------------------------------------------------------------------------------------

關	分別設定閃光補償和曝光補償。
開	在閃光補償值上增加曝光補償。

設定在TTL測光模式下使用外接閃光燈時所採用的曝光平衡。

選單	MENU →  → 6.閃光燈 → 平衡閃光燈測光
關	測光期間優先考慮被攝對象。
開	測光期間優先考慮被攝對象與背景之間的平衡。

 當選擇[開]時，建議您將[ISO]設為[Auto]。

## 連拍/自拍定時器

### 執行連拍/自拍定時器拍攝

## PASMB

調整連拍或自拍時的設定。根據主題選擇所需選項。包括快門減震和靜音模式在內的其他選項也可用。

① 將照相機固定在三腳架上進行自拍拍攝。

按鈕	按鈕 →
超級控制面板	→ 驅動
選單	<b>MENU</b> →  → 7. 驅動模式 → 驅動

/  單張 ▼	單張連拍。在每次完全按下快門按鈕時照相機會拍攝一張照片。
/  連拍 ▼	完全按下快門按鈕時，照相機以最高20fps的速度拍攝照片。當 [ AF 模式] (第66頁) 設為 [C-AF]，[C-AF MF]，[C-AF+TR] 或 [C-AF+TR MF] 時，照相機將在每次拍攝前對焦。當 [ 時測光] (第104頁) 設為 [執行] 時，照相機將在每次拍攝前測量亮度並確定曝光。
▼  SH1 高速連續 SH1	完全按下快門按鈕時，照相機以最高120fps的速度拍攝照片。對焦，曝光和白平衡將鎖定在每個系列中第一張拍攝時的值。
▼  SH2 高速連續 SH2	完全按下快門按鈕時，照相機以最高50fps的速度拍攝照片。當 [ AF 模式] (第66頁) 設為 [C-AF]，[C-AF MF]，[C-AF+TR] 或 [C-AF+TR MF] 時，照相機將在每次拍攝前對焦。當 [ 時測光] (第104頁) 設為 [執行] 時，照相機將在每次拍攝前測量亮度並確定曝光。
ProCap ProCap SH1 Pro Capture ProCap SH2	半按快門按鈕時抓拍開始。完全按下按鈕時照相機開始記錄照片，包括半按按鈕時抓拍的圖片(第122頁)。每個ProCap模式期間的對焦和曝光與 [] (▼連拍)，[ SH1] (▼高速連續 SH1) 及 [] (▼高速連續 SH2) 相同。
12s /  12s 自拍定時器 12 秒 ▼  12s	完全按下快門按鈕12秒後快門釋放。自拍指示燈將點亮約10秒，然後在快門釋放約2秒前開始閃爍。半按快門按鈕時，照相機將自動對焦。
2s /  2s 自拍定時器 2 秒 ▼  2s	完全按下快門按鈕時，自拍指示燈開始閃爍，約2秒後將拍照。半按快門按鈕時，照相機將自動對焦。
C /  C 自訂自拍 ▼  C	調節自拍設定，包括自拍延遲和定時器時間到來時拍攝的張數(第119頁)。

② 您可以選擇每個系列中的連拍速率和最大拍攝張數(第118頁)。

標有◆的項目可以在拍攝照片時減少因操作快門而引起的輕微模糊。即使輕微的照相機移動時也會導致模糊時(例如在微距拍攝或長焦拍攝期間)可使用此選項。在[防震 [◆]] 設定(第120頁)中將[快門減震[◆]]設為[開]時，此選項可用。



- 🔊 標有♥的項目使用電子快門。在快門速度超過1/8000秒或想要設定為關閉快門聲音時，請使用這些項目。
- 🔊 ♥📷SH2和ProCap SH2僅適用於特定鏡頭。有關詳細資訊，請訪問我們的網站。
- 🔊 若要取消啟動自拍定時器，請按▽。
- 📷 在📷、📷、♥📷和ProCap模式下，照相機在拍攝期間顯示鏡頭中的視圖。在♥📷SH1、♥📷SH2、ProCap SH1和ProCap SH2模式下，將顯示當前幀之前的拍照畫面。
- ⚠ 當使用♥📷SH2或ProCap SH2時，如果將[📷AF 模式]（第66頁）選擇為[C-AF]、[C-AF MF]、[C-AF+TR]或[C-AF+TR MF]，並且光圈值大於F8，對焦準確度便會降低。此時將顯示●F。
- ⚠ 在♥📷SH1和ProCap SH1模式下，快門速度的下限為1/15秒。
- ⚠ 在♥📷SH2和ProCap SH2模式下，當將[連續拍攝設定]下的[最高連拍速度]設為50時，快門速度的下限為1/640秒；而當將其設為25時，快門速度的下限則為1/320秒。
- ⚠ 當[📷ISO]為16000或以上時，拍攝速度將降低。
- ⚠ 在♥📷模式下，當[📷ISO]設為16000或以上時，閃光同步速度將為1/50秒，而拍攝速度將被限制為最大10 fps。
- ⚠ 使用自拍定時器時，如果您站到照相機前面去按快門按鈕，照片可能會失焦。
- ⚠ 連拍的速度會因為使用的鏡頭與變焦鏡頭的對焦情況而異。
- ⚠ 在連拍過程中，如果電池電量級別圖示因電量不足而閃爍，照相機即停止拍攝。根據剩餘電池電量的多少，照相機可能無法儲存全部影像。
- ⚠ 若拍攝過程中被攝對象或照相機迅速移動，在靜音模式和Pro Capture模式下拍攝的照片可能會產生失真現象。
- ⚠ 若要在靜音拍攝模式（第121頁）下使用閃光燈，請在[靜音♥]設定]（第121頁）中將[閃光選擇]選擇為[允許]。
- ⚠ 在較暗的環境中拍攝時，拍攝速度可能降低。您可以通過將[📷夜視]設為[關]來提高拍攝速度。📷“使顯示屏在暗處更容易看清(📷夜視)”（第212頁）

#### ■ 可拍攝的照片數量

下列情形下，照相機會顯示剩餘緩衝區中可存儲的照片數量：

半按快門按鈕時，全按快門按鈕時，向SD卡寫入時



當它變成[00]（紅色）時，照相機無法再拍攝下一張照片。當緩衝區中的影像被寫入記憶卡時，可存儲的照片數量會相應增加，這時便可繼續拍攝照片。

- ⚠ 當照相機無記憶卡時，將不顯示此資訊。
- ⚠ 視使用中的功能而定，有時也不會顯示此資訊。
- 🔊 數量為大約數且並不準確。實際數值可能會因拍攝條件而異。

您可以選擇在按下 按鈕時顯示的連拍模式類型，以及每種連拍模式的最大速度/拍攝張數。

選單 MENU → → 7. 驅動模式 → 連續拍攝設定

- 選擇要顯示的連拍模式，並在旁邊打上勾選符(✓)。
    - 使用  $\Delta$   $\nabla$  選擇一個選項，然後按 按鈕在旁邊打上勾選符(✓)。
    - 若要移除勾選符，請再次按 按鈕。
- 在[防震 設定] (第120頁)中將[快門減震]設為[開]時，將顯示。

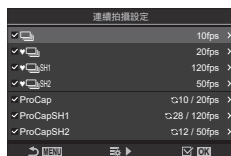

連續拍攝設定畫面

- 按  $\triangleright$ 。
- 設定選項。

最高連拍速度	設定連拍的拍攝速度。此數值指示近似的最大速度。 /   : 1 - 10 fps /  : 5, 10, 15, 20 fps /  SH1 : 60, 100, 120 fps /  SH2 : 25, 50 fps ProCap : 5, 10, 15, 20 fps ProCap SH1 : 60, 100, 120 fps ProCap SH2 : 25, 50 fps
快門釋放前預拍張數 (僅ProCap/ ProCap SH1/ ProCap SH2)	在0 - 70之間設定在完全按下快門按鈕之前拍攝的張數。
拍攝張數限制	在2 - 99之間設定拍攝的總張數(包括快門釋放前預拍張數)。您可以限制在完全按下快門按鈕後拍攝的張數。當達到此限制值時，拍攝自動結束。 <ul style="list-style-type: none"> <li>• 如果不想限制拍攝張數，請選擇[關]。</li> <li>• 若要限制拍攝張數，請選擇張數並按  按鈕。將顯示設定畫面。您可以使用 <math>\Delta</math> <math>\nabla</math> 變更數值。</li> <li>• 對於Pro Capture拍攝，影像數目中包括快門釋放前預拍張數。   “拍攝時不要有時滯問題(Pro Capture拍攝)” (第122頁)</li> </ul>

- ① 當啟用[HDR]，[深度合成]或[Focus BKT]時，[拍攝張數限制]將變為[關]。
- ① 當使用/SH2或ProCap SH2時，只能針對特定鏡頭設定拍攝速度。有關相容的鏡頭，請訪問我們的網站。

P A S M B 

您可以選擇在按下  按鈕時顯示的自拍模式類型，並變更自拍設定，例如照相機在拍照前等待的時間及拍攝張數。







選單

MENU →  → 7. 驅動模式 → 自拍定時器設定

1 選擇要顯示的自拍模式，並在旁邊打上勾選符(✓)。

- 使用  $\Delta$   $\nabla$  選擇一個選項，然後按  按鈕在旁邊打上勾選符(✓)。

若要移除勾選符，請再次按  按鈕。

-  在[防震  設定] (第120頁)中將[快門減震]設為[開]時，將顯示12s / 2s / C。



自拍定時器設定 畫面







2 設定自訂自拍時，請選擇C / C / C並按下▶。

3 設定選項。

影像數目	選擇計時器時間到來時拍攝的張數。
 自拍	選擇完全按下快門按鈕後照相機等待開始拍攝的時間。
間隔時間	如果拍攝張數為2或更多，可選擇計時器時間到來時拍攝的間隔。
每張自動對焦	[關]：如果拍攝張數為2或更多，在拍攝完第一張後將鎖定對焦。 [開]：照相機在每次拍攝前都將對焦。

P A S M B 

快門減震拍攝模式可用於減少快門動作引起的輕微模糊。即使輕微的照相機移動時也會導致模糊時(例如在微距拍攝或長焦拍攝期間)可使用此選項。

選單	MENU →  → 7.驅動模式 → 防震 [◆] 設定
快門減震 [◆]	[關]：驅動模式選擇畫面上不顯示快門減震拍攝模式([◆  ]等)。此時將顯示標準拍攝模式([  , [  ]等)。 [開]：驅動模式選擇畫面上顯示快門減震拍攝模式([◆  ]等)。此時不顯示標準拍攝模式([  , [  ]等)。
等待時間	選擇在使用快門減震拍攝模式進行拍攝時，完全按下快門按鈕後照相機等待開始拍攝的時間。 [0sec], [1/8sec], [1/4sec], [1/2sec], [1sec], [2sec], [4sec], [8sec], [15sec], [30sec]





- 對於[連續拍攝設定]中(第118頁)帶有◆的連拍模式，應確保它的旁邊有勾選符(✓)。
- 選擇一種帶有◆(第116頁)的模式，按按鈕，然後拍照。指定的時間過去後，快門就會釋放並拍攝照片。

## PASMB

在快門聲音不受歡迎的情況下，您可以使用靜音拍攝模式在拍攝時不發出聲音。電子快門用於減少機械快門動作引起的照相機些許晃動（比如在進行快門減震攝影時）。

選單	MENU →  → 7.驅動模式 → 靜音[♥] 設定
----	--------------------------------------------------------------------------------------------------------------

等待時間	選擇在使用靜音拍攝模式進行拍攝時，完全按下快門按鈕後照相機等待開始拍攝的時間。 [0sec], [1/8sec], [1/4sec], [1/2sec], [1sec], [2sec], [4sec], [8sec], [15sec], [30sec]
減少雜訊	<b>[關]</b> ：正常拍攝。 <b>[自動]</b> ：在靜音拍攝期間減少長時間曝光下的影像“雜訊”。啟用減少雜訊時，可以聽到快門速度的聲音。
	選擇是否允許以指定的方式發出操作提示音(第238頁)。
AF 輔助發光	選擇是否允許AF 輔助發光以指定的方式工作(第89頁)。
閃光選擇	選擇是否允許閃光燈以指定的方式工作。

- ① 在高解像度拍攝期間(第145頁)，即便設為[禁止]的情況下，，[AF 輔助發光]和[閃光選擇]也會在[允許]模式下工作。  
但是，當[高解像度拍攝]設為[開]時，[閃光選擇]固定為關閉閃燈。
- 對於[連續拍攝設定]中(第118頁)帶有♥的連拍模式，應確保它的旁邊有勾選符(♥)。
- 選擇一種帶有♥(第116頁)的模式，按按鈕，然後拍照。釋放快門時，顯示器會變暗片刻。您不會聽到快門的聲音。
- ① 在螢光燈或LED燈等閃爍光源下，或者被攝對象在拍攝過程中突然移動時，將可能無法獲得所需效果。
- ① 可達到的最快快門速度為1/32000秒。
- ① 當為16000或以上時，閃光同步速度為1/50。

## PASMB

半按快門按鈕時開始拍攝；完全按下按鈕的那一刻，照相機開始將最後拍攝的 $n$ 張照片保存到記憶卡， $n$ 是在拍攝開始前選擇的數字。如果完全按下按鈕，將連續拍攝，直到記錄完所選的照片張數。使用此選項可抓拍由於被攝體的反應或快門延遲而可能會錯過的瞬間。

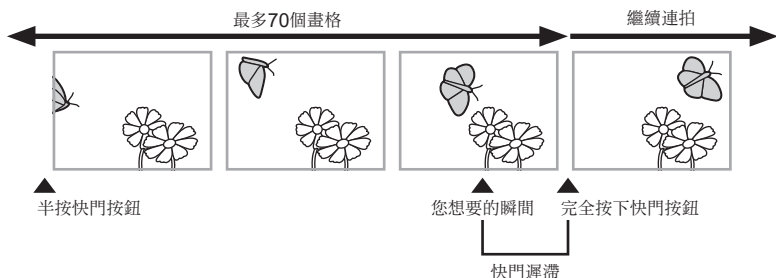

### Pro Capture (ProCap)

如果預計在拍攝過程中照相機與被攝體之間的距離會發生變化，可選擇此選項。照相機最高以20fps的速度進行拍攝。完全按下快門按鈕之前，最多可抓拍70張。如果將[AF 模式] (第66頁)選擇為[C-AF]，[C-AF $\overline{MF}$ ]，[C-AF+TR]或[C-AF+TR $\overline{MF}$ ]，照相機將在每次拍攝前對焦。

### Pro Capture SH1 (ProCap SH1)

如果預計在拍攝期間照相機與被攝體之間的距離不太可能發生太大變化時，可選擇此選項。照相機最高以120fps的速度進行拍攝。完全按下快門按鈕之前，最多可抓拍70張。當將[AF 模式] (第66頁)選擇為[C-AF]或[C-AF+TR]時，照相機將使用[S-AF]；而當其選擇為[C-AF $\overline{MF}$ ]或[C-AF+TR $\overline{MF}$ ]時，照相機將使用[S-AF $\overline{MF}$ ]。

### Pro Capture SH2 (ProCap SH2)

照相機最高以50fps的速度進行拍攝。完全按下快門按鈕之前，最多可抓拍70張。如果將[AF 模式] (第66頁)選擇為[C-AF]，[C-AF $\overline{MF}$ ]，[C-AF+TR]或[C-AF+TR $\overline{MF}$ ]，照相機將在每次拍攝前對焦。

- ① 此選項僅適用於特定鏡頭。有關詳細資訊，請訪問我們的網站。
- ① 當使用ProCap SH2時，如果將[AF 模式] (第66頁)選擇為[C-AF]，[C-AF $\overline{MF}$ ]，[C-AF+TR]或[C-AF+TR $\overline{MF}$ ]，並且光圈值大於F8，對焦準確度便會降低。此時將顯示●F。
- ① 在ProCap SH1模式下，快門速度的下限為1/15秒。
- ① 在ProCap SH2模式下，當將[連續拍攝設定]下的[最高連拍速度]設為50時，快門速度的下限為1/640秒；而當將其設為25時，快門速度的下限則為1/320秒。

按鈕	按鈕 →
超級控制面板	OK → 驅動
選單	<b>MENU</b> →  → 7. 驅動模式 → 驅動

**1** 選擇ProCap, ProCap SH1或ProCap SH2, 然後按OK按鈕。

**2** 半按快門按鈕開始拍攝。

- 半按快門按鈕時, 將顯示拍攝圖示()。如果半按快門按鈕不放超過一分鐘, 抓拍將結束, 圖示將從顯示屏上消失。再次半按快門按鈕可繼續拍攝。
- 完全按下快門按鈕時拍攝將繼續, 直至拍完[拍攝張數限制]中所選的拍攝張數。

[最高速拍速度], [快門釋放前預拍張數]和[拍攝張數限制]可在[連續拍攝設定] (第118頁)中調整。



抓拍圖標

**3** 完全按下快門按鈕開始將照片儲存至記憶卡。

- ⚠ 將照相機連接到智慧型手機時(Wi-Fi), 無法使用Pro Capture功能。
- ⚠ 因為螢光燈照明引起的閃爍或被攝對象大幅移動等可能會造成影像失真。
- ⚠ 在拍攝過程中, 顯示屏不會變暗, 也不會聽到快門的聲音。
- ⚠ 最慢快門速度有限制。
- ⚠ 基於拍攝對象的亮度以及為[ISO]和曝光補償選擇的選項, 顯示的流暢度可能會低於為[流暢度] (第212頁)選擇的流暢度。

P A S M B 

您可能會發現在閃爍的光線下拍攝的照片曝光不均勻。啟用此選項後，照相機將檢測閃爍頻率並相應地調整快門釋放的適宜時間。

選單

MENU →  1 → 7. 驅動模式 → 防閃爍拍攝

- 選擇[開]時，顯示屏上會出現“FLK”。

FLK



- ⓘ 在某些設定下，照相機可能無法檢測到閃爍。如果未檢測到閃爍，將按正常時間釋放快門。
- ⓘ 正常釋放時間用於低速快門。
- ⓘ 啟用閃爍減少功能可能會導致快門釋放延遲，從而減慢連拍期間的連拍速度。









## 影像防震

### 減輕照相機晃動

( 影像防震 /  影片防震)

## PASMB

您可以減輕在低光亮條件拍攝或高倍率拍攝時容易發生的照相機晃動量。

超級控制面板	 →  影像防震 /  影片防震
選單	<b>MENU</b> →  1 → 8. 影像防震 →  影像防震 <b>MENU</b> →  4 → 4. 影像防震 →  影片防震

### 影像防震

<b>S-IS Off</b> (相片I.S. 關)	禁用影片防震功能。使用三腳架時選擇此選項。
<b>S-IS Auto</b> (自動防震)	影片防震功能適用於所有軸上的抖動。如果檢測到穩定的平移動作，照相機將自動暫停該軸上的影片防震功能。
<b>S-IS1</b> (全方位防震)	影片防震功能適用於所有軸上的抖動。
<b>S-IS2</b> (垂直防震)	影片防震功能適用於垂直抖動。用於水平方向平移照相機時。
<b>S-IS3</b> (水平防震)	影片防震功能適用於水平抖動。用於垂直方向平移照相機時。

### 影片防震

<b>M-IS Off</b> (影片I.S.關)	關閉影像穩定器。
<b>M-IS1</b> (全方位防震)	電子防震，加上防VCM控制的圖像傳感器運動。
<b>M-IS2</b> (全方位防震)	僅防VCM控制的圖像傳感器運動。

## ■ 設定影像防震的詳細選項

使用Micro Four Thirds或Four Thirds系統以外的鏡頭時，請輸入鏡頭焦距。

- 1 在設定[ 影像防震]或[ 影片防震]時，按**INFO**按鈕。使用△▽◀▶輸入焦距，然後按OK按鈕。



焦距	設定鏡頭焦距。輸入鏡頭上所印值。 [0.1] – [1000.0] mm
----	-----------------------------------------

- ❗ 影片防震功能可能無法補償過度的照相機抖動或非常慢的快門速度。在這些情況下請使用三腳架。
- ❗ 在影片防震功能生效時，您可能會注意到有噪點或振動。
- ❗ 使用鏡頭影片防震功能開關選擇的設定(如果有)會優先於使用照相機選擇的設定。此情況可以變更。 “IS鏡頭的影像防震(鏡頭I.S.優先)” (第128頁)
- ❗ 當將[鏡頭I.S.優先] (第128頁)選擇為[開]時，[S-IS Auto]執行[S-IS1]的作用。
- ❗ 當選擇[S-IS Auto]或[S-IS1]並選擇♥ SH2/ProCap SH2作為驅動模式時(第116頁)，相比在其他連拍模式下使用的情況，影像防震更適合於深度方向的照相機移動。
- 🔊 您可以選擇在半按快門按鈕時是否執行影片防震功能。 “半按快門按鈕時的影像防震(=影片防震)” (第127頁)
- 🔊 在[重設/初始化設定] (“恢復預設設定(重設/初始化設定)” (第243頁))中選擇[重設拍攝設定]時，所選的值不會被重設。

## 影像防震選項

( IS 修正強度)

PASMB

選擇在短片錄製期間套用的影像防震強度。

選單	MENU →  → 4.影像防震 →  IS 修正強度
+1	適於靜態手持拍攝。
±0	大多數情況下推薦使用此項。
-1	適於手持平移，傾斜或追蹤拍攝。

P A S M B 

選擇在半按快門按鈕時是否執行影像防震功能。有時，您可能希望暫停影像防震功能。在構圖時使用水平器讓照相機保持水平便是一個範例。



選單	MENU →  1 → 8.影像防震 → =影片防震
----	-------------------------------------------------------------------------------------------------------------

開	半按快門按鈕時執行影像防震功能。
關	半按快門按鈕時不執行影像防震功能。

P A S M B 

選擇在連拍期間套用的影像防震類型。

在連拍期間，為最大限度發揮影像防震功能的效果，照相機在每次拍攝時都會將影像傳感器居中。如此會略微降低幀前進流暢度。

選單	MENU →  1 → 8.影像防震 →  影像防震
----	----------------------------------------------------------------------------------------------------------------------------------------------------------------------------------------------

影像防震優先	優先考慮影像防震。幀前進流暢度稍有下降。
連拍速度優先	優先考慮幀前進流暢度。在某些情況下，影像防震功能的效果可能會稍差。

## PASMB

可以對照相機進行設定，以便在半按快門按鈕時和曝光期間顯示照相機的移動以及可通過影像防震功能校正的移動邊界。如果您想在手持照相機進行長時間曝光期間減少照相機移動，即可使用此功能。

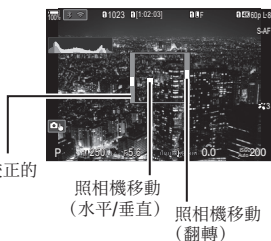

可通過影像防震校正的移動邊界(灰色)



照相機移動  
(水平/垂直)

照相機移動  
(翻轉)

### 4

### 拍攝設定

選單	MENU →  8.影像防震 → 手持輔助
關	顯示器上不顯示照相機的移動。
開	半按快門按鈕時和曝光期間，顯示器上顯示照相機的移動。

- ❗ 即使照相機移動指示保持在灰框內，也無法保證影像不模糊。
- ❗ 在照相機靠近被攝對象的情況下，將無法正確顯示照相機的移動。
- ❗ 如果[ 影像防震]被設為[關]或您在使用市售鏡頭(僅有鏡頭影像防震功能)，則不會顯示照相機的移動。
- ❗ 如果[ 影片防震]被設為[關]，僅在曝光期間顯示照相機的移動。

## IS鏡頭的影像防震

(鏡頭I.S.優先)

## PASMB

使用帶有內置影像防震功能的市售鏡頭時，請選擇是優先使用照相機還是鏡頭的影像防震功能。

- ❗ 如果鏡頭配備有可用於啟用或停用影像防震功能的IS開關，此選項無效。

選單	MENU →  8.影像防震 → 鏡頭I.S.優先
開	優先使用鏡頭的影像防震功能。
關	優先使用照相機的影像防震功能。

## 顏色和畫質

### 設定照片和短片的畫質



您可以設定照片和短片的畫質模式。選擇一種適合用途(例如用於在PC上處理, 用於網站等等)的畫質。

超級控制面板	→  /
選單	<b>MENU</b> →  → 1.基本設定/影像品質 → <b>MENU</b> →  → 1.基本設定/影像品質 →

#### ■ 設定

選項	圖像大小	壓縮率	檔案格式
<b>SF</b>	5184 × 3888	超精細(1/2.7)	JPG
<b>F</b>	5184 × 3888	精細(1/4)	JPG
<b>N</b>	5184 × 3888	標準(1/8)	JPG
<b>M/N</b>	3200 × 2400	標準(1/8)	JPG
<b>RAW 模式</b>	5184 × 3888	無損壓縮	ORF
<b>RAW+JPEG</b>	RAW加上上面選擇的JPEG選項		

可在選單中選擇有效的的圖像大小/壓縮組合。 “JPEG影像大小與壓縮率的組合 ( 詳細設定)” (第132頁)

高解像度拍攝(第145頁)時, 可以在 **80M F**, **50M F**, **25M F**, **80M F+RAW**, **50M F+RAW** 與 **25M F+RAW**之間進行選擇。

① 當將 [ 儲存設定] (第229頁)選擇為[標準], [雙卡同步↓D], [雙卡同步↑D]或[自動切換]時, 所選選項適用於卡槽①和②兩個卡槽中的記憶卡。

② 當將高解像度拍攝(第145頁)選擇為[開]時, **80M F**和**80M F+RAW**不可用。

③ 選擇高解像度拍攝(第145頁)會變更所選的畫質選項; 拍攝前務必檢查畫質設定。

RAW文件為儲存未經處理的原始圖像數據的格式文件。為之後想要修整的照片選擇此格式(副檔名“.ORF”)。

- 無法在其他照相機上查看
- 可以使用OM Workspace Digital Photo Managing軟體在電腦上查看
- 可以使用照相機選單中的[RAW編輯] (第188頁)潤飾選項將其以JPEG格式進行儲存

## ■ 設定

- 若要變更各畫質模式的設定，請在選擇畫質模式時按 

### 短片畫質圖標

對設定的更改將反映在如下所示的   圖標中。最多可儲存三個組合。

短片解像度

<b>4K</b>	4K	4K	3840×2160
<b>FHD</b>	FHD	全高清	1920×1080
<b>C4K</b>	C4K	4K數碼電影	4096×2160

移動補償

<b>I-8</b>	A-I	ALL-Intra*
<b>L-8</b>	L-GOP	LongGOP

 視訊轉碼器 (第133頁) 為 [H.264] 時: “-8”  
 視訊轉碼器 (第133頁) 為 [H.265] 時: “-10”

\* 當 [短片解像度] 為 [4K] 或 [C4K] 時，固定為 [L-GOP]。

\* 使用 ALL-Intra 時，將在不做幀間壓縮的情況下錄製短片。這適合於編輯工作，但資料量會很大。



播放幀率

<b>60p</b>	59.94p	59.94fps
50p	50.00p	50.00fps
30p	29.97p	29.97fps
25p	25.00p	25.00fps
24.00p	24.00p	24.00fps
24p	23.98p	23.98fps

• 只有當 [短片解像度] 為 [C4K] 時，方可選擇 [24.00p]。

### 慢速或快速動作

-	關
-	數值 (速率)

- 大的速率意味著快速錄製，小的速率意味著慢速錄製。
- 由於短片以指定速度播放，因此它們看似慢動作/快動作電影。
- ① 聲音不被錄制。
- ① 在 [拍攝模式] 中選擇的藝術濾鏡被停用。
- ① 視   的設定而定，慢速錄製和/或快速錄製有時不可用。
- ① 此時只有 1/24 或更快的快門速度可使用。可用狀況視 [流暢度] 的設定而定。

- ① 根據所使用的儲存卡，錄制可能會在達到最大長度之前結束。
- ① 某些設定下可能無法選擇移動補償。
- ① 短片以 16:9 的照片比例錄制。C4K 短片的照片比例為 17:9。

## 拍攝高速短片

以高流暢度進行拍攝。短片將以100 - 240fps的速度拍攝，以23.98 - 59.94fps的速度播放。拉伸播放可使錄製時間增至2 - 10倍，這可讓您以慢動作觀看現實生活中的瞬間動作。

短片畫質選單中可以包含高速短片選項。您選擇的播放幀率將決定播放速度的乘數。對於感應器幀率和播放幀率的組合，將受到一定限制。

設定的變更如圖所示將以短片畫質圖標來反映。

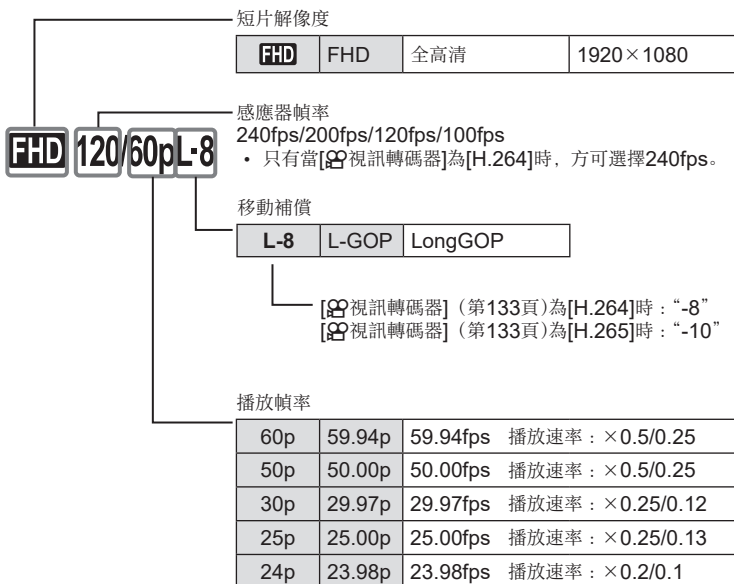

- 若要變更高速短片的設定，請在選擇畫質模式時按▶。

- ⓘ 使用SD/SDHC記憶卡時，一個檔案的大小被限制為4 GB。  
使用SDXC記憶卡時，在播放時間達到3小時之前將停止錄製。
- ⓘ 錄制過程中對焦，曝光和白平衡將鎖定。
- ⓘ 聲音不被錄制。
- ⓘ 圖像角度輕微降低。
- ⓘ 錄制期間無法變更光圈，快門速度，曝光補償和ISO感光度。
- ⓘ 無法錄制或顯示時間碼。
- ⓘ 如果在錄制過程中調整了縮放率，亮度可能會改變。
- ⓘ 當照相機連接到HDMI設備時，無法進行高速短片錄制。
- ⓘ 錄製高速短片時，無法將AF目標模式選擇為[LAI]。
- ⓘ 不能將[影片防震]（第125頁）選擇為[M-IS1]。
- ⓘ [i-Enhance]和藝術濾鏡拍攝模式（第134頁）不能使用。
- ⓘ [灰階]（第136頁）固定為[灰階 標準]。
- ⓘ 當照相機連接到智慧型手機應用程式時，在遙拍拍攝期間無法進行高速短片錄制。



## JPEG影像大小與壓縮率的組合

(  詳細設定)

**PASMB** 

您可以用組合影像大小與壓縮率的方式設定JPEG畫質。

選單

MENU →  1.基本設定/影像品質 →   詳細設定

影像大小		壓縮比率			應用情況
名稱	像素數	SF (Super Fine)	F (Fine)	N (Normal)	
<b>L</b> (Large)	5184×3888	<b>L</b> SF	<b>L</b> F	<b>L</b> N	選擇列印範圍
<b>M1</b> (Middle)	3200×2400	<b>M1</b> SF	<b>M1</b> F	<b>M1</b> N	
<b>M2</b> (Middle)	1920×1440	<b>M2</b> SF	<b>M2</b> F	<b>M2</b> N	
<b>S1</b> (Small)	1280×960	<b>S1</b> SF	<b>S1</b> F	<b>S1</b> N	小畫幅列印及用於網站
<b>S2</b> (Small)	1024×768	<b>S2</b> SF	<b>S2</b> F	<b>S2</b> N	



選擇錄製短片時所用的轉碼器。

選單	MENU → 1.基本設定/影像品質 → 視訊轉碼器
----	----------------------------

H.264	使用H.264 (一種多功能轉碼器)錄製8-bit短片。一般情況下均使用此設定。
H.265	使用H.265轉碼器錄製10-bit短片。此設定主要用於意在電腦上編輯的短片。

- ① 選擇[H.265]時，只有[2. OM-Log400]和[3 HLG]可用於[拍攝模式] (第135頁)。若要以正確的顏色和亮度播放，需要一台相容10-bit輸入的電視機或顯示器。當輸出至相容10-bit輸入的HDMI設備時，圖示的顏色可能與常見情形有所不同。

## 設定影像比例

(影像比例設定)

根據您的意圖或打印方式等選擇圖像的照片比例。除了[4:3]的標準照片比例(寬比高)之外，照相機還提供[16:9]，[3:2]，[1:1]和[3:4]的設定。

超級控制面板	☉ → 影像比例
選單	MENU → 1.基本設定/影像品質 → 影像比例設定

- JPEG圖像以選定的照片比例記錄。RAW圖像的大小與圖像傳感器的大小相同，以4:3的縱橫比記錄，並以標籤指示所選的縱橫比。指示所選縱橫比的剪裁框在播放圖像時將顯示。

## 周邊亮度

(陰影補償)

對由於鏡頭的光學特性而導致的畫面邊緣亮度下降進行補償。有些鏡頭的畫面邊緣亮度可能下降。本照相機可以增亮邊緣，以對此補償。

選單	MENU → 1.基本設定/影像品質 → 陰影補償
----	---------------------------

關	陰影補償被停用。
開	照相機將偵測周邊亮度的降低並對此補償。

- ① 在安裝遠攝轉換器或延伸環的情況下，[關]無效。
- ① 在以高ISO感光度所拍照片的邊緣可能有更明顯的雜訊。

## PASMB 🎞️

該功能用來選擇拍攝期間照片的處理方式，以增強色彩，色調和其他屬性。根據您的主題或藝術意圖從預設的拍攝模式中進行選擇。可以為每種模式單獨調整對比度，清晰度和其他設定。您還可以使用藝術濾鏡功能添加藝術效果。藝術濾鏡功能可供您選擇添加畫面效果等。各個參數的調整結果將分別儲存給每個拍攝模式和藝術濾鏡。

超級控制面板	📷 ➔ 拍攝模式
選單	<b>MENU ➔ 📷<sub>1</sub> ➔ 2.拍攝模式/WB ➔ 📷拍攝模式</b> <b>MENU ➔ 🎞️ ➔ 2.拍攝模式/WB ➔ 🎞️拍攝模式</b>

❗ 在照相機設定如下且處於短片模式的情況下，通過從超級控制面板選擇[🎞️拍攝模式]，可以執行與[📷拍攝模式]（第135頁）下完全相同的設定。

- [🎞️視訊轉碼器]設為[H.264]且[🎞️拍攝模式]設為[與 📷 相同]

## ■ 設定 拍攝模式

1 使用後轉盤或◀▶選擇拍攝模式。



拍攝模式 設定畫面

🌸 1	<b>i-Enhance</b>	照相機會根據被攝對象的類型來調整色彩和對比度以獲得最佳拍攝效果。
🌸 2	<b>Vivid</b>	用於選擇鮮艷的色彩。
🌸 3	<b>Natural</b>	用於選擇自然色。
🌸 4	<b>Muted</b>	用於稍後想要進行潤飾的照片。
🌸 5	<b>Portrait</b>	增強膚色。
🌸 M	<b>黑白</b>	以黑白色錄制圖像。您可以套用彩色濾光片效果並選擇色調。
🌸 C	<b>用戶自定</b>	調整拍攝模式參數以創建所選拍攝模式的用戶自定版本。
🌸	<b>水底</b>	處理圖像以保持在水底能夠看到鮮艷的色彩。 • 選擇此選項時，建議將[⚡+白平衡]（第143頁）選擇為[關]。
☺	<b>色彩創作工具</b>	調整色調和顏色以適合您的創作意圖。
ART 1 ART 2 ART 3 ART 4 ART 5 ART 6 ART 7 ART 8 ART 9 ART 10 ART 11 ART 12 ART 13 ART 14 ART 15 ART 16	<b>濃化色調效果</b> <b>柔焦效果</b> <b>淡化及加光色調效果</b> <b>柔光效果</b> <b>懷舊相片粗粒子效果</b> <b>針孔相機效果</b> <b>透視效果</b> <b>負片沖印效果</b> <b>柔和懷舊</b> <b>戲劇性的色調</b> <b>Key Line</b> <b>水彩</b> <b>復古</b> <b>部分取色</b> <b>漂白效果</b> <b>即影即有菲林</b>	使用特別效果處理設定。還可以使用特別效果。可用的效果因藝術濾鏡而異。

4

拍攝設定

## ■ 設定 拍攝模式的詳細選項

1 按下拍攝模式設定畫面(第135頁)上的△▽，選擇想要設定的選項。

- 可用的設定因所選的拍攝模式而異。



 清晰度	調整圖像清晰度。可以強調輪廓以獲得清晰的圖像。 [-2] - [±0] - [+2]
 對比度	調整圖像對比度。增加對比度可以增加亮區和暗區之間的差異，從而獲得更有力度，更清晰的圖像。 [-2] - [±0] - [+2]
 彩度	調整顏色彩度。增加彩度會使圖像更加鮮艷。 [-2] - [±0] - [+2]
 灰階	調整顏色亮度和陰影。使圖像更接近您的理想，如照亮整個圖像。 【陰影調整】：將影像分為一個個細部，單獨調整每個細部的亮度。這對於包含白色太亮或黑色太暗等大對比度區域的影像很有效。 【灰階 標準】：對陰影做最佳處理。大多數情況下推薦使用此項。 【灰階 亮鍵】：使用適合明亮被攝對象的色調。 【灰階 暗鍵】：使用適合較暗被攝對象的色調。
Effect 效果	選擇i-Enhance效果的強度。 【效果：弱】：在影像中添加較弱的效果。 【效果：標準】：在影像中添加一種介於“弱”和“強”之間的效果。 【效果：強】：在影像中添加較強的效果。
Filter 彩色濾光片	可以為黑白拍攝模式添加彩色濾光片效果。根據被攝體的顏色，濾色鏡效果可以使被攝體更加明亮或增強對比度。橙色比黃色對比度大，紅色比橙色對比度更大。綠色更適合於肖像等。 【N:無】：沒有濾鏡效果。 【Ye:黃色】：清晰地勾畫出藍天和白雲。 【Or:橙色】：輕微襯托出蔚藍的天空或夕陽的光芒。 【R:紅色】：進一步襯托出蔚藍的天空或秋天的楓葉。 【G:綠色】：在肖像中為膚色增添溫感。綠色濾鏡也可強調唇膏中的紅色。
Color 黑白色	在使用黑白拍攝模式的情況下，為照片添加色調。 【N:正常】：創建普通的黑白影像。 【S:懷舊】：以棕褐色的黑白色拍攝。 【B:藍色】：以藍色黑白色拍攝。 【P:紫色】：以紫色黑白色拍攝。 【G:綠色】：以綠色黑白色拍攝。
 拍攝模式	選擇在使用[用戶自定]時所要調整的拍攝模式。 【i-Enhance】，【Vivid】，【Natural】，【Muted】，【Portrait】，【黑白】
色彩創作工具	旋轉前轉盤調整色調。旋轉後轉盤調整彩度。 若要恢復原廠值，請按住  按鈕。

新增效果	為藝術濾鏡新增效果。 可新增的效果因藝術濾鏡而異。 借助某些美術濾鏡，可以調整彩色濾光片和黑白色。
Color 部分取色	選擇“部分取色”藝術濾鏡。

- 藝術濾鏡僅適用於JPEG副本。取代[RAW]，[RAW+JPEG]將被自動選為畫質。
- ① 根據場景的不同，某些設定的效果可能不明顯，而在其他情況下，漸進色可能會變得粗糙或圖像呈現更“顆粒狀”。
- 🔊 使用[📷影像模式設定]選單(第138頁)可選擇是顯示還是隱藏每個拍攝模式。

## ■ 設定 $\left[ \begin{smallmatrix} \text{P} \\ \text{AS} \\ \text{MB} \end{smallmatrix} \right]$ 拍攝模式

- 1 從選單選擇 $\left[ \begin{smallmatrix} \text{P} \\ \text{AS} \\ \text{MB} \end{smallmatrix} \right]$ 拍攝模式。
- 2 使用 $\Delta$   $\nabla$   $\triangleleft$   $\triangleright$  選擇一個選項。



與  相同	使用與 $\left[ \begin{smallmatrix} \text{P} \\ \text{AS} \\ \text{MB} \end{smallmatrix} \right]$ 拍攝模式中相同的設定錄製短片。
1 啞色	使用適合於顏色分級的色調曲線錄制短片。
2 OM-Log400	使用對數色調曲線錄制短片，以便在顏色分級期間獲得更大的自由度。
3 HLG	以高動態範圍錄製短片，重現以相容設備播放時肉眼所見般的影像。

- ① 當 $\left[ \begin{smallmatrix} \text{P} \\ \text{AS} \\ \text{MB} \end{smallmatrix} \right]$ 視訊轉碼器 (第133頁) 設為[H.264]時，無法選擇 $\left[ \begin{smallmatrix} \text{P} \\ \text{AS} \\ \text{MB} \end{smallmatrix} \right]$  3 HLG。
- ② 當 $\left[ \begin{smallmatrix} \text{P} \\ \text{AS} \\ \text{MB} \end{smallmatrix} \right]$ 視訊轉碼器 (第133頁) 設為[H.265]時，無法選擇 $\left[ \begin{smallmatrix} \text{P} \\ \text{AS} \\ \text{MB} \end{smallmatrix} \right]$  和 $\left[ \begin{smallmatrix} \text{P} \\ \text{AS} \\ \text{MB} \end{smallmatrix} \right]$  1 啞色。

### 選擇在選取拍攝模式時所顯示的選項 $\left( \begin{smallmatrix} \text{P} \\ \text{AS} \\ \text{MB} \end{smallmatrix} \right)$ 影像模式設定

**PASMB**  $\left[ \begin{smallmatrix} \text{P} \\ \text{AS} \\ \text{MB} \end{smallmatrix} \right]$

您可以僅顯示在選取拍攝模式時所需的選項。

- 有關拍攝模式的詳細資訊，請參考“處理選項( $\left[ \begin{smallmatrix} \text{P} \\ \text{AS} \\ \text{MB} \end{smallmatrix} \right]$ 拍攝模式 /  $\left[ \begin{smallmatrix} \text{P} \\ \text{AS} \\ \text{MB} \end{smallmatrix} \right]$ 拍攝模式)” (第134頁)。

選單	<b>MENU</b> $\rightarrow$ $\left[ \begin{smallmatrix} \text{P} \\ \text{AS} \\ \text{MB} \end{smallmatrix} \right]$ 2.拍攝模式/WB $\rightarrow$ $\left[ \begin{smallmatrix} \text{P} \\ \text{AS} \\ \text{MB} \end{smallmatrix} \right]$ 影像模式設定
----	----------------------------------------------------------------------------------------------------------------------------------------------------------------------------------------------------------------------------------------------

- 1 選擇要顯示的拍攝模式，並在旁邊打上勾選符(✓)。
  - 使用 $\Delta$   $\nabla$  選擇一個選項，然後按 $\odot$ 按鈕在旁邊打上勾選符(✓)。若要移除勾選符，請再次按 $\odot$ 按鈕。



$\left[ \begin{smallmatrix} \text{P} \\ \text{AS} \\ \text{MB} \end{smallmatrix} \right]$  影像模式設定 畫面

## PASMB

白平衡(白平衡模式)可確保照相機所記錄影像中的白色物體呈現白色。[Auto]適用於大多數情況，但在[Auto]無法產生所需效果或者您希望在影像中導入特定色調時，您可根據光源選擇其他值。

## ■ 設定白平衡

超級控制面板	OK → WB
選單	MENU →  1 → 2. 拍攝模式/WB →  白平衡模式 MENU →  2 → 2. 拍攝模式/WB →  白平衡模式

- 1 使用後轉盤或<D>選擇白平衡模式。
- 2 若要設定所選拍攝模式的詳細選項，請使用△▽選擇一個選項。



WB 設定畫面

WBAuto <b>WB 自動</b>	拍攝最常見的景觀時(景觀中包含白色或接近白色的被攝物) • 在大多數情況下，建議使用此模式。 • 可選擇在白熾燈照明下使用的白平衡(第143頁)。
<b>晴天 5300K</b>	陽光照射下的戶外場景，日落，煙花 • 色溫設為5300K。
<b>陰影 7500K</b>	在日光下陰影中拍攝 • 色溫設為7500K。
<b>陰天 6000K</b>	在陰天裡的日光下拍照 • 色溫設為6000K。
<b>燈泡 3000K</b>	拍攝燈泡下的被攝體 • 色溫設為3000K。
<b>光管 4000K</b>	拍攝熒光燈下的被攝體 • 色溫設為4000K。
<b>WB</b> <b>水底</b>	水底拍攝
<b>WB</b> <b>閃燈白平衡 5500K</b>	在與閃光燈具有相同色溫的光源下拍攝 • 色溫設為5500K。
1 2 3 4 <b>一觸式白平衡 1-4</b>	此模式下可為特定主題設置白平衡 • 色溫的設定值測自最後拍照時使用的照明下的白色被攝體(第141頁)。
<b>CWB</b> <b>自訂 WB</b>	此模式下您可以指定適當的色溫 • 選擇色溫。

## ■ 對每個白平衡模式的白平衡進行微調

您可以微調白平衡設定。調整可以單獨進行。

### 1 設定選項。

- 按下WB設定畫面(第139頁)上的 $\Delta$   $\nabla$ ，選擇想要調整的選項。



WB Auto 保持暖色調 (僅使用WB自動時)	<b>[關]</b> ：照相機抑制在使用WB自動的情況下白熾燈照明產生的暖色調。 <b>[開]</b> ：照相機保留在使用WB自動的情況下白熾燈照明產生的暖色調。
WBz (WB補償)	使用前轉盤或 $\triangleleft$ $\triangleright$ 可調整“琥珀色 - 藍色”軸。將指標(+)靠近A會增加紅光，將指標靠近B會增加藍光。 使用後轉盤或 $\Delta$ $\nabla$ 可調整“綠色 - 洋紅色”軸。 將指標(+)靠近G會增加綠光，將指標靠近M會增加洋紅色光。 當按住 $\odot$ 按鈕時，所做的調整將被重設。 您可以一次調整所有白平衡模式的設定。☞ [全部白平衡調整] (第142頁)
色溫(K) (僅適用於自訂WB)	您可以設定色溫。 <b>[2000K] - [14000K]</b>

☞ 完成WBz (WB補償)後，白平衡模式圖示的旁邊會出現一個標記(\*)。



## ■ 單觸式白平衡

通過在拍攝最終照片時將使用的照明條件下，對紙張或其他白色物體構圖來測量白平衡。當您發現很難通過白平衡補償或預設白平衡選項獲得所需效果時(如☀(晴天)或☁(陰天)下)，可使用此選項微調白平衡。照相機將保存測量值，以便根據需要快速調用。靜態攝影和短片錄製的設定可以單獨存儲。

- 1 在WB設定畫面上選擇[1]，[2]，[3]或[4]（單觸式白平衡1，2，3或4）後，按 $\odot$ 按鈕，然後按**INFO**按鈕。
- 2 選擇[Set]。
- 3 對一張無色紙張(白色或灰色)進行拍攝。
  - 構圖該紙張使其充滿顯示幕。確保無陰影。
  - 按**INFO**按鈕。
  - 顯現單觸式白平衡畫面。
- 4 選擇[執行]並按 $\odot$ 按鈕。
  - 新值將儲存為預設白平衡選項。
  - 新值將一直儲存到再次測量單觸式白平衡為止。即使關閉電源，也不會消除資料。

### 使用單觸式白平衡按鈕測光白平衡()

將[]指定給按鈕可將照相機控制用於測量白平衡。原廠設定為 $\odot$ 按鈕可用於在靜態攝影期間測量白平衡。若要在短片錄製期間測量白平衡，必須首先使用[按鈕功能]（第196頁）將單觸式白平衡指定給照相機控制。

- 1 在顯示幕中央構圖一張非彩色(白色或灰色)紙張。
  - 構圖該紙張使其充滿顯示幕。確保無陰影。
- 2 按住指定給單觸式白平衡的按鈕並完全按下快門按鈕。
  - 錄製影片時，按下單觸式白平衡按鈕執行步驟3。
  - 系統將提示您選擇將用於儲存新值的單觸式白平衡選項。

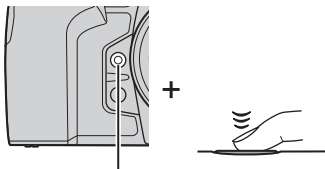

單觸式白平衡按鈕()

- 3 使用 $\Delta$ / $\nabla$ 高亮顯示單觸式白平衡設定，然後按 $\odot$ 按鈕。
  - 將所選設定的值保存為新值，照相機將結束拍攝顯示。



PASMB

當照相機處於短片模式且白平衡設為[WB 自動]時，您可以鎖定白平衡，如此即使在拍攝對象或光照發生變化也不會變更白平衡。

① 為此，您需要使用[按鈕功能] (第196頁)將[<sup>WB</sup>AUTO 鎖上]指定給一個按鈕。

按鈕	指定給[ <sup>WB</sup> AUTO 鎖上]的按鈕
----	--------------------------------

按下此按鈕時，具有當前所選設定的白平衡將被鎖定，並且在“WBAuto”的左側顯示“鎖定”。再按此按鈕將解除鎖定。



鎖定

對白平衡進行微調

PASMB

一次對所有白平衡模式的白平衡進行微調。

選單	<b>MENU</b> →  → 2.拍攝模式/WB → 全部白平衡調整 <b>MENU</b> →  → 2.拍攝模式/WB → 全部白平衡調整
----	------------------------------------------------------------------------------

全部白平衡調整 / 全部白平衡調整	<p>使用前轉盤或◀▶可調整“琥珀色 - 藍色”軸。將指標(→)靠近A會增加紅光，將指標靠近B會增加藍光。</p> <p>使用後轉盤或△▽可調整“綠色 - 洋紅色”軸。</p> <p>將指標(→)靠近G會增加綠光，將指標靠近M會增加洋紅色光。</p> <p>當按住Ⓞ按鈕時，所做的調整將被重設。</p>
-------------------	---------------------------------------------------------------------------------------------------------------------------------------------------------





② 完成[全部白平衡調整] / [全部白平衡調整]後，每個白平衡模式圖示的旁邊會出現一個標記(\*)。

## 保留WB 自動模式下白熾燈照明的暖色調



( 保持暖色調 /  保持暖色調)

### PASMB

選擇照相機如何調節在白熾燈照明下以自動白平衡拍攝的照片的白平衡。

選單	<b>MENU</b> →  → 2. 拍攝模式/WB →  保持暖色調 <b>MENU</b> →  → 2. 拍攝模式/WB →  保持暖色調
----	------------------------------------------------------------------------------------------------------------------------------------------------------------------------------------------------------------------------------------------------------------------------------------------------------------------------------------------------------------------------------------------------------------------

關	照相機抑制了白熾燈照明產生的暖色調。
開	照相機保留了白熾燈照明產生的暖色調。



 這也可以從WB設定畫面進行設定。  “對每個白平衡模式的白平衡進行微調”（第140頁）。



## 閃光白平衡

( + 白平衡)

### PASMB

選擇用於閃光燈拍照時的白平衡。您可以優先考慮為非閃光燈拍攝所選的值，而非使用適合於閃光燈照明的設定。如果發現需要經常啟用和停用閃光燈，可使用此選項自動從一種白平衡設定切換至另一種白平衡設定。

選單	<b>MENU</b> →  → 2. 拍攝模式/WB →  + 白平衡
----	--------------------------------------------------------------------------------------------------------------------------------------------------------------------------------------------------------

關	照相機使用現在為白平衡選擇的值。
WB Auto	照相機使用自動白平衡([WB 自動])。
WB  5500K	照相機使用閃光白平衡([WB  ])。

P A S M B 

您可以選擇一種格式，以確保拍攝的影像在顯示屏上再現或使用印表機時色彩可以正確再生。

選單	MENU →  1 → 2.拍攝模式/WB → 色彩空間
----	---------------------------------------------------------------------------------------------------------------



sRGB	由國際標準組織制定的標準色彩空間。它在顯示器，打印機，數碼照相機和電腦應用程式中受到廣泛支持。在大多數情況下，建議使用此設定。
AdobeRGB	它可以再現比sRGB更寬的色域。只有支持此標準的軟件和設備(顯示器，打印機等)才能進行準確的色彩再現。檔案名的開頭會出現下劃線(“_”) (例如“_xxx0000.jpg”)。

 在HDR或影片()模式下，或將拍攝模式選為藝術濾鏡時，[AdobeRGB]不可用。

## 短片拍攝模式的預覽選項

(  預覽輔助 )P A S M B 



當選擇短片專用拍攝模式選項([ 1 Flat]或[ 2 OM-Log400])時(第138頁)，可以調整顯示以便於查看。

選單	MENU →  → 2.拍攝模式/WB →  預覽輔助
----	-----------------------------------------------------------------------------------------------------------------------------------------------------------------------------------------------

開	調整影像以便於查看。顯示屏中的指示可能改變顏色。
關	不會為了便於查看而調整影像。

 此選項僅適用於顯示屏，不適用於實際短片檔案。

 當在照相機上播放使用[ 1 Flat]或[ 2 OM-Log400]錄製的短片時，此選項不適用。在電視機上觀看短片時，此選項也不適用。

 直方圖(第33頁)和斑馬紋(第172頁)將根據套用 預覽輔助前的影像進行處理。

## 特殊拍攝模式(計算攝影模式)



照相機可以對影像進行組合或數位處理，以創建在標準拍攝模式下無法實現的特殊效果。

### 以較高的解析度拍攝靜態影像 (高解像度拍攝)

## PASMB

以高於圖像傳感器的分辨率拍攝。照相機在移動圖像傳感器的過程中進行一系拍攝並將它們組合在一起創建單張高分辨率照片。使用此選項可抓拍即使在高縮放率下通常也不可見的細節。

啟用高解像度拍攝時，可使用[ ] (第129頁)選擇高解像度拍攝的畫質模式。

按鈕	 按鈕
選單	MENU →  2 → 1. 計算攝影模式 → 高解像度拍攝

#### ■ 啟用高解像度拍攝



- 1 使用△▽選擇[高解像度拍攝]並按OK按鈕。
- 2 使用<D>選擇[開<sup>⊙</sup>] (三腳架)或[開<sup>📷</sup>] (手持)，然後按OK按鈕。



高解像度拍攝 設定畫面

關	高解像度拍攝 被停用。
開 <sup>⊙</sup>	將照相機固定於三腳架進行拍攝。RAW照片將以80M (10368×7776)格式拍攝。
開 <sup>📷</sup>	手持照相機進行拍攝。RAW照片將以50M (8160×6120)格式拍攝。

- 3 顯示將返回到高解像度拍攝設定畫面。

 從按鈕設定時，您可以使用按鈕打開和關閉此功能。

您也可以在按住按鈕的同時旋轉前或後轉盤，以此在[開<sup>⊙</sup>] (三腳架)和[開<sup>📷</sup>] (手持)之間切換。

## ■ 設定高解像度拍攝

### 1 設定選項。

- 按△▽選擇一個項目，然後按Ⓞ按鍵顯示設定選單。
- 設定完選項後，按Ⓞ按鍵返回高解像度拍攝設定畫面。



	選擇高解像度拍攝拍攝的畫質(第129頁)。
等待時間	設定完全按下快門按鈕後，在釋放快門之前照相機等待的時間。使用此選項可防止因按下快門按鈕造成照相機晃動而帶來的影響。
充電時間	使用非專門指定用於本照相機的閃光燈時，選擇照相機在兩次拍攝之間等待閃光燈充電的時間。 [0.5 sec] / [0.2 sec] / [0.1 sec] / [0 sec]

## ■ 拍攝

### 1 按MENU按鈕關閉高解像度拍攝設定畫面並回到拍攝畫面。

- 將顯示圖標。如果照相機不穩定，圖標將閃爍。當照相機穩定並準備拍攝時，圖標會停止閃爍。
- 啟用高解像度拍攝拍攝後，確認為畫質選擇的選項。畫質可在超級控制面板中進行調整。



照相機準備進行高解像度拍攝(閃光)

### 2 拍照。

- 當綠色圖標從顯示屏上消失時，拍攝完成。
- 拍攝完成後，照相機將自動創建成圖像。在此過程中將顯示一條訊息。
- 從JPEG (800F, 500F或250F)與RAW+JPEG模式中選擇。畫質設定為RAW+JPEG時，相機會先儲存一個RAW影像(擴展名“.ORI”)，然後再將其與高解析度拍攝合成。預先合成的RAW影像可以用最新版的OM Workspace播放。
- ① 當選擇[開] (手持)拍攝方式時，800F和500F+RAW不可用。
- ① 當選擇[開] (三腳架)時，[影像防震] (第125頁)會自動選擇[S-IS Off]，而選擇[開] (手持)時會自動選擇[S-IS Auto]。
- ① [開] (手持)的最長等待時間為1秒。
- ① 在RC閃光拍攝期間，最大閃光等待時間為4秒，閃光控制模式固定為手動。
- ① 以下功能不能使用：
  - 多重曝光，梯形變形補償，包圍拍攝，深度合成，魚眼校正和HDR。
- ① 當[高解像度拍攝]設為[開] (三腳架)時，[定時短片]將變為[關]。
- ① 啟用高解像度拍攝時，[驅動/📷]將設為[📷]。可以設定[📷12s] (靜音自拍定時器12秒)和[📷2s] (靜音自拍定時器2秒)和[📷C] (靜音自訂自拍定時器)。
- ① 使用為拍攝模式選擇藝術濾鏡而拍攝的照片將以[Natural]模式錄制。
- ① 在螢光燈或LED燈等閃爍光源下，畫質可能會下降。
- ① 若照相機由於模糊或其他原因而無法記錄合成圖像，則僅第一張圖像會被記錄。若將畫質選擇為[JPEG]，則圖像將以JPEG格式記錄，若選擇為[RAW+JPEG]，則照相機將記錄兩份圖像，一份為RAW (.ORF)格式，另一份為JPEG格式。

照相機進行一系列曝光並將其進行組合以建立一張帶有低速快門拍攝效果的照片。

- 變更曝光補償或快門速度會重設[即時檢視模擬效果]顯示。

### ■ 啟用Live ND 拍攝

選單 **MENU** → **Q2** → 1.計算攝影模式 → Live ND 拍攝

- 1 使用  $\Delta$   $\nabla$  選擇[Live ND 拍攝]並按  $\odot$  按鈕。
- 2 使用  $\Delta$   $\nabla$  選擇[開]並按  $\odot$  按鈕。



Live ND 拍攝 設定畫面

關	在不使用此功能的情況下拍攝照片。
開	在啟用慢速快門效果的情況下拍攝照片。

- 3 顯示將返回到Live ND 拍攝設定畫面。

### ■ 設定Live ND 拍攝

- 1 設定選項。
  - 按  $\Delta$   $\nabla$  選擇一個項目，然後按  $\odot$  按鈕顯示設定選單。
  - 設定完選項後，按  $\odot$  按鈕返回Live ND 拍攝設定畫面。



ND 檔位	選擇所需ND濾鏡類型；照相機會將其轉換為曝光值並按該數值減少曝光量。選項以1EV為增量： [ND2 (1EV)], [ND4 (2EV)], [ND8 (3EV)], [ND16 (4EV)], [ND32 (5EV)], [ND64 (6EV)]
即時檢視模擬效果	選擇是否以現在快門速度預覽所選濾鏡的效果。 [關]：使用標準拍攝顯示。 [開]：快門速度的效果在顯示屏上出現。

## ■ 拍攝

### 1 按MENU按鈕關閉Live ND 拍攝設定畫面並回到拍攝畫面。

- 如果將[Live ND 拍攝]選擇為[開]，將開始進行Live ND濾鏡拍攝。
- 啟用實時ND濾鏡功能時，顯示屏上會出現一個圖標。
- 若要結束Live ND濾鏡拍攝，可在步驟2中出現的[Live ND 拍攝]畫面上選擇[關]。

Live ND 拍攝



### 2 在顯示屏上預覽結果的過程中調整快門速度。

- 使用後轉盤調節快門速度。
- 可用的最快快門速度因所選的ND濾鏡而異。

[ND2 (1EV)] : 1/60秒

[ND16 (4EV)] : 1/8秒

[ND4 (2EV)] : 1/30秒

[ND32 (5EV)] : 1/4秒

[ND8 (3EV)] : 1/15秒

[ND64 (6EV)] : 1/2秒



快門速度

- 如果將[即時檢視模擬效果]選擇為[開]，則可以在顯示屏中預覽快門速度的變更效果。
- 照相機需要經過相當於所選快門速度的一段時間長度才能獲得與最終影像類似的[即時檢視模擬效果]效果。
- 當經過相當於所選快門速度的一段時間之後，畫面上圖示的“LV”部分將變為綠色。當圖示變為綠色時，所顯示的影像與最終影像較為相似。

### 3 拍照。

- ① 在即時ND拍攝期間，[流暢度]將為[標準]。
- ① 即時ND拍攝期間[ISO]的上限值為ISO 800。這也適用於將[ISO]選擇為[Auto]時。
- ① 以下功能不能使用：  
HDR，高解像度拍攝，多重曝光，梯形變形補償，包圍拍攝，深度合成，間隔定時拍攝，閃頻偵測，無閃光拍攝和魚眼校正。
- ① 啟用Live ND 拍攝時，[驅動]將設為[靜音]。可以設定[靜音自拍定時器 12s]、[靜音自拍定時器 2s]和[靜音自訂自拍定時器]。
- ① 與物理ND濾鏡不同，實時ND濾鏡不會減少到達圖像傳感器的光線量，因此非常明亮的被攝體可能會過度曝光。



## PASMB

組合多張影像，以獲得比單張拍攝更大的景深。照相機將在當前對焦位置前後的焦距處拍攝一系列照片，然後從每次拍攝的對焦部分創建一張影像。

對於在短距離或大光圈(低f值)下拍攝的照片，如果您希望被攝對象的所有部分均對焦，請選擇此選項。照片將使用電子快門在靜音模式下拍攝。

⚠ 無論為畫質選擇的選項如何，合成影像均以JPEG格式記錄。

⚠ 合成影像將沿水平和垂直方向各放大7%。

⚠ 若在完全按下快門按鈕開始深度合成拍攝後調節對焦或縮放，拍攝將結束。

⚠ 如果深度合成失敗，照相機將記錄所選數量的照片而不創建合成圖像。

⚠ 此選項僅適用於支援深度合成功能的鏡頭。有關相容鏡頭的資訊，請訪問我們的網站。

⚠ 使用為拍攝模式選擇藝術濾鏡而拍攝的照片將以[Natural]模式錄制。

選單	MENU →  → 1.計算攝影模式 → 深度合成
----	---------------------------

## ■ 啟用深度合成

1 使用  $\Delta$  /  $\nabla$  選擇 [深度合成] 並按  $\odot$  按鈕。

2 使用  $\Delta$  /  $\nabla$  選擇 [開] 並按  $\odot$  按鈕。



深度合成 設定畫面

關	在不使用此功能的情況下拍攝照片。
開	在增加景深的情況下拍攝照片。

3 顯示將返回到深度合成設定畫面。

## ■ 設定深度合成

1 設定選項。

- 按  $\Delta$  /  $\nabla$  選擇一個項目，然後按  $\odot$  按鈕顯示設定選單。
- 設定完選項後，按  $\odot$  按鈕返回深度合成設定畫面。



設定拍攝張數	選擇以改變後的對焦位置拍攝的張數。 [3] - [15]
設定焦距相差	選擇照相機在每次拍攝時對焦位置的改變量。 [1] - [10]
⚡ 充電時間	使用非專門指定用於本照相機的閃光燈時，選擇照相機在兩次拍攝之間等待閃光燈充電的時間。 [0 sec] / [0.1 sec] / [0.2 sec] / [0.5 sec] / [1 sec] / [2 sec] / [4 sec] / [8 sec] / [15 sec] / [30 sec]

## ■ 拍攝

1 按**MENU**按鈕關閉深度合成設定畫面並回到拍攝畫面。

- 畫面上顯示.
- 拍攝模式將設為[Natural]。
- 最終剪裁框將在顯示屏中出現。在框中為被攝體構圖。

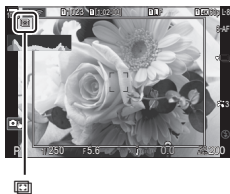

## 4

### 拍攝設定

2 拍照。

- 完全按下快門按鈕時，照相機將自動拍攝所選張數的照片。

- ① 當[深度合成]設為[開]時，[靜音[♥] 設定] (第121頁)中的[閃光選擇]將變為[允許]。
- ① 閃光同步速度設定為1/100秒。為[ISO]選擇超過ISO 16000的值可將閃光同步速度設定為1/50秒。
- 🔊 我們建議使用遙控器(第265頁)來減少由照相機晃動而引起的模糊。在[靜音[♥] 設定] (第121頁)中，可以選擇完全按下快門按鈕後照相機釋放快門的時間。

照相機自動變換一系列拍攝的曝光，從每個色調範圍中選擇最高水平的成分，並將它們組合在一起最後完成具有寬動態範圍的單張照片。如果拍攝高對比度的被攝體，則會保留在陰影或高光中丟失的成分。

① 使用三腳架或採取類似措施將照相機固定到位。

選單 MENU → → 1.計算攝影模式 → HDR

關	HDR被停用。	
HDR1	每次拍照時，照相機都會在變換曝光的同時進行一系列拍攝並將它們合併為一張照片。選擇[HDR1]可獲得非常自然的拍攝效果，選擇[HDR2]可獲得更高的繪畫效果。	
HDR2	<ul style="list-style-type: none"> <li>• [ ISO]固定為ISO 200。</li> <li>• 快門速度可以慢到4秒。拍攝將持續長達15秒。</li> <li>• 影像風格固定為[Natural]，色彩空間固定為[sRGB]。</li> <li>• 照片組合以JPEG格式保存。如果將畫質選擇為[RAW]，則將改為以RAW+JPEG格式錄制。</li> </ul>	
3f 2.0EV	<div style="text-align: center;"> <p><b>3f 2.0EV</b></p> <p>拍攝張數      曝光範圍</p> </div>	
5f 2.0EV		
7f 2.0EV		
3f 3.0EV		
5f 3.0EV		
	每次拍照時，照相機都會在一系列拍攝中變更曝光。拍攝不會合併成單張照片。然而，可以使用電腦或其他設備上的HDR軟件來組合拍攝。	

- 畫面上顯示“HDR”。



## 1 拍照。

- 每次按快門按鈕，照相機將拍攝所選的拍攝張數。
- 在[HDR1]和[HDR2]模式下，照相機自動將拍攝組成單張照片。
- 曝光補償可在**P**、**A**和**S**模式下使用。

- ① 拍攝期間顯示屏或取景器中顯示的圖像與最終拍出的HDR照片不同。
- ① 在[HDR1]或[HDR2]模式中選擇較慢的快門速度時，最終照片中可能會出現噪點。
- ① 啟用[HDR1]或[HDR2]時，[驅動] /[心]將設為[♥□]。可以設定[♥☹12s]（靜音自拍定時器12秒）、[♥☹2s]（靜音自拍定時器2秒）和[♥☹C]（靜音自訂自拍定時器）。
- ① 以下功能不能使用：  
閃光拍攝，包圍拍攝，深度合成，多重曝光，間隔定時拍攝，梯形變形補償，Live ND濾鏡，魚眼校正和高解像度拍攝。

## 將多次曝光記錄為單幀影像

（多重曝光）

## PASMB

拍攝兩張照片並將它們組合成一張照片。或者，您可以拍攝並將其與儲存卡中儲存的現有照片進行組合。

組合的圖像將以現在的畫質設定進行記錄。對於包含現有圖像的多次曝光，只能選用RAW圖像。

如果使用為[◀]選擇的RAW來記錄多重曝光，您可以使用[影像重疊]將其選定用於後續的多重曝光，這樣便可以創建出由三張或更多張照片合成的多重曝光照片。

選單

MENU →  2 → 1.計算攝影模式 → 多重曝光

### ■ 啟用多重曝光

- 1 使用△▽選擇[多重曝光]並按OK按鈕。
- 2 使用△▽選擇[開]並按OK按鈕。



多重曝光 設定畫面

關	在不使用此功能的情況下拍攝照片。
開	用2張照片創建一個多重曝光。

- 3 顯示將返回到多重曝光設定畫面。

## ■ 設定多重曝光

### 1 設定選項。

- 按  $\Delta$ / $\nabla$  選擇一個項目，然後按  $\odot$  按鈕顯示設定選單。
- 設定完選項後，按  $\odot$  按鈕返回多重曝光設定畫面。



自動亮度修正	<p><b>【關】</b>：不會調整多重曝光影像亮度。</p> <p><b>【開】</b>：將多重曝光中每張照片的亮度減半。</p>
影像重疊	<p><b>【關】</b>：用接下來的2張照片創建一個多重曝光。</p> <p><b>【開】</b>：拍攝包含保存在記憶卡上的現有RAW影像的多重曝光。</p> <ul style="list-style-type: none"> <li>只有在將[多重曝光]選擇為[開]時，[影像重疊]方可使用。</li> </ul>

## ■ 拍攝

### 1 按MENU按鈕關閉多重曝光設定畫面並回到拍攝畫面。

- $\square$ 圖示將顯示。



### 2 拍照。

- 當您構圖下一張照片時，第一張照片將通過鏡頭疊加在視圖上。
- $\square$ 圖示變為綠色。
- 通常，在拍攝第二張照片後會創建多重曝光。
- 按  $\square$  按鈕可以重拍第一張照片。
- 按 **MENU** 按鈕或按  $\triangleright$  按鈕結束多重曝光拍攝。
- 當多重曝光拍攝結束時， $\square$ 圖示會從顯示屏上消失。

## ■ 設定[影像重疊]時

當將[影像重疊]選擇為[開]時，會顯示影像清單。

### 1 使用 $\Delta$ $\nabla$ $\triangleleft$ $\triangleright$ 高亮顯示影像，然後按 $\odot$ 按鈕。

- 只能選擇RAW圖像。

### 2 按MENU按鈕關閉選單。

- $\square$ 圖示將顯示。
- 所選的影像被疊加於畫面之上。

### 3 拍照。

- 您可以拍攝其他的照片，這些照片將疊加於先前選擇的照片之上。

① 在多重曝光拍攝期間，照相機不會進入待機模式。

① 用其他照相機拍攝的照片不能用於多重曝光。

① 使用高解像度拍攝拍攝的RAW照片不能用於多重曝光。

① 當將[影像重疊]選擇為[開]時，在影像選擇顯示中列出的RAW影像是那些經拍照時有效的設定處理過的影像。

① 在調整拍攝設定之前結束多重曝光模式。多重曝光模式生效時，某些設定無法調整。

① 在拍攝第一張照片後執行以下任何操作將結束多重曝光拍攝：

關閉照相機，按  $\square$  或MENU按鈕，選擇其他拍攝模式或連接任何類型的電纜。電池耗盡時多重曝光也會被取消。

① [影像重疊]的影像選擇畫面上顯示出的是以RAW+JPEG畫質拍攝的照片的JPEG副本。

① 在模式B中實時合成拍攝([Live Comp])無效。

① 以下功能在多重曝光模式下無效：

HDR，包圍拍攝，深度合成，間隔定時拍攝，梯形變形補償，Live ND濾鏡，魚眼校正和高解像度拍攝。

📌 將  $\square$   $\leftarrow$  選擇為RAW進行拍攝的照片也可以在播放期間疊加。👁️ “合成影像(影像合成)” (第191頁)

## PASMB 🔄

此選項在縮放框的中心設有剪裁框，該框與現在為畫質選項選擇的大小相同，並可將其放大到充滿顯示屏。這使您可以放大鏡頭的最大焦距，當您無法切換鏡頭或發現難以接近拍攝對象時，該功能非常有用。

選單	<b>MENU</b> → 📷 → 2.其他拍攝功能 → 📷數碼遠攝轉換器 <b>MENU</b> → 🔄 → 1.基本設定/影像品質 → 🔄數碼遠攝轉換器
----	-----------------------------------------------------------------------------------

關	在不使用此功能的情況下拍攝照片。
開	影像被放大記錄(靜態影像：2倍；短片：1.4倍)。

- 選擇[開]時，會顯示一個圖示；當啟用即時顯示，影像將被放大。
- AF目標(“選擇AF目標模式(AF目標模式)”(第70頁))的大小會增加，數量會減少。
- JPEG圖像將以所選縮放率記錄。對於RAW圖像，縮放框將顯示縮放剪裁標。在播放期間，圖像上會顯示一個變焦剪裁縮放框。

數碼遠攝轉換器

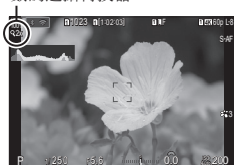

- ❗ 在靜態攝影模式下，無法使用以下功能：  
多重曝光，梯形變形補償和魚眼校正。
- ❗ 在短片模式下，此功能不能在高速短片拍攝期間使用。
- ❗ 在RAW模式(第170頁)下輸出HDMI訊號時，無法使用此功能。
- ❗ 在啟用[🔄數碼遠攝轉換器]的情況下，無法在顯示屏上放大(第36頁，第73頁，第95頁)。

您可以設定讓照相機在經過一段設定的時間之後自動拍攝。拍攝的圖幀也可以記錄到一段影片中。

選單 MENU → **Q2** → 2.其他拍攝功能 → 間隔拍攝

### ■ 啟用間隔拍攝

- 1 使用  $\Delta$ / $\nabla$  選擇 [間隔拍攝] 並按  $\odot$  按鈕。
- 2 使用  $\Delta$ / $\nabla$  選擇 [開] 並按  $\odot$  按鈕。



間隔拍攝 設定畫面

關	在不使用此功能的情況下拍攝照片。
開	以指定的間隔拍攝照片。

- 3 顯示將返回到間隔拍攝設定畫面。

### ■ 設定間隔拍攝

- 1 設定選項。
  - 按  $\Delta$ / $\nabla$  選擇一個項目，然後按  $\odot$  按鈕顯示設定選單。
  - 設定完選項後，按  $\odot$  按鈕返回間隔拍攝設定畫面。



影像數目	選擇拍攝張數。 [002] – [9999]
開始等待時間	選擇照相機在開始間隔定時拍攝和拍攝第一張照片之前等待的時間。 [00:00:00] – [24:00:00]
間隔時間	選擇拍攝開始後照相機在兩次拍攝之間等待的時間。[00:00:01] – [24:00:00]
間隔模式	選擇是優先考慮間隔時間還是拍攝張數。 [時間優先] / [張數優先] 若選擇 [時間優先]，即使到達拍攝下一張照片的時間，仍可繼續拍攝上一張照片。 如果所選的 [間隔時間] 較短或使用長時間曝光，實際拍攝張數可能小於為 [影像數目] 所選的影像數目。
曝光平滑化	選擇是否平滑所有幀的曝光設定。定時短片中的曝光變化將比較平滑。 [關] / [開]



定時短片	選擇是否記錄間隔動畫。 <b>[關]</b> ：照相機會儲存單張照片，但不會用它們來制作定時短片。 <b>[開]</b> ：照相機會記錄單張照片，並用它們來制作定時短片。
定時影片設定	為使用[定時短片]功能制作的短片選擇幀大小([短片解像度])和流暢度([流暢度])。 可以從以下選項中選擇幀大小。 <b>[4K] / [FullHD] / [HD]</b> 可以從以下選項中選擇流暢度。 <b>[30fps] / [15fps] / [10fps] / [5fps]</b>

ⓘ [開始等待時間]，[間隔時間]和[預估開始時間]可能會隨著拍攝設定而變化。這些內容僅供參考。

## ■ 拍攝



### 1 按MENU按鈕關閉間隔拍攝設定畫面並回到拍攝畫面。

- 拍攝畫面上將顯示圖示以及所選的影像數目。

間隔定時拍攝



### 2 拍照。

- 將自動拍攝指定的張數。
- 圖示將變為綠色，並顯示剩餘的拍攝張數。
- 如果進行下列任何一項操作，延時攝影將會被取消：  
 模式轉盤，**MENU**按鈕，按鈕，鏡頭解鎖按鈕，或使用USB電纜連線至電腦。
- 關閉照相機會結束間隔定時拍攝。
- ⓘ 自動對焦之後即使影像沒有合焦，也會拍攝圖幀。如果要校正對焦位置，請用自動對焦拍攝。
- ⓘ [影像回顧]（第37頁）固定為0.5秒。
- ⓘ 若拍攝等待時間或拍攝間隔為1分31秒或更長，且1分鐘之內未執行任何操作，顯示幕將變暗且照相機將進入待機模式。照相機和顯示幕將在拍攝前10秒鐘自動喚醒，也可按下快門按鈕手動激活。
- ⓘ 照相機自動將AF模式（第66頁）選擇為[S-AF]而不是[C-AF]和[C-AF+TR]，選擇為[S-AF MF]而不是[C-AF MF]和[C-AF+TR MF]。
- ⓘ 將[S-AF]選擇為AF模式（第66頁）時，自動對焦以開始拍攝，然後鎖定對焦並開始錄製。
- ⓘ 進行延時攝影時，觸摸操作會被停用。
- ⓘ 延時攝影不可與HDR，包圍拍攝，深度合成，多重曝光或Live ND濾鏡一起使用。
- ⓘ 如果閃光燈充電時間比拍攝之間隔長，閃光燈將會無法運作。
- ⓘ 當將[影像數目]選擇為1000或更大的值時，[定時短片]將設為[關]。
- ⓘ 當[高解像度拍攝]設為[開]（三腳架）時，[定時短片]將變為[關]。
- ⓘ 如果有任何靜態相片沒有正確地記錄，將不會產生間隔定時短片。
- ⓘ 如果插卡上沒有足夠的空間，將無法記錄間隔定時短片。
- ⓘ 如果電池剩餘的電力不足，拍攝可能會中途結束。拍攝時，請使用充足電的電池，或者將隨附的USB-AC配接器（第15頁）或符合USB-PD標準的行動電池連接至照相機。

# PASMB

由於鏡頭的焦距和鏡頭與被攝體的接近度的影響會產生梯形失真，梯形失真可以被校正或增強以誇大透視效果。在拍攝期間，可以在顯示屏中預覽梯形變形補償。校正後的圖像是從較小的剪裁框中創建的，會稍微增加有效縮放率。

選單	MENU →  → 2.其他拍攝功能 → 梯形變形補償
關	在不使用此功能的情況下拍攝照片。
開	在套用梯形變形補償的情況下拍攝照片。

- 選擇[開]時，顯示器上會出現 圖示以及一個滑桿。

梯形變形補償



- 在顯示屏中查看被攝體的過程中可對拍攝進行構圖並調整梯形變形補償。
  - 旋轉前轉盤進行水平調節，旋轉後轉盤進行垂直調節。
  - 使用  $\Delta$   $\nabla$   $\triangleleft$   $\triangleright$  定位剪裁框。可以移動剪裁框的方向以箭頭 ( $\Delta$ ) 表示。
  - 要取消變更，可按住 按鈕。
- 要調整光圈，快門速度和其他拍攝設定，按 **INFO** 按鈕。
  - 將顯示標準拍攝訊息指示。
  - 啟用梯形變形補償時會顯示 圖示。如果已對梯形變形補償設定進行了調整，則圖標將顯示為綠色。
  - 要返回步驟1中所示的梯形變形補償畫面，可反復按 **INFO** 按鈕。
- 拍照。
  - ① 根據所執行的補償量，圖像可能看起來“顆粒狀”。補償量還決定了剪裁時圖像的放大量以及剪裁框是否可以移動。
  - ① 根據補償量，您可能無法重新定位剪裁框。
  - ① 根據執行的補償量，可能無法在顯示屏中看到所選的AF對焦點。如果AF對焦點位於框外，則其方向由顯示屏中的 ，， 或 圖標指示。
  - ① 以[RAW]畫質拍攝照片將以RAW+JPEG格式錄制。
  - ① 以下功能不能使用：
    - 即時合成拍攝，連拍，包圍拍攝，深度合成，HDR，多重曝光，Live ND濾鏡，魚眼校正，數碼遠攝轉換器，短片錄製，[C-AF]，[C-AF MF]，[C-AF+TR]和[C-AF+TR MF] AF模式，藝術濾鏡拍攝模式，自訂自拍和高解像度拍攝。
  - ① 鏡頭轉換器可能無法產生所需的效果。
  - ① 請務必為非Four Thirds或非Micro Four Thirds系列的鏡頭提供 影像防震資料(第125頁)。
    - 若適用，將使用在 影像防震 (第125頁)或[鏡頭資訊設置] (第233頁)中設定的焦距來執行梯形變形補償。

由魚眼鏡頭引起的校正失真，使照片具有使用廣角鏡頭拍攝的照片的外觀。可以從三個不同的級別中選擇校正量。您還可以同時選擇校正在水底拍攝的照片中的失真。

- 此選項僅適用於兼容的魚眼鏡頭。

自2022年2月起，此功能將適用於M.ZUIKO DIGITAL ED 8mm F1.8 Fisheye PRO。

### ■ 啟用魚眼校正

選單 **MENU** →  2. 其他拍攝功能 → 魚眼校正

1 使用  $\Delta$   $\nabla$  選擇[魚眼校正]並按  按鈕。

2 使用  $\Delta$   $\nabla$  選擇[開]並按  按鈕。



魚眼校正 設定畫面

關	在不使用此功能的情況下拍攝照片。
開	在套用魚眼校正的情況下拍攝照片。



3 顯示將返回到魚眼校正設定畫面。

## ■ 設定魚眼校正

### 1 設定選項。

- 按△▽選擇一個項目，然後按Ⓚ按鈕顯示設定選單。
- 設定完選項後，按Ⓚ按鈕返回魚眼校正設定畫面。



視角	執行魚眼校正時，會剪裁照片以消除遮擋區域。可從三種不同的剪裁框中進行選擇。 <b>[1] / [2] / [3]</b>
 /  校正	除了使用[視角]執行的校正外，還可以選擇是否校正在水底拍攝的照片中的失真。 <b>[關] / [開]</b>

## ■ 拍攝

### 1 按MENU按鈕關閉魚眼校正設定畫面並回到拍攝畫面。

- 啟用魚眼校正後，圖示將與所選的剪裁框一起顯示。

魚眼校正



### 2 拍照。

- 以畫質[RAW]拍攝的照片將以RAW+JPEG格式錄制。魚眼校正不適用於RAW圖像。
- 魚眼校正顯示屏中峰值功能無效。
- AF目標選擇僅限於[ ]Single和[ ]Small目標模式。
- 以下功能不能使用：

即時合成拍攝，連拍，包圍拍攝，深度合成，HDR，多重曝光，Live ND濾鏡，梯形變形補償，數碼遠攝轉換器，短片錄製，[C-AF]，[C-AF MF]，[C-AF+TR]和[C-AF+TR MF] AF模式，藝術濾鏡拍攝模式，自訂自拍和高解像度拍攝。

設定BULB/TIME/合成攝影的相關項目。

選單	MENU →  → 2. 其他拍攝功能 → BULB/TIME/COMP 設定
----	-----------------------------------------

## 1 設定選項。

- 按△▽選擇一個項目，然後按OK按鈕顯示設定選單。

BULB/TIME/COMP 設定	
BULB/TIME對焦	開
BULB/TIME計時器	8min
即時合成計時器	3小時
BULB/TIME亮度設定	-7
Live BULB設定	開
Live TIME設定	0.5sec
合成設定	1/2sec

<b>BULB/TIME對焦</b>	允許在 <b>B</b> (BULB)模式下手動對焦。您可以使用諸如在曝光期間使被攝對象失焦或在曝光結束時進行對焦等技術來拍攝照片。 [開]：在曝光期間停用手動對焦。 [關]：在曝光期間啟用手動對焦。
<b>BULB/TIME計時器</b>	指定BULB和TIME拍攝的最長時間。 [30min] / [25min] / [20min] / [15min] / [8min] / [4min] / [2min] / [1min]
<b>即時合成計時器</b>	指定即時合成拍攝的最長時間。 [6小時] / [5小時] / [4小時] / [3小時] / [2小時] / [1小時] / [30min] / [25min] / [20min] / [15min] / [8min] / [4min]
<b>BULB/TIME亮度設定</b>	指定 <b>B</b> (BULB)模式下的顯示亮度。 [-7] - [±0] - [+7]
<b>Live BULB設定</b>	選擇BULB拍攝期間的顯示間隔。更新的次數受到限制。選擇[關]以停用顯示。 [60sec] / [30sec] / [15sec] / [8sec] / [4sec] / [2sec] / [1sec] / [0.5sec] / [關]
<b>Live TIME設定</b>	選擇TIME拍攝期間的顯示間隔。更新的次數受到限制。選擇[關]以停用顯示。 [60sec] / [30sec] / [15sec] / [8sec] / [4sec] / [2sec] / [1sec] / [0.5sec] / [關]
<b>合成設定</b>	設定要在合成攝影中參考的曝光時間。 [60sec] / [50sec] / [40sec] / [30sec] / [25sec] / [20sec] / [15sec] / [13sec] / [10sec] / [8sec] / [6sec] / [5sec] / [4sec] / [3.2sec] / [2.5sec] / [2sec] / [1.6sec] / [1.3sec] / [1sec] / [1/1.3sec] / [1/1.6sec] / [1/2sec]

## PASMB

更改一系列照片的曝光。您可以選擇改變量和拍攝張數。照相機會使用不同的曝光設定來拍攝一系列照片。照相機將在完全按下快門按鈕時拍攝照片，在拍完所選張數的照片時結束拍攝。

選單	MENU →  2 → 3.包圍拍攝 → AE BKT
關	在不使用此功能的情況下拍攝照片。
3f 0.3EV	以0.3 EV的包圍量拍攝3張照片。
3f 0.5EV	以0.5 EV的包圍量拍攝3張照片。
3f 0.7EV	以0.7 EV的包圍量拍攝3張照片。
3f 1.0EV	以1.0 EV的包圍量拍攝3張照片。
5f 0.3EV	以0.3 EV的包圍量拍攝5張照片。
5f 0.5EV	以0.5 EV的包圍量拍攝5張照片。
5f 0.7EV	以0.7 EV的包圍量拍攝5張照片。
5f 1.0EV	以1.0 EV的包圍量拍攝5張照片。
7f 0.3EV	以0.3 EV的包圍量拍攝7張照片。
7f 0.5EV	以0.5 EV的包圍量拍攝7張照片。
7f 0.7EV	以0.7 EV的包圍量拍攝7張照片。

“BKT”以綠色顯示，直到拍攝序列中的所有照片都被拍攝為止。第一張照片是在當前曝光設定下拍攝的，接著是曝光減少的照片，然後是曝光增加的照片。

用於更改曝光的設定因拍攝模式而異。

<b>P</b> (程式AE)	光圈和快門速度
<b>A</b> (光圈先決AE)	快門速度
<b>S</b> (快門先決AE)	光圈
<b>M</b> (手動)	<ul style="list-style-type: none"> <li>快門速度(ISO)未設為[Auto]時)</li> <li>ISO感光度(ISO)設為[Auto]時)</li> </ul>

- 如果在拍攝開始之前啟用曝光補償，照相機將圍繞所選的值更改曝光。
  - 變更為[曝光級] (第99頁)選擇的選項時，也會變更包圍量的可用選項。
- ① 曝光包圍拍攝不能與閃光包圍拍攝(第163頁)或對焦包圍拍攝(第166頁)組合使用。

## 以不同白平衡記錄多張照片

(WB BKT)

### PASMB

照相機將更改白平衡以拍攝一系列照片。您可以選擇色彩軸和包圍量。

在完成一次拍攝後，拍攝結束。照相機將在完全按下快門按鈕時拍攝一張照片，並自動進行處理以記錄照片。

選單	MENU →  2 → 3.包圍拍攝 → WB BKT
----	--------------------------------------------------------------------------------------------------------------

A-B	選擇A-B (琥珀色 - 藍色)軸的包圍量。 [關] / [3f 2級] / [3f 4級] / [3f 6級]
G-M	選擇G-M (綠色 - 洋紅色)軸的包圍量。 [關] / [3f 2級] / [3f 4級] / [3f 6級]

針對每個色彩軸將創建三張影像。

第一個副本以當前的白平衡設定進行記錄，第二個使用負值進行補償，第三個使用正值進行補償。

- 如果在拍攝開始之前啟用白平衡微調，照相機將圍繞所選的值更改白平衡。
- ① 白平衡包圍拍攝不能與藝術濾鏡包圍拍攝(第165頁)或對焦包圍拍攝(第166頁)組合使用。

## 以不同閃光級記錄多張照片

(FL BKT)

### PASMB

照相機將更改閃光級(輸出)以拍攝一系列照片。您可以選擇改變量。每次完全按下快門按鈕時，照相機會以新的閃光級拍攝一張照片。在拍攝完所需張數的照片後，包圍拍攝結束。在連拍模式下，照相機將在完全按下快門按鈕時拍攝照片，在拍完所需張數的照片時結束拍攝。

選單	MENU →  2 → 3.包圍拍攝 → FL BKT
----	--------------------------------------------------------------------------------------------------------------

關	在不使用此功能的情況下拍攝照片。
3f 0.3EV	以0.3 EV的包圍量拍攝3張照片。
3f 0.5EV	以0.5 EV的包圍量拍攝3張照片。
3f 0.7EV	以0.7 EV的包圍量拍攝3張照片。
3f 1.0EV	以1.0 EV的包圍量拍攝3張照片。

“BKT”以綠色顯示，直到拍攝序列中的所有照片都被拍攝為止。第一張照片是在當前閃光燈設定下拍攝的，接著是閃光燈輸出減少的照片，然後是閃光燈輸出增加的照片。

 如果變更[曝光級]設定(第99頁)，閃光燈的包圍量也會相應變更。

- 如果在拍攝開始之前啟用閃光補償，照相機將圍繞所選的值更改閃光燈輸出。
- ① 閃光包圍拍攝不能與曝光包圍拍攝(第162頁)或對焦包圍拍攝(第166頁)組合使用。

PASMB 

照相機將更改ISO感光度以拍攝一系列照片。您可以選擇包圍量。在完成一次拍攝後，拍攝結束。照相機將在完全按下快門按鈕時拍攝一張照片，並自動進行處理以記錄所需數量的照片。

選單	MENU →  2 → 3.包圍拍攝 → ISO BKT
關	在不使用此功能的情況下拍攝照片。
3f 0.3EV	以0.3 EV的包圍量拍攝3張照片。
3f 0.7EV	以0.7 EV的包圍量拍攝3張照片。
3f 1.0EV	以1.0 EV的包圍量拍攝3張照片。

第一個副本以當前的ISO感光度設定進行記錄，第二個以相對較低的感光度(減少所選的量)進行記錄，第三個以相對較高的感光度(增加所選的量)進行記錄。

- 如果變更快門速度或光圈，以按照照相機所選的值來修改曝光，照相機將圍繞當前曝光值更改ISO感光度。
- ① 為[自動 ISO 上限/預設值]選擇的最大感光度不適用。
- ① 在靜音拍攝期間，閃光同步速度設定為1/50秒。
- ① 變更為[ISO級] (第106頁)選擇的選項時，不會改變包圍量的可用選項。
- ① ISO感光度包圍拍攝不能與藝術濾鏡包圍拍攝(第165頁)或對焦包圍拍攝(第166頁)組合使用。



為每張照片創建多個副本，每個副本套用不同的藝術濾鏡。

### ■ 啟用藝術濾鏡包圍拍攝

選單	MENU →  2 → 3.包圍拍攝 → ART BKT
----	---------------------------------------------------------------------------------------------------------------

- 1 使用△▽選擇[ART BKT]並按 $\odot$ 按鈕。
- 2 使用△▽選擇[開]並按 $\odot$ 按鈕。



ART BKT 設定畫面

關	在不使用此功能的情況下拍攝照片。
開	在套用多個藝術濾鏡的情況下拍攝照片。

- 3 顯示將返回到ART BKT設定畫面。

### ■ 設定藝術濾鏡包圍拍攝

- 1 在ART BKT設定畫面上選擇[ART BKT 設定]，然後按 $\odot$ 按鈕。
- 2 選擇要套用的藝術濾鏡，並在旁邊打上勾選符(✓)。
  - 使用△▽選擇一個選項，然後按 $\odot$ 按鈕在旁邊打上勾選符(✓)。
 若要移除勾選符，請再次按 $\odot$ 按鈕。



ART BKT 設定	選擇要套用的藝術濾鏡。還可以選擇諸如[Vivid]、[Natural]和[Flat]等拍攝模式。
------------	--------------------------------------------------

- ① 在套用大量藝術濾鏡的情況下，拍攝後可能需要很長的時間來記錄照片。
- ② 除曝光包圍拍攝(第162頁)和閃光包圍拍攝(第163頁)外，藝術濾鏡包圍拍攝不能與其他形式的包圍拍攝組合使用。

### ■ 拍攝

- 1 按MENU按鈕關閉ART BKT設定畫面並回到拍攝畫面。
- 2 照相機將在完全按下快門按鈕時拍攝一張照片並自動創建多個副本，且每個副本均套用不同的藝術濾鏡。

照相機將更改對焦以拍攝一系列照片。您可以選擇改變變量和拍攝張數。只需按一下快門按鈕，即可拍攝整個系列的照片。每次完全按下快門按鈕時，照相機都會拍攝所選數量的照片，且每次拍攝時都會更改對焦。照片將使用電子快門在靜音模式下拍攝。

### ■ 啟用對焦包圍拍攝

選單 **MENU** → → 3.包圍拍攝 → Focus BKT

- 1 使用  $\Delta$   $\nabla$  選擇 [Focus BKT] 並按 按鈕。
- 2 使用  $\Delta$   $\nabla$  選擇 [開] 並按 按鈕。



Focus BKT 設定畫面

關	在不使用此功能的情況下拍攝照片。
開	在更改對焦位置的情況下拍攝照片。

### 3 顯示將返回到Focus BKT設定畫面。

### ■ 設定對焦包圍拍攝

- 1 設定選項。
  - 按  $\Delta$   $\nabla$  選擇一個項目，然後按 按鈕顯示設定選單。
  - 設定完選項後，按 按鈕返回Focus BKT設定畫面。



設定拍攝張數	選擇以改變後的對焦位置拍攝的張數。 <b>[003] – [999]</b>
設定焦距相差	選擇照相機在每次拍攝時對焦位置的改變量。 <b>[1] – [10]</b>
充電時間	使用非專門指定用於本照相機的閃光燈時，選擇照相機在兩次拍攝之間等待閃光燈充電的時間。 <b>[0 sec] / [0.1 sec] / [0.2 sec] / [0.5 sec] / [1 sec] / [2 sec] / [4 sec] / [8 sec] / [15 sec] / [30 sec]</b>

## ■ 拍攝

1 按**MENU**按鈕關閉Focus BKT設定畫面並回到拍攝畫面。

2 完全按下快門按鈕。

- 拍攝將繼續，直至拍攝完所選張數的照片。
- 若要中途退出包圍拍攝，請再次完全按下快門按鈕。
- 照相機在每次拍攝時會按照為設定焦距相差所選的量更改焦距。焦距達到無限遠時拍攝結束。

ⓘ 若在完全按下快門按鈕開始包圍拍攝後調節對焦或縮放，拍攝將結束。

ⓘ 當[Focus BKT]設為[開]時，[靜音[♥] 設定]（第121頁）中的[閃光選擇]將變為[允許]。

ⓘ 對焦包圍拍攝不適用於Four Thirds規格鏡頭。

ⓘ 對焦包圍無法與其他形式的包圍拍攝組合使用。

ⓘ 閃光同步速度設定為1/100秒。為[☑ ISO]選擇超過ISO 16000的值可將閃光同步速度設定為1/50秒。







## 僅可在短片模式下使用的功能



### 錄音選項

(錄音設定)

PASMB 

調整拍攝期間的錄音的設定。您還可以訪問連接外部麥克風或錄制筆時使用的設定。

選單	MENU  ⇒ 5.錄音/連線  ⇒ 錄音設定
錄音音量	調整麥克風靈敏度。為內置立體聲麥克風和外部麥克風選擇各自的數值。 【內置  】：調整內置立體聲麥克風的靈敏度。 [-10] - [0] - [+10] 【MIC  】：調整連接到麥克風插孔的外部麥克風的靈敏度。 [-10] - [0] - [+10]
 音量限制器	照相機可以限制麥克風錄製的聲音音量。使用此選項可自動降低某個音量以上的水平。 【關】：不限制麥克風錄製的聲音音量。 【開】：限制麥克風錄製的聲音音量。
減低風聲噪音	減少錄音過程中的風聲噪音。 【關】：不減少錄音過程中的風聲雜訊。 【弱】 / 【標準】 / 【強】：設定減低風聲雜訊的程度
記錄音質	選擇錄音格式。 【96kHz/24bit】：高品質的音頻。 【48kHz/16bit】：標準品質的音頻。
 插入式電源	調整用於電容式麥克風以及其他照相機供電設備的設定。 【關】：適用於不需要照相機供電的設備(通用動圈麥克風)。 【開】：適用於需要照相機供電的設備(電容式麥克風)。

- ① 以下情況不錄制聲音：  
使用高速、慢動作或快動作的短片，或者在拍攝模式中選擇ART 7  / ART 7  (透視效果)時。
- ① 能夠播放音頻的設備必須支援為【記錄音質】選擇的選項。
- 🔊 鏡頭和照相機操作的聲音可能會被記錄到影片中。為防止錄入，您可透過將[AF 模式] (第66頁)選為[S-AF]，[MF]或[Pre MF]或盡可能少使用照相機按鈕使操作聲音保持最小。

選單	MENU →  → 5.錄音/連線 → 耳機音量
----	-----------------------------------------------------------------------------------------------------------

耳機音量	調整耳機的音頻輸出音量。
------	--------------

調整時間碼設置。時間碼可用于在編輯等操作中同步影像與聲音。可以從以下選項中進行選擇。



選單	MENU →  → 5.錄音/連線 → 時間碼設置
----	------------------------------------------------------------------------------------------------------------

時間碼模式	選擇時間碼錄製選項。請在需要精確計時的地方使用時間碼。 <b>[Drop Frames]</b> ：Drop Frames時間碼。系統將調整時間碼以補償與錄製時間之間的偏差。 <b>[非Drop Frames]</b> ：非Drop Frames時間碼。系統不會調整時間碼以補償與錄製時間之間的偏差。
計數	選擇時間碼計數的增量方式。 <b>[錄製運行]</b> ：計數僅在錄製期間增量。 <b>[自由運行]</b> ：計數會連續增量，包括在未進行錄製或照相機關閉時。
開始時間	選擇起始時間碼。 <b>[重置]</b> ：將時間碼重設為00:00:00 <b>[手動輸入]</b> ：手動輸入時間碼。 <b>[目前時間]</b> ：將時間碼設為當前時間，將幀設為00。

ⓘ 將[開始時間]設為[目前時間]時，應確保照相機顯示正確的時間。🔊 “設定照相機時鐘(ⓘ 設定)” (第243頁)







ⓘ 高速短片上(第131頁)不會記錄時間碼。

調整HDMI設備輸出設定。這些選項可用於從照相機控制HDMI錄音機，或新增時間碼在短片編輯期間使用。

選單	MENU →  → 5.錄音/連線 →  HDMI輸出
輸出模式	<p><b>[顯示器模式]</b>：HDMI設備發揮外部顯示器的功能。照相機將向顯示屏輸出影像和各種指示。輸出設定也可通過 <b>[HDMI 設定]</b> 選項(第238頁)進行調整。</p> <p><b>[錄製模式]</b>：HDMI設備發揮外部錄音機的功能。此時僅向設備輸出影像。使用照相機操控調整幀大小和聲音設定。</p> <p><b>[RAW 模式]</b>：影像將以RAW格式輸出至HDMI設備。影像不會被記錄到照相機的記憶卡上。使用照相機操控調整幀大小和聲音設定。</p> <ul style="list-style-type: none"> <li>當模式轉盤設為<b>P/A/S/M/B</b>，或者在顯示選單或播放影像時，照相機將在<b>[顯示器模式]</b>模式下工作。</li> </ul>
REC觸發	<p>照相機和外部設備將同時開始與停止錄製。</p> <ul style="list-style-type: none"> <li>此選項僅適用於相容設備。</li> </ul> <p><b>[關]</b>：不使用此功能。</p> <p><b>[開]</b>：對外部設備進行控制。</p>
時間碼	<p>將時間碼輸出至外部設備。可以使用<b>[時間碼設置]</b> (第169頁)來調整時間碼設置。</p> <p><b>[關]</b>：不將時間碼輸出至外部設備。</p> <p><b>[開]</b>：將時間碼輸出至外部設備。</p>

#### ■ 關於[RAW 模式]

選擇[RAW 模式]時，可以記錄尚未套用曝光補償和白平衡等拍攝設定的RAW影像。有關相容[RAW 模式]的HDMI設備的資訊，請訪問我們的網站。

- 選擇[RAW 模式]時，如果向HDMI設備輸出訊號，照相機顯示器便會顯示“HDMI”。
- ① 選擇[RAW 模式]時，從照相機輸出的影像將以ProRes RAW格式記錄。
- ① 當選擇[RAW 模式]且連接相容HDMI設備時，拍攝模式將設為2 OM-Log400。
- ① 選擇[RAW 模式]時，將受到以下限制。
  - ：只能選擇[C4K]和[4K]。慢動作或快動作短片不可用。
  - 影片防震]：只能選擇[M-IS Off]和[M-IS2]。
  - 數碼遠攝轉換器將設為[關]。
  - AF 模式] (使用Four Thirds規格鏡頭時)：只能選擇[MF]和[Pre MF]。

在短片錄製過程中可以顯示“+”標記，以瞭解畫面中央部的  
位置。



+標記

選單	<b>MENU</b> →  → 6. 拍攝輔助 → 中心標記
關	不顯示+標記。
開	在短片錄製期間以及在短片錄製就緒模式下，畫面的中央部會顯示+標記。

在短片錄製過程中，可以在亮度等級超出預定臨界值的區域顯示斑馬紋(條紋)。您可指定兩個臨界值，分別對應顯示不同角度的斑馬紋。

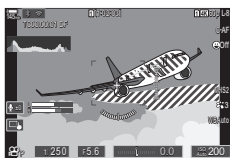



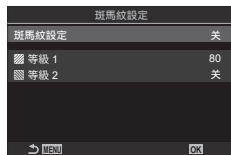

#### ■ 顯示斑馬紋

選單 MENU →  → 6. 拍攝輔助 → 斑馬紋設定

- 1 使用  $\Delta$   $\nabla$  選擇 [斑馬紋設定] 並按  $\odot$  按鈕。
- 2 使用  $\Delta$   $\nabla$  選擇 [開] 並按  $\odot$  按鈕。



斑馬紋設定 設定畫面

關	不顯示斑馬紋。
開	在短片錄製過程中，將在亮度等級超出預定臨界值的區域顯示斑馬紋(條紋)。 在亮度等級超出  等級 1] 的區域，將顯示  圖案。 在亮度等級超出  等級 2] 的區域，將顯示  圖案。 在兩者重疊的區域，將顯示  圖案。

- 3 顯示將返回到斑馬紋設定設定畫面。



## ■ 設定斑馬紋設定

### 1 設定選項。

- 按  $\Delta$ / $\nabla$  選擇一個項目，然後按  $\odot$  按鈕顯示設定選單。
- 設定完選項後，按  $\odot$  按鈕返回間隔拍攝設定畫面。

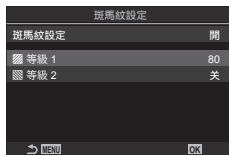

<b>等級 1</b>	在亮度等級超出指定值的區域，將顯示▨圖案。
<b>等級 2</b>	在亮度等級超出指定值的區域，將顯示▨圖案。 如果您只想顯示一種斑馬紋，請將此項設為[關]。

## 錄製短片時顯示紅框

( $\odot$ REC 中的紅框)

PASMB

您可以在畫面上顯示一個紅色外框，以便於判斷照相機是否在錄製短片。



選單	<b>MENU</b> $\Rightarrow$ $\Rightarrow$ 6.拍攝輔助 $\Rightarrow$ $\odot$ REC 中的紅框
<b>關</b>	照相機不顯示紅框。
<b>開</b>	照相機在短片錄製期間將顯示一個紅框。

# 5 播放

## 播放時的資訊顯示

### 播放影像資訊

#### 基本顯示

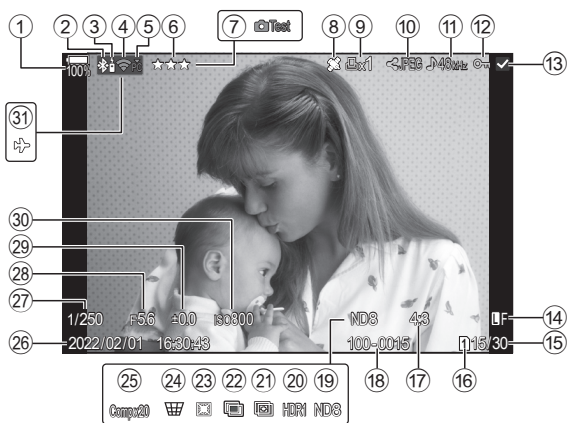

#### 綜合顯示

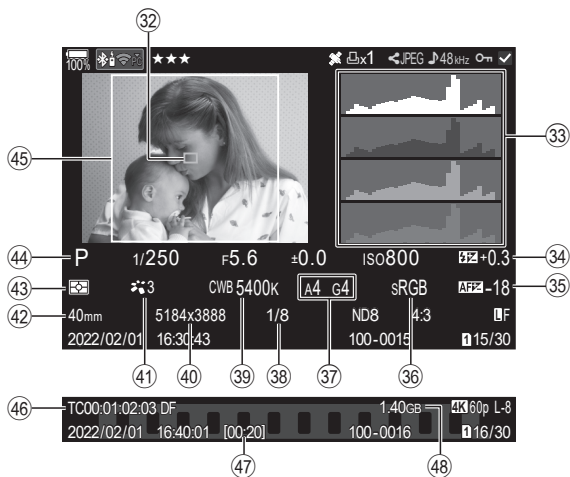

- ① 電池電量級別 ..... 第27頁
- ② 動態Bluetooth®連接 ..... 第246、266頁
- ③ 遙控器 ..... 第266頁
- ④ 無線LAN連線 ..... 第247、253頁
- ⑤ 動態電腦連接(Wi-Fi) ..... 第253頁
- ⑥ 評分 ..... 第184頁
- ⑦ 照片測試 ..... 第197頁
- ⑧ GPS資料訊息指示 ..... 第252頁
- ⑨ 預留列印  
列印數目 ..... 第186頁
- ⑩ 分享順序 ..... 第183頁
- ⑪ 錄音 ..... 第187頁
- ⑫ 保護 ..... 第181頁
- ⑬ 已選影像 ..... 第185頁
- ⑭ 畫質 ..... 第129、130頁
- ⑮ 影像編號/影像總數
- ⑯ 播放卡槽 ..... 第229頁
- ⑰ 寬高比 ..... 第133頁
- ⑱ 檔案編號 ..... 第231頁
- ⑲ 實時ND濾鏡 ..... 第147頁
- ⑳ HDR影像 ..... 第151頁
- ㉑ 深度合成 ..... 第149頁
- ㉒ 多重曝光 ..... 第152頁
- ㉓ 魚眼校正 ..... 第159頁
- ㉔ 梯形變形補償 ..... 第158頁
- ㉕ 合成拍攝  
合成拍攝張數 ..... 第48頁
- ㉖ 日期與時間 ..... 第243頁
- ㉗ 快門速度 ..... 第38、42頁
- ㉘ 光圈值 ..... 第38、40頁
- ㉙ 曝光補償 ..... 第98頁
- ㉚ ISO感光度 ..... 第105頁
- ㉛ 飛行模式 ..... 第246頁
- ㉜ AF目標顯示 ..... 第70頁
- ㉝ 直方圖 ..... 第33頁
- ㉞ 閃光補正 ..... 第113頁
- ㉟ 對焦調整 ..... 第88頁
- ㊱ 色彩空間 ..... 第144頁
- ㊲ 白平衡補償 ..... 第140、142頁
- ㊳ 壓縮率 ..... 第129頁
- ㊴ 白平衡 ..... 第139頁
- ㊵ 像素數 ..... 第129頁
- ㊶ 拍攝模式 ..... 第134頁
- ㊷ 焦距
- ㊸ 測光模式 ..... 第101頁
- ㊹ 拍攝模式 ..... 第38頁
- ㊺ 寬高框線 ..... 第133頁
- ㊻ 時間碼 ..... 第169頁
- ㊼ 短片錄製時間 ..... 第314頁
- ㊽ 短片檔案大小 ..... 第314頁
- \* ㊼至㊽僅在播放短片時顯示。

## 切換資訊顯示

按鈕

INFO按鈕

您可以在播放時用按**INFO**按鈕的方式切換顯示於顯示屏上的資訊。

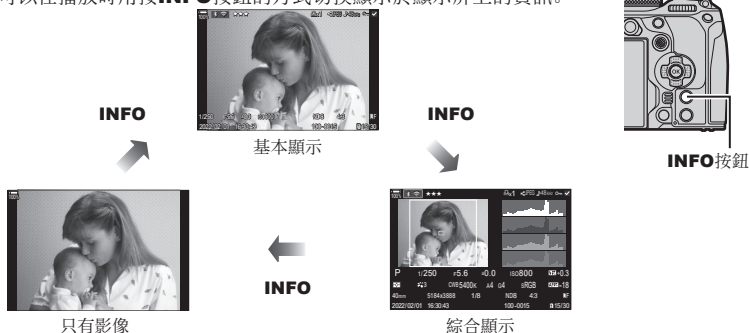

☑ 可選擇是否顯示這三種顯示類型之一。☑ “選擇在播放過程中顯示的資訊(▶資訊設定)” (第194頁)

## 觀看相片與影片

### 觀看相片

#### 1 按 按鈕。

- 您最近拍攝的影片與相片會顯示出來。
- 用前轉盤或箭頭按鈕選擇您要的相片或影片。
- 半按快門按鈕返回拍攝模式。

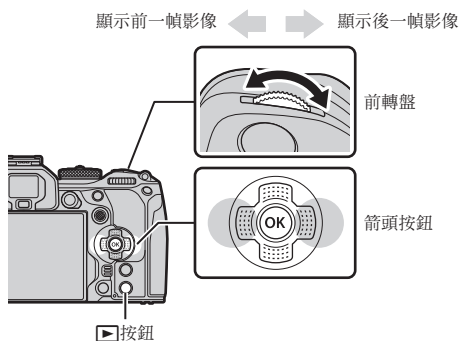

靜態影像





短片

後轉盤 (🌀)	放大 (🔍) / 索引 (📄)
前轉盤 (🌀)	前一張 (⏪) / 下一張 (⏩) 也可以在放大播放時操作。
箭頭按鈕 (△ ▽ ◀ ▶) / 多重選擇鈕 (👉 / 👈)	單幀播放：下一張 (▶) / 上一張 (◀) / 播放音量 (△ ▽) 縮放播放：按下  可顯示縮放框。再次按下可放大縮放框。在縮放播放時按 △ ▽ ◀ ▶ 可以捲動影像。 索引/日曆播放：反白顯示影像  • 使用 △ ▽ ◀ ▶ 執行的操作也可通過上，下，左，右按下多重選擇器來執行。
INFO 按鈕	檢視影像資訊
☑ 按鈕	選擇影像 (第185頁)
★ 按鈕	為影像指定星級 (第184頁)
🛡 按鈕	保護影像 (第181頁)
🗑 按鈕	消除影像 (第182頁)
⊗ 按鈕	檢視選單 (在日曆播放中，按此按鈕退回單張影像播放)







#### ■ 在觀看相片時切換記憶卡

- 在播放過程中，可使用  按鈕切換想要播放的記憶卡。若要選擇所需記憶卡，按住  按鈕並旋轉前或後轉盤。此操作不會變更為 [📷 記憶卡插槽設定] > [▶ 卡槽] (第229頁) 選擇的選項。

## 觀賞影片



- 1 按  按鈕。
  - 將顯示最新的圖像。
- 2 選擇短片並按  按鈕。
  - 播放選單將顯示。
- 3 選擇[動畫]並按  按鈕。
  - 開始短片播放。





請用  /  快速前進與倒轉。再按  按鈕以暫停播放。播放暫停時，請用  觀看第一幀，而用  觀看最後一幀。請用  或前轉盤觀看上一幀或下一幀。請按 **MENU** 按鈕以結束播放。

### 播放被分割的短片

若檔案大小超過4 GB或錄製時間超過3小時，長短片會自動錄製在多個檔案上(第53頁)。這些檔案可以作為單個短片播放。



- 1 按  按鈕。
  - 將顯示最新的圖像。
- 2 顯示要查看的長短片，然後按  按鈕。
  - 將顯示以下選項。

[從頭開始播放] :	將一段影片全部播完
[動畫] :	分別播放檔案
[刪除整部短片  ] :	刪除一段影片的所有部分
[消除1幀] :	分別刪除檔案

- ① 我們建議用最新版的OM Workspace在電腦上播放短片(第253頁)。首次啟動軟體之前，請將照相機連接至電腦。
- ② 在[ 視訊轉碼器] (第133頁)設為[H.265]的情形下所錄製的短片無法使用OM Workspace播放。

## 快速查找圖像



(索引和日曆播放)



- 在單幀重放中，將後轉盤旋轉至  以進行索引播放。進一步旋轉可進行日曆顯示播放。
- 將後轉盤轉至 ，以回到單幀播放。



- 您可以變更索引顯示的影像數目。按  “設定索引顯示( 設定)” (第195頁)



當按  或被指定為 **[Q]** (放大) 功能的按鈕 (第196頁) 時，影像的對焦部分或偵測到被攝對象的部分會顯示一個縮放框。再次按下此按鈕可放大縮放框。在縮放播放時按  或  可以捲動影像。

- 您可以變更縮放框和影像捲動的設定。請參閱“選擇在放大播放過程中顯示的資訊(  資訊設定)” (第194頁)
- 您可以使用後轉盤來變更縮放比。
- 當按  按鈕時，縮放播放結束。
- 如果已啟用[人臉及眼部識別]，在顯示縮放框時按 **INFO** 按鈕便將縮放框移至偵測到的人臉上。在近距播放時，偵測到的人臉將被放大。

## 使用觸控進行播放

使用觸控控制可放大及縮小照片，滾動照片或選擇顯示的照片。

- ❗ 請勿使用指甲或其他尖銳物品觸碰顯示屏。
- ❗ 手套或顯示屏遮罩可能會干擾觸控螢幕的操作。

### 全畫面播放

#### ■ 顯示上一個或下一個影像

- 向左滑動手指可觀看下一個影像，向右滑動則觀看上一個影像。

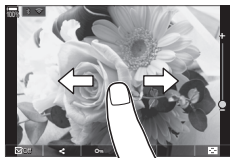

#### ■ 放大

- 輕觸螢幕以顯示滑桿與 。
- 輕觸兩次畫面可按 預設設定 (第193頁) 中指定的比率放大影像。
- 向上或向下滑動變焦桿可進行放大或縮小。
- 影像被放大時可滑動手指以捲動顯示。
- 輕觸 以顯示索引播放。
- 輕觸 以進行日曆顯示播放。



#### ■ 短片播放

- 輕觸 可開始播放。
- 輕觸畫面的下部將顯示控制條，可用於結束播放和變更播放音量。
- 輕觸畫面中央部可暫停播放。再次輕觸可繼續播放。
- 通過在播放暫停時滑動畫面底部的進度條，可以變更繼續播放時的短片播放位置。
- 輕觸 可結束播放。



### 索引/日曆播放

#### ■ 顯示上一頁或下一頁

- 向上滑動手指可觀看下一頁，向下滑動則觀看上一頁。
- 在索引播放中輕觸 ，將顯示觸控選單。輕觸 或 可切換顯示影像的數量。輕觸 “設定索引顯示 ( 設定)” (第195頁)。
- 輕觸 若干次可回到單幀播放。

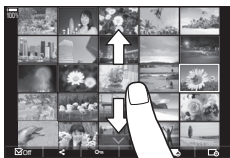











#### ■ 觀看影像

- 輕觸一幀影像可進行全畫面觀看。

## 其他功能

在單幀播放時輕觸螢幕或在索引播放時輕觸 ，以顯示觸控選單。然後您便可以用觸摸觸控選單內圖示的方式執行您要的操作。

	選擇一個影像。您可以選擇多幅影像並將其集體刪除。  “選擇多張影像(已選取的分享順序, 已選取評分,  , 選擇性複製, 消除所選幀)” (第185頁)
	可以設定要以智慧型手機分享的影像。  “選擇要分享的圖像(分享順序)” (第183頁)
	為影像指定星級。  “影像評分(評分)” (第184頁)
	保護一個影像。  “保護圖像(  )” (第181頁)

## 5

### 播放



## 設定播放功能

### 旋轉圖像

(旋轉)

選擇是否旋轉照片。

- 1 播放照片並按 **OK** 按鈕。
- 2 選擇[旋轉]並按 **OK** 按鈕。
- 3 按 **△** 逆時針旋轉影像，按 **▽** 則順時針旋轉影像；每按一次該按鈕，影像旋轉一次。
  - 按 **OK** 按鈕儲存設定並退出。
  - 影片和受保護影像無法進行旋轉。

☞ 可以將照相機設定為在播放期間自動旋轉縱向圖像。☞ “自動旋轉縱向拍圖像進行播放 (☞)” (第193頁)  
將[☞]選擇為[關]時，[旋轉]功能無效。

### 保護圖像

(**OK**)

保護影像不被誤刪。

- 1 顯示您要保護的影像，然後按 **OK** 按鈕。
    - **OK** (保護圖示) 將出現在影像上。再次按 **OK** 按鈕可取消保護。
    - 當顯示不受保護的影像時，您可以按住 **OK** 按鈕並旋轉前或後轉盤來保護旋轉轉盤時顯示的所有影像。旋轉轉盤時顯示的任何先前受保護的圖像將不受影響。
    - 當顯示受保護的影像時，您可以按住 **OK** 按鈕並旋轉前轉盤或後轉盤來解除旋轉轉盤時顯示的所有影像的保護。旋轉轉盤時顯示的任何先前不受保護的圖像將不受影響。
    - 在縮放播放期間，或在索引顯示播放中選擇圖像時，可以執行相同的操作。
- ☞ 您也可保護多幀所選影像。☞ “選擇多張影像(已選取的分享順序，已選取評分，**OK**，選擇性複製，消除所選幀)” (第185頁)
- ⚠ 格式化插卡將會消除插卡上的所有資料，包括受保護的影像。

**OK** (保護)圖示



### 複製影像

(複製)

當插卡槽1與2中的插卡都有可用空間時，您可以將影像複製到其他插卡。

- 1 顯示想要複製的圖像，然後按下 **OK** 按鈕。
- 2 高亮顯示[複製]並按 **OK** 按鈕。
- 3 選擇是否指定目標文件夾。
  - 若選擇[指定]，則需選擇目標資料夾。
  - 如果已指定某個資料夾，將顯示此資料夾的名稱。若要另外選擇不同的資料夾，請按 **▷**。
- 4 高亮顯示[執行]並按 **OK** 按鈕。
  - 照片將被複製至另一張記憶卡上。

☞ 您可以一次將一個卡上的所有影像複製到其他插卡。☞ [全部複製] (第182頁)

5

播放

## 複製記憶卡中的所有影像

(全部複製)

照相機上插上兩張記憶卡(插卡槽1與2)時,您可以將一張卡上的影像全部複製到另一張卡上。

選單	<b>MENU</b> →  → 1. 檔案 → 全部複製
①→②	所有影像從插卡槽1中的卡複製照插卡槽2中的卡。
②→①	所有影像從插卡槽2中的卡複製照插卡槽1中的卡。

- ① 當目的地記憶卡已滿時,複製結束。
- ① 如果目的地記憶卡為SD卡或SDHC卡,將無法複製超過4 GB的短片檔案。

## 刪除影像

(消除1幀)

1 顯示您想刪除的影像,然後按按鈕。

2 選擇[執行]並按按鈕。  
• 影像將被刪除。

- ① 您可以變更按鈕設定以便消除影像而不必經過確認步驟。 “停用刪除確認(快速刪除)”(第183頁)

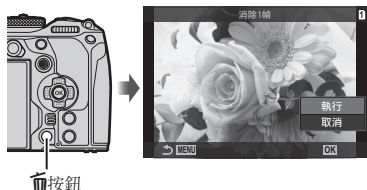



-  可選擇刪除以RAW+JPEG畫質模式記錄的照片時是刪除兩種副本,還是僅刪除JPEG副本或僅刪除RAW副本。 “RAW+JPEG刪除選項(RAW+JPEG刪除)”(第183頁)

## 刪除所有影像

(消除全幀)

刪除所有影像。受保護的影像不會被刪除。您還可以排除已指定星級(第184頁)的影像並刪除所有其他影像。

選單	<b>MENU</b> →  → 1. 檔案 → 消除全幀
消除	刪除所有影像,包括已指定星級的影像。
儲存	保留已指定星級的影像,刪除所有其他影像。

- 如果兩個卡槽中均插入記憶卡,系統將提示您選擇一個卡槽。選擇一個卡槽並按按鈕。
- ① 如果選擇[儲存]並執行[消除全幀],根據記憶卡的速度等級和記憶卡上的影像數量,可能需要等待一些時間。

## 停用刪除確認

(快速刪除)

如果在按下 $\square$ 按鈕以刪除照片或短片時啟用此選項，照相機將不會顯示確認對話方塊，而是立即刪除影像。

選單	MENU $\rightarrow$ $\square$ $\rightarrow$ 2.操作 $\rightarrow$ 快速刪除
關	按下 $\square$ 按鈕時顯示確認對話方塊。
開	按下 $\square$ 按鈕時將不顯示確認對話方塊。

## RAW+JPEG刪除選項

(RAW+JPEG刪除)

選擇每次刪除一張[RAW+JPEG]影像時執行的操作。

選單	MENU $\rightarrow$ $\square$ $\rightarrow$ 2.操作 $\rightarrow$ RAW+JPEG刪除
JPEG	僅刪除JPEG副本。
RAW	僅刪除RAW副本。
RAW+JPEG	RAW和JPEG副本均被刪除。

☞ 當使用[消除全幀] (第182頁)或[消除所選幀] (第185頁)刪除 [RAW+JPEG]影像時，RAW和JPEG副本均將被刪除。

## 選擇要分享的圖像

(分享順序)

您可以預先選擇要傳送至智慧型手機的影像。

- 1 顯示想要傳送的影像，然後按 $\odot$ 按鈕。
  - 播放選單將顯示。
- 2 選擇[分享順序]並按 $\odot$ 按鈕。然後，按 $\Delta$ 或 $\nabla$ 。
  - 影像將被標記為分享。將顯示 $\leftarrow$ 圖示和檔案類型。
  - 每個卡槽最多可以標記分享200張照片。
  - 若要取消分享預約，請按 $\Delta$ 或 $\nabla$ 。

① 大小超過4GB的短片檔案無法標記為分享。

☞ 您可以預先選擇要傳送的影像並一次設定所有的分享預約。☞ “選擇多張影像(已選取的分享順序，已選取評分， $\odot$ ，選擇性複製，消除所選幀)” (第185頁)，“將影像傳送至智慧型手機” (第250頁)

☞ 也可在[ $\square$ 功能] (第193頁)中將 $\leftarrow$ 指定給一個按鈕，以此將影像標記為分享。在單張顯示/索引顯示/縮放播放中顯示未標記的影像時，按 $\leftarrow$ 按鈕。當按住 $\leftarrow$ 按鈕並旋轉前或後轉盤時，在旋轉轉盤時顯示的所有影像均將被標記為分享。旋轉轉盤時顯示的任何先前標記的圖像將不受影響。當顯示帶標記的影像時，如果按住 $\leftarrow$ 按鈕並旋轉前或後轉盤，在旋轉轉盤時顯示的所有影像均將被取消標記。旋轉轉盤時顯示的任何不帶標記的影像將不受影響。

5

播放

## 選擇RAW+JPEG照片進行分享

(RAW+JPEG ◀)

對於以[RAW+JPEG]記錄的照片，畫質可選擇僅分享JPEG副本，僅分享RAW副本或分享JPEG和RAW副本。

選單	MENU → [▶] → 2.操作 → RAW+JPEG ◀
----	--------------------------------

JPEG	僅JPEG副本可被選取用於分享。
RAW	僅RAW副本可被選取用於分享。
RAW+JPEG	RAW和JPEG副本均可被選取用於分享。

- ① 變更為[RAW+JPEG ◀]選擇的選項不影響已被選取用於分享的照片。
- ① 無論選擇哪個選項，刪除分享標記後兩個副本中的標記均被刪除。

## 影像評分

(評分)

為影像指定星級(1-5)。

這在使用OM Workspace或其他公用程式排列和搜尋影像時會很有用。

按鈕	★按鈕
----	-----

若在所選影像未指定星級的情形下按★按鈕，便會為此影像指定星級。星星的數量與之前設定的數量相同。

若在所選影像已指定星級的情形下按★按鈕，便會清除相應的星級。您可在按住★按鈕的同時旋轉前後轉盤，以此來變更星星的數量。

- ① 僅靜態影像可以指定星級。
- ① 如果影像以[RAW+JPEG]格式記錄，同一評分將同時套用於RAW和JPEG檔案。
- ① 不能為受保護的影像指定星級。
- ① 不能為其他照相機拍攝的影像指定星級。

## 5

### 播放

您可以選擇顯示為評分選項的星星數量。

選單

MENU → [ ] → 3.顯示 → 評分設定

1 選擇在對影像評分時顯示為選項的星星數量，並在旁邊打上勾選符(✓)。

- 使用△▽選擇一個選項，然後按⊙按鈕在旁邊打上勾選符(✓)。  
若要移除勾選符，請再次按⊙按鈕。

ⓘ 如果沒有旁邊帶勾選符(✓)的項目，則無法為影像指定星級。

ⓘ 變更[評分設定]的設定不會影響已指定的影像評分。

## 選擇多張影像

(已選取的分享順序，已選取評分，，選擇性複製，消除所選幀)

您可以為[已選取的分享順序]，[已選取評分]，，[選擇性複製]或[消除所選幀]選擇多張影像。

1 顯示想要選擇的影像，然後按☑按鈕。

- 將選定影像並顯示✓。
- 若要取消選擇，可再次按此按鈕。
- 您可以在單張播放和索引播放中選擇影像。





2 按⊙按鈕顯示選單，然後選擇[已選取的分享順序]，[已選取評分]，，[選擇性複製]或[消除所選幀]。

- 當顯示不帶標記的影像時，您可以按住☑按鈕並旋轉前或後轉盤選定旋轉轉盤時顯示的所有影像。旋轉轉盤時顯示的任何先前標記的圖像將不受影響。
- 當顯示帶標記的影像時，您可以按住☑按鈕並旋轉前或後轉盤，便可取消選擇旋轉轉盤時顯示的所有影像。旋轉轉盤時顯示的任何先前不帶標記的圖像將不受影響。



您可將列有要列印的影像及每張相片的列印數的數碼“列印預約”儲存到記憶卡中。然後便可以在支持DPOF的打印店打印照片。創建列印預約時需要一張記憶卡。

### ■ 設定預留列印

選單	MENU →  → 1. 檔案 → 
	按<D>選擇要設為列印預約的影像，然後按△▽設定列印數。若要設定數幀影像的列印預約，請重複該步驟。選擇完所有所需影像後按Ⓞ按鈕，然後選擇日期與時間格式。 [無]：列印的影像上不顯示日期與時間。 [日期]：影像上列印拍攝日期。 [時間]：影像上列印拍攝時間。
 ALL	當想為所有影像設定預留列印時，請選擇此項。選擇日期與時間格式。 [無]：列印的影像上不顯示日期與時間。 [日期]：影像上列印拍攝日期。 [時間]：影像上列印拍攝時間。

① 列印影像時，不能在影像之間變更設定。

### ■ 設定預留列印

預約	將設定預留列印。設定將反映在當前所選記憶卡中儲存的照片上。
取消預約	不設定預留列印。

① 本照相機無法用於修改由其他設備創建的列印預約。創建一個新列印預約將刪除由其他設備所創建的所有現存列印預約。

① 列印預約中無法包含RAW影像或影片。

## 重設所有保護/分享順序/預留列印/評分 (重設所有影像)

針對一個卡槽中記憶卡上的影像，可以一次重設所有保護/分享順序/預留列印/評分。

選單	MENU →  → 1. 檔案 → 重設所有影像
重設列印預約	重設所有預留列印。
解除相片保護	重設所有保護。
重置分享順序	重設所有分享順序。
重設評分	重設所有評分。

• 如果兩個卡槽中均插入記憶卡，系統將提示您選擇一個卡槽。選擇一個卡槽並按Ⓞ按鈕之後，將顯示確認畫面。

① 當有大量已評分影像時，[重設評分]會花很長時間。

## 為圖像添加音頻



您可以使用內置立體聲麥克風或選購的外接麥克風錄音並將其添加到照片中。錄制的音頻可以對圖像進行簡單的記錄，省去手寫記錄的麻煩。錄音最長可達30秒。

- 1 顯示您想新增的影像，然後按 按鈕。
  - 錄音不適用於受保護的影像。
- 2 選擇 並按 按鈕。
  - 若要新增音頻而直接退出，請選擇[取消]。
- 3 選擇 [開始]，然後按 按鈕開始記錄。
- 4 按 按鈕可結束記錄。
  - 帶有音頻的圖像帶有 圖標和顯示記錄速率的訊息指示。
  - 若要刪除錄音，請在步驟3中選擇[消除]。



5

播放

音頻將以為短片選擇的速率錄制。可以使用[錄音設定] (第168頁)來選擇評分。

### ■ 播放音頻

顯示帶有音頻的圖像時，將自動開始播放。可調整音量：

- 1 顯示要播放其音頻的影像。
- 2 按 或 。
  - 按鈕：提高音量。
  - 按鈕：降低音量。



創建潤飾後的圖像副本。對於RAW圖像，您可以調整拍攝照片時有效的設定，例如白平衡和拍攝模式(包括藝術濾鏡)。使用JPEG圖像，您可以進行簡單的編輯，例如剪裁和調整大小。

RAW編輯	潤飾影像並以JPEG格式保存生成的副本(第188頁)。可用的選項如下： <b>[現有]</b> ：以照相機當前選擇的設定來儲存影像。 <b>[自定1]/[自定2]</b> ：在顯示屏中預覽結果時調整設定。此設定被儲存為[自定1]或[自定2]。 <b>[ART BKT]</b> ：照相機為每個影像創建多個JPEG副本，每個影像對應一個所選的藝術濾鏡。選擇一個或多個濾鏡並將其應用於一個或多個圖像。
JPEG編輯	潤飾JPEG影像並以JPEG格式保存生成的副本(第189頁)。

### 潤飾RAW影像(RAW編輯)

[RAW編輯]可用於調整以下設定。這些也是在您選擇[現有]時套用的設定。

畫質	中間色調
拍攝模式	高光
色彩/彩度(色彩創作工具)	影像比例
色彩(部分取色)	高ISO減少雜訊
白平衡	色彩空間
色溫	梯形變形補償
曝光補償	
暗位顯示	

- ① 將拍攝模式選為藝術濾鏡時，[色彩空間]固定為[sRGB]。
- ② 在下列情形下無法潤飾RAW影像：  
 記憶卡空間不足，或者影像由其他照相機創建

**1** 顯示想要編輯的影像，然後按 **OK** 按鈕。



**2** 使用 **△**/**▽** 選擇 [RAW編輯] 並按 **OK** 按鈕。  
 • 編輯選單將顯示。





### 3 使用 $\Delta$ / $\nabla$ 高亮顯示相應項目。

- 若要套用當前照相機設定，請高亮顯示[現有]並按  $\odot$  按鈕。將套用當前設定。
  - 使用  $\Delta$ / $\nabla$  選擇[執行]，然後按  $\odot$  按鈕以記錄所顯示的影像。

- 對於[自定1]或[自定2]，請高亮顯示所需的選項並按  $\triangleright$ ，然後編輯設定如下：

- 調節選項將顯示。使用  $\Delta$ / $\nabla$  高亮顯示項目，然後使用  $\triangleleft$ / $\triangleright$  選擇設定。重複以上步驟，直至選完所需的所有設定。按  $\odot$  按鈕預覽結果。



- 按  $\odot$  按鈕確認設定。所做的處理將套用至影像。
  - 使用  $\Delta$ / $\nabla$  選擇[執行]，然後按  $\odot$  按鈕以記錄所顯示的影像。
- 高亮顯示[ART BKT]並按  $\triangleright$  按鈕將顯示藝術濾鏡的清單。請高亮顯示藝術濾鏡並按  $\odot$  按鈕，以將其選定或取消選擇；選中的濾鏡被打上  $\checkmark$ 。選擇完所有所需濾鏡後，按 MENU 按鈕返回上一個畫面。
  - 以所選的藝術濾鏡完成處理後，按  $\odot$  按鈕記錄影像。

### 4 若要從同一原始影像創建其他副本，請高亮顯示[重設]並按 $\odot$ 按鈕。若要退出而不創建更多副本，請高亮顯示[取消]並按 $\odot$ 按鈕。

- 選擇[重設]將顯示編輯選項。從步驟3起重複同樣的操作。

#### 調節JPEG影像 (JPEG編輯)

[JPEG編輯]選單包含以下選項。

陰影調整	照亮背光被攝體。
紅眼補正	減少用閃光燈拍攝的照片中的“紅眼”。
$\square$	剪裁圖像。使用前轉盤或後轉盤調整剪裁大小，並使用 $\Delta$ / $\nabla$ / $\triangleleft$ / $\triangleright$ 進行定位。
影像比例	將照片比例從標準4:3更改為[3:2]，[16:9]，[1:1]或[3:4]。選擇照片比例後，使用箭頭按鈕定位剪裁框。
黑白	創建現在圖像的黑白副本。
棕褐色	創建現在圖像的棕褐色副本。
彩度補正	調整顏色的鮮艷度。結果可以在顯示屏中預覽。
$\square$	創建調整過大小的副本，大小為1280×960，640×480或320×240像素。 照片比例不是標準4:3的圖像會被調整為盡可能接近所選選項的大小。

$\odot$  根據影像的不同，紅眼補正可能不起作用。

$\odot$  在下列情形下無法編輯JPEG影像：

影像在PC上處理過，記憶卡沒有足夠的空間，或影像由另一照相機記錄。

$\odot$  該影像無法調整 ( $\square$ ) 至大於原始影像的尺寸。

$\odot$  有些影像無法調整大小。

$\odot$  [ $\square$ ] (剪裁)和[影像比例]只能用於編輯寬高比為4:3 (標準)的影像。

1 顯示想要編輯的影像，然後按 **OK** 按鈕。



2 使用 **△▽** 選擇 **[JPEG編輯]** 並按 **OK** 按鈕。

- 編輯選單將顯示。



3 使用 **△▽** 高亮顯示項目，然後按 **OK** 按鈕。

- 效果可以在顯示屏中預覽。如果為所選項目列出了多個選項，請使用 **△▽** 選擇所需的選項。
- 當選擇 **[□]** 時，可使用轉盤調整裁剪大小，並使用 **△▽<▷** 進行定位。



- 當選擇 **[影像比例]** 時，可使用 **△▽** 選擇選項，然後使用 **△▽<▷** 設定位置。

4 使用 **△▽** 高亮顯示 **[執行]**，然後按 **OK** 按鈕。

- 新副本將以所選的設定儲存，照相機將返回播放顯示。

合成現有的RAW照片並創建新圖像。合成中最多可包含3張圖像。

可以通過分別調整每個圖像的亮度(增益)來修改結果。





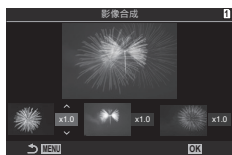
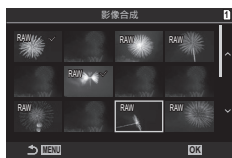









- 影像重疊瀏覽將以當前為畫質選擇的格式進行保存。通過為畫質選擇的[RAW]而創建的影像重疊瀏覽，可以使用為[◀:2] (第129頁)選擇的畫質選項將其保存成RAW格式和JPEG格式。
- 以RAW格式保存的合成可以與其他RAW圖像組合以創建包含4個或更多圖像的合成。

- 1 顯示想要編輯的影像，然後按[OK]按鈕。
- 2 使用△▽選擇[影像合成]並按[OK]按鈕。
- 3 選擇要重疊的影像張數，然後按[OK]按鈕。
- 4 使用△▽◀▶選擇要重疊的RAW影像。
  - 選定的圖像標有✔。要取消選擇，再次按[OK]按鈕。
  - 如果在步驟3中指定的影像張數已選定，則會顯示重疊的影像。
- 5 調整要重疊的影像的亮度修正。
  - 使用◀▶選擇影像，然後使用△▽調整亮度修正。
  - 亮度修正可在0.1–2.0的範圍內進行調整。請在顯示屏上觀看效果。
- 6 按[OK]按鈕顯示確認對話方塊。
  - 選擇[執行]並按[OK]按鈕。



從短片中剪輯選定的素材。可以反復剪輯短片以創建出僅包含要保留的素材的文件。

 此選項僅適用於使用照相機記錄的短片。











- 1 顯示想要編輯的短片，然後按  按鈕。
- 2 選擇[短片編輯]並按  按鈕。
- 3 使用   選擇[影片剪裁]並按  按鈕。
  - 系統將提示您如何保存編輯過的短片。
    - [新的]：將剪裁過的短片保存在新檔案中。
    - [覆蓋]：覆蓋現有的短片。
    - [取消]：結束而不剪裁短片。
  - 若短片受保護，您不能選擇[覆蓋]。
- 4 高亮顯示所需選項，然後按  按鈕。
  - 將出現編輯顯示。
- 5 剪裁短片。
  - 使用  按鈕跳到第一幀，按  按鈕跳到最後一幀。
  - 使用前轉盤或後轉盤或  按鈕，高亮顯示要刪除的素材的第一幀，然後按  按鈕。
  - 使用前轉盤或後轉盤或  按鈕，高亮顯示要刪除的素材的最後一幀，然後按  按鈕。
- 6 高亮顯示[執行]並按  按鈕。
  - 編輯後的短片將被保存。
  - 若要選擇另外的素材，可高亮顯示[取消]並按  按鈕。
  - 如果選擇[覆蓋]，系統將提示您選擇是否從短片中剪裁其他素材。若要剪裁其他素材，可高亮顯示[繼續]，然後按  按鈕。

## 創建短片截圖

(拍攝影片中照片)

保存所選幀的靜態圖像副本。

 此選項僅適用於使用照相機記錄的[4K]短片。

- 1 顯示想要編輯的短片，然後按  按鈕。
- 2 選擇[短片編輯]並按  按鈕。
- 3 使用   選擇[拍攝影片中照片]並按  按鈕。
- 4 使用   選擇要儲存為靜態影像的幀，然後按  按鈕。
  - 照相機將保存所選幀的截圖副本。
  - 使用  按鈕可倒退，使用  按鈕可躍進。倒退或躍進的程度因短片的長度而異。

變更  () 按鈕在播放過程中的作用 (▶  功能)

選擇  () 按鈕在播放過程中的作用。

選單	MENU → ▶ → 2. 操作 → ▶ <input checked="" type="radio"/> 功能
▶ <input checked="" type="radio"/> 功能	<p>[◀]: 通過標記要上傳到智能手機的照片來創建或修改“分享順序”。</p> <p>[☑]: 選擇多張影像。</p>

## 變更前後轉盤在播放過程中的作用 (▶ 轉盤功能)

選擇在播放過程中前後轉盤所扮演的角色(所執行的功能)。

選單	MENU → ▶ → 2. 操作 → ▶ 轉盤功能
🔍	放大，縮小或切換到索引顯示。
前一張/下一張	在播放期間查看下一張或上一張圖像。

## 選擇縮放播放率 (▶ 🔍 預設設定)

選擇縮放播放(放大播放)的起始縮放率。

選單	MENU → ▶ → 2. 操作 → ▶ 🔍 預設設定
上次使用倍率	放大到最近一次選擇的縮放率。
等倍率	圖像以1:1的縮放率顯示。📏圖示將出現在顯示器上。
×2, ×3, ×5, ×7, ×10, ×14	選擇起始縮放率。

## 自動旋轉縱向拍圖像進行播放 (📷)

選擇是否自動旋轉縱向拍圖像，以方便在照相機上顯示。

選單	MENU → ▶ → 3. 顯示 → 📷
開	影像在播放過程中會根據顯示屏自動旋轉。
關	影像在播放過程中不會根據顯示屏自動旋轉。

## 選擇在播放過程中顯示的資訊

(▶ 資訊設定)

選擇在播放過程中顯示的資訊。在播放過程中按**INFO**按鈕將在所選的顯示之間切換。

選單	MENU → ▶ → 3.顯示 → ▶ 資訊設定
----	--------------------------

- 1 選擇顯示類型，並在旁邊打上勾選符(✓)。
  - 使用△▽選擇一個選項，然後按⊕按鈕在旁邊打上勾選符(✓)。  
若要移除勾選符，請再次按⊕按鈕。

僅影像	僅顯示影像。
基本	顯示最少的資訊。
綜合顯示	顯示包括拍攝條件和直方圖在內的完整資訊(第174頁)。

## 5

### 播放

## 選擇在放大播放過程中顯示的資訊

(▶ 資訊設定)

選擇通過按⊕或被指定為[Q] (放大)的按鈕(第196頁)而對影像進行放大時所顯示的資訊。



- ⓘ 如果移除了所有選項的勾選符，您將無法使用⊕或被指定為[Q] (放大)的按鈕來放大影像。

選單	MENU → ▶ → 3.顯示 → ▶ 資訊設定
----	--------------------------

- 1 選擇顯示類型，並在旁邊打上勾選符(✓)。
  - 使用△▽選擇一個選項，然後按⊕按鈕在旁邊打上勾選符(✓)。  
若要移除勾選符，請再次按⊕按鈕。

放大框格	顯示縮放框。
放大捲動	允許在放大播放過程中捲動畫面。





## 設定索引顯示

( 設定)

您可以變更索引顯示中顯示的影像數目以及是否使用日曆顯示。

選單	MENU →  → 3.顯示 →  設定
----	----------------------------------------------------------------------------------------------------------------------------------------------------------------------------------------

- 1 選擇顯示類型，並在旁邊打上勾選符(✓)。
  - 使用△▽選擇一個選項，然後按Ⓞ按鈕在旁邊打上勾選符(✓)。  
若要移除勾選符，請再次按Ⓞ按鈕。

 4 /  9 /  25 /  100	選擇索引顯示中顯示的影像數目。
日曆顯示	以日曆形式顯示影像。

5

播放

# 6 自定照相機

## 用於設定照相機操控的功能

### 變更按鈕的作用

(按鈕設定)

## PASMB

可以將其他角色指定給按鈕以取代其現有角色。

使用[按鈕功能]指定的功能僅在靜態攝影期間生效。使用[按鈕功能]指定的功能在 (短片)模式下生效。

### ■ 可用戶自定的照相機操控

圖標	按鈕	默認角色	
	按鈕	(曝光補償)	
	按鈕	(高解像度拍攝)	REC (錄制短片)
ISO	ISO按鈕	ISO感光度	
AF-ON	AF-ON按鈕	AF-ON	
AEL	AEL按鈕	AEL	
O	O 按鈕	O  (顯示選擇)	
	箭頭按鈕	關*1	
	箭頭按鈕▷ (右) *2	MF (AF/MF切換)	
	箭頭按鈕▽ (下) *2	白平衡模式	
	單觸式白平衡按鈕	(單觸式白平衡)	峰值
	預覽按鈕	預覽	放大
PBH 	選購的電源電池座上的按鈕	(曝光補償)	
PBH ISO	選購的電源電池座上的ISO按鈕	ISO感光度	
PBH AF-ON	選購的電源電池座上的AF-ON按鈕	AF-ON	
L-Fn	鏡頭上的Fn按鈕	AF停止	

\*1 預設設定下，未向箭頭按鈕指定任何功能。

\*2 若要使用指定給箭頭按鈕上▷和▽的功能，請將[] (箭頭按鈕)選擇為[直接功能]。



超級控制面板	→  按鈕功能 /  按鈕功能
選單	<b>MENU</b> →  → 1.操作 → 按鈕設定 →  按鈕功能 <b>MENU</b> →  → 1.操作 → 按鈕設定 →  按鈕功能

- 1 使用  $\Delta$   $\nabla$  高亮顯示所需的控制，然後按 按鈕。
- 2 使用  $\Delta$   $\nabla$   $\triangleleft$   $\triangleright$  高亮顯示所需的機能，然後按 按鈕將其指定給所選的照相機操控。

#### ■ 可以指定的角色





“僅 ”：此功能僅在 [ 按鈕功能] 選單中可用。

“僅 ”：此功能僅在 [ 按鈕功能] 選單中可用。





可用選項根據按鈕的不同而異。

角色	功能
<b>REC</b> (錄制短片)	該照相機操控相當於短片錄制按鈕。按下時可開始或停止錄制。
預覽 () (僅 )	光圈停止到所選值。這可以讓您預覽景深。按下按鈕時，光圈停止到現在選擇的值。可以使用 [ 鎖上] (第211頁)來選擇預覽選項。
(單觸式白平衡)	測量單觸式白平衡的值(第141頁)。 若要在靜態攝影過程中測量白平衡，在顯示屏中構圖參考物體(一張白紙等)，然後按住照相機控制並按下快門按鈕。將顯示單觸式白平衡選項列表，可從中選擇要保存新數值的位置。 若要在影片錄製期間測量白平衡，請在顯示幕中構圖參考物體(一張白紙等)，然後按下按鈕。將顯示單觸式白平衡選項列表，可從中選擇要保存新數值的位置。
<b>AF</b> 位置選擇([:]:])	可選擇AF目標模式(第70頁)並進行定位(第69頁)。按下照相機控制查看AF目標選擇顯示。 使用前或後轉盤選擇AF目標模式，然後使用多重選擇鈕或箭頭按鈕定位AF目標。 • 可選擇用於此操作的照相機控制。 “AF目標選擇([:]:)選擇畫面設定)”(第92頁)
[:]:]原位 [:]:]HP) (AF原位) (僅 )	重用上次儲存的[AF目標模式]和[AF目標點]“原位”設定。原位設定使用 [[:]:] 原位預設] (第91頁)儲存。 • 您可以單獨儲存橫向和縱向的原位。 “使AF目標選擇與照相機方向相一致 ( 切換 [:]:] 的縱/橫位置)” (第90頁)
<b>MF</b> () (AF/MF 切換)	在AF和MF之間切換。按一次選擇MF，再次一次返回上一個模式。也可以通過按住按鈕並旋轉轉盤的方式來選擇對焦模式。
<b>RAW</b> (RAW畫質) (僅 )	如果在 [ ] 設為JPEG時按下此按鈕，它便會變更為RAW+JPEG。當 [ ] 設為RAW或RAW+JPEG時，設定不會改變。您也可以通過按住按鈕並旋轉轉盤來選擇畫質設定。
照片測試 () (僅 )	試拍一下。您可以在實際拍照時查看所選設定的效果。如果在按下快門按鈕的同時按按照相機操控，您能夠查看結果，但不會將圖像保存到儲存卡中。
自定模式 C1–C4 (僅 )	調用所選用戶自定模式的設定。按一次照相機操控以調用已保存的設定，再次按下可恢復之前的有效設定(第52頁)。當使用模式轉盤選擇用戶自定模式時，照相機操控將繼續執行此功能。

角色	功能
曝光補償 (☒)	調整曝光設定。按住照相機操控並旋轉前轉盤或後轉盤。或者，您可以按按鈕啟用設定，然後旋轉轉盤。可行調整因短片曝光模式而異： <b>[P]</b> ：使用前轉盤或後轉盤或<D>調整曝光補償。使用△▽按鈕調整快門速度。 <b>[A]</b> ：使用前轉盤或後轉盤或<D>調整曝光補償。使用△▽按鈕調整光圈。 <b>[S]</b> ：使用前轉盤或後轉盤或<D>調整曝光補償。使用△▽按鈕調整快門速度。 <b>[M]*</b> ：使用後轉盤或△▽可選擇快門速度。使用前轉盤或<D>按鈕選擇光圈。 <b>[B]</b> ：使用後轉盤或△▽可在BULB/TIME與即時合成攝影之間切換。使用前轉盤或<D>按鈕選擇光圈。 * 關於將[ISO] (第105頁)選擇為[Auto]時調節曝光設定的資訊，請參考“調節曝光補償” (第99頁)。
數碼遠攝轉換器 (📷 : Q2x / 📷 : Q1.4x)	啟用或禁用數碼遠攝轉換器(第155頁)。按一次放大，再按一次縮小。即使在錄製短片時，也可以將它打開/關閉。在短片錄製過程中會顯示一個框，指示被數碼遠攝轉換器放大的區域。
梯形變形補償 (▭) (僅📷)	按下照相機操控以查看梯形變形補償設定(第158頁)。調整設定後，再次按下照相機操控可結束。要取消梯形變形補償，可按住照相機操控不放。
魚眼校正 (🌀) (僅📷)	啟用魚眼校正(第159頁)。按一次可啟用魚眼校正。再次按禁用。按住按鈕並旋轉前或後轉盤，從[視角]選項1, 2和3中進行選擇。
放大 (Q)	按一次照相機操控顯示縮放框，再次按放大縮放框(第73頁)。第三次按下照相機操控結束縮放；要隱藏縮放框，可按住照相機操控。使用多重選擇鈕，觸控或△▽<D>來定位縮放框。
HDR (僅📷)	啟用HDR (第151頁)。按一次啟用HDR。再次按禁用。按住按鈕並旋轉前或後轉盤以調整HDR設定，包括HDR包圍拍攝。
ISO	調整[ISO]設定(第105頁)。按住照相機操控並旋轉前轉盤或後轉盤。或者，您可以按按鈕啟用設定，然後旋轉轉盤。使用前轉盤或後轉盤或<D>來調整設定。
白平衡模式	調整[WB]設定(第139頁)。按住照相機操控並旋轉前轉盤或後轉盤。或者，您可以按按鈕啟用設定，然後旋轉轉盤。使用前轉盤或後轉盤或<D>來調整設定。
多種功能 (Multi Fn)	設定照相機操控以用作多功能按鈕(第202頁)。按住照相機操控並旋轉前轉盤或後轉盤以選擇要執行的功能。所選功能可以通過按下照相機操控來執行。
峰值 (Peak)	啟用或禁用峰值(第96頁)。按一次照相機操控啟用，再按一次禁用。啟用峰值時，按 <b>INFO</b> 按鈕可顯示峰值選項(顏色，數量)。
☐ 水平顯示 (📏)	顯示數碼水平尺。取景器中顯示的曝光條用作水平尺。再次按照照相機操控可結束。當[EVF的風格] (第215頁)選擇為[☐風格 1]或[☐風格 2]時，此選項有效。
O  視像選擇 ( O ) (顯示選擇)	在取景器攝影和即時檢視之間切換。如果將[EVF自動開關] (第237頁)選擇為[關]，顯示屏將在觀景器和顯示器之間切換。按住照相機操控可顯示[EVF自動開關]選項。
LV 模式 (S-OVF) (僅📷)	在[標準]和[S-OVF]之間切換[LV 模式] (第212頁)。

角色	功能
<b>AF 限制器 (AFLimit)</b> (僅  )	啟用AF限制器(第85頁)。按一次啟用[AF 限制器]。再次按禁用。按住按鈕並旋轉前或後轉盤可從三個儲存的設定中進行選擇。
<b>預設MF (PreMF)</b>	將[AF 模式]設為[Pre MF] (第66頁)。按一次照相機操控可啟用預設MF，再次按下可恢復先前的對焦模式。或者您可以通過按住照相機操控並旋轉轉盤來選擇[AF 模式]。
<b>鏡頭資訊設置 (ExifLens)</b>	調用以前保存的鏡頭資料(第233頁)。適用於更換鏡頭等操作後為現在鏡頭調用的保存資料。
<b>防震模式 (IS)</b>	切換[影像穩定器]開或關(第125頁)。按一次選擇[關]，再次按打開影像防震。握住照相機操控並旋轉前或後轉盤可存取[影像穩定器]選項。
<b>閃頻偵測 (Flicker Scan)</b>	調整[閃頻偵測] (第100頁)設定。按照相機操控選擇[開]。在顯示屏中查看條帶的過程中您可以調整快門速度以獲得最佳效果。再次按下照相機操控可顯示拍攝訊息並可訪問其他設定。按住照相機操控可將[閃頻偵測]選擇為[關]。
<b>Live ND 拍攝 (ND)</b> (僅  )	啟用實時ND濾鏡(第147頁)。按一次啟用[Live ND 拍攝]。再次按禁用。按住按鈕並旋轉前或後轉盤以調整[Live ND 拍攝]設定。
<b>關</b>	該照相機操控未使用。
<b>閃光選擇 (⚡)</b> (僅  )	調整閃光燈設定(第111頁)。按一次顯示閃光選項，再次按選擇高亮顯示的選項並結束。使用前轉盤或後轉盤或<D> 可高亮顯示設定。 • 此功能只能指定給D和▽按鈕。您必須先將[◀▶]設定為[直接功能]。
 (連拍/自拍) (僅  )	選擇一個驅動模式(連拍/自拍定時器) (第116頁)。按此按鈕顯示驅動模式選項，然後使用前或後轉盤或<D> 按鈕選擇一個模式。 • 此功能只能指定給D和▽按鈕。您必須先將[◀▶]設定為[直接功能]。
<b>觸鎖上 (觸控鎖定)</b>	鎖定觸控。按住按鈕一次可鎖定觸控，再次按住可解鎖。 • 此功能只能指定給D和▽按鈕。您必須先將[◀▶]設定為[直接功能]。
<b>電動變焦 (W↔T)</b>	放大或縮小電子縮放鏡頭。按下照相機操控後，使用箭頭按鈕放大或縮小。使用△或▷放大，使用▽或◁縮小。 • 此功能只能指定給D和▽按鈕。您必須先將[◀▶]設定為[直接功能]。
<b>AF停止</b>	暫停自動對焦。按下照相機操控時，會暫停對焦鎖定和自動對焦。僅適用於鏡頭L[Fn]按鈕。
<b>◎ 臉部選擇 (◎)</b>	照相機檢測到多個被攝對象時，請選擇想要對焦的人臉。按下按鈕選擇距離現在AF目標最近的人臉。若將AF目標模式選擇為[◎]All (全部目標)，按下按鈕則改為選擇距離畫面中央最近的人臉。若要對焦於另一張人臉，可按住按鈕並旋轉前或後轉盤。影片錄製期間也可使用此選項。
<b>人臉及眼部識別 (◎)</b>	當[人臉及眼部識別] (第81頁)選擇為[關]以外的選項時，按下按鈕可選擇[關]；若要恢復之前的設定，再次按下按鈕。若要變更[人臉及眼部識別]選單中顯示的選項，可按住按鈕並旋轉前或後轉盤。

角色	功能
對焦環鎖 (🔒)	按一次照相機控制禁用鏡頭對焦環，再按一次則啟用。當[AF 模式]選擇為[S-AF MF]，[C-AF MF]，[MF]，[C-AF+TR MF]，[Pre MF]或[AF MF]時，此選項可用。 當對焦環被禁用時，AF模式指示資訊的MF部分顯示為灰色。 對於配備了MF（手動對焦）離合器的鏡頭，當對焦環位於MF位置（靠近照相機機身）時，按下此按鈕無效。 當執行如關閉照相機電源或安裝其他鏡頭等操作時，對焦環鎖定將結束。
夜視(Night LV) (僅📷)	當[📷 夜視] (第212頁)選擇為[關]時，按下按鈕可選擇[開]。若選擇為[開]，按下按鈕可選擇[關]。
AEL (AE鎖定)	按下按鈕可鎖定曝光。再按將其解鎖。
AF-ON	按下按鈕時照相機將通過自動對焦功能進行對焦(第76頁)。鬆開按鈕時照相機停止對焦。
AE BKT (僅📷)	當[AE BKT]選擇為[關]時，按下按鈕可選擇[AE BKT]下面已選的設定。若選擇[關]以外的選項，則按下按鈕可選擇[關]。若要為[AE BKT]選擇選項，可按住按鈕並旋轉前或後轉盤。
WB BKT (僅📷)	當[WB BKT]選擇為[關]時，按下按鈕可選擇[WB BKT]下面已選的設定。若選擇[關]以外的選項，則按下按鈕可選擇[關]。若要為[WB BKT]選擇選項，可按住按鈕並旋轉前或後轉盤。
FL BKT (僅📷)	當[FL BKT]選擇為[關]時，按下按鈕可選擇[FL BKT]下面已選的設定。若選擇[關]以外的選項，則按下按鈕可選擇[關]。若要為[FL BKT]選擇選項，可按住按鈕並旋轉前或後轉盤。
ISO BKT (僅📷)	當[ISO BKT]選擇為[關]時，按下按鈕可選擇[ISO BKT]下面已選的設定。若選擇[關]以外的選項，則按下按鈕可選擇[關]。若要為[ISO BKT]選擇選項，可按住按鈕並旋轉前或後轉盤。
ART BKT (僅📷)	切換[ART BKT]開或關。若要為[ART BKT]選擇選項，可按住按鈕。
Focus BKT (僅📷)	切換[Focus BKT]開或關。若要為[Focus BKT]選擇選項，可按住按鈕。
深度合成(📷) (僅📷)	切換[深度合成]開或關。若要為[深度合成]選擇選項，可按住按鈕。
高解像度拍攝 (📷) (僅📷)	當[高解像度拍攝]選擇為[關]時，按下按鈕可選擇[高解像度拍攝]下面已選的設定。若選擇[關]以外的選項，則按下按鈕可選擇[關]。若要為[高解像度拍攝]選擇選項，可按住按鈕並旋轉前或後轉盤。
被攝對象識別(📷)	當[被攝對象識別]選擇為[關]時，按下按鈕可選擇[被攝對象識別]下面已選的設定。若選擇[關]以外的選項，則按下按鈕可選擇[關]。若要為[被攝對象識別]選擇選項，可按住按鈕並旋轉前或後轉盤。
直接功能 (📷/📷/📷/📷)	將角色指定給箭頭按鈕(△▽◀▶)上的各按鈕。可以指定以下角色： ◀按鈕：[::] (AF目標選擇) △按鈕：☒ (曝光補償) ▶按鈕：MF (AF/MF切換) ▽按鈕：WB (白平衡) • 可為▶和▽按鈕指定其他功能。
WB Auto 鎖上(Lock WB Auto) (僅📷)	在白平衡設為[AUTO]的情況下錄製短片時，按下按鈕可鎖定白平衡。再按將解除鎖定。

角色	功能
 預覽輔助 <b>(BT.709)</b> (僅  )	切換[  預覽輔助]開或關。 即使在錄製短片時，也可以變更設定。
<b>斑馬紋設定</b>  <b>Zebra</b> (僅  )	切換[斑馬紋設定]開或關。 即使在錄製短片時，也可以變更設定。

## ■ 使用多種功能選項(多種功能)

將多個角色指定給單個按鈕。

☞ 若要使用多種功能，必須首先使用[按鈕設定] (第196頁)將[多種功能]指定給照相機控制。



### 選擇一種功能

- 1 按住指定給[多種功能]的按鈕，然後旋轉前轉盤或後轉盤。
  - 旋轉轉盤直到高亮顯示所需的機能。釋放按鈕可選擇高亮顯示的機能。
- 2 按下指定給[多種功能]的按鈕。
- 3 調整設定。



多功能按鈕可用於：

高光和陰影控制	使用前轉盤或後轉盤調整亮度。按 <b>INFO</b> 按鈕選擇音調範圍(高光、陰影或中間色調)。
色彩創作工具	使用前轉盤調整色調，使用後轉盤調整彩度。
 ISO  WB	使用前轉盤或後轉盤選擇設定。
 WB  WB	
放大	縮放框將顯示。
影像比例設定	使用前轉盤或後轉盤選擇設定。
 LV 模式	按下按鈕可在[標準]和[S-OVF]之間切換。
峰值	按下按鈕可啟用或禁用功能。

- 您可以選擇顯示的選項。 [多功能設定] (第223頁)
- ☞ 在錄製期間，也可以通過先按 (曝光補償)再按**INFO**按鈕來設定[高光和陰影控制]。

## ■ 通過按快門按鈕錄製短片 (📷快門功能)

PASMB 📷

將快門按鈕設定為📷 (短片錄製) 按鈕。當模式轉盤旋轉至📷 (短片) 時，可以使用選購的遙控器開始或停止錄製。

選單	MENU → ⚙️ → 1.操作 → 📷快門功能
----	--------------------------

關	快門按鈕無法用於錄製短片。
📷REC	完全按下快門按鈕開始或停止短片錄製。

❗ 在選擇[📷 REC]的情況下，📷按鈕無法用於錄製短片。

## 為前後轉盤指定角色 (📷轉盤功能 / 📷轉盤功能)

PASMB 📷

選擇前後轉盤執行的角色。

選單	MENU → ⚙️ → 1.操作 → 轉盤設定 → 📷轉盤功能 MENU → ⚙️ → 1.操作 → 轉盤設定 → 📷轉盤功能
----	--------------------------------------------------------------------

- 選擇想要設定的項目，然後按📷按鈕。
  - 使用<> 按鈕選擇所需的轉盤，然後使用△▽ 按鈕選擇所需的角色。
  - 按INFO 按鈕在控制桿位置之間移動。
  - 設定完成後，按📷按鈕。

❗ 當[📷Fn控制桿功能] / [📷Fn控制桿功能]設為[mode1]以外的設定時，即使控制桿位於位置2，也會啟用指定給控制桿1的功能。

下面列出了在[📷轉盤功能]中可以指定的功能。

角色	功能	拍攝模式				
		P	A	S	M	B
Ps	程式轉移(第39頁)。	✓	—	—	—	—
快門速度	選擇快門速度。	—	—	✓	✓	✓*
FNo.	調整光圈。	—	✓	—	✓	✓
☒	調整曝光補償。	✓	✓	✓	✓	✓
☒☒	調整閃光補償。	✓	✓	✓	✓	✓
ISO	調整ISO感光度。	✓	✓	✓	✓	✓
白平衡模式	調整白平衡。	✓	✓	✓	✓	✓
CWB色溫	將白平衡選擇時CWB (用戶自定)時選擇色溫。	✓	✓	✓	✓	✓
關	無功能。	✓	✓	✓	✓	✓

\* 在Time, Bulb和即時合成之間切換。

下面列出了在[轉盤功能]中可以指定的功能。

角色	功能	 模式(短片曝光模式)			
		P	A	S	M
快門速度	選擇快門速度。	—	—	✓	✓
FNo.	調整光圈。	—	✓	—	✓
	調整曝光補償。	✓	✓	✓	✓
ISO	調整ISO感光度。	—	—	—	✓
白平衡模式	調整白平衡。	✓	✓	✓	✓
CWB色溫	將白平衡選擇時CWB (用戶自定)時選擇色溫。	✓	✓	✓	✓
 VOL	調整錄音水平。	✓	✓	✓	✓
 VOL	調整耳機音量。	✓	✓	✓	✓
關	無功能。	✓	✓	✓	✓



P A S M B 

選擇旋轉轉盤以設定曝光時的旋轉方向。





選單	MENU →  → 1.操作 → 轉盤設定 → 轉盤方向
曝光設定	選擇旋轉轉盤以在 <b>A</b> 、 <b>S</b> 、 <b>M</b> 和 <b>B</b> 模式下設定光圈和快門速度時的旋轉方向。
Ps	選擇旋轉轉盤以執行程式偏移(模式 <b>P</b> )時的旋轉方向。

## 變更多重選擇鈕的功能

(多功能選擇器設定)







P A S M B 

選擇旋轉轉盤以設定曝光時的旋轉方向。

選單	MENU →  → 1.操作 → 多功能選擇器設定
 中央按鈕	<p>選擇按多重選擇鈕可以執行的操作。之後多重選擇鈕便可以用作按鈕。</p> <p><b>[關]</b>：未被指定角色。按多重選擇鈕無效。</p> <p><b>[:::]</b>：按多重選擇鈕可調整AF目標選擇或AF目標模式的設定。可根據為<b>[:::]</b>選擇畫面設定] (第92頁)選擇的設定來使用箭頭按鈕或前後轉盤。</p> <p><b>[:::]HP]</b>：多重選擇鈕可執行為按鈕功能] &gt; <b>[:::]</b>原位] (第91頁)選擇的功能。</p> <p> 此選項僅適用於靜態圖像拍攝模式。</p>
 方向鍵	<p>選擇通過傾斜多重選擇鈕可執行的操作。多重選擇鈕通常用於定位AF對焦點，但可以禁用此功能以防止意外操作。</p> <p><b>[關]</b>：未被指定功能。</p> <p><b>[:::]</b>：多重選擇鈕可用於定位AF目標。</p>

選單	MENU →  → 1.操作 → Fn 控制桿設定
----	------------------------------------------------------------------------------------------------------------

### ■ 如何設定Fn控制桿

 Fn控制桿功能	選擇靜態攝影模式下Fn控制桿的功能。 Fn控制桿可用於選擇前後轉盤的作用，或用於重用對焦設定。它還可用於選擇短片模式。 此設定在模式 <b>P</b> 、 <b>A</b> 、 <b>S</b> 、 <b>M</b> 和 <b>B</b> （靜態攝影模式）下有效。使用  Fn控制桿功能]選擇的選項會在  （短片）模式下生效。
 Fn控制桿功能	選擇  （短片）模式下Fn控制桿的功能。 Fn控制桿可用於選擇前後轉盤的作用，或用於重用對焦設定。使用此項目指定給Fn控制桿的角色會在  （短片）模式中生效。 在 <b>P</b> 、 <b>A</b> 、 <b>S</b> 、 <b>M</b> 和 <b>B</b> （靜態攝影）模式中，Fn控制桿將執行在  Fn控制桿功能]中選擇的角色。
Fn控制桿/電源控制桿	Fn控制桿可用作ON/OFF控制桿。如果您想在拍攝期間用右手打開或關閉照相機，請使用此功能。

## ■設定[Fn控制桿功能]

- 1 在[Fn 控制桿設定]畫面上選擇[Fn控制桿功能]，然後按[OK]按鈕。



Fn控制桿功能 畫面

關	改變Fn控制桿的位置沒有任何作用。
mode1	切換前後轉盤的功能。位置1和2的功能符合為[轉盤功能] (第203頁)選擇的設定。
mode2	在之前為 [AF 模式]，[AF 目標模式]和[AF 目標點]選擇的兩組設定之間切換。 請按下INFO按鈕並在要使用Fn控制桿重用的設定旁邊打上勾選符(✓)。 若要移除勾選符，請再次按[OK]按鈕。 [AF 模式]：S-AF、C-AF等 [AF 目標模式]：[·]Single、[ ]All等 [AF 目標點]：AF目標位置。
mode3	用於切換拍攝模式。您可以在不旋轉模式轉盤的情況下切換到[ ](短片)模式。

- ① 選擇[mode3]時，不可使用[Fn控制桿功能] (第208頁)。  
 ② 在下列情形下無法使用此功能：  
 - [Fn控制桿/電源控制桿] (第209頁)設為[ON/OFF]或[OFF/ON]。

## ■設定[Fn控制桿功能]

- 1 在[Fn 控制桿設定]畫面上選擇[Fn控制桿功能]，然後按[OK]按鈕。



Fn控制桿功能 畫面

關	改變Fn控制桿的位置沒有任何作用。
mode1	切換前後轉盤的功能。位置1和2的功能符合為[轉盤功能] (第203頁)選擇的設定。
mode2	在之前為 [AF 模式]，[AF 目標模式]和[AF 目標點]選擇的兩組設定之間切換。 請按下INFO按鈕並在要使用Fn控制桿重用的設定旁邊打上勾選符(✓)。 若要移除勾選符，請再次按[OK]按鈕。 [AF 模式]：S-AF、C-AF等 [AF 目標模式]：[ ]Small、[ ]All等 [AF 目標點]：AF目標位置

① 在下列情形下無法使用此功能：

- [Fn控制桿功能] (第207頁)選擇為[mode3]。
- [Fn控制桿/電源控制桿] (第209頁)設為[ON/OFF]或[OFF/ON]。

### ■ 使用[Fn控制桿功能] / [Fn控制桿功能]的[mode2]

當將[Fn控制桿功能] / [Fn控制桿功能]選擇為[mode2]時，照相機將分別為位置1和2存儲不同的對焦設定。

1 將Fn控制桿旋轉至位置1並進行自動對焦設定。

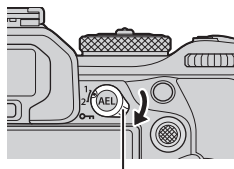

• 照相機可存儲以下打上勾選符(✓)之項目的設定：

- |            |                   |
|------------|-------------------|
| [AF 模式]：   | S-AF, C-AF等       |
| [AF 目標模式]： | [·]Small, [■]All等 |
| [AF 目標點]：  | AF目標位置            |

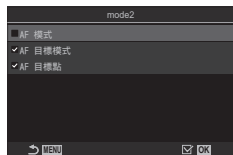

2 對位置2重複同樣的操作。

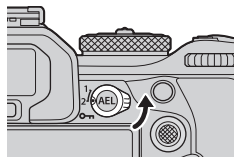

3 將控制桿旋轉至所需的位置，以重用已儲存的設定。

## ■ 設定[Fn控制桿/電源控制桿]

- 1 在[Fn 控制桿設定]畫面上選擇[Fn控制桿/電源控制桿]，然後按 $\odot$ 按鈕。

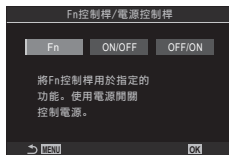

<b>Fn</b>	控制桿的功能符合為[Fn控制桿功能]和[Fn控制桿功能]（第208頁）選擇的選項。
<b>ON/OFF</b>	控制桿的功能與ON/OFF控制桿相同。位置1為開，位置2為關。
<b>OFF/ON</b>	控制桿的功能與ON/OFF控制桿相同。位置1為關，位置2為開。

- ⓘ 當選擇[ON/OFF]或[OFF/ON]時，ON/OFF控制桿不能用於關閉照相機。同樣，[Fn控制桿功能]和[Fn控制桿功能]也不可使用的。

## 電子縮放鏡頭

（電子縮放設定）

## PASMB

選擇旋轉縮放環時電子縮放鏡頭放大或縮小的速度。如果速度太快，您會發現難以構圖被攝體，此時可調整縮放速度。





選單	<b>MENU</b> $\Rightarrow$ $\Rightarrow$ 1.操作 $\Rightarrow$ 電子縮放設定
----	-------------------------------------------------------------------

電子變焦速度	設定 （靜態攝影）模式的變焦速度。 【慢速】：慢速變焦。當需要做精確調整時，可選擇此項。 【標準】：正常變焦速度。 【高速】：快速變焦。
電子變焦速度	設定 （短片）模式的變焦速度。 【慢速】：慢速變焦。當需要做精確調整時，可選擇此項。 【標準】：正常變焦速度。 【高速】：快速變焦。

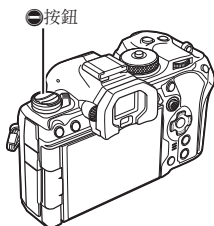
- ⓘ 雖然 （靜態攝影）模式和 （短片）模式顯示的選項相同，但實際變焦速度不同。

您可以停用  按鈕。



選單	MENU →  → 1.操作 →  鎖上
關	可使用  按鈕。
開	不可使用  按鈕。

選擇在即時顯示縮放期間按下快門按鈕時會怎樣 (LV 放大模式)

選擇顯示選項以用於焦點縮放。

選單	MENU →  → 2.操作 → LV 放大模式
----	-----------------------------------------------------------------------------------------------------------

- 有關即時顯示縮放選項的資訊，請參考第73頁上的說明。

LV 放大模式	<p>選擇在焦點縮放期間半按快門按鈕時會怎樣。</p> <p><b>[mode1]</b>：結束焦點縮放。在使用焦點縮放進行對焦後，您可以檢查構圖。</p> <p><b>[mode2]</b>：在照相機對焦時焦點縮放一直有效。在對焦之前構圖，然後放大以進行精確對焦，並在不結束焦點縮放的情況下拍照。</p>
---------	-----------------------------------------------------------------------------------------------------------------------------------------------------------











選擇用於景深預覽的照相機操控行為。

選單	MENU → * → 2.操作 → 鎖上
----	----------------------

鎖上 	<p>選擇用於景深預覽的照相機操控行為。</p> <p><b>【關】</b>：按下照相機操控時光圈將縮小。</p> <p><b>【開】</b>：按下照相機操控時光圈將縮小；若要結束景深預覽，請再次按下照相機操控按鈕。</p>
--------------------------------------------------------------------------------------	------------------------------------------------------------------------------------------------------------------

選擇執行各種功能的重置和其他類似操作時需要按下按鈕的時間長度。為便於使用，可以針對不同功能單獨設定按住按鈕的時間。

選單	MENU → * → 2.操作 → 按住時間
----	------------------------

結束LVQ	設定啟用各功能所需按住按鈕的時間。 <b>[0.5sec] - [3.0sec]</b>
重設LVQ 框格	
重置 	
重置 	
重置 WB 	
重置 	
重置 	
重設 	
重設 [::]	
開啟EVF自動開關	
重置 	
結束 	
切換 	
結束Flicker Scan	
叫出 WB BKT 設定	
叫出 ART BKT 設定	
叫出對焦 BKT 設定	
叫出  設定	

## 用於調整即時顯示的功能

### 變更顯示效果

( LV 模式)

## PASMB

增加觀景器顯示的動態範圍，以類似於光學觀景器的方式，增加高光和陰影中可見的精細部分數量。此設定對觀景器，顯示器和HDMI輸出都有效。

選單	MENU →  → 3. 即時顯示 →  LV 模式
----	----------------------------------------------------------------------------------------------------------------------------------------------------------------------------------------------

標準	在觀景器顯示中可以看到曝光，顏色及其他拍攝設定的效果。
S-OVF	在顯示器中看不到曝光，白平衡，藝術濾鏡及其他拍攝設定的效果。

- 選擇[S-OVF]時，顯示屏上會出現“S-OVF”。

### 使顯示屏在暗處更容易看清

( 夜視)

## PASMB

增加顯示屏亮度，使其在暗處更容易看清。

選單	MENU →  → 3. 即時顯示 →  夜視
----	-------------------------------------------------------------------------------------------------------------------------------------------------------------------------------------------

關	正常顯示。
開	調整亮度以便於查看。預覽的亮度和顏色與最終照片不同。

- 選擇[開]時，顯示屏上會出現“Night LV”。
- ⓘ 選擇[開]時，[流暢度]將設為[標準]。

### 觀景器顯示速率

(流暢度)

## PASMB

選擇觀景器顯示的刷新速率。

選單	MENU →  → 3. 即時顯示 → 流暢度
----	----------------------------------------------------------------------------------------------------------

標準	標準流暢度。在大多數情況下，此為偏好設定。
高速	平滑快速移動的被攝對象的動作。更容易跟蹤快速移動的動體。如果在拍攝期間照相機的內部溫度升高，此設定自動恢復為[標準]。



PASMB 

您可以在拍攝期間通過顯示器或觀景器預覽藝術濾鏡的效果。有些濾鏡可能導致被攝對象的動作出現抖動，但您可將抖動程度降至最小，以免影響拍攝。

選單	MENU →  → 3.即時顯示 → 藝術濾鏡LV模式
----	--------------------------------------------------------------------------------------------------------------

mode1	可以在拍攝期間預覽藝術濾鏡的效果。
mode2	半按快門按鈕時，照相機會優先保持顯示速率並減少藝術濾鏡對預覽的影響。如此動作會較為流暢。

## 即時顯示防閃爍

(防閃爍即時檢視)

PASMB 

減少熒光燈等拍攝條件下的閃爍。如果閃爍使顯示難以看清，可選擇此選項。

選單	MENU →  → 3.即時顯示 → 防閃爍即時檢視
----	-------------------------------------------------------------------------------------------------------------

自動	照相機自動檢測並減少閃爍。
50Hz	減少工作場所或室外照明下的頻率為50Hz的交流電的閃爍。
60Hz	減少工作場所或室外照明下的頻率為60Hz的交流電的閃爍。
關	禁用減少閃爍功能。 • 當[防閃爍拍攝] (第124頁)選擇為[開]時，該選項不可用。

選擇反轉顯示器進行自拍時想要使用的顯示。

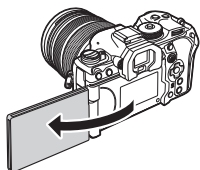

選單	MENU →  → 3.即時顯示 → 自拍輔助
----	----------------------------------------------------------------------------------------------------------

關	顯示器反轉時顯示不會改變。
開	當反轉自拍時，顯示器會通過鏡頭顯示視圖的鏡像。

## 用於設定資訊顯示的功能

選擇觀景器的顯示方式

(EVF的風格)

**PASMB** 

選單

**MENU** →  → 4. 資訊 → EVF的風格

<p> 風格 1 /  風格 2</p>	<p>與膠片照相觀景器顯示類似。</p>	 <p>The image shows a black and white photograph of a person holding a dog. The viewfinder overlay is minimal, with technical data (P, 250, f5.6, 0.0, 200, Auto, 100%) located at the bottom right.</p>
<p> 風格 3</p>	<p>與顯示器顯示相同。</p>	 <p>The image shows the same black and white photograph. The viewfinder overlay is more extensive, with technical data (P, 250, f5.6, 0.0, 200) at the bottom and a battery level indicator at the top right.</p>

6

自定照相機

## ■ 用觀景器拍攝時的觀景器顯示(風格1/風格2)

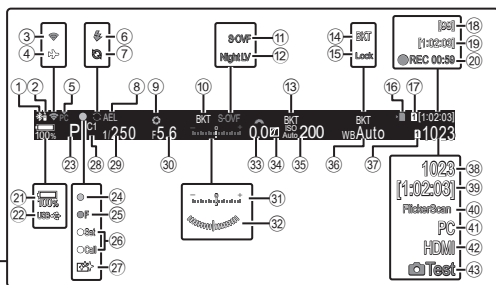

- |                       |                           |                        |          |
|-----------------------|---------------------------|------------------------|----------|
| ① 動態Bluetooth®連接..... | 第246, 266頁                | ②② 經USB PD供電.....      | 第273頁    |
| ② 遙控器.....            | 第266頁                     | ②③ 拍攝模式.....           | 第38頁     |
| ③ 無線LAN連線.....        | 第247, 253頁                | ②④ AF確認標誌.....         | 第35頁     |
| ④ 飛行模式.....           | 第246頁                     | ②⑤ ▼SH2光圈警告.....       | 第116頁    |
| ⑤ 動態電腦連接(Wi-Fi).....  | 第253頁                     | ②⑥ SET和CALL功能.....     | 第279頁    |
| ⑥ 閃光燈.....            | 第109頁<br>(閃爍：充電中，點亮：充電完成) | ②⑦ 除塵.....             | 第291頁    |
| ⑦ 動態專業抓拍.....         | 第122頁                     | ②⑧ 自定模式.....           | 第50頁     |
| ⑧ AE鎖定.....           | 第101頁                     | ②⑨ 快門速度.....           | 第38, 42頁 |
| ⑨ 預覽.....             | 第211頁                     | ③① 光圈值.....            | 第38, 40頁 |
| ⑩ AE BKT.....         | 第162頁                     | ③② 曝光補償.....           | 第98頁     |
| ⑪ ❷LV 模式.....         | 第212頁                     | ③③ 曝光補償值.....          | 第98頁     |
| ⑫ ❷夜視.....            | 第212頁                     | ③④ 高光和陰影控制.....        | 第202頁    |
| ⑬ ISO BKT.....        | 第164頁                     | ③⑤ ISO感光度.....         | 第105頁    |
| ⑭ WB BKT.....         | 第163頁                     | ③⑥ 白平衡.....            | 第139頁    |
| ⑮ WB Auto鎖上.....      | 第142頁                     | ③⑦ ❷自定模式儲存設定.....      | 第230頁    |
| ⑯ 記憶卡讀寫指示燈.....       | 第19, 23頁                  | ③⑧ 可儲存靜態影像數.....       | 第313頁    |
| ⑰ ❷儲存卡槽.....          | 第230頁                     | ③⑨ 可用錄製時間.....         | 第313頁    |
| ⑱ 最大連拍張數.....         | 第117頁                     | ④① 閃頻偵測.....           | 第100頁    |
| ⑲ 可用錄製時間.....         | 第313頁                     | ④② 動態電腦連接(USB) *2..... | 第270頁    |
| ⑲ 錄製時間(錄製時顯示).....    | 第53頁                      | ④③ ❷HDMI輸出.....        | 第170頁    |
| ⑲ 電池電量.....           | 第27頁                      | ④④ 照片測試.....           | 第197頁    |

\*1 半按快門按鈕時顯示。❷ [❷] 水平儀] (第220頁)

\*2 只有在連接至OM Capture並且在[❷] RAW/Control]選單中當前將電腦選為新拍照片的唯一保存地時才會顯示(第262頁)。

選擇即時顯示中列出的指示。

您可以顯示或隱藏拍攝設定指示。使用此選項可以選擇在顯示中出現的圖示。

您可以對靜態攝影模式進行三組顯示設定，對短片錄製模式進行兩組顯示設定。

選單	MENU → ⚙️ → 4. 資訊 → 📷 資訊設定 MENU → ⚙️ → 4. 資訊 → 📷 資訊設定
----	----------------------------------------------------------

### ■ 設定 📷 資訊設定

1 選擇在按下 **INFO** 按鈕時所要顯示的指示，並在旁邊打上勾選符(✓)。

- 使用  $\Delta$  /  $\nabla$  選擇一個選項，然後按  $\odot$  按鈕在旁邊打上勾選符(✓)。若要移除勾選符，請再次按  $\odot$  按鈕。



📷 資訊設定設定畫面

僅影像	不顯示任何資訊。
資訊 1	使用 $\Delta$ / $\nabla$ 選擇一個選項，然後按 $\odot$ 按鈕在旁邊打上勾選符(✓)。若要移除勾選符，請再次按 $\odot$ 按鈕。
資訊 2	若要設定所顯示項目的詳細資訊，請按 $\triangleright$ 。可以設定以下項目。
資訊 3	<b>[📷]</b> / <b>[高光及暗位]</b> / <b>[水平器]</b> / <b>[所有電池資訊]</b> / <b>[靜音 📴 操作]</b>



🔒 當前正在使用的設定不能停用，但可以設定所要顯示的項目。

## ■ 設定 資訊設定

- 1 選擇在按下 **INFO** 按鈕時所要顯示的指示，並在旁邊打上勾選符(✔)。
  - 使用  $\Delta$ / $\nabla$  選擇一個選項，然後按  $\odot$  按鈕在旁邊打上勾選符(✔)。若要移除勾選符，請再次按  $\odot$  按鈕。



 資訊設定設定畫面

僅影像	不顯示任何資訊。
資訊 1	使用 $\Delta$ / $\nabla$ 選擇一個選項，然後按 $\odot$ 按鈕在旁邊打上勾選符(✔)。若要移除勾選符，請再次按 $\odot$ 按鈕。 若要設定所顯示項目的詳細資訊，請按 $\triangleright$ 。可以設定以下項目。
資訊 2	<b>[]</b> / <b>[水平器]</b> / <b>[所有電池資訊]</b> / <b>[影像穩定器]</b> / <b>[拍攝模式]</b> / <b>[WB]</b> / <b>[AF 模式]</b> / <b>[人臉及眼部識別]</b> / <b>[錄音位準計]</b> / <b>[耳機音量]</b> / <b>[時間碼]</b> / <b>[靜音  操作]</b> / <b>[格線]</b>

 當前正在使用的設定不能停用，但可以設定所要顯示的項目。

### ■ 選擇一個顯示

在拍攝過程中按 **INFO** 按鈕可在所選的顯示之間循環。 “切換資訊顯示” (第33頁)





設定半按快門按鈕時的顯示 (半按 = 時的顯示資訊)

## PASMB

您可以設定半按快門按鈕時的顯示。

選單	<b>MENU</b> $\Rightarrow$  $\Rightarrow$ 4.資訊 $\Rightarrow$ 半按 = 時的顯示資訊
關	半按快門按鈕時不顯示任何資訊。
開1	半按快門按鈕時僅顯示以下與曝光有關的項目。 <ul style="list-style-type: none"><li>• 快門速度</li><li>• 光圈值</li><li>• 曝光補償值</li><li>• 與最佳曝光之間的差值</li><li>• ISO感光度</li></ul>
開2	即便半按快門按鈕，顯示也不會改變。

# PASMB

選擇在按下觀景器顯示中的**INFO**按鈕時可以查看的資訊。與使用顯示器一樣，您可以按**INFO**按鈕在觀景器中顯示直方圖或水平器。此項目用於選擇可用的顯示類型。當照相機處於靜態攝影模式且將[EVF的風格] (第215頁)選擇為[風格 1]或[風格 2]時，此項目生效。為[資訊設定]選擇的選項在[模式] (第218頁)下生效。

選單 MENU →  → 4. 資訊 →  資訊設定

1 選擇在按下**INFO**按鈕時所要顯示的指示，並在旁邊打上勾選符(✓)。

- 使用△▽選擇一個選項，然後按⊕按鈕在旁邊打上勾選符(✓)。若要移除勾選符，請再次按⊕按鈕。



 資訊設定 設定畫面

僅影像	不顯示任何資訊。
資訊 1	使用△▽選擇一個選項，然後按⊕按鈕在旁邊打上勾選符(✓)。若要移除勾選符，請再次按⊕按鈕。 若要設定所顯示項目的詳細資訊，請按▷。可以設定以下項目。
資訊 2	
資訊 3	<p><b>[]</b>：直方圖疊加在觀景器的顯示上。</p> <p><b>[高光及暗位]</b>：適用於過度曝光和曝光不足區域的色調。</p> <p><b>[水平器]</b>：水平器。</p> <p><b>[所有電池資訊]</b>：有關所有電池的資訊。</p>



 當前正在使用的設定不能停用，但可以設定所要顯示的項目。

PASMB 

在以下情形下，選擇是否可通過半按快門按鈕在觀景器中顯示水平器：[風格 1]或[風格 2]被選作[EVF的風格]的設定(第215頁)。









半按快門按鈕時的顯示

選單	<b>MENU</b> →  → 4. 資訊 →  = 水平儀
開	半按快門按鈕時，水平器出現在觀景器中。水平尺出現在曝光條的位置。
關	不顯示水平器。







## PASMB 📺















選單	MENU → ⚙️ → 5. 格線/其他顯示 → 📷 格線設定 MENU → ⚙️ → 5. 格線/其他顯示 → 📺 格線設定
顯示顏色	選擇顯示的顏色。 【預設1】：使用[預設 1 的色彩]的設定。 【預設2】：使用[預設 2 的色彩]的設定。
📺 專用 (僅📺格線設定)	選擇在📺 (短片)模式下顯示參考線時是否使用短片專用設定。 【關】：使用與靜態攝影模式下相同的設定。 【開】：使用短片錄製模式專用設定。
格線顯示	選擇顯示的參考線類型。從以下選擇： 【關】 / 【  】 / 【  】 / 【  】 / 【  】 / 【  】 (僅📷格線設定) • 如果選擇【  】，當以靜態圖像拍攝模式拍攝短片時，參考線將被調整以對應16:9的短片幀。根據為【  ← 1:1】選擇的選項，可能會以17:9的照片比例顯示參考線。
預設 1 的色彩	【R】：增大此數字可突出紅色調。 【G】：增大此數字可突出綠色調。
預設 2 的色彩	【B】：增大此數字可突出藍色調。 【α】：增大此數字可使參考線的顏色顯得更深。

ⓘ 在深度合成期間(第149頁)不顯示此處設定的參考線。

🔗 此處所做的設定也是在將[EVF的風格]選擇為【風格 3】時使用的設定。

## PASMB

選擇是否在觀景器中顯示構圖格線。您還可以選擇參考線顏色和類型。當照相機處於靜態攝影模式且將[EVF的風格] (第215頁)選擇為[風格 1]或[風格 2]時，此項目生效。為[資訊設定]選擇的選項在[模式] (第218頁)下生效。

選單	MENU →  → 5.格線/其他顯示 →   格線設定
 專用	選擇在觀景器上顯示參考線時是否使用觀景器專用設定。 [關]：採用與使用顯示器時相同的設定。 [開]：使用觀景器專用設定。
顯示顏色	選擇顯示的顏色。 [預設1]：使用[預設 1 的色彩]的設定。 [預設2]：使用[預設 2 的色彩]的設定。
格線顯示	選擇顯示的參考線類型。從以下選擇： [關] / [  ] / [  ] / [  ] / [  ] / [  ] / [  ] / [  ] (僅  格線設定) • 如果選擇[  ]，當以靜態圖像拍攝模式拍攝短片時，參考線將被調整以對應16:9的短片幀。根據為[   ]選擇的選項，可能會以17:9的照片比例顯示參考線。
預設 1 的色彩	[R]：增大此數字可突出紅色調。 [G]：增大此數字可突出綠色調。
預設 2 的色彩	[B]：增大此數字可突出藍色調。 [α]：增大此數字可使參考線的顏色顯得更深。

PASMB 

選擇可通過多種功能按鈕存取的設定。

選單	MENU →  → 5. 格線/其他顯示 → 多功能設定
----	---------------------------------------------------------------------------------------------------------------

1 選擇在按下**INFO**按鈕時所要顯示的指示，並在旁邊打上勾選符(✓)。

- 使用△▽選擇一個選項，然後按⊙按鈕在旁邊打上勾選符(✓)。若要移除勾選符，請再次按⊙按鈕。

高光和陰影控制	使用前後轉盤變更設定。按 <b>INFO</b> 按鈕變更所要設定的區域(高光，中間色調，陰影)。
色彩創作工具	使用前轉盤調整色調，使用後轉盤調整彩度。
 ISO  ISO	使用前後轉盤變更設定。
 WB  WB	
放大	縮放框將顯示。
影像比例設定	使用前後轉盤變更設定。
 LV 模式	每按一下按鈕，設定可在[標準]和[S-OVF]之間切換。
峰值	每按一下按鈕，可在開和關之間切換。

## 直方圖曝光警告

(亮度分佈圖設定)

PASMB 

選擇直方圖顯示為過度曝光(高光)或曝光不足(陰影)時的亮度等級。在拍攝和照片播放期間，這些亮度等級將用於直方圖顯示中的曝光警告。

- 在顯示器和觀景器[高光及暗位]顯示中以紅色或藍色顯示的區域也會根據為此選項所選的值進行選擇。

選單	MENU →  → 5. 格線/其他顯示 → 亮度分佈圖設定
----	-----------------------------------------------------------------------------------------------------------------

高光位顯示	選擇高光警告的最低亮度。 [245] – [255]
暗位顯示	選擇陰影警告的最高亮度。 [0] – [10]





## 與選單操作和顯示有關的設定

### 設定選單畫面上的游標

(選單游標設定)

**PASMB** 

選擇在打開選單或移至其他頁面時游標的顯示位置。

選單	<b>MENU</b> →  → 2.操作 → 選單游標設定
頁面的游標位置	<b>【儲存】</b> ：當移至其他頁面時，游標出現在上次打開此頁面時所在的位置。 <b>【重置】</b> ：每次移至其他頁面時，游標出現在此頁面的頂端。
選單開始位置	<b>【最近一次】</b> ：打開選單時，將重用上次使用的標籤，頁面 and 游標位置。 <b>【1】</b> ：打開選單時，將顯示  標籤的第一頁。 <b>【My】</b> ：打開選單時，將顯示  標籤的第一頁。
<b>B</b> 模式設定捷徑	可以將照相機設定為在 <b>B</b> 模式下按 <b>MENU</b> 按鈕時打開模式特定的選單。 <b>【關】</b> ：根據[選單開始位置]的設定打開選單。 <b>【開】</b> ：根據所選的模式打開[Live BULB設定] (第161頁)，[Live TIME設定] (第161頁)或[合成設定] (第161頁)。

選擇在轉動後轉盤時，頁面是否僅在同選單標籤內切換。

選單	<b>MENU</b> →  → 1. 操作 → 轉盤設定 → ☺ 選單標籤內循環
----	----------------------------------------------------------------------------------------------------------------------------

取消	<p>當通過轉動後轉盤移至最後一頁並繼續轉動時，將顯示下一標籤的第一頁。 當通過轉動後轉盤移至第一頁並繼續轉動時，將顯示上一標籤的最後一頁。</p> <div style="display: flex; align-items: center; justify-content: center;">    </div>
執行	<p>當通過轉動後轉盤移至最後一頁並繼續轉動時，將顯示當前標籤的第一頁。 當通過轉動後轉盤移至第一頁並繼續轉動時，將顯示當前標籤的最後一頁。</p> <div style="display: flex; align-items: center; justify-content: center;">    </div>

 此設定僅在操作後轉盤時有效。當使用 <> 切換頁面時，其工作方式始終與選擇[取消]時相同。

## 【執行】/【取消】預設設定

(優先設定)

選擇在顯示【執行】/【取消】確認資訊時依預設設定高亮顯示的選項。

選單	<b>MENU</b> →  → 2. 操作 → 優先設定
----	------------------------------------------------------------------------------------------------------------------

取消	預設設定下，將高亮顯示[取消]。
執行	預設設定下，將高亮顯示[執行]。

## “我的選單”設定

### 使用“我的選單”

您可以使用“我的選單”創建一個僅包含您自己選擇的項目的個性化選單。“我的選單”最多可包含5頁，每頁7個項目。您可以刪除項目，更改頁面或項目的順序。

照相機出廠時，“我的選單”中不包含任何項目。

#### 1 按**MENU**按鈕顯示選單。

#### 2 高亮顯示包含在“我的選單”中的項目。

- 如果選單**Q1**至**Q7**中的任何項目出現在顯示有標籤的畫面上，便可以添加到“我的選單”。
- 還有一些其他選單項目也可以添加到“我的選單”。如果可以添加此選單項目，顯示屏的右上角便會顯示“My”。

#### 3 按**OK**按鈕。

- 系統將提示您選擇頁面。使用箭頭按鈕上的**△▽**選擇要添加項目的“我的選單”頁面。

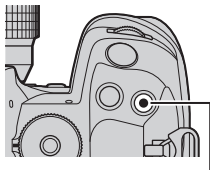

可以添加到  
“我的選單”的項目



**OK**按鈕



#### 4 按 按鈕將項目添加到所選頁面。



- 照相機將顯示一條訊息，說明該項目已添加到“我的選單”。
- 添加到“我的選單”中的項目被標上“我的選單”頁面的編號。
- 可以通過按  按鈕從“我的選單”刪除項目。將顯示確認對話方塊；若要繼續，可高亮顯示[執行]並按  按鈕。
- 儲存至“我的選單”的項目被添加到“我的”（“我的選單”）標籤。

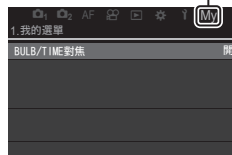

“我的”（“我的選單”）標籤



#### 5 若要存取“我的選單”，請選擇“**My**”標籤。

 您可以使照相機在按下 **MENU** 按鈕時先顯示“我的選單”。 “設定選單畫面上的游標（選單游標設定）”（第224頁）

##### ■ 管理“我的選單”

您可以在我的選單”中重新排序項目，在頁面之間移動它們，或者將它們從“我的選單”中刪除。



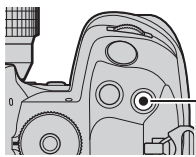

1 按 **MENU** 按鈕顯示選單。

2 顯示想要編輯的“我的選單”頁面，然後按  按鈕。



 按鈕

- 下列選項將顯示。

[重新排序]：變更項目或頁面順序。使用箭頭按鈕（   ）來選擇新位置。

[移除此項目]：從“我的選單”中刪除高亮顯示的項目。請高亮顯示[執行]並按  按鈕。

[移除本頁面]：從“我的選單”中刪除當前頁面中的所有項目。請高亮顯示[執行]並按  按鈕。

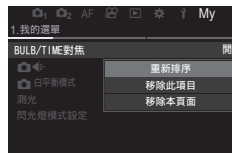

# 7 設定照相機

## 記憶卡/資料夾/檔案設定

### 格式化記憶卡

(記憶卡格式化)

## PASMB

初次使用前或在其他照相機或電腦中使用過後，必須使用本照相機對插卡進行格式化。格式化插卡時，將會消除插卡上儲存的所有資料，包括受保護的影像。格式化使用過的插卡時，請確認該卡上沒有仍想保留的影像。 “支援的插卡” (第23頁)







選單	<b>MENU</b> → <b>Y</b> → 1. 記憶卡/資料夾/檔案 → 記憶卡格式化
----	-------------------------------------------------

格式化記憶卡	<b>[執行]</b> ：記憶卡將被格式化。 <b>[取消]</b> ：將取消格式化。
取消	將取消格式化。





- 插卡槽1與2中都有記憶卡時，會顯示插卡槽選擇。選擇一個插卡槽並按  按鈕。







當插槽1與2都有插卡時，您可以選擇哪一個記憶卡用於記錄靜態影像和影片。









超級控制面板	 →  儲存設定
選單	<b>MENU</b> →  → 1. 記憶卡/資料夾/檔案 →  記憶卡插槽設定 <b>MENU</b> →  → 1. 記憶卡/資料夾/檔案 →  記憶卡插槽設定

■ 設定  記憶卡插槽設定



 儲存設定	選擇靜態影像的記錄方式(第230頁)。 [0] / [1] / [↓0/0] / [↑0/0] / [↓0=0] / [↑0=0]
 儲存卡槽	選擇用於記錄圖像的記憶卡。當 [  儲存設定] 選擇為 [0] 或 [1] 時，此選項有效。 [1]：照片將被記錄到卡槽1的記憶卡上。 [2]：照片將被記錄到卡槽2的記憶卡上。
 卡槽	當 [  儲存設定] 設定為 [↓0/0]，[↑0/0]，[↓0=0] 或 [↑0=0] 時，選擇靜態影像播放用記憶卡。 [1]：播放卡槽1中記憶卡上的照片。 [2]：播放卡槽2中記憶卡上的照片。

 也可使用  按鈕選擇要播放的記憶卡。播放過程中，按住  按鈕並旋轉前或後轉盤可切換記憶卡。此操作不會變更為 [ 卡槽] 選擇的選項。

## ■ 設定 儲存設定

 標準	照片將被記錄到  儲存卡槽 (第229頁) 所選卡槽中的記憶卡中。卡存滿時拍攝結束。
 自動切換	照片將被記錄到  儲存卡槽 (第229頁) 所選卡槽中的記憶卡中。所選卡槽中的卡存滿時，圖像將被記錄到剩下的另一張卡中。僅插入一張記憶卡時，此設定自動恢復為 [標準]。
 雙卡獨立 ↓	每張照片被記錄兩次，每次使用兩種不同的畫質格式當中的一種進行記錄。為每個卡槽選擇畫質 (第129頁)。任何一張卡存滿時，拍攝結束。可為每個卡槽分別設定畫質；更改所選選項後，請檢查現在的畫質設定。
 雙卡獨立 ↑	每張照片被記錄兩次，每次使用兩種不同的畫質格式當中的一種進行記錄。為每個卡槽選擇畫質 (第129頁)。任何一張卡存滿時，將繼續存到剩下一個卡槽中的卡上。可為每個卡槽分別設定畫質；更改所選選項後，請檢查現在的畫質設定。
 雙卡同步 ↓	使用現在為畫質選擇的選項，每張照片被記錄兩次，每張卡各記錄一次。任何一張卡存滿時，拍攝結束。僅插入一張記憶卡時，此設定自動恢復為 [標準]。
 雙卡同步 ↑	使用現在為畫質選擇的選項，每張照片被記錄兩次，每張卡各記錄一次。任何一張卡存滿時，將繼續存到剩下一個卡槽中的卡上。僅插入一張記憶卡時，此設定自動恢復為 [標準]。

① 若您變更  儲存設定的所選選項，或者更換為一張可再包含不同數量照片的記憶卡，畫質模式可能會改變。拍攝照片前，請檢查畫質模式。

🔊 當  儲存設定選擇為  (自動切換) 時，照相機將自動從第一張卡上的最後一張照片切換到第二張卡上的第一張照片。

## ■ 設定 記憶卡插槽設定

①	短片將被記錄到卡槽1的記憶卡上。
②	短片將被記錄到卡槽2的記憶卡上。

指定記憶卡上用於儲存影像的資料夾。

選單	<b>MENU</b> → <b>ȳ</b> → 1.記憶卡/資料夾/檔案 → 指定至儲存資料夾
----	--------------------------------------------------

指定 *	<p><b>[新資料夾]</b>：指定一個3位數的資料夾編號。</p> <p>第1位數：<b>[0]</b> - <b>[9]</b></p> <p>第2位數：<b>[0]</b> - <b>[9]</b></p> <p>第3位數：<b>[0]</b> - <b>[9]</b></p> <p><b>[現有資料夾]</b>：使用 <b>△</b>/<b>▽</b> 選擇一個現有資料夾。資料夾中的前2幀和最後一幀將顯示。</p>
不指定	不指定用於儲存影像的資料夾。如果已指定某個資料夾，將取消選擇。

\* 如果已指定某個資料夾，將顯示此資料夾的名稱。若要另外選擇不同的資料夾，請按 **▷**。

## 檔案命名選項

(檔案名稱)

選擇在將照片或短片儲存至記憶卡時，照相機如何命名檔案。檔案名稱由一個四字元前綴和一個四位數的數字組成。使用此選項可以選擇如何分配檔案編號。

選單	<b>MENU</b> → <b>ȳ</b> → 1.記憶卡/資料夾/檔案 → 檔案名稱
----	----------------------------------------------

 插入兩張記憶卡時，根據每張卡上當前使用的檔案和資料夾編號，照相機可能會創建新的資料夾或無法連續為檔案編號。

自動	插入新記憶卡時，檔案將從上次使用的號碼開始繼續編號。如果記憶卡已包含具有相同或更高編號的檔案，則從最大的號碼開始繼續編號。
重設	插入新記憶卡時，資料夾編號將重設為100，文件編號則重設為0001。如果記憶卡已包含影像，則從最大的號碼開始繼續編號。

變更照相機在將照片和短片儲存至記憶卡時所使用的檔案名稱。









選單	MENU → <b>γ</b> → 1.記憶卡/資料夾/檔案 → 編輯檔案名
sRGB	<p><b>[日期(mdd)]</b>：第2至第4位數將由對應於記錄日期的月和日(數位形式)組成(A至C仍用於表示10至12月)。 您可隨意設定第1位數。</p> <p><b>[目錄編號]</b>：第2至第4位數將由目標資料夾的編號("100" – "999")組成。 您可隨意設定第1位數。</p> <p><b>[手動]</b>：您可使用英數字元隨意設定前四位數。</p>
AdobeRGB	<p><b>[日期(mdd)]</b>：第2至第4位數將由對應於記錄日期的月和日(數位形式)組成(A至C仍用於表示10至12月)。 第1位數須保持"_"不變。</p> <p><b>[目錄編號]</b>：第2至第4位數將由目標資料夾的編號("100" – "999")組成。 第1位數須保持"_"不變。</p> <p><b>[手動]</b>：您可使用英數字元隨意設定第2至第4位數。第1位數須保持"_"不變。</p>

照相機可以儲存多達10個鏡頭的不符合Micro Four Thirds或Four Thirds系統標準的資訊。這些數據還提供用於圖像穩定和梯形變形補償功能的焦距。數據將被儲存為Exif標籤。

選單 MENU →  → 2. 資訊紀錄 → 鏡頭資訊設置

創建鏡頭資訊	註冊鏡頭資訊。 <b>【鏡頭名稱】</b> ：輸入鏡頭名稱。 <b>【焦距】</b> ：輸入焦距。 [0.1] – [1000.0] mm <b>【光圈值】</b> ：輸入光圈值。 [00.00] – [99.99] <b>【設定】</b> ：儲存輸入的鏡頭資訊。
<b>Lens01</b> (註冊的名稱) – <b>Lens10</b> (註冊的名稱)	編輯已註冊的鏡頭資訊。 <b>【編輯】</b> ：編輯已註冊的鏡頭資訊。 編輯[鏡頭名稱]，[焦距]和[光圈值]。 <b>【刪除】</b> ：刪除已註冊的鏡頭資訊。

## 輸入字元

- 按**INFO**按鈕可在大寫，小寫和符號之間切換。
- 使用     選擇字元，然後按  按鈕。
  - 所選的字元出現在字元輸入區中。
  - 若要刪除某個字元，請按  按鈕。
- 若要刪除字元輸入區中的字元，請使用前後轉盤移動游標。
  - 選擇字元並按  按鈕可將其刪除。
- 輸入完後，請選擇[End]並按  按鈕。



- 鏡頭將添加至鏡頭資訊選單。
- 當安裝了不自動提供資訊的鏡頭時，所用資訊被打上勾選符(✓)。高光位顯示想要添加勾選符(✓)的鏡頭，然後按下  按鈕。

P A S M B 

選擇與照片影像檔案一起存儲的輸出解像度資訊(以每英寸點數或dpi為單位)。列印影像時，將使用所選的解像度。dpi設定將被儲存為Exif標籤。

選單

MENU →  2.資訊紀錄 → dpi設定P A S M B 

選擇在儲存照片時將與其一起存儲的版權資訊。  
版權資訊將被儲存為Exif標籤。

選單

MENU →  2.資訊紀錄 → 版權資訊

- ⓘ 對於因使用[版權資訊]功能而引起的任何紛爭或損失，我們不承擔任何責任。風險自負。  
🗑️ 若要刪除所輸入的版權資訊，請在每個項目的輸入畫面上刪除相應字元(第235頁)。

## ■ 啟用版權資訊

- 1 使用△▽選擇[版權資訊]並按Ⓞ按鈕。
- 2 使用△▽選擇[開]並按Ⓞ按鈕。



版權資訊設定畫面

關	不新增用於指定拍攝者和/或版權所有者姓名的Exif標籤。
開	新增用於指定拍攝者和/或版權所有者姓名的Exif標籤。

- 3 顯示將返回到版權資訊設定畫面。

## ■ 設定版權資訊

### 1 設定選項。

- 按  $\Delta$   $\nabla$  選擇一個項目，然後按  $\odot$  按鈕顯示設定選單。
- 設定完選項後，按  $\odot$  按鈕返回版權資訊設定畫面。



拍攝者名稱	輸入拍攝者的姓名。
版權名稱	輸入版權所有者的姓名。

### 輸入字元

- 按 **INFO** 按鈕可在大寫，小寫和符號之間切換。
- 使用  $\Delta$   $\nabla$   $\langle$   $\rangle$  選擇字元，然後按  $\odot$  按鈕。
  - 所選的字元出現在字元輸入區中。
  - 若要刪除某個字元，請按  $\text{⏏}$  按鈕。
- 若要刪除字元輸入區中的字元，請使用前後轉盤移動游標。
  - 選擇字元並按  $\text{⏏}$  按鈕可將其刪除。
- 輸入完後，請選擇 **[End]** 並按  $\odot$  按鈕。



## 7

## 螢幕/聲音/連線設定

### 停用觸控

(輕觸式螢幕屏設定)

## PASMB

啟用或停用觸控。











選單	MENU →  → 3. 螢幕/聲音/連線 → 輕觸式螢幕屏設定
關	停用觸控。
開	啟用觸控。



### 顯示器亮度和色調

(螢幕調整)

## PASMB

調整顯示器色溫和亮度。此選項適用於靜態攝影和短片模式。

選單	MENU →  → 3. 螢幕/聲音/連線 → 螢幕調整
 (色溫)	調整色溫。 使用前轉盤或   可調整“琥珀色 - 藍色”軸。將指標(  )靠近A會增加紅光，將指標靠近B會增加藍光。 使用後轉盤或   可調整“綠色 - 洋紅色”軸。將指標(  )靠近G會增加綠光，將指標靠近M會增加洋紅色光。
 (亮度)	調整亮度。使用   選擇一個設定。 [-7] - [±0] - [+7]



- 按**INFO**按鈕可在色溫和亮度之間切換並設定每個項目。
- 您可以通過按住  按鈕重設設定。
- 在**B**模式下，顯示器將使用在[BULB/TIME亮度設定]中所選的亮度。  “進行BULB/TIME/COMP設定(BULB/TIME/COMP 設定)” (第161頁)



P A S M B 

調整觀景器亮度和色調。調整這些設定時，顯示將切換至觀景器。

選單	MENU →  → 3.螢幕/聲音/連線 → 電子觀景器調整
----	-----------------------------------------------------------------------------------------------------------------

 (色溫)	調整色溫。 使用前轉盤或<img alt="left arrow" data-bbox="335 215 345 225"/><img alt="right arrow" data-bbox="355 215 365 225"/>可調整“琥珀色 - 藍色”軸。將指標(<img alt="plus icon" data-bbox="375 215 385 225"/>)靠近A會增加紅光，將指標靠近B會增加藍光。 使用後轉盤或<img alt="up arrow" data-bbox="335 235 345 245"/><img alt="down arrow" data-bbox="355 235 365 245"/>可調整“綠色 - 洋紅色”軸。將指標(<img alt="plus icon" data-bbox="375 235 385 245"/>)靠近G會增加綠光，將指標靠近M會增加洋紅色光。
 (亮度)	<b>[自動調節EVF亮度：關] / [自動調節EVF亮度：開]：</b> 觀景器亮度和指示對比度會自動適應環境的照明條件。請使用<img alt="left arrow" data-bbox="335 310 345 320"/><img alt="right arrow" data-bbox="355 310 365 320"/>變更設定。 <b>[]：</b> 調整亮度。使用<img alt="up arrow" data-bbox="335 340 345 350"/><img alt="down arrow" data-bbox="355 340 365 350"/>選擇一個設定。 <b>[-7] - [±0] - [+7]</b> ① 當選擇 <b>[自動調節EVF亮度：開]</b> 時，無法變更亮度。

- 按**INFO**按鈕可在色溫和亮度之間切換並設定每個項目。
- 您可以通過按住<img alt="info icon" data-bbox="355 420 370 435"/>按鈕重設設定。

## 設定眼部檢測器

(眼睛感應器設定)

P A S M B 



您可以指定當將眼睛對準觀景器時，照相機將如何操作。

選單	MENU →  → 3.螢幕/聲音/連線 → 眼睛感應器設定
----	-----------------------------------------------------------------------------------------------------------------

EVF自動開關	<b>[關]：</b> 當將眼睛對準觀景器時，顯示不會切換。若要切換顯示，請按<img alt="info icon" data-bbox="335 595 350 610"/>按鈕。 <b>[開]：</b> 當將眼睛對準觀景器時，觀景器會自動開啟。
切換時動作	選擇當顯示自動切換至觀景器時所顯示的內容。 <b>[維持畫面]：</b> 顯示器上顯示的畫面將顯示於觀景器中。 <b>[拍攝畫面]：</b> 即使顯示器上顯示播放畫面或選單，觀景器中也會進行即時顯示。
當螢幕開啟	<b>[有效]：</b> 當 <b>[EVF自動開關]</b> 為 <b>[開]</b> 並且將眼睛對準觀景器時，即使打開顯示器，顯示也會切換至觀景器。 <b>[無效]：</b> 當 <b>[EVF自動開關]</b> 為 <b>[開]</b> 並且將眼睛對準觀景器時，如果打開顯示器，顯示將不會切換至觀景器。

 當按住<img alt="info icon" data-bbox="335 785 350 800"/>按鈕時，將顯示**[EVF自動開關]**設定畫面。

停用在照相機對焦時發出的操作提示音。

選單	MENU →  → 3. 螢幕/聲音/連線 → 
開	成功的自動對焦操作後會發出操作提示音。僅當照相機首次使用[C-AF]對焦時才會發出操作提示音。
關	成功的自動對焦操作後不會發出操作提示音。





 若要在靜音拍攝時啟用對焦提示音(第121頁)，您可能需要在[靜音 $\heartsuit$ ]設定]選單中調整設定。

## 外部顯示器顯示選項

(HDMI 設定)

選擇經由HDMI連接的外部顯示器的訊號輸出。請根據顯示器規格調整流暢度，短片幀大小及其他設定。

選單	MENU →  → 3. 螢幕/聲音/連線 → HDMI 設定
輸出尺寸	選擇HDMI接頭的訊號輸出類型。 <b>[C4K]</b> ：訊號以4K數碼電影(4096×2160)格式輸出。 <b>[4K]</b> ：如果可能，訊號以4K(3840×2160)輸出。 <b>[1080p]</b> ：如果可能，訊號以全高清(1080p)輸出。 <b>[720p]</b> ：如果可能，訊號以HD(720p)輸出。
輸出流暢度	依據設備是支援NTSC還是PAL，選擇訊號流暢度。 <b>[60p優先]</b> ：支援NTSC的地區的流暢度。 <b>[50p優先]</b> ：支援PAL的地區的流暢度。

-  當照相機經由HDMI連接至設備時，無法變更[輸出流暢度]。
-  除非所連接的設備與聲音格式相容，否則不會播放聲音。
-  您可以設定在短片模式下將訊號輸出至HDMI設備時的詳細選項。 “HDMI輸出 (HDMI輸出)” (第170頁)

選擇通過USB連接到外部設備時照相機的工作方式。

選單	MENU →  → 3.螢幕/聲音/連線 → USB 設定
----	----------------------------------------------------------------------------------------------------------------

<p>USB連接模式</p>	<p><b>[選擇]</b>：每次連接USB電纜時，都會出現用於選擇連接模式的選單。</p> <p><b>[儲存]</b>：照相機發揮外部存儲設備的功能。照相機記憶卡上的資料可以複製到電腦上。</p> <p><b>[MTP]</b>：可使用電腦軟體查看記憶卡上的照片或將其複製到電腦(第272頁)。</p> <p><b>[RAW/Control]</b>：可通過OM Workspace應用電腦控制，使用照相機的高速影像處理引擎來處理照片。此外，還可通過OM Capture來拍攝影像並將其傳送至電腦，並可從電腦控制照相機。有關詳細資訊，請參考“通過USB連接電腦”(第269頁)。</p> <p><b>[USB PD]</b>：如果在連接至USB PD相容設備時不希望自動為照相機供電，請選擇此項。</p>
<p>從 USB 供電</p>	<p>選擇當通過USB連接至電腦時，是否為照相機供電。</p> <p><b>[執行]</b>：當通過USB將照相機與電腦連接時，將為照相機供電。</p> <p><b>[取消]</b>：當通過USB將照相機與電腦連接時，將不為照相機供電。</p>

 在選擇[儲存]、[MTP]或[RAW/Control]的情況下通過USB將照相機與電腦連接時，可以在給照相機供電的同時使用照相機。

## 電池/睡眠設定

### 顯示電池狀態

(電池狀態)

## PASMB

查看插入照相機的電池的狀態。照相機中的電池狀態和電源電池座中的電池狀態將分別顯示。

選單	<b>MENU</b> →   5.電池/睡眠 →  電池狀態
----	------------------------------------------------------------------------------------------------------------------------------------------------------------------------------------------------------------------------------------------------------------------------------------

① 當照相機由隨附的USB-AC配接器或符合USB PD標準的USB設備供電時，有些項目不會顯示。

### 設定優先使用的電池

(電池優先)

## PASMB

選擇當照相機和選購的電源電池座(第281頁)中都有電池時，優先使用哪種電池。

選單	<b>MENU</b> →   5.電池/睡眠 →  電池優先
----	------------------------------------------------------------------------------------------------------------------------------------------------------------------------------------------------------------------------------------------------------------------------------------

機身電池	優先使用照相機中的電池。
------	--------------

PBH電池	優先使用選購的電源電池座中的電池。
-------	-------------------

### 在短片錄製期間變更電池電量顯示

( 顯示形式)

## PASMB

選擇電池電量的顯示形式。電池電量可以顯示為百分比或剩餘拍攝時間的形式。

- 拍攝時間顯示僅供參考。

選單	<b>MENU</b> →   5.電池/睡眠 →   顯示形式
----	----------------------------------------------------------------------------------------------------------------------------------------------------------------------------------------------------------------------------------------------------------------------------------------------------------------------------------------------------------------------

%	電池電量以百分比顯示。
---	-------------

min	電池電量以剩餘拍攝時間顯示。在靜態攝影模式下，僅在錄製短片時方顯示電池電量。
-----	----------------------------------------

### 調暗背光

(背光時間設置)

## PASMB

選擇不執行任何操作時顯示屏背光變暗前的時間長度。調暗背光可以減少電池消耗。

選單	<b>MENU</b> →   5.電池/睡眠 → 背光時間設置
----	--------------------------------------------------------------------------------------------------------------------------------------------------------------------------------------------------------

8sec / 30sec / 1min	顯示器背光將在指定的時間之後變暗。
---------------------	-------------------

Hold	顯示器背光不會變暗。
------	------------

PASM B 

在不執行任何操作時，選擇照相機進入待機時間模式之前的延遲時間。在待機時間模式中，攝像機操作暫停，顯示器關閉。

選單	MENU →  → 5.電池/睡眠 → 待機時間
關	照相機不會進入待機模式。
1min / 3min / 5min	照相機將在指定時間之後進入待機模式。

- 通過半按快門按鈕可以恢復正常操作。

① 以下情況下照相機不會進入待機模式：

在進行多重曝光過程中，連接至HDMI設備時，通過Wi-Fi連接至智慧型手機時，通過Wi-Fi或USB連接至電腦時，以無線方式與遙控器建立連接時，通過USB供電時。

## 設定自動關機選項

PASM B 

如果在進入待機時間模式後的一段時間內不執行任何操作，照相機將會自動關機。此選項用於選擇照相機在關機之前的延遲時間。

選單	MENU →  → 5.電池/睡眠 → 自動關機
關	照相機不會自動關機。
5min / 30min / 1小時 / 4小時	照相機將在指定時間之後關機。

 要在照相機自動關機後重新啟動照相機，可使用**ON/OFF**控制桿打開照相機。

## PASMB

進一步降低觀景器拍攝期間的功耗。背光關閉之前或照相機進入待機模式之前的延遲時間可以縮短。

① 以下情況下省電功能不能用：

即時顯示拍攝期間，觀景器打開時，正在進行多重曝光或間隔定時拍攝時，連接至HDMI設備時，通過Wi-Fi連接至智慧型手機時，通過Wi-Fi或USB連接至電腦時，啟用藍牙時

選單 MENU → ȳ → 5.電池/睡眠 → 快速睡眠模式

## ■ 啟用快速睡眠模式

- 1 使用△▽選擇[快速睡眠模式]並按OK按鈕。
- 2 使用△▽選擇[開]並按OK按鈕。



快速睡眠模式設定畫面

關	照相機不會進入省電模式。
開	照相機會快速進入省電模式。當省電模式生效並顯示超級控制面板時(第32頁)，顯示器上將顯示“ECO”。

## 3 顯示將返回到快速睡眠模式設定畫面。

## ■ 設定快速睡眠模式

- 1 設定選項。
  - 按△▽選擇一個項目，然後按OK按鈕顯示設定選單。
  - 設定完選項後，按OK按鈕返回快速睡眠模式設定畫面。



背光時間設置	選擇不執行任何操作時顯示屏背光變暗前的時間長度。 <b>3sec / 5sec / 8sec</b>
待機時間	在不執行任何操作時，選擇照相機進入待機時間模式之前的延遲時間。 <b>3sec / 5sec / 8sec / 10sec / 15sec / 30sec / 1min</b>

- 當省電模式生效並顯示超級控制面板時(第32頁)，顯示器上將顯示“ECO”。



## 重設/時鐘/語言/其他設定

### 恢復預設設定

(重設/初始化設定)

PASMB 

將照相機重設為出廠預設設定。您可以選擇重設所有的設定，或僅重設與拍攝直接相關的設定。

選單	MENU →  → 6.重設/時鐘/語言/其他 → 重設/初始化設定
----	---------------------------------------------------------------------------------------------------------------------

重設拍攝設定	僅重設與拍攝有關的設定。
初始化所有設定	重設所有設定，但時鐘和語言等除外。

 有關可重設哪些設定的資訊，請參考“預設設定”（第297頁）。



 可使用OM Workspace或OM Image Share來儲存設定。有關更多資訊，請訪問我們的網站。

### 設定照相機時鐘

(設定)

PASMB 

設定照相機時鐘。

選單	MENU →  → 6.重設/時鐘/語言/其他 →  設定
----	-------------------------------------------------------------------------------------------------------------------------------------------------------------------------------------------------



	設定日期，時間與日期格式。使用< >按鈕可高亮顯示相應的項目，然後使用△▽按鈕變更高亮顯示的項目。
時區	設定時區和日光時。使用△▽按鈕可變更時區。按 <b>INFO</b> 按鈕可以設定日光時。每次按下 <b>INFO</b> 按鈕，便會打開/關閉日光時。

### 選擇語言

(

PASMB 

選擇用於照相機選單及工具提示的語言。

選單	MENU →  → 6. 重設/時鐘/語言/其他 → 
----	-------------------------------------------------------------------------------------------------------------------------------------------------------------------------------------------------

7

設定照相機

**PASMB** 

校準水平器的偏差。如果發現水平尺不再完全垂直或水平，可進行校準。

選單	<b>MENU</b> → <b>γ</b> → 6.重設/時鐘/語言/其他 → 水平器調整
重設	將水平器重設為出廠預設設定。
校準	選擇參考(零)點。請在正確放置照相機後對水平器做校準。

## 影像處理檢查

(像素映射)

**PASMB** 

檢查影像傳感器和影像處理功能。為獲得最佳效果，請在拍攝和播放結束後至少等待一分鐘再進行檢查。

ⓘ 如果在檢查中意外關閉了照相機，請務必重新檢查。

選單	<b>MENU</b> → <b>γ</b> → 6.重設/時鐘/語言/其他 → 像素映射
----	-----------------------------------------------

## 查看韌體版本

(韌體版本)

**PASMB** 

查看照相機以及當前所連的任何鏡頭或其他週邊設備的韌體版本。在聯絡客戶支援部門或執行韌體更新時，可能需要此資訊。

選單	<b>MENU</b> → <b>γ</b> → 6.重設/時鐘/語言/其他 → 韌體版本
----	-----------------------------------------------

## 查看認證

(認證)

**PASMB** 

顯示照相機符合的某些標準的合規性認證。其餘認證可在照相機本身或照相機的說明書中找到。

選單	<b>MENU</b> → <b>γ</b> → 6.重設/時鐘/語言/其他 → 認證
----	---------------------------------------------



## 8 將照相機連接到外部設備

通過將照相機連接到外部設備(如電腦或智慧型手機)可以豐富操作性能。根據您的目的來選擇連接類型和軟體。

### 使用Wi-Fi和Bluetooth®的注意事項

在禁止使用的國家、地區或地域請關閉無線LAN和Bluetooth®功能。

照相機配備無線網路和Bluetooth®功能。在購買地區以外的國家/地區使用這些功能可能違反當地的無線法規。

某些國家和地區可能會在未經政府許可的情況下禁止獲取位置資料。在某些銷售區域，照相機可能因此在出廠時停用了位置資料顯示。

每個國家和地區都有自己的法律法規。旅行前請確認，旅行中請遵守。本公司對不遵守當地法律法規而造成的一切後果不承擔任何責任。

在飛機上以及禁止使用這些功能的其他地方請關閉Wi-Fi。✈️ “停用照相機無線通訊(飛行模式)”(第246頁)

- ⚠️ 無線傳輸易受其它信號的干擾。使用無線功能時請考慮到這一點。
- ⚠️ 無線收發器位於照相機手柄中。盡可能讓照相機手柄遠離金屬物體。
- ⚠️ 在將照相機放入包中或其他容器中時，請注意容器內容物或其材質是否會干擾無線傳輸，這些情況會妨礙照相機連接到智慧型手機。
- ⚠️ Wi-Fi連接會增加電池的消耗。如果電池電量不足，在使用過程中可能會發生連接失敗。
- ⚠️ 有些設備，如微波爐和無線電話等會產生無線電波，磁場或靜電，可能會降低或干擾無線資料傳輸。
- ⚠️ 當記憶卡寫保護開關處於“LOCK”位置時，某些無線網路功能將無法使用。

您可以停用照相機的無線通訊(Wi-Fi/Bluetooth®)。

選單	MENU →  → 4.Wi-Fi/藍牙 → 飛行模式
關	啟用無線通訊。
開	停用無線通訊。在將設定變更為[關]之前，您無法使用無線通訊。選擇[開]時，會顯示▶。

 即使選擇[開]，仍可能與無線電波遙控器FC-WR通訊。

## 將照相機連接至智慧型手機

使用照相機的無線LAN (Wi-Fi)和Bluetooth®功能連接至智慧型手機，從中可借助專用應用程式在拍攝前後提升照相機的操作樂趣。建立連接後，您可以遙控下載和拍攝照片，並為影像增加位置資訊。

- 我們無法保證所有智慧型手機皆可正常工作。

### 專用應用程式OM Image Share的功能

- 將影像從照相機下載至智慧型手機  
您可以將照相機中標有分享標記(第183頁)的照片上傳到智慧型手機。  
您還可使用智慧型手機選擇要從照相機下載的影像。
- 通過智慧型手機遙控拍攝  
您可以使用智慧型手機遙控操作照相機並拍照。
- 進行完美的影像處理  
使用直觀的控制，可以將令人印象深刻的效果套用於下載至智慧型手機的影像之上。
- 於照相機影像中增加GPS標籤  
使用智慧型手機的GPS功能，您可以在用照相機拍照時增加位置資訊。

有關詳細資訊，請訪問我們的網站。

首次進行連接時，請按照以下步驟操作。

- 使用OM Image Share調整配置設定，而不是使用智慧型手機操作系統中的設定用應用程式。

超級控制面板	
選單	<b>MENU</b> →  → 4.Wi-Fi/藍牙 → Wi-Fi 連線

- 您還可以通過在即時顯示上輕觸進行連接。

**1** 啟動事先安裝在智慧型手機上的專用OM Image Share應用程式的副本。

**2** 選擇[裝置連線]並按按鈕。

**3** 按照畫面上的說明調整Wi-Fi/Bluetooth®設定。

- 顯示器上列出Bluetooth本地名稱和密碼，Wi-Fi SSID和密碼，以及二維條碼。



**4** 輕觸OM Image Share畫面底部的照相機圖示。

- [簡易設定]分頁將顯示。

**5** 按照OM Image Share的畫面說明掃描二維條碼，然後調整連接設定。



- 如果無法掃描二維條碼，請按照OM Image Share的畫面說明手動調整設定。
  - Bluetooth®：若要進行此連接，請選擇本地名稱並將照相機顯示器中顯示的密碼輸入OM Image Share的Bluetooth設定對話方塊中。
  - Wi-Fi：若要進行此連接，請將照相機顯示器中顯示的SSID和密碼輸入OM Image Share的Wi-Fi設定對話方塊中。
- 完成配對後，畫面上的將變為綠色。
- Bluetooth®圖示指示的狀態如下：
  - ：照相機在發出無線訊號。
  - ：已建立無線連接。



**6** 若要結束Wi-Fi連接，請按下照相機上的**MENU**按鈕或輕觸顯示器畫面中的 **MENU**。

- 您也可以從OM Image Share關閉照相機並結束連接。
- 在預設設定下，即使Wi-Fi連接已終止，Bluetooth®連接仍會保持活動狀態，從而可通過智慧型手機遙控拍攝。若要將照相機設為在終止Wi-Fi連接時也終止Bluetooth®連接，請將[藍牙]設為[關]。

您可以選擇在開機時照相機是否保持待機，以便與智慧型手機或選購的遙控器進行無線連接。



 請預先完成照相機與智慧型手機或遙控器(選購)之間的配對。除非已完成配對，否則無法選擇[藍牙]。

選單	MENU →  → 4.Wi-Fi/藍牙 → 藍牙
關	照相機不會處於無線連接待機狀態，即使開機時也不會發出無線訊號。
開 	開機時，照相機發出無線訊號並處於無線連接待機狀態。 您可通過操作OM Image Share來連接照相機與智慧型手機，並遙控拍攝或傳送影像。
開 	如果選購的遙控器已與照相機配對，開機時，照相機會發出無線訊號並與此遙控器保持無線連接待機狀態(第265頁)。

 若選擇[開]且OM Image Share應用程式在做GPS記錄，照相機將接收位置資訊並將其新增至拍攝的影像。

## 8

您可以選擇在關機時照相機是否保持與智慧型手機的無線連接。

選單	MENU →  → 4.Wi-Fi/藍牙 →  設定 → 電源關閉待機
選擇	關閉照相機時，系統將提示您選擇是否保持與智慧型手機的無線連接。
關	關閉照相機會終止與智慧型手機的無線連接。
開	當照相機關閉時，與智慧型手機的連接仍有效，且智慧型手機仍可用於下載或查看照相機上的影像。

#### ■ “[選擇]”

將[電源關閉待機]選擇為[選擇]時，如果滿足以下所有條件，則在照相機關閉前將顯示確認對話方塊：

- 將[飛行模式]選擇為[關]
- 照相機當前與智慧型手機連接(第247頁)
- 正確插入了記憶卡

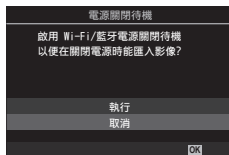

執行	關閉照相機，但無線智慧型手機連接仍會保持活動狀態。
取消	關閉照相機並終止無線智慧型手機連接。

ⓘ 如果在顯示確認對話框後約一分鐘內未進行任何操作，照相機將結束與智慧型手機的無線連接並自動關機。

ⓘ 如果保持活動狀態，在以下情況下無線連接將自動終止：

- 連接保持非活動狀態達12小時
- 記憶卡被取出
- 更換了電池
- 在內置電池充電過程中發生充電錯誤

通過開啟照相機，可以恢復連接。

⚠ 請注意，如果將[電源關閉待機]選擇為[開]，在將ON/OFF控制桿旋轉至ON時，照相機可能不會立即開機。

## 將影像傳送至智慧型手機

您可以在照相機中選擇影像並將它們上傳到智慧型手機。您還可以使用照相機預先選擇想要分享的影像。📷 “選擇要分享的圖像(分享順序)” (第183頁)

- 如果[藍牙] (第248頁)被設為[關]或[開❌]，請將其設為[開✅]。
- 如果[藍牙] (第248頁)被設為[開✅]，照相機將處於無線連接待機狀態。

### 1 在智慧型手機上，輕觸OM Image Share中的[匯入照片]。

- ① 視智慧型手機而定，可能會出現Wi-Fi連接確認畫面。按照畫面上的說明連接智慧型手機與照相機。
  - 照相機中的影像將顯示為清單形式。

### 2 選擇想要傳送的影像並輕觸儲存按鈕。

- 儲存完成後，您可以從智慧型手機關閉照相機。
- 即使[藍牙] (第248頁)設為[關]或[開❌]，仍可通過在照相機上啟動[Wi-Fi 連線] ➔ [裝置連線]來使用[匯入照片]。

## 在照相機關機時自動上傳影像

若要將照相機設定為在關機時自動將影像上傳至智慧型手機，您需要：

- 標記影像以供分享(第183頁)
- 啟用電源關閉待機功能(第249頁)
- 如果您使用的是iOS設備，請啟動OM Image Share。
- 當您在照相機上將影像標記為分享並關閉照相機時，OM Image Share中會顯示通知。輕觸通知時，影像將自動傳送至智慧型手機。

## 8

## 通過智慧型手機遙控拍攝(Live View)

您可以一邊在智慧型手機螢幕上查看即時顯示，一邊用智慧型手機操作照相機進行遙控拍攝。

- 照相機會顯示連接畫面，而所有操作均通過智慧型手機進行。
- 如果[藍牙] (第248頁)被設為[關]或[開✖]，請將其設為[開✔]。
- 如果[藍牙] (第248頁)被設為[開✔]，照相機將處於無線連接待機狀態。

**1** 啟動OM Image Share並輕觸[遙控]。

**2** 輕觸[Live View]。

**3** 輕觸快門按鈕拍照。

- 拍攝的影像將儲存至照相機的記憶卡。

- 即使[藍牙] (第248頁)設為[關]或[開✖]，仍可通過在照相機上啟動[Wi-Fi 連線] ➔ [裝置連線]來使用[Live View]。
- 可用的拍攝選項會受到部分限制。

## 通過智慧型手機遙控拍攝(遙控快門)

您可以用智慧型手機操作照相機進行遙控拍攝(遙控快門)。

- 所有操作均可在照相機上進行。此外，您還可以使用智慧型手機螢幕上顯示的快門按鈕來拍攝照片和錄製短片。
- 如果[藍牙] (第248頁)被設為[關]或[開✖]，請將其設為[開✔]。
- 如果[藍牙] (第248頁)被設為[開✔]，照相機將處於無線連接待機狀態。

**1** 啟動OM Image Share並輕觸[遙控]。

**2** 輕觸[遙控快門]。

**3** 輕觸快門按鈕拍照。

- 拍攝的影像將儲存至照相機的記憶卡。

- 即使[藍牙] (第248頁)設為[關]或[開✖]，仍可通過在照相機上啟動[Wi-Fi 連線] ➔ [裝置連線]來使用[遙控快門]。

## 8

## 將位置資訊加入影像中





使用智慧型手機的GPS功能，您可以在用照相機拍照時增加位置資訊。

- 如果[藍牙] (第248頁)被設為[關]或[開✖]，請將其設為[開✔]。
- 如果[藍牙] (第248頁)被設為[開✔]，照相機將處於無線連接待機狀態。

### 1 使用照相機拍照之前，啟動OM Image Share並開啟位置資訊增加功能。

- 當系統提示您同步智慧型手機與照相機的時鐘時，請按照OM Image Share中顯示的說明操作。

### 2 使用照相機拍照。

- 當可以增加位置資訊時，拍攝畫面上將亮起。當照相機無法獲取位置資訊時，將閃爍。
- 當照相機已處於開機狀態或從待機模式恢復時，可能需要一些時間方可增加位置資訊。
- 當畫面上顯示時，位置資訊將被新增至所拍攝的影像。
- 當查看帶有位置資訊的影像時，畫面上會顯示。
- 短片中無法增加位置資訊。



### 3 完成拍攝後，關閉OM Image Share中的位置資訊增加功能。

## 重設智慧型手機連接設定

(重設  設定)

您可以將智慧型手機連接設定恢復為原廠值。

選單

MENU →  → 4.Wi-Fi/藍牙 →  設定 → 重設  設定

 將重設以下選單項目。

[ 連線密碼] (第253頁) / [電源關閉待機] (第249頁)

 若要連接至智慧型手機，請再次啟動[裝置連線] (第247頁)。

## 8



若要變更Wi-Fi/Bluetooth®密碼：

選單	MENU → 1 → 4. Wi-Fi/藍牙 → 設定 → Wi-Fi 連線密碼
----	------------------------------------------

1 按照說明操作，然後按  按鈕。

- 將設定新的密碼。

 Wi-Fi 連接密碼和 Bluetooth® 連接密碼均可變更。

 變更密碼後，請重新連接至智慧型手機。請參閱“配置照相機和智慧型手機(Wi-Fi 連線)” (第247頁)

## 通過Wi-Fi連接到電腦

通過Wi-Fi連接照相機與電腦。使用Wi-Fi，通過路由器可將照相機連接到家庭網路上的電腦等。

## 安裝軟體

使用“OM Capture”軟體通過Wi-Fi連接到照相機和電腦。

### OM Capture

通過Wi-Fi將照相機連接到與電腦相同的網路，這樣照相機拍攝的照片便可以使用“OM Capture”軟體自動下載和查看。要了解更多資訊或下載該軟體，請訪問我們的網站。下載軟體時，請準備好提供照相機序列號。

按照屏幕上的說明安裝軟體。系統要求和安裝說明可在我們的網站中找到。

## 準備電腦(Windows)

如果Windows無法檢測到通過路由器或接入點連接的照相機，請按照以下步驟手動註冊照相機。

1 單擊電腦桌面上的[開始]按鈕以顯示開始選單。

2 單擊 $\left(\text{設定}\right)$ 以顯示[Windows設定]選項。



3 單擊[裝置]以顯示[藍牙與其他裝置]的選項。



## 8

4 單擊[新增藍牙或其他裝置]。

5 單擊[+ 所有其他裝置]。

- 短暫暫停後[新增裝置]視窗開啟並顯示[OM-1]。

6 單擊[OM-1]。

- 當表示準備工作完成的訊息顯示時，單擊[完成]。

PASMB 

照相機和電腦必須經過配置才能連接。一次最多可以將四個電腦配置到照相機。要將電腦配置到照相機，需通過USB連接。每個電腦只需要執行一次配置操作。

### 1 確認照相機已關閉後，使用USB電纜將其連接到電腦。

- 連接USB電纜時，請使用隨附的電纜保護裝置和電纜夾，以防損壞連接部。☞ “安裝電纜保護裝置”（第17頁）

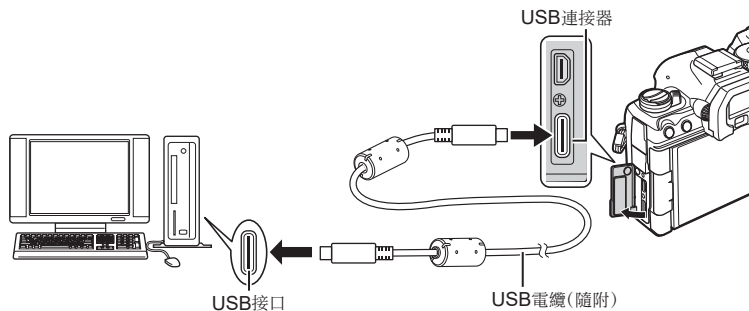

- USB接口的位置因電腦而異。有關USB接口的訊息，請參考電腦隨附的文檔。
- 如果電腦上的USB接口為A型接口，請使用選購的CB-USB11電纜。

### 2 打開照相機電源。

- 照相機將顯示一條訊息，提示您識別USB電纜所連接的設備。
- ☞ 如果未顯示該訊息，請將[USB連接模式]（第239頁）選擇為[選擇]。
- ⌚ 如果電池電量很低，連接電腦時照相機將不會顯示訊息。確保電池已充電。

### 3 使用箭頭按鈕上的△▽高亮顯示[RAW/Control]，然後按OK按鈕。



### 4 啟動電腦上安裝的“OM Capture”副本。

- 啟動後，“OM Capture”將提示您選擇連接類型。



- 5 單擊[建立新的連結]右側的[+]。
- 如果沒有任何反應，請重新連按照相機。



- 輸入名稱以在照相機上識別電腦。原廠值定為電腦的“電腦名稱”。
- 照相機上使用的名稱最長可達15個字符。



- 6 單擊“OM Capture”中的[設定]。
- 當顯示配置完成訊息時，請按照說明斷開照相機的連接。



[設定]

- 重複上述步驟，配置照相機與其它電腦。
- 可以使用“OM Capture”查看和刪除保存在照相機上的配對資訊。

## 8

### 將照相機連接到外部設備

調整所配置的電腦所屬的網路連接設定。

在照相機通過Wi-Fi連接到電腦之前，必須進行連接設定，以通過Wi-Fi路由器或接入點連接到網路。照相機上可以儲存多個網路配置檔案，並可根據需要重用。可以通過以下方法調整[Wi-Fi 連線]設定：

以 WPS 連線	設定照相機以進行自動連接(第258頁)。 要使用WPS路由器或接入點進行連接時，只需按設備上的WPS按鈕即可。 [PBC 方式]：僅使用路由器WPS按鈕進行連接。按下按鈕時照相機自動連接。 [PIN 方式]：照相機以PIN模式連接。在路由器上輸入要連接的照相機PIN。
從存取點清單連線	從列表中選擇網路(第260頁)。 照相機將搜索可用的網路；若要連接，可從列表中選擇一個網路並輸入網路密碼。
手動連線	手動調節連接設定(第259頁)。 要進行連接，請輸入網路名稱(SSID)和進行其他設定。

- WPS連接需要與WPS兼容的路由器或接入點。
- 在PIN模式下通過WPS連接時，要求路由器本身需連接到可以輸入PIN的管理員電腦。
- 手動連線要求您具有要連接的網路訊息。
- 照相機可以通過以下類型的路由器或接入點連接：
  - 標準：IEEE802.11a/b/g/n/ac
  - 頻段：2.4GHz或5GHz
  - 安全：WPA2, WPA3
- 照相機可以儲存多達八個網路的設定。照相機將自動連接到上一次連接的網路。
- 第八個之後的每個新連接都會覆蓋最長時間未使用的連接設定。
- 為與現有設置相同MAC網址的接入點添加網路設置將會覆蓋現有設置。
- 有關使用路由器或接入點的訊息，請參考設備提供的文檔。
- 將[重設/初始化設定](第243頁)選擇為[初始化所有設定]時，不會重設網路配置檔案。若要重設網路設置，請使用[Wi-Fi PC 設定](第262頁) > [重設 Wi-Fi PC 設定]。

## ■ 啟用照相機Wi-Fi

在通過Wi-Fi連接到網路之前，您需要在照相機上啟用Wi-Fi。如果[飛行模式]（第246頁）被設為[開]，請將其設為[關]。

## ■ 通過WPS連接(以 WPS 連線)

使用路由器或接入點上的WPS功能進行連接。

選單 MENU →  → 4.Wi-Fi/藍牙 → Wi-Fi 連線

- 1 使用△▽按鈕高亮顯示[PC 連線]，然後按 $\odot$ 按鈕。
  - [PC 連線]選項將顯示。
- 2 使用△▽按鈕高亮顯示[以 WPS 連線]，然後按 $\odot$ 按鈕。
- 3 使用△▽按鈕高亮顯示所需的選項，然後按 $\odot$ 按鈕。
  - 如果選擇[PBC 方式]，請按路由器或接入點上的WPS按鈕。
  - 按照相機 $\odot$ 按鈕開始連接。
  - 按下按鈕後到連接完成可能需要一些時間。
  - 如果選擇[PIN 方式]，照相機將顯示PIN碼；在路由器或接入點上輸入PIN碼。當路由器準備好可以連接時，按照相機 $\odot$ 按鈕。

- 4 如果照相機可以進行連接，網路將顯示，網路名稱旁邊將出現選標(✔)。

- 如果已將照相機配置給多個電腦，在網路顯示之前將提示您選擇電腦。使用△▽按鈕高亮顯示所需的電腦，然後按 $\odot$ 按鈕。
- 照相機只能與選定的電腦一起使用。要選擇其他電腦，必須先終止現在的連接。
- 如果連接失敗，照相機將顯示相應的訊息，然後顯示步驟3中顯示的選項。請重複進行步驟3—4的操作。



- 5 按 $\odot$ 按鈕退出拍攝顯示。

- 照相機將返回到標準拍攝顯示。畫面上的 $\odot$ 將變為綠色。



## ■ 手動連線(手動連線)

手動調整網路設定。您需要提供：

選單	<b>MENU</b> → <b>↵</b> → <b>4.Wi-Fi/藍牙</b> → <b>Wi-Fi 連線</b>
----	--------------------------------------------------------------

<b>SSID</b>	網路名稱(SSID)。
<b>驗證</b>	網路上使用的安全性的類型。
<b>密碼</b>	用於連接到安全網路的密碼。
<b>IP 位址指派</b>	選擇是否由網路DHCP伺服器自動分配照相機IP位址。
<b>IP 位址</b>	手動分配IP位址時，需要這些字段。使用的設定因網路而異。
<b>子網路遮罩</b>	
<b>預設閘道</b>	
<b>DNS</b>	

- 1 使用△▽按鈕高亮顯示[PC 連線]，然後按Ⓚ按鈕。
  - [PC 連線]選項將顯示。
- 2 使用△▽按鈕高亮顯示[手動連線]，然後按Ⓚ按鈕。
- 3 使用△▽按鈕高亮顯示項目，然後按Ⓚ按鈕。
  - 將顯示所選的項目。

<b>SSID</b>	輸入網路SSID。
<b>驗證</b>	選擇網路上使用的安全性的類型。從[無]，[WPA2/WPA3]和[WPA3]中選擇。
<b>密碼</b>	如果將[驗證]選擇為[WPA2/WPA3]或[WPA3]，請輸入網路密碼。
<b>IP 位址指派</b>	從[自動(DHCP)]和[手動]中選擇。自動IP位址分配將要求網路配置DHCP伺服器以自動提供IP位址。
<b>IP 位址</b>	將[IP 位址指派]選擇為[手動]時需要這些字段。
<b>子網路遮罩</b>	
<b>預設閘道</b>	
<b>DNS</b>	

- 4 使用△▽按鈕高亮顯示[開始連線]，然後按Ⓚ按鈕。

**5** 如果照相機可以進行連接，網路將顯示，網路名稱旁邊將出現選標(✔)。

- 如果已將照相機配置給多個電腦，在網路顯示之前將提示您選擇電腦。使用△▽按鈕高亮顯示所需的電腦，然後按Ⓞ按鈕。
- 照相機只能與選定的電腦一起使用。要選擇其他電腦，必須先終止現在的連接。
- 如果連接失敗，照相機將顯示相應的訊息，然後顯示步驟4中顯示的選項。請重複進行步驟4–5的操作。

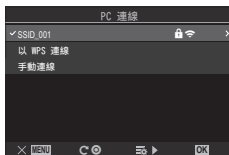

**6** 按Ⓞ按鈕退出拍攝顯示。

- 將顯示標準拍攝訊息指示。畫面上的Wi-Fi圖標將變為綠色。



**8**

將照相機連接到外部設備

**■ 從列表中選擇網路(從存取點清單連線)**

照相機將搜索可用網路並將其顯示在列表中，您可以從中選擇要連接的網路。

選單

MENU → ȳ → 4.Wi-Fi/藍牙 → Wi-Fi 連線

- 1** 使用△▽按鈕高亮顯示[PC 連線]，然後按Ⓞ按鈕。
  - [PC 連線]選項將顯示。
- 2** 使用△▽按鈕高亮顯示[從存取點清單連線]，然後按Ⓞ按鈕。
  - 將顯示可用網路列表。
- 3** 使用△▽按鈕高亮顯示所需的網路，然後按Ⓞ按鈕。
  - 如果網路密碼受保護，系統將提示您輸入密碼。輸入密碼後按Ⓞ按鈕。
  - 按▶按鈕顯示高亮顯示的網路的[詳細設定]。您可以輸入IP位址並且手動調整其他設定。
  - 按Ⓞ按鈕可反復搜索並更新網路列表。



#### 4 如果照相機可以進行連接，網路將顯示，網路名稱旁邊將出現選標(✔)。

- 密碼受保護的網路標示有🔒圖標。
- 如果已將照相機配置給多個電腦，在網路顯示之前將提示您選擇電腦。使用△▽按鈕高亮顯示所需的電腦，然後按⊕按鈕。
- 照相機只能與選定的電腦一起使用。要選擇其他電腦，必須先終止現在的連接。
- 如果連接失敗，照相機將顯示相應的訊息，然後顯示步驟3中顯示的選項。請重複進行步驟3—4的操作。



#### 5 按⊕按鈕退出拍攝顯示。

- 將顯示標準拍攝訊息指示。畫面上的📶將變為綠色。



#### 📶 連接到上次選擇的網路

- 當您通過📶圖示選擇[PC 連線]時，照相機將自動重新連接到上次選擇的網路。您不需要提供密碼。
- 如果有多個網路可用，則照相機將首先連接到最近使用的網路。
- 一旦照相機連接完成，將顯示出可用網路列表，其中顯示的現在網路帶有選標✔。
- 要連接到其他網路，請在列表中高亮顯示該網路，然後按⊕按鈕。
- 如果在網路上已將照相機配置給多個電腦，在網路列表顯示之前提示您選擇電腦。使用△▽按鈕高亮顯示所需的電腦，然後按⊕按鈕。

## ■ 顯示MAC位址/重設用於PC連接的Wi-Fi設定(Wi-Fi PC 設定)

您可以顯示用於Wi-Fi連接的照相機MAC位址並重設用於連接至電腦的Wi-Fi設定。

選單	MENU ⇒  ⇒ 4. Wi-Fi/藍牙 ⇒ Wi-Fi PC 設定
----	----------------------------------------------------------------------------------------------------------------------

Wi-Fi MAC 位址	顯示用於Wi-Fi連接的照相機MAC位址。
重設 Wi-Fi PC 設定	刪除有關照相機已配對的電腦的資訊，以及照相機已連接的接入點的資訊。

## 正在上傳圖像

拍攝照片並將它們上傳到與照相機使用相同網路的電腦。在繼續操作之前，請按照“配置電腦與照相機(新連接)”(第255頁)中的說明連接照相機和電腦。

### 1 在目標電腦上啟動“OM Capture”。

- 如果提示您選擇連接類型，請單擊[Wi-Fi連接]。
- 當檢測到照相機時，電腦將顯示訊息[相機已連接至電腦]。



[Wi-Fi連接]

- 建立連接後，照相機將顯示右側顯示的訊息。



### 2 設定“OM Capture”以在拍攝後自動下載照片。

- 選擇要下載的源卡槽(1或2)和照片類型(JPEG照片, RAW照片或電影)。
- 選擇下載的照片的保存處。



“OM Capture”控制視窗

### 3 使用照相機操控拍攝照片。

- 照片保存到照相機記憶卡後，將上傳到電腦。
- 上傳過程中將顯示PC（“圖像上傳”）圖標。
- 照相機將僅上傳照相機與電腦處於連接狀態下錄製的照片和短片。在照相機上啟用Wi-Fi之前拍攝的所有照片都不會上傳。
- 每張卡的上傳隊列裡可以含有不超過3000張的照片。

圖片上傳圖標



#### ☞ 當照相機連接到網路時：

- 待機模式被禁用
- 間隔定時拍攝功能無效
- 某些播放期間可用的選項受到限制

#### ☞ 當照相機與網路的連接結束時，將顯示[電腦連線已結束]選項。重新建立連接後可繼續上傳任意剩餘資料。但請注意，以下條件下則不會上傳剩餘資料：

- 使用照相機操控終止Wi-Fi連接
- 照相機已關機
- 源記憶卡已刪除

#### ☞ 如果“OM Capture”上顯示訊息[應用程式於相機控制模式中找不到任何相機。]，請檢查：

- 已完成照相機與電腦的配置，
- 您在連接到網路時選對了電腦，並且
- 照相機已註冊到電腦（僅限Windows）。☞ “準備電腦(Windows)”（第254頁）

## 中斷連接

結束Wi-Fi連接。某些國家或地區可能禁止使用Wi-Fi，在這種情況下應禁用Wi-Fi。

### ■ 斷開現在的連接

1 在照相機顯示器上輕觸 。

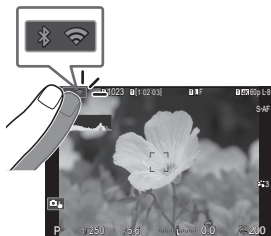

- 系統將提示您確認是否要中斷連接。
- 網路SSID出現在顯示器屏幕上。



2 使用   高亮顯示[切斷連線]，然後按  按鈕。

- 照相機將終止連接並退回拍攝顯示。
- 如果仍有資料在上傳，將顯示確認對話框。若要終止連接，請高亮顯示[執行]並按  按鈕。

3 若要重新連接，請輕觸  或選擇[Wi-Fi 連線] > [PC 連線]，然後按  按鈕。

- 照相機將自動重新連接到上次選擇的網路。

- 若要連接到新網路，可在步驟2中高亮顯示[保持連線]，然後按  按鈕。按照“從列表中選擇網路(從存取點清單連線)”(第260頁)中所述，從可用網路列表中進行選擇並調整設定。
- 如果正在上傳的過程中關閉照相機，系統將提示您選擇是要關閉照相機並立即終止Wi-Fi連接，還是要在上傳完成後關閉照相機電源。

### ■ 禁用Wi-Fi/Bluetooth®

將[飛行模式](第246頁)設為[開]。無線通訊將被停用。

## 使用遙控器

您可以通過選購的遙控器(RM-WR1)來控制照相機並拍照。

### 各部位名稱

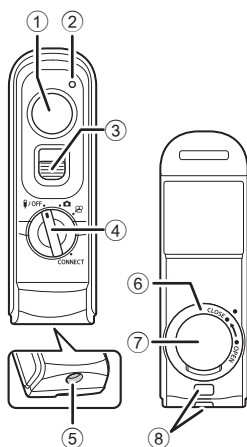

- 1 快門按鈕
- 2 資料傳送指示燈
- 3 快門按鈕鎖
- 4 模式轉盤 (OFF / 照相機 / 錄影 / CONNECT)
- 5 電纜接頭
- 6 電池艙卡蓋
- 7 電池艙蓋
- 8 背帶安裝環

### 連接

#### ■ 有線連接

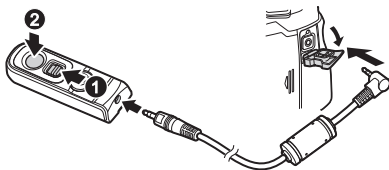

將遙控器的模式轉盤旋轉至OFF，然後通過隨附的電纜將遙控器連接至照相機。按下快門按鈕即可拍照。

若要錄製短片，請預先將[快門功能]（第203頁）設為[REC]。



⚠ 連接電纜時，無法使用無線遙控器。

🔗 通過上滑快門按鈕鎖並按下快門按鈕(1, 2)，可以進行BULB拍攝或類似的拍攝。

## ■ 無線連接



對於無線連接，必須先將照相機與遙控器配對。

選單	MENU →  → 4. Wi-Fi/藍牙 → 無線快門設定
----	-----------------------------------------------------------------------------------------------------------------

開始配對	按照畫面上的說明操作。完成配對後，[藍牙]將設為[開  ]。
刪除配對	如果選擇[執行]並按  按鈕，配對的設備將被刪除。

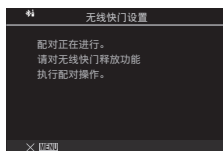
- 1 選擇[開始配對]並按按鈕。
- 2 當顯示配對中訊息時，請將遙控器的模式轉盤轉動至**CONNECT**並在此位置保持不動。
  - 3秒鐘後，配對開始。配對完成之前，請在**CONNECT**位置保持不動。如果在完成之前旋轉模式轉盤，資料傳送指示燈會快速閃爍。
  - 配對開始時，資料傳送指示燈將亮起。



- 3 顯示配對完成的訊息時，請按按鈕。
  - 配對完成時，資料傳送指示燈將熄滅。
  - 配對完成後，[藍牙]（第248頁）將設為[開]。

① 如果在顯示配對完成訊息之前旋轉遙控器的模式轉盤或按下照相機的**MENU**按鈕，配對將終止。配對設備資訊將被重設。請重新配對。

① 如果您旋轉了當前未與**CONNECT**配對的遙控器的模式轉盤並保持3秒鐘，或當配對失敗時，先前連接的配對資訊將被重設。請重新配對。



## 8

將照相機連接到外部設備



## ■ 刪除配對

- 1 選擇[刪除配對]並按 **OK** 按鈕。
- 2 選擇[執行]並按 **OK** 按鈕。

ⓘ 將照相機與遙控器配對後，在將照相機與新的遙控器配對之前，必須執行[刪除配對]以重設配對資訊。

## 從遙控器拍攝



### PASMB

若要以無線方式連接照相機與遙控器，請務必將[藍牙]（第248頁）設為[開  ]。設為[開  ]時，會顯示  ，而且照相機在開機後會立即處於與遙控器進行無線通訊的待機狀態。

- 1 將遙控器的模式轉盤轉動至  或  。



- 2 按下遙控器上的快門按鈕拍攝照片。

- 當遙控器的模式轉盤設為  （靜態攝影模式）時：如果將遙控器上的快門按鈕輕按至第一位置（半按快門按鈕），便會顯示AF確認標誌（●），並於對焦位置顯示一個綠框（AF目標）。
- 當遙控器的模式轉盤設為  （短片錄製模式）時：如果按下遙控器上的快門按鈕，便會開始短片錄製。再次按下遙控器上的快門按鈕將停止短片錄製。



快門按鈕

## 8

將照相機連接到外部設備

## ■ 遙控器的資料傳送指示燈

亮起一次	遙控器操作被正確傳送到照相機。
快速閃爍(1秒)	遙控器操作未被正確傳送到照相機。請縮短照相機與遙控器之間的距離。如果仍未能解決問題，請檢查照相機的設定。
快速閃爍(3秒)	照相機與遙控器的配對出現問題。請重新配對設備。
不亮起	在下列情形下可能會出現此情況。 <ul style="list-style-type: none"><li>• 遙控器的電池電量已耗盡。</li><li>• 遙控器的模式轉盤處於<math>\mathbb{I}/\text{OFF}</math>位置。</li><li>• 照相機與遙控器之間通過電纜連接</li></ul>

- ❶ 即使[藍牙] (第248頁)被設為[開]，您仍可通過在照相機上啟動[裝置連線]將照相機連接至智慧型手機。  
但是，當照相機連接至智慧型手機時，您將無法通過遙控器來控制照相機。
- ❷ 當[飛行模式] (第246頁)設為[開]時，將無法進行設備配對和遙控拍攝。
- ❸ 當以無線方式與遙控器連接時，照相機不會進入待機模式。
- ❹ 如果將遙控器的模式轉盤旋轉至 $\mathbb{I}/\text{OFF}$ 位置，照相機會根據[待機時間] (第241頁)的設定進入待機模式。  
當[藍牙] (第248頁)設為[開]時，除非將遙控器的模式轉盤旋轉至 $\mathbb{I}/\text{OFF}$ 位置，否則照相機不會進入待機模式。
- ❺ 如果在照相機處於待機模式時操作遙控器，照相機恢復操作可能需要更長的時間。
- ❻ 從待機模式喚醒時，將無法通過遙控器來控制照相機。請於照相機恢復操作之後再操作遙控器。
- ❼ 使用完遙控器後，請將遙控器的模式轉盤旋轉至 $\mathbb{I}/\text{OFF}$ 位置。

## 遙控器的MAC地址

遙控器的MAC地址印在遙控器隨附的保固卡上。

## 使用遙控器的注意事項

- 請勿猛拉電池艙蓋或使用它來轉動電池艙卡蓋。
- 切勿以尖的物體將電池刺破。
- 抓握電纜時，勿使遙控器掉落或擺動遙控器。
- 電纜或遙控器接頭上的潮氣可以干擾無線控制並使有線連接變得不可靠。
- 在蓋上電池艙卡蓋之前，請確認上面無異物。
- 在連接或斷開電纜之前，請將模式轉盤旋轉至 $\mathbb{I}/\text{OFF}$ 。



## 通過USB連接電腦

使用USB電纜將照相機連接到電腦。

### 安裝軟體

安裝以下軟體以便在通過USB直接連接到電腦時可以訪問照相機。

#### **OM Capture**

使用“OM Capture”可以自動下載和查看照片，或遠程控制照相機。要了解更多資訊或下載該軟體，請訪問我們的網站。下載軟體時，請準備好提供照相機序列號。

按照屏幕上的說明安裝軟體。系統要求和安裝說明可在我們的網站中找到。

#### **OM Workspace**

此電腦應用程式可用於下載，查看和管理用照相機拍攝的照片和電影。在OM Workspace中編輯RAW資料時，可以用照相機引擎進行高速處理。它還可用於更新照相機固件。該軟體可從我們的網站下載。下載軟體時，請準備好提供提供序列號。

按照屏幕上的說明安裝軟體。系統要求和安裝說明可在我們的網站中找到。

## PASMB

通過USB將照相機連接到電腦，以便在拍攝時上傳照片。您可以使用照相機機身上的操控或從電腦遠程控制照相機來拍攝照片。

### 1 確認照相機已關閉後，使用USB電纜將其連接到電腦。

- 連接USB電纜時，請使用隨附的電纜保護裝置和電纜夾，以防損壞連接部。 “安裝電纜保護裝置”（第17頁）

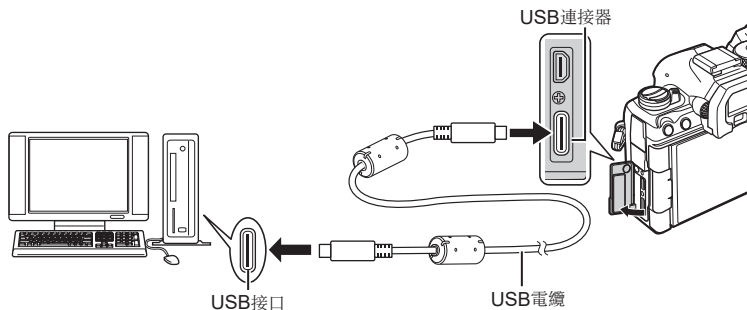

- USB接口的位置因電腦而異。有關USB接口的訊息，請參考電腦隨附的文檔。
- 如果電腦上的USB接口為A型接口，請使用選購的CB-USB11電纜。

### 2 打開照相機電源。

- 照相機將顯示一條訊息，提示您識別USB電纜所連接的設備。
- 如果未顯示該訊息，請將[USB連接模式]（第239頁）選擇為[選擇]。
- 如果電池電量很低，連接電腦時照相機將不會顯示訊息。確保電池已充電。

### 3 使用 $\Delta$ $\nabla$ 高亮顯示 [ RAW/Control]，然後按 按鈕。



### 4 啟動電腦上安裝的“OM Capture”副本。

- 當提示您選擇連接類型時，單擊[USB連接]。



[USB連接]

### 5 設定“OM Capture”以進行下載。

- 選擇下載的照片的保存處。

- 6** 使用照相機或電腦操控拍攝照片。
- 照片將根據所選的選項下載到電腦。
  - 有關使用該軟體的詳細訊息，請參考在線幫助。
- 電腦不能用於改變照相機拍攝模式。
  - 電腦不能用於從插入照相機的記憶卡中刪除照片。
  - 如果在電腦和照相機顯示器上同時顯示通過照相機鏡頭的視圖，則照相機顯示屏的流暢幀速率可能會下降。
  - 下列情況下與電腦的連接將自動結束：
    - 退出“OM Capture”，
    - 插入或取出記憶卡，或
    - 關閉照相機。

## 連接照相機以進行高速RAW處理 ( RAW/Control )

在照相機與電腦連接的情況下編輯RAW資料時，處理速度要比僅使用電腦時更快。

**1** 確認照相機已關閉後，使用USB電纜將其連接到電腦。

**2** 打開照相機電源。

- 照相機將顯示一條訊息，提示您識別USB電纜所連接的設備。
- 如果未顯示該訊息，請將[USB連接模式]（第239頁）選擇為[選擇]。
- 如果電池電量很低，連接電腦時照相機將不會顯示訊息。確保電池已充電。

**3** 使用  $\Delta$   $\nabla$  高亮顯示  RAW/Control]，然後按  按鈕。



**4** 啟動電腦上安裝的“OM Workspace”副本。

**5** 選擇想要處理的照片。

- 只能選擇使用所連接的照相機拍攝的照片。
- 不能選擇所連接的照相機SD記憶卡中的照片。

## 6 處理RAW照片。

- 在照相機上調整為可用的拍攝設定，然後相應地處理RAW照片。
- 處理後的副本將以JPEG格式保存。
- 啟用USB RAW編輯會取消以前在編輯窗口中進行的全部更改設定。
- 連接兩個以上照相機時，USB RAW編輯不可用。
- 有關使用該軟體的詳細訊息，請參考在線幫助。

## 將照片複製到電腦

(儲存/MTP)

當連接到電腦時，照相機可以像硬盤驅動器或其他外部儲存設備一樣用作外部儲存器。資料可以從照相機複製到電腦。

### 1 確認照相機已關閉後，使用USB電纜將其連接到電腦。

### 2 打開照相機電源。

- 照相機將顯示一條訊息，提示您識別USB電纜所連接的設備。
- 如果未顯示該訊息，請將[USB連接模式] (第239頁)選擇為[選擇]。
- 如果電池電量很低，連接電腦時照相機將不會顯示訊息。確保電池已充電。

### 3 使用△▽高亮顯示[儲存]或[MTP]，然後按Ⓚ按鈕。

[儲存]：照相機具有讀卡器功能。

[MTP]：照相機可作為便攜式設備使用。



### 4 照相機將作為新的儲存裝置連線到電腦。

① 即使您的電腦配有USB接口，也無法保障以下環境中的資料傳送。

以擴充卡等另外安裝USB接口的電腦，沒有原廠安裝作業系統的電腦或自行組裝的電腦

- ① 照相機連接到電腦時，無法使用照相機功能。
- ① 若電腦無法檢測到照相機，請斷開連接並重新連接USB電纜。
- ① 選擇[MTP]時，無法將超過4 GB的短片複製到電腦中。

## 通過USB為照相機供電(USB供電)

符合USB供電(USB PD)標準的手機電池或USB AC充電器可用於為照相機供電。這些設備必須具備以下條件：

標準：符合USB供電(USB PD)標準

輸出：額定輸出為27 W (9V 3A, 15V 2A或15V 3A)或以上

**1** 確認照相機已關閉後，使用USB電纜將其連接到設備。

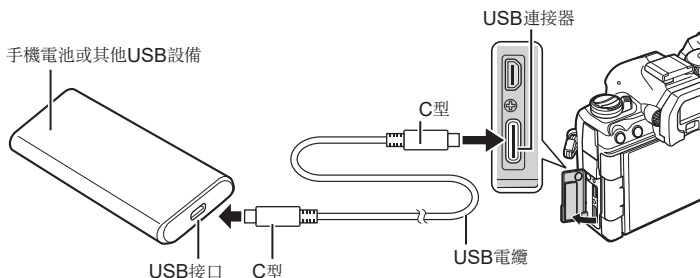

- 連接方法因設備而異。有關詳細訊息，請參考設備隨附的文檔。
- 您可能無法通過某些USB設備來使用USB供電(USB PD)。請參閱USB設備隨附的手冊。

**2** 打開照相機電源。

- 照相機將從連接的USB設備充電。
- 如果照相機顯示一條訊息，提示您識別USB電纜所連接的設備，請選擇[USB PD]。
- 如果電池電量很低，連接USB裝置時照相機將不會顯示訊息。確保電池已充電。
- 當照相機從USB設備供電時，會顯示“USB-C”。

## 通過HDMI連接電視或外接顯示屏

照片可以在通過HDMI連接到照相機的電視機上顯示。可使用電視機展示照片。



您還可以在照相機通過HDMI連接到外接顯示器或錄像機時拍攝電影。

- HDMI電纜可以使用其它廠家產品。請使用經HDMI認證的電纜。
- 當[]中的短片解像度為[4K]且播放幀率為[60p]時，請使用符合HDMI 2.0或更高標準的HDMI電纜。

### 在電視機上查看照片 (HDMI)

可以在通過HDMI線纜直接連接到照相機的高清電視上觀看照片和電影。

有關輸出訊號設定的資訊，請參考“外部顯示器顯示選項(HDMI 設定)”(第238頁)。

#### ■ 將照相機連接到電視機

使用HDMI電纜連接到照相機。

##### 1 確認照相機已關閉後，使用HDMI電纜將其連接到電視機。

- 連接USB電纜時，請使用隨附的電纜保護裝置和電纜夾，以防損壞連接部。☞“安裝電纜保護裝置”(第17頁)

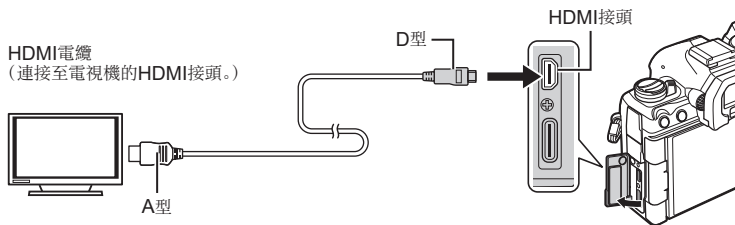

##### 2 將電視切換到HDMI輸入並打開照相機。

- 電視將顯示照相機顯示器上的內容。按按鈕可查看照片。

- ① 有關切換到HDMI輸入的訊息，請參考電視附屬的手冊。
- ① 根據電視機的設定，影像可能會被剪裁，某些訊息指示可能看不見。
- ① 當照相機通過USB連接到電腦時，無法使用HDMI。
- ① 如果將[HDMI輸出](第170頁) > [輸出模式]選擇為[錄製模式]，訊號將以當前的短片幀大小輸出。如果電視機或電纜不支援所選的幀大小，則不會顯示影像。
- ① 如果選擇了[4K]或[C4K]，靜態拍攝時將使用1080p優先格式。

## 關於防塵防水功能的資訊

- 本照相機的防水規格為IPX3（與本公司提供的IPX3或更高級別防水鏡頭組合使用時）。
- 本照相機的防塵規格為IP5X（在本公司的測試條件下）。

### ■ 注意事項

- 當照相機受到衝擊時，可能失去防塵和防水功能。
- 檢查以下部位是否有異物，包括污垢、灰塵或沙子：電池艙蓋，記憶卡艙蓋，接頭蓋的密封填料部分以及與其接觸的部件，還有安裝鏡頭和電源電池座時接觸的部件。請使用乾淨且不會留下線頭的布將異物擦去。
- 為確保防塵和防水性能，請於使用之前蓋緊蓋子並安裝好鏡頭。
- 請勿於打濕的情況下操作照相機，打開/關閉蓋子或安裝/取下鏡頭。
- 僅限在安裝相容鏡頭/附件的情況下，方可確保防水功能。請檢查相容性。  
有關相容的附件，請訪問我們的網站。

### ■ 維護

- 請用幹布將水徹底擦拭乾淨。
- 徹底清除污垢，灰塵或沙子等異物。

## 電池與充電器

- 本照相機使用一顆我們製造的鋰離子電池。請使用指定的原廠電池。
- 照相機的耗電量因使用方式和其他情況的不同而異。
- 由於下列動作即使在不拍攝時也會大量耗電，電池會很快耗盡。
  - 在拍攝模式下半按快門按鈕，以反復執行自動對焦。
  - 在顯示屏上長時間顯示影像。
  - 連接至電腦(通過USB為照相機供電時除外)。
  - 讓無線LAN/Bluetooth®保持啟用狀態。
- 使用電量不足的電池時，照相機可能會不顯示電池沒電預警就關閉電源。
- 電池在購買當時不會完全充電。請於使用之前為電池充電。
- 將照相機存放一個月或更長時間之前，請取出電池。將電池長時間留置在照相機中會縮短其壽命，進而可能導致電池無法使用。
- 使用隨附的USB-AC配接器時，正常充電時間約為2小時30分鐘(大約)。
- 請勿試圖使用非指定用於隨附之電池的USB-AC配接器或充電器，也不要使用非指定用於隨附之USB-AC配接器的電池。
- 如果使用的電池類型不正確，可能會有爆炸的危險。
- 請按照使用說明書上“注意”(第320頁)中的指示處理用過的電池。

## 在國外使用充電器

- 此USB-AC配接器可用於世界各地100V至240V AC (50/60Hz)範圍內的大部分家庭電源。但是，根據您所在的國家或地區，AC牆壁插座的形狀可能不同，充電器可能需要插頭轉接器匹配AC牆壁插座。
- 請勿使用市售的旅行轉換器，因為可能造成USB-AC配接器故障。

### 9

### 注意



## 可更換鏡頭

請根據場景和您的創作意圖選擇鏡頭。使用為Micro Four Thirds規格專門設計的鏡頭，該鏡頭具有M.ZUIKO DIGITAL標籤或如右圖所示的符號。

若配合轉接環，您還可使用Four Thirds規格鏡頭。需要選購轉接環。



- 在照相機上裝卸防塵護蓋和鏡頭時，請讓照相機上的鏡頭固定裝置向下。這樣可防止灰塵和其他異物進入照相機內部。
- 在灰塵較多的場所，請勿摘下鏡頭固定裝置上的防塵護蓋或安裝鏡頭。
- 請勿直接對著太陽安裝鏡頭。由太陽光通過鏡頭聚焦所產生的放大效應會導致照相機發生故障，甚至起火。
- 請勿弄丟鏡頭固定裝置上的防塵護蓋或後蓋。
- 未安裝鏡頭時，請將防塵護蓋裝在照相機上，以免灰塵進入。

## ■ 鏡頭與照相機組合

鏡頭	照相機	安裝	AF	測光
Micro Four Thirds規格鏡頭	Micro Four Thirds規格照相機	可以	可以	可以
Four Thirds規格鏡頭		使用轉接環後連接	可以*1	可以

\*1 在放大顯示，短片錄製或星空AF模式下不可用。

## MF 離合器鏡頭

MF 離合器鏡頭上的“MF 離合器”（手動對焦離合器）機構可以通過重新定位聚焦環，在自動和手動對焦之間進行切換。

- 拍攝前請檢查MF離合器的位置。
- 無論在照相機上選擇了哪種對焦模式，如果將對焦環滑動到鏡頭末端的AF/MF位置可選擇自動對焦，而將其滑動到靠近照相機機身的MF位置則可選擇手動對焦。

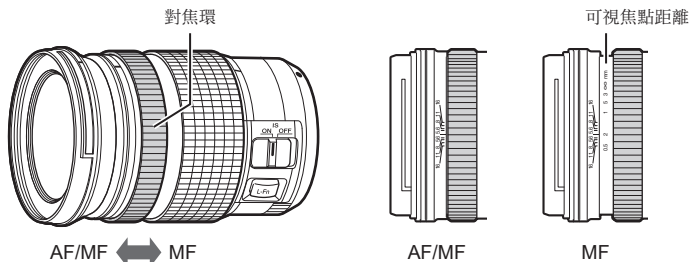

- 即使在MF離合器位於MF位置的情況下，通過將[MF離合器]（第97頁）選擇為[無效]也可禁用手動對焦。

## 使用鏡頭SET和CALL功能時的照相機顯示

使用SET選項保存對焦位置後照相機顯示“●Set”，使用CALL選項恢復所保存的對焦位置後則顯示“●Call”。有關SET和CALL的詳細訊息，請參考鏡頭說明書。



## 選購的配件

### 使用充電器(BCX-1)

本照相機可插入兩顆電池。也可以只插入一顆電池。

#### 1 為電池充電。

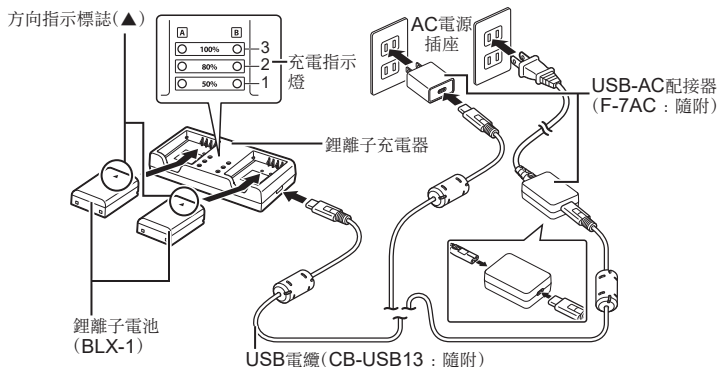

- 充電時間約為2小時30分鐘。有關充電指示燈和電池充電的狀態，請參考下表。  
\* 即便同時為兩顆電池充電，充電時間也不會改變。

充電指示燈	電池充電	
指示燈1：閃爍	充電中	低於50%
指示燈1：點亮，指示燈2：閃爍		50%或以上 低於80%
指示燈1和2：點亮，指示燈3：閃爍		80%或以上 低於100%
所有指示燈：熄滅	充電完成	
所有指示燈：閃爍	充電錯誤	

## HLD-10直倒

可使用選購的HLD-10電源電池座為照相機供電以延長使用時間。

⚠ 在安裝與卸下電池匣時，請確認照相機已關閉。

### ■ 部位名稱

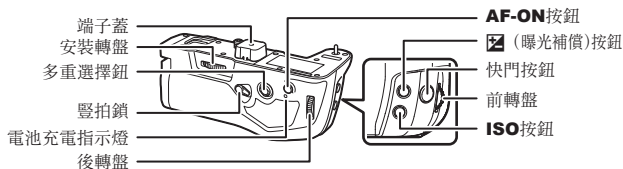

### ■ 安裝電池匣

安裝HLD-10之前，取下照相機底部的電源電池座(PBH)蓋以及HLD-10的端子蓋。安裝後，確認HLD-10拆卸旋鈕已鎖緊。不使用HLD-10時，務必將電源電池座(PBH)蓋安裝至照相機，並將端子蓋安裝至HLD-10。

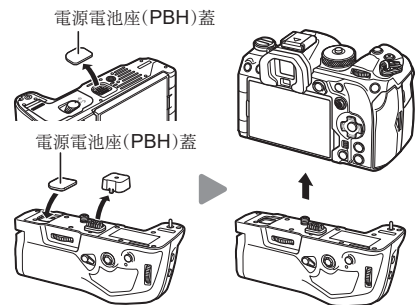

將電源電池座(PBH)蓋存放放到HLD-10中。

### ■ 安裝電池

使用BLX-1電池。安裝電池後，務必鎖上電池蓋。

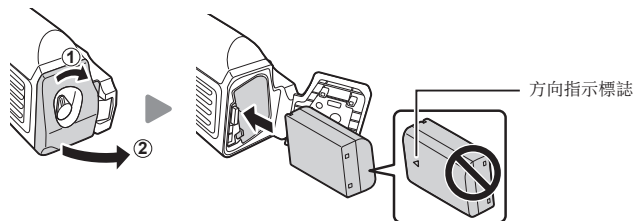



當照相機由HLD-10中的電池供電時，顯示器上的電池電量指示資訊(第27頁)將顯示“PBH”。



## ■ 為電源電池座中的電池充電

若要為電源電池座中的電池充電，請將電池裝入電源電池座並將電源電池座安裝至照相機。以第20頁中所述的同一方式為電池充電。電源電池座的充電指示燈在充電時點亮。

## ■ 使用按鈕

依照箭頭方向滑動HLD-10的豎拍鎖。使用[按鈕設定]項目可選擇由HLD-10上的  (曝光補償) 按鈕，ISO按鈕和 **AF-ON** 按鈕所執行的功能。  “變更按鈕的作用(按鈕設定)” (第196頁)

ⓘ 當豎拍鎖處於**LOCK**位置時，將無法使用HLD-10上的按鈕。

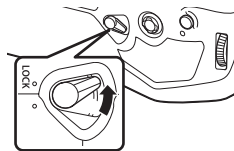

## 本產品使用的注意事項

- 請僅使用指定的電池。否則會導致傷害，產品損壞及起火。
- 不要使用指甲轉動安裝轉盤。否則會導致傷害。
- 僅在保證的操作溫度範圍內使用照相機。
- 請勿在多塵或潮濕的地方使用或存放本產品。
- 不要觸摸電接點。
- 使用乾燥，柔軟的布品清潔端子。不要使用濕布，稀釋劑，苯或任何其他有機溶劑清潔本產品。
- 將照相機存放一個月或更長時間之前，請取出照相機和電源電池座中的電池。將電池長時間留置在照相機中會縮短其壽命，進而可能導致電池無法使用。

## 指定外接閃光燈

使用另購的照相機專用閃光燈時，可以使用照相機操控來選擇閃光模式，以使用閃光燈拍攝照片。有關閃光功能及其使用方法的訊息，請參考閃光燈隨附的資料。

選擇適合您需要的閃光燈，並考慮所需的輸出功率和閃光設備是否支持微距拍攝等因素。照相機通信專用的閃光燈支持各種閃光模式，包括TTL自動和超級FP。閃光燈可以安裝在照相機熱靴上，也可以使用電纜（另購）與閃光燈支架連接。該照相機還支持以下無線閃光控制系統：

**無線控制閃光拍攝：CMD, ⚡CMD, RCV, X-RCV模式**

照相機通過無線電信號控制一個或多個遠程閃光燈。可以放置閃光燈的位置範圍會增大。閃光燈可以控制其他兼容設備，或通過配以無線電指令/接收器以允許使用不支持無線電閃光控制的設備。

**無線遙控閃光拍攝：RC模式**

照相機通過光學信號控制一個或多個遠程閃光燈。可以使用照相機操控來選擇閃光模式（第284頁）。

### ■ 兼容型閃光燈可以使用的功能

閃光燈	支持的閃光控制模式	GN（閃光指數，ISO 100）	支持的無線系統
<b>FL-700WR</b>	TTL-AUTO, MANUAL, FP TTL AUTO, FP MANUAL, MULTI, RC, SL MANUAL	GN 42 (75/150mm*1) GN 21 (12/24mm*1)	CMD, ⚡CMD, RCV, X-RCV, RC
<b>FL-900R</b>	TTL-AUTO, AUTO, MANUAL, FP TTL AUTO, FP MANUAL, MULTI, RC, SL AUTO, SL MANUAL	GN 58 (100/200mm*1) GN 27 (12/24mm*1)	RC
<b>STF-8</b>	TTL-AUTO, MANUAL, RC*2	GN 8.5	RC*2
<b>FL-LM3</b>	因照相機設定而不同。	GN 9.1 (12/24mm*1)	RC*2

\*1 閃光燈可提供閃光覆蓋的最大鏡頭焦距（斜線後面的數字為相當於35mm格式焦距）。

\*2 僅作為指令（發光器）使用。

無線閃光拍攝適用於支持無線遙控(RC)兼容型閃光燈。遙控閃光燈可通過安裝在照相機熱靴上的部件進行控制。可以單獨為最多三個其他組裡的閃光燈分別調整設定。

主閃光燈和遙控閃光燈都必須使用RC模式(第283頁)。

- 1 將遙控閃光燈設為RC模式並將它們按照需要擺放。
  - 開啟外接閃光燈的電源，按**MODE**按鈕並選擇RC模式。
  - 為每個外接閃光燈選擇頻道和組別。
- 2 將[RC模式] (第114頁)選擇為[開]。
  - 照相機將結束拍攝畫面。
  - 此時將顯示“RC”。



- 3 按按鈕。
  - 將顯示RC模式超級控制面板。
  - 按**INFO**按鈕可顯示標準LV超級控制面板。每次按下**INFO**按鈕時，顯示都會改變。

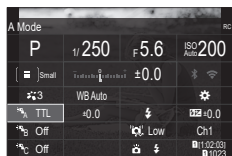

RC模式超級控制面板



#### 4 調整閃光設定。

- 使用△▽◀▶按鈕高亮顯示項目，然後旋轉前轉盤選擇設定。



組	選擇一個組。設定的變更適用於所選組中的所有閃光燈。安裝於照相機上的閃光燈為A組的成員。
閃光控制模式	選擇閃光模式。
閃光補償	調整閃光輸出。當將閃光模式選擇為[手動]時，您可以設定手動閃光輸出的值。
光學信號強度	選擇閃光燈發出的光控制信號的亮度。如果已將閃光燈放置在離照相機最遠的位置，選擇[High]。此設定適用於所有組。
閃光選擇	選擇⚡ (標準)或FP (超級FP)。選擇比閃光同步速度快的超級FP的快門速度。此設定適用於所有組。
頻道	選擇用於閃光控制的頻道。如果您發現附近的其他光源干擾了遠程閃光控制，可更改頻道。

#### 5 將安裝在照相機上的閃光燈設為[TTL AUTO]。

- FL-LM3的閃光控制設定只能使用照相機進行調整。

- ① 讓遙控傳感器朝向照相機方向定位無線閃光燈。
- ① 確認閃光燈已充電後拍攝照片。

## ■ 無線閃光控制範圍

該圖僅供參考。無線閃光控制範圍因照相機上安裝的閃光燈類型和周圍環境的條件而異。

### 照相機安裝式FL-LM3閃光燈的閃光控制範圍

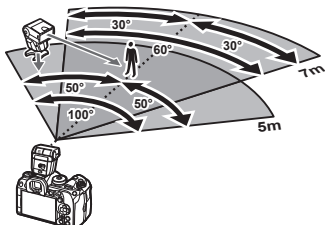

- 建議每個組最多包含3個閃光燈。
- 如果選擇的快門速度低於4秒，則無法在快門減震模式或後簾慢速同步模式下使用無線閃光拍攝。
- 在快門減震和靜音模式下無法選擇超過4秒的啟動等待時間。
- 如果被攝體太靠近照相機，閃光控制信號可能會幹擾曝光。此情況可通過降低照相機閃光燈亮度的方法來解決，例如使用散光板。

## 其他外接閃光燈

其他廠家生產的閃光燈可安裝在熱靴上或通過同步電纜進行連接。不使用時，請務必將外接閃光燈接口上的蓋子蓋好。使用安裝至照相機熱靴的第三方閃光燈時，請注意以下幾點：

- 使用為X接點提供超過約250 V電流的舊型閃光燈會傷害相機。
- 連接訊號接點不符合我們公司規格的閃光燈也可能會損壞本照相機。
- 選擇模式M及不超過閃光同步速度的快門速度，然後將[ISO]設為除[自動]以外的設定。
- 僅可在將閃光燈手動設為使用照相機所選的ISO感光度和光圈值時進行閃光控制。閃光燈亮度可透過調整ISO感光度和光圈進行調整。
- 請使用與鏡頭相匹配的有照明角度的閃光燈。照明角度通常使用相當於35-mm格式照相機的焦距表示。

## 主要附件

### ■ 轉換鏡頭

轉換鏡頭連接於照相機鏡頭上以進行快速簡單的魚眼或微距攝影。有關可用鏡頭的資訊，請訪問我們的網站。

### ■ 眼罩 (EP-18)

拆卸

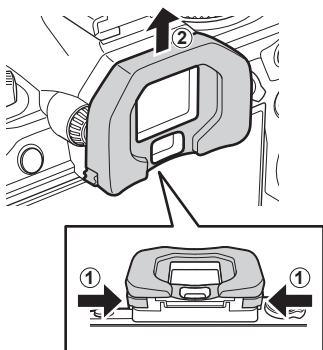

向內推動兩個控制桿並提起眼罩。

## 系統圖

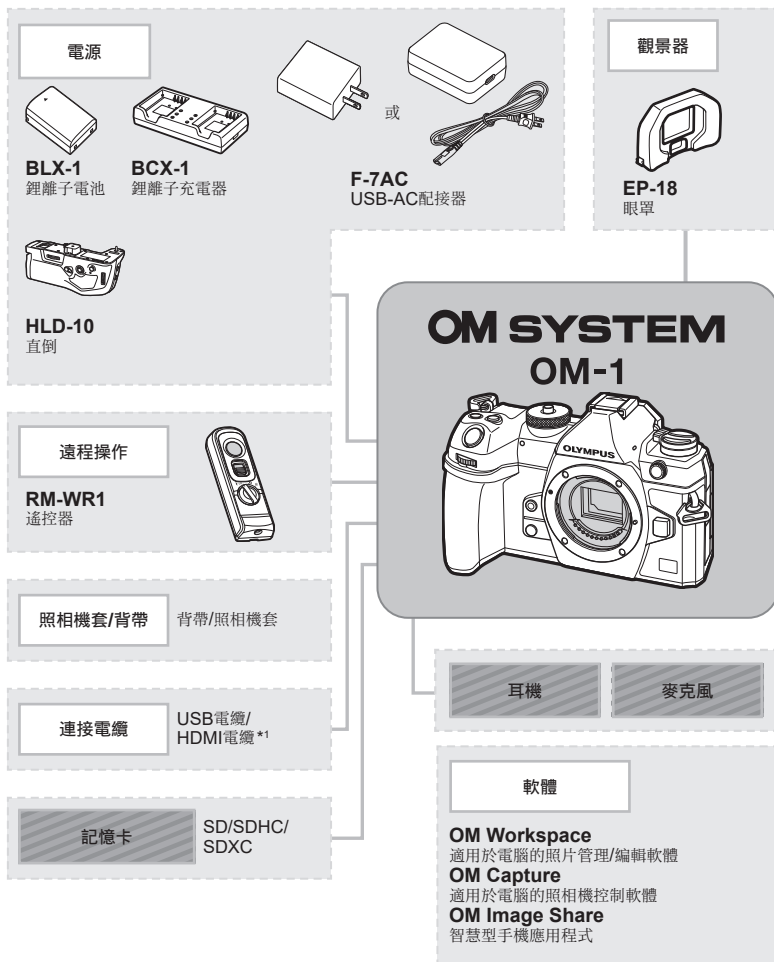

□ : OM-1相容產品

■ : 市售產品

最新資訊請訪問我們的網站。

\*1 HDMI線纜可從市面購買。

\*2 可以與適配器一起使用的鏡頭有限制。有關詳細資訊，請訪問我們的網站。

\*3 有關相容鏡頭的資訊，請訪問我們的網站。

## 鏡頭

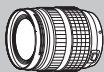

Micro Four Thirds系統鏡頭



MMF-2/MMF-3<sup>2</sup>  
Four Thirds系統轉接  
器



Four Thirds系統鏡  
頭

## 轉換鏡頭\*3

MC-20  
遠攝轉換器

MC-14  
遠攝轉換器

FCON-P01  
魚眼

MCON-P02  
微距拍攝

## 閃光燈



FL-LM3  
電子閃光燈



FL-900R  
電子閃光燈



FL-700WR  
電子閃光燈

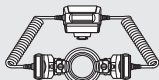

STF-8  
微距閃光燈



FC-WR  
無線的無線電波遙控器



FR-WR  
無線的無線電波接收器

## 清潔和存放照相機

### 清潔照相機

在清潔照相機之前，請先關閉照相機電源，並取出電池。

- 請勿使用甲苯，酒精等強效溶劑或經過化學處理的抹布。

#### 外殼：

- 請用軟布擦拭。如果照相機非常髒，可以將布放入中性肥皂水中浸泡，然後擰乾。使用該濕布擦拭照相機，再用乾布擦乾。在海灘使用照相機後，可以用乾布沾上清水擰乾後擦拭照相機。

#### 顯示屏：

- 請用軟布擦拭。

#### 鏡頭：

- 請使用市售的橡皮吹氣球清除鏡頭上的灰塵。鏡頭上的灰塵可用拭鏡紙輕輕地擦拭。

### 儲存

- 長時間不使用照相機時，要將電池與記憶卡取出來。照相機要存放在通風良好的涼爽乾燥處。
- 請定期插入電池並檢測照相機的功能是否正常。
- 安裝前請去除機身和後蓋上的灰塵和其他雜質。
- 未安裝鏡頭時，請將防塵護蓋裝在照相機上，以免灰塵進入。存放鏡頭前請務必先蓋上鏡頭前蓋和後蓋。
- 照相機使用後需進行清潔。
- 切勿與殺蟲劑一起存放。
- 為了避免照相機受到腐蝕，請勿將照相機放在有化學成份的環境中。
- 鏡頭髒時其表面可能會發霉。
- 長時間未使用照相機時，在使用之前請務必檢查照相機的每個部位。在拍攝重要的影像之前，請務必先進行試拍，以確認照相機是否可以進行正常的操作。

## 清潔和檢查影像擷取裝置

本照相機具有除塵功能，可以防止灰塵進入影像擷取裝置；並且可以通過超聲波的振動功能來清除影像擷取裝置表面的灰塵。打開照相機電源後，除塵功能方可運作。除塵功能與像素映射（檢查影像擷取裝置和影像處理電路）同時操作。由於每次打開照相機的電源，都會啟動除塵功能，為使除塵功能有效地發揮作用，應豎握照相機。

## 像素映射 - 檢查影像處理功能

像素映射功能可讓照相機檢查和調整影像擷取裝置和影像處理功能。為獲得最佳效果，請在拍攝和播放結束後至少等待一分鐘再進行像素映射。

**1** 選擇[像素映射]（第244頁）。

**2** 選擇[執行]，然後按 **OK** 按鈕。

- 像素映射過程中顯示[處理中]進度列。像素映射結束後，會返回到選單狀態。
- 在像素映射功能進行過程中，如果不慎將照相機電源關閉，可參閱步驟1重新啟動此功能。

## 拍攝建議與資訊

### 即使已裝上電池仍無法開啟照相機

#### 電池未完全充電

- 請使用USB-AC配接器為電池充電。

#### 因天冷電池暫時無法運作

- 電池效能在低溫環境下會減低。取出電池放在口袋裡一段時間使它暖和些。

### 顯示的對話方塊提示您選擇語言

在以下情況下會顯示此對話方塊。

- 照相機初次開機。
- 您尚未選擇語言。

請參考“初始設定”（第28頁）並選擇一種語言。

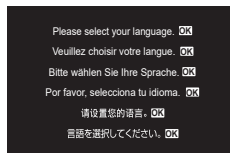

### 按下快門按鈕時不拍照

#### 照相機已自動關閉

- 將[快速睡眠模式]（第242頁）選擇為[開]時，若在設定的時間內未執行任何操作，照相機將進入待機模式。半按快門按鈕以退出待機模式。
- 如果沒有在設定的一段時間內操作，照相機會自動進入待機模式，以減少對電池電量的消耗。🔋 [待機時間]（第241頁）照相機進入待機模式後若一段時間內未進行任何操作，照相機將會自動關機。🔋 [自動關機]（第241頁）

#### 閃光燈充電中

- 在顯示屏上，⚡ 標誌閃爍表示閃光燈正在充電。請待閃爍停止，然後按下快門按鈕。

#### 無法對焦

- 照相機無法對焦於過於靠近照相機的被攝對象，也無法對焦於不適用於自動對焦的被攝對象（AF確認標誌將在顯示屏中閃爍）。請增加與被攝對象間的距離或對焦於一個高對比度物體（其與照相機的距離等同於主要被攝對象與照相機的距離），然後構圖並拍攝。

#### 難以對焦的被攝對象

在下列情況可能難以使用自動對焦進行對焦。

AF確認標誌閃爍。  
這些被攝對象並未對焦。



對比度低的被攝對象



對焦框中央亮光過高

AF確認標誌亮起  
但被攝對象並未對焦。



距離不等的被攝對象

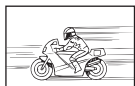

快速移動的被攝對象





被攝對象不在AF區域中



## 減少噪聲功能被開啟

- 通常在拍攝夜景時，快門速度會調慢，因此容易產生噪聲。以較慢快門速度拍攝後，照相機開啟減噪功能的操作。在此過程中，不允許拍攝。您可以將[減少雜訊]設定為[關]。  
☞ [減少雜訊] (第108頁)

## 減少AF對焦點數量

AF目標的大小與數目取決於[數碼遠攝轉換器] (第155頁)，[影像比例] (第133頁)，群組目標(第70頁)，[驅動 ]以及 [影片防震]設定。

## 未設定時間和日期

### 照相機按購買當時的設定使用

- 購買時，照相機未設定時間與日期。使用照相機之前，要設定日期與時間。☞ “初始設定” (第28頁)

### 從照相機中取出電池

- 如果照相機取出電池約1天，日期和時間設定將回到出廠預設設定(內部測量)。若電池裝入照相機後短時間內取出，則設定會更快被取消。在拍攝重要影像之前，請確認日期和時間的設定是否正確。

## 設定的功能恢復為出廠預設設定

當選擇了其他拍攝模式或關閉照相機時，在自定義模式(模式C1-C4)中調整的設定將被重設為保存的值。選擇自定模式時，若將[自定模式儲存設定]選擇為[維持]，變更後的設定將自動保存給所選模式。☞ “在用戶自定模式下保存對設定所做的變更” (第51頁)

## 拍攝的影像帶白色

這可能是因為在逆光或半逆光下拍照而引起。源自一種稱作眩光或殘影的現象。盡可能考慮採用不會攝入強烈光源的構圖。即使光源不在影像裡仍可能發生眩光。用鏡頭遮光罩遮蔽鏡頭避免光源直射。若鏡頭罩沒有效果，請用您的手為鏡頭遮擋陽光。☞ “可更換鏡頭” (第277頁)

## 不明亮點出現在所拍影像的被攝對象上

這可能是影像擷取裝置上的亮點造成的。進行[像素映射]。  
如果問題仍然存在，重複像素映射數次。☞ “像素映射 - 檢查影像處理功能” (第291頁)

## 無法從選單選擇的功能

打開選單時，不可設定的項目將顯示為灰色。  
若在選擇灰色項目時按下 $\odot$ 按鈕，可顯示不可設定的原因。  
請參考畫面上的說明並檢查設定(第59頁)。

## 無法從超級控制面板設定的功能

根據當前拍攝設定，某些功能可能無法使用。請檢查同一功能在選單中是否顯示為灰色(第59頁)。

## 被攝對象顯得失真

以下功能使用電子快門：

影片拍攝(第53頁)，靜音模式(第121頁)，Pro Capture拍攝(第122頁)，高解像度拍攝(第145頁)，焦點包圍拍攝(第166頁)，深度合成(第149頁)及Live ND濾鏡(第147頁)，HDR (第151頁)

當被攝對象快速移動或照相機突然移動時，這可能導致失真。在拍攝過程中請避免突然移動照相機，或者請使用標準連拍。

## 照片中出現線條

以下功能使用電子快門，此時閃爍以及與螢光燈和LED照明相關的其他現象可能會導致出現線條，在某些情況下，通過選擇較慢的快門速度可減少這一影響：

影片拍攝(第53頁)，靜音模式(第121頁)，Pro Capture拍攝(第122頁)，高解像度拍攝(第145頁)，焦點包圍拍攝(第166頁)，深度合成(第149頁)及Live ND濾鏡(第147頁)，HDR(第151頁)

選擇較慢的快門速度可以減少閃爍。您還可以使用閃頻偵測來減少閃爍。☞ [📷 閃頻偵測]，[🔊 閃頻偵測] (第100頁)

## 只顯示被攝對象，不顯示資訊

顯示模式已切換至[僅影像]。按**INFO**按鈕並切換至另一顯示模式。

## 無法從MF（手動對焦）變更對焦模式

您使用的鏡頭可能配備了MF離合器機構。在此情況下，如果向照相機機身一側滑動對焦環，便選定手動對焦。請檢查鏡頭。

☞ “MF離合器鏡頭” (第278頁)

## 顯示器上無任何顯示

當有物件(例如您的臉部、手或背帶)靠近觀景器時，顯示器將關閉，同時打開觀景器。

☞ “在顯示方式之間切換” (第32頁)

## 錯誤代碼

顯示屏指示	可能的原因	解決方法
 無記憶卡	插卡未插入或未被識別。	插入插卡。或重新正確插入插卡。
 ①記憶卡錯誤	卡槽1中的記憶卡有問題。	取出並重新插入記憶卡。如果仍未能解決問題，請將卡格式化。如果格式化失敗，則該卡無法使用。
 ②記憶卡錯誤	卡槽2中的記憶卡有問題。	
 ①防止寫入	卡槽1中的記憶卡被寫保護(“鎖定”)。	記憶卡寫保護開關處於“LOCK”位置。將開關返回到解鎖位置(第23頁)。
 ②防止寫入	卡槽2中的記憶卡被寫保護(“鎖定”)。	
 ①記憶卡存儲容量用盡	<ul style="list-style-type: none"> <li>禁用拍攝；卡槽1中的記憶卡沒有剩餘拍攝空間。</li> <li>禁用拍攝；卡槽1中的記憶卡已滿。</li> </ul>	插入另一個記憶卡或刪除照片。在刪除照片之前，請確保您要保留的任何照片都已複製到電腦。如果將[  儲存設定](第229頁)選擇為[  ]，[  ]，[  =]或[  =]，請另外選擇不同的設定。
 ②記憶卡存儲容量用盡	<ul style="list-style-type: none"> <li>禁用拍攝；卡槽2中的記憶卡沒有剩餘拍攝空間。</li> <li>禁用拍攝；卡槽2中的記憶卡已滿。</li> </ul>	
 ①無圖像	無法播放；卡槽1中的記憶卡裡沒有照片。	所選記憶卡內無照片。在選擇播放模式之前先拍攝照片。
 ②無圖像	無法播放；卡槽2中的記憶卡裡沒有照片。	
 ①該圖像不能重放	所選檔案已損壞，無法播放。或者圖像採用的是照相機不支持的格式。	使用電腦成像軟體等查看圖片。如果圖片無法在電腦上顯示，則檔案可能已損壞。
 ②該圖像不能重放		

顯示屏指示	可能的原因	解決方法
 ① 影像不能修改。	照相機潤飾功能無法應用於使用其他設備錄製的照片。	在電腦或其他設備上潤飾圖片。
 ② 影像不能修改。		
日期/時間設定	時鐘未設定。	設定時鐘(第243頁)。
 <b>Heat</b>	照相機因連續拍攝引致內部溫度上升。	關閉照相機，等待內部溫度下降。
 相機內部溫度過高， 請在相機降溫後使用		稍等片刻讓照相機自動關閉。 讓照相機的內部溫度下降後再恢復操作。
 電池剩餘不足	剩餘電量不足。	請將電池充電。
 未連接	照相機未正確連接至電腦， HDMI顯示裝置或其他裝置。	重新連按照相機。
鏡頭已鎖，請轉動變焦環解除。	伸縮鏡頭的鏡頭保持在縮回狀態。	請伸出鏡頭。
鏡頭鎖定 請重新安裝鏡頭。	照相機與鏡頭之間發生了異常現象。	請關閉照相機的電源，檢查鏡頭的連接，然後重新打開電源。

## 預設設定

\*1：可以加入[指定至自定模式]。

\*2：將[重設/初始化設定]選為[初始化所有設定]可恢復預設設定。

\*3：將[重設/初始化設定]選為[重設拍攝設定]可恢復預設設定。

## 超級控制面板

拍攝模式	功能	原廠值	*1	*2	*3	
P/A/S/M/B	拍攝模式	<b>P</b>	—	—	—	38
	快門速度	1/250 (設為 <b>S/M</b> 時), BULB (設為 <b>B</b> 時)	✓	✓	✓	42
	光圈值	F5.6	✓	✓	✓	40
	 ISO	ISO Auto	✓	✓	✓	105
	 AF 目標模式	[#]Small	✓	✓	✓	70
	曝光補償	±0.0	✓	✓	✓	98
	Wi-Fi/藍牙	—	—	—	—	247
	 拍攝模式	 Natural	✓	✓	✓	134
	 WB	WB 自動	✓	✓	✓	139
	 色溫(K)	5400K ([  白平衡模式]設為 [CWB]時)	✓	✓	—	139
	 按鈕功能	—	✓	✓	—	196
	 AF 模式	S-AF	✓	✓	✓	66
	人臉及眼部識別	 關	✓	✓	—	81
	閃光選擇		✓	✓	✓	111
	閃光燈曝光補償	±0.0	✓	✓	✓	113
	手動值	 Full ([閃光選擇]設為[  Manual] 時)	✓	✓	✓	112
	驅動 	<input type="checkbox"/>	✓	✓	✓	116
	測光		✓	✓	✓	101
	影像比例	4:3	✓	✓	✓	133
	 影像防震	S-IS Auto	✓	✓	✓	125
 記憶卡插槽設定	標準	✓	✓	—	229	
①  	<b>L</b> F (高解像度拍攝設為： <b>80</b> F+RAW時)	✓	✓	✓	129	
②  	<b>L</b> F (高解像度拍攝設為： <b>80</b> F+RAW時)	✓	✓	✓	129	
 	<b>4K</b> 60p L-8	✓	✓	✓	130	

10





















資訊

拍攝模式	功能	原廠值	*1	*2	*3	
影片 (影片)	模式	<b>P</b>	—	✓	—	53
	快門速度	1/250	—	✓	✓	42
	光圈值	F5.6	—	✓	✓	40
	ISO	ISO Auto	—	✓	✓	105
	AF 目標模式	[]Middle	—	✓	✓	70
	曝光補償	±0.0	✓	✓	✓	98
	Wi-Fi/藍牙	—	—	—	—	247
	拍攝模式	3 Natural	✓	✓	✓	138
	WB	WB Auto	—	✓	✓	139
	色溫(K)	5400K ([ 白平衡模式]設為[CWB]時)	—	✓	—	139
	按鈕功能	—	—	✓	—	196
	AF 模式	C-AF	✓	✓	✓	66
	人臉及眼部識別	關	✓	✓	—	81
	影片防震	M-IS1	—	✓	✓	125
	錄影	60p L-8	✓	✓	✓	130
	錄音位準	±0	—	✓	—	56
耳機音量	8	—	✓	—	56	
RC 模式	拍攝模式	<b>P</b>	—	—	—	38
	快門速度	1/250 (設為 <b>S/M</b> 時), BULB (設為 <b>B</b> 時)	✓	✓	✓	42
	光圈值	F5.6	✓	✓	✓	40
	ISO	ISO自動	✓	✓	✓	105
	AF 目標模式	[]Small	✓	✓	✓	70
	曝光補償	±0.0	✓	✓	✓	98
	Wi-Fi/藍牙	—	—	—	—	247
	拍攝模式	3 Natural	✓	✓	✓	134
	WB	WB 自動	✓	✓	✓	139
	色溫(K)	5400K ([ 白平衡模式]設為[CWB]時)	✓	✓	—	139
	按鈕功能	—	✓	✓	—	196
	A 模式	TTL	✓	✓	✓	284
	B 模式	關	✓	✓	✓	
	C 模式	關	✓	✓	✓	
	閃光補償	關	✓	✓	✓	
	閃光輸出	±0.0 (設為TTL/自動時)	✓	✓	✓	
	閃光選擇	1/1 (處於手動模式時)	✓	✓	✓	
	/FP	(標準)	✓	✓	✓	
	光信號強度	低	✓	✓	✓	
頻道	Ch1	✓	✓	✓		

頁面	功能	原廠值	*1	*2	*3	🔍		
1. 基本設定/影像品質								
1. 基本設定/影像品質	自定模式	C1	從自定模式重用 指定至自定模式	—	—	—	50	
			拍攝模式： <b>P</b> 畫質： <b>L</b> F+RAW	—	—	—		
		自定模式儲存設定	重設	—	✓	—		
		C2	從自定模式重用 指定至自定模式	—	—	—		
	拍攝模式： <b>P</b> 畫質： <b>L</b> F+RAW		—	—	—			
	自定模式儲存設定	重設	—	✓	—			
	C3	從自定模式重用 指定至自定模式	—	—	—			
		拍攝模式： <b>P</b> 畫質： <b>L</b> F+RAW	—	—	—			
	自定模式儲存設定	重設	—	✓	—			
	C4	從自定模式重用 指定至自定模式	—	—	—			
		拍攝模式： <b>P</b> 畫質： <b>L</b> F+RAW	—	—	—			
	自定模式儲存設定	重設	—	✓	—			
	📷🔍			<b>L</b> F	✓	✓	✓	129
	📷🔍 詳細設定	🔍:1	像素數： <b>L</b> 壓縮： <b>SF</b>	✓	✓	—	129	
🔍:2			像素數： <b>L</b> 壓縮： <b>F</b>	✓	✓	—		
🔍:3			像素數： <b>L</b> 壓縮： <b>N</b>	✓	✓	—		
🔍:4			像素數： <b>M</b> 壓縮： <b>N</b>	✓	✓	—		
影像比例設定			4:3	✓	✓	✓	133	
影像回顧			關	✓	✓	—	37	
陰影補償			關	✓	✓	✓	133	
2. 拍攝模式/WB								
📷 拍攝模式			📷3 Natural	✓	✓	✓	134	
📷 影像模式設定			所有項目：✓	✓	✓	—	138	
📷 白平衡模式			WB 自動	✓	✓	✓	139	
📷 全部白平衡調整	A-B	0	✓	✓	—	142		
	G-M	0	✓	✓	—			
📷 WB AUTO 保持暖色調			開	✓	✓	✓	143	
📷 +白平衡			關	✓	✓	—	143	
色彩空間			sRGB	✓	✓	✓	144	

頁面	功能	原廠值	*1	*2	*3	
<b>3. ISO/降噪</b>						
	自動 ISO 上限值	25600	✓	✓	✓	106
	上限/預設值 原廠值	200	✓	✓	✓	
	自動 ISO 最小速度	自動	✓	✓	✓	107
	ISO自動	P/A/S/M	✓	✓	—	107
	ISO級	1/3EV	✓	✓	✓	106
	雜訊過濾功能	標準	✓	✓	✓	108
	低ISO處理	連拍優先	✓	✓	✓	108
	減少雜訊	自動	✓	✓	✓	108
<b>4. 曝光</b>						
	閃頻偵測	關	✓	✓	✓	100
	曝光級	1/3EV	✓	✓	✓	99
曝光偏移		±0	✓	✓	—	99
		±0	✓	✓	—	
		±0	✓	✓	—	
<b>5. 測光</b>						
	測光		✓	✓	✓	101
	時的測光	自動	✓	✓	✓	102
	自動重設	取消	✓	✓	✓	102
	半按  以執行 AEL	僅 S-AF	✓	✓	✓	103
	時測光	執行	✓	✓	✓	104
	點測光	所有項目：✓	✓	✓	✓	104
<b>6. 閃光燈</b>						
	RC模式	關	✓	✓	✓	114
	閃燈同步速度	1/250sec	✓	✓	✓	114
	慢同步速度制限	1/60sec	✓	✓	✓	114
		關	✓	✓	✓	114
	平衡閃光燈測光	關	✓	✓	✓	115
閃光燈模式設定	消除紅眼	取消	✓	✓	✓	113
	同步設定	前簾	✓	✓	✓	



頁面	功能	原廠值	*1	*2	*3	
7. 驅動模式						
	驅動  	<input type="checkbox"/>	✓	✓	✓	116
	防閃爍拍攝	關	✓	✓	✓	124
	連續拍攝設定 	✓	✓	✓	—	118
	最高連拍速度	10fps	✓	✓	✓	
	拍攝張數限制	關	✓	✓	✓	
	 	✓	✓	✓	—	
	最高連拍速度	20fps	✓	✓	✓	
	拍攝張數限制	關	✓	✓	✓	
	 SH1	✓	✓	✓	—	
	最高連拍速度	120fps	✓	✓	✓	
	拍攝張數限制	關	✓	✓	✓	
	 SH2	✓	✓	✓	—	
	最高連拍速度	50fps	✓	✓	✓	
	拍攝張數限制	關	✓	✓	✓	
	ProCap	✓	✓	✓	—	
	最高連拍速度	20fps	✓	✓	✓	
	快門釋放前預拍張數	10	✓	✓	✓	
	拍攝張數限制	50	✓	✓	✓	
	ProCap SH1	✓	✓	✓	—	
	最高連拍速度	128fps	✓	✓	✓	
	快門釋放前預拍張數	28	✓	✓	✓	
	拍攝張數限制	50	✓	✓	✓	
	ProCap SH2	✓	✓	✓	—	
	最高連拍速度	50fps	✓	✓	✓	
	快門釋放前預拍張數	12	✓	✓	✓	
	拍攝張數限制	50	✓	✓	✓	
自拍定時器設定	 12	✓	✓	✓	—	119
	  12	<input type="checkbox"/> (无✓)	✓	✓	—	
	 2	✓	✓	✓	—	
	  2	✓	✓	✓	—	
	 C	✓	✓	✓	—	
	影像數目	3幅	✓	✓	✓	
	 自拍	1sec	✓	✓	✓	
	間隔時間	0.5sec	✓	✓	✓	
	每張自動對焦	關	✓	✓	✓	
	  C	<input type="checkbox"/> (无✓)	✓	✓	—	
影像數目	3幅	✓	✓	✓		
 自拍	1sec	✓	✓	✓		
間隔時間	0.5sec	✓	✓	✓		
每張自動對焦	關	✓	✓	✓		
防震 [◆] 設定	快門減震 [◆]	關	✓	✓	—	120
	等待時間	0sec	✓	✓	—	
靜音 [♥] 設定	等待時間	0sec	✓	✓	—	121
	減少雜訊	關	✓	✓	—	
		禁止	✓	✓	—	
	AF 輔助發光	禁止	✓	✓	—	
	閃光選擇	禁止	✓	✓	—	

頁面	功能	原廠值	*1	*2	*3	
8. 影像防震						
	影像防震	S-IS Auto	✓	✓	✓	125
	影像防震	連拍速度優先	✓	✓	✓	127
	影片防震	開	—	✓	✓	127
	手持輔助	關	✓	✓	✓	128
	鏡頭I.S.優先	關	✓	✓	✓	128

## 標籤

頁面	功能	原廠值	*1	*2	*3		
1. 計算攝影模式							
	高解像度拍攝	高解像度拍攝	關	✓	✓	✓	145
			60p F+RAW	✓	✓	✓	
		等待時間	0sec	✓	✓	—	
			充電時間	0sec	✓	✓	
Live ND 拍攝	Live ND 拍攝	關	✓	✓	✓	147	
	ND 檔位	ND8(3EV)	✓	✓	—		
	即時檢視模擬效果	開	✓	✓	—		
深度合成	深度合成	關	✓	✓	✓	149	
		設定拍攝張數	8	✓	✓		—
		設定焦距相差	5	✓	✓		—
			充電時間	0sec	✓		✓
	HDR	關	✓	✓	✓	151	
多重曝光	多重曝光	關	—	✓	✓	152	
		自動亮度修正	關	—	✓		✓
		影像重疊	關	—	✓		✓
2. 其他拍攝功能							
	數碼遠攝轉換器	關	✓	✓	✓	155	
間隔拍攝	間隔拍攝	關	—	✓	✓	156	
		影像數目	100	—	✓		✓
		開始等待時間	00:00:01	—	✓		✓
		間隔時間	00:00:01	—	✓		✓
		間隔模式	時間優先	—	✓		✓
		曝光平滑化	開	—	✓		✓
		定時短片	關	—	✓		✓
		定時影片設定	短片解像度 流暢度	FullHD 10fps	—		✓
	梯形變形補償	關	✓	✓	✓	158	
魚眼校正	魚眼校正	關	✓	✓	✓	159	
		視角	1	✓	✓		—
			校正	關	✓		✓
BUL/ TIME/ COMP 設定	BUL/TIME對焦	開	✓	✓	✓	161	
	BUL/TIME計時器	8min	✓	✓	✓		
	即時合成計時器	3小時	✓	✓	✓		
	BUL/TIME亮度設定	-7	✓	✓	—		
	Live BUL設定	關	✓	✓	—		
	Live TIME設定	0.5sec	✓	✓	—		
	合成設定	1/2sec	✓	✓	—		

頁面	功能	原廠值	*1	*2	*3		
3. 包圍拍攝							
	AE BKT	關	✓	✓	✓	162	
	WB BKT	A-B	✓	✓	✓	163	
		G-M	關	✓	✓		✓
	FL BKT	關	✓	✓	✓	163	
	ISO BKT	關	✓	✓	✓	164	
	ART BKT	ART BKT	關	✓	✓	165	
		ART BKT 設定	僅ART : ✓ (ART具有多種 類型: 僅■類 型被選定✓。)	✓	✓		✓
	Focus BKT	Focus BKT	關	✓	✓	166	
		設定拍攝張數	99	✓	✓		✓
		設定焦距相差	5	✓	✓		✓
		充電時間	0sec	✓	✓		✓

## AF 標籤

頁面	功能	原廠值	*1	*2	*3		
1. AF							
	AF 模式	S-AF	✓	✓	✓	66	
	AF+MF	關	✓	✓	✓	75	
	星空AF設定	AF 優先	速度	✓	✓	78	
		AF 操作	AF-ON 開始/停止	✓	✓		✓
		快門優先	關	✓	✓		✓
	半按  時的 AF。	S-AF C-AF/C-AF+TR	執行 執行	✓	✓	76	
	MF 模式中的快門優先	AF-ON S-AF C-AF/C-AF+TR	取消 關 開	✓	✓		✓
			✓	✓	✓	77	
			✓	✓	✓	77	
2. AF							
	AF 輔助發光	開	✓	✓	✓	89	
	AF 區域標記	開1	✓	✓	✓	89	
	人臉及眼部識別	關	✓	✓	—	81	
	人臉及眼部 AF 按鈕		⊙ 優先	✓	✓	82	
		AF-ON	⊙ 優先	✓	✓		✓
	被攝對象識別	關	✓	✓	—	83	
	眼部識別框	開	✓	✓	—	84	

頁面	功能	原廠值	*1	*2	*3		
<b>3. AF</b>							
3. AF	C-AF 靈敏度	±0	✓	✓	✓	80	
	C-AF 中心優先	[] Cross	✓	✓	✓	✓	79
		[] Mid	✓	✓	✓	✓	
		[] Large	✓	✓	✓	✓	
		[] C1	□ (无✓)	✓	✓	✓	
		[] C2	□ (无✓)	✓	✓	✓	
		[] C3	□ (无✓)	✓	✓	✓	
	AF 限制器	[] C4	□ (无✓)	✓	✓	✓	85
		AF 限制器	關	✓	✓	✓	
		On1 距離	5.0 - 999.9m	✓	✓	✓	
		On2 距離	10.0 - 999.9m	✓	✓	✓	
AF 掃描器	On3 距離	50.0 - 999.9m	✓	✓	✓	87	
	快門優先	開	✓	✓	✓		
AF 調整	AF 調整	關	✓	✓	—	88	
	微調值	±0	—	—	—		
<b>4. 影片 AF</b>							
4. 影片 AF	AF 模式	C-AF	✓	✓	✓	66	
	C-AF 速度	±0	✓	✓	✓	80	
	C-AF 靈敏度	±0	✓	✓	✓	80	
<b>5. AF 目標設定及操作</b>							
5. AF 目標設定及操作	AF 目標模式設定	[] All	✓	✓	—	72	
		[] Single	✓	✓	—		
		[] Cross	✓	✓	—		
		[] Mid	✓	✓	—		
		[] Large	✓	✓	—		
		[] C1	□ (无✓)	✓	—		
		[] C2	□ (无✓)	✓	—		
		[] C3	□ (无✓)	✓	—		
	切換 [::] 的縱/橫位置	[] C4	□ (无✓)	✓	—	90	
		AF 目標模式	□ (无✓)	✓	—		
[::] 原位預設	AF 目標點	✓ ( [] All )	✓	✓	✓	91	
	AF 目標點	✓	✓	✓	✓		
[::] 選擇畫面設定	轉盤	[::] Mode	✓	✓	✓	92	
	按鈕	Pos	✓	✓	✓		
[::] 循環設定	[::] 循環選擇	關	✓	✓	✓	93	
	經由 [] All	取消	✓	✓	✓		
AF 目標觸控板		關	✓	✓	✓	94	

頁面	功能	原廠值	*1	*2	*3	
6.MF						
輔助手動對焦	放大	關	✓	✓	—	95
	峰值	關	✓	✓	—	
	焦距指標	關	✓	✓	—	
峰值設定	峰值色彩	紅色	✓	✓	—	96
	加亮強度	標準	✓	✓	—	
	影像亮度調整	關	✓	✓	—	
預設MF距離		999.9m	✓	✓	✓	97
MF離合器		有效	✓	✓	✓	97
對焦環			✓	✓	—	97
鏡頭縮回		關	✓	✓	—	97

## 標籤

頁面	功能	原廠值	*1	*2	*3	
1. 基本設定/影像品質						
	視訊轉碼器	H.264	✓	✓	✓	133
		4K60p L-8	✓	✓	✓	130
	模式	P	—	✓	—	53
	閃頻偵測	關	—	✓	✓	100
	數碼遠攝轉換器	關	—	✓	✓	155
2. 拍攝模式/WB						
	拍攝模式	與  相同	✓	✓	✓	134
	預覽輔助	關	—	✓	—	144
	白平衡模式	WB 自動	—	✓	✓	139
	全部白平衡調整	A-B	0	—	✓	142
		G-M	0	—	✓	
	WB AUTO 保持暖色調	開	—	✓	✓	143
3. ISO/降噪						
	自動 ISO 上限值	12800	—	✓	✓	106
	上限/預設值 原廠值	200	—	✓	✓	
	ISO自動	開	—	✓	—	107
	雜訊過濾功能	標準	—	✓	✓	108
4. 影像防震						
	影片防震	M-IS1	—	✓	✓	125
	IS 修正強度	±0	—	✓	✓	126

頁面	功能		原廠值	*1	*2	*3	
5. 錄音/連線							
錄音設定	錄音音量	內置	±0	—	✓	—	168
		MIC	±0	—	✓	—	
	音量限制器		開	—	✓	—	
	減低風聲噪音		關	—	✓	—	
	記錄音質		48kHz/16bit	—	✓	—	
	插入式電源		關	—	✓	—	
耳機音量			8	—	✓	—	169
時間碼設置	時間碼模式		Drop Frames	—	✓	—	169
	計數		錄製運行	—	✓	—	
	開始時間		—	—	✓	—	
HDMI輸出	輸出模式		顯示器模式	—	✓	—	170
	REC觸發		關	—	✓	—	
	時間碼		開	—	✓	—	
6. 拍攝輔助							
中心標記			關	—	✓	—	171
斑馬紋設定	斑馬紋設定		關	—	✓	—	172
	等級 1		80	—	✓	—	
	等級 2		關	—	✓	—	
REC 中的紅框			開	—	✓	—	173

## ▶ 標籤

頁面	功能	原廠值	*1	*2	*3	
1. 檔案						
		—	—	—	—	186
重設所有影像		—	—	—	—	186
全部複製		—	—	—	—	182
消除全幀		—	—	✓	—	182
2. 操作						
	功能	<input checked="" type="checkbox"/>	—	✓	—	193
	轉盤功能		—	✓	—	193
	預設設定	上次使用倍率	—	✓	—	193
快速刪除		關	—	✓	✓	183
RAW+JPEG刪除		RAW+JPEG	—	✓	—	183
RAW+JPEG		JPEG	—	✓	—	184
3. 顯示						
		開	—	✓	✓	193
	資訊設定	所有項目：✓	—	✓	✓	194
	資訊設定	所有項目：✓	—	✓	—	194
	設定	[]25和[日曆顯示]：✓	—	✓	—	195
評分設定		所有項目：✓	—	✓	—	184











頁面	功能	原廠值	*1	*2	*3			
1. 操作								
1. 操作	按鈕設定	按鈕功能		曝光補償	✓	✓	—	196
			高解像度拍攝	✓	✓	—		
			ISO	✓	✓	—		
			AF-ON	✓	✓	—		
			AEL	✓	✓	—		
			視像選擇	✓	✓	—		
			關	✓	✓	—		
			關	✓	✓	—		
			關	✓	✓	—		
				✓	✓	—		
			預覽	✓	✓	—		
		PBH	曝光補償	✓	✓	—		
		PBH	ISO	✓	✓	—		
		PBH	AF-ON	✓	✓	—		
		PBH	AF-ON	✓	✓	—		
	PBH	AF停止	✓	✓	—			
	按鈕功能		曝光補償	—	✓	—	196	
			<b>REC</b>	—	✓	—		
			ISO	—	✓	—		
			AF-ON	—	✓	—		
			AEL	—	✓	—		
			視像選擇	—	✓	—		
			關	—	✓	—		
			關	—	✓	—		
			關	—	✓	—		
			峰值	—	✓	—		
			放大	—	✓	—		
		PBH	曝光補償	—	✓	—		
		PBH	ISO	—	✓	—		
		PBH	AF-ON	—	✓	—		
		PBH	AF-ON	—	✓	—		
	PBH	AF停止	—	✓	—			
	快門功能		關	—	✓	—	203	

頁面	功能		原廠值	*1	*2	*3					
	轉盤設定	轉盤功能	<b>P</b>	控制桿1	: 曝光補償 : Ps	✓	✓	203			
				控制桿2	: ISO : 白平衡模式						
			<b>A</b>	控制桿1	: 曝光補償 : 光圈值						
				控制桿2	: ISO : 白平衡模式						
			<b>S</b>	控制桿1	: 曝光補償 : 快門速度						
				控制桿2	: ISO : 白平衡模式						
			<b>M/B</b>	控制桿1	: 光圈值 : 快門速度 nnn						
				控制桿2	: 曝光補償 : ISO						
			轉盤功能	<b>P</b>	控制桿1	: 曝光補償 : 曝光補償	—		✓	—	203
					控制桿2	: VOL : VOL					
	<b>A</b>	控制桿1		: 曝光補償 : 光圈值							
		控制桿2		: VOL : VOL							
	<b>S</b>	控制桿1		: 曝光補償 : 快門速度							
		控制桿2		: VOL : VOL							
	<b>M</b>	控制桿1		: 光圈值 : 快門速度							
		控制桿2		: VOL : ISO							
	選單標籤內循環			取消	—	✓	—	225			
	轉盤方向			曝光設定	轉盤1	✓	✓	—	205		
				Ps	轉盤1	✓	✓	—			
	多功能選擇器設定	中央按鈕		關	✓	✓	—	205			
方向鍵		[::]	✓	✓	—						
Fn 控制桿設定	Fn控制桿功能		mode2	—	✓	—	207				
	Fn控制桿功能		mode2	—	✓	—	207				
	Fn控制桿/電源控制桿		Fn	—	✓	—	209				
電子縮放設定	電子變焦速度		標準	✓	✓	—	209				
	電子變焦速度		標準	—	✓	—					
鎖上			關	✓	✓	—	210				



頁面	功能	原廠值	*1	*2	*3	
<b>2. 操作</b>						
	LV 放大模式	mode2	✓	✓	—	210
	鎖上	關	✓	✓	—	211
	優先設定	取消	—	✓	—	225
	選單游標設定	頁面的游標位置	重置	—	✓	224
		選單開始位置	最近一次	—	✓	
		B 模式設定捷徑	開	✓	✓	
	按住時間	結束LVQ	0.7sec	✓	✓	211
		重設LVQ 框格	0.7sec	✓	✓	
		重置	0.7sec	✓	✓	
		重置	0.7sec	✓	✓	
		重置	0.7sec	✓	✓	
		重置	0.7sec	✓	✓	
		重設	0.7sec	✓	✓	
		重設	0.7sec	✓	✓	
		重設	0.7sec	✓	✓	
		開啟EVF自動開關	0.7sec	✓	✓	
		重置	0.7sec	✓	✓	
		結束	0.7sec	✓	✓	
		切換  鎖上	0.7sec	✓	✓	
		結束Flicker Scan	0.7sec	✓	✓	
		叫出 WB BKT 設定	0.7sec	✓	✓	
		叫出 ART BKT 設定	0.7sec	✓	✓	
		叫出對焦 BKT 設定	0.7sec	✓	✓	
		叫出  設定	0.7sec	✓	✓	
<b>3. 即時顯示</b>						
	LV 模式	標準	✓	✓	—	212
	夜視	關	✓	✓	—	212
	流暢度	標準	✓	✓	—	212
	藝術濾鏡LV模式	mode1	✓	✓	—	213
	防閃爍即時檢視	關	✓	✓	—	213
	自拍輔助	開	—	✓	—	214
<b>4. 資訊</b>						
	EVF的風格	風格 2	—	✓	—	215
	資訊設定	[僅影像], [資訊 1]和[資訊 2]: ✓	✓	✓	—	217
	半按  時的顯示資訊	開2	✓	✓	—	218
	資訊設定	[僅影像], [資訊 1]和[資訊 2]: ✓	✓	✓	—	219
	水平儀	開	✓	✓	—	220
	資訊設定	[僅影像]和[資訊 1]: ✓	—	✓	—	218

頁面	功能	原廠值	*1	*2	*3	
5. 格線/其他顯示						
格線設定	顯示顏色	預設1	✓	✓	—	221
	格線顯示	關	✓	✓	—	
	預設 1 的色彩	R/G/B : 38 $\alpha$ : 75%	✓	✓	—	
	預設 2 的色彩	R : 180 G/B : 0 $\alpha$ : 75%	✓	✓	—	
格線設定	專用	關	✓	✓	—	222
	顯示顏色	預設1	✓	✓	—	
	格線顯示	關	✓	✓	—	
	預設 1 的色彩	R/G/B : 38 $\alpha$ : 75%	✓	✓	—	
	預設 2 的色彩	R : 180 G/B : 0 $\alpha$ : 75%	✓	✓	—	
格線設定	專用	關	—	✓	—	221
	顯示顏色	預設1	—	✓	—	
	格線顯示	關	—	✓	—	
	預設 1 的色彩	R/G/B : 38 $\alpha$ : 75%	—	✓	—	
	預設 2 的色彩	R : 180 G/B : 0 $\alpha$ : 75%	—	✓	—	
多功能設定		除ISO外的所有項目：✓	✓	✓	—	223
亮度分佈圖設定	高光位顯示	255	✓	✓	—	223
	暗位顯示	0	✓	✓	—	

頁面	功能	原廠值	*1	*2	*3		
<b>1. 記憶卡/資料夾/檔案</b>							
	記憶卡格式化	—	—	—	—	228	
	 記憶卡插槽設定	 儲存設定	標準	✓	✓	—	229
		 儲存卡槽	①	✓	✓	—	
		 卡槽	①	✓	✓	—	
	 記憶卡插槽設定	①	✓	✓	—	230	
	指定至儲存資料夾	不指定	—	✓	—	231	
	檔案名稱	重設	—	✓	—	231	
	編輯檔案名	sRGB	M D D	—	✓	—	232
		Adobe RGB	M D D	—	✓	—	
<b>2. 資訊紀錄</b>							
	鏡頭資訊設置	關	—	✓	—	233	
	dpi設定	350dpi	✓	✓	—	234	
	版權資訊	版權資訊	關	✓	✓	—	234
		拍攝者名稱	—	—	—	—	
		版權名稱	—	—	—	—	
<b>3. 螢幕/聲音/連線</b>							
	輕觸式屏屏設定	開	—	✓	—	236	
	螢幕調整	 (亮度)	±0	✓	✓	—	236
		 (色溫)	A0, G0	✓	✓	—	
	電子觀景器調整	 (亮度)	自動	✓	✓	—	237
		 (色溫)	A0, G0	✓	✓	—	
	眼睛感應器設定	EVF自動開關	開	—	✓	—	237
		切換時動作	維持畫面	—	✓	—	
		當螢幕開啟	無效	—	✓	—	
	HDMI 設定	輸出尺寸	4K	—	✓	—	238
		輸出流暢度	60p優先	—	—	—	
	USB 設定	USB連接模式	選擇	—	✓	—	239
		從 USB 供電	執行	—	✓	—	
<b>4. Wi-Fi/藍牙</b>							
	飛行模式	關	—	✓	—	246	
	藍牙	關	—	✓	—	248	
	無線快門設定	—	—	—	—	265	
	Wi-Fi 連線	—	—	✓	—	257	
	設定	電源關閉待機	關	—	✓	—	249
		連線密碼	—	—	—	—	253
		重設 設定	—	—	—	—	252
	Wi-Fi PC 設定	Wi-Fi MAC 位址	—	—	—	262	
		重設 Wi-Fi PC 設定	—	—	—	—	

頁面	功能	原廠值	*1	*2	*3	
5. 電池/睡眠						
	電池狀態	—	—	—	—	240
	電池優先	PBH電池	—	✓	—	240
	顯示形式	min	—	✓	—	240
	背光時間設置	Hold	✓	✓	—	240
	待機時間	1min	✓	✓	—	241
	自動關機	4小時	✓	✓	—	241
	快速睡眠模式	快速睡眠模式	關	✓	✓	242
	背光時間設置	8sec	✓	✓	—	
	待機時間	10sec	✓	✓	—	
6. 重設/時鐘/語言/其他						
	重設/初始化設定	重設拍攝設定	—	—	—	243
		初始化所有設定	—	—	—	
	設定		—	—	—	243
		時區	—	—	—	
			—	—	—	243
	水平器調整		—	—	✓	244
	像素映射		—	—	—	244
	韌體版本		—	—	—	244
	認證		—	—	—	244

## 記憶卡容量

### 記憶卡容量：照片

表中資料是指使用記錄比例為4:3照片的64GB SDXC卡時。

錄製模式	影像大小 (像素數)	壓縮率	檔案格式	檔案大小 (MB) (大約)	可儲存靜態影 像數
80p F+RAW	(三腳架) 10368×7776	無損壓縮	ORF	(三腳架) 183.6	(三腳架) 323
	10368×7776	1/4	JPEG		
	5184×3888	無損壓縮	ORI		
50p F+RAW	(三腳架) 10368×7776	無損壓縮	ORF	(三腳架) 170.4	(三腳架) 350
	(手持) 8160×6120			(手持) 122.9	(手持) 483
	8160×6120	1/4	JPEG		
	5184×3888	無損壓縮	ORI		
25p F+RAW	(三腳架) 10368×7776	無損壓縮	ORF	(三腳架) 159.7	(三腳架) 376
	(手持) 8160×6120			(手持) 112.2	(手持) 534
	5760×4320	1/4	JPEG		
	5184×3888	無損壓縮	ORI		
80p F	10368×7776	1/4	JPEG	35.2	1564
50p F	8160×6120	1/4	JPEG	22	2503
25p F	5760×4320	1/4	JPEG	11.2	4882
RAW 模式	5184×3888	無損壓縮	ORF	22.4	2727
L SF		1/2.7	JPEG	13.4	4103
L F		1/4		9.2	5954
L N		1/8		4.9	11355
M1 SF		1/2.7		5.4	10172
M1 F		1/4	JPEG	3.8	14360
M1 N		1/8	2.2	24413	
M2 SF		1/2.7	JPEG	2.3	24413
M2 F	1/4	JPEG	1.7	32551	
M2 N	1920×1440	1/8	JPEG	1.1	48827

錄製模式	影像大小 (像素數)	壓縮率	檔案格式	檔案大小 (MB) (大約)	可儲存靜態影像數
<b>S1</b> SF	1280×960	1/2.7	JPEG	1.3	40689
<b>S1</b> F		1/4		1.1	48827
<b>S1</b> N		1/8		0.4	122067
<b>S2</b> SF	1024×768	1/2.7	JPEG	1.1	54252
<b>S2</b> F		1/4		0.5	122067
<b>S2</b> N		1/8		0.3	162756

- 可儲存靜態影像幀數會因被攝對象或是否設定列印預約以及其他因素而變化。在某些情況下，顯示屏中所顯示的可儲存靜態影像幀數，即使在拍攝或消除原儲存影像後，也有可能保持不變。
- 實際檔案大小因被攝對象而異。
- 顯示屏上顯示的最大可儲存靜態影像數為9999。

### 記憶卡容量：影片

表中資料是指使用64GB SDXC記憶卡時。

### 高速短片錄製以外的設定

幀大小	移動補償	播放的流暢度	容量(大約)			
			[📺視訊轉碼器]：設為[H.264]		[📺視訊轉碼器]：設為[H.265]	
			[記錄音質]：設為[48kHz/16bit]	[記錄音質]：設為[96kHz/24bit]	[記錄音質]：設為[48kHz/16bit]	[記錄音質]：設為[96kHz/24bit]
C4K	L-GOP	59.94p	41分鐘	41分鐘	54分鐘	54分鐘
		50.00p	41分鐘	41分鐘	54分鐘	54分鐘
		29.97p	81分鐘	80分鐘	108分鐘	105分鐘
		25.00p	81分鐘	80分鐘	108分鐘	105分鐘
		24.00p	81分鐘	80分鐘	108分鐘	105分鐘
		23.98p	81分鐘	80分鐘	108分鐘	105分鐘
4K	L-GOP	59.94p	41分鐘	41分鐘	54分鐘	54分鐘
		50.00p	41分鐘	41分鐘	54分鐘	54分鐘
		29.97p	81分鐘	80分鐘	108分鐘	105分鐘
		25.00p	81分鐘	80分鐘	108分鐘	105分鐘
		23.98p	81分鐘	80分鐘	108分鐘	105分鐘
FHD	A-I	59.94p	—	—	51分鐘	51分鐘
		50.00p	—	—	51分鐘	51分鐘
		29.97p	41分鐘	41分鐘	101分鐘	98分鐘
		25.00p	41分鐘	41分鐘	101分鐘	98分鐘
		23.98p	41分鐘	41分鐘	101分鐘	98分鐘
	L-GOP	59.94p	160分鐘	152分鐘	199分鐘	187分鐘
		50.00p	160分鐘	152分鐘	199分鐘	187分鐘
		29.97p	312分鐘	281分鐘	384分鐘	338分鐘
		25.00p	312分鐘	281分鐘	384分鐘	338分鐘
23.98p	312分鐘	281分鐘	384分鐘	338分鐘		

## 高速短片錄製

幀大小	移動補償	播放的流暢度	感應器幀率	容量(大約)	
				 視訊轉碼器) : 設為[H.264]	 視訊轉碼器) : 設為[H.265]
FHD	L-GOP	59.94p	240fps / 200fps / 120fps / 100fps	149分鐘	178分鐘
		50.00p		149分鐘	178分鐘
		29.97p		290分鐘	324分鐘
		25.00p		290分鐘	324分鐘
		23.98p		367分鐘	324分鐘

- 表中資料是指鏡頭以最大流暢度記錄時。實際碼率將隨著記錄的流暢度和場景而變化。
- 在高速短片錄製中，【記錄音質】設定不會影響最長錄製時間。
- 使用SDXC記憶卡時，超過3小時的短片將被錄制在多個檔案上(根據拍攝條件，照相機可能會在達到3小時限制之前自動開始錄制到新檔案上)。
- 使用SD/SDHC記憶卡時，超過4 GB的短片將被錄制在多個檔案上(根據拍攝條件，照相機可能會在達到4 GB限制之前自動開始錄制到新檔案上)。

## 規格

### ■ 照相機

<b>產品類型</b>	
產品類型	採用Micro Four Thirds標準可更換鏡頭系統的數碼相機
鏡頭	M.ZUIKO數碼, Micro Four Thirds規格鏡頭
鏡頭固定裝置	Micro Four Thirds系統規格
相當於35mm底片照相機的焦距	約為鏡頭焦距的兩倍
<b>影像擷取裝置</b>	
產品類型	4/3英寸Live MOS感應器
像素總數	約2293萬像素
有效像素	約2037萬像素
螢幕尺寸	17.4mm (水平) × 13.0mm (垂直)
影像比例	1.33 (4:3)
<b>觀景器</b>	
類型	配有眼部感應器的電子觀景器
像素數	約576萬點
放大	100%
著眼點	約21mm (-1m <sup>-1</sup> )
<b>即時預覽</b>	
感應器	使用即時MOS感應器
放大	100%
<b>顯示器模式</b>	
產品類型	3.0" TFT彩色LCD, 多種角度, 觸控螢幕
像素總數	約162萬點(寬高比3:2)
<b>快門速度</b>	
產品類型	電子控制對焦平面快門
快門速度	1/8000 - 60秒, B快門攝影, 定時攝影
閃光同步速度	高達至1/250秒
<b>自動對焦</b>	
產品類型	高速影像處理器AF
對焦點	1053點
對焦框選項	自動, 可任意選擇
<b>曝光控制</b>	
測光方式	TTL測光系統(成像器測光) 數碼ESP測光/中央重點平均測光/點測光
測光範圍	-2至20EV (f/2.8, ISO 100當量)
拍攝模式	<b>P</b> : 程式AE (可以進行程式偏移); <b>A</b> : 光圈先決AE; <b>S</b> : 快門先決AE; <b>M</b> : 手動; <b>B</b> : BULB (BULB, TIME以及合成); <b>C1/C2/C3/C4</b> : 自定模式;  : 短片
ISO感光度	L80; L100; 200 - 25600步進為1/3或1EV
曝光補償	±5.0EV (1/3, 1/2, 1EV級)



<b>白平衡</b>	
模式設定	自動/預設白平衡(7種設定) /用戶自定WB/單觸式白平衡(照相機最多可儲存4種設定)
<b>記錄</b>	
儲存媒體	SD, SDHC與SDXC UHS-II相容
記錄系統	數碼式記錄, JPEG (DCF2.0), RAW資料
應用格式	Exif 2.31, 數碼列印預約格式(DPOF)
靜止影像聲音	Wave格式
短片	MOV (H.264/MPEG-4 AVC, H.265/HEVC)
音頻	立體聲線性PCM, 16bit; 採樣頻率48 kHz (波形格式) 立體聲線性PCM, 24bit; 採樣頻率96 kHz (波形格式)
<b>播放</b>	
播放模式	單幀播放/近距播放/索引顯示/日曆顯示
<b>驅動模式</b>	
驅動模式	單張拍攝; 連拍; 快門減震; 靜音; Pro Capture; 自拍
連拍	最高每秒10幀(fps) (📷) 最高每秒20幀(fps) (♥📷/ProCap) 最高每秒50幀(fps) (♥📷/ProCap SH2) 最高每秒120幀(fps) (♥📷/ProCap SH1)
自拍定時器	操作時間: 12秒/2秒/自訂
節能功能	切換至待機模式: 1分鐘, 關閉電源: 4小時 (這個功能可以自訂。)
<b>閃光燈</b>	
閃光控制模式	TTL-AUTO (TTL預先閃光模式)/MANUAL
閃燈同步速度	1/250秒或更慢
<b>無線LAN</b>	
相容的標準	IEEE 802.11a/b/g/n/ac*
<b>Bluetooth®</b>	
相容的標準	藍牙版本4.2 BLE
<b>外接口</b>	
USB (C型); HDMI小型接頭(D型); 外部閃光燈; 遙控電纜(ø2.5mm迷你插孔); 麥克風插孔(ø3.5mm立體聲迷你插孔); 耳機插孔(ø3.5mm立體聲迷你插孔)	
<b>電源</b>	
電池	鋰離子電池×1
<b>尺寸/重量</b>	
尺寸	約134.8mm (寬) × 91.6mm (高) × 72.7mm (長) (不包括凸出部位)
重量	約599 g (包括電池和記憶卡)
<b>操作環境</b>	
氣溫	-10°C - 40°C (操作) / -20°C - 60°C (儲存)
濕度	30% - 90% (操作) / 10% - 90% (儲存)
防水性能	類型: IEC標準規格60529 IPX3 (適用於照相機與IPX3或更高規格防水鏡頭一起使用時)

\* 請注意, 本相機依據各國之不同標準而開發。

## ■ 閃光燈

型號	FL-LM3
閃光指數	9.1 (ISO100•m) 12.7 (ISO200•m)
閃光角	涵蓋12 mm鏡頭的影像視角(相當於35 mm格式中的24 mm)
尺寸	約43.6 mm (寬) × 49.4 mm (高) × 39 mm (長)
重量	約51g
防護	類型 相當於IEC Standard publication 60529 IPX1

## ■ 鋰離子電池

型號	BLX-1
類型	可充電式鋰離子電池
額定電壓	DC 7.2 V
額定容量	2280 mAh
充電與放電次數	約500次(因使用情況而異)
環境氣溫	0 °C - 40 °C (充電)
尺寸	約40 mm (寬) × 22 mm (高) × 55 mm (長)
重量	約86 g

## ■ USB-AC配接器

型號	F-7AC-1/F-7AC-2
額定輸入	AC 100 V - 240 V (50/60 Hz)
額定輸出	DC 5V, 3 A DC 9V, 3 A
環境氣溫	0 °C - 40 °C (操作) / -20 °C - 60 °C (儲存)

- 本產品的外觀和規格如有變更，恕不另行通知。
- 訪問我們的網站可獲取最新規格資訊。

HDMI, HDMI高畫質多媒體介面及HDMI標誌為HDMI Licensing Administrator, Inc.在美國及其他國家的商標或註冊商標。

**HDMI**™  
HIGH-DEFINITION MULTIMEDIA INTERFACE

## 安全事項



小心

避免電擊危險  
切勿打開

小心：避免電擊危險，切勿拆卸蓋子(或背面板)。機內沒有可供用戶自行修理的零部件。請將維修事宜交由有資格的維修人員進行。



三角形內的感歎號旨在提醒用戶注意本機附帶的資料中有關操作和維護的重要說明。



警告

若不留意此符號下給出的資訊而使用本產品，可能導致嚴重傷害或死亡。



注意

若不留意此符號下給出的資訊而使用本產品，可能導致傷害。



通知

若不留意此符號下給出的資訊而使用本產品，可能導致設備受損。

警告!

為避免火或電擊危險，切勿將本品分解，暴露在水中或在濕度很高的環境中使用。

## 一般注意事項

**閱讀所有說明書** — 在使用本產品前，閱讀所有使用說明書。請妥善保存所有說明書和文檔以備將來查閱。

**電源** — 只將本產品連到產品標籤上標明的電源上。

**異物** — 為避免人身傷害，切勿把金屬物體插入機內。

**清潔** — 在清潔前，必須從牆上插座上斷開本產品。請只使用濕布進行清潔。切勿使用任何類型的液體清潔劑，噴霧清潔劑或有機溶劑進行清潔。

**熱量** — 不要在熱源，如散熱器，熱風機，爐子或任何類型的發熱設備，裝置，包括功率放大器附近使用，存放本產品。

**閃電** — 如果在使用USB-AC配接器時遇到雷雨，請立即將其從牆壁插座拔下。

**附件** — 為了您的安全並避免損壞本產品，請只使用本公司推薦的附件。

**位置** — 為防止本產品受到損傷，請將其牢靠地安置在穩固的三腳架，台座或支架上。

 警告

- 請勿在易燃易爆氣體附近使用照相機。

- **使用觀景器時請定期讓您的眼睛稍作休息。**  
若不遵守此注意事項，將可能導致眼睛疲勞，噁心或類似暈車的感覺。需要休息的時間和頻率因人而異；請自行判斷。若您感覺疲勞或不適，請避免使用觀景器，必要時請諮詢醫生。
- **請勿在近距離對人(嬰兒，小孩等等)使用閃光燈和LED(包括AF照明器)。**
  - 必須離被攝對象的臉部至少1 m。距離被攝對象的眼睛太近發射閃光可導致視覺片刻失明。
- **請勿用照相機看太陽或強光。**
- **勿讓小孩和嬰兒接觸照相機。**
  - 使用和存放照相機時，始終勿讓小孩和嬰兒拿到，以防止發生下列可導致嚴重傷害的危險情況：
    - 被照相機手帶纏繞，導致窒息。
    - 意外吞食電池，插卡或其他小部件。
    - 意外朝自己或朝其他小孩眼睛發射閃光。
    - 意外被照相機移動部件傷害。
- **若您發現USB-AC配接器或充電器非常熱，或發現其周圍有任何異味，噪音或煙霧，請立即從牆壁插座拔下電源插頭並停止使用。之後，請聯絡授權的經銷商或維修中心。**

- 如果您注意到照相機周圍有任何不尋常的氣味，雜訊或煙霧，請立即停止使用它。
  - 切勿赤手取出電池，這可引起火災或燙傷您的手。
- 切勿用濕手拿起或操作本照相機。這樣可能會造成過熱，爆炸，燒傷，電擊或故障。
- 請勿將照相機留在會有極高溫度的地方。
  - 這樣做可能會使得零件劣化，而且在某些情況中，會使得照相機起火。充電器或USB-AC配接器被蓋住(例如毯子)時不要使用。這樣可能會導致過熱而造成起火。
- 小心持拿照相機，避免受到低溫燙傷。
  - 當照相機包含金屬部件時，過熱可導致低溫燙傷。小心以下情況：
    - 長時間使用時，照相機會變熱。如果您在此狀態持拿照相機，可能導致低溫燙傷。
    - 在極冷溫度環境的地方，照相機機身的溫度可能低於環境溫度。如果可能，在寒冷溫度下持拿照相機時戴上手套。
- 為保護本產品中包含的高精技術部件，切勿將照相機置於下列地方，無論是使用中或存放：
  - 溫度和/或濕度高或會起劇烈變化的地方。直射陽光下，沙灘上，鎖住的汽車中，或靠近其他熱源(火爐，散熱器等)或增濕器。
  - 在多沙或多塵的環境中。
  - 接近易燃物品或爆炸物。
  - 在水濕地方，如浴室或雨中。
  - 在易受強烈振動的地方。

- 為防止電池漏液，過熱或導致火災或爆炸，請僅使用推薦用於本產品的電池。
- 如果充電式電池未在指定時間內重新充電，請停止充電且勿使用它。
- 請勿使用有刮痕的電池或者損壞外殼，而且不要刮傷電池。
- 切勿讓電池因為掉落或撞擊而受到強烈的撞擊或持續的震動。這樣可能會造成爆炸，過熱或燒傷。
- 如果電池漏液，有異味，褪色或變形，或者在使用時有任何其他方式的異常，請停止使用照相機，並立即遠離火焰。
- 如果電池液弄到您的衣服或皮膚上，請立即脫下衣服並用乾淨冷水沖洗沾到部位。如果電解液燒傷皮膚，請立即尋求醫治。
- 切勿在低溫環境中使用鋰離子電池。這樣做可能會造成發熱，起火或爆炸。
- 鋰離子電池只能用於本數碼照相機。切勿將電池用於其他裝置。
- 不要讓孩童或動物/寵物玩弄或運送電池(防止舌舔，放入口中或咀嚼之類的危險動作)。

## 僅可使用專用充電式電池，電池充電器和USB-AC配接器。

強力推薦您僅將我們公司指定的正版充電式電池，電池充電器和USB-AC配接器用於本照相機。使用非正版的充電式電池，電池充電器和/或USB-AC配接器可能會因電池漏液，過熱，起火或損壞引起火災或人身傷害。本公司對因使用非指定正廠零件的電池，電池充電器和/或USB-AC配接器所造成的事故或損害不承擔任何法律責任。

## ⚠ 注意

- 發射閃光時請勿用手遮住閃光燈。
  - 所附之電源供應器F-7AC係專為本相機使用所設計。其他照相機無法使用此電源供應器充電。
  - 請勿將隨附的電源供應器F-7AC連接到本相機之外的設備。
  - 切勿將電池存放在會受到陽光直接照射的地方，或會受到高溫輻射的悶熱車輛中，熱源附近等等。
  - 始終保持電池乾燥。
  - 長時間使用時，電池可能變熱。為避免輕微燙傷，請勿在使用照相機後立即取出電池。
  - 本照相機使用一顆我們製造的鋰離子電池。請使用指定的原廠電池。如果使用的電池類型不正確，可能會有爆炸的危險。
  - 為保護我們這個星球的資源，請循環使用電池。當您丟棄廢舊電池時，請確保將其端子覆蓋，並一定要遵守當地的法律和規章。
- ## ⚠ 通知
- 請勿在多塵或潮濕的地方使用或存放照相機。
  - 只能使用SD/SDHC/SDXC記憶卡。切勿使用其他類型的記憶卡。若不小心將其它記憶卡類型插入照相機，請與授權經銷商或維修中心聯繫。請勿用力取出記憶卡。

- 定期將重要資料備份至電腦或其他儲存裝置，以免意外丟失。
- 對與該裝置相關的任何資料丟失，本公司不承擔法律責任。
- 當您攜帶照相機時，請小心手帶。它很容易被雜物夾住而導致嚴重損壞。
- 攜帶照相機時，要將三腳架及所有其他非本公司製造的附件取下來。
- 切勿掉落照相機，或讓其經受劇烈衝擊或振動。
- 將相機裝上三腳架或者取下來時，要用三腳架的頭調整相機的位置。請勿扭動照相機。
- 請勿接觸照相機的電氣觸點。
- 放置時，請勿將照相機直接朝向太陽。否則可導致鏡頭或快門簾損壞，色彩故障，攝影元件上產生幻影，或可能引起火災。
- 請不要讓觀景器暴露於強烈光源或直射陽光下。熱力可能會損壞觀景器。
- 請勿用力推拉鏡頭。
- 更換電池或者打開或蓋上蓋子之前，請務必先將本產品上的所有水滴或其他潮氣清除掉。
- 長時間存放照相機之前，請取出電池。選擇涼爽乾燥的地方存放，以防止照相機內部濕氣凝結或起霧。存放後，打開照相機電源並按下快門釋放按鈕測試，確保其操作正常。
- 照相機在下列地方使用可能會發生故障：易受磁場/電磁場，無線電波或高電壓影響處，例如靠近電視機，微波爐，電子遊戲，擴音器，大型監測裝置，電視/廣播發射塔，或輸電線路塔。在這種情況下，請關閉照相機後再加以開啟，再進行其他操作。
- 請始終遵循本照相機說明書中所述的操作環境限制。
- 按操作說明書中所述，小心插入電池。
- 在安裝之前，始終仔細檢查電池，看是否有漏液，變色，變形或任何其他異常。
- 長時間存放照相機之前，從其取出電池。
- 電池若長時間不使用，選擇涼爽的地方存放。
- 用於直接插入型電源供應器：將直接插入型電源供應器F-7AC垂直插入牆壁上插座，正確連線。
- 由於AC轉接器的插頭用於斷開AC轉接器的電源連接，請將其連接至便捷AC插座。
- 照相機的電源消耗根據所使用的功能而異。
- 在下列情況下，因連續消耗電力，電池很快耗盡。
  - 重複使用變焦。
  - 在拍攝模式下重複半按下快門鈕啟動自動聚焦。
  - 顯示屏上長時間顯示影像。
- 使用耗盡的電池可能導致照相機不顯示電池電量警告而關閉電源。
- 如果電池的端子沾濕或沾上油漬時，會引起照相機的接觸不良。請用幹布擦拭乾淨後再使用。
- 在第一次使用電池前或長期不使用電池後再次使用前，請務必將其充電。

- 當在低溫下用電池操作照相機時，請儘可能使照相機和電池保溫。電池在低溫下性能會減弱，當回到常溫時便會恢復正常。
- 在進行長途旅行時，特別是到國外旅行前，建議攜帶備用電池。推薦使用的電池在旅行中有時難以買到。

## 使用無線LAN/Bluetooth®功能

- 在醫院與其他有醫療設備的地方，要將照相機關閉。  
來自照相機的無線電波可能會對醫療設備產生負面影響，因而引起造成意外的故障。請確保在醫療裝置附近禁用無線LAN/Bluetooth®功能(第246頁)。
- 搭飛機時要關閉照相機。  
在飛機上使用無線裝置可能會妨礙飛機的安全操作。請確保在飛機上禁用無線LAN/Bluetooth®功能(第246頁)。
- 應避免影響附近雷達系統之操作。

## 顯示器模式

- 請勿用力按顯示屏，否則影像可能變得模糊，導致顯示模式故障或顯示屏損壞。
- 顯示屏的頂部/底部可能出現光帶，但這不是故障。
- 在照相機中對角地觀看被攝對象時，其邊緣在顯示屏上可能出現鋸齒狀。這不是故障；在播放模式下將較不明顯。
- 在低溫的地方，顯示屏可能要花很長時間開啟，或者其色彩可能暫時改變。  
在極其寒冷地方使用照相機時，最好偶爾將它放到溫暖的地方。因低溫而使效果變差的顯示屏將在正常溫度下恢復。
- 本產品的顯示屏是以高品質精確度製造，不過顯示屏仍有可能會出現死光點或壞點。這些壞掉的像素並不會影響即將儲存的影像。由於其特性，視角度而定，色彩或亮度也可能不均勻，但這是由於顯示屏的結構所造成。這不是照相機的故障。

## 法律和其他注意事項

- 本公司對於合法使用條件下，因不適當應用本產品而預料會出現的任何損害或受益，或任何第三方的請求不作任何說明和保證。
- 本公司對於合法使用條件下，因刪除影像資料而引起的任何損害或受益不作任何說明和保證。

## 保証免責事項

- 本公司未對此書面材料或軟體所含或涉及的(明示或暗示的)內容作任何說明或保證。而且在任何情況下：對任何適銷或適合特別目的的暗示保證，因使用或不能使用此書面材料或軟體或設備而造成的任何必然，偶然或間接損害(包括但不限於商業盈利之損失，營業中斷及商業資訊之損失)概不負責。某些國家不允許對必然或偶然損害的保證作為例外或進行限制，所以上述限制可能不適用於您。
- 本公司保留本說明書的所有權利。

## 警告

未經授權翻拍或使用具備版權之材料可能違反相關的版權法。本公司對任何侵犯版權所有者權益之未經過授權的翻拍，使用及其他行為概不負責。

## 版權須知

版權所有。事先未經本公司書面許可，不得以任何形式或手段(電子或機械形式，包括翻拍，錄製或使用任何類型的資訊儲存和檢索系統)複製或使用這些書面材料或軟體的任何部份。本公司對這些書面材料或軟體之中所含資訊之使用或因此而造成之損害概不負責。本公司有權改變這些書面材料或軟體之特徵及內容，恕不徵求意見或事先通告。

## 商標

- Microsoft和Windows為微軟公司的註冊商標。
- SDXC標誌是SD-3C, LLC的商標。
- Apical標誌為Apical公司的註冊商標。
- Micro Four Thirds, Four Thirds以及Micro Four Thirds和Four Thirds標誌是OM Digital Solutions Corporation在日本、美國、歐盟諸國以及其他國家的商標或註冊商標。
- Wi-Fi是Wi-Fi Alliance的註冊商標。
- Bluetooth®文字商標和圖形商標是Bluetooth SIG公司所有的註冊商標且已授權OM Digital Solutions Corporation使用。
- 本說明書中所引用的照相機檔案系統標準為日本電子及資訊技術工業協會(JEITA)制定的“照相機檔案系統設計規則(DCF)”標準。
- QR碼是株式會社DENSO WAVE的商標。
- 其他所有各公司及產品的名稱均為相應業主的註冊商標和/或商標。

THIS PRODUCT IS LICENSED UNDER THE AVC PATENT PORTFOLIO LICENSE FOR THE PERSONAL AND NONCOMMERCIAL USE OF A CONSUMER TO (i) ENCODE VIDEO IN COMPLIANCE WITH THE AVC STANDARD ( "AVC VIDEO" ) AND/ OR (ii) DECODE AVC VIDEO THAT WAS ENCODED BY A CONSUMER ENGAGED IN A PERSONAL AND NON-COMMERCIAL ACTIVITY AND/OR WAS OBTAINED FROM A VIDEO PROVIDER LICENSED TO PROVIDE AVC VIDEO. NO LICENSE IS GRANTED OR SHALL BE IMPLIED FOR ANY OTHER USE. ADDITIONAL INFORMATION MAY BE OBTAINED FROM MPEG LA, L.L.C. SEE HTTP://WWW.MPEGLA.COM

本照相機中的軟體可能包含第三方軟體。任何第三方軟體均符合其版權所有者或許可證發行者規定的條款和條例。

這些條款和其他第三方軟體通知可以在網站<https://support.jp.omsystem.com/en/support/imgsd/digicamera/download/notice/notice.html>中所儲存的軟體通知PDF檔案中找到。

# 12 韌體更新新增／修改項

以下是韌體更新新增／修改的功能。

## 1.6版韌體新增／修改的項目



智慧型手機連線安全設定

323

預設設定

324

## 1.7版韌體新增／修改的項目



相容的短片錄製記憶卡

324

使用 按鈕操作功能表(使用 操作功能表)

324

預設設定

324

## 1.6版韌體新增／修改的項目

### 設定智慧型手機連線安全

( 連線安全)

透過Wi-Fi連線至智慧型手機時的安全設定。

選單

MENU → → 4. Wi-Fi/藍牙 → 設定 → 連線安全

- ① 若設為[WPA2/WPA3]，則智慧型手機可能無法透過Wi-Fi連線。在此情況下，請設為[WPA2]。
- ① 變更設定後將會同時變更Wi-Fi連線密碼和 **Bluetooth®** 連線密碼。
- ① 變更密碼後，再次將照相機和智慧型手機配對。 “配置照相機和智慧型手機(Wi-Fi 連線)” (第247頁)
- ① 執行[重設 設定] (第252頁)將會初始化 連線安全。

## 預設設定

- \*1：可以加入[指定至自定模式]。
- \*2：將[重設/初始化設定]選為[初始化所有設定]可恢復預設設定。
- \*3：將[重設/初始化設定]選為[重設拍攝設定]可恢復預設設定。

### Y 標籤

頁面	功能	原廠值	*1	*2	*3
4. Wi-Fi/藍牙					
	<input checked="" type="checkbox"/> 設定	<input checked="" type="checkbox"/> 連線安全	WPA2/WPA3	—	—







## 1.7版韌體新增／修改的項目

### 相容的短片錄製記憶卡

在推薦UHS速度等級為3或更高的UHS-II或UHS-I記憶卡時，短片拍攝條件中新增高速短片錄製功能。

### 使用 按鈕操作功能表 (使用 操作功能表)

您可以啟用一個設定，以使用  按鈕而不是 **MENU** 按鈕來操作功能表。若您想在某些情況下在拍攝期間用右手使用 **MENU** 按鈕，請使用此功能。

選單	<b>MENU</b> →  → 1. 操作 → 按鈕設定 → 使用  操作功能表				
執行	 按鈕在拍攝待機和選單畫面上用作 <b>MENU</b> 按鈕，在播放畫面上用作  按鈕。				
取消	 按鈕僅用作  按鈕。				

## 預設設定

- \*1：可以加入[指定至自定模式]。
- \*2：將[重設/初始化設定]選為[初始化所有設定]可恢復預設設定。
- \*3：將[重設/初始化設定]選為[重設拍攝設定]可恢復預設設定。

### ☆ 標籤

頁面	功能	原廠值	*1	*2	*3
1. 操作					
	按鈕設定	使用  操作功能表	取消	—	✓



# 索引

## 記號

+WB .....	143
	238
(短片錄製) .....	53
模式(短片曝光模式) .....	54
顯示形式 .....	240
C-AF速度 .....	80
HDMI輸出 .....	170
快門功能 .....	203
功能 .....	193
Info顯示設定 .....	194
轉盤功能 .....	193
閃燈同步速度 .....	114
慢同步速度制限 .....	114
時的測光 .....	102
自動重設 .....	102
設定 .....	195
影像防震 .....	127
時的測光 .....	104
詳細設定 .....	132
AF+MF .....	75
AF限制器 .....	85
AF掃描器 .....	87
AF目標模式設定 .....	72
AF對焦調整 .....	88
C-AF中心優先 .....	79
LV模式 .....	212
自動ISO最小速度 .....	107
人臉及眼部AF按鈕 .....	82
拍攝模式設定 .....	138
半按  時的AF .....	76
夜視 .....	212
點測光 .....	104
REC中的紅框 .....	173
	243
設定 .....	243
(自動旋轉) .....	193
Info顯示設定 .....	219
格線設定 .....	222
水平器 .....	220
WB AUTO 鎖定 .....	142

保持暖色調	
短片 .....	143
靜態影像 .....	143
+	114
鎖定 .....	210
鎖定 .....	211
影像防震 .....	127
連線密碼 .....	253
選單標籤內循環 .....	225
電池優先 .....	240
電池狀態 .....	240
(保護) .....	181
預設設定 .....	193
RC模式 .....	284
模式設定 .....	71
切換  的縱/橫位置 .....	90
自定模式儲存設定 .....	230
選擇畫面設定 .....	92
原位預設 .....	91
循環設定 .....	93
(語言) .....	29
(上傳照片) .....	270

## A

<b>A</b> (光圈先決AE) .....	40
AdobeRGB .....	144
AE鎖定 .....	101
AF-ON按鈕 .....	76
AF 輔助發光 .....	89
AF 模式	
短片 .....	66
靜態影像 .....	66
AF 目標模式 .....	70
AF 目標觸控板 .....	94
AF 目標點 .....	69
AF 區域標記 .....	89

## B

<b>B</b> (長時間曝光) .....	46
Bluetooth® .....	246
BULB .....	46

BULB/TIME/COMP 設定 ..... 161

## C

C-AF+TR (焦點追蹤)..... 66

C-AF (連續自動對焦)..... 66

C-AF靈敏度

短片..... 80

靜態影像..... 80

CALL功能..... 279

## D

dpi設定..... 234

DPOF..... 186

## E

EVF的風格..... 215

## F

Fn控制桿

短片..... 206

靜態影像..... 206

## H

HDMI..... 274

HDMI 設定..... 238

HDR (高動態範圍)..... 151

## I

INFO按鈕..... 33, 59, 175

Info顯示設定

短片..... 217

靜態影像..... 217

ISO感光度..... 105

ISO級..... 106

ISO自動

短片..... 107

靜態影像..... 107

ISO自動設定

靜態影像..... 105

## L

Live BULB設定..... 46

Live ND拍攝..... 147

Live TIME設定..... 46

LV超級控制面板..... 63, 297

LV 放大模式..... 210

## M

M (手動曝光)..... 44

Menu..... 57, 228, 297

MF (AF/MF切換)..... 197

MF (手動對焦)..... 66

MF模式中的AF-ON..... 77

MF離合器..... 97, 278

## P

P (程式AE)..... 38

Pro Capture拍攝..... 122

Ps (程式偏移)..... 39

## R

RAW+JPEG ..... 184

RAW+JPEG刪除..... 182, 183

RAW影像..... 129

RC模式..... 284

## S

S (快門先決AE)..... 42

S-AF (單點自動對焦)..... 66

SET功能..... 279

sRGB..... 144

## U

USB供電..... 273

USB 設定..... 239

## W

Wi-Fi PC 設定..... 262

Wi-Fi/藍牙設定..... 258

Wi-Fi 連線..... 257

智慧型手機..... 247

電腦..... 253

<b>二画</b>	
人臉及眼部識別 .....	81
<b>三画</b>	
已選取的分享順序 .....	185
已選取評分 .....	185
<b>四画</b>	
中心標記 .....	171
水平器調整 .....	244
水平器顯示 .....	33
水平顯示 .....	198
分享順序 .....	183
手持輔助 .....	128
手動對焦 (MF) .....	66
手動曝光 .....	44
日曆播放 .....	177
日曆顯示 .....	179
<b>五画</b>	
用戶註冊 .....	2
白平衡 .....	139
可更換鏡頭 .....	277
半按 $\frac{1}{2}$ 以執行 AEL .....	103
半按 $\frac{1}{2}$ 時的顯示資訊 .....	218
包圍拍攝 (BKT)	
AE BKT .....	162
ART BKT .....	165
FL BKT .....	163
Focus BKT .....	166
ISO BKT .....	164
WB BKT .....	163
充電器 .....	280
平衡閃光燈測光 .....	115
<b>六画</b>	
多功能設定 .....	223
合成設定 .....	47
自拍定時器 .....	116
自拍定時器設定 .....	119
自拍輔助 .....	214
自定模式儲存設定 .....	233
自定模式 (C1/C2/C3/C4) .....	50
多重曝光 .....	152

光圈先決 AE .....	40
色彩空間 .....	144
自動關機 .....	241
全部 WBZ	
短片 .....	142
靜態影像 .....	142
多種功能 .....	202

<b>七画</b>	
快門先決 AE .....	42
快門減震 [◆] 設定 .....	120
我的選單	
添加 .....	226
管理 .....	227
快門優先 .....	77
防閃爍即時檢視 .....	213
防閃爍拍攝 .....	124
快速刪除 .....	183
快速睡眠模式 .....	242
位置資訊 .....	252
位置資料 .....	245
低 ISO 處理 .....	108

<b>八画</b>	
直方圖顯示 .....	33
附件 .....	287
屈光度調整 .....	32
直倒 .....	281
長時間曝光 (B : BULB/TIME) .....	46
直接按鈕 .....	60
拍攝影片中照片 .....	192
拍攝模式	
短片 .....	134
靜態影像 .....	134
拍攝選單 .....	299
版權資訊 .....	234

<b>九画</b>	
背光時間設置 .....	240
飛行模式 .....	246
按住時間 .....	211
指定至自定模式 .....	50
指定至儲存資料夾 .....	231, 233
星空 AF 設定 .....	78

星空AF (☄AF)	67
亮度分佈圖設定	223
相容閃光燈	109
重設/初始化設定	243
流暢度	212
短片	314
待機時間	27, 241
保護	181
保護已選影像	185

## 十画

索引播放	177
索引顯示	179
閃光燈	109, 283
閃光燈模式設定	113
閃光燈曝光補償	113
閃光攝影	109
消除	182
消除全幀	182
消除所選幀	185
峰值設定	96
高速短片	131
時間	46
高解像度拍攝	145
記憶卡	22
記憶卡格式化	228
記憶卡插槽設定	
短片	229
靜態影像	229
閃頻偵測	
靜態影像	100

## 十一画

從自定模式重用	52
梯形變形補償	158
連拍	116
深度合成	149
連接	
智慧型手機	246
電腦	253, 269
魚眼校正	159
移動補償	130, 131, 314
眼部識別框	83
眼罩	287

眼睛感應器設定	237
陰影補償	133
旋轉	181
連續自動對焦	66
連續自動對焦(C-AF)	66
連續拍攝設定	118
被攝對象識別	83

## 十二画

幀大小	314
評分	184
評分設定	185
短片解像度	130, 131
短片播放	177
短片錄制	53, 55
減少雜訊	108
短片曝光模式	54
測光	101
程式偏移(Ps)	39
程式AE	38
斑馬紋設定	172
超級控制面板	63
超級點AF	73
間隔拍攝	156
減輕合成(B: 即時合成拍攝)	47
畫質	
短片	130
靜態影像	129
無線遙控閃光燈(☇RC模式)	114, 284
單點自動對焦(S-AF)	66
焦點追蹤(C-AF+TR)	66
單觸式白平衡	141
韌體版本	244

## 十三画

電子縮放設定	209
電子觀景器調整	237
照片測試	197
電池充電	20, 21
電池電量級別	27
電池電量顯示	240
預留列印	186
資訊顯示	
播放	174

電動變焦.....	199
預設MF距離.....	97
預設MF (PreMF).....	66
電源關閉待機.....	249
感應器幀率.....	313
預覽輔助.....	144
電纜夾.....	17
電纜保護裝置.....	17
經USB充電.....	20, 21

## 十四畫

語言.....	29, 243
輔助手動對焦.....	95
像素映射.....	244, 291
遙控拍攝	
即時顯示.....	251
遙控快門.....	251
遙控器.....	265
對焦環.....	97
對焦環鎖.....	200
認證.....	244
輕觸式屏幕屏設定.....	236

## 十五畫

影片剪裁.....	192
播放	
短片.....	177
靜態影像.....	176
播放的流暢度.....	130, 131
播放音頻.....	187
複製	
全部複製.....	182
複製.....	181
影像大小.....	129, 313
影像比例設定.....	133
影像合成.....	191
影像回顧.....	37
影像防震	
短片.....	125
靜態影像.....	125
數碼遠攝轉換器	
短片.....	155
靜態影像.....	155

編輯	
JPEG.....	189
RAW 模式.....	188
編輯檔案名.....	232

## 十六畫

錄音.....	187
靜音控制.....	56
錄音設定.....	168
靜音[♥]設定.....	121
選單游標設定.....	224
螢幕調整.....	236
選擇性複製.....	185

## 十七畫

優先設定.....	225
縮放框.....	194
縮放框AF/縮放AF.....	73
縮放播放.....	178
檔案大小.....	313
檔案名稱.....	231
檔案格式.....	129, 313
臉部優先.....	199
壓縮比率.....	129, 313

## 十八畫

儲存.....	272
儲存卡槽.....	233
雜訊過濾功能	
短片.....	108
靜態影像.....	108
轉盤方向.....	205
轉盤功能	
短片.....	203
靜態影像.....	203

## 十九畫

曝光級.....	99
曝光偏移.....	99
曝光補償.....	98
鏡頭資訊設置.....	233
鏡頭縮回.....	97
鏡頭I.S.優先.....	128

## 二十画

---

藍牙 .....	248
觸控螢幕	
拍攝 .....	36
播放 .....	179

## 二十一画

---

藝術濾鏡LV模式 .....	213
----------------	-----

發行日期 2022.02.



<https://www.om-digitalsolutions.com/>