



SKAITMENINIS FOTOAPARATAS

OM SYSTEM OM-1

Naudojimo vadovas

Ver.1.7

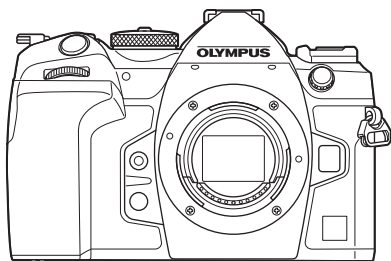

Turinys

1. Pasiruošimas naudoti
2. Fotografavimas
3. Meniu naudojimas
4. Fotografavimo nuostatos
5. Peržiūra
6. Fotoaparato pritaikymas sau
7. Fotoaparato nustatymas
8. Fotoaparato prijungimas prie išorinių įrenginių
9. Perspėjimai
10. Informacija
11. SAUGOS PRIEMONĖS
12. Atnaujintos programinės aparatinės įrangos papildymai / pakeitimai

Modelio Nr.: IM027

- Dėkojame, kad įsigijote mūsų skaitmeninį fotoaparatą. Prieš pradėdami jį naudoti, atidžiai perskaitykite šią instrukciją, kad galėtumėte geriau išnaudoti jo galimybes ir užtikrintumėte ilgesnį veikimo laiką.
- Prieš naudodamiesi šiuo gaminiu būtinai gerai susipažinkite su „11. SAUGOS PRIEMONĖS“ skyriumi. Išsaugokite šias instrukcijas ateičiai.
- Rekomenduojame prieš darant svarbias nuotraukas padaryti keletą bandomųjų kadro, kad geriau susipažintumėte su fotoaparatu.
- Šiame vadove pateiktos ekrano ir fotoaparato iliustracijos buvo parengtos kuriant gaminį, todėl gali skirtis nuo esamo gaminio.
- Jei atnaujinsu programinę aparatinę įrangą atsiranda papildomų ir (arba) modifikuotų fotoaparato funkcijų, turinys skirsis. Naujausios informacijos rasite mūsų svetainėje.

Prieš pradedant

Perskaitykite ir laikykitės saugos įspėjimų

Siekiant apsisaugoti nuo netinkamo naudojimo, kuris gali sukelti gaisrą ar kitaip sugadinti turtą ir sužaloti asmenis, prieš naudojantis fotoaparatu būtina perskaityti visą skyrių „11. SAUGOS PRIEMONĖS“ (339 psl.).

Naudodami fotoaparataž žiūrėkite šį vadovą, kad užtikrintumėte saugų ir tinkamą naudojimą. Kai perskaitysite, būtinai laikykitės šį vadovą saugioje vietoje.

Mūsų įmonė nebus atsakinga už pasekmes, sukeltas nesilaikant reikalavimų, susijusių su šio gaminio naudojimu už šio gaminio pirkimo šalies ar regiono ribų.

Belaidis LAN ir „Bluetooth“

Fotoaparate yra įdiegtos belaidžio LAN ir **Bluetooth**® funkcijos. Šių funkcijų naudojimas už šio gamino pirkimo šalies ar regiono ribų gali pažeisti vietines belaidžio ryšio naudojimo taisykles, todėl prieš naudodami patikrinkite vietos valdžios institucijų reikalavimus. Mūsų įmonė nebus atsakinga už pasekmes, sukeltas nesilaikant vietinių reikalavimų.

Išjunkite belaidžio LAN ir **Bluetooth**® funkcijas tose vietose, kur jas naudoti draudžiama.  „Fotoaparato belaidžio ryšio išjungimas (Lėktuvo režimas)“ (psl. 262)

■ Naudotojo registracija

Informacijos apie gaminių registraciją rasite mūsų svetainėje.

■ Kompiuterinės programinės įrangos / programų įdiegimas

„OM Workspace“

Ši kompiuterinė programa naudojama fotoaparatu darytoms nuotraukoms ir filmams atsisiųsti ir peržiūrėti. Ji taip pat gali būti naudojama norint atnaujinti fotoaparato programinę aparatinę įrangą. Programinę įrangą galima atsisiųsti iš mūsų interneto svetainės. Atsisiunčiant programinę įrangą, bus reikalinga nurodyti fotoaparato serijos numerį.

„OM Image Share“

Fotoaparate esančias nuotraukas, pažymėtas bendrinimui (197 psl.), galite įkelti į išmanųjį telefoną.

Taip pat galite valdyti fotoaparataž nuotoliniu būdu ir fotografuoti išmaniuoju telefonu. Informacijos apie programą rasite mūsų svetainėje.

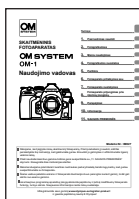

Naudojimo instrukcija (šis PDF dokumentas)

Fotoaparato naudojimo ir savybių aprašymas. Naudojimo instrukciją galima atsisiųsti iš mūsų svetainės arba tiesiogiai per „OM Image Share“ programėlę išmaniesiems telefonams.

Apie šią instrukciją

Kaip rasti tai, ką norite sužinoti

Norimas žinias šioje instrukcijoje galite rasti toliau nurodytais būdais.

Paiėškos būdas	Kur ieškoti	
Paieška pagal tai, ką norite padaryti	▶ Turinys	6 psl.
Paieška pagal fotoaparato mygtukų ir dalių pavadinimus	▶ Komponentų pavadinimai	17 psl.
Paieška pagal monitoriuje rodomus meniu ir terminus	▶ Numatytieji nustatymai	313 psl.
Paieška pagal žodžius	▶ Rodyklė	346 psl.

Kaip skaityti šią instrukciją

■ Fotografavimo režimai, kuriuose funkcija prieinama

Kiekvienos fotografavimo funkcijos paaiškinimo pradžioje nurodomi fotografavimo režimai, kuriuose funkciją galima naudoti. Fotografavimo režimai, kuriuose galima naudoti funkciją, rodomi juodai. Fotografavimo režimai, kuriuose funkcijos naudoti negalima, rodomi pilkai.

Fotografavimas, naudojant fotografavimo režimus

Fotoaparato savarankiškas diafragmos ir išlaidkymų pasirinkimas

Fotografavimas

Funkcijos prieinamumas kiekviename fotografavimo režime

Fotoaparatas pasirenka optimalią diafragmą ir išlaidkymą pagal objekto šviesumą.
1 Pasukite režimo ratuką | padėtį **P**.
2 Fokusuokite ir patikrinkite langą.

■ Kaip nustatyti funkciją

Kiekvienos funkcijos nustatymo procedūra aprašoma funkcijos paaiškinimo pradžioje. Išsamios informacijos ieškokite „Kaip naudotis meniu“ (65 psl.) ir „Kaip keisti fotografavimo nustatymus (tiesioginio valdymo mygtukai / „Super“ valdymo skydelis“ (68 psl.).

Fotoaparato šviesumo matavimo pasirinkimas (Matavimas)

PASMB

Mygtukas	AF	Mygtukas	
Valdymo pultas		Matavimas	
Meniu	MENU	Matavimas	Matavimas

4 Fotografavimo nustatymas

<input checked="" type="checkbox"/> Skaitmeninis ESP matavimas	Tiesia daugiapunkčių situacijų, įskaitant šil galo apšviestus objektus. Fotoaparatas matuoja 324 rėmo zonas ir įvertina apšvietimo sąlygas, apskaičiuoja optimalios ekspozicijos reikšmę.
<input checked="" type="checkbox"/> Išlaidkymo nustatymas pagal vaizdo vidurį	Tiesia kompozicijos, kuriose pagrindinis objektas yra centre. Fotoaparatas ekspoziciją parrenka pagal viso kadro šviesumą (lygų vidurį), didžiausias vertės prakinant centre esančiam objektui.
<input type="checkbox"/> Šviesos matavimas tam tikram taške	Ekspozicija matavimams naudoja konkretų objekto arit. Fotoaparatas išnatoja reikšmę, kadro dalį (mažiausiai 2 %).
<input type="checkbox"/> Šviesos matavimas tam tikram taške – padidintas apšvietimas	Padidina šviesos matavimo tam tikrame taške ekspoziciją. Užtikrina, kad šviesos objektas būtų šviesesnis.
Šviesos	

Kaip nustatyti funkciją

■ Šioje instrukcijoje naudojami simboliai

Šiame vadove naudojami toliau nurodyti simboliai.

	Ant kryptinių mygtukų esantys mygtukus nurodantys simboliai (atitinkamai rodyklės į viršų, žemyn, į kairę ir į dešinę).
	Reiškia priekinio ratuko naudojimą.
	Reiškia galinio ratuko naudojimą.
	Reiškia pirštu nestipriai liečiamą kryptinį valdiklį ir pasukimą pagedaujama kryptimi.
	Reiškia kryptinio valdiklio centro paspaudimą kaip mygtuką.
	Perspėjimai ir apribojimai.
	Patarimai ir kita naudinga informacija apie fotoaparata.
	Nuorodos į kitus šios instrukcijos puslapius.

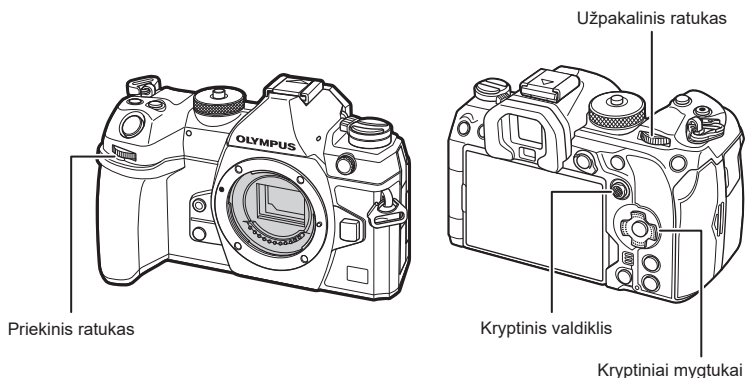

■ Apie šioje instrukcijoje pateikiamas ekrano iliustracijas

Pagal numatytuosius nustatymus fotoaparato monitoriuje rodomas „Super“ valdymo skydelis (71 psl.). Tačiau, šios instrukcijos iliustracijose rodomas tiesioginio vaizdo ekranas.

Informacijos apie fotografavimo ekrano rodomą monitoriuje ieškokite „Rodmenų perjungimas“ (39 psl.).

Prieš pradėdant	2
------------------------	----------

Gaminio instrukcijos	3
-----------------------------	----------

Apie šią instrukciją	4
-----------------------------	----------

Kaip rasti tai, ką norite sužinoti.....4

Kaip skaityti šią instrukciją.....4

Komponentų pavadinimai	17
-------------------------------	-----------

1. Pasiruošimas naudoti	19
--------------------------------	-----------

Dėžės turinio išpakavimas	19
----------------------------------	-----------

Dirželio tvirtinimas	20
-----------------------------	-----------

Kabelių apsaugų tvirtinimas	21
------------------------------------	-----------

Baterijos įdėjimas ir išėmimas	22
---------------------------------------	-----------

Baterijos įdėjimas22

Baterijos išėmimas23

Baterijos įkrovimas pridėtu USB-AC adapteriu	24
---	-----------

Baterijos įkrovimas, naudojant USB įrenginį	25
--	-----------

Kortelės įdėjimas ir išėmimas	26
--------------------------------------	-----------

Kortelės įdėjimas26

Kortelės išėmimas27

Dviejų atminties kortelių naudojimas27

Tinkamos naudoti kortelės27

Objektyvų uždėjimas ir nuėmimas	28
--	-----------

Objektyvo tvirtinimas prie fotoaparato28

Objektyvo nuėmimas30

Ekranų naudojimas	31
--------------------------	-----------

Fotoaparato įjungimas	32
------------------------------	-----------

Pasyvusis režimas.....32

Pradinė sąranka	33
------------------------	-----------

Ką daryti, jei negalite suprasti, kas parašyta ekrane?	35
---	-----------

2. Fotografavimas	36
--------------------------	-----------

Fotografuojant pateikiami rodmenys	36
---	-----------

Rodmenų perjungimas	39
----------------------------	-----------

Informacijos lango įjungimas40

Nejudančių vaizdų fotografavimas	41
---	-----------

Fotografavimo režimų tipai41

Fotografavimas naudojant jutiklinį ekraną43

Nuotraukų peržiūra (Vaizdo peržiūra)44

Fotografavimas, naudojant fotografavimo režimus	45
--	-----------

Fotoaparato savarankiškas diafragmos ir išlaikymo pasirinkimas (**P**: Programa AE)....45

Diafragmos pasirinkimas (**A**: Diafragmos pirmumas AE).....47

Išlaikymo pasirinkimas (**S**: Užrakto pirmumas AE)49

Diafragmos ir išlaikymo pasirinkimas (**M**: Rankinė ekspozicija).....51

Ilgai išlaikymai (**B**: BULB / TIME)...53

Suliejimo šviesinimas (**B**: Tiesioginis sudėtinis fotografavimas).....56

Pasirinktinių nuostatų įrašymas į režimo ratuką (C1 / C2 / C3 / C4 pasirinktiniai režimai).....	58
Nuostatų įrašymas (Priskirti pasirinktiniam režimui).....	58
Pasirinktinių režimų naudojimas (C1 / C2 / C3 / C4).....	59
Filmų įrašymas	61
Filmavimas filmavimo režimu (☺).....	61
Filmavimas fotografavimo režimais	63
Liečiami valdikliai (Tylūs valdikliai).....	64
3. Meniu naudojimas	65
Veiksmai, kuriuos galite atlikti su meniu.....	65
Kaip naudotis meniu	65
4. Fotografavimo nuostatos68	
Kaip keisti fotografavimo nustatymus (tiesioginio valdymo mygtukai / „Super“ valdymo skydelis)	68
Tiesioginio valdymo mygtukai	68
„Super“ valdymo skydelis / LV „Super“ valdymo skydelis	71
Pagrindinės fokusavimo funkcijos.....	74
Fokusavimo režimo pasirinkimas (☑ AF režimas / ☑ AF režimas) ..	74
Fokusavimo taikiklio pasirinkimas (AF tikslinis taškas)	78
AF tikslio režimo pasirinkimas (AF tikslinis rež.).....	79
AF tikslių režimų parinkčių nustatymas (☑ AF tikslio režimo nustatymai).....	81
Priartinimo rėmelio AF / priartinimo AF („Super“ srities AF)	82
Fokusavimo konfigūravimo funkcijos.....	84
Kombinuotasis automatinis ir rankinis fokusavimas (☑ AF+MF)	84
AF veikimo iki pusės nuspaudus užrakto mygtuką konfigūravimas (☑ AF iki pusės nuspaudus =).....	85
Automatinis fokusavimas, naudojant mygtuką AF-ON	85
Automatinio fokusavimo naudojimas rankinio fokusavimo režime (AF-ON MF režime).....	86
Fotoaparato veikimo, kai nepavyksta sufokusuoti objekto, konfigūravimas (Atleidimo pirmenybė)	86
Žvaigždėto dangaus AF nustatymų keitimas (Žvaigž. dang. AF nust.).....	87
AF veikimo pritaikymo objektui funkcijos.....	88
C-AF centro taikiklio pirmumas (☑ C-AF centro pirmumas).....	88
C-AF stebėjimo jautrumas (☑ C-AF jautrumas / ☑ C-AF jautrumas)	89
C-AF fokusavimo greitis (☑ C-AF greitis)	89
Veido pirmumo AF / akių pirmumo AF (Veido ir akių aptikimas).....	90
Pasirinktų objektų fokusavimas sekant (Objekto aptikimas).....	92
Aptiktų akių rėmelių rodymo konfigūravimas (Akių aptikimo kadras)	93

Su fokusavimo susijusio fotoaparato veikimo keitimo funkcijos.....	94
Objektyvų židinio intervalas (AF ribotuvus).....	94
C-AF objektyvo skenavimas (AF skeneris).....	96
Tikslus automatinio fokusavimo reguliavimas (AF fokus. reguliav.).....	97
Pagalbinis AF apšvietimas (AF apšvietim.).....	98
AF tikslo rodymo režimas (AF srities žym.).....	98
Fokusavimo padėties nustatymo funkcijos	99
AF tikslo pasirinkimo derinimas su fotoaparato padėtimi (Susieta padėtis [∞]).....	99
AF pradžios padėties pasirinkimas (Nustatyti pradžią).....	100
AF tikslo pasirinkimas ([∞]Rinkitės ekrano nustat.).....	101
AF taikiklio perkėlimas tarp ekrano kraštinių ([∞] Kilpos nustatymai).....	102
AF objekto pasirinkimas lietimui, naudojant vaizdo iešiklį (AF nustatymo sritis).....	103
Kitos naudingos fokusavimo funkcijos.....	104
Rankinio fokusavimo pagalba (Pagalbinis MF).....	104
Židinio paryškimo parinktis (Paryškimo nuostatos).....	105
Židinio nuotolio pasirinkimas išankstiniam MF nustatymui (MF atst. išank. nust.).....	106
MF fiksatoriaus blokavimas (MF fiksatorius).....	106
Objektyvo fokusavimo kryptis (Fokusavimo žiedas).....	106
Objektyvo gražinimas į padėtį išjungus (Obj. atkūrimas).....	107
Matavimai ir ekspozicija	108
Ekspozicijos valdymas (ekspozicijos kompensavimas).....	108
EV žingsniai ekspozicijos valdymui (EV žingsnis).....	109
Tikslus ekspozicijos derinimas (Eksp. perkėl.).....	109
Mirgėjimo mažinimas fotografuojant LED apšvietimo aplinkoje (Mirgėjimo skenavimas / Mirgėjimo skenavimas).....	110
Fotoaparato šviesumo matavimo pasirinkimas (Matavimas).....	111
Ekspozicijos užfiksavimas (AE užraktas).....	111
AE fiksatoriaus ekspozicijos matavimas (Matavimas per [AEL]).....	112
AE fiksatoriaus atleidimas po fotografavimo ([AEL] aut. nust. iš naujo).....	112
Ekspozicijos užfiksavimas iki pusės nuspaudus užrakto mygtuką (AEL iki pusės nuspaudus [∞]).....	113
Nuoseklojo fotografavimo matavimo parinkčių nustatymas (Matavimas per [M]).....	114
Fokusavimo tikslo matavimas ([∞] tašk. matavimas).....	114
ISO jautrio keitimas (ISO).....	115
EV žingsniai ISO jautrumui valdyti (ISO žingsnis).....	116

[Auto] režime pasirinktų ISO jautrio verčių diapazono nustatymas ( ISO-A didžiausias / numatytasis /  ISO-A didžiausias / numatytasis)	116	Blykstės ir ekspozicijos kompensacija ( + )	126
Užrakto greičio, ties kuriuo fotoaparatas automatiškai padidina ISO jautrį, nustatymas ( ISO-A mažiausias S/S)	117	Ekspozicijos balanso TTL matavimui nustatymas (Subalansuotas blykstės matavimas)	127
Režimų, kuriuose galima naudoti ISO jautrį [Auto], pasirinkimas ( Automatinis ISO /  Automatinis ISO)	117	Nuoseklusis fotografavimas / laikmatis	128
Didelio ISO triukšmo mažinimo parinktis ( Triukšmo filtras /  Triukšmo filtras)	118	Nuoseklusis fotografavimas / fotografavimas su laikmačiu	128
Vaizdo apdorojimo parinktis (Žemo ISO apdorojimas)	118	Nuoseklio fotografavimo funkcijų konfigūravimas (Nuoseklio fotografavimo nustatymai)	130
Ilgą išlaikymo triukšmo mažinimo parinktis (Triukšmo mažinimas)	119	Laikmačio funkcijų konfigūravimas (Laikmačio nustatymai)	132
Fotografavimas su blykste	120	Fotografavimas be užrakto mygtuko sukeliama vibracijos (Aps. nuo smūgių ) nustatymai)	133
Blykstės naudojimas (Fotografavimas su blykste)	120	Fotografavimas be užrakto garso (Begarsio rež. ) nustatymai)	134
Blykstės režimo pasirinkimas (Blykstės rež.)	122	Fotografavimas be atleidimo laiko delsos (Prof. fiksavimas)	135
Blykstės režimų konfigūravimas (Blykstės režimo nustatymai)	125	Mirgėjimo mažinimas nuotraukose (Mirg. apsaugos foto.)	137
Blykstės išvesties reguliavimas (Blykstės ekspozicijos kompensavimas)	125	Vaizdo stabilizavimas	138
Belaidis nuotolinės blykstės valdymas ( RC režimas)	126	Fotoaparato judėjimo sumažinimas ( Vaizdo stabilizav. /  Vaizdo stabilizav.)	138
Blykstės sinchronizavimo greičio pasirinkimas ( X sinchr.)	126	Vaizdo stabilizavimo parinktis ( IS lygis)	139
Mažiausio užrakto greičio pasirinkimas ( lėtas apribojimas)	126	Vaizdo stabilizavimas pusiau nuspaudus mygtuką ( Vaizdo stabilizatorius)	140

Vaizdo stabilizavimas nenutrūkstamo fotografavimo metu ( Vaizdo stabilizav.).....	140
Fotoaparato judėjimo rodymas monitoriuje (Rankinė pagalba) ...	141
Vaizdo stabilizavimas su IS objektyvais (Objektyvų IS pirmumas)	141
Spalva ir kokybė	142
Nuotraukų ir filmų kokybės nustatymas ( / )....	142
JPEG vaizdų dydžio ir glaudinimo lygio deriniai ( išsamūs nustatymai).....	145
Filmavimo kodeko pasirinkimas ( vaizdo kodekas).....	146
Vaizdo proporcijų nustatymas (Vaizdo proporcijos).....	146
Periferinis apšvietimas (Patams.).....	146
Apdorojimo parinktys ( Nuotr. režimas /  Nuotr. režimas)	147
Parinkčių, rodomų renkantis nuotraukos režimą, pasirinkimas ( Nuotraukos režimo nustatymai).....	151
Spalvos reguliavimas (Balt. sp. bal. (baltos spalvos balansas))...	152
Baltos spalvos balanso užfiksavimas filmo režime ( Mygtuko funkcija:  užrakinta).....	155
Baltos spalvos balanso reguliavimas ( Viskas  /  Viskas )	155
Šiltų kaitrinio apšvietimo tonų išsaugojimas automatinio baltos spalvos balanso režime (  AUTO išl. šiltas spalvas /   AUTO išl. šiltas spalvas)	156
Blykštės baltos spalvos balansas ( + ir balt. sp. bal.).....	156
Spalvos atkūrimo formato nustatymas (Spalvų erdvė).....	157
Filmo nuotraukų režimų peržiūros parinktys ( Peržiūros asist.).....	157
Specialūs fotografavimo režimai (skaičiavimo režimai)	158
Fotografavimas didesne skyra (Fotograf. didelė skyra).....	158
Užrakto suveikimo lėtinimas ryškioje šviesoje (Tiesioginis ND fotografavimas).....	160
Lauko gylio didinimas (Židinių sudėjimas)	162
Fotografavimas HDR (aukšto dinaminio diapazono) režimu (HDR)	164
Daugkartinės ekspozicijos įrašymas vienoje nuotraukoje (Daugkartinė eksp.).....	165
Skaitmeninis išdidinimas ( Skaitm. telekonvert. /  Skaitm. telekonvert.).....	168
Automatinis fotografavimas nustatytais laiko intervalais (Fotografavimas intervalais).....	169
Pagrindo koregavimas ir perspektyvos valdymas (Pagr. kompens.).....	172
„Fisheye“ iškraipymo korekcija (Plačiakampio komp.).....	173
BULB / TIME / COMP nustatymų konfigūravimas (BULB / TIME / COMP nustatymai).....	175
Kadrų serijos su kintančia ekspozicija užfiksavimas (AE BKT)	176

Nuotraukų fiksavimas su kintančiu baltos spalvos balansu (WB BKT).....	177
Nuotraukų fiksavimas su kintančiu blykštės lygiu (FL BKT).....	177
Nuotraukų fiksavimas su kintančiu ISO jautriu (ISO BKT).....	178
Vienos nuotraukos kopijų fiksavimas su skirtingais meniniais filtrais (ART BKT)	179
Nuotraukų fiksavimas su skirtingomis fokusavimo padėtimis (Fokusavimo BKT)	180
Tik filmo režime prieinamos funkcijos.....	182
Garso įrašymo parinktys (Garso įrašymo nustatymai)	182
Ausinių garsumo reguliavimas (Ausinių garsumas)	183
Laiko kodai (Laiko kodo nuostatos).....	183
HDMI išvestis (HDMI išvestis)	184
+ žymės rodymas ekrano centre įrašant filmus (Centro žymeklis)	185
Zebro rašto rodymas šviesiose srityse filmuojant (Zebro rašto nustatymai).....	186
Raudono rėmelio rodymas filmuojant (Raud. kadras per REC)	187
5. Peržiūra	188
Peržiūros metu pateikiami rodmenys	188
Peržiūrimo vaizdo informacija	188
Informacijos lango įjungimas	189
Nuotraukų ir filmų peržiūra	190
Nuotraukų peržiūra.....	190
Filmų peržiūra.....	191
Sparčioji nuotraukų paieška (Peržiūra pagal rodyklę arba datą)	192
Vaizdo didinimas (Peržiūros vaizdo didinimas).....	192
Atkūrimas liečiamais valdikliais	193
Visų kadų peržiūra	193
Rodyklės / kalendoriaus peržiūra	193
Kitos funkcijos	194
Atkūrimo funkcijų nustatymas	195
Nuotraukų pasukimas (Sukti)	195
Nuotraukų apsaugojimas (On)	195
Vaizdo kopijavimas (Kopijuoti).....	195
Visų kortelėje esančių vaizdų kopijavimas (Kop. viską)	196
Nuotraukų trynimasis (Ištrinti)	196
Visų nuotraukų panaikinimas (Ištrinti viską)	196
Pašalinimo patvirtinimo išjungimas (Greit. tryn.)	197
RAW+JPEG pašalinimo parinktys (RAW+JPEG trynimasis).....	197
Nuotraukų pasirinkimas bendrinimui (Bendrinimo tvarka)	197
RAW+JPEG vaizdų pasirinkimas bendrinimui (RAW+JPEG)	198
Nuotraukų reitingavimas (reitingavimas).....	198
Reitingui naudojamų žvaigždučių skaičiaus pasirinkimas (Reitingų nustatymai).....	199

Kelių nuotraukų pasirinkimas (Pasir. bendrinimo tvarka, pasirinktas reitingas,  , Kop. pasirink., ištrinti pasirinktą).....	199
Spausdinimo tvarka (DPOF)	200
Visos apsaugos / bendrinimo tvarkos / spausdinimo tvarkos / reitingų nustatymas iš naujo (Iš naujo nust. visus vaizdus)	200
Nuotraukų papildymas garso įrašais ().....	201
Nuotraukų redagavimas (Redag.)	202
Nuotraukų derinimas (Vaizd. persideng.)	205
Filmų karpymas (Filmo karpymas).....	206
Vaizdo įrašo kadro fiksavimas (Vaizdo fiksavimas filme).....	206
Mygtuko  () funkcijos keitimas atkūrimo metu ( ) Funkcija)	207
Priekinio ir užpakalinio ratuko funkcijų keitimas atkūrimo metu ( Funkcija)	207
Atkūrimo priartinimo santykio pasirinkimas (  Numat. reikšmė).....	207
Automatinis vertikaloje padėtyje užfiksuoat nuotraukų pasukimas vykstant atkūrimui ().....	207
Atkūrimo metu rodomos informacijos pasirinkimas ( Informacijos nustatymai).....	208
Padidinto atkūrimo metu rodomos informacijos pasirinkimas (  Informacijos nustatymai).....	208
Indekso ekrano konfigūravimas ( Nustatymai).....	209

6. Fotoaparato pritaikymas sau 210

Fotoaparato valdiklių konfigūravimo funkcijos	210
Mygtukų funkcijų keitimas (Mygtukų nustatymai)	210
Funkcijų priskyrimas priekiniam ir užpakaliniam ratukui ( Ratuko funkcija /  Ratuko funkcija).....	218
Ratuko sukimo krypties keitimas (Ratuko sukimo kryptis).....	220
Kryptinio valdiklio funkcijų keitimas (Kryptinio valdiklio nustatymai).....	220
Fn svirties pritaikymas (Fn svirties nustatymai)	221
Objektyvai su elektriniu priartinimu (Elektroninio transfokavimo nustatymai)	224
 mygtuko užrakinimas ( Užraktas)	225
Pasirinkimas, kas nutinka, nuspaudus užrakto mygtuką tiesioginio vaizdo didinimo metu (LV stambaus plano režimas).....	225
Ryškumo gilio peržiūrai naudojamo valdiklio veikimo pasirinkimas ( Užraktas)	226
Mygtuko laikymo parinktis (Laikykite nuspaustą Laiko mygtuką).....	226
Tiesioginio vaizdo ekrano reguliavimo funkcijos	227
Ekrano išvaizdos keitimas ( LV režimas).....	227
Ekrano matomumo pagerinimas tamsiose vietose ( Naktinis matymas).....	227

Vaizdo ieškiklio dažnis (Kadr. dažn.).....	227
Meninio filtro peržiūra („Art LV“ režimas)	228
Mirgėjimo tiesioginio vaizdo ekrane mažinimas (Mirg. apsaugos LV)	228
Autoportreto asistentas (Autopotr. asistentas)	229
Informacijos ekrano konfigūravimo parinktys.....	230
Vaizdo ieškiklio ekrano stiliaus pasirinkimas (EVF stilius).....	230
Fotografavimo indikatoriai ( Informacijos nustatymai /  Informacijos nustatymai).....	232
Ekrano, rodomo iki pusės nuspaudus užrakto mygtuką, konfigūravimas (Informacija iki pusės nuspaudus )	233
Vaizdo ieškiklio informacinio ekrano parinktys (  Inf. nustatymai).....	234
Gulsčiuoko rodymas iki pusės nuspaudus užrakto mygtuką (  Gulsčiuokas).....	235
Orientyrų parinktys ( Tinklelio nustatymai /  Tinklelio nustatymai)	236
Vaizdo ieškiklio tinklelio parinktys (  Tinklelio nustatymai)	237
Galimų nuostatų pasirinkimas su įvairių funkcijų Fn mygtukais (Įvairių funkcijų nuostatos).....	238
Histogramos ekspozicijos įspėjimas (Histogramos nuostatos).....	238
Su meniu naudojimu ir rodymu susiję nustatymai	239
Meniu ekrano žymiklio konfigūravimas (Meniu žymiklio nustatymai).....	239

Pasirinkimas, kaip judėti tarp puslapių užpakaliniu ratuku ( ciklas meniu skirtuke).....	240
Numatytasis [Yes] / [No] (Pirmumo nuostat.).....	240
„Mano meniu“ nustatymai.....	241
„Mano meniu“ naudojimas.....	241

7. Fotoaparato nustatymas 243

Kortelės / aplanko / failo nustatymai	243
Kortelės formatavimas (Kortelės formatavimas)	243
Irašymo kortelės nustatymai ( Kortelės lizdo nustatymai /  Kortelės lizdo nustatymai).....	244
Aplanko nuotraukų išsaugojimui nurodymas (Prisk. išsaug. aplank.).....	246
Failų pavadinimo parinktys (Failo vardas)	246
Failų pavadinimas (Redaguoti failo vardą)	247
Naudotojo informacija	248
Objektyvo duomenų išsaugojimas (Objektyvo inf. nuost.)	248
Išvesties skyra (dpi nuostatos).....	249
Autorstės teisių informacijos papildymas (Autor. teisių inf.)	249
Monitoriaus / garso / ryšio nustatymai	251
Jutiklinių valdymo elementų išjungimas (Jutikl. ekr. nuostatos).....	251
Monitoriaus šviesumas ir atspalvis (Monitoriaus reguliacijos).....	251

Vaizdo ieškiklio šviesumas ir atspalvis (EVF reguliavimas).....	252
Akies jutklio konfigūravimas (Akies jutklio nustatymai).....	252
Fokuso signalo išjungimas (●)).....	253
Rodmenų išoriniame ekrane parinkty (HDMI nustatymai).....	253
USB jungimo režimo pasirinkimas (USB nustatymai).....	254
8. Akumuliatoriaus / miego nustatymai	255
Akumuliatoriaus būsenos rodymas (☒ Akumuliatoriaus būseną)	255
Pirmiausiai naudojamo akumuliatoriaus nustatymas (☒ Akum. pirmumas)	255
Akumuliatoriaus lygio rodymo filmuojant keitimas (☒☒ Rodymo šablonas).....	255
Foninio pašvietimo sumažinimas (Apšv. LCD)	256
Miego režimo (energijos taupymo) parinkčių nustatymas (Miego režimas).....	256
Automatinio maitinimo išjungimo parinkčių nustatymas (Autom. maitinimo išj.)	256
Energijos sąnaudų mažinimas (Greit. miego režimas).....	257
9. Nustatymo iš naujo / laikrodžio / kalbos / kiti nustatymai	259
Numatytyjų nuostatų atkūrimas (Atkurti / inicijuoti nuostatas)	259
Fotoaparato laikrodžio nustatymas (🕒 Nustatymai).....	259
Kalbos pasirinkimas (🗣️).....	259
Gulsčiuko kalibravimas (Lygio reguliavimas)	260
Vaizdo apdorojimo funkcijos tikrinimas (Pikselių fiks.)	260
Programinės aparatinės įrangos versijos peržiūra (Programinės aparatinės įrangos versija).....	260
Sertifikatų peržiūra (Sertifikatas)	260
8. Fotoaparato prijungimas prie išorinių įrenginių 261	
1. Atsargumų priemonės naudojant Wi-Fi ir „Bluetooth“	261
Fotoaparato belaidžio ryšio išjungimas (Lėktuvo režimas).....	262
2. Fotoaparato prijungimas prie išmaniojo telefono	262
Fotoaparato ir išmaniojo telefono susiejimas („Wi-Fi“ ryšys).....	263
Belaidžio ryšio budėjimo režimo nustatymas, kai fotoaparatas įjungtas („Bluetooth“).....	264
Belaidžio ryšio nustatymai, kai fotoaparatas išjungtas (Išjungimas, budėjimas)	265
Vaizdų perkėlimas į išmanųjį telefoną.....	266
Automatinis vaizdų įkėlimas, kai fotoaparatas yra išjungtas.....	266
Nuotolinis fotografavimas išmaniuoju telefonu (tiesioginis vaizdas).....	267
Nuotolinis fotografavimas išmaniuoju telefonu (nuotolinis užraktas)	267
Vietos informacijos pridėjimas prie vaizdų	268

Išmaniojo telefono ryškio nustatymų atkūrimas (Iš naujo nustatyti  nustatymus).....	268
Slaptažodžio keitimas ( Ryšio slaptažodis)	269
Prijungimas prie kompiuterių Wi-Fi ryšiu	269
Programinės įrangos diegimas...269	
Kompiuterio paruošimas („Windows“).....	270
Kompiuterio susiejimas su fotoaparatu (Nauja jungtis).....	271
„Wi-Fi“ nustatymų reguliavimas („Wi-Fi“ ryšys).....	273
Nuotraukų įkėlimas vos jas nufotografavus.....	278
Ryšio nutraukimas.....	280
Nuotolinio valdymo naudojimas	281
Komponentų pavadinimai.....	281
Ryšys.....	281
Fotografavimas nuotoliniu valdikliu.....	283
Nuotolinio valdiklio MAC adresas.....	284
Nuotolinio valdiklio naudojimo atsargumo priemonės.....	284
Prijungimas prie kompiuterių USB jungtimi.....	285
Programinės įrangos diegimas...285	
Nuotraukų įkėlimas vos jas nufotografavus ( RAW / valdymas)	286
Fotoaparato pajungimas spartaus RAW formato failų apdorojimui ( RAW / valdymas)	287
Nuotraukų kopijavimas į kompiuterį (Laikymas / MTP).....	288
Fotoaparato maitinimas USB jungtimi („USB Power Delivery“).....	289
Prijungimas prie televizorių arba išorinių ekranų su HDMI..	290
Nuotraukų peržiūra televizoriuje (HDMI).....	290
9. Perspėjimai	291
Informacija apie su nelaidumu dulkėms ir vandeniui susijusias savybes.....	291
Baterija ir kroviklis	292
Kroviklio naudojimas užsienyje	292
10. Informacija	293
Keičiamieji objektyvai	293
Objektyvas su MF fiksatoriumi	294
Objektyvų nustatymo ir iškvietos funkcijų fotoaparato ekranai	295
Papildomi priedai	296
Įkroviklio naudojimas (BCX-1)....	296
HLD-10 Baterijų laikiklis	297
Pastabos apie šio produkto naudojimą.....	298
Specialios išorinės blykstės.....	299
Fotografavimas naudojant nuotolinio valdymo blykstę	300
Kitos išorinės blykstės	302
Pagrindiniai priedai.....	303
Sistemos schema.....	304
Fotoaparato laikymas ir valymas	306
Fotoaparato valymas.....	306

Laikymas	306
Vaizdo nuskaitymo įrenginio valymas ir patikra	307
Pikselių fiks. – vaizdo apdorojimo funkcijų tikrinimas	307
■ Fotografavimo patarimai ir informacija	308
■ Klaidų kodai	311
■ Numatytieji nustatymai	313
Valdymo pultas	313
 skirtukas	316
 skirtukas	319
AF skirtukas	321
 skirtukas	323
 skirtukas	324
 skirtukas	325
 skirtukas	330
■ Atminties kortelės talpa	332
■ Techniniai duomenys	335
11. SAUGOS PRIEMONĖS 339	
■ SAUGOS PRIEMONĖS	339
12. Atnaujintos programinės aparatinės įrangos papildymai / pakeitimai 344	
Rodyklė	346

Komponentų pavadinimai

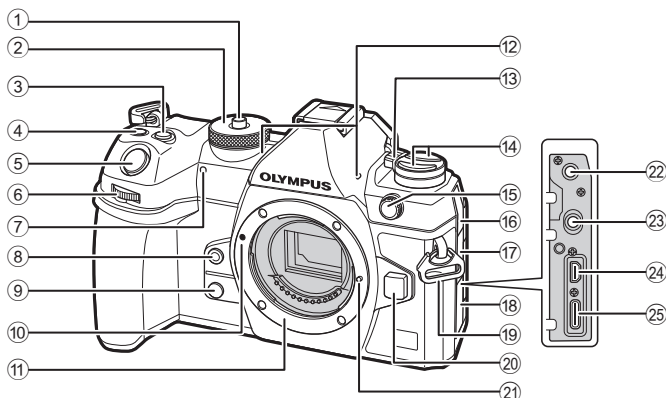

- | | |
|--|---|
| ① Režimo pasirinkimo ratuko fiksatorius..... 41 psl. | ⑭ mygtukas..... 225 psl. |
| ② Režimo ratukas..... 41 psl. | ⑮ AF (AF / matavimo režimas) mygtukas 111 psl. |
| ③ (ekspozicijos kompensavimo) mygtukas 45, 47, 49, 52, 108 psl. | ⑯ (Fotografavimo serijomis / savaiminio laikmačio / blykstės) mygtukas 122, 128 psl. |
| ④ (Filmas) / (Fotograf. didelė skyra) / (Pasirinkimas) mygtukas 61 psl./158 psl./199 psl. | ⑰ Išorinės blykstės kontaktų sritis 121 psl. |
| ⑤ Fotografavimo mygtukas 41 psl. | ⑱ Mikrofono lizdo dangtelis |
| ⑥ Priekinis ratukas 45 – 52, 65, 190, 207, 218, 220 psl. | ⑳ Ausinių lizdo dangtelis 183 psl. |
| ⑦ Laikmačio lemputė / AF apšvietimas 98 psl./98 psl. | ㉑ Jungties dangtelis |
| ⑧ (baltos spalvos balansas vienu palietimu) mygtukas..... 154 psl. | ㉒ Dirželio kilputė 20 psl. |
| ⑨ Mygtukas (peržiūra) 226 psl. | ㉓ Objektyvo atlaisvinimo mygtukas 30 psl. |
| ⑩ Objektyvo tvirtinimo žyma..... 28 psl. | ㉔ Mikrofono jungtis (ø3,5 mm stereo mini jungtis papildomiems mikrofonams)..... 182 psl. |
| ⑪ Objektyvo apšadas (prieš tvirtindami objektyvą nuimkite korpuso dangtelį). | ㉕ Ausinių jungtis (ø3,5 mm stereo mini jungtis papildomiems mikrofonams) 183 psl. |
| ⑫ Stereofoninis mikrofonas ... 182, 201 psl. | ㉖ HDMI jungtis (D tipo) .. 184 psl., 290 psl. |
| ⑬ Svirtis ON/OFF 32 psl. | ㉗ USB jungtis (C tipo) 24, 25, 285, 289 psl. |

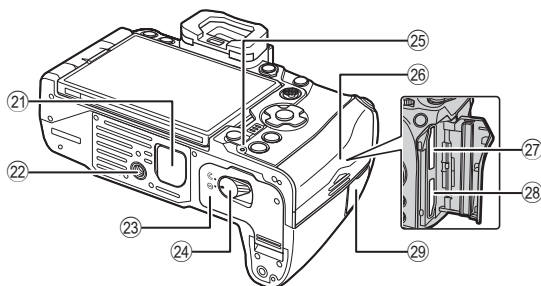
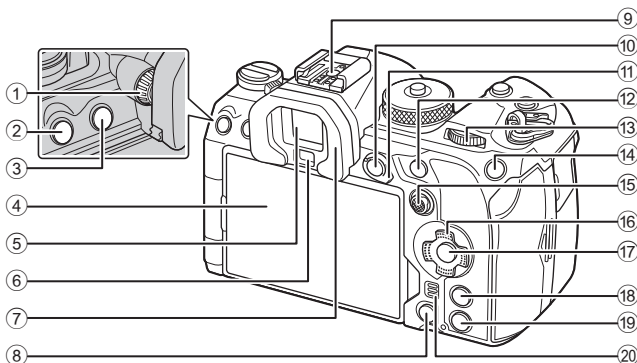

- | | | | |
|--|--------------------------------------|--|-----------------------|
| ① Dioptrijų reguliavimo perjungiklis..... | 39 psl. | ⑮ Kelių funkcijų pasirinkimo elementas (●/○)..... | 78, 220 psl. |
| ② MENU mygtukas | 65 psl. | ⑯ Kryptiniai mygtukai (△ ▽ ◀ ▶)..... | 190 psl. |
| ③ LV mygtukas..... | 39 psl. | ⑰ OK mygtukas | 65, 71, 190 psl. |
| ④ Ekranas (jutiklinis)..... | 36, 39, 43, 103, 193 psl. | ⑱ INFO mygtukas..... | 40, 67 psl., 189 psl. |
| ⑤ Vaizdo ieškiklis..... | 39, 230 psl. | ⑲ ▶ (peržiūros) mygtukas | 190 psl. |
| ⑥ Akies jutiklis..... | | ⑳ Garsiakalbis..... | |
| ⑦ Okuliaras..... | 303 psl. | ㉑ Baterijų laikiklio (PBH) dangtis | 297 psl. |
| ⑧ Mygtukas ⏏ (trynimo)..... | 196 psl. | ㉒ Trikojo lizdas..... | |
| ⑨ Tiesioginė kontaktinė jungtis | 121, 302 psl. | ㉓ Baterijų skyrelio dangtelis | 22 psl. |
| ⑩ AEL / O-M (apsaugos) mygtukas | 111 psl./195 psl. | ㉔ Baterijų skyrelio fiksatorius | 22 psl. |
| ⑪ Fn svirtis..... | 45 – 51, 221 psl. | ㉕ Baterijos įkrovimo lemputė..... | 25 psl. |
| ⑫ AF-ON mygtukas | 85 psl., 86 psl. | ㉖ Kortelių skyrelio dangtelis | 26 psl. |
| ⑬ Užpakalinis ratukas (☺)..... | 45 – 52, 65, 190, 207, 218, 220 psl. | ㉗ Kortelės anga 1..... | 26 psl. |
| ⑭ ISO / ★ (iverčio) mygtukas | 115 psl./198 psl. | ㉘ Kortelės anga 2..... | 26 psl. |
| | | ㉙ Nuotolinio kabelio jungties dangtelis (nuotolinio kabelio jungtis) | 281 psl. |

Dėžės turinio išpakavimas

Naujoje pakuotėje turite rasti fotoaparata ir toliau įvardytus priedus. Jei kurio nors iš šių komponentų nėra arba jis yra pažeistas, kreipkitės į platintoją, iš kurio įsigijote fotoaparata.



Fotoaparatas



Korpuso dangtelis*



EP-18 okuliaras*

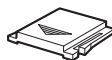

Blykstės ir fotoaparato kontaktinės jungties dangtelis*



Dirželis

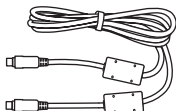

CB-USB13 USB kabelis

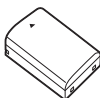

BLX-1 įkraunamoji ličio jonų baterija

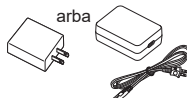

USB-AC adapteris F-7AC arba



CC-1 kabelio segtukas

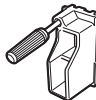

CP-2 kabelio apsauga



Pagrindinis vadovas

• Garantijos kortelė

* Korpuso dangtelis, okuliaras ir fotoaparato kontaktinės jungties dangtelis pritvirtinti prie fotoaparato arba sumontuoti jame.

⚠️ Pakuotės turinys gali priklausyti nuo pirkimo vietos.

⚠️ Pirkimo metu nauja baterija nėra iki galo įkrauta. Įkraukite bateriją prieš naudojimą (24 ps.).

Dirželio tvirtinimas

1

Pasiruošimas naudoti

- 1 Prieš tvirtindami dirželį, ištraukite galą iš laikiklio kilpos ir atlaisvinkite dirželį, kaip parodyta.

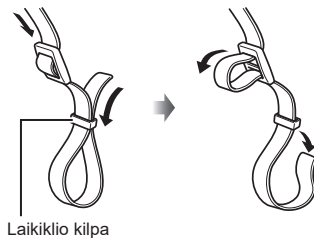

- 2 Prakiškite dirželio galą per dirželio ąselę ir atgal per laikiklio kilpą.

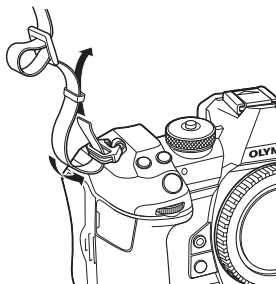

- 3 Prakiškite dirželio galą per sagtelę ir priveržkite, kaip parodyta.

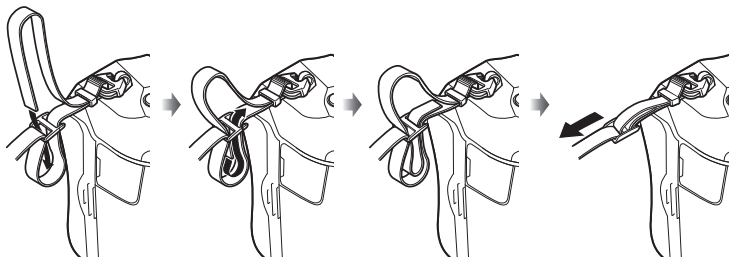

- Pritvirtinkite dirželį prie kitos ąselės.
- Pritvirtinę dirželį stipriai už jo patraukite, kad jis neatsilaisvintų.

Kabėlių apsaugų tvirtinimas

Jungdami tiekiamus USB ar HDMI kabelius pritvirtinkite taip pat tiekimas kabelių apsaugas. Taip apsaugosite kabelius nuo atsitiktinio jų ištraukimo ir jungčių pažeidimo.

- 1 Pritvirtinkite kabelio apsaugą prie fotoaparato.

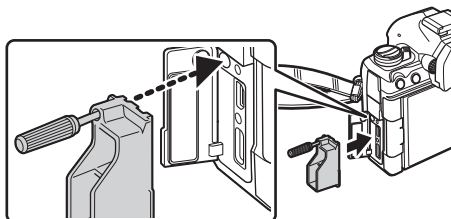

- 2 Priveržkite varžtą.

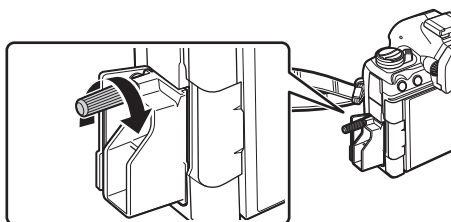

- 3 Prisekite kabelio segtuką prie kabelio ir pritvirtinkite segtuką prie dirželio.
 - Segtukas tvirtinamas prie sagtelės.

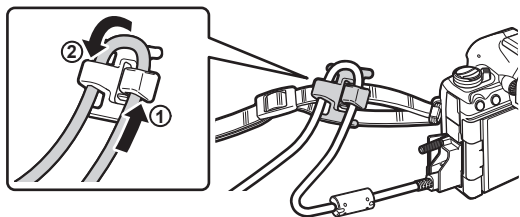

Baterijos įdėjimas ir išėmimas

1

Pasiruošimas naudoti

Baterijos įdėjimas

- 1 Įsitinkinkite, kad svirtis **ON/OFF** yra **OFF** padėtyje.

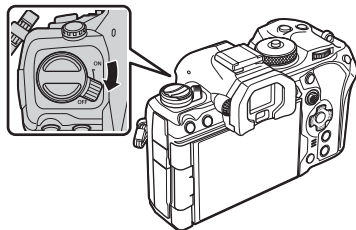

- 2 Atidarykite baterijos skyrelio dangtelį.

Baterijų skyrelio dangtelis

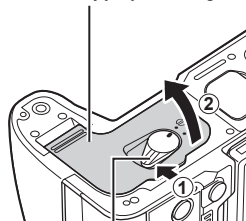

Baterijų skyrelio fiksatorius

- 3 Baterijos įdėjimas.

- ⓘ Naudokite tik BLX-1 baterijas (19, 338 psl.).

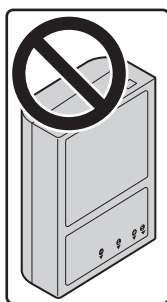

Krypties žyma

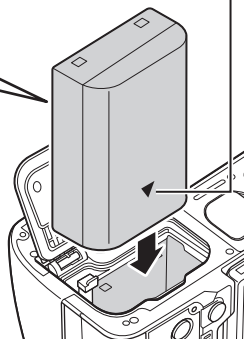

4 Uždarykite baterijos skyrelio dangtelį.

- ⓘ Prieš naudodami fotoaparata įsitikinkite, kad baterijos skyrelio dangtelis uždarytas.

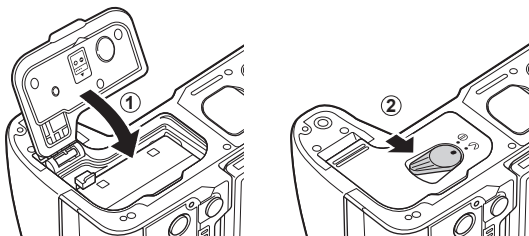

⚡ Rekomenduojama turėti atsarginę bateriją tam atvejui, jei naudojama baterija išsiekvotų ilgiau fotografuojant.

⚡ Taip pat skaitykite „Baterija ir kroviklis“ (292 psl.).

Baterijos išėmimas

Prieš atidarydami ar uždarydami baterijų skyrelio dangtelį išjunkite fotoaparata. Norėdami išimti baterija, pirmiausia rodyklės kryptimi paspauskite baterijos fiksavimo rankenėlę ir tada ją ištraukite.

- ⓘ Niekada nebandykite išiminti akumuliatorių arba atminties kortelių iš fotoaparato, kai rodomas prieigos prie atminties kortelės indikatorius (36 psl.).
- ⓘ Jei negalite išimti baterijos, susisiekite su įgaliotais platintojais arba paslaugų centru. Netraukite per jėga.

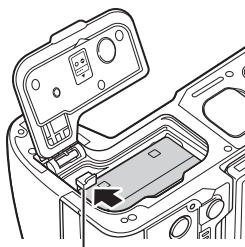

Baterijos fiksavimo rankenėlė

Baterijos įkrovimas pridėtu USB-AC adapteriu

ⓘ Pirkimo metu nauja baterija nėra iki galo įkrauta. Įkraukite bateriją prieš naudojimą.

1 Patikrinkite, ar baterija įdėta į fotoaparata, ir prijunkite USB laidą bei USB-AC adapterį.

- Prijungdami USB kabelį naudokite pridėtą kabelio apsaugą ir kabelio segtuką, kad nepažeistumėte jungčių. 🗨 „Kabelių apsauga tvirtinimas“ (21 psl.)

- 🚫 Nenaudokite kito USB kabelio, nei pateikiamas su fotoaparatu arba parduodamas atskirai (CB-USB13).

Kintamosios srovės tinklo lizdas

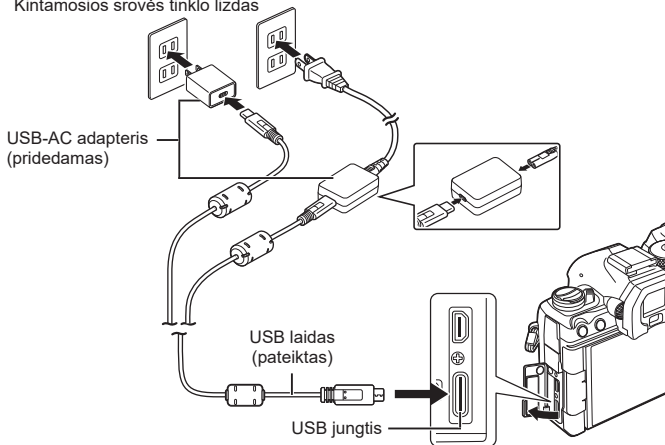

- Įkrovimo metu užsidega baterijos įkrovimo lemputė. Išjungto fotoaparato įkrovimas užtrunka maždaug 2 val. 30 min. Akumuliatoriui įsikrovus įkrovos indikatorius išsijungia. Atjunkite USB kabelį nuo fotoaparato.

- ⓘ Įvykus įkrovimo klaidai, baterijos įkrovimo lemputė mirksi. Atjunkite ir iš naujo pajunkite USB laidą.

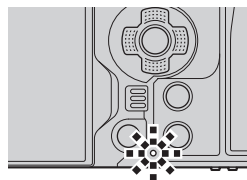

- 🚫 Baterija bus įkraunama nepriklausomai nuo to, ar fotoaparatas įjungtas, ar išjungtas.

Jei fotoaparatas įjungtas, įkrovimas užtruks ilgiau.

- 🚫 Jei baterija per daug įkaista, įkrovimas sustabdomas. Įkrovimas bus tęsiamas baterijos temperatūrai nukritus.

- 🚫 Baterijos įkrovimui galima naudoti įkroviklį (BCX-1: parduodama atskirai) (296 psl.).

- 🚫 Jei baterija kraunama aukštos temperatūros aplinkoje, saugumo sumetimais įkrovimas gali trukti ilgiau arba baterija gali nepasiekti visos įkrovos.

ⓘ **USB-AC adapteris**

- Valydami būtinai atjunkite USB-AC adapterį. Valymo metu paliktas prijungtas USB-AC adapteris gali sukelti sužeidimus arba elektros smūgį.

Baterijos įkrovimas, naudojant USB įrenginį

Į fotoaparatą įdėta baterija bus įkraunama, kai fotoaparatas USB kabeliu prijungtas prie su USB PD suderinamo USB įrenginio.

■ Įkrovimas per USB

1 Įsitikinkite, kad svirtis **ON/OFF** yra **OFF** padėtyje.

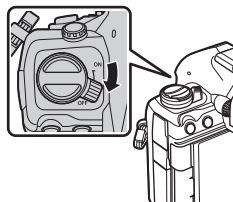

2 Prijunkite fotoaparatą prie USB įrenginio USB kabeliu.

- Prijungdami USB kabelį naudokite pridėtą kabelio apsaugą ir kabelio segtuką, kad nepažeistumėte jungčių. ➡ „Kabelių apsaugų tvirtinimas“ (21 psl.)
- Įkrovimo metu užsidega baterijos įkrovimo lemputė. Įkrovimo laikas priklauso nuo USB prietaiso perduodamos galios. Akumuliatoriui įsikrovus įkrovos indikatorius išsijungia.

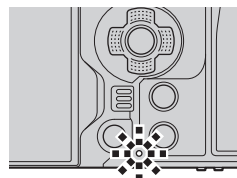
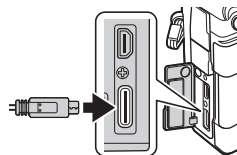

ⓘ Įvykus įkrovimo klaidai, baterijos įkrovimo lemputė mirksi. Atjunkite ir iš naujo pajunkite USB laidą.

⚡ Akumuliatoriui pilnai įsikrovus, išorinės energijos tiekimas nutraukiamas. Norėdami tęsti įkrovimą atjunkite ir vėl prijunkite USB laidą.

⚡ Fotoaparato akumuliatorius galima įkrauti naudojantis mobiliuoju ar kitokiu, USB laidu prie fotoaparato prijungtu, prietaisu. Daugiau informacijos rasite „Fotoaparato maitinimas USB jungtimi („USB Power Delivery“)" (289 psl.).

Kortelės įdėjimas ir išėmimas

1

Pasiruošimas naudoti

Kortelės įdėjimas

Šioje naudojimo instrukcijoje visos duomenų laikmenos vadinamos kortelėmis.

Fotoaparatas suderintas su trečiųjų šalių SD, SDHC arba SDXC atminties kortelėmis, atitinkančiomis SD („Secure Digital“) standarto reikalavimus.

Jei su šiuo fotoaparatu kortelė bus naudojama pirmą kartą arba jeigu ji buvo naudota su kitu fotoaparatu ar kompiuteriu, kortelę reikia formatuoti šiuo fotoaparatu.

📷 „Kortelės formatavimas (Kortelės formatavimas)“ (243 psl.)

- Fotoaparatas turi du kortelėms skirtus lizdus.

1 Įsitinkinkite, kad svirtis **ON/OFF** yra **OFF** padėtyje.

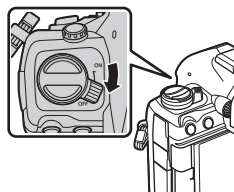

2 Atidarykite kortelių skyrelio dangtelį.

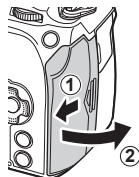

3 Įdėkite kortelę.

- Kortelę stumkite į vidų tol, kol ji užsifiksuos.
- ⚠️ Per jėgą nedėkite pažeistos arba deformuotos kortelės. Galite sugadinti kortelės angą.

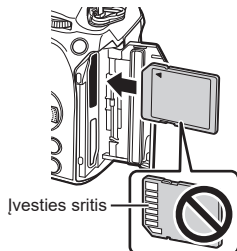

4 Uždarykite kortelės skyrelio dangtelį.

- Tvirtai uždarykite dangtelį, kol išgirsite spragtelėjimą.

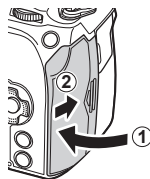



Kortelės išėmimas

Išimkite kortelę ją pastumdami. Ištraukite kortelę.

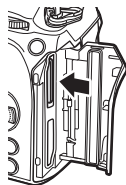
- ⚠ Niekada nebandykite išiminti akumuliatorių arba atminties kortelių iš fotoaparato, kai rodomas prieigos prie atminties kortelės indikatorius (36 psl.).



Dviejų atminties kortelių naudojimas

Kai įdėtos dvi atminties kortelės, galite pasirinkti, kaip kiekviena kortelė naudojama, priklausomai nuo tikslų.  „Įrašymo kortelės nustatymai“ ( Kortelės lizdo nustatymai /  Kortelės lizdo nustatymai)“ (244 psl.)

- Įrašus išsaugoti tik pasirinktoje kortelėje.
- Įrašus išsaugoti pasirinktoje kortelėje, iki ji užsipildys, tada įrašus išsaugoti antroje kortelėje.
- Skirtingų dydžių ar glaudinimo santykio įrašus išsaugoti skirtingose atminties kortelėse.
- Kiekvienos nuotraukos kopiją išsaugoti kiekvienoje kortelėje.

Tinkamos naudoti kortelės





Šioje naudojimo instrukcijoje visos duomenų laikmenos vadinamos kortelėmis. Su šiuo fotoaparatu galima naudoti tokių tipų SD korteles (prieinamos rinkoje): SD, SDHC ir SDXC. Naujausios informacijos rasite mūsų svetainėje.



SD kortelės apsaugos nuo rašymo jungiklis

SD kortelės korpuse įrengtas apsaugos nuo rašymo jungiklis. Jungiklį nustačius į padėtį LOCK duomenys į kortelę neįrašinėjami. Jei norite rašymo funkciją aktyvinti, grąžinkite jungiklį atgal į atblokovavimo padėtį.



- ⚠ Įrašinėdami filmuotą medžiagą naudokite SD kortelę, kuri palaiko 10 arba aukštesnę SD greičio klasę.
- ⚠ Reikalinga UHS-II arba UHS-I kortelė su 3 arba aukštesne UHS greičio klase, kai: pasirinkta filmo filmavimo skiriamoji geba [4K] arba [C4K] meniu   arba pasirinktas judesio kompensavimas [A-I] („All-Intra“) meniu  .
- 🔒 Kortelėje esantys duomenys nebus visiškai ištrinti, net ir suformatavus kortelę arba ištrynus duomenis. Jei norite kortelę išmesti, sunaikinkite ją – išvengsite pavojaus paskleisti asmeninę informaciją.
- 🔒 Prieigą prie kai kurių atkūrimo funkcijų ir pan. galima apriboti, kai apsaugos nuo rašymo jungiklis yra padėtyje „LOCK“.

Objektyvų uždėjimas ir nuėmimas

1

Pasiruošimas naudoti

Objektyvo tvirtinimas prie fotoaparato

- Daugiau informacijos apie suderinamus objektyvus rasite 293 puslapyje.

1 Įsitikinkite, kad svirtis **ON/OFF** yra **OFF** padėtyje.

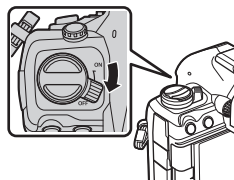

2 Nuo objektyvo nuimkite užpakalinį dangtelį, o nuo fotoaparato – korpuso dangtelį.

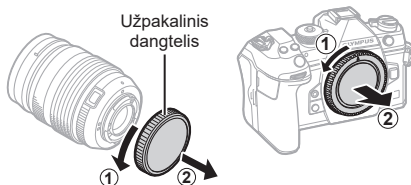

3 Ant fotoaparato esančią raudoną objektyvo tvirtinimo žymą sulygiuokite su ant objektyvo esančia raudona žyma, tada įstatykite objektyvą į fotoaparato korpusą.

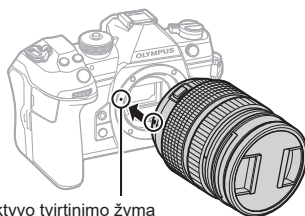

Objektyvo tvirtinimo žyma

4 Sukite objektyvą pagal laikrodžio rodyklę, kol pasigirs spragtelėjimas.

- 1 Nespauskite objektyvo atlaisvinimo mygtuko.
- 2 Nelieskite fotoaparato vidinių dalių.

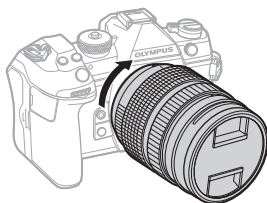

5 Nuimkite priekinį objektyvo dangtelį.

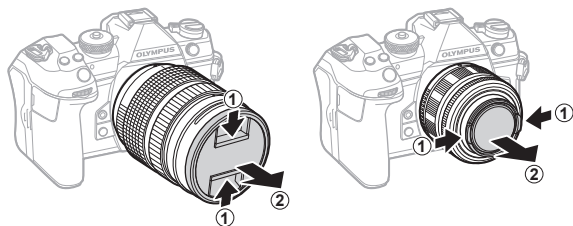

1

Pasiruošimas naudoti

Obejktivo nuėmimas

- 1 Įsitikinkite, kad svirtis **ON/OFF** yra **OFF** padėtyje.

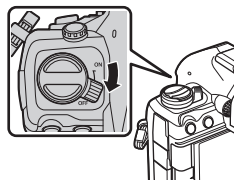

- 2 Laikykite objektyvo atleidimo mygtuką ir pasukite objektyvą taip, kaip parodyta.

Objektyvo atlaisvinimo mygtukas

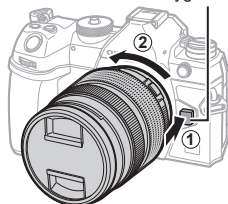

1

Pasiruošimas naudoti

Ekranas naudojimas

Pasukite ekraną taip, kad būtų patogų žiūrėti. Ekraną pakreipimo kampą galima keisti priklausomai nuo aplinkos sąlygų.

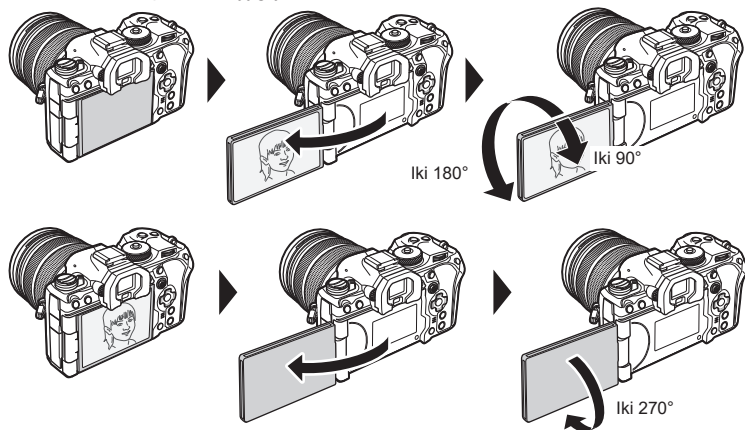

- Švelniai pasukite ekraną jo judesių diapazono ribose. Bandydami pasukti ekraną daugiau, nei nurodyta, galite pažeisti jungtis.

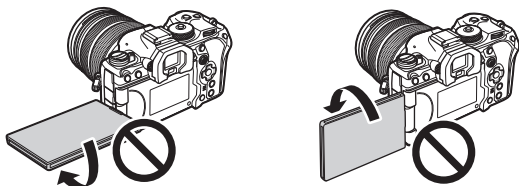

- Fotoaparatą galima sukongfigūruoti taip, kad rodytų veidrodinį vaizdą per objektyvą arba automatiškai visiškai atitolintų priartinimo funkciją turinčių objektyvų vaizdą, kai monitorius pasukamas autoportretams.  „Autoportreto asistentas (Autoportr. asistentas)“ (229 psl.)

Fotoaparato įjungimas

1

Pasiruošimas naudoti

1 Pastumkite svirtį **ON/OFF** į padėtį **ON**.

- Įjungus fotoaparata monitorius įsijungia ir rodo „Super“ valdymo skydelį (71 psl.). Vaizdo ieškiklis įsijungia prie jo pridėjus akį. Kai vaizdo ieškiklis užsidega, monitorius išsijungia. Informacijos apie tai, kaip perjungti tarp vaizdo ieškiklio ir monitoriaus, ieškokite 39 psl.
- Norėdami išjungti fotoaparata, svirtį pastumkite į padėtį **OFF**.

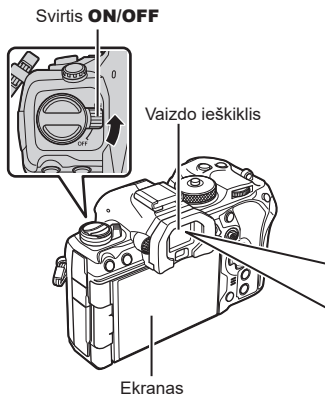

Baterijos įkrovos lygis

Fotoaparato ekrane rodomas šiuo metu naudojamo akumuliatoriaus įkrovos lygis. Baterijos lygis rodomas procentais.



Fn svirtį galima sukongigūruoti taip, kad įjungtų ir išjungtų fotoaparata, naudojant parinktį [Fn Lever/Power Lever]. „[Fn Lever/Power Lever] kongigūravimas“ (224 psl.)

Pasyvusis režimas

Jei tam tikru pasirinktu laikotarpiu nenaudojamas nei vienas fotoaparato valdymo elementas, siekiant taupyti energiją fotoaparatas automatiškai išsijungia. Tai vadinama snaudimo režimu.

- Fotoaparatai įjungus snaudimo režimą išsijungia ekranas ir fotoaparatas išjungiamas. Nuspaudus užrakto arba [] mygtuką, fotoaparatas vėl įsijungia.
- Jei fotoaparatai įjungus snaudimo režimą per pasirinktą laikotarpį neatliekamas joks veiksmas, fotoaparatas automatiškai visiškai išsijungia. Fotoaparata vėl įjungti galima įprastu būdu.
- ! Fotoaparato pabudimas iš miego režimo gali užtrukti ilgiau, kai [On] (igalinta) pasirinkta ties [Settings] > [Power-off Standby]. „Belaidžio ryšio nustatymai, kai fotoaparatas išjungtas (Išjungimas, budėjimas)“ (265 psl.)
- ! Delsą iki fotoaparato automatinio užmigimo arba išsijungimo galima pasirinkti menu. „Miego režimo (energijos taupymo) parinktį nustatymas (Miego režimas)“ (256 psl.), „Automatinio maitinimo išjungimo parinktį nustatymas (Autom. maitinimo išj.)“ (256 psl.)

Pradinė sąranka

Pirmą kartą įjungę fotoaparataž atlikite pradinę sąranką pasirinkdami kalbą ir nustatydami fotoaparato laikrodį.

⌚ Į datos ir laiko informaciją įtrauktas ir failo vardas. Prieš naudodamiesi fotoaparatu, patikrinkite, ar nustatyta tinkama data bei laikas. Kai kurias funkcijas galima naudoti tik nenustačius datos ir laiko.

1 Kai rodomas pradinės sąrankos dialogo langas ir prašoma pasirinkti kalbą, spauskite mygtuką **OK**.

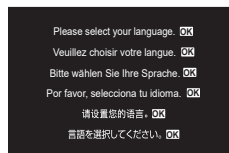

2 Pažymėkite norimą kalbą priekiniu arba užpakaliniu ratuku arba **△ ▽ ◀ ▶** mygtukais.



3 Pažymėję norimą kalbą, paspauskite mygtuką **OK**.



- Jei paspausite fotografavimo mygtuką prieš paspausdami mygtuką **OK**, fotoaparatas pereis į fotografavimo režimą ir nebus pasirinkta jokia kalba. Galite vėl atlikti pradinę sąranką išjungdami ir vėl įjungdami fotoaparataž, kad būtų rodomas pradinės sąrankos dialogo langas, ir pakartodami procesą nuo 1 veiksmo.
- Kalbą galima bet kada pakeisti menu. 🗉 „Ką daryti, jei negalite suprasti, kas parašyta ekrane?“ (35 psl.)



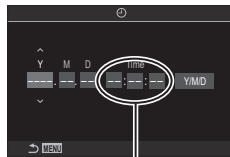

- 4** Nustatykite datą, laiką ir datos formatą.
- Naudokite ◀▶ mygtukus, norėdami pažymėti elementus.
 - Naudokite △ ▽ mygtukus, norėdami pakeisti pažymėtą elementą.
 - Laikrodį galima bet kada reguliuoti iš meniu.  „Fotoaparato laikrodžio nustatymas (⌚ Nustatymai)“ (259 psl.)





Laikas rodomas 24 valandų formatu.

- 5** Paspauskite mygtuką .
- 6** Naudodami △ ▽ mygtukus pažymėkite norimą laiko zoną ir paspauskite mygtuką .
- Paspauskite **INFO** mygtuką, kad įjungtumėte arba išjungtumėte vasaros laiko režimą.
- 7** Paspauskite mygtuką , kad nustatytumėte laikrodį.

 Datos ir laiko informacija įrašoma į atminties kortelę kartu su vaizdais.

 Jei baterija išimta iš fotoaparato ir jis kurį laiką paliekamas, data ir laikas gali būti nustatyti iš naujo. Tokiu atveju nustatykite datą ir laiką, naudodami meniu.  „Fotoaparato laikrodžio nustatymas (⌚ Nustatymai)“ (259 psl.)

 Prieš filmuojant filmus taip pat gali prireikti sureguliuoti kadro dažnį.  „Nuotraukų ir filmų kokybės nustatymas (📷 / 📹)“ (142 psl.)

Ką daryti, jei negalite suprasti, kas parašyta ekrane?

Jei ekrane matote jums nepažystamus simbolius ar žodžius, pasirinkote jums nesuprantamą kalbą. Laikykitės toliau pateiktų nurodymų, kad pasirinktumėte kitą kalbą.

- 1 Paspauskite **MENU** mygtuką, norėdami peržiūrėti meniu.

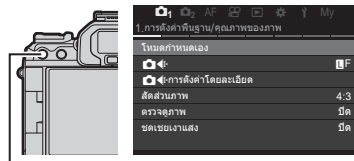

MENU mygtukas

- 2 Pažymėkite skirtuką **↓** (sąranka), naudodami priekinį ratuką.



- 3 Pasirinkite ekraną, kuriame rodoma [OK], naudodami **◀▶** mygtukus arba užpakalinį ratuką.

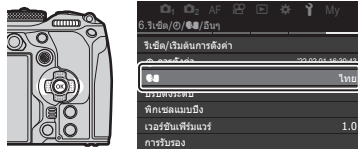

- 4 Pažymėkite [**OK**] mygtukais **△▽** ir paspauskite mygtuką **OK**.



- 5 Rodyklinio valdiklio mygtukais **△▽◀▶** pažymėkite norimą kalbą ir paspauskite mygtuką **OK**.



2 Fotografavimas

Fotografuojant pateikiami rodmenys

Informacijos apie „Super“ valdymo skydelį, monitoriuje rodomą pagal numatytuosius nustatymus, ieškokite 73 psl.



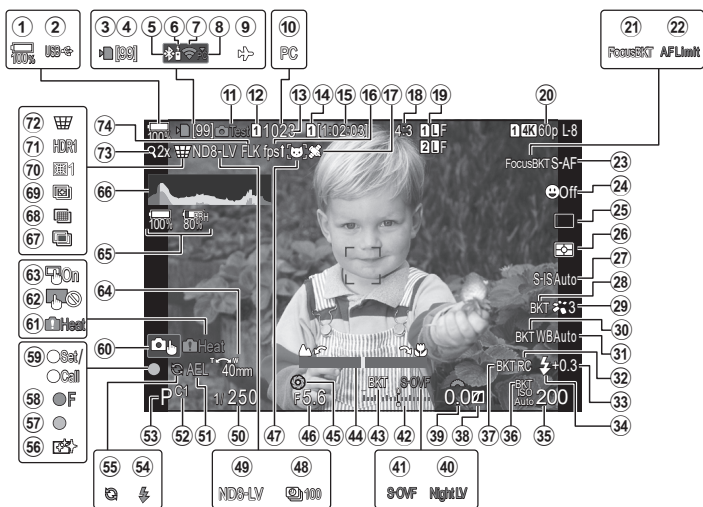

Ekranu rodmens fotografuojant

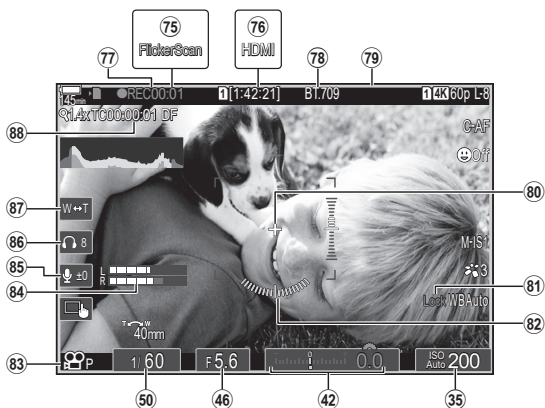

Ekranu rodmens filmuojant



- ① Baterijos įkrovos lygis 32 psl.
- ② USB PD 289 psl.
- ③ Kortelės įrašymo indikatorius 23 psl., 27
- ④ Maksimalus nepertraukiamų kadru skaičius 130 psl.
- ⑤ Aktyvus „BluetoothSM“ ryšys 262, 282 psl.
- ⑥ Nuotolinis valdymas 282 psl.
- ⑦ Belaidis LAN ryšys 263, 269 psl.
- ⑧ Aktyvus ryšys su kompiuteriu (Wi-Fi) 269 psl.
- ⑨ Lėktuvo režimas 262 psl.
- ⑩ Aktyvus ryšys su kompiuteriu (USB)^{*1} 286 psl.
- ⑪ Bandomoji nuotrauka 212 psl.
- ⑫  Įrašymo nustatymai 245 psl.
- ⑬ Į atmintį telpančių nuotraukų skaičius 332 psl.
- ⑭  Įrašymo lizdas 245 psl.
- ⑮ Likęs įrašymo laikas 332 psl.
- ⑯ Kadru dažnis 227 psl.
- ⑰ „Bluetooth“ vietos informacija 268 psl.
- ⑱ Kraštinių santykis 146 psl.
- ⑲  Vaizdo kokybė 142 psl.
- ⑳  vaizdo kokybė 143 psl.
- ㉑ Fokusavimo BKT 180 psl.
- ㉒ AF ribotuvus 94 psl.
- ㉓ AF režimas 74 psl.
- ㉔ Veidų pirmumas / akių pirmumas 90 psl.
- ㉕ Pavaros režimas (vienas kadras / nuoseklusis fotografavimas / laikmatis / vibravimo mažinimas / tylusis fotografavimas / prof. fiksavimas) 128 psl.
- ㉖ Matavimo režimas 111 psl.
- ㉗ Vaizdo stabilizatorius 138 psl.
- ㉘ ART BKT 179 psl.
- ㉙ Nuotraukos režimas 147 psl.
- ㉚ WB BKT 177 psl.
- ㉛ Baltos spalvos balansas 152 psl.
- ㉜ RC režimas 126 psl.
- ㉝ Blykstės intensyvumo valdymas 125 psl.
- ㉞ Blykstės režimas 122 psl.
- ㉟ ISO jautris 115 psl.
- ㊱ ISO BKT178 psl.
- ㊲ FL BKT 177 psl.
- ㊳ Šviesos efekto ir šešėlių valdymas 217 psl.
- ㊴ Ekspozicijos kompensavimo vertė 108 psl.
- ㊵ Naktinis vaizdas 227 psl.
- ㊶ LV režimas 227 psl.
- ㊷ Ekspozicijos kompensavimas 108 psl.
- ㊸ AE BKT 176 psl.
- ㊹ Fokusavimo indikatorius 104 psl.
- ㊺ Peržiūra 226 psl.
- ㊻ Diafragmos reikšmė 45, 47 psl.
- ㊼ Objekto aptikimas 92 psl.
- ㊽ Uždelsto laiko fotografavimas 169 psl.
- ㊾ Tiesioginio ND filtro fotografija 160 psl.
- ㊿ Užrakto greitis 45, 49 psl.
- ① AE užraktas 111 psl.
- ② Pasirinktinis režimas 58 psl.
- ③ Fotografavimo režimas 45 psl.
- ④ Blykstė (mirksi: įkraunama, užsidega: įkrovimas baigtas) 120 psl.
- ⑤ Profesionalus fiksavimas aktyvus 135 psl.
- ⑥ Dulkių sumažinimas 307 psl.
- ⑦ AF patvirtinimo žyma 42 psl.
- ⑧  SH2 diafragmos įspėjimas 128 psl.
- ⑨ Nustatymo funkcija / iškviestos funkcija 295 psl.
- ⑩ Jutiklinis valdymas 43 psl.
- ⑪ Įspėjimas dėl vidaus temperatūros 311 psl.
- ⑫ Išjungti jutiklinį valdymą 103 psl.
- ⑬ Jutiklinis valdymas 43 psl.
- ⑭ Priartinimo veikimo kryptis / židinio nuotolis
- ⑮ Inf. apie visus akumulatorius 32, 297 psl.
- ⑯ Histograma 40 psl.
- ⑰ Daugkartinė ekspozicija 165 psl.
- ⑱ Fotografavimas didele skyra 158 psl.
- ⑲ Židinių sudėjimas 162 psl.
- ⑳ Plačiakampio kompensavimas 173 psl.
- ㉑ HDR 164 psl.
- ㉒  Pagrindinis kompensavimas 172 psl.
- ㉓ Skaitmeninis telekonverteris 168 psl.
- ㉔ Mirg. apsaugos foto 137 psl.
- ㉕ Mirgėjimo skenavimas 110 psl.
- ㉖  HDMI išvestis 184 psl.
- ㉗ Įrašymo trukmė (rodoma įrašymo metu) 61 psl.

- 78  Peržiūros pagalba 157 psl.
- 79 Raudonas rėmelis
įrašant filmą 187 psl.
- 80 Centro žymeklis 185 psl.
- 81  užraktas 155 psl.
- 82 Gulsčiukas 41 psl.
- 83  režimas
(filmo ekspozicijos režimas) 62 psl.
- 84 Įrašymo lygio matuoklis 64 psl.
- 85 Garso įrašymo lygis 64 psl.
- 86 Ausinių garsumas 64 psl.
- 87 Elektroninis transfokavimas 64 psl.
- 88 Laiko kodas 183 psl.
- *1 Rodoma, kai fotoaparatas prijungtas prie „OM Capture“ režime [  RAW / Control] ir vaizdai įrašomi tik kompiuteryje (286 psl.).

Rodmenų perjungimas

Fotoaparatas naudoja akių jutiklį, kad automatiškai perjungtų tarp vaizdo ieškiklio ir monitoriaus langų. Vaizdo ieškiklio ir monitoriaus langai („Super“ valdymo skydelis / tiesioginis vaizdas) taip pat rodo informaciją apie fotoaparato nustatymus. Parinktimis galima kontroliuoti langų perjungimą ir pasirinkti rodomą informaciją.

Pagal numatytuosius nustatymus fotoaparato monitoriuje rodomas „Super“ valdymo skydelis (71 psl.).

Nuotraukų kadravimas vaizdo ieškiklyje

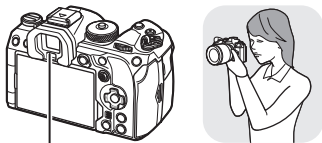

Vaizdo ieškiklis



Nuotraukų kadravimas ekrane

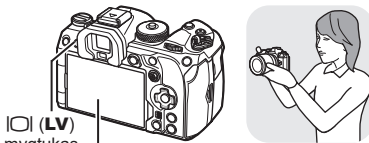

IOI (LV)
mygtukas

Ekranas



Vaizdo ieškiklis įjungiamas automatiškai, kai pridedate jį prie akių. Kai vaizdo ieškiklis įjungtas, ekranas išjungiamas.

Monitoriuje rodomas „Super“ valdymo skydelis. Paspaudus mygtuką IOI (LV) jis pasikeičia į tiesioginį vaizdą.

IOI (LV) mygtukas



- Jei vaizdo ieškiklis nefokusuoja, pridėkite akį prie vaizdo ieškiklio ir sukite dioptrijų reguliavimo ratuką, kol vaizdas taps aiškiai sufokusuotas.

Dioptrijų reguliavimo ratukas

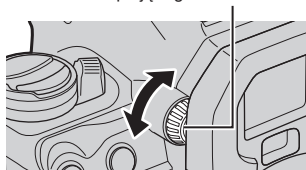

☞ Prieinamos langų perjungimo ir vaizdo ieškiklio rodinio parinktys.

- ☞ „Vaizdo ieškiklio ekrano stiliaus pasirinkimas (EVF stilius)“ (230 psl.), „Akių jutiklio konfigūravimas (Akių jutiklio nustatymai)“ (252 psl.)

Informaciją, kuri fotografuojant rodoma ekrane, galite perjungti mygtuku **INFO**.



Mygtukas **INFO**

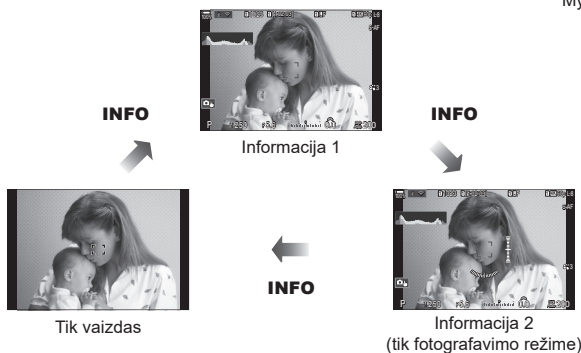

- Sukant ratuką ir tuo pačiu metu spaudžiant mygtuką **INFO**, informacijos rodmenų ekranai gali būti perjungiami bet kuria kryptimi.
- Fotografavimo režime ir filmo režime rodomą informaciją galima nustatyti atskirai.
 „Fotografavimo indikatoriai“ (Informacijos nustatymai / Informacijos nustatymai)“ (232 psl.)
- Galite pasirinkti, ar rodyti informaciją, kai užrakto mygtukas nuspaudžiamas iki pusės, ar ne. „Ekranu, rodomo iki pusės nuspaudus užrakto mygtuką, konfigūravimas (Informacija iki pusės nuspaudus)“ (233 psl.)

Histogramos langas

Matysite histogramą, rodančią šviesumo pasiskirstymą nuotraukoje. Horizontalioje ašyje pateikiamas šviesumas, vertikalioje ašyje – kiekvieno šviesumo pikselių skaičius nuotraukoje. Plotas virš viršutinės vertės ribos fotografavimo metu rodomas raudonai, žemiau apatinės ribos – mėlynai, o plotas, matuojamas naudojant srities matavimą – žaliai. Galite pasirinkti viršutinę ir apatinę ribas. „Histogramos ekspozicijos įspėjimas (Histogramos nuostatos)“ (238 psl.)

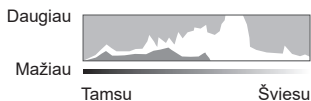

Švies. efektai ir šešėliai

Pagal histogramos lango viršutinę ir apatinę ribą nustatyti švies. efektas ir šešėliai rodomi raudona ir mėlyna spalva. Galite pasirinkti viršutinę ir apatinę ribas. „Histogramos ekspozicijos įspėjimas (Histogramos nuostatos)“ (238 psl.)

Gulsčiuko rodymas

Rodoma fotoaparato orientacija. Virtimo pirmyn (atgal) kryptį rodo vertikali juosta, o virtimo kairėn (dešinėn) kryptį – horizontali juosta.

- Gulsčiukas yra skirtas naudoti tik kaip gairė.
- Sukalibruokite gulsčiuką, jei pastebėjote klaidingus parodymus.  „Gulsčiuko kalibravimas (Lygio reguliavimas)“ (260 psl.)

Nejudančių vaizdų fotografavimas

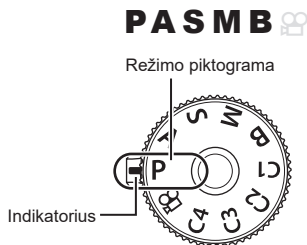

Režimo ratuku pasirinkite fotografavimo režimą ir fotografuokite.



Fotografavimo režimų tipai

Apie tai, kaip naudoti įvairius fotografavimo režimus, žr. toliau.

P	Programa AE (45 psl.)
A	Diafragmos pirmumo AE (47 psl.)
S	Užrakto pirmumas AE (49 psl.)
M	Rankinė ekspozicija (51 psl.)
B	BULB / TIME (53 psl.)
	Tiesiog. sudėt. fotogr. (56 psl.)
C1/C2/C3/C4	Pasirinktinis (59 psl.)

 Informacijos apie  ant režimo ratuko rasite 61 psl.

1 Paspausdami režimo pasirinkimo ratuko fikساتorių atlaisvinkite jį ir pasukite ratuką taip nustatydami norimą režimą.

- Įspausdus režimo pasirinkimo ratuko fikساتorių režimo pasirinkimo ratukas užfiksuojamas. Kiekvieną kartą paspaudus režimo pasirinkimo ratuko fikساتorių jis užfiksuojamas arba atlaisvinamas.

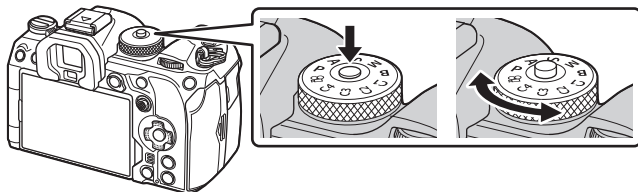

2 Pasiruoškite fotografuoti.

- ⌚ Žiūrėkite, kad pirštai ar fotoaparato laikiklis neužstotų objektyvo arba AF apšvietimo.

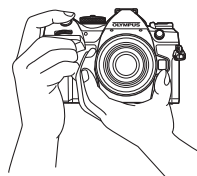

Kraštovaizdžio padėtis

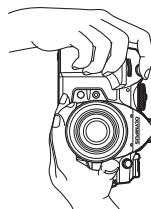

Portreto padėtis

3 Sureguliuokite fokusavimą.

- Nestipriai paspauskite užrakto mygtuką iki pirmosios padėties (nuspauskite užrakto mygtuką iki pusės).
Bus parodytas AF patvirtinimo ženklas (●), fokusavimo vietoje atsiras žalias rėmelis (AF rėmelis).
- 🔊 Sufokusuoti taip pat galite paspausdami mygtuką **AF-ON**. (85 psl.)

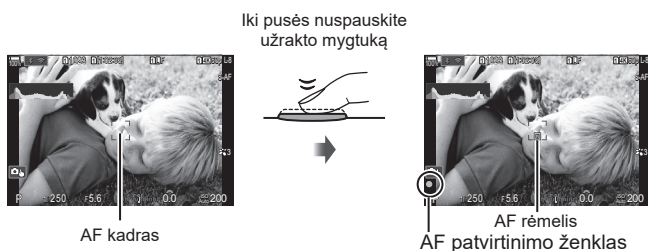

- ⌚ Jei fotoaparatas negali fokusuoti, mirksės AF patvirtinimo ženklas (308 psl.).
- ⌚ AF rėmelis skiriasi atsižvelgiant į AF tiksliniam režimui pasirinktą parinktį. Pakeiskite AF taikiklio sritį (79 psl.) ir padėtį (78 psl.) pagal poreikį.
- ⌚ AF rėmelis nerodomas tada, kai AF tiksliniame rež. yra pasirinkta [All] (79 psl.).

4 Atleiskite užraktą.

- Iki galo nuspauskite fotografavimo mygtuką.
- Fotoaparato užraktas bus atleistas ir kadras nufotografuotas.

Nuspauskite iki galo



- 🔊 Fokusuoti vaizdą ir fotografuoti galite naudodami jutiklinį valdymą. 🖱️ „Fotografavimas naudojant jutiklinį ekraną“ (psl. 43)

Galite bakstelėti objektą, kad sufokusuotumėte ir nufotografuotumėte.

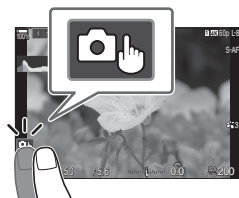

	Bakstelėkite objektą, kad sufokusuotumėte ir automatiškai atleistumėte užrašą. Ši parinktis nepasiekiamo režimuose B (bulb) ir (movie) arba kai AF režimui (74 psl.) pasirenkama [AF] arba [AF MF].
	Fotografavimas naudojant jutiklinį ekraną yra išjungtas.
	Bakstelėkite, kad pasirodytų AF rėmelis ir fokusuokite į objektą pasirinktoje srityje. Jutiklinį ekraną galite naudoti fokusavimo rėmelio padėčiai ir dydžiui nustatyti. Nuotraukas galima fotografuoti paspaudžiant fotografavimo mygtuką.
	Palieskite, kad pasirinktumėte fokusavimui naudotą objektą, kai aptinkama daug portretinių objektų. rodoma kai funkcijai [Face & Eye Detection] pasirinkamas koks nors kitas, nei [Off], nustatymas (90 psl.). Objekto pasirinkimas negalimas, kai [FHD 120/60p L-8] kadru skaičius (filmavimas didele sparta) pasirenkamas (filmo) režime (143 psl.).

- Palietus piktogramą nustatymai perjungiami.
- ⚠ Neliaskite ekrano nagais ar kitais aštriais daiktais.
- ⚠ Jutiklinio ekrano veikimą gali trikdyti ir pirštinė ar ekrano apsaugos priemonė.

■ Objekto peržiūra

1 Bakstelėkite objektą ekrane.

- Parodomas AF rėmelis.
- Rėmelio dydį pasirinkite slankikliu.
- Jei AF rėmelio rodyimą norite išjungti, bakstelėkite .



2 Slankikliu nustatykite AF srities dydį, tada prilieskite , kad priartintumėte vaizdą rėmelio padėtyje.

- Kai nuotrauka priartinta, per ekraną slinkite pirštu.
- Jei norite atšaukti priartinto vaizdo rodyimą, bakstelėkite .

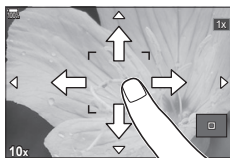

- Toliau išvardytos situacijos, kai jutiklinio ekrano veiksmi negalimi.
Kai naudojami mygtukai arba ratukai
- Galite išjungti jutiklinio ekrano veikimą. „Jutiklinių valdymo elementų išjungimas (Jutikl. ekr. nuostatos)“ (251 psl.)

Nuotraukos rodomos iškart nufotografavus. Šitaip galite greitai peržiūrėti nuotrauką. Galite pasirinkti, kiek ilgai nuotraukos bus rodomos arba iš viso išjungti nuotraukų peržiūrą.



Bet kuriuo metu norėdami baigti nuotraukų peržiūrą ir tęsti fotografavimą, iki pusės nuspauskite užrakto mygtuką.

0.3–20sec	Pasirinkite, kiek ilgai bus rodomos nuotraukos.
Off	Nuotraukų peržiūra išjungta. Nufotografavus, fotoaparatas ir toliau rodo vaizdą pro objektyvą.
Auto 	Nufotografavus įjungiamas atkūrimas. Galite ištrinti nuotraukas ir atlikti kitas atkūrimo operacijas.

1 Paspauskite mygtuką **MENU**, kad būtų parodyti menu.

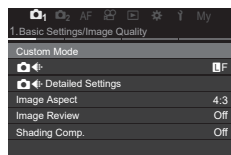
2 Pažymėkite skirtuką , naudodami priekinį ratuką.



3 Pažymėkite [1. Basic Settings/Image Quality], naudodami   mygtukus arba užpakalinį ratuką.

4 Pažymėkite [Image Review] mygtukais   ir paspauskite mygtuką .

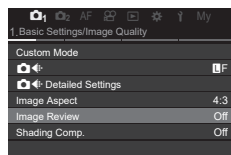

5 Naudodami   mygtukus pakeiskite nustatymą ir paspauskite mygtuką .

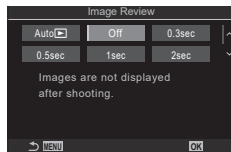

6 Paspauskite mygtuką **MENU**, kad išjungtumėte menu.

Fotografavimas, naudojant fotografavimo režimus

Fotoaparato savarankiškas diafragmos ir išlaikymo pasirinkimas (P: Programa AE)

PASMB

Fotoaparatas pasirenka optimalią diafragmą ir išlaikymą pagal objekto šviesumą.

1 Pasukite režimo ratuką į padėtį **P**.

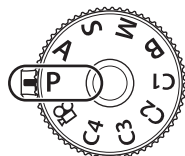

2 Fokusuokite ir patikrinkite langą.

- Priekiniu ir užpakaliniu ratukais sureguliuokite toliau nurodytas nuostatas.
Priekinis ratukas: ekspozicijos kompensavimas (108 psl.)
Užpakalinis ratukas: programos keitimas (46 psl.)
- Rodomas fotoaparato parinktas išlaikymas ir diafragma.
- Ekspozicijos kompensavimą taip pat galima reguliuoti mygtuku . Paspauskite mygtuką ir tada pasukite priekinį arba galinį ratuką.





Diafragma
Užrakto greitis
Fotografavimo režimas

3 Fotografuokite.

- Galite pasirinkti priekiniu ir užpakaliniu ratukais atliekamas funkcijas. „Funkcijų priskyrimas priekiniam ir užpakaliniam ratukui“ (Ratuko funkcija / Ratuko funkcija)“ (218 psl.)
- Svirtimi **Fn** galite sukeisti priekinio ir užpakalinio ratukų funkcijas. Svirčiai taip pat galima priskirti kitas funkcijas. „Fn svirties pritaikymas (Fn svirties nustatymai)“ (221 psl.)

Objektas per tamsus arba per šviesus

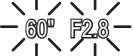
Jei fotoaparatas negali pasiekti optimalios ekspozicijos, išlaikymo ir diafragmos rodmenys ima mirksėti, kaip parodyta.

Ekranas	Problema / sprendimas
<p>Didelė diafragma (mažas <i>f</i>/ numeris) / ilgas išlaikymas</p> 	<p>Objektas pernelyg tamsus.</p> <ul style="list-style-type: none"> Naudokite blykštę.
<p>Maža diafragma (didelis <i>f</i>/ numeris) / trumpas išlaikymas</p> 	<p>Objektas pernelyg šviesus.</p> <ul style="list-style-type: none"> Buvo viršytos fotoaparato matavimo sistemos ribos. Naudokite trečiosios šalies ND (neutralaus tankio) filtrą, kad sumažintumėte fotoaparatu tenkančios šviesos kiekį. Galima rinktis iki 1/32 000 sek. išlaikymą [♥] (tyliame režime [☞] „Fotografavimas be užrakto garso (Begarsio rež. [♥] nustatymai)“ (134 psl.), „Nuoseklusis fotografavimas / fotografavimas su laikmačiu“ (128 psl.)

☞ Kai [☑] ISO nėra nustatytas ties [Auto], optimalią ekspoziciją galima pasiekti keičiant nustatymą. [☞] „ISO jautrio keitimas (ISO)“ (115 psl.)

☞ Ekranams mirksint rodoma diafragmos reikšmė priklauso nuo objektyvo ir židinio nuotolio.

■ Programos keitimas

Nekeisdami ekspozicijos galite pasirinkti įvairias automatiškai fotoaparato pasirinktas diafragmos ir išlaikymo kombinacijas. Tai vadinama programos keitimu.

1 Sukite užpakalinį ratuką tol, kol fotoaparatas parodys pageidaujama diafragmos ir išlaikymo derinį.

- Keičiant programą, ekrane rodomas fotografavimo režimas pasikeičia iš **P** į **Ps**. Norėdami baigti programos keitimą, sukite užpakalinį ratuką priešinga kryptimi tol, kol **Ps** daugiau nebus rodoma.



Programos keitimas

☞ Galite pasirinkti, ar ekrane matysis ekspozicijos kompensavimo efektai ir bus išlaikytas pastovus šviesumas, kad būtų lengviau peržiūrėti. [☞] „Ekranų išvaizdos keitimas (☑] LV režimas)“ (227 psl.)

Šiame režime galite pasirinkti diafragmą (*f/* numerį) ir fotoaparatas automatiškai nustatys išlaikymą optimaliai ekspozicijai pagal objekto šviesumą. Sumažinus diafragmos reikšmes (didesnės diafragmos), sumažėja sufokusuotos sritys gylis (lauko gylis), suliejamas fonas. Didesnės diafragmos reikšmės (mažesnės diafragmos) padidina sufokusuotos sritys gylį objekto priekyje ir gale.

Mažesnės diafragmos reikšmės...



...sumažina lauko gylį ir padidina suliejimą.

Didesnės diafragmos reikšmės...



...padidina lauko gylį.

1 Pasukite režimo ratuką į padėtį **A**.

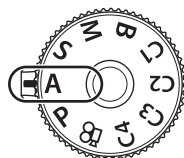

2 Pasirinkite diafragmą.

- Priekiniu ir užpakaliniu ratukais sureguliuokite toliau nurodytas nuostatas.
Priekinis ratukas: ekspozicijos kompensavimas (108 psl.)
Užpakalinis ratukas: diafragma
- Lango bus rodomas automatiškai fotoaparato pasirinktas išlaikymas.
- Ekspozicijos kompensavimą taip pat galima reguliuoti mygtuku . Paspauskite mygtuką ir tada pasukite priekinį arba galinį ratuką.



Diafragmos reikšmė

3 Fotografuokite.



- Galite pasirinkti priekiniu ir užpakaliniu ratukais atliekamas funkcijas. „Funkcijų priskyrimas priekiniam ir užpakaliniam ratukui (Ratuko funkcija / Ratuko funkcija)“ (218 psl.)
- Svirtimi **Fn** galite sukeisti priekinio ir užpakalinio ratukų funkcijas. Svirtčiai taip pat galima priskirti kitas funkcijas. „Fn svirties pritaikymas (Fn svirties nustatymai)“ (221 psl.)
- Galite pasirinkti, ar ekrane matysis ekspozicijos kompensavimo efektai ir bus išlaikytas pastovus šviesumas, kad būtų lengviau peržiūrėti. „Ekranų išvaizdos keitimas (LV režimas)“ (227 psl.)
- Galite nustatyti diafragmą ties pasirinkta reikšme ir peržiūrėti lauko gylį. „Mygtukų funkcijų keitimas (Mygtukų nustatymai)“ (210 psl.)

Objektas per tamsus arba per šviesus

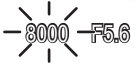
Jei fotoaparatas negali pasiekti optimalios ekspozicijos, išlaikymo rodmuo ima mirksėti, kaip parodyta.

Ekranas	Problema / sprendimas
<p>Ilgesnis išlaikymas</p>  <p>60" F5.6</p>	<p>Nepakankama ekspozicija.</p> <ul style="list-style-type: none">• Pasirinkite mažesnę diafragmos reikšmę.
<p>Trumpesnis išlaikymas</p>  <p>8000 F5.6</p>	<p>Per didelė ekspozicija.</p> <ul style="list-style-type: none">• Pasirinkite didesnę diafragmos reikšmę.• Jei objekto ekspozicija vis dar per didelė kai reikšmė didesnė, fotoaparato matavimo sistemos ribos buvo viršytos. Naudokite trečiosios šalies ND (neutralaus tankio) filtrą, kad sumažintumėte fotoaparatu tenkančios šviesos kiekį.• Galima rinktis iki 1/32 000 sek. išlaikymą [♥] (tyliame režime) „Fotografavimas be užrakto garso (Begarsio rež. [♥] nustatymai)“ (134 psl.), „Nuoseklusis fotografavimas / fotografavimas su laikmačiu“ (128 psl.)



☞ Kai [📷] ISO nėra nustatytas ties [Auto], optimalią ekspoziciją galima pasiekti keičiant nustatymą. [📷] „ISO jautrio keitimas (ISO)“ (115 psl.)

Atsižvelgiant į pasirinktą išlaidymą, ekrane galite pastebėti dėl fluoresc. arba šviesos diodų šaltinių sukulto mirgėjimo atsiradusį vaizdo iškraipymą ekrane. Fotoaparata galima konfigūruoti, kad naudojant tiesioginį vaizdą arba fotografavimo metu sumažėtų mirgėjimas.  „Mirgėjimo mažinimas nuotraukose (Mirg. apsaugos foto.)“ (137 psl.), „Mirgėjimo mažinimas fotografuojant LED apšvietimo aplinkoje ( Mirgėjimo skenavimas /  Mirgėjimo skenavimas)“ (110 psl.)

Objektas per tamsus arba per šviesus

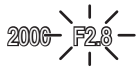
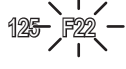
Jei fotoaparatas negali pasiekti optimalios ekspozicijos, diafragmos ekranas ima mirksėti, kaip parodyta.

Ekranas	Problema / sprendimas
<p>Nedidelė diafragmos reikšmė</p> 	<p>Nepakankama ekspozicija.</p> <ul style="list-style-type: none"> • Pasirinkite ilgesnį išlaidymą.
<p>Didelė diafragmos reikšmė</p> 	<p>Per didelė ekspozicija.</p> <ul style="list-style-type: none"> • Pasirinkite trumpesnį išlaidymą. Galima rinktis iki 1/32000 sek. išlaidymą tyliame režime. • Jei objekto ekspozicija vis dar per didelė kai greitis didesnis, fotoaparato matavimo sistemos ribos buvo viršytos. Naudokite trečiosios šalies ND (neutralaus tankio) filtrą, kad sumažintumėte fotoaparatu tenkančios šviesos kiekį.

 Kai  ISO nėra nustatytas ties [Auto], optimalią ekspoziciją galima pasiekti keičiant nustatymą.  „ISO jautrio keitimas (ISO)“ (115 psl.)

 Tuomet, kai ekranas mirksi, rodoma diafragmos reikšmė priklauso nuo objektyvo ir židinio nuotolio.

Šiame režime galite pasirinkti diafragmą ir išlaikymą. Galite reguliuoti nuostatus pagal savo tikslus: pavyzdžiui, suderindami mažesnę išlaikymą su maža diafragma (didelius f/ skaičius), kad lauko gylis būtų didesnis.

1 Pasukite režimo ratuką į padėtį **M**.

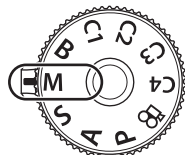

2 Sureguliuokite diafragmą ir išlaikymą.

- Priekiniu ir užpakaliniu ratukais sureguliuokite toliau nurodytas nuostatus.
Priekinis ratukas: diafragma
Galinis ratukas: išlaikymas
- Rinkitės 1/8000–60 sek. išlaikymą.
- Veikiant tyliajam režimui, galima rinktis iki 1/32 000 sek. išlaikymą. „Fotografavimas be užrakto garso (Begarsio rež. [♥] nustatymai)“ (134 psl.)
- Ekrane rodomas skirtumas tarp pasirinktos diafragmos bei išlaikymo ekspozicijos ir fotoaparato pamatuotos optimalios ekspozicijos. Jei skirtumas viršys ± 3 EV, ekranas mirksės.
- Kai [Auto] pasirenkama ISO funkcijai, ISO jautris automatiškai reguliuojamas siekiant optimalios ekspozicijos, su pasirinktais ekspozicijos nustatymais. Gražinamas ISO numatytasis nustatymas [Auto]. „ISO jautrio keitimas (ISO)“ (115 psl.)

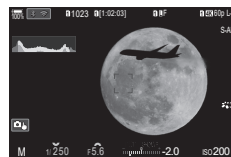



Nuokrypis nuo optimalios ekspozicijos

3 Fotografuokite.

- Galite pasirinkti priekiniu ir užpakaliniu ratukais atliekamas funkcijas. „Funkcijų priskyrimas priekiniam ir užpakaliniam ratukui (Ratuko funkcija / Ratuko funkcija)“ (218 psl.)
- Svirtimi **Fn** galite sukeisti priekinio ir užpakalinio ratukų funkcijas. Svirčiai taip pat galima priskirti kitas funkcijas. „Fn svirties pritaikymas (Fn svirties nustatymai)“ (221 psl.)
- Atsižvelgiant į pasirinktą išlaikymą, ekrane galite pastebėti dėl fluoresc. arba šviesos diodų šaltinių sukkelto mirgėjimo atsiradusį vaizdo iškraipymą ekrane. Fotoaparatai galima konfigūruoti, kad naudojant tiesioginį vaizdą arba fotografavimo metu sumažėtų mirgėjimas. „Mirgėjimo mažinimas nuotraukose (Mirg. apsaugos foto.)“ (137 psl.), „Mirgėjimo mažinimas fotografuojant LED apšvietimo aplinkoje (Mirgėjimo skenavimas / Mirgėjimo skenavimas)“ (110 psl.)
- Galite pasirinkti, ar ekrane matysis ekspozicijos kompensavimo efektai ir bus išlaikytas pastovus šviesumas, kad būtų lengviau peržiūrėti. „Ekranu išvaizdos keitimas (LV režimas)“ (227 psl.)

Objektas per tamsus arba per šviesus

Jei fotoaparatas negali pasiekti optimalios ekspozicijos su [Auto] pasirinktu [📷 ISO], ISO jautrio ekranas ima mirksėti kaip parodyta.

Ekranas	Problema / sprendimas
	<p>Per didelė ekspozicija.</p> <ul style="list-style-type: none"> • Pasirinkite didesnę diafragmos reikšmę arba mažesnę išlaikymą.
	<p>Nepakankama ekspozicija.</p> <ul style="list-style-type: none"> • Pasirinkite mažesnę diafragmos reikšmę arba ilgesnį išlaikymą. • Jei perspėjimas nedingsta iš ekrano, pasirinkite didesnę ISO jautrio reikšmę. 📷 „ISO jautrio keitimas (ISO)“ (115 psl.), „[Auto] režime pasirinktų ISO jautrio verčių diapazono nustatymas (📷 ISO-A didžiausias / numatytasis / 📷 ISO-A didžiausias / numatytasis)“ (116 psl.)

■ Ekspozicijos kompensavimo naudojimas režime M

Ekspozicijos kompensavimas režime **M** galimas tuomet, kai [📷 ISO] pasirenkamas [Auto] nustatymas. Kadangi ekspozicija kompensuojama reguliuojant ISO jautrį, diafragmos ir išlaikymo nustatymai nesikeičia. 📷 „ISO jautrio keitimas (ISO)“ (115 psl.), „[Auto] režime pasirinktų ISO jautrio verčių diapazono nustatymas (📷 ISO-A didžiausias / numatytasis / 📷 ISO-A didžiausias / numatytasis)“ (116 psl.)

1 Laikykite nuspaudę mygtuką  ir sukite priekinį arba užpakalinį ratuką.

- Ekspozicijos kompensavimas pridodamas prie ekrane rodomo ekspozicijos skirtumo.

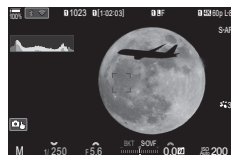

↑
Ekspozicijos kompensavimas plus ekspozicijos skirtumas

↑
Ekspozicijos kompensavimas

Pasirinkite šį režimą, kad užraktas liktų atidarytas ilgai ekspozicijai. Galite peržiūrėti nuotrauką tiesiogiai ir baigti ekspoziciją tuomet, kai buvo gauti pageidaujami rezultatai. Naudokite tada, kai reikalinga ilga ekspozicija, pavyzdžiui, fotografuojant nakties vaizdus arba fejerverkus.

ⓘ Fotografuojant ilgu išlaikymu rekomenduojama patikimai pritvirtinti fotoaparata ant trikojo ir nustatyti [ Image Stabilizer] (138 psl.) ties [S-IS Off].

Fotografavimas su „BULB“ ir „Tiesioginiu BULB“

Užraktas lieka atidarytas, kol fotografavimo mygtukas paspaustas. Atleidus mygtuką, ekspozicija baigiama.

- Fotoaparatai tenkančios šviesos kiekis didėja pagal tai, kaip ilgai užraktas atidarytas.
- Kai pasirenkamas tiesioginis BULB fotografavimas, galite patikrinti rezultatus tiesioginio vaizdo lange ir užbaigti ekspoziciją norimu metu.

Fotografavimas su „TIME“ ir „Tiesioginiu TIME“

Ekspozicija prasideda, kai iki galo nuspaudžiamas fotografavimo mygtukas. Kad užbaigtumėte ekspoziciją, antrą kartą iki galo paspauskite fotografavimo mygtuką.

- Fotoaparatai tenkančios šviesos kiekis didėja pagal tai, kaip ilgai užraktas atidarytas.
- Kai pasirenkamas tiesioginis TIME fotografavimas, galite patikrinti rezultatus tiesioginio vaizdo lange ir užbaigti ekspoziciją norimu metu.

1 Režimo ratuką pasukite ir nustatykite ties **B**.

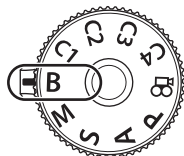

2 Pasirinkite [Bulb] (fotografavimas su ilgalaikė ekspozicija) arba [Time] (laiko ekspozicija).

- Pagal numatytuosius nustatymus, pasirenkama užpakaliniu ratuku.

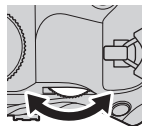

BULB / TIME fotografavimas

3 Paspauskite mygtuką **MENU**.

- Jums bus nurodyta pasirinkti intervalą, kuriuo peržiūra bus atnaujinta.

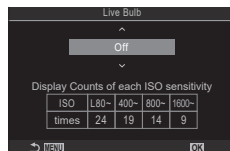

4 Pažymėkite intervalą mygtukais $\Delta \nabla$.

5 Paspauskite mygtuką \odot , kad pasirinktumėte pažymėtą parinktį.

- Bus rodomi meniu.

6 Jei iš meniu norite išeiti, paspauskite mygtuką **MENU** kelis kartus.

- Jei pasirinkama kita parinktis, nei [Off], ekrane bus parodyta [Live Bulb] arba [Live Time].

7 Reguliuokite diafragmą.

- Pagal numatytuosius nustatymus, diafragmą galima reguliuoti priekiniu ratuku.



Diafragma

8 Fotografuokite.

- BULB ir tiesioginio BULB režimuose laikykite užrakto mygtuką nuspaustą. Ekspozicija baigiasi tada, kai mygtukas atleidžiamas.
 - Tiesioginio TIME fotografavimo metu galite atnaujinti peržiūrą iki pusės nuspausdami užrakto mygtuką.
 - TIME ir tiesioginio TIME režimuose kartą nuspauskite užrakto mygtuką iki pat galo, kad įjungtumėte ekspoziciją ir dar kartą, kad ją išjungtumėte.
 - Ekspozicija automatiškai baigiasi tuomet, kai praeina [Bulb/Time Timer] nustatytas laikas. \rightarrow „BULB / TIME / COMP nustatymų konfigūravimas (BULB / TIME / COMP nustatymai)“ (175 psl.)
 - [Noise Reduction] taikomas nufotografavus. Ekrane rodoma, kiek laiko liko iki proceso pabaigos. Galite pasirinkti sąlygas, kuriomis vykdomas triukšmo mažinimas (119 psl.).
- ① Esamų ISO jautrio nuostatų pasirinkimui taikomi kai kurie apribojimai.
 - ① BULB fotografavimas naudojamas vietoj tiesioginio BULB fotografavimo tada, kai veikia daugkartinė ekspozicija, pagr. kompens arba „Fisheye“ korekcija.
 - ① TIME fotografavimas naudojamas vietoj tiesioginio TIME fotografavimo tada, kai veikia daugkartinė ekspozicija, pagr. kompens arba „Fisheye“ korekcija.
 - ① Fotografuojant toliau nurodytų funkcijų nuostatos yra apribotos.
Fotografavimas serijomis, fotografavimas naudojant laikmatį, fotofilmas, AE nuoseklusis fotografavimas, nuoseklusis fotografavimas su blykste, nuoseklusis fotografavimas fokusuojant, židinių sudėjimas ir kt.
 - ① Atsižvelgiant į fotoaparato nuostatas, temperatūrą, grynį, galite pastebėti triukšmą arba šviesias sritis ekrane. Jos kartais gali atsirasti nuotraukose net tada, jei įjungtas [Noise Reduction] (119 psl.).

☞ Norėdami užfiksuoti naktinį dangų, galite naudoti žvaigždėto dangaus AF.

☞ „Fokusavimo režimo pasirinkimas (AF režimas / AF režimas)“ (74 psl.),
„Žvaigždėto dangaus AF nustatymų keitimas (Žvaigž. dang. AF nust.)“ (87 psl.)

☞ Ekraną šviesumą galima reguliuoti BULB / TIME fotografavimo režime. ☞ „BULB / TIME / COMP nustatymų konfigūravimas (BULB / TIME / COMP nustatymai)“ (175 psl.)

☞ **B** (Bulb) režime židinį galite reguliuoti rankiniu būdu, kol vyksta išlaikymas. Ši funkcija leidžia ekspozicijos metu panaikinti fokusavimą arba sufokusuoti vaizdą ekspozicijos pabaigoje. ☞ „BULB / TIME / COMP nustatymų konfigūravimas (BULB / TIME / COMP nustatymai)“ (175 psl.)

☞ **Triukšmas**

Kai fotografuojama naudojant lėtą užrakto greitį, ekrane gali atsirasti vaizdo triukšmo. Šių reiškinių atsiranda tada, kai vaizdo nuskaitymo įrenginio arba jo vidinio kaupiklio grandyne pakyla temperatūra ir dėl to vaizdo nuskaitymo įrenginio dalyse, kurių šviesa paprastai neveikia, ima tekėti elektros srovė. Taip gali atsitikti ir tada, kai esant aukštai temperatūrai fotografuojama nustačius didelį ISO jautrį. Fotoaparate įsijungia triukšmo mažinimo funkcija tam, kad būtų sumažinti šie trikdžiai. ☞ „Ilgą išlaikymo triukšmo mažinimo parinktys (Triukšmo mažinimas)“ (119 psl.)

Suliejimo šviesinimas (B: Tiesioginis sudėtinis fotografavimas)

PASMB

Palikite užraktą atvirą ilgai ekspozicijai. Galite peržiūrėti fejerverkų arba žvaigždžių paliktas šviesos linijas ir fotografuoti jas nekeisdami fono ekspozicijos. Fotoaparatas suderina kelias fotografijas ir įrašo jas kaip vieną fotografiją.

① Tiesioginei sudėtinei fotografijai rekomenduojama patikimai pritvirtinti fotoaparata ant trikojo ir nustatyti [Image Stabilizer] (138 psl.) ties [S-IS Off].

1 Režimo ratuką pasukite ir nustatykite ties **B**.

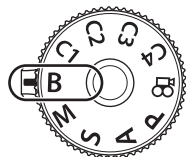

2 Select [Live Comp].

- Pagal numatytuosius nustatymus, pasirenkama užpakaliniu ratuku.

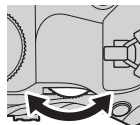

Tiesioginis sudėtinis fotografavimas

3 Paspauskite mygtuką **MENU**.

- Bus parodytas meniu [Composite Settings].

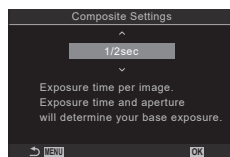

4 Pažymėkite ekspozicijos laiką mygtukais Δ ∇ .

- Pasirinkite ekspozicijos laiką nuo 1/2 iki 60 sek.

5 Paspauskite mygtuką \odot , kad pasirinktumėte pažymėtą parinktį.

- Bus rodomi meniu.

6 Jei iš meniu norite išeiti, paspauskite mygtuką **MENU** kelis kartus.

7 Reguliuokite diafragmą.

- Pagal numatytuosius nustatymus, diafragmą galima reguliuoti priekiniu ratuku.

8 Paspauskite užrakto mygtuką iki galo, kad parengtumėte fotoaparata.

- Fotoaparatas yra pasiruošęs fotografuoti tuomet, kai rodoma [Ready for composite shooting].

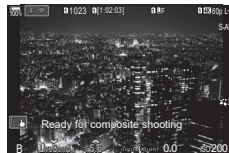

9 Paspauskite užrakto mygtuką, kad pradėtumėte fotografuoti.

- Bus pradėtas tiesioginis sudėtinis fotografavimas. Langas bus atnaujinamas po kiekvienos ekspozicijos.

10 Dar kartą paspauskite užrakto mygtuką, kad baigtumėte fotografuoti.

- Filmavimas baigsis automatiškai, kai praeis pasirinktas [Live Composite Timer] laikas. Numatytasis – [3 val].
- Didžiausias esamas įrašymo laikas priklauso nuo akumulatoriaus lygio ir fotografavimo sąlygų.

ⓘ Esamų ISO jautrio nuostatų pasirinkimui taikomi kai kurie apribojimai.

ⓘ Fotografuojant kai kurioms funkcijoms taikomi apribojimai, įskaitant šias: nuoseklusis fotografavimas, fotografavimas naudojant laikmatį, fotografavimas intervalais, AE nuoseklusis fotografavimas, nuoseklusis fotografavimas su blykste, nuoseklusis fotografavimas fokusuojant, fotografavimas didele skyra, HDR fotografavimas, židinių sudėjimas, daugkartinė ekspozicija, pagr. kompensavimas, tiesioginis ND filtras ir „Fisheye“ korekcija.

🔗 Norėdami užfiksuoti naktinį dangų, galite naudoti žvaigždėto dangaus AF.

🔗 „Fokusuojimo režimo pasirinkimas (AF režimas / AF režimas)“ (74 psl.),

🔗 „Žvaigždėto dangaus AF nustatymų keitimas (Žvaigž. dang. AF nust.)“ (87 psl.)

🔗 Ekraną šviesumas gali būti reguliuojamas tiesioginio sudėtinio fotografavimo metu.

🔗 „BULB / TIME / COMP nustatymų konfigūravimas (BULB / TIME / COMP nustatymai)“ (175 psl.)

🔗 Tiesioginio sudėtinio fotografavimo metu kiekvienos ekspozicijos laiką galima iš anksto pasirinkti meniu. 🔗 „BULB / TIME / COMP nustatymų konfigūravimas (BULB / TIME / COMP nustatymai)“ (175 psl.)

Pasirinktinių nuostatų įrašymas į režimo ratuką (C1 / C2 / C3 / C4 pasirinktiniai režimai)

Dažnai naudojamas nuostatas ir fotografavimo režimus galima išsaugoti kaip pasirinktinius režimus ir pagal poreikį iškviešti paprasčiausiai pasukant režimo ratuką. Išsaugotas meniu nuostatas taip pat galima iškviešti per meniu.

- Išsaugokite nuostatas padėtyse nuo **C1** iki **C4**.

Nuostatų įrašymas (Priskirti pasirinktiniam režimui)

- 1 Pasirinkite kitą režimą (ne **P**) ir pakoreguokite nustatymus pagal poreikius.
 - Informacija apie nustatymus, kuriuos galima išsaugoti, pateikiama meniu sąrašė (313 psl.).
- 2 Paspauskite mygtuką **MENU**, kad būtų parodyti meniu.
- 3 Pažymėkite skirtuką **C1**, naudodami priekinį ratuką.

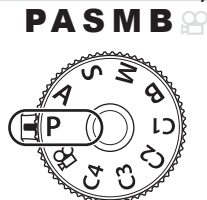

- 4 Pažymėkite [1. Basic Settings/Image Quality], naudodami **<|>** mygtukus arba užpakalinį ratuką.

- 5 Naudodami **Δ ∇** mygtukus pažymėkite [Custom Mode] ir paspauskite mygtuką **OK**.

- 6 Mygtukais **Δ ∇** pažymėkite pageidaujamą pasirinktinį režimą ([C1]–[C4]) ir paspauskite mygtuką **OK**.
 - Bus parodytas pasirinktas pasirinktinis režimas.

- 7 Naudodami **Δ ∇** mygtukus pažymėkite [Assign] ir paspauskite mygtuką **OK**.

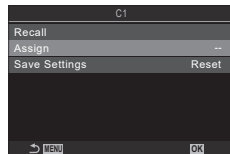
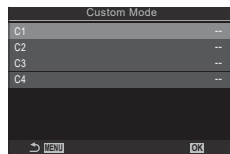
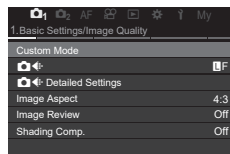

8 Mygtukais $\Delta \nabla$ pažymėkite [Set] ir paspauskite mygtuką OK .

- Bet kokios esančios nuostatos bus perrašytos.
- Norėdami atkurti pasirinkto pasirinktinio režimo numatytuosius nustatymus, pažymėkite [Reset] ir paspauskite mygtuką OK .

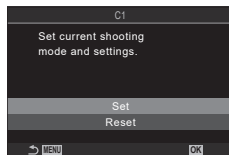

9 Paspauskite mygtuką **MENU**, kad išjungtumėte meniu.

Pasirinktinius režimus galima atnaujinti automatiškai, kad fotografavimo metu pasirinkus režimą, jis atspindėtų bet kokius nustatymų pakeitimus (**C1**, **C2**, **C3** arba **C4**).

„Nustatymų pakeitimų įrašymas pasirinktiniuose režimuose“ (59 psl.)

Pasirinktinių režimų naudojimas

(**C1 / C2 / C3 / C4**)

PASMB

Norint išskiesti išsaugotas nuostatas, įskaitant fotografavimo režimą:

1 Pasukite režimo ratuką į pageidaujamo pasirinktinio režimo padėtį (**C1**, **C2**, **C3** arba **C4**).

- Fotoaparate bus nustatytos pasirinkto režimo nuostatos.

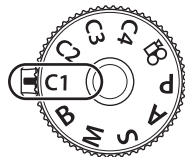

Jei naudosite numatytąsias parinktis, pakeitimai atlikti po išskvietimo išsaugoti nebus. Išsaugoti nustatymai bus atkurti sekantį kartą režimo ratuku pasirinkus pasirinktinį režimą.

■ Nustatymų pakeitimų įrašymas pasirinktiniuose režimuose

Galite įrašyti nustatymų pakeitimus, atliktus fotoaparato pasirinktiniuose režimuose. Pakeisti nustatymai išlieka net pasukus režimų ratuką. Pasirinktinius režimus galite naudoti kaip ir **P / A / S / M / B** režimus.

1 Paspauskite mygtuką **MENU**, kad būtų parodyti meniu.

2 Pažymėkite skirtuką 1, naudodami priekinį ratuką.

3 Pažymėkite [1. Basic Settings/Image Quality], naudodami $\triangleleft \triangleright$ mygtukus arba užpakalinį ratuką.

4 Naudodami $\Delta \nabla$ mygtukus pažymėkite [Custom Mode] ir paspauskite mygtuką OK .

5 Mygtukais $\Delta \nabla$ pažymėkite pageidaujamą pasirinktinį režimą ([C1]–[C4]) ir paspauskite mygtuką OK .

6 Pažymėkite [Save Settings], naudodami mygtukus $\Delta \nabla$, ir paspauskite mygtuką OK .

7 Pažymėkite [Hold] mygtukais $\triangleleft \triangleright$ ir paspauskite mygtuką OK .

8 Paspauskite mygtuką **MENU**, kad išjungtumėte meniu.

■ Įrašytų nuostatų iškvietimas

Jei pasirinktas ne režimas, galite iškviešti pasirinktiniuose režimuose [C1]–[C4] įrašytus nustatymus.

1 Paspauskite mygtuką **MENU**, kad būtų parodyti meniu.

2 Pažymėkite skirtuką **C1**, naudodami priekinį ratuką.

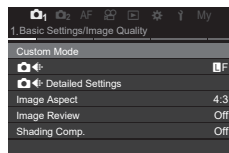

3 Pažymėkite [1. Basic Settings/Image Quality], naudodami mygtukus arba užpakalinį ratuką.

4 Naudodami mygtukus pažymėkite [Custom Mode] ir paspauskite mygtuką .

5 Mygtukais pažymėkite pageidaujamą pasirinktinį režimą ([C1]–[C4]) ir paspauskite mygtuką .

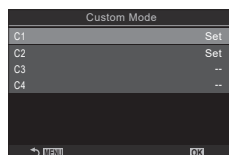

6 Pažymėkite [Recall] mygtukais ir paspauskite mygtuką .

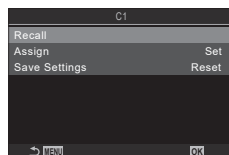

7 Mygtukais pažymėkite [Yes] ir paspauskite mygtuką .

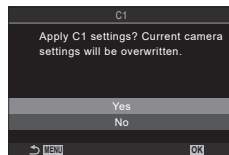

8 Paspauskite mygtuką **MENU**, kad išjungtumėte meniu.

Kai nustatymas iškviečiamas režimų ratuką nustačius ties **C1**, **C2**, **C3** arba **C4**, fotografavimo režimas taip pat pasikeičia į įrašytą režimą.

Nustatymai, iškviešti paspaudus mygtuką, kuriam priskirtas [C1]–[C4] (tinkintas režimas C1–4) ties Button Function] (210 psl.), nustoja galioti, kai:

- Išjungsite fotoaparata
- Pasuksite režimo ratuką ties kitu nustatymu
- Fotografavimo metu paspausite mygtuką **MENU**
- Paleisite iš naujo
- Išsaugosite arba iškviesite pasirinktinius nustatymus

Filmų įrašymas

- ⓘ Įrašinėdami filmuotą medžiagą naudokite SD kortelę, kuri palaiko 10 arba aukštesnę SD greičio klasę.
- ⓘ UHS-II arba UHS-I kortelė, kurios UHS greičio klasė yra 3 arba aukštesnė, yra reikalinga, kai:
 - ☞ [Q] meniu pasirenkama [4K] arba [C4K] filmavimo skiriamoji geba arba [A-] („All-Intra“) judesio kompensavimas

Filmavimas filmavimo režimu (📷)

PASMB 📷

Jei norite filmuoti ir taikyti **P**, **A**, **S** ir **M** režimų efektus, pasukite režimo ratuką ties 📷 (filmo režimas) (62 psl.).

1 Režimo ratuką pasukite ir nustatykite ties 📷.

2 Norėdami pradėti filmuoti, paspauskite mygtuką ⏻.

- Fotoaparatusi fokusuojat filmavimo režimu pyptelėjimas negirdimas.
- Fiksuojamas filmas bus rodomas ekrane.
- Priartinus akį prie vaizdo iešiklio, jame bus rodomas fiksuojamas filmas.
- Filmavimo metu rodomas raudonas rėmelis (187 psl.).
- Fokusavimo vietą galite pakeisti filmavimo metu bakstelėdami ekraną.
- Fotoaparatas paleis įrašymo skaičiavimą ir rodyt įrašymo laiką.

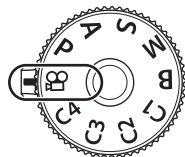

3 Jei filmavimą norite baigti, dar kartą paspauskite mygtuką ⏻.

- ⓘ Jei fotoaparatas naudojamas nuolat ilgesnį laiko tarpą, vaizdo jutiklio temperatūra pakils ir ekrane gali būti matomos spalvų dėmės. Jei taip atsitiktų, išjunkite fotoaparata ir palaukite, kol jis atvės. Triukšmas ir spalvų dėmės ypač gali pasitaikyti esant dideliame ISO jautriui. Jei jutiklio temperatūra dar labiau pakils, fotoaparatas išsijungs automatiškai.
- ⓘ Kai naudojamas sistemos „Four Thirds“ objektyvas, filmuojant AF neveikia.
- ⓘ Kai [☞] funkcijai pasirenkamas spartusis filmavimas, taikant [„i-Enhance“] arba nuotraukos režimui pasirinkus meninį filtrą, filmai bus užfiksuoti taikant režimą [Natural].
- ⓘ Gali būti įrašytas veiksmų, atliekamų prisilietimu ir mygtukais, garsas.
- ⓘ Fotoaparate naudojamo tipo CMOS vaizdo jutikliai generuoja taip vadinamą „pakreipto užrakto“ efektą, kuris nuotraukose gali iškraipyti judančius objektus. Šis iškraipymas yra reiškinys, kuris pasitaiko greitai judančių objektų nuotraukose arba tada, kai fotografuojant pajudinamas fotoaparatas. Jis ypač pastebimas didelio židinio nuotolio nuotraukose.
- ⓘ Naudojant SDXC kortelę galima įrašyti iki 3 valandų filmus. Ilgesni nei 3 valandų filmai įrašomi keliais failais (priklausomai nuo fotografavimo sąlygų, fotoaparatas gali pradėti įrašinėti į naują failą dar nepasiekus 3 valandų ribos).
- ⓘ Kai naudojama SD / SDHC kortelė, didesni nei 4 GB filmai įrašomi keliais failais (priklausomai nuo fotografavimo sąlygų, fotoaparatas gali pradėti įrašinėti į naują failą dar nepasiekus 4 GB ribos).
- ☞ Filmuoti taip pat galite pradėti paspausdami užrakto mygtuką. ☞ „Filmavimas, paspaudžiant užrakto mygtuką (☞ Užrakto funkcija)“ (218 psl.)
- ☞ Padalytus filmo failus galima atkurti kaip vieną filmą. ☞ „Atskirtų filmų atkūrimas“ (191 psl.)

■ Ekspozicijos režimo pasirinkimas (☞ režimas (Filmo ekspozicijos režimai))

PASMB 

Galite kurti filmus, išnaudojančius **P**, **A**, **S** ir **M** režimuose prieinamus efektus.

- 1 Paspauskite mygtuką **MENU**, kad būtų parodyti meniu.
- 2 Pažymėkite skirtuką ☞, naudodami priekinį ratuką.
- 3 Pažymėkite [1. Basic Settings/Image Quality], naudodami ◀▶ mygtukus arba užpakalinį ratuką.
- 4 Pažymėkite [☞Mode] mygtukais △▽ ir paspauskite mygtuką OK.
- 5 Mygtukais △▽ pažymėkite norimą režimą ir paspauskite mygtuką OK.

P	Pagal objekto šviesumą automatiškai parenkama diafragmos reikšmė. Priekiniu arba galiniu ratuku reguliuokite ekspozicijos kompensaciją.
A	Nustatant diafragmą kinta fono vaizdavimas. Priekiniu ratuku reguliuokite ekspozicijos kompensaciją, o galiniu – diafragmą.
S	Nuo užrakto greičio priklauso, kaip atrodys objektas. Priekiniu ratuku reguliuokite ekspozicijos kompensaciją, o galiniu – užrakto greitį. Galima nustatyti nuo 1/24 sek. iki 1/32000 sek. išlaikymą.
M	Laisvai reguliuokite ir diafragmą, ir išlaikymą. Priekiniu ratuku pasirinkite diafragmos reikšmę, o galiniu – užrakto greitį. <ul style="list-style-type: none">• Rinkitės 1/24–1/32000 sek. išlaikymą. ISO 200-12800 reikšmės pateikiamos naudojant [☞ ISO] rankinio jautrio parinktis.• Ekrane rodomas skirtumas tarp pasirinktos diafragmos bei išlaikymo ekspozicijos ir fotoaparato pamatuotos optimalios ekspozicijos. Jei skirtumas viršys ±3 EV, ekranas mirksės.• Įsigalioja parinktis, pasirinkta [☞M ISO-A Upper/Default] (116 psl.).

☞ Apatinė užrakto greičio riba keičiasi priklausomai nuo kadru dažnio filmo fiksavimo režime.

- 6 Paspauskite mygtuką **MENU**, kad išjungtumėte meniu.

☞ [☞Mode] taip pat galima nustatyti „Super“ valdymo skydelyje.  „Super“ valdymo skydelis / LV „Super“ valdymo skydelis“ (71 psl.)

Filmavimas fotografavimo režimais

Filmus galima įrašyti programos AE režime, net jei režimo ratukas nėra padėtyje .

- ! [⊙REC] būtina priskirti mygtukui, naudojant [Button Function] (210 psl.).
- ! AF rėmelio forma keičiasi priklausomai nuo pasirinkto filmavimo režimo (61 psl.). Pasukite režimo ratuką ties  (filmavimo režimas) ir AF rėmelio pasirinkimo lange pasirinkite rėmelio formą (79 psl.).

1 Paspauskite mygtuką, kuriam buvo priskirta [⊙REC], norėdami pradėti filmuoti.

- Filmavimo metu monitoriuje bus rodoma „●REC“, filmavimo laikas ir raudonas rėmelis (187 psl.).
- Priartinus akį prie vaizdo ieškiklio, jame bus rodomas fiksuojamas filmas.
- Fokusavimo vietą galite pakeisti filmavimo metu bakstelėdami ekraną.

Filmavimo trukmė



2 Jei norite baigti filmavimą, dar kartą paspauskite mygtuką.

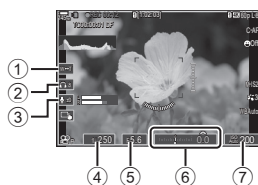

- „●REC“, filmavimo trukmė ir raudonas rėmelis (187 psl.) dingsta užbaigus filmavimą.
- ! Toliau nurodytais atvejais filmuoti negalėsite, net jei paspausite mygtuką, kuriam priskirta [⊙REC]:
 - daugkartinės eksp. metu (kai fotografavimas taip pat išjungiamas), kai iki pusės nuspaustas užrakto mygtukas, nuosekliojo fotografavimo metu, intervalinio fotografavimo metu, taikant pagr. kompensavimo arba „fish-eye“ korekcijos funkciją, jei taikomas tiesioginis ND filtras

Galite neleisti fotoaparatui įrašinėti garsų, atsirandančių fotografuojant. Bakstelėję elementą bakstelėkite rodomas rodykles, kad pasirinktumėte nuostatas.



① elektrinis priartinimas	Priartinkite arba atitolinkite galingo priartinimo objektyvus.
② ausinių garsumas	Sureguliuokite garsumą naudojant ausines.
③ įrašymo lygis	Pasirinkite įrašymo lygį.
④ užrakto greitis	Sureguliuokite išlaikymą, kai [Mode] (filmo ekspozicijos režimas) (62 psl.) funkcijai pasirenkama [S] (užrakto pirmumas AE) arba [M] (rankinis).
⑤ diafragma	Sureguliuokite diafragmą, kai [Mode] (filmo ekspozicijos režimui) (62 psl.) pasirenkama [A] (diafr. pirmumas AE) arba [M] (rankinis) funkcija.
⑥ ekspozicijos kompensavimas	Reguliuokite ekspozicijos kompensavimą. Jei [Mode] (filmo ekspozicijos režimui) (62 psl.) pasirenkama [M] funkcija, ekspozicijos kompensavimas veikia, jei [ISO] (115 psl.) režimui pasirenkama [Auto] funkcija.
⑦ ISO jautris	Sureguliuokite [ISO] (115 psl.). Ši parinktis galima tik tada, kai [Mode] (filmo ekspozicijos režimas) pasirinkta [M] (62 psl.).

 Tylūs valdikliai neveikia greito filmavimo metu (144 psl.).

 Fotoaparatą galite sukongfigūruoti taip, kad tylų valdymą jutikliniu skydeliu taip pat būtų galima naudoti fotografuojant.  „Informacijos nustatymų konfigūravimas“ (233 psl.)

3 Meniu naudojimas

3

Meniu naudojimas

Veiksmai, kuriuos galite atlikti su meniu

Neskaitant fotografavimo ir atkūrimo parinkčių, į meniu įeina parinktyms, leidžiančios pritaikyti fotoaparato veikimą ir ekraną ir atlikti fotoaparato sąranką.

Yra keli skirtukai, reiškiantys funkcijų kategorijas, o kiekviename puslapyje yra susijusios funkcijos.

Informacijos apie skirtukų kategorijas ir kiekviename puslapyje esančias funkcijas ieškokite „Numatytieji nustatymai“ (313 psl.).



Kaip naudotis meniu

Priekinis ratukas	: skirtuko pasirinkimas.
◀▶ / užpakalinis ratukas	: puslapio pasirinkimas.
△ ▽	: žymeklio perkėlimas.
OK mygtukas	: patvirtinti nustatymą / pereiti prie kito ekrano.
MENU mygtukas	: atšaukti operaciją / grįžti į ankstesnį ekraną.

Toliau kaip pavyzdys paaiškinimui naudojamas [AE BKT].

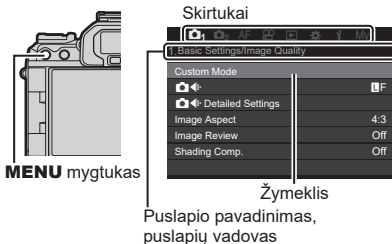
- 1 Paspauskite mygtuką **MENU**, kad būtų parodyti meniu.



- 2 Pasirinkite norimą skirtuką priekiniu ratuku.
 - [AE BKT] yra skirtuke  Sukite priekinį ratuką tol, kol bus pažymėtas skirtukas 

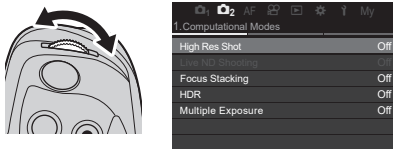

3 Naudokite ◀▶ arba užpakalinį ratuką, norėdami pasirinkti norimą puslapį.

- [AE BKT] yra 3-iaje puslapyje: [3. Bracketing]. Naudokite mygtukus ◀▶ arba užpakalinį ratuką, kol [3. Bracketing] puslapis bus pažymėtas.

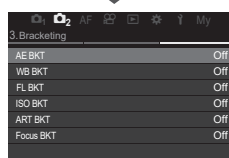
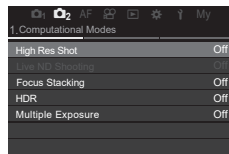

4 Spausdami mygtukus Δ ▽ pasirinkite [AE BKT] ir paspauskite mygtuką OK.

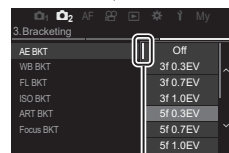
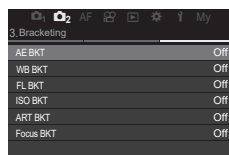

Tai pasirodo šalia šiuo metu pasirinktos parinktys.

5 Mygtukais Δ ▽ pažymėkite parinktį, tada paspauskite mygtuką OK, kad pasirinktumėte.

- Nustatymas patvirtinamas.
- Paspaudus mygtuką **MENU** meniu uždaromas.
- Procedūra pasirinkus elementą ir paspaudus mygtuką OK skiriasi, priklausomai nuo meniu elemento.
- Kai kuriems elementams reikalingi tolesni nustatymai, pasirinkus parinktį 5 veiksmo. Informacijos apie veikimą ieškokite kiekvienos funkcijos paaiškinime.

Šioje instrukcijoje meniu elementų pasirinkimo procedūra yra kaip nurodyta toliau.

Meniu	MENU → O2 → 3. Bracketing → AE BKT
-------	--

☞ Naudodami meniu, vietoj Δ ▽ ◀▶ galite naudoti kryptinį valdiklį.

☞ Norėdami atšaukti meniu operaciją, paspauskite mygtuką **MENU**.

☞ Informacijos apie kiekvieną meniu funkciją ir numatytuosius nustatymus ieškokite „Numatytieji nustatymai“ (313 psl.).

■ Meniu elemento aprašymo rodymas

Paspaudus mygtuką **INFO**, kai pasirinktas meniu elementas, rodomas meniu aprašymas.

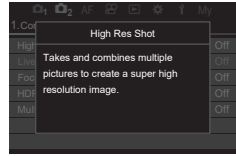
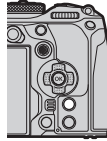

■ Elementai rodomi pilkai

Jei dėl fotoaparato būsenos arba kitų nustatymų elementas šiuo metu nėra prieinamas, jis rodomas pilkai.

Paspaudus mygtuką **OK**, kai pažymėtas pilkas elementas, parodoma priežastis, kodėl jis neprieinamas.

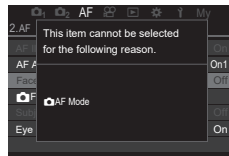
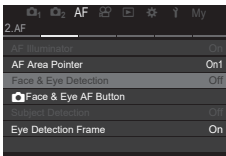

4 Fotografavimo nuostatos

Kaip keisti fotografavimo nustatymus (tiesioginio valdymo mygtukai / „Super“ valdymo skydelis)

Fotoaparatas turi daug su fotografavimu susijusių funkcijų. Atsižvelgiant į tai, kaip dažnai jas naudojate, galite atidaryti nuostatas mygtukais arba ekrane esančiomis piktogramomis.





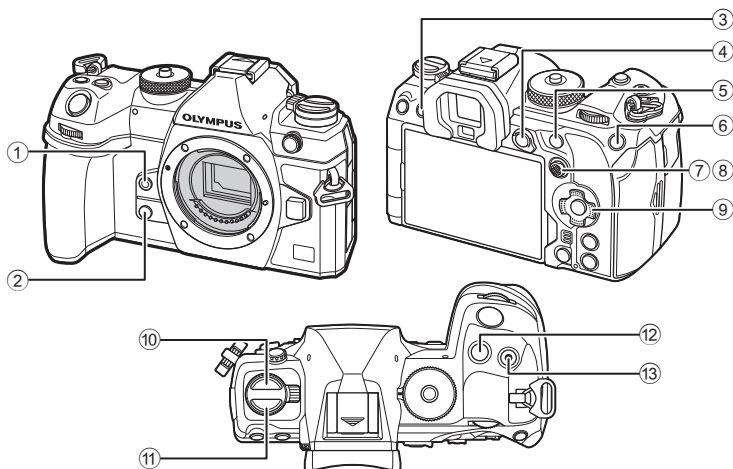











Tiesioginio valdymo mygtukai

Dažnai naudojamos fotografavimo funkcijos priskiriamos mygtukams. Jie vadinami tiesioginio valdymo mygtukais. Toliau išvardinti mygtukai, kuriems galima priskirti funkcijas.















Mygtukams, išskyrus 10 (📷⚡ mygtukas) ir 11 (AF 📷 mygtukas) galima priskirti skirtingas funkcijas. 📷 „Mygtukų funkcijų keitimas (Mygtukų nustatymai)“ (210 psl.)

■ Tiesioginio valdymo mygtukai fotografuojant

Tiesioginio valdymo mygtukas	Priskirta funkcija	
①  mygtukas	Baltos spalvos balansas vienu paspaudimu	154 psl.
②  mygtukas	Peržiūra	226 psl.
③  (LV) mygtukas	Rodmenų (ekrano / vaizdo ieškiklio) pasirinkimas	39 psl.
④ AEL mygtukas	AEL	111 psl.
⑤ AF-ON mygtukas	AF-ON	85, 86 psl.
⑥ ISO mygtukas	ISO jautris	115 psl.
⑦ Kryptinis valdiklis ()	[:::] (AF taikiklio padėtis)	78 psl.
⑧ Kryptinis valdiklis ()	Išjungta*	-
⑨ Kryptiniai mygtukai (  )	Išjungta*	-
⑩    mygtukas	Nuoseklusis fotografavimas / fotografavimas naudojant laikmatį / blykstė	122, 128 psl.
⑪ AF  mygtukas	AF / matavimo režimas	74, 111 psl.
⑫  mygtukas	Ekspozicijos kompensavimas	108 psl.
⑬   mygtukas	Fotograf. didele skyra	158 psl.

* Pagal numatytuosius nustatymus nepriskirta jokia funkcija.

■ Tiesioginio valdymo mygtukai filmuojant

Tiesioginio valdymo mygtukas	Priskirta funkcija	
①  mygtukas	Paryšklinimas	154 psl.
②  mygtukas	Padidinti	82 psl.
③  (LV) mygtukas	Rodmenų (ekrano / vaizdo ieškiklio) pasirinkimas	39 psl.
④ AEL mygtukas	AEL	111 psl.
⑤ AF-ON mygtukas	AF-ON	85, 86 psl.
⑥ ISO mygtukas	ISO jautris	115 psl.
⑦ Kryptinis valdiklis ()	[:::] (AF taikiklio padėtis)	78 psl.
⑧ Kryptinis valdiklis ()	Išjungta*	-
⑨ Kryptiniai mygtukai (  )	Išjungta*	-
⑪ AF  mygtukas	AF / matavimo režimas	74, 111 psl.
⑫  mygtukas	Ekspozicijos kompensavimas	108 psl.
⑬   mygtukas	Filmų įrašymas	61 psl.

* Pagal numatytuosius nustatymus nepriskirta jokia funkcija.

Informacijos apie kiekvieno tiesioginio mygtuko funkcijos veikimą ieškokite kiekvieno funkcijos paaiškinimo puslapyje.

Šiame skyriuje paaiškinama, kaip naudotis, kai rodomas pasirinkimo meniu, kaip pavyzdį naudojant [AF Mode].

1 Paspauskite norimos naudoti funkcijos mygtuką.

- Paspauskite mygtuką **AF** 
- Rodomas pasirinkimo meniu.



Pasirinkimo meniu

2 Sukdami priekinį / užpakalinį ratuką pasirinkite nustatymą.

- Taip pat galite naudoti Δ ∇ \triangleleft \triangleright mygtukus. Jei 1 veiksmo metu paspaudus mygtuką nustatymo vertės rodomos ekrano viršuje ir apačioje, naudokite toliau nurodytus mygtukus.
 - Δ ∇ : pasirenka viršuje rodomus elementus.
 - \triangleleft \triangleright : pasirenka apačioje rodomus elementus.
- Šiame pavyzdyje užpakalinis ratukas sukamas norint nustatyti [AF Mode].
- Nuspaudus užrakto mygtuką iki pusės grįžtama į fotografavimo ekraną.
- Į fotografavimo ekraną taip pat galite grįžti paspausdami 1 veiksmo metu paspaustą mygtuką.
- Kai kurioms funkcijoms prieinami išsamūs nustatymai, pasirinkus nustatymą 2 veiksmu. Informacijos apie naudojimą ieškokite kiekvienos funkcijos paaiškiniame.

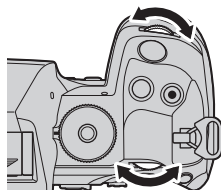

Šioje instrukcijoje nustatymo keitimo procedūra, naudojant tiesioginio valdymo mygtukus, parodyta toliau.

Mygtukas	AF  mygtukas \rightarrow 
----------	--

Greitas nustatymo keitimas, laikant mygtuką nuspausta

Kai kuriuos nustatymus galima keisti sukant priekinį / užpakalinį ratuką, laikant nuspaustą funkcijos mygtuką.

Nustatymo ekranas uždaromas atleidus mygtuką.

„Super“ valdymo skydelis / LV „Super“ valdymo skydelis

„Super“ valdymo skydelyje / LV „Super“ valdymo skydelyje pateikiamas fotografavimo nuostatų sąrašas ir jų dabartinės reikšmės. Naudokite „Super“ valdymo skydelį įremindami nuotraukos vaizdo ieškiklyje ir LV „Super“ valdymo skydelį įremindami nuotraukos ekrane („tiesioginis vaizdas“).

- Fotografavimo režime paspaudus mygtuką  (LV) perjungiama tarp fotografavimo naudojant vaizdo ieškiklį ir fotografavimo naudojant tiesioginį vaizdą.

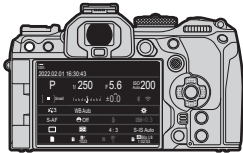

Fotografavimas su vaizdo ieškikliu (kai vaizdo ieškiklis įjungtas, ekranas išjungiamas)

 (LV mygtukas)

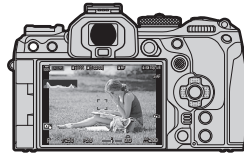

Tiesioginio vaizdo fotografavimas

Super valdymo skydelis (fotografavimas su vaizdo ieškikliu)

Kai rėminatė objektus vaizdo ieškiklyje, LV super valdymo skydelis bus nuolat rodomas ekrane. Paspauskite mygtuką , kad aktyvintumėte žymeklį.

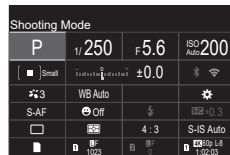

LV super“ valdymo skydelis (tiesioginio vaizdo fotografavimas)

Norėdami atidaryti LV super valdymo skydelį ekrane, paspauskite mygtuką  tiesioginio vaizdo metu.



Šiame skyriuje paaiškinama kaip naudotis „Super valdymo skydeliu / LV „Super“ valdymo skydeliu, kaip pavyzdį naudojant [Face & Eye Detection].

1 Paspauskite mygtuką .

- Jei paspausite mygtuką tiesioginio vaizdo metu, LV super valdymo skydelis bus rodomas ekrane.
- Pasirinkta nuostata pažymima.

Žymeklis



2 Pažymėkite elementą mygtukais $\Delta \nabla \langle \rangle$.

- Pasirinkta nuostata bus pažymėta.
- Elementus taip pat galite pažymėti paliesdami juos ekrane.

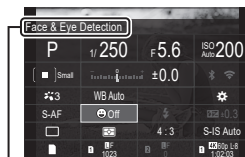

Rodomas pasirinktos funkcijos pavadinimas.

3 Sukdami priekinį / užpakalinį ratuką pakeiskite pažymėtą nuostatą.

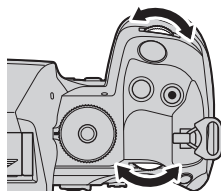

- Jei norite išsaugoti dabartinę nustatymą ir grįžti į fotografavimo ekraną, nuspauskite užrakto mygtuką iki pusės.

Šioje instrukcijoje nustatymo keitimo procedūra, naudojant tiesioginio valdymo mygtukus, parodyta toliau.



Papildomos parinktys

Paspaudus mygtuką OK 2 žingsnyje, parodomos pažymėtos nuostatos parinktys. Kai kuriais atvejais galima sukonfigūruoti papildomas parinktis.

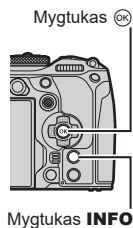

LV „Super“ valdymo skydelio / „Super“ valdymo skydelio ekranas



Pasirinkimo meniu ekranas

INFO



Išsamaus nustatymo ekranas

■ Super valdiklio / LV super valdymo skydelio nuostatos

Fotografavimo režimas

„LV Super“ valdymo skydelis

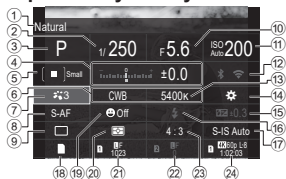

- ① Šiuo metu pasirinktos parinktys pavadinimas
- ② Užrakto greitis 45, 49 psl.
- ③ Fotografavimo režimas 45 psl.
- ④ Ekspozicijos kompensavimas 108 psl.
- ⑤ AF rėmelis 79 psl.
- ⑥ baltos spalvos balansas 152 psl.
- ⑦ nuotraukos režimas 147 psl.
- ⑧ AF režimas 74 psl.
- ⑨ Pavaros režimas (nuoseklusis fotografavimas /laikmatis)..... 128 psl.
- ⑩ Diafragmos reikšmė..... 45, 47 psl.
- ⑪ ISO jautris 115 psl.
- ⑫ „Wi-Fi“ / „Bluetooth“ 263 psl.
- ⑬ spalvų temperatūra 152 psl.

Filmų įrašymo režimas

„LV Super“ valdymo skydelis

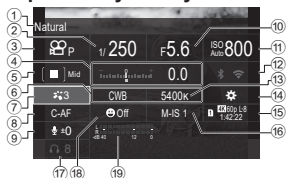

- ① Šiuo metu pasirinktos parinktys pavadinimas
- ② Užrakto greitis 62 psl.
- ③ režimas (filmo ekspozicijos režimas)..... 62 psl.
- ④ Ekspozicijos kompensavimas 108 psl.
- ⑤ AF rėmelis 79 psl.
- ⑥ baltos spalvos balansas 152 psl.
- ⑦ nuotraukos režimas 147 psl.
- ⑧ AF režimas 74 psl.
- ⑨ Garso įrašymo lygis 64 psl.
- ⑩ Diafragmos reikšmė 62 psl.

„Super“ valdymo skydelis

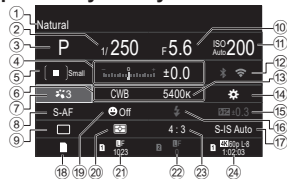

- ⑭ mygtuko funkcijos priskyrimas 210 psl.
- ⑮ Rankinė blykstės išeiga 125 psl.
- ⑯ Blykstės režimas 122 psl.
- ⑰ vaizdo stabilizatorius 138 psl.
- ⑱ saugojimo parinktys 245 psl.
- ⑲ Veido ir akių aptikimas 90 psl.
- ⑳ Matavimo režimas 111 psl.
- ㉑ 1 lizdas: vaizdo kokybė, į atmintį telpančių nuotraukų skaičius 142 psl.
- ㉒ 2 lizdas: vaizdo kokybė, į atmintį telpančių nuotraukų skaičius 142 psl.
- ㉓ Proporcijų santykis 146 psl.
- ㉔ vaizdo kokybė, likusi įrašymo trukmė 143 psl.

Pagrindinės fokusavimo funkcijos

Fokusavimo režimo pasirinkimas (📷 AF režimas / 📷 AF režimas)

PASMB 📷



Galite pasirinkti fokusavimo metodą (fokusavimo režimą).



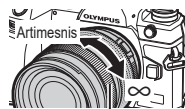





Mygtukas	AF (📷) button ➔ <⏪>📷
Valdymo pultas	OK ➔ 📷 AF Mode / 📷 AF Mode
Meniu	MENU ➔ AF ➔ 1. AF ➔ 📷 AF Mode MENU ➔ AF ➔ 4. Movie AF ➔ 📷 AF Mode

S-AF (Vienkartinis AF)	Fotoaparatas fokusuoja vieną kartą, kai iki pusės nuspaudžiamas fotografavimo mygtukas arba nuspaudžiamas AF-ON mygtukas. Kai fokusavimas užfiksuojamas fotografavimo režime, pasigirsta pyptelėjimas, įsižiebia AF patvirtinimo žyma ir AF rėmelis. Kai fokusavimas užfiksuojamas filmavimo režime, pasigirsta pyptelėjimas, rodoma AF patvirtinimo žyma ir AF rėmelis. Šis režimas patogus nejudantiems ar šiek tiek judantiems objektams fotografuoti.
C-AF (Nepertraukiamas AF)	Fotografavimo režime fotoaparatas kartoja atstumą tarp objekto ir fotoaparato matavimą ir fokusuoja, kai užrakto mygtukas laikomas iki pusės nuspaustas arba kai nuspaustas AF-ON mygtukas. Kai sufokusuojamas objektas, užfiksuojamas židinį pirmą kartą ekrane įsižiebia AF patvirtinimo žyma ir pasigirsta pyptelėjimas. Filmavimo režime fotoaparatas kartoja fokusavimą prieš įrašymą ir jo metu. Šis režimas tinkamas, kai atstumas iki objekto kinta.
MF (Rankinis fokusavimas)	Ši funkcija suteikia galimybę ant objektyvo uždedant fokusavimo žiedą rankiniu būdu fokusuoti bet kurią padėtį.
S-AF MF	Fotoaparatas fokusuoja S-AF režime. Fokusavimo padėtį galite reguliuoti naudodami objektyvo fokusavimo žiedą.



Fokusav. Žiedas



C-AF+TR (AF stebėjimas)	<p>Iki pusės nuspauskite fotografavimo mygtuką arba nuspauskite AF-ON mygtuką, kad sufokusuotumėte vaizdą; fotoaparatas seks ir išlaikys fokusuotę ties esamu objektu, kol mygtukas bus laikomas toje padėtyje. Filmavimo režime fotoaparatas naudoja nepertraukiamą AF stebėjimą, net jei prieš filmavimą atleidžiame mygtuką. Norėdami sustabdyti, paspauskite mygtuką .</p> <p>Pradėjus filmuoti, kai fotoaparatas seka objektą, sekimas bus tęsiamas.</p> <ul style="list-style-type: none"> • Jei fotoaparatas objekto sekti nebegali, AF rėmelis tampa raudonas. Tada mygtuką atleiskite, vėl sufokusuokite objektą ir iki pusės nuspauskite užrakto mygtuką arba paspauskite AF-ON mygtuką. • Jei AF rėmelis raudonas, automatinis fokusavimas neveikia, net ir fotoaparatu sekant objektą. • Sekimo AF negalima naudoti su: <ul style="list-style-type: none"> pagr. kompens., fotograf. didelė skyra, fokusavimo grupavimas, židinių sudėjimas, fotografavimas intervalais, HDR fotografavimas, tiesioginis ND filtras arba „Fisheye“ korekcija.
PreMF (MF išank. nust.)	<p>Fotografuojant fotoaparatas automatiškai fokusuoja iš anksto nustatytą fokusavimo tašką.</p>
 AF (Žvaigždėto dangaus AF) (tik fotografuojant)	<p>Rinkitės šį režimą, jei norite fotografuoti žvaigždėtą dangų. Paspauskite mygtuką AF-ON, kad sufokusuotumėte žvaigždes.  „Žvaigždėto dangaus AF naudojimas“ (76 psl.)</p>

- ⓘ [S-AF  MF] rodoma tik naudojant [ AF Mode]. Jei fotografuodami norite fokusuoti rankiniu būdu, kai veikia automatinis fokusavimas, naudokite [ AF+MF].  „Kombinuotasis automatinis ir rankinis fokusavimas ( AF+MF)“ (84 psl.)
- ⓘ Jei objektas blogai apšviestas, aptemdytas rūko ar dūmų, naudojamas per mažas kontrastas, fotoaparatas gali vaizdo nesufokusuoti.
- ⓘ Jei naudojate „Four Thirds“ sistemos objektyvą, filmuojant naudotis AF negalima.
- ⓘ [AF Mode] pasirinkti negalima (294 psl.), jei objektyvo fokusavimo žiedas yra ties MF padėtimi, o [MF Clutc] (106 psl.) funkcijai pasirinkta [Operative].
- ⓘ **Fn** svirtį galima naudoti norint greitai perjungti AF režimą.  „Fn svirties pritaikymas (Fn svirties nustatymai)“ (221 psl.)
- ⓘ Galite pasirinkti, ar fokusuoti, kai užrakto mygtukas nuspaudžiamas iki pusės, ar ne.  „AF veikimo iki pusės nuspaudus užrakto mygtuką konfigūravimas ( AF iki pusės nuspaudus )“ (85 psl.)









Žvaigždėto dangaus AF naudojimas

1 Pasirinkite AF režimą []AF].

2 Norėdami įjungti žvaigždėto dangaus AF funkciją, paspauskite mygtuką **AF-ON**.

- Jei norite išjungti žvaigždėto AF funkciją, dar kartą paspauskite mygtuką **AF-ON**.
- Galite fotoaparataž sukongigūruoti taip, kad iki pusės nuspaudus užrakto mygtuką įsijungtų žvaigždėto dangaus AF funkcija.  „Žvaigždėto dangaus AF nustatymų keitimasis (Žvaigž. dang. AF nust.)“ (87 psl.)
- Fotoaparato ekranai [Starry Sky AF is Running], kai įjungta žvaigždėto dangaus AF funkcija. Fotoaparatuai sufokusavus vaizdą, fokuso indikatorius () bus matomas maždaug dvi sekundes; jei sufokusuoti nepavyksta, fokuso indikatorius maždaug dvi sekundes mirksės.

3 Kad nufotografuotumėte, iki galo nuspauskite užrakto mygtuką.

- ⓘ Fotoaparatas negalės sufokusuoti vaizdo ryškios šviesos aplinkoje.
- ⓘ Žvaigždėto dangaus AF funkcijos negalima naudoti su profesionalaus fiksavimo funkcija.
- ⓘ [ Orientation Linked []] (99 psl.), [ Loop Settings] (102 psl.), [ AF Limiter] (94 psl.), [AF Illuminator] (98 psl.), [Face & Eye Detection] (90 psl.) ir [ AF Scanner] (96 psl.) yra fiksuoti ties [Off], o [Frame Rate] (227 psl.) fiksuotas ties [Normal].
- ⓘ Jei naudojamas „Four-Thirds“ objektyvas, pasirenkamas rankinis fokusavimas.
- ⓘ Žvaigždėto dangaus AF prieinamas naudojant „Micro Four Thirds“ objektyvus, pagamintus „OM Digital Solutions“ arba „OLYMPUS“. Tačiau šiuo režimu negalima naudotis jei objektyvo diafragma viršija $f/5,6$. Daugiau informacijos rasite mūsų svetainėje.
- ⓘ [Starry Sky AF Setting] (87 psl.) elementui galima pasirinkti [Accuracy] ir [Speed]. Pasirinkę [Accuracy], naudokite trikojį.
- ⓘ Galite pasirinkti AF tikslinius režimus (79 psl.) []Mažas, []Vidutinis ir []Didelis.
- ⓘ Pasirinkus žvaigždėto dangaus AF funkciją, fotoaparatas automatiškai fokusus iki begalybės.
- ⓘ Jei [Release Priority] funkcija yra [On], užraktą galima atleisti net tada, kai objekto vaizdas nėra sufokusuotas.

„PreMF“ fokusavimo pozicijos nustatymas

- 1 Pasirinkite [Pre **MF**] mygtuku **AF** (☑) ir paspauskite mygtuką **INFO**.
- 2 Nuspauskite užrakto mygtuką iki pusės, kad sufokusuotumėte.
 - Fokusavimą galima reguliuoti sukant fokusavimo žiedą.
- 3 Paspauskite mygtuką **OK**.

☞ Iš anksto nustatyto fokusavimo taško atstumas gali būti nustatytas parinktimi [Preset MF distance] (106 psl.).

- ☞ Fotoaparatas taip pat fokusuoja iš anksto nustatytu atstumu:
- kai įjungiamas ir
 - kai išeiniate iš meniu į fotografavimo ekraną.

Rankinis fokuso reguliavimas automatinio fokusavimo metu

- Prieš tęsdami [**AF**+**MF**] (84 psl.) funkcijai pasirinkite [On], tada režimuose [S-AF], [C-AF], [C-AF+TR] ir [**AF**] bus rodomas **MF**.

- 1 Pasirinkite **MF** simboliu pažymėtą fokusavimo režimą (74 psl.).
 - Įrašinėdami filmus, pasirinkite [S-AF **MF**].
- 2 Iki pusės nuspauskite užrakto mygtuką, kad sufokusuotumėte vaizdą naudodami automatinio fokusavimo funkciją.
 - Norėdami įjungti žvaigždėto dangaus AF režimą, įjungę režimą [**AF** **MF**], paspauskite mygtuką **AF-ON**.
- 3 Laikydami iki pusės nuspaustą užrakto mygtuką, pasukite fokusavimo ratuką, kad fokusavimą sureguliuotumėte rankiniu būdu.
 - Jei fokuso nustatymą norite pakeisti automatinio fokusavimo režimu, atleiskite užrakto mygtuką ir dar kartą nuspauskite jį iki pusės.
 - Rankinis fokuso reguliavimas, kai įjungtas automatinio fokusavimo režimas, negalimas, jei pasirinktas [**AF** **MF**] režimas.
 - Fokusą reguliuoti rankiniu būdu, kai įjungtas automatinio fokusavimo režimas, galima naudojantis M.ZUIKO PRO („Micro Four Thirds PRO“) objektyvuose esančiu fokusavimo žiedu. Informacijos apie kitus objektyvus rasite mūsų svetainėje.
- 4 Kad nufotografuotumėte, iki galo nuspauskite užrakto mygtuką.

Rėmelis, rodantis fokusuojamo taško vietą, vadinamas „AF tiksliniu rėmeliu“. Taikiklį galite nukreipti į jums aktualų objektą. Gamykloje AF taikiklio padėties nustatymo funkcija priskiriama kelių funkcijų valdymo elementui.

- 1 Norėdami pasirinkti AF taikiklio padėtį, naudokite kelių funkcijų valdymo elementą.

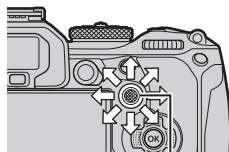





Kryptinis valdiklis

- Veiksimo pradžioje rodoma AF rėmelio spalva.
- Norėdami sugrąžinti AF rėmelį į centrą, paspauskite kelių pasirinkimų valdymo elementą arba laikykite nuspauštą mygtuką .
- Galite pasirinkti, kad AF tikslas nuo vienos ekrano kraštinės persikeltų į priešingą (102 psl.).



AF rėmelis

2 Fotografuokite.

- Iki pusės nuspaudus užrakto mygtuką, AF tikslo pasirinkimas ekrane pradings.
 - Vietoje pasirinkto AF taikiklio ekrane rodomas AF rėmelis.
-  Fokusavimo metu, jei statinių objektų fotografavimo režime pasirinktas [C-AF MF], galėsite pakeisti AF rėmelio padėtį.
-  AF rėmelio padėtį galite keisti ir filmuodami.
-  AF tikslų dydis ir skaičius keičiasi priklausomai nuo pasirinktų fotografavimo nustatymų.
-  Kai [AF Targeting Pad] (103 psl.) funkcija [On], galite keisti AF rėmelio padėtį naudodami jutiklinius ekrano valdymo elementus, jei vaizdo ieškiklyje rėmelis nukreiptas į jūsų pasirinktą objektą.

Mygtukas	(laikoma nuspaušta) ir
Valdymo pultas	➔ AF Target Mode

- 1 Laikykite nuspauštą kelių pasirinkimų valdymo elementą ir tuo pat metu sukite priekinį arba galinį ratuką.

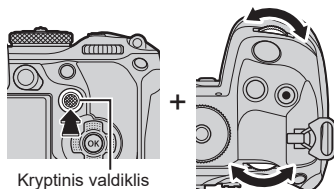

Kryptinis valdiklis

- Fotoaparato AF tiksliniai režimai keičia vienas kitą, kaip parodyta.

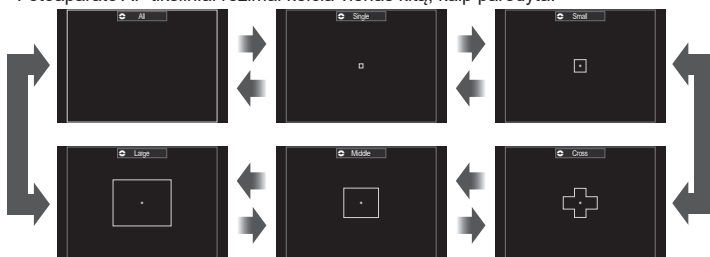

- Pasirinkus AF, vienintelės galimos parinktys yra [] Mažas, [] Vidutinis ir [] Didelis.
- Vienintelės galimos parinktys filmuojant yra [] Mažas, [] Vidutinis, [] Didelis ir [] Visi.
- Rodomus AF tikslo režimus galima pasirinkti [AF Target Mode Settings] (81 psl.).

Visi

Fotoaparatas iš visų galimų objektų parenka fokusuojamą objektą.

- Fotografavimo metu fotoaparatas renka iš 1053 (39 × 27) tikslų, o filmavimo metu – iš 741 (39 × 19) tikslų.

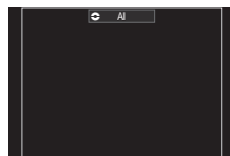

[] Atskirai

Pasirinkite vieną fokusavimo objektą.

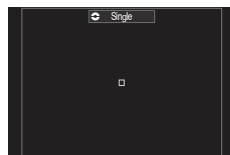

[] Mažas

Pasirinkite mažą tikslų grupę. Fotoaparatas iš pasirinktos grupės parenka fokusuojamą objektą.

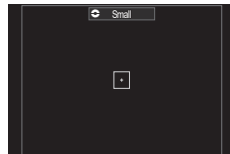

[#] Kryžius

Pasirinkite kryžiaus forma išdėstytų tikslų grupę. Fotoaparatas iš pasirinktos grupės parenka fokusuojamą objektą.

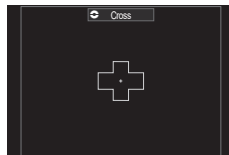
**[■] Vidutinis**

Pasirinkite vidutinio dydžio tikslų grupę. Fotoaparatas iš pasirinktos grupės parenka fokusuojamą objektą.

**[■] Didelis**

Pasirinkite didelę tikslų grupę. Fotoaparatas iš pasirinktos grupės parenka fokusuojamą objektą.

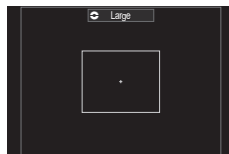
**[■] C1–[■] C4 pasirinktinis tikslas**

Galite keisti AF tikslo dydį ir žingsnį (vieno pajudėjimo atstumą). Pasirinktinis tikslinius režimus galima pasirinkti, kai šalia jų yra varnelė (✓) meniu [AF Target Mode Settings] (81 psl.).

2 Kai ekrane pasirodys pageidaujamas režimas, atleiskite kelių pasirinkimų valdymo elementą.

- AF tikslinio režimo funkcijos rodomos nebebus.

☞ Galimų AF tikslių skaičius gali būti mažesnis, priklausomai nuo fotografavimo nustatymų.

☞ AF rėmelio rodinį galima pasiekti kryptiniu valdikliu. Kryptinį valdiklį galima konfigūruoti naudojant [Center Button] (220 psl.).

☞ Priklausomai nuo fotoaparato padėties galima pasirinkti atskirus AF tikslinius režimus.
☞ „AF tikslo pasirinkimo derinimas su fotoaparato padėtimi“ [Susieta padėtis [∴]]“ (99 psl.)

☞ Naudojant **Fn** svirtį vienu metu galima iškviešti toliau nurodytus nustatymus. Skirtingus nustatymus galima priskirti 1 ir 2 padėtimis. Naudokitės šia parinktimi, kad greitai sureguliuotumėte nustatymus pagal fotografavimo sąlygas.

[AF Mode] (74 psl.), [AF Target Mode] (79 psl.) ir [AF Target Point] (78 psl.)

Fn svirtį galima sukongūruoti naudojantis funkcija [Fn Lever Function] (222 psl.) arba [Fn Lever Function] (222 psl.).

☞ Galite reguliuoti [C-AF]. ☞ [C-AF Center Priority] AF tikslo nustatymus (88 psl.)

☞ Statinių objektų fotografavimo ir filmavimo režimams galite taikyti skirtingas parinktis.

AF tikslinių režimų parinkčių nustatymas

(AF tikslinio režimo nustatymai)

PASMB

Nurodykite, kurios parinktys rodamos, nustatant AF tikslinį režimą.

Meniu	MENU → AF → 5. AF Target Settings & Operations → AF Target Mode Settings
-------	---

1 Pasirinkite kaip parinktis norimus rodyti AF tikslinius režimus ir šalia kiekvieno pažymėkite varnelę (✓).

- Pasirinkite parinktį, naudodami Δ ∇ , ir paspauskite mygtuką , kad šalia pažymėtumėte varnelę (✓). Norėdami pašalinti varnelę, dar kartą paspauskite mygtuką .

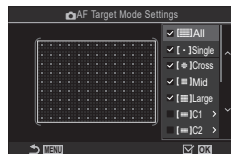

AF tikslinio režimo nustatymų ekranas

4

Fotografavimo nuostatos

All										
Single										
Cross	Šalia parinktės pažymėjus varnelę (✓), ji bus rodoma kaip parinktis, renkantis AF tikslą.									
Mid										
Large	Šalia parinktės pažymėjus varnelę (✓), ji bus rodoma kaip parinktis, renkantis AF tikslinį režimą. Paspauskite \triangleright , norėdami konfigūruoti AF tikslo dydį ir žingsnį (vieno pajudėjimo atstumą).									
C1 - C4	<table border="1"> <thead> <tr> <th>Objektas</th> <th>Horizontalus</th> <th>Vertikalus</th> </tr> </thead> <tbody> <tr> <td>Matmenys</td> <td>12 tipų (1 / 3 / 5 / 7 / 9 / 11 / 15 / 19 / 23 / 27 / 33 / 39) Perjunkite, naudodami \triangleleft \triangleright arba priekinį ratuką.</td> <td>10 tipų (1 / 3 / 5 / 7 / 9 / 11 / 15 / 19 / 23 / 27) Perjunkite, naudodami Δ ∇ arba užpakalinį ratuką.</td> </tr> <tr> <td>Žingsnis</td> <td>8 tipai (1–8) Perjunkite, naudodami \triangleleft \triangleright arba priekinį ratuką.</td> <td>5 tipai (1–5) Perjunkite, naudodami Δ ∇ arba užpakalinį ratuką.</td> </tr> </tbody> </table>	Objektas	Horizontalus	Vertikalus	Matmenys	12 tipų (1 / 3 / 5 / 7 / 9 / 11 / 15 / 19 / 23 / 27 / 33 / 39) Perjunkite, naudodami \triangleleft \triangleright arba priekinį ratuką.	10 tipų (1 / 3 / 5 / 7 / 9 / 11 / 15 / 19 / 23 / 27) Perjunkite, naudodami Δ ∇ arba užpakalinį ratuką.	Žingsnis	8 tipai (1–8) Perjunkite, naudodami \triangleleft \triangleright arba priekinį ratuką.	5 tipai (1–5) Perjunkite, naudodami Δ ∇ arba užpakalinį ratuką.
	Objektas	Horizontalus	Vertikalus							
	Matmenys	12 tipų (1 / 3 / 5 / 7 / 9 / 11 / 15 / 19 / 23 / 27 / 33 / 39) Perjunkite, naudodami \triangleleft \triangleright arba priekinį ratuką.	10 tipų (1 / 3 / 5 / 7 / 9 / 11 / 15 / 19 / 23 / 27) Perjunkite, naudodami Δ ∇ arba užpakalinį ratuką.							
Žingsnis	8 tipai (1–8) Perjunkite, naudodami \triangleleft \triangleright arba priekinį ratuką.	5 tipai (1–5) Perjunkite, naudodami Δ ∇ arba užpakalinį ratuką.								
Paspauskite mygtuką INFO , norėdami perjungti tarp dydžio ir žingsnio.										

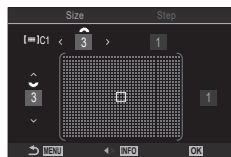

Priartinimo rėmelio AF / priartinimo AF („Super“ srities AF)

PASMB 

Fotografuodami galite priartinti ekrane rodomą vaizdą. Siekdami didesnio tikslumo fokusuojant, priartinkite fokusuojamos srities vaizdą. Taikant didesnius priartinimo santykius galite sufokusuoti mažesnes sritis, nei taikant standartinį fokusavimo taikiklį. Artindami vaizdą galite pakeisti fokusavimo srities padėtį.

Mygtukas

Mygtukas, kuriam priskirta 

- ① Prieš naudodamiesi „Super“ srities AF, naudodami [Button Settings] (210 psl.) fotoaparato valdymui priskirkite [Q] (212 psl.).

4

Fotografavimo nuostatos

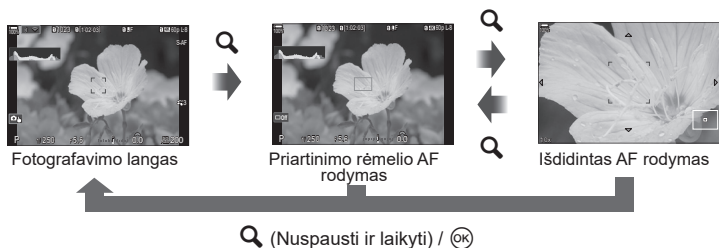





- 1 Paspauskite mygtuką, kuriam priskirta  (didinti) funkcija.

- Bus rodomas priartinimo rėmelis.





- 2 Naudodami kelių pasirinkimų valdymo elementą pasirinkite rėmelio padėtį.

- Norėdami sugrąžinti rėmelį į centrą, paspauskite kelių pasirinkimų valdymo elementą arba palaikykite nuspaustą mygtuką .
- Rėmelio padėtį taip pat galima nustatyti naudojantis kryptiniais mygtukais (   .



- 3 Keiskite priartinimo rėmelio dydį, kad pasirinktumėte priartinimo santykį.

- Paspauskite **INFO** mygtuką ir naudodamiesi mygtukais   arba priekiniu arba galiniu ratukais pasirinkite priartinimo rėmelio dydį.
- Norėdami patvirtinti ir išėiti, spauskite mygtuką .

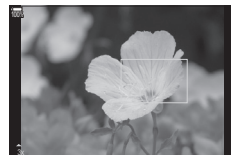

4 Dar kartą paspauskite mygtuką, kuriam priskirta funkcija [Q].

- Fotoaparatas išdidins pasirinktą sritį, kad užpildytų ekraną.
- Vaizdui priartinti arba atitolinti naudokite priekinį arba galinį ratukus.
- Norėdami perstumti padidintą nuotraukos vaizdą, naudokite kelių funkcijų pasirinkimo elementą.
- Slinkite ekraną, naudodami Δ ∇ \triangleleft \triangleright .
- Jei naudojate **M** (rankinį) arba **B** (BULB) fotografavimo režimą ir [ISO Auto] nepasirinkta, artindami vaizdą galite paspausti **INFO** mygtuką, kad pasirinktumėte diafragmą arba užrakto suveikimo greitį.
- Norėdami grįžti prie išdidinimo rėmelio, paspauskite mygtuką **Q**.
- Paspauskite mygtuką \otimes , kad baigtumėte fokusavimo priartinimo funkciją.
- Taip pat galite baigti fokusavimo priartinimo funkciją paspausdami ir laikydami nuspaustą **Q** mygtuką.



Išlaikymo reguliavimo ekranas **M** ir **B** režimais

- ⓘ Fokusavimo priartinimas taikomas tik ekranui. Fotoaparatu fiksuojamų nuotraukų ši funkcija nekeičia.
- ⓘ Jei naudojate „Four Thirds“ sistemos objektyvą, rodant priartintą vaizdą priartinimo AF neveikia.
- ⓘ Kai [Digital Tele-converter] nustatytas [On] filmavimo režime, fotoaparatas negali priartinti vaizdo.
- 🔍 Fotografuoti taip pat galima naudojant priartinimo rėmelio AF rodinį ir priartinimo AF rodinį.
- 🔍 Fokusavimo priartinimo funkcijai valdyti galima naudoti jutiklinius valdymo elementus. „Fotografavimas naudojant jutiklinį ekraną“ (43 psl.)
- 🔍 Galite fotoaparatai sukonfigūruoti taip, kad iki pusės nuspaudus užrakto mygtuką fokusavimui būtų išjungtas fokusavimo priartinimas. „Pasirinkimas, kas nutinka, nuspaudus užrakto mygtuką tiesioginio vaizdo didinimo metu (LV stambaus plano režimas)“ (225 psl.)



Fokusavimo konfigūravimo funkcijos



Kombinuotasis automatinis ir rankinis fokusavimas AF+MF **PASMB**



Vaizdą sufokusavus naudojantis automatinio fokusavimo režimu, galite ir toliau laikyti pusiau nuspauštą užrakto mygtuką ir vaizdą fokusuoti rankiniu būdu, sukant fokusavimo žiedą. Taip pat bet kuriuo momentu galima įjungti automatinį fokusavimą arba automatiškai sufokusavus vaizdą įsijungti rankinį fokusavimą ir pakoreguoti fokusavimą rankiniu būdu.

 Procedūra priklauso nuo pasirinkto AF režimo.

Meniu	MENU → AF → 1. AF →  AF+MF
-------	---

On	<p>Įjunkite rankinio fokusavimo reguliavimo automatinio fokusavimo režime. MF matysite šalia [S-AF], [C-AF], [C-AF+TR] arba [AF].</p> <ul style="list-style-type: none">• Kai pasirinktas nustatymas [S-AF MF], sufokusavus vaizdą atskiro AF režimu galite ir toliau laikyti pusiau nuspauštą užrakto mygtuką arba laikyti nuspauštą mygtuką AF-ON, o vaizdą fokusuoti rankiniu būdu. Taip pat, kai įjungtas automatinis fokusavimas, pasukdami fokusavimo žiedą įjungsite rankinio folkusavimo režimą. Fokusavimą taip pat galima reguliuoti rankiniu būdu kol užraktas atviras ir nenutrūkstamo fotografavimo metu.• Kai pasirinktas [C-AF MF] arba [C-AF+TR MF] nustatymas, sukdami fokusavimo žiedą galite įjungti rankinį fokusavimą, kol fotoaparatas veikia tęstinio AF ar tęstinio sekimo AF režimais. Antrą kartą iki pusės nuspauskite užrakto mygtuką arba nuspauskite AF-ON mygtuką, kad iš naujo sufokusuotumėte vaizdą naudodami automatinio fokusavimo funkciją. Fokusavimą taip pat galima reguliuoti rankiniu būdu kol užraktas atviras ir nenutrūkstamo fotografavimo metu.• Kai pasirinktas [AF MF] nustatymas, automatinio režimu sufokusuotą arba dar nesufokusuotą vaizdą galite fokusuoti rankiniu būdu.
Off	Rankinio fokusavimo koregavimas išjungtas automatinio fokusavimo metu.

 Rankinis fokusavimas negalimas, nenutrūkstamo fotografavimo metu [  SH1] arba [ProCap SH1] režime.

 Automatinio ir rankinio fokusavimo režimas taip pat galimas, kai automatinis fokusavimas priskiriamas kitiems fotoaparato valdikliams.  „Mygtukų funkcijų keitimas (Mygtukų nustatymai)“ (210 psl.)

 Objektivo fokusavimo žiedu automatinį fokusavimą galite nutraukti tik tuomet, jei naudojamas „M.ZUIKO PRO“ („Micro Four Thirds PRO“) objektyvas. Informacijos apie kitus objektyvus rasite mūsų svetainėje.

 Pasirinkus **B** (bulb) režimą, rankinis fokusavimas kontroliuojamas [Bulb/Time Focusing] pasirinktos funkcijos (175 psl.).

AF veikimo iki pusės nuspaudus užrakto mygtuką konfigūravimas AF iki pusės nuspaudus

P A S M B 

Galite pasirinkti, ar fotoaparatas fokusuos, kai iki pusės nuspaudžiamas užrakto mygtukas.

Meniu	MENU → AF → 1. AF →  AF by half-pressing 
-------	---

S-AF	Nustatykite AF veikimą, kai AF režimas yra [S-AF]. [No]: fotoaparato AF neveikia, kai iki pusės nuspaudžiamas užrakto mygtukas. [Yes]: fotoaparato AF veikia, kai iki pusės nuspaudžiamas užrakto mygtukas. Jei iki pusės nuspausite užrakto mygtuką, kai spaudžiamas AF-ON mygtukas, automatinis fokusavimas veiks toliau.
C-AF/C-AF+TR	Nustatykite AF veikimą, kai AF režimas yra [C-AF] arba [C-AF+TR]. [No]: fotoaparato AF neveikia, kai iki pusės nuspaudžiamas užrakto mygtukas. [Yes]: fotoaparato AF veikia, kai iki pusės nuspaudžiamas užrakto mygtukas. Jei iki pusės nuspausite užrakto mygtuką, kai spaudžiamas AF-ON mygtukas, automatinis fokusavimas veiks toliau.

Automatinis fokusavimas, naudojant mygtuką AF-ON

P A S M B 

Fotoaparato AF veikia, kai nuspaudžiamas mygtukas **AF-ON**. Automatinis fokusavimas nutraukiamas atleidus mygtuką **AF-ON**. Jei mygtuką **AF-ON** paspaudžiate kai fotoaparatas naudoja automatinį fokusavimą, nes užrakto mygtukas nuspaustas iki pusės, automatinis fokusavimas veiks toliau.

Mygtukas	AF-ON mygtukas
----------	-----------------------

 Jei [**C-AF**] pasirinkta [ AF Mode], fotoaparatas veikia S-AF režimu, kai mygtukas **AF-ON** nuspaudžiamas filmuojant. Jei pasirinkta [**C-AF+TR**], fotoaparatas naudoja AF stebėjimą, kai nuspaustas mygtukas **AF-ON**.

Automatinio fokusavimo naudojimas rankinio fokusavimo režime

(~~AF-ON~~ MF režime)

PASMB 

Fotoaparata galite sukonfigūruoti taip, kad naudotų automatinį fokusavimą, kai nuspaudžiamas mygtukas **AF-ON**, net jei AF režimas yra [MF] [Pre MF].

Meniu	MENU ➔ AF ➔ 1. AF ➔ AF-ON in MF mode
No	Jei AF režimas yra [MF] arba [Pre MF], fotoaparatas nenaudoja automatinio fokusavimo, net jei nuspaudžiamas mygtukas AF-ON .
Yes	Jei AF režimas yra [MF] arba [Pre MF], fotoaparatas naudoja automatinį fokusavimą [S-AF] režime kai nuspaudžiamas mygtukas AF-ON .

Fotoaparato veikimo, kai nepavyksta sufokusuoti objekto, konfigūravimas

(Atleidimo pirmenybė)

PASMB 

Galite pasirinkti, ar fotoaparatas fotografuos, kai nepavyksta automatiškai sufokusuoti objekto.

Meniu	MENU ➔ AF ➔ 1. AF ➔ Release Priority
S-AF	Nustatykite fotoaparato veikimą, kai AF režimas yra [S-AF] ir nepavyksta automatiškai sufokusuoti objekto. [Off]: jei fotoaparatu nepavyksta automatiškai sufokusuoti objekto, užrakto atleisti negalima, net visiškai nuspaudus užrakto mygtuką. Jei blykstė sukonfigūruota suveikti, užrakto atleisti negalima, kol blykstė nėra įkrauta. [On]: užraktas atleidžiamas visiškai nuspaudus užrakto mygtuką, net jei fotoaparatu nepavyksta automatiškai sufokusuoti objekto.
C-AF/C-AF+TR	Nustatykite fotoaparato veikimą, kai AF režimas yra [C-AF] arba [C-AF+TR] ir nepavyksta automatiškai sufokusuoti objekto. [Off]: jei fotoaparatu nepavyksta automatiškai sufokusuoti objekto, užrakto atleisti negalima, net visiškai nuspaudus užrakto mygtuką. Jei blykstė sukonfigūruota suveikti, užrakto atleisti negalima, kol blykstė nėra įkrauta. [On]: užraktas atleidžiamas visiškai nuspaudus užrakto mygtuką, net jei fotoaparatu nepavyksta automatiškai sufokusuoti objekto.

Žvaigždėto dangaus AF nustatymų keitimas

(Žvaigž. dang. AF nust.)

PASMB 

Galite sukonfigūruoti žvaigždėto dangaus AF funkcijos veikimą.

Menu	MENU ➔ AF ➔ 1. AF ➔ Starry Sky AF Setting
------	---

AF Priority	[Accuracy]: vietoje greičio prioriteto pasirenkamas fokusavimo tikslumo prioritetas. Naudokite trikojį. [Speed]: vietoje tikslumo prioriteto pasirenkamas fokusavimo greičio prioritetas.
AF Operation	[☐]: fokusuoja automatiškai, kai užrakto mygtukas nuspaustas iki pusės. [AF-ON]: fokusuoja automatiškai, kai nuspaustas mygtukas AF-ON . [AF-ON Start/Stop]: fokusavimas pradedamas nuspaudus mygtuką AF-ON . Paspauskite dar kartą, norėdami sustabdyti fokusavimą.
Release Priority	[Off]: Jei [AF Operation] nustatytas ties [☐], užrakto atleisti negalima net visiškai nuspaudus užrakto mygtuką, nebent fotoaparatas sufokusuotas. Jei [AF Operation] nustatytas ties [AF-ON] ir nuspaustas AF-ON mygtukas, užrakto atleisti negalima net visiškai nuspaudus užrakto mygtuką, nebent fotoaparatas sufokusuotas. Jei mygtukas AF-ON nenuspaustas, galite bet kada pradėti fotografuoti, visiškai nuspausdami užrakto mygtuką. Jei [AF Operation] nustatytas ties [AF-ON Start/Stop] ir veikia žvaigždėto dangaus AF, fotografavimas nepradedamas net visiškai nuspaudus užrakto mygtuką. Jei žvaigždėto dangaus AF neveikia, galite bet kada pradėti fotografuoti, visiškai nuspausdami užrakto mygtuką. [On]: fotografavimas pradedamas visiškai nuspaudus užrakto mygtuką, nepriklausomai nuo [AF Operation] nustatymo.



AF veikimo pritaikymo objektui funkcijos

C-AF centro taikiklio pirmumas C-AF centro pirmumas) **PASMB**

Kai fokusuojama grupės tikslinio AF [C-AF] ir [C-AF MF] režimais, pakartotiniams fokusavimo veiksmams fotoaparatas pirmumą visuomet teikia pasirinktos grupės centriniam objektui. Tačiau jei naudojant centrinį fokusavimo objektą sufokusuoti vaizdo nepavyksta, fokusavimui naudojami aplinkiniai pasirinktos fokusavimo grupės objektai. Taip galėsite sekti greitai judančius, tačiau santykinai nuspėjamus, objektus. Daugeliu atveju rekomenduojamas centro pirmumas.





Meniu **MENU** → **AF** → 3. AF →  C-AF Center Priority

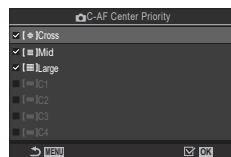



1 Pasirinkite AF tikslinį režimą, kuriam fotoaparatas visada priskiria pirmumą centriniam taikikliui pakartotiniam fokusavimui, ir šalia jo pažymėkite varnelę (✓).

- Pasirinkite parinktį, naudodami Δ ∇ , ir paspauskite mygtuką , kad šalia pažymėtumėte varnelę (✓). Norėdami pašalinti varnelę, dar kartą paspauskite mygtuką .



 C-AF centro pirmumo nustatymų ekranas

 Cross	
 Mid	Pažymėjus varnelę (✓) šalia parinktės, fotoaparatas visada priskiria pirmumą centriniam taikikliui pakartotiniam fokusavimui, kai naudojamas AF tikslinis režimas.
 Large	
 C1 -  C4	

  C1– C4 galima pažymėti (✓) tik kai nurodytas horizontalus arba vertikalus [Size] ties  AF Target Mode Setting] (81 psl.) yra 5 arba daugiau.

C-AF stebėjimo jautrumas (C-AF jautrumas / C-AF jautrumas)

PASMB

Pasirinkite, kaip greitai fotoaparatas sureaguos į atstumo pokyčius fokusuojant, kai [C-AF], [C-AF MF], [C-AF+TR] arba [C-AF+TR MF] pasirinkta ties [C-AF Mode] arba pasirinkus [C-AF] arba [C-AF+TR] ties [C-AF Mode]. Tai gali padėti automatiškai sufokusuoti greitai judančius objektus arba išvengti pakartotino fokusavimo, kai tarp fotografuojamo objekto ir fotoaparato praslenka pašalinis objektas.

Meniu	MENU → AF → 1. AF → C-AF Sensitivity MENU → AF → 4. Movie AF → C-AF Sensitivity
-------	--

- Rinkitės stebėjimo jautrumą iš penkių ([C-AF Sensitivity]) / trijų ([C-AF Sensitivity]) lygių.
- Didelis skaičius atitinka didesnį jautrumą. Objektams staigiai patenkantiems į rėmelį, netikėtai pajudantiems nuo fotoaparato arba netikėtai keičiantiems greitį arba sustojantiems, kai juda link fotoaparato arba nuo jo, rinkitės teigiamus skaičius.
- Mažesnė reikšmė atitinka mažesnį jautrumą. Rinkitės neigiamus skaičius, jei norite išvengti pakartotino fokusavimo, kai fotografuojamą objektą trumpam užstoja kiti objektai, arba jei norite išvengti foninio vaizdo fokusavimo, kai dėl pernelyg greitai judančių objektų negalite išlaikyti objekto AF taikiklyje.

C-AF fokusavimo greitis

(C-AF greitis)

PASMB

Pasirinkite, kaip greitai fotoaparatas sureaguos į atstumo pokyčius fokusavimo metu, kai fokusavimo režimui pasirenkama [C-AF] arba [C-AF+TR] funkcija. Šia funkcija galite pasirinkti kiek laiko fotoaparatas pakartotinai fokusuos objektą, kai pavyzdžiui, keičiate fokusuojamą objektą.

Meniu	MENU → AF → 4. Movie AF → C-AF Speed
-------	--------------------------------------

- Rinkitės iš trijų fokusavimo greičio lygių.
- Fokusuojama iš naujo greičiau ties +1 ir lėčiau ties -1. Pasirinkite -1, kad iš naujo fokusuotumėte lėtai pereinami prie naujo objekto.

Veido pirmumo AF / akių pirmumo AF (Veido ir akių aptikimas)

Fotoaparatas automatiškai aptinka objektų veidus arba akis ir pagal juos sufokusuoja veidus.

Valdymo pultas	OK ➔ Face & Eye Detection
Meniu	MENU ➔ AF ➔ 2. AF ➔ Face & Eye Detection

☺ Veido aptikimas įjungtas	Fotoaparatas automatiškai aptinka veidus ir juos sufokusuoja.
Išjungta	Veido pirmumo AF išjungtas.
☺i Veido ir akių aptikimas įjungtas	Fotoaparatas automatiškai aptinka veidus ir fokusuoja pagal akis, esančias arčiau objektyvo.
☺iL Veido ir kairiosios akies aptikimas įjungtas	Fotoaparatas automatiškai aptinka veidus ir fokusuoja vaizdą pagal kairiąją akį.
☺iR Veido ir dešinėsios akies aptikimas įjungtas	Fotoaparatas automatiškai aptinka veidus ir fokusuoja vaizdą pagal dešiniąją akį.

■ Fokusuojamo veido pasirinkimas

1 Nukreipkite fotoaparata į objektą.

- Fotoaparatai aptikus veidą, ant fokusuojamo veido rodomas baltas rėmelis. Ant kitų veidų rodomi pilki rėmeliai. Ant sufokusuoto veido aplink baltą rėmelį rodomas papildomas rėmelis.
- Kai įjungtas akių pirmumas, balti rėmeliai rodomi ir aplink sufokusuoto veido akis. Rėmelius aplink akis galima paslėpti, naudojant meniu (93 psl.).
- Kai aptinkami kelių asmenų veidai / akys, pasirinkite fokusuojamą veidą, paspausdami mygtuką, kuriam priskirta [☺Face Selection] (214 psl.) ties [Button Settings] (210 psl.). Nuspaudus mygtuką pasirinkamas arčiausiai AF tikslo esantis veidas. Veidus keiskite sukdami priekinį arba užpakalinį ratuką, laikydami nuspaustą mygtuką. Atleiskite mygtuką, norėdami užbaigti pasirinkimą.
- Fokusavimui veidą taip pat galima pasirinkti naudojantis jutikliniais valdikliais (43 psl.).

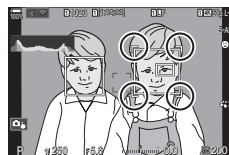

Fokusavimui pasirinktas veidas žymimas dvigubais baltos spalvos rėmeliais.

2 Nuspauskite užrakto mygtuką iki pusės, kad sufokusuotumėte.

- ☞ Norėdami fokusuoti, taip pat galite nuspausti mygtuką **AF-ON** (85 psl.).
- Fokusavimo zona žymima žalios spalvos rėmeliu.
- Fotoaparatai aptikus objekto akis, šios automatiškai fokusuojamos.
- Veido ir akių pirmumo funkcijos taip pat pasiekiamos naudojant [MF] (74 psl.). Fotoaparato aptikti veidai ir akys žymimi baltais rėmeliais. Išlaikymas bus nustatytas pagal reikšmę, išmatuotą pasirinkto veido centre.



3 Iki galo nuspauskite užrakto mygtuką ir nufotografuokite.

- Nustačius [] (Skaitmeninis ESP matavimas) (111 psl.), matavimas atliekamas teikiant pirmumą veidams.

- ! Gali būti negalima naudoti [Face & Eye Detection], priklausomai nuo [Subject Detection] nustatymo (92 psl.). Nustatykite [Subject Detection] ties [Off].
- ! Priklausomai nuo objekto ir to, kaip nustatyti meniniai filtrai, gali nepavykti tinkamai aptikti veidą.
- ! Ši funkcija išjungta, kai AF tikslinis režimas (79 psl.) yra [] Atskirai arba [] Mažas, matavimo režimas (111 psl.) yra [] ir naudojama [] Spot Metering) (114 psl.).
- ! Ši funkcija išjungta, kai [AF Mode] (74 psl.) nustatytas ties [AF] arba [AF MF].
- ! Fotografavimo metu, naudojant [C-AF] arba [C-AF MF] fotografuojant ne portretus, rekomenduojame pasirinkti [Off].

■ Fokusavimo pirmumo priskyrimas mygtukams (Veido ir akių AF mygtuk.)





PASMB

Fotoaparatai galite sukongigūruoti taip, kad iki pusės nuspaudus užrakto mygtuką arba paspaudus mygtuką **AF-ON** fotoaparatas nefokusuoja veidų ir akių, net kai [Face & Eye AF Button] nustatytas ties kitu nustatymu, nei [Off].

Menu	MENU → AF → 2. AF → Face & Eye AF Button
=	Pasirinkite AF veikimą, kai užrakto mygtukas nuspaudžiamas iki pusės. [Priority]: fotoaparatai aptikus veidą ir (arba) akis, jis fokusuoja veidus ir (arba) akis. [Priority]: fotoaparatas fokusuoja teikdamas pirmumą pasirinktoms AF tikslo padėtimis, net jei aptinkami veidai ir (arba) akys.
AF-ON	Pasirinkite AF veikimą, kai nuspaudžiamas AF-ON mygtukas. [Priority]: fotoaparatai aptikus veidą ir (arba) akis, jis fokusuoja veidus ir (arba) akis. [Priority]: fotoaparatas fokusuoja teikdamas pirmumą pasirinktoms AF tikslo padėtimis, net jei aptinkami veidai ir (arba) akys.

Fokusuojant fotoaparatas gali aptikti konkrečių tipų objektus. Sekti ir fokusuoti greitai judančio lenktyninio automobilio ar lėktuvo vairuotoją ar pilotą gali būti sudėtinga. Ši funkcija aptinka ir sufokusuoja tam tikrus tokių objektų elementus.

Meniu	MENU ➔ AF ➔ 2. AF ➔ Subject Detection
-------	---

	Fotoaparatas aptinka automobilius arba motociklus. Jis seka automobilio važiuoklę (pagrindė motosporte naudojamų važiuoklių tipus) arba vairuotoją.
	Fotoaparatas aptinka orlaivius ir sraigtasparnius. Ji seka fiuzeliažą arba piloto kabiną.
	Fotoaparatas aptinka traukinius. Jis seka vagonus arba operatoriaus kabiną.
	Fotoaparatas aptinka paukščius. Jis seka galvas, akis ir panašius elementus.
	Fotoaparatas aptinka kates, šunis ir panašius gyvūnus. Jis seka galvas, akis ir panašius elementus.
Išjungta	Objekto sekimo pasirinkimas išjungtas.

- ⓘ Kai šis nustatymas yra kitoks, nei [Off], [Face & Eye Detection] nustatytas [Off].
- ⓘ Fotografuojant ši funkcija yra išjungta, kai [ AF Mode] yra nustatytas ties [ AF] arba [ AF MF].
Filmuojant ši funkcija prieinama tik kai [ AF Mode] nustatytas ties [**C-AF+TR**].

■ Fotografavimas, naudojant [Subject Detection]

1 Pasirinkite [📷 AF Mode] arba [👁 AF Mode].

- Fotografavimui pasirinkite kitą nustatymą, nei [📷 AF] arba [📷 AF MF].
- Filmavimui pasirinkite [C-AF+TR].

2 Nukreipkite fotoaparata į objektą.

- Fotoaparatai aptikus objektus, ant fokusuojamo objekto rodomas baltas rėmelis. Ant kitų objektų rodomi pilki rėmeliai. Ant sufokusuoto objekto aplink baltą rėmelį rodomas papildomas rėmelis.
- Jei fokusuojamą objektą nurodantis baltas rėmelis nerodomas, pakeiskite AF tikslo dydį ir (arba) padėtį, kad jis dengtų objektą.
Kai AF tikslinis režimas yra [📷] Visi, fokusuojamas arčiausiai ekrano centro esantis objektas.
- Kai fotoaparatas toliau aptinka konkrečius elementus, pvz., vairuotoją arba kabiną, ant jų taip pat rodomi mažesni balti rėmeliai. Šiuos rėmelius galima paslėpti, naudojantis meniu (93 psl.).

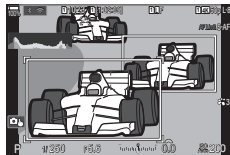

3 Nuspauskite užrakto mygtuką iki pusės, kad sufokusuotumėte.

- Norėdami fokusuoti, taip pat galite nuspausti mygtuką **AF-ON** (85 psl.).
- Fotoaparatai sufokusavus objektą, ties fokusavimo padėtimi rodomas žalias rėmelis.
- Kai fotoaparatas aptinka konkrečius elementus, pvz., vairuotoją arba kabiną, jie sufokusuojami.

4 Kad nufotografuotumėte, iki galo nuspauskite užrakto mygtuką.

- ⓘ Objekto fotoaparatas gali neaptikti, tai gali priklausyti nuo objekto arba pasirinkto meninio filtro.
- ⓘ Fotoaparatas gali neaptikti objekto atsižvelgdamas į tipą arba fotografavimo sąlygas.

Aptiktų akių rėmelių rodymo konfigūravimas

(Akių aptikimo kadras)

PASMB 👁

Galite pasirinkti, ar rodyti mažus rėmelius, fotoaparatai aptikus mažas dalis, pvz., akis arba kabinas.

Meniu	MENU ➔ AF ➔ 2. AF ➔ Eye Detection Frame
Off	Rėmeliai nerodomi ant mažų dalių, pvz., akių arba kabinų.
On	Rėmeliai rodomi ant mažų dalių, pvz., akių arba kabinų.

- Net jei [Eye Detection Frame] nustatyta ties [Off], fotoaparatas fokusuoja akis arba konkrečius elementus, pvz., kabiną, kai jie aptinkami.

Su fokusavimo susijusio fotoaparato veikimo keitimo funkcijos

Objektyvų židinio intervalas

(AF ribotuvas)
PASMB

Pasirinkite intervalą, kurį fotoaparatas naudos automatinio fokusavimo metu. Tai veiksminga, kai tarp fotografuojamo objekto ir fotoaparato, fokusavimo metu, yra pašalinis objektas, kuris gali sukelti didelius pokyčius fokusavimo metu. Taip pat galite naudoti šią funkciją, kad išvengtumėte priekyje esančių objektų fokusavimo, pavyzdžiui, kai fotografuojate pro tvorą, langą ar pan.

■ [AF Limiter] įrašytų nustatymų naudojimas

Meniu	MENU → AF → 3. AF → AF Limiter
-------	--

- 1 Pasirinkite [AF Limiter], naudodami Δ ∇ , ir paspauskite mygtuką .
- 2 Naudodami Δ ∇ pasirinkite [On1] / [On2] / [On3] ir paspauskite mygtuką .

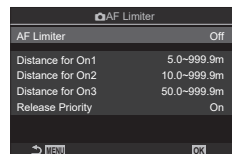

AF ribotuvo nustatymų ekranas

Off	Fotoaparatas nenaudoja įrašyto fokusavimo atstumų diapazono.
On1	Fotoaparatas naudoja diapazoną, įrašytą [Distance for On1].
On2	Fotoaparatas naudoja diapazoną, įrašytą [Distance for On2].
On3	Fotoaparatas naudoja diapazoną, įrašytą [Distance for On3].

3 Grįžkite į AF ribotuvo nustatymų ekraną.

- AF ribotuvus negalimas toliau išvardytas atvejais.
- Kai objekteve įjungtas fokusavimo ribotuvus
 - Naudojant fokusavimo grupavimą
 - Filmo režime arba įrašant filmą
 - Kai fokusavimo režimui pasirinktas nustatymas [AF] arba [AF **MF**]

■ [AF Limiter] konfigūravimas

1 Konfigūruokite parinktį.

- Pasirinkite parinktį, naudodami $\Delta \nabla$, ir paspauskite mygtuką \odot , kad būtų parodytas nustatymų meniu.
- Paspauskite mygtuką \odot dar kartą, kad grįžtumėte į AF ribotuvo nustatymų ekraną.

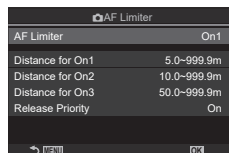

Distance for On1	Nustatykite fokusavimo atstumų diapazoną, naudojamą pasirinkus [On1]. Keiskite skaičių, naudodami $\Delta \nabla$. Tarp skaitmenų pakeiskite naudodami $\triangleleft \triangleright$. [000,0]–[999,9 m/ft]
Distance for On2	Nustatykite fokusavimo atstumų diapazoną, naudojamą pasirinkus [On2]. Keiskite skaičių, naudodami $\Delta \nabla$. Tarp skaitmenų pakeiskite naudodami $\triangleleft \triangleright$. [000,0]–[999,9 m/ft]
Distance for On3	Nustatykite fokusavimo atstumų diapazoną, naudojamą pasirinkus [On3]. Keiskite skaičių, naudodami $\Delta \nabla$. Tarp skaitmenų pakeiskite naudodami $\triangleleft \triangleright$. [000,0]–[999,9 m/ft]
Release Priority	[Off] : atitinka [Release Priority] (86 psl.) nustatymą. [On] : užrakta vis dar galima atleisti, jei fotoaparatas nebegali sufokusuoti vaizdo, kai pasirinktas kitas [AF Limiter] nustatymas, nei [Off].

ⓘ [Distance for On1]–[Distance for On3] pateikiami skaičiai yra tik orientaciniai.

Pasirinkite, jei norite, kad fotoaparatas atliktų židinio skenavimą. Jei sufokusuoti vaizdo nepavyksta, šios procedūros metu, bus ieškoma tinkama židinio padėtis, nuo minimalaus židinio atstumo iki begalybės. Jei pageidaujate galite apriboti skenavimo veiksmą. Ši funkcija įjungiama, pasirinkus [C-AF], [C-AF+TR], [C-AF MF] arba [C-AF+TR MF] nustatymui [AF Mode] (74 psl.).

Meniu	MENU ➔ AF ➔ 3. AF ➔  AF Scanner
-------	--

Off	Fotoaparatas atliks skenavimo procedūrą, jei nepavyks sufokusuoti vaizdo. Taip išvengsite židinio atstumo pasikeitimų, jei sekdami mažesnius objektus iš objektyvo pamesite fotografuojamą objektą.
On	Jei nepavyks sufokusuoti vaizdo, fotoaparatas atliks skenavimo procedūrą tik vieną kartą. Kol fokusavimo procesas tęsiasi, skenavimas daugiau nebus vykdomas.

- Nepaisant parinkties, skenavimas bus vykdomas tik vieną kartą, jei nepavyksta sufokusuoti vaizdo, kai [ AF Mode] pasirenkama [S-AF] arba [S-AF MF].

Tikslus automatinio fokusavimo reguliavimas

(📷 AF fokus. reguliav.)

PASMB 🧑🏻🧑🏻🧑🏻

Tiksliai suderintas etapo aptikimo automatinis fokusavimas. Reikšmę galima keisti iki ± 20 žingsnių.

Meniu	MENU → AF → 3. AF → 📷 AF Focus Adjustment
-------	---

🕒 Įprastai derinti automatinio fokusavimo šiuo elementu nereikia. Tikslus fokusavimo derinimas gali pakenkti įprastai fotoaparato fokusavimo funkcijai.

🕒 Fokusavimo tikslus derinimas [S-AF] ir [S-AF **Mf**] režimuose neturi poveikio.

■ Įrašytos židinio reguliavimo vertės naudojimas

- 1 Pasirinkite [AF Focus Adjustment], naudodami $\Delta \nabla$, ir paspauskite mygtuką **OK**.
- 2 Naudodami $\Delta \nabla$ pasirinkite [On] ir paspauskite mygtuką **OK**.

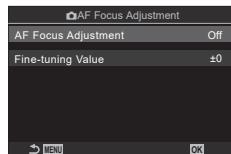

📷 AF židinio reguliavimo nustatymų ekranas

Off	Fotoaparatas nenaudoja įrašytos židinio reguliavimo vertės.
On	Fotoaparatas naudoja įrašytą židinio reguliavimo vertę.

- 3 Grįžta į 📷 AF židinio reguliavimo nustatymo ekraną.

■ [AF Focus Adjustment] konfigūravimas

- 1 Parinkties konfigūravimas.
 - Pasirinkite parinktį, naudodami $\Delta \nabla$, ir paspauskite mygtuką **OK**, kad būtų parodytas nustatymų meniu.
 - Paspauskite mygtuką **OK** dar kartą, kad grįžtumėte į 📷 AF židinio reguliavimo nustatymo ekraną.

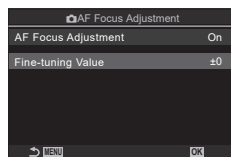

Fine-tuning Value	Reguliuoja visų objektyvų fokusavimą. Reikšmę galima keisti iki ± 20 žingsnių. [-20] – [±0] – [+20]
-------------------	--

🕒 Galite priartinti ekraną, naudodami priekinį ratuką arba **OK** mygtuką, norėdami patikrinti rezultatus.

🕒 Galite padaryti bandomąją nuotrauką, norėdami patikrinti rezultatus, paspausdami užrakto mygtuką, prieš spaudžiant **OK** mygtuką.

AF apšvietimas palengvina objektų fokusavimą, kai fotografuojama prasto apšvietimo aplinkoje.

Meniu	MENU ➔ AF ➔ 2. AF ➔ AF Illuminator
-------	--

On	Šviesa fokusavimo metu įsijungia automatiškai, jei fokusuojamas objektas apšviestas nepakankamai gerai.
Off	Šviesa fokusavimo metu automatiškai neįsijungia, net jei fokusuojamas objektas apšviestas nepakankamai gerai.

ⓘ Jei tylijojo režimo metu norite naudoti AF apšvietimo funkciją, turite pakeisti [Silent. [♥] Settings] (134 psl.).

AF tikslo rodymo režimas

(AF srities žym.)

Automatinio fokusavimo režime sufokusuotas objektas žymimas žalios spalvos taikikliu. Ši funkcija kontroliuoja fokusavimo taikiklio rodymą.

Meniu	MENU ➔ AF ➔ 2. AF ➔ AF Area Pointer
-------	---

Off	Fokusavimo taikiklis nerodomas.
On1	Po to, kai fotoaparatas sufokusuoja vaizdą, ekrane fokusavimo taikiklis parodomas tik trumpam.
On2	Fotoaparatus sufokusavus vaizdą, grupės AF nustatymas įjungiamas ir fotoaparatas rody AF tikslus visoms sufokusuotoms sritims, kai užrakto mygtukas nuspaustas iki pusės arba nuspaustas AF-ON mygtukas.

Fokusavimo padėties nustatymo funkcijos

AF tikslo pasirinkimo derinimas su fotoaparato padėtimi

(📷 Susieta padėtis [:::])

PASMB 📷

Fotoaparata galima sukonfigūruoti taip, kad AF tikslo padėtis ir AF tikslinis režimas pasikeistų automatiškai pasukus fotoaparata į horizontalią (gulsčią) arba vertikalą (stačią) padėtį. Pasukus fotoaparata keičiasi fotografuojamo objekto kompozicija ir atitinkamai, padėtis ekrane. Fotoaparate galite atskirai išsaugoti AF taikiklio režimą ir AF taikiklio padėtį, parinktus priklausomai nuo fotoaparato padėties. Kai ši funkcija aktyvi, [📷 [:::]] Set Home (100 psl.) funkcija galima naudoti skirtingoms pirminėms padėtimis išsaugoti – horizontaliai ir vertikalčiai.

Menu	MENU ➔ AF ➔ 5. AF Target Settings & Operations ➔ 📷 Orientation Linked [:::]
------	--

1 Pasirinkite funkciją, su kuria norite įrašyti įvairius nustatymus horizontaliai ir vertikalčiai padėtimis, ir šalia pažymėkite varnelę (✓).

- Pasirinkite parinktį, naudodami Δ ▽, ir paspauskite mygtuką ⓧ, kad šalia pažymėtumėte varnelę (✓). Norėdami pašalinti varnelę, dar kartą paspauskite mygtuką ⓧ.

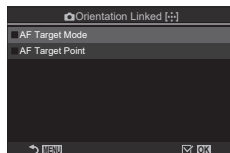

📷 Susietos orientacijos [:::] nustatymų ekranas

AF Target Mode	Šalia pažymėjus varnelę (✓), fotoaparatas įrašo atskirus AF tikslinius režimus (pvz., [📷]Visi, [#]Mažas) horizontaliai ir vertikalčiai padėtimis.
AF Target Point	Šalia pažymėjus varnelę (✓), fotoaparatas įrašo atskirus AF tikslines padėtis horizontaliai ir vertikalčiai padėtimis.

2 Ekranas grįžta į 📷 susietos orientacijos [:::] nustatymų ekraną.

3 Paspauskite mygtuką **MENU**, norėdami grįžti į fotografavimo ekraną.

4 Laikydami fotoaparata vertikalčiai, o po to horizontaliai, pasirinkite AF taikiklio režimą arba taikiklio padėtį.

- Atskiri nustatymai išsaugomi kraštovaizdžio kryptimi, portreto kryptimi kai fotoaparatas pasuktas į dešinę ir portreto kryptimi kai fotoaparatas pasuktas į kairę.

Pasirinkite [::]Home] funkcijos pirminę padėtį. [::]Home] funkcija leidžia vienu lietimui atkurti anksčiau išsaugotą pirminę AF tikslo padėtį. Ši funkcija skirta pasirinkti pirminę padėtį.

Meniu	MENU ➔ AF ➔ 5. AF Target Settings & Operations ➔ 📷 [::] Set Home
-------	--

1 Pasirinkite nustatymą, kurį norite išsaugoti su pirmine padėtimi, ir šalia pažymėkite varnelę (✔).

- Pasirinkite parinktį, naudodami Δ ∇ , ir paspauskite mygtuką \otimes , kad šalia pažymėtumėte varnelę (✔). Norėdami pašalinti varnelę, dar kartą paspauskite mygtuką \otimes .

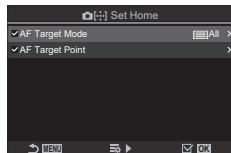

AF Target Mode	Parenka pirminę padėtį naudojant AF tikslinį režimą. Prieinamos tik parinktys, pasirinktos [📷 AF Target Mode Settings] (81 psl.).
AF Target Point	Pasirinkite pirminę fokusavimo taikiklio padėtį.

2 Paspauskite \triangleright , norėdami konfigūruoti pasirinkto elemento parinktis.

- Pasirinkite pradinės padėties nustatymus
- Kai [📷 Orientation Linked [::]] funkcija aktyvi, dialogo lange pasirinkite horizontalią arba vertikalą (fotoaparatas pasuktas į kairę arba į dešinę pusę) padėtį ir paspauskite mygtuką \otimes , kad atidarytumėte galimas parinktis.

■ Funkcijos [::]Home] naudojimas

Funkciją [::]Home] galima naudoti toliau nurodytais būdais.





- Ties [📷 Button Function] (210 psl.) mygtukui priskirkite [::]Home]. Paspaudus mygtuką AF tikslas pereina į įrašytą pradinę padėtį.
- Pasirinkite [::]HP] elementui [📷 Center Button] (220 psl.). Paspaudus kryptinį valdiklį AF tikslas pereina į įrašytą pradinę padėtį.

AF tikslo pasirinkimas ([::]Rinkitės ekrano nustat.)

PASMB

AF taikiklio pasirinkimo metu funkcijas galite pasirinkti priekiniu ir galiniu ratukais arba kryptiniu valdikliu. Valdymo elementus rinkitės taip, kad fotoaparatu naudotis patogiu.

Meniu	MENU ➔ AF ➔ 5. AF Target Settings & Operations ➔ [:::]Select Screen Settings
-------	--

 dial	Priskirkite funkcijas priekiniam ir užpakaliniam ratukams. [Off] : nėra. [⊖ Pos] : nustatykite AF tikslo padėtį (78 psl.). [:::]Mode : pasirinkite AF tikslinį režimą (pvz.,  Visi, [#]Mažas) (79 psl.).
 button	Priskirkite funkcijas $\Delta \nabla \triangleleft \triangleright$. [Off] : nėra. [⊖ Pos] : nustatykite AF tikslo padėtį (78 psl.). [:::]Mode : pasirinkite AF tikslinį režimą (pvz.,  Visi, [#]Mažas) (79 psl.).

AF taikiklio perkėlimas tarp ekrano kraštinių

([::]) Kilpos nustatymai

PASMB

Galite pasirinkti, kad AF taikiklis nuo vienos ekrano kraštinės persikeltų į priešingą. Taip pat galite pasirinkti, kad AF tikslas pasirinktų Visi (visi tikslai) iki jis persikels į priešingą ekrano kraštinę.

Meniu	MENU ➔ AF ➔ 5. AF Target Settings & Operations ➔ [::] Loop Settings
-------	--

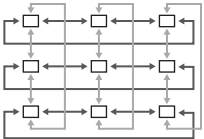
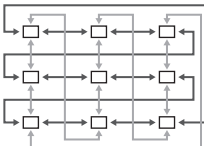
<p>4</p> <p style="writing-mode: vertical-rl; transform: rotate(180deg);">Fotografavimo nuostatos</p> <p>[::] Loop Selection</p>	<p>[Off]: apimties funkcija išjungta. Taikiklis išlieka tarp ekrano kraštinių.</p> <p>[Loop 1]: jei taikikliui pasiekus kraštinę ir toliau kryptinį valdiklį spausite ta pačia kryptimi, bus pasirinktas priešingos kraštinės taikiklis, esantis toje pačioje eilėje arba tame pačiame stulpelyje.</p>  <p>„1 kilpa“</p> <p>[Loop 2]: jei taikikliui pasiekus kraštinę ir toliau kryptinį valdiklį spausite ta pačia kryptimi, bus pasirinktas priešingos kraštinės taikiklis, esantis sekančioje eilėje arba sekančiame stulpelyje.</p>  <p>„2 kilpa“</p>
<p>Via All</p>	<p>[No]: prieš persikeliant į kitą ekrano pusę, taikiklis neperkeliamas per Visi (visi tikslai).</p> <p>[Yes]: jei funkcijai [::] Loop Selection] pasirinkamas nustatymas [Loop 1] arba [Loop 2], prieš persikeldamas į priešingą ekrano kraštinę, taikiklis pasirinks Visi (visi tikslai).</p> <ul style="list-style-type: none"> • Paspėpus Visi (visi tikslai) ties AF Target Mode Settings], [Via All] užfiksuojamas ties [No].

Filmavimo metu, pasirinkus [AF] arba [AF] fokusavimo režimą, [::] Loop Settings] keičiamas į [Off].

AF objekto pasirinkimas lietimui, naudojant vaizdo ieškiklį (AF nustatymo sritis)

PASMB

Naudokite ekrano jutiklinius valdymo elementus, kad naudodami vaizdo ieškiklį galėtumėte pasirinkti AF objektą. Žiūrėdami į objektą per vaizdo ieškiklį slinkite pirštu per erkaną, kad pasirinktumėte fokusavimo objektą.

Menu	MENU ➔ AF ➔ 5. AF Target Settings & Operations ➔ AF Targeting Pad
------	---

Off	Ekranu jutiklinių valdymo elementų, naudojantis vaizdo ieškikliu, naudoti AF tikslui pasirinkti negalima.
On	Ekranu jutiklinius valdymo elementus, naudojantis vaizdo ieškikliu, galima pasirinkti naudoti AF tikslui. Švelniai dukart palieskite monitorių, kad įjungtumėte arba įjungtumėte liečiamo AF tikslo pasirinkimą. Kai tikslas pasieks ekrano kraštą ir vėl pakelsite ir stumsite pirštą, AF tikslas pereis į kitą pusę arba pereis į  /Visi (visi tikslai) režimą, priklausomai nuo [[::]] Loop Selection setting nustatymo (102 psl.).

 Kai funkcija įjungiama [On], jutikliniais valdymo elementais taip pat galima nustatyti didinimo rėmelį (82 psl.).

Kitos naudingos fokusavimo funkcijos



Rankinio fokusavimo pagalba

(Pagalbinis MF)

PASMB 

Tai pagalbinė MF fokusavimo funkcija. Sukant fokusavimo žiedą, išryškunami objekto kraštai arba išdidinama ekrano rodinys. Nustojus sukti fokusavimo žiedą, gražinamas pradinis ekrano rodinys.

Meniu	MENU ⇒ AF ⇒ 6. MF ⇒ MF Assist
-------	---

Magnify	Išdidinama ekrano dalis. [Off] : įprastas ekranas. [On] : išdidinama ekrano dalis. Naudojant AF rėmelį, ekrano dalį, kurią norima išdidinti, galima nustatyti iš anksto.  („Fokusavimo taikiklio pasirinkimas (AF tikslinis taškas)“ (78 psl.))
Peaking	Rodomi aiškiai apibrėžti kontūrai su išryškintais kraštais. [Off] : įprastas ekranas. [On] : rodomi aiškiai apibrėžti kontūrai su išryškintais kraštais. Galite pasirinkti išryškinimo spalvą ir intensyvumą.  („Židinio paryškinimo parinktys (Paryškinimo nuostatos)“ (105 psl.))
Focus Indicator	Sukant fokusavimo žiedą, kai naudojamas rankinis fokusavimas, rodomas indikatorius, nurodantis kryptį ir apytikslį pasukimą, reikalingą objekto sufokusavimui. [Off] : įprastas ekranas. [On] : sukant fokusavimo žiedą, kai naudojamas rankinis fokusavimas, rodomas indikatorius, nurodantis kryptį ir apytikslį pasukimą, reikalingą objekto sufokusavimui.

- ⓘ Kai naudojama paryškinimo funkcija, smulkių objektų kraštai išryškunami labiau. Tai negarantuoja tikslaus fokusavimo.
- ⓘ Fokuso didinimo funkcija yra neprieinama šiais atvejais:
Filmuojant / pasirinkus **[C-AF MF]** arba **[C-AF+TR MF]** fokusavimo režimą / naudojant daugkartinę ekspoziciją / kai  Digital Tele-converter) nustatytas ties **[On]** filmavimo režime
- ⓘ Naudojant trečiųjų šalių objektyvus su fokusavimo rankenėlės mechanizmu, fokusavimo kryptis ir fokusavimo indikatorius rodinys gali būti priešingi. Tokiu atveju pakeiskite [Focus Ring] (106 psl.) nustatymą.
- ⓘ Fokusavimo indikatorius negali būti rodomas, naudojant sistemos „Four Thirds“ objektyvą.
- 🔊 Pasukti priekinį arba užpakalinį ratuką, kad priartintumėte arba atitolintumėte židinio išdidinimo metu.
- 🔊 Kai bus rodomas paryškinimas, paspauskite mygtuką **INFO**, kad pakeistumėte spalvą ir ryškumą.

Naudodami spalvotus kontūrus pažymėkite objektus. Taip rankinio fokusavimo metu paprasčiau matyti fokusuojamus objektus.





Mygtukas	Mygtukas, kuriam priskirta [Peaking] ➔ INFO mygtukas
Meniu	MENU ➔ AF ➔ 6. MF ➔ Peaking Settings

Peaking Color	Pasirinkite paryškinimui naudojamą spalvą. [White] / [Black] / [Red] / [Yellow]
Highlight Intensity	Pasirinkite fokuso paryškimo intensyvumą. [Low] / [Normal] / [High]
Image Brightness Adj.	Sureguliuokite fono šviesumą, kad fokuso paryškimas būtų dar aiškiau matomas. [Off] : įprastas ekranas. [On] : reguliuoja fono šviesumą.

- Kai [Image Brightness Adj.] funkcija įjungta (parinktis [On]), tiesioginio vaizdo ekrane matomas vaizdas gali būti šviesesnis arba tamsesnis, nei vaizdas galutinėje nuotraukoje.

■ Fokuso paryškimo funkcijos naudojimas

Galite rinktis iš šių fokuso paryškimo parinkčių:

- [Peaking Settings] priskyrimas valdikliui, naudojant  Button Function] arba  Button Function]: fokusavimo paryškinimą galima priskirti valdikliui, pasirinkus [Peaking] ties  Button Function] (210 psl.) arba  Button Function] (210 psl.). Paspaudus mygtuką įjungiamas fokuso paryškimas. [Peaking] funkciją taip pat galima priskirti [Multi Function] (217 psl.).
- [Peaking] naudojimas su [MF Assist]:
Jei pasirenkama [MF Assist] funkcija [Peaking], fokuso paryškimas įsijungs automatiškai, pasukus objektyvo fokusavimo žiedą.

 Jei norite peržiūrėti paryškimo parinktis, paspauskite mygtuką **INFO**.

Židinio nuotolio pasirinkimas išankstiniam MF nustatymui (MF atst. išank. nust.)

P A S M B 

Nustatykite MF išankstinio nustatymo fokusavimo padėtį.
Nurodykite skaičių ir vienetus (m arba ft).

Meniu	MENU ➔ AF ➔ 6. MF ➔ Preset MF distance
-------	--



- ⓘ Jei objektive integruotas fokusavimo ribotuvas; prieš tęsdami jį išjunkite.
- ⓘ Pateikiami dydžiai yra tik pavyzdiniai.

MF fiksatoriaus blokavimas (MF fiksatorius)

P A S M B 

Išjunkite kai kuriuose objektyvuose naudojamą rankinio fokusavimo fiksatoriaus funkciją. Tai padės išvengti automatinio fokusavimo funkcijos išjungimo atsitiktinai pasukus fokusavimo žiedą.

Meniu	MENU ➔ AF ➔ 6. MF ➔ MF Clutch
-------	---

Operative	Fotoaparatas reaguoja į objektyvo fokusavimo žiedo padėtį.
Inoperative	Fotoaparatas fokusuoja pagal pasirinktą [ AF Mode] / [ AF Mode] parinktį, nepriklausomai nuo objektyvo fokusavimo žiedo padėties.



- ⓘ Rankinis fokusavimas objektyvo fokusavimo žiedu negalimas, kai aktyvinama [MF Clutch] parinktis [Inoperative], net jei objektyvo fokusavimo žiedas yra rankinio fokusavimo padėtyje.
- 🔍 Išsamios informacijos apie objektyvus su MF fiksatoriumi ieškokite 294 psl.

Objektyvo fokusavimo kryptis (Fokusavimo žiedas)

P A S M B 

Pasirinkite kryptį, kuria sukant fokusavimo žiedą, keisis fokusas.

Meniu	MENU ➔ AF ➔ 6. MF ➔ Focus Ring
-------	--

	Pasukite žiedą prieš laikrodžio rodyklės kryptį, kad padidintumėte fokusavimo nuotolį.
	Pasukite žiedą laikrodžio rodyklės kryptimi, kad padidintumėte fokusavimo nuotolį.

Objektyvo grąžinimas į padėtį išjungus (Obj. atkūrimas)

PASMB

Galite nustatyti fotoaparatai taip, kad išjungus objektyvas negrįžtų į pirminę fokusavimo padėtį. Tokiu atveju išjungus fotoaparatai, objektyvas liks toje pačioje fokusavimo padėtyje.

Menu	MENU ➔ AF ➔ 6. MF ➔ Reset Lens
------	--







Off	Išjungus fotoaparatai objektyvas į pirminę fokusavimo padėtį negrąžinamas. Objektyvai su elektrine vaizdo didinimo sistema, išjungus fotoaparatai, taip pat sugrįžta į pirminę didinimo padėtį.
On	Išjungus fotoaparatai objektyvas grąžinamas į pirminę fokusavimo padėtį.

Matavimai ir ekspozicija



Ekspozicijos valdymas (ekspozicijos kompensavimas)

PASMB 

Fotoaparato automatiškai parinktą ekspoziciją galima keisti ir pritaikyti jūsų meniniams užmojams. Pasirinkite teigiamas vertes nuotraukai pašviesinti, o neigiamas nuotraukai patamsinti.

Mygtukas*	 (ekspozicijos kompensavimo) mygtukas \rightarrow    
Valdymo pultas	 \rightarrow Exposure Comp.

* Naudodami **M** režimą, sukite priekinį arba užpakalinį ratuką, spausdami  (ekspozicijos kompensavimo) mygtuką.

 Norėdami **M** režime įjungti ekspozicijos kompensaciją, [ ISO] funkcijai pasirinkite parinktį [Auto] (115 psl.).

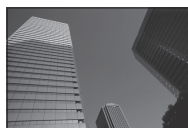



Neigiamas (-)



Nėra kompensavimo (0)



Teigiamas (+)

- Fotografuojant ekspozicijos kompensavimą galime reguliuoti iki $\pm 5,0$ EV. Vaizdo ieškiklio ir tiesioginio vaizdo ekranuose rodomas reikšmių, neviršijančių $\pm 3,0$ EV, efektas. Ekspozicijos juosta mirksi, kai vertė viršija $\pm 3,0$ EV.
- Filmavimo metu ekspozicijos kompensaciją galima keisti iki $\pm 3,0$ EV.
- Norėdami peržiūrėti ekspozicijos kompensavimo efektus tiesioginiame vaizde, pasirinkite [Standard] ties [ LV Mode] (227 psl.) ir [Off] ties [ Night Vision] (227 psl.).



Ekspozicijos juosta Ekspozicijos kompensavimas

- Filmuojant ekspoziciją galima reguliuoti priekiniu ir galiniu ratukais arba jutikliniais valdikliais.

■ Ekspozicijos kompensacijos reguliavimas

Režimai P, A ir S

Filmo režime ekspozicijos kompensavimą galima reguliuoti [P], [A] arba [S] pasirinkus [Mode] (filmo ekspozicijos režimui) (62 psl.).

1 Pasukite priekinį valdymo ratuką, kad sureguliuotumėte ekspozicijos kompensaciją.

- Paspaudę mygtuką , pasirinkti reikšmę galite mygtukais \triangleleft \triangleright .

2 Fotografuokite.

M režimas

Filmo režime ekspozicijos kompensavimą galima reguliuoti [M] pasirinkus [Mode] (filmo ekspozicijos režimui). Tačiau pirmiau turite pasirinkti [On] ties [M ISO-Auto] (117 psl.) ir [Auto] ties [ISO] (115 psl.).

1 Norėdami sureguliuoti ekspozicijos kompensaciją, paspauskite mygtuką  ir pasukite priekinį arba galinį ratuką.

2 Fotografuokite.

■ Ekspozicijos kompensavimo atkūrimas

Paspauskite ir laikykite mygtuką , kad galėtumėte atkurti eksp. kompensavimą.

EV žingsniai ekspozicijos valdymui (EV žingsnis)

PASMB

Keisdami išlaidymą, diafragmą, ekspozicijos kompensaciją ir kitus ekspozicijos parametrus, pasirinkite naudojamą padidėjimo žingsnį. Rinkitės iš 1/3, 1/2 ir 1 EV.

Meniu	MENU \Rightarrow  \Rightarrow 4. Exposure \Rightarrow EV Step
-------	---







Tikslus ekspozicijos derinimas (Eksp. perkėl.)

PASMB

Tikslus ekspozicijos derinimas. Naudokitės šia funkcija, jei norite, kad automatinės ekspozicijos funkcija suteiktų tolygiai šviesesnį arba tamsesnį vaizdą.

- ⓘ Įprastomis aplinkybėmis tikslus derinimas nėra reikalingas. Naudokitės šia funkcija kai žinote, kad jos reikia. Įprastomis sąlygomis ekspoziciją galima derinti naudojantis ekspozicijos kompensacijos funkcija (108 psl.).
- ⓘ Tikslus ekspozicijos derinimas sumažina galimos ekspozicijos kompensavimo kiekį pasirinkta ekspozicijos tikslaus derinimo kryptimi (+ arba -).

Meniu	MENU \Rightarrow  \Rightarrow 4. Exposure \Rightarrow Exposure Shift
-------	--

 (skaitmeninis ESP)	Nustatykite tikslaus reguliavimo kiekį, kai matavimo būdas yra  . [-1] – [±0] – [+1]
 (nustatymas pagal vaizdo vidurį)	Nustatykite tikslaus reguliavimo kiekį, kai matavimo būdas yra  . [-1] – [±0] – [+1]
 (taškinis)	Nustatykite tikslaus reguliavimo kiekį, kai matavimo būdas yra  . [-1] – [±0] – [+1]

Mirgėjimo mažinimas fotografuojant LED apšvietimo aplinkoje

(📷Mirgėjimo skenavimas / 📷Mirgėjimo skenavimas)

P A S M B 📷

Fotografuojant LED apšvietimo sąlygomis, nuotraukose gali atsirasti juostos.

Siekiant optimizuoti užrakto suveikimo greitį, kai ekrane matomos juostos, naudokite [📷Flicker Scan] / [📷Flicker Scan] funkciją.

🔔 📷: šį elementą galima naudoti **S**, **M** ir tyliajame režime ir naudojant profesionalų fiksavimą.

📷: šį elementą galima naudoti, kai [📷Mode] (filmo ekspozicijos režimas) yra [**S**] arba [**M**].

🔔 Galimų užrakto suveikimo greičių diapazonas sumažintas.

Meniu	MENU ➔ 📷1 ➔ 4. Exposure ➔ 📷Flicker Scan MENU ➔ 📷 ➔ 1. Basic Settings/Image Quality ➔ 📷Flicker Scan
-------	---

- Nustačius [On] bus rodoma „Mirgėjimo sken.“

Mirgėjimo sken.



🔔 Mirgėjimo skenavimo lange fokuso paryškinimo funkcija ir „LV Super“ valdymo skydelis nepasiekiami. Norėdami atidaryti šiuos elementus, pirmiausia paspauskite **INFO** mygtuką, kad išeitumėte iš mirgėjimo skenavimo langą.







■ Užrakto greičio pasirinkimas







- Užrakto suveikimo greitį pasirinkite sukdami priekinį arba galinį ratuką, o taip pat tai galite padaryti mygtukais $\Delta \nabla$. Jei pageidaujate, užrakto suveikimo greitį galite pasirinkti laikydami nuspaudę mygtukus $\Delta \nabla$.
- Jūs taip pat galite pasukti priekinį ratuką, kad sureguliuotumėte užrakto suveikimo greitį, taikant ekspozicijos žingsnius, pasirinktus [EV Step] (109 psl.).
- Toliau reguliuokite užrakto suveikimo greitį, iki ekrane nebematysite juostų. Padidinus ekraną (82 psl.) lengviau patikrinti, ar nėra juostų.
- Paspauskite **INFO** mygtuką, ekranas pasikeis ir „Mirgėjimo sken.“ nebebus rodoma. Galite keisti diafragmos ir ekspozicijos kompensavimo parinktis. Tai galite padaryti priekiniu arba galiniu ratuku, arba kryptiniu valdikliu.
- Kelis kartus paspauskite mygtuką **INFO**, kad sugrįžtumėte į mirgėjimo skenavimo langą.



Fotoaparato šviesumo matavimo pasirinkimas (Matavimas)

PASMB 

Galite pasirinkite, kaip fotoaparatas matuos objekto šviesumą.

Mygtukas	AF  mygtukas →   
Valdymo pultas	 → Metering
Meniu	MENU →  1 → 5. Metering → Metering

 Skaitmeninis ESP matavimas	Tinka daugumai situacijų, įskaitant iš galo apšviestus objektus. Fotoaparatas matuoja 324 rėmo zonas ir įvertinant aplinkos sąlygas, apskaičiuoja optimalios ekspozicijos reikšmę.	
 Išlaikymo nustatymas pagal vaizdo vidurį	Tinka kompozicijoms, kuriose pagrindinis objektas yra centre. Fotoaparatas ekspoziciją parenka pagal viso kadro šviesumo lygio vidurkį, didžiausias vertes priskiriant centre esančiam objektui.	
 Šviesos matavimas tam tikrame taške	Ekspozicijos matavimams naudoja konkrečią objekto sritį. Fotoaparatas išmatuoja nedidelę kadro dalį (maždaug 2 %).	
 Šviesos matavimas tam tikrame taške – padidintas apšviestumas	Padidina šviesos matavimo tam tikrame taške ekspoziciją. Užtikrina, kad šviesūs objektai išliktų šviesūs.	
 Šviesos matavimas tam tikrame taške – šešėlis	Sumažina šviesos matavimo tam tikrame taške ekspoziciją. Užtikrina, kad tamsūs objektai išliktų tamsūs.	



 Kartu su pasirinktu AF tikslu gali būti nustatyta srities matavimo padėtis.  „Fokusavimo tikslo matavimas ([] tašk. matavimas)“ (114 psl.)

Ekspozicijos užfiksavimas (AE užraktas)

PASMB 

Paspausdami mygtuką **AEL** galite užfiksuoti ekspoziciją. Šią funkciją naudokite, kai norite atskirai sureguliuoti fokusavimą ir ekspoziciją, arba kai norite fotografuoti kelis vaizdus naudodami tą pačią ekspoziciją.

Mygtukas	AEL mygtukas
----------	---------------------

 Fotoaparatą galima sukonfigūruoti taip, kad automatiškai atleistų fiksavimą po fotografavimo.  [**AEL**] Auto Reset] (112 psl.)

- Jei mygtukui **AEL** priskirta kita funkcija, turėsite naudodami [Button Function] (210 psl.) valdikliui priskirti [AEL] (215 psl.).
- Paspaudus mygtuką **AEL** vieną kartą, ekspozicija užfiksuojama ir rodoma „AEL“.
- Norėdami išjungti AE fiksavimą, paspauskite mygtuką dar kartą.
- Fiksavimas bus išjungtas, jei pasuksite režimo ratuką arba paspausite mygtuką **MENU** ar .

AE fiksatoriaus ekspozicijos matavimas (Matavimas per **(AEL)**)

PASMB 

Pasirinkite matavimo metodą, naudojamą ekspozicijai matuoti, kai ekspozicija yra užfiksuota **AEL** mygtuku.

Meniu	MENU → Q1 → 5. Metering → Metering during (AEL)
-------	--

- Daugiau informacijos apie AE fiksatorių rasite 111 psl.

Automat	Ekspozicija matuojama naudojant metodą, pasirinktą [Metering] funkcijai (111 psl.).
<input checked="" type="checkbox"/> (nustatymas pagal vaizdo vidurį)	Fotoaparatas ekspoziciją parenka pagal viso kadro šviesumo lygio vidurkį, didžiausias vertes priskiriant centre esančiam objektui.
<input type="checkbox"/> (taškinis matavimas)	Fotoaparatas išmatuoja nedidelę kadro dalį (maždaug 2 %).
<input type="checkbox"/> Hi (taškinis šviesios vietos matavimas)	Šviesina taškinę matavimo sritį ir šviesesnes vietas.
<input type="checkbox"/> Sh (taškinis šešėlio matavimas)	Tamsina taškinę matavimo sritį ir šviesesnes vietas.

AE fiksatoriaus atleidimas po fotografavimo

(**(AEL)** aut. nust. iš naujo)

PASMB 

Sukonfigūruokite fotoaparatai taip, kad jis automatiškai atleistų fiksatorių po fotografavimo, kai ekspozicija užfiksuota **AEL** mygtuku.

Meniu	MENU → Q1 → 5. Metering → (AEL) Auto Reset
-------	---

No	Ekspozicija lieka užfiksuota po fotografavimo. Paspauskite AEL mygtuką, norėdami atleisti fiksatorių.
Yes	Ekspozicijos fiksatorius atleidžiamas po fotografavimo.

-  Kai padaromos kelios nuotraukos, naudojant nuoseklų fotografavimą, pasirinktinį laikmatį ar fotografavimą intervalais, ekspozicijos užraktas bus atleistas užfiksavus nuotraukų seriją.

Ekspozicijos užfiksavimas iki pusės nuspaudus užrakto mygtuką (AEL iki pusės nuspaudus ⇐)

PASMB

Sukonfigūruokite fotoaparatai taip, kad jis užfiksuotų ekspoziciją iki pusės nuspaudus užrakto mygtuką.

Meniu	MENU → Q1 → 5. Metering → AEL by half-pressing ⇐
-------	--

No	Ekspozicija nėra užfiksuojama iki pusės nuspaudus užrakto mygtuką. Ekspozicija nustatoma pagal fotografavimo sąlygas, kai užrakto mygtukas nuspaudžiamas iki galo.
Yes	Ekspozicija užfiksuojama iki pusės nuspaudus užrakto mygtuką.
S-AF Only	Ekspozicija užfiksuojama iki pusės nuspaudus užrakto mygtuką tik kai AF režimas yra [S-AF], [S-AF MF], [S* AF] arba [S* AF MF].

- ⓘ Jei ekspozicija užfiksuojama paspaudus **AEL** mygtuką, ji lieka užfiksuota iki pusės nuspaudus užrakto mygtuką, nepriklausomai nuo šio nustatymo.
- 🔧 Jei fotoaparatai sukonfigūruosite taip, kad jis neužfiksuotų ekspozicijos iki pusės nuspaudus užrakto mygtuką, galėsite pasirinkti, ar fotoaparatas matuos kiekvieno kadro šviesumą nuosekliojo fotografavimo metu. 🗨️ „Nuosekliojo fotografavimo matavimo parinkčių nustatymas (Matavimas per )“ (114 psl.)



Nuoseklojo fotografavimo matavimo parinkčių nustatymas

(Matavimas per )

PASMB 

Meniu	MENU → Q1 → 5. Metering → Metering during 
-------	---

No	Fotoaparatas matuoja ekspoziciją fiksuojant pirmąjį kadra ir ekspozicija užfiksuojama nuoseklojo fotografavimo metu.
Yes	Fotoaparatas matuoja šviesumą ir nustato kiekvieno kadro ekspoziciją.



- ① Jei ekspozicija užfiksuojama nuspaudus **AEL** mygtuką (111 psl.) arba iki pusės nuspaudus užrakto mygtuką (113 psl.), ekspozicija lieka užfiksuota nuoseklojo fotografavimo metu, kai [Metering during ] nustatyta ties [Yes].
- ② Kai nustatyta [SH1] arba [ProCap SH1], [Metering during ] užfiksuojamas ties [No].



Fokusavimo tikslo matavimas ([]) tašk. matavimas



PASMB 

Galite pasirinkti, kad fotoaparatas matuotų esamo AF židinio nuotolį, kai pasirinkta [] [Metering] funkcija. Nustatymus galima keisti atskirai taškiniam, taškiniam šviesios ir taškiniam tamsios srities matavimui.

Meniu	MENU → Q1 → 5. Metering → []Spot Metering
-------	--

- 1 Pasirinkite norimą matavimo būdą, kuriuo fotoaparatas matuos dabartinį AF tikslą, ir šalia pažymėkite varnelę (✓).
 - Pasirinkite parinktį, naudodami Δ ∇ , ir paspauskite mygtuką , kad šalia pažymėtumėte varnelę (✓).
 - Norėdami pašalinti varnelę, dar kartą paspauskite mygtuką .

Spot	Taikoma, kai [Metering] yra [] (taškinis matavimas).
Spot Highlight	Taikoma, kai [Metering] yra [ Hi] (taškinis šviesios vietos matavimas).
Spot Shadow	Taikoma, kai [Metering] yra [ Sh] (taškinis šešėlio matavimas).

- ① [Face & Eye Detection] išsijungia automatiškai.
- ② Pasirinkta parinktis veikia pasirinkus []Atskirai arba []Mažas kaip AF tikslinį režimą (79 psl.).
- ③ Fotoaparatas priartins pasirinktą AF rėmelį židinio išdidinimo metu (82 psl.).

Pasirinkite reikšmę atitinkančią objekto ryškumą. Pasirinkę didesnes reikšmę galėsite fotografuoti tamsesnes scenas, tačiau padidės ir vaizdo „triukšmai“ (pašaliniai elementai). Rinkitės [Auto], kad fotoaparatas jautrumą sureguliuotų pagal aplinkos apšvietimo sąlygas.

Mygtukas	ISO mygtukas
Valdymo pultas	\Rightarrow ISO

- ⓘ Filmavimo metu, jei pasirinktas [P], [A] arba [S] [Mode] (filmo ekspozicijos režimas), ISO jautris bus fiksuotas [Auto]. Pakeitę [Mode] į [M] galėsite naudoti ir kitas parinktis. „Funkcijų priskyrimas priekiniam ir užpakaliniam ratukui“ (Ratuko funkcija / Ratuko funkcija)“ (218 psl.)

Auto	<p>Jautrumas reguliuojamas automatiškai pagal fotografavimo sąlygas. Fotografuodami galite pasirinkti didžiausią ir standartinę ISO jautrio vertę. (ISO-A Upper/Default] (116 psl.))</p> <p>Galite keisti užrakto greitį, ties kuriuo ISO jautris pradeda didėti P ir A režimuose. (ISO-A Lowest S/S] (117 psl.))</p> <p>ⓘ Filmavimo metu ISO jautrio reikšmių diapazonas bus nuo ISO 200 iki 12800. Kai pasirinktas [Mode] (filmo ekspozicijos režimas) [M], automatinio ISO jautrio valdymą galima įjungti [M ISO-Auto] pasirenkant [On]. Taip pat galite pasirinkti didžiausią ir standartinę ISO jautrio reikšmes.</p> <p> „Užrakto greičio, ties kuriuo fotoaparatas automatiškai padidina ISO jautrį, nustatymas (ISO-A mažiausias S/S)“ (117 psl.)</p>
L80, L100, 200–102400 (fotografavimas)	<p>Pasirinkite ISO jautrumą. ISO 200 yra puikus balansas tarp vaizdo kokybės ir dinamiškumo. Didesnėms diafragmoms rinkitės [L100] arba [L80] (didesni f skaičiai) arba mažesnius užrakto suveikimo greičius. [L80] atitinka ISO 80, o [L100] atitinka ISO 100.</p> <p>ⓘ [L80] ir [L100] galima pasirinkti su visomis ekspozicijos žingsnių reikšmėmis.</p> <p>ⓘ [L80] ir [L100] sumažina dinamiškumo diapazoną.</p>
200–12800 (filmavimas)	<p>Pasirinkite ISO jautrumą. ISO 200 yra puikus balansas tarp vaizdo kokybės ir dinamiškumo.</p>

- ⓘ Kombinuojant reikšmes, viršijančias ISO 16000, su nustatytais, kurių atveju naudojamas elektroninis užraktas (pavyzdžiui, tylusis režimas arba fokusavimo grupavimas) nustatomas 1/50 s blykstės sinchronizavimo greitis.
- ⓘ Nepriklausomai nuo pasirinktos ISO jautrumo reikšmės, blykstės sinchronizavimo greitis fotografuojant ISO nuosekliau ir tyliu režimu yra 1/50 s.
- ⓘ Kai [Mode] (filmo ekspozicijos režimas) pasirinkta [M], ISO jautrį galima reguliuoti filmavimo metu jutikliniais valdymo elementais (64 psl.) arba priekiniu arba užpakaliniu ratuku.
- ⓘ Jei fotografavimo metu vaizdo režimui pasirenkama funkcija [Dramatic Tone] arba [Watercolor], jautris neviršys ISO 1600, jei pasirinkta funkcija [Auto].

ⓘ Priklausomai nuo nuotraukos režimo, šie apribojimai taikomi, kai [Mode] (filmo ekspozicijos režimas) režimui pasirenkama [M] funkcija:

- [2 OM-Log400] / [3 HLG]:
 - Jei [ISO] pasirinktas kadru dažnis 23,98p, 24,00p, 25,00p arba 29,97p, [Auto] apribojamas iki 400–6400 ISO jautrių.
 - Jei [ISO] pasirinktas kadru dažnis 50,00p arba 59,94p, [Auto] apribojamas iki 400–12800 ISO jautrių.
 - Žemiausia rankiniu būdu pasirenkama reikšmė yra ISO 400.
- [Dramatic Tone] / [Watercolor]:
 - [Auto] apribojamas iki 200–3200 ISO jautrių.
- Kiti meniniai filtrai, nei [Dramatic Tone] / [Watercolor]:
 - Jei [ISO] pasirinktas kadru dažnis 23,98p, 24,00p, 25,00p arba 29,97p, [Auto] apribojamas iki 200–3200 ISO jautrių.
 - Jei [ISO] pasirinktas kadru dažnis 50,00p arba 59,94p, [Auto] apribojamas iki 200–6400 ISO jautrių.
- Kiti nuotraukų režimai:
 - Jei [ISO] pasirinktas kadru dažnis 23,98p, 24,00p, 25,00p arba 29,97p, [Auto] apribojamas iki 200–6400 ISO jautrių.

EV žingsniai ISO jautrumui valdyti (ISO žingsnis)

P A S M B

Nustatyti naudojamą žingsnio dydį, kai keičiate ISO jautrumą. Rinkitės iš 1/3 ir 1 EV.

Meniu	MENU → → 3. ISO/Noise Reduction → ISO Step
-------	--

[Auto] režime pasirinktų ISO jautrio verčių diapazono nustatymas

(ISO-A didžiausias / numatytasis / ISO-A didžiausias / numatytasis)

P A S M B

Pasirinkite fotoaparato parinktą ISO jautrio verčių diapazoną, kai [ISO] arba [ISO] pasirinkta [Auto].

Meniu	MENU → → 3. ISO/Noise Reduction → ISO-A Upper/Default MENU → → 3. ISO/Noise Reduction → ISO-A Upper/Default
-------	--





Upper Limit	Pasirinkite didžiausią fotoaparato automatiškai pasirinktą jautrumą. Nustatykite vertę, naudodami Δ ∇ arba priekinį / užpakalinį ratuką.
Default	Pasirinkite numatytąjį jautrumą. Nustatykite vertę, naudodami Δ ∇ arba priekinį / užpakalinį ratuką.

- Perjunkite tarp [Upper Limit] ir [Default], naudodami $\langle \triangleright \rangle$.
- ⓘ [ISO] ir [ISO] viršutinė riba ir numatytasis nustatymas skiriasi. Jei su esama diafragma ir užrakto greičiu nepavyksta pasiekti optimalios ekspozicijos, taikomas mažesnis jautris.

Užrakto greičio, ties kuriuo fotoaparatas automatiškai padidina ISO jautrį, nustatymas ISO-A mažiausias S/S

PASMB 





Pasirinkite užrakto suveikimo greitį, kurį taikant fotoaparatas pradės didinti ISO jautrumą, kai pasirenkamas  [ISO] [Auto] režimas.

Meniu	MENU →  1 → 3. ISO/Noise Reduction →  ISO-A Lowest S/S
Auto	Fotoaparatas nustato tai automatiškai.
1/8000 – 60"	Fotoaparatas pradeda didinti ISO jautrį esant nurodytam užrakto greičiui. Paspauskite mygtuką  ir nustatykite užrakto greitį, naudodami  .

Režimų, kuriuose galima naudoti ISO jautrį [Auto], pasirinkimas Automatinis ISO / Automatinis ISO

PASMB 



Pasirinkite režimu, kuriuose galima naudoti ISO jautrį [Auto].

Meniu	MENU →  1 → 3. ISO/Noise Reduction →  ISO-Auto MENU →  3. ISO/Noise Reduction →  ISO-Auto
-------	--

KAutomatinis ISO

P/A/S	ISO jautrį [Auto] galima pasirinkti fotografuojant režimu P , A arba S .
P/A/S/M	ISO jautrį [Auto] galima pasirinkti fotografuojant režimu P , A , S arba M .

bAutomatinis ISO

Off	ISO jautrio [Auto] negalima naudoti, kai [ Mode] (62 psl.) yra [M].
On	ISO jautrį [Auto] galima naudoti, kai [ Mode] (62 psl.) yra [M].

Didelio ISO triukšmo mažinimo parinktys

Triukšmo filtras / Triukšmo filtras)

PASMB

Mažina dideliu ISO jautriu filmuotos medžiagos vaizdo artefaktus („triukšmus“). Gali sumažinti prasto apšvietimo aplinkoje filmuotos medžiagos „grudėtumą“. Galite pasirinkti, kokia apimti mažinti vaizdo „triukšmus“.

Meniu	MENU ➔ 1 ➔ 3. ISO/Noise Reduction ➔ Noise Filter MENU ➔ 3. ISO/Noise Reduction ➔ Noise Filter
-------	--

Off	Triukšmo mažinimas išjungtas.
Low / Standard / High	Pasirinkite triukšmo mažinimo lygį.

Vaizdo apdorojimo parinktys

(Žemo ISO apdorojimas)

PASMB

Pasirinkite nuotraukoms naudojant nedidelį ISO jautrį taikomą apdorojimo tipą, naudojant nuoseklųjį fotografavimą.

Meniu	MENU ➔ 1 ➔ 3. ISO/Noise Reduction ➔ Low ISO Processing
-------	--

Drive Priority	Nuotraukų apdorojimas vykdomas taip, kad nebūtų ribojamas nenutrūkstamo fotografavimo metu fiksuojamų nuotraukų kiekis.
Detail Priority	Nuotraukų apdorojimo procese pirmenybė skiriama vaizdo kokybei.

Atskirų nuotraukų režimu užfiksuotos nuotraukos yra apdorojamos [Detail Priority] režime, net jei pasirinkta [Drive Priority].

Ilgą išlaikymo triukšmo mažinimo parinktys (Triukšmo mažinimas)

PASMB

Galite pasirinkti, kad nuotraukos užfiksuotos taikant mažą užrakto suveikimo greitį, būtų apdorojamos, siekiant sumažinti triukšmus. Taikant mažą užrakto suveikimo greitį, triukšmai nuotraukose atsiranda dėl fotoaparato generuojamos šilumos. Užfiksavus kiekvieną nuotrauką fotoaparatas užfiksuoja antrą, kurią naudoja triukšmams sumažinti, dėl to sekancią nuotrauką galima fiksuoti tik po tam tikro laiko.

Meniu	MENU ➔  1 ➔ 3. ISO/Noise Reduction ➔ Noise Reduction
Off	Triukšmo mažinimas nevykdomas.
On	Triukšmas mažinamas taikant bet kokį užrakto greitį.
Auto	Triukšmas mažinamas automatiškai, pakilus vidinei fotoaparato temperatūrai.

- ⓘ Triukšmų mažinimo metu fotoaparatas rodo, kiek laiko liko iki proceso pabaigos.
- ⓘ Nuoseklio fotografavimo metu automatiškai pasirenkama [Off] ir triukšmo mažinimas nevykdomas.
- ⓘ Naudojant triukšmo mažinimo funkciją, priklausomai nuo fotografuojamo objekto ir aplinkos sąlygų, pageidaujamo efekto galite nepasiekti.
- 🔊 Norint naudoti šią funkciją tyliajame režime, būtina sukonfigūruoti nustatymą [Silent[♥] Settings] (134 psl.).

Fotografavimas su blykste

Blykstės naudojimas (Fotografavimas su blykste)

Naudodami su fotoaparatu skirtą naudoti blykstę, pagal poreikį galite rinktis iš įvairių fotografavimo režimų.

■ Naudojimui su fotoaparatu skirtos blykstės

Pasirinkite savo poreikius atitinkančią blykstę, atsižvelgdami į tokius veiksnius, kaip reikalinga išeiga ir į tai, ar blykstė tinkama makrofotografavimui. Ryšiai su fotoaparatu palaikyti sukurtos blykstės veikia įvairiais blykstės režimais, įskaitant „TTL auto“ ir „Super FP“. Blykstes galima montuoti ant fotoaparato kontaktinės jungties arba prijungti kabeliu (galima įsigyti atskirai) ir blykstės laikikliu. Fotoaparatas taip pat veikia su šiomis belaidėmis blykstės valdymo sistemomis:

Fotografavimas su radijo ryšiu valdoma blykste: režimai CMD, ⚡CMD, RCV ir X-RCV

Fotoaparatas valdo viena arba daugiau nuotolinių blyksčių radijo signalais. Vietų, kur blykstes galima padėti, diapazonas padidėja. Blykstes galima valdyti suderinamais įrenginiais arba jose sumontuoti radijo valdiklius / imtuvus, kad būtų galima naudotis įrenginiais, kurie kitu atveju neveiktų su radijo ryšio blykstės valdymo pultu.

Fotografavimas naudojant nuotoliniu belaidžiu ryšiu valdomą blykstę: RC režimas

Fotoaparatas valdo vieną ar kelias blykstes optiniais signalais. Blykstės režimą galima pasirinkti fotoaparato valdikliais (126 psl.).

■ Prijungus suderinamas blykstes galimos funkcijos

Blykstė	Tinkami blykstės valdymo režimai	GN (vadovo numeris, ISO 100)	Tinkamos belaidės sistemos
FL-700WR	TTL-AUTO, RANKINIS, FP TTL AUTO, FP RANKINIS, MULTI, RC, SL RANKINIS	GN 42 (75/150 mm ^{*1}) GN 21 (12/24 mm ^{*1})	CMD, ⚡CMD, RCV, X-RCV, RC
FL-900R	TTL-AUTO, AUTOMATINIS, RANKINIS, FP TTL AUTOMATINIS, FP RANKINIS, MULTI, RC, SL AUTOMATINIS, SL RANKINIS	GN 58 (100/200 mm ^{*1}) GN 27 (12/24 mm ^{*1})	RC
STF-8	TTL-AUTO, RANKINIS, RC ^{*2}	GN 8,5	RC ^{*2}
FL-LM3	Keičiasi pagal fotoaparato nuostatas.	GN 9,1 (12/24 mm ^{*1})	RC ^{*2}

*1 Didžiausias objektyvo židinio nuotolis, kurį gali apimti blykstė (skaičiai po pasvirųjų brūkšnių yra 35 mm formato židinio nuotolio atitikmenys).

*2 Tik valdymo įtaiso (siųstuvo) funkcijos.

■ Suderinamų blyksčių prijungimas

Išorinės blykstės tvirtinimo ir naudojimo metodai skirtingi įvairiuose įrenginiuose. Daugiau duomenų pateikiama su įrenginiu pateiktoje dokumentacijoje. Čia pateiktos instrukcijos taikomos FL–LM3.

⚠ Įsitikinkite, kad fotoaparatas ir blykstė išjungti. Tvirtinant arba nuimant blykštę tuomet, kai fotoaparatas arba blykstė įjungti, galima sugadinti įrangą.

1 Nuimkite kontaktinės jungties dangtelį ir prijunkite blykštę.

- Stumkite blykštę į vidų tol, kol kojėlė užsifiksuos savo vietoje kontaktinės jungties gale.

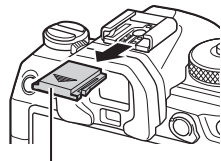

Blykstės ir fotoaparato kontaktinės jungties dangtelis

2 Sureguliuokite blykstės galvutę fotografavimui su atspindinčia blykste arba esant tiesioginiam apšvietimui.

- Blykstės galvutę galima pasukti į viršų, į kairę arba į dešinę.
- Atkreipkite dėmesį, kad blykstės išeigos gali nepakakti tinkamai ekspozicijai tada, kai naudojama atspindinti blykstės šviesa.

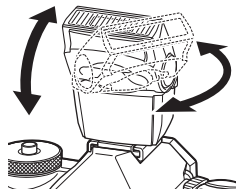
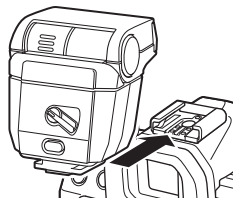

3 Pasukite blykstės svirtį **ON / OFF** į padėtį **ON**.

- Kai blykstės nenaudojate, pasukite jungiklį į padėtį **OFF**.

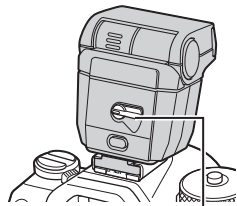

Svirtis **ON/OFF**

■ Blykstės nuėmimas

- 1 Laikydami nuspaudę mygtuką „**UNLOCK**“, nustumkite blykstę nuo kontaktinės jungties.

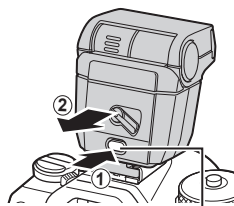

Mygtukas **UNLOCK**

Blykstės režimo pasirinkimas

(Blykstės rež.)

Mygtukas	mygtukas ➔
Valdymo pultas	➔ Flash Mode



■ Blykstės režimai











Rodomi blykstės režimai skiriasi, priklausomai nuo [Flash Mode Settings] (125 psl.) konfigūracijos.

	Užpildymas	Ijunkite blykstę. ① Užrakto greitį galima nustatyti tarp pasirinktos [Slow Limit] (126 psl.) vertės iki [XSync.] (126 psl.).
	Išj.Blykstė	Išjunkite blykstę. ① Blykstė neveiks net jei įrenginys įjungtas.
	Lėtas Lėtas	Ilgas išlaikymas naudojamas norint užfiksuoti ir pagrindinį objektą, ir foną. ① Išlaikymas nustatomas pagal fotoaparato pamatuotą ekspozicijos reikšmę ir nėra ribojamas [Slow Limit] pasirinkta parinkimi.
	Rankinis Rankinis	Blykstė įsijungia pasirinktame lygmenyje. Rodoma tik prijungus FL-LM3.

■ Blykstės režimas ir išlaikymas

Esamų išlaikymų diapazonas priklauso nuo blykstės režimo. Prieinamų greičių diapazoną galima dar labiau apriboti, naudojant meniu parinktis.

 [X Sync.] (126 psl.),  [Slow Limit] (126 psl.)

Ekspozicija režimas	Blykstės rež.	[Reduce Red-eye] (125 psl.)	[Synchro Settings] (125 psl.)	„Super“ valdymo skydelis	Raudonų akių efekto mažinimas	Blykstės laikas	Užrakto greitis
P/A	Visada veikianti blykstė	[No]	[First Curtain]		Ne	Priekinės uždangos sinchronizavimas	60–1/250 s
			[Second Curtain]			Galinės uždangos sinchronizavimas	
		[Yes]	[First Curtain]		Taip	Priekinės uždangos sinchronizavimas	
			[Second Curtain]			Galinės uždangos sinchronizavimas	
	Lėtas	[No]	[First Curtain]	 Lėtas	Ne	Priekinės uždangos sinchronizavimas	
			[Second Curtain]	 Lėtas 2		Galinės uždangos sinchronizavimas	
		[Yes]	[First Curtain]	 Lėtas	Taip	Priekinės uždangos sinchronizavimas	
			[Second Curtain]	 Lėtas 2		Galinės uždangos sinchronizavimas	
	Rankiniu būdu parinkta reikšmė*1	(nepriklausomai nuo nustatymo)	(nepriklausomai nuo nustatymo)	 Rankinis	Ne	Priekinės uždangos sinchronizavimas	
	Išj. blykstė	(nepriklausomai nuo nustatymo)	(nepriklausomai nuo nustatymo)		—	—	

Ekspozicija režimas	Blykstės rež.	[Reduce Red-eye] (125 psl.)	[Synchro Settings] (125 psl.)	„Super“ valdymo skydelis	Raudonų akių efekto mažinimas	Blykstės laikas	Užrakto greitis	
S/M	Visada veikianti blykstė	[No]	[First Curtain]		Ne	Priekinės uždangos sinchronizavimas	60–1/250 s	
			[Second Curtain]			Galinės uždangos sinchronizavimas		
		[Yes]	[First Curtain]		Taip	Priekinės uždangos sinchronizavimas		
			[Second Curtain]			Galinės uždangos sinchronizavimas		
	Rankiniu būdu parinkta reikšmė*1	(nepriklausomai nuo nustatymo)	(nepriklausomai nuo nustatymo)	Rankinis	Ne	Priekinės uždangos sinchronizavimas		
	Išj. blykstė	(nepriklausomai nuo nustatymo)	(nepriklausomai nuo nustatymo)		—	—		—
B	Visada veikianti blykstė	[No]	[First Curtain]		Ne	Priekinės uždangos sinchronizavimas	—	
			[Second Curtain]			Galinės uždangos sinchronizavimas*2	—	
		[Yes]	[First Curtain]		Taip	Priekinės uždangos sinchronizavimas	—	
			[Second Curtain]			Galinės uždangos sinchronizavimas*2	—	
	Rankiniu būdu parinkta reikšmė*1	(nepriklausomai nuo nustatymo)	(nepriklausomai nuo nustatymo)	Rankinis	Ne	Priekinės uždangos sinchronizavimas	—	
	Išj. blykstė	(nepriklausomai nuo nustatymo)	(nepriklausomai nuo nustatymo)		—	—	—	

*1 Tai rodoma tik prijungus FL-LM3. Galite pasirinkti reikšmę, „Super“ valdymo skydelyje pasirinkdami [Manual Value].

*2 Kai pasirinkta [Live Comp (56 psl.), blykstė veikia [First Curtain] režimu, net jei pasirinkta [Second Curtain].

- Raudonų akių mažinimo režime užraktas atleidžiamas praėjus maždaug vienai sekundei po to, kai suveikia pirminė raudonų akių mažinimo blykstė. Nejudinkite fotoaparato, kol nebaigtas fotografavimas. Taip pat atkreipkite dėmesį, kad kai kuriomis sąlygomis raudonų akių mažinimas gali neduoti pageidaujamo rezultato.
- Trumpiausias išlaikymas suveikus blykstei yra 1/250 sek. Šviesių fonų su blykste fotografuoti nuotraukų ekspozicija gali būti per didelė.
- Blykstės sinchronizavimo greitis tyliuose režimuose (134 psl.), fotografavimo didele skyra metu (158 psl.) ir nuosekl. f. fokusavimo grupavimo režime (180 psl.) yra 1/100 sek. Nustačius [ISO] reikšmę didesnę nei ISO 16000, naudojant parinktį, kuriai reikia elektroninio užrakto (pavyzdžiui, tyliajame arba fokuso grupavimo režime), blykstės sinchronizavimo greitis keičiamas į 1/50 sek. Blykstės sinchronizavimo greitis taip pat nustatomas 1/50 sek., naudojant ISO nuoseklųjį fotografavimą (178 psl.).
- Net mažiausia esama blykstės išeiga nedideliu atstumu gali būti per šviesi. Norėdami išvengti per didelės ekspozicijos nedideliu atstumu fotografuojamose nuotraukose, pasirinkite režimą **A** arba **M** ir pasirinkite mažesnę diafragmą (didesnį f skaičių) arba pasirinkite mažesnę [ISO] nuostatą.

Blykstės režimų konfigūravimas (Blykstės režimo nustatymai)

P A S M B

Pasirinkite, kurie režimai rodomi blykstės režimo pasirinkimo ekrane.

Meniu	MENU ⇒  1 ⇒ 6. Flash ⇒ Flash Mode Settings
-------	--

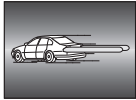
Reduce Red-eye	Sumažinkite raudonų akių efektą portreto nuotraukose. [No]: fotoaparatas nerodo raudonų akių efekto sumažinimo režimų. [Yes]: fotoaparatas rodo raudonų akių efekto sumažinimo režimus.
Synchro Settings	Pasirinkite, kada blykstė suveikia. [First Curtain]: blykstė suveikia, kai užraktas yra visiškai atidarytas. [Second Curtain]: blykstė suveikia prieš pat užraktui užsidarant. Atrodo, tarsi objektai palieka už savęs šviesos ruožą. 

Blykstės išvesties reguliavimas

(Blykstės ekspozicijos kompensavimas)

P A S M B

Blykstės išvesties galingumą galima reguliuoti, jei manote, kad fotografuojamas objektas yra nepakankamai apšviestas arba pernelyg stipriai apšviestas, net kai kitose vaizdo srityse ekspozicija yra tinkama.

Blykstės kompensavimas veikia kituose režimuose, nei rankinis.

Valdymo pultas	 ⇒ Flash Exposure Comp.
----------------	--

- Išorinėje blykstėje nustatyti blykstės intensyvumo pakeitimai sumuojami su atitinkamais fotoaparate atliktais pakeitimais.

Belaidis nuotolinės blykstės valdymas

(⚡ RC režimas)

PASMB 

Keiskite belaidžio nuotolinio blykstės valdymo nustatymus. Nuotolinis valdymas galimas su papildomomis blykstėmis, suderintomis su belaidžiu nuotoliniu valdymu („belaidė RC blykstė“). Daugiau informacijos apie belaidį nuotolinės blykstės valdymą ieškokite 300 psl.

Meniu	MENU →  → 6. Flash → ⚡ RC Mode
-------	--

Off	Belaidis nuotolinis blykstės valdymas išjungtas.
On	Belaidis nuotolinis blykstės valdymas įjungtas. Fotoaparatas rodytų belaidžio nuotolinio blykstės valdymo nustatymus.

- Pasirinkus [On] fotoaparato ekrane bus rodomas RC režimo „Super“ valdymo skydelis. Jei norite įjungti įprastą „Super“ valdymo skydelį, paspauskite **INFO** mygtuką.

Blykstės sinchronizavimo greičio pasirinkimas

(⚡ X sinchr.)

PASMB 

Pasirinkite didžiausią įmanomą užrakto greitį fotografavimui su blykste. Pasirinkite didžiausią įmanomą užrakto greitį fotografavimui su blykste, nepriklausomai nuo objekto šviesumo.

Meniu	MENU →  → 6. Flash → ⚡ X-Sync.
-------	--

Mažiausio užrakto greičio pasirinkimas

(⚡ lėtas apribojimas)

PASMB 

Pasirinkite mažiausią įmanomą užrakto greitį fotografavimui su blykste režimuose **P / A**. Čia galite pasirinkti mažiausią įmanomą automatiškai parenkamą užrakto greitį fotografavimui su blykste, nepriklausomai nuo objekto tamsumo. Ši funkcija neveikia lėto sinchronizavimo režimuose (⚡ Lėtas, ⚡ Lėtas 2, ⚡ Lėtas ir ⚡ Lėtas 2).

- Galimos reikšmės: 60 sek. iki pasirinktos [**X Sync.**] reikšmės

Meniu	MENU →  → 6. Flash → ⚡ Slow Limit
-------	---

Blykstės ir ekspozicijos kompensacija

( + 

PASMB 

Galite pasirinkti, kad ekspozicijos kompensavimo reikšmė nebūtų pridėjama prie blykstės kompensavimo reikšmės. Daugiau informacijos apie blykstės kompensavimą ieškokite 125 psl.

Meniu	MENU →  → 6. Flash →  + 
-------	--

Off	Blykstės ir ekspozicijos kompensacijos nustatomos nepriklausomai viena nuo kitos.
On	Ekspozicijos kompensavimo reikšmė pridėjama prie blykstės kompensavimo reikšmės.

Ekspozicijos balanso TTL matavimui nustatymas (Subalansuotas blykstės matavimas)

PASMB

Nustatykite ekspozicijos balansą, naudojamą su išorine blykste TTL matavimo režime.

Meniu	MENU ➔  1 ➔ 6. Flash ➔ Balanced Flash Metering
-------	--

Off	Matavimo metu suteikia pirmumą objektui.
------------	--

On	Matavimo metu suteikia pirmumą pusiausvyrai tarp objekto ir fono.
-----------	---

 Pasirinkus [On] rekomenduojama [ ISO] nustatyti ties [Auto].

Nuoseklusis fotografavimas / laikmatis

Nuoseklusis fotografavimas / fotografavimas su laikmačiu

PASMB

Keiskite nenutrūkstamojo arba uždelstojo fotografavimo parinktį. Pasirinkite funkciją, kuri atitiktų jūsų poreikius. Taip pat galite apsaugos nuo sutrenkimų funkciją ir tylųjį režimą.

ⓘ Kai fotografuojate naudodami laikmatį, saugiai pritvirtinkite fotoaparataus priekio trikojo.

Mygtukas	mygtukas ➔
Valdymo pultas	➔ Drive
Meniu	MENU ➔ 1 ➔ 7. Drive Mode ➔ Drive

/ Atskirai	Peržiūra leidžiant po vieną kadražą pirmyn. Fotoaparatas užfiksuoja po vieną nuotrauką kiekvieną kartą nuspaudus užrakto mygtuką iki galo.
/ Serijinis	Iki galo nuspaudus užrakto mygtuką ir laikant jį nuspauštą fotoaparatas nuotrauką fiksuoja maždaug 20 k/s greičiu. Kai [AF Mode] (74 psl.) nustatytas ties [C-AF], [C-AF MF], [C-AF+TR] arba [C-AF+TR MF], fotoaparatas sufokusuos prieš kiekvieną kadražą. Kai [Metering during] (114 psl.) nustatyta ties [Yes], fotoaparatas matuos šviesumą ir nustatys ekspoziciją prieš kiekvieną kadražą.
Didelės spartos nuoseklus SH1	Iki galo nuspaudus užrakto mygtuką ir laikant jį nuspauštą fotoaparatas nuotrauką fiksuoja maždaug 120 k/s greičiu. Židinyne, ekspozicija ir baltos spalvos balansas fiksuojami tokie, kokie nustatyti kiekvienos serijos pirmojoje nuotraukoje.
Didelės spartos nuoseklus SH2	Iki galo nuspaudus užrakto mygtuką ir laikant jį nuspauštą fotoaparatas nuotrauką fiksuoja maždaug 50 k/s greičiu. Kai [AF Mode] (74 psl.) nustatytas ties [C-AF], [C-AF MF], [C-AF+TR] arba [C-AF+TR MF], fotoaparatas sufokusuos prieš kiekvieną kadražą. Kai [Metering during] (114 psl.) nustatyta ties [Yes], fotoaparatas matuos šviesumą ir nustatys ekspoziciją prieš kiekvieną kadražą.

Prof. fiksavimas Prof. fiksavimas SH1 Prof. fiksavimas Prof. fiksavimas SH2	Fiksavimas pradėdamas, kai užrakto mygtukas nuspaudžiamas iki pusės. Fotoaparatas pradeda fiksuoti nuotraukas, įkaitant ir tas, kurios užfiksuojamos, kai užrakto mygtukas nuspaudžiamas iki pusės (135 psl.). Fokusavimas ir ekspozicija kiekviename prof. fiksavimo režime yra tokie patys, kaip [♥] (♥Nuoseklusis), [♥SH1] (♥Didelės spartos nuoseklus SH1) ir [♥SH2] (♥Didelės spartos nuoseklus SH2).
12s / 12s 12s 12 sek. laikmatis	Iki galo nuspaudus užrakto mygtuką, užraktas atleidžiamas po 12 sekundžių. Laikmačio indikatorius švies apie 10 sekundžių, tada mirksės apie 2 sekundes ir tada bus atleistas. Fotoaparatas fokusuoja, kai iki pusės nuspaudžiamas užrakto mygtukas.
2s / 2s 2s 2 sek. laikmatis	Kai fotografavimo mygtukas nuspaudžiamas iki galo, pradeda mirksėti laikmačio indikatorius, o nuotrauka užfiksuojama maždaug po 2 sekundžių. Fotoaparatas fokusuoja, kai iki pusės nuspaudžiamas užrakto mygtukas.
C / C C Pasirinktinis laikmatis	Keiskite laikmačio parinktį pagal savo poreikius, įskaitant uždelsimo laiką ir kadru skaičių (132 psl.).

- ☞ Jūs galite pasirinkti fotografavimo spartą ir didžiausių nuotraukų skaičių kiekvienoje serijoje (130 psl.).
- ☞ Elementai, pažymėti , leidžia fotografuojant užtikrinti nedidelį suliejimą, kuris atsiranda suveikus užraktui. Naudokite šią parinktį, kai net menkiausias fotoaparato judėjimas sulies vaizdą, pvz. fotografuojant makrorežimu arba su teleobjektyvu. Ši parinktis prieinama, kai [Anti-Shock] nustatyta ties [On] ties [Anti-Shock Settings] (133 psl.).
- ☞ Elementai, pažymėti ♥, naudoja elektroninį užraktą. Naudokite kai užrakto greitis turi būti didesnis nei 1/8000 s arba tuomet, kai nepageidaujamas užrakto garsas.
- ☞ ♥SH2 ir prof. fiksavimą SH2 galima naudoti tik su tam tikrais objektyvais. Informacijos ieškokite mūsų tinklapyje.
- ☞ Jei norite atšaukti suaktyvintą laikmatį, paspauskite ▽.
- ☞ , ir ♥ bei prof. fiksavimo režimuose fotoaparatas fotografavimo metu fotoaparate rodomas objektyvo vaizdas. ♥SH1, ♥SH2, prof. fiksavimo SH1 ir prof. fiksavimo SH2 režimuose rodomas kadras, esantis iškart prieš dabartinį kadra.
- ⓘ Naudojant ♥SH2 arba prof. fiksavimą SH2, kai [C-AF], [C-AF], [C-AF+TR] arba [C-AF+TR] pasirinkta [AF Mode] (74 psl.) ir diafragmos reikšmė yra didesnė nei F8, fokusavimo tikslumas sumažės. Bus rodoma F.
- ⓘ ♥SH1 ir prof. fiksavimo SH1 režimuose apatinė užrakto greičio riba yra 1/15 s.
- ⓘ ♥SH2 ir prof. fiksavimo SH2 režimuose apatinė užrakto greičio riba yra 1/640 s, kai [Max fps] ties [Sequential Shooting Settings] nustatyta ties 50, ir 1/320 s, kai nustatyta ties 25.
- ⓘ Fotografavimo greitis bus mažesnis, kai [ISO] yra 16000 arba didesnis.
- ⓘ Kai [ISO] nustatyta ties 16000 arba daugiau ♥ režime, blykstės sinchronizavimo greitis bus 1/50 s ir fotografavimo greitis bus apribotas iki maks. 10 k/s.
- ⓘ Jei naudodami laikmatį stovėsite prieš fotoaparata ir nuspausite užrakto mygtuką, nuotrauka gali būti nesufokusuota.

- ⓘ Nuoseklio fotografavimo greitis priklauso nuo naudojamo objektyvo ir teleobjektyvo židinio.
- ⓘ Jeigu fotografuojant nuosekliu režimu dėl senkančios baterijos mirksi baterijos lygio piktograma, fotoaparatas nustoja fotografuoti. Atsižvelgiant į likusią baterijos įkrovą, gali būti įrašytos ne visos nuotraukos.
- ⓘ Jei fotografuojant tyliajame arba prof. fiksavimo režimuose objektas arba fotoaparatas greitai sujuda, nuotraukos gali būti iškraipytos.
- ⓘ Norėdami naudoti blykstę tylijo fotografavimo režimuose (134 psl.), pasirinkite [Allow] nustatymui [Flash Mode ties [Silent[♥] Settings] (134 psl.).
- ⓘ Fotografuojant tamsioje vietoje fotografavimo greitis gali būti mažesnis. Fotografavimo greitį gali pavykti padidinti, nustačius [Night Vision] ties [Off].  „Ekranomatomumo pagerinimas tamsiose vietose (Naktinis matymas)“ (227 psl.)

■ Galimų padaryti nuotraukų skaičius

Fotoaparatas rodo likusiame buferyje telpančių nuotraukų skaičių šiais atvejais:

Kai užrakto mygtukas nuspaustas iki pusės, kai užrakto mygtukas nuspaustas iki galo, įrašant į SD kortelę

Kai jis tampa [00] (raudonas), fotoaparatas negalės užfiksuoti kitos nuotraukos. Kai buferyje esančios nuotraukos įrašomos į kortelę, skaičius padidės ir fotoaparatas galės užfiksuoti nuotraukas.

ⓘ Jis nerodomas, kai fotoaparate nėra kortelės.

ⓘ Jis gali būti nerodomas priklausomai nuo naudojamų funkcijų.

🔊 Skaičius yra apytikslis, o ne tikslus. Jis gali keistis priklausomai nuo fotografavimo sąlygų.

Nuoseklio fotografavimo funkcijų konfigūravimas





(Nuoseklio fotografavimo nustatymai)

P A S M B 

Galite pasirinkti, kurie nuoseklio fotografavimo režimai rodomi paspaudus   mygtuką ir didžiausią kiekvieno nuoseklio fotografavimo režimo greitį / kadru skaičių.

Meniu	MENU →  → 7. Drive Mode → Sequential Shooting Settings
-------	--

1 Pasirinkite norimą rodyti nuoseklio fotografavimo režimą ir šalia jo pažymėkite varnelę (✓).

- Pasirinkite parinktį, naudodami , , ir paspauskite mygtuką , kad šalia pažymėtumėte varnelę (✓). Norėdami pašalinti varnelę, dar kartą paspauskite mygtuką .

🔊  rodoma, kai [Anti-Shock[♦]] nustatyta [On] ties [Anti-Shock[♦] Settings] (133 psl.).

2 Paspauskite .

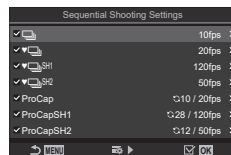

3 Konfigūruokite parinktis.



Nuoseklio fotografavimo nustatymų ekranas



Max fps	<p>Nustatykite nuosekliojo fotografavimo greitį. Skaičiai nurodo apytikslius maksimalius greičius.</p> <p>/♦: 1–10 k/s</p> <p>♥: 5, 10, 15, 20 k/s</p> <p>♥SH1: 60, 100, 120 k/s</p> <p>♥SH2: 25, 50 k/s</p> <p>Prof. fiksavimas: 5, 10, 15, 20 k/s</p> <p>Prof. fiksavimas SH1: 60, 100, 120 k/s</p> <p>Prof. fiksavimas SH2: 25, 50 k/s</p>
Pre-shutter Frames (tik prof. fiksavimas / prof. fiksavimas SH1 / prof. fiksavimas SH2)	<p>Nustatykite užrakto pasirengimo kadru skaičių tarp 0 ir 70.</p>
Frame Count Limiter	<p>Nustatykite bendrą užfiksuojamų kadru skaičių (įskaitant užrakto pasirengimo kadrus) nuo 2 iki 99. Galite apriboti visiškai nuspaudus užrakto mygtuką užfiksuojamų kadru skaičių. Pasiekus apribojimą fotografavimas sustabdomas automatiškai.</p> <ul style="list-style-type: none"> • Pasirinkite [Off], jei nenorite apriboti kadru skaičiaus. • Norėdami apriboti kadru skaičių, pasirinkite skaičių ir paspauskite mygtuką . Rodomas nustatymų ekranas. Skaičių galite keisti naudodami . • Profesionalaus fiksavimo atveju į kadru skaičių įeina kadrai prieš visiškai nuspaujant užraktą. „Fotografavimas be atleidimo laiko delsos (Prof. fiksavimas)“ (135 psl.)

- ⓘ Kai įjungta [HDR], [Focus Stacking] arba [Focus BKT], [Frame Count Limiter] bus nustatytas ties [Off].
- ⓘ Naudojant ♥SH2 arba prof. fiksavimą SH2, fotografavimo greitį galima konfigūruoti tik su tam tikrais objektyvais. Informacijos apie suderinamus objektyvus rasite mūsų tinklapyje.

Galite pasirinkti, kurių tipų laikmačio režimai rodomi nuspaudus    mygtuką, ir keisti laikmačio nustatymus, pvz., fotoaparato laukimo laiką iki fotografavimo ir fiksuojamų kadru skaičių.

Meniu **MENU** → **Q1** → 7. Drive Mode → Self-timer Settings

1 Pasirinkite norimą rodyti laikmačio režimą ir šalia jo pažymėkite varnelę (✓).

- Pasirinkite parinktį, naudodami Δ ∇ , ir paspauskite mygtuką , kad šalia pažymėtumėte varnelę (✓). Norėdami pašalinti varnelę, dar kartą paspauskite mygtuką .

 [♦12s] / [♦2s] / [♦C] rodoma kai [Anti-Shock[♦]] yra nustatyta [[On] ties [Anti-Shock[♦] Settings] (133 psl.).

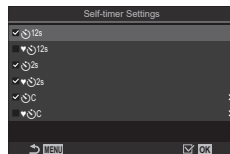

Laikmačio nustatymų ekranas

2 Nustatydami laikmatį pasirinkite [C] / [♦C] / [♥C] ir paspauskite \triangleright .

3 Konfigūruokite parinktis.

Number of Frames	Pasirinkite kadų, fiksuojamų pasibaigus laikmačio laikui, kiekį.
 Timer	Pasirinkite, po kiek laiko fotoaparatas pradės fiksuoti nuotraukas, nuspaudus užrakto mygtuką iki galo.
Interval Length	Jei kadų kiekis 2 arba didesnis, pasirinkite intervalą tarp kadų fiksavimo laiko, pasibaigus laikmačio laikui.
Every Frame AF	[Off]: jei kadų skaičius yra 2 arba daugiau, fokusavimas užfiksuojamas fotografuojant pirmą nuotrauką. [On]: fotoaparatas fokusuoja prieš kiekvieną kadą.

Fotografavimas be užrakto mygtuko sukeltos vibracijos (Aps. nuo smūgių[♦] nustatymai)

PASMB

Apsaugos nuo smūgių fotografavimo režimus galima naudoti norint sumažinti nežymų suliejimą, sukeltą užrakto judėjimo.

Naudokite šią parinktį, kai net menkiausias fotoaparato judėjimas sulies vaizdą, pvz. fotografuojant makrorežimu arba su teleobjektyvu.

Meniu	MENU ➔ Q1 ➔ 7. Drive Mode ➔ Anti-Shock[♦] Settings
-------	--

Anti-Shock[♦]	[Off]: apsaugos nuo smūgių fotografavimo režimai ([♦□], [♦📷]) ir pan.) nėra rodomi pavaros režimo pasirinkimo ekrane. Rodomi įprasti fotografavimo režimai ([□], [📷]) ir pan.). [On]: apsaugos nuo smūgių fotografavimo režimai ([♦□], [♦📷]) ir pan.) rodomi pavaros režimo pasirinkimo ekrane. Įprasti fotografavimo režimai ([□], [📷]) ir pan.) nėra rodomi.
Waiting Time	Pasirinkite, po kiek laiko fotoaparatas pradės fiksuoti nuotraukas, nuspaudus užrakto mygtuką iki galo, fotografuojant apsaugos nuo smūgių režimais. [0sec], [1/8sec], [1/4sec], [1/2sec], [1sec], [2sec], [4sec], [8sec], [15sec], [30sec]

- Įsitikinkite, kad varnelė (✓) yra šalia nuosekliojo fotografavimo režimo su ♦ ties [Sequential Shooting Settings] (130 psl.).
- Pasirinkite režimą su ♦ (128 psl.), paspauskite mygtuką (⊗), tada fotografuokite. Praėjus nurodytam laikui užraktas bus atleistas ir nuotraukos bus užfiksuotos.





Fotografavimas be užrakto garso (Begarsio rež. [♥] nustatymai)

PASMB 

Tais atvejais, kai užrakto garsas sukelia problemų, galite naudoti begarsius režimus ir fotografuoti be garso. Elektroninis užraktas naudojamas norint sumažinti nedidelį fotoaparato drebėjimą, sukeltą mechaninio užrakto judėjimo, kaip ir fotografuojant su apsauga nuo vibracijų.

Meniu	MENU →  → 7. Drive Mode → Silent[♥] Settings
-------	--

Waiting Time	Pasirinkite, po kiek laiko fotoaparatas pradės fiksuoti nuotraukas, nuspaudus užrakto mygtuką iki galo, fotografuojant begarsiais režimais. [0sec], [1/8sec], [1/4sec], [1/2sec], [1sec], [2sec], [4sec], [8sec], [15sec], [30sec]
Noise Reduction	[Off] : fotografuoja įprastai. [Auto] : sumažina vaizdo triukšmą, naudojant ilgą išlaikymą su begarsiu fotografavimu. Kai įjungtas triukšmo mažinimas, užrakto suveikimo garas gali būti girdimas.
	Pasirinkite, ar leisti pyptelėjimo garsą, kaip nurodyta (253 psl.).
AF Illuminator	Pasirinkite, ar leisti AF apšvietimui veikti, kaip nurodyta (98 psl.).
Flash Mode	Pasirinkite, ar blykstė veikia, kaip nurodyta.

- ⓘ Fotografuojant didele skyra (158 psl.), ), [AF Illuminator] ir [Flash Mode] veikia režimu [Allow], net jei jie nustatyti ties [Not Allow]. Kai [High Res Shot] nustatytas ties [On ], tačiau [Flash Mode] užfiksuotas ties  Flash Off].
- Įsitinkinkite, kad varnelė (♥) yra šalia nuosekliojo fotografavimo režimo su ♥ ties [Sequential Shooting Settings] (130 psl.).
- Pasirinkite režimą su ♥ (128 psl.), paspauskite mygtuką , tada fotografuokite. Atleidus užraktą monitorius trumpam tampa tamsus. Užraktas neskleidžia garso.
- ⓘ Norimų rezultatų galima nepasiekti esant mirksinčios šviesos šaltiniui, pvz., fluorescencinėms ar LED lempoms, arba jei objektas fotografuojant staigiai juda.
- ⓘ Trumpiausias galimas išlaikymas yra 1/32000 sek.
- ⓘ Blykstės sinchronizavimo greitis bus 1/50 s, kai  ISO yra 16000 arba didesnis.

Vaizdas fiksuojamas kai iki pusės nuspaudžiamas užrakto mygtukas; tuo metu, kai mygtukas nuspaudžiamas iki galo, fotoaparatas pradeda į atminties kortelę įrašinėti n užfiksuotų nuotraukų, kai n yra nuotraukų kiekis, pasirinktas prieš pradėjus fotografuoti. Jei mygtukas laikomas nuspauštas iki galo, fotografavimas tęsis, kol nebus pasiektas pasirinktas užfiksuotų nuotraukų kiekis. Naudokite šią parinktį, kad užfiksuotumėte akimirkas, kurias kitaip praleistumėte dėl objekto reakcijų arba užrakto delsos.

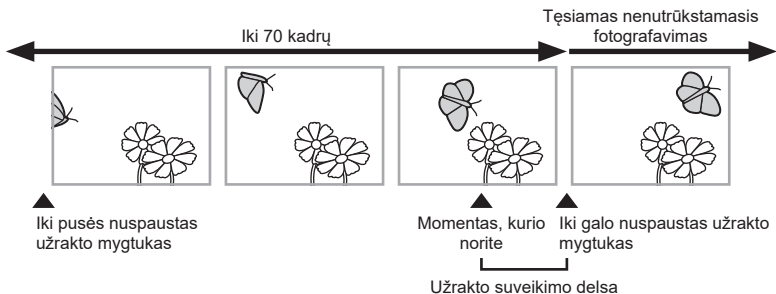

Profesionalus fiksavimas (prof. fiksavimas)

Rinkitės šią funkciją, jei tikitės, kad atstumas iki fotografuojamo objekto fotografavimo metu keisis. Fotoaparatas fiksuoja iki 20 k/s. Iki užrakto mygtukas nuspaudžiamas iki galo, daugiausia gali būti užfiksuoti 70 kadrai. Jei [📷AF Mode] pasirinkta [C-AF], [C-AF MF], [C-AF+TR] arba [C-AF+TR MF] (74 psl.), kiekvieną kartą fotoaparatas bandys vaizdą sufokusuoti.

Profesionalus fiksavimas SH1 (prof. fiksavimas SH1)

Rinkitės šią funkciją, jei tikitės, kad atstumas iki fotografuojamo objekto fotografavimo metu stipriai nesikeis. Fotoaparatas fiksuoja iki 120 k/s. Iki užrakto mygtukas nuspaudžiamas iki galo, daugiausia gali būti užfiksuoti 70 kadrai. Jei [📷AF Mode] (74 psl.) pasirinkta [C-AF] arba [C-AF+TR], fotoaparatas naudos [S-AF] funkciją, o kai pasirinkta [C-AF MF] arba [C-AF+TR MF] – [S-AF MF].

Profesionalus fiksavimas SH2 (prof. fiksavimas SH2)

Fotoaparatas fiksuoja iki 50 k/s. Iki užrakto mygtukas nuspaudžiamas iki galo, daugiausia gali būti užfiksuoti 70 kadrai. Jei [📷AF Mode] pasirinkta [C-AF], [C-AF MF], [C-AF+TR] arba [C-AF+TR MF] (74 psl.), kiekvieną kartą fotoaparatas bandys vaizdą sufokusuoti.

- ⚠ Šią parinktį galima naudoti tik su tam tikrais objektyvais. Informacijos ieškokite mūsų tinklalapyje
- ⚠ Naudojant prof. fiksavimą SH2, kai [C-AF], [C-AF MF], [C-AF+TR] arba [C-AF+TR MF] pasirinkta [📷AF Mode] (74 psl.) ir diafragmos reikšmė yra didesnė nei F8, fokusavimo tikslumas sumažės. Bus rodoma ●F.
- ⚠ Režime ProCap SH1 apatinė užrakto greičio riba yra 1/15 s.
- ⚠ ProCap SH2 režime apatinė užrakto greičio riba yra 1/640 s, kai [Max fps] ties [Sequential Shooting Settings] nustatyta ties 50, ir 1/320 s, kai nustatyta ties 25.

Mygtukas	mygtukas →
Valdymo pultas	→ Drive
Meniu	MENU → → 7. Drive Mode → Drive

1 Pasirinkite prof. fiksavimas, prof. fiksavimas SH1 arba prof. fiksavimas SH2 ir paspauskite mygtuką .

2 Iki pusės nuspauskite užrakto mygtuką, norėdami pradėti fotografuoti.

- Iki pusės nuspaudus užrakto mygtuką rodoma fiksavimo piktograma (). Jei mygtukas laikomas nuspaustas iki pusės ilgiau nei minutę, fiksavimas baigsis ir piktograma bus neberodoma ekrane. Norėdami tęsti fotografavimą dar kartą iki pusės nuspauskite užrakto mygtuką.
- Fotografavimas tęsis, kol bus pasiektas pasirinktas kadru skaičius [Frame Count Limiter], jei bus laikomas iki galo nuspaustas fotografavimo mygtukas.



Fiksavimo simbolis

[Max fps], [Pre-shutter Frames] ir [Frame Count Limiter] galima reguliuoti ties [Sequential Shooting Settings] (130 psl.).

3 Paspauskite užrakto mygtuką iki galo, kad į atminties kortelę pradėtumėte įrašinėti užfiksuotas nuotraukas.

- ⚠ Prisijungus prie išmaniojo telefono („Wi-Fi“), profesionalaus fotografavimo funkcija negalima.
- ⚠ Fluorescencinių šviesų arba smarkaus objekto judėjimo sukeltas mirgėjimas gali sukelti vaizdų iškraipymus.
- ⚠ Fotografavimo metu ekranas neišsijungs ir nebus girdimas užrakto suveikimas.
- ⚠ Mažiausias užrakto greitis yra apribotas.
- ⚠ Priklausomai nuo objekto šviesumo ir pasirinktų [ISO] ir ekspozicijos kompensavimo parinkčių, ekrano kadru dažnis gali nukristi žemiau pasirinkto su [Frame Rate] (227 psl.).

Mirgėjimo mažinimas nuotraukose (Mirg. apsaugos foto.)

PASMB 

Nuotraukose, fiksuotose mirgančios šviesos aplinkoje, galima pastebėti netolygią ekspoziciją. Kai ši funkcija įjungta, fotoaparatas automatiškai aptinka mirgėjimo dažnį ir atitinkamai keičia užrakto atleidimo laiką.

Menu **MENU** ➔  ➔ 7. Drive Mode ➔ Anti-Flicker Shooting

- Kai pasirinkta [On], ekrane rodoma „FLK“.

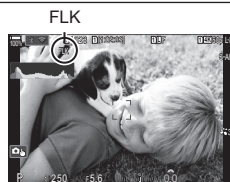

- ❗ Kai kurių parinkčių atveju fotoaparatas mirgėjimo gali neaptikti. Jei mirgėjimas neaptinkamas, taikomas standartinis atleidimo laikas.
- ❗ Įprastinis atleidimo laikas naudojamas, kai pasirinkamas mažas užrakto suveikimo greitis.
- ❗ Įjungus mirgėjimo mažinimo funkciją, galimas užrakto atleidimo užlaikymas, kas atitinkamai mažina nenutrūkstamo fotografavimo kadrų dažnį.

Vaizdo stabilizavimas

Fotoaparato judėjimo sumažinimas

(📷 Vaizdo stabilizav. / 📷 Vaizdo stabilizav.)

PASMB 📷

Galite sumažinti fotoaparato judėjimą, atsiirandantį fotografuojant silpno apšvietimo sąlygomis arba labai priartinus objektą.

Valdymo pultas	OK → 📷 Image Stabilizer / 📷 Image Stabilizer
Meniu	MENU → 📷 1 → 8. Image Stabilizer → 📷 Image Stabilizer MENU → 📷 4 → 4. Image Stabilizer → 📷 Image Stabilizer

📷 Vaizdo stabilizatorius

S-IS Off (fotografavimo I.S. išjungtas)	Vaizdo stabilizavimas išjungtas. Rinkitės šį variantą, kai naudojate trikojį.
S-IS Auto (automatinis I.S.)	Vaizdo stabilizavimams taikomas judesiams visomis ašimis. Aptikus vedamąjį judesį fotoaparatas automatiškai sustabdo stabilizavimo funkciją konkrečiai judėjimo ašiai.
S-IS1 (visų krypčių I.S.)	Vaizdo stabilizavimams taikomas judesiams visomis ašimis.
S-IS2 (vertikalus I.S.)	Vaizdo stabilizatorius taikomas judesiui vertikalia ašimi. Naudokite funkciją vesdami fotoaparata horizontaliai.
S-IS3 (horizontalus I.S.)	Vaizdo stabilizavimams taikomas judesiui horizontalia ašimi. Naudokite funkciją vesdami fotoaparata horizontaliai.

📷 Vaizdo stabilizatorius

M-IS Off (filmavimo I.S. išjungtas)	Vaizdo stabilizatorius išjungtas.
M-IS1 (visų krypčių I.S.)	Elektroninis vaizdo stabilizavimas apjungtas su VCM kontroliuojamu vaizdo jutiklio judėjimu.
M-IS2 (visų krypčių I.S.)	VCM kontroliuojamas tik vaizdo jutiklio judėjimas.

■ Išsamios vaizdo stabilizavimo parinktys nustatymas

Jei naudojate kitokius, nei „Micro Four Thirds“ arba „Four Thirds“ sistemų objektyvus, įveskite objektyvo židinio nuotolį.

- 1 Paspauskite mygtuką **INFO** konfigūruodami [Image Stabilizer] arba [Image Stabilizer]. Įveskite židinio nuotolį, naudodami Δ ∇ \triangleleft \triangleright , tada paspauskite mygtuką **OK**.

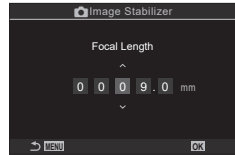

Focal Length	Nustatykite objektyvo židinio nuotolį. Įveskite ant objektyvo atspausdintą skaičių. [0,1]–[1000,0] mm
---------------------	--

- ⓘ Vaizdo stabilizavimo funkcija gali būti nepakankamai veiksminga, kai kamera juda pernelyg intensyviai ir kai užrakto suveikimo greitis labai mažas. Tokiu atveju naudokite trikojį.
- ⓘ Kai stabilizavimo funkceikia, galite išgirsti papildomus garsus ir pajusti virpesius.
- ⓘ Nutatymas pasirinktas vaizdo stabilizavimo jungikliu, jei toks nustatymas pasirinktas, yra svarbesnis, nei pasirinktas fotoaparate. Tai galima pakeisti. [Image Stabilizer] „Vaizdo stabilizavimas su IS objektyvais (Objektyvų IS pirmumas)“ (141 psl.)
- ⓘ [S-IS Auto] veikia kaip [S-IS1], kai [On] pasirinkta [Lens I.S] (141 psl.).
- ⓘ Pasirinkus [S-IS Auto] arba [S-IS1], kai [SH2 / prof. fiksavimas SH2] pasirinkta kaip pavaros režimas (128 psl.), vaizdo stabilizavimas bus tinkamas fotoaparato judėjimui gylio kryptimi, lyginant su kitais nuosekliojo fotografavimo režimais.
- ⓘ Galite pasirinkti, kad vaizdo stabilizavimas būtų vykdomas, kai užrakto mygtukas nuspaudžiamas iki pusės. [Image Stabilizer] „Vaizdo stabilizavimas pusiau nuspaudus mygtuką (=Vaizdo stabilizatorius)“ (140 psl.)
- ⓘ Pasirinkta reikšmė neatkuriama, kai pasirenkate [Reset Shooting Settings] ties [Reset/Initialize Settings] („Numatytųjų nuostatų atkūrimas (Atkurti / inicijuoti nuostatas)“ (259 psl.)).

Vaizdo stabilizavimo parinktys (IS lygis)

PASMB

Pasirinkite taikomo vaizdo stabilizavimo apimtį filmuojant.

Menu	MENU → → 4. Image Stabilizer → IS Level
+1	Pasirinkite statiniams rankiniams kadrams.
±0	Rekomenduojama daugeliu atveju.
-1	Pasirinkite rankiniam kadravimui pakreipimui arba kadrų sekimui.

Vaizdo stabilizavimas pusiau nuspaudus mygtuką

(=Vaizdo stabilizatorius)

PASMB 

Galite nustatyti, kad vaizdo stabilizavimo funkcija įsijungtų iki pusės nuspaudus užrakto mygtuką. Situacijoje, kai naudodamiesi lygio matuokliu fotoaparata bandote išlaikyti reikiamoje padėtyje ir fotografuojate, vaizdo stabilizavimo funkciją galite norėti išjungti.

Meniu	MENU →  8. Image Stabilizer →  Image Stabilizer
-------	--

On	Vaizdo stabilizavimo funkcija aktyvi, kai iki pusės nuspaudžiamas užrakto mygtukas.
Off	Vaizdo stabilizavimo funkcija neaktyvi, kai iki pusės nuspaudžiamas užrakto mygtukas.

Vaizdo stabilizavimas nenutrūkstamo fotografavimo metu

( Vaizdo stabilizav.)

PASMB 

Pasirinkite nenutrūkstamo fotografavimo metu naudojamo vaizdo stabilizavimo tipą. Siekiant padidinti nenutrūkstamo fotografavimo metu naudojamo vaizdo stabilizavimo efektą, fotoaparatas kiekvieno kadro fiksavimo metu centruoja vaizdo jutiklį. Tai šiek tiek sumažina kadro dažnį.

Meniu	MENU →  8. Image Stabilizer →  Image Stabilizer
-------	--

IS Priority	Pirmenybė suteikiama vaizdo stabilizavimo funkcijai. Šiek tiek sumažėja kadro dažnis.
Fps Priority	Pirmenybė suteikiama kadro dažniui. Tam tikromis aplinkybėmis vaizdo stabilizavimas gali būti šiek tiek mažiau veiksmingas.

Fotoaparato judėjimo rodymas monitoriuje (Rankinė pagalba)

PASMB 

Galite sukongigūruoti fotoaparata, kad rodytų fotoaparato judėjimą ir vaizdo stabilizatoriaus koreguojamų judesių ribas, kai užrakto mygtukas nuspaustas iki pusės ir ekspozicijos metu. Tai naudinga norint sumažinti fotoaparato judėjimą ilgus ekspozicijos metu, laikant fotoaparata rankoje.





Judesių, kuriuos gali koreguoti vaizdo stabilizatorius, ribos (pilkos)

Fotoaparato judėjimas (horizontalus / vertikalus)
Fotoaparato judėjimas (sukimasis)

Meniu	MENU →  → 8. Image Stabilizer → Handheld Assist
-------	---

Off	Fotoaparato judėjimas nerodomas monitoriuje.
-----	--

On	Fotoaparato judėjimas rodomas monitoriuje, kai užrakto mygtukas nuspaustas iki pusės ir ekspozicijos metu.
----	--

- ⚠ Nėra garantijų, kad vaizde nebus suliejimo, net jei fotoaparato judėjimo indikatorius išlieka pilkame rėmelyje.
- ⚠ Kai fotoaparatas yra arti objekto, fotoaparato judėjimas negali būti tiksliai parodytas.
- ⚠ Fotoaparato judėjimas nerodomas, jei  Image Stabilizer] nustatytas ties [Off] arba jei naudojate trečiųjų šalių objektyvus, su kuriais veikia tik objektyvo vaizdo stabilizatorius.
- ⚠ Jei [ Image Stabilizer] nustatytas ties [Off], fotoaparato judėjimas rodomas tik ekspozicijos metu.

Vaizdo stabilizavimas su IS objektyvais (Objektyvų IS pirmumas)

PASMB 

Jei naudojami kitų gamintojų objektyvai su integruota vaizdo stabilizavimo funkcija, pasirinkite kam suteikimas pirmumas – fotoaparato ar objektyvo funkcijai.

- ⚠ Parinktis neveikia, jei naudojamas objektyvas su integruotu IS jungikliu, kurį galima naudoti vaizdo stabilizavimo funkcijai įjungti arba išjungti.

Meniu	MENU →  → 8. Image Stabilizer → Lens I.S. Priority
-------	--

On	Pirmenybė suteikiama objektyvo vaizdo stabilizavimo funkcijai.
----	--

Off	Pirmenybė suteikiama fotoaparato vaizdo stabilizavimo funkcijai.
-----	--

4

Fotografavimo nuostatos

Spalva ir kokybė

Nuotraukų ir filmų kokybės nustatymas



Galite nustatyti nuotraukų ir filmų vaizdo kokybės režimus. Pasirinkite programai tinkamą kokybę (pavyzdžiui, apdorojant kompiuteryje, naudojant internete ir pan.).

Valdymo pultas	→ /
Meniu	MENU → → 1. Basic Settings/Image Quality → MENU → → 1. Basic Settings/Image Quality →

■ nustatymas

Parinktis	Nuotraukos dydis	Glaudinimo lygis	Failo formatas
SF	5184 × 3888	SuperFine (1/2,7)	JPG
F	5184 × 3888	Gera (1/4)	JPG
N	5184 × 3888	prastai (1/8)	JPG
M/N	3200 × 2400	prastai (1/8)	JPG
RAW	5184 × 3888	Glaudinimas be nuostolių	ORF
RAW+JPEG	Prieš tai pasirinkta RAW plius JPEG parinktis		



- Esamas nuotr. dydžio / glaudinimo kombinacijas galima pasirinkti meniu. „JPEG vaizdų dydžio ir glaudinimo lygio deriniai (išsamūs nustatymai)* (145 psl.)
- Fotografuodami aukšta skyra (158 psl.) galite pasirinkti 80M F, 50M F, 25M F, 80M F+RAW, 50M F+RAW arba 25M F+RAW.
- Kai [Save Settings] (244 psl.) funkcijai parenkamas nustatymas [Standard], [Dual Same↓□], [Dual Same↑□] arba [Auto Switch], parinktis taikoma abiejuose lizduose (1 ir 2) esančioms kortelėms.
- 80M F ir 80M F+RAW yra nepasiekiami, jei fotografavimo didelė skyra funkcijai pasirinkta [] (158 psl.).
- Pasirinkus fotograf. didelė skyra (158 psl.), pakeičiama pasirinkta vaizdo kokybės parinktis, todėl prieš fotografuodami būtina patikrinkite vaizdo kokybės nuostatą.
- RAW tipo failuose išsaugomi visi dar neapdoroti nuotraukos duomenys. Šį formatą (išplėtimas „ORF“) rinkitės nuotraukoms, kurias vėliau ketinate tobulinti.
 - Negalima peržiūrėti kituose fotoaparatuose
 - Galima peržiūrėti kompiuteriuose naudojant „OM Workspace“ skaitmeninę nuotraukų tvarkymo programinę įrangą
 - Galima išsaugoti JPEG formatu naudojant [RAW Data Edit] (202 psl.) retušavimo parinktį fotoaparato meniu

■ ← nustatymas

- Norėdami keisti kiekvieno vaizdo kokybės režimo nustatymus, paspauskite , kai pasirinktas vaizdo kokybės režimas.

Filmo kokybės piktograma

Nuostatų pakeitimai matomi piktogramoje , kaip parodyta toliau. Galima įrašyti iki trijų derinių.



Filmavimo skir. geba

4K	4K	4K	3840×2160
FHD	FHD	Full HD	1920×1080
C4K	C4K	4K Skaitmeninis kinas	4096×2160

Judėsio kompensavimas

I-8	A-I	ALL-Intra*
L-8	L-GOP	IlgasGOP

- Užfiksuota ties [L-GOP], kai [Movie Resolution] yra [4K] arba [C4K].

Kai  Video Codec (146 psl.) yra [H.264]: „-8“
Kai  Video Codec (146 psl.) yra [H.265]: „-10“

* Kai naudojama „ALL-Intra“, filmas bus įrašomas be kadų glaudinimo. Tai tinka redagavimui, tačiau duomenys užims daug vietos.

Atkūrimo kadų sparta

60p	59,94p	59,94 k/s
50p	50,00p	50,00 k/s
30p	29,97p	29,97 k/s
25p	25,00p	25,00 k/s
24.00p	24,00p	24,00 k/s
24p	23,98p	23,98 k/s

- [24,00p] pasirinkti galima tik kai [Movie Resolution] yra [C4K].

Lėtas arba greitas judesys

-	Išjungta
-	Skaičius (sparta)

- Didelė sparta reiškia greitą fiksavimą, o maža sparta reiškia lėtą fiksavimą.
- Kadangi filmui atkuriami nurodytu greičiu, jie atrodytų sulėtinti / pagreitinėti.
- ⓘ Garsas neįrašomas.
- ⓘ [Picture Mode] pasirinkti meniniai filtrai yra išjungti.
- ⓘ Lėtas ir (arba) greitas fiksavimas gali būti neprieinami, priklausomai nuo  nustatymo.
- ⓘ Galimas tik 1/24 arba greitesnis užrakto greitis. Prieinamumas priklauso nuo [Frame Rate] nustatymo.

- ⚠ Atsižvelgiant į naudojamą kortelę, įrašymas gali baigtis dar nepasiekus didžiausio ilgio.
- ⚠ Taikant kai kuriuos nustatymus judesių kompensavimas gali būti neprieinamas.
- ⚠ Filmai įrašomi 16:9 proporcijos santykiu. C4K filmai įrašomi 17:9 proporcijos santykiu.

Greitų filmų filmavimas

Filmuokite dideliu kadr. dažn. Filmai filmuojami 100–240 k/s ir atkuriami 23,98–59,94 k/s. Sulėtinus atkūrimą iki 2x–10x įrašymo laiko galite peržiūrėti lėtus judesius, kurie realiame gyvenime truko tik akimirka.

Didelio greičio filmo parinktį galima įtraukti į filmo vaizdo kokybės meniu. Jūsų pasirinktas atkūrimo kadr. dažnis nulemia atkūrimo greičio daugiklį. Jutiklio kadrų spartos ir atkūrimo kadrų spartos deriniui taikomi apribojimai.

Nuostatų pakeitimai matomi filmo kokybės piktogramoje, kaip parodyta.

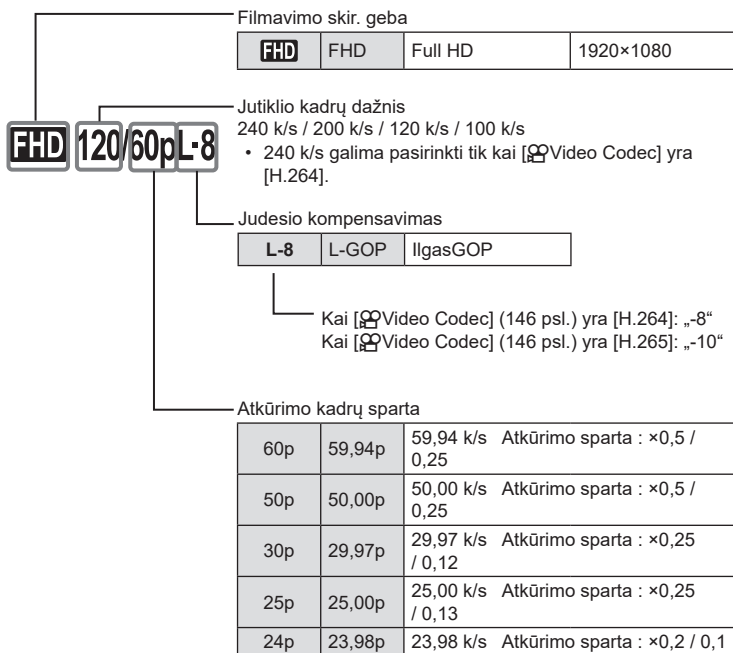

- Norėdami keisti greito filmavimo nustatymus, paspauskite **▷**, kai pasirinktas vaizdo kokybės režimas.

- ⚠ Kai naudojama SD / SDHC kortelė, vieno failo dydis ribojamas iki 4 GB.
Kai naudojama SDXC kortelė, fiksavimas sustabdomas prieš pasiekiant 3 valandų atkūrimo trukmę.
- ⚠ Fokusavimo, ekspozicijos ir baltos spalvos balanso užrakinimas įrašant.
- ⚠ Garsas neįrašomas.
- ⚠ Nuotraukos kampas nežymiai sumažinamas.
- ⚠ Diafragma, išlaikymas, ekspozicijos kompensavimas ir ISO jautris negali būti keičiami filmuojant.
- ⚠ Laiko kodų negalima įrašyti arba parodyti.
- ⚠ Šviesumas gali pasikeisti, jei įrašant naudojamas priartinimas.
- ⚠ Greito filmo įrašymo funkcijos neveikia tuomet, kai fotoaparatas prijungtas prie HDMI įrenginio.
- ⚠ Greito filmavimo metu AF tiksliniam režimui negalima pasirinkti [L]Visi.
- ⚠ [M-IS1] negalima pasirinkti elementui [Image Stabilizer] (138 psl.).
- ⚠ [i-Enhance] ir meninio filtro nuotr. režimai (147 psl.) neprieinami.
- ⚠ [Gradation] (149 psl.) nustatyta [Gradation Normal].
- ⚠ Greito filmo įrašymo funkcija neveikia nuotolinio fotografavimo režime tuomet, kai fotoaparatas yra prijungtas prie išmaniojo telefono.

JPEG vaizdų dydžio ir glaudinimo lygio deriniai

(išsamūs nustatymai)

PASMB

JPEG vaizdų kokybę galite nustatyti sujungdami nuotraukos dydį ir glaudinimo lygį.

Meniu	MENU → → 1. Basic Settings/Image Quality → Detailed Settings
-------	--

Nuotraukos dydis		Glaudavimo lygis			Taikymo sritis
Pavadinimas	Pikselių skaičius	SF (labai geras)	F (geras)	N (įprastinis)	
L (didelis)	5184×3888	L SF	L F	L N	Pasirenkamas nuotraukų formatas
M1 (vidutinis)	3200×2400	M1 SF	M1 F	M1 N	
M2 (vidutinis)	1920×1440	M2 SF	M2 F	M2 N	
S1 (mažas)	1280×960	S1 SF	S1 F	S1 N	Mažoms nuotraukoms daryti ir naudoti internete
S2 (mažas)	1024×768	S2 SF	S2 F	S2 N	

Pasirinkite filmavimui naudojamą kodeką.

Meniu	MENU → → 1. Basic Settings/Image Quality → Video Codec
-------	---

H.264	Fiksuoja 8 bitų filmus, naudojant universalų kodeką H.264. Šis nustatymas skirtas universaliam naudojimui.
H.265	Fiksuoja 10 bitų filmus, naudojant kodeką H.265. Šis nustatymas skirtas filmams, kuriuos redaguosite kompiuteriu.

- ⓘ Kai pasirinkta [H.265], [Picture Mode] galima rinktis tik [2 OM-Log400] ir [3 HLG] (148 psl.). Kad atkūrimo metu spalvos ir šviesumas būtų teisingi, reikalingas televizorius arba ekranas, suderinamas su 10 bitų įvestimi. Peržiūrint HDMI įrenginyje, suderinamame su 10 bitų įvestimi, piktogramų spalvos gali atrodyti kitokios, nei įprastai.

Vaizdo proporcijų nustatymas

(Vaizdo proporcijos)

Pasirinkite nuotraukų pločio ir aukščio santykį pagal savo ketinimus arba spausdinimo tikslus ir pan. Be standartinės [4:3] proporcijos (pločio ir aukščio), fotoaparatas siūlo [16:9], [3:2] ir [1:1] ir [3:4].

Valdymo pultas	→ Proporcijos
Meniu	MENU → → 1. Basic Settings/Image Quality → Image Aspect

- JPEG formato vaizdai įrašomi pasirinktu proporcijų santykiu. RAW formato vaizdai yra tokio paties dydžio kaip ir vaizdo jutiklis ir jie įrašomi 4:3 proporcijų santykiu su pasirinkta proporcijų santykį nurodančia žyma. Atkuriant vaizdus, parodomas pasirinktą proporcijų santykį nurodantis rėmelis.

Periferinis apšvietimas

(Patams.)

Kompensuokite šviesos praradimus kadro kraštuose, kurie atsiranda dėl optinių objektyvų charakteristikų. Naudojantis kai kuriais objektyvais, kadru kraštuose galimi šviesos praradimai. Fotoaparatas gali kompensuoti šiuos praradimus pašviesindamas kadru kraštus.

Meniu	MENU → → 1. Basic Settings/Image Quality → Shading Comp.
-------	--

Off	Kompensacija išjungta.
On	Fotoaparatas automatiškai aptinka ir kompensuoja mažesnio periferinio apšvietimo vietas.

- ⓘ Šios funkcijos įjungimas [On] neturi jokios įtakos, kai naudojamas telekonverteris arba ilginamasis vamzdis.
- ⓘ Didelio ISO jautrio nuotraukų kraštuose triukšmai gali būti labiau pastebimi.

Ši funkcija suteikia galimybę patobulinti nuotraukų spalvą, toną ir kitas savybes, pasirenkant kaip nuotraukos bus apdorojamos, jų fiksavimo metu. Rinkitės iš paruoštų nuotraukų režimų rinkitės jūsų fotografuojamą objektą arba meninį užmojį atitinkantį režimą. Kontrastas, ryškumas ir kiti nustatymai gali būti reguliuojami atskirai kiekvienam režimui. Taip pat galite pridėti meninius efektus ir naudodami meninius filtrus. Meniniai filtrai suteikia jums galimybę pridėti kadro efektus ir panašiai. Individualių parametų korekcijos išsaugomos atskirai kiekvienam nuotraukos režimui ir meniniam filtrui.

Valdymo pultas	📷 ➔ Nuotr. režimas
Meniu	MENU ➔ 📷 ₁ ➔ 2. Picture Mode/WB ➔ 📷 Picture Mode MENU ➔ 📷 ➔ 2. Picture Mode/WB ➔ 📷 Picture Mode

- ⓘ Kai filmo režime fotoaparatas sukonfigūruotas, kaip aprašyta toliau, galite nustatyti tą patį nustatymą, kaip ir [📷 Picture Mode] (148 psl.), „Super“ valdymo skydelyje pasirinkdami [📷 Picture Mode].
- [📷 Video Codec] nustatytas ties [H.264], o [📷 Picture Mode] nustatytas [Same as 📷]

■ Nuotr. režimo nustatymas

- 1 Pasirinkite nuotraukos režimą užpakaliniu ratuku arba <>.



Nuotraukos režimo nustatymų ekranas

1	i-Enhance	Siekiant optimalaus rezultato, fotoaparatas atitinkamai, pagal objekto tipą, reguliuoja spalvas ir kontrastą.
2	Vivid	Rinkitės gyvoms spalvoms.
3	Natural	Rinkitės natūralioms spalvoms.
4	Muted	Rinkitės nuotraukoms, kurias vėliau dailinsite.
5	Portrait	Patobulinkite odos atspalvius.
M	Monochrome	Išsaugokite vienspalves nuotraukas. Galite taikyti spalvų filtro efektą ir pasirinkti atspalvį.
C	Custom	Sureguliuokite nuotr. režimo parametrus, kas sukurtumėte pasirinkto nuotr. režimo pasirinktinę versiją.
	Underwater	Apdorokite nuotraukas, kad išsaugotumėte gyvas, po vandeniu matytas spalvas. <ul style="list-style-type: none"> • Kai pasirenkama ši parinktis, rekomenduojame pasirinkti [Off] parinkčiai [⚡+WB] (156 psl!).
	Color Creator	Reguliuokite atspalvius ir spalvas pagal savo kūrybinį sumanymą.
ART 1 ART 2 ART 3 ART 4 ART 5 ART 6 ART 7 ART 8 ART 9 ART 10 ART 11 ART 12 ART 13 ART 14 ART 15 ART 16	Pop Art Soft Focus Pale&Light Color Light Tone Grainy Film Pin Hole Diorama Cross Process Gentle Sepia Dramatic Tone Key Line Watercolor Vintage Partial Color Bleach Bypass Instant Film	Taikomi Meninio filtro nustatymai. Taip pat gali būti taikomi meniniai efektai. Prieinami efektai skiriasi, priklausomai nuo meninio filtro.

■ Nuotr. režimo išsamių parinkčių nustatymas

1 Nuotraukos režimo nustatymo ekrane paspauskite $\Delta \nabla$ (148 psl.), norėdami pasirinkti norimą nustatyti parinktį.

- Prieinami nustatymai skiriasi, priklausomai nuo pasirinkto nuotraukos režimo.

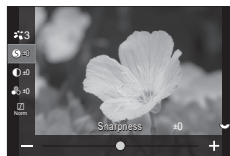

<p>S Sharpness</p>	<p>Keiskite vaizdo ryškumą. Kontūrus galima paryškinti, kad nuotrauka būtų ryški ir aiški. [-2] – [±0] – [+2]</p>
<p>ⓘ Contrast</p>	<p>Keiskite nuotraukos kontrastą. Didindami kontrastą didinsite skirtumą tarp šviesių ir tamsių sričių, sukurdami griežčiau ir aiškiau apibrėžtus vaizdus. [-2] – [±0] – [+2]</p>
<p>🎨 Saturation</p>	<p>Keiskite spalvų sodrumą. Didinant sodrumą gvinamas nuotraukos vaizdas. [-2] – [±0] – [+2]</p>
<p>📄 Gradation</p>	<p>Keiskite spalvų šviesumą ir atspalvį. Mažinkite nuotraukos skirtumą nuo realaus vaizdo, pavyzdžiui, šviesindami visą nuotraukoje užfiksuotą vaizdą. [Shadow Adj]: padalija nuotrauką į detalias sritis ir kiekvienoje iš jų sureguliuoja šviesumą. Šis būdas efektyvus, kai nuotrauka ypač kontrastinga: šviesios vietos atrodo pernelyg šviesios, o tamsios – pernelyg tamsios. [Gradation Normal]: optimalus gradavimas. Rekomenduojama taikyti daugumoje situacijų. [Gradation High Key]: naudojamas šviesiam objektui tinkamas tonas. [Gradation Low Key]: naudojamas tamsiam objektui tinkamas tonas.</p>
<p>Effect Effect</p>	<p>Pasirinkite „i-Enhance“ stiprumą. [Effect: Low]: Vaizdams pritaikomas žemas efektas. [Effect: Standard]: vaizdams taikomas efektas, kurio intensyvumas yra tarp „žemo“ ir „aukšto“. [Effect: High]: Vaizdams pritaikomas aukštas efektas.</p>
<p>Filter Color Filter</p>	<p>Spalvų filtro efektus galima pridėti vienspalvių nuotraukų režimuose. Atsižvelgiant į objekto spalvą, spalvų filtro efektai gali pašviesinti objektus arba paryškinti kontrastą. Oranžinė suteikia daugiau kontrasto nei geltona, raudona suteikia daugiau kontrasto nei oranžinė. Žalia yra geras pasirinkimas portretams ir pan. [N: None]: jokie filtro efekto. [Ye: Yellow]: natūraliai mėlyname danguje atkuria aiškiai apibrėžtus baltus debesis. [Or: Orange]: šiek tiek išskiria mėlyną dangų arba besileidžiančios saulės šviesą. [R: Red]: labiau išryškina mėlyną dangų arba rudens augmeniją. [G: Green]: prideda šilumos odos tonams portretuose. Žalias filtras taip pat paryškina lūpų raudonį.</p>

Color Monochrome Color	<p>Pridėkite atspalvį, kai naudojate vienspalvių nuotraukų režimus.</p> <p>[N: Normal]: sukuria įprastą juodai baltą nuotrauką.</p> <p>[S: Sepia]: fiksuoja rusvas vienspalves nuotraukas.</p> <p>[B: Blue]: fiksuoja mėlyno atspalvio vienspalves nuotraukas.</p> <p>[P: Purple]: fiksuoja violetinio atspalvio vienspalves nuotraukas.</p> <p>[G: Green]: fiksuoja žalio atspalvio vienspalves nuotraukas.</p>
Picture Mode	<p>Pasirinkite nuotraukos režimą, kurį norite reguliuoti, naudodami [Custom].</p> <p>[i-Enhance], [Vivid], [Natural], [Muted], [Portrait], [Monochrome]</p>
Color Creator	<p>Jei norite keisti atspalvį, sukite priekinį ratuką. Jei norite keisti sodrumą, sukite galinį ratuką.</p> <p>Norėdami atkurti numatytąsias reikšmes, paspauskite ir laikykite mygtuką .</p>
Add Effects	<p>Pridėkite meninio filtro efektų.</p> <p>Efektai, kuriuos galima pridėti, skiriasi, priklausomai nuo meninio filtro.</p> <p>Kai kurių meninių filtrų atveju galima koreguoti spalvų filtrą ir vienspalvį atspalvį.</p>
Color Partial Color	<p>Pasirenka meninį filtrą „Iš dalies spalvota“.</p>

- Visi filtrai taikomi tik JPEG kopijai. [RAW+JPEG] automatiškai pasirenkamas vaizdo kokybei vietoj [RAW].
- ⓘ Priklausomai nuo scenos, kai kurie efektai gali būti nepastebimi, o kitais atvejais tonų perėjimai gali būti netolygūs, arba vaizdas tapti grūdėtas.
- 👉 Galite pasirinkti kiekvieno nuotraukos režimo rodyką arba paslėpimą, naudodami meniu  Picture Mode Settings] (151 psl.).

■ Nuotraukos režimo nustatymas

- 1 Meniu pasirinkite [📷 Picture Mode].
- 2 Pasirinkite parinktį, naudodami Δ ∇ \triangleleft \triangleright .

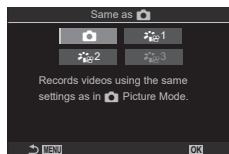

Same as	Filmai fiksuojami naudojant tą patį nustatymą, koks sukonfigūruotas [📷 Picture Mode].
1 Flat	Filmai įrašomi naudojant spalvų gradacijai pritaikytą tonų kreivę.
2 OM-Log400	Filmai įrašomi naudojant logaritminę tonų kreivę, didesnei laisvei, spalvų gradavimo metu.
3 HLG	Filmai įrašomi naudojant didelį dinaminį diapazoną, juos atkuriant su suderinama įranga atkuriamas plika akimi matomas vaizdas.

- ⚠ [📷 3 HLG] pasirinkti negalima, kai [📷 Video Codec] (146 psl.) nustatytas ties [H.264].
- ⚠ [📷] ir [📷 1 Flat] pasirinkti negalima, kai [📷 Video Codec] (146 psl.) nustatytas ties [H.265].

Parinkčių, rodomų renkantis nuotraukos režimą, pasirinkimas (📷 Nuotraukos režimo nustatymai)

PASMB

Renkantis nuotraukos režimą gali būti rodomos tik reikalingos parinktys.

- Išsamios informacijos apie nuotraukų režimų ieškokite „Apdorojimo parinktys (📷 Nuotr. režimas / 📷 Nuotr. režimas)“ (147 psl.).

Meniu	MENU → → 2. Picture Mode/WB → Picture Mode Settings
-------	--

- 1 Pasirinkite norimą rodyti nuotraukos režimą ir šalia jo pažymėkite varnelę (✓).

- Pasirinkite parinktį, naudodami Δ ∇ , ir paspauskite mygtuką \otimes , kad šalia pažymėtumėte varnelę (✓). Norėdami pašalinti varnelę, dar kartą paspauskite mygtuką \otimes .

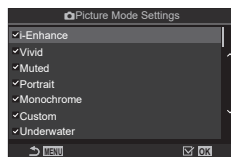

Nuotraukos režimo nustatymų ekranas

Spalvos reguliavimas (Balt. sp. bal. (baltos spalvos balansas))

PASMB

Baltos spalvos balansas (Balt. sp. bal.) užtikrina, kad balti objektai nuotraukose ir filmuotoje medžiagoje atrodytų balti. Dažniausiai tinka režimas [Auto], tačiau jei režimu [Auto] nepavyko gauti norimų rezultatų arba norite savo nuotraukoms suteikti kitokį atspalvį, atsižvelgdami į šviesos šaltinį galite pasirinkti kitas vertes.

■ Baltos spalvos balanso nustatymas

Valdymo pultas	OK → Balt. sp. bal.
Meniu	MENU → → 2. Picture Mode/WB → WB MENU → → 2. Picture Mode/WB → WB

- 1 Pasirinkite baltos spalvos balanso režimą užpakaliniu ratuku arba ◀▶.
- 2 Norėdami nustatyti pasirinkto nuotraukos režimo išsamias parinktis, pasirinkite parinktį, naudodami ▲▼.

Parinktis Balt. sp. bal. režimas



Baltos spalvos balanso nustatymo ekranas

WBAuto WB Auto	Daugumoje įprastų situacijų (kai kompozicijoje yra baltos arba beveik baltos spalvos objektai) <ul style="list-style-type: none"> • Šis režimas rekomenduojamas daugumoje situacijų. • Galite pasirinkti baltos spalvos balansą, naudotą fotografuojant kaitinimo lempos apšvietimo aplinkoje (156 psl.).
Sunny 5300K	Saulėta diena lauke, saulėlydžiai, fejerverkai <ul style="list-style-type: none"> • Spalvos temperatūra nustatoma ties 5300K.
Shadow 7500K	Šešėlyje esantys objektai dieną <ul style="list-style-type: none"> • Spalvos temperatūra nustatoma ties 7500K.
Cloudy 6000K	Apsiniaukusi diena lauke <ul style="list-style-type: none"> • Spalvos temperatūra nustatoma ties 6000K.
Incandescent 3000K	Objektai apšviesti kaitinimo lempos šviesa <ul style="list-style-type: none"> • Spalvos temperatūra nustatoma ties 3000K.
Fluorescent 4000K	Objektai apšviesti fluorescencine šviesa <ul style="list-style-type: none"> • Spalvos temperatūra nustatoma ties 4000K.
WB Underwater	Povandeninė fotografija
WB WB Flash 5500K	Šviesos šaltiniai, kurių spalvos temperatūra atitinka blykstės šviesos pliušnį <ul style="list-style-type: none"> • Spalvos temperatūra nustatoma ties 5500K.
1-4 One-touch WB 1-4	Situacijos, kuriose pageidaujate nustatyti tam tikro objekto baltos spalvos balansą <ul style="list-style-type: none"> • Spalvos temperatūra parenkama remiantis išmatuota baltos spalvos objekto reikšme, kai taikomas galutinės nuotraukos apšvietimas (154 psl.).

CWB Custom WB	Situacijos, kuriose galite identifikuoti aptinkamą spalvos temperatūrą <ul style="list-style-type: none"> • Pasirinkite spalvos temperatūrą.
-----------------------------	---

■ Baltos spalvos balanso reguliavimas kiekviename baltos spalvos balanso režime

Galite tiksliai reguliuoti baltos spalvos balanso nustatymus. Reguluoti galima atskirai.

1 Konfigūruokite parinktis.

- Baltos spalvos balanso nustatymo ekrane paspauskite $\Delta \nabla$ (152 psl.), norėdami pasirinkti reguliuojamą parinktį.



WB AUTO Keep Warm Color (tik naudojant automatinį baltos spalvos balansą)	[Off]: fotoaparatas slopina dirbtinio apšvietimo sukurtus šiltus tonus, kai naudojamas automatinis baltos spalvos balansas. [On]: fotoaparatas išsaugo dirbtinio apšvietimo sukurtus šiltus tonus, kai naudojamas automatinis baltos spalvos balansas.
WBZ (Balt. sp. bal. kompensavimas)	Naudokite priekinį ratuką arba $\triangleleft \triangleright$, norėdami reguliuoti (geltoną–mėlyną) ašį. Žymikliui (+) artėjant prie A, pridodamas raudonas atspalvis, o artėjant prie B – mėlynas atspalvis. Naudokite užpakalinį ratuką arba $\Delta \nabla$, norėdami reguliuoti (žalią–purpurinę) ašį. Žymikliui (+) artėjant prie G, pridodamas žalias atspalvis, o artėjant prie M – purpurinis atspalvis. Koregavimai atkuriami laikant nuspaustą \odot mygtuką. Galite reguliuoti visų baltos spalvos balanso režimų nustatymus vienu metu. \mathbb{I} [All WBZ] (155 psl.)
Kelvin (tik tinkinto baltos spalvos balanso atveju)	Galite nustatyti spalvos temperatūrą. [2000K]–[14000K]

\mathbb{I} Kai vykdomas **WBZ** (baltos spalvos balanso kompensavimas), šalia baltos spalvos balanso režimo piktogramos rodoma žymė (*).

■ Baltos spalvos balansas vienu paspaudimu

Matuokite baltos spalvos balansą nutaikydami rėmelį ant popieriaus lapo ar kito balto daikto esant tokiam apšvietimui, koks bus fotografuojant. Naudokite šią parinktį, kad suderintumėte baltos spalvos balansą tuomet, kai sunku gauti pageidaujamus rezultatus su baltos spalvos kompensavimu arba iš anksto nustatytais baltos spalvos parinkimais, pavyzdžiui, ☀ (saulėta) arba ☁ (debesuota). Fotoaparatas išsaugo pamatuotą reikšmę, kad prirėikus būtų galima greitai iškviesti. Galima išsaugoti atskirus nustatymus fotografavimui ir filmavimui.

- 1 Pasirinkus [☀1], [☀2], [☀3], arba [☀4] (baltos spalvos balansą vienu palietimu 1, 2, 3 arba 4) baltos spalvos balanso nustatymo ekrane, paspauskite mygtuką Q, tada – **INFO**.
- 2 Select Pasirinkite [☀Set].
- 3 Nufotografuokite bespalvį (baltą ar pilką) popieriaus lapą.
 - Popieriaus lapą padėkite taip, kad jis užpildytų ekraną. Pasirūpinkite, kad ant jo nekristų šešėlis.
 - Paspauskite mygtuką **INFO**.
 - Rodomas baltos spalvos balanso nustatymo vienu prisilietimu langas.
- 4 Pasirinkite [Yes] ir paspauskite mygtuką **OK**.
 - Nauja vertė įrašoma kaip baltos spalvos balanso parinktis.
 - Nauja vertė laikoma tol, kol vėl vienu paspaudimu bus išmatuotas baltos spalvos balansas. Išjungus maitinimą, duomenys neištrinami.

Baltos spalvos balanso matavimas naudojant baltos spalvos balanso vienu prisilietimu mygtuku (☉)

Galite priskirti [☉] mygtukui, kurį vėliau galėsite naudoti baltos spalvos balanso matavimams atlikti. Naudojami numatytašias parinktis, baltos spalvos balansą galite išmatuoti paspaudę [☉] mygtuką, jei pasirinktas statinių objektų fotografavimo režimas. Jei baltos spalvos balansą norite išmatuoti filmavimo režime, pirmiausia, naudodamiesi [☉Button Function] (210 psl.), baltos spalvos matavimo funkciją turite priskirti kuriam nors valdikliui.

- 1 Nukreipkite objektyvą į nespalvoto (balto arba pilko) popieriaus lapą.
 - Popieriaus lapą padėkite taip, kad jis užpildytų ekraną. Pasirūpinkite, kad ant jo nekristų šešėlis.
- 2 Laikykite nuspaudę mygtuką, kuriam priskirtas baltos spalvos balanso nustatymas vienu paspaudimu, ir iki galo nuspauskite užrakto mygtuką.
 - Filmavimo atveju paspauskite baltos spalvos balanso nustatymo vienu paspaudimu mygtuką, kad pereitumėte prie 3-iojo žingsnio.
 - Jūs turėsite pasirinkti baltos spalvos nustatymo vienu lietimui parinktį, kuri bus naudojama naujai reikšmei išsaugoti.

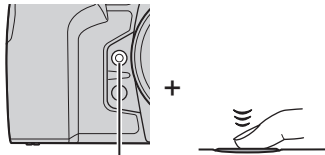

Baltos spalvos balanso nustatymo vienu paspaudimu mygtukas (☉)

- 3 Mygtukais Δ ∇ pažymėkite baltos spalvos balanso vienu paspaudimu nustatymą ir paspauskite mygtuką \odot .

- Nauja reikšmė bus išsaugota kaip pasirinktos nuostatos reikšmė ir fotoaparatas įjungs fotografavimo langą.

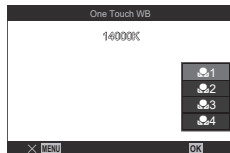

Baltos spalvos balanso užfiksavimas filmo režime

(\odot) Mygtuko funkcija: WB_{AUTO} užrakinta)

PASMB \odot

Kai fotoaparatas veikia filmo režimu ir baltos spalvos balansas nustatytas ties [WB Auto], galite užfiksuoti baltos spalvos balansą, kad jis nepasikeistų net pasikeitus objektui arba apšvietimui.

(\odot) [$\text{WB}_{\text{AutoLock}}$] būtina priskirti mygtukui, naudojant [\odot] Button Function] (210 psl.).

Mygtukas	Mygtukas, kuriam priskirta [$\text{WB}_{\text{AutoLock}}$]
----------	--

Nuspaudus mygtuką užfiksuojami dabartiniai baltos spalvos balanso nustatymai ir į kairę nuo „Aut. balt. sp. bal.“ rodoma „Užrakinta“. Užraktas atšaukiamas dar kartą paspaudus mygtuką.



Užrakinta

Baltos spalvos balanso reguliavimas (\odot Viskas WB_{FZ} / \odot Viskas WB_{FZ})

PASMB \odot

Tiksliai reguliuokite visų režimų baltos spalvos balansą vienu metu.

Meniu	MENU \rightarrow \odot_1 \rightarrow 2. Picture Mode/WB \rightarrow \odot All WB_{FZ} MENU \rightarrow \odot \rightarrow 2. Picture Mode/WB \rightarrow \odot All WB_{FZ}
-------	--

\odot All WB_{FZ} / \odot All WB_{FZ}	Naudokite priekinį ratuką arba \triangleleft \triangleright , norėdami reguliuoti (geltoną–mėlyną) ašį. Žymikliui (\oplus) artėjant prie A, pridamas raudonas atspalvis, o artėjant prie B – mėlynas atspalvis. Naudokite užpakalinį ratuką arba Δ ∇ , norėdami reguliuoti (žalią–purpurinę) ašį. Žymikliui (\oplus) artėjant prie G, pridamas žalias atspalvis, o artėjant prie M – purpurinis atspalvis. Koregavimai atkuriami laikant nuspaustą \odot mygtuką.
---	--

\odot Kai vykdoma [\odot All WB_{FZ}] / [\odot All WB_{FZ}], šalia kiekvieno baltos spalvos balanso režimo piktogramos rodoma žymė (*).

Šiltų kaitrinio apšvietimo tonų išsaugojimas automatinio baltos spalvos balanso režime



( išl. šiltas spalvas /  išl. šiltas spalvas)

PASMB 

Pasirinkite baltos spalvos balanso reguliavimą fotografuojant dirbtinio apšvietimo aplinkoje ir naudojant automatinį baltos spalvos balansą.

Meniu	MENU →  1 → 2. Picture Mode/WB →  Keep Warm Color MENU →  2 → 2. Picture Mode/WB →  Keep Warm Color
-------	--

Off	Fotoaparatas slopina dirbtinio apšvietimo sukuriamus šiltus tonus.
On	Fotoaparatas išsaugo dirbtinio apšvietimo sukuriamus šiltus tonus.



 Tai taip pat galima nustatyti baltos spalvos balanso nustatymo ekrane.  „Baltos spalvos balanso reguliavimas kiekviename baltos spalvos balanso režime“ (153 psl.).

Blykstės baltos spalvos balansas **(+ ir balt. sp. bal.)**

PASMB 

Pasirinkite baltos spalvos balanso nuostatą, kurią naudosite su blykste. Vietoje blykstei pritaikyto nustatymo prioritetą galite skirti reikšmei, pasirinktai fotografavimui be blykstės. Naudokite šią parinktį, jei pastebėjote, kad dažnai įjunginėjate ir išjunginėjate blykstę ir norite, kad fotoaparatas automatiškai pakeistų baltos spalvos balanso reikšmę.

Meniu	MENU →  1 → 2. Picture Mode/WB →  +WB
-------	--

Off	Fotoaparatas naudoja baltos spalvos balansui kompensuoti parinktą reikšmę.
WBAuto	Fotoaparatas naudoja automatinę baltos spalvos balanso funkciją ([WB Auto]).
WB  5500K	Fotoaparatas naudoja blykstės baltos spalvos balansą ([WB ]).

Galite pasirinkti formatą, kad užtikrintumėte, jog nuotraukas atkuriant ekrane arba naudojant spausdintuvą būtų tinkamai atkuriamos spalvos.

Meniu	MENU → → 2. Picture Mode/WB → Color Space
-------	---

sRGB	Tarptautinės standartų organizacijos standartizuota spalvų erdvė. Jis plačiai naudojamas ekranuose, spausdintuvuose, skaitmeniniuose fotoaparatuose ir kompiuterių programose. Šis nustatymas rekomenduojamas daugumoje aplinkybių.
AdobeRGB	Gali atkurti platesnį spalvų diapazoną, nei sRGB. " apibrėžta spalvų erdvė. Ji gali suteikti platesnę spalvų gamą nei sRGB. Tikslus spalvų atkūrimas galimas tik naudojant programinę įrangą ir prietaisus (ekranus, spausdintuvus ir pan.), kurie atitinka šį standartą. Pradžioje failo vardo dedamas pabaukimo brūkšnis (pvz., „_xxx0000.jpg“).

ⓘ Naudojant HDR arba filmo () režimą, arba kai vaizdo režimui pasirinktas meninis filtras, funkcija [AdobeRGB] yra nepasiekiamo.

Filmo nuotraukų režimų peržiūros parinktis Peržiūros asist.)

Ekraną galima sureguliuoti taip, kad pasirinkus tik filmavimo režimą (1 Flat) arba (2 OM-Log400)), žiūrėti būtų patogų (151 psl.).

Meniu	MENU → → 2. Picture Mode/WB → View Assist
-------	--

On	Keiskite nuotrauką, kad supaprastintumėte peržiūrą. Ekrane rodomi indikatoriai gali keisti spalvas.
Off	Nuotraukos supaprastintai peržiūrai nekeiskite.

ⓘ Ši funkcija taikoma tik ekranui, tačiau netaikoma vaizdo įrašo failui.

ⓘ Ši funkcija netaikoma, kai filmai įrašyti naudojant [1 Flat] arba [2 OM-Log400] funkcijas peržiūrimi fotoaparato ekrane. Ji taip pat netaikoma, kai filmai peržiūrimi televizoriuje.

Histograma (40 psl.) ir zebro raštas (186 psl.) apdorojami pagal nuotrauką prieš pritaikant Peržiūros asist.



Specialūs fotografavimo režimai (skaičiavimo režimai)



Fotoaparatas sujungia vaizdus arba apdoroja juos skaitmeniniu būdu, sukurdamas efektus, kurių negalima išgauti, fotografuojant įprastais režimais.

Fotografavimas didesne skyra (Fotograf. didelė skyra)









PASMB 

Fotografuokite didesne skyra nei vaizdo jutiklio. Fotoaparatas nufotografuoja kadru seriją judindamas vaizdo jutiklį ir suderina juos, kad sukurtų vieną didelės skyros nuotrauką. Naudokite šią parinktį, kad užfiksuotumėte duomenis, kurie paprastai nebūtų matomi net ir labai priartinus.

Kai įjungiamas fotografavimo didelė skyra režimas, vaizdo kokybę galima pasirinkti naudojantis [ ] (142 psl.).



Mygtukas	Mygtukas 
Meniu	MENU →  2 → 1. Computational Modes → High Res Shot

■ Fotograf. didelė skyra įjungimas

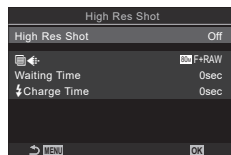



- 1 Naudodami   pasirinkite [High Res Shot] ir paspauskite mygtuką .
- 2 Naudodami   pasirinkite [] (trikojis) arba [] (rankinis) ir paspauskite mygtuką .



Fotograf. didelė skyra nustatymų ekranas

Off	Fotograf. didelė skyra išjungtas.
On 	Fotografuokite pritvirtinę fotoaparatai prie trikojo. Užfiksuojama 80M (10368 × 7776) RAW nuotrauka.
On 	Fotografuokite laikydami fotoaparatai rankose. Užfiksuojama 50M (8160 × 6120) RAW nuotrauka.

3 Grįžtama į fotograf. didelė skyra nustatymų ekraną.

-  Nustatydami mygtuku, galite įjungti ir išjungti šią funkciją  mygtuku. Tarp [] (trikojis) ir [] (rankinis) perjungti taip pat galite sukdami priekinį arba užpakalinį ratuką, tuo pat metu spausdami mygtuką .

■ Fotograf. didelė skyra konfigūravimas

1 Konfigūruokite parinktį.

- Paspausdami $\Delta \nabla$ pasirinkite elementą ir paspauskite mygtuką \odot , kad būtų parodytas nustatymų meniu.
- Sukonfigūravę parinktį, paspauskite mygtuką \odot , kad grįžtumėte į fotograf. didelė skyra nustatymo ekraną.

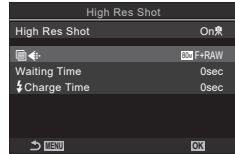

	Pasirinkite fotografavimo didelė skyra vaizdo kokybę (142 psl.).
Waiting Time	Nustatykite, kiek ilgai fotoaparatas veiks prieš atleisdamas užrakta po užrakto mygtuko nuspaudimo iki galo. Naudokite tai, norėdami išvengti fotoaparato drejbėjimo dėl užrakto mygtuko nuspaudimo.
Charge Time	Pasirinkite, kiek fotoaparatas lauks, kol blykstė bus įkrauta tarp vienos ir kitos nuotraukos tuomet, kai naudojama ne specialiai su fotoaparatu naudoti skirta blykstė. [0,5 sek.] / [0,2 sek.] / [0,1 sek.] / [0 sek.]

■ Fotografavimas

1 Paspauskite mygtuką **MENU**, norėdami uždaryti fotografavimo didelė skyra nustatymo ekraną ir grįžti į fotografavimo ekraną.

- Bus rodoma piktograma . Jei fotoaparatas nebus stabilus, piktograma mirksės. Piktograma nustos mirksėti tuomet, kai fotoaparatas bus stabilus ir pasirengęs fotografuoti.
- Įjungę fotograf. didelė skyra, patikrinkite vaizdo kokybę pasirinktą parinktį. Vaizdo kokybę galima reguliuoti „Super“ valdymo skydelyje.



Fotoaparato paruošimas fotograf. didelė skyra (blykstėms)

2 Fotografuokite.

- Fotografavimas bus baigtas, kai žalia piktograma dings iš ekrano.
- Fotoaparatas automatiškai sukurs sudėtinį vaizdą baigus fotografuoti. Šio proceso metu bus rodomas pranešimas.
- Pasirinkite JPEG (800F, 500F arba 250F) arba RAW+JPEG režimą. Kai nustatyta vaizdo kokybė yra RAW+JPEG, prieš pritaikydamas vaizdą prie didelės skyros savybių, fotoaparatas saugo atskirą RAW vaizdą (plėtinys „.ORI“). Neapdorotas RAW nuotraukas galima peržiūrėti naudojant naujausią „OM Workspace“ versiją.
- ⚠ 800F ir 500F+RAW yra nepasiekiami, kai pasirinktas [On] (rankinis) fotografavimo režimas.
- ⚠ [S-IS Off] automatiškai pasirenkama elementui [Image Stabilizer] (138 psl.), kai pasirenkama [On] (trikojis), [S-IS Auto], kai pasirenkama [On] (rankinis).
- ⚠ Didžiausias laukimo laikas [On] (rankinis) atveju yra 1 sekundė.
- ⚠ Fotografavimo su RC blykste metu blykstės laukimo laikas neviršija 4 sekundžių, o blykstės valdymo režimas – RANKINIS.
- ⚠ Negalima naudotis šiais režimais:
daugkartinė eksp., pagr. kompens., nuosekl. f., židinių sudėjimas, „Fisheye“ korekcija ir HDR.
- ⚠ Kai [High Res Shot] nustatyta ties [On] (trikojis), [Time Lapse Movie] tampa [Off].

- ① Kai fotografavimas didele skyra įjungtas, [Drive] nustatoma ties [▼□]. Galima nustatyti [♥☺12s] (tylus laikmatis 12 s), [♥☺2s] (tylus laikmatis 2 s) ir [♥☺C] (tylus pasirinktinis laikmatis).
- ① Su nuotraukos režimui pasirinktu meniniu filtru nufotografuotos nuotraukos bus įrašomos režimu [Natural].
- ① Vaizdo kokybė gali sumažėti esant mirksinčios šviesos šaltiniui, pvz., fluorescencinėms ar LED lempoms.
- ① Jei fotoaparatas įrašyti sudėtinio vaizdo negali dėl suliejimo arba kitų veiksnių įrašomas tik pirmasis kadras. Jei pasirinkta [JPEG] vaizdo kokybė, kadras bus išsaugotas JPEG formatu, o jei pasirinkta [RAW+JPEG] vaizdo kokybė – fotoaparatas išsaugos dvi kopijas: vieną RAW (.ORF) formatu, o kitą JPEG formatu.

Užrakto suveikimo lėtinimas ryškioje šviesoje

(Tiesioginis ND fotografavimas)

PASMB

Fotoaparatas užfiksuoja seriją skirtingos ekspozicijos kadrai ir apjungia juos į vieną nuotrauką, kuri atrodo taip, lyg būtų užfiksuota mažo užrakto suveikimo greičio režimu.

- Keičiant ekspozicijos kompensavimą arba išlaikymą, atstatomas [LV Simulation] ekranas.

■ Tiesioginio ND fotografavimo įjungimas

Meniu	MENU → Q2 → 1. Computational Modes → Live ND Shooting
-------	---

- 1 Naudodami pasirinkite [Live ND Shooting] ir paspauskite mygtuką .
- 2 Spausdami mygtukus pasirinkite [On] ir paspauskite mygtuką .

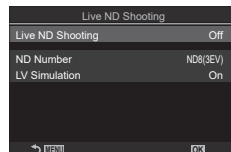

Tiesioginio ND fotografavimo nustatymų ekranas

Off	Fotografuojama nenaudojant šios funkcijos.
On	Fotografuojama įjungus lėto užrakto efektą.

- 3 Grįžtama į tiesioginio ND fotografavimo nustatymų ekraną.

■ Tiesioginio ND fotografavimo konfigūravimas

1 Konfigūruokite parinktis.

- Paspausdami $\Delta \nabla$ pasirinkite elementą ir paspauskite mygtuką \odot , kad būtų parodytas nustatymų meniu.
- Sukonfigūravę parinktį, paspauskite mygtuką \odot , kad grįžtumėte į tiesioginio ND fotografavimo nustatymų ekraną.

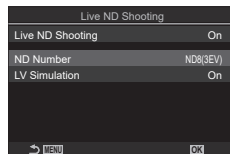

ND Number	Pasirinkite ND filtro tipą; fotoaparatas atitinkamai apskaičiuos ekspozicijos reikšmę ir sumažins ją pasirinktu dydžiu. Reikšmės galima keisti 1 EV žingsniu: [ND2 (1EV)], [ND4 (2EV)], [ND8 (3EV)], [ND16 (4EV)], [ND32 (5EV)], [ND64 (6EV)]
LV Simulation	Galite pasirinkti peržiūrėti pasirinkto filtro efektą taikant esamą užrakto suveikimo greitį. [Off]: naudojamas standartinis fotografavimo ekranas. [On]: užrakto suveikimo greičio efektas bus rodomas ekrane.

■ Fotografavimas

1 Paspauskite mygtuką **MENU**, norėdami uždaryti tiesioginio ND fotografavimo nustatymo ekraną ir grįžti į fotografavimo ekraną.

- Jei [Live ND Shooting] funkcijai pasirinksite [On], įsijungs fotografavimo naudojant tiesioginį ND filtrą režimas.
- Įjungus tiesioginio ND filtro funkciją, ekrane pasirodys atitinkamas simbolis.
- Norėdami išjungti tiesioginio ND filtro funkciją, [Live ND Shooting] lange pasirinkite [Off], žiūrėkite 2 žingsnį.

Tiesioginis ND foto.



2 Užrakto suveikimo greitį galite keisti nuotraukų peržiūros metu.

- Užrakto suveikimo greitį pasirinkite priekiniu arba galiniu ratuku.
- Sparčiausias užrakto suveikimo greitis priklauso nuo pasirinkto ND filtro.

[ND2 (1EV)]: 1/60 s

[ND16 (4EV)]: 1/8 s

[ND4 (2EV)]: 1/30 s

[ND32 (5EV)]: 1/4 s

[ND8 (3EV)]: 1/15 s

[ND64 (6EV)]: 1/2 s



Užrakto greitis

- Jei [LV Simulation] funkcija [On], ekrane galima peržiūrėti užrakto suveikimo greičio pakeitimų efektą.
- Fotoaparatai reikia tokio laiko tarpo, kuris būtų lygus pasirinktam išlaikymui, kuris turi gauti į galutinę nuotrauką gautus [LV Simulation] rezultatus.
- Praėjus laikui, atitinkančiam užrakto greitį, ekrane esančios piktogramos dalis „LV“ tampa žalia. Kai piktograma žalia, ekranas yra panašus į galutinį vaizdą.

3 Fotografuokite.

- ⓘ Tiesioginio ND fotografavimo metu [Frame Rate] bus [Norma].
- ⓘ Aukščiausia [📷 ISO] reikšmė tiesioginio ND fotografavimo metu yra ISO 800. Tai taip pat taikoma, kai funkcijai [📷 ISO] pasirinkamas nustatymas [Auto].
- ⓘ Negalima naudotis šiais režimais:
HDR, fotografavimas didele skyra, daugkartinė ekspozicija, pagr. kompens., nuosekl. f., židinių sudėjimas, intervalinis fotografavimas / laikmatis, 📷 mirgėjimo skenavimas, mirgėjimo panaikinimas ir „fish-eye“ korekcija.
- ⓘ Kai tiesioginis ND fotografavimas įjungtas, [Drive 📷/📷] nustatoma ties [♥□]. Galima nustatyti [♥📷12s] (tylus laikmatis 12 s), [♥📷2s] (tylus laikmatis 2 s) ir [♥📷C] (tylus pasirinktinis laikmatis).
- ⓘ Skirtingai nuo fizinių ND filtrų, tiesioginis ND filtras nesumažina šviesos, pasiekiančios vaizdo jutiklį, kiekio, dėl ko pernelyg šviesiems objektams gali būti pritaikyta pernelyg didelė ekspozicijos reikšmė.

Lauko gylis didinimas

(Židinių sudėjimas)

PASMB

Suderinkite kelias nuotraukas, kad lauko gylis būtų didesnis negu būtų galima gauti su vienu kadru. Fotoaparatas nufotografuoja seriją kadru su židinio nuotoliais dabartinės židinio padėties priekyje ir gale bei sukuria vieną vaizdą iš kiekviename kadre sufokusuotų sričių.

Pasirinkite šią parinktį jei norite, kad visos objekto židinyje esančios sritys būtų nufotografuotos trumpais intervalais arba su didele diafragma (nedideli f skaičiai). Nuotraukos fotografuojamos tyliame režime naudojant elektroninį užrašą.

- ⓘ Sudėtinės nuotraukos įrašomos JPEG formatu nepaisant vaizdo kokybei pasirinktos parinkties.
- ⓘ Sudėtinis vaizdas 7 % padidinamas horizontaliai ir vertikalčiai.
- ⓘ Fotografavimas baigsis tada, jei židinis arba priartinimas reguliuojami nuspaudus užrašo mygtuką iki pat apačios norint pradėti židinių sudėjimo fotografavimą.
- ⓘ Jei židinio sudėjimas nepavyksta, fotoaparatas įrašys pasirinktą skaičių nuotraukų nekurdamas sudėtinės nuotraukos.
- ⓘ Ši parinktis naudojama tik su židinių sudėjimą palaikančiais objektyvais. Informacijos apie suderinamus objektyvus ieškokite mūsų tinklapyje.
- ⓘ Su nuotraukos režimu pasirinktu meniniu filtru nufotografuotos nuotraukos įrašomi režimu [Natural].

Meniu

MENU ➔ **📷** ➔ 1. Computational Modes ➔ Focus Stacking

■ Židinių sudėjimo įjungimas

- 1 Naudodami **△ ▽** pasirinkite [Focus Stacking] ir paspauskite mygtuką **OK**.
- 2 Spausdami mygtukus **△ ▽** pasirinkite [On] ir paspauskite mygtuką **OK**.

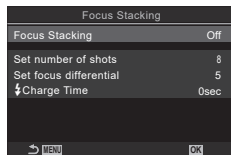

Židinių sudėjimo nustatymo ekranas

Off	Fotografuojama nenaudojant šios funkcijos.
On	Nuotraukos fotografuojamos su padidintu lauko gyliu.

3 Grįžtama į židinių sudėjimo nustatymo ekraną.

■ Židinių sudėjimo konfigūravimas

1 Konfigūruokite parinktis.

- Paspausdami Δ ∇ pasirinkite elementą ir paspauskite mygtuką \odot , kad būtų parodytas nustatymų meniu.
- Sukonfigūravę parinktis, paspauskite mygtuką \odot , kad grįžtumėte į židinių sudėjimo nustatymo ekraną.

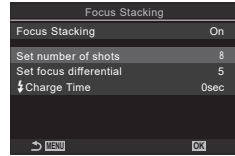

Set number of shots	Pasirinkite, kiek kadru fiksuojama su įvairiomis židinio padėtimis. [3] – [15]
Set focus differential	Pasirinkite, kiek fotoaparatas pakeis židinį su kiekviena nuotrauka. [1] – [10]
⚡ Charge Time	Pasirinkite, kiek fotoaparatas lauks, kol blyks­tė bus įkrauta tarp vienos ir kitos nuotraukos tuomet, kai naudojama ne specialiai su fotoaparatu naudoti skirta blyks­tė. [0sec] / [0,1sec] / [0,2sec] / [0,5sec] / [1sec] / [2sec] / [4sec] / [8sec] / [15sec] / [30sec]

■ Fotografavimas

1 Paspauskite mygtuką **MENU**, norėdami uždaryti židinių sudėjimo nustatymo ekraną ir grįžti į fotografavimo ekraną.

- Ekrane rodoma \square .
- Bus nustatytas nuotr. režimas [Natural].
- Ekrane bus rodomas rėmelis su galutiniu apkarpiu. Suformuokite nuotrauką su savo objektu rėmelyje.



2 Fotografuokite.

- Iki pat apačios nuspaudus užrakto mygtuką, fotoaparatas automatiškai nufotografuos pasirinktą skaičių nuotraukų.

- ⚠ Kai [Focus Stacking] nustatytas ties [On], [Flash Mode] ties [Silent[♥] Settings] (134 psl.) tampa [Allow].
- ⚠ Nustatytas 1/100 sek. blyks­tės sinchronizavimo greitis. Pasirinkę didesnę nei ISO 16000 funkcijos \square ISO]reikšmę, nustatomas 1/50 sek. blyks­tės sinchronizavimo greitis.
- 👂 Norint sumažinti fotoaparatus judant sukeltą suliejimą, rekomenduojame naudoti nuotolinį valdiklį (281 psl.). [Silent[♥] Settings] (134 psl.) galite pasirinkti, kiek ilgai fotoaparatas lauks, kol atleis užraktą visiškai nuspaudus užrakto mygtuką.

Fotografavimas HDR (aukšto dinaminio diapazono) režimu (HDR)

PASMB

Fotografavimo metu fotoaparatas keičia ekspozicijos reikšmes, kiekvienam tonų diapazonui parenka tiksliausią rezultatą pasiekiančią reikšmę ir apjungia jas siekiant sukurti vieną didelio dinaminio diapazono nuotrauką. Jei nuotraukoje yra didelio kontrasto objektai, smulkios detalės, kurios kitu atveju pradingtų šešėliuose arba paryškiniuose, bus išsaugotos.

📌 Naudodami trikojį ar kitą alternatyvią priemonę užfiksuokite fotoaparata pageidaujamoje vietoje.

Meniu	MENU → Q2 → 1. Computational Modes → HDR
-------	--

Off	HDR išjungtas.
HDR1	Kiekvieną kartą fotografuojant fotoaparatas, keičia ekspozicijos reikšmę ir užfiksuoja kelias kadru serijas, iš kurių kombinuoja vieną nuotrauką. Natūralaus vaizdo rezultatai pasiekti rinkitės [HDR1], o meniniam rezultatui pasiekti – [HDR2].
HDR2	<ul style="list-style-type: none"> • [📷 ISO] yra fiksuota ISO 200. • Užrakto greitis gali būti net 4 s. Fotografavimas tęsis iki 15 s. • Pasirinktas [Natural] nuotraukų režimas ir [sRGB] spalvų erdvė. • Kombinuota nuotrauka išsaugoma JPEG formatu. Jei vaizdo kokybei užtikrinti pasirenkamas [RAW] formatas, vietoj to nuotraukos bus išsaugomos RAW + JPEG formatu.
3f 2.0EV	<div style="display: flex; align-items: center;"> <div style="margin-right: 20px;"> <p>Kiekvieną kartą fotografuojant fotoaparatas keisdamas ekspoziciją užfiksuoja seriją kadru. Šie kadrai vienai nuotraukai sukurti nekombinuojami. Tačiau šiuos kadrus apjungti galima kompiuteryje ar kitame įrenginyje naudojantis HDR programa.</p> </div> <div style="text-align: center;"> <p>3 k. 2,0EV</p> <div style="display: flex; justify-content: space-around; width: 100px;"> <div style="text-align: center;"> <p>┌───┐</p> <p>Kadru skaičius</p> </div> <div style="text-align: center;"> <p>┌───┐</p> <p>Ekspozicijos diapazonas</p> </div> </div> </div> </div>
5f 2.0EV	
7f 2.0EV	
3f 3.0EV	
5f 3.0EV	

- Ekrane rodoma „HDR“.

HDR



1 Fotografuokite.

- Kiekvieną kartą nuspaudus užrakto mygtuką, fotoaparatas užfiksuos pasirinktą kadru skaičių.
- [HDR1] ir [HDR2] režimuose fotoaparatas automatiškai apjungs kelis kadrus į vieną nuotrauką.
- Ekspozicijos kompensavimo funkcija galima **P**, **A** ir **S** režimuose.

ⓘ Ekrane arba vaizdo ieškiklyje rodomas vaizdas fotografavimo metu skirsis nuo galutinės HDR nuotraukos versijos.

ⓘ Galutinėje nuotraukos versijoje gali matytis „triukšmai“, jei [HDR1] arba [HDR2] režime pasirenkamas mažesnis užrakto suveikimo greitis.

ⓘ Kai įjungta [HDR1] arba [HDR2], [Drive /☺] nustatoma ties [▼□]. Galima nustatyti [♥☺12s] (tylus laikmatis 12 s), [♥☺2s] (tylus laikmatis 2 s) ir [♥☺C] (tylus pasirinktinis laikmatis).

ⓘ Negalima naudotis šiais režimais:

fotografavimas su blykste, nuoseklusis fotografavimas, židinių sudėjimas, daugkartinė ekspozicija, intervalinis fotografavimas / laikmatis, pagrindo kompensavimas, tiesioginis ND filtras, „fish-eye“ korekcija ir fotografavimas didele skyra.

Daugkartinės ekspozicijos įrašymas vienoje nuotraukoje

(Daugkartinė eksp.)

P A S M B 



Nufotografuokite du kadrus ir suderinkite juos vienoje nuotraukoje. Vietoj to, galite fotografuoti ir suderinti kadra su esama atminties kortelėje įrašyta nuotrauka.



Suderinta nuotrauka įrašoma su dabartinėmis vaizdo kokybės nuostatomis. Tik RAW formato nuotraukas galima pasirinkti daugkartinėi eksp., kuri apima ir esamą nuotrauką.

Jei įrašysite daugkartinę eksp. pasirinktai RAW nuostatai [ ←;-], galite ją pasirinkti tolesnėms daugkartinėms eksp. naudodami [Overlay], su kuriuo galite sukurti daugkartinę eksp. derindami tris arba daugiau nuotraukų.

Meniu	MENU →  → 1. Computational Modes → Multiple Exposure
-------	--

■ Daugkartinės ekspozicijos įjungimas

1 Naudodami   pasirinkite [Multiple Exposure] ir paspauskite mygtuką .

2 Spausdami mygtukus   pasirinkite [On] ir paspauskite mygtuką .

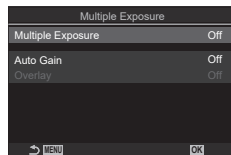

Daugkartinės ekspozicijos nustatymo ekranas

Off	Fotografuojama nenaudojant šios funkcijos.
On	Sukurkite daugkartinę eksp. iš 2 nuotraukų.

3 Grįžtama į daugkartinės ekspozicijos nustatymo ekraną.

■ Daugkartinės ekspozicijos konfigūravimas

1 Konfigūruokite parinktis.

- Paspausdami Δ ∇ pasirinkite elementą ir paspauskite mygtuką \odot , kad būtų parodytas nustatymų meniu.
- Sukonfigūravę parinktis, paspauskite mygtuką \odot , kad grįžtumėte į daugkartinės ekspozicijos nustatymo ekraną.

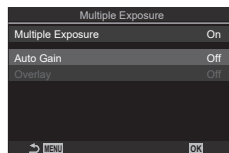

Auto Gain	[Off]: nereguluokite nuotraukų šviesumo daugkartinėje eksp. [On]: daugkartinėje ekspozicijose per pusę sumažinkite kiekvienos nuotraukos šviesumą.
Overlay	[Off]: sukurkite daugkartinę eksp. iš sekančių 2 nufotografuotų nuotraukų. [On]: fotografuokite daugkartinę eksp., kuri apima esamą atminties kortelėje išsaugotą RAW vaizdą. <ul style="list-style-type: none">• [Overlay] naudojamas tik tada, kai [On] pasirinkama [Multiple Exposure].

■ Fotografavimas

1 Paspauskite mygtuką **MENU**, norėdami uždaryti daugkartinės ekspozicijos nustatymo ekraną ir grįžti į fotografavimo ekraną.

- Bus rodoma piktograma \square .























2 Fotografuokite.

- Kuriant antrą kadra, pirmasis kadras bus matomas uždengtas ant pro objektyvą matomo vaizdo.
- Piktograma \square tampa žalios spalvos.
- Paprastai daugkartinė eksp. sukuriami nufotografavus antrą kadra.
- Nuspaudus mygtuką \square , galima dar kartą pakartoti pirmą kadra.
- Paspauskite mygtuką **MENU** arba mygtuką \square , kad baigtumėte daugkartinę eksp.
- Kai baigiama fotografija su daugkartinę eksp., piktograma \square pašalinama iš ekrano.

■ Kai nustatyta [Overlay]

Kai [On] pasirinkta elementui [Overlay], rodomas nuotraukų sąrašas.

- 1 Mygtukais     pažymėkite nuotrauką ir paspauskite mygtuką .
 - Galima pasirinkti tik RAW formato nuotraukas.
 - 2 Paspauskite mygtuką **MENU**, norėdami uždaryti meniu.
 - Bus rodoma piktograma .
 - Pasirinkta nuotrauka perdengiama ekrane.
 - 3 Fotografuokite.
 - Galite fotografuoti papildomas nuotraukas, kurios bus perdengtos ant prieš tai padarytų nuotraukų.
-  Daugkartinės eksp. fotografavimo metu fotoaparatas nepersijungs į miego režimą.
-  Su kitais fotoaparatais nufotografuotų nuotraukų negalima panaudoti daugkartiniai eksp.
-  Fotografuojant didele skyra padarytos RAW nuotraukos negali būti naudojamos daugkartinėms ekspozicijoms.
-  Vaizdo pasirinkimo lange išvardytos RAW formato nuotraukos tuomet, kai [Overlay] pasirinkama [On] yra apdorotos naudojant fotografavimo metu galiojančius nustatymus.
-  Prieš reguliuodami fotografavimo nustatymus išjunkite daugkartinės eksp. režimą. Kai kurių nustatymų negalima reguliuoti veikiant daugkartinės eksp. režimui.
-  Atlikus bet kurią iš šių operacijų po to, kai nufotografuojamas pirmas kadras, baigiamas fotografavimas su daugkartinė eksp.:
išjungus fotoaparata, paspaudus mygtuką  arba **MENU**, pasirinkus kitą fotografavimo režimą arba prijungus bet kokio tipo kabelius. Daugkartinė eksp. taip pat atšaukiama išsekus akumuliatoriui.
-  [Overlay] vaizdo pasirinkimo langas rodo vaizdo kokybei pasirinkus RAW + JPEG padarytų nuotraukų JPEG kopijas.
-  Tiesioginė sudėtinė fotografija ([Live Comp]) neveikia režime **B**.
-  Šios parinktys neveikia daugkartinės eksp. režime:
HDR, nuoseklusis fotografavimas, židinių sudėjimas, fotografavimas intervalais / laikmatis, pagrindo kompensavimas, tiesioginis ND filtras, „fish-eye“ korekcija ir fotografavimas didele skyra.
-     pasirinkus RAW formatą nufotografuotas nuotraukas taip pat galima perdengti ir atkūrimo režime.  „Nuotraukų derinimas (Vaizd. persideng.)“ (205 psl.)

Skaitmeninis išdidinimas

(📷Skaitm. telekonvert. / 📷Skaitm. telekonvert.)

PASMB 📷

Su šia parinktimi rėmelio centre iškerpama tokio paties dydžio sritis kaip ir šiuo metu pasirinktos vaizdo kokybės dydžio parinktis ir ji priartinama, kad užpildytų langą. Šitaip galite priartinti viršydami objektyvo didžiausią židinio nuotolį ir tai yra geras pasirinkimas tada, kai negalite pakeisti objektyvų arba sunku labiau priartinti prie objekto.

Meniu	MENU ➔ 📷 ₂ ➔ 2. Other Shooting Functions ➔ 📷 Digital Tele-converter MENU ➔ 📷 ➔ 1. Basic Settings/Image Quality ➔ 📷 Digital Tele-converter
-------	---

Off	Fotografuojama nenaudojant šios funkcijos.
On	Vaizdai fiksuojami padidinti (nuotraukos: 2x, filmai: 1,4x).

- Kai pasirinkta [On], rodoma piktograma ir, kai rodomas tiesioginis vaizdas, jis padidinamas.
- AF tikslų dydis („AF tikslinio režimo pasirinkimas (AF tikslinis rež.)“ (79 psl.)) padidėja ir jų skaičius sumažėja.
- JPEG formato vaizdai įrašomi pasirinktu priartinimo santykiu. RAW formato vaizdų atveju, rėmelis rodo apkarpytą priartinus. Apkarpytą priartinus rodantis rėmelis pateikiamas atkuriamame vaizde.

Skaitmeninis telekonverteris



- ⚠️ Fotografavimo režime negalima naudoti: daugkartinės ekspozicijos, pagrindo kompensavimo ir „Fish Eye“ koregavimo.
- ⚠️ Filmo režime šios funkcijos naudoti negalima, kai naudojamas greitas filmavimas.
- ⚠️ Šios funkcijos naudoti negalima, kai HDMI signalai išvedami RAW režimu (184 psl.).
- ⚠️ Negalite padidinti ekrano (43 psl., 82 psl., 104 psl.), kai [📷 Digital Tele-converter] įjungta.

Automatinis fotografavimas nustatytais laiko intervalais (Fotografavimas intervalais)

PASMB

Galima nustatyti, kad fotoaparatas automatiškai fotografuotų nustatytu intervalu. Nufotografuotus kadrus galima įrašyti kaip vieną filmą.

Meniu	MENU → Ū₂ → 2. Other Shooting Functions → Interval Shooting
-------	--

■ Fotografavimo intervalais įjungimas

- 1 Mygtukais Δ ∇ pasirinkite [Interval Shooting] ir paspauskite mygtuką \odot .
- 2 Spausdami mygtukus Δ ∇ pasirinkite [On] ir paspauskite mygtuką \odot .

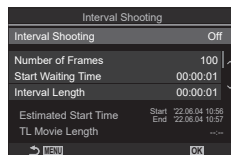

Fotografavimo intervalais nustatymo ekranas

Off	Fotografuojama nenaudojant šios funkcijos.
On	Nuotraukos fotografuojamos nurodytais intervalais.

- 3 Grįžtama į fotografavimo intervalais nustatymo ekraną.

■ Fotografavimo intervalais konfigūravimas

- 1 Konfigūruokite parinktį.
 - Spausdami Δ ∇ pasirinkite elementą ir paspauskite mygtuką \odot , kad būtų parodytas nustatymų meniu.
 - Sukonfigūravę parinktį, paspauskite mygtuką \odot , kad grįžtumėte į fotografavimo intervalais nustatymo ekraną.

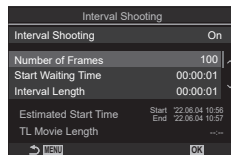

Number of Frames	Pasirinkite užfiksuotų kadru skaičių. [002] – [9999]
Start Waiting Time	Pasirinkite po kiek laiko bus pradėdamas intervalinis fotografavimas ir bus užfiksuotas pirmasis kadras. [00:00:00] – [24:00:00]
Interval Length	Pasirinkite laiką tarp kadru, pradėjus fotografuoti. [00:00:01]–[24:00:00]
Interval Mode	Pasirinkite, ar teikti pirmumą intervalo laikui, ar kadru skaičiui. [Time Priority] / [Frames Priority] Pasirinkus [Laiko pirmumas], ankstesnis fiksavimas vis dar gali vykti net atėjus laikui fiksuoti kitą kadru. Jei naudojant ilgą ekspoziciją pasirinkta trumpa [Interval Length], gali būti užfiksuota mažiau kadru, nei pasirinktas [Number of Frames].
Exposure Smoothing	Pasirinkite, ar išlyginti visų kadru ekspozicijos nustatymus. Uždelsto laiko filme ekspozicija kis tolygiai. [Off] / [On]

Time Lapse Movie	<p>Jei norite pasirinkite, kad būtų įrašytas uždelsto laiko filmas.</p> <p>[Off]: fotoaparatas išsaugo atskirus kadrus, tačiau nenaudoja jų uždelsto laiko filmui sukurti.</p> <p>[On]: fotoaparatas įrašo atskirus kadrus ir taip pat iš jų sukuria uždelsto laiko filmą.</p>
Movie Settings	<p>Pasirinkite [Movie Resolution] kadru dydį ([Frame Rate]) ir kadru dažnį ([Time Lapse Movie]).</p> <p>Pasirinkite kadro dydį iš toliau nurodytų parinkčių.</p> <p>[4K] / [FullHD] / [HD]</p> <p>Pasirinkite kadru spartą iš toliau nurodytų parinkčių.</p> <p>[30 k/s] / [15 k/s] / [10 k/s] / [5 k/s]</p>

ⓘ [Start Waiting Time], [Interval Length] ir [Estimated Time] gali keistis, priklausomai nuo fotografavimo nustatymų. Naudokite juos tik kaip orientacines vertes.

■ Fotografavimas



1 Paspauskite mygtuką **MENU**, norėdami uždaryti fotografavimo intervalais nustatymo ekraną ir grįžti į fotografavimo ekraną.

- Fotografavimo ekrane rodoma piktograma  ir pasirinktas kadru skaičius.

Fotografavimas intervalais / laikmatis



2 Fotografuokite.

- Nurodytas kadru skaičius bus užfiksuotas automatiškai.
- Piktogramos  spalva pasikeis į žalią ir bus rodomas likusių kadru kiekis.
- Uždelsto laiko fotografavimas bus atšauktas naudojant režimo ratuką, mygtuką **MENU**, mygtuką , objektyvo atleidimo mygtuką arba prijungus prie kompiuterio USB kabeliu.
- Išjungus fotoaparatai intervalinio fotografavimo sesija taip pat bus nutraukta.
- ⓘ Kadrai fiksuojami net tuo atveju, jeigu vaizdas nesufokusuotas pasirinkus AF. Jeigu norite nustatyti fokusavimo padėtį, fotografuokite naudodami MF režimą.
- ⓘ [Image Review] (44 psl.) užfiksuojama ties 0,5 sekundės.
- ⓘ Jeigu laiko intervalas iki fotografavimo yra 1 min. ir 31 sek. arba ilgesnis, po 1 minutės nenaudojamo fotoaparato ekranas užges ir įsijungs snaudimo režimas. Fotoaparatas ir ekranas vėl automatiškai įsijungs likus 10 sekundžių iki fotografavimo; taip pat fotoaparata galima įjungti rankiniu būdu, paspaudus užrakto mygtuką.
- ⓘ Fotoaparatas AF režimui automatiškai, vietoje [C-AF] ir [C-AF+TR], parenka [S-AF] (74 psl.), o vietoje [C-AF MF] ir [C-AF+TR MF], parenka [S-AF MF].
- ⓘ Jei pasirenkamas AF režimas [S-AF] (74 psl.), iš pradžių sufokusuokite vaizdą, kad inicijuotumėte fotografavimą, tada užrakinkite fokuso padėtį ir pradėkite įrašą.
- ⓘ Uždelsto laiko filmo režimu jutiklinės funkcijos išjungiamos.
- ⓘ Fotofilmo fiksavimo negalima derinti su HDR, nuosekliu fotografavimu, židinių sudėjimu, daugkartine ekspozicija arba tiesioginiu ND filtru.
- ⓘ Jeigu blykstės įkrovimo trukmė ilgesnė negu laikotarpis tarp fotografavimų, blykstė neveiks.

- ⚠ Kai ties [Number of Frames] pasirinkta 1000 ar didesnis skaičius, [Time Lapse Movie] bus nustatyta ties [Off].
- ⚠ Kai [High Res Shot] nustatyta ties [On(●)] (trikojis), [Time Lapse Movie] tampa [Off].
- ⚠ Jeigu netinkamai įrašoma nors viena nuotrauka, uždelsto laiko filmas negeneruojamas.
- ⚠ Jeigu kortelėje nepakanka vietos, uždelsto laiko filmas neįrašomas.
- ⚠ Jeigu baterijoje liko per mažai krūvio, fotografavimas gali būti nutrauktas nebaigus fotografuoti. Fotografuodami naudokite pakankamai įkrautą akumuliatorių arba prijunkite pridėtą USB-AC adapterį (19 psl.) arba nešiojamą akumuliatorių, atitinkantį USB-PD standartą.

Pagrindo koregavimas ir perspektyvos valdymas (Pagr. kompens.)

PASMB 

Pagrindo iškraipymą dėl objektyvo židinio nuotolio įtakos ir artumo nuo objekto galima pataisyti arba pagerinti norint padidinti perspektyvos efektus. Pagr. kompens. galima peržiūrėti ekrane fotografuojant. Pataisytas vaizdas sukuriamas iš mažesnio apkarpymo, nežymiai padidinant realų priartinimo santykį.





Meniu	MENU → O₂ → 2. Other Shooting Functions → Keystone Comp.
-------	---

Off	Fotografuojama nenaudojant šios funkcijos.
On	Fotografuojama taikant pagrindo kompensavimą.

- Pasirinkus [On], rodoma piktograma  ir monitoriuje rodomi slankikliai. Pagr. kompens.







1 Įrėminkite nuotrauką ir sureguliuokite pagr. kompens. peržiūrėdami savo objektą ekrane.



- Pasukite priekinį ratuką, kad sureguliuotumėte horizontalia kryptimi ir užpakalinį ratuką, kad sureguliuotumėte vertikalia ašimi.
- Mygtukais   sureguliuokite apkarpyimo rėmelio padėtį. Kryptis, kuria apkarpyimo rėmelis gali būti pajudintas, rodoma rodykle ().
- Norėdami atšaukti visus pakeitimus, paspauskite ir palaikykite mygtuką .

2 Norėdami sureguliuoti diafragmą, išlaikymą ir kitas fotografavimo nuostatas, paspauskite mygtuką **INFO**.

- Bus parodyti standartiniai fotografavimo režimai.
- Kai pagrindo kompensavimas įjungtas, rodoma piktograma . Piktograma rodoma žalia spalva, jei buvo atlikti pagr. kompens. nustatymų reguliavimai.
- Norėdami grįžti į 1 žingsnyje parodytą pagr. kompens. langą, kelis kartus paspauskite mygtuką **INFO**.

3 Fotografuokite.

- ① Nuotraukos gali atrodyti „grūdėtos“ ir tai priklauso nuo atlikto kompensavimo kiekio. Kompensavimo kiekis taip pat nulemia, kiek nuotrauka bus padidinta apkarpius ir ar apkarpyimo rėmelį galima pajudinti.
- ① Atsižvelgiant į kompensavimo kiekį, gali būti neįmanoma pakeisti apkarpyimo rėmelio padėties.
- ① Atsižvelgiant į atlikto kompensavimo kiekį, pasirinktas AF rėmelis gali būti nematomas ekrane. Jei AF rėmelis yra už kadro ribų, jo kryptis nurodoma ekrane esančia , ,  arba  piktograma.

- ⓘ Su [RAW] vaizdo kokybe nufotografuotos nuotraukos įrašomos RAW + JPEG formatu.
- ⓘ Negalima naudotis šiais režimais:
 - tiesiog. sudėt. fotogr., kadru serijos fotografavimas, nuoseklūs fotografavimas, židinių sudėjimas, HDR, daugkartinė eksp., tiesioginis ND filtras, „fish-eye“ korekcija, skaitmeninis telekonv., filmo įrašymas [C-AF], [C-AF **MF**], [C-AF+TR] ir [C-AF+TR **MF**] AF režimai, meninio filtro nuotr. režimai, pasirinktinis laikmatis ir fotograf. didelė skyra.
- ⓘ Objektyvų konverteriai gali nesuteikti pageidaujamų rezultatų.
- ⓘ Būtinai pateikite [ Image Stabilizer] duomenis objektyvams, kurie nepriklauso „Four Thirds“ arba „Micro Four Thirds“ grupei (138 psl.). Kai taikoma, pagr. kompens. bus atliekamas naudojant židinio nuotolį, nurodytą [ Image Stabilizer] (138 psl.) arba [Lens Info Settings] (248 psl.).

„Fisheye“ iškraipymo korekcija (Plačiakampio komp.)







P A S M B 

Pataisykite „Fisheye“ objektyvų sukeltą iškraipymą, kad nuotraukos atrodytų lyg nufotografuotos plataus kampo objektyvu. Korekcijos kiekį galima pasirinkti iš trijų skirtingų lygių. Taip pat galite pasirinkti tuo pačiu metu taisyti po vandeniu nufotografuotų nuotraukų iškraipymą.

- Ši parinktis naudojama tik su suderinamais „Fisheye“ objektyvais.
- Nuo 2022 m. vasario galima naudoti su M.ZUIKO DIGITAL ED 8mm F1.8 Fisheye PRO.

■ Plačiakampio kompensavimo įjungimas

Meniu	MENU →  2. Other Shooting Functions → Fisheye Compensation
-------	--

- 1 Spausdami mygtukus   pasirinkite [Fisheye Compensation] ir paspauskite mygtuką .
- 2 Spausdami mygtukus   pasirinkite [On] ir paspauskite mygtuką .



Plačiakampio kompensavimo nustatymo ekranas

Off	Fotografuojama nenaudojant šios funkcijos.
On	Fotografuojama taikant plačiakampio kompensavimą.

- 3 Grįžtama į plačiakampio kompensavimo nustatymo ekraną.

■ Plačiakampio kompensavimo konfigūravimas

1 Konfigūruokite parinktis.

- Paspausdami Δ ∇ pasirinkite elementą ir paspauskite mygtuką \odot , kad būtų parodytas nustatymų meniu.
- Sukonfigūravę parinktis, paspauskite mygtuką \odot , kad grįžtumėte į tiesioginio ND fotografavimo nustatymų ekraną.



Angle	Kai atliekama „Fisheye“ korekcija, nuotrauka apkarpoma, kad būtų pašalintos pajuodintos sritys. Rinkitės iš trijų galimų kirpimų. [1] / [2] / [3]
\odot / \odot Correction	Pasirinkite, ar pataisyti iškraipymą po vandeniu darytose nuotraukose kartu su naudojant [Angle] atlikta korekcija. [Off] / [On]

■ Fotografavimas

1 Paspauskite mygtuką **MENU**, norėdami uždaryti plačiakampio kompensavimo nustatymo ekraną ir grįžti į fotografavimo ekraną.

- Kai įjungtas plačiakampio kompensavimas, kartu su pasirinktu apkarpyto rėmeliu bus rodoma piktograma \odot .

„Fisheye“ kompensavimas



2 Fotografuokite.

- ⓘ [RAW] formatą pasirinkus vaizdo kokybei padarytos nuotraukos įrašomos RAW + JPEG formatu. „Fisheye“ kompensavimas netaikomas RAW formato vaizdui.
- ⓘ Fokasavimo paryškimas neveikia „Fisheye“ kompensavimo lange.
- ⓘ AF tikslas pasirinkimas galimas tik tiksliniuose režimuose [\square] Atskirai ir [$\#$] Mažas.
- ⓘ Negalima naudotis šiais režimais: tiesiog. sudėt. fotogr., kadru serijos fotografavimas, nuosekl. f., židinių sudėjimas, HDR, daugkartinė eksp., tiesioginis ND filtras, pagr. kompens., skaitmeninis telekonv., filmo įrašymas [C-AF], [C-AF **MF**], [C-AF+TR] ir [C-AF+TR **MF**] AF režimai, meninio filtro nuotr. režimai, pasirinktinis laikmatis ir fotograf. didelė skyra.

BULB / TIME / COMP nustatymų konfigūravimas (BULB / TIME / COMP nustatymai)

PASMB

Nustatykite elementus, susijusius su BULB / TIME / sudėtinu fotografavimu.

Meniu	MENU → → 2. Other Shooting Functions → BULB/TIME/COMP Settings
-------	---

1 Konfigūruokite parinktis.

- Paspausdami pasirinkite elementą ir paspauskite mygtuką , kad būtų parodytas nustatymų meniu.

BULB/TIME/COMP Settings	
Bulb/Time Focusing	On
Bulb/Time Timer	8min
Live Composite Timer	3h
Bulb/Time Monitor	-7
Live Bulb	Off
Live Time	0.5sec
Composite Settings	1/2sec

Bulb/Time Focusing	Leidžia naudoti fokusavimą B (bulb) režime. Galite fotografuoti nesufokusuodami objekto ekspozicijos metu arba sufokusuodami ekspozicijos pabaigoje ir naudodami panašias technikas. [Off] : išjungia rankinį fokusavimą ekspozicijos metu. [On] : įjungia rankinį fokusavimą ekspozicijos metu.
Bulb/Time Timer	Nurodykite maksimalų BULB / TIME fotografavimo ilgį. [30min] / [25min] / [20min] / [15min] / [8min] / [4min] / [2min] / [1min]
Live Composite Timer	Nurodykite maksimalų tiesioginio sudėtinio fotografavimo ilgį. [6h] / [5h] / [4h] / [3h] / [2h] / [1h] / [30min] / [25min] / [20min] / [15min] / [8min] / [4min]
Bulb/Time Monitor	Nurodykite ekrano šviesumą B (bulb) režime. [-7] – [±0] – [+7]
Live Bulb	Pasirinkite rodymo intervalą BULB fotografavimo metu. Atnaujinimo laikų skaičius yra ribotas. Pasirinkite [Off] , kad išjungtumėte ekraną. [60sec] / [30sec] / [15sec] / [8sec] / [4sec] / [2sec] / [1sec] / [0,5sec] / [Off]
Live Time	Pasirinkite rodymo intervalą TIME fotografavimo metu. Atnaujinimo laikų skaičius yra ribotas. Pasirinkite [Off] , kad išjungtumėte ekraną. [60sec] / [30sec] / [15sec] / [8sec] / [4sec] / [2sec] / [1sec] / [0,5sec] / [Off]
Composite Settings	Nustatykite sudėtinio fotografavimo ekspozicijos referentinį laiką. [60sec] / [50sec] / [40sec] / [30sec] / [25sec] / [20sec] / [15sec] / [13sec] / [10sec] / [8sec] / [6sec] / [5sec] / [4sec] / [3,2sec] / [2,5sec] / [2sec] / [1,6sec] / [1,3sec] / [1sec] / [1/1,3sec] / [1/1,6sec] / [1/2sec]

Kadrų serijos su kintančia ekspozicija užfiksavimas (AE BKT)

PASMB

Keiskite ekspoziciją kadrų serijoje. Jūs pasirenkate kaitos kiekį ir kadrų skaičių. Fotoaparatas užfiksuoja kadrų seriją su kintančiais ekspozicijos nustatymais. Fotoaparatas fotografuos tuomet, kai užrakto mygtukas nuspaustas iki pat apačios, ir baigs fotografuoti po pasirinkto kadrų skaičiaus.

Meniu	MENU → → 3. Bracketing → AE BKT
-------	---

Off	Fotografuojama nenaudojant šios funkcijos.
3f 0.3EV	Užfiksuojamos 3 nuotraukos taikant nuoseklųjį fotografavimą kas 0,3 EV.
3f 0.5EV	Užfiksuojamos 3 nuotraukos taikant nuoseklųjį fotografavimą kas 0,5 EV.
3f 0.7EV	Užfiksuojamos 3 nuotraukos taikant nuoseklųjį fotografavimą kas 0,7 EV.
3f 1.0EV	Užfiksuojamos 3 nuotraukos taikant nuoseklųjį fotografavimą kas 1,0 EV.
5f 0.3EV	Užfiksuojamos 5 nuotraukos taikant nuoseklųjį fotografavimą kas 0,3 EV.
5f 0.5EV	Užfiksuojamos 5 nuotraukos taikant nuoseklųjį fotografavimą kas 0,5 EV.
5f 0.7EV	Užfiksuojamos 5 nuotraukos taikant nuoseklųjį fotografavimą kas 0,7 EV.
5f 1.0EV	Užfiksuojamos 5 nuotraukos taikant nuoseklųjį fotografavimą kas 1,0 EV.
7f 0.3EV	Užfiksuojamos 7 nuotraukos taikant nuoseklųjį fotografavimą kas 0,3 EV.
7f 0.5EV	Užfiksuojamos 7 nuotraukos taikant nuoseklųjį fotografavimą kas 0,5 EV.
7f 0.7EV	Užfiksuojamos 7 nuotraukos taikant nuoseklųjį fotografavimą kas 0,7 EV.

„BKT“ rodoma žalia spalva tol, kol nufotografuojami visi nuosekl. f. sekos kadrai. Pirmasis kadras fotografuojamas su dabartinėmis ekspozicijos nuostatomis, po to pirmiausia fotografuojamas kadras su mažesne ekspozicija, o tada fotografuojamas kadras su didesne ekspozicija.

Ekspozicijai keisti naudojami nustatymai keičiasi pagal fotografavimo režimą.

P (programa AE)	Ir diafragma, ir išlaikymas
A (diafragmos pirmumo AE)	Užrakto greitis
S (užrakto pirmumo AE)	Diafragma
M (rankinis)	<ul style="list-style-type: none"> Užrakto greitis (kai ISO nėra nustatytas ties [Auto]) ISO jautris (kai ISO nustatytas ties [Auto])

- Jei įjungtas ekspozicijos kompensavimas, prieš pradėdam fotografuoti, fotoaparatas pakeis ekspoziciją pagal pasirinktą reikšmę.
- Pakeitus [EV Step] (109 psl.) pasirinktą parinktį, pasikeičia ir esamos nuosekl. f. kiekio parinktys.
- ⓘ Nuosekl. f. negalima suderinti su blykstės (177 psl.) arba fokusavimo grupavimu (180 psl.).

Nuotraukų fiksavimas su kintančiu baltos spalvos balansu

(WB BKT)

PASMB 

Fotoaparatas keičia baltos spalvos balansą, kad įrašytų nuotraukų seriją. Galite rinktis spalvos ašį ir nuoseklio fotografavimo kiekį.

Fotografavimas baigiamas po vienos nuotraukos. Fotoaparatas nufotografuoja vieną nuotrauką, kai iki galo nuspaudžiamas užrakto mygtukas, ir automatiškai apdoroja ją, kad įrašytų nuotraukas.

Meniu	MENU →  → 3. Bracketing → WB BKT
-------	--

A–B	Pasirinkite nuoseklio fotografavimo kiekį A–B (geltoną–mėlyną) ašiai. [Off] / [3f 2Step] / [3f 4Step] / [3f 6Step]
G–M	Pasirinkite nuoseklio fotografavimo kiekį G–M (žalią–purpurinę) ašiai. [Off] / [3f 2Step] / [3f 4Step] / [3f 6Step]

Kiekvienai spalvos ašiai padaromos trys nuotraukos.

Pirmoji kopija įrašoma su dabartiniais baltos spalvos balanso nustatymais, antroji įrašoma naudojant neigiamą kompensavimo reikšmę, o trečioji įrašoma naudojant teigiamą reikšmę.

- Jei prieš pradėdant fotografuoti įjungiamas baltos spalvos balanso derinimas, fotoaparatas pakeis baltos spalvos balansą pagal pasirinktą reikšmę.
- ⚠ Baltos spalvos balanso nuosekl. f. negalima suderinti su meninių filtrų (179 psl.) arba fokusavimo grupavimu (180 psl.).

Nuotraukų fiksavimas su kintančiu blykštės lygiu

(FL BKT)

PASMB 

Fotoaparatas pakeičia blykštės lygį (išeiga) per kelias serijas kadru. Pasirenkate kaitos kiekį. Fotoaparatas nufotografuoja nuotrauką naujame blykštės lygyje kiekvieną kartą iki galo nuspaudus užrakto mygtuką. Nuosekl. f. baigiamas nufotografavus reikiamą skaičių nuotraukų. Kadru serijos fotografavimo režime fotoaparatas fotografuos tuomet, kai užrakto mygtukas nuspauštas iki pat apačios ir baigs fotografuoti po reikiamo kadru skaičiaus.

Meniu	MENU →  → 3. Bracketing → FL BKT
-------	--

Off	Fotografuojama nenaudojant šios funkcijos.
3f 0.3EV	Užfiksuojamos 3 nuotraukos taikant nuoseklųjį fotografavimą kas 0,3 EV.
3f 0.5EV	Užfiksuojamos 3 nuotraukos taikant nuoseklųjį fotografavimą kas 0,5 EV.
3f 0.7EV	Užfiksuojamos 3 nuotraukos taikant nuoseklųjį fotografavimą kas 0,7 EV.
3f 1.0EV	Užfiksuojamos 3 nuotraukos taikant nuoseklųjį fotografavimą kas 1,0 EV.

„BKT“ rodoma žalia spalva tol, kol nufotografuojami visi nuosekl. f. sekos kadrai.

Pirmasis kadras fotografuojamas su dabartinėmis blykštės nuostatomis, po to pirmiausia fotografuojamas kadras su mažesne blykštės išeiga, o tada fotografuojamas kadras su didesne blykštės išeiga.

- 🔄 Pakeitus nustatymą [EV Step] (109 psl.), taip pat keičia blykštės nuoseklio fotografavimo kiekius.
- Jei pasirinktas blykštės kompensavimas, prieš pradėdant fotografuoti, fotoaparatas pakeis blykštės išvestį pagal pasirinktą reikšmę.
- ⚠ Blykštės nuoseklio fotografavimo negalima naudoti kartu su ekspozicijos (176 psl.) arba fokusavimo (180 psl.) grupavimu.

Fotoaparatas keičia ISO jautrį, kad įrašytų nuotraukų seriją. Pasirenkate nuoseklojo fotografavimo kiekį. Fotografavimas baigiamas po vienos nuotraukos. Fotoaparatas nufotografuoja vieną nuotrauką, kai iki galo nuspaudžiamas užrakto mygtukas, ir automatiškai apdoroja ją, kad įrašytų reikiamą skaičių nuotraukų.

Meniu	MENU →  2 → 3. Bracketing → ISO BKT
-------	---

Off	Fotografuojama nenaudojant šios funkcijos.
3f 0.3EV	Užfiksuojamos 3 nuotraukos taikant nuoseklųjį fotografavimą kas 0,3 EV.
3f 0.7EV	Užfiksuojamos 3 nuotraukos taikant nuoseklųjį fotografavimą kas 0,7 EV.
3f 1.0EV	Užfiksuojamos 3 nuotraukos taikant nuoseklųjį fotografavimą kas 1,0 EV.

Pirmoji kopija įrašoma naudojant dabartinį ISO jautrio nustatymą, antroji įrašoma su pasirinktu kiekiu sumažintu jautriu, o trečioji įrašoma su pasirinktu kiekiu padidintu ISO jautriu.

- Jei išlaikymas arba diafragma buvo pakeisti norint pakeisti ekspoziciją iš fotoaparatu pasirinktos ekspozicijos, fotoaparatas pakeis ISO jautrį pagal dabartinę ekspozicijos reikšmę.
- ⓘ Netaikomas [ ISO-A Upper/Default] pasirinktas didžiausias jautris.
- ⓘ Tylaus fotografavimo metu blykstės sinchronizavimo greitis nustatomas ties 1/50 sek.
- ⓘ Pakeitus [ISO Step] (116 psl.) pasirinktą parinktį nepasikeičia esamos nuosekl. f. kiekio parinktys.
- ⓘ ISO jautrio nuosekl. f. negalima suderinti su meninio filtro (179 psl.) arba fokusavimo (180 psl.) grupavimu.

Vienos nuotraukos kopijų fiksavimas su skirtingais meniniais filtrais (ART BKT)

PASMB

Sukurkite kelias kiekvienos nuotraukos kopijas, kiekvienai pritaikant skirtingą meninį filtrą.

■ Meninio filtro nuosekliojo fotografavimo įjungimas

Meniu	MENU → Q2 → 3. Bracketing → ART BKT
-------	---

- 1 Spausdami mygtukus Δ ∇ pasirinkite [ART BKT] ir paspauskite mygtuką \odot .
- 2 Spausdami mygtukus Δ ∇ pasirinkite [On] ir paspauskite mygtuką \odot .

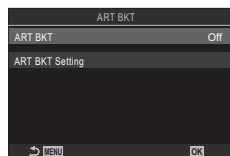

ART BKT nustatymo ekranas

Off	Fotografuojama nenaudojant šios funkcijos.
On	Nuotraukos fiksuojamos taikant kelis meninius filtras.

- 3 Grįžtama į ART BKT nustatymo ekraną.

■ Meninio filtro nuosekliojo fotografavimo konfigūravimas

- 1 Pasirinkite [ART BKT Setting] ART BKT nustatymo ekrane ir paspauskite mygtuką \odot .
- 2 Pasirinkite norimą taikyti meninį filtrą ir šalia jo pažymėkite varnelę (✓).
 - Pasirinkite parinktį, naudodami Δ ∇ , ir paspauskite mygtuką \odot , kad šalia pažymėtumėte varnelę (✓). Norėdami pašalinti varnelę, dar kartą paspauskite mygtuką \odot .

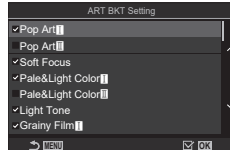

ART BKT nustatymas	Pasirinkite norimus taikyti meninius filtras. Taip pat galima pasirinkti nuotraukų režimus, pvz., [Vivid], [Natural] ir [Flat].
---------------------------	---

- ⚠ Kai taikoma daug meninių filtrų, nuotraukų įrašymas po fotografavimo gali ilgai užtrukti.
- ⚠ Meninio filtro nuosekl. f. negalima derinti su kitomis nuosekl. f. formomis, išskyrus ekspozicijos (176 psl.) ir blykstės (177 psl.) nuosekl. f.

■ Fotografavimas

- 1 Paspauskite mygtuką **MENU**, norėdami uždaryti ART BKT nustatymo ekraną ir grįžti į fotografavimo ekraną.
- 2 Fotoaparatas nufotografuoja vieną nuotrauką, kai užrakto mygtukas nuspaudžiamas iki apačios, ir automatiškai sukuria kelias kopijas, kurių kiekvienai pritaikytas skirtingas meninis filtras.

Nuotraukų fiksavimas su skirtingomis fokusavimo padėtimis (Fokusavimo BKT)

PASMB

Fotoaparatas keičia židinį kadru serijoje. Jūs pasirenkate kiek ir kadru skaičių. Visa serija nufotografuojama kartą nuspaudus užrakto mygtuką. Kiekvieną kartą nuspaudus užrakto mygtuką iki galo, fotoaparatas nufotografuoja pasirinktą skaičių kadru su kiekvienu kadru keisdamas židinį. Nuotraukos fotografuojamos tyliame režime naudojant elektroninį užraktą.

■ Meninio filtro nuosekliojo fotografavimo įjungimas

Meniu	MENU → Ω₂ → 3. Bracketing → Focus BKT
-------	--

- 1 Spausdami mygtukus Δ ∇ pasirinkite [Focus BKT] ir paspauskite mygtuką \odot .
- 2 Spausdami mygtukus Δ ∇ pasirinkite [On] ir paspauskite mygtuką \odot .

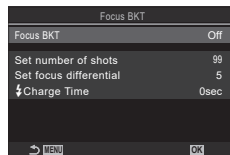

Fokusavimo BKT nustatymo ekranas

Off	Fotografuojama nenaudojant šios funkcijos.
On	Nuotraukos fiksuojamus su įvairiomis fokusavimo padėtimis.

- 3 Grįžtama į fokusavimo BKT nustatymo ekraną.

■ Fokusavimo nuosekliojo fotografavimo konfigūravimas

- 1 Konfigūruokite parinktis.
 - Paspausdami Δ ∇ pasirinkite elementą ir paspauskite mygtuką \odot , kad būtų parodytas nustatymų meniu.
 - Sukonfigūravę parinktis, paspauskite mygtuką \odot , kad grįžtumėte į fokusavimo BKT nustatymo ekraną.

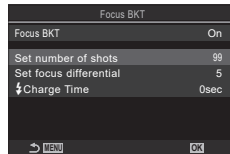

Set number of shots	Pasirinkite, kiek kadru fiksuojama su įvairiomis židinio padėtimis. [003] – [999]
Set focus differential	Pasirinkite, kiek fotoaparatas pakeis židinį su kiekvienu nuotrauka. [1] – [10]
⚡ Charge Time	Pasirinkite, kiek fotoaparatas lauks, kol blykstė bus įkrauta tarp vienos ir kitos nuotraukos tuomet, kai naudojama ne specialiai su fotoaparatu naudoti skirta blykstė. [0sec] / [0,1sec] / [0,2sec] / [0,5sec] / [1sec] / [2sec] / [4sec] / [8sec] / [15sec] / [30sec]

■ Fotografavimas

- 1 Paspauskite mygtuką **MENU**, norėdami uždaryti fokusavimo BKT nustatymo ekraną ir grįžti į fotografavimo ekraną.
 - 2 Iki galo nuspauskite užrakto mygtuką.
 - Fotografavimas bus tęsiamas tol, kol nufotografuojamas pasirinktas skaičius nuotraukų.
 - Norėdami nutraukti nuosekl. f., dar kartą paspauskite užrakto mygtuką iki apačios.
 - Su kiekvienu kadru fotoaparatas keičia fokusavimo atstumą nustatytu atstumu, pasirinktu „Nustatyti fokus. difer.“. Fotografavimas baigiamas tada, kai židinio atstumas pasiekia begalybę.
- ⓘ Fotografavimas baigsis tada, jei židinys arba priartinimas reguliuojami nuspaudus užrakto mygtuką iki pat apačios norint pradėti nuosekl. f.
- ⓘ Kai [Focus BKT] nustatytas ties [On], [Flash Mode] ties [Silent[♥] Settings] (134 psl.) tampa [Allow].
- ⓘ Nuosekl. f. fokusavimo režimu neveikia su „Four Thirds“ sistemos objektyvais.
- ⓘ Nuosekl. f. fokusavimo režimu negalima suderinti su kitomis nuosekl. f. formomis.
- ⓘ Nustatytas 1/100 sek. blykstės sinchronizavimo greitis. Pasirinkę didesnę nei ISO 16000 funkcijos [📷 ISO] reikšmę, nustatomas 1/50 sek. blykstės sinchronizavimo greitis.





Tik filmo režime prieinamos funkcijos







Garso įrašymo parinktys (Garso įrašymo nustatymai)

PASMB 

Sureguliuokite garso įrašymo filmuojant nustatymus. Naudojimo nustatymus taip pat galite atidaryti tada, kai prijungtas išorinis mikrofonas arba rašytuvas.

Meniu	MENU →  → 5. Sound Recording/Connection → Sound Recording Settings
-------	--

Recording Volume	Sureguliuokite mikrofono jautrumą. Pasirinkite atskirus dydžius vidiniam stereo mikrofonui ir išoriniams mikrofonui. [Built-In ] : reguliuokite fotoaparato vidinio stereo mikrofono jautrumą. [-10] - [0] - [+10] [MIC ] : sureguliuokite prie mikrofono jungties prijungtų išorinių mikrofonų jautrumą. [-10] - [0] - [+10]
 Volume Limiter	Fotoaparatas apriboja mikrofono įrašomų garsų garsumą. Naudokite šią parinktį, kad automatiškai sumažintumėte tam tikrą garsumą viršijančių garsų lygį. [Off] : neapriboja mikrofono įrašomų garsų garsumo. [On] : apriboja mikrofono įrašomų garsų garsumą.
Wind Noise Reduction	Sumažinamas vėjo keliamas triukšmas įrašant garsą. [Off] : nesumažina vėjo keliamo triukšmo įrašant garsą. [Low] / [Standard] / [High] : nustato vėjo triukšmo mažinimo lygį.
Recording Rate	Pasirinkite garso įrašymo formatą. [96kHz/24bit] : aukštos kokybės garsas. [48kHz/16bit] : standartinės kokybės garsas.
 Plug-in Power	Sureguliuokite nustatymus naudojimui su kondensatoriniais mikrofonais arba kitais įrenginiais, kurie naudoja fotoaparato maitinimą. [Off] : įrenginiams, kuriems nereikalingas fotoaparato maitinimas (bendros paskirties dinaminiai mikrofonai). [On] : įrenginiams, kuriems reikalingas fotoaparato maitinimas (kondensatoriniams mikrofonams).

-  Garsas neįrašomas:
kai nuotraukų režimui pasirenkamas didelis greitis arba lėtų ar greitų judesių filmai arba ART 7 /ART 7  (diorama).
-  Garsą galima leisti tik įrenginiuose, kurie palaiko [Recording Rate] nustatytą parinktį.
-  Filme gali girdėtis objektyvo ir fotoaparato veikimo garsai. Kad jis nebūtų įrašytas, veikimo garsą sumažinkite nustatydami [ AF Mode] (74 psl.) ties [S-AF], [MF] arba [Pre **MF**]] arba kuo mažiau naudokite fotoaparato mygtukus.

Meniu	MENU →  → 5. Sound Recording/Connection → Headphone Volume
-------	--

Headphone Volume	Sureguliuokite garso išvesties į ausines garsumą.
-------------------------	---

Laiko kodai

(Laiko kodo nuostatos)

Sureguliuokite laiko kodo nuostatas. Laiko kodai naudojami norint sinchronizuoti nuotrauką ir garsą redaguojant bei pan. Pasirinkite vieną iš toliau nurodytų parinkčių.

Meniu	MENU →  → 5. Sound Recording/Connection → Time Code Settings
-------	--

Time Code Mode	<p>Pasirinkite laiko kodo įrašymo parinktį. Naudokite laiko kodus, jei reikalingas tikslus laikas.</p> <p>[Drop Frame]: DF laiko kodai. Laiko kodas yra sureguliuotas kompensuoti įrašymo laiko nuokrypius.</p> <p>[Non-DF]: NDF laiko kodai. Laiko kodas nėra sureguliuotas kompensuoti įrašymo laiko nuokrypius.</p>
Count Up	<p>Pasirinkite, kaip didinamas laiko skaičiavimas.</p> <p>[Rec Run]: skaičiavimas didinamas tik įrašant.</p> <p>[Free Run]: skaičiavimas didinamas nuolat, įskaitant ir tada, kai neįrašoma arba kai fotoaparatas išjungtas.</p>
Starting Time	<p>Pasirinkite pradinį laiko kodą.</p> <p>[Reset]: atkurti laiko kodą į 00:00:00</p> <p>[Manual Input]: įvesti laiko kodą rankiniu būdu.</p> <p>[Current Time]: nustatyti laiko kodą ties dabartiniu laiku, kadras 00.</p>

- ⓘ Nustatydami [Starting Time] ties [Current Time] įsitikinkite, kad fotoaparatas rodo teisingą laiką.  „Fotoaparato laikrodžio nustatymas (⌚ Nustatymai)“ (259 psl.)
- ⓘ Laiko kodai nėra įrašomi į greito filmavimo filmus (144 psl.).

Sureguliuokite išvesčių į HDMI prietaisus nustatymus. Galima naudoti parinktis HDMI rašytuvams tikrinti fotoaparate arba pridėti laiko kodus, naudojamus redaguojant filmą.

Meniu	MENU → → 5. Sound Recording/Connection → HDMI Output
-------	---

Output Mode	<p>[Monitor]: HDMI įrenginys veikia kaip išorinis monitorius. Fotoaparatas siunčia vaizdus ir indikatorius į ekraną. Išvesties nustatymus galima reguliuoti naudojant parinktį [HDMI Settings] (253 psl.).</p> <p>[Record]: HDMI įrenginys veikia kaip išorinis rašytuvas. Vaizdai perkeliama į prietaisą. Kadro dydis ir garso nustatymai reguliuojami fotoaparato valdikliais.</p> <p>[RAW]: vaizdai išvedami į HDMI įrenginį RAW formatu. Vaizdai nėra įrašomi į fotoaparate esančią kortelę. Kadro dydis ir garso nustatymai reguliuojami fotoaparato valdikliais.</p> <ul style="list-style-type: none"> Fotoaparatas veikia režimu [Monitor], kai režimo ratukas nustatytas ties P / A / S / M / B, kai rodomas meniu arba kai atkuriamas vaizdas.
REC Bit	<p>Fotoaparatas ir išorinis prietaisas paleidžia ir sustabdo įrašymą tuo pačiu metu.</p> <ul style="list-style-type: none"> Ši parinktis veikia tik suderinamuose prietaisuose. <p>[Off]: nenaudoja šios funkcijos.</p> <p>[On]: valdo išorinį įrenginį.</p>
Time Code	<p>Persiunčia laiko kodus į išorinį prietaisą. Laiko kodo nustatymus galima sureguliuoti naudojant [Time Code Settings] (183 psl.).</p> <p>[Off]: neišveda laiko kodų į išorinį įrenginį.</p> <p>[On]: išveda laiko kodus į išorinį įrenginį.</p>

■ Apie [RAW]

Kai pasirinkta [RAW], galima užfiksuoti RAW vaizdus, kuriems nebuvo pritaikyti fotografavimo nustatymai, pvz., ekspozicijos kompensavimas ir baltos spalvos balansas.

Informacijos apie su [RAW] suderinamus HDMI įrenginius ieškokite mūsų tinklapyje.

- Kai pasirinkta [RAW], fotoaparato monitoriuje bus rodoma „HDMI“, kai signalai siunčiami į HDMI įrenginį.

① Iš fotoaparato siunčiami vaizdai, kai pasirinkta [RAW], įrašomi „ProRes RAW“ formatu.

① Kai pasirinkta [RAW] ir prijungtas suderinamas HDMI įrenginys, Picture Mode] bus nustatytas ties 2 OM-Log400].

① Toliau nurodyti apribojimai taikomi pasirinkus [RAW].

- : galima pasirinkti tik [C4K] ir [4K]. Negalima naudoti lėto arba greito judesio filmų.
- Image Stabilizer]: galima pasirinkti tik [M-IS Off] ir [M-IS2].
- Digital Tele-converter] bus nustatyta ties [Off].
- AF Mode], kai naudojami „Four Thirds“ sistemos objektyvai: galima pasirinkti tik [MF] ir [Pre MF].

+ žymės rodymas ekrano centre įrašant filmus (Centro žymeklis)

PASMB 

Įrašant filmus gali būti rodoma „+“ žymė, padedanti rasti ekrano centrą.



+ žymė

Meniu	MENU →  → 6. Shooting Assist → Center Marker
-------	--

Off	+ žymė nerodoma.
On	+ žymė rodoma ekrano centre įrašant filmą ir pasirengimo filmuoti režime.

4

Fotografavimo nuostatos

Zebro rašto rodymas šviesiose srityse filmuojant

(Zebro rašto nustatymai)

PASMB

Filmuojant zebro raštas (juostos) gali būti rodomas ties sritimis, kuriose skaitis viršija iš anksto nustatytas ribas. Nurodžius dvi ribas bus rodomi skirtingo kampo zebro raštai.

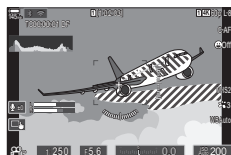

4

■ Zebro rašto rodymas

Meniu **MENU** → → 6. Shooting Assist → Zebra Pattern Settings

- 1 Naudodami Δ ∇ pasirinkite [Zebra Pattern Settings] ir paspauskite mygtuką \odot .
- 2 Spausdami mygtukus Δ ∇ pasirinkite [On] ir paspauskite mygtuką \odot .

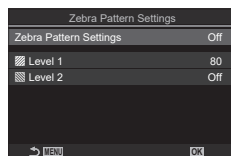

Zebro rašto nustatymų ekranas

Off	Zebro raštai nebus rodomi.
On	Filmuojant bus rodomas zebro raštas (juostos) ties sritimis, kuriose skaitis viršija iš anksto nustatytas ribas. raštas bus rodomas ten, kur skaisčio lygis viršija Level 1]. raštas bus rodomas ten, kur skaisčio lygis viršija Level 2]. Persidengimo vietose bus rodomas raštas.

- 3 Grįžtama į zebro rašto nustatymų ekraną.

■ Zebro rašto nustatymų konfigūravimas

1 Konfigūruokite parinktis.

- Paspausdami Δ ∇ pasirinkite elementą ir paspauskite mygtuką \odot , kad būtų parodytas nustatymų meniu.
- Sukonfigūravę parinktis, paspauskite mygtuką \odot , kad grįžtumėte į fotografavimo intervalais nustatymo ekraną.

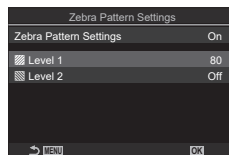

Level 1	raštas bus rodomas ten, kur skaisčio lygis viršija nurodytą vertę.
Level 2	raštas bus rodomas ten, kur skaisčio lygis viršija nurodytą vertę. Nustatykite ties [Off], jei norite, kad būtų rodomas tik vieno tipo zebro raštas.

Raudono rėmelio rodymas filmuojant (Raud. kadras per \odot REC)

PASMB

Ekrane gali būti rodomas raudonas išorinis rėmelis, kad būtų lengviau matyti, kada fotoaparatas filmuoja.



Meniu	MENU \Rightarrow \Rightarrow 6. Shooting Assist \Rightarrow Red Frame during \odot REC
Off	Fotoaparatas nerodys raudono rėmelio.
On	Fotoaparatas rodys raudoną rėmelį filmavimo metu.

Peržiūros metu pateikiami rodmenys

Peržiūravimo vaizdo informacija

Pagrindinis ekranas

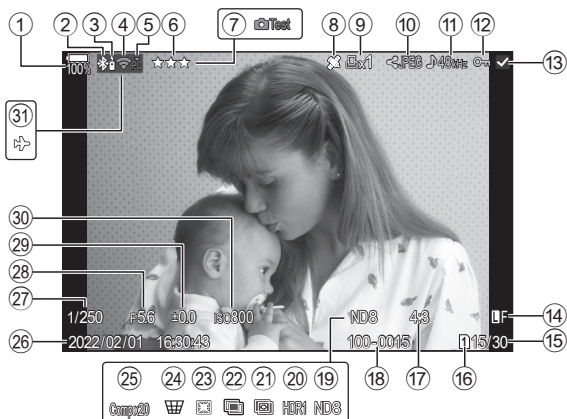

Bendrasis ekranas

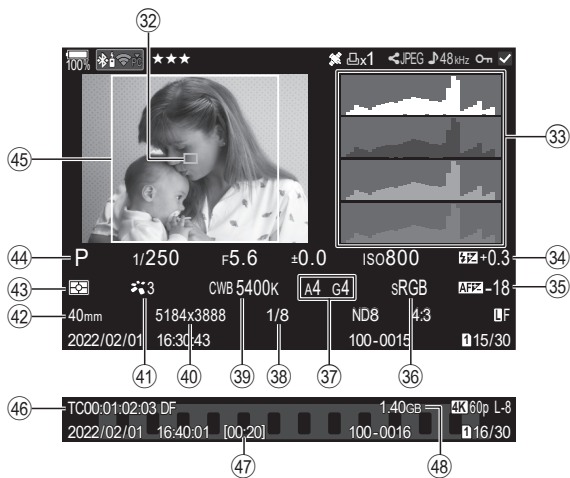

- | | |
|--|---|
| ① Baterijos įkrovos lygis 32 psl. | ②5 Sudėtinis fotografavimas
Sujungtų kadro skaičius..... 56 psl. |
| ② Aktyvus „Bluetooth®“
ryšys 262, 282 psl. | ②6 Data ir laikas 259 psl. |
| ③ Nuotolinis valdymas 282 psl. | ②7 Užrakto greitis 45, 49 psl. |
| ④ Belaidis LAN ryšys 263, 269 psl. | ②8 Diafragmos reikšmė 45, 47 psl. |
| ⑤ Aktyvus ryšys su
kompiuteriu (Wi-Fi) 269 psl. | ②9 Ekspozicijos kompensavimas 108 psl. |
| ⑥ Reitingas 198 psl. | ③0 ISO jautris 115 psl. |
| ⑦ Bnd. nuotr. 212 psl. | ③1 Lėktuvo režimas 262 psl. |
| ⑧ GPS duomenų indikatorius 268 psl. | ③2 AF taikiklio langas 79 psl. |
| ⑨ Spausd. tvarka
Spaudinių skaičius 200 psl. | ③3 Histograma 40 psl. |
| ⑩ Bendrinimo tvarka 197 psl. | ③4 Blykstės intensyvumo
valdymas 125 psl. |
| ⑪ Garso įrašymas 201 psl. | ③5 Fokusavimo reguliavimas 97 psl. |
| ⑫ Apsauga 195 psl. | ③6 Spalvų erdvė 157 psl. |
| ⑬ Pasirinktas vaizdas 199 psl. | ③7 Baltos spalvos balanso
kompensavimas 153, 155 psl. |
| ⑭ Vaizdo kokybė 142, 143 psl. | ③8 Glaudinio reikšmė 142 |
| ⑮ Kadro numeris / bendras kadro skaičius | ③9 Baltos spalvos balansas 152 psl. |
| ⑯ Atkūrimo lizdas 244 psl. | ④0 Pikselių skaičius 142 psl. |
| ⑰ Kraštinių santykis 146 psl. | ④1 Nuotraukos režimas 147 psl. |
| ⑱ Failo numeris 246 psl. | ④2 Židinio nuotolis |
| ⑲ Tiesioginis ND filtras 160 psl. | ④3 Matavimo režimas 111 psl. |
| ⑳ HDR nuotrauka 164 psl. | ④4 Fotografavimo režimas 45 psl. |
| ㉑ Židinių sudėjimas 162 psl. | ④5 Proporcijų rėmelis 146 psl. |
| ㉒ Daugartinė ekspozicija 165 psl. | ④6 Laiko kodas 183 psl. |
| ㉓ Plačiakampio kompensavimas .. 173 psl. | ④7 Filmų įrašymo laikas 333 psl. |
| ㉔ Pagrindo kompensavimas 172 psl. | ④8 Filmo failo dydis 333 psl. |
- * ④6–④8 rodomi tik atkuriant filmus.

Informacijos lango įjungimas

Mygtukas	Mygtukas INFO
----------	----------------------

Informaciją, kuri peržiūros metu rodoma ekrane, galima perjungti paspaudus mygtuką **INFO**.

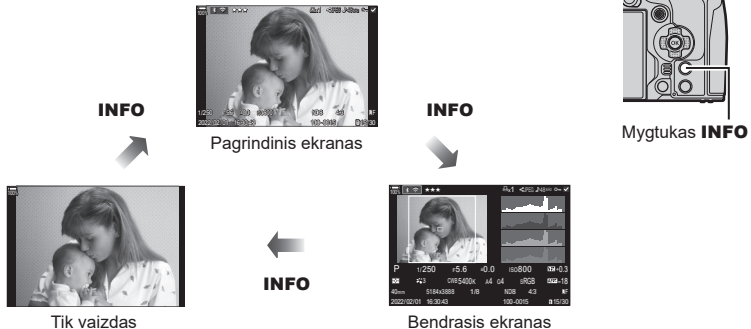

Galite pasirinkti, ar rodyti kiekvieną iš trijų ekrano tipų. „Atkūrimo metu rodomos informacijos pasirinkimas“ (☑ Informacijos nustatymai) (208 psl.)









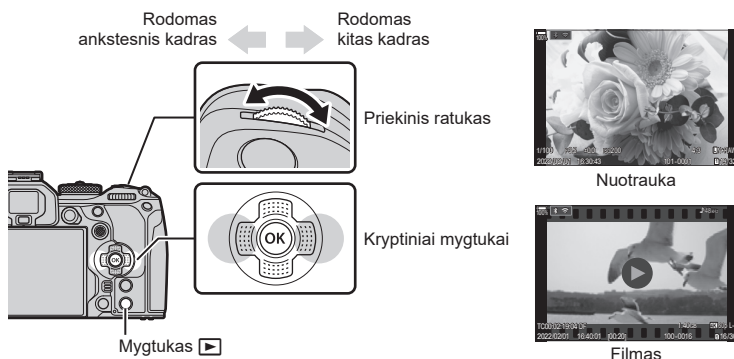















Nuotraukų ir filmų peržiūra

Nuotraukų peržiūra

1 Paspauskite mygtuką .

- Bus parodyta paskutinė padaryta nuotrauka arba filmas.
- Pageidaujimą nuotrauką ar filmą pasirinkite priekiniu ratuku arba kryptiniais mygtukais.
- Iki pusės nuspaudus fotografavimo mygtuką, vėl įsijungia fotografavimo režimas.



Užpakalinis ratukas ()	Priartinimas () / rodyklė ()
Priekinis ratukas ()	Ankstesnis () / kitas () Naudotis galima ir peržiūros išdidinus metu.
Kryptiniai mygtukai (   ) / kryptinis valdiklis ( / )	Peržiūra vieno kadro režimu: kitas () / ankstesnis () / perklauso garsumas () Peržiūros vaizdo didinimas: paspauskite  , kad būtų rodomas priartinimo rėmelis. Paspauskite dar kartą, kad būtų priartintas rėmelis. Vaizdą galite slinkti, paspausdami  , kai naudojamas atkūrimo priartinimas. Rodyklės / kalendoriaus peržiūra: pažymėti nuotrauką •    valdymą taip pat galima pakeisti universaliuoju mygtuku, atitinkamai spaudžiant jį į viršų, žemyn, į kairę arba į dešinę.
Mygtukas INFO	Vaizdo informacijos peržiūra
 mygtukas	Nuotraukos pasirinkimas (199 psl.)
 mygtukas	Reitingo žvaigždučių priskyrimas nuotraukai (198 psl.)
 mygtukas	Nuotraukos apsauga (195 psl.)
Mygtukas 	Nuotraukos ištrynimasis (196 psl.)
Mygtukas 	Meniu peržiūra (kalendoriaus peržiūros lange paspauskite šį mygtuką, kad išeitumėte iš vieno kadro peržiūros)

■ Kortelių keitimas peržiūrint nuotraukas

- Atkūrimo režimo metu [▶] mygtuku galite perjungti korteles. Norėdami pasirinkti kortelę laikykite paspaudę [▶] mygtuką ir sukite priekinį arba galinį ratuką. Tai nepakeis parinkties, pasirinktos [📷 Card Slot Settings] > [▶ Slot] (244 psl.).

Filmų peržiūra

- 1 Paspauskite mygtuką [▶].
 - Bus parodyta paskutinė padaryta nuotrauka.
- 2 Pasirinkite filmą ir paspauskite mygtuką [OK].
 - Bus rodomas atkūrimo meniu.
- 3 Pasirinkite [Play Movie] ir paspauskite mygtuką [OK].
 - Prasideda filmo peržiūra.



Persukite pirmyn ir atskukite atgal naudodami mygtukus </>. Norėdami pristabdyti peržiūrą, dar kartą paspauskite mygtuką [OK]. Pristabdę peržiūrą paspauskite mygtuką [Δ], kad būtų parodytas pirmas kadras, arba, norėdami peržiūrėti paskutinį kadrą, paspauskite mygtuką [∇]. Mygtukais </> arba pasukdami priekinį ratuką galite peržiūrėti ankstesnį ar paskesnį kadrą. Norėdami baigti peržiūrą, paspauskite mygtuką **MENU**.



Atskirtų filmų atkūrimas

Ilgai filmai automatiškai įrašomi į kelis failus, kai failo dydis viršija 4 GB arba kai įrašo trukmė viršija 3 valandas (61 psl.). Failus galima atkurti kaip vieną filmą.

- 1 Paspauskite mygtuką [▶].
 - Bus parodyta paskutinė padaryta nuotrauka.
- 2 Atidarykite norimą peržiūrėti filmą ir paspauskite mygtuką [OK].
 - Bus parodytos tokios parinktys.
[Play from Beginning]: Parodomas visas padalintas filmas nuo pradžios iki galo
[Play Movie]: Parodomi atskiri failai
[Delete entire 🗑️]: Pašalinamos visos padalinto filmo dalys
[Erase]: Pašalinami atskiri failai

- ⓘ Rekomenduojame naudoti naujausią „OM Workspace“ versiją filmams leisti kompiuteryje (269 psl.). Prieš paleisdami programinę įrangą pirmą kartą, prijunkite fotoaparata prie kompiuterio.
- ⓘ Filmų, įrašytų [🗑️ Video Codec] (146 psl.) nustačius ties [H.265], negalima atkurti, naudojant „OM Workspace“.

Sparčioji nuotraukų paieška (Peržiūra pagal rodyklę arba datą)



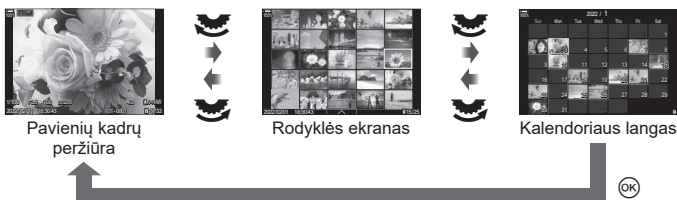

- Kai įjungta atskirų kadro peržiūra, pasukite galinį ratuką į padėtį , kad būtų įjungta rodyklė. Pasukite toliau, norėdami peržiūrėti pagal kalendorių.
- Jei norite grįžti į pavienių kadro peržiūrą, pasukite užpakalinį ratuką į padėtį .





- Galite pakeisti kadro skaičių rodyklės ekrane.  „Indekso ekrano konfigūravimas (Nustatymai)“ (209 psl.)

Vaizdo didinimas (Peržiūros vaizdo didinimas)



Paspaudus  arba mygtuką, kuriam priskirta  (didinti) (210 psl.), priartinimo rėmelis bus rodomas virš sufokusuotos vaizdo dalies arba virš dalies, kurioje aptiktas objektas. Dar kartą paspauskite mygtuką, kad būtų priartintas priartinimo rėmelis. Paspauskite  arba , norėdami slinkti vaizdą, kai naudojamas atkūrimo priartinimas.

- Galite keisti priartinimo rėmelio ir vaizdo slinkimo nustatymus.  „Padidinto atkūrimo metu rodomos informacijos pasirinkimas (Informacijos nustatymai)“ (208 psl.)
- Priartinimo santykį galite keisti užpakaliniu ratuku.
- Atkūrimo priartinimas užbaigiamas paspaudus mygtuką .
- Jei įjungta [Face & Eye Detection], paspaudus mygtuką **INFO**, kai rodomas priartinimo rėmelis, priartinimo rėmelis perkeliamas prie aptikto veido. Atkūrimo priartinus metu, aptiktas veidas bus padidintas.

Atkūrimas liečiamais valdikliais

Norėdami vaizdą priartinti arba atitolinti, slinkti per vaizdų sąrašą arba pasirinkti rodomą vaizdą, naudokite jutiklinį valdymą.

- ⚠ Neliaskite ekrano nagais ar kitais aštriais daiktais.
- ⚠ Jutiklinio ekrano veikimą gali trikdyti ir pirštinė ar ekrano apsaugos priemonė.

Visų kadru peržiūra

■ Pirmesnio arba paskesnio vaizdo rodymas

- Norėdami peržiūrėti kitą vaizdą, slinkite pirštu į kairę, o norėdami peržiūrėti ankstesnį vaizdą – į dešinę.



■ Padidinti

- Lengvai bakstelėkite ekraną, kad būtų rodomas slankiklis ir .
- Dukart švelniai palieskite ekraną, norėdami padidinti vaizdą santykiu, nurodytu [▶️ Q Default Setting] (207 psl.).
- Slinkiklį paslinkite aukštyn arba žemyn, kad vaizdą priartintumėte arba nutolintumėte.
- Kai nuotrauka priartinta, per ekraną slinkite pirštu.
- Norėdami atverti rodyklės peržiūros langą, palieskite .
- Norėdami atverti kalendoriaus peržiūrą, palieskite .



■ Filmukų peržiūra

- Palieskite , kad pradėtumėte atkūrimą.
- Palieskite apatinę ekrano dalį, kad būtų rodoma valdymo juosta, leidžianti užbaigti atkūrimą ir keisti garsumą.
- Palieskite ekrano centrą, norėdami pristabdyti atkūrimą. Norėdami tęsti atkūrimą, bakstelėkite ekraną dar kartą.
- Slinkdami juostą ekrano apačioje, kai atkūrimas pristabdytas, galite keisti vietą, nuo kurios filmas bus leidžiamas tęsiant atkūrimą.
- Palieskite , kad baigtumėte atkūrimą.



Rodyklės / kalendoriaus peržiūra

■ Ankstesnio arba paskesnio puslapio rodymas

- Slinkite pirštu aukštyn, kad peržiūrėtumėte kitą puslapį, arba žemyn, kad peržiūrėtumėte ankstesnį puslapį.
- Rodyklės peržiūros metu palietus bus rodomas jutiklinio valdymo meniu. Norėdami perjungti rodomų vaizdų skaičių, palieskite arba . „Indekso ekrano konfigūravimas (Nustatymai)“ (209 psl.)
- Norėdami grįžti į pavienių kadru peržiūrą, kelis kartus palieskite .

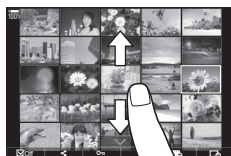











■ Vaizdų peržiūra

- Bakstelėkite vaizdą, kad peržiūrėtumėte jį viso kadro režimu.

Kitos funkcijos

Švelniai palieskite ekraną pavienių kadrų peržiūros metu arba palieskite  rodyklės peržiūros metu, kad būtų rodomas jutiklinis meniu. Tada galite atlikti norimus veiksmus spustelėdami jutiklinio ekrano meniu esančias piktogramas.





	Pažymimas vaizdas. Galite pasirinkti keletą vaizdų ir pašalinti juos vienu metu.  „Kelių nuotraukų pasirinkimas (Pasir. bendrinimo tvarka, pasirinktas reitingas,  Kop. pasirink., ištrinti pasirinktą)“ (199 psl.)
	Galite nustatyti vaizdus, kuriuos norite bendrinti su išmaniuoju telefonu.  „Nuotraukų pasirinkimas bendrinimui (Bendrinimo tvarka)“ (197 psl.)
	Reitingo žvaigždučių priskyrimas nuotraukai.  „Nuotraukų reitingavimas (reitingavimas)“ (198 psl.)
	Apsaugomas vaizdas.  „Nuotraukų apsaugojimas ()“ (195 psl.)





Atkūrimo funkcijų nustatymas

Nuotraukų pasukimas

(Sukti)

Pasirinkite, ar norite nuotraukas pasukti.

- 1 Kai nuotrauka rodoma ekrane, paspauskite mygtuką .
- 2 Pasirinkite [Rotate] ir paspauskite mygtuką .
- 3 Paspauskite , kad pasuktumėte nuotrauką prieš laikrodžio rodyklę,  – pagal laikrodžio rodyklę. Nuotrauka pasukama kaskart paspaudus mygtuką.
 - Paspauskite mygtuką , kad išsaugotumėte nustatymus ir išeitumėte.
 - Filmų ir apsaugotų vaizdų pasukti negalima.





 Fotoaparatai galima sukonfigūruoti taip, kad peržiūros metu vertikalioje padėtyje užfiksuotos nuotraukos būtų pasukamos automatiškai.  „Automatinis vertikalioje padėtyje užfiksuotų nuotraukų pasukimas vykstant atkūrimui ()“ (207 psl.) [Rotate] neveikia, kai [Off] pasirinkama ()

Nuotraukų apsaugojimas



(On)

Apsaugokite vaizdus nuo atsitiktinio ištrynimo.

 (apsaugos) piktograma

- 1 Pasirinkite vaizdą, kurį norite apsaugoti, ir paspauskite mygtuką .
 - Ant nuotraukos atsiranda  (apsaugos piktograma). Apsaugai atšaukti dar kartą paspauskite mygtuką .
 - Kai ekrane rodomas neapsaugoto įrašo simbolis, laikydami nuspaustą  mygtuką ir sukdami galinį arba priekinį ratuką, galite apsaugoti visus ekrane matomus įrašus. Anksčiau apsaugotų įrašų būsenos tai nekeičia.
 - Kai ekrane rodomas apsaugotas vaizdas, laikydami nuspaustą  mygtuką ir sukdami galinį arba priekinį ratuką, galite pašalinti visų ekrane matomų įrašų apsaugą. Anksčiau neapsaugotų vaizdų būsenos tai nekeičia.
 - Tokius pačius veiksmus galima atlikti, kai atliekamas atkūrimo išdidinimas arba įrašas pasirinkamas rodyklės ekrane.





 Taip pat galite apsaugoti keletą pažymėtų nuotraukų.  „Kelių nuotraukų pasirinkimas (Pasir. bendrinimo tvarka, pasirinktas reitingas, , Kop. pasirink., ištrinti pasirinktą)“ (199 psl.)

 Formatuojant kortelę, ištrinami visi duomenys, taip pat ir apsaugoti vaizdai.

Vaizdo kopijavimas

(Kopijuoti)

Kai abiejuose lidzuose (1 ir 2) yra kortelės, kuriose yra laisvos vietos, galite kopijuoti vaizdą iš vienos kortelės į kitą.

- 1 Pasirinkite vaizdą, kurį norite nukopijuoti, ir paspauskite mygtuką .
- 2 Pažymėkite [Copy] ir paspauskite mygtuką .
- 3 Pasirinkite, ar nurodyti paskirties aplanką.
 - Jei pasirinksite [Assign], pasirinkite paskirties aplanką.
 - Jei aplankas jau nurodytas, rodomas aplanko pavadinimas. Norėdami pasirinkti kitą aplanką, paspauskite .

4 Pažymėkite [Yes] ir paspauskite mygtuką.

- Vaizdas bus nukopijuotas į kitą kortelę.



 Taip pat galite vienu metu kopijuoti visus kortelėje esančius vaizdus į kitą kortelę.

 [Copy All] (196 psl.)

Visų kortelėje esančių vaizdų kopijavimas (Kop. viską)

Tarp į fotoaparatą įdėtų kortelių (1 ir 2 kortelės lizdai) gali būti kopijuojami visi vaizdai.

Menu	MENU →  → 1. File → Copy All
------	--

	Visi 1 kortelės lizde esančios kortelės vaizdai nukopijuojami į 2 kortelės lizde esančią kortelę.
	Visi 2 kortelės lizde esančios kortelės vaizdai nukopijuojami į 1 kortelės lizde esančią kortelę.

 Kopijavimas baigiamas, kai paskirties kortelėje nelieka laisvos vietos.

 Jei paskirties kortelė yra SD arba SDHC kortelė, 4 GB viršijantys filmai nebus nukopijuoti.

Nuotraukų trynimasis (Ištrinti)

1 Pasirinkite vaizdą, kurį norite pašalinti, ir paspauskite mygtuką .

2 Pasirinkite [Yes] ir paspauskite mygtuką .

- Nuotrauka bus pašalinta.



Mygtukas 

 Ištrinti vaizdus galite ir be patvirtinimo – tereikia pakeisti mygtuko nuostatas.

 „Pašalinimo patvirtinimo išjungimas (Greit. tryn.)“ (197 psl.)

 Galite pasirinkti, kad pašalinant vaizdus, įrašytus naudojant RAW + JPEG vaizdo kokybės režimus, būtų pašalintos abi kopijos, tik JPEG kopija arba tik RAW kopija.

 „RAW+JPEG pašalinimo parinktys (RAW+JPEG trynimasis)“ (197 psl.)

Visų nuotraukų panaikinimas (Ištrinti viską)

Ištrinkite visas nuotraukas. Apsaugoti įrašai pašalinti nebus. Taip pat galite neįtraukti nuotraukų, kurioms buvo priskirtos reitingų žvaigždutės (198 psl.), ir ištrinti visas kitas nuotraukas.

Menu	MENU →  → 1. File → Erase All
------	---

Erase	Panaikina visas nuotraukas, įskaitant su priskirtomis reitingų žvaigždutėmis.
Save	Pasilikite nuotraukas su priskirtomis reitingų žvaigždutėmis ir panaikinkite visas kitas nuotraukas.



- Jei įdėtos dvi atminties kortelės, jums reikės pasirinkti vieną iš jų. Pasirinkite lizdą ir paspauskite mygtuką .

 Jei pasirinksite [Save] ir vykdysite [Erase All], gali prireikti šiek tiek laiko, priklausomai nuo kortelės greičio klasės ir kortelėje esančių nuotraukų skaičiaus.

Pašalinimo patvirtinimo išjungimas (Greit. tryn.)

Jei ši funkcija įjungta, paspaudus mygtuką , kuriuo norima pašalinti nuotraukas arba vaizdo įrašus, patvirtinimo langas neatsidarys, o nuotraukos arba vaizdo įrašai bus nedelsiant pašalinami.

Meniu	MENU →  → 2. Operations → Quick Erase
-------	---

Off	Paspaudus mygtuką  atsidarys patvirtinimo langas.
On	Paspaudus mygtuką  patvirtinimo langas neatsidarys.

RAW+JPEG pašalinimo parinktys (RAW+JPEG trynimas)

Pasirinkite funkciją vykdomą, kai po vieną šalinami [RAW+JPEG] failai.







Meniu	MENU →  → 2. Operations → RAW+JPEG Erase
-------	--

JPEG	Šalinama tik JPEG formato kopija.
RAW	Šalinama tik RAW formato kopija.
RAW+JPEG	Šalinamos RAW ir JPEG formato kopijos.



 Tuomet, kai naudojantis funkcija [Erase All] (196 psl.) arba [Erase Selected] (199 psl.) šalinamos abiejų formatų [RAW+JPEG] kopijos, pašalinamos RAW ir JPEG formatų kopijos.



Nuotraukų pasirinkimas bendrinimui (Bendrinimo tvarka)



Galite iš anksto pasirinkti vaizdus, kuriuos norite perkelti į išmanųjį telefoną.

- 1 Pasirinkite vaizdą, kurį norite perkelti, ir paspauskite mygtuką 
 - Bus rodomas atkūrimo meniu.
- 2 Pasirinkite [Share Order] ir paspauskite mygtuką . Tada paspauskite  arba 
 - Nuotrauka pažymima bendrinimui. Bus rodoma piktograma  ir failo tipas.
 - Vienu metu bendrinimui kiekviename lizde galima pasirinkti iki 200 nuotraukų.
 - Norėdami atšaukti bendrinimo tvarką, paspauskite  arba .

 Filmų, kurių dydis viršija 4 GB, negalima pažymėti bendrinimui.

 Galite iš anksto pasirinkti vaizdus, kuriuos norite perkelti, ir iš karto nustatyti bendrinimo tvarką.  „Kelių nuotraukų pasirinkimas (Pasir. bendrinimo tvarka, pasirinktas reitingas, , Kop. pasirink., ištrinti pasirinkta)“ (199 psl.), „Vaizdų perkėlimas į išmanųjį telefoną“ (266 psl.)

 Nuotraukas bendrinimui taip pat galite pažymėti priskirdami [Function] (207 psl.).

Paspauskite mygtuką , kai nepažymėta nuotrauka rodoma vieno kadro atkūrimo / indekso atkūrimo / atkūrimo priartinimo metu. Laikant nuspaustą mygtuką [] ir sukant priekinį arba galinį ratuką bendrinimui bus pažymėtos visos ekrane rodomos nuotraukos, kol ratukas sukamas. Anksčiau pažymėtų vaizdų būseną sukant ratuką nepasikeis. Laikant nuspaustą mygtuką [] ir sukant priekinį arba užpakalinį ratuką, kai rodoma pažymėta nuotrauka, visos nuotraukos, rodomos sukant ratuką, bus nepažymėtos. Nepažymėtų nuotraukų, rodomų sukant ratuką, būseną nepasikeis.

RAW+JPEG vaizdų pasirinkimas bendrinimui (RAW+JPEG ↩)

Jei vaidai įrašyti pasirinkus [RAW+JPEG] formatus, bendrinti galite tik JPEG, tik RAW arba RAW ir JPEG kopijas.

Meniu	MENU ➔  ➔ 2. Operations ➔ RAW+JPEG ↩
-------	--

JPEG	Bendrinimui bus pažymėtos tik JPEG kopijos.
RAW	Bendrinimui bus pažymėtos tik RAW kopijos.
RAW+JPEG	Bendrinimui bus pažymėtos RAW ir JPEG kopijos.

ⓘ [RAW+JPEG ↩] parinkties keitimas neturės jokios įtakos vaizdams, jau pažymėtiems bendrinimui.

ⓘ Nepriklausomai nuo parinkties, pašalinus bendrinimo žymą, ji pašalinama abiem kopijom.

Nuotraukų reitingavimas (reitingavimas)

Priskirkite nuotraukai reitingą nuo vienos iki penkių žvaigždučių.

Tai gali padėti tvarkant nuotraukas ir jų ieškant, naudojant „OM Workspace“ arba kitus įrankius.

Mygtukas	★ mygtukas
----------	------------

Jei paspausite mygtuką ★, kai pasirinktai nuotraukai reitingo žvaigždutės nepriskirtos, žvaigždutės bus priskirtos. Žvaigždučių skaičius bus toks pat, kaip nustatytas anksčiau. Jei paspausite mygtuką ★, kai pasirinktai nuotraukai priskirtos reitingo žvaigždutės, žvaigždutės bus pašalintos.

Žvaigždučių skaičių galite keisti sukdami priekinį arba užpakalinį ratuką, laikydami nuspaustą ★ mygtuką.

ⓘ Reitingų žvaigždutes galima priskirti tik nuotraukoms.

ⓘ Jei nuotrauka buvo nufotografuota naudojant [RAW+JPEG], RAW ir JPEG failams bus pritaikytas tas pats reitingas.

ⓘ Reitingų žvaigždučių negalima priskirti apsaugotoms nuotraukoms.



ⓘ Reitingo žvaigždučių negalima priskirti kitu fotoaparatu nufotografuotoms nuotraukoms.

Reitingui naudojamų žvaigždučių skaičiaus pasirinkimas (Reitingų nustatymai)

Galite pasirinkti skaičių žvaigždučių, kurios bus rodomos kaip reitingų parinktys.

Meniu	MENU →  → 3. Displays → Rating Settings
-------	---

1 Pasirinkite norimą rodyti žvaigždučių skaičių kaip parinktį reitinguojant nuotraukas ir šalia jo pažymėkite varnelę (✓).

- Pasirinkite parinktį, naudodami Δ ∇ , ir paspauskite mygtuką , kad šalia pažymėtumėte varnelę (✓).
Norėdami pašalinti varnelę, dar kartą paspauskite mygtuką .

 Jei nėra nė vieno elemento su varnele (✓), negalite nuotraukoms priskirti reitingų žvaigždučių.



 Keičiant [Rating Settings] nėra keičiami nuotraukoms jau priskirti reitingai.



Kelių nuotraukų pasirinkimas (Pasir. bendrinimo tvarka, pasirinktas reitingas, , Kop. pasirink., ištrinti pasirinktą)

Galite pasirinkti kelias nuotraukas su [Share Order Selected], [Rating Selected], , [Copy Select] arba [Erase Selected].

1 Pasirinkite nuotrauką, kurią norite pasirinkti, ir paspauskite mygtuką .

- Nuotrauka bus pasirinkta ir bus rodoma ✓.
Norėdami atšaukti pasirinkimą, paspauskite mygtuką dar kartą.
- Nuotrauką galite pasirinkti vieno kadro peržiūros ir indekso peržiūros metu.

2 Paspauskite mygtuką , kad būtų parodytas meniu, tada pasirinkite [Share Order Selected], [Rating Selected], , [Copy Select] arba [Erase Selected].

- Kai ekrane rodomas nepasirinktas įrašas, laikydami paspaustą  mygtuką ir sukdami priekinį arba galinį ratuką pasirinksite visus ekrane rodomus įrašus. Anksčiau pažymėtų vaizdų būseną sukant ratuką nepasikeis.
- Kai ekrane rodomas pasirinktas įrašas, laikydami paspaustą  mygtuką ir sukdami priekinį arba galinį ratuką panaikinsite visų ekrane rodomų įrašų pasirinkimą. Vaizdų su anksčiau panaikintu žymėjimu būseną nepasikeis.

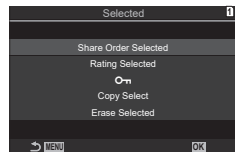

Į atminties kortelę galite įrašyti skaitmeninę spausdinimo tvarką nurodę, kurias nuotraukas ir kiek jų reikia spausdinti. Galėsite nuotraukas išspausdinti salone, palaikančiame DPOF formatą. Kuriant spausdinimo tvarką reikalinga atminties kortelė.

■ Spausdinimo tvarkos konfigūravimas

Meniu	MENU ➔ ➔ 1. File ➔
	Mygtukais <D> pasirinkite kadrus, kuriuos rezervuosite kaip spausdintinus, tada paspauskite spausdintinų egzempliorių skaičiui nustatyti. Norėdami nustatyti kelių nuotraukų spausdinimo rezervavimą, šį žingsnį pakartokite. Pasirinkę visas norimas nuotraukas paspauskite mygtuką , tada pasirinkite datos ir laiko formatą. [No]: nuotraukos spausdinamos be datos ir laiko. [Date]: nuotraukos spausdinamos su fotografavimo data. [Time]: nuotraukos spausdinamos su fotografavimo laiku.
ALL	Pasirinkite, kai norite nustatyti visų nuotraukų spausdinimo tvarką. Pasirinkite datos ir laiko formatą. [No]: nuotraukos spausdinamos be datos ir laiko. [Date]: nuotraukos spausdinamos su fotografavimo data. [Time]: nuotraukos spausdinamos su fotografavimo laiku.

ⓘ Spausdinant nuotraukas atskirų nuotraukų nuostatos negali būti pakeistos.

■ Spausdinimo tvarkos nustatymas

Set	Spausdinimo tvarka bus nustatyta. Nustatymai bus matomi ties nuotraukomis, įrašytomis šiuo metu pasirinktoje kortelėje.
Cancel	Spausdinimo tvarka nebus nustatyta.

ⓘ Fotoaparatu negalima keisti kitais įrenginiais sukurtų spausdinimo tvarkų. Kuriant naują spausdinimo tvarką, bet kokios kitais įrenginiais sukurtos tvarkos pašalinamos.

ⓘ Į spausdinimo tvarką negalima įtraukti RAW formato nuotraukų ir filmų.

Visos apsaugos / bendrinimo tvarkos / spausdinimo tvarkos / reitingų nustatymas iš naujo (Iš naujo nust. visus vaizdus)

Galite vienu metu iš naujo nustatyti viename lizde esančios kortelės nuotraukų visas apsaugas / bendrinimo tvarkas / spausdinimo tvarkas / reitingus.

Meniu	MENU ➔ ➔ 1. File ➔ Reset All Images
-------	---

Reset Print Orders	Iš naujo nustato visas spausdinimo tvarkas.
Reset Protect	Iš naujo nustato visas apsaugas.
Reset share Order	Iš naujo nustato visas bendrinimo tvarkas.
Reset Ratings	Iš naujo nustato visus reitingus.

- Jei įdėtos dvi atminties kortelės, jums reikia pasirinkti vieną iš jų. Pasirinkite lizdą ir paspauskite mygtuką . Tada parodomas patvirtinimo ekranas.
- ⓘ Kai yra daug reitinguotų nuotraukų, [Reset Ratings] užtruks ilgai.



Garsą galite įrašyti vidiniu stereo mikrofonu arba pasirinktą išoriniu mikrofonu ir papildyti juo nuotraukas. Garso įrašai yra paprasta rašytinių komentarų ar pastabų alternatyva. Garso įrašai gali būti iki 30 sek. ilgio.

- 1 Atverkite nuotrauką, prie kurios norite pridėti garso įrašą, ir paspauskite mygtuką .
 - Apsaugotiems vaizdams negalima įrašyti garso.
- 2 Pasirinkite ir paspauskite mygtuką .
 - Jei norite išeiti nepridėję garso įrašo, pasirinkite [No].



- 3 Norėdami pradėti įrašymą, pasirinkite Start] ir paspauskite mygtuką .
- 4 Norėdami baigti filmuoti, paspauskite mygtuką .
 - Nuotraukos su garso įrašais žymimos simboliu ir fiksavimo spartos indikatoriais.
 - Jei norite ištrinti įrašytą garsą, atlikdami 3 veiksmą pasirinkite [Erase].



Garsas įrašomas filmavimo režimui pasirinkta sparta. Spartą galima pasirinkti naudojant [Sound Recording Settings] (182 psl.).

■ Garso atkūrimas

Garso atkūrimas paleidžiamas automatiškai, kai ekrane atidaroma nuotrauka su garso įrašu. Jei norite sureguliuoti garsumą:

- 1 Pasirinkite įrašą, kurio garsą norite atkurti.
- 2 Paspauskite arba .
- mygtukas: pagarsinti.
- mygtukas: patylinti.



Kurkite redaguotų nuotraukų kopijas. RAW nuotraukų atveju galite keisti nustatymus, kurie buvo taikomi fiksuojant nuotrauką, tokius, kaip baltos spalvos balansas ir fotografavimo režimas (įskaitant papildomus meninius filtrus). JPEG nuotraukų atveju galite atlikti paprastus pakeitimus, tokius kaip nuotraukos apkarpymas arba dydžio keitimas.

RAW Data Edit	<p>Redaguokite nuotraukas ir išsaugokite jų kopijas JPEG formatu (202 psl.). Galimos toliau nurodytos parinktys:</p> <p>[Current]: įrašykite nuotrauką, taikydami šiuo metu pasirinktas fotoaparato nuostatas.</p> <p>[Custom1]/[Custom2]: reguliuokite nuostatas, peržiūrėdami rezultatus ekrane. Nuostatos įrašomos kaip [Custom 1] arba [Custom 2].</p> <p>[ART BKT]: fotoaparatas sukuria kelias kiekvienos nuotraukos JPEG kopijas, po vieną kiekvienam pasirinktam meniniam filtrui. Pasirinkite vieną arba kelis filtrus ir pritaikykite juos vienai arba kelioms nuotraukoms.</p>
JPEG Edit	<p>Redaguokite JPEG nuotraukas ir išsaugokite gautas kopijas JPEG formatu (203 psl.).</p>

RAW nuotraukų redagavimas (RAW duom. red.)

[RAW Data Edit] galima naudoti, norint pakeisti šias parinktis. Šios parinktys taip pat taikomos, kai pasirenkate [Current].

Vaizdo kokybė	Viduriniai tonai
Nuotraukos režimas	Švies. efektai
Spalva / grynis (spalvų kūrimas)	Proporcijų santykis
Spalva (iš dalies spalvota)	Didelių ISO triukšmų mažinimas
Baltos spalvos balansas	Spalvų erdvė
Spalvos temperatūra	Pagr. kompens.
Ekspozicijos kompensavimas	
Šešėliai	



① [Color Space] pasirenkama [sRGB] meniu, kai pasirenkamas meninio filtro režimas.

② RAW nuotraukų redaguoti negalima, jei:

atminties kortelėje nėra pakankamai vietos arba nuotrauka buvo padaryta kitu fotoaparatu

- 1 Pasirinkite vaizdą, kurį norite redaguoti, ir paspauskite mygtuką .



- 2 Naudodami   pasirinkite [RAW Data Edit] ir paspauskite mygtuką .

- Bus rodomas redagavimo meniu.

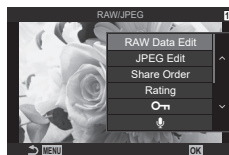

3 Pažymėkite elementus mygtukais $\Delta \nabla$.

- Norėdami taikyti dabartines fotoaparato nuostatas, pažymėkite [Current] ir paspauskite mygtuką \odot . Bus pritaikytos dabartinės nuostatos.
 - Norėdami įrašyti sukurta nuotrauką, mygtukais $\Delta \nabla$ pasirinkite [Yes] ir paspauskite mygtuką \odot .
- Jei norite taikyti [Custom1] arba [Custom 2], pažymėkite norimą parinktį ir paspauskite \triangleright , tada redaguokite nuostatas, kaip nurodyta toliau.
 - Bus rodomos redagavimo parinktys. Mygtukais $\Delta \nabla$ pažymėkite elementus ir mygtukais $\triangleleft \triangleright$ pasirinkite nuostatas. Kartokite, kol pasirinksite visas pageidaujamas nuostatas. Norėdami peržiūrėti rezultatus, paspauskite mygtuką \odot .
 - Norėdami patvirtinti nuostatas, paspauskite mygtuką \odot . Apdorojimas bus pritaikytas nuotraukai.
 - Norėdami įrašyti sukurta nuotrauką, mygtukais $\Delta \nabla$ pasirinkite [Yes] ir paspauskite mygtuką \odot .
- Pažymėjus [ART BKT] ir paspaudus \triangleright , rodomas meninių filtrų sąrašas. Pažymėkite meninius filtrus ir paspauskite mygtuką \odot , kad pasirinktumėte arba panaikintumėte pasirinkimą; pasirinkti filtrai pažymimi simboliu \checkmark . Pasirinkę visus pageidaujamas filtrus, paspauskite mygtuką MENU, kad sugrįžtumėte į ankstesnį ekraną.
 - Norėdami įrašyti nuotrauką, apdorotą pasirinktu meniniu filtru, paspauskite mygtuką \odot .





4 Norėdami sukurti papildomas to paties originalo kopijas, pažymėkite mygtuką [Reset] ir paspauskite mygtuką \odot . Norėdami išeiti nesukūrę daugiau kopijų, pažymėkite [No] ir paspauskite mygtuką \odot .

- Pasirinkus [Reset], rodomos redagavimo parinktys. Pakartokite procesą nuo 3 žingsnio.

JPEG nuotraukų redagavimas (JPEG redag.)

[JPEG Edit] meniu galimos toliau įvardytos funkcijos.

Shadow Adj	Šviesina iš galo apšviestus objektus.
Red-eye Fix	Sumažina raudonų akių efektą, kai nuotraukos fiksuojamos naudojantis blykste.
	Apkerpa nuotraukas. Priekiniu arba galiniu ratuku nustatykite apkirpimo kraštinių dydį ir mygtukais $\Delta \nabla \triangleleft \triangleright$ pasirinkite apkirpimo kraštinių padėtis.
Aspect	Santykį 4:3 (standartinis) pakeiskite santykiu [3:2], [16:9], [1:1] arba [3:4]. Pasirinkę proporcijų santykį, kryptiniu valdikliu nustatykite apkirpimo rėmelį.
Black & White	Sukurkite juodai-baltą pasirinktos nuotraukos kopiją.
Sepia	Sukurkite rusvą (sepija) pasirinktos nuotraukos kopiją.
Saturation	Koreguokite spalvų gyvumą. Pakeitimus galėsite iš karto matyti ekrane.
	Sukurkite 1280 x 960, 640 x 480 arba 320 x 240 pikselių dydžio nuotraukos kopiją. Kito nei standartinis (4:3) santykis atveju nuotraukų dydis keičiamas iki artimiausio pasirinkto dydžio.

- ⚠ Akių raudonumo koregavimo funkcija taip pat gali neveikti priklausomai nuo nuotraukos.
- ⚠ JPEG nuotraukų taisyti negalima toliau nurodytais atvejais:
Kai vaizdas apdorojamas kompiuteryje, kai kortelės atmintyje nėra pakankamai vietos, arba kai vaizdas įrašomas kitame fotoaparate.
- ⚠ Vaizdo dydis negali būti keičiamas (☰) į didesnį, nei pradinis, dydį.
- ⚠ Kai kurių nuotraukų dydžio keisti negalima.
- ⚠ Parinktys [☰] (karpymas) ir [Aspect] gali būti naudojamos tik vaizdų, kurių proporcijų santykis yra 4:3 (standartinis), redagavimui.

1 Pasirinkite vaizdą, kurį norite redaguoti, ir paspauskite mygtuką **OK**.



2 Naudodami **△▽** pasirinkite [JPEG Edit] ir paspauskite mygtuką **OK**.

- Bus rodomas redagavimo meniu.

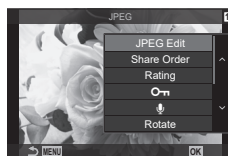

3 Mygtukais **△▽** pažymėkite elementus ir paspauskite mygtuką **OK**.

- Efektą galima peržiūrėti ekrane. Jei išvardytos kelios pasirinkto elemento parinktys, mygtukais **△▽** pasirinkite norimą parinktį.
- Pasirinkę [☰], apkarpyimo dydį galite pakeisti ratukais, o jo padėtį – mygtukais **△▽<▷**.
- Kai pasirinkta [Aspect], galite pasirinkti parinktį, naudodami **△▽**, tada nustatykite padėtį, naudodami **△▽<▷**.



4 Pažymėkite [Yes], naudodami **△▽**, tada paspauskite mygtuką **OK**.

- Nauja kopija bus įrašyta pagal pasirinktus nustatymus ir fotoaparatas grįš į atkūrimo langą.

Apjungia esamas RAW nuotraukas ir sukuria vieną naują kelių nuotraukų derinį. Apjungti galima iki 3 nuotraukų.

Gautą rezultatą galima keisti atskirai reguliuojant kiekvienos nuotraukos šviesumą.





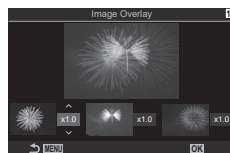
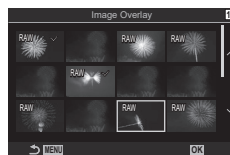









- Persidengimas įrašomas šiuo metu pasirinktu vaizdo kokybės formatu. Deriniai sukurti naudojant [RAW] nuotraukų formatą išsaugomi RAW formatu ir JPEG formatu naudojant vaizdo kokybės parinktį, pasirinktą [☑️:2] (142 psl.).
- RAW formatu išsaugotus nuotraukų derinius galima toliau derinti su kitomis RAW nuotraukos ir sukurti 4 ar daugiau nuotraukų sluoksnius.

- 1 Pasirinkite vaizdą, kurį norite redaguoti, ir paspauskite mygtuką **OK**.
- 2 Naudodami **△ ▽** pasirinkite [Image Overlay] ir paspauskite mygtuką **OK**.
- 3 Pasirinkite nuotraukų skaičių, kurios bus sudengiamos, ir paspauskite mygtuką **OK**.
- 4 Mygtukais **△ ▽ <|>** pasirinkite RAW vaizdus, kurie bus perdengti.
 - Pasirinktos nuotraukos pažymėtos **✓**. Norėdami atžymėti, dar kartą paspauskite mygtuką **OK**.
 - Perdengtas vaizdas bus rodomas tik tada, kai pasirinktas vaizdų skaičius atitiks nurodytą 3 veiksmė.
- 5 Reguliukite kiekvieno perdengiamo vaizdo intensyvumą.
 - Mygtukais **<|>** pasirinkite vaizdą, o mygtukais **△ ▽** reguliuokite intensyvumą.
 - Padidėjimą galima reguliuoti 0,1–2,0 intervalu. Rezultatą patikrinkite ekrane.
- 6 Paspauskite mygtuką **OK**, kad būtų rodomas patvirtinimo dialogo langas.
 - Pasirinkite [Yes] ir paspauskite mygtuką **OK**.



Iškirpkite pasirinktą vaizdo įrašo sceną. Filmus galima apkarpyti pakartotinai, kad sukurtumėte failus, kuriuose yra tik norima išsaugoti vaizdo įrašo scena.

☞ Ši parinktis galima tik su filmais, užfiksuotais fotoaparatu.







- 1 Pasirinkite filmą, kurį norite redaguoti, ir paspauskite mygtuką .
- 2 Pasirinkite [Movie Edit] ir paspauskite mygtuką .
- 3 Naudodami  pasirinkite [Movie Trimming] ir paspauskite mygtuką .
 - Jūs galėsite pasirinkti, kaip išsaugoti redaguotą vaizdo įrašą.
[New File]: išsaugokite redaguotą vaizdo įrašą naujame faile.
[Overwrite]: išsaugoti esamo failo vardu.
[No]: išeiti iš meniu neišsaugant pakeitimų.
 - Jei filmas apsaugotas, negalite pasirinkti [Overwrite].
- 4 Pažymėkite norimą parinktį ir paspauskite mygtuką .
 - Atsidarys redagavimo ekranas.
- 5 Redaguokite vaizdo įrašą.
 - Naudokite mygtuką , kad pereitumėte prie pirmo kadro ir mygtuką , kad pereitumėte prie paskutinio kadro.
 - Priekiniu arba užpakaliniu ratuku arba  mygtuku pasirinkite pirmąjį kadrą filmuotos medžiagos, kurią norite ištrinti, ir paspauskite mygtuką .
 - Priekiniu arba užpakaliniu ratuku arba mygtuku  pažymėkite paskutinį kadrą filmuotos medžiagos, kurią norite ištrinti, ir paspauskite mygtuką .
- 6 Pažymėkite [Yes] ir paspauskite  mygtuką.
 - Koreguotas vaizdo įrašas bus išsaugotas.
 - Norėdami pasirinkti kitą sceną, pažymėkite [No] ir paspauskite mygtuką .
 - Jei pasirinksite [Overwrite], atsidarys langas, kuriame turėsite pasirinkti, ar norite atlikti kitų vaizdo įrašo pakeitimų. Jei norite iškirpti kitą vaizdo įrašo sceną, pažymėkite [Continue] ir paspauskite mygtuką .

Vaizdo įrašo kadro fiksavimas

(Vaizdo fiksavimas filme)

Išsaugokite statinę pasirinkto kadro kopiją.



☞ Ši parinktis galima tik su [4K] filmais, užfiksuotais fotoaparatu.

- 1 Pasirinkite filmą, kurį norite redaguoti, ir paspauskite mygtuką .
- 2 Pasirinkite [Movie Edit] ir paspauskite mygtuką .
- 3 Naudodami  pasirinkite [In-Movie Image Capture] ir paspauskite mygtuką .
- 4 Mygtukais  pasirinkite filmo kadra, kuris bus išsaugojamas kaip nuotrauka, ir paspauskite mygtuką .
 - Fotoaparatas išsaugos pasirinkto kadro kopiją.
 - Naudokite mygtuką , norėdami pereiti pirmyn. Kiek pereinama atgal arba pirmyn, priklauso nuo filmo ilgio.

Mygtuko (✓) funkcijos keitimas atkūrimo metu (▶) Funkcija

Pasirinkite mygtuko  (✓) funkciją atkūrimo metu.

Meniu	MENU →  → 2. Operations →  Function
-------	--

 Function	[]: sukurkite arba modifikuokite „bendrinimo tvarką“, pažymėdami nuotraukas įkėlimui į išmanųjį telefoną. []: pasirinkti kelias nuotraukas.
--	--

Priekinio ir užpakalinio ratuko funkcijų keitimas atkūrimo metu (▶) Funkcija

Pasirinkite priekinio ir užpakalinio ratuko funkcijas atkūrimo metu.

Meniu	MENU →  → 2. Operations →  Dial Function
-------	---

 Q	Atkūrimo metu priartinkite arba atitolinkite, arba įjunkite rodyklės rodyimą.
Prev/Next	Atkūrimo metu peržiūrėkite sekantį arba ankstesnį vaizdą.

Atkūrimo priartinimo santykio pasirinkimas (▶) Numat. reikšmė

Pasirinkite pirminį peržiūros vaizdo didinimo santykį (nuotraukų peržiūra iš arti).

Meniu	MENU →  → 2. Operations →   Default Setting
-------	---

Recently	Vaizdas didinamas taikant paskutinį kartą pasirinktą didinimo santykį.
Equally Value	Vaizdas didinamas 1:1 santykiu. Monitoriuje rodoma piktograma  .
×2, ×3, ×5, ×7, ×10, ×14	Pasirinkite pirminį vaizdo didinimo santykį.

Automatinis vertikaloje padėtyje užfiksuotų nuotraukų pasukimas vykstant atkūrimui (▶)

Pasirinkite, ar norite, kad vertikaloje padėtyje užfiksuotos nuotraukos peržiūros fotoaparate metu būtų automatiškai paverčiamos.

Meniu	MENU →  → 3. Displays → 
-------	---

On	Peržiūros metu nuotraukos bus automatiškai paverčiamos.
Off	Peržiūros metu nuotraukos automatiškai nepaverčiamos.

Atkūrimo metu rodomos informacijos pasirinkimas

(▶ Informacijos nustatymai)

Pasirinkite, kokia informacija bus rodoma peržiūros metu. Atkūrimo metu paspaudus mygtuką INFO bus perjungiama tarp pasirinktų ekranų.

Meniu	MENU ➔ ▶ ➔ 3. Displays ➔ ▶ Info Settings
-------	---

- 1 Pasirinkite ekrano tipą ir šalia jo pažymėkite varnelę (✓).
 - Pasirinkite parinktį, naudodami Δ ∇, ir paspauskite mygtuką OK, kad šalia pažymėtumėte varnelę (✓).
Norėdami pašalinti varnelę, dar kartą paspauskite mygtuką OK.

Image Only	Rodomas tik vaizdas.
Basic	Rodoma minimali informacija.
Overall	Rodoma visa informacija, įskaitant fotografavimo sąlygas ir histogramą (188 psl.).

Padidinto atkūrimo metu rodomos informacijos pasirinkimas

(▶ Q Informacijos nustatymai)

Pasirinkite nuotraukos padidinimo ekraną, paspausdami 🔍 arba mygtuką, kuriam buvo priskirta [Q] (didinti) (210 psl.).



- ⓘ Jei pašalinsite varneles nuo visų parinkčių, negalėsite padidinti vaizdo, naudodami 🔍 arba mygtuką, kuriam buvo priskirta [Q] (didinti).

Meniu	MENU ➔ ▶ ➔ 3. Displays ➔ ▶ Q Info Settings
-------	---



- 1 Pasirinkite ekrano tipą ir šalia jo pažymėkite varnelę (✓).
 - Pasirinkite parinktį, naudodami Δ ∇, ir paspauskite mygtuką OK, kad šalia pažymėtumėte varnelę (✓).
Norėdami pašalinti varnelę, dar kartą paspauskite mygtuką OK.





Magnify Frame	Rodomas artinimo rėmelis.
Magnify Scroll	Leidžia slinkti ekraną padidintos peržiūros metu.

Indekso ekrano konfigūravimas (Nustatymai)

Galite keisti, kiek kadrų rodoma indekso ekrane ir ar naudoti kalendoriaus ekraną.

Meniu	MENU →  → 3. Displays →  Settings
-------	--

- 1** Pasirinkite ekrano tipą ir šalia jo pažymėkite varnelę (✔).
- Pasirinkite parinktį, naudodami Δ ∇ , ir paspauskite mygtuką , kad šalia pažymėtumėte varnelę (✔).
Norėdami pašalinti varnelę, dar kartą paspauskite mygtuką .



 4] / [ 9] / [ 25] /  100]	Pasirinkite, kiek kadrų rodoma indekso ekrane.
Calendar	Nuotraukos rodomos kalendoriuje.

Fotoaparato valdiklių konfigūravimo funkcijos























Mygtukų funkcijų keitimas (Mygtukų nustatymai)

P A S M B



Mygtukas vietoj jų esamų funkcijų galima priskirti kitas funkcijas.

Funkcijos priskirtos naudojant [ Button Function] taikomos tik fotografuojant. Funkcijos priskirtos naudojant [ Button Function] taikomos  (filmas) režime.

■ Pritaikomi valdymo elementai

Pikto-grama	Mygtukas	Numatyta funkcija	
			
	 mygtukas	 (ekspozicijos kompensavimas)	
	 mygtukas	 (fotografavimas didele skyra)	 REC (filmų įrašymas)
ISO	ISO mygtukas	ISO jautris	
AF-ON	AF-ON mygtukas	AF-ON	
AEL	AEL mygtukas	AEL	
	 mygtukas	 (ekrano pasirinkimas)	
	Kryptiniai mygtukai	Išjungta*1	
	Kryptinis mygtukas  (dešinėn)*2	MF (AF / MF perjungimas)	
	Kryptinis mygtukas  (žemyn)*2	WB (baltos spalvos balansas)	
	Baltos spalvos balanso vienu palietimu mygtukas	 (baltos spalvos balansas vienu palietimu)	Paryškkinimas
	Peržiūros mygtukas	Peržiūra	Padidinti
PBH 	Papildomos baterijos laikiklio mygtukas 	 (ekspozicijos kompensavimas)	
PBH ISO	Papildomos baterijos laikiklio mygtukas ISO	ISO jautris	
PBH AF-ON	Papildomos baterijos laikiklio mygtukas AF-ON	AF-ON	
L-Fn	Objektyvo mygtukas Fn	AF sustabdymas	

*1 Pagal numatytuosius nustatymus kryptiniams mygtukams nepriskirta jokia funkcija.

*2 Norėdami naudoti kryptinius mygtukus  ir , su jiemis priskirtomis funkcijomis, pasirinkite [Direct Function] parinkčiai [] (kryptiniai mygtukai).

Valdymo pultas	➔ Mygtuko funkcija / nMygtuko funkcija
Meniu	MENU ➔ ➔ 1. Operations ➔ Button Settings ➔ Button Function MENU ➔ ➔ 1. Operations ➔ Button Settings ➔ Button Function

- Pažymėkite pageidaujamą valdiklį mygtukais $\Delta \nabla$ ir paspauskite mygtuką .
- Pažymėkite funkciją mygtukais $\Delta \nabla \triangleleft \triangleright$ ir paspauskite mygtuką , kad priskirtumėte jį prie pasirinkto valdiklio.

































■ Galimos funkcijos











„Tik “: ši funkcija prieinama tik meniu [Button Function].

































„Tik “: ši funkcija prieinama tik meniu [Button Function].













Kiekvieno mygtuko parinktys skiriasi.









Funkcija	Naudojimas
REC (filmų įrašymas)	Valdiklis veikia kaip filmų įrašymo mygtukas. Paspauskite, kad pradėtumėte arba sustabdytumėte įrašymą.
Preview () (Tik)	Pristabdykite diafragmą iki pasirinktos reikšmės. Šitaip galėsite peržiūrėti lauko gylį. Spaudžiant mygtuką, diafragma sustoja iki dabartinės pasirinktos reikšmės. Peržiūros parinktys galima pasirinkti naudojant [Lock] (226 psl.).
(baltos spalvos balansas vienu palietimu)	Pamatuokite baltos spalvos balanso vienu palietimu dydį (154 psl.). Norėdami fotografavimo metu išmatuoti baltos spalvos balanso reikšmę, nukreipkite fotoaparato objektyvą į atskaitos objektą (balto popieriaus lapą ar pan.), laikykite paspaudę valdiklį ir paspauskite užrakto mygtuką. Matysite baltos spalvos balanso vienu paspaudimu parinktis, iš kurių galėsite pasirinkti naujos reikšmės išsaugojimo vietą. Norėdami filmavimo metu išmatuoti baltos spalvos balanso reikšmę, nukreipkite fotoaparato objektyvą į atskaitos objektą (balto popieriaus lapą ar pan.), laikykite paspaudę valdiklį ir paspauskite užrakto mygtuką. Matysite baltos spalvos balanso vienu paspaudimu parinktis, iš kurių galėsite pasirinkti naujos reikšmės išsaugojimo vietą.
AF Area Select ([::])	Galite pasirinkti AF tikslinį režimą (79 psl.) ir jo padėtį (78 psl.). Paspauskite valdiklį, kad atidarytumėte AF tikslo pasirinkimo langą. Priekiniu arba galiniu ratuku pasirinkite AF tikslinį režimą, o universaliu valdikliu arba kryptiniais mygtukais – AF tikslo padėtį. • Galite pasirinkti šio veiksmo valdiklius. „AF tikslo pasirinkimas ([::])Rinkitės ekrano nustat.“ (101 psl.)
[::]Home ([::]HP) (AF pradinė padėtis) (tik)	Iškviestite prieš tai išsaugotas [AF Target Mode] ir [AF Target Point] numatytosios pozicijos nuostatas. Nustatytosios pozicijos nuostatos įrašomos naudojant [[::] Set Home] (100 psl.). • Galite išsaugoti skirtingas pradines padėtis gulsčiai ir stačiai ekrano padėtimis. „AF tikslo pasirinkimo derinimas su fotoaparato padėtimi (Susieta padėtis [::])“ (99 psl.)
MF () (AF / MF perjungimas)	Ijunkite AF ir MF. Paspauskite vieną kartą, kad pasirinktumėte MF ir dar kartą, kad grįžtumėte į ankstesnį režimą. Fokusavimo režimą taip pat galima pasirinkti laikant nuspaustą mygtuką ir sukant ratuką.

Funkcija	Naudojimas
RAW  (RAW quality) (Tik )	Paspausdus mygtuką, kai [] nustatyta ties JPEG, jis pasikeičia į RAW+JPEG. Kai [] nustatyta ties RAW arba RAW+JPEG, nustatymas nepasikeičia. Vaizdo kokybės nustatymą taip pat galima pasirinkti laikant nuspaustą mygtuką ir sukant ratuką.
Test Picture  (Test) (Tik )	Atlikite bandomąjį fotografavimą. Pasirinktų nuostatų efektus galite peržiūrėti realioje nuotraukoje. Jei laikysite valdiklį nuspausta, spausdami užrakto mygtuką, galėsite peržiūrėti rezultatus, bet nuotrauka nebus išsaugota atminties kortelėje.
Custom Mode C1–C4 (Tik )	Iškvieskite pasirinkto pasirinktinio režimo nustatymus. Paspauskite valdiklį, kad iškvieštumėte išsaugotus nustatymus, paspauskite jį antrą kartą, kad atkurtumėte prieš tai galiojusius nustatymus (60 psl.). Režimo ratuku nustačius pasirinktinį režimą, valdiklis ir toliau vykdys šią funkciją.
Exposure Comp. 	Sureguliuokite ekspozicijos nuostatas. Laikykite nuspaudę valdiklį ir sukite priekinį arba užpakalinį ratuką. Vietoj to, galite nuspausti mygtuką, kad suaktyvintumėte nuostatas, o tada sukite ratukus. Esami nustatymai skiriasi atsižvelgiant į fotografavimo režimą: [P]: ekspozicijos kompensavimui naudokite priekinį arba užpakalinį ratuką arba  . Programas keiskite mygtukais   . [A]: ekspozicijos kompensavimui naudokite priekinį arba užpakalinį ratuką arba  . Diafragmai naudokite mygtukus   . [S]: ekspozicijos kompensavimui naudokite priekinį arba užpakalinį ratuką arba  . Išlaikymui naudokite mygtukus   . [M]*: užrakto greičiui keisti naudokite galinį ratuką arba   . Diafragmai keisti naudokite priekinį ratuką arba kryptinius mygtukus  . [B]: naudokite užpakalinį ratuką arba   , kad įjungtumėte BULB, TIME arba tiesiog. sudėt. fotogr. Naudokite priekinį ratuką arba mygtukus  , kad pasirinktumėte diafragmą. * Daugiau informacijos apie ekspozicijos nustatymų reguliavimą, kai funkcijai [ISO] (115 psl.) parinktas nustatymas [Auto], žr. „Ekspozicijos kompensacijos reguliavimas“ (109 psl.).
Digital Teleconverter   (2x / 1,4x)	Įjunkite arba išjunkite skaitmeninį telekonverterį (168 psl.). Paspauskite vieną kartą, kad priartintumėte ir dar kartą, kad atitolintumėte. Jį įjungti / išjungti galite net jei filmuojate filmą. Filmavimo metu rodomas rėmelis, žymintis sritį, kurią padidins skaitmeninis telekonverteris.
Keystone Comp.  (Tik )	Paspauskite valdiklį, kad peržiūrėtumėte pagr. kompens. nuostatas (172 psl.). Sureguliuavę nuostatas paspauskite valdiklį dar kartą, kad išjungtumėte. Norėdami atšaukti pagr. kompens., paspauskite ir laikykite nuspaudę valdiklį.
Fisheye Compensation  (Tik )	Įjunkite „Fisheye“ korekciją (173 psl.). Paspauskite vieną kartą, kad įjungtumėte „Fisheye“ korekciją. Paspauskite dar kartą, kad išjungtumėte. Laikykite nuspaudę mygtuką ir sukite priekinį arba užpakalinį ratuką, kad pasirinktumėte iš [Angle] parinkčių 1, 2 ir 3.
Magnify 	Paspauskite valdiklį vieną kartą, kad būtų parodytas priartinimo rėmelis ir dar kartą, kad išeitumėte iš priartinimo funkcijos (82 psl.). Paspauskite valdiklį trečią kartą, kad išeitumėte iš priartinimo funkcijos, o norėdami paslėpti priartinimo rėmelį, spauskite ir laikykite valdiklį. Naudokite kryptinį valdiklį, liečiamus valiklius arba    , kad nustatytumėte priartinimo rėmelį.

Funkcija	Naudojimas
HDR (Tik )	Įjunkite HDR (164 psl.). Paspauskite vieną kartą, kad įjungtumėte HDR. Paspauskite dar kartą, kad išjungtumėte. Laikykite nuspaudę mygtuką ir sukite priekinį arba užpakalinį ratuką, kad sureguliuotumėte HDR nuostatas, įskaitant HDR nuosekl. f.
ISO	Sureguliuokite [ISO] nuostatas (115 psl.). Laikykite nuspaudę valdiklį ir sukite priekinį arba užpakalinį ratuką. Vietoj to, galite nuspausti mygtuką, kad suaktyvintumėte nuostatas, o tada sukite ratukus. Nustatymus reguliuokite priekiniu arba užpakaliniu ratuku arba  .
WB (baltos spalvos balansas)	Sureguliuokite [WB] nuostatas (152 psl.). Laikykite nuspaudę valdiklį ir sukite priekinį arba užpakalinį ratuką. Vietoj to, galite nuspausti mygtuką, kad suaktyvintumėte nuostatas, o tada sukite ratukus. Nustatymus reguliuokite priekiniu arba užpakaliniu ratuku arba  .
Multi Function (vairios Fn)	Konfigūruokite valdiklį naudojimui kaip įvairių funkcijų mygtuką (217 psl.). Laikykite nuspaudę valdiklį ir sukite priekinį arba užpakalinį ratuką, kad pasirinktumėte atliekamą funkciją. Pasirinktą funkciją galima atlikti nuspaudus valdiklį.
Peaking (paryškinimas)	Įjunkite arba išjunkite fokusavimo paryškinimą (105 psl.). Paspauskite valdiklį vieną kartą, kad įjungtumėte paryškinimą ir dar kartą, kad jį išjungtumėte. Kai paryškinimas įjungtas, paryškinimo parinktis (spalvą, kiekį) galima pamatyti paspaudus mygtuką INFO .
 Level Disp ()	Rodo skaitmeninį gulsčiuką. Ekspozicijos juosta rodo funkcijas vaizdo ieškiklyje kaip gulsčiuką. Dar kartą paspauskite valdymo elementą, kad išeitumėte. Ši funkcija pradeda veikti tada, kai [ Style 1] arba [ Style 2] pasirinkamas parinkčiai [EVF Style] (230 psl.).
 View Selection () (ekrano pasirinkimas)	Perjunkite tarp fotografavimo su vaizdo ieškikliu ir tiesioginiu vaizdu. Jei [EVF Auto Switch] pasirinkta [Off] (252 psl.), ekranas persijungs tarp vaizdo ieškiklio ir monitoriaus. Paspauskite ir laikykite valdiklį, norėdami peržiūrėti [EVF Auto Switch] parinktis.
LV Mode (S-OVF) (Tik )	Perjungia [LV Mode] (227 psl.) tarp [Standard] ir [S-OVF].
AF Limiter (AFLimit) (Tik )	Įjunkite AF ribotuvą (94 psl.). Paspauskite vieną kartą, kad įjungtumėte [AF Limiter]. Paspauskite dar kartą, kad išjungtumėte. Laikykite nuspaudę mygtuką ir sukite priekinį arba užpakalinį ratuką, kad pasirinktumėte iš trijų išsaugotų nuostatų.
Preset MF (Pre MF)	Nustato [AF Mode] ties [Pre MF] (74 psl.). Paspauskite valdiklį vieną kartą, kad išjungtumėte MF išank. nust. ir dar kartą, kad atkurtumėte ankstesnį fokusavimo režimą. Vietoj to, galite pasirinkti [AF Mode] laikydami nuspaudę valdiklį ir sukdami ratuką.
Lens Info Settings (Exif Objektyvas)	Iškviškite prieš tai įrašytus objektyvo duomenis (248 psl.). Iškviškite išsaugotus dabartinio objektyvo duomenis pakeitę objektyvus ar pan.
IS Mode (IS)	Įjunkite arba išjunkite [Image Stabilizer] (138 psl.). Paspauskite vieną kartą, kad pasirinktumėte [Off] ir dar kartą, kad įjungtumėte vaizdo stabilizavimą. Laikykite nuspaudę valdiklį ir pasukite priekinį arba galinį ratuką, kad atidarytumėte [Image Stabilizer] parinktis.

Funkcija	Naudojimas
Flicker Scan (Flicker Scan)	Sureguliuokite [Flicker Scan] nuostatas (110 psl.). Paspauskite valdiklį, kad pasirinktumėte [On]. Išlaikymo greitį galite reguliuoti, kad užtikrintumėte geriausius rezultatus peržiūredami ekrane matomą juostą. Paspauskite valdiklį dar kartą, kad būtų parodyta fotografavimo informacija ir atidarytumėte kitas nuostatas. Nuspauskite ir laikykite nuspaudę valdiklį, kad funkcijai [Flicker Scan] pasirinktumėte nustatymą [Off].
Live ND Shooting (ND) (Tik )	Ijunkite tiesioginį ND filtrą (160 psl.). Paspauskite vieną kartą, kad įjungtumėte [Live ND Shooting]. Paspauskite dar kartą, kad išjungtumėte. Laikykite nuspaudę mygtuką ir sukite priekinį arba užpakalinį ratuką, kad sureguliuotumėte [Live ND Shooting] nuostatas.
Off	Valdiklis nenaudojamas.
Flash Mode (⚡) (Tik )	Sureguliuokite blykstės nuostatas (122 psl.). Paspauskite vieną kartą, kad būtų parodytos blykstės parinktys ir dar kartą, kad pasirinktumėte pažymėtą parinktį ir išeitumėte. Pažymėkite nuostatas priekiniu arba užpakaliniu ratuku arba   . <ul style="list-style-type: none"> Šią funkciją galima priskirti tik  ir  mygtukams. Iš pradžių [ ] turite priskirti funkciją [Direct Function].
 (sequential shooting/selftimer) (Tik )	Pasirinkite tvarkyklės režimą (fotografavimas sekomis / laikmatis) (128 psl.). Paspauskite mygtuką, norėdami pamatyti tvarkyklės parinktį, tada pasirinkite režimą priekiniu arba galiniu ratuku arba   . <ul style="list-style-type: none"> Šią funkciją galima priskirti tik  ir  mygtukams. Iš pradžių [ ] turite priskirti funkciją [Direct Function].
 Lock (jutiklinio skydelio užraktas)	Užrakinkite liečiamus valdiklius. Vieną kartą paspauskite ir laikykite nuspaudę mygtuką, kad užrakintumėte liečiamus valdiklius ir paspauskite dar kartą, kad atrakintumėte. <ul style="list-style-type: none"> Šią funkciją galima priskirti tik  ir  mygtukams. Iš pradžių [ ] turite priskirti funkciją [Direct Function].
Electronic Zoom (W↔T)	Priartinkite arba atitolinkite galingo priartinimo objektyvus. Nuspaudę valdiklį, kryptiniais mygtukais priartinkite arba atitolinkite. Naudokite  arba  , kad priartintumėte ir  arba  , kad atitolintumėte. <ul style="list-style-type: none"> Šią funkciją galima priskirti tik  ir  mygtukams. Iš pradžių [ ] turite priskirti funkciją [Direct Function].
AF Stop	Pristabdomas automatinis fokusavimas. Fokusavimas užrakinamas ir automatinis fokusavimas pristabdomas laikant nuspaudus valdiklį. Taikoma tik objektyvo  mygtukams.
 Face Selection (☺)	Fotoaparatai aptikus keletą veidų, pasirinkite fokusuojamą veidą. Paspaukę mygtuką pasirinksite arčiausiai AF taikiklio esantį veidą. Jei pasirinktas  Visi (visi objektai) AF taikiklio režimas, paspaudę mygtuką pasirinksite veidą esantį arčiausiai vaizdo centro. Norėdami sufokusuoti kitą veidą, laikykite paspaudę mygtuką ir sukite priekinį arba galinį ratuką. Šią funkciją galima naudoti filmavimo metu.
Face & Eye Detection (☺)	Paspaudus mygtuką, kai [Face & Eye Detection] pasirinkta kita parinktis, nei [Off] (90 psl.), pasirenkama [Off]; norėdami atkurti ankstesnį nustatymą, dar kartą paspauskite mygtuką. Norėdami pakeisti meniu [Face & Eye Detection] rodomą parinktį, laikykite nuspaustą mygtuką ir sukite priekinį arba galinį ratuką.

Funkcija	Naudojimas
Focus Ring Lock 	<p>Paspauskite valdiklį, kad išjungtumėte objektyvo fokusavimo žiedą, o norėdami įjungti – paspauskite dar kartą. Šis nustatymas galimas, kai funkcijai [AF Mode] pasirenkamas [S-AF MF], [C-AF MF], [MF], [C-AF+TR MF], [Pre MF] arba [AF MF] nustatymas.</p> <p>Kai žiedas yra išjungtas, AF režimo indikatorius MF dalis rodoma pilkos spalvos.</p> <p>Jei objektyve integruotas MF (rankinio fokusavimo) fiksatorius, o fokusavimo žiedas yra ties MF padėtimi (arčiau fotoaparato korpuso), mygtuko paspaudimas nieko nepakeis.</p> <p>Fokusavimo žiedas atrakinamas išjungus fotoaparata arba sumontavus kitą objektyvą.</p>
Night Vision (Night LV) (Tik )	<p>Jei paspausite mygtuką, kai funkcijai [Night Vision] (227 psl.) parinktas nustatymas [On], bus parinkta [Off]. Jei pasirinkta [On], paspaudus mygtuką pasirenkama [Off].</p>
AEL (AE užraktas)	<p>Paspauskite mygtuką, norėdami užfiksuoti ekspoziciją. Norėdami išjungti fiksavimą, paspauskite dar kartą.</p>
AF-ON	<p>Kai mygtukas nuspaustas, fotoaparatas automatiškai fokusuoja vaizdą (85 psl.). Atleidus mygtuką fokusavimas nutraukiamas.</p>
AE BKT (Tik )	<p>Jei paspausite mygtuką, kai funkcijai [AE BKT] parinktas nustatymas [Off], pasirenkamas ties [AE BKT] pasirinktas nustatymas. Jei pasirinkta kita parinktis, nei [Off], paspaudus mygtuką pasirenkama [Off]. Norėdami pasirinkti [AE BKT] parinktį, laikykite paspaudę mygtuką ir sukite priekinį arba užpakalinį ratuką.</p>
WB BKT (Tik )	<p>Jei paspausite mygtuką, kai funkcijai [WB BKT] parinktas nustatymas [Off], pasirenkamas ties [WB BKT] pasirinktas nustatymas. Jei pasirinkta kita parinktis, nei [Off], paspaudus mygtuką pasirenkama [Off]. Norėdami pasirinkti [WB BKT] parinktį, laikykite paspaudę mygtuką ir sukite priekinį arba užpakalinį ratuką.</p>
FL BKT (Tik )	<p>Jei paspausite mygtuką, kai funkcijai [FL BKT] parinktas nustatymas [Off], pasirenkamas ties [FL BKT] pasirinktas nustatymas. Jei pasirinkta kita parinktis, nei [Off], paspaudus mygtuką pasirenkama [Off]. Norėdami pasirinkti [FL BKT] parinktį, laikykite paspaudę mygtuką ir sukite priekinį arba užpakalinį ratuką.</p>
ISO BKT (Tik )	<p>Jei paspausite mygtuką, kai funkcijai [ISO BKT] parinktas nustatymas [Off], pasirenkamas ties [ISO BKT] pasirinktas nustatymas. Jei pasirinkta kita parinktis, nei [Off], paspaudus mygtuką pasirenkama [Off]. Norėdami pasirinkti [ISO BKT] parinktį, laikykite paspaudę mygtuką ir sukite priekinį arba užpakalinį ratuką.</p>
ART BKT (Tik )	<p>Įjunkite arba išjunkite [ART BKT]. Norėdami pasirinkti [ART BKT] parinktį, paspauskite ir laikykite mygtuką.</p>
Focus BKT (Tik )	<p>Įjunkite arba išjunkite [Focus BKT]. Norėdami pasirinkti [Focus BKT] parinktį, paspauskite ir laikykite mygtuką.</p>
Focus Stacking  (Tik )	<p>Įjunkite arba išjunkite [Focus Stacking]. Norėdami pasirinkti [Focus Stacking] parinktį, paspauskite ir laikykite mygtuką.</p>

Funkcija	Naudojimas
High Res Shot () (tik )	Jei paspausite mygtuką, kai funkcijai [High Res Shot] parinktas nustatymas [Off], pasirenkamas ties [High Res Shot] pasirinktas nustatymas. Jei pasirinkta kita parinktis, nei [Off], paspaudus mygtuką pasirenkama [Off]. Norėdami pasirinkti [High Res Shot] parinktį, laikykite paspaudę mygtuką ir sukite priekinį arba užpakalinį ratuką.
Subject Detection ()	Jei paspausite mygtuką, kai funkcijai [Subject Detection] parinktas nustatymas [Off], pasirenkamas ties [Subject Detection] pasirinktas nustatymas. Jei pasirinkta kita parinktis, nei [Off], paspaudus mygtuką pasirenkama [Off]. Norėdami pasirinkti [Subject Detection] parinktį, laikykite paspaudę mygtuką ir sukite priekinį arba užpakalinį ratuką.
Direct Function ()	Priskirkite funkcijas mygtukams kryptiniais mygtukais (Δ ∇ \triangleleft \triangleright). Galima priskirti šias funkcijas: \triangleleft mygtukas: [::] (AF taikiklio pasirinkimas) Δ mygtukas: [M] (ekspozicijos kompensavimas) \triangleright mygtukas: [MF] (AF / MF perjungimas) ∇ mygtukas: [WB] (baltos spalvos balansas) • Mygtukus \triangleright ir ∇ galima priskirti kitoms funkcijoms.
WB AUTO Lock (Lock WB AUTO) (tik )	Kai filmuojama nustačius baltos spalvos balansą ties [AUTO], paspaudus mygtuką baltos spalvos balansas užrakinamas. Dar kartą paspaudus atrakinama.
View Assist (BT.709) (tik )	Ijungia arba išjungia [ View Assist]. Nustatymą galite keisti net filmuodami.
Zebra Pattern Settings () (tik )	Ijungia ir išjungia [Zebra Pattern Settings]. Nustatymą galite keisti net filmuodami.

■ Įvairių f-jų naudojimas (Įvairios f-jos)

Priskirkite kelias funkcijas vienam mygtukui.

☞ Norėdami naudoti įvairių funkcijų ypatybę, pirmiausiai, naudodamiesi [Multi Function], fotoaparato valdikiui turite priskirti [Button Settings] (210 psl.).

Funkcijos pasirinkimas

- 1 Laikykite nuspaudę mygtuką, kuriam priskirtos [Multi Function], ir sukite priekinį arba užpakalinį ratuką.
 - Sukite ratuką tol, kol bus pažymėta pageidaujama funkcija. Atleiskite mygtuką, kad pasirinktumėte pažymėtą savybę.
- 2 Paspauskite mygtuką, kuriam priskirtos [Multi Function].
- 3 Reguliuokite nuostatas.

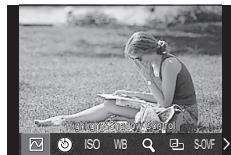

Įvairių f-jų mygtuką galima naudoti:

Highlight&Shadow Control	Sureguliuokite šviesumą priekiniu arba užpakaliniu ratuku. Paspauskite mygtuką INFO , kad pasirinktumėte tono diapazoną (šviesos ef., šešėliai arba vidutiniai tonai).
Color Creator	Priekiniu ratuku sureguliuokite atspalvį, o užpakaliniu ratuku sureguliuokite grynį.
ISO ☞ ISO	Pasirinkite nuostatą priekiniu arba užpakaliniu ratuku.
WB ☞ WB	
Magnify	Bus rodomas priartinimo rėmelis.
Image Aspect	Pasirinkite nuostatą priekiniu arba užpakaliniu ratuku.
LV Mode	Paspauskite mygtuką, norėdami perjungti tarp [Standard] ir [S-OVF].
Peaking	Paspauskite mygtuką, kad įjungtumėte arba išjungtumėte funkciją.

- Galite pasirinkti rodomas parinktis. ☞, [Multi Function Settings] (238 psl.)
- ☞ Fotografuojant [Highlight&Shadow Control] taip pat galima nustatyti paspaudus ☒ (ekspozicijos kompensavimas) ir paspaudus mygtuką **INFO**.

■ Filmavimas, paspaudžiant užrakto mygtuką (Užrakto funkcija)

PASMB

Konfigūruokite užrakto mygtuką kaip (filmas) mygtuką. Tada galėsite naudoti papildomą nuotolinį valdiklį, kad paleistumėte arba sustabdytumėte įrašymą tuomet, kai režimo ratukas yra pasuktas į padėtį (filmas).

Meniu	MENU → → 1. Operations → Shutter Function
-------	--

Off	Užrakto mygtuko negalima naudoti filmavimui.
REC	Norėdami pradėti ar baigti filmuoti, iki galo nuspauskite fotografavimo mygtuką.

! Mygtuko negalima naudoti filmavimui tada, kai pasirinkta [REC].

Funkcijų priskyrimas priekiniam ir užpakaliniam ratukui

(Ratuko funkcija / Ratuko funkcija)

PASMB

Pasirinkite funkcijas, kurias norite priskirti priekiniam ir galiniam ratukams.

Meniu	MENU → → 1. Operations → Dial Settings → Dial Function MENU → → 1. Operations → Dial Settings → Dial Function
-------	--

1 Pasirinkite nustatomą elementą ir paspauskite mygtuką .

- Pasirinkite ratuką naudodami mygtukus ir naudokite mygtukus , kad pasirinktumėte funkciją.
- Paspauskite mygtuką **INFO**, jei norite perjungti svirties padėtis.
- Baigę keisti nustatymus paspauskite mygtuką .

! Kai [Fn Lever Function] / [Fn Lever Function] nustatyta ties kitu nustatymu, nei [mode1], 1 svirčiai priskirtos funkcijos įjungiamos, net jei svirtis yra 2 padėtyje.

Funkcijos, kurias galima priskirti [Dial Function], išvardintos toliau.

Funkcija	Naudojimas	Fotografavimo režimas				
		P	A	S	M	b
Ps	Programos keitimas (46 psl.)	✓	—	—	—	—
Shutter	Pasirinkite išlaikymą.	—	—	✓	✓	✓*
FNo.	Reguliuokite diafragmą.	—	✓	—	✓	✓
	Reguliuokite ekspozicijos kompensavimą.	✓	✓	✓	✓	✓
	Reguliuokite blykstės kompensavimą.	✓	✓	✓	✓	✓
ISO	Reguliuojamas ISO jautrumas.	✓	✓	✓	✓	✓
WB	Reguliuojamas baltos spalvos balansas.	✓	✓	✓	✓	✓
CWB Kelvin	Pasirinkite spalvų temperatūrą tada, kai baltos spalvos balansui pasirenkamas NBsb (pasirinktinis).	✓	✓	✓	✓	✓
Off	Nėra.	✓	✓	✓	✓	✓

* Įjunkite bulb, TIME arba tiesiog. sudėt. fotogr.

Funkcijos, kurias galima priskirti [Dial Function], išvardintos toliau.

Funkcija	Naudojimas	☞ režimas (filmo ekspozicijos režimas)			
		P	A	S	M
Shutter	Pasirinkite išlaikymą.	—	—	✓	✓
FNo.	Reguliuokite diafragmą.	—	✓	—	✓
	Reguliuokite ekspozicijos kompensavimą.	✓	✓	✓	✓
ISO	Reguliuojamas ISO jautrumas.	—	—	—	✓
WB	Reguliuojamas baltos spalvos balansas.	✓	✓	✓	✓
CWB Kelvin	Pasirinkite spalvų temperatūrą tada, kai baltos spalvos balansui pasirenkamas NBsb (pasirinktinis).	✓	✓	✓	✓
VOL	Sureguliuokite įrašymo garsumo lygį.	✓	✓	✓	✓
VOL	Sureguliuokite ausinių garsumą.	✓	✓	✓	✓
Off	Nėra.	✓	✓	✓	✓

Ratuko sukimo krypties keitimas (Ratuko sukimo kryptis)

PASMB 

Pasirinkite kryptį, kuria sukant ratukus bus nustatoma ekspozicija.

Meniu	MENU ➔  ➔ 1. Operations ➔ Dial Settings ➔ Dial Direction
-------	--

Exposure	Pasirinkite kryptį, kuria sukant ratukus bus nustatoma diafragma ir užrakto suveikimo greitis A , S , M ir B režimuose.
Ps	Pasirinkite kryptį, kuria sukant ratukus bus perjungiamos programos (P režimas).



Kryptinio valdiklio funkcijų keitimas

(Kryptinio valdiklio nustatymai)

PASMB 







Pasirinkite kryptį, kuria sukant ratukus bus nustatoma ekspozicija.

Meniu	MENU ➔  ➔ 1. Operations ➔ Multi Selector Settings
-------	---

 Center Button	<p>Pasirinkite funkciją, kurią norite priskirti universaliam jungikliui. Tada universalų jungiklį galima bus naudoti, kaip mygtuką.</p> <p>[Off]: funkcija nepriskirta. Paspaudus universalų jungiklį niekas nepasikeis.</p> <p>[[::]]: paspauskite kryptinį valdiklį, norėdami reguliuoti AF tikslo pasirinkimą arba AF tikslinį režimą. Kryptinių mygtukų arba priekinio ir galinio valdymo ratukų funkcijos priklauso nuo [[::]]Select Screen Settings (101 psl.) nustatymų.</p> <p>[[::]]HP: kryptinis valdiklis atlieka funkciją, pasirinktą [📷]Button Function > [[::]]Home (100 psl.).</p> <p> Ši parinktis taikoma tik fotografavimo režimams.</p>
 Direction Key	<p>Pasirinkite funkciją, kurią norite priskirti universalaus jungiklio pavertimo veiksmui. Įprastai universalusis jungiklis naudojamas nustatyti AF taikiklio padėtį, tačiau šią funkciją galima išjungti ir apsisaugoti nuo atsitiktinio suveikimo.</p> <p>[Off]: nepriskirta jokia funkcija.</p> <p>[[::]]: kryptiniu valdikliu galima nustatyti AF taikiklio padėtį.</p>

Meniu	MENU →  → 1. Operations → Fn Lever Settings
-------	---

■ Kaip konfigūruoti Fn svirtį

 Fn Lever Function	<p>Pasirinkite Fn svirties atliekamą funkciją fotografavimo režime. Svirtį Fn galima naudoti norint pasirinkti priekinio ir užpakalinio ratukų funkcijas arba iškviešti fokusavimo nuostatas. Jį taip pat galima naudoti norint pasirinkti filmo režimą.</p> <p>Ši nuostata naudojama P, A, S, M ir B režimuose (fotografavimo režimuose). Parinktis, pasirenkama naudojant [ Fn Lever Function], veikia  (filmo) režime.</p>
 Fn Lever Function	<p>Pasirinkite Fn svirties atliekamą funkciją  (filmas) režime. Svirtį Fn galima naudoti norint pasirinkti priekinio ir užpakalinio ratukų funkcijas arba iškviešti fokusavimo nuostatas.</p> <p>Naudojant šį elementą Fn svirčiai priskirta funkcija veikia  (filmas) režime.</p> <p>Režimuose P, A, S, M ir B (fotografavimas) Fn atlieka [ Fn Lever Function] pasirinktą funkciją.</p>
Fn Lever/Power Lever	<p>Fn svirtį galima naudoti kaip įjungimo ir išjungimo svirtį. Pasinaudokite šia savybe, jei fotografavimo metu fotoaparatai norite įjungti / išjungti dešinę ranka.</p>

■ [Fn Lever Function] konfigūravimas

- 1 Pasirinkite [Fn Lever Function] ekrane [Fn Lever Settings] ir paspauskite mygtuką **OK**.

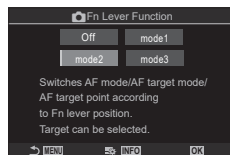

Fn svirties funkcijos
ekranas

Off	Fn svirties padėties pakeitimas neturi jokio poveikio.
mode1	Ijunkite priekinio ir užpakalinio ratukų funkcijas. 1 ir 2 padėčių funkcijos atitinka [Dial Function] pasirinktą nuostatą (218 psl.).
mode2	Ijunkite vieną iš prieš tai [AF Mode], [AF Target Mode] ir [AF Target Point] pasirinktų dviejų nuostatų grupių. Paspauskite mygtuką INFO ir pažymėkite varnelę (✓) šalia nustatymo, kurį norite iškviešti Fn svirtimi. Norėdami pašalinti varnelę, dar kartą paspauskite mygtuką OK . [AF Mode]: S-AF, C-AF ir pan. [AF Target Mode]: [·]Vienkartinis, [Grid]Visi ir pan. [AF Target Point]: AF taikiklio padėtis.
mode3	Perjungia fotografavimo režimą. Galite įjungti [Movie] (filmo) režimą nesukdami režimo ratuko.

- ⓘ Kai pasirinkta [mode3], [Fn Lever Function] naudoti negalima (223 psl.).
- ⓘ Šios funkcijos negalima naudoti toliau nurodytais atvejais.
 - [Fn Lever/Power Lever] (224 psl.) nustatyta ties [ON/OFF] arba [ON/OFF].

■ [Fn Lever Function] konfigūravimas

- 1 Pasirinkite [Fn Lever Function] ekrane [Fn Lever Settings] ir paspauskite mygtuką **OK**.

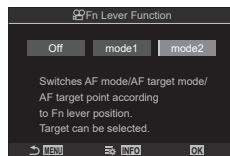

Fn svirties funkcijos ekranas

Off	Fn svirties padėties pakeitimas neturi jokio poveikio.
mode1	Ijunkite priekinio ir užpakalinio ratukų funkcijas. 1 ir 2 padėčių funkcijos atitinka [Dial Function] pasirinktą nuostatą (218 psl.).
mode2	Ijunkite vieną iš prieš tai [AF Mode], [AF Target Mode] ir [AF Target Point] pasirinktų dviejų nuostatų grupių. Paspauskite mygtuką INFO ir pažymėkite varnelę (✓) šalia nustatymo, kurį norite iškviešti Fn svirtimi. Norėdami pašalinti varnelę, dar kartą paspauskite mygtuką OK . [AF Mode]: S-AF, C-AF ir pan. [AF Target Mode]: [M]Mažas, [Grid]Visi ir pan. [AF Target Point]: AF taikiklio padėtis

⚠ Šios funkcijos negalima naudoti toliau nurodytais atvejais.

- [mode3] pasirinktas parinkčiai [Fn Lever Function] (222 psl.).
- [Fn Lever/Power Lever] (224 psl.) nustatyta ties [ON/OFF] arba [ON/OFF].

■ Naudojant [Fn Lever Function] / [Fn Lever Function] [mode2]

Kai [mode2] pasirinktas [Fn Lever Function] / [Fn Lever Function], fotoaparatas išsaugos atskirus fokusavimo nustatymus 1 ir 2 padėčiai.

1 Pasukite svirtį **Fn** į 1 ir nustatykite AF nustatymus.

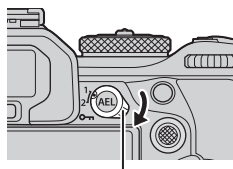

- Fotoaparatas gali išsaugoti nustatymus, varnele (✓) pažymėtus:

[AF Mode]:	S-AF, C-AF ir pan.
[AF Target Mode]:	[·]Mažas, [grid]Visi, etc.
[AF Target Point]:	AF rėmelio padėtis

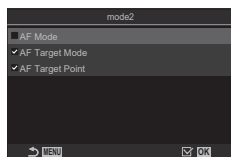

2 Pakartokite tą patį procesą su 2 padėtimi.

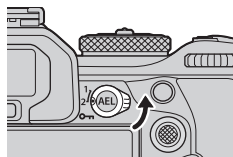





3 Pasukite svirtį į pageidaujamą padėtį, kad iškvietumėte išsaugotus nustatymus.

■ [Fn Lever/Power Lever] konfigūravimas

- 1 Pasirinkite [Fn Lever/Power Lever] ekrane [Fn Lever Settings] ir paspauskite mygtuką .



Fn	Svirties veikimas priklauso nuo  [Fn Lever Function] ir  [Fn Lever Function] parinkčių (223 psl.).
ON/OFF	Svirtis veikia, kaip įjungimo / išjungimo svirtis. 1 padėtyje fotoaparatas įjungiamas, o 2 padėtyje – išjungiamas.
OFF/ON	Svirtis veikia, kaip įjungimo / išjungimo svirtis. 1 padėtyje fotoaparatas išjungiamas, o 2 padėtyje – įjungiamas.

-  ON/OFF svirties negalima naudoti norint išjungti fotoaparatą tuomet, kai pasirenkama [ON/OFF] arba [OFF/ON].  [Fn Lever Function] ir  [Fn Lever Function] taip pat neveikia.





Objektyvai su elektriniu priartinimu

(Elektroninio transfokavimo nustatymai)

PASMB

Parinkite objektyvų su elektrine vaizdo didinimo sistema veikimo greitį, kai sukamas didinimo žiedas. Keiskite didinimo greitį, jei sudėtinga tinkamai užfiksuoti fotografuojamą objektą.

Meniu	MENU →  → 1. Operations → Electronic Zoom Settings
-------	--

 Elec. Zoom Speed	Nustato priartinimo greitį  (fotografavimo) režime. [Low]: lėtas priartinimas. Geras pasirinkimas, kai reikalingas tikslus reguliavimas. [Normal]: įprastas priartinimo greitis. [High]: greitas priartinimas.
 Elec. Zoom Speed	Nustato priartinimo greitį  (filmo) režime. [Low]: lėtas priartinimas. Geras pasirinkimas, kai reikalingas tikslus reguliavimas. [Normal]: įprastas priartinimo greitis. [High]: greitas priartinimas.

-  Nors  (fotografavimo) režime ir  (filmo) režime rodomos tokios pačios parinktys, realūs priartinimo greičiai skiriasi.

Galite išjungti ☹ mygtuką.

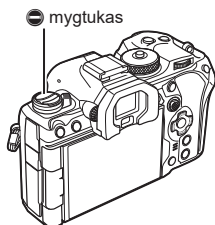

Meniu	MENU ➔  ➔ 1. Operations ➔ ☹Lock
-------	---

Off	☹ mygtuką galima naudoti.
On	☹ mygtuko naudoti negalima.

Pasirinkimas, kas nutinka, nuspaudus užrakto mygtuką tiesioginio vaizdo didinimo metu (LV stambaus plano režimas)

Pasirinkite ekrano parinktį, naudojamas su fokusavimo priartinimo funkcija.

Meniu	MENU ➔  ➔ 2. Operations ➔ LV Close Up Mode
-------	--

- Daugiau informacijos apie tiesioginio vaizdo didinimo parinktį rasite 82 psl. puslapyje.



LV Close Up Mode	<p>Pasirinkite, kas turi įvykti, kai naudojant fokusavimo priartinimo funkciją iki pusės nuspaudžiamas užrakto mygtukas.</p> <p>[mode1]: fokusavimo priartinimo funkcija išjungiama. Kompoziciją galėsite patikrinti vaizdą sufokusavę naudojant fokusavimo priartinimo funkciją.</p> <p>[mode2]: fokusavimo priartinimas išlieka veiksmingas, kol fotoaparatas fokusuoja vaizdą. Prieš fokusuodami pasirinkite kompoziciją, tada priartinkite vaizdą, kad tiksliau sufokusuotumėte ir užfiksuokite nuotrauką neišjungę priartinimo funkcijos.</p>
-------------------------	--

Ryškumo gilio peržiūrai naudojamo valdiklio veikimo pasirinkimas

(Užraktas)

PASMB 

Pasirinkite lauko gylio peržiūros funkcijai priskirto valdymo elemento veiksmus.

Meniu	MENU →  → 2. Operations → 
-------	---











 Lock	<p>Pasirinkite lauko gylio peržiūros funkcijai priskirto valdymo elemento veiksmus.</p> <p>[Off]: kol valdymo elementas nuspaustas, diafragma stabdoma.</p> <p>[On]: diafragma stabdoma, kai paspaudžiamas valdymo elementas; norėdami baigti lauko gylio peržiūrą, paspauskite valdymo elementą antrą kartą.</p>
--	---

Mygtuko laikymo parinktys (Laikykite nuspaustą Laiko mygtuką)

PASMB 

Pasirinkite, kiek ilgai reikės laikyti nuspaustą mygtuką, kad suveiktų atkūrimo arba panašios funkcijos. Skirtingoms funkcijoms galima rinktis skirtingus mygtuko laikymo laikus.

Meniu	MENU →  → 2. Operations → Press-and-hold Time
-------	---

End LVQ	Nustatykite mygtuko laikymo laiką kiekvienai funkcijai. [0.5sec]–[3.0sec]
Reset LVQ Frame	
Reset 	
Reset 	
Reset 	
Reset 	
Reset 	
Reset 	
Reset [::]	
Call EVF Auto Switch	
Reset 	
End 	
Switch  Lock	
End Flicker Scan	
Call WB BKT Setting	
Call ART BKT Setting	
Call Focus BKT Setting	
Call  Setting	

6

Fotoaparato pritaikymas sau



Tiesioginio vaizdo ekrano reguliavimo funkcijos

Ekranas išvaizdos keitimas

(📷 LV režimas)

PASMB 

Padidinkite vaizdo ieškiklio ekrano dinaminį diapazoną padidindami švies. efektuose ir šešėliuose rodomų duomenų kiekį panašiai kaip ir optiniuose ieškikliuose. Šis nustatymas daro įtaką vaizdo ieškikliui, monitoriui ir HDMI išvesčiai.

Meniu	MENU ➔  ➔ 3. Live View ➔  LV Mode
-------	--

Standard	Ekspozicijos efektai, spalva ir kiti fotografavimo nustatymai rodomi vaizdo ieškiklio ekrane.
S-OVF	Ekranas ekspozicijos, baltos spalvos balanso, meninių filtrų ir kitų fotografavimo nustatymų pakeitimų poveikio nematyti.

- Ekranas rodoma „S-OVF“, kai pasirinkta [S-OVF].

Ekranas matomumo pagerinimas tamsiose vietose

(📷 Naktinis matymas)

PASMB 

Padidinkite ekrano šviesumą, kad būtų lengviau matyti tamsiose vietose.

Meniu	MENU ➔  ➔ 3. Live View ➔  Night Vision
-------	---

Off	Įprastas ekranas.
On	Šviesumas sureguliuotas siekiant palengvinti vaizdo matymą. Peržiūros šviesumas ir spalvos skiriasi nuo galutinės nuotraukos.

- Ekranas rodoma „Night LV“, kai pasirinkta [On].
- ⚠ [Frame Rate] bus nustatytas ties [Normal], kai pasirinkta [On].

Vaizdo ieškiklio dažnis

(Kadr. dažn.)

PASMB 

Pasirinkite vaizdo ieškiklio atnaujinimo dažnį.

Meniu	MENU ➔  ➔ 3. Live View ➔ Frame Rate
-------	---

Normal	Standartinis kadrų dažnis. Ši parinktis daugeliu atveju yra tinkamiausia.
High	Greitai judančių objektų judėjimą padaro sklandesniu. Tada paprasčiau sekti greitai judančius objektus. [Normal] pasirenkamas automatiškai, jei fotografavimo metu pakyla vidinė fotoaparato temperatūra.

Fotografavimo metu ekrane arba vaizdo ieškiklyje galite peržiūrėti meninių filtrų efektus. Dėl kai kurių filtrų objektų judėjimas gali trukdyti, tačiau šį sutrikimą galima sumažinti, kad jis neįtakotų fotografijų kokybės.

Meniu	MENU →  → 3. Live View → Art LV Mode
-------	--

mode1	Fotografavimo metu galima peržiūrėti meninių filtrų efektus.
mode2	Kai užrakto mygtukas nuspaustas iki pusės, fotoaparatas pirmumą suteikia rodymo tempui ir sumažina ekrane rodomo meninio filtro poveikį. Gaunamas sklandus judesys.

Mirgėjimo tiesioginio vaizdo ekrane mažinimas (Mirg. apsaugos LV)

Sumažina mirgėjimo efektą, atsirandantį fotografuojant fluorescencinio ar kito dirbtinio apšvietimo aplinkoje. šviesoje; rinkitės šią parinktį, jei dėl mirgėjimo sunku įžiūrėti vaizdą ekrane.

Meniu	MENU →  → 3. Live View → Anti-Flicker LV
-------	--

Auto	Fotoaparatas mirgėjimą aptinka ir mažina automatiškai.
50Hz	Sumažina mirgėjimą fotografuojant dirbtinės šviesos vietoje arba lauko apšvietimo aplinkoje, pasitelkiant kintamąjį 50 Hz dažnio srovę.
60Hz	Sumažina mirgėjimą fotografuojant dirbtinės šviesos vietoje arba lauko apšvietimo aplinkoje, pasitelkiant kintamąjį 60 Hz dažnio srovę.
Off	Mirgėjimo mažinimo funkcija išjungta. <ul style="list-style-type: none"> • Ši parinktis negalima, kai [On] yra pasirinkta [Anti-Flicker Shooting] (137 psl.).

Pasirinkite ekrano nustatymą, kuris bus naudojamas ekraną pasukus į autoportreto fotografavimo padėtį.

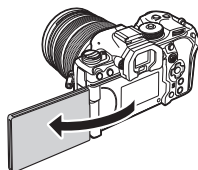

Meniu	MENU ➔  ➔ 3. Live View ➔ Selfie Assist
-------	--





Off	Ekraną pasukus į autoportreto padėtį ekrane rodomas vaizdas nesikeičia.
On	Apsukus ekraną į autoportreto padėtį ekrane rodoma veidrodinė per objektyvą perduodamo vaizdo versija.

Informacijos ekrano konfigūravimo parinktys

Vaizdo ieškiklio ekrano stiliaus pasirinkimas (EVF stilius)

PASMB 

Meniu **MENU** →  → 4. Information → EVF Style

 <p>Style 1 / Style 2</p>	<p>Panašus į fotoaparato filmavimo vaizdo ieškiklio ekraną.</p>	
 <p>Style 3</p>	<p>Toks pat, kaip ekrano.</p>	

■ Vaizdo ieškiklio rodmenys fotografuojant pasitelkus vaizdo ieškiklį (1 stilius/2 stilius)

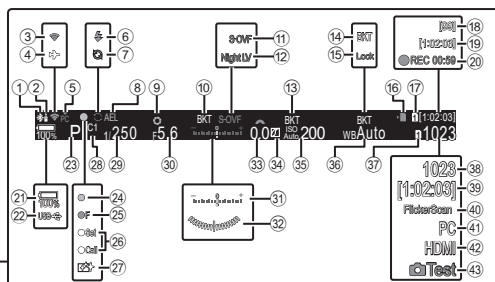

① Aktyvus „Bluetooth“ ryšys	262, 282 psl.	②③ Fotografavimo režimas	45 psl.
② Nuotolinis valdymas	282 psl.	②④ AF patvirtinimo ženklas	42 psl.
③ Belaidis LAN ryšys	263, 269 psl.	②⑤ ▼SH2 diafragmos įspėjimas	128 psl.
④ Lėktuvo režimas	262 psl.	②⑥ Nustatymo ir iškvietimo funkcijos	295 psl.
⑤ Aktyvus ryšys su kompiuteriu (Wi-Fi)	269 psl.	②⑦ Dulkių sumažinimas	307 psl.
⑥ Blykstė	120 psl. (mirksi: kraunama, šviečia: įkrauta)	②⑧ Pasirinktinis režimas	58 psl.
⑦ Prof. fiksavimas aktyvus	135 psl.	②⑨ Užrakto greitis	45, 49 psl.
⑧ AE užraktas	111 psl.	③⑩ Diafragmos vertė	45, 47 psl.
⑨ Peržiūra	226 psl.	③① Ekspozicijos kompensavimas	108 psl.
⑩ AE BKT	176 psl.	③② Gulsčiukas*1	235 psl.
⑪ 📷 LV režimas	227 psl.	③③ Ekspozicijos kompensavimo vertė	108 psl.
⑫ 📷 Naktinis vaizdas	227 psl.	③④ Šviesos ef. ir šešėlių vald.	217 psl.
⑬ ISO BKT	178 psl.	③⑤ ISO jautris	115 psl.
⑭ WB BKT	177 psl.	③⑥ Baltos spalvos balansas	152 psl.
⑮ 📷 Užraktas	155 psl.	③⑦ 📷 Išsaugoti nustatymus	245 psl.
⑯ Kortelės įrašymo indikatorius	23, 27 psl.	③⑧ Į atmintį telpančių nuotraukų skaičius	332 psl.
⑰ 📷 Išsaugojimo lizdas	245 psl.	③⑨ Likusi įrašymo trukmė	332 psl.
⑱ Maksimalus nepertraukiamų kadrų skaičius	130 psl.	④① Mirgėjimo skenavimas	110 psl.
⑲ Likęs įrašymo laikas	332 psl.	④① Aktyvus ryšys su kompiuteriu (USB)*2	286 psl.
⑲ Įrašymo trukmė (rodoma įrašymo metu)	61 psl.	④② 📷 HDMI išvestis	184 psl.
⑲ Baterijos įkrovos lygis	32 psl.	④③ Bnd. nuotr.	212 psl.
⑲ Maitinama per USB PD	289 psl.		

*1 Rodoma, kai užrakto mygtukas nuspauostas iki pusės. 📷 [Level Gauge] (235 psl.)

*2 Rodoma tik prisijungus prie „OM Capture“ ir jei šiuo metu meniu [RAW / Control] kompiuteris pasirinktas kaip vienintelė naujų nuotraukų paskirties vieta (278 psl.).

Fotografavimo indikatoriai

(📷 Informacijos nustatymai / 📷 Informacijos nustatymai)

PASMB 📷

Pasirinkite tiesioginio vaizdo lange išvardytus indikatorius.

Galite įjungti arba išjungti fotografavimo nuostatų indikatorius. Naudokite šią parinktį norėdami pasirinkti ekrane rodomas piktogramas.

Galite sukongifūruoti tris rinkinius ekrano nuostatų fotografavimo režimui ir du rinkinius filmavimo režimui.

Meniu	MENU → ⚙️ → 4. Information → 📷 Info Settings MENU → ⚙️ → 4. Information → 📷 Info Settings
-------	--

■ 📷 Informacijos nustatymų konfigūravimas

1 Pasirinkite indikatorių, kurį norite matyti paspaudus mygtuką **INFO**, ir šalia jo pažymėkite varnelę (✓).

- Pasirinkite parinktį, naudodami Δ ∇, ir paspauskite mygtuką ⓧ, kad šalia pažymėtumėte varnelę (✓). Norėdami pašalinti varnelę, dar kartą paspauskite mygtuką ⓧ.

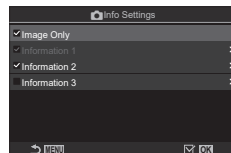

📷 Informacijos nustatymų nustatymo ekranas

Image Only	Informacija nebus rodoma.
Information 1	Pasirinkite parinktį, naudodami Δ ∇, ir paspauskite mygtuką ⓧ, kad šalia pažymėtumėte varnelę (✓).
Information 2	Norėdami pašalinti varnelę, dar kartą paspauskite mygtuką ⓧ. Norėdami nustatyti rodomo elemento išsamią informaciją, paspauskite ▷. Galima nustatyti šiuos elementus.
Information 3	[📷] / [Highlight&Shadow] / [Level Gauge] / [All Battery Information] / [Silent 📵 Operation]

📷 Šiuo metu naudojamo rinkinio išjungti negalima, tačiau galima konfigūruoti rodomus elementus.

■ Informacijos nustatymų konfigūravimas

1 Pasirinkite indikatorių, kurį norite matyti paspaudus mygtuką **INFO**, ir šalia jo pažymėkite varnelę (✓).

- Pasirinkite parinktį, naudodami $\Delta \nabla$, ir paspauskite mygtuką \otimes , kad šalia pažymėtumėte varnelę (✓). Norėdami pašalinti varnelę, dar kartą paspauskite mygtuką \otimes .

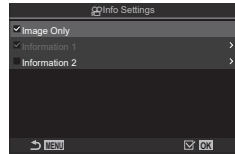

Informacijos nustatymų nustatymo ekranas

Image Only	Informacija nebus rodoma.
Information 1	Pasirinkite parinktį, naudodami $\Delta \nabla$, ir paspauskite mygtuką \otimes , kad šalia pažymėtumėte varnelę (✓). Norėdami pašalinti varnelę, dar kartą paspauskite mygtuką \otimes .
Information 2	Norėdami nustatyti rodomo elemento išsamią informaciją, paspauskite \triangleright . Galima nustatyti šiuos elementus. [Level Gauge] / [All Battery Information] / [Image Stabilizer] / [Picture Mode] / [WB] / [AF Mode] / [Face & Eye Detection] / [Sound Recording Level Meter] / [Headphone Volume] / [Time Code] / [Silent Operation] / [Grid]

Šiuo metu naudojamo rinkinio išjungti negalima, tačiau galima konfigūruoti rodomus elementus.

■ Ekranų pasirinkimas

Fotografuojant laikant paspaudus mygtuką **INFO**, ekranai keičiasi eilės tvarka.

„Informacijos lango įjungimas“ (40 psl.)

Ekranų, rodomo iki pusės nuspaudus užrakto mygtuką, konfigūravimas (Informacija iki pusės nuspaudus =)

PASMB

Galite sukongfigūruoti ekraną, rodomą iki pusės nuspaudus užrakto mygtuką.

Meniu	MENU \Rightarrow \ast \Rightarrow 4. Information \Rightarrow Info by half-pressing =
Off	Informacija nerodoma, kai užrakto mygtukas nuspaustas iki pusės.
On1	Kai užrakto mygtukas nuspaustas iki pusės, rodomi tik toliau nurodyti su ekspozicija susiję elementai. <ul style="list-style-type: none"> • Užrakto greitis • Diafragmos reikšmė • Ekspozicijos kompensavimo vertė • Nuokrypis nuo optimalios ekspozicijos • ISO jautris
On2	Ekranas nepasikeičia net iki pusės nuspaudus užrakto mygtuką.

Vaizdo ieškiklio informacinio ekrano parinktys

(Inf. nustatymai)
PASMB

Pasirinkite vaizdo ieškiklyje rodomą informaciją, kurią galite peržiūrėti paspaudę **INFO** mygtuką. Histogramą ir lygio matuoklį galite matyti ne tik ekrane, bet ir vaizdo ieškiklyje, paspaudę **INFO** mygtuką. Šis elementas skirtas pasirinkti galimo ekrano tipą. Jis pradeda veikti, kai fotoaparatas vis dar veikia fotografavimo režimu ir [Style 1] arba [Style 2] yra pasirinkta [EVF Style] (230 psl.). Funkcija, pasirinkta [Info Settings], veikia n režime (233 psl.).

Menu **MENU** → → 4. Information → Info Settings

1 Pasirinkite indikatorių, kurį norite matyti paspaudus mygtuką **INFO**, ir šalia jo pažymėkite varnelę (✓).

- Pasirinkite parinktį, naudodami , ir paspauskite mygtuką , kad šalia pažymėtumėte varnelę (✓). Norėdami pašalinti varnelę, dar kartą paspauskite mygtuką .

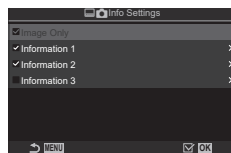



Informacijos nustatymų nustatyto ekranas

Image Only	Informacija nebus rodoma.
Information 1	Pasirinkite parinktį, naudodami , ir paspauskite mygtuką , kad šalia pažymėtumėte varnelę (✓). Norėdami pašalinti varnelę, dar kartą paspauskite mygtuką . Norėdami nustatyti rodomo elemento išsamią informaciją, paspauskite . Galima nustatyti šiuos elementus. [] : histograma, uždėta ant vaizdo ieškiklio ekrane rodomo vaizdo viršaus. [Highlight&Shadow] : spalvos taikomos pernelyg šviesioms ir pernelyg tamsioms sritims. [Level Gauge] : gulsčiukas. [All Battery Information] : informacija apie visus akumulatorius.
Information 2	
Information 3	

Šiuo metu naudojamo rinkinio išjungti negalima, tačiau galima konfigūruoti rodomus elementus.



Gulsčiuko rodymas iki pusės nuspaudus užrakto mygtuką (= Gulsčiukas)

PASMB

Galite pasirinkti, kad gulsčiukas būtų rodomas vaizdo ieškiklyje iki pusės nuspaudus užrakto mygtuką, kai pasirinktas [ Style 1] arba [ Style 2] ties [EVF Style] (230 psl.).



Rodyti, kai iki pusės nuspaustas užrakto mygtukas

Meniu	MENU →  → 4. Information →  = Level Gauge
On	Iki pusės nuspaudus užrakto mygtuką, ekrane bus rodomas gulsčiukas. Gulsčiukas rodomas ekspozicijos juostos vietoje.
Off	Gulsčiukas nerodomas.

Orientyrų parinktys

(Tinklelio nustatymai / Tinklelio nustatymai)





PASMB



Meniu	MENU → → 5. Grid/Other Displays → Grid Settings MENU → → 5. Grid/Other Displays → Grid Settings
-------	--









Display Color	Pasirinkite rodomą spalvą. [Preset 1]: naudojami [Color of Preset 1] nustatymai. [Preset 2]: naudojami [Color of Preset 2] nustatymai.
Exclusive for (tik tinklelio nustatymai)	Pasirinkite, ar naudoti tik filmui skirtus nustatymus, kai orientyrai rodomi (filmo režime). [Off]: naudojamas tas pats nustatymas, kaip ir fotografavimo režime. [On]: naudojami filmavimo režimui skirti nustatymai.
Displayed Grid	Pasirinkite orientyrų tipą. Rinkitės iš: [Off] / / / / / / (tik tinklelio nustatymai) • Su parinktimi orientyrai atitinka 16:9 filmų formatą, kai filmuojama statinių objektų fotografavimo režimu. Priklausomai nuo pasirinktos funkcijos, orientyrai gali atitikti 17:9 formatą.
Color of Preset 1	[R]: didinkite skaičių, norėdami raudonesnio atspalvio. [G]: didinkite skaičių, norėdami žalesnio atspalvio.
Color of Preset 2	[B]: didinkite skaičių, norėdami mėlynesnio atspalvio. [α]: didinkite skaičių, kad orientyrų spalva būtų sodresnė.

Čia sukonfigūruoti orientyrai nėra rodomi židinių sudėjimo metu (162 psl.).

Čia pasirinkti nustatymai taip pat naudojami, kai nustatymas [Style 3] yra pasirinktas ties [EVF Style].

Galite pasirinkti, kad vaizdo ieškiklio ekrane būtų rodomas rėminimo tinklelis. Taip pat galite pasirinkti orientyrų spalvą ir tipą. Jis pradeda veikti, kai fotoaparatas vis dar veikia fotografavimo režimu ir [ Style 1] arba [ Style 2] yra pasirinkta [EVF Style] (230 psl.). Funkcija, pasirinkta [ Info Settings], veikia  režime (233 psl.).

Menu **MENU** →  → 5. Grid/Other Displays →  Grid Settings

Exclusive for 	Pasirinkite, ar naudoti tik vaizdo ieškikliui skirtus nustatymus, kai orientyrai rodomi vaizdo ieškiklyje. [Off]: naudojamas tas pats nustatymas, kaip ir naudojant monitorių. [On]: naudojamas vaizdo ieškikliui skirtas nustatymas.
Display Color	Pasirinkite rodomą spalvą. [Preset 1]: naudojami [Color of Preset 1] nustatymai. [Preset 2]: naudojami [Color of Preset 2] nustatymai.
Displayed Grid	Pasirinkite orientyrų tipą. Rinkitės iš: [Off] /  /  /  /  /  /  • Su  parinktimi orientyrai atitinka 16:9 filmų formatą, kai filmuojama statinių objektų fotografavimo režimu. Priklausomai nuo [ ←:] pasirinktos funkcijos, orientyrai gali atitikti 17:9 formatą.
Color of Preset 1	[R]: didinkite skaičių, norėdami raudonesnio atspalvio. [G]: didinkite skaičių, norėdami žalesnio atspalvio. [B]: didinkite skaičių, norėdami mėlynosio atspalvio.
Color of Preset 2	[α]: didinkite skaičių, kad orientyrų spalva būtų sodresnė.



Galimų nuostatų pasirinkimas su įvairių funkcijų Fn mygtukais (Įvairių funkcijų nuostatos)





P A S M B 

Pasirinkite nuostatas, kurias galima atidaryti įvairių funkcijų mygtukais.

Meniu	MENU ➔  ➔ 5. Grid/Other Displays ➔ Multi Function Settings
-------	--

1 Pasirinkite indikatorį, kurį norite matyti paspaudus mygtuką **INFO**, ir šalia jo pažymėkite varnelę (✓).

- Pasirinkite parinktį, naudodami Δ ∇ , ir paspauskite mygtuką , kad šalia pažymėtumėte varnelę (✓). Norėdami pašalinti varnelę, dar kartą paspauskite mygtuką .

Highlight&Shadow Control	Keiskite nustatymą priekiniu ir užpakaliniu ratukais. Paspauskite mygtuką INFO , norėdami pakeisti konfigūruojamą sritį (šviesi, vidutinių tonų, šešėliai).
Color Creator	Priekiniu ratuku sureguliuokite atspalvį, o užpakaliniu ratuku sureguliuokite grynį.
 ISO  ISO	Keiskite nustatymą priekiniu ir užpakaliniu ratukais.
 WB  WB	
Magnify	Bus rodomas priartinimo rėmelis.
Image Aspect	Keiskite nustatymą priekiniu ir užpakaliniu ratukais.
 LV Mode	Kaskart paspaudus mygtuką nustatymas perjungiamas tarp [Standard] ir [S-OVF].
Peaking	Įsijungia ir išsijungia kaskart paspaudus mygtuką.

Histogramos ekspozicijos įspėjimas

(Histogramos nuostatos)

P A S M B 

Pasirinkite šviesumo lygius, kuriuos histograma rodo, kaip pernelyg šviesius (didelė ekspozicija) arba pernelyg tamsius (maža ekspozicija). Naudojantis šiais lygiais fotografavimo ir peržiūros metu histogramos ekraneformuojami įspėjimai dėl ekspozicijos.

- Raudona arba mėlyna spalva ekrane ir vaizdo ieškiklyje sritys [Highlight&Shadow] žymimos pagal šiai funkcijai pasirinktas reikšmes.

Meniu	MENU ➔  ➔ 5. Grid/Other Displays ➔ Histogram Settings
-------	---

Highlight	Pasirinkite mažiausią šviesumo reikšmę, kurią pasiekus suveikia įspėjimas. [245] – [255]
Shadow	Pasirinkite didžiausią šviesumo reikšmę, kurią pasiekus suveikia įspėjimas. [0] – [10]

Su meniu naudojimu ir rodymu susiję nustatymai

Meniu ekrano žymiklio konfigūravimas

(Meniu žymiklio nustatymai)

PASMB

Pasirinkite, kur bus rodomas žymiklis, atidarius meniu arba perėjus į kitą puslapį.

Meniu	MENU ➔  ➔ 2. Operations ➔ Menu Cursor Settings
-------	--

Page Cursor Position	[Save]: perėjus į kitą puslapį, žymiklis rodomas ten, kur buvo paskutinį kartą atidarius puslapį. [Reset]: kaskart perėjus į kitą puslapį, žymiklis rodomas puslapio viršuje.
Menu Start Position	[Recently]: atidarius meniu atkuriamas paskutinį kartą naudotas skirtukas, puslapis ir žymiklio padėtis. [O₁]: atidarius meniu rodomas pirmasis skirtuko [O₁] puslapis. [My]: atidarius meniu rodomas pirmasis skirtuko [My] puslapis.
Shortcut to B Mode Settings	Fotoaparatai galima sukonfigūruoti taip, B režime paspaudus mygtuką MENU atidarytų konkretaus režimo meniu. [Off]: meniu atidaromas pagal [Menu Start Position] nustatymą. [On]: atidaroma [Live Bulb] (175 psl.), [Live Time] (175 psl.) arba [Composite Settings] (175 psl.), priklausomai nuo pasirinkto režimo.

Pasirinkimas, kaip judėti tarp puslapių užpakaliniu ratuku

(☺ ciklas meniu skirtuke)

PASMB 

Pasirinkite, ar puslapius perjungti tik tame pačiame meniu skirtuke, kai sukamas užpakalinis ratukas.

Meniu **MENU** ➔  ➔ 1. Operations ➔ Dial Settings ➔ ☺ Loop in Menu Tab

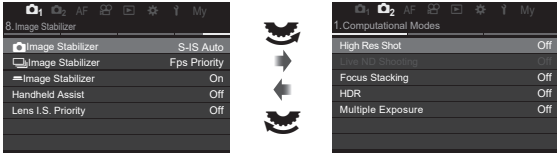
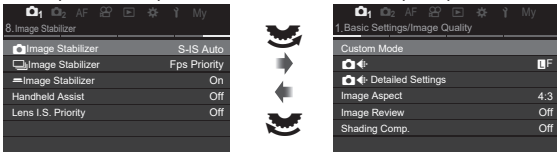
<p>No</p>	<p>Perėjus į paskutinį puslapį sukant užpakalinį ratuką ir sukant jį dar toliau, parodomas pirmasis kito skirtuko puslapis. Perėjus į pirmąjį puslapį sukant užpakalinį ratuką ir sukant jį dar toliau, parodomas paskutinis ankstesnio skirtuko puslapis.</p> 
<p>Yes</p>	<p>Perėjus į paskutinį puslapį sukant užpakalinį ratuką ir sukant jį dar toliau, parodomas pirmasis dabartinio skirtuko puslapis. Perėjus į pirmąjį puslapį sukant užpakalinį ratuką ir sukant jį dar toliau, parodomas paskutinis dabartinio skirtuko puslapis.</p> 

☺ Šis nustatymas taikomas tik naudojant užpakalinį ratuką. Puslapius perjungiant su <>, visada veikia kaip pasirinkus [No].

Numatytasis [Yes] / [No]

(Pirmumo nuostat.)

PASMB 

Pasirinkite pažymėtą numatytąjį nustatymą, kai rodomas [Yes] / [No] dialogas.

Meniu **MENU** ➔  ➔ 2. Operations ➔ Priority Set

No	Pažymėtas numatytasis nustatymas – [No].
Yes	Pažymėtas numatytasis nustatymas – [Yes].

„Mano meniu“ nustatymai

„Mano meniu“ naudimas

Galite naudoti „Mano meniu“, kad sukurtumėte asmeninio meniu skirtą tik su jūsų pasirinktais elementais. „Mano meniu“ gali tilpti iki 5 puslapių su 7 elementais kiekviename. Galite ištrinti elementus arba pakeisti puslapių arba elementų išsidėstymo tvarką.

Įsigijus, „Mano meniu“ nėra jokių elementų.

1 Paspauskite mygtuką **MENU**, kad būtų parodyti meniu.

2 Pažymėkite elementą įtraukimui į „Mano meniu“.

- Bet kuriuos elementus iš meniu nuo **☑** iki **☒** galima pridėti į „Mano meniu“, jei jie rodomi ekrane su skirtukais.
- Į „Mano meniu“ taip pat galima pridėti kai kuriuos kitus meniu elementus. Jei meniu elementą galima pridėti, viršutiniame dešiniajame ekrano kampe rodoma „Mano“.

Elementą galima pridėti prie „Mano meniu“

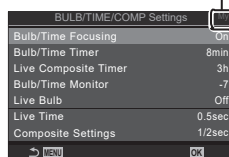

3 Paspauskite mygtuką **☉**.

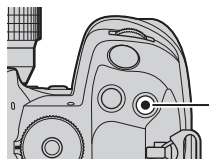

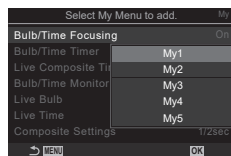

Mygtukas **☉**

- Jums bus nurodyta pasirinkti puslapį. Norėdami pasirinkti „Mano meniu“ puslapį, kuriame bus pridėtas elementas, naudokite kryptinius mygtukus **△** **▽**.



4 Norėdami pridėti elementą prie pasirinkto puslapio, paspauskite mygtuką .

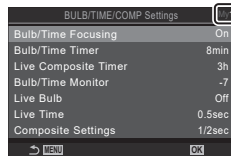
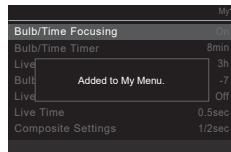

- Fotoaparatas rodyt pranešimą, nurodantį, kad elementas buvo pridėtas prie „Mano meniu“.
- Prie „Mano meniu“ pridėti elementai yra pažymėti „Mano meniu“ puslapio numeriu.
- Elementus galima pašalinti iš „Mano meniu“ paspaudus mygtuką . Bus parodytas patvirtinimo dialogo langas, norėdami tęsti, pažymėkite [Yes] ir paspauskite mygtuką .
- „Mano meniu“ įrašyti elementai pridėdami prie Mano skirtuko („Mano meniu“).

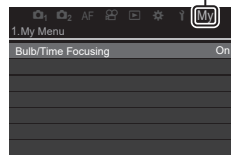

Mano skirtukas
(„Mano meniu“)



5 Norėdami atidaryti „Mano meniu“, pasirinkite skirtuką „Mano“.

 Galite nustatyti fotoaparata, kad paspaudus mygtuką **MENU** pirmiausiai būtų rodomas „Mano meniu“.  „Menu ekrano žymiklio konfigūravimas (Menu žymiklio nustatymai)“ (239 psl.)

■ „Mano meniu“ tvarkymas





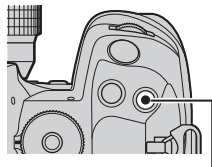

Galite pertvarkyti elementus „Mano meniu“ arba perkelti juos iš vieno puslapio į kitą arba pašalinti juos iš „Mano meniu“.

1 Paspauskite mygtuką **MENU**, kad būtų parodyti meniu.

2 Atidarykite norimą redaguoti „Mano meniu“ puslapį ir paspauskite mygtuką .



Mygtukas 

- Bus parodytos toliau pateiktos parinktys.
[Rearrange Order]: keiskite objektų ar puslapių eilės tvarką. Kryptiniais mygtukais (   ) pasirinkite naują vietą.
[Remove this item]: pašalinkite pažymėtą elementą iš „Mano meniu“. Pažymėkite [Yes] ir paspauskite mygtuką .[Remove this page]: iš „Mano meniu“ pašalina visus dabartiniame puslapyje esančius elementus. Pažymėkite [Yes] ir paspauskite mygtuką .

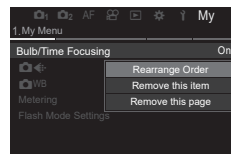

Kortelės / aplanko / failo nustatymai

Kortelės formatavimas (Kortelės formatavimas)

P A S M B 

Jeigu su šiuo fotoaparatu kortelė bus naudojama pirmą kartą arba jeigu ji buvo naudota su kitu fotoaparatu ar kompiuteriu, kortelę reikia formatuoti šiuo fotoaparatu.

Kortelės formatavimo metu ištrinami visi kortelėje saugomi duomenys, įsk. apsaugotas nuotraukas.

Formatuodami panaudotą kortelę, įsitikinkite, kad joje nėra nuotraukų, kurias norite toliau saugoti kortelėje.  „Tinkamos naudoti kortelės“ (27 psl.)

Menu	MENU ➔  ➔ 1. Card/Folder/File ➔ Card Formatting
------	---

Format Card	[Yes]: kortelė bus suformatuota. [No]: formatavimas bus atšauktas.
No	Formatavimas bus atšauktas.

- Kai 1 ir 2 lizduose yra kortelės, pasirodo kortelės lizdo pasirinkimo langas. Pasirinkite kortelės lizdą ir paspauskite mygtuką .

Jrašymo kortelės nustatymai

(Kortelės lizdo nustatymai / Kortelės lizdo nustatymai)

PASMB

Kai 1 ir 2 lizduose yra kortelės, galite pasirinkti, į kurią kortelę norite įrašyti filmus ir nuotraukas.









Valdymo pultas	➔ Išsaugoti nustat.
Meniu	MENU ➔ ➔ 1. Card/Folder/File ➔ Card Slot Settings MENU ➔ ➔ 1. Card/Folder/File ➔ Card Slot Settings

■ Kortelės lizdo nustatymų konfigūravimas



Save Settings	Pasirinkite nuotraukų įrašymo būdą (245 psl.). [□] / [□] / [↓□/□] / [↑□/□] / [↓□=□] / [↑□=□]
Save Slot	Pasirinkite kortelę, kurioje norite išsaugoti nuotraukas. Ši parinktis suveikia, kai funkcijai [Save Settings] parenkama [□] arba [□]. [1]: nuotraukos įrašomos į 1 lizde esančią kortelę. [2]: nuotraukos įrašomos į 2 lizde esančią kortelę.
Slot	Pasirinkite nuotraukų atkūrimui naudojamą kortelę, kai [Save Settings] nustatyta ties [↓□/□], [↑□/□], [↓□=□] arba [↑□=□]. [1]: atkuriamos 1 lizde esančioje kortelėje įrašytos nuotraukos. [2]: atkuriamos 2 lizde esančioje kortelėje įrašytos nuotraukos.

Naudodami mygtuką, atminties kortelę galite pasirinkti peržiūrai. Laikykite nuspaudę mygtuką ir sukite priekinį arba užpakalinį ratuką, kad perjungtumėte kortelės atkūrimo režime. Tai nepakeis [Slot] pasirinktos funkcijos.

■ Įrašyti nust. konfigūravimas

 Standard	Nuotraukos išsaugomos [ Save Slot] pasirinkto lizdo atminties kortelėje (244 psl.). Fotografuoti baigiama užsipildžius atminties kortelei.
 Auto Switch	Nuotraukos išsaugomos [ Save Slot] pasirinkto lizdo atminties kortelėje (244 psl.). Užsipildžius pasirinkto lizdo atminties kortelei nuotraukos toliau išsaugomos kitoje atminties kortelėje. Ši nuostata automatiškai pasikeičia į [Standard] tuomet, kai yra įdėta tik viena atminties kortelė.
 Dual Independent↓	Kiekviena nuotrauka įrašoma dukart: po kartą kiekvienu iš dviejų skirtingų vaizdo kokybės formatų. Pasirinkite vaizdo kokybę kiekvienam lizdui (142 psl.). Fotografavimas baigiamas tada, kai kuri nors iš dviejų kortelių tampa pilna. Vaizdo kokybė nustatoma atskirai kiekvienam lizdui; pakeitę pasirinktą parinktį patikrinkite dabartinę vaizdo kokybės nuostatą.
 Dual Independent↑	Kiekviena nuotrauka įrašoma dukart: po kartą kiekvienu iš dviejų skirtingų vaizdo kokybės formatų. Pasirinkite vaizdo kokybę kiekvienam lizdui (142 psl.). Kai kuri nors kortelė tampa pilna, toliau įrašoma į likusiame lizde esančią kortelę. Vaizdo kokybė nustatoma atskirai kiekvienam lizdui; pakeitę pasirinktą parinktį patikrinkite dabartinę vaizdo kokybės nuostatą.
 Dual Same↓	Kiekviena nuotrauka įrašoma dukart: po kartą į kiekvieną kortelę naudojant šiuo metu pasirinktą vaizdo kokybės parinktį. Fotografavimas baigiamas tada, kai kuri nors iš dviejų kortelių tampa pilna. Ši nuostata automatiškai pasikeičia į [Standard] tuomet, kai yra įdėta tik viena atminties kortelė.
 Dual Same↑	Kiekviena nuotrauka įrašoma dukart: po kartą į kiekvieną kortelę naudojant šiuo metu pasirinktą vaizdo kokybės parinktį. Kai kuri nors kortelė tampa pilna, toliau įrašoma į likusiame lizde esančią kortelę. Ši nuostata automatiškai pasikeičia į [Standard] tuomet, kai yra įdėta tik viena atminties kortelė.

ⓘ Vaizdo kokybės režimas gali pasikeisti, jei keičiate [ Save Settings] pasirinktą parinktį ar atminties kortelę pakeičiate kita, kurioje telpa kitoks papildomų nuotraukų kiekis. Prieš fotografuodami patikrinkite vaizdo kokybės režimą.

🔊 Kai [] (Automat. perjungimas) pasirenkama [ Save Settings], fotoaparatas automatiškai pereis iš paskutinės nuotraukos pirmojoje kortelėje į pirmąją nuotrauką antrojoje kortelėje.

■ Kortelės lizdo nustatymų konfigūravimas

1	Filmai įrašomi į 1 lizde esančią kortelę.
2	Filmai įrašomi į 2 lizde esančią kortelę.

Aplanko nuotraukų išsaugojimui nurodymas

(Prisk. išsaug. aplank.)

PASMB 

Nurodykite kortelės aplanką, kuriame bus išsaugomos nuotraukos.

Meniu	MENU → Ų → 1. Card/Folder/File → Assign Save Folder
-------	---

Assign *	[New Folder]: nurodykite 3 skaitmenų aplanko numerį. 1-as skaitmuo: [0]–[9] 2-as skaitmuo: [0]–[9] 3-ias skaitmuo: [0]–[9] [Existing Folder]: pasirinkite egzistuojantį aplanką, naudodami Δ ▾. Rodomi pirmieji du ir paskutinis aplanko kadrai.
Do not assign	Nenurodomas aplankas, kuriame bus išsaugomos nuotraukos. Jei aplankas jau buvo nurodytas, pasirinkimas bus atšauktas.

* Jei aplankas jau nurodytas, rodomas aplanko pavadinimas. Norėdami pasirinkti kitą aplanką, paspauskite **▷**.

7

Failų pavadinimo parinktys

(Failo vardas)

PASMB 

Pasirinkite kokius pavadinimus fotoaparatas priskirs išsaugomoms nuotraukoms ar vaizdo įrašams. Failo vardą sudaro keturių simbolių priešdėlis ir keturių skaitmenų skaičius. Naudodamiesi šiuo meniu pasirinkite, kaip bus parenkami šie skaičiai.

Meniu	MENU → Ų → 1. Card/Folder/File → File Name
-------	--

 Jei naudojamos dvi atminties kortelės, fotoaparatas, priklausomai nuo kiekvienoje kortelėje naudojamų failų ir aplankų kiekio, gali sukurti naujus aplankus arba neišlaikyti failų pavadinimų nuoseklumo.

Auto	Kai įdedama nauja atminties kortelė, joje išsaugomų failų pavadinimo skaičiai tęsia anksčiau naudotų skaičių seką. Jei kortelėje jau yra išsaugotas failas, kurio pavadinime yra tas pats arba didesnis numeris, toliau seka bus tęsiama nuo didžiausio rasto numerio.
Reset	Kai įdedama nauja kortelė, aplankų numeracija pradeda nuo 100, o failų – nuo 0001. Jei kortelėje jau yra išsaugota nuotraukų, numeracija bus tęsiama nuo didžiausio joje išsaugoto failo pavadinimo numerio.

Pakeiskite failų vardus, kuriuos fotoaparatas naudoja įrašant nuotraukas ir filmus į atminties korteles.

Meniu	MENU ➔ Ų ➔ 1. Card/Folder/File ➔ Edit Filename
-------	--

sRGB	<p>[Date (mdd)]: skaitmenys nuo 2-o iki 4-o atitiks įrašymo mėnesį ir dieną (A–C bus naudojama spalviui–gruodžiui). 1-ą skaitmenį galite nustatyti pagal savo pageidavimą.</p> <p>[Directory Number]: skaitmenys nuo 2-o iki 4-o reikš paskirties aplanko numerį („100“–„999“). 1-ą skaitmenį galite nustatyti pagal savo pageidavimą.</p> <p>[Manual]: pirmus keturis skaitmenis galite nustatyti pagal savo pageidavimą, naudodami skaitinius ir raidinius simbolius.</p>
AdobeRGB	<p>[Date (mdd)]: skaitmenys nuo 2-o iki 4-o atitiks įrašymo mėnesį ir dieną (A–C bus naudojama spalviui–gruodžiui). 1-asis skaitmuo turi būti „_“.</p> <p>[Directory Number]: skaitmenys nuo 2-o iki 4-o reikš paskirties aplanko numerį („100“–„999“). 1-asis skaitmuo turi būti „_“.</p> <p>[Manual]: skaitmenis nuo 2-o iki 4-o galite nustatyti pagal savo pageidavimą, naudodami skaitinius ir raidinius simbolius. 1-asis skaitmuo turi būti „_“.</p>

Naudotojo informacija

Objektyvo duomenų išsaugojimas (Objektyvo inf. nuost.)

P A S M B

Fotoaparate galima išsaugoti informaciją apie iki 10 objektyvų, kurie neatitinka „Micro Four Thirds“ arba „Four Thirds“ sistemų standartų. Ši funkcija taip pat teikia židinio nuotolio duomenis vaizdo ir geometrinių formų kompensavimo funkcijoms. Duomenys įrašomi kaip Exif žymės

Meniu	MENU → γ → 2. Information Record → Lens Info Settings
-------	---

Create Lens Information	Užregistruoti objektyvo informaciją. [Lens Name] : įveskite objektyvo pavadinimą. [Focal Length] : įveskite židinio nuotolį. [0,1]–[1000,0] mm [Aperture Value] : įveskite diafragmos reikšmę. [00,00] – [99,99] [Set] : išsaugokite įvestą objektyvo informaciją.
Lens01 (registered name) – Lens10 (registered name)	Redaguoti užregistruotą objektyvo informaciją. [Edit] : redaguoti užregistruotą objektyvo informaciją. Redaguokite [Lens Name], [Focal Length] ir [Aperture Value]. [Delete] : panaikina užregistruotą objektyvo informaciją.

Simbolių įvedimas

- 1) Paspauskite mygtuką **INFO**, norėdami perjungti tarp didžiųjų raidžių, mažųjų raidžių ir simbolių.
- 2) Naudodami Δ ∇ \langle \triangleright pasirinkite simbolį ir paspauskite mygtuką **OK**.
 - Pasirinktas simbolis atsiranda simbolių įvedimo srityje.
 - Norėdami ištrinti simbolį, paspauskite mygtuką **⏏**.
- 3) Norėdami ištrinti simbolį simbolių įvedimo srityje, perkeltkite žymiklį priekiniu ir užpakaliniu ratukais.
 - Pasirinkite simbolį ir ištrinkite jį, paspausdami mygtuką **⏏**.
- 4) Užbaigę įvedimą pasirinkite [End] ir paspauskite mygtuką **OK**.

Simbolių įvedimo sritis



Simbolių pasirinkimo sritis

- Objektyvas bus pridėtas prie objektyvo inf. meniu.
- Kai prijungiamas objektyvas, kuris automatiškai neteikia informacijos, naudojama informacija žymima varnelėmis (✓). Pažymėkite objektivyvus, kuriuos norite pažymėti varnelėmis (✓), ir paspauskite mygtuką **OK**.

Pasirinkite išvesties skyros duomenis (taškais coliui) išsaugomus kartu su nuotraukų failais. Pasirinkta skyra bus naudojama spausdinant nuotraukas. Dpi nuostata išsaugoma kaip Exif žymė.

Meniu	MENU → ? → 2. Information Record → dpi Settings
-------	---

Autorystės teisių informacijos papildymas (Autor. teisių inf.)

Pasirinkite autorystės teisių duomenis išsaugomus su nuotraukų failais. Autorystės teisių duomenys išsaugomi, kaip Exif žymos.

Meniu	MENU → ? → 2. Information Record → Copyright Info.
-------	--

 Nepriisiimame atsakomybės už bet kokią žalą ar ginčus dėl [Copyright Info] funkcijos naudojimo. Už naudojimą atsakote patys.

 Norėdami panaikinti įvestą autorių teisių informaciją, ištrinkite simbolius kiekvieno elemento įvedimo ekrane (250 psl.).

■ Autor. teisių inf. įjungimas.

- 1 Spausdami mygtukus Δ ∇ pasirinkite [Copyright Info.] ir paspauskite mygtuką **OK**.
- 2 Spausdami mygtukus Δ ∇ pasirinkite [On] ir paspauskite mygtuką **OK**.

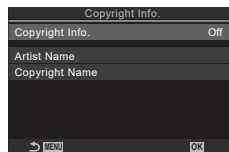

Autor. teisių inf. nustatymų ekranas

Off	Nepridėkite Exif žymų, nurodančių fotografą ir autorystės teisių savininką.
On	Pridėkite Exif žymas nurodančias fotografą ir autorystės teisių savininką.

- 3 Grįžtama į autor. teisių inf. nustatymų ekraną.

■ Autor. teisių inf. konfigūravimas.

1 Konfigūruokite parinktis.

- Paspausdami Δ ∇ pasirinkite elementą ir paspauskite mygtuką \odot , kad būtų parodytas nustatymų meniu.
- Sukonfigūravę parinktis, paspauskite mygtuką \odot , kad grįžtumėte į autor. teisių inf. ekraną.

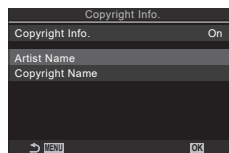

Artist Name	Įveskite fotografo vardą.
Copyright Name	Įveskite autoriaus teisių savininko vardą.

Simbolių įvedimas

- 1) Paspauskite mygtuką **INFO**, norėdami perjungti tarp didžiųjų raidžių, mažųjų raidžių ir simbolių.
- 2) Naudodami Δ ∇ \triangleleft \triangleright pasirinkite simbolį ir paspauskite mygtuką \odot .
 - Pasirinktas simbolis atsiranda simbolių įvedimo srityje.
 - Norėdami ištrinti simbolį, paspauskite mygtuką ⌫ .
- 3) Norėdami ištrinti simbolį simbolių įvedimo srityje, perkeltkite žymiklį priekiniu ir užpakaliniu ratukais.
 - Pasirinkite simbolį ir ištrinkite jį, paspausdami mygtuką ⌫ .
- 4) Užbaigę įvedimą pasirinkite [End] ir paspauskite mygtuką \odot .

Simbolių įvedimo sritis



Simbolių pasirinkimo sritis

Monitoriaus / garso / ryšio nustatymai

Jutiklinių valdymo elementų išjungimas (Jutikl. ekr. nuostatos)

PASMB 

Ijunkite arba išjunkite jutiklinius valdymo elementus.











Meniu	MENU ➔  ➔ 3. Monitor/Sound/Connection ➔ Touchscreen Settings
Off	Išjunkite jutiklinius valdymo elementus.
On	Ijunkite jutiklinius valdymo elementus.



Monitoriaus šviesumas ir atspalvis (Monitoriaus reguliavimas)

PASMB 

Sureguliuokite monitoriaus spalvų temperatūrą ir šviesumą. Ši parinktis taikoma ir fotografavimo, ir filmo režimui.

Meniu	MENU ➔  ➔ 3. Monitor/Sound/Connection ➔ Monitor Adjust
-------	--

 (Spalvų temperatūra)	Sureguliuokite spalvų temperatūrą. Naudokite priekinį ratuką arba   , norėdami reguliuoti „geltoną–mėlyną“ ašį. Judinant žymiklį  arčiau A atspalvis tampa raudonesnis, o arčiau B – mėlynėsnis. Naudokite užpakalinį ratuką arba   , norėdami reguliuoti „žalią–purpurinę“ ašį. Judinant žymiklį  arčiau G atspalvis tampa žalesnis, o arčiau M – labiau purpurinis.
 (Šviesumas)	Sureguliuokite šviesumą. Mygtukais   pasirinkite nustatymą. [-7] – [±0] – [+7]



- Paspauskite mygtuką **INFO**, norėdami perjungti tarp spalvų temperatūros ir šviesumo, ir nustatykite kiekvieną elementą.
- Nustatymą galite atstatyti paspausdami ir laikydami  mygtuką.
- Režime **B** monitorius naudoja ryškumą, pasirinktą [BULB / TIME monitor].
 „BULB / TIME / COMP nustatymų konfigūravimas (BULB / TIME / COMP nustatymai)“ (psl. 175)

Vaizdo ieškiklio šviesumas ir atspalvis (EVF reguliavimas)

PASMB 

Sureguliuokite vaizdo ieškiklio šviesumą ir atspalvį. Kol eisite šias parinktis bus įjungtas vaizdo ieškiklis.

Meniu	MENU ➔ Ų ➔ 3. Monitor/Sound/Connection ➔ EVF Adjust
-------	---

 (Color temperature)	<p>Sureguliuokite spalvų temperatūrą. Naudokite priekinį ratuką arba $\triangleleft \triangleright$, norėdami reguliuoti „geltoną–mėlyną“ ašį. Judinant žymiklį (+) arčiau A atspalvis tampa raudonesnis, o arčiau B – mėlynėsnis. Naudokite užpakalinį ratuką arba $\triangle \nabla$, norėdami reguliuoti „žalią–purpurinę“ ašį. Judinant žymiklį (+) arčiau G atspalvis tampa žalesnis, o arčiau M – labiau purpurinis.</p>
 (Brightness)	<p>[EVF Auto Luminance Off] / [EVF Auto Luminance On]: Vaizdo ieškiklio šviesumas ir indikatoriaus kontrastas prie aplinkos apšvietimo sąlygų pritaikomi automatiškai. Keiskite nustatymą, naudodami $\triangleleft \triangleright$.</p> <p>[☼]: Sureguliuokite šviesumą. Mygtukais $\triangle \nabla$ pasirinkite nustatymą.</p> <p>[-7] – [±0] – [+7] ⌚ Šviesumo keisti negalima, kai pasirinkta [EVF Auto Luminance On].</p>

- Paspauskite mygtuką **INFO**, norėdami perjungti tarp spalvų temperatūros ir šviesumo, ir nustatykite kiekvieną elementą.
- Nustatymą galite atstatyti paspausdami ir laikydami  mygtuką.

Akies jutiklio konfigūravimas (Akies jutiklio nustatymai)

PASMB 

Galite nurodyti, kaip fotoaparatas veiks, pridėjus akį prie vaizdo ieškiklio.

Meniu	MENU ➔ Ų ➔ 3. Monitor/Sound/Connection ➔ Eye Sensor Settings
-------	--

EVF Auto Switch	<p>[Off]: pridėjus akį prie vaizdo ieškiklio ekranas nepersijungia. Norėdami perjungti ekraną, paspauskite mygtuką .</p> <p>[On]: vaizdo ieškiklis automatiškai įsijungia prie jo pridėjus akį.</p>
Behavior when switched	<p>Pasirinkite, kas bus rodoma, ekranui automatiškai persijungus į vaizdo ieškiklį.</p> <p>[Maintain Screen]: monitoriuje rodytas ekranas bus rodomas vaizdo ieškiklyje.</p> <p>[Shooting Screen]: vaizdo ieškiklis rodo tiesioginį vaizdą, net jei monitoriuje buvo rodomas atkūrimo ekranas arba meniu.</p>

When Monitor is Opened	<p>[Operative]: kai [EVF Auto Switch] yra [On] ir pridėsite akį prie vaizdo ieškiklio, ekranas persijungia į vaizdo ieškiklį, net jei monitorius atidarytas.</p> <p>[Inoperative]: kai [EVF Auto Switch] yra [On] ir pridėsite akį prie vaizdo ieškiklio, ekranas nepersijungia į vaizdo ieškiklį, jei monitorius atidarytas.</p>
-------------------------------	---

[EVF Auto Switch] nustatymų ekranas pasirodo laikant nuspaudus mygtuką.

Fokuso signalo išjungimas



PASMB

Išjungia garso signalą, įprastai suveikiantį, kai fotoaparatas sufokusuoja vaizdą.

Meniu	MENU ➔ ➔ 3. Monitor/Sound/Connection ➔
-------	--

On	Fotoaparatu automatiškai sufokusavus vaizdą garsinis signalas suveikia. Garsinis signalas suveikia tik pirmą kartą sufokusavus vaizdą naudojantis [C-AF] funkciją.
Off	Fotoaparatu automatiškai sufokusavus vaizdą garsinis signalas nesuveikia.

Gali prireikti sureguliuoti nustatymus meniu [Silent] Settings], kad galėtumėte įjungti fokusavimo pyptelėjimą tylaus fotografavimo metu (134 psl.).

Rodmenų išoriniame ekrane parinktys

(HDMI nustatymai)

PASMB

Pasirinkite signalo išvestį į išorinius su HDMI prijungtus ekranus. Sureguliuokite kadr. dažn., filmo kadro dydį ir kitus nustatymus pagal ekrano specifikacijas.

Meniu	MENU ➔ ➔ 3. Monitor/Sound/Connection ➔ HDMI Settings
-------	--

Output Size	<p>Pasirinkite HDMI jungties išvesties signalo tipą.</p> <p>[C4K]: signalas išvedamas į 4K skaitmeninio kino (4096 × 2160) formatą.</p> <p>[4K]: jei įmanoma, signalas išvedamas į 4K (3840 × 2160).</p> <p>[1080p]: jei įmanoma, signalas išvedamas į „Full HD“ (1080p).</p> <p>[720p]: jei įmanoma, signalas išvedamas į HD (720p).</p>
Output Frame Rate	<p>Pasirinkite signalo dažnį priklausomai nuo suderinto standarto, NTSC arba PAL.</p> <p>[60p Priority]: kadų sparta sritims, palaikančioms NTSC.</p> <p>[50p Priority]: kadų sparta sritims, palaikančioms PAL.</p>

[Output Frame Rate] negalima pakeisti, kai fotoaparatas prijungtas prie įrenginio HDMI jungtimi.

Garsas nebus atkuriamas, nebent prijungtas įrenginys yra suderinamas su garso formatu.

Galite sukonfigūruoti išsamias parinktis signalų išvesčiai į HDMI įrenginį filmo režime.

„HDMI išvestis (HDMI išvestis)“ (184 psl.)

Pasirinkite, kaip fotoaparatas veiks prie jo per USB lizdą prijungus išorinį prietaisą.

Meniu	MENU ➔ ⏏ ➔ 3. Monitor/Sound/Connection ➔ USB Settings
-------	---

<p>USB Mode</p>	<p>[Select]: ryšio režimo pasirinkimo meniu rodomas kaskart prijungus USB kabelį.</p> <p>[Storage]: fotoaparatas veikia kaip išorinės saugyklos įrenginys. Fotoaparato atminties kortelėje laikomus duomenis galima perkelti į kompiuterį.</p> <p>[MTP]: atminties kortelėje esančias nuotraukas galima peržiūrėti arba nukopijuoti į kompiuterį, naudojant kompiuterio programinę įrangą (288 psl.).</p> <p>[RAW / Control]: apdorokite nuotraukas fotoaparato didelės spartos vaizdo apdorojimo moduliui, naudodami kompiuterio valdiklius, prieinamus per „OM Workspace“. Be to, naudodami „OM Capture“ galite fotografuoti ir perkelti nuotraukas į kompiuterį ir valdyti fotoaparata kompiuteriu.</p> <p>Daugiau informacijos žr. „Prijungimas prie kompiuterių USB jungtimi“ (285 psl.).</p> <p>[USB PD]: pasirinkite tai, kai nenorite, kad fotoaparatas būtų automatiškai maitinamas, prijungus prie su USB PD suderinamumo įrenginio.</p>
<p>Power Supply from USB</p>	<p>Pasirinkite, ar tiekti fotoaparatai maitinimą, kai jis prijungtas prie kompiuterio per USB.</p> <p>[Yes]: fotoaparatai bus tiekiamas maitinimas, prijungus jį prie kompiuterio per USB.</p> <p>[No]: fotoaparatai nebus tiekiamas maitinimas, prijungus jį prie kompiuterio per USB.</p>

 Prijungus fotoaparata prie kompiuterio per USB, kai pasirinkta [Storage], [MTP] arba [RAW / Control], galėsite naudoti fotoaparata, tiekiant jam maitinimą.

Akumulatoriaus / miego nustatymai

Akumulatoriaus būsenos rodymas (Akumulatoriaus būseną)

PASMB 

Peržiūrėkite fotoaparate įdėtų akumuliatorių būsenas. Fotoaparate esančio ir maitinimo akumulatoriaus laikiklyje esančių akumuliatorių būsenos rodomos atskirai.

Meniu	MENU → Ų → 5. Battery/Sleep →  Battery Status
-------	--

ⓘ Kai fotoaparatu maitinimas tiekiamas per pridėtą USB-AC adapterį arba iš su USB PD suderinamo USB įrenginio, kai kurie elementai nerodomi.

Pirmiausiai naudojamo akumulatoriaus nustatymas

(Akum. pirmumas)

PASMB 

Pasirinkite, kurį akumuliatorių naudoti pirmiausiai, kai akumulatoriai įdėti į fotoaparatą ir papildomą akumulatoriaus laikiklį (297 psl.).

Meniu	MENU → Ų → 5. Battery/Sleep →  Battery Priority
-------	--

Body Battery	Pirmiausiai naudojamas fotoaparate esantis akumulatorius.
PBH Battery	Pirmiausiai naudojamas pasirinktiniame akumulatoriaus laikiklyje esantis akumulatorius.

Akumulatoriaus lygio rodymo filmuojant keitimas

(Rodymo šablonas)

PASMB 

Pasirinkite akumulatoriaus lygio rodymo formatą. Akumulatoriaus lygį galima rodyti kaip procentinį dydį arba kaip likusį fotografavimo laiką.

- Fotografavimo laiko ekranas skirtas naudoti tik kaip gairė.

Meniu	MENU → Ų → 5. Battery/Sleep →  Display Pattern
-------	---

%	Akumulatoriaus lygis rodomas kaip procentinis dydis.
min	Akumulatoriaus lygis rodomas kaip likęs fotografavimo laikas. Fotografavimo režimuose akumulatoriaus lygis rodomas tik filmuojant.

Pasirinkite po kiek laiko sumažės ekrano pašvietimas, jei nenaudojamos jokios fotoaparato funkcijos. Pašvietimo sumažinimas taupo akumuliatorių energiją.

Meniu	MENU → Ų → 5. Battery/Sleep → Backlit LCD
-------	---

8sec / 30sec / 1min	Monitoriaus apšvietimas pritemsta po nurodyto laiko.
Hold	Monitoriaus apšvietimas nepriemsta.

Miego režimo (energijos taupymo) parinkčių nustatymas

(Miego režimas)

Pasirinkite po kiek laiko suveiks miego režimas, jei nenaudojamos jokios fotoaparato funkcijos. Įsijungus miego režimui sustabdomos visos fotoaparato funkcijos ir išjungiamas ekranas.

Meniu	MENU → Ų → 5. Battery/Sleep → Sleep
-------	---

Off	Fotoaparatas nepereina į miego režimą.
1min / 3min / 5min	Fotoaparatas pereina į miego režimą po nurodyto laiko.

- Įprastą veikimą galima atkurti iki pusės paspaudžiant užrakto mygtuką.
- ⚠ Fotoaparatas nepereis į miego režimą toliau nurodytose situacijose, kai vyksta daugkartinė ekspozicija, prijungus prie HDMI įrenginio, prijungus prie išmaniojo telefono per „Wi-Fi“, prijungus prie kompiuterio per „Wi-Fi“ arba USB, belaidžiu būdu prijungus prie nuotolinio valdymo arba tiekiant maitinimą per USB.

Automatinio maitinimo išjungimo parinkčių nustatymas

(Autom. maitinimo išj.)

Jei per nustatytą laiko tarpą fotoaparatus persijungus į miego režimą neatliekamas joks veiksmas, fotoaparatas automatiškai išsijungia. Ši funkcija skirta pasirinkti laiko tarpą, kuriam pasibaigus fotoaparatas automatiškai išsijungia.

Meniu	MENU → Ų → 5. Battery/Sleep → Auto Power Off
-------	--

Off	Fotoaparatas neišsijungs automatiškai.
5min / 30min / 1h / 4h	Fotoaparatas išsijungia po nurodyto laiko.

 Norėdami iš naujo įjungti fotoaparatus, paspauskite **ON/OFF** svirtį.

Naudokite vaizdo ieškikliu ir dar labiau sumažinkite energijos sąnaudas. Laikas iki pašvietimo išsijungimo arba miego režimo gali būti trumpesnis.

ⓘ Energijos taupymo funkcija neveikia:

tiesioginio fotografavimo metu, kai įjungtas vaizdo ieškiklis, kai vyksta daugkartinės ekspozicijos arba intervalinis fotografavimas, prijungus prie HDMI įrenginio, prijungus prie išmaniojo telefono per „Wi-Fi“, prijungus prie kompiuterio per „Wi-Fi“ arba USB arba kai įjungta „Bluetooth“

Meniu	MENU → Y → 5. Battery/Sleep → Quick Sleep Mode
-------	--

■ Greit. miego režimo įjungimas

- 1 Spausdami mygtukus **Δ** **∇** pasirinkite [Quick Sleep Mode] ir paspauskite mygtuką **OK**.
- 2 Spausdami mygtukus **Δ** **∇** pasirinkite [On] ir paspauskite mygtuką **OK**.

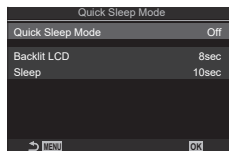

Greit. miego režimo nustatymų ekranas

Off	Energijos taupymo režimas neįsijungia.
On	Fotoaparatas greitai pereina į energijos taupymo režimą. Kai veikia energijos taupymas ir rodomas „Super“ valdymo skydelis (39 psl.), monitoriuje rodoma „ECO“.

- 3 Grįžtama į greit. miego režimo nustatymų ekraną.

■ Greit. miego režimo konfigūravimas

- 1 Konfigūruokite parinktis.
 - Paspausdami **Δ** **∇** pasirinkite elementą ir paspauskite mygtuką **OK**, kad būtų parodytas nustatymų meniu.
 - Sukonfigūravę parinktis, paspauskite mygtuką **OK**, kad grįžtumėte į greit. miego režimo nustatymo ekraną.

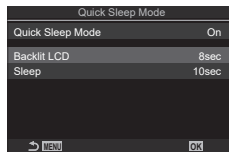

Backlit LCD	Pasirinkite po kiek laiko sumažės ekrano pašvietimas, jei nenaudojamos jokios fotoaparato funkcijos. 3 sek. / 5 sek. / 8 sek.
Sleep	Pasirinkite po kiek laiko suveiks miego režimas, jei nenaudojamos jokios fotoaparato funkcijos. 3 sek. / 5 sek. / 8 sek. / 10 sek. / 15 sek. / 30 sek. / 1 min.

- Kai veikia energijos taupymas ir rodomas „Super“ valdymo skydelis (39 psl.), monitoriuje rodoma „ECO“.



7

Fotoaparato nustatymas

Nustatymo iš naujo / laikrodžio / kalbos / kiti nustatymai

Numatytųjų nuostatų atkūrimas (Atkurti / inicijuoti nuostatas)

PASMB 

Atkurkite fotoaparato gamyklines numatytąsias nuostatas. Galite pasirinkti atkurti beveik visas nuostatas arba tik tas, kurios tiesiogiai susijusios su fotografavimu.

Meniu	MENU ➔  ➔ 6. Reset/Clock/Language/Others ➔ Reset/Initialize Settings
-------	--

Reset Shooting Settings	Atkurkite tik su fotografija susijusias nuostatas.
Initialize All Settings	Atkurkite visas nuostatas su keliomis išimtimis, pavyzdžiui, laikrodį ir kalbą.

 Informacijos apie atkurtas nuostatas žr. „Numatytieji nustatymai“ (313 psl.).







 Nustatymus galima išsaugoti, naudojant „OM Workspace“ arba „OM Image Share“.
Daugiau informacijos rasite mūsų svetainėje.

Fotoaparato laikrodžio nustatymas (🕒 Nustatymai)

PASMB 

Nustatykite fotoaparato laiką.

Meniu	MENU ➔  ➔ 6. Reset/Clock/Language/Others ➔ 🕒 Settings
-------	---

🕒	Nustatykite datą, laiką ir datos formatą. Mygtukais   pažymėkite elementus ir keiskite pažymėtą elementą mygtukais   .
Time Zone	Nustatykite laiko juostą ir vasaros laiką. Naudokite   mygtukus, norėdami pakeisti laiko juostą. Nuspaudus mygtuką INFO galima nustatyti vasaros laiką. Jis įsijungia ir išsijungia kaskart paspaudus mygtuką INFO .

Kalbos pasirinkimas (🗣️)

PASMB 

Pasirinkite fotoaparato meniu ir rekomenduojamą įrankių kalbą.

Meniu	MENU ➔  ➔ 6. Reset/Clock/Language/Others ➔ 🗣️
-------	---

Gulsčiuko kalibravimas

(Lygio reguliavimas)

PASMB 

Koreguokite gulsčiuko nukrypimus. Pastebėję klaidingus gulsčiuko parodymus sukalibruokite gulsčiuką.

Meniu	MENU ➔ γ ➔ 6. Reset/Clock/Language/Others ➔ Level Adjust
-------	--

Reset	Atkurkite gamyklinius gulsčiuko nustatymus.
Adjust	Pasirinkite atskaitos (nulio) tašką. Tinkamai pastatykite fotoaparatai ir sukalibruokite gulsčiuką.

Vaizdo apdorojimo funkcijos tikrinimas

(Pikselių fiks.)

PASMB 

Vienu metu patikrinkite vaizdo jutiklio ir vaizdo apdorojimo funkcijas. Siekiant užtikrinti geriausius rezultatus, nutraukite fotografavimą ir peržiūrą, palaukite bent minutę ir tęskite.

ⓘ Jei vykstant patikrinimui atsitiktinai išjungtumėte fotoaparatai, būtinai patikrinimą atlikite dar kartą.

Meniu	MENU ➔ γ ➔ 6. Reset/Clock/Language/Others ➔ Pixel Mapping
-------	---

Programinės aparatinės įrangos versijos peržiūra

(Programinės aparatinės įrangos versija)

PASMB 

Peržiūrėkite fotoaparato ir bet kokių objektyvų arba šiuo metu prijungtų išorinių prietaisų programinės aparatinės įrangos versijas. Jums gali prireikti šios informacijos kreipiantis į klientų aptarnavimo skyrių arba atliekant programinės aparatinės įrangos atnaujinimus.

Meniu	MENU ➔ γ ➔ 6. Reset/Clock/Language/Others ➔ Firmware Version
-------	--

Sertifikatų peržiūra

(Sertifikatas)

PASMB 

Atidarykite sertifikatą, nuodantį, kokius standartus atitinka šis fotoaparatas. Kitus sertifikatus rasite nurodytus ant paties fotoaparato arba jo naudojimo vadove.

Meniu	MENU ➔ γ ➔ 6. Reset/Clock/Language/Others ➔ Certification
-------	---

Prijungus fotoaparataž prie išorinio įrenginio, pavyzdžiui, prie kompiuterio ar išmaniojo telefono, galima atlikti įvairias užduotis. Atsižvelgdami į savo tikslus, pasirinkite jungties tipą ir programinę įrangą.

Atsargumo priemonės naudojant Wi-Fi ir „Bluetooth®“

Išjunkite LAN ir „Bluetooth®“ šalyse, regionuose arba kitose vietose, kur jų naudojimas draudžiamas.

Fotoaparate veikia belaidis LAN ir „Bluetooth®“. Naudojant šias funkcijas pirkimo regionui nepriklausančiose šalyse galima pažeisti vietinius belaidžiam tinklui taikomus reglamentus.

Kai kurios šalys ir regionai gali neleisti gauti duomenis be išankstinio valdžios leidimo. Kai kuriose pardavimo regionuose fotoaparatai gali būti siunčiami su išjungtais vietos duomenų rodiniais.

Kiekviena šalis ir regionas turi savo įstatymų ir reglamentų. Peržiūrėkite juos prieš keliaudami ir laikykitės jų būdami užsienyje. Mūsų kompanija neprisiima jokios atsakomybės tuomet, jei naudotojas nesilaikys vietinių įstatymų ir reglamentų.

Išjunkite „Wi-Fi“ ir lėktuvuose ir kitose vietose, kur jų naudojimas draudžiamas.

 „Fotoaparato belaidžio ryšio išjungimas (Lėktuvo režimas)“ (262 psl.)

- ⓘ Belaidžiu ryšiu perduodami duomenys gali būti pasisavinti trečiųjų šalių. Naudokite belaidžio ryšio funkcijas turėdami tai omenyje.
- ⓘ Belaidžio ryšio siųstuvo antena yra fotoaparato rankenoje. Laikykite ją kuo toliau nuo metalinių objektų.
- ⓘ Gabendami fotoaparataž maišelyje arba kitoje talpykloje, nepamirškite, kad talpyklos turinys arba medžiagos, iš kurios ji pagaminta, gali trukdyti belaidžio ryšio perdavimui, todėl gali nepavykti fotoaparato prijungti prie išmaniojo telefono.
- ⓘ Wi-Fi ryšys labiau sekina akumuliatorių. Jei akumuliatoriai išseks, ryšys gali dingti.
- ⓘ Tokie prietaisai, kaip mikrobangų krosnelės ir belaidžiai telefonai, kurie generuoja radijo dažnių spinduliuotes, magnetinius laukus arba statinę elektrą, gali sulėtinti arba kitaip pakenkti belaidžio ryšio duomenų perdavimui.
- ⓘ Kai kurios belaidžio LAN ryšio funkcijos neveikia tuomet, kai atminties kortelės apsaugos nuo įrašymo jungiklis nustatytas į padėtį „LOCK“.

Fotoaparato belaidžio ryšio išjungimas

(Lėktuvo režimas)

PASMB 

Galite išjungti fotoaparato belaidį ryšį („Wi-Fi“ / „Bluetooth®“).

Meniu	MENU ➔ Ų ➔ 4. Wi-Fi/Bluetooth ➔ Airplane Mode
-------	---

Off	Belaidis ryšys įjungtas.
On	Belaidis ryšys išjungtas. Jo naudoti negalėsite, kol nepakeisite į [Off] . ➔ pasirodo pasirinkus [On] .

 Ryšys su belaidžiu radijo bangų valdikliu FC-WR galimas net pasirinkus **[On]**.

Fotoaparato prijungimas prie išmaniojo telefono

Naudokite fotoaparato belaidžio LAN („Wi-Fi“) ir **Bluetooth®** ryšio funkcijas, kad fotoaparatą prijungtumėte prie išmaniojo telefono ir galėtumėte naudotis nurodyta programėle, kuri jums leis mėgautis fotoaparato galimybėmis prieš fotografuojant ir baigus fotografuoti. Kai ryšys bus užmegztas, galėsite atsisiųsti nuotraukas ir fotografuoti nuotoliniu būdu bei prie nuotraukų pridėti vietos informaciją.

- Ne visi išmanieji telefonai palaiko šią operaciją.

Veiksmai, kuriuos galite atlikti su nurodyta programėle „OM Image Share“

- Vaizdus iš fotoaparato galite nusiųsti į išmanųjį telefoną
Bendrinimui pažymėtus vaizdus (197 psl.) galite įkelti iš fotoaparato į išmanųjį telefoną. Taip pat galite naudoti išmanųjį telefoną, norėdami pasirinkti iš fotoaparato siunčiamus vaizdus.
- Nuotolinis fotografavimas išmaniuoju telefonu
Galite valdyti fotoaparatą nuotoliniu būdu ir fotografuoti, naudodamiesi išmaniuoju telefonu.
- Gražių vaizdų apdorojimas
Naudokite intuityvius valdiklius, kad į išmanųjį telefoną atsisiųstiems vaizdams pritaikytumėte įspūdingus efektus.
- GPS žymių pridėjimas prie fotoaparato vaizdų
Naudodami išmaniojo telefono GPS funkciją fotografuodami galite pridėti vietos informaciją.

Daugiau informacijos rasite mūsų tinklapyje.

Fotoaparato ir išmaniojo telefono susiejimas („Wi-Fi“ ryšys)

Prijungdami įrenginius pirmą kartą, vadovaukitės toliau pateiktais žingsniais.





- Sureguliuokite siejimo nuostatas naudodami „OM Image.Share“, o ne nustatymų programą, kuri naudojama išmaniojo telefono operacinėje sistemoje.

Valdymo pultas	
Meniu	MENU ➔ ☰ ➔ 4. Wi-Fi/Bluetooth ➔ Wi-Fi Connection

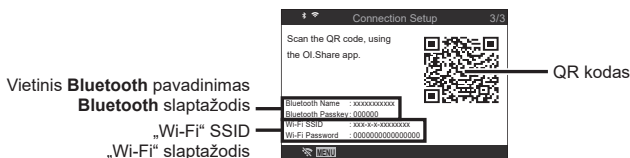
- Prisijungti galite ir spustelėdami tiesioginio vaizdo ekrane rodomą .

- 1 Paleiskite specialios prieš tai jūsų išmaniajame telefone įdiegtos „OM Image Share“ programos kopiją.
- 2 Pasirinkite [Device Connection] ir paspauskite mygtuką .
- 3 Vykdydami ekrane pateiktus nurodymus, sureguliuokite „Wi-Fi“ / „Bluetooth“[®] nustatymus.
 - Vietinis **Bluetooth** pavadinimas ir slaptažodis, „Wi-Fi“ SSID ir slaptažodis bei QR kodas rodomi ekrane.







- 4 Bakstelėkite fotoaparato piktogramą „OM Image Share“ ekrano apačioje.
 - Bus parodytas skirtukas [Easy Setup].
- 5 Sekdami „OM Image Share“ ekrane pateikiamus nurodymus, nuskaitykite QR kodą ir reguliuokite ryšio nustatymus.
 - Jei nepavyksta nuskaityti QR kodo, vykdydami „OM Image Share“ ekrane pateikiamus nurodymus sureguliuokite nustatymus rankiniu būdu.
 - Norėdami prisijungti, pasirinkite vietinį pavadinimą ir įveskite „Bluetooth“[®]: fotoaparato ekrane rodomą slaptažodį į „OM Image Share“ „Bluetooth“[®] nustatymų dialogo langą.
 - „Wi-Fi“ Norėdami prisijungti, įveskite SSID ir fotoaparato ekrane rodomą slaptažodį į „OM Image Share“ „Wi-Fi“ nustatymų dialogo langą.
 - Užbaigus susiejimą  ekrane taps žalios spalvos.
 - Bluetooth[®] piktograma nurodo būseną, kaip pavaizduota toliau:
 - : fotoaparatas skleidžia belaidžio ryšio signalą.
 - : užmegztas belaidis ryšys.
- 6 Kad baigtumėte „Wi-Fi“ ryšį, paspauskite fotoaparato mygtuką **MENU** arba ekrane paspauskite  **MENU**.
 - Taip pat galite išjungti fotoaparatą ir nutraukti ryšį su OM Image.Share.
 - Pagal numatytuosius nustatymus **Bluetooth**[®] ryšys išlieka aktyvus net nutraukus „Wi-Fi“ ryšį, todėl galite fotografuoti nuotoliniu būdu išmaniauoju telefonu. Norėdami fotoaparate nustatyti, kad nutraukus „Wi-Fi“ ryšį **Bluetooth**[®] ryšys taip pat būtų nutrauktas, nustatykite [Bluetooth] parinktį [Off].

Belaidžio ryšio budėjimo režimo nustatymas, kai fotoaparatas įjungtas („Bluetooth“)

Galite pasirinkti, ar įjungus fotoaparatą jis galės veikti belaidžio ryšio su išmaniuoju telefonu arba papildomu nuotoliniu valdymu budėjimo režimu.

 Iš anksto susiekite fotoaparatą ir išmanųjį telefoną arba papildomą nuotolinį valdymą. Parinkties [Bluetooth] pasirinkti negalima, kol neužbaigiamas susiejimas.

Meniu	MENU ➔  ➔ 4. Wi-Fi/Bluetooth ➔ Bluetooth
Off	Net įjungus maitinimą, fotoaparatas neveiks belaidžio ryšio budėjimo režimu ir belaidžio ryšio signalas nebus skleidžiamas.
On 	Kai fotoaparatas įjungtas, jis skleidžia belaidžio ryšio signalą ir veikia belaidžio ryšio budėjimo režimu. Galite sujungti fotoaparatą ir išmanųjį telefoną per „OM Image Share“ ir fotografuoti nuotoliniu būdu arba perkelti vaizdus.
On 	Kai fotoaparatas įjungtas, jis skleidžia belaidžio ryšio signalą ir veikia belaidžio ryšio su papildomu nuotoliniu valdymu budėjimo režimu (281 psl.), jei jis jau susietas su fotoaparatu.

 Kai pasirinkta [On]  ir „OM Image Share“ programėlė registruoja GPS žurnalus, fotoaparatas gauna vietos informaciją ir prideda ją prie užfiksuotos nuotraukos.

Belaidžio ryšio nustatymai, kai fotoaparatas išjungtas (Išjungimas, budėjimas)

Galite rinktis, ar išjungus fotoaparatą jis galės užmegzti ryšį su išmaniuoju telefonu.

Menu	MENU ➔ ⌵ ➔ 4. Wi-Fi/Bluetooth ➔ ⚙ Settings ➔ Power-off Standby
------	---

Select	Išjungiant fotoaparatą bus paprašyta pasirinkti, ar palaikyti belaidį ryšį su išmaniuoju telefonu.
Off	Išjungus fotoaparatą, išjungiamas ryštys su išmaniuoju telefonu.
On	Išjungus fotoaparatą ryšys su išmaniuoju telefonu lieka įjungtas ir išmaniuoju telefonu galima atsisiųsti arba peržiūrėti fotoaparate esančias nuotraukas.

■ „Rinktis“

[Power-off Standby] pasirinkus [Select], prieš išsijungiant fotoaparatu bus rodomas patvirtinimo dialogo langas, jeigu atitinka šios sąlygos:

- [Off] pasirinkta su [Airplane Mode]
- Fotoaparatas yra prijungtas prie išmaniojo telefono (263 psl.)
- Atminties kortelė įdėta teisingai

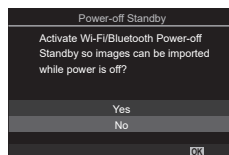

Yes	Fotoaparatą išjungti, tačiau ryšį su išmaniuoju telefonu palikti įjungtą.
No	Fotoaparatą išjungti ir išjungti ryšį su išmaniuoju telefonu.

ⓘ Jei praėjus maždaug minūtei po to, kai buvo parodytas dialogo langas, nebuvo atlikti jokie veiksmai, fotoaparatas nutrauks belaidį ryšį su išmaniuoju telefonu ir automatiškai išsijungs.

ⓘ Paliktas įjungtas belaidis ryšys automatiškai išsijungs, jeigu:



- ryšys yra neaktyvus 12 valandas
- išimta atminties kortelė
- pakeičiama baterija
- vidinio baterijos įkrovimo metu įvyksta klaida

Ryšį galima atkurti įjungus fotoaparatą.

👉 Atkreipkite dėmesį, kad jei [On] yra pasirinkta [Power-off Standby], fotoaparatas gali išjungti neiškart, kai **ON / OFF** svirtis pasukama į **ON**.

Vaizdų perkėlimas į išmanųjį telefoną

Galite pasirinkti vaizdus fotoaparate ir įkelti juos į išmanųjį telefoną. Taip pat fotoaparatu galite iš anksto rinktis nuotraukas, kurias norite bendrinti.  „Nuotraukų pasirinkimas bendrinimui (Bendrinimo tvarka)“ (197 psl.)

- Jei [Bluetooth] (264 psl.) parinktis nustatyta ties [Off] arba [On ], nustatykite ties [On ].
- Jei nustatyta [Bluetooth] (264 psl.) parinktis [On ], fotoaparatas veiks belaidžio ryšio budėjimo režimu.

1 Palieskite [Import Photos] išmaniojo telefono programėlėje „OM Image Share“.

- ① Priklausomai nuo išmaniojo telefono, gali pasirodyti „Wi-Fi“ ryšio patvirtinimo ekranas. Vadovaudamiesi ekrane pateikiamomis gairėmis, sujunkite išmanųjį telefoną ir fotoaparata.
- Visos fotoaparate esančios nuotraukos rodomos sąrašė.

2 Pasirinkite norimus perkelti vaizdus ir palieskite mygtuką „Irašyti“.

- Kai saugojimas yra baigtas, galite išjungti fotoaparata išmaniuoju telefonu.
- Net jei nustatyta [Bluetooth] (264 psl.) parinktis [Off] arba [On ], parinktį [Import Photos] galima naudoti fotoaparate paleidus parinktį [Wi-Fi Connection] ➔ [Device Connection].

Automatinis vaizdų įkėlimas, kai fotoaparatas yra išjungtas

Norėdami sukongfigūruoti fotoaparata, kad vaizdai į išmanųjį telefoną būtų keliami automatiškai kai fotoaparatas išjungtas:

- Pažymėkite norimus bendrinti vaizdus (197 psl.)
- Įjungti maitinimo išjungimo parengtį (265 psl.)
- Jeigu naudojate iOS prietaisą, paleiskite „OM Image Share“
- Pažymėjus nuotrauką bendrinimui fotoaparate ir išjungus fotoaparata, „OM Image Share“ pasirodo pranešimas. Palietus pranešimą nuotraukos automatiškai perkeliama į išmanųjį telefoną.

Nuotolinis fotografavimas išmaniuoju telefonu (tiesioginis vaizdas)

Galite fotografuoti nuotoliniu būdu, fotoaparataž valdydami išmaniuoju telefonu, ir tuo pačiu metu išmaniojo telefono ekrane stebėti tiesioginį vaizdą.

- Fotoaparate rodomas ryšio ekranas, o visi veiksmai atliekami išmaniuoju telefonu.
- Jei [Bluetooth] (264 psl.) parinktis nustatyta ties [Off] arba [On❌], nustatykite ties [On❌].
- Jei nustatyta [Bluetooth] (264 psl.) parinktis [On❌], fotoaparatas veiks belaidžio ryšio budėjimo režimu.

1 Paleiskite „OM Image Share“ ir palieskite [Remote Control].

2 Palieskite [Live View].

3 Norėdami nufotografuoti, spauskite užrakto mygtuką.

- Nufotografuotas vaizdas įrašomas fotoaparato atminties kortelėje.
- Net jei nustatyta [Bluetooth] (264 psl.) parinktis [Off] arba [On❌], parinktį [Live View] galima naudoti fotoaparate paleidus parinktį [Wi-Fi Connection] ➔ [Device Connection].
- Galimos fotografavimo parinktys yra iš dalies ribotos.

Nuotolinis fotografavimas išmaniuoju telefonu (nuotolinis užraktas)

Galite fotografuoti nuotoliniu būdu, valdydami fotoaparataž išmaniuoju telefonu (nuotolinis užraktas).

- Visi veiksmai pasiekiami fotoaparate. Be to, galite daryti nuotraukas ir įrašyti filmus naudodami užrakto mygtuką, rodomą išmaniojo telefono ekrane.
- Jei [Bluetooth] (264 psl.) parinktis nustatyta ties [Off] arba [On❌], nustatykite ties [On❌].
- Jei nustatyta [Bluetooth] (264 psl.) parinktis [On❌], fotoaparatas veiks belaidžio ryšio budėjimo režimu.

1 Paleiskite „OM Image Share“ ir palieskite [Remote Control].

2 Palieskite [Remote Shutter].

3 Norėdami nufotografuoti, spauskite užrakto mygtuką.

- Nufotografuotas vaizdas įrašomas fotoaparato atminties kortelėje.
- Net jei nustatyta [Bluetooth] (264 psl.) parinktis [Off] arba [On❌], parinktį [Remote Shutter] galima naudoti fotoaparate paleidus parinktį [Wi-Fi Connection] ➔ [Device Connection].

Vietos informacijos pridėjimas prie vaizdų





Naudodami išmaniojo telefono GPS funkciją fotografuodami galite pridėti vietos informaciją.

- Jei [Bluetooth] (264 psl.) parinktis nustatyta ties [Off] arba [On❌], nustatykite ties [On✔️].
- Jei nustatyta [Bluetooth] (264 psl.) parinktis [On✔️], fotoaparatas veiks belaidžio ryšio budėjimo režimu.

1 Prieš fotografuodami fotoaparatu, paleiskite „OM Image Share“ ir įjunkite vietos informacijos pridėjimo funkciją.

- Kai bus paraginta sinchronizuoti išmaniojo telefono ir fotoaparato laikrodžius, vadovaukitės „OM Image Share“ rodomomis gairėmis.

2 Fotografuokite fotoaparatu.



- Kai galima pridėti vietos informaciją, fotografavimo ekrane švies . Kai fotoaparatas negali gauti vietos informacijos,  mirksi.
- Gali prireikti šiek tiek laiko po įjungimo arba miego režimo išjungimo, kol fotoaparatas bus pasiruošęs pridėti vietos informaciją.
- Vietos informacija bus pridėta prie nuotraukų, kai ekrane rodoma .
-  rodoma ekrane peržiūrint nuotrauką su vietos informacija.
- Vietos informacijos negalima pridėti prie filmuotos medžiagos.

3 Baigę fotografuoti išjunkite vietos informacijos pridėjimo funkciją programėlėje „OM Image Share“.

Išmaniojo telefono ryškio nustatymų atkūrimas

(Iš naujo nustatyti  nustatymus)

Galite atkurti išmaniojo telefono ryškio nustatymų numatytąsias vertes.



Meniu	MENU ➔  ➔ 4. Wi-Fi/Bluetooth ➔  Settings ➔ Reset  Settings
-------	--

 Bus atkurti šie meniu elementai.

 [Connection Password] (269 psl.) / [Power-off Standby] (265 psl.)



 Norėdami prisijungti prie išmaniojo telefono, dar kartą paleiskite parinktį [Device Connection] (263 psl.).

„Wi-Fi“ / „Bluetooth®“ slaptažodžių keitimas:

Meniu	MENU ➔ ȳ ➔ 4. Wi-Fi/Bluetooth ➔  Settings ➔  Connection Password
-------	--

- 1 Atlikite naudojimo vadove nurodytus veiksmus ir paspauskite mygtuką .
 - Bus nustatytas naujas slaptažodis.

 Galima pakeisti tiek „Wi-Fi“ ryšio, tiek **Bluetooth®** ryšio slaptažodį.

 Pakeitę slaptažodžius vėl prijunkite išmanųjį telefoną.  „Fotoaparato ir išmaniojo telefono susiejimas („Wi-Fi“ ryšys)“ (psl. 263)

Prijungimas prie kompiuterių Wi-Fi ryšiu

Prijunkite fotoaparatą ir kompiuterį Wi-Fi ryšiu. Naudojant Wi-Fi, fotoaparatą maršrutizatoriumi galima prijungti prie kompiuterio namų arba panašiam tinkle.

Programinės įrangos diegimas

Norėdami prisijungti prie fotoaparato ir kompiuterio Wi-Fi ryšiu, naudokite „OM Capture“.

„OM Capture“

„OM Capture“ naudokite norėdami atsisiųsti ir peržiūrėti nuotraukas, nufotografuotas Wi-Fi ryšiu prie to paties tinklo kaip ir kompiuteris prijungtu fotoaparatu. Norėdami sužinoti daugiau arba norėdami atsisiųsti programinę įrangą, apsilankykite mūsų interneto svetainėje. Atsisiunčiant programinę įrangą, bus reikalinga nurodyti fotoaparato serijos numerį.

Norėdami įdiegti programinę įrangą, laikykitės ekrane pateikiamų nurodymų. Mūsų interneto svetainėje yra nurodyti sistemos reikalavimai ir diegimo instrukcijos.

Kompiuterio paruošimas („Windows“)

Jei „Windows“ negali aptikti maršrutizatoriumi arba priegos vieta prijungto fotoaparato, atlikite toliau nurodytus žingsnius, kad užregistruotumėte prietaisą rankiniu būdu.

- 1 Norėdami atidaryti pradžios meniu, kompiuterio darbalaukyje paspauskite mygtuką [Start].
- 2 Norėdami atidaryti parinktis [Windows Settings], paspauskite  (nustatymai).
- 3 Norėdami atidaryti [Bluetooth & other devices] parinktis, paspauskite [Devices].

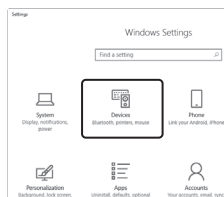
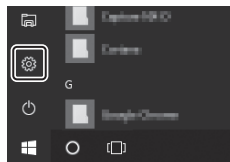

- 4 Paspauskite [Add Bluetooth or other devices].
- 5 Paspauskite [+ Everything else].
 - Bus atidarytas langas [Add a device] ir po trumpos pauzės bus parodyta [OM-1].
- 6 Spustelėkite [OM-1].
 - Kai bus parodytas pranešimas, nurodantis, kad paruošimas baigtas, paspauskite [Done].

Norint sujungti, fotoaparatai ir kompiuterį reikia susieti. Su fotoaparatu vienu metu galima susieti iki keturių kompiuterių. Norėdami susieti kompiuterį su fotoaparatu, prijunkite jį USB jungtimi. Susiejimą kompiuteriu reikia atlikti tik kartą.

- 1 Patikrinę, ar fotoaparatas išjungtas, pajunkite jį prie kompiuterio USB lizdo.
 - Tvirtindami USB laidą, naudokite pridėtą laido protektorių ir laido gnybtą, kad jungtys nebūtų pažeistos.  „Kabelių apsaugų tvirtinimas“ (21 psl.)

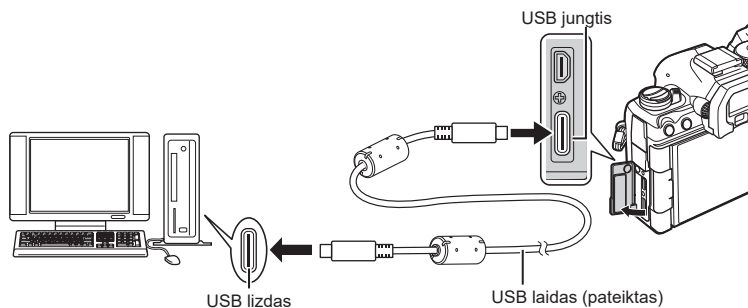

- USB jungčių vietos įvairiuose kompiuteriuose yra skirtingos. Informacija apie USB jungtis pateikiama prie kompiuterio pridėtoje dokumentacijoje.
- Jei kompiuterio USB prievadas yra A tipo, naudokite papildomą CB-USB11 kabelį.

2 Įjunkite fotoaparatai.

- Fotoaparatas parodys pranešimą, nurodantį jums identifikuoti prietaisą, prie kurio buvo prijungtas USB laidas.

 Jei pranešimas nerodomas, pasirinkite [USB Mode] nustatymą [Select] (254 psl.).

 Jei akumuliatoriai visai baigia išsekti, prijungus prie kompiuterio, fotoaparatas nerodys pranešimo. Pasirūpinkite, kad akumuliatoriai būtų įkrauti.

3 Naudodamiesi kryptinio valdiklio mygtukais Δ ∇ pažymėkite [RAW / Control] ir paspauskite mygtuką .

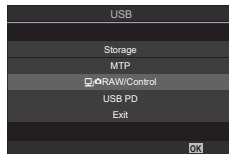

4 Paleiskite kompiuteryje įdiegtą „OM Capture“ kopiją.

- Paleidus, „OM Capture“ parągins pasirinkti ryšio tipą.



5 Paspauskite [Create new link] (Sukurti naują nuorodą) dešinėje esantį [+].

- Jei niekas nepasikeis, įjunkite fotoaparatai iš naujo.

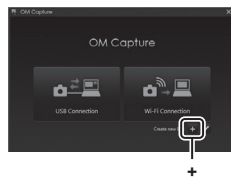

- Įveskite pavadinimą, kuris bus naudojamas fotoaparate norint identifikuoti kompiuterį. Numatytasis pavadinimas yra „Computer Name“.
- Fotoaparate naudojamas pavadinimas gali būti iki 15 simbolių ilgio.

6 Programėlėje „OM Capture“ spustelėkite [Settings].

- Kai parodomas pranešimas apie atliktą siejimą, atjunkite fotoaparatai, kaip nurodyta.

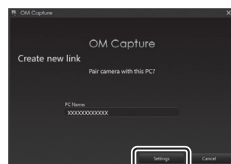

[Nuostatos]

- Pakartokite pirmiau aprašytus žingsnius, kad susietumėte fotoaparatai su kiekvienu papildomu kompiuteriu.
- Fotoaparate saugomą susiejimo informaciją galima peržiūrėti ir panaikinti, naudojant „OM Capture“.

Sureguliuokite prijungimo prie tinklo, kuriam priklauso susietas kompiuteris, nuostatas. Prieš prijungiant fotoaparataž prie kompiuterio Wi-Fi ryšiu, jį reikia konfigūruoti prijungimui prie tinklo Wi-Fi maršrutizatoriumi arba prieigos tašku. Jei reikia, fotoaparate galima išsaugoti ir iškviešti kelis tinklo profilius. [Wi-Fi Connection] nustatymus galima reguliuoti toliau nurodytais būdais:

Connect by WPS	<p>Konfigūruokite fotoaparataž automatiniam prijungimui (274 psl.). Norėdami prijungti WPS maršrutizatoriumi arba prieigos vieta, paprasčiausiai paspauskite prietaiso WPS mygtuką.</p> <p>[PBC Method]: pajunkite naudodami tik maršrutizatoriaus WPS mygtuką. Nuspaudus mygtuką, fotoaparatas prisijungia automatiškai.</p> <p>[PIN Method]: fotoaparatas prisijungia PIN režimu. Įveskite fotoaparato PIN maršrutizatoriuje, kad prijungtumėte.</p>
Connect from ((☞)) List	<p>Pasirinkite tinklą iš sąrašo (276 psl.). Fotoaparatas ieškos esamų tinklų; norėdami prisijungti, pasirinkite tinklą iš sąrašo ir įveskite tinklo slaptažodį.</p>
Connect manually	<p>Sureguliuokite ryšio nustatymus rankiniu būdu (275 psl.). Norėdami prijungti, įveskite tinklo pavadinimą (SSID) ir kitus nustatymus.</p>

- WPS ryšiui reikia su WPS suderinamo maršrutizatoriaus arba prieigos taško.
- Prijungiant su WPS PIN režimu, reikia prijungti maršrutizatorių prie administratoriaus kompiuterio, kuriame galima įvesti PIN.
- Rankiniam prijungimui reikalinga tinklo, prie kurio jungiate, informacija.
- Fotoaparataž galima prijungti šių tipų maršrutizatoriais arba prieigos taškais:
 - Standartas: IEEE802.11a/b/g/n/ac
 - Juosta: 2,4 GHz arba 5 GHz
 - Saugumas: WPA2, WPA3
- Fotoaparatas gali išsaugoti iki aštuonių tinklų nustatymus. Fotoaparatas automatiškai prisijungs prie tinklų, prie kurių buvo anksčiau prijungtas.
- Kiekvienas naujas ryšys po ankstesnių aštuonių perrašo ryšio, kuris buvo nenaudojamas ilgiausią laiko tarpą, nustatymus.
- Pridėjus prieigos taško tinklo profilį su tuo pačiu „MAC“ adresu kaip esamas profilis, perrašomi esamo profilio nustatymai.
- Informacijos apie maršrutizatorių arba prieigos taškų naudojimą pateikiama įrenginio dokumentacijoje.
- Tinklo profiliai nėra nustatomi iš naujo, kai pasirenkate [Initialize All Settings] ties [Reset/Initialize Settings] (259 psl.). Norėdami iš naujo nustatyti tinklo nustatymus, naudokite [Wi-Fi PC Settings] (278 psl.) > [Reset Wi-Fi PC Settings].

■ Fotoaparato „Wi-Fi“ įjungimas

Prieš prisijungiant prie tinklo per „Wi-Fi“, reikės įjungti „Wi-Fi“ fotoaparate. Jei [Airplane Mode] (262 psl.) nustatytas ties [On], nustatykite [Off].

■ Prijungimas su WPS (Jungtis su WPS)

Prijunkite naudodami maršrutizatoriaus arba prieigos taško WPS funkciją.

Meniu	MENU → ☺ → 4. Wi-Fi/Bluetooth → Wi-Fi Connection
-------	--

- 1 Pažymėkite [PC Connection] mygtukais **△** **▽** ir paspauskite mygtuką **OK**.
 - Bus parodytos [PC Connection] parinktys.
- 2 Mygtukais **△** **▽** pažymėkite [Connect by WPS] ir paspauskite mygtuką **OK**.
- 3 Mygtukais **△** **▽** pažymėkite parinktį ir paspauskite mygtuką **OK**.
 - Jei pasirinkote [PBC Method], paspauskite maršrutizatoriaus arba prieigos taško WPS mygtuką.
 - Paspauskite fotoaparato mygtuką **OK**, kad užmegztumėte ryšį.
 - Nuspaudus mygtuką, gali užtrukti kažkiek laiko, kol prijungs.
 - Jei pasirinkote [PIN Method], fotoaparatas parodys PIN; įveskite jį maršrutizatoriuje arba prieigos taške. Kai maršrutizatorius yra pasirengęs prijungti, paspauskite fotoaparato mygtuką **OK**.

- 4 Jei fotoaparatas gali prisijungti, tinklas bus parodytas su šalia tinklo pavadinimo pažymėta varnele (✓).

- Jei fotoaparatas buvo susietas su daugiau negu vienu kompiuteriu, prieš parodant tinklą, jums bus nurodyta pasirinkti kompiuterį. Mygtukais **△** **▽** pažymėkite norimą kompiuterį ir paspauskite mygtuką **OK**.
- Fotoaparatą galima naudoti tik su pasirinktu kompiuteriu. Norėdami pasirinkti kitą kompiuterį, turite nutraukti dabartinį ryšį.
- Jei prisijungti nepavyks, fotoaparatas apie tai pateiks pranešimą, o po to bus parodytos 3 žingsnyje nurodytos parinktys. Pakartokite 3–4 žingsnius.

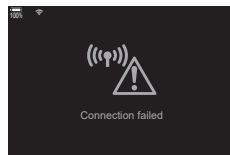
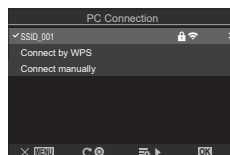

- 5 Paspauskite mygtuką **OK**, kad išjungtumėte fotografavimo langą.
 - Fotoaparatas grįš į standartinį fotografavimo ekraną.  ekrane taps žalios spalvos.



■ Prisijungimas rankiniu būdu (Prisijungti rankiniu būdu)

Sureguliuokite tinklo nuostatas rankiniu būdu. Turėsite nurodyti:

Menu	MENU ➔ ? ➔ 4. Wi-Fi/Bluetooth ➔ Wi-Fi Connection
------	--

SSID	Tinklo pavadinimas (SSID).
Authentication	Tinkle naudojamos apsaugos tipas.
Password	Slaptažodis prisijungimui prie saugaus tinklo.
IP Address Assign	Pasirinkite, ar fotoaparato IP adresą automatiškai priskirs tinklo DHCP serveris.
IP Address	Šie laukeliai reikalingi tada, kai IP adresas priskiriamas rankiniu būdu. Naudojami nustatymai priklauso nuo tinklo.
Subnet Mask	
Default Gateway	
DNS	

- 1 Pažymėkite [PC Connection] mygtukais Δ ∇ ir paspauskite mygtuką OK .
 - Bus parodytos [PC Connection] parinktys.
- 2 Pažymėkite [Connect manually] kryptiniais mygtukais Δ ∇ ir paspauskite mygtuką OK .
- 3 Naudodami Δ ∇ mygtukus pažymėkite ir paspauskite mygtuką OK .
 - Bus parodytos pasirinkto elemento parinktys.

SSID	Įrašykite tinklo SSID.
Authentication	Pasirinkite tinkle naudojamos apsaugos tipą. Rinkitės iš [None], [WPA2 / WPA3] ir [WPA3].
Password	Jei pasirinkote [WPA2 / WPA3] arba [WPA3] nuostatoje [Authentication], įveskite tinklo slaptažodį.
IP Address Assign	Pasirinkite [Auto. (DHCP)] arba [Manual]. Automatiniam IP adreso priskyrimui reikalingas tinklas su automatiškai IP adresus teikti konfigūruotu DHCP serveriu.
IP Address	Šie laukeliai yra reikalingi tada, kai elementui [IP Address Assign] pasirenkama [Manual].
Subnet Mask	
Default Gateway	
DNS	

- 4 Pažymėkite [Start Connection] mygtukais Δ ∇ ir paspauskite mygtuką OK .

5 Jei fotoaparatas gali prisijungti, tinklas bus parodytas su šalia tinklo pavadinimo pažymėta varnelė (✓).

- Jei fotoaparatas buvo susietas su daugiau negu vienu kompiuteriu, prieš parodant tinklą, jums bus nurodyta pasirinkti kompiuterį. Mygtukais Δ ∇ pažymėkite norimą kompiuterį ir paspauskite mygtuką OK .
- Fotoaparatą galima naudoti tik su pasirinktu kompiuteriu. Norėdami pasirinkti kitą kompiuterį, turite nutraukti dabartinį ryšį.
- Jei prisijungti nepavyks, fotoaparatas apie tai pateiks pranešimą, o po to bus parodytos 4 žingsnyje nurodytos parinktys. Pakartokite 4–5 žingsnius.

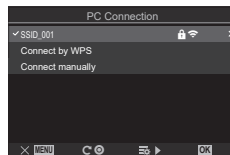

6 Paspauskite mygtuką OK , kad išjungtumėte fotografavimo langą.

- Bus parodyti standartiniai fotografavimo režimai.  ekrane taps žalios spalvos.

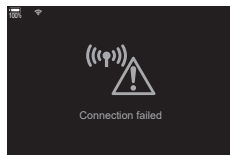

■ Pasirinkimas iš sąrašo (Prijungimas iš prieigos taškų sąrašo)

Fotoaparatas ieškos esamų tinklų ir rodys juos sąraše, iš kurio galite pasirinkti tinklą, prie kurio pageidaujate prisijungti.

Meniu

MENU \Rightarrow Y \Rightarrow 4. Wi-Fi/Bluetooth \Rightarrow Wi-Fi Connection

- 1 Pažymėkite [PC Connection] mygtukais Δ ∇ ir paspauskite mygtuką OK .
 - Bus parodytos [PC Connection] parinktys.
- 2 Pažymėkite [Connect from (📶) List] kryptiniais mygtukais Δ ∇ ir paspauskite mygtuką OK .
 - Bus parodytas esamų tinklų sąrašas.
- 3 Mygtukais Δ ∇ pažymėkite norimą tinklą ir paspauskite mygtuką OK .
 - Jei tinklas yra apsaugotas slaptažodžiu, jums bus nurodyta įvesti slaptažodį. Įveskite slaptažodį ir paspauskite mygtuką OK .
 - Paspauskite mygtuką \triangleright , kad būtų parodyti pažymėto tinklo [Detail Settings]. Galite įvesti IP adresą ir sureguliuoti nustatymus rankiniu būdu.
 - Paspauskite mygtuką G , kad pakartotumėte paiešką ir atnaujintumėte tinklų sąrašą.

4 Jei fotoaparatas gali prisijungti, tinklas bus parodytas su šalia tinklo pavadinimo pažymėta varnele (✔).

- Slaptažodžiu apsaugoti tinklai rodomi piktograma 🔒.
- Jei fotoaparatas buvo susietas su daugiau negu vienu kompiuteriu, prieš parodant tinklą, jums bus nurodyta pasirinkti kompiuterį. Mygtukais △ ▽ pažymėkite norimą kompiuterį ir paspauskite mygtuką OK.
- Fotoaparatą galima naudoti tik su pasirinktu kompiuteriu. Norėdami pasirinkti kitą kompiuterį, turite nutraukti dabartinį ryšį.
- Jei prisijungti nepavyks, fotoaparatas apie tai pateiks pranešimą, o po to bus parodytos 3 žingsnyje nurodytos parinktys. Pakartokite 3–4 žingsnius.

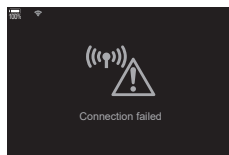

5 Paspauskite mygtuką OK, kad išjungtumėte fotografavimo langą.

- Bus parodyti standartiniai fotografavimo režimai. 📶
ekrane taps žalios spalvos.



💡 **Prisijungimas prie anksčiau pasirinktų tinklų**

- Fotoaparatas automatiškai prisijungs prie anksčiau pasirinktų tinklų tuomet, kai 📶 piktogramoje pasirinksite [PC Connection]. Jums nereikės pateikti slaptažodžio.
- Jei naudojami keli tinklai, fotoaparatas pirmiausia prisijungs prie vėliausiai naudoto tinklo.
- Kai fotoaparatas bus prijungtas, jis parodys esamų tinklų sąrašą, o dabartinis tinklas bus rodomas pažymėtas varnele ✔.
- Norėdami prisijungti prie kito tinklo, pažymėkite jį sąraše ir paspauskite mygtuką OK.
- Jei fotoaparatas tinkle buvo susietas su daugiau negu vienu kompiuteriu, prieš parodant tinklą, jums bus nurodyta pasirinkti kompiuterį. Mygtukais △ ▽ pažymėkite norimą kompiuterį ir paspauskite mygtuką OK.

■ MAC adreso rodymas / Kompiuterio ryšio „Wi-Fi“ nustatymų nustatymas iš naujo („Wi-Fi“ kompiuterio nustatymai)

Galite peržiūrėti „Wi-Fi“ ryšio fotoaparato MAC adresą ir iš naujo nustatyti ryšio su kompiuteriu „Wi-Fi“ nustatymus.

Meniu	MENU ➔ Ų ➔ 4. Wi-Fi/Bluetooth ➔ Wi-Fi PC Settings
-------	---

Wi-Fi MAC Address	Rodyti „Wi-Fi“ ryšio fotoaparato MAC adresą.
Reset Wi-Fi PC Settings	Ištrinti informaciją apie kompiuterius, su kuriais fotoaparatas suporuotas, ir prieigos taškus, prie kurių fotoaparatas prisijungęs.

Nuotraukų įkėlimas vos jas nufotografavus

Fotografuokite nuotraukas ir įkelkite jas į kompiuterį tame pačiame tinkle, kaip ir fotoaparatas. Prieš tęsdami, sujunkite fotoaparatą ir kompiuterį kaip aprašyta „Kompiuterio susiejimas su fotoaparatu (Nauja jungtis)“ (271 psl.).

1 Paleiskite paskirties kompiuterijoje įdiegtą „OM Capture“.

- Jei bus nurodyta pasirinkti ryšio tipą, paspauskite [Wi-Fi Connection].
- Kai fotoaparatas bus aptiktas, fotoaparatas parodys pranešimą [Camera connected].
- Kai ryšys bus užmegztas, fotoaparatas rodys dešinėje pateiktą pranešimą.



[Wi-Fi Connection]

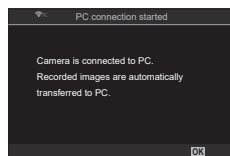

2 Konfigūruokite „OM Capture“, kad automatiškai atsisiųstumėte nuotraukas vos jas nufotografavę.

- Pasirinkite šaltinio kortelės lizdą (1 arba 2) ir atsisiunčiamų nuotraukų tipą (JPEG nuotraukos, RAW nuotraukos arba filmai).
- Pasirinkite atsisiųstų nuotraukų paskirties vietą.



„OM Capture“ valdymo langas

3 Fotografuokite naudodamiesi valdikliais.

- Nuotraukos bus įkeltos į kompiuterį po to, kai bus išsaugotos fotoaparato atminties kortelėje.
- Įkeliant bus rodoma piktograma **PC** („vaizdo įkėlimas“).
- Fotoaparatas įkels tik nuotraukas ir filmus, kurie įrašyti tuomet, kai fotoaparatas ir kompiuteris prijungti. Bet kokios nuotraukos, padarytos prieš fotoaparate įjungiant „W-Fi“, nebus įkeltos.
- Kiekvienos kortelės įkėlimo eilėje gali būti ne daugiau nei 3000 nuotraukų.

Vaizdo įkėlimas



☞ Kai fotoaparatas prijungtas prie tinklo:

- Miego režimas išjungtas
- Fotografavimas intervalais / laikmatis negalimas
- Atkūrimo metu prieinamoms parinktims taikomi kai kurie apribojimai

☞ [PC connection ended] parinktys bus parodytos, kai bus nutrauktas fotoaparato ryšys su tinklu. Bet kokie likę duomenys bus toliau įkeliami iš naujo užmezgus ryšį. Tačiau atkreipkite dėmesį, kad likę duomenys nebus įkelti, jei:

- „Wi-Fi“ ryšys nutrauktas naudojant fotoaparato valdiklius
- Fotoaparatas yra išjungtas
- Šaltinio atminties kortelė išimta

☞ Jei „OM Capture“ rodo pranešimą [This application is unable to find a camera in the camera control mode], patikrinkite:

- fotoaparatas buvo susietas su kompiuteriu,
- ar pasirinkote tinkamą kompiuterį jungdamiesi prie tinklo ir
- fotoaparatas yra užregistruotas kompiuteryje (tik „Windows“). ☞ „Kompiuterio paruošimas („Windows“)“ (psl. 270)

Ryšio nutraukimas

Nutraukite Wi-Fi ryšį. Kai kuriose šalyse arba regionuose gali būti draudžiama naudoti Wi-Fi ir tokiu atveju, Wi-Fi reikėtų išjungti.

■ Dabartinio ryšio nutraukimas

1 Fotoaparato ekrane palieskite .

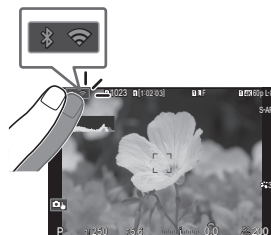

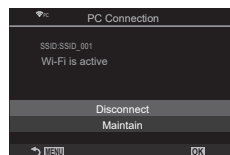

- Jums bus nurodyta patvirtinti, ar norite atsijungti.
- Ekrane rodomas ryšio SSID.



2 Pažymėkite [Disconnect] mygtukais   ir paspauskite mygtuką .

- Fotoaparatas nutrauks ryšį ir įjungs fotografavimo langą.
- Jei liko įkelti duomenų, bus parodytas patvirtinimo langas. Norėdami nutraukti ryšį, pažymėkite [Yes] ir paspauskite mygtuką .

3 Norėdami prijungti iš naujo, bakstelėkite  arba pasirinkite [„Wi-Fi Connection“] > [PC Connection] ir paspauskite mygtuką .

- Fotoaparatas automatiškai prijungs prie anksčiau pasirinktų tinklų.
- Norėdami prijungti prie naujo tinklo, pažymėkite [Maintain] 2 žingsnyje ir paspauskite mygtuką . Pasirinkite iš esamų tinklų sąrašo kaip aprašyta „Pasirinkimas iš sąrašo (Prijungimas iš prieigos taškų sąrašo)“ (psl. 276).
- Jei išjungsite fotoaparata tuomet, kai įkeliama, jums bus nurodyta pasirinkti, ar išjungti fotoaparato maitinimą ir nutraukti „Wi-Fi“ ryšį iš karto ar išjungti fotoaparato maitinimą tik baigus įkelti.

■ „Wi-Fi“ / „Bluetooth®“ išjungimas

Nustatykite [Airplane Mode] (262 psl.) ties [On]. Belaidis ryšys bus išjungtas.

Nuotolinio valdymo naudojimas

Valdyti fotoaparatą ir fotografuoti galite naudodamiesi papildomu nuotoliniu valdikliu (RM-WR1).

Komponentų pavadinimai

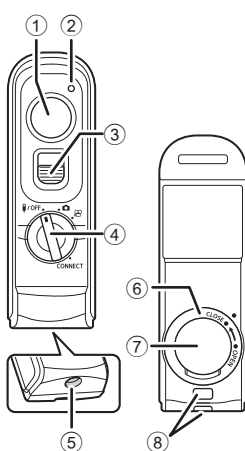

- 1 Užrakto mygtukas
- 2 Duomenų perkėlimo indikatorius
- 3 Užrakto mygtuko fiksatorius
- 4 Režimo ratukas (OFF / / / CONNECT)
- 5 Kabelio jungtis
- 6 Baterijų skyrelio dangtis
- 7 Baterijų skyrelio dangtelis
- 8 Dirželio kilputė

Ryšys

■ Laidinė jungtis

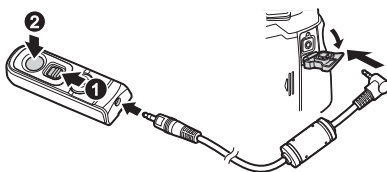

Pasukite nuotolinio valdiklio režimo ratuką į padėtį / OFF ir prijunkite nuotolinį valdiklį prie fotoaparato pridėtu kabeliu.

Nuotraukas galima fotografuoti paspaudžiant fotografavimo mygtuką.

Norėdami filmuoti, iš anksto nustatykite [Shutter Function] (218 psl.) ties [REC].

ⓘ Kai kabelis prijungtas, nuotolinis valdiklis neprieinamas.

📷 Fotografavimas su ilgalaikė ekspozicija ar pan. galimas paslenkant užrakto mygtuko fiksatorių ir paspaudžiant užrakto mygtuką (1, 2).

■ Belaidis ryšys

Norint naudoti belaidį ryšį, pirmiausiai reikia susieti fotoaparatai ir nuotolinį valdiklį.

Meniu	MENU ➔ Ų ➔ 4. Wi-Fi/Bluetooth ➔ Wireless Shutter Setting
Start Pairing	Vadovaukitės ekrane pateiktomis instrukcijomis. Užbaigus susiejimą, [Bluetooth] bus nustatyta ties [On Ų].
Delete Pairing	Pasirinkus [Yes] ir paspaudus mygtuką OK , susietas įrenginys bus ištrintas.

1 Pasirinkite [Start Pairing] ir paspauskite mygtuką **OK**.

2 Kai rodomas pranešimas, kad vyksta susiejimas, pasukite nuotolinio valdiklio režimo ratuką ties **CONNECT** ir palikite toje vietoje.

- Susiejimas pradedamas palaikius 3 sekundes. Laikykite padėtyje **CONNECT**, kol susiejimas bus užbaigtas. Pasukus režimo ratuką prieš užbaigiant, duomenų perkėlimo indikatorius greitai mirksės.
- Duomenų perkėlimo indikatorius užsidega prasidėjus susiejimui.

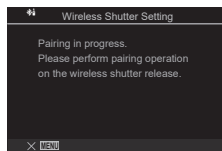

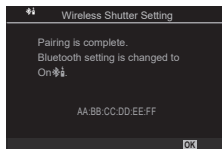

3 Kai rodomas pranešimas, kad susiejimas užbaigtas, paspauskite mygtuką **OK**.

- Duomenų perkėlimo indikatorius išsijungia užbaigus susiejimą.
 - Užbaigus susiejimą [Bluetooth] (264 psl.) bus nustatyta ties [On **Ų**].
- ① Jei pasuksite nuotolinio valdiklio režimo ratuką arba paspausite fotoaparato mygtuką **MENU** prieš pasirodant susiejimo užbaigimo pranešimui, susiejimo procesas pasibaigs. Susieto įrenginio informacija bus nustatyta iš naujo. Susiekite dar kartą.
- ② Pasukus šiuo metu nesusieto nuotolinio valdiklio režimo ratuką ties **CONNECT** ir palaikius 3 sekundes arba susiejimui nepavykus bus iš naujo nustatyta ankstesnių ryšių susiejimo informacija. Susiekite dar kartą.





■ Panaikinti sąsaja



- 1 Pasirinkite [Delete Pairing] ir paspauskite mygtuką .
- 2 Pasirinkite [Yes] ir paspauskite mygtuką .

⚠ Susiejus fotoaparata su nuotoliniu valdikliu, turite atlikti [Delete Pairing], norėdami iš naujo nustatyti susiejimo informaciją, prieš susiedami fotoaparata su nauju nuotoliniu valdikliu.

Fotografavimas nuotoliniu valdikliu



PASMB

Norėdami belaidžiu būdu sujungti fotoaparata ir nuotolinį valdiklį, įsitikinkite, kad [Bluetooth] (264 psl.) nustatyta ties [On ]. Nustačius ties [On , rodoma  ir fotoaparatas veiks belaidžio ryšio su nuotoliniu valdikliu parengties režimu vos jį įjungus.

- 1 Pasukite nuotolinio valdiklio režimo ratuką ties  arba .



- 2 Norėdami fotografuoti paspauskite nuotolinio valdiklio užrakto mygtuką.





- Kai nuotolinio valdiklio režimo ratukas nustatytas ties  (fotografavimo režimas): lengvai nuspaudus nuotolinio valdiklio užrakto mygtuką iki pirmosios padėties (nuspauskite užrakto mygtuką iki pusės) bus parodytas AF patvirtinimo ženklas (●) ir fokusavimo vietoje atsiras žalias rėmelis (AF rėmelis).
- Kai nuotolinio valdiklio režimo ratukas nustatytas ties  (filmo įrašymo režimas): paspaudus nuotolinio valdiklio užrakto mygtuką pradedamas filmo įrašymas. Dar kartą paspauskite nuotolinio valdiklio užrakto mygtuką, kad sustabdytumėte filmo įrašymą.



Užrakto mygtukas

■ Nuotolinio valdiklio duomenų perkėlimo indikatorius.

Užsiedga vieną kartą	Nuotolinio valdiklio operacija tinkamai nusiųsta į fotoaparata.
Greitai mirksi (1 sekundę)	Nuotolinio valdiklio operacija nebuvo tinkamai nusiųsta į fotoaparata. Sumažinkite atstumą tarp fotoaparato ir nuotolinio valdiklio. Jei problema nedingsta, patikrinkite fotoaparato nustatymus.
Greitai mirksi (3 sekundes)	Yra problema, susijusi su fotoaparato ir nuotolinio valdiklio susiejimu. Dar kartą susiekite įrenginius.
Neužsiedga	Taip gali nutikti toliau nurodytose situacijose. <ul style="list-style-type: none">• Išsikrovė nuotolinio valdiklio akumulatorius.• Nuotolinio valdiklio režimo ratukas yra padėtyje  / OFF.• Fotoaparatas ir nuotolinis valdiklis yra sujungti kabeliu.

- ⓘ Net jei nustatyta [Bluetooth] (264 psl.) parinktis [On ], galite prijungti fotoaparata prie išmaniojo telefono, fotoaparate paleidę parinktį [Device Connection]. Tačiau nuotoliniu valdikliu negalite valdyti fotoaparato, kai jis prijungtas prie išmaniojo telefono.
- ⓘ Susieti įrenginius ir naudoti nuotolinį fotografavimą negalima, kai [Airplane Mode] (262 psl.) nustatytas ties [On].
- ⓘ Fotoaparatas nepersijungia į miego režimą, kai belaidžiu būdu prijungtas nuotolinis valdiklis.
- ⓘ Jei nuotolinio valdiklio režimo ratuką pasuksite į padėtį  / **OFF**, fotoaparatas persijungia į miego režimą pagal [Sleep] (256 psl.) nustatymą. Kai [Bluetooth] (264 psl.) nustatyta ties [On ], fotoaparatas nepersijungs į miego režimą, nebent nuotolinio valdiklio režimo ratuką pasuksite į padėtį  / **OFF**.
- ⓘ Jei nuotolinį valdiklį naudosite fotoaparatai veikiant miego režimu, gali prireikti daugiau laiko, kol fotoaparatas pradės veikti.
- ⓘ Nuotoliniu valdikliu negalima valdyti fotoaparato, kai jis persijungia iš miego režimo. Nuotolinį valdiklį naudokite atkūrus fotoaparato veikimą.
- ⓘ Baigę naudotis nuotoliniu valdikliu, pasukite jo režimo ratuką į padėtį  / **OFF**.

Nuotolinio valdiklio MAC adresas

Nuotolinio valdiklio MAC adresas atspausdintas garantijos kortelėje, pridedamoje prie nuotolinio valdiklio.

Nuotolinio valdiklio naudojimo atsargumo priemonės

- Netraukite akumulatoriaus skyriaus dangtelio ir nenaudokite jo akumulatoriaus skyriaus dangčio pasukimu.
- Nepradurkite akumuliatorių aštriais daiktais.
- Nenumeskite ir nesiūbuokite nuotolinio valdiklio, laikydami kabelį.
- Ant kabelio arba nuotolinio valdiklio jungčių patekusi drėgmė gali trukdyti belaidžio valdymo veikimui ir sumažinti laidinių jungčių patikimumą.
- Prieš uždarydami akumuliatorių skyriaus dangtį įsitikinkite, kad ant jo nėra pašalinių medžiagų.
- Prieš prijungdami arba atjungdami kabelius, pasukite režimo ratuką ties  / **OFF**.

Prijungimas prie kompiuterių USB jungtimi

Prijunkite fotoaparataž prie kompiuterio USB laidu.

Programinės įrangos diegimas

Įdiekite tolesnę programinę įrangą, kad pasiektumėte fotoaparataž tuomet, kai jis prijungtas tiesiai prie kompiuterio USB laidu.

„OM Capture“

Naudokite „OM Capture“, kad automatiškai atsisiųstumėte ir peržiūrėtumėte nuotraukas vos jas padarius ir valdytumėte fotoaparataž nuotoliniu būdu. Norėdami sužinoti daugiau arba norėdami atsisiųsti programinę įrangą, apsilankykite mūsų interneto svetainėje.

Atsisiunčiant programinę įrangą, bus reikalinga nurodyti fotoaparato serijos numerį.

Norėdami įdiegti programinę įrangą, laikykitės ekrane pateikiamų nurodymų. Mūsų interneto svetainėje yra nurodyti sistemos reikalavimai ir diegimo instrukcijos.

„OM Workspace“

Kompiuterinė programa naudojama norint atsisiųsti, peržiūrėti ir tvarkyti fotoaparatu įrašytas nuotraukas ir filmus. Redaguojant „RAW“ su „OM Workspace“ yra įgalintas aukštos spartos apdorojimas, naudojant fotoaparato modulį. Ji taip pat gali būti naudojama norint atnaujinti fotoaparato programinę aparatinę įrangą. Programinę įrangą galima atsisiųsti iš mūsų interneto svetainės. Atsisiunčiant programinę įrangą, bus reikalinga nurodyti fotoaparato serijos numerį.

Norėdami įdiegti programinę įrangą, laikykitės ekrane pateikiamų nurodymų. Mūsų interneto svetainėje yra nurodyti sistemos reikalavimai ir diegimo instrukcijos.

Nuotraukų įkėlimas vos jas nufotografavus (RAW / valdymas)

PASMB

Prijunkite fotoaparatai prie kompiuterio USB laidu, kad įkeltumėte nuotraukas fotografavimo metu. Fotografuoti galite naudodami ant fotoaparato korpuso esančius mygtukus arba valdydami fotoaparatai kompiuteriu nuotoliniu būdu.

1 Patikrinę, ar fotoaparatas išjungtas, pajunkite jį prie kompiuterio USB lizdo.

- Tvirtindami USB laidą, naudokite pridėtą laido protektorių ir laido gnybtą, kad jungtys nebūtų pažeistos.  „Kabelių apsaugų tvirtinimas“ (21 psl.)

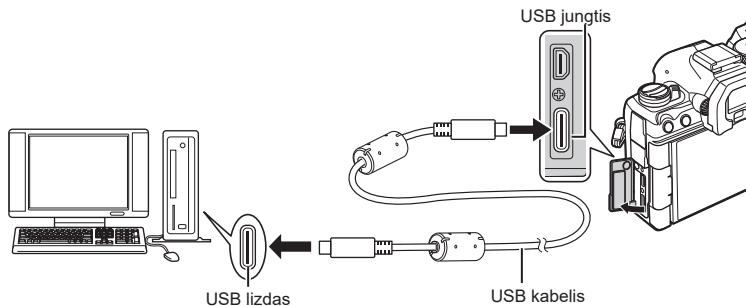

- USB jungčių vietos įvairiuose kompiuteriuose yra skirtingos. Informacija apie USB jungtis pateikiama prie kompiuterio pridėtoje dokumentacijoje.
- Jei kompiuterio USB prievadas yra A tipo, naudokite papildomą CB-USB11 kabelį.

2 Įjunkite fotoaparatai.

- Fotoaparatas parodys pranešimą, nurodantį jums identifikuoti prietaisą, prie kurio buvo prijungtas USB laidas.

 Jei pranešimas nerodomas, pasirinkite [USB Mode] nustatymą [Select] (254 psl.).

 Jei akumulatoriai visai baigia išsekti, prijungus prie kompiuterio, fotoaparatas nerodys pranešimo. Pasirūpinkite, kad akumulatoriai būtų įkrauti.

3 Naudodamiesi mygtukais Δ ∇ pažymėkite [RAW / Control] ir paspauskite mygtuką .

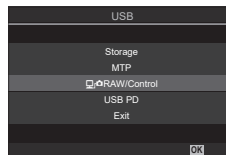

4 Paleiskite kompiuteriye įdiegtą „OM Capture“ kopiją.

- Nurodžius pasirinkti ryšio tipą, paspauskite [USB Connection].





[USB Connection]

- 5** Konfigūruokite „OM Capture“ atsiuntimui.
 - Pasirinkite atsiųstų nuotraukų paskirties vietą.
- 6** Fotografavimas fotoaparato arba kompiuterio valdikliais.
 - Nuotraukos bus atsiunčiamos į kompiuterį pagal pasirinktas parinktis.
 - Išsamesnė informacija apie programinės įrangos naudojimą pateikiama internetiniame žinyne.

- Kompiuterio negalima naudoti fotoaparato fotografavimo režimui pakeisti.
- Kompiuterio negalima naudoti norint ištrinti nuotraukas iš į fotoaparatą įdėtų atminties kortelių.
- Fotoaparato lango kadr. dažn. gali sumažėti, jei vaizdas pro fotoaparato objektyvą rodomas vienu metu ir kompiuterio, ir fotoaparato ekrane.
- Ryšys su kompiuteriu bus nutrauktas šiais atvejais:
 - išjungiate „OM Capture“,
 - įdedate arba išimate atminties korteles arba
 - išjungiate fotoaparatą.

Fotoaparato pajungimas spartaus RAW formato failų apdorojimui / valdymas

Redaguojant RAW duomenis sujungus fotoaparatą ir kompiuterį, apdorojimas bus spartesnis, nei naudojant tik kompiuterį.

- 1** Patikrinę, ar fotoaparatas išjungtas, pajunkite jį prie kompiuterio USB lizdo.
- 2** Įjunkite fotoaparatą.
 - Fotoaparatas parodys pranešimą, nurodantį jums identifikuoti prietaisą, prie kurio buvo prijungtas USB laidas.
 - Jei pranešimas nerodomas, pasirinkite [USB Mode] nustatymą [Select] (254 psl.).
 - Jei akumulatoriai visai baigia išsekti, prijungus prie kompiuterio, fotoaparatas nerodys pranešimo. Pasirūpinkite, kad akumulatoriai būtų įkrauti.
- 3** Naudodamiesi mygtukais Δ ∇ pažymėkite  RAW /Control] ir paspauskite mygtuką .

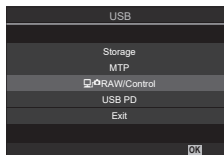

- 4** Paleiskite kompiuteryje įdiegtą „OM Workspace“ kopiją.
- 5** Pasirinkite apdorojamą nuotrauką.
 - Pasirinkti galima tik prijungtu fotoaparatu užfiksuotas nuotraukas.
 - Negalite rinktis prijungto fotoaparato SD kortelėje esančių nuotraukų.

6 Apdorokite RAW formato nuotraukas.

- Galima pakeisti fotoaparato nustatymus ir RAW formato nuotraukos bus apdorotos atitinkamai.
- Apdortų nuotraukų kopijos bus išsaugota JPEG formatu.
- USB laikomų RAW duomenų redagavimo įgalinimas atmeta bet kokius redagavimo lange anksčiau atliktus pakeitimus.
- Jei pajungti du ar daugiau fotoaparatus, USB laikomų RAW duomenų redagavimas negalimas.
- Išsamesnė informacija apie programinės įrangos naudojimą pateikiama internetiniame žinyne.

Nuotraukų kopijavimas į kompiuterį (Laikymas / MTP)

Prijungtas prie kompiuterio fotoaparatas gali veikti kaip išorinis atminties įrenginys, beveik taip pat kaip ir standusis diskas arba kitas išorinis atminties įrenginys. Duomenis galima nukopijuoti iš fotoaparato į kompiuterį.

1 Patikrinę, ar fotoaparatas išjungtas, pajunkite jį prie kompiuterio USB lizdo.

2 Įjunkite fotoaparatą.

- Fotoaparatas parodys pranešimą, nurodantį jums identifikuoti prietaisą, prie kurio buvo prijungtas USB laidas.
- Jei pranešimas nerodomas, pasirinkite [USB Mode] nustatymą [Select] (254 psl.).
- Jei akumulatoriai visai baigia išsekti, prijungus prie kompiuterio, fotoaparatas nerodys pranešimo. Pasirūpinkite, kad akumulatoriai būtų įkrauti.

3 Mygtukais Δ ∇ pažymėkite [Storage] arba [MTP] ir paspauskite mygtuką \odot .

[Storage]: fotoaparatas veikia kaip išorinis kortelės skaitytuvas.

[MTP]: fotoaparatas veikia kaip nešiojamasis įrenginys.

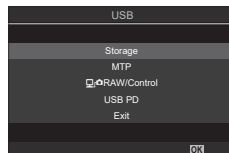

4 Fotoaparatas bus pajungtas prie kompiuterio kaip naujas atminties įrenginys.

- ① Net jei kompiuteris turi USB jungtį, duomenų persiuntimas gali neveikti toliau nurodytomis aplinkybėmis.

Kompiuteriai, kuriuose USB lizdas pridodamas naudojant išplėtimo kortelę ir pan., kompiuteriai, į kuriuos operacinė sistema įdiegta ne gamykloje ar kompiuteriai, sukomplektuoti namuose

- ① Jeigu fotoaparatas prijungtas prie kompiuterio, fotoaparato funkcijomis naudotis negalima.
- ① Jeigu kompiuteris neaptinka fotoaparato, atjunkite USB laidą ir vėl prijunkite jį prie kompiuterio.
- ① Pasirinkus [MTP], į kompiuterį negalėsite kopijuoti filmų, viršijančių 4 GB.

Fotoaparato maitinimas USB jungtimi („USB Power Delivery“)

Fotoaparatus energiją teikti galima mobiliaisiais akumuliatoriais arba USB KS adapteriais, atitinkančiais „USB Power Delivery“ (USB PD) standartą. Šie prietaisai privalo:

Standartinis – atitikti USB energijos perdavimo (USB PD) standarto reikalavimus
Išvesties srovė – 27 W (9 V 3 A, 15 V 2 A arba 15 V 3 A) arba daugiau

1 Patikrinę ar fotoaparatas išjungtas, USB laidu pajunkite jį prie įrenginio.

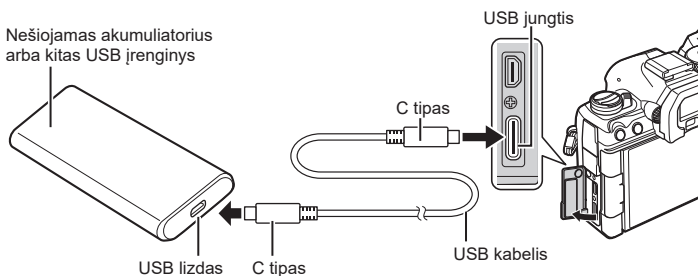

- Šis prijungimo metodas skirtingas įvairiuose įrenginiuose. Išsamesnės informacijos skaitykite su prietaisų pateiktoje dokumentacijoje.
- Su kai kuriais prietaisais gali būti neįmanoma naudoti USB energijos perdavimo (USB PD). Žr. kartu su USB prietaisais tiekiamą vadovą.

2 Įjunkite fotoaparata.

- Fotoaparatas naudos prijungto USB įrenginio maitinimą.
- Jei fotoaparatas rodo pranešimą, nurodantį jums identifikuoti prietaisą, prie kurio buvo prijungtas USB laidas, pasirinkite [USB PD].
- Jei akumuliatoriai labai išsekę, fotoaparata prijungus prie USB įrenginio, ekranas liks tuščias. Pasirūpinkite, kad akumuliatoriai būtų įkrauti.
- „USB“ simbolis rodoma, kai fotoaparatus maitinimas tiekiamas iš USB įrenginio.

Prijungimas prie televizorių arba išorinių ekranų su HDMI

Nuotraukas galima peržiūrėti prie fotoaparato HDMI jungtimi prijungtuose televizoriuose. Naudokite televizorių, kad parodytumėte nuotraukas auditorijai.



Taip pat galite peržiūrėti filmus tuomet, kai fotoaparatas yra prijungtas prie išorinio ekrano arba vaizdo rašytuvo HDMI jungtimi.

- HDMI laidus tiekia trečiųjų šalių tiekėjai. Naudokite HDMI sertifikuotą laidą.
- Kai filmo raiška yra [4K], o atkūrimo sparta yra [60p] ties [HDMI] [↔], naudokite HDMI 2.0 arba naujesnį standartą atitinkantį HDMI kabelį.

Nuotraukų peržiūra televizoriuje (HDMI)

Nuotraukas ir filmus galima peržiūrėti didelės raiškos televizoriuje, prijungtame tiesiai prie fotoaparato HDMI laidu.

Informacijos apie išvesties signalo nustatymą ieškokite „Rodmenų išoriniame ekrane parinktys (HDMI nustatymai)“ (253 psl.).

■ Fotoaparato prijungimas prie televizoriaus

Prijunkite fotoaparatą HDMI laidu.

1 Įsitikinę, kad fotoaparatas išjungtas, HDMI laidu pajunkite jį prie televizoriaus.

- Tvirtindami USB laidą, naudokite pridėtą laido protektorių ir laido gnybtą, kad jungtys nebūtų pažeistos. [Kabelių apsaugų tvirtinimas] (21 psl.)

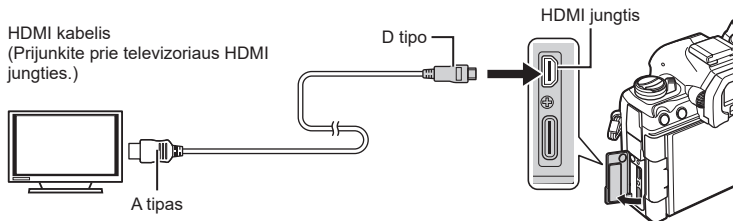

2 Pasirinkite televizoriaus HDMI įvestį ir įjunkite fotoaparatą.

- Televizorius rodytų fotoaparato ekrano turinį. Paspauskite mygtuką [▶], kad peržiūrėtumėte nuotraukas.

- ① Informacija apie HDMI įvesties pasirinkimą pateikiama televizoriaus vadove.
- ① Atsižvelgiant į televizoriaus nustatymus, vaizdas gali būti apkarpytas ir kai kurie rodikliai gali nebūti matomi.
- ① HDMI negalima naudoti, jeigu fotoaparatas yra prijungtas prie kompiuterio USB jungtimi.
- ① Jei funkcijai [HDMI Output] (184 psl.) > [Output Mode] parinksite nustatymą [Record], išvesties signalas bus pasirinkto filmo kadro dydžio. Jei televizorius arba kabelis nepalaiko pasirinkto kadro dydžio, vaizdas nebus rodomas.
- ① Jei pasirinkamas [4K] arba [C4K], fotografavimo metu bus rodomas 1080 p pirmumas.

Informacija apie su nelaidumu dulkėms ir vandeniui susijusias savybes

- Šio fotoaparato atsparumo vandeniui specifikacija yra IPX3 (naudojant kartu su IPX3 ar aukštesnio atsparumo vandeniui standarto mūsų kompanijos objektyvu).
- Šio fotoaparato atsparumo dulkėms specifikacija yra IP5X (pagal mūsų kompanijos bandymo sąlygas).

■ Atsargumo priemonės

- Sutrenkus fotoaparatą, atsparumas dulkėms ir vandeniui gali sumažėti.
- Patikrinkite toliau nurodytas dalis, ar jose nėra pašalinių medžiagų, įskaitant purvą, dulkes ir smėlį: akumuliatoriaus skyrelio dangtelio pakuotės dalys, kortelės skyrelio dangtelis, jungčių dangteliai ir su jais besiliečiančios dalys, taip pat dalys, kurios liečiasi uždedant objektyvą ir akumuliatoriaus laikiklį. Pašalines medžiagas nuvalykite švaria šluoste, nepaliekiančia tekstilės atliekų.
- Norėdami užtikrinti atsparumą dulkėms ir vandeniui, prieš naudojimą tvirtai uždarykite dangčius ir uždėkite objektyvą.
- Nenaudokite fotoaparato, neatidarykite / neuždarykite dangčių ir neuždėkite / nenuimkite objektyvų, kai jie šlapi.
- Atsparumas vandeniui užtikrinamas tik naudojant suderinamus objektyvus / priedus. Patikrinkite suderinamumą. Norėdami sužinoti apie suderinamus priedus, apsilankykite mūsų svetainėje.

■ Priežiūra

- Kruopščiai nuvalykite vandenį sausa šluoste.
- Kruopščiai pašalinkite pašalines medžiagas, pvz., purvą, dulkes arba smėlį.

Baterija ir kroviklis

- Šiame fotoaparate naudojama viena iš mūsų ličio jonų baterijų. Naudokite nurodytą originalią bateriją.
- Fotoaparato energijos sąnaudos priklauso nuo naudojimo ir kitų sąlygų.
- Baterijos energija greitai išseikvojama toliau išvardytomis sąlygomis.
 - Fotografavimo režimu spaudant užrakto mygtuką ir atliekant automatinį fokusavimą.
 - Ilgą laiką rodant vaizdus ekrane.
 - Prijungus prie kompiuterio (išskyrus tiekiant fotoaparatus maitinimą per USB).
 - Palikus įjungtą belaidį LAN / **Bluetooth**® ryšį.
- Jei naudojama išseikvota baterija, fotoaparatas gali išsijungti be perspėjimo, kad baterija išsikrovusi.
- Pirkimo metu nauja baterija nėra iki galo įkrauta. Įkraukite bateriją prieš naudojimą.
- Jei ilgesnį laiką, t. y. mėnesį ar ilgiau, planuojate fotoaparato nenaudoti, išimkite iš jo baterijas. Jei ilgesniam laikui paliksite akumuliatorius fotoaparate, sutrumpės jų naudojimo laikotarpis ir akumuliatoriai gali tapti visai nepanaudojami.
- Įprastas įkrovimo laikas naudojant komplekte esantį USB-AC adapterį yra maždaug 2 valandos 30 minučių (apytiksliai).
- Nebandykite naudoti USB-AC adapterių arba kroviklių, nesukurtų naudoti su pateikiama baterija, ir nenaudokite baterijų, neskirtų naudoti su pridėdamu USB-AC adapteriu.
- Įdėtos netinkamos baterijos gali sprogti.
- Panaudotą bateriją išmeskite pagal nurodymus „DĖMESIO“ (341 psl.) instrukcijose.

6

Perspėjimai

Kroviklio naudojimas užsienyje

- USB-AC adapterį galima naudoti su dauguma pasaulio buitinių elektros šaltinių, kurių parametrai yra 100–240 V AC (50 / 60 Hz). Tačiau priklausomai nuo šalies ar vietovės kintamosios srovės tinklo lizdo forma gali skirtis. Krovikliui gali prireikti elektros tinklo lizdų formą atitinkančio kištuko adapterio.
- Nenaudokite rinkoje siūlomų kelioninių adapterių, nes USB-AC adapteris gali sugesti.

Keičiamieji objektyvai

Objektyvą rinkitės pagal aplinką ir kūrybinius tikslus. Naudokite objektyvus, sukurtus išimtinai „Micro Four Thirds“ sistemai ir turinčius M.ZUIKO DIGITAL etiketę ar simbolį, pavaizduotą dešinėje. Su adapteriu taip pat galite naudoti „Four Thirds“ sistemos objektyvus. Būtinai papildomai įsigyjamas adapteris.



- Korpuso dangtelio ar objektyvo tvirtinimo arba nuėmimo nuo fotoaparato metu objektyvo lęšio apšadas turi būti nukreiptas žemyn. Tai apsaugo fotoaparata nuo dulkių ir kitų svetimkūnių patekimo į vidų.
- Nenuimkite korpuso dangtelio ir netvirtinkite objektyvo dulkėtoje aplinkoje.
- Prie fotoaparato pritvirtinto objektyvo nelaikykite nukreipto į saulę. Tai gali sukelti fotoaparato funkcionavimo sutrikimų, o dėl padidinamojo efekto, kurį sukelia per objektyvą krintančių saulės spindulių fokusavimas, fotoaparatas gali netgi užsidegti.
- Būkite atidūs ir nepameskite korpuso bei užpakalinio dangtelių.
- Kai objektyvas nepritvirtintas, korpuso dangtelį laikykite ant fotoaparato, kad į vidų nepatektų dulkių.

■ Objektyvo ir fotoaparato deriniai

Objektyvai	Fotoaparatas	Prijungimas	AF	Matavimas
„Micro Four Thirds“ sistemos objektyvas	„Micro Four Thirds“ sistemos fotoaparatas	Taip	Taip	Taip
„Four Thirds“ sistemos objektyvas		Prijungti galima su apšados adapteriu	Taip*1	Taip

*1 Negalimas padidinto ekrano, filmavimo metu arba pasirinkus žvaigždėto dangaus AF.

Objektyvas su MF fiksatoriumi

Objektyvuose su MF fiksatoriumis (rankinio fokusavimo) mechanizmu, keičiant fokusavimo žiedo padėtį galima pasirinkti automatinį arba rankinį fokusavimo režimą.

- Prieš pradėdami fotografuoti patikrinkite MF fiksatoriaus padėtį.
- Nepriklausomai nuo fotoaparate pasirinkto fotografavimo režimo, pasukus fokusavimo žiedą į AF/MF padėtį įjungiamas automatinio fokusavimo režimas, o žiedą pasukus į MF padėtį, arčiau fotoaparato korpuso, įjungiamas rankinio fokusavimo režimas.

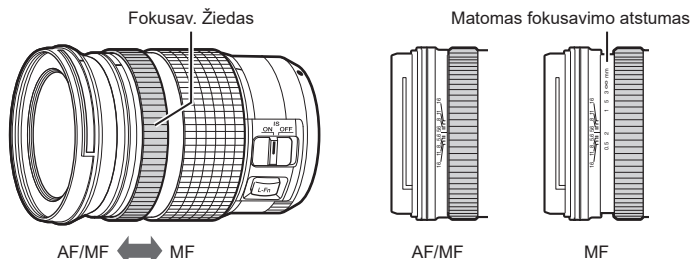

- Jei [MF Clutch] (106 psl.) pasirinksite [Inoperative], išjungsite rankinio fokusavimo funkciją, net jei MF fiksatorius bus MF padėtyje.

Objektyvų nustatymo ir iškvietos funkcijų fotoaparato ekranai

Fotoaparatas rodo „●Nustatyti“, kai fokusavimo padėtis išsaugoma naudojant nustatymo parinktį, ir „●Call“, kai išsaugota fokusavimo padėtis atkuriami naudojant iškvietimo parinktį. Daugiau informacijos apie nustatymą ir iškvietimą ieškokite objektyvo vadove.



Papildomi priedai

Įkroviklio naudojimas (BCX-1)

Galima įdėti dvi baterijas. Taip pat galima naudoti tik su viena baterija.

1 Įkraukite bateriją.

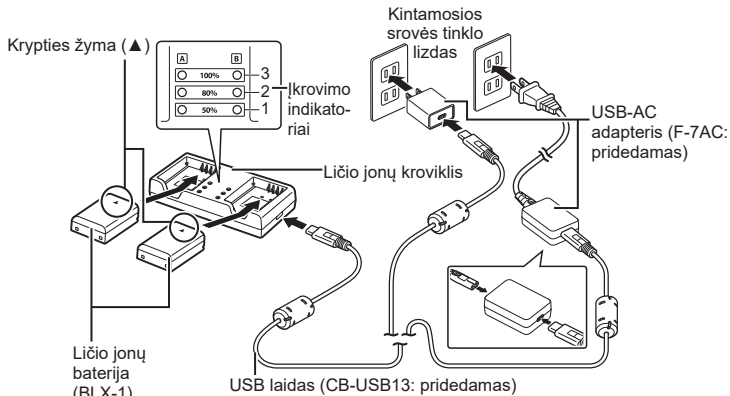

- Įkrovimo laikas yra maždaug 2 valandos 30 minučių. Įkrovimo indikatorių ir baterijos įkrovos būsenos ieškokite toliau pateiktoje lentelėje.

* Įkrovimo laikas nepasikeičia net įkraunant dvi baterijas vienu metu.

Įkrovimo indikatoriai	Baterijos įkrovimas	
1 indikatoriai: mirksi	Kraunama	Mažiau nei 50%
1 indikatoriai: užsidega, 2 indikatoriai: mirksi		50% ar daugiau Mažiau nei 80%
1 ir 2 indikatoriai: užsidega, 3 indikatoriai: mirksi		80% ar daugiau Mažiau nei 100%
Visi indikatoriai: nešviečia	Įkrauta	
Visi indikatoriai: mirksi	Krovimo klaida	

HLD-10 Baterijų laikiklis

Papildomą akumulatoriaus laikiklį HLD-10 galima naudoti fotoaparato maitinimui ilgesnį laiką.

⚠ Prieš pritvirtindami ar nuimdami laikiklį įsitikinkite, kad fotoaparatas išjungtas.

■ Komponentų pavadinimai

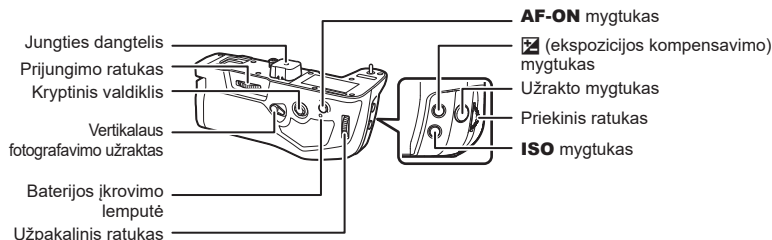

■ Laikiklio pritvirtinimas

Nuimkite baterijų laikiklio (PBH) dangtį fotoaparato apačioje ir HLD-10 jungties dangtį, prieš prijungdami HLD-10. Kai pritvirtinsite, įsitikinkite, kad HLD-10 nuėmimo rankenėlė yra pritvirtinta. Kai HLD-10 nenaudojamas, būtina uždėkite baterijų laikiklio (PBH) dangtį ant fotoaparato ir jungties dangtį ant HLD-10.

Baterijų laikiklio (PBH) dangtis

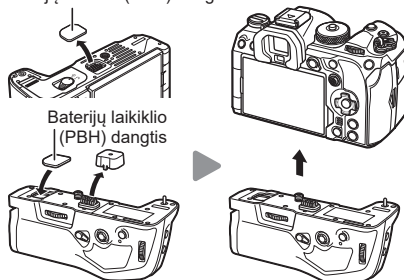

Baterijų laikiklio (PBH) dangtį laikykite HLD-10 viduje.

■ Baterijos įdėjimas

Naudokite BLX-1 bateriją. Įdėję bateriją būtina užfiksuokite baterijos dangtelį.

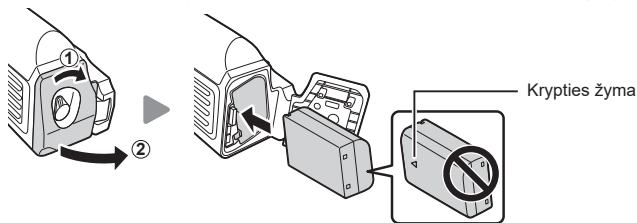

⚠ Jei fotoaparatai maitinimas tiekiamas iš HLD-10 esančio akumulatoriaus, įkrovimo lygio indikatorius (32 psl.) rodo „PBH“.





10

Informacija

■ Baterijos įkrovimas baterijų laikiklyje

Norėdami įkrauti bateriją baterijų laikiklyje, įdėkite bateriją į laikiklį ir pritvirtinkite laikiklį prie fotoaparato. Bateriją įkraukite taip pat, kaip aprašyta 24 psl. Įkrovimo metu užsidega laikiklio įkrovimo lemputė.

■ Mygtukų naudojimas

Slinkite HLD-10 vertikalų fotografavimo užraktą rodyklės kryptimi.  (ekspozicijos kompensavimo), **ISO** ir **AF-ON** mygtukų ant HLD-10 atliekamas funkcijas galima pasirinkti naudojant elementą [Button Settings].  „Mygtukų funkcijų keitimas (Mygtukų nustatymai)“ (210 psl.)

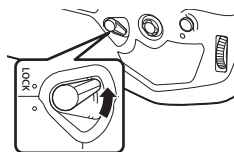

- ⓘ HLD-10 mygtukų negalima naudoti, kai vertikalus fotografavimo užraktas yra padėtyje „**LOCK**“.

Pastabos apie šio produkto naudojimą

- Naudokite tik numatytą bateriją. Priešingu atveju galite susižeisti, sugadinti gaminį arba sukelti gaisrą.
- Nesukite prijungimo ratuko nagu. Priešingu atveju galite susižeisti.
- Fotoaparatai naudokite tik esant leidžiamai naudojimo temperatūrai.
- Nenaudokite ir nelaikykite gaminio dulketose arba drėgnose vietose.
- Nelieskite elektrinių kontaktų.
- Jungtis valykite sausa, minkšta šluoste. Nevalykite gaminio drėgna šluoste, skiedikliu, benzinu ar kitokiais organiniais tirpikliais.
- Jei ilgesnį laiką, t. y. mėnesį ar ilgiau, planuojate fotoaparato nenaudoti, išimkite baterijas iš fotoaparato ir baterijų laikiklio. Jei ilgesniam laikui paliksite akumuliatorius fotoaparate, sutrumpės jų naudojimo laikotarpis ir akumuliatoriai gali tapti visai nepanaudojami.

Specialios išorinės blykstės

Naudodami pasirinktą su fotoaparatu skirtą naudoti blykstę, blykstės režimą galite pasirinkti fotoaparato valdikliais ir fotografuoti su blykste. Informacija apie blykstės savybes ir jų naudojimą pateikiama su blykste tiekiamoje dokumentacijoje.

Pasirinkite savo poreikius atitinkančią blykstę, atsižvelgdami į tokius veiksnius, kaip reikalinga išeiga ir į tai, ar blykstė tinkama makrofotografavimui. Ryšiui su fotoaparatu palaikyti sukurtos blykstės veikia įvairiais blykstės režimais, įskaitant „TTL auto“ ir „Super FP“. Blykstes galima montuoti ant fotoaparato kontaktinės jungties arba prijungti kabeliu (galima įsigyti atskirai) ir blykstės laikikliu. Fotoaparatas taip pat veikia su šiomis belaidėmis blykstės valdymo sistemomis:

Fotografavimas su radijo ryšiu valdoma blykste: režimai CMD, \downarrow CMD, RCV ir X-RCV

Fotoaparatas valdo viena arba daugiau nuotolinių blyksčių radijo signalais. Vietų, kur blykstes galima padėti, diapazonas padidėja. Blykstes galima valdyti suderinamais įrenginiais arba jose sumontuoti radijo valdiklius / imtuvus, kad būtų galima naudotis įrenginiais, kurie kitu atveju neveiktų su radijo ryšio blykstės valdymo pultu.

Fotografavimas naudojant nuotoliniu belaidžiu ryšiu valdomą blykstę: RC režimas

Fotoaparatas valdo vieną ar kelias blykstes optiniais signalais. Blykstės režimą galima pasirinkti fotoaparato valdikliais (300 psl.).

■ Prijungus suderinamas blykstes galimos funkcijos

Blykstė	Tinkami blykstės valdymo režimai	GN (vadovo numeris, ISO 100)	Tinkamos belaidės sistemos
FL-700WR	TTL-AUTO, RANKINIS, FP TTL AUTO, FP RANKINIS, MULTI, RC, SL RANKINIS	GN 42 (75/150 mm ^{*1}) GN 21 (12/24 mm ^{*1})	CMD, \downarrow CMD, RCV, X-RCV, RC
FL-900R	TTL-AUTO, AUTOMATINIS, RANKINIS, FP TTL AUTOMATINIS, FP RANKINIS, MULTI, RC, SL AUTOMATINIS, SL RANKINIS	GN 58 (100/200 mm ^{*1}) GN 27 (12/24 mm ^{*1})	RC
STF-8	TTL-AUTO, RANKINIS, RC ^{*2}	GN 8,5	RC ^{*2}
FL-LM3	Keičiasi pagal fotoaparato nuostatas.	GN 9,1 (12/24 mm ^{*1})	RC ^{*2}

*1 Didžiausias objektyvo židinio nuotolis, kurį gali apimti blykstė (skaičiai po pasvirųjų brūkšnių yra 35 mm formato židinio nuotolio atitikmenys).

*2 Tik valdymo įtaiso (siųstuvo) funkcijos.

Fotografuoti naudojant belaidę blykstę galima naudojant suderinamas blykstes su belaidžiu nuotoliniu valdymu (RC). Nuotolinės blykstės valdomos ant fotoaparato kontaktinės jungties sumontuotu įrenginiu. Įrenginių nuostatas galima reguliuoti atskirai, naudojant iki trijų kitų grupių.

RC režimas turi būti įjungtas pagrindinėje ir nuotolinėje blykstėse (299 psl.).

- 1 Nustatykite nuotolines blykstes veikti režimu RC ir padėkite jas ten, kur reikia.
 - Įjunkite išorines blykstes, paspauskite mygtuką **MODE** ir parinkite režimą RC.
 - Kiekvienai išorinei blykstei parinkite kanalą ir grupę.
- 2 Pasirinkite [On] nustatymui [⚡ RC Mode] (126 psl.).
 - Fotoaparatas įjungs fotografavimo langą.
 - Bus rodoma „RC“.



- 3 Paspauskite mygtuką **OK**.
 - Bus rodomas „RC mode super“ valdymo skydelis.
 - Standartinį „LV Super“ valdymo skydelį galima atidaryti paspaudus mygtuką **INFO**. Ekranas pasikeis kiekvieną kartą nuspaudus mygtuką **INFO**.

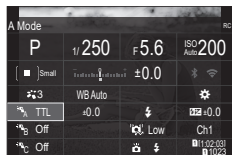

RC režimo super valdymo skydelis

4 Sureguliuokite blykstės nuostatas.

- Pažymėkite elementus mygtukais Δ ∇ \triangleleft \triangleright ir sukite priekinį ratuką, kad pasirinktumėte nustatymus.

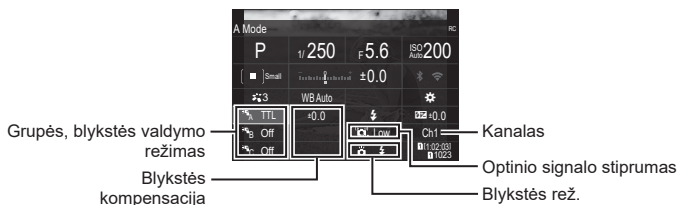

Grupė	Pasirinkite grupę. Nuostatų pakeitimai taikomi visiems pasirinktos grupės įrenginiams. Ant fotoaparato sumontuotas įrenginys veikia kaip A grupės dalis.
Blykstės valdymo režimas	Pasirinkite blykstės režimą.
Blykstės kompensacija	Sureguliuokite blykstės išeią. Kai blykstės režimui pasirenkamas [Manual], galite nustatyti rankinės blykstės išeiagos dydį.
Optinio signalo stiprumas	Pasirinkite blyksčių skleidžiamų optinio valdymo signalų šviesumą. Pasirinkite [High] jei blykstes padėjote beveik didžiausiu atstumu nuo fotoaparato. Ši nuostata taikoma visoms grupėms.
Blykstės rež.	Pasirinkite ⚡ (standartinis) arba FP („super FP“). Pasirinkite FP už blykstės sinchronizavimo greitį trumpesniems išlaikymams. Ši nuostata taikoma visoms grupėms.
Kanalas	Pasirinkite blykstės valdymui naudojamą kanalą. Pakeiskite kanalą, jei pastebėsite, kad kiti zonoje esantys šviesos šaltiniai trukdo nuotoliniam blykstės valdymui.

5 Nustatykite fotoaparate sumontuotą blykstę [TTL AUTO].

- FL-LM3 blykstės valdymo nuostatas galima reguliuoti tik fotoaparatu.

- ⚠ Pastatykite belaides blykstes, kad jų nuotoliniai jutikliai būtų nukreipti į fotoaparata.
- ⚠ Fotografuokite įsitikinę, kad blykstės įkrautos.

■ Atstumas tarp belaidžio valdymo blyksčių

Iliustracijos yra skirtos naudoti tik kaip gairės. Blykstės valdymo diapazonas priklauso nuo fotoaparate sumontuotos blykstės tipo ir supančios zonos sąlygų.

Fotoaparate sumontuotos FL-LM3 blykstės valdymo diapazonas

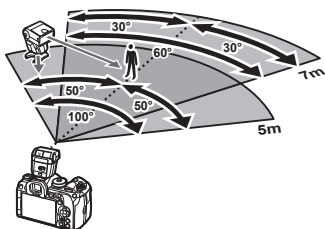

- Rekomenduojame, kad kiekvienoje grupėje būtų ne daugiau nei 3 blykstės.
- Fotografuoti su belaide blykste negalima apsaugos nuo sutrenkimų režime arba galinės uždangos lėto synchronizavimo režime tada, kai pasirinkamas ilgesnis nei 4 sek. išlaikymas.
- Apsaugos nuo sutrenkimo ir tyliame režimuose negalima pasirinkti ilgesnio nei 4 sek. laukimo laiko.
- Blykstės valdymo signalai gali trukdyti ekspozicijai tuomet, kai objektas yra per arti fotoaparato. Tai galima sušvelninti sumažinus fotoaparato blykstės šviesumą, pavyzdžiui, naudojant difuzorių.

Kitos išorinės blykstės

Kito gamintojo blykstes galima montuoti ant kontaktinės jungties arba prijungti synchronizavimo kabeliu. Būtinai uždėkite dangtelį ant išorinės blykstės jungties tuomet, kai ji nenaudojama. Jei naudojate kito gamintojo blykste, prijungta prie fotoaparato kontaktinės jungties, atsiminkite:

- Naudodami senas blykstes, kurios į tiesioginę kontaktinę jungtį tiekia didesnę kaip 250 V įtampą, galite sugadinti fotoaparatą.
- Prijungdami blykstę kontaktais, kurie neatitinka mūsų specifikacijų, galite pažeisti fotoaparatą.
- Pasirinkite fotografavimo režimą **M**, pasirinkite ne trumpesnę nei blykstės synchronizavimo greitį išlaikymą ir nustatykite [ISO] ties kitu nustatymu, nei [Auto].
- Blykstės kontrolę galima atlikti rankiniu būdu nustatant blykstei fotoaparate pasirinktas ISO jautrio ir diafragmos reikšmes. Blykstės ryškumą galima reguliuoti keičiant arba ISO jautrį, arba diafragmą.
- Naudokite blykstę su apšvietimo kampu, tinkamu objektyvui. Apšvietimo kampas dažniausiai nurodomas naudojant 35 mm formatą, atitinkantį židinio nuotolius.

Pagrindiniai priedai

■ Objektvyvai-konverteriai

Objektyvai-konverteriai jungiami prie fotoaparato objektyvo norint greitai ir lengvai sukurti „Fish Eye“ efektą ar fotografuoti makrorežimu. Informacijos apie naudojimą tinkamus objektyvus ieškokite mūsų svetainėje.

■ Okuliaras (EP-18)

Nuėmimas

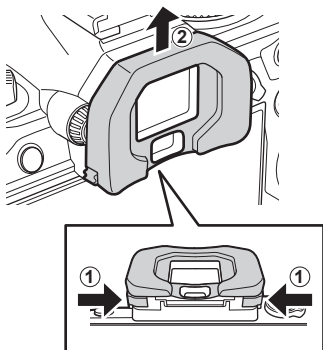

Paspauskite abi svirtis į vidų ir pakelkite okuliarą.

Sistemos schema

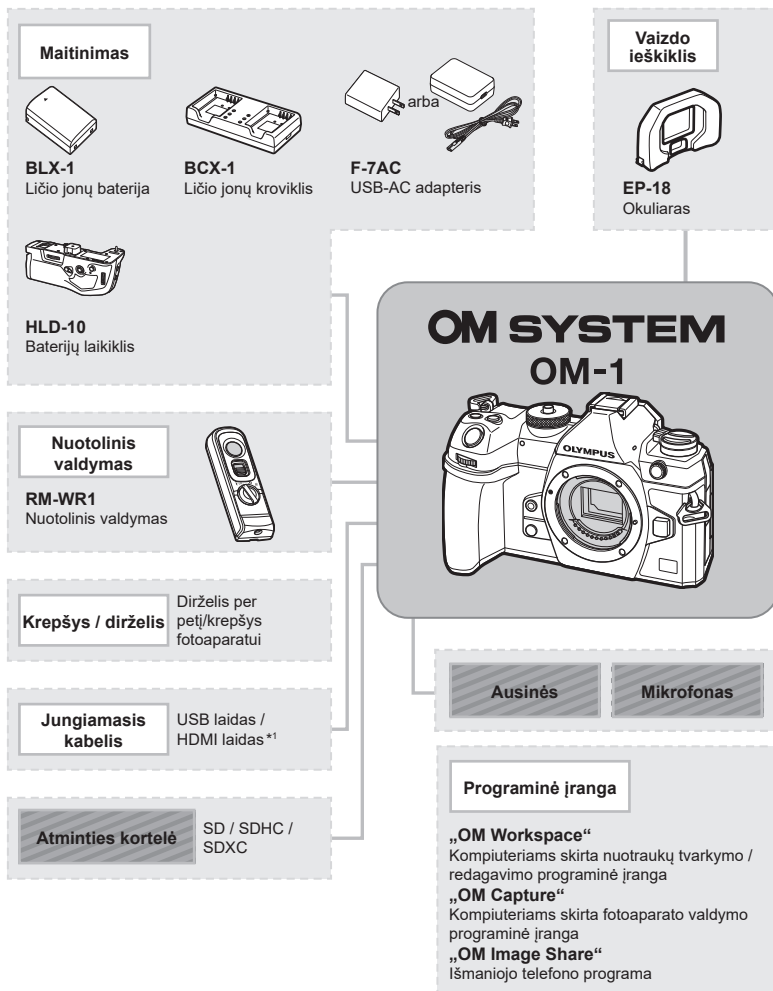

Naujausios informacijos rasite mūsų svetainėje.

*1 HDMI laidus galima įsigyti iš kitų gamintojų.

*2 Su šiuo adapteriu galima naudoti ne visus objektyvus. Informacijos ieškokite mūsų tinklapyje.

*3 Informacijos apie suderinamus objektyvus rasite mūsų tinklapyje.

Objektyvai

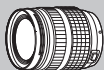

„Micro Four Thirds“ sistemos objektvai



MMF-2/MMF-3²
„Four Thirds“ adapteris



„Four Thirds“
sistemos objektvai

Objektyvas- konverteris*3

MC-20
Telekonverteris

MC-14
Telekonverteris

FCON-P01
„Fisheye“

MCON-P02
Makrorežimas

Blykstė



FL-LM3
Elektroninė blykstė



FL-900R
Elektroninė blykstė



FL-700WR
Elektroninė blykstė

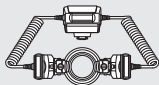

STF-8
Makroblykstės



FC-WR
Belaidis radijo bangų valdiklis



FR-WR
Belaidis radijo bangų imtuvas

Fotoaparato laikymas ir valymas

Fotoaparato valymas

Prieš pradėdami valyti fotoaparatą, jį išjunkite ir išimkite bateriją.

- Nenaudokite organinių tirpiklių, tokių kaip benzinai, alkoholis ar chemiškai apdorotos medžiagos.

Išorė:

- Atsargiai valykite minkšta medžiagos skiaute. Jei fotoaparatas labai nešvarus, pamirkykite medžiagos skiautę muiluotame vandenyje ir gerai išgręžkite. Nuvalykite fotoaparatą drėgna medžiagos skiaute ir tada nušluostykite sausa medžiagos skiaute. Jei fotografavote paplūdimyje, naudokite gėlame vandenyje suvilgytą ir išgręžtą medžiagos skiautę.

Ekranas:

- Atsargiai valykite minkšta medžiagos skiaute.

Objektyvas:

- Atskirai įsigyjamu pūstuvu nupūskite nuo objektyvo dulkes. Objektyvą švelniai nuvalykite objektyvų valikliu.

Laikymas

- Jei nenaudojate fotoaparato ilgesnį laiką, išimkite bateriją ir kortelę. Fotoaparatą laikykite vėsioje, sausoje, gerai vėdinamoje vietoje.
- Retkarčiais įdėkite bateriją ir patikrinkite, ar fotoaparatas veikia.
- Prieš uždėdami korpuso dangtelius nuo jų ir korpuso nuvalykite dulkes ir kitus nešvarumus.
- Kai objektyvas nepritvirtintas, korpuso dangtelį laikykite ant fotoaparato, kad į vidų nepatektų dulkių. Prieš padėdami objektyvą įsitikinkite, kad uždėjote priekinį ir užpakalinį dangtelius.
- Pasinaudoję nuvalykite fotoaparatą.
- Nelaikykite kartu su vabzdžių repelentu.
- Venkite laikyti fotoaparatą vietose, kuriose apdorojamos cheminės medžiagos, kad fotoaparatas būtų apsaugotas nuo korozijos.
- Jei objektyvą laikysite nešvarų, gali susidaryti pelėsis.
- Prieš naudodamiesi fotoaparatu, arba jei fotoaparatu buvo nesinaudota ilgą laiką, patikrinkite kiekvieną fotoaparato dalį. Prieš fotografuodami svarbias nuotraukas, padarykite bandomąją nuotrauką ir patikrinkite, ar fotoaparatas veikia tinkamai.

Vaizdo nuskaitymo įrenginio valymas ir patikra

Fotoaparate įdiegta dulkių sumažinimo funkcija, kuri neleidžia dulkėms patekti į vaizdo nuskaitymo įrenginį ir ultragarsinėmis vibracijomis nuo vaizdo nuskaitymo įrenginio pašalina dulkes ir purvą. Įjungus fotoaparataž aktyvinama dulkių mažinimo funkcija. Apsaugos nuo dulkių funkcija veikia tuo pačiu metu kaip ir pikselių fiks. funkcija, tikrinanti vaizdo nuskaitymo įrenginį bei vaizdo apdorojimo grandinę. Kadangi apsaugos nuo dulkių funkcija įjungiama kiekvieną kartą įjungiant fotoaparato maitinimą, siekiant efektyvios apsaugos nuo dulkių fotoaparataž reikia laikyti stačiai.

Pikselių fiks. – vaizdo apdorojimo funkcijų tikrinimas

Pikselių fiksavimo funkcija patikrina ir nustato vaizdo nuskaitymo įrenginio bei vaizdo apdorojimo funkcijas. Prieš pradėdami pikselių fiksavimo procedūrą, siekiant užtikrinti geriausius rezultatus, baikite fotografavimą ar peržiūrą ir palaukite bent minutę.

1 Pasirinkite [Pixel Mapping] (260 psl.).

2 Pasirinkite [Yes] ir paspauskite mygtuką .

- Aktyvinus pikselių fiksavimo funkciją, rodoma juosta [Busy]. Pasibaigus pikselių fiksavimui, grįžtama į meniu.
- Jei veikiant pikselių fiksavimo funkcijai fotoaparatas netyčia išjungiamas, reikia pradėti iš naujo nuo 1 žingsnio.

Fotografavimo patarimai ir informacija

Fotoaparatas neįsijungia net ir įdėjus bateriją

Baterija ne visiškai įkrauta

- Įkraukite bateriją naudodami USB-AC adapterį.

Baterija laikinai negali veikti dėl šalčio

- Žemoje temperatūroje akumuliatorių charakteristikos suprastėja. Išimkite bateriją ir sušildykite ją įsidėję į kišenę.

Rodomas dialogo langas, raginantis pasirinkti kalbą

Dialogo langas rodomas toliau nurodytose situacijose.

- Pirmą kartą įjungus fotoaparata.
- Jei nepasirinkote kalbos.

Žr. „Pradinė sąranka“ (33 psl.) ir pasirinkite kalbą.

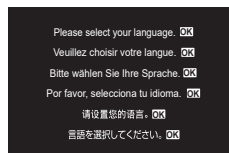

Paspaudus užrakto mygtuką nuotraukos neįrašomos

Fotoaparatas automatiškai išsijungė

- Jei [Quick Sleep Mode] (257 psl.) pasirinkta [On], nustatyta laiko tarpą nenaudojamas fotoaparatas įsijungs į miego režimą. Kad išjungtumėte miego režimą, iki pusės nuspauskite užrakto mygtuką.
- Jei nustatyta laiką neatliekami jokie veiksmai, fotoaparatas automatiškai pereina į miego režimą, kad baterija būtų mažiau eikvojama. [Sleep] (256 psl.)
Jei fotoaparatai perėjus į miego režimą nustatyta laiko tarpą neatliekamas joks veiksmas, fotoaparatas automatiškai išsijungs. [Auto Power Off] (256 psl.)

Kraunama įlykstė

- Įkrovimo metu ekrane mirksi simbolis . Palaukite, kol nustos mirksėti simbolis, po to nuspauskite užrakto mygtuką.

Neįmanoma fokusuoti

- Fotoaparatas gali nefokusuoti objektų, kurie yra per arti fotoaparato arba negali būti automatiškai fokusuojami (ekrane mirksės AF patvirtinimo žymė). Padidinkite atstumą iki objekto arba sufokusuokite vaizdą ties kontrastingu objektu, kuris yra tokiu pačiu atstumu, kaip ir pagrindinis objektas, sukomponuokite nuotrauką ir fotografuokite.

Sunkiai sufokusuojami objektai

Automatiškai gali būti sudėtinga sufokusuoti toliau nurodytomis sąlygomis.

Mirksi AF patvirtinimo ženklas.
Šie objektai nėra sufokusuoti.

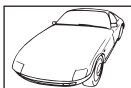

Mažo kontrastingumo objektai



Kadro centras
pernelę šviesus

AF patvirtinimo ženklas šviečia, tačiau objektas nėra sufokusuotas.



Objektai, esantys skirtingu atstumu

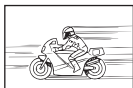

Greitai judantys objektai



Objektas nepatenka į AF sritį

Yra įjungtas triukšmo mažinimas

- Fotografuojant naktines scenas, taikomas ilgesnis išlaikymas ir nuotraukose dažnai atsiranda triukšmų. Jei taikomas ilgesnis išlaikymas fotoaparatas įjungia triukšmo mažinimo funkciją. Tuo metu fotografuoti negalima. [Noise Reduction] galite nustatyti ties [Off].
 [Noise Reduction] (119 psl.)

AF rėmelių skaičius sumažinamas

AF tikslių dydis ir skaičius kinta, priklausomai nuo [Digital Tele-converter] (168 psl.), [Aspect] (146 psl.), grupės tikslo (79 psl.), [Drive] ir [Image Stabilizer] nustatymų.

Nenustatyta data ir laikas

Fotoaparatas naudoja nuostatas, kurios buvo pirkimo metu

- Fotoaparato data ir laikas pirkimo metu nėra nustatyti. Prieš pradėdami naudotis fotoaparatu, nustatykite datą ir laiką. „Pradinė sąranka“ (33 psl.)

Baterija yra išimta iš fotoaparato

- Jei fotoaparatai paliksite be baterijos maždaug 1 dieną (gamykliniai bandymai), automatiškai bus nustatytos numatytosios gamyklinės datos ir laiko nuostatos. Nustatymų pasikeitimas įvyks anksčiau, jei baterija fotoaparate bus įdėta tik trumpam. Prieš fotografuodami svarbius vaizdus patikrinkite, ar nustatyti teisingi data ir laikas.

Atstatomos gamyklinės numatytųjų nuostatų funkcijų vertės

Pasirinkiniuose režimuose (**C1–C4**) pakoreguoti nustatymai atkuriami į išsaugotus, kai pasirinkamas kitas fotografavimo režimas arba fotoaparatas išjungiamas. Jei [Save Settings] pasirinkama [Hold], kai naudojamas pasirinktinis režimas, nuostatų pakeitimai automatiškai išsaugomi pasirinktam režimui. „Nustatymų pakeitimų įrašymas pasirinktiniuose režimuose“ (59 psl.)

Padaryta nuotrauka atrodo baltšva

Tai įvyksta, jei nuotrauka daroma prieš šviesą arba pusiau prieš šviesą. Priežastis – šviesos lūžio arba šešėlio efektas. Jei įmanoma, sudarykite tokią kompoziciją, kad ryški šviesa nepatektų į nuotrauką. Šviesos lūžis galimas net ir tuomet, jei šviesos šaltinio nuotraukoje nėra. Naudokite objektyvo gaubtą, kad į objektyvą nepatektų šviesa. Jei objektyvo gaubtas nepadeda, objektyvą nuo šviesos uždenkite ranka. „Keičiamieji objektyvai“ (293 psl.)

Padarytoje nuotraukoje pasirodo neaiškūs šviesūs taškai

Taip gali atsitikti dėl susikaupusių pikselių vaizdo nuskaitymo įrenginyje. Pasinaudokite funkcija [Pixel Mapping].

Jei problema išlieka, keletą kartų pakartokite pikselių fiksavimo funkciją. „Pikselių fiks. – vaizdo apdorojimo funkcijų tikrinimas“ (psl. 307)

Funkcijos, kurių negalima pasirinkti meniu

Kai atidarote meniu, elementai, kurių nustatyti negalima, rodomi pilkai.

Jei mygtuką  paspausite pasirinkę pilką elementą, bus parodyta priežastis, kodėl jį nustatyti negalima.

Žr. ekrane rodomas instrukcijas ir patikrinkite nustatymus (67 psl.).

Funkcijos, kurių negalima nustatyti „Super“ valdymo skydelyje

Kai kurios funkcijos gali būti negalimos, priklausomai nuo dabartinių fotografavimo nustatymų. Patikrinkite, ar ta pati funkcija meniu rodoma pilkai (67 psl.).

Iškraipomas objektas

Elektroninį užrašą naudoja šios funkcijos:

filmavimo režimas (61 psl.), tylusis režimas (134 psl.), prof. fiksavimo fotografavimo režimas (135 psl.), fotograf. didele skyra režimas (158 psl.), fokusavimo grupavimo režimas (180 psl.), židinių sudėjimo režimas (162 psl.), tiesioginis ND filtras (160 psl.), HDR (164 psl.)

Objektui greitai judant arba staigiai judant fotoaparatu gali būti sukeltas iškraipymas. Fotografuodami venkite staigiai judinti fotoaparata arba pasitelkite standartinį fotografavimą serijomis.

Nuotraukose yra linijų

Toliau pateikiamos funkcijos naudoja elektroninį užrašą, dėl ko esant mirksėjimui ir kitiems su fluorescenciniu bei LED apšvietimu susijusiems reiškiniams gali susidaryti linijos – efektas, kurio poveikį kartais galima sumažinti pasirinkus mažesnį užrakto greitį:

filmavimo režimas (61 psl.), tylusis režimas (134 psl.), prof. fiksavimo fotografavimo režimas (135 psl.), fotograf. didele skyra režimas (158 psl.), fokusavimo grupavimo režimas (180 psl.), židinių sudėjimo režimas (162 psl.), tiesioginis ND filtras (160 psl.), HDR (164 psl.)

Mirgėjimą galima sumažinti pasirenkant mažesnius užrakto suveikimo greičius. Mirgėjimą taip pat galima sumažinti pasinaudojus mirgėjimo skenavimo funkcija.  [Flicker Scan], [Flicker Scan] (110 psl.)

Rodomas tik objektas, o informacija nerodoma

Ekranas buvo perjungtas į [Image Only]. Paspauskite mygtuką **INFO** ir perjunkite į kitą ekrano režimą.

Fokusavimo režimo negalima perjungti iš MF (rankinio fokusavimo)

Naudojant objektive gali būti MF fiksatori aus mechanizmas. Tokiu atveju rankinis fokusavimas pasirenkamas fokusavimo žiedą patraukus link fotoaparato korpuso. Patikrinkite objektyvą.









 „Objektyvas su MF fiksatoriumi“ (294 psl.)









Monitoriuje nieko nerodoma

Kai kas nors, pvz., jūsų veidas, ranka arba dirželis, priartėja prie vaizdo ieškiklio, monitorius išsijungia, o vaizdo ieškiklis įsijungia.

 „Rodmenų perjungimas“ (39 psl.)

Klaidų kodai

Ekranų indikacija	Galima priežastis	Reikalingi veiksmai
 No Card	Atminties kortelė neįdėta arba neatpažįstama.	Įdėkite kortelę. Arba iš naujo tinkamai įdėkite kortelę.
 ① Card Error	1 lizde įdėtos kortelės klaida.	Išimkite ir vėl įdėkite atminties kortelę. Jei tai problemos neišsprendžia, suformatuokite kortelę. Jei formatavimo procesas nepavyksta, kortelės naudoti negalima.
 ② Card Error	2 lizde įdėtos kortelės klaida.	
 ① Write Protect	Įjungta 1 lizde įdėtos atminties kortelės apsauga nuo rašymo (užrakinta).	Atminties kortelės apsaugos nuo rašymo jungiklis yra užrakintoje („LOCK“) padėtyje. Perjunkite jungiklį į atkinimo padėtį (27 psl.).
 ② Write Protect	Įjungta 2 lizde įdėtos atminties kortelės apsauga nuo rašymo (užrakinta).	
 ① Card Full	<ul style="list-style-type: none"> Fotografavimas negalimas, nes lizde nėra vietos papildomoms nuotraukoms. Fotografavimas negalimas, nes 1 lizde įdėta kortelė užpildyta. 	Įdėkite kitą atminties kortelę arba ištrinkite nuotraukas. Prieš trindami nuotraukas patikrinkite, ar pasidarėte pageidaujamų nuotraukų kopijas. Jei [↓□/□], [↑□/□], [↓□=□] arba [↑□=□] pasirinkta nustatymui [📷 Save Settings] (244 psl.), pasirinkite kitą nustatymą.
 ② Card Full	<ul style="list-style-type: none"> Fotografavimas negalimas, nes 2 lizde nėra vietos papildomoms nuotraukoms. Fotografavimas negalimas, nes 2 lizde įdėta kortelė užpildyta. 	
 ① No Picture	Pežiūra neprieinama; 1 lizde įdėtoje kortelėje neišsaugota nei viena nuotrauka.	Pasirinktoje atminties kortelėje nėra nuotraukų. Prieš renkantįs peržiūros režimą užfiksуйте bent vieną nuotrauką.
 ② No Picture	Pežiūra neprieinama; 2 lizde įdėtoje kortelėje neišsaugota nei viena nuotrauka.	

Ekranų indikacija	Galima priežastis	Reikalingi veiksmai
 ① Picture Error	Peržiūra negalima, nes pažeistas pasirinktas failas. Taip pat nuotrauka gali būti su fotoaparatu nesuderinto formato.	Atidarykite nuotrauką kompiuteryje naudodami atitinkamą programą. Jei nuotraukos kompiuteryje atidaryti nepavyksta, galimai failas yra pažeistas.
 ② Picture Error		
 ① The Image Cannot Be Edited	Fotoaparate įdiegtomis nuotraukų redagavimo funkcijomis negalima taikyti kitais prietaisais užfiksuotoms nuotraukoms.	Redaguokite tokias nuotraukas kompiuteriu arba kitais prietaisais.
 ② The Image Cannot Be Edited		
Y/M/D	Laikrodis nenumatytas.	Nustatykite laikrodį (259 psl.).
 Heat	Dėl nuosekliojo fotografavimo pakilo vidinė fotoaparato temperatūra.	Išjunkite fotoaparatą ir palaukite, kol sumažės jo vidinė temperatūra. Truputį palaukite, kol fotoaparatas automatiškai išsijungs. Prieš tęsdami veiksmus, leiskite nukristi vidinei fotoaparato temperatūrai.
 Internal camera temperature is too high. Please wait for cooling before camera use.		
 Battery Empty	Išsiekvojusi baterija.	Įkraukite bateriją.
 No Connection	Fotoaparatas netinkamai prijungtas prie kompiuterio, HDMI monitoriaus ar kito prietaiso.	Prijunkite fotoaparatą iš naujo.
The lens is locked. Please extend the lens.	Įtraukiamojo objektyvo lęšis lieka įtrauktas.	Išstumkite objektyvą.
Please check the status of a lens.	Nustatyta fotoaparato ir objektyvo sąveikos anomalija.	Išjunkite fotoaparato maitinimą, patikrinkite jungtį su objektyvu ir vėl įjunkite maitinimą.









Numatytieji nustatymai

*1: galima pridėti prie [Assign].

*2: numatyšias vertes galima atkurti pasirenkant [Initialize All Settings] ties [Reset/Initialize Settings].

















*3: numatyšias vertes galima atkurti pasirenkant [Reset Shooting Settings] ties [Reset/Initialize Settings].













Valdymo pultas

Fotografavimo režimas	Naudojimas	Numatyta	*1	*2	*3	
P/A/S/M/B	Shooting Mode	P	—	—	—	45
	Shutter Speed	1/250 (kai nustatyta S / M), Bulb (kai nustatyta B)	✓	✓	✓	49
	Aperture Value	F5.6	✓	✓	✓	47
	 ISO	ISO Auto	✓	✓	✓	115
	 AF Target Mode	[]Small	✓	✓	✓	79
	Exposure Comp.	±0.0	✓	✓	✓	108
	Wi-Fi/Bluetooth	—	—	—	—	263
	 Picture Mode	 3 Natural	✓	✓	✓	147
	 WB	WB Auto	✓	✓	✓	152
	 Kelvin	5400K (kai [ WB] nustatyta ties [CWB])	✓	✓	—	152
	 Button Function	—	✓	✓	—	210
	 AF Mode	S-AF	✓	✓	✓	74
	Face & Eye Detection	 Off	✓	✓	—	90
	Flash Mode		✓	✓	✓	122
	Flash Exposure Comp.	±0.0	✓	✓	✓	125
	Manual Value	 Full (Kai [Flash Mode] nustatyta ties [ Manual])	✓	✓	✓	123
	Drive 		✓	✓	✓	128
	Metering		✓	✓	✓	111
	Aspect	4:3	✓	✓	✓	146
	 Image Stabilizer	S-IS Auto	✓	✓	✓	138
	 Card Slot Settings	Standard	✓	✓	—	244
  	L F (kai nustatytas fotografavimas didele skyra:  F+RAW)	✓	✓	✓	142	
  	L F (kai nustatytas fotografavimas didele skyra:  F+RAW)	✓	✓	✓	142	
 	4K 60p L-8	✓	✓	✓	143	

10

Informacija

Fotografavimo režimas	Naudojimas	Numatyta	*1	*2	*3	
 (filmas)	 Mode	P	—	✓	—	61
	Shutter Speed	1/250	—	✓	✓	49
	Aperture Value	F5.6	—	✓	✓	47
	 ISO	ISO Auto	—	✓	✓	115
	 AF Target Mode	 Middle	—	✓	✓	79
	Exposure Comp.	±0.0	✓	✓	✓	108
	Wi-Fi/Bluetooth	—	—	—	—	263
	 Picture Mode	 Natural	✓	✓	✓	151
	 WB	WB Auto	—	✓	✓	152
	 Kelvin	5400K (kai  WB] nustatyta ties [CWB])	—	✓	—	152
	 Button Function	—	—	✓	—	210
	 AF Mode	C-AF	✓	✓	✓	74
	Face & Eye Detection	☹ Off	✓	✓	—	90
	 Image Stabilizer	M-IS1	—	✓	✓	138
	 	4K60p L-8	✓	✓	✓	143
	Sound Recording Level	±0	—	✓	—	64
Headphone Volume	8	—	✓	—	64	

Fotografavimo režimas	Naudojimas	Numatyta	*1	*2	*3	
RC režimas	Shooting Mode	P	—	—	—	45
	Shutter Speed	1/250 (kai nustatyta S / M), Bulb (kai nustatyta B)	✓	✓	✓	49
	Aperture Value	F5.6	✓	✓	✓	47
	 ISO	ISO Auto	✓	✓	✓	115
	 AF Target Mode	[#]Small	✓	✓	✓	79
	Exposure Comp.	±0.0	✓	✓	✓	108
	Wi-Fi/Bluetooth	—	—	—	—	263
	 Picture Mode	 3 Natural	✓	✓	✓	147
	 WB	WB Auto	✓	✓	✓	152
	 Kelvin	5400K (kai [ WB] nustatyta ties [CWB])	✓	✓	—	152
	 Button Function	—	✓	✓	—	210
	A mode	TTL	✓	✓	✓	300
	B mode	Off	✓	✓	✓	
	C mode	Off	✓	✓	✓	
	Flash compensation	Off	✓	✓	✓	
	Flash output	±0.0 (kai nustatyta TTL / automatinis)	✓	✓	✓	
	Flash Mode	1/1 (rankiniame režime)	✓	✓	✓	
	 /FP	 (Įprastai)	✓	✓	✓	
	 optical signal strength	Low	✓	✓	✓	
	Channel	Ch1	✓	✓	✓	

Puslapis	Naudojimas		Numatyta	*1	*2	*3	
1. Basic Settings/Image Quality							
Custom Mode	C1	Recall	—	—	—	—	58
		Assign	Fotografavimo režimas: P Vaizdo kokybė: F+RAW	—	—	—	
		Save Settings	Reset	—	✓	—	
	C2	Recall	—	—	—	—	
		Assign	Fotografavimo režimas: P Vaizdo kokybė: F+RAW	—	—	—	
		Save Settings	Reset	—	✓	—	
	C3	Recall	—	—	—	—	
		Assign	Fotografavimo režimas: P Vaizdo kokybė: F+RAW	—	—	—	
		Save Settings	Reset	—	✓	—	
	C4	Recall	—	—	—	—	
		Assign	Fotografavimo režimas: P Vaizdo kokybė: F+RAW	—	—	—	
		Save Settings	Reset	—	✓	—	
			F	✓	✓	✓	142
	Detailed Settings	1	Pikselių skaičius: L Glaudinimas: SF	✓	✓	—	142
		2	Pikselių skaičius: L Glaudinimas: F	✓	✓	—	
		3	Pikselių skaičius: L Glaudinimas: N	✓	✓	—	
4		Pikselių skaičius: M Glaudinimas: N	✓	✓	—		
Image Aspect		4:3	✓	✓	✓	146	
Image Review		Off	✓	✓	—	44	
Shading Comp.		Off	✓	✓	✓	146	

Puslapis	Naudojimas		Numatyta	*1	*2	*3	
2. Picture Mode/WB							
	Picture Mode		Natural	✓	✓	✓	147
	Picture Mode Settings		Visi elementai: ✓	✓	✓	—	151
	WB		WB Auto	✓	✓	✓	152
	All	A-B	0	✓	✓	—	155
		G-M	0	✓	✓	—	
	Keep Warm Color		On	✓	✓	✓	156
	+WB		Off	✓	✓	—	156
	Color Space		sRGB	✓	✓	✓	157
3. ISO/Noise Reduction							
	ISO-A Upper/ Default	Upper Limit	25600	✓	✓	✓	116
		Default	200	✓	✓	✓	
	ISO-A Lowest S/S		Auto	✓	✓	✓	117
	ISO-Auto		P/A/S/M	✓	✓	—	117
	ISO Step		1/3EV	✓	✓	✓	116
	Noise Filter		Standard	✓	✓	✓	118
	Low ISO Processing		Drive Priority	✓	✓	✓	118
	Noise Reduction		Auto	✓	✓	✓	119
4. Exposure							
	Flicker Scan		Off	✓	✓	✓	110
	EV Step		1/3EV	✓	✓	✓	109
	Exposure Shift		±0	✓	✓	—	109
			±0	✓	✓	—	
			±0	✓	✓	—	
5. Metering							
	Metering			✓	✓	✓	111
	Metering during		Auto	✓	✓	✓	112
	Auto Reset		No	✓	✓	✓	112
	AEL by half-pressing		S-AF Only	✓	✓	✓	113
	Metering during		Yes	✓	✓	✓	114
	Spot Metering		Visi elementai: ✓	✓	✓	✓	114
6. Flash							
	RC Mode		Off	✓	✓	✓	126
	X-Sync.		1/250sec	✓	✓	✓	126
	Slow Limit		1/60sec	✓	✓	✓	126
			Off	✓	✓	✓	126
	Balanced Flash Metering		Off	✓	✓	✓	127
	Flash Mode Settings	Reduce Red-eye	No	✓	✓	✓	125
		Synchro Settings	First Curtain	✓	✓	✓	

Puslapis	Naudojimas	Numatyta	*1	*2	*3	
7. Drive Mode						
	Drive	<input type="checkbox"/>	✓	✓	✓	128
	Anti-Flicker Shooting	Off	✓	✓	✓	137
	Sequential Shooting Settings	✓	✓	✓	—	130
	Max fps	10fps	✓	✓	✓	
	Frame Count Limiter	Off	✓	✓	✓	
	▼	✓	✓	✓	—	
	Max fps	20fps	✓	✓	✓	
	Frame Count Limiter	Off	✓	✓	✓	
	▼ SH1	✓	✓	✓	—	
	Max fps	120fps	✓	✓	✓	
	Frame Count Limiter	Off	✓	✓	✓	
	▼ SH2	✓	✓	✓	—	
	Max fps	50fps	✓	✓	✓	
	Frame Count Limiter	Off	✓	✓	✓	
	ProCap	✓	✓	✓	—	
	Max fps	20fps	✓	✓	✓	
	Pre-shutter Frames	10	✓	✓	✓	
	Frame Count Limiter	50	✓	✓	✓	
	ProCap SH1	✓	✓	✓	—	
	Max fps	128fps	✓	✓	✓	
	Pre-shutter Frames	28	✓	✓	✓	
	Frame Count Limiter	50	✓	✓	✓	
	ProCap SH2	✓	✓	✓	—	
	Max fps	50fps	✓	✓	✓	
	Pre-shutter Frames	12	✓	✓	✓	
	Frame Count Limiter	50	✓	✓	✓	
	Self-timer Settings	12	✓	✓	—	132
	▼ 12	<input type="checkbox"/> (be ✓)	✓	✓	—	
	2	✓	✓	✓	—	
	▼ 2	✓	✓	✓	—	
	C	✓	✓	✓	—	
	Number of Frames	3f	✓	✓	✓	
	Timer	1sec	✓	✓	✓	
	Interval Length	0.5sec	✓	✓	✓	
	Every Frame AF	Off	✓	✓	✓	
	▼ C	<input type="checkbox"/> (be ✓)	✓	✓	—	
	Number of Frames	3f	✓	✓	✓	
	Timer	1sec	✓	✓	✓	
	Interval Length	0.5sec	✓	✓	✓	
	Every Frame AF	Off	✓	✓	✓	

Puslapis	Naudojimas		Numatyta	*1	*2	*3	
	Anti-Shock[⬇] Settings	Anti-Shock[⬇]	Off	✓	✓	—	133
		Waiting Time	0sec	✓	✓	—	
	Silent[♥] Settings	Waiting Time	0sec	✓	✓	—	134
		Noise Reduction	Off	✓	✓	—	
			Neleisti	✓	✓	—	
AF Illuminator	Neleisti	✓	✓	—			
Flash Mode	Neleisti	✓	✓	—			
8. Image Stabilizer							
		Image Stabilizer	S-IS Auto	✓	✓	✓	138
		Image Stabilizer	Fps Priority	✓	✓	✓	140
		Image Stabilizer	On	—	✓	✓	140
		Handheld Assist	Off	✓	✓	✓	141
		Lens I.S. Priority	Off	✓	✓	✓	141

2 skirtukas

Puslapis	Naudojimas		Numatyta	*1	*2	*3	
1. Computational Modes							
	High Res Shot	High Res Shot	Off	✓	✓	✓	158
			F+RAW	✓	✓	✓	
		Waiting Time	0sec	✓	✓	—	
		Charge Time	0sec	✓	✓	—	
	Live ND Shooting	Live ND Shooting	Off	✓	✓	✓	160
		ND Number	ND8(3EV)	✓	✓	—	
		LV Simulation	On	✓	✓	—	
	Focus Stacking	Focus Stacking	Off	✓	✓	✓	162
		Set number of shots	8	✓	✓	—	
		Set focus differential	5	✓	✓	—	
		Charge Time	0sec	✓	✓	—	
	HDR		Off	✓	✓	✓	164
	Multiple Exposure	Multiple Exposure	Off	—	✓	✓	165
		Auto Gain	Off	—	✓	✓	
		Overlay	Off	—	✓	✓	

Puslapis	Naudojimas		Numatyta	*1	*2	*3	
2. Other Shooting Functions							
	Digital Tele-converter		Off	✓	✓	✓	168
Interval Shooting	Interval Shooting		Off	—	✓	✓	169
	Number of Frames		100	—	✓	✓	
	Start Waiting Time		00:00:01	—	✓	✓	
	Interval Length		00:00:01	—	✓	✓	
	Interval Mode		Time Priority	—	✓	✓	
	Exposure Smoothing		On	—	✓	✓	
	Time Lapse Movie		Off	—	✓	✓	
	Movie Settings	Movie Resolution	FullHD	—	✓	✓	
		Frame Rate	10fps	—	✓	✓	
Keystone Comp.			Off	✓	✓	✓	172
Fisheye Compensation	Fisheye Compensation		Off	✓	✓	✓	173
	Angle		1	✓	✓	—	
	/Correction		Off	✓	✓	—	
BULB/TIME/COMP Settings	Bulb/Time Focusing		On	✓	✓	✓	175
	Bulb/Time Timer		8min	✓	✓	✓	
	Live Composite Timer		3h	✓	✓	✓	
	Bulb/Time Monitor		-7	✓	✓	—	
	Live Bulb		Off	✓	✓	—	
	Live Time		0.5sec	✓	✓	—	
	Composite Settings		1/2sec	✓	✓	—	
3. Bracketing							
AE BKT			Off	✓	✓	✓	176
WB BKT	A-B		Off	✓	✓	✓	177
	G-M		Off	✓	✓	✓	
FL BKT			Off	✓	✓	✓	177
ISO BKT			Off	✓	✓	✓	178
ART BKT	ART BKT		Off	✓	✓	✓	179
	ART BKT Setting		Tiks ART: ✓ (ART su keliais tipais: tik tipas yra pažymėtas ✓.)	✓	✓	✓	
Focus BKT	Focus BKT		Off	✓	✓	✓	180
	Set number of shots		99	✓	✓	✓	
	Set focus differential		5	✓	✓	✓	
	Charge Time		0sec	✓	✓	✓	

AF skirtukas

Puslapis	Naudojimas	Numatyta	*1	*2	*3	
1. AF						
	AF Mode	S-AF	✓	✓	✓	74
	AF+MF	Off	✓	✓	✓	84
Starry Sky AF Setting	AF Priority	Speed	✓	✓	✓	87
	AF Operation	AF-ON Start/Stop	✓	✓	✓	
	Release Priority	Off	✓	✓	✓	
AF by half-pressing =	S-AF	Yes	✓	✓	✓	85
	C-AF/C-AF+TR	Yes	✓	✓	✓	
AF-ON in MF mode		No	✓	✓	✓	86
Release Priority	S-AF	Off	✓	✓	✓	86
	C-AF/C-AF+TR	On	✓	✓	✓	
2. AF						
AF Illuminator		On	✓	✓	✓	98
AF Area Pointer		On1	✓	✓	✓	98
Face & Eye Detection		Off	✓	✓	—	90
Face & Eye AF Button	=	⊙ Priority	✓	✓	✓	91
	AF-ON	⊙ Priority	✓	✓	✓	
Subject Detection		Off	✓	✓	—	92
Eye Detection Frame		On	✓	✓	—	93
3. AF						
	C-AF Sensitivity	±0	✓	✓	✓	89
C-AF Center Priority	[#] Cross	✓	✓	✓	✓	88
	[≡] Mid	✓	✓	✓	✓	
	[≡≡] Large	✓	✓	✓	✓	
	[≡≡≡] C1	□ (be ✓)	✓	✓	✓	
	[≡≡≡] C2	□ (be ✓)	✓	✓	✓	
	[≡≡≡] C3	□ (be ✓)	✓	✓	✓	
	[≡≡≡] C4	□ (be ✓)	✓	✓	✓	
AF Limiter	AF Limiter	Off	✓	✓	✓	94
	Distance for On1	5.0 - 999.9m	✓	✓	✓	
	Distance for On2	10.0 - 999.9m	✓	✓	✓	
	Distance for On3	50.0 - 999.9m	✓	✓	✓	
	Release Priority	On	✓	✓	✓	
AF Scanner		On	✓	✓	✓	96
AF Focus Adjustment	AF Focus Adjustment	Off	✓	✓	—	97
	Fine-tuning Value	±0	—	—	—	

10

Informacija

Puslapis	Naudojimas		Numatyta	*1	*2	*3	
4. Movie AF							
		AF Mode	C-AF	✓	✓	✓	74
		C-AF Speed	±0	✓	✓	✓	89
		C-AF Sensitivity	±0	✓	✓	✓	89
5. AF Target Settings & Operations							
	AF Target Mode Settings	All	✓	✓	✓	—	81
		Single	✓	✓	✓	—	
		Cross	✓	✓	✓	—	
		Mid	✓	✓	✓	—	
		Large	✓	✓	✓	—	
		C1	□ (be ✓)	✓	✓	—	
		C2	□ (be ✓)	✓	✓	—	
		C3	□ (be ✓)	✓	✓	—	
	Orientation	AF Target Mode	□ (be ✓)	✓	✓	—	99
	Linked	AF Target Point	□ (be ✓)	✓	✓	—	
	Set Home	AF Target Mode	✓ (All)	✓	✓	✓	100
		AF Target Point	✓	✓	✓	✓	
	Select Screen Settings	dial	Mode	✓	✓	✓	101
		button	Pos	✓	✓	✓	
	Loop Selection	Loop Selection	Off	✓	✓	✓	102
		Via All	No	✓	✓	✓	
		AF Targeting Pad	Off	✓	✓	✓	103
6. MF							
	MF Assist	Magnify	Off	✓	✓	—	104
		Peaking	Off	✓	✓	—	
		Focus Indicator	Off	✓	✓	—	
	Peaking Settings	Peaking Color	Red	✓	✓	—	105
		Highlight Intensity	Normal	✓	✓	—	
		Image Brightness Adj.	Off	✓	✓	—	
		Preset MF distance	999.9m	✓	✓	✓	106
		MF Clutch	Operative	✓	✓	✓	106
		Focus Ring		✓	✓	—	106
		Reset Lens	Off	✓	✓	—	107



















Puslapis	Naudojimas		Numatyta	*1	*2	*3	
1. Basic Settings/Image Quality							
	Video Codec		H.264	✓	✓	✓	146
			4K 60p L-8	✓	✓	✓	143
	Mode		P	—	✓	—	61
	Flicker Scan		Off	—	✓	✓	110
	Digital Tele-converter		Off	—	✓	✓	168
2. Picture Mode/WB							
	Picture Mode		Same as	✓	✓	✓	147
	View Assist		Off	—	✓	—	157
	WB		WB Auto	—	✓	✓	152
	All	A-B	0	—	✓	—	155
		G-M	0	—	✓	—	
	Keep Warm Color		On	—	✓	✓	156
3. ISO/Noise Reduction							
	ISO-A Upper/ Default	Upper Limit	12800	—	✓	✓	116
		Default	200	—	✓	✓	
	ISO-Auto		On	—	✓	—	117
	Noise Filter		Standard	—	✓	✓	118
4. Image Stabilizer							
	Image Stabilizer		M-IS1	—	✓	✓	138
	IS Level		±0	—	✓	✓	139
5. Sound Recording/Connection							
Sound Recording Settings	Recording Volume	Built-In	±0	—	✓	—	182
		MIC	±0	—	✓	—	
	Volume Limiter		On	—	✓	—	
	Wind Noise Reduction		Off	—	✓	—	
	Recording Rate		48kHz/16bit	—	✓	—	
	Plug-in Power		Off	—	✓	—	
Headphone Volume			8	—	✓	—	183
Time Code Settings	Time Code Mode		Drop Frame	—	✓	—	183
	Count Up		Rec Run	—	✓	—	
	Starting Time		—	—	✓	—	
HDMI Output	Output Mode		Monitor	—	✓	—	184
	REC Bit		Off	—	✓	—	
	Time Code		On	—	✓	—	

Puslapis	Naudojimas	Numatyta	*1	*2	*3	
6. Shooting Assist						
	Center Marker	Off	—	✓	—	185
	Zebra Pattern Settings	Off	—	✓	—	186
	Level 1	80	—	✓	—	
	Level 2	Off	—	✓	—	
	Red Frame during	On	—	✓	—	187

skirtukas

Puslapis	Naudojimas	Numatyta	*1	*2	*3	
1. File						
		—	—	—	—	200
	Reset All Images	—	—	—	—	200
	Copy All	—	—	—	—	196
	Erase All	—	—	✓	—	196
2. Operations						
	Function	<input checked="" type="checkbox"/>	—	✓	—	207
	Dial Function		—	✓	—	207
	Default Setting	Recently	—	✓	—	207
	Quick Erase	Off	—	✓	✓	197
	RAW+JPEG Erase	RAW+JPEG	—	✓	—	197
	RAW+JPEG	JPEG	—	✓	—	198
3. Displays						
		On	—	✓	✓	207
	Info Settings	Visi elementai: ✓	—	✓	✓	208
	Info Settings	Visi elementai: ✓	—	✓	—	208
	Settings	[25] ir [Calendar]: ✓	—	✓	—	209
	Rating Settings	Visi elementai: ✓	—	✓	—	198

Puslapis	Naudojimas		Numatyta	*1	*2	*3	
1. Operations							
Button Settings	Button Function		Exposure Comp.	✓	✓	—	210
			High Res Shot	✓	✓	—	
		ISO	ISO	✓	✓	—	
		AF-ON	AF-ON	✓	✓	—	
		AEL	AEL	✓	✓	—	
			View Selection	✓	✓	—	
			Off	✓	✓	—	
			Off	✓	✓	—	
			Off	✓	✓	—	
				✓	✓	—	
		PBH 	Exposure Comp.	✓	✓	—	
		PBH ISO	ISO	✓	✓	—	
		PBH AF-ON	AF-ON	✓	✓	—	
	L-Fn	AF Stop	✓	✓	—		
	Button Function		Exposure Comp.	—	✓	—	210
			REC	—	✓	—	
		ISO	ISO	—	✓	—	
		AF-ON	AF-ON	—	✓	—	
		AEL	AEL	—	✓	—	
			View Selection	—	✓	—	
		Off	—	✓	—		
		Off	—	✓	—		
		Off	—	✓	—		
		Peaking	—	✓	—		
		Magnify	—	✓	—		
PBH 		Exposure Comp.	—	✓	—		
PBH ISO		ISO	—	✓	—		
PBH AF-ON	AF-ON	—	✓	—			
L-Fn	AF Stop	—	✓	—			
	Shutter Function	Off	—	✓	—	218	

Puslapis	Naudojimas			Numatyta	*1	*2	*3	
Dial Settings	 Dial Function	P	1 svirtis	 : Exposure Comp.  : Ps	✓	✓	—	218
			2 svirtis	 : ISO  : WB				
		A	1 svirtis	 : Exposure Comp.  : Aperture Value				
			2 svirtis	 : ISO  : WB				
		S	1 svirtis	 : Exposure Comp.  : Shutter Speed				
			2 svirtis	 : ISO  : WB				
		M/B	1 svirtis	 : Aperture Value  : Shutter Speednnn				
			2 svirtis	 : Exposure Comp.  : ISO				





Puslapis	Naudojimas		Numatyta	*1	*2	*3				
		P	1 svirtis	: Exposure Comp. : Exposure Comp.	—	✓	—	218		
			2 svirtis	: VOL : VOL						
		A	1 svirtis	: Exposure Comp. : Aperture Value						
			2 svirtis	: VOL : VOL						
		S	1 svirtis	: Exposure Comp. : Shutter Speed						
			2 svirtis	: VOL : VOL						
		M	1 svirtis	: Aperture Value : Shutter Speed						
			2 svirtis	: VOL : ISO						
		Loop in Menu Tab			No	—	✓		—	240
		Dial Direction	Exposure	Dial1	✓	✓	—		220	
Ps	Dial1		✓	✓	—					
Multi Selector Settings	Center Button	Off	✓	✓	—	220				
	Direction Key	[::]	✓	✓	—					
Fn Lever Settings	Fn Lever Function	mode2	—	✓	—	222				
	Fn Lever Function	mode2	—	✓	—	222				
	Fn Lever/Power Lever	Fn	—	✓	—	224				
Electronic Zoom Settings	Elec. Zoom Speed	Normal	✓	✓	—	224				
	Elec. Zoom Speed	Normal	—	✓	—					
Lock			Off	✓	✓	—	225			

Puslapis	Naudojimas	Numatyta	*1	*2	*3	
2. Operations						
	LV Close Up Mode	mode2	✓	✓	—	225
	Lock	Off	✓	✓	—	226
	Priority Set	No	—	✓	—	240
Menu Cursor Settings	Page Cursor Position	Reset	—	✓	—	239
	Menu Start Position	Recently	—	✓	—	
	Shortcut to B Mode Settings	On	✓	✓	—	
Press-and-hold Time	End LV	0.7sec	✓	✓	—	226
	Reset LV Frame	0.7sec	✓	✓	—	
	Reset	0.7sec	✓	✓	—	
	Reset	0.7sec	✓	✓	—	
	Reset	0.7sec	✓	✓	—	
	Reset	0.7sec	✓	✓	—	
	Reset	0.7sec	✓	✓	—	
	Reset	0.7sec	✓	✓	—	
	Reset	0.7sec	✓	✓	—	
	Reset	0.7sec	✓	✓	—	
	Call EVF Auto Switch	0.7sec	✓	✓	—	
	Reset	0.7sec	✓	✓	—	
	End	0.7sec	✓	✓	—	
	Switch Lock	0.7sec	✓	✓	—	
	End Flicker Scan	0.7sec	✓	✓	—	
	Call WB BKT Setting	0.7sec	✓	✓	—	
	Call ART BKT Setting	0.7sec	✓	✓	—	
Call Focus BKT Setting	0.7sec	✓	✓	—		
Call Setting	0.7sec	✓	✓	—		
3. Live View						
	LV Mode	Standard	✓	✓	—	227
	Night Vision	Off	✓	✓	—	227
	Frame Rate	Normal	✓	✓	—	227
	Art LV Mode	mode1	✓	✓	—	228
	Anti-Flicker LV	Off	✓	✓	—	228
	Selfie Assist	On	—	✓	—	229

Puslapis	Naudojimas		Numatyta	*1	*2	*3	
4. Information							
	EVF Style		Style 2	—	✓	—	230
	Info Settings		[Image Only], [Information 1] ir [Information 2]: ✓	✓	✓	—	232
	Info by half-pressing		On2	✓	✓	—	233
	Info Settings		[Image Only], [Information 1] ir [Information 2]: ✓	✓	✓	—	234
	Level Gauge		On	✓	✓	—	235
	Info Settings		[Image Only] ir [Information 1]: ✓	—	✓	—	233
5. Grid/Other Displays							
Grid Settings	Display Color		Preset 1	✓	✓	—	236
	Displayed Grid		Off	✓	✓	—	
	Color of Preset 1		R/G/B: 38 α: 75%	✓	✓	—	
	Color of Preset 2		R: 180 G/B: 0 α: 75%	✓	✓	—	
Grid Settings	Exclusive for		Off	✓	✓	—	237
	Display Color		Preset 1	✓	✓	—	
	Displayed Grid		Off	✓	✓	—	
	Color of Preset 1		R/G/B: 38 α: 75%	✓	✓	—	
	Color of Preset 2		R: 180 G/B: 0 α: 75%	✓	✓	—	
Grid Settings	Exclusive for		Off	—	✓	—	236
	Display Color		Preset 1	—	✓	—	
	Displayed Grid		Off	—	✓	—	
	Color of Preset 1		R/G/B: 38 α: 75%	—	✓	—	
	Color of Preset 2		R: 180 G/B: 0 α: 75%	—	✓	—	
Multi Function Settings			Visi elementai, išskyrus ISO: ✓	✓	✓	—	238
Histogram Settings	Highlight		255	✓	✓	—	238
	Shadow		0	✓	✓	—	

Į skirtukas

Puslapis	Naudojimas	Numatyta	*1	*2	*3	👉	
1. Card/Folder/File							
	Card Formatting	—	—	—	—	243	
📷	Card Slot Settings	Save Settings	Standard	✓	✓	—	244
		Save Slot	📄	✓	✓	—	
		Slot	📄	✓	✓	—	
🔗	Card Slot Settings	📄	✓	✓	—	245	
	Assign Save Folder	Do not assign	—	✓	—	246	
	File Name	Reset	—	✓	—	246	
✎	Edit Filename	sRGB	M D D	—	✓	—	247
		Adobe RGB	M D D	—	✓	—	
2. Information Record							
	Lens Info Settings	Off	—	✓	—	248	
	dpi Settings	350dpi	✓	✓	—	249	
📄	Copyright Info.	Copyright Info.	Off	✓	✓	—	249
		Artist Name	—	—	—	—	
		Copyright Name	—	—	—	—	
3. Monitor/Sound/Connection							
	Touchscreen Settings	On	—	✓	—	251	
📺	Monitor Adjust	☀️ (Brightness)	±0	✓	✓	—	251
		🌡️ (Color temperature)	A0, G0	✓	✓	—	
📺	EVF Adjust	☀️ (Brightness)	Auto	✓	✓	—	252
		🌡️ (Color temperature)	A0, G0	✓	✓	—	
👁️	Eye Sensor Settings	EVF Auto Switch	On	—	✓	—	252
		Behavior when switched	Maintain Screen	—	✓	—	
		When Monitor is Opened	Inoperative	—	✓	—	
🔊		On	✓	✓	—	253	
📺	HDMI Settings	Output Size	4K	—	✓	—	253
		Output Frame Rate	60p Priority	—	—	—	
📶	USB Settings	USB Mode	Select	—	✓	—	254
		Power Supply from USB	Yes	—	✓	—	
4. Wi-Fi/Bluetooth							
	Airplane Mode	Off	—	✓	—	262	
	Bluetooth	Off	—	✓	—	264	
	Wireless Shutter Setting	—	—	—	—	281	
	Wi-Fi Connection	—	—	✓	—	273	
📶	Settings	Power-off Standby	Off	—	✓	—	265
		🔒 Connection Password	—	—	—	—	269
		Reset 📶 Settings	—	—	—	—	268
📶	Wi-Fi PC Settings	Wi-Fi MAC Address	—	—	—	—	278
		Reset Wi-Fi PC Settings	—	—	—	—	

Puslapis	Naudojimas	Numatyta	*1	*2	*3	
5. Battery/Sleep						
	 Battery Status	—	—	—	—	255
	 Battery Priority	PBH Battery	—	✓	—	255
	 Display Pattern	min	—	✓	—	255
	Backlit LCD	Hold	✓	✓	—	256
	Sleep	1min	✓	✓	—	256
	Auto Power Off	4h	✓	✓	—	256
	Quick Sleep Mode	Quick Sleep Mode	Off	✓	✓	257
		Backlit LCD	8sec	✓	✓	
		Sleep	10sec	✓	✓	
6. Reset/Clock/Language/Others						
	Reset/Initialize Settings	Reset Shooting Settings	—	—	—	259
		Initialize All Settings	—	—	—	
	 Settings		—	—	—	259
		Time Zone	—	—	—	
		—	—	—	—	259
	Level Adjust	—	—	✓	—	260
	Pixel Mapping	—	—	—	—	260
	Firmware Version	—	—	—	—	260
	Certification	—	—	—	—	260

Atminties kortelės talpa

Atminties kortelės talpa: nuotraukos

Pavyzdys pateiktas naudojant 64 GB SDXC kortelę, į kurią įrašomos 4:3 santykio nuotraukos.

Įrašymo režimas	Nuotraukos dydis (pikselių skaičius)	Gludrinimo lygis	Failo formatas	Failo dydis (MB) (apyt.)	Į atmintį telpančių nuotraukų skaičius
80M F+RAW	(Trikojis) 10368×7776	Nenuostolingasis gludinimas	ORF	(Trikojis) 183,6	(Trikojis) 323
	10368×7776	1/4	JPEG		
	5184×3888	Nenuostolingasis gludinimas	ORI		
60M F+RAW	(Trikojis) 10368×7776	Nenuostolingasis gludinimas	ORF	(Trikojis) 170,4 (Rankinis) 122,9	(Trikojis) 350 (Rankinis) 483
	(Rankinis) 8160×6120		JPEG		
	8160×6120	1/4	JPEG		
	5184×3888	Nenuostolingasis gludinimas	ORI		
25M F+RAW	(Trikojis) 10368×7776	Nenuostolingasis gludinimas	ORF	(Trikojis) 159,7 (Rankinis) 112,2	(Trikojis) 376 (Rankinis) 534
	(Rankinis) 8160×6120		JPEG		
	5760×4320	1/4	JPEG		
	5184×3888	Nenuostolingasis gludinimas	ORI		
80M F	10368×7776	1/4	JPEG	35,2	1564
60M F	8160×6120	1/4	JPEG	22	2503
25M F	5760×4320	1/4	JPEG	11,2	4882
RAW	5184×3888	Nenuostolingasis gludinimas	ORF	22,4	2727
L SF		1/2,7	JPEG	13,4	4103
L F		1/4		9,2	5954
L N		1/8		4,9	11355
M1 SF	3200×2400	1/2,7	JPEG	5,4	10172
M1 F		1/4		3,8	14360
M1 N		1/8		2,2	24413
M2 SF	1920×1440	1/2,7	JPEG	2,3	24413
M2 F		1/4		1,7	32551
M2 N		1/8		1,1	48827
S1 SF	1280×960	1/2,7	JPEG	1,3	40689
S1 F		1/4		1,1	48827
S1 N		1/8		0,4	122067

Įrašymo režimas	Nuotraukos dydis (pikselių skaičius)	Glaudavimo lygis	Failo formatas	Failo dydis (MB) (apyt.)	Į atmintį telpančių nuotraukų skaičius
S2SF	1024×768	1/2,7	JPEG	1,1	54252
S2F		1/4		0,5	122067
S2N		1/8		0,3	162756

- Galimų įrašyti nuotraukų skaičius gali skirtis, nes priklauso nuo fotografuojamo objekto ir kitų veiksnių, pavyzdžiui, iš anksto parinktų arba neparinktų spausdinimo nuostatų. Tam tikrais atvejais galimų dar įrašyti nuotraukų skaičius, rodomas ekrane, nekinta net ir padarius nuotraukų ar ištrynus įrašytąsias.
- Rinkmenos dydis skiriasi priklausomai nuo objekto.
- Didžiausias rodomas į atmintį telpančių nuotraukų skaičius ekrane siekia 9999.

Atminties kortelės talpa: filmai

Duomenys pateikti naudojant 64 GB SDXC atminties kortelę.

Nustatymai, išskyrus didelės spartos filmų įrašymą

Kadro dydis	Judėsio kompensavimas	Atkūrimo kadru sparta	Talpa (maždaug)			
			[Video Codec]: nustačius [H.264]		[Video Codec]: nustačius [H.265]	
			[Recording Rate]: nustačius [48kHz/16bit]	[Recording Rate]: nustačius [96kHz/24bit]	[Recording Rate]: nustačius [48kHz/16bit]	[Recording Rate]: nustačius [96kHz/24bit]
C4K	L-GOP	59,94p	41 min.	41 min.	54 min.	54 min.
		50,00p	41 min.	41 min.	54 min.	54 min.
		29,97p	81 min.	80 min.	108 min.	105 min.
		25,00p	81 min.	80 min.	108 min.	105 min.
		24,00p	81 min.	80 min.	108 min.	105 min.
		23,98p	81 min.	80 min.	108 min.	105 min.
4K	L-GOP	59,94p	41 min.	41 min.	54 min.	54 min.
		50,00p	41 min.	41 min.	54 min.	54 min.
		29,97p	81 min.	80 min.	108 min.	105 min.
		25,00p	81 min.	80 min.	108 min.	105 min.
		23,98p	81 min.	80 min.	108 min.	105 min.
FHD	A-I	59,94p	—	—	51 min.	51 min.
		50,00p	—	—	51 min.	51 min.
		29,97p	41 min.	41 min.	101 min.	98 min.
		25,00p	41 min.	41 min.	101 min.	98 min.
		23,98p	41 min.	41 min.	101 min.	98 min.
	L-GOP	59,94p	160 min.	152 min.	199 min.	187 min.
		50,00p	160 min.	152 min.	199 min.	187 min.
		29,97p	312 min.	281 min.	384 min.	338 min.
		25,00p	312 min.	281 min.	384 min.	338 min.
		23,98p	312 min.	281 min.	384 min.	338 min.

Didelės spartos filmų įrašymas





Kadro dydis	Judėsio kompensavimas	Atkūrimo kadro sparta	Jutiklio kadro dažnis	Talpa (maždaug)	
				[Video Codec]: nustačius [H.264]	[Video Codec]: nustačius [H.265]
FHD	L-GOP	59,94p	240 fps / 200 fps / 120 fps / 100 fps	149 min.	178 min.
		50,00p		149 min.	178 min.
		29,97p		290 min.	324 min.
		25,00p		290 min.	324 min.
		23,98p		367 min.	324 min.

- Duomenys pateikti filmavimo metu taikant didžiausią kadro dažnį. Faktinis užimamaos atminties kiekis priklauso nuo pasirinkto kadro dažnio ir filmuojamo objekto.
- Įrašant filmus didele sparta, nuostata **[Recording Rate]** poveikio maksimaliai įrašymo trukmei neturi.
- Kai naudojama SDXC kortelė, ilgesni nei 3 valandų filmai įrašomi keliais failais (priklausomai nuo fotografavimo sąlygų, fotoaparatas gali pradėti įrašinėti į naują failą dar nepasiekus 3 valandų ribos).
- Kai naudojama SD / SDHC kortelė, didesni nei 4 GB filmai įrašomi keliais failais (priklausomai nuo fotografavimo sąlygų, fotoaparatas gali pradėti įrašinėti į naują failą dar nepasiekus 4 GB ribos).

Techniniai duomenys

■ Fotoaparatas

Gaminio tipas	
Gaminio tipas	Skaitmeninis fotoaparatas su keičiamųjų „Micro Four Thirds“ standarto objektyvų sistema
Objektyvai	„M.ZUIKO DIGITAL“, „Micro Four Thirds“ sistemos objektyvas
Objektyvo apšodas	„Micro Four Thirds“ apšodas
Ekvivalentinis židinio nuotolis 35 mm fotoaparate	Maždaug dvigubas objektyvo židinio nuotolis
Vaizdo nuskaitymo įrenginys	
Gaminio tipas	4/3 col. „Live MOS“ jutiklis
Visas taškų skaičius	Apie 22,93 mln. pikselių
Efektyviųjų pikselių skaičius	Apie 20,37 mln. pikselių
Ekrano dydis	17,4 mm (H) × 13,0 mm (V)
Proporcijų santykis	1,33 (4:3)
Vaizdo ieškiklis	
Tipas	Elektroninis vaizdo ieškiklis su akies jutikliu
Pikselių skaičius	Apytiksl. 5,76 milijono taškų
Padidinimas	100%
Akies taškas	Apie 21 mm (–1 m ⁻¹)
Tiesioginis vaizdas	
Jutiklis	Naudojamas „Live MOS“ jutiklis
Padidinimas	100%
Ekranas	
Gaminio tipas	3,0 colių TFT spalvinis LCD, kintamojo kampo, jutiklinis ekranas
Visas taškų skaičius	Apytiksl. 1,62 milijono taškų (kraštinių santykis 3:2)
Užraktas	
Gaminio tipas	Kompiuterizuotas židinio plokštumos užraktas
Užrakto greitis	Tiesioginė fotografija su ilgalaike ekspozicija 1/8000 – 60 sek., fotografavimas su ilgalaike ekspozicija, laiko ekspozicija
Blykštės sinchronizavimo greitis	Iki 1/250 sek.
Automatinis fokusavimas	
Gaminio tipas	Sparčiojo vaizdavimo įrenginio AF
Fokusavimo taškai	1053 taškas
Fokusavimo taško parinkimas	Automatinis, pasirinktinis
Ekspozicijos kontrolė	
Matavimo sistema	TTL matavimo sistema (vaizdo formuotuvo matavimas) Skaitmeninis ESP matavimas / išlaikymo nustatymas pagal vaizdo vidurį / šviesos matavimas tam tikrame taške
Matavimo diapazonas	–2–20 EV (f/2,8 objektyvas, ISO 100 atitikmuo)

Fotografavimo režimai	P: programa AE (galima keisti programą); A: diafr. pirmumas AE; S: užrakto pirmumas AE; M: Rankinis; B: BULB (BULB, TIME ir sudėtinis); C1 / C2 / C3 / C4: pasirinktiniai režimai;  : filmas
ISO jutris	L80; L100; 200–25600, kas 1/3 arba 1 EV
Ekspozicijos kompensavimas	±5,0 EV (1/3, 1/2, 1 EV žingsnis)
Baltos spalvos balansas	
Režimo nustatymas	Automatinis iš ankst.nst. balt. sp. bal. (7 nuostatos)/pasirinktinis balt. sp. bal./balt. sp. balans. vienu palietimu (fotoaparatas geba talpinti iki 4 nuostatų)
Įrašymas	
Atminties įrenginys	SD, SDHC ir SDXC Suderinama su UHS-II
Įrašymo sistema	Skaitmeninis įrašymas, JPEG (DCF2.0), RAW duomenys
Taikomi standartai	„Exif 2.31“, skaitmeninio spausdinimo tvarkos formatai (DPOF)
Garsas su nuotraukomis	„Wave“ formatai
Filmas	MOV (H.264 / MPEG-4 AVC, H.265 / HEVC)
Audio	Stereo tiesinis PCM, 16 bitų; mėginių ėmimo dažnis 48 kHz (bangos formatai) Stereo tiesinis PCM, 24 bitų; mėginių ėmimo dažnis 96 kHz (bangos formatai)
Peržiūra	
Rodymo formatai	Paviinių kadru peržiūra / išdidintų vaizdų peržiūra / rodyklės langas / kalendoriaus rodymas
Neutrūkstamas fotografavimas	
Tvarkyklės režimas	Atskiras kadras; serijos; apsauga nuo sutrenkimų; tylusis; prof. fiksavimas; laikmatis
Fotografavimas serijomis	Iki 10 k./sek. ( Iki 20 k./sek. ( / prof. fiksavimas) Iki 50 k./sek. ( / prof. fiksavimas SH2) Iki 120 k./sek. ( / prof. fiksavimas SH1)
Laikmatis	Veikimo laikas: 12 sek. / 2 sek. / pasirinktinis
Energijos taupymo funkcija	Persijungimas į miego režimą: 1 min., maitinimo išjungimas: 4 val. (Ši funkcija gali būti pritaikoma pagal poreikius.)
Blykstė	
Blykštės valdymo režimas	TTL-AUTO (TTL režimas iki naudojant blykstę) / RANKINIS
X-Sinchr.	1/250 sek. arba lėtesnis
Belaidis LAN	
Suderinamumo standartas	IEEE 802.11a/b/g/n/ac*
„Bluetooth“SM	
Suderinamumo standartas	„Bluetooth“ 4.2 BLE versija
Išorinė jungtis	
USB (C tipas); HDMI mikro jungtis (D tipas); išorinė blykstė; nuotolinio valdymo laidas (ø2,5 mm mini kištukas); mikrofono kištukas (ø3,5 mm stereo mini kištukas); asinių kištukas (ø3,5 mm stereo mini kištukas)	
Maitinimas	
Baterija	Ličio jonų baterija x1

Matmenys / svoris	
Matmenys	Apytiksliai 134,8 mm (plotis) × 91,6 mm (aukštis) × 72,7 mm (gylis) (5,4 × 3,7 × 2,9 colio) (be išsikišimų)
Svoris	Apytiksliai 599 g (1,3 lb.) (su baterija ir atminties kortele)
Darbo aplinka	
Temperatūra	Nuo -10 °C iki 40 °C (naudojimo) / nuo -20 °C iki 60 °C (laikymo)
Drėgnis	30–90 % (naudojant) / 10–90 % (laikant)
Nelaidumas vandeniui	Tipas: IEC standartinis leidinys 60529 IPX3 (taikoma, jei fotoaparatas naudojamas su mūsų IPX3 arba aukštesnio standarto vandeniui atspariu objektivu)

* Atkreipiame jūsų dėmesį į tai, kad fotoaparatai kurti ir tobulinti vadovaujantis įvairių šalių standartais.

■ Blykstė

MODELIO NR.	FL-LM3
Nuorodinis skaičius	9,1 (ISO100•m) 12,7 (ISO200•m)
Suveikimo kampas	Dengia 12 mm objektyvo kampą (35 mm formatu tai atitinka 24 mm)
Matmenys	Apie 43,6 mm (plotis) × 49,4 mm (aukštis) × 39 mm (ilgis) (1,7 col. × 1,9 col. × 1,5 col.)
Svoris	Apie 51 g
Atsparumas aptaškymui	Tipas Atitinka IEC standartinį leidinį 60529 IPX1

■ Ličio jonų baterija

MODELIO NR.	BLX-1
Tipas	Kraunamoji ličio jonų baterija
Vardinė įtampa	7,2 V PS
Vardinė talpa	2280 mAh
Įkrovos ir iškrovos skaičius	Apie 500 kartų (priklauso nuo naudojimo sąlygų)
Aplinkos temperatūra	Nuo 0 iki 40 °C (kraunant)
Matmenys	Apie 40 mm (plotis) × 22 mm (aukštis) × 55 mm (ilgis) (1,6 col. × 0,9 col. × 2,2 col.)
Svoris	Apytiksliai 86 g (3,1 uncijos)

■ USB-AC adapteris

MODELIO NR.	F-7AC-1/F-7AC-2
Projektinė įėjimo įtampa	100–240 V (50/60 Hz) kint. sr.
Projektinė išėjimo įtampa	5 V, 3 A nuolatinė srovė 9 V, 3 A nuolatinė srovė
Aplinkos temperatūra	Nuo 0 °C iki 40 °C (nuo 32 °F iki 104 °F) (naudojant)/ Nuo –20 °C iki 60 °C (nuo –4 °F iki 140 °F) (laikant)

- šio produkto išvaizda ir techninės savybės gali keistis apie tai nepranešus. dėl daromų pakeitimų gamintojui jokios papildomos atsakomybės netaikomos.
- Naujausių specifikacijų ieškokite mūsų svetainėje.

HDMI, „High-Definition Multimedia Interface“ ir HDMI logotipas yra „HDMI Licensing Administrator, Inc.“ paprastieji arba Jungtinėse Amerikos Valstijose ir kitose šalyse registruotieji prekių ženklai.

HDMI™
HIGH-DEFINITION MULTIMEDIA INTERFACE

SAUGOS PRIEMONĖS

**DĖMESIO**

ELEKTROS SMŪGIO
PAVOJUS
NEATIDARYKITE



DĖMESIO: SIEKIANT SUMAŽINTI ELEKTROS SMŪGIO PAVOJŲ, NEGALIMA NUIMTI DANGTELIO (ARBA UŽPAKALINĖS DALIES GAUBTUVĖLIO). DALIŲ, KURIAS GALĖTŲ TVARKYTI PATS NAUDOTOJAS, VIDUJE NĖRA. REMONTĄ PATIKĖKITE KVALIFIKUOTAM MEISTRUI.



Trikampyje pavaizduotas šauktukas informuoja apie svarbias gaminio eksploataavimo ir priežiūros nuorodas, pateikiamas gaminio dokumentacijoje.

**ĮSPĖJIMAS**

Jeigu naudojant gaminį nepaisoma šiuo ženklu pažymėtų nurodymų, galima sunkiai susižaloti arba žūti.

**DĖMESIO**

Jeigu naudojant gaminį nepaisoma šiuo ženklu pažymėtų nurodymų, galima susižaloti.

**PAREIŠKIMAS**

Jeigu naudojant gaminį nepaisoma šiuo ženklu pažymėtų nurodymų, galima sugadinti įrangą.

ĮSPĖJIMAS!

KAD BŪTŲ IŠVENGTA GAISRO AR ELEKTROS SMŪGIO PAVOJAUS, DRAUDŽIAMA ŠĮ GAMINĮ ARDYTI, SUŠLAPINTI ARBA NAUDOTI LABAI DRĖGNOJE APLINKOJE.

Bendros saugos priemonės**Perskaitykite visas instrukcijas.**

Prieš naudodami gaminį perskaitykite visas jo naudojimo instrukcijas. Išsaugokite visas instrukcijas ir dokumentus, kad vėliau galėtumėte jais pasinaudoti.

Maitinimo šaltiniai. Šį gaminįjunkite tik prie gaminio etiketėje aprašytų maitinimo šaltinių.

Pašaliniai daiktai. Siekdami išvengti sužalojimų, į šį gaminį neikiškite metalinių daiktų.

Valymas. Prieš valydami iš sienoje esančio lizdo būtinai ištraukite šio gaminio maitinimo laidą. Valykite drėgna medžiagos skiaute. Valydami šį gaminį jokiū būdu nenaudokite skysto ar aerosolinio valiklio, jokio organinio tirpiklio.

Šiluma. Šio gaminio negalima naudoti arba laikyti šalia šilumos šaltinių, pvz., radiatorių, krosniakaisčių, krosnių arba kitų rūšių įrenginių ar prietaisų, kurie išskiria šilumą, įskaitant stereofoninius stiprintuvus.

Žaibas. Jei lauke pradeda žaibuoti, nedelsdami atjunkite USB-AC adapterį nuo elektros tinklo.

Priedai. Saugumo sumetimais ir kad nepažeistumėte gaminio, naudokite tik mūsų įmonės rekomenduojamus priedus.

Vieta. Siekdami išvengti gaminio pažeidimų, šį gaminį statykite ant stabilaus paviršiaus, trikojo ar rėmo.

ĮSPĖJIMAS

- **Nenaudokite fotoaparato greta degių arba sprogstamųjų dujų.**
- **Naudodami vaizdo iešiklį periodiškai ilsinkite akis.**

Šios atsargumo priemonės nesilaikymas gali sukelti akių nuovargį, pykinimą arba į supimo ligą panašius pojūčius. Reikalingų poilsio intervalų trukmė ir dažnis priklauso nuo asmens; naudokite savo nuožiūra. Jei jaučiate nuovargį arba negalavimą, venkite naudoti vaizdo iešiklį ir, jei būtina, pasikonsultuokite su gydytoju.

- **Fotografuodami žmones (kūdikius, mažus vaikus ir pan.) iš arti nenaudokite blykstės ir LED (įskaitant AF apšvietimo).**

- Naudojant blykštę, nuo fotografuojamo žmogaus veido būtina laikytis mažiausiai 1 m atstumo. Per arti blykstelėjus, žmogų galima trumpam apakinti.

• **Nežiūrėkite į fotoaparato ekraną nukreipę jį į saulę ar stiprią šviesą.**

• **Saugokite fotoaparataž nuo mažamečių vaikų ir kūdikių.**

- Fotoaparatu naudokitės ir jį laikykite vaikams nepasiekiamoje vietoje, kad išvengtumėte šių pavojingų situacijų, kurioms susidarius galima sunkiai susižaloti:
 - Pasismaugti apsvyniojus fotoaparato dirželiu.
 - Netyčia praryti bateriją, kortelę ar kitą smulkiaž detalę.
 - Netyčia blykstelėti blykšte sau arba kitiems į akis.
 - Susižeisti judančiomis fotoaparato dalimis.

• **Jei pastebite, kad USB-AC adapteris arba įkroviklis yra neįprastai karštas, skleidžia neįprastą kvapą arba dūmus, tučtuojau atjunkite jo kištuką nuo elektros tinklo ir liaukitės juo naudotis. Tada kreipkitės į įgaliotą platintoją arba techninės priežiūros centrą.**

• **Nedelsdami liaukitės naudojęsi fotoaparatu, jei pajutote neįprastą kvapą, garsą arba dūmus aplink jį.**

- Nebandykite traukti maitinimo elementų pikomis rankomis, nes galite nusidegini ar sukelti gaisrą.

• Niekada nelaikykite ir nenaudokite fotoaparato drėgnomis rankomis. Dėl to jis gali perkaisti, sprogti, užsidegti, sukelti elektros smūgį arba sugesti.

• **Nepalikite fotoaparato vietoje, kur labai aukšta temperatūra.**

- Kai kurios fotoaparato dalys gali sugesti ir tam tikromis aplinkybėmis fotoaparatas gali užsidegti. Nesinaudokite įkrovikliu ar USB-AC adapteriu, jei jis kuo nors uždengtas (pvz., antklode). Jis gali perkaisti ir užsidegti.

• **Atsargiai naudokitės fotoaparatu, kad išvengtumėte žemos temperatūros nudegimų.**

- Fotoaparatas turi metalinių dalių, todėl įkaitęs gali nudeginti. Atkreipkite dėmesį į tai, kad:
 - Ilgai naudojamas fotoaparatas įkaista. Jei naudositės tokiu fotoaparatu, galite patirti žemos temperatūros nudegimą.
 - Vietose, kur temperatūra yra ypač žema, fotoaparato korpuso temperatūra gali būti žemesnė už aplinkos temperatūrą. Jei įmanoma, šaltose vietoje naudodamiesi fotoaparatu mivėkite pirštines.

- Kad apsugotumėte šiame gaminyje esančias tiksliausias technologijas, nepalikite fotoaparato toliau nurodytose vietoje – nei naudojimo, nei laikymo reikmėms:
 - Vietos, kur labai aukšta temperatūra ir (arba) didelis drėgnis arba jie smarkiai svyruoja. Tiesioginiuose saulės spinduliuose, paplūdimiuose, užrakintuose automobiliuose ar šalia šilumos šaltinių (viryklė, radiatorius ir kt.) arba drėkintuvų.
 - Aplinkoje, kur gausu smėlio ar dulkių.
 - Šalia įsiliepsnojančių daiktų ar sprogmenų.
 - Drėgnose vietoje, pvz., vonioje arba atviroje vietoje lyjant.
 - Vietose, kur stipri vibracija.

- Fotoaparate naudojama mūsų įmonės nurodyta ličio jonų baterija. Įkraukite bateriją naudodami nurodytą KS USB adapterį ar kroviklį. Nenaudokite jokių kitų KS USB adapterių ar kroviklių.
- Joki būdu nedeginkite baterijų ir nekaitinkite jų mikrobangų krosnelėse, keptuvėse, slėginiuose induose ir pan.
- Joki būdu nepalikite fotoaparato ant elektromagnetinių prietaisų ar šalia jų. Priešingu atveju jis gali perkaisti, užsidegti arba sprogti.
- Nelieskite kontaktų jokiais metaliniais daiktais.
- Pasirūpinkite, kad nešiojamos arba laikomos baterijos nesiliestų su metaliniais daiktais – papuošalais, smeigtukais, sąvaržėlėmis, raktais ir pan. Jei įvyktų trumpasis jungimas, įrenginys gali perkaisti, sprogti arba užsidegti ir sukelti gaisrą arba sužaloti.
- Kad iš baterijų netekėtų skystis ir nesugestų jų kontaktai, kruopščiai laikykites visų baterijų eksploatavimo instrukcijų. Niekada nebandykite išardyti baterijų arba kokiais nors būdais jų perdaryti, pavyzdžiui, lituodami ar pan.
- Jeigu baterijų elektrolito pateko į akis, nuplaukite jas švairu, šaltu tekančiu vandeniu ir nedelsdami kreipkitės į gydytojus.
- Jei negalite baterijos išimti iš fotoaparato, kreipkitės į įgaliotąjį platintoją arba techninės priežiūros centrą. Nebandykite baterijos ištraukti jėga. Jei baterijos išorinė dalis pažeista (irėžta ar pan.), ji gali įkaisti arba sprogti.
- Baterijas visada laikykite vaikams ir naminiams gyvūnams nepasiekiamoje vietoje. Jei vaikas netyčia prarijo bateriją, nedelsdami kreipkitės į gydytojus.
- Kad išvengtumėte nuotėkio iš baterijų, jų perkaitimo, užsidegimo, sprogimo, naudokite tik rekomenduojamas baterijas.

- Jei įkraunamosios baterijos neįsiskrauna per nurodytą laiką, nutraukite krovimą ir daugiau jų nebenaudokite.
- Nenaudokite baterijų, jeigu jų išorinė dalis apgadinta arba pažeista, ir neapgadinkite baterijų.
- Saugokite baterijas nuo stiprių smūgių ir nuolatinės vibracijos, jų nemėtykite ir netrankykite.
Priešingu atveju gali kilti sprogdimo, perkaitimo arba gaisro pavojus.
- Jei ištekėjo baterijos skystis, iš jos sklinda neįprastas kvapas, ji prarado spalvą, deformavosi ar kitaip pakito, tuoj pat liaukitės naudojęsi fotoaparatu ir saugokite jį nuo bet kokių ugnies šaltinių.
- Jei iš baterijos ištekėjo skysčio ir jo pateko ant drabužių ar odos, nedelsdami nusivilkite drabužius ir nuplaukite paveiktą vietą švariu tekančiu šaltu vandeniu. Jei skystis degina odą, nedelsdami kreipkitės į gydytoją.
- Niekada nenaudokite ličio jonų akumuliatorių žemose temperatūrose. Priešingu atveju jos gali įkaisti, užsidegti arba sprogti.
- Ličio jonų baterija skirta naudoti tik su skaitmeniniu fotoaparatu. Nenaudokite jos su kitais prietaisais.
- **Neleiskite vaikams arba gyvūnams / naminiams gyvūnėliams liesti baterijų (neleiskite jiems elgtis pavojingai, pvz., laizyti, kišti į burną arba kramtyti).**

Naudokite tik nurodytą įkraunamąją bateriją, baterijos įkroviklį ir KS USB adapterį

Su šiuo fotoaparatu primygtinai rekomenduojame naudoti tik originalią mūsų įmonės nurodytą įkraunamąją bateriją, baterijos įkroviklį ir KS USB adapterį. Naudodami ne originalią įkraunamąją bateriją, baterijos įkroviklį ir (arba) KS USB adapterį dėl baterijos skysčio išsiliejimo, perkaitimo, užsidegimo ar sugadinimo galite sukelti gaisrą ar susižeisti. Mūsų įmonė neprisiima jokios atsakomybės už nelaimingus atsitikimus ar žalą, kylančią naudojant ne nurodytus originalius priedus (bateriją, baterijų įkroviklį ir (arba) KS USB adapterį).

DĖMESIO

- **Fotografuodami su blykste neuždenkite jos ranka.**
- Komplekte esantis USB-KS adapteris (F-7AC) skirtas naudoti tik su šiuo fotoaparatu. Šiuo KS USB adapteriu krauti kitų fotoaparatus negalima.
- Nejunkite kartu pateikto KS USB adapterio (F-7AC) prie jokio kito įrenginio, išskyrus šį fotoaparata.

- Nelaikykite baterijų vietoje, kur jas veiktų tiesioginiai saulės spinduliai arba aukšta temperatūra, – įkaitusiam automobilyje, greta šilumos šaltinio ir pan.
- Baterijas būtina laikyti sausai.
- Ilgai naudojantis fotoaparatu, baterija gali įkaisti. Baigę naudotis fotoaparatu, iš karto neišimkite baterijos, kad išvengtumėte nestiprių nudegimų.
- Šiame fotoaparate naudojama viena iš mūsų ličio jonų baterijų. Naudokite nurodytą originalią bateriją. Įdėtos netinkamos baterijos gali sprogti.
- Pateikite baterijas pakartotinai perdirbti – padėkite taupyti mūsų planetos išteklius. Prieš išmesdami išsikrovusias baterijas, uždenkite jų kontaktus ir laikykitės vietinių įstatymų ir taisyklių.

PAREIŠKIMAS

- **Nenaudokite ir nelaikykite fotoaparato dulktėtose arba drėgnose vietose.**
- **Naudokite tik SD / SDHC / SDXC atminties korteles. Niekada nenaudokite kitų tipų kortelių.**
Jei netyčia į fotoaparata įdėjote kito tipo kortelę, susisiekite su įgaliotuoju platintoju arba techninės priežiūros centru. Nebandykite kortelės ištraukti jėga.
- Kompiuteriye arba kitame saugojimo įrenginyje reguliariai kurkite svarbių duomenų kopijas, kad netyčia jų neprarastumėte.
- Mūsų įmonė neprisiima jokios atsakomybės dėl duomenų praradimo, susijusio su tokiau įrenginiu.
- Nešdami fotoaparata, atsargiai elkitės su dirželiu. Jis gali užsikabinti už atskirų daiktų ir ką nors sulaužyti arba sugadinti.
- Prieš transportuodami fotoaparata, nuimkite trikojį ir visus kitus kitų įmonių pagamintus priedus.
- Būkite atsargūs, kad neišmestumėte fotoaparatu, venkite stiprių smūgių ir vibracijos.
- Kai fotoaparata tvirtinate prie trikojo ir nuo jo nuimate, sukite trikojo varžta, o ne fotoaparata.
- Nelieskite fotoaparato elektros kontaktų.
- Nepalikite fotoaparato, nukreipto tiesiai į saulę. Gali sugesti objektyvas arba užrakto užuolaidėlė, išsikreipti spalvos, vaizdo jutiklyje gali atsirasti šešėlių arba gali kilti gaisras.
- Apsaugokite vaizdo ieškiklį nuo stiprios šviesos šaltinio arba tiesioginių saulės spindulių poveikio. Šiluma gali sugadinti vaizdo ieškiklį.
- Stipriai netraukite ir nestumkite objektyvo.

- Prieš keisdami bateriją arba atidarydami ar uždarydami dangtelius nepamirškite nuo gaminio nuvalyti bet kokius vandens lašelius ar pašalinti kitą drėgmę.
- Jei neketinate naudotis fotoaparatu ilgesnį laiką, išimkite iš jo baterijas. Kad fotoaparato viduje nesusikaupytų kondensato ir nesudarytų pelėsių, pasirinkite vėsia, sausą laikymo vietą. Nenaudojus fotoaparato ilgesnį laiką, jį reikia patikrinti įjungiant ir nuspaudžiant užrakto mygtuką, kad sužinotumėte, ar jis veikia įprastai.
- Fotoaparatas gali blogai veikti naudojamas vietoje, kur stiprus magnetinis / elektromagnetinis laukas, sklinda radijo bangos ar yra aukšta įtampa, pvz., šalia televizoriaus, mikrobangų krosnelės, žaidimų priedėlio, garsiakalbių, didelio monitoriaus, televizijos / radijo ar siustvų bokštų. Tokiu atveju prieš toliau naudodami fotoaparatai išjunkite ir vėl įjunkite.
- Būtinai atsižvelkite į fotoaparato instrukcijoje pateiktus įspėjimus dėl naudojimo aplinkos apribojimų.
- Įdėkite baterijas, kaip nurodyta naudojimosi instrukcijoje.
- Prieš įdėdami bateriją į fotoaparatai, visuomet atidžiai patikrinkite, ar iš jos neteka skystis, ar nepakitusi spalva, forma, ar nėra jokių kitų anomalijų.
- Jei neplanuojate naudotis fotoaparatu ilgesnį laiką, išimkite iš jo bateriją.
- Norint ilgai laikyti nenaudojamą bateriją, reikia parinkti vėsia vietą.
- Jei naudojate prijungiamo tipo KS USB adapterį: tinkamai prijunkite prijungiamo tipo KS USB adapterį F-7AC įkišdami jį vertikaliai į sieninį maitinimo lizdą.
- Kadangi kintamosios srovės adapterio kištukas naudojamas norint atjungti kintamosios srovės adapterį nuo elektros tinklo, prijunkite jį prie lengvai pasiekiamo kintamosios srovės lizdo.
- Fotoaparato energijos sąnaudos priklauso nuo naudojamų funkcijų.
- Toliau nurodytomis aplinkybėmis energija eikvojava nuolat ir baterijos gali greitai išsekti.
 - Dažnai naudojant transfokatorių.
 - Dažnai iki pusės nuspaudžiant užrakto mygtuką ir taip aktyvinant automatinį fokusavimą.
 - Ekране ilgai rodant nuotraukas.
- Naudojant išsekusią bateriją fotoaparatas gali išsijungti nepasirodžius įspėjimui apie baterijos įkrovimo lygį.
- Jei baterijos poliai sušlampa arba pasidengia riebalais, gali sugesti fotoaparato kontaktai. Prieš naudodami bateriją kruopščiai nušluostykite sausa medžiagos skiaute.

- Prieš naudodami bateriją pirmąkart ar po ilgesnės pertraukos, pirma ją įkraukite.
- Esant žemai temperatūrai, baterijos energija maitinamą fotoaparatai ir atsarginę bateriją laikykite kiek galima šilčiau. Baterija, išsekusi esant žemai temperatūrai, gali atsinaujinti sušildžius ją iki kambario temperatūros.
- Prieš kelionę, ypač į užsienį, įsigykite atsarginių baterijų. Keliaujant gali būti sudėtinga įsigyti rekomenduojamą bateriją.

Naudojimas belaidėmis LAN / „Bluetooth“ funkcijomis

- **Ligoninėse ir kitose vietose, kur yra medicininės įrangos, fotoaparatai išjunkite.** Fotoaparato skleidžiamos radijo bangos gali neigiamai paveikti medicininę įrangą ir ji gali imti blogai veikti, dėl ko gali įvykti nelaimingas atsitikimas. Įsitikinkite, kad išjungėte belaidės LAN / Bluetooth® funkcijas, kai esate netoli medicininės įrangos (262 psl.).
- **Išjunkite fotoaparatai, kai skrendate lėktuvu.** Belaidžių įrenginių naudojimas lėktuve gali trukdyti saugiai valdyti lėktuvą. Įsitikinkite, kad išjungėte belaidės LAN / Bluetooth® funkcijas, kai esate lėktuve (262 psl.).
- **Nenaudokite šio produkto ten, kur jis gali trukdyti šalimais esančios radaro sistemoms.**

Ekranas

- Nespauskite ekrano jėga, antraip vaizdas gali pasidaryti neaiškus, galimi peržiūros režimo sutrikimai ar ekrano pažeidimai.
- Ekranu viršuje ar apačioje gali atsirasti linijų, primenančių šviesos spindulius. Tai nėra gedimas.
- Jei fotoaparate objektas matomas įstrižas, vaizdo kampai ekrane gali atrodyti zigzaginiai. Tai nėra sutrikimas ir jis bus mažiau pastebimas peržiūros režimu.
- Esant žemai temperatūrai, ekranas gali išsijungti ne iš karto, be to, laikinai gali pakisti jo spalva. Kai fotoaparatu naudojates itin šaltose vietose, būtų gerai, jei retkarčiais fotoaparatai palaikytumėte šiltoje vietoje. Dėl žemos temperatūros sutrikęs ekrano veikimas atsistatys normalioje temperatūroje.
- Šio gaminio ekranas pagamintas kruopščiai ir išlaikant aukštą kokybę, tačiau ekrane gali pasitaikyti nuolat veikiantis arba visai neveikiantis vaizdo taškas. Šie vaizdo taškai neturi įtakos išsaugomoms nuotraukoms. Žiūrint skirtingais kampais, spalvos ar ryškumas gali atrodyti netolygūs, bet taip yra dėl ekrano sandaros. Tai nėra gedimas.

Teisinės ir kitokios pastabos

- Mūsų įmonė neprisiima jokios atsakomybės ir neteikia jokių garantijų, susijusių su bet kokiais nuostoliais arba nauda, kurios tikimasi teisėtai naudojant šį gaminį, bei su trečiojo asmens pageidavimais, atsiradusiais dėl netinkamo gaminio naudojimo.
- Mūsų įmonė neprisiima jokios atsakomybės ir neteikia jokių garantijų, susijusių su bet kokiais nuostoliais arba nauda, kurios tikimasi teisėtai naudojant šį gaminį, kurie kyla dėl nuotraukų duomenų ištrynimo.

Garantijos paneigimas

- Mūsų įmonė neprisiima jokios atsakomybės ir neteikia garantijų, išreikštų raštu arba numanomų, dėl šios dokumentacijos arba programinės įrangos turinio ir jokiais atvejais neatsako už numanomą pardavimo arba tinkamumo bet kokiam konkrečiam tikslui garantijas ar bet kokius pasekminius, atsitiktinius ar netiesioginius nuostolius (įskaitant, be kita ko, pažeidimus, dėl kurių buvo patirta verslo nuostolių, nutrūko verslas arba buvo prarasta verslo informacija), kylančius dėl šio rašytinio dokumento, programinės įrangos ar įrengimų naudojimo arba negalėjimo jų naudoti. Kai kuriose šalyse atsakomybės dėl pasekminių arba atsitiktinių nuostolių arba numanomoms garantijoms atsisakymas ar apribojimas gali būti neleidžiamas, todėl kai kurie minėti apribojimai jums gali būti netaikomi.
- Mūsų įmonė pasilieka visas teises į šią instrukciją.

ISPĖJIMAS

Pagal autorių teises saugomos medžiagos fotografavimas arba naudojimas neturint tam teisių gali pažeisti autorių teises. Mūsų įmonė neprisiima jokios atsakomybės už fotografavimą neturint tam teisių, naudojimą ar kitokius veiksmus, kurie pažeidžia autorių teises.

Apsaugos nuo kopijavimo pastaba

Visos teisės ginamos. Jokios šios dokumentacijos ar programinės įrangos dalies negalima atkurti ar naudoti bet kokia forma ir priemonėmis, elektroninėmis ar mechaninėmis, įskaitant fotokopijavimą, įrašymą ir saugojimą bet kokie tipo informacijos saugojimo ir nuskaitymo sistemose, be išankstinio rašytinio mūsų įmonės leidimo. Neprisiimama jokia atsakomybė, susijusi su šios informacijos, pateikiamos dokumentuose ar programinėje įrangoje, naudojimu ar nuostoliais, kurių kilo dėl čia pateikiamos informacijos naudojimo. Mūsų įmonė pasilieka teisę tobulinti šios medžiagos ir programinės įrangos funkcijas bei turinį be išankstinio perspėjimo.

Prekių ženklai

- „Microsoft“ ir „Windows“ yra bendrovės „Microsoft Corporation“ registruotieji prekių ženklai.
 - SDXC logotipas yra bendrovės SD-3C, LLC prekių ženklas.
 - „Apical“ logotipas – tai registruotas „Apical Limited“ prekės ženklas.
- 
- „Micro Four Thirds“, „Four Thirds“ ir „Micro Four Thirds“ bei „Four Thirds“ logotipai yra „OM Digital Solutions Corporation“ prekių ženklai arba registruotieji prekių ženklai Japonijoje, Jungtinėse Amerikos Valstijose, Europos Sąjungos ir kitose valstybėse.
 - „Wi-Fi“ yra registruotas „Wi-Fi Alliance“ prekės ženklas.
 - **Bluetooth®** žodis ir logotipai yra registruotieji prekių ženklai, priklausantys „Bluetooth SIG, Inc.“ ir „OM Digital Solutions Corporation“ juos naudoja pagal licenciją.
 - Fotoaparato rinkmenų sistemos standartais, kurie minimi šiame vadove, vadinami fotoaparato rinkmenų sistemos/DCF taisyklių kūrimo standartais, nustatyti Japonijos elektronikos ir informacinių technologijų gamintojų asociacijos (JEITA).
 - QR kodas yra „Denso Wave Inc.“ prekės ženklas.
 - Visi kiti įmonių vardai ir gaminių pavadinimai yra atitinkamų bendrovių prekių ženklai arba registruotieji prekių ženklai.

THIS PRODUCT IS LICENSED UNDER THE AVC PATENT PORTFOLIO LICENSE FOR THE PERSONAL AND NONCOMMERCIAL USE OF A CONSUMER TO (i) ENCODE VIDEO IN COMPLIANCE WITH THE AVC STANDARD („AVC VIDEO“) AND/OR (ii) DECODE AVC VIDEO THAT WAS ENCODED BY A CONSUMER ENGAGED IN A PERSONAL AND NON-COMMERCIAL ACTIVITY AND/OR WAS OBTAINED FROM A VIDEO PROVIDER LICENSED TO PROVIDE AVC VIDEO. NO LICENSE IS GRANTED OR SHALL BE IMPLIED FOR ANY OTHER USE. ADDITIONAL INFORMATION MAY BE OBTAINED FROM MPEG LA, L.L.C. SEE [HTTP://WWW.MPEGLA.COM](http://www.mpegla.com)

Su šiuo fotoaparatu gali būti pateikiama trečiųjų šalių programinės įrangos. Bet kokiai trečiųjų šalių programinei įrangai taikomos jos savininkų ar licencijos išdavėjų sąlygos, suteikiančios teisę naudotis programine įranga.

Šias nuostatas ir sąlygas (jei yra) ir kitus pranešimus galite rasti programinės įrangos duomenų PDF faile, laikomame adresu <https://support.jp.omsystem.com/en/support/imgsd/digicamera/download/notice/notice.html>

Atnaujintoje programinėje aparatinėje įrangoje pridėtos / pakeistos toliau nurodytos funkcijos.

Programinės aparatinės įrangos (1.6 vers.) papildymai / pakeitimai



Išmaniojo telefono ryšio saugumo nuostatos	344
Numatytieji nustatymai	345

Programinės aparatinės įrangos (1.7 vers.) papildymai / pakeitimai



Filmuoti medžiagai tinkamos atminties kortelės	345
Meniu naudojimas paspaudžiant mygtuką (Menu operation by)	345
Numatytieji nustatymai	345

Programinės aparatinės įrangos (1.6 vers.) papildymai / pakeitimai

Išmaniojo telefono ryšio saugumas (🔒 Connection Security)

Nustatykite saugumo lygį, kai prisijungiate prie išmaniojo telefono per „Wi-Fi“.

Meniu	MENU ➔ ➔ 4. Wi-Fi/Bluetooth ➔ Settings ➔ Connection Security
-------	--

- ⚠️ Jei nustatyta [WPA2/WPA3], gali būti, kad išmanusis telefonas nebus prijungtas per „Wi-Fi“. Tokiu atveju nustatykite [WPA2].
- ⚠️ Pakeitus nuostatas, pasikeis ir „Wi-Fi“ bei „Bluetooth[®]“ ryšių slaptažodžiai.
- ⚠️ Pakeitę slaptažodžius, dar kartą susiekite kamerą su išmaniuoju telefonu.
 - „Fotoaparato ir išmaniojo telefono susiejimas („Wi-Fi“ ryšys)“ (263 psl.)
- ⚠️ Vykdam [Reset Settings] (268 psl.) bus inicijuotas [Connection Security].

Numatytieji nustatymai

*1: galima pridėti prie [Assign].

*2: numatytašias vertes galima atkurti pasirenkant [Initialize All Settings] ties [Reset/Initialize Settings].

*3: numatytašias vertes galima atkurti pasirenkant [Reset Shooting Settings] ties [Reset/Initialize Settings].

Į skirtukas

Puslapis	Naudojimas	Numatyta	*1	*2	*3
4. Wi-Fi/Bluetooth					
	Settings	Connection Security	WPA2/WPA3	—	—



Programinės aparatinės įrangos (1.7 vers.) papildymai / pakeitimai





Filmuotai medžiagai tinkamos atminties kortelės

Rekomenduojant UHS-II arba UHS-I kortelę, kurios UHS spartos klasė yra 3 arba aukštesnė, į filmavimo sąlygas įtraukiamas didelės spartos filmų įrašymas.

Meniu naudojimas paspaudžiant mygtuką (Menu operation by)

Galima įjungti nustatymą taip, kad būtų naudojamas mygtukas , o ne mygtukas **MENU**, kad valdytumėte meniu. Pasinaudokite šia savybe, jei fotografavimo metu tam tikrose situacijose mygtuką **MENU** norėsite paspausti dešine ranka.

Meniu	MENU →  → 1. Operations → Button Settings → Menu operation by 
-------	---

Yes	Mygtukas  veikia kaip mygtukas MENU fotografavimo parengties režime ir kaip mygtukas  paleidimo ekrane.
No	Mygtukas  veikia tik kaip mygtukas  .

Numatytieji nustatymai

*1: galima pridėti prie [Assign].

*2: numatytašias vertes galima atkurti pasirenkant [Initialize All Settings] ties [Reset/Initialize Settings].

*3: numatytašias vertes galima atkurti pasirenkant [Reset Shooting Settings] ties [Reset/Initialize Settings].

⚙️ skirtukas

Puslapis	Naudojimas	Numatyta	*1	*2	*3
1. Operations					
	Button Settings	Menu operation by 	No	—	✓

Symbolit

⏏)	253
☐	Ekranų struktūra 255
☐	C-AF greitis 89
☐	(Filmų įrašymas) 61
☐	HDMI išvestis 184
☐	režimas (Filmo ekspozicijos režimai) 62
☐	Užrakto funkcija 218
☐	Funkcija 207
☐	Informacijos nustatymai 208
☐	Ratuko funkcija 207
⚡	Lėtas apribojimas 126
⚡	+Balt. sp. bal. 156
⚡	X-Sinchr. 126
AE	automatinis nustatymas iš naujo 112
☐	Nuostatos 209
☐	Vaizdo stabilizatorius 140
☐	išsamūs nustatymai 145
☐	AF+MF 84
☐	AF iki pusės paspaudus = 85
☐	AF ribotuvai 94
☐	AF skeneris 96
☐	AF tikslinio režimo nuostatos 81
☐	AF židinio reguliavimas 97
☐	C-AF centro pirmumas 88
☐	ISO-A mažiausias S/S 117
☐	LV režimas 227
☐	Naktinis vaizdas 227
☐	Nuotr. režimo nustatymai 151
☐	Veido ir akių AF mygtukas 91
[::]	Taško matavimas 114
☐ 259
⌚	Nustatymai 259
☐	(automatinis pasukimas) 207
☐	Inf. nuostatos 234
☐	Tinklėlio nustatymai 237
☐	= Gulsčiukas 235

WB AUTO Išsaugoti šiltą spalvą

☐	Filmas 156
☐	Nuotrauka 156
WB AUTO	Užraktas 155
☐ 126
☐	Užraktas 225
☐	Užraktas 226
=	Vaizdo stabilizatorius 140
☐	Ryšio slaptažodis 269
AF-ON	MF režime 86
☐	Kilpa meniu skirtuke 240
☐	Akumuliatoriaus būseną 255
☐	Bater. pirmumas 255
☐	(Apsauga) 195
☐	Numatytasis nustatymas 207
⚡	RC režimas 300
☐	[::] Režimo nuostatos 80
☐	Susieta padėtis [::] 99
☐	Išsaugoti nustat. 245
[::]	Pasirinkti ekr. nuostatas 101
☐	[::] pradinės nuostatos 100
[::]	Kilpos nuostatos 102
☐	(Nuotraukų įkėlimas) 286

A

A	(Diafragmos pirmumo AE) 47
AdobeRGB 157
AEL iki pusės nuspaudus = 113
AE užraktas 111
AF apšvietim. 98
AF nustatymo sritis 103
AF-ON mygtukas 85
AF režimas 74
☐	Filmas 74
☐	Nuotrauka 74
AF stebėjimas (C-AF+TR) 75
AF tikslinis režimas 79
AF tikslinis taškas 78
AF Zonos Žym. 98
Akių jutiklio nustatymai 252
Akių aptikimo kadras 92

Akumulatoriaus įkrovos lygio ekranas.....	255
Apsauga	195
Apsaugos nuo sutrenkimo[♦] nustatymai	133
Apsaugoti pasirinktą	199
Apšv. LCD.....	256
„Art LV“ režimas.....	228
Atkūrimo kadų sparta	143, 144
Atleidimo pirmumas.....	86
Atšaukti iš pritaikyto režimo	60
Automatinio ISO nuost. Nuotrauka	115
Autom. maitinimo išj.	256
Autoportr. asistentas.....	229
Autor. teisių inf.....	249
B	
B (Ilga ekspozicija)	53
Baltos spalvos balansas	152
Baltos spalvos balansas vienu paspaudimu.....	154
Baterijos įkrovimas	24, 25
Baterijos įkrovos lygis	32
Baterijų laikiklis	297
Belaidė nuotoliniu būdu valdoma blykstė (⚡ RC režimas)	300
Belaidis nuotolinis blykstės valdymas (⚡ RC režimas).....	126
Bendrinimo tvarka.....	197
Blykstė	120, 299
Blykstės ekspozicijos kompensavimas	125
Blykstės režimo nustatymai.....	125
„Bluetooth“	264
„Bluetooth®“	262
Bnd. nuotr.....	212
Bulb	53
BULB / TIME / COMP nustatymai	175
C	
C-AF+TR (AF stebėjimas)	75
C-AF jautrumas Filmas	89
Nuotrauka	89

C-AF (Nepertraukiamas AF).....	74
Centro žymeklis	185

D

Daugkartinė eksp.....	165
Diafragmos pirmumo AE.....	47
Dioptrijų reguliavimas	39
dpi nuostatos	249
DPOF.....	200

E

Ekspozicijos kompensavimas.....	108
Ekspozicijos perkėlimas	109
Elektroninio transfokavimo nustatymai	224
El. transfokat.....	214
EVF Reguliavimas	252
EVF stilius.....	230
EV žingsnis.....	109

F

Failo formatas.....	142, 332
Failo vardas	246
Filmavimo skiriamoji geba	143, 144
Filmo ekspozicijos režimas.....	62
Filmo karpymas	206
Filmų įrašymas	61, 63
Filmukų peržiūra.....	191
„Fisheye“ kompensacija.....	173
Fn svirtis Filmas	221
Nuotrauka	221
Fokusav. žiedas.....	106
Fokusav. žiedo užraktas	215
Fotografavimas serijomis.....	128
Fotografavimas su blykste.....	120
Fotografavimo meniu.....	316
Fotografavimo režimai.....	41
Fotografavimo serijomis nustatymai ..	130
Fotograf. didele skyra (fotografavimas didele skyra)	158
Fotograf. intervalais	169

G

Garso atkūrimas	201
Garso įrašymas	201
Garso įrašymo nustatymai	182
Glaudrinimo lygis	142, 332
Greitas filmavimas	144
Greit. miego režimas	257
Greit. tryn.	197
Gulsčiuoko rodymas	41

H

HDMI	290
HDMI nustatymai	253
HDR (aukštas dinaminis diapazonas)	164
Histogramos langas	40
Histogramos nuostatos	238

I

Ilgį išlaikymai (B: BULB / TIME)	53
INFO mygtukas	40, 67, 189
Informacija iki pusės nuspaudus ≡	233
Informacijos langas Peržiūra	188
Informacinės nuostatos Filmas	232
Nuotrauka	232
ISO-A didžiausias / numatytas Filmas	116
Nuotrauka	116
ISO automat. Filmas	117
Nuotrauka	117
ISO-Auto Set Still image	115
ISO jautris	115
ISO žingsn.	116
Iškviestos funkcija	295
Iš naujo nustatyti visus vaizdus	200
Išsaugoti nustatymus	248
Ištrinti	196
Ištrinti pasirinktą	199
Ištrinti viską	196

Į

Įkroviklis	296
Įkrovimas per USB	24, 25
Įrašymo lizdas	248
Įvairios f-jos	217
Įvairių funkcijų nuostatos	238

J

Judesio kompensavimas ...	143, 144, 333
Jutiklinio ekrano nuostatos	251
Jutiklinis ekranas Fotografavimas	43
Peržiūra	193
Jutiklio kadry dažnis	332

K

Kabelio apsauga	21
Kabelio segtukas	21
Kadr. dažn.	227
Filmas	333
Kadro dydis	333
Kalba	35, 259
Kalendoriaus atkūrimas	192
Kalendoriaus langas	193
Keičiamieji objektyvai	293
Kopijavimas Kopijavimas	195
Kop. viską	196
Kop. pasirink.	199
Kortelė	26
Kortelės formatavimas	243
Kortelės lizdo nustatymai Filmas	244
Nuotrauka	244
Kryptinio valdiklio nustatymai	220

L

Laikas	53
Laikymas	288
Laikmačio nustatymai	132
Laikmatis	128
Lėktuvo režimas	262
Lygio reguliavimas	260
Lygio rodymas	213

LV stamb. plano rež.	225
„LV Super“ valdymo skydelis	71, 313

M

M (Rankinė ekspozicija)	51
Maitinimo išjungimo parengtis	265
Mano meniu	241
Pridėti	241
Tvarkyti	242
Matavimas	111
Matavimas, naudojant AEL	112
Matavimas, naudojant 	114
Meniu	65, 243, 313
Meniu žymiklio nustatymai	239
MF (AF / MF įjungimas)	211
MF atst. išank. nust.	106
MF fiksatorius	106, 294
MF išank. nust. (PreMF)	75
MF (rankinis fokusavimas)	74
Miego režimas	32, 256
Mygtuko Funkcija	
Filmas	210
Nuotrauka	210
Mirg. apsaugos foto	137
Mirg. apsaugos LV	228
Mirgėjimo skenavimas	
Filmas	110
Nuotrauka	110
Monitoriaus reguliavimas	251

N

Naudotojo registracija	2
Nepertraukiamas AF	74
Nuosekl. f. (BKT)	
AE BKT	176
ART BKT	179
Balt. sp. bal. BKT	177
FL BKT	177
Fokusavimo BKT	180
ISO BKT	178
Nuotolinis fotografavimas	
Nuotolinis užraktas	267
Tiesioginis vaizdas	267
Nuotolinis valdymas	281

Nuotraukos dydis	142, 332
Nuotraukos režimas	
Filmas	147
Nuotr. režimas	
Nuotrauka	147
Nustatymo funkcija	295
Nustatymų atkūrimas / inicijavimas	259



O

Obj. atkūrimas	107
Objektyvo inf. nuost.	248
Objekto aptikimas	92
Obj. I.S. pirmumas	141
Okuliaras	303

P

P (Programa AE)	45
Pagalbinis MF	104
Pagr. kompens.	172
Paryškimo nuostatos	105
Pasir. bendrinimo tvarka	199
Pasirinktas reitingas	199
Pasirinktinis režimas	
(C1/C2/C3/C4)	58
Pasp. ir laikym. laikas	226
Patams.	146
Peržiūra	
Filmas	191
Nuotrauka	190
Peržiūros pagalba  Peržiūros	
pagalba	157
Pikselių fiks.	260, 307
Pirmumo nuostat.	240
Priartinimas peržiūrint (Q)	192
Priartinimo rėmelio AF/priartinimo AF	82
Priartintas kadras	208
Priedai	303
Priskirti pasirinktiniam režimui	58
Prisk. išsaug. aplank.	246, 248
Prof. fiksavimo fotografavimas	135
Programa AE	45
Programinės aparatinės įrangos	
versija	260
Programos keitimas (Ps)	46
Ps (Programos keitimas)	46

R

Rankinė ekspozicija.....	51
Rankinė pagalba.....	141
Rankinis fokusavimas (MF).....	74
Ratuko funkc.	
Filmas.....	218
Nuotrauka.....	218
Ratuko sukimo kryptis.....	220
Raudonas rėmelis  metu.....	187
RAW+JPEG 	198
RAW ir JPEG tr.....	196, 197
RAW vaizdas.....	142
RC režimas.....	300
Redag.	
JPEG.....	203
RAW.....	202
Redaguoti failo vardą.....	247
Reitingas.....	198
Reitingų nustatymai.....	199
Rinkmenos dydis.....	332
Ryšys	
Išmanusis telefonas.....	262
Kompiuteris.....	269, 285
Rodyklės atkūrimas.....	192
Rodyklės ekranas.....	193

S

S (Užrakto pirmumo AE).....	49
S-AF (Vienkartinis AF).....	74
Sertifikatas.....	260
Skaitm. telekonvert.	
Filmas.....	168
Nuotrauka.....	168
Spalvų erdvė.....	157
Spausd. tvarka.....	200
sRGB.....	157
Subalansuotas blykstės matavimas ..	127
Suderinamos blykstės.....	120
Sudėtinio fotogr. nuostatos.....	56
Sukti.....	195
Suliejimo šviesinimas (B: Tiesioginis sudėtinis fotografavimas).....	56
„Super“ srities AF.....	82

„Super“ valdymo skydelis.....	71
-------------------------------	----

T

Tęstinis AF (C-AF).....	74
Tiesiogiai BULB.....	53
Tiesioginio valdymo mygtukas.....	68
Tiesioginis ND fotografavimas.....	160
Tiesioginis TIME.....	53
Tylieji valdikliai.....	64
Tyliojo  režimo nustatymai.....	134
Tinkelio nustatymai	
Filmas.....	236
Nuotrauka.....	236
Triukšmo filtras	
Filmas.....	118
Nuotrauka.....	118
Triukšmo mažinimas.....	119

U

USB energijos tiekimas.....	289
USB nustatymai.....	254
Užrakto pirmumas AE.....	49

V

Vaizdo fiksavimas filme.....	206
Vaizdo kokybė	
Filmas.....	143
Nuotrauka.....	142
Vaizdo peržiūra.....	44
Vaizdo proporcijos.....	146
Vaizdo stab.	
Filmas.....	138
Nuotrauka.....	138
Vaiz. persideng.....	205
Veido ir akių aptikimas.....	90
Veido pirmenybės funkcija.....	214
Vienkartinis AF (S-AF).....	74
Vietos informacija.....	268
Vietovės duomenys.....	261
Visi 	
Filmas.....	155
Nuotrauka.....	155

W

„Wi-Fi“ kompiuterio nustatymai.....	278
„Wi-Fi“ ryšys	273
Išmanusis telefonas	263
Kompiuteris.....	269

Z

Zebro rašto nustatymai.....	186
-----------------------------	-----

Ž

Žemas ISO apdorojimas.....	118
Židinių sudėjimas.....	162
Žvaigždėto dangaus AF (★,AF)	76
Žvaigždėto dangaus AF nuostata	87

išleidimo data 2022-02.



<https://www.om-digitalsolutions.com/>